



CX730, CX735, CX737, XC4342, XC4352 MFPs

Ръководство за потребителя

април 2023 г.

www.lexmark.com

Вид машина:

7530

Модели:

236, 239, 678, 679, 878

Съдържание

Информация за безопасност.....	6
Правила.....	6
Извлечения за продукта.....	6
Научете повече за принтера.....	9
Откриване на информация за принтера.....	9
Намиране на серийния номер на принтера.....	10
Конфигурации на принтера.....	10
Използване на контролния панел.....	11
Запознаване със състоянията на индикаторната светлина.....	12
Избор на хартия.....	12
Настройване, инсталиране и конфигуриране.....	21
Избор на място за принтера.....	21
Свързване на кабели.....	22
Настройване и използване на приложенията на началния екран.....	23
Настройване и използване на функциите за достъпност.....	30
Настройване на принтера за изпращане на факс.....	37
Конфигуриране на SMTP настройките за имейл.....	45
Зареждане на хартия и специални печатни носители.....	54
Инсталиране и актуализация на софтуер, драйвери и фърмуер.....	60
Инсталиране на допълнителен хардуер.....	64
Работа в мрежа.....	104
Конфигуриране на серийно отпечатване (само за Windows).....	108
Защита на принтера.....	109
Намиране на слота за защита.....	109
Изтриване на паметта на принтера.....	109
Изтриване на запамятаващо устройство на принтера.....	110
Възстановяване на фабричните настройки по подразбиране.....	110
Изявление за енергозависимост.....	110
Печат.....	112
Отпечатване от компютър.....	112
Отпечатване от мобилно устройство.....	112

Отпечатване от флаш устройство.....	114
Поддържани флаш устройства и типове файлове.....	115
Конфигуриране на поверителни задания.....	115
Отпечатване на конфиденциални и други изчакващи задания за печат.....	116
Отпечатване на списък с примери на шрифтове.....	117
Отпечатване на списък на директории.....	117
Поставяне на разделителни листове между копията.....	117
Отмяна на задание за печат.....	118
Регулиране на тъмнотата на тонера.....	118
Копиране.....	119
С помощта на автоматичното подаващо устройство и стъклото на скенера.....	119
Правене на копия.....	119
Копиране на снимки.....	119
Копиране върху бланка.....	120
Копирайте от двете страни на хартията.....	120
Намаляване или увеличаване на копията.....	120
Сортиране на копия.....	120
Поставяне на разделителни листове между копията.....	120
Копиране на няколко страници върху един лист.....	121
Копиране на карти.....	121
Създаване на бърза команда за копиране.....	121
Електронна поща.....	122
С помощта на автоматичното подаващо устройство и стъклото на скенера.....	122
Изпращане на имейл.....	122
Създаване на бърза команда за имейл.....	122
Факс.....	123
С помощта на автоматичното подаващо устройство и стъклото на скенера.....	123
Изпращане на факс.....	123
Насрочване на факс.....	124
Създаване на бърза команда за факсово местоназначение.....	124
Намаляване на разделителната способност на факса.....	125
Регулиране на тъмнината на факса.....	125
Печат на дневник на факсове.....	125
Блокиране на нежелани факсове.....	125

Задържане на факсове.....	126
Препращане на факс.....	126
Сканиране.....	127
С помощта на автоматичното подаващо устройство и стъклото на скенера.....	127
Сканиране към компютър.....	127
Сканиране към FTP сървър.....	129
Създаване на бърза команда за FTP.....	129
Сканиране към мрежова папка.....	129
Създаване на бърза команда за мрежова папка.....	129
Сканиране към флаш устройство.....	130
Използване на менютата на принтера.....	132
Карта на менюто.....	132
Устройство.....	133
Печат.....	150
Хартия.....	159
Копиране.....	162
Факс.....	165
Електронна поща.....	180
FTP.....	186
USB у-во.....	191
Мрежа/портове.....	196
Защита.....	209
Услуги в облака.....	217
Отчети.....	217
Откриване и отстраняване на неизправности.....	219
Отпечатване на страница с настройки на менюто.....	219
Поддръжка на принтера.....	220
Проверка на състоянието на части и консумативи.....	220
Конфигуриране на известия за консумативи.....	220
Конфигуриране на уведомления с имейл.....	220
Преглед на отчетите.....	221
Поръчване на части и консумативи.....	221
Замяна на части и консумативи.....	224
Почистване на частите на принтера.....	262

Пестене на енергия и хартия.....	275
Преместване на принтера в друго местоположение.....	275
Транспортиране на принтера.....	276
Отстраняване на проблем.....	277
Проблеми с качеството на печата.....	277
Кодове за грешки на принтера.....	278
Проблеми с печата.....	288
Принтерът не отговаря.....	324
Не може да разчете флаш устройството.....	325
Разрешаване на USB порт.....	326
Отстраняване на заседнала хартия.....	326
Проблеми с мрежовата връзка.....	336
Проблеми с хардуерните опции.....	338
Проблеми с консумативите.....	341
Проблеми с подаването на хартия.....	343
Проблеми с изпращането на имейли.....	345
Проблеми с работата на факса.....	346
Проблеми със сканирането.....	353
Проблеми с качеството на цветовете.....	360
Свързване с поддръжка на клиенти.....	363
Преработване и изхвърляне.....	364
Рециклиране на продукти на Lexmark.....	364
Рециклиране на опаковки на Lexmark.....	364
Известия.....	365
Индекс.....	373

Информация за безопасност





Правила

Забележка: *Забележката* посочва информация, която може да Ви помогне.







Предупреждение: *Предупреждението* посочва нещо, което може да повреди хардуера или софтуера на продукта.









ВНИМАНИЕ: Индикацията за *внимание* посочва потенциално опасна ситуация, която може да Ви нарани.

Различните видове индикации за внимание включват:

-  **ВНИМАНИЕ – ПОТЕНЦИАЛНО НАРАНЯВАНЕ:** Показва опасност от нараняване.
-  **ВНИМАНИЕ – ОПАСНОСТ ОТ ТОКОВ УДАР:** Показва опасност от токов удар.
-  **ВНИМАНИЕ – ГОРЕЩА ПОВЪРХНОСТ:** Показва опасност от изгаряне при докосване.
-  **ВНИМАНИЕ – ОПАСНОСТ ОТ СПЪВАНЕ:** Показва опасност от премазване.
-  **ВНИМАНИЕ – ОПАСНОСТ ОТ ЗАКЛЕЩВАНЕ:** Показва опасност от улавяне между движещи се части.

Извлечения за продукта

-  **ВНИМАНИЕ – ПОТЕНЦИАЛНО НАРАНЯВАНЕ:** За да избегнете риска от пожар или токов удар, свържете охранващия кабел към подходящ и правилно заземен електрически контакт, който е в близост до продукта и е леснодостъпен.
-  **ВНИМАНИЕ – ПОТЕНЦИАЛНО НАРАНЯВАНЕ:** За да избегнете риска от пожар или токов удар, използвайте само охранващия кабел, предоставен с този продукт, или предложения за замяна от производителя разрешен кабел.
-  **ВНИМАНИЕ – ПОТЕНЦИАЛНО НАРАНЯВАНЕ:** Не използвайте този продукт с удължители, разклонители или удължители с много звена или UPS устройства. Капацитетът на мощност на тези видове аксесоари може лесно да бъде надвишен от лазерен принтер и може да доведе до риск от пожар, повреда на имущество или лоша работа на принтера.
-  **ВНИМАНИЕ – ПОТЕНЦИАЛНО НАРАНЯВАНЕ:** Само вграденото защитно устройство срещу свръхнапрежение на Lexmark, което е свързано правилно между принтера и охранващия кабел, предоставен с принтера, може да се използва с този продукт. Използването на защитни устройства срещу свръхнапрежение, принадлежащи на Lexmark, може да доведе до риск от пожар, повреда на имущество или лоша работа на принтера.
-  **ВНИМАНИЕ – ПОТЕНЦИАЛНО НАРАНЯВАНЕ:** За да намалите риска от пожар, използвайте само 26 AWG или по-голям телекомуникационен (RJ-11) кабел, когато свързвате този продукт към обществената комутируема телефонна мрежа. За потребители в Австралия кабелът трябва да бъде одобрен от Службата за комуникации и медии на Австралия.
-  **ВНИМАНИЕ – ОПАСНОСТ ОТ ТОКОВ УДАР:** За да избегнете риска от токов удар, не поставяйте и не използвайте този продукт в близост до вода или мокри места.

-  **ВНИМАНИЕ – ОПАСНОСТ ОТ ТОКОВ УДАР:** За да избегнете риска от токов удар, по време на гръмотевична буря не задавайте настройки на продукта и не го свързвайте с електрически или кабелни връзки, като например със захранващия кабел, функцията за факс или телефона.
-  **ВНИМАНИЕ – ПОТЕНЦИАЛНО НАРАНЯВАНЕ:** Не режете, усуквайте, сгъвайте, пречупвайте или поставяйте тежки предмети върху кабела за захранване. Не подлагайте кабела за захранване на изтъркване или натиск. Не притискайте кабела за захранване между предмети като мебели и стени. Ако някое от тези неща се случи, има опасност от пожар или токов удар. Проверявайте редовно кабела за захранване за признаци за такива повреди. Извадете кабела за захранване от електрическия контакт, преди да го проверите.
-  **ВНИМАНИЕ – ОПАСНОСТ ОТ ТОКОВ УДАР:** За да избегнете риска от токов удар, се уверете, че всички външни връзки (като Ethernet и връзки с телефонна система) са правилно монтирани в маркираните за тях портове за свързване.
-  **ВНИМАНИЕ – ОПАСНОСТ ОТ ТОКОВ УДАР:** За да избегнете риска от токов удар при достъп до платката на контролера или при инсталирането на допълнителен хардуер или устройство за памет, след като сте настроили принтера, изключете го и извадете захранващия кабел от електрическия контакт, преди да продължите. Ако има други устройства, свързани към принтера, изключете ги и извадете кабелите, които ги свързват с принтера.
-  **ВНИМАНИЕ – ОПАСНОСТ ОТ ТОКОВ УДАР:** За да се избегне рискът от токов удар, не използвайте функцията за факс по време на гръмотевична буря.
-  **ВНИМАНИЕ – ОПАСНОСТ ОТ ТОКОВ УДАР:** За да избегнете опасността от електрически удар при почистване на външните части на принтера, изключете захранващия кабел от контакта в стената и откачете всички кабели от принтера, преди да продължите нататък.
-  **ВНИМАНИЕ – ПОТЕНЦИАЛНО НАРАНЯВАНЕ:** Ако принтерът тежи повече от 20 кг (44 фунта), тогава за безопасното му пренасяне могат да са необходими двама или повече човека.
-  **ВНИМАНИЕ – ПОТЕНЦИАЛНО НАРАНЯВАНЕ:** Следвайте указанията по-долу при преместване на принтера, за да избегнете нараняване или повреда на принтера:
- Уверете се, че всички врати и тави са затворени.
 - Изключете принтера и след това извадете кабела от контакта.
 - Разкачете всички кабели от принтера.
 - Ако принтерът има отделни допълнителни тави, стоящи на пода, или допълнителни изходни компоненти, свързани към него, тогава ги разкачете, преди да преместите принтера.
 - Ако принтерът има основа на колелца, тогава внимателно го изтърколете на новото място. Бъдете внимателни при преминаване през прагове и прекъсвания в подовата настилка.
 - Ако принтерът няма основа за колелца, но е конфигуриран с допълнителни тави или допълнителни изходни компоненти, тогава премахнете допълнителните изходни компоненти и повдигнете принтера от тавите. Не се опитвайте да вдигнете принтера и някои от допълнителните компоненти едновременно.
 - Винаги използвайте дръжките на принтера, за да го вдигнете.
 - Ако за преместване на принтера се използва количка, тя трябва да е с повърхност, побираща целия размер на принтера.
 - Ако за преместване на допълнителния хардуер се използва количка, тя трябва да е с повърхност, побираща целия размер на допълнителните компоненти.
 - Дръжте принтера в изправено положение.
 - Избягвайте силни удари при движение.

- Уверете се, че пръстите ви не са под принтера, когато го поставяте.
- Уверете се, че около принтера има достатъчно свободно пространство.

 **ВНИМАНИЕ – ОПАСНОСТ ОТ СПЪВАНЕ:** Монтирането на един или повече допълнителни компоненти във вашия принтер или многофункционално устройство може да изисква наличието на основа на колелца, мебели или друга характеристика, за да се предотврати нестабилност, която може да причини нараняване. За повече информация относно поддържаните конфигурации вижте www.lexmark.com/multifunctionprinters.

 **ВНИМАНИЕ – ОПАСНОСТ ОТ СПЪВАНЕ:** За да намалите риска от нестабилност в оборудването, заредете отделно всяка тава. Дръжте всички останали тави затворени, докато не стане необходимо.

 **ВНИМАНИЕ – ГОРЕЩА ПОВЪРХНОСТ:** Вътрешността на принтера може да е гореща. За да намалите риска от нараняване от горещ компонент, изчакайте повърхността да изстине, преди да я докоснете.

 **ВНИМАНИЕ – ОПАСНОСТ ОТ ЗАКЛЕЩВАНЕ:** За да избегнете риска от прищипване, бъдете внимателни на местата, обозначени с този етикет. Нараняванията от прищипване могат да се получат около движещите се части, като зъбни колела, врати, тави и капаци.

 **ВНИМАНИЕ – ПОТЕНЦИАЛНО НАРАНЯВАНЕ:** Този продукт използва лазер. Използването на контролни елементи или настройки или изпълняването на процедури, различни от тези, посочени в *Ръководство на потребителя*, може да доведе до опасно облъчване с радиация.

 **ВНИМАНИЕ – ПОТЕНЦИАЛНО НАРАНЯВАНЕ:** Литиевата батерия в този продукт не се сменя. Има опасност от експлозия, ако литиевата батерия се замени неправилно. Не трябва да презареждате, разглобявате или изгаряте литиева батерия. Изхвърляйте използваните литиеви батерии съгласно указанията на производителя и местните разпоредби.

Това оборудване не е подходящо за употреба на места, където могат да присъстват деца.

Този продукт е разработен, изпробван и одобрен за строги световни стандарти за безопасност с употребата на специфични компоненти на производителя. Функциите за безопасност на някои части е възможно понякога да не са очевидни. Производителят не отговаря за употребата на подменени части.

По отношение на услуги или поправки, които са различни от описаните в документацията за потребителя, се обръщайте към служител от отдел по обслужване на клиенти.

ПАЗЕТЕ ТЕЗИ ИНСТРУКЦИИ.

Научете повече за принтера

Откриване на информация за принтера

Какво търсите?	Намерете го тук
Начални инструкции за конфигуриране	Вижте документацията за конфигуриране, доставена с принтера.
<ul style="list-style-type: none"> • Софтуер на принтера • Драйвер за отпечатване или факс • Фърмуер на принтера • Помощна програма 	Отидете на www.lexmark.com/downloads , потърсете Вашия модел на принтер, след което в менюто Туре (Тип) изберете нужния Ви драйвер, фърмуер или помощна програма.
<ul style="list-style-type: none"> • Избиране и съхраняване на хартия и специални носители • Зареждане на хартия • Конфигуриране на настройките на принтера • Преглеждане и отпечатване на документи и снимки • Конфигуриране на принтера в мрежа • Грижи за принтера и поддръжка • Отстраняване на неизправности и решаване на проблеми 	<p>Информационен център – отидете на https://infoserve.lexmark.com.</p> <p>Видеоклипове с инструкции – отидете на https://infoserve.lexmark.com/idv/.</p> <p>Ръководство за сензорния екран – Отидете на http://support.lexmark.com.</p>
Настройка и конфигуриране на функциите за достъпност на принтера	<i>Ръководство за функциите за достъпност на Lexmark</i> – Отидете на http://support.lexmark.com .
Помощна информация за използване на софтуера на принтера.	<p>Помощ за операционни системи Microsoft Windows или Macintosh – отворете софтуерна програма на принтера или приложение и след това щракнете върху Help (Помощ).</p> <p>Кликнете върху , за да видите информация, свързана с контекста.</p> <p>Забележки:</p> <ul style="list-style-type: none"> • Help (Помощ) се инсталира автоматично със софтуера на принтера. • В зависимост от операционната система софтуерът на принтера е в папката на програмата за принтера или на работния плот.

Какво търсите?	Намерете го тук
<ul style="list-style-type: none"> Документация Поддръжка чрез чат на живо Поддръжка по имейл Гласова поддръжка 	<p>Отидете на http://support.lexmark.com.</p> <p>Забележка: Изберете вашата държава или регион и след това изберете вашия продукт, за да видите подходящата страница за поддръжка.</p> <p>Информацията за връзка с отдела за поддръжка за Вашата държава или регион можете да намерите на уебсайта или в отпечатаната гаранция, доставена с принтера.</p> <p>Когато се свържете с поддръжката на клиенти, имайте под ръка следната информация:</p> <ul style="list-style-type: none"> Място и дата на закупуване Тип и сериен номер на машината <p>За повече информация вижте "Намиране на серийния номер на принтера" на стр. 10.</p>
<ul style="list-style-type: none"> Информация за безопасност Нормативна информация Информация за гаранцията Информация за околната среда 	<p>Информацията за гаранцията варира според държавата или региона:</p> <ul style="list-style-type: none"> В САЩ – вижте декларацията за ограничена отговорност, включена към този принтер, или отидете на адрес http://support.lexmark.com. В други държави или региони – вижте отпечатаната гаранция, доставена с принтера. <p><i>Информационното ръководство за продукта</i> – вижте документацията доставена с принтера или отидете на http://support.lexmark.com.</p>
Информация в цифровия паспорт на Lexmark	Отидете на https://csr.lexmark.com/digital-passport.php .

Намиране на серийния номер на принтера

- Отворете вратичка А.
- Открийте серийния номер.

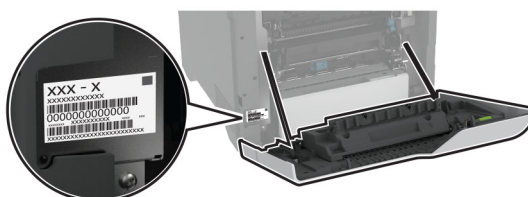

Конфигурации на принтера

⚠ ВНИМАНИЕ – ОПАСНОСТ ОТ СПЪВАНЕ: Монтирането на един или повече допълнителни компоненти във вашия принтер или многофункционално устройство може да изисква наличието на основа на колелца, мебели или друга характеристика, за да се предотврати нестабилност, която може да причини нараняване. За повече информация относно поддръжаните конфигурации вижте www.lexmark.com/multifunctionprinters.

⚠ ВНИМАНИЕ – ОПАСНОСТ ОТ СПЪВАНЕ: За да намалите риска от нестабилност в оборудването, заредете отделно всяка тава. Дръжте всички останали тави затворени, докато не стане необходимо да се използват.

Можете да конфигурирате принтера си, като добавите четири допълнителни тави за 550 листа.

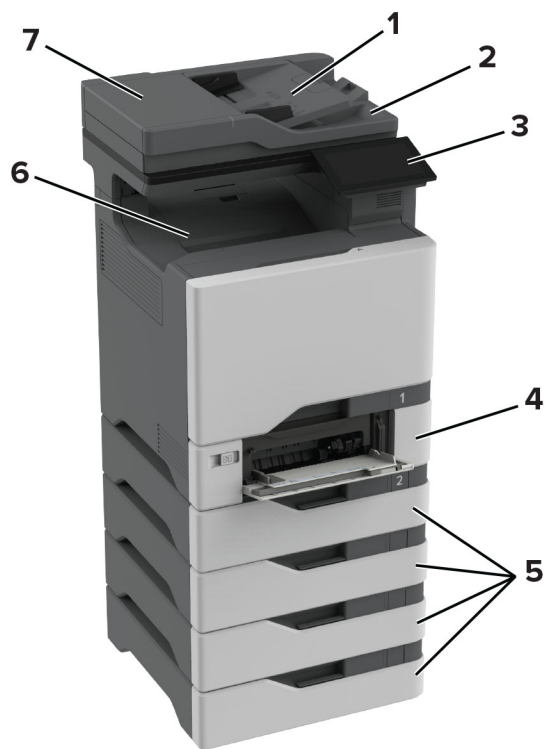

1	Тава на АПУ
2	Изходна тава на АПУ
3	Контролен панел
4	Двойна тава за 650 листа Забележка: Тавата включва тава за 550 листа и многоцелево подаващо устройство за 100 листа.
5	Допълнителни тави за 550 листа
6	Стандартна изходна тава
7	Автоматично подаващо устройство (АПУ)

Използване на контролния панел

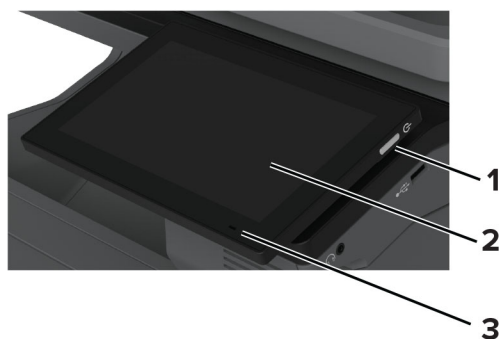

	Част на контролен панел	Функция
1	Бутон за захранване	<ul style="list-style-type: none"> Включете или изключете принтера. Забележка: За изключване на принтера натиснете и задръжте бутона за захранване за пет секунди. Задава принтера на режим Sleep (Заспиване). Събудете принтера от режим Sleep (Заспиване) или режим Hibernate (Хибернация).
2	Дисплея	<ul style="list-style-type: none"> Преглеждате съобщенията на принтера и статуса на консумативите. Конфигурирате и извършвате задания с принтера.
3	Светлинния индикатор	Проверите състоянието на принтера.

Запознаване със състоянията на индикаторната светлина

Светлинния индикатор	Съст.принтер
Off (Изкл.)	Принтерът е изключен.
Постоянно син	Принтерът е в състояние на готовност.
Мигащ в синьо	Принтерът е отпечатва или обработва данни.
Мигащ в червено	Принтерът изисква намеса на потребителя.
Свети в кехлибарен цвят	Принтерът е изключен в режим „Заспиване“.
Мигащ в кехлибарен цвят	Принтерът е в режим Deep Sleep (Дълбок сън) или в режим Hibernate (Хибернация).

Избор на хартия

Указания за хартия

Използвайте подходяща хартия, за да предотвратите задръстванията и да спомогнете за безпроблемен печат.

- Винаги използвайте нова, неповредена хартия.
- Преди зареждане на хартията се запознайте с препоръчителната страна за печат на хартията. Тази информация обикновено е посочена на опаковката на хартията.
- Не използвайте хартия, която е срязана или подрязана на ръка.
- Не смесвайте хартия от различен размер, вид или тегло в една и съща тава. Смесването води до задръствания.
- Не използвайте хартия с покритие, освен ако не е специално предназначена за електрофотаграфски печат.

За повече информация вижте *Указания за хартия и специални носители*.

Характеристики на хартията

Следните характеристики на хартията влияят върху качеството на печат и надеждността. Вземете под внимание следните фактори, преди да отпечатвате върху тях.

Тегло

Тавите могат да подават хартия с различни тегла. Хартия, по-лека от 60 г/м² (16 lb), може да не е достатъчно твърда, за да се подава правилно, което може да причини засядания. За повече информация вижте темата "Поддържани тегла на хартията".

Набръчкване

Набръчкването е тенденцията хартията да се набръчка в краищата си. Ако се набръчка прекалено много, това може да доведе до проблеми с подаването на хартия. Набръчкване може да се появи, след като хартията премине през принтера, където е изложена на високи температури. Ако съхранявате хартията разопакована в горещи, влажни, студени или сухи условия, това може да доведе до набръчкване на хартията преди печат и може да създаде проблеми с подаването.

Гладкост

Гладкостта на хартията влияе директно върху качеството на печат. Ако хартията е прекалено груба, тонерът не може да отпечатва правилно. Ако хартията е прекалено гладка, това може да доведе до проблеми с подаването на хартия или качеството на печат. Препоръчваме да се използва хартия с 50 точки по Шефилд.

Съдържание на влага

Количеството влага в хартията влияе както на качеството на печат, така и на способността на принтера да подава хартията правилно. Оставете хартията в оригиналната опаковка, докато не я използвате. Излагането на хартията на промени във влагата, може да понижи качеството ѝ.

Преди печата оставете хартията в нейната оригинална опаковка в продължение на 24 до 48 часа. Средата, в която се съхранява хартията, трябва да бъде същата, като тази на принтера. Удължете времето няколко дни, ако условията на съхранение или транспортиране се различават много от експлоатационните условия на принтера. Дебелата хартия може да изисква по-продължителен период на кондициониране.

Посока на влакното

Влакното се отнася до подравняването на влакната на хартията в един лист хартия. Влакната са или *дълги*, които се простират по дължината на хартията, или *къси*, които се простират по ширината на хартията. За препоръчаната посока на влакната вижте темата "Поддържани тегла на хартията".

Съдържание на влакната

Най-висококачествената ксерографска хартия е направена от 100 процентово химическо обработено пулпово дърво. Това съдържание осигурява на хартията висока степен на стабилност, което води до по-малко проблеми с подаването и по-добро качество на печат. Хартията, която съдържа влакна като памук, може да повлияе неблагоприятно на работата с хартия.

Неприемлива хартия

Следните видове хартия не се препоръчват за употреба с принтера:

- Химически обработени хартии, които се използват за правене на копия без пигментен слой за копиране. Те са известни и като хартии без пигментен слой за копиране, копирна хартия без пигмент (CCP) или хартия, която не изисква пигмент (NCR).
- Предварително отпечатани хартии с химикали, които може да замърсят принтера.
- Предварително отпечатани хартии, които могат да се влияят от температурата във фиксиращия модул на принтера.
- Предварително отпечатани хартии, които изискват регистрация (точното място на отпечатване върху страницата), по-голяма от $\pm 2,3$ мм ($\pm 0,09$ in). Например форми за оптично разпознаване на знаци (OCR).

В някои случаи регистрацията може да се регулира със софтуерно приложение за успешно отпечатване на тези формуляри.

- Хартии с покритие (гумирани), синтетични хартии или термични хартии.
- Хартии с необработени страни, грапави или сериозно текстурирана повърхност или набръчкани хартии.
- Рециклирани хартии, които не съответстват на EN12281:2002 (Европа).
- Хартия, която тежи по-малко от 60 г/м² (16 lb).
- Формуляри или документи с няколко слоя.

Съхраняване на хартия

Използвайте тези указания за съхраняване на хартия, което ще Ви помогне за избягването на засядане на хартията и неравномерно качество на печат:

- Съхранявайте хартията в оригиналната опаковка в същата среда, в която съхранявате и принтера, в продължение на 24 до 48 часа преди печат.
- Удължете времето няколко дни, ако условията на съхранение или транспортиране се различават много от експлоатационните условия на принтера. Дебелата хартия може да изисква по-продължителен период на кондициониране.
- За най-добри резултати съхранявайте хартията на места, където температурата е 21 °C (70 °F), а относителната влажност е 40 процента.
- Повечето производители на етикети препоръчват отпечатване в температурен диапазон $18 - 24$ °C ($65 - 75$ °F) с относителна влажност между 40 и 60 процента.
- Съхранявайте хартията в кутии, на палет или рафт, а не на пода.
- Съхранявайте отделните пакети върху хоризонтална повърхност.
- Не съхранявайте нищо върху отделните опаковки хартия.
- Изваждайте хартията от кутията или опаковката само когато сте готови да я заредите в принтера. Кутията и опаковката помагат за запазване на хартията чиста, суха и гладка.

Избор на предварително отпечатани формуляри и бланка

- Използвайте хартия с влакна по дължината на хартията.
- Използвайте само формуляри и бланки, които са отпечатани чрез офсетов литографски или гравирани процес на печат.
- Избягвайте хартия с груба или силно текстурирана повърхност.

- Използвайте мастила, които не са засегнати от смолата в тонера. Мастила, които са устойчиви на окисление или с маслена основа, обикновено отговарят на тези изисквания; латексовите мастила не отговарят.
- Преди да закупите големи количества, отпечатайте проби върху предварително отпечатани формуляри и бланки, които смятате да използвате. Така ще прецените дали мастилото на предварително отпечатания формуляр или бланка ще повлияе на качеството на печат.
- В случай на съмнение се свържете с доставчика си на хартия.
- Когато отпечатвате върху бланки, заредете хартията в правилната за Вашия принтер ориентация. За повече информация вижте *Указания за хартия и специални носители*.

Поддържани размери хартия

Размер на хартията	Двойна тава за 650 листа		Допълнителна тава за 550 листа	Двустранен печат	Скенер	АПУ
	Тава за 550 листа	Многофункционално подаващо устройство за 100 листа ¹				
A4 210 x 297 мм (8,27 x 11,7 инча)	✓	✓	✓	✓	✓	✓
A5 landscape (A5 хоризонтална ориентация)² 210 x 148 мм (8,27 x 5,83 инча)	✓	✓	✓	✓	✓	✓
A5 portrait (A5 вертикална ориентация)² 148 x 210 мм (5,83 x 8,27 инча)	✓	✓	✓	✓	✓	✓
A6 105 x 148 мм (4,13 x 5,83 инча)	✓	✓	✓	✓	✓	✓
Банерна 215,9 x 1320,8 мм (8,5 x 52 инча)	✗	✓	✗	✗	✗	✗

¹ Не поддържа автоматично разпознаване на размер.

² Поддържат се във вертикална и хоризонтална ориентация. Когато подаването е във вертикална ориентация, A5 се третира като тясна хартия. Когато подаването е в хоризонтална ориентация, тя се третира като хартия с нормална ширина.

³ Когато е избрано Universal (Универсален размер), страницата се форматира за 215,9 x 355,6 мм (8,5 x 14 инча), освен ако размерът не е определен от софтуерното приложение.

⁴ Заредете тясна хартия във вертикална ориентация.

⁵ Когато е избрано Other Envelope (Друг плик), страницата се форматира за 215,9 x 355,6 мм (8,5 x 14 инча), освен ако размерът не е определен от софтуерното приложение.

Размер на хартията	Двойна тава за 650 листа		Допълнителна тава за 550 листа	Двустранен печат	Скенер	АПУ
	Тава за 550 листа	Многофункционално подаващо устройство за 100 листа ¹				
Executive 184,2 x 266,7 мм (7,25 x 10,5 инча)	✓	✓	✓	✓	✓	✓
Фолио 215,9 x 330,2 мм (8,5 x 13 инча)	✓	✓	✓	✓	✓	✓
Наgaki 100 x 148 мм (3,94 x 5,83 инча)	✗	✓	✗	✗	✓	✗
JIS B5 182 x 257 мм (7,17 x 10,1 инча)	✓	✓	✓	✓	✓	✓
Legal 215,9 x 355,6 мм (8,5 x 14 инча)	✓	✓	✓	✓	✓	✓
Letter 215,9 x 279,4 мм (8,5 x 11 инча)	✓	✓	✓	✓	✓	✓
Размер Oficio (Мексико) 216 x 340 мм (8,5 x 13,4 инча)	✓	✓	✓	✓	✓	✓
Заявление 139,7 x 215,9 мм (5,5 x 8,5 инча)	✓	✓	✓	✓	✓	✓

¹ Не поддържа автоматично разпознаване на размер.

² Поддържат се във вертикална и хоризонтална ориентация. Когато подаването е във вертикална ориентация, А5 се третира като тясна хартия. Когато подаването е в хоризонтална ориентация, тя се третира като хартия с нормална ширина.

³ Когато е избрано Universal (Универсален размер), страницата се форматира за 215,9 x 355,6 мм (8,5 x 14 инча), освен ако размерът не е определен от софтуерното приложение.

⁴ Заредете тясна хартия във вертикална ориентация.

⁵ Когато е избрано Other Envelope (Друг плик), страницата се форматира за 215,9 x 355,6 мм (8,5 x 14 инча), освен ако размерът не е определен от софтуерното приложение.

Размер на хартията	Двойна тава за 650 листа		Допълнителна тава за 550 листа	Двустранен печат	Скенер	АПУ
	Тава за 550 листа	Многофункционално подаващо устройство за 100 листа ¹				
Универсален размер^{3,4} от 76,2 x 127 мм до 215,9 x 355,6 мм (3 x 5 инча до 8,5 x 14 инча)	X	✓	X	X	✓	X
Универсален размер^{3,4} от 105 x 148 мм до 215,9 x 355,6 мм (4,13 x 5,83 инча до 8,5 x 14 инча)	✓	✓	✓	✓	✓	X
7 3/4 Envelope (Плик 7 3/4) 98,4 x 190,5 мм (3,875 x 7,5 инча)	X	✓	X	X	✓	X
Плик 9 98,4 x 225,4 мм (3,875 x 8,9 инча)	X	✓	X	X	✓	X
Плик 10 104,8 x 241,3 мм (4,12 x 9,5 инча)	✓	✓	✓	X	✓	X
11 Envelope (Плик 11) 114,3 x 263,525 мм (4,5 x 10,375 инча)	✓	✓	✓	X	✓	X
12 Envelope (Плик 12) 120,65 x 279,4 мм (4,75 x 11 инча)	✓	✓	✓	X	✓	X
Плик В5 176 x 250 мм (6,93 x 9,84 инча)	✓	✓	✓	X	✓	X

¹ Не поддържа автоматично разпознаване на размер.

² Поддържат се във вертикална и хоризонтална ориентация. Когато подаването е във вертикална ориентация, А5 се третира като тясна хартия. Когато подаването е в хоризонтална ориентация, тя се третира като хартия с нормална ширина.

³ Когато е избрано Universal (Универсален размер), страницата се форматира за 215,9 x 355,6 мм (8,5 x 14 инча), освен ако размерът не е определен от софтуерното приложение.

⁴ Заредете тясна хартия във вертикална ориентация.

⁵ Когато е избрано Other Envelope (Друг плик), страницата се форматира за 215,9 x 355,6 мм (8,5 x 14 инча), освен ако размерът не е определен от софтуерното приложение.

Размер на хартията	Двойна тава за 650 листа		Допълнителна тава за 550 листа	Двустранен печат	Скенер	АПУ
	Тава за 550 листа	Многофункционално подаващо устройство за 100 листа ¹				
В6 Envelope (Плик В6) 125 x 176 мм (4,92 x 6,92 инча)	✓	✓	✓	Х	✓	Х
Плик С5 162 x 229 мм (6,38 x 9,01 инча)	✓	✓	✓	Х	✓	Х
Плик С6 114 x 162 мм (4,48 x 6,37 инча)	✓	✓	✓	Х	✓	Х
Плик DL 110 x 220 мм (4,33 x 8,66 инча)	✓	✓	✓	Х	✓	Х
Монарх 98,4 x 190,5 мм (3,875 x 7,5 инча)	Х	✓	Х	Х	✓	Х
Друг плик⁵ от 98,4 x 162 мм до 176 x 250 мм (3,87 x 6,38 инча до 6,93 x 9,84 инча)	Х	✓	Х	Х	✓	Х

¹ Не поддържа автоматично разпознаване на размер.

² Поддържат се във вертикална и хоризонтална ориентация. Когато подаването е във вертикална ориентация, А5 се третира като тясна хартия. Когато подаването е в хоризонтална ориентация, тя се третира като хартия с нормална ширина.

³ Когато е избрано Universal (Универсален размер), страницата се форматира за 215,9 x 355,6 мм (8,5 x 14 инча), освен ако размерът не е определен от софтуерното приложение.

⁴ Заредете тясна хартия във вертикална ориентация.

⁵ Когато е избрано Other Envelope (Друг плик), страницата се форматира за 215,9 x 355,6 мм (8,5 x 14 инча), освен ако размерът не е определен от софтуерното приложение.

Поддържани типове хартия

Тип хартия	Двойна тава за 650 листа		Допълнителна тава за 550 листа	Двустраничен печат	Скенер	АПУ
	Тава за 550 листа	Многофункционално подаващо устройство за 100 листа				
Обикновена	✓	✓	✓	✓	✓	✓
Картон за картички	✓	✓	✓	✓	✓	✗
Рецикл. хартия	✓	✓	✓	✓	✓	✓
Гланцирана	✓	✓	✓	✓	✓	✗
Етикети	✓	✓	✓	✓	✓	✗
Винил.етикети	✓	✓	✓	✗	✓	✗
Ленена хартия	✓	✓	✓	✓	✓	✓
Плик	✓	✓	✓	✗	✓	✗
Бланка	✓	✓	✓	✓	✓	✓
Пред.отп.	✓	✓	✓	✓	✓	✓
Цветна хартия	✓	✓	✓	✓	✓	✓
Леко	✓	✓	✓	✓	✓	✓
Тежко	✓	✓	✓	✓	✓	✓
Груба/памук	✓	✓	✓	✓	✓	✓
Прозрач.фолио	✗	✗	✗	✗	✗	✗
Custom Type (Персонализиран тип) [x]	✓	✓	✓	✓	✓	✓

Забележки:

- Етикетите, пликите и картоните за картички винаги се отпечатват при намалена скорост.
- При двустраничен печат картонът за картички се поддържа само до 163 г/м² (90 lb индекс). Всяка по-тежка хартия се поддържа само за едностранен печат.
- Виниловите етикети се поддържат за спорадична употреба и трябва да се тестват за съвместимост. Някои винилови етикети може да се подават по-надеждно от многоцелевото подаващо устройство.

Поддържано тегло на хартията

Двойна тава за 650 листа		Допълнителна тава за 550 листа	Двустранинен печат	АПУ
Тава за 550 листа	Многофункционално подаващо устройство за 100 листа			
60 – 218 г/м ² (16 – 58 lb документна хартия)	60 – 218 г/м ² (16 – 58 lb документна хартия)	60 – 218 г/м ² (16 – 58 lb документна хартия)	60 – 162 г/м ² (16 – 43 lb документна хартия)	52 – 120 г/м ² (14 – 32 lb документна хартия)

Тип хартия	Тегло хартия
Обикн. хартия	75 – 90,3 г/м ² (20 – 24 lb документна хартия)
Гланцирана	88 – 176 г/м ² (60 – 120 lb книга)
	162 – 176 г/м ² с влакна по дължината (60 – 65 lb корица)
Тежка хартия	90,3 – 105 г/м ² с влакна по дължината (24,1 – 28 lb документна хартия)
Картон за картички	До 199 г/м ² с влакна по дължината (110 lb индекс)
	До 218 г/м ² с влакна по ширината (80 lb корица)
Етикети	До 218 г/м ² (58 lb документна хартия)
Пликове	60 – 105 г/м ² (16 – 28 lb документна хартия)

Забележки:

- За хартия с тегло от 60 до 176 г/м² (16 – 47 lb документна хартия) се препоръчва използване на хартия с влакна по дължината на хартията.
- За хартия, която е по-лека от 75 г/м² (20 lb документна хартия), трябва да се печата при Paper Type (Тип хартия), зададен на Light Paper (Лека хартия). Ако не го направите това може да причини прекалено огъване, което може да доведе до грешки при подаване особено при по-влажни среди.
- Двустраниният печат поддържа тегло на хартията 60 – 162 г/м² (16 – 43 lb документна хартия).
- Максималното тегло при 100% съдържание на памук е 90 г/м² (24 lb документна хартия).

Настройване, инсталиране и конфигуриране

Избор на място за принтера

- Оставете достатъчно място за отваряне на тавите, капаците и вратичките и за инсталиране на хардуерни опции.
- Поставете принтера близо до електрически контакт.

 **ВНИМАНИЕ – ПОТЕНЦИАЛНО НАРАНЯВАНЕ:** За да избегнете риска от пожар или токов удар, свържете захранващия кабел към подходящ и правилно заземен електрически контакт, който е в близост до продукта и е леснодостъпен.

 **ВНИМАНИЕ – ОПАСНОСТ ОТ ТОКОВ УДАР:** За да избегнете риска от токов удар, не поставяйте и не използвайте този продукт в близост до вода или мокри места.

- Уверете се, че въздушният поток в помещението отговаря на най-новите изисквания на стандарта 62 на ASHRAE или стандарт 156 на Техническия комитет на Европейския комитет за стандартизация.
- Осигурете равна, здрава и стабилна повърхност.
- Дръжте принтера:
 - чист, сух и непрашен.
 - далеч от отделни скоби от телбод или кламери.
 - далеч от пряко излагане на въздушния поток на климатици, отоплителни уреди или вентилатори.
 - при условия, които не включват директна слънчева светлина или силно количество влага.
- Спазвайте препоръчителните температури и избягвайте резки промени:

Околна температура	от 10 до 32,2°C (от 50 до 90°F)
Температура на съхранение	от 15,6 до 32,2°C (от 60 до 90°F)

- За добра вентилация е необходимо да осигурите следното препоръчително свободно пространство около принтера:

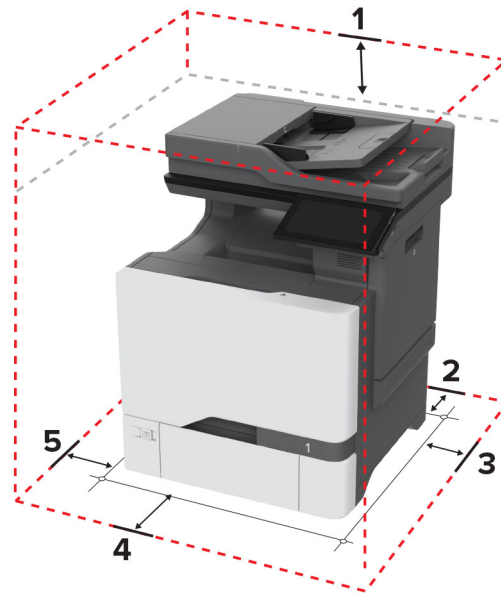

1	Отгоре	229 мм (9 инча)
2	Задна страна	101,6 мм (4 in)
3	Дясна страна	178 мм (7 инча)
4	Предна страна	508 мм (20 инча)
5	Лява страна	127 мм (5 инча)

Свързване на кабели

- ⚠ ВНИМАНИЕ – ОПАСНОСТ ОТ ТОКОВ УДАР:** За да избегнете риска от токов удар, по време на гръмотевична буря не задавайте настройки на продукта и не го свързвайте с електрически или кабелни връзки, като например със захранващия кабел, функцията за факс или телефона.
- ⚠ ВНИМАНИЕ – ПОТЕНЦИАЛНО НАРАНЯВАНЕ:** За да избегнете риска от пожар или токов удар, свържете захранващия кабел към подходящ и правилно заземен електрически контакт, който е в близост до продукта и е леснодостъпен.
- ⚠ ВНИМАНИЕ – ПОТЕНЦИАЛНО НАРАНЯВАНЕ:** За да избегнете риска от пожар или токов удар, използвайте само захранващия кабел, предоставен с този продукт, или предложения за замяна от производителя разрешен кабел.
- ⚠ ВНИМАНИЕ – ПОТЕНЦИАЛНО НАРАНЯВАНЕ:** За да намалите риска от пожар, използвайте само 26 AWG или по-голям телекомуникационен (RJ-11) кабел, когато свързвате този продукт към обществената комутируема телефонна мрежа. За потребители в Австралия кабелът трябва да бъде одобрен от Службата за комуникации и медии на Австралия.

Предупреждение – потенциални щети: За да избегнете загуба на данни или повреда на принтера, не докосвайте USB кабела, безжични мрежови адаптери или принтера в показаните зони по време на печат.

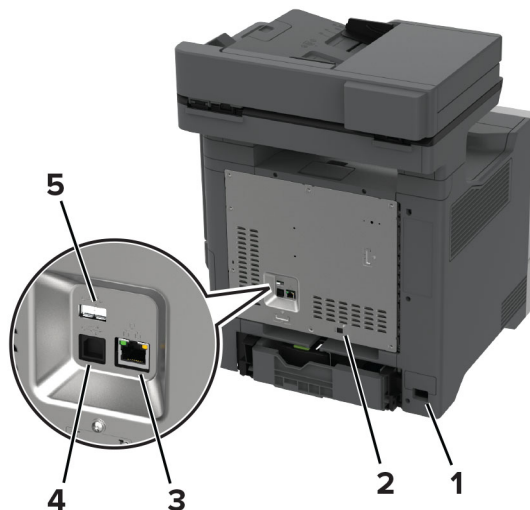

	Порт на принтера	Функция
1	Гнездо за захранващия кабел	Свържете принтера към правилно заземен електрически контакт.
2	LINE порт Забележка: Налична само при определени модели на принтери.	Свържете принтера към активна телефонна линия през стандартна стенна розетка (RJ-11), DSL филтър, VoIP адаптер или друг адаптер, който Ви позволява достъп до телефонната линия за изпращане и получаване на факсове.
3	Ethernet порт	Свържете принтера към мрежа.
4	USB порт на принтера	Свържете принтера към компютър.
5	портът	Свържете клавиатура или друга съвместима опция.

Настройване и използване на приложенията на началния екран

Използване на началния екран

Забележка: Вашият начален екран може да варира в зависимост от настройките за персонализиране на началния екран, администраторската конфигурация, както и активните Embedded Solutions.



№	Икона	Функция
1	бутон за стоп или отмяна	Спрете текущото задание.
2	Копиране	Прави копия.
3	Смяна на език	Сменете езика на дисплея на принтера.
4	Имейл	Изпраща имейли.
5	Настройки	Получите достъп до менютата на принтера.
6	Факс	Изпраща факс.
7	Адресен указател	Достъп до, създаване и организиране на контакти.
8	Състояние/Консумативи	<ul style="list-style-type: none"> Покажете предупреждение или съобщение за грешка от принтера всеки път, когато е необходима намеса на потребителя за продължаване на работата. Видете повече информация относно предупреждението или съобщението от принтера и как да ги изчистите. <p>Забележка: Можете също да имате достъп до тази настройка, като докоснете горната част на началния екран.</p>
9	Задържани задания	Показва всички настоящи задържани задания за печат
10	Опашка на заданията	Показва всички настоящи задания за печат. Забележка: Можете също да имате достъп до тази настройка, като докоснете горната част на началния екран.
11	USB у-во	Преглеждате, избирате или отпечатвате снимки и документи от флаш устройство.
12	Scan Profiles (Профили на сканиране)	Сканира и запазва документите директно на компютъра.
13	FTP	Сканира и запазва документите директно на FTP сървър.
14	Маркери	Организира всички маркери.
15	Твърд диск	Преглед, избор и управление на документи от твърд диск или интелигентно запамяващо устройство.

№	Икона	Функция
16	Мрежова папка	Сканиране към мрежова папка или към място в мрежата.
17	Бутон „Старт“	Стартирате задание в зависимост от избрания режим.
18	Екранна клавиатура	За въвеждане на числа или символи в поле за въвеждане.

Персонализиране на началния екран

1 Отворете уеб браузър и въведете IP адреса на принтера в полето за адрес.

Забележки:

- Вижте IP адреса на принтера на началния екран на принтера. IP адресът се появява като четири поредици от цифри, разделени с точки, напр. 123.123.123.123.
- В случай че използвате прокси сървър, временно го изключете, за да заредите уеб страницата правилно.

2 Кликнете върху **Settings (Настройки) > Device (Устройство) > Home Screen Customization (Персонализиране на началния екран)**.

3 Извършете едно или повече от следните действия:

- За да добавите икона към началния екран, кликнете върху **+**, изберете името на приложението, след което кликнете върху **Add (Добавяне)**.
- За да отстраните икона от началния екран, изберете името на приложението, след което кликнете върху **Remove (Отстраняване)**.
- За да персонализирате име на приложение, изберете името на приложението, кликнете върху **Edit (Редактиране)**, след което назначете име.
- За да възстановите името на приложение, изберете името на приложението, кликнете върху **Edit (Редактиране)**, след което изберете **Restore app label (Възстановяване на етикета на приложение)**.
- За да добавите интервал между приложения, кликнете върху **+**, изберете **BLANK SPACE (ИНТЕРВАЛ)**, след което кликнете върху **Add (Добавяне)**.
- За да подредите приложенията, плъзнете имената на приложенията в желаната от Вас последователност.
- За да възстановите началния екран по подразбиране, кликнете върху **Restore home screen (Възстановяване на началния екран)**.

4 Приложете промените.

Поддържани приложения

Приложение	Модели на принтер
Scan Center (Център за сканиране)	CX730, CX735, XC4342, XC4352
Център за бързи команди	CX730, CX735, XC4342, XC4352
Копиране на карти	CX730, CX735, XC4342, XC4352
Персонализиране на дисплея	CX730, CX735, XC4342, XC4352
Customer Support (Поддръжка на клиенти)	XC4342, XC4352

Приложение	Модели на принтер
Device Quotas (Квоти на устройството)	XC4342, XC4352

Настройване на центъра за сканиране

- 1 От началния екран докоснете **Scan Center (Център за сканиране)**.
- 2 Изберете и създайте местоназначение, а след това конфигурирайте настройките.

Забележки:

- При създаване на мрежово местоназначение се уверете, че сте валидирали и коригирали настройките, докато не възникват никакви грешки.
- Запомняват се само местоназначения, създадени от вградения уебсървър. За повече информация вижте документацията на решението.

- 3 Приложете промените.

Създаване на бърза команда

- 1 От началния екран докоснете **Shortcut Center (Център за бързи команди)**.

Забележка: Иконата и името може да са променени. За повече информация се свържете с Вашия администратор.

- 2 Изберете функция на принтера, след което докоснете **Create Shortcut (Създаване на бърза команда)**.

Забележка: Функцията за сигурен имейл не се поддържа.

- 3 Конфигурирайте настройките, след което докоснете **Save (Записване)**.

- 4 Въведете уникално име на бързата команда.

Забележка: За да избегнете показването на отрязани имена върху началния екран, въведете само до 25 символа.

- 5 Докоснете **ОК**.

Приложението автоматично генерира уникален номер на бързата команда.

Забележка: За да стартирате бързата команда, докоснете , докоснете **# (№)**, след което въведете номера на бързата команда.

Настройване на Копиране на карти

- 1 Отворете уеб браузър и въведете IP адреса на принтера в полето за адрес.

Забележки:

- Вижте IP адреса на принтера на началния екран на принтера. IP адресът се появява като четири поредици от цифри, разделени с точки, напр. 123.123.123.123.

- В случай че използвате прокси сървър, временно го изключете, за да заредите уеб страницата правилно.

2 Кликнете върху **Apps (Приложения) > Card Copy (Копиране на карти) > Configure (Конфигуриране)**.

Забележки:

- Уверете се, че Показването на икони е активирано.
- Уверете се, че Настройките за имейл и Настройките за мрежов дял са конфигурирани.
- Когато сканирате карта, се уверете, че разделителната способност на сканиране не превишава 200 dpi за цветно и 400 dpi за черно-бяло сканиране.
- Когато сканирате множество карти, се уверете, че разделителната способност на сканиране не превишава 150 dpi за цветно и 300 dpi за черно-бяло сканиране.

3 Приложете промените.

Забележка: На принтера се нуждаете от твърд диск или интелигентно запаметяващо устройство, за да сканирате множество карти.

Използване на "Персонализиране на дисплея"

Преди да използвате приложението, се уверете, че сте направили следното:

- От Embedded Web Server (Вграден уеб сървър) кликнете **Apps (Приложения) > Display Customization (Персонализиране на дисплея) > Configure (Конфигуриране)**.
- Активирайте и конфигурирайте настройките за скрийнсейвъра, слайдшоуто и тапета.

Управление на изображенията за скрийнсейвър и слайдшоу

- 1 От раздела за изображения за Screen Saver (Скринсейвър) и Slideshow (Слайдшоу) добавете, редактирайте или изтрийте изображение.

Забележки:

- Можете да добавите до 10 изображения.
- Когато са активирани, иконите за състоянието се появяват върху скрийнсейвъра само когато има грешки, предупреждения или облачно базирани известия.

2 Приложете промените.

Смяна на изображението на тапета

- 1 От началния екран докоснете **Change Wallpaper (Смяна на тапета)**.
- 2 Изберете изображение, което да използвате.
- 3 Приложете промените.

Показване на слайдшоу от флаш устройство

- 1 Поставете флаш устройство в USB порта.
- 2 От началния екран докоснете **Slideshow (Слайдшоу)**.
Изображенията се появяват в азбучен ред.

Забележка: Можете да извадите флаш устройството, след като започне слайдшоуто, но изображенията няма да бъдат съхранени в принтера. Ако слайдшоуто спре, поставете отново флаш устройството, за да прегледате изображенията.

Използване на Поддръжка на клиенти

Забележки:

- Това приложение се поддържа само при някои модели на принтер. За повече информация вижте ["Поддържани приложения" на стр. 25](#).
- За информация относно начина на конфигуриране на настройките на приложението вижте *Ръководството за администратора за поддръжка на клиенти*.

- 1 От началния екран докоснете **Customer Support (Поддръжка на клиенти)**.
- 2 Отпечатайте или изпратете информацията по имейл.

Настройка на Device Quotas (Квоти на устройството)

Забележки:

- Това приложение се поддържа само при някои модели на принтер. За повече информация вижте ["Поддържани приложения" на стр. 25](#).
- За информация относно начина на конфигуриране на настройките на приложението вижте *Ръководството за администратора за квоти на устройството*.

- 1 Отворете уеб браузър и въведете IP адреса на принтера в полето за адрес.

Забележки:

- Вижте IP адреса на принтера на началния екран на принтера. IP адресът се появява като четири поредици от цифри, разделени с точки, напр. 123.123.123.123.
- В случай че използвате прокси сървър, временно го изключете, за да заредите уеб страницата правилно.

- 2 Кликнете върху **Apps (Приложения) > Device Quotas (Квоти на устройството) > Configure (Конфигуриране)**.
- 3 От раздела Потребителски профили добавете или редактирайте потребител и след това задайте потребителската квота.
- 4 Приложете промените.

Управление на отметки

Създаване на маркери

Използвайте маркери, за да отпечатвате често използвани документи, които се съхраняват в сървъри или в мрежата.

- 1 Отворете уеб браузър и въведете IP адреса на принтера в полето за адрес.

Забележки:

- Вижте IP адреса на принтера на началния екран на принтера. IP адресът се появява като четири поредици от цифри, разделени с точки, напр. 123.123.123.123.
- В случай че използвате прокси сървър, временно го изключете, за да заредите уеб страницата правилно.

2 Кликнете върху **Bookmarks (Маркери) > Add Bookmark (Добавяне на маркер)**, след което въведете име на маркер.

3 Изберете тип на протокол за Address (Адрес), след което направете едно от следните неща:

- За HTTP и HTTPS въведете URL адреса, който искате да маркирате.
- За HTTPS се уверете, че използвате името на хоста вместо IP адреса. Например въведете **myWebsite.com/sample.pdf**, вместо да въведете **123.123.123.123/sample.pdf**. Уверете се, че името на хоста също съответства на стойността на обичайното име (CN) в сертификата на сървъра. За повече информация относно получаването на стойността на CN в сертификата на сървъра вижте помощната информация за Вашия уеббраузър.
- За FTP въведете FTP адреса. Например **myServer/myDirectory**. Въведете номера на FTP порта. Порт 21 е портът по подразбиране за изпращане на команди.
- За SMB въведете адреса на мрежовата папка. Например **myServer/myShare/myFile.pdf**. Въведете името на мрежовия домейн.
- Ако е необходимо, изберете типа Authentication (Удостоверяване) за FTP и SMB.

За да ограничите достъпа до маркера, въведете PIN.

Забележка: Приложението поддържа следните типове файлове: PDF, JPEG и TIFF. Други типове файлове, като DOCX и XLSX, се поддържат при някои модели на принтери.

4 Кликнете върху **Save (Записване)**.

Създаване на папки

1 Отворете уеб браузър и въведете IP адреса на принтера в полето за адрес.

Забележки:

- Вижте IP адреса на принтера на началния екран на принтера. IP адресът се появява като четири поредици от цифри, разделени с точки, напр. 123.123.123.123.
- В случай че използвате прокси сървър, временно го изключете, за да заредите уеб страницата правилно.





2 Щракнете върху **Bookmarks (Маркери) > Add Folder (Добавяне на папка)**, след което напишете име на папка.

Забележка: За да ограничите достъпа до папката, въведете PIN.

3 Кликнете върху **Save (Записване)**.

Забележка: Можете да създавате папки или маркери в дадена папка. За да създадете маркер, вижте ["Създаване на маркери" на стр. 28](#).

Управление на контактите

- 1 От началния екран докоснете **Address Book (Адресен указател)**.
- 2 Извършете едно или повече от следните действия:
 - За да добавите контакт, докоснете  в горната част на екрана, след което докоснете **Create Contact (Създаване на контакт)**. Ако е необходимо, укажете начин за влизане, за да се позволи достъп до приложението.
 - За да изтриете контакт, докоснете  в горната част на екрана, докоснете **Delete Contacts (Изтриване на контакти)**, след което изберете контакта.
 - За да редактирате информация за контакт, докоснете името на контакта.
 - За да създадете група, докоснете  в горната част на екрана, след което докоснете **Create Group (Създаване на група)**. Ако е необходимо, укажете начин за влизане, за да се позволи достъп до приложението.
 - За да изтриете група, докоснете  в горната част на екрана, докоснете **Delete Groups (Изтриване на групи)**, след което изберете групата.
 - За да редактирате група с контакти, докоснете **GROUPS (ГРУПИ) >**, изберете име на група **>**  **>** изберете действието, което желаете да извършите.
- 3 Приложете промените.

Настройване и използване на функциите за достъпност

Активиране на гласовата навигация

От началния екран

- 1 С едно движение и с един пръст плъзгайте бавно наляво и след това нагоре по дисплея, докато чуете гласово съобщение.
Забележка: За модели на принтери без вградени високоговорители използвайте слушалки, за да чуете съобщението.
- 2 Докоснете с два пръста **OK**.
Забележка: Ако управлението с жестове не работи, тогава приложете по-силен натиск.

От клавиатурата

- 1 Натиснете и задръжте клавиша **5**, докато чуете гласово съобщение.
Забележка: За модели на принтери без вградени високоговорители използвайте слушалки, за да чуете съобщението.
- 2 Натиснете **Tab**, за да навигирате курсора на фокуса до бутона **OK**, след това натиснете **Enter**.

Забележки:

- Когато е активирана Voice Guidance (Гласова навигация), винаги използвайте два пръста за избор на някой от елементите на дисплея.

- Voice Guidance (Гласова навигация) има ограничена езикова поддръжка.

Деактивиране на гласовата навигация

1 С едно движение и с един пръст плъзгайте бавно наляво и след това нагоре по дисплея, докато чуete гласово съобщение.

Забележка: За модели на принтери без вградени високоговорители използвайте слушалки, за да чуete съобщението.

2 С два пръста направете някое от следните неща:

- Докоснете **Voice Guidance (Гласова навигация)**, след което докоснете **ОК**.
- Докоснете **Cancel (Отмяна)**.

Забележка: Ако управлението с жестове не работи, тогава приложете по-силен натиск.

Можете също да деактивирате гласовата навигация, като направите някое от следните неща:

- Чукнете два пъти по началния екран с два пръста.
- Натиснете бутона за захранване, за да поставите принтера в режим Sleep (Заспиване) или Hibernate (Хибернация).

Навигиране на екрана с помощта на жестове

Забележки:

- Повечето от жестовете са приложими само когато е активирана Voice Guidance (Гласова навигация).
- Използвайте физическа клавиатура, за да въведете знаци и да регулирате определени настройки.

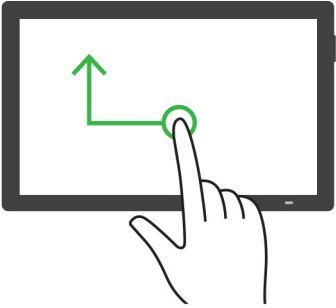
Жест	Функция
<p>Плъзгане с един пръст наляво и след това нагоре</p> 	<p>Включва или изключва режим Accessibility (Достъпност).</p> <p>Забележка: Този жест е приложим и когато принтерът е в нормален режим.</p>

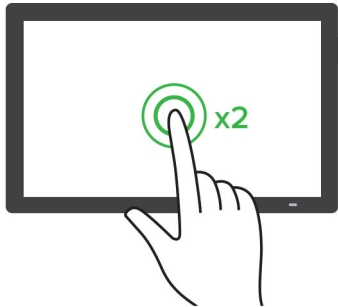
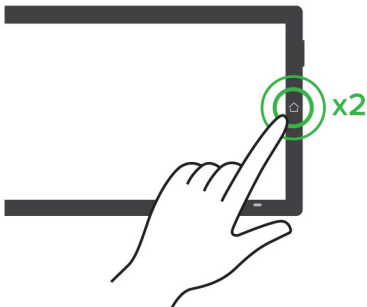
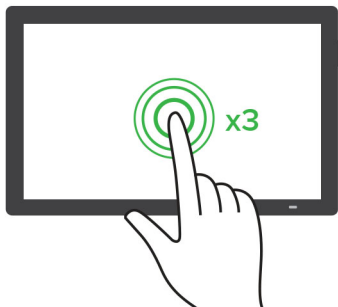
Жест	Функция
<p>Двукратно чукване с един пръст</p> 	<p>Изберете опция или елемент на екрана.</p>
<p>Двукратно чукване с два пръста върху иконата за началния екран</p> 	<p>Деактивира режим Accessibility (Достъпност).</p>
<p>Трикратно чукване с един пръст</p> 	<p>Увеличете или намалете мащаба на текст и изображения.</p> <p>Забележка: Активирайте режима Magnification (Увеличение), за да използвате функцията за увеличение.</p>

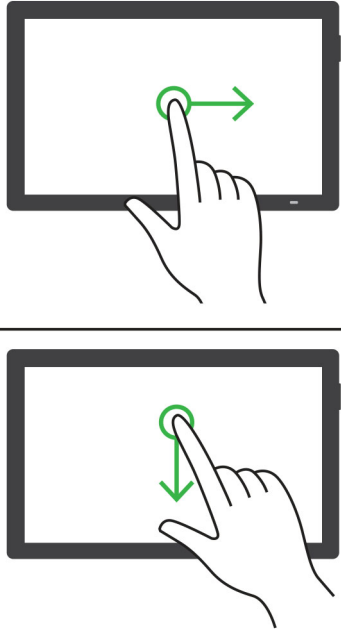
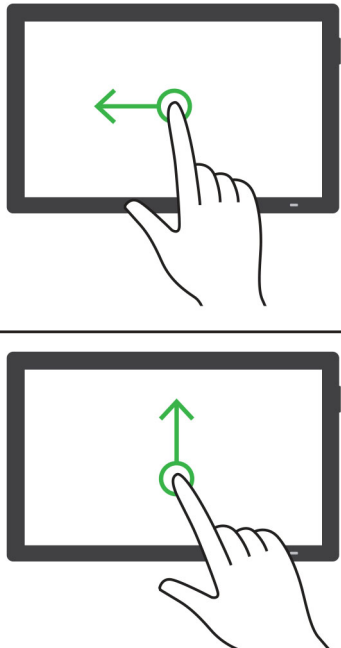
Жест	Функция
<p data-bbox="147 275 667 302">Плъзгане с един пръст надясно или надолу</p> 	<p data-bbox="943 275 1455 331">Придвижете се към следващия елемент на екрана.</p>
<p data-bbox="147 1005 649 1033">Плъзгане с един пръст наляво или нагоре</p> 	<p data-bbox="943 1005 1455 1062">Придвижете се към предишния елемент на екрана.</p>

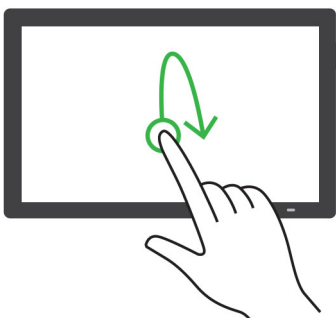
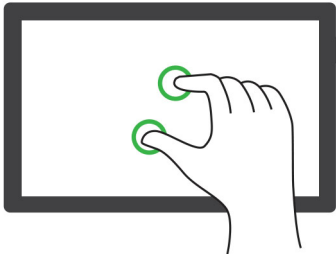
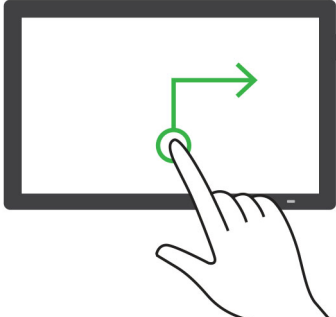
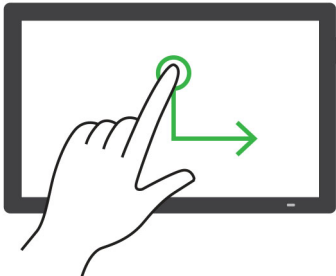
Жест	Функция
<p>Плъзгане с един пръст нагоре и след това надолу</p> 	<p>Премества до първия елемент на екрана.</p>
<p>Панорамиране</p> 	<p>Достъп до частите на мащабираното изображение, които са извън границата на екрана.</p> <p>Забележки:</p> <ul style="list-style-type: none"> • Използвайте два пръста за преместване на мащабирано изображение. • Активирайте режима Magnification (Увеличение), за да използвате панорамните жестове.
<p>Плъзгане с един пръст нагоре и след това надясно</p> 	<p>Увеличава силата на звука.</p> <p>Забележка: Този жест е приложим и когато принтерът е в нормален режим.</p>
<p>Плъзгане с един пръст надолу и след това надясно</p> 	<p>Намалява силата на звука.</p> <p>Забележка: Този жест е приложим и когато принтерът е в нормален режим.</p>

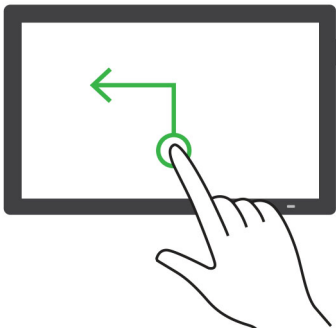
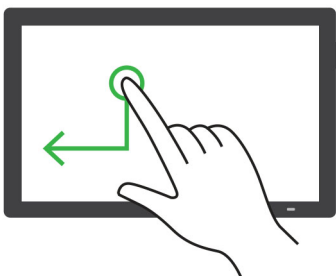
Жест	Функция
<p>Плъзгане с един пръст нагоре и след това наляво</p> 	<p>Излезте от приложение и се върнете към началния екран.</p>
<p>Плъзгане с един пръст надолу и след това наляво</p> 	<p>Върнете се назад към предишната настройка.</p>

Използване на екранната клавиатура

Когато се появи екранната клавиатура, извършете едно или повече от следните действия:

- Докоснете клавиш за потвърждаване и въведете знака в полето.
- Плъзгайте пръста върху различни знаци, за да ги потвърдите, и въведете знака в полето.
- Докоснете текстово поле с два пръста, за да потвърдите знаците в полето.
- Изберете **Backspace**, за да изтриете знаци.

Активиране на режим "Увеличение"

- 1 С едно движение и с един пръст плъзгайте бавно наляво и след това нагоре по дисплея, докато чуete гласово съобщение.

Забележка: За модели на принтери без вградени високоговорители използвайте слушалки, за да чуete съобщението.

- 2 С два пръста направете следното:
 - а Докоснете режим **Magnification (Увеличение)**.
 - б Докоснете **OK**.

Забележка: Ако управлението с жестове не работи, тогава приложете по-силен натиск.

За повече информация относно навигирането в увеличен екран вижте ["Навигиране на екрана с помощта на жестове"](#) на стр. 31.

Регулирайте скоростта на говорене на гласовата навигация

- 1 От началния екран докоснете **Settings (Настройки) > Device (Устройство) > Accessibility (Достъпност) > Speech Rate (Скорост на говора)**.
- 2 Изберете скоростта на говорене.

Регулиране на силата на звука на слушалките по подразбиране

- 1 От началния екран докоснете **Settings (Настройки) > Device (Устройство) > Accessibility (Достъпност)**.
- 2 Регулира силата на звука на слушалките.

Забележка: Силата на звука се нулира до стойността по подразбиране, след като потребителят излезе от режима Accessibility (Достъпност) или когато принтерът се събуди от режим Sleep (Заспиване) или Hibernate (Хибернация).

Регулиране на силата на звука за вътрешния говорител по подразбиране

- 1 От началния екран докоснете .
- 2 Регулиране на силата на звука.

Забележки:

- Ако е активиран Quiet Mode (Безшумен режим), звуковите предупреждения са изключени. Тази настройка също забавя работното представяне на принтера.
- Силата на звука се нулира до стойността по подразбиране, след като потребителят излезе от режима Accessibility (Достъпност) или когато принтерът се събуди от режим Sleep (Заспиване) или Hibernate (Хибернация).

Активиране на гласови пароли или персонални идентификационни номера

- 1 От началния екран докоснете **Settings (Настройки) > Device (Устройство) > Accessibility (Достъпност) > Speak Passwords/PINs (Гласови пароли/ПИН)**.
- 2 Активирайте настройката.

Настройване на принтера за изпращане на факс

Поддържан факс

Модел на принтер	Аналогов факс	etherFAX ²	Факс сървър ³	Факс по IP (FoIP) ⁴
CX730	✓ ¹	✓	✓	✓
CX735	✓	✓	✓	✓
XC4342	✓ ¹	✓	✓	✓
XC4352	✓	✓	✓	✓

¹ За използване на аналогов факс е необходима монтирана факс-платка.

² Необходим е абонамент. За повече информация отидете на <https://www.etherfax.net/lexmark> или се свържете с мястото, откъдето сте закупили принтера.

³ За да работи факс сървърът, е необходим абонамент.

⁴ Необходим е монтиран лицензионен пакет. За повече информация се свържете с мястото, откъдето сте закупили принтера.

Настройване на функцията за факс чрез използване на аналогов факс

Забележки:

- За някои модели на принтери трябва да се монтира факс-платка, за да може принтерът да използва аналогов факс.
- Някои начини за свързване са приложими само в някои държави или региони.
- Ако функцията за факс е активирана и не е напълно настроена, тогава индикаторната светлина може да мига в червено.
- Ако не разполагате с TCP/IP среда, тогава използвайте контролния панел за настройка на факса.

Предупреждение – потенциални щети: За да избегнете загуба на данни или повреда на принтера, не докосвайте кабелите или принтера в показаните зони по време на активно изпращане или получаване на факс.



Използване на менюто **Settings (Настройки)** в принтера

- 1 От началния екран докоснете **Settings (Настройки) > Fax (Факс) > Fax Setup (Конфигуриране на факс) > General Fax Settings (Общи настройки на факс)**.
- 2 Конфигурирайте настройките.

Използване на **Embedded Web Server**

- 1 Отворете уеб браузър и въведете IP адреса на принтера в полето за адрес.

Забележки:

- Виджте IP адреса на принтера на началния екран. IP адресът се появява като четири поредици от цифри, разделени с точки, напр. 123.123.123.123.
- В случай че използвате прокси сървър, временно го изключете, за да заредите уеб страницата правилно.

- 2 Кликнете върху **Settings (Настройки) > Fax (Факс) > Fax Setup (Конфигуриране на факс) > General Fax Settings (Общи настройки на факс)**.
- 3 Конфигурирайте настройките.
- 4 Приложете промените.

Настройване на функцията за факс чрез използване на etherFAX

Забележки:

- Фърмуерът на принтера трябва да се актуализира до най-новата версия. За повече информация вижте "[Актуализиране на фърмуера](#)" на стр. 62.
- Във Вашия принтер трябва да се инсталира подходящ лицензионен пакет. За повече информация се свържете с etherFAX.
- Уверете се, че сте регистрирали принтера си в портала на etherFAX. За повече информация отидете на <https://www.etherfax.net/lexmark>.
- При регистрацията се изисква серийният номер на принтера. За да откриете серийния номер, вижте "[Намиране на серийния номер на принтера](#)" на стр. 10.

1 Отворете уеб браузър и въведете IP адреса на принтера в полето за адрес.

Забележки:

- Вижте IP адреса на принтера на началния екран. IP адресът се появява като четири поредици от цифри, разделени с точки, напр. 123.123.123.123.
- В случай че използвате прокси сървър, временно го изключете, за да заредите уеб страницата правилно.

2 Кликнете върху **Settings (Настройки) > Fax (Факс) > Fax Setup (Конфигуриране на факс) > General Fax Settings (Общи настройки на факс)**.

Забележка: Fax Setup (Конфигуриране на факс) се показва само ако опцията Fax Mode (Режим факс) е зададена на Fax (Факс).

3 В полето Fax Name (Име на факс) въведете уникално име.

4 В полето Fax Number (Номер на факс) въведете номера на факс, предоставен от etherFAX.

5 От менюто Fax Transport (Транспортиране на факс) изберете **etherFAX**.

Забележки:

- Това меню се показва само когато има повече от един вид предаване на факс.
- Ако принтерът има инсталиран само etherFAX, тогава той се конфигурира автоматично.

6 Приложете промените.

Настройване на функцията за факс чрез факс сървър

Забележки:

- Тази функция Ви позволява да изпращате факс съобщения до доставчик на факс услуги, който поддържа получаване на имейли.
- Тази функция поддържа само изходящи факс съобщения. За поддържане на получаването на факс се уверете, че имате базиран на устройство факс, като например аналогов факс, etherFAX или факс по IP (FoIP), конфигуриран във Вашия принтер.

1 Отворете уеб браузър и въведете IP адреса на принтера в полето за адрес.

Забележки:

- Вижте IP адреса на принтера на началния екран. IP адресът се появява като четири поредици от цифри, разделени с точки, напр. 123.123.123.123.
- В случай че използвате прокси сървър, временно го изключете, за да заредите уеб страницата правилно.

2 Кликнете върху **Settings (Настройки) > Fax (Факс)**.

3 От менюто Fax Mode (Режим факс) изберете **Fax Server (Факс сървър)**, след което кликнете върху **Save (Запазване)**.

4 Кликнете върху **Fax Server Setup (Конфигуриране на факс сървър)**.

5 В полето To Format (До формат) въведете **[#]@myfax.com**, където **[#]** е факс номерът, а **myfax.com** е домейнът на доставчика на факс.

Забележки:

- Ако е необходимо, конфигурирайте полетата Reply Address (Адрес за отговор), Subject (Тема) или Message (Съобщение).
- За да позволите на принтера да получава факс съобщения, разрешете настройката за базирано на устройство получаване на факс. Уверете се, че сте конфигурирали базиран на устройство факс.

6 Кликнете върху **Save (Записване)**.

7 Кликнете върху **Fax Server E-mail Settings (Имейл настройки на факс сървър)**, след което направете едно от следните неща:

- Разрешете **Use E-mail SMTP Server (Използване на SMTP сървър на имейл)**.

Забележка: Ако SMTP настройките за на имейл не са конфигурирани, тогава вижте ["Конфигуриране на SMTP настройките за имейл" на стр. 45](#).

- Конфигурирайте SMTP настройките. За повече информация се свържете с Вашия доставчик на имейл услуги.

8 Приложете промените.

Настройване на факса чрез използване на стандартна телефонна линия

Забележка: Тези инструкции се отнасят само за принтери, които поддържат аналогов факс. За повече информация вижте ["Поддържан факс" на стр. 37](#).

 **ВНИМАНИЕ – ОПАСНОСТ ОТ ТОКОВ УДАР:** За да избегнете риска от токов удар, по време на гръмотевична буря не задавайте настройки на продукта и не го свързвайте с електрически или кабелни връзки, като например със захранващия кабел, функцията за факс или телефона.

 **ВНИМАНИЕ – ОПАСНОСТ ОТ ТОКОВ УДАР:** За да се избегне рискът от токов удар, не използвайте функцията за факс по време на гръмотевична буря.

 **ВНИМАНИЕ – ПОТЕНЦИАЛНО НАРАНЯВАНЕ:** За да намалите риска от пожар, използвайте само 26 AWG или по-голям телекомуникационен (RJ-11) кабел, когато свързвате този продукт към обществената комутируема телефонна мрежа. За потребители в Австралия кабелът трябва да бъде одобрен от Службата за комуникации и медии на Австралия.

Настройка 1: Принтерът е свързан към специално отредена за целта факс линия

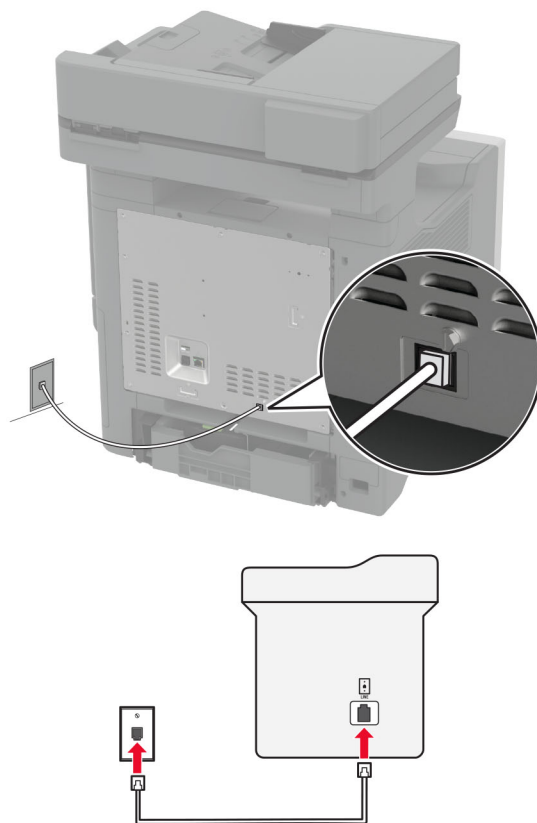

- 1 Свържете единия край на телефонния кабел към порта Line на принтера.
- 2 Свържете другия край на кабела към активна аналогова стенна розетка.

Забележки:

- Можете да настроите принтера да приема факсове автоматично (задайте Автоматичен отговор на **Вкл.**) или ръчно (задайте Автоматичен отговор на **Изкл.**).
- Ако искате да получавате факсове автоматично, тогава настройте принтера да приема факсове след определен брой позвънявания.

Настройка 2: Принтерът споделя линията с телефонен секретар

Забележка: Ако се абонирате за услуга за специално позвъняване, се уверете, че сте задали правилния начин на звънене за принтера. В противен случай принтерът няма да получава факсове дори ако сте го настроили да приема факсове автоматично.

Ако са свързани към различни стенни розетки

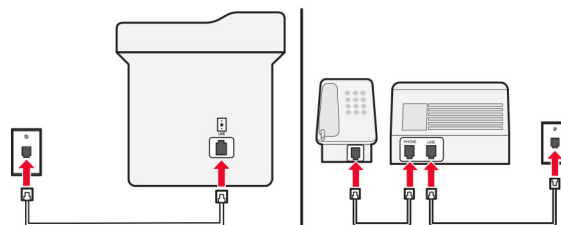
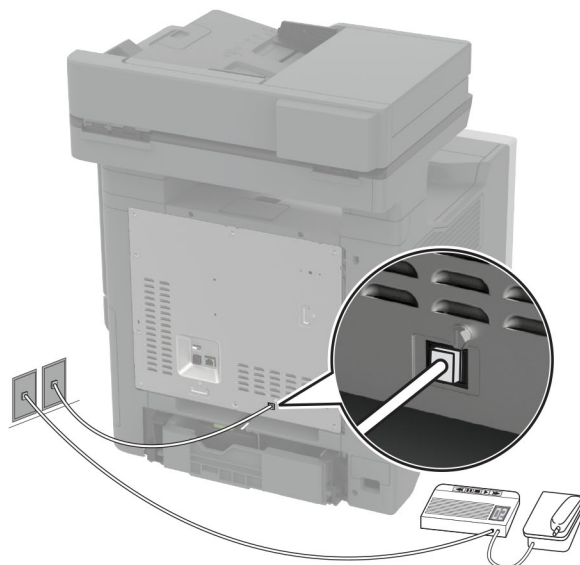



- 1 Свържете единия край на телефонния кабел към порта Line на принтера.
- 2 Свържете другия край на кабела към активна аналогова стенна розетка.

Забележки:

- Ако на телефонната Ви линия има само един номер, трябва да зададете автоматично получаване на факсове от принтера.
- Настройте принтера да приема обаждания две позвънявания след телефонния секретар. Например, ако сте настроили телефонния секретар да приема повиквания след четири позвънявания, настройте функцията Позвънявания преди отговор на **6**.

Настройване на факс в страни или региони с различни телефонни стенни розетки и щепсели

Забележка: Тези инструкции се отнасят само за принтери, които поддържат аналогов факс. За повече информация вижте ["Поддържан факс" на стр. 37](#).

-  **ВНИМАНИЕ – ОПАСНОСТ ОТ ТОКОВ УДАР:** За да избегнете риска от токов удар, по време на гръмотевична буря не задавайте настройки на продукта и не го свързвайте с електрически или кабелни връзки, като например със захранващия кабел, функцията за факс или телефона.
-  **ВНИМАНИЕ – ОПАСНОСТ ОТ ТОКОВ УДАР:** За да се избегне рискът от токов удар, не използвайте функцията за факс по време на гръмотевична буря.

⚠ ВНИМАНИЕ – ПОТЕНЦИАЛНО НАРАНЯВАНЕ: За да намалите риска от пожар, използвайте само 26 AWG или по-голям телекомуникационен (RJ-11) кабел, когато свързвате този продукт към обществената комутируема телефонна мрежа. За потребители в Австралия кабелът трябва да бъде одобрен от Службата за комуникации и медии на Австралия.

Стандартната стенна розетка, приета от повечето държави или региони, е RJ-11. Ако стенната розетка или оборудването в помещението Ви не е съвместимо с този тип свързване, тогава използвайте телефонен адаптер. Възможно е принтерът Ви да не е оборудван с адаптер за Вашата страна или регион и може да се наложи да закупите такъв отделно.

Може да има адаптерен щепсел, монтиран в телефонния порт на принтера. Не сваляйте адаптерния щепсел от телефонния порт на принтера, ако се свързвате към серийна или каскадна телефонна система.

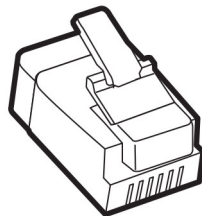

Име на частта	Номер на част
Адаптерен щепсел на Lexmark	40X8519

Свързване на принтера със стенна розетка, която не е RJ-11

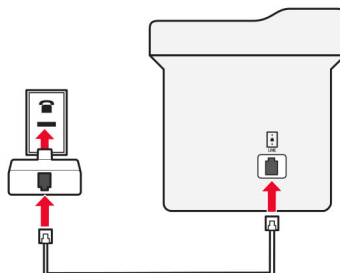
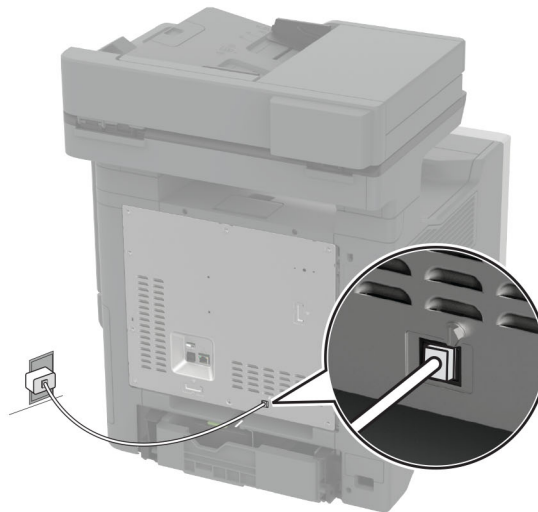

- 1 Свържете единия край на телефонния кабел към порта Line на принтера.
- 2 Свържете другия край на кабела към адаптера RJ-11, след което свържете адаптера към стенната розетка.
- 3 Ако искате да свържете друго устройство, което няма конектор RJ-11, към същата стенна розетка, тогава го свържете директно към телефонния адаптер.

Свързване към услуга за специално позвъняване

С услугата за специално позвъняване можете да имате множество телефонни номера на една телефонна линия. На всеки телефонен номер е назначен различен модел на звънене.

Забележка: Тези инструкции се отнасят само за принтери, които поддържат аналогов факс. За повече информация вижте ["Поддържан факс" на стр. 37](#).

- 1 От началния екран докоснете **Settings (Настройки) > Fax (Факс) > Fax Setup (Конфигуриране на факс) > Fax Receive Settings (Настройки за получаване на факс) > Admin Controls (Контроли за администратор) > Answer On (Отговор – включен)**.
- 2 Изберете модел на звънене.

Задаване на датата и часа на факса

Забележка: Уверете се, че факсът е конфигуриран. За повече информация вижте раздела [Конфигуриране на принтера за факс](#).

- 1 От началния екран докоснете **Settings (Настройки) > Device (Устройство) > Preferences (Предпочитания) > Date and Time (Дата и час) > Configure (Конфигуриране)**.
- 2 Конфигурирайте настройките.

Конфигуриране на лятното часово време

Забележка: Уверете се, че факсът е конфигуриран. За повече информация вижте раздела [Конфигуриране на принтера за факс](#).

- 1 От началния екран докоснете **Settings (Настройки) > Device (Устройство) > Preferences (Предпочитания) > Date and Time (Дата и час) > Configure (Конфигуриране)**.
- 2 От менюто Времева зона изберете **(UTC + потребител) Персонализиране**.
- 3 Докоснете **UTC (GMT) Offset (UTC (GMT) офсет)**, след което конфигурирайте настройките.

Конфигуриране на настройките за говорителя на факса

Забележка: Уверете се, че факсът е конфигуриран. За повече информация вижте раздела [Конфигуриране на принтера за факс](#).

- 1 От началния екран докоснете **Settings (Настройки) > Fax (Факс) > Fax Setup (Конфигуриране на факс) > Speaker Settings (Настройки на високоговорителя)**.
- 2 Направете следното:
 - Задайте Режим на високоговор. на **Винаги включено**.
 - Задайте Сила на звука на високогов. на **Висока**.
 - Разрешаване на Сила на звънене.

Конфигуриране на SMTP настройките за имейл

Конфигурирайте настройките на Протокола за обикновено прехвърляне на имейли (SMTP), за да изпратите сканиран документ чрез имейл. Настройките варират при всеки доставчик на имейл услуги.

Преди да започнете, се уверете, че принтерът е свързан с мрежа и че мрежата е свързана с интернет.

Използване на Embedded Web Server

- 1 Отворете уеб браузър и въведете IP адреса на принтера в полето за адрес.

Забележки:

- Вижте IP адреса на принтера на началния екран на принтера. IP адресът се появява като четири поредици от цифри, разделени с точки, напр. 123.123.123.123.
- В случай че използвате прокси сървър, временно го изключете, за да заредите уеб страницата правилно.

- 2 Натиснете върху **Settings (Настройки) > Имейл**.

- 3 От раздела Настройка на имейл конфигурирайте настройките.

Забележки:

- За повече информация, вижте списъка с [доставчиците на имейл услуги](#).
- За доставчици на имейл услуги, които не са в списъка, се свържете с Вашия доставчик и поискайте настройките.

- 4 Натиснете върху **Save (Записване)**.

Използване на менюто Settings (Настройки) в принтера

- 1 От началния екран докоснете **Settings (Настройки) > Имейл > Конфигурирайте имейла**.

- 2 Конфигурирайте настройките.

Забележки:

- За повече информация, вижте списъка с [доставчиците на имейл услуги](#).
- За доставчици на имейл услуги, които не са в списъка, се свържете с Вашия доставчик и поискайте настройките.

Доставчици на имейл услуги

- [AOL Mail](#)
- [Comcast Mail](#)
- [Gmail](#)
- [iCloud Mail](#)
- [Mail.com](#)
- [NetEase Mail \(mail.126.com\)](#)
- [NetEase Mail \(mail.163.com\)](#)
- [NetEase Mail \(mail.yeah.net\)](#)
- [Outlook Live или Microsoft 365](#)
- [QQ Mail](#)
- [Sina Mail](#)
- [Sohu Mail](#)
- [Yahoo! Mail](#)
- [Zoho Mail](#)

Забележки:

- Ако възникнат грешки при използване на предоставените настройки, се свържете с Вашия доставчик на имейл услуги.
- За доставчици на имейл услуги, които не са в списъка, се свържете с Вашия доставчик.

AOL Mail

Настройка	Стойност
Primary SMTP Gateway (Първичен SMTP шлюз)	smtp.aol.com
Първичен порт на SMTP шлюза	587
Използване на SSL/TLS	Задължителен
Изисква доверен сертификат	Disabled (Забранено)
Reply Address (Адрес за отговор)	Вашият имейл адрес
SMTP Server Authentication (Удостоверяване на SMTP сървър)	Login / Plain (Вход / Опростен)
Инициран от устройството имейл	Изп. SMTP данни от у-вото
Device UserID (ИД на потребителя на устройството)	Вашият имейл адрес
Device Password (Парола на устройството)	<p>Парола на приложението</p> <p>Забележка: За да създадете парола на приложението, отидете на страницата AOL Account Security (Защита на акаунта в AOL), влезте във Вашия акаунт, след което натиснете върху Generate app password (Генериране на парола на приложение).</p>

Comcast Mail

Настройка	Стойност
Primary SMTP Gateway (Първичен SMTP шлюз)	smtp.comcast.net
Първичен порт на SMTP шлюза	587
Използване на SSL/TLS	Задължителен
Изисква доверен сертификат	Disabled (Забранено)
Reply Address (Адрес за отговор)	Вашият имейл адрес
SMTP Server Authentication (Удостоверяване на SMTP сървър)	Login / Plain (Вход / Опростен)
Инициран от устройството имейл	Изп. SMTP данни от у-вото
Device UserID (ИД на потребителя на устройството)	Вашият имейл адрес
Device Password (Парола на устройството)	Парола на акаунта

Забележка: Уверете се, че в настройката за достъп на Вашия акаунт има разрешение за достъп на трети страни. За повече информация отидете на [страницата с помощ на Comcast Xfinity Connect](#).

Gmail™

Забележка: Уверете се, че е разрешено потвърждаване в две стъпки във Вашия акаунт в Google. За да разрешите потвърждаване в две стъпки, отидете на страницата [Google Account Security \(Защита на акаунта в Google\)](#), влезте във Вашия акаунт, след което от раздела „Signing in to Google (Влизане в Google)“ натиснете върху **2-Step Verification (Потвърждаване в 2 стъпки)**.

Настройка	Стойност
Primary SMTP Gateway (Първичен SMTP шлюз)	smtp.gmail.com
Първичен порт на SMTP шлюза	587
Използване на SSL/TLS	Задължителен
Изисква доверен сертификат	Disabled (Забранено)
Reply Address (Адрес за отговор)	Вашият имейл адрес
SMTP Server Authentication (Удостоверяване на SMTP сървър)	Login / Plain (Вход / Опростен)
Инициран от устройството имейл	Изп. SMTP данни от у-вото
Device UserID (ИД на потребителя на устройството)	Вашият имейл адрес

Настройка	Стойност
Device Password (Парола на устройството)	<p>Парола на приложението</p> <p>Забележки:</p> <ul style="list-style-type: none"> • За да създадете парола на приложението, отидете на страницата Google Account Security (Защита на акаунта в Google), влезте във Вашия акаунт, след което от раздела „Signing in to Google (Влизане в Google)“ натиснете върху App passwords (Пароли на приложението). • „App passwords (Пароли на приложението)“ се показва само ако е разрешено потвърждаване в две стъпки.

iCloud Mail

Забележка: Уверете се, че е разрешено потвърждаване в две стъпки във Вашия акаунт.

Настройка	Стойност
Primary SMTP Gateway (Първичен SMTP шлюз)	smtp.mail.me.com
Първичен порт на SMTP шлюза	587
Използване на SSL/TLS	Задължителен
Изисква доверен сертификат	Disabled (Забранено)
Reply Address (Адрес за отговор)	Вашият имейл адрес
SMTP Server Authentication (Удостоверяване на SMTP сървър)	Login / Plain (Вход / Опростен)
Инициран от устройството имейл	Изп. SMTP данни от у-вото
Device UserID (ИД на потребителя на устройството)	Вашият имейл адрес
Device Password (Парола на устройството)	<p>Парола на приложението</p> <p>Забележка: За да създадете парола на приложението, отидете на страницата iCloud Account Management (Управление на акаунти в iCloud), влезте във Вашия акаунт, след което от раздела Security (Защита) натиснете върху Generate Password (Генериране на парола).</p>

Mail.com

Настройка	Стойност
Primary SMTP Gateway (Първичен SMTP шлюз)	smtp.mail.com
Първичен порт на SMTP шлюза	587
Използване на SSL/TLS	Задължителен
Изисква доверен сертификат	Disabled (Забранено)
Reply Address (Адрес за отговор)	Вашият имейл адрес
SMTP Server Authentication (Удостоверяване на SMTP сървър)	Login / Plain (Вход / Опростен)

Настройка	Стойност
Инициран от устройството имейл	Изп. SMTP данни от у-вото
Device UserID (ИД на потребителя на устройството)	Вашият имейл адрес
Device Password (Парола на устройството)	Парола на акаунта

NetEase Mail (mail.126.com)

Забележка: Уверете се, че SMTP service (SMTP услуга) е разрешена във Вашия акаунт. За да разрешите услугата, от началната страница на QQ Mail, натиснете върху **Settings** (Настройки), > **POP3/SMTP/IMAP** и след това разрешете или **IMAP/SMTP service** (IMAP/SMTP услуга) или **POP3/SMTP service** (POP3/SMTP услуга).

Настройка	Стойност
Primary SMTP Gateway (Първичен SMTP шлюз)	smtp.126.com
Първичен порт на SMTP шлюза	465
Използване на SSL/TLS	Задължителен
Изисква доверен сертификат	Disabled (Забранено)
Reply Address (Адрес за отговор)	Вашият имейл адрес
SMTP Server Authentication (Удостоверяване на SMTP сървър)	Login / Plain (Вход / Опростен)
Инициран от устройството имейл	Изп. SMTP данни от у-вото
Device UserID (ИД на потребителя на устройството)	Вашият имейл адрес
Device Password (Парола на устройството)	Парола за удостоверяване Забележка: Паролата за удостоверяване се предоставя, когато е разрешена IMAP/SMTP service (IMAP/SMTP услуга) или POP3/SMTP service (POP3/SMTP услуга).

NetEase Mail (mail.163.com)

Забележка: Уверете се, че SMTP service (SMTP услуга) е разрешена във Вашия акаунт. За да разрешите услугата, от началната страница на QQ Mail, натиснете върху **Settings** (Настройки), > **POP3/SMTP/IMAP** и след това разрешете или **IMAP/SMTP service** (IMAP/SMTP услуга) или **POP3/SMTP service** (POP3/SMTP услуга).

Настройка	Стойност
Primary SMTP Gateway (Първичен SMTP шлюз)	smtp.163.com
Първичен порт на SMTP шлюза	465
Използване на SSL/TLS	Задължителен
Изисква доверен сертификат	Disabled (Забранено)
Reply Address (Адрес за отговор)	Вашият имейл адрес
SMTP Server Authentication (Удостоверяване на SMTP сървър)	Login / Plain (Вход / Опростен)

Настройка	Стойност
Инициран от устройството имейл	Изп. SMTP данни от у-вото
Device UserID (ИД на потребителя на устройството)	Вашият имейл адрес
Device Password (Парола на устройството)	Парола за удостоверяване Забележка: Паролата за удостоверяване се предоставя, когато е разрешена IMAP/SMTP service (IMAP/SMTP услуга) или POP3/SMTP service (POP3/SMTP услуга).

NetEase Mail (mail.yeah.net)

Забележка: Уверете се, че SMTP service (SMTP услуга) е разрешена във Вашия акаунт. За да разрешите услугата, от началната страница на QQ Mail, натиснете върху **Settings** (Настройки), > **POP3/SMTP/IMAP** и след това разрешете или **IMAP/SMTP service** (IMAP/SMTP услуга) или **POP3/SMTP service** (POP3/SMTP услуга).

Настройка	Стойност
Primary SMTP Gateway (Първичен SMTP шлюз)	smtp.yeah.net
Първичен порт на SMTP шлюза	465
Използване на SSL/TLS	Задължителен
Изисква доверен сертификат	Disabled (Забранено)
Reply Address (Адрес за отговор)	Вашият имейл адрес
SMTP Server Authentication (Удостоверяване на SMTP сървър)	Login / Plain (Вход / Опростен)
Инициран от устройството имейл	Изп. SMTP данни от у-вото
Device UserID (ИД на потребителя на устройството)	Вашият имейл адрес
Device Password (Парола на устройството)	Парола за удостоверяване Забележка: Паролата за удостоверяване се предоставя, когато е разрешена IMAP/SMTP service (IMAP/SMTP услуга) или POP3/SMTP service (POP3/SMTP услуга).

Outlook Live или Microsoft 365

Тези настройки се отнасят за имейл домейните на outlook.com и hotmail.com, както и за акаунтите в Microsoft 365.

Настройка	Стойност
Primary SMTP Gateway (Първичен SMTP шлюз)	smtp.office365.com
Първичен порт на SMTP шлюза	587
Използване на SSL/TLS	Задължителен
Изисква доверен сертификат	Disabled (Забранено)
Reply Address (Адрес за отговор)	Вашият имейл адрес

Настройка	Стойност
SMTP Server Authentication (Удостоверяване на SMTP сървър)	Login / Plain (Вход / Опростен)
Инициран от устройството имейл	Изп. SMTP данни от у-вото
Device UserID (ИД на потребителя на устройството)	Вашият имейл адрес
Device Password (Парола на устройството)	<p>Парола на акаунта или парола на приложението</p> <p>Забележки:</p> <ul style="list-style-type: none"> • За акаунти със забранено потвърждаване в две стъпки използвайте паролата на Вашия акаунт. • За акаунти в outlook.com или hotmail.com с разрешено потвърждаване в две стъпки използвайте парола на приложението. За да създадете парола на приложението, отидете на страницата Outlook Live Account Management (Управление на акаунти в Outlook Live), след което влезте във Вашия акаунт.

Забележка: За допълнителни опции за настройка за бизнеса, използващ Microsoft 365, отидете на [помощната страница на Microsoft 365](#).

QQ Mail

Забележка: Уверете се, че SMTP service (SMTP услуга) е разрешена във Вашия акаунт. За да разрешите услугата, от началната страница на QQ Mail, натиснете върху **Settings** (Настройки). > **Профил**. От раздела POP3/IMAP/SMTP/Exchange/CardDAV/CalDAV Service (POP3/IMAP/SMTP/размяна/CardDAV/CalDAV услуга) разрешете или **POP3/SMTP service** (POP3/SMTP услуга), или **IMAP/SMTP service** (IMAP/SMTP услуга).

Настройка	Стойност
Primary SMTP Gateway (Първичен SMTP шлюз)	smtp.qq.com
Първичен порт на SMTP шлюза	587
Използване на SSL/TLS	Задължителен
Изисква доверен сертификат	Disabled (Забранено)
Reply Address (Адрес за отговор)	Вашият имейл адрес
SMTP Server Authentication (Удостоверяване на SMTP сървър)	Login / Plain (Вход / Опростен)
Инициран от устройството имейл	Изп. SMTP данни от у-вото
Device UserID (ИД на потребителя на устройството)	Вашият имейл адрес

Настройка	Стойност
Device Password (Парола на устройството)	Код за удостоверяване Забележка: За да генерирате код за удостоверяване, от началната страница на QQ Mail, натиснете върху Settings (Настройки), > Account (Акаунт) и след това от раздела на услугата POP3/IMAP/SMTP/Exchange/CardDAV/CalDAV, натиснете върху Generate authorization code (Създаване на код за разрешаване).

Sina Mail

Забележка: Уверете се, че POP3/SMTP service (POP3/SMTP услуга) е разрешена във Вашия акаунт. За да разрешите услугата, от началната страница на Sina Mail, натиснете върху **Settings** (Настройки) > **Повече настройки** > **User-end POP/IMAP/SMTP** (Краен потребител POP/IMAP/SMTP) и след това разрешете **POP3/SMTP service** (POP3/SMTP услуга).

Настройка	Стойност
Primary SMTP Gateway (Първичен SMTP шлюз)	smtp.sina.com
Първичен порт на SMTP шлюза	587
Използване на SSL/TLS	Задължителен
Изисква доверен сертификат	Disabled (Забранено)
Reply Address (Адрес за отговор)	Вашият имейл адрес
SMTP Server Authentication (Удостоверяване на SMTP сървър)	Login / Plain (Вход / Опростен)
Инициран от устройството имейл	Изп. SMTP данни от у-вото
Device UserID (ИД на потребителя на устройството)	Вашият имейл адрес
Device Password (Парола на устройството)	Код за удостоверяване Забележка: За да създадете код за удостоверяване, от началната страница натиснете върху Settings (Настройки). > Повече настройки > User-end POP/IMAP/SMTP (Краен потребител POP/IMAP/SMTP) и след това разрешете Authorization code status (Състояние на кода за разрешаване).

Sohu Mail

Забележка: Уверете се, че SMTP service (SMTP услуга) е разрешена във Вашия акаунт. За да разрешите услугата, от началната страница на Sohu Mail, натиснете върху **Options** (Опции). > **Настройки** > **POP3/SMTP/IMAP** и след това разрешете или **IMAP/SMTP service** (IMAP/SMTP услуга) или **POP3/SMTP service** (POP3/SMTP услуга).

Настройка	Стойност
Primary SMTP Gateway (Първичен SMTP шлюз)	smtp.sohu.com
Първичен порт на SMTP шлюза	465
Използване на SSL/TLS	Задължителен
Изисква доверен сертификат	Disabled (Забранено)

Настройка	Стойност
Reply Address (Адрес за отговор)	Вашият имейл адрес
SMTP Server Authentication (Удостоверяване на SMTP сървър)	Login / Plain (Вход / Опростен)
Инициран от устройството имейл	Изп. SMTP данни от у-вото
Device UserID (ИД на потребителя на устройството)	Вашият имейл адрес
Device Password (Парола на устройството)	Независима парола Забележка: Независимата парола се предоставя, когато е разрешена IMAP/SMTP service (IMAP/SMTP услуга) или POP3/SMTP service (POP3/SMTP услуга).

Yahoo! Mail

Настройка	Стойност
Primary SMTP Gateway (Първичен SMTP шлюз)	smtp.mail.yahoo.com
Първичен порт на SMTP шлюза	587
Използване на SSL/TLS	Задължителен
Изисква доверен сертификат	Disabled (Забранено)
Reply Address (Адрес за отговор)	Вашият имейл адрес
SMTP Server Authentication (Удостоверяване на SMTP сървър)	Login / Plain (Вход / Опростен)
Инициран от устройството имейл	Изп. SMTP данни от у-вото
Device UserID (ИД на потребителя на устройството)	Вашият имейл адрес
Device Password (Парола на устройството)	Парола на приложението Забележка: За да създадете парола на приложението, отидете на страницата Yahoo Account Security (Защита на акаунта в Yahoo) , влезте във Вашия акаунт, след което натиснете върху Generate app password (Генериране на парола на приложение) .

Zoho Mail

Настройка	Стойност
Primary SMTP Gateway (Първичен SMTP шлюз)	smtp.zoho.com
Първичен порт на SMTP шлюза	587
Използване на SSL/TLS	Задължителен
Изисква доверен сертификат	Disabled (Забранено)
Reply Address (Адрес за отговор)	Вашият имейл адрес
SMTP Server Authentication (Удостоверяване на SMTP сървър)	Login / Plain (Вход / Опростен)

Настройка	Стойност
Инициран от устройството имейл	Изп. SMTP данни от у-вото
Device UserID (ИД на потребителя на устройството)	Вашият имейл адрес
Device Password (Парола на устройството)	<p>Парола на акаунта или парола на приложението</p> <p>Забележки:</p> <ul style="list-style-type: none"> • За акаунти със забранено потвърждаване в две стъпки използвайте паролата на Вашия акаунт. • За акаунти с разрешено потвърждаване в две стъпки използвайте парола на приложението. За да създадете парола на приложението, отидете на страницата Zoho Mail Account Security (Защита на акаунта в Zoho Mail), влезте във Вашия акаунт, след което от раздела Application-Specific Passwords (Пароли, специфични за приложението) кликнете върху Generate New Password (Генериране на нова парола).

Зареждане на хартия и специални печатни носители

Настройка на размера и типа на специални печатни носители

Тавите автоматично откриват размера на обикновената хартия. За специалните печатни носители, като етикети, картички или пликкове, направете следното:

- 1 От началния екран докоснете **Settings (Настройки) > Paper (Хартия) > Tray Configuration (Конфигуриране на тава) > Paper Size/Type (Размер/тип на хартията) >** изберете източник на хартия.
- 2 Настройте размера и типа на специалните печатни носители.

Конфигуриране на универсални настройки за хартия

- 1 От началния екран докоснете **Settings (Настройки) > Paper (Хартия) > Media Configuration (Конфигуриране на носителите) > Universal Setup (Универсална настройка)**.
- 2 Конфигурирайте настройките.

Разрешаване на настройката Multiple Universal Sizes (Множество универсални размери)

- 1 От началния екран докоснете **Settings (Настройки) > Device (Устройство) > Maintenance (Поддръжка) > Configuration Menu (Меню за конфигуриране) > Tray Configuration (Конфигуриране на тава)**.
- 2 Разрешете настройката Multiple Universal Sizes (Множество универсални размери).

Зареждане на тави

⚠ ВНИМАНИЕ – ОПАСНОСТ ОТ СПЪВАНЕ: За да намалите риска от нестабилност в оборудването, зарядете отделно всяка тави. Дръжте всички останали тави затворени, докато не стане необходимо да се използват.

1 Извадете тавата.

Забележка: За да избегнете засядания на хартия, не отстранявайте тави, докато принтерът работи.

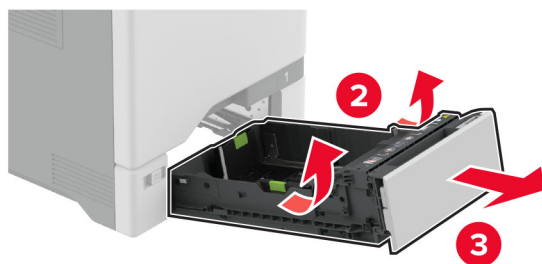
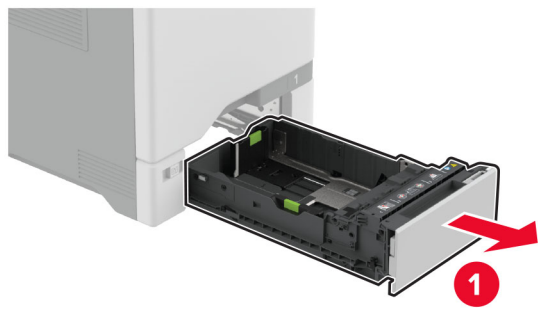

2 Регулирайте водачите спрямо размера на хартията, която зареждате.

Забележка: Използвайте индикаторите от долната страна на тавата, за да позиционирате водачите.

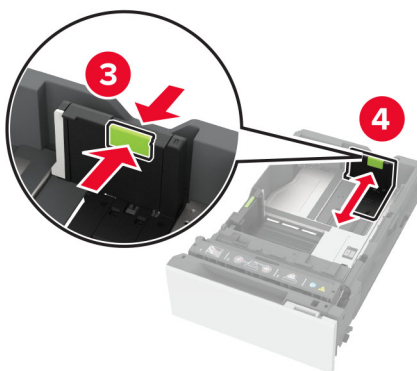
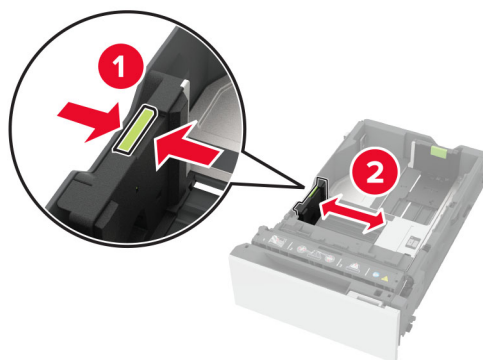

3 Изпънете, развейте и изгладете ръбовете на хартията преди зареждане.

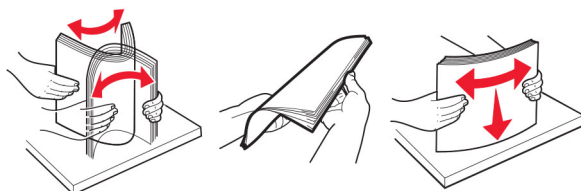

4 Заредете хартията със страната за печат с лице нагоре.

- За едностранен печат заредете бланката с лице нагоре, като горният колонтитул е насочен към предната част на тавата.
- За двустранен печат заредете бланката с лице надолу, като горният колонтитул е насочен към задната част на тавата.
- Не плъзгайте хартията в тавата.

- За обикновена хартия се уверете, че височината на топа е под индикатора за максимално ниво на хартията. Прекомерното зареждане може да предизвика засядания на хартия.

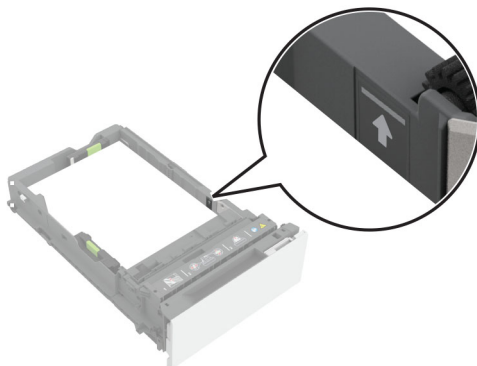

- За пликове и други специални печатни носители се уверете, че височината на топа е под пунктираната линия. Прекомерното зареждане може да предизвика засядания на хартия.

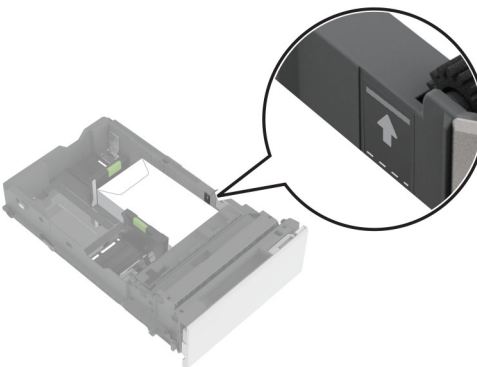
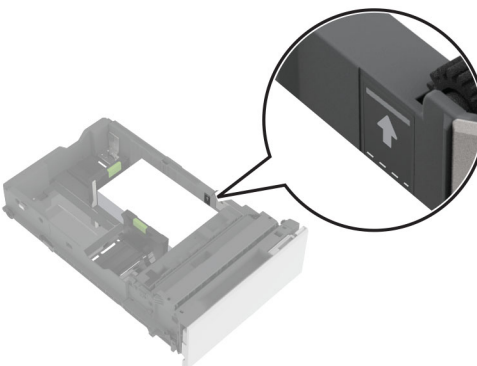

5 Поставете тавата.

Ако е необходимо, задайте размера и типа на хартията да отговарят на хартията, заредена в тавата.

Зареждане на многоцелевото подаващо устройство

1 Отворете многоцелевото подаващо устройство.

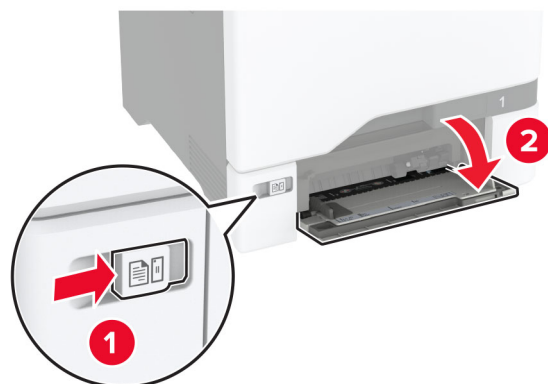

2 Регулирайте водача спрямо размера на хартията, която зареждате.



3 Изпънете, развейте и изгладете ръбовете на хартията преди зареждане.

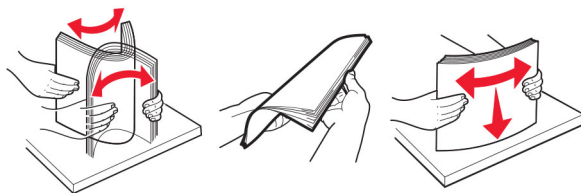

4 Заредете хартията.

- Заредете хартия и картон за картички със страната за печат с лице надолу, така че горният им край да влиза първи в принтера.



- Заредете плик със страната на предкрилката нагоре и срещу дясната страна на водача на хартията. Заредете европейски пликове така, че предкрилката да влиза първа в принтера.



Предупреждение – потенциални щети: Не използвайте пликове с марки, закопчалки, скоби, прозорци, покритие или самозалепващи лепенки.

Забележка: За да избегнете проблеми с поемането на хартията, се уверете, че водещият край на хартията или на специалните печатни носители е подравнен правилно с преградата на разделителя.

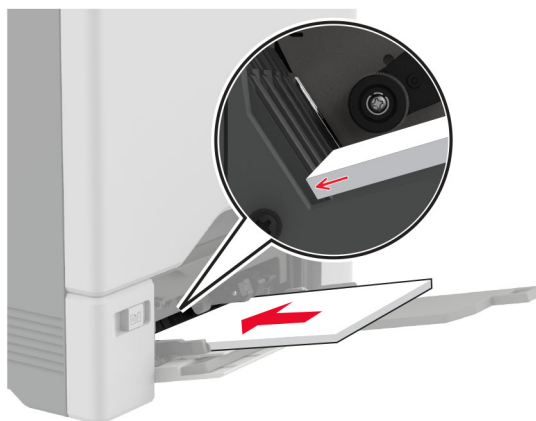

- 5 От менюто Paper (Хартия) на контролния панел задайте размера и типа на хартията, така че да съответстват на хартията, заредена в многоцелевото подаващо устройство.

Свързване на тави

- 1 От началния екран докоснете **Settings (Настройки) > > Paper (Хартия) > Tray Configuration (Конфигуриране на тава) > >**, изберете източник на хартия.
- 2 Задайте същия размер хартия и тип хартия за тавите, които свързвате.
- 3 От началния екран докоснете **Настройки > Устройство > Поддръжка > Меню за конфигуриране > Конфигуриране на тава > Свързване на тавите**.
- 4 Докоснете **Automatic (Автоматично)**.

За премахване на свързването на тавите се уверете, че няма тави с еднакви настройки за размер и тип хартия.

Предупреждение – потенциални щети: Температурата на модула варира в зависимост от определения тип хартия. За избягване на проблеми с отпечатването изберете настройка за типа на хартията в принтера, които съответстват на хартията, заредена в тавата.

Инсталиране и актуализация на софтуер, драйвери и фърмуер

Инсталиране на софтуера на принтера

Забележки:

- Драйверът на принтера е включен в инсталационния пакет на софтуера.

- За компютри Macintosh с macOS версия 10.7 или по-нова не е необходимо да инсталирате драйвера за отпечатване на сертифициран принтер AirPrint. Ако желаете персонализирани функции за печат, изтеглете драйвера на принтера.
- 1 Сдобийте се с копие от инсталационния пакет на софтуера.
 - От CD със софтуера, който се доставя с принтера.
 - Отидете на www.lexmark.com/downloads.
 - 2 Стартирайте инсталиращата програма и след това следвайте инструкциите на екрана на компютъра.

Инсталиране на факс драйвера

- 1 Отидете на www.lexmark.com/downloads, потърсете модела на Вашия принтер, след което изтеглете подходящия инсталационен пакет.
- 2 От Вашия компютър кликнете върху **Printer Properties (Свойства на принтера)**, след което навигирайте до раздела **Configuration (Конфигуриране)**.
- 3 Изберете **Fax (Факс)**, след което кликнете върху **Apply (Приложи)**.

Добавяне на принтери към компютър

Преди да започнете, направете едно от следните неща:

- Свържете принтера и компютъра към една и съща мрежа. За повече информация относно свързването на принтера към мрежа вижте ["Свързване на принтера с Wi-Fi мрежа" на стр. 104](#).
- Свържете компютъра към принтера. За повече информация вижте ["Свързване на компютър към принтера" на стр. 107](#).
- Свържете принтера към компютъра чрез USB кабел. За повече информация вижте ["Свързване на кабели" на стр. 22](#).

Забележка: USB кабелът се продава отделно.

За потребители на Windows

- 1 От компютър инсталирайте драйвера на принтера.

Забележка: За повече информация вижте ["Инсталиране на софтуера на принтера" на стр. 60](#).
- 2 Отворете **Printers & scanners (Принтери и скенери)**, след което кликнете върху **Add a printer or scanner (Добавяне на принтер или скенер)**.
- 3 В зависимост от връзката на Вашия принтер направете едно от следните неща:
 - Изберете принтер от списъка и след това кликнете върху **Add device (Добавяне на устройство)**.
 - Кликнете върху **Show Wi-Fi Direct printers (Показване на принтери с Wi-Fi Direct)**, изберете принтер и след това кликнете върху **Add device (Добавяне на устройство)**.
 - Кликнете върху **The printer that I want isn't listed (Желаният от мен принтер не е в списъка)** и след това от прозореца Add Printer (Добавяне на принтер) направете следното:
 - а Изберете **Add a printer using a TCP/IP address or hostname (Добавяне на принтер чрез TCP/IP адрес или име на хост)** и след това кликнете върху **Next (Напред)**.
 - б В полето „Hostname or IP address (Име на хост или IP адрес)“ напишете IP адреса и след това кликнете върху **Next (Напред)**.

Забележки:

- Вижте IP адреса на принтера на началния екран на принтера. IP адресът се появява като четири поредици от цифри, разделени с точки, напр. 123.123.123.123.
 - В случай че използвате прокси сървър, временно го изключете, за да заредите уеб страницата правилно.
- в** Изберете драйвер на принтер и след това кликнете върху **Next (Напред)**.
- г** Изберете **Use the print driver that is currently installed (recommended) (Използване на драйвера на принтер, който е инсталиран в момента (препоръчително))** и след това кликнете върху **Next (Напред)**.
- д** Напишете име на принтера и след това кликнете върху **Next (Напред)**.
- е** Изберете опция за споделяне на принтер и след това кликнете върху **Next (Напред)**.
- ж** Кликнете върху **Готово**.

За потребители на Macintosh

- 1** От компютър отворете **Printers & Scanners (Принтери и скенери)**.
- 2** Кликнете върху **+** и след това изберете принтер.
- 3** От менюто Use (Използване) изберете драйвер на принтер.

Забележки:

- За да използвате драйвера на принтер на Macintosh, изберете **AirPrint** или **Secure AirPrint (Защитен AirPrint)**.
- Ако желаете персонализирани функции за печат, изберете драйвера на принтер на Lexmark. За да инсталирате драйвера, вижте ["Инсталиране на софтуера на принтера"](#) на стр. 60.

- 4** Добавете принтера.

Актуализиране на фърмуера

За да подобрите производителността на принтера и да отстраните проблемите, актуализирайте редовно фърмуера на принтера.

За повече информация относно актуализирането на фърмуера се свържете с Вашия представител на Lexmark.

За да получите най-новия фърмуер, отидете на www.lexmark.com/downloads и потърсете вашия модел на принтер.

- 1** Отворете уеб браузър и въведете IP адреса на принтера в полето за адрес.

Забележки:

- Вижте IP адреса на принтера на началния екран на принтера. IP адресът се появява като четири поредици от цифри, разделени с точки, напр. 123.123.123.123.
- В случай че използвате прокси сървър, временно го изключете, за да заредите уеб страницата правилно.

- 2** Кликнете върху **Settings (Настройки) > Device (Устройство) > Update Firmware (Актуализиране на фърмуер)**.

3 Извършете едно от следните неща:

- Кликнете върху **Check for updates (Проверка за актуализации) > I agree, start update (Приемам, стартиране на актуализацията)**.
- Качете файл за запис на данни.
 - a Потърсете флаш файла.

Забележка: Уверете се, че сте разархивирали zip файла на фърмуера.

- b Кликнете върху **Upload (Качване) > Start (Старт)**.

Експортиране или импортиране на конфигурационен файл

Може да експортирате конфигурационни настройки на Вашия принтер в текстов файл и след това да импортирате файла, за да приложите настройките на други принтери.

1 Отворете уеб браузър и въведете IP адреса на принтера в полето за адрес.

Забележки:

- Вижте IP адреса на принтера на началния екран на принтера. IP адресът се появява като четири поредици от цифри, разделени с точки, напр. 123.123.123.123.
- В случай че използвате прокси сървър, временно го изключете, за да заредите уеб страницата правилно.

2 От вградения уеб сървър щракнете върху **Export Configuration** (Експортиране на конфигурация) или **Import Configuration** (Импортиране на конфигурация).

3 Следвайте инструкциите на екрана.

4 Ако принтерът поддържа приложения, направете следното:

- a Щракнете върху **Приложения** > изберете приложението > **Конфигуриране**.
- b Щракнете върху **Export** (Експортиране) или **Import** (Импортиране).

Добавяне на налични опции в драйвера за принтера

За потребители на Windows

1 Отворете папката с принтери.

2 Изберете принтера, който искате да актуализирате, и извършете едно от следните действия:

- За Windows 7 или по-нова версия изберете **Printer properties** (Свойства на принтера).
- За по-ранни версии изберете **Properties** (Свойства).

3 Отидете до раздела Configuration (Конфигурация), след което изберете **Update Now - Ask Printer** (Актуализиране сега – Допитване до принтера).

4 Приложете промените.

За потребители на Macintosh

1 От системните предпочитания в менюто на Apple се придвижете до Вашия принтер и изберете **Options & Supplies** (Опции и консумативи).

2 Отидете до списъка с хардуерни опции, след което добавете всички инсталирани опции.

3 Приложете промените.

Инсталиране на допълнителен хардуер

Налични вътрешни опции

- Интелигентно запамятаващо устройство (ISD)
 - Шрифтове
 - Опростен китайски
 - Традиционен китайски
 - Японски
 - Корейски
 - Арабски
 - Запамятаващо устройство с голям обем
- Твърд диск на принтера
- Аналогова факс карта
- Лицензирани функции
 - Карта за IPDS
 - Баркод
- Вътрешен порт за решения Lexmark™
 - Паралелна карта IEEE 1284-B
 - Серийна карта RS-232C
 - Влакнесто-оптичен порт
- Везжичен сървър за печат
 - MarkNet™ N8370
 - MarkNet N8372
 - MarkNet N8450

Забележки:

- За активирането на сливане на форми и други функции е необходимо ISD или твърд диск.
- Някои функции на IPDS се нуждаят от ISD или твърд диск.

Инсталиране на допълнителни тави

 **ВНИМАНИЕ – ОПАСНОСТ ОТ ТОКОВ УДАР:** За да избегнете риска от токов удар при достъп до платката на контролера или при инсталирането на допълнителен хардуер или устройство за памет, след като сте настроили принтера, изключете го и извадете захранващия кабел от електрическия контакт, преди да продължите. Ако има други устройства, свързани към принтера, изключете ги и извадете кабелите, които ги свързват с принтера.

1 Изключете принтера.

2 Извадете кабела за захранване от електрическия контакт и след това от принтера.

3 Разопакувайте допълнителната тава, след което отстранете целия опаковъчен материал.

Забележка: Ако допълнителните тави вече са инсталирани, отключете ги от принтера, преди да го повдигнете. Не се опитвайте да вдигнете принтера и тавите едновременно.

4 Монтирайте принтера върху допълнителната тава, докато той *щракне* на място.

 **ВНИМАНИЕ – ПОТЕНЦИАЛНО НАРАНЯВАНЕ:** Ако принтерът тежи повече от 20 кг (44 фунта), тогава за безопасното му пренасяне могат да са необходими двама или повече човека.

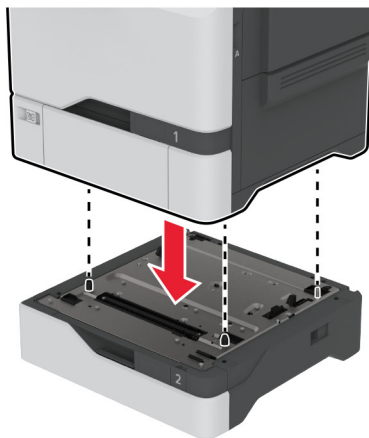

5 Свържете захранващия кабел към принтера, а след това и към електрическия контакт.

 **ВНИМАНИЕ – ПОТЕНЦИАЛНО НАРАНЯВАНЕ:** За да избегнете риска от пожар или токов удар, свържете захранващия кабел към подходящ и правилно заземен електрически контакт, който е в близост до продукта и е леснодостъпен.

6 Включете принтера.

Добавете тавата в драйвера на принтера, за да я направите достъпна за задания за печат. За повече информация вижте ["Добавяне на налични опции в драйвера за принтера"](#) на стр. 63.

Монтиране на интелигентното запаметяващо устройство

Когато са инсталирани и твърд диск, и интелигентно устройство за съхранение, принтерът винаги дава приоритет на твърдия диск за съхранение на потребителски данни.

 **ВНИМАНИЕ – ОПАСНОСТ ОТ ТОКОВ УДАР:** За да избегнете риска от токов удар при достъп до платката на контролера или при инсталирането на допълнителен хардуер или устройство за памет, след като сте настроили принтера, изключете го и извадете захранващия кабел от електрическия контакт, преди да продължите. Ако има други устройства, свързани към принтера, изключете ги и извадете кабелите, които ги свързват с принтера.

- 1 Изключете принтера и след това извадете кабела от контакта.
- 2 Чрез плоска отвертка отстранете предпазителя на контролерната платка.

Предупреждение – потенциални щети: Електронните компоненти на платката на контролера се повреждат лесно от статично електричество. Докоснете метална повърхност на принтера, преди да докоснете каквито и да е компоненти или конектори на платката на контролера.

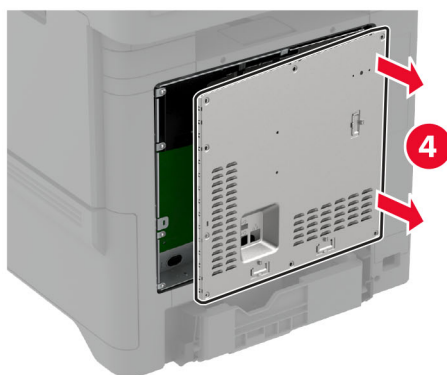
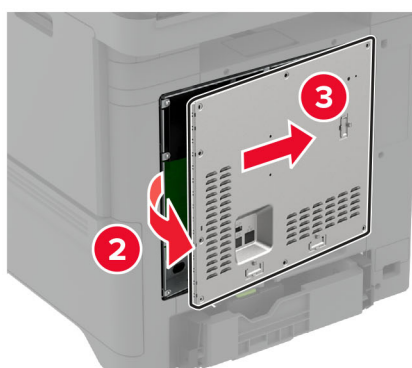
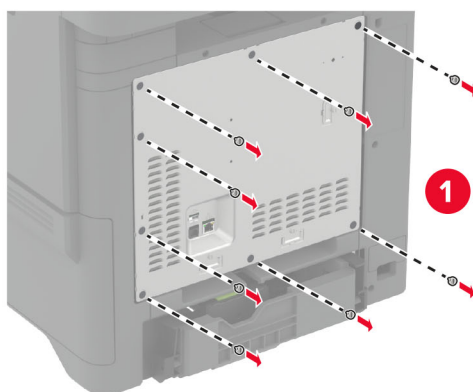

3 Разопакувайте интелигентното запаметяващо устройство (ISD).

Предупреждение – потенциални щети: Избягвайте да докосвате точките на свързване по страните на картата.

4 Намерете ISD конектора.

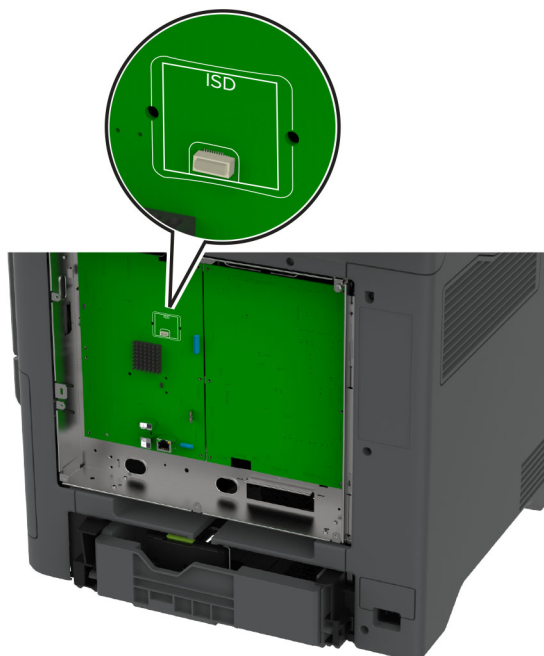

5 Поставете платката в ISD конектора.

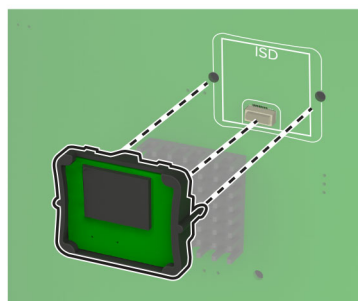
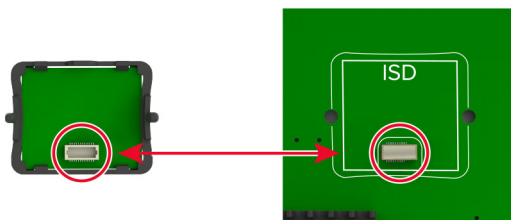

6 Закрепете предпазителя на контролнерната платка.

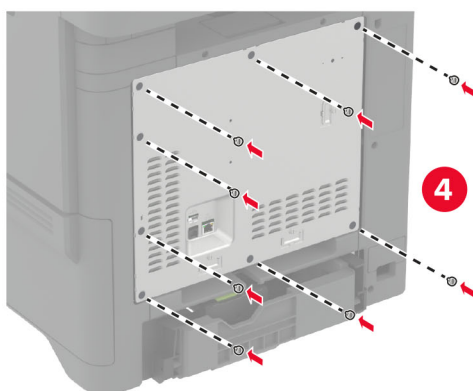
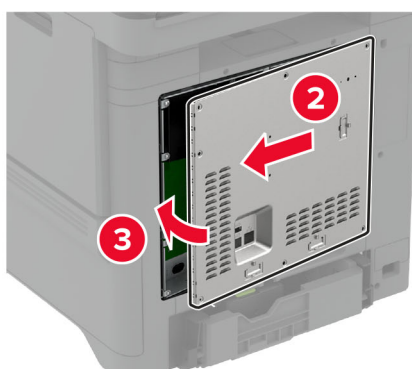
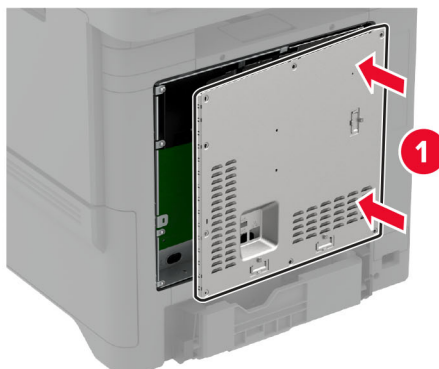

7 Включете захранващия кабел в контакт на стената и след това включете принтера.

⚠ ВНИМАНИЕ – ПОТЕНЦИАЛНО НАРАНЯВАНЕ: За да избегнете риска от пожар или токов удар, свържете захранващия кабел към правилно заземен електрически контакт с подходящо напрежение, който е в близост до продукта и е леснодостъпен.

Монтиране на доверения платформен модул

⚠ ВНИМАНИЕ – ОПАСНОСТ ОТ ТОКОВ УДАР: За да избегнете риска от токов удар при достъп до платката на контролера или при инсталирането на допълнителен хардуер или устройство за памет, след като сте настроили принтера, изключете го и извадете захранващия кабел от електрическия контакт, преди да продължите. Ако има други устройства, свързани към принтера, изключете ги и извадете кабелите, които ги свързват с принтера.

- 1 Изключете принтера и след това извадете кабела от контакта.
- 2 Чрез плоска отвертка отстранете предпазителя на контролерната платка.

Предупреждение – потенциални щети: Електронните компоненти на платката на контролера се повреждат лесно от статично електричество. Докоснете метална повърхност на принтера, преди да докоснете каквито и да е компоненти или конектори на платката на контролера.

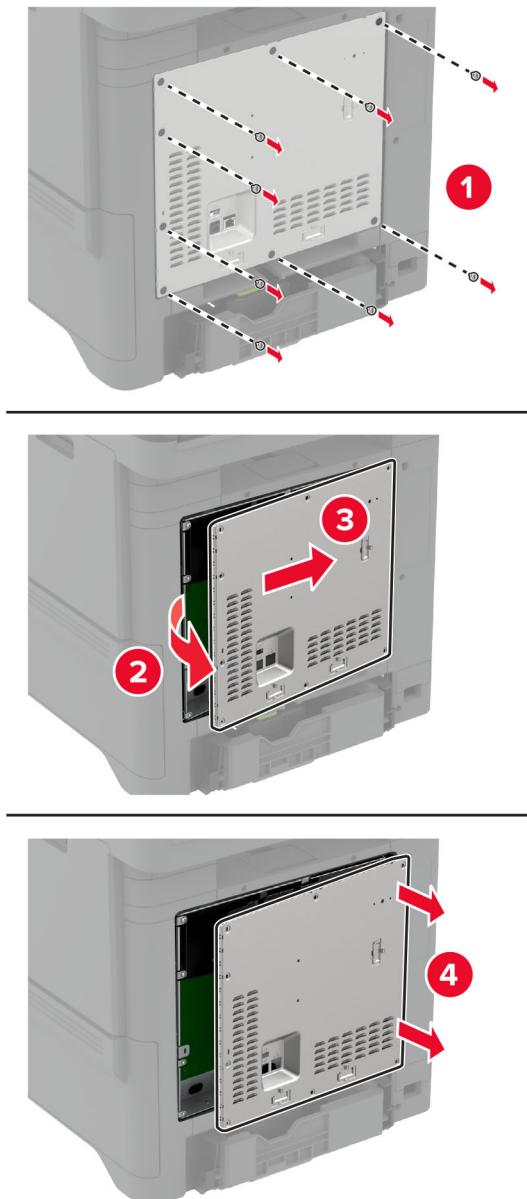

3 Разопакувайте доверения платформен модул.

Предупреждение – потенциални щети: Избягвайте да докосвате точките на свързване по страните на картата.

4 Намерете TPM конектора.

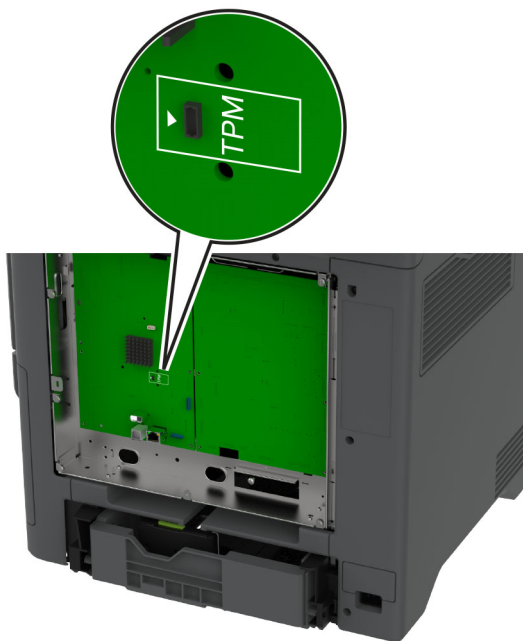

5 Закрепете модула към TPM конектора.

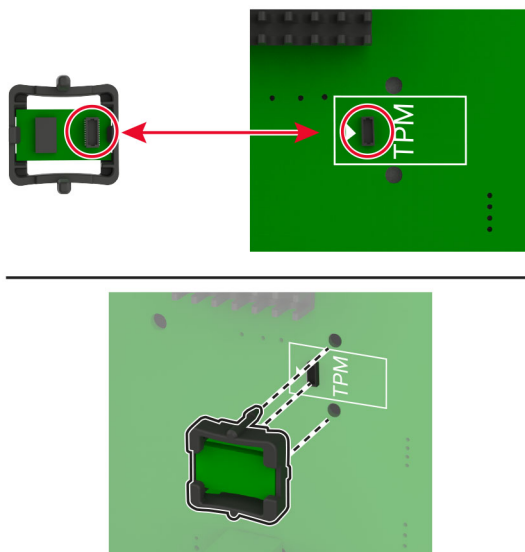

6 Закрепете предпазителя на контролнерната платка.

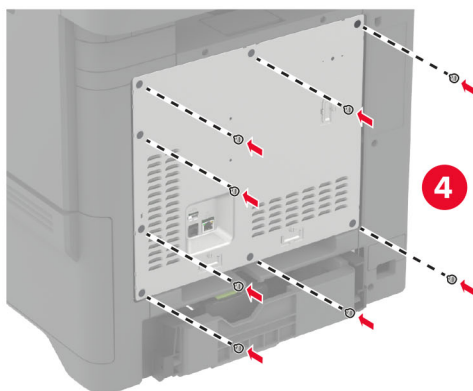
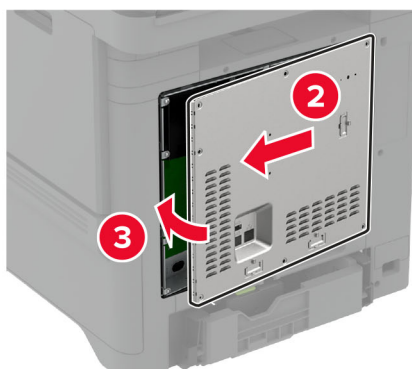
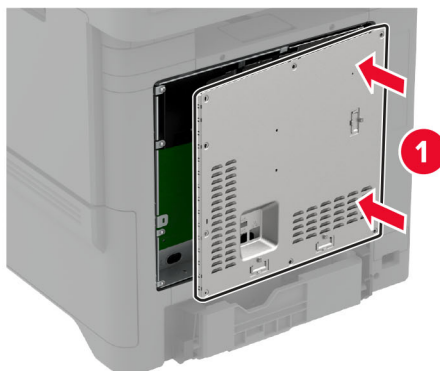

7 Включете захранващия кабел в контакт на стената и след това включете принтера.

⚠ ВНИМАНИЕ – ПОТЕНЦИАЛНО НАРАНЯВАНЕ: За да избегнете риска от пожар или токов удар, свържете захранващия кабел към правилно заземен електрически контакт с подходящо напрежение, който е в близост до продукта и е леснодостъпен.

Монтиране на факс-платка

 **ВНИМАНИЕ – ОПАСНОСТ ОТ ТОКОВ УДАР:** За да избегнете риска от токов удар при достъп до платката на контролера или при инсталирането на допълнителен хардуер или устройство за памет, след като сте настроили принтера, изключете го и извадете захранващия кабел от електрическия контакт, преди да продължите. Ако има други устройства, свързани към принтера, изключете ги и извадете кабелите, които ги свързват с принтера.

 **ВНИМАНИЕ – ПОТЕНЦИАЛНО НАРАНЯВАНЕ:** За да намалите риска от пожар, използвайте само 26 AWG или по-голям телекомуникационен (RJ-11) кабел, когато свързвате този продукт към обществената комутируема телефонна мрежа. За потребители в Австралия кабелът трябва да бъде одобрен от Службата за комуникации и медии на Австралия.

- 1 Изключете принтера и след това извадете кабела от контакта.
- 2 Чрез плоска отвертка отстранете предпазителя на контролерната платка.

Предупреждение – потенциални щети: Електронните компоненти на платката на контролера се повреждат лесно от статично електричество. Докоснете метална повърхност на принтера, преди да докоснете каквито и да е компоненти или конектори на платката на контролера.

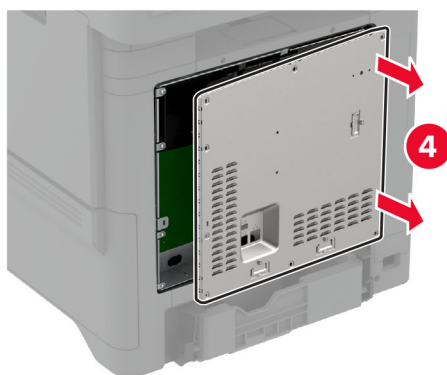
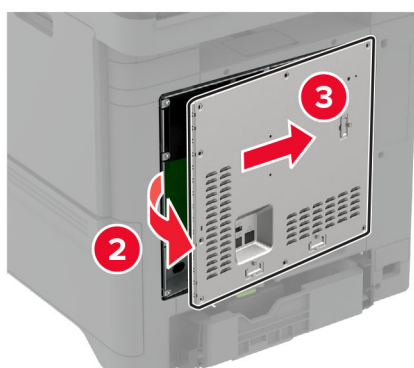
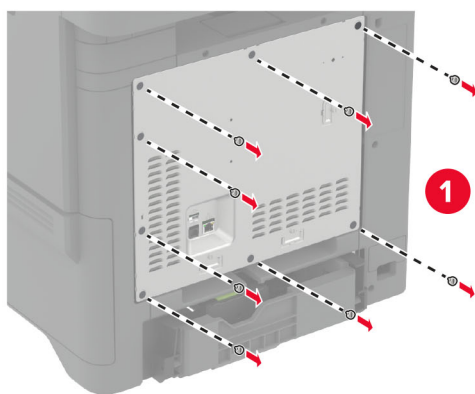

3 Отстранете капака на факса.

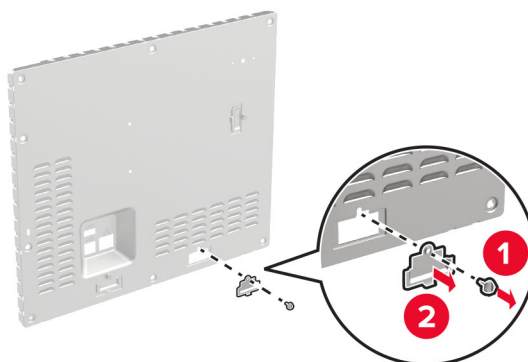

4 Ако на принтера е инсталирана скоба за факс, отстранете я.

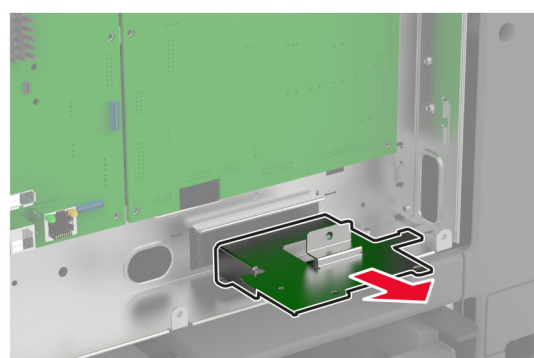
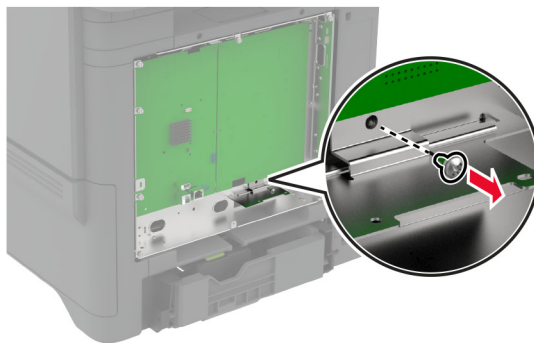

5 Монтирайте факс-платката към скобата.

Забележки:

- Ако факс-платката се доставя със скоба, използвайте тази скоба.
- Ако факс-платката няма скоба, използвайте скобата, която сте отстранили в [стъпка 4](#).

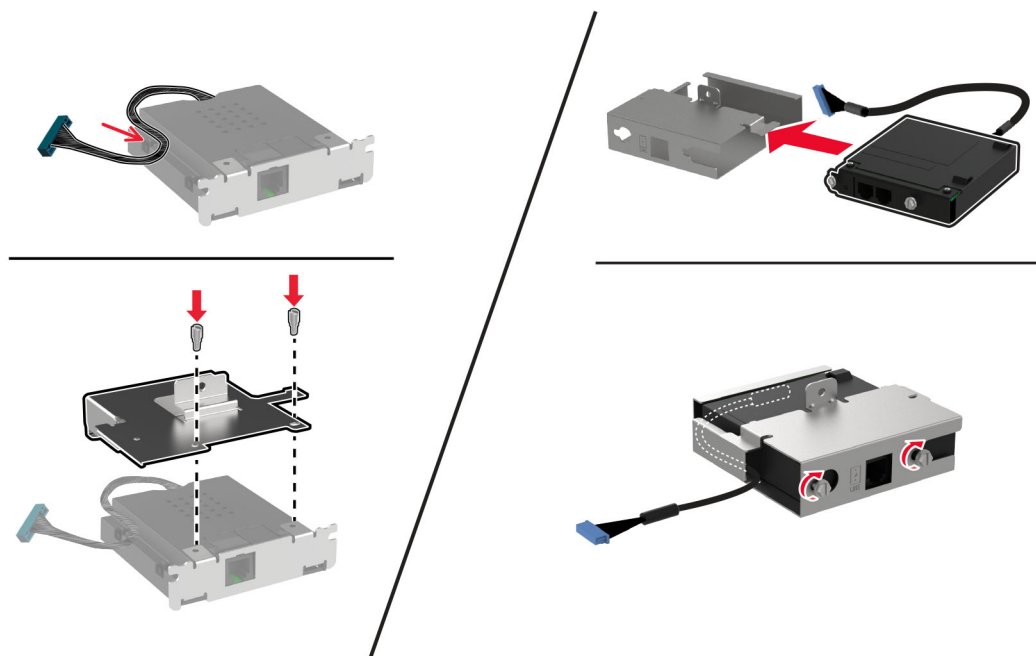

- 6** Инсталирайте факс-платката в принтера, след което свържете конектора към контролерната платка.

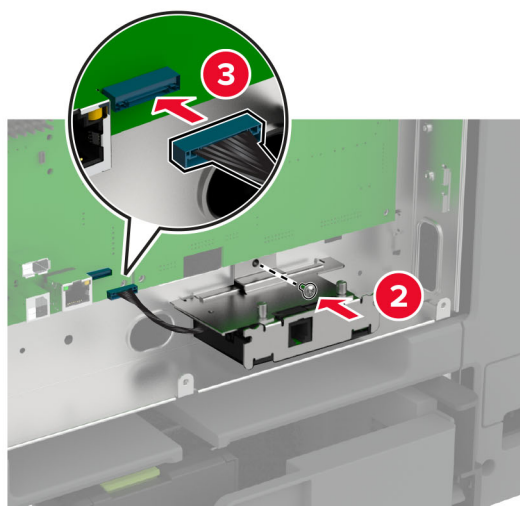
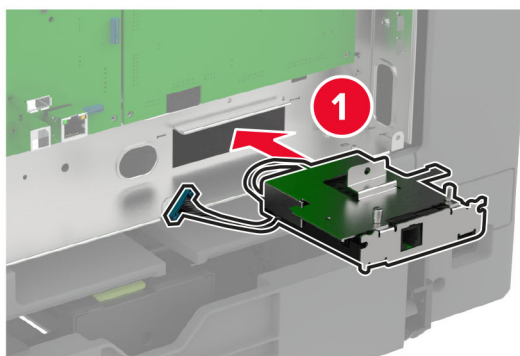

7 Прикрепете щита на контролерната платка и след това монтирайте винтовете.

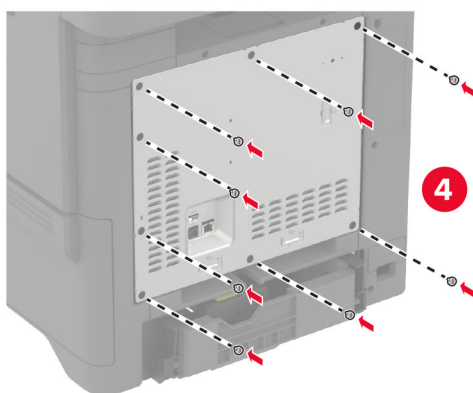
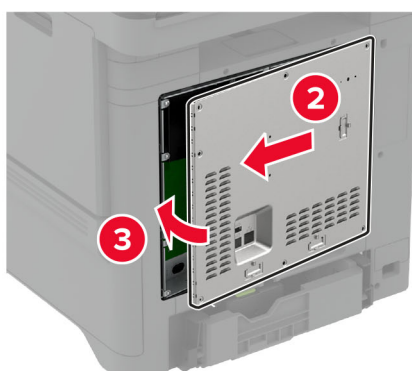
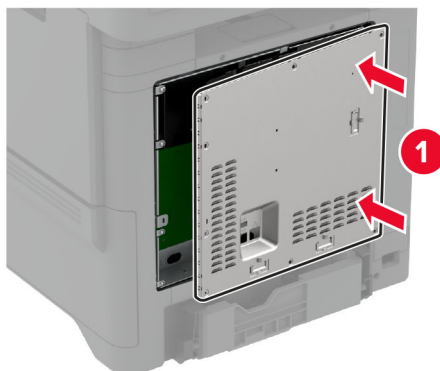

8 Включете захранващия кабел в контакт на стената и след това включете принтера.

⚠ ВНИМАНИЕ – ПОТЕНЦИАЛНО НАРАНЯВАНЕ: За да избегнете риска от пожар или токов удар, свържете захранващия кабел към правилно заземен електрически контакт с подходящо напрежение, който е в близост до продукта и е леснодостъпен.

Инсталиране на вътрешен порт за решения

⚠ ВНИМАНИЕ – ОПАСНОСТ ОТ ТОКОВ УДАР: За да избегнете риска от токов удар при достъп до платката на контролера или при инсталирането на допълнителен хардуер или устройство за памет, след като сте настроили принтера, изключете го и извадете захранващия кабел от електрическия контакт, преди да продължите. Ако има други устройства, свързани към принтера, изключете ги и извадете кабелите, които ги свързват с принтера.

- 1 Изключете принтера и след това извадете кабела от контакта.
- 2 Чрез плоска отвертка отстранете предпазителя на контролерната платка.

Предупреждение – потенциални щети: Електронните компоненти на платката на контролера се повреждат лесно от статично електричество. Докоснете метална повърхност на принтера, преди да докоснете каквито и да е електронни компоненти или конектори на платката на контролера.

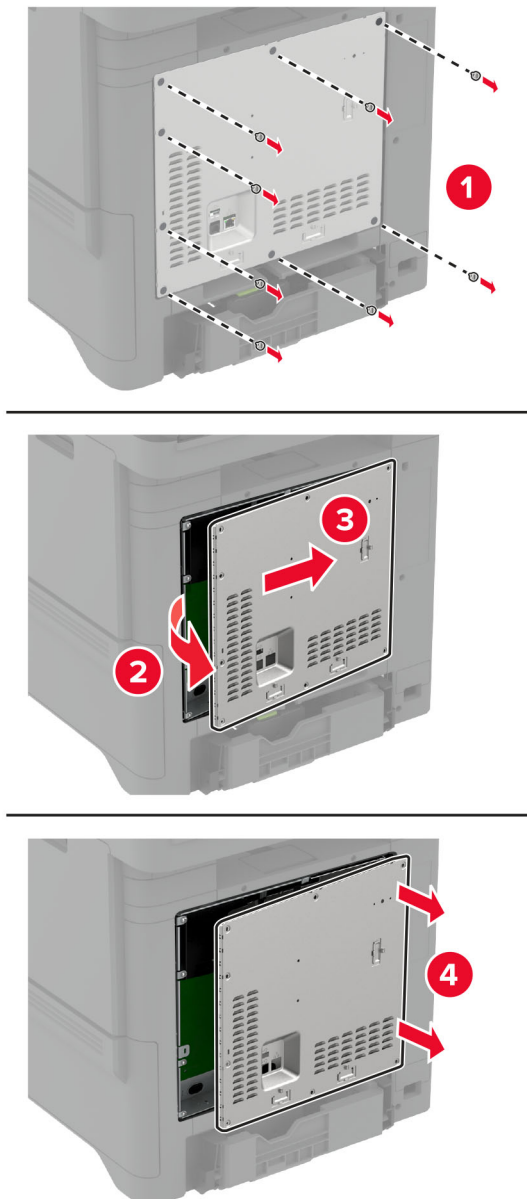

3 Разпакувайте комплекта вътрешни портове за решения (ISP).

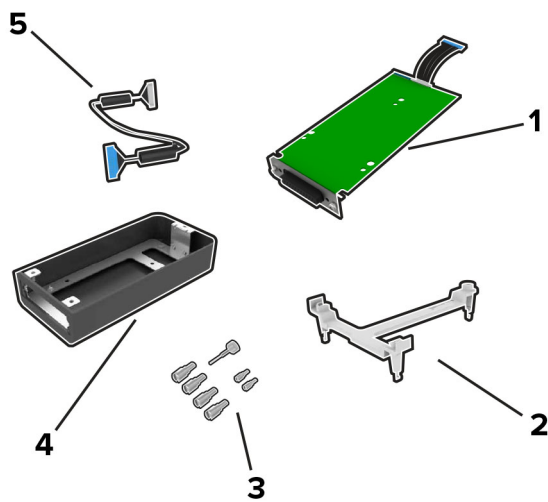

1	ISP
2	Монтажна скоба
3	Винтове с крилчата глава
4	База
5	удължен ISP кабел

4 Инсталирайте ISP в базата му.

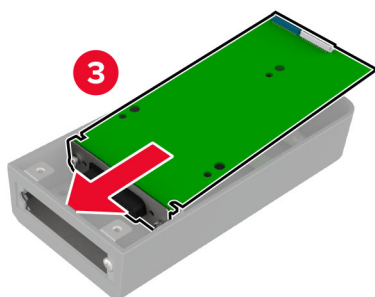
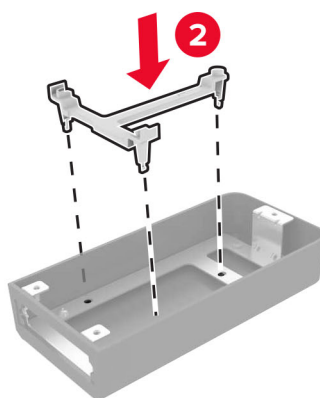
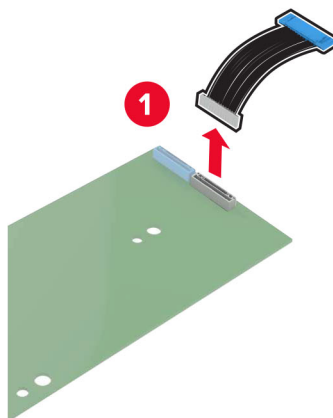

5 Закрепете корпуса към предпазителя на контролерната платка.

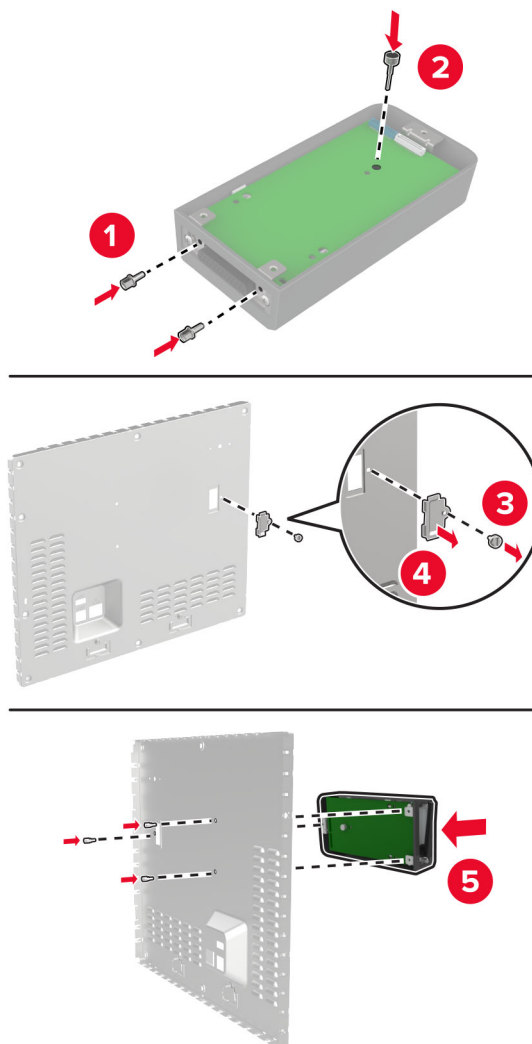

6 Свържете удължения ISP кабел с конектора за ISP в контролерната платка.

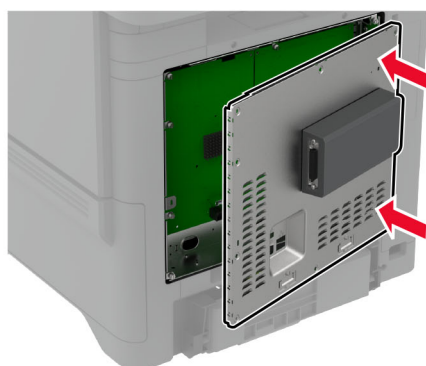
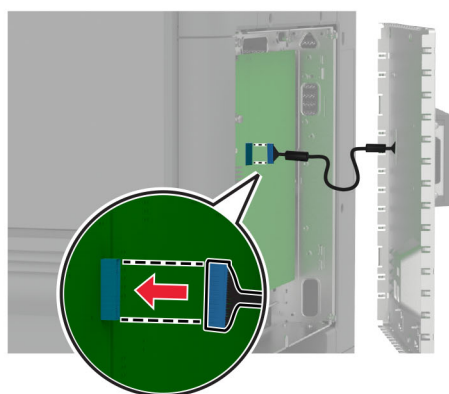
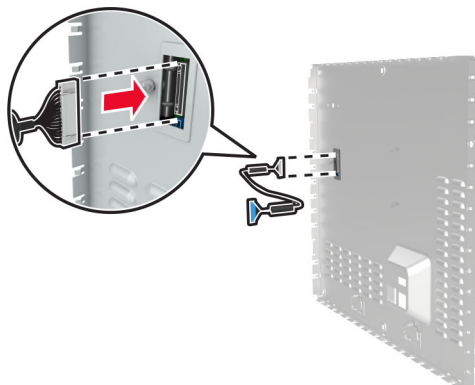

7 Закрепете предпазителя на контролнерната платка.

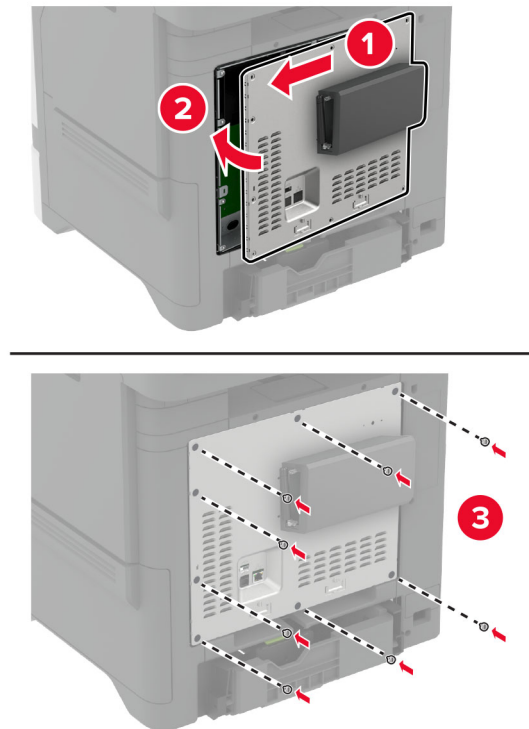

8 Включете захранващия кабел в контакт на стената и след това включете принтера.

⚠ ВНИМАНИЕ – ПОТЕНЦИАЛНО НАРАНЯВАНЕ: За да избегнете риска от пожар или токов удар, свържете захранващия кабел към правилно заземен електрически контакт с подходящо напрежение, който е в близост до продукта и е леснодостъпен.

Смяна на настройките на порта за принтера след инсталиране на вътрешен порт за решения

Забележки:

- Ако принтерът има статичен IP адрес, не променяйте конфигурацията.
- Ако компютрите са конфигурирани да се използва мрежовото име вместо IP адрес, не променяйте конфигурацията.
- Ако добавяте безжичен вътрешен порт за решения (ISP) към принтер, конфигуриран преди това за Ethernet връзка, изключете принтера от Ethernet мрежата.

За потребители на Windows

- 1 Отворете папката с принтери.
- 2 От менюто за бързи команди на принтера с новия ISP отворете свойствата на принтера.
- 3 Конфигурирайте порта от списъка.
- 4 Актуализирайте IP адреса.
- 5 Приложете промените.

За потребители на Macintosh

- 1 От системните предпочитания в менюто на Apple се придвижете до списъка с принтери и изберете **+ > IP**.
- 2 Въведете IP адреса в полето за адрес.
- 3 Приложете промените.

Инсталиране на твърд диск на принтера

Когато са инсталирани и твърд диск, и интелигентно устройство за съхранение, принтерът винаги дава приоритет на твърдия диск за съхранение на потребителски данни.



ВНИМАНИЕ – ОПАСНОСТ ОТ ТОКОВ УДАР: За да избегнете риска от токов удар при достъп до платката на контролера или при инсталирането на допълнителен хардуер или устройство за памет, след като сте настроили принтера, изключете го и извадете захранващия кабел от електрическия контакт, преди да продължите. Ако има други устройства, свързани към принтера, изключете ги и извадете кабелите, които ги свързват с принтера.

- 1 Изключете принтера и след това извадете кабела от контакта.
- 2 Чрез плоска отвертка отстранете предпазителя на контролерната платка.

Предупреждение – потенциални щети: Електронните компоненти на платката на контролера се повреждат лесно от статично електричество. Докоснете метална повърхност на принтера, преди да докоснете каквито и да е електронни компоненти или конектори на платката на контролера.

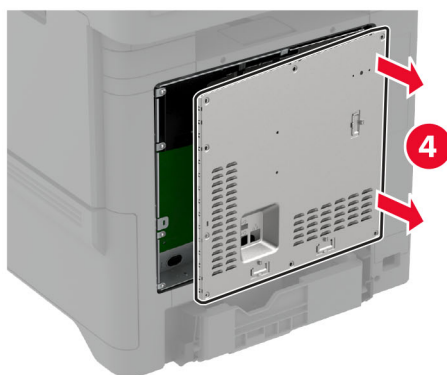
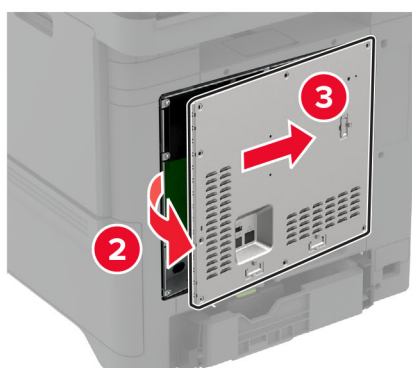
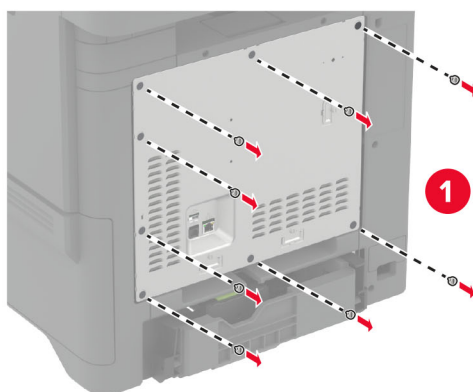

3 Извадете твърдия диск.

4 Прикачете твърдия диск към контролерната платка.

Предупреждение – потенциални щети: Не докосвайте или натискайте твърдия диск в центъра.

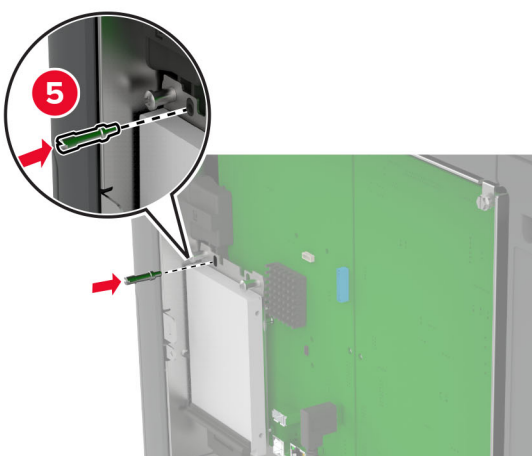
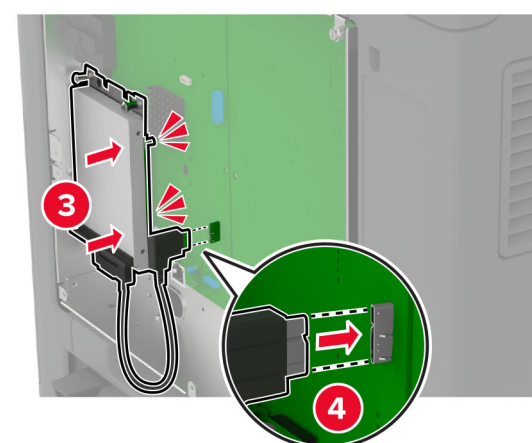
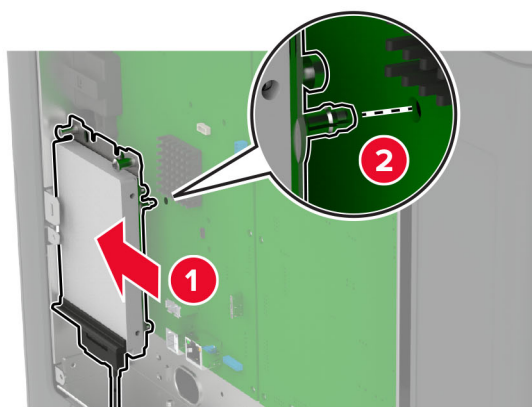

5 Закрепете предпазителя на контролнерната платка.

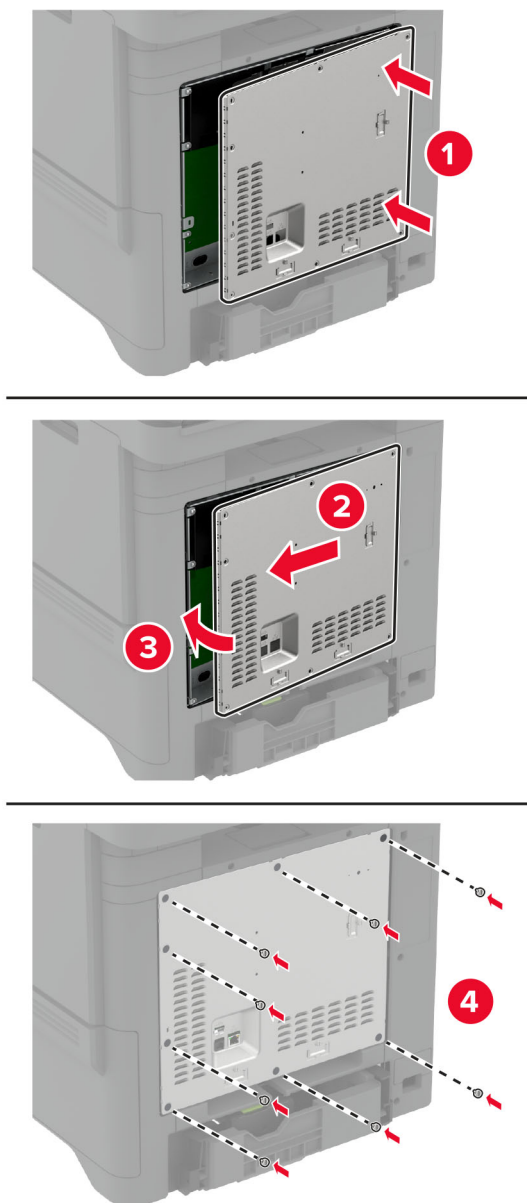

6 Включете захранващия кабел в контакт на стената и след това включете принтера.

⚠ ВНИМАНИЕ – ПОТЕНЦИАЛНО НАРАНЯВАНЕ: За да избегнете риска от пожар или токов удар, свържете захранващия кабел към правилно заземен електрически контакт с подходящо напрежение, който е в близост до продукта и е леснодостъпен.

Монтиране на универсалното телбод устройство

- 1 Изключете принтера и след това извадете кабела от контакта.
- 2 Разопакувайте универсалното телбод устройство, след което отстранете целия опаковъчен материал.

3 Свържете захранващото устройство към универсалното телбод устройство.

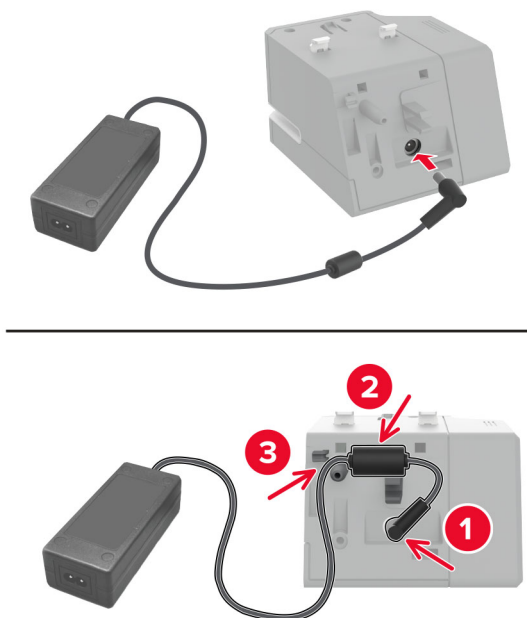

Забележка: Използвайте само захранващото устройство, което е доставено с универсалното телбод устройство. Използването на всяко друго захранващо устройство може да повреди продукта.

4 Закрепете капака на захранващото устройство и го натиснете, докато *щракне* на мястото си.

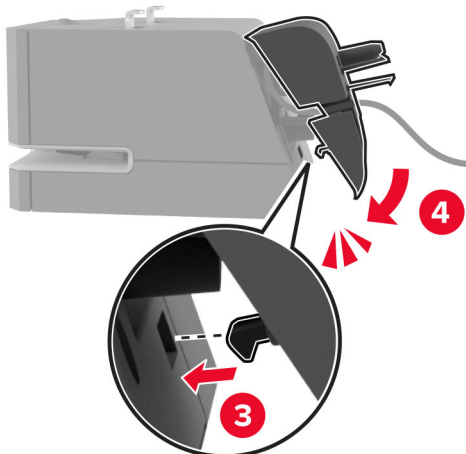
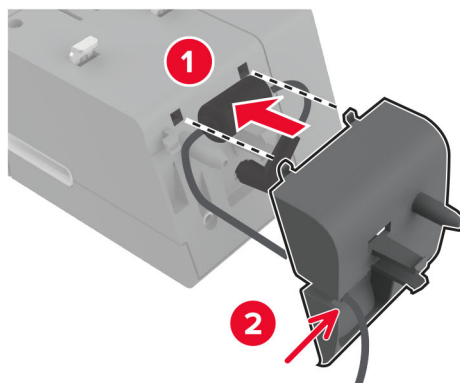

- 5** Монтирайте винта с крилчата глава в капака на захранващото устройство.

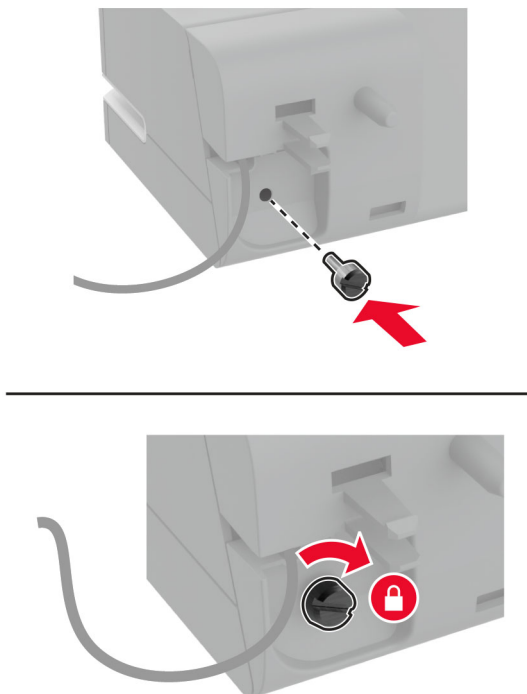

- 6** Отстранете капака на колоната над стандартната изходна тава.

Забележка: Уверете се, че капакът на колоната е изхвърлен като отпадък по правилния начин.

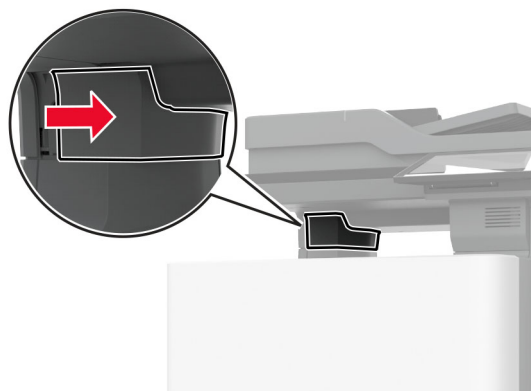

7 Поставете захранващото устройство през принтера.

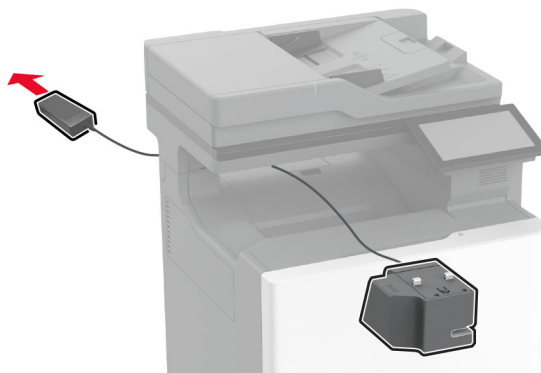

8 Монтирайте универсалното телбод устройство.

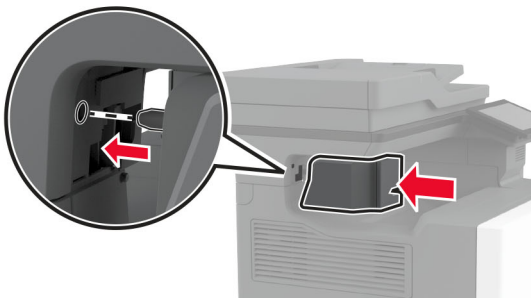
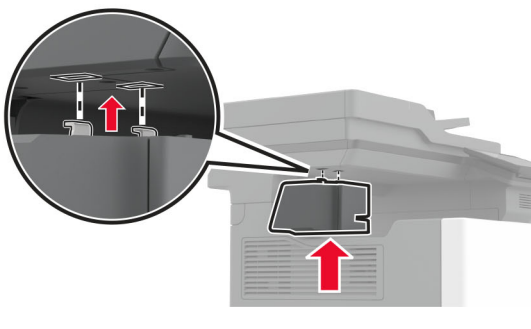
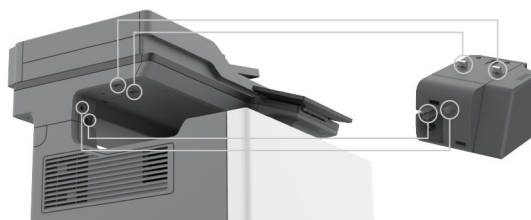

9 Позиционирайте правилно захранващото устройство.

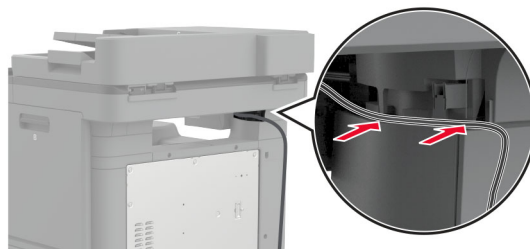

10 Закрепете капака на телбод устройството, докато щракне на място.

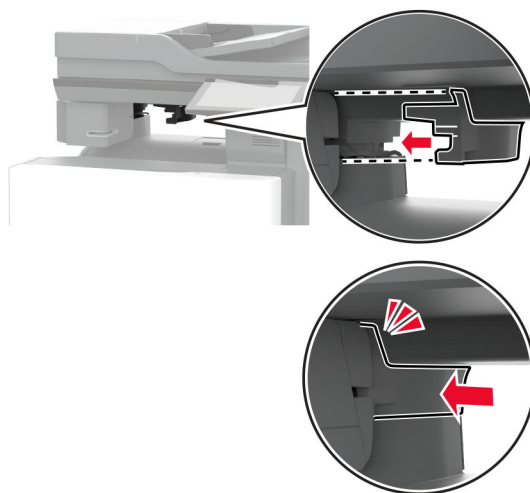

Забележка: Уверете се, че захранващото устройство е закрепено.

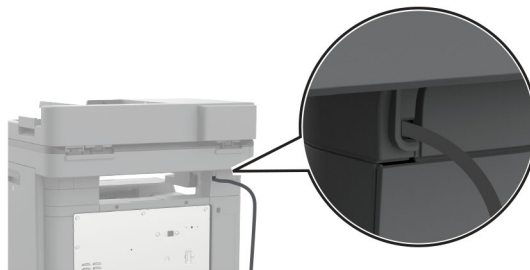

11 Включете захранващите кабели на телбод устройството и на принтера в електрически контакт, след което включете принтера.

⚠ ВНИМАНИЕ – ПОТЕНЦИАЛНО НАРАНЯВАНЕ: За да избегнете риска от пожар или токов удар, свържете захранващия кабел към правилно заземен електрически контакт с подходящо напрежение, който е в близост до продукта и е леснодостъпен.

Монтиране на безжични модули

Монтиране на безжичен сървър за печат MarkNet N8370

 **ВНИМАНИЕ – ОПАСНОСТ ОТ ТОКОВ УДАР:** За да избегнете риска от токов удар при достъп до платката на контролера или при инсталирането на допълнителен хардуер или устройство за памет, след като сте настроили принтера, изключете го и извадете захранващия кабел от електрическия контакт, преди да продължите. Ако има други устройства, свързани към принтера, изключете ги и извадете кабелите, които ги свързват с принтера.

- 1 Изключете принтера и след това извадете кабела от контакта.
- 2 Чрез плоска отвертка отстранете предпазителя на контролерната платка.

Предупреждение – потенциални щети: Електронните компоненти на платката на контролера се повреждат лесно от статично електричество. Докоснете метална повърхност на принтера, преди да докоснете каквито и да е електронни компоненти или конектори на платката на контролера.

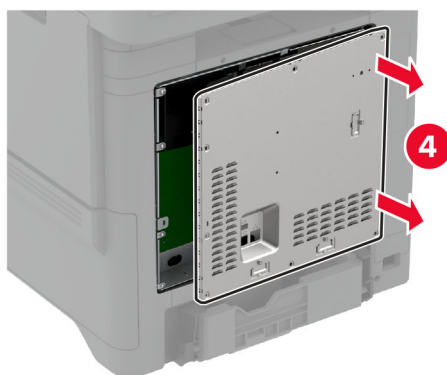
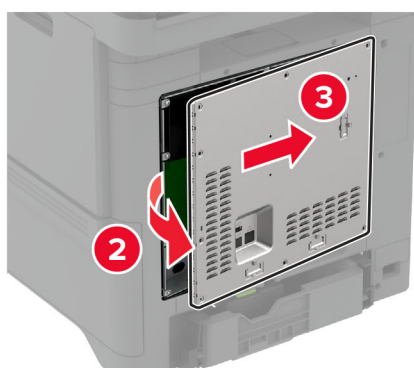
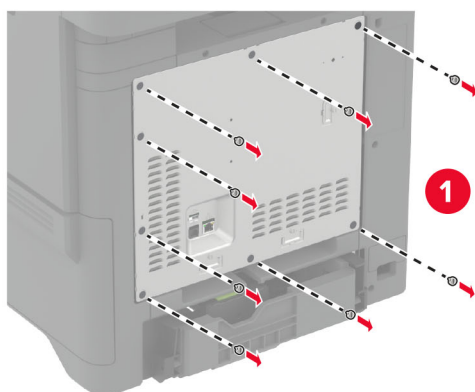

3 Монтирайте безжичния модул в корпуса му.

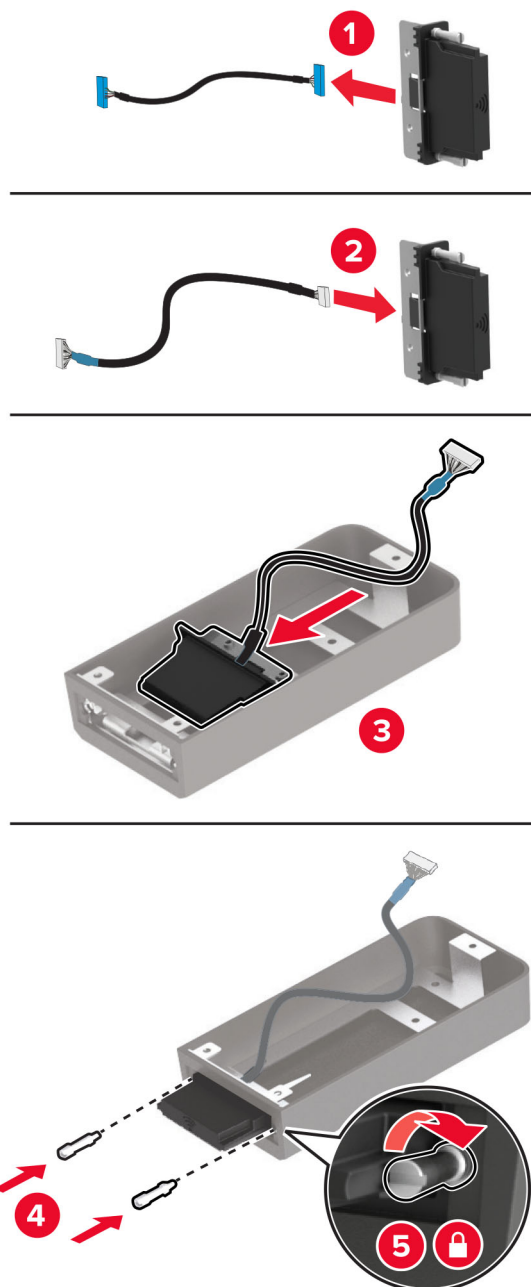

4 Закрепете безжичния модул към предпазителя на контролерната платка.

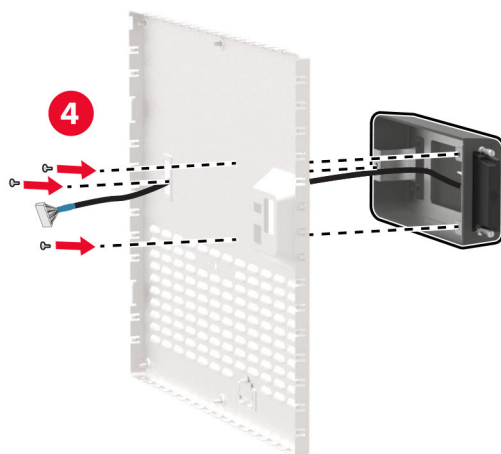
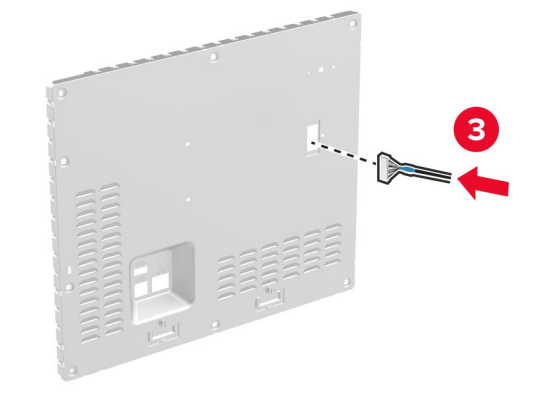
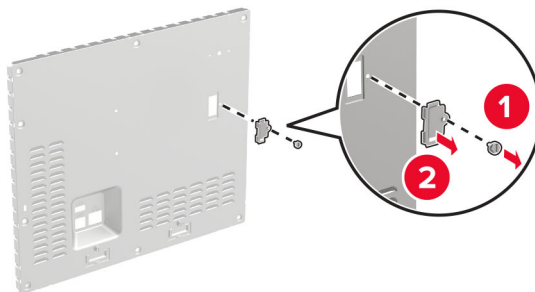

5 Свържете безжичния модул към конектора за ISP в контролните платка.

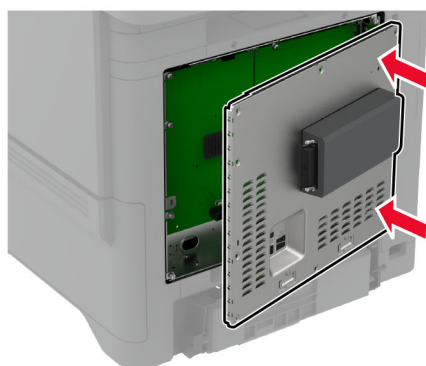
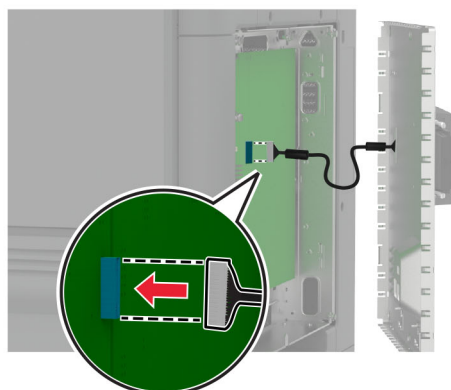

6 Закрепете предпазителя на контролната платка.

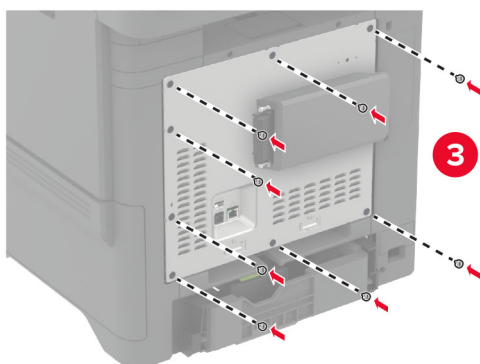
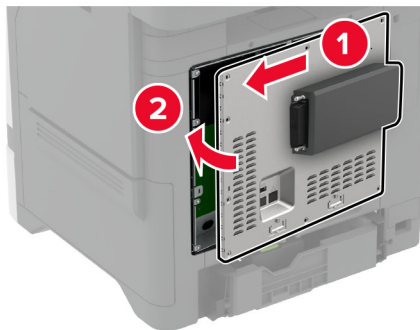

7 Закрепете NFC картата.



8 Включете захранващия кабел в контакт на стената и след това включете принтера.

⚠ ВНИМАНИЕ – ПОТЕНЦИАЛНО НАРАНЯВАНЕ: За да избегнете риска от пожар или токов удар, свържете захранващия кабел към правилно заземен електрически контакт с подходящо напрежение, който е в близост до продукта и е леснодостъпен.

Монтиране на безжичния сървър за печат MarkNet N8372

- 1 Изключете принтера.
- 2 Нанесете изопропилов алкохол върху влажна мека кърпа без власинки, след което избършете повърхността около USB порта.

3 Монтирайте безжичния модул.

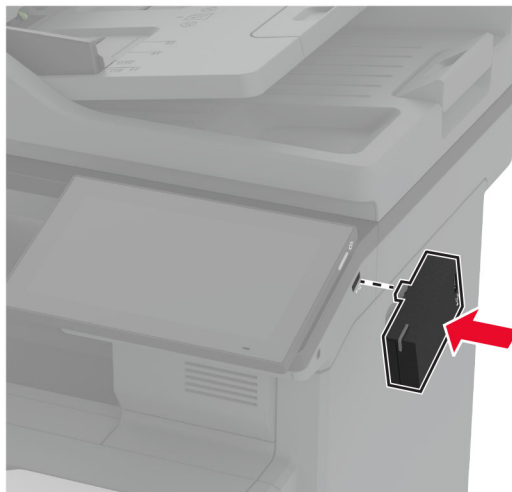

Забележки:

- Натиснете силно, за да сте сигурни, че лентата ще залепне към повърхността на принтера.
- Уверете се, че повърхността на принтера е суха и върху нея няма кондензирана влага.
- Модулът се залепва най-добре към принтера след 72 часа.

4 Проверете за междина между модула и принтера, след което закрепете модула на дистанционния елемент, ако е необходимо.

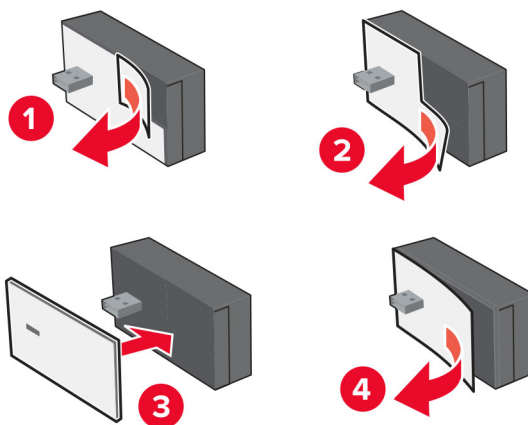

5 Закрепете NFC картата.



6 Включете принтера.

Монтиране на безжичен сървър за печат MarkNet N8370

Забележка: Уверете се, че принтерът е актуализиран до най-новия фърмуер.

- 1 Изключете принтера и след това извадете кабела от контакта.
- 2 В зависимост от модела на принтера намерете порта на безжичния сървър за печат.

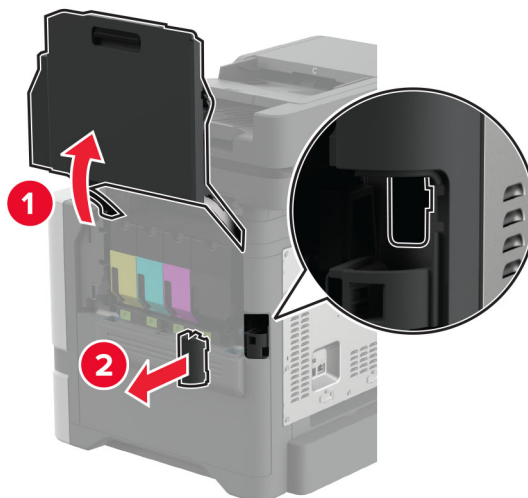

3 Поставете безжичния сървър за печат, докато *щракне* на мястото си.

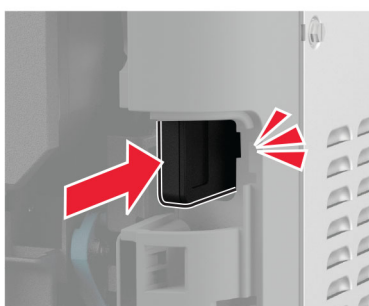
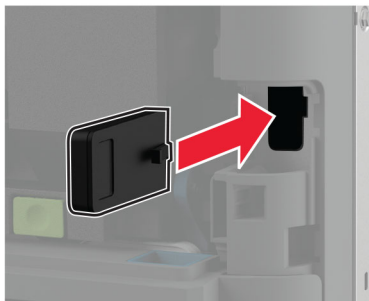

4 В зависимост от модела на принтера затворете вратата, поставете капака на порта или направете и двете.

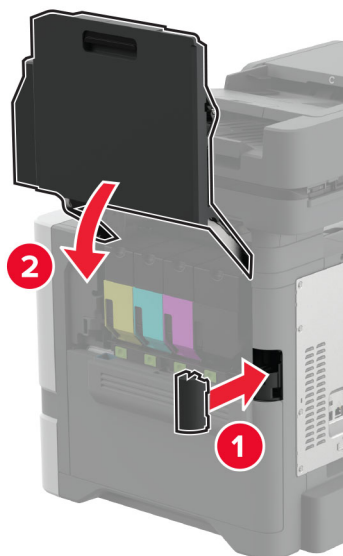

5 Включете захранващия кабел в контакт на стената и след това включете принтера.

⚠ ВНИМАНИЕ – ПОТЕНЦИАЛНО НАРАНЯВАНЕ: За да избегнете риска от пожар или токов удар, свържете захранващия кабел към правилно заземен електрически контакт с подходящо напрежение, който е в близост до продукта и е леснодостъпен.

Работа в мрежа

Свързване на принтера с Wi-Fi мрежа

Преди да започнете, се уверете, че:

- Във Вашия принтер е монтиран безжичен модул. За повече информация вижте раздела [Монтиране на безжични модули](#).
- Active Adapter (Активен адаптер) е зададен на Auto (Автоматично). От началния екран докоснете **Settings (Настройки) > Network/Ports (Мрежа/портове) > Network Overview (Преглед на мрежата) > Active Adapter (Активен адаптер)**.

Използване на контролния панел

- 1 От началния екран докоснете **Settings (Настройки) > Network/Ports (Мрежа/портове) > Wireless (Безжична връзка) > Setup On Printer Panel (Конфигуриране на панела на принтера) > Choose Network (Избор на мрежа)**.
- 2 Изберете Wi-Fi мрежа, след което въведете паролата на мрежата.

Забележка: При принтерите, които са готови за работа с Wi-Fi мрежа, по време на първоначалното конфигуриране се появява подкана за настройка на Wi-Fi мрежата.

Използване на Lexmark Mobile Assistant

- 1 В зависимост от Вашето мобилно устройство изтеглете приложението Мобилен асистент на Lexmark от App Store или от магазина Google Play™.
- 2 От началния екран на принтера докоснете **Settings (Настройки) > Network/Ports (Мрежа/портове) > Wireless (Безжична връзка) > Setup Using Mobile App (Конфигуриране с помощта на мобилно приложение) > Printer ID (ID на принтер)**.
- 3 Стартирайте приложението от мобилното си устройство и приеете условията за ползване.
Забележка: Ако е необходимо, предоставете разрешения.
- 4 Докоснете **Connect to Printer (Свързване към принтер) > Go to Wi-Fi Settings (Отиване до Wi-Fi настройките)**.
- 5 Свържете мобилното си устройство към безжичната мрежа на принтера.
- 6 Върнете се към приложението, след което докоснете **Setup Wi-Fi Connection (Конфигуриране на Wi-Fi връзка)**.
- 7 Изберете Wi-Fi мрежа, след което въведете паролата на мрежата.
- 8 Докоснете **Done (Готово)**.

Свързване на принтера към безжична мрежа чрез Wi-Fi Protected Setup (WPS)

Преди да започнете, се уверете, че:

- Точката за достъп (безжичния рутер) е сертифицирана по WPS или е съвместима с WPS. За повече информация вижте документацията, доставена с точката за достъп.
- Във Вашия принтер е монтиран безжичен модул. За повече информация вижте раздела [Монтиране на безжични модули](#).
- Active Adapter (Активен адаптер) е зададен на Auto (Автоматично). От началния екран докоснете **Settings (Настройки) > Network/Ports (Мрежа/портове) > Network Overview (Преглед на мрежата) > Active Adapter (Активен адаптер)**.

Използване на метода с натискане на бутон

- 1 От началния екран докоснете **Settings (Настройки) > Network/Ports (Мрежа/портове) > Wireless (Безжична връзка) > Wi-Fi Protected Setup (Защитено конфигуриране на Wi-Fi) > Start Push Button Method (Метод с натискане на стартов бутон)**.
- 2 Следвайте инструкциите на дисплея.

Използване на метода с персонален идентификационен номер (PIN)

- 1 От началния екран докоснете **Settings (Настройки) > Network/Ports (Мрежа/портове) > Wireless (Безжична връзка) > Wi-Fi Protected Setup (Защитено конфигуриране на Wi-Fi) > Start PIN Method (Метод за стартиране с PIN)**.
- 2 Копирайте осемцифрения WPS PIN.
- 3 Отворете уеб браузър и въведете IP адреса на точката за достъп в полето за адрес.
Забележки:
 - За да разберете IP адреса, вижте документацията, доставена с точката за достъп.
 - В случай че използвате прокси сървър, временно го изключете, за да заредите уеб страницата правилно.
- 4 Отворете на настройките за WPS. За повече информация вижте документацията, доставена с точката за достъп.
- 5 Въведете осемцифрения PIN и след това запишете промените.

Конфигуриране на Wi-Fi Direct

Wi-Fi Direct® позволява на безжични устройства да се свързват директно към принтер с разрешена Wi-Fi Direct, без да се използва точка за достъп (безжичен рутер).

Преди да започнете, се уверете, че на Вашия принтер е монтиран безжичен модул. За повече информация вижте раздела [Монтиране на безжични модули](#).

- 1 От началния екран докоснете **Settings (Настройки) > Network/Ports (Мрежа/портове) > Wi-Fi Direct**.
- 2 Конфигурирайте настройките.
 - **Enable Wi-Fi Direct (Разрешаване на Wi-Fi Direct)** – разрешава на принтера да излъчва своя собствена Wi-Fi Direct мрежа.
 - **Wi-Fi Direct Name (Име на Wi-Fi Direct)** – назначава име за Wi-Fi Direct мрежата.
 - **Wi-Fi Direct Password (Парола на Wi-Fi Direct)** – назначава паролата за договаряне на безжичната защита, когато се използва връзката с равноправен достъп.
 - **Show Password on Setup Page (Показване на парола на страницата за конфигуриране)** – показва паролата на страницата за настройка на мрежата.
 - **Auto-Accept Push Button Requests (Автоматично приемане на заявки с бутон)** – позволява на принтера да приема автоматично заявки за връзка.

Забележка: Автоматичното приемане на заявки с бутон не е защитено.

Забележки:

- По подразбиране паролата за Wi-Fi Direct мрежата не се вижда на дисплея на принтера. За да се покаже паролата, активирайте иконата за показване на парола. От началния екран докоснете **Settings (Настройки) > Security (Защита) > Miscellaneous (Разни) > Enable Password/PIN Reveal (Разрешаване на показването на паролата/PIN)**.
- Можете да видите паролата на мрежата Wi-Fi Direct, без същата да се показва на дисплея на принтера. От началния екран докоснете **Settings (Настройки) > Reports (Отчети) > Network (Мрежа) > Network Setup Page (Страница за настройка на мрежа)**.

Свързване на мобилно устройство към принтера

Преди да свържете своето мобилно устройство, се уверете, че Wi-Fi Direct е конфигуриран. За повече информация вижте ["Конфигуриране на Wi-Fi Direct" на стр. 106](#).

Свързване чрез Wi-Fi Direct

Забележка: Тези инструкции се отнасят само за мобилни устройства с Android.

- 1 От мобилното устройство отидете на менюто с настройки.
- 2 Разрешете **Wi-Fi** и след това докоснете **Wi-Fi Direct**.
- 3 Изберете името на Wi-Fi Direct на принтера.
- 4 Потвърдете връзката на контролния панел на принтера.

Свързване чрез Wi-Fi

- 1 От мобилното устройство отидете на менюто с настройки.
- 2 Докоснете **Wi-Fi** и след това изберете името на Wi-Fi Direct на принтера.
Забележка: Низът DIRECT-ху (където х и у са два произволни знака) се добавя преди името на Wi-Fi Direct.
- 3 Въведете паролата на Wi-Fi Direct.

Свързване на компютър към принтера

Преди да свържете своя компютър, се уверете, че Wi-Fi Direct е конфигуриран. За повече информация вижте ["Конфигуриране на Wi-Fi Direct" на стр. 106](#).

За потребители на Windows

- 1 Отворете **Printers & scanners (Принтери и скенери)**, след което кликнете върху **Add a printer or scanner (Добавяне на принтер или скенер)**.
- 2 Кликнете върху **Show Wi-Fi Direct printers (Показване на принтери с Wi-Fi Direct)**, след което изберете името на принтера с Wi-Fi Direct.
- 3 От дисплея на принтера обърнете внимание на осемцифрения PIN на принтера.
- 4 Въведете PIN на принтера в компютъра.
Забележка: Ако драйверът на принтера вече не е инсталиран, тогава Windows изтегля подходящия драйвер.

За потребители на Macintosh

- 1 Кликнете върху иконата за безжична връзка, след което изберете името на принтера с Wi-Fi Direct.
Забележка: Низът DIRECT-ху (където х и у са два произволни знака) се добавя преди името на Wi-Fi Direct.
- 2 Въведете паролата на Wi-Fi Direct.

Забележка: Върнете компютъра си към неговата предишна мрежа, след като прекъснете връзката с Wi-Fi Direct мрежата.

Деактивиране на Wi-Fi мрежата

- 1 От началния екран докоснете **Settings (Настройки) > Network/Ports (Мрежа/портове) > Network Overview (Преглед на мрежа) > Active Adapter (Активен адаптер) > Standard Network (Стандартна мрежа)**.
- 2 Следвайте инструкциите на дисплея.

Проверка на свързването на принтера

- 1 От началния екран докоснете **Settings (Настройки) > Reports (Отчети) > Network (Мрежа) > Network Setup Page (Страница за настройка на мрежа)**.
- 2 Проверете първия раздел на Страница за настройка на мрежа и потвърдете, че състоянието е Свързано.
Ако състоянието е несвързано, отворът за LAN може да не е активен или мрежовият кабел може да е дефектен. Свържете се с вашия администратор за помощ.

Конфигуриране на серийно отпечатване (само за Windows)

Преди да започнете, се уверете, че във Вашия принтер е инсталиран сериен вътрешен порт за решения.

- 1 Задайте параметрите в принтера.
 - а От контролния панел отидете до менюто за настройки на порта.
 - б Намерете менюто за настройки на серийния порт, след което коригирайте настройките, ако е необходимо.
 - в Приложете промените.
- 2 От Вашия компютър отворете папката с принтери и изберете Вашия принтер.
- 3 Отворете свойствата на принтера и изберете COM порта от списъка.
- 4 Задайте параметрите на COM порта в диспечера на устройства.

Забележки:

- Серийното отпечатване намалява скоростта на печат.
- Уверете се, че серийният кабел е свързан към серийния порт на Вашия принтер.

Защита на принтера

Намиране на слота за защита

Принтерът е оборудван с функция за заключване за защита. Прикрепете заключване за защита на показаното място, съвместимо с повечето модели лаптопи, за да защитите принтера на мястото му.

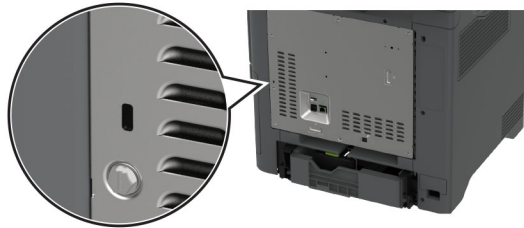

Изтриване на паметта на принтера

Изключете принтера, за да изтриете енергозависимата памет или буферираните данни във Вашия принтер.

За изтриване на енергонезависимата памет, настройки на устройството и мрежата, настройки на защитата и внедрени решения извършете следното:

- 1 От началния екран докоснете **Settings (Настройки) > Device (Устройство) > Maintenance (Поддръжка) > Out of Service Erase (Изтр. при неизправност)**.
- 2 Докоснете полето с отметка **Sanitize all information on nonvolatile memory (Изчистване на цялата информация на енергонезависимата памет)**, след което докоснете **ERASE (ИЗТРИВАНЕ)**.
- 3 Докоснете **Start initial setup wizard (Стартиране на съветник за първоначално конфигуриране)** или **Leave printer offline (Оставяне на принтера офлайн)**, след което докоснете **Next (Напред)**.
- 4 Стартирайте операцията.

Забележка: Този процес унищожавя кода за шифроване, който се използва за защита на потребителските данни. Форматирайте твърдия диск и интелигентното устройство за съхранение, след като изтриете паметта на принтера.

Изтриване на запаметяващо устройство на принтера

- 1 От началния екран докоснете **Settings (Настройки) > Device (Устройство) > Maintenance (Поддръжка) > Out of Service Erase (Изтр. при неизправност)**.
- 2 В зависимост от монтираното на Вашия принтер запаметяващо устройство направете едно от следните неща:
 - За твърдия диск докоснете квадратчето за отметка **Sanitize all information on hard disk (Изчистване на цялата информация на твърдия диск)**, докоснете **ERASE (ИЗТРИВАНЕ)** и след това изберете метод за изтриване на данните.

Забележка: Процесът за изчистване на твърдия диск може да отнеме от няколко минути до повече от час, през което време принтерът не е на разположение за други задания.

 - За интелигентно запаметяващо устройство (ISD) докоснете **Erase Intelligent Storage Drive (Изтриване на интелигентно запаметяващо устройство)** и след това докоснете **ERASE (ИЗТРИВАНЕ)**, за да изтриете всички потребителски данни.
- 3 Стартирайте операцията.

Възстановяване на фабричните настройки по подразбиране

- 1 От началния екран докоснете **Settings (Настройки) > Device (Устройство) > Restore Factory Defaults (Възстановяване на фабрични настройки по подразбиране)**.
- 2 От менюто **Restore Settings (Възст. настр.)** > изберете настройките, които искате да възстановите > **RESTORE (ВЪЗСТАНОВЯВАНЕ)**.
- 3 Стартирайте операцията.

Изявление за енергозависимост

Типове памет	Описание
Енергозависима памет	Вашият принтер използва стандартна оперативна памет с произволен достъп (RAM), за да буферира временно потребителски данни по време на обикновени задания за печат и копиране.
Енергонезависима памет	Принтерът може да използва две форми енергонезависима памет: EEPROM и NAND (флаш памет). Двата типа запаметяват операционната система, настройките за принтера и информацията за мрежата. Те също така запаметяват настройки на скенера и маркерите и внедрени решения.
Запаметяващо устройство – твърд диск	Някои принтери може да разполагат с инсталиран твърд диск. Твърдият диск на принтера е проектиран за характерна за принтера функция. Твърдият диск позволява на принтера да задържа буферирани потребителски данни от сложни задания за печат, данни за формуляри и за шрифтове.
Интелигентно запаметяващо устройство (ISD)	В някои принтери може да е монтирано ISD. В ISD се използва енергонезависима флаш памет за запаметяване на потребителски данни от сложни задания за печат, данни от формуляри и данни за шрифтове.

Изтрийте съдържанието на даден вид инсталирана памет на принтера при следните обстоятелства:

- Принтерът се извежда от експлоатация.
- Твърдият диск на принтера или ISD е сменен.
- Принтерът е преместен в различен раздел или на различно местоположение.
- Принтерът е обслужван от лице извън вашата организация.
- Принтерът е отстранен от вашето помещение за обслужване.
- Принтерът е продаден на друга организация.

Забележка: За изхвърлянето като отпадък на запаметяващото устройство следвайте политиките и процедурите на Вашата организация.

Печат

Отпечатване от компютър

Забележка: За етикети, картони и пликосе задайте размера и типа на хартията в принтера, преди да отпечатате документа.

- 1 Отворете диалоговия прозорец „Печат“ от документа, който искате да отпечатате.
- 2 Променете настройките, ако е необходимо.
- 3 Отпечатайте документа.

Отпечатване от мобилно устройство

Отпечатване от мобилно устройство чрез Lexmark Mobile Print

Lexmark C Mobile Print можете да изпращате документи и изображения директно до поддържан принтер Lexmark.

- 1 Отворете документа и след това изпратете до или споделете документа с Lexmark Mobile Print.

Забележка: Някои приложения на трети страни може да не поддържат версията за изпращане или споделяне. За повече информация вижте документацията на приложението.

- 2 Изберете принтер.
- 3 Отпечатайте документа.

Отпечатване от мобилно устройство чрез печат на Lexmark

Lexmark Print (Печат) е решение за мобилен печат за мобилни устройства, които използват Android™, версия 6.0 или по-нова. То Ви позволява да изпращате документи и изображения към свързани в мрежа принтери и сървъри за управление на печат.

Забележки:

- Уверете се, че сте изтеглили приложението за печат на Lexmark от магазина на Google Play, и го активирайте в мобилното устройство.
- Уверете се, че принтерът и мобилното устройство са свързани към една и съща мрежа.

- 1 От Вашето мобилно устройство изберете документ от мениджъра на файлове.
- 2 Изпратете на или споделете документа с печата на Lexmark.



Забележка: Някои приложения на трети страни може да не поддържат версията за изпращане или споделяне. За повече информация вижте документацията на приложението.

- 3 Изберете принтер, след което регулирайте настройките, ако е необходимо.
- 4 Отпечатайте документа.

Отпечатване от мобилно устройство чрез услугата на принтера Morgia

Morgia® Услугата на принтера е решение за мобилен печат за мобилни устройства, които използват Android, версия 5.0 или по-нова. Позволява директното отпечатване на всеки сертифициран за Morgia принтер.

Забележка: Уверете се, че сте свалили приложението за услуга на принтер Morgia от магазина на Google Play, и го активирайте в мобилното устройство.

- 1 От Вашето мобилно устройство с Android стартирайте съвместимо приложение или изберете документ от Вашия файлов мениджър.
- 2 Докоснете  > **Print (Отпечатване)**.
- 3 Изберете принтер, след което регулирайте настройките, ако е необходимо.
- 4 Натиснете .

Отпечатване от мобилно устройство чрез AirPrint

Софтуерната функция AirPrint е решение за мобилен печат, което ви позволява да отпечатвате директно от устройства на Apple на принтер, сертифициран по AirPrint.

Забележки:



- Уверете се, че Apple устройството и принтерът са свързани към една и съща мрежа. Ако в мрежата има няколко безжични хъба, се уверете, че и двете устройства са свързани към една и съща подмрежа.
- Това приложение е поддържано само в някои устройства Apple.

- 1 От Вашето мобилно устройство изберете документ от файловия мениджър или стартирайте съвместимо приложение.
- 2 Докоснете  > **Print (Отпечатване)**.
- 3 Изберете принтер, след което регулирайте настройките, ако е необходимо.
- 4 Отпечатайте документа.

Отпечатване от мобилно устройство чрез Wi-Fi Direct®

Wi-Fi Direct е услуга на принтер, която Ви позволява да отпечатвате на всеки принтер с готовност за печат от Wi-Fi Direct.

Забележка: Уверете се, че мобилното устройство е свързано към безжичната мрежа на принтера. За повече информация вижте ["Свързване на мобилно устройство към принтера" на стр. 106](#).

- 1 От Вашето мобилно устройство стартирайте съвместимо приложение или изберете документ от Вашия файлов мениджър.
- 2 В зависимост от мобилното Ви устройство направете едно от следните:
 - Докоснете  > **Print (Отпечатване)**.
 - Докоснете  > **Print (Отпечатване)**.

- Докоснете ... > **Print (Отпечатване)**.

3 Изберете принтер, след което регулирайте настройките, ако е необходимо.

4 Отпечатайте документа.

Отпечатване от флаш устройство

1 Поставете флаш устройството.

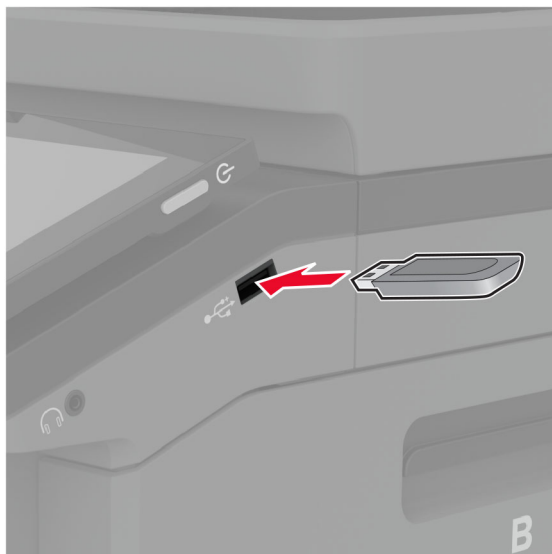

Забележки:

- Ако вкарате флаш устройството, когато се появи съобщение за грешка, принтерът игнорира флаш устройството.
- Ако поставите флаш устройството, докато принтерът обработва други задания за печат, тогава на дисплея се появява **Busy (Зает)**.

2 От дисплея докоснете документа, който желаете да отпечатате.

Ако е необходимо, конфигурирайте настройките за печат.

3 Отпечатайте документа.

За отпечатване на друг документ докоснете **USB Drive (USB устройство)**.

Предупреждение – потенциални щети: За да избегнете загуба на данни или повреда на принтера, не докосвайте флаш устройството или принтера в показаните зони по време на печат, разчитане и записване от устройството с памет.



Поддържани флаш устройства и типове файлове

Флаш устройства

- Lexar JumpDrive S70 (16 GB и 32 GB)
- SanDisk Cruzer Micro (16 GB и 32 GB)
- PNY Attaché (16 GB и 32 GB)

Забележки:

- Принтерът поддържа високоскоростни флаш устройства със стандарт на пълна скорост.
- Флаш устройствата трябва да поддържат системата File Allocation Table (FAT).

Типове файлове

Оригинален	Изображения
<ul style="list-style-type: none"> • PDF (версия 1.7 или по-ранна) • Файлови формати на Microsoft (DOC, DOCX, XLS, XLSX, PPT, PPTX) 	<ul style="list-style-type: none"> • JPEG или JPG • TIFF или TIF • GIF • BMP • PNG • PCX • DCX

Конфигуриране на поверителни задания

- 1 От началния екран докоснете **Settings (Настройки) > Security (Защита) > Confidential Print Setup (Конфигуриране на поверителен печат)**.
- 2 Конфигурирайте настройките.

Настройка	Описание
Макс. невалидни PIN кодове	Задава ограничение за въвеждане на невалиден PIN. Забележка: Когато се достигне лимитът, заданията за печат за това потребителско име се изтриват.
Срок на поверително задание	Задава индивидуален срок за всяко задържано задание, преди да бъде изтрито автоматично от паметта на принтера, твърдия диск или от интелигентното запаметяващо устройство. Забележка: Задържаното задание е Confidential (Поверително), Repeat (Повторение), Reserve (Резервно) или Verify (Проверка).
Повтаряне на срока на задание	Задава срока за заданията за печат, които желаете да повторите.
Потвърждаване на крайния срок на задание	Задава срока за отпечатване на копие на задание, за да проверите качеството му, преди да отпечатате останалите копия.
Резервиране на срока на задание	Задава срока за задания, които желаете да запаметите в принтера за отпечатване по-късно.
Require All Jobs to be Held (Изискване всички задания да бъдат задържани)	Настройва принтера да задържи всички задания за печат.
Запазване на дублирани документи	Задава принтерът да запази всички документи със същото име на файл.

Отпечатване на конфиденциални и други изчакващи задания за печат

За потребители на Windows

- 1 С отворен документ кликнете върху **File** (Файл) > **Print** (Отпечатване).
- 2 Изберете принтер, след което кликнете върху **Properties** (Свойства), **Preferences** (Предпочитания), **Options** (Опции) или **Setup** (Конфигуриране).
- 3 Кликване върху **Print and Hold** (Отпечатване и задържане).
- 4 Изберете **Use Print and Hold** (Използване на отпечатване и задържане) и след това задайте име на потребител.
- 5 Изберете типа задание за печат ("Поверителен", "Повтарящ се", "Резервен" или "Потвърждаващ"). Ако изберете **Confidential** (Поверителен), след това защитете заданието за печат с персонален идентификационен номер (PIN).
- 6 Кликнете върху **OK** или **Print** (Отпечатване).
- 7 Пуснете заданието за печат от началния екран на принтера.
 - За задания за поверителен печат докоснете **Задържани задания** > изберете потребителското си име > **Поверително** > въведете PIN > изберете заданието за печат > конфигурирайте настройките > **Отпечатване**.
 - За други задания за печат докоснете **Задържани задания** > изберете потребителското си име > изберете заданието за печат > конфигурирайте настройките > **Отпечатване**.

За потребители на Macintosh

Използване на AirPrint

- 1 С отворен документ изберете **File** (Файл) > **Print** (Отпечатване).
- 2 Изберете принтер, след което от падащото меню, следващо менюто Orientation (Ориентация), изберете **PIN Printing** (Отпечатване с PIN).
- 3 Разрешете **Отпечатване с PIN** и след това въведете четирицифрен PIN.
- 4 Натиснете **[Print/Печат]**.
- 5 Пуснете заданието за печат от началния екран на принтера. Докоснете **Задържани задания** > изберете името на Вашия компютър > **Поверително** > въведете PIN > изберете заданието за печат > **Отпечатване**.

Използване на драйвера на принтера

- 1 С отворен документ изберете **File** (Файл) > **Print** (Отпечатване).
- 2 Изберете принтер, след което от падащото меню, следващо менюто Orientation (Ориентация), изберете **Print and Hold** (Отпечатване и задържане).
- 3 Изберете **Confidential Print** (Поверителен печат), след което въведете четирицифрен PIN.
- 4 Натиснете **[Print/Печат]**.
- 5 Пуснете заданието за печат от началния екран на принтера. Докоснете **Held jobs** (Задържани задания) > изберете името на Вашия компютър > **Confidential** (Поверителен) > изберете заданието за печат > въведете PIN > **Print** (Отпечатване).

Отпечатване на списък с примери на шрифтове

- 1 От началния екран докоснете **Settings** (Настройки) > **Reports** (Отчети) > **Print** (Отпечатване) > **Print Fonts** (Отпечатване на шрифтовете).
- 2 Докоснете **PCL Fonts** (PCL шрифтове) или **PS Fonts** (PS шрифтове).

Отпечатване на списък на директории

От началния екран докоснете **Settings** (Настройки) > **Reports** (Отчети) > **Print** (Отпечатване) > **Print Directory** (Отпечатване на директория).

Поставяне на разделителни листове между копията

- 1 От началния екран докоснете **Настройки** > **Отпечатване** > **Оформление** > **Разделителни листове** > **Между копията**.
- 2 Отпечатайте документа.

Отмяна на задание за печат

1 От началния екран докоснете .

2 Изберете заданието, което искате да отмените.

Забележка: Можете също да отмените дадено задание чрез докосване на **Job Queue (Опашка на заданията)**.

Регулиране на тъмнотата на тонера

1 От началния екран докоснете **Settings (Настройки) > Print (Отпечатване) > Quality (Качество)**.

2 От менюто Тъмнота на тонера регулирайте настройката.

Копиране

С помощта на автоматичното подаващо устройство и стъклото на скенера

Автоматично подаващо устройство (АПУ)	Стъкло на скенера
 <ul style="list-style-type: none"> • Използвайте АПУ за многостранични или двустранни документи. • Заредете оригинален документ с лицевата част нагоре. За многостранични документи подравнете водещия край преди зареждане. • Регулирайте водачите на АПУ спрямо ширината на хартията, която зареждате. 	 <ul style="list-style-type: none"> • Използвайте стъклото на скенера за документи от една страница, страници от книга, малки обекти (като пощенски картички или снимки), прозрачно фолио, фотохартия или тънки носители (като изрезки от списания). • Поставете документа с лицевата част надолу в ъгъла със стрелката.

Правене на копия

- 1 Заредете оригиналния документ в тавата на АПУ или върху стъклото на скенера.

Забележка: За да не допуснете изрязано изображение, уверете се, че оригиналният документ и изходящият са с еднакъв размер на хартията.

- 2 От началния екран докоснете **Copy (Копиране)**, след което посочете броя на копията.
Променете настройките за копиране, ако е необходимо.
- 3 Копирайте документа.

Забележка: За да направите бързо копие, докоснете  от началния екран.

Копиране на снимки

- 1 Поставете снимка върху стъклото на скенера.
- 2 От началния екран докоснете **Copy (Копиране) > Content (Съдържание) > Content Type (Вид съдържание) > Photo (Снимка)**.
- 3 Докоснете **Content Source (Източник на съдържание)**, след което изберете настройката, която съответства най-добре на оригиналната снимка.
- 4 Копирайте снимката.

Копиране върху бланка

- 1 Заредете оригиналния документ в тавата на АПУ или върху стъклото на скенера.
- 2 От началния екран докоснете **Copy (Копиране) > Copy From (Копиране от)** > изберете размера на оригиналния документ.
- 3 Докоснете **Copy to (Копиране в)**, след което изберете източника на хартия, който съдържа бланката. Ако сте заредили бланката в многоцелевото подаващо устройство, тогава докоснете **Copy To (Копиране в) > Multipurpose Feeder (Многоцелево подаващо устройство)** > изберете размера на хартията > **Letterhead (Бланка)**.
- 4 Копирайте документа.

Копирайте от двете страни на хартията

- 1 Заредете оригиналния документ в тавата на АПУ или върху стъклото на скенера.
- 2 От началния екран докоснете **Copy (Копиране) > Sides (Страни)**.
- 3 Докоснете **1 sided to 2 sided (едностранно към двустранно)** или **2 sided to 2 sided (двустранно към двустранно)**.
- 4 Копирайте документа.

Намаляване или увеличаване на копията

- 1 Заредете оригиналния документ в тавата на АПУ или върху стъклото на скенера.
- 2 От началния екран докоснете **Copy (Копиране) > Scale (Мащаб)** > изберете стойност на мащаба.
Забележка: Промяна на размера на оригиналния документ или изходящ резултат след задаването на Мащабиране възстановява стойността на мащаба на Автоматично.
- 3 Копирайте документа.

Сортиране на копия

- 1 Заредете оригиналния документ в тавата на АПУ или върху стъклото на скенера.
- 2 От началния екран докоснете **Copy (Копиране) > Collate (Колиране) > On (Вкл.) [1,2,1,2,1,2]**.
- 3 Копирайте документа.

Поставяне на разделителни листове между копията

- 1 Заредете оригиналния документ в тавата на АПУ или върху стъклото на скенера.
- 2 От началния екран докоснете **Copy (Копиране) > Separator Sheets (Разделителни листове)**.
- 3 Регулирайте настройките.
- 4 Изпратете заданието за копиране.

Копиране на няколко страници върху един лист

- 1 Заредете оригиналния документ в тавата на АПУ или върху стъклото на скенера.
- 2 От началния екран докоснете **Copy (Копиране) > Pages per Side (Страници на страна)**.
- 3 Регулирайте настройките.
- 4 Копирайте документа.

Копиране на карти

- 1 Заредете карта върху стъклото на скенера.
- 2 От началния екран докоснете **Copy (Копиране) > Copy From (Копиране от)**.
- 3 Докоснете **ID Card (ID карта)**.
- 4 Копирайте картата.

Създаване на бърза команда за копиране

- 1 От началния екран докоснете **Copy (Копиране)**.
- 2 Коририрайте настройките и след това докоснете .
- 3 Създайте бърза команда.

Електронна поща

С помощта на автоматичното подаващо устройство и стъклото на скенера

Автоматично подаващо устройство (АПУ)	Стъкло на скенера
 <ul style="list-style-type: none"> • Използвайте АПУ за многостранични или двустранни документи. • Заредете оригинален документ с лицевата част нагоре. За многостранични документи подравнете водещия край преди зареждане. • Регулирайте водачите на АПУ спрямо ширината на хартията, която зареждате. 	 <ul style="list-style-type: none"> • Използвайте стъклото на скенера за документи от една страница, страници от книга, малки обекти (като пощенски картички или снимки), прозрачно фолио, фотохартия или тънки носители (като изрезки от списания). • Поставете документа с лицевата част надолу в ъгъла със стрелката.

Изпращане на имейл

Преди да започнете, се уверете, че SMTP настройките са конфигурирани. За повече информация вижте ["Конфигуриране на SMTP настройките за имейл" на стр. 45.](#)

- 1 Заредете оригиналния документ в тавата на АПУ или върху стъклото на скенера.
- 2 От началния екран докоснете **E-mail (Имейл)**, след което въведете необходимата информация.
- 3 Ако е необходимо, конфигурирайте настройките за сканиране.
- 4 Изпратете имейла.

Създаване на бърза команда за имейл

- 1 От началния екран докоснете **E-mail (Имейл)**.
- 2 Коригирайте настройките и след това докоснете ★.
- 3 Създайте бърза команда.

Факс

С помощта на автоматичното подаващо устройство и стъклото на скенера

Автоматично подаващо устройство (АПУ)	Стъкло на скенера
 <ul style="list-style-type: none"> • Използвайте АПУ за многостранични или двустранни документи. • Заредете оригинален документ с лицевата част нагоре. За многостранични документи подравнете водещия край преди зареждане. • Регулирайте водачите на АПУ спрямо ширината на хартията, която зареждате. 	 <ul style="list-style-type: none"> • Използвайте стъклото на скенера за документи от една страница, страници от книга, малки обекти (като пощенски картички или снимки), прозрачно фолио, фотохартия или тънки носители (като изрезки от списания). • Поставете документа с лицевата част надолу в ъгъла със стрелката.

Изпращане на факс

Забележка: Уверете се, че факсът е конфигуриран. За повече информация вижте раздела [Конфигуриране на принтера за факс](#).

Използване на контролния панел

- 1 Заредете оригиналния документ в тавата на АПУ или върху стъклото на скенера.
- 2 От началния екран докоснете **Fax (Факс)**, след което въведете необходимата информация.
Променете настройките, ако е необходимо.
- 3 Изпратете факса.

С помощта на компютър

Преди да започнете, се уверете, че драйверът на факса е инсталиран. За повече информация вижте ["Инсталиране на факс драйвера" на стр. 61](#).

За потребители на Windows

- 1 От документа, който се опитвате да изпратите по факса, отворете диалоговия прозорец Print (Отпечатване).
- 2 Изберете принтера, след което кликнете върху **Properties** (Свойства), **Preferences** (Предпочитания), **Options** (Опции) или **Setup** (Конфигуриране).

3 Кликнете върху **Fax (Факс) > Enable fax (Разрешаване на факс) > Always display settings prior to faxing (Винаги показвай настройките преди изпращане по факс)**, след което въведете номера на получателя.

Ако е необходимо, конфигурирайте други настройките за факс.

4 Изпратете факса.

За потребители на Macintosh

1 С отворен документ изберете **File (Файл) > Print (Отпечатване)**.

2 Изберете принтера, към който след името му е добавена думата – **Факс**.

3 В полето **To (До)** въведете номера на получателя.

Ако е необходимо, конфигурирайте други настройките за факс.

4 Изпратете факса.

Насрочване на факс

Забележка: Уверете се, че факсът е конфигуриран. За повече информация вижте раздела [Конфигуриране на принтера за факс](#).

1 Заредете оригиналния документ в тавата на АПУ или върху стъклото на скенера.

2 От началния екран докоснете **Fax (Факс) > To (Към)** > въведете номера на факса > **Done (Готово)**.

3 Докоснете **Send Time (Час на изпращане)**, конфигурирайте датата и часа, след което докоснете **OK**.

4 Изпратете факса.

Създаване на бърза команда за факсово местоназначение

Забележка: Уверете се, че факсът е конфигуриран. За повече информация вижте раздела [Конфигуриране на принтера за факс](#).

1 От началния екран докоснете **Fax (Факс) > To (До)**.

2 Въведете номера на получателя, след което докоснете **Done (Готово)**.

3 Корижирайте настройките и след това докоснете ★.

4 Създайте бърза команда.

Намаляване на разделителната способност на факса

Забележка: Уверете се, че факсът е конфигуриран. За повече информация вижте раздела [Конфигуриране на принтера за факс](#).

- 1 Заредете оригиналния документ в тавата на АПУ или върху стъклото на скенера.
- 2 От началния екран докоснете **Fax (Факс)**, след което въведете необходимата информация.
- 3 Докоснете **Resolution (Разделителна способност)**, след което изберете настройка.
- 4 Изпратете факса.

Регулиране на тъмнината на факса

Забележка: Уверете се, че факсът е конфигуриран. За повече информация вижте раздела [Конфигуриране на принтера за факс](#).

- 1 Заредете оригиналния документ в тавата на АПУ или върху стъклото на скенера.
- 2 От началния екран докоснете **Fax (Факс)**, след което въведете необходимата информация.
- 3 Докоснете **Darkness (Тъмнина)**, след което регулирайте настройката.
- 4 Изпратете факса.

Печат на дневник на факсове

Забележка: Уверете се, че аналоговият факс или etherFAX е конфигуриран. За повече информация вижте раздела [Конфигуриране на принтера за факс](#).

- 1 От началния екран докоснете **Settings (Настройки) > Reports (Отчети) > Fax (Факс)**.
- 2 Щракнете върху **Fax Job Log (Дневник задания факс)** или **Fax Call Log (Дневник повик. факс)**.

Блокиране на нежелани факсове

Забележка: Уверете се, че аналоговият факс или etherFAX е конфигуриран. За повече информация вижте раздела [Конфигуриране на принтера за факс](#).

- 1 От началния екран докоснете **Settings (Настройки) > Fax (Факс) > Fax Setup (Конфигуриране на факс) > Fax Receive Settings (Настройки за получаване на факс) > Admin Controls (Контроли за администратор)**.
- 2 Настройте Block No Name Fax (Блокиране на факсове без име) на **On (Вкл.)**.

Задържане на факсове

Забележка: Уверете се, че аналоговият факс или etherFAX е конфигуриран. За повече информация вижте раздела [Конфигуриране на принтера за факс](#).

- 1 От началния екран докоснете **Settings (Настройки) > Fax (Факс) > Fax Setup (Конфигуриране на факс) > Fax Receive Settings (Настройки за получаване на факс) > Holding Faxes (Задържане на факсове)**.
- 2 Изберете режим.

Препращане на факс

Забележка: Уверете се, че аналоговият факс или etherFAX е конфигуриран. За повече информация вижте раздела [Конфигуриране на принтера за факс](#).

- 1 Създайте бърза команда за местоназначение.
 - а Отворете уеб браузър и въведете IP адреса на принтера в полето за адрес.
Забележки:
 - Вижте IP адреса на принтера на началния екран. IP адресът се появява като четири поредици от цифри, разделени с точки, напр. 123.123.123.123.
 - В случай че използвате прокси сървър, временно го изключете, за да заредите уеб страницата правилно.
 - б Кликнете върху **Shortcuts (Бързи команди) > Add Shortcut (Добавяне на бърза команда)**.
 - в Изберете тип бърза команда, след което конфигурирайте настройките.
Забележка: Запишете си номера на бързата команда.
 - г Приложете промените.
- 2 Кликнете върху **Settings (Настройки) > Fax (Факс) > Fax Setup (Конфигуриране на факс) > Fax Receive Settings (Настройки за получаване на факс) > Admin Controls (Контроли за администратор)**.
- 3 От менюто Fax Forwarding (Препращане на факс) изберете **Forward (Препращане)** или **Print and Forward (Отпечатване и препращане)**.
- 4 В менюто Forward to (Препращане до) изберете типа местоназначение, след което въведете номера на бързата команда.
- 5 Приложете промените.

Сканиране

С помощта на автоматичното подаващо устройство и стъклото на скенера

Автоматично подаващо устройство (АПУ)	Стъкло на скенера
 <ul style="list-style-type: none"> • Използвайте АПУ за многостранични или двустранни документи. • Заредете оригинален документ с лицевата част нагоре. За многостранични документи подравнете водещия край преди зареждане. • Регулирайте водачите на АПУ спрямо ширината на хартията, която зареждате. 	 <ul style="list-style-type: none"> • Използвайте стъклото на скенера за документи от една страница, страници от книга, малки обекти (като пощенски картички или снимки), прозрачно фолио, фотохартия или тънки носители (като изрезки от списания). • Поставете документа с лицевата част надолу в ъгъла със стрелката.

Сканиране към компютър

Преди да започнете, се уверете, че компютърът и принтерът са свързани към една и съща мрежа.

За потребители на Windows

Използване на помощна програма Lexmark ScanBack

- 1 От компютъра стартирайте помощната програма Lexmark ScanBack, след което кликнете върху **Next (Напред)**.

Забележка: За да изтеглите помощната програма, отидете на www.lexmark.com/downloads.

- 2 Кликнете върху **Настройка** и след това добавете IP адреса на принтера.

Забележка: Вижте IP адреса на принтера на началния екран на принтера. IP адресът се появява като четири поредици от цифри, разделени с точки, напр. 123.123.123.123.

- 3 Кликнете върху **Close (Затваряне) > Next (Напред)**.

- 4 Изберете размера на оригиналния документ и след това кликнете върху **Напред**.

- 5 Изберете формат на файла и разделителната способност на сканиране и след това кликнете върху **Напред**.

- 6 Въведете уникално име на профил на сканиране и след това кликнете върху **Напред**.

- 7 Отидете до мястото, където искате да запазите сканирания документ, създайте име на файла, след което кликнете върху **Next (Напред)**.
Забележка: За повторно използване на профила на сканиране разрешете **Create Shortcut (Създаване на бърза команда)**, след което създайте уникално име на бърза команда.
- 8 Кликнете върху **Готово**.
- 9 Заредете оригинален документ в автоматичното подаващо устройство или върху стъклото на скенера.
- 10 От началния екран на принтера докоснете **Scan Profiles (Сканиране на профили) > Scan to Computer (Сканиране към компютър)**, след което изберете профил за сканиране.

Използване на програмата за факс и сканиране в Windows

Забележка: Уверете се, че принтерът е добавен в компютъра. За повече информация вижте ["Добавяне на принтери към компютър" на стр. 61](#).

- 1 Заредете оригинален документ в автоматичното подаващо устройство или върху стъклото на скенера.
- 2 От компютъра отворете **Windows Fax and Scan (Факс и сканиране в Windows)**.
- 3 От менюто Source (Източник) изберете източник на сканиране.
- 4 Ако е необходимо, променете настройките за сканиране.
- 5 Сканирайте документа.

За потребители на Macintosh

Забележка: Уверете се, че принтерът е добавен в компютъра. За повече информация вижте ["Добавяне на принтери към компютър" на стр. 61](#).

- 1 Заредете оригинален документ в автоматичното подаващо устройство или върху стъклото на скенера.
- 2 От компютъра извършете едно от следните действия:
 - Отворете **Image Capture (Заснемане на изображение)**.
 - Отворете **Printers & Scanners (Принтери и скенери)**, след което изберете принтер. Кликнете върху **Scan (Сканиране) > Open Scanner (Отваряне на скенер)**.
- 3 От прозореца Scanner (Скенер) извършете едно от следните действия:
 - Изберете къде искате да запазите сканирания документ.
 - Изберете размера на оригиналния документ.
 - За да сканирате от АПУ, изберете **Document Feeder (Подаващо устройство)** от Scan Menu (Меню за сканиране) или разрешете **Use Document Feeder (Използване на подаващо устройство)**.
 - Ако е необходимо, конфигурирайте настройките за сканиране.
- 4 Кликнете върху **Сканиране**.

Сканиране към FTP сървър

- 1 Заредете оригиналния документ в тавата на АПУ или върху стъклото на скенера.
- 2 От началния екран докоснете **FTP**, след което въведете необходимата информация.
- 3 Ако е необходимо, конфигурирайте другите настройки на FTP.
- 4 Изпратете заданието за FTP.

Създаване на бърза команда за FTP

- 1 От началния екран докоснете **FTP**.
- 2 Въведете адреса на FTP сървъра, след което докоснете .
- 3 Създайте бърза команда.

Сканиране към мрежова папка

- 1 Заредете оригиналния документ в тавата на АПУ или върху стъклото на скенера.
- 2 От началния екран докоснете **Scan Center (Център за сканиране)**.
Забележка: Иконата и името може да са променени. За повече информация се свържете с Вашия администратор.
- 3 Извършете едно от следните неща:
 - Изберете местоназначение.
Забележка: При SFTP, за номер на порта задайте **22**.
 - Използвайте бърза команда, като докоснете , а след това изберете бързата команда от списъка.
- 4 Сканирайте документа.

Създаване на бърза команда за мрежова папка

- 1 Отворете уеб браузър и въведете IP адреса на принтера в полето за адрес.
Забележки:
 - Вижте IP адреса на принтера на началния екран на принтера. IP адресът се появява като четири поредици от цифри, разделени с точки, напр. 123.123.123.123.
 - В случай че използвате прокси сървър, временно го изключете, за да заредите уеб страницата правилно.
- 2 Кликнете върху **Shortcuts (Бързи команди) > Add Shortcut (Добавяне на бърза команда)**.
- 3 От менюто Shortcut Type (Тип бърза команда) изберете **Network Folder (Мрежова папка)**, след което конфигурирайте настройките.
- 4 Приложете промените.

Сканиране към флаш устройство

- 1 Заредете оригиналния документ в тавата на АПУ или върху стъклото на скенера.
- 2 Поставете флаш устройството.

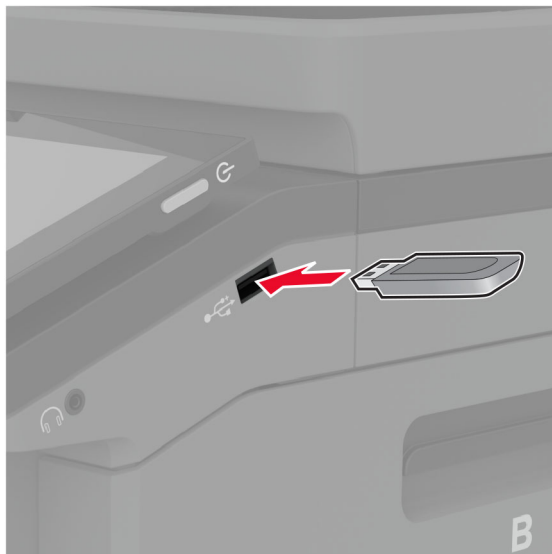

- 3 Докоснете **Сканиране към USB** и коригирайте настройките, ако е необходимо.

Забележки:

- За да запазите сканирания документ в папка, докоснете **Scan to (Сканиране към)**, изберете папка, след което докоснете **Scan Here (Сканиране тук)**.
- Ако екранът на USB Drive (USB устройство) не се изведе, тогава докоснете **USB Drive (USB устройство)** на контролния панел.

- 4 Сканирайте документа.

Предупреждение – потенциални щети: За да избегнете загуба на данни или повреда на принтера, не докосвайте флаш устройството или принтера в показаните зони по време на печат, разчитане и записване от устройството с памет.



Използване на менютата на принтера

Карта на менюто

Устройство	<ul style="list-style-type: none"> • Предпочитания • Екологичен режим • Панел Remote Operator (Дистанционен оператор) • Известия • Управление на захранването • Събиране на анонимни данни 	<ul style="list-style-type: none"> • Достъпност • Възстановяване на фабрични настройки • Поддръжка • Персонализиране на начален екран • Актуализация на фърмуера • Информация за този принтер
Печат	<ul style="list-style-type: none"> • Оформление • Настройка • Качество • Отчитане задан. 	<ul style="list-style-type: none"> • PDF • PostScript • PCL • Изображение
Хартия	<ul style="list-style-type: none"> • Конфигуриране на тава 	<ul style="list-style-type: none"> • Конфигурация на носител
Копиране	Копиране по подр.	
Факс	Настройки по подразбиране за факс	
Имейл	<ul style="list-style-type: none"> • Конфигуриране на имейл • Имейл по подразбиране 	<ul style="list-style-type: none"> • Настр.уеб връзка
FTP	FTP по подразбиране	
USB у-во	<ul style="list-style-type: none"> • Сканиране от флаш устройство 	<ul style="list-style-type: none"> • Печатане от флаш устройство
Мрежа/портове	<ul style="list-style-type: none"> • Преглед на мрежата • Безжично • Wi-Fi Direct • Управление на мобилни услуги • Ethernet • TCP/IP • SNMP 	<ul style="list-style-type: none"> • IPSec • 802.1x • Конфигуриране на LPD • Настройки на HTTP/FTP • ThinPrint • USB • Ограничаване на външен достъп до мрежата
Защита	<ul style="list-style-type: none"> • Методи за влизане • Планиране на USB устройства • Дневник на проведена защита • Ограничения за вход • Настройка на поверителен печат 	<ul style="list-style-type: none"> • Кодиране диск • Изтр. временни файлове • Решения за настройки на LDAP • Разни
Услуги в облака	Регистрация за услуги в облака	
Отчети	<ul style="list-style-type: none"> • Страница с настройки на менюто • Устройство • Печат 	<ul style="list-style-type: none"> • Бързи команди • Факс • Мрежа

отстраняване на неизправности	Тестови страници за качество на печат	Почистване на скенера
-----------------------------------------------	---------------------------------------	-----------------------

Устройство

Предпочитания

Елемент от меню	Описание
Display Language (Език на дисплея) [Списък с езици]	Зададете езика на текста, който се появява на дисплея.
Country/Region (Държава/Регион) [List of countries or regions] (Списък с държави и региони)	Идентифицирайте държавата или региона, където принтерът е конфигуриран да работи.
Run initial setup (Стартиране на първоначални настройки) Off (Изкл.)* On (Вкл.)	Изпълните съветника за конфигуриране.
Keyboard (Клавиатура) Keyboard Type (Вид клавиатура) [Списък с езици]	Изберете език като тип клавиатура. Забележка: Всичките стойности за Keyboard Type (вид клавиатура) могат да не се появят или могат да изискват специален хардуер, за да се появят.
Displayed information (Показвана информация) Display Text 1 (Текст на дисплея 1) (IP Address (IP адрес)*) Display Text 2 (Текст на дисплея 2) (Date/Time (Дата/час)*) Custom Text 1 (Персонализиран текст 1) Custom Text 2 (Персонализиран текст 2)	Посочете информацията, която да се появява на началния екран.
Date and Time (Дата и час) Configure (Конфигуриране) Current Date and Time (Текущи дата и час) Manually Set Date and Time (Ръчно задаване на дата и час) Date Format (Формат за дата) (ММ-ДД-ГГГГ*) Time Format (Формат за час) (12 часа преди обяд/след обяд*) Time Zone (Часова зона) (UTC-5:00*) Network Time Protocol Enable NTP (Разрешаване на NTP) (On (Вкл.)*) NTP Server (NTP сървър) Enable Authentication (Разрешаване на удостоверяване) (None (Няма)*)	Конфигурира датата и часа на принтера и протокола за време на мрежата.
Забележка: Звездичка (*) до стойността указва фабричната настройка по подразбиране.	

Елемент от меню	Описание
Paper Sizes (Размери на хартия) U.S. (САЩ)* Metric (Метрични)	Определете единицата за измерване на размери хартия. Забележка: Страната или регионът, избрани в съветника за първоначално конфигуриране, определя първоначалната настройка за размер на хартия.
Screen Brightness (Яркост на екран) 20 – 100% (100*)	Регулира яркостта на дисплея.
Flash Drive Access (Достъп до флаш устройство) Disabled (Забранено) Enabled (Разрешено)*	Позволява достъп до флаш устройството.
Позволяване отстраняване на фон Off (Изкл.) On (Вкл.)*	Посочва дали е позволено отстраняването на фона.
Позвол. сканир. персон. задан. Off (Изкл.) On (Вкл.)*	Посочва дали настройката Custom Job Scanning (Сканиране на персонализирано задание) се показва за копиране, сканиране и факс. Забележка: Този елемент от менюто се показва само когато е монтиран твърд диск или интелигентно запамятаващо устройство.
One Page Flatbed Scanning (Хоризонтално сканиране на една страница) Off (Изкл.)* On (Вкл.)	Конфигурира принтера да сканира всякакъв вид задание, включващо стъклото на скенера като една страница. Забележка: Принтерът се връща в началния екран след извършване на единично хоризонтално сканиране, вместо да извежда подкани.
Звукови сигнали на устройството Mute All Sounds (Заглушаване на всички звукови сигнали) (Off (Изкл.))* Button Feedback (Обратна връзка от бутона) (On (Вкл.))* Volume (Сила на звука) (5*) ADF Loaded Beep (Звуков сигнал за заредено АПУ) (On (Вкл.))* Alarm Control (Управление на алармата) (Single (Единично))* Cartridge Alarm (Аларма на касета) (Single (Единична))* Speaker Mode (Режим на високоговор.) (Always Off (Винаги изкл.))* Ringer Volume (Сила на звънене) (Off (Изкл.))*	Конфигурира настройките на звуковия сигнал на принтера.
Screen Timeout (Време за изчакване на екрана) 5 – 300 секунди (60*)	Задайте времето за режим на готовност в секунди, преди на дисплея да бъде изведен началният екран или преди принтерът автоматично да изключи акаунт на потребител.
Забележка: Звездичка (*) до стойността указва фабричната настройка по подразбиране.	

Еко-режим

Елемент от меню	Описание
Печат Страни Едностранно* 2-Sided (Двустранно)	Определя дали да отпечатва от едната страна или и от двете страни на хартията.
Печат Страници на страна Off (Изкл.)* 2 pages per side (2 страници на страна) 3 pages per side (3 страници на страна) 4 pages per side (4 страници на страна) 6 pages per side (6 страници на страна) 9 pages per side (9 страници на страна) 12 pages per side (12 страници на страна) 16 pages per side (16 страници на страна)	Отпечатване на многостранични изображения на едната страна на лист хартия.
Печат Плътност на тонера 1 – 5 (4*)	Определете светлостта или тъмнотата на текстовите изображения.
Печат Функция за запазване на цвета Off (Изкл.)* On (Вкл.)	Намалите количеството тонер, което се използва за печат на графика и изображения.
Копиране Страни Едностранно към едностранно* Едностранно към двустранно Двустранно към едностранно Двустранно към двустранно	Посочва сканиращото поведение въз основа на оригиналния документ.
Копиране Страници на страна Off (Изкл.)* 2 страници с вертикална ориентация 4 страници с вертикална ориентация 2 страници с хоризонтална ориентация 4 страници с хоризонтална ориентация	Посочва сканиращото поведение въз основа на оригиналния документ.
Копиране Мрак 1 – 9 (5*)	Определя плътността на сканираните текстови изображения.
Забележка: Звездичка (*) до стойността указва фабричната настройка по подразбиране.	

Панел Remote Operator (Дистанционен оператор)

Елемент от меню	Описание
External VNC Connection (Външна VNC връзка) Не позволявам* Позволяване	Свързва външен Virtual Network Computing (VNC) клиент към отдалечения контролен панел.
Вид удостоверяване Няма* Standard Authentication (Стандартно удостоверяване)	Задава типа на удостоверяването при достъп до клиентския сървър VNC.
VNC Password (VNC парола)	Задава паролата за свързване към клиентския сървър VNC. Забележка: Този елемент от менюто се появява само ако Тип на удостоверяването е зададен на Стандартно удостоверяване.
Забележка: Звездичка (*) до стойността указва фабричната настройка по подразбиране.	

Известия

Елемент от меню	Описание
ADF Loaded Beep (Звуков сигнал за заредено АПУ) Off (Изкл.) On (Вкл.)*	Активира звук при зареждане на хартия в АПУ.
Alarm Control (Управление на аларма) Off (Изкл.) Single (Единично)* Continuous (Продължителен)	Задава колко пъти да звучи алармата, когато принтерът изисква намеса от потребителя.
Консумативи Show Supply Estimates (Показване на приблизителни изчисления на консумативи) Show estimates (Показване на приблизителни изчисления)* Do not show estimates (Без показване на приблизителни изчисления)	Показва очакваното състояние на консумативите.
Консумативи Cartridge Alarm (Аларма касета) Off (Изкл.) Single (Единично)* Continuous (Продължителен)	Задайте колко пъти да звучи алармата, когато касетата е изчерпана.
Консумативи Custom Supply Notifications (Персонализирани известявания за консумативи)	Конфигурирайте настройките за известията, когато принтерът изисква намеса от страна на потребителя. Забележка: Този елемент от менюто е достъпен само в вградения уебсървър.
Забележка: Звездичка (*) до стойността указва фабричната настройка по подразбиране.	

Елемент от меню	Описание
E-mail Alerts Setup (Настройка на известия по имейл) Конфигуриране на имейл Primary SMTP Gateway (Първичен SMTP шлюз)	Въведете IP адрес или име на хост на първичния SMTP сървър за изпращане на имейл.
E-mail Alerts Setup (Настройка на известия по имейл) Конфигуриране на имейл Primary SMTP Gateway Port (Първичен порт на SMTP шлюза) (25*)	Въведете номер на порт на първичния SMTP сървър.
E-mail Alerts Setup (Настройка на известия по имейл) Конфигуриране на имейл Secondary SMTP Gateway (Вторичен SMTP шлюз)	Въведете IP адрес на сървъра или име на хост на вторичен или резервен SMTP сървър.
E-mail Alerts Setup (Настройка на известия по имейл) Конфигуриране на имейл Secondary SMTP Gateway Port (Вторичен порт на SMTP шлюза) (25*)	Въведете номер на порта на сървъра на Вашия вторичен или резервен SMTP сървър.
E-mail Alerts Setup (Настройка на известия по имейл) Конфигуриране на имейл SMTP Timeout (Време на изчакване на SMTP сървъра) (30*)	Задава продължителността, преди да изтече времето на сесията за принтера, ако SMTP сървърът не отговаря.
E-mail Alerts Setup (Настройка на известия по имейл) Конфигуриране на имейл Reply Address (Адрес за отговор)	Посочете адрес за отговор в имейла.
E-mail Alerts Setup (Настройка на известия по имейл) Конфигуриране на имейл Always use SMTP default Reply Address (Да се използва винаги адрес за отговор по подразбиране на SMTP) (Off (Изкл.)*)	Използва адреса за отговор по подразбиране на SMTP.
E-mail Alerts Setup (Настройка на известия по имейл) Конфигуриране на имейл Използване на SSL/TLS (Забранено*)	Изпраща имейл с помощта на криптирана връзка.
E-mail Alerts Setup (Настройка на известия по имейл) Конфигуриране на имейл Изискване на доверен сертификат (Вкл.*)	Изисква доверен сертификат при достъп до SMTP сървър.
E-mail Alerts Setup (Настройка на известия по имейл) Конфигуриране на имейл SMTP Server Authentication (Удостоверяване на SMTP сървър) (No authentication required* (Не е необходимо удостоверяване)*)	Посочва вида на удостоверяване на SMTP сървър.
E-mail Alerts Setup (Настройка на известия по имейл) Конфигуриране на имейл Device-Initiated E-mail (Инициран от устройството имейл) (None (Няма)*)	Задава дали са необходими данни за устройството за иницирани от устройството имейли.
E-mail Alerts Setup (Настройка на известия по имейл) Конфигуриране на имейл User-Initiated E-mail (Инициран от потребителя имейл) (None (Няма)*)	Задава дали са необходими данни за устройството за иницирани от потребителя имейли.

Забележка: Звездичка (*) до стойността указва фабричната настройка по подразбиране.

Елемент от меню	Описание
E-mail Alerts Setup (Настройка на известия по имейл) Конфигуриране на имейл Use Active Directory Device Credentials (Използ. удостовер. от у-то за Active Directory) (Off (Изкл.)*)	Активира данни за потребителя и наименования на групи за свързване към SMTP.
E-mail Alerts Setup (Настройка на известия по имейл) Конфигуриране на имейл Device Userid (ИД потребител у-во)	Specify the user ID to connect to the SMTP server (Посочва потребителска ИД за свързване към SMTP сървър).
E-mail Alerts Setup (Настройка на известия по имейл) Конфигуриране на имейл Device Password (Парола на устройството)	Посочва парола за свързване към SMTP сървър.
E-mail Alerts Setup (Настройка на известия по имейл) Конфигуриране на имейл Kerberos 5 зона	Посочва протокола за удостоверяване на зоната за Kerberos 5.
E-mail Alerts Setup (Настройка на известия по имейл) Конфигуриране на имейл NTLM Domain (NTLM домейн)	Посочва име на домейна за протокол на NTLM защита.
E-mail Alerts Setup (Настройка на известия по имейл) Конфигуриране на имейл Disable "SMTP server not set up" error (Деактивиране на грешката „SMTP сървърът не е настроен“) (Off (Изкл.)*)	Деактивира съобщение за грешка при настройка на SMTP да се показва на дисплея.
Error Prevention (Предотвратяване на грешки) ADF Multifeed Sensor (Сензор за подаване на множество листа на АПУ) Off (Изкл.) On (Вкл.)*	Открива кога АПУ поема повече от един лист от носител наведнъж.
Error Prevention (Предотвратяване на грешки) Jam Assist (Подпомагане при засядане) Off (Изкл.) On (Вкл.)*	Задайте на принтера да проверява автоматично за заседнала хартия.
Error Prevention (Предотвратяване на грешки) Auto Continue (Автоматично продължаване) Off (Изкл.) On (Вкл.)* Auto Continue Time (Време за автоматично продължаване) (5*)	Оставете принтера автоматично да продължи да обработва или отпечатва задание, след като изчистите някои условия за обслужване.
Error Prevention (Предотвратяване на грешки) Auto Reboot (Автоматично рестартиране) Auto Reboot (Автоматично рестартиране) Reboot when idle (Рестарт при режим на готовност) Reboot always (Рестарт – всеки път)* Reboot never (Рестарт – никога)	Задайте на принтера да се рестартира, когато се появи грешка.
Забележка: Звездичка (*) до стойността указва фабричната настройка по подразбиране.	

Елемент от меню	Описание
Error Prevention (Предотвратяване на грешки) Auto Reboot (Автоматично рестартиране) Max Auto Reboots (Максимален брой автоматични рестартирания) (2*)	Задайте броя автоматични рестартирания, които принтерът може да извърши.
Error Prevention (Предотвратяване на грешки) Auto Reboot (Автоматично рестартиране) Auto Reboot Window (Прозорец за автоматично рестартиране) (720*)	Задайте броя на секундите, преди принтерът да извърши автоматично рестартиране.
Error Prevention (Предотвратяване на грешки) Auto Reboot (Автоматично рестартиране) Auto Reboot Counter (Брояч за автоматично рестартиране)	Показване на информация само за четене на брояча за рестартиране.
Error Prevention (Предотвратяване на грешки) Auto Reboot (Автоматично рестартиране) Reset Auto Reboot Counter (Нулиране на брояч за автоматично рестартиране) Отказ Продължаване	Reset Auto Reboot Counter (Нулиране на брояч за автоматично рестартиране).
Error Prevention (Предотвратяване на грешки) Display Short Paper Error (Показване на грешка за къса хартия) On (Вкл.) Auto-clear (Автоматично изчистване)*	Задайте на принтера да показва съобщение при възникването на грешка на къса хартия. Забележка: Късата хартия се отнася до размера на заредената хартия.
Error Prevention (Предотвратяване на грешки) Page Protect (Защита на страница) Off (Изкл.)* On (Вкл.)	Задайте на принтера да обработва цялата страница в паметта, преди да я отпечата.
Jam Content Recovery (Възстановяване при засядане на съдържание) Jam Recovery (Възстановяване при засядане на хартия) Off (Изкл.) On (Вкл.) Auto (Автоматично)*	Задайте на принтера да отпечата отново заседналите страници.
Jam Content Recovery (Възстановяване при засядане на съдържание) Scanner Jam Recovery (Възстановяване на засядане на скенер) Job level (Ниво на задание) Page level (Ниво на страница)*	Посочва как да се рестартира задание за сканиране след отстраняване на засядане на хартия.
Забележка: Звездичка (*) до стойността указва фабричната настройка по подразбиране.	

Управление на захранването

Елемент от меню	Описание
Sleep Mode Profile (Профил на режим на заспиване) Отпечатване от режим на заспиване Оставане в будно състояние след отпечатване Влизане в режим на заспиване след отпечатване*	Задава принтерът да остане в будно състояние или да влезе в режим Sleep (Заспиване) след отпечатване.
Sleep Mode Profile (Профил на режим на заспиване) Докосване за събуждане от режим Deep Sleep (Дълбок сън) Off (Изкл.) On (Вкл.)*	Събужда принтера от режим Deep Sleep (Дълбок сън) чрез докосване на дисплея на принтера.
Край на време Режим на заспиване 1 – 114 минути (15*)	Задайте времето на готовност, преди принтерът да започне да работи в режим на заспиване.
Край на време Време на изчакване за активиране на режим на хибернация Disabled (Забранено) 1 час 2 часа 3 часа 6 часа 1 ден 2 дни 3 дни* 1 седмица 2 седмици 1 месец	Задаване на времето, преди принтерът да се изключи.
Край на време Време на изчакване за хибернация при връзка Хибернация Без хибернация*	Задаване на Време на изчакване за активиране на режим на хибернация, за да се изключи принтерът, докато съществува активна Ethernet връзка.
Планиране на режими на захранване Schedules (Планове) Add New Schedule (Добавяне на нов график)	Планиране кога принтерът да влиза в режим Sleep (Заспиване) или в режим Hibernate (Хибернация).
Забележка: Звездичка (*) до стойността указва фабричната настройка по подразбиране.	

Събиране на анонимни данни

Елемент от меню	Описание
Събиране на анонимни данни Информация за използването и производителността на устройството Няма*	Изпратете на Lexmark информация за използването и производителността на принтера. Забележка: Anonymous Data Send Time (Час на изпращане на анонимни данни) се показва само когато сте задали Anonymous Data Collection (Събиране на анонимни данни) на Device Usage and Performance Information (Информация за използването и производителността на устройство).
Час на изпращане на анонимни данни Начален час Краен час	
Забележка: Звездичка (*) до стойността указва фабричната настройка по подразбиране.	

Достъпност

Елемент от меню	Описание
Duplicate Key Strike Interval (Интервал за двойно натискане на клавиши) 0 – 5 (0*)	Задава интервала в секунди, пред който принтерът игнорира дублираното натискане на клавиши на прикрепена клавиатура.
Закъснение повторен. клавиш 0,25 – 5 (1*)	Задава първоначалната продължителност на закъснението в секунди, преди повтарящият клавиш да започне повтарянето. Забележка: Този елемент от менюто се появява само когато към принтера е прикрепена клавиатурата.
Честота повторение клавиш 0,5 – 30 (30*)	Задава броя на натисканията в секунда за повтарящ се клавиш. Забележка: Този елемент от менюто се появява само когато към принтера е прикрепена клавиатурата.
Удължаване време изч. екран Изкл.* Вкл.	Позволява на потребителя да остане на същото място и да нулира Край на време за изчакване на екрана таймера, когато изтече, вместо да се връща на началния екран.
Звук на слушалката 1 – 10 (5*)	Регулира силата на звука на слушалките. Забележка: Този елемент от менюто се появява само когато към принтера е прикрепена слушалка.
Enable Voice Guidance When Headphone Is Attached (Активиране на гласова навигация при прикачена слушалка) Изкл.* Вкл.	Активира гласова навигация при прикачена слушалка към принтера.
Speak Passwords/PINs (Гласови пароли/ПИН) Изкл.* Вкл.	Настройва принтера да разчита гласови пароли или персонални идентификационни номера. Забележка: Този елемент от менюто се появява само когато към принтера е прикрепена слушалка или говорител.
Забележка: Звездичка (*) до стойността указва фабричната настройка по подразбиране.	

Елемент от меню	Описание
Скорост на говор Много бавна Бавна Нормална* Бърза По-бърза Много бърза Рязка Много рязка Най-бърза	Задава скоростта на говорене на гласовата навигация. Забележка: Този елемент от менюто се появява само когато към принтера е прикрепена слушалка или говорител.
Забележка: Звездичка (*) до стойността указва фабричната настройка по подразбиране.	

Възстановяване на фабрични настройки по подразбиране

Елемент от меню	Описание
Възст. настр. Restore all settings (Възст. всички настр.) Restore printer settings (Възст. настр. принтер) Restore network settings (Възстан. мрежови настр.) Restore fax settings (Възст. настр. за факс) Restore app settings (Възст. настр. за приложение)	Възстановите фабричните настройки по подразбиране на принтера.

Поддръжка

Меню „Конфигур.“

Елемент от меню	Описание
USB Configuration (Конфигуриране на USB) USB PnP 1* 2	Променете режима на USB драйвера на принтера, за да подобрите неговата съвместимост с персонален компютър.
USB Configuration (Конфигуриране на USB) USB сканиране към локален On (Вкл.)* Off (Изкл.)	Посочва дали драйверът на USB устройството да отчита като обикновено USB устройство (единичен интерфейс) или като комплексно USB устройство (няколко интерфейса).
USB Configuration (Конфигуриране на USB) USB скорост Full (Пълно) Auto (Автоматично)*	Кара USB порта да работи на пълна скорост и дезактивира неговите възможности за висока скорост.
Забележка: Звездичка (*) до стойността указва фабричната настройка по подразбиране.	

Елемент от меню	Описание
Конфигуриране на тава Отчит. размер Тава [x] Отчитане Off (Изкл.) On (Вкл.)*	Конфигурира тавата да разпознава автоматично заредения в нея размер хартия.
Конфигуриране на тава Тавата се свързва Автоматично* Off (Изкл.)	Задайте принтера да свързва тавите, които имат същите настройки на тип и размер хартия.
Конфигуриране на тава Показване на съобщение за подвижен модул на тава Off (Изкл.) Само за неизвестни размери* Винаги	Показва съобщение, което позволява на потребителя да сменя настройките за размер и тип на хартията след поставяне на тавата.
Конфигуриране на тава А5 зареждане Къса страна Дълга страна*	Определя ориентацията за зареждане по подразбиране за хартия с размер А5 във всички източници на хартия.
Конфигуриране на тава Запит. х-я Auto (Автоматично)* Многоф.подав. у-во Ръчно под.х-я	Задава източника на хартия, който потребителят да постави при показване на подкана за зареждане на хартия. Забележка: За да се появи Multipurpose Feeder (Многоцелево подаващо устройство) в менюто Paper (Хартия), задайте Configure MP (Конфигуриране на MP) на Cassette (Касета).
Конфигуриране на тава Запитване плик Auto (Автоматично)* Многоф.подав. у-во Ръчно плик	Задава източника на хартия, който потребителят да постави при показване на подкана за зареждане на плик. Забележка: За да се появи Multipurpose Feeder (Многоцелево подаващо устройство) в менюто Paper (Хартия), задайте Configure MP (Конфигуриране на MP) на Cassette (Касета).
Конфигуриране на тава Действ.при запит. Запитване на потребител* Продължаване Използв. настоящите	Задайте принтера да разрешава подкани, свързани с промяна на хартията или плика.
Конфигуриране на тава Multiple Universal Sizes (Множество универсални размери) Off (Изкл.)* On (Вкл.)	Задава тавата за поддръжка на множество универсални размери хартия.
Забележка: Звездичка (*) до стойността указва фабричната настройка по подразбиране.	

Елемент от меню	Описание
Отчети Страница с настройки на менюто Дневник събития Обобщение на регистъра на събитията	Отпечатване на отчети относно настройки на менюто на принтера, състоянието и регистри за събития.
Използване на консумативи и броячи Изчистване хронология изп. консум.	Нулира хронологията за използването на консумативи, например броя страници и оставащите дни, до фабричните нива.
Използване на консумативи и броячи Нулиране на ITM Нулиране на брояча за черна касета Нулиране на брояча за касета циан Нулиране на брояча за касета магента Нулиране на брояча за жълта касета Нулиране брояч поддръжка	Нулирайте брояча след монтирането на нов консуматив или комплект за поддръжка.
Използване на консумативи и броячи Обхвати на разширено покритие	Регулирайте количеството на цветовото покритие за всеки диапазон на печат.
Емулации на принтер PPDS дубликат Off (Изкл.)* On (Вкл.)	Задайте принтера да разпознава и използва потока за данни на PPDS.
Емулации на принтер PS дубликат Off (Изкл.) On (Вкл.)*	Задайте принтера да разпознава и използва потока за данни на PS.
Емулации на принтер Enable Formsmerge (Разрешаване на сливането на форми) Off (Изкл.)* On (Вкл.)	Активира сливането на форми за запамяване на формите в твърдия диск или в интелигентното запамяващо устройство (ISD). Забележка: Принтерът трябва да има монтирани твърд диск или ISD.
Емулации на принтер Enable Prescribe (Разрешаване на предписание) Off (Изкл.)* On (Вкл.)	Активира предписание. Забележка: Трябва да се монтира лиценз за предписание.
Емулации на принтер Emulator Security (Защита на емулятор) Page Timeout (Време на изчакване на страница) 0 – 60 (60*)	Задайте времето на изчакване на страница по време на емуляция.
Емулации на принтер Emulator Security (Защита на емулятор) Reset Emulator After Job (Нулиране на емулятор след заданието) Off (Изкл.)* On (Вкл.)	Нулирайте емулятора след задание за печат.
Забележка: Звездичка (*) до стойността указва фабричната настройка по подразбиране.	

Елемент от меню	Описание
Емулации на принтер Emulator Security (Защита на емулатор) Disable Printer Message Access (Забраняване на достъп до съобщение на принтера) Off (Изкл.) On (Вкл.)*	Забранете достъпа до съобщението на принтера по време на емуляция.
Fax Configuration (Конфигуриране на факс) Факс режим на ниска консум. Деактивиране на Sleep ("спящ" режим) Разрешаване на Sleep ("спящ" режим) Auto (Автоматично)*	Настройва факса да влиза в режим на заспиване, когато принтерът определи, че това трябва да се случи.
Fax Configuration (Конфигуриране на факс) Място съхран. факс NAND Disk (Диск)*	Задава мястото за съхраняване на всички факсове. Забележка: Този елемент от менюто се показва само когато е монтиран твърд диск или ISD.
Конфигурация на печат Режим „Само черно-бяло“ Off (Изкл.)* On (Вкл.)	Задания за отпечатване без копиране в сивата скала.
Конфигурация на печат Улавяне на цвета Off (Изкл.) 1 2* 3 4 5	Подобрява разпечатката за компенсиране на неправилната регистрация в принтера.
Конфигурация на печат По-ярък шрифт 0 – 150 (24*)	Задайте стойността на размера на точките на текста, под който високочестотните екрани се използват при отпечатване на данни на шрифта. Например, ако стойността е 24, тогава всички размери на шрифтове с размер 24 точки или по-малко използват високочестотни екрани.
Операции с устройство Безшум. режим Off (Изкл.)* On (Вкл.)	Настройте принтера да работи в Безшумен режим. Забележка: Разрешаването на тази настройка забавя общата производителност на принтера.
Операции с устройство Менюта панел Off (Изкл.) On (Вкл.)*	Разрешава достъп до менютата на принтера от контролния панел.
Забележка: Звездичка (*) до стойността указва фабричната настройка по подразбиране.	

Елемент от меню	Описание
Операции с устройство Безопасен режим Off (Изкл.)* On (Вкл.)	Задайте принтера да работи в специален режим, в който се опитва да продължи да предлага възможно най-много функционалност, въпреки известни проблеми. Например, когато се настрои на Вкл и моторът за двустранен печат не функционира, принтерът извършва едностранен печат на документите дори ако заданието е двустранен печат.
Операции с устройство Minimum Copy Memory (Минимална памет за копиране) 80 MB* 100 MB	Задава минималното разпределяне на паметта за съхраняване на задания за копиране.
Операции с устройство Изчистване на персонализирано състояние	Изтриване на дефинирани от потребителя низове за съобщения по избор По подразбиране или Алтернативно.
Операции с устройство Изчистване на всички дистанционно инсталирани съобщения	Изтриване на съобщения, които са били дистанционно инсталирани.
Операции с устройство Автоматично показване грешки Off (Изкл.) On (Вкл.)*	Показва съществуващи съобщения за грешка на дисплея, след като принтерът остане неактивен на началния екран за известно време.
Операции с устройство Honor orientation on fast path copy (Съобразяване с ориентация на копието на прекия избор) Off (Изкл.)* On (Вкл.)	Разрешава на принтера да използва настройката за ориентация от менюто Copy (Копиране), когато изпращате задания за бързо копиране.
Конфигуриране на сензор за петно на тонер Предпочитание за честота на калибриране Disabled (Забранено) Най-малко регулирания на цвят По-малко регулирания на цвят Нормална* По-добра точност на цвета Най-добра точност на цвета	Задайте колко често да се извършва калибрирането и подравняването на цветовете.
Конфигуриране на сензор за петно на тонер Пълно калибриране	Стартира пълно калибриране на цветовете.
Конфигуриране на сензор за петно на тонер Печат на страница за информация TPS	Печат на диагностична страница, която съдържа информация относно калибриране на сензора за петно на тонер.
App Configuration (Конфигуриране на приложения) LES приложения Off (Изкл.) On (Вкл.)*	Активира приложенията Lexmark Embedded Solutions (LES).
Забележка: Звездичка (*) до стойността указва фабричната настройка по подразбиране.	

Елемент от меню	Описание
Scanner Configuration (Конфигуриране на скенера) Ръчна регистрацията на скенера Бърз тест за отпечатване	Отпечатва "Бърз тест за целева страница". Забележка: Уверете се, че разстоянието на полетата на целевата страница е равномерно от всичките ѝ страни. Ако не е, тогава трябва да нулирате полетата на принтера.
Scanner Configuration (Конфигуриране на скенера) Ръчна регистрацията на скенера Front ADF Registration (Предна регистрація на АПУ) Rear ADF Registration (Задна регистрація на АПУ) Flatbed Registration (Хоризонтална регистрація)	Ръчно регистрирайте хоризонталния скенер и АПУ след подмяна на АПУ, стъклото на скенера или контролерната платка.
Scanner Configuration (Конфигуриране на скенера) Нулиране брояч поддръжка	Нулира брояча след смяната на комплекта за поддръжка на АПУ.
Scanner Configuration (Конфигуриране на скенера) Изтриване ръбове Flatbed Edge Erase (Изтриване по хоризонтални ръбове) (3*) ADF Edge Erase (Изтриване на ръбове от АПУ) (3*)	Задава размера в милиметри на зоната без печат около АПУ или задание за хоризонтално сканиране.
Scanner Configuration (Конфигуриране на скенера) ADF Deskew (Изравняване на изкривяванията при АПУ) ADF Electronic Deskew (Електронно изравняване на изкривяванията при АПУ) (On (Вкл.)*)	Намалява изкривяването на документи, които са сканирани от АПУ.
Scanner Configuration (Конфигуриране на скенера) Изключване на скенер No (Не)* Да Само АПУ	Дезактивира скенера, когато не работи правилно.
Scanner Configuration (Конфигуриране на скенера) Tiff Byte Order (Tiff Byte ред) CPU формат за следване на байтовете* Little Endian (Формат за следване на байтове, започващ от най-малко значимия) Big Endian (Формат за следване на байтове, започващ от най-значимия от тях)	Задава реда на байтовете на резултат от сканирането с формат TIFF.
Забележка: Звездичка (*) до стойността указва фабричната настройка по подразбиране.	

Елемент от меню	Описание
Scanner Configuration (Конфигуриране на скенера) Exact Tiff Rows Per Strip (Точни Tiff редове на лента) On (Вкл.)* Off (Изкл.)	Задава стойността на етикета RowsPerStrip (Редове на лента) на форматиран с TIFF резултат от сканирането.
Scanner Configuration (Конфигуриране на скенера) Праг на почистване на стъклото на скенера 1000–30000, 0=Деактивирано (10000*)	Задайте броя на сканиранията, преди потребителят да получи подкана да почисти стъклото на скенера.
Забележка: Звездичка (*) до стойността указва фабричната настройка по подразбиране.	

Изтр. при неизправност

Елемент от меню	Описание
Изтр. при неизправност Memory Last Sanitized (Последно изчистване на памет) Hard Disk Last Sanitized (Последно изчистване на твърд диск) ISD last erased (Последно изтрито ISD)	Показва информация само за четене при последното изтриване на паметта на принтера или запаметяващото устройство. Забележка: Hard Disk Last Sanitized (Последно изчистване на твърд диск) и ISD last erased (Последно изтрито ISD) се показва само когато има монтирано запаметяващо устройство.
Изтр. при неизправност Sanitize all information on nonvolatile memory (Изчистване на цялата информация на енергонезависимата памет) Erase all printer and network settings (Изтриване на всички настройки на принтера и мрежата) Изтриване на всички приложения и настройки на приложения Изтрийте всички преки пътища и настройки на преки пътища Sanitize all information on hard disk (Изтриване на цялата информация на твърдия диск) Изтриване на изтегляния (изтриване на всички макроси, шрифтове, PFO и т.н.) Изтриване на буферирани задания Изтриване задържани задания Изтриване на интелигентно запаметяващо устройство	Изчиства цялата информация на енергонезависимата памет и информацията на запаметяващото устройство. Забележка: Sanitize all information on hard disk (Изчистване на цялата информация на твърдия диск) и Erase Intelligent Storage Drive (Изтриване на интелигентно запаметяващо устройство) се показва само когато има монтирано запаметяващо устройство.

Персонализиране на начален екран

Забележка: Това меню се появява само в Embedded Web Server.

Меню	Описание
Копиране Имейл Факс Задърж. факсове Освобождаване на задържани факсове Състояние/Консумативи Опашка на заданията Настройки Смяна на език Адресен указател Маркери Задържани задания USB у-во FTP Scan Profiles (Профили на сканиране) Заклуч. у-во Scan Center (Център за сканиране) Копиране на карти Център за бързи команди	Определя кои икони да се показват на началния екран.

Актуализация на фърмуера

Елемент от меню	Описание
Текуща версия	Показва текущата инсталираната на принтера версия на фърмуера.
Проверка за актуализации сега	Проверете за актуализации на фърмуера.
Автоматична проверка за актуализации On (Вкл.) Off (Изкл.)*	Настройте принтера да проверява автоматично за актуализации на фърмуера.

Информация за този принтер

Елемент от меню	Описание
Маркер за актив	Определя идентификационната информация на принтера. Максималната дължина е 32 знака.
Printer's Location (Местоположение на принтера)	Посочите местоположението на принтера. Максималната дължина е 63 знака.
Свържете се със	Определя информацията за контакт за принтера. Максималната дължина е 63 знака.
Версия на фърмуера	Показва инсталираната на принтера версия на фърмуера.
Двигател	Показва фабричния номер на принтера.
Сериен номер	Показва серийния номер на принтера.
Export Configuration File to USB (Експортиране на конфигурационен файл на USB)	Експортира конфигурационния файл към флаш устройство.

Елемент от меню	Описание
Export Compressed Logs to USB (Експортиране на компресирани. регистрационни файлове на USB)	Експортира компресираните файлове с дневници на флаш устройство.
Send Logs (Изпращане на регистрационни файлове)	Изпраща документирана информация за принтера до Lexmark.

Печат

Оформление

Елемент от меню	Описание
Страни Едностранно* 2-Sided (Двустранно)	Определя дали да отпечатва от едната страна или и от двете страни на хартията.
Начин на обръщане Дълга страна* Къса страна	Определя коя страна на хартията ще бъде свързана при двустранен печат.
Празни страници Отпечатване Do Not Print (Без печат)*	Отпечатайте празни страници, които са включени в задание за печат.
Сортиране Off (Изкл.) (1,1,1,2,2,2) On (Вкл.) (1,2,1,2,1,2)*	Запазва страниците на задание за печат наредени една върху друга в последователност, особено когато печатате множество копия на заданието.
Разделящи листове Няма* Между копията Между задания Между стран.	Вкарва празни разделящи листове по време на печат.
Източник на разделителен лист Трау (Тава) [x] (1*) Многоф.подав. у-во	Определете източника на хартия за разделящия лист.
Страници на страна Off (Изкл.)* 2 pages per side (2 страници на страна) 3 pages per side (3 страници на страна) 4 pages per side (4 страници на страна) 6 pages per side (6 страници на страна) 9 pages per side (9 страници на страна) 12 pages per side (12 страници на страна) 16 pages per side (16 страници на страна)	Отпечатване на многостранични изображения на едната страна на лист хартия.
Забележка: Звездичка (*) до стойността указва фабричната настройка по подразбиране.	

Елемент от меню	Описание
Pages per Side Ordering (Подреждане на страници на една страна) Хоризонтално* Хориз., обърн. Вертикално Верт., обърн.	Посочва позиционирането на многостранични изображения, когато използвате менюто Pages per Side (Страници на страна).
Pages per Side Orientation (Ориентация на страници на една страна) Auto (Автоматично)* Пейзаж Портрет	Посочва ориентацията на многостранични изображения, когато използвате менюто Pages per Side (Страници на страна).
Pages per Side Border (Граница на страници на една страна) Няма* Солидна	Отпечатва рамка около изображението на всяка страница, когато използвате менюто Pages per Side (Страници на страна).
Копия 1 – 9999 (1*)	Посочете броя копия за всяко задание за печат.
Зона на печат Нормална* Побиране на страница Цяла страница	Задава зоната за печат върху лист хартия.
Забележка: Звездичка (*) до стойността указва фабричната настройка по подразбиране.	

Настройка

Елемент от меню	Описание
Език на принтера PCL Emulation (PCL дубликат)* PS дубликат*	Задайте езика на принтера. Забележка: Настройването на език на принтера по подразбиране не възпрепятства софтуерна програма да изпраща задания за печат, които използват друг език на принтера.
Изчакване на задание Off (Изкл.)* On (Вкл.)	Задържа задания за печат, изискващи консумативи, така че заданията, неизискващи липсващите консумативи, да се отпечатат. Забележка: Този елемент от менюто се показва само когато е монтиран твърд диск или интелигентно запаметяващо устройство (ISD).
Край задържане 0 – 255 (30*)	Задайте времето в секунди, през което принтерът изчаква намеса от потребител, преди да задържи задания, които се нуждаят от ресурси, които липсват. Забележка: Този елемент от менюто се показва само когато е монтиран твърд диск или ISD.
Забележка: Звездичка (*) до стойността указва фабричната настройка по подразбиране.	

Елемент от меню	Описание
използване на принтера Максимална скорост Максимален капацитет*	Определете как да работи комплектът за цветни изображения по време на отпечатване. Забележки: <ul style="list-style-type: none"> • Когато зададете настройка Максимален капацитет, комплектът за цветни изображения забавя или спира при печат на групи от само черно-бели страници. • Когато зададете настройка Максимална скорост, комплектът за цветни изображения винаги работи при печат – независимо дали се отпечатват цветни или черно-бели страници.
Използване на принтер с ниска скорост Максимална скорост Максимален капацитет*	Определя как да работи комплектът за цветни изображения по време на печат с ниска скорост. Забележки: <ul style="list-style-type: none"> • Когато зададете настройка Максимален капацитет, комплектът за цветни изображения забавя или спира при печат на групи от само черно-бели страници. • Когато зададете настройка Максимална скорост, комплектът за цветни изображения винаги работи при печат – независимо дали се отпечатват цветни или черно-бели страници. • Тази настройка променя поведението на принтера само когато принтерът работи със скорост на обработка 25 страници в минута. Тя не влияе, когато принтерът работи с по-големи скорости на обработка.
Изтегляне от RAM* Флаш устройства Диск	Определя къде да се запазват всички постоянни ресурси, които се изтеглят на принтера. Забележка: Flash (Флаш устройство) и Disk (Диск) се показват само ако е инсталиран твърд диск или ISD.
Иконом.ресурси Off (Изкл.)* On (Вкл.)	Определете как принтерът работи с изтеглените ресурси, в случай че получи задание, изискващо повече от наличната памет. Забележки: <ul style="list-style-type: none"> • Когато се настрои на Изкл., принтерът запазва изтеглените ресурси само докато е необходима памет. Ресурсите, свързани с неактивния език на принтера, се изтриват. • Когато се настрои на Вкл., принтерът запазва всички изтеглени постоянни ресурси при всяко превключване на езици. Когато е необходимо, принтерът показва съобщения, че паметта е пълна, вместо да изтрие постоянни ресурси.
Ред печат вс.докум. По азбучен ред* Първо най-новите Първо най-старите	Посочете последователността, когато избирате да отпечатате всички задържани и поверителни задания. Забележка: Този елемент от менюто се показва само когато е монтиран твърд диск или ISD.
Забележка: Звездичка (*) до стойността указва фабричната настройка по подразбиране.	

Качество

Елемент от меню	Описание
Режим печат Черно-бяло Цветно*	Задава начина на генериране на цветно съдържание от принтера.
Раздел. способн. при печат 4800 CQ* 1200 dpi	Задайте разделителната способност за разпечатките. Забележка: 4800 CQ предоставя висококачествени разпечатки при максимална скорост.
Плътност на тонера 1 до 5 (4*)	Определете светлостта или тъмнотата на текстовите изображения.
Фотогравюра Нормална* Detail (Подробни данни)	Подобреете разпечатката за по-плавни линии с по-остри ръбове.
Функция за запазване на цвета Off (Изкл.)* On (Вкл.)	Намалите количеството тонер, което се използва за печат на графика и изображения. Забележка: Когато е зададена на On (Вкл.), тази настройка заменя стойността на настройката Toner Darkness (Плътност на тонера).
Яркост на RGB -6 до 6 (0*)	Регулира яркостта на всеки RGB и сив обект на страницата. Забележка: Тази настройка не засяга файлове, при които са използвани спецификации за цвят CMYK.
Контраст на RGB 0 до 5 (0*)	Регулира контраста на всеки RGB и сив обект на дадена страница. Забележка: Тази настройка не засяга файлове, при които са използвани спецификации за цвят CMYK.
Наситеност на RGB 0 до 5 (0*)	Запазва стойностите на черно-бялото, когато регулирате цветните стойности на всеки обект на страницата. Забележка: Тази настройка не засяга файлове, при които са използвани спецификации за цвят CMYK.
Забележка: Звездичка (*) до стойността указва фабричната настройка по подразбиране.	

Усъвършенствани изображения

Елемент от меню	Описание
Баланс на цветовете Cyan (Циан) (0*) Magenta (Магента) (0*) Yellow (Жълто) (0*) Black (Черно) (0*)	Регулира количеството тонер, което се използва за всеки цвят.
Баланс на цветовете Връщане на стойностите по подразбиране	Нулира всички настройки за цвят до техните стойности по подразбиране.
Забележка: Звездичка (*) до стойността указва фабричната настройка по подразбиране.	

Елемент от меню	Описание
Кор.цветове Off (Изкл.) Auto (Автоматично)* Ръчен	Променете настройките за цвят, използвани за печат на документи. Забележки: <ul style="list-style-type: none"> • Изкл. задава принтерът да получава корекция на цвета от софтуера. • Автоматично задава принтерът да прилага различните цветови профили към всеки обект на отпечатаната страница. • Ръчно позволява персонализиране на конвертирания на цветовете RGB или CMYK, приложени към всеки обект на отпечатаната страница.
Цветни мостри Отпечатване на цветни мостри	Отпечатате пробни страници за всяка от RGB и CMYK таблиците за конвертиране на цветовете, използвани в този принтер.
Регулиране на цвета	Калибрира принтера, за да регулира цветовете вариации в разпечатките.
Смяна на еталонни цветове Настройка на CMYK по избор	Задайте специфични CMYK (циан, магента, жълто, черно) стойности – до двадесет наименовани еталонни цветове.
Забележка: Звездичка (*) до стойността указва фабричната настройка по подразбиране.	

Отчитане задан.

Елемент от меню	Описание
Отчитане задан. Off (Изкл.)* On (Вкл.)	Настройва принтерът да създава дневник на заданията за печат, които получава. Забележка: Този елемент от менюто се показва само когато е монтиран твърд диск или интелигентно запамяващо устройство (ISD).
Честота на дневник за отчитане Ежедневно Седмично Monthly (Месечно)*	Посочва колко често принтерът създава файл с дневник.
Действие с дневник в края на честотата Няма* Изпращане на текущия дневник по имейл Изпращане на текущия дневник по имейл и изтриване Публикуване на текущ дневник Изпращане на текущия дневник по поща и изтриване	Посочва как принтерът да реагира, когато се надвиши праговата стойност за честота. Забележка: Стойността, зададена в Accounting Log Frequency (Честота на дневник за отчитане) определя кога се активира това действие.
Ниво на почти пълен дневник Off (Изкл.) On (Вкл.) (5)*	Посочете максималния размер на регистрационния файл, преди принтерът да изпълни Действие с дневник при почти пълно. Забележка: Този елемент от менюто се показва само когато е монтиран твърд диск или ISD.
Забележка: Звездичка (*) до стойността указва фабричната настройка по подразбиране.	

Елемент от меню	Описание
Действие с дневник при почти пълно Няма* Изпращане на текущия дневник по имейл Изпращане на текущия дневник по имейл и изтриване Изпращане на най-стар дневник по имейл и изтриване Публикуване на текущ дневник Изпращане на текущия дневник по поща и изтриване Публик. най-стария дневн. и изтриване Изтриване на текущия дневник Изтриване на най-стария дневник Изтриване на всички освен текущия Изтриване на всички регистрационни файлове	Определя как да реагира принтерът, когато твърдият диск или ISD е почти пълно. Забележка: Стойността, зададена в Log Near Full Level (Ниво на почти пълен дневник) определя кога се активира това действие.
Действие с дневник при пълно Няма* Изпращане на текущия дневник по имейл и изтриване Изпращане на най-стар дневник по имейл и изтриване Изпращане на текущия дневник по поща и изтриване Публик. най-стария дневн. и изтриване Изтриване на текущия дневник Изтриване на най-стария дневник Изтриване на всички освен текущия Изтриване на всички регистрационни файлове	Определя как да реагира принтерът, когато използването на твърдият диск или ISD достигне максималната граница (100 MB).
URL публик. дневник	Посочва къде принтерът да изпраща дневниците за отчитане на заданията.
Имейл адрес за изпращане на дневници	Посочите имейл адреса, на който принтерът изпраща дневниците за отчитане на заданията.
Префикс за файл с дневник	Посочва префикса за файловете с дневник. Забележка: Текущото име на хост, дефинирано в меню TCP/IP, се използва като префикс за файловете с дневници по подразбиране.
Забележка: Звездичка (*) до стойността указва фабричната настройка по подразбиране.	

PDF

Елемент от меню	Описание
Scale To Fit (Мащабиране до побиране) Off (Изкл.)* On (Вкл.)	Мащабира съдържанието на страницата, за да съответства на избрания размер на хартията.
Забележка: Звездичка (*) до стойността указва фабричната настройка по подразбиране.	

Елемент от меню	Описание
Annotations (Анотации) Print (Отпечатване) Do Not Print (Без печат)*	Определя дали да се отпечатват анотации в PDF.
Print PDF Error (Отпечатване на PDF грешка) Off (Изкл.) On (Вкл.)*	Разрешава отпечатването на PDF грешка.

Забележка: Звездичка (*) до стойността указва фабричната настройка по подразбиране.

PostScript

Елемент от меню	Описание
Отпечатване на PS грешка Off (Изкл.)* On (Вкл.)	Отпечатва една страница, която описва грешката PostScript®. Забележка: Когато се появи грешка, обработката на заданието спира, принтерът разпечатва съобщение за грешка и останалата част от задание за печат се изчиства.
Минимална ширина на линията 1 – 30 (2*)	Задава минимална ширина на щрих. Забележка: Задания, отпечатани в 1200 dpi, използват стойността директно.
PS режим на стартиране Off (Изкл.) On (Вкл.)*	Дезактивирайте файла SysStart. Забележка: Активирането на файла SysStart излага принтера или мрежата на риск за сигурността.
Заснемане на изображение Off (Изкл.)* On (Вкл.)	Увеличете контраста и рязкостта на изображения с ниска разделителна способност. Забележка: Тази настройка няма ефект при изображения с разделителна способност 300 dpi или по-висока.
Приоритет на шрифта Resident (На устройство)* От флаш/диск	Установяване на последователността за търсене на шрифт. Забележки: <ul style="list-style-type: none"> Resident (На устройство) задава принтера да търси в неговата памет необходимия шрифт, преди да извърши търсене в твърдия диск или в интелигентното запамяващо устройство (ISD). Flash/Disk (Запис на данни/диск) задава принтера да търси в твърдия диск или в ISD необходимия шрифт, преди да извърши търсене в паметта на принтера. Този елемент от менюто се показва само когато е монтиран твърд диск или ISD.
Край изчакване Off (Изкл.) Вкл.* (40 секунди)	Активира времето, през което принтерът да изчаква допълнителни данни, преди да отмени задание за печат.

Забележка: Звездичка (*) до стойността указва фабричната настройка по подразбиране.

PCL

Елемент от меню	Описание
Източник на шрифт Resident (На устройство)* Диск Изтегляне Флаш устройства Карта за шрифт Всички	Изберете източника, който съдържа селекцията от шрифтове по подразбиране. Забележки: <ul style="list-style-type: none"> • Disk (Диск) и Flash (Флаш устройство) се появяват само когато е монтиран твърд диск или интелигентно запамятаващо устройство (ISD), което съдържа шрифтове. • Изтегляне се появява само ако изтеглените шрифтове съществуват в паметта на принтера. • Font Card (Карта за шрифт) се появява само когато е монтирано ISD.
Име на шрифт [Списък на наличните шрифтове] (Courier*)	Изберете шрифт от посочения източник на шрифтове.
Набор символи [Списък на наличния набор символи] (10U PC-8*)	Определете комплекта от символи за всяко име на шрифт. Забележка: Комплектът от символи е набор от символи от букви и цифри, препинателни знаци и специални символи. Комплектите от символи поддържат различни езици или специфични програми, като например математически символи за научен текст.
Стъпка 0,08 – 100,00 (10,00*)	Посочете стъпката за фиксирани или едноразредни шрифтове. Забележка: Pitch (Стъпка) се отнася за броя на символите с фиксирано разстояние на хоризонтален инч тип.
Ориентация Вертикална ориентация* Пейзаж Reverse Portrait (Обръщане на вертикална ориентация) Reverse Landscape (Обръщане на хоризонтална ориентация)	Определете ориентацията на текста и изображенията на страницата.
Редове стр. 1 – 255	Определете броя редове текст за всяка страница, отпечатана чрез потока за данни PCL®. Забележки: <ul style="list-style-type: none"> • Този елемент от менюто задейства вертикалния механизъм, който осигурява отпечатването на избрания брой редове между полетата по подразбиране на страницата. • 60 е фабричната настройка по подразбиране в САЩ. 64 е международната фабрична настройка по подразбиране.
PCL5 Minimum Line Width (Минимална ширина на линията PCL5) 1 – 30 (2*)	Задава първоначалната минимална ширина на щрих.
PCLXL Minimum Line Width (Минимална ширина на линията PCLXL) 1 – 30 (2*)	
Забележка: Звездичка (*) до стойността указва фабричната настройка по подразбиране.	

Елемент от меню	Описание
Ширина на А4 198 мм* 203 мм	Задава ширината на логическата страница при печатане върху хартия с размер А4. Забележка: Логическата страница е мястото върху физическата страница, на което се отпечатва информацията.
Авт.CR след LF On (Вкл.) Off (Изкл.)*	Настройва да връща касетата след контролна команда за подаване на ред. Забележка: Връщането на касетата е механизъм, който кара принтера да премести позицията на курсора до първата позиция на същия ред.
Авт.LF след CR On (Вкл.) Off (Изкл.)*	Настройва принтера да извършва подаване на ред след връщане на касетата след контролна команда.
Повт.номер.тава Задав.под.у-во Задаване на тава [x] Задав.ръчно подав. Задаване ръчно подаване на пликосе	Конфигурира принтерът да работи с различен драйвер за печат или с приложение по избор, което използва различен набор от задания за източник за заявка на посочен източник на хартия. Изберете от следните опции: Off (Изкл.)* – принтерът използва фабричните задания за източник на хартия по подразбиране. None (Няма) – източникът на хартия игнорира командата за избор на подаване на хартия. 0 – 199 – изберете цифрова стойност, за да зададете стойност по избор към източник на хартия.
Повт.номер.тава Преглед фабрични настройки	Показва фабричната стойност по подразбиране, зададена за всеки източник на хартия.
Повт.номер.тава Възст. осн.	Възстановяване на повтарящите номера на тавата към фабричните им стойности по подразбиране.
Край на време за печат Off (Изкл.) Вкл.* (90 секунди)	Зададете на принтера да завършва задание за печат, след като е бил в режим на готовност за определения период от време. Забележка: Print Timeout Time (Време на изчакване за печат) се показва само когато Print Timeout (Време на изчакване за печат) е разрешено.
Забележка: Звездичка (*) до стойността указва фабричната настройка по подразбиране.	

Изображение

Елемент от меню	Описание
Авт.побиране Вкл. Изкл.*	Изберете най-добрия наличен размер на хартията и ориентация на настройката за дадено изображение. Забележка: Когато е зададен на Вкл., този елемент от менюто заменя настройките за мащабиране и ориентация за изображението.
Инверсия Изкл.* Вкл.	Инвертирани двутонни монохромни изображения. Забележка: Това меню не се прилага за GIF или JPEG формати на изображенията.
Забележка: Звездичка (*) до стойността указва фабричната настройка по подразбиране.	

Елемент от меню	Описание
Мащабиране Фиксир.горе вляво Най-добро побиране* Фиксир.в център Побир.шир./вис. Побир.височ. Побир.ширина	Кorigира изображението, за да се вмести в зоната за печат. Забележка: Когато Автоматично побиране е зададена като Вкл., Мащабиране автоматично се задава като Най-добро побиране.
Ориентация Вертикална ориентация* Пейзаж Reverse Portrait (Обръщане на вертикална ориентация) Reverse Landscape (Обръщане на хоризонтална ориентация)	Определете ориентацията на текста и изображенията на страницата.
Забележка: Звездичка (*) до стойността указва фабричната настройка по подразбиране.	

Хартия

Конфигуриране на тава

Елемент от меню	Описание
Осн.източник Tray (Тава) [x] (1*) Многоф.подав. у-во Ръчно под.х-я Ръчно плик	Задава източника на хартия за всички задания за печат.
Разм./вид х-я Tray (Тава) [x] Многоф.подав. у-во Ръчно под.х-я Ръчно плик	Определя размера на хартията или вида на хартията, заредена във всеки източник на хартия.
Смяна на размер Off (Изкл.) Letter/A4 Всички в списъка*	Указва на принтера да замени определен размер хартия, ако исканият размер не е зареден в нито един от източниците на хартия. Забележки: <ul style="list-style-type: none"> Изкл. изисква от потребителя да зареди искания размер на хартията. All Listed (Всички в списъка) разрешава всички налични замествания.
Забележка: Звездичка (*) до стойността указва фабричната настройка по подразбиране.	

Елемент от меню	Описание
Конф.подав. у-во Cassette (Касета)* Ръчен Първи	Определя поведението на многоцелевото подаващо устройство. Забележки: <ul style="list-style-type: none"> • Cassette (Касета) конфигурира многоцелевото подаващо устройство като автоматичен източник на хартия. • Manual (Ръчно) настройва многоцелевото подаващо устройство само за задания за печат с ръчно подаване. • First (Първи) конфигурира многоцелевото подаващо устройство като основен източник на хартия.
Забележка: Звездичка (*) до стойността указва фабричната настройка по подразбиране.	

Конфигурация на носител

Универсална настройка

Елемент от меню	Описание
Мерни единици Инчове Милиметри	Определя единицата за измерване за универсалната хартия. Забележка: Inches (инчове) е фабричната настройка по подразбиране за САЩ. Милиметри е международната фабрична настройка по подразбиране.
Ширина на вертикалната ориентация 3,00–52,00 инча (8,5*) 76–1321 мм (216*)	Задава ширината на вертикалната ориентация на универсалната хартия.
Височина на портрета 3,00–52,00 инча (14*) 76–1321 мм (356*)	Задава височината на вертикалната ориентация на универсалната хартия.
Посока на подаване Къса страна* Дълга страна	Настройва принтера да взема хартия от посоката на късата или дългата страна. Забележка: Дълга страна се появява само когато най-дългата страна е по-къса от максималната поддържана ширина.
Multiple Universal Sizes (Множество универсални размери) Tray (Тава) [x] Многоф.подав. у-во	Назначете уникален размер за множеството универсални размери, които се зареждат, за всеки източник на хартия. Забележка: Тази настройка се показва само когато е разрешена в менюто Device (Устройство). От началния екран докоснете Settings (Настройки) > Device (Устройство) > Maintenance (Поддръжка) > Configuration Menu (Меню за конфигуриране) > Tray Configuration (Конфигуриране на тава) > Multiple Universal Sizes (Множество универсални размери) .
Забележка: Звездичка (*) до стойността указва фабричната настройка по подразбиране.	

Персонал. размери скан.

Елемент от меню	Описание
Персонализиран размер на сканиране [X] Име на размера за сканиране Ширина 1–8,5 инча (8,5*) 25–216 мм (216*) Височина 1 – 25 инча (11*) 25–635 мм (279*) Ориентация Вертикална ориентация* Пейзаж 2 сканирания на страна Off (Изкл.)* On (Вкл.)	Задава име на размера на сканиране и конфигурира настройките за сканиране.

Типове носители

Елемент от меню	Описание
Обикн. хартия Х-я за визитки Рециклирана хартия Гланцирана Етикети Винил. етикети Ленена хартия Плик Бланка Пред. отп. Цветна хартия Лека хартия Тежка хартия Груба/памук Custom Type (Персонализиран тип) [X]	Задава текстурата, теглото и ориентацията на хартията.

Копиране

Копиране по подр.

Елемент от меню	Описание
Вид съдържание Текст Текст/снимка* Снимка Графики	Подобрява изходния резултат въз основа на съдържанието на оригиналния документ.
Източник на съдържание Черно-бял лазерен Color Laser (Цветни лазерни принтери)* Мастиленоструен Снимка/филм Списание Вестник Печатно издание Други	Подобрява изходния резултата въз основа на източника на оригиналния документ.
Страни Едностранно към едностранно* Едностранно към двустранно Двустранно към едностранно Двустранно към двустранно	Посочва сканиращото поведение въз основа на оригиналния документ.
Разделящи листове Няма* Между копията Между задания Между стран.	Определя дали да включва празни разделящи листове по време на отпечатване.
Източник на разделителен лист Трау (Тава) [x] (1*) Многоф.подав. у-во	Определете източника на хартия за разделящия лист.
Цвят Off (Изкл.) On (Вкл.)* Auto (Автоматично)	Задайте принтера за генериране на цветно отпечатване от задание за сканиране.
Страници на страна Off (Изкл.)* 2 страници с вертикална ориентация 4 страници с вертикална ориентация 2 страници с хоризонтална ориентация 4 страници с хоризонтална ориентация	Определя дали броя на страниците с изображения да бъдат отпечатвани на едната страна на хартията.
Забележка: Звездичка (*) до стойността указва фабричната настройка по подразбиране.	

Елемент от меню	Описание
Печат рамк.стр. Off (Изкл.)* On (Вкл.)	Поставя граница около всяко изображение, когато отпечатва много страници на една-единствена страница.
Сортиране Изкл. [1,1,1,2,2,2] Вкл. [1,2,1,2,1,2]*	Отпечатване на множество копия в поредица.
„Копиране от“ размер [Списък с размери хартия]	Посочва размера на хартията на оригиналния документ. Забележка: Letter е фабричната настройка по подразбиране в САЩ. A4 е международната фабрична настройка по подразбиране.
„Копиране в“ източник Tray (Тава) [x] (1*) Многоф.подав. у-во Автом. съвпад. размер	Посочва източника на хартия за заданията за копиране.
Температура -4 до 4 (0*)	Посочете дали да се генерира по-студено или по-топло изходящо изображение.
Мрак 1 до 9 (5*)	Посочва тъмнината на сканираното изображение.
Брой копия 1 – 9999 (1*)	Посочва броя на копията.
Гор./дол.колонт. Ляв горен колонтитул Среден горен колонтитул Десен горен колонтитул Ляв долен колонтитул Среден долен колонтитул Десен долен колонтитул	Посочва информация за горен и долен колонтитул на сканираното изображение.
Наслагване Поверително Копиране Чернова Спешно По избор Off (Изкл.)*	Посочете текста за наслагване за отпечатване върху всяко копие.
Персонализирано наслагване	Въведете текста за Custom (Персонализиран) избор в менюто Overlay (Наслагване).
Забележка: Звездичка (*) до стойността указва фабричната настройка по подразбиране.	

Усъвършенствани изображения

Елемент от меню	Описание
Баланс на цветовете Cyan (Циан) (0*) Magenta (Магента) (0*) Yellow (Жълто) (0*)	Регулира интензивността на цвета за циан, магента и жълто.
Премахване на цвят Color Dropout (Премахване на цвят) (None (Няма)*) Default Red Threshold (Осн. граница на червеното) (128*) Default Green Threshold (Осн. граница на зеленото) (128*) Default Blue Threshold (Осн. граница на синьото) (128*)	Посочва кой цвят да се изпусне по време на сканиране и регулира настройката за премахване на този цвят.
Автоматично откриване на цвят Color Sensitivity (Цветна чувствителност) (5*) Area Sensitivity (Чувствителност на зона) (5*)	Конфигурира автоматичната настройка за откриване на цвят.
Контраст Оптимално за съдържание* 0 – 5	Посочва контраста на сканираното изображение.
Изчистване на фона Background Detection (Разпознаване на фон) (Content-based (На база на съдържание)*) Level (Ниво) (0*)	Премахва фоновия цвят или цифровия шум на изображението от оригиналния документ. Забележки: <ul style="list-style-type: none"> • Content-based (На база на съдържание) премахва фоновия цвят от оригиналния документ. • Fixed (Фиксирано) премахва цифровия шум от снимка.
Автом. център Off (Изкл.)* On (Вкл.)	Подравнява съдържанието в центъра на страницата.
Огледално изображение Off (Изкл.)* On (Вкл.)	Създадете огледално изображение на оригиналния документ.
Негатив Off (Изкл.)* On (Вкл.)	Създадете негативно изображение на оригиналния документ.
Сенки –4 до 4 (0*)	Регулира сенките в оригиналния документ.
Сканиране от край до край Off (Изкл.)* On (Вкл.)	Сканира оригиналния документ от край до край.
Рязкост 1 – 5 (3*)	Регулира рязкостта на сканираното изображение.
Забележка: Звездичка (*) до стойността указва фабричната настройка по подразбиране.	

Контроли за администратор

Елемент от меню	Описание
Позволява цветни копия Off (Изкл.) On (Вкл.)*	Отпечатване на цветни копия.
Позволяване на приоритетни копия Off (Изкл.) On (Вкл.)*	Прекъсва задание за печат за разпечатване на копия.
Сканиране по избор Off (Изкл.)* On (Вкл.)	Задава принтера да сканира първия комплект оригинални документи с помощта на посочените настройки, след което сканира следващия комплект със същите или с различни настройки. Забележка: Този елемент от менюто се показва само когато е монтиран твърд диск или интелигентно запаметяващо устройство (ISD).
Позволяв. „Запамет. като бърза команда“ Off (Изкл.) On (Вкл.)*	Запазва настройките за копиране като пряк път.
Регулиране АПУ изкривяне Off (Изкл.) On (Вкл.)*	Конфигурира принтера да регулира изкривени изображения от документи, които са сканирани от АПУ.
Пробно копиране Off (Изкл.)* On (Вкл.)	Отпечатва пробно копие за проверка на качеството преди отпечатване на останалите копия. Забележка: Този елемент от менюто се показва само когато е монтиран твърд диск или ISD.
Забележка: Звездичка (*) до стойността указва фабричната настройка по подразбиране.	

Факс

Настройки по подразбиране за факс

Режим факс

Елемент от меню	Описание
Режим факс Факс Сървър за факс Disabled (Забранено)	Изберете режим факс. Забележка: В зависимост от модела на принтера фабричната настройка по подразбиране може да варира.

Факс нас.

Общи настройки за факс

Елемент от меню	Описание
Име на факс	Определя ID на Вашия факс.
Номер на факс	Определя номера на Вашия факс.
Идент. на факс Име на факс Номер на факс*	Задава ID на факс, който да се използва по време на договарянето на факса.
Включване ръчен факс Off (Изкл.)* On (Вкл.)	Включва функцията за ръчен факс на принтера. Забележки: <ul style="list-style-type: none"> • Този елемент на менюто изисква сплитер на линия или телефонна слушалка. • Използвайте обикновена телефонна линия за отговор на входящо задание за факс или за набиране на факс номер. • За да отидете директно на функцията за ръчен факс, докоснете # и 0 на клавиатурата.
Използвана памет Всичката за получаване Повечето за получаване Равно* Повечето за изпращане Всичката за изпращане	Настройва количеството вътрешна памет на принтера, определена за изпращане или получаване на факсове. Забележка: Този елемент на менюто предотвратява буферни състояния на паметта и неуспешни факсове.
Отмяна факсове Позволявам* Не позволявам	Отменя изходящите и входящите факсове.
Маскиране на факс номер Off (Изкл.)* Отляво Отдясно	Посочва формата за маскиране на номер на изходящ факс.
Цифри за маскиране 0 – 58 (0*)	Посочите броя цифри за маскиране в номер на изходящ факс.
Разреши установяване свързана линия Off (Изкл.) On (Вкл.)*	Определя дали телефонна линия е свързана с принтера. Забележка: Събитията се откриват веднага.
Разреши установяване линия в грешно гнездо Off (Изкл.) On (Вкл.)*	Определя дали телефонна линия е свързана с правилния порт на принтера. Забележка: Събитията се откриват веднага.
Разреши поддръжка на използвано разширение Off (Изкл.) On (Вкл.)*	Определя дали телефонна линия се използва от друго устройство, като например друг телефон на същата линия. Забележка: Събитията се откриват веднага.
Забележка: Звездичка (*) до стойността указва фабричната настройка по подразбиране.	

Елемент от меню	Описание
Оптимизиране съвместимост факс.	Конфигурира функционалността на факса с принтера за оптимална съвместимост с други факс машини.
Транспорт. факс T.38 Аналогов G.711 etherFAX	Задайте метода за транспортиране на факс. Забележка: Този елемент от менюто се показва само ако в принтера е инсталиран лицензионен пакет за etherFAX или Факс по IP (FoIP).
Забележка: Звездичка (*) до стойността указва фабричната настройка по подразбиране.	

Настройки на факс чрез HTTPS

Забележка: Това меню се показва само ако опцията Fax Transport (Транспортиране на факс) е зададена на etherFAX.

Елемент от меню	Описание
URL адрес на HTTPS услуга	Посочете URL адреса на etherFAX услугата.
HTTPS прокси сървър	Посочете URL адрес на прокси сървър.
Потребител на HTTPS прокси сървър	Посочете потребителското име и парола за прокси сървъра.
Парола за HTTPS прокси сървър	
Шифроване за изпращане на факс Disabled (Забранено) Enabled (Разрешено)* Задължителен	Разрешете шифроване за изходящите факс съобщения.
Шифроване за получаване на факс Disabled (Забранено) Enabled (Разрешено)* Задължителен	Разрешете шифроване за входящите факс съобщения.
Състояние на факс чрез HTTPS	Покажете състоянието на комуникацията на etherFAX.
Забележка: Звездичка (*) до стойността указва фабричната настройка по подразбиране.	

Настройки за изпращане на факс

Елемент от меню	Описание
Разделителна способност Стандартен* Фино Суперфино Ултрафина	Задава разделителната способност на сканираното изображение. Забележка: По-високата разделителна способност увеличава времето за предаване на факс и изисква по-голяма памет.
Оригинален размер [List of paper sizes (Списък с размери на хартия)] (Mixed Sizes (Смес. размери)*)	Посочете размера на оригиналния документ.
Забележка: Звездичка (*) до стойността указва фабричната настройка по подразбиране.	

Елемент от меню	Описание
Ориентация Вертикална ориентация* Пейзаж	Посочва ориентацията на оригиналния документ.
Страни Off (Изкл.)* Къса страна Дълга страна	Посочете ориентацията на оригиналния документ, когато сканирате и двете страни на документа.
Вид съдържание Текст* Текст/снимка Снимка Графики	Подобрява изходния резултат въз основа на съдържанието на оригиналния документ.
Източник на съдържание Черно-бял лазерен Color Laser (Цветни лазерни принтери)* Мастиленоструен Снимка/филм Списание Вестник Печатно издание Други	Подобрява изходния резултата въз основа на източника на оригиналния документ.
Мрак 1 – 9 (5*)	Посочва тъмнината на сканираното изображение.
През телефонна централа On (Вкл.) Off (Изкл.)*	Настройва принтера да набира номера на факса, без да чака да разпознае сигнала "свободно". Забележка: Вътрешна телефонна централа (PABX) е телефонна мрежа, която позволява от един телефонен номер за външни повиквания да бъде осъществяван достъп до множество линии.
Режим набиране Тонално* Импулсно	Посочва режима на набиране за входящи и изходящи факсове.
Забележка: Звездичка (*) до стойността указва фабричната настройка по подразбиране.	

Усъвършенствани изображения

Елемент от меню	Описание
Баланс на цветовете Циан – Червен –4 до 4 (0*) Магента – Зелен –4 до 4 (0*) Жълт – Син –4 до 4 (0*)	Регулирайте наситеността на цвета по време на сканиране.
Забележка: Звездичка (*) до стойността указва фабричната настройка по подразбиране.	

Елемент от меню	Описание
Премахване на цвят Color Dropout (Премахване на цвят) (None (Няма)*) Default Red Threshold (Осн. граница на червеното) (128*) Default Green Threshold (Осн. граница на зеленото) (128*) Default Blue Threshold (Осн. граница на синьото) (128*)	Посочва кой цвят да се изпусне по време на сканиране и регулира настройката за премахване на този цвят.
Контраст Оптимално за съдържание* 0 1 2 3 4 5	Настройва контраста на изходящото изображение.
Изчистване на фона Подравняване –4 до 4 (0*)	Регулирате количеството на фона, който се вижда на дадено сканирано изображение.
Огледално изображение Off (Изкл.)* On (Вкл.)	Създадете огледално изображение на оригиналния документ.
Негатив Off (Изкл.)* On (Вкл.)	Създадете негативно изображение на оригиналния документ.
Сенки –4 до 4 (0*)	Регулирате количеството на сенките, който се виждат на дадено сканирано изображение.
Сканиране от край до край On (Вкл.) Off (Изкл.)*	Позволява сканиране от край до край на оригиналния документ.
Рязкост 1 – 5 (3*)	Регулира рязкостта на сканираното изображение.
Температура –4 до 4 (0*)	Посочете дали да се генерира по-студено или по-топло изходящо изображение.
Забележка: Звездичка (*) до стойността указва фабричната настройка по подразбиране.	

Контроли за администратор

Елемент от меню	Описание
Автомат. повторно набиране 0 – 9 (5*)	Определя броя опити за многократно набиране на принтера, преди да отмени изпращането на факса до определена дестинация.
Честота на повторно набиране 1 – 200 минути (3*)	Увеличава времевия интервал между опитите за повторно набиране, за да се увеличи вероятността за успешно изпращане на факс.
Забележка: Звездичка (*) до стойността указва фабричната настройка по подразбиране.	

Елемент от меню	Описание
Включване ЕСМ On (Вкл.)* Off (Изкл.)	Активира "Режим коригиране на грешки" (ЕСМ) за задания за факс. Забележка: ЕСМ открива и коригира грешки в процеса на предаване на факс, причинени от шум по телефонната линия и слаба сила на сигнала.
Включв. сканиране факс On (Вкл.)* Off (Изкл.)	Създава факсове с помощта на скенера на принтера.
Драйвер към факс On (Вкл.)* Off (Изкл.)	Позволява драйвера на принтера да изпраща факс.
Позволяв. „Запамет. като бърза команда“ On (Вкл.)* Off (Изкл.)	Запазва факс номера като бързи команди на принтера.
Максимална скорост 33600* 14400 9600 4800 2400	Настройва максималната скорост за изпращане на факс.
Сканиране по избор Off (Изкл.)* On (Вкл.)	Включва сканиране по избор по подразбиране. Забележка: Този елемент от менюто се показва само когато е монтиран твърд диск или интелигентно запамятащо устройство (ISD).
Преглед Off (Изкл.)* On (Вкл.)	Показва преглед на сканираното изображение върху дисплея. Забележка: Този елемент от менюто се показва само когато е монтиран твърд диск или ISD.
Регулиране АПУ изкривяне Off (Изкл.) On (Вкл.)*	Коригирате лекото накланяне в сканираното изображение.
Включ. сканиране цветен факс Off by Default (Изкл. по подразбиране)* On by Default (Вкл. по подразбиране) Never Use (Никога не се използва) Always Use (Винаги се използва)	Разрешава цветни сканирания за факс.
Автомат. конвертиране на цветни в едноцветни факсове On (Вкл.)* Off (Изкл.)	Конвертира всички изходящи цветни факсове в черно-бели.
Потвърждение на номер на факс Off (Изкл.)* On (Вкл.)	Приканва потребителя да потвърди номера на факса.
Код за набиране	Настройва код за набиране.
Забележка: Звездичка (*) до стойността указва фабричната настройка по подразбиране.	

Елемент от меню	Описание
Правила за кодове на набирание	Установите правило за код за набирание.
Забележка: Звездичка (*) до стойността указва фабричната настройка по подразбиране.	

Настройки за получаване на факс

Елемент от меню	Описание
Изчакващо задание за факс Няма* Тонер Тонер и консум.	Отстранява задания за факс от опашката за отпечатване, изискващи специфични ресурси, които не са налични.
Позвънявания преди отговор 1 – 25 (3*)	Задава необходимия брой позвънявания, преди принтерът да отговори на входящи обаждания.
Авт. намаляв. On (Вкл.)* Off (Изкл.)	Мащабира входящ факс до размера на страницата.
Източник хартия Tray (Тава) [X] Auto (Автоматично)*	Настройва източника на хартията за отпечатване на входящ факс.
Страни On (Вкл.) Off (Изкл.)*	Отпечатвайте от двете страни на хартията.
Разделящи листове Няма* Преди заданието След заданието	Определя дали да включва празни разделящи листове по време на отпечатване.
Източник на разделителен лист Tray (Тава) [X] (1*)	Определете източника на хартия за разделящия лист.
Изходяща тава Станд.изх.т.	Посочва изходна тава за получени факсове.
Долен колонтитул факс On (Вкл.) Off (Изкл.)*	Отпечатате информация за предаването в долния край на всяка страница от получен факс.
Обозн. час за факс в долен колонт. Получаване* Печат	Отпечатва времеви щемпел в долния край на всяка страница от получен факс.
Задържане на факсове Режим Задържан факс Off (Изкл.)* Винаги включ. Ръчен Планиран	Задържа получени факсове, за да не се отпечатват, докато не се освободят.
Забележка: Звездичка (*) до стойността указва фабричната настройка по подразбиране.	

Елемент от меню	Описание
Задържане на факсове План за задържане на факс	Назначават план за задържане на факсове. Забележка: Този елемент от менюто се появява само ако Held Fax Mode (Режим на задържан факс) е зададен на Scheduled (Планиран).
Забележка: Звездичка (*) до стойността указва фабричната настройка по подразбиране.	

Контроли за администратор

Елемент от меню	Описание
Включв. получаване факс On (Вкл.)* Off (Изкл.)	Настройва принтера за получаване на факс.
Включ. получав. цветен факс On (Вкл.)* Off (Изкл.)	Настройва принтера за получаване на факс в цвят.
Разреши ID викац On (Вкл.) Off (Изкл.)*	Показва информация за ID на повиквацията при входящо повикване върху дисплея на принтера.
Блокиране на факсове без име On (Вкл.) Off (Изкл.)*	Блокира входящи факсове без ID на факс.
Списък с блокирани факс номера Добавя блокиран факс номер	Посочва телефонните номера, които желаете да блокирате.
Отговор включен Всички позвънявания* Само едно звънене Само двойно звънене Само тройно звънене Само единично или двойно звънене Само единично или тройно звънене Само двойно или тройно звънене	Настройва специална последователност на позвъняване за входящ факс.
Автоматичен отговор On (Вкл.)* Off (Изкл.)	Настройва принтера да получава факсове автоматично.
Код за ръчен отговор 0 – 9 (9*)	Въведете ръчно код от цифровата клавиатура на телефона, за да започнете да получавате факс. Забележки: <ul style="list-style-type: none"> Този елемент от менюто се извежда само когато принтерът споделя една линия с телефон. Този елемент от менюто се извежда само когато настроите принтера да получава факс ръчно.
Забележка: Звездичка (*) до стойността указва фабричната настройка по подразбиране.	

Елемент от меню	Описание
Препращане на факс Print (Отпечатване)* Отпечатване и препращане Препращане	Посочва дали да бъде препратен получен факс.
Препращане към Местоназначение 1 Местоназначение 2	Посочва къде да бъде препратен получен факс. Забележка: Това меню се показва само когато Fax Forwarding (Препращане на факс) е зададено на Print and Forward (Отпечатване и препращане) или Forward (Препращане).
Максимална скорост 33600* 14400 9600 4800 2400	Настройва максималната скорост при предаване на факс.
Забележка: Звездичка (*) до стойността указва фабричната настройка по подразбиране.	

Заглавна страница на факс

Елемент от меню	Описание
Заглавна страница на факс Off by Default (Изкл. по подразбиране)* On by Default (Вкл. по подразбиране) Never Use (Никога не се използва) Always Use (Винаги се използва)	Конфигурира настройките за заглавната страница на факс.
Включване на поле „До“ Off (Изкл.)* On (Вкл.)	
Включване на поле „От“ Off (Изкл.)* On (Вкл.)	
От	
Включване на поле „Съобщение“ Off (Изкл.)* On (Вкл.)	
Съобщ.:	
Включване на лого Off (Изкл.)* On (Вкл.)	
Include Footer (Включва долен колонтитул) [x] Off (Изкл.)* On (Вкл.)	
Footer (Долен колонтитул) [x]	
Забележка: Звездичка (*) до стойността указва фабричната настройка по подразбиране.	

Настройки факс дневник

Елемент от меню	Описание
Transmission Log Frequency (Честота на дневник за предаване) Винаги* Никога Само за грешка	Посочва колко често принтерът създава файл за предаване.
Transmission Log Action (Действие на дневник за предаване) Печат Off (Изкл.) On (Вкл.)* Имейл Off (Изкл.)* On (Вкл.)	Отпечатване или изпращане по имейл на дневник за успешно изпращане на факс или грешка при изпращането.
Получаване дневник грешки Отпечатване никога* Печатане при грешка	Отпечатване на дневник за проблеми при получаване на факс.
Автом. печат дневници On (Вкл.)* Off (Изкл.)	Отпечатване на цялата дейност на факса.
Дневн.източ.х-я Tray (Тава) [x] (1*)	Посочва източника на хартия за отпечатване на дневници.
Показване дневници Име на другия факс* Набран номер	Установява подателя по име на другия факс или номер на факс.
Включв. дневник задания On (Вкл.)* Off (Изкл.)	Вижте резюме на всички задания на факса.
Включв. дневник повикв. On (Вкл.)* Off (Изкл.)	Преглед на резюме на хронологията на повикванията на факса.
Дневник изходяща тава Стандартна изходна тава* Bin (Изходна тава) [x]	Посочва изходна тава за отпечатани дневници.

Забележка: Звездичка (*) до стойността указва фабричната настройка по подразбиране.

Настройки високоговорител

Елемент от меню	Описание
Режим на високоговор. Always Off (Винаги изключ.)* Винаги включ. Включ. докато е свързан	Настройва режима на високоговорителя на факса.

Забележка: Звездичка (*) до стойността указва фабричната настройка по подразбиране.

Елемент от меню	Описание
Сила звук високогов. Слаба* Висока	Регулира силата на звука на високоговорителя на факса.
Сила на звънене Off (Изкл.)* On (Вкл.)	Разрешава силата на звука на звънене.

Забележка: Звездичка (*) до стойността указва фабричната настройка по подразбиране.

VoIP Settings (Настройки на VoIP)

Елемент от меню	Описание
VoIP Protocol (VoIP протокол) SIP* H.323	Задава протокол за гласова комуникация по интернет (VoIP).
STUN сървър	Определя STUN сървъра за преминаване през защитна стена.
Принудителен режим Факс Off (Изкл.) On (Вкл.)*	Превключва шлюза VoIP от аналогов на T.38 в началото на повикване на факса.
Принуд. забав. факс режим 0 – 15 (7*)	Задава закъснение в секунди при изпращането на друга покана за Force Fax Mode (Принудителен режим Факс).

Забележка: Звездичка (*) до стойността указва фабричната настройка по подразбиране.

SIP Settings (Настройки на SIP)

Елемент от меню	Описание
Прокси	Определя IP адреса на системата, която конвертира телефонния номер в IP адрес, където се изпраща факсът.
Регистриране	Определя име или IP адрес на системата, която обработва регистрацията на клиентите на протокола за започване на сесия (SIP).
Потребител	Определя името на потребителя за SIP.
Парола	Определя паролата, която се използва при регистрация в SIP регистратора.
Auth ID (ID за удостоверяване)	Потребителското име, което се използва при регистрацията. Забележка: Ако не бъде зададена настройка за Auth ID (ID за удостоверяване), вместо нея настройката използва потребителското име в полето User (Потребител).
Transport For Registration (Предаване за регистрацията) UDP* TCP	Задава типа предаване на SIP за регистрацията.

Забележка: Звездичка (*) до стойността указва фабричната настройка по подразбиране.

Елемент от меню	Описание
Transport For Incoming Calls (Предаване за входящи повиквания) UDP* TCP UDP и TCP	Задава типа предаване за входящи повиквания.
Transport For Outgoing Calls (Предаване за изходящи повиквания) UDP* TCP	Задава типа предаване за изходящи повиквания.
Outbound Proxy (Изходящ прокси)	Определя изходящ прокси за препращане на цялата SIP комуникация.
Свържете се със	Определя име на контакт за SIP.
Зона	Определя име на област за SIP. Забележка: Ако не е зададена настройката за име на област, вместо нея настройката използва името на Contact (Контакт).
SIP Registration Status (Състояние на регистрацията на SIP)	Показва състоянието на регистрацията на SIP.
Забележка: Звездичка (*) до стойността указва фабричната настройка по подразбиране.	

H.323 Settings (Настройки на H.323)

Елемент от меню	Описание
Gateway (Шлюз)	Определя IP адреса на шлюза H.323.
Gatekeeper (Контрольор на шлюза)	Определя контрольора на шлюза H.323.
Потребител	Определя потребителското име, което се използва с шлюза H.323.
Парола	Определя паролата за шлюза H.323.
Enable Fast Start (Разрешаване на бързо стартиране) Off (Изкл.)* On (Вкл.)	Разрешава бързо стартиране.
Disable H.245 Tunneling (Забрана за тунелиране на H.245) Off (Изкл.)* On (Вкл.)	Забранява тунелирането на H.323.
Disable Gatekeeper Discovery (Забрана за разкриването на контрольора на шлюза) Off (Изкл.) On (Вкл.)*	Забранява разкриването на контрольора на шлюза H.323.
Забележка: Звездичка (*) до стойността указва фабричната настройка по подразбиране.	

T.38 Settings (Настройки на T.38)

Елемент от меню	Описание
Indicator Redundancy (Резервиране на индикатор) 0 – 5 (3*)	Задава колко пъти се повтаря индикаторът на факса в комуникацията на T.38.
Low Speed Redundancy (Резервиране при ниска скорост) 0 – 5 (3*)	Задава колко пъти се повтарят данните с ниска скорост в комуникацията на T.38.
High Speed Redundancy (Резервиране при висока скорост) 0 – 5 (1*)	Задава колко пъти се повтарят данните с висока скорост в комуникацията на T.38.
Забележка: Звездичка (*) до стойността указва фабричната настройка по подразбиране.	

Настройка факс сървър**Общи настройки за факс**

Елемент от меню	Описание
Формат за изпращане	Посочва получател на факса. Забележка: Ако желаете да използвате номера на факса, тогава въведете знака за номер (#) преди номера.
Reply Address (Адрес за отговор)	Посочете адрес за отговор на изпращания факс.
Тема	Посочва темата на факса и съобщението.
Съобщение	
Включване приемане на аналогов сигнал Off (Изкл.)* On (Вкл.)	Задава на принтера да приема аналогови факсове.
Забележка: Звездичка (*) до стойността указва фабричната настройка по подразбиране.	

Настройки на имейл във факс сървър

Елемент от меню	Описание
Използване на SMTP сървър на имейл On (Вкл.) Off (Изкл.)*	Използвайте настройките за имейл на Протокола за обикновено прехвърляне на имейли (SMTP) при получаване и изпращане на факсове. Забележка: Когато опцията е зададена на On (Вкл.), всички други настройки на менюто Fax Server E-mail Settings (Имейл настройки на факс сървър) не се показват.
Primary SMTP Gateway (Първичен SMTP шлюз)	Въведете IP адреса или името на хоста на първичния SMTP сървър.
Първичен порт на SMTP шлюза 1 – 65535 (25*)	Въведете номер на порт на първичния SMTP сървър.
Забележка: Звездичка (*) до стойността указва фабричната настройка по подразбиране.	

Елемент от меню	Описание
Secondary SMTP Gateway (Вторичен SMTP шлюз)	Въведете IP адрес на сървъра или име на хост на вторичен или резервен SMTP сървър.
Вторичен порт на SMTP шлюза 1 – 65535 (25*)	Въведете номер на порта на сървъра на Вашия вторичен или резервен SMTP сървър.
Таймаут на SMTP сървъра 5 – 30 (30*)	Задайте времето, преди да изтече времето на сесията за принтера, ако SMTP сървъра не отговаря.
Reply Address (Адрес за отговор)	Посочете адрес за отговор на изпращания факс.
Използване на SSL/TLS Disabled (Забранено)* Договаряне Задължителен	Посочете дали да се изпрати факс, като се използва шифрована връзка.
Изисква доверен сертификат Off (Изкл.) On (Вкл.)*	Изисква доверен сертификат при достъп за SMTP сървър.
SMTP Server Authentication (Удостоверяване на SMTP сървър) Не е необходимо удостоверяване* Login / Plain (Вход / Опростен) NTLM CRAM-MD5 Digest-MD5 Kerberos 5	Посочва вида на удостоверяване на SMTP сървър.
Инициран от устройството имейл Няма* Изп. SMTP данни от у-вото	Посочва дали са необходими данни за устройството за инициран от устройството имейл.
Инициран от потребителя имейл Няма* Изп. SMTP данни от у-вото Използване на потребителско ИД и парола за сесията Използване на имейл адрес и парола за сесията Запитване на потребител	Посочва дали са необходими данни за устройството за инициран от потребителя имейл.
Използ. удостов. от у-то за Active Directory Off (Изкл.)* On (Вкл.)	Активира данни за потребителя и наименования на групи за свързване към SMTP сървър.
Device Userid (ИД потребител у-во)	Посочва потребителска ИД и парола за свързване към SMTP сървъра.
Device Password (Парола на устройството)	
Kerberos 5 зона	Посочва протокола за удостоверяване на зоната за Kerberos 5.
NTLM Domain (NTLM домейн)	Посочва име на домейна за протокол на NTLM защита.
Забележка: Звездичка (*) до стойността указва фабричната настройка по подразбиране.	

Елемент от меню	Описание
Деактивира грешката „SMTP сървърът не е настроен“ Off (Изкл.)* On (Вкл.)	Скрива съобщението за грешка “SMTP сървър не е настроен”.
Забележка: Звездичка (*) до стойността указва фабричната настройка по подразбиране.	

Настройки на сканиране във факс сървър

Елемент от меню	Описание
Формат изображение TIFF (.tif) PDF (.pdf)* XPS (.xps) TXT (.txt) RTF (.rtf) DOCX (.docx) XLSX (.xlsx) CSV (.csv)	Посочва формата на файла за сканираното изображение.
Вид съдържание Текст* Текст/снимка Снимка Графики	Подобрява изходния резултат въз основа на съдържанието на оригиналния документ.
Източник на съдържание Черно-бял лазерен Color Laser (Цветни лазерни принтери)* Мастиленоструен Снимка/филм Списание Вестник Печатно издание Други	Подобрява изходния резултата въз основа на източника на оригиналния документ.
Разделителна способн. факс Стандартен* Фино Суперфино Ултрафина	Задава разделителната способност на факса.
Страни Off (Изкл.)* Къса страна Дълга страна	Посочете ориентацията на оригиналния документ, когато сканирате и двете страни на документа.
Мрак 1 – 9 (5*)	Задава тъмнината на изходящото изображение.
Забележка: Звездичка (*) до стойността указва фабричната настройка по подразбиране.	

Елемент от меню	Описание
Ориентация Вертикална ориентация* Пейзаж	Определете ориентацията на текста и изображенията на страницата.
Оригинален размер [Списък с размери хартия]	Посочва размера на хартията на оригиналния документ. Забележки: <ul style="list-style-type: none"> Смес. размери е настройката по подразбиране в САЩ. А4 е международната фабрична настройка по подразбиране. Тази настройка може да варира в зависимост от модела на Вашия принтер.
Изп. TIFF множество стран. Off (Изкл.) On (Вкл.)*	Избор между TIFF файлове от една или от много страници.
Забележка: Звездичка (*) до стойността указва фабричната настройка по подразбиране.	

Електронна поща

Конфигуриране на имейл

Елемент от меню	Описание
Primary SMTP Gateway (Първичен SMTP шлюз)	Въведете IP адрес или име на хост на първичния SMTP сървър за изпращане на имейл.
Първичен порт на SMTP шлюза 1 – 65535 (25*)	Въведете номер на порт на първичния SMTP сървър.
Secondary SMTP Gateway (Вторичен SMTP шлюз)	Въведете IP адрес на сървъра или име на хост на вторичен или резервен SMTP сървър.
Вторичен порт на SMTP шлюза 1 – 65535 (25*)	Въведете номер на порта на сървъра на Вашия вторичен или резервен SMTP сървър.
Таймаут на SMTP сървъра 5 – 30 секунди (30*)	Задайте времето, преди да изтече времето на сесията за принтера, ако SMTP сървъра не отговаря.
Reply Address (Адрес за отговор)	Посочете адрес за отговор в имейла.
Винаги използвайте адреса за отговор по подразбиране на SMTP On (Вкл.) Off (Изкл.)*	Винаги използвайте адрес за отговор по подразбиране в SMTP сървъра.
Използване на SSL/TLS Disabled (Забранено)* Договаряне Задължителен	Посочете дали да се изпрати имейл, като се използва шифрована връзка.
Забележка: Звездичка (*) до стойността указва фабричната настройка по подразбиране.	

Елемент от меню	Описание
Изисква доверен сертификат Off (Изкл.) On (Вкл.)*	Изисква доверен сертификат при достъп до SMTP сървър.
SMTP Server Authentication (Удостоверяване на SMTP сървър) Не е необходимо удостоверяване* Вход / Опростен NTLM CRAM-MD5 Digest-MD5 Kerberos 5	Посочва вида на удостоверяване на SMTP сървър.
Инициран от устройството имейл Няма* Изп. SMTP данни от у-вото	Посочва дали са необходими данни за устройството за инициран от устройството имейл.
Инициран от потребителя имейл Няма* Изп. SMTP данни от у-вото Използване на потребителско ИД и парола за сесията Използване на имейл адрес и парола за сесията Запитване на потребител	Посочва дали са необходими данни за устройството за инициран от потребителя имейл.
Използ. удостов. от у-то за Active Directory Off (Изкл.)* On (Вкл.)	Посочва дали са необходими данни за устройството за инициран от потребителя имейл.
Device Userid (ИД потребител у-во)	Посочва потребителска ИД и парола за свързване към SMTP сървъра.
Device Password (Парола на устройството)	
Kerberos 5 зона	Посочва протокола за удостоверяване на зоната за Kerberos 5.
NTLM Domain (NTLM домейн)	Посочва име на домейна за протокол на NTLM защита.
Disable "SMTP server not set up" error (Деактивира грешката "SMTP сървърът не е настроен") Off (Изкл.)* On (Вкл.)	Скрива съобщението за грешка "SMTP сървър не е настроен".
Забележка: Звездичка (*) до стойността указва фабричната настройка по подразбиране.	

Имейл по подразбиране

Елемент от меню	Описание
Тема:	Посочва темата на имейла и съобщението.
Съобщ.:	
Име на файл	Посочва името на файла за сканирания документ.
Забележка: Звездичка (*) до стойността указва фабричната настройка по подразбиране.	

Елемент от меню	Описание
Формат JPEG (.jpg) PDF (.pdf)* TIFF (.tif) XPS (.xps) TXT (.txt) RTF (.rtf) DOCX (.docx) XLSX (.xlsx) CSV (.csv)	Посочва формата на файла за сканирания документ.
Глобални OCR настройки Разпознати езици Auto Rotate (Автоматично завъртане) (Off (Изкл.))* Despeckle (Отстраняване на петна) (Off (Изкл.))* Auto Contrast Enhance (Автоматично подобряване на контраста) (Off (Изкл.))*	Конфигурира настройките за оптично разпознаване на знаци (OCR). Забележка: Този елемент от менюто се появява само ако сте закупили и инсталирали OCR решение.
PDF настройки PDF Version (Версия на PDF) (1,5*) Archival Version (Архивна версия) (A-1a*) Highly Compressed (Изключително компресиран) (Off (Изкл.))* Secure (Защитено) (Off (Изкл.))* Searchable (С възможност за търсене) (Off (Изкл.))* Archival (PDF/A) (Архивни (PDF/A) (Off (Изкл.))*	Конфигурира PDF настройките на сканирания документ. Забележки: <ul style="list-style-type: none"> • Archival Version (Архивна версия) и Archival (PDF/A) (Архивни (PDF/A) се поддържат само ако PDF Version (Версия на PDF) е зададена на 1,4. • Highly Compressed (Силно компресиран) се показва само когато е монтиран твърд диск или интелигентно запаметяващо устройство (ISD).
Вид съдържание Текст Текст/снимка* Снимка Графики	Подобрява изходния резултат въз основа на вида съдържание на оригиналния документ.
Източник на съдържание Черно-бял лазерен Color Laser (Цветни лазерни принтери)* Мастиленоструен Снимка/филм Списание Вестник Печатно издание Други	Подобрява изходния резултат въз основа на източника на съдържание на оригиналния документ.
Цвят Черно-бяло Сиво Цветно* Auto (Автоматично)	Задава принтера да отпечата съдържание на файл в цвят или черно-бяло.
Забележка: Звездичка (*) до стойността указва фабричната настройка по подразбиране.	

Елемент от меню	Описание
Разделителна способност 75 dpi 150 dpi* 200 dpi 300 dpi 400 dpi 600 dpi	Задава разделителната способност на сканираното изображение.
Мрак 1 – 9 (5*)	Посочва тъмнината на сканираното изображение.
Ориентация Вертикална ориентация* Пейзаж	Посочва ориентацията на оригиналния документ.
Оригинален размер Mixed Sizes (Смес. размери)*	Посочва размера на хартията на оригиналния документ.
Страни Off (Изкл.)* Къса страна Дълга страна	Посочете ориентацията на оригиналния документ, когато сканирате и двете страни на документа.
Забележка: Звездичка (*) до стойността указва фабричната настройка по подразбиране.	

Усъвършенствани изображения

Елемент от меню	Описание
Баланс на цветовете Cyan (Циан) (0*) Magenta (Магента) (0*) Yellow (Жълто) (0*)	Регулира интензивността на цвета за циан, магента и жълто.
Премахване на цвят Color Dropout (Премахване на цвят) (None (Няма)*) Default Red Threshold (Осн. граница на червеното) (128*) Default Green Threshold (Осн. граница на зеленото) (128*) Default Blue Threshold (Осн. граница на синьото) (128*)	Посочва кой цвят да се изпусне по време на сканиране и регулира настройката за премахване на този цвят.
Автоматично откриване на цвят Color Sensitivity (Цветна чувствителност) (5*) Area Sensitivity (Чувствителност на зона) (5*) E-mail Bit Depth (Брой битове имейл) (1 бит*) Minimum Scan Resolution (Минимална разделителна способност за сканиране) (300 dpi*)	Конфигурира автоматичната настройка за откриване на цвят.
Качество JPEG Оптимално за съдържание* 5-95	Задава качество JPEG на сканираното изображение.
Забележка: Звездичка (*) до стойността указва фабричната настройка по подразбиране.	

Елемент от меню	Описание
Контраст Оптимално за съдържание* 0 – 5	Посочва контраста на сканираното изображение.
Изчистване на фона Background Detection (Разпознаване на фон) (Content-based (На база на съдържание)*) Level (Ниво) (0*)	Премахва фоновия цвят или цифровия шум на изображението от оригиналния документ. Забележки: <ul style="list-style-type: none"> • Content-based (На база на съдържание) премахва фоновия цвят от оригиналния документ. • Fixed (Фиксирано) премахва цифровия шум от снимка.
Огледално изображение Off (Изкл.)* On (Вкл.)	Създадете огледално изображение на оригиналния документ.
Негатив Off (Изкл.)* On (Вкл.)	Създадете негативно изображение на оригиналния документ.
Сенки –4 до 4 (0*)	Регулира сенките в сканираното изображение.
Сканиране от край до край Off (Изкл.)* On (Вкл.)	Сканира оригиналния документ от край до край.
Рязкост 1 – 5 (3*)	Регулира рязкостта в сканираното изображение.
Температура –4 до 4 (0*)	Генерира по-сини или по-червени изходящи изображения на оригиналния документ.
Празни страници Blank Page Removal (Премахване на празни страници) (Do Not Remove (Не премахвайте)*) Blank Page Sensitivity (Чувствителност спрямо празна страница) (5*)	Задава чувствителността на сканирани изображения по отношение на празни страници в оригиналния документ.
Забележка: Звездичка (*) до стойността указва фабричната настройка по подразбиране.	

Контроли за администратор

Елемент от меню	Описание
Максимален размер на имейл 0 – 65535 (0*)	Посочва разрешения размер на файла за всеки имейл.
Размер съобщение за грешка	Посочва съобщението за грешка, което принтера изпраща, когато имейла надвиши разрешения размер на файла. Забележка: Можете да въведете до 1024 знака.
Забележка: Звездичка (*) до стойността указва фабричната настройка по подразбиране.	

Елемент от меню	Описание
Ограничаване на направления	Ограничава изпращането на имейл само до посочения списък с име на домейн. Забележка: Използвайте запетая за отделяне на адреси.
Изпрати ми копие Никога не се появява* On by Default (Вкл. по подразбиране) Изкл. по подразбиране Винаги включ.	Изпраща копие от имейла към Вас.
Разрешаване само на имейли до Вас Off (Изкл.)* On (Вкл.)	Настройва принтера да изпраща имейли само до Вас.
Използв. сс:/bcc: Off (Изкл.)* On (Вкл.)	Активира копие с индиго и скрито копие в имейла.
Изп. TIFF множество стран. Off (Изкл.) On (Вкл.)*	Разрешава сканиране на множество TIFF изображения в един TIFF файл.
TIFF компресиране JPEG LZW*	Посочва типа компресиране за TIFF файлове.
Настройки по подразбиране за текст 5 – 95 (75*)	Задава качеството на текста в съдържанието, което ще сканирате.
Осн. настр. за текст/снимка 5 – 95 (75*)	Задава качеството на текста и снимката в съдържанието, което ще сканирате.
Настройки по подразбиране за снимка 5 – 95 (50*)	Задава качеството на снимката в съдържанието, което ще сканирате.
Регулиране АПУ изкривяне Off (Изкл.) On (Вкл.)*	Конфигурира принтера да регулира изкривени изображения от документи, които са сканирани от АПУ.
Дневник за предаване Отпечатване дневник* Без отпечатване дневник Отпечатване само при грешка	Отпечатва дневник за предаване за сканиране на имейли.
Дневн.източ.х-я Tray (Тава) [x] (1*) Многоф.подав. у-во	Посочва източника на хартия за отпечатване на имейл дневници.
Сканиране по избор Off (Изкл.)* On (Вкл.)	Задава принтера да сканира първия комплект оригинални документи с помощта на посочените настройки, след което сканира следващия комплект със същите или с различни настройки. Забележка: Този елемент от менюто се показва само когато е монтиран твърд диск или ISD.
Забележка: Звездичка (*) до стойността указва фабричната настройка по подразбиране.	

Елемент от меню	Описание
Преглед Off (Изкл.)* On (Вкл.)	Показва преглед на сканиране на оригиналния документ. Забележка: Този елемент от менюто се показва само когато е монтиран твърд диск или ISD.
Позволяв. „Запамет. като бърза команда“ Off (Изкл.) On (Вкл.)*	Запамятава имейл адрес като бърза команда.
Изображения от имейли „Изпрати като“ Attachment (Прикачен файл)* Уеб връзка	Посочва как да изпращате изображенията, които са включени в имейла.
Нулирайте информацията за имейла след изпращане Off (Изкл.) On (Вкл.)*	Нулира полетата To (До), Subject (Тема), Message (Съобщение) и Filename (Име на файл) до техните стойности по подразбиране, след като изпратите имейл.
Забележка: Звездичка (*) до стойността указва фабричната настройка по подразбиране.	

Настр.уеб връзка

Елемент от меню	Описание
Сървър	Посочва идентификационните данни на сървъра, който хоства изображенията, които са включени в имейла.
Вход	
Парола	
Път	
Име на файл	
Уеб връзка	

FTP

FTP по подразбиране

Елемент от меню	Описание
Формат JPEG (.jpg) PDF (.pdf)* TIFF (.tif) XPS (.xps) TXT (.txt) RTF (.rtf) DOCX (.docx) XLSX (.xlsx) CSV (.csv)	Посочва формата на файла за сканираното изображение.
Забележка: Звездичка (*) до стойността указва фабричната настройка по подразбиране.	

Елемент от меню	Описание
Глобални OCR настройки Разпознати езици Auto Rotate (Автоматично завъртане) (Off (Изкл.)*) Despeckle (Отстраняване на петна) (Off (Изкл.)*) Auto Contrast Enhance (Автоматично подобряване на контраста) (Off (Изкл.)*)	Конфигурира настройките за оптично разпознаване на знаци (OCR). Забележка: Този елемент от менюто се появява само ако сте закупили и инсталирали OCR решение.
PDF настройки PDF Version (Версия на PDF) (1,5*) Archival Version (Архивна версия) (A-1a*) Highly Compressed (Изключително компресиран) (Off (Изкл.)*) Secure (Защитено) (Off (Изкл.)*) Searchable (С възможност за търсене) (Off (Изкл.)*) Archival (PDF/A) (Архивни (PDF/A) (Off (Изкл.)*)	Конфигурира PDF настройките за сканираното изображение. Забележки: <ul style="list-style-type: none"> Archival Version (Архивна версия) и Archival (PDF/A) (Архивни (PDF/A) се поддържат само ако PDF Version (Версия на PDF) е зададена на 1,4. Highly Compressed (Силно компресиран) се показва само когато е монтиран твърд диск или интелигентно запаметяващо устройство (ISD).
Тип съдържание Текст Текст/снимка* Графики Снимка	Подобрява изходния резултат въз основа на вида съдържание на оригиналния документ.
Източник на съдържание Черно-бял лазер Color Laser (Цветни лазерни принтери)* Мастиленоструен Снимка/филм Списание Вестник Печатно издание Други	Подобрява изходния резултат въз основа на източника на съдържание на оригиналния документ.
Цвят Черно-бяло Сиво Цветно* Auto (Автоматично)	Задава принтера да отпечата съдържание на файл в цвят или черно-бяло.
Разделителна способност 75 dpi 150 dpi* 200 dpi 300 dpi 400 dpi 600 dpi	Задава разделителната способност на сканираното изображение.
Мрак 1 – 9 (5*)	Посочва тъмнината на сканираното изображение.
Забележка: Звездичка (*) до стойността указва фабричната настройка по подразбиране.	

Елемент от меню	Описание
Ориентация Вертикална ориентация* Пейзаж	Посочва ориентацията на оригиналния документ.
Оригинален размер Mixed Sizes (Смес. размери)*	Посочва размера на хартията на оригиналния документ.
Страни Off (Изкл.)* Дълга страна Къса страна	Посочва ориентацията, когато сканирате и двете страни на документа.
Име на файл	Посочва името файла на сканираното изображение.
Забележка: Звездичка (*) до стойността указва фабричната настройка по подразбиране.	

Усъвършенствани изображения

Елемент от меню	Описание
Баланс на цветовете Cyan (Циан) (0*) Magenta (Магента) (0*) Yellow (Жълто) (0*)	Регулира интензивността на цвета за циан, магента и жълто.
Премахване на цвят Color Dropout (Премахване на цвят) (None (Няма)*) Default Red Threshold (Осн. граница на червеното) (128*) Default Green Threshold (Осн. граница на зеленото) (128*) Default Blue Threshold (Осн. граница на синьото) (128*)	Посочва кой цвят да се изпусне по време на сканиране и регулира настройката за премахване на този цвят.
Авт. откр. цвят Color Sensitivity (Цветна чувствителност) (5*) Area Sensitivity (Чувствителност на зона) (5*) FTP Bit Depth (Брой битове за FTP) (1 бит*) Minimum Scan Resolution (Минимална разделителна способност за сканиране) (300 dpi*)	Конфигурира автоматичната настройка за откриване на цвят.
Качество JPEG Best for content (Оптимално за съдържание)* 5-95	Задава качество JPEG на сканираното изображение.
Контраст Best for content (Оптимално за съдържание)* 0 1 2 3 4 5	Посочва контраста на сканираното изображение.
Забележка: Звездичка (*) до стойността указва фабричната настройка по подразбиране.	

Елемент от меню	Описание
Изчистване на фона Background Detection (Разпознаване на фон) (Content-based (На база на съдържание)*) Level (Ниво) (0*)	Премахва фоновия цвят или цифровия шум на изображението от оригиналния документ. Забележки: <ul style="list-style-type: none"> Content-based (На база на съдържание) премахва фоновия цвят от оригиналния документ. Fixed (Фиксирано) премахва цифровия шум от снимка.
Огледално изображение Off (Изкл.)* On (Вкл.)	Създадете огледално изображение на оригиналния документ.
Негатив Off (Изкл.)* On (Вкл.)	Създадете негативно изображение на оригиналния документ.
Сенки -4 до 4 (0*)	Регулира сенките в сканираното изображение.
Сканиране от край до край Off (Изкл.)* On (Вкл.)	Позволява сканиране от край до край на оригиналния документ.
Рязкост 1 – 5 (3*)	Регулира рязкостта в сканираното изображение.
Температура -4 до 4 (0*)	Генерира по-сини или по-червени изходящи изображения на оригиналния документ.
Празни страници Blank Page Removal (Премахване на празни страници) (Do Not Remove (Не премахвайте)*) Blank Page Sensitivity (Чувствителност спрямо празна страница) (5*)	Задава чувствителността на сканирани изображения по отношение на празни страници в оригиналния документ.
Забележка: Звездичка (*) до стойността указва фабричната настройка по подразбиране.	

Контроли за администратор

Елемент от меню	Описание
Настройки по подразбиране за текст 5 – 95 (75*)	Задава качеството на текст на сканираното изображение.
Осн. настр. за текст/снимка 5 – 95 (75*)	Задава качеството на текст и снимка на сканираното изображение.
Настройки по подразбиране за снимка 5 – 95 (50*)	Задава качеството на снимка на сканираното изображение.
Исп. TIFF множество стран. On (Вкл.)* Off (Изкл.)	Разрешава сканиране на множество TIFF изображения в един TIFF файл.
Забележка: Звездичка (*) до стойността указва фабричната настройка по подразбиране.	

Елемент от меню	Описание
TIFF компресиране LZW* JPEG	Посочва типа компресиране за TIFF файлове.
Регистър прехв. Отпечатване дневник* Без отпечатване дневник Печатане само при грешка	Отпечатва дневник за предаване за FTP сканиране.
Дневн.източ.х-я Tray (Тава) [x] (1*) Многоф.подав. у-во	Посочва източника на хартия за отпечатване на FTP дневници.
Сканиране по избор Off (Изкл.)* On (Вкл.)	Задава принтера да сканира първия комплект оригинални документи с помощта на посочените настройки, след което сканира следващия комплект със същите или с различни настройки. Забележка: Този елемент от менюто се показва само когато е монтиран твърд диск или ISD.
Преглед Off (Изкл.)* On (Вкл.)	Показва преглед на оригиналния документ. Забележка: Този елемент от менюто се показва само когато е монтиран твърд диск или ISD.
Позволяв. „Запамет. като бърза команда“ Off (Изкл.) On (Вкл.)*	Запамятава FTP адрес като пряк път.
Регулиране АПУ изкривяне Off (Изкл.)* On (Вкл.)	Конфигурира принтера да регулира изкривени изображения от документи, които са сканирани от АПУ.
Използване на пасивен FTP Off (Изкл.)* On (Вкл.)	Позволява на FTP сървъра да определи порта за данни, към който се свързва принтерът.
Забележка: Звездичка (*) до стойността указва фабричната настройка по подразбиране.	

USB у-во

Сканиране от флаш устройство

Елемент от меню	Описание
Формат JPEG (.jpg) PDF (.pdf)* TIFF (.tif) XPS (.xps) TXT (.txt) RTF (.rtf) DOCX (.docx) XLSX (.xlsx) CSV (.csv)	Посочва формата на файла за сканираното изображение.
Глобални OCR настройки Разпознати езици Auto Rotate (Автоматично завъртане) (Off (Изкл.))* Despeckle (Отстраняване на петна) (Off (Изкл.))* Auto Contrast Enhance (Автоматично подобряване на контраста) (Off (Изкл.))*	Конфигурира настройките за оптично разпознаване на знаци (OCR). Забележка: Този елемент от менюто се появява само ако сте закупили и инсталирали OCR решение.
PDF настройки PDF Version (Версия на PDF) (1,5*) Archival Version (Архивна версия) (A-1a*) Highly Compressed (Изключително компресиран) (Off (Изкл.))* Secure (Защитено) (Off (Изкл.))* Searchable (С възможност за търсене) (Off (Изкл.))* Archival (PDF/A) (Архивни (PDF/A) (Off (Изкл.))*	Конфигуриране на PDF настройките на сканираното изображение. Забележки: <ul style="list-style-type: none"> Archival Version (Архивна версия) и Archival (PDF/A) (Архивни (PDF/A) се поддържат само ако PDF Version (Версия на PDF) е зададена на 1,4. Highly Compressed (Силно компресиран) се показва само когато е монтиран твърд диск или интелигентно запаметяващо устройство (ISD).
Вид съдържание Текст Текст/снимка* Графики Снимка	Подобрява изходния резултат въз основа на вида съдържание на оригиналния документ.
Източник на съдържание Черно-бял лазерен Color Laser (Цветни лазерни принтери)* Мастиленоструен Снимка/филм Списание Вестник Печатно издание Други	Подобрява изходния резултат въз основа на източника на съдържание на оригиналния документ.
Забележка: Звездичка (*) до стойността указва фабричната настройка по подразбиране.	

Елемент от меню	Описание
Цвят Черно-бяло Сиво Цветно* Auto (Автоматично)	Задава принтера да отпечата съдържание на файл в цвят или черно-бяло.
Разделителна способност 75 dpi 150 dpi* 200 dpi 300 dpi 400 dpi 600 dpi	Задава разделителната способност на сканираното изображение.
Мрак 1 – 9 (5*)	Посочва тъмнината на сканираното изображение.
Ориентация Вертикална ориентация* Пейзаж	Посочва ориентацията на оригиналния документ.
Оригинален размер Mixed Sizes (Смес. размери)*	Посочва размера на хартията на оригиналния документ.
Страни Off (Изкл.)* Дълга страна Къса страна	Посочете ориентацията на оригиналния документ, когато сканирате и двете страни на документа.
Име на файл	Посочва името файла на сканираното изображение.
Забележка: Звездичка (*) до стойността указва фабричната настройка по подразбиране.	

Усъвършенствани изображения

Елемент от меню	Описание
Баланс на цветовете Cyan (Циан) (0*) Magenta (Магента) (0*) Yellow (Жълто) (0*)	Регулира интензивността на цвета за циан, магента и жълто.
Премахване на цвят Color Dropout (Премахване на цвят) (None (Няма)*) Осн. граница на червеното (128*) Осн. граница на зеленото (128*) Осн. граница на синьото (128*)	Посочва кой цвят да се изпусне по време на сканиране и регулира настройката за премахване на този цвят.
Забележка: Звездичка (*) до стойността указва фабричната настройка по подразбиране.	

Елемент от меню	Описание
Автоматично откриване на цвят Color Sensitivity (Цветна чувствителност) (5*) Area Sensitivity (Чувствителност на зона) (5*) Scan Bit Depth (Брой битове за сканиране) (1 бит*) Minimum Scan Resolution (Минимална разделителна способност за сканиране) (300 dpi*)	Конфигурира автоматичната настройка за откриване на цвят.
Качество JPEG Оптимално за съдържание* 5-95	Задава качество JPEG на сканираното изображение.
Контраст Оптимално за съдържание* 0 – 5	Посочва контраста на сканираното изображение.
Изчистване на фона Background Detection (Разпознаване на фон) (Content-based (На база на съдържание)*) Level (Ниво) (0*)	Премахва фоновия цвят или цифровия шум на изображението от оригиналния документ. Забележки: <ul style="list-style-type: none"> • Content-based (На база на съдържание) премахва фоновия цвят от оригиналния документ. • Fixed (Фиксирано) премахва цифровия шум от снимка.
Огледално изображение Off (Изкл.)* On (Вкл.)	Създадете огледално изображение на оригиналния документ.
Негатив Off (Изкл.)* On (Вкл.)	Създадете негативно изображение на оригиналния документ.
Сенки –4 до 4 (0*)	Регулира сенките в сканираното изображение.
Сканиране от край до край Off (Изкл.)* On (Вкл.)	Сканира оригиналния документ от край до край.
Рязкост 1 – 5 (3*)	Регулира рязкостта в сканираното изображение.
Температура –4 до 4 (0*)	Генерира по-сини или по-червени изходящи изображения на оригиналния документ.
Празни страници Blank Page Removal (Премахване на празни страници) (Do Not Remove (Не премахвайте)*) Blank Page Sensitivity (Чувствителност спрямо празна страница) (5*)	Задава чувствителността на сканирани изображения по отношение на празни страници в оригиналния документ.
Забележка: Звездичка (*) до стойността указва фабричната настройка по подразбиране.	

Контроли за администратор

Елемент от меню	Описание
Настройки по подразбиране за текст 5 – 95 (75*)	Задава качеството на текст на сканираното изображение.
Осн. настр. за текст/снимка 5 – 95 (75*)	Задава качеството на текст и снимка на сканираното изображение.
Настройки по подразбиране за снимка 5 – 95 (50*)	Задава качеството на снимка на сканираното изображение.
Иzp. TIFF множество стран. Off (Изкл.) On (Вкл.)*	Разрешава сканиране на множество TIFF изображения в един TIFF файл.
TIFF компресиране LZW* JPEG	Посочва типа компресиране за TIFF файлове.
Сканиране по избор Off (Изкл.)* On (Вкл.)	Задава принтера да сканира първия комплект оригинални документи с помощта на посочените настройки, след което сканира следващия комплект със същите или с различни настройки. Забележка: Този елемент от менюто се показва само когато е монтиран твърд диск или ISD.
Преглед Off (Изкл.)* On (Вкл.)	Показва преглед на сканиране на оригиналния документ. Забележка: Този елемент от менюто се показва само когато е монтиран твърд диск или ISD.
Регулиране АПУ изкривяне Off (Изкл.)* On (Вкл.)	Конфигурира принтера да регулира изкривени изображения от документи, които са сканирани от АПУ.
Забележка: Звездичка (*) до стойността указва фабричната настройка по подразбиране.	

Печатане от флаш устройство

Елемент от меню	Описание
Брой копия 1 – 9999 (1*)	Задава броя на копията.
Източник хартия Tray (Тава) [x] (1*) Многоф.подав. у-во Ръчно под.х-я Ръчно плик	Задава източника на хартия за заданието за печат.
Цвят Off (Изкл.) On (Вкл.)*	Отпечатване на файл на флаш устройство в цвят.
Забележка: Звездичка (*) до стойността указва фабричната настройка по подразбиране.	

Елемент от меню	Описание
Сортиране Изключ. [1,1,1,2,2,2] Вкл. [1,2,1,2,1,2]*	Запазва страниците на задание за печат наредени една върху друга в последователност, особено когато печатате множество копия на заданието.
Страни Еностранно* 2-Sided (Двустранно)	Определя дали да отпечата от едната страна или и от двете страни на хартията.
Начин на обръщане Дълга страна* Къса страна	Определя коя страна на хартията ще бъде свързана при двустранен печат.
Страници на страна Off (Изкл.)* 2 pages per side (2 страници на страна) 3 pages per side (3 страници на страна) 4 pages per side (4 страници на страна) 6 pages per side (6 страници на страна) 9 pages per side (9 страници на страна) 12 pages per side (12 страници на страна) 16 pages per side (16 страници на страна)	Отпечатване на многостранични изображения на едната страна на лист хартия.
Pages per Side Ordering (Подреждане на страници на една страна) Хоризонтално* Хориз., обърн. Верт., обърн. Вертикално	Посочва позиционирането на многостранични изображения, когато използвате менюто Pages per Side (Страници на страна).
Pages per Side Orientation (Ориентация на страници на една страна) Auto (Автоматично)* Пейзаж Портрет	Посочва ориентацията на многостранични изображения, когато използвате менюто Pages per Side (Страници на страна).
Pages per Side Border (Граница на страници на една страна) Няма* Солидна	Отпечатва рамка около изображението на всяка страница, когато използвате менюто Pages per Side (Страници на страна).
разделящи листове Off (Изкл.)* Между копията Между задания Между стран.	Вкарва празни разделящи листове по време на печат.
Източник на разделителен лист Tray (Тава) [x] (1*) Многоф.подав. у-во	Определете източника на хартия за разделящия лист.
Забележка: Звездичка (*) до стойността указва фабричната настройка по подразбиране.	

Елемент от меню	Описание
Празни страници Do Not Print (Без печат)* Печат	Отпечатва празни страници в задание за печат.
Забележка: Звездичка (*) до стойността указва фабричната настройка по подразбиране.	

Мрежа/портове

Преглед на мрежата

Елемент от меню	Описание
Active Adapter (Активен адаптер) Автоматично* Стандартна мрежа Безжично	Посочете типа мрежова връзка. Забележка: Wireless (Безжично) е налично само при принтери, които са свързани към безжична мрежа.
Network Status (Състояние на мрежата)	Показва състоянието на свързване на мрежата на принтера.
Показва състоянието на мрежата на принтера Изкл. Вкл.*	Показва състоянието на мрежата на дисплея.
Скорост, дуплекс	Показва скоростта на текущата активна мрежова карта.
IPv4	Показва IPv4 адреса.
Всички IPv6 адреси	Показва всички IPv6 адреси.
Рестартиране на сървъра за печат	Нулира всички активни мрежови свързвания към принтера. Забележка: Тази настройка премахва всички настройки за мрежова конфигурация.
Таймаут на задача в мрежата Изкл. Оп (Вкл.)* (90 секунди)	Задава времето, преди принтерът да анулира мрежово задание за печат.
Разделителна страница Изкл.* Вкл.	Отпечатване на разделителна страница.
Скан. в обхват комп.порт	Посочете валиден обхват на порта за принтери, които са зад защитна стена, блокираща порта.
Активиране на мрежови връзки Изкл. Вкл.*	Разрешете на принтера да се свърже с мрежа.
Разрешаване на LLDP Изкл.* Вкл.	Разрешете Link Layer Discovery Protocol (LLDP) в принтера.
Забележка: Звездичка (*) до стойността указва фабричната настройка по подразбиране.	

Безжично

Забележка: Това меню е налично само при принтери, свързани с Wi-Fi мрежа или принтери, които имат безжичен мрежов адаптер.

Елемент от меню	Описание
Setup Using Mobile App (Конфигуриране чрез използване на мобилно приложение)	Конфигурирайте Wi-Fi връзката чрез използване на Lexmark Mobile Assistant.
Setup On Printer Panel (Конфигуриране на панела на принтера) Избор на мрежа Прибавяне на Wi-Fi мрежа Мрежово име Мрежов режим Инфраструктура Режим на защита на безжичната връзка Disabled (Забранено)* WPA2/WPA – персонален WPA2 – персонален WPA2/WPA3 – персонален WPA3 – персонален 802.1x – RADIUS	Конфигурирайте Wi-Fi връзката чрез използване на контролния панел. Забележка: Този елемент от менюто се появява като <i>Конфигуриране на безжична връзка</i> в Embedded Web Server.
Wi-Fi Protected Setup Метод с натискане на стартов бутон Метод за стартиране с PIN	Установете Wi-Fi мрежа и активирайте мрежовата защита. Забележки: <ul style="list-style-type: none"> Методът на стартиране с натискане на бутон свързва принтера с Wi-Fi мрежа, когато бутоните на принтера и точката за достъп (безжичния рутер) бъдат натиснати в рамките на определен период от време. Методът на стартиране с PIN свързва принтера с Wi-Fi мрежа след въвеждане на PIN на принтера в настройките за безжична мрежа на точката за достъп.
Съвместимост 802.11b/g/n (2,4 GHz)* 802.11a/b/g/n/ac (2,4 GHz/5 GHz) 802.11a/n/ac (5 GHz)	Определете стандарт за Wi-Fi мрежата. Забележка: 802.11a/b/g/n/ac (2,4 GHz/5 GHz) и 802.11a/n/ac (5 GHz) се появяват само когато е инсталирана Wi-Fi опция.
Режим на защита на безжичната връзка Disabled (Забранено)* WPA2/WPA – персонален WPA2 – персонален WPA2/WPA3 – персонален WPA3 – персонален 802.1x – RADIUS	Задайте режима на защита при свързване на принтера с Wi-Fi устройства.
WPA2/WPA персонален AES*	Активирайте Wi-Fi защитата чрез защитено конфигуриране на Wi-Fi (WPA). Забележка: Този елемент от менюто се появява само когато Режимът на безжична защита е настроен на WPA2/WPA – Персонален.
Задаване на PSK	Задайте паролата за защитена Wi-Fi връзка.

Елемент от меню	Описание
WPA2 – персонален AES*	Активиране на Wi-Fi защита чрез WPA2. Забележка: Този елемент от менюто се появява само когато Режимът на безжична защита е настроен на WPA2 – Персонален.
Режим 802.1x шифроване WPA+ WPA2* WPA2 + PMF*	Активиране на Wi-Fi защита чрез стандарта 802.1x. Забележка: Този елемент от менюто се появява само когато Режимът на безжична защита е настроен на 802.1x – RADIUS.
IPv4 Enable DHCP (Разрешаване на DHCP) On (Вкл.)* Off (Изкл.) Set Static IP Address (Задава статичен IP адрес) IP Address (IP адрес) Netmask (Маска на мрежата) Gateway (Шлюз)	Разрешава и конфигурира IPv4 настройките на принтера.
IPv6 Enable IPv6 (Разрешаване на IPv6) On (Вкл.)* Off (Изкл.) Enable DHCPv6 (Разрешаване на IPv6) On (Вкл.) Off (Изкл.)* Stateless Address Autoconfiguration (Сателитен адрес за автоматично конфигуриране) On (Вкл.)* Off (Изкл.) Адрес на DNS сървър Ръчно зададен IPv6 адрес Ръчно зададен IPv6 маршрутизатор Address Prefix (Префикс на адреса) All IPv6 Addresses (Всички IPv6 адреси) All IPv6 Router Addresses (Всички IPv6 адреси на маршрутизатори)	Разрешава и конфигурира IPv6 настройките на принтера.
Network Address (Мрежов адрес) UAA LAA	Видите мрежовите адреси.
PCL SmartSwitch On (Вкл.)* Off (Изкл.)	Задава на принтера автоматично да превключва на „PCL дубликат“, когато заданието за печат го изисква, без значение от езика по подразбиране на принтера. Забележка: Ако PCL SmartSwitch е изключен, тогава принтерът не преглежда входящите данни и използва езика по подразбиране на принтера, зададен в меню Конфигуриране.

Елемент от меню	Описание
PS SmartSwitch On (Вкл.)* Off (Изкл.)	Задава на принтера автоматично да превключва на „PS дубликат“, когато заданието за печат го изисква, без значение от езика по подразбиране на принтера. Забележка: Ако PS SmartSwitch е изключен, принтерът не преглежда входящите данни и използва езика по подразбиране на принтера, зададен в меню Конфигуриране.
Буфер.задание On (Вкл.) Off (Изкл.)*	Преди отпечатването запаметете временно заданията за печат в твърдия диск или в интелигентното запаметяващо устройство (ISD). Забележка: Този елемент от менюто се показва само когато е монтиран твърд диск или ISD.
Mac Binary PS (Бинарен PS на Mac) Auto (Автоматично)* On (Вкл.) Off (Изкл.)	Задава на принтера да обработва бинарни PostScript задания за печат на Macintosh. Забележки: <ul style="list-style-type: none"> • Вкл. обработва необработени бинарни PostScript задания за печат. • Изкл. филтрира заданията за печат чрез стандартния протокол.

Wi-Fi Direct

Забележка: Това меню е налично само при принтери, свързани с Wi-Fi мрежа или принтери, които имат безжичен мрежов адаптер.

Елемент от меню	Описание
Активирайте Wi-Fi Direct On (Вкл.) Off (Изкл.)*	Задайте принтера за директно свързване към Wi-Fi устройства.
Име на Wi-Fi Direct	Посочете името на Wi-Fi Direct мрежата.
Парола за Wi-Fi Direct	Задайте паролата за удостоверяване и потвърждаване на потребителите на Wi-Fi връзка.
Show Password on Setup Page (Показване на паролата на страницата за конфигуриране) Off (Изкл.) On (Вкл.)*	Показване на Wi-Fi Direct Password (Парола за Wi-Fi Direct) на Network Setup Page (Страницата за настройка на мрежата).
Предпочитан номер на канал 1 – 11 Auto (Автоматично)*	Задайте предпочитания канал на Wi-Fi мрежата.
Group Owner IP Address (Собственик на група на IP адрес)	Определя IP адреса на собственика на групата.
Auto-Accept Push Button Requests (Бутони за автоматични искания) Off (Изкл.)* On (Вкл.)	Приема автоматично искания за свързване към мрежа. Забележка: Автоматичното приемане на клиенти не е сигурно.
Забележка: Звездичка (*) до стойността указва фабричната настройка по подразбиране.	

Управление на мобилни услуги

Елемент от меню	Описание
Enable IPP Print (Разрешаване на отпечатване чрез IPP) On (Вкл.)* Off (Изкл.)	Разрешава печат от мобилни устройства чрез интернет протокол за печат (IPP).
Enable IPP Fax (Разрешаване на факс чрез IPP) On (Вкл.)* Off (Изкл.)	Разрешава изпращането на факсове чрез интернет протокол за печат (IPP).
Enable IPP Over USB (Разрешаване на IPP чрез USB) On (Вкл.)* Off (Изкл.)	Разрешава задания за печат или за сканиране чрез USB връзка.
Enable Scan (Разрешаване на сканиране) On (Вкл.)* Off (Изкл.)	Разрешава сканиране чрез протокол eSCL.
Enable Mopria Discovery (Разрешаване на откриване на Mopria) On (Вкл.)* Off (Изкл.)	Разрешава принтерът да бъде откриван чрез устройства, способни да работят с Mopria.

Забележка: Звездичка (*) до стойността указва фабричната настройка по подразбиране.

Ethernet

Елемент от меню	Описание
Network Speed (Мрежова скорост)	Показва скоростта на активния мрежов адаптер.
IPv4 Enable DHCP (Разрешаване на DHCP) (On (Вкл.)*) Set Static IP Address (Задава статичен IP адрес)	Конфигурира IPv4 настройките.
IPv6 Enable IPv6 (Разрешаване на IPv6) (On (Вкл.)*) Enable DHCPv6 (Разрешаване на IPv6) (Off (Изкл.)*) Stateless Address Autoconfiguration (Сателитен адрес за автоматично конфигуриране) (On (Вкл.)*) Адрес на DNS сървър Ръчно зададен IPv6 адрес Ръчно зададен IPv6 маршрутизатор Префикс на адреса (64*) All IPv6 Addresses (Всички IPv6 адреси) All IPv6 Router Addresses (Всички IPv6 адреси на маршрутизатори)	Конфигурира IPv6 настройките.

Забележка: Звездичка (*) до стойността указва фабричната настройка по подразбиране.

Елемент от меню	Описание
Network Address (Мрежов адрес) UAA LAA	Определя мрежовия адрес.
PCL SmartSwitch Off (Изкл.) On (Вкл.)*	Задава на принтера автоматично да превключва на „PCL дубликат“, когато заданието за печат го изисква, без значение от езика по подразбиране на принтера. Забележка: Когато тази настройка е дезактивирана, принтерът не преглежда входящите данни и използва езика по подразбиране на принтера, зададен в меню Setup (Настройка).
PS SmartSwitch Off (Изкл.) On (Вкл.)*	Задава на принтера автоматично да превключва на „PostScript дубликат“, когато заданието за печат го изисква, без значение от езика по подразбиране на принтера. Забележка: Когато тази настройка е дезактивирана, принтерът не преглежда входящите данни и използва езика по подразбиране на принтера, зададен в меню Setup (Настройка).
Буфер.задание Off (Изкл.)* On (Вкл.)	Преди отпечатването запаметете временно заданията за печат в твърдия диск или в интелигентното запаметяващо устройство (ISD). Забележка: Този елемент от менюто се показва само когато е монтиран твърд диск или ISD.
Mac Binary PS (Бинарен PS на Mac) Auto (Автоматично)* On (Вкл.) Off (Изкл.)	Задава на принтера да обработва бинарни PostScript задания за печат на Macintosh. Забележки: <ul style="list-style-type: none"> • Auto (Автоматично) обработва задания за печат от компютрите, като използва операционна система Windows или Macintosh. • Off (Изкл.) филтрира PostScript заданията за печат чрез стандартния протокол.
Energy Efficient Ethernet (Енергийно-ефективен Ethernet) On (Вкл.) Off (Изкл.) Auto (Автоматично)*	Намалява консумацията на енергия, когато принтерът не получава данни от Ethernet мрежа.
Забележка: Звездичка (*) до стойността указва фабричната настройка по подразбиране.	

TCP/IP

Забележка: Това меню се появява само в мрежовите принтери или принтерите, свързани към сървърите за печат.

Елемент от меню	Описание
Задаване на име на хост	Задайте текущото TCP/IP име на хост.
Забележка: Звездичка (*) до стойността указва фабричната настройка по подразбиране.	

Елемент от меню	Описание
Име на домейн	Задава името на домейна.
Позволява на DHCP/BOOTP да актуализира NTP сървър On (Вкл.)* Off (Изкл.)	Позволява на DHCP и BOOTP клиентите да актуализират NTP настройките на принтера.
Няма име на конфигурация	Посочва име на услуга за нулева мрежова конфигурация.
Включване на автоматичен IP Off (Изкл.) On (Вкл.)*	Автоматично задаване на IP адрес.
Адрес на DNS сървър	Посочва адреса на настоящия сървър на Системата от домейн имена (DNS).
Адрес на резервен DNS сървър	Посочва адреса на резервния DNS сървър.
Адрес на резервния DNS сървър 2	
Васкуп DNS Address 3 (Адрес на резервния DNS сървър 3)	
Нарежд.търс.домейн	Посочва списък с имена на домейни за локализиране на принтера и неговите ресурси, които се намират в различни домейни на мрежата.
Разрешаване на DDNS Off (Изкл.)* On (Вкл.)	Актуализиране на динамичните настройки на DNS.
DDNS TTL	Посочва текущите настройки на DDNS.
TTL по подразбиране	
Време за обновяване на DDNS	
Разрешаване на mDNS Off (Изкл.) On (Вкл.)*	Актуализира мултикаст настройките на DNS.
Адрес на WINS сървър	Посочва адрес на сървъра за Windows Internet Name Service (WINS).
Разрешаване на BOOTP Off (Изкл.)* On (Вкл.)	Позволява BOOTP да зададе IP адрес на принтера.
Списък огран. сървъри	<p>Посочва IP адресите, които имат право да комуникират с принтера през TCP/IP.</p> <p>Забележки:</p> <ul style="list-style-type: none"> • Използвайте запетая за отделяне на всеки IP адрес. • Можете да добавите до 50 IP адреса. • Този елемент на менюто е наличен само при някои модели на принтери.
Забележка: Звездичка (*) до стойността указва фабричната настройка по подразбиране.	

Елемент от меню	Описание
Опции „Списък с ограничени сървъри“ Блокира всички портове* Блокира само отпечатване Блокира само отпечатване и HTTP	Посочва опцията за достъп за IP адреси, които не са в списъка. Забележка: Този елемент на менюто е наличен само при някои модели на принтери.
MTU 256 – 1500 Ethernet (1500*)	Посочва параметър на максимална единица на предаване (MTU) за TCP връзки.
Raw порт за отпечатване 1 – 65535 (9100*)	Посочва номер на raw порт за принтери, свързани в мрежа.
Максимална скорост на изходящия трафик Off (Изкл.)* On (Вкл.)	Задава максималната скорост на прехвърляне на принтера. Забележка: Когато е разрешена, опцията за тази настройка е 100 – 1 000 000 килобита/секунда.
TLS Support (Поддръжка на TLS) Enable TLSv1.0 (Разрешаване на TLSv1.0) (Off (Изкл.))* Enable TLSv1.1 (Разрешаване на TLSv1.1) (Off (Изкл.))* Enable TLSv1.2 (Разрешаване на TLSv1.2) (On (Вкл.))*	Разрешаване на протокола Transport Layer Security (Безопасност на равнище предаване).
SSL Cipher List (Списък с шифри SSL)	Посочва алгоритмите с шифри за използване за SSL или TLS връзките.
Списък с шифри TLSv1.3 SSL	Посочете конкретния шифров низ, който да се използва за TLS v1.3.
Забележка: Звездичка (*) до стойността указва фабричната настройка по подразбиране.	

SNMP

Забележка: Това меню се появява само в мрежовите принтери или в принтерите, които са прикачени към сървъри за печат.

Елемент от меню	Описание
SNMP Versions 1 and 2c (SNMP протокол за управление на опростена мрежа версии 1 и 2c) Enabled (Разрешено) Off (Изкл.) On (Вкл.)* Разрешаване на SNMP Off (Изкл.) On (Вкл.)* Enable RPP MIB (Активирай RPP MIB) Off (Изкл.) On (Вкл.)* SNMP група	Конфигурирайте Протокол за управление на опростена мрежа (SNMP) версии 1 и 2c, за да инсталирате драйвери и приложения за печат.
Забележка: Звездичка (*) до стойността указва фабричната настройка по подразбиране.	

Елемент от меню	Описание
SNMP версия 3 Enabled (Разрешено) Off (Изкл.) On (Вкл.)* Име на контекст Set Read/Write Credentials (Задаване на данни за четене/запис) Потребителско име Парола за удостоверяване Парола за поверителност Set Read-only Credentials (Задаване на данни само за четене) Потребителско име Парола за удостоверяване Парола за поверителност Authentication Hash (Удостоверяване на хеширане) MD5 SHA1* Minimum Authentication Level (Минимално ниво за удостоверяване) Няма удостоверяване, няма поверителност Удостоверяване, няма поверителност Удостоверяване, поверителност* Privacy Algorithm (Алгоритъм за поверителност) DES AES-128*	Конфигурирайте SNMP версия 3, за да инсталирате и обновявате защитата на принтера.
Забележка: Звездичка (*) до стойността указва фабричната настройка по подразбиране.	

IPSec

Забележка: Това меню се появява само в мрежовите принтери или в принтерите, които са прикачени към сървъри за печат.

Елемент от меню	Описание
Активиране на IPSec Off (Изкл.)* On (Вкл.)	Активира защита на интернет протокол (IPSec).
Базова конфигурация По подразбиране* Съвместимост Защитено	Задава базовата конфигурация на IPSec. Забележка: Този елемент от менюто се появява само когато Активиране на IPSec е зададено на Вкл.
DH (Diffie-Hellman) Group Proposal (Предложение на група DH (Diffie-Hellman Group)) modp 2048 (14)* modp3072 (15) modp4096 (16) modp6144 (17)	Задава базовата конфигурация на IPSec. Забележка: Този елемент от менюто се появява само когато Базова конфигурация е зададена на Съвместимост.
Забележка: Звездичка (*) до стойността указва фабричната настройка по подразбиране.	

Елемент от меню	Описание
Предложен метод за шифроване 3DES AES*	Задава метода на шифроване. Забележка: Този елемент от менюто се появява само когато Базова конфигурация е зададена на Съвместимост.
Предложен метод за удостоверяване SHA1 SHA256* SHA512	Задава метода на удостоверяване. Забележка: Този елемент от менюто се появява само когато Базова конфигурация е зададена на Съвместимост.
IKE SA Lifetime (Hours) (IKE SA работен ресурс (часове)) 1 2 4 8 24*	Посочете срок на IKE SA. Забележка: Този елемент от менюто се появява само когато Базова конфигурация е зададена на Защитена.
IPSec SA Lifetime (Hours) (IPSec SA работен ресурс (часове)) 1 2 4 8* 24	Посочете срок на IPSec SA. Забележка: Този елемент от менюто се появява само когато Базова конфигурация е зададена на Защитена.
IPSec сертификат на устройство	Посочва сертификат на IPSec. Забележка: Този елемент от менюто се появява само когато Активиране на IPSec е зададено на Вкл.
Връзки, удостоверени с предварително споделен ключ Хост [x]	Конфигурира удостоверените връзки на принтера. Забележка: Тези елементи от менюто се появяват само когато Активиране на IPSec е зададено на Вкл.
Връзки, удостоверени със сертификат Хост [x] Адрес[/подмрежа]	
Забележка: Звездичка (*) до стойността указва фабричната настройка по подразбиране.	

802.1x

Забележка: Това меню се появява само в мрежовите принтери или в принтерите, които са прикачени към сървъри за печат.

Елемент от меню	Описание
Активен Off (Изкл.)* On (Вкл.)	Позволява на принтера да се присъедини към мрежи, които изискват удостоверяване преди разрешаване на достъп.
Забележка: Звездичка (*) до стойността указва фабричната настройка по подразбиране.	

Елемент от меню	Описание
802.1x удостоверяване Име за влизане на устройството Парола за влизане на устройството Validate Serve Certificate (Потвърждаване на сертификата на сървъра) (On (Вкл.)*) Enable Event Logging (Разрешаване на регистрирането на събития) (Off (Изкл.)*) 802.1x сертификат на устройство	Конфигурира настройките за удостоверяване на връзката на 802.1x.
Механизми за удостоверяване EAP – MD5 (On (Вкл.)*) EAP – MSCHAPv2 (On (Вкл.)*) LEAP (On (Вкл.)*) PEAP (On (Вкл.)*) EAP – TLS (On (Вкл.)*) EAP – TTLS (On (Вкл.)*) TTLS Authentication Method (Метод за удостоверяване на TTLS) (MSCHAPv2*)	Конфигурира разрешените механизми за удостоверяване на връзката на 802.1x.
Забележка: Звездичка (*) до стойността указва фабричната настройка по подразбиране.	

Конфигуриране на LPD

Забележка: Това меню се появява само в мрежовите принтери или в принтерите, които са прикачени към сървъри за печат.

Елемент от меню	Описание
LPD таймаут 0–65535 seconds (90*) (0 – 65 535 секунди (90*))	Задава стойността за таймаут, за да спре сървъра Line Printer Daemon (LPD) от неопределено изчакване за висящи или невалидни задания за печат.
Разделителна страница при протокола LPD Изкл.* Вкл.	Отпечатване на разделителна страница за всички задания за печат за LPD. Забележка: Разделителната страница е първата страница на дадено задание за печат, използвана за отделяне на заданията за печат и за идентифициране на автора на заявката на заданието за печат.
Страница за край при протокола LPD Изкл.* Вкл.	Отпечатване на страница за край за всички задания за печат за LPD. Забележка: Страницата за край е последната страница на заданието за печат.
Преобразуване на символа за връщане на каретката при протокола LPD Изкл.* Вкл.	Активира преобразуването при връщане на касетата. Забележка: Връщането на касетата е механизъм, който кара принтера да премести позицията на курсора до първата позиция на същия ред.
Забележка: Звездичка (*) до стойността указва фабричната настройка по подразбиране.	

Настройки на HTTP/FTP

Елемент от меню	Описание
Прокси IP адрес на HTTP прокси IP порт по подразбиране за HTTP IP адрес на прокси сървър за FTP IP порт по подразбиране за FTP Удостоверяване Потребителско име Парола Локални домейни	Конфигуриране на настройките на HTTP и FTP сървъра.
Други настройки Enable HTTP Server (Разрешаване на HTTP сървър) (On (Вкл.)*)	Достъп до вградения уебсървър да наблюдава и управлява принтера.
Други настройки Enable HTTPS (Разрешаване на HTTPS) (On (Вкл.)*)	Разрешава Защитен протокол за прехвърляне на хипертекст (HTTPS) за криптиране на данни, които се прехвърлят към и от сървър за печат.
Други настройки Force HTTPS Connections (Принудителни HTTPS връзки) (Off (Изкл.)*)	Принуждава принтера да използва HTTPS връзки.
Други настройки Enable FTP/TFTP (Разрешаване на FTP/TFTP) (On (Вкл.)*)	Изпраща файлове с помощта на FTP/TFTP.
Други настройки HTTPS Device Certificate (HTTPS сертификат на устройство) (по подразбиране*)	Вижте използвания на принтера HTTP сертификат на устройство.
Други настройки Timeout for HTTP/FTP Requests (Време за изчакване на HTTP/FTP заявки) (30*)	Задайте необходимото време преди връзката на сървъра да спре.
Други настройки Retries for HTTP/FTP Requests (Повторни опити за HTTP/FTP заявки) (3*)	Задаване на броя на повторни опити за свързване към HTTP/FTP сървъра.
Забележка: Звездичка (*) до стойността указва фабричната настройка по подразбиране.	

ThinPrint

Елемент от меню	Описание
Enable ThinPrint (Активирайте ThinPrint) Off (Изкл.)* On (Вкл.)	Отпечатване с ThinPrint.
Номер на порт 4000 – 4999 (4000*)	Задава номера на порта за сървъра ThinPrint.
Честотна лента (бита/сек.) 100 – 1 000 000 (0*)	Задава скоростта за предаване на данни в средата ThinPrint.
Забележка: Звездичка (*) до стойността указва фабричната настройка по подразбиране.	

Елемент от меню	Описание
Размер на пакета (килобайта) 0 – 64000 (0*)	Задава размера на пакета за предаване на данни.
Забележка: Звездичка (*) до стойността указва фабричната настройка по подразбиране.	

USB

Елемент от меню	Описание
PCL SmartSwitch Off (Изкл.) On (Вкл.)*	Задава принтерът автоматично да превключва на „PCL дубликат“, когато полученото от USB порт задание за печат го изисква, без значение от езика на принтера по подразбиране. Забележка: Когато тази настройка е дезактивирана, принтерът не преглежда входящите данни и използва езика по подразбиране на принтера, зададен в меню Setup (Настройка).
PS SmartSwitch Off (Изкл.) On (Вкл.)*	Задава принтерът да превключва на PostScript емуляция, когато полученото от USB порт задание за печат го изисква, без значение от езика по подразбиране на принтера. Забележка: Когато тази настройка е дезактивирана, принтерът не преглежда входящите данни и използва езика по подразбиране на принтера, зададен в меню Setup (Настройка).
Буфер.задание Off (Изкл.)* On (Вкл.)	Преди отпечатването запазват временно заданията за печат в твърдия диск или в интелигентното запамяващо устройство (ISD). Забележка: Този елемент от менюто се показва само когато е монтиран твърд диск или ISD.
Mac Binary PS (Бинарен PS на Mac) Auto (Автоматично)* On (Вкл.) Off (Изкл.)	Задава на принтера да обработва бинарни PostScript задания за печат на Macintosh. Забележки: <ul style="list-style-type: none"> • Auto (Автоматично) обработва задания за печат от компютрите, като използва операционна система Windows или Macintosh. • Off (Изкл.) филтрира PostScript заданията за печат чрез стандартния протокол.
Активиране на USB порт Off (Изкл.) On (Вкл.)*	Активиране на предния порт за USB устройство.
Забележка: Звездичка (*) до стойността указва фабричната настройка по подразбиране.	

Ограничаване на външен достъп до мрежата

Елемент от меню	Описание
Ограничаване на външен достъп до мрежата Изкл.* Вкл.	Ограничаване на достъпа до места в мрежата.
Външен мрежов адрес	Посочване на мрежовите адреси с ограничен достъп.
Забележка: Звездичка (*) до стойността указва фабричната настройка по подразбиране.	

Елемент от меню	Описание
Имейл адрес за известия	Посочване на имейл адреса, на който да се изпращат известия за вписани събития.
Честота на PING 1-300 (10*)	Посочване на интервала за заявки към мрежата в секунди.
Тема	Посочете темата и съобщението на имейла за уведомяване.
Съобщение	
Забележка: Звездичка (*) до стойността указва фабричната настройка по подразбиране.	

Защита

Методи за влизане

Управление на разрешения

Елемент от меню	Описание
Достъп до функции Access Address Book in Apps (Достъп до адресника в приложенията) Промяна на адресен указател Управление на бързи команди Създаване на профили Manage Bookmarks (Управление на маркери) Печатане от флаш устройство Цветен печат от флаш устройство Сканиране от флаш устройство Функция „Копиране“ Копиране на цветен печат Премахване на цвят E-mail Function (Функция Имейл) Функция на факс FTP функция Освобождаване на задържани факсове Достъп до задържани задания Използване на профили Отмяна на задания в устройството Смяна на език Протокол за интернет печат (IPP) Initiate Scans Remotely (Започнете сканирания дистанционно) B/W Print (Черно-бял печат) Color Print (Цветен печат) Сканиране на мрежова папка Твърд диск – отпечатване Твърд диск – цветно отпечатване Твърд диск – сканиране	Контролира достъпа до функциите на принтера. Забележка: Някои елементи от менюто се показват само когато е монтиран твърд диск или интелигентно запамятаващо устройство.

Елемент от меню	Описание
Административни менюта Security Menu (Меню за сигурност) Network/Ports Menu (Меню мрежа/портове) Меню „Хартия“ Меню Reports (Отчети) Function Configuration Menus (Менюта конфигуриране на функция) Меню Supplies (Консумативи) Меню на допълнителна карта SE меню Menu Device (Меню устройство)	Контролира достъпа до настройките за менюто на принтера.
Управление на устройство Външно управление Актуализации на фърмуера Apps Configuration (Конфигуриране на приложения) Заклуч. операторски панел Достъп до Embedded Web Server Import/Export All Settings (Импортиране/експортиране на всички настройки) Изтр. при неизправност Регистрация за услуги в облака	Контролира достъпа до опциите за управление на принтера.
Приложения New Apps (Нови приложения) Слайдшоу Смяна на тапета Екранна защита Копиране на карти Scan Center (Център за сканиране) Scan Center Custom (Персонализиран център за сканиране) [X]	Контролира достъпа до приложенията на принтера.

Local Accounts (Локални акаунти)

Елемент от меню	Описание
Manage Groups/Permissions (Управление на групи/разрешения) Добавяне на група Import Access Controls (Контроли за достъп при импортиране) Достъп до функции Административни менюта Упр. устройства Прил. All Users (Всички потребители) Import Access Controls (Контроли за достъп при импортиране) Достъп до функции Административни менюта Упр. устройства Прил. Admin (Администратор)	Контролира достъпа на групи или потребители до функции, приложения и настройки за сигурност на принтера.

Елемент от меню	Описание
Add User (Добавяне на потребител) User Name/Password (Потребителско име/парола) Потребителско име Парола ПИН	Създава локални акаунти за управление на достъпа до функциите на принтера.
User Name/Password Accounts (Акаунти за потребителско име/парола) Add User (Добавяне на потребител)	
User Name Accounts (Акаунти за потребителско име) Add User (Добавяне на потребител)	
Password Accounts (Акаунти за парола) Add User (Добавяне на потребител)	
PIN Accounts (Акаунти с ПИН) Add User (Добавяне на потребител)	

Методи за влизане по подразбиране

Забележка: Това меню се появява само когато конфигурирате настройките в менюто Локални акаунти.

Елемент от меню	Описание
Control Panel (Контролен панел) User Name/Password (Потребителско име/парола) Потребителско име Парола ПИН	Посочва метода за влизане по подразбиране за достъп до контролния панел.
Browser (Браузър) User Name/Password (Потребителско име/парола) Потребителско име Парола ПИН	Посочва метода за влизане по подразбиране за достъп до браузъра.

Планиране на USB устройства

Елемент от меню	Описание
Schedules (Планове) Add New Schedule (Добавяне на нов график)	Планира достъп до предния USB порт.

Дневник на проведена защита

Елемент от меню	Описание
Вкл.проверка Off (Изкл.)* On (Вкл.)	Записва събитията в сигурен дневник на проверките и дистанционен системен регистър (syslog).
Вкл.външ.Syslog Off (Изкл.)* On (Вкл.)	Изпраща дневник на проверки до дистанционен сървър.
Външ.Syslog сърв.	Определя сървъра на дистанционния системен регистър.
Външ.Syslog порт 1 – 65535 (514*)	Определя порта на дистанционния системен регистър.
Външ.Syslog метод Normal UDP (Нормален UDP)* Stunnel	Определя метода, чрез който системният регистър изпраща регистрирани събития до дистанционен сървър.
Външ.Syslog съоръж. 0 - Kernel Messages (Основни съобщения) 1 - User-Level Messages (Съобщения ниво – потребител) 2 - Mail System (Система за имейл) 3 - System Daemons (Системни демони) 4 – Security/Authorization Messages (Съобщения за защита/оторизация)* 5 – Messages Generated Internally by Syslogs (Съобщения, генерирани вътрешно от системния регистър) 6 – Line Printer Subsystem (Подсистема линеен принтер) 7- Network News Subsystem (Подсистема мрежови новини) 8 - UUCP Subsystem (Подсистема UUCP) 9 - Clock Daemon (Часовников демон) 10 – Security/Authorization Messages (Съобщения за защита/оторизация) 11 - FTP Daemon (FTP демон) 12 – NTP Subsystem (Подсистема NTP) 13 – Log Audit (Проверка на дневника) 14 – Log Alert (Сигнал за дневник) 15 - Clock Daemon (Часовников демон) 16 – Local Use 0 (local0) (Местно, използвай 0 (местно0)) 17 – Local Use 1 (local1) (Местно, използвай 1 (местно1)) 18 – Local Use 2 (local2) (Местно, използвай 2 (местно2)) 19 – Local Use 3 (local3) (Местно, използвай 3 (местно3)) 20 – Local Use 4 (local4) (Местно, използвай 4 (местно4)) 21 – Local Use 5 (local5) (Местно, използвай 5 (местно5)) 22 – Local Use 6 (local6) (Местно, използвай 6 (местно6)) 23 – Local Use 7 (local7) (Местно, използвай 7 (местно7))	Определя код на устройството, което принтерът използва при изпращане на събития от дневника до дистанционен сървър.
Забележка: Звездичка (*) до стойността указва фабричната настройка по подразбиране.	

Елемент от меню	Описание
Сериозност на събития, които да се записват в дневника 0 - Emergency (Спешно) 1 - Alert (Внимание) 2 - Critical (Критично) 3 - Error (Грешка) 4 - Warning (Предупреждение)* 5 - Notice (Известие) 6 - Informational (Информационно) 7 - Debug (Отстраняване на грешки)	Определя границата за приоритетно ниво за регистриране на съобщения и събития.
Remote Syslog Non-Logged Events (Събития, незаписани в дневника на дистанционния системен регистър) Off (Изкл.)* On (Вкл.)	Изпраща всички събития, независимо от нивото на тежест, до дистанционния сървър.
Admin's E-mail Address (Имейл адрес на администратора)	Изпраща известие по имейл за регистрираните събития до администратора.
E-mail Log Cleared Alert (Имейл сигнал за изтрит дневник) Off (Изкл.)* On (Вкл.)	Изпраща известие по имейл до администратора при изтриване на запис от дневника.
E-mail Log Wrapped Alert (Имейл сигнал за запис върху дневник) Off (Изкл.)* On (Вкл.)	Изпраща известие по имейл до администратора, когато дневникът се запълни и започне да презаписва върху най-старите записи.
Log Full Behavior (Поведение при пълен дневник) Wrap Over Oldest Entries (Пренасяне на най-старите записи)* E-mail Log Then Delete All Entries (Изпращане на дневника по имейл и изтриване на всички записи)	Решава проблемите със съхранението, когато дневникът запълни разпределената му памет.
E-mail % Full Alert (Сигнал за пълна имейл кутия %) Off (Изкл.)* On (Вкл.)	Изпраща известие по имейл до администратора, когато дневникът запълни разпределената му памет.
% Full Alert Level (Ниво на сигнал за % пълна памет) 1 – 99 (90*)	
E-mail Log Exported Alert (Имейл сигнал за експортиран дневник) Off (Изкл.)* On (Вкл.)	Изпраща известие по имейл до администратора при експортиране на дневник.
E-mail Log Settings Changed Alert (Имейл сигнал за променени настройки на дневник) Off (Изкл.)* On (Вкл.)	Изпраща известие по имейл до администратора при задаване на Enable Audit (Разрешаване на проверка).
Log Line Endings (Окончателни записи) LF (\n)* CR (\r) CRLF (\r\n)	Определя как файлът от регистър прекратява края на всеки ред.
Забележка: Звездичка (*) до стойността указва фабричната настройка по подразбиране.	

Елемент от меню	Описание
Digitally Sign Exports (Цифров подпис на експорта) Off (Изкл.)* On (Вкл.)	Добавя цифров подпис към всеки експортиран файл от регистъра.
Clear Log (Изчистване на дневник)	Изтрива всички дневници от проверки.
Днев.експорт Syslog (RFC 5424) (Системен регистър (RFC 5424)) Syslog (RFC 3164) (Системен регистър (RFC 3164)) CSV (Стойности, разделени със запетая)	Експортира регистър за сигурност до флаш устройство.
Забележка: Звездичка (*) до стойността указва фабричната настройка по подразбиране.	

Ограничения за вход

Елемент от меню	Описание
Неуспешни опити за вход 1 – 10 (3*)	Задава броя неуспешни опити за влизане, преди потребителят да бъде блокиран.
Недостатъчно време 1–60 minutes (5*) (1 – 60 минути (5*))	Задава времевата рамка между неуспешните опити за влизане, преди потребителят да бъде блокиран.
Време за заключване 1–60 minutes (5*) (1 – 60 минути (5*))	Задава времето за заключване.
Web Login Timeout (Край на време за уеб влизане) 1–120 minutes (10*) (1 – 120 минути (10*))	Задава закъснението за дистанционно влизане, преди потребителят да бъде изключен автоматично.
Забележка: Звездичка (*) до стойността указва фабричната настройка по подразбиране.	

Настройка на поверителен печат

Елемент от меню	Описание
Макс. невалидни PIN кодове 2–10	Задава ограничение за въвеждане на невалиден PIN. Забележка: Когато се достигне лимитът, заданията за печат за това потребителско име се изтриват.
Срок на поверително задание Off (Изкл.)* 1 Hour (1 час) 4 Hours (4 часа) 24 Hours (24 часа) 1 Week (1 седмица)	Задава индивидуален срок за всяко задържано задание, преди да бъде изтрито автоматично от твърдия диск или от интелигентното запаметяващо устройство. Забележка: Задържаното задание е Confidential (Поверително), Repeat (Повторение), Reserve (Резервно) или Verify (Проверка).
Повтаряне на срока на задание Off (Изкл.)* 1 Hour (1 час) 4 Hours (4 часа) 24 Hours (24 часа) 1 Week (1 седмица)	Задава срока за заданието за печат, което желаете да повторите.
Забележка: Звездичка (*) до стойността указва фабричната настройка по подразбиране.	

Елемент от меню	Описание
Потвърждаване на крайния срок на задание Off (Изкл.)* 1 Hour (1 час) 4 Hours (4 часа) 24 Hours (24 часа) 1 Week (1 седмица)	Задава срока за отпечатване на копие на задание, за да проверите качеството му, преди да отпечатате останалите копия.
Резервиране на срока на задание Off (Изкл.)* 1 Hour (1 час) 4 Hours (4 часа) 24 Hours (24 часа) 1 Week (1 седмица)	Задава срока за задания, които желаете да запаметите в принтера за отпечатване по-късно.
Require All Jobs to be Held (Изискване всички задания да бъдат задържани) Off (Изкл.)* On (Вкл.)	Настройва принтера да задържи всички задания за печат.
Запазване на дублирани документи Off (Изкл.)* On (Вкл.)	Задава принтерът да запази всички документи със същото име на файл.
Забележка: Звездичка (*) до стойността указва фабричната настройка по подразбиране.	

Кодирание диск

Забележка: Това меню се показва само когато е монтиран твърд диск или интелигентно запаметяващо устройство.

Елемент от меню	Описание
Състояние Enabled (Разрешено)	Когато е монтирано запаметяващо устройство, шифроването се извършва автоматично.

Изтр. временни файлове

Елемент от меню	Описание
Stored in onboard memory (Съхранени в паметта на машината) Off (Изкл.)* On (Вкл.)	Изтрива всички файлове, съхранени в паметта на принтера.
Stored on hard disk (Съхранени на твърдия диск) 1 Pass Erase (Изтриване с 1 преминаване)* 3 Pass Erase (Изтриване на 3 преминавания) 7 Pass Erase (Изтриване на 7 преминавания)	Изтрива всички файлове, съхранени на твърдия диск на принтера. Забележка: Този елемент от менюто се показва само когато е инсталиран твърд диск на принтера.
Забележка: Звездичка (*) до стойността указва фабричната настройка по подразбиране.	

Решения за настройки на LDAP

Елемент от меню	Описание
Следване на LDAP препращания Off (Изкл.)* On (Вкл.)	Търсене в различните сървъри в домейна на профили на потребители, които са влезнали.
Удостоверяване на LDAP сертификат Yes (Да) No (Не)*	Активиране на проверка на LDAP сертификати.

Разни

Елемент от меню	Описание
Защитени функции Show (Показване)* Hide (Скриване)	Показва всички функции, които „Контрол на достъп до функции (FAC)“ защитава независимо от разрешението за сигурност, което потребителя има. Забележка: Hide (Скриване) показва само защитени с FAC функции, до които има достъп потребителят.
Разрешение за печат Off (Изкл.)* On (Вкл.)	Оставя потребителя да влезе преди печат.
Влизане по подразбиране в „Разрешение за печат“ User Name/Password (Потребителско име/парола)* Потребителско име	Задава влизането по подразбиране в Print Permission (Разрешение за отпечатване).
Security Reset Jumper (Джъмпер за нулиране на защитата) Enable “Guest” access (Разрешаване на достъп на „Гост“)* No Effect (Няма ефект)	Посочете потребителски достъп до принтера. Забележки: <ul style="list-style-type: none"> • Enable “Guest” access (Разрешаване на достъп на „Гост“) предоставя на всички лица достъп до всички аспекти на принтера. • No Effect (Няма ефект) може да направи достъпа до принтера невъзможен, когато няма достъпна задължителна информация за защита.
Нулиране на режимите на устройството Разрешаване с FAC Позволявам* Не позволявам	Определете достъпа на потребителя до менюто Out of Service Erase (Изтриване от употреба).
Използване на интелигентно запамяващо устройство за потребителски данни Off (Изкл.) On (Вкл.)*	Разрешава на интелигентното запамяващо устройство да запамява потребителски данни.
Minimum Password Length (Минимална дължина на паролата) 0 – 32 (0*)	Посочете дължината на паролата.
Забележка: Звездичка (*) до стойността указва фабричната настройка по подразбиране.	

Елемент от меню	Описание
Разрешаване на показването на паролата/PIN Off (Изкл.)* On (Вкл.)	Покажете паролата или персоналния идентификационен номер.
Забележка: Звездичка (*) до стойността указва фабричната настройка по подразбиране.	

Услуги в облака

Регистрация за услуги в облака

Елемент от меню	Описание
Преглед на допълнителна информация	Преглед на допълнителна информация за използването на услуги в облака на Lexmark.
Разрешаване на комуникация с услуги в облака на Lexmark Off (Изкл.)* On (Вкл.)	Разрешава на принтера да комуникира с услуги в облака на Lexmark.
Преглед на текущото състояние	Преглед на състоянието на връзката между принтера и услуги в облака на Lexmark.
Забележка: Звездичка (*) до стойността указва фабричната настройка по подразбиране.	

Отчети

Стр. с настр. на меню

Елемент от меню	Описание
Стр. с настр. на меню	Отпечатване на отчет, който съдържа менютата на принтера.

Устройство

Елемент от меню	Описание
Информация за устройството	Отпечатване на отчет, съдържащ информация за принтера.
Статистики за устройството	Отпечатване на отчет за използването на принтера и статуса на консумативите.
Списък профили	Отпечатване на списък с профили, съхранени в принтера.
Отчет за актив	Отпечатва диагностичен инструмент за проблеми с печата. Забележка: За да избегнете изрязването на съдържанието, отпечатайте отчета на хартия с размер Letter или A4.

Печат

Елемент от меню	Описание
Шрифт печат PCL шрифтове PS шрифтове	Печатни мостри и информация за наличните шрифтове за всеки език на принтера.
Демо печат Демо стр.	Отпечатайте страница, която показва възможностите на принтера и поддържаните решения.
Печат указател	Отпечатва ресурсите, които се запаметяват във флаш устройството, твърдия диск или интелигентното запаметяващо устройство (ISD). Забележка: Този елемент от менюто се показва само ако е монтирано флаш устройство, твърд диск или ISD.

Бързи команди

Елемент от меню	Описание
Всички бързи команди	Отпечатване на справка, която изброява бързите команди, съхранени в принтера. Забележка: Fax Shortcuts (Бързи команди за факс) се появява само когато е монтиран факс.
Бързи команди факс	
Бързи команди копиране	
Бързи команди имейл	
FTP бързи команди	
Бърза команда за мрежова папка	

Факс

Забележка: Това меню се показва само ако Fax (Факс) е конфигуриран, а опцията Enable Job Log (Разрешаване на дневник на заданията) е зададена на Он (Вкл.).

Елемент от меню	Описание
Дневник задания факс	Отпечатване на отчет за последните 200 изпълнени задания за факс.
Дневник повик. факс	Отпечатване на отчет за последните 100 опитани, получени и блокирани обаждания.

Мрежа

Елемент от меню	Описание
Страница за настройка на мрежата	Отпечатване на страница, показваща конфигурираната мрежа и безжичните настройки по принтера. Забележка: Елементът на това меню е наличен само в мрежовите принтери или принтери, свързани със сървърите за печат.

Елемент от меню	Описание
Свързани клиенти чрез Wi-Fi Direct	Отпечатване на страница със списък на устройствата, които са свързани към принтера чрез Wi-Fi Direct. Забележка: Този елемент от менюто се появява само когато Разрешаване на Wi-Fi Direct е зададено на Вкл.

Откриване и отстраняване на неизправности

Елемент от меню	Описание
Тестови страници за качество на печат	Отпечатайте пробни страници, за да идентифицирате и коригирате дефектите в качеството на печата.
Почистване на скенера	Отпечатайте инструкции за това как да почиствате на скенера.

Отпечатване на страница с настройки на менюто

От началния екран докоснете **Settings (Настройки) > Reports (Отчети) > Menu Settings Page (Страница с настройки на менюто)**.

Поддръжка на принтера

Проверка на състоянието на части и консумативи

- 1 От началния екран докоснете **Status/Supplies (Състояние/консумативи)**.
- 2 Изберете детайлите или консумативите, които желаете да проверите.

Забележка: Можете също да имате достъп до тази настройка, като докоснете горната част на началния екран.

Конфигуриране на известия за консумативи

- 1 Отворете уеб браузър и въведете IP адреса на принтера в полето за адрес.

Забележки:

- Вижте IP адреса на принтера на началния екран на принтера. IP адресът се появява като четири поредици от цифри, разделени с точки, напр. 123.123.123.123.
- В случай че използвате прокси сървър, временно го изключете, за да заредите уеб страницата правилно.

- 2 Щракнете върху **Настройки > Устройство > Известия**.
- 3 От меню **Консумативи** щракнете върху **Персонализирани известия за консумативи**.
- 4 Изберете известие за всеки консуматив.
- 5 Приложете промените.

Конфигуриране на уведомления с имейл

Конфигурирайте принтера да изпраща имейл уведомления, когато консумативите са на привършване, когато хартията трябва да бъде сменена или добавена или когато има заседнала хартия.

- 1 Отворете уеб браузър и въведете IP адреса на принтера в полето за адрес.

Забележки:

- Вижте IP адреса на принтера на началния екран на принтера. IP адресът се появява като четири поредици от цифри, разделени с точки, напр. 123.123.123.123.
- В случай че използвате прокси сървър, временно го изключете, за да заредите уеб страницата правилно.

- 2 Кликнете върху **Settings (Настройки) > Device (Устройство) > Notifications (Известия) > E-mail Alert Setup (Конфигуриране на имейл уведомления)**, след което конфигурирайте настройките.

Забележка: За повече информация относно SMTP настройки се свържете с Вашия имейл доставчик.

- 3 Приложете промените.

- 4 Щракнете върху **Задаване на имейл списъци и уведомления**, след което конфигурирайте настройките.
- 5 Приложете промените.

Преглед на отчетите

- 1 От началния екран докоснете **Settings (Настройки) > Reports (Отчети)**.
- 2 Изберете отчета, който желаете да прегледате.

Поръчване на части и консумативи

За да поръчате консумативи в САЩ, свържете се с Lexmark на 1-800-539-6275 за информация относно оторизирани доставчици на консумативи Lexmark във Вашия регион. Ако се намирате в друга държава или регион, отидете на www.lexmark.com или се свържете с мястото, откъдето сте закупили принтера.

Забележка: Очакваната трайност на консумативите на принтера е съобразена с печатане на обикновена хартия с размер А4 или letter.

Предупреждение – потенциални щети: Неуспешното поддържане на оптимална работа на принтера или неподмянето на части и консумативи може да доведе до повреда на вашия принтер.

Употреба на оригинални части и консумативи Lexmark

Вашият принтер Lexmark е проектиран за най-добра работа с оригинални части и консумативи на Lexmark. Използването на консумативи и части от трети страни може да повлияе на качеството на работа, надеждността или живота на принтера и неговите компоненти. Може също да засегне покритието на гаранцията. Повреди, причинени от използването на части и консумативи от трети страни, не се покриват от гаранцията. Всички показатели за срока на експлоатация са проектирани за работа с части и консумативи на Lexmark и може да предоставят неочаквани резултати, ако се използват части и консумативи от трети страни. Използването на модула за изображения извън предназначения срок на експлоатация може да повреди вашия принтер Lexmark или свързаните с него компоненти.

Предупреждение – потенциални щети: Консумативи и части, които не са обхванати от споразумение по програма за връщане, могат да бъдат нулирани и преработени. Гаранцията на производителя обаче не покрива щети, причинени от употребата на неоригинални консумативи или части. Нулирането на броячите за консумативи или части без правилно преработване може да причини повреда на Вашия принтер. След нулиране на брояча за консумативи или части Вашият принтер може да покаже грешка на дисплея, според която нулираният елемент е още наличен.

Поръчване на касета с тонер

Забележки:

- Прогнозираният капацитет на касетата е въз основа на стандарт ISO/IEC 19798.
- Изключително ниското покритие на отпечатване за продължителен период от време може да се отрази негативно на действителния капацитет.

Касети от програмата за връщане на Lexmark CX730 и Lexmark CX735

Елемент	Северна Америка	Европа	Останалата част на света
Тонер касети от програмата за връщане			
Синьо	71C10C0	71C20C0	71C80C0
Лилаво	71C10M0	71C20M0	71C80M0
Жълто	71C10Y0	71C20Y0	71C80Y0
Черно	71C10K0	71C20K0	71C80K0
Касети с тонер с висок капацитет от програмата за връщане¹			
Синьо	71C1HC0	71C2HC0	71C8HC0
Лилаво	71C1HM0	71C2HM0	71C8HM0
Жълто	71C1HY0	71C2HY0	71C8HY0
Черно	71C1HK0	71C2HK0	71C8HK0
Касети с тонер с много висок капацитет от програмата за връщане²			
Синьо	81C1XC0	81C2XC0	81C8XC0
Лилаво	81C1XM0	81C2XM0	81C8XM0
Жълто	81C1XY0	81C2XY0	81C8XY0
Черно	81C1XK0	81C2XK0	81C8XK0
¹ Поддържа се само за модел на принтер Lexmark CX730. ² Поддържа се само за модел на принтер Lexmark CX735. За повече информация относно държавите във всеки регион отидете на www.lexmark.com/regions .			

Касети с тонер с висок капацитет за Lexmark CX730

Елемент	По света
Синьо	71C0H20
Лилаво	71C0H30
Жълто	71C0H40
Черно	71C0H10

Касети с тонер с много висок капацитет за Lexmark CX735

Елемент	По света
Синьо	81C0X20
Лилаво	81C0X30
Жълто	81C0X40
Черно	81C0X10

Касети с тонер за Lexmark XC4342 и Lexmark XC4352

Елемент	По света
Синьо	24B7515
Лилаво	24B7516
Жълто	24B7517
Черно	24B7518

Поръчване на модул за изображения в черно

Елемент	Номер на част
Модул за изображения в черно	71C0Z10

Поръчване на комплект за цветни изображения

Елемент	Номер на част
Комплект за цветни изображения	71C0Z50

Поръчка на бутилка за употребяван тонер

Елемент	Номер на част
Бутилка за употребяван тонер	71C0W00

Поръчване на комплект за поддръжка на фиксиращия модул**Забележки:**

- Употребата на определени типове хартия изисква по-честа смяна на комплекта за поддръжка.
- Модулът на разделителя, фиксиращият модул и модулът на поемащата ролка са включени в комплекта за поддръжка и могат да се поръчват отделно и сменят, ако е необходимо.
- За повече информация относно смяна на комплекта за поддръжка вижте документацията, доставена с комплекта.

Елемент	Партиден номер
Комплект за поддръжка на фиксиращия модул, 110 – 120 V	41X3882
Комплект за поддръжка на фиксиращия модул, 220 – 240 V	41X3883
Комплект за поддръжка на фиксиращия модул, 100 V	41X3884
Комплект за поддръжка на фиксиращия модул, 115 V (тесен носител)*	41X4511

* Поддържа се само в Lexmark CX737 и се изисква за него.

Замяна на части и консумативи

Смяна на касета с тонер

1 Отворете врата В.

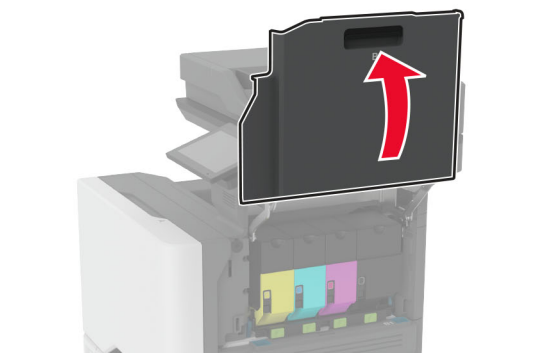
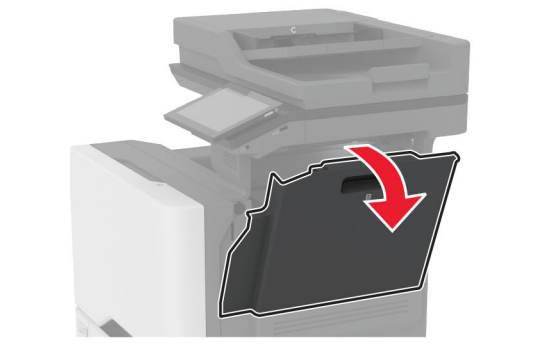
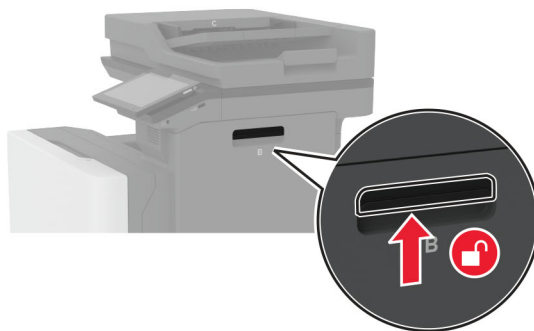

2 Отстранете използваната касета с тонер.

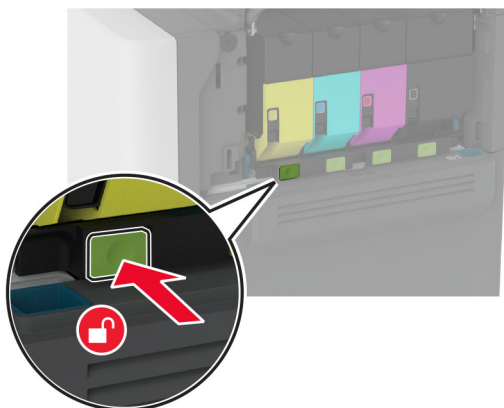

3 Разопакувайте новата касета с тонер.

4 Поставете новата касета с тонер.

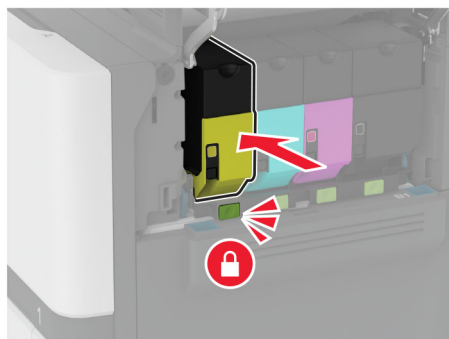
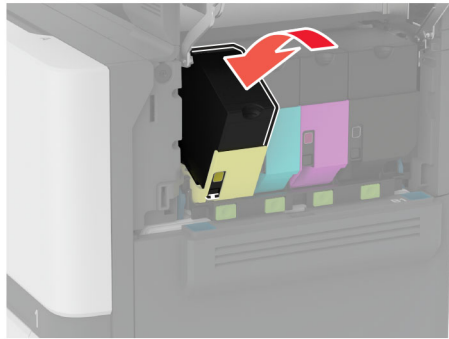

5 Затворете вратичка В.

Смяна на модула за изображения в черно

1 Отворете врата В.

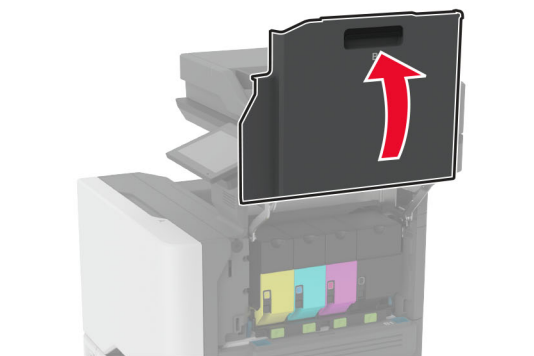
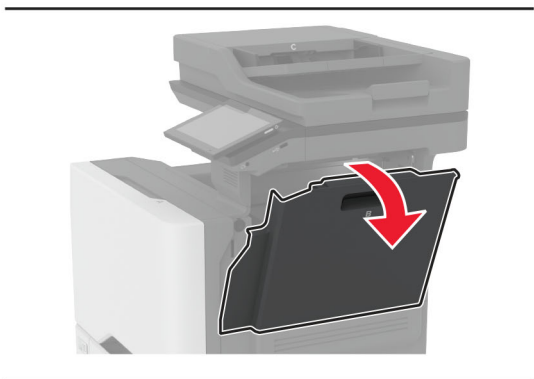
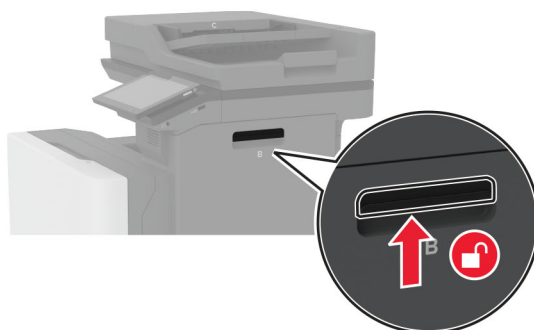

2 Извадете бутилката за употребяван тонер.

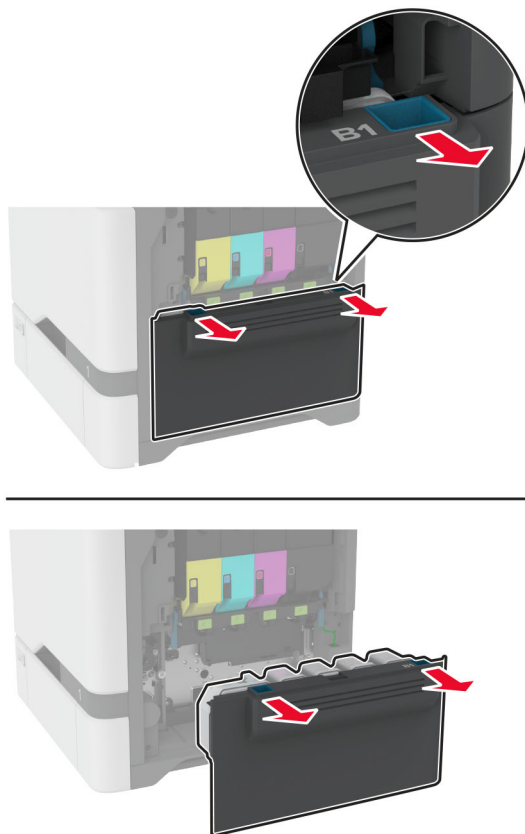

Забележка: За да избегнете разливане на тонера, поставете бутилката в изправено положение.

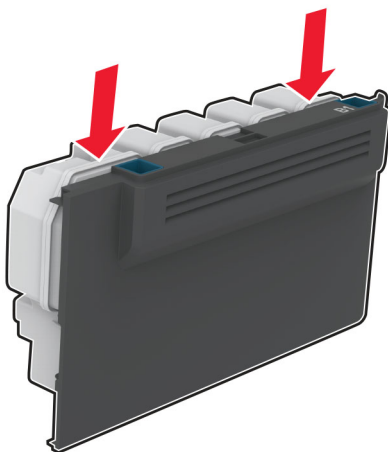

3 Отстранете касетите с тонер.

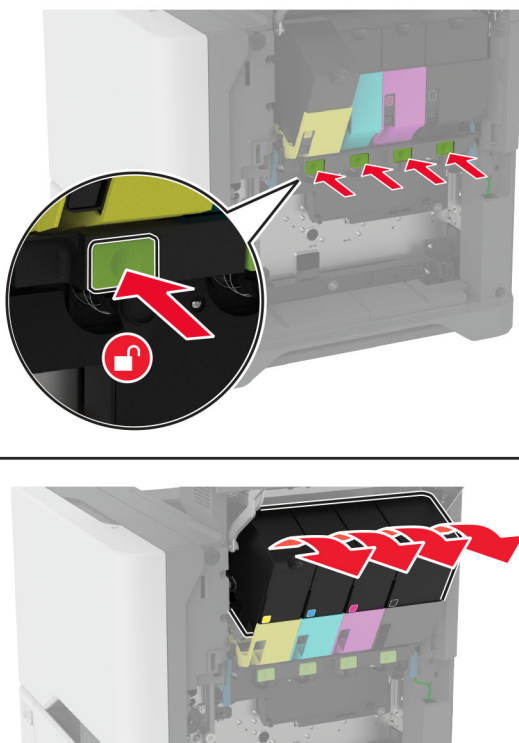

4 Разкачете кабела на комплекта за изображения.

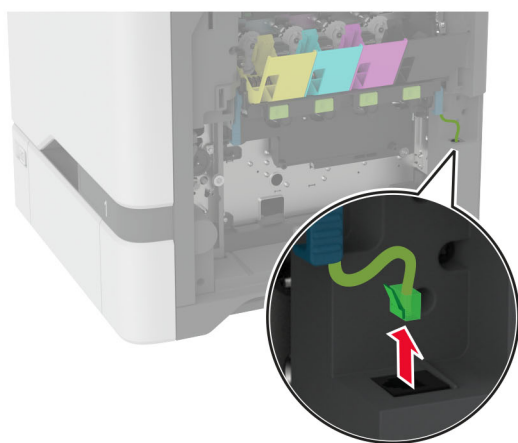
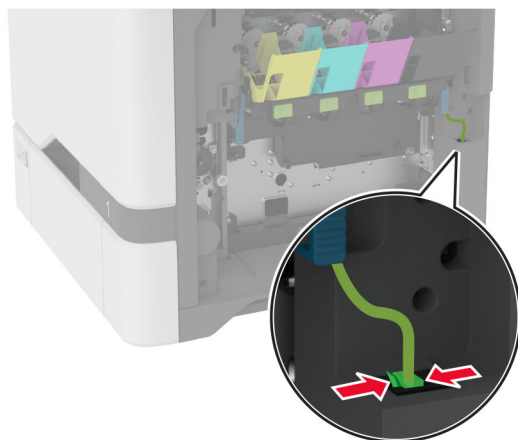

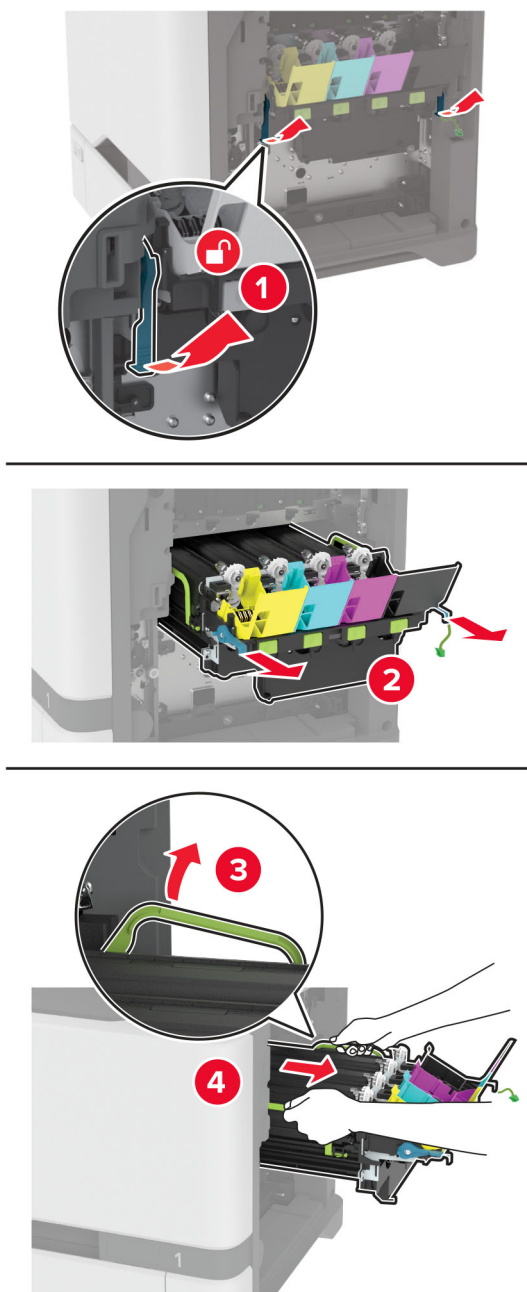
5 Извадете комплекта за изображения.

Забележка: За да избегнете надраскване на комплекта за изображения или повреждане на барабана на фотопроводника, поставете комплекта за изображения в повдигната позиция.



6 Отстранете използвания модул за изображения в черно.

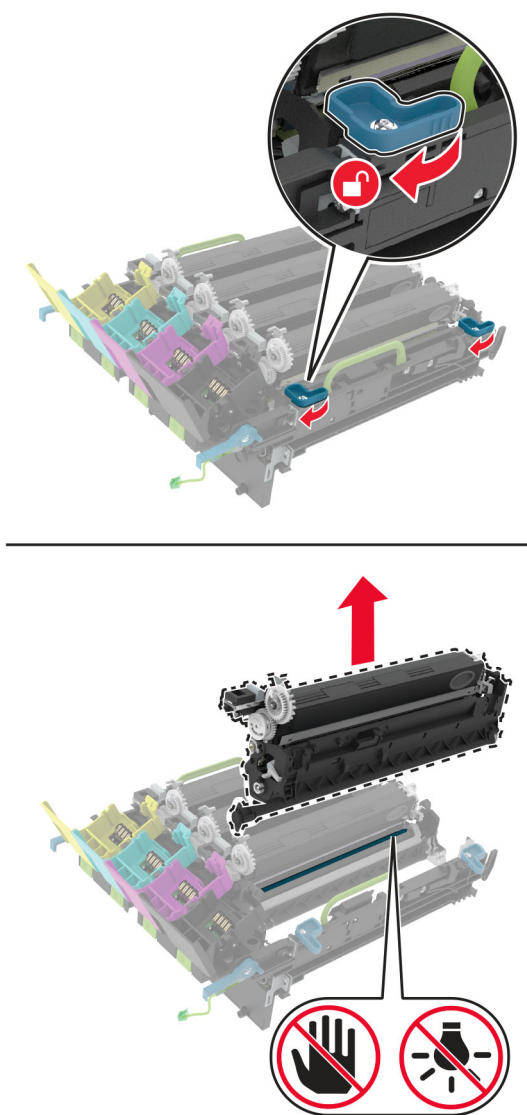

Предупреждение – потенциални щети: Не излагайте модула с фотопроводник на пряка светлина за повече от 10 минути. Продължителното излагане на светлина може да причини някои проблеми при качеството на печат.

Предупреждение – потенциални щети: Не докосвайте лъскавия барабан на фотопроводника под комплекта за изображения. Това може да се отрази на качеството на бъдещите задания за печат.

- 7 Разопакувайте новия модул за изображения в черно.
- 8 Поставете новия модул за изображения в черно в комплекта за изображения.

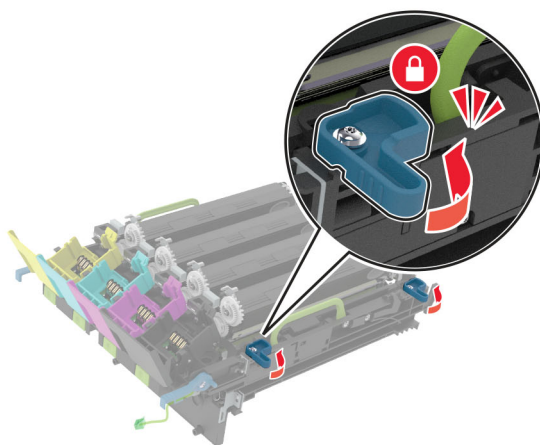
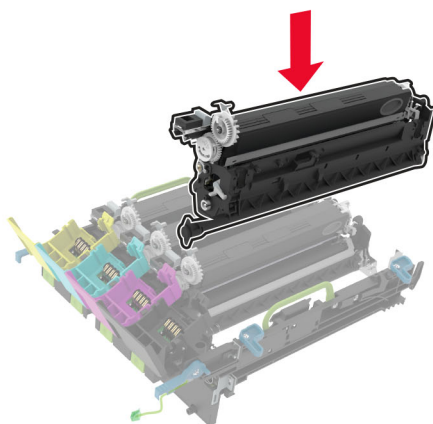

9 Вкарайте комплекта за изображения.

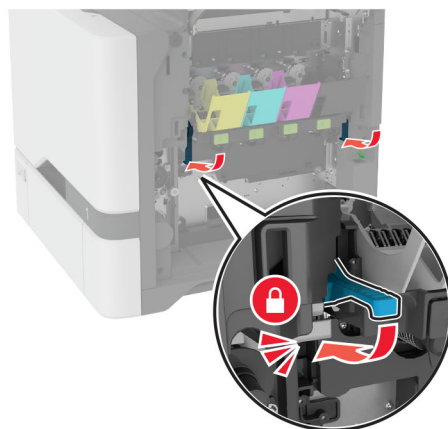
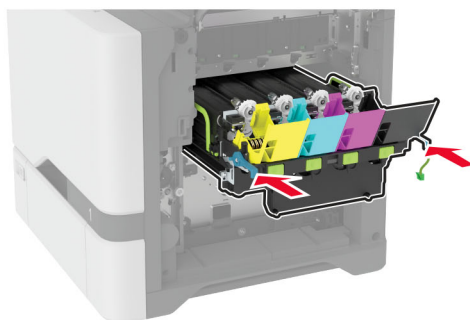
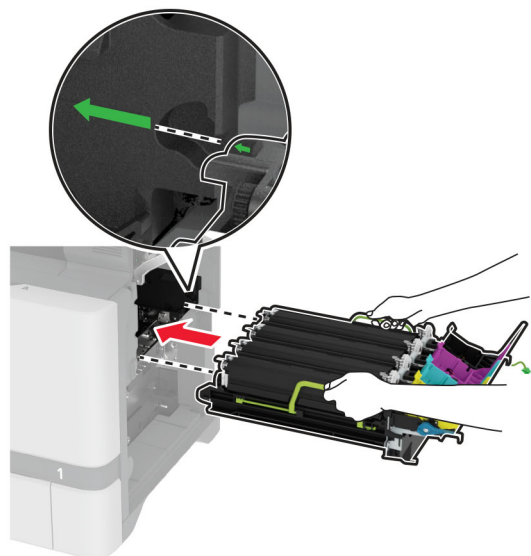

10 Свържете кабела на комплекта за изображения.

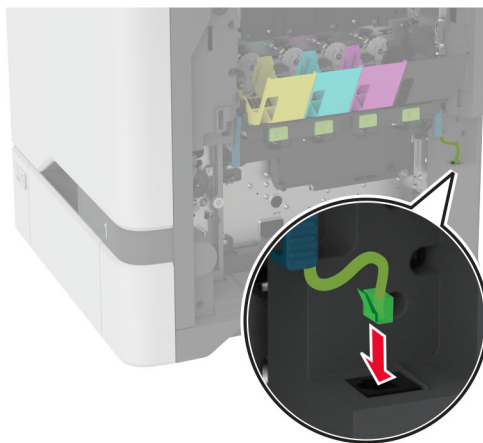

11 Вкарайте бутилката за употребяван тонер.

12 Вкарайте касетите с тонер.

13 Затворете вратичка В.

Смяна на комплекта за цветни изображения

1 Отворете врата В.

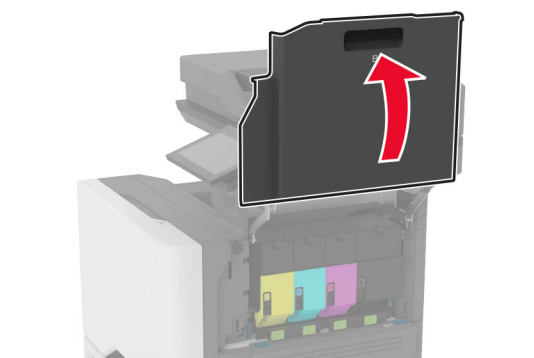
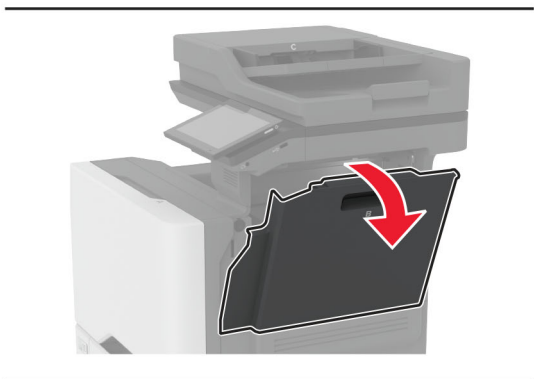
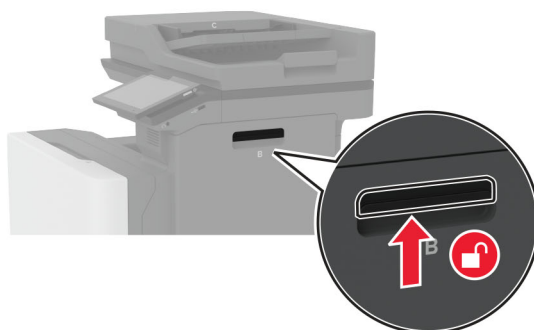

2 Извадете бутилката за употребяван тонер.

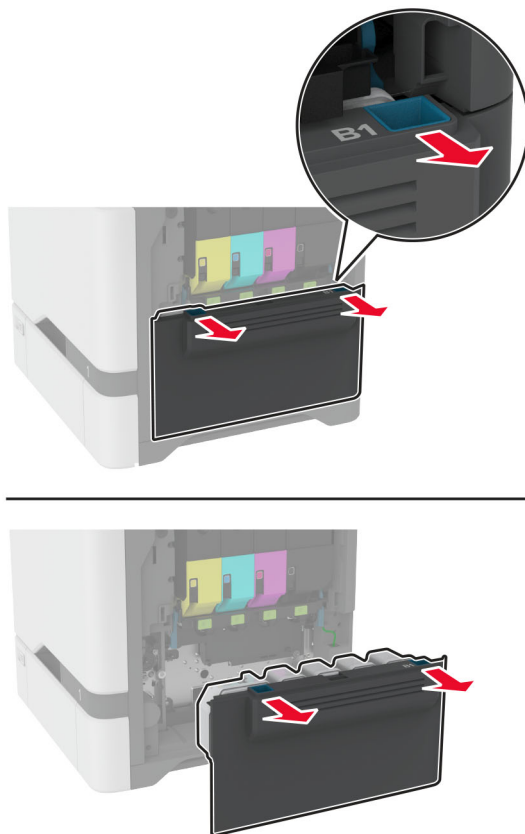

Забележка: За да избегнете разливане на тонера, поставете бутилката в изправено положение.

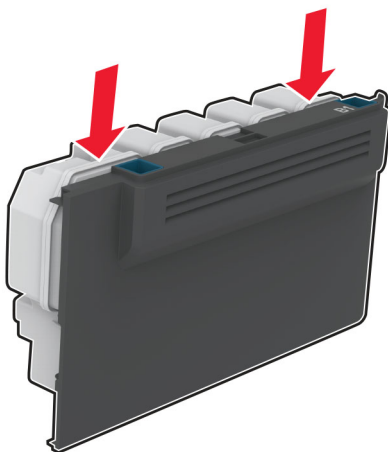

3 Отстранете касетите с тонер.

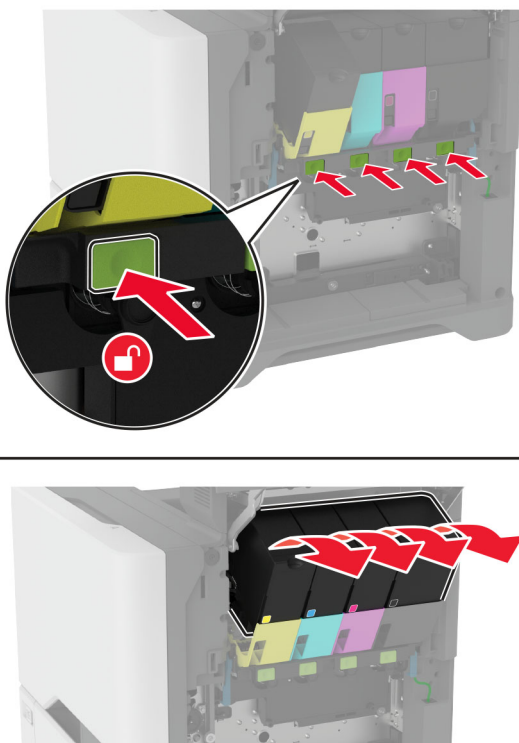

4 Разкачете кабела на комплекта за изображения.

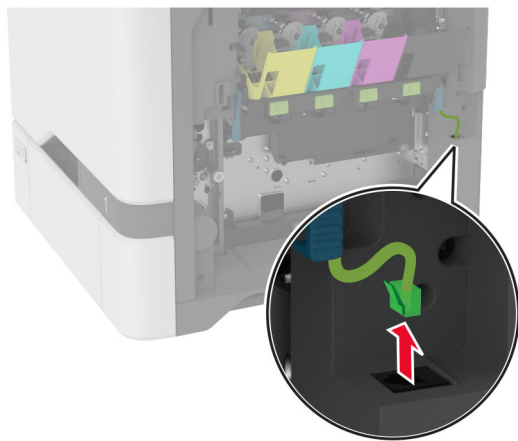
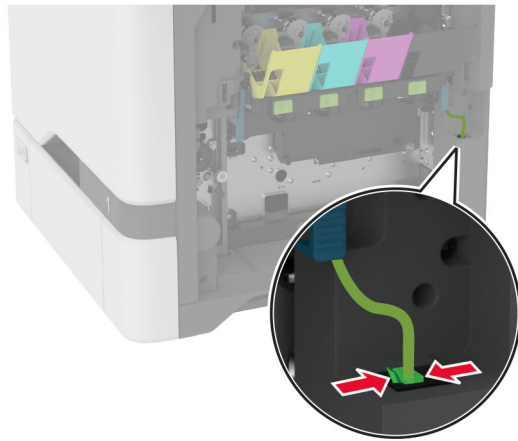

5 Отстранете използвания комплект за изображения.

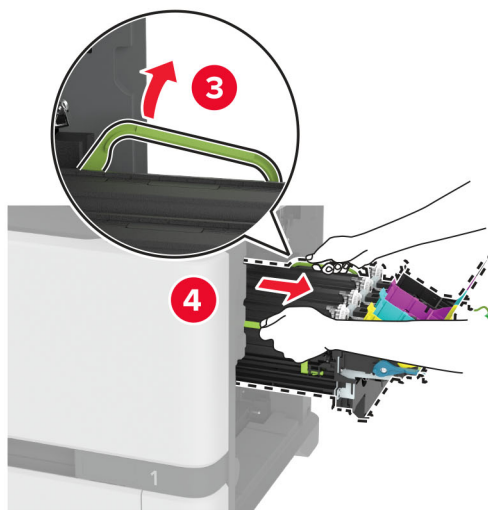
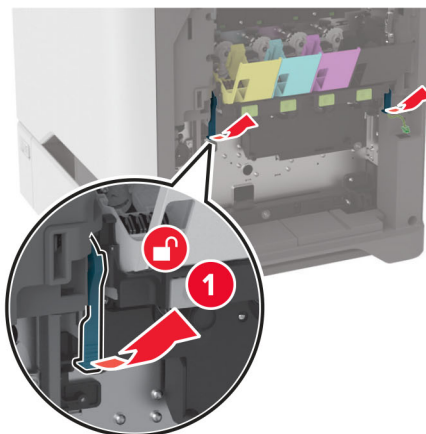

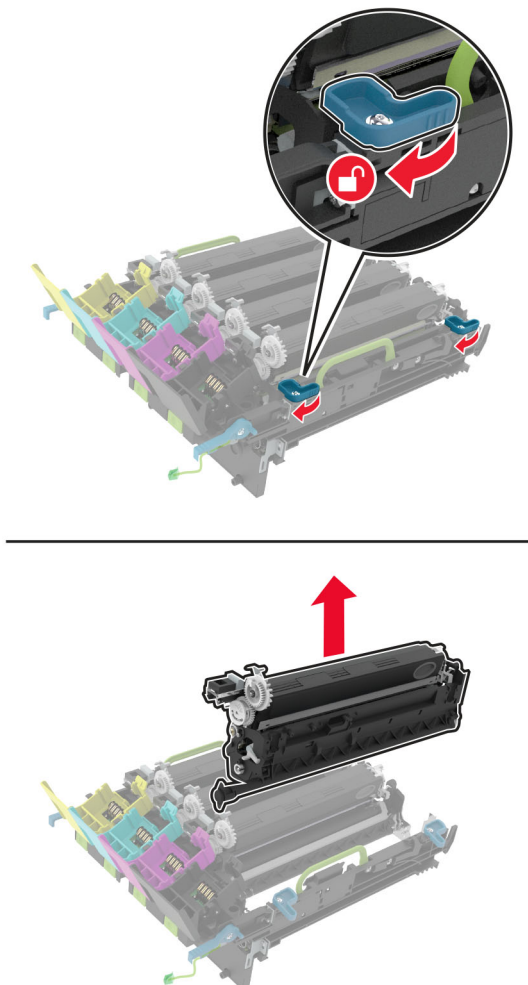
6 Отстранете черния модул за изображения.

Предупреждение – потенциални щети: Не излагайте модула с фотопроводник на пряка светлина за повече от 10 минути. Продължителното излагане на светлина може да причини някои проблеми при качеството на печат.

Предупреждение – потенциални щети: Не докосвайте лъскавия барабан на фотопроводника под модула за изображения. Това може да се отрази на качеството на бъдещите задания за печат.



7 Разопакувайте новия комплект за изображения.

Забележка: Комплектът за изображения включва комплекта за изображения и модулите за девелопер с циан, магента и жълто.

8 Поставете черния модул за изображения в новия комплект за изображения.

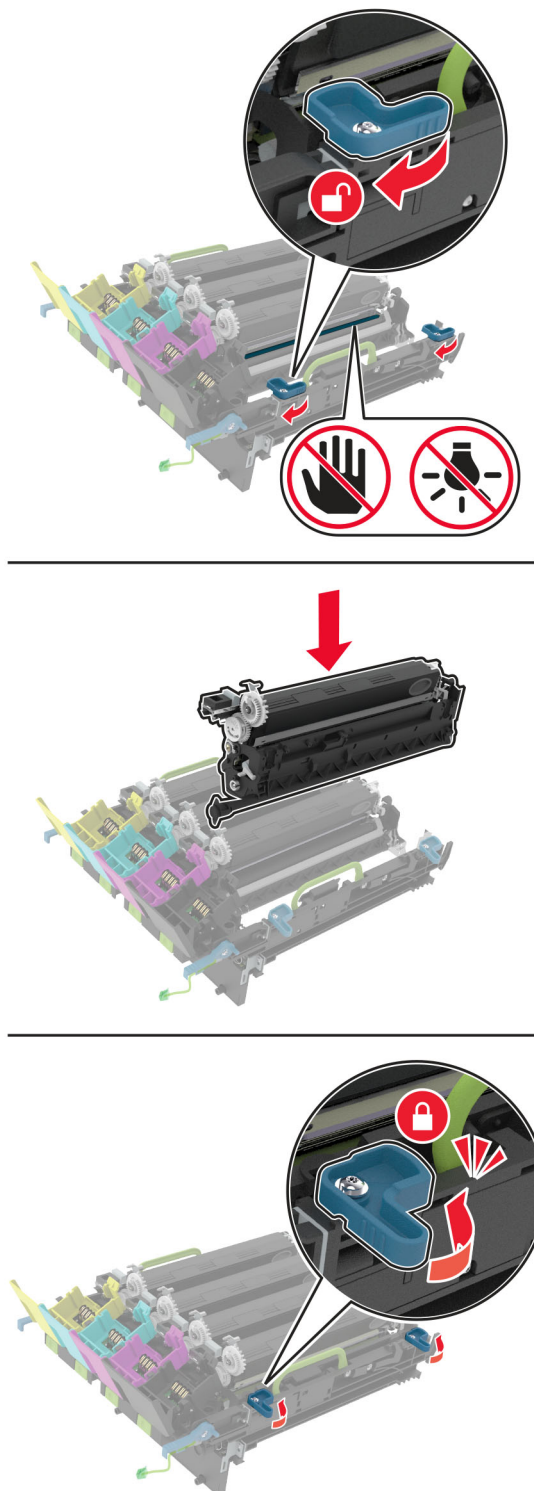

9 Поставете новия комплект за изображения.

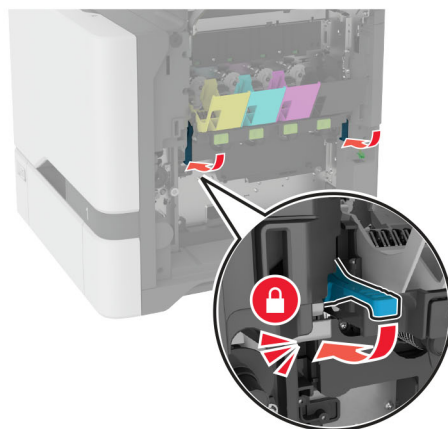
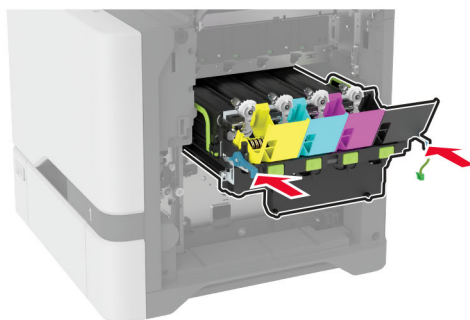
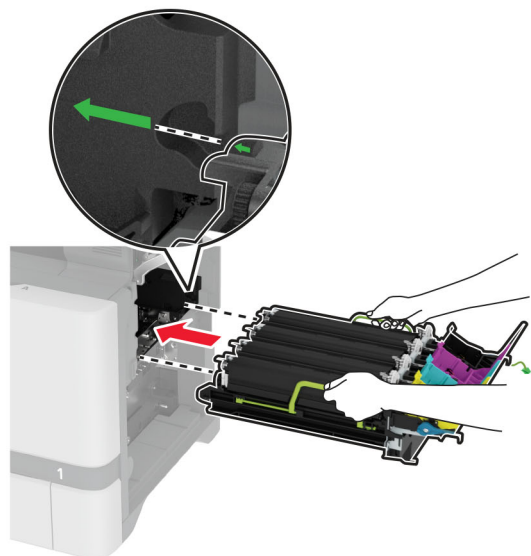

10 Свържете кабела на комплекта за изображения.

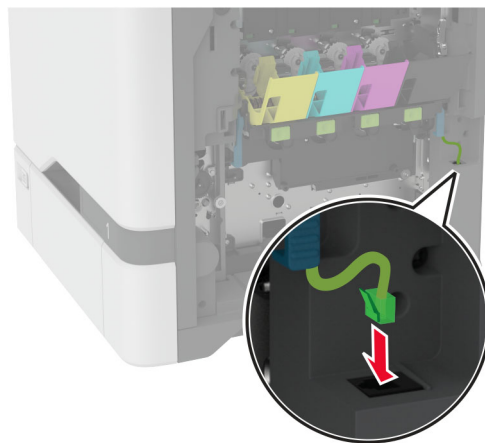

11 Вкарайте бутилката за употребяван тонер.

12 Вкарайте касетите с тонер.

13 Затворете вратичка В.

Смяна на бутилката за употребяван тонер

1 Отворете врата В.

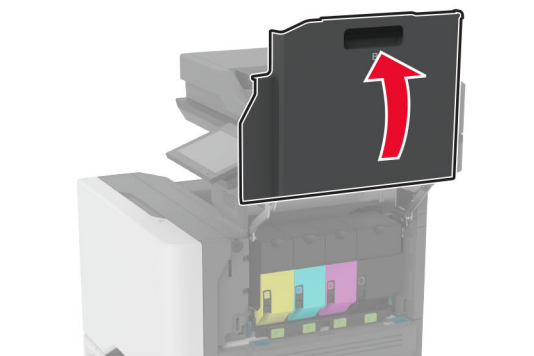
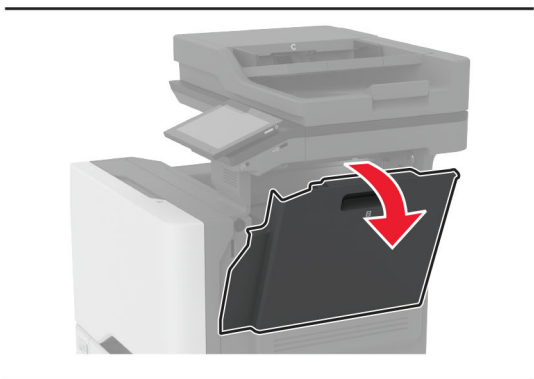
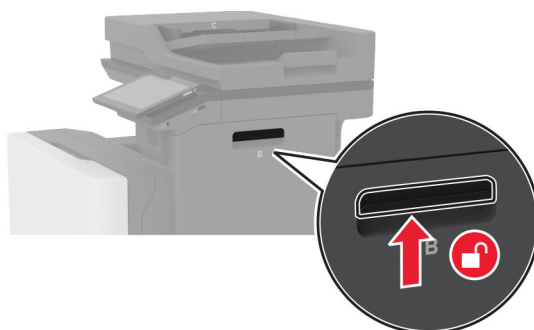

2 Отстранете използваната бутилка за употребяван тонер.

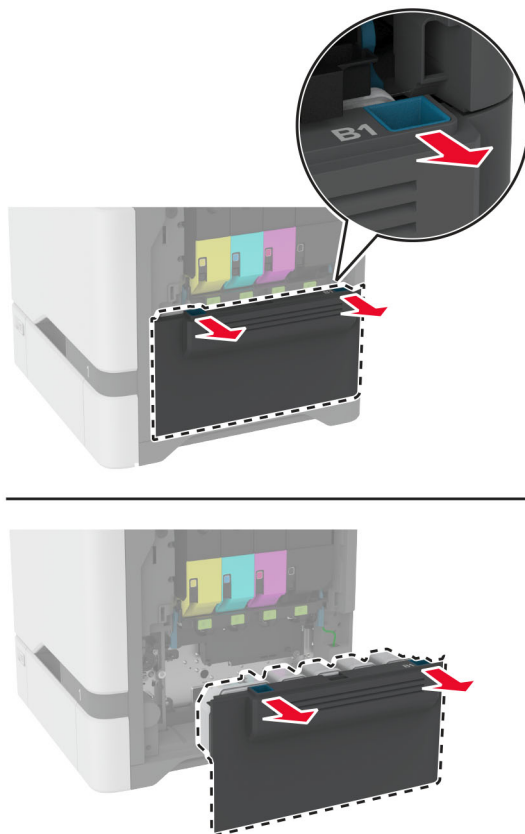

Забележка: За да избегнете разливане на тонера, поставете бутилката в изправено положение.

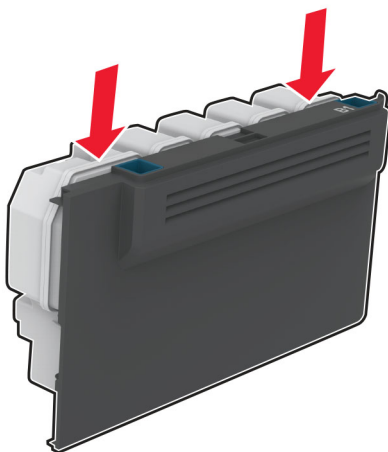

3 Разопакувайте новата бутилка за употребяван тонер.

4 Поставете новата бутилка за употребяван тонер.

5 Затворете вратичка В.

6 Изхвърлете като отпадък използваната бутилка за употребяван тонер по правилния начин.

Смяна на фиксиращия модул

- 1 Изключете принтера и след това извадете кабела от контакта.
- 2 Отворете вратичка А, след което отворете вратичка А1.

 **ВНИМАНИЕ – ГОРЕЦА ПОВЪРХНОСТ:** Вътрешността на принтера може да е гореща. За да намалите риска от нараняване от горещ компонент, изчакайте повърхността да изстине, преди да я докоснете.

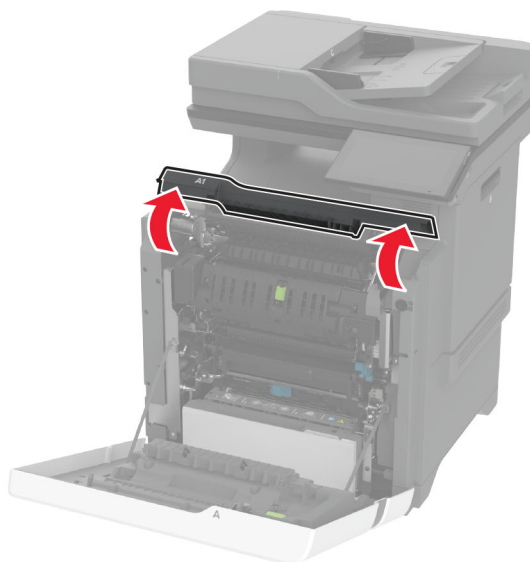
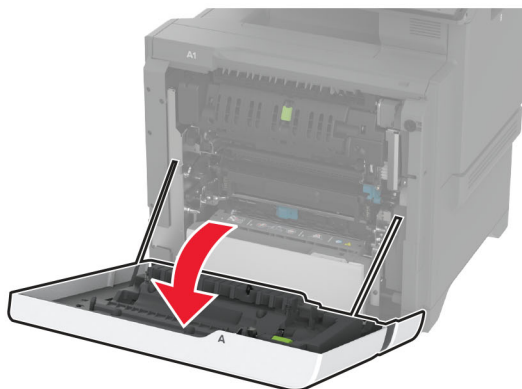

3 Отстранете използвания фиксиращ модул.

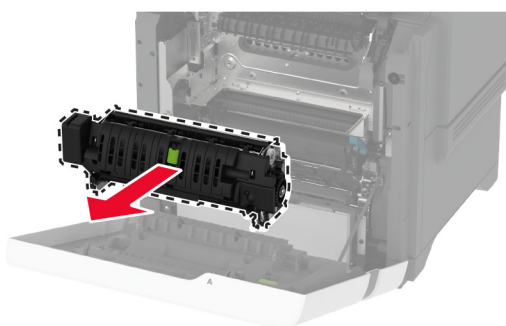
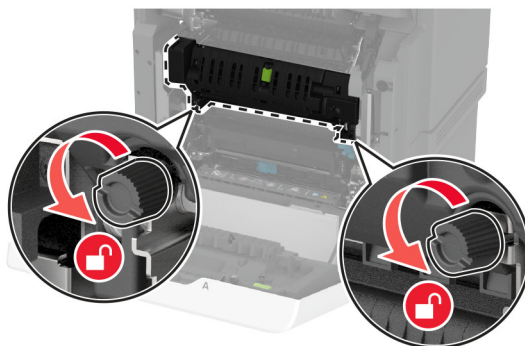

4 Разопакувайте новия фиксиращ модул.

5 Поставете новия фиксиращ модул.

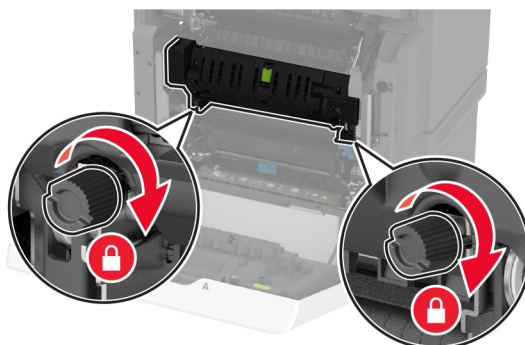
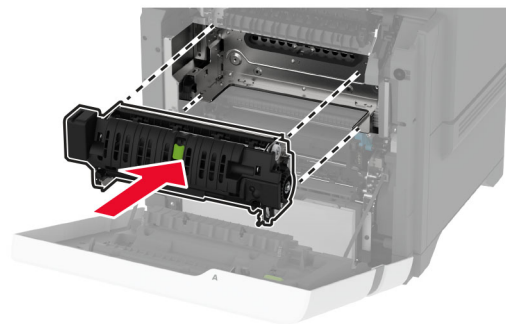

6 Затворете вратичка A1, след което затворете вратичка A.

7 Включете захранващия кабел в контакт на стената и след това включете принтера.

⚠ ВНИМАНИЕ – ПОТЕНЦИАЛНО НАРАНЯВАНЕ: За да избегнете риска от пожар или токов удар, свържете захранващия кабел към правилно заземен електрически контакт с подходящо напрежение, който е в близост до продукта и е леснодостъпен.

8 Нулирайте брояча за поддръжка на фиксиращия модул.

За повече информация вижте ["Нулиране на брояча за поддръжка" на стр. 261](#).

Подмяна на ролката на поемащото устройство

Подмяна на ролката на поемащото устройство в тавата за 550 листа.

1 Изключете принтера и след това извадете кабела от контакта.

2 Извадете тавата.

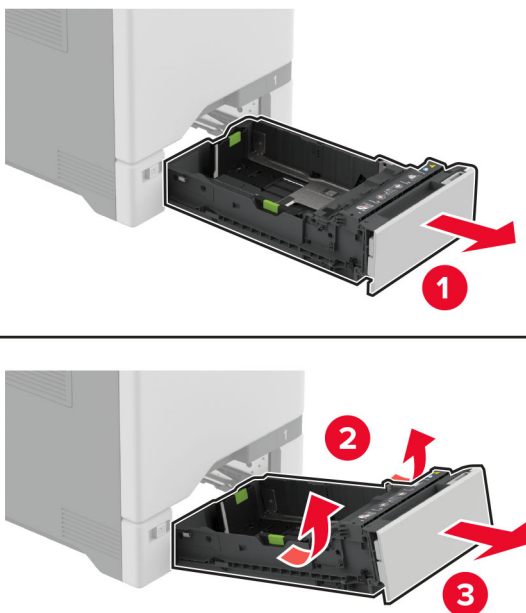

3 Премахнете използваната ролка на поемащото устройство.



4 Разопакувайте новата ролка на поемащото устройство.

Предупреждение – потенциални щети: За да избегнете повреди и влошаване на производителността на принтера, се погрижете ръцете Ви да бъдат чисти, когато пипате частите.

5 Поставете новата поемаща ролка.**6** Поставете тавата.**7** Включете захранващия кабел в контакт на стената и след това включете принтера.

⚠ ВНИМАНИЕ – ПОТЕНЦИАЛНО НАРАНЯВАНЕ: За да избегнете риска от пожар или токов удар, свържете захранващия кабел към правилно заземен електрически контакт с подходящо напрежение, който е в близост до продукта и е леснодостъпен.

Подмяна на ролката на поемащото устройство в многоцелевото подаващо устройство

- 1 Изключете принтера и след това извадете кабела от контакта.
- 2 Отворете многоцелевото подаващо устройство.

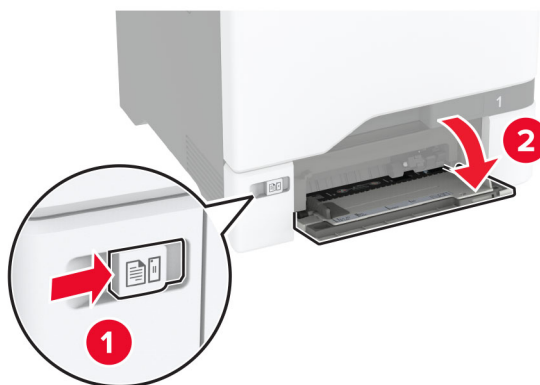

- 3 Премахнете използваната ролка на поемащото устройство.

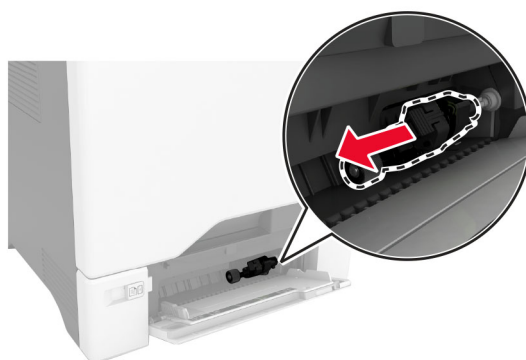

- 4 Разопакувайте новата ролка на поемащото устройство.

Предупреждение – потенциални щети: За да избегнете повреди и влошаване на производителността на принтера, се погрижете ръцете Ви да бъдат чисти, когато пипате частите.

5 Поставете новата поемаща ролка.

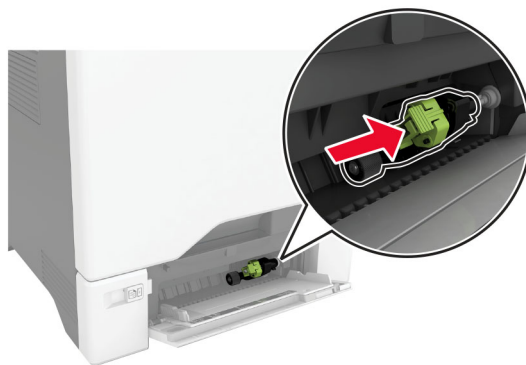

6 Затворете многоцелевото подаващо устройство.

7 Включете захранващия кабел в контакт на стената и след това включете принтера.

⚠ ВНИМАНИЕ – ПОТЕНЦИАЛНО НАРАНЯВАНЕ: За да избегнете риска от пожар или токов удар, свържете захранващия кабел към правилно заземен електрически контакт с подходящо напрежение, който е в близост до продукта и е леснодостъпен.

Смяна на разделителната скоба

1 Извадете тавата.

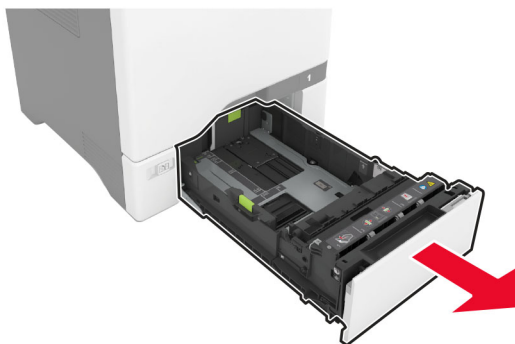

2 Отстранете използваната разделителна скоба.

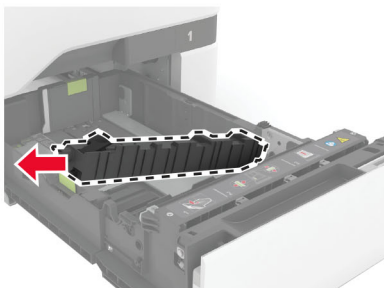
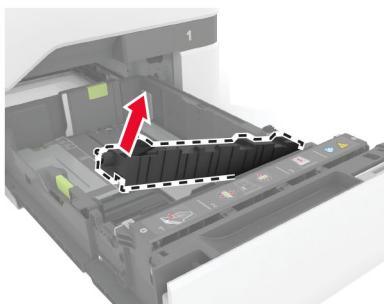
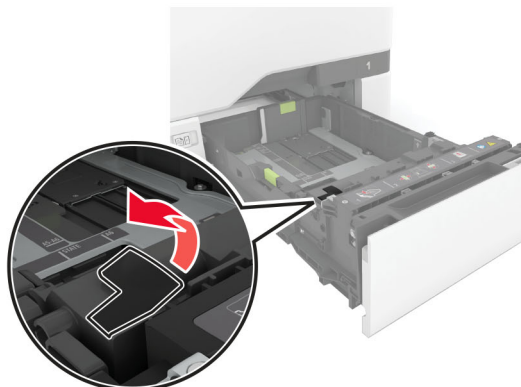

3 Разопакувайте новата разделителна скоба.

4 Поставете новата разделителна скоба.

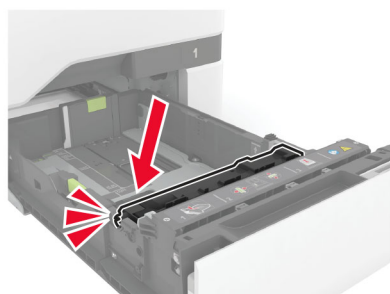
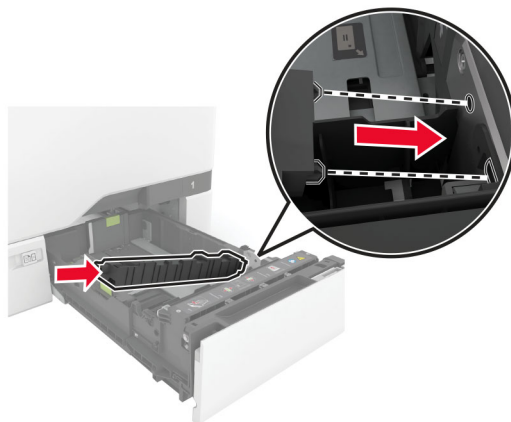

5 Поставете тавата.

Смяна на подложката на стъклото на скенера

1 Отворете капака на скенера.

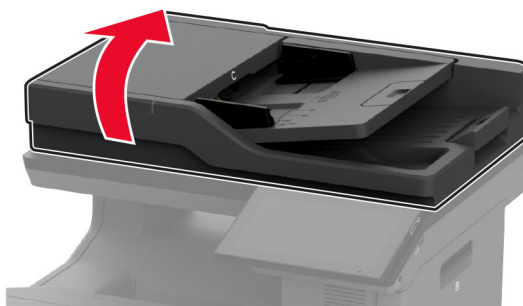

- 2** Отстранете използваната подложка на стъклото на скенера.

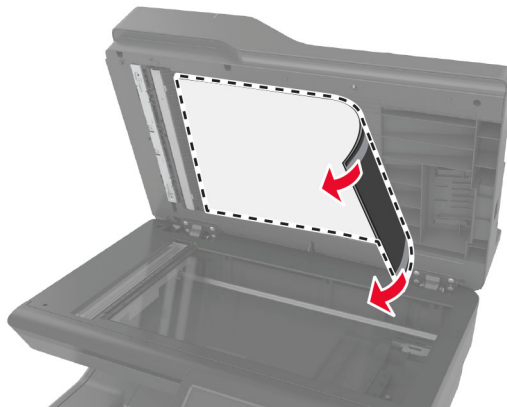

- 3** Разопакувайте новата подложка на стъклото на скенера.

- 4** Поставете бялата област на новата подложка на стъклото на скенера върху стъклото на скенера, след което отстранете основата на лентата.

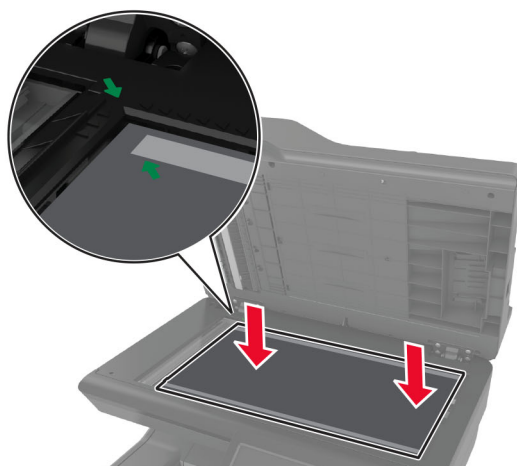

Забележка: Уверете се, че подложката на стъклото на скенера е подравнена правилно с ръбовете на стъклото на скенера.

- 5 Затворете капака на скенера, за да се залепи новата подложка на стъклото на скенера към капака.

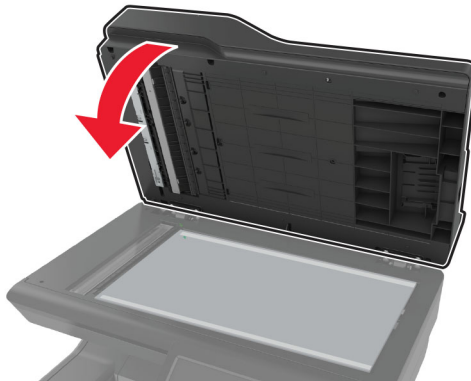

- 6 Отворете капака на скенера, за да проверите дали новата подложка на стъклото на скенера е закрепена правилно към капака.

- 7 Затворете капака на скенера.

Смяна на ролките на АПУ

- 1 Отворете вратичка С.

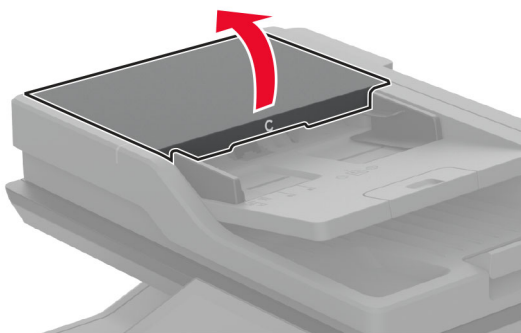

2 Отстранете използваната поемаща ролка на АПУ.

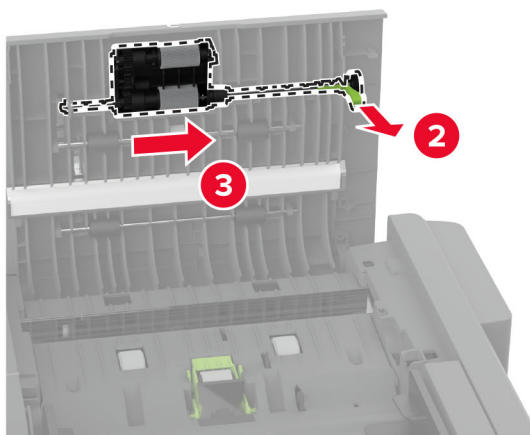
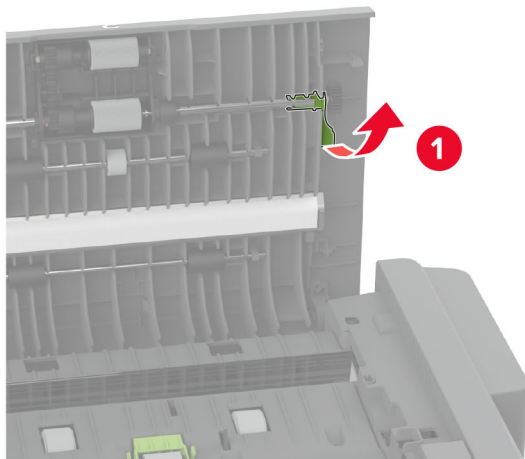

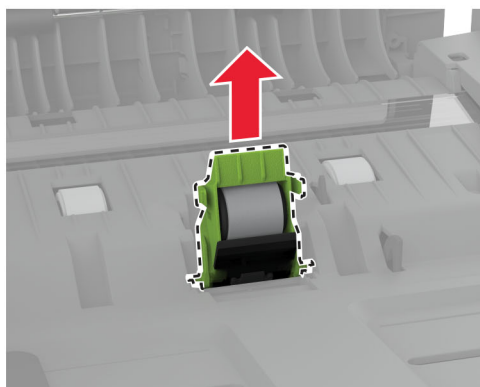
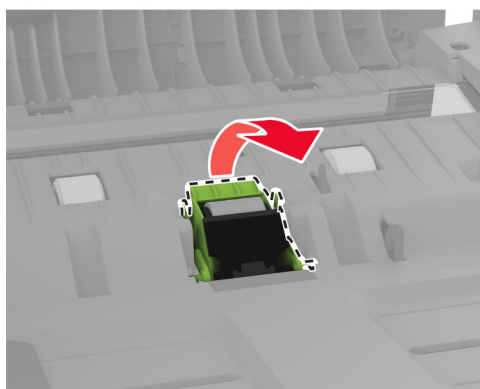
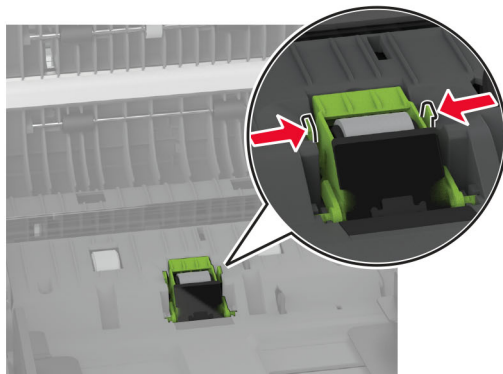
3 Отстраняване на използваната разделителна ролка на АПУ.**4** Разопакувайте новите поемаща ролка на АПУ и разделителна ролка на АПУ.

5 Вкарвайте новата разделителна ролка на АПУ, докато *кликне* на място.

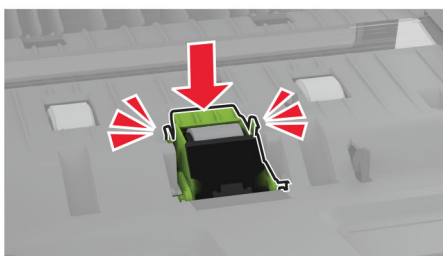
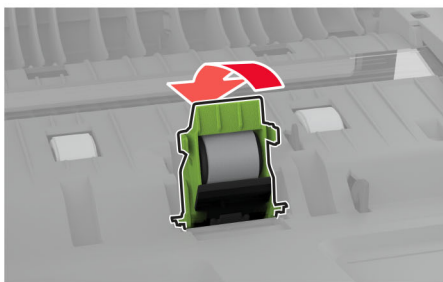
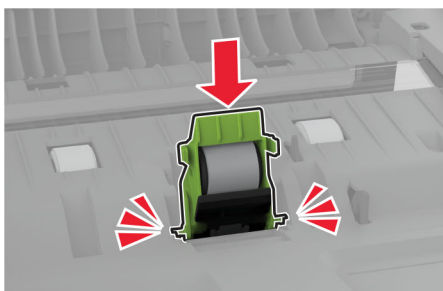
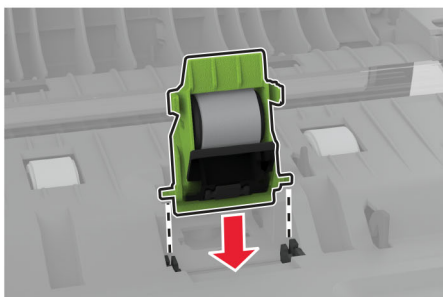

6 Вкарвайте новата поемаща ролка на АПУ, докато *кликне* на място.

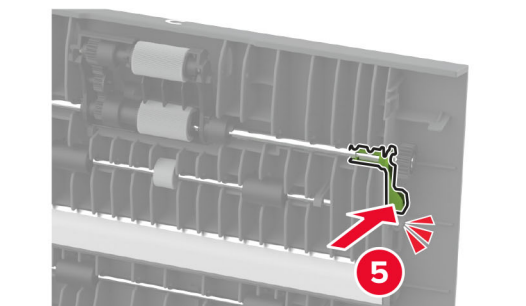
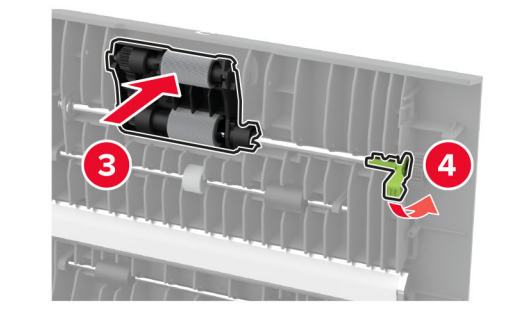
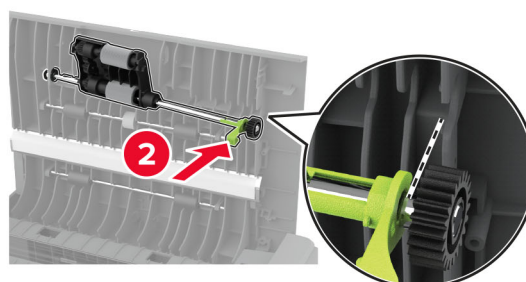
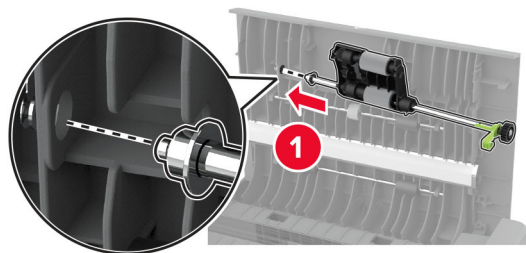

7 Затворете вратичка С.

Нулиране на брояча за поддръжка

- 1 От началния екран докоснете **Settings (Настройки) > Device (Устройство) > Maintenance (Поддръжка) > Configuration Menu (Меню за конфигуриране) > Supply Usage And Counters (Използване на консумативи и броячи)**.
- 2 Докоснете **Reset Maintenance Counter (Нулиране на брояча за поддръжка)**.

Нулиране на броячите за използването на консумативи

- 1 От началния екран докоснете **Settings (Настройки) > Device (Устройство) > Maintenance (Поддръжка) > Configuration Menu (Меню за конфигуриране) > Supply Usage And Counters (Използване на консумативи и броячи)**.
- 2 Изберете брояча, който искате да нулирате.

Предупреждение – потенциални щети: Консумативи и части, които не са обхванати от споразумение по програма за връщане, могат да бъдат нулирани и преработени. Гаранцията на производителя обаче не покрива щети, причинени от употребата на неоригинални консумативи или части. Нулирането на броячите за консумативи или части без правилно преработване може да причини повреда на Вашия принтер. След нулиране на брояча за консумативи или части Вашият принтер може да покаже грешка на дисплея, според която нулираният елемент е още наличен.

Почистване на частите на принтера

Почистване на принтера

 **ВНИМАНИЕ – ОПАСНОСТ ОТ ТОКОВ УДАР:** За да избегнете опасността от електрически удар при почистване на външните части на принтера, изключете захранващия кабел от контакта в стената и откачете всички кабели от принтера, преди да продължите нататък.

Забележки:

- Изпълнявайте тази задача на всеки няколко месеца.
- Щети по принтера, които са причинени от неправилно обслужване, не се покриват от гаранцията на принтера.

- 1 Изключете принтера и след това извадете кабела от контакта.
- 2 Извадете хартията от стандартната изходна тава и многоцелевото подаващо устройство.
- 3 Отстранете прах, влакна и парчета хартия около принтера чрез мека четка или прахосмукачка.
- 4 Изтрийте външните повърхности на принтера с мокра, мека, немъхеста кърпа.

Забележки:

- Не използвайте битови почистващи или перилни препарати, тъй като могат да повредят покритието на принтера.
- Уверете се, че всички части на принтера са сухи след почистване.

- 5 Включете захранващия кабел в контакт на стената и след това включете принтера.

 **ВНИМАНИЕ – ПОТЕНЦИАЛНО НАРАНЯВАНЕ:** За да избегнете риска от пожар или токов удар, свържете захранващия кабел към подходящ и правилно заземен електрически контакт, който е в близост до продукта и е леснодостъпен.

Почистване на сензорния екран

⚠ ВНИМАНИЕ – ОПАСНОСТ ОТ ТОКОВ УДАР: За да избегнете опасността от електрически удар при почистване на външните части на принтера, изключете захранващия кабел от електрическия контакт и откачете всички кабели от принтера, преди да продължите нататък.

- 1 Изключете принтера и след това извадете кабела от контакта.
- 2 Почистете сензорния екран с помощта на влажна, мека и немъхеста кърпа.

Забележки:

- Не използвайте домакински препарати или почистващи препарати, тъй като те може да повредят сензорния екран.
- След почистване се уверете, че сензорният екран е сух.

- 3 Включете захранващия кабел в контакт на стената и след това включете принтера.

⚠ ВНИМАНИЕ – ПОТЕНЦИАЛНО НАРАНЯВАНЕ: За да избегнете риска от пожар или токов удар, свържете захранващия кабел към подходящ и правилно заземен електрически контакт, който е в близост до продукта и е леснодостъпен.

Почистване на скенера

- 1 Отворете капака на скенера.

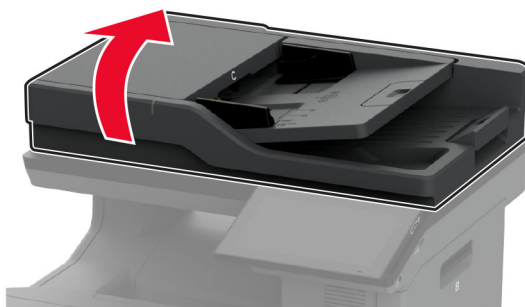

- 2 Почистете следните зони с помощта на влажна, мека и немъхеста кърпа:
 - Подложката на стъклото на АПУ

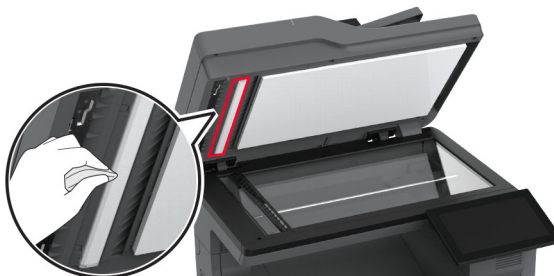

- Подложката на стъклото на скенера

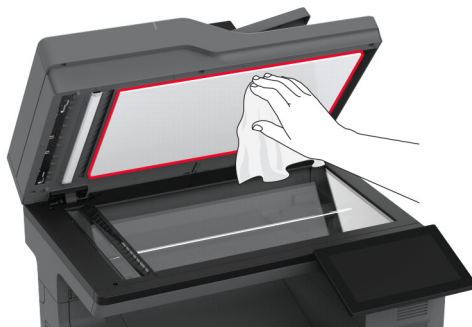

- Стъкло на АПУ



- Стъкло на скенера



3 Затворете капака на скенера.

4 Отворете вратичка С.

5 Почистете следните зони с помощта на влажна, мека и немъхеста кърпа:

- Подложка на стъклото на АПУ във вратичка С

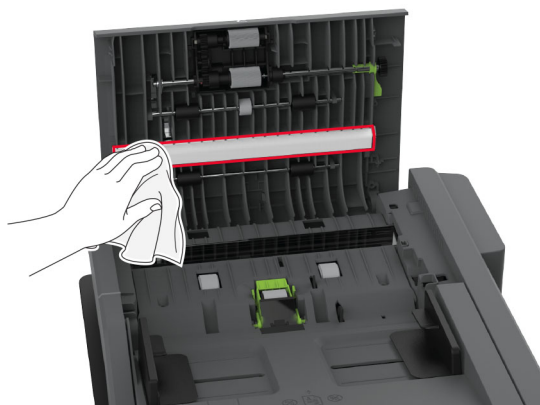

- Стъкло на АПУ във вратичка С



6 Затворете вратичка С.

Изчистване на гумите за поемане

- 1 Изключете принтера и след това извадете кабела от контакта.
- 2 Извадете тавата.

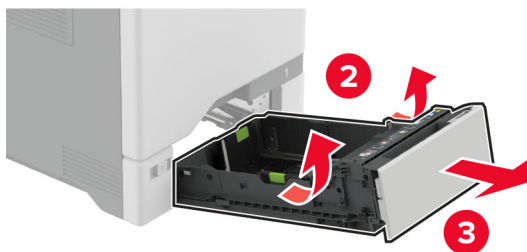

3 Премахнете ролката на поемащото устройство.

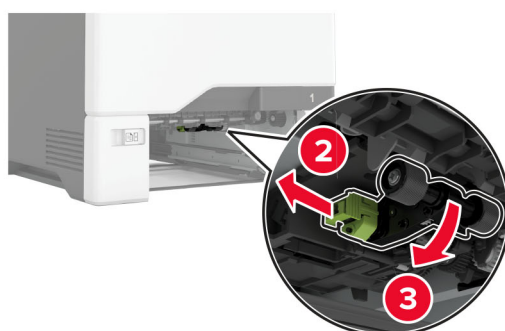

4 Нанесете изопропилов алкохол върху мека кърпа без власинки, след което избършете гумите за поемане.

5 Поставете ролката на поемащото устройство.

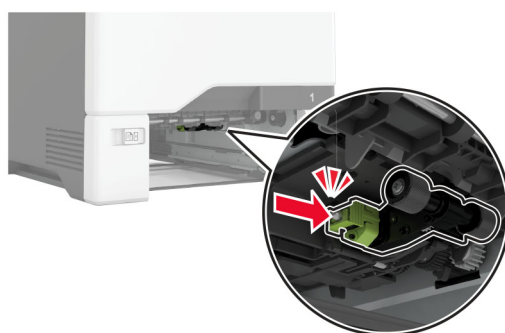

6 Поставете тавата.

7 Включете захранващия кабел в контакт на стената и след това включете принтера.

⚠ ВНИМАНИЕ – ПОТЕНЦИАЛНО НАРАНЯВАНЕ: За да избегнете риска от пожар или токов удар, свържете захранващия кабел към правилно заземен електрически контакт с подходящо напрежение, който е в близост до продукта и е леснодостъпен.

Почистване на поемащата ролка в многоцелевото подаващо устройство

1 Изключете принтера и след това извадете кабела от контакта.

2 Отворете многоцелевото подаващо устройство.

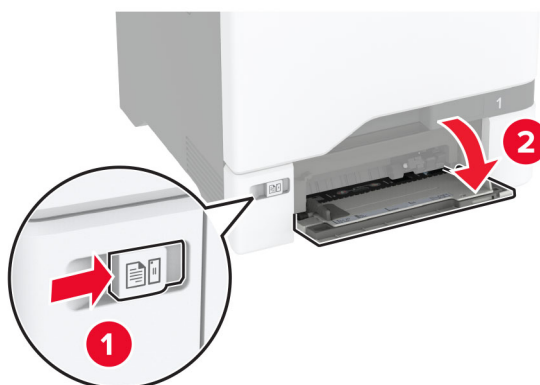

3 Премахнете ролката на поемащото устройство.

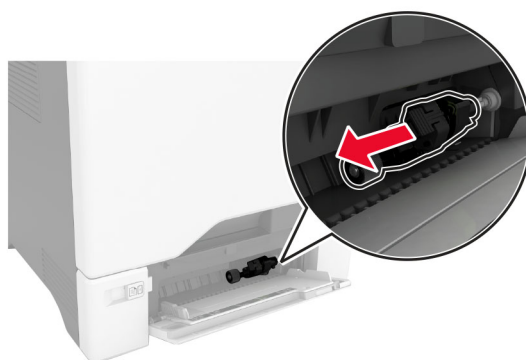

4 Нанесете изопропилов алкохол върху мека кърпа без власинки, след което избършете поемащата ролка.

5 Поставете ролката на поемащото устройство.

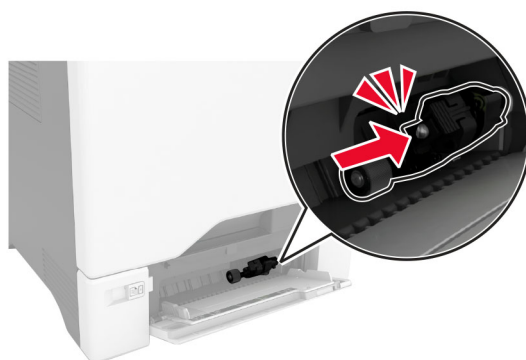
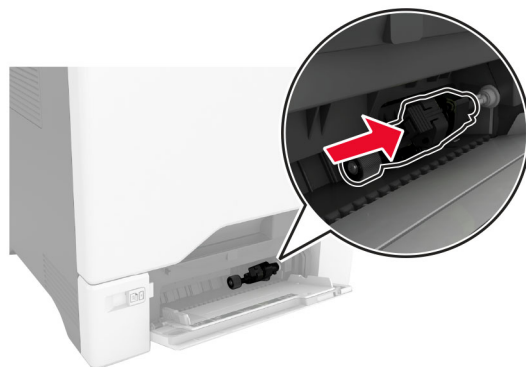

6 Затворете многоцелевото подаващо устройство.

7 Включете захранващия кабел в контакт на стената и след това включете принтера.

⚠ ВНИМАНИЕ – ПОТЕНЦИАЛНО НАРАНЯВАНЕ: За да избегнете риска от пожар или токов удар, свържете захранващия кабел към правилно заземен електрически контакт с подходящо напрежение, който е в близост до продукта и е леснодостъпен.

Почистване на ролките на АПУ

1 Отворете вратичка С.

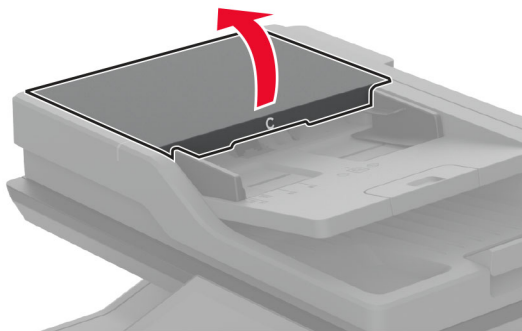

2 Отстранете поемащата ролка на АПУ.

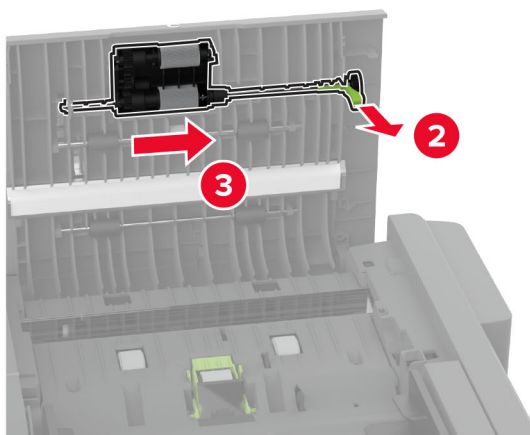
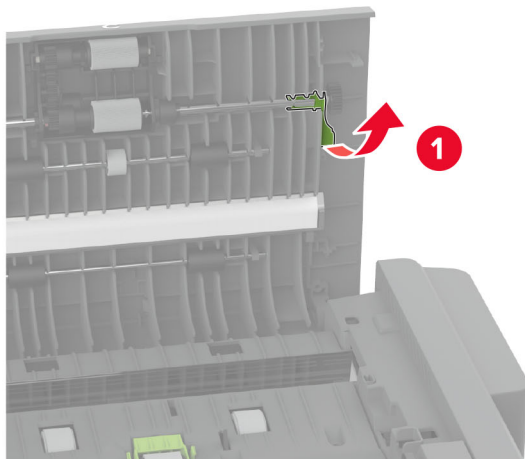

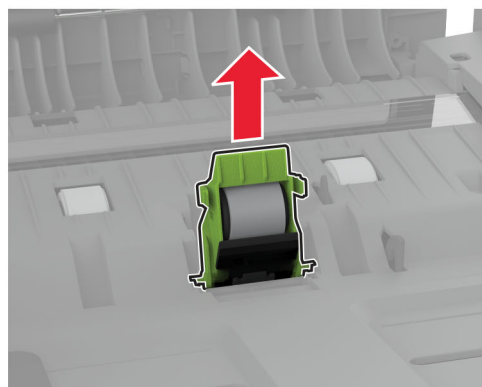
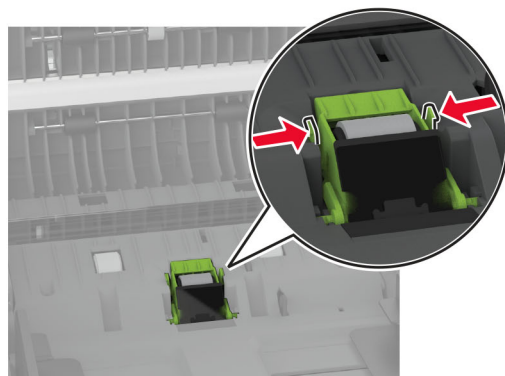
3 Отстранете разделителната ролка на АПУ.**4** Нанесете изопропилов алкохол върху мека кърпа без власинки, след което избършете поемащата ролка на АПУ и разделителната ролка на АПУ.

5 Поставете разделителната ролка на АПУ, докато *кликне* на място.

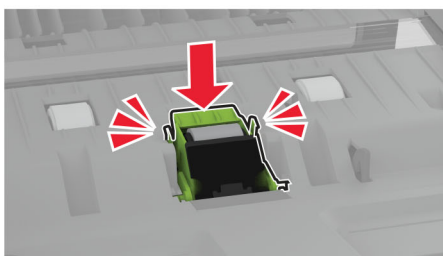
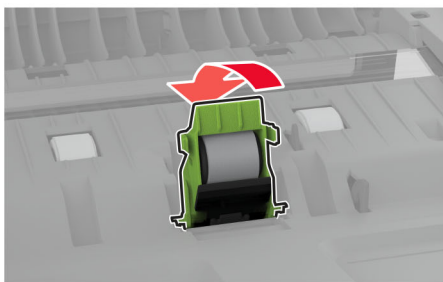
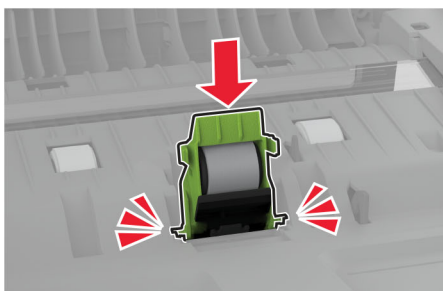
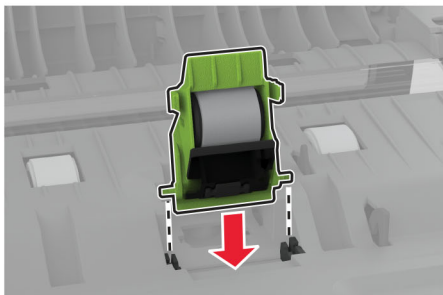

6 Вкарайте поемащата ролка на АПУ, докато *кликне* на място.

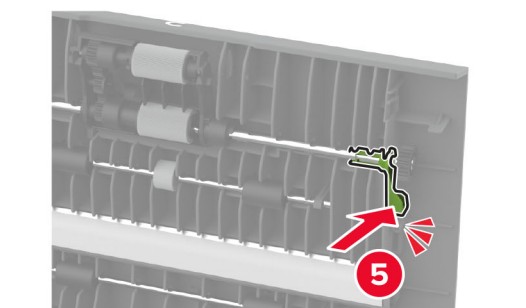
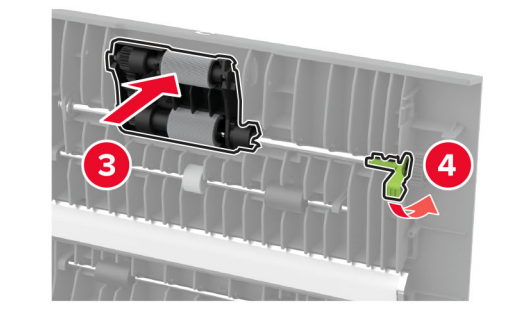
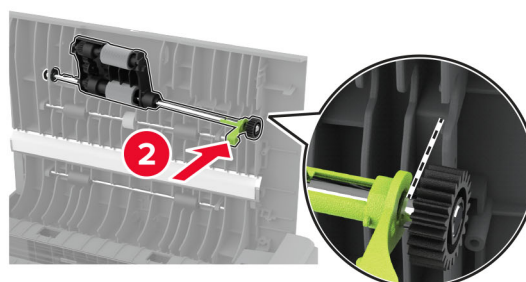
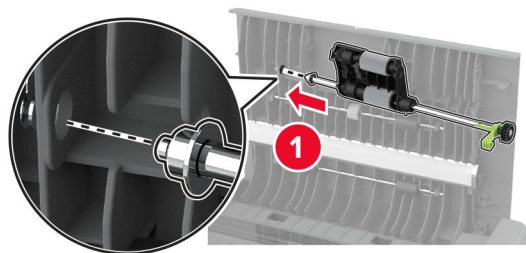

7 Затворете вратичка С.

Пестене на енергия и хартия

Конфигуриране на настройките за режим на пестене на енергия

Режим на заспиване

- 1 От началния екран докоснете **Settings (Настройки) > Device (Устройство) > Power Management (Управление на захранването) > Timeouts (Времена на изчакване) > Sleep Mode (Режим на заспиване)**.
- 2 Определете времето, през което принтерът остава в режим на готовност, преди да влезе в Sleep Mode (Режим на заспиване).

Режим на хибернация

- 1 От началния екран докоснете **Settings (Настройки) > Device (Устройство) > Power Management (Управление на захранването) > Timeouts (Времена на изчакване) > Hibernate Timeout (Време на изчакване за активиране на режим на хибернация)**.
- 2 Изберете времето, през което принтерът остава в режим на готовност, преди да влезе в режим Hibernate (Хибернация).

Забележки:

- За да работи Hibernate Timeout (Време на изчакване за активиране на режим на хибернация), настройте Hibernate Timeout on Connection (Време на изчакване за хибернация при връзка) на Hibernate (Хибернация).
- Embedded Web Server е дезактивиран, когато принтерът е в режим Hibernate (Хибернация).

Регулира яркостта на дисплея

- 1 От началния екран докоснете **Settings (Настройки) > Device (Устройство) > Preferences (Предпочитания)**.
- 2 От менюто Screen Brightness (Яркост на екран) регулирайте настройката.

Пестене на консумативи

- Отпечатвайте от двете страни на хартията.
Забележка: Двустранният печат е настройка по подразбиране в драйвера на принтера.
- Отпечатвайте няколко страници на един лист хартия.
- Използвайте функцията за предварителен преглед, за да видите как ще изглежда документа, преди да го разпечатате.
- Разпечатайте едно копие на документа, за да проверите съдържанието му и формата за точност.

Преместване на принтера в друго местоположение

 **ВНИМАНИЕ – ПОТЕНЦИАЛНО НАРАНЯВАНЕ:** Ако принтерът тежи повече от 20 кг (44 фунта), тогава за безопасното му пренасяне могат да са необходими двама или повече човека.

 **ВНИМАНИЕ – ПОТЕНЦИАЛНО НАРАНЯВАНЕ:** За да избегнете риска от пожар или токов удар, използвайте само защитния кабел, предоставен с този продукт, или предложени за замяна от производителя разрешен кабел.

 **ВНИМАНИЕ – ПОТЕНЦИАЛНО НАРАНЯВАНЕ:** Следвайте указанията по-долу при преместване на принтера, за да избегнете нараняване или повреда на принтера:

- Уверете се, че всички врати и тави са затворени.
- Изключете принтера и след това извадете кабела от контакта.
- Разкачете всички кабели от принтера.
- Ако принтерът има отделни допълнителни тави, стоящи на пода, или допълнителни изходни компоненти, свързани към него, тогава ги разкачете, преди да преместите принтера.
- Ако принтерът има основа на колелца, тогава внимателно го изтърколете на новото място. Бъдете внимателни при преминаване през прагове и прекъсвания в подовата настилка.
- Ако принтерът няма основа за колелца, но е конфигуриран с допълнителни тави или допълнителни изходни компоненти, тогава премахнете допълнителните изходни компоненти и повдигнете принтера от тавите. Не се опитвайте да вдигнете принтера и някои от допълнителните компоненти едновременно.
- Винаги използвайте дръжките на принтера, за да го вдигнете.
- Ако за преместване на принтера се използва количка, тя трябва да е с повърхност, побираща целия размер на принтера.
- Ако за преместване на допълнителния хардуер се използва количка, тя трябва да е с повърхност, побираща целия размер на допълнителните компоненти.
- Дръжте принтера в изправено положение.
- Избягвайте силни удари при движение.
- Уверете се, че пръстите ви не са под принтера, когато го поставяте.
- Уверете се, че около принтера има достатъчно свободно пространство.

Забележка: Щети по принтера, които са причинени от неправилно преместване, не се покриват от гаранцията на принтера.

Транспортиране на принтера

За инструкции за изпращане отидете на <http://support.lexmark.com> или се свържете с поддръжка на клиенти.

Отстраняване на проблем

Проблеми с качеството на печата

Намерете изображението, което прилича на проблема с качеството на печат, който изпитвате, и после кликнете на връзката под него, за да прочетете стъпките по решаването на проблема.

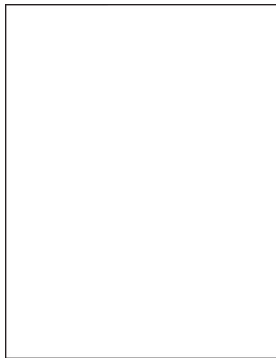

["Празни или бели страници" на стр. 288](#)



["Тъмно отпечатване" на стр. 290](#)



["Призрачни изображения" на стр. 292](#)

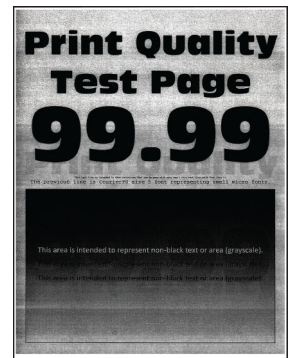

["Сив или цветен фон" на стр. 293](#)



["Грешни полета" на стр. 294](#)

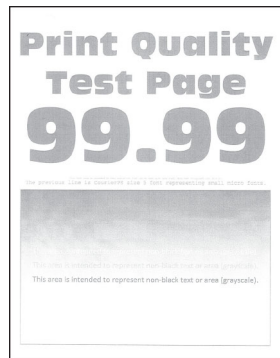

["Светло отпечатване" на стр. 295](#)

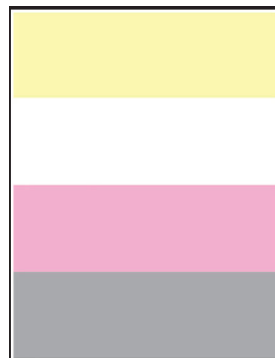

["Липсващи цветове" на стр. 298](#)

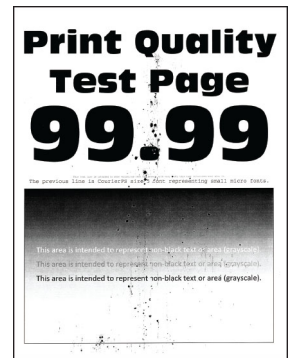

["Изцапана разпечатка и точки" на стр. 301](#)



["Набръчкване на хартията" на стр. 303](#)

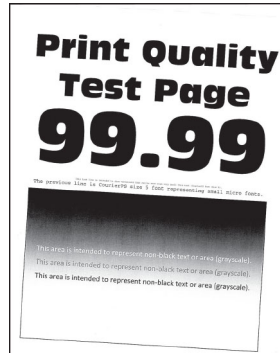

["Изкривени или наклонени разпечатки" на стр. 304](#)

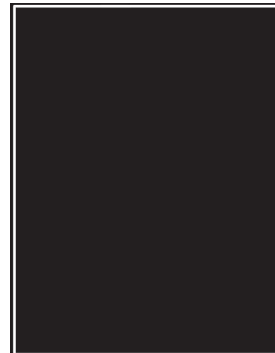

["Черни изображения или такива с плътен цвят" на стр. 305](#)

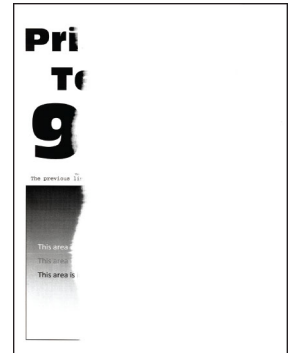

["Изрязан текст или изображения" на стр. 306](#)



["Тонерът се изтрива лесно" на стр. 309](#)

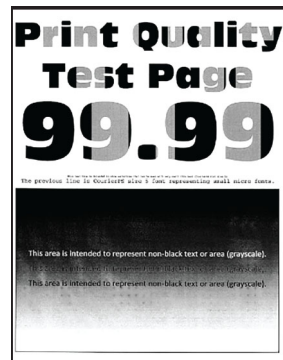

["Неравномерна плътност на отпечатване" на стр. 309](#)

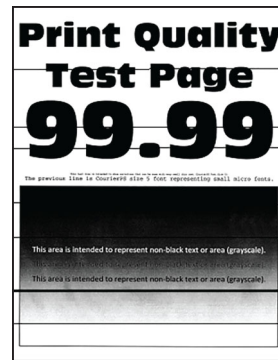

["Хоризонтални тъмни линии" на стр. 310](#)

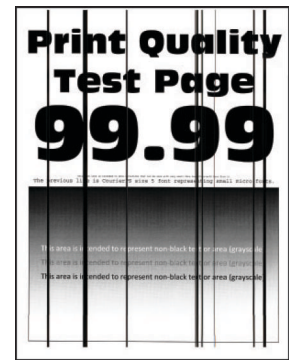

["Вертикални тъмни линии" на стр. 312](#)



["Хоризонтални бели линии" на стр. 313](#)



["Вертикални бели линии" на стр. 315](#)





["Повтарящи се дефекти" на стр. 316](#)

Кодове за грешки на принтера



Кодове за грешки	Съобщение за грешка	Решение
8,01	Затворете всички врати.	Затворете всички вратички, след което поставете бутилката за употребяван тонер.
8.03	Затворете вратичка С.	Дръжте всички вратички затворени, освен ако не извършвате дейност по поддръжката.
9.00	Принтерът трябваше да се рестартира. Последното задание може да не е завършено.	Докоснете Continue (Продължаване) , за да изчистите съобщението и да продължите да печатате.
11.11, 11.21, 11.31, 11.41, 11.51	Заредете <source/> с <type/> <size/>.	Отворете посочената тава, след което заредете хартия. За повече информация вижте "Зареждане на тави" на стр. 55 .
11.12, 11.22, 11.32, 11.42, 11.52	Заредете <source/> с <type/> <size/> <orientation/>.	Отворете посочената тава, след което заредете хартия. За повече информация вижте "Зареждане на тави" на стр. 55 .
11.91	Заредете многоцелевото подаващо устройство с <type/><size/>.	Отворете многоцелевото подаващо устройство, след което заредете хартия. За повече информация вижте "Зареждане на многоцелевото подаващо устройство" на стр. 58 .

Кодове за грешки	Съобщение за грешка	Решение
11.92	Заредете многоцелевото подаващо устройство с <type/> <size/> <orientation/>.	Отворете многоцелевото подаващо устройство, след което заредете хартия. За повече информация вижте "Зареждане на многоцелевото подаващо устройство" на стр. 58.
12.11, 12.21, 12.31, 12.41, 12.51	Сменете <source/> на <type/> <size/>.	Отворете посочената тава, отстранете хартията, след което заредете правилния тип и размер хартия. За повече информация вижте "Зареждане на тави" на стр. 55.
12.12, 12.22, 12.32, 12.42, 12.52	Сменете <source/> на <type/> <size/> <orientation/>.	Отворете посочената тава, отстранете хартията, след което заредете правилния тип и размер хартия. За повече информация вижте "Зареждане на тави" на стр. 55.
12.91	Променете многоцелевото подаващо устройство на <type/> <size/>.	Отстранете хартията, след което заредете правилния тип и размер хартия. За повече информация вижте "Зареждане на многоцелевото подаващо устройство" на стр. 58.
12.92	Променете многоцелевото подаващо устройство на <type/> <size/> <orientation/>.	Отстранете хартията, след което заредете правилния тип и размер хартия. За повече информация вижте "Зареждане на многоцелевото подаващо устройство" на стр. 58.
29.08	Напомняне: Отстранете опаковката.	<ol style="list-style-type: none"> 1 Отворете вратичка А, след което отстранете опаковъчния материал в принтера. 2 Издърпайте трите червени щипки, като започнете от горната лява, продължете с долната лява и завършите върху дясната страна. 3 Затворете вратичка А. 4 Отворете вратичка В. 5 Издърпайте червената примка върху дясната страна право навън. 6 Затворете вратичка В.
31.30	Проблем с модула за трансфер. Рестартирайте принтера.	<ol style="list-style-type: none"> 1 Изключете принтера и след това извадете кабела от контакта. 2 Включете захранващия кабел в контакт на стената и след това включете принтера. <p> ВНИМАНИЕ – ПОТЕНЦИАЛНО НАРАНЯВАНЕ: За да избегнете риска от пожар или токов удар, свържете захранващия кабел към правилно заземен електрически контакт с подходящо напрежение, който е в близост до продукта и е леснодостъпен.</p>
31.35	Монтирайте отново липсващата бутилка за употребяван тонер или тази, която не отговаря.	<ol style="list-style-type: none"> 1 Отворете вратичка В. 2 Извадете бутилката за употребяван тонер. <p>Забележка: За да избегнете разливане на тонера, поставете бутилката в изправено положение.</p> <ol style="list-style-type: none"> 3 Вкарайте бутилката за употребяван тонер. 4 Затворете вратичка В.
31.40, 31.41, 31.42, 31.43	Монтирайте отново липсващата [цвет] касета или тази, която не отговаря.	<ol style="list-style-type: none"> 1 Отворете вратичка В. 2 Извадете касетата. 3 Поставете касетата. 4 Затворете вратичка В.

Кодове за грешки	Съобщение за грешка	Решение
31.60	Монтирайте отново липсващия модул за изображения в черно или този, който не отговаря.	<ol style="list-style-type: none"> 1 Отворете вратичка В. 2 Извадете бутилката за употребяван тонер. Забележка: За да избегнете разливане на тонера, поставете бутилката в изправено положение. 3 Отстранете касетите с тонер. 4 Разкачете кабела на комплекта за изображения. 5 Извадете комплекта за изображения. Забележка: За да избегнете надраскване на комплекта за изображения или повреждане на барабана на фотопроводника, поставете комплекта за изображения в повдигната позиция. 6 Отстранете черния модул за изображения. Предупреждение – потенциални щети: Не излагайте модула с фотопроводник на пряка светлина за повече от 10 минути. Продължителното излагане на светлина може да причини някои проблеми при качеството на печат. Предупреждение – потенциални щети: Не докосвайте лъскавия барабан на фотопроводника под модула за изображения. Това може да се отрази на качеството на бъдещите задания за печат. 7 Поставете новия модул за изображения в черно. 8 Вкарайте комплекта за изображения. 9 Свържете кабела на комплекта за изображения. 10 Вкарайте касетите с тонер. 11 Вкарайте бутилката за употребяван тонер. 12 Затворете вратичка В.
31.64	Монтирайте отново липсващия, изключения от контакта комплект за цветни изображения или този, който не отговаря.	<ol style="list-style-type: none"> 1 Отворете вратичка В. 2 Извадете бутилката за употребяван тонер. Забележка: За да избегнете разливане на тонера, поставете бутилката в изправено положение. 3 Извадете касетите. 4 Разкачете кабела на комплекта за изображения. 5 Извадете комплекта за изображения. 6 Вкарайте комплекта за изображения. 7 Свържете кабела на комплекта за изображения. 8 Поставете касетите. 9 Вкарайте бутилката за употребяван тонер. 10 Затворете вратичка В.

Кодове за грешки	Съобщение за грешка	Решение
31.80	Монтирайте отново липсващия фиксиращ модул или този, който не отговаря.	<ol style="list-style-type: none"> Отворете вратичка А, след което отворете вратичка А1. <p> ВНИМАНИЕ – ГОРЕЦА ПОВЪРХНОСТ: Вътрешността на принтера може да е гореща. За да намалите риска от нараняване от горещ компонент, изчакайте повърхността да изстине, преди да я докоснете.</p> <ol style="list-style-type: none"> Отстранете фиксиращия модул. Поставете фиксиращия модул. Затворете вратичка А1, след което затворете вратичка А.
32.40, 32.41, 32.42, 32.43	Сменете неподдържаната [цвет] касета.	За повече информация вижте "Смяна на касета с тонер" на стр. 224.
32.60	Сменете неподдържания модул за изображения в черно.	За повече информация вижте "Смяна на модула за изображения в черно" на стр. 227.
32.64	Сменете неподдържания комплект за цветни изображения.	За повече информация вижте "Смяна на комплекта за цветни изображения" на стр. 236.
32.xy	Сменете неподдържания фиксиращ модул.	<ol style="list-style-type: none"> Отворете вратичка А, след което отворете вратичка А1. <p> ВНИМАНИЕ – ГОРЕЦА ПОВЪРХНОСТ: Вътрешността на принтера може да е гореща. За да намалите риска от нараняване от горещ компонент, изчакайте повърхността да изстине, преди да я докоснете.</p> <ol style="list-style-type: none"> Намерете типа на фиксиращия модул в долната част на фиксиращия модул. <div data-bbox="889 1234 1273 1558" data-label="Image"> </div> <p>Забележки:</p> <ul style="list-style-type: none"> Всички модели принтери с изключение на Lexmark CX737 поддържат типове фиксиращ модул 00, 01 и 02. Lexmark CX737 поддържа само тип фиксиращ модул 05. <ol style="list-style-type: none"> Ако фиксиращият модул не се поддържа, отстранете го, след което инсталирайте поддържан. За повече информация вижте "Смяна на фиксиращия модул" на стр. 247.

Кодове за грешки	Съобщение за грешка	Решение
33.40, 33.41, 33.42, 33.43	[Цвят] касета, която не е на Lexmark, вижте Ръководството за потребителя.	За повече информация вижте "Консумативи, които не са на Lexmark" на стр. 342.
33.60	Модул за изображения в черно, който не е на Lexmark, вижте Ръководството за потребителя.	За повече информация вижте "Консумативи, които не са на Lexmark" на стр. 342.
33.64	Комплект за цветни изображения, който не е на Lexmark, вижте Ръководството за потребителя.	За повече информация вижте "Консумативи, които не са на Lexmark" на стр. 342.
37.1	Недостатъчно памет за копиране на задание.	Опитайте едно или няколко от следните неща: <ul style="list-style-type: none"> • Докоснете Continue (Продължаване), за да отпечатате частта от заданието, която е запаменена, и да започнете копирането на останалата част от заданието за печат. • Отменете текущото задание за печат.
37.3	Недостатъчно памет, някои задържани задания са изтрити.	Докоснете Continue (Продължаване) , за да изчистите съобщението и да продължите да печатате.
39.1	Сложна страница, възможно е някои данни да не са отпечатани.	Опитайте едно или няколко от следните неща: <ul style="list-style-type: none"> • Докоснете Continue (Продължаване), за да изчистите съобщението и да продължите да печатате. • Отменете текущото задание за печат. • Инсталирайте още памет на принтера. • Намалете сложността и размера на заданието за печат, преди да го изпратите отново за отпечатване. <ul style="list-style-type: none"> – Намалете броя на страниците в заданието за печат. – Намалете броя и размера на изтеглените шрифтове. – Изтрийте излишните шрифтове или макроси от заданието за печат. – Намалете броя на графиките в заданието за печат.
42.xy	Смяна на [цвет] касета, несъответствие с региона на принтера.	За повече информация вижте "Заменете касетата, несъответствие с региона на принтера" на стр. 341.
43.40, 43.41, 43.42, 43.43	Сменете дефектната [цвет] касета.	За повече информация вижте "Смяна на касета с тонер" на стр. 224.
43.40, 43.41, 43.42, 43.43	Проблем с [цвет] касета.	<ol style="list-style-type: none"> 1 Отворете вратичка В. 2 Извадете касетата. 3 Поставете касетата. 4 Затворете вратичка В. <p>Ако проблемът остава, тогава сменете касетата.</p>
55.1	Грешка при четене на USB. Извадете USB.	Отстранете флаш устройството, за да продължите.

Кодове за грешки	Съобщение за грешка	Решение
55.2	Грешка при четене на USB хъба. Премахнете хъба.	Отстранете USB хъба, за да продължите.
58	Твърде много тави са закрепени.	<ol style="list-style-type: none"> 1 Изключете принтера и след това извадете кабела от контакта. 2 Отстранете една или повече тави. 3 Включете захранващия кабел в контакт на стената и след това включете принтера. <p> ВНИМАНИЕ – ПОТЕНЦИАЛНО НАРАНЯВАНЕ: За да избегнете риска от пожар или токов удар, свържете захранващия кабел към правилно заземен електрически контакт с подходящо напрежение, който е в близост до продукта и е леснодостъпен.</p>
59	Несъвместима тава [x].	<ol style="list-style-type: none"> 1 Изключете принтера и след това извадете кабела от контакта. 2 Отстранете посочената тава. 3 Включете захранващия кабел в контакт на стената и след това включете принтера. <p> ВНИМАНИЕ – ПОТЕНЦИАЛНО НАРАНЯВАНЕ: За да избегнете риска от пожар или токов удар, свържете захранващия кабел към правилно заземен електрически контакт с подходящо напрежение, който е в близост до продукта и е леснодостъпен.</p>
61	Дефектен диск.	Сменете дефектното запаметяващо устройство.
62	Дискът е пълен.	<p>Опитайте едно или няколко от следните неща:</p> <ul style="list-style-type: none"> • Докоснете Continue (Продължаване), за да изчистите съобщението. • Изтрийте шрифтове, макроси и други данни, съхранявани на твърдия диск на принтера. • Монтирайте твърд диск на принтера.
63	Форматирайте диска.	<p>Форматирането на момента изтрива цялата информация от запаметяващото устройство.</p> <p>За да форматирате диска, направете следното:</p> <ol style="list-style-type: none"> 1 От началния екран докоснете Settings (Настройки) > Device (Устройство) > Maintenance (Поддръжка) > Out of Service Erase (Изтр. при неизправност). 2 Докоснете Sanitize all information on hard disk (Изчистване на цялата информация на твърдия диск), след което докоснете ERASE (ИЗТРИВАНЕ).
71.01	Име на факс станция не е конфигурирано. Свържете се със системния администратор.	За повече информация вижте "Настройване на функцията за факс чрез използване на аналогов факс" на стр. 37.
71.02	Номер на факс станция не е конфигуриран. Свържете се със системния администратор.	

Кодове за грешки	Съобщение за грешка	Решение
71.03	Няма аналог.тел. линия свърз.с модема, факсът не раб.	Проверете връзката и линията за сигнал. За повече информация вижте "Настройване на факса чрез използване на стандартна телефонна линия" на стр. 40.
71.06	Свързването с HTTPS факс сървъра е невъзможно.	Връзката с HTTPS факс сървъра е прекъсната. Проверете интернет връзката на принтера.
71.12	Паметта е пълна, не могат да се отпечатват факсове.	Докоснете Print All (Отпечатване на всички) , за да отпечатате всички запазени факсове.
71.13	Паметта е пълна. Не могат да се изпратят факсове.	Опитайте едно или няколко от следните неща: <ul style="list-style-type: none"> • Продължете и се опитайте да изпратите факса отново. • Сканирайте страниците на оригиналния документ една по една, наберете номера на факса, след което сканирайте документа.
72.01	SMTP сървърът за имейл не е конфигуриран. Свържете се със системния администратор.	Опитайте която и да е от опциите: <ul style="list-style-type: none"> • Конфигурирайте Вашата функция за имейл. За повече информация вижте "Конфигуриране на SMTP настройките за имейл" на стр. 45. • Деактивирайте съобщението за грешка. За повече информация вижте "Деактивиране на съобщението за грешка „SMTP сървърът не е настроен" на стр. 345.
80.01, 80.09	Почти ниско ниво на комплекта за поддръжка.	Докоснете Continue (Продължаване), за да изчистите съобщението.
80.11, 80.19	Ниско ниво на комплекта за поддръжка.	Докоснете Continue (Продължаване), за да изчистите съобщението.
80.21, 80.29	Комплектът за поддръжка е на привършване.	Докоснете Continue (Продължаване), за да изчистите съобщението.
80.31	Сменете комплекта за поддръжка, препоръчителният срок на експлоатация е надхвърлен.	За повече информация вижте "Поръчване на комплект за поддръжка на фиксиращия модул" на стр. 223.
82.00, 82.02, 82.09	Бутилката за употребяван тонер е почти пълна.	Докоснете Continue (Продължаване), за да изчистите съобщението.
82.12, 82.13, 82.19, 82.20, 82.22, 82.23, 82.29	Бутилката за употребяван тонер е почти пълна.	Докоснете Continue (Продължаване), за да изчистите съобщението.
82.30, 82.30, 82.33, 82.39, 82.40, 82.42, 82.49	Сменете бутилката за употребяван тонер.	За повече информация вижте "Смяна на бутилката за употребяван тонер" на стр. 245.

Кодове за грешки	Съобщение за грешка	Решение
84.01, 84.09	Почти ниско ниво на модула за изображения в черно или на комплекта за цветни изображения.	Докоснете Continue (Продължаване), за да изчистите съобщението.
84.11, 84.13, 84.19	Ниско ниво на модула за изображения в черно или на комплекта за цветни изображения.	Докоснете Continue (Продължаване), за да изчистите съобщението.
84.21, 84.23, 84.29	Много ниско ниво на модула за изображения в черно или на комплекта за цветни изображения.	Докоснете Continue (Продължаване), за да изчистите съобщението.
84.31, 84.33, 84.41, 84.43, 84.48	Сменете модула за изображения в черно или комплекта за цветни изображения.	<ul style="list-style-type: none"> • За повече информация вижте "Смяна на модула за изображения в черно" на стр. 227. • За повече информация вижте "Смяна на комплекта за цветни изображения" на стр. 236.
88.00, 88.08, 88.09	Почти ниско ниво на [цвят] касета.	Докоснете Continue (Продължаване), за да изчистите съобщението.
88.10, 88.18, 88.19	Ниско ниво на [цвят] касета.	
88.20, 88.28, 88.29	Много ниско ниво на [цвят] касета.	
88.30, 88.37, 88.38, 88.40, 88.47, 88.48	Сменете [цвят] касета.	За повече информация вижте "Смяна на касета с тонер" на стр. 224.

Кодове за грешки	Съобщение за грешка	Решение
200.23, 200.33, 200.43, 200.53, 232.23, 232.33, 232.43, 232.53, 240.23, 240.33, 240.43, 240.53, 242.33, 242.35, 242.43, 242.45, 242.53, 242.55, 243.43, 243.45, 243.53, 243.55, 244.53, 244.54, 244.55, 245.56, 662.23, 663.33, 664.43, 665.53	Задръстване с хартия, [заседнал горен колонтитул]. [xxx.yy]	За повече информация вижте "Заседнала хартия в тавите" на стр. 329.

Кодове за грешки	Съобщение за грешка	Решение
200.03, 240.05, 240.06, 240.82, 240.83, 240.84, 647.82, 647.83, 647.84, 647.85, 648.82, 648.83, 648.84, 648.85, 649.82, 649.83, 649.84, 649.85, 650.82, 650.83, 650.84, 650.85, 660.81, 660.82, 660.83, 660.84, 660.85, 660.86	Задръстване с хартия, [заседнал горен колонтитул]. [xxx.yu]	За повече информация вижте "Заседнала хартия в многоцелевото подаващо устройство" на стр. 330.
230.03, 230.13, 230.23, 230.33, 230.43, 230.53	Задръстване с хартия, [заседнал горен колонтитул]. [xxx.yu]	За повече информация вижте "Заседнала хартия в стандартната изходна тава" на стр. 331.

Кодове за грешки	Съобщение за грешка	Решение
280.11, 280.13, 280.15, 280.91, 280.93, 280.95, 281.11, 281.15, 281.16, 281.91, 281.95, 281.96, 284.11, 284.13, 284.15, 284.91, 284.93, 284.95, 288.10, 288.90, 295.01, 680.10, 680.20, 680.40	Задръстване в скенера. [xxx.yy]	За повече информация вижте "Заседнала хартия в автоматичното подаващо устройство (АПУ)" на стр. 330.

Проблеми с печата

Качеството на печат е лошо

Празни или бели страници

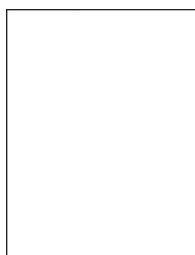

Забележка: Преди разрешаване на проблема отпечатайте тестови страници за качество на печат. От началния екран докоснете **Settings (Настройки) > Troubleshooting (Отстраняване на неизправности) > Print Quality Test Pages (Тестови страници за качество на печат).**

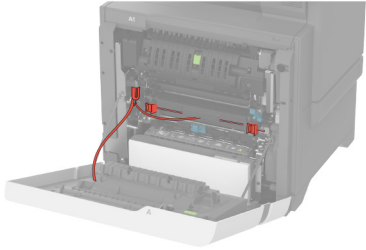
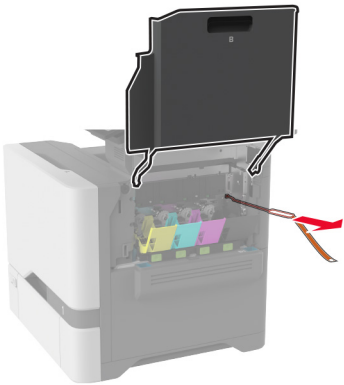
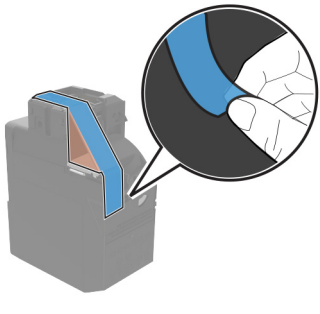
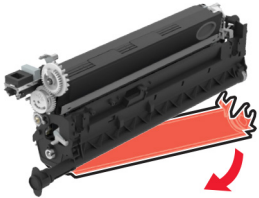
Действие	Да	Не
<p>Стъпка 1</p> <p>а Уверете се, че сте отстранили всички опаковъчни материали в следните области:</p> <ul style="list-style-type: none"> • Вътре в принтера   <ul style="list-style-type: none"> • Касета с тонер и модул за изображения   <p>б Отпечатайте документа.</p> <p>Печата ли принтерът празни или бели страници?</p>	<p>Отидете на стъпка 2.</p>	<p>Проблемът е решен.</p>

Действие	Да	Не
<p>Стъпка 2</p> <p>а Проверете дали в принтера се използва оригинална и поддържана касета с тонер на Lexmark.</p> <p>Забележка: Ако касетата не се поддържа, инсталирайте такава, която се поддържа.</p> <p>б Отпечатайте документа.</p> <p>Печата ли принтерът празни или бели страници?</p>	Отидете на стъпка 3 .	Проблемът е решен.
<p>Стъпка 3</p> <p>а Отстранете комплекта за цветни изображения, след което отстранете модула за изображения в черно.</p> <p>Предупреждение – потенциални щети: Не излагайте комплекта за цветни изображения и модула за изображения в черно на пряка светлина за повече от 10 минути. Продължителното излагане на светлина може да причини някои проблеми при качеството на печат.</p> <p>Предупреждение – потенциални щети: Не докосвайте барабана с фотопроводник под комплекта за цветни изображения и модула за изображения в черно. Това може да се отрази на качеството на бъдещите задания за печат.</p> <p>б Поставете модула за изображения в черно, след което поставете комплекта за цветни изображения.</p> <p>в Отпечатайте документа.</p> <p>Печата ли принтерът празни или бели страници?</p>	Свържете се с поддръжка на клиенти .	Проблемът е решен.

Тъмно отпечатване



Забележка: Преди да решите проблема, отпечатайте примерни страници за качеството, за да определите липсващия цвят. От началния екран докоснете **Settings (Настройки) > Troubleshooting (Отстраняване на неизправности) > Print Quality Test Pages (Тестови страници за качество на печат)**.

Действие	Да	Не
<p>Стъпка 1</p> <p>а Извършване на Регулиране на цвета. От началния екран докоснете Settings (Настройки) > Print (Отпечатване) > Quality (Качество) > Advanced Imaging (Усъвършенствани изображения) > Color Adjust (Регулиране на цвета).</p> <p>б Отпечатайте документа.</p> <p>Отпечатването все още ли е твърде тъмно?</p>	Отидете на стъпка 2.	Проблемът е решен.
<p>Стъпка 2</p> <p>а В зависимост от операционната система намалете плътността на тонера от диалоговия прозорец Preferences (Предпочитания за печат) или Print (Отпечатване).</p> <p>Забележка: Можете също да промените настройките от контролния панел на принтера. От началния екран докоснете Settings (Настройки) > Print (Отпечатване) > Quality (Качество) > Toner Darkness (Плътност на тонера).</p> <p>б Отпечатайте документа.</p> <p>Отпечатването все още ли е твърде тъмно?</p>	Отидете на стъпка 3.	Проблемът е решен.
<p>Стъпка 3</p> <p>а В зависимост от операционната система определете типа на хартията от диалоговия прозорец Printing Preferences (Предпочитания за печат) или Print (Отпечатване).</p> <p>Забележки:</p> <ul style="list-style-type: none"> • Уверете се, че настройките отговарят на заредената в тавата хартия. • Можете също да промените настройките от контролния панел на принтера. От началния екран докоснете Settings (Настройки) > Paper (Хартия) > Tray Configuration (Конфигуриране на тава) > Paper Size/Type (Размер/тип на хартията). <p>б Отпечатайте документа.</p> <p>Отпечатването все още ли е твърде тъмно?</p>	Отидете на стъпка 4.	Отидете на стъпка 6.
<p>Стъпка 4</p> <p>Уверете се, че хартията няма текстурирано или грубо покритие.</p> <p>Отпечатвате ли върху текстурирана или груба хартия?</p>	Отидете на стъпка 5.	Отидете на стъпка 6.
<p>Стъпка 5</p> <p>а Заменете текстурираната или грубата хартия с обикновена хартия.</p> <p>б Отпечатайте документа.</p> <p>Отпечатването все още ли е твърде тъмно?</p>	Отидете на стъпка 6.	Проблемът е решен.

Действие	Да	Не
<p>Стъпка 6</p> <p>а Заредете хартия от нов пакет.</p> <p>Забележка: Хартията абсорбира влагата поради високото ниво на влажност. Съхранявайте хартията в оригиналната опаковка, докато не сте готови да я използвате.</p> <p>б Отпечатайте документа.</p> <p>Отпечатването все още ли е твърде тъмно?</p>	<p>Свържете се с поддръжка на клиенти.</p>	<p>Проблемът е решен.</p>

Призрачни изображения



Забележка: Преди разрешаване на проблема отпечатайте тестови страници за качество на печат. От началния екран докоснете **Settings (Настройки) > Troubleshooting (Отстраняване на неизправности) > Print Quality Test Pages (Тестови страници за качество на печат)**.

Действие	Да	Не
<p>Стъпка 1</p> <p>а Заредете тавата с хартия от правилния тип и тегло.</p> <p>б Отпечатайте документа.</p> <p>Появяват ли се призрачни изображения върху разпечатките?</p>	<p>Отидете на стъпка 2.</p>	<p>Проблемът е решен.</p>
<p>Стъпка 2</p> <p>а В зависимост от операционната система определете типа на хартията от диалоговия прозорец Printing Preferences (Предпочитания за печат) или Print (Отпечатване).</p> <p>Забележки:</p> <ul style="list-style-type: none"> Уверете се, че настройките отговарят на заредената в тавата хартия. Можете също да промените настройките от контролния панел на принтера. От началния екран докоснете Settings (Настройки) > Paper (Хартия) > Tray Configuration (Конфигуриране на тава) > Paper Size/Type (Размер/тип на хартията). <p>б Отпечатайте документа.</p> <p>Появяват ли се призрачни изображения върху разпечатките?</p>	<p>Отидете на стъпка 3.</p>	<p>Проблемът е решен.</p>

Действие	Да	Не
<p>Стъпка 3</p> <p>а Извършване на Регулиране на цвета. От началния екран докоснете Settings (Настройки) > Print (Отпечатване) > Quality (Качество) > Advanced Imaging (Усъвършенствани изображения) > Color Adjust (Регулиране на цвета).</p> <p>б Отпечатайте документа.</p> <p>Появяват ли се призрачни изображения върху разпечатките?</p>	Свържете се с поддръжка на клиенти .	Проблемът е решен.

Сив или цветен фон

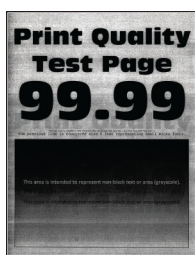

Забележка: Преди разрешаване на проблема отпечатайте тестови страници за качество на печат. От началния екран докоснете **Settings (Настройки) > Troubleshooting (Отстраняване на неизправности) > Print Quality Test Pages (Тестови страници за качество на печат)**.

Действие	Да	Не
<p>Стъпка 1</p> <p>а В зависимост от операционната система увеличете тъмнината на тонера от диалоговия прозорец "Предпочитания за печат" или "Отпечатване".</p> <p>Забележка: Можете също да промените настройките от контролния панел на принтера. От началния екран докоснете Settings (Настройки) > Print (Отпечатване) > Quality (Качество) > Toner Darkness (Плътност на тонера).</p> <p>б Отпечатайте документа.</p> <p>Върху разпечатките появява ли се сив или цветен фон?</p>	Отидете на стъпка 2.	Проблемът е решен.
<p>Стъпка 2</p> <p>а Извършване на Регулиране на цвета. От началния екран докоснете Settings (Настройки) > Print (Отпечатване) > Quality (Качество) > Advanced Imaging (Усъвършенствани изображения) > Color Adjust (Регулиране на цвета).</p> <p>б Отпечатайте документа.</p> <p>Върху разпечатките появява ли се сив или цветен фон?</p>	Отидете на стъпка 3.	Проблемът е решен.

Действие	Да	Не
<p>Стъпка 3</p> <p>а Отстранете комплекта за цветни изображения, след което отстранете модула за изображения в черно.</p> <p>Предупреждение – потенциални щети: Не излагайте комплекта за цветни изображения и модула за изображения в черно на пряка светлина за повече от 10 минути. Продължителното излагане на светлина може да причини някои проблеми при качеството на печат.</p> <p>Предупреждение – потенциални щети: Не докосвайте барабана с фотопроводник под комплекта за цветни изображения и модула за изображения в черно. Това може да се отрази на качеството на бъдещите задания за печат.</p> <p>б Поставете модула за изображения в черно, след което поставете комплекта за цветни изображения.</p> <p>в Отпечатайте документа.</p> <p>Върху разпечатките появява ли се сив или цветен фон?</p>	<p>Свържете се с поддръжка на клиенти.</p>	<p>Проблемът е решен.</p>

Грешни полета



Действие	Да	Не
<p>Стъпка 1</p> <p>а Регулирайте водачите на хартията в тавата до правилната позиция за заредената хартия.</p> <p>б Отпечатайте документа.</p> <p>Правилни ли да полетата?</p>	<p>Проблемът е решен.</p>	<p>Отидете на стъпка 2.</p>

Действие	Да	Не
<p>Стъпка 2</p> <p>а В зависимост от операционната система определете размера на хартията от диалоговия прозорец "Предпочитания за печат" или "Отпечатване".</p> <p>Забележки:</p> <ul style="list-style-type: none"> • Уверете се, че настройките отговарят на заредената хартия. • Можете също да промените настройките от контролния панел на принтера. От началния екран докоснете Settings (Настройки) > Paper (Хартия) > Tray Configuration (Конфигуриране на тава) > Paper Size/Type (Размер/тип на хартията). <p>Забележка:</p> <p>б Отпечатайте документа.</p> <p>Правилни ли да полетата?</p>	<p>Проблемът е решен.</p>	<p>Свържете се с поддръжка на клиенти.</p>

Светло отпечатване

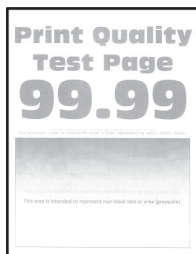

Забележка: Преди разрешаване на проблема отпечатайте тестови страници за качество на печат. От началния екран докоснете **Settings (Настройки) > Troubleshooting (Отстраняване на неизправности) > Print Quality Test Pages (Тестови страници за качество на печат)**.

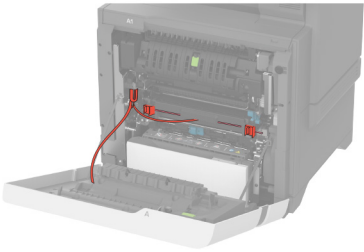
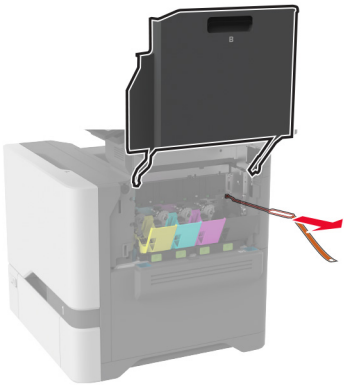
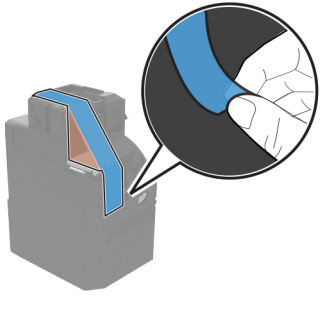
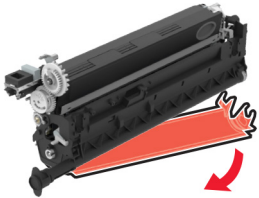
Действие	Да	Не
<p>Стъпка 1</p> <p>а Уверете се, че сте отстранили всички опаковъчни материали в следните области:</p> <ul style="list-style-type: none">• Вътре в принтера   <ul style="list-style-type: none">• Касета с тонер и модул за изображения   <p>б Отпечатайте документа.</p> <p>Светла ли е разпечатката?</p>	Отидете на стъпка 2.	Проблемът е решен.

Действие	Да	Не
<p>Стъпка 2</p> <p>а Извършване на Регулиране на цвета. От началния екран докоснете Settings (Настройки) > Print (Отпечатване) > Quality (Качество) > Advanced Imaging (Усъвършенствани изображения) > Color Adjust (Регулиране на цвета).</p> <p>б Отпечатайте документа.</p> <p>Светла ли е разпечатката?</p>	Отидете на стъпка 3.	Проблемът е решен.
<p>Стъпка 3</p> <p>а В зависимост от операционната система увеличете тъмнината на тонера от диалоговия прозорец "Предпочитания за печат" или "Отпечатване".</p> <p>Забележка: Можете също да промените настройките от контролния панел на принтера. От началния екран докоснете Settings (Настройки) > Print (Отпечатване) > Quality (Качество) > Toner Darkness (Плътност на тонера).</p> <p>б Отпечатайте документа.</p> <p>Светла ли е разпечатката?</p>	Отидете на стъпка 4.	Проблемът е решен.
<p>Стъпка 4</p> <p>а Изключете функцията Запазване на цвета. От началния екран докоснете Settings (Настройки) > Print (Отпечатване) > Quality (Качество) > Color Saver (Функция за запазване на цвета).</p> <p>б Отпечатайте документа.</p> <p>Светла ли е разпечатката?</p>	Отидете на стъпка 5.	Проблемът е решен.
<p>Стъпка 5</p> <p>а В зависимост от операционната система определете типа на хартията от диалоговия прозорец Printing Preferences (Предпочитания за печат) или Print (Отпечатване).</p> <p>Забележки:</p> <ul style="list-style-type: none"> • Уверете се, че настройките отговарят на заредената хартия. • Можете също да промените настройките от контролния панел на принтера. От началния екран докоснете Settings (Настройки) > Paper (Хартия) > Tray Configuration (Конфигуриране на тава) > Paper Size/Type (Размер/тип на хартията). <p>б Отпечатайте документа.</p> <p>Светла ли е разпечатката?</p>	Отидете на стъпка 6.	Проблемът е решен.

Действие	Да	Не
<p>Стъпка 6</p> <p>Проверете дали хартията разполага с текстурирано, или грубо покритие.</p> <p>Отпечатват ли върху текстурирана или груба хартия?</p>	Отидете на стъпка 7.	Отидете на стъпка 7.
<p>Стъпка 7</p> <p>а Заменете текстурираната или грубата хартия с обикновена хартия.</p> <p>б Отпечатайте документа.</p> <p>Светла ли е разпечатката?</p>	Отидете на стъпка 8.	Проблемът е решен.
<p>Стъпка 8</p> <p>а Заредете хартия от нов пакет.</p> <p>Забележка: Хартията абсорбира влагата поради високото ниво на влажност. Съхранявайте хартията в оригиналната опаковка, докато не сте готови да я използвате.</p> <p>б Отпечатайте документа.</p> <p>Светла ли е разпечатката?</p>	Отидете на стъпка 9.	Проблемът е решен.
<p>Стъпка 9</p> <p>а Отстранете комплекта за цветни изображения, след което отстранете модула за изображения в черно.</p> <p>Предупреждение – потенциални щети: Не излагайте комплекта за цветни изображения и модула за изображения в черно на пряка светлина за повече от 10 минути. Продължителното излагане на светлина може да причини някои проблеми при качеството на печат.</p> <p>Предупреждение – потенциални щети: Не докосвайте барабана с фотопроводник под комплекта за цветни изображения и модула за изображения в черно. Това може да се отрази на качеството на бъдещите задания за печат.</p> <p>б Поставете модула за изображения в черно, след което поставете комплекта за цветни изображения.</p> <p>в Отпечатайте документа.</p> <p>Отпечатването твърде светло ли е?</p>	Свържете се с поддръжка на клиенти .	Проблемът е решен.

Липсващи цветове

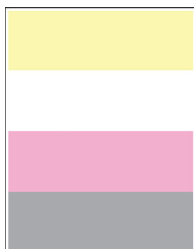

Забележка: Преди разрешаване на проблема отпечатайте тестови страници за качество на печат. От началния екран докоснете **Settings (Настройки) > Troubleshooting (Отстраняване на неизправности) > Print Quality Test Pages (Тестови страници за качество на печат)**.

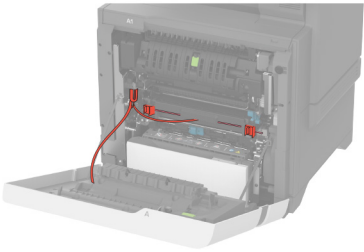
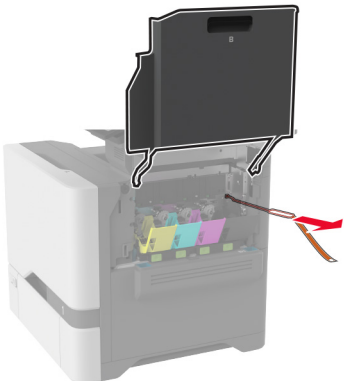
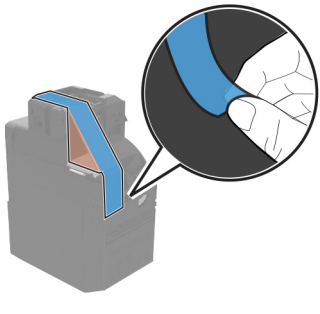
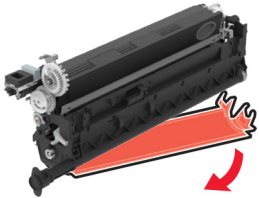
Действие	Да	Не
<p>Стъпка 1</p> <p>а Уверете се, че сте отстранили всички опаковъчни материали в следните области:</p> <ul style="list-style-type: none"> • Вътре в принтера   <ul style="list-style-type: none"> • Касета с тонер и модул за изображения   <p>б Отпечатайте документа.</p> <p>Липсват ли някои цветове върху разпечатката?</p>	<p>Отидете на стъпка 2.</p>	<p>Проблемът е решен.</p>

Действие	Да	Не
<p>Стъпка 2</p> <p>а Отстранете комплекта за цветни изображения.</p> <p>Предупреждение – потенциални щети: Не излагайте комплекта за цветни изображения на пряка светлина за повече от 10 минути. Продължителното излагане на светлина може да причини някои проблеми при качеството на печат.</p> <p>Предупреждение – потенциални щети: Не докосвайте барабана с фотопроводник под комплекта за цветни изображения. Това може да се отрази на качеството на бъдещите задания за печат.</p> <p>б Отстранете касетата с тонер от липсващия цвят.</p> <p>в Отстранете и поставете отново модула за девелопер от липсващия цвят.</p> <p>г Поставете касетата с тонер за липсващия цвят.</p> <p>д Поставете новия комплект за цветни изображения.</p> <p>е Отпечатайте документа.</p> <p>Липсват ли някои цветове върху разпечатката?</p>	<p>Свържете се с поддръжка на клиенти.</p>	<p>Проблемът е решен.</p>

Изцапана разпечатка и точки

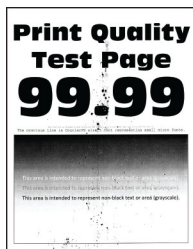

Забележка: Преди разрешаване на проблема отпечатайте тестови страници за качество на печат. От началния екран докоснете **Settings (Настройки) > Troubleshooting (Отстраняване на неизправности) > Print Quality Test Pages (Тестови страници за качество на печат)**.

Действие	Да	Не
<p>Стъпка 1 Проверете принтера за замърсяване от протекъл тонер.</p> <p>Има ли в принтера протекъл тонер?</p>	Отидете на стъпка 2.	Свържете се с поддръжка на клиенти .
<p>Стъпка 2</p> <p>а От началния екран докоснете Settings (Настройки) > Paper (Хартия) > Tray Configuration (Конфигуриране на тава) > Paper Size/Type (Размер/тип на хартията).</p> <p>б Проверете дали настройките за размер и тип на хартията отговаря на тези на заредената хартия.</p> <p>Забележка: Уверете се, че хартията няма текстурирано или грубо покритие.</p> <p>Съвпадат ли настройките?</p>	Отидете на стъпка 4.	Отидете на стъпка 3.
<p>Стъпка 3</p> <p>а В зависимост от операционната система определете размера и типа на хартия от диалоговия прозорец „Предпочитания за печат“ или „Печат“.</p> <p>Забележки:</p> <ul style="list-style-type: none"> • Уверете се, че настройките отговарят на заредената в тавата хартия. • Можете също да промените настройките от контролния панел на принтера. От началния екран докоснете Settings (Настройки) > Paper (Хартия) > Tray Configuration (Конфигуриране на тава) > Paper Size/Type (Размер/тип на хартията). <p>б Отпечатайте документа.</p> <p>Изцапана ли е разпечатката?</p>	Отидете на стъпка 4.	Проблемът е решен.
<p>Стъпка 4</p> <p>а Заредете хартия от нов пакет.</p> <p>Забележка: Хартията абсорбира влагата поради високото ниво на влажност. Съхранявайте хартията в оригиналната опаковка, докато не сте готови да я използвате.</p> <p>б Отпечатайте документа.</p> <p>Изцапана ли е разпечатката?</p>	Отидете на стъпка 5.	Проблемът е решен.

Действие	Да	Не
<p>Стъпка 5</p> <p>а Отстранете комплекта за цветни изображения, след което отстранете модула за изображения в черно.</p> <p>Предупреждение – потенциални щети: Не излагайте комплекта за цветни изображения и модула за изображения в черно на пряка светлина за повече от 10 минути. Продължителното излагане на светлина може да причини някои проблеми при качеството на печат.</p> <p>Предупреждение – потенциални щети: Не докосвайте барабана с фотопроводник под комплекта за цветни изображения и модула за изображения в черно. Това може да се отрази на качеството на бъдещите задания за печат.</p> <p>б Поставете модула за изображения в черно, след което поставете комплекта за цветни изображения.</p> <p>в Отпечатайте документа.</p> <p>Изцапана ли е разпечатката?</p>	<p>Свържете се с поддръжка на клиенти.</p>	<p>Проблемът е решен.</p>

Набръчкване на хартията



Действие	Да	Не
<p>Стъпка 1</p> <p>а Регулирайте водачите в тавата до правилната позиция за заредената хартия.</p> <p>б Отпечатайте документа.</p> <p>Набръчкана ли е хартията?</p>	<p>Отидете на стъпка 2.</p>	<p>Проблемът е решен.</p>

Действие	Да	Не
<p>Стъпка 2</p> <p>а В зависимост от операционната система определете типа на хартията от диалоговия прозорец Printing Preferences (Предпочитания за печат) или Print (Отпечатване).</p> <p>Забележки:</p> <ul style="list-style-type: none"> • Уверете се, че настройките отговарят на заредената хартия. • Можете също да промените настройките от контролния панел на принтера. От началния екран докоснете Settings (Настройки) > Paper (Хартия) > Tray Configuration (Конфигуриране на тава) > Paper Size/Type (Размер/тип на хартията). <p>б Отпечатайте документа.</p> <p>Набръчкана ли е хартията?</p>	Отидете на стъпка 3.	Проблемът е решен.
<p>Стъпка 3</p> <p>Отпечатайте върху другата страна на хартията.</p> <p>а Отстранете хартията, обърнете я, след което я заредете отново.</p> <p>б Отпечатайте документа.</p> <p>Набръчкана ли е хартията?</p>	Отидете на стъпка 4.	Проблемът е решен.
<p>Стъпка 4</p> <p>а Заредете хартия от нов пакет.</p> <p>Забележка: Хартията абсорбира влагата поради високото ниво на влажност. Съхранявайте хартията в оригиналната опаковка, докато не сте готови да я използвате.</p> <p>б Отпечатайте документа.</p> <p>Набръчкана ли е хартията?</p>	Свържете се с поддръжка на клиенти .	Проблемът е решен.

Изкривени или наклонени разпечатки



Забележка: Преди разрешаване на проблема отпечатайте тестови страници за качество на печат. От началния екран докоснете **Settings (Настройки) > Troubleshooting (Отстраняване на неизправности) > Print Quality Test Pages (Тестови страници за качество на печат)**.

Действие	Да	Не
<p>Стъпка 1</p> <p>а Извадете тавата.</p> <p>б Отстранете хартията, след което заредете хартия от нов пакет.</p> <p>Забележка: Хартията абсорбира влагата поради високото ниво на влажност. Съхранявайте хартията в оригиналната опаковка, докато не сте готови да я използвате.</p> <p>в Регулирайте водачите на хартията в тавата до правилната позиция за заредената хартия.</p> <p>г Поставете тавата.</p> <p>д Отпечатайте документа.</p> <p>Изкривена или наклонена ли е разпечатката?</p>	Отидете на стъпка 2 .	Проблемът е решен.
<p>Стъпка 2</p> <p>а Уверете се, че печатате върху тип хартия, който се поддържа.</p> <p>б Отпечатайте документа.</p> <p>Изкривена или наклонена ли е разпечатката?</p>	Свържете се с поддръжка на клиенти .	Проблемът е решен.

Черни изображения или такива с плътен цвят

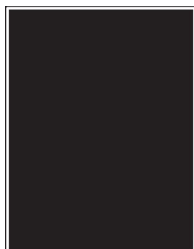

Забележка: Преди разрешаване на проблема отпечатайте тестови страници за качество на печат. От началния екран докоснете **Settings (Настройки) > Troubleshooting (Отстраняване на неизправности) > Print Quality Test Pages (Тестови страници за качество на печат)**.

Действие	Да	Не
<p>а Отстранете комплекта за цветни изображения, след което отстранете модула за изображения в черно.</p> <p>Предупреждение – потенциални щети: Не излагайте комплекта за цветни изображения и модула за изображения в черно на пряка светлина за повече от 10 минути. Продължителното излагане на светлина може да причини някои проблеми при качеството на печат.</p> <p>Предупреждение – потенциални щети: Не докосвайте барабана с фотопроводник под комплекта за цветни изображения и модула за изображения в черно. Това може да се отрази на качеството на бъдещите задания за печат.</p> <p>б Поставете модула за изображения в черно, след което поставете комплекта за цветни изображения.</p> <p>в Отпечатайте документа.</p> <p>Принтерът отпечатва ли черни изображения или такива с плътен цвят?</p>	<p>Свържете се с поддръжка на клиенти.</p>	<p>Проблемът е решен.</p>

Изрязан текст или изображения

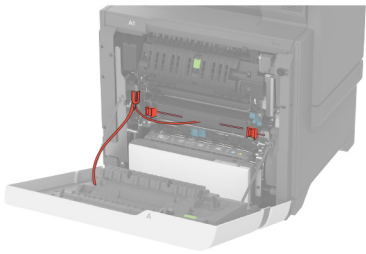
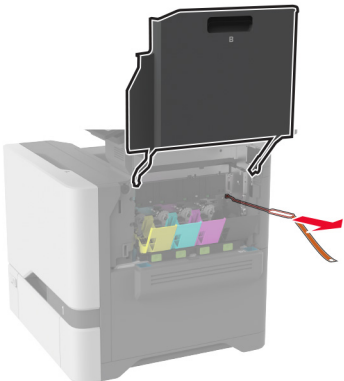
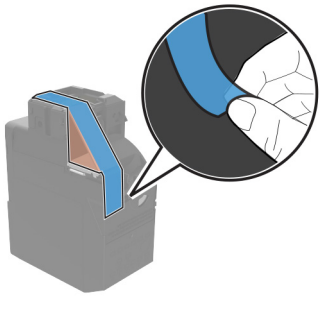
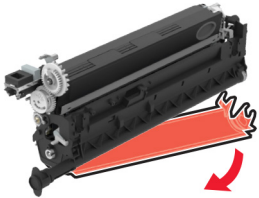

Забележка: Преди разрешаване на проблема отпечатайте тестови страници за качество на печат. От началния екран докоснете **Settings (Настройки) > Troubleshooting (Отстраняване на неизправности) > Print Quality Test Pages (Тестови страници за качество на печат)**.

Действие	Да	Не
<p>Стъпка 1</p> <p>а Уверете се, че сте отстранили всички опаковъчни материали в следните области:</p> <ul style="list-style-type: none"> • Вътре в принтера  <hr/>  <ul style="list-style-type: none"> • Касета с тонер и модул за изображения  <hr/>  <p>б Отпечатайте документа.</p> <p>Текстът или изображението отрязани ли са?</p>	<p>Отидете на стъпка 2.</p>	<p>Проблемът е решен.</p>

Действие	Да	Не
<p>Стъпка 2</p> <p>а Регулирайте водачите на хартията в тавата до правилната позиция за заредената хартия.</p> <p>б Отпечатайте документа.</p> <p>Текстът или изображението отрязани ли са?</p>	Отидете на стъпка 3 .	Проблемът е решен.
<p>Стъпка 3</p> <p>а В зависимост от операционната система определете размера на хартията от диалоговия прозорец "Предпочитания за печат" или "Отпечатване".</p> <p>Забележки:</p> <ul style="list-style-type: none"> • Уверете се, че настройките отговарят на заредената в тавата хартия. • Можете също да промените настройките от контролния панел на принтера. От началния екран докоснете Settings (Настройки) > Paper (Хартия) > Tray Configuration (Конфигуриране на тава) > Paper Size/Type (Размер/тип на хартията). <p>б Отпечатайте документа.</p> <p>Текстът или изображението отрязани ли са?</p>	Отидете на стъпка 4 .	Проблемът е решен.
<p>Стъпка 4</p> <p>а Отстранете комплекта за цветни изображения, след което отстранете модула за изображения в черно.</p> <p>Предупреждение – потенциални щети: Не излагайте комплекта за цветни изображения и модула за изображения в черно на пряка светлина за повече от 10 минути. Продължителното излагане на светлина може да причини някои проблеми при качеството на печат.</p> <p>Предупреждение – потенциални щети: Не докосвайте барабана с фотопроводник под комплекта за цветни изображения и модула за изображения в черно. Това може да се отрази на качеството на бъдещите задания за печат.</p> <p>б Поставете модула за изображения в черно, след което поставете комплекта за цветни изображения.</p> <p>в Отпечатайте документа.</p> <p>Текстът или изображението отрязани ли са?</p>	Свържете се с поддръжка на клиенти .	Проблемът е решен.

Тонерът се изтрива лесно

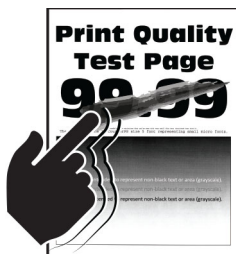

Забележка: Преди разрешаване на проблема отпечатайте тестови страници за качество на печат. От началния екран докоснете **Settings (Настройки) > Troubleshooting (Отстраняване на неизправности) > Print Quality Test Pages (Тестови страници за качество на печат)**.

Действие	Да	Не
<p>1 В зависимост от операционната система определете типа на хартията от диалоговия прозорец Printing Preferences (Предпочитания за печат) или Print (Отпечатване).</p> <p>Забележки:</p> <ul style="list-style-type: none"> • Уверете се, че настройките отговарят на заредената хартия. • Можете също да промените настройките от контролния панел на принтера. От началния екран докоснете Settings (Настройки) > Paper (Хартия) > Tray Configuration (Конфигуриране на тава) > Paper Size/Type (Размер/тип на хартията). <p>2 Отпечатайте документа.</p> <p>Тонерът изтрива ли се?</p>	<p>Свържете се с поддръжка на клиенти.</p>	<p>Проблемът е решен.</p>

Неравномерна плътност на отпечатване

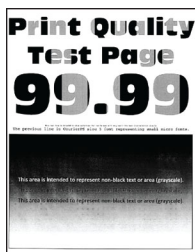

Забележка: Преди разрешаване на проблема отпечатайте тестови страници за качество на печат. От началния екран докоснете **Settings (Настройки) > Troubleshooting (Отстраняване на неизправности) > Print Quality Test Pages (Тестови страници за качество на печат)**.

Действие	Да	Не
<p>а Отстранете комплекта за цветни изображения, след което отстранете модула за изображения в черно.</p> <p>Предупреждение – потенциални щети: Не излагайте комплекта за цветни изображения и модула за изображения в черно на пряка светлина за повече от 10 минути. Продължителното излагане на светлина може да причини някои проблеми при качеството на печат.</p> <p>Предупреждение – потенциални щети: Не докосвайте барабана с фотопроводник под комплекта за цветни изображения и модула за изображения в черно. Това може да се отрази на качеството на бъдещите задания за печат.</p> <p>б Поставете модула за изображения в черно, след което поставете комплекта за цветни изображения.</p> <p>в Отпечатайте документа.</p> <p>Плътноста на отпечатване неравномерна ли е?</p>	<p>Свържете се с поддръжка на клиенти.</p>	<p>Проблемът е решен.</p>

Хоризонтални тъмни линии



Забележки:

- Преди разрешаване на проблема отпечатайте тестови страници за качество на печат. От началния екран докоснете **Settings (Настройки) > Troubleshooting (Отстраняване на неизправности) > Print Quality Test Pages (Тестови страници за качество на печат)**.
- Ако върху разпечатките се появяват хоризонтални тъмни линии, вижте темата "Повтарящи се дефекти".

Действие	Да	Не
<p>Стъпка 1</p> <p>а В зависимост от операционната система определете типа на хартията от диалоговия прозорец Printing Preferences (Предпочитания за печат) или Print (Отпечатване).</p> <p>Забележки:</p> <ul style="list-style-type: none"> • Уверете се, че настройките отговарят на заредената хартия. • Можете също да промените настройките от контролния панел на принтера. От началния екран докоснете Settings (Настройки) > Paper (Хартия) > Tray Configuration (Конфигуриране на тава) > Paper Size/Type (Размер/тип на хартията). <p>б Отпечатайте документа.</p> <p>Появяват ли се хоризонтални тъмни линии върху разпечатките?</p>	Отидете на стъпка 2.	Проблемът е решен.
<p>Стъпка 2</p> <p>а Заредете хартия от нов пакет.</p> <p>Забележка: Хартията абсорбира влагата поради високото ниво на влажност. Съхранявайте хартията в оригиналната опаковка, докато не я използвате.</p> <p>б Отпечатайте документа.</p> <p>Появяват ли се хоризонтални тъмни линии върху разпечатките?</p>	Отидете на стъпка 3.	Проблемът е решен.
<p>Стъпка 3</p> <p>а Отстранете комплекта за цветни изображения, след което отстранете модула за изображения в черно.</p> <p>Предупреждение – потенциални щети: Не излагайте комплекта за цветни изображения и модула за изображения в черно на пряка светлина за повече от 10 минути. Продължителното излагане на светлина може да причини някои проблеми при качеството на печат.</p> <p>Предупреждение – потенциални щети: Не докосвайте барабана с фотопроводник под комплекта за изображения и модула за изображения в черно. Това може да се отрази на качеството на бъдещите задания за печат.</p> <p>б Поставете модула за изображения в черно, след което поставете комплекта за цветни изображения.</p> <p>в Отпечатайте документа.</p> <p>Появяват ли се хоризонтални тъмни линии върху разпечатките?</p>	Свържете се с поддръжка на клиенти .	Проблемът е решен.

Вертикални тъмни линии

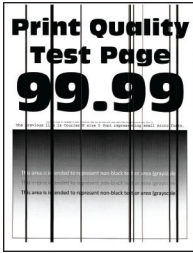

Забележка: Преди разрешаване на проблема отпечатайте тестови страници за качество на печат. От началния екран докоснете **Settings (Настройки) > Troubleshooting (Отстраняване на неизправности) > Print Quality Test Pages (Тестови страници за качество на печат)**.

Действие	Да	Не
<p>Стъпка 1</p> <p>а В зависимост от операционната система определете типа на хартията от диалоговия прозорец Printing Preferences (Предпочитания за печат) или Print (Отпечатване).</p> <p>Забележки:</p> <ul style="list-style-type: none"> • Уверете се, че настройките отговарят на заредената в тавата хартия. • Можете също да промените настройките от контролния панел на принтера. От началния екран докоснете Settings (Настройки) > Paper (Хартия) > Tray Configuration (Конфигуриране на тава) > Paper Size/Type (Размер/тип на хартията). <p>б Отпечатайте документа.</p> <p>Появяват ли се върху разпечатките тъмни линии?</p>	Отидете на стъпка 2.	Проблемът е решен.
<p>Стъпка 2</p> <p>а Заредете хартия от нов пакет.</p> <p>Забележка: Хартията абсорбира влагата поради високото ниво на влажност. Съхранявайте хартията в оригиналната опаковка, докато не я използвате.</p> <p>б Отпечатайте документа.</p> <p>Появяват ли се върху разпечатките тъмни линии?</p>	Отидете на стъпка 3.	Проблемът е решен.

Действие	Да	Не
<p>Стъпка 3</p> <p>а Отстранете комплекта за цветни изображения, след което отстранете модула за изображения в черно.</p> <p>Предупреждение – потенциални щети: Не излагайте комплекта за цветни изображения и модула за изображения в черно на пряка светлина за повече от 10 минути. Продължителното излагане на светлина може да причини някои проблеми при качеството на печат.</p> <p>Предупреждение – потенциални щети: Не докосвайте барабана с фотопроводник под комплекта за цветни изображения и модула за изображения в черно. Това може да се отрази на качеството на бъдещите задания за печат.</p> <p>б Поставете модула за изображения в черно, след което поставете комплекта за цветни изображения.</p> <p>в Отпечатайте документа.</p> <p>Появяват ли се върху разпечатките тъмни линии?</p>	<p>Свържете се с поддръжка на клиенти.</p>	<p>Проблемът е решен.</p>

Хоризонтални бели линии

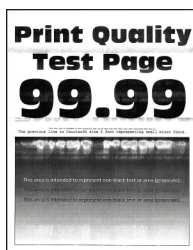

Забележки:

- Преди разрешаване на проблема отпечатайте тестови страници за качество на печат. От началния екран докоснете **Settings (Настройки) > Troubleshooting (Отстраняване на неизправности) > Print Quality Test Pages (Тестови страници за качество на печат)**.
- Ако върху разпечатките продължават да се появяват хоризонтални бели линии, тогава вижте темата "Повтарящи се дефекти".

Действие	Да	Не
<p>Стъпка 1</p> <p>а В зависимост от операционната система определете типа на хартията от диалоговия прозорец Printing Preferences (Предпочитания за печат) или Print (Отпечатване).</p> <p>Забележки:</p> <ul style="list-style-type: none"> • Уверете се, че настройките отговарят на заредената в тавата хартия. • Можете също да промените настройките от контролния панел на принтера. От началния екран докоснете Settings (Настройки) > Paper (Хартия) > Tray Configuration (Конфигуриране на тава) > Paper Size/Type (Размер/тип на хартията). <p>б Отпечатайте документа.</p> <p>Появяват ли се върху разпечатките хоризонтални бели линии?</p>	Отидете на стъпка 2.	Проблемът е решен.
<p>Стъпка 2</p> <p>а Заредете определения източник на хартия с препоръчвания тип хартия.</p> <p>б Отпечатайте документа.</p> <p>Появяват ли се върху разпечатките хоризонтални бели линии?</p>	Отидете на стъпка 3.	Проблемът е решен.
<p>Стъпка 3</p> <p>а Отстранете комплекта за цветни изображения, след което отстранете модула за изображения в черно.</p> <p>Предупреждение – потенциални щети: Не излагайте комплекта за цветни изображения и модула за изображения в черно на пряка светлина за повече от 10 минути. Продължителното излагане на светлина може да причини някои проблеми при качеството на печат.</p> <p>Предупреждение – потенциални щети: Не докосвайте барабана с фотопроводник под комплекта за цветни изображения и модула за изображения в черно. Това може да се отрази на качеството на бъдещите задания за печат.</p> <p>б Поставете модула за изображения в черно, след което поставете комплекта за цветни изображения.</p> <p>в Отпечатайте документа.</p> <p>Появяват ли се върху разпечатките хоризонтални бели линии?</p>	Свържете се с поддръжка на клиенти .	Проблемът е решен.

Вертикални бели линии



Забележка: Преди разрешаване на проблема отпечатайте тестови страници за качество на печат. От началния екран докоснете **Settings (Настройки) > Troubleshooting (Отстраняване на неизправности) > Print Quality Test Pages (Тестови страници за качество на печат)**.

Действие	Да	Не
<p>Стъпка 1</p> <p>а В зависимост от операционната система определете типа на хартията от диалоговия прозорец Printing Preferences (Предпочитания за печат) или Print (Отпечатване).</p> <p>Забележки:</p> <ul style="list-style-type: none"> Уверете се, че настройките отговарят на заредената в тавата хартия. Можете също да промените настройките от контролния панел на принтера. От началния екран докоснете Settings (Настройки) > Paper (Хартия) > Tray Configuration (Конфигуриране на тава) > Paper Size/Type (Размер/тип на хартията). <p>б Отпечатайте документа.</p> <p>Появяват ли се върху разпечатките бели вертикални линии?</p>	Отидете на стъпка 2.	Проблемът е решен.
<p>Стъпка 2</p> <p>Проверете дали използвате препоръчителния тип хартия.</p> <p>а Заредете определения източник на хартия с препоръчвания тип хартия.</p> <p>б Отпечатайте документа.</p> <p>Появяват ли се върху разпечатките бели вертикални линии?</p>	Отидете на стъпка 3.	Проблемът е решен.

Действие	Да	Не
<p>Стъпка 3</p> <p>а Отстранете комплекта за цветни изображения, след което отстранете модула за изображения в черно.</p> <p>Предупреждение – потенциални щети: Не излагайте комплекта за цветни изображения и модула за изображения в черно на пряка светлина за повече от 10 минути. Продължителното излагане на светлина може да причини някои проблеми при качеството на печат.</p> <p>Предупреждение – потенциални щети: Не докосвайте барабана с фотопроводник под комплекта за цветни изображения и модула за изображения в черно. Това може да се отрази на качеството на бъдещите задания за печат.</p> <p>б Поставете модула за изображения в черно, след което поставете комплекта за цветни изображения.</p> <p>в Отпечатайте документа.</p> <p>Появяват ли се върху разпечатките бели вертикални линии?</p>	<p>Свържете се с поддръжка на клиенти.</p>	<p>Проблемът е решен.</p>

Повтарящи се дефекти

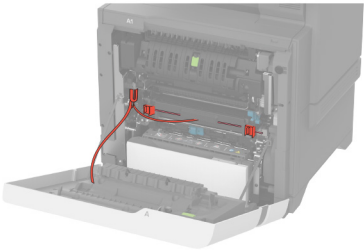
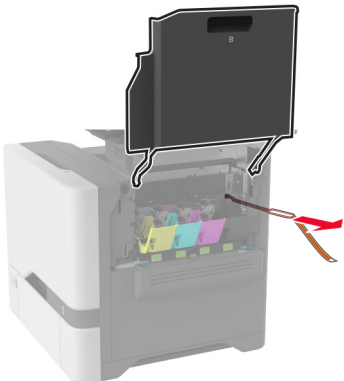
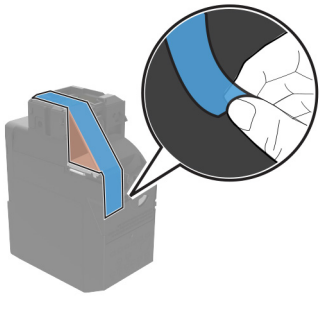
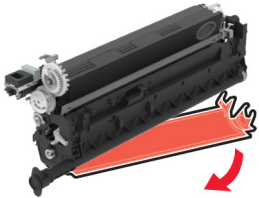

Забележка: Преди да решите проблема, отпечатайте примерни страници за качеството, за да определите причината за повтарящите се дефекти. От началния екран докоснете **Settings (Настройки) > Troubleshooting (Отстраняване на неизправности) > Print Quality Test Pages (Тестови страници за качество на печат)**.

Действие	Да	Не
<p>Стъпка 1</p> <p>а Уверете се, че сте отстранили всички опаковъчни материали в следните области:</p> <ul style="list-style-type: none"> • Вътре в принтера   <ul style="list-style-type: none"> • Касета с тонер и модул за изображения   <p>б Отпечатайте документа.</p> <p>Появяват ли се все още дефектите?</p>	<p>Отидете на стъпка 2.</p>	<p>Проблемът е решен.</p>

Действие	Да	Не
<p>Стъпка 2</p> <p>Установете в колко цвята има дефекти.</p> <p>Само един цвят ли е засегнат?</p>	Отидете на стъпка 3.	Отидете на стъпка 3.
<p>Стъпка 3</p> <p>а С помощта на Линийката за дефекти и поддръжка измерете разстоянието между повтарящите се дефекти на засегнатата цветна страница.</p> <p>б Заменете консуматива, който отговаря на измерването на засегнатата цветна страница.</p> <p>Комплект за цветни изображения или модул за изображения в черно</p> <ul style="list-style-type: none"> • 94,5 мм (3,72 in) • 29,9 мм (1,18 in) • 23,2 мм (0,91 in) <p>Модул за девелопер</p> <ul style="list-style-type: none"> • 43,6 мм (1,72 in) • 45,0 мм (1,77 in) <p>в Отпечатайте тестови страници за качество на печат.</p> <p>Появяват ли се все още дефектите?</p>	Отбележете разстоянието, след което се свържете с поддръжка на клиенти или с Вашия сервизен представител.	Проблемът е решен.
<p>Стъпка 4</p> <p>а С помощта на Линийката за дефекти и поддръжка измерете разстоянието между повтарящите се дефекти на засегнатата цветна страница.</p> <p>б Заменете консуматива, който отговаря на измерването на засегнатата цветна страница.</p> <p>Модул за трансфер</p> <ul style="list-style-type: none"> • 37,7 мм (1,48 in) • 78,5 мм (3,09 in) • 54,6 мм (2,5 in) <p>Фиксиращ модул</p> <ul style="list-style-type: none"> • 95 мм (3,74 in) • 110 мм (4,33 инча) <p>в Отпечатайте тестови страници за качество на печат.</p> <p>Появяват ли се все още дефектите?</p>	Отбележете разстоянието, след което се свържете с поддръжка на клиенти или с Вашия сервизен представител.	Проблемът е решен.

Заданията за печат не се отпечатват

Действие	Да	Не
<p>Стъпка 1</p> <p>а Отворете диалоговия прозорец "Отпечатване" от документа, който се опитвате да отпечатате, и проверете дали сте избрали правилния принтер.</p> <p>б Отпечатайте документа.</p> <p>Отпечатан ли е документът?</p>	Проблемът е решен.	Отидете на стъпка 2.
<p>Стъпка 2</p> <p>а Проверете дали принтерът е включен.</p> <p>б Разрешете всички съобщения за грешка, които се появяват на дисплея.</p> <p>в Отпечатайте документа.</p> <p>Отпечатан ли е документът?</p>	Проблемът е решен.	Отидете на стъпка 3.
<p>Стъпка 3</p> <p>а Проверете дали портовете работят и дали кабелите са добре свързани към компютъра и принтера.</p> <p>За повече информация вижте документацията за конфигуриране, доставена с принтера.</p> <p>б Отпечатайте документа.</p> <p>Отпечатан ли е документът?</p>	Проблемът е решен.	Отидете на стъпка 4.
<p>Стъпка 4</p> <p>а Изключете принтера, изчакайте около 10 секунди и след това включете принтера.</p> <p>б Отпечатайте документа.</p> <p>Отпечатан ли е документът?</p>	Проблемът е решен.	Отидете на стъпка 5.
<p>Стъпка 5</p> <p>а Премахнете и повторно инсталирайте драйвера за принтера.</p> <p>б Отпечатайте документа.</p> <p>Отпечатан ли е документът?</p>	Проблемът е решен.	Свържете се със поддръжката на клиенти .

Поверителни и други изчакващи документи не се отпечатват

Действие	Yes (Да)	Не
<p>Стъпка 1</p> <p>а От контролния панел проверете дали документите се показват в списъка със Задържани задания.</p> <p>Забележка: Ако документите не са в списъка, тогава отпечатайте документите чрез опциите Отпечатване и задържане.</p> <p>б Отпечатайте документите.</p> <p>Отпечатани ли са документите?</p>	Проблемът е решен.	Отидете на стъпка 2.
<p>Стъпка 2</p> <p>Заданието за печат може да съдържа грешки във формата или невалидни данни.</p> <ul style="list-style-type: none"> • Изтрийте заданието за печат и след това го изпратете отново. • За PDF файлове генерирайте нов файл, след което отпечатайте документите. <p>Отпечатани ли са документите?</p>	Проблемът е решен.	Отидете на стъпка 3.
<p>Стъпка 3</p> <p>Ако отпечатвате от интернет, тогава принтерът може да разчита множеството заглавия на задания като дубликати.</p> <p>За потребители на Windows</p> <p>а Отворете диалоговия прозорец Printing Preferences (Предпочитания за печат).</p> <p>б От раздела Print and Hold (Отпечатване и задържане) кликнете върху Use Print and Hold (Използване на отпечатване и задържане), след което кликнете върху Keep duplicate documents (Запазване на дублирани документи).</p> <p>в Въведете PIN код и след това запазете промените.</p> <p>г Изпратете заданието за печат.</p> <p>За потребители на Macintosh</p> <p>а Запазете и наименувайте всяко задание отделно.</p> <p>б Изпратете заданието отделно.</p> <p>Отпечатани ли са документите?</p>	Проблемът е решен.	Отидете на стъпка 4.
<p>Стъпка 4</p> <p>а Изтрийте някои задържани задания, за да освободите памет в принтера.</p> <p>б Отпечатайте документите.</p> <p>Отпечатани ли са документите?</p>	Проблемът е решен.	Отидете на стъпка 5.

Действие	Yes (Да)	Не
<p>Стъпка 5</p> <p>а Добавяне на памет на принтера.</p> <p>б Отпечатайте документите.</p> <p>Отпечатани ли са документите?</p>	Проблемът е решен.	Свържете се със поддръжката на клиенти .

Заданието се отпечатва от грешната тава или върху грешната хартия

Действие	Да	Не
<p>Стъпка 1</p> <p>а Проверете дали печатате върху правилната хартия.</p> <p>б Отпечатайте документа.</p> <p>Документът отпечатан ли е върху правилната хартия?</p>	Отидете на стъпка 2.	Заредете правилния размер и вид на хартията.
<p>Стъпка 2</p> <p>а В зависимост от операционната система определете размера и типа на хартия от диалоговия прозорец „Предпочитания за печат“ или „Печат“.</p> <p>Забележка: Можете също да промените настройките от контролния панел на принтера. От началния екран докоснете Settings (Настройки) > Paper (Хартия) > Tray Configuration (Конфигуриране на тава) > Paper Size/Type (Размер/тип на хартията).</p> <p>б Уверете се, че настройките отговарят на тези на заредената хартия.</p> <p>в Отпечатайте документа.</p> <p>Документът отпечатан ли е върху правилната хартия?</p>	Проблемът е решен.	Отидете на стъпка 3.
<p>Стъпка 3</p> <p>а Проверете дали тавите са свързани.</p> <p>За повече информация вижте "Свързване на тави" на стр. 60.</p> <p>б Отпечатайте документа.</p> <p>Документът отпечатан ли е от правилната тава?</p>	Проблемът е решен.	Свържете се с поддръжката на клиенти .

Бавно отпечатване

Действие	Да	Не
<p>Стъпка 1 Уверете се, че кабелът на принтера е свързан надеждно към принтера и компютъра, сървъра за печат, допълнително или друго мрежово устройство.</p> <p>Принтерът отпечатва ли бавно?</p>	Отидете на стъпка 2.	Проблемът е решен.
<p>Стъпка 2</p> <p>а Уверете се, че принтерът не е в Безшумен режим. От началния екран докоснете Settings (Настройки) > Device (Устройство) > Maintenance (Поддръжка) > Configuration Menu (Меню за конфигуриране) > Device Operations (Операции с устройство) > Quiet Mode (Безшумен режим).</p> <p>б Отпечатайте документа.</p> <p>Принтерът отпечатва ли бавно?</p>	Отидете на стъпка 3.	Проблемът е решен.
<p>Стъпка 3</p> <p>а В зависимост от операционната система определете разделителната способност за печат от диалоговия прозорец Printing Preferences (Предпочитания за печат) или Print (Отпечатване).</p> <p>б Задайте разделителната способност на 4800 CQ.</p> <p>в Отпечатайте документа.</p> <p>Принтерът отпечатва ли бавно?</p>	Отидете на стъпка 4.	Проблемът е решен.
<p>Стъпка 4</p> <p>а От началния екран докоснете Settings (Настройки) > Print (Отпечатване) > Quality (Качество) > Print Resolution (Разделителна способност на печат).</p> <p>б Задайте разделителната способност на 4800 CQ.</p> <p>в Отпечатайте документа.</p> <p>Принтерът отпечатва ли бавно?</p>	Отидете на стъпка 5.	Проблемът е решен.

Действие	Да	Не
<p>Стъпка 5</p> <p>а В зависимост от операционната система определете типа на хартията от диалоговия прозорец Printing Preferences (Предпочитания за печат) или Print (Отпечатване).</p> <p>Забележки:</p> <ul style="list-style-type: none"> • Уверете се, че настройките отговарят на заредената хартия. • Можете също да промените настройките от контролния панел на принтера. От началния екран докоснете Settings (Настройки) > Paper (Хартия) > Tray Configuration (Конфигуриране на тава) > Paper Size/Type (Размер/тип на хартията). • Разпечатките с по-тежка хартия са по-бавни. • Хартия, която е по-тясна от Letter, A4 и Legal може да се отпечатва по-бавно. <p>б Отпечатайте документа.</p> <p>Принтерът отпечатва ли бавно?</p>	Отидете на стъпка 6.	Проблемът е решен.
<p>Стъпка 6</p> <p>а Уверете се, че настройките на принтера за текстура и тегло съвпадат със заредената хартия.</p> <p>От началния екран докоснете Settings (Настройки) > Paper (Хартия) > Media Configuration (Конфигуриране на носителите) > Media Types (Типове носители).</p> <p>Забележка: Хартията с груба текстура и тежката хартия може да се отпечатват по-бавно.</p> <p>б Отпечатайте документа.</p> <p>Принтерът отпечатва ли бавно?</p>	Отидете на стъпка 7.	Проблемът е решен.
<p>Стъпка 7</p> <p>Отстраняване на задържани задания.</p> <p>Принтерът отпечатва ли бавно?</p>	Отидете на стъпка 8.	Проблемът е решен.
<p>Стъпка 8</p> <p>а Уверете се, че принтерът не прегрява.</p> <p>Забележки:</p> <ul style="list-style-type: none"> • Оставете принтера да се охлади след дълго задание за печат. • Спазвайте препоръчаната околна температура за принтера. За повече информация вижте "Избор на място за принтера" на стр. 21. <p>б Отпечатайте документа.</p> <p>Принтерът отпечатва ли бавно?</p>	Свържете се с поддръжка на клиенти .	Проблемът е решен.

Принтерът не отговаря

Действие	Да	Не
<p>Стъпка 1 Проверете дали захранващият кабел е свързан към електрическия контакт.</p> <p> ВНИМАНИЕ – ПОТЕНЦИАЛНО НАРАНЯВАНЕ: За да избегнете риска от пожар или токов удар, свържете захранващия кабел към подходящ и правилно заземен електрически контакт, който е в близост до продукта и е леснодостъпен.</p> <p>Отговаря ли принтерът?</p>	Проблемът е решен.	Отидете на стъпка 2.
<p>Стъпка 2 Проверете дали електрическият контакт не е изключен от превключвател или прекъсвач.</p> <p>Изключен ли е електрическият контакт от превключвател или прекъсвач?</p>	Включете превключвателя или рестартирайте прекъсвача.	Отидете на стъпка 3.
<p>Стъпка 3 Проверете дали принтерът е включен.</p> <p>Включен ли е принтерът?</p>	Отидете на стъпка 4.	Включете принтера.
<p>Стъпка 4 Проверете дали принтерът се намира в режим „Заспиване“ или в режим „Хибернация“.</p> <p>Намира ли се принтерът в режим „Заспиване“, или в режим „Хибернация“?</p>	Натиснете бутона за захранване, за да събудите принтера.	Отидете на стъпка 5.
<p>Стъпка 5 Проверете дали кабелите, свързващи принтера и компютъра, са включени в правилните портове.</p> <p>В правилните портове ли са включени кабелите?</p>	Отидете на стъпка 6.	Включете кабелите в правилните портове.
<p>Стъпка 6 Изключете принтера, инсталирайте хардуерните опции и след това го включете отново. За повече информация вижте документацията на опцията.</p> <p>Отговаря ли принтерът?</p>	Проблемът е решен.	Отидете на стъпка 7.
<p>Стъпка 7 Инсталирайте правилния драйвер на принтера.</p> <p>Отговаря ли принтерът?</p>	Проблемът е решен.	Отидете на стъпка 8.

Действие	Да	Не
<p>Стъпка 8</p> <p>Изключете принтера, изчакайте около 10 секунди и след това включете принтера.</p> <p>Отговаря ли принтерът?</p>	Проблемът е решен.	Свържете се със поддръжката на клиенти .

Не може да разчете флаш устройството

Действие	Да	Не
<p>Стъпка 1</p> <p>Проверете дали принтерът не е зает с обработването на друго задание за отпечатване, копиране, сканиране или факс.</p> <p>Готов ли е принтерът?</p>	Отидете на стъпка 3.	Отидете на стъпка 2.
<p>Стъпка 2</p> <ul style="list-style-type: none"> Изчакайте, докато принтерът обработва другото задание. Отстранете и след това вкарайте флаш устройството. <p>Разпознава ли принтерът флаш устройството?</p>	Проблемът е решен.	Отидете на стъпка 3.
<p>Стъпка 3</p> <p>Проверете дали флаш устройството е поставено в предния USB порт.</p> <p>Забележка: Флаш устройството не работи, когато е поставено в задния USB порт.</p> <p>Флаш устройството поставено ли е в правилния порт?</p>	Отидете на стъпка 5.	Отидете на стъпка 4.
<p>Стъпка 4</p> <p>Поставете флаш устройството в правилния порт.</p> <p>Разпознава ли принтерът флаш устройството?</p>	Проблемът е решен.	Отидете на стъпка 5.
<p>Стъпка 5</p> <p>Проверете дали флаш устройството се поддържа. За повече информация вижте "Поддържани флаш устройства и типове файлове" на стр. 115.</p> <p>Поддържано ли е флаш устройството?</p>	Отидете на стъпка 7.	Отидете на стъпка 6.
<p>Стъпка 6</p> <p>Вкарайте поддържано флаш устройство.</p> <p>Разпознава ли принтерът флаш устройството?</p>	Проблемът е решен.	Отидете на стъпка 7.
<p>Стъпка 7</p> <p>Отстранете и след това вкарайте флаш устройството.</p> <p>Разпознава ли принтерът флаш устройството?</p>	Проблемът е решен.	Свържете се с поддръжка на клиенти .

Разрешаване на USB порт

От началния екран докоснете **Settings (Настройки) > Network/Ports (Мрежи/портове) > USB > Enable USB Port (Активиране на USB порт)**.

Отстраняване на заседнала хартия

Предотвратяване на засядането

Правилно зареждане на хартия

- Уверете се, че хартията е поставена хоризонтално в тавата.

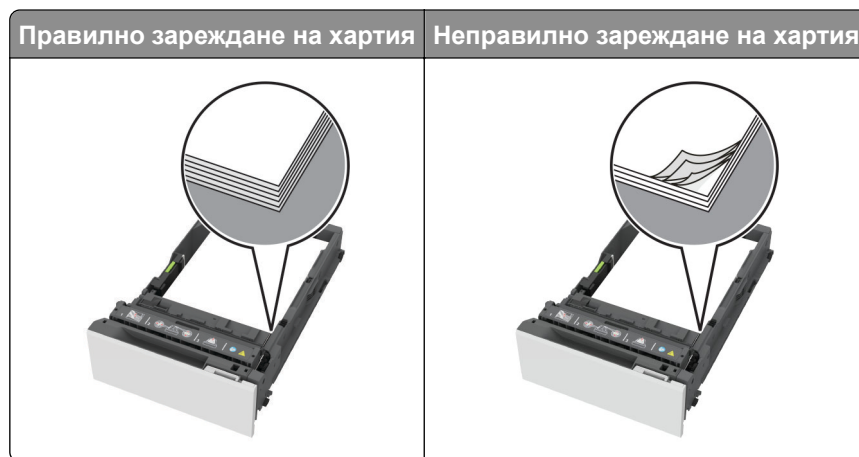

- Не зареждайте и не изваждайте тавата, докато принтерът печата.
- Не зареждайте прекалено много хартия. Уверете се, че височината на топа е под индикатора за максимално ниво на хартията.
- Не плъзгайте хартията в тавата. Заредете хартията, както е показано на илюстрацията.

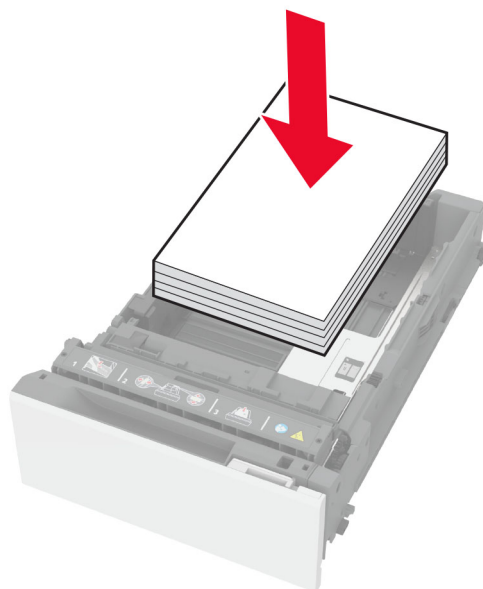

- Уверете се, че водачите на хартията са позиционирани правилно и не са притиснати плътно към хартията или пликовете.
- Избутайте добре тавата в принтера, след като заредите хартия.

Използване на препоръчана хартия

- Използвайте само препоръчана хартия или специален печатен носител.
- Не зареждайте намачкана, нагъната, влажна, подгъната или набръчкана хартия.
- Изпънете, развейте и изгладете ръбовете на хартията преди зареждане.

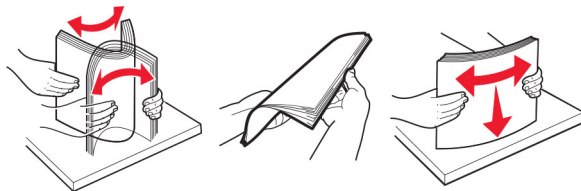

- Не използвайте хартия, която е срязана или подрязана на ръка.
- Не смесвайте хартия с различен размер, тегло или тип в същата тава.
- Уверете се, че размерът и типът хартия са зададени правилно на компютъра или контролния панел на принтера.
- Съхранявайте хартията в съответствие с препоръките на производителя.

Идентифициране на места на засядане

Забележки:

- Когато функцията Jam Assist (Подпомагане при засядане) е зададена на On (Вкл.), принтерът почиства празни страници или страници с частичен печат след изчистване на заседнала страница. Проверете Вашите отпечатани страници за празни страници.
- Когато функцията Jam Recovery (Възстановяване на заседнали страници) е зададена на On (Вкл.) или Auto (Автоматично), принтерът отпечатва повторно заседналите страници.

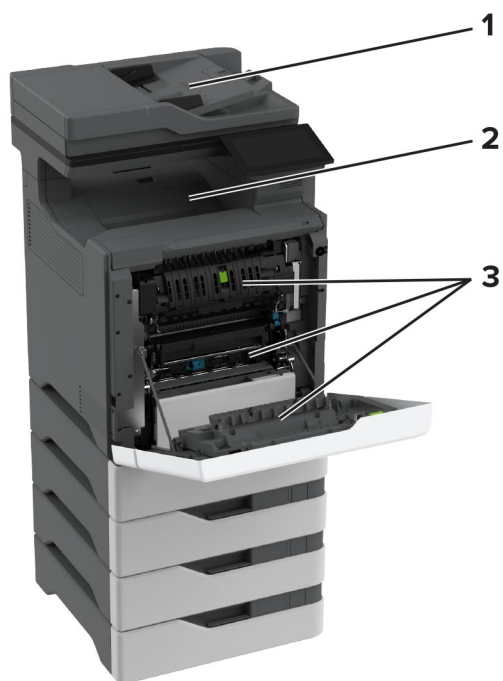

	Места на заседнала хартия
1	АПУ
2	Стандартна изходна тава
3	Вратичка А
4	Многоцелево подаващо устройство
5	Тави

Заседнала хартия в тавите

- 1 Извадете тавата.

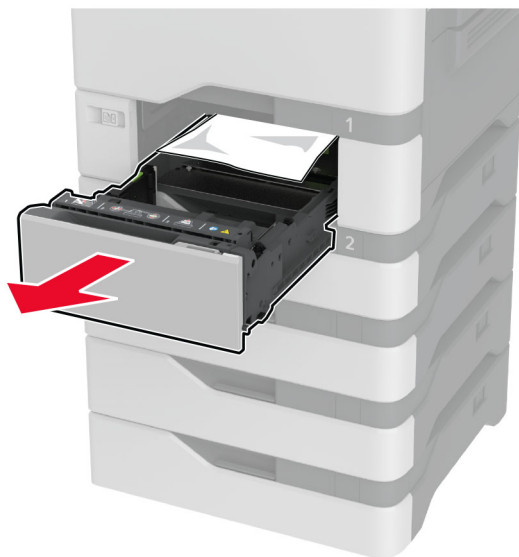

Предупреждение – потенциални щети: Сензорът в допълнителната тава се уврежда лесно от статично електричество. Докоснете метална повърхност, преди да извадите заседналата хартия в тавата.

- 2 Отстранете заседналата хартия.

Забележка: Уверете се, че всички парчета хартия са отстранени.



- 3 Поставете тавата.

Заседнала хартия в автоматичното подаващо устройство (АПУ)

- 1 Отстр. всички оригинали от тавата на АПУ.
- 2 Отворете вратичка С.

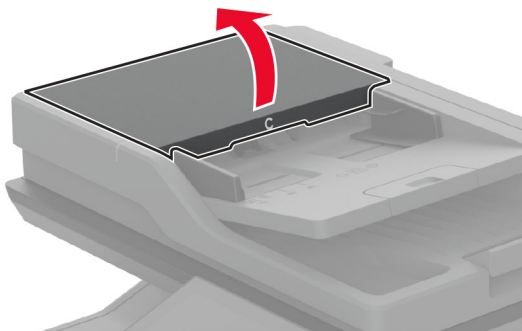

- 3 Отстранете заседналата хартия.

Забележка: Уверете се, че всички парчета хартия са отстранени.

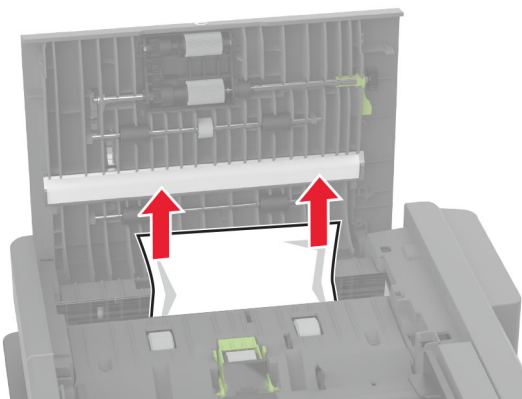

- 4 Затворете вратичка С.

Заседнала хартия в многоцелевото подаващо устройство

- 1 Отстранете хартията от многоцелевото подаващо устройство.
 - 2 Извадете тавата.
 - 3 Отстранете заседналата хартия.
- Забележка:** Уверете се, че всички парчета хартия са отстранени.

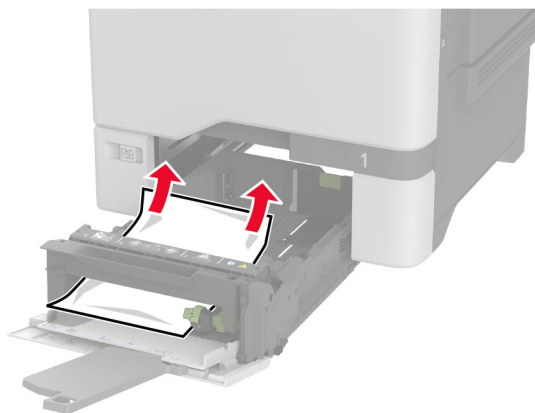

4 Поставете тавата.

Заседнала хартия в стандартната изходна тава

Отстранете заседналата хартия.

Забележка: Уверете се, че всички парчета хартия са отстранени.

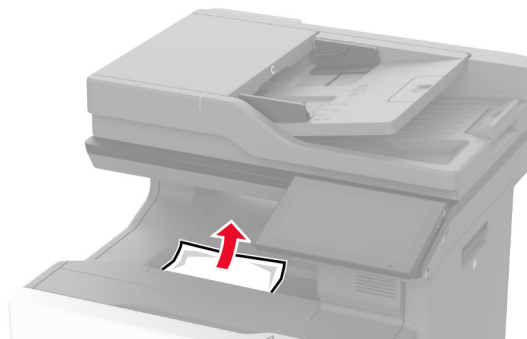

Засядане на хартия във врата А

Засядане на хартия в зоната на фиксиращия модул

1 Отворете вратичка А.



ВНИМАНИЕ – ГОРЕЩА ПОВЪРХНОСТ: Вътрешността на принтера може да е гореща. За да намалите риска от нараняване от горещ компонент, изчакайте повърхността да изстине, преди да я докоснете.

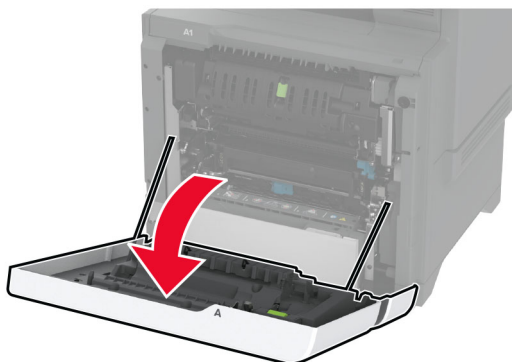

2 Отстранете заседналата хартия.

Забележка: Уверете се, че всички парчета хартия са отстранени.

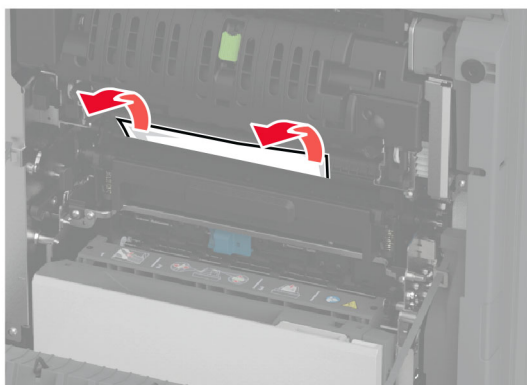

3 Отворете вратичка A1.



- 4 Отворете вратичката за достъп до фиксиращия модул.

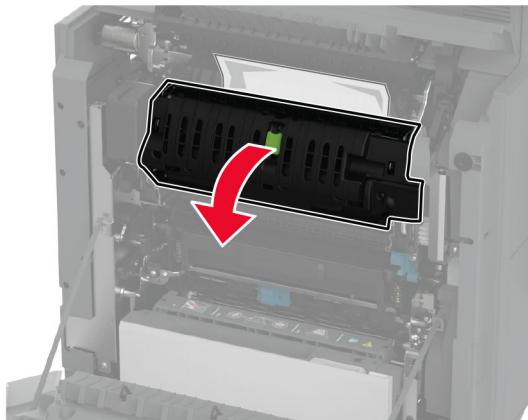

- 5 Отстранете заседналата хартия.

Забележка: Уверете се, че всички парчета хартия са отстранени.

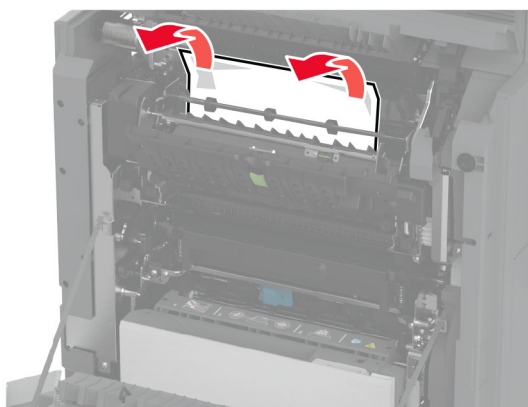

- 6 Затворете и фиксирайте вратичката за достъп до фиксиращия модул.

- 7 Затворете вратичка A1, след което затворете вратичка A.

Заседнала хартия зад вратичка A

- 1 Отворете вратичка A.



ВНИМАНИЕ – ГОРЕЩА ПОВЪРХНОСТ: Вътрешността на принтера може да е гореща. За да намалите риска от нараняване от горещ компонент, изчакайте повърхността да изстине, преди да я докоснете.

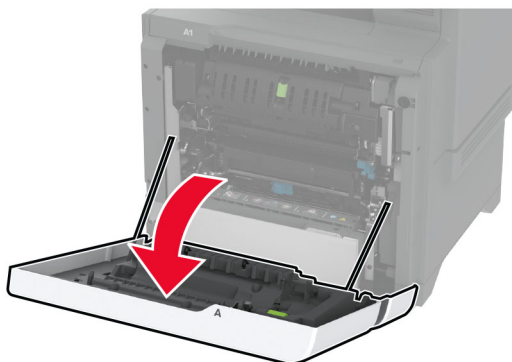

2 Отворете вратичката на изолиращия модул.

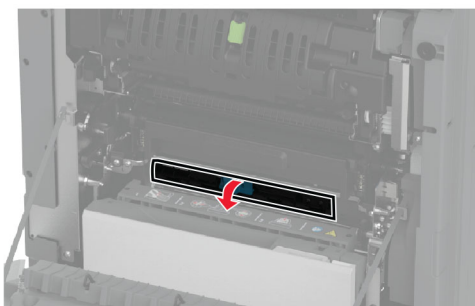
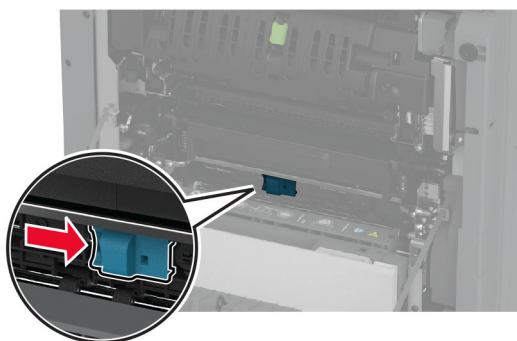

3 Отстранете заседналата хартия.

Забележка: Уверете се, че всички парчета хартия са отстранени.

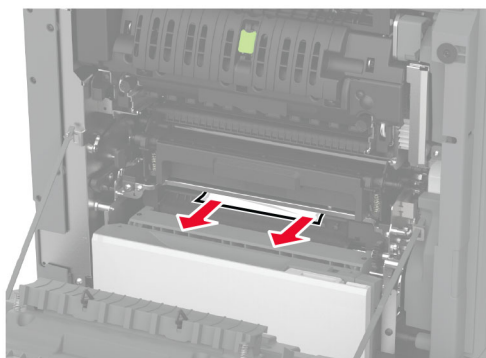

- 4 Затворете и фиксирайте вратичката на изолиращия модул.
- 5 Затворете вратичка А.

Заседнала хартия в зоната на двустранния печат

- 1 Отворете вратичка А.

 **ВНИМАНИЕ – ГОРЕЩА ПОВЪРХНОСТ:** Вътрешността на принтера може да е гореща. За да намалите риска от нараняване от горещ компонент, изчакайте повърхността да изстине, преди да я докоснете.

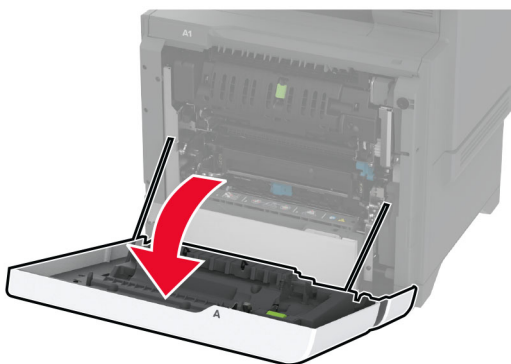

- 2 Отворете капака за двустранен печат.

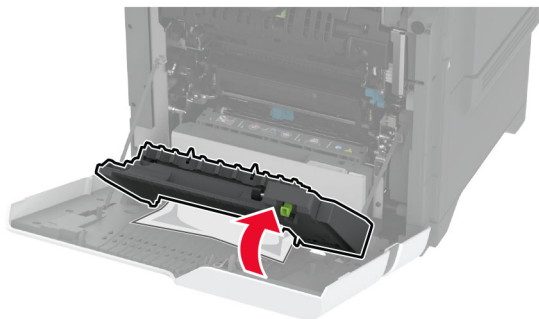
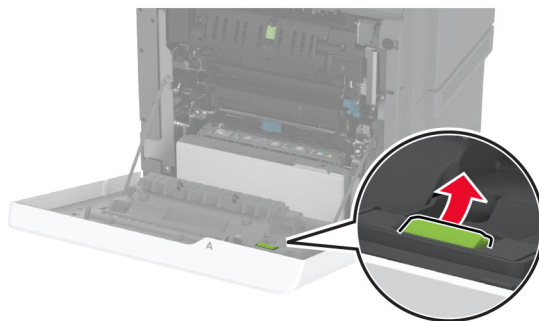

- 3 Отстранете заседналата хартия.

Забележка: Уверете се, че всички парчета хартия са отстранени.

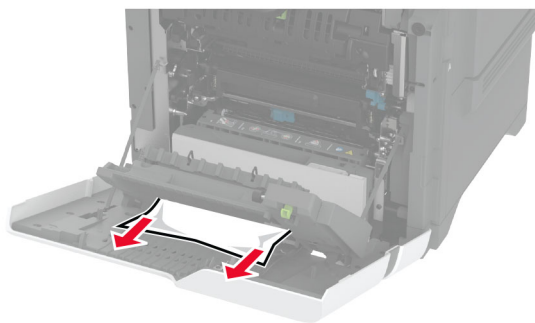

4 Затворете капака за двустранен печат, след което затворете вратичка А.

Проблеми с мрежовата връзка

не може да отвори вграденият уеб сървър

Действие	Да	Не
<p>Стъпка 1</p> <p>а Проверете дали принтерът е включен.</p> <p>б Достъп до Embedded Web Server (EWS) на принтера.</p> <p>Можете ли да отворите EWS?</p>	Проблемът е решен.	Отидете на стъпка 2.
<p>Стъпка 2</p> <p>а Уверете се, че IP адресът на принтера е правилен.</p> <p>Забележки:</p> <ul style="list-style-type: none"> • Вижте IP адреса на началния екран. • IP адресът се показва като четири числа, разделени с точки, например 123.123.123.123. <p>б Отидете на EWS.</p> <p>Можете ли да отворите EWS?</p>	Проблемът е решен.	Отидете на стъпка 3.
<p>Стъпка 3</p> <p>а Уверете се, че сте инсталирали поддържан браузър:</p> <ul style="list-style-type: none"> • Internet Explorer версия 11 или по-нова • Microsoft Edge • Safari version 6 or later • Google Chrome™ version 32 or later • Mozilla Firefox version 24 or later <p>б Отидете на EWS.</p> <p>Можете ли да отворите EWS?</p>	Проблемът е решен.	Отидете на стъпка 4.

Действие	Да	Не
<p>Стъпка 4</p> <p>а Проверете дали мрежовата връзка работи.</p> <p>Забележка: Ако връзката не функционира, тогава се свържете с Вашия администратор.</p> <p>б Отидете на EWS.</p> <p>Можете ли да отворите EWS?</p>	Проблемът е решен.	Отидете на стъпка 5.
<p>Стъпка 5</p> <p>а Уверете се, че кабелните връзки към принтера и сървъра за печат са добре фиксирани. За повече информация вижте доставената със сървъра за печат документация.</p> <p>б Отидете на EWS.</p> <p>Можете ли да отворите EWS?</p>	Проблемът е решен.	Отидете на стъпка 6.
<p>Стъпка 6</p> <p>а Проверете дали са забранени уеб прокси сървърите.</p> <p>Забележка: Ако сървърите са дезактивирани, тогава се свържете с Вашия администратор.</p> <p>б Отидете на EWS.</p> <p>Можете ли да отворите EWS?</p>	Проблемът е решен.	Свържете се с поддръжка на клиенти .

Неуспешно свързване на принтера с Wi-Fi мрежата

Действие	Yes (Да)	Не
<p>Стъпка 1</p> <p>Уверете се, че Active Adapter (Активен адаптер) е зададен на Auto (Автоматично).</p> <p>От началния екран докоснете Настройки > Мрежа/портове > Преглед на мрежата > Активен адаптер > Автоматично.</p> <p>Може ли принтерът да се свърже с Wi-Fi мрежата?</p>	Проблемът е решен.	Отидете на стъпка 2.
<p>Стъпка 2</p> <p>Проверете дали е избрана правилната Wi-Fi мрежа.</p> <p>Забележка: Някои рутери може да споделят SSID по подразбиране.</p> <p>Свързвате ли се с правилната Wi-Fi мрежа?</p>	Отидете на стъпка 4.	Отидете на стъпка 3.
<p>Стъпка 3</p> <p>Свържете се с правилната Wi-Fi мрежа. За повече информация вижте "Свързване на принтера с Wi-Fi мрежа" на стр. 104.</p> <p>Може ли принтерът да се свърже с Wi-Fi мрежата?</p>	Проблемът е решен.	Отидете на стъпка 4.

Действие	Yes (Да)	Не
<p>Стъпка 4</p> <p>Проверете режима безжична защита.</p> <p>От началния екран докоснете Настройки > Мрежа/портове > Безжична връзка > Режим безжична защита.</p> <p>Избран ли е правилният режим безжична защита?</p>	Отидете на стъпка 6.	Отидете на стъпка 5.
<p>Стъпка 5</p> <p>Изберете правилния режим безжична защита.</p> <p>Може ли принтерът да се свърже с Wi-Fi мрежата?</p>	Проблемът е решен.	Отидете на стъпка 6.
<p>Стъпка 6</p> <p>Уверете се, че сте въвели правилната парола на мрежата.</p> <p>Забележка: Обърнете внимание на интервалите, цифрите и главните букви в паролата.</p> <p>Може ли принтерът да се свърже с Wi-Fi мрежата?</p>	Проблемът е решен.	Свържете се със поддръжката на клиенти .

Проблеми с хардуерните опции

Не може да бъде разпознат вътрешен допълнителен компонент

Действие	Да	Не
<p>Стъпка 1</p> <p>Изключете принтера, изчакайте около 10 секунди и след това включете принтера.</p> <p>Принтерът открива ли вътрешната опция?</p>	Проблемът е решен.	Отидете на стъпка 2.
<p>Стъпка 2</p> <p>Отпечатайте страница с настройки на менюто и след това проверете дали вътрешната опция фигурира в списъка на инсталираните функции.</p> <p>Вътрешната опция посочена ли е?</p>	Отидете на стъпка 4.	Отидете на стъпка 3.

Действие	Да	Не
<p>Стъпка 3</p> <p>Проверете дали вътрешната опция е инсталирана правилно в контролерната платка.</p> <p>а Изключете принтера и след това извадете кабела от контакта.</p> <p>б Уверете се, че вътрешната опция е монтирана на подходящия конектор в контролерната платка.</p> <p>в Включете захранващия кабел в контакт на стената и след това включете принтера.</p> <p> ВНИМАНИЕ – ПОТЕНЦИАЛНО НАРАНЯВАНЕ: За да избегнете риска от пожар или токов удар, свържете захранващия кабел към правилно заземен електрически контакт с подходящо напрежение, който е в близост до продукта и е леснодостъпен.</p> <p>Принтерът открива ли вътрешната опция?</p>	Проблемът е решен.	Отидете на стъпка 4.
<p>Стъпка 4</p> <p>а Проверете дали вътрешната опция е налична в драйвера на принтера.</p> <p>Забележка: Ако е необходимо, ръчно добавете вътрешната опция в драйвера на принтера, за да я направите достъпна за задания за печат. За повече информация вижте "Добавяне на налични опции в драйвера за принтера" на стр. 63.</p> <p>б Отпечатайте документа.</p> <p>Принтерът открива ли вътрешната опция?</p>	Проблемът е решен.	Свържете се с поддръжка на клиенти .

Вътрешният порт за решения не работи правилно

Действие	Да	Не
<p>Стъпка 1</p> <p>Отпечатайте страница с настройки на менюто и след това проверете дали вътрешният порт за решения (ISP) фигурира в списъка "Инсталирани функции".</p> <p>Фигурира ли ISP в списъка „Инсталирани функции“?</p>	Отидете на стъпка 3.	Отидете на стъпка 2.
<p>Стъпка 2</p> <p>Отстранете и след това инсталирайте ISP. За повече информация вижте "Инсталиране на вътрешен порт за решения" на стр. 79.</p> <p>Забележка: Използвайте поддържан ISP.</p> <p>Работи ли правилно ISP?</p>	Проблемът е решен.	Отидете на стъпка 3.

Действие	Да	Не
<p>Стъпка 3</p> <p>Проверете кабела и връзката на ISP.</p> <p>а Използвайте правилния кабел и след това се уверете, че е свързан безопасно към ISP.</p> <p>б Проверете дали интерфейсният кабел на решението ISP е свързан безопасно към буксата на контролерната платка.</p> <p>Работи ли правилно ISP?</p>	Проблемът е решен.	Свържете се със поддръжката на клиенти .

Карта за паралелен или сериен интерфейс не работи правилно

Действие	Да	Не
<p>Стъпка 1</p> <p>Отпечатайте страница с настройки на менюто и след това проверете дали картата за паралелен или сериен интерфейс фигурира в списъка "Инсталирани функции".</p> <p>Фигурира ли картата за паралелен или сериен интерфейс в списъка "Инсталирани функции"?</p>	Отидете на стъпка 3.	Отидете на стъпка 2.
<p>Стъпка 2</p> <p>Извадете и след това инсталирайте картата за паралелен или сериен интерфейс.</p> <p>За повече информация вижте "Инсталиране на вътрешен порт за решения" на стр. 79.</p> <p>Работи ли правилно картата за паралелен или сериен интерфейс?</p>	Проблемът е решен.	Отидете на стъпка 3.
<p>Стъпка 3</p> <p>Проверете връзката между кабела и картата за паралелен или сериен интерфейс.</p> <p>Работи ли правилно картата за паралелен или сериен интерфейс?</p>	Проблемът е решен.	Свържете се със поддръжката на клиенти .

Открито дефектно флаш устройство

Опитайте едно или няколко от следните неща:

- Сменете дефектното интелигентно запамятаващо устройство.
- От началния екран докоснете **Continue (Продължаване)**, за да игнорирате съобщението и да продължите печатането.
- Отменете текущото задание за печат.

Няма достатъчно свободно пространство във флаш паметта за ресурси

Опитайте едно или няколко от следните неща:

- Докоснете **Continue (Продължаване)**, за да изчистите съобщението и да продължите да печатате.
- Изтрийте шрифтове, макроси и други данни, съхранени във флаш паметта.
- Монтирайте твърд диск.

Забележка: Изтеглените шрифтове и макроси, които преди това не са съхранени във флаш паметта, се изтриват.

Червена светлина на универсалното телбод устройство

Опитайте едно или няколко от следните неща:

- Затворете вратичката за достъп до телбода.
- Отстранете разхлабените скоби.

Забележка: След отстраняването на разхлабени скоби са необходими два цикъла на зареждане преди поставянето на скоби. Поставете три пъти топ хартия в телбод устройството. Поставянето на скоби започва при третото поставяне.

- Смяна на касетата със скоби за телбод.

Проблеми с консумативите

Заменете касетата, несъответствие с региона на принтера

За да разрешите този проблем, купувайте касети за правилния регион, отговарящ на региона на принтера, или касети, които могат да се използват в целия свят.

- Първата цифра след 42 в съобщението посочва региона на принтера.
- Втората цифра след 42 в съобщението посочва региона на касетата.

Региони на касета с тонер и принтер

Регион	Цифров код
За целия свят или за неопределен регион	0
Северна Америка (САЩ, Канада)	1
Европейско икономическо пространство, Западна Европа, Северни държави, Швейцария	2
Азиатско-тихоокеански регион	3
Латинска Америка	4
Останалата част от Европа, Близкия изток, Африка	5
Австралия, Нова Зеландия	6
Невалиден регион	9

Забележка: За да откриете регионалните настройки на принтера и касетата с тонер, отпечатайте тестовите страници за качество на печат. От началния екран докоснете **Settings (Настройки) > Troubleshooting (Отстраняване на неизправности) > Print Quality Test Pages (Тестови страници за качество на печат)**.

Консумативи, които не са на Lexmark

Принтерът установи поставен консуматив или част, която не е от Lexmark.

Вашият принтер Lexmark е разработен за най-добра работа с оригинални консумативи и части от Lexmark. Използването на консумативи и части от трети страни може да повлияе на качеството на работа, надеждността или живота на принтера и неговите компоненти.

Всички показатели за срока на експлоатация са проектирани за работа с консумативи и части от Lexmark и може да предоставят неочаквани резултати, ако се използват консумативи или части от трети страни. Използването на модула за изображения извън предназначения срок на експлоатация може да повреди Вашия принтер Lexmark или свързаните с него компоненти.

Предупреждение – потенциални щети: Използването на консумативи или части от трети страни може да повлияе на гаранционния обхват. Щети, причинени от използването на консумативи или части от трети страни, може да не се покриват от гаранцията.

За да приемете някои или всички тези рискове и да продължите с използването на неоригинални консумативи или части във Вашия принтер, докоснете и задръжте съобщението за грешка върху дисплея в продължение на 15 секунди. Когато се появи диалогов прозорец за потвърждение, докоснете **Continue (Продължаване)**.

Ако не желаете да приемате тези рискове, отстранете консумативите или частите на трети страни и след това поставете в принтера си оригинални консумативи или части на Lexmark. За повече информация вижте ["Употреба на оригинални части и консумативи Lexmark" на стр. 221](#).

Ако принтерът не печата след изчистването на съобщението за грешка, тогава нулирайте брояча за използването на консумативи.

- 1 От началния екран докоснете **Settings (Настройки) > Device (Устройство) > Maintenance (Поддръжка) > Configuration Menu (Меню за конфигуриране) > Supply Usage And Counters (Използване на консумативи и броячи)**.
- 2 Изберете частта или консуматива, който желаете да нулирате, след което докоснете **Start (Старт)**.
- 3 Прочетете предупредителното съобщение, след което докоснете **Continue (Продължаване)**.
- 4 Докоснете с два пръста дисплея в продължение на 15 секунди, за да изчистите съобщението.

Забележка: Ако не успеете да нулирате броячите за използване на консумативи, тогава върнете консуматива на обекта на закупуване.

Проблеми с подаването на хартия

Пликът се запечатва при отпечатване

Действие	Да	Не
<p>Стъпка 1</p> <p>а Използвайте плик, който е съхраняван в суха среда.</p> <p>Забележка: Отпечатването на пликове при силно овлажнено съдържание може да запечата предкрилката.</p> <p>б Изпратете заданието за печат.</p> <p>Пликът запечатва ли се по време на отпечатване?</p>	Отидете на стъпка 2.	Проблемът е решен.
<p>Стъпка 2</p> <p>а Уверете се, че типът на хартията е настроен на Envelope (Плик).</p> <p>От началния екран докоснете Settings (Настройки) > Paper (Хартия) > Tray Configuration (Конфигуриране на тава) > Paper Size/Type (Размер/тип на хартията).</p> <p>б Изпратете заданието за печат.</p> <p>Пликът запечатва ли се по време на отпечатване?</p>	Свържете се с поддръжка на клиенти .	Проблемът е решен.

Отпечатването с колиране не работи

Действие	Да	Не
<p>Стъпка 1</p> <p>а От началния екран докоснете Settings (Настройки) > Print (Отпечатване) > Layout (Оформление) > Collate (Колиране).</p> <p>б Докоснете On [1,2,1,2,1,2] (Вкл. [1,2,1,2,1,2]).</p> <p>в Отпечатайте документа.</p> <p>Документът правилно ли е колиран?</p>	Проблемът е решен.	Отидете на стъпка 2.
<p>Стъпка 2</p> <p>а От документа, който искате да отпечатате, отворете диалоговия прозорец за отпечатване, след което изберете Collate (Колиране).</p> <p>б Отпечатайте документа.</p> <p>Документът правилно ли е колиран?</p>	Проблемът е решен.	Отидете на стъпка 3.
<p>Стъпка 3</p> <p>а Намалете броя на страниците за отпечатване.</p> <p>б Отпечатайте документа.</p> <p>Правилно ли са колирани страниците?</p>	Проблемът е решен.	Свържете се с поддръжка на клиенти .

Свързването на тавите не работи

Действие	Yes (Да)	Не
<p>Стъпка 1</p> <p>а Проверете дали хартията в тавите е с еднакъв размер и от един и същи тип.</p> <p>б Проверете дали водачите на хартията са позиционирани правилно.</p> <p>в Отпечатайте документа.</p> <p>Свързани ли са правилно тавите?</p>	Проблемът е решен.	Отидете на стъпка 2.
<p>Стъпка 2</p> <p>а От началния екран докоснете Settings (Настройки) > Paper (Хартия) > Tray Configuration (Конфигурация на тавата) > Paper Size/Type (Размер/тип хартия).</p> <p>б Задайте размера и типа хартия да съвпадат с хартията, заредена в свързаните тави.</p> <p>в Отпечатайте документа.</p> <p>Свързани ли са правилно тавите?</p>	Проблемът е решен.	Отидете на стъпка 3.
<p>Стъпка 3</p> <p>а Уверете се, че Tray Linking (Тавата се свързва) е настроено на Automatic (Автоматично). За повече информация вижте "Свързване на тави" на стр. 60.</p> <p>б Отпечатайте документа.</p> <p>Свързани ли са правилно тавите?</p>	Проблемът е решен.	Свържете се със поддръжката на клиенти .

Хартията често засяда

Действие	Да	Не
<p>Стъпка 1</p> <p>а Извадете тавата.</p> <p>б Проверете дали хартията е заредена правилно.</p> <p>Забележки:</p> <ul style="list-style-type: none"> Уверете се, че водачите на хартия са позиционирани правилно. Уверете се, че височината на топа е под индикатора за максимално ниво на хартията. Уверете се, че отпечатвателите на препоръчаните тип и размер хартия. <p>в Поставете тавата.</p> <p>г Отпечатайте документа.</p> <p>Често ли засяда хартията?</p>	Отидете на стъпка 2.	Проблемът е решен.

Действие	Да	Не
<p>Стъпка 2</p> <p>а От началния екран докоснете Settings (Настройки) > Paper (Хартия) > Tray Configuration (Конфигуриране на тава) > Paper Size/Type (Размер/тип на хартията).</p> <p>б Задайте правилния размер и вид на хартията.</p> <p>в Отпечатайте документа.</p> <p>Често ли засяда хартията?</p>	Отидете на стъпка 3.	Проблемът е решен.
<p>Стъпка 3</p> <p>а Заредете хартия от нов пакет.</p> <p>Забележка: Хартията абсорбира влагата поради високото ниво на влажност. Съхранявайте хартията в оригиналната опаковка, докато не сте готови да я използвате.</p> <p>б Отпечатайте документа.</p> <p>Често ли засяда хартията?</p>	Свържете се с поддръжка на клиенти .	Проблемът е решен.

Заседналите страници не се отпечатват повторно

Действие	Да	Не
<p>а От началния екран докоснете Settings (Настройки) > Device (Устройство) > Notifications (Известия) > Jam Content Recovery (Възстановяване на заседнало съдържание).</p> <p>б В менюто Jam Recovery (Възстановяване при засядане) докоснете On (Вкл.) или Auto (Автоматично).</p> <p>в Отпечатайте документа.</p> <p>Заседналите страници отпечатват ли се отново?</p>	Проблемът е решен.	Свържете се с поддръжка на клиенти .

Проблеми с изпращането на имейли

Деактивиране на съобщението за грешка „SMTP сървърът не е настроен“

От началния екран докоснете **Settings (Настройки) > E-mail (Имейл) > E-mail Setup (Конфигуриране на имейл) > Disable "SMTP Server not set up" error (Деактивиране на грешката "SMTP сървърът не е конфигуриран") > On (Вкл.)**.

За да предотвратите повторното възникване на грешката, извършете едно или повече от следните:

- Актуализирайте фърмуера на принтера. За повече информация вижте ["Актуализиране на фърмуера" на стр. 62](#).
- Конфигурирайте SMTP настройките за имейл. За повече информация вижте ["Конфигуриране на SMTP настройките за имейл" на стр. 45](#).

Не могат да се изпращат имейли

Действие	Yes (Да)	Не
<p>Стъпка 1</p> <p>Уверете се, че SMTP настройките за имейл са конфигурирани правилно. За повече информация вижте "Конфигуриране на SMTP настройките за имейл" на стр. 45.</p> <p>Можете ли да изпратите имейл?</p>	Проблемът е решен.	Отидете на стъпка 2.
<p>Стъпка 2</p> <p>Уверете се, че използвате правилната парола. В зависимост от Вашия доставчик на имейл услуги използвайте Вашата парола на акаунта, парола на приложението или парола за удостоверяване. За повече информация вижте "Конфигуриране на SMTP настройките за имейл" на стр. 45.</p> <p>Можете ли да изпратите имейл?</p>	Проблемът е решен.	Отидете на стъпка 3.
<p>Стъпка 3</p> <p>Уверете се, че принтерът е свързан с мрежа и че мрежата е свързана с интернет.</p> <p>Можете ли да изпратите имейл?</p>	Проблемът е решен.	Свържете се със поддръжката на клиенти .

Проблеми с работата на факса

Не се показва ID на повикващ

Забележка: Тези инструкции се отнасят само за принтери, които поддържат аналогов факс. За повече информация вижте раздела [Конфигуриране на принтера за факс](#).

Действие	Да	Не
<p>Разрешете ID на повикващия.</p> <p>От началния екран докоснете Settings (Настройки) > Fax (Факс) > Fax Setup (Конфигуриране на факс) > Fax Receive Settings (Настройки за получаване на факс) > Admin Controls (Контроли за администратор) > Enable Caller ID (Разрешаване на ID на повикващия).</p> <p>Появява ли се ID на повикващ?</p>	Проблемът е решен.	Свържете се с поддръжката на клиенти .

Не могат да се изпратят или получават факсове чрез използване на аналогов факс

Действие	Yes (Да)	Не
<p>Стъпка 1</p> <p>Разрешете всички съобщения за грешка, които се появяват на дисплея.</p> <p>Можете ли да изпратите или получите факс?</p>	Проблемът е решен.	Отидете на стъпка 2.
<p>Стъпка 2</p> <p>Уверете се, че кабелните връзки за следното оборудване са стабилни:</p> <ul style="list-style-type: none"> • Телефон • Слушалки с микрофон • Телефонен секретар <p>Можете ли да изпратите или получите факс?</p>	Проблемът е решен.	Отидете на стъпка 3.
<p>Стъпка 3</p> <p>Проверете за сигнал „свободно“.</p> <ul style="list-style-type: none"> • Обадете се на факс номера, за да се уверите, че работи правилно. • Ако използвате функцията „On Hook Dial“, усилете нивото на звука, за да проверите дали чувате сигнал „свободно“. <p>Можете ли да чуete сигнал "свободно"?</p>	Отидете на стъпка 5.	Отидете на стъпка 4.
<p>Стъпка 4</p> <p>Проверете стенната розетка на телефона.</p> <p>а Свържете аналоговия телефон директно към стенната розетка.</p> <p>б Слушайте за сигнал „свободно“.</p> <p>в Ако не чувате сигнал "свободно", тогава използвайте друг телефонен кабел.</p> <p>г Ако все още не чувате сигнал "свободно", свържете аналоговия телефон към друга стенна розетка.</p> <p>д Ако чуete сигнал „свободно“, принтерът е свързан правилно.</p> <p>Можете ли да изпратите или получите факс?</p>	Проблемът е решен.	Отидете на стъпка 5.

Действие	Yes (Да)	Не
<p>Стъпка 5</p> <p>Проверете дали принтерът е свързан към аналогова телефонна услуга или към правилния цифров конектор.</p> <ul style="list-style-type: none"> • Ако използвате телефонна услуга с комплексни услуги за дигитална мрежа (Integrated Services for Digital Network, ISDN), свържете към аналогов телефонен порт на ISDN клемен адаптер. За повече информация се обърнете към Вашия ISDN доставчик. • Ако използвате DSL (цифрова абонатна линия), се свържете към DSL филтър или рутер, който поддържа аналогова употреба. За повече информация се обърнете към вашия DSL доставчик. • Ако използвате телефонна услуга с частна телефонна централа (PBX), се уверете, че се свързвате към аналогова връзка в PBX. Ако не съществува такава, обмислете инсталирането на аналогова телефонна линия за факс машината. <p>Можете ли да изпратите или получите факс?</p>	Проблемът е решен.	Отидете на стъпка 6.
<p>Стъпка 6</p> <p>Временно изключете другото оборудване и деактивирайте другите телефонни услуги.</p> <p>а Разкачете другото оборудване (като телефонни секретари, компютри, модеми или сплитери на телефонни линии) между принтера и телефонната линия.</p> <p>б Деактивирайте изчакване на обаждането и гласова поща. За повече информация се обърнете към вашата телефонна компания.</p> <p>Можете ли да изпратите или получите факс?</p>	Проблемът е решен.	Отидете на стъпка 7.
<p>Стъпка 7</p> <p>Сканирайте оригиналния документ страница по страница.</p> <p>а Наберете номера на факса.</p> <p>б Сканирайте документа.</p> <p>Можете ли да изпратите или получите факс?</p>	Проблемът е решен.	Свържете се със поддръжката на клиенти .

Могат да се получават, но не могат да се изпращат факсове чрез използване на аналогов факс

Действие	Yes (Да)	Не
<p>Стъпка 1 Заредете оригинален документ правилно в тавата на АПУ или върху стъклото на скенера.</p> <p>Можете ли да изпращате факсове?</p>	Проблемът е решен.	Отидете на стъпка 2.
<p>Стъпка 2 Настройте правилно номера на бързата команда.</p> <ul style="list-style-type: none"> • Проверете дали номерът на бързата команда е зададен за телефонния номер, който искате да наберете. • Наберете телефонния номер ръчно. <p>Можете ли да изпращате факсове?</p>	Проблемът е решен.	Свържете се със поддръжката на клиенти .

Могат да се изпращат, но не могат да се получават факсове чрез използване на аналогов факс

Действие	Yes (Да)	Не
<p>Стъпка 1 Уверете се, че източникът на хартията не е празен.</p> <p>Можете ли да изпращате факсове?</p>	Проблемът е решен.	Отидете на стъпка 2.
<p>Стъпка 2 Проверете настройките за забавяне чрез броя позвънявания. От началния екран докоснете Settings (Настройки) > Fax (Факс) > Fax Setup (Конфигуриране на факс) > Fax Receive Settings (Настройки за получаване на факс) > Rings to Answer (Позвънявания преди отговор).</p> <p>Можете ли да изпращате факсове?</p>	Проблемът е решен.	Отидете на стъпка 3.
<p>Стъпка 3 Ако принтерът отпечатва празни страници, тогава вижте "Празни или бели страници" на стр. 288.</p> <p>Можете ли да изпращате факсове?</p>	Проблемът е решен.	Свържете се със поддръжката на клиенти .

Не може да се настрои etherFAX

Действие	Yes (Да)	Не
<p>Стъпка 1 Проверете връзката на принтера.</p> <p>а Печат на страницата за настройки на мрежата. От началния екран докоснете Settings (Настройки) > Reports (Отчети) > Network (Мрежа) > Network Setup Page (Страница за настройка на мрежа).</p> <p>б Проверете състоянието на мрежата.</p> <p>Принтерът свързан ли е към мрежата?</p>	Отидете на стъпка 3.	Отидете на стъпка 2.
<p>Стъпка 2 Уверете се, че принтерът е свързан с мрежа и че мрежата е свързана с интернет.</p> <p>Можете ли да настроите etherFAX?</p>	Проблемът е решен.	Отидете на стъпка 3.
<p>Стъпка 3 Уверете се, че etherFAX е настроен правилно. За повече информация вижте "Настройване на функцията за факс чрез използване на etherFAX" на стр. 39.</p> <p>Можете ли да настроите etherFAX?</p>	Проблемът е решен.	Отидете на https://www.etherfax.net/lexmark .

Не могат да се изпращат или получават факсове чрез използване на etherFAX

Действие	Да	Не
<p>Стъпка 1</p> <p>Уверете се, че принтерът е свързан с мрежа и че мрежата е свързана с интернет.</p> <p>Можете ли да изпращате или получавате факсове чрез използване на etherFAX?</p>	Проблемът е решен.	Отидете на стъпка 2.
<p>Стъпка 2</p> <p>Уверете се, че etherFAX е настроен правилно.</p> <p>а От началния екран докоснете Settings (Настройки) > Fax (Факс) > Fax Setup (Конфигуриране на факс) > General Fax Settings (Общи настройки на факс).</p> <p>б Уверете се, че имате правилния номер на факс.</p> <p>в Уверете се, че опцията Fax Transport (Транспортиране на факс) е зададена на etherFAX.</p> <p>Забележки:</p> <ul style="list-style-type: none"> • Това меню се показва само когато има повече от един вид предаване на факс. • Ако принтерът има инсталиран само etherFAX, тогава той се конфигурира автоматично. <p>Можете ли да изпращате или получавате факсове чрез използване на etherFAX?</p>	Проблемът е решен.	Отидете на стъпка 3.
<p>Стъпка 3</p> <p>Разделете големите документи на по-малки размери на файловете.</p> <p>Можете ли да изпращате или получавате факсове чрез използване на etherFAX?</p>	Проблемът е решен.	Отидете на https://www.etherfax.net/lexmark .

Лошо качество на печат на факса

Действие	Да	Не
<p>Стъпка 1</p> <p>Уверете се, че няма дефекти по качеството на печат.</p> <p>а От началния екран докоснете Settings (Настройки) > Troubleshooting (Отстраняване на неизправности) > Print Quality Test Pages (Тестови страници за качество на печат).</p> <p>б Коригирайте всеки дефект по качеството на печат. За повече информация вижте "Качеството на печат е лошо" на стр. 288.</p> <p>Задоволително ли е качеството на отпечатване на факса?</p>	Проблемът е решен.	Отидете на стъпка 2.

Действие	Да	Не
<p>Стъпка 2</p> <p>Ако използвате аналогов факс, тогава намалете скоростта на предаване на входящите факс съобщения.</p> <p>а От началния екран докоснете Settings (Настройки) > Fax (Факс) > Fax Setup (Конфигуриране на факс) > Fax Receive Settings (Настройки за получаване на факс) > Admin Controls (Контроли за администратор).</p> <p>б В менюто Max Speed (Максимална скорост) изберете по-бавна скорост на предаване.</p> <p>Задоволително ли е качеството на отпечатване на факса?</p>	Проблемът е решен.	Свържете се с поддръжка на клиенти .

Липсваща информация на заглавната страница за факс

Действие	Не	Yes (Да)
<p>а Изключете принтера, изчакайте около 10 секунди и след това включете принтера.</p> <p>б Изпратете или извлечете факса.</p> <p>Появи ли се липсващата информация на заглавната страница за факс?</p>	Проблемът е решен.	Свържете се със поддръжката на клиенти .

Не може да се изпраща заглавната страница за факс от компютъра

Действие	Yes (Да)	Не
<p>Стъпка 1</p> <p>а Уверете се, че драйверът на принтера е актуализиран. За повече информация вижте "Инсталиране на софтуера на принтера" на стр. 60.</p> <p>б Изпратете факса.</p> <p>Можете ли да изпратите заглавната страница за факс?</p>	Проблемът е решен.	Отидете на стъпка 2.
<p>Стъпка 2</p> <p>а От документа, който се опитвате да изпратите по факса, отворете диалоговия прозорец Print (Отпечатване).</p> <p>б Изберете принтера, след което кликнете върху Properties (Свойства), Preferences (Предпочитания), Options (Опции) или Setup (Конфигуриране).</p> <p>в Кликнете върху Fax (Факс), след което изчистете настройката Always display settings prior to faxing (Винаги показвай настройките преди изпращане по факс).</p> <p>г Изпратете факса.</p> <p>Можете ли да изпратите заглавната страница за факс?</p>	Проблемът е решен.	Свържете се със поддръжката на клиенти .

Проблеми със сканирането

Не може да се извърши сканиране към компютър

Действие	Да	Не
<p>Стъпка 1 Изпълнете задание за копиране.</p> <p>Успешно ли е заданието за копиране?</p>	Отидете на стъпка 3.	Отидете на стъпка 2.
<p>Стъпка 2</p> <p>а Изключете принтера, изчакайте около 10 секунди и след това го включете отново.</p> <p>б Сканирайте документа.</p> <p>Можете ли да изпълните сканиране на документа към компютър?</p>	Проблемът е решен.	Отидете на стъпка 3.
<p>Стъпка 3 Проверете връзката на принтера.</p> <p>а Печат на Network Setup Page (Страница за настройка на мрежа). От началния екран докоснете Settings (Настройки) > Reports (Отчети) > Network (Мрежа) > Network Setup Page (Страница за настройка на мрежа).</p> <p>б Проверете състоянието на мрежата.</p> <p>Принтерът свързан ли е към мрежата?</p>	Отидете на стъпка 5.	Отидете на стъпка 4.
<p>Стъпка 4</p> <p>а Свържете принтера към мрежата.</p> <p>б Сканирайте документа.</p> <p>Можете ли да изпълните сканиране на документа към компютър?</p>	Проблемът е решен.	Отидете на стъпка 5.
<p>Стъпка 5</p> <p>а Уверете се, че принтерът и компютърът са свързани към една и съща мрежа.</p> <p>б Сканирайте документа.</p> <p>Можете ли да изпълните сканиране на документа към компютър?</p>	Проблемът е решен.	Свържете се с поддръжка на клиенти .

Не може да се извърши сканиране към мрежова папка

Действие	Yes (Да)	Не
<p>Стъпка 1</p> <p>а Създайте бърза команда за мрежова папка.</p> <p>б Сканирайте документ, като използвате бързата команда. За повече информация вижте "Сканиране към мрежова папка" на стр. 129.</p> <p>Можете ли да сканирате документ и да го запазите в мрежова папка?</p>	Проблемът е решен.	Отидете на стъпка 2.
<p>Стъпка 2</p> <p>Уверете се, че пътят и форматът до мрежовата папка са правилни. Например, <code>//server_hostname/foldername/path</code>, където server_hostname е потребителски домейн в пълен вид (FQDN) или IP адрес.</p> <p>Правилен ли е пътят и форматът до мрежовата папка?</p>	Отидете на стъпка 3.	Отидете на стъпка 4.
<p>Стъпка 3</p> <p>Уверете се, че имате разрешение за достъп за записване в мрежовата папка.</p> <p>Можете ли да сканирате документ и да го запазите в мрежова папка?</p>	Проблемът е решен.	Отидете на стъпка 4.

Действие	Yes (Да)	Не
<p>Стъпка 4</p> <p>Актуализирайте бързата команда за мрежовата папка.</p> <p>а Отворете уеб браузър и въведете IP адреса на принтера в полето за адрес.</p> <p>Забележки:</p> <ul style="list-style-type: none"> • Виджте IP адреса на принтера на началния екран. IP адресът се появява като четири поредици от цифри, разделени с точки, напр. 123.123.123.123. • В случай че използвате прокси сървър, временно го изключете, за да заредите уеб страницата правилно. <p>б Кликнете върху Shortcuts (Бързи команди), след което изберете бърза команда.</p> <p>Забележка: Ако имате няколко типа бързи команди, тогава изберете Network Folder (Мрежова папка).</p> <p>в В полето Share Path (Път за споделяне) въведете пътя до мрежовата папка.</p> <p>Забележки:</p> <ul style="list-style-type: none"> • Ако Вашият път за споделяне е <code>\\server_hostname\foldername\path</code>, тогава въведете <code>//server_hostname/foldername/path</code>. • Уверете се, че използвате наклонени напред черти, когато въвеждате пътя за споделяне. <p>г От менюто Authentication (Удостоверяване) изберете Вашия метод за удостоверяване.</p> <p>Забележка: Ако Authentication (Удостоверяване) е зададено на „Use assigned username and password (Използване на присвоено потребителско име и парола)“, тогава въведете Вашите идентификационни данни в полетата User Name (Потребителско име) и Password (Парола).</p> <p>д Кликнете върху Save (Записване).</p> <p>Можете ли да сканирате документ и да го запазите в мрежова папка?</p>	Проблемът е решен.	Отидете на стъпка 5.
<p>Стъпка 5</p> <p>Уверете се, че принтерът и мрежовата папка са свързани към една и съща мрежа.</p> <p>Можете ли да сканирате документ и да го запазите в мрежова папка?</p>	Проблемът е решен.	Свържете се със поддръжката на клиенти .

Частични копия на документ или снимка

Действие	Да	Не
<p>Стъпка 1</p> <p>а Уверете се, че документът или снимката е поставен в горния ляв ъгъл на стъклото на скенера с лицевата част надолу.</p> <p>б Копирайте документа или снимката.</p> <p>Копиран ли е правилно документът или снимката?</p>	Проблемът е решен.	Отидете на стъпка 2.
<p>Стъпка 2</p> <p>а Настройката за размер на хартията трябва да отговаря на хартията, заредена в тавата.</p> <p>б Копирайте документа или снимката.</p> <p>Копиран ли е правилно документът или снимката?</p>	Проблемът е решен.	Свържете се със поддръжката на клиенти .

Лошо качество на копиране

Действие	Да	Не
<p>Стъпка 1</p> <p>а Почистване на стъклото на скенера и стъклото на АПУ с влажна мека кърпа без влакна. Ако принтерът Ви има второ стъкло на АПУ вътре в АПУ, почистете също и това стъкло. За повече информация вижте "Почистване на скенера" на стр. 263.</p> <p>б Уверете се, че документът или снимката е поставен в горния ляв ъгъл на стъклото на скенера с лицевата част надолу.</p> <p>в Копирайте документа или снимката.</p> <p>Задоволително ли е качеството на копиране?</p>	Проблемът е решен.	Отидете на стъпка 2.
<p>Стъпка 2</p> <p>а Проверете качеството на оригиналния документ или снимка.</p> <p>б Регулирайте настройките за качество на сканиране.</p> <p>в Копирайте документа или снимката.</p> <p>Задоволително ли е качеството на копиране?</p>	Проблемът е решен.	Свържете се със поддръжката на клиенти .

Тъмни вертикални черти по изходящия документ при сканиране от АПУ

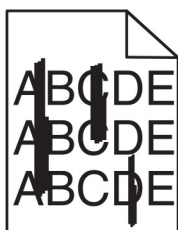

Действие	Да	Не
<p>Стъпка 1</p> <p>а Отворете капака на скенера.</p> <p>б С помощта на влажна мека кърпа без власинки избършете стъклото на АПУ и бялата долна страна на капака на скенера.</p> <p>в Затворете капака на скенера.</p> <p>Появяват ли се вертикални черти по сканираните документи?</p>	Отидете на стъпка 2 .	Проблемът е решен.
<p>Стъпка 2</p> <p>а Отворете капака на АПУ.</p> <p>б С помощта на влажна, мека кърпа без власинки избършете стъклото на АПУ и бялата долна страна на капака на АПУ.</p> <p>в Затворете капака на АПУ.</p> <p>Появяват ли се вертикални черти по сканираните документи?</p>	Свържете се с поддръжка на клиенти .	Проблемът е решен.

Назъбено изображение или текст при сканиране от АПУ

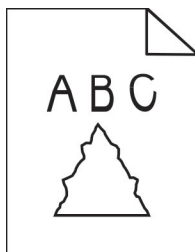

Действие	Да	Не
<p>а Заредете 50 страници чиста обикновена хартия в АПУ.</p> <p>Забележка: Обикновената хартия помага да се почисти или отстрани прахът и другото покритие от подаващите ролки на АПУ.</p> <p>б От началния екран докоснете .</p> <p>в Заредете оригинален документ в АПУ.</p> <p>г Сканирайте документа.</p> <p>Появяват ли се назъбени изображения или текстове върху разпечатките?</p>	Свържете се с поддръжка на клиенти .	Проблемът е решен.

Заданието за сканиране е неуспешно

Действие	Да	Не
<p>Стъпка 1</p> <p>Проверете кабелните връзки.</p> <p>а Уверете се, че Ethernet или USB кабелът е свързан безопасно към компютъра и принтера.</p> <p>б Изпратете повторно заданието за сканиране.</p> <p>Успешна ли е задачата за сканиране?</p>	Проблемът е решен.	Отидете на стъпка 2.
<p>Стъпка 2</p> <p>Проверете файла, който желаете да сканирате.</p> <p>а Уверете се, че името на файла вече не се използва в папката на местоназначението.</p> <p>б Уверете се, че документът или снимката, които желаете да сканирате, не са отворени в друго приложение.</p> <p>в Изпратете повторно заданието за сканиране.</p> <p>Успешна ли е задачата за сканиране?</p>	Проблемът е решен.	Отидете на стъпка 3.
<p>Стъпка 3</p> <p>а Уверете се, че отметките Append time stamp (Добавяне на времево клеймо) или Overwrite existing file (Записване върху съществуващ файл) са избрани в конфигурационните настройки на местоназначението.</p> <p>б Изпратете повторно заданието за сканиране.</p> <p>Успешна ли е задачата за сканиране?</p>	Проблемът е решен.	Свържете се със поддръжката на клиенти .

Скенерът не се затваря

Действие	Да	Не
<p>Отстранете препятствията, които задържат капака на скенера отворен.</p> <p>Затвори ли се правилно капакът на скенера?</p>	Проблемът е решен.	Свържете се със поддръжката на клиенти .

Сканирането е много бавно или блокира компютъра

Действие	Да	Не
<p>Затворете всички приложения, които пречат на сканирането.</p> <p>Продължава ли сканирането да е много бавно или да блокира компютъра?</p>	Свържете се със поддръжката на клиенти .	Проблемът е решен.

Скенерът не реагира

Действие	Да	Не
<p>Стъпка 1</p> <p>а Проверете дали захранващият кабел е правилно свързан към принтера и електрическият контакт.</p> <p> ВНИМАНИЕ – ПОТЕНЦИАЛНО НАРАНЯВАНЕ: За да избегнете риска от пожар или токов удар, свържете захранващия кабел към подходящ и правилно заземен електрически контакт, който е в близост до продукта и е леснодостъпен.</p> <p>б Копиране или сканиране на документ.</p> <p>Реагира ли скенерът?</p>	Проблемът е решен.	Отидете на стъпка 2.
<p>Стъпка 2</p> <p>а Проверете дали принтерът е включен.</p> <p>б Разрешете всички съобщения за грешка, които се появяват на дисплея.</p> <p>в Копиране или сканиране на документ.</p> <p>Реагира ли скенерът?</p>	Проблемът е решен.	Отидете на стъпка 3.
<p>Стъпка 3</p> <p>а Изключете принтера, изчакайте около 10 секунди и след това го включете отново.</p> <p>б Копиране или сканиране на документ.</p> <p>Реагира ли скенерът?</p>	Проблемът е решен.	Свържете се със поддръжката на клиенти .

Коригиране на регистрацията на скенера

- От началния екран докоснете **Settings (Настройки) > Device (Устройство) > Maintenance (Поддръжка) > Configuration Menu (Меню за конфигуриране) > Scanner Configuration (Конфигуриране на скенера) > Scanner Manual Registration (Ръчна регистрация на скенера)**.
 - В менюто Print Quick Test (Бърз тест за отпечатване) докоснете **Start (Старт)**.
 - Поставете страницата Print Quick Test (Бърз тест за отпечатване) върху стъклото на скенера и докоснете **Flatbed Registration (Регистрация на хориз. скенер)**.
 - В менюто Copy Quick Test (Бърз тест за копиране) докоснете **Start (Старт)**.
 - Сравнете страницата Copy Quick Test (Бърз тест за копиране) с оригиналния документ.
- Забележка:** Ако границите на тестовата страница се различават от оригиналния документ, то коригирайте Left Margin (Лява граница) и Top Margin (Горна граница).
- Повторете [стъпка 4](#) и [стъпка 5](#), докато полетата на страницата Copy Quick Test (Бърз тест за копиране) съвпадат с оригиналния документ.

Коригиране на регистрацията на АПУ

- 1 От началния екран докоснете **Settings (Настройки) > Device (Устройство) > Maintenance (Поддръжка) > Configuration Menu (Меню за конфигуриране) > Scanner Configuration (Конфигуриране на скенера) > Scanner Manual Registration (Ръчна регистрация на скенера)**.
- 2 В менюто Print Quick Test (Бърз тест за отпечатване) докоснете **Start (Старт)**.
- 3 Поставете страницата от Print Quick Test (Бърз тест за отпечатване) върху тавата на АПУ.
- 4 Докоснете **Front ADF Registration (Предна регистрация на АПУ)** или **Rear ADF Registration (Задна регистрация на АПУ)**.

Забележки:

- За да подравните Front ADF Registration (Предна регистрация на АПУ), поставете тестовата страница с лицето нагоре, с късата страна първо в АПУ.
- За да подравните Rear ADF Registration (Задна регистрация на АПУ), поставете тестовата страница с лицето надолу, с късата страна първо в АПУ.

- 5 В менюто Copy Quick Test (Бърз тест за копиране) докоснете **Start (Старт)**.
- 6 Сравнете страницата Copy Quick Test (Бърз тест за копиране) с оригиналния документ.

Забележка: Ако границите на тестовата страница се различават от оригиналния документ, то коригирайте Horizontal Adjust (Хоризонтална корекция) и Top Margin (Горна граница).

- 7 Повторете [стъпка 5](#) и [стъпка 6](#), докато полетата на страницата Copy Quick Test (Бърз тест за копиране) съвпадат с оригиналния документ.

Проблеми с качеството на цветовете

Промяна на цветовете на отпечатаните разпечатки

- 1 От началния екран докоснете **Настройки > Отпечатване > Качество > Усъвършенствани изображения > Корекция на цвета**.
- 2 От менюто Корекция на цвета докоснете **Ръчно > Съдържание на корекция на цветовете**.
- 3 Изберете подходящата настройка за конвертиране на цветовете.

Тип обект	Таблицы за конвертиране на цветовете
Изображения на RGB	<ul style="list-style-type: none"> • Ясно – пресъздава по-ярки и по-наситени цветове и може да се прилага към всички входящи цветови формати.
Текст на RGB	<ul style="list-style-type: none"> • Дисплей sRGB – създава разпечатка, която почти съответства на цветовете, показвани на монитор на компютър. Употребата на черен тонер е оптимизирана за отпечатване на снимки.
Графики на RGB	<ul style="list-style-type: none"> • Дисплей – реално черно – създава разпечатка, която почти съответства на цветовете, показвани на монитор на компютър. Тази настройка използва само черен тонер за създаване на всички нива на неутрално сиво. • sRGB ясно – създава засилена цветова наситеност за корекцията на цветовете sRGB дисплей. Употребата на черен тонер е оптимизирана за отпечатване на бизнес графика. • Изкл.

Тип обект	Таблицы за конвертиране на цветовете
СМУК изображение	<ul style="list-style-type: none"> • US СМУК – прилага корекция на цветовете, за да съответства приблизително на цветната разпечатка съгласно Спецификации за рулонен офсетов печат (SWOP, Specifications for Web Offset Publishing). • Euro СМУК – прилага корекция на цветовете, за да съответства приблизително на цветната разпечатка според евроскалата. • СМУК ясно – увеличава цветовата наситеност на настройката за корекция на цветовете на US СМУК. • Изкл.
СМУК текст	
СМУК графики	

ЧЗВ за цветното отпечатване

Какво е RGB цвят?

RGB цвят е начин за описване на цветове чрез посочване на количеството червено, зелено или синьо, използвани за получаване на определен цвят. Червената, зелената и синята светлина могат да бъдат добавени в различни количества, за да се получи широка гама цветове, които се наблюдават в природата. Компютърните екрани, скенерите и дигиталните фотоапарати използват този метод, за да показват цветове.

Какво е СМУК цвят?

СМУК цвят е начин за описване на цветове чрез посочване на количеството циан, магента, жълто и черно, използвани за възпроизвеждане на определен цвят. Масилата или тонерите циан, магента, жълто и черно могат да бъдат отпечатване в различни количества, за да се получи широка гама цветове, които се наблюдават в природата. Печатарските преси, мастиленоструйните принтери и цветните лазерни принтери създават цветовете по този начин.

Как се указва цветът в документ, който ще се отпечата?

Софтуерните програми се използват за указване и променяне на цвета на документа чрез комбинации от RGB или СМУК цветове. За повече информация вижте помощните теми на софтуерната програма.

Как принтерът разбира какъв цвят да печата?

Информация, описваща вида и цвета на всеки обект, се изпраща на принтера и се предава през таблици за преобразуване на цветовете при отпечатване на документ. Цвят се предава в подходящите количества тонер от цветовете циан, магента, жълто и черно, използвани за създаването на цвета, който искате. Информацията за обектите определя прилагането на таблиците за конвертиране на цветовете. Например е възможно да се приложи един тип таблица за конвертиране на цветовете към текст, като същевременно се приложи различна таблица за конвертиране на цветовете към фотографски изображения.

Какво е ръчна корекция на цветовете?

Когато ръчната корекция на цветовете е разрешена, принтерът използва избрани от потребителя таблици за конвертиране на цветовете, за да обработи обектите. Настройките за ръчно коригиране на цвета са специфични за вида на обекта, който се отпечата (текст, графики или изображения). Също така са специфични за това как цветът на обекта е указан в софтуерната програма (комбинации от RGB или СМУК). За това как да приложите различна таблица за преобразуване на цветовете вижте ["Промяна на цветовете на отпечатаните разпечатки" на стр. 360](#).

Ако софтуерната програма не указва цветове с комбинации от RGB или CMYK, тогава ръчното коригиране на цветовете не е полезно. Тя също така не е ефективна, в случай че софтуерната програма или операционната система на компютъра контролира регулирането на цветове. В повечето ситуации задаването на Color Correction (Коригиране на цветове) на Auto (Автоматично) генерира предпочитани цветове за документите.

Как мога да получа съвпадение с определен цвят (като например фирмено лого)?

От меню Quality (Качество) на принтера са налични девет вида комплекти Color Samples (Цветови мостри). Тези комплекти също са достъпни от страницата Color Samples (Цветови мостри) на вградения уебсървър. Избирането на който и да е комплект мостри генерира отпечатвания от много страници, съдържащи стотици оцветени квадратчета. Всяко квадратче съдържа комбинация от CMYK или RGB в зависимост от избраната таблица. Наблюдаваният цвят във всяко квадратче се получава чрез прекарване на CMYK или RGB комбинацията, обозначена върху квадратчето, през избраната таблица за конвертиране на цветовете.

Чрез преглед на комплектите Color Samples (Цветови мостри) можете да идентифицирате квадратчето, цветът на което е най-близко до съвпадащия цвят. Цветовата комбинация, обозначена върху квадратчето, може после да бъде използвана за модифициране на цвета на обекта в дадена софтуерна програма. За повече информация вижте помощните теми на софтуерната програма. Може да е необходимо ръчно коригиране на цветовете, за да се използва избраната таблица за преобразуване на цветове за определения обект.

Изборът кой от комплектите Color Samples (Цветови мостри) да се използва за определен проблем със съвпадение на цветовете зависи от:

- Използваната настройка за Color Correction (Коригиране на цветове) (Auto (Автоматично), Off (Искл.) или Manual (Ръчно))
- Видът на обекта, който се отпечатва (текст, графики или изображения)
- Как цветът на обекта е указан в софтуерната програма (комбинации от RGB или CMYK)

Ако софтуерната програма не указва цветове с комбинации от RGB или CMYK, тогава страниците "Цветови мостри" не са полезни. Освен това някои софтуерни програми регулират комбинациите от RGB или CMYK, указани в програмата чрез управление на цветовете. В тези ситуации отпечатаният цвят може да не съвпада точно със страниците "Цветови мостри".

Разпечатката изглежда със светъл оттенък

Действие	Да	Не
<p>Стъпка 1 Извършване на Регулиране на цвета.</p> <p>а От началния екран докоснете Настройки > Отпечатване > Качество > Усъвършенствани изображения > Регулиране на цвета.</p> <p>б Отпечатайте документа.</p> <p>Разпечатката изглежда ли с оттенък?</p>	Отидете на стъпка 2.	Проблемът е решен.

Действие	Да	Не
<p>Стъпка 2 Извършване на Баланс на цвета.</p> <p>а От началния екран докоснете Настройки > Отпечатване > Качество > Усъвършенствани изображения > Баланс на цветовете.</p> <p>б Регулирайте настройките.</p> <p>в Отпечатайте документа.</p> <p>Разпечатката изглежда ли с оттенък?</p>	<p>Свържете се със поддръжката на клиенти.</p>	<p>Проблемът е решен.</p>

Свързване с поддръжка на клиенти

Преди да се свържете с поддръжка на клиенти, се уверете, че разполагате със следната информация:

- Проблеми с принтера
- Съобщение за грешка
- Тип на модела на принтера и сериен номер

Отидете на <http://support.lexmark.com>, за да получавате поддръжка по имейл или чат или прегледайте библиотеката от ръководства, документация за поддръжка, драйвери и други изтегляния.

Техническа поддръжка през телефона също е достъпна. За САЩ или Канада използвайте 1-800-539-6275. За други държави или региони отидете на <http://support.lexmark.com>.

Преработване и изхвърляне

Рециклиране на продукти на Lexmark

За да върнете продукти на Lexmark за рециклиране:

- 1 Отидете на www.lexmark.com/recycle.
- 2 Изберете продукта, който искате да рециклирате.

Забележка: Консумативите и хардуерът на принтера, които не са включени в списъка на програмата на Lexmark за събиране и рециклиране, могат да се рециклират чрез местния център за рециклиране.

Рециклиране на опаковки на Lexmark

Lexmark се стреми непрекъснато към свеждане на опаковките до минимум. По-малкият брой опаковки помага да се гарантира, че принтерите на Lexmark се транспортират по най-ефективния и предпазващ околната среда начин и че има по-малък брой опаковки за изхвърляне. Тези ефективни мерки водят до по-малко емисии на парникови газове, пестят се енергия и природни ресурси. Lexmark също предлага рециклиране на компоненти на опаковки в някои страни или региони. За повече информация отидете на www.lexmark.com/recycle и после изберете вашата страна или регион. Информацията относно наличните програми за рециклиране на опаковки е включена в информацията за рециклиране на продукта.

Картонените опаковки на Lexmark са 100% годни за рециклиране, където съществуват съоръжения за рециклиране на велпапе. Може да не съществуват подобни съоръжения във вашия район.

Пяната, която се използва при опаковките на Lexmark, може да се рециклира, където съществуват съоръжения за рециклиране на пяна. Може да не съществуват подобни съоръжения във вашия район.

Когато върнете касета на Lexmark, можете да използвате повторно кутията, в която сте получили касетата. Lexmark рециклира кутията.

Известия

Информация за продукта

Име на продукта:

Многофункционални продукти Lexmark CX730de, Lexmark CX735adse, Lexmark CX737adzse, Lexmark XC4342, Lexmark XC4352

Тип на машината:

7530

Модели:

236, 239, 678, 679, 878

Известие за нова версия

април 2023 г.

Следващият параграф не важи за страни, в които такива разпоредби противоречат на закона: LEXMARK INTERNATIONAL, INC. ПРЕДОСТАВЯ ТОВА ИЗДАНИЕ ВЪВ ВИДА, В КОЙТО Е, БЕЗ КАКВАТО И ДА Е ГАРАНЦИЯ, ИЗРИЧНА ИЛИ МЪЛЧАЛИВА, ВКЛЮЧИТЕЛНО, НО НЕ САМО, ПОДРАЗБИРАЩИТЕ СЕ ГАРАНЦИИ ЗА ПРОДАВАЕМОСТ ИЛИ ПРИГОДНОСТ ЗА ОПРЕДЕЛЕНА ЦЕЛ. Някои щати не допускат отказ от изрични или мълчаливи гаранции за определени сделки; поради тази причина настоящата декларация може да не се отнася за вас.

Настоящото издание може да съдържа технически неточности или печатни грешки. Информацията в настоящото издание периодично се обновява. Тези промени ще бъдат включени в следващите издания. В описаните продукти или програми могат по всяко време да бъдат направени подобрения или промени.

Споменаването на продукти, програми или услуги в това издание не означава, че производителят възнамерява да ги предлага във всички страни, в които развива дейност. Всяко споменаване на продукт, програма или услуга не означава и няма за цел да подсказва, че единствено този продукт, програма или услуга могат да се ползват. Всеки функционално еквивалентен продукт, програма или услуга, които не нарушават съществуващо право върху интелектуална собственост, могат да се ползват вместо тях. Потребителят носи отговорност за оценка и проверка на съвместната работа с други продукти, програми или услуги, с изключение на изрично посочените от производителя.

За техническа поддръжка на Lexmark посетете <http://support.lexmark.com>.

За информация относно политиката за поверителност на Lexmark, уреждаща използването на този продукт, посетете www.lexmark.com/privacy.

За информация за консумативи и файлове за изтегляне посетете www.lexmark.com.

© 2022 Lexmark International, Inc.

Всички права запазени.

Търговски марки

Lexmark, емблемата на Lexmark и MarkNet са търговски марки или регистрирани търговски марки на Lexmark International, Inc. в САЩ и/или други държави.

Gmail, Android, Google Play, и Google Chrome са търговски марки на Google LLC.

Macintosh, macOS, Safari, and AirPrint are trademarks of Apple Inc., registered in the U.S. and other countries. App Store and iCloud are service marks of Apple Inc., registered in the U.S. and other countries. Use of the Works with Apple badge means that an accessory has been designed to work specifically with the technology identified in the badge and has been certified by the developer to meet Apple performance standards.

Microsoft, Internet Explorer, Microsoft 365, Microsoft Edge, Outlook и Windows са търговски марки на групата компании на Microsoft.

Словната марка на Mopria® е регистрирана и/или не регистрирана търговска марка на Mopria Alliance, Inc. в САЩ и други държави. Неоторизираното използване е строго забранено.

PCL® е регистрирана търговска марка на Hewlett-Packard Company. PCL е обозначение на Hewlett-Packard Company за набор от команди (език) и функции на принтера, включени в нейните принтери. Този принтер е разработен, за да бъде съвместим с езика PCL. Това означава, че принтерът разпознава командите на PCL, използвани в различни програмни приложения и че принтерът дублира функциите, които отговарят на командите.

PostScript е регистрирана търговска марка на Adobe Systems Incorporated в САЩ и/или други страни.

Wi-Fi® и Wi-Fi Direct® са регистрирани търговски марки на Wi-Fi Alliance®.

Всички други търговски марки са собственост на съответните им притежатели.

Известия за лицензиране

Всички известия за лицензиране, свързани с този продукт, може да бъдат разгледани от компактдиска:\NOTICES директория на компактдиска за инсталиране на софтуер.

Нива на емисии на шум

Следните измервания са направени в съответствие с ISO 7779 и отчетени в съответствие с ISO 9296.

Забележка: Някои режими може да не се отнасят до вашия продукт.

Средно еднометрово звуково налягане, dBA	
Отпечатване	Едностранно: 52 (CX730de, XC4342); 53 (CX735, CX737, XC4352) Двустранно: 53 (CX730, XC4342); 55 (CX735, CX737, XC4352)
Сканиране	51
Копиране	Черно-бяло: 55 (CX730, XC4342); 56 (CX735, CX737, XC4352) Цвят: 51 (CX730, XC4342); 52 (CX735, CX737, XC4352)
Готово	14

Стойностите се променят. Вижте www.lexmark.com за текущи стойности.

Директива относно отпадъци от електрическо и електронно оборудване (WEEE)

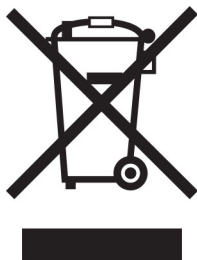

Логото WEEE обозначава специални програми и процедури за рециклиране на електронни продукти в страни от Европейския съюз. Ние насърчаваме рециклирането на нашите продукти.

Ако имате допълнителни въпроси относно възможностите за рециклиране, посетете уеб сайта на Lexmark на www.lexmark.com за телефонния номер на вашето търговско представителство.

Литиевойонна презареждаема батерия

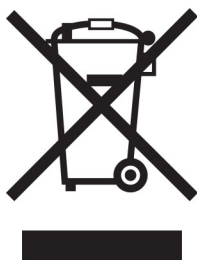

Този продукт може да съдържа литиевойонна презареждаема батерия тип копче, която трябва да се сваля само от обучен техник. Задрасканият кош за отпадъци на колела означава, че продуктът не трябва да се изхвърля като несортиран отпадък, а трябва да бъде изпратен в съоръжения за разделно събиране на отпадъци за възстановяване и рециклиране. В случай че батерията е свалена, не изхвърляйте батерията като битов отпадък. Може да има системи за разделно събиране на батерии в местната Ви общност, като например място за оставяне на батерии за рециклиране. Разделното събиране на отпадъци от батерии гарантира правилната обработка на отпадъците, включително повторната употреба и рециклирането, и предотвратява потенциални негативни ефекти върху човешкото здраве и околната среда. Моля, изхвърляйте батериите отговорно.

Изхвърляне на продукта

Не изхвърляйте принтера или консумативите по същия начин като нормален домашен боклук. Консултирайте се с местните власти относно изхвърляне и рециклиране.

Връщане на касетите на Lexmark за повторна употреба или рециклиране

Програмата на Lexmark за събиране на касети ви позволява да върнете използваните касети безплатно до Lexmark за повторна употреба или рециклиране. Сто процента от празните касети, върнати на Lexmark, се използват повторно или се преработват за рециклиране. Кутиите, които се използват за връщане на касетите, също се рециклират.

За да върнете касети на Lexmark за повторна употреба или рециклиране, направете следното:

- 1 Отидете на www.lexmark.com/recycle.
- 2 Изберете вашата страна или регион.
- 3 Изберете **Lexmark Cartridge Collection Program (Програма на Lexmark за събиране на касети)**.
- 4 Следвайте инструкциите на екрана.

Известие за чувствителност към статично електричество

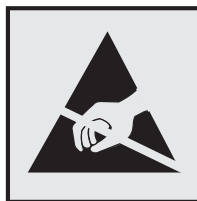

Този символ обозначава части, чувствителни към статично електричество. Не докосвайте зоните около тези символи, преди първо да докоснете метална повърхност в зона, далеч от символа.

За да предотвратите повреди от електростатичен разряд при извършване на задачите по поддръжка, като например почистване на заседнала хартия или подмяна на консумативи, докоснете която и да е открита метална рамка на принтера, преди да осъществите достъп до или да докоснете вътрешните части на принтера.

ENERGY STAR

Всеки продукт на Lexmark, който носи ENERGY STAR® емблемата на продукта или на екрана за стартиране, е сертифициран, че съответства с изискванията на ENERGY STAR на Агенцията за опазване на околната среда на САЩ (EPA) от датата на производството.



Информация за температурата

Работна температура и относителна влажност	от 10 до 32,2 °C (от 50 до 90 °F) и от 15 до 80% относителна влажност 15,6 до 32,2°C (60 до 90°F) и 8 до 80% относителна влажност Максимална температура при използване на мокър термометър ² : 22,8°C (73°F) Среда без конденз
Дългосрочно съхранение на принтер/касета/модул за изображения ¹	15,6 до 32,2°C (60 до 90°F) и 8 до 80% относителна влажност Максимална температура при използване на мокър термометър ² : 22,8°C (73°F)
Краткосрочно съхранение на принтер/касета/модул за изображения	от -40 до 40°C (от -40 до 104°F)
<p>¹ Срокът на експлоатация на консумативите е приблизително 2 години. Това се базира на съхранение в стандартна офис среда при 22°C (72°F) и влажност от 45%.</p> <p>² Температурата при използване на мокър термометър се определя от температурата на въздуха и относителната влажност.</p>	

Известие за лазера

Принтерът е сертифициран в САЩ в съответствие с изискванията на DHHS 21 CFR, глава I, подглава J за лазерни продукти клас I (1), а в останалите държави е сертифициран като потребителски лазерен продукт клас 1 в съответствие с изискванията на IEC 60825-1:2014, EN 60825-1:2014+A11:2021 и EN 50689:2021.

Лазерните продукти клас I не се смятат за опасни. Лазерната система и принтерът са създадени по начин, който не позволява никакъв достъп на хора до лазерна радиация над клас I по време на нормална работа, при поддръжка от потребителя или при определени сервизни условия. Принтерът има неподлежащ на обслужване модул на печатащата глава, който съдържа лазер със следните спецификации:

Клас: IIIb (3b) AlGaAs

Номинална изходна мощност (миливата): 12

Дължина на вълната (нанометри): 770-800

Потребление на енергия

Потребление на енергия от продукта

Следната таблица представя характеристиките на потреблението на енергия на продукта.

Забележка: Някои режими може да не се отнасят до вашия продукт.

Режим	Описание	Потребление на енергия (ватове)
Отпечатване	Продуктът генерира продукция от хартия от входящото електричество.	Едностранно: 630 (CX730, XC4342); 760 (CX735, CX737, XC4352) Двустранно: 520 (CX730, XC4342); 640 (CX735, CX737, XC4352)
Копиране	Продуктът генерира продукция от хартия от оригиналните документи от хартия.	640 (CX730, XC4342); 800 (CX735, CX737, XC4352)
Scan (Сканиране)	Продуктът сканира документи от хартия.	44,5 (CX730, XC4342); 45,0 (CX735, CX737, XC4352)
Готово	Продуктът чака задание за печат.	31,5 (CX730, XC4342); 32,0 (CX735, CX737, XC4352)
Режим на заспиване	Продуктът е в режим на пестене на енергия от високо ниво.	1,0 (CX730, XC4342); 1,2 (CX735, CX737, XC4352)
Хибернация	Продуктът е в режим на пестене на енергия от ниско ниво.	0,1
Изкл.	Продуктът е включен в електрически контакт, но захранването е спряно.	0,1

Нивата на потребление на енергия, показани в предишната таблица, представят усреднени измервания за време. Мигновените изтегляния на енергия може да са значително по-високи от средното.

Стойностите се променят. Вижте www.lexmark.com за текущи стойности.

Режим на заспиване

Този продукт притежава режим за пестене на енергия, наречен *Режим на заспиване*. Режимът на заспиване спестява енергия, като намалява консумацията на енергия по време на продължителни периоди на бездействие. Режимът на заспиване се включва автоматично, след като продуктът не се използва за определен период от време, наречен *Време на изчакване за активиране на режима на заспиване*.

Стойностите по подразбиране на времето на изчакване за този продукт са (в минути):	15
------------------------------------------------------------------------------------	----

Чрез менютата за конфигуриране времето на изчакване за режима на заспиване може да бъде променяно между 1 минута и 120 минути или между 1 минута и 114 минути – в зависимост от модела на принтера. Ако скоростта на принтера е по-малка от или равна на 30 страници в минута, тогава можете да зададете времето на изчакване само до 60 минути или 54 минути – в зависимост от модела на принтера. Задаването на времето на изчакване на ниска стойност намалява консумацията на енергия, но може да увеличи времето за реакция на продукта. Задаването на времето на изчакване на висока стойност запазва бърза скоростта на реакция, но се изразходва повече енергия.

Някои модели поддържат *режим на дълбок сън*, който намалява допълнително разхода на енергия след по-дълги периоди на неактивност.

Режим Хибернация

Този продукт притежава работен режим за изключително ниска консумация на енергия, наречен *Режим на хибернация*. При работа в режим на хибернация всички други системи и устройства се изключват безопасно.

Режимът на хибернация може да бъде активиран по един от следните начини:

- Чрез времето на изчакване за активиране на хибернация
- Чрез режими за планиране на захранването

Фабрично зададено време на изчакване за активиране на хибернация за този продукт във всички страни или региони	3 дни
----------------------------------------------------------------------------------------------------------------	-------

Периодът от време, който принтерът изчаква след отпечатването на задание, преди да влезе в режим на хибернация, може да бъде зададен между един час и един месец.

Забележки относно продуктите за оборудване за изображения, регистрирани по ЕРЕАТ:

- Нивото на мощност в режим на готовност се появява в режим на хибернация или изключен режим.
- Продуктът ще се изключи автоматично до ниво на мощност в режим на готовност $\leq 1\text{ W}$. Функцията за автоматично преминаване в режим на готовност (при хибернация или изключен режим) трябва да бъде активирана при изпращане на продукта.

Режим „Изключен“

Ако режимът „Изключен“ на този продукт все пак изразходва малко количество енергия, извадете захранващия кабел от електрическия контакт, за да прекратите напълно потреблението на енергия.

Общо потребление на енергия

Понякога е полезно да се определи общото потребление на енергия. Тъй като се изисква консумацията на енергия да се осигурява във ватова мощност, тя трябва да бъде умножена по времето, което продуктът прекарва във всеки режим, за да се изчисли потреблението на енергия. Общото потребление на енергия е сумата от потреблението на енергия във всеки режим.

Нормативни разпоредби, касаещи оборудване за телекомуникационни терминали

Този раздел съдържа нормативна информация за продукти, които съдържат аналогова факс карта:

Регулиращ вид/номер на модел на Lexmark:

LEX-M14-002 или LEX-M03-002

Съответствие с директиви на Европейската общност (ЕО)

Този продукт е в съответствие със защитните изисквания на Директиви 2014/30/ЕС, 2014/35/ЕС и 2011/65/ЕС на Съвета на ЕК, изменени с (ЕС) 2015/863, относно унифицирането и хармонизацията на законодателството на държавите членки относно електромагнитната съвместимост и безопасността на електрическото оборудване, предназначено за използване при някои ограничения на напрежението, и относно ограниченията за употреба на определени опасни вещества в електрическото и електронното оборудване.

Производителят на този продукт е: Lexmark International, Inc., 740 West New Circle Road, Lexington, KY, 40550 САЩ. Упълномощеният представител за ЕИП/ЕС е: Lexmark International Technology Hungária Kft., 8 Lechner Ödön fasor, Millennium Tower III, 1095 Budapest, УНГАРИЯ. Вносителят за ЕИП/ЕС е:

Lexmark International Technology S.à.r.l. 20, Route de Pré-Bois, ICC Building, Bloc A, CH-1215 Genève, Швейцария. Декларация за съответствие с изискванията на Директивите е налична при поискване от упълномощения представител или може да бъде получена на адрес www.lexmark.com/en_us/about/regulatory-compliance/european-union-declaration-of-conformity.html

Този продукт удовлетворява ограниченията от Клас А на EN 55032 и изискванията за безопасност на EN 62368-1.

Бележка за радиосмущения

Предупреждение

Това е продукт, който отговаря на изискванията за ограничение на емисии от клас А на EN 55032 и изискванията за устойчивост на EN 55035. Този продукт не е предназначен за използване в жилищни/битови условия.

Това е продукт от клас А. В домашна среда този продукт може да причини радиосмущения, като в този случай потребителят може да се наложи да вземе адекватни мерки.

Индекс

А

активиране на гласовата навигация 30
адаптерен щепсел 42
добавяне на бърза команда
копиране 121
добавяне на приложения на началния екран 25
добавяне на групи с контакти 30
добавяне на контакти 30
добавяне на опции за хардуер
драйвер за принтера 63
добавяне на вътрешни опции
драйвер за принтера 63
добавяне на принтери към компютър 61
добавяне на бърза команда
имейл 122
факсово
местоназначение 124
FTP адрес 129
Адресен указател
използване 30
Поемаща ролка на АПУ
почистване 270
замяна 257
регистриране на АПУ
регулиране 360
Ролки на ADF
почистване 270
замяна 257
Разделителна ролка на АПУ
почистване 270
замяна 257
регулиране
регистриране на скенер 359
коригиране на регистрацията на АПУ 360
регулиране на яркостта на дисплея 275
регулиране на силата на звука по подразбиране
слушалки 36
високоговорител 36
регулиране на тъмнината на факса 125

регулиране на скоростта на говора
Гласова навигация 36
регулиране на тъмнотата на тонера 118
AirPrint
използване 113
аналогов факс
настройване 37
телефонен секретар
настройване 40
назначаване на принтер към модел на звънене 44
свързване на кабели 22
предотвратяване на засядането на хартия 326

В

черни изображения 305
модул за изображения в черно
поръчване 223
замяна 227
празни страници 288
блокиране на нежелани факсове 125
показалци
създаване 28
създаване на папки за 29

С

не се показва ID на повикващ 346
отмяна на задание за печат 118
неуспешно свързване на принтера към Wi-Fi 337
не може да отвори Embedded Web Server 336
не могат да се получават факсове чрез използване на аналогов факс 349
не може да се извърши сканиране към компютър 353
не може да се извърши сканиране към мрежова папка 354
не могат да се изпращат имейли 346

не могат да се изпращат или получават факсове чрез използване на аналогов факс 347
не могат да се изпращат или получават факсове чрез използване на etherFAX 351
не може да се изпраща заглавната страница за факс от компютъра 352
Копиране на карти
настройване 26
картон за картички
зареждане 58
карти
копиране 121
промяна на разделителната способност на факса 125
промяна на настройките на порта за принтера след инсталирането на ISP 84
смяна на тапета 27
проверка на състоянието на части и консумативи 220
почистване
външни части на принтера 262
вътрешни части на принтера 262
гуми за поемане 266
почистване на поемащата ролка в многоцелевото подаващо устройство 268
почистване на поемащата ролка на АПУ 270
почистване на ролките на АПУ 270
почистване на разделителната ролка на АПУ 270
почистване на принтера 262
Почистване на скенера 219
почистване на скенера 263
почистване на сензорния екран 263
отстраняване на заседнала хартия
зад вратичка А 331

- в устройството за автоматичното подаващо устройство 330
 - в зоната на двустранния печат 331
 - в областта на фиксиращия модул 331
 - в многоцелевото подаващо устройство 330
 - в стандартната изходна тава 331
 - в тавите 329
 - отпечатването с копиране не работи 343
 - сортиране на копия 120
 - корекция на цвета 360
 - комплект за цветни изображения
 - поръчване 223
 - замяна 236
 - качество на цветовете, отстраняване на неизправности
 - разпечатката изглежда със светъл оттенък 362
 - цветен фон върху отпечатването 293
 - компютър
 - свързване към принтера 107
 - компютър, сканиране към 127
 - поверителни документи не се отпечатват 320
 - задания за поверителен печат
 - конфигуриране 115
 - отпечатване 116
 - конфигуриране на лятното часово време 44
 - конфигуриране на настройките на говорителя на факса 45
 - конфигуриране на уведомления за консумативи 220
 - конфигуриране на настройките за имейл сървъра 45
 - конфигуриране на Wi-Fi Direct 106
 - свързване на компютър към принтера 107
 - свързване на мобилно устройство
 - към принтер 106
 - свързване на принтер към услуга за специално позвъняване 44
 - свързване на принтера с безжична мрежа 104
 - свързване с безжична мрежа чрез метода с PIN 105
 - чрез метода с натискане на бутон 105
 - пестене на консумативи 275
 - свързване с поддръжката на клиенти 363
 - контролен панел
 - използване 11
 - универсално телбод устройство
 - монтиране 88
 - червена индикаторна светлина 341
 - отстраняване на неизправности при копиране
 - частични копия на документи или снимки 356
 - лошо качество на копиране 356
 - скенерът не отговаря 359
 - копиране
 - карти 121
 - от двете страни на хартията 120
 - върху бланка 120
 - снимки 119
 - с помощта на автоматичното подаващо устройство (АПУ) 119
 - използване на стъклото на скенера 119
 - копиране на различни размери хартия 119
 - копиране от
 - избрана тава 119
 - копиране на множество страници
 - върху единичен лист 121
 - създаване на пряк път
 - копиране 121
 - мрежова папка 129
 - създаване на маркери 28
 - създаване на папки за маркери 29
 - създаване на бърза команда имейл 122
 - свързване на принтер към факсово
 - местоназначение 124
 - FTP адрес 129
 - създаване на бързи команди 26
 - разпечатка с изкривяване 304
 - Customer Support (Поддръжка на клиенти)
 - използване 28
 - поддръжката на клиенти
 - осъществяване на контакт 363
 - персонализиране на дисплея 27
- ## D
- тъмно отпечатване 290
 - дата и час
 - настройки на факса 44
 - лятно часово време
 - конфигуриране 44
 - дезактивиране на Wi-Fi мрежата 107
 - дезактивиране на гласовата навигация 31
 - сила на звука на слушалките по подразбиране
 - регулиране 36
 - сила на звука на високоговорителя по подразбиране
 - регулиране 36
 - дефектно интелигентно запаметяващо устройство 340
 - изтриване на групи с контакти 30
 - изтриване на контакти 30
 - Device Quotas (Квоти на устройството)
 - настройване 28
 - различни размери хартия, копиране 119
 - списък на директории
 - отпечатване 117
 - дезактивиране на грешка „SMTP сървърът не е настроен“ 345
 - яркост на дисплея
 - регулиране 275
 - Персонализиране на дисплея
 - използване 27

показване на приложения на началния екран 25
услуга за специално позвъняване, факс разрешаване 44
документи, отпечатване от компютър 112
от мобилно устройство 112
точки върху отпечатана страница 301

Е

редактиране на контакти 30
известия за лъчения 366
активиране на режим „Увеличение“ 35
активиране на лични идентификационни номера 36
активиране на гласови пароли 36
разрешаване на USB порт 326
активиране на Wi-Fi Direct 106
увеличаване на размера на копиране 120
пликът се запечатва при отпечатване 343
пликове
зареждане 58
настройки за опазване на околната среда 275
изтриване на паметта на принтера 109, 110
изтриване на запамятаващо устройство на принтера 110
кодове за грешки 278
съобщения за грешки 278
etherFAX
настройване на функцията за факс 39
Ethernet кабел 22
Ethernet порт 22
експортиране на конфигурационен файл използване на Embedded Web Server 63
имейл
изпращане 122
уведомления с имейл настройване 220
функция за имейл настройване 45

имейл сървър
конфигуриране 45
доставчици на имейл услуги 45
бърза команда за имейл създаване 122
отстраняване на неизправности с имейл не могат да се изпращат имейли 346
изпращане на имейл с помощта на автоматичното подаващо устройство (АПУ) 122
използване на стъклото на скенера 122

Ф

фабрични настройки по подразбиране
възстановяване 110
ЧЗВ за цветното отпечатване 361
факс
препращане 126
задържане 126
изпращане 123
факс-платка
монтиране 73
тъмнина на факс регулиране 125
бърза команда за местоназначение на факс създаване 124
факс драйвер
монтиране 61
дневник на факсове отпечатване 125
разделителна способност на факса
променяне 125
факс сървър, използване
настройване на функцията за факс 39
конфигуриране на факс специфично за държава или регион 42
връзка по стандартна телефонна линия 40
настройки на говорителя на факса
конфигуриране 45

отстраняване на неизправности при работа с факс
не се показва ID на повикващ 346
могат да се изпращат, но не могат да се получават факсове чрез използване на аналогов факс 349
не могат да се изпращат факсове чрез използване на аналогов факс 349
не могат да се изпращат или получават факсове чрез използване на аналогов факс 347
не могат да се изпращат или получават факсове чрез използване на etherFAX 351
не може да се изпраща заглавната страница за факс от компютъра 352
не може да се настрои etherFAX 350
липсваща информация на заглавната страница за факс 352
лошо качество на печат 351
факс, планиране 124
изпращане на факс
задаване на датата и часа 44
с помощта на автоматичното подаващо устройство (АПУ) 123
използване на стъклото на скенера 123
видове файлове
поддържани 115
намиране на информация за принтера 9
намиране на серийния номер на принтера 10
фърмуер, актуализиране 62
флаш устройство
отпечатване от 114
сканиране към 130
флаш устройства
поддържани 115
списък с образци на шрифтове
отпечатване 117
препращане на факс 126

FTP адрес
сздаване на бърза команда 129
FTP сървър, сканиране към използване на контролния панел 129
фиксиращ мод.
замяна 247
комплект за поддръжка на фиксиращия модул поръчване 223

G
оригинални части и консумативи Lexmark 221
оригинални части и консумативи 221
призрачни изображения 292
сив фон върху отпечатването 293

H
твърд диск
изтриване 110
запаметяващо устройство – твърд диск 110
хардуерни опции тави 64
опции за хардуер, добавяне драйвер за принтера 63
задържаните документи не се отпечатват 320
задържани задания отпечатване 116
задаване на срок 115
Режим на хибернация конфигуриране 275
задържане на факсове 126
начален екран персонализиране 25
използване 23
икони на началния екран показване 25
хоризонтални тъмни линии 310
хоризонтални бели линии 313
влажност около принтера 369

I
икони на началния екран показване 25

изрязване на изображения при отпечатване 306
импортиране конфигурационен файл използване на Embedded Web Server 63
грешни полета 294
светлинен индикатор запознаване със състоянието 12
монтиране на вътрешни опции факс-платка 73
интелигентно запаметяващо устройство 66
Доверен платформен модул 70
инсталиране на допълнителни компоненти
вътрешен порт за решения 79
твърд диск на принтера 85
монтиране на универсалното телбод устройство 88
инсталиране на факс драйвера 61
инсталиране на драйвера на принтера 60
инсталиране на софтуера на принтера 60
инсталиране на тави 64
монтиране на безжичен сървър за печат 94, 100, 102
интелигентно запаметяващо устройство 64, 110
изтриване 110
монтиране 66
не е открита вътрешна опция 338
вътрешни опции 64
вътрешни опции, добавяне драйвер за принтера 63
вътрешен порт за решения 64
монтиране 79
отстраняване на неизправности 339

J
назъбено изображение сканиране от АПУ 357
назъбен текст сканиране от АПУ 357

зони на засядане намиране 327
засядане, отстраняване в многоцелевото подаващо устройство 330
в стандартната изходна тава 331
заседналите страници не се отпечатват повторно 345
засядания, хартия избягване 326
задания за печат от неправилната тава 321
задания за печат върху неправилната хартия 321
нежелани факсове блокиране 125

L
бланка копиране върху 120
избор 14
Мобилен печат на Lexmark използване 112
Печат на Lexmark използване 112
Помощна програма Lexmark ScanBack използване 127
светло отпечатване 295
свързване на тави 60
зареждане картон за картички 58
пликове 58
многоцелево подаващо устройство 58
зареждане на тави 55
намиране на зони на засядане на хартия 327
намиране на слота за защита 109

M
режим „Увеличение“ разрешаване 35
брояч за поддръжка нулиране 261
правене на копия 119
управление на скрийнсейвър 27

ръчна корекция на цветовете 360
 Безжичен сървър за печат MarkNet N8370 94
 Безжичен сървър за печат MarkNet N8372 100
 Безжичен сървър за печат MarkNet N8450 102
 меню
 802.1x 205
 Информация за този принтер 149
 Достъпност 141
 Събиране на анонимни данни 141
 Регистрация за услуги в облака 217
 Настройка на поверителен печат 214
 Меню „Конфигур.“ 142
 Копиране по подр. 162
 Персонал. размери скан. 161
 Методи за влизане по подразбиране 211
 Устройство 217
 Кодирание диск 215
 Екологичен режим 135
 Изтр. временни файлове 215
 Ethernet 200
 Имейл по подразбиране 181
 Конфигуриране на имейл 180
 Факс 218
 Режим факс 165
 Настройка факс сървър 177
 Конфигуриране на факс 166
 Печатане от флаш устройство 194
 Сканиране от флаш устройство 191
 FTP по подразбиране 186
 Персонализиране на начален екран 148
 Настройки на HTTP/FTP 207
 Изображение 158
 IPSec 204
 Отчитане задан. 154
 Оформление 150
 Local Accounts (Локални акаунти) 210
 Ограничения за вход 214
 Конфигуриране на LPD 206

Управление на разрешения 209
 Типове носители 161
 Страница с настройки на менюто 217
 Разни 216
 Управление на мобилни услуги 200
 Мрежа 218
 Преглед на мрежата 196
 Известия 136
 Изтр. при неизправност 148
 PCL 157
 PDF 155
 PostScript 156
 Управление на захранването 140
 Предпочитания 133
 Печат 218
 Качество 153
 Панел Remote Operator (Дистанционен оператор) 136
 Възстановяване на фабрични настройки 142
 Ограничаване на външен достъп до мрежата 208
 Планиране на USB устройства 211
 Дневник на проведена защита 212
 Настройка 151
 Бързи команди 218
 SNMP 203
 Решения за настройки на LDAP 216
 TCP/IP 201
 ThinPrint 207
 Конфигуриране на тава 159
 отстраняване на неизправности 219
 Универсална настройка 160
 Актуализация на фърмуера 149
 USB 208
 Настр.уеб връзка 186
 Безжично 197
 Wi-Fi Direct 199
 Страница с настройки на менюто
 отпечатване 219
 липсващи цветове 298

липсваща информация на заглавната страница за факс 352
 мобилно устройство
 свързване към принтер 106
 отпечатване от 112, 113
 изменение на цветните разпечатки 360
 Услуга за печат Mopria 113
 изцапана разпечатка и точки 301
 преместване на принтера 21, 275
 Multiple Universal Sizes (Множество универсални размери)
 разрешаване 54
 многоцелево подаващо устройство
 зареждане 58

N

навигиране по екрана
 използване на жестове 31
 мрежова папка
 създаване на пряк път 129
 страница за настройка на мрежа
 отпечатване 108
 нива на емисии на шум 366
 енергонезависима памет
 изтриване 109
 Консумативи, които не са на Lexmark 342
 енергонезависима памет 110
 Няма достатъчно свободно пространство във флаш паметта за ресурси 341
 известия 366, 367, 369, 371

O

екранна клавиатура
 използване 35
 поръчка на консумативи
 модул за изображения в черно 223
 комплект за цветни изображения 223
 комплект за поддръжка на фиксиращия модул 223
 касета с тонер 221

- бутилка за употребяван тонер 223
- Р**
- хартия
- бланка 14
 - предварително отпечатани формуляри 14
 - избор 12
 - неприемливо 14
 - Универсална настройка на размера на хартията 54
 - характеристики на хартията 13
 - хартията често засяда 344
 - указания за хартия 12
 - задръстване с хартия зад вратичка А 331
 - в устройството за автоматичното подаващо устройство 330
 - в зоната на двустранния печат 331
 - в областта на фиксиращия модул 331
 - в многоцелевото подаващо устройство 330
 - в стандартната изходна тава 331
 - в тавите 329
 - задръстване с хартия избягване 326
 - размер на хартията настройка 54
 - размери хартия поддържани 15
 - вид хартия настройка 54
 - видове хартия поддържани 19
 - тегло на хартията поддържани 20
 - карта за паралелен интерфейс
 - отстраняване на неизправности 340
 - статус на частите проверка 220
 - персонални идентификационни номера разрешаване 36
 - снимки, копиране 119
- ролка на поемащото устройство
- замяна 249
- ролка на поемащо устройство в многоцелево подаващо устройство
- почистване 268
- гуми за поемане
- почистване 266
- поставяне на разделителни листове 117
- поставяне на разделителни листове между копията копиране 120
- лошо качество на печат на факса 351
- гнездо за захранващия кабел 22
- режими за енергоспестяване конфигуриране 275
- предварително отпечатани формуляри
- избор 14
- разпечатката изглежда със светъл оттенък 362
- драйвер за принтера
- опции за хардуер, добавяне 63
 - монтиране 60
- задание за печат отменяне 118
- неотпечатани задания за печат 319
- проблем с качеството на печата
- празни страници 288
 - изрязване на изображения при отпечатване 306
 - светло отпечатване 295
 - липсващи цветове 298
 - повтарящи се дефекти при печат 316
 - изрязване на текст при отпечатване 306
 - бели страници 288
- Тестови страници за качество на печат 219
- отстраняване на неизправности с качеството на печата
- разпечатка с изкривяване 304
- тъмно отпечатване 290
- появяват се призрачни изображения върху отпечатванията 292
- сив или цветен фон 293
- хоризонтални тъмни линии 310
- хоризонтални бели линии 313
- изцапана разпечатка и точки 301
- набръчкване на хартията 303
- изкривен печат 304
- черни изображения или такива с плътен цвят 305
- тонерът се изтрива лесно 309
- неравномерна плътност на печата 309
- появяват се вертикални тъмни линии върху разпечатките 312
- вертикални бели линии 315
- отстраняване на неизправности на печата
- отпечатването с копиране не работи 343
 - конфиденциални и други изчакващи документи не се отпечатват 320
 - пликът се запечатва при отпечатване 343
 - грешни полета 294
 - задания за печат от неправилната тава 321
 - задания за печат върху неправилната хартия 321
 - хартията често засяда 344
 - заданията за печат не се отпечатват 319
 - бавно отпечатване 322
 - свързането на тавите не работи 344
 - не може да разчете флаш устройството 325
- принтер
- минимални свободни пространства 21
 - избор на място за 21
 - транспортиране 276
 - конфигурации на принтера 10

кодове за грешки на принтера 278
 съобщения за грешки на принтера 278
 твърд диск на принтера 64
 монтиране 85
 информация за принтера намиране 9
 принтерът не отговаря 324
 памет на принтера изтриване 109
 менюта на принтера 132, 219
 съобщения на принтера
 Открито дефектно флаш устройство 340
 Консумативи, които не са на Lexmark 342
 Няма достатъчно свободно пространство във флаш паметта за ресурси 341
 Заменете касетата, несъответствие с региона на принтера 341
 отстраняване на неизправности с опциите на принтера
 не може да бъде разпозната вътрешна опция 338
 вътрешен порт за решения 339
 карта за паралелен интерфейс 340
 карта за сериен интерфейс 340
 настройки на порта на принтера
 променяне 84
 портове на принтера 22
 настройки на принтера възстановяване на фабрични настройки по подразбиране 110
 софтуер на принтера монтиране 60
 състояние на принтера 12
 отпечатване
 задания за поверителен печат 116
 списък на директории 117
 списък с примери на шрифтове 117
 от компютър 112

от флаш устройство 114
 от мобилно устройство 113
 задържани задания 116
 Страница с настройки на менюто 219
 страница за настройка на мрежа 108
 Услуга на принтер Mopria 113
 чрез Wi-Fi Direct 113
 отпечатване на списък на директории 117
 печат на дневник на факсове 125
 отпечатване на списък с примери на шрифтове 117
 отпечатване на страница за настройка на мрежа 108
 отпечатване от компютър 112

R

получени факсове задържане 126
 рециклиране
 опаковки на Lexmark 364
 продукти на Lexmark 364
 червена индикаторна светлина
 на универсалното телбод устройство 341
 намаляване на размера на копиране 120
 отстраняване на засядане зад вратичка А 331
 в зоната на двустранния печат 331
 в областта на фиксиращия модул 331
 отстраняване на заседнала хартия
 в устройството за автоматичното подаващо устройство 330
 в тавите 329
 повтаряне на задания за печат 115
 повтарящи се дефекти при печат 316
 Заменете касетата, несъответствие с региона на принтера 341
 подмяна на части
 Поемаща ролка на АПУ 257

Ролки на ADF 257
 Разделителна ролка на АПУ 257
 фиксиращ мод. 247
 ролка на поемащото устройство 249
 разделителна скоба 253
 подмяна на консумативи
 модул за изображения в черно 227
 комплект за цветни изображения 236
 подложка на стъклото на скенера 255
 касета с тонер 224
 бутилка за употребяван тонер 245
 отчети
 състояние на принтера 221
 използване на принтера 221
 нулиране
 броячи за използването на консумативи 342
 нулиране на броячите за използването на консумативи 262
 нулиране на брояча за поддръжка 261
 нулиране на броячите за използването на консумативи 342
 адаптер RJ-11 42
 показване на слайдшоу 27

S

информация за безопасност 7, 8
 спестяване на хартия 121
 спестяване на тонер 121
 Scan Center (Център за сканиране)
 настройване 26
 отстраняване на неизправности при сканиране
 не може да се извърши сканиране към компютър 353
 не може да се извърши сканиране към мрежова папка 354
 назъбено изображение при сканиране от АПУ 357

- назъбен текст при сканиране от АПУ 357
- частични копия на документи или снимки 356
- лошо качество на копиране 356
- заданието за сканиране е неуспешно 358
- скенерът не отговаря 359
- при сканиране компютърът "замръзва" 358
- сканирането отнема твърде дълго 358
- тъмни вертикални черти по изходящия документ при сканиране от АПУ 356
- скенер
- почистване 263
- скенерът не се затваря 358
- подложка на стъклото на скенера
- замяна 255
- сканиране
- към компютър 127
 - към FTP сървър 129
 - към флаш устройство 130
 - с помощта на автоматичното подаващо устройство (АПУ) 127
 - използване на стъклото на скенера 127
- сканиране от АПУ
- назъбено изображение 357
 - назъбен текст 357
- проблем с качеството на сканирането 356
- сканиране към мрежова папка 129
- сканиране към FTP сървър
- използване на контролния панел 129
- насрочване на факс 124
- екранни жестове 31
- защитаване на данните на принтера 110
- слот за защита
- намиране 109
- избор на място за принтера 21
- изпращане на имейл 122
- изпращане на факс 123
- разделителна скоба
- замяна 253
- разделящи листове
- поставяне 117
- карта за сериен интерфейс
- отстраняване на неизправности 340
- сериен номер, принтер
- намиране 10
- сериенно отпечатване
- настройване 108
- настройка на размер на хартията
- Multiple Universal Sizes (Множество универсални размери) 54
- настройка на размера на хартията 54
- настройка на типа хартия 54
- задаване на универсалния размер за хартия 54
- настройване
- аналогов факс 37
- настройка на Квоти на устройството 28
- конфигуриране на уведомявания с имейл 220
- настройване на факса
- специфично за държава или регион 42
- връзка по стандартна телефонна линия 40
- настройване на функцията за факс
- използване на etherFAX 39
- настройка за серийно отпечатване 108
- настройване на функцията за факс чрез факс сървър 39
- транспортиране на принтера 276
- бърза команда
- Копиране 26
 - Имейл 26
 - Факс 26
 - FTP 26
- бърза команда, създаване
- имейл 122
 - факсово местоназначение 124
 - FTP адрес 129
- бърза команда, създаване
- копиране 121
- бързи команди
- създаване 26
- изкривен печат 304
- Режим на заспиване
- конфигуриране 275
- бавно отпечатване 322
- SMB
- сканиране 129
- Деактивирайте грешка „SMTP сървърът не е настроен“
- деактивиране 345
- SMTP настройки
- конфигуриране 45
- плътен цвят 305
- сортиране на множество копия 120
- гласови пароли
- разрешаване 36
- изявление за енергозависимост 110
- запаметяващо устройство
- изтриване 110
- съхраняване на хартия 14
- Няма задания за печат 115
- консумативи
- пестене 275
- състояние на консумативите
- проверка 220
- известявания за консумативи
- конфигуриране 220
- броячи за използването на консумативи
- нулиране 262, 342
- поддържани приложения 25
- поддържан факс 37
- поддържани видове файлове 115
- поддържани флаш устройства 115
- поддържани размери хартия 15
- поддържани типове хартия 19
- поддържани тегла на хартията 20
- Т**
- температура около принтера 369
- изрязване на текст при отпечатване 306

- касета с тонер
 - поръчване 221
 - замяна 224
- тъмнота на тонера
 - регулиране 118
- тонерът се изтрива лесно 309
- сензорен екран
 - почистване 263
- жестове за сензорен екран 31
- тави
 - монтиране 64
 - свързване 60
 - зареждане 55
 - прекъсване на връзката 60
- отстраняване на неизправности
 - неуспешно свързване на принтера към Wi-Fi 337
 - не може да отвори Embedded Web Server 336
 - ЧЗВ за цветното отпечатване 361
 - принтерът не отговаря 324
 - Деактивирайте грешка „SMTP сървърът не е настроен“ 345
- отстраняване на неизправности, качество на цветовете
 - разпечатката изглежда със светъл оттенък 362
- отстраняване на неизправности, копиране
 - частични копия на документи или снимки 356
 - лошо качество на копиране 356
 - скенерът не се затваря 358
 - скенерът не отговаря 359
- отстраняване на неизправности, имейл
 - не могат да се изпращат имейли 346
- отстраняване на неизправности, факс
 - не се показва ID на повикващ 346
 - могат да се изпращат, но не могат да се получават факсове чрез използване на аналогов факс 349
 - не могат да се изпращат факсове чрез използване на аналогов факс 349
 - не могат да се изпращат или получават факсове чрез използване на аналогов факс 347
 - не могат да се изпращат или получават факсове чрез използване на etherFAX 351
 - не може да се изпраща заглавната страница за факс от компютъра 352
 - не може да се настрои etherFAX 350
 - липсваща информация на заглавната страница за факс 352
 - лошо качество на печат 351
- отстраняване на неизправности, отпечатване
 - отпечатването с копиране не работи 343
 - конфиденциални и други изчакващи документи не се отпечатват 320
 - пликът се запечатва при отпечатване 343
 - грешни полета 294
 - заседналите страници не се отпечатват повторно 345
 - задания за печат от неправилната тава 321
 - задания за печат върху неправилната хартия 321
 - хартията често засяда 344
 - заданията за печат не се отпечатват 319
 - бавно отпечатване 322
 - свързването на тавите не работи 344
- отстраняване на неизправности, качество на печата
 - разпечатка с изкривяване 304
 - тъмно отпечатване 290
 - появяват се призрочни изображения върху отпечатванията 292
 - сив или цветен фон 293
 - хоризонтални тъмни линии 310
 - хоризонтални бели линии 313
 - изцапана разпечатка и точки 301
 - набръчкване на хартията 303
 - изкривен печат 304
 - черни изображения или такива с плътен цвят 305
 - тонерът се изтрива лесно 309
 - неравномерна плътност на печата 309
 - появяват се вертикални тъмни линии върху разпечатките 312
 - вертикални бели линии 315
- отстраняване на неизправности, опции на принтера
 - не може да бъде разпозната вътрешна опция 338
 - вътрешен порт за решения 339
- отстраняване на неизправности, сканиране
 - не може да се извърши сканиране към компютър 353
 - не може да се извърши сканиране към мрежова папка 354
 - назъбено изображение при сканиране от АПУ 357
 - назъбен текст при сканиране от АПУ 357
 - частични копия на документи или снимки 356
 - лошо качество на копиране 356
 - заданието за сканиране е неуспешно 358
 - скенерът не се затваря 358
 - скенерът не отговаря 359
 - тъмни вертикални черти по изходящия документ при сканиране от АПУ 356
- Доверен платформен модул
 - монтиране 70
 - двустранны копиране 120

U

не може да разчете флаш
устройството
отстраняване на
неизправности,
отпечатване 325
неравномерна плътност на
печата 309
Универсален размер хартия
настройка 54
прекъсване на връзката между
тавите 60
актуализиране на
фърмуера 62
USB кабел 22
USB порт 22
разрешаване 326
използване на Поддръжка на
клиенти 28
използване на
Персонализиране на
дисплея 27
употреба на оригинални части
и консумативи Lexmark 221
използване на АПУ
копиране 119
използване на контролния
панел 11
използване на началния
екран 23
използване на стъклото на
скенера
копиране 119

V

потвърдете задания за
печат 115
вертикални тъмни линии на
разпечатките 312
тъмни вертикални черти по
изходящия документ при
сканиране от АПУ 356
вертикални бели линии 315
преглед на отчетите 221
Гласова навигация
активиране 30
дезактивиране 31
скорост на говор 36
Скорост на говор при
гласовата навигация
регулиране 36

енергозависима памет 110
изтриване 109

W

бутилка за употребяван тонер
поръчване 223
замяна 245
бели страници 288
безжична мрежа
свързване на принтера с 104
безжична мрежа 104
безжичен сървър за печат 64
монтиране 94, 100, 102
Wi-Fi Direct
конфигуриране 106
разрешаване 106
отпечатване от мобилно
устройство 113
Wi-Fi мрежа
дезактивиране 107
Wi-Fi Protected Setup
конфигуриране 105