



Lexmark™

Monitoimilaitteet: CX820, CX827, XC6152, XC6153

Käyttöopas

Heinäkuu 2024

www.lexmark.com

Laitetyypit:

7563

Mallit:

136, 137

Sisällys

| | |
|---|-----------|
| Turvaohjeita..... | 7 |
| Merkintätavat..... | 7 |
| Tuotelausunnot..... | 7 |
| Tietoja tulostimesta..... | 10 |
| Tulostintietojen etsiminen..... | 10 |
| Tulostimen paikan valitseminen..... | 11 |
| Tulostinkokoonpanot..... | 12 |
| Kaapelien liittäminen..... | 13 |
| Ohjauspaneelin käyttäminen..... | 15 |
| Virtapainikkeen valon ja merkkivalon tilan merkitys..... | 16 |
| Aloitusnäytön käyttäminen..... | 16 |
| Aloitusnäytön sovellusten asentaminen ja käyttäminen..... | 18 |
| Aloitusnäytön mukauttaminen..... | 18 |
| Tuetut sovellukset..... | 18 |
| Lomakkeet ja suosikit -sovelluksen käytön aloittaminen..... | 18 |
| Korttikopiointitoiminnon määrittäminen..... | 19 |
| Pikavalintakeskuksen käyttäminen..... | 19 |
| Skannauskeskuksen määrittäminen..... | 19 |
| Laitekiintiöiden määrittäminen..... | 20 |
| QR-koodin luontitoiminnon käyttäminen..... | 20 |
| Ympäristöasetusten määrittäminen..... | 21 |
| Asiakastuen käyttäminen..... | 21 |
| Cloud Connector -profiilin luominen..... | 21 |
| Kirjanmerkkien hallinta..... | 22 |
| Yhteystietojen hallinta..... | 23 |
| Helppokäyttötoimintojen käyttöönottoaminen ja käyttäminen..... | 25 |
| Suurennustilan ottaminen käyttöön..... | 25 |
| Ääniohjauksen aktivoiminen..... | 25 |
| Ääniohjauksen puhenopeuden säätäminen..... | 25 |
| Luettujen salasanojen tai henkilökohtaisten PIN-koodien ottaminen käyttöön..... | 25 |
| Siirtyminen näytössä eleillä..... | 26 |
| Näyttönäppäimistön käyttäminen..... | 26 |

| | |
|--|-----------|
| Paperin ja erikoismateriaalin lisääminen..... | 27 |
| Erikoismateriaalin koon ja lajin määrittäminen..... | 27 |
| Universal-paperiasetusten määrittäminen..... | 27 |
| Lokeroiden täyttäminen..... | 27 |
| Monisyöttölaitteen täyttö..... | 29 |
| Lokeroiden yhdistäminen..... | 30 |
| Paperituki..... | 31 |
| Tuetut paperikoot..... | 31 |
| Tuetut paperilajit..... | 34 |
| Tuetut paperien painot..... | 36 |
| Kelpaamaton paperi..... | 37 |
| Uusiopaperin käyttäminen..... | 37 |
| Tulostaminen..... | 38 |
| Tulostaminen tietokoneella..... | 38 |
| Lomakkeiden tulostaminen..... | 38 |
| Tulostaminen mobiililaitteesta..... | 38 |
| Tulostaminen flash-asemasta..... | 40 |
| Tuetut flash-asetat ja tiedostotyypit..... | 41 |
| Luottamuksellisten töiden määrittäminen..... | 42 |
| Luottamuksellisten ja muiden pidossa olevien töiden tulostaminen..... | 42 |
| Tulostaminen Cloud Connector -profiilista..... | 43 |
| Fonttimalliluettelon tulostaminen..... | 43 |
| Hakemistoluettelon tulostaminen..... | 44 |
| Tulostustyön peruuttaminen..... | 44 |
| Kopioiminen..... | 45 |
| Automaattisen asiakirjansyöttölaitteen ja skannaustason käyttäminen..... | 45 |
| Kopioiminen..... | 45 |
| Valokuvien kopioiminen..... | 45 |
| Kopioiminen kirjelomakkeelle..... | 46 |
| Paperin molemmille puolille kopioiminen..... | 46 |
| Kopioiden pienentäminen tai suurentaminen..... | 46 |
| Kopioiden lajittelu..... | 46 |
| Erotinsivujen lisääminen kopioiden väliin..... | 46 |

| | |
|--|-----------|
| Useiden sivujen kopioiminen yhdelle arkille..... | 47 |
| Kopioinnin pikavalinnan luominen..... | 47 |
| Lähetäminen sähköpostissa..... | 48 |
| Automaattisen asiakirjansyöttölaitteen ja skannaustason käyttäminen..... | 48 |
| SMTP-palvelimen määrittäminen sähköpostikäyttöön..... | 48 |
| Sähköpostin lähettäminen..... | 49 |
| Sähköpostin pikavalinnan luominen..... | 49 |
| Faksaaminen..... | 50 |
| Tulostimen asentaminen faksaamista varten..... | 50 |
| Automaattisen asiakirjansyöttölaitteen ja skannaustason käyttäminen..... | 59 |
| Faksin lähettäminen..... | 60 |
| Faksin ajastaminen..... | 60 |
| Faksin kohdepikavalinnan luominen..... | 60 |
| Faksin tarkkuuden muuttaminen..... | 61 |
| Faksin tummuuden säätäminen..... | 61 |
| Faksilokin tulostaminen..... | 61 |
| Roskafaksien estäminen..... | 61 |
| Faksien pysäyttäminen..... | 61 |
| Faksin välittäminen..... | 61 |
| Skannaaminen..... | 63 |
| Automaattisen asiakirjansyöttölaitteen ja skannaustason käyttäminen..... | 63 |
| Skannaaminen FTP-palvelimeen..... | 63 |
| FTP-pikavalintojen luominen..... | 63 |
| Verkkokansion pikakuvakkeen luominen..... | 63 |
| Skannaaminen flash-asemaan..... | 64 |
| Skannaaminen faksipalvelimeen..... | 65 |
| Skannattujen asiakirjojen lähettäminen tietokoneeseen..... | 65 |
| Skannaaminen Cloud Connector -profiiliin..... | 65 |
| Tulostimen valikot..... | 67 |
| Valikkokartta..... | 67 |
| Laite..... | 68 |
| Tulostus..... | 83 |
| Paperi..... | 92 |

| | |
|---|------------|
| Kopio..... | 95 |
| Faksi..... | 99 |
| sähköpostiin..... | 112 |
| FTP..... | 118 |
| USB-asema..... | 122 |
| Verkko/portit..... | 127 |
| Suojaus..... | 139 |
| Raportit..... | 145 |
| Ohje..... | 147 |
| Vianmääritys..... | 147 |
| Valikkoasetussivun tulostus..... | 147 |
| Tulostimen suojaaminen..... | 148 |
| Turvalukon etsiminen..... | 148 |
| Tulostinmuistin tyhjentäminen..... | 148 |
| Tulostimen kiintolevyn tyhjentäminen..... | 148 |
| Tulostimen kiintolevyn salaaminen..... | 149 |
| Oletusasetusten palautus..... | 149 |
| Haihtuvuusjulistus..... | 149 |
| Tulostimen ylläpito..... | 151 |
| Sähköpostihälytysten määrittäminen..... | 151 |
| Raporttien tarkasteleminen..... | 151 |
| Kaiuttimen äänenvoimakkuuden säätäminen..... | 151 |
| Verkkoyhteydet..... | 152 |
| Sarjatulostuksen määrittäminen (koskee vain Windowsia)..... | 154 |
| Tulostimen osien puhdistaminen..... | 155 |
| Tulostimen osien ja tarvikkeiden tilaaminen..... | 160 |
| Tulostimen osien ja tarvikkeiden vaihtaminen..... | 163 |
| Tarvikkeiden varastointi..... | 195 |
| Tulostimen siirtäminen..... | 195 |
| Energian ja paperin säästäminen..... | 196 |
| Kierrättäminen..... | 197 |
| Tukosten poistaminen..... | 198 |
| Tukosten välttäminen..... | 198 |
| Tukoksen sijainnin tunnistaminen..... | 199 |

| | |
|---|------------|
| Paperitukos lokeroissa..... | 200 |
| Paperitukos monisyöttölaitteessa..... | 201 |
| Paperitukos automaattisessa asiakirjansyöttölaitteessa..... | 202 |
| Paperitukos vakiolokerossa..... | 204 |
| Paperitukos luukussa B..... | 205 |
| Paperitukos viimeistelijän alustalla..... | 208 |
| Nidontatukos luukussa G..... | 210 |
| Vianmääritys..... | 214 |
| Verkkoyhteysongelmat..... | 214 |
| Lisävarusteongelmat..... | 216 |
| Tarvikeongelmat..... | 218 |
| Paperinsyöttöongelmat..... | 220 |
| Tulostusongelmat..... | 223 |
| Väriinlaatuongelmat..... | 245 |
| Faksausongelmat..... | 247 |
| Skannausongelmat..... | 250 |
| Yhteyden ottaminen asiakastukeen..... | 254 |
| Päivittäminen ja siirtyminen..... | 255 |
| Laitteisto..... | 255 |
| Ohjelmisto..... | 270 |
| Laiteohjelma..... | 270 |
| Tiedotteet..... | 272 |
| Hakemisto..... | 280 |

Turvaohjeita





Merkintätavat

Huomautus: *Huomautuksella* osoitetaan sellaista tietoa, josta voi olla apua.







Varoitus: *Varoituksella* osoitetaan jotain sellaista, joka voi vahingoittaa laitetta tai ohjelmistoa.

VAARA: *Muistutus* osoittaa mahdollisen vaaratilanteen, joka saattaa johtaa loukkaantumiseen.

Eri tyyppisiä huomautuksia ovat esimerkiksi seuraavat:

-  **HUOMIO – TAPATURMAN MAHDOLLISUUS:** osoittaa loukkaantumisvaaraa.
-  **HUOMIO – SÄHKÖISKUN VAARA:** osoittaa sähköiskun vaaraa.
-  **HUOMIO – KUUMA PINTA:** osoittaa palovamman vaaraa kosketuksessa.
-  **HUOMIO – KAATUMISVAARA:** osoittaa puristumisvaaraa.
-  **HUOMIO – VARO SORMIASI:** osoittaa liikkuvien osien väliin tarttumisen vaaraa.

Tuotelausunnot

-  **HUOMIO – TAPATURMAN MAHDOLLISUUS:** Tulipalo- tai sähköiskuriskin välttämiseksi kytke virtajohto suoraan asianmukaiseen maadoitettuun sähköpistokkeeseen, joka on lähellä ja helposti saatavilla.
-  **HUOMIO – TAPATURMAN MAHDOLLISUUS:** Vältä tulipalon tai sähköiskun vaara: käytä vain tämän tuotteen mukana toimitettua tai valmistajan hyväksymää virtajohtoa.
-  **HUOMIO – TAPATURMAN MAHDOLLISUUS:** Älä kytke laitteen virtajohtoa jatkojohtoihin, virranjakajiin, muihin jakolaitteisiin tai UPS-varavirtalaitteisiin. Lasertulostimen virrankulutus voi ylittää näiden lisävarusteiden kapasiteetin, mikä voi aiheuttaa tulipalovaaran, omaisuusvahinkoja tai heikon tulostustehon.
-  **HUOMIO – TAPATURMAN MAHDOLLISUUS:** Tämän tuotteen kanssa saa käyttää ainoastaan Lexmarkin omaa ylijännitesuojaa. Se on liitettävä oikealla tavalla tulostimen ja tulostimen mukana toimitetun virtajohdon välille. Muiden kuin Lexmarkin omien ylijännitesuojalaitteiden käyttäminen saattaa johtaa tulipalovaaraan, omaisuusvahinkoihin tai heikkoon tulostustehoon.
-  **HUOMIO – TAPATURMAN MAHDOLLISUUS:** Kun liität tämän tuotteen yleiseen valintaiseen puhelinverkkoon, voit vähentää tulipalon vaaraa käyttämällä vähintään 26 AWG:n tietoliikennejohtoa (RJ-11). Australia: johdon on oltava ACMA:n (Australian Communications and Media Authority) hyväksymä.
-  **HUOMIO – SÄHKÖISKUN VAARA:** Sähköiskuvaaran välttämiseksi älä sijoita tätä tuotetta veden äärelle tai märkään paikkaan, äläkä myöskään käytä sitä sellaisissa paikoissa.
-  **HUOMIO – SÄHKÖISKUN VAARA:** Sähköiskuvaaran välttämiseksi älä asenna laitetta tai tee sähkö- tai kaapeliliitännät (esimerkiksi virtajohto, faksi tai puhelin) ukkosmyrskyn aikana.

 **HUOMIO – TAPATURMAN MAHDOLLISUUS:** Älä leikkaa, kierrä, solmi tai rusenna virtajohtoa äläkä aseta sen päälle painavia esineitä. Älä altista virtajohtoa hiertymiselle tai paineelle. Älä jätä virtajohtoa puristukseen esimerkiksi huonekalujen ja seinän väliin. Jos jokin näistä tapahtuu, siitä voi seurata tulipalon tai sähköiskun vaara. Tutki virtajohto säännöllisesti tällaisten ongelmien varalta. Irrota virtajohto pistorasiasta ennen tutkimusta.

 **HUOMIO – SÄHKÖISKUN VAARA:** Sähköiskuvaaran välttämiseksi varmista, että kaikki ulkoisten liitäntöjen liittimet (kuten Ethernet- ja puhelinliittimet) on kytketty niille varattuihin liitäntäportteihin.

 **HUOMIO – SÄHKÖISKUN VAARA:** Jos käsittelet ohjainlevyä tai asennat lisävarusteita tai muistilaitteita tulostimen käyttöönoton jälkeen, sähköiskuvaaran välttämiseksi katkaise tulostimesta virta ja irrota virtajohto pistorasiasta ennen toimenpiteiden tekemistä. Jos tulostimeen on kytketty muita laitteita, katkaise niidenkin virta ja irrota kaikki tulostimeen kytketyt kaapelit.

 **HUOMIO – SÄHKÖISKUN VAARA:** Sähköiskuvaaran välttämiseksi älä käytä faksitoimintoa ukkosmyrskyn aikana.

 **HUOMIO – SÄHKÖISKUN VAARA:** Voit välttää sähköiskun vaaran tulostimen ulkopintaa puhdistettaessa irrottamalla virtajohdon pistorasiasta ja irrottamalla kaikki tulostimeen johtavat kaapelit.

 **HUOMIO – TAPATURMAN MAHDOLLISUUS:** Jos tulostin painaa yli 20 kg, sen turvallinen siirtäminen edellyttää kahta tai useampaa henkilöä.

 **HUOMIO – TAPATURMAN MAHDOLLISUUS:** Ennen kuin siirrät tulostinta, tutustu seuraaviin ohjeisiin, jotta kukaan ei loukkaantuisi eikä tulostin vahingoittuisi:

- Varmista, että tulostimen kaikki luukut ja lokerot ovat kiinni.
- Sammuta tulostin ja irrota virtajohto pistorasiasta.
- Irrota kaikki kaapelit tulostimesta.
- Jos tulostimeen on liitetty erillisiä lattialle sijoitettavia valinnaisia lokeroita tai tulostuslisävarusteita, irrota ne, ennen kuin siirrät tulostinta.
- Jos tulostimessa on tulostintuki, rullaa se varovasti uuteen paikkaan. Ylitä kynnykset ja lattian epätasaisuudet varovasti.
- Jos tulostimessa ei ole tulostintukea mutta siinä on lisälokeroja tai tulostuslisävarusteita, irrota tulostuslisävarusteet nosta tulostin pois lokeroilta. Älä yritä nostaa tulostinta ja lisävarusteita samanaikaisesti.
- Nosta tulostinta aina sen sivuilla olevista kädensijoista.
- Tulostimen siirtämiseen käytettävien kärryjen on oltava senkokoiset, että ne tukevat tulostimen koko jalustaa.
- Laitteiden siirtämiseen käytettävien kärryjen on oltava niin suuret, että laitteet mahtuvat niihin kokonaan.
- Pidä tulostin pystyasennossa.
- Vältä erittäin äkkinäisiä liikkeitä.
- Varmista, että sormesi eivät ole tulostimen alla, kun lasket tulostimen alas.
- Varmista, että tulostimen ympärillä on riittävästi tilaa.

 **HUOMIO – KAATUMISVAARA:** Yhden tai useamman vaihtoehdon asentaminen tulostimeen tai monitoimilaitteeseen saattaa vaatia tulostintuen, huonekalun tai muun ominaisuuden epävakauden ja loukkaantumisvaaran estämiseksi. Lisätietoja tuetuista kokoonpanoista on osoitteessa www.lexmark.com/multifunctionprinters.

 **HUOMIO – KAATUMISVAARA:** Voit vähentää laitteen epävakauden riskiä lisäämällä jokaisen alustan erikseen. Pidä kaikki muut alustat suljettuina, kunnes niitä tarvitaan.

 **HUOMIO – KUUMA PINTA:** Tulostimen sisäosat voivat olla kuumat. Välttyäksesi palovammoilta kosketa osia vasta, kun ne ovat jäähtyneet.

 **HUOMIO – VARO SORMIASI:** Vältä sormiin kohdistuva puristusvaara noudattamalla erityistä varovaisuutta tällä tarralla merkityillä alueilla. Sormiin voi kohdistua vaara liikkuvien osien, esimerkiksi rattaiden, luukkujen, lokeroiden ja kansien, lähellä.

 **HUOMIO – TAPATURMAN MAHDOLLISUUS:** Tuotteessa käytetään laseria. Muiden kuin *Käyttöoppaassa* mainittujen ohjausten tai säätöjen käyttäminen tai toimenpiteiden suorittaminen voi altistaa vaaralliselle säteilylle.

 **HUOMIO – TAPATURMAN MAHDOLLISUUS:** Tuotteessa olevaa litiumakkua ei ole tarkoitettu vaihdettavaksi. Litiumakun poistaminen väärin aiheuttaa räjähdysvaaran. Älä lataa, pura tai polta litiumparistoa. Hävitä käytetyt litiumakut valmistajan ohjeiden ja paikallisten säädösten mukaisesti.

Tuote täyttää kansainväliset turvamääräykset, kun siinä käytetään tietyn valmistajan osia. Joidenkin osien turvapiirteet eivät aina ole ilmeisiä. Valmistaja ei vastaa vaihto-osien käytöstä

Kun tarvitset huolto- tai korjauspalveluja, ota yhteyttä huoltoedustajaan.

Tuotteessa käytetään tulostusmenetelmää, joka kuumentaa tulostusmateriaalin. Kuumuus voi aiheuttaa sen, että tulostusmateriaalista tulee päästöjä. Pehdy huolellisesti käyttöohjeisiin, joissa käsitellään tulostusmateriaalin valintaa, jotta haitalliset päästöt voidaan välttää.

Tämä tuote saattaa tuottaa pieniä määriä otsonia normaalin käytön aikana. Tuote saattaa olla varustettu suodattimella, joka rajoittaa otsonipäästöt selvästi suositusrajoja matalammiksi. Jotta otsonipäästöt eivät suurentuisi pitkittyneen käytön aikana, asenna tuote hyvin tuuletettuun tilaan ja vaihda otsoni- ja poistosuodattimet tuotteen huolto-ohjeiden mukaisesti. Jos tuotteen huolto-ohjeissa ei mainita suodattimia, tässä tuotteessa ei ole vaihtamista vaativia suodattimia.

SÄILYTÄ NÄMÄ OHJEET.

Tietoja tulostimesta

Tulostintietojen etsiminen

| Mitä tietoa etsit? | Etsi vastaus täältä |
|--|--|
| Asennuksen aloitusohjeet: <ul style="list-style-type: none"> Tulostimen liittäminen Tulostinohjelmiston asentaminen | Lisätietoja on tulostimen mukana toimitetuissa asennusoppaissa tai osoitteessa http://support.lexmark.com . |
| Tulostimen lisäasennus- ja käyttöohjeet: <ul style="list-style-type: none"> Paperin ja erikoismateriaalin valitseminen ja varastointi Paperin lisääminen Tulostimen asetusten määrittäminen Asiakirjojen ja valokuvien katseleminen ja tulostaminen Tulostinohjelmiston asentaminen ja käyttäminen Tulostimen määrittäminen verkossa Tulostimen huoltaminen ja ylläpitäminen Vianmääritys ja ongelmien ratkaiseminen | Tietokeskus – siirry osoitteeseen http://infoserve.lexmark.com . Ohje-valikon sivut – käytä oppaita laitteen laiteohjelmassa tai osoitteessa http://support.lexmark.com . Kosketusnäytön opas – siirry osoitteeseen http://support.lexmark.com . Tuotevideot – siirry osoitteeseen http://infoserve.lexmark.com/idv/ . |
| Tietoa tulostimen asentamisesta ja käytettävyyssominaisuuksien määrittämisestä | <i>Lexmark-helppokäyttöopas</i> – siirry osoitteeseen http://support.lexmark.com . |
| Tulostinohjelmiston ohje | Microsoft Windows- tai Macintosh-käyttöjärjestelmien ohje – avaa tulostinohjelmiston ohjelma tai sovellus ja valitse Ohje . Napsauta  niin saat tilannekohtaista tietoa. Huomautuksia: <ul style="list-style-type: none"> Ohje asennetaan automaattisesti tulostinohjelmiston ohessa. Tulostinohjelmisto on tulostimen ohjelmakansiossa tai työpöydällä sen mukaan, mikä käyttöjärjestelmä on käytössä. |

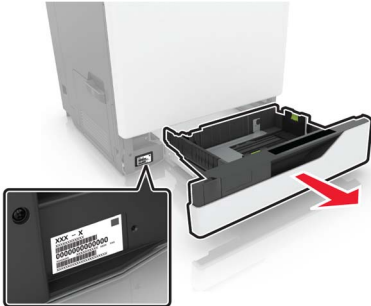
| Mitä tietoja etsit? | Etsi vastaus täältä |
|--|---|
| <p>Uusimmat lisätiedot, päivitykset ja asiakastuki:</p> <ul style="list-style-type: none"> • Ohjeet • Ohjaimien lataukset • Live chat -tuki • Sähköpostituki • Äänituki | <p>Siirry osoitteeseen http://support.lexmark.com.</p> <p>Huomautus: Valitse ensin maa tai alue ja sitten tuote, niin saat näkyviin asianomaisen tukisivuston.</p> <p>Omaa maatasi tai aluettasi koskevat tuen yhteystiedot ovat tuen sivustossa tai tulostimen mukana toimitetussa takuuasiakirjassa.</p> <p>Pidä seuraavat tiedot käsillä ottaessasi yhteyttä asiakastukeen:</p> <ul style="list-style-type: none"> • ostopaikka ja -aika • laitteen tyyppi ja sarjanumero  |
| <ul style="list-style-type: none"> • Turvaohjeita • Säädökset • takuutiedot. • Ympäristötiedot | <p>Takuutiedot vaihtelevat maittain tai alueittain:</p> <ul style="list-style-type: none"> • USA – Katso tulostimen mukana toimitetut rajoitetun takuun tiedot (Statement of Limited Warranty). Takuutiedot voi tarkastaa myös osoitteesta http://support.lexmark.com. • Muut maat ja alueet – katso tulostimen mukana toimitettu painettu takuuasiakirja. <p><i>Tuotetieto-opas</i> – lisätietoja on tulostimen mukana toimitetuissa oppaissa tai osoitteessa http://support.lexmark.com.</p> |

Tulostimen paikan valitseminen

Kun valitset tulostimen paikkaa, jätä tarpeeksi tilaa lokeroiden, kansien ja luukkujen avaamista ja lisävarusteiden asentamista varten.

- Asenna tulostin pistorasian lähelle.

⚠ HUOMIO – TAPATURMAN MAHDOLLISUUS: Tulipalo- tai sähköiskuriskin välttämiseksi liitä virtajohto suoraan asianmukaiseen maadoitettuun sähköpistokkeeseen, joka on lähellä ja helposti saatavilla.

⚡ HUOMIO – SÄHKÖISKUN VAARA: Sähköiskuvaaran välttämiseksi älä sijoita tätä tuotetta veden äärelle tai märkään paikkaan, äläkä myöskään käytä sitä sellaisissa paikoissa.

- Tarkista, että huoneen ilmavirta täyttää ASHRAE 62- tai CEN Technical Committee 156 -standardin uusimmat vaatimukset.
- Sijoita tulostin tasaiselle, vakaalle alustalle.
- Tulostimen sijoituspaikan on oltava
 - puhdas, kuiva ja pölytön.
 - kaukana irtonaisista niiteistä ja paperiliittimistä.

- sellainen, ettei ilmastointilaitteista, lämmittimistä tai tuulettimista tuleva ilmavirta suuntaudu suoraan sinne.
- kosteusolosuhteiltaan vakaa sekä sellainen, että siihen ei osu suora auringonvalo.
- Ota huomioon suositellut lämpötilat ja vältä lämpötilavaihteluja:

| | |
|----------------------|--------------------------------|
| Ympäristön lämpötila | 10–32,2 °C (50–90 °F) |
| Varastointilämpötila | –40...+43,3 °C (–40...+110 °F) |

- Jätä tulostimen ympärille vapaata tuuletustilaa vähintään seuraavien suositusten mukaisesti:

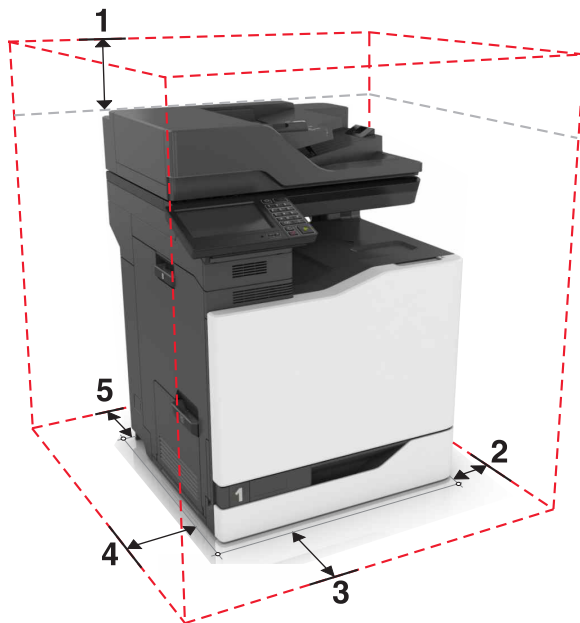

| | | |
|---|---------------------|--------------------|
| 1 | Ylhäällä | 330 mm (13 tuumaa) |
| 2 | Oikealla puolella | 152 mm (6 tuumaa) |
| 3 | Edessä | 381 mm (15 tuumaa) |
| 4 | Vasemmalla puolella | 457 mm (18 tuumaa) |
| 5 | Takana | 203 mm (8 tuumaa) |

Tulostinkokoonpanot

⚠ HUOMIO – KAATUMISVAARA: Yhden tai useamman vaihtoehdon asentaminen tulostimeen tai monitoimilaitteeseen saattaa vaatia tulostintuen, huonekalun tai muun ominaisuuden epävakauden ja loukkaantumisvaaran estämiseksi. Lisätietoja tuetuista kokoonpanoista on osoitteessa www.lexmark.com/multifunctionprinters.

Voit määrittää tulostimen lisäämällä yhden valinnaisen 2200 arkin lokeron tai enintään kolmen valinnaisen 550 arkin lokeron yhdistelmän.

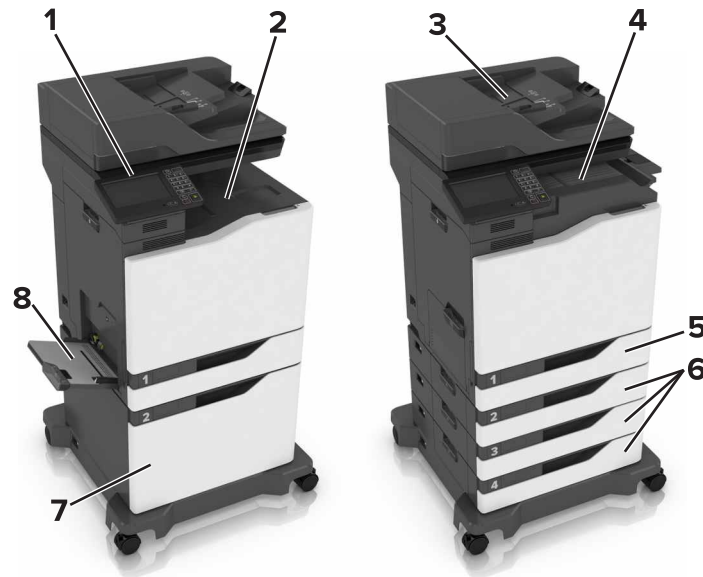

| | |
|---|---|
| 1 | Ohjauspaneeli |
| 2 | Vakioalusta |
| 3 | Automaattinen asiakirjansyöttölaite |
| 4 | Nidonnan viimeistelijä |
| 5 | 550 arkin vakiolokero |
| 6 | Valinnaiset 550 arkin lokerot tai kirjekuorilokerot |
| 7 | valinnainen 2200 arkin lokero |
| 8 | Monikäyttösyöttöaukko |

Kaapelien liittäminen

- ⚡ HUOMIO – SÄHKÖISKUN VAARA:** Sähköiskuvaaran välttämiseksi älä asenna laitetta tai tee sähkö- tai kaapeliliitännöitä (esimerkiksi virtajohto, faksi tai puhelin) ukkosmyrskyn aikana.
- ⚠ HUOMIO – TAPATURMAN MAHDOLLISUUS:** Tulipalo- tai sähköiskuriskin välttämiseksi liitä virtajohto suoraan asianmukaiseen maadoitettuun sähköpistokkeeseen, joka on lähellä ja helposti saatavilla.
- ⚠ HUOMIO – TAPATURMAN MAHDOLLISUUS:** Tulipalon tai sähköiskun vaaran välttämiseksi käytä vain tämän tuotteen mukana toimitettua tai valmistajan hyväksymää virtajohtoa.
- ⚠ HUOMIO – TAPATURMAN MAHDOLLISUUS:** Kun liität tämän tuotteen yleiseen valintaiseen puhelinverkkoon, voit vähentää tulipalon vaaraa käyttämällä vähintään 26 AWG:n tietoliikennejohtoa (RJ-11). Australia: johdon on oltava ACMA:n (Australian Communications and Media Authority) hyväksymä.

Varoitus – vauriot mahdollisia: Vältä tietojen menetys tai tulostimen toimintahäiriö olemalla koskettamatta tulostamisen aikana USB-kaapeliin, langattomaan verkkosovittimeen tai tulostimen osoitettua aluetta.

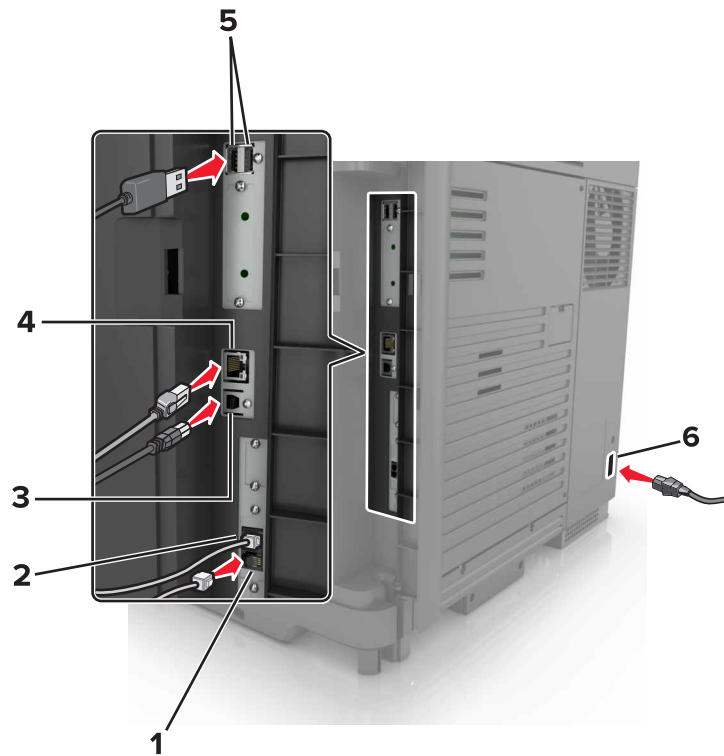

| | Tulostimen portti | Toiminto |
|---|-----------------------|--|
| 1 | EXT-liitäntä | Lisälaitteiden (puhelimien tai vastaajan) liittäminen tulostimeen ja puhelinlinjaan. Käytä tätä liitintä, jos tulostimelle ei ole varattu erillistä faksilinjaa ja tätä liitöntätapaa tuetaan käyttömaassa tai -alueella. Huomautus: Liitin otetaan käyttöön poistamalla suojus. |
| 2 | Linjaliitäntä | Tulostimen liittäminen aktiiviseen puhelinlinjaan tavallisen puhelinpistorasian (RJ-11), DSL-suodattimen, VoIP-sovittimen tai minkä tahansa muun sovittimen kautta faksien lähettämistä ja vastaanottamista varten. |
| 3 | tulostimen USB-portti | Liitä tulostin tietokoneeseen. |
| 4 | Ethernet-portti | Tulostimen liittäminen verkkoon. |
| 5 | USB-portit | Liitä näppäimistö tai muu yhteensopiva lisävaruste. |
| 6 | Virtajohdon liitin | Liitä tulostin maadoitettuun pistorasiaan. |

Ohjauspaneelin käyttäminen

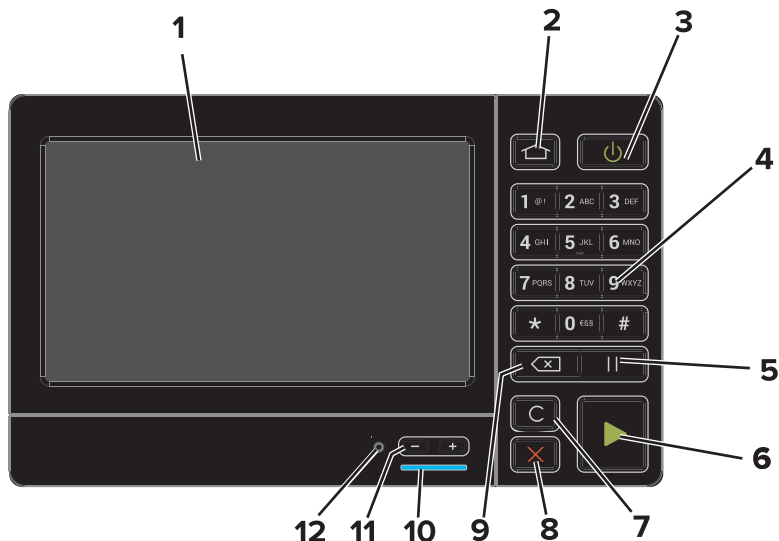

| Osa | Toiminto |
|---------------------------------------|--|
| 1 Näyttö | <ul style="list-style-type: none"> Tulostimen ilmoitusten ja tarvikkeen tilan tarkastelu. Tulostimen asentaminen ja käyttäminen. |
| 2 Koti-painike | Siirry päänäyttöön. |
| 3 Virtapainike | <ul style="list-style-type: none"> Kytke tulostimeen virta tai sammuta tulostin. Huomautus: Sammuta tulostin painamalla virtapainiketta viisi sekuntia. Aseta tulostin lepo- tai valmiustilaan. Herätä tulostin lepo- tai valmiustilasta. |
| 4 Näppäimistö | Kirjoita numeroita tai muita merkkejä syöttökenttään. |
| 5 Tauko-painike | Lisää faksinumeroon tauko. |
| 6 Aloita-painike | Työn aloittaminen sen mukaan, mikä tila on valittuna. |
| 7 Poista kaikki- tai Palauta-painike | Palauta toiminnon, kuten kopiointin, faksaamisen tai skannaamisen, oletusasetukset. |
| 8 Seis- tai Peruuta-painike | Pysäytä nykyinen työ. |
| 9 Peruutusnäppäin | Siirrä kohdistin taaksepäin ja poista merkki syöttökentässä. |
| 10 Merkkivalo | Tulostimen tilan tarkistaminen. |
| 11 Äänenvoimakkuuspainikkeet | Säädä kuulokkeiden tai kaiuttimien äänenvoimakkuutta. |
| 12 Kuulokkeiden tai kaiuttimen portti | Liitä kuulokkeet tai kaiutin. |

Virtapainikkeen valon ja merkkivalon tilan merkitys

| Merkkivalo | Tulostimen tila |
|-------------|--|
| Ei käytössä | Tulostimesta on katkaistu virta tai se on horrostilassa. |
| Sininen | Tulostin on valmiustilassa tai käsittelee tietoja. |
| Punainen | Tulostimessa vaaditaan käyttäjän toimia. |

| Virtapainikkeen valo | Tulostimen tila |
|----------------------|--|
| Ei käytössä | Tulostin on sammutettu, valmiustilassa tai käsittelee tietoja. |
| Tasainen keltainen | Tulostin on lepotilassa. |
| Vilkkuu keltaisena | Tulostin on horrostilassa. |

Aloitussäätö näytön käyttäminen

Huomautus: Aloitusnäyttö voi vaihdella aloitusnäytön ja järjestelmänvalvojan tekemien asetusten sekä aktiivisten upotettujen ratkaisujen mukaan.

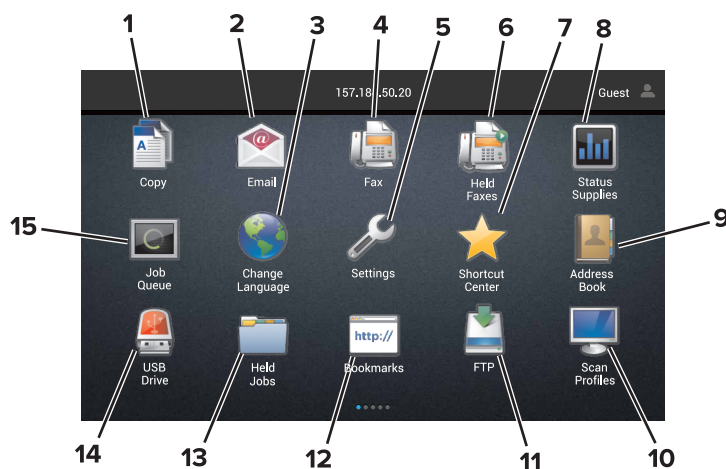

| Painike | Toiminto |
|---------|--|
| 1 | Kopio Ota kopioita. |
| 2 | Sähköposti Lähetä sähköposteja. |
| 3 | Vaihda kieli Vaihda tulostimen näytön kieli. |
| 4 | Faksi Lähetä faksi. |
| 5 | Asetukset Käytä tulostinvalikkoja. |
| 6 | Pidossa olevat faksit Näytä kaikki tällä hetkellä pidossa olevat faksityöt. Huomautus: Jos kohta Pidossa olevat faksit piilotetaan, valinta Vapauta pidossa olevat faksit tulee näkyviin. |
| 7 | Pikavalintakeskus Järjestele kaikki pikavalinnat. |

| Painike | | Toiminto |
|---------|---------------------|---|
| 8 | Tila/tarvikkeet | <ul style="list-style-type: none"> Näyttää tulostimen varoituksia tai virheilmoituksia, kun tulostin edellyttää toimenpiteitä, jotta työn käsittelemistä voidaan jatkaa. Katso lisätietoja tulostimen varoituksesta tai ilmoituksesta sekä sen poistamisesta. <p>Huomautus: Voit avata tämän asetuksen myös koskettamalla aloitusnäytön yläosaa.</p> |
| 9 | Osoitteisto | Käytä, luo ja järjestele yhteystietoja. |
| 10 | Skannausprofiilit | Skannaa ja tallenna asiakirjoja suoraan tietokoneeseen. |
| 11 | FTP | Skannaa ja tallenna asiakirjoja suoraan FTP-palvelimeen. |
| 12 | Kirjanmerkit | Järjestä kaikki kirjanmerkit. |
| 13 | Pidossa olevat työt | Näytä kaikki tällä hetkellä pidossa olevat tulostustyöt. |
| 14 | USB-asema | Katsele, valitse tai tulosta valokuvia ja asiakirjoja flash-asemasta. |
| 15 | Työjono | Näytä kaikki nykyiset tulostustyöt. Huomautus: Voit avata tämän asetuksen myös koskettamalla aloitusnäytön yläosaa. |

Aloitusnäytössä voivat näkyä myös seuraavat asetukset

| Painike | Toiminto |
|-------------------|---|
| Sovellusprofiilit | Käytä sovellusprofileja. |
| Lukitse laite | Estä käyttäjiä käyttämästä tulostimen toimintoja aloitusnäytössä. |

Aloitusnäytön sovellusten asentaminen ja käyttäminen

Aloitusnäytön mukauttaminen

- 1 Valitse ohjauspaneelissa **Asetukset > Laite > Näkyvät aloitusnäytön kuvakkeet**.
- 2 Valitse aloitusnäytössä näytettävät kuvakkeet.
- 3 Ota muutokset käyttöön.

Tuetut sovellukset

| Sovellus | Tulostinmallit |
|-----------------------|------------------------------|
| Skannauskeskus | CX820, CX827, XC6152, XC6153 |
| Pikavalintakeskus | CX820, CX827, XC6152, XC6153 |
| Korttikopio | CX820, CX827, XC6152, XC6153 |
| Näytön mukauttaminen | CX820, CX827, XC6152, XC6153 |
| Lomakkeet ja suosikit | CX820, CX827, XC6152, XC6153 |
| Asiakastuki | XC6152, XC6153 |
| laitekiintiöt | XC6152, XC6153 |
| QR-koodi | XC6152, XC6153 |
| Ympäristöasetukset | XC6152, XC6153 |
| Cloud Connector | XC6152, XC6153 |

Lomakkeet ja suosikit -sovelluksen käytön aloittaminen

- 1 Avaa selain ja kirjoita tulostimen IP-osoite selaimen osoitekenttään.

Huomautuksia:

- Tulostimen IP-osoite näkyy sen tulostimen päänäytössä. IP-osoite on neljä pisteillä erotettua numerosarjaa, kuten 123.123.123.123.
- Jos käytät välityspalvelinta, poista se tilapäisesti käytöstä, jotta verkkosivu latautuu oikein.

- 2 Valitse **Sovellukset > Lomakkeet ja suosikit > Määritä**.

- 3 Valitse **Lisää** ja mukauta sitten asetukset.

Huomautuksia:

- Varmista, että kirjanmerkin sijaintiasetukset ovat oikeat kirjoittamalla sen isäntätietokoneen IP-osoite, jossa kirjanmerkki sijaitsee.
- Varmista, että tulostimella on käyttöoikeus kansioon, jossa kirjanmerkki sijaitsee.

- 4 Ota muutokset käyttöön.

Korttikopiointitoiminnon määrittäminen

1 Avaa selain ja kirjoita tulostimen IP-osoite selaimen osoitekenttään.

Huomautuksia:

- Tulostimen IP-osoite näkyy sen tulostimen päänäytössä. IP-osoite on neljä pisteillä erotettua numerosarjaa, kuten 123.123.123.123.
- Jos käytät välityspalvelinta, poista se tilapäisesti käytöstä, jotta verkkosivu latautuu oikein.

2 Valitse **Sovellukset > Korttikopiointi > Määritä**.

3 Määritä tulostus- ja skannausasetukset.

Huomautuksia:

- Varmista yhtä korttia skannatessasi, että värikuvien skannaustarkkuus on enintään 200 dpi ja mustavalkokuvien enintään 400 dpi.
- Varmista useita kortteja skannatessasi, että värikuvien skannaustarkkuus on enintään 150 dpi ja mustavalkokuvien enintään 300 dpi.
- Useiden korttien skannaaminen edellyttää tulostimen kiintolevyä.
- Varmista, että tulostimen verkko- ja sähköpostiasetukset on määritetty oikein.

4 Ota muutokset käyttöön.

Pikavalintakeskuksen käyttäminen

1 Valitse aloitusnäytössä **Pikavalintakeskus** ja sitten tulostustoiminto.

2 Valitse **Luo pikavalinta** ja määritä asetukset.

3 Valitse **Tallenna** ja kirjoita pikavalinnalle yksilöivä nimi.

4 Ota muutokset käyttöön.

Skannauskeskuksen määrittäminen

1 Valitse aloitusnäytössä **Skannauskeskus**.

2 Valitse ja luo kohdesijainti ja määritä asetukset.

Huomautuksia:

- Kun luot verkkokohteen, tarkista aina asetukset ja säädä niitä, kunnes virheitä ei tapahdu.
- Vain Embedded Web Server -palvelimessa luodut kohteet tallennetaan. Lisätietoja on tuotteen käyttöohjeissa.

3 Ota muutokset käyttöön.

Laitekiintiöiden määrittäminen

Huomautuksia:

- Tätä sovellusta tuetaan vain joissakin tulostinmalleissa. Lisätietoja on kohdassa "[Tuetut sovellukset](#)" sivulla 18.
- Sovelluksen käyttäminen voi edellyttää järjestelmänvalvojan oikeuksia.

1 Avaa selain ja kirjoita tulostimen IP-osoite selaimen osoitekenttään.

Huomautuksia:

- Tulostimen IP-osoite näkyy sen tulostimen päänäytössä. IP-osoite on neljä pisteillä erotettua numerosarjaa, kuten 123.123.123.123.
- Jos käytät välityspalvelinta, poista se tilapäisesti käytöstä, jotta verkkosivu latautuu oikein.

2 Valitse **Sovellukset > Laitekiintiöt > Määritä**.

3 Lisää Käyttäjätilit-osassa käyttäjä tai muokkaa käyttäjää ja määritä sitten käyttäjäkiintiö.

4 Ota muutokset käyttöön.

Huomautus: Lisätietoja sovelluksen ja suojausasetusten määrittämisestä on *laitekiintiöiden järjestelmänvalvojan oppaassa*.

QR-koodin luontitoiminnon käyttäminen

Huomautuksia:

- Tätä sovellusta tuetaan vain joissakin tulostinmalleissa. Lisätietoja on kohdassa "[Tuetut sovellukset](#)" sivulla 18.
- Sovelluksen käyttäminen voi edellyttää järjestelmänvalvojan oikeuksia.

1 Avaa selain ja kirjoita tulostimen IP-osoite selaimen osoitekenttään.

Huomautuksia:

- Tulostimen IP-osoite näkyy sen tulostimen päänäytössä. IP-osoite on neljä pisteillä erotettua numerosarjaa, kuten 123.123.123.123.
- Jos käytät välityspalvelinta, poista se tilapäisesti käytöstä, jotta verkkosivu latautuu oikein.

2 Valitse **Sovellukset > QR-koodin luontitoiminto > Määritä**.

3 Tee jompikumpi seuraavista toiminnoista:

- Valitse oletus-QR-koodiarvo.
- Kirjoita QR-koodinarvo.

4 Ota muutokset käyttöön.

Ympäristöasetusten määrittäminen

Huomautus: Tätä sovellusta tuetaan vain joissakin tulostinmalleissa. Lisätietoja on kohdassa "[Tuetut sovellukset](#)" sivulla 18.

- 1 Valitse aloitusnäytössä **Ympäristöasetukset**.
- 2 Määritä Eco Mode -asetukset tai ajasta virransäästötila.

Asiakastuen käyttäminen

Huomautus: Tätä sovellusta tuetaan vain joissakin tulostinmalleissa. Lisätietoja on kohdassa "[Tuetut sovellukset](#)" sivulla 18.

- 1 Valitse aloitusnäytössä **Asiakastuki**.
- 2 Tulosta tiedot tai lähetä ne sähköpostitse.

Huomautus: Lisätietoja sovelluksen asetusten määrittämisestä on *asiakastuen järjestelmänvalvojan oppaassa*.

Cloud Connector -profiilin luominen

Huomautus: Tämä sovellus on saatavana vain tietyissä maissa tai tietyillä alueilla. Saat lisätietoja Lexmark-edustajalta.

- 1 Valitse aloitusnäytössä **Korttikopiointi**.
- 2 Valitse pilvipalveluntarjoaja.
- 3 Valitse **Luo** tai .
- 4 Kirjoita yksilöivä profiilin nimi.
Huomautus: Suosittelemme profiilin suojaamista PIN-koodilla.
- 5 Valitse **OK** ja kirjoita muistiin valtuutuskoodisi.
Huomautus: Valtuutuskoodi on voimassa vain 24 tunnin ajan.
- 6 Avaa selain ja siirry osoitteeseen <https://lexmark.cloud-connect.co>.
- 7 Valitse **Seuraava** ja hyväksy Käyttöehdot.
- 8 Kirjoita valtuutuskoodisi ja valitse **Yhdistä**.
- 9 Kirjaudu sisään pilvipalveluntarjoajan tiliin.
- 10 Myönnä käyttöoikeudet.

Huomautus: Viimeistele valtuutus avaamalla profiili 72 tunnin kuluessa.

Kirjanmerkkien hallinta

Kirjanmerkkien luominen

Käytä kirjanmerkkejä tulostaessasi usein käytettyjä asiakirjoja, jotka on tallennettu palvelimiin tai verkkoon.

1 Avaa selain ja kirjoita tulostimen IP-osoite selaimen osoitekenttään.

Huomautuksia:

- Tulostimen IP-osoite näkyy sen tulostimen päänäytössä. IP-osoite on neljä pisteillä erotettua numerosarjaa, kuten 123.123.123.123.
- Jos käytät välityspalvelinta, poista se tilapäisesti käytöstä, jotta verkkosivu latautuu oikein.

2 Valitse **Kirjanmerkit** > **Lisää kirjanmerkki** ja kirjoita kirjanmerkin nimi.

3 Valitse osoiteyhteyksikäytännön tyyppi ja tee jokin seuraavista toiminnoista:

- HTTP ja HTTPS: kirjoita URL-osoite, jonka haluat lisätä kirjanmerkkeihin.
- HTTPS: varmista, että käytät isäntänimeä IP-osoitteen sijaan. Kirjoita esimerkiksi **omasivusto.com/malli.pdf** sen sijaan, että kirjoittaisit **123.123.123.123/malli.pdf**. Varmista, että isäntänimi vastaa myös palvelinsertifikaattia kutsumanimeä (CN). Lisätietoja kutsumanimen hakemisesta on selaimen ohjetiedoissa.
- FTP: kirjoita FTP-osoite. Esimerkki: **omapalvelin/omahakemisto**. Kirjoita FTP-portti. Komentojen lähetyksen oletusportti on portti 21.
- SMB: kirjoita verkkokansion osoite. Esimerkiksi **omapalvelin/omajako/omatiedosto.pdf**. Kirjoita verkon toimialueen nimi.
- Valitse tarvittaessa todennustyyppi FTP:lle ja SMB:lle.

Jos haluat rajoittaa kirjanmerkin käyttöä, lisää PIN-koodi.

Huomautus: Sovellus tukee seuraavia tiedostotyyppisiä: PDF, JPEG, TIFF ja HTML-pohjaisia verkkosivuja. Muita tiedostotyyppisiä, kuten DOCX ja XLXS, tuetaan joissain tulostinmalleissa.

4 Valitse **Tallenna**.

Kansioiden luominen

1 Avaa selain ja kirjoita tulostimen IP-osoite selaimen osoitekenttään.

Huomautuksia:

- Tulostimen IP-osoite näkyy sen tulostimen päänäytössä. IP-osoite on neljä pisteillä erotettua numerosarjaa, kuten 123.123.123.123.
- Jos käytät välityspalvelinta, poista se tilapäisesti käytöstä, jotta verkkosivu latautuu oikein.

2 Valitse **Kirjanmerkit** > **Lisää kansio** ja kirjoita kansion nimi.

Huomautus: Jos haluat rajoittaa kansion käyttöä, lisää PIN-koodi.

3 Valitse **Tallenna**.

Huomautus: Voit luoda kansioita tai kirjanmerkkejä kansion sisään. Ohjeita kirjanmerkin luomiseen on kohdassa ["Kirjanmerkkien luominen" sivulla 22](#).

Yhteystietojen hallinta

Yhteystietojen lisääminen

1 Avaa selain ja kirjoita tulostimen IP-osoite selaimen osoitekenttään.

Huomautuksia:

- Tulostimen IP-osoite näkyy sen tulostimen päänäytössä. IP-osoite on neljä pisteillä erotettua numerosarjaa, kuten 123.123.123.123.
- Jos käytät välityspalvelinta, poista se tilapäisesti käytöstä, jotta verkkosivu latautuu oikein.

2 Valitse **Osoitekirja**.

3 Lisää yhteystieto Yhteystiedot-osasta.

Huomautus: Voit määrittää yhteystiedon yhteen tai useampaan ryhmään.

4 Anna tarvittaessa sovelluksen käyttöoikeus määrittämällä kirjautumismenetelmä.

5 Ota muutokset käyttöön.

Ryhmien lisääminen

1 Avaa selain ja kirjoita tulostimen IP-osoite selaimen osoitekenttään.

Huomautuksia:

- Tulostimen IP-osoite näkyy sen tulostimen päänäytössä. IP-osoite on neljä pisteillä erotettua numerosarjaa, kuten 123.123.123.123.
- Jos käytät välityspalvelinta, poista se tilapäisesti käytöstä, jotta verkkosivu latautuu oikein.

2 Valitse **Osoitekirja**.

3 Lisää ryhmän nimi Yhteystietoryhmät-osasta.

Huomautus: Voit määrittää ryhmään yhden tai useamman yhteystiedon.

4 Ota muutokset käyttöön.

Yhteystietojen tai ryhmien muokkaaminen

1 Avaa selain ja kirjoita tulostimen IP-osoite selaimen osoitekenttään.

Huomautuksia:

- Tulostimen IP-osoite näkyy sen tulostimen päänäytössä. IP-osoite on neljä pisteillä erotettua numerosarjaa, kuten 123.123.123.123.
- Jos käytät välityspalvelinta, poista se tilapäisesti käytöstä, jotta verkkosivu latautuu oikein.

2 Valitse **Osoitekirja**.

3 Valitse jompikumpi seuraavista:

- Valitse Yhteystiedot-osasta yhteystiedon nimi ja muokkaa tietoja.
- Valitse Yhteystietoryhmät-osasta ryhmän nimi ja muokkaa tietoja.

4 Ota muutokset käyttöön.

Yhteystietojen tai ryhmien poistaminen

1 Avaa selain ja kirjoita tulostimen IP-osoite selaimen osoitekenttään.

Huomautuksia:

- Tulostimen IP-osoite näkyy sen tulostimen päänäytössä. IP-osoite on neljä pisteillä erotettua numerosarjaa, kuten 123.123.123.123.
- Jos käytät välityspalvelinta, poista se tilapäisesti käytöstä, jotta verkkosivu latautuu oikein.

2 Valitse **Osoitekirja**.

3 Valitse jompikumpi seuraavista:

- Valitse poistettava yhteystieto Yhteystiedot-osasta.
- Valitse poistettava ryhmä Yhteystietoryhmät-osasta.

Helppokäyttötoimintojen käyttöönottoaminen ja käyttäminen

Suurennustilan ottaminen käyttöön

- 1 Paina ohjauspaneelin **5**-näppäintä, kunnes kuulet ääniviestin.
- 2 Valitse **Suurennustila**.
- 3 Valitse **OK**.

Lisätietoja siirtymisestä suurennetussa näytössä on kohdassa ["Siirtyminen näytössä eleillä" sivulla 26](#).

Ääniohjauksen aktivoiminen

Ohjauspaneelissa

- 1 Paina **5**-näppäintä, kunnes kuulet ääniviestin.
- 2 Valitse **OK**.

Näppäimistöllä

- 1 Paina **5**-näppäintä, kunnes kuulet ääniviestin.
- 2 Siirrä kohdistin OK-painikkeeseen painamalla **sarkainta** ja paina sitten **Enter**-näppäintä.

Huomautuksia:

- Ääniohjauksen voi aktivoida myös liittämällä kuulokkeet kuulokeliitintään
- Säädä äänenvoimakkuutta ohjauspaneelin alalaidassa olevilla äänenvoimakkuuspainikkeilla.

Ääniohjauksen puhenopeuden säätäminen

- 1 Valitse aloitusnäytössä **Asetukset > Laite > Helppokäyttö > Puhenopeus**.
- 2 Valitse puhenopeus.

Luettujen salasanojen tai henkilökohtaisten PIN-koodien ottaminen käyttöön

- 1 Valitse aloitusnäytössä **Asetukset > Laite > Helppokäyttö > Lue salasanat/PIN-koodit**.
- 2 Ota asetus käyttöön.

Siirtyminen näytössä eleillä

Huomautuksia:

- Eleitä voi käyttää vain, kun ääniohjaus on käytössä.
- Ota käyttöön Suurennus, jotta voit käyttää lähennys-, loitonnus- ja panorointitoimintoja.
- Käytä fyysistä näppäimistöä merkkien kirjoittamiseen ja tiettyjen asetusten säätämiseen.

| Ele | Toiminto |
|-------------------------------------|---|
| Kaksoisnapautus | Kohteen valitseminen näytössä. |
| Kolmoisnapautus | Tekstin ja kuvien lähentäminen tai loitontaminen. |
| Pyyhkäisy oikealle tai alas | Siirtyminen seuraavaan kohteeseen näytössä. |
| Pyyhkäisy vasemmalle tai ylös | Siirtyminen edelliseen kohteeseen näytössä. |
| Panorointi | Zoomatun kuvan näytön ulkopuolella olevien osien käyttäminen. Huomautus: Tässä eleessä on vedettävä kahta sormeaa zoomatun kuvan yli. |
| Pyyhkäisy ylös ja sitten vasemmalle | Sovelluksen lopetus ja palaaminen aloitusnäyttöön. |
| Pyyhkäisy alas ja sitten vasemmalle | <ul style="list-style-type: none"> • Työn peruuttaminen • Palaaminen edelliseen asetukseen. • Sulje näyttö muuttamatta asetusta tai arvoa. |
| Pyyhkäisy ylös ja sitten alas | Äänikehotteen toistaminen. |

Näyttönäppäimistön käyttäminen

Suorita jokin seuraavista toiminnoista:

- Valitse merkki vetämällä sormella näppäimen päältä.
- Lisää merkki kenttään nostamalla sormi.
- Poista merkkejä **askelpalauttimella**.
- Jos haluat kuulla syöttökentän sisällön, paina **sarkainta** ja sitten **vaihto + sarkain** -näppäinyhdistelmää.

Paperin ja erikoismateriaalin lisääminen

Erikoismateriaalin koon ja lajin määrittäminen

Lokerot havaitsevat tavallisen paperin koon automaattisesti. Tee erikoismateriaaleille, kuten tarroille, korteille ja kirjekuorille, seuraavat toimet:

- 1 Siirry aloitusnäytöstä kohtaan

Asetukset > Paperi > Lokeromääritys > Paperikoko/-laji > valitse paperilähde

- 2 Määritä erikoismateriaalin koko ja laji.

Universal-paperiasetusten määrittäminen

- 1 Valitse aloitusnäytössä **Asetukset > Paperi > Materiaalimääritykset > Universal-asetukset.**

- 2 Määritä asetukset.

Lokeroiden täyttäminen

⚠ HUOMIO – KAATUMISVAARA: Voit vähentää laitteen epävakauden riskiä lisäämällä jokaisen lokeron erikseen. Pidä kaikki muut lokerot suljettuina, kunnes niitä tarvitaan.

- 1 Vedä lokero auki.

Huomautus: Älä irrota lokeroita tulostamisen aikana, jotta vältät paperitukokset.



- 2 Säädä ohjaimet lisättävän paperin koon mukaan.

Huomautus: Lokeron alaosan osoittimet helpottavat ohjainten asettamista.

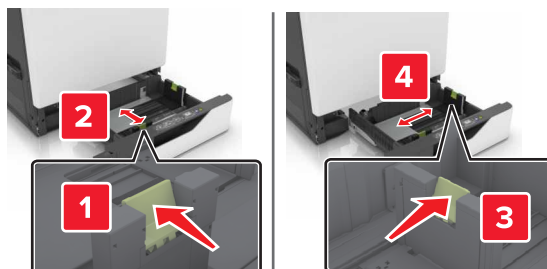

3 Taivuta ja ilmasta paperipino ja suorista sen reunat, ennen kuin lisäät sen tulostimeen.

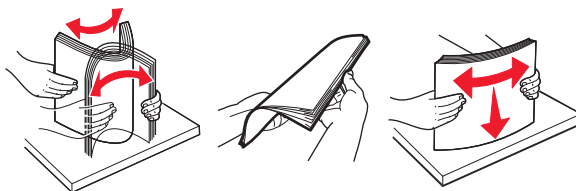

4 Lisää paperi tulostimeen tulostuspuoli ylöspäin.

Huomautus: Lisää kirjekuoria vain valinnaiseen kirjekuorilokeroon.

Varoitus – vauriot mahdollisia: Älä käytä valinnaisessa kirjekuorilokerossa kirjekuoria, joissa on postimerkkejä, kiinnikkeitä, ikkunoita, pinnoitettu sisus tai itseliimautuvia liimapintoja.

Huomautuksia:

- Lisää kirjelmakke tekstipuoli ylöspäin niin, että otsake on lokeron vasemmassa laidassa tulostettaessa yksipuolisesti.
- Lisää kirjelmakke tekstipuoli alaspäin niin, että otsake on lokeron oikeassa laidassa tulostettaessa kaksipuolisesti.
- Lisää kirjelmakke tekstipuoli ylöspäin niin, että otsake on lokeron oikeassa laidassa tulostettaessa yksipuolisia viimeisteltäviä töitä.
- Lisää kirjelmakke tekstipuoli alaspäin niin, että otsake on lokeron vasemmassa laidassa tulostettaessa yksipuolisia viimeisteltäviä töitä.
- Lisää rei'itetty paperi lokeroon reiät eteenpäin tai vasemmalle.
- Lisää kirjekuoret avautuva puoli alaspäin lokeron takareunaa vasten. Lisää eurooppalaiset kirjekuoret avautuva puoli alaspäin lokeron vasenta reunaa vasten.
- Älä liu'uta paperia lokeroon.
- Varmista, että pinon korkeus on paperin enimmäistäyttöosoittimen alapuolella. Ylitäyttö voi aiheuttaa tukoksia.

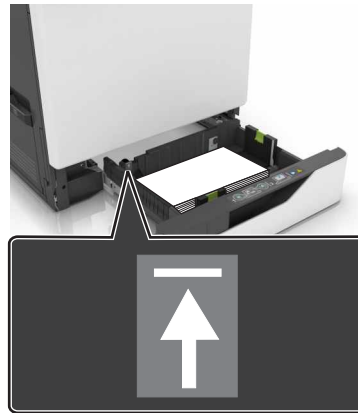

5 Aseta lokero tulostimeen.

Jos lisäät muuta kuin tavallista paperia, määritä Paperi-valikossa paperikoko ja -laji vastaamaan lokeroon lisättyä paperia.

Monisyöttölaitteen täyttö

1 Avaa monisyöttölaite.



2 Säädä ohjain lisättävän paperin koon mukaan.

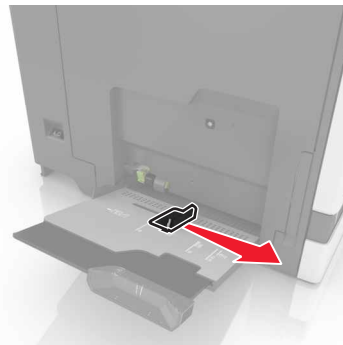

3 Taivuta ja ilmaa paperipino ja suorista sen reunat, ennen kuin lisäät sen tulostimeen.

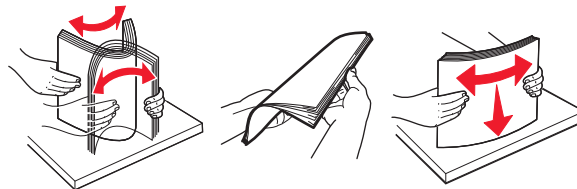

4 Lisää paperia.

- Lisää paperi, kartonki ja piirtoheitinkalvot tulostimeen tulostuspuoli alaspäin ja yläreuna edellä.



- Lisää kirjekuoret avautuva puoli ylöspäin paperinohjaimen vasenta reunaa vasten. Lisää eurooppalaiset kirjekuoret läppä ylöspäin ja edellä tulostimeen.

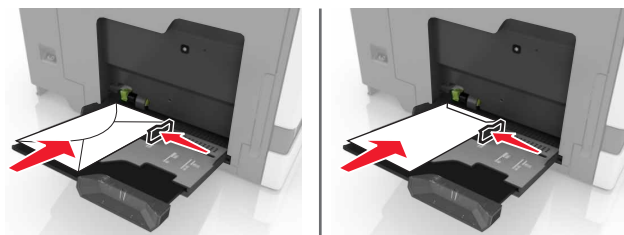

Varoitus – vauriot mahdollisia: Älä käytä kirjekuoria, joissa on postimerkkejä, kiinnikkeitä, ikkunoita, pinnoitettu sisus tai itseliimautuvia liimapintoja.

- 5 Valitse ohjauspaneelista paperilaji- ja paperikokoasetukset, jotka vastaavat lokeroon lisättyä paperia.

Lokeroiden yhdistäminen

- 1 Valitse aloitusnäytössä **Asetukset > Paperi > Lokeromääritys > Valitse paperilähde.**
- 2 Määritä yhdistettäville lokeroille sama paperikoko ja -lajiasetukset.
- 3 Valitse aloitusnäytössä **Asetukset > Laite > Huolto > Määritys-valikko > Lokeromääritys > Lokeroiden linkitys.**
- 4 Valitse **Automaattinen.**

Erota lokerot varmistamalla, ettei lokeroilla ole samoja paperikoko- tai -lajiasetuksia.

Varoitus – vauriot mahdollisia: Kiinnittimen lämpötila vaihtelee määritetyn paperilajin mukaan. Voit välttää tulostusongelmia varmistamalla, että tulostimen paperilajiasetus vastaa lokeroon lisättyä paperia.

Paperituki

Tuetut paperikoot

Tuetut syöttökoot

| Paperikoko | Mitat | 550 arkin lokero | 2200 arkin lokero | Kirjekuori lokero | Monisyöttö-aukko ¹ | Kaksipuolinen tulostaminen | ADF |
|-----------------------------------|--|------------------|-------------------|-------------------|-------------------------------|----------------------------|-----|
| 3 x 5 | 76,2 x 127 mm (3 x 5 tuumaa) | X | X | X | ✓ | X | X |
| 4 x 6 | 101,6 x 152,4 mm (4 x 6 tuumaa) | X | X | X | ✓ | X | X |
| A4 | 210 x 297 mm (8,3 x 11,7 in.) | ✓ | ✓ | X | ✓ | ✓ | ✓ |
| A5-vaakasuunta | 210 x 148 mm (8,3 x 5,8 tuumaa) | ✓ | ✓ | X | ✓ | ✓ | X |
| A5-pystysuunta² | 148 x 210 mm (5,8 x 8,3 tuumaa) | ✓ | X | X | ✓ | ✓ | ✓ |
| A6 | 105 x 148 mm (4,1 x 5,8 tuumaa) | X | X | X | ✓ | ✓ | ✓ |
| Pitkä lomake | Enimmäisleveys: 215,9 mm (8,5 tuumaa) Enimmäispituus: 1320,8 mm (52 tuumaa) | X | X | X | ✓ | X | X |
| Executive | 184,2 x 266,7 mm (7,3 x 10,5 tuumaa) | ✓ | X | X | ✓ | ✓ | ✓ |
| Folio | 215,9 x 330,2 mm (8,5 x 13 tuumaa) | ✓ | ✓ | X | ✓ | ✓ | ✓ |
| JIS B5 | 182 x 257 mm (7,2 x 10,1 tuumaa) | ✓ | X | X | ✓ | ✓ | ✓ |
| Legal | 215,9 x 355,6 mm (8,5 x 14 tuumaa) | ✓ | ✓ | X | ✓ | ✓ | ✓ |
| Letter | 215,9 x 279,4 mm (8,5 x 11 tuumaa) | ✓ | ✓ | X | ✓ | ✓ | ✓ |
| Oficio | 216 x 340 mm (8,5 x 13,4 tuumaa) | ✓ | ✓ | X | ✓ | ✓ | ✓ |
| Statement | 139,7 x 215,9 mm (5,5 x 8,5 tuumaa) | ✓ | X | X | ✓ | ✓ | ✓ |

¹ Tämä paperilähde ei tue automaattista koon tunnistustoimintoa.

² Pystysuuntainen A5 käsitellään Universalina 550 arkin vakio- ja valinnaisessa lokerossa.

| Paperikoko | Mitat | 550 arkin lokero | 2200 arkin lokero | Kirjekuori lokero | Monisyöttö-aukko ¹ | Kaksipuolinen tulostaminen | ADF |
|--------------------------|---|------------------|-------------------|-------------------|-------------------------------|----------------------------|-----|
| Universal | 139,7 x 148 mm – 215,9 x 355,6 mm (5,5 x 5,8 tuumaa – 8,5 x 14 tuumaa) | X | X | X | ✓ | X | X |
| Universal | 76,2 x 127 mm – 229 x 359,9 mm (3 x 5 tuumaa – 9 x 14,2 tuumaa) | ✓ | X | X | ✓ | ✓ | X |
| Universal | 98,4 x 162 mm – 176 x 250 mm (3,9 x 6,4 tuumaa – 6,9 x 9,8 tuumaa) | X | X | ✓ | X | X | X |
| Universal | 210 x 215,9 mm – 210 x 1321 mm (8,27 x 8,5 tuumaa – 8,27 x 52 tuumaa) | X | X | X | ✓ | X | X |
| 7 3/4 -kirjekuori | 98 x 190,5 mm (3,9 x 7,5 tuumaa) | X | X | ✓ | ✓ | X | X |
| 9-kirjekuori | 98,4 x 225,4 mm (3,86 x 8,9 tuumaa) | X | X | ✓ | ✓ | X | X |
| 10-kirjekuori | 104,8 x 241,3 mm (4,1 x 9,5 tuumaa) | X | X | ✓ | ✓ | X | X |
| B5-kirjekuori | 176 x 250 mm (6,9 x 9,8 tuumaa) | X | X | ✓ | ✓ | X | X |
| C4-kirjekuori | 229 x 324 mm (9 x 13 tuumaa) | X | X | X | ✓ | X | X |
| C5-kirjekuori | 162 x 229 mm (6,4 x 9 tuumaa) | X | X | ✓ | ✓ | X | X |
| DL-kirjekuori | 110 x 220 mm (4,3 x 8,7 tuumaa) | X | X | ✓ | ✓ | X | X |
| Muu kirjekuori | 98,4 x 162 mm – 229 x 359,9 mm (3,9 x 6,4 tuumaa – 9 x 14,2 tuumaa) | X | X | X | ✓ | X | X |

¹ Tämä paperilähde ei tue automaattista koon tunnistustoimintoa.

² Pystysuuntainen A5 käsitellään Universalina 550 arkin vakio- ja valinnaisessa lokerossa.

Tuetut tulostuskoot

| Paperikoko | Mitat | Vakio alusta | Nidonnan viimeistelijä | | Monipisteisen nidonnan tai rei'ityksen viimeistelijä | | | |
|-------------------------|---|--------------|------------------------|---------|--|---------|----------------|-------------------------|
| | | | Porrastus | Nidonta | Porrastus | Nidonta | Reikä rei'itys | 2 alustaa postilaatikko |
| 3 x 5 | 76,2 x 127 mm (3 x 5 tuumaa) | ✓ | X | X | ✓ | X | X | ✓ |
| 4 x 6 | 101,6 x 152,4 mm (4 x 6 tuumaa) | ✓ | X | X | ✓ | X | X | ✓ |
| A4 | 210 x 297 mm (8,3 x 11,7 in.) | ✓ | ✓ | ✓ | ✓ | ✓ | ✓ | ✓ |
| A5-vaaka-suunta | 210 x 148 mm (8,3 x 5,8 tuumaa) | ✓ | ✓ | X | ✓ | ✓ | X | ✓ |
| A5-pysty-suunta* | 148 x 210 mm (5,8 x 8,3 tuumaa) | ✓ | X | X | ✓ | X | ✓ | ✓ |
| A6 | 105 x 148 mm (4,1 x 5,8 tuumaa) | ✓ | X | X | ✓ | X | X | X |
| Executive | 184,2 x 266,7 mm (7,3 x 10,5 tuumaa) | ✓ | ✓ | X | ✓ | ✓ | ✓ | ✓ |
| Folio | 215,9 x 330,2 mm (8,5 x 13 tuumaa) | ✓ | ✓ | ✓ | ✓ | ✓ | ✓ | ✓ |
| JIS B5 | 182 x 257 mm (7,2 x 10,1 tuumaa) | ✓ | ✓ | X | ✓ | ✓ | ✓ | ✓ |
| Legal | 215,9 x 355,6 mm (8,5 x 14 tuumaa) | ✓ | ✓ | ✓ | ✓ | ✓ | X | ✓ |
| Letter | 215,9 x 279,4 mm (8,5 x 11 tuumaa) | ✓ | ✓ | ✓ | ✓ | ✓ | ✓ | ✓ |
| Oficio | 216 x 340 mm (8,5 x 13,4 tuumaa) | ✓ | ✓ | ✓ | ✓ | ✓ | ✓ | ✓ |
| Statement | 139,7 x 215,9 mm (5,5 x 8,5 tuumaa) | ✓ | X | X | ✓ | X | ✓ | ✓ |
| Universal | 139,7 x 148 mm – 215,9 x 359,9 mm (5,5 x 5,8 tuumaa – 8,5 x 14,2 tuumaa) | ✓ | X | X | ✓ | X | X | X |
| Universal | 76,2 x 127 mm – 229 x 359,9 mm (3 x 5 tuumaa – 9 x 14,2 tuumaa) | ✓ | X | ✓ | ✓ | X | X | X |

* Pystysuuntainen A5 käsitellään Universalina 550 arkin vakio- ja valinnaisessa lokerossa.

| Paperikoko | Mitat | Vakio alusta | Nidonnan viimeistelijä | | Monipisteisen nidonnan tai rei'ityksen viimeistelijä | | | |
|--------------------------|--|--------------|------------------------|---------|--|---------|----------------|--------------------------|
| | | | Porrastus | Nidonta | Porrastus | Nidonta | Reikä rei'itys | 2 alustaa postilaittikko |
| Universal | 98,4 x 162 mm – 176 x 250 mm (3,9 x 6,4 tuumaa – 6,9 x 9,8 tuumaa) | ✓ | X | X | X | X | X | X |
| Universal | 210 x 215,9 mm – 210 x 1321 mm (8,27 x 8,5 tuumaa – 8,27 x 52 tuumaa) | ✓ | X | X | X | X | X | X |
| 7 3/4 -kirjekuori | 98 x 190,5 mm (3,9 x 7,5 tuumaa) | ✓ | X | X | X | X | X | X |
| 9-kirjekuori | 98,4 x 225,4 mm (3,86 x 8,9 tuumaa) | ✓ | X | X | X | X | X | X |
| 10-kirjekuori | 104,8 x 241,3 mm (4,1 x 9,5 tuumaa) | ✓ | X | X | X | X | X | X |
| B5-kirjekuori | 176 x 250 mm (6,9 x 9,8 tuumaa) | ✓ | X | X | X | X | X | X |
| C4-kirjekuori | 229 x 324 mm (9 x 13 tuumaa) | ✓ | X | X | X | X | X | X |
| C5-kirjekuori | 162 x 229 mm (6,4 x 9 tuumaa) | ✓ | X | X | X | X | X | X |
| DL-kirjekuori | 110 x 220 mm (4,3 x 8,7 tuumaa) | ✓ | X | X | X | X | X | X |
| Muu kirjekuori | 98,4 x 162 mm – 229 x 359,9 mm (3,9 x 6,4 tuumaa – 9 x 14,2 tuumaa) | ✓ | X | X | X | X | X | X |

* Pystysuuntainen A5 käsitellään Universalina 550 arkin vakio- ja valinnaisessa lokerossa.

Tuetut paperilajit

Tuetut syöttötyypit

Huomautus: Tarrat, kirjekuoret ja kartonki tulostuvat aina hitaammalla nopeudella.

| Paperilaji | 550 arkin lokero | 2200 arkkiä lokero | Kirjekuori lokero | Monisyöttö-syöttölaite | Kaksipuolinen tulostaminen | ADF |
|-----------------------|------------------|--------------------|-------------------|------------------------|----------------------------|-----|
| Tavallinen paperi | ✓ | ✓ | X | ✓ | ✓ | ✓ |
| Kartonki ² | ✓ ¹ | X | X | ✓ ¹ | ✓ | X |
| Uusiopaperi | ✓ | ✓ | X | ✓ | ✓ | ✓ |
| Kiiltävä | ✓ | ✓ | X | ✓ | ✓ | X |
| Painava kiiltävä | ✓ | ✓ | X | ✓ | ✓ | X |
| Tarra-arkit | ✓ | X | X | ✓ | X | X |
| Vinyylitarrat | ✓ | X | X | ✓ | X | X |
| Kovapaperi | ✓ | ✓ | X | ✓ | ✓ | ✓ |
| Kirjekuori | X | X | ✓ | ✓ | X | X |
| Painava kirjekuori | X | X | ✓ | ✓ | X | X |
| Piirtoheitinkalvo | X | X | X | ✓ | X | X |
| Kirjepaperi | ✓ | ✓ | X | ✓ | ✓ | ✓ |
| Esipainettu | ✓ | ✓ | X | ✓ | ✓ | ✓ |
| Värillinen paperi | ✓ | ✓ | X | ✓ | ✓ | ✓ |
| Kevyt paperi | ✓ | ✓ | X | ✓ | ✓ | ✓ |
| Painava paperi | ✓ | ✓ | X | ✓ | ✓ | ✓ |
| Karkea puuvilla | ✓ | ✓ | X | ✓ | ✓ | ✓ |

¹ Tukee enintään 176 g/m²:n kartonkipainoa.

² Kartonki, joka painaa yli 176 g/m², on tuettu vain yksipuolisessa tulostuksessa 550 arkin vakiolokeron kanssa.

Tuetut tulostustyytit

| Paperilaji | Nidonnaan viimeistelijä | | | Monipisteisen nidonnaan tai rei'ityksen viimeistelijä | | |
|-------------------|-------------------------|-----------|---------|---|-------------------------|---------------------|
| | Ei-viimeistelevä | Porrastus | Nidonta | Vakioalusta (Normaali ja offset-pinoaminen) | 2 alustaa postilaatikko | Nidonta ja rei'itys |
| Tavallinen paperi | ✓ | ✓ | ✓ | ✓ | ✓ | ✓ |
| Korttipohja | ✓ | ✓ | X | ✓ | X | X |
| Piirtoheitinkalvo | ✓ | X | X | ✓ | X | X |
| Uusiopaperi | ✓ | ✓ | ✓ | ✓ | ✓ | ✓ |
| Kiiltävä | ✓ | ✓ | X | ✓ | ✓ | X |

| Paperilaji | Nidonnan viimeistelijä | | | Monipisteisen nidonnan tai rei'ityksen viimeistelijä | | |
|--------------------|------------------------|-----------|---------|--|----------------------------|---------------------------|
| | Ei-viimeistelevä | Porrastus | Nidonta | Vakioalusta (Normaali ja offset-pinoaminen) | 2 alustaa postilaatikko | Nidonta ja rei'itys |
| Painava kiiltävä | ✓ | ✓ | X | ✓ | ✓ | X |
| Tarra-arkit | ✓ | X | X | ✓ | X | X |
| Vinyylitarrat | ✓ | X | X | ✓ | X | X |
| Kovapaperi | ✓ | ✓ | ✓ | ✓ | ✓ | ✓ |
| Kirjekuori | ✓ | ✓ | X | ✓ | X | X |
| Painava kirjekuori | ✓ | ✓ | X | ✓ | X | X |
| Kirjepaperi | ✓ | ✓ | ✓ | ✓ | ✓ | ✓ |
| Esipainettu | ✓ | ✓ | ✓ | ✓ | ✓ | ✓ |
| Värillinen paperi | ✓ | ✓ | ✓ | ✓ | ✓ | ✓ |
| Kevyt paperi | ✓ | ✓ | ✓ | ✓ | ✓ | ✓ |
| Painava paperi | ✓ | ✓ | ✓ | ✓ | ✓ | ✓ |
| Karkea puuvilla | ✓ | ✓ | ✓ | ✓ | ✓ | ✓ |

Tuetut paperien painot

| Paperilaji | 550 arkin vakiolokero | 2200 arkin lokero | Kirjekuorilokero | Monikäyttösyöttöaukko |
|----------------------------------|---|-------------------------|--|--|
| Tavallinen paperi ^{1,2} | 60–176 g/m ² (16–47 paunaa) ³ | 60–120 g/m ² | - | 60-176 g/m ² (16-47 paunaa) |
| Jatkolomake | - | - | - | 90-105 g/m ² (24-28 paunaa) |
| Kiiltävä | 88-176 g/m ² (60-120 paunaa) | - | - | 88-176 g/m ² (60-120 paunaa) |
| Kartonki | 88-300 g/m ² (60-192 paunaa) | - | - | 163-176 g/m ² (90-120 paunaa) |
| Tarra-arkit | 88-300 g/m ² (60-192 paunaa) | - | - | 199-220 g/m ² (53-59 paunaa) |
| Kirjekuoret | - | - | 60–105 g/m ² (16–28 paunaa) ^{4, 5} | 60-105 g/m ² (16-28 paunaa) |

¹ Kaksipuolisessa tulostuksessa tuetaan lyhytsyistä paperia, joka painaa vähintään 90 g/m² (24 paunaa).

² Kaksipuolisessa tulostuksessa tuetaan uusiopaperia, joka painaa 75–120 g/m² (20–32 paunaa).

³ Paperin painoa tuetaan myös kaksipuolisessa tulostuksessa.

⁴ 100-prosenttisen puuvillapaperin paino voi olla enintään 24 lb (90 g/m²).

⁵ 28 paunan (105 g/m²) kirjekuorissa saa olla enintään 25 % puuvillaa.

Kelpaamaton paperi

Seuraavanlaisia papereita ei suositella käytettäväksi tulostimessa:

- Kemiallisesti käsitellyt paperit, joilla voi tehdä kopioita ilman hiilipaperia. Niitä kutsutaan myös itsejäljentäviksi papereiksi, itsejäljentäviksi kopiopapereiksi (CCP) tai ilman hiiltä kopioiviksi (NCR) papereiksi.
- esipainetut paperit, joiden valmistuksessa on käytetty kemikaaleja, jotka voivat vahingoittaa tulostinta
- esipainetut paperit, joihin voi vaikuttaa tulostimen kiinnitysyksikön lämpötila
- esipainetut paperit, jotka edellyttävät kohdistustarkkuutta (tarkkaa tulostuskohtaa sivulla), joka on yli $\pm 2,3$ mm, kuten OCR-lomakkeet
Joissakin tapauksissa kohdistusta voi säätää sovelluksessa, jolloin näiden lomakkeiden tulostus onnistuu.
- pinnoitetut paperit, synteettiset paperit, lämpöpaperit
- karkeareunaiset tai käpristyneet paperit tai paperit, joiden pinta on karkea tai paljon kuvioitu
- Paperit, jotka eivät ole EN12281:2002-standardin (Eurooppa) mukaisia
- paperi, jonka paino on alle 60g/m^2
- moniosaisia lomakkeita tai asiakirjoja.

Uusiopaperin käyttäminen

Lexmark pyrkii vähentämään paperin ympäristövaikutuksia tarjoamalla asiakkaille valinnanvaraa tulostuksen suhteen. Yksi tapa saavuttaa tämä on testata tuotteita sen varmistamiseksi, että kierrätettyä paperia voidaan käyttää – erityisesti papereita, jotka on valmistettu 30 %, 50 % ja 100 % kierrätysjätteisestä. Odotamme, että kierrätyspaperit toimivat yhtä hyvin kuin neitseelliset paperit tulostimissamme. Vaikka toimistolaitteiden paperikäytölle ei ole olemassa virallista standardia, Lexmark käyttää eurooppalaista standardia EN 12281 ominaisuuksien vähimmäisstandardina. Testauksen laajuuden varmistamiseksi testipaperi sisältää 100 % kierrätyspaperia Pohjois-Amerikasta, Euroopasta ja Aasiasta, ja testit suoritetaan 8–80 % suhteellisessa kosteudessa. Testaus sisältää kaksipuolisen tulostuksen. Toimistopaperia, joka sisältää uusiutuvaa, kierrätettyä tai klooritonta materiaalia, voidaan käyttää.

Tulostaminen

 **HUOMIO – VARO SORMIASI:** Vältä sormiin kohdistuva puristusvaara noudattamalla erityistä varovaisuutta tällä tarralla merkityillä alueilla. Sormiin voi kohdistua vaara liikkuvien osien, esimerkiksi rattaiden, luukkujen, lokeroiden ja kansien, lähellä.

Tulostaminen tietokoneella

Huomautus: Jos käytät tarroja, kortteja tai kirjekuoria, määritä paperikoko ja -laji tulostimessa ennen asiakirjan tulostamista.

- 1 Avaa tulostusvalintaikkuna siinä asiakirjassa, jonka yrität tulostaa.
- 2 Säädä asetuksia tarvittaessa.
- 3 Tulosta asiakirja.

Lomakkeiden tulostaminen

- 1 Siirry aloitusnäytöstä kohtaan
Lomakkeet ja suosikit > valitse lomake > **Tulostus**
- 2 Määritä tulostusasetukset tarvittaessa.
- 3 Lähetä tulostustyö.

Tulostaminen mobiililaitteesta

Tulostaminen mobiililaitteesta Lexmark Mobile Printin avulla

Tulostaminen mobiililaitteesta Lexmark Mobile Printin avulla

Lexmark™ Mobile Printin avulla voit lähettää asiakirjoja ja kuvia suoraan tuettuun Lexmark-tulostimeen.

- 1 Avaa asiakirja ja lähetä se tai jaa se Lexmark Mobile Printissä.
Huomautus: Jotkut kolmansien osapuolten sovellukset eivät välttämättä tue lähettämisen tai jakamisominaisuutta. Lisätietoja on sovelluksen mukana toimitetuissa käyttöohjeissa.
- 2 Valitse tulostin.
- 3 Tulosta asiakirja.

Tulostaminen mobiililaitteesta Google Cloud Printin avulla

Google Cloud Print™ on tulostuspalvelu, jonka avulla voit tulostaa mihin tahansa Google Cloud Print -yhteensopivaan tulostimeen.

Tarkista seuraavat asiat ennen aloittamista:

- Tulostin on rekisteröity Google Cloud Print -palvelimelle.
- Cloud Print -laajennus on ladattu Google Play™ -kaupasta ja otettu käyttöön mobiililaitteessa.

1 Avaa asiakirja Android™-mobiililaitteessa tai valitse asiakirja tiedostonhallinnassa.

2 Valitse  > **Tulosta**.

3 Valitse tulostin ja napauta -kuvaketta.

Tulostaminen mobiililaitteesta Mopria-tulostuspalvelun avulla

Mopria® -tulostuspalvelu on mobiilitulostusratkaisu mobiililaitteisiin, joissa on Android-versio 5.0 tai uudempi. Sen avulla voit tulostaa suoraan mihin tahansa Mopria-yhteensopivaan tulostimeen.

Huomautus: Lataa Mopria-tulostuspalvelu-sovellus Google Play Kaupasta ja ota se käyttöön mobiililaitteessa.

1 Avaa yhteensopiva sovellus Android-mobiililaitteessa tai valitse asiakirja tiedostonhallinnassa.

2 Valitse  > **Tulosta**.

3 Valitse tulostin ja määritä asetukset tarpeen mukaan.

4 Valitse .

Tulostaminen mobiililaitteesta AirPrintin avulla

AirPrint on mobiilitulostusratkaisu, jonka avulla voit tulostaa Apple-laitteista AirPrint-sertifioituun tulostimeen.

Huomautuksia:

- Varmista, että Apple-laite ja tulostin on yhdistetty samaan verkkoon. Jos verkossa on useita langattomia keskittimiä, varmista, että molemmat laitteet on yhdistetty samaan aliverkkoon.
- Tätä sovellusta tukevat vain jotkin Apple-laitteet.

1 Valitse asiakirja tiedostonhallinnassa tai avaa yhteensopiva sovellus mobiililaitteessa.

2 Valitse  > **Tulosta**.



3 Valitse tulostin ja määritä asetukset tarpeen mukaan.

4 Tulosta asiakirja.

Tulostaminen mobiililaitteesta Wi-Fi Direct® -toiminnon avulla

Wi-Fi Direct® on tulostuspalvelu, jonka avulla voit tulostaa mihin tahansa Wi-Fi Direct -toimintoa tukevaan tulostimeen.

Huomautus: Varmista, että mobiililaitte on yhdistetty tulostimen langattomaan verkkoon Lisätietoja on kohdassa "[Mobiililaitteen liittäminen tulostimeen](#)" sivulla 153.

- 1 Avaa yhteensopiva sovellus mobiililaitteessa tai valitse asiakirja tiedostonhallinnassa.
- 2 Toimi mobiililaitteen mallin mukaan seuraavasti:
 - Valitse  > **Tulosta**.
 - Valitse  > **Tulosta**.
 - Valitse  > **Tulosta**.
- 3 Valitse tulostin ja määritä asetukset tarpeen mukaan.
- 4 Tulosta asiakirja.

Tulostaminen flash-asemasta

- 1 Aseta flash-asema tulostimeen.

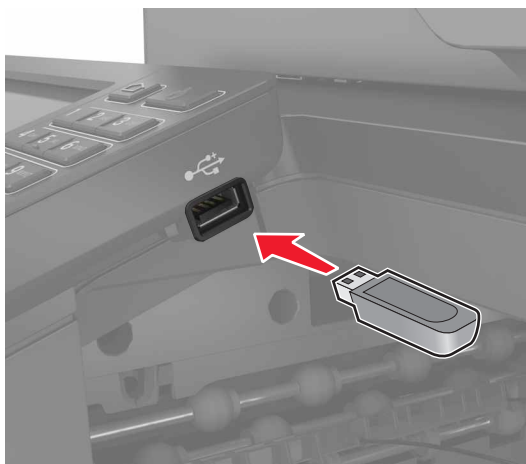

Huomautuksia:

- Jos flash-asemaa liitettäessä avautuu virheilmoitus, tulostin ohittaa flash-aseman.
 - Jos asetat Flash-aseman paikalleen, kun tulostin käsittelee muita tulostustöitä, näyttöön tulee ilmoitus **Varattu**.
- 2 Kosketa tulostettavaa asiakirjaa näytössä.
Määritä muut tulostusasetukset tarvittaessa.
 - 3 Lähetä tulostustyö.
Jos haluat tulostaa toisen asiakirjan, valitse **USB-asema**.

Varoitus – vauriot mahdollisia: Vältä tietojen menetys tai toimintahäiriö olemalla koskettamatta flash-aseman tai tulostimen kuvassa näkyviä kohtia, kun tulostin tulostaa tai lukee muistilaitteesta tai kirjoittaa siihen.



Tuetut flash-asetat ja tiedostotyypit

Flash-asetat

- Lexar JumpDrive S70 (16 Gt ja 32 Gt)
- SanDisk Cruzer (16 Gt ja 32 Gt)
- PNY Attache (16 Gt ja 32 Gt)

Huomautuksia:

- Tulostin tukee Full-Speed-standardin mukaisia nopeita USB-flash-asetamia.
- USB-flash-asetmien on tuettava FAT (File Allocation Tables) -järjestelmää.

Tiedostotyyppi

Asiakirjat

- PDF (versio 1.7 tai vanhempi)
- HTML
- XPS
- Microsoft-tiedostomuodot (.doc, .docx, .xls, .xlsx, .ppt, .pptx)

Kuvat

- .dcx
- .gif
- .JPEG tai .jpg
- .bmp
- .pcx

- .TIFF tai .tif
- .png

Luottamuksellisten töiden määrittäminen

1 Siirry ohjauspaneelissa kohtaan

Asetukset > Suojaus > Luottamukselliset tulostusasetukset.

2 Määritä asetukset.

| Asetus | Toiminto |
|---|---|
| Virheellinen maks. PIN | Määritä, miten monta kertaa väärä PIN voidaan antaa. Huomautus: Kun rajoitus on saavutettu, kyseisen käyttäjätunnuksen tulostustyöt poistetaan. |
| Luottamuksellisen työn vanheneminen | Määritä luottamuksellisten tulostustöiden vanhenemisaika. Huomautus: Luottamukselliset pidossa olevat työt tallennetaan tulostimeen siihen asti, kunnes ne vapautetaan tai poistetaan manuaalisesti. |
| Toistotöiden vanheneminen | Määritä toistotulostustöiden vanhenemisaika. Huomautus: Pidossa olevat toistotyöt tallennetaan tulostimen muistiin toista tulostusta varten. |
| Tarkistustöiden vanheneminen | Määritä aika, jonka aikana tulostin tulostaa kopion ennen jäljellä olevien kopioiden tulostamista. Huomautus: Tarkistustyössä tulostetaan yksi kopio, jolla tarkistetaan, että se on halutunlainen ennen muiden kopioiden tulostamista. |
| Varattujen töiden vanheneminen | Määritä, kuinka kauan tulostin säilyttää tulostustöitä. Huomautus: Pidossa olevat varatut työt poistetaan automaattisesti tulostamisen jälkeen. |
| Edellytä kaikkien töiden pitoon asettamista | Määritä tulostin asettamaan kaikki tulostustyöt pitoon. |
| Säilytä kahdentuneet asiakirjat | Määritä tulostin tulostamaan kaikki asiakirjat, joilla on sama nimi. |

Luottamuksellisten ja muiden pidossa olevien töiden tulostaminen

Windows-käyttäjät:

- 1 Kun asiakirja on auki, valitse **Tiedosto > Tulosta**.
- 2 Valitse **Ominaisuudet, Määrietykset, Asetukset** tai **Asennus**.
- 3 Valitse **Tulostus ja pito**.
- 4 Valitse **Tulosta ja siirrä pitoon** ja liitä siihen käyttäjänimi.
- 5 Valitse tulostustyön tyyppi (luottamuksellinen, varaa, toista tai tarkista).
Jos tulostustyö on luottamuksellinen, anna nelinumeroinen PIN-koodi.

6 Valitse **OK** tai **Tulosta**.

7 Vapauta tulostustyö tulostimen aloitusnäytöltä käsin.

- Siirry luottamuksellisissa tulostustöissä kohtaan **Pidossa olevat työt** > valitse käyttäjänimesi > **Luottamuksellinen** > anna PIN-koodi > valitse tulostustyö > määritä asetukset > **Tulosta**
- Siirry muissa tulostustöissä kohtaan **Pidossa olevat työt** > valitse käyttäjänimesi > valitse tulostustyö > määritä asetukset > **Tulosta**.

Macintosh-käyttäjät:

1 Kun asiakirja on avattu, valitse **Arkisto** > **Tulosta**.

Tarvittaessa näet lisäasetukset osoittamalla avauskolmiota.

2 Valitse Kopiot ja sivut -valikosta **Työn reititys**.

3 Valitse tulostustyön tyyppi (luottamuksellinen, varaa, toista tai tarkista).

Jos tulostustyö on luottamuksellinen, määritä käyttäjänimi ja nelinumeroinen PIN-koodi.

4 Valitse **OK** tai **Tulosta**.

5 Vapauta tulostustyö tulostimen aloitusnäytöltä käsin.

- Siirry luottamuksellisissa tulostustöissä kohtaan **Pidossa olevat työt** > valitse käyttäjänimesi > **Luottamuksellinen** > anna PIN-koodi > valitse tulostustyö > määritä asetukset > **Tulosta**
- Siirry muissa tulostustöissä kohtaan **Pidossa olevat työt** > valitse käyttäjänimesi > valitse tulostustyö > määritä asetukset > **Tulosta**.

Tulostaminen Cloud Connector -profiilista

Huomautus: Tämä sovellus on saatavana vain tietyissä maissa tai tietyillä alueilla. Saat lisätietoja Lexmark-edustajalta.

1 Valitse aloitusnäytössä **Korttikopiointi**.

2 Valitse pilvipalveluntarjoaja ja profiili.

Huomautus: Lisätietoja Cloud Connector -profiilin luomisesta on kohdassa "[Cloud Connector -profiilin luominen](#)" sivulla 21.

3 Valitse **Tulosta** ja valitse tiedosto.

Muuta tarvittaessa asetuksia.

Huomautus: Valitse tuettu tiedosto.

4 Tulosta asiakirja.

Fonttimalliluettelon tulostaminen

1 Valitse aloitusnäytössä **Asetukset** > **Raportit** > **Tulostus** > **Tulosta fontit**.

2 Valitse **PCL-fontit** tai **PS-fontit**.

Hakemistoluettelon tulostaminen

Valitse aloitusnäytössä **Asetukset > Raportit > Tulostus > Tulosta hakemisto**.

Tulostustyön peruuttaminen

tulostimen ohjauspaneelista

1 Valitse aloitusnäytössä **Työjono**.

Huomautus: Voit avata tämän asetuksen myös koskettamalla aloitusnäytön yläosaa.

2 Valitse peruutettava työ.

tietokoneesta

1 Toimi käyttöjärjestelmän mukaan jollakin seuraavista tavoista:

- Avaa Tulostimet-kansio ja valitse tulostin.
- Siirry Omena-avalikon Järjestelmäasetuksista tulostimeesi.

2 Valitse peruutettava työ.

Kopioiminen

Automaattisen asiakirjansyöttölaitteen ja skannaustason käyttäminen

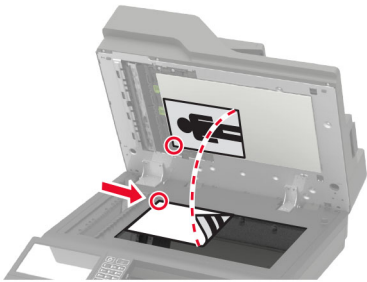
| Automaattinen asiakirjansyöttölaite | Skannaustaso |
|--|--|
|  <ul style="list-style-type: none"> • Käytä asiakirjansyöttö laitetta monisivuisten asiakirjojen kopioimiseen. • Aseta alkuperäinen asiakirja kuvapuoli ylöspäin. Jos käsittelet monisivuisia asiakirjoja, kohdistu etureuna ennen lisäämistä. • Säädä asiakirjansyöttölaitteen ohjaimet lisättävän paperin leveyden mukaan. |  <ul style="list-style-type: none"> • Aseta yksisivuiset asiakirjat, kirjojen sivut, pienet esineet (kuten postikortit ja valokuvat), piirtoheittin-kalvot, valokuvapaperi tai ohuet materiaalit (kuten lehti-leikkeet) skannaustasolle. • Aseta asiakirja kuvapuoli alaspäin nuolella merkittyyn kulmaan. |

Kopioiminen

- 1 Aseta alkuperäinen asiakirja automaattisen asiakirjansyöttölaitteen lokeroon tai skannaustasolle.

Huomautus: Vältä kuvan leikkautuminen varmistamalla, että alkuperäinen asiakirja ja kopiopaperi ovat saman kokoisia.

- 2 Kosketa aloitusnäytön **Kopio**-painiketta ja määritä sitten kopioiden määrä.
Määritä tarvittaessa kopiointiasetukset.
- 3 Kopioi asiakirja.

Huomautus: Voit kopioida nopeasti painamalla ohjauspaneelin -painiketta.

Valokuvien kopioiminen

- 1 Aseta valokuva skannaustasolle.
- 2 Valitse aloitusnäytössä **Kopio** > **Sisältö** > **Sisältötyyppi** > **Valokuva**.
- 3 Valitse **Sisätlähde** ja alkuperäiseen valokuvaan parhaiten sopiva asetus.
- 4 Kopioi valokuva.

Kopioiminen kirjelomakkeelle

- 1 Aseta alkuperäinen asiakirja automaattisen asiakirjansyöttölaitteen lokeroon tai skannaustasolle.
- 2 Valitse aloitusnäytössä **Kopio > Kopioi kohteesta** > valitse alkuperäisen asiakirjan koko.
- 3 Valitse **Kopioi kohteeseen** ja valitse sitten paperilähde, jossa kirjelomake on.
Jos olet lisännyt kirjelomakkeen monikäyttösyöttöaukkoon, siirry kohtaan
Kopioi kohteeseen > Monikäyttösyöttöaukko > valitse paperikoko > **Kirjelomake**
- 4 Kopioi asiakirja.

Paperin molemmille puolille kopioiminen

- 1 Aseta alkuperäinen asiakirja automaattisen asiakirjansyöttölaitteen lokeroon tai skannaustasolle.
- 2 Valitse aloitusnäytössä **Kopio > Paperin asetukset**.
- 3 Säädä asetuksia.
- 4 Kopioi asiakirja.

Kopioiden pienentäminen tai suurentaminen

- 1 Aseta alkuperäinen asiakirja automaattisen asiakirjansyöttölaitteen lokeroon tai skannaustasolle.
- 2 Siirry aloitusnäytöstä kohtaan
Kopioi > Sovita > määritä sovitusasetuksen arvo
Huomautus: Alkuperäisen asiakirjan tai tulosteen koon muuttaminen sovitusasetuksen määrittämisen jälkeen palauttaa sovitusasetuksen arvoksi Automaattinen.
- 3 Kopioi asiakirja.

Kopioiden lajittelu

- 1 Aseta alkuperäinen asiakirja automaattisen asiakirjansyöttölaitteen lokeroon tai skannaustasolle.
- 2 Valitse aloitusnäytössä **Kopio > Lajittelu > Käytössä [1,2,1,2,1,2]**.
- 3 Kopioi asiakirja.

Erotinsivujen lisääminen kopioiden väliin

- 1 Aseta alkuperäinen asiakirja automaattisen asiakirjansyöttölaitteen lokeroon tai skannaustasolle.
- 2 Valitse aloitusnäytössä **Kopio > Erotinsivut**.
- 3 Säädä asetuksia.
- 4 Lähetä kopiointityö.

Useiden sivujen kopioiminen yhdelle arkille

- 1 Aseta alkuperäinen asiakirja automaattisen asiakirjansyöttölaitteen lokeroon tai skannaustasolle.
- 2 Valitse aloitusnäytössä **Kopio** > **Sivuja/arkki**.
- 3 Säädä asetuksia.
- 4 Kopioi asiakirja.

Kopioinnin pikavalinnan luominen

- 1 Valitse aloitusnäytössä **Kopio**.
- 2 Määritä asetukset ja valitse .
- 3 Luo pikavalinta.

Lähtettäminen sähköpostissa

Automaattisen asiakirjansyöttölaitteen ja skannaustason käyttäminen

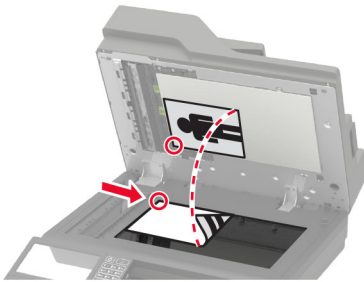
| Automaattinen asiakirjansyöttölaite | Skannaustaso |
|--|---|
|  <ul style="list-style-type: none"> • Käytä asiakirjansyöttö laitetta monisivuisten asiakirjojen kopiaamiseen. • Aseta alkuperäinen asiakirja kuvapuoli ylöspäin. Jos käsittelet monisivuisia asiakirjoja, kohdistu etureuna ennen lisäämistä. • Säädä asiakirjansyöttölaitteen ohjaimet lisättävän paperin leveyden mukaan. |  <ul style="list-style-type: none"> • Aseta yksisivuiset asiakirjat, kirjojen sivut, pienet esineet (kuten postikortit ja valokuvat), piirtoheittin-kalvot, valokuvapaperi tai ohuet materiaalit (kuten lehtileikkeet) skannaustasolle. • Aseta asiakirja kuvapuoli alaspäin nuolella merkittyyn kulmaan. |

SMTP-palvelimen määrittäminen sähköpostikäyttöön

Ohjauspaneelissa

- 1 Valitse ohjauspaneelissa **Asetukset** > **Sähköposti** > **Sähköpostiasetukset**.
- 2 Määritä asetukset.

Embedded Web Server -palvelimesta

- 1 Avaa selain ja kirjoita tulostimen IP-osoite selaimen osoitekenttään.

Huomautuksia:

- Tulostimen IP-osoite näkyy sen tulostimen päänäytössä. IP-osoite on neljä pisteillä erotettua numerosarjaa, kuten 123.123.123.123.
- Jos käytät välityspalvelinta, poista se tilapäisesti käytöstä, jotta verkkosivu latautuu oikein.

- 2 Valitse **Asetukset** > **Sähköposti**.
- 3 Määritä asetukset Sähköpostiasetukset-osassa.
- 4 Valitse **Tallenna**.

Sähköpostin lähettäminen

Ohjauspaneelin käyttäminen

- 1 Aseta alkuperäinen asiakirja automaattisen asiakirjansyöttölaitteen lokeroon tai skannaustasolle.
- 2 Valitse aloitusnäytöstä kohta **Sähköposti** ja anna sitten tarvittavat tiedot.
Huomautus: Voit myös lisätä vastaanottajan osoitekirjasta tai käyttämällä pikavalintanumeroa.
- 3 Määritä tarvittaessa tulostustiedostotyyppin asetukset.
- 4 Lähetä sähköposti.

Käyttämällä pikavalinnan numeroa

- 1 Valitse ohjauspaneelissa # ja kirjoita pikavalintanumero näppäimistöllä.
- 2 Lähetä sähköposti.

Sähköpostin pikavalinnan luominen

- 1 Valitse aloitusnäytössä **Sähköposti**.
- 2 Määritä asetukset ja valitse .
- 3 Luo pikavalinta.

Faksaaminen

Tulostimen asentaminen faksaamista varten

Huomautuksia:

- Seuraavat yhteydenmuodostusmenetelmät eivät ole käytettävissä kaikissa maissa tai kaikilla alueilla.
- Poista tulostimen alkuasennuksen aikana valinta faksitoiminnon valintaruudusta ja muista toiminnoista, jotka aiot asentaa myöhemmin. Valitse sitten **Jatka**.
- Merkkivalo saattaa vilkkua punaisena, jos faksitoiminto on otettu käyttöön, mutta sitä ei ole asennettu kokonaan.

Varoitus – vauriot mahdollisia: Älä kosketa kaapeleita tai kuvassa näkyvää tulostimen osaa faksin lähettämisen tai vastaanottamisen aikana.



SMTP-palvelimen määrittäminen faksikäyttöön

Ohjauspaneelissa

- 1 Valitse ohjauspaneelissa **Asetukset > Faksi > Faksipalvelimen määrittäminen > Faksipalvelimen sähköpostiasetukset**.
- 2 Määritä asetukset.

Huomautus: Jos haluat käyttää SMTP-palvelimen sähköpostiasetusta, ota käyttöön **Käytä SMTP-sähköpostipalvelinta**.

Embedded Web Server -palvelimesta

- 1 Avaa selain ja kirjoita tulostimen IP-osoite selaimen osoitekenttään.

Huomautuksia:

- Tulostimen IP-osoite näkyy sen tulostimen päänäytössä. IP-osoite on neljä pisteillä erotettua numerosarjaa, kuten 123.123.123.123.
- Jos käytät välityspalvelinta, poista se tilapäisesti käytöstä, jotta verkkosivu latautuu oikein.

2 Valitse **Asetukset > Faksi > Faksipalvelimen määrittäminen**.

3 Määritä asetukset Faksipalvelimen sähköpostiasetukset -osassa.

Huomautus: Jos haluat käyttää SMTP-palvelimen sähköpostiasetusta, ota käyttöön **Käytä SMTP-sähköpostipalvelinta**.

4 Valitse **Tallenna**.

Faksiyhteyden valitseminen

Tavallista puhelinlinjaa käyttävän faksin määrittäminen



HUOMIO – SÄHKÖISKUN VAARA: Sähköiskuvaaran välttämiseksi älä asenna laitetta tai tee sähkö- tai kaapeliliitännöjä (esimerkiksi virtajohto, faksi tai puhelin) ukkosmyrskyn aikana.



HUOMIO – SÄHKÖISKUN VAARA: Sähköiskuvaaran välttämiseksi älä käytä faksitoimintoa ukkosmyrskyn aikana.

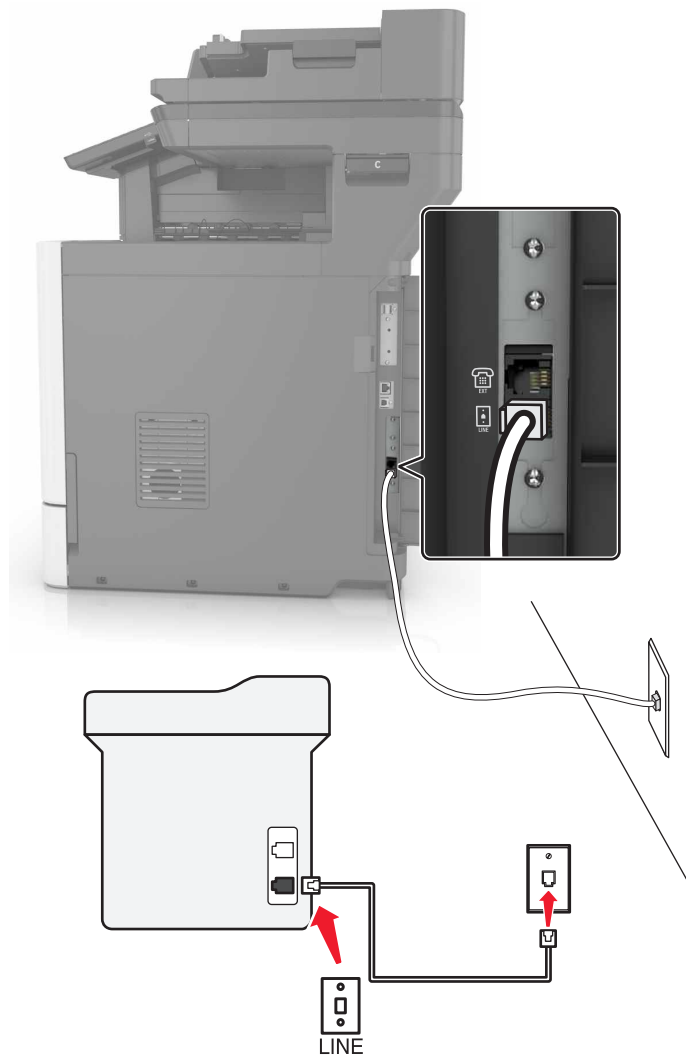

HUOMIO – TAPATURMAN MAHDOLLISUUS: Kun liität tämän tuotteen yleiseen valintaiseen puhelinverkkoon, voit vähentää tulipalon vaaraa käyttämällä vähintään 26 AWG:n tietoliikennejohtoa (RJ-11). Australia: johdon on oltava ACMA:n (Australian Communications and Media Authority) hyväksymä.

Asennus 1: Tulostin on liitetty erilliseen faksilinjaan.

- 1 Liitä puhelinjohdon toinen pää tulostimen linjaporttiin.
- 2 Liitä johdon toinen pää toimivaan analogiseen pistorasiaan.

Huomautuksia:

- Tulostimen voi asettaa vastaanottamaan faksit automaattisesti (Automaattivastaus-asetus on Käytössä) tai manuaalisesti (Automaattivastaus-asetus on Ei käytössä).
- Jos haluat vastaanottaa faksit automaattisesti, tulostimen voi asettaa vastaamaan soittoon tietyllä soittomäärällä.

Asennus 2: Tulostin on samassa linjassa vastaajan kanssa.

Huomautus: Jos tilaat tunnistesoittoa palvelun, varmista, että tulostimeen asetetaan oikea tunnistesoitto kuvio. Muutoin tulostin ei vastaanota fakseja, vaikka se olisi asetettu vastaanottamaan ne automaattisesti.

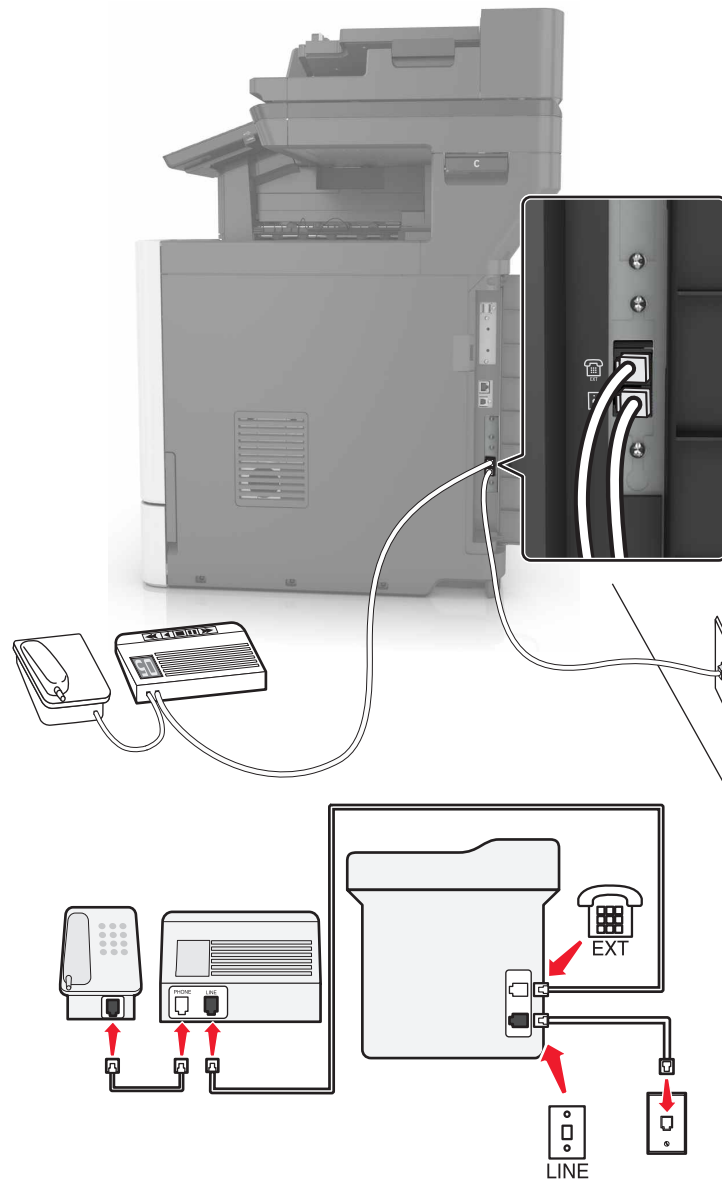
Liitettynä samaan puhelinpistorasiaan

- 1** Liitä puhelinjohdon toinen pää tulostimen linjaporttiin.
- 2** Liitä johdon toinen pää toimivaan analogiseen pistorasiaan.
- 3** Liitä vastaaja tulostimen puhelinporttiin.

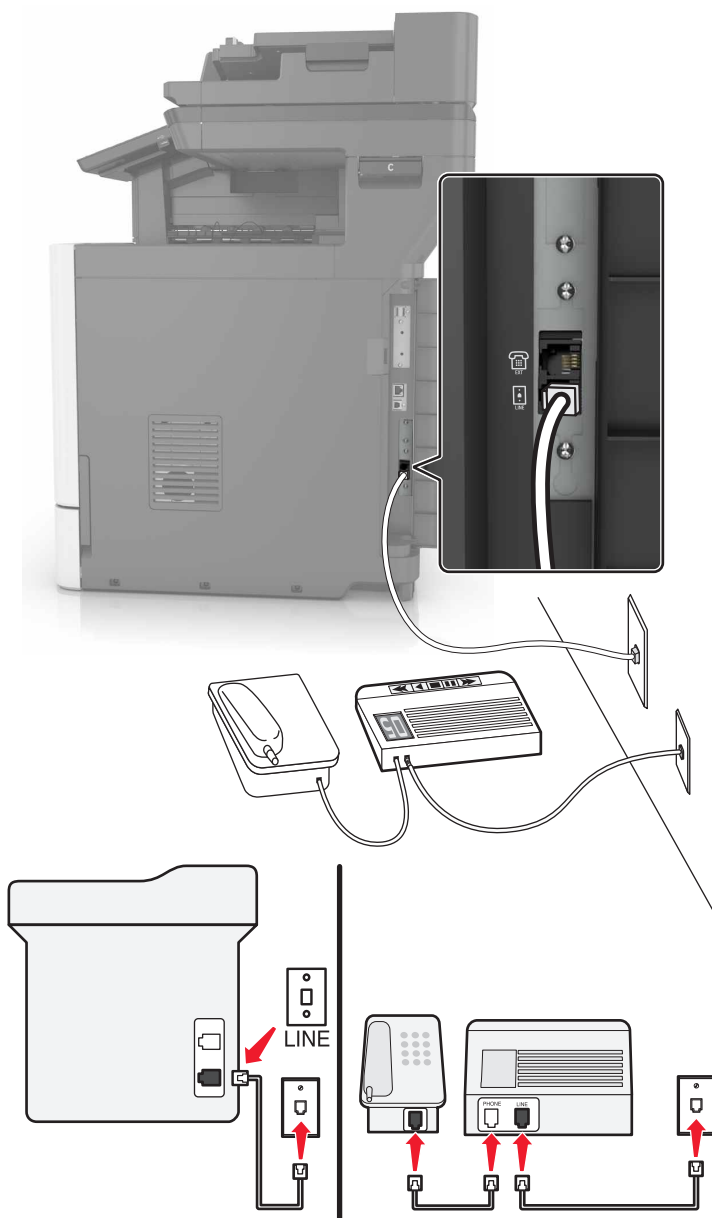
Liitettynä eri puhelinpistorasioihin

- 1 Liitä puhelinjohdon toinen pää tulostimen linjaporttiin.
- 2 Liitä johdon toinen pää toimivaan analogiseen pistorasiaan.

Huomautuksia:

- Jos linjassa on vain yksi puhelinnumero, aseta tulostin vastaanottamaan faksit automaattisesti.
- Aseta tulostin vastaamaan soittoihin kaksi soittoa puhelinvastaajan jälkeen. Jos puhelinvastaaja vastaa esimerkiksi neljän soiton jälkeen, aseta tulostin vastaamaan puheluihin kuuden soiton jälkeen.

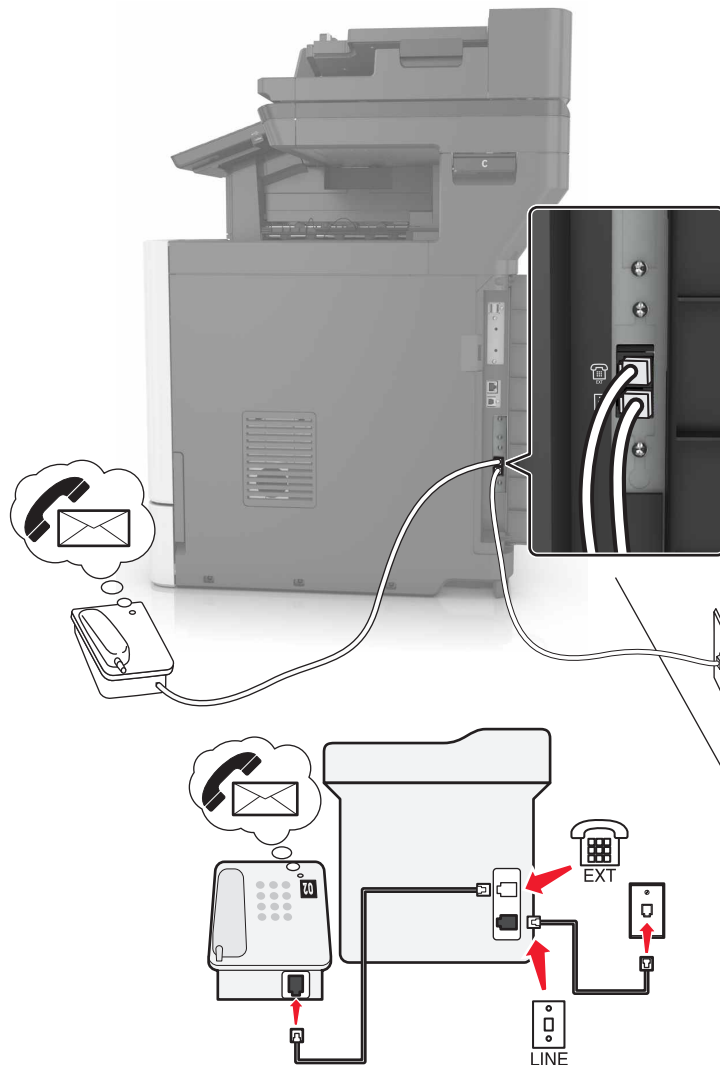
Asennus 3: Tulostin on samassa linjassa puhepostipalvelua käyttävän puhelimen kanssa.

- 1 Liitä puhelinjohdon toinen pää tulostimen linjaporttiin.
- 2 Liitä johdon toinen pää toimivaan analogiseen pistorasiaan.
- 3 Liitä puhelin tulostimen puhelinporttiin.

Huomautuksia:

- Tämä asennus toimii parhaiten, jos käytät puhepostia useammin kuin faksia ja käytössä on tunnusäänipalvelu.
- Kun vastaat puhelimeen ja kuulet faksiäänän, voit vastaanottaa faksin näppäilemällä puhelimella *9* tai manuaalinen vastauskoodi.
- Voit asettaa tulostimen myös vastaanottamaan faksit automaattisesti, mutta puhepostipalvelu on tällöin poistettava käytöstä, kun odotat faksia.

Faksin määrittäminen maassa ja alueella, jossa on erilaiset pistorasiat ja liittimet

 **HUOMIO – SÄHKÖISKUN VAARA:** Sähköiskuvaaran välttämiseksi älä asenna laitetta tai tee sähkö- tai kaapeliliitäntöjä (esimerkiksi virtajohto, faksi tai puhelin) ukkosmyrskyn aikana.

 **HUOMIO – SÄHKÖISKUN VAARA:** Sähköiskuvaaran välttämiseksi älä käytä faksitoimintoa ukkosmyrskyn aikana.

 **HUOMIO – TAPATURMAN MAHDOLLISUUS:** Kun liität tämän tuotteen yleiseen valintaiseen puhelinverkkoon, voit vähentää tulipalon vaaraa käyttämällä vähintään 26 AWG:n tietoliikennejohtoa (RJ-11). Australia: johdon on oltava ACMA:n (Australian Communications and Media Authority) hyväksymä.

Vakiopistorasiamalli useimmissa maissa ja alueilla on RJ11. Jos rakennuksessa oleva pistorasia tai laite ei ole yhteensopiva tällaisen liitännän kanssa, käytä puhelinsovitinta. Maassasi tai alueellasi käytettävää sovitinta ei ehkä toimiteta tulostimen mukana. Siinä tapauksessa joudut ostamaan sen erikseen.

Tulostimen puhelinportissa saattaa olla sovitinliitin asennettuna. Älä irrota sovitinliitintä tulostimen puhelinportista, jos teet muodostat yhteyttä jaettuun tai sarjassa olevaan puhelinjärjestelmään.

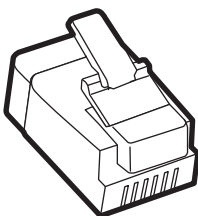

| Tuotteen nimi | Tuotenumero |
|-----------------------|-------------|
| Lexmark-sovitinliitin | 40X8519 |

Tulostimen liittäminen muuhun kuin RJ11-pistorasiaan

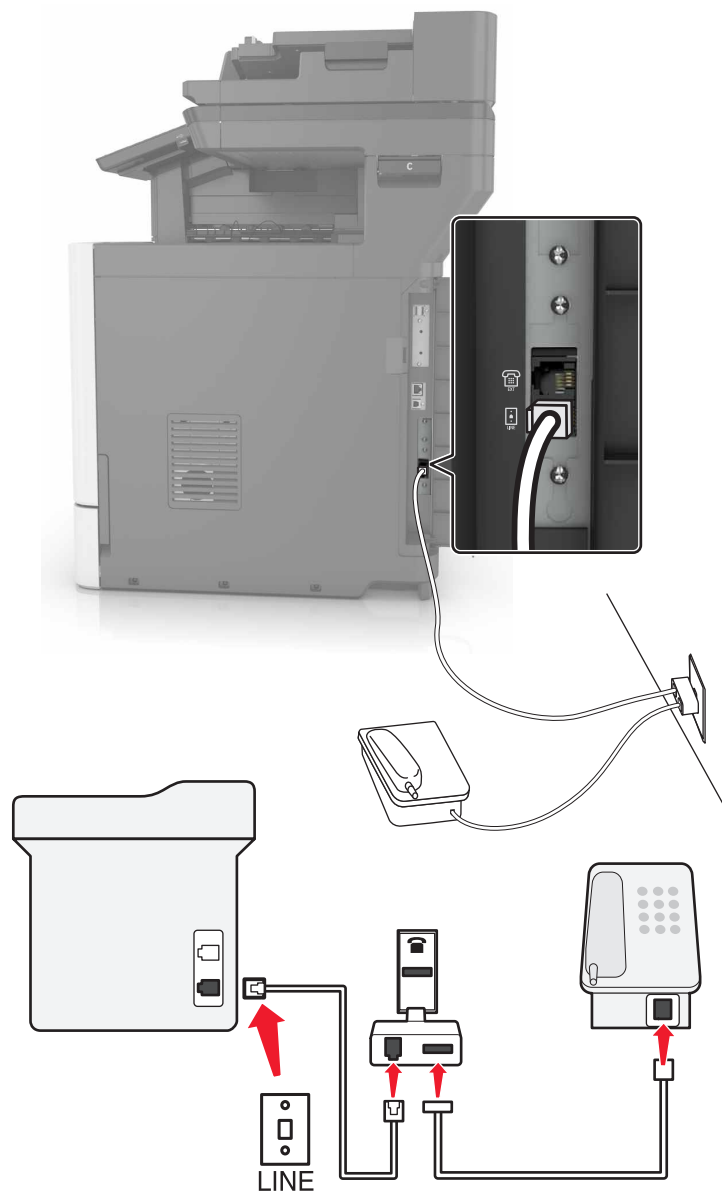

- 1** Liitä puhelinjohdon toinen pää tulostimen linjaporttiin.
- 2** Liitä johdon toinen pää RJ11-sovittimeen ja liitä sovitin sitten pistorasiaan.
- 3** Jos haluat liittää samaan pistorasiaan laitteen, jossa on muu kuin RJ11-liitäntä, liitä se suoraan puhelinsovittimeen.

Tulostimen liittäminen puhelinpistorasiaan Saksassa

Saksalaisessa puhelinpistorasiassa on kahdenlaisia liittimiä. N-liittimet ovat faksilaitteille, modeemeille ja puhelinvastaajille. F-liitin on puhelimille. Liitä tulostin mihin tahansa N-liittimeen.

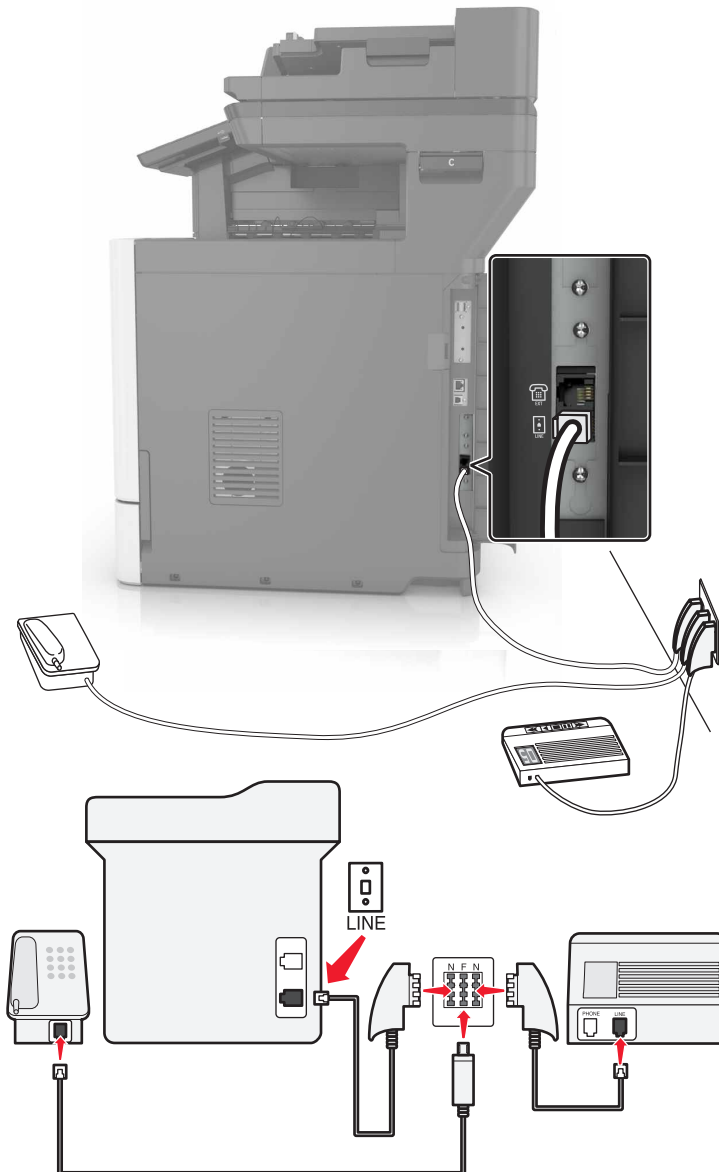

- 1 Liitä puhelinjohdon toinen pää tulostimen linjaporttiin.
- 2 Liitä puhelinjohdon toinen pää RJ11-sovittimeen ja liitä sitten sovitin N-porttiin.
- 3 Jos haluat liittää samaan seinäpistorasiaan puhelimen ja vastaajan, liitä laitteet oheisen kuvan mukaisesti.

Tunnusäänipalvelun käyttöönotto

Tunnusäänipalvelun avulla samassa puhelinlinjassa voi olla useita puhelinnumeroita. Kullekin puhelinnumerolle määritetään erilainen soittokuvio.

- 1 Valitse aloitusnäytössä **Asetukset > Faksi > Faksiasetukset > Faksin vastaanottoasetukset > Järjestelmänvalvojan asetukset > Vastaus käytössä**.
- 2 Valitse soittokuvio.

Faksin päivämäärän ja ajan määrittäminen

- 1 Valitse aloitusnäytössä **Asetukset > Laite > Määrietykset > Päivämäärä ja aika > Määritä**.
- 2 Määritä asetukset.

Kesäajan määrittäminen

- 1 Valitse aloitusnäytössä **Asetukset > Laite > Määrietykset > Päivämäärä ja aika > Määritä**.
- 2 Valitse Aikavyöhyke-valikossa **(UTC+käyttäjä) Mukautettu**.
- 3 Määritä asetukset.

Automaattisen asiakirjansyöttölaitteen ja skannaustason käyttäminen

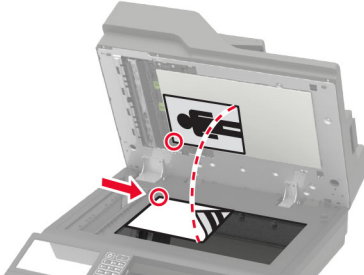
| Automaattinen asiakirjansyöttölaite | Skannaustaso |
|---|---|
|  <ul style="list-style-type: none"> • Käytä asiakirjansyöttölaitetta monisivuisten asiakirjojen kopioimiseen. • Aseta alkuperäinen asiakirja kuvapuoli ylöspäin. Jos käsittelet monisivuisia asiakirjoja, kohdista etureuna ennen lisäämistä. • Säädä asiakirjansyöttölaitteen ohjaimet lisättävän paperin leveyden mukaan. |  <ul style="list-style-type: none"> • Aseta yksisivuiset asiakirjat, kirjojen sivut, pienet esineet (kuten postikortit ja valokuvat), piirtoheittin-kalvot, valokuvapaperi tai ohuet materiaalit (kuten lehtileikkeet) skannaustasolle. • Aseta asiakirja kuvapuoli alaspäin nuolella merkittyyn kulmaan. |

Faksin lähettäminen

Ohjauspaneelin käyttäminen

- 1 Aseta alkuperäinen asiakirja automaattisen asiakirjansyöttölaitteen lokeroon tai skannaustasolle.
- 2 Valitse aloitusnäytössä **Faksi** ja anna tarvittavat tiedot.
- 3 Määritä muut faksiasetukset tarpeen mukaan.
- 4 Lähetä faksityö.

Tietokoneen avulla

Huomautus: Varmista, että yleinen faksiohjain on asennettu.

Windows-käyttäjät:

- 1 Kun asiakirja on auki, valitse **Tiedosto > Tulosta**.
- 2 Valitse tulostin ja sitten **Ominaisuudet, Määrittelyt, Asetukset** tai **Asennus**.
- 3 Valitse **Faksi > Ota faksi käyttöön** ja anna sitten vastaanottajan numero.
- 4 Määritä muut faksiasetukset tarpeen mukaan.
- 5 Lähetä faksityö.

Macintosh-käyttäjät:

- 1 Kun asiakirja on avattu, valitse **Arkisto > Tulosta**.
- 2 Valitse tulostin ja vastaanottajan numero.
- 3 Määritä muut faksiasetukset tarpeen mukaan.
- 4 Lähetä faksityö.

Faksin ajastaminen

- 1 Aseta alkuperäinen asiakirja automaattisen asiakirjansyöttölaitteen lokeroon tai skannaustasolle.
- 2 Siirry aloitusnäytöstä kohtaan
Faksi > Vastaanottaja > kirjoita faksinumero > Valmis
- 3 Valitse **Lähetysaika**, määritä asetukset ja valitse **Valmis**.
- 4 Lähetä faksi.

Faksin kohdepikavalinnan luominen

- 1 Valitse aloitusnäytössä **Faksi > Vastaanottaja**.
- 2 Kirjoita vastaanottajan numero ja valitse **Valmis**.

- 3 Valitse .
- 4 Luo pikavalinta.

Faksin tarkkuuden muuttaminen

- 1 Aseta alkuperäinen asiakirja automaattisen asiakirjansyöttölaitteen lokeroon tai skannaustasolle.
- 2 Valitse aloitusnäytössä **Faksi** ja anna tarvittavat tiedot.
- 3 Valitse **Tarkkuus** ja säädä sitten asetusta.
- 4 Lähetä faksi.

Faksin tummuuden säätäminen

- 1 Aseta alkuperäinen asiakirja automaattisen asiakirjansyöttölaitteen lokeroon tai skannaustasolle.
- 2 Valitse aloitusnäytössä **Faksi** ja anna tarvittavat tiedot.
- 3 Valitse **Tummuus** ja säädä sitten asetusta.
- 4 Lähetä faksi.

Faksilokin tulostaminen

- 1 Valitse aloitusnäytössä **Asetukset > Raportit > Faksi**.
- 2 Valitse **Faksityön loki** tai **Faksisoiton loki**.

Roskafaksien estäminen

- 1 Valitse aloitusnäytössä **Asetukset > Faksi > Faksiasetukset > Faksin vastaanottoasetukset > Järjestelmänvalvojan asetukset**.
- 2 Määritä Estä nimetön faksi -asetukseksi **Käytössä**.

Faksien pysäyttäminen

- 1 Valitse aloitusnäytössä **Asetukset > Faksi > Faksiasetukset > Faksin vastaanottoasetukset > Faksien pysäyttäminen**.
- 2 Valitse tila.

Faksin välittäminen

- 1 Valitse aloitusnäytössä **Asetukset > Faksi > Faksiasetukset > Faksin vastaanottoasetukset > Järjestelmänvalvojan asetukset**.
- 2 Valitse **Faksin välitys > Välitä**.

3 Määritä Välitä- ja Vahvistussähköposti-asetukset.

Skannaaminen

Automaattisen asiakirjansyöttölaitteen ja skannaustason käyttäminen

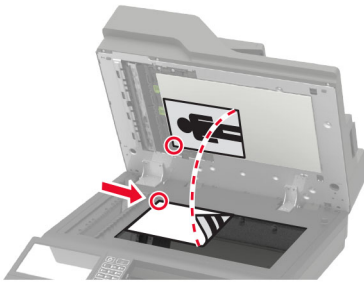
| Automaattinen asiakirjansyöttölaite | Skannaustaso |
|--|---|
|  <ul style="list-style-type: none"> • Käytä asiakirjansyöttö laitetta monisivuisten asiakirjojen kopiaamiseen. • Aseta alkuperäinen asiakirja kuvapuoli ylöspäin. Jos käsittelet monisivuisia asiakirjoja, kohdistu etureuna ennen lisäämistä. • Säädä asiakirjansyöttölaitteen ohjaimet lisättävän paperin leveyden mukaan. |  <ul style="list-style-type: none"> • Aseta yksisivuiset asiakirjat, kirjojen sivut, pienet esineet (kuten postikortit ja valokuvat), piirtoheittin-kalvot, valokuvapaperi tai ohuet materiaalit (kuten lehtileikkeet) skannaustasolle. • Aseta asiakirja kuvapuoli alaspäin nuolella merkittyyn kulmaan. |

Skannaaminen FTP-palvelimeen

Skannaaminen FTP-palvelimeen

- 1 Aseta alkuperäinen asiakirja automaattisen asiakirjansyöttölaitteen lokeroon tai skannaustasolle.
- 2 Valitse aloitusnäytöstä kohta **FTP** ja anna tarvittavat tiedot.
- 3 Määritä muut FTP-asetukset tarpeen mukaan.
- 4 Lähetä FTP-työ.

FTP-pikavalintojen luominen

- 1 Valitse aloitusnäytössä **FTP**.
- 2 Kirjoita FTP-palvelimen osoite ja valitse ★.
- 3 Luo pikavalinta.

Verkkokansion pikakuvakkeen luominen

- 1 Avaa selain ja kirjoita tulostimen IP-osoite selaimen osoitekenttään.

Huomautuksia:

- Tulostimen IP-osoite näkyy sen tulostimen päänäytössä. IP-osoite on neljä pisteillä erotettua numerosarjaa, kuten 123.123.123.123.
- Jos käytät välityspalvelinta, poista se tilapäisesti käytöstä, jotta verkkosivu latautuu oikein.

2 Valitse **Pikavalinnat > Lisää pikavalinta**.

3 Valitse Pikavalinnan tyyppi -valikosta **Verkkokansio** ja määritä sitten asetukset.

4 Ota muutokset käyttöön.

Skannaaminen flash-asemaan

1 Aseta alkuperäinen asiakirja automaattisen asiakirjansyöttölaitteen lokeroon tai skannaustasolle.

2 Aseta flash-asema tulostimeen.

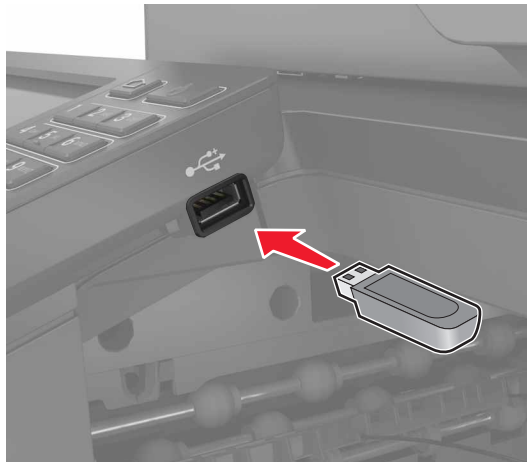

3 Valitse **USB-skannaus** ja säädä asetukset tarvittaessa.

Huomautus: Jos USB-aseman ikkuna ei avaudu, valitse aloitusnäytössä **USB-asema**.

4 Skannaa asiakirja.

Varoitus – vauriot mahdollisia: Vältä tietojen menetys tai toimintahäiriö olemalla koskettamatta flash-aseman tai tulostimen kuvassa näkyviä kohtia, kun tulostin tulostaa tai lukee muistilaitteesta tai kirjoittaa siihen.



Skannaaminen faksipalvelimeen

- 1 Aseta alkuperäinen asiakirja automaattisen asiakirjansyöttölaitteen lokeroon tai skannaustasolle.
- 2 Valitse aloitusnäytössä **Skannauskeskus**, ja sitten kohteiden luettelosta **Faksi**.
- 3 Valitse faksikohde.
Huomautus: Luo faksikohde valitsemalla **Luo faksi**.
- 4 Skannaa asiakirja.

Skannattujen asiakirjojen lähettäminen tietokoneeseen

- 1 Aseta alkuperäinen asiakirja automaattisen asiakirjansyöttölaitteen lokeroon tai skannaustasolle.
- 2 Valitse aloitusnäytössä **Skannausprofiilit** > **Skannaa tietokoneeseen**.
- 3 Valitse skannausprofiili, johon haluat tallentaa asiakirjan.

Skannaaminen Cloud Connector -profiiliin

Huomautus: Tämä sovellus on saatavana vain tietyissä maissa tai tietyillä alueilla. Saat lisätietoja Lexmark-edustajalta.

- 1 Aseta alkuperäinen asiakirja automaattisen asiakirjansyöttölaitteen lokeroon tai skannaustasolle.
- 2 Valitse aloitusnäytössä **Korttikopiointi**.
- 3 Valitse pilvipalveluntarjoaja ja profiili.

Huomautus: Lisätietoja Cloud Connector -profiilin luomisesta on kohdassa "[Cloud Connector -profiilin luominen](#)" sivulla 21.

- 4 Valitse **Skannaa** ja määritä tiedostonimi ja kohdekansio.

5 Valitse **Skannaa tähän**.

Muuta tarvittaessa tulostusasetuksia.

6 Skannaa asiakirja.

Tulostimen valikot

Valikkokartta

| | | |
|---------------|--|--|
| Laite | <ul style="list-style-type: none"> • Määriykset • Säästötila • Etähallintapaneeli • Ilmoitukset • Virranhallinta • Lexmarkille lähetettävät tiedot | <ul style="list-style-type: none"> • Helppokäyttö • Palauta oletusasetukset • Huolto • Näkyvät aloitusnäytön kuvakkeet • Tietoja tästä tulostimesta |
| Tulostus | <ul style="list-style-type: none"> • Asettelu • Viimeistely* • Asetus • Laatu • Työkirjanpito • XPS | <ul style="list-style-type: none"> • PDF • PostScript • PCL • HTML • Kuva |
| Paperi | <ul style="list-style-type: none"> • Lokeromäärittys • Materiaalimääriykset | <ul style="list-style-type: none"> • Alustamääriykset* |
| Kopio | Kopioinnin oletusasetukset | |
| Faksi | Faksin oletusasetukset | |
| Sähköposti | <ul style="list-style-type: none"> • Sähköpostiasetukset • Sähköpostin oletusasetukset | <ul style="list-style-type: none"> • Web-linkin asetus |
| FTP | FTP-oletusasetukset | |
| USB-asema | <ul style="list-style-type: none"> • Flash-asemaskannaus | <ul style="list-style-type: none"> • Flash-asetatulosus |
| Verkko/portit | <ul style="list-style-type: none"> • Verkon esittely • Langaton • Ethernet • TCP/IP • SNMP • IPSec • 802.1x | <ul style="list-style-type: none"> • LPD-kokoonpano • HTTP-/FTP-asetukset • ThinPrint • USB • Rajoita ulkoisen verkon käyttöä • Google Cloud Print • Wi-Fi Direct |
| Suojaus | <ul style="list-style-type: none"> • Kirjautumismenelmät • Ajasta USB-laitteet • Suojaustarkistusloki • Kirjautumisrajoitukset • Luottamukselliset tulostusasetukset | <ul style="list-style-type: none"> • Levyn salaus • Pyyhi väliaikaiset datatiedostot • Ratkaisut, LDAP-asetukset • Muut |
| Raportit | <ul style="list-style-type: none"> • Valikkoasetussivu • Laite • Tulostus | <ul style="list-style-type: none"> • Pikavalinnat • Faksi • Verkko |

* Tämä valikkokohta on näkyvässä vain, kun viimeistelijä on asennettu.

| | | |
|--|---|--|
| Ohje | <ul style="list-style-type: none"> • Tulosta kaikki oppaat • Väri-laatuopas • KytKentäopas • Kopiointiopas • Sähköpostiopas • Faksiopas | <ul style="list-style-type: none"> • Tieto-opas • Tulostusmateriaaliopas • Kuljetusopas • Tulostuslaatuopas • Skannausopas • Tarvikeopas |
| Vianmääritys | Tulostuslaadun testisivut | Skannerin puhdistaminen |
| * Tämä valikkokohta on näkyvässä vain, kun viimeistelija on asennettu. | | |

Laite

Määritykset

| Valikkokohta | Kuvaus |
|---|---|
| Näytön kieli | Määritä näytön kieli. |
| Maa/alue | Tunnista maa tai alue, jossa tulostin on määritetty toimimaan. |
| Suorita alkumääritys Ei käytössä* Käytössä | Suorita ohjattu asennustoiminto. |
| Näppäimistö Näppäimistön tyyppi | Valitse kieli näppäimistön tyyppiä. Huomautus: Kaikki Näppäimistön tyypit eivät ehkä näy, tai niiden näkyminen edellyttää, että asennettuna on erityislaitteisto. |
| Näytetyt tiedot Näyttöteksti 1 (IP-osoite*) Näyttöteksti 2 (Pvm./aika*) Mukautettu teksti 1 Mukautettu teksti 2 | Määritä aloitusnäytössä näytettävät tiedot. |
| Päivämäärä ja aika Määritä Nykyinen päiväys ja aika Aseta päivä ja aika manuaalisesti Päivämäärän muoto (MM-DD-YYYY*) Aikamuoto (24 tunnin järjestelmä*) Aikavyöhyke (UTC-5:00*) Verkkoajan yhteyskäyt. Salli NTP (Käytössä*) NTP-palvelin Ota käyttöön todennus | Määritä tulostimen päivämäärä ja aika sekä verkkoajan yhteyskäytäntö. |
| Paperikoot Yhdysvallat* Metriin | Määritä paperikokojen mittayksikkö. Huomautus: Ensimmäinen paperikokoasetus määräytyy ohjatun asennuksen aikana valitun maa- tai aluekoodin perusteella. |
| Huomautus: Arvon kohdalla oleva tähti (*) osoittaa oletusasetuksen. | |

| Valikkokohta | Kuvaus |
|--|---|
| Näytön kirkkaus 1–100 % (100*) | Säädä näytön kirkkautta. |
| Flash-aseman käyttö Käytössä* Ei käytössä | Ota käyttöön flash-aseman käyttö. |
| Salli taustan poisto Ei käytössä Käytössä* | Määritä, voiko taustan poistaa. |
| Salli mukautettujen töiden skannaus Ei käytössä Käytössä* | Määritä, näkyykö Mukautetun työn skannaus -asetus kopiointi-, skannaus- ja faksaustöissä. Huomautus: Tämä valikkokohta näkyy ainoastaan, kun tulostimen kiintolevy on asennettu. |
| Yhden sivun tasoskannaus Ei käytössä* Käytössä | Määritä tulostin skannaamaan kaikki skannaustasolla tehtävät työt yksisivuisina. Huomautus: Tasoskannauksen jälkeen tulostin palaa aloitusnäyttöön kehoitteiden näyttämisen sijaan. |
| Tulostuksen valaistus Ei käytössä* Käytössä | Ota käyttöön integroitu tulostuksen valaistus tai valinnaisen luovutusalueen merkkivalo. |
| Äänipalaute Painikepalaute (Käytössä*) Äänenvoimakkuus (5*) | <ul style="list-style-type: none"> Ota käyttöön painikkeiden painallusten, paneelin käytön, paperin lisäämiskehoitteiden ja virheilmoitusten äänipalaute. Säädä palautteen äänenvoimakkuutta. |
| Näytön aikakatkaus 5–300 sekuntia (60*) | Määritä aika, jonka jälkeen käyttämättömänä olevan tulostimen näyttöön tulee aloitusnäyttö tai tulostin kirjaa käyttäjätulin ulos automaattisesti. |
| Huomautus: Arvon kohdalla oleva tähti (*) osoittaa oletusasetuksen. | |

Säästötila

| Valikkokohta | Kuvaus |
|--|--|
| Tulostus Puolet Yksipuolinen* Kaksipuolinen | Määritä, tulostetaanko vain sivun toiselle puolelle vai molemmille puolille. |
| Tulostus Sivuja/arkki Ei käytössä* 2 sivua/arkki 3 sivua/arkki 4 sivua/arkki 6 sivua/arkki 9 sivua/arkki 12 sivua/arkki 16 sivua/arkki | Tulosta paperiarkin yhdelle puolelle useita pienennettyjä sivuja. |
| Huomautus: Arvon kohdalla oleva tähti (*) osoittaa oletusasetuksen. | |

| Valikkokohta | Kuvaus |
|--|---|
| Tulostus Väriaineen tummuus 1–5 (4*) | Määritä tekstikuvien vaaleus tai tummuus. |
| Tulostus Värinsäästö Ei käytössä* Käytössä | Kuvien tulostamiseen käytetyn väriaineen määrän vähentäminen. |
| Kopio Puolet 1-puolinen 1-puoliseksi 1-puolinen 2-puoliseksi 2-puolinen 1-puoliseksi 2-puolinen 2-puoliseksi | Määritä skannaustoiminta alkuperäisen asiakirjan perusteella. |
| Kopio Sivuja/arkki Ei käytössä* 2 pystysuuntaista sivua 4 pystysuuntaista sivua 2 vaakasuuntaista sivua 4 vaakasuuntaista sivua | Määritä skannaustoiminta alkuperäisen asiakirjan perusteella. |
| Kopio Tummuus 1–9 (5*) | Määritä skannattujen tekstikuvien tummuus. |
| Huomautus: Arvon kohdalla oleva tähti (*) osoittaa oletusasetuksen. | |

Etähallintapaneeli

| Valikkokohta | Kuvaus |
|--|---|
| Ulkoinen VNC-yhteys Älä salli* Salli | Yhdistä ulkoinen VNC (Virtual Network Computing) -asiakas etäohjauspaneeliin. |
| Tunnistuksen tyyppi Ei mitään* Vakiotunnistus | Määritä VNC-työasemapalvelinta käytettäessä käytettävä tunnistuksen tyyppi. |
| VNC-salasana | Määritä salasana, jota käytetään yhteyden muodostuksessa VNC-työasemapalvelimeen. Huomautus: Tämä valikkokohta on näkyvissä vain, jos Tunnistuksen tyyppi on määritetty Vakiotunnistus. |
| Huomautus: Arvon kohdalla oleva tähti (*) osoittaa oletusasetuksen. | |

Ilmoitukset

| Valikkokohta | Kuvaus |
|---|--|
| Virheen merkkivalo Ei käytössä Käytössä* | Määritä merkkivalo syttymään, kun ilmenee tulostinvirhe. |
| automaattisen asiakirjansyöttölaitteen äänimerkki Ei käytössä Käytössä* | Ota käyttöön äänimerkki lisättäessä paperia automaattisen asiakirjansyöttölaitteeseen. |
| Hälytysäänen määräitys Ei käytössä Yksi* Jatkuva | Määritä, kuinka monta kertaa hälytysääni kuuluu, kun tulostin edellyttää käyttäjän toimia. |
| Tarvikkeet Näytä tarvikearvot Näytä arviot* Älä näytä arvioita | Näytä tarvikkeiden arvioitu tila. |
| Tarvikkeet Näytä arviot Sivut* Prosenttia | Määritä yksikkö, jolla tulostin arvioi tarvikkeiden käyttöä, ja käynnistä mukautetut ilmoitukset, kun tulostin vaatii käyttäjän toimia. Huomautus: Tämä valikkokohta näkyy vain Embedded Web Server -palvelimessa. |
| Tarvikkeet Kasetin hälytys Ei käytössä Yksi* Jatkuva | Määritä, kuinka monta kertaa hälytysääni kuuluu, kun väriksetti on ehtymässä. |
| Tarvikkeet Mukautetut tarvikearvot Näytä arviot Älä näytä arvioita* | Määritä ilmoitusasetukset tilanteeseen, jossa vaaditaan käyttäjän toimia. Huomautus: Tämä valikkokohta näkyy vain Embedded Web Server -palvelimessa. |
| Sähköpostihälytysten asetukset Sähköpostiasetukset Ensisijainen SMTP-yhdyskäytävä | Kirjoita sähköpostin lähettämiseen käytettävän ensisijaisen SMTP-palvelimen IP-osoite tai isäntänimi. |
| Sähköpostihälytysten asetukset Sähköpostiasetukset Ensisijaisen SMTP-yhdyskäytävän portti 1-65535 (25*) | Kirjoita ensisijaisen SMTP-palvelimen porttinumero. |
| Sähköpostihälytysten asetukset Sähköpostiasetukset Toissijainen SMTP-yhdyskäytävä | Kirjoita toissijaisen SMTP-palvelimen tai SMTP-varmistuspalvelimen IP-osoite tai isäntänimi. |
| Sähköpostihälytysten asetukset Sähköpostiasetukset Toissijaisen SMTP-yhdyskäytävän portti 1-65535 (25*) | Kirjoita toissijaisen SMTP-palvelimen tai SMTP-varmistuspalvelimen porttinumero. |
| Huomautus: Arvon kohdalla oleva tähti (*) osoittaa oletusasetuksen. | |

| Valikkokohta | Kuvaus |
|--|---|
| Sähköpostihälytysten asetukset Sähköpostiasetukset SMTP-aikakatkaistu 5–30 sekuntia (30*) | Määritä, kuinka pian tulostin aikakatkaistaan, jos SMTP-palvelin ei vastaa. |
| Sähköpostihälytysten asetukset Sähköpostiasetukset Vastausosoite | Määritä sähköpostin vastausosoite. |
| Sähköpostihälytysten asetukset Sähköpostiasetukset Käytä aina SMTP-vastausosoitetta Ei käytössä* Käytössä | Käytä oletus-SMTP-vastausosoitetta. |
| Sähköpostihälytysten asetukset Sähköpostiasetukset Käytä SSL-/TLS-yhteyskäytäntöä Ei käytössä* Sovittele Pakollinen | Lähetä sähköposti käyttäen salattua linkkiä. |
| Sähköpostihälytysten asetukset Sähköpostiasetukset Edellytä luotettua varmennetta Käytössä* Ei käytössä | Edellytä luotettua varmennetta käytettäessä SMTP-palvelinta. |
| Sähköpostihälytysten asetukset Sähköpostiasetukset SMTP-palvelimen todennus Todennusta ei tarvita* Kirjautuminen/tavallinen NTLM CRAM-MD5 Digest-MD5 Kerberos 5 | Määritä SMTP-palvelimen todennustyyppi. |
| Sähköpostihälytysten asetukset Sähköpostiasetukset Laitteeseen perustuva s-posti Ei mitään* Käytä laitteen SMTP-valtuuksia | Määritä, tarvitaanko tunnistetietoja, kun laite lähettää sähköpostia. |
| Huomautus: Arvon kohdalla oleva tähti (*) osoittaa oletusasetuksen. | |

| Valikkokohta | Kuvaus |
|---|--|
| Sähköpostihälytysten asetukset Sähköpostiasetukset Käyttäjän lähettämä sähköposti Ei mitään Käytä laitteen SMTP-valtuuksia Käytä istunnon käyttäjätunnusta ja salasanaa Käytä istunnon sähköpostiosoitetta ja salasanaa* Kysy käyttäjältä | Määritä, tarvitaanko tunnistetietoja, kun käyttäjä lähettää sähköposteja. |
| Sähköpostihälytysten asetukset Sähköpostiasetukset Käytä AD-laitteen kirjautumistietoja Ei käytössä Käytössä* | Ota käyttöön käyttäjän tunnistetiedot ja ryhmämäärittökset yhteyden muodostamiseksi SMTP-palvelimeen. |
| Sähköpostihälytysten asetukset Sähköpostiasetukset Laitekäyttäjätunnus | Määritä käyttäjätunnus yhteyden muodostamiseksi SMTP-palvelimeen. |
| Sähköpostihälytysten asetukset Sähköpostiasetukset Laitesalasana | Määritä salasana, jota käytetään yhteyden muodostuksessa SMTP-työasemapalvelimeen. |
| Sähköpostihälytysten asetukset Sähköpostiasetukset Kerberos 5 REALM | Määritä Kerberos 5 -todennusprotokollan alue. |
| Sähköpostihälytysten asetukset Sähköpostiasetukset NTLM-toimialue | Määritä NTLM-suojausprotokollan toimialuenimi. |
| Virheiden estäminen Asiakirjansyöttölaitteen monisyöttösensori Ei käytössä Käytössä* | Tunnistaa, jos asiakirjansyöttölaite ottaa useamman kuin yhden arkin kerrallaan. |
| Virheiden estäminen Tukosavustaja Ei käytössä Käytössä* | Aseta tulostin tarkistamaan paperitukokset automaattisesti. |
| Virheiden estäminen Automaattinen jatko Ei käytössä Käytössä* (5 sekuntia) | Anna tulostimen jatkaa työn käsittelemistä tai tulostamista automaattisesti, kun tietyt toimenpide-ehdot on käsitelty. |
| Virheiden estäminen Automaattinen uudelleenkäynnistys Automaattinen uudelleenkäynnistys Käynnistä uudelleen, kun järjestelmä on vapaa Uudelleenkäynnistys aina* Ei uudelleenkäynnistystä | Aseta tulostin käynnistymään uudelleen virhetilanteessa. |
| Huomaus: Arvon kohdalla oleva tähti (*) osoittaa oletusasetuksen. | |

| Valikkokohta | Kuvaus |
|---|--|
| Virheiden estäminen Automaattinen uudelleenkäynnistys Uudelleenkäynnistysten enimmäismäärä 1–20 (2*) | Määritä automaattisten uudelleenkäynnistysten määrä, jonka tulostin voi suorittaa. |
| Virheiden estäminen Automaattinen uudelleenkäynnistys Automaattisen uudelleenkäynnistykseen ikkuna 1–525600 sekuntia (720*) | Määritä, kuinka monen sekunnin kuluttua tulostin käynnistyy automaattisesti uudelleen. |
| Virheiden estäminen Automaattinen uudelleenkäynnistys Automaattisen uudelleenkäynnistykseen laskuri | Näytä automaattisen uudelleenkäynnistykseen laskurin tiedot vain luku -muodossa. |
| Virheiden estäminen Automaattinen uudelleenkäynnistys Nollaa automaattisen uudelleenkäynnistykseen laskuri Peruuta Jatka | Nollaa automaattisen uudelleenkäynnistykseen laskuri. |
| Virheiden estäminen Näytä lyhyen paperin virhe Käytössä Autom. tyhjennys* | Määritä tulostin näyttämän viesti, kun ilmenee lyhyen paperin virhe. Huomautus: Lyhyt paperi viittaa lisätyn paperin kokoon. |
| Virheiden estäminen Sivun suojaus Ei käytössä* Käytössä | Määritä tulostin käsittelemään koko sivu muistiin ennen sen tulostamista. |
| Sisällön tukos selvitys Tukos selvitys Ei käytössä Käytössä Automaattinen* | Määritä tulostin tulostamaan juuttuneet sivut uudelleen. |
| Sisällön tukos selvitys Skannerin tukoksen selvittäminen Työtaso Sivutaso* | Määritä, miten skannaustyö käynnistetään uudelleen paperitukoksen selvittämisen jälkeen. |
| Huomautus: Arvon kohdalla oleva tähti (*) osoittaa oletusasetuksen. | |

Virranhallinta

| Valikkokohta | Kuvaus |
|---|--|
| Lepotilaprofiili Tulosta Lepotilasta Pysy hereillä tulostamisen jälkeen Siirry Lepotilaan tulostamisen jälkeen* | Määritä tulostin valmiustilassa tai palaa lepotilaan tulostamisen jälkeen. |
| Huomautus: Arvon kohdalla oleva tähti (*) osoittaa oletusasetuksen. | |

| Valikkokohta | Kuvaus |
|---|---|
| Aikakatkaisut Lepotila 1–120 minuuttia (15*) | Määritä käyttämättömyysaika, jonka kuluttua tulostin siirtyy lepotilaan. |
| Aikakatkaisut Horrostilan aikakatkaisu Ei käytössä 1 tunti 2 tuntia 3 tuntia 6 tuntia 1 päivä 2 päivää 3 päivää* 1 viikko 2 viikkoa 1 kk | Määritä aika, jonka jälkeen tulostimen virta katkeaa. |
| Aikakatkaisut Horrostilan aikakatkaisu yhteyden ollessa olemassa Horros Ei horrostilaa* | Määritä Horrostilan aikakatkaisu katkaisemaan tulostimen virta, kun olemassa on aktiivinen Ethernet-yhteys. |
| Huomautus: Arvon kohdalla oleva tähti (*) osoittaa oletusasetuksen. | |

Lexmarkille lähetettävät tiedot

| Valikkokohta | Kuvaus |
|---|---|
| Lexmarkille lähetettävät tiedot Tarvikkeet ja sivunkäyttö Laitteen suorituskyky Ei mikään edellä mainituista* | Lähetä tulostimen käyttö- ja suorituskykytietoja Lexmarkille. Huomautus: Tietojen lähetysaika näkyy ainoastaan, kun valitset jonkin asetuksen kohdasta Lexmarkille lähetetyt tiedot, paitsi Ei mikään edellä mainituista. |
| Tietojen lähetysaika Aloitus aika Lopetus aika | |
| Huomautus: Arvon kohdalla oleva tähti (*) osoittaa oletusasetuksen. | |

Helppokäyttö

| Valikkokohta | Kuvaus |
|--|---|
| Toistuvan näppäinpainalluksen väli 0–5 (0*) | Määritä sekunteina väli, jona tulostin ohittaa liitetyn näppäimistön saman näppäimen peräkkäiset painallukset |
| Painikkeen toiston alkuviive 0,25–5 (1*) | Määritä sekunteina alkuviiveen pituus ennen kuin toistava painike alkaa toistaa. |
| Huomautus: Arvon kohdalla oleva tähti (*) osoittaa oletusasetuksen. | |

| Valikkokohta | Kuvaus |
|--|--|
| Painikkeen toistonopeus 0,5–30 (30*) | Määritä toistuvan painikkeen painallusten määrä sekunnissa. |
| Pitkä näytön aikakatkaisu Ei käytössä* Käytössä | Anna käyttäjän pysyä samassa paikassa ja nollata Näytön aikakatkaisu -asetuksen aloitusnäyttöön palaamisen sijaan. |
| Kuulokkeiden äänenvoimakkuus 1–10 (5*) | Säädä kuulokkeiden äänenvoimakkuutta. |
| Ota käyttöön ääniohjaus, kun kuulokkeet on liitetty Ei käytössä* Käytössä | Ota käyttöön ääniohjaus, kun tulostimeen on liitetty kuulokkeet. |
| Lue salasanat/PIN-koodit Ei käytössä* Käytössä | Määritä tulostin lukemaan salasanat tai PIN-koodit ääneen. |
| Puhenoisuus Erittäin hidas Hidas Normaali* Nopea Nopeampi Erittäin nopea Ripeä Erittäin ripeä Nopein | Säädä Ääniohjauksen puhenoisuutta. |
| Huomautus: Arvon kohdalla oleva tähti (*) osoittaa oletusasetuksen. | |

Palauta oletusasetukset

| Valikkokohta | Kuvaus |
|--|-------------------------------------|
| Palauta asetukset Palauta kaikki asetukset Palauta tulostimen asetukset Palauta verkkoasetukset Palauta faksiasetukset Palauta sovellusasetukset | Palauta tulostimen oletusasetukset. |

Huolto

Määrittämis-valikko

| Valikkokohta | Kuvaus |
|--|--|
| USB-määrittäminen USB PnP 1* 2 | Paranna tulostimen yhteensopivuutta tietokoneen kanssa muuttamalla tulostimen USB-ohjaimen tilaa. |
| USB-määrittäminen Paikallinen USB-skannaus Käytössä* Ei käytössä | Määritä, lasketaanko USB-laiteohjain yksinkertaiseksi USB-laitteeksi (yksi liitäntä) vai USB-yhdistelmälaitteeksi (useita liitäntöjä). |
| USB-määrittäminen USB-nopeus Täysi Automaattinen* | Aseta USB-portti toimimaan täydellä nopeudella ja poista nopeat toiminnot käytöstä. |
| Lokeromäärittäminen Koon tunnistus Lokeron [x] tunnistus Ei käytössä Käytössä* | Määritä lokero tunnistamaan automaattisesti siihen lisätty paperikoko. |
| Lokeromäärittäminen Lokeroiden linkitys Automaattinen* Ei käytössä | Määritä tulostin yhdistämään lokerot, joilla on samat paperilaji- ja -kokoasetukset. |
| Lokeromäärittäminen Näytä lokerasennusilmoitus Ei käytössä Vain kun kokoa ei tunneta* Aina | Näytä käyttäjälle ilmoitus paperikoon ja -lajin valitsemisesta lokeron asentamisen jälkeen |
| Lokeromäärittäminen A5-lisäys Lyhyt reuna Pitkä reuna* | Määritä A5-kokoisen paperin oletuslisäyssuunta kaikissa paperilähteissä. |
| Lokeromäärittäminen Paperikehotteet Automaattinen* Monikäyttösyöttöaukko Manuaalinen paperi | Määritä paperilähde, jonka käyttäjä täyttää, kun näyttöön tulee kehote lisätä paperia. Huomautus: Jotta Monikäyttösyöttöaukko tulee näkyviin, määritä Paperi-valikossa Monisyötön asetukseksi Kasetti. |
| Huomautus: Arvon kohdalla oleva tähti (*) osoittaa oletusasetuksen. | |

| Valikkokohta | Kuvaus |
|--|---|
| Lokeromäärittäminen Kirjekuorikehotteet Automaattinen* Monikäyttösyöttöaukko Manuaalinen kirjekuori | Määritä paperilähde, jonka käyttäjä täyttää, kun näyttöön tulee kehote lisätä kirjekuori. Huomautus: Jotta Monikäyttösyöttöaukko tulee näkyviin, määritä Paperi-valikossa Monisyötön asetukseksi Kasetti. |
| Lokeromäärittäminen Toiminto kehoitteille Kehota käyttäjää* Jatka Käytä nykyistä | Määritä tulostin ratkaisemaan paperiin tai kirjekuoriin liittyvät vaihtokehotteet. |
| Raportit Valikkoasetussivu Tapahtumaloki Tapahtumalokin yhteenveto Kuntotarkistuksen tilastot | Tulosta raportteja, joissa on tulostimen valikkoasetukset, tila ja tapahtumalokit. |
| Tarvikkeen käyttö ja laskurit Tyhjennä tarvikkeen käyttöhistoria | Palauta tarvikkeen käyttöhistoria, kuten jäljellä olevien sivujen ja päivien määrä, tehdasasetuksiin. |
| Tarvikkeen käyttö ja laskurit Kiinnittimen nollaus Nollaa mustan kehitysyksikön laskuri | Nollaa laskuri uuden osan tai tarvikkeen asentamisen jälkeen. |
| Asteittaisen peiton alueet Asteittaisen peiton mittarit Näytä* Piilota Asteittaisen peiton alueet Korostusalue Liiketoiminta-alue Grafiikka-alue | Säädä kunkin tulostusalueen väripeiton määrä. |
| Tulostimen emulointi PPDS-emulointi Ei käytössä* Käytössä | Määritä tulostin tunnistamaan PPDS-tietovirta ja käyttämään sitä. |
| Tulostimen emulointi PS-emulointi Ei käytössä Käytössä* | Määritä tulostin tunnistamaan PS-tietovirta ja käyttämään sitä. |
| Tulostimen emulointi Emulaattorin suojaus Sivun aikakatkaisu 0–60 (60*) | Määritä sivun aikakatkaisu emuloinnin aikana. |
| Huomautus: Arvon kohdalla oleva tähti (*) osoittaa oletusasetuksen. | |

| Valikkokohta | Kuvaus |
|---|---|
| Tulostimen emuloinnit Emulaattorin suojaus Nollaa emulaattori työn jälkeen Ei käytössä* Käytössä | Nollaa emulaattori tulostustyön jälkeen. |
| Tulostimen emuloinnit Emulaattorin suojaus Poista käytöstä tulostimen ilmoitusten käyttö Ei käytössä Käytössä* | Estä tulostimen ilmoitusten käyttö emuloinnin aikana. |
| Faksimäärytykset Faksin väh.virran tuki Poista lepotila käytöstä Salli lepotila Automaattinen* | Määritä faksi siirtymään lepotilaan tulostimen päätöksen mukaan. |
| Faksimäärytykset Faksin tallennuspaikka NAND Levy* | Määritä kaikkien faksien tallennuspaikka. Huomautus: Tämä valikkokohta näkyy ainoastaan, kun tulostimen kiintolevy on asennettu. |
| Tulostusmäärytykset Vain musta -tila Ei käytössä* Käytössä | Tulosta muut kuin kopiointityöt harmaasävyisinä. |
| Tulostusmäärytykset Väriin lihotus Ei käytössä 1 2* 3 4 5 | Kompensoi tulostimen kohdistusvirhettä parantamalla tulostetta. |
| Tulostusmäärytykset Fontin terävöinti 0–150 (24*) | Määritä tekstin pistekokoarvo, jonka alittuessa fonttitietojen tulostamiseen käytetään suuritiheysisiä näyttöjä. Jos arvo on esimerkiksi 24, kaikki fontit, joiden pistekoko on enintään 24, käyttävät suuritiheysisiä näyttöjä. |
| Laitteen toiminnot Hiljainen tila Ei käytössä* Käytössä | Määritä tulostin toimimaan Hiljaisessa tilassa. Huomautus: Tämän asetuksen ottaminen käyttöön hidastaa tulostimen toimintaa. |
| Laitteen toiminnot Paneelin valikot Ota käyttöön* Poista käytöstä | Salli ohjauspaneelin valikoiden käyttö. |
| Huomautus: Arvon kohdalla oleva tähti (*) osoittaa oletusasetuksen. | |

| Valikkokohta | Kuvaus |
|---|--|
| Laitteen toiminnot Turvatila Ei käytössä* Käytössä | Määritä tulostin toimimaan erityisessä tilassa, jossa se yrittää tarjota mahdollisimman laajat toiminnot tunnetuista ongelmista huolimatta. Esimerkiksi jos asetuksena on Käytössä ja arkinkääntäjän moottori ei toimi, tulostin tulostaa asiakirjat yksipuolisina, vaikka työ olisi määritetty tulostettavaksi kaksipuolisena. |
| Laitteen toiminnot Kopioinnin vähimmäismuisti 80 Mt 100 Mt | Määritä kopiointitöiden tallennukselle varattava vähimmäismuisti. |
| Laitteen toiminnot Tyhjennä mukautettu tila | Poista mukautettuja Oletus- tai Vaihtoehtoinen-viestejä koskevat käyttäjän määrittämät merkkijonot. |
| Laitteen toiminnot Poista kaikki etäasennetut viestit | Poista etäasennetut viestit. |
| Laitteen toiminnot Näytä virhenäytöt automaattisesti Ei käytössä Käytössä* | Näytä nykyiset virheilmoitukset näytössä, kun tulostin pysyy ei-aktiivisena aloitusnäytössä Näytön aikakatkaistu -asetusta vastaavan ajan. |
| Laitteen toiminnot Käytä suuntaa pikakopioinnissa Ei käytössä* Käytössä | Määritä tulostin käyttämään Kopio-valikon suunta-asetusta lähetettäessä pikakopiointitöitä. |
| Laitteen toiminnot Puhdista tunnistus- ja laseroptiikka | Määritä tulostin käyttämään pyyhkimiä ja puhdistamaan tunnistus- ja laseroptiikan. |
| Väriainealueen tunnistimen (TPS) asennus Kalibrointivälimääritys Ei käytössä Vähiten värisäätöjä Vähemmän värisäätöjä Normaali* Parempi väritarkkuus Paras väritarkkuus | Määritä tulostin käyttämään oikea määrä väriainetta, jotta värit säilyvät yhdenmukaisina. |
| Väriainealueen tunnistimen (TPS) asennus Täysi kalibrointi | Suorita täysi värikalibrointi. |
| Väriainealueen tunnistimen (TPS) asennus Tulosta TPS-tietosivu | Tulosta vianmäärityssivu, jolla on tietoja väriainealueen tunnistimen kalibroinnista. |
| Sovellusmääritykset LES-sovellukset Ei käytössä Käytössä* | Ota käyttöön Lexmark Embedded Solutions (LES) -sovellukset. |
| Huomautus: Arvon kohdalla oleva tähti (*) osoittaa oletusasetuksen. | |

| Valikkokohta | Kuvaus |
|--|---|
| Skannerimääriykset Skannerin manuaalinen rekisteröinti Tulostuksen pikatesti | Tulosta pikatestin kohdesivu. Huomautus: Varmista, että kohdesivun marginaalit ovat tasaiset kautta koko kohteen. Jos ne eivät ole, tulostimen marginaalit on määritettävä uudelleen. |
| Skannerimääriykset Skannerin manuaalinen rekisteröinti Etu-ADF-rekisteröinti Taka-ADF-rekisteröinti Tasorekisteröinti | Rekisteröi skannaustaso ja automaattinen asiakirjasyöttölaite manuaalisesti skannaustason tai emolevyn vaihdon jälkeen. |
| Skannerimääriykset Nollaa huoltolaskuri | Nollaa huoltolaskuri, kun olet vaihtanut automaattisen asiakirjasyöttölaitteen huoltopaketin. |
| Skannerimääriykset Reunojen poistaminen Tason reunojen poistaminen (3*) ADF-reunojen poistaminen (3*) | Määritä automaattisen asiakirjasyöttölaitteen tai skannaustason työn tulostamattoman alueen koko millimetreinä. |
| Skannerimääriykset Asiakirjasyöttölaitteen suoristus Asiakirjasyöttölaitteen mekaaninen suoristus (Käytössä*) | Korjaa vinot asiakirjat, jotka on skannattu automaattisesta asiakirjasyöttölaitteesta. |
| Skannerimääriykset Poista skanneri käytöstä Käytössä* Ei käytössä Asiakirjasyöttölaite poistettu käytöstä | Poista skanneri käytöstä, jos se ei toimi oikein. |
| Skannerimääriykset Tiff-tavujärjestys CPU Endianness* Little Endian Big Endian | Määritä TIFF-muotoillun skannaustuloksen tavujärjestys. |
| Skannerimääriykset Exact Tiff Rows Per Strip Käytössä* Ei käytössä | Määritä TIFF-muotoillun skannaustuloksen RowsPerStrip-tunniste-arvo. |
| Huomautus: Arvon kohdalla oleva tähti (*) osoittaa oletusasetuksen. | |

Poistaminen

| Valikkokohta | Kuvaus |
|---|--|
| Muistin viimeisin tyhjennys Kiintolevyn viimeisin tyhjennys | Näytä milloin tulostimen muisti tai kiintolevy on viimeksi tyhjennetty. Huomautus: Kiintolevyn viimeisin tyhjennys näkyy ainoastaan, kun tulostimen kiintolevy on asennettu. |
| Poista kaikki tiedot pysyvästä muistista Poista kaikki tulostin- ja verkkoasetukset Poista kaikki sovellukset ja sovellusasetukset Poista kaikki pikavalinnat ja pikavalinta-asetukset Tyhjennä kaikki tiedot kiintolevyltä Poista lataukset (poista kaikki makrot, fontit, PFO:t jne.) Poista puskuroidut työt Poista pidossa olevat työt | Tyhjennä kaikki tiedot pysyvästä muistista ja kiintolevyltä. Huomautus: Tyhjennä kaikki tiedot kiintolevyltä näkyy ainoastaan, kun tulostimen kiintolevy on asennettu. |

Näkyvät aloitusnäytön kuvakkeet

| Valikko | Kuvaus |
|---|---|
| Kopio sähköpostiin Faksi Tila/tarvikkeet Työjono Vaihda kieli Pikavalintakeskus Osoitteisto Kirjanmerkit Pidossa olevat työt USB FTP Skannausprofiilit Sovellusprofiilit Näytön mukauttaminen Lomakkeet ja suosikit Skannauskeskus Korttikopio | Määritä, mitkä kuvakkeet näkyvät aloitusnäytössä. |

Tietoja tästä tulostimesta

| Valikkokohta | Kuvaus |
|--|--|
| Asset-tunniste | Kuvaile tulostinta. Enimmäispituus on 32 merkkiä. |
| Tulostimen sijainti | Määritä tulostimen sijainti. Enimmäispituus on 63 merkkiä. |
| Ota yhteyttä | Mukauta tulostimen nimeä. Enimmäispituus on 63 merkkiä. |
| * Tämä valikkokohta tulee näkyviin vain tietyissä tulostinmalleissa. | |

| Valikkokohta | Kuvaus |
|--|--|
| Vie määrittystiedosto USB-asemaan* | Vie määrittystiedoston flash-asemaan. |
| Vie pakatut lokit USB-asemaan* | Vie pakatut lokitiedostot flash-asemaan. |
| Lähetä lokit Peruuta Lähetä | Lähetä vianmäärittystiedot Lexmarkille. |
| * Tämä valikkokohta tulee näkyviin vain tietyissä tulostinmalleissa. | |

Tulostus

Asettelu

| Valikkokohta | Kuvaus |
|--|--|
| Puolet Yksipuolinen* Kaksipuolinen | Määritä, tulostetaanko vain sivun toiselle puolelle vai molemmille puolille. |
| Kääntötyyli Pitkä reuna* Lyhyt reuna | Määritä, sidotaanko kaksipuolisena tulostetun asiakirjan reuna. |
| Tyhjät sivut Tulostus Älä tulosta* | Tulosta tulostustyöhön kuuluvat tyhjät sivut. |
| Lajittele Ei käytössä (1,1,1,2,2,2) Käytössä (1,2,1,2,1,2)* | Säilytä tulostustyön sivut järjestyksessä varsinkin tulostettaessa useita kopioita työstä. |
| Erotinsivut Ei mitään* Kopioiden väliin Töiden väliin Arkkien väliin | Lisää tulostettaessa tyhjiä erotinsivuja. |
| Erotinsivujen lähde Lokero [x] (1*) Monikäyttösyöttöaukko | Määritä erotinsivun paperilähde. |
| Sivuja/arkki Ei käytössä* 2 sivua/arkki 3 sivua/arkki 4 sivua/arkki 6 sivua/arkki 9 sivua/arkki 12 sivua/arkki 16 sivua/arkki | Tulosta paperiarkin yhdelle puolelle useita pienennettyjä sivuja. |
| Huomautus: Arvon kohdalla oleva tähti (*) osoittaa oletusasetuksen. | |

| Valikkokohta | Kuvaus |
|--|--|
| Sivuja/arkki-järjestys Vaakasuuunta* Käänteinen vaaka Pystysuora Käänteinen pysty | Määritä monisivuisten kuvien paikka, kun käytössä on Sivuja/arkki-valikko. |
| Sivuja/arkki-suunta Automaattinen* Vaaka Pysty | Määritä monisivuisten kuvien suunta, kun käytössä on Sivuja/arkki-valikko. |
| Sivuja/arkki-kehys Ei mitään* Tasainen | Tulosta reunus jokaisen sivun ympärille, kun käytössä on Sivuja/arkki-valikko. |
| Kopiot 1–9999 (1*) | Määritä kunkin tulostustyön kopiomäärä. |
| Tulostusalue Normaali* Sovita sivulle Koko sivu | Määritä paperiarkin tulostusalue. |
| Huomautus: Arvon kohdalla oleva tähti (*) osoittaa oletusasetuksen. | |

Viimeistely

| Valikkokohta | Kuvaus |
|---|---|
| Nidontatyö Ei käytössä* 1 niitti, vasen yläkulma 2 niittiä, vasen reuna 1 niitti, oikea yläkulma 2 niittiä, yläreuna 1 niitti, vasen alakulma 2 niittiä, alareuna 1 niitti, oikea alakulma 2 niittiä, oikea reuna | Määritä kaikkien tulostustöiden nidontakohta. Huomautus: Tämä valikkokohta on näkyvissä vain, kun viimeistelijä on asennettu. |
| Nitojan testi Käynnistä | Tarkista, toimiiko nidonnan viimeistelijä oikein. Huomautus: Tämä valikkokohta on näkyvissä vain, kun viimeistelijä on asennettu. |
| Rei'itys Ei käytössä* Käytössä | Tulostin rei'ittää tulosteiden reunan. Huomautus: Tämä valikkokohta näkyy vain, kun monipisteisen nidonnan ja rei'ityksen viimeistelijä on asennettu. |
| Huomautus: Arvon kohdalla oleva tähti (*) osoittaa oletusasetuksen. | |

| Valikkokohta | Kuvaus |
|--|---|
| Rei'itystila 2 reikää 3 reikää 4 reikää | Määritä tulosteiden rei'itystila. Huomautuksia: <ul style="list-style-type: none"> • 3 reikää on Yhdysvalloissa oletusasetus. 4 reikää on kansainvälinen oletusasetus. • Tämä valikkokohta näkyy vain, kun monipisteisen nidonnan ja rei'ityksen viimeistelijä on asennettu. |
| Porrasta sivut Ei mitään* Kopioiden väliin Töiden väliin | Porrasta kunkin tulostustyön tulosteet tai tulostustyön kopiot. Huomautuksia: <ul style="list-style-type: none"> • Jos valitset Kopioiden väliin, laite porrastaa tulostustyön kopiot, jos Lajittele-asetus on Käytössä [1,2,1,2,1,2]. Jos Lajittele-asetus on Ei käytössä [1,1,1,2,2,2], tulostettujen sivujen jokainen osio porrastetaan (kaikki sivut 1, kaikki sivut 2 ja niin edelleen). • Töiden väliin -asetus määrittää saman porrastuskohdan koko tulostustyölle tulostettavien kopioiden määrästä riippumatta. • Tämä valikkokohta näkyy vain, kun monipisteisen nidonnan ja rei'ityksen viimeistelijä on asennettu. |
| Huomautus: Arvon kohdalla oleva tähti (*) osoittaa oletusasetuksen. | |

Asetus

| Valikkokohta | Kuvaus |
|--|---|
| Komentokieli PCL-emulointi PS-emulointi* | Määritä komentokieli. Huomautus: Komentokielen asettaminen oletukseksi ei estä sovellusohjelmaa lähettämästä töitä, joiden tulostusta ohjataan jollakin muulla komentokielellä. |
| Työ odottaa Ei käytössä* Käytössä | Tallenna tarvikkeita vaativia tulostustöitä. Näin voidaan tulostaa töitä, joissa ei käytetä puuttuvia tarvikkeita. Huomautus: Tämä asetus näkyy ainoastaan, jos tulostimeen on asennettu kiintolevy. |
| Työn säilyttämisen aikakatkaisu 0–255 (30*) | Määritä, miten monta sekuntia tulostin odottaa käyttäjän toimia, ennen kuin liikaa resursseja vaativa työ siirretään muistiin ja muiden jonossa olevien töiden tulostamista jatketaan. Huomautus: Tämä asetus näkyy ainoastaan, jos tulostimeen on asennettu kiintolevy. |
| Tulost. käyttö Enimmäisnopeus Enimmäismäärä* | Määritä, miten värillinen kuvansiirtopaketti toimii tulostuksen aikana. Huomautuksia: <ul style="list-style-type: none"> • Kun asetus on Enimmäisriitto, värillinen kuvansiirtopaketti hidastuu tai pysähtyy, kun tulostetaan mustavalkosivuryhmiä. • Kun asetus on Enimmäisnopeus, värillinen kuvansiirtopaketti toimii aina tulostettaessa niin värillisiä kuin mustavalkoisiakin sivuja. |
| Tallennuspaikka RAM* Levy | Määritä, mihin tallennetaan kaikki pysyvät resurssit, kuten tulostimeen ladatut fontit ja makrot. Huomautus: Tämä asetus näkyy ainoastaan, jos tulostimeen on asennettu kiintolevy. |
| Huomautus: Arvon kohdalla oleva tähti (*) osoittaa oletusasetuksen. | |

| Valikkokohta | Kuvaus |
|---|---|
| Resurssien tallennus Ei käytössä* Käytössä | Määritä, mitä tulostin tekee ladatuille resursseille, kuten fonteille ja makroille, kun tulostin vastaanottaa työn, joka edellyttää muistia enemmän kuin on käytettävissä. Huomautuksia: <ul style="list-style-type: none"> • Kun asetuksena on Ei käytössä, tulostin säilyttää ladatut resurssit vain siihen asti, kunnes muistia tarvitaan. Ei-aktiiviseen komentokieleen liittyvät resurssit poistetaan. • Kun asetuksena on Käytössä, tulostin tallentaa kaikki pysyvät ladatut resurssit kaikissa kielenvalitsimissa. Tulostin näyttää tarvittaessa Muisti täynnä -ilmoitukset pysyvien resurssien poistamisen sijaan. |
| Kaikkien töiden tulostusjärjestys Aakkosellinen* Uusimmat ensin Vanhimmat ensin | Määritä järjestys, jossa kaikki pidossa olleet ja luottamukselliset työt tulostetaan. Huomautus: Tämä asetus näkyy ainoastaan, jos tulostimeen on asennettu kiintolevy. |
| Huomautus: Arvon kohdalla oleva tähti (*) osoittaa oletusasetuksen. | |

Laatu

| Valikkokohta | Kuvaus |
|--|---|
| Tulostustila Mustavalko Väri* | Määritä, miten tulostin luo värisisällön. |
| Tulostustarkkuus 4800 CQ* 1200 dpi | Määritä tulosteiden tarkkuus. Huomautus: 4800 CQ takaa korkealaatuisen tulosteen enimmäisnopeudella. |
| Väriaineen tummuus 1–5 (4*) | Määritä tekstikuvien vaaleus tai tummuus. |
| Rasteri Normaali* Tiedot | Paranna tulostetta siten, että sillä on pehmeämmät viivat ja tarkemmat reunat. |
| Värinsäästö Ei käytössä* Käytössä | Kuvien tulostamiseen käytetyn väriaineen määrän vähentäminen. Huomautus: Kun asetus on Käytössä, tämä asetus ohittaa Väriin tummuus -asetuksen arvon. |
| RGB-kirkkaus -6–6 (0*) | Säädä väritulosteen kirkkautta, kontrastia ja kylläisyyttä. Huomautus: Tämä asetus ei vaikuta tiedostoihin, joissa käytetään CMYK-värimääriytyksiä. |
| RGB-kontrasti 0–5 (0*) | |
| RGB-kylläisyys 0–5 (0*) | |
| Huomautus: Arvon kohdalla oleva tähti (*) osoittaa oletusasetuksen. | |

Kuvankäsittelyn lisäasetukset

| Valikkokohta | Kuvaus |
|--|--|
| Väritasapaino Syaani -5-5 (0*) Magenta -5-5 (0*) Keltainen -5-5 (0*) Musta -5-5 (0*) Palauta oletukset | Säädä kussakin värissä käytetyn väriaineen määrää. |
| Värinkorjaus Ei käytössä Automaattinen* Manuaalinen | Muokkaa asiakirjojen tulostuksessa käytettäviä väriasetuksia. Huomautuksia: <ul style="list-style-type: none"> Ei käytössä -asetus määrittää tulostimen vastaanottamaan värinkorjauksen ohjelmistosta. Automaattinen-asetus määrittää tulostimen käyttämään eri väriprofiilia kullekin tulostetun sivun objektille. Manuaalinen-asetuksen avulla käyttäjät voivat itse määrittää RGB- tai CMYK-värimuunnokset, joita käytetään jokaisessa tulostettavan sivun objektissa. |
| Väriesimerkit Tulosta värinäytteet | Esimerkkisivujen tulostaminen kustakin tulostimessa käytettävästä RGB- ja CMYK-värimuuntotaulukosta. |
| Värinsäätö | Säädä tulosteiden värien epäsuhtaisuutta kalibroimalla tulostin. |
| Spottivärien vaihtaminen Aseta mukautettu CMYK | Määritä tietyt CMYK-arvot 20 nimetyille spottiväriille. |
| Huomautus: Arvon kohdalla oleva tähti (*) osoittaa oletusasetuksen. | |

Työkirjanpito

| Valikkokohta | Kuvaus |
|--|--|
| Työkirjanpito Ei käytössä* Käytössä | Määritä tulostin luomaan loki vastaanottamistaan tulostustöistä. Huomautus: Valikkokohta näkyy vain, jos flash-muisti tai kiintolevy on asennettuna. |
| Työkirjanpito-lokin aikaväli Päivittäin <1>Viikoittain</1>: koostuu <2>Päivä</2>- ja <3>Tunti</3>-arvoista. Kuukausittain* | Määritä, kuinka usein tulostin luo lokitiedoston. |
| Huomautus: Arvon kohdalla oleva tähti (*) osoittaa oletusasetuksen. | |

| Valikkokohta | Kuvaus |
|--|---|
| Kirjaa toiminta lokiin aikavälin lopussa Ei mitään* Lähetä nykyinen loki sähköpostina Lähetä nykyinen loki sähköpostina ja poista se Julkaise nykyinen loki Julkaise ja poista nykyinen loki | Määritä, miten tulostin reagoi, kun aikaväli tulee täyteen. Huomautus: Työkirjanpito-lokin aikaväliksi määritetty arvo määrää, milloin toiminto suoritetaan. |
| Kirjaa, kun melkein täynnä Ei käytössä Käytössä (5)* | Määritä lokitiedoston enimmäiskoko ennen kuin tulostin suorittaa Kirjaa, kun melkein täynnä -toiminnon. |
| Kirjaa, kun melkein täynnä Ei mitään* Lähetä nykyinen loki sähköpostina Lähetä nykyinen loki sähköpostina ja poista se Lähetä vanhin loki sähköpostina ja poista se Julkaise nykyinen loki Julkaise ja poista nykyinen loki Julkaise ja poista vanhin loki Poista nykyinen loki Poista vanhin loki Poista kaikki paitsi nykyinen Poista kaikki lokit | Määritä, miten tulostin reagoi, kun kiintolevy on lähes täynnä. Huomautus: Loki lähes täynnä -tasoksi määritetty arvo määrää, milloin toiminto suoritetaan. |
| Kirjaa, kun täynnä Ei mitään* Lähetä nykyinen loki sähköpostina ja poista se Lähetä vanhin loki sähköpostina ja poista se Julkaise ja poista nykyinen loki Julkaise ja poista vanhin loki Poista nykyinen loki Poista vanhin loki Poista kaikki paitsi nykyinen Poista kaikki lokit | Määritä, miten tulostin reagoi, kun kiintolevyn käyttö saavuttaa enimmäisrajan (100 Mt). |
| Lähetyslokin URL | Määritä, mihin tulostin julkaisee työkirjanpidon lokit. |
| Sähköpostiosoite lokien lähettämistä varten | Määritä sähköpostiosoite, johon tulostin lähettää työkirjanpidon lokit. |
| Lokitiedoston etuliite | Määritä lokitiedostoissa käytettävä etuliite. Huomautus: TCP/IP-valikossa määritettyä nykyistä palvelimen nimeä käytetään lokitiedoston etuliitteen oletuksena. |
| Huomautus: Arvon kohdalla oleva tähti (*) osoittaa oletusasetuksen. | |

XPS

| Valikkokohta | Kuvaus |
|--|---|
| Tulosta virhesivut Ei käytössä* Käytössä | Tulosta XPS-tiedoston käsittelyn aikana ilmaantuneet virhesivut. |
| Vähimmäisrivinleveys 1–30 (2*) | Määritä vähimmäispiirtoleveys. Huomautuksia: <ul style="list-style-type: none"> • 1200 dpi:n tarkkuudella tulostetut työt käyttävät arvoa suoraan. • 4800 CQ:n tarkkuudella tulostetut työt käyttävät puolta arvosta. |
| Huomautus: Arvon kohdalla oleva tähti (*) osoittaa oletusasetuksen. | |

PDF

| Valikkokohta | Kuvaus |
|--|---|
| Skaalaa sopivan kokoiseksi Ei käytössä* Käytössä | Muuta sivun kokoa siten, että se mahtuu valitulle paperikoolle. |
| Kommentit Tulostus Älä tulosta* | Määritä, tulostetaanko PDF-tiedoston kommentit. |
| Tulosta PDF-virhe Ei käytössä Käytössä* | Ota käyttöön PDF-virheen tulostus. |
| Huomautus: Arvon kohdalla oleva tähti (*) osoittaa oletusasetuksen. | |

PostScript

| Valikkokohta | Kuvaus |
|--|---|
| Tulosta PS-virhe Ei käytössä* Käytössä | Tulosta sivu, joka kuvailee PostScript®-virheen. Huomautus: Virheen tapahtuessa työn käsittely pysähtyy, tulostin tulostaa virheilmoituksen ja loput tulostustyöstä tyhjennetään. |
| Vähimmäisrivinleveys 1–30 (2*) | Määritä vähimmäispiirtoleveys. Huomautuksia: <ul style="list-style-type: none"> • 1200 dpi:n tarkkuudella tulostetut työt käyttävät arvoa suoraan. • 4800 CQ:n tarkkuudella tulostetut työt käyttävät puolta arvosta. |
| Lukitse PS-käynnistystila Ei käytössä Käytössä* | Poista k. SysStart-tiedosto |
| Kuvan tasoitus Ei käytössä* Käytössä | Paranna kuvantarkkuudeltaan pienten kuvien kontrastia ja terävyyttä. Huomautus: Tämä asetus ei vaikuta kuviin, joiden tarkkuus on vähintään 300 dpi. |
| Huomautus: Arvon kohdalla oleva tähti (*) osoittaa oletusasetuksen. | |

| Valikkokohta | Kuvaus |
|--|---|
| Fonttijärjestys Vakio* Flash/levy | Määrittää fonttien hakujärjestyksen Huomautuksia: <ul style="list-style-type: none"> Vakio määrittää tulostimen etsimään fontteja ensin tulostimen muistista, ennen kuin niitä etsitään flash-muistista tai tulostimen kiintolevytä. Flash/levy määrittää tulostimen etsimään fontteja ensin flash-muistista tai tulostimen kiintolevytä ja vasta sitten tulostimen muistista Valikkokohta näkyy vain, jos flash-muisti tai kiintolevy on asennettuna. |
| Odotuksen aikakatkaisu Ei käytössä Käytössä* (40 sekuntia) | Määritä tulostin odottamaan lisätietoja, ennen kuin se peruuttaa tulostustyön. |
| Huomautus: Arvon kohdalla oleva tähti (*) osoittaa oletusasetuksen. | |

PCL

| Valikkokohta | Kuvaus |
|--|---|
| Fonttilähde Vakio* Levy Flash Kaikki | Valitse lähde, jossa on oletusfonttivalikoima. Huomautuksia: <ul style="list-style-type: none"> Flash-muisti ja Levy näkyvät vain, jos flash-muisti tai tulostimen kiintolevy on asennettuna. Jotta Flash-muisti ja Levy tulevat näkyviin, varmista, että ne eivät ole luku- tai kirjoitussuojattuja. |
| Fontin nimi Courier* | Valitse fontti määritetystä fonttilähteestä. |
| Merkistö 12U PC-850* | Kunkin fonttinimen merkistö Huomautus: Merkistö on aakkosten ja numeroiden, väli- ja erikoismerkkien sarja. Merkistöt tukevat eri kieliä tai tiettyjä sovelluksia, kuten tieteellisessä tekstissä käytettäviä matemaattisia symboleja. |
| Tiheys 0,08–100 (10*) | Määritä tasavälisten tai kiinteävälisen fonttien tiheys. Huomautus: Tiheys viittaa kiinteävälisen merkkien lukumäärään yhdellä tuumalla vaakasuuntaista tekstiä. |
| Suunta Pysty* Vaaka | Määrittää tekstin ja kuvien suunnan sivulla |
| Riviä/sivu 1–255 | Määritä kullekin sivulle tekstirivien määrä, joka tulostetaan PCL® tietovirrassa Huomautuksia: <ul style="list-style-type: none"> Tämä valikkokohta aktivoi pystysuuntaisen välistyksen, jollin rivit tulostuvat sivun oletusreunusten väliin. 60 on Yhdysvaltojen oletusasetus. 64 on oletusasetus. |
| Huomautus: Arvon kohdalla oleva tähti (*) osoittaa oletusasetuksen. | |

| Valikkokohta | Kuvaus |
|--|---|
| PCL5-vähimmäisrivinleveys 1–30 (2*) | Määritä vähimmäisalkupiirtoleveys. Huomautuksia: |
| PCLXL-vähimmäisrivinleveys 1–30 (2*) | <ul style="list-style-type: none"> • 1200 dpi:n tarkkuudella tulostetut työt käyttävät arvoa suoraan. • 4800 CQ:n tarkkuudella tulostetut työt käyttävät puolta arvosta. |
| A4-leveys 198 mm* 203 mm | Määritä A4-paperin loogisen sivun leveys. Huomautus: Looginen sivu on se fyysisen sivun alue, johon tiedot tulostetaan. |
| Autom.CR LFn jäl Ei käytössä* Käytössä | Määritä tulostin tekemään rivinvaihto rivinsiirtokomennon jälkeen. Huomautus: Rivinvaihto käskää tulostinta siirtämään kohdistimen saman rivin alkuun. |
| Autom.LF CRn jäl Ei käytössä* Käytössä | Määritä tulostin tekemään rivinsiirto rivinvaihtokomennon jälkeen. |
| Lokeron uud.num. Määritä monisyöttö Määritä lokero [x] Määr. käsins. paperi Määritä kirjekuoren käsins. | Määritä tulostin toimimaan sellaisen eri tulostinohjaimen tai mukautetun sovelluksen kanssa, jonka paperilähdemäärytykset ovat erilaiset. Valitse jokin seuraavista vaihtoehdoista: Ei käytössä* – tulostin käyttää oletusasetusten mukaisia paperilähdemäärytyksiä Ei mitään - paperilähde ohittaa Select Paper Feed -komennon 0–99 – valitaan paperilähteen mukautettua asetusta määrittävä luku. |
| Lokeron uud.num. Näytä oletusasetukset | Näytä kullekin paperilähteelle määritetty oletusarvo. |
| Lokeron uud.num. Palauta oletusasetukset | Palauta lokeroiden uudelleennumerointiarvojen oletukset. |
| Tulostuksen aikakatkaus Ei käytössä Käytössä* (90 sekuntia) | Määritä tulostin lopettamaan tulostustyö sen jälkeen, kun se on ollut käyttämättömänä määritetyn ajan. |
| Huomautus: Arvon kohdalla oleva tähti (*) osoittaa oletusasetuksen. | |

HTML

| Valikkokohta | Kuvaus |
|--|--|
| Fontin nimi Times* | Määritä HTML-asiakirjoja tulostettaessa käytettävä fontti. |
| Fonttikoko 1–255 (12*) | Määritä HTML-asiakirjoja tulostettaessa käytettävä fonttikoko. |
| Sovita 1–400 % (100*) | Skaalaa HTML-asiakirjat tulostusta varten. |
| Suunta Pysty* Vaaka | Määritä HTML-asiakirjojen sivun suunta. |
| Huomautus: Arvon kohdalla oleva tähti (*) osoittaa oletusasetuksen. | |

| Valikkokohta | Kuvaus |
|--|--|
| Marginaalin koko 8–255 mm (19*) | Määritä HTML-asiakirjojen sivun reunus. |
| Taustat Älä tulosta Tulosta* | Tulosta HTML-asiakirjojen taustatiedot tai -grafiikka. |
| Huomautus: Arvon kohdalla oleva tähti (*) osoittaa oletusasetuksen. | |

Kuva

| Valikkokohta | Kuvaus |
|--|---|
| Automaattinen sovitus Käytössä Ei käytössä* | Valitse kuvalle paras käytettävissä oleva paperikoko- ja suunta-asetus. Huomautus: Kun asetus on Käytössä, tämä asetus ohittaa kuvan skaalaus- ja suunta-asetukset. |
| Käänteinen Ei käytössä* Käytössä | Muuta kaksisävyiset mustavalkokuvat käänteisiksi. Huomautus: Asetus ei koske GIF- ja JPEG-kuvamuotoja. |
| Skaalaus Ankkuroi ylävasen Parhaiten sopiva* Ankkuroi keskelle Sovita korkeus/leveys Sovita korkeus Sovita leveys | Säädä kuva sopimaan tulostusalueelle. Huomautus: Kun Automaattinen sovitus -asetus on Käytössä, Skaalaus-asetus on automaattisesti Parhaiten sopiva. |
| Suunta Pysty* Vaaka Käänteinen pysty Käänteinen vaaka | Määrittää tekstin ja kuvien suunnan sivulla |
| Huomautus: Arvon kohdalla oleva tähti (*) osoittaa oletusasetuksen. | |

Paperi

Lokeromääritys

| Valikkokohta | Kuvaus |
|--|--|
| oletuslähde Lokero [x] (1*) Monikäyttösyöttöaukko Manuaalinen paperi Manuaalinen kirjekuori | Määritä kaikkien tulostustöiden paperilähde. |
| Huomautus: Arvon kohdalla oleva tähti (*) osoittaa oletusasetuksen. | |

| Valikkokohta | Kuvaus |
|--|--|
| Paperikoko/-laji Lokero [x] Monikäyttösyöttöaukko Manuaalinen paperi Manuaalinen kirjekuori | Määritä kuhunkin paperilähteeseen lisätty paperikoko tai paperilaji. |
| Korvaava paperikoko Ei käytössä Letter/A4 Kaikki listatut* | Määritä tulostin korvaamaan määritetty paperikoko, jos pyydetyn kokoista paperi ei ole lisättyä yhteenkään paperilähteeseen. Huomautuksia: <ul style="list-style-type: none"> Jos asetusarvo on Ei käytössä, laite kehottaa käyttäjää lisäämään vaadittua paperikoko. Koko luettelo sallii kaikki käytettävissä olevat korvaukset. |
| Monisyötön asetus Kasetti* Manuaalinen Ensijainen | Määritä monikäyttösyöttöaukon toiminta. Huomautuksia: <ul style="list-style-type: none"> Kasetti-asetuksella monikäyttösyöttöaukko määritetään automaattiseksi paperilähteeksi. Kun Manuaalinen-vaihtoehto valitaan, monikäyttösyöttöaukkoa voidaan käyttää ainoastaan manuaalisesti syötettyjen tulostustöiden yhteydessä. Ensimmäinen-asetuksella monikäyttösyöttöaukko määritetään ensisijaiseksi paperilähteeksi. |
| Huomautus: Arvon kohdalla oleva tähti (*) osoittaa oletusasetuksen. | |

Materiaalimäärittelykset

Universal

| Valikkokohta | Kuvaus |
|--|--|
| Mittayksiköt Tuumat Millimetrit | Määritä Universal-paperikoon mittayksikkö. Huomautus: Tuumat on Yhdysvaltain oletusasetus. Millimetrit on kansainvälinen oletusasetus. |
| Pystykuvan leveys 3–52 tuumaa (8,5*) 76–1321 mm (216*) | Määritä Universal-paperin pystyleveys. |
| Pystykuvan korkeus 3–52 tuumaa (14*) 76,2–1321 mm (356*) | Määritä Universal-paperin pystykorkeus. |
| Syöttösuunta Lyhyt reuna* Pitkä reuna | Määritä tulostin poimimaan paperi lyhyestä tai pitkästä reunasta. Huomautus: Pitkä reuna näkyy ainoastaan, jos pisin reuna on lyhyempi kuin tuettu enimmäisleveys. |
| Huomautus: Arvon kohdalla oleva tähti (*) osoittaa oletusasetuksen. | |

Mukautetut skannauskoot

| Valikkokohta | Kuvaus |
|---|---|
| Mukautettu skannauskoko [x] Skannauskoon nimi Leveys 1-8,5 tuumaa (8,5*) 25,4-215,9 mm (215,9*) Korkeus 1-25 tuumaa (14*) 25,4-635 mm (355,6*) Suunta Pysty* Vaaka 2 skannausta sivua kohti Ei käytössä* Käytössä | Määritä skannauskoon nimi ja määritä skannausasetukset. |

Materiaalilajit

| Valikkokohta | Kuvaus |
|---|---|
| Tavallinen Korttipohja Uusiopaperi Piirtoheitinkalvo Kiiltävä Painava kiiltävä Tarra-arkit Vinyylitarrat Kovapaperi Kirjekuori Painava kirjekuori Kirjepaperi Esipainettu Värillinen paperi Merkkivalo Painava Karkea/puuvilla Mukautettu laji [x] | Määritä paperin laatu, paino ja suunta. |

Alustamääritykset

| Valikkokohta | Kuvaus |
|--|-------------------------|
| Luovutusalusta Vakioalusta* Alusta [x] | Määritä luovutusalusta. |
| Huomautus: Arvon kohdalla oleva tähti (*) osoittaa oletusasetuksen. | |

| Valikkokohta | Kuvaus |
|--|--|
| Määr. vast.ot.al Postilaatikko* Yhdistä Yhdistä alustat Lajin määrittäminen | Määritä vastaanottoalustojen toimintatilan. Huomautuksia: <ul style="list-style-type: none"> • Postilaatikko sallii vakioalustan ja minkä tahansa lisäalustan valitsemisen erikseen. • Yhdistä-asetus sallii kaikkien vastaanottoalustojen yhdistämisen, jolloin tulostin käsittelee niitä yhtenä isona vastaanottoalustana. • Yhdistä alustat -asetus yhdistää kaikki valinnaiset alustat yhdeksi suureksi vastaanottoalustaksi. • Lajin määrittäminen -asetus määrittää kullekin paperilajille vastaanottoalustan tai yhdistetyn alustajoukon. |
| Mukautetut alustojen nimet Vakioalusta Alusta [x] | Määritä alustalle nimi. |
| Huomautus: Arvon kohdalla oleva tähti (*) osoittaa oletusasetuksen. | |

Kopio

Kopioinnin oletusasetukset

| Valikkokohta | Kuvaus |
|--|---|
| Sisältötyyppi Teksti Teksti/valokuva* Valokuva Grafiikka | Paranna tulosteen laatua alkuperäisen asiakirjan sisällön mukaan. |
| Sisätlähde Mustavalkolaser Värilaser* Mustesuihku Valokuva/filmi Aikakauslehti Sanomalehti Painotuote Muu | Paranna tulosteen laatua alkuperäisen asiakirjan lähteen mukaan. |
| Puolet 1-puolinen 1-puoliseksi 1-puolinen 2-puoliseksi 2-puolinen 1-puoliseksi 2-puolinen 2-puoliseksi | Määritä skannaustoiminta alkuperäisen asiakirjan perusteella. |
| Huomautus: Arvon kohdalla oleva tähti (*) osoittaa oletusasetuksen. | |

| Valikkokohta | Kuvaus |
|--|---|
| Erotinsivut Ei mitään* Kopioiden väliin Töiden väliin Arkkien väliin | Määrittää, lisätäänkö tulostettaessa tyhjiä erotinsivuja. |
| Erotinsivujen lähde Lokero [x] (1*) Monikäyttösyöttöaukko | Määritä erotinsivun paperilähde. |
| Väri Ei käytössä Käytössä* Automaattinen | Määritä tulostin luomaan skannaustyöstä värituloste. |
| Sivuja/arkki Ei käytössä* 2 pystysuuntaista sivua 4 pystysuuntaista sivua 2 vaakasuuntaista sivua 4 vaakasuuntaista sivua | Määritä, kuinka monta sivukuva paperiarkin yhdelle puolelle tulostetaan. |
| Tulosta sivun reunat Ei käytössä* Käytössä | Aseta reunus kunkin kuvat ympärille tulostettaessa useita sivuja yhdelle sivulle. |
| Lajittele Ei käytössä [1,1,1,2,2,2] Käytössä [1,2,1,2,1,2]* | Tulosta useita kopioita järjestyksessä. |
| Porrasta sivut Ei mitään* Kopioiden väliin Töiden väliin | Porrasta kunkin tulostustyön tulosteet tai tulostustyön kopiot. Huomautuksia: <ul style="list-style-type: none"> • Jos valitset Kopioiden väliin, laite porrastaa tulostustyön kopiot, jos Lajittele-asetus on Käytössä [1,2,1,2,1,2]. Jos Lajittele-asetus on Ei käytössä [1,1,1,2,2,2], tulostettujen sivujen jokainen osio porrastetaan (kaikki sivut 1, kaikki sivut 2 ja niin edelleen). • Töiden väliin -asetus määrittää saman porrastuskohdan koko tulostustyölle tulostettavien kopioiden määrästä riippumatta. • Tämä valikkokohta näkyy vain, kun monipisteisen nidonnan ja rei'ityksen viimeistelijä on asennettu. |
| Nidonta Ei käytössä* 1 niitti, vasen yläkulma 2 niittiä, vasen reuna 1 niitti, oikea yläkulma 2 niittiä, yläreuna 1 niitti, vasen alakulma 2 niittiä, alareuna 1 niitti, oikea alakulma 2 niittiä, oikea reuna | Määritä kaikkien tulostustöiden nidontakohta. Huomautus: Tämä valikkokohta on näkyvässä vain, kun viimeistelijä on asennettu. |
| Huomautus: Arvon kohdalla oleva tähti (*) osoittaa oletusasetuksen. | |

| Valikkokohta | Kuvaus |
|--|---|
| Lävistä Ei käytössä* 2 reikää 3 reikää 4 reikää | Tulosteiden rei'ittäminen. Huomautus: Tämä valikkokohta näkyy vain, kun monipisteisen nidonnan ja rei'ityksen viimeistelijä on asennettu. |
| Kopioi kohteesta -koko [List of paper sizes] | Määritä alkuperäisen asiakirjan paperikoko. Huomautus: Letter on Yhdysvalloissa oletusasetus. A4 on kansainvälinen oletusasetus. |
| Kopioi kohteeseen -lähde Lokero [x] (1*) Monikäyttösyöttöaukko Automaattinen koon tunnistus | Määritä kopiointityön paperilähde. |
| Lämpötila -4-4 (0*) | Määritä, pitääkö tulosteen olla viileämpi vai lämpimämpi. |
| Tummuus 1-9 (5*) | Säädä skannatun kuvan tummuutta. |
| Kopiomäärä 1-9999 (1*) | Määritä kopioiden määrä. |
| Ylätunniste/alatunniste Vasen ylätunniste Keskimäinen ylätunniste Oikea ylätunniste Vasen alatunniste Keskimäinen alatunniste Oikea alatunniste | Määritä skannatun kuvan ylä- tai alatunnisteen tiedot. |
| Peittokuva Luottamuksellinen Kopio Vedos Kiireinen Mukautettu Ei käytössä* | Määritä peittokuvan teksti, joka tulostetaan kopioihin. |
| Mukautettu peittokuva | Kirjoita Peittokuva-valikon Mukautettu-valinnan teksti. |
| Huomautus: Arvon kohdalla oleva tähti (*) osoittaa oletusasetuksen. | |

Kuvankäsittelyn lisäasetukset

| Valikkokohta | Kuvaus |
|---|--|
| Väritasapaino Syaani–Punainen -4–4 (0*) Magenta–Vihreä -4–4 (0*) Keltainen–Sininen -4–4 (0*) | Säädä syaanin, magentan ja keltaisen värin voimakkuutta. |
| Väripoisto Väripoisto (Ei mitään*) Punainen oletuskynnysarvo (128*) Vihreä oletuskynnysarvo (128*) Sininen oletuskynnysarvo (128*) | Määritä skannauksen aikana poistettava väri ja sen väripoistoasetus. |
| Autom. värintunn. Väriherkkyys 1–9 (5*) Alueherkkyys 1–9 (5*) | Määritä automaattisen värintunnistuksen asetus. |
| Kontrasti Sisällön mukaan* 0-5 | Määritä skannatun kuvan kontrasti. |
| Taustan poisto Taustan tunnistus Sisältöpohjainen* Kiinteä Taso -4–4 (0*) | Poista taustaväri tai kuvan häiriöt alkuperäisestä asiakirjasta. Huomautuksia: <ul style="list-style-type: none"> Sisältöpohjainen poistaa taustavärin alkuperäisestä asiakirjasta. Kiinteä poistaa kuvasta häiriöitä. |
| Automaattinen keskitys Ei käytössä* Käytössä | Keskitä sisältö sivun keskelle. |
| Peilikuva Ei käytössä* Käytössä | Luo alkuperäisestä asiakirjasta peilikuva. |
| Negatiivinen kuva Ei käytössä* Käytössä | Luo alkuperäisestä asiakirjasta negatiivikuva. |
| Varjon yksityiskohdat -4–4 (0*) | Säädä alkuperäisen asiakirjan varjojen yksityiskohtaisuutta. |
| Skannaus reunasta reunaan Ei käytössä* Käytössä | Skannaa alkuperäinen asiakirja reunasta reunaan. |
| Terävyys 1–5 (3*) | Säädä skannatun kuvan terävyyttä |
| Huomautus: Arvon kohdalla oleva tähti (*) osoittaa oletusasetuksen. | |

Järjestelmänvalvojan asetukset

| Valikkokohta | Kuvaus |
|--|---|
| Salli värikopiot Ei käytössä Käytössä* | Tulosta kopiot värillisinä. |
| Kalvojen erotinsivut Ei käytössä Käytössä* | Tulosta tyhjä sivu kalvojen väliin. |
| Luovutusalusta Vakioalusta* Alusta [x] | Määritä luovutusalusta. |
| Salli tärkeimmät kopiot Ei käytössä Käytössä* | Keskeytä tulostustyö kopiointia varten. |
| Mukautetun työn skannaus Ei käytössä* Käytössä | Määritä tulostin skannaamaan alkuperäisten asiakirjojen ensimmäinen sarja käyttäen määritettyjä asetuksia ja skannaa sitten seuraava sarja samoilla tai eri asetuksilla. Huomautus: Tämä valikkokohta näkyy ainoastaan, kun tulostimen kiintolevy on asennettu. |
| Salli tallennus pikavalintana Ei käytössä Käytössä* | Tallenna kopiointiasetukset pikavalinnaksi. |
| Autom. syöttölaitteen vinouden säätö Ei käytössä* Käytössä | Määritä tulostin säätämään asiakirjansyöttölaitteesta skannattujen asiakirjojen kuvien vinous. |
| Mallikopio Ei käytössä* Käytössä | Tulosta mallikopio ja tarkista laatu ennen jäljellä olevien kopioiden tulostamista. Huomautus: Tämä valikkokohta näkyy ainoastaan, kun tulostimen kiintolevy on asennettu. |
| Huomautus: Arvon kohdalla oleva tähti (*) osoittaa oletusasetuksen. | |

Faksi

Faksin oletusasetukset

Faksitila

| Valikkokohta | Kuvaus |
|--|--------------------|
| Faksitila Faksi* Faksipalvelin Ei käytössä | Valitse faksitila. |
| Huomautus: Arvon kohdalla oleva tähti (*) osoittaa oletusasetuksen. | |

Faksiasetukset

Yleiset faksiasetukset

| Valikkokohta | Kuvaus |
|--|--|
| Faksinimi | Faksilaitteen tunnistetieto. |
| Faksinumero | Faksinumeron tunnistetieto. |
| Faksitunnus Faksinimi Faksinumero* | Ilmoita faksin vastaanottajille faksinimesi tai -numerosi. |
| Ota käyttöön manuaalinen faksaus Ei käytössä* Käytössä | Määritä tulostimen asetukset faksausta varten manuaalisesti. Huomautuksia: <ul style="list-style-type: none"> Tämä valikkokohta edellyttää linjajakajaa ja puhelinkuuloketta. Tavallisella puhelinlinjalla voit vastata tulevaan faksityöhön ja valita faksinumeron. Voit siirtyä manuaaliseen faksautoimintoon suoraan valitsemalla näppäimistöllä # ja 0. |
| Muistin käyttö Vain vastaanotto Lähinnä vastaanotto Yhtä suuri* Lähinnä lähetys Vain lähetys | Määritä faksaukseen varattavan sisäisen tulostinmuistin määrä. Huomautus: Tämä valikkokohta estää muistipuskurin ongelmat ja epäonnistuneet faksit. |
| Peruuta faksit Salli** Älä salli | Tätä valikkovaihtoehtoa käytetään uloslähtevien faksien peruuttamiseen ennen niiden lähettämistä tai tulevien faksien peruuttamiseen ennen niiden tulostuksen päättymistä. |
| Faksinumeron piilotus Ei käytössä* Vasemmalta Oikealta | Määritä lähtevän faksinumeron piilottamisen muoto. |
| Piilotettavat numerot 0–58 (0*) | Määritä, miten monta numeroa piilotetaan lähtevän faksin numerossa. |
| Ota käyttöön puhelinlinjan kytkennän tunnistus Ei käytössä Käytössä* | Määritä, onko puhelinlinja liitetty tulostimeen. Huomautus: Asia tarkistetaan, kun tulostimeen kytketään virta ja ennen kutakin soittoa. |
| Ota käyttöön puhelinlinjan väärän liitännän tunnistus Ei käytössä Käytössä* | Määritä, onko puhelinlinja liitetty oikeaan tulostimen porttiin. Huomautus: Asia tarkistetaan, kun tulostimeen kytketään virta ja ennen kutakin soittoa. |
| Ota käyttöön alanumeron tuki Ei käytössä Käytössä* | Määritä, käyttääkö toinen laite, esimerkiksi toinen puhelin, samaa puhelinlinjaa. Huomautus: Asia tarkistetaan, kun tulostimeen kytketään virta ja ennen kutakin soittoa. |
| Huomautus: Arvon kohdalla oleva tähti (*) osoittaa oletusasetuksen. | |

| Valikkokohta | Kuvaus |
|--|--|
| Optimoi faksin yhteensopivuus | Määritä tulostimen faksitoiminto mahdollisimman hyvin yhteensopivaksi muiden faksilaitteiden kanssa. |
| Faksin siirtoyksikkö Analoginen* etherFAX Ei mitään | Määritä faksin siirtotapa. |
| Huomautus: Arvon kohdalla oleva tähti (*) osoittaa oletusasetuksen. | |

Faksin lähetysoasetukset

| Valikkokohta | Kuvaus |
|---|--|
| Tarkkuus Vakio* Tarkka Erittäin tarkka Huipputarkka | Määritä skannatun kuvan tarkkuus. Huomautus: Suurempi tarkkuus pidentää faksin lähetysoaikaa ja vaatii enemmän muistia. |
| Alkuperäinen koko [List of paper sizes] | Alkuperäisen asiakirjan koon määrittäminen. Huomautus: Letter on Yhdysvalloissa oletusasetus. A4 on kansainvälinen oletusasetus. |
| Suunta Pysty* Vaaka | Määritä alkuperäisen asiakirjan suunta. Huomautus: Tämä valikkokohta tulee näkyviin vain tietyissä tulostinmalleissa. |
| Puolet Ei käytössä* Lyhyt reuna Pitkä reuna | Määritä alkuperäisen asiakirjan suunta skannattaessa asiakirjan molemmille puolille. Huomautus: Tämä valikkokohta tulee näkyviin vain tietyissä tulostinmalleissa. |
| Sisältötyyppi Teksti* Teksti/valokuva Valokuva Grafiikka | Paranna tulosteen laatua alkuperäisen asiakirjan sisällön mukaan. |
| Sisältölähde Mustavalkolaser Värlaser* Mustesuihku Valokuva/filmi Aikakauslehti Sanomalehti Painotuote Muu | Paranna tulosteen laatua alkuperäisen asiakirjan lähteen mukaan. |
| Tummuus 1–9 (5*) | Säädä skannatun kuvan tummuutta. |
| Huomautus: Arvon kohdalla oleva tähti (*) osoittaa oletusasetuksen. | |

| Valikkokohta | Kuvaus |
|--|--|
| Vaihteen alanumero Käytössä Ei käytössä* | Tilaajavaihdevalinta-asetuksen avulla tulostin valitsee faksinumeron odottamatta valintaäänien tunnistamista. Huomautus: Automaattinen puhelinvaihte (PABX) on puhelinverkko, joka sallii yhden käyttönumeron tarjota useita linjoja ulkopuolisille soittajille. |
| Numeronvalintatila Äänitaajuus* Pulssi | Määritä tulevien ja lähtevien faksien numeronvalintatila. |
| Huomautus: Arvon kohdalla oleva tähti (*) osoittaa oletusasetuksen. | |

Kuvankäsittelyn lisäasetukset

| Valikkokohta | Kuvaus |
|--|--|
| Väritasapaino Cyan - Red (Syaani - Punainen) -4-4 (0*) Magenta - Green (Magenta - Vihreä) -4-4 (0*) Yellow - Blue (Keltainen - Sininen) -4-4 (0*) | Säädä värien voimakkuutta skannauksen aikana. |
| Väriinpoisto Väriinpoisto (Ei mitään*) Punainen oletuskynnysarvo (128*) Vihreä oletuskynnysarvo (128*) Sininen oletuskynnysarvo (128*) | Määritä skannauksen aikana poistettava väri ja sen väriinpoistoasetus. |
| Kontrasti Sisällön mukaan* 0 1 2 3 4 5 | Määritä tulosteen kontrasti. |
| Taustan poisto Taustan tunnistus Sisältöpohjainen* Kiinteä Taso -4-4 (0*) | Säädä skannatussa kuvassa näkyvän taustan määrää. Huomautus: Jos haluat poistaa taustaväriin alkuperäisestä asiakirjasta, määritä Taustan tunnistus -asetukseksi Sisältöpohjainen. Jos haluat poistaa kuvasta häiriöitä, määritä Taustan tunnistus -asetukseksi Kiinteä. |
| Peilikuva Ei käytössä* Käytössä | Luo alkuperäisestä asiakirjasta peilikuva. |
| Negatiivinen kuva Ei käytössä* Käytössä | Luo alkuperäisestä asiakirjasta negatiivikuva. |
| Huomautus: Arvon kohdalla oleva tähti (*) osoittaa oletusasetuksen. | |

| Valikkokohta | Kuvaus |
|--|---|
| Varjon yksityiskohtat -4-4 (0*) | Säädä skannatussa kuvassa näkyvien varjon yksityiskohtien määrää. |
| Skannaus reunasta reunaan Käytössä Ei käytössä* | Salli alkuperäisen asiakirjan skannaus reunasta reunaan. |
| Terävyys 1-5 (3*) | Säädä skannatun kuvan terävyyttä |
| Lämpötila -4-4 (0*) | Määritä, pitääkö tulosteen olla viileämpi vai lämpimämpi. |
| Huomautus: Arvon kohdalla oleva tähti (*) osoittaa oletusasetuksen. | |

Järjestelmänvalvojan asetukset

| Valikkokohta | Kuvaus |
|--|--|
| Automaattinen uudelleevalinta 0-9 (5*) | Säädä uudelleevalintayritysten määrää vastaanottavien faksilaitteiden toimintotasojen perusteella. |
| Uudelleensoittoväli 1-200 minuuttia (3*) | Paranna faksin lähettämisen onnistumismahdollisuuksia kasvattamalla uudelleevalintayritysten väliaikaa. |
| Salli ECM Käytössä* Ei käytössä | Ota käyttöön faksitöiden virheenkorjaustila (ECM). Huomautus: ECM havaitsee ja korjaa faksin lähetyksen virheet, jotka aiheutuvat puhelinlinjan kohinasta ja heikosta signaalista. |
| Ota faksin skannaus käyttöön Käytössä* Ei käytössä | Fakkaa asiakirjat, jotka on skannattu tulostimella. |
| Ota ohjainfaksaus käyttöön Käytössä* Ei käytössä | Salli tulostinohjaimen lähettää fakseja. |
| Salli tallennus pikavalintana Käytössä* Ei käytössä | Tallenna faksinumeroita pikavalintoina tulostimeen. |
| Enimmäisnopeus 33600* 14400 9600 4800 2400 | Määritä enimmäislähetysnopeus. |
| Mukautetun työn skannaus Ei käytössä* Käytössä | Ota käyttöön mukautettujen töiden skannaus oletuksena. Huomautus: Tämä valikkokohta näkyy ainoastaan, kun tulostimen kiintolevy on asennettu. |
| Skannauksen esikatselu Ei käytössä* Käytössä | Näytä skannauksen esikatselu näytössä. Huomautus: Tämä valikkokohta näkyy ainoastaan, kun tulostimen kiintolevy on asennettu. |
| Huomautus: Arvon kohdalla oleva tähti (*) osoittaa oletusasetuksen. | |

| Valikkokohta | Kuvaus |
|---|--|
| Autom. syöttölaitteen vinouden säätö Ei käytössä* Käytössä | Tällä korjataan vähäinen vinous skannatussa kuvassa. |
| Ota käyttöön värifaksien skannaus Oletusarvoisesti ei käytössä* Oletusarvoisesti käytössä Älä käytä koskaan Käytä aina | Ota käyttöön faksin väriskannaus. |
| Muunna värifaksit automaattisesti mustavalkofakseiksi Käytössä* Ei käytössä | Muunna kaikki lähtevät värifaksit mustavalkoisiksi. |
| Vahvista faksinumero Ei käytössä* Käytössä | Pyydä käyttäjää vahvistamaan faksinumero. |
| Valinnan etuliite | Määritä valinnan etuliite. |
| Valinnan etuliitesäännöt | Määritä valinnan etuliitesääntö. |
| Huomautus: Arvon kohdalla oleva tähti (*) osoittaa oletusasetuksen. | |

Faksin vastaanottoasetukset

| Valikkokohta | Kuvaus |
|---|--|
| Faksityö odottaa Ei mitään* Väriaine Väriaine ja tarvikkeet | Poista tulostusjonosta faksityöt, jotka pyytävät tiettyjä, käyttämättömissä olevia resursseja. |
| Hälytykset ennen vastaamista 1–25 (3*) | Määritä tulevien faksien soittomäärä. |
| Automaattinen tiivistys Käytössä* Ei käytössä | Sovita tulevat faksit sivulle. |
| Paperilähde Lokero [X] Automaattinen* | Määritä paperilähde tulevien faksien tulostamista varten. |
| Puolet Käytössä Ei käytössä* | Tulosta paperin molemmille puolille. |
| Erotinsivut Ei mitään* Ennen työtä Työn jälkeen | Määrittää, lisätäänkö tulostettaessa tyhjiä erotinsivuja. |
| Huomautus: Arvon kohdalla oleva tähti (*) osoittaa oletusasetuksen. | |

| Valikkokohta | Kuvaus |
|---|--|
| Erotinsivujen lähde Lokero [X] (*) | Määritä erotinsivun paperilähde. |
| Luovutuslusta Vakioalusta | Määritä vastaanotettujen faksien vastaanottoalusta. |
| Faksin alatunniste Käytössä Ei käytössä* | Tulosta lähetystiedot vastaanotetun faksin kunkin sivun alareunaan. |
| Faksin alatunnisteen aikaleima Vastaanotto* Tulostus | Tulosta aikaleima vastaanotetun faksin kunkin sivun alareunaan. |
| Lävistä Ei käytössä* 2 reikää 3 reikää 4 reikää | Tulostin rei'ittää tulostetun faksiasiakirjan reunan. Huomautus: Tämä valikkokohta näkyy vain, kun monipisteisen nidonnan ja rei'ityksen viimeistelijä on asennettu. |
| Nidonta Ei käytössä* 1 niitti 2 niittiä | Nido tulostettu faksiasiakirja. Huomautus: Tämä valikkokohta on näkyvässä vain, kun viimeistelijä on asennettu. |
| Faksien pysäyttäminen Pysäytetty faksi -tila Ei käytössä* Aina käytössä Manuaalinen Ajastettu | Siirrä saapuneiden faksien tulostus myöhempään ajankohtaan. |
| Huomautus: Arvon kohdalla oleva tähti (*) osoittaa oletusasetuksen. | |

Järjestelmänvalvojan asetukset

| Valikkokohta | Kuvaus |
|--|--|
| Ota käyttöön faksivastaanotto Käytössä* Ei käytössä | Määritä tulostin vastaanottamaan faksit. |
| Ota käyttöön värifaksien vastaanoton Käytössä* Ei käytössä | Määritä tulostin vastaanottamaan värillisiä fakseja. |
| Ota käyttöön soittajan tunnus Käytössä* Ei käytössä | Näytä lähettävän laitteen faksinumero. |
| Estä nimetön faksi Käytössä Ei käytössä* | Estä tulevat faksit, jos lähetyslaitteen asema- tai faksitunnusta ei ole määritetty. |
| Huomautus: Arvon kohdalla oleva tähti (*) osoittaa oletusasetuksen. | |

| Valikkokohta | Kuvaus |
|---|--|
| Estetty faksi -luettelo Lisää estetty faksi | Määritä puhelinnumerot, jonka haluat estää. |
| Vastaus käytössä Kaikki soitot* Vain yksi soitto Vain kaksi soittoa Vain kolme soittoa Vain yksi tai kaksi soittoa Vain yksi tai kolme soittoa Vain kaksi tai kolme soittoa | Määritä tunnusääni saapuville fakseille. |
| Automaattivastaus Käytössä* Ei käytössä | Määritä tulostin vastaanottamaan faksit automaattisesti. |
| Faksin välitys Tulosta* Tulosta ja välitä Välitä | Määritä, välitetäänkö saapunut faksi. |
| Välitä Kohde 1 Kohde 2 | Määritä, mihin saapuneet faksit välitetään. Huomautus: Tämä valikkokohta näkyy vain, kun Faksin välitys -asetuksena on Tulosta ja välitä tai Välitä. |
| Vahvistussähköposti | Lähetä vahvistussähköposti, kun faksin välitys onnistuu. Huomautus: Sähköposti lähetetään vain välitettäessä FTP- tai verkkoresurssi-kohteisiin. |
| Enimmäisnopeus 33600* 14400 9600 4800 2400 | Määritä faksien enimmäislähetysnopeus. |
| Huomautus: Arvon kohdalla oleva tähti (*) osoittaa oletusasetuksen. | |

Faksin kansilehti

| Valikkokohta | Kuvaus |
|---|---------------------------------------|
| Faksin kansilehti Oletusarvoisesti ei käytössä* Oletusarvoisesti käytössä Älä käytä koskaan Käytä aina | Määritä faksin kansilehden asetukset. |
| Sisällytä Vastaanottaja-kenttä Ei käytössä* Käytössä | |
| Sisällytä Lähettäjä-kenttä Ei käytössä* Käytössä | |
| Lähettäjä | |
| Sisällytä viestikenttä Ei käytössä* Käytössä | |
| Viesti: | |
| Sisällytä logo Ei käytössä* Käytössä | |
| Sisällytä alaviite [x] Ei käytössä* Käytössä | |
| Alaviite [x] | |
| Huomautus: Arvon kohdalla oleva tähti (*) osoittaa oletusasetuksen. | |

Faksilokiasetukset

| Valikkokohta | Kuvaus |
|---|---|
| Lähetyslokien aikaväli Aina* Ei koskaan Vain virhetilanteessa | Määritä, kuinka usein tulostin luo lähetyslokien. |
| Lähetyslokien toiminto Tulostus Ei käytössä Käytössä* Sähköposti Ei käytössä* Käytössä | Tulosta tai lähetä sähköpostilla loki onnistuneista faksilähetyksistä tai lähetysvirheistä. |
| Huomautus: Arvon kohdalla oleva tähti (*) osoittaa oletusasetuksen. | |

| Valikkokohta | Kuvaus |
|--|--|
| Vastaanottovirheloki Älä tulosta* Tulosta virhetapauksessa | Tulosta loki faksin vastaanottovirheistä. |
| Tulosta lokit automaattisesti Käytössä* Ei käytössä | Tulosta kaikki faksitoiminta. |
| Lokin paperilähde Lokero [x] (1*) | Määritä paperilähde lokien tulostamista varten. |
| Lokinäyttö Vastaanottajan faksinimi* Valittu numero | Tunnista lähettäjä etäfaksinimen tai faksinumeron perusteella. |
| Ota käyttöön työloki Käytössä* Ei käytössä | Näytä kaikkien faksitöiden yhteenveto. |
| Ota käyttöön soitto-loki Käytössä* Ei käytössä | Näytä faksivalintahistorian yhteenveto. |
| Lokin vastaanottoalusta Vakioalusta* Alusta [x] | Määritä tulostettujen lokien vastaanottoalusta. |
| Huomautus: Arvon kohdalla oleva tähti (*) osoittaa oletusasetuksen. | |

Kaiutinasetukset

| Valikkokohta | Kuvaus |
|---|--|
| Kaiutintila Aina pois käytöstä* Aina käytössä Käytössä, kunnes yhteys muodostettu | Määritä faksin kaiutintila. |
| Kaiuttimen äänenvoimakkuus Matala* Korkea | Säädä faksin kaiuttimen äänenvoimakkuutta. |
| Soittoäänen voimakkuus Ei käytössä* Käytössä | Ota soittoäänen voimakkuus käyttöön. |
| Huomautus: Arvon kohdalla oleva tähti (*) osoittaa oletusasetuksen. | |

Faksipalvelimen määrittäminen

Yleiset faksiasetukset

| Valikkokohta | Kuvaus |
|--|--|
| Muotoon | Määritä faksin vastaanottaja. Huomautus: Jos haluat käyttää faksinumeroa, lisää numeromerkki (#) numeron edelle. |
| Vastausosoite | Määritä faksilähetysten vastausosoite. |
| Aihe | Määritä faksin aihe ja viesti. |
| Ilmoitus | |
| Ota käyttöön analoginen vastaanotto Ei käytössä* Käytössä | Määritä tulostin vastaanottamaan analogiset faksit. |
| Huomautus: Arvon kohdalla oleva tähti (*) osoittaa oletusasetuksen. | |

Faksipalvelimen sähköpostiasetukset

| Valikkokohta | Kuvaus |
|--|---|
| Käytä SMTP-sähköpostipalvelinta Käytössä* Ei käytössä | Käytä sähköpostin SMTP (Simple Mail Transfer Protocol) -asetuksia faksien vastaanottamisessa ja lähettämisessä. Huomautus: Kun asetus on Käytössä, muita Faksipalvelimen sähköpostiasetukset -valikon asetuksia ei näytetä. |
| Ensisijainen SMTP-yhdyskäytävä | Kirjoita ensisijaisen SMTP-palvelimen IP-osoite tai isäntänimi. |
| Ensisijaisen SMTP-yhdyskäytävän portti 1-65535 (25*) | Kirjoita ensisijaisen SMTP-palvelimen porttinumero. |
| Toissijainen SMTP-yhdyskäytävä | Kirjoita toissijaisen SMTP-palvelimen tai SMTP-varmistuspalvelimen IP-osoite tai isäntänimi. |
| Toissijaisen SMTP-yhdyskäytävän portti 1-65535 (25*) | Kirjoita toissijaisen SMTP-palvelimen tai SMTP-varmistuspalvelimen porttinumero. |
| SMTP-aikakatkaaisu 5-30 (30*) | Määritä, kuinka pian tulostin aikakatkaistaan, jos SMTP-palvelin ei vastaa. |
| Vastausosoite | Määritä faksilähetysten vastausosoite. |
| Käytä SSL-/TLS-yhteyksikäytäntöä Ei käytössä* Sovittele Pakollinen | Määritä, lähetetäänkö faksi salatun linkin kautta. |
| Edellytä luotettua varmennetta Ei käytössä Käytössä* | Määritä luotettu varmenne käytettäessä SMTP-palvelinta. |
| Huomautus: Arvon kohdalla oleva tähti (*) osoittaa oletusasetuksen. | |

| Valikkokohta | Kuvaus |
|--|--|
| SMTP-palvelimen todennus Todennusta ei tarvita* Kirjautuminen/tavallinen NTLM CRAM-MD5 Digest-MD5 Kerberos 5 | Määritä SMTP-palvelimen todennustyyppi. |
| Laitteeseen perustuva s-posti Ei mitään* Käytä laitteen SMTP-valtuuksia | Määritä, tarvitaanko tunnistetietoja, kun laite lähettää sähköpostia. |
| Käyttäjän lähettämä sähköposti Ei mitään* Käytä laitteen SMTP-valtuuksia Käytä istunnon käyttäjätunnusta ja salasanaa Käytä istunnon sähköpostiosoitetta ja salasanaa Kysy käyttäjältä | Määritä, tarvitaanko tunnistetietoja, kun käyttäjä lähettää sähköpostia. |
| Käytä AD-laitteen kirjautumistietoja Ei käytössä* Käytössä | Ota käyttöön käyttäjän tunnistetiedot ja ryhmäkohteet yhteyden muodostamiseksi SMTP-palvelimeen. |
| Laitekäyttäjätunnus | Määritä käyttäjätunnus ja salasana yhteyden muodostamiseksi SMTP-palvelimeen. |
| Laitesalasana | |
| Kerberos 5 REALM | Määritä Kerberos 5 -todennusprotokollan alue. |
| NTLM-toimialue | Määritä NTLM-suojausprotokollan toimialuenimi. |
| Poista käytöstä SMTP-palvelinta ei ole määritetty -virhe Ei käytössä* Käytössä | Piilota SMTP-palvelinta ei ole määritetty -virheilmoitus. |
| Huomautus: Arvon kohdalla oleva tähti (*) osoittaa oletusasetuksen. | |

Faksipalvelimen skannausasetukset

| Valikkokohta | Kuvaus |
|--|--|
| Kuvan tiedostomuoto TIFF (.tif) PDF (.pdf)* XPS (.xps) TXT (.txt) RTF (.rtf) DOCX (.docx) CSV (.csv) | Määritä skannatun kuvan tiedostomuoto. |
| Huomautus: Arvon kohdalla oleva tähti (*) osoittaa oletusasetuksen. | |

| Valikkokohta | Kuvaus |
|--|--|
| Sisältötyyppi Teksti* Teksti/valokuva Valokuva Grafiikka | Paranna tulosteen laatua alkuperäisen asiakirjan sisällön mukaan. |
| Sisältölähte Mustavalkolaser Värilaser* Mustesuihku Valokuva/filmi Aikakauslehti Sanomalehti Painotuote Muu | Paranna tulosteen laatua alkuperäisen asiakirjan lähteen mukaan. |
| Faksin tarkkuus Vakio* Tarkka Erittäin tarkka Huipputarkka | Määritä faksin tarkkuus. |
| Puolet Ei käytössä* Lyhyt reuna Pitkä reuna | Määritä alkuperäisen asiakirjan suunta skannattaessa asiakirjan molemmille puolille. |
| Tummuus 1–9 (5*) | Määritä tulosteen tummuus. |
| Suunta Pysty* Vaaka | Määrittää tekstin ja kuvien suunnan sivulla |
| Alkuperäinen koko [List of paper sizes] | Määritä alkuperäisen asiakirjan paperikoko. Huomautuksia: <ul style="list-style-type: none"> Eri paperikoot on Yhdysvalloissa oletusasetus. A4 on kansainvälinen oletusasetus. Asetus voi vaihdella tulostinmallin mukaan. |
| Käytä monisivuisia TIFF-kuvia Ei käytössä Käytössä* | Valitse yksi- tai monisivuiset TIFF-tiedostot. |
| Huomautus: Arvon kohdalla oleva tähti (*) osoittaa oletusasetuksen. | |

sähköpostiin

Sähköpostiasetukset

| Valikkokohta | Kuvaus |
|--|---|
| Ensisijainen SMTP-yhdyskäytävä | Kirjoita sähköpostin lähettämiseen käytettävän ensisijaisen SMTP-palvelimen IP-osoite tai isäntänimi. |
| Ensisijaisen SMTP-yhdyskäytävän portti 1–65535 (25*) | Kirjoita ensisijaisen SMTP-palvelimen porttinumero. |
| Toissijainen SMTP-yhdyskäytävä | Kirjoita toissijaisen SMTP-palvelimen tai SMTP-varmistuspalvelimen IP-osoite tai isäntänimi. |
| Toissijaisen SMTP-yhdyskäytävän portti 1–65535 (25*) | Kirjoita toissijaisen SMTP-palvelimen tai SMTP-varmistuspalvelimen porttinumero. |
| SMTP-aikakatkaaisu 5–30 sekuntia (30*) | Määritä, kuinka pian tulostin aikakatkaistaan, jos SMTP-palvelin ei vastaa. |
| Vastausosoite | Määritä sähköpostin vastausosoite. |
| Käytä aina SMTP-vastausosoitetta Käytössä Ei käytössä* | Käytä SMTP-palvelimessa aina oletusvastausosoitetta. |
| Käytä SSL-/TLS-yhteyskäytäntöä Ei käytössä* Sovittele Pakollinen | Määritä, lähetetäänkö sähköposti salatun linkin kautta. |
| Edellytä luotettua varmennetta Ei käytössä Käytössä* | Edellytä luotettua varmennetta käytettäessä SMTP-palvelinta. |
| SMTP-palvelimen todennus Todennusta ei tarvita* Kirjautuminen/tavallinen NTLM CRAM-MD5 Digest-MD5 Kerberos 5 | Määritä SMTP-palvelimen todennustyyppi. |
| Laitteeseen perustuva s-posti Ei mitään* Käytä laitteen SMTP-valtuuksia | Määritä, tarvitaanko tunnistetietoja, kun laite lähettää sähköpostia. |
| Käyttäjän lähettämä sähköposti Ei mitään* Käytä laitteen SMTP-valtuuksia Käytä istunnon käyttäjätunnusta ja salasanaa Käytä istunnon sähköpostiosoitetta ja salasanaa Kysy käyttäjältä | Määritä, tarvitaanko tunnistetietoja, kun käyttäjä lähettää sähköpostia. |
| Huomautus: Arvon kohdalla oleva tähti (*) osoittaa oletusasetuksen. | |

| Valikkokohta | Kuvaus |
|--|---|
| Käytä AD-laitteen kirjautumistietoja Ei käytössä* Käytössä | Määritä, tarvitaanko tunnistetietoja, kun käyttäjä lähettää sähköpostia. |
| Laitekäyttäjätunnus | Määritä käyttäjätunnus ja salasana yhteyden muodostamiseksi SMTP-palvelimeen. |
| Laitesalasana | |
| Kerberos 5 REALM | Määritä Kerberos 5 -todennusprotokollan alue. |
| NTLM-toimialue | Määritä NTLM-suojausprotokollan toimialuenimi. |
| Huomautus: Arvon kohdalla oleva tähti (*) osoittaa oletusasetuksen. | |

Sähköpostin oletusasetukset

| Valikkokohta | Kuvaus |
|---|---|
| Aihe: | Määritä sähköpostiviestin aihe ja viesti. |
| Viesti: | |
| Tiedostonimi | Määritä skannatun asiakirjan tiedostonimi. |
| Muoto JPEG (.jpg) PDF (.pdf)* TIFF (.tif) XPS (.xps) TXT (.txt) RTF (.rtf) DOCX (.docx) CSV (.csv) | Määritä skannatun asiakirjan tiedostomuoto. |
| Yleiset tekstintunnistusasetukset Tunnistetut kielet Automaattinen kierto rakeisuuden poisto Automaattinen kontrastinparannus | Määritä optisen tekstintunnistuksen (OCR) asetukset. Huomautus: Tämä valikkokohta tulee näkyviin vain, jos olet ostanut ja asentanut OCR-ratkaisun. |
| PDF-asetukset PDF-versio (1.5*) Arkistoversio (A-1a*) Tiiviisti pakattu (Ei käytössä*) Suojattu (Ei käytössä*) Arkisto (PDF/A) (Ei käytössä*) | Määritä skannatun asiakirjan PDF-asetukset. Huomautuksia: <ul style="list-style-type: none"> Arkistoversio- ja Arkisto (PDF/A) -asetusta tuetaan vain, jos PDF-versioksi on määritetty 1.4. Tiiviisti pakattu näkyy ainoastaan, kun tulostimen kiintolevy on asennettu. |
| Sisältötyyppi Teksti Teksti/valokuva* Valokuva Grafiikka | Paranna tulosteen laatua alkuperäisen asiakirjan sisältötyypin mukaan. |
| Huomautus: Arvon kohdalla oleva tähti (*) osoittaa oletusasetuksen. | |

| Valikkokohta | Kuvaus |
|---|--|
| Sisältölähde Mustavalkolaser Värlaser* Mustesuihku Valokuva/filmi Aikakauslehti Sanomalehti Painotuote Muu | Paranna tulosteen laatua alkuperäisen asiakirjan sisältölähteen mukaan. |
| Väri Mustavalko Harmaa Väri* Automaattinen | Määritä tulostin tallentamaan tiedoston sisältö värillisenä tai mustavalkoisena. |
| Tarkkuus 75 dpi 150 dpi* 200 dpi 300 dpi 400 dpi 600 dpi | Määritä skannatun kuvan tarkkuus. |
| Tummuus 1–9 (5*) | Säädä skannatun kuvan tummuutta. |
| Suunta Pysty* Vaaka | Määritä alkuperäisen asiakirjan suunta. |
| Alkuperäinen koko Eri koot* | Määritä alkuperäisen asiakirjan paperikoko. |
| Puolet Ei käytössä* Lyhyt reuna Pitkä reuna | Määritä alkuperäisen asiakirjan suunta skannattaessa asiakirjan molemmille puolille. |
| Huomautus: Arvon kohdalla oleva tähti (*) osoittaa oletusasetuksen. | |

Kuvankäsittelyn lisäasetukset

| Valikkokohta | Kuvaus |
|--|--|
| Väritasapaino Syaani (0*) Magenta (0*) Keltainen (0*) | Säädä syaanin, magentan ja keltaisen värin voimakkuutta. |
| Huomautus: Arvon kohdalla oleva tähti (*) osoittaa oletusasetuksen. | |

| Valikkokohta | Kuvaus |
|---|--|
| Väriinpoisto Väriinpoisto (Ei mitään*) Punainen oletuskynnysarvo (128*) Vihreä oletuskynnysarvo (128*) Sininen oletuskynnysarvo (128*) | Määritä skannauksen aikana poistettava väri ja sen väriinpoistoasetus. |
| Autom. värintunn. Väriherkkyys (5*) Alueherkkyys (5*) Sähköpostin bittimäärä (1 bitti*) | Määritä automaattisen värintunnistuksen asetus. |
| Vähimmäisskannaustarkkuus 75 dpi 150 dpi 200 dpi 300 dpi* | Määritä skannatun kuvan vähimmäistarkkuus. |
| JPEG-laatu Sisällön mukaan* 5-95 | Määritä skannatun kuvan JPEG-laatu. |
| Kontrasti Sisällön mukaan* 0-5 | Määritä skannatun kuvan kontrasti. |
| Taustan poisto Taustan tunnistus (Sisältöpohjainen*) Taso (0*) | Poista taustaväri tai kuvan häiriöt alkuperäisestä asiakirjasta. Huomautuksia: <ul style="list-style-type: none"> Sisältöpohjainen poistaa taustavärin alkuperäisestä asiakirjasta. Kiinteä poistaa kuvasta häiriöitä. |
| Peilikuva Ei käytössä* Käytössä | Luo alkuperäisestä asiakirjasta peilikuva. |
| Negatiivinen kuva Ei käytössä* Käytössä | Luo alkuperäisestä asiakirjasta negatiivikuva. |
| Varjon yksityiskohdat -4-4 (0*) | Säädä skannatun kuvan varjojen yksityiskohtaisuutta. |
| Skannaus reunasta reunaan Ei käytössä* Käytössä | Skannaa alkuperäinen asiakirja reunasta reunaan. |
| Terävyys 1-5 (3*) | Säädä skannatun kuvan terävyyttä. |
| Lämpötila -4-4 (0*) | Luo sinisempi tai punaisempi tuloste alkuperäisestä asiakirjasta. |
| Huomautus: Arvon kohdalla oleva tähti (*) osoittaa oletusasetuksen. | |

| Valikkokohta | Kuvaus |
|--|---|
| Tyhjät sivut Tyhjien sivujen poisto (Älä poista*) Tyhjien sivujen herkkyys (5*) | Määritä skannauksen herkkyys tyhjien sivujen suhteen alkuperäisessä asiakirjassa. |
| Huomautus: Arvon kohdalla oleva tähti (*) osoittaa oletusasetuksen. | |

Järjestelmänvalvojan asetukset

| Valikkokohta | Kuvaus |
|--|---|
| Sähköpostin enimmäiskoko 0–65535 (0*) | Määritä kunkin sähköpostiviestin sallittu tiedostokoko. |
| Kokovirheilmoitus | Määritä virheilmoitus, jonka tulostin lähettää, kun sähköpostiviesti ylittää sallitun tiedostokoon. Huomautus: Voit kirjoittaa enintään 1024 merkkiä. |
| Rajoita kohteita | Rajoita sähköpostilähetys ainoastaan määritettyihin toimialuenimiin. Huomautus: Erotta toimialueet toisistaan pilkulla. |
| Lähetä kopio itselle Ei näy* Oletusarvoisesti käytössä Oletusarvoisesti ei käytössä Aina käytössä | Lähetä sähköpostiviestin kopio itselle. |
| Salli sähköpostit vain itselle Ei käytössä* Käytössä | Määritä tulostin lähettämään sähköpostia vain itsellesi. |
| Käytä kopiota/piilokopiota Ei käytössä* Käytössä | Ota käyttöön kopio ja piilokopio sähköpostissa. |
| Käytä monisivuisia TIFF-kuvia Ei käytössä Käytössä* | Ota käyttöön useiden TIFF-kuvien skannaus yhteen TIFF-tiedostoon. |
| TIFF-pakkaus JPEG LZW* | Määritä TIFF-tiedostojen pakkaustyyppi. |
| Tekstin oletusarvo 5–95 (75*) | Määritä skannattavan sisällön tekstin laatu. |
| Tekstin/kuvan oletusarvo 5–95 (75*) | Määritä skannattavan sisällön tekstin ja valokuvan laatu. |
| Valokuvan oletusarvo 5–95 (50*) | Määritä skannattavan sisällön valokuvan laatu. |
| Autom. syöttölaitteen vinouden säätö Ei käytössä* Käytössä | Määritä tulostin säätämään asiakirjansyöttölaitteesta skannattujen asiakirjojen kuvien vinous. |
| Huomautus: Arvon kohdalla oleva tähti (*) osoittaa oletusasetuksen. | |

| Valikkokohta | Kuvaus |
|---|---|
| Lähetysloki Tulosta loki* Älä tulosta lokia Tulosta vain virhetilanteessa | Tulosta sähköpostiskannausten lähetysloki. |
| Lokin paperilähde Lokero [x] (1*) Monikäyttösyöttöaukko | Määritä paperilähde sähköpostilokien tulostamista varten. |
| Lokin vastaanottoalusta Vakioalusta* Alusta [x] | Määritä tulostettujen lokien vastaanottoalusta. |
| Mukautetun työn skannaus Ei käytössä* Käytössä | Määritä tulostin skannaamaan alkuperäisten asiakirjojen ensimmäinen sarja käyttäen määritettyjä asetuksia ja skannaa sitten seuraava sarja samoilla tai eri asetuksilla. Huomautus: Tämä valikkokohta näkyy ainoastaan, kun tulostimen kiintolevy on asennettu. |
| Skannauksen esikatselu Ei käytössä* Käytössä | Näytä alkuperäisen asiakirjan skannauksen esikatselu. Huomautus: Tämä valikkokohta näkyy ainoastaan, kun tulostimen kiintolevy on asennettu. |
| Salli tallennus pikavalintana Ei käytössä Käytössä* | Tallenna sähköpostiosoite pikavalintana. |
| Sähköpostikuvat lähetetty muodossa Liite* Web-linkki | Määritä, miten sähköpostissa olevat kuvat lähetetään. |
| Palauta sähköpostin tiedot lähetyksen jälkeen Ei käytössä Käytössä* | Palauta Vastaanottaja-, Aihe-, Viesti- ja Tiedostonimi-kentät oletusarvoihinsa sähköpostin lähettämisen jälkeen. |
| Huomautus: Arvon kohdalla oleva tähti (*) osoittaa oletusasetuksen. | |

Web-linkin asetus

| Valikkokohta | Kuvaus |
|---------------------|---|
| Palvelin | Määritä sen palvelimen tunnistetiedot, joka isännöi sähköpostissa olevia kuvia. |
| Kirjaudu | |
| Salasana | |
| Polku | |
| Tiedostonimi | |
| Web-linkki | |

FTP

FTP-oletusasetukset

| Valikkokohta | Kuvaus |
|---|---|
| Muoto JPEG (.jpg) PDF (.pdf)* TIFF (.tif) XPS (.xps) TXT (.txt) RTF (.rtf) DOCX (.docx) CSV (.csv) | Määritä skannatun kuvan tiedostomuoto. |
| Yleiset tekstintunnistusasetukset Tunnistetut kielet Automaattinen kierto rakeisuuden poisto Automaattinen kontrastinparannus | Määritä optisen tekstintunnistuksen (OCR) asetukset. Huomautus: Tämä valikkokohta tulee näkyviin vain, jos olet ostanut ja asentanut OCR-ratkaisun. |
| PDF-asetukset PDF-versio (1.5*) Arkistoversio (A-1a*) Tiiviisti pakattu (Ei käytössä*) Suojattu (Ei käytössä*) Arkisto (PDF/A) (Ei käytössä*) | Määritä skannatun kuvan PDF-asetukset. Huomautus: Tiiviisti pakattu näkyy ainoastaan, kun tulostimen kiintolevy on asennettu. |
| Sisältötyyppi Teksti Teksti/valokuva* Grafiikka Valokuva | Paranna tulosteen laatua alkuperäisen asiakirjan sisältötyypin mukaan. |
| Sisältölähde Mustavalkolaser Värilaser* Mustesuihku Valokuva/filmi Aikakauslehti Sanomalehti Painotuote Muu | Paranna tulosteen laatua alkuperäisen asiakirjan sisältölähteen mukaan. |
| Väri Mustavalko Harmaa Väri* Automaattinen | Määritä tulostin tallentamaan tiedoston sisältö värillisenä tai mustavalkoisena. |
| Huomautus: Arvon kohdalla oleva tähti (*) osoittaa oletusasetuksen. | |

| Valikkokohta | Kuvaus |
|---|--|
| Tarkkuus 75 dpi 150 dpi* 200 dpi 300 dpi 400 dpi 600 dpi | Määritä skannatun kuvan tarkkuus. |
| Tummuus 1–9 (5*) | Säädä skannatun kuvan tummuutta. |
| Suunta Pysty* Vaaka | Määritä alkuperäisen asiakirjan suunta. |
| Alkuperäinen koko Eri koot* | Määritä alkuperäisen asiakirjan paperikoko. |
| Puolet Ei käytössä* Pitkä reuna Lyhyt reuna | Määritä suunta skannattaessa asiakirjan molemmille puolille. |
| Tiedostonimi | Määritä skannatun kuvan tiedostonimi. |
| Huomautus: Arvon kohdalla oleva tähti (*) osoittaa oletusasetuksen. | |

Kuvankäsittelyn lisäasetukset

| Valikkokohta | Kuvaus |
|---|--|
| Väritasapaino Syaani (0*) Magenta (0*) Keltainen (0*) | Säädä syaanin, magentan ja keltaisen värin voimakkuutta. |
| Väripoisto Väripoisto (Ei mitään*) Punainen oletuskynnysarvo (128*) Vihreä oletuskynnysarvo (128*) Sininen oletuskynnysarvo (128*) | Määritä skannauksen aikana poistettava väri ja sen väripoistoasetus. |
| Autom. värintunn. Väriherkkyys (5*) Alueherkkyys (5*) FTP:n bittimäärä(1 bitti*) | Määritä automaattisen värintunnistuksen asetus. |
| JPEG-laatu Sisällön mukaan* 5-95 | Määritä skannatun kuvan JPEG-laatu. |
| Huomautus: Arvon kohdalla oleva tähti (*) osoittaa oletusasetuksen. | |

| Valikkokohta | Kuvaus |
|--|--|
| Kontrasti Sisällön mukaan* 0 1 2 3 4 5 | Määritä skannatun kuvan kontrasti. |
| Taustan poisto Taustan tunnistus (Sisältöpohjainen*) Taso (0*) | Poista taustaväri tai kuvan häiriöt alkuperäisestä asiakirjasta. Huomautuksia: <ul style="list-style-type: none"> Sisältöpohjainen poistaa taustavärin alkuperäisestä asiakirjasta. Kiinteä poistaa kuvasta häiriöitä. |
| Peilikuva Ei käytössä* Käytössä | Luo alkuperäisestä asiakirjasta peilikuva. |
| Negatiivinen kuva Ei käytössä* Käytössä | Luo alkuperäisestä asiakirjasta negatiivikuva. |
| Varjon yksityiskohdat -4-4 (0*) | Säädä skannatun kuvan varjojen yksityiskohtaisuutta. |
| Skannaus reunasta reunaan Ei käytössä* Käytössä | Salli alkuperäisen asiakirjan skannaus reunasta reunaan. |
| Terävyys 1-5 (3*) | Säädä skannatun kuvan terävyyttä. |
| Lämpötila -4-4 (0*) | Luo sinisempi tai punaisempi tuloste alkuperäisestä asiakirjasta. |
| Tyhjät sivut Tyhjien sivujen poisto (Älä poista*) Tyhjien sivujen herkkyys (5*) | Määritä skannauksen herkkyys tyhjien sivujen suhteen alkuperäisessä asiakirjassa. |
| Huomautus: Arvon kohdalla oleva tähti (*) osoittaa oletusasetuksen. | |

Järjestelmänvalvojan asetukset

| Valikkokohta | Kuvaus |
|--|---|
| Tekstin oletusarvo 5-95 (75*) | Määritä skannatun kuvan tekstin laatu. |
| Tekstin/kuvan oletusarvo 5-95 (75*) | Määritä skannatun kuvan tekstin ja valokuvan laatu. |
| Valokuvan oletusarvo 5-95 (50*) | Määritä skannatun kuvan valokuvan laatu. |
| Huomautus: Arvon kohdalla oleva tähti (*) osoittaa oletusasetuksen. | |

| Valikkokohta | Kuvaus |
|---|---|
| Käytä monisivuisia TIFF-kuvia Käytössä* Ei käytössä | Ota käyttöön useiden TIFF-kuvien skannaus yhteen TIFF-tiedostoon. |
| TIFF-pakkaus LZW* JPEG | Määritä TIFF-tiedostojen pakkaustyyppi. |
| Lähetysloki Tulosta loki* Älä tulosta lokia Tulosta vain virhetilanteessa | Tulosta FTP-skannauksen lähetysloki. |
| Lokin paperilähde Lokero [x] (1*) Monikäyttösyöttöaukko | Määritä paperilähde FTP-lokien tulostamista varten. |
| Mukautetun työn skannaus Ei käytössä* Käytössä | Määritä tulostin skannaamaan alkuperäisten asiakirjojen ensimmäinen sarja käyttäen määritettyjä asetuksia ja skannaa sitten seuraava sarja samoilla tai eri asetuksilla. Huomautus: Tämä valikkokohta näkyy ainoastaan, kun tulostimen kiintolevy on asennettu. |
| Skannauksen esikatselu Ei käytössä* Käytössä | Näytä alkuperäisen asiakirjan esikatselu. Huomautus: Tämä valikkokohta näkyy ainoastaan, kun tulostimen kiintolevy on asennettu. |
| Salli tallennus pikavalintana Ei käytössä Käytössä* | Tallenna FTP-osoite pikavalintana. |
| Autom. syöttölaitteen vinouden säätö Ei käytössä* Käytössä | Määritä tulostin säätämään asiakirjansyöttölaitteesta skannattujen asiakirjojen kuvien vinous. |
| Huomautus: Arvon kohdalla oleva tähti (*) osoittaa oletusasetuksen. | |

USB-asema

Flash-asemaskannaus

| Valikkokohta | Kuvaus |
|---|--|
| Muoto JPEG (.jpg) PDF (.pdf)* TIFF (.tif) XPS (.xps) TXT (.txt) RTF (.rtf) DOCX (.docx) CSV (.csv) | Määritä skannatun kuvan tiedostomuoto. |
| Yleiset tekstintunnistusasetukset Tunnistetut kielet Automaattinen kierto rakeisuuden poisto Automaattinen kontrastinparannus | Määritä optisen tekstintunnistuksen (OCR) asetukset. Huomautus: Tämä valikkokohta tulee näkyviin vain, jos olet ostanut ja asentanut OCR-ratkaisun. |
| PDF-asetukset PDF-versio (1.5*) Arkistoversio (A-1a*) Tiiviisti pakattu (Ei käytössä*) Suojattu (Ei käytössä*) Arkisto (PDF/A) (Ei käytössä*) | Määritä skannatun kuvan PDF-asetukset. Huomautuksia: <ul style="list-style-type: none"> • Arkistoversio- ja Arkisto (PDF/A) -asetusta tuetaan vain, jos PDF-versioksi on määritetty 1.4. • Tiiviisti pakattu näkyy ainoastaan, kun tulostimen kiintolevy on asennettu. |
| Sisältötyyppi Teksti Teksti/valokuva* Grafiikka Valokuva | Paranna tulosteen laatua alkuperäisen asiakirjan sisältötyypin mukaan. |
| Sisältölähde Mustavalkolaser Värilaser* Mustesuihku Valokuva/filmi Aikakauslehti Sanomalehti Painotuote Muu | Paranna tulosteen laatua alkuperäisen asiakirjan sisältölähteen mukaan. |
| Väri Mustavalko Harmaa Väri* Automaattinen | Määritä tulostin tallentamaan tiedoston sisältö värillisenä tai mustavalkoisena. |
| Huomautus: Arvon kohdalla oleva tähti (*) osoittaa oletusasetuksen. | |

| Valikkokohta | Kuvaus |
|---|--|
| Tarkkuus 75 dpi 150 dpi* 200 dpi 300 dpi 400 dpi 600 dpi | Määritä skannatun kuvan tarkkuus. |
| Tummuus 1–9 (5*) | Säädä skannatun kuvan tummuutta. |
| Suunta Pysty* Vaaka | Määritä alkuperäisen asiakirjan suunta. |
| Alkuperäinen koko Eri koot* | Määritä alkuperäisen asiakirjan paperikoko. |
| Puolet Ei käytössä* Pitkä sivu Lyhyt sivu | Määritä alkuperäisen asiakirjan suunta skannattaessa asiakirjan molemmille puolille. |
| Tiedostonimi | Määritä skannatun kuvan tiedostonimi. |
| Huomautus: Arvon kohdalla oleva tähti (*) osoittaa oletusasetuksen. | |

Kuvankäsittelyn lisäasetukset

| Valikkokohta | Kuvaus |
|---|--|
| Väritasapaino Syaani (0*) Magenta (0*) Keltainen (0*) | Säädä syaanin, magentan ja keltaisen värin voimakkuutta. |
| Väriinpoisto Väriinpoisto (Ei mitään*) Punainen oletuskynnysarvo (128*) Vihreä oletuskynnysarvo (128*) Sininen oletuskynnysarvo (128*) | Määritä skannauksen aikana poistettava väri ja sen väriinpoistoasetus. |
| Autom. värintunn. Väriherkkyys (5*) Alueherkkyys (5*) Skannauksen värimäärä (1 bitti*) | Määritä automaattisen värintunnistuksen asetus. |
| JPEG-laatu Sisällön mukaan* 5-95 | Määritä skannatun kuvan JPEG-laatu. |
| Kontrasti Sisällön mukaan* 0-5 | Määritä skannatun kuvan kontrasti. |
| Huomautus: Arvon kohdalla oleva tähti (*) osoittaa oletusasetuksen. | |

| Valikkokohta | Kuvaus |
|--|--|
| Taustan poisto Taustan tunnustus (Sisältöpohjainen*) Taso (0*) | Poista taustaväri tai kuvan häiriöt alkuperäisestä asiakirjasta. Huomautuksia: <ul style="list-style-type: none"> Sisältöpohjainen poistaa taustavärin alkuperäisestä asiakirjasta. Kiinteä poistaa kuvasta häiriöitä. |
| Peilikuva Ei käytössä* Käytössä | Luo alkuperäisestä asiakirjasta peilikuva. |
| Negatiivinen kuva Ei käytössä* Käytössä | Luo alkuperäisestä asiakirjasta negatiivikuva. |
| Varjon yksityiskohdat -4-4 (0*) | Säädä skannatun kuvan varjojen yksityiskohtaisuutta. |
| Skannaus reunasta reunaan Ei käytössä* Käytössä | Skannaa alkuperäinen asiakirja reunasta reunaan. |
| Terävyys 1-5 (3*) | Säädä skannatun kuvan terävyyttä. |
| Lämpötila -4-4 (0*) | Luo sinisempi tai punaisempi tuloste alkuperäisestä asiakirjasta. |
| Tyhjät sivut Tyhjien sivujen poisto (Älä poista*) Tyhjien sivujen herkkyys (5*) | Määritä skannauksen herkkyys tyhjien sivujen suhteen alkuperäisessä asiakirjassa. |
| Huomautus: Arvon kohdalla oleva tähti (*) osoittaa oletusasetuksen. | |

Järjestelmänvalvojan asetukset

| Valikkokohta | Kuvaus |
|--|---|
| Tekstin oletusarvo 5-95 (75*) | Määritä skannatun kuvan tekstin laatu. |
| Tekstin/kuvan oletusarvo 5-95 (75*) | Määritä skannatun kuvan tekstin ja valokuvan laatu. |
| Valokuvan oletusarvo 5-95 (50*) | Määritä skannatun kuvan valokuvan laatu. |
| Käytä monisivuisia TIFF-kuvia Ei käytössä Käytössä* | Ota käyttöön useiden TIFF-kuvien skannaus yhteen TIFF-tiedostoon. |
| TIFF-pakkaus LZW* JPEG | Määritä TIFF-tiedostojen pakkaustyyppi. |
| Huomautus: Arvon kohdalla oleva tähti (*) osoittaa oletusasetuksen. | |

| Valikkokohta | Kuvaus |
|--|---|
| Mukautetun työn skannaus Ei käytössä* Käytössä | Määritä tulostin skannaamaan alkuperäisten asiakirjojen ensimmäinen sarja käyttäen määritettyjä asetuksia ja skannaa sitten seuraava sarja samoilla tai eri asetuksilla. Huomautus: Tämä valikkokohta näkyy ainoastaan, kun tulostimen kiintolevy on asennettu. |
| Skannauksen esikatselu Ei käytössä* Käytössä | Näytä alkuperäisen asiakirjan skannauksen esikatselu. Huomautus: Tämä valikkokohta näkyy ainoastaan, kun tulostimen kiintolevy on asennettu. |
| Autom. syöttölaitteen vinouden säätö Ei käytössä* Käytössä | Määritä tulostin säätämään asiakirjansyöttölaitteesta skannattujen asiakirjojen kuvien vinous. |
| Huomautus: Arvon kohdalla oleva tähti (*) osoittaa oletusasetuksen. | |

Flash-asematulostus

| Valikkokohta | Kuvaus |
|--|---|
| Kopiomäärä 1–9999 (1*) | Aseta kopioiden määrä. |
| Paperilähde Lokero [x] (1*) Monikäyttösyöttöaukko Manuaalinen paperi Manuaalinen kirjekuori | Määritä tulostustyön paperilähde. |
| Väri Ei käytössä Käytössä* | Tulosta flash-asematiedosto värillisenä. |
| Lajittele (1,1,1) (2,2,2) (1,2,3) (1,2,3)* | Säilytä tulostustyön sivut järjestyksessä varsinkin tulostettaessa useita kopioita työstä. |
| Puolet Yksipuolinen* Kaksipuolinen | Määritä, tulostetaanko vain sivun toiselle puolelle vai molemmille puolille. |
| Nidonta Ei käytössä* 1 niitti, vasen yläkulma 2 niittiä, vasen reuna 1 niitti, oikea yläkulma 2 niittiä, yläreuna 1 niitti, vasen alakulma 2 niittiä, alareuna 1 niitti, oikea alakulma 2 niittiä, oikea reuna | Määritä kaikkien tulostustöiden nidontakohta. Huomautus: Tämä valikkokohta on näkyvässä vain, kun viimeistelijä on asennettu. |
| Huomautus: Arvon kohdalla oleva tähti (*) osoittaa oletusasetuksen. | |

| Valikkokohta | Kuvaus |
|--|---|
| Rei'itys Ei käytössä* Käytössä | Tulostin rei'ittää tulosteiden reunan. Huomautus: Tämä valikkokohta näkyy vain, kun monipisteisen nidonnan ja rei'ityksen viimeistelijä on asennettu. |
| Rei'itystila 2 reikää 3 reikää 4 reikää | Määritä tulosteiden rei'itystila. Huomautuksia: <ul style="list-style-type: none"> • 3 reikää on Yhdysvalloissa oletusasetus. 4 reikää on kansainvälinen oletusasetus. • Tämä valikkokohta näkyy vain, kun monipisteisen nidonnan ja rei'ityksen viimeistelijä on asennettu. |
| Porrasta sivut Ei mitään* Kopioiden väliin Töiden väliin | Porrasta kunkin tulostustyön tulosteet tai tulostustyön kopiot. Huomautuksia: <ul style="list-style-type: none"> • Jos valitset Kopioiden väliin, laite porrastaa tulostustyön kopiot, jos Lajittelu-asetuksen arvo on (1,2,3) (1,2,3). Jos Lajittelu-asetukseksi on valittu (1,1,1) (2,2,2), tulostettujen sivujen jokainen osio porrastetaan (kaikki sivut 1, kaikki sivut 2 ja niin edelleen). • Töiden väliin -asetus määrittää saman porrastuskohdan koko tulostustyölle tulostettavien kopioiden määrästä riippumatta. • Tämä valikkokohta näkyy vain, kun monipisteisen nidonnan ja rei'ityksen viimeistelijä on asennettu. |
| Kääntötyyli Pitkä reuna* Lyhyt reuna | Määritä, sidotaanko kaksipuolisena tulostetun asiakirjan reuna. |
| Sivuja/arkki Ei käytössä* 2 sivua/arkki 3 sivua/arkki 4 sivua/arkki 6 sivua/arkki 9 sivua/arkki 12 sivua/arkki 16 sivua/arkki | Tulosta paperiarkin yhdelle puolelle useita pienennettyjä sivuja. |
| Sivuja/arkki-järjestys Vaakasunta* Käänteinen vaaka Käänteinen pysty Pystysuora | Määritä monisivuisten kuvien paikka, kun käytössä on Sivuja/arkki-valikko. |
| Sivuja/arkki-suunta Automaattinen* Vaaka Pysty | Määritä monisivuisten kuvien suunta, kun käytössä on Sivuja/arkki-valikko. |
| Sivuja/arkki-kehys Ei mitään* Tasainen | Tulosta reunus jokaisen sivun ympärille, kun käytössä on Sivuja/arkki-valikko. |
| Huomautus: Arvon kohdalla oleva tähti (*) osoittaa oletusasetuksen. | |

| Valikkokohta | Kuvaus |
|---|---|
| Erotinsivut Ei käytössä* Kopioiden väliin Töiden väliin Arkkien väliin | Lisää tulostettaessa tyhjiä erotinsivuja. |
| Erotinsivujen lähde Lokero [x] (*) Monikäyttösyöttöaukko | Määritä erotinsivun paperilähde. |
| Tyhjät sivut Älä tulosta* Tulostus | Tulosta tulostustyön tyhjtät sivut. |
| Huomautus: Arvon kohdalla oleva tähti (*) osoittaa oletusasetuksen. | |

Verkko/portit

Verkon esittely

| Valikkokohta | Kuvaus |
|--|---|
| Aktiivinen sovitin Automaattinen* Vakioverkko Langaton | Määritä verkkoyhteyden tyyppi. Huomautus: Langaton on käytettävissä vain tulostimissa, jotka on yhdistetty langattomaan verkkoon. |
| Verkon tila | Näytä tulostinverkon yhteystila. |
| Näytä Verkon tila tulostimessa Ei käytössä Käytössä* | Näytä verkon tila näytössä. |
| Nopeus, kaksipuolisuus | Näytä aktiivisen verkkokortin nopeus. |
| IPv4 | Näytä IPv4-osoite. |
| Kaikki IPv6-osoitteet | Näytä kaikki IPv6-osoitteet. |
| Nollaa tulostuspalvelin | Nollaa kaikki aktiiviset verkkoyhteydet tulostimeen. Huomautus: Tämä asetus poistaa kaikki verkon määritysasetukset. |
| Verkkotyön aikakatk. Ei käytössä Käytössä* (90 sekuntia) | Määritä aika, jonka kuluttua tulostin peruuttaa verkkotulostustyön. |
| Otsikkosivu Ei käytössä* Käytössä | Tulosta otsikkosivu. |
| PC-skannaus-porttialue | Määritä kelvollinen porttialue tulostimille, jotka ovat portin palomuurin takana. |
| Huomautus: Arvon kohdalla oleva tähti (*) osoittaa oletusasetuksen. | |

| Valikkokohta | Kuvaus |
|--|--|
| Ota käyttöön verkkoyhteydet Ei käytössä Käytössä* | Anna tulostimen luoda yhteys verkkoon. |
| Salli LLDP Ei käytössä* Käytössä | Salli LLDP (Link Layer Discovery Protocol) tulostimessa. |
| Huomautus: Arvon kohdalla oleva tähti (*) osoittaa oletusasetuksen. | |

Langaton

Huomautus: Tämä valikko on käytettävissä vain tulostimissa, jotka on yhdistetty Wi-Fi-verkkoon tai joissa on langaton verkkosovitin.

| Valikkokohta | Kuvaus |
|--|---|
| Asennus mobiilisovelluksella | Määritä langaton yhteys Lexmark Mobile Assistant -sovelluksella. |
| Määritä tulostimen ohjauspaneelissa Valitse verkko Lisää Wi-Fi-verkko Verkkonimi Verkkotila (Infrastruktuuri*) Langaton suojaustila (Ei käytössä*) | Määritä langaton yhteys ohjauspaneelissa. |
| Wi-Fi Protected Setup Käynnistä painonäppäinmenetelmä Käynnistä PIN-kooditila | Muodosta Wi-Fi-verkko ja ota käyttöön verkon suojaus. |
| Ota käyttöön Wi-Fi Direct Käytössä Ei käytössä* | Ota käyttöön Wi-Fi Direct -yhteensopivat laitteet, kun haluat yhdistää tulostimeen. |
| Yhteensopivuus 802.11b/g/n (2,4 GHz) 802.11a/b/g/n/ac (2,4 GHz/5 GHz)* 802.11a/n/ac (5 GHz) | Määritä Wi-Fi-verkon standardi. |
| Langaton suojaustila Ei käytössä* WEP WPA2/WPA-Personal WPA2-Personal 802.1x - RADIUS | Määritä suojaustila, jolla tulostin yhdistetään Wi-Fi-laitteisiin. |
| IPv4 Salli DHCP (Käytössä*) Määritä kiinteä IP-osoite | Määritä IPv4-asetukset. |

| Valikkokohta | Kuvaus |
|---|--|
| IPv6 Ota käyttöön IPv6 (Käytössä*) Ota käyttöön DHCPv6 (Ei käytössä*) Tilattoman osoitteen automaattinen määrittäminen (Käytössä*) DNS-palvelimen osoite Manuaalisesti määritetty IPv6-osoite Manuaalisesti määritetty IPv6-reititin Osoitteen etuliite (64*) Kaikki IPv6-osoitteet Kaikki IPv6-reititinosoitteet | Määritä IPv6-asetukset. |
| Verkko-osoite | Määritä verkko-osoite. |
| PCL-työn tunnis. Ei käytössä Käytössä* | Määritä tulostin käyttämään automaattisesti PCL-emulointia, kun tulostustyö edellyttää sitä, oletuskomentokielestä riippumatta. Huomautus: Jos tämä asetus ei ole käytössä, tulostin ei tarkista saapuvia tietoja ja käyttää Asetus-valikossa määritettyä tulostimen oletuskomentokieltä. |
| PS-työn tunnist. Ei käytössä Käytössä* | Määritä tulostin käyttämään automaattisesti PostScript-emulointia, kun tulostustyö edellyttää sitä, oletuskomentokielestä riippumatta. Huomautus: Jos tämä asetus ei ole käytössä, tulostin ei tarkista saapuvia tietoja ja käyttää Asetus-valikossa määritettyä tulostimen oletuskomentokieltä. |
| Työn puskurointi Ei käytössä* Käytössä | Tallenna tulostustyöt tilapäisesti kiintolevyille ennen tulostusta. Huomautus: Tämä valikkokohta näkyy ainoastaan, kun tulostimen kiintolevy on asennettu. |
| Mac binaari PS Automaattinen* Käytössä Ei käytössä | Määritä tulostin käsittelemään Macintoshin binaarimuotoisia PostScript-tulostustöitä. Huomautuksia: <ul style="list-style-type: none"> • Käytössä-asetus käsittelee binaarimuotoiset PostScript-tulostustyöt. • Ei käytössä -asetus suodattaa tulostustöitä käyttäen vakioyhteyskäytäntöä. |

Ethernet

| Valikkokohta | Kuvaus |
|--|---|
| Verkon nopeus | Näytä aktiivisen verkkosovittimen nopeus. |
| IPv4 Salli DHCP (Käytössä*) Määritä kiinteä IP-osoite | Määritä IPv4-asetukset. |
| Huomautus: Arvon kohdalla oleva tähti (*) osoittaa oletusasetuksen. | |

| Valikkokohta | Kuvaus |
|---|---|
| IPv6 Ota käyttöön IPv6 (Käytössä*) Ota käyttöön DHCPv6 (Ei käytössä*) Tilattoman osoitteen automaattinen määrittäminen (Käytössä*) DNS-palvelimen osoite Manuaalisesti määritetty IPv6-osoite Manuaalisesti määritetty IPv6-reititin Osoitteen etuliite (64*) Kaikki IPv6-osoitteet Kaikki IPv6-reititinosoitteet | Määritä IPv6-asetukset. |
| Verkko-osoite UAA LAA (Locally Administered Address) | Määritä verkko-osoite. |
| PCL-työn tunnis. Ei käytössä Käytössä* | Määritä tulostin käyttämään automaattisesti PCL-emulointia, kun tulostustyö edellyttää sitä, oletuskomentokielestä riippumatta. Huomautus: Jos tämä asetus ei ole käytössä, tulostin ei tarkista saapuvia tietoja ja käyttää Asetus-valikossa määritettyä tulostimen oletuskomentokieltä. |
| PS-työn tunnist. Ei käytössä Käytössä* | Määritä tulostin käyttämään automaattisesti PostScript-emulointia, kun tulostustyö edellyttää sitä, oletuskomentokielestä riippumatta. Huomautus: Jos tämä asetus ei ole käytössä, tulostin ei tarkista saapuvia tietoja ja käyttää Asetus-valikossa määritettyä tulostimen oletuskomentokieltä. |
| Työn puskurointi Ei käytössä* Käytössä | Tallenna työt tilapäisesti kiintolevylle ennen tulostusta. Huomautus: Tämä valikkokohta näkyy ainoastaan, kun tulostimen kiintolevy on asennettu. |
| Mac binaari PS Automaattinen* Käytössä Ei käytössä | Määritä tulostin käsittelemään Macintoshin binaarimuotoisia PostScript-tulostustöitä. Huomautuksia: <ul style="list-style-type: none"> Automaattinen käsittelee tulostustöitä, jotka lähetetään joko Windows- tai Macintosh-käyttöjärjestelmää käyttävistä tietokoneista. Ei käytössä -asetus suodattaa PostScript-tulostustöitä käyttäen vakioyhteyskäytäntöä. |
| Energiatehokas Ethernet Käytössä Ei käytössä Automaattinen* | Vähennä virrankulutusta, kun tulostin ei vastaanota tietoja Ethernet-verkosta. |
| Huomautus: Arvon kohdalla oleva tähti (*) osoittaa oletusasetuksen. | |

TCP/IP

Huomautus: Tämä valikko näkyy ainoastaan verkkotulostimissa tai tulostuspalvelimeen liitetyissä tulostimissa.

| Valikkokohta | Kuvaus |
|--|---|
| Aseta isäntänimi | Aseta TCP/IP-yhteyskäytännön nykyisen palvelimen nimi. |
| Toimialuenimi | Aseta toimialuenimi. |
| Salli DHCP-/BOOTP-protokollan päivittää NTP-palvelin Käytössä* Ei käytössä | Salli DHCP- ja BOOTP-asiakkaiden päivittää tulostimen NTP-asetukset. |
| Zero Configuration -nimi | Määritä zero configuration -verkon palvelunimi. |
| Ota autom. IP käyttöön Ei käytössä* Käytössä | Määritä IP-osoite automaattisesti. |
| DNS-palvelimen osoite | Määritä nykyinen DNS (Domain Name System) -palvelin osoite. |
| DNS-varmistusosoite | Määritä DNS-varmistuspalvelimen osoitteet. |
| DNS-varmistusosoite 2 | |
| DNS-varmistusosoite 3 | |
| Toimialueen hakujärjestys | Paikallista verkon eri toimialueilla olevat tulostimet ja niiden resurssit määrittämällä toimialuenimien luettelo. |
| Salli DDNS Ei käytössä* Käytössä | Päivitä dynaamiset DNS-asetukset. |
| DDNS TTL | Määritä nykyiset DDNS-asetukset. |
| Oletus-TTL | |
| DDNS-päivitysaika | |
| Ota mDNS käyttöön Ei käytössä Käytössä* | Päivitä DNS-monilähetysasetukset. |
| WINS-palvelin osoite | Määritä WINS (Windows Internet Name Service) -palvelimen osoite. |
| Salli BOOTP Ei käytössä* Käytössä | Salli BOOTP-protokollan määrittää tulostimen IP-osoite. |
| Rajattu palvelinluet. | Määritä IP-osoitteet, joiden sallitaan olla yhteydessä tulostimeen TCP/IP-yhteyden kautta. Huomautuksia: <ul style="list-style-type: none"> Erota IP-osoitteet toisistaan pilkulla. Voit lisätä enintään 50 IP-osoitetta. |
| Rajattu palvelinluet. -asetukset Estä kaikki portit* Estä vain tulostus Estä vain tulostus ja HTTP | Määritä niiden IP-osoitteiden käyttöasetukset, jotka eivät ole luettelossa. |
| Huomautus: Arvon kohdalla oleva tähti (*) osoittaa oletusasetuksen. | |

| Valikkokohta | Kuvaus |
|--|--|
| MTU 256–1500 Ethernet (1500*) | Määritä TCP-yhteyksien MTU (maximum transmission unit) -parametri. |
| Raw Print Port 1–65535 (9100*) | Määritä raw port -numero verkkoon liitetyille tulostimille. |
| Lähtevän liikenteen enimmäisnopeus Ei käytössä* Käytössä | Määritä tulostimen enimmäissiirtonopeus. Huomautus: Kun tämä on käytössä, se on 100–1 000 000 000 kilobittia sekunnissa. |
| Ota käyttöön TLSv1.0 Ei käytössä Käytössä* | Ota käyttöön TLSv1.0-protokolla. |
| Ota käyttöön TLSv1.1 Ei käytössä Käytössä* | Ota käyttöön TLSv1.1-protokolla. |
| SSL-salausluettelo | Määritä salausalgoritmit, joita käytetään SSL- tai TLS-yhteyksissä. |
| Huomautus: Arvon kohdalla oleva tähti (*) osoittaa oletusasetuksen. | |

SNMP

Huomautus: Valikko näkyy ainoastaan verkkotulostimissa tai tulostuspalvelimeen liitetyissä tulostimissa.

| Valikkokohta | Kuvaus |
|--|--|
| SNMP-versiot 1 ja 2c Käytössä Ei käytössä Käytössä* Salli SNMP-asetus Ei käytössä Käytössä* Ota käyttöön PPM MIB Ei käytössä Käytössä* SNMP-yhteisö | Määritä SNMP (Simple Network Management Protocol) -versiot 1 ja 2c tulostinohjainten ja sovellusten asentamiseksi. |
| Huomautus: Arvon kohdalla oleva tähti (*) osoittaa oletusasetuksen. | |

| Valikkokohta | Kuvaus |
|--|---|
| SNMP-versio 3 Käytössä Ei käytössä Käytössä* Kontekstinimi Aseta luku-/kirjoitustunnistetiedot Käyttäjätunnus Todennuksen salasana Tietosuojan salasana Aseta vain luku -tunnistetiedot Käyttäjätunnus Todennuksen salasana Tietosuojan salasana Todennuksen hajautus MD5 SHA1* Todennuksen vähimmäistaso Ei todennusta, Ei suojausta Todennus, Ei suojausta Todennus, Suojaus* Yksityisyysalgoritmi DES AES-128* | Määritä SNMP-versio 3 tulostimen suojauksen asennusta ja päivitystä varten. |
| Huomautus: Arvon kohdalla oleva tähti (*) osoittaa oletusasetuksen. | |

IPSec

Huomautus: Valikko näkyy ainoastaan verkkotulostimissa tai tulostuspalvelimeen liitetyissä tulostimissa.

| Valikkokohta | Kuvaus |
|---|---|
| Salli IPSec Ei käytössä* Käytössä | Ota käyttöön IPSec (Internet Protocol Security). |
| Peruskokoonpano Oletus* Yhteensopivuus Suojattu | Määritä IPSec-peruskokoonpano. Huomautus: Tämä valikkokohta näkyy vain, jos Ota käyttöön IPSec -asetus on Käytössä. |
| DH (Diffie-Hellman) -ryhmäehdotus modp2048 (14)* modp3072 (15) modp4096 (16) modp6144 (17) | Määritä IPSec-peruskokoonpano. Huomautus: Tämä valikkokohta näkyy vain, jos Peruskokoonpano-asetus on Yhteensopivuus. |
| Huomautus: Arvon kohdalla oleva tähti (*) osoittaa oletusasetuksen. | |

| Valikkokohta | Kuvaus |
|--|--|
| Ehdotettu salausmenetelmä 3DES AES* | Määritä salausmenetelmä. Huomautus: Tämä valikkokohta näkyy vain, jos Peruskokoonpano-asetus on Yhteensopivuus. |
| Ehdotettu todennusmenetelmä SHA1 SHA256* SHA512 | Määritä todentamismenetelmä. Huomautus: Tämä valikkokohta näkyy vain, jos Peruskokoonpano-asetus on Yhteensopivuus. |
| IKE-suojaussidoksen käyttöikä (tunteja) 1 2 4 8 24* | Määritä IKE SA:n vanhenemiskausi. Huomautus: Tämä valikkokohta näkyy vain, jos Peruskokoonpano-asetus on Suojattu. |
| IPSec-suojaussidoksen käyttöikä (tunteina) 1 2 4 8* 24 | Määritä IPSec SA:n vanhenemiskausi. Huomautus: Tämä valikkokohta näkyy vain, jos Peruskokoonpano-asetus on Suojattu. |
| IPSec-laitevarmenne | Määritä IPSec-varmenne. Huomautus: Tämä valikkokohta näkyy vain, jos Ota käyttöön IPSec -asetus on Käytössä. |
| Esijaetulla avaimella todennetut yhteydet Isäntä [x] | Määritä tulostimen todennetut yhteydet. Huomautus: Nämä valikkokohteet näkyvät vain, jos Ota käyttöön IPSec -asetus on Käytössä. |
| Varmenteella todennetut yhteydet Isäntä [x] Osoite[/subnet] | |
| Huomautus: Arvon kohdalla oleva tähti (*) osoittaa oletusasetuksen. | |

802.1x

Huomautus: Valikko näkyy ainoastaan verkkotulostimissa tai tulostuspalvelimeen liitetyissä tulostimissa.

| Valikkokohta | Kuvaus |
|--|---|
| Aktiivinen Ei käytössä* Käytössä | Anna tulostimen liittyä verkkoihin, joiden käyttämiseen tarvitaan todennusta. |
| Huomautus: Arvon kohdalla oleva tähti (*) osoittaa oletusasetuksen. | |

LPD-kokoonpano

Huomautus: Valikko näkyy ainoastaan verkkotulostimissa tai tulostuspalvelimeen liitetyissä tulostimissa.

| Valikkokohta | Kuvaus |
|--|--|
| LPD-aikakatkaus 0-65535 sekuntia (90*) | Määritä aikakatkaisun arvo, jotta LPD (Line Printer Daemon) -palvelin ei odota jumittuneita tai virheellisiä tulostustöitä loputtomasti. |
| LPD-otsikkosivu Ei käytössä* Käytössä | Tulosta kaikkien LPD-tulostustöiden otsikkosivu. Huomautus: Otsikkosivu on tulostustyön ensimmäinen sivu, jota käytetään tulostustöiden erotinsivuna ja josta tunnistetaan tulostustyöpyynnön aloittaja. |
| LPD-loppusivu Ei käytössä* Käytössä | Tulosta kaikkien LPD-tulostustöiden loppusivu. Huomautus: Loppusivu on tulostustyön viimeinen sivu. |
| LPD: rivinvaihdon muunnos Ei käytössä* Käytössä | Ota käyttöön rivinvaihdon muunnos. Huomautus: Rivinvaihto käskee tulostinta siirtämään kohdistimen saman rivin alkuun. |
| Huomautus: Arvon kohdalla oleva tähti (*) osoittaa oletusasetuksen. | |

HTTP-/FTP-asetukset

| Valikkokohta | Kuvaus |
|--|--|
| Ota käyttöön HTTP-palvelin Ei käytössä Käytössä* | Salli Embedded Web Serverin valvoa ja hallinnoida tulostinta. |
| Salli HTTPS Ei käytössä Käytössä* | Ota käyttöön HTTPS (Hypertext Transfer Protocol Secure) -protokolla tulospalvelimen tiedonsiirron salaamista varten. |
| Pakota HTTPS-yhteydet Käytössä Ei käytössä* | Pakota tulostin käyttämään HTTPS-yhteyksiä. |
| Ota FTP/TFTP käyttöön Ei käytössä Käytössä* | Lähetä tiedostoja FTP:n/TFTP:n kautta. |
| Paikalliset toimialueet | Määritä HTTP- ja FTP-palvelinten toimialuenimet. |
| HTTP-välipalvelimen IP-osoite | Määritä HTTP- ja FTP-palvelimen asetukset. |
| FTP-välipalvelimen IP-osoite | |
| HTTP-oletus-IP-portti | |
| HTTPS-laitevarmenne | |
| FTP-oletus-IP-portti | |
| HTTP/FTP-pyyntöjen aikakatkaus 1–299 (30*) | Määritä, miten pian palvelinyhteys katkeaa. |
| HTTP/FTP-pyyntöjen uudelleenyritykset 1–299 (3*) | Määritä, miten monta kertaa HTTP-/FTP-palvelimeen yritetään yhdistää. |
| Huomautus: Arvon kohdalla oleva tähti (*) osoittaa oletusasetuksen. | |

ThinPrint

| Valikkokohta | Kuvaus |
|--|--|
| Salli ThinPrint Ei käytössä* Käytössä | Tulosta ThinPrint-asetuksella. |
| Porttinumero 4000–4999 (4000*) | Määritä ThinPrint-palvelimen porttinumero. |
| Kaistanleveys (bittii sekunnissa) 100-1000000 (0*) | Määritä ThinPrint-ympäristön tiedonsiirtonopeus. |
| Paketin koko (kt) 0–64000 (0*) | Määritä tiedonsiirron paketin koko. |
| Huomautus: Arvon kohdalla oleva tähti (*) osoittaa oletusasetuksen. | |

USB

| Valikkokohta | Kuvaus |
|--|---|
| PCL-työn tunnis. Ei käytössä Käytössä* | Määritä tulostin käyttämään PCL-emulointia, kun USB-portin kautta saapunut tulostustyö edellyttää sitä, oletuskomentokielestä riippumatta. Huomautus: Jos tämä asetus ei ole käytössä, tulostin ei tarkista saapuvia tietoja ja käyttää Asetus-valikossa määritettyä tulostimen oletuskomentokieltä. |
| PS-työn tunnist. Ei käytössä Käytössä* | Määritä tulostin käyttämään PostScript-emulointia, kun USB-portin kautta saapunut tulostustyö edellyttää sitä, oletuskomentokielestä riippumatta. Huomautus: Jos tämä asetus ei ole käytössä, tulostin ei tarkista saapuvia tietoja ja käyttää Asetus-valikossa määritettyä tulostimen oletuskomentokieltä. |
| Työn puskurointi Ei käytössä* Käytössä | Tallenna työt tilapäisesti kiintolevylle ennen tulostusta. Huomautus: Tämä valikkokohta näkyy ainoastaan, kun tulostimen kiintolevy on asennettu. |
| Mac binaari PS Automaattinen* Käytössä Ei käytössä | Määritä tulostin käsittelemään Macintoshin binaarimuotoisia PostScript-tulostustöitä. Huomautuksia: <ul style="list-style-type: none"> Automaattinen käsittelee tulostustöitä, jotka lähetetään joko Windows- tai Macintosh-käyttöjärjestelmää käyttävistä tietokoneista. Ei käytössä -asetus suodattaa PostScript-tulostustöitä käyttäen vakioyhteyskäytäntöä. |
| Ota USB-portti käyttöön Ei käytössä Käytössä* | Ota käyttöön etupuolen USB-aseman portti. |
| Huomautus: Arvon kohdalla oleva tähti (*) osoittaa oletusasetuksen. | |

Rajoita ulkoisen verkon käyttöä

| Valikkokohta | Kuvaus |
|--|---|
| Rajoita ulkoisen verkon käyttöä Ei käytössä* Käytössä | Rajoita verkkosivustojen käyttöä. |
| Ulkoisen verkon osoite | Määritä verkko-osoitteet, joiden käyttöä rajoitetaan. |
| Sähköpostiosoite ilmoitusta varten | Määritä sähköpostiosoite, johon ilmoitus kirjatuista tapahtumista lähetetään. |
| Ping-tiheys 1-300 (10*) | Määritä verkkokyselyjen aikaväli sekunteina. |
| Aihe | Määritä ilmoitussähköpostiviestin aihe ja viesti. |
| Ilmoitus | |
| Huomautus: Arvon kohdalla oleva tähti (*) osoittaa oletusasetuksen. | |

Google Cloud Print

| Valikkokohta | Kuvaus |
|---|---|
| Rekisteröinti Rekisteröi | Rekisteröi tulostin Google Cloud Print -palvelimeen. |
| Lisävarusteet Ota käyttöön Google Cloud Print Ei käytössä Käytössä* | Tulosta suoraan Google-tililtäsi. |
| Lisävarusteet Ota käyttöön paikallinen etsintä Ei käytössä Käytössä* | Anna rekisteröidyn käyttäjän ja muiden samassa aliverkossa olevien käyttäjien lähettää töitä tulostimeen paikallisesti. |
| Lisävarusteet Ota käyttöön SSL-vertaistarkistus Ei käytössä Käytössä* | Vahvista vertaisvarmenteen aitous ja muodosta yhteys Google-tiliisi. |
| Lisävarusteet Tulosta aina kuvana Ei käytössä* Käytössä | Nopeuta tulostusta määrittämällä tulostin käsittelemään PDF-tiedostoja kuvana. |
| Huomautus: Arvon kohdalla oleva tähti (*) osoittaa oletusasetuksen. | |

Wi-Fi Direct

Huomautus: Tämä valikko näkyy ainoastaan, kun Wi-Fi Direct -verkko on aktiivinen verkko.

| Valikkokohta | Kuvaus |
|--|---|
| SSID | Määritä (SSID) Wi-Fi-verkon SSID (Service Set Identifier). |
| Ensisijaisen kanavan numero Automaattinen 1–11 (6*) | Näytä PSK verkkoasetussivulla. |
| Aseta PSK | Määritä esijaettu avain (PSK) todentamaan ja vahvistamaan käyttäjät Wi-Fi-yhteydellä. |
| Näytä PSK asetussivulla Ei käytössä Käytössä* | Näytä PSK verkkoasetussivulla. |
| Ryhmän omistajan IP-osoite | Määritä ryhmän omistajan IP-osoite. |
| Hyväksy painonäppäinpyynnöt automaattisesti Ei käytössä* Käytössä | Hyväksy pyynnöt muodostaa yhteys verkkoon automaattisesti. Huomautus: Asiakkaiden automaattista hyväksymistä ei ole suojattu. |
| Huomautus: Arvon kohdalla oleva tähti (*) osoittaa oletusasetuksen. | |

Suojaus

Kirjautumismenetelmät

Oikeuksien hallinta

| Valikkokohta | Kuvaus |
|---|---|
| Toiminnon käyttö Käytä osoitekirjaa sovelluksissa Muokkaa osoitekirjaa Hallitse pikakuvakkeita Luo profiileja Kirjanmerkkien hallinta Flash-asetatulostus Flash-asetatulostus (väri) Flash-asetaskannaus Kopiointitoiminto Kopiointi – väritulostus Värinpoisto Sähköpostitoiminto Faksitoiminto FTP-toiminto Vapauta pysäytetyt faksit Pysäytettyjen töiden käyttö Käytä profiileja Peruuta työt laitteessa Vaihda kieli Internet Printing Protocol (IPP) Aloita skannaukset etäkäyttötilassa MV-tulostus Väritulostus Verkkokansio – tulostus Verkkokansio – väritulostus Verkkokansio – skannaus Kiintolevy – tulostus Kiintolevy – väritulostus Kiintolevy – skannaus | Hallinnoi tulostimen toimintojen käyttöä. Huomautus: Jotkin valikkokohdat näkyvät ainoastaan, kun tulostimen kiintolevy on asennettu. |
| Järjestelmänvalvojan valikot Suojaus-valikko Verkko/Portit-valikko Paperivalikko Raportit-valikko Toimintojen määrittämisvalikot Tarvikkeet-valikko Lisäkortti-valikko SE-valikko Laite-valikko | Hallinnoi tulostimen valikkoasetusten käyttöä. |

| Valikkokohta | Kuvaus |
|--|--|
| Laitehallinta Etähallinta Laiteohjelmistopäivitykset Sovellusten määrittäminen Käyttöpaneelin lukitus Tuo/vie kaikki asetukset Embedded Web Server -käyttöoikeus Poistaminen | Hallinnoi tulostimen hallinta-asetusten käyttöä. |
| Sov. Uudet sovellukset Diaesitys Vaihda taustakuva Näytönsäästäjä Korttikopio Skannauskeskus Skannauskeskus, mukautettu 1 Lomakkeet ja suosikit | Hallinnoi tulostimen sovellusten käyttöä. |

Paikalliset tilit

| Valikkokohta | Kuvaus |
|---|---|
| Ryhmien/oikeuksien hallinta | Näytä luettelo kaikista tulostimeen tallennetuista ryhmistä. |
| Lisää käyttäjä Käyttäjätunnus/salasana Käyttäjätunnus Salasana PIN-koodi | Luo paikallisia tilejä ja määritä niiden käyttöoikeus tulostimen toimintoihin, järjestelmänvalvojan valikoihin, tulostimen hallinta-asetuksiin ja sovelluksiin. |

Ajasta USB-laitteet

| Valikkokohta | Kuvaus |
|---|-----------------------------------|
| Ajastukset Lisää uusi ajastus | Ajasta etuosan USB-portin käyttö. |

Suojaustarkistusloki

| Valikkokohta | Kuvaus |
|--|--|
| Ota tarkistus käyttöön Ei käytössä* Käytössä | Tallenna tapahtumat suojaustarkistuslokiin ja järjestelmälokiin. |
| Ota etäjärjestelmäloki käyttöön Ei käytössä* Käytössä | Lähetä tarkistuslokit etäpalvelimeen. |
| Huomautus: Arvon kohdalla oleva tähti (*) osoittaa oletusasetuksen. | |

| Valikkokohta | Kuvaus |
|---|---|
| Etäjärjestelmälokipalvelin | Määritä etäjärjestelmälokipalvelin. |
| Etäjärjestelmälokiportti 1-65535 (514*) | Määritä etäjärjestelmälokiportti. |
| Etäjärjestelmälokimenetelmä Normaali UDP* Stunnel | Määritä järjestelmälokimenetelmä kirjattujen tapahtumien siirtämiseen etäpalvelimeen. |
| Etäjärjestelmälokiasetus 0 - Ytimen viestit 1 - Käyttäjätason viestit 2 - Postijärjestelmä 3 - Järjestelmä-daemonit 4 - Suojaus-/vahvistusviestit* 5 - Järjestelmälokit loivat viestit sisäisesti 6 - Rivitulostinalijärjestelmä 7 - Verkkouutisten alijärjestelmä 8 - UUCP-alijärjestelmä 9 - Kello-daemon 10 - Suojaus-/vahvistusviestit 11 - FTP-daemon 12 - NTP-alijärjestelmä 13 - Lokin tarkistus 14 - Lokihälytys 15 - Kello-daemon 16 - Paik. käyttö 0 (local0) 17 - Paik. käyttö 1 (local1) 18 - Paik. käyttö 2 (local2) 19 - Paik. käyttö 3 (local3) 20 - Paik. käyttö 4 (local4) 21 - Paik. käyttö 5 (local5) 22 - Paik. käyttö 6 (local6) 23 - Paik. käyttö 7 (local7) | Määritä koodi, jota tulostin käyttää lähettäessään lokitapahtumia etäpalvelimeen. |
| Lokiin kirjattavien tapahtumien vakavuus 0 - Häätätapas 1 - Hälytys 2 - Kriittinen 3 - Virhe 4 - Varoitus* 5 - Huomautus 6 - Tiedotus 7 - Virheenkorjaus | Määritä tärkeystason katkaisukohta ilmoitusten ja tapahtumien kirjaamista varten. |
| Kirjaamattomien tapahtumien etäjärjestelmäloki Ei käytössä* Käytössä | Lähetä kaikki tapahtumat etäpalvelimeen vakavuustasosta riippumatta. |
| Huomautus: Arvon kohdalla oleva tähti (*) osoittaa oletusasetuksen. | |

| Valikkokohta | Kuvaus |
|---|--|
| Järjestelmänvalvojan sähköpostiosoite | Lähetä sähköposti-ilmoitus kirjatusta tapahtumista järjestelmänvalvojalle. |
| Sähköpostilokin tyhjentämisen hälytys Ei käytössä* Käytössä | Lähetä sähköposti-ilmoitus järjestelmänvalvojalle, kun lokimerkintä poistetaan. |
| Sähköpostilokin rivityksen hälytys Ei käytössä* Käytössä | Lähetä sähköposti-ilmoitus järjestelmänvalvojalle, kun loki täyttyy ja alkaa korvata vanhimpia merkintöjä. |
| Kirjaa kaikki toiminnot Kierrä vanhimpien merkintöjen päälle* Lähetä loki sähköpostitse ja poista kaikki merkinnät | Ratkaise lokin tallennusongelmia, kun loki täyttää sille varatun muistin. |
| Sähköpostin % täysi hälytys Ei käytössä* Käytössä | Lähetä sähköposti-ilmoitus järjestelmänvalvojalle, kun loki täyttää sille varatun muistin. |
| % täydellinen hälytystaso 1–99 (90*) | |
| Sähköpostilokin viennin hälytys Ei käytössä* Käytössä | Lähetä sähköposti-ilmoitus järjestelmänvalvojalle, kun loki viedään. |
| Sähköpostilokin asetusten muutoksen hälytys Ei käytössä* Käytössä | Lähetä sähköposti-ilmoitus järjestelmänvalvojalle, kun Ota tarkistus käyttöön on asetettu. |
| Lokirivien päätteet LF (\n)* CR (\r) CRLF (\r\n) | Määritä rivien loput lokitiedostossa. |
| Allekirjoita viennit digitaalisesti Ei käytössä* Käytössä | Lisää digitaalinen allekirjoitus kuhunkin vietyyn lokitiedostoon. |
| Tyhjennä loki | Poista kaikki tarkistuslokot |
| Vie loki Järjestelmäloki (RFC 5424) Järjestelmäloki (RFC 3164) CSV | Vie suojaustiedosto flash-asemaan. |
| Huomautus: Arvon kohdalla oleva tähti (*) osoittaa oletusasetuksen. | |

Kirjautumisrajoitukset

| Valikkokohta | Kuvaus |
|--|---|
| Virheelliset kirjautumisyriytukset 1-10 (3*) | Määritä, kuinka monta virheellistä kirjautumisyriytystä sallitaan, ennen kuin laite lukitaan. |
| Huomautus: Arvon kohdalla oleva tähti (*) osoittaa oletusasetuksen. | |

| Valikkokohta | Kuvaus |
|--|---|
| Kirjautumisvirheen aikaraja 1–60 minuuttia (5*) | Määritä virheellisten kirjautumisyritysten välinen aika, ennen kuin laite lukitaan. |
| Lukitusaika 1–60 minuuttia (5*) | Määritä lukituksen kesto. |
| Verkkokirjautumisen aikakatkaaisu 1-120 minuuttia (10*) | Määritä etäkirjautumisen viive ennen kuin käyttäjä kirjataan ulos automaattisesti. |
| Huomautus: Arvon kohdalla oleva tähti (*) osoittaa oletusasetuksen. | |

Luottamukselliset tulostusasetukset

| Valikkokohta | Kuvaus |
|--|--|
| Virheellinen maks. PIN 2–10 | Määritä, miten monta kertaa väärä PIN voidaan antaa. Huomautuksia: <ul style="list-style-type: none"> Nolla-arvo poistaa tämän asetuksen käytöstä! Kun rajoitus on saavutettu, kyseisen käyttäjätunnuksen ja PIN-koodin tulostustyöt poistetaan. |
| Luottamuksellisen työn vanheneminen Ei käytössä* 1 tunti 4 tuntia 24 tuntia 1 viikko | Määritä luottamuksellisten tulostustöiden vanhenemisaika. Huomautuksia: <ul style="list-style-type: none"> Jos tätä valikkokohtaa muutetaan, kun tulostimen muistissa tai kiintolevyllä on luottamuksellisia tulostustöitä, kyseisten tulostustöiden vanhenemisaikaa ei muuteta uuden oletusarvon mukaiseksi. Jos tulostimesta katkaistaan virta, kaikki sen muistissa olevat luottamukselliset työt poistetaan. |
| Toistotöiden vanheneminen Ei käytössä* 1 tunti 4 tuntia 24 tuntia 1 viikko | Määritä toistettavan tulostustyön vanhenemisaika. |
| Tarkistustöiden vanheneminen Ei käytössä* 1 tunti 4 tuntia 24 tuntia 1 viikko | Määritä aika, jonka aikana tulostin tulostaa käyttäjälle laaduntarkkailukopion ennen jäljellä olevien kopioiden tulostamista. |
| Varattujen töiden vanheneminen Ei käytössä* 1 tunti 4 tuntia 24 tuntia 1 viikko | Määritä, kuinka kauan tulostin säilyttää myöhemmin suoritettavia tulostustöitä. |
| Huomautus: Arvon kohdalla oleva tähti (*) osoittaa oletusasetuksen. | |

| Valikkokohta | Kuvaus |
|--|---|
| Edellytä kaikkien töiden pitoon asettamista Ei käytössä* Käytössä | Määritä tulostin asettamaan kaikki tulostustyöt pitoon. |
| Säilytä kahdentuneet asiakirjat Ei käytössä* Käytössä | Määritä tulostin tulostamaan muut asiakirjat, joilla on sama tiedostonimi, korvaamatta tulostustöitä. |
| Huomautus: Arvon kohdalla oleva tähti (*) osoittaa oletusasetuksen. | |

Levyn salaus

Huomautus: Tämä valikko näkyy ainoastaan, kun tulostimen kiintolevy on asennettu.

| Valikkokohta | Kuvaus |
|--|----------------------------|
| Tila Käytössä Ei käytössä | Ota käyttöön levyn salaus. |
| Aloita salaus | |

Pyyhi väliaikaiset datatiedostot

| Valikkokohta | Kuvaus |
|--|---|
| Tallennettu laitteen muistiin Ei käytössä* Käytössä | Poista kaikki tulostimen muistiin tallennetut tiedostot. |
| Tallennettu kiintolevylle 1-kertapyyhintä* 3-kertapyyhintä 7-kertapyyhintä | Poista kaikki tulostimen kiintolevylle tallennetut tiedostot. Huomautus: Tämä asetus näkyy ainoastaan, jos tulostimeen on asennettu kiintolevy. |
| Huomautus: Arvon kohdalla oleva tähti (*) osoittaa oletusasetuksen. | |

Ratkaisut, LDAP-asetukset

| Valikkokohta | Kuvaus |
|--|--|
| Seuraa LDAP-suosituksia Ei käytössä* Käytössä | Etsi kirjautunutta käyttäjätiliä toimialueen eri palvelimista. |
| LDAP-varmenteiden tarkistaminen Kyllä Ei* | Ota käyttöön LDAP-varmenteiden tarkistaminen. |

Muut

| Valikkokohta | Kuvaus |
|---|---|
| Suojatut ominaisuudet Näytä* Piilota | Näytä kaikki toiminnon käyttöoikeuksien hallinnan (Function Access Control, FAC) suojaamat toiminnot käyttäjän tietoturva-asetuksista riippumatta. Huomautus: Piilota näyttää vain ne FAC-suojatut ominaisuudet, joita käyttäjä saa käyttää. |
| Tulostusoikeus Ei käytössä* Käytössä | Anna käyttäjän kirjautua sisään ennen tulostamista. |
| Tulostusoikeuden oletuskirjautuminen Käyttäjätunnus/salasana* Käyttäjätunnus | Määritä Tulostusoikeuden oletuskirjautumistiedot. |
| Välivirtajohdon suojausnollaus Ota käyttöön vieraskäyttö* Ei vaikutusta | Määritä tulostimen käyttöoikeudet. Huomautuksia: <ul style="list-style-type: none"> • Välivirtajohto on emolevyn lukkokuvakkeen vieressä. • Ota käyttöön vieraskäyttö -asetuksella annetaan kaikille käyttäjille oikeus käyttää kaikkia tulostimen ominaisuuksia. • Ei vaikutusta voi estää tulostimen käytön, jos tarvittavat suojaustiedot eivät ole saatavilla. |
| Salasanan vähimmäispituus 0–32 | Määritä salasanan pituus. |
| Huomautus: Arvon kohdalla oleva tähti (*) osoittaa oletusasetuksen. | |

Raportit

Valikkoasetussivu

| Valikkokohta | Kuvaus |
|--------------------------|--|
| Valikkoasetussivu | Tulosta raportti, jossa on tulostimen valikot. |

Laite

| Valikkokohta | Kuvaus |
|-------------------------|---|
| Laitetiedot | Tulosta raportti, jossa on tietoja faksin tulostimesta. |
| Laitetilastot | Tulosta raportti tulostimen käytöstä ja tarvikkeiden tilasta. |
| Profiililuettelo | Tulosta tulostimeen tallennettujen profiilien luettelo. |
| Asset-raportti | Tulosta raportti, jossa on tulostimen sarjanumero ja mallinimi. |

Tulostus

| Valikkokohta | Kuvaus |
|--|---|
| Tulosta fontit PCL-fontit PS-fontit | Tulosta fonttien näytteitä ja tietoja, jotka ovat saatavilla kussakin tulostuskielessä. |
| Tulosta esitys Esittelysivu | Tulosta sivu, jolla näkyvät tulostimen ominaisuudet ja tuetut ratkaisut. |
| Tulosta hakemisto | Tulosta flash-asemaan tai tulostimen kiintolevyllä tallennetut resurssit. Huomautus: Valikkokohta näkyy vain, jos flash-asema tai tulostimen kiintolevy on asennettuna. |

Pikavalinnat

| Valikkokohta | Kuvaus |
|------------------------------------|--|
| Kaikki pikavalinnat | Tulosta raportti, jossa luetellaan tulostimeen tallennetut pikavalinnat. |
| Faksin pikavalinnat | |
| Kopioinnin pikavalinnat | |
| Sähköpostin pikavalinnat | |
| FTP-pikavalinnat | |
| Verkkokansion pikakuvakkeet | |

Faksi

| Valikkokohta | Kuvaus |
|-------------------------|--|
| Faksityön loki | Tulosta raportti, jossa on tietoja 200 viimeisimmistä faksityöstä. Huomautus: Valikkokohta on näkyvässä vain, kun Ota käyttöön työloki -asetuksena on Käytössä. |
| Faksisoiton loki | Tulosta raportti, jossa on tietoja 100 viimeisimmästä yritetystä, saapuneesta ja estetystä soitosta Huomautus: Valikkokohta on näkyvässä vain, kun Ota käyttöön työloki -asetuksena on Käytössä. |

Verkko

| Valikkokohta | Kuvaus |
|--|---|
| Verkkoasetussivu | Tulosta sivu, jossa näytetään tulostimeen määritetyt verkkoasetukset ja langattomat asetukset. Huomautus: Tämä valikkokohta näkyy ainoastaan verkkotulostimissa tai tulostuspalvelimeen liitetyissä tulostimissa. |
| Wi-Fi Direct -yhteyden kautta liitetyt asiakslaitteet | Tulosta sivu, jolla on niiden laitteiden luettelo, jotka on liitetty tulostimeen Wi-Fi Direct -yhteyden kautta. Huomautus: Tämä valikkokohta näkyy vain, jos Ota käyttöön Wi-Fi Direct -asetus on Käytössä. |

Ohje

| Valikkokohta | Kuvaus |
|------------------------|---|
| Tulosta kaikki oppaat | Kaikkien oppaiden tulostaminen |
| Väri-laatuopas | Tietoja väri-laatuongelmien ratkaisemisesta. |
| Kyt-kentäopas | Tietoja tulostimen liittämistä paikallisesti (USB) tai verkkoon |
| Kopiointiopas | Sisältää tietoja kopioimisesta ja asetusten määrittämisestä |
| Sähköpostio-pas | Sisältää tietoja sähköpostiviestien lähettämisestä ja asetusten määrittämisestä |
| Faksiopas | Sisältää tietoja faksien lähettämisestä ja asetusten määrittämisestä |
| Tieto-opas | Antaa tietoja tulostimesta |
| Tulostusmateriaaliopas | Tietoja paperin ja erikoismateriaalien lisäämisestä |
| Kuljetusopas | Tietoja tulostimen siirtämisestä, sijoittamisesta ja kuljettamisesta |
| Tulostuslaatuopas | Tietoja tulostuslaatuongelmien ratkaisemisesta |
| Skannausopas | Sisältää tietoja asiakirjojen skannaamisesta ja asetusten määrittämisestä |
| Tarvikeopas | Tietoja tarvikkeiden tilaamisesta |

Vianmääritys

| Valikkokohta | Kuvaus |
|---|--|
| Tulostusjäljen testisivujen tulostus | Tulosta testisivuja, joiden avulla voit tunnistaa ja korjata tulostuslaadun puutteita. |
| Skannerin puhdistaminen | Tulosta skannerin puhdistusohjeet. |

Valikkoasetussivun tulostus

Valitse aloitusnäytössä **Asetukset** > **Raportit** > **Valikkoasetussivu**.

Tulostimen suojaaminen

Turvalukon etsiminen

Tulostimessa on suojauslukitustoiminto. Kiinnitä useimpien kannettavien tietokoneiden kanssa yhteensopiva turvalukko kuvassa näkyvään kohtaan, jotta tulostin pysyy paikallaan.



Tulostinmuistin tyhjentäminen

Kun haluat tyhjentää siirrettävän muistin tai puskuroidut tiedot tulostimesta, katkaise tulostimesta virta.

Voit tyhjentää pysyvän muistin, yksittäiset asetukset, laite- ja verkkoasetukset, suojausasetukset ja upotetut ratkaisut seuraavien ohjeiden mukaisesti:

- 1 Valitse aloitusnäytössä **Asetukset > Laite > Huolto > Poistaminen**.
- 2 Valitse **Siivoa kaikki pysyvän muistin tiedot** -valintaruutu ja sitten **TYHJENNÄ**.
- 3 Valitse **Ohjattu alkumäärittäminen** tai **Jätä tulostin offline-tilaan** ja valitse **Seuraava**.
- 4 Käynnistä toiminto.

Tulostimen kiintolevyn tyhjentäminen

- 1 Valitse aloitusnäytössä **Asetukset > Laite > Huolto > Poistaminen**.
- 2 Valitse **Siivoa kaikki kiintolevyn tiedot** -valintaruutu ja sitten **TYHJENNÄ**.
- 3 Valitse tietojen poistomenetelmä.
- 4 Käynnistä toiminto.

Huomautus: Tämä voi kestää muutamasta minuutista yli tuntiin. Tänä aikana tulostin ei ole käytettävissä.

Tulostimen kiintolevyn salaaminen

Tämä prosessi tyhjentää kiintolevyn kaiken sisällön. Varmuuskopioi tarvittaessa tulostimen tärkeät tiedot ennen salauksen aloittamista.

- 1 Valitse aloitusnäytössä **Asetukset > Suojaus > Levyn salaus > Aloita salaus.**
- 2 Seuraa näytön ohjeita.

Huomautuksia:

- Vältä tietojen menetys olemalla katkaisematta tulostimen virtaa salauksen aikana.
- Tämä voi kestää muutamasta minuutista yli tuntiin. Tänä aikana tulostin ei ole käytettävissä.
- Salauksen jälkeen tulostin käynnistyy automaattisesti uudelleen.

Oletusasetusten palautus

- 1 Valitse aloitusnäytössä **Asetukset > Laite > Palauta oletusasetukset.**
- 2 Valitse **Palauta asetukset > valitse palautettavat asetukset > PALAUTA.**
- 3 Käynnistä toiminto.

Haihtuvuusjulistus

| Muistilaji | Kuvaus |
|--------------------|--|
| Siirrettävä muisti | Tulostimessa käytetään vakiomuotoista työmuistia (RAM), johon käyttäjätiedot puskuroidaan väliaikaisesti yksinkertaisten tulostus- ja kopiointitöiden aikana. |
| Pysyvä muisti | Tulostimessa voi olla kahdenlaista pysyvää muistia: EEPROM ja NAND (flash-muisti). Kumpaakin tyyppiä käytetään käyttöjärjestelmän, tulostimen asetusten, verkon tietojen, skannerin ja kirjanmerkkien asetusten sekä upotettujen ratkaisujen tallentamiseen. |
| Kiintolevyn muisti | Joihinkin tulostimiin on voitu asentaa kiintolevy. Tulostimen kiintolevy on tarkoitettu tulostinkohtaisia toimintoja varten. Kiintolevyn avulla tulostin voi säilyttää puskuroituja käyttäjätietoja, kun kyseessä on monimutkainen tulostustyö. Lisäksi kiintolevyllä voi olla lomake- ja fonttitietoja. |

Tyhjennä tulostimeen asennetun muistin sisältö seuraavissa tilanteissa:

- Tulostin poistetaan käytöstä.
- Tulostimen kiintolevy vaihdetaan.
- Tulostin siirretään toiselle osastolle tai toiseen paikkaan.
- Tulostin huolletaan organisaation ulkopuolella.
- Tulostin lähetetään toimitilojen ulkopuolelle huoltoa varten.
- Tulostin myydään toiseen organisaatioon.

Tulostimen kiintolevyn hävittäminen

- **Magnetoinnin poisto** – tyhjentää kiintolevylle tallennetut tiedot magneettisella kentällä
- **Musertaminen** – painaa kiintolevyn kasaan komponenttien fyysistä rikkomista varten, jotta tietoja ei voi lukea
- **Murskaaminen** – hajottaa kiintolevyn pieniksi metallipaloiksi

Huomautus: Jos haluat varmistaa, että kaikki kiintolevyllä olevat tiedot poistetaan kokonaan, tuhoa fyysisesti jokainen kiintolevy, jolle on tallennettu tietoja.

Tulostimen ylläpito

Varoitus – vauriot mahdollisia: Jos parasta mahdollista tulostuslaatua ei ylläpidetä tai osia ja tarvikkeita ei vaihdeta, tulostin voi vaurioitua.

Sähköpostihälytysten määrittäminen

Voit määrittää tulostimen lähettämään sähköpostiviesti-ilmoituksia, kun tarvikkeet ovat vähissä tai paperi täytyy vaihtaa, kun paperia pitää lisätä tai kun laitteessa on paperitukos.

1 Avaa selain ja kirjoita tulostimen IP-osoite selaimen osoitekenttään.

Huomautuksia:

- Tulostimen IP-osoite näkyy sen tulostimen päänäytössä. IP-osoite on neljä pisteillä erotettua numerosarjaa, kuten 123.123.123.123.
- Jos käytät välityspalvelinta, poista se tilapäisesti käytöstä, jotta verkkosivu latautuu oikein.

2 Valitse **Asetukset > Laite > Ilmoitukset > Sähköpostihälytysten asetukset** ja määritä asetukset.

3 Valitse **Määritä sähköpostiluettelot ja -hälytykset** ja määritä asetukset.

4 Ota muutokset käyttöön.

Raporttien tarkasteleminen

1 Valitse aloitusnäytössä **Asetukset > Raportit**.

2 Valitse näytettävä raportti.

Kaiuttimen äänenvoimakkuuden säätäminen

Sisäisen kaiuttimen oletusäänenvoimakkuuden säätäminen

1 Siirry ohjauspaneelissa kohtaan

Asetukset > Laite > Määritykset > Äänipalaute

2 Säädä äänenvoimakkuus.

Huomautuksia:

- Jos Hiljainen tila on käytössä, ääni-ilmoitukset eivät ole käytössä. Tämä asetus hidastaa tulostimen toimintaa.
- Äänenvoimakkuus palautuu oletusarvoon, kun istunnosta kirjaudutaan ulos, kun tulostin herää lepo- tai horrostilasta.

Kuulokkeiden oletusäänenvoimakkuuden säätäminen

Kuulokkeiden äänenvoimakkuus palautuu oletusarvoon, kun istunnosta kirjaudutaan ulos, kun tulostin herää tai uudelleenkäynnistyksen jälkeen.

- 1 Valitse ohjauspaneelissa **Asetukset > Laite > Helppokäyttö > Kuulokkeiden äänenvoimakkuus**.
- 2 Valitse äänenvoimakkuus.

Faksin kaiutinasetusten määrittäminen

- 1 Valitse aloitusnäytössä **Asetukset > Faksi > Faksiasetukset > Kaiutinasetukset**.
- 2 Toimi seuraavasti:
 - Aseta kaiutintilaksi **Aina käytössä**.
 - Aseta Kaiuttimen äänenvoimakkuudeksi **Korkea**.
 - Aktivoi Soittoäänien voimakkuus.

Verkkoyhteydet

Huomautus: Hanki langaton MarkNet™ N8370 -verkkosovitin ennen tulostimen asentamista langattomaan verkkoon. Lisätietoja langattoman verkkosovittimen asentamisesta on sovittimen mukana toimitetuissa asennusohjeissa.

Tulostimen liittäminen langattomaan verkkoon Wi-Fi Protected Setup (WPS) -toiminnon avulla

Tarkista seuraavat asiat ennen aloittamista:

- Tarkista, että langaton yhteyspiste (langaton reititin) on WPS-sertifioitu tai WPS-yhteensopiva. Lisätietoja on yhteyspisteen käyttöohjeissa.
- Varmista, että tulostimeen on asennettu langaton verkkosovitin. Lisätietoja on sovittimen mukana toimitetuissa ohjeissa.
- Aktiivinen sovitin -asetuksen arvoksi on valittu Autom. Valitse aloitusnäytössä **Asetukset > Verkko/portit > Verkon esittely > Aktiivinen sovitin**.

Painonäppäinmenetelmän käyttäminen

- 1 Valitse aloitusnäytössä **Asetukset > Verkko/portit > Langaton > Wi-Fi Protected Setup > Käynnistä painonäppäinmenetelmä**.
- 2 Seuraa näytön ohjeita.

PIN-koodi -menetelmän käyttäminen

- 1 Valitse aloitusnäytössä **Asetukset > Verkko/portit > Langaton > Wi-Fi Protected Setup > Käynnistä PIN-kooditila**.
- 2 Kopioi kahdeksan numeroa sisältävä WPS PIN-koodi.
- 3 Avaa selain ja kirjoita yhteyspisteen IP-osoite osoitekenttään.

Huomautuksia:

- Lisätietoja IP-osoitteesta on yhteyspisteen käyttöohjeissa.
- Jos käytät välityspalvelinta, poista se tilapäisesti käytöstä, jotta verkkosivu latautuu oikein.

4 Siirry WPS-asetuksiin. Lisätietoja on yhteyspisteen käyttöohjeissa.

5 Anna 8-numeroinen PIN-koodi ja tallenna muutokset.

Mobiililaitteen liittäminen tulostimeen

Varmista seuraavat asiat ennen mobiililaitteen liittämistä:

- Ota käyttöön Wi-Fi Direct tulostimessa. Siirry ohjauspaneelissa kohtaan **Asetukset > Verkko/portit > Langaton > Ota käyttöön Wi-Fi Direct**
- Näytä esijaettu avain (PSK) Verkkoasetussivulla. Siirry ohjauspaneelissa kohtaan **Asetukset > Verkko/portit > Wi-Fi Direct > Näytä PSK asetussivulla**.
- Tulosta Verkkoasetussivu. Siirry ohjauspaneelissa kohtaan **Asetukset > Raportit > Verkko > Verkkoasetussivu**

Wi-Fi Direct -toiminnon käyttäminen

- 1** Siirry mobiililaitteessa Asetukset-valikkoon.
- 2** Ota käyttöön Wi-Fi ja valitse **Wi-Fi Direct**.
- 3** Valitse tulostimen SSID.
- 4** Vahvista yhteys tulostimen ohjauspaneelissa.

Wi-Fi-yhteyden muodostaminen

- 1** Siirry mobiililaitteessa Asetukset-valikkoon.
- 2** Valitse **Wi-Fi** ja sitten tulostimen SSID.

Huomautus: Merkkijono **DIRECT-xy** (jossa **x** ja **y** ovat kaksi satunnaista merkkiä) lisätään SSID:n eteen.

- 3** Anna PSK.

Huomautus: PSK on salasana.

Huomautuksia:

- Voit muuttaa SSID:n ohjauspaneelissa. Siirry kohtaan **Asetukset > Verkko/portit > Wi-Fi Direct > SSID**.
- Voit muuttaa PSK:n myös ohjauspaneelissa. Siirry kohtaan **Asetukset > Verkko/portit > Wi-Fi Direct > Aseta PSK**.

Tulostimen porttiasetusten muuttaminen sisäisen sovellusportin asentamisen jälkeen

Huomautuksia:

- Jos tulostimella on kiinteä IP-osoite, älä muuta määriytyksiä.
- Jos tietokoneet on määritetty käyttämään verkkonimeä IP-osoitteen sijaan, älä muuta määriytyksiä.
- Jos lisäät langattoman sisäisen sovellusportin (ISP) tulostimeen, jossa on aiemmin käytetty Ethernet-verkkoyhteyttä, irrota tulostin Ethernet-verkosta.

Windows-käyttäjät:

- 1 Avaa Tulostimet-kansio.
- 2 Avaa tulostusominaisuudet sen tulostimen pikakuvakevalikosta, jossa on uusi ISP.
- 3 Määritä portti luettelosta.
- 4 Päivitä IP-osoite.
- 5 Ota muutokset käyttöön.

Macintosh-käyttäjät:

- 1 Valitse Apple-valikosta Järjestelmän määriytykset (System Preferences) ja etsi tulostinluettelo. Valitse sitten + > IP.
- 2 Kirjoita IP-osoite osoitekenttään.
- 3 Ota muutokset käyttöön.

Wi-Fi-verkon poistaminen käytöstä

- 1 Valitse aloitusnäytössä **Asetukset > Verkko/portit > Verkon esittely > Aktiivinen sovitin > Vakioverkko**.
- 2 Seuraa näytön ohjeita.

Sarjatulostuksen määrittäminen (koskee vain Windowsia)

- 1 Määritä parametrit tulostimessa.
 - a Siirry ohjauspaneelissa porttiasetusten valikkoon.
 - b Paikanna sarjaporttiasetusten valikko ja muuta asetuksia tarvittaessa.
 - c Ota muutokset käyttöön.
- 2 Avaa tietokoneessa Tulostimet-kansio ja valitse tulostin.
- 3 Avaa tulostusominaisuudet ja valitse COM-portti luettelosta.
- 4 Määritä COM-portin parametrit Laitehallinnassa.

Huomautuksia:

- Sarjatulostus hidastaa tulostusnopeutta.
- Varmista, että sarjakaapeli on liitetty tulostimen sarjaporttiin.

Tulostimen osien puhdistaminen

Tulostimen puhdistaminen

⚠ HUOMIO – SÄHKÖISKUN VAARA: Voit välttää sähköiskun vaaran tulostimen ulkopintaa puhdistettaessa irrottamalla virtajohdon pistorasiasta ja irrottamalla kaikki tulostimeen johtavat kaapelit.

Huomautuksia:

- Suorita tämä toimenpide muutaman kuukauden välein.
- Takuu ei kata vaurioita, jotka aiheutuvat tulostimelle siitä, että sitä on käsitelty väärin.

- 1 Sammuta tulostin ja irrota virtajohto pistorasiasta.
- 2 Poista paperit vakiolokerosta ja monisyöttölaitteesta.
- 3 Poista pöly, nukka ja paperin palaset tulostimen ympäriltä pehmeällä harjalla tai imurilla.
- 4 Pyyhi tulostimen ulkopinnat pehmeällä, kostutetulla ja nukkaamattomalla kankaalla.

Huomautuksia:

- Älä käytä puhdistus- tai pesuaineita, sillä ne voivat vaurioittaa tulostimen pintaa.
- Varmista, että tulostimen kaikki alueet ovat kuivia puhdistuksen jälkeen.

- 5 Liitä virtajohto pistorasiaan ja kytke tulostimen virta.

⚠ HUOMIO – TAPATURMAN MAHDOLLISUUS: Tulipalo- tai sähköiskuriskin välttämiseksi liitä virtajohto suoraan asianmukaiseen maadoitettuun sähköpistokkeeseen, joka on lähellä ja helposti saatavilla.

Skannerin puhdistaminen

- 1 Avaa skannerin kansi.



2 Pyyhi seuraavat alueet kostealla, pehmeällä nukkaamattomalla liinalla:

- asiakirjansyöttölaitteen taso

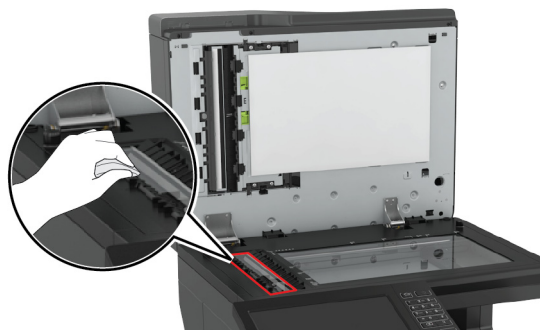

- asiakirjansyöttölaitteen taustalevy

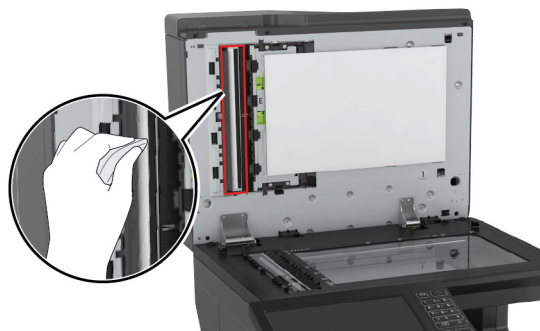

- skannaustaso

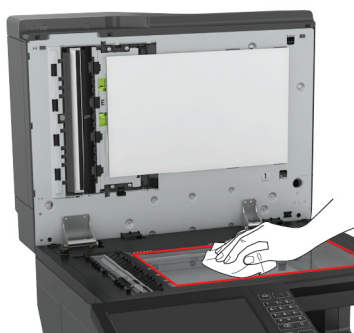

- skannaustason taustalevy

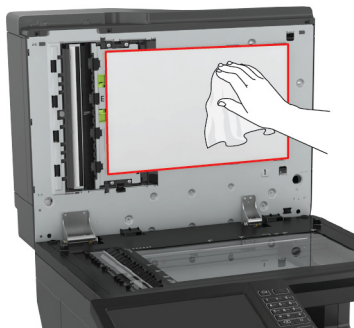

3 Avaa luukku E.

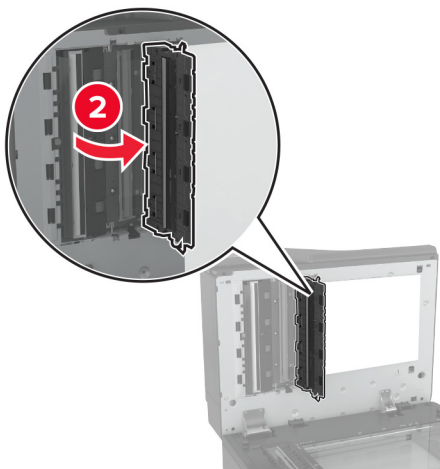
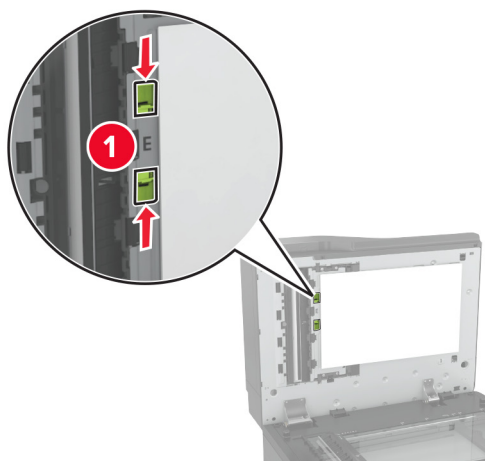

4 Pyyhi seuraavat alueet:

- automaattisen asiankirjasyöttölaitteen taso luukussa E

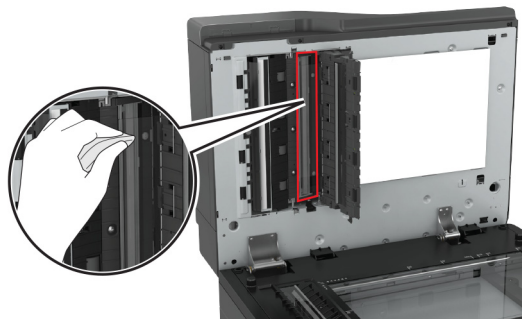

- automaattisen asiakirjasyöttölaitteen taustalevy luukussa E

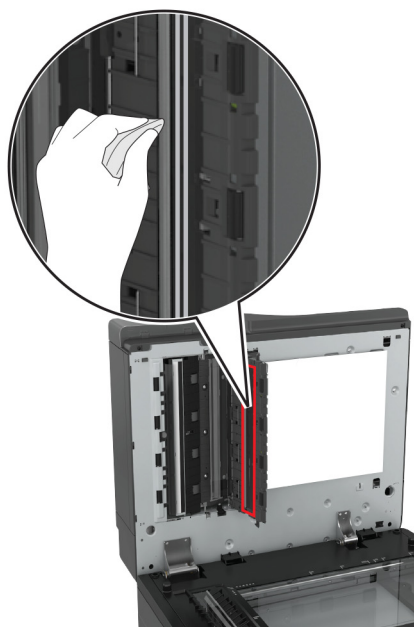
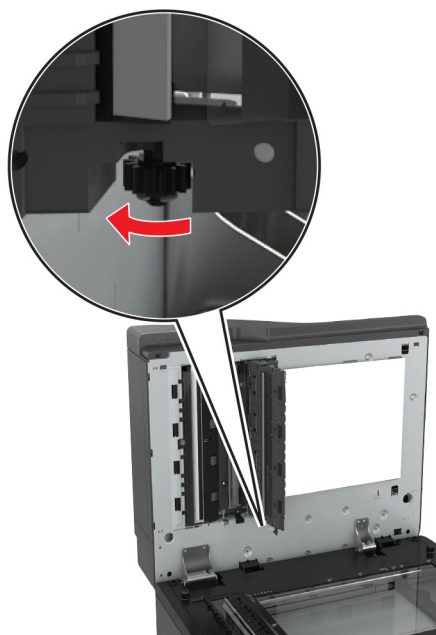

5 Sulje luukku ja sitten asiakirjasyöttölaitteen kansi.

Tulostimen osien ja tarvikkeiden tilaaminen

Yhdysvalloissa saat tietoja alueesi valtuutetuista Lexmark-osien ja -tarvikkeiden jälleenmyyjistä soittamalla numeroon 1 800 539 6275. Muissa maissa tai muilla alueilla voit katsoa tietoja osoitteessa www.lexmark.com tai ottaa yhteyttä tulostimen myyjään.

Huomautus: Tulostimen kaikkien tarvikkeiden käyttöön oletuksena on tulostus A4- tai Letter-kokoiselle tavalliselle paperille.

Tulostimen osien ja tarvikkeiden tilan tarkistaminen

1 Valitse aloitusnäytössä **Tila/tarvikkeet**.

2 Valitse tarkistettavat osat tai tarvikkeet.

Huomautus: Voit avata tämän asetuksen myös koskettamalla aloitusnäytön yläosaa.

Aitojen Lexmark-osien ja -tarvikkeiden käyttäminen

Lexmark-tulostimesi toimii parhaiten aidoilla Lexmark-osilla ja -tarvikkeilla. Kolmannen osapuolen tarvikkeiden tai osien käyttö voi vaikuttaa tulostimen ja sen kuvantuottoyksikön suorituskykyyn, toimintavarmuuteen tai käyttöikään. Se voi vaikuttaa myös takuusuojaan. Takuu ei kata kolmannen osapuolen osien ja tarvikkeiden käytöstä aiheutuneita vaurioita. Kaikki käyttöön merkkivalot on suunniteltu toimimaan Lexmarkin osien ja tarvikkeiden kanssa. Tulokset voivat olla odottamattomia, jos käytetään kolmannen osapuolen osia ja tarvikkeita. Kuvakomponenttien käyttäminen tarkoitettua käyttöikää kauemmin voi vaurioittaa Lexmark-tulostinta tai siihen liitetyjä komponentteja.

Värikasettien tilaaminen

Huomautuksia:

- Väriaineen arvioitu riittoisuus perustuu ISO / IEC 19798 -standardiin.
- Pitkään kestävä erityisen alhainen peitto saattaa heikentää värin todellista riittävyyttä ja kasetin osat voivat kuluja loppuun ennen väriaineen loppumista.

Lexmark CX820: palautusohjelman värikasetit

| Kohde | Yhdysvallat ja Kanada | Euroopan talousalue | Muu Eurooppa, Lähi-itä ja Afrikka | Latinalainen Amerikka | Muu Tyynenmeren Aasia | Australia ja Uusi-Seelanti |
|--|-----------------------|---------------------|-----------------------------------|-----------------------|-----------------------|----------------------------|
| Palautusohjelman väriainekasetit | | | | | | |
| Musta | 72K10K0 | 72K20K0 | 72K50K0 | 72K40K0 | 72K30K0 | 72K60K0 |
| Syaani | 72K10C0 | 72K20C0 | 72K50C0 | 72K40C0 | 72K30C0 | 72K60C0 |
| Magenta | 72K10M0 | 72K20M0 | 72K50M0 | 72K40M0 | 72K30M0 | 72K60M0 |
| Keltainen | 72K10Y0 | 72K20Y0 | 72K50Y0 | 72K40Y0 | 72K30Y0 | 72K60Y0 |
| Palautusohjelman suuren riittoisuuden väriainekasetit | | | | | | |
| Syaani | 82K1HC0 | 82K2HC0 | 82K5HC0 | 82K4HC0 | 82K3HC0 | 82K6HC0 |
| Magenta | 82K1HM0 | 82K2HM0 | 82K5HM0 | 82K4HM0 | 82K3HM0 | 82K6HM0 |

| Kohde | Yhdysvallat ja Kanada | Euroopan talousalue | Muu Eurooppa, Lähi-itä ja Afrikka | Latinalainen Amerikka | Muu Tyynenmeren Aasia | Australia ja Uusi-Seelanti |
|---|-----------------------|---------------------|-----------------------------------|-----------------------|-----------------------|----------------------------|
| Keltainen | 82K1HY0 | 82K2HY0 | 82K5HY0 | 82K4HY0 | 82K3HY0 | 82K6HY0 |
| Palautusohjelman erittäin suuren riittoisuuden värikasetti | | | | | | |
| Musta | 72K1XK0 | 72K2XK0 | 72K3XK0 | 72K4XK0 | 72K5XK0 | 72K6XK0 |

Lexmark CX820: tavalliset värikasetit

| Kohde | Muut maat |
|--|-----------|
| Suuren riittoisuuden väriainekasetit | |
| Syaani | 82K0H20 |
| Magenta | 82K0H30 |
| Keltainen | 82K0H40 |
| Erittäin suuren riittoisuuden väriainekasetti | |
| Musta | 72K0X10 |

Lexmark CX827: palautusohjelman värikasetit

| Kohde | Yhdysvallat ja Kanada | Euroopan talousalue | Muu Eurooppa, Lähi-itä ja Afrikka | Latinalainen Amerikka | Muu Tyynenmeren Aasia | Australia ja Uusi-Seelanti |
|--|-----------------------|---------------------|-----------------------------------|-----------------------|-----------------------|----------------------------|
| Tavalliset ohjelman väriainekasetit | | | | | | |
| Musta | 73B10K0 | 73B20K0 | 73B50K0 | 73B40K0 | 73B30K0 | 73B60K0 |
| Syaani | 73B10C0 | 73B20C0 | 73B50C0 | 73B40C0 | 73B30C0 | 73B60C0 |
| Magenta | 73B10M0 | 73B20M0 | 73B50M0 | 73B40M0 | 73B30M0 | 73B60M0 |
| Keltainen | 73B10Y0 | 73B20Y0 | 73B50Y0 | 73B40Y0 | 73B30Y0 | 73B60Y0 |

Lexmark CX827: tavalliset värikasetit

| Kohde | Muut maat |
|-----------------------------------|-----------|
| Tavalliset väriainekasetit | |
| Musta | 73B0010 |
| Syaani | 73B0020 |
| Magenta | 73B0030 |
| Keltainen | 73B0040 |

Lexmark XC6152 ja XC6153: palautusohjelman värikasetit

| Kohde | Muut maat | Latinalainen Amerikka |
|-----------|-----------|-----------------------|
| Musta | 24B6511 | 24B2454 |
| Syaani | 24B6508 | 24B2154 |
| Magenta | 24B6509 | 24B2155 |
| Keltainen | 24B6510 | 24B2421 |

Valojohdeyksikön tilaaminen

| Kohde | Tuotenumero |
|----------------------------|-------------|
| Kuvansiirtoyksikkö (1 kpl) | 72K0P00 |
| Kuvansiirtoyksikkö (3 kpl) | 72K0Q00 |

Kehitysyksikkö- ja valojohdepakkausten tilaaminen

| Kohde | Kaikki maat ja alueet |
|---|-----------------------|
| Kehitysyksikkö- ja valojohdepakkausten palautusohjelma | |
| Musta | 72K0FK0 |
| Väri (CMY) | 72K0FV0 |
| Normaali kehitysyksikkö- ja valojohdepakkaus | |
| Musta | 72K0F10 |
| Väri (CMY) | 72K0F50 |

Kehitysyksikköjen tilaaminen

| Kohde | Tuotenumero |
|---------------------------------------|-------------|
| Return Program -kehitysyksiköt | |
| Musta kehitysyksikkö | 72K0DK0 |
| Värillinen (CMY) kehitysyksikkö | 72K0DV0 |
| Syaani kehitysyksikkö | 72K0DC0 |
| Magenta kehitysyksikkö | 72K0DM0 |
| Keltainen kehitysyksikkö | 72K0DY0 |
| Tavalliset kehitysyksiköt | |
| Musta kehitysyksikkö | 72K0D10 |
| Värillinen (CMY) kehitysyksikkö | 72K0D50 |
| Syaani kehitysyksikkö | 72K0D20 |
| Magenta kehitysyksikkö | 72K0D30 |
| Keltainen kehitysyksikkö | 72K0D40 |

Niittikasettien tilaaminen

| Kohde | Tuotenumero |
|---------------|-------------|
| Niittikasetit | 25A0013 |

Hukkaväriainepullon tilaaminen

| Kohde | Tuotenumero |
|--------------------|-------------|
| Hukkaväriainepullo | 72K0W00 |

Tarvikeilmoitusten määrittäminen

1 Avaa selain ja kirjoita tulostimen IP-osoite selaimen osoitekenttään.

Huomautuksia:

- Tulostimen IP-osoite näkyy sen tulostimen päänäytössä. IP-osoite on neljä pisteillä erotettua numerosarjaa, kuten 123.123.123.123.
- Jos käytät välityspalvelinta, poista se tilapäisesti käytöstä, jotta verkkosivu latautuu oikein.

2 Valitse **Asetukset > Laite > Ilmoitukset**.

3 Valitse Tarvikkeet-valikossa **Mukautetut tarvikeilmoitukset**.

4 Valitse kullekin tarvikkeelle ilmoitus.

5 Ota muutokset käyttöön.

Tulostimen osien ja tarvikkeiden vaihtaminen

Kehitysyksikön vaihtaminen

1 Avaa luukku A.

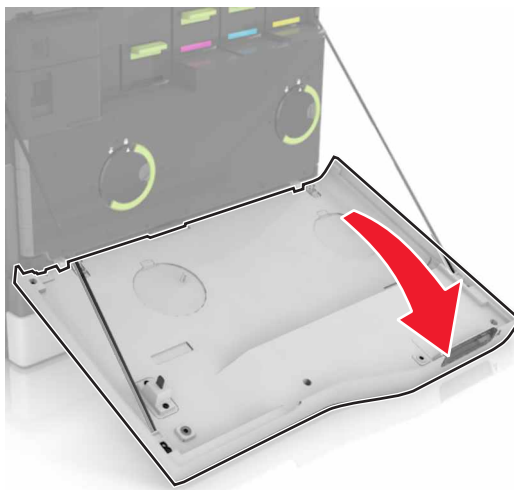

2 Irrota hukkaväriainepullo.

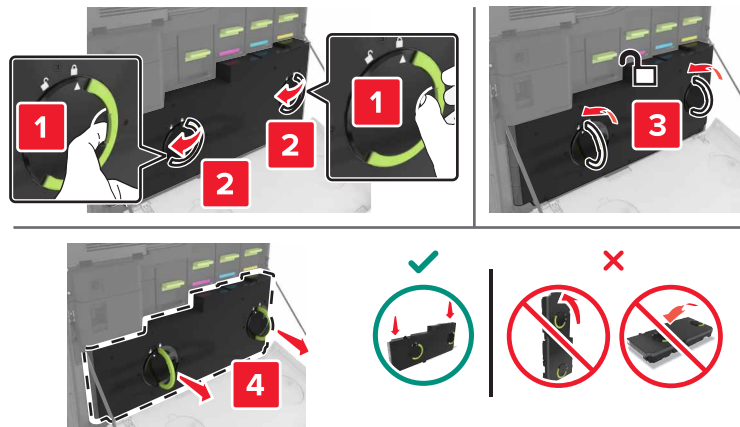

3 Irrota kuvayksikkö.

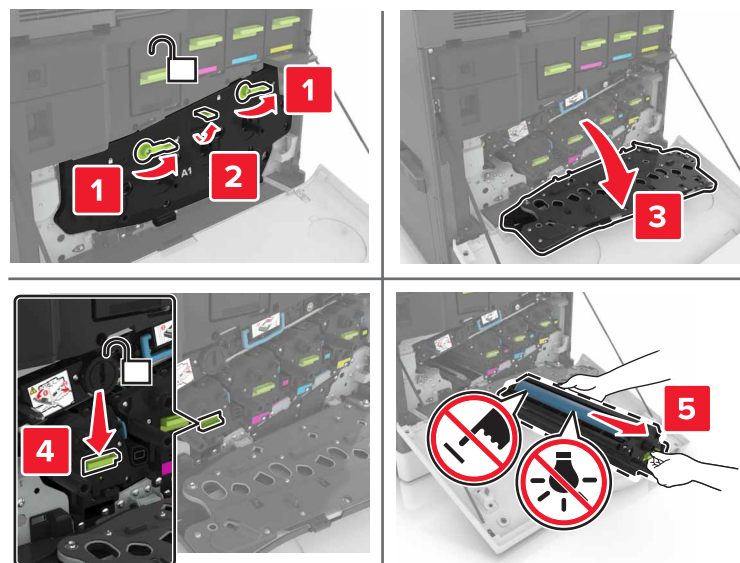

4 Poista kehitysyksikkö.

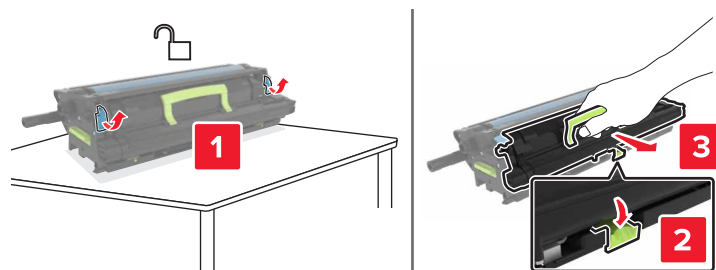

5 Poista uusi kehitysyksikkö pakkauksestaan ja poista pakkausmateriaali.

6 Aseta uusi kehitysyksikkö paikalleen.

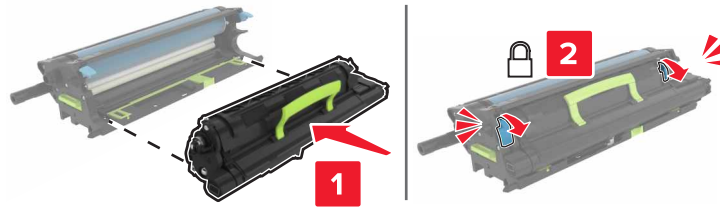

7 Aseta kuvayksikkö paikalleen.

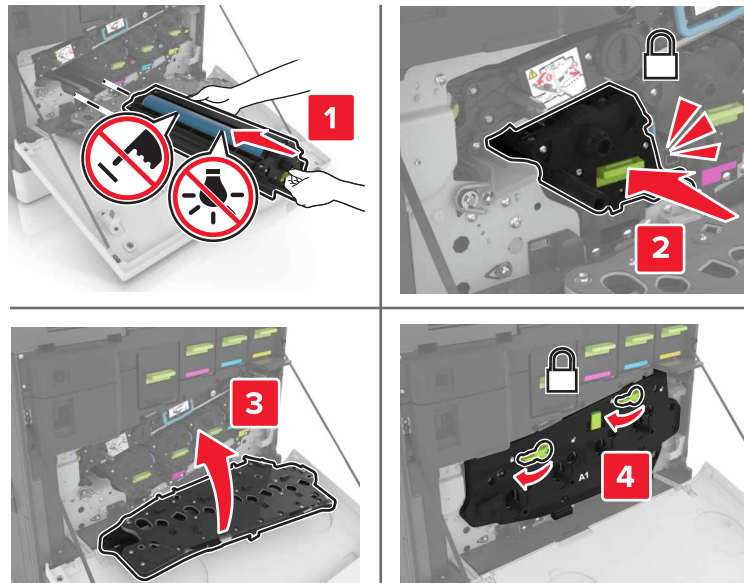

8 Aseta hukkaväriainepullo paikalleen.

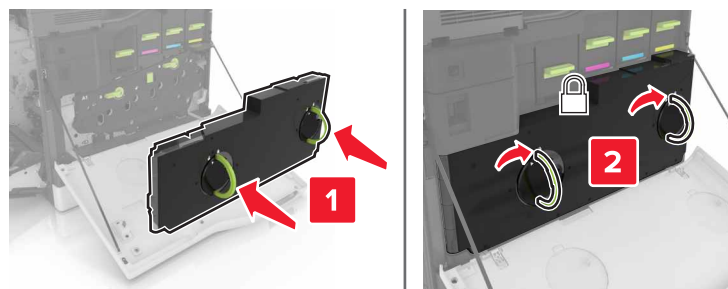

9 Sulje luukku A.

Kiinnitysyksikön vaihtaminen

1 Katkaise virta tulostimesta.

2 Avaa luukku B.



HUOMIO – KUUMA PINTA: Tulostimen sisäosat voivat olla kuumat. Vältä palovammoilta kosketa osia vasta, kun ne ovat jäähtyneet.

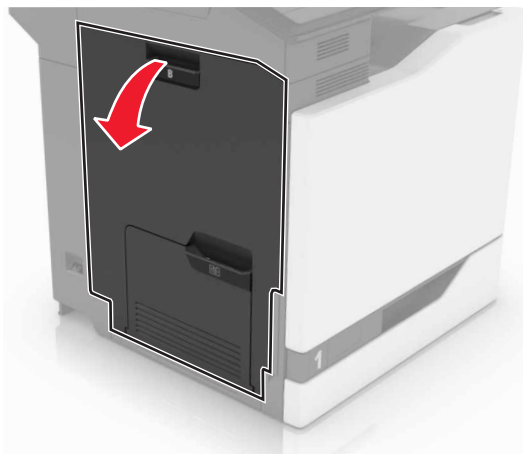

3 Irrota kiinnitysyksikkö.

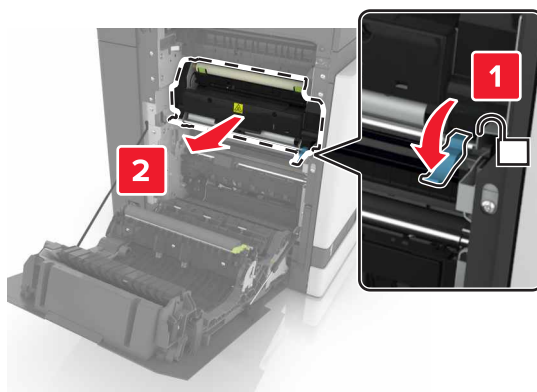

4 Poista uusi kiinnitysyksikkö pakkauksesta.

5 Puhdista kiinnitysyksikön linssi pakkauksessa olevalla vanupuikolla.

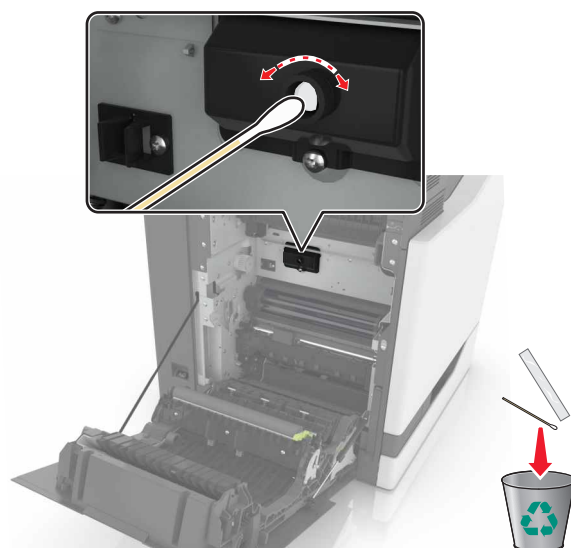

6 Työnnä kiinnitysyksikköä, kunnes se *napsahtaa* paikalleen.

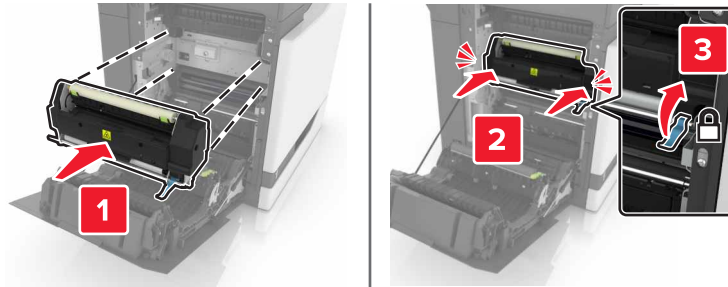

7 Sulje luukku B.

8 Käynnistä tulostin.

Valojohdeyksikön vaihtaminen

1 Avaa luukku A.

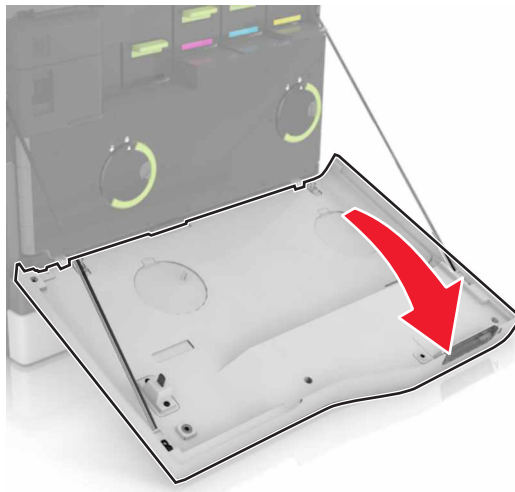

2 Irrota hukkaväriainepullo.

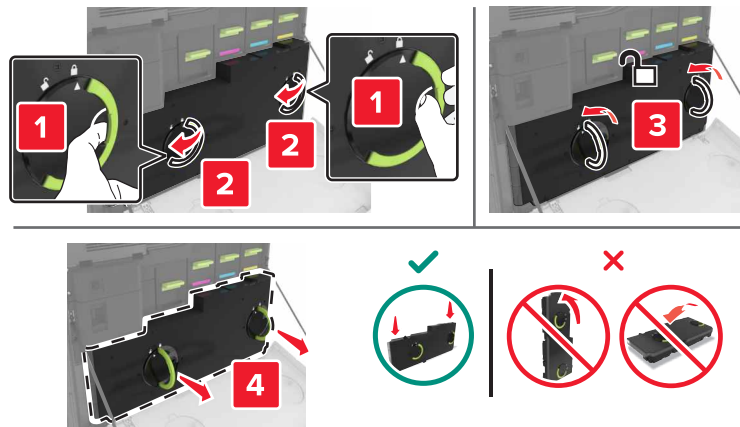

3 Irrota kuvayksikkö.

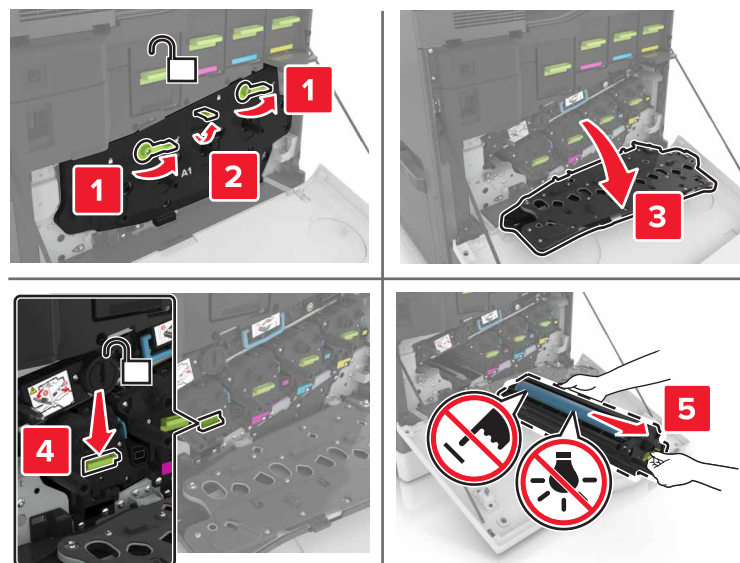

4 Poista valojohdeyksikkö.

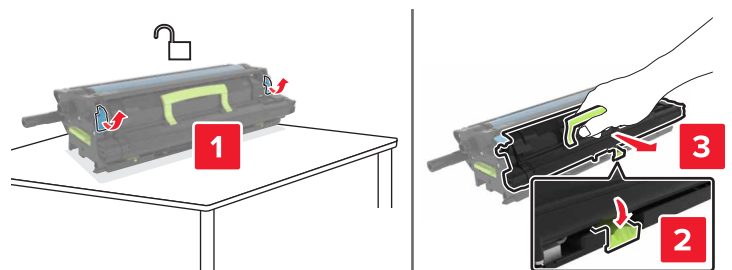

5 Poista uusi valojohdeyksikkö pakkauksestaan ja poista pakkausmateriaali.

Varoitus – vauriot mahdollisia: Älä altista valojohdeyksikköä valolle kymmentä minuuttia kauempaa. Pitkäaikainen altistuminen valolle voi aiheuttaa tulostuslaatuongelmia.

Varoitus – vauriot mahdollisia: Älä kosketa valojohderumpua. Rumpujen koskettaminen saattaa heikentää tulevien töiden tulostuslaatua.

6 Aseta uusi valojohdeyksikkö paikalleen.

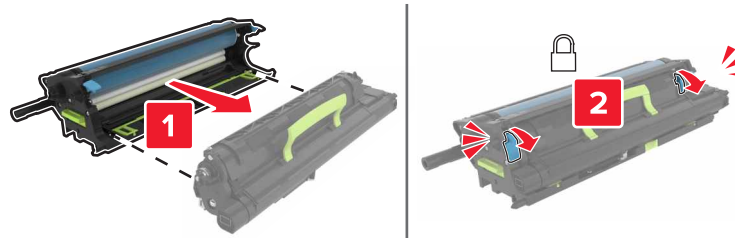

7 Aseta kuvayksikkö paikalleen.

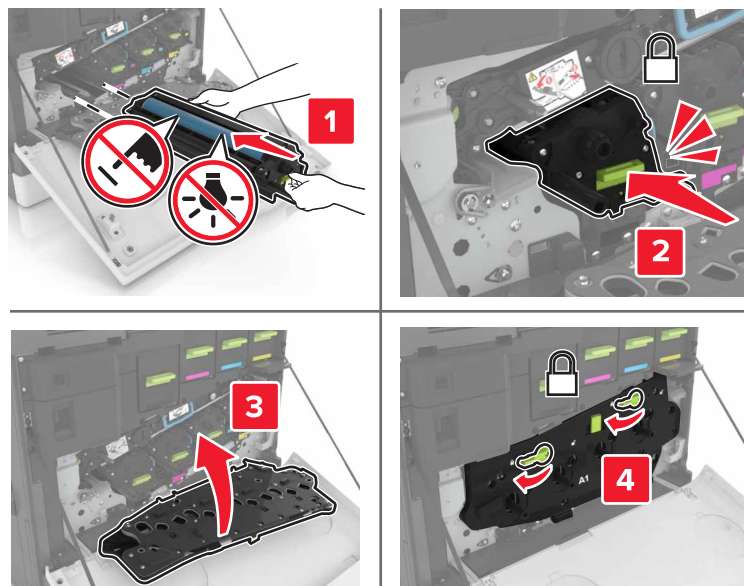

8 Aseta hukkaväriainepullo paikalleen.

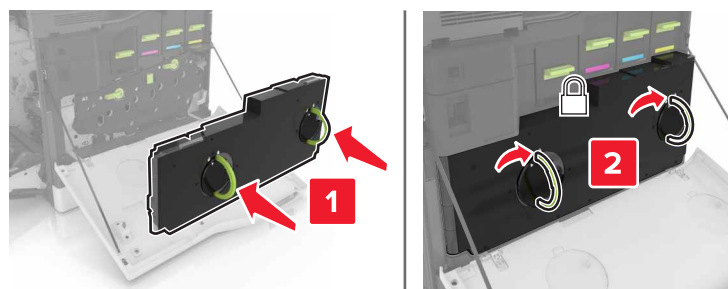

9 Sulje luukku A.

Kuvayksikön vaihtaminen

1 Avaa luukku A.

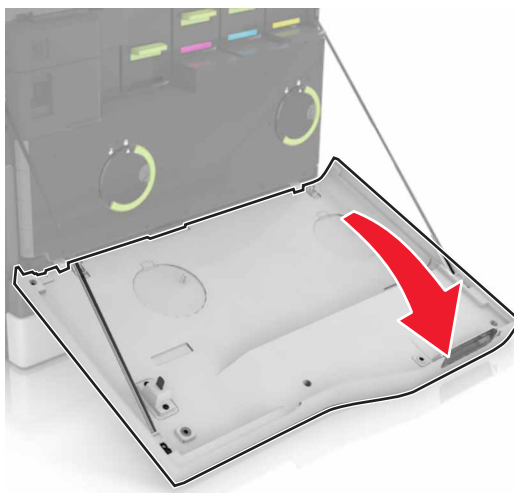

2 Irrota hukkaväriainepullo.

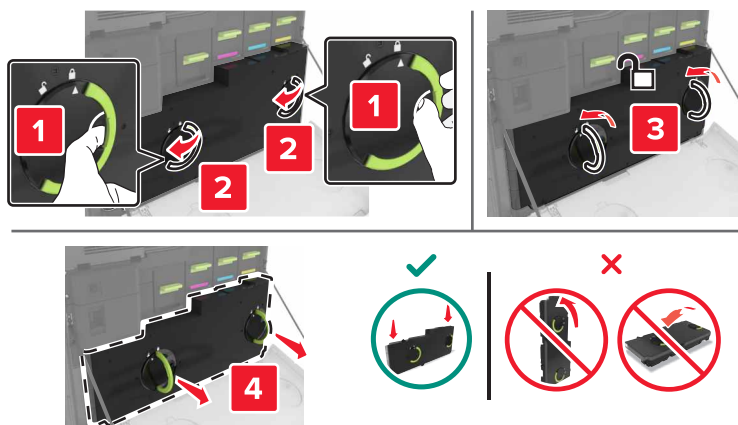

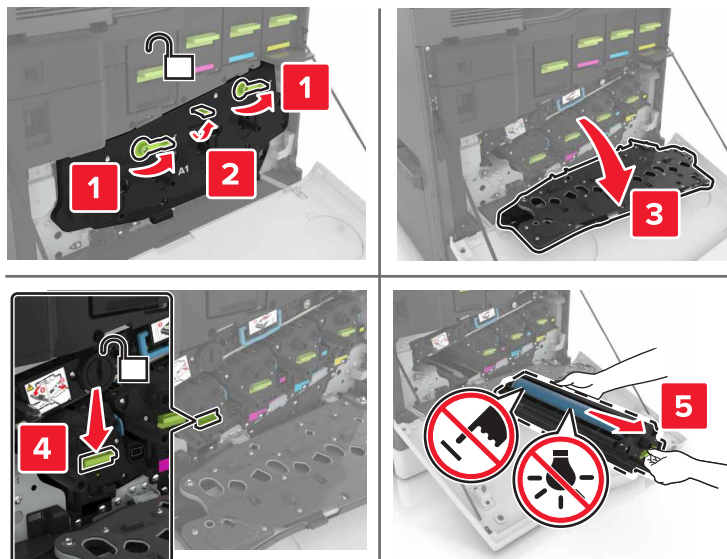
3 Irrota kuvayksikkö.**4** Poista uusi kuvayksikkö pakkauksestaan ja poista pakkausmateriaali.

Varoitus – vauriot mahdollisia: Älä altista valojohdeyksikköä valolle kymmentä minuuttia kauempaa. Pitkäaikainen altistuminen valolle voi aiheuttaa tulostuslaatuongelmia.

Varoitus – vauriot mahdollisia: Älä kosketa valojohderumpua. Rumpujen koskettaminen saattaa heikentää tulevien töiden tulostuslaatua.

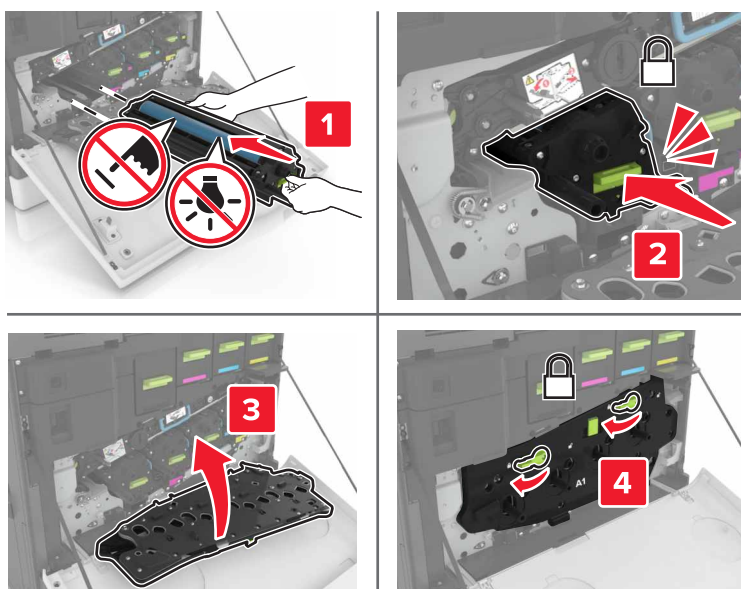
5 Aseta uusi kuvayksikkö paikalleen.

6 Aseta hukkaväriainepullo paikalleen.

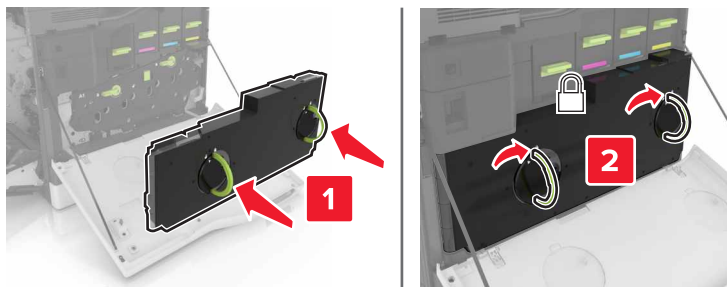

7 Sulje luukku A.

Väriainekasetin vaihtaminen

1 Avaa luukku A.

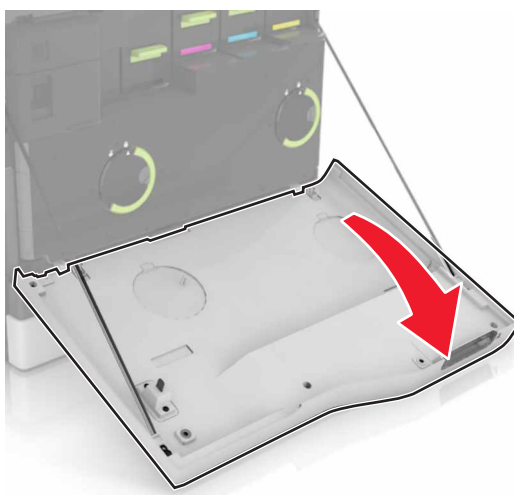

2 Poista väriainekasetti.



3 Ota uusi väriainekasetti pakkauksestaan.

4 Työnnä uutta väriainekasettia, kunnes se *napsahtaa* paikalleen.

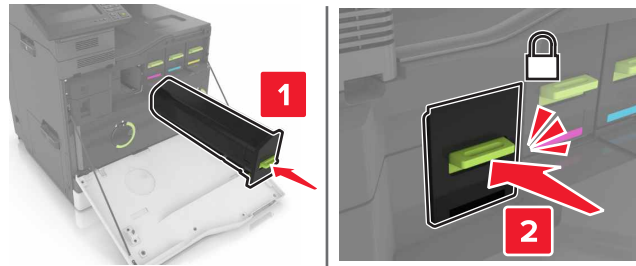

5 Sulje luukku A.

Nostorullan vaihtaminen

550 arkin lokeron tai kirjekuorilokeron nostorullan vaihtaminen

1 Katkaise virta tulostimesta.

2 Irrota lokero.

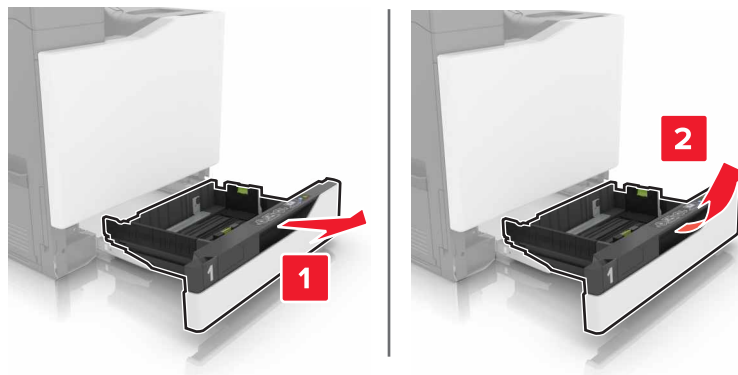

3 Irrota nostorulla.

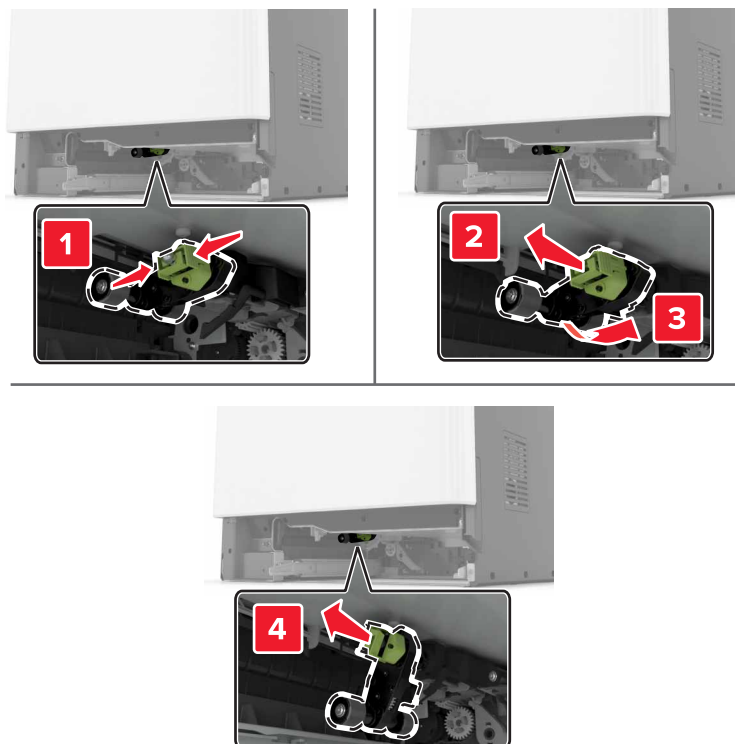

4 Ota uusi nostorulla pakkauksesta.

5 Työnnä uutta nostorullaa, kunnes se *napsahtaa* paikalleen.

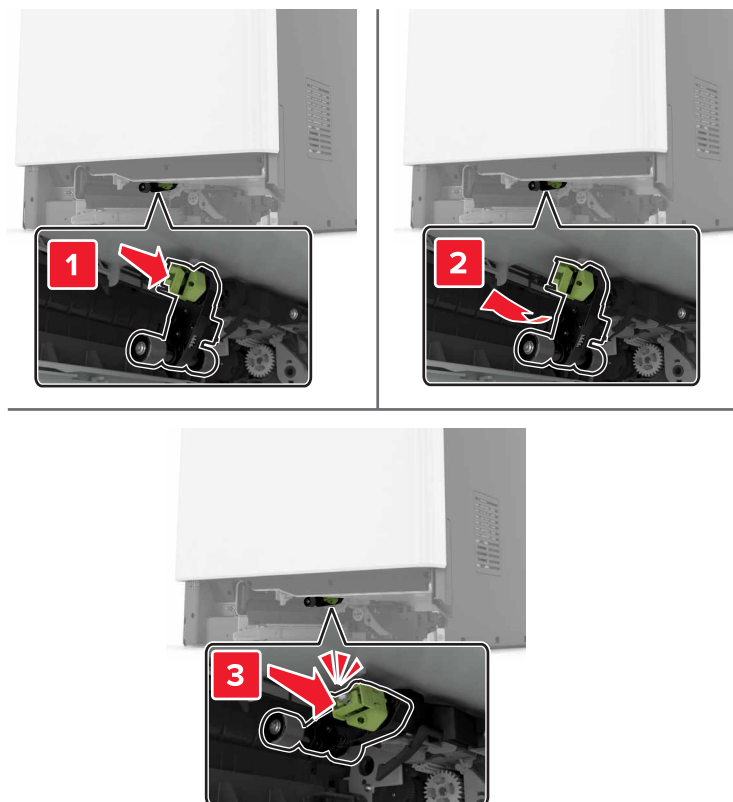

6 Aseta lokero tulostimeen.

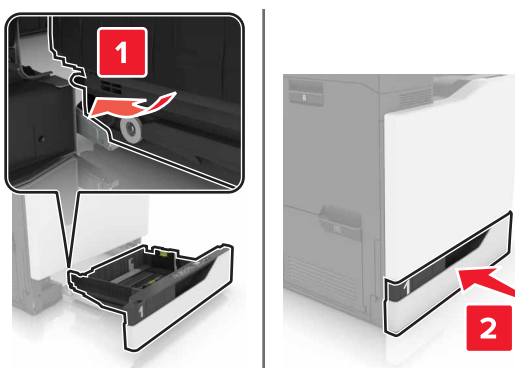

7 Kytke tulostimeen virta.

2200 arkin lokeron nostorullan vaihtaminen

- 1 Katkaise virta tulostimesta.
- 2 Vedä lokero ulos ja avaa lokeron lukitus.

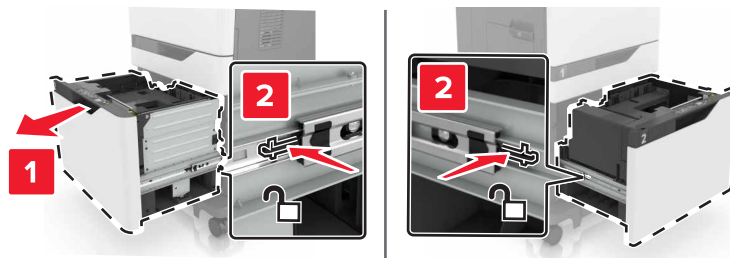

- 3 Irrota lokero.
- 4 Irrota nostorulla.

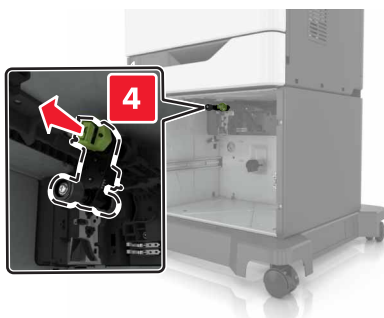
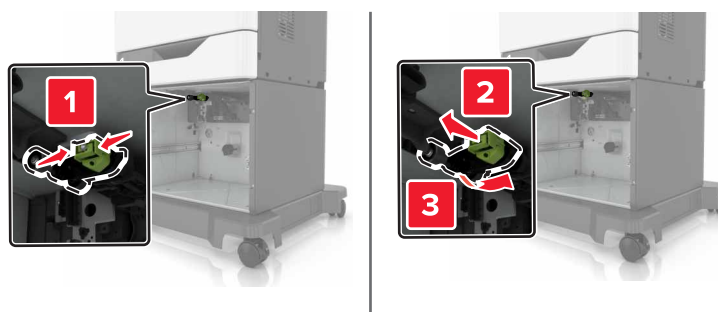

- 5 Ota uusi nostorulla pakkauksesta.

6 Työnnä uutta nostorullaa, kunnes se *napsahtaa* paikalleen.

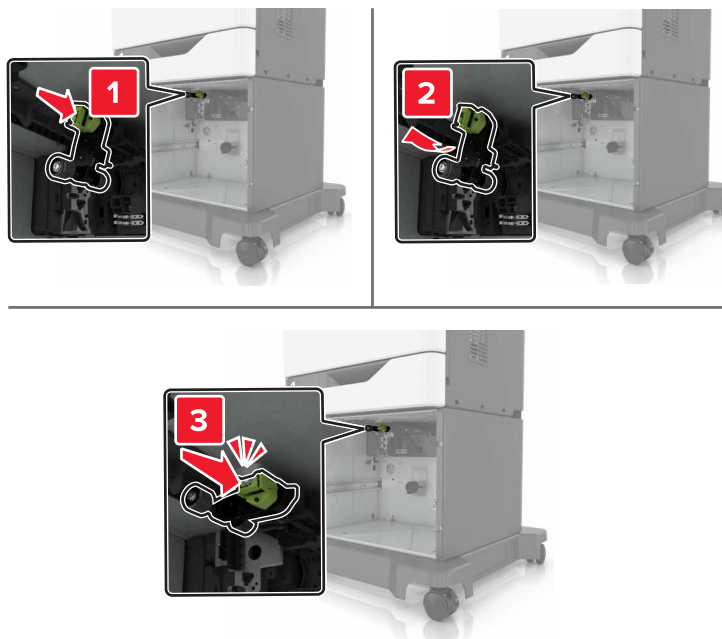

7 Aseta lokero tulostimeen.

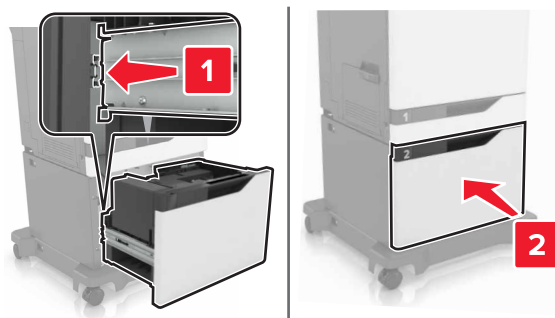

8 Kytke tulostimeen virta.

Erotinalustan vaihtaminen

1 Vedä lokero auki.

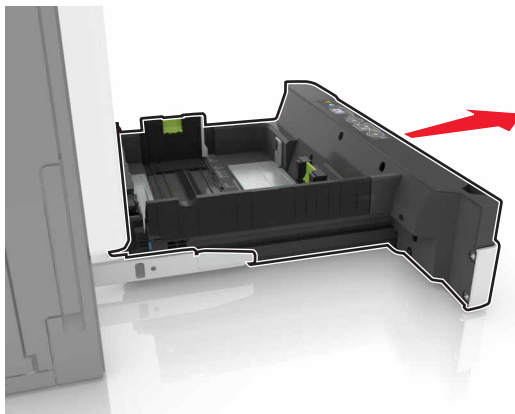

2 Irrota erotinalusta.

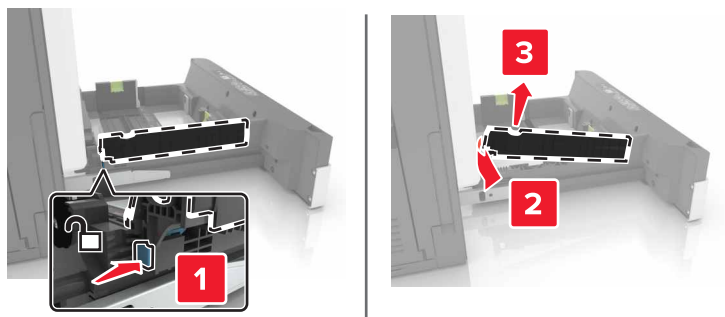

3 Ota erotinalusta pakkauksestaan.

4 Työnnä uutta erotinalustaa, kunnes se *napsahtaa* paikalleen.

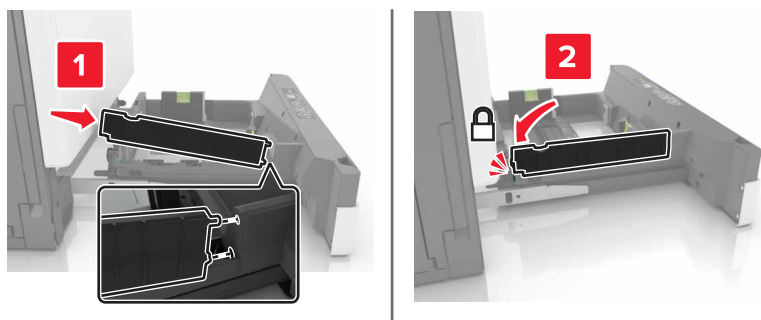

5 Aseta lokero tulostimeen.

Hukkaväriainepullon vaihtaminen

1 Avaa luukku A.

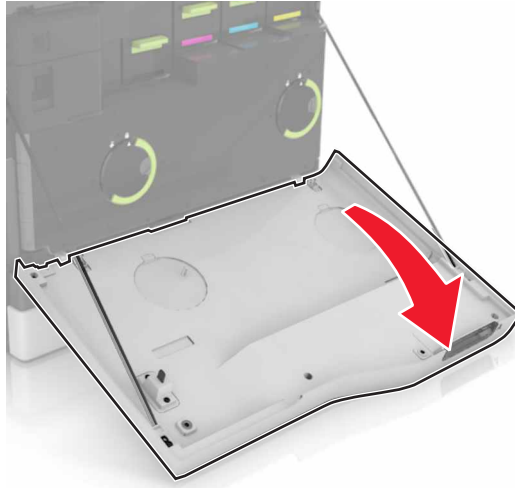

2 Irrota hukkaväriainepullo.

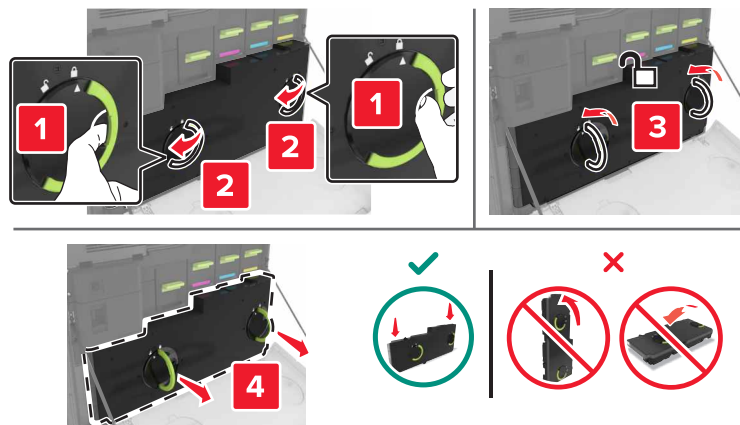

3 Pura uusi hukkavärisäiliö pakkauksesta.

4 Aseta uusi hukkavärisäiliö paikalleen.

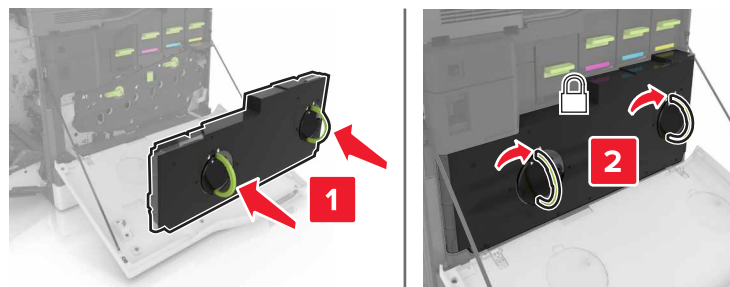

5 Sulje luukku A.

Kuvansiirtovyön vaihtaminen

- 1 Katkaise virta tulostimesta.
- 2 Avaa luukku A.

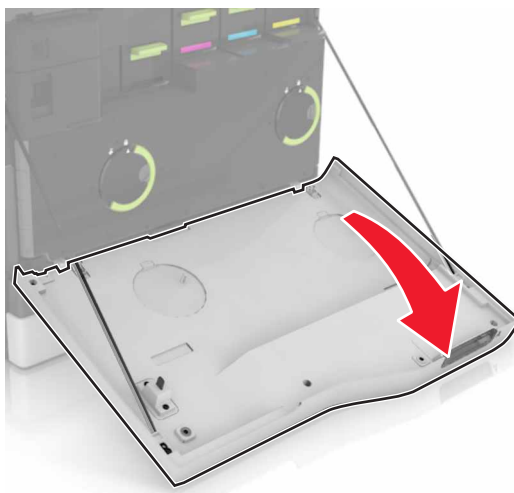

- 3 Irrota hukkaväriainepullo.

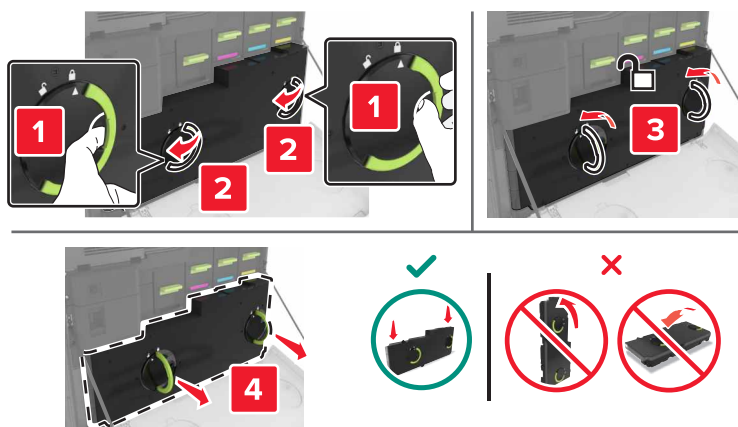

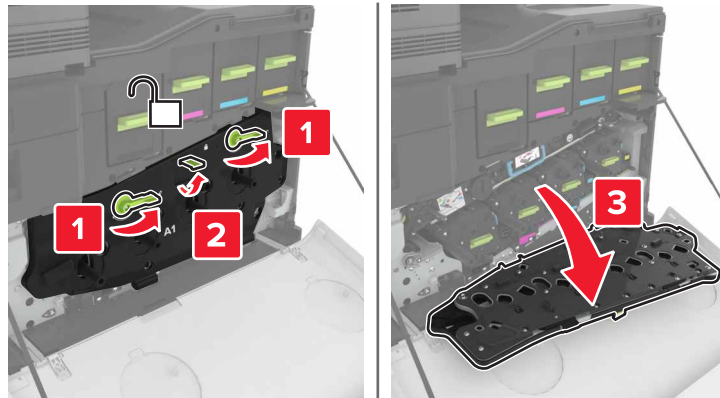
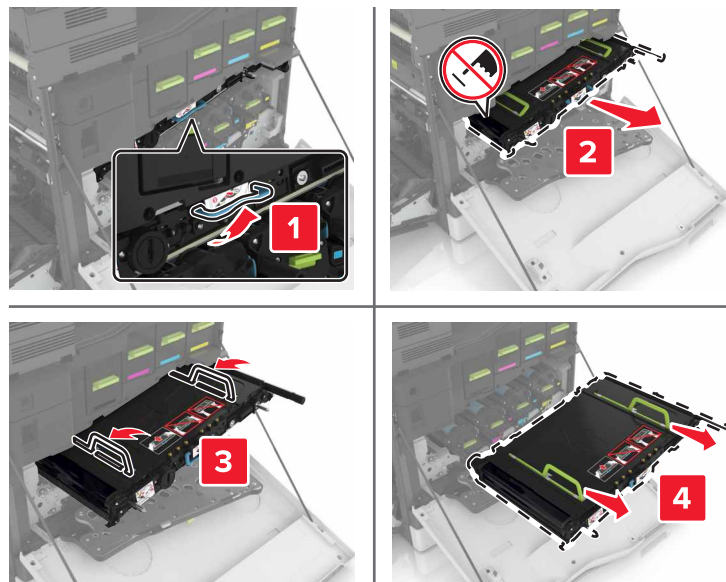
4 Avaa luukku A1.**5** Poista kuvansiirtovyö.**6** Poista uusi kuvansiirtovyö pakkauksestaan ja poista pakkausmateriaali.

Varoitus – vauriot mahdollisia: Älä altista kuvansiirtovyötä valolle kymmentä minuuttia kauempaa. Pitkäaikainen altistuminen valolle voi aiheuttaa tulostuslaatuongelmia.

Varoitus – vauriot mahdollisia: Älä kosketa kuvansiirtovyötä. Rumpujen koskettaminen saattaa heikentää tulevien töiden tulostuslaatua.



7 Työnnä uutta kuvansiirtovyötä, kunnes se *napsahtaa* paikalleen.

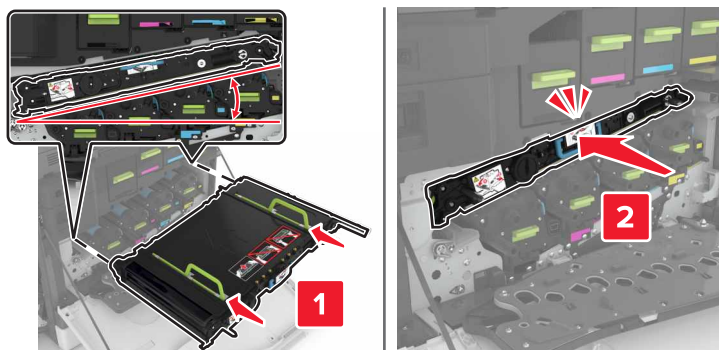

8 Sulje luukku A1.

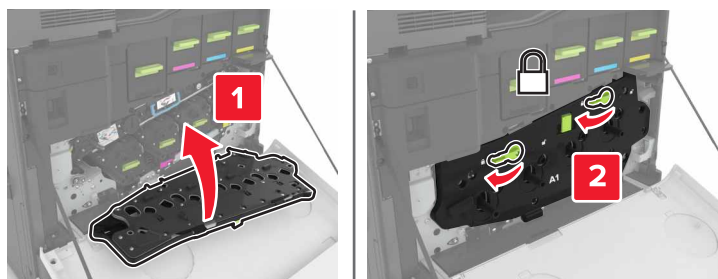

9 Aseta hukkaväriainepullo paikalleen.

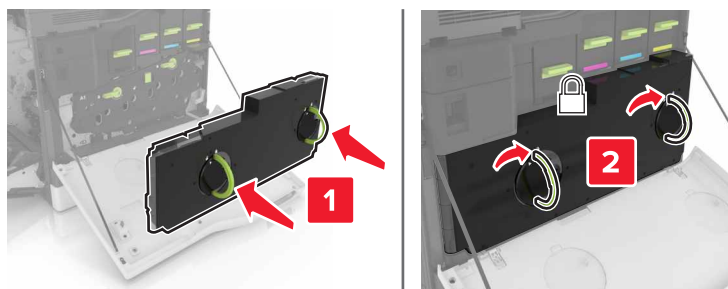

10 Sulje luukku A.

11 Kytke tulostimeen virta.

Siirtorullan vaihtaminen

1 Avaa luukku B.

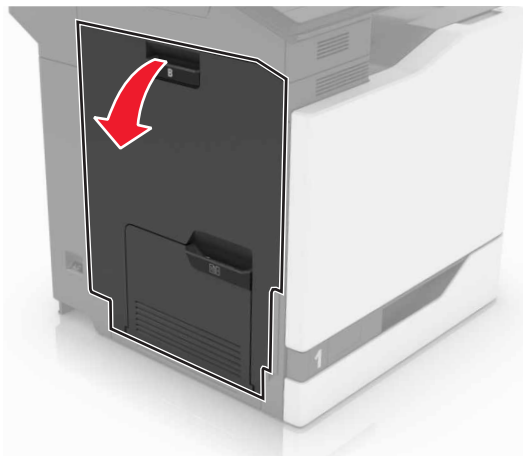

2 Poista siirtorulla.

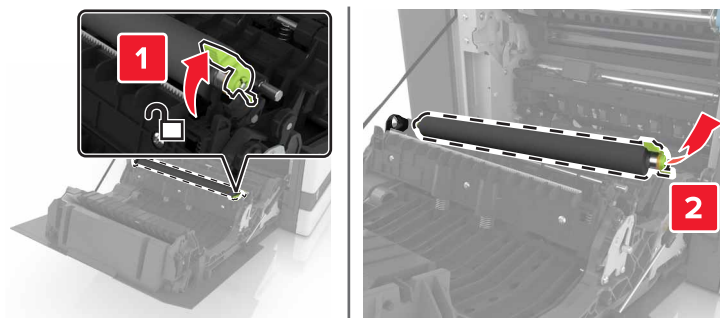

3 Poista uusi siirtorulla pakkauksesta.

Huomautus: Älä poista valkoista pakkausmateriaalia.

4 Aseta uusi siirtorulla paikalleen.

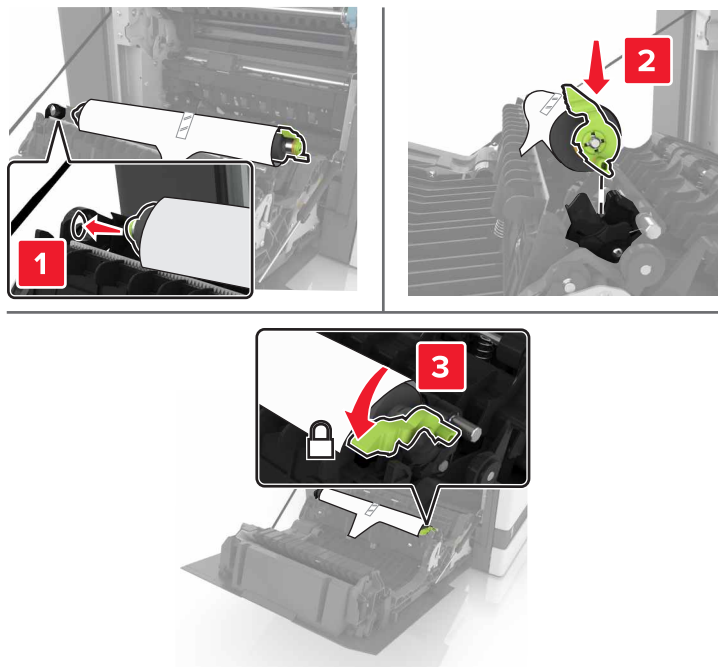

5 Poista valkoinen pakkausmateriaali.



6 Sulje luukku B.

Automaattisen asiakirjansyöttölaitteen nosterullan vaihtaminen

- 1 Katkaise virta tulostimesta.
- 2 Avaa luukku D.

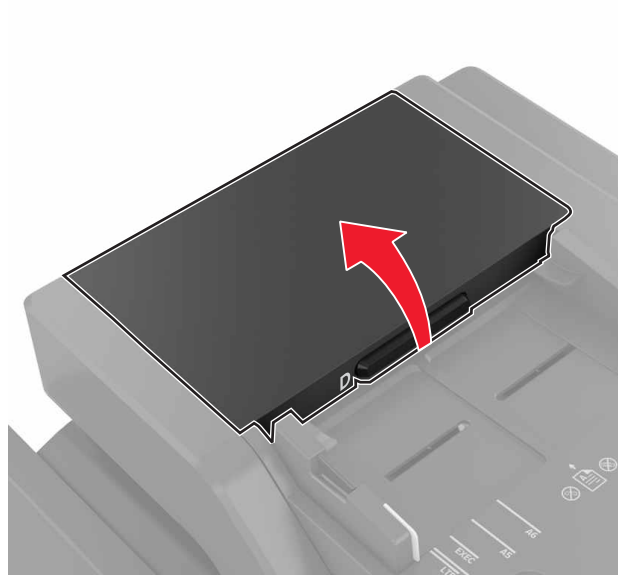

- 3 Irrota automaattisen asiakirjansyöttölaitteen nosterullan suojus.

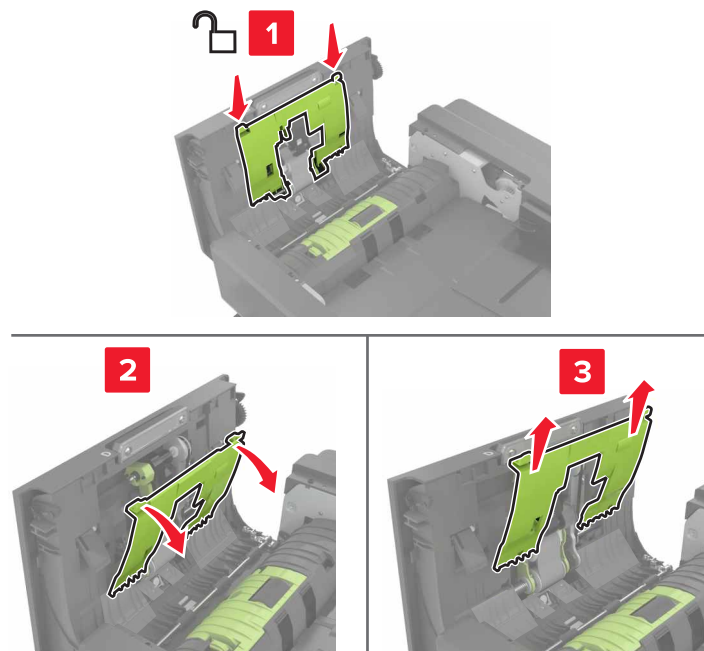

- 4 Irrota automaattisen asiakirjansyöttölaitteen nosterulla.

Varoitus – vauriot mahdollisia: Tietyt tulostimen osat ovat alttiita staattisen sähkön aiheuttamille vaurioille. Ennen kuin kosketat millään osalla tai komponentilla sähköherkkyyssymbolilla merkittyä aluetta, kosketa metallipintaa, joka on etäällä symbolilla merkitystä alueesta.

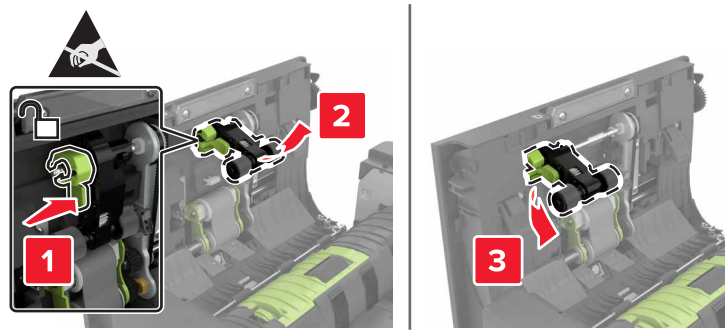

- 5 Ota uusi automaattisen asiakirjansyöttölaitteen nostorulla pois pakkauksesta.
- 6 Työnnä automaattisen asiakirjansyöttölaitteen nostorullaa, kunnes se *napsahtaa* paikalleen.

Varoitus – vauriot mahdollisia: Tietyt tulostimen osat ovat alttiita staattisen sähkön aiheuttamille vaurioille. Ennen kuin kosketat millään osalla tai komponentilla sähköherkkyysymbolilla merkittyä aluetta, kosketa metallipintaa, joka on etäällä symbolilla merkitystä alueesta.

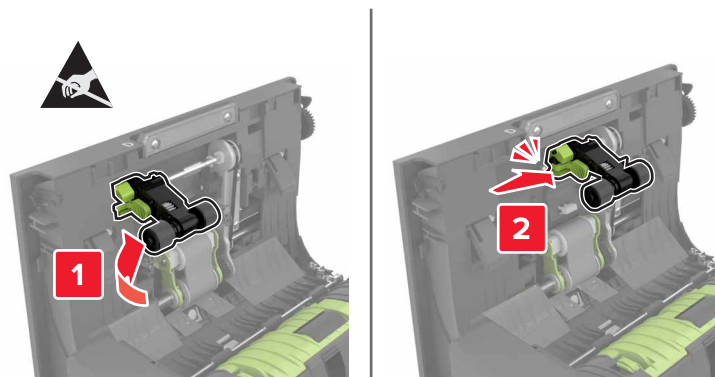

- 7 Työnnä automaattisen asiakirjansyöttölaitteen nostorullan suojusta, kunnes se *napsahtaa* paikalleen.

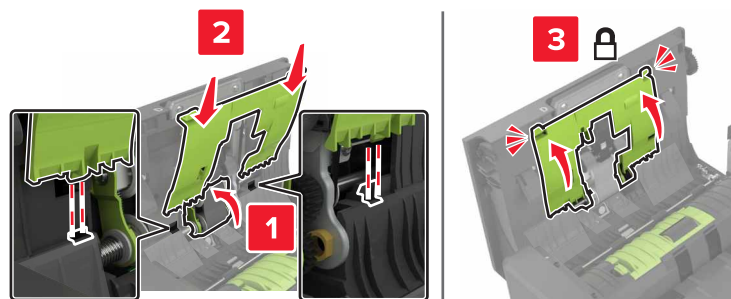

- 8 Sulje luukku D.
- 9 Käynnistä tulostin.

Automaattisen asiakirjansyöttölaitteen rullan vaihtaminen

- 1 Katkaise virta tulostimesta.
- 2 Avaa luukku D.

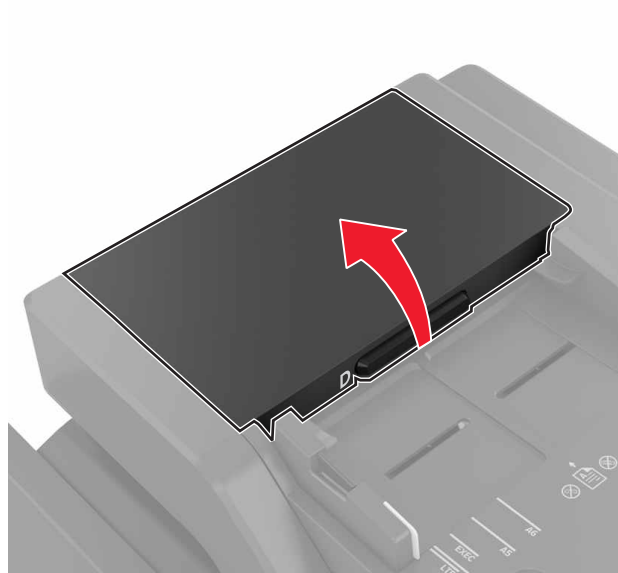

- 3 Irrota automaattisen asiakirjansyöttölaitteen nostorullan suojus.

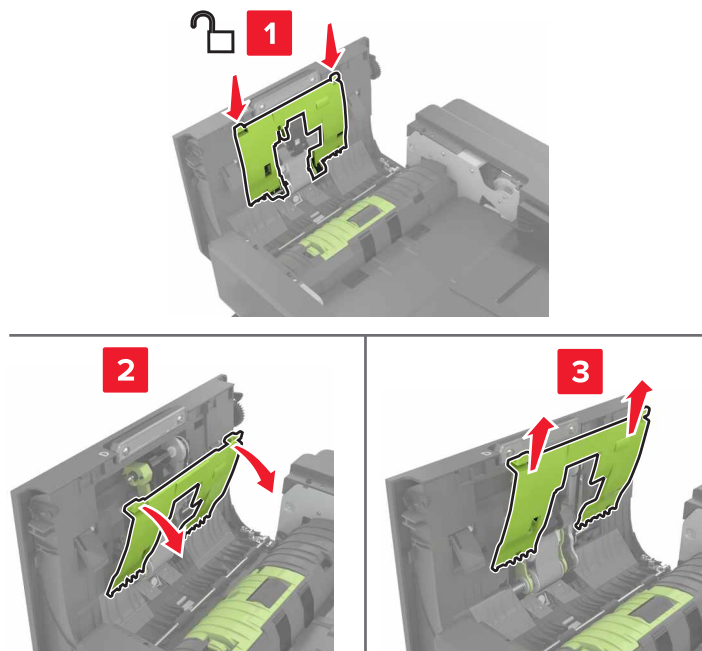

- 4 Irrota automaattisen asiakirjansyöttölaitteen rulla.

Varoitus – vauriot mahdollisia: Tietyt tulostimen osat ovat alttiita staattisen sähkön aiheuttamille vaurioille. Ennen kuin kosketat millään osalla tai komponentilla sähköherkkyysymbolilla merkittyä aluetta, kosketa metallipintaa, joka on etäällä symbolilla merkitystä alueesta.

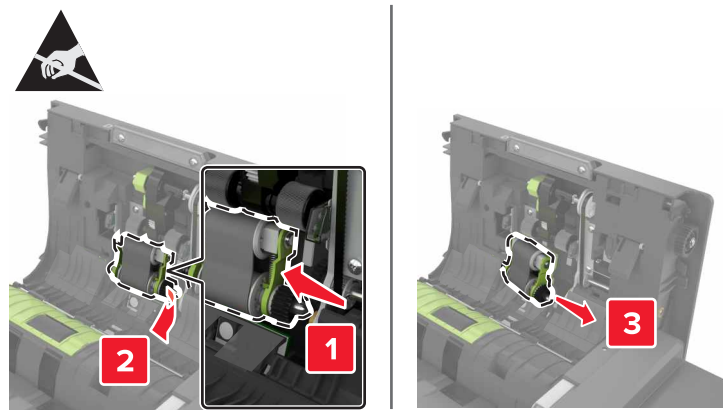

5 Ota uusi automaattisen asiakirjansyöttölaitteen rulla pois pakkauksesta.

6 Työnnä automaattisen asiakirjansyöttölaitteen rullaa, kunnes se *napsahtaa* paikalleen.

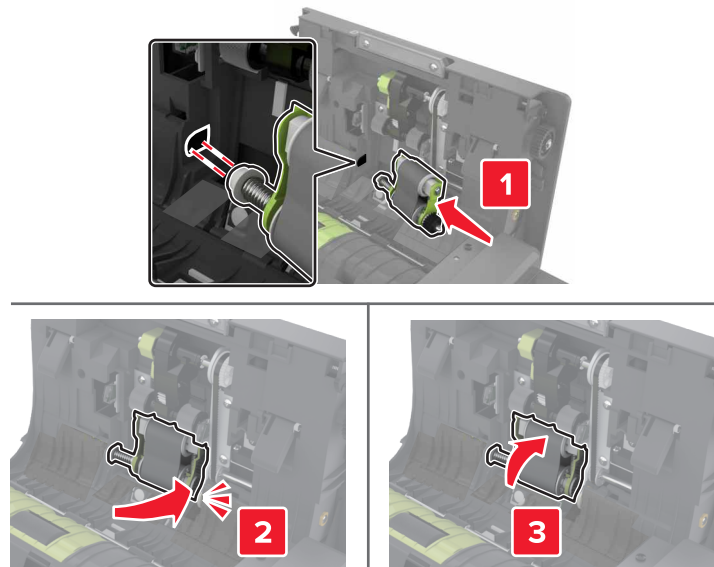

7 Työnnä automaattisen asiakirjansyöttölaitteen nostorullan suojusta, kunnes se *napsahtaa* paikalleen.

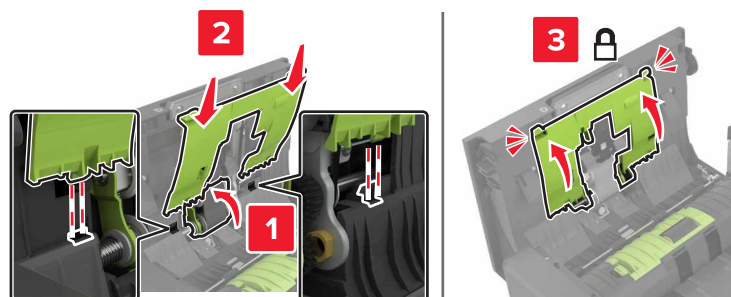

8 Sulje luukku D.

9 Käynnistä tulostin.

Automaattisen asiakirjansyöttölaitteen erotinrullan vaihtaminen

- 1 Katkaise virta tulostimesta.
- 2 Avaa luukku D.

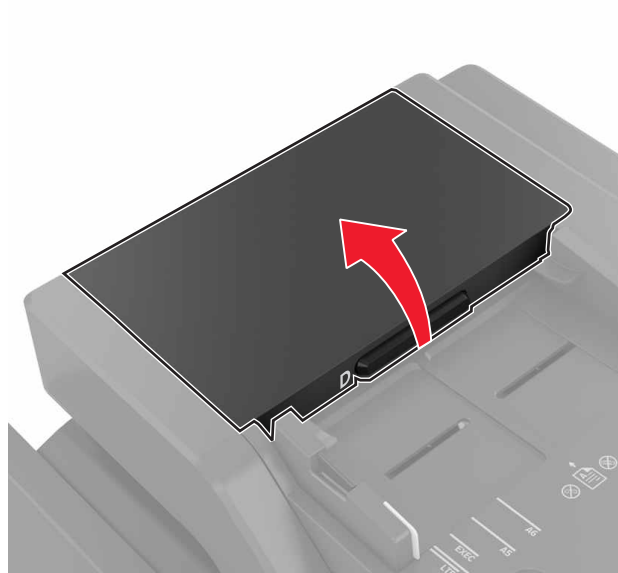

- 3 Irrota automaattisen asiakirjansyöttölaitteen erotinrullan suojus.



- 4 Irrota automaattisen asiakirjansyöttölaitteen erotinrulla.

Varoitus – vauriot mahdollisia: Tietyt tulostimen osat ovat alttiita staattisen sähkön aiheuttamille vaurioille. Ennen kuin kosketat millään osalla tai komponentilla sähköherkkyysymbolilla merkittyä aluetta, kosketa metallipintaa, joka on etäällä symbolilla merkitystä alueesta.

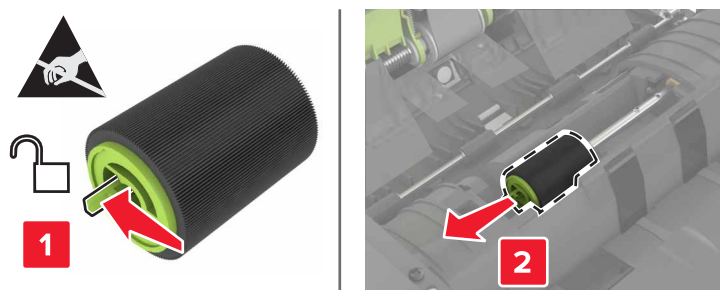

- 5 Ota uusi automaattisen asiakirjansyöttölaitteen erotinrulla pois pakkauksesta.
- 6 Työnnä automaattisen asiakirjansyöttölaitteen erotinrullaa, kunnes se *napsahtaa* paikalleen.

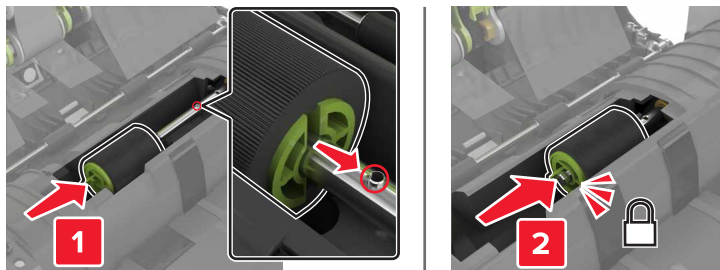

- 7 Työnnä automaattisen asiakirjansyöttölaitteen erotinrullan suojusta, kunnes se *napsahtaa* paikalleen.

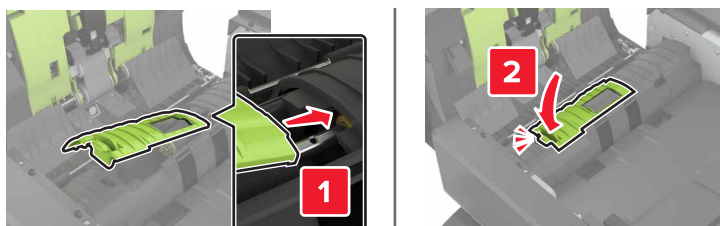

- 8 Sulje luukku D.
- 9 Käynnistä tulostin.

Niittikasettikotelon vaihtaminen

Niittikasetin vaihtaminen nidonnan viimeistelijään

- 1 Avaa luukku C.

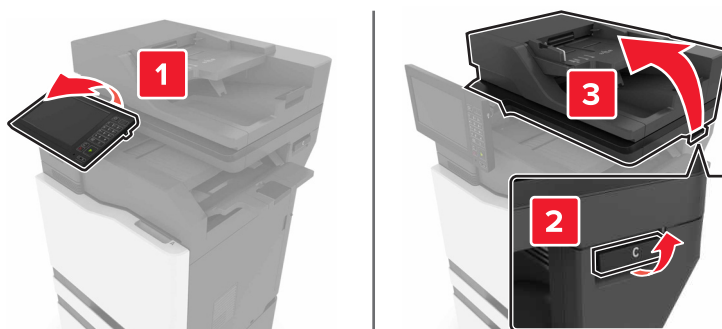

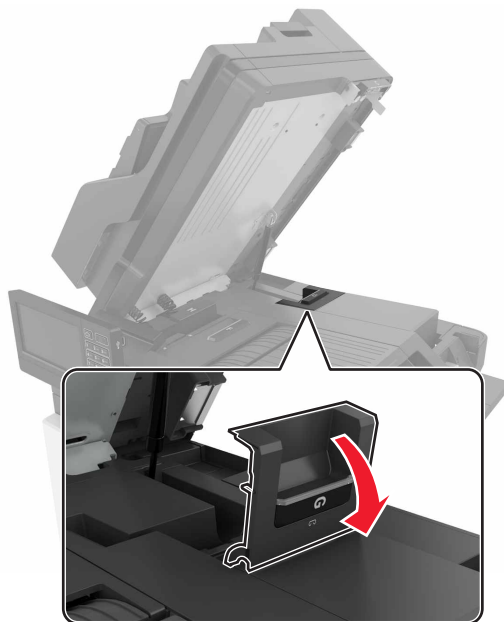
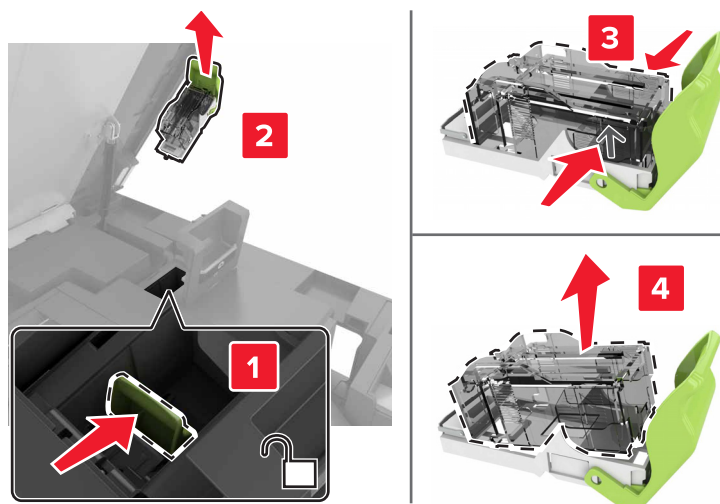
2 Avaa luukku G.**3** Poista niittikasetin pidike.**4** Poista uusi niittikasetti pakkauksestaan.

5 Työnnä uutta niittikasettia, kunnes se *napsahtaa* paikalleen.

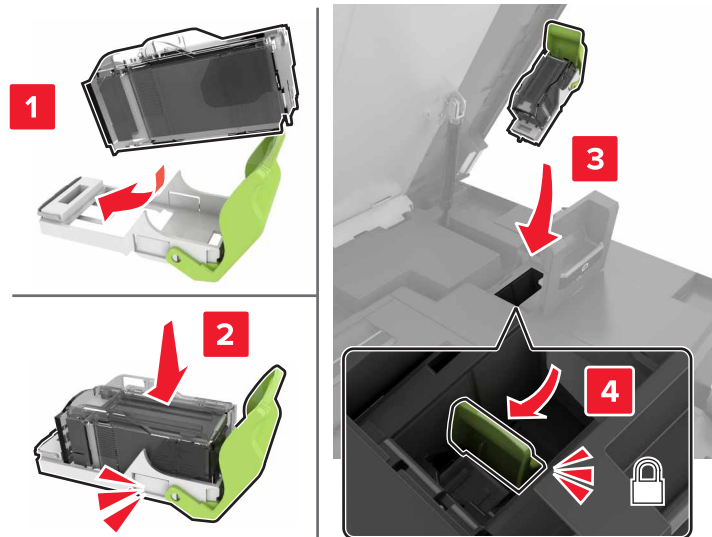

6 Sulje luukut G ja C.



HUOMIO – VARO SORMIASI: Vältä sormiin kohdistuva puristusvaara äläkä koske merkittyä aluetta sulkiessasi luukku C.

Niittikasetin pidikkeen vaihtaminen nidonnan viimeistelijään

1 Avaa luukku C.

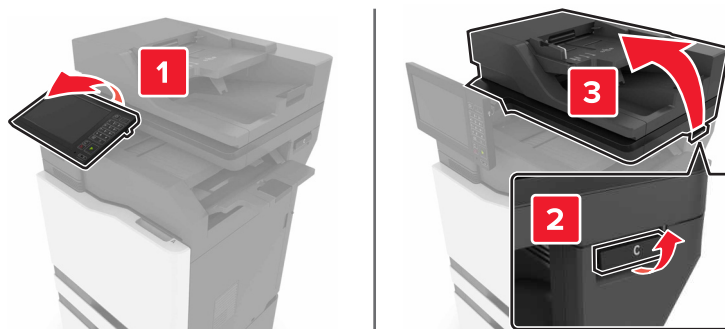

2 Avaa luukku G.

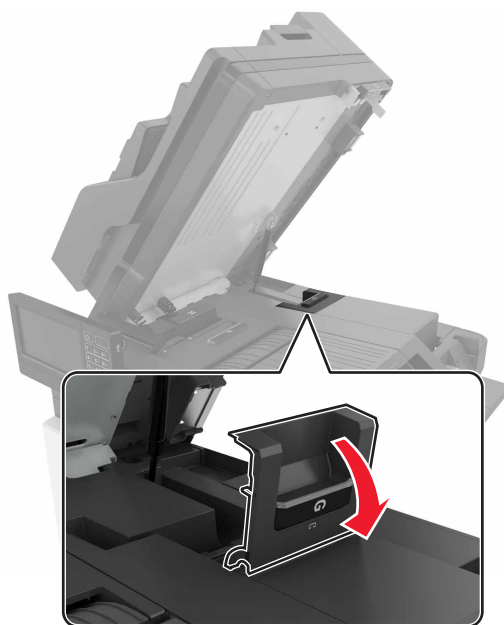

3 Vedä niittikasetin pidike ulos.

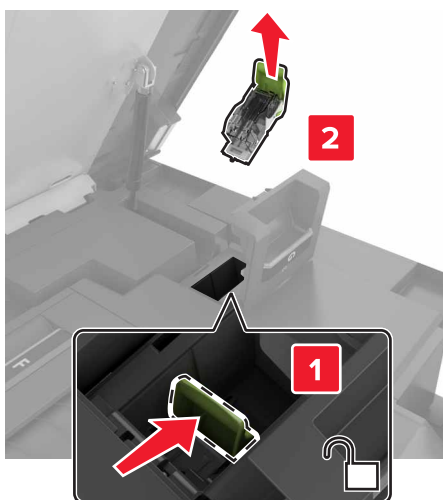

4 Poista niittikasetin pidike.

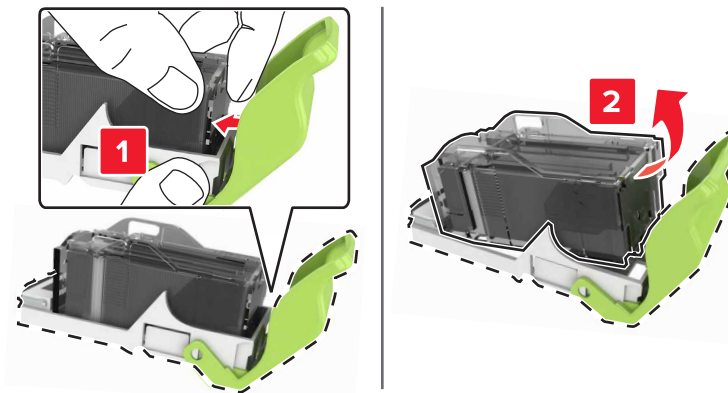

5 Poista uusi niittikasetin pidike pakkauksestaan.

6 Työnnä niittikasettia, kunnes se *napsahtaa* paikalleen.

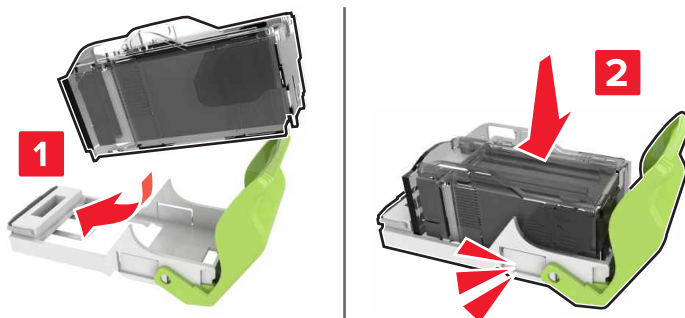

7 Työnnä niittikasetin pidikettä, kunnes se *napsahtaa* paikalleen.

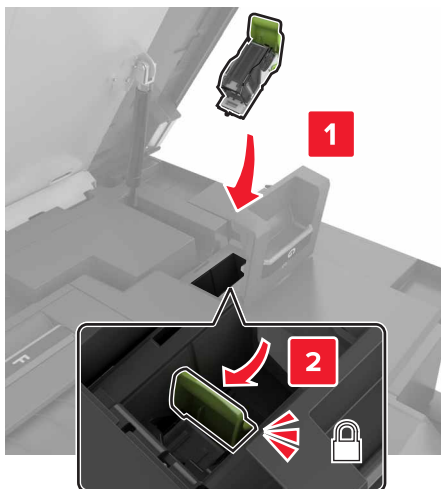

8 Sulje luukut G ja C.



HUOMIO – VARO SORMIASI: Vältä sormiin kohdistuva puristusvaara äläkä koske merkittyä aluetta sulkiessasi luukua C.

Tarvikkeiden varastointi

Säilytä tulostustarvikkeita viileässä ja puhtaassa paikassa. Säilytä tarvikkeet oikea puoli ylöspäin alkuperäisissä pakkauksissaan, kunnes ne otetaan käyttöön.

Älä altista tarvikkeita

- suoralle auringonvalolle
- yli 35 °C:n lämpötilalle
- suurelle ilmankosteudelle (yli 80 %)
- suolaiselle ilmalle
- syövyttävälle kaasulle
- pölylle.

Tulostimen siirtäminen

Tulostimen siirtäminen toiseen paikkaan

Tulostimen siirtäminen toiseen paikkaan



HUOMIO – TAPATURMAN MAHDOLLISUUS: Jos tulostin painaa yli 20 kg, sen turvallinen siirtäminen edellyttää kahta tai useampaa henkilöä.



HUOMIO – TAPATURMAN MAHDOLLISUUS: Vältä tulipalon tai sähköiskun vaara: käytä vain tämän tuotteen mukana toimitettua tai valmistajan hyväksymää virtajohtoa.

 **HUOMIO – TAPATURMAN MAHDOLLISUUS:** Ennen kuin siirrät tulostinta, tutustu seuraaviin ohjeisiin, jotta kukaan ei loukkaantuisi eikä tulostin vahingoittuisi:

- Varmista, että tulostimen kaikki luukut ja lokerot ovat kiinni.
- Sammuta tulostin ja irrota virtajohto pistorasiasta.
- Irrota kaikki kaapelit tulostimesta.
- Jos tulostimeen on liitetty erillisiä lattialle sijoitettavia valinnaisia lokeroita tai tulostuslisävarusteita, irrota ne, ennen kuin siirrät tulostinta.
- Jos tulostimessa on tulostintuki, rullaa se varovasti uuteen paikkaan. Ylitä kynnykset ja lattian epätasaisuudet varovasti.
- Jos tulostimessa ei ole tulostintukea mutta siinä on lisälokeroja tai tulostuslisävarusteita, irrota tulostuslisävarusteet nosta tulostin pois lokeroilta. Älä yritä nostaa tulostinta ja lisävarusteita samanaikaisesti.
- Nosta tulostinta aina sen sivuilla olevista kädensijoista.
- Tulostimen siirtämiseen käytettävien kärryjen on oltava senkokoiset, että ne tukevat tulostimen koko jalustaa.
- Laitteiden siirtämiseen käytettävien kärryjen on oltava niin suuret, että laitteet mahtuvat niihin kokonaan.
- Pidä tulostin pystyasennossa.
- Vältä erittäin äkkinäisiä liikkeitä.
- Varmista, että sormesi eivät ole tulostimen alla, kun lasket tulostimen alas.
- Varmista, että tulostimen ympärillä on riittävästi tilaa.

Huomautus: Tulostimen takuu ei korvaa vahinkoa, jonka syynä on vääränlainen siirtely.

Tulostimen kuljettaminen

Kuljetusohjeet löydät osoitteesta <http://support.lexmark.com>. Voit myös ottaa yhteyttä asiakastukeen.

Energian ja paperin säästäminen

Virransäästötilan asetusten määrittäminen

Lepotila

1 Valitse aloitusnäytössä **Asetukset > Laite > Virranhallinta > Aikakatkaisut > Lepotila**.

2 Määritä aika, jonka tulostin odottaa käyttämättömänä ennen siirtymistä Lepotilaan.

Horrostila

1 Valitse aloitusnäytössä **Asetukset > Laite > Virranhallinta > Aikakatkaisut > Horrostilan aikakatkaisu**.

2 Määritä aika, jonka tulostin odottaa käyttämättömänä ennen siirtymistä horrostilaan.

Huomautuksia:

- Horrostilan aikakatkaisu toimii, kun Horrostilan aikakatkaisu yhdistettäessä -asetuksen arvona on Horrostila.

- Kun tulostin on horrostilassa, Embedded Web Server -palvelu on poissa käytöstä.

Tulostimen näytön kirkkauden säätäminen

- 1 Valitse aloitusnäytössä **Asetukset > Laite > Määritykset > Näytön kirkkaus**.
- 2 Säädä asetusta.

Tulostustarvikkeiden säästäminen

- Tulosta paperin molemmille puolille.
Huomautus: Kaksipuolinen tulostus on oletusasetuksena tulostinohjaimessa.
- Tulosta useita sivuja yhdelle paperiarkille.
- Tarkastele asiakirjan ulkoasua esikatselutoiminnolla ennen tulostamista.
- Tulosta yksi kopio ja tarkista asiakirjan sisältö ja ulkoasu.

Kierrättäminen

Lexmark-tuotteiden kierrättäminen

Lexmark-tuotteiden palauttaminen kierrätettäväksi:

- 1 Siirry osoitteeseen www.lexmark.com/recycle.
- 2 Valitse kierrätettävä tuote.

Huomautus: Tulostintarvikkeet ja laitteet, joita ei ole lueteltu Lexmarkin keräys- ja kierrätysohjelmassa, voi kierrättää paikallisen kierrätyskeskuksen kautta.

Lexmark-pakkauksen kierrättäminen

Lexmark pyrkii jatkuvasti vähentämään käyttämänsä pakkausmateriaalin määrää. Pienempi määrä pakkausmateriaalia auttaa varmistamaan, että Lexmark-tulostimet kuljetetaan kaikkein tehokkaimmalla ja ympäristöystävällisimmällä tavalla, ja että hävitettävää pakkausmateriaalia jää vähemmän. Nämä tehostamiset johtavat pienempiin kasvihuonekaasupäästöihin sekä energian ja luonnonvarojen säästöön. Joissakin maissa tai joillakin alueilla Lexmark tarjoaa myös pakkausmateriaalin kierrätyksen. Lisätietoja saat osoitteesta www.lexmark.com/recycle valitsemalla oman maasi tai alueesi. Saatavilla olevia pakkausmateriaalin kierrätysohjelmia koskevaa tietoa on tuotteen kierrätyksestä koskevien tietojen yhteydessä.

Lexmark-pahvit ovat 100-prosenttisesti kierrätettäviä, jos aaltopahvin kierrätys on järjestetty. Omalla alueellasi sitä ei ehkä ole järjestetty.

Lexmark-pakkausmateriaaleissa käytetty vaahtomuovi on kierrätettävää, jos vaahtomuovin kierrätys on järjestetty. Omalla alueellasi sitä ei ehkä ole järjestetty.

Palauttaessasi värikasettia Lexmarkille, voit käyttää sen oman pakkauslaatikon uudelleen. Lexmark huolehtii laatikon kierrättämisestä.

Tukosten poistaminen

Tukosten välttäminen

Lisää paperi oikein

- Varmista, että paperi on lokerossa suorassa.

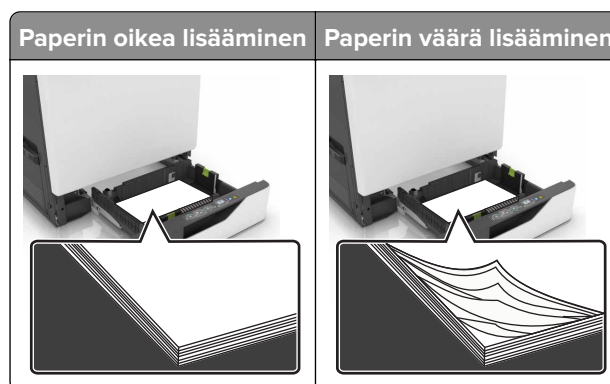

- Älä lisää lokeroon paperia tai poista lokeroa tulostamisen aikana.
- Älä lisää laitteeseen liikaa paperia. Varmista, että pinon korkeus on paperin enimmäistäyttöosoittimen alapuolella.
- Älä liu'uta paperia lokeroon. Lisää paperi kuvan mukaisesti.

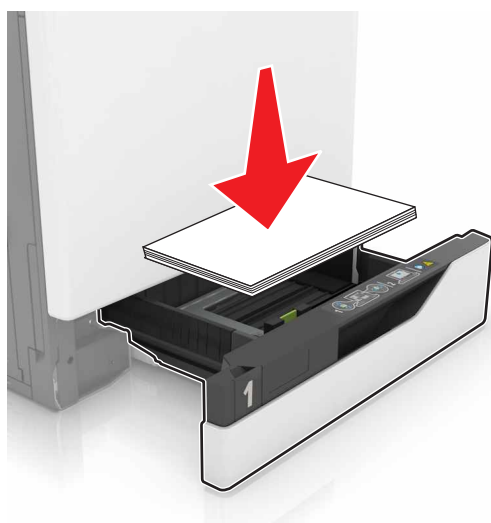

- Varmista, että paperiohjaimet ovat oikeassa asennossa, eivätkä paina paperia tai kirjekuoria liian tiukasti.
- Työnnä lokero kunnolla paikalleen tulostimen sisään paperin lisäämisen jälkeen.

Käytä suositeltua paperia.

- Käytä ainoastaan suositeltua paperia tai erikoistulostusmateriaalia.
- Älä lisää rypyistä, taitettua, kostea tai käpristynyttä paperia.

- Taivuta ja ilmaa paperipino ja suorista sen reunat, ennen kuin lisäät sen tulostimeen.

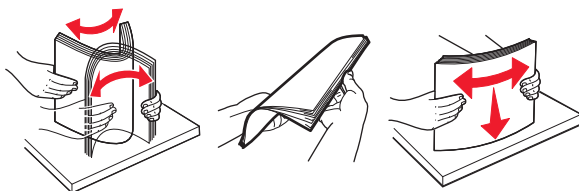

- Älä käytä käsin leikattua tai rajattua materiaalia.
- Älä käytä samassa lokerossa eri kokoisia, painoisia tai tyyppisiä papereita.
- Varmista, että paperikoko ja -laji on asetettu oikein tietokoneen tai tulostimen ohjauspaneelissa.
- Säilytä paperi valmistajan suositusten mukaisesti.

Tukoksen sijainnin tunnistaminen

Huomautuksia:

- Kun Tukosavustaja-asetuksena on Käytössä, tulostin tyhjentää tyhjät tai osittain tulostetut sivut, kun juuttunut sivu on poistettu. Tarkista tyhjät sivut tulosteista.
- Kun Tukoselvitys-asetuksena on Käytössä tai Automaattinen, tulostin tulostaa juuttuneet sivut uudelleen.

Tulostimen tukosten sijainnit

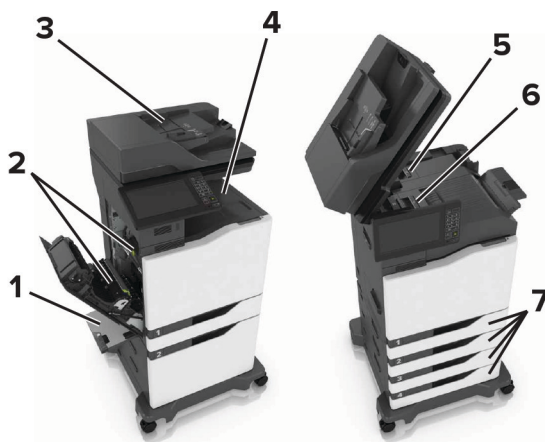

| | |
|---|-------------------------------------|
| 1 | Monikäyttösyöttöaukko |
| 2 | Luukku B |
| 3 | Automaattinen asiakirjansyöttölaite |
| 4 | Vakioalusta |
| 5 | Luukku G |
| 6 | Viimeistelyalusta |
| 7 | Lokerot |

Paperitukos lokeroissa

- 1 Vedä lokero auki.



- 2 Poista juuttunut paperi.

Huomautus: Varmista, että poistat kaikki paperinpalat.



- 3 Aseta lokero tulostimeen.
- 4 Avaa lokeron kansi.



5 Poista juuttunut paperi.

Huomautus: Varmista, että poistat kaikki paperinpalat.

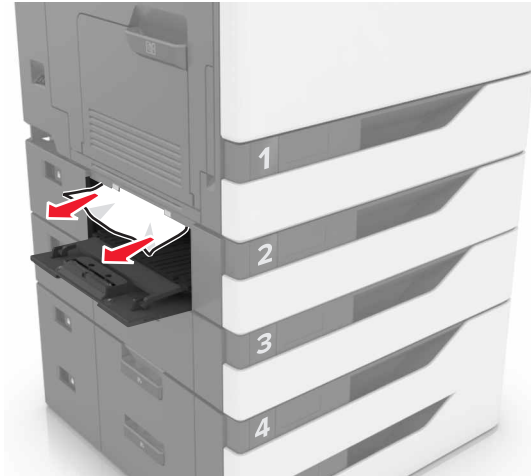

6 Sulje lokeron kansi.

Paperitukos monisyöttölaitteessa

1 Poista paperit monisyöttölaitteesta.

2 Poista juuttunut paperi.

Huomautus: Varmista, että poistat kaikki paperinpalat.

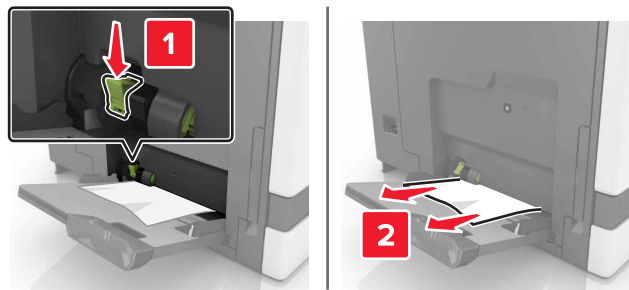

3 Avaa luukku B ja poista paperinpalat.



HUOMIO – KUUMA PINTA: Tulostimen sisäosat voivat olla kuumat. Välttyäksesi palovammoilta kosketa osia vasta, kun ne ovat jäähtyneet.

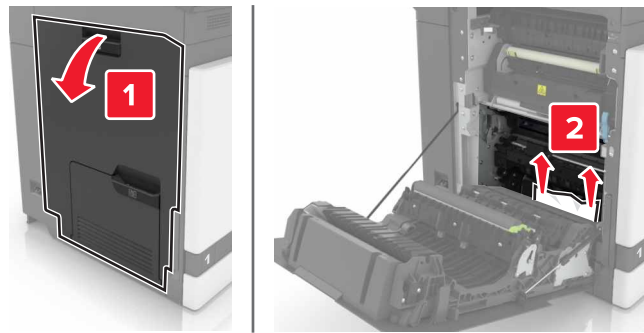

4 Sulje luukku B.

5 Taivuta ja ilmaa paperipino ja suorista sen reunat, ennen kuin lisäät sen tulostimeen.

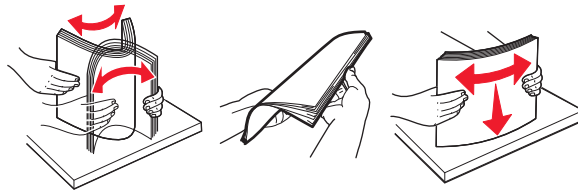

6 Lisää paperia.

Paperitukos automaattisessa asiakirjansyöttölaitteessa

1 Poista kaikki alkuperäiset asiakirjat asiakirjansyöttölaitteen lokerosta.

2 Avaa luukku D.

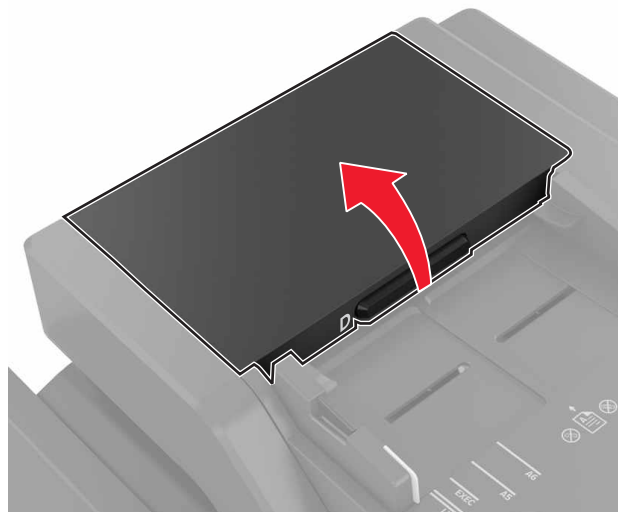

3 Poista juuttunut paperi.

Huomautus: Varmista, että poistat kaikki paperinpalat.

Varoitus – vauriot mahdollisia: Tietyt tulostimen osat ovat alttiita staattisen sähkön aiheuttamille vaurioille. Ennen kuin kosketat millään osalla tai komponentilla sähköherkkyssymbolilla merkittyä aluetta, kosketa metallipintaa, joka on etäällä symbolilla merkitystä alueesta.

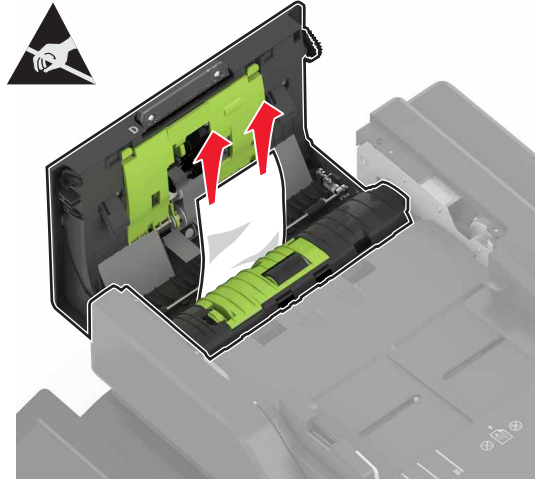

4 Sulje luukku D.

5 Avaa skannerin kansi.



6 Avaa luukku E.

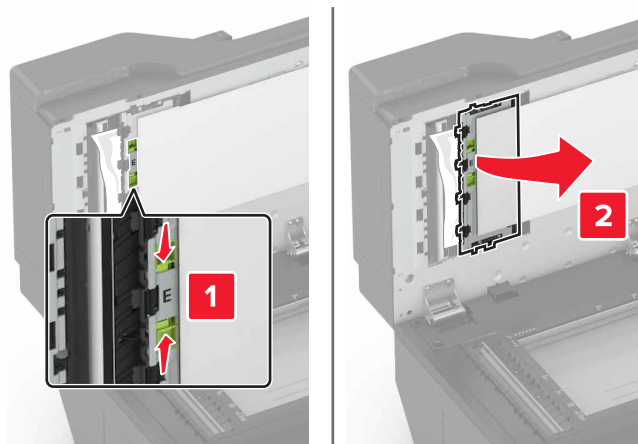

7 Poista juuttunut paperi.

Huomautus: Varmista, että poistat kaikki paperinpalat.

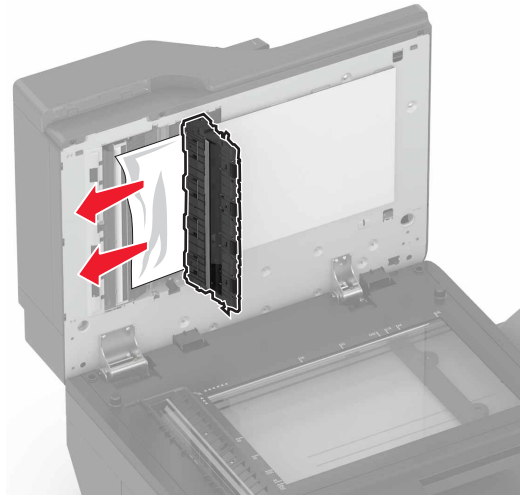

8 Sulje luukku E ja skannerin kansi.

Paperitukos vakiolokerossa

1 Poista juuttunut paperi.

Huomautus: Varmista, että poistat kaikki paperinpalat.



2 Avaa luukku B ja poista paperinpalat.



HUOMIO – KUUMA PINTA: Tulostimen sisäosat voivat olla kuumat. Välttyäksesi palovammoilta kosketa osia vasta, kun ne ovat jäähtyneet.

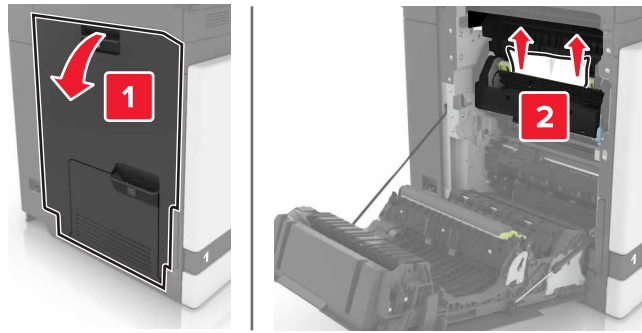

3 Sulje luukku B.

Paperitukos luukussa B

Paperitukos kiinnitysyksikössä

1 Avaa luukku B.

 **HUOMIO – KUUMA PINTA:** Tulostimen sisäosat voivat olla kuumat. Välttyäksesi palovammoilta kosketa osia vasta, kun ne ovat jäähtyneet.

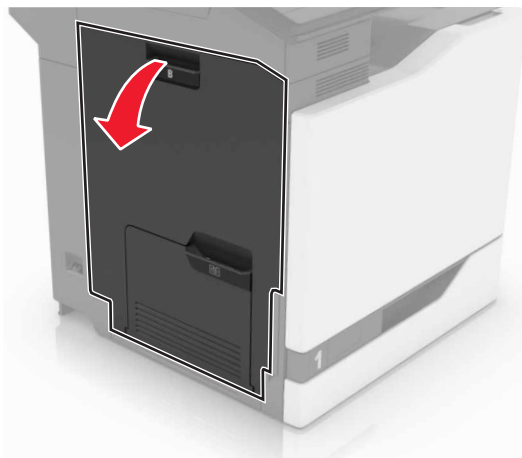

2 Poista juuttunut paperi.

Huomautus: Varmista, että poistat kaikki paperinpalat.

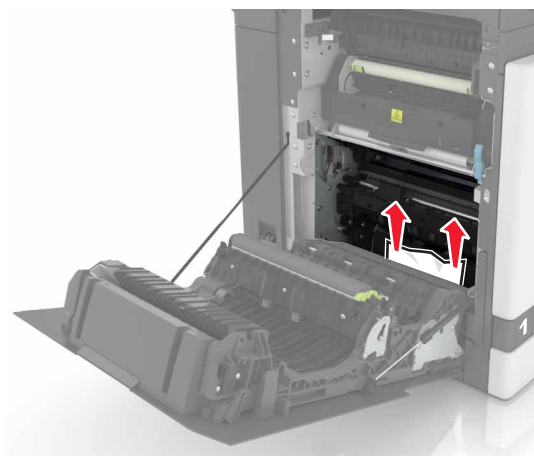

3 Avaa kiinnitysyksikön luukku.

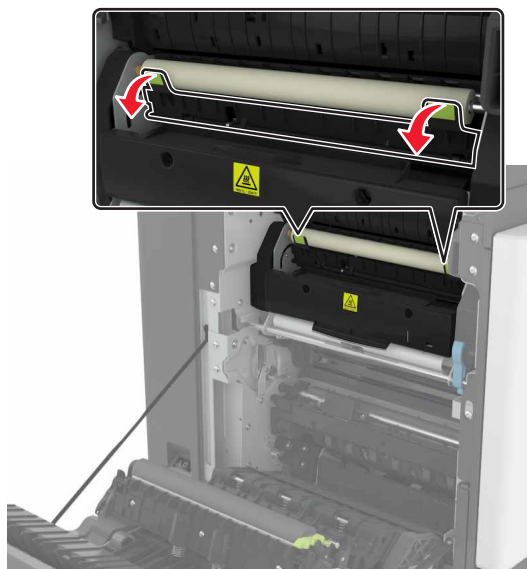

4 Poista juuttunut paperi.

Huomautus: Varmista, että poistat kaikki paperinpalat.

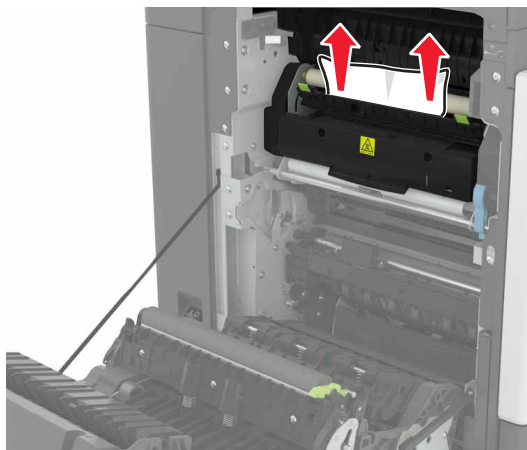

5 Sulje luukku B.

Paperitukos arkinkääntäjässä

1 Avaa luukku B.



HUOMIO – KUUMA PINTA: Tulostimen sisäosat voivat olla kuumat. Välttyäksesi palovammoilta kosketa osia vasta, kun ne ovat jäähtyneet.

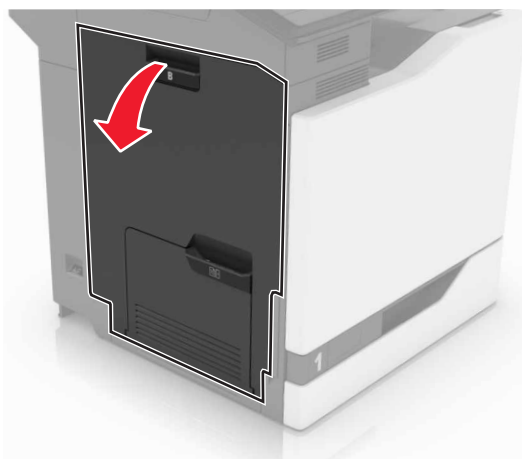

2 Poista juuttunut paperi.

Huomautus: Varmista, että poistat kaikki paperinpalat.

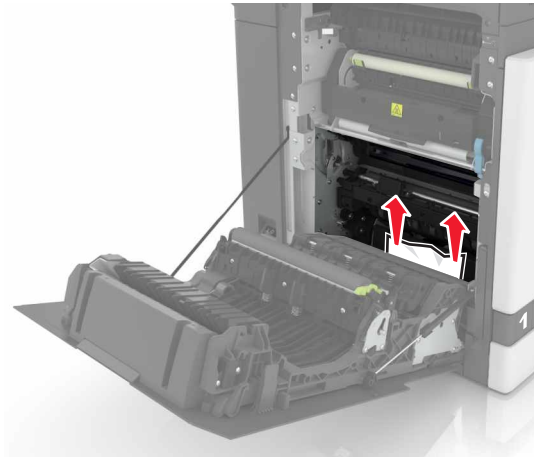

3 Avaa arkinkääntäjän kansi.



4 Poista juuttunut paperi.

Huomautus: Varmista, että poistat kaikki paperinpalat.

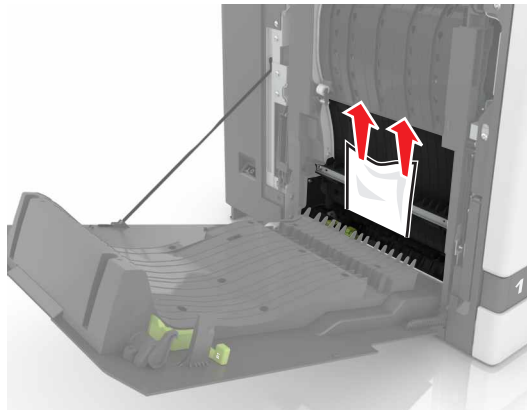

5 Sulje arkinkääntäjän kansi ja luukku B.

Paperitukos viimeistelijän alustalla

1 Poista juuttunut paperi.

Huomautus: Varmista, että poistat kaikki paperinpalat.

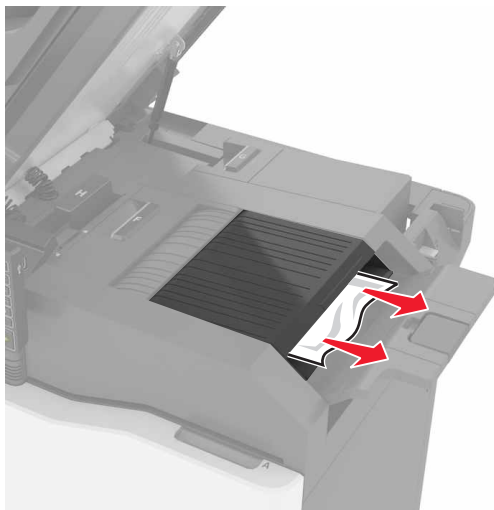

2 Avaa luukku C.

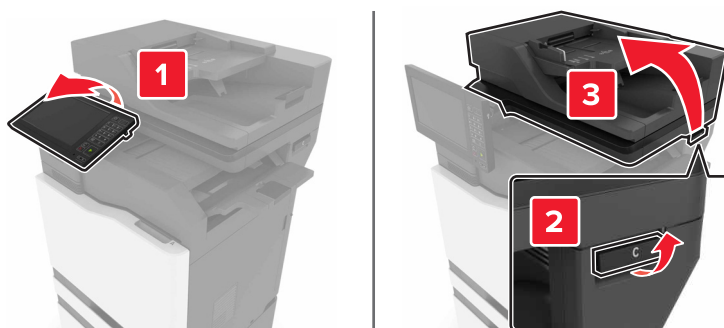

3 Avaa luukku F.

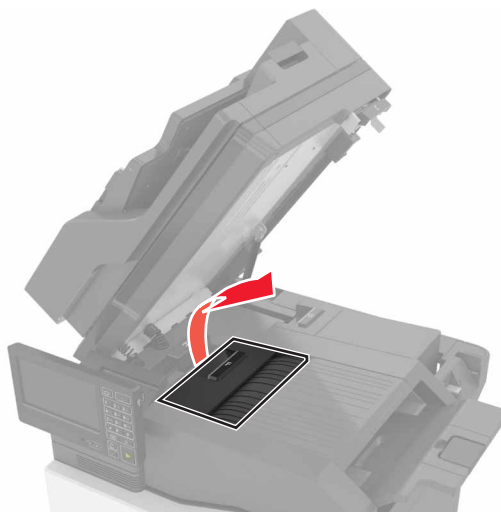

4 Poista juuttunut paperi.

Huomautus: Varmista, että poistat kaikki paperinpalat.

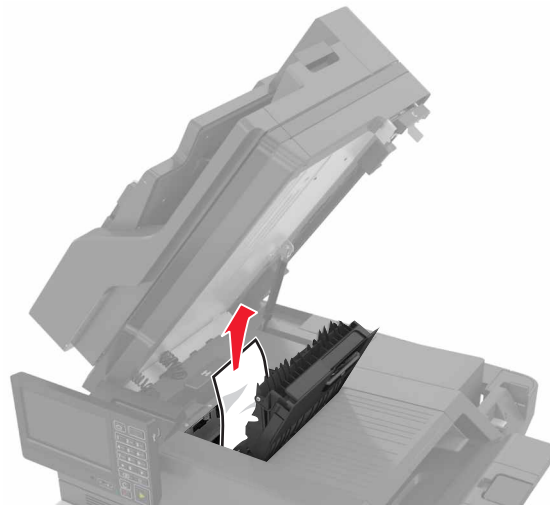

5 Sulje luukut F ja C.

 **HUOMIO – VARO SORMIASI:** Vältä sormiin kohdistuva puristusvaara äläkä koske merkittyä aluetta sulkiessasi luukku C.

Nidontatukos luukussa G

1 Avaa luukku C.

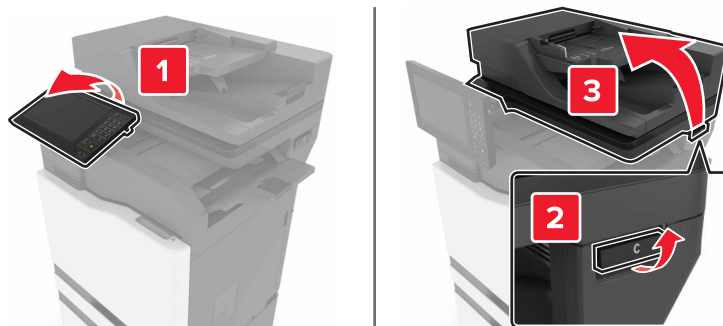

2 Avaa luukku G.

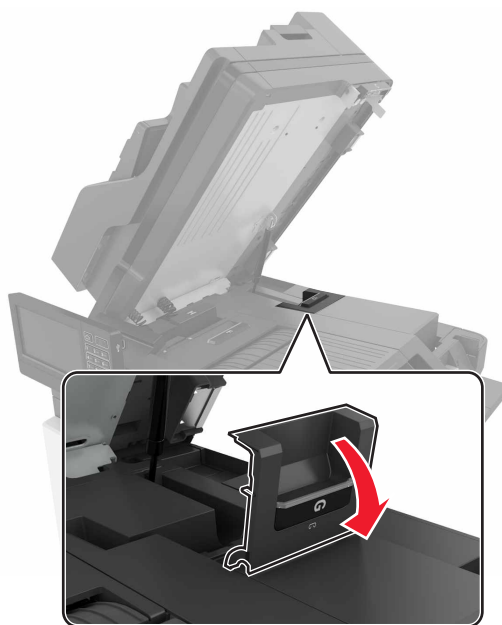

3 Vedä niittikasetin pidike ulos.

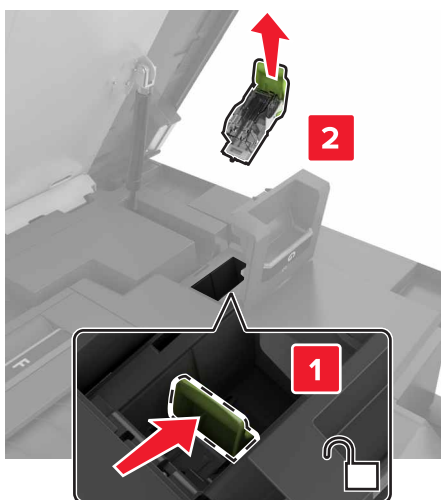

4 Nosta niittisuojaa ja poista irralliset niitit.

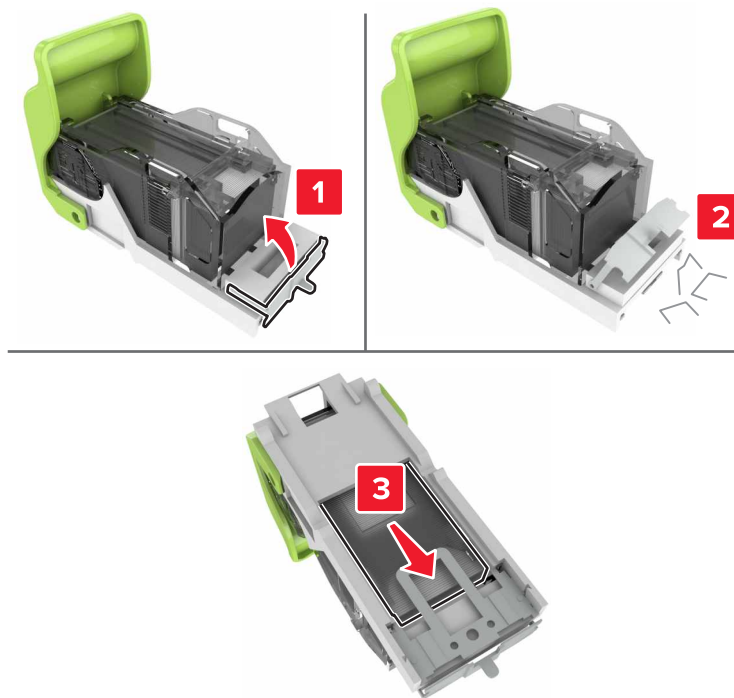

Huomautus: Älä käytä uudelleen niittikasetista irronneita nittejä.

5 Sulje niittisuoja.



6 Aseta niittikasetin pidike paikalleen.

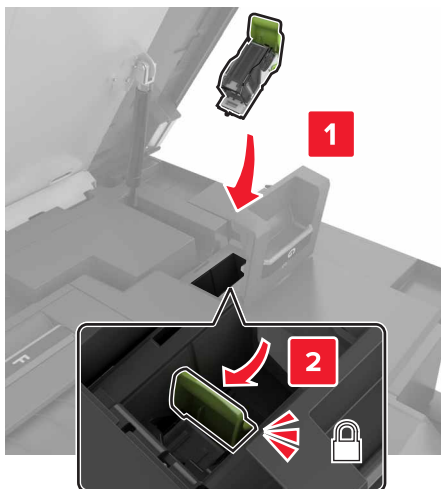

7 Sulje luukut G ja C.



HUOMIO – VARO SORMIASI: Vältä sormiin kohdistuva puristusvaara äläkä koske merkittyä aluetta sulkiessasi luukkua C.

Vianmääritys

Verkkoyhteysongelmat

Embedded Web Server ei avaudu

| Toimi | Kyllä | Ei |
|--|----------------------|--|
| <p>Vaihe 1 Tarkista, että tulostimeen on kytketty virta.</p> <p>Onko tulostimeen kytketty virta?</p> | Siirry vaiheeseen 2. | Kytke tulostimeen virta. |
| <p>Vaihe 2 Tarkista, että tulostimen IP-osoite on oikea.</p> <p>Huomautuksia:</p> <ul style="list-style-type: none"> • IP-osoite näkyy aloitusnäytössä. • IP-osoite on neljä pisteillä erotettua numerosarjaa, kuten 123.123.123.123. <p>Onko tulostimen IP-osoite oikea?</p> | Siirry vaiheeseen 3. | Kirjoita tulostimen oikea IP-osoite osoitteenkenttään. |
| <p>Vaihe 3 Tarkista, että käytät tuettua selainta:</p> <ul style="list-style-type: none"> • Internet Explorer -versio 11 tai uudempi • Microsoft Edge • Safari-versio 10 tai uudempi • Google Chrome™ versio 60 tai uudempi • Mozilla Firefox -versio 54 tai uudempi <p>Onko käyttämäsi selain tuettu?</p> | Siirry vaiheeseen 4. | Asenna tuettu selain. |
| <p>Vaihe 4 Tarkista, että verkkoyhteys toimii.</p> <p>Toimiiko verkkoyhteys?</p> | Siirry vaiheeseen 5. | Ota yhteyttä järjestelmänvalvojaan. |
| <p>Vaihe 5 Tarkista, että kaapelit on liitetty tukevasti tulostimeen ja tulostuspalvelimeen. Lisätietoja on tulostimen käyttöohjeissa.</p> <p>Onko kaapelit kiinnitetty kunnolla?</p> | Siirry vaiheeseen 6. | Varmista kaapeliliitännät. |
| <p>Vaihe 6 Tarkista, onko välityspalvelimet poistettu käytöstä.</p> <p>Onko välityspalvelimet poistettu käytöstä?</p> | Siirry vaiheeseen 7. | Ota yhteyttä järjestelmänvalvojaan. |

| Toimi | Kyllä | Ei |
|---|-----------------------|--|
| Vaihe 7 Avaa Embedded Web Server. Avautuiko Embedded Web Server? | Ongelma on ratkaistu. | Ota yhteyttä asiakastuki . |

Flash-asemaa ei voi lukea

| Toimi | Kyllä | Ei |
|---|-----------------------|---|
| Vaihe 1 Tarkista, käsitteleekö tulostin parhaillaan toista tulostus-, kopiointi-, skannaus- tai faksaustyötä. Onko tulostin valmis? | Siirry vaiheeseen 2. | Odota, kunnes tulostin on käsitellyt toisen työn. |
| Vaihe 2 Tarkista, onko flash-asema tuettu. Lisätietoja on kohdassa "Tuetut flash-asetat ja tiedostotyypit" sivulla 41 . Onko flash-asema tuettu? | Siirry vaiheeseen 3. | Aseta tuettu flash-asema. |
| Vaihe 3 Poista flash-asema ja aseta se sitten uudelleen. Tunnistaako tulostin flash-aseman? | Ongelma on ratkaistu. | Ota yhteyttä asiakas-tukeen . |

USB-portin käyttöönotto

Valitse aloitusnäytössä **Asetukset > Verkko/portit > USB > Ota käyttöön USB-portti**.

Tulostimen yhteyden tarkistaminen

- 1 Valitse aloitusnäytössä **Asetukset > Raportit > Verkko > Verkkoasetussivu**.
- 2 Tarkista verkkoasetussivun ensimmäinen osa ja varmista, että yhteys on muodostettu.

Jos yhteyttä ei ole muodostettu, lähiverkkoliitin ei ehkä ole aktiivinen tai verkkokaapeli on irti tai ei toimi oikein. Kysy lisätietoja järjestelmänvalvojalta.

Lisävarusteongelmat

Sisäistä lisälaitetta ei löydy

| Toimi | Kyllä | Ei |
|---|-----------------------|--|
| <p>Vaihe 1 Sammuta tulostin, odota noin 10 sekuntia ja käynnistä tulostin uudelleen.</p> <p>Toimiiko sisäinen lisälaitte kunnolla?</p> | Ongelma on ratkaistu. | Siirry vaiheeseen 2. |
| <p>Vaihe 2 Tulosta valikkoasetussivu ja tarkista, onko sisäinen lisävaruste lisätyjen ominaisuuksien luettelossa.</p> <p>Onko sisäinen lisälaitte valikkoasetussivun luettelossa?</p> | Siirry vaiheeseen 4. | Siirry vaiheeseen 3. |
| <p>Vaihe 3 Tarkista, onko sisäinen lisälaitte asennettu oikein ohjainlevyyn.</p> <p>a Sammuta tulostin ja irrota virtajohto pistorasiasta.</p> <p>b Varmista, että sisäinen lisälaitte on asennettu ohjainlevyn oikeaan liitäntään.</p> <p>c Liitä virtajohto pistorasiaan ja kytke tulostimen virta.</p> <p> HUOMIO – TAPATURMAN MAHDOLLISUUS: Tulipalo- tai sähköiskuriskin välttämiseksi liitä virtajohto suoraan asianmukaiseen maadoitettuun sähköpistokkeeseen, joka on lähellä ja helposti saatavilla.</p> <p>Toimiiko sisäinen lisälaitte kunnolla?</p> | Ongelma on ratkaistu. | Siirry vaiheeseen 4. |
| <p>Vaihe 4 a Varmista, että lisälaitte on käytettävissä tulostinohjaimessa</p> <p>Huomautus: Sisäinen lisälaitte on ehkä lisättävä tulostinohjaimen manuaalisesti, jotta se on käytettävissä tulostustöissä. Lisätietoja on kohdassa "Tulostinohjaimen käytettävissä olevien lisävarusteiden lisääminen" sivulla 270.</p> <p>b Lähetä tulostustyö uudelleen tulostimeen.</p> <p>Toimiiko sisäinen lisälaitte kunnolla?</p> | Ongelma on ratkaistu. | Ota yhteyttä asiakastuki . |

Sisäinen sovellusportti ei toimi oikein

| Toimi | Kyllä | Ei |
|--|-----------------------|---|
| <p>Vaihe 1</p> <p>Tulosta valikkoasetussivu ja tarkista, onko sisäinen sovellusportti (ISP) asennettujen toimintojen luettelossa.</p> <p>Onko sisäinen sovellusportti asennettujen toimintojen luettelossa?</p> | Siirry vaiheeseen 3. | Siirry vaiheeseen 2. |
| <p>Vaihe 2</p> <p>Poista ja asenna sisäinen sovellusportti. Lisätietoja on kohdassa "Sisäisen sovellusportin asentaminen" sivulla 256.</p> <p>Huomautus: Käytä tuettua sisäistä sovellusporttia.</p> <p>Toimiiko sisäinen sovellusportti oikein?</p> | Ongelma on ratkaistu. | Siirry vaiheeseen 3. |
| <p>Vaihe 3</p> <p>Tarkista kaapelin ja sisäisen sovellusportin liitäntä.</p> <p>a Käytä oikeaa kaapelia ja varmista, että se on liitetty pitävästi sisäiseen sovellusporttiin.</p> <p>b Varmista, että sisäisen sovellusportin liitäntäkaapeli on liitetty pitävästi ohjainlevyn pistokkeeseen.</p> <p>Toimiiko sisäinen sovellusportti oikein?</p> | Ongelma on ratkaistu. | Ota yhteyttä asiakastukeen. |

Rinnakkais- tai sarjaliitântäkortti ei toimi oikein

| Toimi | Kyllä | Ei |
|--|-----------------------|---|
| <p>Vaihe 1</p> <p>Tulosta valikkoasetussivu ja tarkista, onko rinnakkais- tai sarjaliitântäkortti asennettujen toimintojen luettelossa.</p> <p>Onko rinnakkais- tai sarjaliitântäkortti asennettujen toimintojen luettelossa?</p> | Siirry vaiheeseen 3. | Siirry vaiheeseen 2. |
| <p>Vaihe 2</p> <p>Poista ja asenna rinnakkais- tai sarjaliitântäkortti.</p> <p>Lisätietoja on kohdassa "Sisäisen sovellusportin asentaminen" sivulla 256.</p> <p>Toimiiko rinnakkais- tai sarjaliitântäkortti oikein?</p> | Ongelma on ratkaistu. | Siirry vaiheeseen 3. |
| <p>Vaihe 3</p> <p>Tarkista kaapelin ja rinnakkais- tai sarjaliitântäkortin välinen yhteys.</p> <p>Toimiiko rinnakkais- tai sarjaliitântäkortti oikein?</p> | Ongelma on ratkaistu. | Ota yhteyttä asiakastukeen. |

Flash-muisti on viallinen

Kokeile jotain seuraavista keinoista:

- Vaihda viallinen flash-muisti toimivaan.
- Kuittaa viesti ja jatka tulostusta valitsemalla tulostimen ohjauspaneelista **Jatka**.
- Peruuta nykyinen tulostustyö.

Flash-muistin vapaa tila ei riitä resursseja varten

Kokeile jotain seuraavista keinoista:

- Kuittaa viesti ja jatka tulostusta valitsemalla **Jatka** tulostimen ohjauspaneelista.
- Poista fontit, makrot ja muut flash-muistiin tallennetut tiedot.
- Asenna suurempi flash-muistikortti.

Huomautus: Poistetaan ladatut fontit ja makrot, joita ei ole aiemmin tallennettu flash-muistiin.

Alustamaton flash-muisti

Kokeile jotain seuraavista keinoista:

- Keskeytä eheytystoiminto ja jatka tulostusta valitsemalla tulostimen ohjauspaneelista **Jatka**.
- Alusta flash-muisti.

Huomautus: Jos virheilmoitus ei poistu näytöstä, flash-muisti saattaa olla viallinen ja se on ehkä vaihdettava.

Tarvikeongelmat

Vaihda kasetti, tulostimen alue ei täsmää

Voit korjata ongelman ostamalla tulostimen aluetta vastaavan väriainekasetin tai kaikille alueille sopivan yleisväriainekasetin.

- Virheviestin 42 ensimmäinen numero ilmaisee tulostimen alueen.
- Virheviestin 42 toinen numero ilmaisee väriainekasetin alueen.

Tulostimen ja väriainekasetin alueet

| Alue | Numerokoodi |
|--|-------------|
| Maailmanlaajuinen tai aluetta ei ole määritetty | 0 |
| Pohjois-Amerikka (Yhdysvallat, Kanada) | 1 |
| Euroopan talousalue, Länsi-Eurooppa, Pohjoismaa, Sveitsi | 2 |
| Tyynenmeren Aasia | 3 |
| Latinalainen Amerikka | 4 |
| Muu Eurooppa, Lähi-itä ja Afrikka | 5 |
| Australia, Uusi-Seelanti | 6 |

| Alue | Numerokoodi |
|-------------------|-------------|
| Virheellinen alue | 9 |

Huomautus: Voit selvittää tulostimen ja väriainekasetin alueasetukset tulostamalla tulostuslaadun testisivut. Siirry ohjauspaneelissa kohtaan **Asetukset > Vianmääritys > Tulostuslaadun testisivujen tulostus**.

Muu kuin Lexmarkin tarvike

Tulostin on havainnut muun kuin Lexmarkin valmistaman tarvikkeen tai osan tulostimessa.

Lexmark-tulostin on suunniteltu käytettäväksi ja toimii parhaiten aitojen Lexmark-osien ja -tarvikkeiden kanssa. Kolmannen osapuolen tarvikkeiden tai osien käyttö voi vaikuttaa tulostimen ja sen kuvantuottoyksikön suorituskykyyn, toimintavarmuuteen tai käyttöikään.

Käyttöikää mittaavat osat on suunniteltu toimimaan Lexmarkin tarvikkeiden ja osien kanssa ja saattavat toimia odottamattomalla tavalla, jos kolmannen osapuolen osia tai tarvikkeita käytetään. Kuvantuottoyksikön osien käyttö suunnitellun käyttöiän kuluttua umpeen voi vahingoittaa Lexmark-tulostinta tai sen osia.

Varoitus – vauriot mahdollisia: Kolmannen osapuolen tarvikkeiden tai osien käyttö voi vaikuttaa takuun kattavuuteen. Takuu ei välttämättä kata kolmannen osapuolen tarvikkeiden tai osien käytöstä aiheutuneita vahinkoja.

Hyväksy kaikki mainitut riskitekijät ja jatka kolmannen osapuolen tarvikkeiden tai osien käyttöä tulostimessa painamalla **X**- ja **#**-painikkeita yhtä aikaa 15 sekunnin ajan.

Jos et hyväksy mainittuja riskitekijöitä, poista kolmannen osapuolen tarvike tai osa tulostimesta ja asenna sen tilalle aito Lexmark-tarvike tai -osa. Lisätietoja on kohdassa "[Aitojen Lexmark-osien ja -tarvikkeiden käyttäminen](#)" sivulla 160.

Jos tulostin ei tulosta, kun olet painanut **X**- ja **#**-painikkeita yhtä aikaa 15 sekunnin ajan, nollaa tarvikkeiden käyttölaskuri.

- 1 Siirry ohjauspaneelissa kohtaan **Asetukset > Laite > Huolto > Määritysvalikko > Tarvikkeen käyttö ja laskurit**
- 2 Valitse osa tai tarvike, jonka käyttölaskurin haluat nollata, ja valitse sitten **Käynnistä**.
- 3 Lue varoitusviesti ja valitse **Jatka**.
- 4 Poista varoitusviesti painamalla **X**- ja **#**-painikkeita yhtä aikaa 15 sekunnin ajan.

Huomautus: Jos et voi nollata tarvikkeiden käyttölaskureita, palauta tuote ostopaikkaan.

Skanneri tarvitsee huoltoa, käytä ADF-pakkausta

Tulostimessa on määräaikaishuolto. Lisätietoja on osoitteessa <http://support.lexmark.com>. Voit myös ottaa yhteyttä asiakastukeen ja kertoa saamastasi ilmoituksesta.

Paperinsyöttöongelmat

Kirjekuori sulkeutuu tulostuksen aikana

| Toimi | Kyllä | Ei |
|---|--|-----------------------|
| <p>Vaihe 1</p> <p>a Käytä kirjekuorta, jota on säilytetty kuivassa ympäristössä.</p> <p>Huomautus: Läpät voivat sulkeutua tulostettaessa kosteille kirjekuorille.</p> <p>b Lähetä tulostustyö.</p> <p>Sulkeutuuko kirjekuori tulostuksen aikana?</p> | Siirry vaiheeseen 2. | Ongelma on ratkaistu. |
| <p>Vaihe 2</p> <p>a Varmista, että Paperilaji-asetus on Kirjekuori. Siirry ohjauspaneelissa kohtaan</p> <p>Asetukset > Paperi > Lokeromääritys > Paperikoko/-laji</p> <p>b Lähetä tulostustyö.</p> <p>Sulkeutuuko kirjekuori tulostuksen aikana?</p> | Ota yhteyttä asiakastuki . | Ongelma on ratkaistu. |

Lajittelutulostus ei toimi

| Toimi | Kyllä | Ei |
|---|-----------------------|--|
| <p>Vaihe 1</p> <p>a Siirry ohjauspaneelissa kohtaan</p> <p>Asetukset > Tulosta > Asettelu > Lajittelu</p> <p>b Valitse Käytössä [1,2,1,2,1,2].</p> <p>c Tulosta asiakirja.</p> <p>Onko asiakirja lajiteltu oikein?</p> | Ongelma on ratkaistu. | Siirry vaiheeseen 2. |
| <p>Vaihe 2</p> <p>a Avaa tulostusvalintaikkuna siinä asiakirjassa, jonka yrität tulostaa, ja valitse Lajittelu.</p> <p>b Tulosta asiakirja.</p> <p>Onko asiakirja lajiteltu oikein?</p> | Ongelma on ratkaistu. | Siirry vaiheeseen 3. |
| <p>Vaihe 3</p> <p>a Vähennä tulostettavien sivujen määrää.</p> <p>b Tulosta asiakirja.</p> <p>Onko sivut lajiteltu oikein?</p> | Ongelma on ratkaistu. | Ota yhteyttä asiakastukeen . |

Paperin käpristyminen



| Toimi | Kyllä | Ei |
|--|--|-----------------------|
| <p>Vaihe 1</p> <p>a Säädä lokeron ohjaimet oikeaan kohtaan lisätyn paperin koon mukaan.</p> <p>b Tulosta asiakirja.</p> <p>Käpristyykö paperi?</p> | Siirry vaiheeseen 2. | Ongelma on ratkaistu. |
| <p>Vaihe 2</p> <p>a Määritä paperilaji käyttöjärjestelmän mukaan joko Tulostusmäärittäykset- tai Tulostus-valintaikkunassa.</p> <p>Huomautuksia:</p> <ul style="list-style-type: none"> Varmista, että asetus vastaa lisättyä paperia. Voit muuttaa asetusta myös tulostimen ohjauspaneelista. Siirry kohtaan <p>Asetukset > Paperi > Lokeromääritys > Paperikoko/-laji</p> <p>b Tulosta asiakirja.</p> <p>Käpristyykö paperi?</p> | Siirry vaiheeseen 3. | Ongelma on ratkaistu. |
| <p>Vaihe 3</p> <p>Tulosta paperin toiselle puolelle.</p> <p>a Poista paperi, käännä se toisin päin ja aseta se uudelleen.</p> <p>b Tulosta asiakirja.</p> <p>Käpristyykö paperi?</p> | Siirry vaiheeseen 4. | Ongelma on ratkaistu. |
| <p>Vaihe 4</p> <p>a Aseta paperia uudesta pakkauksesta.</p> <p>Huomautus: Paperi imee kosteutta suuren kosteuspiitoisuuden takia. Älä poista paperia kääreestään, ennen kuin otat sen käyttöön.</p> <p>b Tulosta asiakirja.</p> <p>Käpristyykö paperi?</p> | Ota yhteyttä asiakastuki . | Ongelma on ratkaistu. |

Lokeroiden yhdistäminen ei toimi

| Toimi | Kyllä | Ei |
|---|-----------------------|--|
| <p>Vaihe 1</p> <p>a Tarkista, onko lokeroissa samankokoista ja -lajista paperia.</p> <p>b Varmista, että paperinohjaimet ovat oikeassa asennossa.</p> <p>c Tulosta asiakirja.</p> <p>Yhdistetäänkö lokerot oikein?</p> | Ongelma on ratkaistu. | Siirry vaiheeseen 2. |
| <p>Vaihe 2</p> <p>a Valitse ohjauspaneelissa Asetukset > Paperi > Lokeromääritys > Paperikoko/-laji.</p> <p>b Määritä paperin koko ja laji vastaamaan yhdistetyissä lokeroissa olevaa paperia.</p> <p>c Tulosta asiakirja.</p> <p>Yhdistetäänkö lokerot oikein?</p> | Ongelma on ratkaistu. | Siirry vaiheeseen 3. |
| <p>Vaihe 3</p> <p>a Varmista, että lokeroiden yhdistämisasetuksena on Automaattinen. Lisätietoja on kohdassa "Lokeroiden yhdistäminen" sivulla 30.</p> <p>b Tulosta asiakirja.</p> <p>Yhdistetäänkö lokerot oikein?</p> | Ongelma on ratkaistu. | Ota yhteyttä asiakastuki . |

Paperi juuttuu usein

| Toimi | Kyllä | Ei |
|---|----------------------|-----------------------|
| <p>Vaihe 1</p> <p>a Irrota lokero.</p> <p>b Tarkista, että paperi on lisätty oikein.</p> <p>Huomautuksia:</p> <ul style="list-style-type: none"> • Varmista, että paperiohjeimet ovat oikeassa asennossa. • Varmista, että pinon korkeus on paperin enimmäistäyttösoittimen alapuolella. • Varmista, että käytät tulostamisessa suositeltua paperikokoa ja -lajia. <p>c Aseta lokero tulostimeen.</p> <p>d Tulosta asiakirja.</p> <p>Ilmeneekö paperitukoksia usein?</p> | Siirry vaiheeseen 2. | Ongelma on ratkaistu. |

| Toimi | Kyllä | Ei |
|---|--|-----------------------|
| <p>Vaihe 2</p> <p>a Siirry ohjauspaneelissa kohtaan Asetukset > Paperi > Lokeromääritys > Paperikoko/-laji</p> <p>b Aseta oikea paperikoko ja -laji.</p> <p>c Tulosta asiakirja.</p> <p>Ilmeneekö paperitukoksia usein?</p> | Siirry vaiheeseen 3. | Ongelma on ratkaistu. |
| <p>Vaihe 3</p> <p>a Aseta paperia uudesta pakkauksesta. Huomautus: Paperi imee kosteutta suuren kosteuspitoisuuden takia. Älä poista paperia kääreestään, ennen kuin otat sen käyttöön.</p> <p>b Tulosta asiakirja.</p> <p>Ilmeneekö paperitukoksia usein?</p> | Ota yhteyttä asiakastuki . | Ongelma on ratkaistu. |

Juuttuneet sivut eivät tulostu uudelleen

| Toimi | Kyllä | Ei |
|---|-----------------------|--|
| <p>a Siirry ohjauspaneelissa kohtaan Asetukset > Laite > Ilmoitukset > Sisällön tukoselvitys</p> <p>b Valitse Tukoselvitys-valikossa Käytössä tai Automaattinen.</p> <p>c Tulosta asiakirja.</p> <p>Tulostuivatko juuttuneet sivut uudelleen?</p> | Ongelma on ratkaistu. | Ota yhteyttä asiakastuki . |

Tulostusongelmat

Luottamukselliset ja pidossa olevat asiakirjat eivät tulostu

| Toimi | Kyllä | Ei |
|---|-----------------------|----------------------|
| <p>Vaihe 1</p> <p>a Tarkista ohjauspaneelista, näkyykö työ Pidossa olevat työt -luettelossa. Huomautus: Jos asiakirjat eivät ole luettelossa, tulosta asiakirjat Tulosta ja pidä -valinnoilla.</p> <p>b Tulosta asiakirjat.</p> <p>Tulostuivatko asiakirjat?</p> | Ongelma on ratkaistu. | Siirry vaiheeseen 2. |
| <p>Vaihe 2</p> <p>Tulostustyö saattaa sisältää alustusvirheen tai virheellisiä tietoja. Poista tulostustyö ja lähetä se sitten uudelleen.</p> <p>Tulostuivatko asiakirjat?</p> | Ongelma on ratkaistu. | Siirry vaiheeseen 3. |

| Toimi | Kyllä | Ei |
|---|-----------------------|---|
| <p>Vaihe 3 Jos tulostat Internetistä, tulostin saattaa lukea useita työnimikkeitä päällekkäisinä.</p> <p>Windows-käyttäjät:</p> <p>a Avaa Tulostusmääritykset-valintaikkuna. b Valitse Tulosta ja pidä -välilehdessä Käytä tulostusta ja siirtoa pitoon ja sitten Säilytä kahdentuneet asiakirjat. c Anna PIN-koodi ja tallenna muutokset. d Lähetä tulostustyö.</p> <p>Macintosh-käyttäjät:</p> <p>a Tallenna ja anna kullekin työlle eri nimi. b Lähetä työ erikseen.</p> <p>Tulostuivatko asiakirjat?</p> | Ongelma on ratkaistu. | Siirry vaiheeseen 4. |
| <p>Vaihe 4 a Vapauta tulostimen muistia poistamalla pidossa olevia töitä. b Tulosta asiakirjat.</p> <p>Tulostuivatko asiakirjat?</p> | Ongelma on ratkaistu. | Siirry vaiheeseen 5. |
| <p>Vaihe 5 a Lisää tulostinmuistia. b Tulosta asiakirjat.</p> <p>Tulostuivatko asiakirjat?</p> | Ongelma on ratkaistu. | Ota yhteyttä asiakas-tukeen . |

Hidas tulostus

| Toimi | Kyllä | Ei |
|---|----------------------|-----------------------|
| <p>Vaihe 1 Varmista, että tulostinkaapeli on liitetty kunnolla tulostimeen ja tietokoneeseen, tulostuspalvelimeen, lisälaitteeseen tai muuhun verkkolaitteeseen.</p> <p>Tulostaako tulostin hitaasti?</p> | Siirry vaiheeseen 2. | Ongelma on ratkaistu. |
| <p>Vaihe 2 a Varmista, että tulostin ei ole hiljaisessa tilassa. Valitse aloitusnäytössä Asetukset > Laite > Huolto > Määritysvalikko > Laitteen toiminnot > Hiljainen tila. b Tulosta asiakirja.</p> <p>Tulostaako tulostin hitaasti?</p> | Siirry vaiheeseen 3. | Ongelma on ratkaistu. |

| Toimi | Kyllä | Ei |
|--|----------------------|-----------------------|
| <p>Vaihe 3</p> <p>a Määritä tulostustarkkuus käyttöjärjestelmän mukaan joko Tulostusmääritykset- tai Tulostus-valintaikkunassa.</p> <p>b Määritä tarkkuudeksi 4800 CQ.</p> <p>c Tulosta asiakirja.</p> <p>Tulostaako tulostin hitaasti?</p> | Siirry vaiheeseen 4. | Ongelma on ratkaistu. |
| <p>Vaihe 4</p> <p>a Valitse aloitusnäytössä Asetukset > Tulostus > Laatu > Tulostus-tarkkuus.</p> <p>b Määritä tarkkuudeksi 4800 CQ.</p> <p>c Tulosta asiakirja.</p> <p>Tulostaako tulostin hitaasti?</p> | Siirry vaiheeseen 5. | Ongelma on ratkaistu. |
| <p>Vaihe 5</p> <p>a Määritä paperilaji käyttöjärjestelmän mukaan joko Tulostusmääritykset- tai Tulostus-valintaikkunassa.</p> <p>Huomautuksia:</p> <ul style="list-style-type: none"> • Varmista, että asetus vastaa lisättyä paperia. • Voit muuttaa asetusta myös tulostimen ohjauspaneelista. Valitse aloitusnäytössä Asetukset > Paperi > Lokeromääritys > Paperikoko/-laji. • Painava paperi tulostuu hitaammin. • Letter-, A4- ja Legal-kokoa pienempi paperi voi tulostua hitaammin. <p>b Tulosta asiakirja.</p> <p>Tulostaako tulostin hitaasti?</p> | Siirry vaiheeseen 6. | Ongelma on ratkaistu. |
| <p>Vaihe 6</p> <p>a Varmista, että tulostimen tulostusmateriaalin laatu- ja painoasetukset vastaavat lisättävää paperia.</p> <p>Valitse aloitusnäytössä Asetukset > Paperi > Materiaalimääritykset > Materiaalilajit.</p> <p>Huomautus: Karkea ja painava paperi voi tulostua hitaammin.</p> <p>b Tulosta asiakirja.</p> <p>Tulostaako tulostin hitaasti?</p> | Siirry vaiheeseen 7. | Ongelma on ratkaistu. |
| <p>Vaihe 7</p> <p>Poista pidossa olevat työt.</p> <p>Tulostaako tulostin hitaasti?</p> | Siirry vaiheeseen 8. | Ongelma on ratkaistu. |

| Toimi | Kyllä | Ei |
|---|--|-----------------------|
| <p>Vaihe 8</p> <p>a Varmista, että tulostin ei kuumene liikaa.</p> <p>Huomautuksia:</p> <ul style="list-style-type: none"> • Anna tulostimen jäähtyä pitkän tulostustyön jälkeen. • Huomioi tulostimen käyttöympäristön suositeltu lämpötila. Lisätietoja on kohdassa "Tulostimen paikan valitseminen" sivulla 11. <p>b Tulosta asiakirja.</p> <p>Tulostaako tulostin hitaasti?</p> | Ota yhteyttä asiakastukeen . | Ongelma on ratkaistu. |

Tulostustyöt eivät tulostu

| Toimi | Kyllä | Ei |
|--|-----------------------|--|
| <p>Vaihe 1</p> <p>a Avaa tulostusvalintaikkuna siinä asiakirjassa, jonka yrität tulostaa, ja varmista, että oikea tulostin on valittu.</p> <p>b Tulosta asiakirja.</p> <p>Tulostuiko asiakirja?</p> | Ongelma on ratkaistu. | Siirry vaiheeseen 2. |
| <p>Vaihe 2</p> <p>a Tarkista, että tulostimeen on kytketty virta.</p> <p>b Ratkaise näyttöön avautuvat virheilmoitukset.</p> <p>c Tulosta asiakirja.</p> <p>Tulostuiko asiakirja?</p> | Ongelma on ratkaistu. | Siirry vaiheeseen 3. |
| <p>Vaihe 3</p> <p>a Varmista, että portit toimivat ja että kaapelit on liitetty pitävästi tietokoneeseen ja tulostimeen.</p> <p>Lisätietoja on tulostimen asennusohjeissa.</p> <p>b Tulosta asiakirja.</p> <p>Tulostuiko asiakirja?</p> | Ongelma on ratkaistu. | Siirry vaiheeseen 4. |
| <p>Vaihe 4</p> <p>a Sammuta tulostin, odota noin 10 sekuntia ja käynnistä tulostin uudelleen.</p> <p>b Tulosta asiakirja.</p> <p>Tulostuiko asiakirja?</p> | Ongelma on ratkaistu. | Siirry vaiheeseen 5. |
| <p>Vaihe 5</p> <p>a Poista tulostinohjain ja asenna se sitten uudelleen.</p> <p>b Tulosta asiakirja.</p> <p>Tulostuiko asiakirja?</p> | Ongelma on ratkaistu. | Ota yhteyttä asiakastuki . |

Tulostin ei vastaa

| Toimi | Kyllä | Ei |
|---|---|--|
| <p>Vaihe 1 Tarkista, että virtajohto on liitetty pistorasiaan.</p> <p> HUOMIO – TAPATURMAN MAHDOLLISUUS: Tulipalo- tai sähköiskuriskin välttämiseksi liitä virtajohto suoraan asianmukaiseen maadoitettuun sähköpistokkeeseen, joka on lähellä ja helposti saatavilla.</p> <p>Vastaako tulostin?</p> | Ongelma on ratkaistu. | Siirry vaiheeseen 2. |
| <p>Vaihe 2 Tarkista, onko pistorasian virta katkaistu kytkimellä tai katkaisimella.</p> <p>Onko pistorasian virta katkaistu kytkimellä tai katkaisimella?</p> | Kytke virta kytkimellä tai palauta katkaisin. | Siirry vaiheeseen 3. |
| <p>Vaihe 3 Tarkista, että tulostimeen on kytketty virta.</p> <p>Onko tulostimeen kytketty virta?</p> | Siirry vaiheeseen 4. | Kytke tulostimeen virta. |
| <p>Vaihe 4 Tarkista, onko tulostin lepo- tai horrostilassa.</p> <p>Onko tulostin lepo- tai horrostilassa?</p> | Herätä tulostin painamalla virtapainiketta. | Siirry vaiheeseen 5. |
| <p>Vaihe 5 Varmista, että kaapelit, joilla tulostin ja tietokone on liitetty toisiinsa, on liitetty oikeisiin portteihin.</p> <p>Onko kaapelit liitetty oikeisiin portteihin?</p> | Siirry vaiheeseen 6. | Liitä kaapelit oikeisiin portteihin. |
| <p>Vaihe 6 Katkaise tulostimesta virta, asenna lisävarusteet ja kytke tulostimeen virta.</p> <p>Lisätietoja on lisälaitteen käyttöohjeessa.</p> <p>Vastaako tulostin?</p> | Ongelma on ratkaistu. | Siirry vaiheeseen 7. |
| <p>Vaihe 7 Asenna oikea tulostinohjain.</p> <p>Vastaako tulostin?</p> | Ongelma on ratkaistu. | Siirry vaiheeseen 8. |
| <p>Vaihe 8 Sammuta tulostin, odota noin 10 sekuntia ja käynnistä tulostin uudelleen.</p> <p>Vastaako tulostin?</p> | Ongelma on ratkaistu. | Ota yhteyttä asiakastuki . |

Työ tulostuu väärästä lokerosta tai väärälle paperille tai erikoismateriaalille.

| Toimi | Kyllä | Ei |
|---|-----------------------|---|
| <p>Vaihe 1</p> <p>a Tarkista, että tulostus tapahtuu oikealle paperityypille.</p> <p>b Tulosta asiakirja.</p> <p>Onko asiakirja tulostettu oikealle paperityypille?</p> | Siirry vaiheeseen 2. | Lisää laitteeseen oikeankokoista ja -tyyppistä paperia. |
| <p>Vaihe 2</p> <p>a Määritä paperikoko ja -laji käyttöjärjestelmän mukaan joko Tulostusasetukset- tai Tulostus-valintaikkunassa.</p> <p>Huomautus: Voit muuttaa näitä asetuksia myös tulostimen ohjauspaneelista. Siirry kohtaan</p> <p>Asetukset > Paperi > Lokeromääritys > Paperikoko/-laji</p> <p>b Varmista, että asetukset vastaavat lisättyä paperia.</p> <p>c Tulosta asiakirja.</p> <p>Onko asiakirja tulostettu oikealle paperityypille?</p> | Ongelma on ratkaistu. | Siirry vaiheeseen 3. |
| <p>Vaihe 3</p> <p>a Tarkista, onko lokerot linkitetty.</p> <p>Lisätietoja on kohdassa "Lokeroiden yhdistäminen" sivulla 30.</p> <p>b Tulosta asiakirja.</p> <p>Onko asiakirja tulostettu oikeasta lokerosta?</p> | Ongelma on ratkaistu. | Ota yhteyttä asiakastuki . |

Tulostuslaatu on huono

Tyhjät tai valkoiset sivut



Huomautus: Määritä puuttuva väri tulostamalla laadun mallisivut ennen ongelman ratkaisua. Valitse aloitusnäytössä **Asetukset > Vianmääritys > Tulostuslaadun testisivut**.

| Toimi | Kyllä | Ei |
|---|---|-----------------------|
| <p>Vaihe 1</p> <p>a Poista kuvayksikkö ja asenna se uudelleen.</p> <p>Varoitus – vauriot mahdollisia: Älä altista kuvayksikköä suoralle valolle yli 10 minuutiksi. Pitkäaikainen altistuminen valolle voi aiheuttaa tulostuslaatuongelmia.</p> <p>Varoitus – vauriot mahdollisia: Älä kosketa valojohderummun osaa, joka on kuvayksikön alla. Rumpujen koskettaminen saattaa heikentää tulevien tulostustöiden laatua.</p> <p>b Tulosta asiakirja.</p> <p>Tulostaako tulostin tyhjiä tai valkoisia sivuja?</p> | Siirry vaiheeseen 2. | Ongelma on ratkaistu. |
| <p>Vaihe 2</p> <p>Vaihda kuvayksikkö ja tulosta asiakirja.</p> <p>Tulostaako tulostin tyhjiä tai valkoisia sivuja?</p> | Ota yhteyttä asiakas-tukeen . | Ongelma on ratkaistu. |

Tumma tuloste



Huomautus: Määritä puuttuva väri tulostamalla laadun mallisivut ennen ongelman ratkaisua. Valitse aloitusnäytössä **Asetukset > Vianmääritys > Tulostuslaadun testisivut**.

| Toimi | Kyllä | Ei |
|---|----------------------|-----------------------|
| <p>Vaihe 1</p> <p>a Käytä Väriensäätö-toimintoa.</p> <p>Valitse aloitusnäytössä Asetukset > Tulostus > Laatu > Kuvankä-sittelyn lisäasetukset > Värien säätö.</p> <p>b Tulosta asiakirja.</p> <p>Onko tuloste liian tumma?</p> | Siirry vaiheeseen 2. | Ongelma on ratkaistu. |
| <p>Vaihe 2</p> <p>a Pienennä väriaineen tummuusastetta käyttöjärjestelmästä riippuen joko Tulostusmääritykset- tai Tulostus-valintaikkunassa.</p> <p>Huomautus: Voit muuttaa asetusta myös tulostimen ohjauspaneelista. Valitse aloitusnäytössä Asetukset > Tulostus > Laatu > Väriin tummuus.</p> <p>b Tulosta asiakirja.</p> <p>Onko tuloste liian tumma?</p> | Siirry vaiheeseen 3. | Ongelma on ratkaistu. |

| Toimi | Kyllä | Ei |
|--|--|-----------------------|
| <p>Vaihe 3</p> <p>a Määritä paperilaji käyttöjärjestelmän mukaan joko Tulostusmääritykset- tai Tulostus-valintaikkunassa.</p> <p>Huomautuksia:</p> <ul style="list-style-type: none"> • Varmista, että asetus vastaa lokeroon lisättyä paperia. • Voit muuttaa asetusta myös tulostimen ohjauspaneelista. Valitse aloitusnäytössä Asetukset > Paperi > Lokeromääritys > Paperikoko/-laji. <p>b Tulosta asiakirja.</p> <p>Onko tuloste liian tumma?</p> | Siirry vaiheeseen 4. | Ongelma on ratkaistu. |
| <p>Vaihe 4</p> <p>Varmista, että paperissa ei ole kuvioita tai että se ei ole karkeaa.</p> <p>Oletko yrittänyt tulostaa kuviodulle tai karkealle paperille?</p> | Siirry vaiheeseen 5. | Siirry vaiheeseen 6. |
| <p>Vaihe 5</p> <p>a Vaihda kuvioitu tai karkea paperi tavalliseen.</p> <p>b Tulosta asiakirja.</p> <p>Onko tuloste liian tumma?</p> | Siirry vaiheeseen 6. | Ongelma on ratkaistu. |
| <p>Vaihe 6</p> <p>a Aseta paperia uudesta pakkauksesta.</p> <p>Huomautus: Paperi imee kosteutta suuren kosteuspitoisuuden takia. Älä poista paperia kääreestään, ennen kuin otat sen käyttöön.</p> <p>b Tulosta asiakirja.</p> <p>Onko tuloste liian tumma?</p> | Siirry vaiheeseen 7. | Ongelma on ratkaistu. |
| <p>Vaihe 7</p> <p>Vaihda kuvayksikkö ja tulosta asiakirja.</p> <p>Onko tuloste liian tumma?</p> | Ota yhteyttä asiakastukeen . | Ongelma on ratkaistu. |

Haamukuvat



Huomautus: Tulosta tulostuslaadun testisivut, ennen kuin yrität ratkaista ongelman. Valitse aloitusnäytössä **Asetukset > Vianmääritys > Tulostuslaadun testisivut**.

| Toimi | Kyllä | Ei |
|---|--|-----------------------|
| <p>Vaihe 1</p> <p>a Lisää lokeroon oikean lajista ja painoista paperia.</p> <p>b Tulosta asiakirja.</p> <p>Näkykö tulosteissa haamukuvia?</p> | Siirry vaiheeseen 2. | Ongelma on ratkaistu. |
| <p>Vaihe 2</p> <p>a Määritä paperilaji käyttöjärjestelmän mukaan joko Tulostusmääritykset- tai Tulostus-valintaikkunassa.</p> <p>Huomautuksia:</p> <ul style="list-style-type: none"> • Varmista, että asetus vastaa lokeroon lisättyä paperia. • Voit muuttaa asetusta myös tulostimen ohjauspaneelista. Valitse aloitusnäytössä Asetukset > Paperi > Lokeromääritys > Paperikoko/-laji. <p>b Tulosta asiakirja.</p> <p>Näkykö tulosteissa haamukuvia?</p> | Siirry vaiheeseen 3. | Ongelma on ratkaistu. |
| <p>Vaihe 3</p> <p>a Käytä Värinsäätö-toimintoa. Valitse aloitusnäytössä Asetukset > Tulostus > Laatu > Kuvankäsittelyn lisäasetukset > Värien säätö.</p> <p>b Tulosta asiakirja.</p> <p>Näkykö tulosteissa haamukuvia?</p> | Ota yhteyttä asiakastukeen . | Ongelma on ratkaistu. |

Harmaa tai värillinen tausta

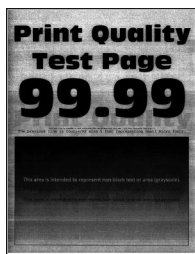

Huomautus: Tulosta tulostuslaadun testisivut, ennen kuin yrität ratkaista ongelman. Valitse aloitusnäytössä **Asetukset > Vianmääritys > Tulostuslaadun testisivut.**

| Toimi | Kyllä | Ei |
|---|--|-----------------------|
| <p>Vaihe 1</p> <p>a Lisää väriaineen tummuusastetta käyttöjärjestelmän mukaan joko Tulostusmääritykset- tai Tulostus-valintaikkunassa.</p> <p>Huomautus: Voit muuttaa asetusta myös tulostimen ohjauspaneelista. Valitse aloitusnäytössä Asetukset > Tulostus > Laatu > Väriin tummuus.</p> <p>b Tulosta asiakirja.</p> <p>Onko tulosteiden tausta harmaa tai värillinen?</p> | Siirry vaiheeseen 2. | Ongelma on ratkaistu. |
| <p>Vaihe 2</p> <p>a Käytä Väriinsäätö-toimintoa.</p> <p>Valitse aloitusnäytössä Asetukset > Tulostus > Laatu > Kuvankäsittelyn lisäasetukset > Värien säätö.</p> <p>b Tulosta asiakirja.</p> <p>Onko tulosteiden tausta harmaa tai värillinen?</p> | Siirry vaiheeseen 3. | Ongelma on ratkaistu. |
| <p>Vaihe 3</p> <p>a Poista kuvayksikkö ja asenna se uudelleen.</p> <p>Varoitus – vauriot mahdollisia: Älä altista kuvayksikköä suoralle valolle yli 10 minuutiksi. Pitkäaikainen altistuminen valolle voi aiheuttaa tulostuslaatuongelmia.</p> <p>Varoitus – vauriot mahdollisia: Älä kosketa valojohderummun osaa, joka on kuvayksikön alla. Rumpujen koskettaminen saattaa heikentää tulevien tulostustöiden laatua.</p> <p>b Tulosta asiakirja.</p> <p>Onko tulosteiden tausta harmaa tai värillinen?</p> | Ota yhteyttä asiakastuki . | Ongelma on ratkaistu. |

Väärät marginaalit



| Toimi | Kyllä | Ei |
|---|-----------------------|----------------------|
| <p>Vaihe 1</p> <p>a Säädä paperinohjaimet oikeaan kohtaan lisätyn paperin koon mukaan.</p> <p>b Tulosta asiakirja.</p> <p>Ovatko marginaalit oikein?</p> | Ongelma on ratkaistu. | Siirry vaiheeseen 2. |

| Toimi | Kyllä | Ei |
|--|-----------------------|--|
| <p>Vaihe 2</p> <p>a Määritä paperikoko. Siirry ohjauspaneelissa kohtaan Asetukset > Paperi > Lokeromääritys > Paperikoko/-laji</p> <p>b Tulosta asiakirja.</p> <p>Ovatko marginaalit oikein?</p> | Ongelma on ratkaistu. | Siirry vaiheeseen 3. |
| <p>Vaihe 3</p> <p>a Määritä paperiasetukset käyttöjärjestelmän mukaan joko Tulostusmääritykset- tai Tulostus-valintaikkunassa. Huomautus: Varmista, että asetus vastaa lisättyä paperia.</p> <p>b Tulosta asiakirja.</p> <p>Ovatko marginaalit oikein?</p> | Ongelma on ratkaistu. | Ota yhteyttä asiakastuki . |

Vaalea tuloste

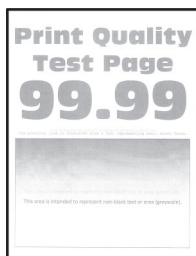

Huomautus: Tulosta tulostuslaadun testisivut, ennen kuin yrität ratkaista ongelman. Valitse ohjauspaneelissa **Asetukset > Vianmääritys > Tulostuslaadun testisivut**.

| Toimi | Kyllä | Ei |
|---|----------------------|-----------------------|
| <p>Vaihe 1</p> <p>a Käytä Värinsäätö-toimintoa. Siirry ohjauspaneelissa kohtaan Asetukset > Tulosta > Laatu > Kuvankäsittelyn lisäasetukset > Värinsäätö</p> <p>b Tulosta asiakirja.</p> <p>Onko tuloste vaalea?</p> | Siirry vaiheeseen 2. | Ongelma on ratkaistu. |
| <p>Vaihe 2</p> <p>a Lisää väriaineen tummuusastetta käyttöjärjestelmän mukaan joko Tulostusmääritykset- tai Tulostus-valintaikkunassa. Huomautus: Voit muuttaa asetusta myös tulostimen ohjauspaneelista. Valitse Asetukset > Tulostus > Laatu > Väriaineen tummuus</p> <p>b Tulosta asiakirja.</p> <p>Onko tuloste vaalea?</p> | Siirry vaiheeseen 3. | Ongelma on ratkaistu. |

| Toimi | Kyllä | Ei |
|---|--|-----------------------|
| <p>Vaihe 3</p> <p>a Poista Värinsäästö käytöstä. Siirry ohjauspaneelissa kohtaan Asetukset > Tulostus > Laatu > Värinsäästö</p> <p>b Tulosta asiakirja.</p> <p>Onko tuloste vaalea?</p> | Siirry vaiheeseen 4. | Ongelma on ratkaistu. |
| <p>Vaihe 4</p> <p>a Määritä paperilaji käyttöjärjestelmän mukaan joko Tulostusmääritykset- tai Tulostus-valintaikkunassa.</p> <p>Huomautuksia:</p> <ul style="list-style-type: none"> • Varmista, että asetus vastaa lisättyä paperia. • Voit muuttaa asetusta myös tulostimen ohjauspaneelista. Valitse Asetukset > Paperi > Lokeromääritys > Paperikoko/-laji <p>b Tulosta asiakirja.</p> <p>Onko tuloste vaalea?</p> | Siirry vaiheeseen 5. | Ongelma on ratkaistu. |
| <p>Vaihe 5</p> <p>Tarkista, onko paperissa kuvioita tai onko se karkeaa.</p> <p>Oletko yrittänyt tulostaa kuvioidulle tai karkealle paperille?</p> | Siirry vaiheeseen 6. | Siirry vaiheeseen 7. |
| <p>Vaihe 6</p> <p>a Vaihda kuvioitu tai karkea paperi tavalliseen.</p> <p>b Tulosta asiakirja.</p> <p>Onko tuloste vaalea?</p> | Siirry vaiheeseen 7. | Ongelma on ratkaistu. |
| <p>Vaihe 7</p> <p>a Aseta paperia uudesta pakkauksesta.</p> <p>Huomautus: Paperi imee kosteutta suuren kosteuspitoisuuden takia. Älä poista paperia kääreestään, ennen kuin otat sen käyttöön.</p> <p>b Tulosta asiakirja.</p> <p>Onko tuloste vaalea?</p> | Siirry vaiheeseen 8. | Ongelma on ratkaistu. |
| <p>Vaihe 8</p> <p>Vaihda kuvayksikkö ja tulosta asiakirja.</p> <p>Onko tuloste liian vaalea?</p> | Ota yhteyttä asiakastukeen . | Ongelma on ratkaistu. |

Täplikäs tuloste ja pisteitä



Huomautus: Tulosta tulostuslaadun testisivut, ennen kuin yrität ratkaista ongelman. Valitse ohjauspaneelissa **Asetukset > Vianmääritys > Tulostuslaadun testisivut**.

| Toimi | Kyllä | Ei |
|---|--|--|
| <p>Vaihe 1 Tarkista, että tulostimeen ei ole vuotanut väriainetta.</p> <p>Onko tulostin puhdas vuotaneesta väriaineesta?</p> | Siirry vaiheeseen 2. | Ota yhteyttä asiakastukeen . |
| <p>Vaihe 2 a Siirry ohjauspaneelissa kohtaan Asetukset > Paperi > Lokeromääritys > Paperikoko/-laji b Tarkista, vastaavatko paperikoko- ja -lajiasetukset lisättyä paperia. Huomautus: Varmista, että paperissa ei ole kuvioita tai että se ei ole karkeaa.</p> <p>Täsmäävätkö asetukset?</p> | Siirry vaiheeseen 4. | Siirry vaiheeseen 3. |
| <p>Vaihe 3 a Määritä paperikoko ja -laji käyttöjärjestelmän mukaan joko Tulostusasetukset- tai Tulostus-valintaikkunassa. Huomautus: Varmista, että asetukset vastaavat lisättyä paperia. b Tulosta asiakirja.</p> <p>Onko tuloste läikikäs?</p> | Siirry vaiheeseen 4. | Ongelma on ratkaistu. |
| <p>Vaihe 4 a Aseta paperia uudesta pakkauksesta. Huomautus: Paperi imee kosteutta suuren kosteuspitoisuuden takia. Älä poista paperia kääreestään, ennen kuin otat sen käyttöön. b Tulosta asiakirja.</p> <p>Onko tuloste läikikäs?</p> | Siirry vaiheeseen 5. | Ongelma on ratkaistu. |
| <p>Vaihe 5 Vaihda kuvayksikkö ja tulosta asiakirja.</p> <p>Onko tuloste läikikäs?</p> | Ota yhteyttä asiakastukeen . | Ongelma on ratkaistu. |

Tuloste vääristynyt tai vino



Huomautus: Tulosta tulostuslaadun testisivut, ennen kuin yrität ratkaista ongelman. Valitse aloitusnäytössä **Asetukset > Vianmääritys > Tulostuslaadun testisivut**.

| Toimi | Kyllä | Ei |
|--|---|-----------------------|
| <p>Vaihe 1</p> <p>a Vedä lokero auki.</p> <p>b Poista paperi ja lisää paperi uudesta pakkauksesta.</p> <p>Huomautus: Paperi imee kosteutta suuren kosteuspitoisuuden takia. Älä poista paperia kääreestään, ennen kuin otat sen käyttöön.</p> <p>c Purista ja liu'uta paperiohjaimet oikeaan kohtaan lisättävän paperin koon mukaan.</p> <p>d Aseta lokero tulostimeen.</p> <p>e Tulosta asiakirja.</p> <p>Onko tuloste vääristynyt tai vino?</p> | Siirry vaiheeseen 2. | Ongelma on ratkaistu. |
| <p>Vaihe 2</p> <p>a Tarkista, että tulostus tapahtuu tuetulle paperityypille.</p> <p>b Tulosta asiakirja.</p> <p>Onko tuloste vääristynyt tai vino?</p> | Ota yhteyttä asiakas-tukeen . | Ongelma on ratkaistu. |

Kokonaan värilliset tai mustat kuvat

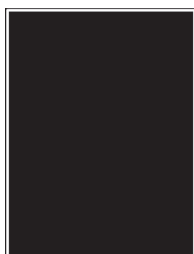

Huomautus: Tulosta tulostuslaadun testisivut, ennen kuin yrität ratkaista ongelman. Valitse ohjauspaneelistä **Asetukset > Vianmääritys > Tulostuslaadun testisivut**.

| Toimi | Kyllä | Ei |
|--|--|-----------------------|
| <p>Vaihe 1</p> <p>a Poista kuvayksikkö ja asenna se uudelleen.</p> <p>Varoitus – vauriot mahdollisia: Älä altista kuvayksikköä suoralle valolle yli 10 minuutiksi. Pitkäaikainen altistuminen valolle voi aiheuttaa tulostuslaatuongelmia.</p> <p>Varoitus – vauriot mahdollisia: Älä kosketa valojohderummun osaa, joka on kuvayksikön alla. Rumpujen koskettaminen saattaa heikentää tulevien tulostustöiden laatua.</p> <p>b Tulosta asiakirja.</p> <p>Tulostaako tulostin kokonaan värillisiä tai mustia kuvia?</p> | Siirry vaiheeseen 2. | Ongelma on ratkaistu. |
| <p>Vaihe 2</p> <p>Vaihda kuvayksikkö ja tulosta asiakirja.</p> <p>Tulostaako tulostin kokonaan värillisiä tai mustia kuvia?</p> | Ota yhteyttä asiakastukeen . | Ongelma on ratkaistu. |

Tekstiä tai kuvia leikkautuu



Huomautus: Tulosta tulostuslaadun testisivut, ennen kuin yrität ratkaista ongelman. Valitse aloitusnäytössä **Asetukset > Vianmääritys > Tulostuslaadun testisivut**.

| Toimi | Kyllä | Ei |
|--|----------------------|-----------------------|
| <p>Vaihe 1</p> <p>a Siirrä lokeron paperinohjaimet oikeaan kohtaan lisätyn paperin koon mukaan.</p> <p>b Tulosta asiakirja.</p> <p>Onko sivu tai kuva leikkautunut?</p> | Siirry vaiheeseen 2. | Ongelma on ratkaistu. |

| Toimi | Kyllä | Ei |
|--|---|-----------------------|
| <p>Vaihe 2</p> <p>a Määritä paperiasetukset käyttöjärjestelmän mukaan joko Tulostusmääritykset- tai Tulostus-valintaikkunassa.</p> <p>Huomautuksia:</p> <ul style="list-style-type: none"> • Varmista, että asetus vastaa lokeroon lisättyä paperia. • Voit muuttaa asetusta myös tulostimen ohjauspaneelista. Valitse aloitusnäytössä Asetukset > Paperi > Lokeromääritys > Paperikoko/-laji. <p>b Tulosta asiakirja.</p> <p>Onko sivu tai kuva leikkautunut?</p> | Siirry vaiheeseen 3. | Ongelma on ratkaistu. |
| <p>Vaihe 3</p> <p>a Poista kuvayksikkö ja asenna se uudelleen.</p> <p>Varoitus – vauriot mahdollisia: Älä altista kuvayksikköä suoralle valolle yli 10 minuutiksi. Pitkäaikainen altistuminen valolle voi aiheuttaa tulostuslaatuongelmia.</p> <p>Varoitus – vauriot mahdollisia: Älä kosketa valojohderummun osaa, joka on kuvayksikön alla. Rumpujen koskettaminen saattaa heikentää tulevien tulostustöiden laatua.</p> <p>b Tulosta asiakirja.</p> <p>Onko sivu tai kuva leikkautunut?</p> | Ota yhteyttä asiakas-tukeen . | Ongelma on ratkaistu. |

Väriaine hankautuu helposti pois

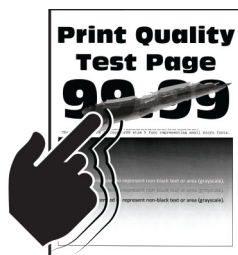

Huomautus: Tulosta tulostuslaadun testisivut, ennen kuin yrität ratkaista ongelman. Valitse aloitusnäytössä **Asetukset > Vianmääritys > Tulostuslaadun testisivut**.

| Toimi | Kyllä | Ei |
|--|---|-----------------------|
| <p>1 Määritä paperilaji käyttöjärjestelmän mukaan joko Tulostusmääritykset- tai Tulostus-valintaikkunassa.</p> <p>Huomautuksia:</p> <ul style="list-style-type: none"> • Varmista, että asetus vastaa lisättyä paperia. • Voit muuttaa asetusta myös tulostimen ohjauspaneelista. Valitse aloitusnäytössä Asetukset > Paperi > Lokeromääritys > Paperikoko/-laji. <p>2 Tulosta asiakirja.</p> <p>Hankautuuko väriaine pois?</p> | Ota yhteyttä asiakas-tukeen . | Ongelma on ratkaistu. |

Epätasainen tummuus

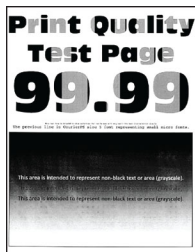

Huomautus: Tulosta tulostuslaadun testisivut, ennen kuin yrität ratkaista ongelman. Valitse ohjauspaneelistä **Asetukset > Vianmääritys > Tulostuslaadun testisivut**.

| Toimi | Kyllä | Ei |
|---|--|-----------------------|
| Vaihda kuvayksikkö ja tulosta asiakirja. Onko tulosteen väriainevahvuus epätasaista? | Ota yhteyttä asiakastukeen . | Ongelma on ratkaistu. |

Vaakasuuntaiset tummat viivat



Huomautuksia:

- Tulosta tulostuslaadun testisivut, ennen kuin yrität ratkaista ongelman. Valitse aloitusnäytössä **Asetukset > Vianmääritys > Tulostuslaadun testisivut**.
- Jos tulosteissa näkyy jatkuvasti vaakasuuntaisia tummia viivoja, katso aihetta Toistuvat virhekuviot.

| Toimi | Kyllä | Ei |
|---|----------------------|-----------------------|
| Vaihe 1 a Määritä paperilähde käyttöjärjestelmän mukaan joko Tulostusmääritykset- tai Tulostus-valintaikkunassa. b Tulosta asiakirja. Näkyykö tulosteissa vaakasuuntaisia tummia viivoja? | Siirry vaiheeseen 2. | Ongelma on ratkaistu. |

| Toimi | Kyllä | Ei |
|---|---|-----------------------|
| <p>Vaihe 2</p> <p>a Määritä paperilaji käyttöjärjestelmän mukaan joko Tulostusmäärittäykset- tai Tulostus-valintaikkunassa.</p> <p>Huomautuksia:</p> <ul style="list-style-type: none"> • Varmista, että asetus vastaa lokeroon lisättyä paperia. • Voit muuttaa asetusta myös tulostimen ohjauspaneelista. Valitse aloitusnäytössä Asetukset > Paperi > Lokeromääritys > Paperikoko/-laji. <p>b Tulosta asiakirja.</p> <p>Näkykö tulosteissa vaakasuuntaisia tummia viivoja?</p> | Siirry vaiheeseen 3. | Ongelma on ratkaistu. |
| <p>Vaihe 3</p> <p>a Aseta paperia uudesta pakkauksesta.</p> <p>Huomautus: Paperi imee kosteutta suuren kosteuspitoisuuden takia. Säilytä paperia alkuperäisessä pakkauksessaan, kunnes otat sen käyttöön.</p> <p>b Tulosta asiakirja.</p> <p>Näkykö tulosteissa vaakasuuntaisia tummia viivoja?</p> | Siirry vaiheeseen 4. | Ongelma on ratkaistu. |
| <p>Vaihe 4</p> <p>a Poista kuvayksikkö ja asenna se uudelleen.</p> <p>Varoitus – vauriot mahdollisia: Älä altista kuvayksikköä suoralle valolle yli 10 minuutiksi. Pitkäaikainen altistuminen valolle voi aiheuttaa tulostuslaatuongelmia.</p> <p>Varoitus – vauriot mahdollisia: Älä kosketa valojohderummun osaa, joka on kuvayksikön alla. Rumpujen koskettaminen saattaa heikentää tulevien tulostustöiden laatua.</p> <p>b Tulosta asiakirja.</p> <p>Näkykö tulosteissa vaakasuuntaisia tummia viivoja?</p> | Siirry vaiheeseen 5. | Ongelma on ratkaistu. |
| <p>Vaihe 5</p> <p>Vaihda kuvayksikkö ja tulosta asiakirja.</p> <p>Näkykö tulosteissa vaakasuuntaisia tummia viivoja?</p> | Ota yhteyttä asiakas-tukeen . | Ongelma on ratkaistu. |

Pystysuuntaiset tummat viivat



Huomautus: Tulosta tulostuslaadun testisivut, ennen kuin yrität ratkaista ongelman. Valitse aloitusnäytössä **Asetukset > Vianmääritys > Tulostuslaadun testisivut**.

| Toimi | Kyllä | Ei |
|--|--|-----------------------|
| <p>Vaihe 1</p> <p>a Määritä paperilaji käyttöjärjestelmän mukaan joko Tulostusmääritykset- tai Tulostus-valintaikkunassa.</p> <p>Huomautuksia:</p> <ul style="list-style-type: none"> • Varmista, että asetus vastaa lokeroon lisättyä paperia. • Voit muuttaa asetusta myös tulostimen ohjauspaneelista. Valitse aloitusnäytössä Asetukset > Paperi > Lokeromääritys > Paperikoko/-laji. <p>b Tulosta asiakirja.</p> <p>Näkyykö tulosteissa pystysuuntaisia tummia viivoja?</p> | Siirry vaiheeseen 2. | Ongelma on ratkaistu. |
| <p>Vaihe 2</p> <p>a Aseta paperia uudesta pakkauksesta.</p> <p>Huomautus: Paperi imee kosteutta suuren kosteuspitoisuuden takia. Säilytä paperia alkuperäisessä pakkauksessaan, kunnes otat sen käyttöön.</p> <p>b Tulosta asiakirja.</p> <p>Näkyykö tulosteissa pystysuuntaisia tummia viivoja?</p> | Siirry vaiheeseen 3. | Ongelma on ratkaistu. |
| <p>Vaihe 3</p> <p>a Poista kuvayksikkö ja asenna se uudelleen.</p> <p>Varoitus – vauriot mahdollisia: Älä altista kuvayksikköä suoralle valolle yli 10 minuutiksi. Pitkäaikainen altistuminen valolle voi aiheuttaa tulostuslaatuongelmia.</p> <p>Varoitus – vauriot mahdollisia: Älä kosketa valojohderummun osaa, joka on kuvayksikön alla. Rumpujen koskettaminen saattaa heikentää tulevien tulostustöiden laatua.</p> <p>b Tulosta asiakirja.</p> <p>Näkyykö tulosteissa pystysuuntaisia tummia viivoja?</p> | Siirry vaiheeseen 4. | Ongelma on ratkaistu. |
| <p>Vaihe 4</p> <p>Vaihda kuvayksikkö ja tulosta asiakirja.</p> <p>Näkyykö tulosteissa pystysuuntaisia tummia viivoja?</p> | Ota yhteyttä asiakastuki . | Ongelma on ratkaistu. |

Vaakasuuntaiset valkoiset viivat



Huomautuksia:

- Tulosta tulostuslaadun testisivut, ennen kuin yrität ratkaista ongelman. Valitse aloitusnäytössä **Asetukset** > **Vianmääritys** > **Tulostuslaadun testisivut**.
- Jos tulosteissa näkyy jatkuvasti vaakasuuntaisia valkoisia viivoja, katso aihetta Toistuvat virhekuviot.

| Toimi | Kyllä | Ei |
|--|--|-----------------------|
| <p>Vaihe 1</p> <p>a Määritä paperilaji käyttöjärjestelmän mukaan joko Tulostusmääritykset- tai Tulostus-valintaikkunassa.</p> <p>Huomautuksia:</p> <ul style="list-style-type: none"> Varmista, että asetus vastaa lokeroon lisättyä paperia. Voit muuttaa asetusta myös tulostimen ohjauspaneelista. Valitse aloitusnäytössä Asetukset > Paperi > Lokeromääritys > Paperikoko/-laji. <p>b Tulosta asiakirja.</p> <p>Näkyykö tulosteissa vaakasuuntaisia valkoisia viivoja?</p> | Siirry vaiheeseen 2. | Ongelma on ratkaistu. |
| <p>Vaihe 2</p> <p>a Lisää määritettyyn paperilähteeseen suositeltua paperilajia.</p> <p>b Tulosta asiakirja.</p> <p>Näkyykö tulosteissa vaakasuuntaisia valkoisia viivoja?</p> | Siirry vaiheeseen 3. | Ongelma on ratkaistu. |
| <p>Vaihe 3</p> <p>a Poista kuvayksikkö ja asenna se uudelleen.</p> <p>Varoitus – vauriot mahdollisia: Älä altista kuvayksikköä suoralle valolle yli 10 minuutiksi. Pitkäaikainen altistuminen valolle voi aiheuttaa tulostuslaatuongelmia.</p> <p>Varoitus – vauriot mahdollisia: Älä kosketa valojohderummun osaa, joka on kuvayksikön alla. Rumpujen koskettaminen saattaa heikentää tulevien tulostustöiden laatua.</p> <p>b Tulosta asiakirja.</p> <p>Näkyykö tulosteissa vaakasuuntaisia valkoisia viivoja?</p> | Siirry vaiheeseen 4. | Ongelma on ratkaistu. |
| <p>Vaihe 4</p> <p>Vaihda kuvayksikkö ja tulosta asiakirja.</p> <p>Näkyykö tulosteissa vaakasuuntaisia valkoisia viivoja?</p> | Ota yhteyttä asiakastukeen . | Ongelma on ratkaistu. |

Pystysuuntaiset valkoiset viivat



Huomautus: Tulosta tulostuslaadun testisivut, ennen kuin yrität ratkaista ongelman. Valitse aloitusnäytössä **Asetukset > Vianmääritys > Tulostuslaadun testisivut**.

| Toimi | Kyllä | Ei |
|--|--|-----------------------|
| <p>Vaihe 1</p> <p>a Määritä paperilaji käyttöjärjestelmän mukaan joko Tulostusmäärittäykset- tai Tulostus-valintaikkunassa.</p> <p>Huomautuksia:</p> <ul style="list-style-type: none"> • Varmista, että asetus vastaa lokeroon lisättyä paperia. • Voit muuttaa asetusta myös tulostimen ohjauspaneelista. Valitse aloitusnäytössä Asetukset > Paperi > Lokeromääritys > Paperikoko/-laji. <p>b Tulosta asiakirja.</p> <p>Näkyykö tulosteissa pystysuuntaisia valkoisia viivoja?</p> | Siirry vaiheeseen 2. | Ongelma on ratkaistu. |
| <p>Vaihe 2</p> <p>Tarkista, käytätkö suositeltua paperilajia.</p> <p>a Lisää määritettyyn paperilähteeseen suositeltua paperilajia.</p> <p>b Tulosta asiakirja.</p> <p>Näkyykö tulosteissa edelleen pystysuuntaisia valkoisia viivoja?</p> | Siirry vaiheeseen 3. | Ongelma on ratkaistu. |
| <p>Vaihe 3</p> <p>a Poista kuvayksikkö ja asenna se uudelleen.</p> <p>Varoitus – vauriot mahdollisia: Älä altista kuvayksikköä suoralle valolle yli 10 minuutiksi. Pitkäaikainen altistuminen valolle voi aiheuttaa tulostuslaatuongelmia.</p> <p>Varoitus – vauriot mahdollisia: Älä kosketa valojohderummun osaa, joka on kuvayksikön alla. Rumpujen koskettaminen saattaa heikentää tulevien tulostustöiden laatua.</p> <p>b Tulosta asiakirja.</p> <p>Näkyykö tulosteissa edelleen pystysuuntaisia valkoisia viivoja?</p> | Siirry vaiheeseen 4. | Ongelma on ratkaistu. |
| <p>Vaihe 4</p> <p>Vaihda kuvayksikkö ja tulosta asiakirja.</p> <p>Näkyykö tulosteissa edelleen pystysuuntaisia valkoisia viivoja?</p> | Ota yhteyttä asiakastukeen . | Ongelma on ratkaistu. |

Toistuvat virhekuviot

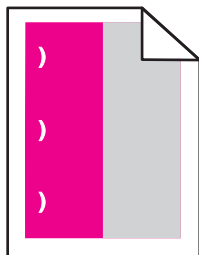

Huomautus: Tulosta tulostuslaadun testisivut, ennen kuin yrität ratkaista ongelman. Valitse aloitusnäytössä **Asetukset > Vianmääritys > Tulostuslaadun testisivut**.

| Toimi | Kyllä | Ei |
|--|---|------------------------------|
| <p>Vaihe 1</p> <p>a Mittaa virheellisellä värisivulla toistuvien virheiden väli huoltovirheviivainsivun avulla.</p> <p>b Vaihda tarvike, joka vastaa virheellisen värisivun mittaustulosta.</p> <p>Valojohdeyksikkö</p> <ul style="list-style-type: none"> • 125,70 mm (4,95 tuumaa) • 35,40 mm (1,39 tuumaa) <p>Kehitysyksikkö</p> <p>42 mm (1,65 tuumaa)</p> <p>c Tulosta laadun mallisivut.</p> <p>Näkyykö virhekuvioita?</p> | <p>Kirjaa etäisyys muistiin ja ota yhteyttä asiakastukeen tai huoltoedustajaan.</p> | <p>Ongelma on ratkaistu.</p> |
| <p>Vaihe 2</p> <p>a Mittaa virheellisellä värisivulla toistuvien virheiden väli huoltovirheviivainsivun avulla.</p> <p>b Vaihda tarvike, joka vastaa virheellisen värisivun mittaustulosta.</p> <p>Siirtorulla</p> <p>78,50 mm (3,09 tuumaa)</p> <p>Siirtomuodi</p> <ul style="list-style-type: none"> • 47,10 mm (1,86 tuumaa) • 90 mm (3,54 tuumaa) <p>Kiinnitysyksikkö</p> <ul style="list-style-type: none"> • 96,60 mm (3,80 tuumaa) • 127,60 mm (5,02 tuumaa) <p>c Tulosta laadun mallisivut.</p> <p>Näkyykö virhekuvioita?</p> | <p>Kirjaa etäisyys muistiin ja ota yhteyttä asiakastukeen tai huoltoedustajaan.</p> | <p>Ongelma on ratkaistu.</p> |

Väriinlaatuongelmat

Väriaineen tummuuden säätäminen

- 1 Valitse aloitusnäytössä **Asetukset > Tulostus > Laatu**.
- 2 Säädä väriaineen tummuutta.
- 3 Ota muutokset käyttöön.

Tulosteen värien muokkaaminen

- 1 Valitse aloitusnäytössä **Asetukset > Tulostus > Laatu > Kuvankäsittelyn lisäasetukset > Värinkorjaus**.
- 2 Valitse Värinkorjaus-valikossa **Manuaalinen > Värinkorjauksen sisältö**.
- 3 Valitse sopiva värimuuntoasetus.

| Kohteen tyyppi | Värimuuntotaulukot |
|--|---|
| RGB Image RGB Text RGB Graphics | <ul style="list-style-type: none"> • Kirkas: tuottaa tavallista kirkkaammat ja kylläisemmät värit, voidaan käyttää kaikkien tulevien värimuotojen yhteydessä. • sRGB-näyttö: tuottaa värit, jotka muistuttavat tietokoneen näytön värejä. Mustan väriin käyttö on optimoitu valokuvien tulostusta varten. • Näyttö – Tod. musta: tuottaa värit, jotka muistuttavat tietokoneen näytön värejä. Tämä asetus luo kaikki neutraalit harmaasävyt ainoastaan mustalla musteella. • Tarkka sRGB: tuottaa erityisen värikylläiset värit sRGB-näyttö-värinkorjauksen yhteydessä. Mustan väriaineen käyttö on optimoitu yritysgrafiikan tulostamista varten. • Ei käytössä |
| CMYK Image CMYK Text CMYK Graphics | <ul style="list-style-type: none"> • US CMYK: tulostin käyttää värimuuntotaulukkoa, joka jäljittelee SWOP (Specifications for Web Offset Publishing) -väritulostusta. • Euro CMYK: tulostin käyttää värimuuntotaulukkoa, joka jäljittelee EuroScale-väritulostusta. • Tarkka CMYK: tulostaa värit täyteläisinä käytettäessä US CMYK -värimuuntotaulukkoa. • Ei käytössä |

Väritulostuksen usein kysytyjä kysymyksiä

Mikä on RGB-väri?

RGB-väri on värien kuvausmenetelmä, joka osoittaa, kuinka paljon punaista, vihreää ja sinistä käytetään tietyn väriin tuottamiseen. Punaista, vihreää ja sinistä valoa voidaan sekoittaa erisuuruuksina määrinä, jolloin saadaan aikaan suuri määrä luonnossa esiintyviä värejä. Tietokoneiden näytöt, skannerit ja digitaaliset kamerat käyttävät tätä menetelmää värien näyttämiseen.

Mikä on CMYK-väri?

CMYK-väri on värien kuvausmenetelmä, joka osoittaa, kuinka paljon syaania, magentaa, keltaista ja mustaa käytetään tietyn väriin tuottamiseen. Syaania, magentaa, keltaista ja mustaa mustetta tai väriainetta voidaan tulostaa erisuuruuksina määrinä, jolloin saadaan aikaan suuri määrä luonnossa esiintyviä värejä. Painokoneet, mustesuihkutulostimet ja laserväritulostimet tuottavat värit tällä tavalla.

Miten väri määritetään tulostettavassa asiakirjassa?

Sovelluksissa asiakirjan värit määritetään ja muokataan käyttämällä RGB- tai CMYK-väriyhdistelmiä. Lisätietoja on sovelluksen ohjeessa.

Miten tulostin tietää, mitä väriä sen on tulostettava?

Tulostettaessa asiakirjaa jokaisen objektin tyyppiä ja väriä koskeva tieto lähetetään tulostimeen ja se kulkee värinmuuntotaulukoiden kautta. Väri muunnetaan sopiviksi määriksi syaania, magentaa, keltaista ja mustaa väriainetta, joita tarvitaan halutun värin tuottamiseen. Objektityyppitiedot määrittävät värinmuuntotaulukoiden käytön. Voidaan esimerkiksi käyttää yhtä värinmuuntotaulukkoa tekstiin ja jotain toista värinmuuntotaulukkoa valokuvaan.

Mitä on manuaalinen värinkorjaus?

Kun manuaalinen värinkorjaus on käytössä, tulostin käsittelee kohteita käyttäjän valitsemien värinmuuntotaulukoiden avulla. Manuaaliset värinkorjausasetukset määräytyvät tulostuskohteen tyyppin mukaan (teksti, grafiikka tai kuvat). Ne määräytyvät myös sen mukaan, miten kohteen väri on määritetty sovelluksessa (RGB- tai CMYK-yhdistelmät). Tietoja eri värinmuuntotaulukon käyttämisestä manuaalisesti on kohdassa "[Tulosteen värien muokkaaminen](#)" sivulla 245.

Jos sovellus ei määritä värejä RGB- tai CMYK-yhdistelmillä, manuaalisesta värinkorjauksesta ei ole hyötyä. Siitä ei ole hyötyä myöskään, jos värien säätöä hallitaan sovelluksen tai tietokoneen käyttöjärjestelmän avulla. Useimmissa tapauksissa Värinkorjausasetuksen määrittäminen automaattiseksi luo asiakirjaan halutunlaiset värit.

Miten saan jonkin tietyn värin (esimerkiksi yrityksen logon värin) vastaamaan tulostimen tulostamaa väriä?

Tulostimen Laatu-valikossa on valittavissa yhdeksän värinäytesarjaa. Sarjat ovat käytettävissä myös upotetun Web-palvelimen Värinäytteet-sivulla. Valitsemalla esimerkisarja voidaan tulostaa useita sivuja, jotka koostuvat sadoista värillisistä ruuduista. Jokaisessa ruudussa on CMYK- tai RGB-yhdistelmä valitun taulukon mukaan. Kussakin ruudussa tarkasteltavana oleva väri on saatu aikaan siten, että ruudun kohdalla oleva CMYK- tai RGB-yhdistelmä on viety valitun värinmuuntotaulukon läpi.

Tutkimalla värinäytesarjoja voidaan määrittää, minkä ruudun väri on lähimpänä haluttua väriä. Ruudun kohdalla olevaa väriyhdistelmää voidaan sitten käyttää objektin värin muuntamiseen sovellusohjelmassa. Lisätietoja on sovelluksen ohjeessa. Manuaalinen värinkorjaus -asetus voi olla tarpeen, jotta valittua värinmuuntotaulukkoa voidaan käyttää objektille.

Tietyn värin etsintäongelman ratkaisemisessa käytettävät värinäytesarjat määräytyvät

- käytettävän Värinkorjaus-asetuksen (Automaattinen, Ei käytössä tai Manuaalinen) mukaan
- tulostustyön tyyppin (teksti, grafiikka tai kuvat) mukaan sekä
- sen mukaan, mitä väriyhdistelmäasetusta sovellusohjelma käyttää (RGB- tai CMYK-yhdistelmät).

Jos sovellus ei määritä värejä RGB- tai CMYK-yhdistelmillä, värinäytesivuista ei ole hyötyä. Lisäksi jotkin sovellukset säätävät sovelluksessa määritetyt RGB- tai CMYK-yhdistelmät värienhallinnan kautta. Näissä tapauksissa tulostusväri ei aina vastaa tarkasti värinäytesivujen väriä.

Tuloste näyttää sävytetyltä

| Toimi | Kyllä | Ei |
|---|--|-----------------------|
| <p>Vaihe 1 Käytä Värinsäätö-toimintoa.</p> <p>a Valitse aloitusnäytössä Asetukset > Tulostus > Laatu > Kuvankäsittelyn lisäasetukset > Värien säätö.</p> <p>b Tulosta asiakirja.</p> <p>Näyttääkö tuloste sävytetyltä?</p> | Siirry vaiheeseen 2. | Ongelma on ratkaistu. |
| <p>Vaihe 2 Käytä Väritasapaino-toimintoa.</p> <p>a Valitse aloitusnäytössä Asetukset > Tulostus > Laatu > Kuvankäsittelyn lisäasetukset > Väritasapaino.</p> <p>b Säädä asetuksia.</p> <p>c Tulosta asiakirja.</p> <p>Näyttääkö tuloste sävytetyltä?</p> | Ota yhteyttä asiakastuki . | Ongelma on ratkaistu. |

Faksausongelmat

Soittajan tunnus ei näy

Soittajan tunnus ei näy

| Toimi | Kyllä | Ei |
|---|-----------------------|--|
| <p>Ota käyttöön Soittajan tunnus</p> <p>Valitse aloitusnäytössä Asetukset > Faksi > Faksiasetukset > Faksin vastaanottoasetukset > Järjestelmänvalvojan asetukset > Ota käyttöön soittajan tunnus.</p> <p>Näkyykö soittajan tunnus?</p> | Ongelma on ratkaistu. | Ota yhteyttä asiakastuki . |

Faksien lähettäminen tai vastaanottaminen ei onnistu

| Toimi | Kyllä | Ei |
|--|-----------------------|----------------------|
| <p>Vaihe 1 Ratkaise näyttöön avautuvat virheilmoitukset.</p> <p>Onnistuuko faksin lähettäminen tai vastaanottaminen?</p> | Ongelma on ratkaistu. | Siirry vaiheeseen 2. |
| <p>Vaihe 2 Tarkista, että seuraavien laitteiden kaapeliyhteydet ovat kunnossa:</p> <ul style="list-style-type: none"> • Puhelin • Kuuloke • Vastaaja <p>Onnistuuko faksin lähettäminen tai vastaanottaminen?</p> | Ongelma on ratkaistu. | Siirry vaiheeseen 3. |
| <p>Vaihe 3 Tarkista valintaääni.</p> <ul style="list-style-type: none"> • Varmista faksinumeron toimivuus soittamalla siihen. • Jos käytät Valinta kuuloke paikallaan -toimintoa, lisää äänenvoimakkuutta ja tarkista valintaäänien kuuluminen. <p>Kuuletko valintaäänien?</p> | Siirry vaiheeseen 5. | Siirry vaiheeseen 4. |
| <p>Vaihe 4 Tarkista puhelimen seinäpistoke.</p> <p>a Liitä analoginen puhelin suoraan pistorasiaan.</p> <p>b Odota valintaääntä.</p> <p>c Jos valintaääntä ei kuulu, käytä toista puhelinkaapelia.</p> <p>d Jos valintaääntä ei edelleenkaan kuulu, liitä puhelinkaapeli toiseen pistorasiaan.</p> <p>e Jos kuulet valintaäänien, liitä tulostin kyseiseen pistorasiaan.</p> <p>Onnistuuko faksin lähettäminen tai vastaanottaminen?</p> | Ongelma on ratkaistu. | Siirry vaiheeseen 5. |
| <p>Vaihe 5 Tarkista, onko tulostin liitetty analogiseen puhelinpalveluun tai oikeaan digitaaliseen liitintään.</p> <ul style="list-style-type: none"> • Jos käytät ISDN-puhelinpalvelua, liitä tulostin ISDN-päätelaitteen analogiseen puhelinliitintään. Pyydä lisätietoja ISDN-palveluntarjoajalta. • Jos käytät DSL-yhteyttä, käytä DSL-suodatinta tai analogista käyttöä tukevaa reititintä. Pyydä lisätietoja DSL-palveluntarjoajalta. • Jos käytät tilaajavaihdetta, varmista että käytät tilaajavaihteen analogista liitintää. Jos sellaista ei ole, voit asentaa faksilaitteelle analogisen puhelinlinjan. <p>Onnistuuko faksin lähettäminen tai vastaanottaminen?</p> | Ongelma on ratkaistu. | Siirry vaiheeseen 6. |

| Toimi | Kyllä | Ei |
|--|-----------------------|--|
| <p>Vaihe 6</p> <p>Irrota tilapäisesti muut laitteet ja poista muut puhelinpalvelut käytöstä.</p> <p>a Irrota muut tulostimen ja puhelinlinjan välillä olevat laitteet (esimerkiksi vastaajat, tietokoneet, joissa on modeemi ja puhelinjako- rasiat).</p> <p>b Poista käytöstä koputus ja puheposti. Pyydä lisätietoja puhelinyhtiöltä.</p> <p>Onnistuuko faksin lähettäminen tai vastaanottaminen?</p> | Ongelma on ratkaistu. | Siirry vaiheeseen 7. |
| <p>Vaihe 7</p> <p>Skannaa alkuperäinen asiakirja sivu kerrallaan.</p> <p>a Valitse faksinumero.</p> <p>b Skannaa asiakirja.</p> <p>Onnistuuko faksin lähettäminen tai vastaanottaminen?</p> | Ongelma on ratkaistu. | Ota yhteyttä asiakastukeen . |

Faksien vastaanottaminen onnistuu mutta lähettäminen ei

| Toimi | Kyllä | Ei |
|--|-----------------------|--|
| <p>Vaihe 1</p> <p>Aseta alkuperäinen asiakirja huolellisesti automaattisen asiakirjansyöttölaitteen lokeroon tai skannaustasolle.</p> <p>Onnistuuko faksien lähettäminen?</p> | Ongelma on ratkaistu. | Siirry vaiheeseen 2. |
| <p>Vaihe 2</p> <p>Määritä pikavalintanumero oikein.</p> <ul style="list-style-type: none"> Tarkista, että pikavalintanumero on määritetty haluamallesi puhelinnumerolle. Valitse puhelinnumero manuaalisesti. <p>Onnistuuko faksien lähettäminen?</p> | Ongelma on ratkaistu. | Ota yhteyttä asiakastukeen . |

Faksien lähettäminen onnistuu mutta vastaanottaminen ei

| Toimi | Kyllä | Ei |
|--|-----------------------|----------------------|
| <p>Vaihe 1</p> <p>Tarkista, ettei paperilähde ole tyhjä.</p> <p>Onnistuuko faksien vastaanottaminen?</p> | Ongelma on ratkaistu. | Siirry vaiheeseen 2. |
| <p>Vaihe 2</p> <p>Tarkista soiton viiveasetukset.</p> <p>Valitse ohjauspaneelissa Asetukset > Faksi > Faksiasetukset > Faksin vastaanottoasetukset > Hälytykset ennen vastaamista.</p> <p>Onnistuuko faksien vastaanottaminen?</p> | Ongelma on ratkaistu. | Siirry vaiheeseen 3. |

| Toimi | Kyllä | Ei |
|---|-----------------------|--|
| <p>Vaihe 3</p> <p>Jos tulostin tulostaa tyhjiä sivuja, katso kohta "Tyhjät tai valkoiset sivut" sivulla 228.</p> <p>Onnistuuko faksien vastaanottaminen?</p> | Ongelma on ratkaistu. | Ota yhteyttä asiakastuki . |

Huono faksien tulostuslaatu

| Toimi | Kyllä | Ei |
|--|-----------------------|--|
| <p>Vaihe 1</p> <p>Varmista, että sivulla ei ole tulostuslaatuongelmia.</p> <p>a Valitse ohjauspaneelissa Asetukset > Vianmääritys > Tulostuslaadun testisivut.</p> <p>b Korjaa tulostuslaatuongelmat. Lisätietoja on kohdassa "Tulostuslaatu on huono" sivulla 228.</p> <p>Onko faksin tulostuslaatu tyydyttävä?</p> | Ongelma on ratkaistu. | Siirry vaiheeseen 2. |
| <p>Vaihe 2</p> <p>Vähennä tulevan faksin lähetysnopeutta.</p> <p>a Valitse ohjauspaneelissa Asetukset > Faksi > Faksiasetukset > Faksin vastaanottoasetukset > Järjestelmänvalvojan asetukset.</p> <p>b Valitse Enimmäisnopeus-valikossa pienempi lähetysnopeus.</p> <p>Onko faksin tulostuslaatu tyydyttävä?</p> | Ongelma on ratkaistu. | Ota yhteyttä asiakastuki . |

Skannausongelmat

Skannaaminen tietokoneesta ei onnistu

| Toimi | Kyllä | Ei |
|--|-----------------------|--|
| <p>Vaihe 1</p> <p>a Katkaise tulostimesta virta, odota noin 10 sekuntia ja kytke virta uudelleen.</p> <p>b Lähetä skannaustyö uudelleen.</p> <p>Pystytkö lähettämään skannaustyön?</p> | Ongelma on ratkaistu. | Siirry vaiheeseen 2. |
| <p>Vaihe 2</p> <p>a Tarkista, että kaapelit on liitetty tiukasti tulostimeen ja tulostuspalvelimeen.</p> <p>Lisätietoja on tulostimen asennusohjeissa.</p> <p>b Lähetä skannaustyö uudelleen.</p> <p>Pystytkö lähettämään skannaustyön?</p> | Ongelma on ratkaistu. | Ota yhteyttä asiakastukeen . |

Epätäydellinen asiakirja tai valokuva

| Toimi | Kyllä | Ei |
|--|-----------------------|---|
| <p>Vaihe 1</p> <p>a Varmista, että asiakirja tai valokuva on skannaustasolla skannattava puoli alaspäin vasemmassa ylänurkassa.</p> <p>b Kopioi asiakirja tai valokuva.</p> <p>Onko asiakirja tai valokuva kopioitu oikein?</p> | Ongelma on ratkaistu. | Siirry vaiheeseen 2. |
| <p>Vaihe 2</p> <p>a Varmista, että paperikokoasetus vastaa lokeroon lisättyä paperia.</p> <p>b Kopioi asiakirja tai valokuva.</p> <p>Onko asiakirja tai valokuva kopioitu oikein?</p> | Ongelma on ratkaistu. | Ota yhteyttä asiakas-tukeen . |

Heikko kopiointilaatu

| Toimi | Kyllä | Ei |
|---|-----------------------|--|
| <p>Vaihe 1</p> <p>a Puhdista skannaustaso ja asiakirjansyöttölaite kostealla, pehmeällä ja nukkaamattomalla liinalla. Jos tulostimen asiakirjansyöttölaitteen sisällä on toinen taso, pudista myös sen lasi. Lisätietoja on kohdassa "Skannerin puhdistaminen" sivulla 155.</p> <p>b Varmista, että asiakirja tai valokuva on skannaustasolla skannattava puoli alaspäin vasemmassa ylänurkassa.</p> <p>c Kopioi asiakirja tai valokuva.</p> <p>Onko kopiolaatu tyydyttävä?</p> | Ongelma on ratkaistu. | Siirry vaiheeseen 2. |
| <p>Vaihe 2</p> <p>a Tarkista alkuperäisen asiakirjan tai valokuvan laatu</p> <p>b Säädä skannauslaatuasetuksia.</p> <p>c Kopioi asiakirja tai valokuva.</p> <p>Onko kopiolaatu tyydyttävä?</p> | Ongelma on ratkaistu. | Ota yhteyttä asiakastuki . |

Skannaus epäonnistui

| Toimi | Kyllä | Ei |
|--|-----------------------|----------------------|
| <p>Vaihe 1</p> <p>Tarkista kaapeliliitännät.</p> <p>a Varmista, että Ethernet- tai USB-kaapeli on liitetty kunnolla tietokoneeseen ja tulostimeen.</p> <p>b Lähetä skannaustyö uudelleen.</p> <p>Onnistuiko skannaus?</p> | Ongelma on ratkaistu. | Siirry vaiheeseen 2. |

| Toimi | Kyllä | Ei |
|--|-----------------------|--|
| <p>Vaihe 2</p> <p>Tarkista skannattava tiedosto.</p> <p>a Varmista, että tiedoston nimi ei ole jo käytössä kohdekansiossa.</p> <p>b Varmista, että skannattava asiakirja tai valokuva ei ole auki toisessa sovelluksessa.</p> <p>c Lähetä skannaustyö uudelleen.</p> <p>Onnistuiko skannaus?</p> | Ongelma on ratkaistu. | Siirry vaiheeseen 3. |
| <p>Vaihe 3</p> <p>a Varmista, että Liitä aikaleima- tai Korvaa aiemmin luotu tiedosto -valintaruutu on valittuna kohteen kokoonpanoasetuksissa.</p> <p>b Lähetä skannaustyö uudelleen.</p> <p>Onnistuiko skannaus?</p> | Ongelma on ratkaistu. | Ota yhteyttä asiakastukeen . |

Skanneri ei sulkeudu

| Toimi | Kyllä | Ei |
|---|-----------------------|--|
| <p>Poista esteet, jotka pitävät skannerin kantta auki.</p> <p>Sulkeutuiko skannerin kansi oikein?</p> | Ongelma on ratkaistu. | Ota yhteyttä asiakastuki . |

Skannaaminen kestää liian kauan tai aiheuttaa tietokoneen toimintahäiriön

| Toimi | Kyllä | Ei |
|---|--|-----------------------|
| <p>Sulje kaikki sovellukset, jotka häiritsevät skannausta.</p> <p>Kestääkö skannaaminen liian kauan tai aiheuttaako se tietokoneen toimintahäiriön?</p> | Ota yhteyttä asiakastuki . | Ongelma on ratkaistu. |

Skanneri ei vastaa

| Toimi | Kyllä | Ei |
|--|-----------------------|----------------------|
| <p>Vaihe 1</p> <p>a Tarkista, että virtajohto on liitetty kunnolla tulostimeen ja pistoraasiaan.</p> <p> HUOMIO – TAPATURMAN MAHDOLLISUUS: Tulipalo- tai sähköiskuriskin välttämiseksi liitä virtajohto suoraan asianmukaiseen maadoitettuun sähköpistokkeeseen, joka on lähellä ja helposti saatavilla.</p> <p>b Kopioi tai skannaasi asiakirja.</p> <p>Vastaako skanneri?</p> | Ongelma on ratkaistu. | Siirry vaiheeseen 2. |

| Toimi | Kyllä | Ei |
|---|-----------------------|--|
| Vaihe 2 a Tarkista, että tulostimessa on virta päällä. b Ratkaise näyttöön avautuvat virheilmoitukset. c Kopioi tai skannaasi asiakirja. Vastaako skanneri? | Ongelma on ratkaistu. | Siirry vaiheeseen 3. |
| Vaihe 3 a Sammuta tulostin, odota noin 10 sekuntia ja käynnistä tulostin uudelleen. b Kopioi tai skannaasi asiakirja. Vastaako skanneri? | Ongelma on ratkaistu. | Ota yhteyttä asiakastuki . |

Skannerin kohdistaminen

- 1 Valitse aloitusnäytössä **Asetukset > Laite > Huolto > Määritys-valikko > Skannerimääritykset > Skannerin manuaalinen rekisteröinti**.
- 2 Valitse Tulostuksen pikatesti -valikosta **Käynnistä**.
- 3 Aseta tulostuksen pikatestisivu skannaustasolle ja valitse **Tasorekisteröinti**.
- 4 Valitse Kopioinnin pikatesti -valikosta **Käynnistä**.
- 5 Vertaa kopioinnin pikatestisivua alkuperäiseen asiakirjaan.

Huomautus: Jos testisivun marginaalit poikkeavat alkuperäisestä asiakirjasta, muuta vasenta marginaalia ja ylämarginaalia.

- 6 Toista kohtia [vaihe 4](#) ja [vaihe 5](#), kunnes kopioinnin pikatestisivun marginaalit vastaavat alkuperäistä asiakirjaa.

Automaattisen asiakirjansyöttölaitteen kohdistaminen

- 1 Valitse aloitusnäytössä **Asetukset > Laite > Huolto > Määritys-valikko > Skannerimääritykset > Skannerin manuaalinen rekisteröinti**.
- 2 Valitse Tulostuksen pikatesti -valikosta **Käynnistä**.
- 3 Aseta tulostuksen pikatestisivu automaattisen asiakirjansyöttölaitteen lokeroon.
- 4 Valitse **Etu-ADF-rekisteröinti** tai **Taka-ADF-rekisteröinti**.

Huomautuksia:

- Automaattisen asiakirjansyöttölaitteen etupuolen kohdistaminen: aseta pikatestisivu automaattiseen asiakirjansyöttölaitteeseen kuvapuoli ylöspäin ja lyhyt reuna edellä.
- Automaattisen asiakirjansyöttölaitteen taustapuolen kohdistaminen: aseta pikatestisivu automaattiseen asiakirjansyöttölaitteeseen kuvapuoli alaspäin ja lyhyt reuna edellä.

- 5 Valitse Kopioinnin pikatesti -valikosta **Käynnistä**.

6 Vertaa kopioinnin pikatestisivua alkuperäiseen asiakirjaan.

Huomautus: Jos testisivun marginaalit poikkeavat alkuperäisestä asiakirjasta, muuta vaakasäätöä ja ylämarginaalia.

7 Toista kohtia [vaihe 5](#) ja [vaihe 6](#), kunnes kopioinnin pikatestisivun marginaalit vastaavat alkuperäistä asiakirjaa.

Yhteyden ottaminen asiakastukeen

Tarkista seuraavat tiedot, ennen kuin otat yhteyttä asiakaspalveluun:

- Tulostimen ongelma
- Virheilmoitus
- Tulostimen malli ja sarjanumero

Siirry osoitteeseen <http://support.lexmark.com>, jossa voit käyttää sähköposti- ja chat-tukea tai selailla oppaita, tukiasiakirjoja, ohjaimia ja muita ladattavia kohteita.

Tekninen tuki on käytettävissä myös puhelimitse. Yhdysvalloissa tai Kanadassa numero on 1-800-539-6275. Siirry muissa maissa osoitteeseen <http://support.lexmark.com>.

Päivittäminen ja siirtyminen

Laitteisto

Käytettävissä olevat sisäiset lisälaitteet

- Muistikortti
 - DDR3 DIMM
 - Flash-muisti
 - Fontit
 - Sovelluskortit
 - Lomakkeet ja viivakoodi
 - PRESCRIBE
 - IPDS
- Lexmark sisäinen sovellusportti (ISP)
 - MarkNet N8370 (802.11 a/b/g/n/ac, langaton tulostuspalvelin)
 - IEEE 1284-B-rinnakkaiskortti
 - RS-232C-sarjakortti

Muistikortin asennus

⚠ HUOMIO – SÄHKÖISKUN VAARA: Jos käsittelet ohjainlevyä tai asennat lisävarusteita tai muistilaitteita tulostimen käyttöönoton jälkeen, sähköiskuvaaran välttämiseksi katkaise tulostimesta virta ja irrota virtajohto pistorasiasta ennen toimenpiteiden tekemistä. Jos tulostimeen on liitetty muita laitteita, katkaise niistäkin virta ja irrota niistä kaikki tulostimeen liitetyt kaapelit.

- 1 Sammuta tulostin ja irrota virtajohto pistorasiasta.
- 2 Avaa ohjainlevyn kansi tasapäisellä ruuvitaltalla.

Varoitus – vauriot mahdollisia: Staattinen sähkö vahingoittaa helposti ohjainlevyn elektronisia osia. Kosketa jotain tulostimen metalliosaa, ennen kuin kosketat ohjainlevyn osia tai liittimiä.

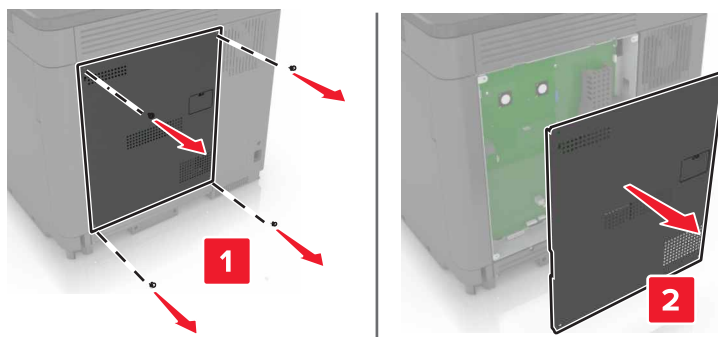

- 3 Poista muistikortti pakkauksestaan.

Varoitus – vauriot mahdollisia: Vältä koskettamasta kortin reunassa olevia liittämätkohtia.

4 Työnnä muistikortti, kunnes se *napsahtaa* paikalleen.

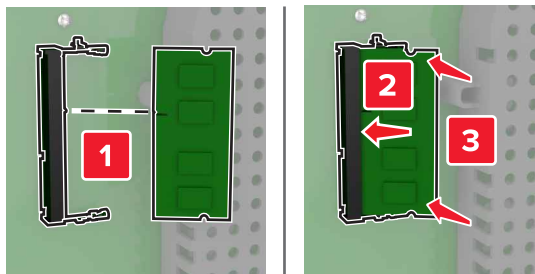

5 Kiinnitä kansi.

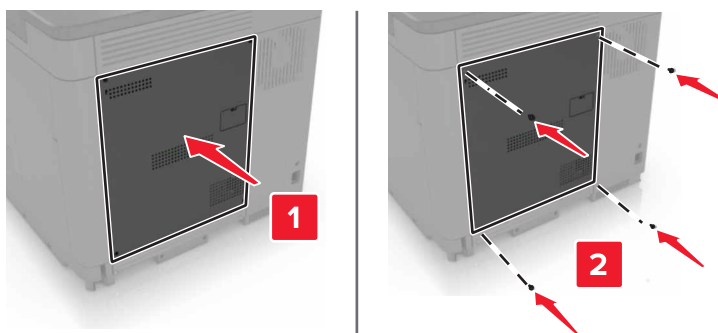

6 Liitä virtajohto pistorasiaan ja kytke tulostimen virta.

⚠ HUOMIO – TAPATURMAN MAHDOLLISUUS: Tulipalo- tai sähköiskuriskin välttämiseksi liitä virtajohto suoraan asianmukaiseen maadoitettuun sähköpistokkeeseen, joka on lähellä ja helposti saatavilla.

Sisäisen sovellusportin asentaminen

⚠ HUOMIO – SÄHKÖISKUN VAARA: Jos käsittelet ohjainlevyä tai asennat lisävarusteita tai muistilaitteita tulostimen käyttöönoton jälkeen, sähköiskuvaaran välttämiseksi katkaise tulostimesta virta ja irrota virtajohto pistorasiasta ennen toimenpiteiden tekemistä. Jos tulostimeen on liitetty muita laitteita, katkaise niistäkin virta ja irrota niistä kaikki tulostimeen liitetyt kaapelit.

- 1 Sammuta tulostin ja irrota virtajohto pistorasiasta.
- 2 Avaa ohjainlevyn kansi tasapäisellä ruuvitaltalla.

Varoitus – vauriot mahdollisia: Staattinen sähkö vahingoittaa helposti ohjainlevyn elektronisia osia. Kosketa jotain tulostimen metalliosaa, ennen kuin kosketat ohjainlevyn osia tai liittimiä.

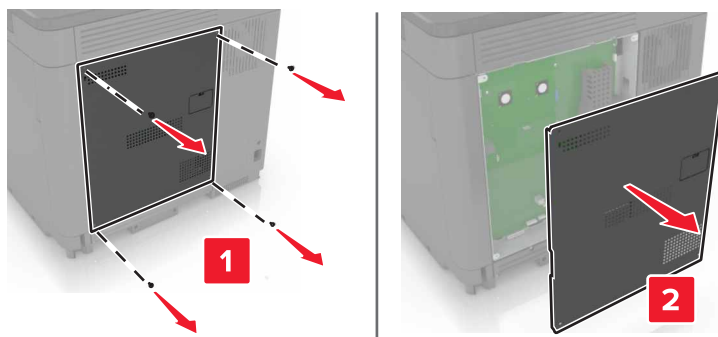

3 Pura sisäisen sovellusportin (ISP) pakkaus.

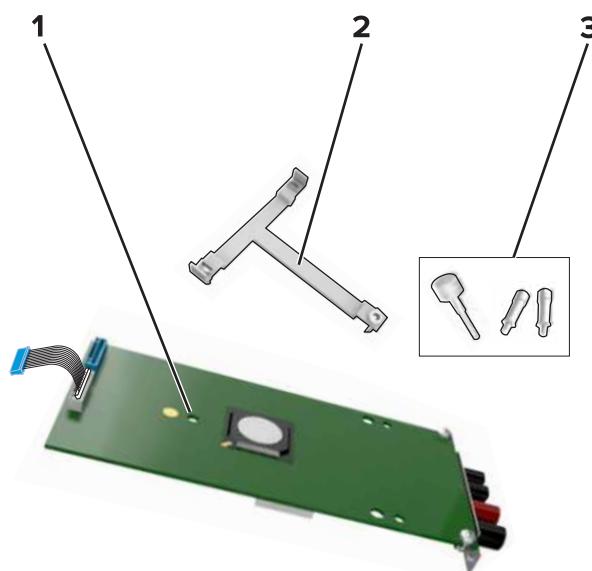

| | |
|---|-------------------------|
| 1 | Sisäinen sovellusportti |
| 2 | Asennuspidike |
| 3 | Sormiruuvit |

4 Poista tarvittaessa tulostimen kiintolevy.

5 Työnnä pidike levyyn, kunnes se *napsahtaa* paikalleen.

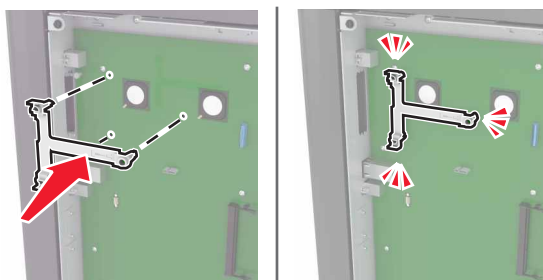

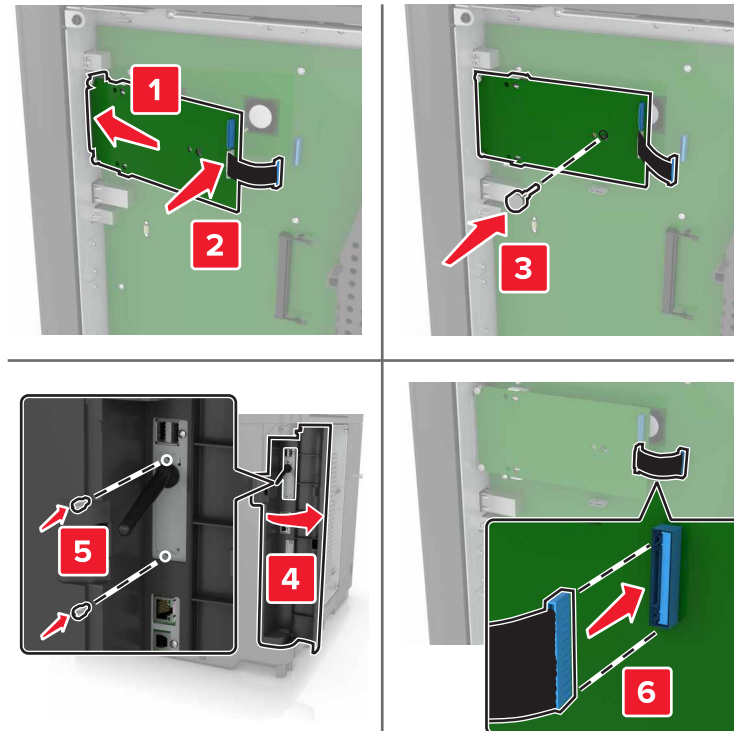
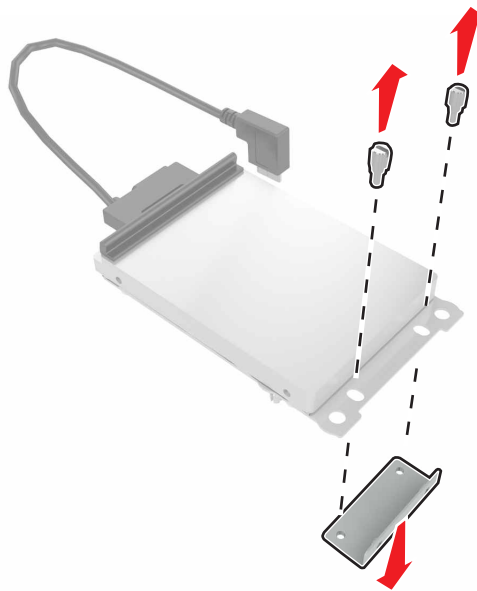
6 Kiinnitä sisäinen sovellusportti pidikkeeseen.**7** Liitä tarvittaessa kiintolevy sisäiseen sovellusporttiin.**a** Irrota kiintolevyn pidike.**b** Liitä kiintolevy sisäiseen sovellusporttiin.

Varoitus – vauriot mahdollisia: Älä kosketa tai paina kiintolevyn keskiosaa.

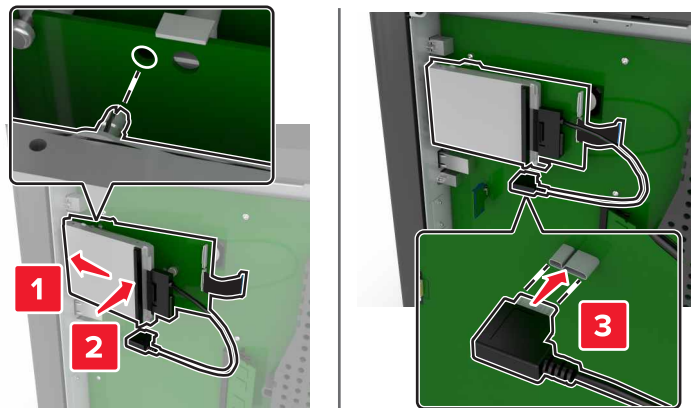

8 Kiinnitä kansi.

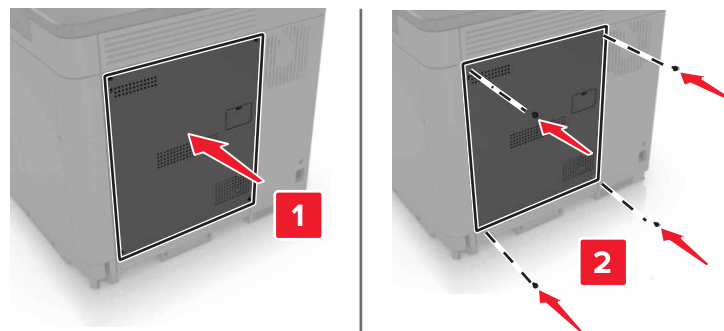

9 Liitä virtajohto pistorasiaan ja kytke tulostimen virta.

⚠ HUOMIO – TAPATURMAN MAHDOLLISUUS: Tulipalo- tai sähköiskuriskin välttämiseksi liitä virtajohto suoraan asianmukaiseen maadoitettuun sähköpistokkeeseen, joka on lähellä ja helposti saatavilla.

Lisäkortin asentaminen

⚠ HUOMIO – SÄHKÖISKUN VAARA: Jos käsittelet ohjainlevyä tai asennat lisävarusteita tai muistilaitteita tulostimen käyttöönoton jälkeen, sähköiskuvaaran välttämiseksi katkaise tulostimesta virta ja irrota virtajohto pistorasiasta ennen toimenpiteiden tekemistä. Jos tulostimeen on liitetty muita laitteita, katkaise niistäkin virta ja irrota niistä kaikki tulostimeen liitetyt kaapelit.

- 1 Sammuta tulostin ja irrota virtajohto pistorasiasta.
- 2 Avaa ohjainlevyn kansi tasapäisellä ruuvitaltalla.

Varoitus – vauriot mahdollisia: Staattinen sähkö vahingoittaa helposti ohjainlevyn elektronisia osia. Kosketa jotain tulostimen metalliosaa, ennen kuin kosketat osia tai liittimiä.

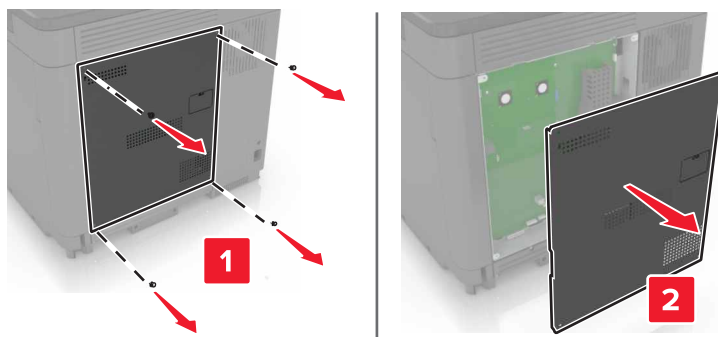

3 Poista lisäkortti pakkauksestaan.

Varoitus – vauriot mahdollisia: Vältä koskettamasta kortin reunassa olevia liitäntäkohtia.

4 Paina kortti tiukasti paikalleen.

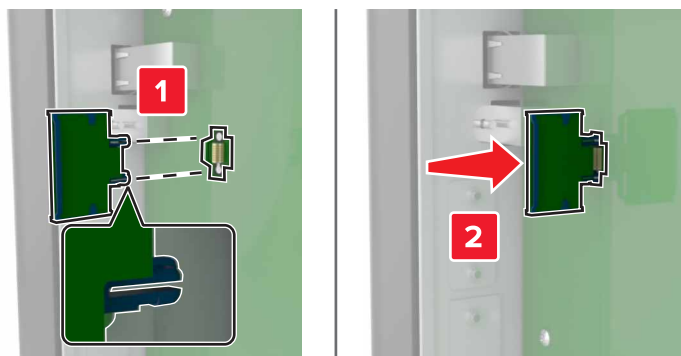

Huomautus: Kortin liittimen on kosketettava koko pituudeltaan ohjainlevyä.

Varoitus – vauriot mahdollisia: Kortin väärä asennus saattaa vaurioittaa korttia ja ohjainlevyä.

5 Kiinnitä kansi.

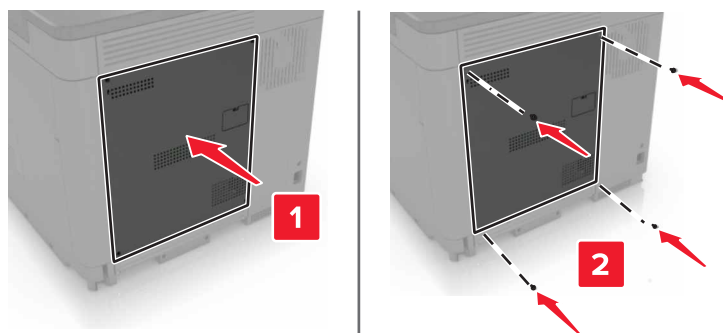

6 Liitä virtajohto pistorasiaan ja kytke tulostimen virta.

⚠ HUOMIO – TAPATURMAN MAHDOLLISUUS: Tulipalo- tai sähköiskuriskin välttämiseksi liitä virtajohto suoraan asianmukaiseen maadoitettuun sähköpistokkeeseen, joka on lähellä ja helposti saatavilla.

Tulostimen kiintolevyn asentaminen

⚠ HUOMIO – SÄHKÖISKUN VAARA: Jos käsittelet ohjainlevyä tai asennat lisävarusteita tai muistilaitteita tulostimen käyttöönoton jälkeen, sähköiskuvaaran välttämiseksi katkaise tulostimesta virta ja irrota virtajohto pistorasiasta ennen toimenpiteiden tekemistä. Jos tulostimeen on liitetty muita laitteita, katkaise niistäkin virta ja irrota niistä kaikki tulostimeen liitetyt kaapelit.

- 1 Sammuta tulostin ja irrota virtajohto pistorasiasta.
- 2 Avaa ohjainlevyn kansi tasapäisellä ruuvitaltalla.

Varoitus – vauriot mahdollisia: Staattinen sähkö vahingoittaa helposti ohjainlevyn elektronisia osia. Kosketa jotain tulostimen metalliosaa, ennen kuin kosketat ohjainlevyn osia tai liittimiä.

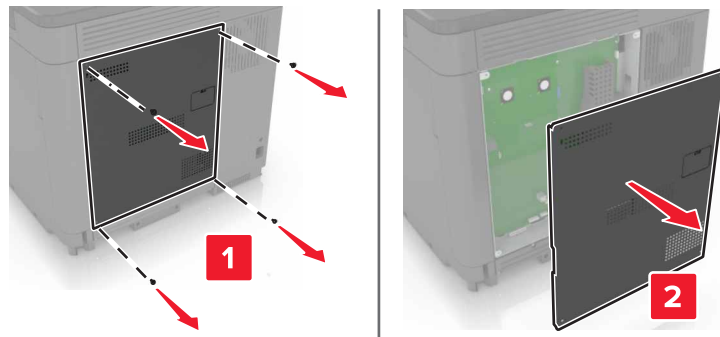

- 3 Poista kiintolevy pakkauksestaan.
- 4 Liitä kiintolevy ohjainlevvyyn.

Varoitus – vauriot mahdollisia: Älä kosketa tai paina kiintolevyn keskiosaa.

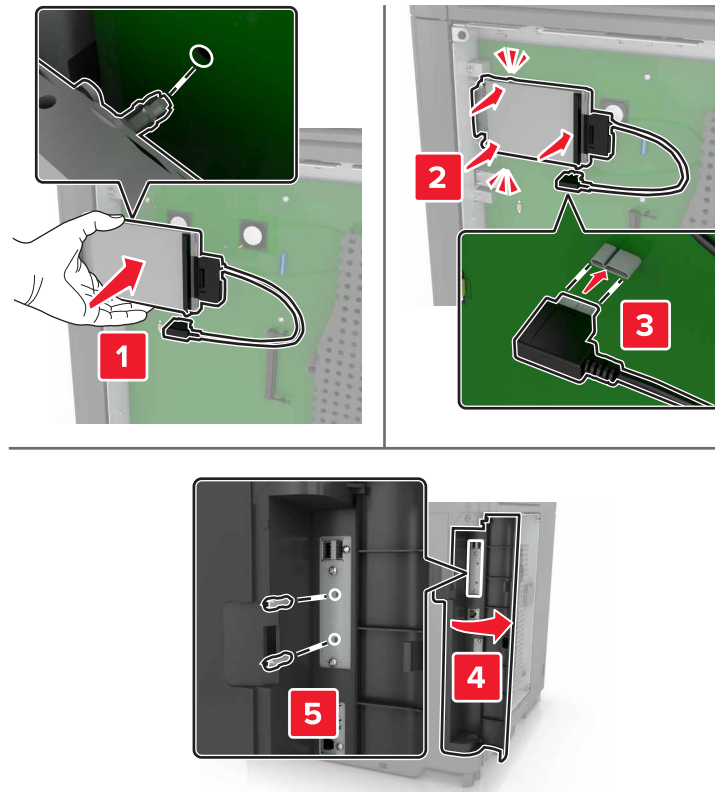

Jos sisäinen sovellusportti (ISP) on asennettu, toimi seuraavasti:

- a** Irrota kiintolevyn pidike.

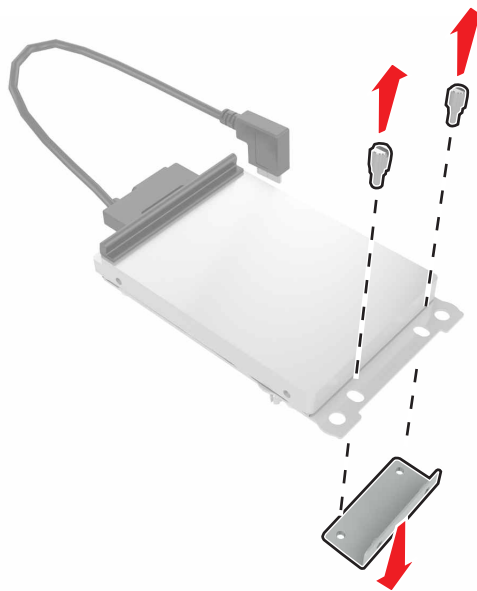

b Liitä kiintolevy sisäiseen sovellusporttiin.

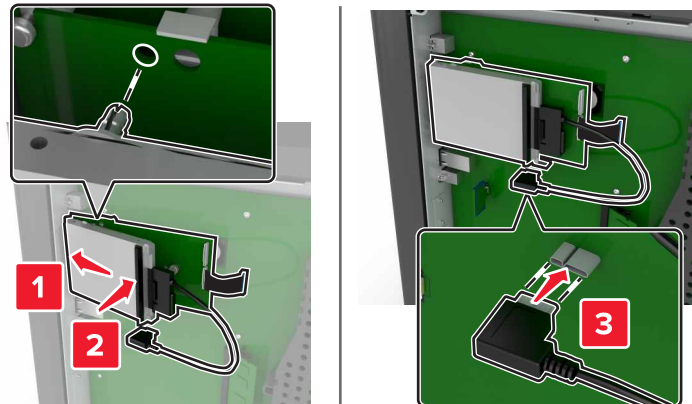

5 Kiinnitä kansi.

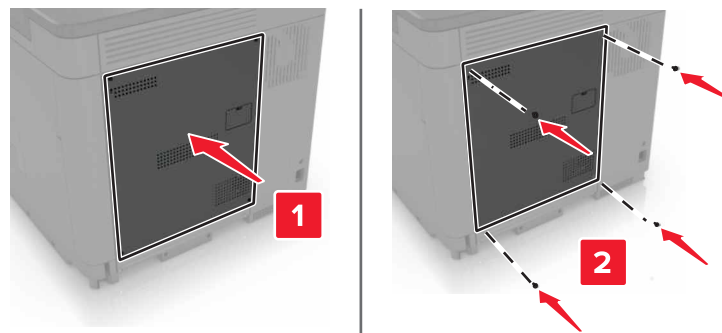

6 Liitä virtajohto pistorasiaan ja kytke tulostimen virta.

⚠ HUOMIO – TAPATURMAN MAHDOLLISUUS: Tulipalo- tai sähköiskuriskin välttämiseksi liitä virtajohto suoraan asianmukaiseen maadoitettuun sähköpistokkeeseen, joka on lähellä ja helposti saatavilla.

Lisälokeroiden asentaminen

⚠ HUOMIO – SÄHKÖISKUN VAARA: Jos käsittelet emolevyä tai asennat lisävarusteita tai muistilaitteita tulostimen käyttöönoton jälkeen, sähköiskuvaaran välttämiseksi katkaise tulostimesta virta ja irrota virtajohto pistorasiasta ennen toimenpiteiden tekemistä. Jos tulostimeen on liitetty muita laitteita, katkaise niistäkin virta ja irrota niistä kaikki tulostimeen kytketyt kaapelit.

⚠ HUOMIO – KAATUMISVAARA: Yhden tai useamman vaihtoehdon asentaminen tulostimeen tai monitoimilaitteeseen saattaa vaatia tulostintuen, huonekalun tai muun ominaisuuden epävakauden ja loukkaantumisvaaran estämiseksi. Lisätietoja tuetuista kokoonpanoista on osoitteessa www.lexmark.com/multifunctionprinters.

- 1** Katkaise virta tulostimesta.
- 2** Irrota virtajohto ensin pistorasiasta ja sitten tulostimesta.
- 3** Poista lisälokero pakkauksesta ja poista sitten pakkausmateriaali.

4 Nosta tulostin sivu- ja takakahvoista.

⚠ HUOMIO – TAPATURMAN MAHDOLLISUUS: Jos tulostin painaa yli 20 kg, sen turvallinen siirtäminen edellyttää kahta tai useampaa henkilöä.

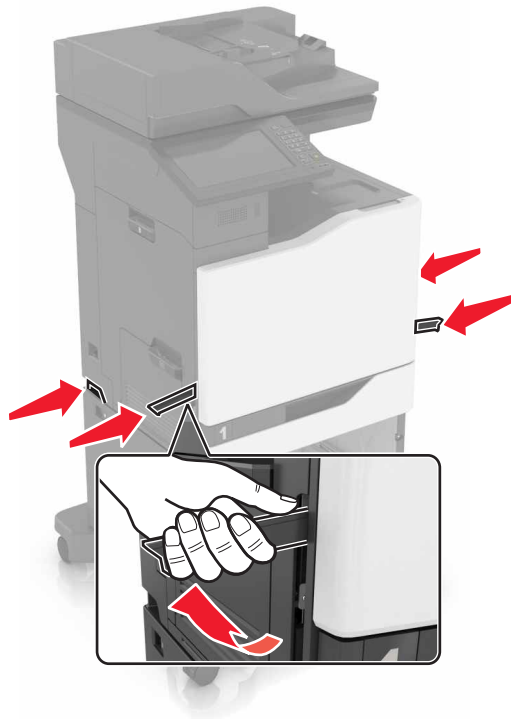

Huomautus: Jos lisälokerot on jo asennettu, irrota ne tulostimesta ennen tulostimen nostamista. Älä yritä nostaa tulostinta ja lokeroja samanaikaisesti.

5 Kohdista tulostin lisälokeron kohdalle ja laske tulostinta, kunnes se *napsahtaa* paikalleen.

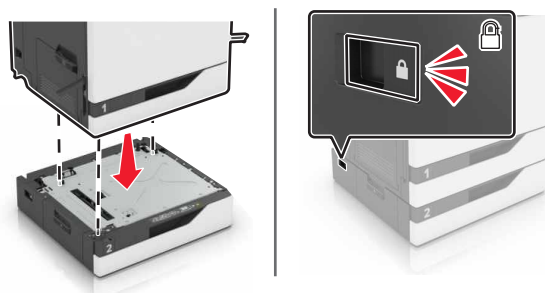

6 Liitä virtajohto ensin tulostimeen ja sitten pistorasiaan.

⚠ HUOMIO – TAPATURMAN MAHDOLLISUUS: Tulipalon tai sähköiskun vaaran välttämiseksi liitä virtajohto suoraan asianmukaiseen maadoitettuun sähköpistokkeeseen, joka on lähellä ja helposti saatavilla.

7 Kytke tulostimeen virta.

Lokero on ehkä lisättävä tulostinohjaimen manuaalisesti, jotta se on käytettävissä tulostustöissä. Lisätietoja on kohdassa ["Tulostinohjaimen käytettävissä olevien lisävarusteiden lisääminen" sivulla 270.](#)

Jos asennat useampia lisälaitteita, asenna ne tässä järjestyksessä.

- Tulostintuki
- valinnainen 2200 arkin lokero
- Valinnainen 550 arkin lokero tai kirjekuorilokero
- Tulostin
- Nidonnan viimeistelijä

Nidonnan viimeistelijän asentaminen

1 Katkaise virta tulostimesta.

2 Avaa luukku C.

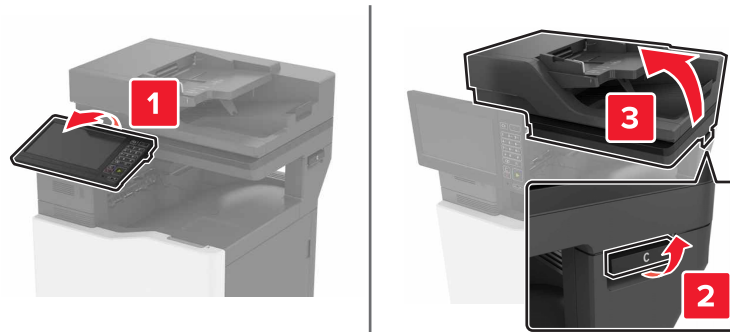

3 Avaa luukku A.

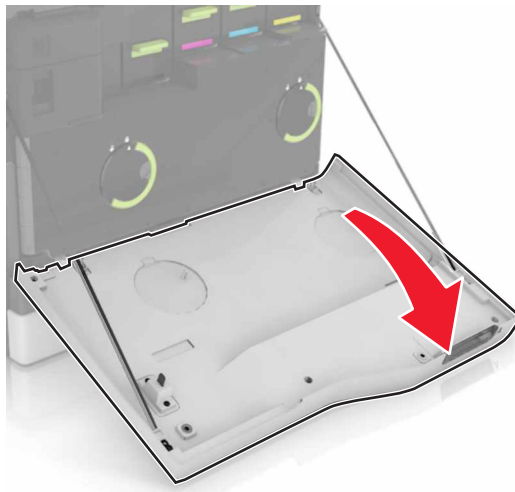

4 Poista paperituki.

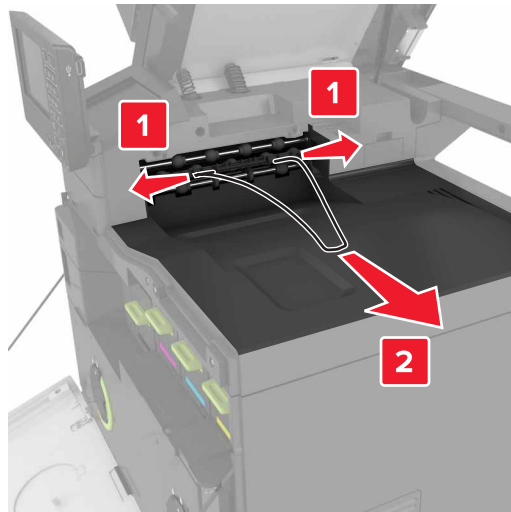

5 Poista vakioalusta.

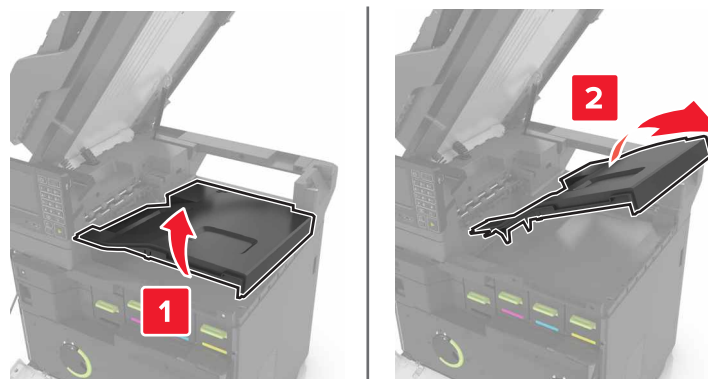

6 Irrota nidonnan viimeistelijän liittimen kansi.

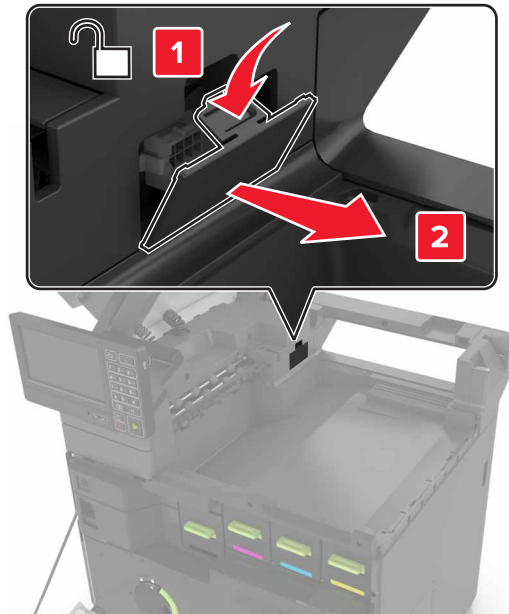

7 Poista nidonnan viimeistelijä pakkauksesta ja poista sitten pakkausmateriaali.

8 Työnnä nidonnan viimeistelijää, kunnes se *napsahtaa* paikalleen.

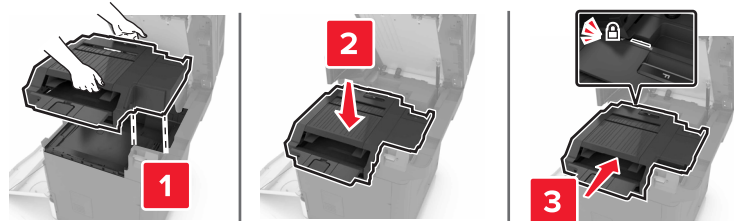

9 Sulje luukut A ja C.



HUOMIO – VARO SORMIASI: Vältä sormiin kohdistuva puristusvaara äläkä koske merkittyä aluetta sulkiessasi luukua C.

10 Käynnistä tulostin.

Näppäimistöhyllyn asentaminen

- 1 Katkaise virta tulostimesta.
- 2 Avaa luukku A.

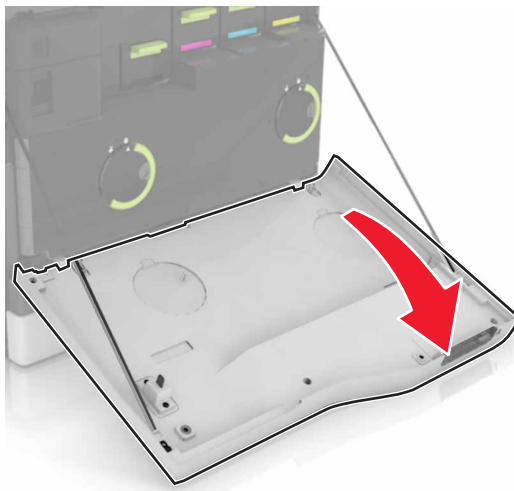

- 3 Irrota näppäimistön kiinnityssuojus.

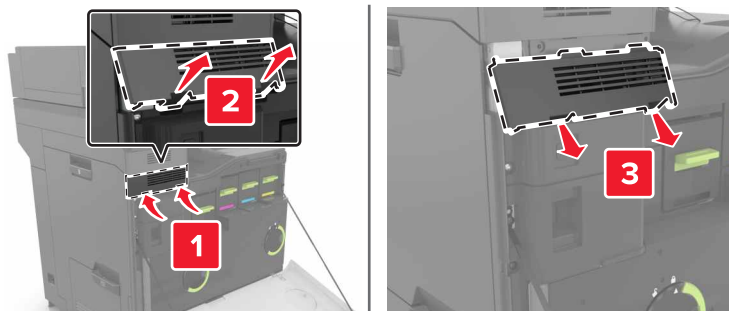

- 4 Pura näppäimistöhyllä pakkauksesta.

5 Kiinnitä näppäimistö alustaan.

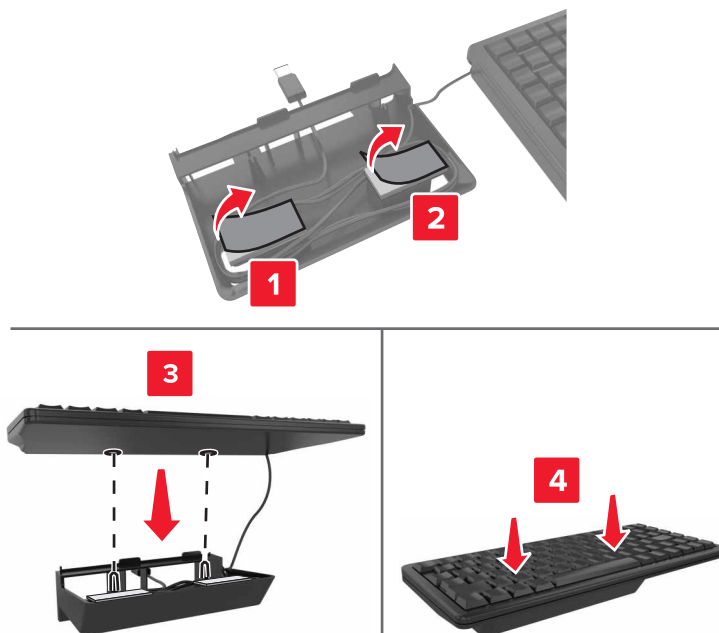

6 Aseta näppäimistöhyllly paikalleen.

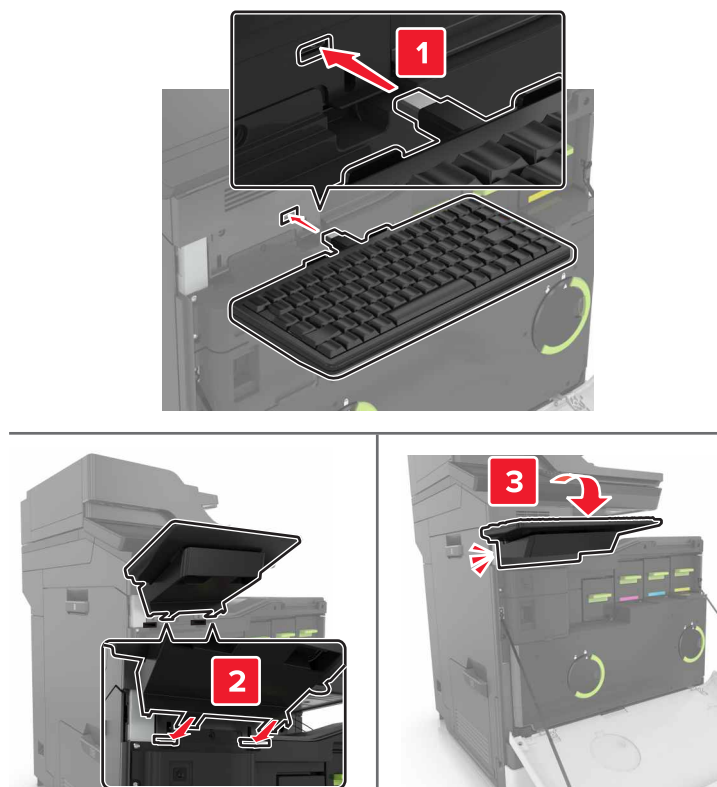

7 Sulje luukku A.

8 Käynnistä tulostin.

Ohjelmisto

Tulostinohjelmiston asentaminen

Huomautuksia:

- Tulostinohjain sisältyy ohjelmiston asennuspakettiin.
- Jos käyttämässäsi Macintosh-tietokoneessa on macOS-versio 10.7 tai uudempi, sinun ei tarvitse asentaa ohjainta, jotta voit tulostaa AirPrint-sertifioidulla tulostimella.

1 Hanki ohjelmiston asennuspaketti.

- Tulostimen mukana toimitetulla Ohjelmistot-levyllä.
- Siirry osoitteeseen <http://support.lexmark.com> ja valitse tulostin ja käyttöjärjestelmä.

2 Käynnistä asennusohjelma ja seuraa tietokoneen näytön ohjeita.

Tulostinohjaimen käytettävissä olevien lisävarusteiden lisääminen

Windows-käyttäjät:

1 Avaa Tulostimet-kansio.

2 Valitse päivitettävä tulostin ja tee jompikumpi seuraavista:

- Windows 7 tai uudempi: valitse **Tulostimen ominaisuudet**.
- Vanhemmat versiot: valitse **Ominaisuudet**.

3 Siirry Määrittäminen-välilehteen ja valitse **Päivitä nyt – Kysy tulostimelta**.

4 Ota muutokset käyttöön.

Macintosh-käyttäjät:

1 Etsi Omenavalikon Järjestelmäasetuksista tulostin ja valitse **Lisävarusteet ja tarvikkeet**.

2 Siirry lisävarusteiden luetteloon ja lisää asennetut lisävarusteet.

3 Ota muutokset käyttöön.

Laiteohjelma

Määrittämistiedoston vieminen tai tuominen

Voit viedä tulostimen määrittämissä asetukset tekstitiedostoon, josta asetukset voidaan tuoda muihin tulostimiin.

1 Avaa selain ja kirjoita tulostimen IP-osoite selaimen osoitekenttään.

Huomautuksia:

- Tulostimen IP-osoite näkyy sen tulostimen päänäytössä. IP-osoite on neljä pisteillä erotettua numerosarjaa, kuten 123.123.123.123.

- Jos käytät välityspalvelinta, poista se tilapäisesti käytöstä, jotta verkkosivu latautuu oikein.

2 Valitse Embedded Web Server -palvelimessa **Vie määrietykset** tai **Tuo määrietykset**.

3 Noudata näytön ohjeita.

4 Jos tulostin tukee sovelluksia, tee seuraava:

a Valitse **Sovellukset** > valitse sovellus > **Määritä**.

b Valitse **Vie** tai **Tuo**.

Laiteohjelman päivittäminen

Joidenkin sovellusten moitteeton toiminta vaatii laiteohjelman vähimmäistason.

Lisätietoja laiteohjelman päivittämisestä antaa Lexmarkin edustaja.

1 Avaa selain ja kirjoita tulostimen IP-osoite selaimen osoitekenttään.

Huomautuksia:

- Tulostimen IP-osoite näkyy sen tulostimen päänäytössä. IP-osoite on neljä pisteillä erotettua numerosarjaa, kuten 123.123.123.123.
- Jos käytät välityspalvelinta, poista se tilapäisesti käytöstä, jotta verkkosivu latautuu oikein.

2 Valitse **Asetukset** > **Laite** > **Päivitä laiteohjelmisto**.

3 Selaa päivitystiedostoon.

4 Valitse **Lataa**.

Tiedotteet

Tuotetiedot

Tuotteen nimi:

Lexmark CX820de-, CX820dtfe-, CX827de-, XC6152de-, XC6152dtfe-, XC6153-, XC6153de-MFP:t

Laitteen tyyppi:

7563

Malli(t):

136, 137

Painosta koskeva tiedote

Heinäkuu 2024

Seuraava kappale ei koske maita, joissa vastaavanlaiset sopimusehdot ovat ristiriidassa paikallisen lain kanssa: LEXMARK INTERNATIONAL, INC. ON TUOTTANUT TÄMÄN JULKAISUN SELLAISENA KUIN SE ON, ILMAN TAKUITA, MUKAAN LUKIEN MUTTA RAJOITTAMATTA KAUPAN EHTOJEN TAI TIETTYYN KÄYTTÖÖN SOPIVUUDEN TAKUUEHDOT. Tämä kohta ei välttämättä koske sinua, sillä joissakin valtioissa ei sallita julkilausuman kieltämistä tai tiettyjen toimitusten välillisiä takuita.

Tämä julkaisu voi sisältää teknisiä epätarkkuuksia tai painovirheitä. Julkaisun tietoihin tehdään säännöllisin väliajoin muutoksia, jotka sisällytetään tuotteen myöhempiin versioihin. Tuotteisiin tai ohjelmiin voidaan tehdä parannuksia tai muutoksia milloin tahansa.

Tämän tuotteen viittaukset muihin tuotteisiin, ohjelmiin tai palveluihin eivät tarkoita sitä, että valmistaja takaa näiden olevan saatavilla kaikissa maissa, joissa valmistaja toimii. Viittaukset eri tuotteisiin, ohjelmiin tai palveluihin eivät tarkoita, että ainoastaan kyseistä tuotetta, ohjelmaa tai palvelua voidaan käyttää. Mitä tahansa toiminnallisesti vastaavaa tuotetta, ohjelmaa tai palvelua, joka ei loukkaa mitään olemassa olevaa aineetonta oikeutta, voidaan käyttää mainitun tuotteen, ohjelman tai palvelun sijaan. Toiminnan arvioiminen ja varmentaminen käytettäessä muita kuin valmistajan suosittelemia muita tuotteita, ohjelmia tai palveluita ovat pelkästään käyttäjän vastuulla.

Lexmarkin tekninen tuki on osoitteessa <http://support.lexmark.com>.

Lisätietoja Lexmarkin tämän tuotteen käyttöä koskevista tietosuojakäytännöistä on osoitteessa www.lexmark.com/privacy.

Lisätietoja tarvikkeista ja ladattavista tiedostoista on osoitteessa www.lexmark.com.

© 2016 Lexmark International, Inc.

Kaikki oikeudet pidätetään.

Tavaramerkit

Lexmark ja Lexmark-logo ovat Lexmark International, Inc:n tavaramerkkejä tai rekisteröityjä tavaramerkkejä Yhdysvalloissa ja/tai muissa maissa.

Google Cloud Print, Google Chrome, Android ja Google Play ovat Google LLC:n tavaramerkkejä.

Macintosh, App Store, Safari, and AirPrint are trademarks of Apple Inc., registered in the U.S. and other countries. Use of the Works with Apple badge means that an accessory has been designed to work specifically with the technology identified in the badge and has been certified by the developer to meet Apple performance standards.

Mopria®-sanamerkki on Mopria Alliance, Inc:n rekisteröity ja/tai rekisteröimätön tavaramerkkejä Yhdysvalloissa ja muissa maissa. Luvaton käyttö on ehdottomasti kielletty.

PCL® on Hewlett-Packard Companyn rekisteröity tavaramerkki. PCL on joukko Hewlett-Packard Companyn määrittelemiä tulostimen ohjainkomentoja (kieli) ja toimintoja, joita yhtiö käyttää tulostintuotteissaan. Tämä tulostin on tarkoitettu yhteensopivaksi PCL-kielen kanssa. Tämä tarkoittaa, että tulostin tunnistaa eri sovellusohjelmien käyttämät PCL-komennot ja emuloi niitä vastaavia toimintoja.

PostScript on Adobe Systems Incorporatedin rekisteröity tavaramerkki Yhdysvalloissa ja/tai muissa maissa.

Wi-Fi® ja Wi-Fi Direct® ovat Wi-Fi Alliancen® rekisteröityjä tavaramerkkejä.

Kaikki muut tavamerkit ovat omistajiensa omaisuutta.

Käyttöoikeustiedote

Kaikki tähän tuotteeseen liittyvät käyttöoikeustiedotteet ovat tarkasteltavissa asennusohjelma-CD-levyn hakemistossa\NOTICES.

Emissiotaso

Seuraavat mittaukset on suoritettu ISO 7779 -standardin mukaisesti ja ilmoitettu ISO 9296 -standardin mukaisesti.

Huomautus: Jotkin tilat eivät ehkä koske tätä tuotetta.

| Keskimääräinen äänenpaine yhden metrin etäisyydellä, dBA | |
|--|---|
| Tulostaminen | Yksipuolinen: 54 (yksivärinen), 55 (värillinen); Kaksipuolinen: 56 (yksivärinen), 56 (värillinen) |
| Skannaaminen | 54 (yksivärinen), 55 (värillinen) |
| Kopioiminen | 57 (yksivärinen), 58 (värillinen) |
| Valmis | 15 |

Arvot voivat muuttua. Katso nykyiset arvot osoitteesta www.lexmark.com.

Sähkö- ja elektroniikkaromudirektiivi (SER)

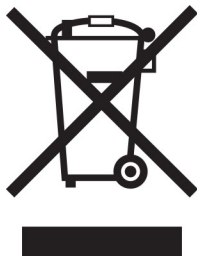



WEEE-logo viittaa erityisiin sähkölaitteiden kierrätysohjelmiin ja toimintatapoihin EU-maissa. Suosittelemme tuotteidemme kierrätystä.

Lisätietoja kierrätysvaihtoehdoista on Lexmarkin Web-sivustossa osoitteessa www.lexmark.com. Sieltä saat paikallisen myyntiedustajan puhelinnumeron.

Environmental labeling for packaging

Per Commission Regulation Decision 97/129/EC Legislative Decree 152/2006, the product packaging may contain one or more of the following symbols.

| | |
|---|--|
|  <p>20 PAP</p> | <p>This symbol indicates that the packaging may contain corrugated fiberboard.</p> |
|  <p>21 PAP</p> | <p>This symbol indicates that the packaging may contain non-corrugated fiberboard.</p> |
|  <p>22 PAP</p> | <p>This symbol indicates that the packaging may contain paper.</p> |

For more information, go to www.lexmark.com/recycle, and then choose your country or region. Information on available packaging recycling programs is included with the information on product recycling.

Laitteen hävittäminen

Älä hävitä tulostinta tai sen tarvikkeita talousjätteen mukana. Pyydä paikallisilta viranomaisilta lisätietoja hävitys- ja kierrätysvaihtoehdoista.

Litiumioniakku

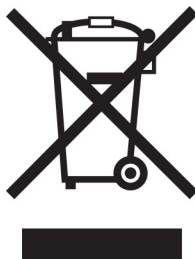

Tämä tuote saattaa sisältää litiumioninappiakun, jonka saa poistaa vain koulutettu teknikko. Rastilla merkitty jätteastia tarkoittaa sitä, että tuotetta ei saa hävittää lajittelemattoman jätteen seassa, vaan se on toimitettava erilliseen keräyslaitokseen talteenottoa ja kierrätystä varten. Jos akku irrotetaan, älä hävitä sitä talousjätteen seassa. Käytettävissäsi voi olla erillinen akkujen ja paristojen keräysjärjestelmä. Käytettyjen akkujen ja paristojen kerääminen varmistaa jätteen asianmukaisen käsittelyn, mukaan lukien uudelleenkäytön ja kierrätyksen ja estää niiden mahdolliset negatiiviset vaikutukset ihmisten terveydelle ja ympäristön suojelulle. Hävitä akut ja paristot vastuullisesti.

Asetus (EU) 2023/1542

Asetus (EU) 2023/1542

Tämä tuote saattaa sisältää ladattavan litiumnappipariston. Paristo on asetuksen (EU) 2023/1542 mukainen. Yhteensopivuus osoitetaan CE-merkinnällä:



Tämä tuote voi sisältää yhden seuraavista nappiparistoista:

- Akun tunniste: Seiko mallinumero MS621FE
Valmistaja: Seiko Instruments Inc.
Valmistajan osoite: 8, Nakase 1-chome, Mihama-ku, Chiba-shi, Chiba 261-8507, Japani
- Akun tunniste: Panasonicin mallinumero ML621
Valmistaja: Panasonic Energy Co., Ltd.
Valmistajan osoite: 1-1 Matsushita-cho, Moriguchi City, Osaka 570-8511, Japani
- Akun tunniste: FDK mallinumero ML621
Valmistaja: FDK Corporation
Valmistajan osoite: Shibaura Crystal Shinagawa, 1-6-41 Konan, Minato-ku, Tokio 108-8212, Japani

Staattista sähköä koskeva tiedote

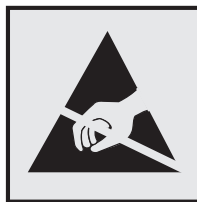

Tämä symboli osoittaa osat, jotka ovat herkkiä staattiselle sähkölle. Älä kosketa näiden symbolien lähellä olevia alueita koskettamatta ensin toisaalla olevaa metallipintaa.

Estä sähköstaattisen purkauksen aiheuttama vahinko huoltotehtävien, esimerkiksi paperitukosten poistamisen tai tarvikkeiden vaihtamisen, aikana koskettamalla tulostimen metallikehystä ennen kuin avaat tai kosketat tulostimen sisäosia, vaikka symbolia ei olisikaan.

ENERGY STAR

Kaikki Lexmark-laitteet, joissa on ENERGY STAR® -tunnus joko itse laitteessa tai sen aloitusnäytössä, täyttävät sertifioidusti EPA:n (Environmental Protection Agency) ENERGY STAR -vaatimukset valmistuspäivästä lähtien.



Lämpötilatiedot

| | |
|---|---|
| Säilytyslämpötila ja suhteellinen kosteus | 10–32,2 °C (50–90 °F) ja suhteellinen kosteus 15–80 % RH |
| Tulostimen/värikasetin/kuvayksikön pitkäaikainen säilytys ¹ | 15,3–32,2 °C ja suhteellinen kosteus 8–15 % RH Enimmäismärkälämpötila: 22,8 °C |
| Tulostimen/värikasetin/kuvayksikön lyhytaikainen kuljetus | –10–40 °C |
| ¹ Tarvikkeiden varastointiaika on noin 2 vuotta. Tämä perustuu normaaliin toimistoympäristöön lämpötilassa 22 °C ja 45 %:n kosteuteen. | |
| ² Märkälämpötila määritetään ilman lämpötilan ja suhteellisen kosteuden mukaan. | |

Laserilmoitus

Tämä tulostin on sertifioitu Yhdysvalloissa DHHS 21 CFR, Chapter I, Subchapter J -standardin mukaiseksi luokan I (1) -lasertuotteeksi ja muualla IEC 60825-1:2014 -standardin mukaiseksi luokan I lasertuotteeksi. 2014.

Luokan I lasertuotteita ei pidetä haitallisina. Laserjärjestelmä ja tulostin ovat rakenteeltaan sellaisia, että käyttäjä ei joudu alttiiksi luokkaa 1 suuremmalle säteilylle normaalin käytön, ylläpidon tai huollon aikana. Tulostimessa on tulostuspääosa, jota käyttäjä ei voi huoltaa. Sen sisällä on laser, jonka tekniset tiedot ovat seuraavat:

Luokka: IIIb (3b) AlGaAs

Nimellinen lähtöteho (milliwattia): 20

Aallonpituus (nanometriä): 755–800

Virrankulutus

Tuotteen virrankulutus

Laitteen virrankulutus näkyy seuraavassa taulukossa.

Huomautus: Jotkin tilat eivät ehkä koske tätä tuotetta.

| Tila | Kuvaus | Virrankulutus (wattia) |
|--------------|---|---|
| Tulostaminen | Tulostin tuottaa paperikopioita sähköisen tulotiedon perusteella. | 760 (yksipuolinen); 740 (kaksipuolinen) |

| Tila | Kuvaus | Virrankulutus (wattia) |
|-------------|---|--|
| Kopioi | Laite tuottaa paperikopioita paperiasiakirjoista. | 870 |
| Skannaa | Laite skannaa paperiasiakirjoja. | 115 |
| Valmis | Laite odottaa tulostustyötä. | 80 (suurempi virrankulutus); 70 (pienempi virrankulutus) |
| Lepotila | Laite on ylätason virransäästötilassa. | 1,46 |
| Säästö | Laite on alatasen virransäästötilassa. | 0,3 |
| Ei käytössä | Laite on kytketty pistorasiaan, mutta virta on katkaistu. | 0,2 |

Taulukon virrankulutusluvut ovat pitkien ajanjaksojen keskimääräisiä arvoja. Hetkittäiset virrankulutushuiput voivat olla huomattavasti keskitasoa korkeampia.

Arvot voivat muuttua. Katso nykyiset arvot osoitteesta www.lexmark.com.

Lepotila

Tähän tuotteeseen on suunniteltu *lepotila*-niminen virransäästötila. Lepotila säästää energiaa alentamalla virrankulutusta niinä aikoina, kun laitetta ei käytetä. Lepotila käynnistyy automaattisesti, kun tuotetta ei käytetä tiettyyn aikaan. Tätä toimintoa kutsutaan *lepotilan aikakatkaisuksi*.

Lepotilan oletusasetus tässä tuotteessa (minuuttia): 1

Lepotilan aikakatkaisuksi voi valita määrittelyvalikoista 1–120 minuuttia. Jos tulostusnopeus on enintään 30 sivua minuutissa, voit asettaa aikakatkaisuksi enintään 60 minuuttia. Lepotilan aikakatkaisun asettaminen alhaiseksi alentaa energiankulutusta, mutta se voi pidentää laitteen reagointiaikaa. Lepotilan aikakatkaisun asettaminen suureksi pitää reagointiajan nopeana, mutta energiaa kuluu tällöin enemmän.

Horrostila

Tässä tuotteessa on erittäin vähän virtaa kuluttava käyttötila, jota kutsutaan *horrostilaksi*. Kun laite on horrostilassa, muista järjestelmistä ja laitteista katkaistaan virta turvallisesti.

Horrostilaan voidaan siirtyä jollakin seuraavista tavoista:

- horrostilan aikakatkaisun avulla
- ajastettujen virransäästötilojen avulla

Tämän tuotteen oletusasetus kaikissa maissa ja kaikilla alueilla on Säästötilan aikakatkaisu. 3 pv

Aikaa, jonka tulostin odottaa työn tulostamisen jälkeen ennen horrostilaan siirtymistä, voidaan muuttaa yhden tunnin ja yhden kuukauden välillä.

Virrankatkaisutila

Jos laitteessa on valmiustila, jossa virtaa kuluu jonkin verran, voit katkaista virrankulutuksen kokonaan irrottamalla laitteen virtajohdon pistorasiasta.

Virran kokonaiskulutus

Joskus voi olla tarpeellista arvioida laitteen kokonaisvirrankulutus. Koska virrankulutusluvut ilmaistaan virtayksikkö watteina, kokonaisvirrankulutus lasketaan kertomalla virrankulutus sillä aikamäärällä, jonka verran laitetta on käytetty kussakin tilassa. Laitteen kokonaisvirrankulutus on tilojen virrankulutuslukujen summa.

Tietoliikennepäätelaitteita koskevat säännökset

Tässä osassa on tietoja säännöksistä, jotka liittyvät analogisen faksikortin sisältäviin tuotteisiin.

Säädösten mukainen Lexmark-tyyppi/-mallinumero:

LEX-M03-002

Langattomia tuotteita koskevat säännökset

Tässä osassa on vain langattomia malleja koskevia säädöstietoja.

Jos et ole varma, onko mallisi langaton, siirry osoitteeseen <http://support.lexmark.com>.

Moduuliosia koskeva ilmoitus

Langattomat mallit sisältävät seuraavat moduuliosia(t):

Säädösten mukainen Lexmark-tyyppi LEX-M01-005; FCC ID: IYLLEXM01005; IC (Industry Canada): 2376A-M01005

Altistus radiotaajuussäteilylle

Tämän laitteen säteilyteho on huomattavasti FCC:n ja muiden sääntelyvirastojen radiotaajuussäteilyn altistusrajojen alapuolella. Antennin on oltava vähintään 20 cm:n (8 tuuman) päässä ihmisistä, jotta laite täyttää FCC:n ja muiden sääntelyvirastojen radiotaajuussäteilyn altistusrajat.

Euroopan yhteisön (EY) direktiivien mukainen ilmoitus

Tämä tuote vastaa Euroopan yhteisön neuvoston direktiivin 2014/53/EU suojausmääräyksiä koskien sähkömagneettisia rajoituksia ja tietyn jännitteisten elektronisten laitteiden turvallisuusmääräyksiä.

Tuotteen valmistaja: Lexmark International, Inc., 740 West New Circle Road, Lexington, KY, 40550 USA. Valtuutettu edustaja on Lexmark International Technology Hungária Kft., 8 Lechner Ödön fasor, Millennium Tower III, 1095 Budapest HUNGARY. Direktiivien mukainen vaatimustenmukaisuusvakuutus on saatavana pyydettäessä valtuutetulta edustajalta tai osoitteesta

www.lexmark.com/en_us/about/regulatory-compliance/european-union-declaration-of-conformity.html.

Yhteensopivuus osoitetaan CE-merkinnällä:



Rajoitukset

Tämä elektroniikkalaitte on tarkoitettu ainoastaan sisäkäyttöön. Ulkokäyttö on kielletty. Tämä rajoitus koskee kaikkia seuraavassa taulukossa mainittuja maita:



| | | | | | | | | |
|----|----|----|----|----|---------------|----|----|----|
| AT | BE | BG | CH | CY | CZ | DE | DK | EE |
| EL | ES | FI | FR | HR | HU | IE | IS | IT |
| LI | LT | LU | LV | MT | NL | NO | PL | PT |
| RO | SE | SI | SK | TR | Iso-Britannia | | | |

EU- ja muiden maiden lausunto radiolähtetimen käyttötaajuuskaistoista ja radiotaajuussäteilyn enimmäistehosta

Tämä radiotuote käyttää joko 2,4 GHz:n (2,412–2,472 GHz EU:ssa) tai 5 GHz:n (5,15–5,35, 5,47–5,725 EU:ssa) kaistaa. Lähettimen EIRP-enimmäislähtöteho, mukaan lukien antennivahvistus, on molemmilla kaistoilla ≤ 20 dBm.

Euroopan yhteisön (EY) direktiivien mukainen ilmoitus

Tämä tuote vastaa Euroopan parlamentin ja neuvoston direktiivien 2014/30/EU, 2014/35/EU ja 2011/65/EU niin kuin se on muutettuna direktiivissä (EU) 2015/863 suojausmääräyksiä koskien sähkömagneettisia rajoituksia, tietyn jännitteisten elektronisten laitteiden turvallisuusmääräyksiä sekä tiettyjen vaarallisten aineiden käyttöä sähkö- ja elektroniikkalaitteissa.

Tuotteen valmistaja: Lexmark International, Inc., 740 West New Circle Road, Lexington, KY, 40550 USA. Valtuutettu edustaja on Lexmark International Technology Hungária Kft., 8 Lechner Ödön fasor, Millennium Tower III, 1095 Budapest HUNGARY. Direktiivien mukainen vaatimustenmukaisuusvakuutus on saatavana pyydettäessä valtuutetulta edustajalta tai osoitteesta www.lexmark.com/en_us/about/regulatory-compliance/european-union-declaration-of-conformity.html.

Tämä tuote täyttää EN 55022:n ja EN 55032:n luokkien A rajoitukset ja EN 60950-1:n tai EN 62368-1:n turvallisuusvaatimukset.

Radiohäiriölausunto

Varoitus

Tämä tuote täyttää EN 55022:n ja EN 55032:n luokkien A rajoitukset ja EN 55024:n häiriönsietovaatimukset. Tämä tuote ei ole tarkoitettu kotitalouskäyttöön.

Tämä tulostin on Luokan A laite. Laite voi aiheuttaa kotiympäristössä radiohäiriöitä, jolloin käyttäjän on ehkä tehtävä tarvittavat toimenpiteet.

Hakemisto

A

AirPrint

- käyttäminen 39
- aloitusnäyttö
 - mukauttaminen 18
- aloitusnäytön kuvakkeet
 - näyttäminen 18
- aloitusnäytön käyttäminen 16
- Alustamaton flash-muisti 218
- Android-laite
 - tulostaminen 38
- asetukset
 - laiteohjelmakortit 255
 - langaton yhteys 255
 - muistikortti 255
- asetusten määrittäminen
 - faksin kaiutin 152
- Asiakastuen käyttäminen 21
- asiakastukeen
 - yhteystiedot 254
- Asiakastuki
 - käyttäminen 21
- asiakirjansyöttölaitteen
 - erotinrulla
 - vaihtaminen 189
 - asiakirjansyöttölaitteen
 - käyttäminen 45, 48, 59, 63
 - kopioiminen 45
- asiakirjat
 - skannaaminen
 - faksipalvelimeen 65
- asiakirjat, tulostaminen
 - mobiililaitteesta 38
 - tietokoneesta 38
- automaattinen
 - asiakirjansyöttölaite
 - käyttäminen 45, 48, 59, 63
- automaattisen
 - asiakirjansyöttölaitteen
 - erotinrullan vaihtaminen 189
- automaattisen
 - asiakirjansyöttölaitteen
 - kohdistaminen 253
 - säätäminen 253
- automaattisen
 - asiakirjansyöttölaitteen
 - nostorulla
 - vaihtaminen 185

- automaattisen
 - asiakirjansyöttölaitteen
 - nostorullan vaihtaminen 185
- automaattisen
 - asiakirjansyöttölaitteen rulla
 - vaihtaminen 187
- automaattisen
 - asiakirjansyöttölaitteen rullan
 - vaihtaminen 187

C

- Cloud Connector -profiili
 - luominen 21
 - skannaaminen 65
 - tulostaminen 43
- Cloud Connector -profiilin
 - luominen 21

E

- ei voi lukea flash-asemaa
 - vianmääritys, tulostus 215
- ei voi vastaanottaa fakseja 249
- Embedded Web Server ei
 - avaudu 214
- eri paperikoot, kopioiminen 45
- erotinalusta
 - vaihtaminen 178
- erotinalustan vaihtaminen 178
- erotinsivujen lisääminen
 - kopioiden väliin
 - kopioiminen 46
- Ethernet-portti 13
- EXT-liitäntä 13

F

- faksaaminen
 - asiakirjansyöttölaitteen
 - käyttäminen 59
 - päiväyksen ja ajan
 - määrittäminen 59
 - skannaustason käyttäminen 59
- faksaamisen vianmääritys
 - ei voi lähettää fakseja 249
 - ei voi lähettää tai vastaanottaa
 - fakseja 248
 - ei voi vastaanottaa fakseja 249
 - huono tulostuslaatu 250

- soittajan tunnus ei näy 247
- faksi
 - lähetyssajankohdan
 - määrittäminen 60
 - pysäyttäminen 61
 - SMTP-palvelimen
 - määrittäminen 50
 - välittäminen 61
- faksien lähettäminen onnistuu
 - mutta vastaanottaminen ei 249
- faksien pysäyttäminen 61
- faksikohteen pikavalinta
 - luominen 60
- faksiloki
 - tarkasteleminen 61
- faksilokin näyttäminen 61
- faksimääritykset
 - maa- tai aluekohtainen
 - laiteasennus 56
 - tavallinen puhelinlinjaliitäntä 51
- faksin ajastaminen 60
- faksin asentaminen
 - maa- tai aluekohtainen
 - laiteasennus 56
 - tavallinen puhelinlinjaliitäntä 51
- faksin kaiutin
 - asetusten määrittäminen 152
- faksin lähettäminen
 - ohjauspaneelin käyttäminen 60
 - tietokoneen avulla 60
- faksin tarkkuus
 - muuttaminen 61
- faksin tummuus
 - säätäminen 61
- FCC-rajoitukset 278
- flash-asema
 - skannaaminen 64
 - tulostaminen 40
- Flash-muistin vapaa tila ei riitä
 - resursseja varten 218
- Flash-muisti on viallinen 218
- fonttinäyteluettelo
 - tulostaminen 43
- fonttinäyteluettelon
 - tulostaminen 43
- FTP-osoite
 - pikavalinnan luominen 63

FTP-palvelin, skannaaminen
ohjauspaneelin käyttäminen 63

G

Google Cloud Print
käyttäminen 38

H

haihtuvuusjulistus 149
hakemistoluettelo
tulostaminen 44
hakemistoluettelon
tulostaminen 44
harmaa tai värillinen tausta 231
henkilökohtainen PIN-koodi
-menetelmä 152
henkilökohtaiset PIN-koodit
ottaminen käyttöön 25
henkilökohtaisten PIN-koodien
ottaminen käyttöön 25
hidas tulostus 224
Horrostila
määrittäminen 196
hukkaväriainepullo
tilaaminen 163
vaihtaminen 179
hukkaväriainepullon
vaihtaminen 179
huono faksien tulostuslaatu 250

I

ilmankosteus tulostimen
ympäriällä 276
ilmoitukset 273, 274, 276, 277,
278

K

kaapelien liittäminen 13
kaiuttimen
oletusäänenvoimakkuus
säätäminen 151
kaksipuolinen kopiointi 46
kalvot
lisääminen 29
kansioiden luominen
kirjanmerkeille 22
kartonki
lisääminen 29
kehitysyksikkö
tilaaminen 162
vaihtaminen 163

kehitysyksikkö- ja
valojohtepakkauksen
tilaaminen 162
kehitysyksikön vaihtaminen 163
kesäaika
määrittäminen 59
kesäajan määrittäminen 59
kierrätys
Lexmarkin
pakkausmateriaalit 197
Lexmark-tuotteet 197
kiinnitysyksikkö
vaihtaminen 165
kiinnitysyksikön vaihtaminen 165
kiintolevyn muisti
tyhjentäminen 148
kiintolevyn muistin
tyhjentäminen 148
kirjanmerkit
kansioiden luominen 22
luominen 22
kirjanmerkkien luominen 22
kirjekuoret
lisääminen 29
kirjepaperi
kopiointi 46
kirkkauden säätäminen
tulostimen näyttö 197
kopioiden lajittelu 46
kopioiden pienentäminen 46
kopioiden suurentaminen 46
kopiointi 45
asiakirjansyöttölaitteen
käyttäminen 45
kirjelomakkeelle 46
paperin molemmille puolille 46
skannaustason käyttäminen 45
valokuvat 45
kopiointi eri paperikoissa 45
kopiointin vianmääritys
epätäydelliset asiakirjat tai
valokuvat 251
heikko kopiointilaatu 251
skanneri ei vastaa 252
kopiointi kohteesta
valittu lokero 45
Korttikopio
asennus 19
kuulokkeet
oletusäänenvoimakkuus 152

kuulokkeiden
oletusäänenvoimakkuuden
säätäminen 152
kuulokkeiden
oletusäänenvoimakkuus
säätäminen 152
kuvansiirtovyö
vaihtaminen 180
kuvansiirtovyön vaihtaminen 180
kuvayksikkö
vaihtaminen 170
kuvayksikön vaihtaminen 170
käytettävissä olevat sisäiset
lisälaitteet 255
käyttäminen
aidot Lexmark-osat 160
aidot Lexmark-tarvikkeet 160

L

laitekiintiöiden määrittäminen 20
laitekiintiöt
asennus 20
laiteohjelmisto, päivittäminen 271
laiteohjelmistokortti 255
laiteohjelmiston
päivittäminen 271
lajittelutulostus ei toimi 220
langaton toiminto 255
langaton verkko
Wi-Fi Protected Setup 152
Lepotila
määrittäminen 196
Lexmark-mobiilitulostus
käyttäminen 38
Linjaliitäntä 13
lisäkortin asentaminen 259
lisäkortti
asentaminen 259
lisälokeroiden asentaminen 263
lisävarusteet
asentaminen 263
lisävarusteet, lisääminen
tulostinohjain 270
lisävarusteiden asentaminen
sisäinen sovellusportti 256
tulostimen kiintolevy 261
lisävarusteiden lisääminen
tulostinohjain 270
lisääminen
kalvot 29
kartonki 29
kirjekuoret 27

lokerot 27
lisääminen, kirjekuoret
 monisyöttölaite 29
lokeroiden erottaminen 30
lokeroiden yhdistäminen 30
lokerot
 erottaminen 30
 lisääminen 27
 yhdistäminen 30
lomakkeet
 tulostaminen 38
Lomakkeet ja suosikit
 asennus 18
lomakkeiden tulostaminen 38
luettujen salasanojen ottaminen
käyttöön 25
luetut salasanat
 ottaminen käyttöön 25
luottamukselliset asiakirjat eivät
tulostu 223
luottamukselliset tulostustyöt 42
 tulostaminen Macintoshissa 42
 tulostaminen Windowsissa 42
luottamuksellisten ja muiden
pidossa olevien töiden
tulostaminen
 Macintosh-tietokoneesta 42
 Windowsissa 42
lähettäminen sähköpostilla
 asiakirjansyöttölaitteen
 käyttäminen 48
 osoitteiston avulla 49
 pikavalintanumeron avulla 49
 skannaustason käyttäminen 48
 tulostimen käyttäminen 49
lämpötila tulostimen
ympäriällä 276

M

manuaalinen värinkorjaus 245
melutasot 273
merkkivalo
 tulostimen tila 16
mobiililaite
 tulostaminen 38, 39, 40
mobiililaitteen yhdistäminen
 tulostimen langattomaan
 verkkoon 153
monisyöttölaite
 lisääminen 29
Mopria-tulostuspalvelu 39
muistikortin asentaminen 255

muistikortti 255
 asentaminen 255
Muu kuin Lexmarkin tarvike 219
määrittystiedoston tuominen
 Embedded Web Serverin
 avulla 270
määrittystiedoston vieminen
 Embedded Web Serverin
 avulla 270

N

nidonnan viimeistelijän
asentaminen 265
nidontatukos, selvittäminen
 luukku G 210
nidontatukos luukussa G 210
niittikasetin pidike
 vaihtaminen 192
niittikasetin pidikkeen
vaihtaminen nidonnan
viimeistelijään 192
niittikasetin vaihtaminen
nidonnan viimeistelijään 190
niittikasetit
 tilaaminen 162
nitojan kasetti
 vaihtaminen 190
nollaaminen
 tarvikkeiden käyttölaskurit 219
nosterulla
 vaihtaminen 173
nosterullan vaihtaminen 173
näppäimistöhyllä
 asentaminen 268
näppäimistöhyllän
asentaminen 268
näytönäppäimistö
 käyttäminen 26

O

ohjauspaneeli
 käyttäminen 15
ohjauspaneelin käyttäminen 15
osien ja tarvikkeiden tilan
tarkistaminen 160
osien tila
 tarkistaminen 160
osien vaihtaminen
 asiakirjansyöttölaitteen
 erotinrulla 189

automaattisen
 asiakirjansyöttölaitteen
 nosterulla 185
automaattisen
 asiakirjansyöttölaitteen
 rulla 187
erotinalusta 178
nosterulla 173

P

painonäppäinmenetelmä 152
paperi
 Universal-kokoasetus 27
paperikoko
 asetus 27
paperikoon määrittäminen 27
paperikoot
 tuetut 31
paperilaji
 asetus 27
paperilajin määrittäminen 27
paperilajit
 tuetut 34
paperin asettaminen
 monisyöttölaite 29
paperin säästäminen 47
paperitukokset
 sijainti 199
 välttäminen 198
paperitukos, poistaminen
 automaattinen
 asiakirjansyöttölaite 202
 kaksipuolinen
 tulostusyksikkö 205
 kiinnitysyksikkö 205
 lokerot 200
 monisyöttölaite 201
 vakioalusta 204
 viimeistelijän
 vastaanottoalusta 208
paperitukos automaattisessa
asiakirjansyöttölaitteessa 202
paperitukos lokeroissa 200
paperitukos luukussa B 205
paperitukos
 monisyöttölaitteessa 201
 paperitukosten välttäminen 198
 paperitukos vakioalustassa 204
 paperitukos viimeistelijän
 alustalla 208
 pidossa olevat asiakirjat eivät
 tulostu 223

pidossa olevat työt 42
 tulostaminen Macintoshissa 42
 tulostaminen Windowsissa 42
 pikavalinnan lisääminen
 faksikohde 60
 FTP-osoite 63
 kopiointi 47
 sähköposti 49
 pikavalinnan luominen
 faksikohde 60
 FTP-osoite 63
 kopiointi 47
 sähköposti 49
 verkkokansio 63
 pikavalinta, luominen
 faksikohde 60
 FTP-osoite 63
 kopiointi 47
 sähköposti 49
 Pikavalintakeskus
 käyttäminen 19
 puhdistaminen
 skanneri 155
 tulostimen sisäpuoli 155
 tulostimen ulkopuoli 155
 puhenopeuden säätäminen
 Ääniohjaus 25
 puheposti
 asennus 51
 pystysuuntaiset tummat viivat
 tulosteissa 240
 pystysuuntaiset valkoiset
 viivat 243
 pysyvä muisti 149
 tyhjentäminen 148
 päiväys ja aika
 faksiasetukset 59
 päänäytön kuvakkeet
 käyttäminen 16
 näyttäminen 18

Q

QR-koodin luontitoiminnon
 käyttäminen 20
 QR-koodit
 lisääminen 20

R

raportit
 tulostimen käyttö 151
 tulostimen tila 151

raporttien tarkasteleminen 151
 rinnakkaisliitântäkortti
 vianmääritys 217
 RJ11-sovitin 56
 roskafaksien estäminen 61
 roskafaksit
 estäminen 61
 ryhmien lisääminen 23
 ryhmien muokkaaminen 23
 ryhmien poistaminen 24
 ryhmät
 lisääminen 23
 muokkaaminen 23
 poistaminen 24

S

salaus
 tulostimen kiintolevy 149
 sarjaliitântäkortti
 vianmääritys 217
 sarjatulostuksen
 määrittäminen 154
 sarjatulostus
 asennus 154
 siirrettävä muisti 149
 tyhjentäminen 148
 siirtorulla
 vaihtaminen 183
 siirtorullan vaihtaminen 183
 siirtyminen näytössä
 eleiden käyttäminen 26
 siirtyminen näytössä eleillä 26
 sisäinen sovellusportti
 asentaminen 256
 vianmääritys 217
 sisäisen sovellusportin
 asentaminen 256
 sisäiset lisälaitteet 255
 asentaminen 259
 muistikortti 255
 sisäiset lisävarusteet, lisääminen
 tulostinohjain 270
 sisäisten lisävarusteiden
 lisääminen
 tulostinohjain 270
 sisäistä lisälaitetta ei havaittu 216
 skannaaminen
 asiakirjansyöttölaitteen
 käyttäminen 63
 Cloud Connector -profiliin 65
 FTP-palvelimeen 63
 skannaustason käyttäminen 63

skannaaminen
 faksipalvelimeen 65
 skannaaminen flash-asemaan 64
 skannaaminen FTP-palvelimeen
 ohjauspaneelin käyttäminen 63
 skannaaminen
 tietokoneeseen 65
 Skanna tietokoneeseen
 asennus 65
 skannauksen vianmääritys
 ei voi skannata
 tietokoneesta 250
 epätäydelliset asiakirjat tai
 valokuvat 251
 heikko kopiointilaatu 251
 skannaaminen aiheuttaa
 tietokoneen
 toimintahäiriön 252
 skannaaminen kestää liian
 kauan 252
 skanneri ei vastaa 252
 työn skannaus epäonnistui 251
 Skannauskeskus
 asennus 19
 skannaustaso
 käyttäminen 45, 48, 59, 63
 skannaustason
 käyttäminen 45, 48, 59, 63
 koptioiminen 45
 skanneri
 puhdistaminen 155
 skanneri ei sulkeudu 252
 Skannerin puhdistaminen 147
 Skanneri tarvitsee huoltoa, käytä
 ADF-pakkausta 219
 SMTP-palvelimen
 määrittäminen 48
 SMTP-palvelimen määrittäminen
 faksikäyttöön 50
 SMTP-palvelin faksikäyttöön
 määrittäminen 50
 SMTP-palvelin
 sähköpostikäyttöön
 määrittäminen 48
 sovellukset, tuetut 18
 sovitinliitin 56
 suojausaukko
 etsiminen 148
 Suurenustila
 ottaminen käyttöön 25
 suurenustilan ottaminen
 käyttöön 25

sähköpostihälytysten
 asentaminen 151
 sähköposti-ilmoitukset
 asennus 151
 sähköpostin pikavalinta
 luominen 49
 sähköpostipalvelin
 asennus 48
 sähköpostiviestin
 lähettäminen 49
 säteilyrajoitukset 273, 278
 säätäminen
 skannerin kohdistaminen 253
 säätäminen,
 oletusäänenvoimakkuuden
 kaiutin 151

T

tallentaminen
 tarvikkeet 195
 tarkkuuden muuttaminen
 faksi 61
 tarvikeilmoitukset
 määrittäminen 163
 tarvikeilmoitusten
 määrittäminen 163
 tarvikkeet
 säästäminen 197
 tallentaminen 195
 tarvikkeiden käyttöiän
 pidentäminen 197
 tarvikkeiden käyttölaskurien
 nollaaminen 219
 tarvikkeiden käyttölaskurit
 nollaaminen 219
 tarvikkeiden tila
 tarkistaminen 160
 tarvikkeiden tilaaminen
 hukkaväriainepullo 163
 niittikasetit 162
 tarvikkeiden vaihtaminen
 hukkaväriainepullo 179
 niittikasetin pidike 192
 nitojan kasetti 190
 tehdasasetukset
 palauttaminen 149
 tekstiä tai kuvia leikkautuu 237
 tilaaminen
 kehitysyksikkö 162
 kehitysyksikkö- ja
 valojohdepakkauksen 162
 valojohdeyksikkö 162

tilaaminen, tarvikkeet
 hukkaväriainepullo 163
 kehitysyksikkö 162
 niittikasetit 162
 valojohdeyksikkö 162
 väriainekasetit 160
 toista tulostustöitä 42
 tulostaminen Macintoshissa 42
 tulostaminen Windowsissa 42
 toistuvat tulostusviat 244
 tuetut flash-asetat 41
 tuetut paperien painot 36
 tuetut paperikoot 31
 tuetut paperilajit 34
 tuetut sovellukset 18
 tuetut tiedostotyypit 41
 tukokset
 välttäminen 198
 tukos, poistaminen
 automaattinen
 asiakirjansyöttölaite 202
 kaksipuolinen
 tulostusyksikkö 205
 kiinnitysyksikkö 205
 lokerot 200
 monisyöttölaite 201
 nitojan kasetti 210
 vakioalusta 204
 viimeistelijän
 vastaanottoalusta 208
 tukosalueiden etsiminen 199
 tukosten sijainnit
 havaitseminen 199
 tulostaminen
 Android-laitteesta 38
 Cloud Connector -profiilista 43
 flash-asetasta 40
 fonttinäyteluettelo 43
 Google Cloud Printin
 käyttäminen 38
 hakemistoluettelo 44
 mobiililaitteesta 38, 39, 40
 Mopria-tulostuspalvelun
 käyttäminen 39
 tietokoneesta 38
 Valikkoasetussivu 147
 Wi-Fi Direct -toiminnon
 käyttäminen 40
 tulostaminen flash-asetasta 40
 tulostaminen tietokoneesta 38
 tulosteissa näkyy
 haamukuvia 230

tuloste näyttää sävytetyltä 247
 tulostimen asetukset
 oletusasetusten
 palauttaminen 149
 tulostimen ilmoitukset
 Alustamaton flash-muisti 218
 Flash-muistin vapaa tila ei riitä
 resursseja varten 218
 Flash-muisti on viallinen 218
 Muu kuin Lexmarkin tarvike 219
 Skanneri tarvitsee huoltoa,
 käytä ADF-pakkausta 219
 Vaihda kasetti, tulostimen alue
 ei täsmää 218
 tulostimen kiintolevy
 salaus 149
 tulostimen kiintolevyn
 asentaminen 261
 tulostimen kiintolevyn muisti 149
 tulostimen kuljettaminen 196
 tulostimen langaton verkko
 mobiililaitteen
 yhdistäminen 153
 tulostimen lisävarusteiden
 vianmääritys
 rinnakkaisliitäntäkortti 217
 sarjaliitäntäkortti 217
 sisäinen sovellusportti 217
 sisäistä lisälaitetta ei löydy 216
 tulostimen määrittäminen
 tunnusäänelle 59
 tulostimen näyttö
 kirkkauden säätäminen 197
 tulostimen näytön kirkkauden
 säätäminen 197
 tulostimen paikan valitseminen 11
 tulostimen portit 13
 tulostimen porttiasetukset
 muuttaminen 154
 tulostimen porttiasetusten
 muuttaminen sisäisen
 sovellusportin (ISP) asentamisen
 jälkeen 154
 tulostimen puhdistaminen 155
 tulostimen siirtäminen 11, 195
 tulostimen tiedot
 etsiminen 10
 tulostimen USB-portti 13
 tulostimen valikot 67
 tulostimen yhteyden
 tarkistaminen 215

tulostin
 kuljettaminen 196
 paikan valitseminen 11
 siirtäminen 11
 täydellinen kokoonpano 12
 vähimmäistila 11
tulostin ei vastaa 227
tulostinkokoonpanot 12
tulostinmuisti
 tyhjentäminen 148
tulostinmuistin suojaaminen 149
tulostinmuistin
 tyhjentäminen 149
tulostinohjaimen
 asentaminen 270
tulostinohjain
 asentaminen 270
 lisävarusteet, lisääminen 270
tulostinohjelmisto
 asentaminen 270
tulostinohjelmiston
 asentaminen 270
tulostinta koskevien lisätietojen
 paikallistaminen 10
tulostuksen vianmääritys
 ei voi lukea flash-asemaa 215
 hidas tulostus 224
 juuttuneet sivut eivät tulostu
 uudelleen 223
 kirjekuori sulkeutuu tulostuksen
 aikana 220
 lajittelutulostus ei toimi 220
 lokeroiden yhdistäminen ei
 toimi 222
 luottamukselliset ja pidossa
 olevat asiakirjat eivät
 tulostu 223
 paperi juuttuu usein 222
 tulostustyöt eivät tulostu 226
 työ tulostuu väärälle
 paperille 228
 työ tulostuu väärästä
 lokerosta 228
 väärät marginaalit 232
Tulostuslaadun testisivut 147
tulostuslaadun vianmääritys
 epätasainen tummuus 239
 harmaa tai värillinen tausta 231
 kokonaan värilliset tai mustat
 kuvat 236
 paperin käpristyminen 221

pystysuuntaiset valkoiset
 viivat 243
tekstiä tai kuvia leikkautuu 237
toistuvat tulostusviat 244
tulosteissa näkyvä
 haamukuvia 230
tulosteissa näkyvä
 pystysuuntaisia tummia
 viivoja 240
tumma tuloste 229
tyhjät tai valkoiset sivut 228
täplikkäs tuloste ja pisteitä 235
vaakasuuntaiset tummat
 viivat 239
vaakasuuntaiset valkoiset
 viivat 242
vaalea tuloste 233
vino tuloste 236
väriaine hankautuu helposti
 pois 238
vääristynyt tuloste 236
tulostuslaatu
 skannerin puhdistaminen 155
tulostustyö
 peruuttaminen tietokoneella 44
 peruuttaminen tulostimen
 ohjauspaneelista 44
tulostustyön peruuttaminen
 tietokoneesta 44
 tulostimen ohjauspaneelista 44
tulostustöiden tallentaminen 42
tulostustöiden tarkistaminen 42
tulostaminen Macintoshissa 42
tulostaminen Windowsissa 42
tulostustöitä ei tulosteta 226
tumma tuloste 229
tummuuden säätäminen
 faksi 61
tunnusäänipalvelu, faksi
 ottaminen käyttöön 59
tunnusäänipalvelun käyttöönotto
 tulostimessa 59
turvallisuusohjeet 8, 9
turvalukon etsiminen 148
tyhjentäminen
 tulostinmuisti 148

U

Universal-paperikoko
 asetus 27
Universal-paperilajin
 määrittäminen 27

USB-portin käyttöönotto 215
USB-portti
 ottaminen käyttöön 215
useiden kopioiden
 lajittelemineen 46
useiden sivujen kopioiminen
 yhdele arkille 47

V

vaakasuuntaiset tummat
 viivat 239
vaakasuuntaiset valkoiset
 viivat 242
Vaihda kasetti, tulostimen alue ei
 täsmää 218
vaihtaminen
 kuvansiirtovyö 180
valikko
 802.1x 134
 Ajasta USB-laitteet 140
 Alustamääritykset 94
 Asettelu 83
 Asetus 85
 Ethernet 129
 Etähallintapaneeli 70
 Faksi 146
 Faksiasetukset 100
 Faksipalvelimen määrittäminen 109
 Faksitila 99
 Flash-asemaskannaus 122
 Flash-asetustulostus 125
 FTP-oletusasetukset 118
 Google Cloud Print 137
 Helppokäyttö 75
 HTML 91
 HTTP-/FTP-asetukset 135
 Ilmoitukset 71
 IPSec 133
 Kirjautumisrajoitukset 142
 Kopioinnin oletusasetukset 95
 Kuva 92
 Laatu 86
 Laitte 145
 Langaton 128
 Levyn salaus 144
 Lexmarkille lähetettävät
 tiedot 75
 Lokeromääritys 92
 LPD-kokoonpano 134
 Luottamukselliset
 tulostusasetukset 143
 Materiaalilajit 94

- Mukautetut skannauskoot 94
Muut 145
Määritykset 68
Määritys-valikko 77
Näkyvät aloitusnäytön
 kuvakkeet 82
Ohje 147
Oikeuksien hallinta 139
Paikalliset tilit 140
Palauta oletusasetukset 76
PCL 90
PDF 89
Pikavalinnat 146
Poistaminen 82
PostScript 89
Pyyhi väliaikaiset
 datatiedostot 144
Rajoita ulkoisen verkon
 käyttöä 137
Ratkaisut, LDAP-asetukset 144
SNMP 132
Suojaustarkistusloki 140
Sähköpostiasetukset 112
Sähköpostin
 oletusasetukset 113
Säästötila 69
TCP/IP 130
ThinPrint 136
Tietoja tästä tulostimesta 82
Tulostus 146
Työkirjanpito 87
Universal 93
USB 136
Valikkoasetussivu 145
Web-linkin asetus 117
Verkko 146
Verkon esittely 127
Vianmääritys 147
Wi-Fi Direct 137
Viimeistely 84
Virranhallinta 74
XPS 89
Valikkoasetussivu
 tulostaminen 147
valikkokartta 67
valinnaiset lokerot
 asetaminen 263
valo johdeyksikkö
 tilaaminen 162
 vaihtaminen 167
valo johdeyksikön
 vaihtaminen 167
valokuvat, kopiointi 45
varaa tulostustöitä
 tulostaminen Macintoshissa 42
 tulostaminen Windowsissa 42
vastaaja
 asennus 51
vastaanotettu faksi
 välittäminen 61
vastaanotetut faksit
 pysäyttämisen 61
verkkoasetussivun
 tulostaminen 215
verkkokansio
 pikavalinnan luominen 63
vianmääritys
 Embedded Web Server ei
 avaudu 214
 tulostin ei vastaa 227
 Väritulostuksen usein kysytyt
 kysymyksiä 245
vianmääritys, faksaaminen
 ei voi lähettää fakseja 249
 ei voi lähettää tai vastaanottaa
 fakseja 248
 huono tulostuslaatu 250
 soittajan tunnus ei näy 247
vianmääritys, kopiointi
 epätäydelliset asiakirjat tai
 valokuvat 251
 heikko kopiointilaatu 251
 skanneri ei sulkeudu 252
 skanneri ei vastaa 252
vianmääritys, skannaus
 ei voi skannata
 tietokoneesta 250
 epätäydelliset asiakirjat tai
 valokuvat 251
 heikko kopiointilaatu 251
 skanneri ei sulkeudu 252
 skanneri ei vastaa 252
 työn skannaus epäonnistui 251
vianmääritys, tulostimen
 lisävarusteet
 sisäinen sovellusportti 217
 sisäistä lisälaitetta ei löydy 216
vianmääritys, tulostus
 hidas tulostus 224
 juuttuneet sivut eivät tulostu
 uudelleen 223
 kirjekuori sulkeutuu tulostuksen
 aikana 220
 lajittelutulostus ei toimi 220
lokeroiden yhdistäminen ei
 toimi 222
luottamukselliset ja pidossa
 olevat asiakirjat eivät
 tulostu 223
paperi juuttuu usein 222
tulostustyöt eivät tulostu 226
työ tulostuu väärälle
 paperille 228
työ tulostuu väärästä
 lokerosta 228
väärät marginaalit 232
vianmääritys, tulostuslaatu
 epätasainen tummuus 239
 harmaa tai värillinen tausta 231
 kokonaan värilliset tai mustat
 kuvat 236
 paperin käpristyminen 221
 pystysuuntaiset valkoiset
 viivat 243
 tekstiä tai kuvia leikkautuu 237
 toistuvat tulostusviat 244
 tulosteissa näkyy
 haamukuvia 230
 tulosteissa näkyy
 pystysuuntaisia tummia
 viivoja 240
 tumma tuloste 229
 tyhjä tai valkoiset sivut 228
 täplikkäs tuloste ja pisteitä 235
 vaakasuuruiset tummat
 viivat 239
 vaakasuuruiset valkoiset
 viivat 242
 vaalea tuloste 233
 vino tuloste 236
 väriaine hankautuu helposti
 pois 238
 vääristynyt tuloste 236
vianmääritys, värilaatu
 tuloste näyttää sävytetyltä 247
vino tuloste 236
virransäästötilat
 määrittäminen 196
virtajohdon liitäntä 13
virtapainikkeen valo
 tulostimen tila 16
virtapainikkeen valon ja
 merkkivalon tilan merkitys 16
virtuaalinen näppäimistö
 käyttäminen 26
väriaineen säästäminen 47

väriaineen tummuuden
säättäminen 245
väriaineen tummuus
säättäminen 245
väriaine hankautuu helposti
pois 238
väriainekasetin vaihtaminen 172
väriainekasetit
tilaaminen 160
väriainekasetti
vaihtaminen 172
väriainekasettien tilaaminen 160
värilaadun vianmääritys
tuloste näyttää sävytytyltä 247
värinkorjaus 245
väritulostuksen
muokkaaminen 245
Väritulostuksen usein kysytyjä
kysymyksiä 245
vääristynyt tuloste 236
väärät marginaalit 232

W

Wi-Fi Direct 153
tulostaminen
 mobiililaitteesta 40
Wi-Fi Direct -toiminnon ottaminen
käyttöön 153
Wi-Fi Protected Setup
 langaton verkko 152
Wi-Fi-verkko
 poistaminen käytöstä 154
Wi-Fi-verkon poistaminen
käytöstä 154

Y

yhdistäminen langattomaan
verkkoon
 painonäppäinmenetelmän
 käyttäminen 152
 PIN-koodi-menetelmän
 käyttäminen 152
yhteyden ottaminen
asiakastukeen 254
yhteystiedot
 lisääminen 23
 muokkaaminen 23
 poistaminen 24
yhteystietojen lisääminen 23
yhteystietojen
muokkaaminen 23

yhteystietojen poistaminen 24
ympäristöasetukset 196
Ympäristöasetukset
 määrittäminen 21

Ä

Ääniohjauksen aktivoiminen 25
Ääniohjauksen puhenoisuus
 säättäminen 25
Ääniohjaus
 aktivointi 25
 puhenoisuus 25