



# Multifunkčné tlačiarne CX820, CX827, XC6152, XC6153

---

## Používateľská príručka

Júl 2024

[www.lexmark.com](http://www.lexmark.com)

---

Typ(y) zariadenia:

7563

Model(y):

136, 137

# Obsah

<b>Bezpečnostné informácie.....</b>	<b>7</b>
Zaužívané označenie.....	7
Vyhlásenia o produkte.....	7
<b>Oboznámenie sa s tlačiarňou.....</b>	<b>10</b>
Vyhľadávanie informácií o tlačiarni.....	10
Výber miesta pre tlačiareň.....	11
Konfigurácie tlačiarne.....	12
Pripájanie káblov.....	13
Používanie ovládacieho panela.....	15
Pochopenie významu stavu tlačidla napájania a svetla indikátora.....	16
Používanie domovskej obrazovky.....	16
<b>Nastavenie a používanie aplikácií na domovskej obrazovke.....</b>	<b>18</b>
Prispôsobenie domovskej obrazovky.....	18
Podporované aplikácie.....	18
Nastavenie formulárov a obľúbených položiek.....	18
Nastavenie kopírovania preukazov.....	19
Používanie Centra skratiek.....	19
Nastavenie Scan Centra.....	19
Nastavenie kvót zariadenia.....	20
Používanie Tvorby kódov QR.....	20
Konfigurácia Úsporných nastavení.....	21
Používanie aplikácie Podpora pre zákazníkov.....	21
Vytvorenie profilu konektora Cloud.....	21
Správa záložiek.....	22
Správa kontaktov.....	23
<b>Nastavenie a používanie funkcií zjednodušenia ovládania.....</b>	<b>25</b>
Zapnutie režimu zväčšenia.....	25
Aktivácia hlasových pokynov.....	25
Úprava rýchlosti reči hlasových pokynov.....	25
Zapnutie čítania hesiel alebo osobných identifikačných čísel.....	25
Navigácia na obrazovke pomocou gest.....	26
Používanie klávesnice na displeji.....	26

<b>Vkladanie papiera a špeciálnych médií.....</b>	<b>27</b>
Nastavenie veľkosti a typu špeciálnych médií.....	27
Konfigurácia univerzálnych nastavení papiera.....	27
Vkladanie do zásobníkov.....	27
Vkladanie do viacúčelového podávača.....	29
Prepojenie zásobníkov.....	30
<b>Podpera papiera.....</b>	<b>31</b>
Podporované veľkosti papiera.....	31
Podporované typy papiera.....	34
Podporované hmotnosti papiera.....	36
Neprijateľný papier.....	37
Používanie recyklovaného papiera.....	37
<b>Tlač.....</b>	<b>38</b>
Tlač z počítača.....	38
Tlač formulárov.....	38
Tlač z mobilného zariadenia.....	38
Tlač z pamäťovej jednotky flash.....	40
Podporované jednotky flash a typy súborov.....	41
Konfigurácia dôverných úloh.....	42
Tlač dôverných a iných zadržaných úloh.....	42
Tlač z profilu konektora Cloud.....	43
Tlač zoznamu ukážok písom.....	43
Tlač zoznamu adresára.....	44
Zrušenie tlačovej úlohy.....	44
<b>Kopírovanie.....</b>	<b>45</b>
Používanie automatického podávača dokumentov a skenovacieho skla.....	45
Vytváranie kópií.....	45
Kopírovanie fotografií.....	45
Kopírovanie na hlavičkový papier.....	46
Kopírovanie na obe strany papiera.....	46
Zmenšenie alebo zväčšenie kópií.....	46
Zoradenie kópií.....	46
Umiestnenie oddeľovacích hárkov medzi kópie.....	47

Kopírovanie viacerých stránok na jeden hárok.....	47
Vytvorenie skratky na kopírovanie.....	47
<b>Odosielanie e-mailov.....</b>	<b>48</b>
Používanie automatického podávača dokumentov a skenovacieho skla.....	48
Konfigurácia servera SMTP pre e-mail.....	48
Odoslanie e-mailovej správy.....	49
Vytvorenie skratky pre e-mail.....	49
<b>Faxovanie.....</b>	<b>50</b>
Nastavenie tlačiarne na faxovanie.....	50
Používanie automatického podávača dokumentov a skenovacieho skla.....	59
Odoslanie faxu.....	60
Naplánovanie odoslania faxu.....	60
Vytvorenie skratky pre cieľové umiestnenie pre fax.....	60
Zmena rozlíšenia faxu.....	61
Nastavenie tmavosti faxu.....	61
Tlač denníka faxov.....	61
Blokovanie nevyžiadaných faxov.....	61
Zadržovanie faxov.....	61
Posielanie faxov ďalej.....	62
<b>Skenovanie.....</b>	<b>63</b>
Používanie automatického podávača dokumentov a skenovacieho skla.....	63
Skenovanie na server FTP.....	63
Vytvorenie skratky pre FTP.....	63
Vytvorenie skratky pre sieťový priečinok.....	63
Skenovanie na pamäťovú jednotku flash.....	64
Skenovanie na faxový server.....	65
Odosielanie naskenovaných dokumentov do počítača.....	65
Skenovanie sa do profilu konektora Cloud.....	65
<b>Vysvetlenie ponúk tlačiarne.....</b>	<b>67</b>
Mapa ponúk.....	67
Zariadenie.....	68
Tlač.....	83
Papier.....	93

Kopírovanie.....	96
Fax.....	100
E-mail.....	113
FTP.....	119
Jednotka USB.....	123
Sieť/porty.....	128
Zabezpečenie.....	140
Správy.....	146
Pomocník.....	148
Riešenie problémov.....	148
Tlač strany nastavení ponúk.....	148
<b>Zabezpečenie tlačiarne.....</b>	<b>149</b>
Umiestnenie bezpečnostnej zásuvky.....	149
Vymazanie pamäte tlačiarne.....	149
Vymazanie pamäte pevného disku tlačiarne.....	149
Šifrovanie pevného disku tlačiarne.....	150
Obnovenie predvolených výrobných nastavení.....	150
Vyhlásenie o nestálosti.....	150
<b>Údržba tlačiarne.....</b>	<b>152</b>
Nastavenie upozornení e-mailom.....	152
Zobrazenie správ.....	152
Úprava hlasitosti reproduktora.....	152
Pripojenie k sieti.....	153
Nastavenie tlače cez sériový port (iba systém Windows).....	155
Čistenie súčastí tlačiarne.....	156
Objednávanie súčastí a spotrebného materiálu.....	161
Výmena súčastí a spotrebného materiálu.....	164
Skladovanie spotrebného materiálu.....	196
Premiestnenie tlačiarne.....	196
Úspora energie a papiera.....	197
Recyklácia.....	198
<b>Odstránenie zaseknutého papiera.....</b>	<b>200</b>
Predchádzanie zaseknutiu papiera.....	200
Identifikácia miest zaseknutia.....	201

Zaseknutie papiera v zásobníkoch.....	202
Zaseknutie papiera vo viacúčelovom podávači.....	203
Zaseknutý papier v automatickom podávači dokumentov.....	204
Zaseknutie papiera v štandardnej priehradke.....	206
Zaseknutie papiera v dvierkach B.....	207
Zaseknutý papier v priehradke dokončovača.....	210
Zaseknuté spinky v dvierkach G.....	212
<b>Riešenie problémov.....</b>	<b>216</b>
Problémy so sieťovým pripojením.....	216
Problémy s hardvérovými voliteľnými prvkami.....	218
Problémy so spotrebným materiálom.....	220
Problémy s podávaním papiera.....	222
Problémy s tlačou.....	225
Problémy s kvalitou farieb.....	248
Problémy s faxovaním.....	251
Problémy so skenovaním.....	254
Kontaktovanie podpory pre zákazníkov.....	258
<b>Inovácia a migrácia.....</b>	<b>259</b>
Hardvér.....	259
Softvér.....	274
Firmvér.....	274
<b>Oznámenia.....</b>	<b>276</b>
<b>Register.....</b>	<b>286</b>

# Bezpečnostné informácie





## Zaužívané označenie

**Poznámka:** *Poznámka* označuje informácie, ktoré by vám mohli pomôcť.







**Upozornenie:** *Upozornenie* označuje niečo, čo by mohlo poškodiť hardvér alebo softvér vášho produktu.









**POZOR:** *Pozor* označuje potenciálne nebezpečnú situáciu, ktorá vám môže spôsobiť zranenie.

Rôzne druhy výstrah:







-  **POZOR – RIZIKO PORANENIA:** Označuje riziko zranenia.
-  **POZOR – NEBEZPEČENSTVO ZÁSAHU ELEKTRICKÝM PRÚDOM:** Označuje riziko úrazu elektrickým prúdom.
-  **POZOR – HORÚCI POVRCH:** Označuje riziko popálenia pri dotyku.
-  **POZOR – NEBEZPEČENSTVO PREVRÁTENIA:** Označuje nebezpečenstvo privalenia.
-  **POZOR – NEBEZPEČENSTVO ZRANENIA PRIŠKRIPNUTÍM:** Označuje riziko zachytenia medzi pohyblivé súčasti.

## Vyhľadania o produkte

-  **POZOR – RIZIKO PORANENIA:** Ak chcete zabrániť vzniku požiaru alebo riziku úrazu elektrickým prúdom, pripojte napájací kábel do vhodnej a riadne uzemnenej elektrickej zásuvky, ktorá sa nachádza v blízkosti výrobku a je ľahko prístupná.
-  **POZOR – RIZIKO PORANENIA:** Ak chcete zabrániť vzniku požiaru alebo riziku úrazu elektrickým prúdom, používajte výhradne napájacie káble dodávané spoločne s výrobkom alebo výrobcom schválené náhrady.
-  **POZOR – RIZIKO PORANENIA:** Nepoužívajte tento produkt s predlžovacími káblami, viaczásuvkovými káblami, viaczásuvkovými predlžovacími káblami ani zariadeniami UPS. Laserová tlačiareň ľahko preťaží napájaciu kapacitu týchto typov príslušenstva a môže tak vzniknúť riziko požiaru, poškodenia majetku alebo tlačiareň bude mať nedostatočný výkon.
-  **POZOR – RIZIKO PORANENIA:** S výrobkom je možné používať iba prepäťovú ochranu Lexmark Inline Surge Protector, ktorá je správne zapojená medzi tlačiareň a napájací kábel priložený k tlačiarňi. Použitie inej prepäťovej ochrany ako značky Lexmark môže viesť k riziku vzniku požiaru, poškodenia vlastníctva alebo slabému výkonu tlačiarne.
-  **POZOR – RIZIKO PORANENIA:** Ak chcete predísť vzniku požiaru, pripájajte výrobok k verejnej telefónnej sieti výlučne prostredníctvom kábla 26 AWG, alebo väčšieho telekomunikačného kábla (RJ-11). Pre používateľov v Austrálii: kábel musí schváliť austrálsky štátny orgán pre komunikáciu a médiá.
-  **POZOR – NEBEZPEČENSTVO ZÁSAHU ELEKTRICKÝM PRÚDOM:** Ak chcete zabrániť riziku úrazu elektrickým prúdom, neumiestňujte výrobok do blízkosti vody ani vlhkých miest.

-  **POZOR – NEBEZPEČENSTVO ZÁSAHU ELEKTRICKÝM PRÚDOM:** Ak chcete zabrániť riziku úrazu elektrickým prúdom, nenastavujte ani nezapájajte elektrické či káblové pripojenia (ako napríklad napájací kábel, fax alebo telefón) počas búrky.
-  **POZOR – RIZIKO PORANENIA:** Napájací kábel nerezte, neohýbajte, nezávazujte, nedrvte, ani naň neumiestňujte ťažké predmety. Nevystavujte napájací kábel odieraniu ani namáhaniu. Nezasekávajte napájací kábel medzi predmety, napríklad medzi nábytok či steny. Ak nastane niektorá z vyššie uvedených situácií, hrozí riziko požiaru alebo zásahu elektrickým prúdom. Pravidelne kontrolujte napájací kábel, či nevykazuje známky niektorého z problémov. Pred kontrolou napájacieho kábla ho odpojte od elektrickej siete.
-  **POZOR – NEBEZPEČENSTVO ZÁSAHU ELEKTRICKÝM PRÚDOM:** Ak chcete zabrániť riziku úrazu elektrickým prúdom, uistite sa, že sú všetky externé pripojenia (ako napríklad ethernet alebo telefónny systém) správne namontované v príslušne označených prípojných portoch.
-  **POZOR – NEBEZPEČENSTVO ZÁSAHU ELEKTRICKÝM PRÚDOM:** Ak chcete zabrániť riziku úrazu elektrickým prúdom počas manipulácie s ovládacou doskou a počas montáže voliteľného hardvéru či pamäťových zariadení až po nastavení tlačiarne, postupujte nasledovne: vypnite tlačiareň a odpojte napájací kábel zo zásuvky. Ak sú k tlačiarne pripojené ďalšie zariadenia, tiež ich vypnite a odpojte z nich všetky káble vedúce do tlačiarne.
-  **POZOR – NEBEZPEČENSTVO ZÁSAHU ELEKTRICKÝM PRÚDOM:** Ak chcete zabrániť riziku úrazu elektrickým prúdom, nepoužívajte funkciu faxu počas búrky.
-  **POZOR – NEBEZPEČENSTVO ZÁSAHU ELEKTRICKÝM PRÚDOM:** Skôr než budete pokračovať, odpojte napájací kábel zo zásuvky a z tlačiarne odpojte všetky káble, aby ste sa pri čistení vonkajších častí tlačiarne vyhli zasiahnutiu elektrickým prúdom.
-  **POZOR – RIZIKO PORANENIA:** Ak je hmotnosť tlačiarne väčšia ako 20 kg (44 libier), na jej bezpečné zdvihnutie môžu byť potrebné dve alebo viaceré osoby.
-  **POZOR – RIZIKO PORANENIA:** Keď premiestňujete tlačiareň, dodržte nasledujúce pokyny, aby ste zabránili osobnému zraneniu a poškodeniu tlačiarne:
- Skontrolujte, či sú zavreté všetky dvierka a zásobníky.
  - Vypnite tlačiareň a potom z elektrickej zásuvky odpojte napájací kábel.
  - Z tlačiarne odpojte všetky káble.
  - Ak sú k tlačiarne pripojené samostatne stojace voliteľné zásobníky alebo výstupné voliteľné prvky, pred presunom tlačiarne ich odpojte.
  - Ak má tlačiareň základňu na kolieskach, opatrne ju posuňte na nové miesto. Dávajte pozor pri prechode cez prahy dverí a nerovnosti na podlahe.
  - Ak tlačiareň nemá základňu na kolieskach, ale používa voliteľné zásobníky alebo výstupné voliteľné prvky, odoberte výstupné voliteľné prvky a tlačiareň zdvihnite bez zásobníkov. Nedvíhajte tlačiareň zároveň s voliteľnými prvkami.
  - Na zdvihnutie tlačiarne vždy použite držadlá na tlačiarne.
  - Ak na premiestnenie tlačiarne používate vozík, musí mať povrch, ktorý bude podopierať celú tlačiareň.
  - Ak na prenos voliteľných hardvérových prvkov používate vozík, musí mať povrch, ktorý bude podopierať všetky tieto prvky.
  - Tlačiareň prenášajte v zvislej polohe.
  - Nerobte s ňou prudké a trhané pohyby.
  - Pri ukladaní tlačiarne dávajte pozor, aby ste pod ňou nemali prsty.
  - Skontrolujte, či je okolo tlačiarne dostatok voľného miesta.



-  **POZOR – NEBEZPEČENSTVO PREVRÁTENIA:** V prípade inštalácie voliteľných možností by mala byť tlačiareň alebo multifunkčná tlačiareň umiestnená na základni s kolieskami, nábytku alebo inom stabilnom povrchu. Predídete tak možnému zraneniu. Ďalšie informácie o podporovaných konfiguráciách nájdete na adrese [www.lexmark.com/multifunctionprinters](http://www.lexmark.com/multifunctionprinters).
-  **POZOR – NEBEZPEČENSTVO PREVRÁTENIA:** Ak chcete znížiť riziko nestability zariadenia, do každého zásobníka vkladajte papier samostatne. Všetky ostatné zásobníky nechajte zatvorené, až kým ich nebudete potrebovať.
-  **POZOR – HORÚCI POVRCH:** Vnútrajšok tlačiarny môže byť horúci. Ak chcete znížiť riziko zranenia od horúceho komponentu, nechajte povrch vychladnúť predtým, než sa ho dotknete.
-  **POZOR – NEBEZPEČENSTVO ZRANENIA PRIŠKRIPNUTÍM:** Aby ste sa vyhli zraneniu priškrípnutím, buďte opatrní na miestach označených týmto štítkom. Zranenia priškrípnutím sa môžu prihodiť okolo pohyblivých súčastí, ako sú napríklad ozubené kolieska, dvierka, zásobníky a kryty.
-  **POZOR – RIZIKO PORANENIA:** Výrobok používa laserové zariadenie. Použitím ovládacích prvkov, nastavení alebo postupov odlišných od tých, ktoré sú uvedené v *používateľskej príručke*, sa môžete vystaviť nebezpečenstvu ožiarenia.
-  **POZOR – RIZIKO PORANENIA:** Lítiová batéria tohto produktu sa nevymieňa. Pri nesprávnej výmene lítiovej batérie hrozí nebezpečenstvo výbuchu. Lítiovú batériu znova nenabíjajte, nerozoberajte ani nespáľujte. Použitú lítiovú batériu zlikvidujte v súlade s pokynmi výrobcu a miestnymi nariadeniami.

Tento produkt bol navrhnutý, testovaný a schválený tak, aby pri používaní špecifických komponentov od výrobcu spĺňal prísne globálne bezpečnostné štandardy. Bezpečnostné funkcie niektorých súčastí nemusia byť vždy zrejmé. Výrobca nenesie zodpovednosť za používanie iných náhradných súčastí.

Servis alebo opravy iné než tie, ktoré sú uvedené v používateľskej dokumentácii, prenechajte servisnému zástupcovi.

Tento výrobok používa tlačiarenský postup, ktorý zahrieva tlačové médiá, čo môže spôsobovať vypúšťanie látok z daných médií. Oboznámte sa s časťou v návode na obsluhu, ktorá obsahuje pokyny na výber médií tak, aby sa predišlo vypúšťaniu škodlivých látok.

Výrobok môže počas bežnej prevádzky produkovať malé množstvá ozónu a môže byť vybavený filtrom navrhnutým na znižovanie koncentrácie ozónu pod odporúčané limity. Ak sa chcete vyhnúť vysokým hodnotám koncentrácie ozónu počas vysokej záťaže, výrobok umiestnite do dobre vetraného priestoru a vymeňte ozónový a výstupný filter v prípade, že je tak uvedené v príručke na údržbu výrobku. Ak v príručke nie sú spomenuté žiadne filtre, výrobok neobsahuje filtre, ktoré je nutné vymieňať.

**TIETO POKYNY SI ODLOŽTE.**

# Oboznámenie sa s tlačiarňou

## Vyhľadavanie informácií o tlačiarňi

Čo hľadáte?	Kde hľadať
Pokyny na prvú inštaláciu: <ul style="list-style-type: none"> <li>• Pripojenie tlačiarne</li> <li>• Inštalácia softvéru tlačiarne</li> </ul>	Ďalšie informácie nájdete v dokumentácii k inštalácii dodanej s tlačiarňou alebo na adrese <a href="http://support.lexmark.com">http://support.lexmark.com</a> .
Ďalšie pokyny na inštaláciu a používanie tlačiarne: <ul style="list-style-type: none"> <li>• Výber a skladovanie papiera a špeciálnych médií</li> <li>• Vkladanie papiera</li> <li>• Konfigurácia nastavení tlačiarne</li> <li>• Zobrazovanie a tlač dokumentov a fotografií</li> <li>• Inštalácia a používanie softvéru tlačiarne</li> <li>• Konfigurácia tlačiarne v rámci siete</li> <li>• Starostlivosť o tlačiareň a jej údržba</li> <li>• Riešenie a odstraňovanie problémov</li> </ul>	<i>Informačné centrum</i> – Prejdite na adresu <a href="http://infoserve.lexmark.com">http://infoserve.lexmark.com</a> . <i>Stránky pomocníka</i> – Príručky nájdete vo firmvéri tlačiarne alebo na adrese <a href="http://support.lexmark.com">http://support.lexmark.com</a> . <i>Príručka pre dotykovú obrazovku</i> – Prejdite na adresu <a href="http://support.lexmark.com">http://support.lexmark.com</a> . Produktové videá – Prejdite na adresu <a href="http://infoserve.lexmark.com/idv/">http://infoserve.lexmark.com/idv/</a> .
Informácie o nastavení a konfigurácii funkcií zjednodušenia ovládania	<i>Príručka zjednodušenia ovládania Lexmark</i> – Prejdite na adresu <a href="http://support.lexmark.com">http://support.lexmark.com</a> .
Pomoc pri používaní softvéru tlačiarne	Pomocník pre operačné systémy Microsoft Windows alebo Macintosh – otvorte program alebo aplikáciu softvéru tlačiarne a kliknite na položku <b>Pomocník</b> .  Kliknutím na tlačidlo  zobrazíte kontextové informácie.  <b>Poznámky:</b> <ul style="list-style-type: none"> <li>• Pomocník sa nainštaluje automaticky spolu so softvérom tlačiarne.</li> <li>• V závislosti od operačného systému sa softvér tlačiarne nachádza v priečinku programov tlačiarne alebo na pracovnej ploche.</li> </ul>

Čo hľadáte?	Kde hľadať
<p>Najnovšie dodatočné informácie, aktualizácie a podpora pre zákazníkov:</p> <ul style="list-style-type: none"> <li>• Dokumentácia</li> <li>• Ovládače na prevzatie</li> <li>• Podpora cez chat naživo</li> <li>• E-mailová podpora</li> <li>• Hlasová podpora</li> </ul>	<p>Prejdite na adresu <a href="http://support.lexmark.com">http://support.lexmark.com</a>.</p> <p><b>Poznámka:</b> Vyberte svoju krajinu alebo región a potom aj produkt, pre ktorý chcete zobrazit' stránku podpory.</p> <p>Kontaktné informácie podpory pre vašu krajinu alebo región nájdete na webovej stránke alebo na záručnom liste, ktorý ste dostali s tlačiarňou.</p> <p>Keď kontaktujete podporu pre zákazníkov, vopred si pripravte tieto informácie:</p> <ul style="list-style-type: none"> <li>• Miesto a dátum nákupu</li> <li>• Typ zariadenia a sériové číslo</li> </ul> 
<ul style="list-style-type: none"> <li>• Bezpečnostné informácie</li> <li>• Regulačné informácie</li> <li>• Informácie o záruke</li> <li>• Environmentálne informácie</li> </ul>	<p>Informácie o záruke sa v jednotlivých krajinách alebo regiónoch líšia:</p> <ul style="list-style-type: none"> <li>• <b>V USA</b> – Pozrite si záručný list (Vyhlásenie o obmedzenej záruke) dodaný s tlačiarňou alebo prejdite na adresu <a href="http://support.lexmark.com">http://support.lexmark.com</a>.</li> <li>• <b>V iných krajinách a regiónoch</b> – Pozrite si vytlačený záručný list dodaný s tlačiarňou.</li> </ul> <p><i>Príručka s informáciami o produkte</i> – Pozrite si dokumentáciu dodanú s tlačiarňou alebo prejdite na adresu <a href="http://support.lexmark.com">http://support.lexmark.com</a>.</p>

## Výber miesta pre tlačiareň

Pri výbere miesta pre tlačiareň ponechajte dostatok priestoru na otváranie zásobníkov, krytov a dvierok a na inštaláciu hardvérových voliteľných prvkov.

- Tlačiareň umiestnite blízko elektrickej zásuvky.

**⚠ POZOR – RIZIKO PORANENIA:** Riziku požiaru alebo elektrického šoku sa vyhnete tak, že zapojíte napájací kábel do riadne označenej a správne uzemnenej elektrickej zásuvky, ktorá sa nachádza blízko produktu a je ľahko dostupná.

**⚠ POZOR – NEBEZPEČENSTVO ZÁSAHU ELEKTRICKÝM PRÚDOM:** Produkt neumiestňujte blízko vody ani vlhkých oblastí, aby ste predišli riziku zasiahnutia elektrickým prúdom.

- Uistite sa, že prúdenie vzduchu v miestnosti zodpovedá poslednej úprave normy ASHRAE 62 alebo norme technickej komisie CEN 156.
- Zabezpečte rovný, pevný a stabilný povrch.
- Tlačiareň by mala byť:
  - čistá, suchá a bez prachu,
  - mimo oblasti s voľnými spinkami a sponkami na papier,
  - mimo priameho prúdenia vzduchu klimatizácie, ohrievačov alebo ventilátorov,
  - mimo priameho slnečného svetla a priveľkej vlhkosti.

- Dodržujte odporúčané teploty a zabráňte veľkým zmenám:

Teplota okolia	10 až 32,2 °C (50 až 90 °F)
Teplota skladovania	-40 až 43,3°C (-40 až 110°F)

- Okolo tlačiarne ponechajte nasledujúci odporúčaný priestor, aby vzduch mohol správne ventilovať:

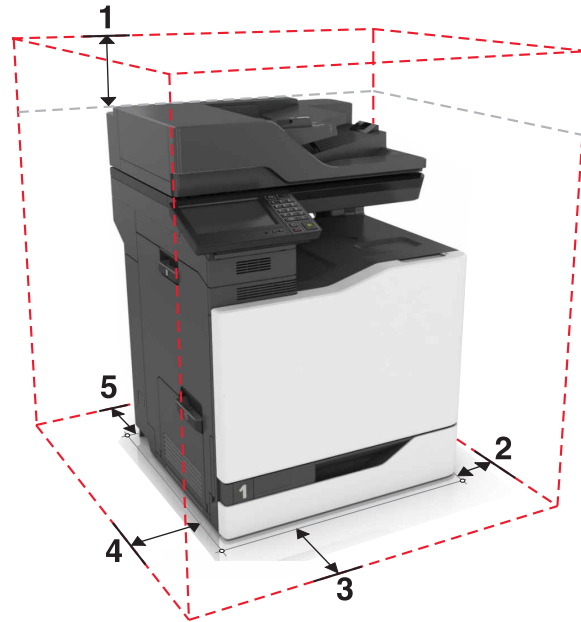

1	Hore	330 mm (13 palcov)
2	Pravá strana	152 mm (6 palcov)
3	Spredu	381 mm (15 palcov)
4	Ľavá strana	457 mm (18 palcov)
5	Vzadu	203 mm (8 palcov)

## Konfigurácie tlačiarne

**⚠ POZOR – NEBEZPEČENSTVO PREVRÁTENIA:** Inštalácia jedného alebo viacerých voliteľných prvkov k tlačiarňe alebo multifunkčnej tlačiarňe môže vyžadovať základňu na kolieskach, nábytok alebo iné pomôcky, ktoré zabránia nestabilite a následným možným zraneniam. Viac informácií o podporovaných konfiguráciách nájdete na adrese [www.lexmark.com/multifunctionprinters](http://www.lexmark.com/multifunctionprinters).

Tlačiareň môžete nakonfigurovať pridaním voliteľného 2200-hárkového zásobníka alebo kombinácie až troch voliteľných 550-hárkových zásobníkov alebo zásobníkov na obálky.

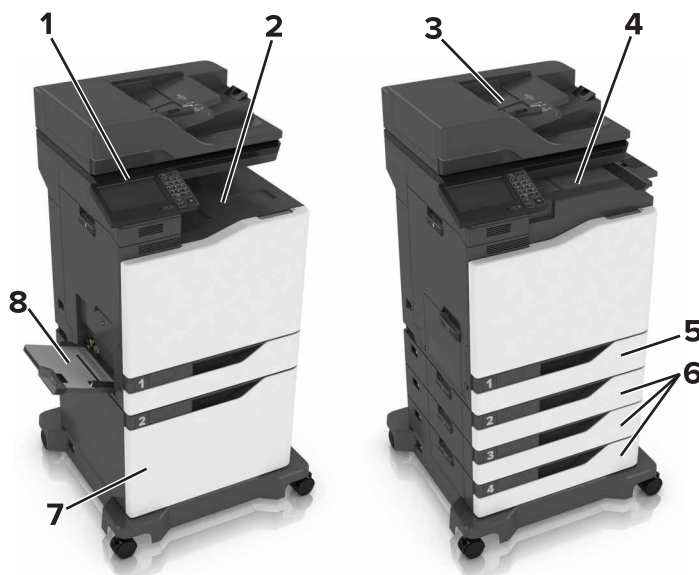

1	Ovládací panel
2	Štandardná priehradka
3	Automatický podávač dokumentov (ADF)
4	Zošívačka
5	Štandardný zásobník na 550 hárkov
6	Voliteľné 550-hárkové zásobníky alebo zásobníky na obálky
7	Voliteľný 2 200-hárkový zásobník
8	Viacúčelový podávač

## Pripájanie káblov

- ⚠ POZOR – NEBEZPEČENSTVO ZÁSAHU ELEKTRICKÝM PRÚDOM:** Tento produkt nenastavujte ani nevytvárajte žiadne elektrické či káblové pripojenie (napríklad sieťové napájanie, funkcia faxu alebo telefón) počas búrky, aby ste sa vyhli riziku zasiahnutia elektrickým prúdom.
- ⚠ POZOR – RIZIKO PORANENIA:** Riziku požiaru alebo zásahu elektrickým prúdom sa vyhnete tak, že zapojíte napájací kábel do riadne označenej a správne uzemnenej elektrickej zásuvky, ktorá sa nachádza blízko produktu a je ľahko dostupná.
- ⚠ POZOR – RIZIKO PORANENIA:** Riziku požiaru a zásahu elektrickým prúdom sa vyhnete tak, že budete používať len napájací kábel dodaný s týmto produktom alebo náhradu schválenú výrobcom.
- ⚠ POZOR – RIZIKO PORANENIA:** Ak chcete predísť vzniku požiaru, pripájajte výrobok k verejnej telefónnej sieti výlučne prostredníctvom kábla 26 AWG alebo väčšieho telekomunikačného kábla (RJ-11). Pre používateľov v Austrálii: kábel musí schváliť austrálsky štátny orgán pre komunikáciu a médiá.

**Výstraha – Riziko poranenia:** Ak chcete predísť strate údajov alebo zlyhaniu tlačiarne, nedotýkajte sa počas prebiehajúcej tlače kábla USB, žiadneho adaptéra bezdrôtovej siete ani tlačiarne v zobrazenej oblasti.

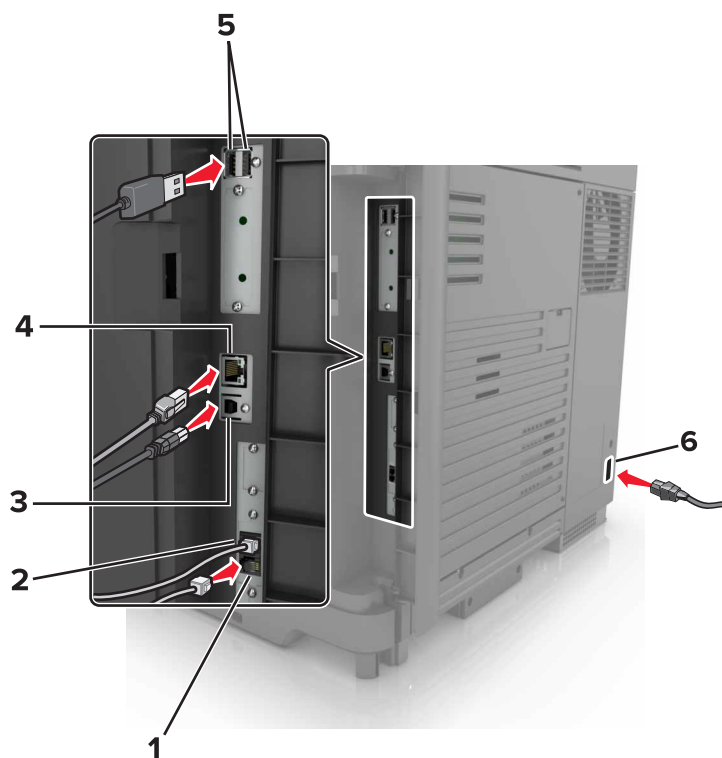

	Port tlačiarne	Funkcia
1	port EXT	Pripojenie ďalších zariadení (napríklad telefónu alebo záznamníka) k tlačiarňe a telefónnej linke. Tento port používajte v prípade, ak pre tlačiareň nemáte samostatnú faxovú linku a ak je tento spôsob pripojenia podporovaný vo vašej krajine alebo regióne. <b>Poznámka:</b> Na prístup k portu je potrebné odpojenie zo zásuvky.
2	Port LINE	Pripojenie tlačiarne k aktívnej telefónnej linke prostredníctvom štandardnej sieťovej zásuvky (RJ-11), filtra DSL, adaptéra VoIP alebo akéhokoľvek iného adaptéra, ktorý vám umožní prístup k telefónnej linke na odosielanie a prijímanie faxov.
3	port tlačiarne USB	Pripojenie tlačiarne k počítaču.
4	ethernetový port	Pripojenie tlačiarne k sieti.
5	Porty USB	Pripojte klávesnicu alebo iný kompatibilný voliteľný prvok.
6	Zásuvka napájania	Pripojenie tlačiarne k správne uzemnenej elektrickej zásuvke.

## Používanie ovládacieho panela

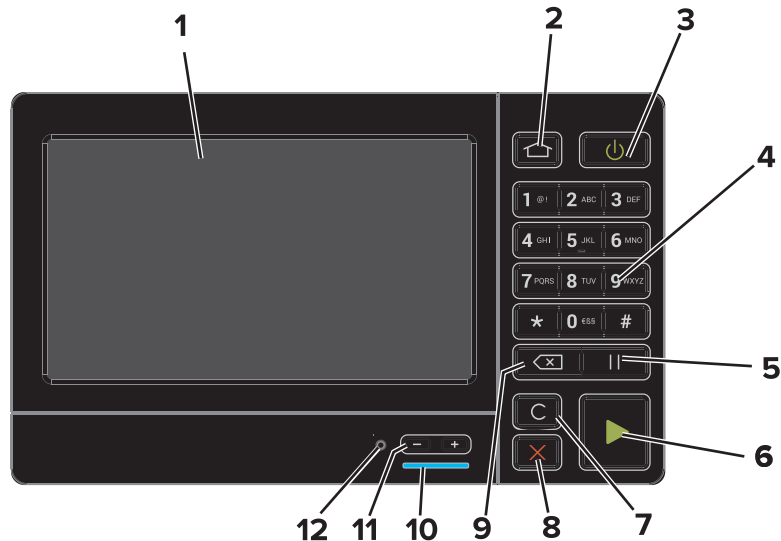

Časť	Použitie
1	Displej <ul style="list-style-type: none"> <li>• Zobrazí správy tlačiarne a stav spotrebného materiálu.</li> <li>• Nastavte a ovládajte tlačiareň.</li> </ul>
2	Tlačidlo Domov Prejde na domovskú obrazovku.
3	Tlačidlo napájania <ul style="list-style-type: none"> <li>• Zapnutie alebo vypnutie tlačiarne.</li> <li><b>Poznámka:</b> Tlačiareň vypnete stlačením a podržaním tlačidla napájania na päť sekúnd.</li> <li>• Nastaví tlačiareň na režim spánku alebo dlhodobého spánku.</li> <li>• Zobudí tlačiareň z režimu spánku alebo dlhodobého spánku.</li> </ul>
4	Klávesnica Zadanie čísel alebo symbolov do poľa.
5	Tlačidlo Pauza Vloží pauzu pri vytáčaní faxového čísla.
6	Tlačidlo Štart Spustí úlohu v závislosti od zvoleného režimu.
7	Tlačidlo obnovenia alebo vymazania všetkého Obnoví predvolené nastavenia funkcií, ako je kopírovanie, fax a skenovanie.
8	Tlačidlo Stop alebo Zrušiť Zastaví aktuálnu úlohu.
9	Tlačidlo Backspace Posunie kurzor späť a vymaže znak v zadávacom poli.
10	Svetlo indikátora Kontrola stavu tlačiarne.
11	Tlačidlá hlasitosti Upraví hlasitosť náhlavnej súpravy alebo reproduktora.
12	Port náhlavnej súpravy alebo reproduktora Pripojenie náhlavnej súpravy alebo reproduktora.

## Pochopenie významu stavu tlačidla napájania a svetla indikátora

Svetlo indikátora	Stav tlačiarne
Vypnuté	Tlačiareň je vypnutá alebo v režime dlhodobého spánku.
Modré	Tlačiareň je pripravená na spracovanie údajov.
Červené	Tlačiareň vyžaduje zásah používateľa.

Svetlo tlačidla napájania	Stav tlačiarne
Vypnuté	Tlačiareň je vypnutá, pripravená alebo spracúva údaje.
Trvalé jantárové	Tlačiareň je v režime spánku.
Blikajúce jantárové	Tlačiareň je v režime dlhodobého spánku.

## Používanie domovskej obrazovky

**Poznámka:** Vaša domovská obrazovka môže byť iná v závislosti od nastavení prispôsobenia obrazovky, administratívneho nastavenia a aktívnych vložených riešení.

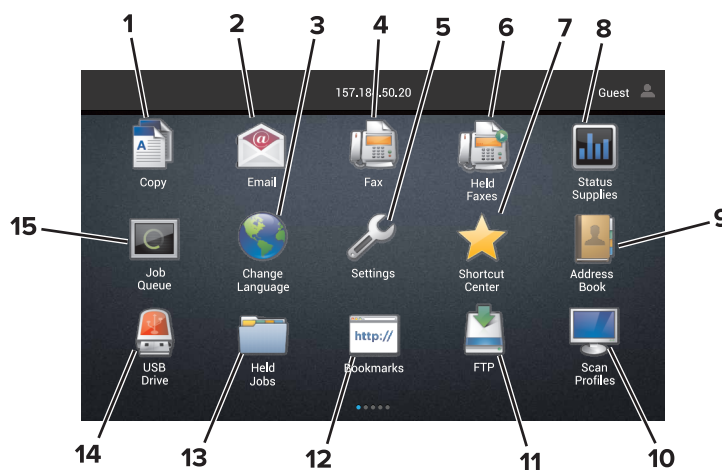

Dotknite sa položky	Použitie
1	Kopírovanie Vytvorí kópie.
2	E-mail Odoslanie e-mailov.
3	Zmeniť jazyk Zmena jazyka na displeji tlačiarne.
4	Fax Odoslanie faxu.
5	Nastavenia Prístup k ponukám tlačiarne.
6	Zadržané faxy Zobrazí všetky zadržané faxové úlohy. <b>Poznámka:</b> Ak je skrytá položka Zadržané faxy, zobrazí sa položka Uvoľniť zadržané faxy.
7	Centrum skratiek Riadenie všetkých skratiek.



Dotknite sa položky		Použitie
8	Stav/spotrebný materiál	<ul style="list-style-type: none"> <li>Zobrazuje výstrahu tlačiarne alebo chybovú správu vždy, keď tlačiareň vyžaduje zásah používateľa, aby mohla ďalej pracovať.</li> <li>Pozrite si viac informácií o výstrahách alebo správach tlačiarne a o tom, ako ich odstrániť.</li> </ul> <p><b>Poznámka:</b> K tomuto nastaveniu sa dostanete aj vtedy, keď sa dotknete hornej časti domovskej obrazovky.</p>
9	Adresár	Zobrazenie, vytváranie a riadenie kontaktov.
10	Profily skenovania	Skenujte a ukladajte dokumenty priamo do počítača.
11	FTP	Skenujte a ukladajte dokumenty priamo na server FTP.
12	Záložky	Organizujte všetky záložky.
13	Zadržané úlohy	Zobrazí všetky zadržané tlačové úlohy.
14	Jednotka USB	Zobrazujte, vyberajte alebo tlačte fotografie a dokumenty z pamäťovej jednotky flash.
15	Poradie úloh	<p>Zobrazí všetky aktuálne tlačové úlohy.</p> <p><b>Poznámka:</b> K tomuto nastaveniu sa dostanete aj vtedy, keď sa dotknete hornej časti domovskej obrazovky.</p>

### Na domovskej obrazovke sa môžu zobrazovať aj tieto nastavenia

Dotknite sa položky	Použitie
Profily aplikácií	Prístup k profilom aplikácií.
Zamknúť zariadenie	Zabráňte používateľom v prístupe ku všetkým funkciám tlačiarne z domovskej obrazovky.

# Nastavenie a používanie aplikácií na domovskej obrazovke

## Prispôsobenie domovskej obrazovky

- 1 Z ovládacieho panela sa dotknite položiek **Nastavenia > Zariadenie > Viditeľné ikony na domovskej obrazovke**.
- 2 Zvoľte ikony, ktoré chcete mať zobrazené na domovskej obrazovke.
- 3 Uložte zmeny.

## Podporované aplikácie

Aplikácia	Modely tlačiarní
Scan Centrum	CX820, CX827, XC6152, XC6153
Centrum skratiek	CX820, CX827, XC6152, XC6153
Kopírovanie preukazov	CX820, CX827, XC6152, XC6153
Prispôsobenie displeja	CX820, CX827, XC6152, XC6153
Formuláre a obľúbené položky	CX820, CX827, XC6152, XC6153
Podpora pre zákazníkov	XC6152, XC6153
Kvóty zariadení	XC6152, XC6153
Kód QR	XC6152, XC6153
Úsporné nastavenia	XC6152, XC6153
Cloudový konektor	XC6152, XC6153

## Nastavenie formulárov a obľúbených položiek

- 1 Otvorte webový prehliadač a do poľa adresy zadajte adresu IP tlačiarne.

### Poznámky:

- Pozrite si adresu IP tlačiarne na domovskej obrazovke tlačiarne. Adresa IP sa zobrazuje ako štyri skupiny čísel, ktoré sú oddelené bodkami, napríklad 123.123.123.123.
- Ak používate server proxy, dočasne ho vypnite, aby sa správne načítala webová stránka.

- 2 Kliknite na položky **Aplikácie > Formuláre a obľúbené položky > Konfigurovať**.

- 3 Kliknite na položku **Pridať**, potom prispôbte nastavenia.

### Poznámky:

- Zadajte adresu IP hostiteľského počítača, kde je záložka umiestnená, aby ste sa presvedčili, že umiestnenie záložky je správne.

- Skontrolujte, či má tlačiareň prístupové práva k priečinku, kde je umiestnená záložka.

4 Uložte zmeny.

## Nastavenie kopírovania preukazov

1 Otvorte webový prehliadač a do poľa adresy zadajte adresu IP tlačiarne.

### Poznámky:

- Pozrite si adresu IP tlačiarne na domovskej obrazovke tlačiarne. Adresa IP sa zobrazuje ako štyri skupiny čísel, ktoré sú oddelené bodkami, napríklad 123.123.123.123.
- Ak používate server proxy, dočasne ho vypnite, aby sa správne načítala webová stránka.

2 Kliknite na položky **Aplikácie > Kopírovanie preukazov > Konfigurovať**.

3 Nakonfigurujte možnosti výstupu a nastavenia skenovania.

### Poznámky:

- Pri skenovaní preukazu sa uistite, že rozlíšenie skenovania nie je vyššie ako 200 dpi pri farebnom a 400 dpi pri čiernobielym skenovaní.
- Pri skenovaní viacerých preukazov sa uistite, že rozlíšenie skenovania nie je vyššie ako 150 dpi pri farebnom a 300 dpi pri čiernobielym skenovaní.
- Na skenovanie viacerých preukazov treba pevný disk tlačiarne.
- Uistite sa, že sú nakonfigurované nastavenia e-mailu a sieťové nastavenia tlačiarne.

4 Uložte zmeny.

## Používanie Centra skratiek

1 Na domovskej obrazovke sa dotknite položky **Centrum skratiek** a potom vyberte funkciu tlačiarne.

2 Dotknite sa položky **Vytvoriť skratku** a nakonfigurujte nastavenia.

3 Dotknite sa položky **Uložiť** a potom zadajte jedinečný názov skratky.

4 Uložte zmeny.

## Nastavenie Scan Centra

1 Na domovskej obrazovke sa dotknite položky **Scan Centrum**.

2 Vyberte a vytvorte cieľové miesto a potom nakonfigurujte nastavenia.

### Poznámky:

- Pri vytváraní sieťového cieľového miesta zaistite overenie a úpravu nastavení tak, aby sa nevyskytovali žiadne chyby.
- Uložia sa iba miesta vytvorené na vloženom webovom serveri. Ďalšie informácie nájdete v dokumentácii dodanej s riešením.

3 Uložte zmeny.

## Nastavenie kvót zariadenia

### Poznámky:

- Túto aplikáciu podporujú len niektoré modely tlačiarnie. Ďalšie informácie nájdete v časti [„Podporované aplikácie“ na strane 18](#).
- Na prístup k aplikácii možno budete potrebovať správcovské oprávnenia.

1 Otvorte webový prehliadač a do poľa adresy zadajte adresu IP tlačiarnie.

### Poznámky:

- Pozrite si adresu IP tlačiarnie na domovskej obrazovke tlačiarnie. IP Adresa sa zobrazuje ako štyri skupiny čísel, ktoré sú oddelené bodkami, napríklad 123.123.123.123.
- Ak používate server proxy, dočasne ho vypnite, aby sa správne načítala webová stránka.

2 Kliknite na položky **Aplikácie > Kvóty zariadenia > Konfigurovať**.

3 V časti Používateľské účty môžete pridať alebo upraviť používateľa a potom nastaviť jeho kvótu.

4 Uložte zmeny.

**Poznámka:** Informácie o tom, ako nastaviť aplikáciu a jej nastavenia zabezpečenia nájdete v dokumente *Príručka správcu kvót zariadenia*.

## Používanie Tvorby kódov QR

### Poznámky:

- Túto aplikáciu podporujú len niektoré modely tlačiarnie. Ďalšie informácie nájdete v časti [„Podporované aplikácie“ na strane 18](#).
- Na prístup k aplikácii možno budete potrebovať správcovské oprávnenia.

1 Otvorte webový prehliadač a do poľa adresy zadajte adresu IP tlačiarnie.

### Poznámky:

- Pozrite si adresu IP tlačiarnie na domovskej obrazovke tlačiarnie. IP Adresa sa zobrazuje ako štyri skupiny čísel, ktoré sú oddelené bodkami, napríklad 123.123.123.123.
- Ak používate server proxy, dočasne ho vypnite, aby sa správne načítala webová stránka.

2 Kliknite na položky **Aplikácie > Tvorba kódov QR > Konfigurovať**.

3 Vykonajte niektorý z týchto krokov:

- Vyberte predvolenú hodnotu kódu QR.
- Zadajte hodnotu kódu QR.

4 Uložte zmeny.

## Konfigurácia Úsporných nastavení

**Poznámka:** Túto aplikáciu podporujú len niektoré modely tlačiarne. Ďalšie informácie nájdete v časti [„Podporované aplikácie“ na strane 18](#).

- 1 Na domovskej obrazovke klepnite na položku **Úsporné nastavenia**.
- 2 Nakonfigurujte nastavenia Úsporného režimu alebo naplánujte spustenie režimu šetrenia energiou.

## Používanie aplikácie Podpora pre zákazníkov

**Poznámka:** Túto aplikáciu podporujú len niektoré modely tlačiarne. Ďalšie informácie nájdete v časti [„Podporované aplikácie“ na strane 18](#).

- 1 Na domovskej obrazovke sa dotknite položky **Podpora pre zákazníkov**.
- 2 Informáciu vytlačte alebo ju pošlite e-mailom.

**Poznámka:** Informácie o konfigurácii nastavení aplikácie nájdete v *Príručke správcu Podpory pre zákazníkov*.

## Vytvorenie profilu konektora Cloud

**Poznámka:** Táto aplikácia je dostupná len v určitej krajine alebo regióne. Ďalšie informácie získate od zástupcu spoločnosti Lexmark.

- 1 Na domovskej obrazovke sa dotknite tlačidla **Kopírovanie preukazov**.
- 2 Vyberte poskytovateľa služby Cloud.
- 3 Dotknite sa položky **Vytvoriť** alebo .
- 4 Zadaťte jedinečný názov profilu.  
**Poznámka:** Na ochranu profilu odporúčame vytvoriť PIN.
- 5 Dotknite sa tlačidla **OK** a potom si zaznamenajte autorizačný kód.  
**Poznámka:** Autorizačný kód je platný iba 24 hodín.
- 6 Otvorte webový prehliadač a prejdite na adresu <https://lexmark.cloud-connect.co>.
- 7 Kliknite na tlačidlo **Ďalej** a potom prijmite Podmienky používania.
- 8 Zadaťte autorizačný kód a kliknite na tlačidlo **Pripojiť**.
- 9 Prihláste sa do účtu poskytovateľa služby Cloud.
- 10 Udeľte povolenia.

**Poznámka:** Do 72 hodín otvorte profil a dokončite proces overenia.

## Správa záložiek

### Vytváranie záložiek

Záložky používajte pri tlači dokumentov, ku ktorým často pristupujete, uložených na serveroch alebo na webe.

1 Otvorte webový prehliadač a do poľa adresy zadajte adresu IP tlačiarne.

**Poznámky:**

- Pozrite si adresu IP tlačiarne na domovskej obrazovke tlačiarne. IP Adresa sa zobrazuje ako štyri skupiny čísel, ktoré sú oddelené bodkami, napríklad 123.123.123.123.
- Ak používate server proxy, dočasne ho vypnite, aby sa správne načítala webová stránka.

2 Kliknite na položku **Záložky > Pridať záložku** a potom zadajte názov záložky.

3 Vyberte typ protokolu adresy a potom vykonajte jeden z týchto krokov:

- Pre HTTP a HTTPS: zadajte prepojenie URL, pre ktoré chcete vytvoriť záložku.
- Pre HTTPS: dbajte na to, aby ste namiesto IP adresy použili názov hostiteľa. Zadajte napríklad **myWebsite.com/sample.pdf**, nie **123.123.123.123/sample.pdf**. Skontrolujte tiež, že názov hostiteľa sa zhoduje s hodnotou bežného názvu (CN) v serverovom certifikáte. Ďalšie informácie o tom, ako zistiť hodnotu CN v serverom certifikáte, nájdete v pomocníkovi webového prehliadača.
- Pre FTP: zadajte adresu FTP. Napríklad **myServer/myDirectory**. Zadajte port FTP. Predvoleným portom na odosielanie príkazov je port 21.
- V prípade protokolu SMB zadajte adresu sieťového priečinka. Napríklad **myServer/myShare/myFile.pdf**. Zadajte názov sieťovej domény.
- V prípade potreby vyberte typ overenia pre FTP a SMB.

Ak chcete obmedziť prístup k záložke, zadajte PIN.

**Poznámka:** Aplikácia podporuje nasledujúce typy súborov: PDF, JPEG, TIFF a webové stránky HTML. Ostatné typy súborov, napr. DOCX a XLXS, podporujú len niektoré modely tlačiarne.

4 Kliknite na možnosť **Uložiť**.

### Vytváranie priečinkov

1 Otvorte webový prehliadač a do poľa adresy zadajte adresu IP tlačiarne.

**Poznámky:**

- Pozrite si adresu IP tlačiarne na domovskej obrazovke tlačiarne. IP Adresa sa zobrazuje ako štyri skupiny čísel, ktoré sú oddelené bodkami, napríklad 123.123.123.123.
- Ak používate server proxy, dočasne ho vypnite, aby sa správne načítala webová stránka.

2 Kliknite na položku **Záložky > Pridať priečinok** a potom zadajte názov priečinka.

**Poznámka:** Ak chcete obmedziť prístup k priečinku, zadajte PIN.

3 Kliknite na možnosť **Uložiť**.

**Poznámka:** V priečinku môžete vytvoriť ďalšie priečinky alebo záložky. Ak chcete vytvoriť záložku, pozrite si časť [„Vytváranie záložiek“ na strane 22](#).

## Správa kontaktov

### Pridanie kontaktov

1 Otvorte webový prehliadač a do poľa adresy zadajte adresu IP tlačiarne.

**Poznámky:**

- Pozrite si adresu IP tlačiarne na domovskej obrazovke tlačiarne. Adresa IP sa zobrazuje ako štyri skupiny čísel, ktoré sú oddelené bodkami, napríklad 123.123.123.123.
- Ak používate server proxy, dočasne ho vypnite, aby sa správne načítala webová stránka.

2 Kliknite na položku **Adresár**.

3 V časti Kontakty pridajte kontakt.

**Poznámka:** Kontakt môžete pridať do jednej alebo viacerých skupín.

4 V prípade potreby špecifikujte spôsob prihlasovania, čím umožníte prístup aplikácii.

5 Použite zmeny.

### Pridanie skupiny

1 Otvorte webový prehliadač a do poľa adresy zadajte adresu IP tlačiarne.

**Poznámky:**

- Pozrite si adresu IP tlačiarne na domovskej obrazovke tlačiarne. Adresa IP sa zobrazuje ako štyri skupiny čísel, ktoré sú oddelené bodkami, napríklad 123.123.123.123.
- Ak používate server proxy, dočasne ho vypnite, aby sa správne načítala webová stránka.

2 Kliknite na položku **Adresár**.

3 V časti Skupiny kontaktov pridajte názov skupiny.

**Poznámka:** Do skupiny môžete pridať jeden alebo viac kontaktov.

4 Použite zmeny.

### Úprava kontaktov alebo skupín

1 Otvorte webový prehliadač a do poľa adresy zadajte adresu IP tlačiarne.

**Poznámky:**

- Pozrite si adresu IP tlačiarne na domovskej obrazovke tlačiarne. Adresa IP sa zobrazuje ako štyri skupiny čísel, ktoré sú oddelené bodkami, napríklad 123.123.123.123.
- Ak používate server proxy, dočasne ho vypnite, aby sa správne načítala webová stránka.

2 Kliknite na položku **Adresár**.

3 Vykonajte niektorý z týchto krokov:

- V časti Kontakty kliknite na meno kontaktu a potom upravte požadované informácie.
- V časti Skupiny kontaktov kliknite na názov skupiny a potom upravte požadované informácie.

4 Použite zmeny.

## Odstránenie kontaktov alebo skupín

1 Otvorte webový prehliadač a do poľa adresy zadajte adresu IP tlačiarne.

### Poznámky:

- Pozrite si adresu IP tlačiarne na domovskej obrazovke tlačiarne. Adresa IP sa zobrazuje ako štyri skupiny čísel, ktoré sú oddelené bodkami, napríklad 123.123.123.123.
- Ak používate server proxy, dočasne ho vypnite, aby sa správne načítala webová stránka.

2 Kliknite na položku **Adresár**.

3 Vykonajte niektorý z týchto krokov:

- V časti Kontakty vyberte kontakt, ktorý chcete odstrániť.
- V časti Skupiny kontaktov vyberte názov skupiny, ktorú chcete odstrániť.



# Nastavenie a používanie funkcií zjednodušenia ovládania

## Zapnutie režimu zväčšenia

- 1 Na ovládacom paneli stlačte a podržte stlačený kláves **5**, kým sa neprehrá hlasová správa.
- 2 Vyberte **režim zväčšenia**.
- 3 Stlačte **OK**.

Ďalšie informácie o používaní zväčšenej obrazovky nájdete v časti „[Navigácia na obrazovke pomocou gest](#)“ na strane 26.

## Aktivácia hlasových pokynov

### Pomocou ovládacieho panela

- 1 Stlačte a podržte stlačený kláves **5**, kým sa neprehrá hlasová správa.
- 2 Stlačte **OK**.

### Pomocou klávesnice

- 1 Stlačte a podržte stlačený kláves **5**, kým sa neprehrá hlasová správa.
- 2 Stlačte kláves **Tab**, aby sa kurzor presunul na tlačidlo **OK**, a potom stlačte **Enter**.

### Poznámky:

- Hlasové pokyny možno aktivovať aj vložením slúchadiel do konektora slúchadiel.
- Ak chcete nastaviť hlasitosť, použite tlačidlá hlasitosti v spodnej časti ovládacieho panela.

## Úprava rýchlosti reči hlasových pokynov

- 1 Na domovskej obrazovke vyberte položky **Nastavenia > Zariadenie > Zjednodušenie ovládania > Rýchlosť reči**.
- 2 Vyberte rýchlosť reči

## Zapnutie čítania hesiel alebo osobných identifikačných čísel

- 1 Na domovskej obrazovke vyberte položky **Nastavenia > Zariadenie > Zjednodušenie ovládania > Prečítať heslá/kódy PIN**.
- 2 Zapnite nastavenie.

## Navigácia na obrazovke pomocou gest

### Poznámky:

- Gestá sa používajú, len keď sú aktivované hlasové pokyny.
- Povoľte zväčšenie, aby ste mohli využívať gestá na priblíženie (oddialenie) a posunutie.
- Pomocou fyzickej klávesnice môžete zadávať znaky a upraviť niektoré nastavenia.

Gesto	Funkcia
Dvojité ťuknutie	Výber možnosti alebo položky na obrazovke.
Trojité ťuknutie	Priblíženie alebo oddialenie textu alebo obrázkov.
Potiahnutie prstom doprava alebo nadol	Posun na ďalšiu položku na obrazovke.
Potiahnutie prstom doľava alebo nahor	Posun na predchádzajúcu položku na obrazovke.
Posunutie	Získanie prístupu k častiam približovaného obrázka, ktoré sú za hranicami obrazovky. <b>Poznámka:</b> Toto gesto treba vykonať posunutím dvoch prstov po približovanom obrázku.
Potiahnutie nahor a potom doľava	Ukončenie aplikácie a návrat na domovskú obrazovku.
Potiahnutie nadol a potom doľava	<ul style="list-style-type: none"> <li>• Zrušenie úlohy.</li> <li>• Návrat na predchádzajúce nastavenie.</li> <li>• Zatvorenie obrazovky, ktorá sa zobrazí, bez zmeny akéhokoľvek nastavenia alebo hodnoty.</li> </ul>
Potiahnutie nahor a potom nadol	Zopakovanie hlasového pokynu.

## Používanie klávesnice na displeji

Vykonajte jeden alebo niekoľko nasledujúcich postupov:

- Posunutím prsta na kláves aktivujte vloženie znaku.
- Zdvihnutím prsta zadajte alebo napíšte znak do poľa.
- Výberom klávesu **Backspace** môžete znaky vymazať.
- Ak si chcete vypočítať obsah zadaný vo vstupnom poli, vyberte kláves **Tab** a potom vyberte kombináciu klávesov **Shift + Tab**.

# Vkladanie papiera a špeciálnych médií

## Nastavenie veľkosti a typu špeciálnych médií

Zásobníky automaticky rozpoznajú veľkosť obyčajného papiera. Pri špeciálnych médiách, ako sú napr. štítky, kartónový papier a obálky, postupujte nasledovne:

- 1 Na domovskej obrazovke prejdite na položky:  
**Nastavenia > Papier > Konfigurácia zásobníka > Veľkosť/typ papiera > vyberte zdroj papiera**
- 2 Nastavte veľkosť a typ špeciálnych médií.

## Konfigurácia univerzálnych nastavení papiera

- 1 Na domovskej obrazovke sa dotknite položiek **Nastavenia > Papier > Konfigurácia médií > Univerzálne nastavenie**.
- 2 Nakonfigurujte nastavenia.

## Vkladanie do zásobníkov

**⚠ POZOR – NEBEZPEČENSTVO PREVRÁTENIA:** Ak chcete znížiť riziko nestability zariadenia, do každého zásobníka vkladajte papier samostatne. Všetky ostatné zásobníky nechajte zatvorené dovtedy, kým ich nepotrebuje.

- 1 Vytiahnite zásobník.

**Poznámka:** Aby ste sa vyhli zaseknutiam papiera, zásobníky nevyberajte, keď tlačiareň pracuje.

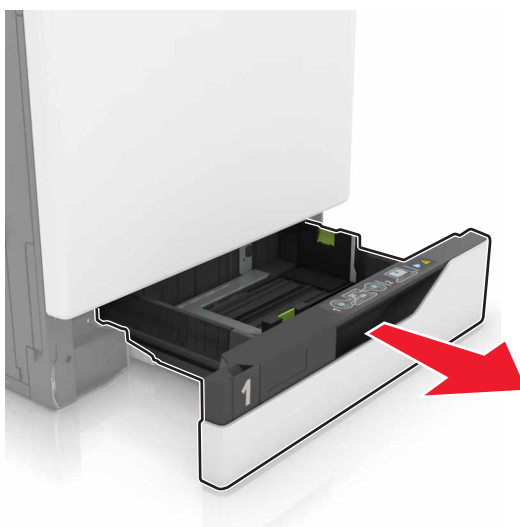

- 2 Nastavte vodiace lišty tak, aby zodpovedali veľkosti vkladajúceho papiera.

**Poznámka:** Vodiace lišty umiestňujte podľa indikátorov na spodku zásobníka.

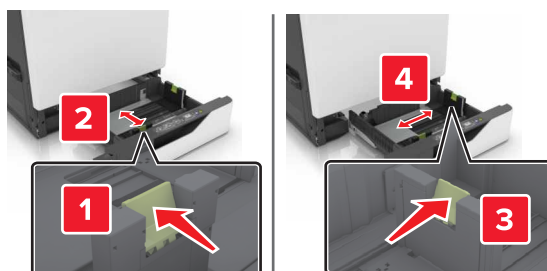

3 Pred vložením papiera ohnite, rozdeľte a zarovnajte jeho okraje.

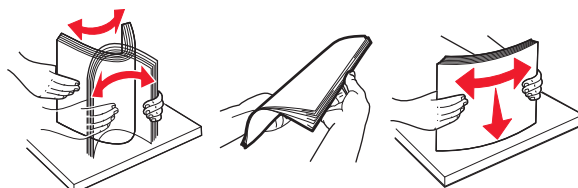

4 Papier vložte tak, aby strana, na ktorú sa tlačí, smerovala nahor.

**Poznámka:** Obálky vkladajte iba do voliteľného zásobníku na obálky.

**Výstraha – Riziko poranenia:** Do voliteľného zásobníku na obálky nevkladajte obálky so známkami, sponami, cvočkami, okienkami, špeciálnou obrubou alebo samolepiacimi prvkami.

**Poznámky:**

- V prípade jednostrannej tlače vložte hlavičkový papier lícovou stranou nahor tak, aby bola hlavička na ľavej strane zásobníka.
- V prípade obojstrannej tlače vložte hlavičkový papier lícovou stranou nadol tak, aby bola hlavička na pravej strane zásobníka.
- V prípade jednostranných tlačových úloh, ktoré vyžadujú dokončenie, vložte hlavičkový papier lícovou stranou nahor tak, aby bola hlavička na pravej strane zásobníka.
- V prípade obojstranných tlačových úloh, ktoré vyžadujú dokončenie, vložte hlavičkový papier lícovou stranou nadol tak, aby bola hlavička na ľavej strane zásobníka.
- Vopred predierovaný papier vložte tak, aby diery smerovali k prednej alebo ľavej strane zásobníka.
- Obálky vložte zatváracou stranou nadol a k zadnej strane zásobníka. Európske obálky vložte zatváracou stranou nadol a k ľavej strane zásobníka.
- Papier do zásobníka nezasúvajte.
- Uistite sa, že výška stohu nepresahuje označenie maximálnej kapacity papiera. Preplnenie môže spôsobiť zaseknutie papiera.

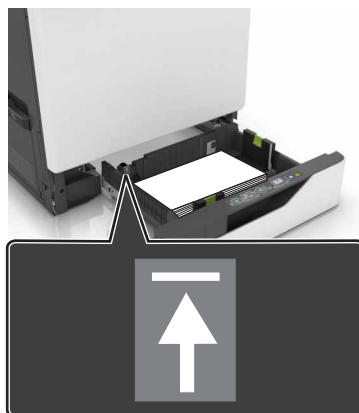

### 5 Vložte zásobník.

Ak vkladáte iný papier ako obyčajný, nastavte veľkosť a typ papiera v ponuke papiera tak, aby zodpovedali vloženému papieru.

## Vkladanie do viacúčelového podávača

### 1 Otvorte viacúčelový podávač.

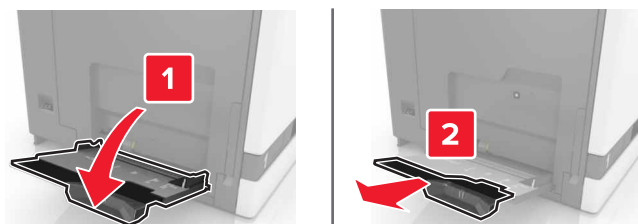

### 2 Upravte vodiacu lištu tak, aby zodpovedala veľkosti vkladaneho papiera.

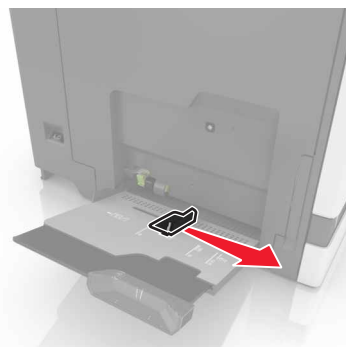

### 3 Pred vložením papiera ohnite, rozdeľte a zarovnajte jeho okraje.

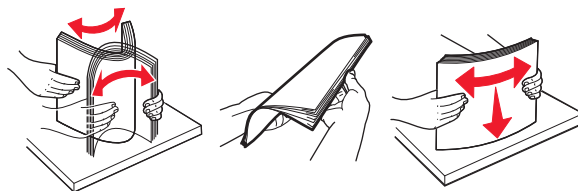

#### 4 Vložte papier.

- Vložte papier, kartónový papier a priehľadné fólie tak, aby strana určená na tlač smerovala nadol a vrch stránky vstupoval do tlačiarne ako prvý.

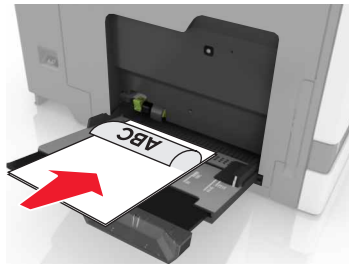

- Obálky vložte zatváracou stranou nahor a ku ľavej strane vodiacej lišty papiera. Európske obálky vložte zatváracou stranou nahor a tak, aby vstupovala do tlačiarne ako prvá.

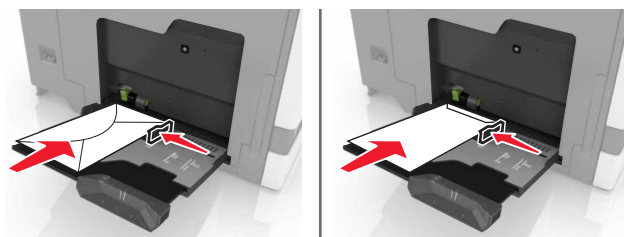

**Výstraha – Riziko poranenia:** Nepoužívajte obálky so známkami, sponami, cvočkami, okienkami, špeciálnou obrubou alebo samolepiacimi prvkami.

- 5 Na ovládacom paneli nastavte veľkosť a typ papiera tak, aby zodpovedali papieru vloženému v zásobníku.

## Prepojenie zásobníkov

- 1 Na domovskej obrazovke sa dotknite položiek **Nastavenia > Papier > Konfigurácia zásobníkov** > a zvoľte zdroj papiera.
- 2 Pre zásobníky, ktoré prepájate, nastavte rovnakú veľkosť a typ papiera.
- 3 Na domovskej obrazovke sa dotknite položiek **Nastavenia > Zariadenie > Údržba > Ponuka konfigurácie > Konfigurácia zásobníkov > Prepojenie na zásobník**.
- 4 Stlačte **Automatické**.

Ak chcete zrušiť prepojenie zásobníkov, uistite sa, že žiadne zásobníky nemajú rovnaké nastavenia veľkosti a typu papiera.

**Výstraha – Riziko poranenia:** Teplota fixačnej jednotky sa môže meniť v závislosti od špecifikovaného typu papiera. Ak sa chcete vyhnúť problémom pri tlači, nastavenie typu papiera v tlačiarne by malo zodpovedať papieru vloženému v zásobníku.

# Podpera papiera

## Podporované veľkosti papiera

### Podporované veľkosti vstupov

Veľkosť papiera	Rozmery	Zásobník na 550 hárkov	Zásobník na 2200 hárkov	Obálka zásobník	Viacúčelový podávač <sup>1</sup>	Obojstranná tlač	Automatický podávač dokumentov
<b>3 x 5</b>	76,2 x 127 mm (3 x 5 palcov)	X	X	X	✓	X	X
<b>4 x 6</b>	101,6 x 152,4 mm (4 x 6 palca)	X	X	X	✓	X	X
<b>A4</b>	210 x 297 mm (8,3 x 11,7 palcov)	✓	✓	X	✓	✓	✓
<b>A5 na šírku</b>	210 x 148 mm (8,3 x 5,8 palca)	✓	✓	X	✓	✓	X
<b>A5 na výšku<sup>2</sup></b>	148 x 210 mm (5,8 x 8,3 palca)	✓	X	X	✓	✓	✓
<b>A6</b>	105 x 148 mm (4,1 x 5,8 palca)	X	X	X	✓	✓	✓
<b>Transparent</b>	Maximálna šírka: 215,9 mm (8,5 palca) Maximálna dĺžka: 1320,8 mm (52 palcov)	X	X	X	✓	X	X
<b>Executive</b>	184,2 x 266,7 mm (7,3 x 10,5 palca)	✓	X	X	✓	✓	✓
<b>Folio</b>	215,9 x 330,2 mm (8,5 x 13 palcov)	✓	✓	X	✓	✓	✓
<b>JIS B5</b>	182 x 257 mm (7,2 x 10,1 palca)	✓	X	X	✓	✓	✓
<b>Legal</b>	215,9 x 355,6 mm (8,5 x 14 palcov)	✓	✓	X	✓	✓	✓
<b>Letter</b>	215,9 x 279,4 mm (8,5 x 11 palcov)	✓	✓	X	✓	✓	✓
<b>Oficio</b>	216 x 340 mm (8,5 x 13,4 palca)	✓	✓	X	✓	✓	✓

<sup>1</sup> Tento zdroj papiera nepodporuje automatické snímanie veľkosti.

<sup>2</sup> Správy vo formáte A5 na výšku ako univerzálne v štandardnom a voliteľnom zásobníku na 550 hárkov.

Veľkosť papiera	Rozmery	Zásobník na 550 hárkov	Zásobník na 2200 hárkov	Obálka zásobník	Viacúčelový podávač <sup>1</sup>	Obojstranná tlač	Automatický podávač dokumentov
<b>Statement</b>	139,7 x 215,9 mm (5,5 x 8,5 palca)	✓	X	X	✓	✓	✓
<b>Universal</b>	139,7 x 148 mm až 215,9 x 355,6 mm (5,5 x 5,8 palca až 8,5 x 14 palcov)	X	X	X	✓	X	X
<b>Universal</b>	76,2 x 127 mm až 229 x 359,9 mm (3 x 5 palcov až 9 x 14,2 palca)	✓	X	X	✓	✓	X
<b>Universal</b>	98,4 x 162 mm až 176 x 250 mm (3,9 x 6,4 palca až 6,9 x 9,8 palca)	X	X	✓	X	X	X
<b>Universal</b>	210 x 215,9 mm až 210 x 1321 mm (8,27 x 8,5 palca až 8,27 x 52 palcov)	X	X	X	✓	X	X
<b>Obálka 7 3/4</b>	98 x 190,5 mm (3,9 x 7,5 palca)	X	X	✓	✓	X	X
<b>Obálka 9</b>	98,4 x 225,4 mm (3,86 x 8,9 palca)	X	X	✓	✓	X	X
<b>Obálka 10</b>	104,8 x 241,3 mm (4,1 x 9,5 palca)	X	X	✓	✓	X	X
<b>Obálka B5</b>	176 x 250 mm (6,9 x 9,8 palca)	X	X	✓	✓	X	X
<b>Obálka C4</b>	229 x 324 mm (9 x 13 palcov)	X	X	X	✓	X	X
<b>Obálka C5</b>	162 x 229 mm (6,4 x 9 palcov)	X	X	✓	✓	X	X
<b>Obálka DL</b>	110 x 220 mm (4,3 x 8,7 palca)	X	X	✓	✓	X	X
<b>Iná obálka</b>	98,4 x 162 mm až 229 x 359,9 mm (3,9 x 6,4 palca až 9 x 14,2 palca)	X	X	X	✓	X	X

<sup>1</sup> Tento zdroj papiera nepodporuje automatické snímanie veľkosti.

<sup>2</sup> Správy vo formáte A5 na výšku ako univerzálne v štandardnom a voliteľnom zásobníku na 550 hárkov.



## Podporované veľkosti výstupov

Veľkosť papiera	Rozmery	Štandardné priehradka	Zošívacia		Viacpolohový zošívací a dierovací dokončovač			
			Ofsetový papier	Zošitie	Ofsetový papier	Zošitie	Razenie dier	Poštová schránka s 2 priehradkami
<b>3 x 5</b>	76,2 x 127 mm (3 x 5 palcov)	✓	X	X	✓	X	X	✓
<b>4 x 6</b>	101,6 x 152,4 mm (4 x 6 palca)	✓	X	X	✓	X	X	✓
<b>A4</b>	210 x 297 mm (8,3 x 11,7 palcov)	✓	✓	✓	✓	✓	✓	✓
<b>A5 na šírku</b>	210 x 148 mm (8,3 x 5,8 palca)	✓	✓	X	✓	✓	X	✓
<b>A5 na výšku*</b>	148 x 210 mm (5,8 x 8,3 palca)	✓	X	X	✓	X	✓	✓
<b>A6</b>	105 x 148 mm (4,1 x 5,8 palca)	✓	X	X	✓	X	X	X
<b>Executive</b>	184,2 x 266,7 mm (7,3 x 10,5 palca)	✓	✓	X	✓	✓	✓	✓
<b>Folio</b>	215,9 x 330,2 mm (8,5 x 13 palcov)	✓	✓	✓	✓	✓	✓	✓
<b>JIS B5</b>	182 x 257 mm (7,2 x 10,1 palca)	✓	✓	X	✓	✓	✓	✓
<b>Legal</b>	215,9 x 355,6 mm (8,5 x 14 palcov)	✓	✓	✓	✓	✓	X	✓
<b>Letter</b>	215,9 x 279,4 mm (8,5 x 11 palcov)	✓	✓	✓	✓	✓	✓	✓
<b>Oficio</b>	216 x 340 mm (8,5 x 13,4 palca)	✓	✓	✓	✓	✓	✓	✓
<b>Statement</b>	139,7 x 215,9 mm (5,5 x 8,5 palca)	✓	X	X	✓	X	✓	✓
<b>Universal</b>	139,7 x 148 mm až 215,9 x 359,9 mm (5,5 x 5,8 palca až 8,5 x 14,2 palca)	✓	X	X	✓	X	X	X
<b>Universal</b>	76,2 x 127 mm až 229 x 359,9 mm (3 x 5 palcov až 9 x 14,2 palca)	✓	X	✓	✓	X	X	X

\* Správy vo formáte A5 na výšku ako univerzálne v štandardnom a voliteľnom zásobníku na 550 hárkov.

Veľkosť papiera	Rozmery	Štandardné priehradka	Zošívacia		Viacpolohový zošívací a dierovací dokončovač			
			Ofsetový papier	Zošitie	Ofsetový papier	Zošitie	Razenie dier	Poštová schránka s 2 priehradkami
<b>Universal</b>	98,4 x 162 mm až 176 x 250 mm (3,9 x 6,4 palca až 6,9 x 9,8 palca)	✓	X	X	X	X	X	X
<b>Universal</b>	210 x 215,9 mm až 210 x 1321 mm (8,27 x 8,5 palca až 8,27 x 52 palcov)	✓	X	X	X	X	X	X
<b>Obálka 7 3/4</b>	98 x 190,5 mm (3,9 x 7,5 palca)	✓	X	X	X	X	X	X
<b>Obálka 9</b>	98,4 x 225,4 mm (3,86 x 8,9 palca)	✓	X	X	X	X	X	X
<b>Obálka 10</b>	104,8 x 241,3 mm (4,1 x 9,5 palca)	✓	X	X	X	X	X	X
<b>Obálka B5</b>	176 x 250 mm (6,9 x 9,8 palca)	✓	X	X	X	X	X	X
<b>Obálka C4</b>	229 x 324 mm (9 x 13 palcov)	✓	X	X	X	X	X	X
<b>Obálka C5</b>	162 x 229 mm (6,4 x 9 palcov)	✓	X	X	X	X	X	X
<b>Obálka DL</b>	110 x 220 mm (4,3 x 8,7 palca)	✓	X	X	X	X	X	X
<b>Iná obálka</b>	98,4 x 162 mm až 229 x 359,9 mm (3,9 x 6,4 palca až 9 x 14,2 palca)	✓	X	X	X	X	X	X

\* Správy vo formáte A5 na výšku ako univerzálne v štandardnom a voliteľnom zásobníku na 550 hárkov.

## Podporované typy papiera

### Podporované typy vstupov

**Poznámka:** Tlač na štítky, obálky a kartónový papier je vždy pomalšia.

Typ papiera	550 hárkový zásobník	2200 hárkový zásobník	Obálka zásobník	Viacúčelový podávač	Obojstranná tlač	Automatický podávač dokumentov
Obyčajný papier	✓	✓	X	✓	✓	✓
Kartón <sup>2</sup>	✓ <sup>1</sup>	X	X	✓ <sup>1</sup>	✓	X
Recyklovaný	✓	✓	X	✓	✓	✓
Lesklý papier	✓	✓	X	✓	✓	X
Ťažký lesklý papier	✓	✓	X	✓	✓	X
Štítky	✓	X	X	✓	X	X
Vinylvé štítky	✓	X	X	✓	X	X
Kancelársky papier	✓	✓	X	✓	✓	✓
Obálka	X	X	✓	✓	X	X
Drsná obálka	X	X	✓	✓	X	X
Priehľadná fólia	X	X	X	✓	X	X
Hlavičkový papier	✓	✓	X	✓	✓	✓
Predtlačný papier	✓	✓	X	✓	✓	✓
Farebný papier	✓	✓	X	✓	✓	✓
Lahký papier	✓	✓	X	✓	✓	✓
Ťažký papier	✓	✓	X	✓	✓	✓
Pevný bavlnený	✓	✓	X	✓	✓	✓

<sup>1</sup> Podporuje kartónový papier s hmotnosťou až do 176 g/m<sup>2</sup>.

<sup>2</sup> Kartónový papier s hmotnosťou viac ako 176 g/m<sup>2</sup> je podporovaný len pri jednostrannej tlači pomocou štandardného zásobníka na 550 hárkov.

## Podporované typy výstupov

Typ papiera	Zošívачka			Viacpolohový zošívачí a dierovачí dokončovач		
	Bez dokončovania	Ofsetový papier	Zošítie	Štandardná priehradka (normálne a ofsetové stohovanie)	Poštová schránka s 2 priehradkami	Zošítie a dier
Obyčajný papier	✓	✓	✓	✓	✓	✓
Kartón	✓	✓	X	✓	X	X

Typ papiera	Zošívacia			Viacpolohový zošívací a dierovací dokončovač		
	Bez dokončovania	Ofsetový papier	Zošitie	Štandardná priehradka (normálne a ofsetové stohovanie)	Poštová schránka s 2 priehradkami	Zošitie a dier
Priehľadná fólia	✓	X	X	✓	X	X
Recyklovaný	✓	✓	✓	✓	✓	✓
Lesklý papier	✓	✓	X	✓	✓	X
Ťažký lesklý papier	✓	✓	X	✓	✓	X
Štítky	✓	X	X	✓	X	X
Vinylové štítky	✓	X	X	✓	X	X
Kancelársky papier	✓	✓	✓	✓	✓	✓
Obálka	✓	✓	X	✓	X	X
Drsná obálka	✓	✓	X	✓	X	X
Hlavičkový papier	✓	✓	✓	✓	✓	✓
Predtlačенý papier	✓	✓	✓	✓	✓	✓
Farebný papier	✓	✓	✓	✓	✓	✓
Lahký papier	✓	✓	✓	✓	✓	✓
Ťažký papier	✓	✓	✓	✓	✓	✓
Pevný bavlnený	✓	✓	✓	✓	✓	✓

## Podporované hmotnosti papiera

Typ papiera	Štandardný zásobník na 550 hárkov	Zásobník na 2200 hárkov	Zásobník na obálky	Viacúčelový podávač
Obyčajný papier <sup>1, 2</sup>	60 – 176 g/m <sup>2</sup> (16 – 47 lb) <sup>3</sup>	60 – 120 g/m <sup>2</sup> (16 – 32 lb)	Nedostupné	60 – 176 g/m <sup>2</sup> (16 – 47 lb)
Papier na transparency	Nedostupné	Nedostupné	Nedostupné	90 – 105 g/m <sup>2</sup> (24 – 28 lb)
Lesklý papier	88 – 176 g/m <sup>2</sup> (60 – 120 lb)	Nedostupné	Nedostupné	88 – 176 g/m <sup>2</sup> (60 – 120 lb)

<sup>1</sup> Papier s krátkym vláknom s hmotnosťou najmenej 90 g/m<sup>2</sup> (24 lb) je podporovaný pri obojstrannej tlači.

<sup>2</sup> Recyklovaný papier s hmotnosťou 75 – 120 g/m<sup>2</sup> (20 – 32 lb) je podporovaný pri obojstrannej tlači.

<sup>3</sup> Hmotnosť papiera je podporovaná aj pri obojstrannej tlači.

<sup>4</sup> Maximálnu hmotnosť so 100 % obsahom bavlny má dokumentový papier s hmotnosťou 24 lb.

<sup>5</sup> Obálky z papiera s hmotnosťou 28 lb smú obsahovať maximálne 25 % bavlny.

Typ papiera	Štandardný zásobník na 550 hárkov	Zásobník na 2200 hárkov	Zásobník na obálky	Viacúčelový podávač
<b>Kartón</b>	88 – 300 g/m <sup>2</sup> (60 – 192 lb)	Nedostupné	Nedostupné	163 – 176 g/m <sup>2</sup> (90 – 120 lb)
<b>Štítky</b>	88 – 300 g/m <sup>2</sup> (60 – 192 lb)	Nedostupné	Nedostupné	199 – 220 g/m <sup>2</sup> (53 – 59 lb)
<b>Obálky</b>	Nedostupné	Nedostupné	60 – 105 g/m <sup>2</sup> (16 – 28 lb) <sup>4, 5</sup>	60 – 105 g/m <sup>2</sup> (16 – 28 lb)

<sup>1</sup> Papier s krátkym vláknom s hmotnosťou najmenej 90 g/m<sup>2</sup> (24 lb) je podporovaný pri obojstrannej tlači.

<sup>2</sup> Recyklovaný papier s hmotnosťou 75 – 120 g/m<sup>2</sup> (20 – 32 lb) je podporovaný pri obojstrannej tlači.

<sup>3</sup> Hmotnosť papiera je podporovaná aj pri obojstrannej tlači.

<sup>4</sup> Maximálnu hmotnosť so 100 % obsahom bavlny má dokumentový papier s hmotnosťou 24 lb.

<sup>5</sup> Obálky z papiera s hmotnosťou 28 lb smú obsahovať maximálne 25 % bavlny.

## Neprijateľný papier

Použitie nasledujúcich typov papiera v tlačiarni sa neodporúča:

- Chemicky ošetrované papiere, ktoré sa používajú na výrobu kópií bez indiga. Sú známe aj ako samoprepisovací papier, bezkarbónový kopírovací papier (CCP) alebo papier bez potreby indiga (NCR).
- Vopred potlačený papier s chemikáliami, ktoré by mohli kontaminovať tlačiareň.
- Vopred potlačený papier, na ktorý vplýva teplota fixačnej jednotky tlačiarene.
- Vopred potlačený papier vyžadujúci registráciu (presnú polohu tlače na stránke) väčšiu než ±2,3 mm (±0,09 palca), napríklad formuláre na optické rozpoznávanie znakov (OCR).  
Niekedy je možné upraviť registráciu pomocou softvérovej aplikácie tak, aby bola tlač na tieto formuláre možná.
- Papier s povrchovou úpravou (zmažateľný dokumentový), syntetický papier, termálny papier.
- Papier s drsnými okrajmi, drsný alebo veľmi štruktúrovaný či pokrčený papier.
- Papier, ktorý nespĺňa normu EN12281:2002 (Európa).
- Papier s hmotnosťou menej ako 60g/m<sup>2</sup> (16 libier).
- Formuláre alebo dokumenty, ktoré sa skladajú z viacerých častí.

## Používanie recyklovaného papiera

Spoločnosť Lexmark sa snaží znížiť vplyv papiera na životné prostredie tým, že zákazníkom ponúka rôzne možnosti v oblasti tlače. Jedným z nami používaných spôsobov je testovanie produktov, aby sme mohli zaistiť, že bude možné používať recyklovaný papier – konkrétne papiere vyrobené s 30 %, 50 % a 100 % recyklovaného obsahu. Očakávame, že recyklovaný papier bude v našich tlačiarniach fungovať rovnako dobre ako novo vyrobený papier. Napriek tomu, že pre papier používaný s kancelárskym vybavením neexistuje žiadna oficiálna norma, spoločnosť Lexmark používa európsku normu EN 12281 ako štandard popisujúci minimálne vlastnosti. S cieľom zaistiť dostatočný rozsah testovania, patria medzi testované papiere 100 % recyklované papiere zo Severnej Ameriky, Európy a Ázie. Testy sa vykonávajú pri relatívnej vlhkosti 8 – 80 %. Testovanie zahŕňa obojstrannú tlač. Možno použiť ako kancelársky papier s obnoviteľným či recyklovaným obsahom, ako aj papier bez obsahu chlóru.

## Tlač

 **POZOR – NEBEZPEČENSTVO ZRANENIA PRIŠKRIPNUTÍM:** Aby ste sa vyhli zraneniu priškrípnutím, buďte opatrní na miestach označených týmto štítkom. Zranenia priškrípnutím sa môžu prihodiť okolo pohyblivých súčastí, ako sú napríklad ozubené kolieska, dvierka, zásobníky a kryty.

## Tlač z počítača

**Poznámka:** V prípade štítkov, kartónového papiera a obálok nastavte pred tlačou dokumentu veľkosť a typ papiera.

- 1 V dokumente, ktorý chcete tlačit', otvorte dialógové okno Tlač.
- 2 V prípade potreby nastavenia upravte.
- 3 Vytlačte dokument.

## Tlač formulárov

- 1 Na domovskej obrazovke prejdite na položky:  
**Formuláre a obľúbené položky > vyberte formulár > Tlačiť'**
- 2 V prípade potreby nakonfigurujte nastavenia tlače.
- 3 Odošlite tlačovú úlohu.

## Tlač z mobilného zariadenia

Tlač z mobilného zariadenia pomocou Mobilnej tlače Lexmark

### Tlač z mobilného zariadenia pomocou Mobilnej tlače Lexmark

Lexmark™ Mobilná tlač umožňuje odosielať dokumenty a obrázky priamo do podporovanej tlačiarne Lexmark.



- 1 Otvorte dokument a potom ho odošlite alebo zdieľajte do Mobilnej tlače Lexmark.  
**Poznámka:** Niektoré aplikácie tretích strán nemusia podporovať funkcie odosielania a zdieľania. Ďalšie informácie nájdete v dokumentácii dodanej s aplikáciou.
- 2 Vyberte tlačiareň.
- 3 Vytlačte dokument.

### Tlač z mobilného zariadenia pomocou služby Google Cloud Print

Google Cloud Print™ je služba tlače, ktorá vám umožňuje tlačit' na ľubovoľnej tlačiarne v službe Google Cloud Print.

Pred začatím skontrolujte nasledujúce:



- Tlačiareň je zaregistrovaná na serveri služby Google Cloud Print.
- Doplnok Cloud Print je prevzatý z obchodu Google Play™ a je povolený v mobilnom zariadení.

- 1 Vo vašom mobilnom zariadení so systémom Android™ otvorte dokument alebo vyberte dokument zo svojho správcu súborov.
- 2 Ťknite na možnosť  > **Print** (Tlačiť).
- 3 Vyberte tlačiareň, a potom sa ťknite na .

## Tlač z mobilného zariadenia pomocou tlačovej služby Mopria.

Mopria® Tlačová služba je riešenie mobilnej tlače určené pre mobilné zariadenia používajúce systém Android verzie 5.0 alebo novší. Umožňuje priamu tlač na ľubovoľnú tlačiareň certifikovanú na používanie služby Mopria.

**Poznámka:** Uistite sa, že ste prevzali aplikáciu Mopria Print Service z obchodu Google Play a povolili ju v mobilnom zariadení.

- 1 Vo vašom mobilnom zariadení so systémom Android otvorte dokument alebo vyberte dokument zo svojho správcu súborov.
- 2 Ťknite na možnosť  > **Print** (Tlačiť).
- 3 Vyberte tlačiareň a v prípade potreby upravte nastavenia.
- 4 Ťknite na položku .

## Tlač z mobilného zariadenia pomocou funkcie AirPrint

Funkcia softvéru AirPrint predstavuje riešenie mobilnej tlače umožňujúce tlačiť priamo zo zariadení Apple na tlačiareň s certifikáciou AirPrint.

**Poznámky:**



- Skontrolujte, či zariadenie Apple a tlačiareň sú v tej istej sieti. Ak má sieť viacero bezdrôtových rozbočovačov, skontrolujte, či sú obe zariadenia pripojené do tej istej podsiete.
- Táto aplikácia je podporovaná iba na niektorých zariadeniach Apple.

- 1 Z vášho mobilného zariadenia vyberte dokument zo správcu súborov alebo spustíte kompatibilnú aplikáciu.
- 2 Ťknite na možnosť  > **Print** (Tlačiť).
- 3 Vyberte tlačiareň a v prípade potreby upravte nastavenia.
- 4 Vytlačte dokument.

## Tlač z mobilného zariadenia pomocou technológie Wi-Fi Direct®

Wi-Fi Direct® je služba tlače, ktorá vám umožňuje tlačiť na ľubovoľnej tlačiarne s podporou technológie Wi-Fi Direct.

**Poznámka:** Skontrolujte, či je mobilné zariadenie pripojené k bezdrôtovej sieti tlačiarne. Ďalšie informácie nájdete v časti „[Pripojenie mobilného zariadenia k tlačiarne](#)“ na strane 154.

- 1 Vo vašom mobilnom zariadení spustíte kompatibilnú aplikáciu alebo vyberte dokument zo svojho správcu súborov.
- 2 V závislosti od mobilného zariadenia vykonajte jeden z nasledujúcich krokov:
  - Ťuknite na možnosť  > **Print** (Tlačiť).
  - Ťuknite na možnosť  > **Print** (Tlačiť).
  - Ťuknite na možnosť  > **Print** (Tlačiť).
- 3 Vyberte tlačiareň a v prípade potreby upravte nastavenia.
- 4 Vytlačte dokument.

## Tlač z pamäťovej jednotky flash

- 1 Vložte pamäťovú jednotku flash.

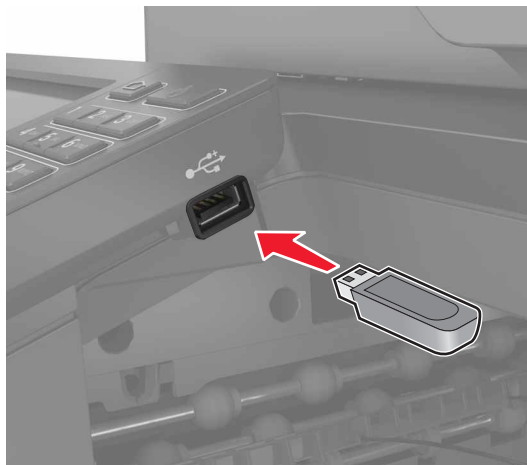

### Poznámky:

- Ak pamäťovú jednotku flash vložíte, keď sa objaví chybové hlásenie, tlačiareň bude pamäťovú jednotku flash ignorovať.
  - Ak pamäťovú jednotku flash vložíte, keď tlačiareň spracúva iné tlačové úlohy, na displeji sa zobrazí správa **Zaneprázdnené**.
- 2 Na displeji sa dotknite dokumentu, ktorý chcete vytlačiť.  
V prípade potreby nakonfigurujte ďalšie nastavenia tlače.
  - 3 Odošlite tlačovú úlohu.  
Ak chcete vytlačiť iný dokument, dotknite sa položky **Jednotka USB**.



**Výstraha – Riziko poranenia:** Ak chcete predísť strate údajov alebo zlyhaniu tlačiarne, počas aktívnej tlače, načítavania alebo zapisovania na pamäťové zariadenie sa nedotýkajte jednotky flash ani tlačiarne v zobrazenej oblasti.



## Podporované jednotky flash a typy súborov

### Pamäťové jednotky flash

- Lexar JumpDrive S70 (16 GB a 32 GB)
- SanDisk Cruzer (16 GB a 32 GB)
- PNY Attache (16 GB a 32 GB)

### Poznámky:

- Tlačiareň podporuje vysokorýchlostné pamäťové zariadenia USB so štandardom plnej rýchlosti.
- Pamäťové zariadenia USB musia podporovať systém FAT (File Allocation Table).

### Typy súborov

#### Dokumenty

- PDF (verzia 1.7 alebo staršia verzia)
- HTML
- XPS
- Formáty súborov Microsoft (.doc, .docx, .xls, .xlsx, .ppt, .pptx)

#### Obrázky

- .dcm
- .gif
- .JPEG alebo .jpg
- .bmp
- .pcx

- .TIFF alebo .tif
- .png

## Konfigurácia dôverných úloh

- 1 Na ovládacom paneli prejdite na:  
**Nastavenia > Zabezpečenie > Nastavenie dôvernej tlače**
- 2 Nakonfigurujte nastavenia.

Položka	Funkcia
Max. počet neplatných kódov PIN	Nastavenie počtu zadání neplatných kódov PIN. <b>Poznámka:</b> Po dosiahnutí limitu sa odstránia tlačové úlohy pre dané meno používateľa.
Koniec platnosti dôvernej úlohy	Nastavenie doby uplynutia platnosti pre úlohy dôvernej tlače. <b>Poznámka:</b> Dôverné pozastavené úlohy budú uložené v tlačiarni, pokiaľ nie sú uvoľnené alebo odstránené manuálne.
Koniec platnosti opakovaných úloh	Nastavenie doby uplynutia platnosti opakovanej tlačovej úlohy. <b>Poznámka:</b> Opakované pozastavené úlohy budú uložené v pamäti tlačiarnie na účely opätovnej tlače.
Koniec platnosti overenia úlohy	Nastavenie doby uplynutia platnosti, počas ktorej tlačiareň tlačí kópiu pred vytlačením zostávajúcich kópií. <b>Poznámka:</b> Pri overení úloh sa vytlačí jedna kópia na kontrolu pred vytlačením ostatných kópií.
Koniec platnosti rezervovanej úlohy	Nastavenie času uplynutia platnosti, po ktorý tlačiareň uchováva tlačové úlohy. <b>Poznámka:</b> Rezervované zadržané úlohy sa po tlači automaticky vymažú.
Je potrebné, aby sa zadržali všetky úlohy	Nastavenie tlačiarnie, aby zadržala všetky tlačové úlohy.
Zachovať duplicitné dokumenty	Nastavenie tlačiarnie, aby tlačila všetky dokumenty s rovnakým názvom súboru.

## Tlač dôverných a iných zadržaných úloh

### Používatelia systému Windows

- 1 Po otvorení dokumentu kliknite na položky **Súbor > Tlač**.
- 2 Kliknite na položky **Vlastnosti, Predvoľby, Možnosti** alebo **Nastavenie**.
- 3 Kliknite na možnosť **Tlačiť a zadržať**.
- 4 Vyberte možnosť **Tlačiť a zadržať** a potom priradte meno používateľa.
- 5 Vyberte typ tlačovej úlohy (dôverná, opakovaná, rezervovaná alebo overenie).  
Ak je tlačová úloha dôverná, zadajte štvormiestny kód PIN.
- 6 Kliknite na tlačidlo **OK** alebo **Tlačiť**.

7 Na úvodnej obrazovke tlačiarne uvoľnite tlačovú úlohu.

- Pri dôverných tlačových úlohách prejdite na:

**Pozastavené úlohy** > vyberte meno používateľa > **Dôverné** > zadajte PIN > vyberte tlačovú úlohu > nakonfigurujte nastavenia > **Tlačiť**

- Pri ostatných tlačových úlohách prejdite na:

**Pozastavené úlohy** > vyberte meno používateľa > vyberte tlačovú úlohu > nakonfigurujte nastavenia > **Tlačiť**

## Používatelia systému Macintosh

1 Po otvorení dokumentu vyberte položky **Súbor** > **Tlač**.

V prípade potreby kliknite na symbol rozbalenia a pozrite si ďalšie možnosti.

2 Z možností tlače alebo z ponuky Kópie a strany vyberte položku **Smerovanie pracovných úloh**.

3 Vyberte typ tlačovej úlohy (dôverná, opakovaná, rezervovaná alebo overenie).

Ak je tlačová úloha dôverná, priradte meno používateľa a štvormiestny kód PIN.

4 Kliknite na tlačidlo **OK** alebo **Tlačiť**.

5 Na úvodnej obrazovke tlačiarne uvoľnite tlačovú úlohu.

- Pri dôverných tlačových úlohách prejdite na:

**Pozastavené úlohy** > vyberte meno používateľa > **Dôverné** > zadajte PIN > vyberte tlačovú úlohu > nakonfigurujte nastavenia > **Tlačiť**

- Pri ostatných tlačových úlohách prejdite na:

**Pozastavené úlohy** > vyberte meno používateľa > vyberte tlačovú úlohu > nakonfigurujte nastavenia > **Tlačiť**

## Tlač z profilu konektora Cloud

**Poznámka:** Táto aplikácia je dostupná len v určitej krajine alebo regióne. Ďalšie informácie získate od zástupcu spoločnosti Lexmark.

1 Na domovskej obrazovke sa dotknite tlačidla **Kopírovanie preukazov**.

2 Vyberte poskytovateľa služby Cloud a potom vyberte profil.

**Poznámka:** Viac informácií o vytvorení profilu konektora Cloud nájdete v časti [„Vytvorenie profilu konektora Cloud“ na strane 21](#).

3 Dotknite sa položky **Tlač** a potom vyberte požadovaný súbor.

V prípade potreby upravte nastavenia.

**Poznámka:** Vyberte súbor, ktorý je podporovaný.

4 Vytlačte dokument.

## Tlač zoznamu ukážok písom

1 Na domovskej obrazovke sa dotknite položiek **Nastavenia** > **Správy** > **Tlačiť** > **Tlačiť písma**.

2 Dotknite sa položiek **Písma PCL** alebo **Písma PS**.

## Tlač zoznamu adresára

Na domovskej obrazovke sa dotknite položky **Nastavenia** > **Správy** > **Tlačiť** > **Tlačiť adresár**.

## Zrušenie tlačovej úlohy

### Z ovládacieho panela tlačiarne

1 Na domovskej obrazovke sa dotknite položky **Poradie úloh**.

**Poznámka:** K tomuto nastaveniu sa dostanete aj vtedy, keď sa dotknete hornej časti domovskej obrazovky.

2 Vyberte úlohu, ktorú chcete zrušiť.

### Z počítača

1 V závislosti od operačného systému vykonajte jednu z nasledujúcich možností:

- Otvorte priečinok tlačiarne a vyberte tlačiareň.
- V položke Systémové preferencie v ponuke Apple prejdite na tlačiareň.

2 Vyberte úlohu, ktorú chcete zrušiť.

# Kopírovanie

## Používanie automatického podávača dokumentov a skenovacieho skla

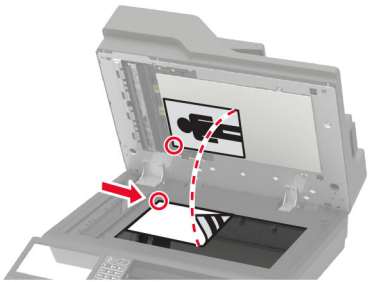
Automatický podávač dokumentov (ADF)	Skenovacie sklo
 <ul style="list-style-type: none"> <li>• Automatický podávač dokumentov používajte pre viacstranové alebo obojstranne tlačené dokumenty.</li> <li>• Vložte zdrojový dokument stranou určenou na skenovanie smerom nahor. Pri viacstranových dokumentoch sa pred ich vložením ubezpečte, že je zarovnaná čelná hrana.</li> <li>• Skontrolujte, či sú vodiace lišty automatického podávača dokumentov nastavené tak, aby zodpovedali šírke vkladaneho papiera.</li> </ul>	 <ul style="list-style-type: none"> <li>• Skenovacie sklo používajte na jednostranové dokumenty, strany kníh, malé položky (napr. pohľadnice alebo fotografie), priehľadné fólie, fotografický papier alebo tenké médiá (napr. výstrižky z časopisov).</li> <li>• Umiestnite dokument stranou určenou na skenovanie smerom nadol do rohu so šípkou.</li> </ul>

## Vytváranie kópií

- 1 Zdrojový dokument vložte do zásobníka automatického podávača dokumentov alebo ho položte na skenovacie sklo.

**Poznámka:** Ak chcete zabrániť tomu, aby bol obrázok orezaný, uistite sa, že pôvodný dokument aj výstup sú rovnakej veľkosti papiera.

- 2 Na domovskej obrazovke sa dotknite tlačidla **Kopírovanie** a zadajte počet kópií.  
V prípade potreby upravte nastavenia kopírovania.

- 3 Skopírujte dokument.

**Poznámka:** Ak chcete vytvoriť rýchlu kópiu, na ovládacom paneli stlačte tlačidlo .

## Kopírovanie fotografií

- 1 Položte fotografiu na skenovacie sklo.
- 2 Na domovskej obrazovke sa dotknite položiek **Kopírovanie > Obsah > Typ obsahu > Fotografia**.
- 3 Dotknite sa položky **Zdroj obsahu** a potom vyberte nastavenie, ktoré najlepšie zodpovedá pôvodnej fotografii.
- 4 Skopírujte fotografiu.

## Kopírovanie na hlavičkový papier

- 1 Zdrojový dokument vložte do zásobníka automatického podávača dokumentov alebo ho položte na skenovacie sklo.
- 2 Na domovskej obrazovke sa dotknite položky **Kopírovanie > Kopírovať z >** a vyberte veľkosť pôvodného dokumentu.
- 3 Dotknite sa položky **Kopírovať do** a potom vyberte zdroj papiera, ktorý obsahuje hlavičkový papier. Ak ste vložili hlavičkový papier do viacúčelového podávača, prejdite na položky: **Kopírovať do > Viacúčelový podávač >** vyberte veľkosť papiera > **Hlavičkový papier**
- 4 Skopírujte dokument.

## Kopírovanie na obe strany papiera

- 1 Zdrojový dokument vložte do zásobníka automatického podávača dokumentov alebo ho položte na skenovacie sklo.
- 2 Na domovskej obrazovke sa dotknite tlačidla **Kopírovanie > Nastavenie papiera**.
- 3 Upravte nastavenia.
- 4 Skopírujte dokument.

## Zmenšenie alebo zväčšenie kópií

- 1 Zdrojový dokument vložte do zásobníka automatického podávača dokumentov alebo ho položte na skenovacie sklo.
- 2 Na domovskej obrazovke prejdite na položky:  
**Kopírovanie > Mierka >** uveďte hodnotu mierky  
**Poznámka:** Ak sa zmení veľkosť pôvodného dokumentu alebo výstupu po nastavení mierky, zmení sa hodnota mierky na Automatické.
- 3 Skopírujte dokument.

## Zoradenie kópií

- 1 Zdrojový dokument vložte do zásobníka automatického podávača dokumentov alebo ho položte na skenovacie sklo.
- 2 Na domovskej obrazovke sa dotknite položky **Kopírovať > Zoradiť > Zap.[1,2,1,2,1,2]**.
- 3 Skopírujte dokument.

## Umiestnenie oddeľovacích hárkov medzi kópie

- 1 Zdrojový dokument vložte do zásobníka automatického podávača dokumentov alebo ho položte na skenovacie sklo.
- 2 Na domovskej obrazovke sa dotknite tlačidla **Kopírovanie > Oddeľovacie hárky**.
- 3 Upravte nastavenia.
- 4 Odošlite úlohu kopírovania.

## Kopírovanie viacerých stránok na jeden hárok

- 1 Zdrojový dokument vložte do zásobníka automatického podávača dokumentov alebo ho položte na skenovacie sklo.
- 2 Na domovskej obrazovke sa dotknite tlačidla **Kopírovanie > Počet stránok na stranu**.
- 3 Upravte nastavenia.
- 4 Skopírujte dokument.

## Vytvorenie skratky na kopírovanie

- 1 Na domovskej obrazovke sa dotknite tlačidla **Kopírovanie**.
- 2 Nakonfigurujte nastavenia a potom sa dotknite tlačidla .
- 3 Vytvorenie skratky.

## Odosielanie e-mailov

### Používanie automatického podávača dokumentov a skenovacieho skla

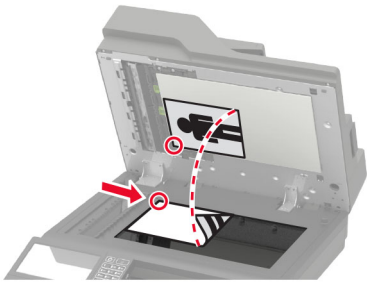
Automatický podávač dokumentov (ADF)	Skenovacie sklo
 <ul style="list-style-type: none"> <li>• Automatický podávač dokumentov používajte pre viacstranové alebo obojstranne tlačené dokumenty.</li> <li>• Vložte zdrojový dokument stranou určenou na skenovanie smerom nahor. Pri viacstranových dokumentoch sa pred ich vložením ubezpečte, že je zarovnaná čelná hrana.</li> <li>• Skontrolujte, či sú vodiace lišty automatického podávača dokumentov nastavené tak, aby zodpovedali šírke vkladaneho papiera.</li> </ul>	 <ul style="list-style-type: none"> <li>• Skenovacie sklo používajte na jednostranové dokumenty, strany kníh, malé položky (napr. pohľadnice alebo fotografie), priehľadné fólie, fotografický papier alebo tenké médiá (napr. výstrižky z časopisov).</li> <li>• Umiestnite dokument stranou určenou na skenovanie smerom nadol do rohu so šípkou.</li> </ul>

## Konfigurácia servera SMTP pre e-mail

### Pomocou ovládacieho panela

- 1 Z ovládacieho panela sa dotknite položiek **Nastavenia > E-mail > Nastavenie e-mailu**.
- 2 Nakonfigurujte nastavenia.

### V nástroji Embedded Web Server

- 1 Otvorte webový prehliadač a do poľa adresy zadajte adresu IP tlačiarnie.

#### Poznámky:

- Pozrite si adresu IP tlačiarnie na domovskej obrazovke tlačiarnie. IP Adresa sa zobrazuje ako štyri skupiny čísel, ktoré sú oddelené bodkami, napríklad 123.123.123.123.
- Ak používate server proxy, dočasne ho vypnite, aby sa správne načítala webová stránka.

- 2 Kliknite na položky **Nastavenia > E-mail**.
- 3 V časti Nastavenie e-mailu nakonfigurujte nastavenia.
- 4 Kliknite na možnosť **Uložiť**.



## Odoslanie e-mailovej správy

### Použitie ovládacieho panela

- 1 Zdrojový dokument vložte do zásobníka automatického podávača dokumentov alebo ho položte na skenovacie sklo.
- 2 Na domovskej stránke sa dotknite tlačidla **E-mail** a zadajte požadované údaje.  
**Poznámka:** Môžete tiež vybrať príjemcu použitím adresára alebo čísla skratky.
- 3 V prípade potreby nakonfigurujte nastavenia výstupného súboru.
- 4 Odošlite e-mail.

### Použitie čísla skratky

- 1 Na ovládacom paneli stlačte tlačidlo **#** a na klávesnici zadajte číslo skratky.
- 2 Odošlite e-mail.

## Vytvorenie skratky pre e-mail

- 1 Na domovskej obrazovke sa dotknite tlačidla **E-mail**.
- 2 Nakonfigurujte nastavenia a potom sa dotknite tlačidla .
- 3 Vytvorenie skratky.

# Faxovanie

## Nastavenie tlačiarne na faxovanie

### Poznámky:

- Nasledujúce spôsoby pripojenia sú dostupné len v niektorých krajinách alebo regiónoch.
- Počas úvodného nastavovania tlačiarne zrušte označenie zaškrtnutého políčka funkcie faxu a takisto políček ďalších funkcií, ktoré budete chcieť nastaviť neskôr a potom sa dotknite tlačidla **Pokračovať**.
- Indikátor môže blikať červenou farbou, ak je funkcia faxu zapnutá, ale nebolo dokončené jej nastavenie.

**Výstraha – Riziko poranenia:** Počas aktívneho odosielania alebo prijímania faxu sa nedotýkajte káblov ani zobrazených častí tlačiarne.



## Konfigurácia servera SMTP pre fax

### Pomocou ovládacieho panela

- 1 Z ovládacieho panela sa dotknite položiek **Nastavenia > Fax > Nastavenie servera faxu > Nastavenia e-mailu faxového servera**.
- 2 Nakonfigurujte nastavenia.

**Poznámka:** Ak chcete používať server SMTP pre e-mail, povoľte položku **Použitie e-mailového servera SMTP**.

### V nástroji Embedded Web Server

- 1 Otvorte webový prehliadač a do poľa adresy zadajte adresu IP tlačiarne.

**Poznámky:**

- Pozrite si adresu IP tlačiarne na domovskej obrazovke tlačiarne. IP Adresa sa zobrazuje ako štyri skupiny čísel, ktoré sú oddelené bodkami, napríklad 123.123.123.123.
- Ak používate server proxy, dočasne ho vypnite, aby sa správne načítala webová stránka.

2 Kliknite na položky **Nastavenia > Fax > Nastavenie servera faxu**.



3 V časti Nastavenia e-mailu faxového servera nakonfigurujte nastavenia.

**Poznámka:** Ak chcete používať server SMTP pre e-mail, povoľte položku **Použitie e-mailového servera SMTP**.

4 Kliknite na možnosť **Uložiť**.

## Výber spôsobu pripojenia faxu

### Nastavenie faxu cez štandardnú telefónnu linku

-  **POZOR – NEBEZPEČENSTVO ZÁSAHU ELEKTRICKÝM PRÚDOM:** Tento produkt nenastavujte ani nevytvárajte žiadne elektrické či káblové pripojenie (napríklad sieťové napájanie, funkcia faxu alebo telefón) počas búrky, aby ste sa vyhli riziku zasiahnutia elektrickým prúdom.
-  **POZOR – NEBEZPEČENSTVO ZÁSAHU ELEKTRICKÝM PRÚDOM:** Ak chcete zabrániť riziku úrazu elektrickým prúdom, nepoužívajte funkciu faxu počas búrky.
-  **POZOR – RIZIKO PORANENIA:** Ak chcete predísť vzniku požiaru, pripájajte výrobok k verejnej telefónnej sieti výlučne prostredníctvom kábla 26 AWG alebo väčšieho telekomunikačného kábla (RJ-11). Pre používateľov v Austrálii: kábel musí schváliť austrálsky štátny orgán pre komunikáciu a médiá.

## Nastavenie 1: Tlačiareň je pripojená k samostatnej faxovej linke

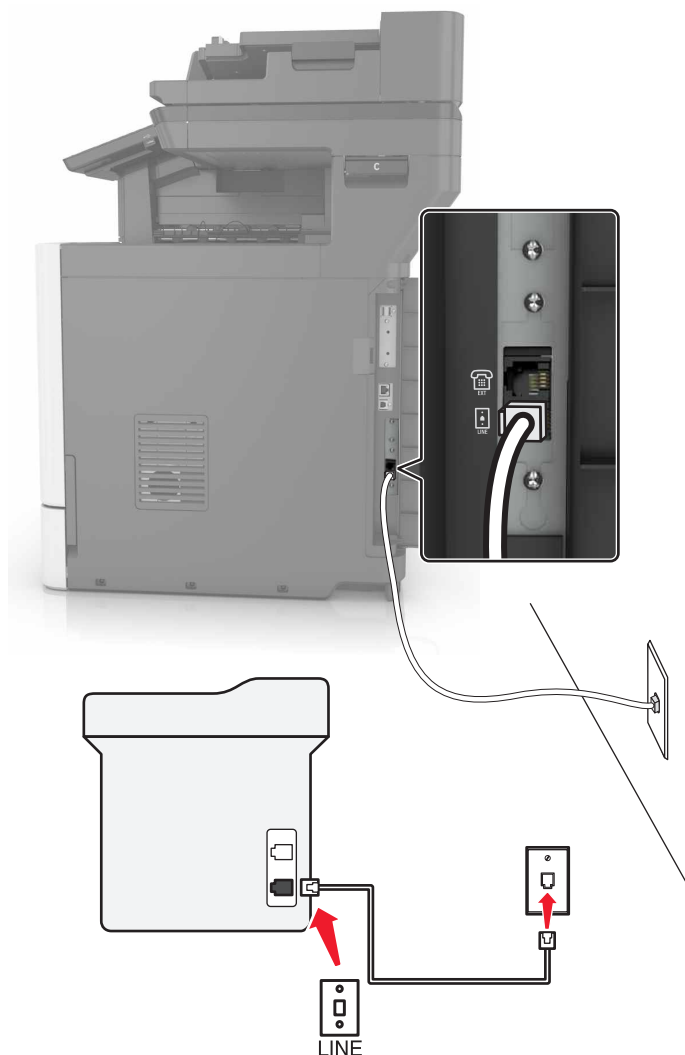

- 1 Jeden koniec telefónneho kábla pripojte k portu LINE tlačiarne.
- 2 Druhý koniec kábla pripojte do aktívnej analógovej telefónnej zásuvky.

### Poznámky:

- Tlačiareň môžete nastaviť na automatické (Automatická odpoveď zap.) alebo manuálne (Automatická odpoveď vyp.) prijímanie faxov.
- Ak chcete prijímať faxy automaticky, nastavte reakciu tlačiarne na konkrétny počet zvonení.

## Nastavenie 2: Tlačiareň zdieľa linku s telefónnym záznamníkom

**Poznámka:** Ak máte predplatenú službu osobitného zvonenia, tlačiareň sa musí nastaviť na správne zvonenie. Inak tlačiareň nebude prijímať faxy, aj keby bola nastavená na automatické prijímanie faxov.

### Pripojené k tej istej telefónnej zásuvke

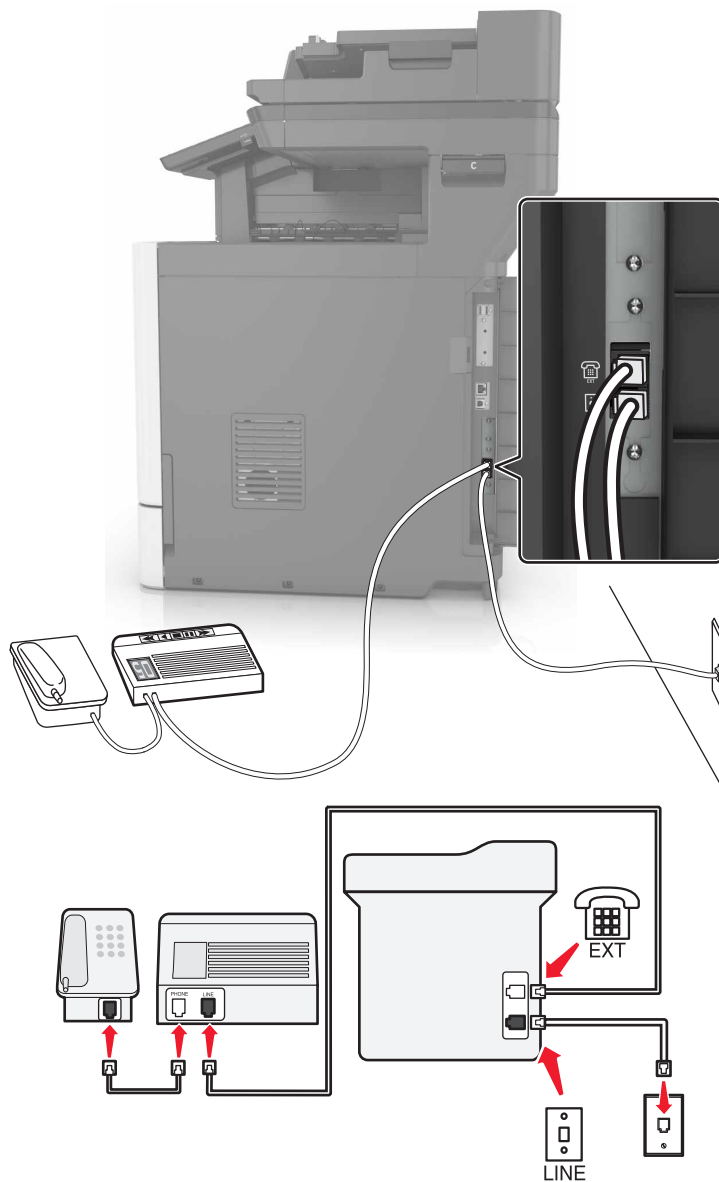

- 1 Jeden koniec telefónneho kábla pripojte k portu LINE tlačiarne.
- 2 Druhý koniec kábla pripojte do aktívnej analógovej telefónnej zásuvky.
- 3 Telefónny záznamník pripojte k telefónnemu portu tlačiarne.

## Pripojené k rozličným telefónnym zásuvkám

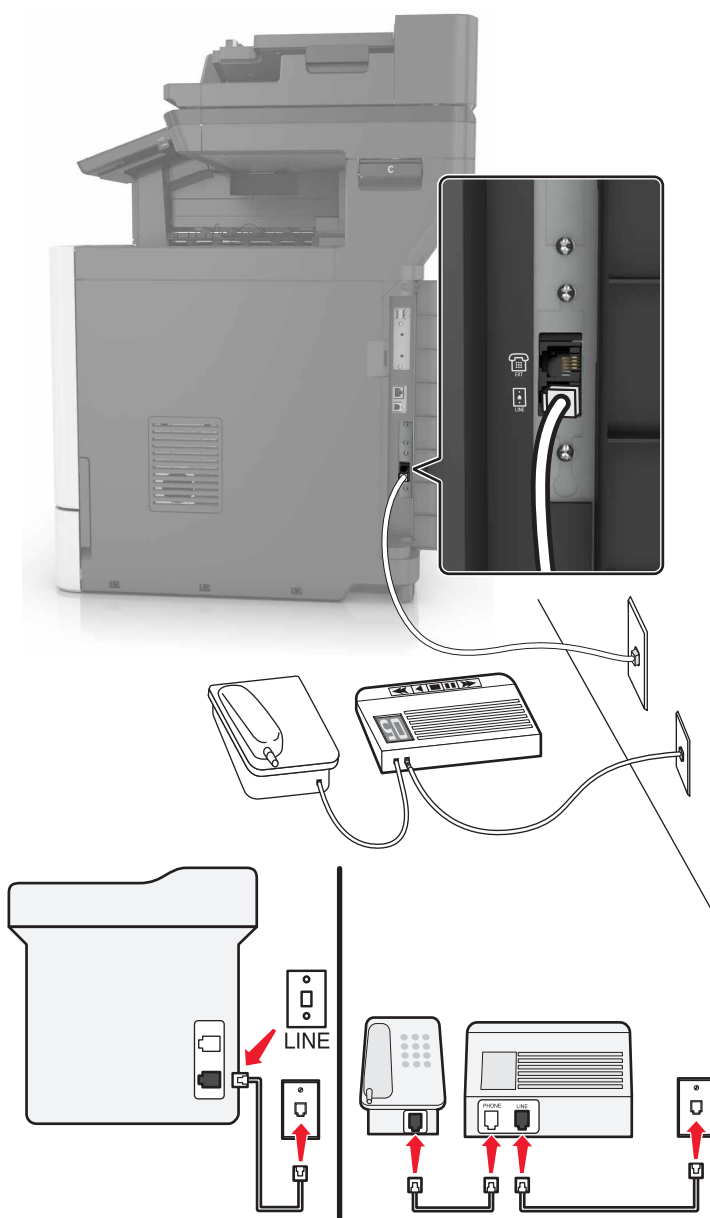

- 1 Jeden koniec telefónneho kábla pripojte k portu LINE tlačiarne.
- 2 Druhý koniec kábla pripojte do aktívnej analógovej telefónnej zásuvky.

### Poznámky:

- Ak na telefónnej linke máte len jedno telefónne číslo, nastavte tlačiareň na automatické prijímanie faxov.
- Tlačiareň nastavte tak, aby zdvihla volanie dve zvonenia po telefónnom záznamníku. Ak napríklad telefónny záznamník zdvihne hovor po štyroch zvoneniach, pre nastavenie tlačiarne Počet zvonení pred odpoveďou zadajte hodnotu šesť.

### Nastavenie 3: Tlačiareň zdieľa linku s telefónom pripojeným k hlasovej schránke

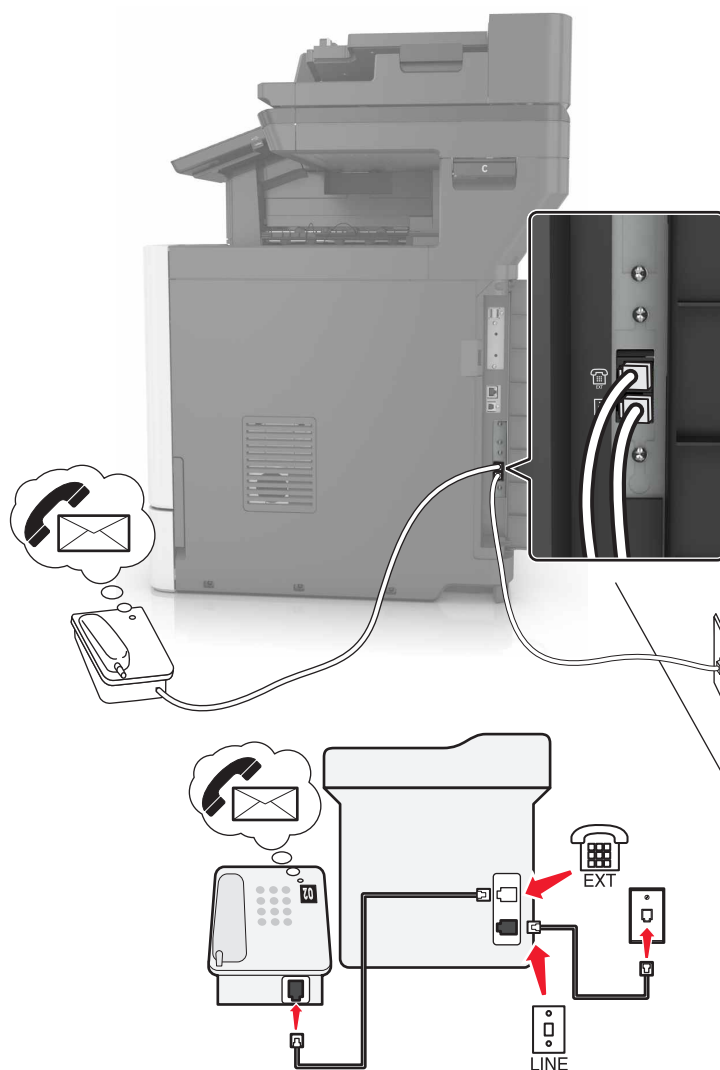



- 1 Jeden koniec telefónneho kábla pripojte k portu LINE tlačiarne.
- 2 Druhý koniec kábla pripojte do aktívnej analógovej telefónnej zásuvky.
- 3 Telefón pripojte k telefónnemu portu tlačiarne.

#### Poznámky:

- Toto nastavenie funguje najlepšie, ak používate hlasovú schránku častejšie ako fax a ak máte aj službu osobitného zvonenia.
- Ak pri zdvihnutí hovoru počujete tóny faxu, fax prijmete stlačením **\*9\*** alebo kódu manuálnej odpovede.
- Tlačiareň môžete tiež nastaviť na automatické prijímanie faxov. Keď však očakávate fax, vypnite hlasovú schránku.

## Nastavenie tlačiarne v krajinách alebo regiónoch s inými telefónnymi zásuvkami alebo zástrčkami

-  **POZOR – NEBEZPEČENSTVO ZÁSAHU ELEKTRICKÝM PRÚDOM:** Tento produkt nenastavujte ani nevytvárajte žiadne elektrické či káblové pripojenie (napríklad sieťové napájanie, funkcia faxu alebo telefón) počas búrky, aby ste sa vyhli riziku zasiahnutia elektrickým prúdom.
-  **POZOR – NEBEZPEČENSTVO ZÁSAHU ELEKTRICKÝM PRÚDOM:** Ak chcete zabrániť riziku úrazu elektrickým prúdom, nepoužívajte funkciu faxu počas búrky.
-  **POZOR – RIZIKO PORANENIA:** Ak chcete predísť vzniku požiaru, pripájajte výrobok k verejnej telefónnej sieti výlučne prostredníctvom kábla 26 AWG alebo väčšieho telekomunikačného kábla (RJ-11). Pre používateľov v Austrálii: kábel musí schváliť austrálsky štátny orgán pre komunikáciu a médiá.

Vo väčšine krajín a regiónov je štandardnou telefónnou zásuvkou typ RJ11. Ak telefónna zásuvka alebo vybavenie vo vašich priestoroch nie je kompatibilné s týmto typom pripojenia, použite telefónny adaptér. Adaptér pre vašu krajinu alebo región nemusí byť dodaný s tlačiarňou a môže byť potrebné ho zakúpiť samostatne.

V telefónnej zásuvke tlačiarne môže byť nainštalovaná adaptérová zástrčka. Ak sa pripájate k telefónnemu systému so sériovým alebo kaskádovým zapojením, nevyberajte adaptérovú zástrčku z telefónneho portu tlačiarne.

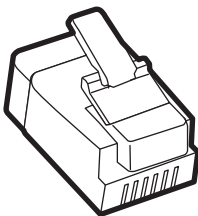

Názov súčasti	Číslo súčasti
Adaptérová zástrčka Lexmark	40X8519



## Pripojenie tlačiarne k telefónnej zásuvke iného typu ako RJ11

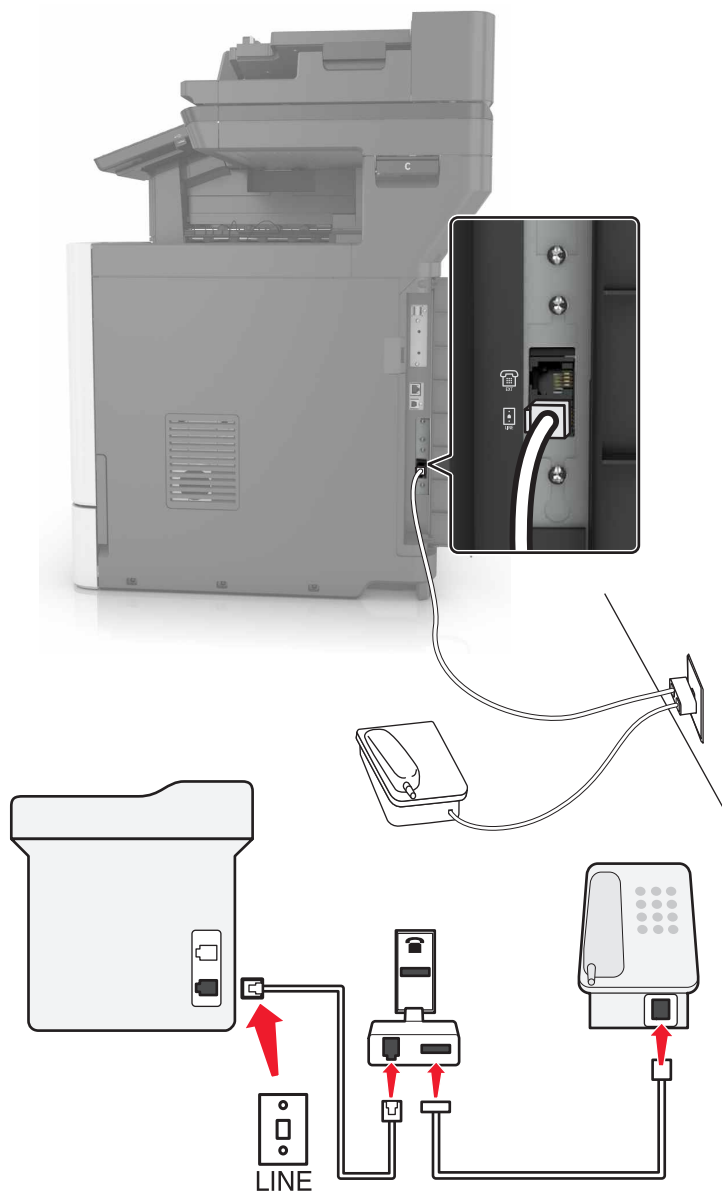

- 1 Jeden koniec telefónneho kábla pripojte k portu LINE tlačiarne.
- 2 Druhý koniec kábla pripojte k adaptéru RJ11 a adaptér zapojte do telefónnej zásuvky.
- 3 Ak chcete k rovnakej telefónnej zásuvke pripojiť iné ďalšie zariadenie s konektorom iného typu ako RJ11, pripojte ho priamo k telefónnemu adaptéru.

### Pripojenie tlačiarne k telefónnej zásuvke v Nemecku

Nemecké telefónne zásuvky majú dva typy portov. Porty N sú určené pre faxy, modemy a telefónne záznamníky. Porty F sú určené pre telefóny. Tlačiareň pripojte k akémukoľvek portu N.

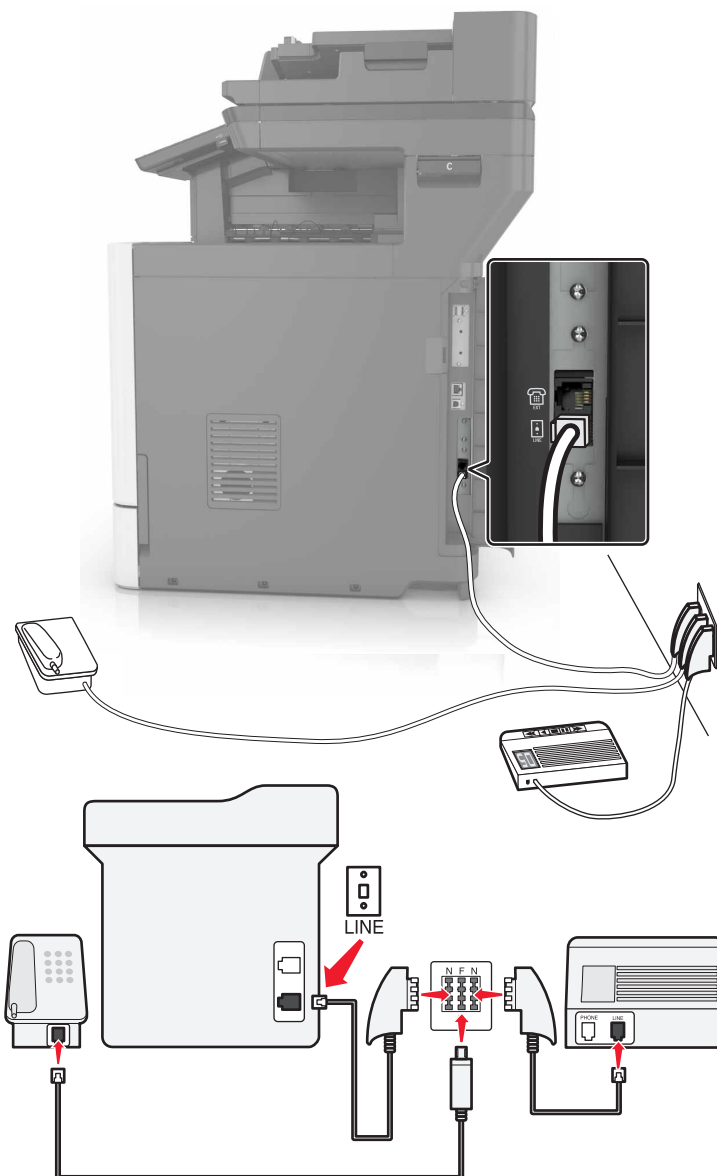

- 1 Jeden koniec telefónneho kábla pripojte k portu LINE tlačiarne.
- 2 Druhý koniec telefónneho kábla pripojte k adaptéru RJ11 a adaptér zapojte do portu N.
- 3 Ak k tej istej telefónnej zásuvke chcete pripojiť telefón a telefónny záznamník, zariadenia pripojte tak, ako je zobrazené na obrázku.

## Pripojenie k službe osobitného zvonenia

Vďaka službe osobitného zvonenia môžete mať na jednej telefónnej linke viac telefónnych čísel. Každé telefónne číslo ma pridelené iné zvonenie.

- 1 Na domovskej obrazovke sa dotknite položiek **Nastavenia > Fax > Nastavenie faxu > Nastavenia príjmu faxov > Ovládacie prvky správcu > Zap. odpoveď**.
- 2 Vyberte zvonenie.

## Nastavenie faxového dátumu a času

- 1 Na domovskej obrazovke sa dotknite položiek **Nastavenia > Zariadenie > Preferencie > Dátum a čas > Konfigurácia**.
- 2 Nakonfigurujte nastavenia.

## Konfigurácia letného/zimného času

- 1 Na domovskej obrazovke sa dotknite položiek **Nastavenia > Zariadenie > Preferencie > Dátum a čas > Konfigurácia**.
- 2 V ponuke Časové pásmo zvolíte možnosť **(UTC+používateľský) Vlastné**.
- 3 Nakonfigurujte nastavenia.

## Používanie automatického podávača dokumentov a skenovacieho skla

Automatický podávač dokumentov (ADF)	Skenovacie sklo
<div data-bbox="305 1276 669 1428" data-label="Image"> </div> <ul style="list-style-type: none"> <li>• Automatický podávač dokumentov používajte pre viacstranové alebo obojstranne tlačené dokumenty.</li> <li>• Vložte zdrojový dokument stranou určenou na skenovanie smerom nahor. Pri viacstranových dokumentoch sa pred ich vložením ubezpečte, že je zarovnaná čelná hrana.</li> <li>• Skontrolujte, či sú vodiace lišty automatického podávača dokumentov nastavené tak, aby zodpovedali šírke vkladaneho papiera.</li> </ul>	<div data-bbox="974 1276 1338 1554" data-label="Image"> </div> <ul style="list-style-type: none"> <li>• Skenovacie sklo používajte na jednostranové dokumenty, strany kníh, malé položky (napr. pohľadnice alebo fotografie), priehľadné fólie, fotografický papier alebo tenké médiá (napr. výstrižky z časopisov).</li> <li>• Umiestnite dokument stranou určenou na skenovanie smerom nadol do rohu so šípkou.</li> </ul>

## Odoslanie faxu

### Používanie ovládacieho panela

- 1 Zdrojový dokument vložte do zásobníka automatického podávača dokumentov alebo ho položte na skenovacie sklo.
- 2 Na domovskej stránke sa dotknite tlačidla **Fax** a zadajte požadované údaje.
- 3 V prípade potreby nakonfigurujte ďalšie nastavenia faxu.
- 4 Odošlite úlohu faxovania.

### Použitie počítača

**Poznámka:** Uistite sa, že je nainštalovaný univerzálny ovládač faxu.

#### Používatelia systému Windows

- 1 Po otvorení dokumentu kliknite na položky **Súbor > Tlač**.
- 2 Vyberte tlačiareň a kliknite na položky **Vlastnosti, Predvoľby, Možnosti alebo Nastavenie**.
- 3 Kliknite na položky **Fax > Zapnúť fax** a zadajte číslo príjemcu.
- 4 V prípade potreby nakonfigurujte ďalšie nastavenia faxu.
- 5 Odošlite úlohu faxovania.

#### Používatelia systému Macintosh

- 1 Po otvorení dokumentu vyberte položky **Súbor > Tlač**.
- 2 Vyberte tlačiareň a zadajte číslo príjemcu.
- 3 V prípade potreby nakonfigurujte ďalšie nastavenia faxu.
- 4 Odošlite úlohu faxovania.

## Naplánovanie odoslania faxu

- 1 Zdrojový dokument vložte do zásobníka automatického podávača dokumentov alebo ho položte na skenovacie sklo.
- 2 Na domovskej obrazovke prejdite na položky:  
**Fax > Komu > zadajte číslo faxu > Hotovo**
- 3 Dotknite sa položky **Odoslať čas**, nakonfigurujte nastavenia a potom sa dotknite tlačidla **Hotovo**.
- 4 Odošlite fax.

## Vytvorenie skratky pre cieľové umiestnenie pre fax

- 1 Na domovskej stránke sa dotknite tlačidla **Faxovať > na**.
- 2 Zadajte číslo príjemcu a dotknite sa položky **Hotovo**.

3 Dotknite sa tlačidla .

4 Vytvorenie skratky.

## Zmena rozlíšenia faxu

- 1 Zdrojový dokument vložte do zásobníka automatického podávača dokumentov alebo ho položte na skenovacie sklo.
- 2 Na domovskej stránke sa dotknite tlačidla **Fax** a zadajte požadované údaje.
- 3 Dotknite sa položky **Rozlíšenie** a potom upravte nastavenie.
- 4 Odošlite fax.

## Nastavenie tmavosti faxu

- 1 Zdrojový dokument vložte do zásobníka automatického podávača dokumentov alebo ho položte na skenovacie sklo.
- 2 Na domovskej stránke sa dotknite tlačidla **Fax** a zadajte požadované údaje.
- 3 Dotknite sa položky **Tmavosť** a potom upravte nastavenie.
- 4 Odošlite fax.

## Tlač denníka faxov

- 1 Na domovskej obrazovke sa dotknite položiek **Nastavenia > Správy > Fax**.
- 2 Dotknite sa položiek **Denník úloh faxovania** alebo **Denník faxových hovorov**.

## Blokovanie nevyžiadanych faxov

- 1 Na domovskej stránke sa dotknite položiek **Nastavenia > Fax > Nastavenie faxu > Nastavenia príjmu faxov > Ovládacie prvky správcu**.
- 2 Nastaviť položku **Blokovať faxy bez názvu** na možnosť **Zapnuté**.

## Zadržiavanie faxov

- 1 Na domovskej stránke sa dotknite položiek **Nastavenia > Fax > Nastavenie faxu > Nastavenia príjmu faxov > Zadržiavanie faxov**.
- 2 Vyberte režim.

## Posielanie faxov ďalej

- 1 Na domovskej stránke sa dotknite položiek **Nastavenia > Fax > Nastavenie faxu > Nastavenia príjmu faxov > Ovládacie prvky správcu**.
- 2 Dotknite sa položiek **Poslanie faxu ďalej > Poslať ďalej**.
- 3 Nakonfigurujte nastavenia **Poslať ďalej** komu a **Potvrdzujúci e-mail**.

## Skenovanie

### Používanie automatického podávača dokumentov a skenovacieho skla

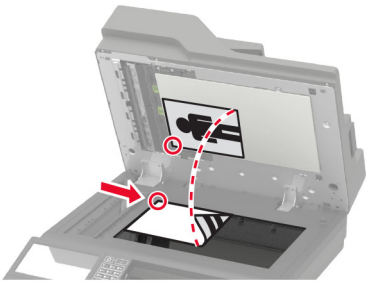
Automatický podávač dokumentov (ADF)	Skenovacie sklo
 <ul style="list-style-type: none"> <li>• Automatický podávač dokumentov používajte pre viacstranové alebo obojstranne tlačené dokumenty.</li> <li>• Vložte zdrojový dokument stranou určenou na skenovanie smerom nahor. Pri viacstranových dokumentoch sa pred ich vložením ubezpečte, že je zarovnaná čelná hrana.</li> <li>• Skontrolujte, či sú vodiace lišty automatického podávača dokumentov nastavené tak, aby zodpovedali šírke vkladaneho papiera.</li> </ul>	 <ul style="list-style-type: none"> <li>• Skenovacie sklo používajte na jednostranové dokumenty, strany kníh, malé položky (napr. pohľadnice alebo fotografie), priehľadné fólie, fotografický papier alebo tenké médiá (napr. výstrižky z časopisov).</li> <li>• Umiestnite dokument stranou určenou na skenovanie smerom nadol do rohu so šípkou.</li> </ul>

### Skenovanie na server FTP

- 1 Zdrojový dokument vložte do zásobníka automatického podávača dokumentov alebo ho položte na skenovacie sklo.
- 2 Na domovskej stránke sa dotknite položky **FTP** a zadajte požadované údaje.
- 3 V prípade potreby nakonfigurujte ďalšie nastavenia FTP.
- 4 Odošlite úlohu pomocou protokolu FTP.

### Vytvorenie skratky pre FTP

- 1 Na domovskej obrazovke sa dotknite tlačidla **FTP**.
- 2 Zadajte adresu FTP a potom sa dotknite tlačidla .
- 3 Vytvorenie skratky.

### Vytvorenie skratky pre sieťový priečinok

- 1 Otvorte webový prehliadač a do poľa adresy zadajte adresu IP tlačiarne.

**Poznámky:**

- Pozrite si adresu IP tlačiarne na domovskej obrazovke tlačiarne. IP Adresa sa zobrazuje ako štyri skupiny čísel, ktoré sú oddelené bodkami, napríklad 123.123.123.123.
- Ak používate server proxy, dočasne ho vypnite, aby sa správne načítala webová stránka.

2 Kliknite na možnosť **Skratky > Pridať skratku**.

3 V kontextovej ponuke Typ skratky vyberte položku **Sieťový priečinok** a potom nakonfigurujte nastavenia.

4 Uložte zmeny.

## Skenovanie na pamäťovú jednotku flash

1 Zdrojový dokument vložte do zásobníka automatického podávača dokumentov alebo ho položte na skenovacie sklo.

2 Vložte pamäťovú jednotku flash.



3 Klepnite na položku **Skenovať do jednotky USB** a v prípade potreby upravte nastavenia.

**Poznámka:** Ak sa obrazovka jednotky USB nezobrazí, klepnite na položku **Jednotka USB** na domovskej obrazovke.

4 Naskenujte dokument.

**Výstraha – Riziko poranenia:** Ak chcete predísť strate údajov alebo zlyhaniu tlačiarne, počas aktívnej tlače, načítavania alebo zapisovania na pamäťové zariadenie sa nedotýkajte jednotky flash ani tlačiarne v zobrazenej oblasti.





## Skenovanie na faxový server

- 1 Zdrojový dokument vložte do zásobníka automatického podávača dokumentov alebo ho položte na skenovacie sklo.
- 2 Na domovskej obrazovke sa dotknite položky **Scan Centrum** a potom zo zoznamu cieľových umiestnení vyberte možnosť **Fax**.
- 3 Vyberte cieľové umiestnenie faxu.  
**Poznámka:** Ak chcete vytvoriť cieľové umiestnenie faxu, dotknite sa položky **Vytvoriť fax**.
- 4 Naskenujte dokument.

## Odosielanie naskenovaných dokumentov do počítača

- 1 Zdrojový dokument vložte do zásobníka automatického podávača dokumentov alebo ho položte na skenovacie sklo.
- 2 Na domovskej obrazovke sa dotknite tlačidla **Profily skenovania > Skenovanie do počítača**.
- 3 Vyberte profil skenovania, do ktorého chcete uložiť dokument.

## Skenovanie sa do profilu konektora Cloud

**Poznámka:** Táto aplikácia je dostupná len v určitej krajine alebo regióne. Ďalšie informácie získate od zástupcu spoločnosti Lexmark.

- 1 Zdrojový dokument vložte do zásobníka automatického podávača dokumentov alebo ho položte na skenovacie sklo.
- 2 Na domovskej obrazovke sa dotknite tlačidla **Kopírovanie preukazov**.

3 Vyberte poskytovateľa služby Cloud a potom vyberte profil.

**Poznámka:** Viac informácií o vytvorení profilu konektora Cloud nájdete v časti „[Vytvorenie profilu konektora Cloud](#)“ na strane 21.

4 Dotknite sa položky **Skenovanie** a potom priradíte názov súboru a cieľový priečinok.

5 Dotknite sa položky **Skenovať sem**.

V prípade potreby upravte nastavenia skenovania.

6 Naskenujte dokument.

# Vysvetlenie ponúk tlačiarne

## Mapa ponúk

Zariadenie	<ul style="list-style-type: none"> <li>• <a href="#">Predvoľby</a></li> <li>• <a href="#">úsporný režim</a></li> <li>• <a href="#">Vzdialený ovládací panel</a></li> <li>• <a href="#">Oznámenia</a></li> <li>• <a href="#">Správa napájania</a></li> <li>• <a href="#">Informácie odoslané spoločnosti Lexmark</a></li> </ul>	<ul style="list-style-type: none"> <li>• <a href="#">Zjednodušenie ovládania</a></li> <li>• <a href="#">Obnoviť predvolené výrobné nastavenia</a></li> <li>• <a href="#">Údržba</a></li> <li>• <a href="#">Viditeľné ikony na domovskej obrazovke</a></li> <li>• <a href="#">Informácie o tlačiarni</a></li> </ul>
Tlač	<ul style="list-style-type: none"> <li>• <a href="#">Rozloženie</a></li> <li>• <a href="#">Dokončenie*</a></li> <li>• <a href="#">Nastavenie</a></li> <li>• <a href="#">Kvalita</a></li> <li>• <a href="#">Štatistika úloh</a></li> <li>• <a href="#">XPS</a></li> </ul>	<ul style="list-style-type: none"> <li>• <a href="#">PDF</a></li> <li>• <a href="#">PostScript</a></li> <li>• <a href="#">PCL</a></li> <li>• <a href="#">HTML</a></li> <li>• <a href="#">Obrázok</a></li> </ul>
Papier	<ul style="list-style-type: none"> <li>• <a href="#">Konfigurácia zásobníkov</a></li> <li>• <a href="#">Konfigurácia médií</a></li> </ul>	<ul style="list-style-type: none"> <li>• <a href="#">Konfigurácia priehradiek*</a></li> </ul>
Kopírovanie	<a href="#">Kopírovať predvolené hodnoty</a>	
Fax	<a href="#">Predvolené nastavenia faxu</a>	
E-mail	<ul style="list-style-type: none"> <li>• <a href="#">Nastavenie e-mailu</a></li> <li>• <a href="#">Predvolené hodnoty e-mailu</a></li> </ul>	<ul style="list-style-type: none"> <li>• <a href="#">Nastavenie webového pripojenia</a></li> </ul>
FTP	<a href="#">Predvolené hodnoty FTP</a>	
Jednotka USB	<ul style="list-style-type: none"> <li>• <a href="#">Skenovanie do pamätevej jednotky flash</a></li> </ul>	<ul style="list-style-type: none"> <li>• <a href="#">Tlač z pamätevej jednotky flash</a></li> </ul>
Sieť/porty	<ul style="list-style-type: none"> <li>• <a href="#">Prehľad siete</a></li> <li>• <a href="#">Bezdrôtové</a></li> <li>• <a href="#">Ethernet</a></li> <li>• <a href="#">TCP/IP</a></li> <li>• <a href="#">SNMP</a></li> <li>• <a href="#">IPSec</a></li> <li>• <a href="#">802.1x</a></li> </ul>	<ul style="list-style-type: none"> <li>• <a href="#">Konfigurácia LPD</a></li> <li>• <a href="#">Nastavenia HTTP/FTP</a></li> <li>• <a href="#">ThinPrint</a></li> <li>• <a href="#">USB</a></li> <li>• <a href="#">Obmedzenie prístupu do externej siete</a></li> <li>• <a href="#">Google Cloud Print</a></li> <li>• <a href="#">Wi-Fi Direct</a></li> </ul>
Zabezpečenie	<ul style="list-style-type: none"> <li>• <a href="#">Spôsoby prihlásenia</a></li> <li>• <a href="#">Plánovať zariadenia USB</a></li> <li>• <a href="#">Denník auditu zabezpečenia</a></li> <li>• <a href="#">Obmedzenia prihlásenia</a></li> <li>• <a href="#">Nastavenie dôvernej tlače</a></li> </ul>	<ul style="list-style-type: none"> <li>• <a href="#">Šifrovanie disku</a></li> <li>• <a href="#">Vymazať dočasné údajové súbory</a></li> <li>• <a href="#">Nastavenia LDAP riešení</a></li> <li>• <a href="#">Rôzne</a></li> </ul>
Správy	<ul style="list-style-type: none"> <li>• <a href="#">Strana nastavení ponúk</a></li> <li>• <a href="#">Zariadenie</a></li> <li>• <a href="#">Tlač</a></li> </ul>	<ul style="list-style-type: none"> <li>• <a href="#">Skratky</a></li> <li>• <a href="#">Fax</a></li> <li>• <a href="#">Sieť</a></li> </ul>

\*Táto položka ponuky sa zobrazí len v prípade, že je nainštalovaný dokončovač.

<a href="#">Pomocník</a>	<ul style="list-style-type: none"> <li>• Tlačiť všetky príručky</li> <li>• Príručka kvality farieb</li> <li>• Príručka pre pripojenie</li> <li>• Príručka pre kopírovanie</li> <li>• Príručka pre e-mail</li> <li>• Príručka pre fax</li> </ul>	<ul style="list-style-type: none"> <li>• Informačná príručka</li> <li>• Príručka pre médiá</li> <li>• Príručka pre premiestnenie</li> <li>• Príručka kvality tlače</li> <li>• Príručka skenovania</li> <li>• Príručka pre spotrebný materiál</li> </ul>
<a href="#">Riešenie problémov</a>	Strany testu kvality tlače	Čistenie skenera
*Táto položka ponuky sa zobrazí len v prípade, že je nainštalovaný dokončovač.		

## Zariadenie

### Predvoľby

Položka ponuky	Opis
<b>Zobrazovaný jazyk</b>	Nastavenie jazyka, v ktorom sa zobrazuje text na displeji.
<b>Krajina/región</b>	Identifikácia krajiny alebo regiónu, pre ktorý je tlačiareň nakonfigurovaná.
<b>Spustiť úvodné nastavenie</b> Vypnuté* Zapnuté	Spustenie sprievodcu nastavením.
<b>Klávesnica</b> Typ klávesnice	Výber jazyka ako typu klávesnice. <b>Poznámka:</b> Nemusia sa zobrazovať všetky hodnoty pre možnosť Typ klávesnice, prípadne môžu pre svoje zobrazenie vyžadovať inštaláciu špeciálneho hardvéru.
<b>Zobrazené informácie</b> Zobrazený text 1 (IP adresa*) Zobrazený text 2 (dátum/čas*) Vlastný text 1 Vlastný text 2	Stanovenie, aké informácie sa budú zobrazovať na domovskej obrazovke.
<b>Dátum a čas</b> Konfigurácia Aktuálny dátum a čas Manuálne nastaviť dátum a čas Formát dátumu (MM-DD-RRRR*) Formát času (24-hodinový *) Časové pásmo (UTC-5:00*) Protokol času siete Povoliť protokol NTP (Zapnuté*) Server NTP Povoliť overenie	Konfigurácia dátumu a času tlačiarne a protokolu času siete.
<b>Veľkosti papiera</b> Americké* Metrické	Určenie mernej jednotky veľkostí papiera. <b>Poznámka:</b> Krajina alebo región vybraný v sprievodcovi úvodným nastavením určuje počiatočné nastavenie veľkosti papiera.
<b>Poznámka:</b> Hviezdička (*) vedľa hodnoty označuje predvolené výrobné nastavenie.	

Položka ponuky	Opis
<b>Jas obrazovky</b> 20 – 100 % (100*)	Upravenie jasu displeja.
<b>Prístup k jednotke flash</b> Povolené* Vypnuté	Povolenie prístupu k jednotke flash.
<b>Povoliť odstránenie pozadia</b> Vypnuté Zapnuté*	Nastavenie, či bude povolené odstrániť pozadie.
<b>Povoliť vlastné skenovacie úlohy</b> Vypnuté Zapnuté*	Stanovenie, či sa má nastavenie Vlastná úloha skenovania zobrazit' pre kopírovanie, skenovanie a faxovanie. <b>Poznámka:</b> Táto ponuka sa zobrazí len v prípade, že je nainštalovaný pevný disk.
<b>Skenovanie jednej strany z plochého skla</b> Vypnuté* Zapnuté	Nastavenie tlačiarne tak, aby skenovala akýkoľvek typ úlohy s využitím skenovacieho skla ako jednu stránku. <b>Poznámka:</b> Po jednorazovom naskenovaní obsahu z plochého skenera sa tlačiareň vráti na domovskú obrazovku a nezobrazí výzvy.
<b>Osvetlenie výstupu</b> Vypnuté* Zapnuté	Zapnutie integrovaného osvetlenia výstupu alebo indikátora voliteľnej výstupnej priehradky.
<b>Zvuková spätná väzba</b> Spätná väzba tlačidiel (Zapnuté*) Objem (5*)	<ul style="list-style-type: none"> <li>• Aktivácia zvukovej spätnej väzby pri stlačení tlačidiel, interakciách s panelom, výzvach pri vložení papiera a upozorneniach na chyby.</li> <li>• Úprava hlasitosti spätnej väzby.</li> </ul>
<b>Časový limit obrazovky</b> 5 – 300 sekúnd (60*)	Nastavenie času nečinnosti pred zobrazením domovskej obrazovky na displeji alebo pred automatickým odhlásením používateľského účtu.
<b>Poznámka:</b> Hviezdička (*) vedľa hodnoty označuje predvolené výrobné nastavenie.	

## Ekonomický režim

Položka ponuky	Opis
<b>Tlač</b> Strany Jednostranne* Obojstranne	Určenie, či sa má tlačiť na jednej alebo oboch stranách papiera.
<b>Tlač</b> Počet stránok na stranu Vypnuté* 2 stránky na stranu 3 stránky na stranu 4 stránky na stranu 6 stránok na stranu 9 stránok na stranu 12 stránok na stranu 16 stránok na stranu	Tlač obrázkov na viacerých stránkach na jednu stranu jedného listu papiera.
<b>Poznámka:</b> Hviezdička (*) vedľa hodnoty označuje predvolené výrobné nastavenie.	

Položka ponuky	Opis
<b>Tlač</b> Tmavosť tonera 1 – 5 (4*)	Nastavenie svetlosti alebo tmavosti textových obrázkov.
<b>Tlač</b> Úspora farieb Vypnuté* Zapnuté	Zníženie množstva toneru použitého pri tlači grafických prvkov a obrázkov.
<b>Kopírovanie</b> Strany Jednostranné na jednostranné* Jednostranné na obojstranné Obojstranné na jednostranné Obojstranné na obojstranné	Určenie priebehu skenovania na základe zdrojového dokumentu.
<b>Kopírovanie</b> Počet stránok na stranu Vypnuté* 2 stránky na výšku 4 stránky na výšku 2 stránky na šírku 4 stránky na šírku	Určenie priebehu skenovania na základe zdrojového dokumentu.
<b>Kopírovanie</b> Tmavosť 1 – 9 (5*)	Úprava tmavosti naskenovaných obrázkov textu.
<b>Poznámka:</b> Hviezdička (*) vedľa hodnoty označuje predvolené výrobné nastavenie.	

## Vzdialený ovládací panel

Položka ponuky	Opis
<b>Externé pripojenie VNC</b> Nepovoliť* Povoliť	Pripojenie externého klienta VNC na používanie vzdialeného ovládacieho panela.
<b>Typ overenia</b> Žiadne* Štandardné overenie	Nastavenie typu overenia pri prístupe klientom na server VNC.
<b>Heslo pre server VNC</b>	Uvedenie hesla na pripojenie klienta na server VNC. <b>Poznámka:</b> Táto položka ponuky sa zobrazí len v prípade, že je položka Typ overenia nastavená na možnosť Štandardné overenie.
<b>Poznámka:</b> Hviezdička (*) vedľa hodnoty označuje predvolené výrobné nastavenie.	

## Oznámenia

Položka ponuky	Opis
<b>Rozsvietenie pri chybe</b> Vypnuté Zapnuté*	Nastavenie rozsvietenia svetelného indikátora, keď nastane chyba tlačiarne.
<b>Pípnutie pri naplnení automatického podávača dokumentov</b> Vypnuté Zapnuté*	Povolenie zvukového upozornenia pri vkladaní papiera do zásobníka automatického podávača dokumentov.
<b>Signalizácia</b> Vypnuté Raz* Nepretržite	Nastavenie, koľkokrát zaznie upozornenie, keď tlačiareň vyžaduje zásah používateľa.
<b>Spotrebný materiál</b> Zobrazit' odhadované hodnoty spotrebného materiálu Zobrazit' odhadované hodnoty* Nezobrazovať odhadované hodnoty	Zobrazenie odhadu stavu spotrebného materiálu tlačiarne.
<b>Spotrebný materiál</b> Zobrazit' odhady Strany Percentá	Určenie jednotky, ktorú tlačiareň používa na odhad používania spotrebného materiálu a spustenie prispôbených upozornení, keď sa vyžaduje zásah používateľa.  <b>Poznámka:</b> Táto položka ponuky je k dispozícii iba na serveri Embedded Web Server.
<b>Spotrebný materiál</b> Signalizácia pre kazetu Vypnuté Raz* Nepretržite	Nastavenie počtu upozornení na takmer prázdnu kazetu.
<b>Spotrebný materiál</b> Vlastný odhad spotrebného materiálu Zobrazit' odhadované hodnoty Nezobrazovať odhadované hodnoty	Konfigurácia nastavení upozornenia, keď tlačiareň vyžaduje zásah používateľa.  <b>Poznámka:</b> Táto položka ponuky je k dispozícii iba na serveri Embedded Web Server.
<b>Nastavenie upozornení e-mailom</b> Nastavenie e-mailu Primárna brána SMTP	Zadajte adresu IP alebo názov hostiteľa primárneho servera SMTP na odosielanie e-mailov.
<b>Nastavenie upozornení e-mailom</b> Nastavenie e-mailu Port primárnej brány SMTP 1-65535 (25*)	Zadajte číslo portu primárneho servera SMTP.
<b>Nastavenie upozornení e-mailom</b> Nastavenie e-mailu Sekundárna brána SMTP	Zadajte adresu IP alebo názov hostiteľa servera pre sekundárny alebo záložný server SMTP.
<b>Poznámka:</b> Hviezdička (*) vedľa hodnoty označuje predvolené výrobné nastavenie.	

Položka ponuky	Opis
<b>Nastavenie upozornení e-mailom</b> Nastavenie e-mailu Port sekundárnej brány SMTP 1–65535 (25*)	Zadajte číslo portu servera pre sekundárny alebo záložný server SMTP.
<b>Nastavenie upozornení e-mailom</b> Nastavenie e-mailu Časový limit SMTP 5–30 sekúnd (30*)	Určenie časového limitu tlačiarne v prípade, že server SMTP neodpovedá.
<b>Nastavenie upozornení e-mailom</b> Nastavenie e-mailu Adresa pre odpoveď	Stanovenie e-mailovej adresy pre odpoveď.
<b>Nastavenie upozornení e-mailom</b> Nastavenie e-mailu Vždy použiť predvolenú adresu servera SMTP na odpoveď Vypnuté* Zapnuté	Použitie predvolenej adresy servera SMTP na odpoveď.
<b>Nastavenie upozornení e-mailom</b> Nastavenie e-mailu Použiť nástroj SSL/TLS Vypnuté* Dohodnúť Požadované	Odoslanie e-mailu prostredníctvom šifrovaného spojenia.
<b>Nastavenie upozornení e-mailom</b> Nastavenie e-mailu Je potrebný dôveryhodný certifikát Zapnuté* Vypnuté	Pri prístupe k serveru SMTP sa vyžaduje dôveryhodný certifikát.
<b>Nastavenie upozornení e-mailom</b> Nastavenie e-mailu Overenie servera SMTP Nevyžaduje sa žiadne overenie* Prihlásenie/obyčajné NTLM CRAM-MD5 Digest-MD5 Kerberos 5	Nastavenie typu overenia pre server SMTP.
<b>Nastavenie upozornení e-mailom</b> Nastavenie e-mailu E-mail vytvorený na základe zariadenia Žiadne* Použiť poverenia SMTP zariadenia	Nastavenie, či sú potrebné poverenia pre e-maily vytvorené na základe zariadenia.
<b>Poznámka:</b> Hviezdička (*) vedľa hodnoty označuje predvolené výrobné nastavenie.	



Položka ponuky	Opis
<b>Nastavenie upozornení e-mailom</b> Nastavenie e-mailu E-mail vytvorený na základe používateľa Nikdy Použiť poverenia SMTP zariadenia Použiť ID používateľa a heslo relácie Použiť e-mailovú adresu a heslo relácie* Vyzvať používateľa	Nastavenie, či sú potrebné poverenia pre e-maily vytvorené na základe používateľa.
<b>Nastavenie upozornení e-mailom</b> Nastavenie e-mailu Použiť poverenia zariadenia služby Active Directory Vypnuté Zapnuté*	Povolenie poverení používateľov a označení skupín na pripojenie k serveru SMTP.
<b>Nastavenie upozornení e-mailom</b> Nastavenie e-mailu ID používateľa zariadenia	Určenie ID používateľa na pripojenie k serveru SMTP.
<b>Nastavenie upozornení e-mailom</b> Nastavenie e-mailu Heslo zariadenia	Určenie hesla na pripojenie k serveru SMTP.
<b>Nastavenie upozornení e-mailom</b> Nastavenie e-mailu Kerberos 5 REALM	Určenie oblasti protokolu overenia Kerberos 5.
<b>Nastavenie upozornení e-mailom</b> Nastavenie e-mailu Doména NTLM	Určenie názvu domény bezpečnostného protokolu NTLM.
<b>Predchádzanie chybám</b> Snímač viacnásobného podania automatického podávača dokumentov Vypnuté Zapnuté*	Zistiť, keď automatický podávač dokumentov zachytí viac ako jeden kus médií naraz.
<b>Predchádzanie chybám</b> Asistencia pri zaseknutí papiera Vypnuté Zapnuté*	Nastavenie tlačiarne na automatickú kontrolu zaseknutia papiera.
<b>Predchádzanie chybám</b> Automaticky pokračovať Vypnuté Zapnuté* (5 sekúnd)	Umožní tlačiarni automaticky pokračovať v spracovaní alebo tlači úlohy po vyriešení určitých stavov vyžadujúcich pozornosť.
<b>Poznámka:</b> Hviezdička (*) vedľa hodnoty označuje predvolené výrobné nastavenie.	

Položka ponuky	Opis
<b>Predchádzanie chybám</b> Automatické reštartovanie Automatické reštartovanie Reštartovať pri nečinnosti Vždy reštartovať* Nikdy nereštartovať	Nastavenie reštartovania tlačiarne v prípade výskytu chyby.
<b>Predchádzanie chybám</b> Automatické reštartovanie Maximálny počet automatických reštartovaní 1 – 20 (2*)	Nastavenie počtu možných automatických reštartovaní tlačiarne.
<b>Predchádzanie chybám</b> Automatické reštartovanie Okno automatického reštartovania 1 – 525 600 sekúnd (720*)	Nastavenie počtu sekúnd, ktoré tlačiareň počká pred automatickým reštartovaním.
<b>Predchádzanie chybám</b> Automatické reštartovanie Počítadlo automatických reštartovaní	Zobrazenie informácií počítadla reštartovaní iba na čítanie.
<b>Predchádzanie chybám</b> Automatické reštartovanie Obnoviť nastavenia počítadla automatického reštartovania Zrušiť Pokračovať	Obnoviť Počítadlo automatického reštartovania.
<b>Predchádzanie chybám</b> Zobrazit' chybu krátkeho papiera Zapnuté Automatické odstránenie*	Nastavenie zobrazovania hlásenia tlačiarne v prípade, že sa vyskytne chyba krátkeho papiera. <b>Poznámka:</b> Krátky papier sa vzťahuje na veľkosť vloženého papiera.
<b>Predchádzanie chybám</b> Ochrana strany Vypnuté* Zapnuté	Nastavenie tlačiarne na spracovanie celej strany do pamäte pred jej vytlačením.
<b>Obnovenie zaseknutého obsahu</b> Obnova po zaseknutí Vypnuté Zapnuté Automaticky*	Nastavenie tlačiarne na opätovnú tlač zaseknutých strán.
<b>Obnovenie zaseknutého obsahu</b> Obnova po zaseknutí v skeneri Úroveň úlohy Úroveň strany*	Stanovenie, ako reštartovať úlohu skenovania po odstránení zaseknutého papiera.
<b>Poznámka:</b> Hviezdička (*) vedľa hodnoty označuje predvolené výrobné nastavenie.	

## Správa napájania

Položka ponuky	Opis
<b>Profil režimu spánku</b> Tlačíť z režimu spánku Po tlači zostať v činnosti Po tlači prejsť do režimu spánku*	Nastavenie tlačiarne tak, aby po tlači zostala v režime pripravenosti alebo sa vrátila do režimu spánku.
<b>Časové limity</b> Režim spánku 1 – 120 min (15*)	Nastavenie doby nečinnosti pred prechodom tlačiarne do režimu Spánok.
<b>Časové limity</b> Časový limit režimu dlhodobého spánku Vypnuté 1 hodina 2 hodiny 3 hodiny 6 hodín 1 deň 2 dni 3 dni* 1 týždeň 2 týždne 1 mesiac	Nastavenie času pred vypnutím tlačiarne.
<b>Časové limity</b> Časový limit dlhodobého spánku pri pripojení Prejsť do režimu dlhodobého spánku Neprechádzať do režimu dlhodobého spánku*	Nastavenie položky Časový limit dlhodobého spánku, aby sa tlačiareň vypla, aj keď je aktívne pripojenie k sieti Ethernet.
<b>Poznámka:</b> Hviezdička (*) vedľa hodnoty označuje predvolené výrobné nastavenie.	

## Informácie odoslané spoločnosti Lexmark

Položka ponuky	Opis
<b>Informácie odoslané spoločnosti Lexmark</b> Využitie spotrebného materiálu a strán Výkon zariadenia Žiadna z vyššie uvedených možností*	Odoslať informácie o používaní tlačiarne a výkonnosti spoločnosti Lexmark. <b>Poznámka:</b> Položka Čas odoslania informácií sa zobrazí len po výbere niektorého nastavenia v ponuke Informácie odoslané spoločnosti Lexmark okrem položky Žiadne.
<b>Čas odoslania informácií</b> Počiatočný čas Čas zastavenia	
<b>Poznámka:</b> Hviezdička (*) vedľa hodnoty označuje predvolené výrobné nastavenie.	

## Zjednodušenie ovládania

Položka ponuky	Opis
<b>Interval opakovaného stlačenia klávesu</b> 0 – 5 (0*)	Nastavenie časového intervalu v sekundách, počas ktorého tlačiareň ignoruje opakované stlačenie klávesov na pripojenej klávesnici.
<b>Počiatkové oneskorenie opakovania klávesov</b> 0,25 – 5 (1*)	Nastavenie počiatkovej dĺžky oneskorenia v sekundách, kým sa opakované stlačenie klávesu začne opakovať.
<b>Rýchlosť opakovania klávesov</b> 0,5 – 30 (30*)	Nastavenie počtu stlačení za sekundu na zopakovanie klávesu.
<b>Predĺžiť časový limit obrazovky</b> Vypnuté* Zapnuté	Ponechá používateľa na rovnakom umiestnení a namiesto návratu na domovskú obrazovku po uplynutí obnoví položku Časový limit obrazovky.
<b>Hlasitosť slúchadla</b> 1 – 10 (5*)	Nastavenie hlasitosti slúchadiel.
<b>Pri pripojení slúchadiel povoliť hlasové pokyny.</b> Vypnuté* Zapnuté	Zapnutie hlasových pokynov, keď sú k tlačiarne pripojené slúchadlá.
<b>Prečítať heslá/kódy PIN</b> Vypnuté* Zapnuté	Nastavenie tlačiarne na hlasné prečítanie hesiel alebo osobných identifikačných čísiel.
<b>Frekvencia reči</b> Veľmi pomalá Pomalá Normálne* Rýchla Skôr rýchla Veľmi rýchla Extrémne rýchla Veľmi extrémne rýchla Najrýchlejšia	Nastavenie rýchlosti reči hlasových pokynov.
<b>Poznámka:</b> Hviezdička (*) vedľa hodnoty označuje predvolené výrobné nastavenie.	

## Obnovenie predvolených výrobných nastavení

Položka ponuky	Opis
<b>Obnoviť nastavenia</b> Obnoviť všetky nastavenia Obnoviť nastavenia tlačiarne Obnoviť nastavenia siete Obnoviť nastavenia faxu Obnoviť nastavenia aplikácií	Obnovenie výrobných nastavení tlačiarne.

## Údržba

### Ponuka konfigurácie

Položka ponuky	Opis
<b>Konfigurácia USB</b> Zariadenie USB s technológiou PnP 1* 2	Zmeňte režim jednotky USB tlačiarne, aby ste zlepšili jej kompatibilitu s osobným počítačom.
<b>Konfigurácia USB</b> Skenovať do lokálnej jednotky USB Zapnuté* Vypnuté	Nastavenie toho, či sa ovládač zariadenia USB uvádza ako jednoduché zariadenie USB (jedno rozhranie) alebo ako zložené zariadenie USB (viacero rozhraní).
<b>Konfigurácia USB</b> Rýchlosť USB Plná Automaticky*	Nastavte port USB, aby fungoval plnou rýchlosťou, a vypnite jeho vysokorýchlostné možnosti.
<b>Konfigurácia zásobníkov</b> Snímanie veľkosti Snímanie zásobníka [x] Vypnuté Zapnuté*	Nastavte zásobník tak, aby automaticky zistil veľkosť papiera, ktorý je do neho vložený.
<b>Konfigurácia zásobníkov</b> Prepojenie na zásobník Automaticky* Vypnuté	Nastavenie tlačiarne na prepojenie zásobníkov s rovnakými nastaveniami typu a veľkosti papiera.
<b>Konfigurácia zásobníkov</b> Pri vložení zásobníka zobrazíť hlásenie Zasúvací zásobník Vypnuté Len pre neznáme veľkosti* Vždy	Po vložení zásobníka zobrazíť hlásenie, ktoré používateľovi umožní zmeniť nastavenia veľkosti a typu papiera.
<b>Konfigurácia zásobníkov</b> Vkladanie formátu A5 Krátky okraj Dlhý okraj*	Určiť predvolenú orientáciu vkladania pre papier veľkosti A5 vo všetkých zdrojoch papiera.
<b>Konfigurácia zásobníkov</b> Výzvy na vloženie papiera Automaticky* Viacúčelový podávač Manuálny podávač papiera	Nastavenie zdroja papiera, ktorý používateľ naplní po zobrazení výzvy na vloženie papiera.  <b>Poznámka:</b> Ak chcete, aby sa zobrazila položka Viacúčelový podávač, v ponuke Papier nastavte položku Konfigurácia multifunkčného podávača na možnosť Kazeta.
<b>Poznámka:</b> Hviezdička (*) vedľa hodnoty označuje predvolené výrobné nastavenie.	

Položka ponuky	Opis
<b>Konfigurácia zásobníkov</b> Výzvy na vloženie obálok Automaticky* Viacúčelový podávač Manuálny podávač obálok	Nastavenie zdroja papiera, ktorý používateľ naplní po zobrazení výzvy na vloženie obálok.  <b>Poznámka:</b> Ak chcete, aby sa zobrazila položka Viacúčelový podávač, v ponuke Papier nastavte položku Konfigurácia multifunkčného podávača na možnosť Kazeta.
<b>Konfigurácia zásobníkov</b> Postup pri výzvach Vyzvať používateľa* Pokračovať Použiť aktuálny	Nastavenie tlačiarne na riešenie výziev na výmenu papiera alebo obálok.
<b>Správy</b> Strana nastavení ponúk Denník udalostí Zhrnutie denníka udalostí Štatistiky kontroly zdravia	Tlač správ o nastaveniach ponuky tlačiarne, stave a denníkoch udalostí.
<b>Počítadlá používania spotrebného materiálu</b> Vymazať históriu používania spotrebného materiálu	Vymazanie histórie používania spotrebného materiálu, napríklad zostávajúceho počtu strán alebo dní, na výrobné nastavenia.
<b>Počítadlá používania spotrebného materiálu</b> Obnovenie nastavení pre fixačnú jednotku Obnoviť nastavenia počítadla čiernej vývojky	Vynulovanie počítadla po nainštalovaní nového dielu alebo spotrebného materiálu.
<b>Rozsahy hladín pokrytia</b> Metriky hladín pokrytia Zobrazit* Skryť Rozsahy hladín pokrytia Rozsah zvýraznenia Rozsah podnikania Rozsah grafiky	Upravte rozsah farebného pokrytia pre každý rozsah tlače.
<b>Emulácie tlačiarne</b> Emulácia jazyka PPDS Vypnuté* Zapnuté	Nastavenie tlačiarne na rozpoznanie a používanie prúdu údajov jazyka PPDS.
<b>Emulácie tlačiarne</b> Emulácia jazyka PS Vypnuté Zapnuté*	Nastavenie tlačiarne na rozpoznanie a používanie prúdu údajov jazyka PS.
<b>Emulácie tlačiarne</b> Zabezpečenie emulátora Časový limit stránky 0 – 60 (60*)	Nastavenie časového limitu stránky počas emulácie.
<b>Poznámka:</b> Hviezdička (*) vedľa hodnoty označuje predvolené výrobné nastavenie.	

Položka ponuky	Opis
<b>Emulácie tlačiarne</b> Zabezpečenie emulátora Obnoviť nastavenia emulátora po úlohe Vypnuté* Zapnuté	Obnovenie nastavenia emulátora po skončení tlačovej úlohy.
<b>Emulácie tlačiarne</b> Zabezpečenie emulátora Zakázať prístup k hláseniam tlačiarne Vypnuté Zapnuté*	Zakázať prístup k hláseniam tlačiarne počas emulácie.
<b>Konfigurácia faxu</b> Podpora zníženej spotreby faxu Zakázať režim spánku Povolit' režim spánku Automaticky*	Nastavenie prepnutia faxu do režimu spánku vždy, keď to tlačiareň určí.
<b>Konfigurácia faxu</b> Umiestnenie ukladacieho priestoru pre faxy NAND Disk*	Nastavenie umiestnenia na uloženie všetkých faxov. <b>Poznámka:</b> Táto ponuka sa zobrazí len v prípade, že je nainštalovaný pevný disk.
<b>Konfigurácia tlače</b> Čiernobiely režim Vypnuté* Zapnuté	Vytlačiť úlohy nepochádzajúce z kopírovania v odtieňoch sivej.
<b>Konfigurácia tlače</b> Sútláč farieb Vypnuté 1 2* 3 4 5	Vylepšenie tlačeného výstupu na kompenzáciu nesprávneho zaregistrovania v rámci tlačiarne.
<b>Konfigurácia tlače</b> Zvýšenie ostroty písma 0 – 150 (24*)	Nastavenie hodnoty pre bodovú veľkosť textu, pod ktorou sa pri tlači údajov písiem použijú vysokofrekvenčné obrazovky. Ak je napríklad hodnota 24, potom všetky písma s veľkosťou 24 bodov alebo menej použijú vysokofrekvenčné obrazovky.
<b>Operácie zariadenia</b> Tichý režim Vypnuté* Zapnuté	Prepnutie tlačiarne do prevádzky v režime Tichý režim. <b>Poznámka:</b> Povolením týchto nastavení sa tlačiareň celkovo spomalí.
<b>Operácie zariadenia</b> Ponuky panela Zapnúť* Vypnúť	Zapnutie prístupu k ponukám ovládacieho panela.
<b>Poznámka:</b> Hviezdička (*) vedľa hodnoty označuje predvolené výrobné nastavenie.	

Položka ponuky	Opis
<b>Operácie zariadenia</b> Bezpečný režim Vypnuté* Zapnuté	Nastavenie tlačiarne na prevádzku v špeciálnom režime, v ktorom sa pokúša naďalej ponúkať čo najviac funkcií aj napriek známym problémom.  Ak je napríklad nastavená možnosť Zapnuté a zariadenie pre obojstrannú tlač nefunguje, tlačiareň vykoná jednostrannú tlač dokumentov, a to aj v prípade, ak úloha obsahuje obojstrannú tlač.
<b>Operácie zariadenia</b> Minimálna pamäť na kopírovanie 80 MB* 100 MB	Nastavenie minimálneho pridelenia pamäte na ukladanie kopírovacích úloh.
<b>Operácie zariadenia</b> Vymazať vlastný stav	Vymazanie používateľom definovaných reťazcov pre Predvolené alebo Alternatívne vlastné správy.
<b>Operácie zariadenia</b> Vymazať všetky správy o inštalácii na diaľku	Vymazanie správ, ktoré boli nainštalované na diaľku.
<b>Operácie zariadenia</b> Automaticky zobrazit' chybové obrazovky Vypnuté Zapnuté*	Zobrazenie existujúcich chybových hlásení na displeji, keď tlačiareň bude neaktívna, na domovskej obrazovke na čas, ktorý sa rovná nastaveniu Časový limit obrazovky.
<b>Operácie zariadenia</b> Povolit' orientáciu na rýchlym kopírovaní Vypnuté* Zapnuté	Povolit' tlačiarňu používať nastavenia orientácie v ponuke Kopírovanie pri odosielaní rýchlych kopírovacích úloh.
<b>Operácie zariadenia</b> Snímanie čistenia a laserová optika	Nastavenie tlačiarne na aktiváciu stieračov a vyčistenie snímačej a laserovej optiky.
<b>Nastavenie inštalátora TPS</b> Preferencia frekvencie kalibrácie Vypnuté Najmenej úprav farieb Menej úprav farieb Normálne* Presnejšie farby Najpresnejšie farby	Nastavenie tlačiarne na používanie správneho množstva tonera na zachovanie konzistentnosti farieb.
<b>Nastavenie inštalátora TPS</b> Plná kalibrácia	Spustenie plnej kalibrácie farieb.
<b>Nastavenie inštalátora TPS</b> Vytlačiť informačnú stránku TPS	Vytlačenie diagnostickej stránky, ktorá obsahuje informácie o kalibrácii snímača TPS.
<b>Konfigurácia aplikácie</b> Aplikácie LES Vypnuté Zapnuté*	Povolenie aplikácií Lexmark Embedded Solutions (LES).
<b>Poznámka:</b> Hviezdička (*) vedľa hodnoty označuje predvolené výrobné nastavenie.	



Položka ponuky	Opis
<b>Konfigurácia skenera</b> Manuálna registrácia skenera Rýchly test tlače	Vytlačenie stránky na rýchly test cieľa. <b>Poznámka:</b> Uistite sa, že odsadenie okrajov na cieľovej stránke je jednotné všade okolo cieľa. Ak nie je, je nutné obnoviť nastavenie okrajov tlačiarne.
<b>Konfigurácia skenera</b> Manuálna registrácia skenera Registrácia predného automatického podávača dokumentov Registrácia zadného automatického podávača dokumentov Registrácia plochého skenera	Manuálna registrácia plochého skenera a automatického podávača dokumentov po výmene automatického podávača dokumentov, skenovacieho skla alebo riadiacej jednotky.
<b>Konfigurácia skenera</b> Vynulovať počítadlo údržby	Po výmene súpravy na údržbu ADF obnovte nastavenia počítadla.
<b>Konfigurácia skenera</b> Vymazanie okrajov Vymazanie okrajov plochého skenera (3*) Vymazanie okrajov automatického podávača dokumentov (3*)	Nastavenie veľkosti netlačiteľnej oblasti okolo automatického podávača alebo plochého skenera v milimetroch.
<b>Konfigurácia skenera</b> Korekcia zošikmenia automatického podávača dokumentov Elektronická korekcia zošikmenia automatického podávača dokumentov (Zapnuté*)	Redukcia zošikmenia dokumentov naskenovaných pomocou automatického podávača dokumentov.
<b>Konfigurácia skenera</b> Vypnúť skener Povolené* Vypnuté Automatický podávač dokumentov je vypnutý	Ak skener nefunguje správne, vypnite ho.
<b>Konfigurácia skenera</b> Zoradenie položiek vo formáte TIFF podľa veľkosti v bajtoch Endianita procesora* Little Endian Big Endian	Zadanie poradia bajtov pre výstup skenovania vo formáte TIFF.
<b>Konfigurácia skenera</b> Presný počet riadkov na pás vo formáte TIFF Zapnuté* Vypnuté	Nastavenie hodnoty značky RowsPerStrip pre výstup skenovania vo formáte TIFF.
<b>Poznámka:</b> Hviezdička (*) vedľa hodnoty označuje predvolené výrobné nastavenie.	

## Vymazanie mimo prevádzky

Položka ponuky	Opis
<b>Posledné ošetrovanie pamäte</b> <b>Dátum posledného ošetrovania pevného disku</b>	Zobrazenie informácie o tom, kedy bola naposledy ošetrovaná pamäť alebo pevný disk tlačiarne. <b>Poznámka:</b> Položka Dátum posledného ošetrovania pevného disku sa zobrazí len v prípade, že je nainštalovaný pevný disk.
<b>Ošetriť všetky informácie stabilnej pamäte</b> Vymazať všetky nastavenia tlačiarne a siete Vymazať všetky aplikácie a nastavenia aplikácií Vymazať všetky odkazy a nastavenia odkazov  <b>Ošetriť všetky informácie na pevnom disku</b> Vymazať prevzaté súbory (vymažú sa všetky makrá, písma, možnosti PFO atď.) Odstrániť úlohy vo vyrovnávacej pamäti Vymazať podržané úlohy	Vymazanie všetkých informácií v stabilnej pamäti a informácií na pevnom disku. <b>Poznámka:</b> Položka Ošetriť všetky informácie na pevnom disku sa zobrazí len v prípade, že je nainštalovaný pevný disk.

## Viditeľné ikony na domovskej obrazovke

Ponuka	Opis
Kopírovanie E-mail Fax Stav/spotrebný materiál Poradie úloh Zmeniť jazyk Centrum skratiek Adresár Záložky Pozastavené úlohy USB FTP Profily skenovania Profily aplikácií Prispôsobenie displeja Formuláre a obľúbené položky Scan Centrum Kopírovanie preukazov	Stanovenie, ktoré ikony sa budú zobrazovať na domovskej obrazovke.

## Informácie o tlačiarňi

Položka ponuky	Opis
<b>Značka zariadenia</b>	Popis tlačiarne. Maximálna dĺžka je 32 znakov.
<b>Umiestnenie tlačiarne</b>	Určenie umiestnenia tlačiarne. Maximálna dĺžka je 63 znakov.
* Táto položka ponuky sa zobrazí len v niektorých modeloch tlačiarňi.	

Položka ponuky	Opis
<b>Kontaktujte oddelenie</b>	Prispôsobenie názvu tlačiarne. Maximálna dĺžka je 63 znakov.
<b>Exportovať súbor konfigurácie na jednotku USB*</b>	Export súborov konfigurácie na jednotku flash.
<b>Exportovať komprimovaný súbor denníkov na jednotku USB*</b>	Export komprimovaných súborov denníkov na jednotku flash.
<b>Odoslať denníky</b> Zrušiť Odoslať	Odoslanie diagnostických informácií spoločnosti Lexmark.
* Táto položka ponuky sa zobrazí len v niektorých modeloch tlačiarní.	

## Tlač

### Rozloženie

Položka ponuky	Opis
<b>Strany</b> Jednostranne* Obojstranne	Určenie, či sa má tlačiť na jednej alebo oboch stranách papiera.
<b>Štýl preklopenia</b> Dlhý okraj* Krátky okraj	Určenie toho, ktorá strana papiera sa zviaže pri obojstrannej tlači.
<b>Prázdne strany</b> Tlač Netlačiť*	Tlač prázdnych strán, ktoré sú súčasťou tlačovej úlohy.
<b>Zoradiť</b> Vypnuté (1, 1, 1, 2, 2, 2) Zapnuté (1, 2, 1, 2, 1, 2)*	Stohovanie strán tlačovej úlohy v správnom poradí najmä pri tlači viacerých kópií tlačovej úlohy.
<b>Oddeľovacie listy</b> Žiadne* Medzi kópiami Medzi úlohami Medzi stranami	Vkladanie prázdnych oddeľovacích listov pri tlači.
<b>Zdroj oddeľovacích listov</b> Zásobník [x] (1*) Viacúčelový podávač	Stanovenie zdroja papiera pre oddeľovacie listy.
<b>Poznámka:</b> Hviezdička (*) vedľa hodnoty označuje predvolené výrobné nastavenie.	

Položka ponuky	Opis
<b>Počet stránok na stranu</b> Vypnuté* 2 stránky na stranu 3 stránky na stranu 4 stránky na stranu 6 stránok na stranu 9 stránok na stranu 12 stránok na stranu 16 stránok na stranu	Tlač obrázkov na viacerých stránkach na jednu stranu jedného listu papiera.
<b>Zoradenie stránok na strane</b> Vodorovne* Obrátene vodorovne Zvislé Obrátene zvislo	Stanovenie polohy obrázkov na viacerých stránkach pri použití ponuky Počet stránok na stranu.
<b>Orientácia stránok na strane</b> Automaticky* Na šírku Na výšku	Stanovenie orientácie obrázkov na viacerých stránkach pri použití ponuky Počet stránok na stranu.
<b>Okraje stránok na strane</b> Žiadne* Plný	Pri použití ponuky Počet stránok na stranu sa vytlačí okraj okolo obrázka každej strany.
<b>Kópie</b> 1 – 9999 (1*)	Stanovenie počtu kópií každej tlačovej úlohy.
<b>Oblasť tlače</b> Normálne* Prispôbiť strane Celá strana	Nastavenie oblasti tlače na liste papiera.
<b>Poznámka:</b> Hviezdička (*) vedľa hodnoty označuje predvolené výrobné nastavenie.	

## Dokončenie

Položka ponuky	Opis
<b>Úloha so zošitím</b> Vypnuté* 1 spinka, ľavý horný roh 2 spinky, vľavo 1 spinka, pravý horný roh 2 spinky, hore 1 spinka, ľavý dolný roh 2 spinky, dolu 1 spinka, pravý dolný roh 2 spinky, vpravo	Určenie polohy spiniiek pre všetky tlačové úlohy. <b>Poznámka:</b> Táto položka ponuky sa zobrazí len v prípade, že je nainštalovaný dokončovač.
<b>Poznámka:</b> Hviezdička (*) vedľa hodnoty označuje predvolené výrobné nastavenie.	

Položka ponuky	Opis
<b>Test spíniek</b> Spustiť	Overenie, či zošívaciač funguje správne. <b>Poznámka:</b> Táto položka ponuky sa zobrazí len v prípade, že je nainštalovaný dokončovač.
<b>Dierovanie</b> Vypnuté* Zapnuté	Dierovanie okraja vytlačeného výstupu. <b>Poznámka:</b> Táto ponuka sa zobrazí len v prípade, že je nainštalovaná viacpolohová zošívaciač, dierovač.
<b>Režim dierovača</b> 2 dierky 3 dierky 4 dierky	Nastavenie režimu dierovania vytlačeného výstupu. <b>Poznámky:</b> <ul style="list-style-type: none"> <li>• 3 dierky sú americké. predvolené výrobné nastavenie. 4 dierky sú medzinárodné predvolené výrobné nastavenie.</li> <li>• Táto ponuka sa zobrazí len v prípade, že je nainštalovaná viacpolohová zošívaciač, dierovač.</li> </ul>
<b>Posun strán</b> Žiadne* Medzi kópiami Medzi úlohami	Posunutie výstupu každej tlačovej úlohy alebo každého kopírovania tlačovej úlohy. <b>Poznámky:</b> <ul style="list-style-type: none"> <li>• Nastavenie Medzi kópiami posunie každú kópiu tlačovej úlohy, ak je položka Zoradiť nastavená na možnosť Zapnuté [1,2,1,2,1,2]. Ak je položka Zoradiť nastavená na možnosť Vypnuté [1,1,1,2,2,2], každá zostava vytlačených strán je posunutá, rovnako ako všetky strany 1 a všetky strany 2.</li> <li>• Možnosť Medzi úlohami nastaví rovnakú polohu posunu v rámci celej tlačovej úlohy bez ohľadu na počet vytlačených kópií.</li> <li>• Táto ponuka sa zobrazí len v prípade, že je nainštalovaná viacpolohová zošívaciač, dierovač.</li> </ul>
<b>Poznámka:</b> Hviezdička (*) vedľa hodnoty označuje predvolené výrobné nastavenie.	

## Nastavenie

Položka ponuky	Popis
<b>Jazyk tlačiarne</b> Emulácia jazyka PCL Emulácia jazyka PS*	Nastavenie jazyka tlačiarne. <b>Poznámka:</b> Nastavenie predvoleného jazyka tlačiarne nezabráni softvérovému programu odosielať tlačové úlohy využívajúce iný jazyk tlačiarne.
<b>Čakajúca úloha</b> Vypnuté* Zapnuté	Zachovanie tlačových úloh vyžadujúcich spotrebných materiálov tak, aby bolo možné vytlačiť úlohy, na ktoré chýbajúci materiál nie je potrebný. <b>Poznámka:</b> Táto ponuka sa zobrazí len v prípade, že je nainštalovaný pevný disk tlačiarne.
<b>Časový limit pozastavenia úlohy</b> 0–255 (30*)	Nastavenie počtu sekúnd, ktorý tlačiareň počká na zásah používateľa skôr, než pozastaví úlohy vyžadujúce nedostupné zdroje a začne tlačiť iné úlohy vo fronte tlače. <b>Poznámka:</b> Táto ponuka sa zobrazí len v prípade, že je nainštalovaný pevný disk tlačiarne.
<b>Poznámka:</b> Hviezdička (*) vedľa hodnoty označuje predvolené výrobné nastavenie.	

Položka ponuky	Popis
<b>Používanie tlačiarne</b> Maximálna rýchlosť Maximálna výťažnosť*	Určí sa spôsob činnosti farebnej tlačovej jednotky počas tlače. <b>Poznámky:</b> <ul style="list-style-type: none"> <li>Pri nastavení na Maximálnu výťažnosť sa farebná tlačová jednotka spomalí alebo zastaví počas tlače skupín len čiernobielych stránok.</li> <li>Pri nastavení na Maximálnu rýchlosť bude farebná tlačová jednotka vždy v chode počas tlače, či už sa tlačia farebné alebo čiernobiele stránky.</li> </ul>
<b>Cieľ preberania</b> RAM* Disk	Nastavenie miesta, kde sa uložia všetky trvalé zdroje, ako napríklad písma a makrá prevzaté do počítača. <b>Poznámka:</b> Táto ponuka sa zobrazí len v prípade, že je nainštalovaný pevný disk tlačiarne.
<b>Ukladanie zdrojov</b> Vypnuté* Zapnuté	Nastavenie toho, čo tlačiareň urobí s prevzatými zdrojmi, ako napríklad písmami a makrami, keď dostane úlohu vyžadujúcu viac pamäte, než je dostupná. <b>Poznámky:</b> <ul style="list-style-type: none"> <li>Pri nastavení na možnosť Vypnuté tlačiareň uchová prevzaté zdroje len dovtedy, kým je potrebná pamäť. Zdroje súvisiace s počiatočným jazykom tlačiarne sa odstránia.</li> <li>Pri nastavení možnosti Zapnuté tlačiareň uchováva všetky trvalo prevzaté zdroje pre všetky nastavené jazyky. V prípade potreby tlačiareň namiesto odstránenia trvalých zdrojov zobrazí hlásenie o zaplnení pamäte.</li> </ul>
<b>Poradie pri tlači všetkých súborov</b> Abecedné* Najprv najnovšie Najprv najstaršie	Určíte poradie, ak chcete vytlačiť všetky podržané a dôverné úlohy. <b>Poznámka:</b> Táto ponuka sa zobrazí len v prípade, že je nainštalovaný pevný disk tlačiarne.
<b>Poznámka:</b> Hviezdička (*) vedľa hodnoty označuje predvolené výrobné nastavenie.	

## Kvalita

Položka ponuky	Opis
<b>Režim tlače</b> Čiernobielo Farebne*	Nastavenie spôsobu vytvárania farebného obsahu tlačiarňou.
<b>Rozlíšenie tlače</b> 4800 CQ* 1200 dpi	Nastavenie rozlíšenia tlačového výstupu. <b>Poznámka:</b> 4800 CQ zaisťuje vysokú kvalitu výstupu pri maximálnej rýchlosti.
<b>Tmavosť tonera</b> 1 až 5 (4*)	Nastavenie svetlosti alebo tmavosti textových obrázkov.
<b>Poltón</b> Normálne* Detailné	Vylepšenie tlačeného výstupu na dosiahnutie plynulejších čiar s ostrejšími okrajmi.
<b>Poznámka:</b> Hviezdička (*) vedľa hodnoty označuje predvolené výrobné nastavenie.	

Položka ponuky	Opis
<b>Úspora farieb</b> Vypnuté* Zapnuté	Zníženie množstva toneru použitého pri tlači grafických prvkov a obrázkov. <b>Poznámka:</b> Pri nastavení na možnosť Zapnuté toto nastavenie prepíše hodnotu nastavenia Tmavosť tonera.
<b>Jas RGB</b> -6 až 6 (0*)	Nastavenie jas, kontrastu a sýtosti farebných výtláčkov. <b>Poznámka:</b> Toto nastavenie neovplyvňuje súbory, pri ktorých sa využíva špecifikácia farieb CMYK.
<b>Kontrast RGB</b> 0 až 5 (0*)	
<b>Sýtosť RGB</b> 0 až 5 (0*)	
<b>Poznámka:</b> Hviezdička (*) vedľa hodnoty označuje predvolené výrobné nastavenie.	

### Rozšírené spracovanie obrázkov

Položka ponuky	Opis
<b>Vyváženie farieb</b> Azúrová -5 až 5 (0*) Purpurová -5 až 5 (0*) Žltá -5 až 5 (0*) Čierna -5 až 5 (0*) Obnoviť predvolené nastavenia	Úprava množstva tonera, ktorý sa použije pre každú farbu.
<b>Korekcia farieb</b> Vypnuté Automaticky* Manuálny režim	Úprava nastavení farieb používaných pri tlači dokumentov. <b>Poznámky:</b> <ul style="list-style-type: none"> <li>Pri nastavení Vypnuté tlačiareň prijme korekciu farieb zo softvéru.</li> <li>Pri nastavení Automaticky tlačiareň uplatňuje rôzne profily farieb na každý objekt na tlačenej strane.</li> <li>Nastavenie Manuálne umožňuje upraviť konverzie farieb RGB alebo CMYK pre každý objekt na tlačenej strane.</li> </ul>
<b>Vzorky farieb</b> Vytlačiť vzorky farieb	Tlač vzorových strán pre každú tabuľku konverzie farieb RGB a CMYK používanej v tlačiarni.
<b>Úprava farieb</b>	Kalibrácia tlačiarne na úpravu farebných variácií tlačového výstupu.
<b>Náhrada bodových farieb</b> Nastaviť vlastné nastavenie farieb CMYK	Priradenie konkrétnych hodnôt CMYK dvadsiatim pomenovaným bodovým farbám.
<b>Poznámka:</b> Hviezdička (*) vedľa hodnoty označuje predvolené výrobné nastavenie.	

## Štatistika úloh

Položka ponuky	Opis
<b>Štatistika úloh</b> Vypnuté* Zapnuté	Nastavenie tlačiarne na vytváranie denníka prijatých tlačových úloh. <b>Poznámka:</b> Táto položka ponuky sa zobrazí, len keď je v tlačiarňi nainštalovaná pamäť flash alebo pevný disk.
<b>Frekvencia denníka štatistiky</b> Denne Týždenne Mesačne*	Nastavenie, ako často má tlačiareň vytvárať súbor denníka.
<b>Činnosť, ktorá sa má vykonať s denníkom na konci intervalu</b> Žiadne* Odoslať aktuálny denník e-mailom Odoslať aktuálny denník e-mailom a odstrániť ho Uverejniť aktuálny denník Uverejniť aktuálny denník a odstrániť ho	Nastavenie spôsobu, akým tlačiareň reaguje na uplynutie prahovej hodnoty obdobia. <b>Poznámka:</b> Hodnota určená v nastavení Frekvencia denníka štatistiky určuje čas aktivácie tohto úkonu.
<b>Zaznamenať, keď je pevný disk takmer plný</b> Vypnuté Zapnuté (5)*	Nastavenie maximálnej veľkosti súboru denníka, pred dosiahnutím ktorej sa spustí činnosť, ktorá sa má vykonať, keď je pevný disk takmer plný.
<b>Činnosť, ktorá sa má vykonať, keď je pevný disk takmer plný</b> Žiadne* Odoslať aktuálny denník e-mailom Odoslať aktuálny denník e-mailom a odstrániť ho Odoslať aktuálny denník e-mailom a odstrániť najstarší denník Uverejniť aktuálny denník Uverejniť aktuálny denník a odstrániť ho Uverejniť aktuálny denník a odstrániť najstarší denník Odstrániť aktuálny denník Odstrániť najstarší denník Odstrániť všetky denníky okrem aktuálneho Odstrániť všetky denníky	Nastavenie reakcie tlačiarne, keď je pevný disk takmer plný. <b>Poznámka:</b> Hodnota určená v nastavení Zaznamenať, keď je pevný disk takmer plný určuje čas aktivácie tohto úkonu.
<b>Činnosť, ktorá sa má vykonať, keď je pevný disk plný</b> Žiadne* Odoslať aktuálny denník e-mailom a odstrániť ho Odoslať aktuálny denník e-mailom a odstrániť najstarší denník Uverejniť aktuálny denník a odstrániť ho Uverejniť aktuálny denník a odstrániť najstarší denník Odstrániť aktuálny denník Odstrániť najstarší denník Odstrániť všetky denníky okrem aktuálneho Odstrániť všetky denníky	Nastavenie reakcie tlačiarne v prípade, že využitie pevného disku dosiahne maximálny limit (100 MB).
<b>Poznámka:</b> Hviezdička (*) vedľa hodnoty označuje predvolené výrobné nastavenie.	



Položka ponuky	Opis
<b>Adresa URL na zverejnenie denníka</b>	Stanovenie miesta, kde tlačiareň zverejňuje denníky štatistiky úloh.
<b>E-mailová adresa na odoslanie denníkov</b>	Stanovenie e-mailovej adresy, na ktorú tlačiareň odosiela denníky štatistiky úloh.
<b>Predvoľba súboru denníka</b>	Stanovenie predvoľby súborov denníka. <b>Poznámka:</b> Aktuálny názov hostiteľa nastavený v ponuke TCP/IP sa používa ako predvolená predvoľba súboru denníka.
<b>Poznámka:</b> Hviezdička (*) vedľa hodnoty označuje predvolené výrobné nastavenie.	

## XPS

Položka ponuky	Opis
<b>Tlačiť strany s chybami</b> Vypnuté* Zapnuté	Tlač stránok s chybami, ktoré sa v tlačiarňi vyskytli počas spracovania súboru XPS.
<b>Minimálna šírka čiary</b> 1–30 (2*)	Nastavenie minimálnej šírky ťahu. <b>Poznámky:</b> <ul style="list-style-type: none"> <li>Úlohy tlačené v rozlíšení 1 200 dpi uplatňujú túto hodnotu priamo.</li> <li>Úlohy tlačené s nastavením 4800 CQ uplatňujú polovičnú hodnotu.</li> </ul>
<b>Poznámka:</b> Hviezdička (*) vedľa hodnoty označuje predvolené výrobné nastavenie.	

## PDF

Položka ponuky	Opis
<b>Podľa veľkosti</b> Vypnuté* Zapnuté	Úprava obsahu strany podľa vybratej veľkosti papiera.
<b>Anotácie</b> Tlač Netlačiť*	Stanovenie, či sa majú tlačiť anotácie v súbore PDF.
<b>Tlačiť chybu PDF</b> Vypnuté Zapnuté*	Povolenie tlače chyby PDF.
<b>Poznámka:</b> Hviezdička (*) vedľa hodnoty označuje predvolené výrobné nastavenie.	

## PostScript

Položka ponuky	Opis
<b>Tlačiť chybu PS</b> Vypnuté* Zapnuté	Tlač strany s opisom chyby jazyka PostScript®. <b>Poznámka:</b> Keď sa vyskytne chyba, zastaví sa spracovanie úlohy, tlačiareň vytlačí chybové hlásenie a zvyšok tlačovej úlohy sa vypustí.
<b>Minimálna šírka čiary</b> 1–30 (2*)	Nastavenie minimálnej šírky ťahu. <b>Poznámky:</b> <ul style="list-style-type: none"> <li>• Úlohy tlačené v rozlíšení 1 200 dpi uplatňujú túto hodnotu priamo.</li> <li>• Úlohy tlačené s nastavením 4800 CQ uplatňujú polovičnú hodnotu.</li> </ul>
<b>Zamknúť režim spustenia PS</b> Vypnuté Zapnuté*	Zakázať súbor SysStart.
<b>Vyhľadanie obrázkov</b> Vypnuté* Zapnuté	Vylepšenie kontrastu a ostrosti obrázkov s nízkym rozlíšením. <b>Poznámka:</b> Toto nastavenie sa neprejaví na obrázkoch s rozlíšením 300 dpi alebo vyšším.
<b>Priorita písma</b> Zabudované* Flash/Disk	Stanovenie postupnosti vyhľadávania písma. <b>Poznámky:</b> <ul style="list-style-type: none"> <li>• V prípade nastavenia Zabudované tlačiareň hľadá požadované písmo vo vlastnej pamäti a až potom prehľadáva pamäť flash alebo pevný disk tlačiarne.</li> <li>• V prípade nastavenia Flash/Disk tlačiareň hľadá požadované písmo v pamäti flash alebo na pevnom disku a až potom prehľadáva pamäť tlačiarne.</li> <li>• Táto položka ponuky sa zobrazí, len keď je v tlačiarňi nainštalovaná pamäť flash alebo pevný disk.</li> </ul>
<b>Časový limit čakania</b> Vypnuté Zapnuté* (40 sekúnd)	Povolenie, aby tlačiareň čakala na ďalšie údaje pred zrušením tlačovej úlohy.
<b>Poznámka:</b> Hviezdička (*) vedľa hodnoty označuje predvolené výrobné nastavenie.	

## PCL

Položka ponuky	Opis
<b>Zdroj písma</b> Zabudované* Disk Jednotka flash Všetky	Výber zdroja, ktorý obsahuje predvolený výber písom. <b>Poznámky:</b> <ul style="list-style-type: none"> <li>• Položky Jednotka flash a Disk sa zobrazia, len keď je nainštalovaná pamäť flash alebo pevný disk.</li> <li>• Ak sa majú zobrazovať položky Jednotka flash a Disk, tieto zariadenia nesmú byť chránené proti čítaniu alebo zápisu.</li> </ul>
<b>Názov písma</b> Courier*	Výber písma z uvedeného zdroja písom.
<b>Poznámka:</b> Hviezdička (*) vedľa hodnoty označuje predvolené výrobné nastavenie.	

Položka ponuky	Opis
<b>Súprava symbolov</b> 12U PC-850*	Stanovenie súpravy symbolov pre každý názov písma. <b>Poznámka:</b> Súprava symbolov predstavuje súpravu abecedných a číselných znakov, znamienok a špeciálnych znakov. Súpravy symbolov podporujú rôzne jazyky alebo určité programy, ako napríklad matematické symboly pre vedecký text.
<b>Rozstup</b> 0,08-100 (10*)	Zadanie rozstupu pre pevné písmo alebo písmo s rovnakým rozstupom. <b>Poznámka:</b> Rozstup predstavuje počet pevných medzier vodorovne v texte s dĺžkou jedného palca.
<b>Orientácia</b> Na výšku* Na šírku	Stanovenie orientácie textu a grafických prvkov na strane.
<b>Počet riadkov na stranu</b> 1-255	Zadanie počtu riadkov textu pre jednotlivé strany vytlačené cez dátový prenos PCL® prenos údajov. <b>Poznámky:</b> <ul style="list-style-type: none"> <li>• Touto položkou ponuky sa aktivuje vertikálne krokovanie, vďaka ktorému sa medzi predvolené okraje strany vytlačí zvolený požadovaný počet riadkov.</li> <li>• 60 je americké predvolené výrobné nastavenie. Medzinárodné predvolené výrobné nastavenie je 64.</li> </ul>
<b>Minimálna šírka čiary v ovládači PCL5</b> 1-30 (2*)	Nastavenie počiatkovej minimálnej šírky t'ahu. <b>Poznámky:</b> <ul style="list-style-type: none"> <li>• Úlohy tlačené v rozlíšení 1 200 dpi uplatňujú túto hodnotu priamo.</li> <li>• Úlohy tlačené s nastavením 4800 CQ uplatňujú polovičnú hodnotu.</li> </ul>
<b>Minimálna šírka čiary v ovládači PCLXL</b> 1-30 (2*)	
<b>Šírka formátu A4</b> 198 mm* 203 mm	Nastavenie šírky logickej strany na papieri formátu A4. <b>Poznámka:</b> Logická strana je plocha na fyzickej strane, na ktorú sa tlačia údaje.
<b>Automaticky CR po LF</b> Vypnuté* Zapnuté	Nastavenie tlačiarne na vykonanie návratu vozíka po riadiacom príkaze na posun o riadok. <b>Poznámka:</b> Návrat vozíka predstavuje mechanizmus, ktorý tlačiarňu prikazuje presunúť polohu kurzora na prvú polohu v rovnakom riadku.
<b>Automaticky LF po CR</b> Vypnuté* Zapnuté	Nastavenie tlačiarne na vykonanie posunu o riadok po riadiacom príkaze na návrat vozíka.
<b>Zmena čísla zásobníka</b> Priradiť viacúčelový podávač Priradiť zásobník [x] Priradiť manuálny podávač papiera Priradiť manuálny podávač obálok	Konfigurácia tlačiarne na prácu s rôznymi ovládačmi tlače alebo vlastnou aplikáciou, ktorá používa odlišný súbor zdrojových úloh na požiadanie daného zdroja papiera. Vyberte z nasledujúcich možností: Vypnuté* – Tlačiareň používa úlohy predvoleného zdroja papiera z výroby. Žiadne – Zdroj papiera ignoruje príkaz výberu možnosti podávania papiera. 0 – 199 – Vyberte číselnú hodnotu na priradenie vlastnej hodnoty zdroja papiera.
<b>Zmena čísla zásobníka</b> Zobrazit' predvolené výrobné nastavenia	Zobrazenie predvolenej hodnoty z výroby priradenej každému zdroju papiera.
<b>Poznámka:</b> Hviezdička (*) vedľa hodnoty označuje predvolené výrobné nastavenie.	

Položka ponuky	Opis
<b>Zmena čísla zásobníka</b> Obnoviť predvolené	Obnova hodnôt zmeny čísla zásobníka na ich hodnoty z výroby.
<b>Časový limit tlače</b> Vypnuté Zapnuté* (90 sekúnd)	Nastavenie tlačiarne na ukončenie tlačovej úlohy po dobe nečinnosti, ktorá trvala vymedzený čas.
<b>Poznámka:</b> Hviezdička (*) vedľa hodnoty označuje predvolené výrobné nastavenie.	

## HTML

Položka ponuky	Opis
<b>Názov písma</b> Times*	Nastavenie písma, ktoré sa bude používať pri tlači dokumentov vo formáte HTML.
<b>Veľkosť písma</b> 1 – 255 (12*)	Nastavenie veľkosti písma, ktoré sa bude používať pri tlači dokumentov vo formáte HTML.
<b>Mierka</b> 1 – 400 % (100*)	Nastavenie mierky dokumentov vo formáte HTML pre tlač.
<b>Orientácia</b> Na výšku* Na šírku	Nastavenie orientácie strany dokumentov vo formáte HTML.
<b>Veľkosť okraja</b> 8 – 255 mm (19*)	Nastavenie okraja strany dokumentov vo formáte HTML.
<b>Pozadia</b> Netlačiť Tlačiť*	Tlač informácií o pozadí alebo grafických prvkov v dokumentoch vo formáte HTML.
<b>Poznámka:</b> Hviezdička (*) vedľa hodnoty označuje predvolené výrobné nastavenie.	

## Obrázok

Položka ponuky	Popis
<b>Automaticky prispôsobiť</b> Zapnuté Vypnuté*	Vzhľadom na obrázok sa vyberie najlepšia dostupná veľkosť papiera a nastavenie jeho orientácie. <b>Poznámka:</b> V prípade nastavenia na možnosť Zapnuté táto položka ponuky upraví nastavenia zmeny veľkosti a orientácie obrázka.
<b>Invertovať</b> Vypnuté* Zapnuté	Invertovanie dvojfarebných monochromatických obrázkov. <b>Poznámka:</b> Táto položka ponuky sa nevzťahuje na obrázky vo formáte GIF ani JPEG.
<b>Poznámka:</b> Hviezdička (*) vedľa hodnoty označuje predvolené výrobné nastavenie.	

Položka ponuky	Popis
<b>Zmena veľkosti</b> Ukotviť vľavo hore Prispôbiť* Ukotviť v strede Prispôbiť výšku/šírku Prispôbiť výšku Prispôbiť šírku	Obrázok sa prispôsobí veľkosti tlačenej plochy. <b>Poznámka:</b> Keď je funkcia Automaticky prispôbiť nastavená na možnosť Zapnutá, položka Zmena veľkosti sa automaticky nastaví na možnosť Prispôbiť.
<b>Orientácia</b> Na výšku* Na šírku Obrátene na výšku Obrátene na šírku	Stanovenie orientácie textu a grafických prvkov na strane.
<b>Poznámka:</b> Hviezdička (*) vedľa hodnoty označuje predvolené výrobné nastavenie.	

## Papier

### Konfigurácia zásobníkov

Položka ponuky	Opis
<b>Predvolený zdroj</b> Zásobník [x] (1*) Viacúčelový podávač Manuálny podávač papiera Manuálny podávač obálok	Nastavenie zdroja papiera pre všetky tlačové úlohy.
<b>Veľkosť/typ papiera</b> Zásobník [x] Viacúčelový podávač Manuálny podávač papiera Manuálny podávač obálok	Stanovenie veľkosti papiera alebo typu papiera vloženého do každého zo zdrojov papiera.
<b>Nahradiť veľkosť</b> Vypnuté Letter/A4 Všetky uvedené*	Nastavenie tlačiarne na nahradenie uvedenej veľkosti papiera, ak papier požadovanej veľkosti nie je vložený v žiadnom zdroji papiera. <b>Poznámky:</b> <ul style="list-style-type: none"> <li>Nastavenie Vypnuté vyzve používateľa na vloženie papiera požadovanej veľkosti.</li> <li>Možnosť Všetky uvedené umožňuje všetky dostupné nahradenia.</li> </ul>
<b>Konfigurácia</b> Kazeta* Manuálny režim Prvý	Stanovenie správania viacúčelového podávača. <b>Poznámky:</b> <ul style="list-style-type: none"> <li>Možnosť Kazeta nakonfiguruje viacúčelový podávač ako automatický zdroj papiera.</li> <li>Možnosť Manuálne nastaví viacúčelový podávač iba pre tlačové úlohy podávané manuálne.</li> <li>Možnosť Prvý nakonfiguruje viacúčelový podávač ako primárny zdroj papiera.</li> </ul>
<b>Poznámka:</b> Hviezdička (*) vedľa hodnoty označuje predvolené výrobné nastavenie.	

## Konfigurácia médií

### Univerzálne nastavenie

Položka ponuky	Opis
<b>Merné jednotky</b> Palce Milimetre	Stanovenie mernej jednotky univerzálneho papiera. <b>Poznámka:</b> Palce sú americké predvolené výrobné nastavenie. Milimetre sú medzinárodné predvolené výrobné nastavenie.
<b>Na výšku – šírka</b> 3 – 52 palcov (8,5*) 76 – 1321 mm (216*)	Nastavenie šírky univerzálneho papiera pri tlači na výšku.
<b>Na výšku – výška</b> 3 – 52 palcov (14*) 76,2 – 1321 mm (356*)	Nastavenie výšky univerzálneho papiera pri tlači na výšku.
<b>Smer podávania</b> Krátky okraj* Dlhý okraj	Nastavenie tlačiarne na podávanie papiera krátkym alebo dlhým okrajom. <b>Poznámka:</b> Možnosť Dlhý okraj sa zobrazuje len v prípade, že najdlhší okraj papiera je kratší než maximálna podporovaná šírka.
<b>Poznámka:</b> Hviezdička (*) vedľa hodnoty označuje predvolené výrobné nastavenie.	

### Vlastné veľkosti skenovania

Položka ponuky	Opis
<b>Vlastná veľkosť skenovania [x]</b> Názov veľkosti skenovania Šírka 1 – 8,5 palca (8,5*) 25,4 – 215,9 mm (215,9*) Výška 1 – 25 palcov (14*) 25,4 – 635 mm (355,6*) Orientácia Na výšku* Na šírku 2 skeny na stranu Vypnuté* Zapnuté	Priradenie názvu veľkosti skenovania a konfigurácia nastavení skenovania.

## Typy médií

Položka ponuky	Opis
Obyčajný Kartón Recyklovaný Priehľadná fólia Lesklý papier Ťažký lesklý papier Štítky Vinylové štítky Kancelársky papier Obálka Drsná obálka Hlavičkový papier Predtlačенý papier Farebný papier Ľahký Ťažká Pevný/bavlnený Vlastný typ [X]	Určenie textúry, hmotnosti a orientácie papiera.

## Konfigurácia priehradiek

Položka ponuky	Opis
<b>Výstupná priehradka</b> Štandardná priehradka* Priehradka [x]	Určenie výstupnej priehradky.
<b>Konfigurovať priehradky</b> Poštová schránka* Prepojenie Voliteľné prepojenie Priradenie podľa typu	Konfigurácia režimu prevádzky výstupných priehradiek. <b>Poznámky:</b> <ul style="list-style-type: none"> <li>Poštová schránka umožňuje individuálny výber štandardnej a akejkoľvek voliteľnej priehradky.</li> <li>Prepojenie umožňuje vzájomné prepojenie všetkých výstupných priehradiek, akoby tvorili jednu veľkú priehradku.</li> <li>Voliteľné prepojenie umožní, aby sa všetky voliteľné priehradky považovali za jednu veľkú výstupnú priehradku.</li> <li>Priradenie podľa typu priradí každému typu papiera priehradku alebo prepojený súbor priehradiek.</li> </ul>
<b>Vlastné názvy priehradiek</b> Štandardná priehradka Priehradka [x]	Priradenie názvu priehradke.
<b>Poznámka:</b> Hviezdička (*) vedľa hodnoty označuje predvolené výrobné nastavenie.	

# Kopírovanie

## Kopírovať predvolené hodnoty

Položka ponuky	Opis
<b>Typ obsahu</b> Text Text/fotografia* Fotografia Grafika	Vylepšenie výsledného výstupu na základe obsahu zdrojového dokumentu.
<b>Zdroj obsahu</b> Čiernobiele laserové tlačiarne Farebné laserové tlačiarne* Atramentové tlačiarne Fotografia/film Časopis Noviny Tlač Iné	Vylepšenie výsledného výstupu na základe zdroja zdrojového dokumentu.
<b>Strany</b> Jednostranné na jednostranné* Jednostranné na obojstranné Obojstranné na jednostranné Obojstranné na obojstranné	Určenie priebehu skenovania na základe zdrojového dokumentu.
<b>Oddeľovacie listy</b> Žiadne* Medzi kópiami Medzi úlohami Medzi stranami	Stanovenie, či vkladať prázdne oddeľovacie listy pri tlači.
<b>Zdroj oddeľovacích listov</b> Zásobník [x] (1*) Viacúčelový podávač	Stanovenie zdroja papiera pre oddeľovacie listy.
<b>Farebne</b> Vypnuté Zapnuté* Automaticky	Nastavenie tlačiarne na vytváranie farebného výstupu z úlohy skenovania.
<b>Počet stránok na stranu</b> Vypnuté* 2 stránky na výšku 4 stránky na výšku 2 stránky na šírku 4 stránky na šírku	Určenie počtu obrázkov strán, ktoré sa majú vytlačiť na jednu stranu listu papiera.
<b>Poznámka:</b> Hviezdička (*) vedľa hodnoty označuje predvolené výrobné nastavenie.	



Položka ponuky	Opis
<b>Tlačiť orámovanie strán</b> Vypnuté* Zapnuté	Umiestnenie okraja okolo každého obrázka pri tlači viacerých obrázkov na jednu stranu.
<b>Zoradiť</b> Vypnuté [1, 1, 1, 2, 2, 2] Zapnuté [1, 2, 1, 2, 1, 2]*	Tlač viacerých kópií v rade.
<b>Posun strán</b> Žiadne* Medzi kópiami Medzi úlohami	Posunutie výstupu každej tlačovej úlohy alebo každého kopírovania tlačovej úlohy. <b>Poznámky:</b> <ul style="list-style-type: none"> <li>Nastavenie Medzi kópiami posunie každú kópiu tlačovej úlohy, ak je položka Zoradiť nastavená na možnosť Zapnuté [1,2,1,2,1,2]. Ak je položka Zoradiť nastavená na možnosť Vypnuté [1,1,1,2,2,2], každá zostava vytlačených strán je posunutá, rovnako ako všetky strany 1 a všetky strany 2.</li> <li>Možnosť Medzi úlohami nastaví rovnakú polohu posunu v rámci celej tlačovej úlohy bez ohľadu na počet vytlačených kópií.</li> <li>Táto ponuka sa zobrazí len v prípade, že je nainštalovaná viacpolohová zošívacia, dierovač.</li> </ul>
<b>Zošitie</b> Vypnuté* 1 spinka, ľavý horný roh 2 spinky, vľavo 1 spinka, pravý horný roh 2 spinky, hore 1 spinka, ľavý dolný roh 2 spinky, dolu 1 spinka, pravý dolný roh 2 spinky, vpravo	Určenie polohy spiniek pre všetky tlačové úlohy. <b>Poznámka:</b> Táto položka ponuky sa zobrazí len v prípade, že je nainštalovaný dokončovač.
<b>Dierovanie</b> Vypnuté* 2 dierky 3 dierky 4 dierky	Dierovanie výstupu tlače. <b>Poznámka:</b> Táto ponuka sa zobrazí len v prípade, že je nainštalovaná viacpolohová zošívacia, dierovač.
<b>Veľkosť „Kopírovať z“</b> [Zoznam veľkostí papiera]	Nastavenie veľkosti papiera zdrojového dokumentu. <b>Poznámka:</b> Letter je americké predvolené výrobné nastavenie. Veľkosť A4 je medzinárodné predvolené výrobné nastavenie.
<b>Zdroj „Kopírovať do“</b> Zásobník [x] (1*) Viacúčelový podávač Automatický výber veľkosti	Stanovenie zdroja papiera pre kopírovaciu úlohu.
<b>Teplota</b> -4 až 4 (0*)	Určenie, či sa má vytvoriť chladnejší alebo teplejší výstup.
<b>Tmavosť</b> 1 až 9 (5*)	Úprava tmavosti naskenovaného obrázka.
<b>Poznámka:</b> Hviezdička (*) vedľa hodnoty označuje predvolené výrobné nastavenie.	

Položka ponuky	Opis
<b>Počet kópií</b> 1 – 9999 (1*)	Stanovenie počtu kópií.
<b>Hlavička/päta</b> Ľavá hlavička Stredná hlavička Pravá hlavička Ľavá päta Stredná päta Pravá päta	Zadanie informácií v hlavičke alebo päte skenovaného obrázka.
<b>Prekrytie</b> Dôverné Kopírovanie Koncept Naliehavé Vlastné Vypnuté*	Určenie textu prekrytia, ktorý sa má vytlačiť na jednotlivých kópiách.
<b>Vlastné prekrytie</b>	Zadanie textu pre Vlastný výber v ponuke Prekrytie.
<b>Poznámka:</b> Hviezdička (*) vedľa hodnoty označuje predvolené výrobné nastavenie.	

### Rozšírené spracovanie obrázkov

Položka ponuky	Opis
<b>Vyváženie farieb</b> Azúrová – červená –4 až 4 (0*) Purpurová – zelená –4 až 4 (0*) Žltá – modrá –4 až 4 (0*)	Nastavenie intenzity farieb pre azúrovú, purpurovú, žltú.
<b>Vynechanie farieb</b> Vynechanie farieb ( Žiadne*) Predvolený prah červenej (128*) Predvolený prah zelenej (128*) Predvolený prah modrej (128*)	Stanovenie farby, ktorá sa má pri skenovaní vynechať, a upravenie nastavenia vynechania danej farby.
<b>Automatická detekcia farieb</b> Citlivosť farieb 1 – 9 (5*) Plošná citlivosť 1 – 9 (5*)	Konfigurácia nastavení automatickej detekcie farieb.
<b>Kontrast</b> Najlepšie pre obsah* 0 – 5	Určenie kontrastu skenovaného obrázka.
<b>Poznámka:</b> Hviezdička (*) vedľa hodnoty označuje predvolené výrobné nastavenie.	

Položka ponuky	Opis
<b>Odstránenie pozadia</b> Detekcia pozadia Podľa obsahu* Fixné Úroveň -4 až 4 (0*)	Odstránenie farby pozadia alebo obrazového šumu zo zdrojového dokumentu. <b>Poznámky:</b> <ul style="list-style-type: none"> <li>Možnosť Podľa obsahu odstráni farbu pozadia zo zdrojového dokumentu.</li> <li>Možnosť Fixné odstráni obrazový šum z fotografie.</li> </ul>
<b>Automaticky zarovnať na stred</b> Vypnuté* Zapnuté	Zarovnanie obsahu na stred strany.
<b>Zrkadlový obraz</b> Vypnuté* Zapnuté	Vytvorenie zrkadlového obrazu zdrojového dokumentu.
<b>Negatív</b> Vypnuté* Zapnuté	Vytvorenie negatívu zdrojového dokumentu.
<b>Detaily tieňov</b> -4 až 4 (0*)	Úprava detailov tieňov v zdrojovom dokumente.
<b>Skenovať od okraja po okraj</b> Vypnuté* Zapnuté	Skenovanie zdrojového dokumentu od okraja po okraj.
<b>Ostrosť</b> 1 – 5 (3*)	Úprava ostrosti naskenovaného obrázka.
<b>Poznámka:</b> Hviezdička (*) vedľa hodnoty označuje predvolené výrobné nastavenie.	

### Ovládacie prvky správcu

Položka ponuky	Opis
<b>Povoliť farebné kópie</b> Vypnuté Zapnuté*	Tlač kópií farebne.
<b>Oddeľovače priehľadných fólií</b> Vypnuté Zapnuté*	Vloženie prázdneho listu medzi priehľadné fólie.
<b>Výstupná priehradka</b> Štandardná priehradka* Priehradka [x]	Určenie výstupnej priehradky.
<b>Povoliť prioritné kópie</b> Vypnuté Zapnuté*	Prerušenie tlačovej úlohy, aby bolo možné vytvoriť kópie.
<b>Poznámka:</b> Hviezdička (*) vedľa hodnoty označuje predvolené výrobné nastavenie.	

Položka ponuky	Opis
<b>Vlastná úloha skenovania</b> Vypnuté* Zapnuté	Nastavenie tlačiarne, aby skenovala prvú množinu zdrojových dokumentov pomocou určených nastavení a potom skenovala nasledujúcu množinu pomocou rovnakých alebo odlišných nastavení. <b>Poznámka:</b> Táto ponuka sa zobrazí len v prípade, že je nainštalovaný pevný disk.
<b>Povoliť možnosť Uložiť ako skratku</b> Vypnuté Zapnuté*	Uloženie nastavení kopírovania ako skratky.
<b>Prispôbiť zošíkmenie z automatického podávača dokumentov</b> Vypnuté* Zapnuté	Nastavenie tlačiarne na úpravu zošíkmených obrázkov z dokumentov, ktoré sú skenované z automatického podávača dokumentov.
<b>Vzorová kópia</b> Vypnuté* Zapnuté	Tlač vzorovej kópie na kontrolu kvality pred tlačou zostávajúcich kópií. <b>Poznámka:</b> Táto ponuka sa zobrazí len v prípade, že je nainštalovaný pevný disk.
<b>Poznámka:</b> Hviezdička (*) vedľa hodnoty označuje predvolené výrobné nastavenie.	

## Fax

### Predvolené nastavenia faxu

#### Režim faxu

Položka ponuky	Opis
<b>Režim faxu</b> Fax* Faxový server Vypnuté	Výber režimu faxu.
<b>Poznámka:</b> Hviezdička (*) vedľa hodnoty označuje predvolené výrobné nastavenie.	

#### Nastavenie faxu

##### Všeobecné nastavenia faxu

Položka ponuky	Opis
<b>Názov faxu</b>	Identifikácia vášho faxového zariadenia.
<b>Faxové číslo</b>	Identifikácia vášho čísla faxu.
<b>ID faxu</b> Názov faxu Faxové číslo*	Upozornenie príjemcov faxu na váš názov faxu alebo faxové číslo.
<b>Poznámka:</b> Hviezdička (*) vedľa hodnoty označuje predvolené výrobné nastavenie.	

Položka ponuky	Opis
<b>Zapnúť manuálne faxovanie</b> Vypnuté* Zapnuté	Nastavenie tlačiarne na manuálne faxovanie. <b>Poznámky:</b> <ul style="list-style-type: none"> <li>• Toto položka ponuky si vyžaduje rozdeľovač linky a telefónne slúchadlo.</li> <li>• Používanie bežnej telefónnej linky na odpovedanie na prichádzajúcu faxovú úlohu a na voľbu faxového čísla.</li> <li>• Na priamy prechod k funkcii manuálneho faxovania stlačte tlačidlá # a 0 na klávesnici.</li> </ul>
<b>Využitie pamäte</b> Všetko prijať Väčšinu prijať Vyrovnané* Väčšinu odoslať Všetko odoslať	Nastavenie množstva vnútornej pamäte tlačiarne vyhradenej na faxovanie. <b>Poznámka:</b> Táto položka ponuky zabráni chybovým stavom vyrovnávacej pamäte a neúspešnému faxovaniu.
<b>Zrušiť faxy</b> Povolit* Nepovolit*	Zrušenie odchádzajúcich faxov pred ich odoslaním alebo zrušenie prichádzajúcich faxov pred dokončením tlače.
<b>Maskovanie faxových čísel</b> Vypnuté* Zľava Sprava	Určenie formátu maskovania čísla, na ktoré sa fax odosiela.
<b>Čísllice na maskovanie</b> 0 – 58 (0*)	Stanovenie počtu číslic na maskovanie v čísle, na ktoré sa fax odosiela.
<b>Povoliť detekciu pripojenej linky</b> Vypnuté Zapnuté*	Nastavenie detekcie pripojenia telefónnej linky k tlačiarne. <b>Poznámka:</b> Detekcia sa vykoná pri zapnutí tlačiarne a pred každým hovorom.
<b>Povoliť detekciu pripojenia linky k nesprávne mu konektoru</b> Vypnuté Zapnuté*	Nastavenie detekcie pripojenia telefónnej linky k správne mu portu tlačiarne. <b>Poznámka:</b> Detekcia sa vykoná pri zapnutí tlačiarne a pred každým hovorom.
<b>Povoliť podporu používania klapky</b> Vypnuté Zapnuté*	Určenie, či telefónnu linku využíva aj iné zariadenie, ako napríklad ďalší telefón na rovnakej linke. <b>Poznámka:</b> Detekcia sa vykoná pri zapnutí tlačiarne a pred každým hovorom.
<b>Optimalizovať kompatibilitu faxu</b>	Konfigurácia funkcie faxovania prostredníctvom tlačiarne na zaistenie optimálnej kompatibility s inými faxovými zariadeniami.
<b>Prenos faxu</b> Analogový* etherFAX Nikdy	Nastavenie spôsobu prenosu faxu.
<b>Poznámka:</b> Hviezdička (*) vedľa hodnoty označuje predvolené výrobné nastavenie.	

**Nastavenia odosielania faxov**

Položka ponuky	Opis
<b>Rozlíšenie</b> Štandardné* Jemné Veľmi jemné Ultra jemné	Nastavenie rozlíšenia naskenovaného obrázka. <b>Poznámka:</b> Vyššie rozlíšenie zvyšuje čas odosielania faxu a vyžaduje viac pamäte.
<b>Veľkosť originálu</b> [Zoznam veľkostí papiera]	Stanovenie veľkosti zdrojového dokumentu. <b>Poznámka:</b> Letter je americké predvolené výrobné nastavenie. Veľkosť A4 je medzinárodné predvolené výrobné nastavenie.
<b>Orientácia</b> Na výšku* Na šírku	Stanovenie orientácie zdrojového dokumentu. <b>Poznámka:</b> Táto položka ponuky sa zobrazí len v prípade niektorých modelov tlačiarní.
<b>Strany</b> Vypnuté* Krátky okraj Dlhý okraj	Stanovenie orientácie zdrojového dokumentu pri skenovaní na oboch stranách dokumentu. <b>Poznámka:</b> Táto položka ponuky sa zobrazí len v prípade niektorých modelov tlačiarní.
<b>Typ obsahu</b> Text* Text/fotografia Fotografia Grafika	Vylepšenie výsledného výstupu na základe obsahu zdrojového dokumentu.
<b>Zdroj obsahu</b> Čiernobiele laserové tlačiarne Farebné laserové tlačiarne* Atramentové tlačiarne Fotografia/film Časopis Noviny Tlač Iné	Vylepšenie výsledného výstupu na základe zdroja zdrojového dokumentu.
<b>Tmavosť</b> 1 – 9 (5*)	Úprava tmavosti naskenovaného obrázka.
<b>Za PABX</b> Zapnuté Vypnuté*	Nastavenie tlačiarne na voľbu faxového čísla bez čakania na rozpoznanie oznamovacieho tónu. <b>Poznámka:</b> Telefónna sieť PABX umožňuje prostredníctvom jedného prístupového čísla využiť viacero liniek pre externých volajúcich.
<b>Režim vytáčania</b> Tónové* Pulzné	Určenie režimu vytáčania pre prichádzajúce a odchádzajúce faxy.
<b>Poznámka:</b> Hviezdička (*) vedľa hodnoty označuje predvolené výrobné nastavenie.	

**Rozšírené spracovanie obrázkov**

Položka ponuky	Opis
<b>Vyváženie farieb</b> Azúrová – červená –4 až 4 (0*) Purpurová – zelená –4 až 4 (0*) Žltá – modrá –4 až 4 (0*)	Nastavenie intenzity farieb počas skenovania.
<b>Vynechanie farieb</b> Vynechanie farieb ( Žiadne*) Predvolený prah červenej (128*) Predvolený prah zelenej (128*) Predvolený prah modrej (128*)	Stanovenie farby, ktorá sa má pri skenovaní vynechať, a upravenie nastavenia vynechania danej farby.
<b>Kontrast</b> Najlepšie pre obsah* 0 1 2 3 4 5	Nastavenie kontrastu výstupu.
<b>Odstránenie pozadia</b> Detekcia pozadia Podľa obsahu* Fixné Úroveň –4 až 4 (0*)	Nastavenie množstva pozadia viditeľného na skenovanom obrázku.  <b>Poznámka:</b> Ak chcete zo zdrojového dokumentu odstrániť farbu pozadia, nastavte pre položku Detekcia pozadia možnosť Podľa obsahu. Ak chcete z fotografie odstrániť obrazový šum, nastavte pre položku Detekcia pozadia možnosť Fixné.
<b>Zrkadlový obraz</b> Vypnuté* Zapnuté	Vytvorenie zrkadlového obrazu zdrojového dokumentu.
<b>Negatív</b> Vypnuté* Zapnuté	Vytvorenie negatívu zdrojového dokumentu.
<b>Detaily tieňov</b> –4 až 4 (0*)	Nastavenie detailu tieňov viditeľných na skenovanom obrázku.
<b>Skenovať od okraja po okraj</b> Zapnuté Vypnuté*	Umožnenie skenovania zdrojového dokumentu od okraja po okraj.
<b>Ostrosť</b> 1 – 5 (3*)	Úprava ostrosti naskenovaného obrázka.
<b>Teplota</b> –4 až 4 (0*)	Určenie, či sa má vytvoriť chladnejší alebo teplejší výstup.
<b>Poznámka:</b> Hviezdička (*) vedľa hodnoty označuje predvolené výrobné nastavenie.	

## Ovládacie prvky správcu

Položka ponuky	Opis
<b>Automatické opätovné vytáčanie</b> 0 – 9 (5*)	Úprava počtu pokusov o opätovné vytáčanie na základe úrovne aktivity faxových zariadení príjemcu.
<b>Frekvencia opätovného vytáčania</b> 1 – 200 min (3*)	Predĺženie doby medzi pokusmi o opätovné vytáčanie na zvýšenie šance úspešného odoslania faxu.
<b>Zapnúť funkciu ECM</b> Zapnuté* Vypnuté	Aktivácia funkcie ECM pre faxové úlohy. <b>Poznámka:</b> Funkcia ECM zistí a opraví chyby v procese prenosu faxu spôsobené šumom telefónnej linky a slabou silou signálu.
<b>Zapnúť skenovanie faxov</b> Zapnuté* Vypnuté	Faxové dokumenty skenované v tlačiarňi.
<b>Ovládač na faxovanie</b> Zapnuté* Vypnuté	Povolenie odosielania faxov ovládaču tlače.
<b>Povoliť možnosť Uložiť ako skratku</b> Zapnuté* Vypnuté	Ukladanie faxových čísel ako skratiek v tlačiarňi.
<b>Maximálna rýchlosť</b> 33 600* 14400 9600 4800 2400	Nastavenie maximálnej rýchlosti odosielania faxu.
<b>Vlastná úloha skenovania</b> Vypnuté* Zapnuté	Predvolené zapnutie skenovania vlastných úloh. <b>Poznámka:</b> Táto ponuka sa zobrazí len v prípade, že je nainštalovaný pevný disk.
<b>Ukážka skenovania</b> Vypnuté* Zapnuté	Zobrazenie ukážky skenovania na displeji. <b>Poznámka:</b> Táto ponuka sa zobrazí len v prípade, že je nainštalovaný pevný disk.
<b>Prispôbiť zošíkmenie z automatického podávača dokumentov</b> Vypnuté* Zapnuté	Korekcia mierneho zošíkmenia skenovaného obrázka.
<b>Zapnúť skenovanie farebných faxov</b> Predvolene vypnuté* Predvolene zapnuté Nikdy nepožiť Vždy použiť	Povolenie skenovania faxov farebne.
<b>Automaticky konvertovať farebné faxy na čiernebiele</b> Zapnuté* Vypnuté	Konverzia všetkých odchádzajúcich farebných faxov na čiernebiele.
<b>Poznámka:</b> Hviezdička (*) vedľa hodnoty označuje predvolené výrobné nastavenie.	



Položka ponuky	Opis
<b>Potvrdiť faxové číslo</b> Vypnuté* Zapnuté	Požiadanie používateľa o potvrdenie faxového čísla.
<b>Predvoľba vytáčania</b>	Nastavenie predvoľby vytáčania.
<b>Pravidlá pre predvoľbu vytáčania</b>	Vytvorenie pravidla pre predvoľbu vytáčania.
<b>Poznámka:</b> Hviezdička (*) vedľa hodnoty označuje predvolené výrobné nastavenie.	

### Nastavenia príjmu faxov

Položka ponuky	Opis
<b>Čakanie na úlohy faxovania</b> Žiadne* Toner Toner a spotrebný materiál	Odstránenie faxových úloh vyžadujúcich konkrétne nedostupné zdroje z frontu tlače.
<b>Počet zvonení pred odpoveďou</b> 1 – 25 (3*)	Nastavenie počtu zvonení pre prichádzajúci fax.
<b>Automatické zmenšenie</b> Zapnuté* Vypnuté	Zmenšenie prichádzajúceho faxu tak, aby sa prispôbil veľkosti strany.
<b>Zdroj papiera</b> Zásobník [X] Automaticky*	Nastavenie zdroja papiera na tlač prichádzajúceho faxu.
<b>Strany</b> Zapnuté Vypnuté*	Tlač na obidve strany papiera.
<b>Oddeľovacie listy</b> Žiadne* Pred úlohou Po úlohe	Stanovenie, či vkladať prázdne oddeľovacie listy pri tlači.
<b>Zdroj oddeľovacích listov</b> Zásobník [X] (1*)	Stanovenie zdroja papiera pre oddeľovacie listy.
<b>Výstupná priehradka</b> Štandardná priehradka	Stanovenie výstupnej priehradky pre prijaté faxy.
<b>Päta faxu</b> Zapnuté Vypnuté*	Tlač informácií o prenose v spodnej časti každej strany prijatého faxu.
<b>Časová známka v päte faxu</b> Príjem* Tlač	Tlač časovej známky v spodnej časti každej strany prijatého faxu.
<b>Poznámka:</b> Hviezdička (*) vedľa hodnoty označuje predvolené výrobné nastavenie.	

Položka ponuky	Opis
<b>Dierovanie</b> Vypnuté* 2 dierky 3 dierky 4 dierky	Dierovanie okraja vytlačeného faxového dokumentu. <b>Poznámka:</b> Táto ponuka sa zobrazí len v prípade, že je nainštalovaná viacpolohová zošívacia, dierovač.
<b>Zošitie</b> Vypnuté* 1 spinka 2 spinky	Zošitie vytlačeného faxového dokumentu. <b>Poznámka:</b> Táto položka ponuky sa zobrazí len v prípade, že je nainštalovaný dokončovač.
<b>Zadržiavanie faxov</b> Režim zadržaných faxov Vypnuté* Vždy zapnuté Manuálny režim Plánované	Zadržanie prijatých faxov pred tlačou do ich uvoľnenia.
<b>Poznámka:</b> Hviezdička (*) vedľa hodnoty označuje predvolené výrobné nastavenie.	

### Ovládacie prvky správcu

Položka ponuky	Opis
<b>Zapnúť príjem faxov</b> Zapnuté* Vypnuté	Nastavenie tlačiarne na príjem faxov.
<b>Zapnúť príjem farebných faxov</b> Zapnuté* Vypnuté	Nastavenie tlačiarne na príjem farebných faxov.
<b>Povoliť identifikáciu volajúceho</b> Zapnuté* Vypnuté	Zobrazenie čísla, z ktorého sa odosiela prichádzajúci fax.
<b>Blokovať faxy bez názvu</b> Zapnuté Vypnuté*	Blokovanie prichádzajúcich faxov odosielaných zo zariadení bez uvedenej identifikácie stanice alebo identifikácie faxu.
<b>Zoznam zakázaných faxov</b> Pridať zakázaný fax	Stanovenie telefónnych čísel, ktoré chcete blokovať.
<b>Zapnutá odpoveď</b> Všetky zvonenia* Len jedno zvonenie Len dve zvonenia Len tri zvonenia Len jedno alebo dve zvonenia Len jedno alebo tri zvonenia Len dve alebo tri zvonenia	Nastavenie špecifického typu zvonenia pre prichádzajúci fax.
<b>Poznámka:</b> Hviezdička (*) vedľa hodnoty označuje predvolené výrobné nastavenie.	

Položka ponuky	Opis
<b>Automatická odpoveď</b> Zapnuté* Vypnuté	Nastavenie tlačiarne na automatický príjem faxov.
<b>Posielanie faxov ďalej</b> Tlačiť* Vytlačiť a poslať ďalej Poslať ďalej	Stanovenie, či sa prijatý fax pošle ďalej.
<b>Poslať ďalej kontaktu</b> Cieľové miesto 1 Cieľové miesto 2	Stanovenie miesta na preposlanie prijatého faxu. <b>Poznámka:</b> Táto položka ponuky sa zobrazuje len vtedy, keď je položka Poslanie faxu ďalej nastavená na možnosť Vytlačiť a poslať ďalej alebo Poslať ďalej.
<b>Potvrdzujúci e-mail</b>	Odoslanie potvrdzujúceho e-mailu po úspešnom preposlaní faxu. <b>Poznámka:</b> E-mail sa odošle iba v prípade preposlania faxov do cieľového umiestnenia na serveri FTP alebo do zdieľaného sieťového priečinka.
<b>Maximálna rýchlosť</b> 33 600* 14400 9600 4800 2400	Nastavenie maximálnej rýchlosti prenosu faxu.
<b>Poznámka:</b> Hviezdička (*) vedľa hodnoty označuje predvolené výrobné nastavenie.	

**Úvodná strana faxu**

Položka ponuky	Opis
<b>Úvodná strana faxu</b> Predvolene vypnuté* Predvolene zapnuté Nikdy nepožiť Vždy použiť	Konfigurácia nastavenia úvodnej strany faxu.
<b>Zahrnúť pole Komu</b> Vypnuté* Zapnuté	
<b>Zahrnúť pole Od</b> Vypnuté* Zapnuté	
<b>Od</b>	
<b>Zahrnúť pole Správa</b> Vypnuté* Zapnuté	
<b>Správa:</b>	
<b>Zahrnúť Logo</b> Vypnuté* Zapnuté	
<b>Zahrnúť päťu [x]</b> Vypnuté* Zapnuté	
<b>Päťu [x]</b>	
<b>Poznámka:</b> Hviezdička (*) vedľa hodnoty označuje predvolené výrobné nastavenie.	

**Nastavenia denníka faxov**

Položka ponuky	Opis
<b>Frekvencia denníka prenosov</b> Vždy* Nikdy Len v prípade chyby	Nastavenie, ako často má tlačiareň vytvárať denník prenosov.
<b>Činnosť denníka prenosov</b> Tlač Vypnuté Zapnuté* E-mail Vypnuté* Zapnuté	Odoslanie e-mailom alebo tlač denníka úspešných faxových prenosov alebo chýb počas prenosu.
<b>Poznámka:</b> Hviezdička (*) vedľa hodnoty označuje predvolené výrobné nastavenie.	

Položka ponuky	Opis
<b>Denník chýb príjmu</b> Nikdy netlačiť* Tlačiť pri chybe	Tlač denníka pri neúspešnom prijatí faxu.
<b>Automatická tlač denníkov</b> Zapnuté* Vypnuté	Tlačiť všetku aktivitu faxu.
<b>Zdroj papiera denníkov</b> Zásobník [x] (1*)	Stanovenie zdroja papiera na tlač denníkov.
<b>Zobrazenie denníkov</b> Názov vzdialeného faxu* Zadané číslo	Identifikácia odosielateľa prostredníctvom názvu vzdialeného faxu alebo čísla faxu.
<b>Zapnúť denník úloh</b> Zapnuté* Vypnuté	Zobrazenie zhrnutia všetkých faxových úloh.
<b>Zapnúť denník hovorov</b> Zapnuté* Vypnuté	Zobrazenie zhrnutia histórie zadávaných faxových čísel.
<b>Výstupná priehradka denníkov</b> Štandardná priehradka* Priehradka [x]	Stanovenie výstupnej priehradky tlačených denníkov.
<b>Poznámka:</b> Hviezdička (*) vedľa hodnoty označuje predvolené výrobné nastavenie.	

### Nastavenia reproduktora

Položka ponuky	Opis
<b>Režim reproduktora</b> Vždy vypnuté* Vždy zapnuté Zapnuté až do pripojenia	Nastavenie režimu reproduktora faxu.
<b>Hlasitosť reproduktora</b> Nízka* Vysoká	Úprava predvolenej hlasitosti reproduktora.
<b>Hlasitosť zvonenia</b> Vypnuté* Zapnuté	Povolenie hlasitosti vyzváňania.
<b>Poznámka:</b> Hviezdička (*) vedľa hodnoty označuje predvolené výrobné nastavenie.	

## Nastavenie servera faxu

### Všeobecné nastavenia faxu

Položka ponuky	Opis
<b>Cieľový formát</b>	Zadanie príjemcu faxu. <b>Poznámka:</b> Ak chcete použiť číslo faxu, pred číslo uveďte znak „#“.
<b>Adresa pre odpoveď</b>	Uvedenie adresy pre odpoveď na odoslanie faxu.
<b>Predmet</b>	Zadanie predmetu a správy faxu.
<b>Správa</b>	
<b>Zapnúť analógový príjem</b> Vypnuté* Zapnuté	Nastavenie tlačiarne na príjem analógových faxov.
<b>Poznámka:</b> Hviezdička (*) vedľa hodnoty označuje predvolené výrobné nastavenie.	

### Nastavenia e-mailu faxového servera

Položka ponuky	Opis
<b>Použitie e-mailového servera SMTP</b> Zapnuté* Vypnuté	Použitie nastavení jednoduchého protokolu na prenos pošty (SMTP) pre e-mail pri prijímaní a odosielaní faxov. <b>Poznámka:</b> Ak je nastavená možnosť Zapnuté, všetky ostatné nastavenia ponuky Nastavenia e-mailu faxového servera sa nezobrazia.
<b>Primárna brána SMTP</b>	Zadajte adresu IP alebo názov hostiteľa primárneho servera SMTP.
<b>Port primárnej brány SMTP</b> 1–65535 (25*)	Zadajte číslo portu primárneho servera SMTP.
<b>Sekundárna brána SMTP</b>	Zadajte adresu IP alebo názov hostiteľa servera pre sekundárny alebo záložný server SMTP.
<b>Port sekundárnej brány SMTP</b> 1–65535 (25*)	Zadajte číslo portu servera pre sekundárny alebo záložný server SMTP.
<b>Časový limit SMTP</b> 5 – 30 (30*)	Nastavenie času do uplynutia platnosti v prípade, že server SMTP neodpovedá.
<b>Adresa pre odpoveď</b>	Uvedenie adresy pre odpoveď na odoslanie faxu.
<b>Použiť nástroj SSL/TLS</b> Vypnuté* Dohodnúť Požadované	Nastavenie možnosti odoslania faxu prostredníctvom šifrovaného spojenia.
<b>Je potrebný dôveryhodný certifikát</b> Vypnuté Zapnuté*	Stanovenie dôveryhodného certifikátu pre prístup k serveru SMTP.
<b>Poznámka:</b> Hviezdička (*) vedľa hodnoty označuje predvolené výrobné nastavenie.	

Položka ponuky	Opis
<b>Overenie servera SMTP</b> Nevyžaduje sa žiadne overenie* Prihlásenie/obyčajné NTLM CRAM-MD5 Digest-MD5 Kerberos 5	Nastavenie typu overenia pre server SMTP.
<b>E-mail vytvorený na základe zariadenia</b> Žiadne* Použiť poverenia SMTP zariadenia	Stanovenie, či sú potrebné poverenia pre e-mail vytvorený na základe zariadenia.
<b>E-mail vytvorený na základe používateľa</b> Žiadne* Použiť poverenia SMTP zariadenia Použiť ID používateľa a heslo relácie Použiť e-mailovú adresu a heslo relácie Vyzvať používateľa	Stanovenie, či sú potrebné poverenia pre e-mail vytvorený na základe používateľa.
<b>Použiť poverenia zariadenia služby Active Directory</b> Vypnuté* Zapnuté	Povolenie poverení používateľov a umiestnení skupín na pripojenie k serveru SMTP.
<b>ID používateľa zariadenia</b>	Určenie ID používateľa a hesla na pripojenie k serveru SMTP.
<b>Heslo zariadenia</b>	
<b>Kerberos 5 REALM</b>	Určenie oblasti protokolu overenia Kerberos 5.
<b>Doména NTLM</b>	Určenie názvu domény bezpečnostného protokolu NTLM.
<b>Vypnite chybu „Nie je nastavený server SMTP“</b> Vypnuté* Zapnuté	Skrytie chybového hlásenia „Nie je nastavený server SMTP“.
<b>Poznámka:</b> Hviezdička (*) vedľa hodnoty označuje predvolené výrobné nastavenie.	

### Nastavenia skenovania faxového servera

Položka ponuky	Opis
<b>Formát obrázkov</b> TIFF (.tif) PDF (.pdf)* XPS (.xps) TXT (.txt) RTF (.rtf) DOCX (.docx) CSV (.csv)	Nastavenie formátu súboru skenovaného obrázka.
<b>Poznámka:</b> Hviezdička (*) vedľa hodnoty označuje predvolené výrobné nastavenie.	

Položka ponuky	Opis
<b>Typ obsahu</b> Text* Text/fotografia Fotografia Grafika	Vylepšenie výsledného výstupu na základe obsahu zdrojového dokumentu.
<b>Zdroj obsahu</b> Čiernobiele laserové tlačiarne Farebné laserové tlačiarne* Atramentové tlačiarne Fotografia/film Časopis Noviny Tlač Iné	Vylepšenie výsledného výstupu na základe zdroja zdrojového dokumentu.
<b>Rozlíšenie faxu</b> Štandardné* Jemné Veľmi jemné Ultra jemné	Nastavenie rozlíšenia faxu.
<b>Strany</b> Vypnuté* Krátky okraj Dlhý okraj	Stanovenie orientácie zdrojového dokumentu pri skenovaní na oboch stranách dokumentu.
<b>Tmavosť</b> 1 – 9 (5*)	Nastavenie tmavosti výstupu.
<b>Orientácia</b> Na výšku* Na šírku	Stanovenie orientácie textu a grafických prvkov na strane.
<b>Veľkosť originálu</b> [Zoznam veľkostí papiera]	Nastavenie veľkosti papiera zdrojového dokumentu. <b>Poznámky:</b> <ul style="list-style-type: none"> <li>• Rôzne veľkosti sú americké predvolené výrobné nastavenie. Veľkosť A4 je medzinárodné predvolené výrobné nastavenie.</li> <li>• Toto nastavenie sa môže líšiť v závislosti od modelu tlačiarne.</li> </ul>
<b>Použiť viacstranový formát TIFF</b> Vypnuté Zapnuté*	Výber medzi jednostranovými a viacstranovými súbormi vo formáte TIFF.
<b>Poznámka:</b> Hviezdička (*) vedľa hodnoty označuje predvolené výrobné nastavenie.	



# E-mail

## Nastavenie e-mailu

Položka ponuky	Opis
<b>Primárna brána SMTP</b>	Zadajte adresu IP alebo názov hostiteľa primárneho servera SMTP na odosielanie e-mailov.
<b>Port primárnej brány SMTP</b> 1 – 65535 (25*)	Zadajte číslo portu primárneho servera SMTP.
<b>Sekundárna brána SMTP</b>	Zadajte adresu IP alebo názov hostiteľa servera pre sekundárny alebo záložný server SMTP.
<b>Port sekundárnej brány SMTP</b> 1 – 65535 (25*)	Zadajte číslo portu servera pre sekundárny alebo záložný server SMTP.
<b>Časový limit SMTP</b> 5 – 30 sekúnd (30*)	Nastavenie času do uplynutia platnosti v prípade, že server SMTP neodpovedá.
<b>Adresa pre odpoveď</b>	Stanovenie e-mailovej adresy pre odpoveď.
<b>Vždy použiť predvolenú adresu servera SMTP na odpoveď</b> Zapnuté Vypnuté*	Vždy na serveri SMTP použiť predvolenú adresu na odpoveď.
<b>Použiť nástroj SSL/TLS</b> Vypnuté* Dohodnúť Požadované	Nastavenie možnosti odoslania e-mailu prostredníctvom šifrovaného spojenia.
<b>Je potrebný dôveryhodný certifikát</b> Vypnuté Zapnuté*	Pri prístupe k serveru SMTP sa vyžaduje dôveryhodný certifikát.
<b>Overenie servera SMTP</b> Nevyžaduje sa žiadne overenie* Prihlásenie/obyčajné NTLM CRAM-MD5 Digest-MD5 Kerberos 5	Nastavenie typu overenia pre server SMTP.
<b>E-mail vytvorený na základe zariadenia</b> Žiadne* Použiť poverenia SMTP zariadenia	Stanovenie, či sú potrebné poverenia pre e-mail vytvorený na základe zariadenia.
<b>E-mail vytvorený na základe používateľa</b> Žiadne* Použiť poverenia SMTP zariadenia Použiť ID používateľa a heslo relácie Použiť e-mailovú adresu a heslo relácie Vyzvať používateľa	Stanovenie, či sú potrebné poverenia pre e-mail vytvorený na základe používateľa.
<b>Poznámka:</b> Hviezdička (*) vedľa hodnoty označuje predvolené výrobné nastavenie.	

Položka ponuky	Opis
<b>Použiť poverenia zariadenia služby Active Directory</b> Vypnuté* Zapnuté	Stanovenie, či sú potrebné poverenia pre e-mail vytvorený na základe používateľa.
<b>ID používateľa zariadenia</b>	Určenie ID používateľa a hesla na pripojenie k serveru SMTP.
<b>Heslo zariadenia</b>	
<b>Kerberos 5 REALM</b>	Určenie oblasti protokolu overenia Kerberos 5.
<b>Doména NTLM</b>	Určenie názvu domény bezpečnostného protokolu NTLM.
<b>Poznámka:</b> Hviezdička (*) vedľa hodnoty označuje predvolené výrobné nastavenie.	

## Predvolené hodnoty e-mailu

Položka ponuky	Opis
<b>Predmet:</b>	Zadanie predmetu a správy e-mailu.
<b>Správa:</b>	
<b>Názov súboru</b>	Zadanie názvu súboru skenovaného dokumentu.
<b>Formát</b> JPEG (.jpg) PDF (.pdf)* TIFF (.tif) XPS (.xps) TXT (.txt) RTF (.rtf) DOCX (.docx) CSV (.csv)	Nastavenie formátu súboru skenovaného dokumentu.
<b>Globálne nastavenia funkcie OCR</b> Rozpoznávané jazyky Automatické otočenie Odstránenie škvŕn Vylepšenie automatického kontrastu	Zadanie nastavení optického rozpoznávania znakov (OCR). <b>Poznámka:</b> Táto položka ponuky sa zobrazuje, iba ak máte zakúpené a nainštalované riešenie na optické rozpoznávanie znakov.
<b>Nastavenia PDF</b> PDF verzia (1.5*) Archívna verzia (A-1a*) Vysoká kompresia (Vypnuté*) Zabezpečené (Vypnuté*) Archívne (PDF/A) (Vypnuté*)	Konfigurácia nastavení PDF skenovaného dokumentu. <b>Poznámky:</b> <ul style="list-style-type: none"> <li>• Položky Archívna verzia a Archívne (PDF/A) sú podporované, len ak je pre položku PDF verzia nastavená možnosť 1.4.</li> <li>• Položka Vysoká kompresia sa zobrazí len v prípade, že je nainštalovaný pevný disk.</li> </ul>
<b>Typ obsahu</b> Text Text/fotografia* Fotografia Grafika	Vylepšenie výsledného výstupu na základe typu obsahu zdrojového dokumentu.
<b>Poznámka:</b> Hviezdička (*) vedľa hodnoty označuje predvolené výrobné nastavenie.	

Položka ponuky	Opis
<b>Zdroj obsahu</b> Čiernobiely laserové tlačiarne Farebné laserové tlačiarne* Atramentové tlačiarne Fotografia/film Časopis Noviny Tlač Iné	Vylepšenie výsledného výstupu na základe zdroja obsahu zdrojového dokumentu.
<b>Farebné</b> Čiernobiely Sivá Farebné* Automaticky	Nastavenie tlačiarne na zaznamenanie obsahu súboru farebne alebo čiernobiely.
<b>Rozlíšenie</b> 75 dpi 150 dpi* 200 dpi 300 dpi 400 dpi 600 dpi	Nastavenie rozlíšenia naskenovaného obrázka.
<b>Tmavosť</b> 1 – 9 (5*)	Úprava tmavosti naskenovaného obrázka.
<b>Orientácia</b> Na výšku* Na šírku	Stanovenie orientácie zdrojového dokumentu.
<b>Veľkosť originálu</b> Zmiešané veľkosti*	Nastavenie veľkosti papiera zdrojového dokumentu.
<b>Strany</b> Vypnuté* Krátky okraj Dlhý okraj	Stanovenie orientácie zdrojového dokumentu pri skenovaní na oboch stranách dokumentu.
<b>Poznámka:</b> Hviezdička (*) vedľa hodnoty označuje predvolené výrobné nastavenie.	

### Rozšírené spracovanie obrázkov

Položka ponuky	Opis
<b>Vyváženie farieb</b> Azúrová (0*) Purpurová (0*) Žltá (0*)	Nastavenie intenzity farieb pre azúrovú, purpurovú, žltú.
<b>Poznámka:</b> Hviezdička (*) vedľa hodnoty označuje predvolené výrobné nastavenie.	

Položka ponuky	Opis
<b>Vynechanie farieb</b> Vynechanie farieb ( Žiadne*) Predvolený prah červenej (128*) Predvolený prah zelenej (128*) Predvolený prah modrej (128*)	Stanovenie farby, ktorá sa má pri skenovaní vynechať, a upravenie nastavenia vynechania danej farby.
<b>Automatická detekcia farieb</b> Citlivosť farieb (5*) Plošná citlivosť (5*) Bit. hĺbka pre e-mail (1 bit*)	Konfigurácia nastavení automatickej detekcie farieb.
<b>Minimálne rozlíšenie skenovania</b> 75 dpi 150 dpi 200 dpi 300 dpi*	Zadanie minimálneho rozlíšenia skenovaného obrázka.
<b>Kvalita JPEG</b> Najlepšie pre obsah* 5 – 95	Nastavenie kvality JPEG skenovaného obrázka.
<b>Kontrast</b> Najlepšie pre obsah* 0 – 5	Určenie kontrastu skenovaného obrázka.
<b>Odstránenie pozadia</b> Detekcia pozadia ( Podľa obsahu*) Úroveň (0*)	Odstránenie farby pozadia alebo obrazového šumu zo zdrojového dokumentu.  <b>Poznámky:</b> <ul style="list-style-type: none"> <li>Možnosť Podľa obsahu odstráni farbu pozadia z pôvodného dokumentu.</li> <li>Možnosť Fixné odstráni obrazový šum z fotografie.</li> </ul>
<b>Zrkadlový obraz</b> Vypnuté* Zapnuté	Vytvorenie zrkadlového obrazu zdrojového dokumentu.
<b>Negatív</b> Vypnuté* Zapnuté	Vytvorenie negatívu zdrojového dokumentu.
<b>Detaily tieňov</b> –4 až 4 (0*)	Úprava detailov tieňov v skenovanom obrázku.
<b>Skenovať od okraja po okraj</b> Vypnuté* Zapnuté	Skenovanie zdrojového dokumentu od okraja po okraj.
<b>Ostrosť</b> 1 – 5 (3*)	Úprava ostrosti naskenovaného obrázka.
<b>Teplota</b> –4 až 4 (0*)	Generovanie výstupu z pôvodného dokumentu s farbami do modra alebo do červena.
<b>Poznámka:</b> Hviezdička (*) vedľa hodnoty označuje predvolené výrobné nastavenie.	

Položka ponuky	Opis
<b>Prázdne strany</b> Odstránenie prázdnych strán (Neodstraňovať*) Citlivosť na prázdne strany (5*)	Nastavenie citlivosti skenov v súvislosti s prázdnyimi stranami v zdrojovom dokumente.
<b>Poznámka:</b> Hviezdička (*) vedľa hodnoty označuje predvolené výrobné nastavenie.	

### Ovládacie prvky správcu

Položka ponuky	Opis
<b>Max. veľkosť e-mailu</b> 0 – 65535 (0*)	Nastavenie povolenej veľkosti súboru pre každý e-mail.
<b>Chybová správa o veľkosti</b>	Stanovenie parametrov chybovej správy o veľkosti, ktorú tlačiareň odošle, keď e-mail prekročí povolenú veľkosť súboru. <b>Poznámka:</b> Môžete zadať len 1 024 znakov.
<b>Obmedziť ciele</b>	Obmedzenie odosielania e-mailov len na konkrétny zoznam názvov domén. <b>Poznámka:</b> Každú z domén oddelíte čiarkou.
<b>Odošli mi kópiu</b> Nikdy sa nezobrazí* Predvolene zapnuté Predvolene vypnuté Vždy zapnuté	Odoslanie kópie e-mailu sebe.
<b>Povoliť iba e-maily na svoju adresu</b> Vypnuté* Zapnuté	Nastavenie tlačiarne, aby odosiela e-maily iba na vašu vlastnú adresu.
<b>Použiť kópiu:/skrytú kópiu:</b> Vypnuté* Zapnuté	Povolenie kópie a skrytej kópie v rámci e-mailu.
<b>Použiť viacstranový formát TIFF</b> Vypnuté Zapnuté*	Povolenie skenovania viacerých obrázkov TIFF do jedného súboru vo formáte TIFF.
<b>Kompresia formátu TIFF</b> JPEG LZW*	Určenie typu kompresie pre súbory vo formáte TIFF.
<b>Predvolený text</b> 5 – 95 (75*)	Nastavenie kvality textu v skenovanom obsahu.
<b>Predvolený text/fotografia</b> 5 – 95 (75*)	Nastavenie kvality textu a fotografií v skenovanom obsahu.
<b>Predvolená fotografia</b> 5 – 95 (50*)	Nastavenie kvality fotografií v skenovanom obsahu.
<b>Poznámka:</b> Hviezdička (*) vedľa hodnoty označuje predvolené výrobné nastavenie.	

Položka ponuky	Opis
<b>Prispôbiť zošíkmenie z automatického podávača dokumentov</b> Vypnuté* Zapnuté	Nastavenie tlačiarne na úpravu zošíkmených obrázkov z dokumentov, ktoré sú skenované z automatického podávača dokumentov.
<b>Denník prenosov</b> Tlačiť denník* Netlačiť denník Tlačiť iba pri chybe	Tlač denníka prenosov skenov e-mailom.
<b>Zdroj papiera denníkov</b> Zásobník [x] (1*) Viacúčelový podávač	Určenie zdroja papiera na tlač denníkov e-mailov.
<b>Výstupná priehradka denníkov</b> Štandardná priehradka* Priehradka [x]	Stanovenie výstupnej priehradky tlačených denníkov.
<b>Vlastná úloha skenovania</b> Vypnuté* Zapnuté	Nastavenie tlačiarne, aby skenovala prvú množinu zdrojových dokumentov pomocou určených nastavení a potom skenovala nasledujúcu množinu pomocou rovnakých alebo odlišných nastavení. <b>Poznámka:</b> Táto ponuka sa zobrazí len v prípade, že je nainštalovaný pevný disk.
<b>Ukážka skenovania</b> Vypnuté* Zapnuté	Zobrazenie ukážky skenovania zdrojového dokumentu. <b>Poznámka:</b> Táto ponuka sa zobrazí len v prípade, že je nainštalovaný pevný disk.
<b>Povoliť možnosť Uložiť ako skratku</b> Vypnuté Zapnuté*	Uloženie e-mailovej adresy ako skratky.
<b>E-mailové obrázky odoslané ako</b> Príloha* Webové pripojenie	Určenie spôsobu odosielania obrázkov zahrnutých do e-mailu.
<b>Po odoslaní obnoviť informácie v e-maile</b> Vypnuté Zapnuté*	Obnovenie predvolených hodnôt polí Komu, Predmet, Správa a Názov súboru po odoslaní e-mailu.
<b>Poznámka:</b> Hviezdička (*) vedľa hodnoty označuje predvolené výrobné nastavenie.	

## Nastavenie webového pripojenia

Položka ponuky	Opis
<b>Server</b>	Zadanie poverení servera, na ktorom sú uložené obrázky zahrnuté do e-mailu.
<b>Prihlásenie</b>	
<b>Heslo</b>	
<b>Cesta</b>	
<b>Názov súboru</b>	
<b>Webové pripojenie</b>	

# FTP

## Predvolené hodnoty FTP

Položka ponuky	Opis
<b>Formát</b> JPEG (.jpg) PDF (.pdf)* TIFF (.tif) XPS (.xps) TXT (.txt) RTF (.rtf) DOCX (.docx) CSV (.csv)	Nastavenie formátu súboru skenovaného obrázka.
<b>Globálne nastavenia funkcie OCR</b> Rozpoznávané jazyky Automatické otočenie Odstránenie škvŕn Vylepšenie automatického kontrastu	Zadanie nastavení optického rozpoznávania znakov (OCR). <b>Poznámka:</b> Táto položka ponuky sa zobrazuje, iba ak máte zakúpené a nainštalované riešenie na optické rozpoznávanie znakov.
<b>Nastavenia PDF</b> PDF verzia (1.5*) Archívna verzia (A-1a*) Vysoká kompresia (Vypnuté*) Zabezpečené (Vypnuté*) Archívne (PDF/A) (Vypnuté*)	Konfigurácia nastavení PDF skenovaného obrázka. <b>Poznámka:</b> Položka Vysoká kompresia sa zobrazí len v prípade, že je nainštalovaný pevný disk.
<b>Typ obsahu</b> Text Text/fotografia* Grafika Fotografia	Vylepšenie výsledného výstupu na základe typu obsahu zdrojového dokumentu.
<b>Zdroj obsahu</b> Čiernobiely laserové tlačiarne Farebné laserové tlačiarne* Atramentové tlačiarne Fotografia/film Časopis Noviny Tlač Iné	Vylepšenie výsledného výstupu na základe zdroja obsahu zdrojového dokumentu.
<b>Farebné</b> Čiernobiely Sivá Farebné* Automaticky	Nastavenie tlačiarne na zaznamenanie obsahu súboru farebne alebo čiernobiely.
<b>Poznámka:</b> Hviezdička (*) vedľa hodnoty označuje predvolené výrobné nastavenie.	

Položka ponuky	Opis
<b>Rozlíšenie</b> 75 dpi 150 dpi* 200 dpi 300 dpi 400 dpi 600 dpi	Nastavenie rozlíšenia naskenovaného obrázka.
<b>Tmavosť</b> 1 – 9 (5*)	Úprava tmavosti naskenovaného obrázka.
<b>Orientácia</b> Na výšku* Na šírku	Stanovenie orientácie zdrojového dokumentu.
<b>Veľkosť originálu</b> Zmiešané veľkosti*	Nastavenie veľkosti papiera zdrojového dokumentu.
<b>Strany</b> Vypnuté* Dlhý okraj Krátky okraj	Stanovenie orientácie pri skenovaní na oboch stranách dokumentu.
<b>Názov súboru</b>	Stanovenie názvu skenovaného obrázka.
<b>Poznámka:</b> Hviezdička (*) vedľa hodnoty označuje predvolené výrobné nastavenie.	

### Rozšírené spracovanie obrázkov

Položka ponuky	Opis
<b>Vyváženie farieb</b> Azúrová (0*) Purpurová (0*) Žltá (0*)	Nastavenie intenzity farieb pre azúrovú, purpurovú, žltú.
<b>Vynechanie farieb</b> Vynechanie farieb ( Žiadne*) Predvolený prah červenej (128*) Predvolený prah zelenej (128*) Predvolený prah modrej (128*)	Stanovenie farby, ktorá sa má pri skenovaní vynechať, a upravenie nastavenia vynechania danej farby.
<b>Automatická detekcia farieb</b> Citlivosť farieb (5*) Plošná citlivosť (5*) Bitová hĺbka pre FTP (1 bit*)	Konfigurácia nastavení automatickej detekcie farieb.
<b>Kvalita JPEG</b> Najlepšie pre obsah* 5 – 95	Nastavenie kvality JPEG skenovaného obrázka.
<b>Poznámka:</b> Hviezdička (*) vedľa hodnoty označuje predvolené výrobné nastavenie.	



Položka ponuky	Opis
<b>Kontrast</b> Najlepšie pre obsah* 0 1 2 3 4 5	Určenie kontrastu skenovaného obrázka.
<b>Odstránenie pozadia</b> Detekcia pozadia (Podľa obsahu*) Úroveň (0*)	Odstránenie farby pozadia alebo obrazového šumu zo zdrojového dokumentu.  <b>Poznámky:</b> <ul style="list-style-type: none"> <li>Možnosť Podľa obsahu odstráni farbu pozadia zo zdrojového dokumentu.</li> <li>Možnosť Fixné odstráni obrazový šum z fotografie.</li> </ul>
<b>Zrkadlový obraz</b> Vypnuté* Zapnuté	Vytvorenie zrkadlového obrazu zdrojového dokumentu.
<b>Negatív</b> Vypnuté* Zapnuté	Vytvorenie negatívu zdrojového dokumentu.
<b>Detaily tieňov</b> -4 až 4 (0*)	Úprava detailov tieňov v skenovanom obrázku.
<b>Skenovať od okraja po okraj</b> Vypnuté* Zapnuté	Umožnenie skenovania zdrojového dokumentu od okraja po okraj.
<b>Ostrosť</b> 1 – 5 (3*)	Úprava ostrosti naskenovaného obrázka.
<b>Teplota</b> -4 až 4 (0*)	Generovanie výstupu z pôvodného dokumentu s farbami do modra alebo do červena.
<b>Prázdne strany</b> Odstránenie prázdnych strán (Neodstraňovať*) Citlivosť na prázdne strany (5*)	Nastavenie citlivosti skenov v súvislosti s prázdnyimi stranami v zdrojovom dokumente.
<b>Poznámka:</b> Hviezdička (*) vedľa hodnoty označuje predvolené výrobné nastavenie.	

### Ovládacie prvky správcu

Položka ponuky	Opis
<b>Predvolený text</b> 5 – 95 (75*)	Nastavenie kvality textu na naskenovanom obrázku.
<b>Predvolený text/fotografia</b> 5 – 95 (75*)	Nastavenie kvality textu alebo fotografie na naskenovanom obrázku.
<b>Poznámka:</b> Hviezdička (*) vedľa hodnoty označuje predvolené výrobné nastavenie.	

Položka ponuky	Opis
<b>Predvolená fotografia</b> 5 – 95 (50*)	Nastavenie kvality fotografie na naskenovanom obrázku.
<b>Použiť viacstranový formát TIFF</b> Zapnuté* Vypnuté	Povolenie skenovania viacerých obrázkov TIFF do jedného súboru vo formáte TIFF.
<b>Kompresia formátu TIFF</b> LZW* JPEG	Určenie typu kompresie pre súbory vo formáte TIFF.
<b>Denník prenosov</b> Tlačiť denník* Netlačiť denník Tlačiť iba pri chybe	Tlač denníka prenosov FTP skenov.
<b>Zdroj papiera denníkov</b> Zásobník [x] (1*) Viacúčelový podávač	Určite zdroj papiera pre tlač FTP denníkov.
<b>Vlastná úloha skenovania</b> Vypnuté* Zapnuté	Nastavenie tlačiarne, aby skenovala prvú množinu zdrojových dokumentov pomocou určených nastavení a potom skenovala nasledujúcu množinu pomocou rovnakých alebo odlišných nastavení. <b>Poznámka:</b> Táto ponuka sa zobrazí len v prípade, že je nainštalovaný pevný disk.
<b>Ukážka skenovania</b> Vypnuté* Zapnuté	Zobrazenie ukážky zdrojového dokumentu. <b>Poznámka:</b> Táto ponuka sa zobrazí len v prípade, že je nainštalovaný pevný disk.
<b>Povoliť možnosť Uložiť ako skratku</b> Vypnuté Zapnuté*	Uloženie adresy FTP ako skratky.
<b>Prispôbiť zošíkmenie z automatického podávača dokumentov</b> Vypnuté* Zapnuté	Nastavenie tlačiarne na úpravu zošíkmených obrázkov z dokumentov, ktoré sú skenované z automatického podávača dokumentov.
<b>Poznámka:</b> Hviezdička (*) vedľa hodnoty označuje predvolené výrobné nastavenie.	

## Jednotka USB

### Skenovanie do pamäťovej jednotky flash

Položka ponuky	Opis
<b>Formát</b> JPEG (.jpg) PDF (.pdf)* TIFF (.tif) XPS (.xps) TXT (.txt) RTF (.rtf) DOCX (.docx) CSV (.csv)	Nastavenie formátu súboru skenovaného obrázka.
<b>Globálne nastavenia funkcie OCR</b> Rozpoznávané jazyky Automatické otočenie Odstránenie škvŕn Vylepšenie automatického kontrastu	Zadanie nastavení optického rozpoznávania znakov (OCR). <b>Poznámka:</b> Táto položka ponuky sa zobrazuje, iba ak máte zakúpené a nainštalované riešenie na optické rozpoznávanie znakov.
<b>Nastavenia PDF</b> PDF verzia (1.5*) Archívna verzia (A-1a*) Vysoká kompresia (Vypnuté*) Zabezpečené (Vypnuté*) Archívne (PDF/A) (Vypnuté*)	Konfigurácia nastavení PDF skenovaného obrázka. <b>Poznámky:</b> <ul style="list-style-type: none"> <li>• Položky Archívna verzia a Archívne (PDF/A) sú podporované, len ak je pre položku PDF verzia nastavená možnosť 1.4.</li> <li>• Položka Vysoká kompresia sa zobrazí len v prípade, že je nainštalovaný pevný disk.</li> </ul>
<b>Typ obsahu</b> Text Text/fotografia* Grafika Fotografia	Vylepšenie výsledného výstupu na základe typu obsahu zdrojového dokumentu.
<b>Zdroj obsahu</b> Čiernobiele laserové tlačiarne Farebné laserové tlačiarne* Atramentové tlačiarne Fotografia/film Časopis Noviny Tlač Iné	Vylepšenie výsledného výstupu na základe zdroja obsahu zdrojového dokumentu.
<b>Farebne</b> Čiernobielo Sivá Farebne* Automaticky	Nastavenie tlačiarne na zaznamenanie obsahu súboru farebne alebo čiernobielo.
<b>Poznámka:</b> Hviezdička (*) vedľa hodnoty označuje predvolené výrobné nastavenie.	

Položka ponuky	Opis
<b>Rozlíšenie</b> 75 dpi 150 dpi* 200 dpi 300 dpi 400 dpi 600 dpi	Nastavenie rozlíšenia naskenovaného obrázka.
<b>Tmavosť</b> 1 – 9 (5*)	Úprava tmavosti naskenovaného obrázka.
<b>Orientácia</b> Na výšku* Na šírku	Stanovenie orientácie zdrojového dokumentu.
<b>Veľkosť originálu</b> Zmiešané veľkosti*	Nastavenie veľkosti papiera zdrojového dokumentu.
<b>Strany</b> Vypnuté* Dlhý okraj Krátky okraj	Stanovenie orientácie zdrojového dokumentu pri skenovaní na oboch stranách dokumentu.
<b>Názov súboru</b>	Stanovenie názvu skenovaného obrázka.
<b>Poznámka:</b> Hviezdička (*) vedľa hodnoty označuje predvolené výrobné nastavenie.	

### Rozšírené spracovanie obrázkov

Položka ponuky	Opis
<b>Vyváženie farieb</b> Azúrová (0*) Purpurová (0*) Žltá (0*)	Nastavenie intenzity farieb pre azúrovú, purpurovú, žltú.
<b>Vynechanie farieb</b> Vynechanie farieb ( Žiadne*) Predvolený prah červenej (128*) Predvolený prah zelenej (128*) Predvolený prah modrej (128*)	Stanovenie farby, ktorá sa má pri skenovaní vynechať, a upravenie nastavenia vynechania danej farby.
<b>Automatická detekcia farieb</b> Citlivosť farieb (5*) Plošná citlivosť (5*) Bit. hĺbka pre skenovanie (1 bit*)	Konfigurácia nastavení automatickej detekcie farieb.
<b>Kvalita JPEG</b> Najlepšie pre obsah* 5 – 95	Nastavenie kvality JPEG skenovaného obrázka.
<b>Kontrast</b> Najlepšie pre obsah* 0 – 5	Určenie kontrastu skenovaného obrázka.
<b>Poznámka:</b> Hviezdička (*) vedľa hodnoty označuje predvolené výrobné nastavenie.	

Položka ponuky	Opis
<b>Odstránenie pozadia</b> Detekcia pozadia (Podľa obsahu*) Úroveň (0*)	Odstránenie farby pozadia alebo obrazového šumu zo zdrojového dokumentu. <b>Poznámky:</b> <ul style="list-style-type: none"> <li>Možnosť Podľa obsahu odstráni farbu pozadia z pôvodného dokumentu.</li> <li>Možnosť Fixné odstráni obrazový šum z fotografie.</li> </ul>
<b>Zrkadlový obraz</b> Vypnuté* Zapnuté	Vytvorenie zrkadlového obrazu zdrojového dokumentu.
<b>Negatív</b> Vypnuté* Zapnuté	Vytvorenie negatívu zdrojového dokumentu.
<b>Detaily tieňov</b> -4 až 4 (0*)	Úprava detailov tieňov v skenovanom obrázku.
<b>Skenovať od okraja po okraj</b> Vypnuté* Zapnuté	Skenovanie zdrojového dokumentu od okraja po okraj.
<b>Ostrosť</b> 1 – 5 (3*)	Úprava ostrosti naskenovaného obrázka.
<b>Teplota</b> -4 až 4 (0*)	Generovanie výstupu z pôvodného dokumentu s farbami do modra alebo do červena.
<b>Prázdne strany</b> Odstránenie prázdnych strán (Neodstraňovať**) Citlivosť na prázdne strany (5*)	Nastavenie citlivosti skenov v súvislosti s prázdnyimi stranami v zdrojovom dokumente.
<b>Poznámka:</b> Hviezdička (*) vedľa hodnoty označuje predvolené výrobné nastavenie.	

### Ovládacie prvky správcu

Položka ponuky	Opis
<b>Predvolený text</b> 5 – 95 (75*)	Nastavenie kvality textu na naskenovanom obrázku.
<b>Predvolený text/fotografia</b> 5 – 95 (75*)	Nastavenie kvality textu alebo fotografie na naskenovanom obrázku.
<b>Predvolená fotografia</b> 5 – 95 (50*)	Nastavenie kvality fotografie na naskenovanom obrázku.
<b>Použití viacstranový formát TIFF</b> Vypnuté Zapnuté*	Povolenie skenovania viacerých obrázkov TIFF do jedného súboru vo formáte TIFF.
<b>Kompresia formátu TIFF</b> LZW* JPEG	Určenie typu kompresie pre súbory vo formáte TIFF.
<b>Poznámka:</b> Hviezdička (*) vedľa hodnoty označuje predvolené výrobné nastavenie.	

Položka ponuky	Opis
<b>Vlastná úloha skenovania</b> Vypnuté* Zapnuté	Nastavenie tlačiarne, aby skenovala prvú množinu zdrojových dokumentov pomocou určených nastavení a potom skenovala nasledujúcu množinu pomocou rovnakých alebo odlišných nastavení. <b>Poznámka:</b> Táto ponuka sa zobrazí len v prípade, že je nainštalovaný pevný disk.
<b>Ukážka skenovania</b> Vypnuté* Zapnuté	Zobrazenie ukážky skenovania zdrojového dokumentu. <b>Poznámka:</b> Táto ponuka sa zobrazí len v prípade, že je nainštalovaný pevný disk.
<b>Prispôbiť zošíkmenie z automatického podávača dokumentov</b> Vypnuté* Zapnuté	Nastavenie tlačiarne na úpravu zošíkmených obrázkov z dokumentov, ktoré sú skenované z automatického podávača dokumentov.
<b>Poznámka:</b> Hviezdička (*) vedľa hodnoty označuje predvolené výrobné nastavenie.	

## Tlač z pamätevej jednotky flash

Položka ponuky	Opis
<b>Počet kópií</b> 1 – 9999 (1*)	Nastavenie počtu kópií.
<b>Zdroj papiera</b> Zásobník [x] (1*) Viacúčelový podávač Manuálny podávač papiera Manuálny podávač obálok	Nastavenie zdroja papiera pre tlačovú úlohu.
<b>Farebne</b> Vypnuté Zapnuté*	Vytlačenie súboru z pamätevej jednotky flash farebne.
<b>Zoradiť</b> (1,1,1) (2,2,2) (1,2,3) (1,2,3)*	Stohovanie strán tlačovej úlohy v správnom poradí najmä pri tlači viacerých kópií tlačovej úlohy.
<b>Strany</b> Jednostranne* Obojstranne	Určenie, či sa má tlačiť na jednej alebo oboch stranách papiera.
<b>Zošitie</b> Vypnuté* 1 spinka, ľavý horný roh 2 spinky, vľavo 1 spinka, pravý horný roh 2 spinky, hore 1 spinka, ľavý dolný roh 2 spinky, dolu 1 spinka, pravý dolný roh 2 spinky, vpravo	Určenie polohy spiniek pre všetky tlačové úlohy. <b>Poznámka:</b> Táto položka ponuky sa zobrazí len v prípade, že je nainštalovaný dokončovač.
<b>Poznámka:</b> Hviezdička (*) vedľa hodnoty označuje predvolené výrobné nastavenie.	

Položka ponuky	Opis
<b>Dierovanie</b> Vypnuté* Zapnuté	Dierovanie okraja vytlačeného výstupu. <b>Poznámka:</b> Táto ponuka sa zobrazí len v prípade, že je nainštalovaná viacpolohová zošívacia, dierovač.
<b>Režim dierovača</b> 2 dierky 3 dierky 4 dierky	Nastavenie režimu dierovania vytlačeného výstupu. <b>Poznámky:</b> <ul style="list-style-type: none"> <li>• 3 dierky sú americké. predvolené výrobné nastavenie. 4 dierky sú medzinárodné predvolené výrobné nastavenie.</li> <li>• Táto ponuka sa zobrazí len v prípade, že je nainštalovaná viacpolohová zošívacia, dierovač.</li> </ul>
<b>Posun strán</b> Žiadne* Medzi kópiami Medzi úlohami	Posunutie výstupu každej tlačovej úlohy alebo každého kopírovania tlačovej úlohy. <b>Poznámky:</b> <ul style="list-style-type: none"> <li>• Nastavenie Medzi kópiami posunie každú kópiu tlačovej úlohy, ak je položka Zoradiť nastavená na možnosť (1, 2, 3) (1, 2, 3). Ak je položka Zoradiť nastavená na možnosť (1, 1, 1) (2, 2, 2), každá zostava vytlačených strán je posunutá, napríklad všetky strany 1 a všetky strany 2.</li> <li>• Možnosť Medzi úlohami nastaví rovnakú polohu posunu v rámci celej tlačovej úlohy bez ohľadu na počet vytlačených kópií.</li> <li>• Táto ponuka sa zobrazí len v prípade, že je nainštalovaná viacpolohová zošívacia, dierovač.</li> </ul>
<b>Štýl preklopenia</b> Dlhý okraj* Krátky okraj	Určenie toho, ktorá strana papiera sa zviaže pri obojstrannej tlači.
<b>Počet stránok na stranu</b> Vypnuté* 2 stránky na stranu 3 stránky na stranu 4 stránky na stranu 6 stránok na stranu 9 stránok na stranu 12 stránok na stranu 16 stránok na stranu	Tlač obrázkov na viacerých stránkach na jednu stranu jedného listu papiera.
<b>Zoradenie stránok na strane</b> Vodorovne* Obrátene vodorovne Obrátene zvislo Zvislé	Stanovenie polohy obrázkov na viacerých stránkach pri použití ponuky Počet stránok na stranu.
<b>Orientácia stránok na strane</b> Automaticky* Na šírku Na výšku	Stanovenie orientácie obrázkov na viacerých stránkach pri použití ponuky Počet stránok na stranu.
<b>Okraje stránok na strane</b> Žiadne* Plný	Pri použití ponuky Počet stránok na stranu sa vytlačí okraj okolo obrázka každej strany.
<b>Poznámka:</b> Hviezdička (*) vedľa hodnoty označuje predvolené výrobné nastavenie.	

Položka ponuky	Opis
<b>Oddeľovacie listy</b> Vypnuté* Medzi kópiami Medzi úlohami Medzi stranami	Vkladanie prázdnych oddeľovacích listov pri tlači.
<b>Zdroj oddeľovacích listov</b> Zásobník [x] (1*) Viacúčelový podávač	Stanovenie zdroja papiera pre oddeľovacie listy.
<b>Prázdne strany</b> Netlačiť* Tlač	Tlač prázdnych strán v rámci tlačovej úlohy.
<b>Poznámka:</b> Hviezdička (*) vedľa hodnoty označuje predvolené výrobné nastavenie.	

## Sieť/porty

### Prehľad siete

Položka ponuky	Opis
<b>Aktívny adaptér</b> Automaticky* Štandardná sieť Bezdrôtové	Určenie typu sieťového pripojenia. <b>Poznámka:</b> Položka Bezdrôtové je k dispozícii len v tlačiarňach pripojených k bezdrôtovej sieti.
<b>Stav siete</b>	Zobrazenie stavu pripojenia siete tlačiarne.
<b>Zobraziť stav siete na tlačiarňi</b> Vypnuté Zapnuté*	Zobrazenie stavu siete na displeji.
<b>Rýchlosť, Obojstranné</b>	Zobrazenie rýchlosti aktuálne aktívnej sieťovej karty.
<b>IPv4</b>	Zobrazenie adres podľa protokolu IPv4.
<b>Všetky adresy podľa protokolu IPv6</b>	Zobrazenie všetkých adres podľa protokolu IPv6.
<b>Obnoviť tlačový server</b>	Obnovenie všetkých aktívnych sieťových pripojení tlačiarne. <b>Poznámka:</b> Toto nastavenie odstráni všetky sieťové konfiguračné nastavenia.
<b>Časový limit sieťovej úlohy</b> Vypnuté Zapnuté* (90 sekúnd)	Nastavenie doby, po ktorej uplynutí tlačiareň zruší sieťovú tlačovú úlohu.
<b>Stránka transparentu</b> Vypnuté* Zapnuté	Tlač stránky transparentu.
<b>Rozsah portov pre skenovanie do počítača</b>	Stanovenie platného rozsahu portov pre tlačiarne nachádzajúce sa za bránou firewall blokujúcou porty.
<b>Poznámka:</b> Hviezdička (*) vedľa hodnoty označuje predvolené výrobné nastavenie.	



Položka ponuky	Opis
<b>Zapnúť sieťové pripojenie</b> Vypnuté Zapnuté*	Povolenie pripojenia tlačiarne k sieti.
<b>Povoliť protokol LLDP</b> Vypnuté* Zapnuté	Povolenie protokolu LLDP (Link Layer Discovery Protocol) v tlačiarňi.
<b>Poznámka:</b> Hviezdička (*) vedľa hodnoty označuje predvolené výrobné nastavenie.	

## Bezdrôtové

**Poznámka:** Táto ponuka je k dispozícii iba pre tlačiarne, ktoré sú pripojené k sieti Wi-Fi alebo majú adaptér bezdrôtovej siete.

Položka ponuky	Opis
<b>Nastavenie prostredníctvom mobilnej aplikácie</b>	Konfigurácia bezdrôtového pripojenia pomocou mobilného asistenta spoločnosti Lexmark.
<b>Nastavenie na paneli tlačiarne</b> Vybrať sieť Pridať sieť Wi-Fi Názov siete Režim siete (Infraštruktúra*) Zabezpečený bezdrôtový režim (Vypnuté*)	Konfigurácia bezdrôtového pripojenia pomocou ovládacieho panela.
<b>Wi-Fi Protected Setup (WPS – nastavenie zabezpečenia siete Wi-Fi)</b> Spustenie stlačením tlačidla Spustenie kódom PIN	Vytvorte sieť Wi-Fi a aktivujte zabezpečenie siete.
<b>Povoliť funkciu siete Wi-Fi Direct</b> Zapnuté Vypnuté*	Povolenie pripojenia k tlačiarňi pre zariadenia s funkciou siete Wi-Fi Direct.
<b>Kompatibilita</b> 802.11b/g/n (2,4 GHz) 802.11a/b/g/n/ac (2,4 GHz/5 GHz)* 802.11a/n/ac (5 GHz)	Nastavte štandard príslušnej siete Wi-Fi.
<b>Zabezpečený bezdrôtový režim</b> Vypnuté* WEP WPA2/WPA – osobné WPA2 – osobné 802.1x – RADIUS	Nastavte režim zabezpečenia pre pripojenie tlačiarne k zariadeniam Wi-Fi.
<b>IPv4</b> Povoliť protokol DHCP (Zapnuté*) Nastaviť statickú adresu IP	Konfigurácia nastavení protokolu IPv4.

Položka ponuky	Opis
<b>IPv6</b> Povolit' protokol IPv6 (Zapnuté*) Povolit' protokol DHCPv6 (Vypnuté*) Bezstavová automatická konfigurácia adres (Zapnuté*) Adresa servera DNS Manuálne priradená adresa podľa protokolu IPv6 Manuálne priradený smerovač podľa protokolu IPv6 Predvoľba adresy (64*) Všetky adresy podľa protokolu IPv6 Všetky adresy smerovača podľa protokolu IPv6	Konfigurácia nastavení protokolu IPv6.
<b>Sieťová adresa</b>	Zadanie sieťovej adresy.
<b>PCL SmartSwitch</b> Vypnuté Zapnuté*	Nastavenie tlačiarne na automatické prepnutie na emuláciu jazyka PCL, keď to vyžaduje tlačová úloha, bez ohľadu na predvolený jazyk tlačiarne.  <b>Poznámka:</b> Keď je toto nastavenie vypnuté, tlačiareň neskúma prichádzajúce údaje a použije predvolený jazyk tlačiarne určený v ponuke Nastavenie.
<b>PS SmartSwitch</b> Vypnuté Zapnuté*	Nastavenie tlačiarne na automatické prepnutie na emuláciu jazyka PostScript, keď to vyžaduje tlačová úloha, bez ohľadu na predvolený jazyk tlačiarne.  <b>Poznámka:</b> Keď je toto nastavenie vypnuté, tlačiareň neskúma prichádzajúce údaje a použije predvolený jazyk tlačiarne určený v ponuke Nastavenie.
<b>Ukladanie úloh do vyrovnávacej pamäte</b> Vypnuté* Zapnuté	Dočasné ukladanie tlačových úloh na pevný disk pred ich tlačou.  <b>Poznámka:</b> Táto ponuka sa zobrazí len v prípade, že je nainštalovaný pevný disk.
<b>Binárny jazyk PS pre Mac</b> Automaticky* Zapnuté Vypnuté	Nastavenie tlačiarne na spracovanie tlačových úloh v binárnom jazyku PostScript pre Macintosh.  <b>Poznámky:</b> <ul style="list-style-type: none"> <li>• Pri nastavení Zapnuté sa spracúvajú tlačové úlohy v neupravenom binárnom jazyku PostScript.</li> <li>• Nastavenie Vypnuté filtruje tlačové úlohy prostredníctvom štandardného protokolu.</li> </ul>

## Ethernet

Položka ponuky	Opis
<b>Rýchlosť siete</b>	Zobrazenie rýchlosti aktívneho sieťového adaptéra.
<b>IPv4</b> Povolit' protokol DHCP (Zapnuté*) Nastaviť statickú adresu IP	Konfigurácia nastavení protokolu IPv4.
<b>Poznámka:</b> Hviezdička (*) vedľa hodnoty označuje predvolené výrobné nastavenie.	

Položka ponuky	Opis
<b>IPv6</b> Povolit' protokol IPv6 (Zapnuté*) Povolit' protokol DHCPv6 (Vypnuté*) Bezstavová automatická konfigurácia adres (Zapnuté*) Adresa servera DNS Manuálne priradená adresa podľa protokolu IPv6 Manuálne priradený smerovač podľa protokolu IPv6 Predvoľba adresy (64*) Všetky adresy podľa protokolu IPv6 Všetky adresy smerovača podľa protokolu IPv6	Konfigurácia nastavení protokolu IPv6.
<b>Sieťová adresa</b> UAA LAA	Zadanie sieťovej adresy.
<b>PCL SmartSwitch</b> Vypnuté Zapnuté*	Nastavenie tlačiarne na automatické prepnutie na emuláciu jazyka PCL, keď to vyžaduje tlačová úloha, bez ohľadu na predvolený jazyk tlačiarne. <b>Poznámka:</b> Keď je toto nastavenie vypnuté, tlačiareň neskúma prichádzajúce údaje a použije predvolený jazyk tlačiarne určený v ponuke Nastavenie.
<b>PS SmartSwitch</b> Vypnuté Zapnuté*	Nastavenie tlačiarne na automatické prepnutie na emuláciu jazyka PostScript, keď to vyžaduje tlačová úloha, bez ohľadu na predvolený jazyk tlačiarne. <b>Poznámka:</b> Keď je toto nastavenie vypnuté, tlačiareň neskúma prichádzajúce údaje a použije predvolený jazyk tlačiarne určený v ponuke Nastavenie.
<b>Ukladanie úloh do vyrovnávacej pamäte</b> Vypnuté* Zapnuté	Dočasné ukladanie úloh na pevný disk pred ich tlačou. <b>Poznámka:</b> Táto ponuka sa zobrazí len v prípade, že je nainštalovaný pevný disk.
<b>Binárny jazyk PS pre Mac</b> Automaticky* Zapnuté Vypnuté	Nastavenie tlačiarne na spracovanie tlačových úloh v binárnom jazyku PostScript pre Macintosh. <b>Poznámky:</b> <ul style="list-style-type: none"> <li>• Pri nastavení možnosti Automaticky sa spracovávajú tlačové úlohy z počítačov používajúcich operačný systém Windows alebo Macintosh.</li> <li>• Nastavenie Vypnuté filtruje tlačové úlohy PostScript prostredníctvom štandardného protokolu.</li> </ul>
<b>Úsporné ethernetové pripojenie</b> Zapnuté Vypnuté Automaticky*	Zníženie spotreby energie, keď tlačiareň neprijíma žiadne údaje z ethernetovej siete.
<b>Poznámka:</b> Hviezdička (*) vedľa hodnoty označuje predvolené výrobné nastavenie.	

## TCP/IP

**Poznámka:** Táto ponuka sa zobrazí len na sieťových tlačiarňach alebo na tlačiarňach pripojených k tlačovému serverom.

Položka ponuky	Opis
<b>Nastaviť hostiteľské meno</b>	Nastavenie aktuálneho hostiteľského mena TCP/IP.
<b>Názov domény</b>	Nastavenie názvu domény.
<b>Povoliť protokol DHCP/BOOTP na aktualizáciu servera NTP</b> Zapnuté* Vypnuté	Povolenie aktualizovať nastavenia NTP tlačiarne klientom využívajúcim protokoly DHCP a BOOTP.
<b>Názov nulovej konfigurácie</b>	Uveďte názov služby nulovej konfigurácie siete.
<b>Povoliť automatické pridelenie IP adresy</b> Vypnuté* Zapnuté	Automatické pridelenie IP adresy.
<b>Adresa servera DNS</b>	Stanovenie aktuálnej adresy servera DNS.
<b>Záložná adresa DNS</b>	Stanovenie záložnej adresy servera DNS.
<b>Záložná adresa DNS 2</b>	
<b>Záložná adresa DNS 3</b>	
<b>Poradie vyhľadávania domén</b>	Stanovenie zoznamu názvov domén na vyhľadanie tlačiarne a jej prostriedkov, ktoré sa nachádzajú na iných doménach v rámci siete.
<b>Povoliť protokol DDNS</b> Vypnuté* Zapnuté	Aktualizácia nastavenia dynamického servera DNS.
<b>DDNS TTL</b>	Stanovenie aktuálneho nastavenia servera DDNS.
<b>Predvolené TTL</b>	
<b>Čas obnovenia DDNS</b>	
<b>Povoliť mDNS</b> Vypnuté Zapnuté*	Aktualizácia nastavenia multicast servera DNS.
<b>Adresa servera WINS</b>	Stanovenie adresy servera pre službu WINS.
<b>Povoliť protokol BOOTP</b> Vypnuté* Zapnuté	Povolenie pridelenia IP adresy tlačiarne protokolom BOOTP.
<b>Zoznam vyhradených serverov</b>	Zadanie IP adries, pre ktoré je povolená komunikácia s tlačiarňou cez protokol TCP/IP. <b>Poznámky:</b> <ul style="list-style-type: none"> <li>• Každú z IP adries oddelíte čiarkou.</li> <li>• Môžete pridať až 50 IP adries.</li> </ul>
<b>Poznámka:</b> Hviezdička (*) vedľa hodnoty označuje predvolené výrobné nastavenie.	

Položka ponuky	Opis
<b>Možnosti zoznamu vyhradených serverov</b> Blokovat' všetky porty* Blokovat' len tlač Blokovat' len tlač a HTTP	Zadanie možnosti prístupu pre IP adresy, ktoré nie sú v zozname.
<b>MTU</b> 256 – 1500 Ethernet (1500*)	Stanovenie parametra jednotky MTU pre pripojenia TCP.
<b>Port neupravenej tlače</b> 1 – 65535 (9100*)	Stanovenie čísla portu na neupravenú tlač pre tlačiarne v sieti.
<b>Maximálna rýchlosť odchádzajúcich dátových prenosov</b> Vypnuté* Zapnuté	Nastavenie maximálnej prenosovej rýchlosti tlačiarne. <b>Poznámka:</b> Keď je táto funkcia aktivovaná, možnosť pre toto nastavenie je 100 – 1 000 000 kilobitov za sekundu.
<b>Povoliť možnosť TLSv1.0</b> Vypnuté Zapnuté*	Povoliť protokol TLSv1.0
<b>Povoliť možnosť TLSv1.1</b> Vypnuté Zapnuté*	Povoliť protokol TLSv1.1
<b>Zoznam šifier SSL</b>	Stanovenie kódovacích algoritmov slúžiacich na pripojenia SSL alebo TLS.
<b>Poznámka:</b> Hviezdička (*) vedľa hodnoty označuje predvolené výrobné nastavenie.	

## SNMP

**Poznámka:** Táto ponuka sa zobrazí len na sieťových tlačiarnach alebo na tlačiarnach pripojených k tlačovému serverom.

Položka ponuky	Opis
<b>Protokol SNMP verzie 1 a 2c</b> Zapnuté Vypnuté Zapnuté* Zapnúť protokol SNMP Vypnuté Zapnuté* Zapnúť PPM MIB Vypnuté Zapnuté* Komunita SNMP	Konfigurácia protokolu SNMP verzie 1 a 2c na inštaláciu tlačových ovládačov a aplikácií.
<b>Poznámka:</b> Hviezdička (*) vedľa hodnoty označuje predvolené výrobné nastavenie.	

Položka ponuky	Opis
<b>Protokol SNMP verzie 3</b> Zapnuté Vypnuté Zapnuté* Kontextové meno Nastaviť poverenia na čítanie/zápis Používateľské meno Heslo overenia Heslo na ochranu súkromia Nastaviť poverenia iba na čítanie Používateľské meno Heslo overenia Heslo na ochranu súkromia Tlačidlo mriežky na overenie MD5 SHA1* Minimálna úroveň overenia Žiadne overenie, žiadne súkromie Overenie, žiadne súkromie Overenie, súkromie* Algoritmus súkromného režimu DES AES-128*	Konfigurácia protokolu SNMP verzie 3 na inštaláciu a aktualizáciu zabezpečenia tlačiarne.
<b>Poznámka:</b> Hviezdička (*) vedľa hodnoty označuje predvolené výrobné nastavenie.	

## IPSec

**Poznámka:** Táto ponuka sa zobrazí len na sieťových tlačiarnach alebo na tlačiarnach pripojených k tlačovému serverom.

Položka ponuky	Opis
<b>Povoliť protokol IPSec</b> Vypnuté* Zapnuté	Povoliť zabezpečenie protokolu IP (IPSec).
<b>Základná konfigurácia</b> Predvolené* Kompatibilita Zabezpečené	Nastavenie základnej konfigurácie protokolu IPSec. <b>Poznámka:</b> Táto položka ponuky sa zobrazí len v prípade, že je položka Zapnúť protokol IPSec nastavená na možnosť Zapnuté.
<b>Skupinový návrh protokolu DH (Diffie-Hellman)</b> modp2048 (14)* modp3072 (15) modp4096 (16) modp6144 (17)	Nastavenie základnej konfigurácie protokolu IPSec. <b>Poznámka:</b> Táto položka ponuky sa zobrazí len v prípade, že je položka Základná konfigurácia nastavená na možnosť Kompatibilita.
<b>Poznámka:</b> Hviezdička (*) vedľa hodnoty označuje predvolené výrobné nastavenie.	

Položka ponuky	Opis
<b>Navrhovaná metóda šifrovania</b> 3DES AES*	Nastavenie metódy šifrovania. <b>Poznámka:</b> Táto položka ponuky sa zobrazí len v prípade, že je položka Základná konfigurácia nastavená na možnosť Kompatibilita.
<b>Navrhovaná metóda overenia</b> SHA1 SHA256* SHA512	Nastavenie metódy overenia. <b>Poznámka:</b> Táto položka ponuky sa zobrazí len v prípade, že je položka Základná konfigurácia nastavená na možnosť Kompatibilita.
<b>Životnosť IKE SA (hod.)</b> 1 2 4 8 24*	Špecifikácia obdobia vypršania IKE SA. <b>Poznámka:</b> Táto položka ponuky sa zobrazí len v prípade, že je položka Základná konfigurácia nastavená na možnosť Bezpečná.
<b>Životnosť IPSec SA (hod.)</b> 1 2 4 8* 24	Špecifikácia obdobia vypršania IPSec SA. <b>Poznámka:</b> Táto položka ponuky sa zobrazí len v prípade, že je položka Základná konfigurácia nastavená na možnosť Bezpečná.
<b>Certifikát zariadenia IPSec</b>	Stanovenie certifikátu protokolu IPSec. <b>Poznámka:</b> Táto položka ponuky sa zobrazí len v prípade, že je položka Zapnúť protokol IPSec nastavená na možnosť Zapnuté.
<b>Spojenia overené vopred zdieľaným kľúčom</b> Hostiteľ [x]	Konfigurácia overených spojení tlačiarne. <b>Poznámka:</b> Tieto položky ponuky sa zobrazia len v prípade, že je položka Zapnúť protokol IPSec nastavená na možnosť Zapnuté.
<b>Certifikovať overené spojenia</b> Hostiteľ [x] Adresa[/podsieť]	
<b>Poznámka:</b> Hviezdička (*) vedľa hodnoty označuje predvolené výrobné nastavenie.	

## 802.1x

**Poznámka:** Táto ponuka sa zobrazí len na sieťových tlačiarňach alebo na tlačiarňach pripojených k tlačovému serverom.

Položka ponuky	Popis
<b>Aktívne</b> Vypnuté* Zapnuté	Nastavenie tlačiarne na pripojenie do sietí vyžadujúcich overenie pred umožnením procesu.
<b>Poznámka:</b> Hviezdička (*) vedľa hodnoty označuje predvolené výrobné nastavenie.	

## Konfigurácia LPD

**Poznámka:** Táto ponuka sa zobrazí len na sieťových tlačiarňach alebo na tlačiarňach pripojených k tlačovému serverom.

Položka ponuky	Popis
<b>Časový limit LPD</b> 0 – 65535 sekúnd (90*)	Nastavenie hodnoty časového limitu na zastavenie servera LPD, ktorý neurčito dlho čaká na zadržané alebo neplatné tlačové úlohy.
<b>Stránka transparentu LPD</b> Vypnuté* Zapnuté	Tlač stránky transparentu pre všetky tlačové úlohy LPD. <b>Poznámka:</b> Stránka transparentu je prvá strana tlačovej úlohy, ktorá sa používa na oddelenie tlačových úloh a na určenie autora požiadavky na tlačovú úlohu.
<b>Záverečná stránka LPD</b> Vypnuté* Zapnuté	Tlač záverečnej stránky pre všetky tlačové úlohy LPD. <b>Poznámka:</b> Záverečná stránka je posledná stránka tlačovej úlohy.
<b>Konverzia návratu vozíka LPD</b> Vypnuté* Zapnuté	Povolenie konverzie návratu vozíka. <b>Poznámka:</b> Návrat vozíka predstavuje mechanizmus, ktorý tlačiarňami prikazuje presunúť polohu kurzora na prvú polohu v rovnakom riadku.
<b>Poznámka:</b> Hviezdička (*) vedľa hodnoty označuje predvolené výrobné nastavenie.	

## Nastavenia HTTP/FTP

Položka ponuky	Opis
<b>Povoliť server HTTP</b> Vypnuté Zapnuté*	Prístup k serveru Embedded Web Server na monitorovanie a správu tlačiarne.
<b>Povoliť protokol HTTPS</b> Vypnuté Zapnuté*	Povolenie protokolu HTTPS (Hypertext Transfer Protocol Secure) na šifrovanie prenosu údajov do a z tlačového servera.
<b>Vynútiť pripojenia typu HTTPS</b> Zapnuté Vypnuté*	Vynútenie používania pripojení HTTPS tlačiarňou.
<b>Povoliť protokol FTP/TFTP</b> Vypnuté Zapnuté*	Odosielanie súborov pomocou protokolu FTP/TFTP.
<b>Miestne domény</b>	Stanovenie názvov serverov HTTP a FTP.
<b>IP adresa servera proxy HTTP</b>	Konfigurácia nastavení servera HTTP a FTP.
<b>IP adresa servera proxy FTP</b>	
<b>Predvolený IP port servera HTTP</b>	
<b>Certifikát zariadenia HTTPS</b>	
<b>Predvolený IP port servera FTP</b>	
<b>Časový limit pre požiadavky HTTP/FTP</b> 1–299 (30*)	Stanovenie času, po uplynutí ktorého dôjde k prerušeniu spojenia so serverom.
<b>Opakovania požiadaviek HTTP/FTP</b> 1–299 (3*)	Nastavenie počtu opakovaní požiadaviek na pripojenie k serveru HTTP/FTP.
<b>Poznámka:</b> Hviezdička (*) vedľa hodnoty označuje predvolené výrobné nastavenie.	



## ThinPrint

Položka ponuky	Opis
<b>Povoliť protokol ThinPrint</b> Vypnuté* Zapnuté	Tlačiť pomocou protokolu ThinPrint.
<b>Číslo portu</b> 4000 – 4999 (4000*)	Nastavenie čísla portu servera protokolu ThinPrint.
<b>Šírka pásma (bitov/s)</b> 100 – 1000000 (0*)	Nastavenie rýchlosti prenosu údajov v prostredí protokolu ThinPrint.
<b>Veľkosť paketu (kB)</b> 0 – 64000 (0*)	Nastavenie veľkosti paketu na prenos údajov.
<b>Poznámka:</b> Hviezdička (*) vedľa hodnoty označuje predvolené výrobné nastavenie.	

## USB

Položka ponuky	Opis
<b>PCL SmartSwitch</b> Vypnuté Zapnuté*	Nastavenie tlačiarne na prepnutie na emuláciu jazyka PCL, keď to tlačová úloha prijatá prostredníctvom portu USB vyžaduje bez ohľadu na predvolený jazyk tlačiarne. <b>Poznámka:</b> Keď je toto nastavenie vypnuté, tlačiareň neskúma prichádzajúce údaje a použije predvolený jazyk tlačiarne určený v ponuke Nastavenie.
<b>PS SmartSwitch</b> Vypnuté Zapnuté*	Nastavenie tlačiarne na prepnutie na emuláciu jazyka PostScript, keď to tlačová úloha prijatá prostredníctvom portu USB vyžaduje, bez ohľadu na predvolený jazyk tlačiarne. <b>Poznámka:</b> Keď je toto nastavenie vypnuté, tlačiareň neskúma prichádzajúce údaje a použije predvolený jazyk tlačiarne určený v ponuke Nastavenie.
<b>Ukladanie úloh do vyrovnávacej pamäte</b> Vypnuté* Zapnuté	Dočasné ukladanie úloh na pevný disk pred ich tlačou. <b>Poznámka:</b> Táto ponuka sa zobrazí len v prípade, že je nainštalovaný pevný disk.
<b>Binárny jazyk PS pre Mac</b> Automaticky* Zapnuté Vypnuté	Nastavenie tlačiarne na spracovanie tlačových úloh v binárnom jazyku PostScript pre Macintosh. <b>Poznámky:</b> <ul style="list-style-type: none"> <li>• Pri nastavení možnosti Automaticky sa spracovávajú tlačové úlohy z počítačov používajúcich operačný systém Windows alebo Macintosh.</li> <li>• Nastavenie Vypnuté filtruje tlačové úlohy PostScript prostredníctvom štandardného protokolu.</li> </ul>
<b>Povoliť port USB</b> Vypnuté Zapnuté*	Povolenie predného portu USB.
<b>Poznámka:</b> Hviezdička (*) vedľa hodnoty označuje predvolené výrobné nastavenie.	

## Obmedzenie prístupu do externej siete

Položka ponuky	Opis
<b>Obmedzenie prístupu do externej siete</b> Vypnuté* Zapnuté	Obmedzenie prístupu do siete.
<b>Adresa externej siete</b>	Špecifikácia sieťových adries s obmedzeným prístupom.
<b>E-mailová adresa na upozornenia</b>	Špecifikácia e-mailovej adresy, na ktorú sa má odoslať upozornenie na prihlásenie.
<b>Frekvencia cinknutí</b> 1 – 300 (10*)	Špecifikácia intervalu sieťových dotazov v sekundách.
<b>Predmet</b>	Zadajte predmet a správu v rámci oznámenia e-mailom.
<b>Správa</b>	
<b>Poznámka:</b> Hviezdička (*) vedľa hodnoty označuje predvolené výrobné nastavenie.	

## Google Cloud Print

Položka ponuky	Popis
<b>Registrácia</b> Registrovať	Registrácia tlačiarne na serveri Google Cloud Print.
<b>Možnosti</b> Povoliť službu Google Cloud Print Vypnuté Zapnuté*	Tlač priamo z konta Google.
<b>Možnosti</b> Povoliť aplikáciu Local Discovery Vypnuté Zapnuté*	Umožňuje registrovanému používateľovi aj ostatným používateľom pripojeným k rovnakej podsieti odosielať úlohy do tlačiarne lokálne.
<b>Možnosti</b> Povoliť overenie návštevníka SSL Vypnuté Zapnuté*	Overenie pravosti certifikátu návštevníka, ktorý sa pripája k vášmu kontu Google.
<b>Možnosti</b> Vždy tlačiť ako obrázok Vypnuté* Zapnuté	Nastavte tlačiareň tak, aby súbory vo formáte PDF spracovala ako obrázky a zabezpečila tým rýchlejšiu tlač.
<b>Poznámka:</b> Hviezdička (*) vedľa hodnoty označuje predvolené výrobné nastavenie.	

## Wi-Fi Direct

**Poznámka:** Táto ponuka sa zobrazí len vtedy, keď je aktívnou sieťou priama Wi-Fi sieť.

Položka ponuky	Opis
<b>Identifikátor SSID</b>	Zadanie identifikátora SSID (Service Set Identifier) Wi-Fi siete.
<b>Číslo uprednostňovaného kanála</b> Automaticky 1 – 11 (6*)	Zobrazenie vopred zdieľaného kľúča (PSK) na stránke nastavenia siete.
<b>Nastaviť PSK</b>	Nastavenie vopred zdieľaného kľúča (PSK) na overenie používateľov pripojených k Wi-Fi siete.
<b>Zobraziť vopred zdieľaný kľúč (PSK) na stránke nastavenia</b> Vypnuté Zapnuté*	Zobrazenie vopred zdieľaného kľúča (PSK) na stránke nastavenia siete.
<b>Adresa IP vlastníka skupiny</b>	Zadanie adresy IP vlastníka skupiny.
<b>Automaticky prijať požiadavky pre stlačenia tlačidla</b> Vypnuté* Zapnuté	Prijatie požiadaviek na automatické pripojenie do siete. <b>Poznámka:</b> Automatické prijímanie klientov nie je bezpečné.
<b>Poznámka:</b> Hviezdička (*) vedľa hodnoty označuje predvolené výrobné nastavenie.	

# Zabezpečenie

## Spôsoby prihlásenia

### Správa povolení

Položka ponuky	Opis
<p><b>Prístup k funkciám</b></p> <ul style="list-style-type: none"> <li>Prístup k adresáru cez aplikácie</li> <li>Upraviť Adresár</li> <li>Spravovať skratky</li> <li>Vytvárať profily</li> <li>Spravovať záložky</li> <li>Tlač z pamätevej jednotky flash</li> <li>Farebná tlač z pamätevej jednotky flash</li> <li>Skenovanie do pamätevej jednotky flash</li> <li>Funkcia kopírovania</li> <li>Farebné kopírovanie a tlač</li> <li>Vynechanie farieb</li> <li>Funkcia e-mailu</li> <li>Funkcia faxu</li> <li>Funkcia FTP</li> <li>Uvoľniť zadržané faxy</li> <li>Prístup k zadržaným úlohám</li> <li>Použiť profily</li> <li>Zrušiť úlohy v rámci zariadenia</li> <li>Zmeniť jazyk</li> <li>Protokol IPP</li> <li>Spustiť skenovanie na diaľku</li> <li>Čiernobiela tlač</li> <li>Farebná tlač</li> <li>Sieťový priečinok – tlač</li> <li>Sieťový priečinok – farebná tlač</li> <li>Sieťový priečinok – skenovanie</li> <li>Pevný disk – tlač</li> <li>Pevný disk – farebná tlač</li> <li>Pevný disk – skenovanie</li> </ul>	<p>Riadenie prístupu k funkciám tlačiarne.</p> <p><b>Poznámka:</b> Niektoré položky ponuky sa zobrazia len v prípade, že je nainštalovaný pevný disk.</p>
<p><b>Ponuky správy</b></p> <ul style="list-style-type: none"> <li>Ponuka zabezpečenia</li> <li>Ponuka siete/portov</li> <li>Ponuka papiera</li> <li>Ponuka správ</li> <li>Ponuky konfigurácie funkcií</li> <li>Ponuka spotrebného materiálu</li> <li>Ponuka voliteľnej karty</li> <li>Ponuka SE</li> <li>Ponuka zariadenia</li> </ul>	<p>Riadenie prístupu k ponuke nastavení tlačiarne.</p>

Položka ponuky	Opis
<b>Správa zariadení</b> Vzdialená správa Aktualizácie firmvéru Konfigurácia aplikácií Zámok ovládacieho panela Importovať/exportovať všetky nastavenia Prístup k nástroju Embedded Web Server Vymazanie mimo prevádzky	Riadenie prístupu k možnostiam správy tlačiarne.
<b>Aplikácie</b> Nové aplikácie Prezentácia Zmeniť tapetu Šetrič obrazovky Kopírovanie preukazov Scan Centrum Centrum skenovania – vlastné [x] Formuláre a obľúbené položky	Riadenie prístupu k aplikáciám tlačiarne.

## Miestne kontá

Položka ponuky	Opis
<b>Spravovať skupiny/povolenia</b>	Zobrazenie zoznamu všetkých uložených skupín v tlačiarňi.
<b>Pridať používateľa</b> Používateľské meno/heslo Používateľské meno Heslo Kód PIN	Vytváranie miestnych kont a určenie ich prístupu k funkciám tlačiarne, ponukám správy, možnostiam správy tlačiarne a aplikáciám.

## Plánovať zariadenia USB

Položka ponuky	Opis
<b>Plány</b> Pridať nový plán	Plánovanie prístupu k prednému portu USB.

## Denník auditu zabezpečenia

Položka ponuky	Opis
<b>Povoliť audit</b> Vypnuté* Zapnuté	Zaznamenávať udalosti v denníku auditu zabezpečenia a na vzdialený server Syslog.
<b>Zapnúť vzdialený server Syslog</b> Vypnuté* Zapnuté	Odosielanie denníkov auditu na vzdialený server.
<b>Poznámka:</b> Hviezdička (*) vedľa hodnoty označuje predvolené výrobné nastavenie.	

Položka ponuky	Opis
<b>Vzdialený server Syslog</b>	Stanovenie vzdialeného servera Syslog.
<b>Port vzdialeného servera Syslog</b> 1 – 65535 (514*)	Určenie portu vzdialeného servera Syslog.
<b>Metóda vzdialeného servera Syslog</b> Normálne UDP* Stunnel	Stanovenie metódy posielania zaznamenaných udalostí denníkov na vzdialený server.
<b>Funkcia vzdialeného servera Syslog</b> 0 – hlásenia jadra 1 – hlásenia na úrovni používateľa 2 – systém správ 3 – služby daemon systém 4 – hlásenia zabezpečenia/autorizácie* 5 – hlásenia interne generované serverom syslog 6 – podsystém riadkovej tlačiarne 7 – podsystém sieťových noviniek 8 – podsystém UUCP 9 – služba daemon hodiny 10 – hlásenia zabezpečenia/autorizácie 11 – služba daemon FTP 12 – podsystém NTP 13 – denník auditu 14 – denník výstrah 15 – služba daemon hodiny 16 – lokálne použitie 0 (local0) 17 – lokálne použitie 1 (local1) 18 – lokálne použitie 2 (local2) 19 – lokálne použitie 3 (local3) 20 – lokálne použitie 4 (local4) 21 – lokálne použitie 5 (local5) 22 – lokálne použitie 6 (local6) 23 – lokálne použitie 7 (local7)	Stanovenie kódu funkcie, ktorú tlačiareň používa pri odosielaní udalostí denníka na vzdialený server.
<b>Závažnosť udalostí zapisovaných do denníka</b> 0 – Núdzový stav 1 – Výstraha 2 – Kritické 3 – Chyba 4 – Upozornenie* 5 – Poznámka 6 – Informačné 7 – Ladenie	Stanovenie úrovne priority ukončenia zaznamenávania hlásenia udalostí do denníka.
<b>Udalosti nezapisované do denníka vzdialeného servera Syslog</b> Vypnuté* Zapnuté	Na vzdialený server odosielať všetky udalosti bez ohľadu na stupeň závažnosti.
<b>Poznámka:</b> Hviezdička (*) vedľa hodnoty označuje predvolené výrobné nastavenie.	

Položka ponuky	Opis
<b>E-mailová adresa správcu</b>	Odoslať e-mailové notifikácie udalostí zaznamenaných v denníkoch správcovi.
<b>E-mailová výstraha pri vymazaní denníka</b> Vypnuté* Zapnuté	Odoslať e-mailovú notifikáciu správcovi v prípade odstránenia denníkového záznamu.
<b>E-mailová výstraha pri zaplnení denníka</b> Vypnuté* Zapnuté	Odoslať e-mailovú notifikáciu správcovi v prípade zaplnenia denníka a začiatku prepisovania najstarších záznamov.
<b>Zapísať do denníka úplné správanie</b> Prepisovať staršie položky* Denník odoslať e-mailom, potom odstrániť všetky položky	Riešiť problémy s ukladacím priestorom, keď denník zaplní vyhradenú pamäť.
<b>E-mailová výstraha pri % zaplnenia</b> Vypnuté* Zapnuté	Odoslať e-mailovú notifikáciu správcovi v prípade, že denník zaplní vyhradenú pamäť.
<b>Úroveň pre výstrahu pri % zaplnenia</b> 1 – 99 (90*)	
<b>E-mailová výstraha pri exporte denníka</b> Vypnuté* Zapnuté	Odoslať e-mailovú notifikáciu správcovi v prípade exportu denníka.
<b>E-mailová výstraha pri zmene nastavení denníka</b> Vypnuté* Zapnuté	Odoslať e-mailovú notifikáciu správcovi v prípade nastavenia možnosti Povolit' audit.
<b>Koniec riadkov denníka</b> LF (\n)* CR (\r) CRLF (\r\n)	Stanovenie spôsobu, akým sa denník ukončí na konci každého riadka.
<b>Digitálne podpisovať exporty</b> Vypnuté* Zapnuté	Pridanie digitálneho podpisu do každého exportovaného denníkového súboru.
<b>Vymazať denník</b>	Odstránenie všetkých denníkov auditu.
<b>Denník exportovania</b> Syslog (RFC 5424) Syslog (RFC 3164) CSV	Export denníka zabezpečenia na jednotku flash.
<b>Poznámka:</b> Hviezdička (*) vedľa hodnoty označuje predvolené výrobné nastavenie.	

## Obmedzenia prihlásenia

Položka ponuky	Opis
<b>Neúspešné prihlásenia</b> 1 – 10 (3*)	Stanovenie počtu neúspešných prihlásení, po ktorých dôjde k zablokovaniu používateľa.
<b>Poznámka:</b> Hviezdička (*) vedľa hodnoty označuje predvolené výrobné nastavenie.	

Položka ponuky	Opis
<b>Časový rámec zlyhania</b> 1 – 60 min (5*)	Stanovenie časového rámca neúspešných prihlásení, po ktorého uplynutí dôjde k zablokovaniu používateľa.
<b>Doba zablokovania</b> 1 – 60 min (5*)	Stanovenie doby zablokovania.
<b>Časový limit webového prihlásenia</b> 1 – 120 min (10*)	Stanovenie oneskorenia pre vzdialené prihlásenie, po ktorého uplynutí dôjde k automatickému odhláseniu používateľa.
<b>Poznámka:</b> Hviezdička (*) vedľa hodnoty označuje predvolené výrobné nastavenie.	

## Nastavenie dôvernej tlače

Položka ponuky	Opis
<b>Max. počet neplatných kódov PIN</b> 2 – 10	Nastavenie počtu zadání neplatných kódov PIN. <b>Poznámky:</b> <ul style="list-style-type: none"> <li>Nulová hodnota toto nastavenie vypne.</li> <li>Po dosiahnutí limitu sa tlačové úlohy pre dané meno používateľa a kód PIN odstránia.</li> </ul>
<b>Koniec platnosti dôvernej úlohy</b> Vypnuté* 1 hodina 4 hodiny 24 hodín 1 týždeň	Nastavenie doby uplynutia platnosti pre úlohy dôvernej tlače. <b>Poznámky:</b> <ul style="list-style-type: none"> <li>Ak sa táto položka ponuky zmení počas uloženia dôverných tlačových úloh v pamäti tlačiarne alebo na pevnom disku, doba platnosti týchto tlačových úloh sa nezmení na novú predvolenú hodnotu.</li> <li>V prípade vypnutia tlačiarne sa všetky dôverné úlohy uložené v pamäti tlačiarne odstránia.</li> </ul>
<b>Koniec platnosti opakovaných úloh</b> Vypnuté* 1 hodina 4 hodiny 24 hodín 1 týždeň	Nastavenie doby uplynutia platnosti tlačovej úlohy, ktorú chcete opakovať.
<b>Koniec platnosti overenia úlohy</b> Vypnuté* 1 hodina 4 hodiny 24 hodín 1 týždeň	Nastavenie doby, počas ktorej tlačiareň tlačí kópie pre používateľa na overenie kvality pred vytlačení zostávajúcich kópií.
<b>Koniec platnosti rezervovanej úlohy</b> Vypnuté* 1 hodina 4 hodiny 24 hodín 1 týždeň	Nastavenie času, po ktorý tlačiareň uchováva tlačové úlohy na neskoršie vytlačenie.
<b>Poznámka:</b> Hviezdička (*) vedľa hodnoty označuje predvolené výrobné nastavenie.	



Položka ponuky	Opis
<b>Je potrebné, aby sa zdržali všetky úlohy</b> Vypnuté* Zapnuté	Nastavenie tlačiarne, aby zdržala všetky tlačové úlohy.
<b>Zachovať duplicitné dokumenty</b> Vypnuté* Zapnuté	Nastavenie tlačiarne, aby tlačila ďalšie dokumenty s rovnakým názvom súboru bez prepisovania tlačových úloh.
<b>Poznámka:</b> Hviezdička (*) vedľa hodnoty označuje predvolené výrobné nastavenie.	

## Šifrovanie disku

**Poznámka:** Táto ponuka sa zobrazí len v prípade, že je nainštalovaný pevný disk.

Položka ponuky	Opis
<b>Stav</b> Zapnuté Vypnuté	Zapnutie šifrovania disku.
<b>Spustiť šifrovanie</b>	

## Vymazať dočasné údajové súbory

Položka ponuky	Opis
<b>Uložené vo vstavanej pamäti</b> Vypnuté* Zapnuté	Odstránenie všetkých súborov uložených v pamäti tlačiarne.
<b>Uložené na pevnom disku</b> Vymazanie s 1 prepisom* Vymazanie s 3 prepismi Vymazanie so 7 prepismi	Odstrániť všetky súbory uložené na pevnom disku. <b>Poznámka:</b> Táto ponuka sa zobrazí len v prípade, že je nainštalovaný pevný disk tlačiarne.
<b>Poznámka:</b> Hviezdička (*) vedľa hodnoty označuje predvolené výrobné nastavenie.	

## Nastavenia riešení LDAP

Položka ponuky	Opis
<b>Sledovanie odkazov LDAP</b> Vypnuté* Zapnuté	Vyhľadávanie účtov prihlásených používateľov na rôznych serveroch na doméne.
<b>Overenie certifikátu LDAP</b> Áno Nie*	Zapnutie overovania certifikátov LDAP.

## Rôzne

Položka ponuky	Opis
<b>Chránené funkcie</b> Zobrazit** Skryť	Zobrazuje všetky funkcie, ktoré ovládanie prístupu k funkciám (FAC) chráni bez ohľadu na bezpečnostné povolenia používateľa. <b>Poznámka:</b> Pomocou možnosti Skryť sa zobrazia v rámci ochrany FAC len tie funkcie, ku ktorým mám používateľ prístup.
<b>Povolenie tlače</b> Vypnuté* Zapnuté	Umožnenie prihlásenia používateľa pred tlačou.
<b>Predvolené prihlásenie s povolením tlače</b> Používateľské meno/heslo* Používateľské meno	Nastavenie predvoleného prihlásenia pre položku Povolenie tlače.
<b>Prepínač obnovenia zabezpečenia</b> Povolit' „host'ovský“ prístup* Žiadny účinok	Zadanie prístupu používateľa k tlačiarne. <b>Poznámky:</b> <ul style="list-style-type: none"> <li>• Prepínač sa nachádza vedľa ikony zámky na riadiacej jednotke.</li> <li>• Možnosť Povolit' „host'ovský“ prístup poskytuje každému prístup ku všetkým funkciám tlačiarne.</li> <li>• Možnosť Žiadny účinok môže znemožniť prístup k tlačiarne, keď nie sú k dispozícii požadované informácie zabezpečenia.</li> </ul>
<b>Minimálna dĺžka hesla</b> 0 – 32	Zadanie dĺžky hesla.
<b>Poznámka:</b> Hviezdička (*) vedľa hodnoty označuje predvolené výrobné nastavenie.	

## Správy

### Strana nastavení ponúk

Položka ponuky	Popis
Strana nastavení ponúk	Tlač správy, ktorá obsahuje ponuky tlačiarne.

### Zariadenie

Položka ponuky	Popis
Informácie o zariadení	Tlač správy s informáciami o tlačiarne.
Štatistiky zariadenia	Tlač správy s údajmi o využívaní tlačiarne a o stave spotrebného materiálu.
Zoznam profilov	Tlač zoznamu profilov uložených v tlačiarne.
Správa o zariadeniach	Tlač správy so sériovým číslom tlačiarne a názvom modelu.

## Tlač

Položka ponuky	Opis
<b>Písma tlače</b> Písma jazyka PCL Písma jazyka PS	Tlač ukážok a informácií o písmach, ktoré sú k dispozícii pre jednotlivé jazyky tlačiarne.
<b>Tlačiť ukážku</b> Stránka s ukážkou	Vytlačí sa stránka, ktorá zobrazuje možnosti tlačiarne a podporované riešenia.
<b>Tlačiť adresár</b>	Tlač zdrojov, ktoré sú uložené na jednotke flash alebo pevnom disku tlačiarne. <b>Poznámka:</b> Táto položka ponuky sa zobrazí, len keď je v tlačiarňi nainštalovaná jednotka flash alebo pevný disk tlačiarne.

## Skratky

Položka ponuky	Popis
<b>Všetky skratky</b>	Tlač správy, ktorá obsahuje skratky uložené v tlačiarňi.
<b>Skratky faxu</b>	
<b>Skratky pre kopírovanie</b>	
<b>Skratky e-mailu</b>	
<b>Skratky FTP</b>	
<b>Skratky sieťového priečinka</b>	

## Fax

Položka ponuky	Popis
<b>Denník úloh faxovania</b>	Tlač správy o posledných 200 dokončených faxových úlohách. <b>Poznámka:</b> Táto položka ponuky sa zobrazí len v prípade, že je položka Zapnúť denník úloh nastavená na možnosť Zapnuté.
<b>Denník faxových hovorov</b>	Tlač správy o posledných 100 pokusov o hovory, prijatých a zablokovaných hovoroch. <b>Poznámka:</b> Táto položka ponuky sa zobrazí len v prípade, že je položka Zapnúť denník úloh nastavená na možnosť Zapnuté.

## Sieť

Položka ponuky	Popis
<b>Stránka nastavenia siete</b>	Tlač strany, ktorá obsahuje informácie o nakonfigurovaných sieťových a bezdrôtových nastaveniach tlačiarne. <b>Poznámka:</b> Táto položka ponuky sa zobrazí len na sieťových tlačiarňach alebo na tlačiarňach pripojených k tlačovým serverom.
<b>Klienti pripojení k sieti Wi-Fi Direct</b>	Vytlačí sa stránka, ktorá zobrazuje zoznam zariadení pripojených k tlačiarňi pomocou siete Wi-Fi Direct. <b>Poznámka:</b> Táto položka ponuky sa zobrazí len v prípade, že položka Zapnúť Wi-Fi Direct je nastavená na možnosť Zapnuté.

## Pomocník

Položka ponuky	Opis
Tlačiť všetky príručky	Vytlačia sa všetky príručky.
Príručka kvality farieb	Poskytuje informácie o riešení problémov s kvalitou farby.
Príručka pre pripojenie	Poskytuje informácie o lokálnom (USB) alebo sieťovom pripojení tlačiarne.
Príručka pre kopírovanie	Obsahuje postup kopírovania a konfigurácie nastavení.
Príručka pre e-mail	Poskytuje informácie o odosielaní e-mailov a konfigurácii nastavení.
Príručka pre fax	Poskytuje informácie o odosielaní faxov a konfigurácii nastavení.
Informačná príručka	Poskytuje informácie o tlačiarni
Príručka pre médiá	Poskytuje informácie o vkladaní papiera a špeciálnych médií.
Príručka pre premiestnenie	Poskytuje informácie o premiestňovaní, umiestňovaní alebo prevoze tlačiarne.
Príručka kvality tlače	Obsahuje informácie o riešení problémov s kvalitou tlače.
Príručka skenovania	Poskytuje informácie o skenovaní dokumentov a konfigurácii nastavení.
Príručka pre spotrebný materiál	Poskytuje informácie o objednávaní spotrebného materiálu.

## Riešenie problémov

Položka ponuky	Popis
<b>Strany testovania kvality tlače</b>	Tlač vzorových strán na identifikáciu a opravu chýb kvality tlače.
<b>Čistenie skenera</b>	Tlač pokynov na čistenie skenera.

## Tlač strany nastavení ponúk

Na domovskej obrazovke sa dotknite položiek **Nastavenia > Správy > Strana nastavení ponuky**.

## Zabezpečenie tlačiarne

### Umiestnenie bezpečnostnej zásuvky

Tlačiareň je vybavená bezpečnostným zámkom. Tlačiareň zamknete na mieste tak, že pripevníte bezpečnostný zámok kompatibilný s väčšinou prenosných počítačov na miesto zobrazené na obrázku.



### Vymazanie pamäte tlačiarne

Ak chcete vymazať nestálu pamäť alebo údaje vo vyrovnávacej pamäti tlačiarne, tlačiareň vypnite.

Ak chcete vymazať stálu pamäť alebo jednotlivé nastavenia, nastavenia zariadenia a siete, nastavenia zabezpečenia a integrované riešenia, postupujte takto:

- 1 Na domovskej obrazovke sa dotknite položiek **Nastavenia > Zariadenie > Údržba > Vymazanie mimo prevádzky**.
- 2 Označte políčko **Ošetriť všetky informácie stabilnej pamäte** a dotknite sa položky **VYMAZAŤ**.
- 3 Vyberte položku **Spustiť sprievodcu úvodným nastavením** alebo **Ponechať tlačiareň v režime offline** a potom sa dotknite položky **Ďalej**.
- 4 Spustíte operáciu.

### Vymazanie pamäte pevného disku tlačiarne

- 1 Na domovskej obrazovke sa dotknite položiek **Nastavenia > Zariadenie > Údržba > Vymazanie mimo prevádzky**.
- 2 Označte políčko **Ošetriť všetky informácie na pevnom disku** a dotknite sa položky **VYMAZAŤ**.

3 Vyberte metódu na vymazanie údajov.

4 Spustíte operáciu.

**Poznámka:** Tento proces môže trvať niekoľko minút alebo aj dlhšie ako hodinu. Počas tohto času bude tlačiareň nedostupná pre iné úlohy.

## Šifrovanie pevného disku tlačiarne

Tento proces vymaže všetok obsah pevného disku. Pred spustením šifrovania v prípade potreby zálohujte údaje z tlačiarne.

- 1 Na domovskej obrazovke sa dotknite položiek **Nastavenia > Zabezpečenie > Šifrovanie disku > Spustiť šifrovanie**.
- 2 Postupujte podľa pokynov na displeji.

**Poznámky:**

- Aby ste predišli strate údajov, počas procesu šifrovania tlačiarne nevypínajte.
- Tento proces môže trvať niekoľko minút alebo aj dlhšie ako hodinu. Počas tohto času bude tlačiareň nedostupná pre iné úlohy.
- Po dokončení šifrovania sa tlačiareň automaticky reštartuje.

## Obnovenie predvolených výrobných nastavení

- 1 Na domovskej obrazovke sa dotknite položky **Nastavenia > Zariadenie > Obnoviť predvolené výrobné nastavenia**.
- 2 Dotknite sa položky **Obnoviť nastavenia > vyberte nastavenia, ktoré chcete obnoviť > OBNOVIŤ**.
- 3 Spustíte operáciu.

## Vyhlásenie o nestálosti

Typ pamäte	Popis
Nestála pamäť	Tlačiareň využíva štandardnú pamäť s náhodným prístupom (RAM) na dočasné ukladanie používateľských dát do vyrovnávacej pamäte pri jednoduchých tlačových a kopírovacích úlohách.
Stála pamäť	Tlačiareň využíva dva druhy stálej pamäte: EEPROM a NAND (pamäť flash). V oboch typoch pamätí sa uchovávajú operačný systém, nastavenia tlačiarne, informácie o sieti, nastavenia skenera a záložiek a integrované riešenia.
Pamäť pevného disku	Niektoré tlačiarne môžu mať nainštalovanú jednotku pevného disku. Pevný disk tlačiarne je navrhnutý na špecifické funkcie tlačiarne. Pevný disk umožňuje tlačiarňi uchovávať používateľské údaje komplexných úloh tlače z vyrovnávacej pamäte, údaje formulárov a údaje písíem.

Obsah všetkých nainštalovaných pamätí tlačiarne vymažte v nasledujúcich prípadoch:

- Tlačiareň sa vyradí z prevádzky.
- Vymení sa pevný disk tlačiarne.
- Tlačiareň sa presunie na iné oddelenie alebo na iné miesto.
- Na tlačiarňi vykoná servis osoba, ktorá nie je z vašej organizácie.

- Tlačiareň sa odošle na servis mimo priestory vašej organizácie.
- Tlačiareň sa predá inej organizácii.

### **Prebieha likvidácia pevného disku tlačiarne**

- **Demagnetizácia** – Vystavenie pevného disku magnetickému poľu, ktoré zmaže uložené dáta
- **Rozmliaždenie** – Fyzické stlačenie pevného disku, ktoré zničí jeho súčasti a znemožní ich prečítanie
- **Drvenie** – Fyzické rozdrvenie pevného disku na malé kúsky kovu

**Poznámka:** Ak chcete mať istotu, že sa všetky údaje úplne vymazali, fyzicky zničte každý pevný disk, na ktorom sú uložené údaje.

# Údržba tlačiarne

**Výstraha – Riziko poranenia:** Ak nebudete udržiavať optimálny výkon tlačiarne alebo vymieňať súčasti a spotrebný materiál, môže dôjsť k jej poškodeniu.

## Nastavenie upozornení e-mailom

Nakonfigurujte tlačiareň tak, aby odosielať upozornenia e-mailom, keď spotrebný materiál dosiahne nízku úroveň, keď je potrebné vymeniť alebo doplniť papier, prípadne keď dôjde k zaseknutiu papiera.

1 Otvorte webový prehliadač a do poľa adresy zadajte adresu IP tlačiarne.

### Poznámky:

- Pozrite si adresu IP tlačiarne na domovskej obrazovke tlačiarne. IP Adresa sa zobrazuje ako štyri skupiny čísel, ktoré sú oddelené bodkami, napríklad 123.123.123.123.
- Ak používate server proxy, dočasne ho vypnite, aby sa správne načítala webová stránka.

2 Kliknite na položku **Nastavenia > Zariadenie > Oznámenia > Nastavenie upozornení e-mailom** a potom nakonfigurujte nastavenia.

3 Kliknite na položku **Nastavenie zoznamu e-mailov a upozornení e-mailom** a potom nakonfigurujte nastavenia.

4 Uložte zmeny.

## Zobrazenie správ

1 Na domovskej obrazovke sa dotknite položiek **Nastavenia > Správy**.

2 Vyberte správu, ktorú chcete zobraziť.

## Úprava hlasitosti reproduktora

### Nastavenie predvolenej hlasitosti vnútorného reproduktora

1 Na ovládacom paneli prejdite na:

**Nastavenia > Zariadenie > Predvoľby > Zvuková spätná väzba**

2 Nastavte hlasitosť.

### Poznámky:

- Ak je zapnutý tichý režim, zvukové upozornenia sú vypnuté. Toto nastavenie tiež spomaľuje výkon tlačiarne.
- Hlasitosť sa obnoví na predvolenú hodnotu po ukončení relácie alebo po prebudení tlačiarne z režimu spánku alebo dlhodobého spánku.



## Úprava predvolenej hlasitosti slúchadiel

Hlasitosť slúchadiel sa obnoví na predvolenú hodnotu po ukončení relácie, po prebudení tlačiarne z režimu spánku alebo dlhodobého spánku a po reštartovaní.

- 1 Pomocou ovládacieho panela vyberte položky **Nastavenia > Zariadenie > Zjednodušenie ovládania > Hlasitosť slúchadla**.
- 2 Vyberte hlasitosť.

## Konfigurácia nastavení reproduktora faxu

- 1 Na domovskej obrazovke dotykom stlačte položky **Nastavenia > Fax > Nastavenie faxu > Nastavenia reproduktora**.
- 2 Postupujte nasledovne:
  - Pre Režim reproduktora nastavte možnosť **Vždy zapnuté**.
  - Pre Hlasitosť reproduktora nastavte možnosť **Vysoká**.
  - Aktivujte možnosť Hlasitosť zvonenia

## Pripojenie k sieti

**Poznámka:** Pred nastavením tlačiarne v bezdrôtovej sieti si najprv zadovážte adaptér bezdrôtového pripojenia MarkNet™ N8370. Informácie o inštalácii adaptéra bezdrôtovej siete nájdete v dokumente s pokynmi pre nastavenie dodanom s adaptérom.

## Pripojenie tlačiarne k bezdrôtovej sieti prostredníctvom WPS (Wi-Fi Protected Setup – nastavenie zabezpečenia siete Wi-Fi)

Pred začatím skontrolujte nasledujúce:

- Prístupový bod (bezdrôtový smerovač) je certifikovaný pre WPS alebo kompatibilný s WPS. Ďalšie informácie získate v dokumentácii k prístupovému bodu.
- V tlačiarni je nainštalovaný adaptér bezdrôtovej siete. Ďalšie informácie získate v návode k adaptéru.
- Aktívny adaptér je nastavený na možnosť **Automaticky**. Na domovskej obrazovke sa dotknite položky **Nastavenia > Sieť/porty > Prehľad siete > Aktívny adaptér**.

### Metóda stlačenia tlačidla

- 1 Na domovskej obrazovke sa dotknite položky **Nastavenia > Sieť/porty > Bezdrôtové > Wi-Fi Protected Setup (WPS – nastavenie zabezpečenia siete Wi-Fi) > Spustenie metódou stlačenia tlačidla**.
- 2 Postupujte podľa pokynov na displeji.

### Metóda osobného identifikačného čísla (PIN)

- 1 Na domovskej obrazovke sa dotknite položky **Nastavenia > Sieť/porty > Bezdrôtové > Wi-Fi Protected Setup (WPS – nastavenie zabezpečenia siete Wi-Fi) > Spustenie metódou PIN**.
- 2 Skopírujte osemčíselný kód WPS PIN.
- 3 Otvorte webový prehliadač a do poľa adresy zadajte adresu IP vášho prístupového bodu.

**Poznámky:**

- Ak chcete zistiť IP adresu, pozrite si dokumentáciu k prístupovému bodu.
- Ak používate server proxy, dočasne ho vypnite, aby sa správne načítala webová stránka.

4 Otvorte nastavenia WPS. Ďalšie informácie získate v dokumentácii k prístupovému bodu.

5 Zadajte osemčíselný kód PIN a uložte zmeny.

## Pripojenie mobilného zariadenia k tlačiarne

Pred pripojením mobilného zariadenia vykonajte nasledujúce kroky:

- Povoľte funkciu Wi-Fi Direct® na tlačiarne. Na ovládacom paneli prejdite na položky: **Nastavenia > Sieť/porty > Bezdrôtové > Povoľiť funkciu Wi-Fi Direct**
- Zobrazte vopred zdieľaný kľúč (PSK) na stránke nastavenia siete. Na ovládacom paneli prejdite na položky: **Nastavenia > Sieť/Porty > Funkcia Wi-Fi Direct > Zobrazit' PSK na stránke nastavenia**.
- Vytlačte stránku nastavenia siete. Na ovládacom paneli prejdite na položky: **Nastavenia > Správy > Sieť > Stránka nastavenia siete**

### Pripojte sa pomocou funkcie Wi-Fi Direct

- 1 Z mobilného zariadenia prejdite do ponuky nastavení.
- 2 Povoľte sieť Wi-Fi a potom ťuknite na funkciu **Wi-Fi Direct**.
- 3 Vyberte identifikátor SSID tlačiarne.
- 4 Potvrďte pripojenie na ovládacom paneli tlačiarne.

### Pripojenie pomocou siete Wi-Fi

- 1 Z mobilného zariadenia prejdite do ponuky nastavení.
- 2 Ťuknite na položku **Wi-Fi** a potom vyberte identifikátor SSID tlačiarne.

**Poznámka:** Pred identifikátor SSID sa pridá reťazec **DIRECT-xy** (kde x a y sú dva náhodné znaky).

- 3 Zadajte kľúč PSK.

**Poznámka:** Kľúč PSK je heslo.

**Poznámky:**

- Identifikátor SSID môžete zmeniť aj na ovládacom paneli. Prejdite na: **Nastavenia > Sieť/Porty > Funkcia Wi-Fi Direct > SSID**.
- Kľúč PSK môžete zmeniť aj na ovládacom paneli. Prejdite na: **Nastavenia > Sieť/Porty > Funkcia Wi-Fi Direct > Nastaviť PSK**.

## Zmena nastavení portu tlačiarne po nainštalovaní portu interných riešení

### Poznámky:

- Ak má tlačiareň statickú adresu IP, konfiguráciu nemeňte.
- Ak sú počítače nakonfigurované na používanie názvu siete namiesto adresy IP, konfiguráciu nemeňte.
- Ak do tlačiarne pridáte port interných riešení (ISP) pre bezdrôtové pripojenie a tlačiareň bola predtým nakonfigurovaná na ethernetové pripojenie, odpojte ju z ethernetovej siete.

### Používatelia systému Windows

- 1 Otvorte priečinnok tlačiarne.
- 2 V ponuke skratiek tlačiarne s novým ISP otvorte vlastnosti tlačiarne.
- 3 Nakonfigurujte port zo zoznamu.
- 4 Aktualizujte adresu IP.
- 5 Uložte zmeny.

### Používatelia systému Macintosh

- 1 V Predvoľbách systému v ponuke Apple prejdite do zoznamu tlačiarne a vyberte možnosti + > IP.
- 2 Do poľa adresy zadajte adresu IP.
- 3 Uložte zmeny.

## Deaktivácia siete Wi-Fi

- 1 Na domovskej obrazovke sa dotknite položky **Nastavenia > Sieť/porty > Prehľad siete > Aktívny adaptér > Štandardná sieť**.
- 2 Postupujte podľa pokynov na displeji.

## Nastavenie tlače cez sériový port (iba systém Windows)

- 1 Nastavte parametre v tlačiarne.
  - a Na ovládacom paneli prejdite do ponuky s nastaveniami portu.
  - b Nájdite ponuku s nastaveniami sériového portu a v prípade potreby nastavenia upravte.
  - c Použite zmeny.
- 2 Otvorte priečinnok s tlačiarňami v počítači a vyberte svoju tlačiareň.
- 3 Otvorte okno vlastností tlačiarne a zo zoznamu vyberte port COM.
- 4 V ponuke Správca zariadení nastavte parametre portu COM.

### Poznámky:

- Tlač cez sériový port znižuje rýchlosť tlače.
- Uistite sa, že je sériový kábel zapojený do sériového portu na tlačiarne.

## Čistenie súčastí tlačiarne

### Čistenie tlačiarne

**⚠ POZOR – NEBEZPEČENSTVO ZÁSAHU ELEKTRICKÝM PRÚDOM:** Skôr než budete pokračovať, odpojte napájací kábel zo zásuvky a z tlačiarne odpojte všetky káble, aby ste sa pri čistení vonkajších častí tlačiarne vyhli zasiahnutiu elektrickým prúdom.

#### Poznámky:

- Tento postup vykonajte každých pár mesiacov.
- Záruka tlačiarne nekryje poškodenie tlačiarne spôsobené nesprávnym zaobchádzaním.

- 1 Vypnite tlačiareň a potom z elektrickej zásuvky odpojte napájací kábel.
- 2 Vyberte papier zo štandardnej priehradky a z viacúčelového podávača.
- 3 Pomocou jemnej kefy alebo vysávača odstráňte prach, smietky a kúsky papiera okolo tlačiarne.
- 4 Utrite povrch tlačiarne navlhčenou mäkkou tkaninou, ktorá nepúšťa vlákna.

#### Poznámky:

- Nepoužívajte čistiace prostriedky ani saponáty, pretože by mohli poškodiť povrch tlačiarne.
- Uistite sa, že po vyčistení sú všetky časti tlačiarne suché.

- 5 Zapojte napájací kábel do elektrickej zásuvky a zapnite tlačiareň.

**⚠ POZOR – RIZIKO PORANENIA:** Riziku požiaru alebo elektrického šoku sa vyhnete tak, že zapojíte napájací kábel do riadne označenej a správne uzemnenej elektrickej zásuvky, ktorá sa nachádza blízko produktu a je ľahko dostupná.

### Čistenie skenera

- 1 Otvorte kryt skenera.



2 Navlhčenou mäkkou handričkou, z ktorej sa neuvolňujú vlákna, utrite nasledujúce časti:

- Sklo automatického podávača dokumentov



- Skenovací blok skla automatického podávača dokumentov

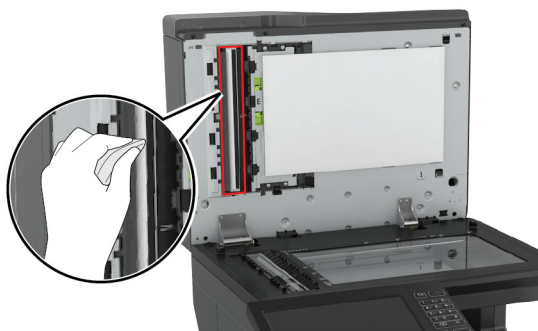

- Skenovacie sklo

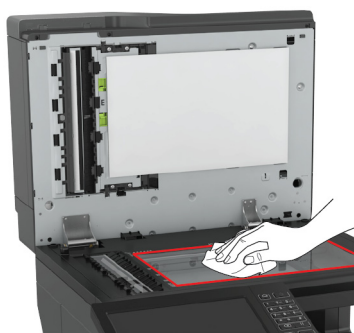

- Blok skenovacieho skla

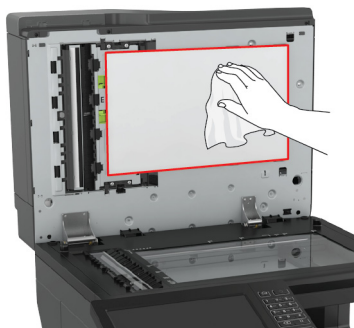

3 Otvorte dverka E.

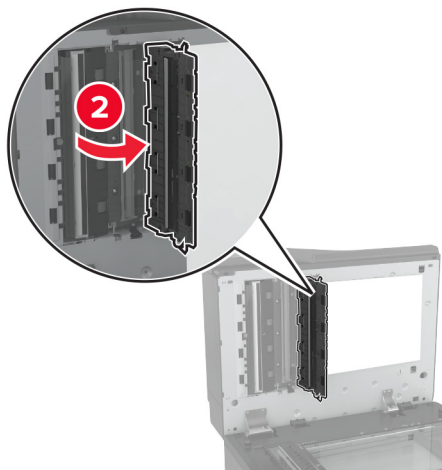
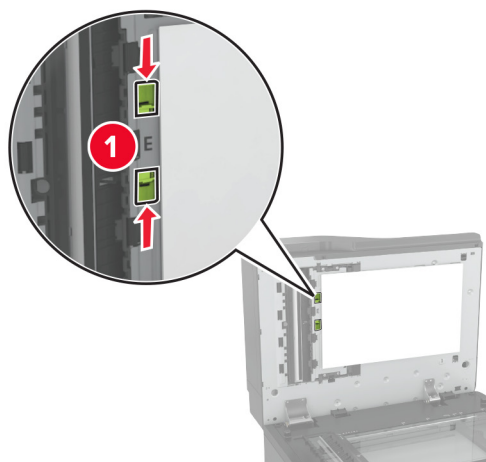

**4** Utrite nasledujúce časti:

- Sklo automatického podávača dokumentov v dvierkach E

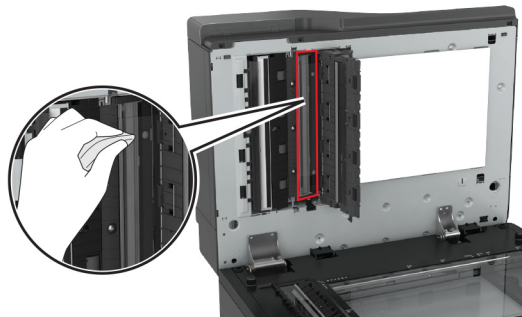

- Skenovací blok skla automatického podávača dokumentov v dvierkach E

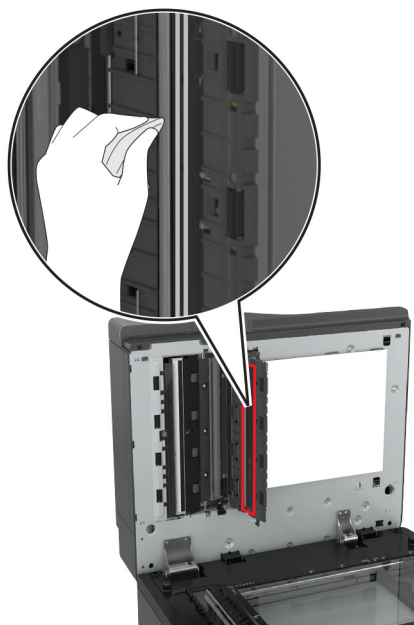
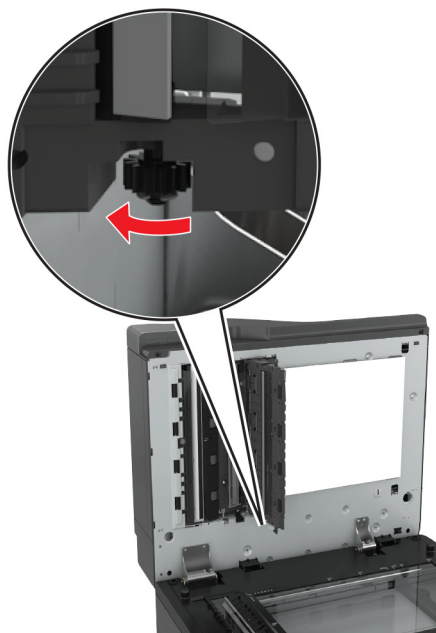

**5** Zatvorte dvierka a následne zatvorte kryt skenera.



## Objednávanie súčastí a spotrebného materiálu

Objednávanie súčastí a spotrebného materiálu v USA – kontaktujte číslo 1-800-539-6275 pre informácie o autorizovaných predajcoch spotrebného materiálu spoločnosti Lexmark vo vašom okolí. V iných krajinách alebo regiónoch navštívte adresu [www.lexmark.com](http://www.lexmark.com) alebo sa obráťte na predajcu, od ktorého ste kúpili tlačiareň.

**Poznámka:** Všetky odhady životnosti spotrebného materiálu tlačiarne sú založené na predpoklade tlače na obyčajný papier veľkosti Letter alebo A4.

### Kontrola stavu súčastí a spotrebného materiálu

- 1 Na domovskej obrazovke sa dotknite položky **Stav/spotrebný materiál**.
- 2 Vyberte súčasti alebo spotrebný materiál, ktorý chcete skontrolovať.

**Poznámka:** K tomuto nastaveniu sa dostanete aj vtedy, keď sa dotknete hornej časti domovskej obrazovky.

### Používanie originálnych súčastí a spotrebného materiálu Lexmark

Tlačiareň Lexmark funguje najlepšie s originálnymi súčastami a spotrebným materiálom Lexmark. Používanie spotrebného materiálu alebo súčastí tretích strán môže ovplyvniť výkonnosť, spoľahlivosť alebo životnosť tlačiarne a jej tlačových súčastí. Môže mať vplyv aj na pokrytie záruky. Záruka nepokrýva poškodenie spôsobené používaním súčastí a spotrebného materiálu tretích strán. Všetky indikátory životnosti sú určené na fungovanie so súčastami a spotrebným materiálom Lexmark a ak sa používajú súčasti a spotrebný materiál tretích strán, môžu sa správať nepredvídateľne. Používanie tlačových súčastí po určenej životnosti môže poškodiť tlačiareň Lexmark alebo jej priradené súčasti.

### Objednávanie tonerových kaziet

**Poznámky:**

- Odhadovaná výťažnosť kazety je založená na norme ISO/IEC 19798.
- Dlhé obdobia s mimoriadne malým objemom tlače môžu negatívne ovplyvniť skutočnú výťažnosť a môžu spôsobiť zlyhanie súčiastok kazety pred spotrebovaním tonera.

#### Kazety Lexmark CX820 pre program vrátenia

Položka	USA a Kanada	Európsky hospodársky priestor	Zvyšok Európy, Blízky východ a Afrika	Latinská Amerika	Zvyšok Ázie a Tichomoria	Austrália a Nový Zéland
<b>Tonerové kazety pre program vrátenia</b>						
Čierna	72K10K0	72K20K0	72K50K0	72K40K0	72K30K0	72K60K0
Azúrová	72K10C0	72K20C0	72K50C0	72K40C0	72K30C0	72K60C0
Purpurová	72K10M0	72K20M0	72K50M0	72K40M0	72K30M0	72K60M0
Žltá	72K10Y0	72K20Y0	72K50Y0	72K40Y0	72K30Y0	72K60Y0
<b>Tonerové kazety s vysokou kapacitou pre program vrátenia</b>						

Položka	USA a Kanada	Európsky hospodársky priestor	Zvyšok Európy, Blízky východ a Afrika	Latinská Amerika	Zvyšok Ázie a Tichomoria	Austrália a Nový Zéland
Azúrová	82K1HC0	82K2HC0	82K5HC0	82K4HC0	82K3HC0	82K6HC0
Purpurová	82K1HM0	82K2HM0	82K5HM0	82K4HM0	82K3HM0	82K6HM0
Žltá	82K1HY0	82K2HY0	82K5HY0	82K4HY0	82K3HY0	82K6HY0
<b>Tonerová kazeta s mimoriadne vysokou kapacitou pre program vrátenia</b>						
Čierna	72K1XK0	72K2XK0	72K3XK0	72K4XK0	72K5XK0	72K6XK0

### Bežné kazety Lexmark CX820

Položka	Celý svet
<b>Bežné tonerové kazety s vysokou kapacitou</b>	
Azúrová	82K0H20
Purpurová	82K0H30
Žltá	82K0H40
<b>Bežná tonerová kazeta s mimoriadne vysokou kapacitou</b>	
Čierna	72K0X10

### Kazety Lexmark CX827 pre program vrátenia

Položka	USA a Kanada	Európsky hospodársky priestor	Zvyšok Európy, Blízky východ a Afrika	Latinská Amerika	Zvyšok Ázie a Tichomoria	Austrália a Nový Zéland
<b>Bežné tonerové kazety pre program vrátenia</b>						
Čierna	73B10K0	73B20K0	73B50K0	73B40K0	73B30K0	73B60K0
Azúrová	73B10C0	73B20C0	73B50C0	73B40C0	73B30C0	73B60C0
Purpurová	73B10M0	73B20M0	73B50M0	73B40M0	73B30M0	73B60M0
Žltá	73B10Y0	73B20Y0	73B50Y0	73B40Y0	73B30Y0	73B60Y0

### Bežné kazety Lexmark CX827

Položka	Celý svet
<b>Bežné tonerové kazety</b>	
Čierna	73B0010
Azúrová	73B0020
Purpurová	73B0030
Žltá	73B0040

**Kazety Lexmark XC6152 a XC6153 pre program vrátenia**

Položka	Celý svet	Latinská Amerika
Čierna	24B6511	24B2454
Azúrová	24B6508	24B2154
Purpurová	24B6509	24B2155
Žltá	24B6510	24B2421

**Objednávanie jednotky fotovalca**

Položka	Číslo súčasti
Jednotka fotovalca (1 kus)	72K0P00
Jednotka fotovalca (3 kusy)	72K0Q00

**Objednávanie kombinovaného balíka jednotky vývojky a fotovalca**

Položka	Všetky krajiny a regióny
<b>Kombinovaný balík jednotky vývojky a fotovalca pre program vrátenia</b>	
Čierna	72K0FK0
Farebná (CMY)	72K0FV0
<b>Bežný kombinovaný balík jednotky vývojky a fotovalca</b>	
Čierna	72K0F10
Farebná (CMY)	72K0F50

**Objednávanie jednotiek vývojky**

Položka	Číslo súčasti
<b>Jednotky vývojky s návratovým programom</b>	
Čierna jednotka vývojky	72K0DK0
Farebná (CMY) súprava vývojky	72K0DV0
Azúrová jednotka vývojky	72K0DC0
Purpurová jednotka vývojky	72K0DM0
Žltá jednotka vývojky	72K0DY0
<b>Bežné jednotky vývojky</b>	
Čierna jednotka vývojky	72K0D10
Farebná (CMY) súprava vývojky	72K0D50
Azúrová jednotka vývojky	72K0D20
Purpurová jednotka vývojky	72K0D30
Žltá jednotka vývojky	72K0D40

## Objednávanie kaziet so spinkami

Položka	Číslo súčasti
Kazety so spinkami	25A0013

## Objednanie fľaše na odpadový toner

Položka	Číslo súčasti
Fľaša na odpadový toner	72K0W00

## Konfigurácia oznámení o spotrebnom materiáli

1 Otvorte webový prehliadač a do poľa adresy zadajte adresu IP tlačiarne.

### Poznámky:

- Pozrite si adresu IP tlačiarne na domovskej obrazovke tlačiarne. IP Adresa sa zobrazuje ako štyri skupiny čísel, ktoré sú oddelené bodkami, napríklad 123.123.123.123.
- Ak používate server proxy, dočasne ho vypnite, aby sa správne načítala webová stránka.

2 Kliknite na položky **Nastavenia > Zariadenie > Oznámenia**.

3 Z ponuky Spotrebný materiál kliknite na položku **Vlastné oznámenia o spotrebnom materiáli**.

4 Vyberte oznámenie pre každý spotrebný materiál.

5 Uložte zmeny.

## Výmena súčastí a spotrebného materiálu

### Výmena jednotky vývojky

1 Otvorte dvierka A.

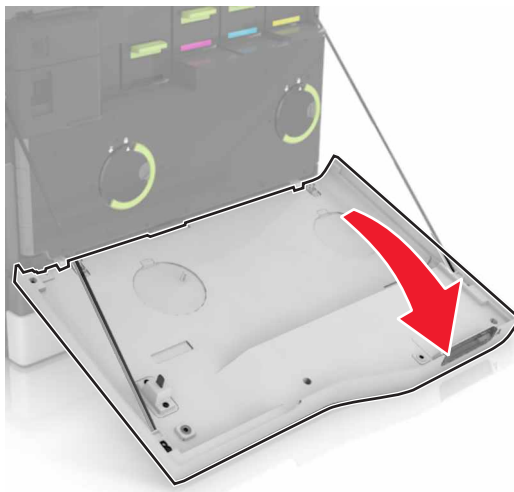

2 Vyberte fľašu na odpadový toner.

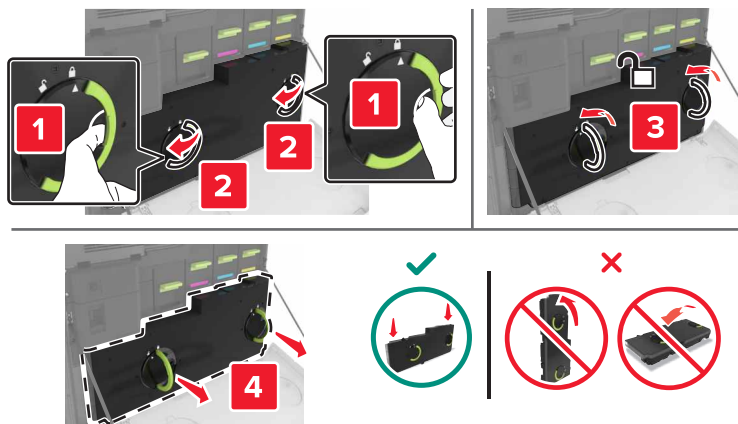

3 Vyberte tlačovú jednotku.

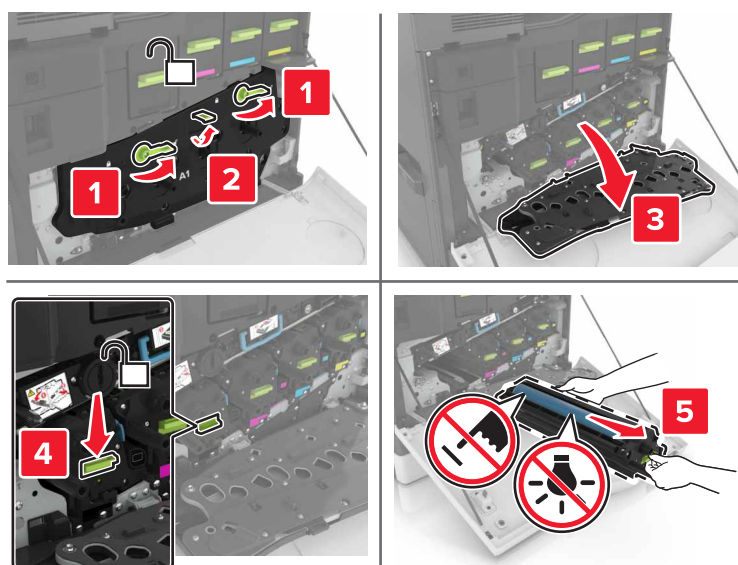

4 Vyberte jednotku vývojky.

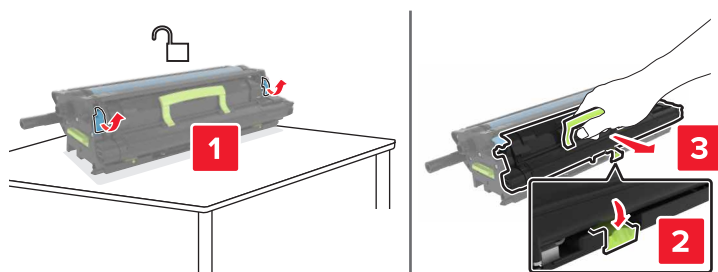

5 Vybáľte novú jednotku vývojky a odstráňte baliaci materiál.

6 Vložte novú jednotku vývojky.

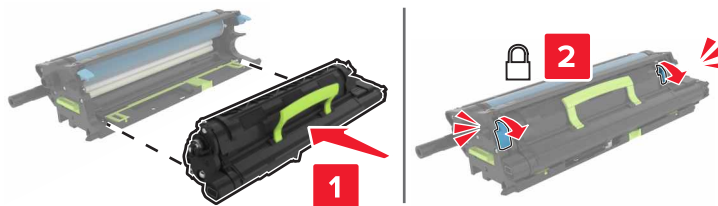

7 Vložte tlačovú jednotku.

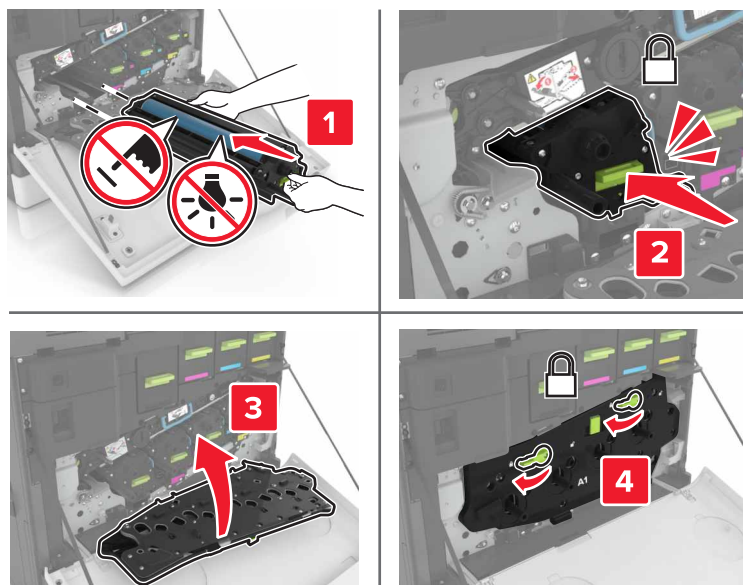

8 Vložte fľašu na odpadový toner.

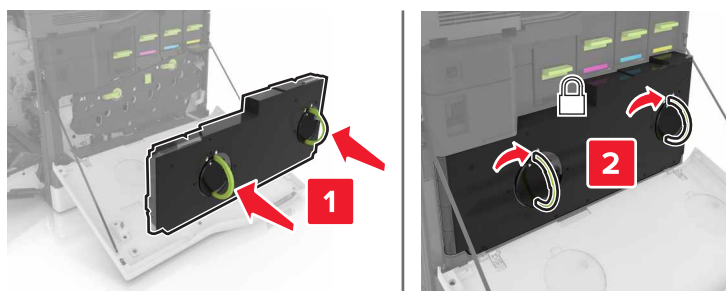

9 Zatvorte dverka A.

## Výmena fixačnej jednotky

1 Vypnite tlačiareň.

2 Otvorte dverka B.

 **POZOR – HORÚCI POVRCH:** Vnútro tlačiarne môže byť horúce. Skôr ako sa dotknete ktorejkoľvek časti, nechajte povrch vychladnúť, aby ste predišli riziku poranenia na horúcich súčiastiach.

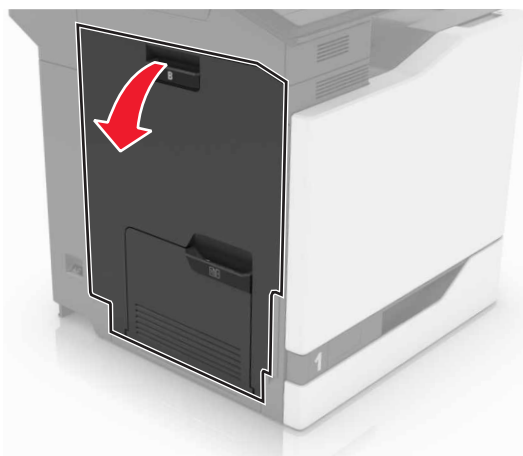

3 Vyberte fixačnú jednotku.

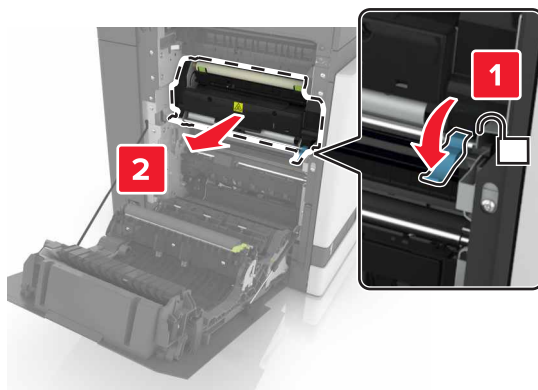

4 Vybáľte novú fixačnú jednotku.

5 Vyčist'te objektív fixačnej jednotky pomocou dodanej vatovej tyčinky.

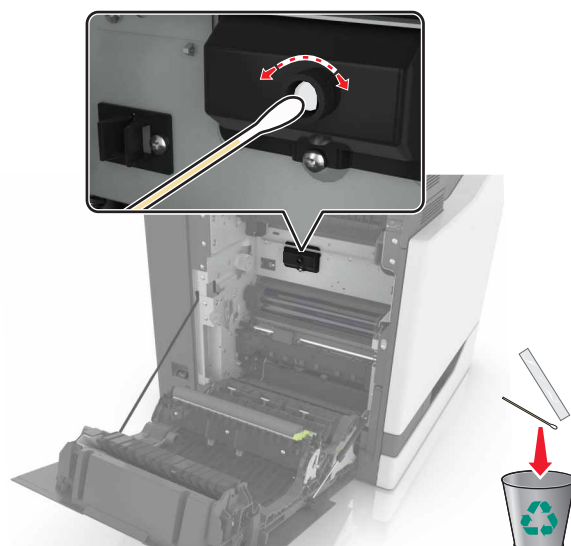

6 Vložte novú fixačnú jednotku tak, aby *s kliknutím* zapadla na miesto.

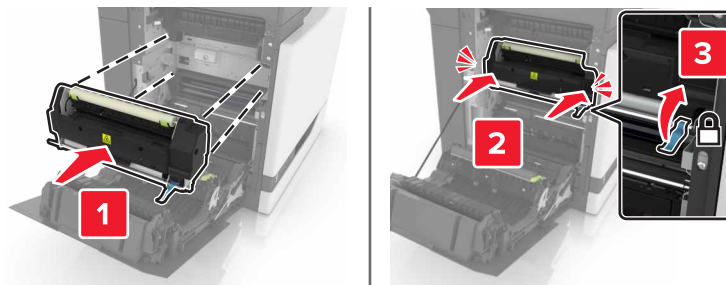

7 Zatvorte dverka B.

8 Zapnite tlačiareň.

## Výmena jednotky fotovalca

1 Otvorte dverka A.

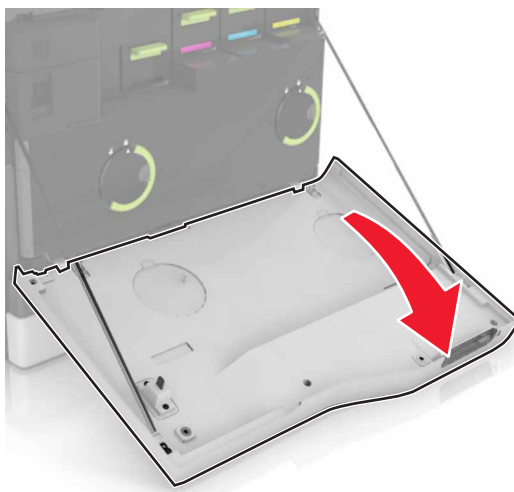



2 Vyberte fľašu na odpadový toner.

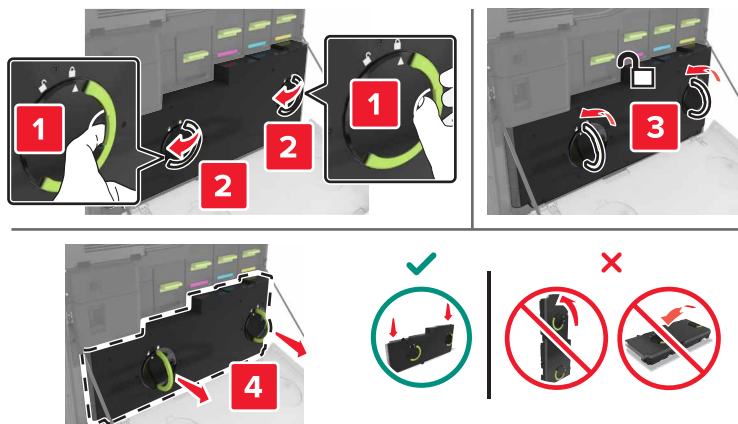

3 Vyberte tlačovú jednotku.

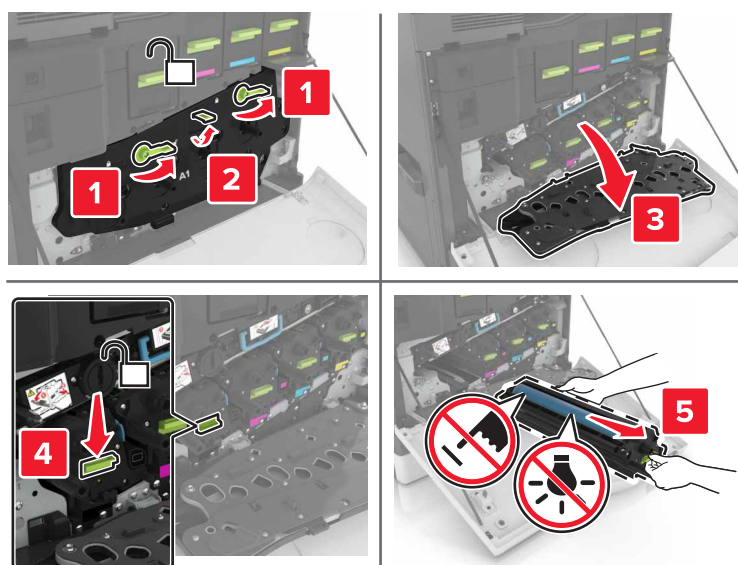

4 Vyberte jednotku fotovalca.

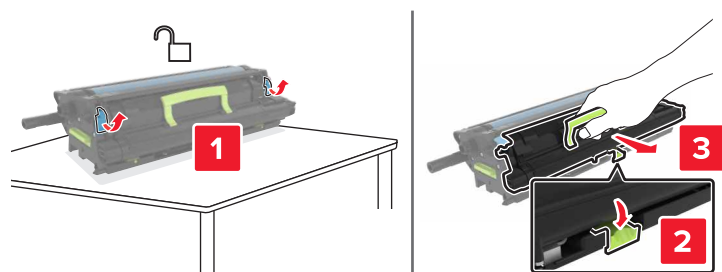

5 Vybaľte novú jednotku fotovalca a odstráňte baliaci materiál.

**Výstraha – Riziko poranenia:** Jednotku fotovalca nevystavujte priamemu svetlu na dlhšie ako 10 minút. Dlhšie vystavenie svetlu môže spôsobiť problémy s kvalitou tlače.

**Výstraha – Riziko poranenia:** Nedotýkajte sa fotovalca. Mohli by ste tým ovplyvniť kvalitu tlačových úloh.

6 Vložte novú jednotku fotovalca.

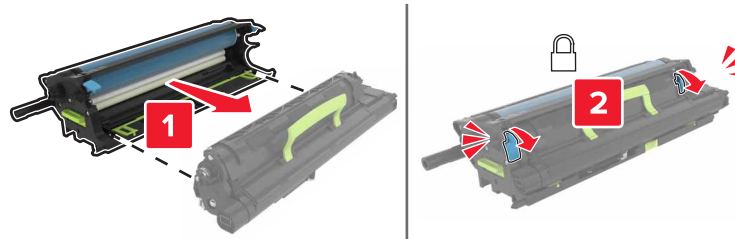

7 Vložte tlačovú jednotku.

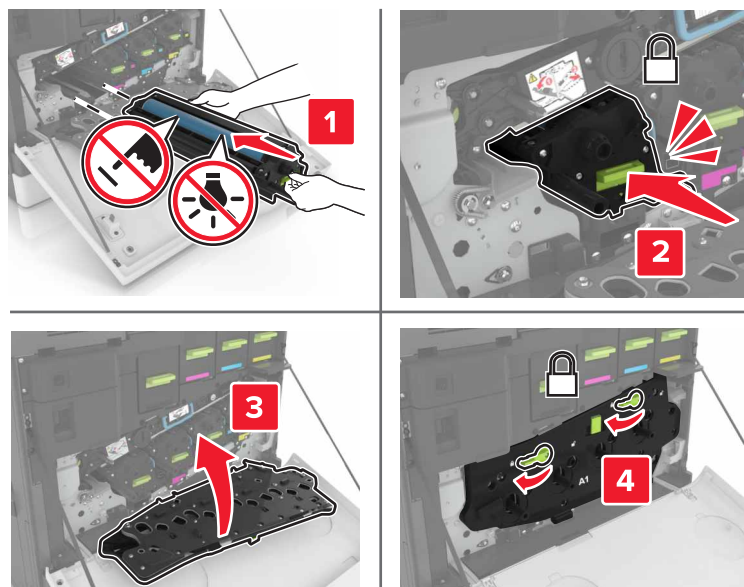

8 Vložte fľašu na odpadový toner.

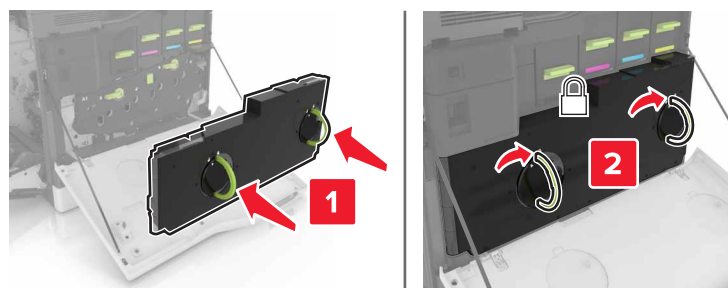

9 Zatvorte dverka A.

## Výmena tlačovej jednotky

1 Otvorte dverka A.

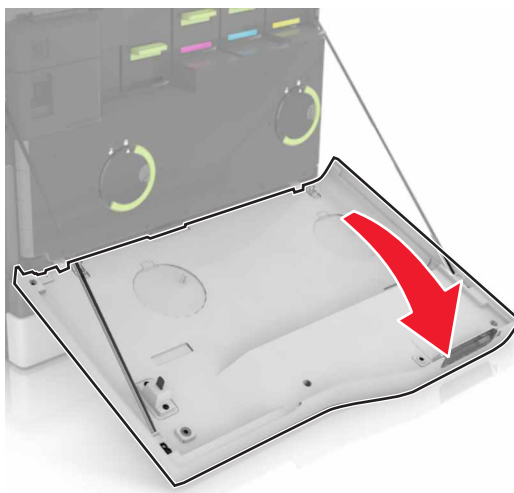

2 Vyberte fľašu na odpadový toner.

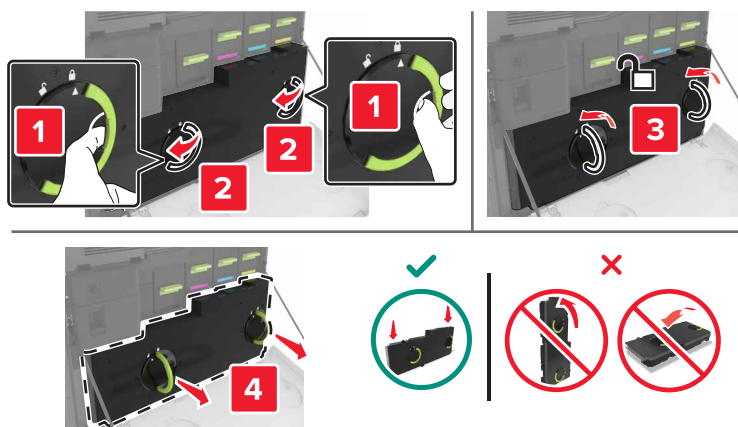

3 Vyberte tlačovú jednotku.

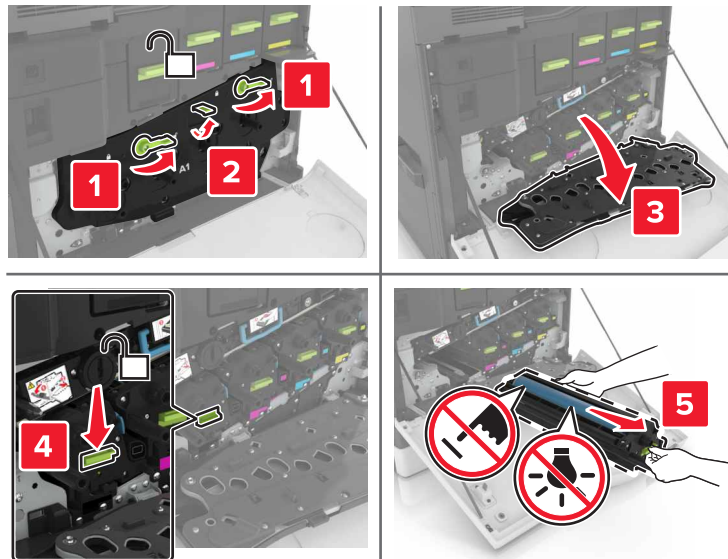

4 Vybaľte novú tlačovú jednotku a odstráňte baliaci materiál.

**Výstraha – Riziko poranenia:** Jednotku fotovalca nevystavujte priamemu svetlu na dlhšie ako 10 minút. Dlhšie vystavenie svetlu môže spôsobiť problémy s kvalitou tlače.

**Výstraha – Riziko poranenia:** Nedotýkajte sa fotovalca. Mohli by ste tým ovplyvniť kvalitu tlačových úloh.

5 Vložte novú tlačovú jednotku.

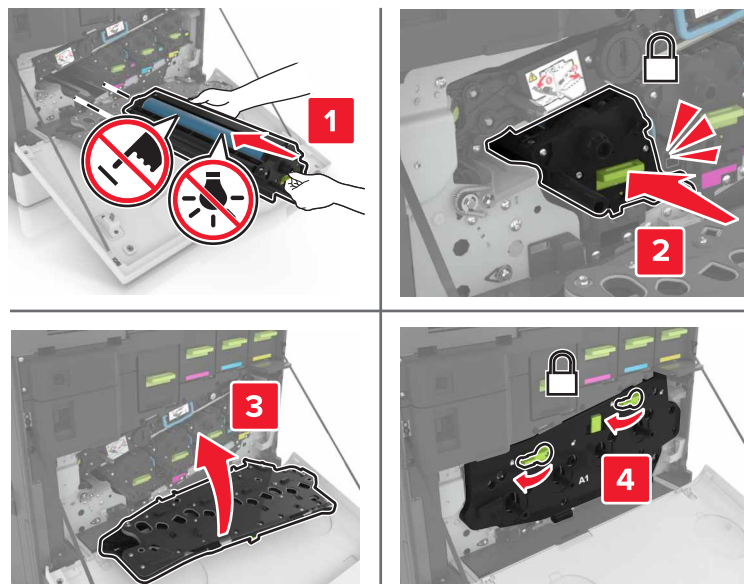

6 Vložte fľašu na odpadový toner.

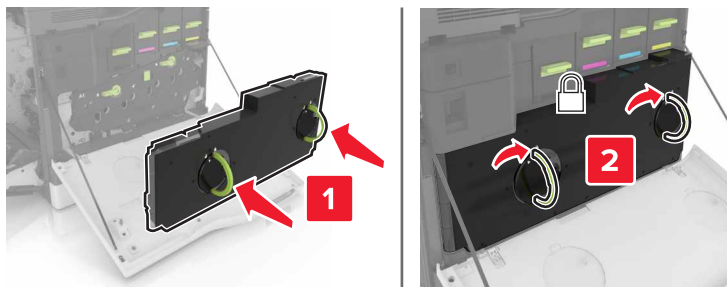

7 Zatvorte dvierka A.

## Výmena tonerovej kazety

1 Otvorte dvierka A.

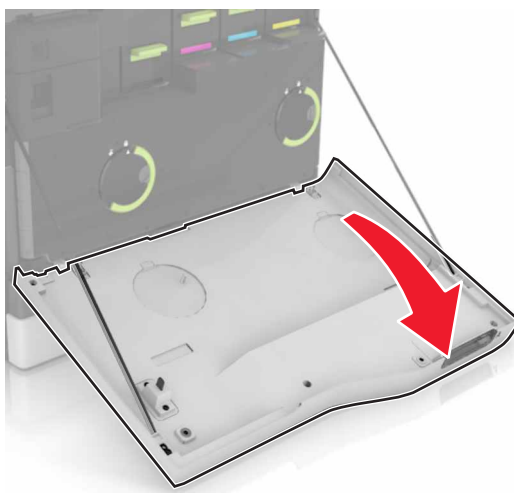

2 Vyberte tonerovú kazetu.



3 Vybaňte novú tonerovú kazetu.

4 Vložte novú tonerovú kazetu tak, aby *s kliknutím* zapadla na miesto.

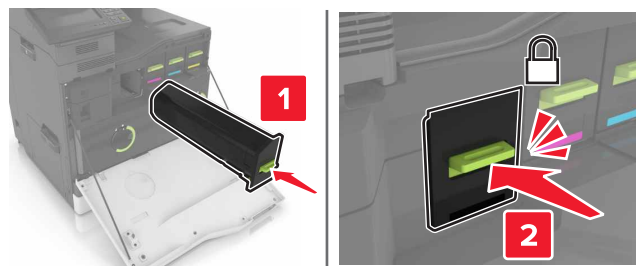

5 Zatvorte dverka A.

## Výmena podávacieho valca

**Výmena podávacieho valca v 550-hárkovom zásobníku alebo zásobníku na obálky**

1 Vypnite tlačiareň.

2 Vyberte zásobník.

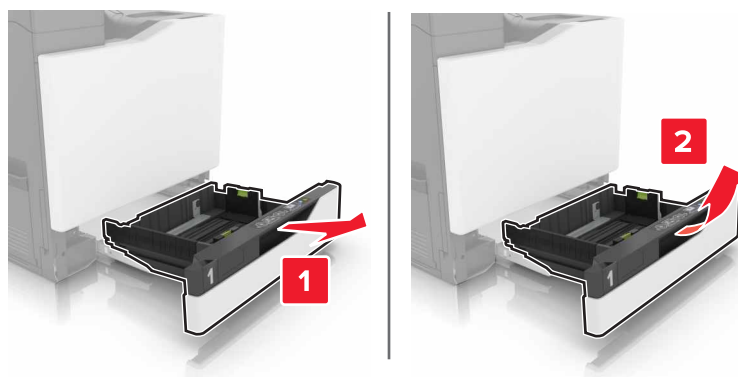

3 Vyberte podávací valec.

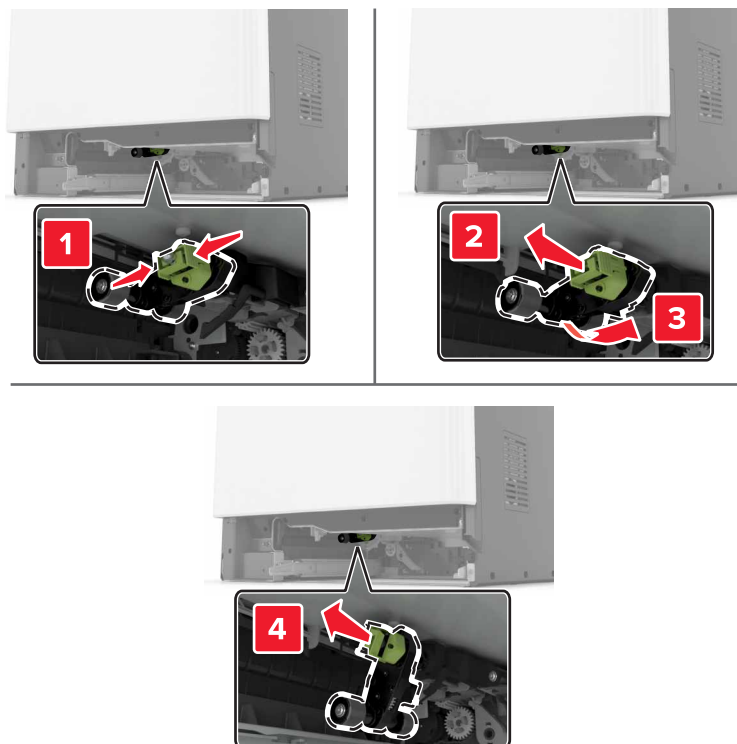

4 Vybaľte nový podávací valec.

5 Vložte nový podávací valec tak, aby s *kliknutím* zapadol na miesto.

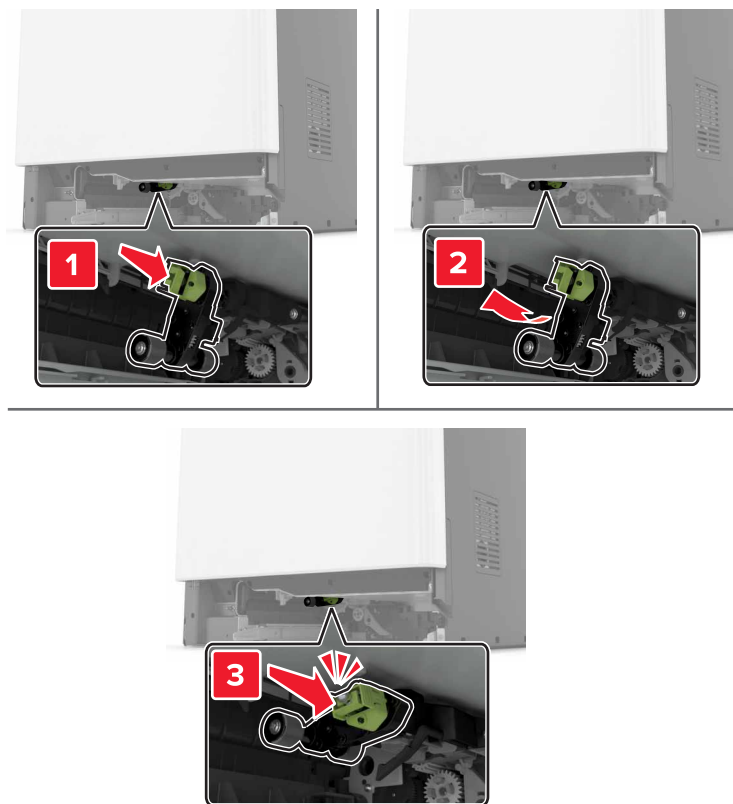

6 Vložte zásobník.

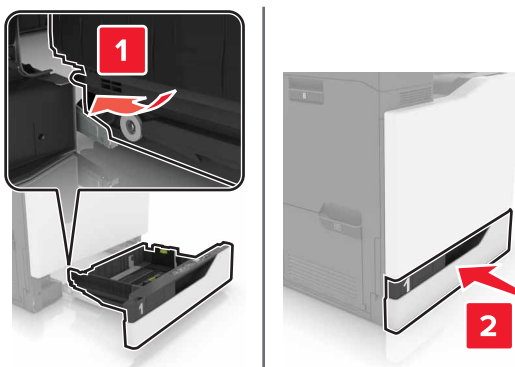

7 Zapnite tlačiareň.



**Výmena podávacieho valca v 2 200-hárkovom zásobníku**

- 1 Vypnite tlačiareň.
- 2 Vytiahnite a potom uvoľnite zásobník.

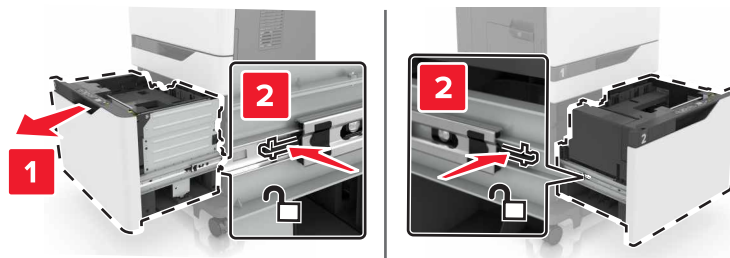

- 3 Vyberte zásobník.
- 4 Vyberte podávací valec.

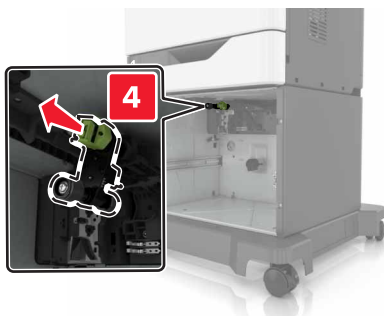
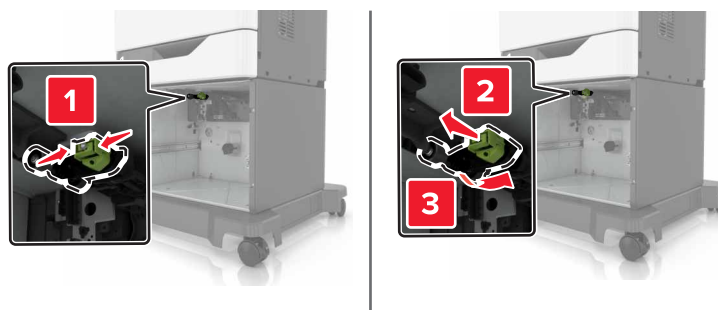

- 5 Vybajte nový podávací valec.

**6** Vložte nový podávací valec tak, aby *s kliknutím* zapadol na miesto.

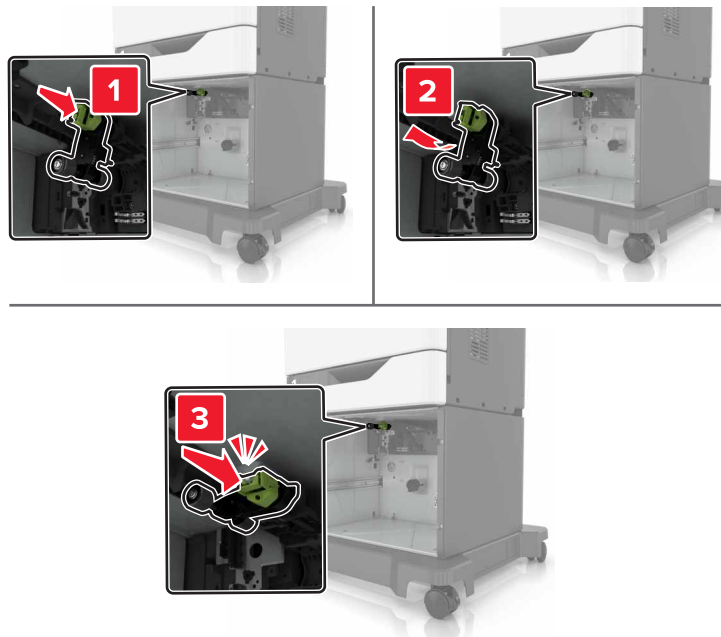

**7** Vložte zásobník.

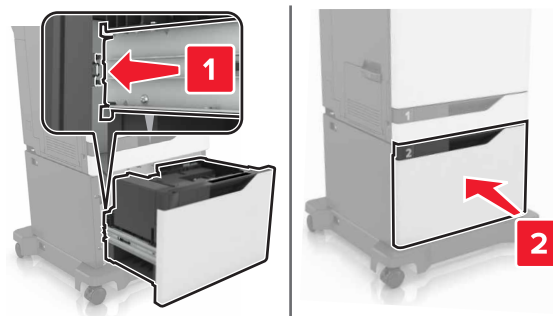

**8** Zapnite tlačiareň.

## Výmena oddeľovacieho bloku

1 Vytiahnite zásobník.

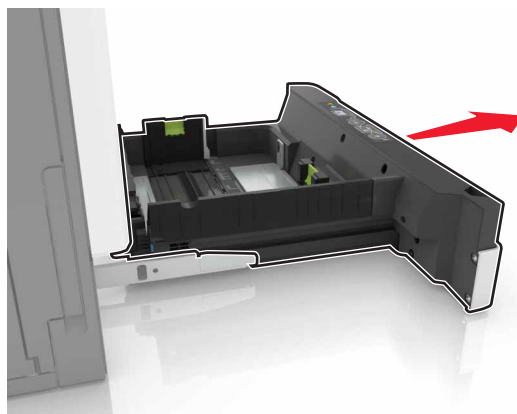

2 Vyberte držiak oddeľovacieho bloku.

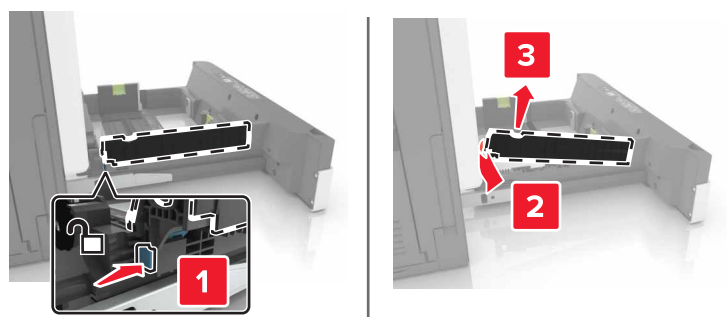

3 Vybaňte nový oddeľovací blok.

4 Vložte nový oddeľovací blok tak, aby s *kliknutím* zapadol na miesto.

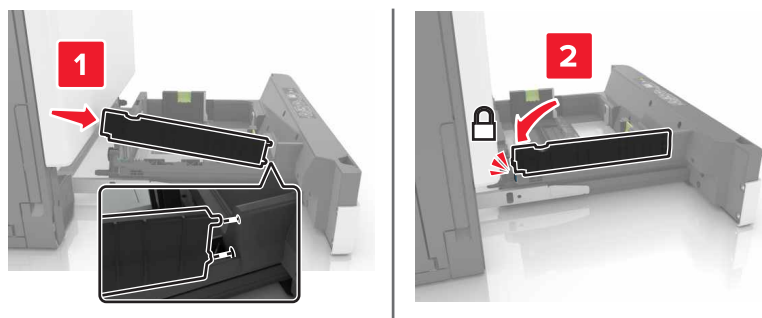

5 Vložte zásobník.

## Výmena fľaše na odpadový toner

1 Otvorte dverka A.

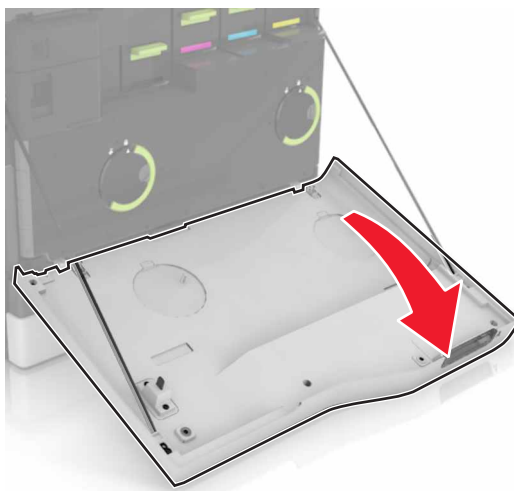

2 Vyberte fľašu na odpadový toner.

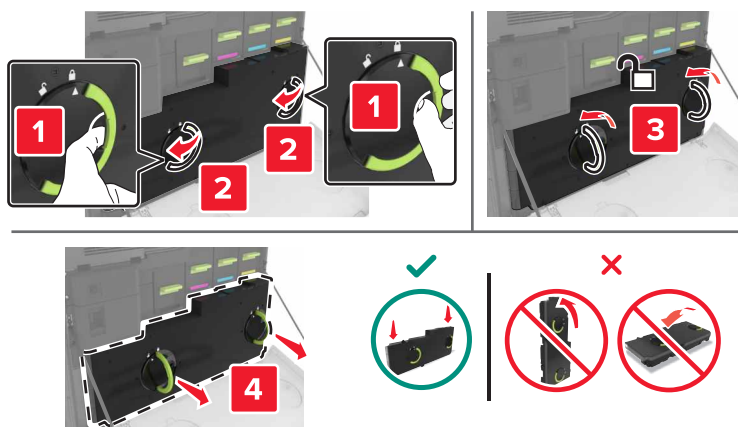

3 Vybaľte novú fľašu na odpadový toner.

4 Vložte novú fľašu na odpadový toner.

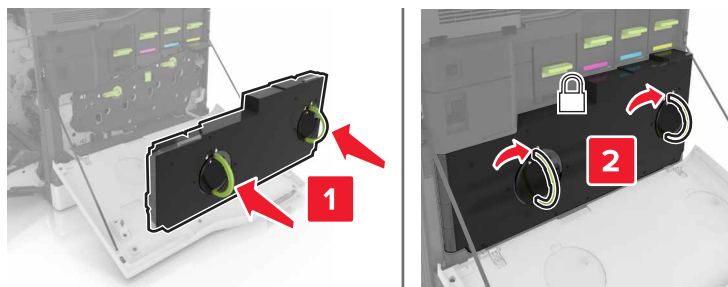

5 Zatvorte dverka A.

## Výmena prenosového pásu

- 1 Vypnite tlačiareň.
- 2 Otvorte dverka A.

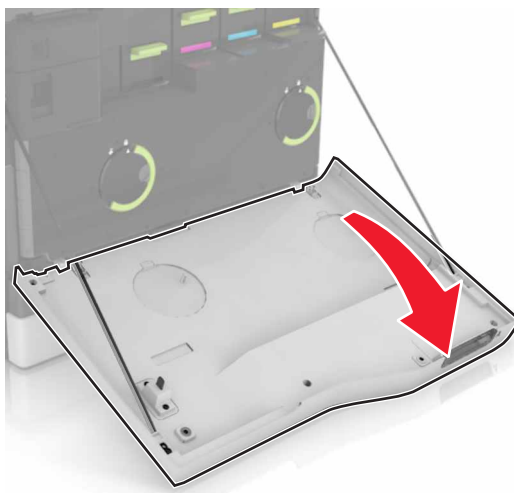

- 3 Vyberte fľašu na odpadový toner.

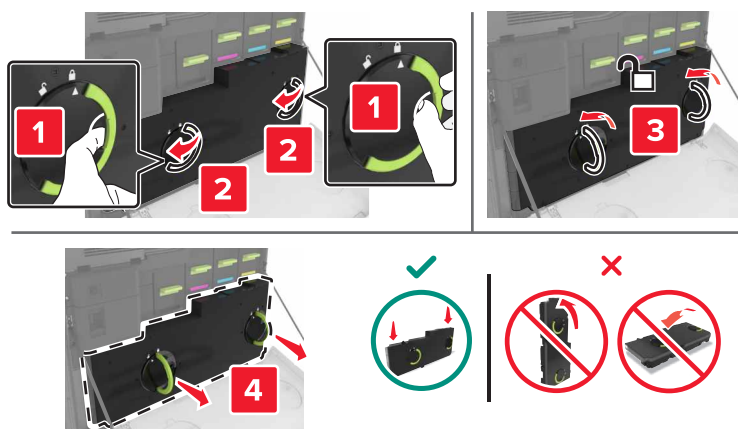

4 Otvorte dverka A1.

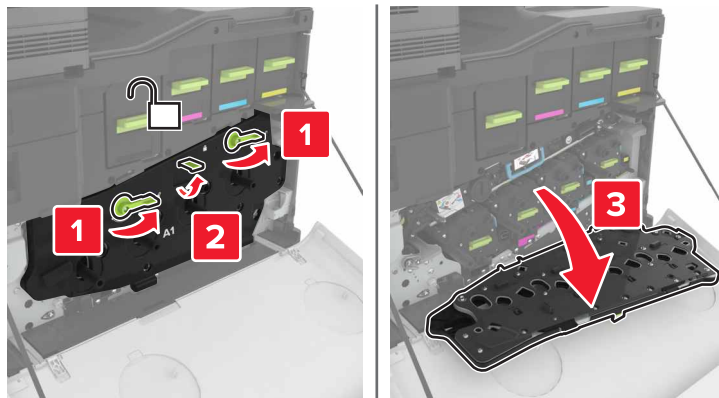

5 Vyberte prenosový pás.

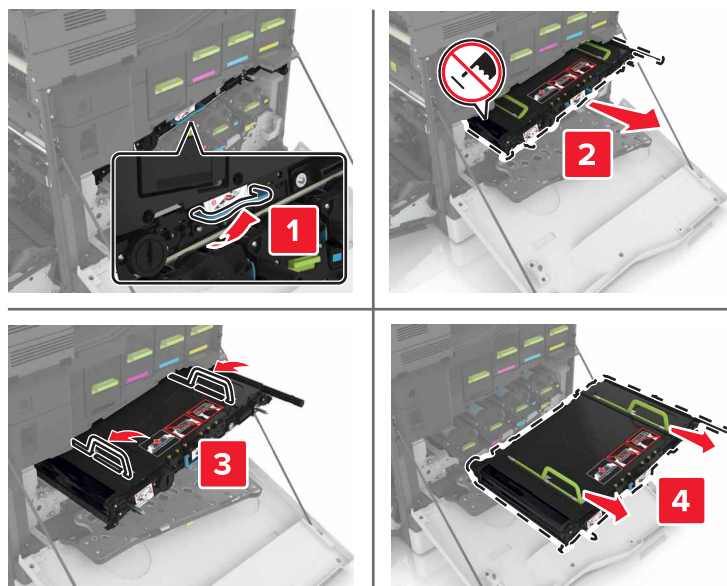

6 Vybaľte nový prenosový pás a odstráňte baliaci materiál.

**Výstraha – Riziko poranenia:** Prenosový pás nevystavujte priamemu svetlu na dlhšie ako 10 minút. Dlhšie vystavenie svetlu môže spôsobiť problémy s kvalitou tlače.

**Výstraha – Riziko poranenia:** Nedotýkajte sa prenosového pásu. Mohli by ste tým ovplyvniť kvalitu tlačových úloh.



7 Vložte nový prenosový pás tak, aby s kliknutím zapadol na miesto.

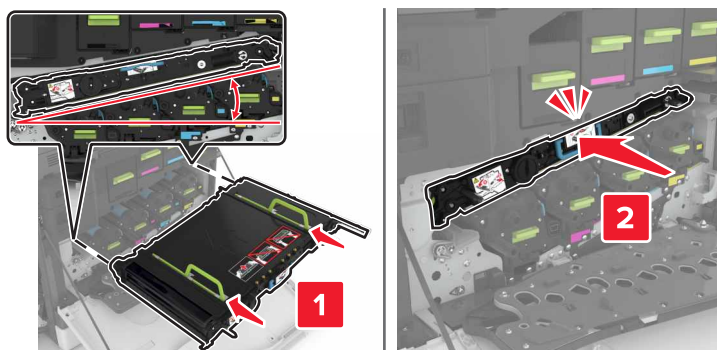

8 Zatvorte dvierka A1.

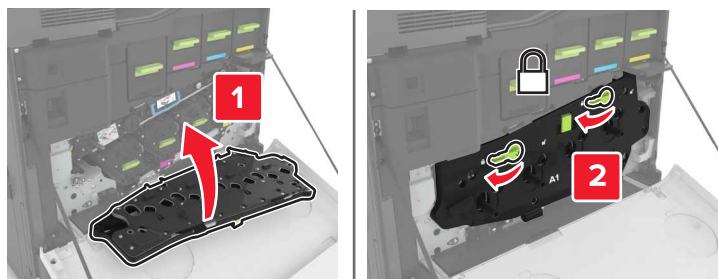

9 Vložte fľašu na odpadový toner.

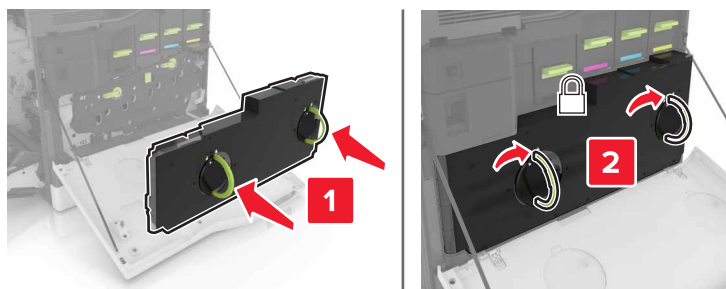

10 Zatvorte dvierka A.

11 Zapnite tlačiareň.

## Výmena prenosového valca

1 Otvorte dverka B.

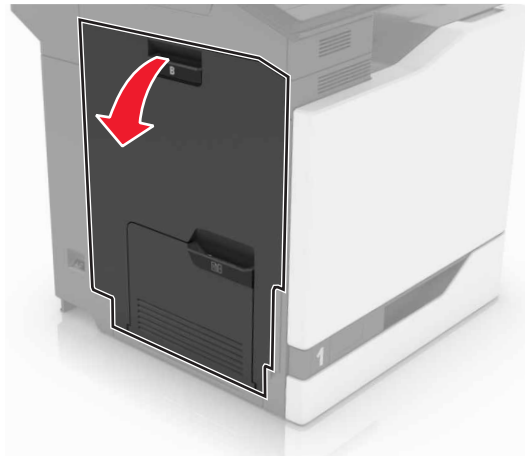

2 Vyberte prenosový valec.

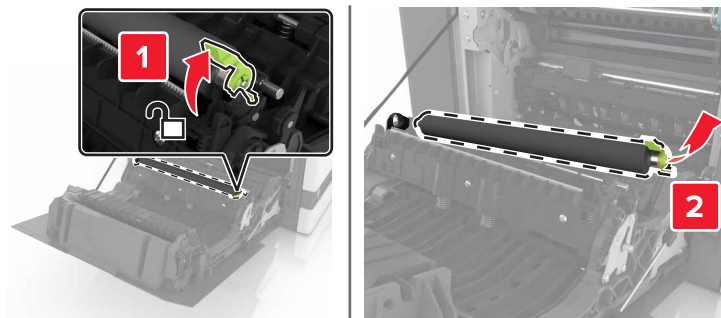

3 Vybaľte nový prenosový valec.

**Poznámka:** Nedávajte dole biely obal.



4 Vložte nový prenosový valec.

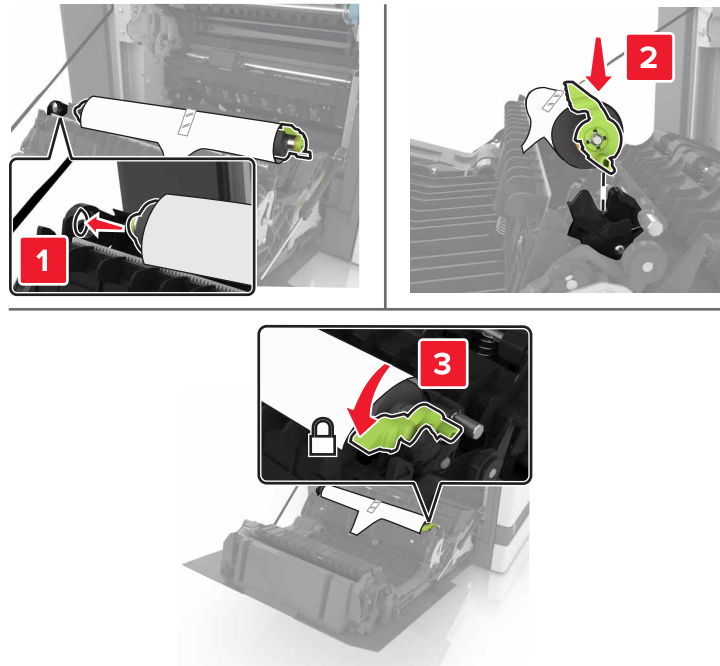

5 Odstráňte biely obal.



6 Zatvorte dvierka B.

## Výmena podávacieho valca automatického podávača dokumentov

- 1 Vypnite tlačiareň.
- 2 Otvorte dverka D.

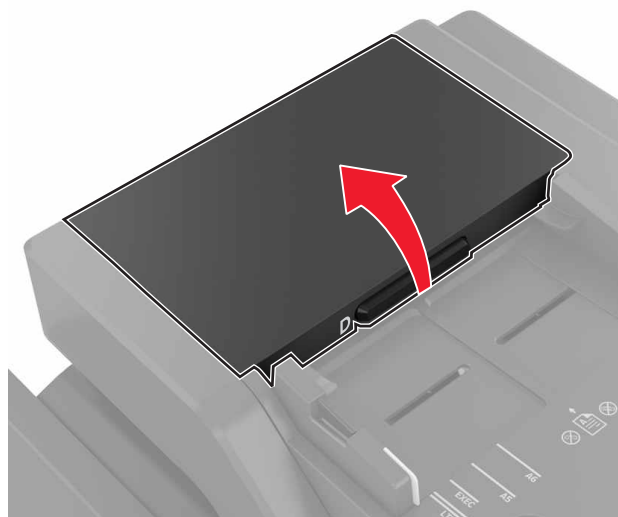

- 3 Odstráňte kryt podávacieho valca automatického podávača dokumentov.

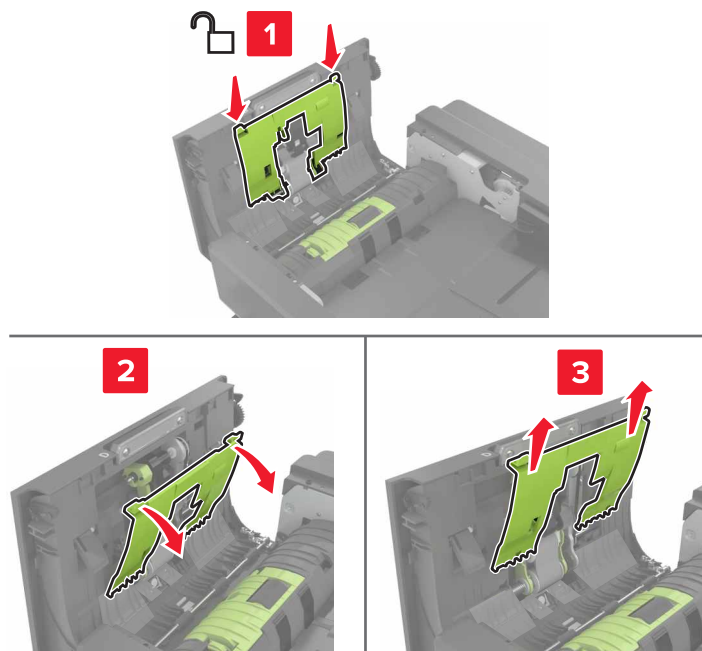

- 4 Odstráňte podávací valec automatického podávača dokumentov.

**Výstraha – Riziko poranenia:** Statická elektrina môže ľahko spôsobiť poškodenie niektorých súčiastok tlačiarne. Skôr ako sa dotknete akejkoľvek súčiastky alebo komponentu v oblasti označenej symbolom citlivosti na statickú elektrinu, dotknite sa kovového povrchu v oblasti mimo symbolu.

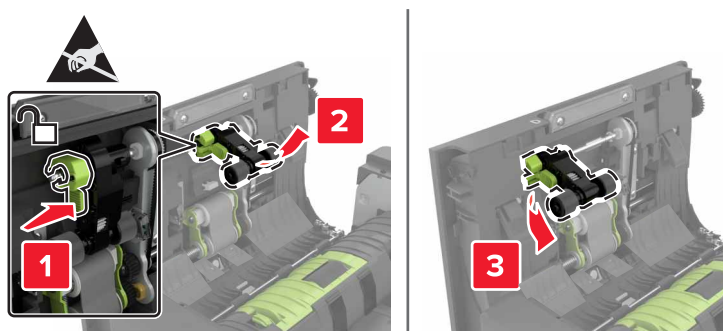

5 Vybáľte nový podávací valec automatického podávača dokumentov.

6 Vložte nový podávací valec automatického podávača dokumentov tak, aby *s kliknutím* zapadol na miesto.

**Výstraha – Riziko poranenia:** Statická elektrina môže ľahko spôsobiť poškodenie niektorých súčiastok tlačiarne. Skôr ako sa dotknete akejkoľvek súčiastky alebo komponentu v oblasti označenej symbolom citlivosti na statickú elektrinu, dotknite sa kovového povrchu v oblasti mimo symbolu.

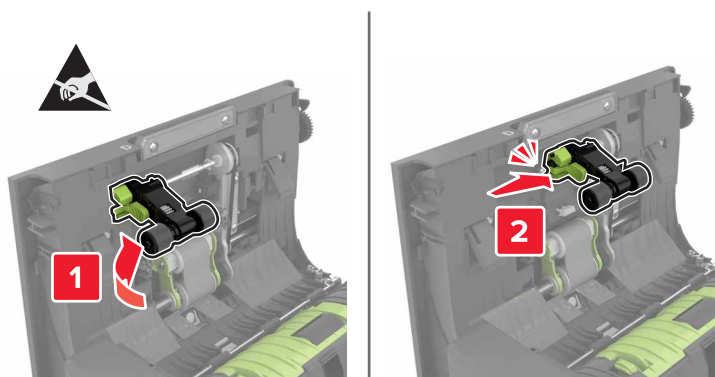

7 Vložte kryt podávacieho valca automatického podávača dokumentov tak, aby *s kliknutím* zapadol na miesto.

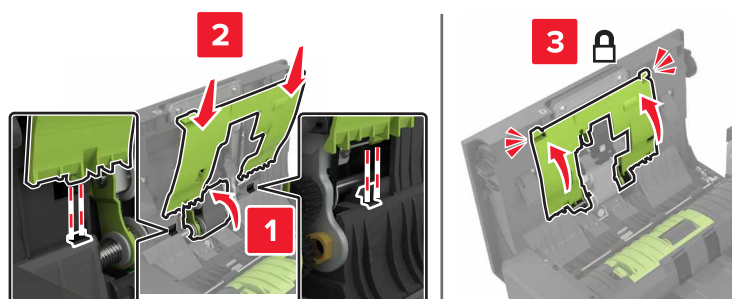

8 Zatvorte dverka D.

9 Zapnite tlačiareň.

## Výmena podávacieho valca automatického podávača dokumentov

- 1 Vypnite tlačiareň.
- 2 Otvorte dverka D.

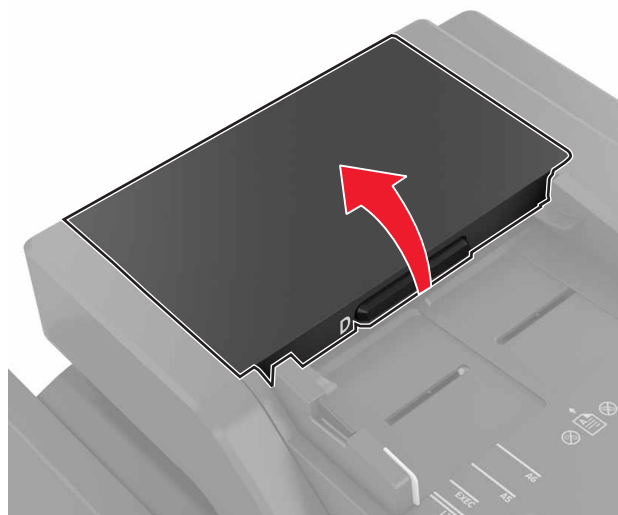

- 3 Odstráňte kryt podávacieho valca automatického podávača dokumentov.

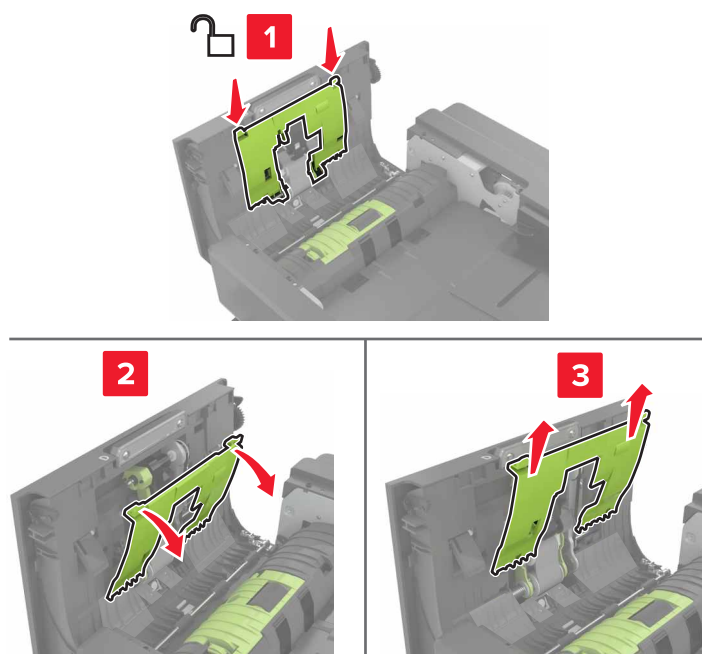

- 4 Odstráňte podávací valec automatického podávača dokumentov.

**Výstraha – Riziko poranenia:** Statická elektrina môže ľahko spôsobiť poškodenie niektorých súčiastok tlačiarne. Skôr ako sa dotknete akejkoľvek súčiastky alebo komponentu v oblasti označenej symbolom citlivosti na statickú elektrinu, dotknite sa kovového povrchu v oblasti mimo symbolu.

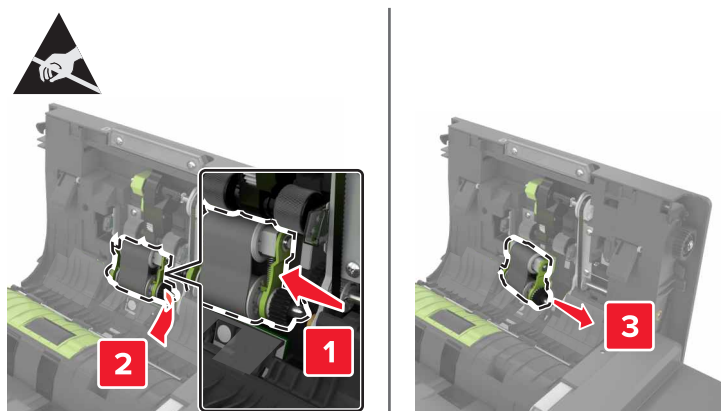

5 Vybaľte nový podávací valec automatického podávača dokumentov.

6 Vložte nový podávací valec automatického podávača dokumentov tak, aby s *kliknutím* zapadol na miesto.

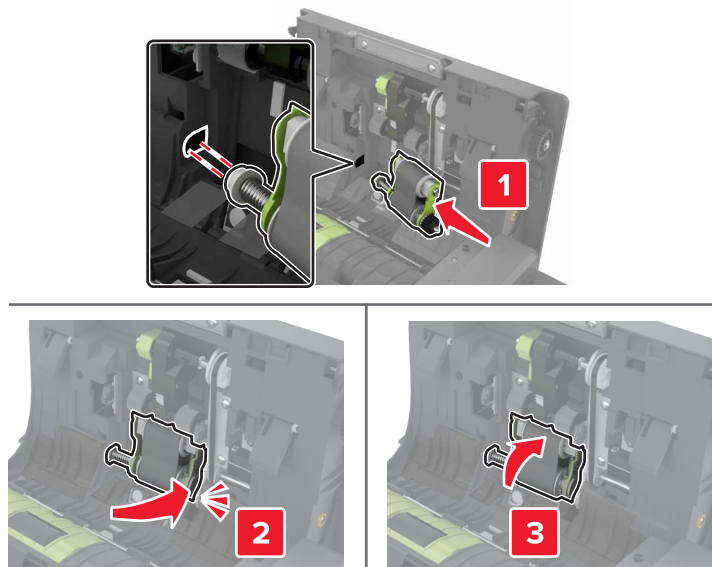

7 Vložte kryt podávacieho valca automatického podávača dokumentov tak, aby s *kliknutím* zapadol na miesto.

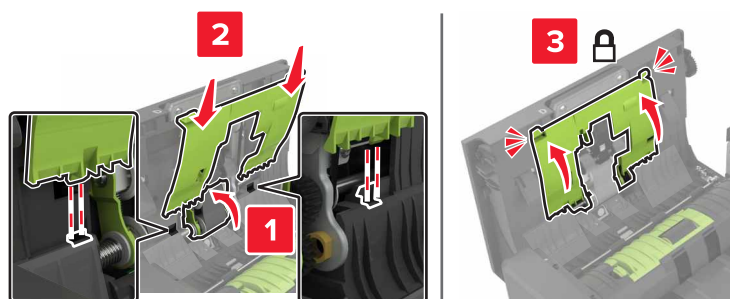

- 8 Zatvorte dvierka D.
- 9 Zapnite tlačiareň.

## Výmena oddel'ovacieho valca automatického podávača dokumentov

- 1 Vypnite tlačiareň.
- 2 Otvorte dvierka D.

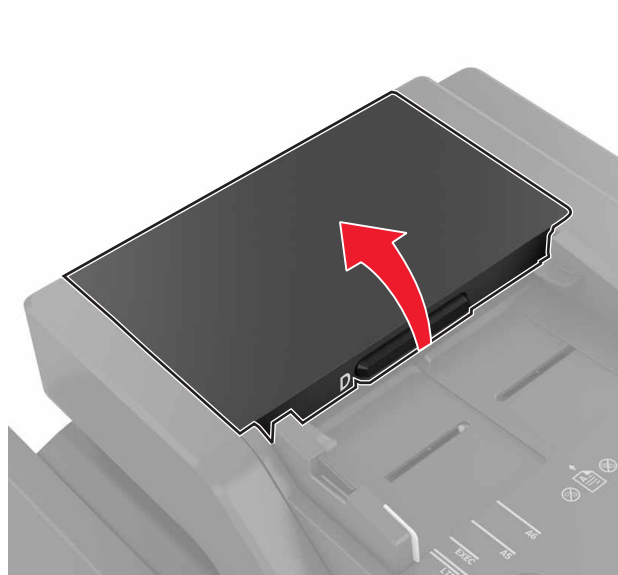

- 3 Odstráňte kryt oddel'ovacieho valca automatického podávača dokumentov.



- 4 Odstráňte oddel'ovací valec automatického podávača dokumentov.

**Výstraha – Riziko poranenia:** Statická elektrina môže ľahko spôsobiť poškodenie niektorých súčiastok tlačiarne. Skôr ako sa dotknete akejkoľvek súčiastky alebo komponentu v oblasti označenej symbolom citlivosti na statickú elektrinu, dotknite sa kovového povrchu v oblasti mimo symbolu.

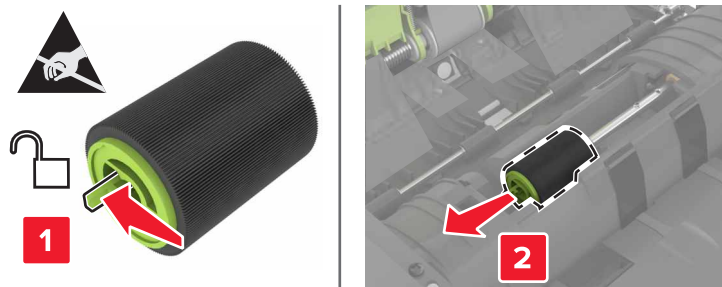

5 Vybaľte nový oddeľovací valec automatického podávača dokumentov.

6 Vložte nový oddeľovací valec automatického podávača dokumentov tak, aby s *kliknutím* zapadol na miesto.

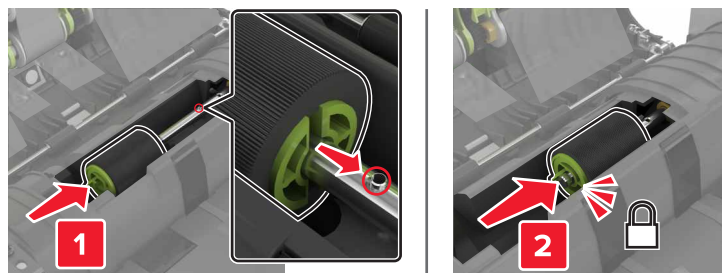

7 Vložte kryt oddeľovacieho valca automatického podávača dokumentov tak, aby s *kliknutím* zapadol na miesto.

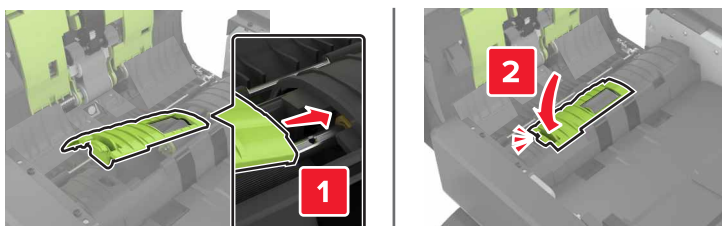

8 Zatvorte dverka D.

9 Zapnite tlačiareň.

## Výmena jednotky kazety so spinkami

### Výmena kazety so spinkami v dokončovači zošívania

1 Otvorte dverka C.

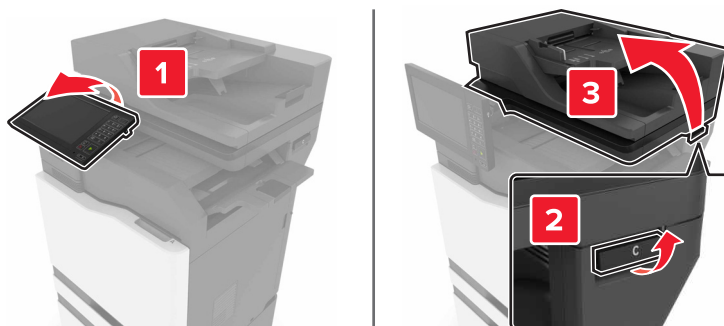

2 Otvorte dverka G.

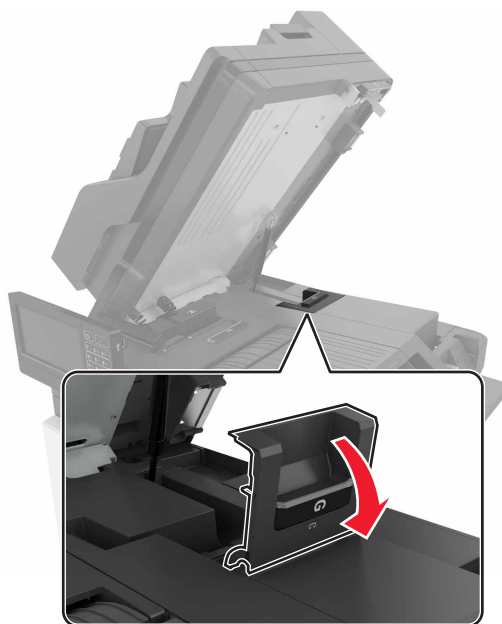



3 Odstráňte kazetu so spinkami.

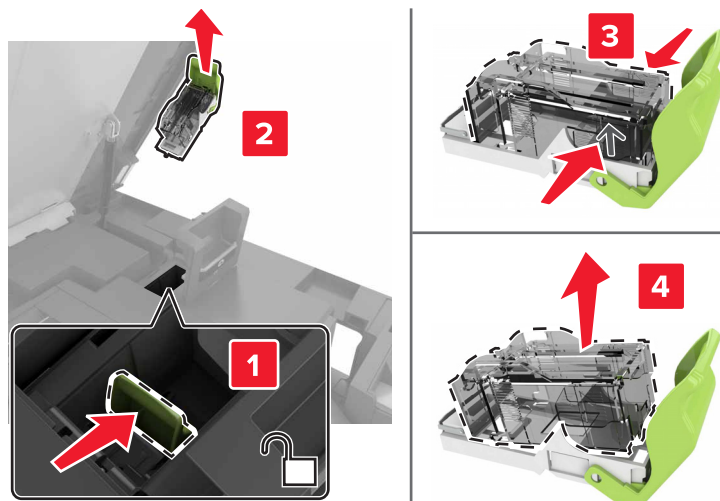

4 Vybáľte novú kazetu so spinkami.

5 Vložte novú kazetu so spinkami tak, aby *s kliknutím* zapadla na miesto.

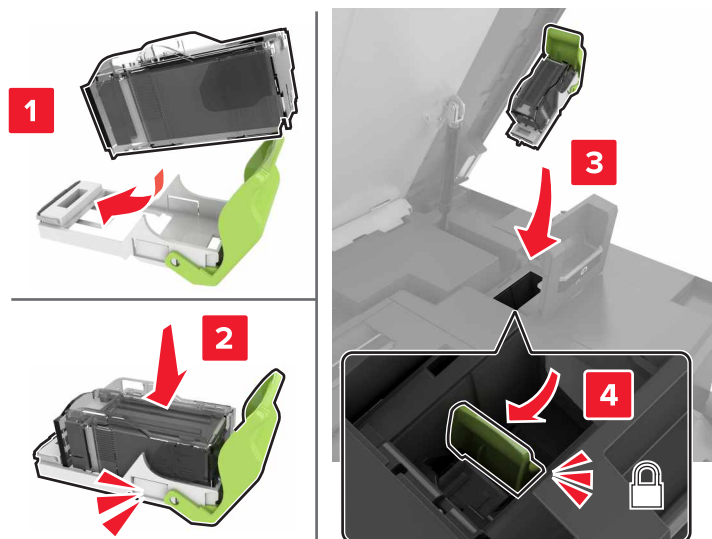

6 Zatvorte dvierka G a C.

**⚠ POZOR – NEBEZPEČENSTVO ZRANENIA PRIŠKRIPNUTÍM:** Pri zatváraní dvierok C nedávajte ruky do označenej oblasti, aby ste sa vyhli riziku zranenia priškripnutím.

## Výmena držiaka kazety so spinkami v dokončovači zošívania

1 Otvorte dverka C.

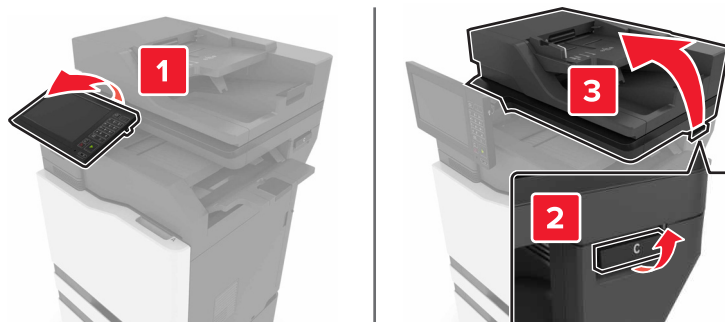

2 Otvorte dverka G.

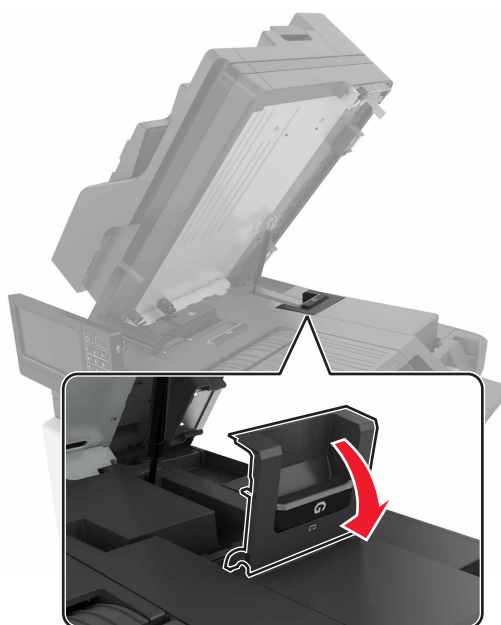

3 Vytiahnite držiak kazety so spinkami.

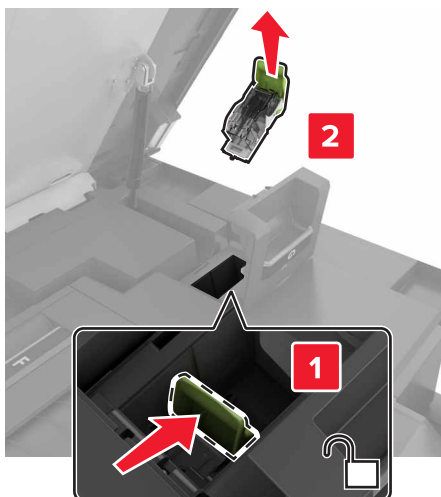

4 Odstráňte kazetu so spinkami.

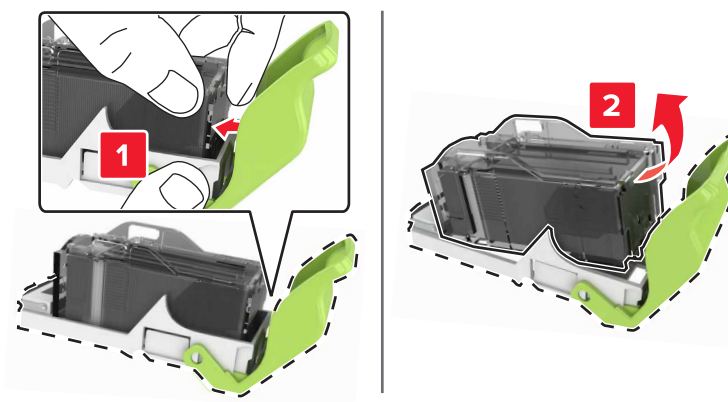

5 Vybaľte nový držiak kazety so spinkami.

6 Vložte kazetu so spinkami tak, aby s kliknutím zapadla na miesto.

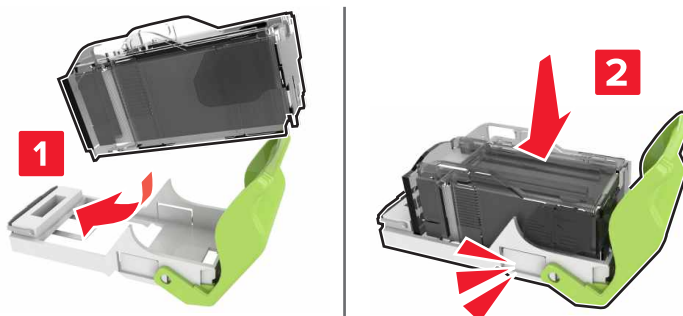

7 Vložte držiak kazety so spinkami tak, aby *s kliknutím* zapadol na miesto.

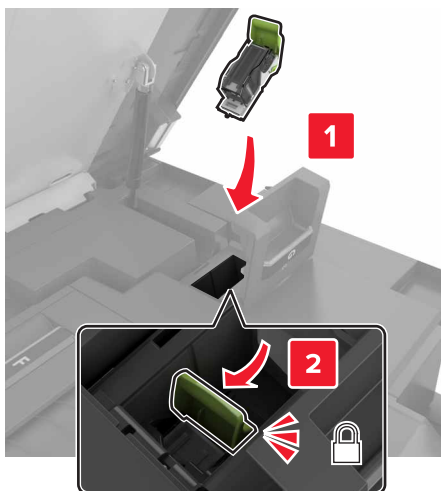

8 Zatvorte dvierka G a C.

 **POZOR – NEBEZPEČENSTVO ZRANENIA PRIŠKRIPNUTÍM:** Pri zatváraní dvierok C nedávajte ruky do označenej oblasti, aby ste sa vyhli riziku priškripaním.

## Skladovanie spotrebného materiálu

Na skladovanie spotrebného materiálu tlačiarne zvoľte chladný a čistý skladovací priestor. Uložte spotrebný materiál správnou stranou nahor v pôvodnom balení. Odtiaľ ho vyberte, až keď ho budete chcieť použiť.

Spotrebný materiál nevystavujte:

- Priamemu slnečnému žiareniu
- Teplotám nad 35 °C (95 °F)
- Vysokej vlhkosti nad 80 %
- Slanému ovzdušiu
- Korozívnym plynom
- Prašnému prostrediu

## Premiestnenie tlačiarne

Premiestnenie tlačiarne na iné miesto

### Premiestnenie tlačiarne na iné miesto

 **POZOR – RIZIKO PORANENIA:** Ak je hmotnosť tlačiarne väčšia ako 20 kg (44 libier), na jej bezpečné zdvihnutie môžu byť potrebné dve alebo viaceré osoby.

 **POZOR – RIZIKO PORANENIA:** Riziku požiaru a zásahu elektrickým prúdom sa vyhnite tak, že budete používať len napájací kábel dodaný s týmto produktom alebo náhradu schválenú výrobcom.

 **POZOR – RIZIKO PORANENIA:** Keď premiestňujete tlačiareň, dodržte nasledujúce pokyny, aby ste zabránili úrazu a poškodeniu tlačiarne:

- Skontrolujte, či sú zavreté všetky dvierka a zásobníky.
- Vypnite tlačiareň a potom z elektrickej zásuvky odpojte napájací kábel.
- Z tlačiarne odpojte všetky káble.
- Ak sú k tlačiarňi pripojené samostatne stojace voliteľné zásobníky alebo výstupné voliteľné prvky, pred presunom tlačiarne ich odpojte.
- Ak má tlačiareň základňu na kolieskach, opatrne ju posuňte na nové miesto. Dávajte pozor pri prechode cez prahy dverí a nerovnosti na podlahe.
- Ak tlačiareň nemá základňu na kolieskach, ale používa voliteľné zásobníky alebo výstupné voliteľné prvky, odoberte výstupné voliteľné prvky a tlačiareň zdvihnite bez zásobníkov. Nedvíhajte tlačiareň zároveň s voliteľnými prvkami.
- Na zdvihnutie tlačiarne vždy použite držadlá na tlačiarňi.
- Ak na premiestnenie tlačiarne používate vozík, musí mať povrch, ktorý bude podopierať celú tlačiareň.
- Ak na prenos hardvérových voliteľných prvkov používate vozík, musí mať povrch, ktorý bude podopierať celé hardvérové voliteľné prvky.
- Tlačiareň prenášajte v zvislej polohe.
- Nerobte s ňou prudké a náhle pohyby.
- Pri ukladaní tlačiarne dávajte pozor, aby ste pod ňou nemali prsty.
- Skontrolujte, či je okolo tlačiarne dostatok voľného miesta.

**Poznámka:** Záruka tlačiarne sa nevzťahuje na poškodenie tlačiarne spôsobené nesprávnym zaobchádzaním pri premiestňovaní.

## Doprava tlačiarne

Pokyny o doprave získate na adrese <http://support.lexmark.com> alebo kontaktovaním podpory pre zákazníkov.

# Úspora energie a papiera

## Konfigurácia nastavení režimu úspory energie

### režim spánku

- 1 Na domovskej obrazovke sa dotknite položky **Nastavenia > Zariadenie > Správa napájania > Časové limity > Režim spánku**.
- 2 Zadaťte dĺžku nečinnosti pred prepnutím tlačiarne do režimu spánku.

### režim dlhodobého spánku

- 1 Na domovskej obrazovke sa dotknite položky **Nastavenia > Zariadenie > Správa napájania > Časové limity > Časový limit dlhodobého spánku**.
- 2 Vyberte dĺžku nečinnosti pred prepnutím tlačiarne do režimu dlhodobého spánku.

**Poznámky:**

- Aby funkcia Časový limit dlhodobého spánku fungovala, nastavte položku Časový limit dlhodobého spánku pri pripojení na možnosť Prejsť do režimu dlhodobého spánku.
- Funkcia Embedded Web Server je počas režimu Dlhodobý spánok vypnutá.

**Nastavenie jas displeja tlačiarne**

- 1 Na domovskej obrazovke ťuknite na položky **Nastavenia > Zariadenie > Predvoľby > Jas obrazovky**.
- 2 Upravte nastavenie.

**Úspora spotrebného materiálu**

- Tlačte na obe strany papiera.  
**Poznámka:** Obojstranná tlač je v ovládači tlačiarne nastavená predvolene.
- Tlačte viacero stránok na jeden hárok papiera.
- Používajte funkciu náhľadu, aby ste ešte pred tlačou videli, ako bude dokument vyzerat'.
- Vytlačte jednu kópiu dokumentu, aby ste mohli skontrolovať presnosť jej obsahu a formátu.

**Recyklácia****Recyklácia produktov Lexmark**

Vrátenie produktov Lexmark na recykláciu:

- 1 Prejdite na stránku [www.lexmark.com/recycle](http://www.lexmark.com/recycle).
- 2 Vyberte produkt, ktorý chcete recyklovať.

**Poznámka:** Spotrebný materiál a hardvér tlačiarne, ktorý nie je súčasťou programu zberu a recyklácie spoločnosti Lexmark, je možné recyklovať cez miestne recyklačné centrum.

**Recyklácia obalov Lexmark**

Spoločnosť Lexmark sa neustále snaží minimalizovať obalové materiály. Menej obalových materiálov zaručuje, že tlačiarne Lexmark sa prenášajú čo najefektívnejšie a environmentálne najšetrnejšie a že pre vás bude jednoduchšie zbaviť sa obalov. Zabezpečíme tak aj vznik menšieho množstva emisií skleníkových plynov, úsporu energie a prírodných zdrojov. Spoločnosť Lexmark navyše v niektorých krajinách alebo regiónoch ponúka recykláciu obalových materiálov. Pre ďalšie informácie prejdite na stránku [www.lexmark.com/recycle](http://www.lexmark.com/recycle) a vyberte svoju krajinu alebo región. Informácie o dostupných programoch recyklácie obalových materiálov nájdete pri informáciách o recyklácii produktu.

Kartóny Lexmark sú 100 % recyklovateľné v zariadeniach na recykláciu lepenky. Vo vašej oblasti takéto zariadenia nemusia existovať.

Pena, ktorú spoločnosť Lexmark používa pri balení, je recyklovateľná v zariadeniach na recykláciu peny. Vo vašej oblasti takéto zariadenia nemusia existovať.

---

Keď vrátite kazetu spoločnosti Lexmark, môžete znovu použiť krabičku, v ktorej ste kazetu dostali. Spoločnosť Lexmark krabičku zrecykluje.

# Odstránenie zaseknutého papiera

## Predchádzanie zaseknutiu papiera

### Papier vložte správne

- Uistite sa, že papier je v zásobníku vyrovnaný.

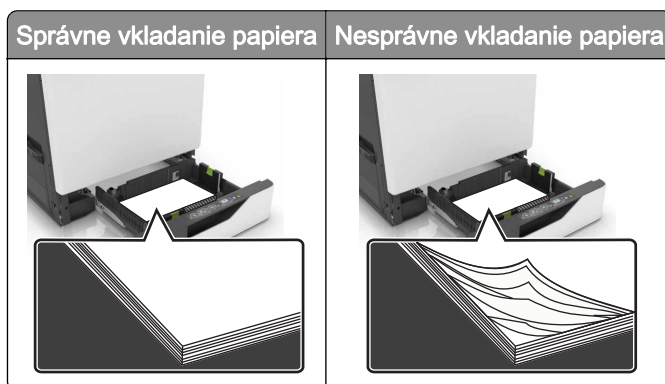

- Zásobníky nevyberajte ani nenapíňajte, keď tlačiareň pracuje.
- Nevkladajte priveľa papiera. Uistite sa, že výška stohu nepresahuje označenie maximálnej kapacity papiera.
- Papier do zásobníka nezasúvajte. Papier vkladajte tak, ako je zobrazené na ilustrácii.

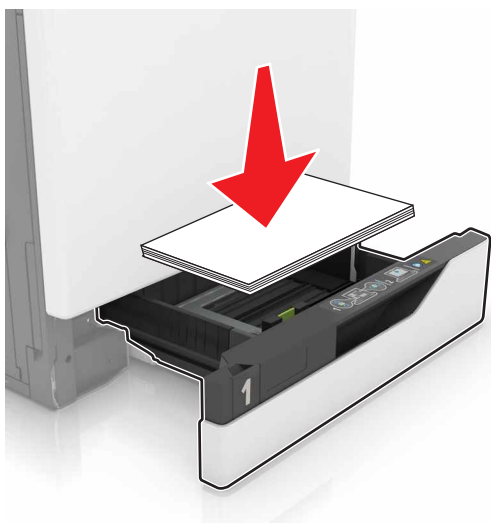

- Uistite sa, že vodiace lišty papiera sú v správnej polohe a netlačia silno na papier alebo obálky.
- Po vložení papiera zásobník dobre zasuňte do tlačiarene.

### Používajte odporúčaný papier

- Používajte iba odporúčaný papier alebo špeciálne médiá.
- Nevkladajte zvlhčený, pokrčený, vlhký, ohnutý ani stočený papier.



- Pred vložením papiera ohnite, rozdeľte a zarovnajte jeho okraje.

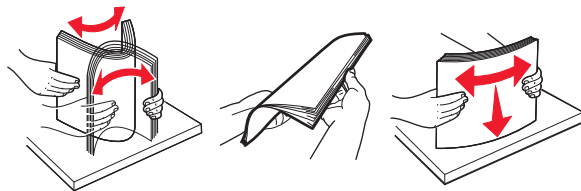

- Nepoužívajte papier, ktorý bol ručne odstrihnutý alebo orezaný.
- V jednom zásobníku nemiešajte papier rôznych veľkostí, hmotností a typov.
- Uistite sa, že veľkosť a typ papiera sú v počítači alebo na ovládacom paneli tlačiarne správne nastavené.
- Papier skladujte podľa odporúčaní výrobcu.

## Identifikácia miest zaseknutia

### Poznámky:

- Keď je Asistent zaseknutia nastavený na možnosť Zapnuté, po odstránení zaseknutej strany z tlačiarne vyjdú prázdne alebo čiastočne vytlačené strany. Skontrolujte, či sú vo výstupe tlačiarne prázdne strany.
- Keď je funkcia Obnova po zaseknutí nastavená na možnosť Zapnuté alebo Automaticky, tlačiareň znova vytlačí zaseknuté strany.

### Miesta zaseknutia v tlačiarňi

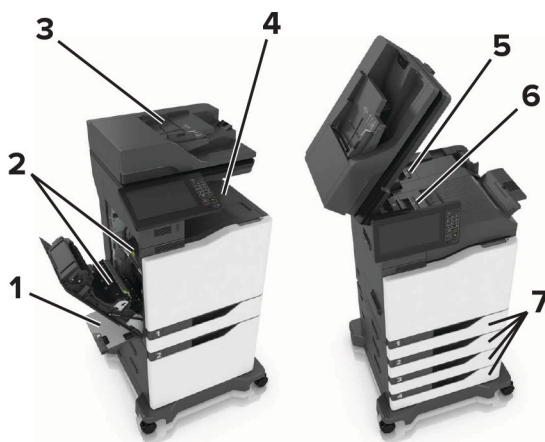

1	Viacúčelový podávač
2	Dvierka B
3	Automatický podávač dokumentov (ADF)
4	Štandardná priehradka
5	Dvierka G
6	Priehradka dokončovača
7	Zásobníky

## Zaseknutie papiera v zásobníkoch

1 Vytiahnite zásobník.



2 Vyberte zaseknutý papier.

**Poznámka:** Uistite sa, že ste vybrali všetok papier.



3 Vložte zásobník.

4 Otvorte kryt zásobníka.



5 Vyberte zaseknutý papier.

**Poznámka:** Uistite sa, že ste vybrali všetok papier.

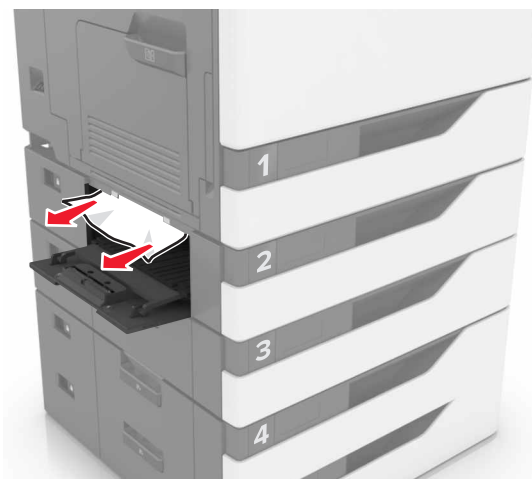

6 Zatvorte kryt zásobníka.

## Zaseknutie papiera vo viacúčelovom podávači

1 Vyberte papier z viacúčelového podávača.

2 Vyberte zaseknutý papier.

**Poznámka:** Uistite sa, že ste vybrali všetok papier.

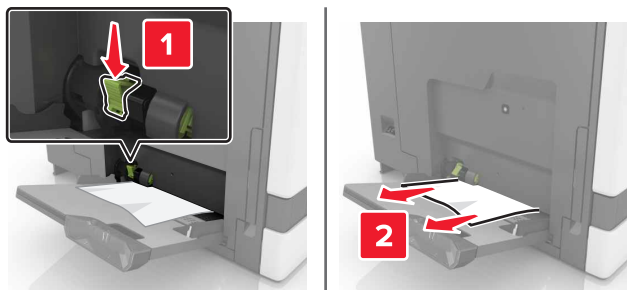

3 Otvorte dvierka B a odstráňte všetky zvyšky papiera.

 **POZOR – HORÚCI POVRCH:** Vnútro tlačiarne môže byť horúce. Skôr ako sa dotknete ktorejkoľvek časti, nechajte povrch vychladnúť, aby ste predišli riziku poranenia na horúcich súčastiach.

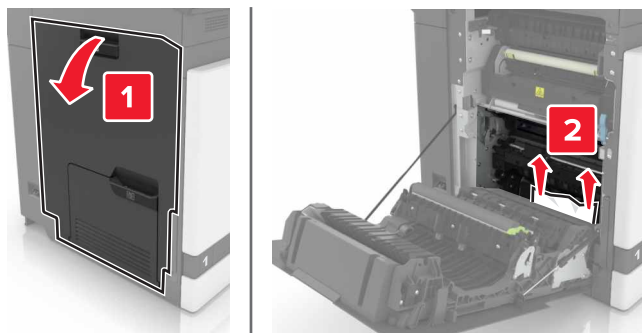

4 Zatvorte dverka B.

5 Pred vložením papiera ohnite, rozdeľte a zarovnajte jeho okraje.

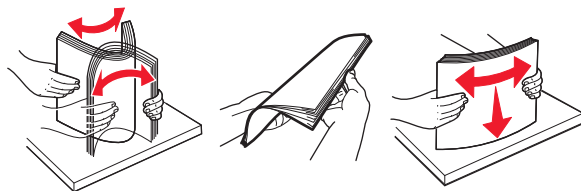

6 Doplnite papier.

## Zaseknutý papier v automatickom podávači dokumentov

1 Odstráňte všetky pôvodné dokumenty zo zásobníka automatického podávača dokumentov.

2 Otvorte dverka D.

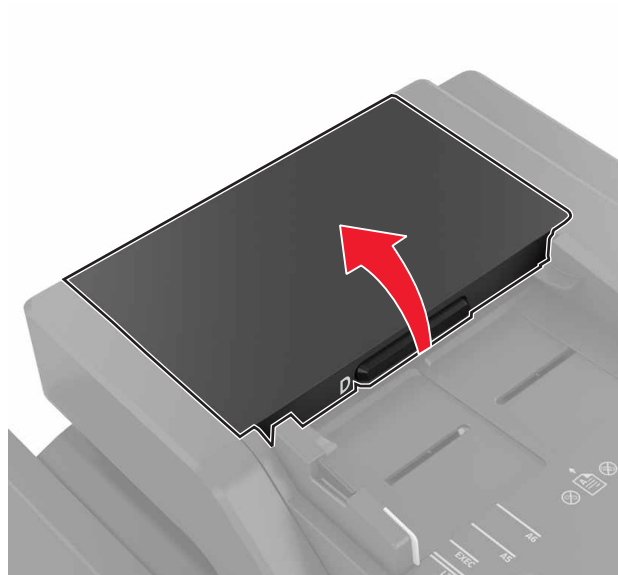

3 Odstráňte zaseknutý papier.

**Poznámka:** Uistite sa, že ste odstránili všetky zvyšky papiera.

**Výstraha – Riziko poranenia:** Statická elektrina môže ľahko spôsobiť poškodenie niektorých súčiastok tlačiarne. Skôr ako sa dotknete akejkoľvek súčiastky alebo komponentu v oblasti označenej symbolom citlivosti na statickú elektrinu, dotknite sa kovového povrchu v oblasti mimo symbolu.

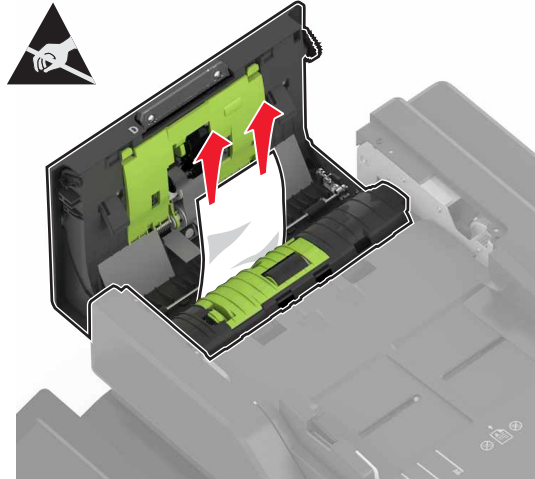

4 Zatvorte dverka D.

5 Otvorte kryt skenera.



6 Otvorte dverka E.

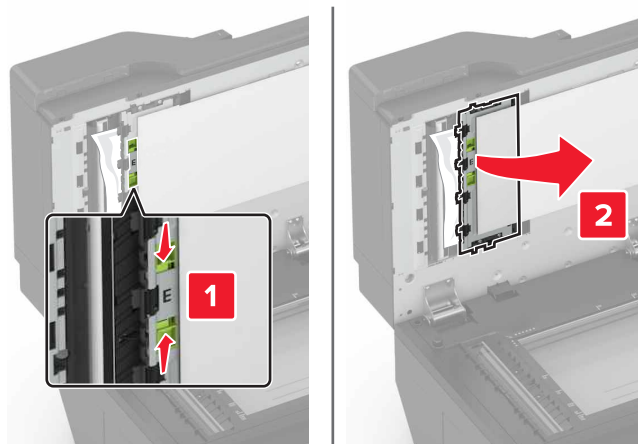

7 Odstráňte zaseknutý papier.

**Poznámka:** Uistite sa, že ste odstránili všetky zvyšky papiera.

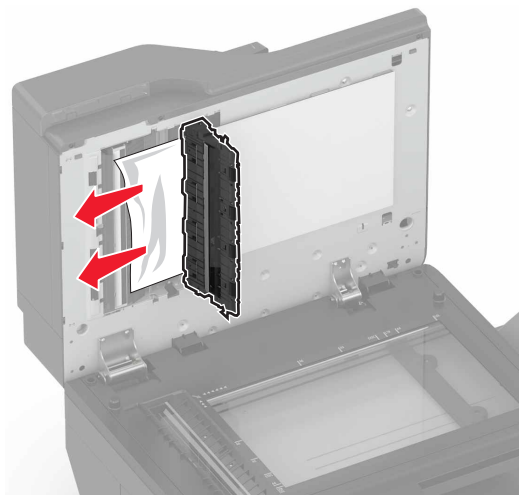

8 Zatvorte dvierka E a kryt skenera.

## Zaseknutie papiera v štandardnej priehradke

1 Vyberte zaseknutý papier.

**Poznámka:** Uistite sa, že ste vybrali všetok papier.



2 Otvorte dvierka B a odstráňte všetky zvyšky papiera.



**POZOR – HORÚCI POVRCH:** Vnútro tlačiarne môže byť horúce. Skôr ako sa dotknete ktorejkoľvek časti, nechajte povrch vychladnúť, aby ste predišli riziku poranenia na horúcich súčiastiach.

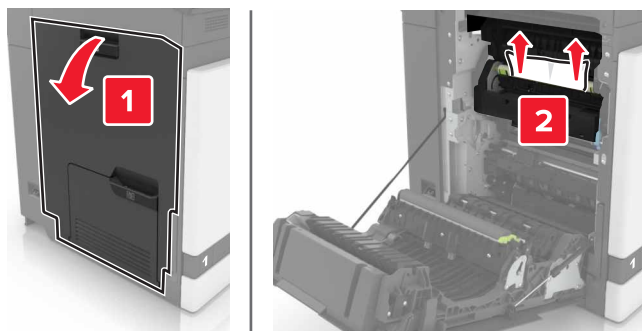

3 Zatvorte dvierka B.

## Zaseknutie papiera v dvierkach B

### Zaseknutie papiera vo fixačnej jednotke

1 Otvorte dvierka B.

 **POZOR – HORÚCI POVRCH:** Vnútro tlačiarne môže byť horúce. Skôr ako sa dotknete ktorejkoľvek časti, nechajte povrch vychladnúť, aby ste predišli riziku poranenia na horúcich súčiastiach.

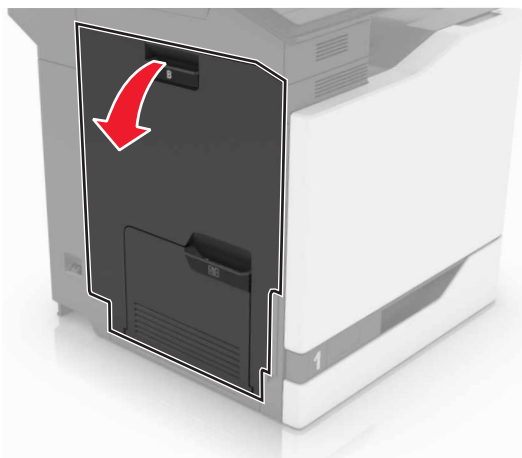

2 Vyberte zaseknutý papier.

**Poznámka:** Uistite sa, že ste vybrali všetok papier.

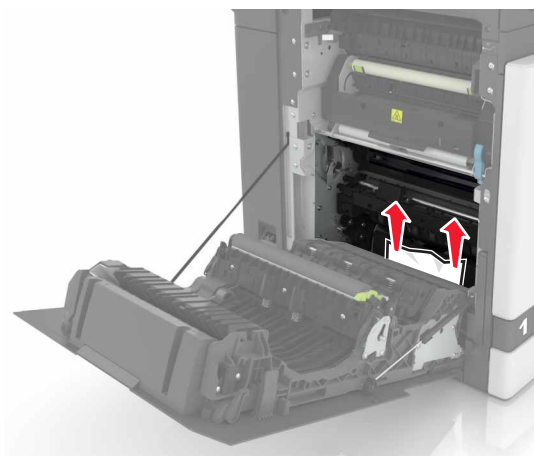

3 Otvorte dverka prístupu k fixačnej jednotke.

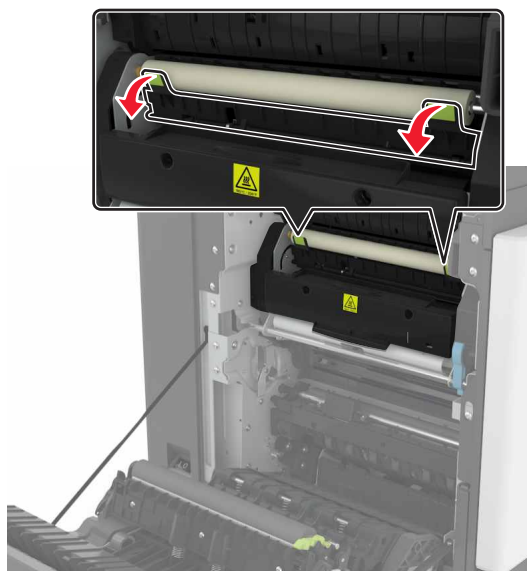

4 Vyberte zaseknutý papier.

**Poznámka:** Uistite sa, že ste vybrali všetok papier.



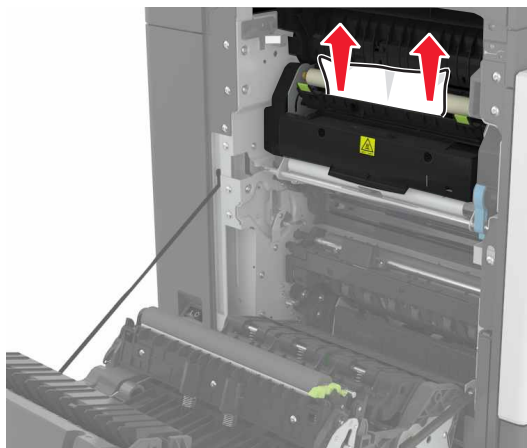

5 Zatvorte dverka B.

### Zaseknutý papier v jednotke obojstrannej tlače

1 Otvorte dverka B.

 **POZOR – HORÚCI POVRCH:** Vnútro tlačiarne môže byť horúce. Skôr ako sa dotknete ktorejkoľvek časti, nechajte povrch vychladnúť, aby ste predišli riziku poranenia na horúcich súčiastiach.

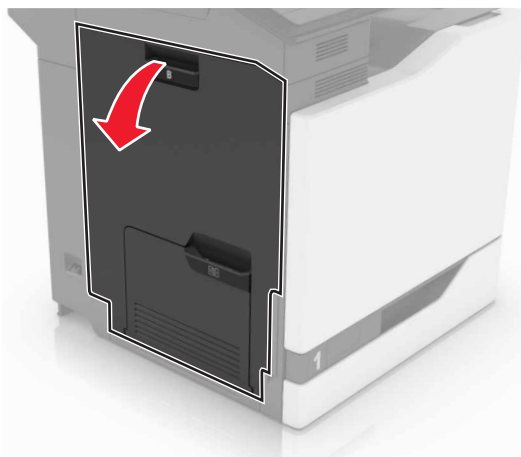

2 Vyberte zaseknutý papier.

**Poznámka:** Uistite sa, že ste vybrali všetok papier.

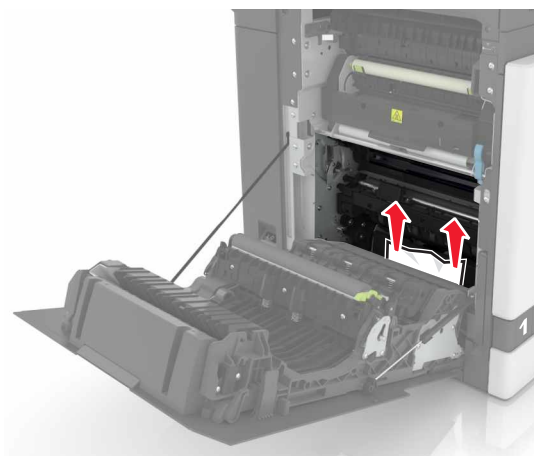

3 Otvorte kryt jednotky obojstrannej tlače.

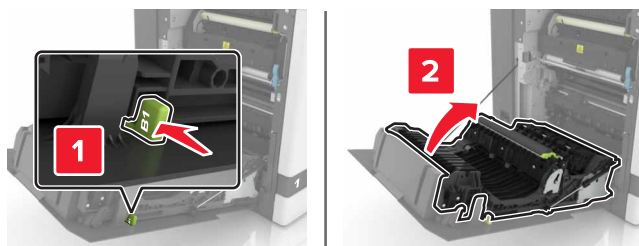

4 Vyberte zaseknutý papier.

**Poznámka:** Uistite sa, že ste vybrali všetok papier.

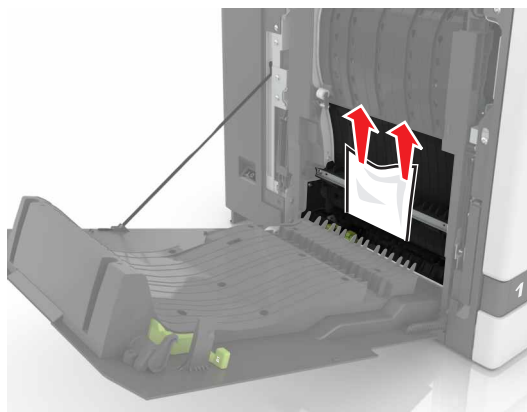

5 Zatvorte kryt jednotky obojstrannej tlače a dverka B.

## Zaseknutý papier v priehradke dokončovača

1 Odstráňte zaseknutý papier.

**Poznámka:** Uistite sa, že ste odstránili všetky zbytky papiera.

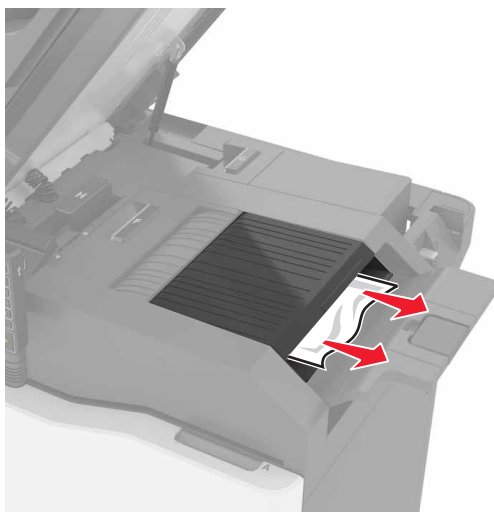

2 Otvorte dverka C.

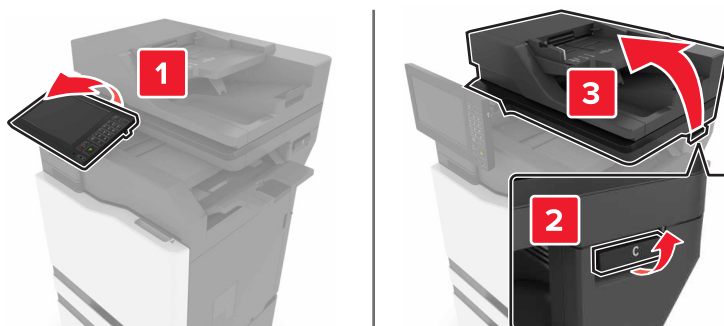

3 Otvorte dverka F.

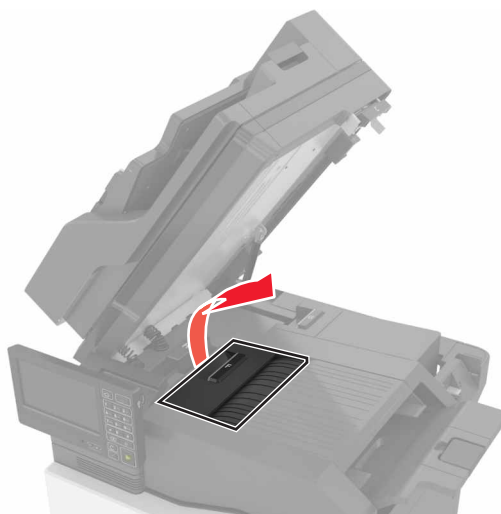

4 Odstráňte zaseknutý papier.

**Poznámka:** Uistite sa, že ste odstránili všetky zvyšky papiera.

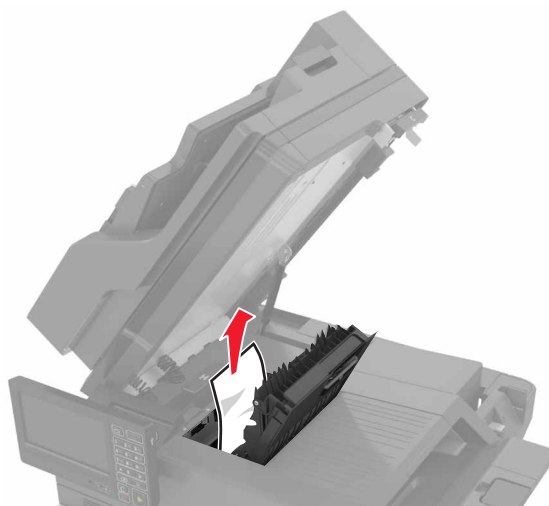

5 Zatvorte dvierka F a C.

 **POZOR – NEBEZPEČENSTVO ZRANENIA PRIŠKRIPNUTÍM:** Pri zatváraní dvierok C nedávajte ruky do označenej oblasti, aby ste sa vyhli riziku priškripnutím.

## Zaseknuté spinky v dvierkach G

1 Otvorte dvierka C.

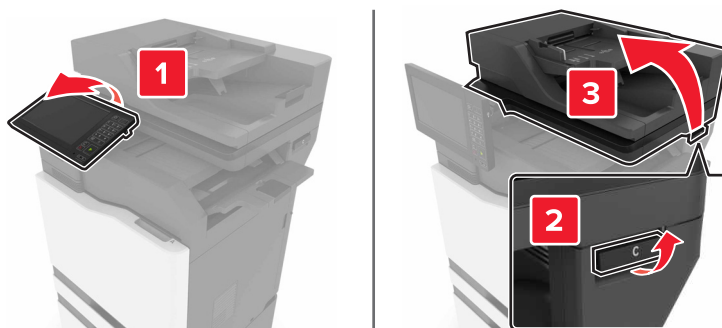

2 Otvorte dverka G.

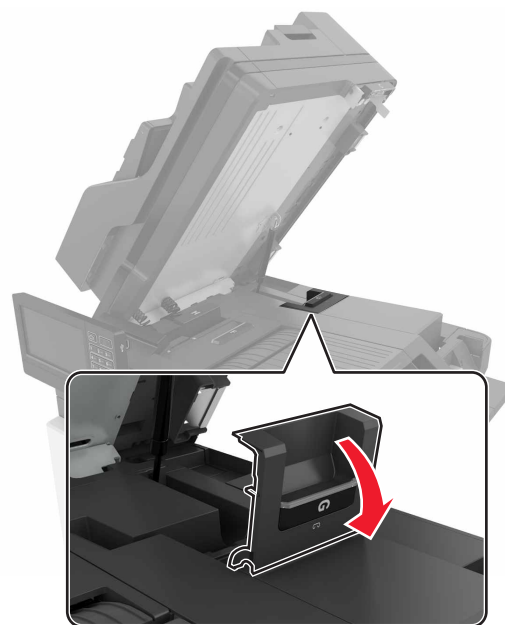

3 Vytiahnite držiak kazety so spinkami.

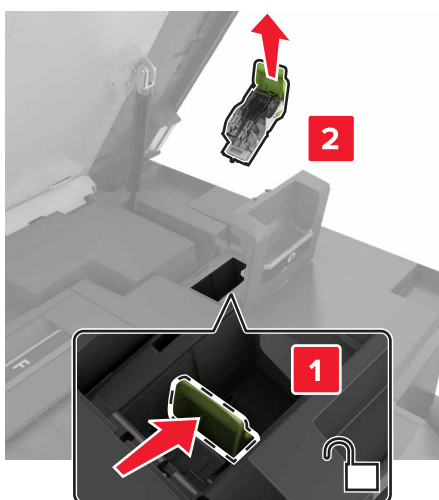

4 Nadvihnite vodiacu lištu zošívачky a potom odstráňte voľné spinky.

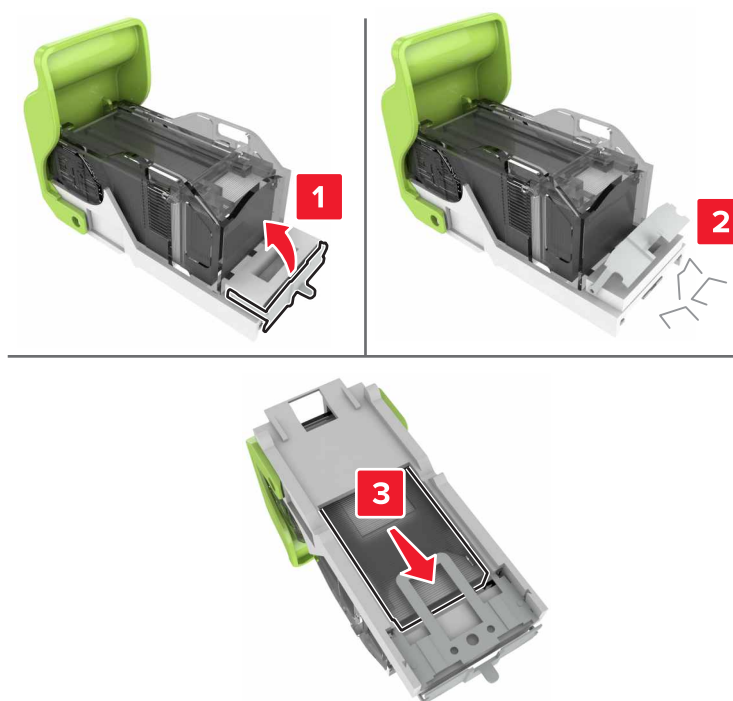

**Poznámka:** Nevkladajte spinky, ktoré vyšli z kazety.

5 Zatvorte vodiacu lištu zošívачky.



6 Vložte držiak kazety so spinkami.

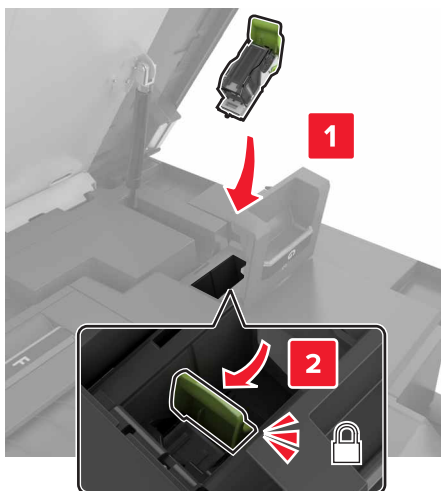

7 Zatvorte dvierka G a C.

 **POZOR – NEBEZPEČENSTVO ZRANENIA PRIŠKRIPNUTÍM:** Pri zatváraní dvierok C nedávajte ruky do označenej oblasti, aby ste sa vyhli riziku priškripnutím.

# Riešenie problémov

## Problémy so sieťovým pripojením

### Nemožno otvoriť Embedded Web Server

Akcia	Áno	Nie
<p><b>Krok 1</b> Skontrolujte, či je tlačiareň zapnutá.</p> <p>Je tlačiareň zapnutá?</p>	Prejdite na krok č. 2.	Zapnite tlačiareň.
<p><b>Krok 2</b> Uistite sa, že adresa IP tlačiarne je správna.</p> <p><b>Poznámky:</b></p> <ul style="list-style-type: none"> <li>• Pozrite si adresu IP na domovskej obrazovke.</li> <li>• Adresa IP sa zobrazuje ako štyri skupiny čísel, ktoré sú oddelené bodkami, napríklad 123.123.123.123.</li> </ul> <p>Je adresa IP tlačiarne správna?</p>	Prejdite na krok č. 3.	Do poľa adresy zadajte správnu adresu IP tlačiarne.
<p><b>Krok 3</b> Skontrolujte, či používate podporovaný prehliadač:</p> <ul style="list-style-type: none"> <li>• Internet Explorer verzia 11 alebo novší</li> <li>• Microsoft Edge</li> <li>• Safari verzia 6 alebo novší</li> <li>• Google Chrome™ verzia 32 alebo novší</li> <li>• Mozilla Firefox verzia 24 alebo novší</li> </ul> <p>Je váš prehliadač podporovaný?</p>	Prejdite na krok č. 4.	Nainštalujte podporovaný prehliadač.
<p><b>Krok 4</b> Skontrolujte, či funguje pripojenie k sieti.</p> <p>Funguje pripojenie k sieti?</p>	Prejdite na krok č. 5.	Obráťte sa na svojho správcu.
<p><b>Krok 5</b> Uistite sa, že káble medzi tlačiarňou a tlačovým serverom sú poriadne zapojené. Ďalšie informácie nájdete v dokumentácii dodanej s tlačiarňou.</p> <p>Sú káble poriadne zapojené?</p>	Prejdite na krok č. 6.	Skontrolujte pripojenie káblov.
<p><b>Krok 6</b> Skontrolujte, či sú webové servery proxy vypnuté.</p> <p>Je server proxy vypnutý?</p>	Prejdite na krok č. 7.	Obráťte sa na svojho správcu.



Akcia	Áno	Nie
<b>Krok 7</b> Prejdite do nástroja Embedded Web Server.  Otvoril sa nástroj Embedded Web Server?	Problém je vyriešený.	Kontaktujte oddelenie <a href="#">podpory pre zákazníkov</a> .

## Nemožno čítať pamäťovú jednotku flash

Akcia	Áno	Nie
<b>Krok 1</b> Skontrolujte, či tlačiareň nespracováva inú úlohu tlače, skenovania alebo faxovania.  Je tlačiareň pripravená?	Prejdite na krok č. 2.	Počkajte, kým tlačiareň ukončí spracovanie inej pracovnej úlohy.
<b>Krok 2</b> Overtite, či je jednotka flash podporovaná. Ďalšie informácie nájdete v časti <a href="#">„Podporované jednotky flash a typy súborov“ na strane 41</a> .  Je jednotka flash podporovaná?	Prejdite na krok č. 3.	Vložte podporovanú pamäťovú jednotku flash.
<b>Krok 3</b> Pamäťovú jednotku flash vyberte a znova vložte.  Rozpoznala tlačiareň pamäťovú jednotku flash?	Problém je vyriešený.	Kontaktujte oddelenie <a href="#">podpory pre zákazníkov</a> .

## Zapnutie portu USB

Na domovskej obrazovke sa dotknite položiek **Nastavenia > Sieť/porty > USB > Povolit' port USB**.

## Kontrola pripojenia tlačiarne

- 1 Na domovskej obrazovke sa dotknite položiek **Nastavenia > Správy > Sieť > Strana nastavenia siete**.
- 2 Skontrolujte prvú časť strany nastavenia siete a potvrdte, že ukazuje stav „pripojené“.  
Ak stav nie je označený ako „pripojené“, prepojenie LAN môže byť neaktívne alebo sieťový kábel môže byť odpojený alebo poškodený. Vyhľadajte pomoc u svojho správcu.

## Problémy s hardvérovými voliteľnými prvkami

### Interný voliteľný prvok nemožno zistiť

Akcia	Áno	Nie
<p><b>Krok 1</b> Tlačiareň vypnite, počkajte 10 sekúnd a potom ju znova zapnite.</p> <p>Funguje interný voliteľný prvok správne?</p>	Problém je vyriešený.	Prejdite na krok č. 2.
<p><b>Krok 2</b> Vytlačte stranu nastavení ponúk a overte, či sa na zozname Nainštalované funkcie uvádza interný voliteľný prvok.</p> <p>Nachádza sa interný voliteľný prvok na strane nastavení ponúk?</p>	Prejdite na krok 4.	Prejdite na krok č. 3.
<p><b>Krok 3</b> Skontrolujte, či je interný voliteľný prvok správne nainštalovaný v riadiacej jednotke.</p> <p><b>a</b> Vypnite tlačiareň a potom z elektrickej zásuvky odpojte napájací kábel.</p> <p><b>b</b> Uistite sa, že interný voliteľný prvok je nainštalovaný v správnom konektore riadiacej dosky.</p> <p><b>c</b> Zapojte napájací kábel do elektrickej zásuvky a zapnite tlačiareň.</p> <p> <b>POZOR – RIZIKO PORANENIA:</b> Riziku požiaru alebo elektrického šoku sa vyhnite tak, že zapojíte napájací kábel do riadne označenej a správne uzemnenej elektrickej zásuvky, ktorá sa nachádza blízko produktu a je ľahko dostupná.</p> <p>Funguje interný voliteľný prvok správne?</p>	Problém je vyriešený.	Prejdite na krok č. 4.
<p><b>Krok 4</b> <b>a</b> Skontrolujte, či je interný voliteľný prvok dostupný v ovládači tlačiarne.</p> <p><b>Poznámka:</b> V prípade potreby manuálne pridajte interný voliteľný prvok do ovládača tlačiarne, aby bol k dispozícii pre tlačové úlohy. Ďalšie informácie nájdete v časti „<a href="#">Pridávanie dostupných voliteľných prvkov do ovládača tlačiarne</a>“ na strane 274.</p> <p><b>b</b> Znova odošlite tlačovú úlohu.</p> <p>Funguje interný voliteľný prvok správne?</p>	Problém je vyriešený.	Kontaktujte oddelenie <a href="#">podpory pre zákazníkov</a> .

## Port interných riešení nefunguje správne

Akcia	Áno	Nie
<p><b>Krok 1</b> Vytlačte stranu nastavení ponuky a overte, či sa na zozname Nainštalované funkcie uvádza port interných riešení (ISP).</p> <p>Uvádza sa port ISP na zozname Nainštalované funkcie?</p>	Prejdite na krok 3.	Prejdite na krok č. 2.
<p><b>Krok 2</b> Odstráňte a znova nainštalujte port ISP. Ďalšie informácie nájdete v časti <a href="#">„Inštalácia portu interných riešení“ na strane 260.</a></p> <p><b>Poznámka:</b> Použite podporovaný port ISP.</p> <p>Funguje port ISP správne?</p>	Problém je vyriešený.	Prejdite na krok č. 3.
<p><b>Krok 3</b> Skontrolujte kábel a pripojenie ISP.</p> <p><b>a</b> Použite správny kábel a uistite sa, že je poriadne pripojený k portu ISP.</p> <p><b>b</b> Skontrolujte, či je prepojovací kábel riešenia ISP správne zapojený do radiacej dosky.</p> <p>Funguje port ISP správne?</p>	Problém je vyriešený.	Kontaktujte oddelenie <a href="#">služieb zákazníkom.</a>

## Karta paralelného alebo sériového rozhrania nefunguje správne

Akcia	Áno	Nie
<p><b>Krok 1</b> Vytlačte stranu nastavení ponuky a overte, či sa na zozname Nainštalované funkcie uvádza karta paralelného alebo sériového rozhrania.</p> <p>Uvádza sa karta paralelného alebo sériového rozhrania v zozname Nainštalované funkcie?</p>	Prejdite na krok 3.	Prejdite na krok č. 2.
<p><b>Krok 2</b> Odstráňte a potom nainštalujte kartu paralelného alebo sériového rozhrania.</p> <p>Ďalšie informácie nájdete v časti <a href="#">„Inštalácia portu interných riešení“ na strane 260.</a></p> <p>Funguje karta paralelného alebo sériového rozhrania správne?</p>	Problém je vyriešený.	Prejdite na krok č. 3.
<p><b>Krok 3</b> Skontrolujte spojenie medzi káblom a kartou paralelného alebo sériového rozhrania.</p> <p>Funguje karta paralelného alebo sériového rozhrania správne?</p>	Problém je vyriešený.	Kontaktujte oddelenie <a href="#">služieb zákazníkom.</a>

## Zistila sa chybná pamäť flash

Vyskúšajte jedno alebo viaceré z nasledujúcich riešení:

- Vymeňte chybnú pamäť flash.
- Ak chcete ignorovať správu a pokračovať v tlači, na ovládacom paneli tlačiarne vyberte položku **Pokračovať**.
- Zrušte aktuálnu tlačovú úlohu.

## Nedostatok voľného miesta pre zdroje v pamäti flash

Vyskúšajte jedno alebo viaceré z nasledujúcich riešení:

- Ak chcete vymazať správu a pokračovať v tlači, na ovládacom paneli tlačiarne vyberte položku **Pokračovať**.
- Vymažte údaje o písmach, makrách a ďalšie údaje uložené v pamäti flash.
- Nainštalujte pamäť flash s väčšou kapacitou.

**Poznámka:** Stiahnuté písma a makrá, ktoré neboli uložené v pamäti flash, sa odstránia.

## Zistila sa neformátovaná pamäť flash

Vyskúšajte jedno alebo viaceré z nasledujúcich riešení:

- Ak chcete zastaviť proces defragmentácie a pokračovať v tlači, na ovládacom paneli tlačiarne vyberte položku **Pokračovať**.
- Naformátujte pamäť flash.

**Poznámka:** Ak sa chybové hlásenie zobrazuje aj naďalej, pamäť flash môže byť poškodená a je nutné ju vymeniť.

## Problémy so spotrebným materiálom

### Vymeňte kazetu, región tlačiarne sa nezhoduje

Ak chcete opraviť tento problém, zakúpte si kazetu so správnym regiónom zhodujúcim sa s regiónom tlačiarne alebo kazetu určenú na použitie kdekoľvek na svete.

- Prvé číslo v správe po čísle 42 označuje región tlačiarne.
- Druhé číslo v správe po čísle 42 označuje región kazety.

### Regióny tlačiarne a tonerovej kazety

Región	Číselný kód
Celosvetové použitie alebo nedefinovaný región	0
Severná Amerika (Spojené štáty, Kanada)	1
Európsky hospodársky priestor, západná Európa, severské štáty, Švajčiarsko	2
Ázijsko-pacifická oblasť	3
Latinská Amerika	4

Región	Číselný kód
Zvyšok Európy, Blízky východ a Afrika	5
Austrália, Nový Zéland	6
Neplatný región	9

**Poznámka:** Ak chcete zistiť nastavenia regiónu tlačiarne a tonerovej kazety, vytlačte strany testu kvality. Na ovládacom paneli prejdite na: **Nastavenia > Riešenie problémov > Tlačiť strany testu kvality**.

## Spotrebný materiál, ktorého výrobcom nie je spoločnosť Lexmark

Tlačiareň zistila, že je v nej vložený spotrebný materiál alebo súčasť, ktorých výrobcom nie je spoločnosť Lexmark.

Tlačiareň Lexmark funguje najlepšie s originálnymi súčasťami a spotrebným materiálom značky Lexmark. Používanie spotrebného materiálu alebo súčastí tretích strán môže ovplyvniť výkonnosť, spoľahlivosť alebo životnosť tlačiarne a jej tlačových súčastí.

Všetky indikátory životnosti sú určené na fungovanie so súčasťami a spotrebným materiálom Lexmark a pri používaní spotrebného materiálu alebo súčastí tretích strán sa môžu správať nepredvídateľne. Používaním tlačových súčastí po určenej životnosti sa môže poškodiť tlačiareň Lexmark alebo priradené súčasti.

**Výstraha – Riziko poranenia:** Používanie spotrebného materiálu alebo súčastí tretích strán môže mať vplyv na záručné krytie. Záruka sa nevzťahuje na poškodenie spôsobené používaním spotrebného materiálu alebo súčastí tretích strán.

Ak chcete prijať všetky tieto riziká a pokračovať v používaní neoriginálneho spotrebného materiálu alebo súčastí tlačiarne, na ovládacom paneli naraz stlačte a 15 sekúnd podržte tlačidlá **X** a **#**.

Ak tieto riziká nechcete prijať, vyberte spotrebný materiál alebo súčasť tretích strán a vložte originálny spotrebný materiál alebo súčasť od spoločnosti Lexmark. Ďalšie informácie nájdete v časti [„Používanie originálnych súčastí a spotrebného materiálu Lexmark“ na strane 161](#).

Ak tlačiareň po súčasnom stlačení tlačidiel **X** a **#** a ich podržaní na 15 sekúnd nezačne tlačiť, vynulujte počítadlo používania spotrebného materiálu.

- 1 Na ovládacom paneli prejdite na:  
**Nastavenia > Zariadenie > Údržba > Ponuka Konfigurácia > Počítadlá používania spotrebného materiálu**
- 2 Vyberte súčasť alebo spotrebný materiál, ktorý chcete vynulovať, a vyberte položku **Spustiť**.
- 3 Prečítajte si správu s upozornením a vyberte položku **Pokračovať**.
- 4 Ak chcete správu vymazať naraz stlačte a na 15 sekúnd podržte tlačidlá **X** a **#**.

**Poznámka:** Ak sa vám nepodarí vynulovať počítadlá používania spotrebného materiálu, vráťte príslušnú položku na predajné miesto.

## Vyžaduje sa údržba skenera, použite súpravu ADF

Je naplánovaná údržba tlačiarne. Ďalšie informácie nájdete na adrese <http://support.lexmark.com>, prípadne kontaktujte servisného zástupcu a nahláste mu príslušnú správu.

## Problémy s podávaním papiera

### Obálka sa zalepí počas tlače

Akcia	Áno	Nie
<p><b>Krok 1</b></p> <p><b>a</b> Používajte obálky, ktoré boli skladované v suchom prostredí.  <b>Poznámka:</b> Tlač na veľmi vlhké obálky môže spôsobiť ich zalepenie.</p> <p><b>b</b> Odošlite tlačovú úlohu.</p> <p>Zalepí sa obálka pri tlači?</p>	Prejdite na krok č. 2.	Problém je vyriešený.
<p><b>Krok 2</b></p> <p><b>a</b> Uistite sa, či je typ papiera nastavený na možnosť Obálka. Na ovládacom paneli prejdite na:  <b>Nastavenia &gt; Papier &gt; Konfigurácia zásobníka &gt; Veľkosť/typ papiera</b></p> <p><b>b</b> Odošlite tlačovú úlohu.</p> <p>Zalepí sa obálka pri tlači?</p>	Kontaktujte oddelenie <a href="#">podpory pre zákazníkov</a> .	Problém je vyriešený.

### Zoradená tlač nefunguje

Akcia	Áno	Nie
<p><b>Krok 1</b></p> <p><b>a</b> Na ovládacom paneli prejdite na položky:  <b>Nastavenia &gt; Tlač &gt; Rozloženie &gt; Zoradiť</b></p> <p><b>b</b> Dotknite sa položky <b>Zap. [1,2,1,2,1,2]</b>.</p> <p><b>c</b> Vytlačte dokument.</p> <p>Je dokument správne zoradený?</p>	Problém je vyriešený.	Prejdite na krok č. 2.
<p><b>Krok 2</b></p> <p><b>a</b> V dokumente, ktorý chcete tlačiť, otvorte dialógové okno Tlač a vyberte možnosť <b>Zoradiť</b>.</p> <p><b>b</b> Vytlačte dokument.</p> <p>Je dokument správne zoradený?</p>	Problém je vyriešený.	Prejdite na krok č. 3.
<p><b>Krok 3</b></p> <p><b>a</b> Znížte počet stránok určených na tlač.</p> <p><b>b</b> Vytlačte dokument.</p> <p>Sú stránky správne zoradené?</p>	Problém je vyriešený.	Kontaktujte oddelenie <a href="#">podpory pre zákazníkov</a> .

## Zvlnenie papiera



Akcia	Áno	Nie
<p><b>Krok 1</b></p> <p><b>a</b> Upravte vodiace lišty v zásobníku do správnej polohy pre vložený papier.</p> <p><b>b</b> Vytlačte dokument.</p> <p>Je papier zvlnený?</p>	Prejdite na krok č. 2.	Problém je vyriešený.
<p><b>Krok 2</b></p> <p><b>a</b> Špecifikujte typ papiera v dialógovom okne Predvoľby tlače alebo Tlač v závislosti od používaného operačného systému.</p> <p><b>Poznámky:</b></p> <ul style="list-style-type: none"> <li>• Uistite sa, že nastavenie zodpovedá vloženému papieru.</li> <li>• Nastavenie môžete zmeniť aj prostredníctvom ovládacieho panela tlačiarne. Prejdite na:</li> </ul> <p><b>Nastavenia &gt; Papier &gt; Konfigurácia zásobníka &gt; Veľkosť/typ papiera</b></p> <p><b>b</b> Vytlačte dokument.</p> <p>Je papier zvlnený?</p>	Prejdite na krok č. 3.	Problém je vyriešený.
<p><b>Krok 3</b></p> <p>Tlačte na druhú stranu papiera.</p> <p><b>a</b> Odstráňte papier, otočte a potom ho znova vložte.</p> <p><b>b</b> Vytlačte dokument.</p> <p>Je papier zvlnený?</p>	Prejdite na krok č. 4.	Problém je vyriešený.
<p><b>Krok 4</b></p> <p><b>a</b> Vložte papier z nového balíka.</p> <p><b>Poznámka:</b> Pri vysokej vlhkosti papier absorbuje vlhko. Papier vyberte z pôvodného balenia, až keď ho budete chcieť použiť.</p> <p><b>b</b> Vytlačte dokument.</p> <p>Je papier zvlnený?</p>	Kontaktujte oddelenie <a href="#">podpory pre zákazníkov</a> .	Problém je vyriešený.

## Prepojenie zásobníkov nefunguje

Akcia	Áno	Nie
<p><b>Krok 1</b></p> <p><b>a</b> Skontrolujte, či zásobníky obsahujú papier rovnakej veľkosti a rovnakého typu.</p> <p><b>b</b> Skontrolujte, či sú vodiace lišty papiera správne umiestnené.</p> <p><b>c</b> Vytlačte dokument.</p> <p>Sú zásobníky správne prepojené?</p>	Problém je vyriešený.	Prejdite na krok č. 2.
<p><b>Krok 2</b></p> <p><b>a</b> Na ovládacom paneli sa dotknite položiek <b>Nastavenia &gt; Papier &gt; Konfigurácia zásobníkov &gt; Veľkosť/typ papiera</b>.</p> <p><b>b</b> Nastavte veľkosť a typ papiera tak, aby zodpovedali papieru vloženému v prepojených zásobníkoch.</p> <p><b>c</b> Vytlačte dokument.</p> <p>Sú zásobníky správne prepojené?</p>	Problém je vyriešený.	Prejdite na krok č. 3.
<p><b>Krok 3</b></p> <p><b>a</b> Skontrolujte, či je možnosť Prepojenie na zásobník nastavená na možnosť Automatické. Ďalšie informácie nájdete v časti <a href="#">„Prepojenie zásobníkov“ na strane 30</a>.</p> <p><b>b</b> Vytlačte dokument.</p> <p>Sú zásobníky správne prepojené?</p>	Problém je vyriešený.	Kontaktujte oddelenie <a href="#">podpory pre zákazníkov</a> .

## Papier sa často zasekáva

Akcia	Áno	Nie
<p><b>Krok 1</b></p> <p><b>a</b> Vyberte zásobník.</p> <p><b>b</b> Skontrolujte, či je papier vložený správne.</p> <p><b>Poznámky:</b></p> <ul style="list-style-type: none"> <li>• Uistite sa, že sú všetky vodiace lišty papiera správne umiestnené.</li> <li>• Uistite sa, že výška stohu nepresahuje označenie maximálnej kapacity papiera.</li> <li>• Uistite sa, že tlačíte na odporúčaný typ a veľkosť papiera.</li> </ul> <p><b>c</b> Vložte zásobník.</p> <p><b>d</b> Vytlačte dokument.</p> <p>Často sa zasekáva papier?</p>	Prejdite na krok č. 2.	Problém je vyriešený.



Akcia	Áno	Nie
<p><b>Krok 2</b></p> <p><b>a</b> Na ovládacom paneli prejdite na:  <b>Nastavenia &gt; Papier &gt; Konfigurácia zásobníka &gt; Veľkosť/typ papiera</b></p> <p><b>b</b> Nastavte správnu veľkosť a typ papiera.</p> <p><b>c</b> Vytlačte dokument.</p> <p>Často sa zasekáva papier?</p>	Prejdite na krok č. 3.	Problém je vyriešený.
<p><b>Krok 3</b></p> <p><b>a</b> Vložte papier z nového balíka.</p> <p><b>Poznámka:</b> Pri vysokej vlhkosti papier absorbuje vlhko. Papier vyberte z pôvodného balenia, až keď ho budete chcieť použiť.</p> <p><b>b</b> Vytlačte dokument.</p> <p>Často sa zasekáva papier?</p>	Kontaktujte oddelenie <a href="#">podpory pre zákazníkov</a> .	Problém je vyriešený.

## Zaseknuté strany sa nevytlačia znova

Akcia	Áno	Nie
<p><b>a</b> Na ovládacom paneli prejdite na:  <b>Nastavenia &gt; Zariadenie &gt; Oznámenia &gt; Obnova zaseknutého obsahu</b></p> <p><b>b</b> V ponuke Obnova po zaseknutí vyberte položky <b>Zap.</b> alebo <b>Automaticky</b>.</p> <p><b>c</b> Vytlačte dokument.</p> <p>Vytlačili sa zaseknuté strany?</p>	Problém je vyriešený.	Kontaktujte oddelenie <a href="#">podpory pre zákazníkov</a> .

## Problémy s tlačou

### Dôverné a iné pozastavené dokumenty sa nevytlačia

Akcia	Áno	Nie
<p><b>Krok 1</b></p> <p><b>a</b> Na ovládacom paneli si overte, či sa dokumenty zobrazujú v zozname Pozastavené úlohy.</p> <p><b>Poznámka:</b> Ak sa tam dokumenty neuvádzajú, vytlačte ich pomocou možností Tlačiť a zadržať.</p> <p><b>b</b> Vytlačte dokumenty.</p> <p>Vytlačili sa dokumenty?</p>	Problém je vyriešený.	Prejdite na krok č. 2.

Akcia	Áno	Nie
<p><b>Krok 2</b> Tlačová úloha môže obsahovať chybu formátovania alebo neplatné údaje. Odstráňte tlačovú úlohu a znova ju odošlite.</p> <p>Vytlačili sa dokumenty?</p>	Problém je vyriešený.	Prejdite na krok č. 3.
<p><b>Krok 3</b> Ak tlačíte z internetu, možno tlačiareň číta viaceré názvy úloh ako duplikáty.</p> <p><b>Používatelia systému Windows</b></p> <ul style="list-style-type: none"> <li>a Otvorte dialógové okno Predvoľby tlače.</li> <li>b Na karte Tlačiť a zdržať kliknite na položku <b>Tlačiť a zdržať</b> a potom kliknite na možnosť <b>Ponechať duplicitné dokumenty</b>.</li> <li>c Zadajte kód PIN a uložte zmeny.</li> <li>d Odošlite tlačovú úlohu.</li> </ul> <p><b>Používatelia systému Macintosh</b></p> <ul style="list-style-type: none"> <li>a Uložte a pomenujte každú úlohu osobitne.</li> <li>b Úlohy odošlite jednotlivo.</li> </ul> <p>Vytlačili sa dokumenty?</p>	Problém je vyriešený.	Prejdite na krok č. 4.
<p><b>Krok 4</b></p> <ul style="list-style-type: none"> <li>a Odstráňte niektoré zdržané úlohy, aby ste uvoľnili pamäť tlačiarne.</li> <li>b Vytlačte dokumenty.</li> </ul> <p>Vytlačili sa dokumenty?</p>	Problém je vyriešený.	Prejdite na krok č. 5.
<p><b>Krok 5</b></p> <ul style="list-style-type: none"> <li>a Zväčšite pamäť tlačiarne.</li> <li>b Vytlačte dokumenty.</li> </ul> <p>Vytlačili sa dokumenty?</p>	Problém je vyriešený.	Kontaktujte oddelenie <a href="#">podpory pre zákazníkov</a> .

## Pomalá tlač

Akcia	Áno	Nie
<p><b>Krok 1</b> Uistite sa, že je kábel tlačiarne riadne pripojený k tlačiarni a k počítaču, tlačovému serveru, voliteľnému prvku alebo k inému sieťovému zariadeniu.</p> <p>Tlačí tlačiareň pomaly?</p>	Prejdite na krok č. 2.	Problém je vyriešený.
<p><b>Krok 2</b> <b>a</b> Uistite sa, že tlačiareň nie je v režime Tichý režim. Na domovskej obrazovke sa dotknite položiek <b>Nastavenia &gt; Zariadenie &gt; Údržba &gt; ponuka Konfigurácia &gt; Prevádzka zariadenia &gt; Tichý režim.</b> <b>b</b> Vytlačte dokument.</p> <p>Tlačí tlačiareň pomaly?</p>	Prejdite na krok č. 3.	Problém je vyriešený.
<p><b>Krok 3</b> <b>a</b> Špecifikujte rozlíšenie tlače v dialógovom okne Predvoľby tlače alebo Tlač v závislosti od používaného operačného systému. <b>b</b> Nastavte rozlíšenie na 4800 CQ. <b>c</b> Vytlačte dokument.</p> <p>Tlačí tlačiareň pomaly?</p>	Prejdite na krok č. 4.	Problém je vyriešený.
<p><b>Krok 4</b> <b>a</b> Na domovskej obrazovke sa dotknite položiek <b>Nastavenia &gt; Tlač &gt; Kvalita &gt; Rozlíšenie tlače.</b> <b>b</b> Nastavte rozlíšenie na 4800 CQ. <b>c</b> Vytlačte dokument.</p> <p>Tlačí tlačiareň pomaly?</p>	Prejdite na krok č. 5.	Problém je vyriešený.
<p><b>Krok 5</b> <b>a</b> Špecifikujte typ papiera v dialógovom okne Predvoľby tlače alebo Tlač v závislosti od používaného operačného systému.</p> <p><b>Poznámky:</b></p> <ul style="list-style-type: none"> <li>• Uistite sa, že nastavenie zodpovedá vloženému papieru.</li> <li>• Nastavenie môžete zmeniť aj prostredníctvom ovládacieho panela tlačiarne. Na domovskej obrazovke sa dotknite položiek <b>Nastavenia &gt; Papier &gt; Konfigurácia zásobníkov &gt; Veľkosť/typ papiera.</b></li> <li>• Ťažší papier sa tlačí pomalšie.</li> <li>• Papier užší ako formáty list, A4 a legal sa môže tlačiť pomalšie.</li> </ul> <p><b>b</b> Vytlačte dokument.</p> <p>Tlačí tlačiareň pomaly?</p>	Prejdite na krok č. 6.	Problém je vyriešený.

Akcia	Áno	Nie
<p><b>Krok 6</b></p> <p><b>a</b> Uistite sa, že nastavenia tlačiarne pre položky Štruktúra a Hmotnosť zodpovedajú vkladnému papieru. Na domovskej obrazovke sa dotknite položiek <b>Nastavenia &gt; Papier &gt; Konfigurácia médií &gt; Typy médií</b>.</p> <p><b>Poznámka:</b> Papier s drsnou textúrou povrchu a papier s vysokou hmotnosťou sa možno budú tlačiť pomalšie.</p> <p><b>b</b> Vytlačte dokument.</p> <p>Tlačí tlačiareň pomaly?</p>	Prejdite na krok č. 7.	Problém je vyriešený.
<p><b>Krok 7</b></p> <p>Odstráňte zadržané úlohy.</p> <p>Tlačí tlačiareň pomaly?</p>	Prejdite na krok č. 8.	Problém je vyriešený.
<p><b>Krok 8</b></p> <p><b>a</b> Uistite sa, že sa tlačiareň neprehrieva.</p> <p><b>Poznámky:</b></p> <ul style="list-style-type: none"> <li>Po dlhej tlačovej úlohe nechajte tlačiareň vychladnúť.</li> <li>Dodržujte odporúčané teploty okolia pre tlačiareň. Ďalšie informácie nájdete v časti „<a href="#">Výber miesta pre tlačiareň</a>“ na strane 11.</li> </ul> <p><b>b</b> Vytlačte dokument.</p> <p>Tlačí tlačiareň pomaly?</p>	Kontaktujte oddelenie <a href="#">podpory pre zákazníkov</a> .	Problém je vyriešený.

## Tlačové úlohy sa netlačia

Akcia	Áno	Nie
<p><b>Krok 1</b></p> <p><b>a</b> V dokumente, ktorý sa snažíte vytlačiť, otvorte okno Tlač a skontrolujte, či ste vybrali správnu tlačiareň.</p> <p><b>b</b> Vytlačte dokument.</p> <p>Vytlačil sa dokument?</p>	Problém je vyriešený.	Prejdite na krok č. 2.
<p><b>Krok 2</b></p> <p><b>a</b> Skontrolujte, či je tlačiareň zapnutá.</p> <p><b>b</b> Vyriešte všetky chybové hlásenia, ktoré sa zobrazia na displeji.</p> <p><b>c</b> Vytlačte dokument.</p> <p>Vytlačil sa dokument?</p>	Problém je vyriešený.	Prejdite na krok č. 3.

Akcia	Áno	Nie
<p><b>Krok 3</b></p> <p><b>a</b> Skontrolujte, či porty fungujú a káble sú poriadne pripojené k počítaču a tlačiarni. Ďalšie informácie nájdete v dokumentácii k inštalácii dodanej s tlačiarnou.</p> <p><b>b</b> Vytlačte dokument.</p> <p>Vytlačil sa dokument?</p>	Problém je vyriešený.	Prejdite na krok č. 4.
<p><b>Krok 4</b></p> <p><b>a</b> Tlačiareň vypnite, počkajte 10 sekúnd a potom ju znova zapnite.</p> <p><b>b</b> Vytlačte dokument.</p> <p>Vytlačil sa dokument?</p>	Problém je vyriešený.	Prejdite na krok č. 5.
<p><b>Krok 5</b></p> <p><b>a</b> Odstráňte a potom znova nainštalujte ovládač tlačiarne.</p> <p><b>b</b> Vytlačte dokument.</p> <p>Vytlačil sa dokument?</p>	Problém je vyriešený.	Kontaktujte oddelenie <a href="#">podpory pre zákazníkov</a> .

## Tlačiareň nereaguje

Akcia	Áno	Nie
<p><b>Krok 1</b></p> <p>Skontrolujte, či je napájací kábel zapojený do elektrickej zásuvky.</p> <p> <b>POZOR – RIZIKO PORANENIA:</b> Riziku požiaru alebo elektrického šoku sa vyhnete tak, že zapojíte napájací kábel do riadne označenej a správne uzemnenej elektrickej zásuvky, ktorá sa nachádza blízko produktu a je ľahko dostupná.</p> <p>Reaguje tlačiareň?</p>	Problém je vyriešený.	Prejdite na krok č. 2.
<p><b>Krok 2</b></p> <p>Skontrolujte, či elektrická zásuvka nie je vypnutá vypínačom alebo poistkou.</p> <p>Je elektrická zásuvka vypnutá vypínačom alebo poistkou?</p>	Zapnite vypínač alebo poistku.	Prejdite na krok č. 3.
<p><b>Krok 3</b></p> <p>Skontrolujte, či je tlačiareň zapnutá.</p> <p>Je tlačiareň zapnutá?</p>	Prejdite na krok č. 4.	Zapnite tlačiareň.
<p><b>Krok 4</b></p> <p>Skontrolujte, či tlačiareň nie je v režime spánku alebo dlhodobého spánku.</p> <p>Je tlačiareň v režime spánku alebo dlhodobého spánku?</p>	Tlačiareň zobudíte stlačením tlačidla napájania.	Prejdite na krok č. 5.

Akcia	Áno	Nie
<p><b>Krok 5</b> Skontrolujte, či sú káble spájajúce tlačiareň a počítač zapojené do správnych portov.</p> <p>Sú káble zapojené do správnych portov?</p>	Prejdite na krok č. 6.	Zapojte káble do správnych portov.
<p><b>Krok 6</b> Tlačiareň vypnite, nainštalujte hardvérové voliteľné prvky a následne tlačiareň zapnite. Ďalšie informácie nájdete v dokumentácii dodanej s voliteľným prvkom.</p> <p>Reaguje tlačiareň?</p>	Problém je vyriešený.	Prejdite na krok č. 7.
<p><b>Krok 7</b> Nainštalujte správny ovládač tlačiarne.</p> <p>Reaguje tlačiareň?</p>	Problém je vyriešený.	Prejdite na krok č. 8.
<p><b>Krok 8</b> Tlačiareň vypnite, počkajte 10 sekúnd a potom ju znova zapnite.</p> <p>Reaguje tlačiareň?</p>	Problém je vyriešený.	Kontaktujte oddelenie <a href="#">podpory pre zákazníkov</a> .

## Úloha sa tlačí z nesprávneho zásobníka alebo na nesprávny papier

Akcia	Áno	Nie
<p><b>Krok 1</b>  <b>a</b> Skontrolujte, či tlačíte na správny papier.  <b>b</b> Vytlačte dokument.</p> <p>Vytlačil sa dokument na správny papier?</p>	Prejdite na krok č. 2.	Vložte papier správnej veľkosti a typu.
<p><b>Krok 2</b>  <b>a</b> Špecifikujte veľkosť a typ papiera v dialógovom okne Predvoľby tlače alebo Tlač v závislosti od používaného operačného systému.  <b>Poznámka:</b> Nastavenia môžete zmeniť aj prostredníctvom ovládacieho panela tlačiarne. Prejdite na:  <b>Nastavenia &gt; Papier &gt; Konfigurácia zásobníka &gt; Veľkosť/typ papiera</b>  <b>b</b> Uistite sa, že nastavenia zodpovedajú vloženému papieru.  <b>c</b> Vytlačte dokument.</p> <p>Vytlačil sa dokument na správny papier?</p>	Problém je vyriešený.	Prejdite na krok č. 3.

Akcia	Áno	Nie
<p><b>Krok 3</b></p> <p><b>a</b> Skontrolujte, či sú zásobníky prepojené. Ďalšie informácie nájdete v časti „Prepojenie zásobníkov“ na strane 30.</p> <p><b>b</b> Vytlačte dokument.</p> <p>Tlačí sa dokument zo správneho zásobníka?</p>	Problém je vyriešený.	Kontaktujte oddelenie <a href="#">podpory pre zákazníkov</a> .

## Nízka kvalita tlače

### Prázdne alebo biele strany

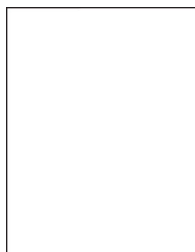

**Poznámka:** Než sa pustíte do riešenia tohto problému, vytlačte strany so vzorkami kvality tlače a zistite, ktorá farba chýba. Na domovskej obrazovke klepnite na položky **Nastavenia > Riešenie problémov > Tlačiť strany testu kvality**.

Akcia	Áno	Nie
<p><b>Krok 1</b></p> <p><b>a</b> Vyberte a znova vložte tlačovú jednotku. <b>Výstraha – Riziko poranenia:</b> Tlačovú jednotku nevystavujte priamemu svetlu na dlhšie ako 10 minút. Dlhšie vystavenie svetlu môže spôsobiť problémy s kvalitou tlače. <b>Výstraha – Riziko poranenia:</b> Nedotýkajte sa fotovalca pod tlačovou jednotkou. Mohli by ste tým ovplyvniť kvalitu tlače budúcich tlačových úloh.</p> <p><b>b</b> Vytlačte dokument.</p> <p>Tlačí tlačiareň prázdne alebo biele strany?</p>	Prejdite na krok č. 2.	Problém je vyriešený.
<p><b>Krok 2</b></p> <p>Vymeňte tlačovú jednotku a následne vytlačte dokument.</p> <p>Tlačí tlačiareň prázdne alebo biele strany?</p>	Kontaktujte oddelenie <a href="#">podpory pre zákazníkov</a> .	Problém je vyriešený.

## Tmavá tlač



**Poznámka:** Než sa pustíte do riešenia tohto problému, vytlačte strany so vzorkami kvality tlače a zistite, ktorá farba chýba. Na domovskej obrazovke klepnite na položky **Nastavenia > Riešenie problémov > Tlačiť strany testu kvality**.

Akcia	Áno	Nie
<p><b>Krok 1</b></p> <p><b>a</b> Vykonajte funkciu Úprava farieb. Na domovskej obrazovke klepnite na položky <b>Nastavenia &gt; Tlač &gt; Kvalita &gt; Rozšírené spracovanie obrázkov &gt; Úprava farieb</b>.</p> <p><b>b</b> Vytlačte dokument.</p> <p>Je výtlačok príliš tmavý?</p>	Prejdite na krok č. 2.	Problém je vyriešený.
<p><b>Krok 2</b></p> <p><b>a</b> Znížte tmavosť tonera v dialógovom okne Predvoľby tlače alebo Tlač v závislosti od používaného operačného systému. <b>Poznámka:</b> Nastavenie môžete zmeniť aj prostredníctvom ovládacieho panela tlačiarne. Na domovskej obrazovke sa dotknite položiek <b>Nastavenia &gt; Tlač &gt; Kvalita &gt; Tmavosť tonera</b>.</p> <p><b>b</b> Vytlačte dokument.</p> <p>Je výtlačok príliš tmavý?</p>	Prejdite na krok č. 3.	Problém je vyriešený.
<p><b>Krok 3</b></p> <p><b>a</b> Špecifikujte typ papiera v dialógovom okne Predvoľby tlače alebo Tlač v závislosti od používaného operačného systému. <b>Poznámky:</b></p> <ul style="list-style-type: none"> <li>• Uistite sa, že nastavenie zodpovedá papieru vloženému v zásobníku.</li> <li>• Nastavenie môžete zmeniť aj prostredníctvom ovládacieho panela tlačiarne. Na domovskej obrazovke sa dotknite položiek <b>Nastavenia &gt; Papier &gt; Konfigurácia zásobníkov &gt; Veľkosť/typ papiera</b>.</li> </ul> <p><b>b</b> Vytlačte dokument.</p> <p>Je výtlačok príliš tmavý?</p>	Prejdite na krok č. 4.	Problém je vyriešený.
<p><b>Krok 4</b></p> <p>Uistite sa, že nejde o textúrovaný alebo drsný papier.</p> <p>Tlačíte na textúrovaný alebo drsný papier?</p>	Prejdite na krok č. 5.	Prejdite na krok 6.



Akcia	Áno	Nie
<b>Krok 5</b> <b>a</b> Textúrovaný alebo drsný papier nahradte obyčajným papierom. <b>b</b> Vytlačte dokument.  Je výtlačok príliš tmavý?	Prejdite na krok č. 6.	Problém je vyriešený.
<b>Krok 6</b> <b>a</b> Vložte papier z nového balíka. <b>Poznámka:</b> Pri vysokej vlhkosti papier absorbuje vlhko. Papier vyberte z pôvodného balenia, až keď ho budete chcieť použiť. <b>b</b> Vytlačte dokument.  Je výtlačok príliš tmavý?	Prejdite na krok č. 7.	Problém je vyriešený.
<b>Krok 7</b> Vymeňte tlačovú jednotku a následne vytlačte dokument.  Je výtlačok príliš tmavý?	Kontaktujte oddelenie <a href="#">podpory pre zákazníkov</a> .	Problém je vyriešený.

## Tieňové obrázky

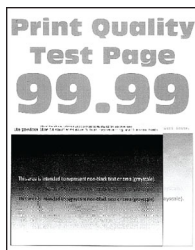

**Poznámka:** Skôr než sa pustíte do riešenia tohto problému, vytlačte strany testu kvality. Na domovskej obrazovke klepnite na položky **Nastavenia > Riešenie problémov > Tlačiť strany testovania kvality tlače**.

Akcia	Áno	Nie
<b>Krok 1</b> <b>a</b> Do zásobníka vložte papier správneho typu a hmotnosti. <b>b</b> Vytlačte dokument.  Objavujú sa tieňové obrázky na výtlačkoch?	Prejdite na krok č. 2.	Problém je vyriešený.

Akcia	Áno	Nie
<p><b>Krok 2</b></p> <p><b>a</b> Špecifikujte typ papiera v dialógovom okne Predvoľby tlače alebo Tlač v závislosti od používaného operačného systému.</p> <p><b>Poznámky:</b></p> <ul style="list-style-type: none"> <li>• Uistite sa, že nastavenie zodpovedá papieru vloženému v zásobníku.</li> <li>• Nastavenie môžete zmeniť aj prostredníctvom ovládacieho panela tlačiarne. Na domovskej obrazovke sa dotknite položiek <b>Nastavenia &gt; Papier &gt; Konfigurácia zásobníkov &gt; Veľkosť/typ papiera</b>.</li> </ul> <p><b>b</b> Vytlačte dokument.</p> <p>Objavujú sa tieňové obrázky na výtlačkoch?</p>	Prejdite na krok č. 3.	Problém je vyriešený.
<p><b>Krok 3</b></p> <p><b>a</b> Vykonať funkciu Úprava farieb. Na domovskej obrazovke klepnite na položky <b>Nastavenia &gt; Tlač &gt; Kvalita &gt; Rozšírené spracovanie obrázkov &gt; Úprava farieb</b>.</p> <p><b>b</b> Vytlačte dokument.</p> <p>Objavujú sa tieňové obrázky na výtlačkoch?</p>	Kontaktujte oddelenie <a href="#">podpory pre zákazníkov</a> .	Problém je vyriešený.

### Sivé alebo farebné pozadie

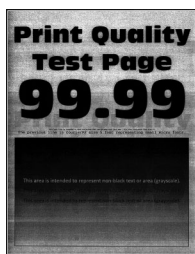

**Poznámka:** Skôr než sa pustíte do riešenia tohto problému, vytlačte strany testu kvality. Na domovskej obrazovke klepnite na položky **Nastavenia > Riešenie problémov > Tlačiť strany testovania kvality tlače**.

Akcia	Áno	Nie
<p><b>Krok 1</b></p> <p><b>a</b> Zvýšte tmavosť tonera v dialógovom okne Predvoľby tlače alebo Tlač v závislosti od používaného operačného systému.</p> <p><b>Poznámka:</b> Nastavenie môžete zmeniť aj prostredníctvom ovládacieho panela tlačiarne. Na domovskej obrazovke sa dotknite položiek <b>Nastavenia &gt; Tlač &gt; Kvalita &gt; Tmavosť tonera</b>.</p> <p><b>b</b> Vytlačte dokument.</p> <p>Objavuje sa na vytlačných dokumentoch sivé alebo farebné pozadie?</p>	Prejdite na krok č. 2.	Problém je vyriešený.

Akcia	Áno	Nie
<p><b>Krok 2</b></p> <p><b>a</b> Vykonať funkciu Úprava farieb. Na domovskej obrazovke klepnite na položky <b>Nastavenia &gt; Tlač &gt; Kvalita &gt; Rozšírené spracovanie obrázkov &gt; Úprava farieb.</b></p> <p><b>b</b> Vytlačte dokument.</p> <p>Objavuje sa na vytlačенých dokumentoch sivé alebo farebné pozadie?</p>	Prejdite na krok č. 3.	Problém je vyriešený.
<p><b>Krok 3</b></p> <p><b>a</b> Vyberte a znova vložte tlačovú jednotku. <b>Výstraha – Riziko poranenia:</b> Tlačovú jednotku nevystavujte priamemu svetlu na dlhšie ako 10 minút. Dlhšie vystavenie svetlu môže spôsobiť problémy s kvalitou tlače. <b>Výstraha – Riziko poranenia:</b> Nedotýkajte sa fotovalca pod tlačovou jednotkou. Mohli by ste tým ovplyvniť kvalitu tlače budúcich tlačových úloh.</p> <p><b>b</b> Vytlačte dokument.</p> <p>Objavuje sa na vytlačенých dokumentoch sivé alebo farebné pozadie?</p>	Kontaktujte oddelenie <a href="#">podpory pre zákazníkov</a> .	Problém je vyriešený.

## Nesprávne okraje



Akcia	Áno	Nie
<p><b>Krok 1</b></p> <p><b>a</b> Upravte vodiace lišty papiera do správnej polohy pre vložený papier.</p> <p><b>b</b> Vytlačte dokument.</p> <p>Sú okraje správne?</p>	Problém je vyriešený.	Prejdite na krok č. 2.
<p><b>Krok 2</b></p> <p><b>a</b> Nastavte veľkosť papiera. Na ovládacom paneli prejdite na: <b>Nastavenia &gt; Papier &gt; Konfigurácia zásobníka &gt; Veľkosť/typ papiera</b></p> <p><b>b</b> Vytlačte dokument.</p> <p>Sú okraje správne?</p>	Problém je vyriešený.	Prejdite na krok č. 3.

Akcia	Áno	Nie
<p><b>Krok 3</b></p> <p><b>a</b> Špecifikujte veľkosť papiera v dialógovom okne Predvoľby tlače alebo Tlač v závislosti od používaného operačného systému.</p> <p><b>Poznámka:</b> Uistite sa, že nastavenie zodpovedá vloženému papieru.</p> <p><b>b</b> Vytlačte dokument.</p> <p>Sú okraje správne?</p>	Problém je vyriešený.	Kontaktujte oddelenie <a href="#">podpory pre zákazníkov</a> .

## Svetlá tlač



**Poznámka:** Skôr než sa pustíte do riešenia tohto problému, vytlačte strany testu kvality. V ovládacom paneli sa dotknite položiek **Nastavenia > Riešenie problémov > Tlačiť strany testu kvality**.

Akcia	Áno	Nie
<p><b>Krok 1</b></p> <p><b>a</b> Vykonajte funkciu Úprava farieb. Na ovládacom paneli prejdite na položky: <b>Nastavenia &gt; Tlač &gt; Kvalita &gt; Rozšírené spracovanie obrázkov &gt; Úprava farieb</b></p> <p><b>b</b> Vytlačte dokument.</p> <p>Je tlač svetlá?</p>	Prejdite na krok č. 2.	Problém je vyriešený.
<p><b>Krok 2</b></p> <p><b>a</b> Zvýšte tmavosť tonera v dialógovom okne Predvoľby tlače alebo Tlač v závislosti od používaného operačného systému. <b>Poznámka:</b> Nastavenie môžete zmeniť aj prostredníctvom ovládacieho panela tlačiarne. Prejdite na položky <b>Nastavenia &gt; Tlač &gt; Kvalita &gt; Tmavosť tonera</b></p> <p><b>b</b> Vytlačte dokument.</p> <p>Je tlač svetlá?</p>	Prejdite na krok č. 3.	Problém je vyriešený.

Akcia	Áno	Nie
<p><b>Krok 3</b></p> <p><b>a</b> Vypnite funkciu Úspora farieb. Na ovládacom paneli prejdite na položky: <b>Nastavenia &gt; Tlač &gt; Kvalita &gt; Úspora farieb</b></p> <p><b>b</b> Vytlačte dokument.</p> <p>Je tlač svetlá?</p>	Prejdite na krok č. 4.	Problém je vyriešený.
<p><b>Krok 4</b></p> <p><b>a</b> Špecifikujte typ papiera v dialógovom okne Predvoľby tlače alebo Tlač v závislosti od používaného operačného systému.</p> <p><b>Poznámky:</b></p> <ul style="list-style-type: none"> <li>• Uistite sa, že nastavenie zodpovedá vloženému papieru.</li> <li>• Nastavenie môžete zmeniť aj prostredníctvom ovládacieho panela tlačiarne. Prejdite na <b>Nastavenia &gt; Papier &gt; Konfigurácia zásobníka &gt; Veľkosť/typ papiera</b>.</li> </ul> <p><b>b</b> Vytlačte dokument.</p> <p>Je tlač svetlá?</p>	Prejdite na krok č. 5.	Problém je vyriešený.
<p><b>Krok 5</b></p> <p>Skontrolujte, či papier nemá textúrovaný alebo drsný povrch.</p> <p>Tlačíte na textúrovaný alebo drsný papier?</p>	Prejdite na krok č. 6.	Prejdite na krok 7.
<p><b>Krok 6</b></p> <p><b>a</b> Textúrovaný alebo drsný papier nahradte obyčajným papierom.</p> <p><b>b</b> Vytlačte dokument.</p> <p>Je tlač svetlá?</p>	Prejdite na krok č. 7.	Problém je vyriešený.
<p><b>Krok 7</b></p> <p><b>a</b> Vložte papier z nového balíka.</p> <p><b>Poznámka:</b> Pri vysokej vlhkosti papier absorbuje vlhko. Papier vyberte z pôvodného balenia, až keď ho budete chcieť použiť.</p> <p><b>b</b> Vytlačte dokument.</p> <p>Je tlač svetlá?</p>	Prejdite na krok č. 8.	Problém je vyriešený.
<p><b>Krok 8</b></p> <p>Vymeňte tlačovú jednotku a následne vytlačte dokument.</p> <p>Je výtlačok príliš svetlý?</p>	Kontaktujte oddelenie <a href="#">podpory pre zákazníkov</a> .	Problém je vyriešený.

## Roztečená tlač a bodky



**Poznámka:** Skôr než sa pustíte do riešenia tohto problému, vytlačte strany testu kvality. V ovládacom paneli sa dotknite položiek **Nastavenia > Riešenie problémov > Tlačiť strany testu kvality**.

Akcia	Áno	Nie
<p><b>Krok 1</b> Skontrolujte, či sa v tlačiarni nenachádza vytečený toner.</p> <p>Je tlačiareň čistá a nenachádza sa v nej žiadny vytečený toner?</p>	Prejdite na krok č. 2.	Kontaktujte oddelenie <a href="#">podpory pre zákazníkov</a> .
<p><b>Krok 2</b> <b>a</b> Na ovládacom paneli prejdite na položky: <b>Nastavenia &gt; Papier &gt; Konfigurácia zásobníka &gt; Veľkosť/typ papiera</b> <b>b</b> Skontrolujte, či nastavenia veľkosti a typu papiera zodpovedajú vloženému papieru. <b>Poznámka:</b> Skontrolujte, či papier nemá textúrovanú alebo drsnú povrchovú úpravu.</p> <p>Sú nastavenia správne?</p>	Prejdite na krok 4.	Prejdite na krok č. 3.
<p><b>Krok 3</b> <b>a</b> Špecifikujte veľkosť a typ papiera v dialógovom okne Predvoľby tlače alebo Tlač v závislosti od používaného operačného systému. <b>Poznámka:</b> Uistite sa, že nastavenia zodpovedajú vloženému papieru. <b>b</b> Vytlačte dokument.</p> <p>Je tlač roztečená?</p>	Prejdite na krok č. 4.	Problém je vyriešený.
<p><b>Krok 4</b> <b>a</b> Vložte papier z nového balíka. <b>Poznámka:</b> Pri vysokej vlhkosti papier absorbuje vlhko. Papier vyberte z pôvodného balenia, až keď ho budete chcieť použiť. <b>b</b> Vytlačte dokument.</p> <p>Je tlač roztečená?</p>	Prejdite na krok č. 5.	Problém je vyriešený.
<p><b>Krok 5</b> Vymeňte tlačovú jednotku a následne vytlačte dokument.</p> <p>Je tlač roztečená?</p>	Kontaktujte oddelenie <a href="#">podpory pre zákazníkov</a> .	Problém je vyriešený.

## Krivá alebo šikmá tlač



**Poznámka:** Skôr než sa pustíte do riešenia tohto problému, vytlačte strany testu kvality. Na domovskej obrazovke klepnite na položky **Nastavenia > Riešenie problémov > Tlačiť strany testovania kvality tlače.**

Akcia	Áno	Nie
<p><b>Krok 1</b></p> <p><b>a</b> Vytiahnite zásobník.</p> <p><b>b</b> Vyberte papier a potom vložte papier z nového balíka.</p> <p><b>Poznámka:</b> Pri vysokej vlhkosti papier absorbuje vlhko. Papier vyberte z pôvodného balenia, až keď ho budete chcieť použiť.</p> <p><b>c</b> Stlačte a potiahnite vodiace lišty papiera do správnej polohy pre veľkosť papiera, ktorý vkladáte.</p> <p><b>d</b> Vložte zásobník.</p> <p><b>e</b> Vytlačte dokument.</p> <p>Je tlač krivá alebo šikmá?</p>	Prejdite na krok č. 2.	Problém je vyriešený.
<p><b>Krok 2</b></p> <p><b>a</b> Skontrolujte, či tlačíte na podporovaný papier.</p> <p><b>b</b> Vytlačte dokument.</p> <p>Je tlač krivá alebo šikmá?</p>	Kontaktujte oddelenie <a href="#">podpory pre zákazníkov</a> .	Problém je vyriešený.

## Jednofarebné alebo čierne obrázky

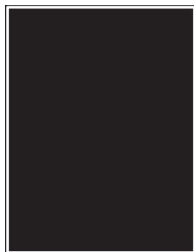

**Poznámka:** Skôr než sa pustíte do riešenia tohto problému, vytlačte strany testu kvality. V ovládacom paneli prejdite na **Nastavenia > Riešenie problémov > Tlačiť strany testu kvality.**

Akcia	Áno	Nie
<p><b>Krok 1</b></p> <p><b>a</b> Vyberte a znova vložte tlačovú jednotku.</p> <p><b>Výstraha – Riziko poranenia:</b> Tlačovú jednotku nevystavujte priamemu svetlu na dlhšie ako 10 minút. Dlhšie vystavenie svetlu môže spôsobiť problémy s kvalitou tlače.</p> <p><b>Výstraha – Riziko poranenia:</b> Nedotýkajte sa fotovalca pod tlačovou jednotkou. Mohli by ste tým ovplyvniť kvalitu tlače budúcich tlačových úloh.</p> <p><b>b</b> Vytlačte dokument.</p> <p>Tlačí tlačiareň jednofarebné alebo čierne obrázky?</p>	Prejdite na krok č. 2.	Problém je vyriešený.
<p><b>Krok 2</b></p> <p>Vymeňte tlačovú jednotku a následne vytlačte dokument.</p> <p>Tlačí tlačiareň jednofarebné alebo čierne obrázky?</p>	Kontaktujte oddelenie <a href="#">podpory pre zákazníkov</a> .	Problém je vyriešený.

## Odrezaný text alebo obrázky



**Poznámka:** Skôr než sa pustíte do riešenia tohto problému, vytlačte strany testu kvality. Na domovskej obrazovke klepnite na položky **Nastavenia > Riešenie problémov > Tlačíť strany testovania kvality tlače**.

Akcia	Áno	Nie
<p><b>Krok 1</b></p> <p><b>a</b> Posuňte vodiace lišty papiera v zásobníku do správnej polohy pre vložený papier.</p> <p><b>b</b> Vytlačte dokument.</p> <p>Sú strana alebo obrázky odrezané?</p>	Prejdite na krok č. 2.	Problém je vyriešený.



Akcia	Áno	Nie
<p><b>Krok 2</b></p> <p><b>a</b> Špecifikujte veľkosť papiera v dialógovom okne Predvoľby tlače alebo Tlač v závislosti od používaného operačného systému.</p> <p><b>Poznámky:</b></p> <ul style="list-style-type: none"> <li>• Uistite sa, že nastavenie zodpovedá papieru vloženému v zásobníku.</li> <li>• Nastavenie môžete zmeniť aj prostredníctvom ovládacieho panela tlačiarne. Na domovskej obrazovke sa dotknite položiek <b>Nastavenia &gt; Papier &gt; Konfigurácia zásobníkov &gt; Veľkosť/typ papiera</b>.</li> </ul> <p><b>b</b> Vytlačte dokument.</p> <p>Sú strana alebo obrázky odrezané?</p>	<p>Prejdite na krok č. 3.</p>	<p>Problém je vyriešený.</p>
<p><b>Krok 3</b></p> <p><b>a</b> Vyberte a znova vložte tlačovú jednotku.</p> <p><b>Výstraha – Riziko poranenia:</b> Tlačovú jednotku nevystavujte priamemu svetlu na dlhšie ako 10 minút. Dlhšie vystavenie svetlu môže spôsobiť problémy s kvalitou tlače.</p> <p><b>Výstraha – Riziko poranenia:</b> Nedotýkajte sa fotovalca pod tlačovou jednotkou. Mohli by ste tým ovplyvniť kvalitu tlače budúcich tlačových úloh.</p> <p><b>b</b> Vytlačte dokument.</p> <p>Sú strana alebo obrázky odrezané?</p>	<p>Kontaktujte oddelenie <a href="#">podpory pre zákazníkov</a>.</p>	<p>Problém je vyriešený.</p>

## Toner sa dá ľahko zotrieť

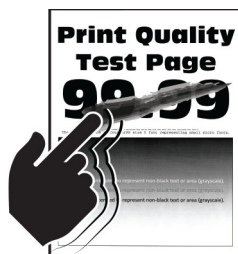

**Poznámka:** Skôr než sa pustíte do riešenia tohto problému, vytlačte strany testu kvality. Na domovskej obrazovke klepnite na položky **Nastavenia > Riešenie problémov > Tlačiť strany testovania kvality tlače**.

Akcia	Áno	Nie
<p><b>1</b> Špecifikujte typ papiera v dialógovom okne Predvoľby tlače alebo Tlač v závislosti od používaného operačného systému.</p> <p><b>Poznámky:</b></p> <ul style="list-style-type: none"> <li>• Uistite sa, že nastavenie zodpovedá vloženému papieru.</li> <li>• Nastavenie môžete zmeniť aj prostredníctvom ovládacieho panela tlačiarne. Na domovskej obrazovke sa dotknite položiek <b>Nastavenia &gt; Papier &gt; Konfigurácia zásobníkov &gt; Veľkosť/typ papiera</b>.</li> </ul> <p><b>2</b> Vytlačte dokument.</p> <p>Dá sa toner zotrieť?</p>	Kontaktujte oddelenie <a href="#">podpory pre zákazníkov</a> .	Problém je vyriešený.

## Nerovnomerná hustota tlače



**Poznámka:** Skôr než sa pustíte do riešenia tohto problému, vytlačte strany testu kvality. V ovládacom paneli prejdite na **Nastavenia > Riešenie problémov > Tlačiť strany testu kvality**.

Akcia	Áno	Nie
<p>Vymeňte tlačovú jednotku a následne vytlačte dokument.</p> <p>Je hustota tlače nerovnomerná?</p>	Kontaktujte oddelenie <a href="#">podpory pre zákazníkov</a> .	Problém je vyriešený.

## Vodorovné tmavé čiary



### Poznámky:

- Skôr než sa pustíte do riešenia tohto problému, vytlačte strany testu kvality. Na domovskej obrazovke klepnite na položky **Nastavenia > Riešenie problémov > Tlačiť strany testovania kvality tlače**.
- Ak sa na výtlačkoch objavujú vodorovné tmavé čiary, pozrite si tému „Opakujúce sa chyby“.

Akcia	Áno	Nie
<p><b>Krok 1</b></p> <p><b>a</b> Špecifikujte zdroj papiera v dialógovom okne Predvoľby tlače alebo Tlač v závislosti od používaného operačného systému.</p> <p><b>b</b> Vytlačte dokument.</p> <p>Objavujú sa na výtlačkoch tmavé vodorovné čiary?</p>	Prejdite na krok č. 2.	Problém je vyriešený.
<p><b>Krok 2</b></p> <p><b>a</b> Špecifikujte typ papiera v dialógovom okne Predvoľby tlače alebo Tlač v závislosti od používaného operačného systému.</p> <p><b>Poznámky:</b></p> <ul style="list-style-type: none"> <li>• Uistite sa, že nastavenie zodpovedá papieru vloženému v zásobníku.</li> <li>• Nastavenie môžete zmeniť aj prostredníctvom ovládacieho panela tlačiarne. Na domovskej obrazovke sa dotknite položiek <b>Nastavenia &gt; Papier &gt; Konfigurácia zásobníkov &gt; Veľkosť/typ papiera</b>.</li> </ul> <p><b>b</b> Vytlačte dokument.</p> <p>Objavujú sa na výtlačkoch tmavé vodorovné čiary?</p>	Prejdite na krok č. 3.	Problém je vyriešený.
<p><b>Krok 3</b></p> <p><b>a</b> Vložte papier z nového balíka.</p> <p><b>Poznámka:</b> Pri vysokej vlhkosti papier absorbuje vlhko. Papier vyberte z pôvodného balenia, až keď ho budete chcieť použiť.</p> <p><b>b</b> Vytlačte dokument.</p> <p>Objavujú sa na výtlačkoch tmavé vodorovné čiary?</p>	Prejdite na krok č. 4.	Problém je vyriešený.
<p><b>Krok 4</b></p> <p><b>a</b> Vyberte a znova vložte tlačovú jednotku.</p> <p><b>Výstraha – Riziko poranenia:</b> Tlačovú jednotku nevystavujte priamemu svetlu na dlhšie ako 10 minút. Dlhšie vystavenie svetlu môže spôsobiť problémy s kvalitou tlače.</p> <p><b>Výstraha – Riziko poranenia:</b> Nedotýkajte sa fotovalca pod tlačovou jednotkou. Mohli by ste tým ovplyvniť kvalitu tlače budúcich tlačových úloh.</p> <p><b>b</b> Vytlačte dokument.</p> <p>Objavujú sa na výtlačkoch tmavé vodorovné čiary?</p>	Prejdite na krok č. 5.	Problém je vyriešený.
<p><b>Krok 5</b></p> <p>Vymeňte tlačovú jednotku a následne vytlačte dokument.</p> <p>Objavujú sa na výtlačkoch tmavé vodorovné čiary?</p>	Kontaktujte oddelenie <a href="#">podpory pre zákazníkov</a> .	Problém je vyriešený.

## Zvislé tmavé čiary



**Poznámka:** Skôr než sa pustíte do riešenia tohto problému, vytlačte strany testu kvality. Na domovskej obrazovke klepnite na položky **Nastavenia > Riešenie problémov > Tlačiť strany testovania kvality tlače**.

Akcia	Áno	Nie
<p><b>Krok 1</b></p> <p><b>a</b> Špecifikujte typ papiera v dialógovom okne Predvoľby tlače alebo Tlač v závislosti od používaného operačného systému.</p> <p><b>Poznámky:</b></p> <ul style="list-style-type: none"> <li>• Uistite sa, že nastavenie zodpovedá papieru vloženému v zásobníku.</li> <li>• Nastavenie môžete zmeniť aj prostredníctvom ovládacieho panela tlačiarne. Na domovskej obrazovke sa dotknite položiek <b>Nastavenia &gt; Papier &gt; Konfigurácia zásobníkov &gt; Veľkosť/typ papiera</b>.</li> </ul> <p><b>b</b> Vytlačte dokument.</p> <p>Objavujú sa na výtlačkoch zvislé tmavé čiary?</p>	Prejdite na krok č. 2.	Problém je vyriešený.
<p><b>Krok 2</b></p> <p><b>a</b> Vložte papier z nového balíka.</p> <p><b>Poznámka:</b> Pri vysokej vlhkosti papier absorbuje vlhko. Papier vyberte z pôvodného balenia, až keď ho budete chcieť použiť.</p> <p><b>b</b> Vytlačte dokument.</p> <p>Objavujú sa na výtlačkoch zvislé tmavé čiary?</p>	Prejdite na krok č. 3.	Problém je vyriešený.
<p><b>Krok 3</b></p> <p><b>a</b> Vyberte a znova vložte tlačovú jednotku.</p> <p><b>Výstraha – Riziko poranenia:</b> Tlačovú jednotku nevystavujte priamemu svetlu na dlhšie ako 10 minút. Dlhšie vystavenie svetlu môže spôsobiť problémy s kvalitou tlače.</p> <p><b>Výstraha – Riziko poranenia:</b> Nedotýkajte sa fotovalca pod tlačovou jednotkou. Mohli by ste tým ovplyvniť kvalitu tlače budúcich tlačových úloh.</p> <p><b>b</b> Vytlačte dokument.</p> <p>Objavujú sa na výtlačkoch zvislé tmavé čiary?</p>	Prejdite na krok č. 4.	Problém je vyriešený.

Akcia	Áno	Nie
<b>Krok 4</b> Vymeňte tlačovú jednotku a následne vytlačte dokument.  Objavujú sa na výtlačkoch zvislé tmavé čiary?	Kontaktujte oddelenie <a href="#">podpory pre zákazníkov</a> .	Problém je vyriešený.

## Vodorovné biele čiary



### Poznámky:

- Skôr než sa pustíte do riešenia tohto problému, vytlačte strany testu kvality. Na domovskej obrazovke klepnite na položky **Nastavenia > Riešenie problémov > Tlačiť strany testovania kvality tlače**.
- Ak sa na výtlačkoch objavujú vodorovné biele čiary, pozrite si tému „Opakujúce sa chyby“.

Akcia	Áno	Nie
<b>Krok 1</b> <b>a</b> Špecifikujte typ papiera v dialógovom okne Predvoľby tlače alebo Tlač v závislosti od používaného operačného systému.  <b>Poznámky:</b> <ul style="list-style-type: none"> <li>• Uistite sa, že nastavenie zodpovedá papieru vloženému v zásobníku.</li> <li>• Nastavenie môžete zmeniť aj prostredníctvom ovládacieho panela tlačiarne. Na domovskej obrazovke sa dotknite položiek <b>Nastavenia &gt; Papier &gt; Konfigurácia zásobníkov &gt; Veľkosť/typ papiera</b>.</li> </ul> <b>b</b> Vytlačte dokument.  Objavujú sa na výtlačkoch vodorovné biele čiary?	Prejdite na krok č. 2.	Problém je vyriešený.
<b>Krok 2</b> <b>a</b> Vložte špecifikovaný zdroj papiera s odporúčaným typom papiera. <b>b</b> Vytlačte dokument.  Objavujú sa na výtlačkoch vodorovné biele čiary?	Prejdite na krok č. 3.	Problém je vyriešený.

Akcia	Áno	Nie
<p><b>Krok 3</b></p> <p><b>a</b> Vyberte a znova vložte tlačovú jednotku.</p> <p><b>Výstraha – Riziko poranenia:</b> Tlačovú jednotku nevystavujte priamemu svetlu na dlhšie ako 10 minút. Dlhšie vystavenie svetlu môže spôsobiť problémy s kvalitou tlače.</p> <p><b>Výstraha – Riziko poranenia:</b> Nedotýkajte sa fotovalca pod tlačovou jednotkou. Mohli by ste tým ovplyvniť kvalitu tlače budúcich tlačových úloh.</p> <p><b>b</b> Vytlačte dokument.</p> <p>Objavujú sa na výtlačkoch vodorovné biele čiary?</p>	Prejdite na krok č. 4.	Problém je vyriešený.
<p><b>Krok 4</b></p> <p>Vymeňte tlačovú jednotku a následne vytlačte dokument.</p> <p>Objavujú sa na výtlačkoch vodorovné biele čiary?</p>	Kontaktujte oddelenie <a href="#">podpory pre zákazníkov</a> .	Problém je vyriešený.

## Zvislé biele čiary



**Poznámka:** Skôr než sa pustíte do riešenia tohto problému, vytlačte strany testu kvality. Na domovskej obrazovke klepnite na položky **Nastavenia > Riešenie problémov > Tlačiť strany testovania kvality tlače**.

Akcia	Áno	Nie
<p><b>Krok 1</b></p> <p><b>a</b> Špecifikujte typ papiera v dialógovom okne Predvoľby tlače alebo Tlač v závislosti od používaného operačného systému.</p> <p><b>Poznámky:</b></p> <ul style="list-style-type: none"> <li>Uistite sa, že nastavenie zodpovedá papieru vloženému v zásobníku.</li> <li>Nastavenie môžete zmeniť aj prostredníctvom ovládacieho panela tlačiarne. Na domovskej obrazovke sa dotknite položiek <b>Nastavenia &gt; Papier &gt; Konfigurácia zásobníkov &gt; Veľkosť/typ papiera</b>.</li> </ul> <p><b>b</b> Vytlačte dokument.</p> <p>Objavujú sa na výtlačkoch zvislé biele čiary?</p>	Prejdite na krok č. 2.	Problém je vyriešený.

Akcia	Áno	Nie
<p><b>Krok 2</b> Skontrolujte, či používate odporúčaný typ papiera.  <b>a</b> Vložte špecifikovaný zdroj papiera s odporúčaným typom papiera.  <b>b</b> Vytlačte dokument.</p> <p>Objavujú sa stále na výtlačkoch zvislé biele čiary?</p>	Prejdite na krok č. 3.	Problém je vyriešený.
<p><b>Krok 3</b>  <b>a</b> Vyberte a znova vložte tlačovú jednotku.  <b>Výstraha – Riziko poranenia:</b> Tlačovú jednotku nevystavujte priamemu svetlu na dlhšie ako 10 minút. Dlhšie vystavenie svetlu môže spôsobiť problémy s kvalitou tlače.  <b>Výstraha – Riziko poranenia:</b> Nedotýkajte sa fotovalca pod tlačovou jednotkou. Mohli by ste tým ovplyvniť kvalitu tlače budúcich tlačových úloh.  <b>b</b> Vytlačte dokument.</p> <p>Objavujú sa stále na výtlačkoch zvislé biele čiary?</p>	Prejdite na krok č. 4.	Problém je vyriešený.
<p><b>Krok 4</b> Vymeňte tlačovú jednotku a následne vytlačte dokument.</p> <p>Objavujú sa stále na výtlačkoch zvislé biele čiary?</p>	Kontaktujte oddelenie <a href="#">podpory pre zákazníkov</a> .	Problém je vyriešený.

## Opakujúce sa chyby

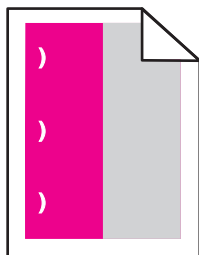

**Poznámka:** Skôr než sa pustíte do riešenia tohto problému, vytlačte strany testu kvality. Na domovskej obrazovke klepnite na položky **Nastavenia > Riešenie problémov > Tlačiť strany testovania kvality tlače**.

Akcia	Áno	Nie
<p><b>Krok 1</b></p> <p><b>a</b> Pomocou strany pravítka údržby chýb odmerajte vzdialenosť medzi opakujúcimi sa chybami na ovplyvnenej farebnej strane.</p> <p><b>b</b> Vymeňte spotrebný materiál zhodujúci sa s rozmerom na ovplyvnenej farebnej strane.</p> <p><b>Jednotka fotovalca</b></p> <ul style="list-style-type: none"> <li>• 125,70 mm (4,95 palca)</li> <li>• 35,40 mm (1,39 palca)</li> </ul> <p><b>Jednotka vývojky</b> 42 mm (1,65 palca)</p> <p><b>c</b> Vytlačte strany so vzorkami kvality tlače.</p> <p>Objavujú sa chyby?</p>	<p>Zaznamenajte si vzdialenosť a kontaktujte oddelenie <a href="#">podpory pre zákazníkov</a> alebo servisného zástupcu.</p>	<p>Problém je vyriešený.</p>
<p><b>Krok 2</b></p> <p><b>a</b> Pomocou strany pravítka údržby chýb odmerajte vzdialenosť medzi opakujúcimi sa chybami na ovplyvnenej farebnej strane.</p> <p><b>b</b> Vymeňte spotrebný materiál zhodujúci sa s rozmerom na ovplyvnenej farebnej strane.</p> <p><b>Prenosový valec</b> 78,50 mm (3,09 palca)</p> <p><b>Prenosový modul</b></p> <ul style="list-style-type: none"> <li>• 47,10 mm (1,86 palca)</li> <li>• 90 mm (3,54 palca)</li> </ul> <p><b>Fixačná jednotka</b></p> <ul style="list-style-type: none"> <li>• 96,60 mm (3,80 palca)</li> <li>• 127,60 mm (5,02 palca)</li> </ul> <p><b>c</b> Vytlačte strany so vzorkami kvality tlače.</p> <p>Objavujú sa chyby?</p>	<p>Zaznamenajte si vzdialenosť a kontaktujte oddelenie <a href="#">podpory pre zákazníkov</a> alebo servisného zástupcu.</p>	<p>Problém je vyriešený.</p>

## Problémy s kvalitou farieb

### Úprava tmavosti tonera

- 1 Na domovskej obrazovke sa dotknite položiek **Nastavenia > Tlač > Kvalita**.
- 2 Upravte tmavosť tonera.
- 3 Uložte zmeny.



## Úprava farieb vo výťažkoch

- 1 Na domovskej obrazovke sa dotknite položiek **Nastavenia > Tlač > Kvalita > Rozšírené spracovanie obrázkov > Korekcia farieb**.
- 2 V ponuke **Korekcia farieb** vyberte položky **Manuálne > Obsah korekcie farieb**.
- 3 Zvoľte vhodné nastavenie na prevod farieb.

Typ objektu	Tabuľky na prevod farieb
Obrázok RGB Text RGB Grafika RGB	<ul style="list-style-type: none"> <li>• Živé farby – Vytvára jasnejšie a sýtejšie farby a môže byť použité na všetky vstupné farebné formáty.</li> <li>• sRGB displej – Prispôsobí výstup farbám zobrazeným na monitore počítača. Spotreba čierneho tonera je optimalizovaná na tlač fotografií.</li> <li>• Displej – pravá čierna – Prispôsobí výstup farbám zobrazeným na monitore počítača. Toto nastavenie používa iba čierny toner na vytvorenie všetkých stupňov neutrálnej šedi.</li> <li>• sRGB živé farby – Zvyšuje sýtosť farieb pri korekcii farieb sRGB displej . Spotreba čierneho tonera je optimalizovaná na tlač obchodnej grafiky.</li> <li>• Vypnuté</li> </ul>
Obrázok CMYK Text CMYK Grafika CMYK	<ul style="list-style-type: none"> <li>• US CMYK – Použije korekciu farieb zodpovedajúcu špecifikácii pre farebný výstup organizácie Specifications for Web Offset Publishing (SWOP).</li> <li>• Euro CMYK – Použije korekciu farieb zodpovedajúcu špecifikácii pre farebný výstup Euroscale.</li> <li>• Živé farby CMYK – Zvyšuje sýtosť farieb nastavenia korekcie farieb US CMYK.</li> <li>• Vypnuté</li> </ul>

## Často kladené otázky o farebnej tlači

### Čo je farba RGB?

Farba RGB je spôsob popisu farieb, ktorý označuje množstvo červenej, zelenej alebo modrej farby použité na vytvorenie určitej farby. Červené, zelené a modré svetlo možno miešať v rôznych pomeroch a vytvárať tak veľkú škálu farieb pozorovaných v prírode. Tento spôsob zobrazovania farieb používajú počítačové obrazovky, skenery a digitálne fotoaparáty.

### Čo je farba CMYK?

Farba CMYK je spôsob popisu farieb, ktorý označuje množstvo azúrovej, purpurovej, žltej a čiernej farby použité na vytvorenie určitej farby. Azúrový, purpurový, žltý a čierny atrament alebo toner možno tlačiť v rôznych pomeroch a vytvárať tak veľkú škálu farieb pozorovaných v prírode. Týmto postupom vytvárajú farbu tlačiarenské lisy, atramentové tlačiarne a farebné laserové tlačiarne.

### Akým spôsobom sa vytlačí farba špecifikovaná v dokumente?

Na špecifikáciu a modifikáciu farby v dokumente prostredníctvom kombinácií RGB a CMYK sa používajú softvérové programy. Ďalšie informácie nájdete v pomocníkovi softvérového programu.

### Ako tlačiareň zistí, akú farbu má vytlačiť?

Počas tlače dokumentu sa tlačiarňi odošlú informácie s popisom typu a farby každého objektu a tie prejdú cez tabuľky na prevod farieb. Farba je potom prevedená na príslušné množstvo azúrového, purpurového, žltého a čierneho tonera použitého na vytvorenie požadovanej farby. Informácie o objekte určujú použitie tabuliek na prevod farieb. Napríklad je možné použiť jednu tabuľku na prevod farieb na text, pričom na fotografie sa použije iná tabuľka.

## Čo je to manuálna korekcia farieb?

Keď je zapnutá manuálna korekcia farieb, tlačiareň použije pri spracovaní objektov používateľom vybratej tabuľky na prevod farieb. Nastavenia manuálnej korekcie farieb sú špecifické pre typ objektu, ktorý sa tlačí (text, grafika alebo obrázky). Špecifická je tiež špecifikácia farby objektu v softvérovom programe (kombinácie farieb RGB alebo CMYK). Ak chcete manuálne použiť odlišné tabuľky na prevod farieb, pozrite si časť „[Úprava farieb vo výtlačkoch](#)“ na strane 249.

Ak softvérový program nepoužíva na špecifikáciu farieb kombinácie RGB alebo CMYK, manuálna korekcia farieb je zbytočná. Efektívna nie je ani v prípade, ak úpravu farieb ovláda softvérový program alebo operačný systém počítača. Vo väčšine prípadov nastavenie možnosti Korekcia farieb na Automatické vedie ku generovaniu preferovaných farieb pre dokumenty.

## Ako dokážem napodobniť konkrétnu farbu (napr. pre firemné logo)?

V ponuke Kvalita na tlačiarni je k dispozícii deväť typov sád so vzorkami farieb. Tieto sady sú takisto dostupné na stránke Vzorky farieb funkcie Embedded Web Server. Výberom ktorejkoľvek sady vzoriek sa vytlačia stránky so stovkami farebných políčok. Každé políčko obsahuje kombináciu farieb RGB alebo CMYK v závislosti od zvolenej tabuľky. Pozorovaná farba každého z políčok je dosiahnutá aplikáciou vybranej tabuľky na prevod farieb na kombináciu farieb CMYK alebo RGB označenej na políčku.

Preskúmaním sád so vzorkami farieb môžete identifikovať políčko s farbou, ktorá najviac zodpovedá požadovanej farbe. Kombinácia farieb označená na políčku tak môže slúžiť na úpravu farby objektu v softvérovom programe. Ďalšie informácie nájdete v pomocníkovi softvérového programu. Pri použití vybratej tabuľky na prevod farieb na konkrétny objekt môže byť potrebná manuálna korekcia farieb.

Výber vhodnej sady so vzorkami farieb na konkrétny problém so zhodou farby závisí od nasledujúcich faktorov:

- Zvolené nastavenie korekcie farieb (Automatické, Vypnuté alebo Manuálne)
- Typ tlačeného objektu (text, grafika alebo obrázky)
- Špecifikácia farby objektu v softvérovom programe (kombinácie farieb RGB alebo CMYK).

Ak softvérový program nepoužíva na špecifikáciu farieb kombinácie RGB alebo CMYK, stránky so vzorkami farieb nie sú užitočné. Niektoré softvérové programy navyše upravujú kombinácie farieb RGB alebo CMYK špecifikované v programe prostredníctvom funkcie správy farieb. V takom prípade nemusí vytlačená farba presne zodpovedať farbe zo stránok so vzorkami farieb.

## Tlač má iný farebný odtieň

Akcia	Áno	Nie
<p><b>Krok 1</b> Vykonajte funkciu Úprava farieb.</p> <p><b>a</b> Na domovskej obrazovke klepnite na položky <b>Nastavenia &gt; Tlač &gt; Kvalita &gt; Rozšírené spracovanie obrázkov &gt; Úprava farieb.</b></p> <p><b>b</b> Vytlačte dokument.</p> <p>Objavuje sa pri tlači farebný odtieň?</p>	Prejdite na krok č. 2.	Problém je vyriešený.

Akcia	Áno	Nie
<p><b>Krok 2</b> Vykonať funkciu Vyváženie farieb.</p> <p><b>a</b> Na domovskej obrazovke sa dotknite položiek <b>Nastavenia &gt; Tlač &gt; Kvalita &gt; Rozšírené spracovanie obrázkov &gt; Vyváženie farieb.</b></p> <p><b>b</b> Upravte nastavenia.</p> <p><b>c</b> Vytlačte dokument.</p> <p>Objavuje sa pri tlači farebný odtieň?</p>	Kontaktujte oddelenie <a href="#">podpory pre zákazníkov</a> .	Problém je vyriešený.

## Problémy s faxovaním

Identifikácia volajúceho sa nezobrazuje

### Identifikácia volajúceho sa nezobrazuje

Akcia	Áno	Nie
<p>Povoliť identifikáciu volajúceho.</p> <p>Na domovskej obrazovke sa dotknite položiek <b>Nastavenia &gt; Fax &gt; Nastavenie faxu &gt; Nastavenia príjmu faxov &gt; Ovládacie prvky správcu &gt; Povoliť identifikáciu volajúceho.</b></p> <p>Zobrazuje sa identifikácia volajúceho?</p>	Problém je vyriešený.	Kontaktujte oddelenie <a href="#">podpory pre zákazníkov</a> .

### Nemožno prijímať ani odosielať faxy

Akcia	Áno	Nie
<p><b>Krok 1</b> Vyriešte všetky chybové hlásenia, ktoré sa zobrazia na displeji.</p> <p>Funguje prijímanie alebo odosielanie faxov?</p>	Problém je vyriešený.	Prejdite na krok č. 2.
<p><b>Krok 2</b> Uistite sa, že káblové pripojenie nasledujúcich zariadení je zabezpečené:</p> <ul style="list-style-type: none"> <li>• Telefón</li> <li>• Slúchadlo</li> <li>• Telefónny záznamník</li> </ul> <p>Funguje prijímanie alebo odosielanie faxov?</p>	Problém je vyriešený.	Prejdite na krok č. 3.

Akcia	Áno	Nie
<p><b>Krok 3</b> Počúvajte, či sa ozve oznamovací tón.</p> <ul style="list-style-type: none"> <li>• Zavolajte na faxové číslo, aby ste zistili, či funguje správne.</li> <li>• Ak používate funkciu vytáčania so zloženým slúchadlom, zvýšte hlasitosť a počúvajte, či sa ozve oznamovací tón.</li> </ul> <p>Ozval sa oznamovací tón?</p>	Prejdite na krok č. 5.	Prejdite na krok č. 4.
<p><b>Krok 4</b> Skontrolujte telefónnu sieťovú zásuvku.</p> <ul style="list-style-type: none"> <li><b>a</b> Zapojte analógový telefón priamo do sieťovej zásuvky.</li> <li><b>b</b> Počúvajte, či sa ozve oznamovací tón.</li> <li><b>c</b> Ak sa oznamovací tón neozýva, použite iný telefónny kábel.</li> <li><b>d</b> Ak sa oznamovací tón stále neozýva, zapojte analógový telefón do inej sieťovej zásuvky.</li> <li><b>e</b> Ak sa oznamovací tón ozve, zapojte do tejto sieťovej zásuvky tlačiareň.</li> </ul> <p>Funguje prijímanie alebo odosielanie faxov?</p>	Problém je vyriešený.	Prejdite na krok č. 5.
<p><b>Krok 5</b> Skontrolujte, či je tlačiareň pripojená k analógovej telefónnej službe alebo do správnej digitálnej prípojky.</p> <ul style="list-style-type: none"> <li>• Ak využívate telefónnu službu ISDN (Integrated Services for Digital Network), tlačiareň pripojte k analógovému telefónnemu portu terminálového adaptéra ISDN. Ďalšie informácie získate od poskytovateľa služieb ISDN.</li> <li>• Ak využívate služby DSL, pripojte sa k filtru DSL alebo smerovaču, ktorý podporuje analógové použitie. Ďalšie informácie získate od poskytovateľa služieb DSL.</li> <li>• Ak využívate telefónnu službu pobočkovej ústredne (PBX), uistite sa, že tlačiareň pripájate k analógovému pripojeniu PBX. Ak žiadne pripojenie neexistuje, porozmýšľajte nad zavedením analógovej telefónnej linky pre fax.</li> </ul> <p>Funguje prijímanie alebo odosielanie faxov?</p>	Problém je vyriešený.	Prejdite na krok č. 6.
<p><b>Krok 6</b> Dočasne odpojte ďalšie zariadenia a vypnite ďalšie telefónne služby.</p> <ul style="list-style-type: none"> <li><b>a</b> Odpojte ďalšie zariadenia (ako sú napr. telefónne záznamníky, počítače, modemy či rozbočovače telefónnej linky) umiestnené medzi tlačiarňou a telefónnou linkou.</li> <li><b>b</b> Vypnite funkcie čakania hovoru a hlasovej schránky. Ďalšie informácie získate od telefónnej spoločnosti.</li> </ul> <p>Funguje prijímanie alebo odosielanie faxov?</p>	Problém je vyriešený.	Prejdite na krok č. 7.

Akcia	Áno	Nie
<p><b>Krok 7</b> Naskenujte pôvodný dokument po jednotlivých stranách.</p> <p><b>a</b> Vytočte faxové číslo. <b>b</b> Naskenujte dokument.</p> <p>Funguje prijímanie alebo odosielanie faxov?</p>	Problém je vyriešený.	Kontaktujte <a href="#">podporu pre zákazníkov</a> .

### Faxy sa dajú prijímať, ale nie odosielať

Akcia	Áno	Nie
<p><b>Krok 1</b> Zdrojový dokument správne vložte do zásobníka automatického podávača dokumentov alebo ho položte na skenovacie sklo.</p> <p>Dajú sa faxy odosielať?</p>	Problém je vyriešený.	Prejdite na krok č. 2.
<p><b>Krok 2</b> Správne nastavte číslo skratky.</p> <ul style="list-style-type: none"> <li>• Skontrolujte, či číslo skratky platí pre telefónne číslo, ktoré chcete zadať.</li> <li>• Telefónne číslo zadajte manuálne.</li> </ul> <p>Dajú sa faxy odosielať?</p>	Problém je vyriešený.	Kontakt <a href="#">podpora pre zákazníkov</a> .

### Faxy sa dajú odosielať, ale nie prijímať

Akcia	Áno	Nie
<p><b>Krok 1</b> Uistite sa, že zdroj papiera nie je prázdny.</p> <p>Dajú sa faxy prijímať?</p>	Problém je vyriešený.	Prejdite na krok č. 2.
<p><b>Krok 2</b> Skontrolujte nastavenia oneskorenia počtu zvonení. Na ovládacom paneli sa dotknite položiek <b>Nastavenia &gt; Fax &gt; Nastavenie faxu &gt; Nastavenia príjmu faxov &gt; Počet zvonení pred odpoveďou</b>.</p> <p>Dajú sa faxy prijímať?</p>	Problém je vyriešený.	Prejdite na krok č. 3.
<p><b>Krok 3</b> Ak tlačiareň tlačí prázdne strany, pozrite si časť „<a href="#">Prázdne alebo biele strany</a>“ na strane 231.</p> <p>Dajú sa faxy prijímať?</p>	Problém je vyriešený.	Kontaktujte oddelenie <a href="#">podpory pre zákazníkov</a> .

## Nízka kvalita tlače faxu

Akcia	Áno	Nie
<p><b>Krok 1</b> Uistite sa, či nedošlo k chybám z hľadiska kvality tlače.</p> <p><b>a</b> V ovládacom paneli sa dotknite položiek <b>Nastavenia &gt; Riešenie problémov &gt; Tlačiť strany testu kvality</b>.</p> <p><b>b</b> Opravte všetky chyby kvality tlače. Ďalšie informácie nájdete v časti „Nízka kvalita tlače“ na strane 231.</p> <p>Je kvalita tlače faxu dostatočná?</p>	Problém je vyriešený.	Prejdite na krok č. 2.
<p><b>Krok 2</b> Znížte rýchlosť prenosu prichádzajúceho faxu.</p> <p><b>a</b> Z ovládacieho panela sa dotknite položiek <b>Nastavenia &gt; Fax &gt; Nastavenie faxu &gt; Nastavenia príjmu faxov &gt; Ovládacie prvky správcu</b>.</p> <p><b>b</b> V ponuke Maximálna rýchlosť vyberte nižšiu prenosovú rýchlosť.</p> <p>Je kvalita tlače faxu dostatočná?</p>	Problém je vyriešený.	Kontaktujte oddelenie <a href="#">podpory pre zákazníkov</a> .

## Problémy so skenovaním

### Nemožno skenovať z počítača

Akcia	Áno	Nie
<p><b>Krok 1</b></p> <p><b>a</b> Tlačiareň vypnite, počkajte 10 sekúnd a potom ju znova zapnite.</p> <p><b>b</b> Znova odošlite úlohu skenovania.</p> <p>Môžete odoslať úlohu skenovania?</p>	Problém je vyriešený.	Prejdite na krok č. 2.
<p><b>Krok 2</b></p> <p><b>a</b> Uistite sa, že káble medzi tlačiarňou a tlačovým serverom sú správne zapojené. Ďalšie informácie nájdete v dokumentácii o nastavovaní dodanej s tlačiarňou.</p> <p><b>b</b> Znova odošlite úlohu skenovania.</p> <p>Môžete odoslať úlohu skenovania?</p>	Problém je vyriešený.	Kontakt <a href="#">podpora pre zákazníkov</a> .

## Čiastočné kópie dokumentu alebo fotografie

Akcia	Áno	Nie
<p><b>Krok 1</b></p> <p><b>a</b> Uistite sa, že dokument alebo fotografia sú vložené tvárou nadol v ľavom hornom rohu skenovacieho skla.</p> <p><b>b</b> Skopírujte dokument alebo fotografiu.</p> <p>Skopíroval sa dokument alebo fotografia správne?</p>	Problém je vyriešený.	Prejdite na krok č. 2.
<p><b>Krok 2</b></p> <p><b>a</b> Nastavenia veľkosti papiera a papier vložený v zásobníku by sa mali zhodovať.</p> <p><b>b</b> Skopírujte dokument alebo fotografiu.</p> <p>Skopíroval sa dokument alebo fotografia správne?</p>	Problém je vyriešený.	Kontakt <a href="#">podpora pre zákazníkov</a> .

## Nízka kvalita kopírovania

Akcia	Áno	Nie
<p><b>Krok 1</b></p> <p><b>a</b> Skenovacie sklo a sklo automatického podávača dokumentov vyčistite navlhčenou mäkkou tkaninou, ktorá nepúšťa vlákna. Ak sa vnútri vašej tlačiarne nachádza druhé sklo automatického podávača dokumentov, vyčistite aj to. Ďalšie informácie nájdete v časti <a href="#">„Čistenie skenera“ na strane 156</a>.</p> <p><b>b</b> Uistite sa, že dokument alebo fotografia sú vložené tvárou nadol v ľavom hornom rohu skenovacieho skla.</p> <p><b>c</b> Skopírujte dokument alebo fotografiu.</p> <p>Je kvalita kópie dostatočná?</p>	Problém je vyriešený.	Prejdite na krok č. 2.
<p><b>Krok 2</b></p> <p><b>a</b> Skontrolujte kvalitu zdrojového dokumentu alebo fotografie.</p> <p><b>b</b> Upravte nastavenia kvality skenovania.</p> <p><b>c</b> Skopírujte dokument alebo fotografiu.</p> <p>Je kvalita kópie dostatočná?</p>	Problém je vyriešený.	Kontaktujte oddelenie <a href="#">podpory pre zákazníkov</a> .

## Úloha skenovania nebola úspešná

Akcia	Áno	Nie
<p><b>Krok 1</b> Skontrolujte káblové pripojenie.</p> <p><b>a</b> Uistite sa, že kábel USB alebo siete Ethernet je riadne pripojený k počítaču a tlačiarni.</p> <p><b>b</b> Znova odošlite úlohu skenovania.</p> <p>Je úloha skenovania úspešná?</p>	Problém je vyriešený.	Prejdite na krok č. 2.
<p><b>Krok 2</b> Skontrolujte súbor, ktorý chcete naskenovať.</p> <p><b>a</b> Uistite sa, že názov súboru sa ešte v cieľovom priečinku nepoužíva.</p> <p><b>b</b> Uistite sa, že dokument alebo fotografia určené na skenovanie, nie sú otvorené v inej aplikácii.</p> <p><b>c</b> Znova odošlite úlohu skenovania.</p> <p>Je úloha skenovania úspešná?</p>	Problém je vyriešený.	Prejdite na krok č. 3.
<p><b>Krok 3</b> <b>a</b> Uistite sa, že v konfiguračných nastaveniach cieľa je začiarknutá položka <b>Pridať časovú známku</b> alebo <b>Prepísať existujúci súbor</b>.</p> <p><b>b</b> Znova odošlite úlohu skenovania.</p> <p>Je úloha skenovania úspešná?</p>	Problém je vyriešený.	Kontakt <a href="#">podpora pre zákazníkov</a> .

## Skener sa nezatvára

Akcia	Áno	Nie
<p>Odstráňte prekážky, ktoré bránia zatvoreniu krytu skenera.</p> <p>Zatvorila sa kryt skenera správne?</p>	Problém je vyriešený.	Kontaktujte oddelenie <a href="#">podpora pre zákazníkov</a> .

## Skenovanie trvá príliš dlho alebo spôsobí zamrznutie počítača

Akcia	Áno	Nie
<p>Zatvorte všetky aplikácie, ktoré zasahujú do skenovania.</p> <p>Trvá skenovanie príliš dlho alebo spôsobí zamrznutie počítača?</p>	Kontaktujte oddelenie <a href="#">podpory pre zákazníkov</a> .	Problém je vyriešený.



## Skener nereaguje

Akcia	Áno	Nie
<p><b>Krok 1</b></p> <p><b>a</b> Skontrolujte, či je napájací kábel správne pripojený k tlačiarňi a elektrickej zásuvke.</p> <p> <b>POZOR – RIZIKO PORANENIA:</b> Riziku požiaru alebo elektrického šoku sa vyhnite tak, že zapojíte napájací kábel do riadne označenej a správne uzemnenej elektrickej zásuvky, ktorá sa nachádza blízko produktu a je ľahko dostupná.</p> <p><b>b</b> Skopírujte alebo naskenujte dokument.</p> <p>Skener reaguje?</p>	Problém je vyriešený.	Prejdite na krok č. 2.
<p><b>Krok 2</b></p> <p><b>a</b> Skontrolujte, či je tlačiareň zapnutá.</p> <p><b>b</b> Vyriešte všetky chybové hlásenia, ktoré sa zobrazia na displeji.</p> <p><b>c</b> Skopírujte alebo naskenujte dokument.</p> <p>Skener reaguje?</p>	Problém je vyriešený.	Prejdite na krok č. 3.
<p><b>Krok 3</b></p> <p><b>a</b> Tlačiareň vypnite, počkajte približne 10 sekúnd a potom tlačiareň zapnite.</p> <p><b>b</b> Skopírujte alebo naskenujte dokument.</p> <p>Skener reaguje?</p>	Problém je vyriešený.	Kontaktujte oddelenie <a href="#">podpory pre zákazníkov</a> .

## Úprava registrácie skenera

- 1 Na domovskej obrazovke sa dotknite položky **Nastavenia > Zariadenie > Údržba > Ponuka konfigurácie > Konfigurácia skenera > Manuálna registrácia skenera**.
  - 2 V ponuke **Rýchly test tlače** sa dotknite položky **Spustenie**.
  - 3 Položte stránku rýchleho testu tlače na skenovacie sklo a dotknite sa položky **Registrácia plochého skenera**.
  - 4 V ponuke **Rýchly test kopírovania** sa dotknite položky **Spustenie**.
  - 5 Porovnajete stránku rýchleho testu kopírovania so zdrojovým dokumentom.
- Poznámka:** Ak sa okraje testovacej stránky líšia od zdrojového dokumentu, upravte položky **Ľavý okraj** a **Horný okraj**.
- 6 Kroky [krok 4](#) a [krok 5](#) opakujte dovtedy, kým okraje stránky rýchleho testu kopírovania nebudú zodpovedať zdrojovému dokumentu.

## Úprava registrácie automatického podávača dokumentov

- 1 Na domovskej obrazovke sa dotknite položky **Nastavenia > Zariadenie > Údržba > Ponuka konfigurácie > Konfigurácia skenera > Manuálna registrácia skenera**.
- 2 V ponuke **Rýchly test tlače** sa dotknite položky **Spustenie**.
- 3 Umiestnite stánku rýchleho testu tlače do zásobníka automatického podávača dokumentov.
- 4 Dotknite sa položky **Registrácia predného automatického podávača dokumentov** alebo položky **Registrácia zadného automatického podávača dokumentov**.

### Poznámky:

- Ak chcete zarovnať registráciu predného automatického podávača dokumentov, položte testovaciu stránku lícom nahor, krátkym okrajom napred do zásobníka automatického podávača dokumentov.
  - Ak chcete zarovnať registráciu zadného automatického podávača dokumentov, položte testovaciu stránku lícom nadol, krátkym okrajom napred do zásobníka automatického podávača dokumentov.
- 5 V ponuke **Rýchly test kopírovania** sa dotknite položky **Spustenie**.
  - 6 Porovnajete stránku rýchleho testu kopírovania so zdrojovým dokumentom.  
**Poznámka:** Ak sa okraje testovacej stránky líšia od zdrojového dokumentu, upravte položky **Horizontálna úprava** a **Horný okraj**.
  - 7 Kroky [krok 5](#) a [krok 6](#) opakujte dovtedy, kým okraje stránky rýchleho testu kopírovania nebudú zodpovedať zdrojovému dokumentu.

## Kontaktovanie podpory pre zákazníkov

Pred kontaktovaním podpory pre zákazníkov sa uistite, že máte k dispozícii nasledujúce informácie:

- Problém s tlačiarňou
- Chybové hlásenie
- Typ modelu a sériové číslo tlačiarne

Prejdite na adresu <http://support.lexmark.com>, ak chcete dostávať maily alebo podporu cez chat, prezerat' knižnicu návodov na používanie, podpornú dokumentáciu, ovládače a iné súbory na prevzatie.

K dispozícii je aj telefonická technická podpora. V USA a Kanade volajte na číslo 1-800-539-6275. Iné krajiny a regióny – prejdite na adresu <http://support.lexmark.com>.

# Inovácia a migrácia

## Hardvér

### Dostupné interné voliteľné prvky

- Pamäťová karta
  - DDR3 DIMM
  - Pamäť flash
    - Písma
  - Aplikačné karty
    - Formuláre a čiarové kódy
    - PRESCRIBE
    - IPDS
- Lexmark Port interných riešení ISP (Internal Solutions Port)
  - MarkNet N8370 (Bezdrôtový tlačový server 802.11 a/b/g/n/ac)
  - Paralelná karta IEEE 1284-B
  - Sériová karta RS-232C

### Inštalácia pamäťovej karty

**⚠ POZOR – NEBEZPEČENSTVO ZÁSAHU ELEKTRICKÝM PRÚDOM:** Ak prístupujete k riadiacej doske alebo inštalujete voliteľný hardvérový prvok či pamäťové zariadenie po inštalácii tlačiarne, tlačiareň vypnite a odpojte napájací kábel z elektrickej zásuvky, aby ste sa vyhli riziku zasiahnutia elektrickým prúdom. Ak sú k tlačiarne pripojené iné zariadenia, tiež ich vypnite a odpojte všetky káble, ktoré smerujú do tlačiarne.

- 1 Vypnite tlačiareň a potom z elektrickej zásuvky odpojte napájací kábel.
- 2 Pomocou skrutkovača s plochou hlavou odstráňte prístupový kryt riadiacej dosky.

**Výstraha – Riziko poranenia:** Elektronické súčasti riadiacej dosky sa môžu ľahko poškodiť statickou elektrinou. Skôr ako sa dotknete akejkoľvek súčasti alebo konektora riadiacej dosky, dotknite sa kovového povrchu tlačiarne.

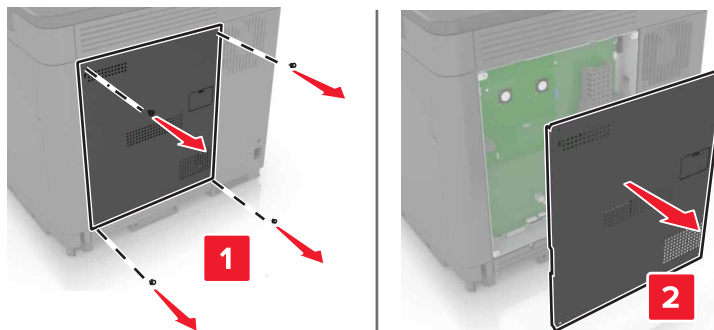

3 Rozbaľte pamäťovú kartu.

**Výstraha – Riziko poranenia:** Nedotýkajte sa konektorov pozdĺž okraja karty.

4 Vložte pamäťovú kartu tak, aby s *kliknutím* zapadla na miesto.

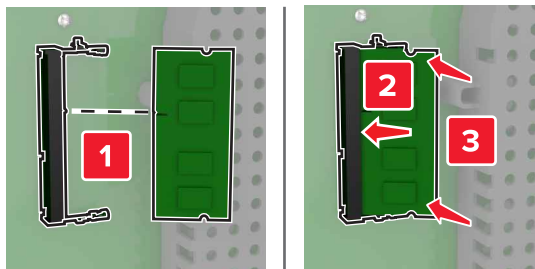

5 Znova pripojte prístupový kryt.

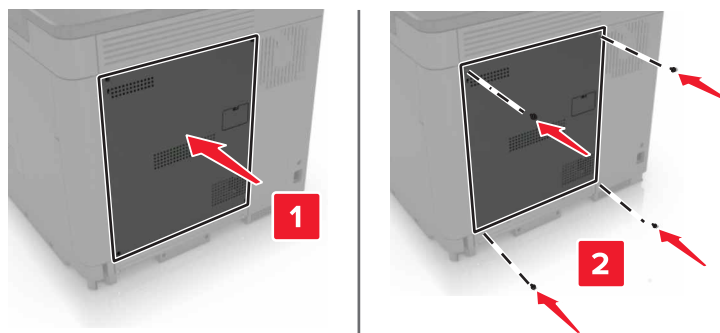

6 Zapojte napájací kábel do elektrickej zásuvky a zapnite tlačiareň.

**⚠ POZOR – RIZIKO PORANENIA:** Riziku požiaru alebo elektrického šoku sa vyhnete tak, že zapojíte napájací kábel do riadne označenej a správne uzemnenej elektrickej zásuvky, ktorá sa nachádza blízko produktu a je ľahko dostupná.

## Inštalácia portu interných riešení

**⚠ POZOR – NEBEZPEČENSTVO ZÁSAHU ELEKTRICKÝM PRÚDOM:** Ak prístupujete k riadiacej doske alebo inštalujete voliteľný hardvérový prvok či pamäťové zariadenie po inštalácii tlačiareň, tlačiareň vypnite a odpojte napájací kábel z elektrickej zásuvky, aby ste sa vyhli riziku zasiahnutia elektrickým prúdom. Ak sú k tlačiarni pripojené iné zariadenia, tiež ich vypnite a odpojte všetky káble, ktoré smerujú do tlačiarene.

1 Vypnite tlačiareň a potom z elektrickej zásuvky odpojte napájací kábel.

2 Pomocou skrutkovača s plochou hlavou odstráňte prístupový kryt riadiacej dosky.

**Výstraha – Riziko poranenia:** Elektronické súčasti riadiacej dosky sa môžu ľahko poškodiť statickou elektrinou. Skôr ako sa dotknete akejkoľvek súčasti alebo konektora riadiacej dosky, dotknite sa kovového povrchu tlačiarene.

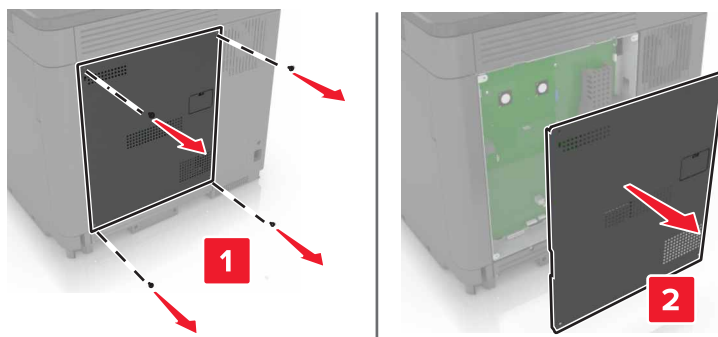

3 Rozbaľte súpravu portu interných riešení (ISP).

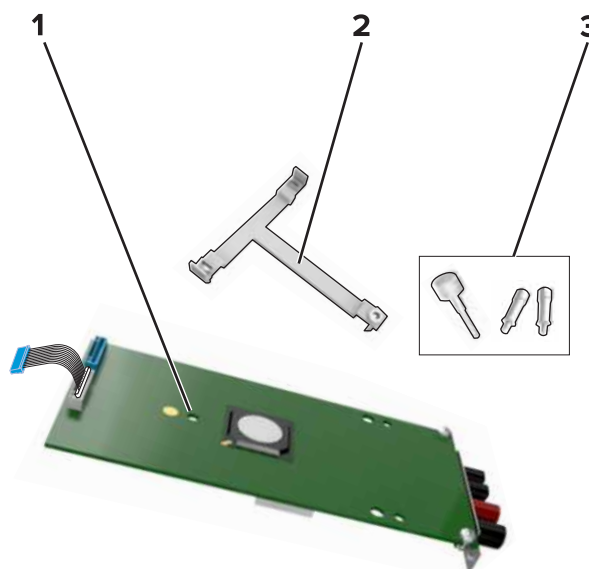

1	ISP
2	Montážny držiak
3	Skrutky

4 V prípade potreby odstráňte pevný disk tlačiarne.

5 Vložte držiak do dosky tak, aby s *kliknutím* zapadol na miesto.

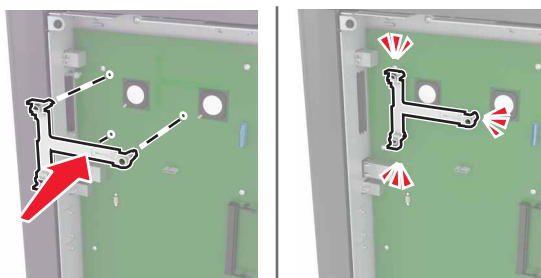

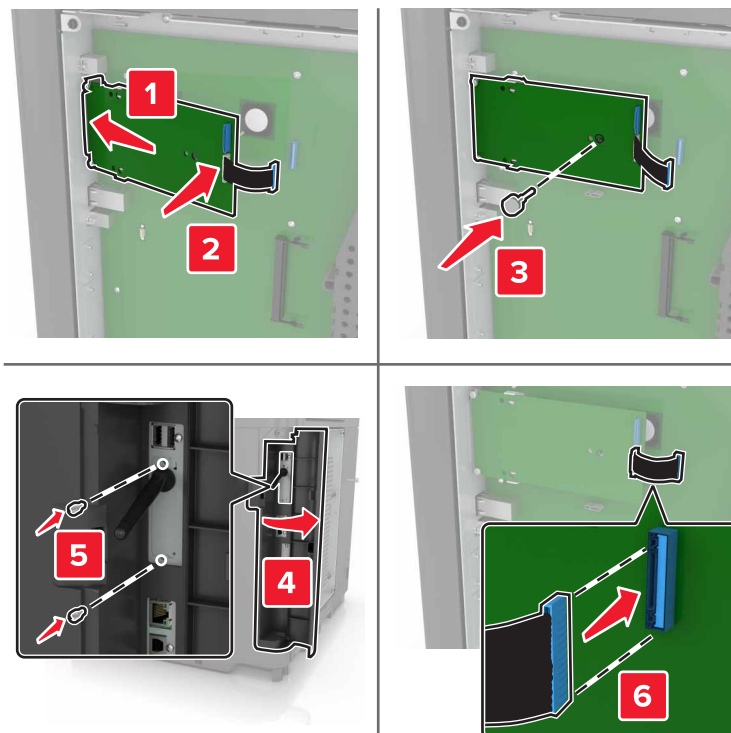
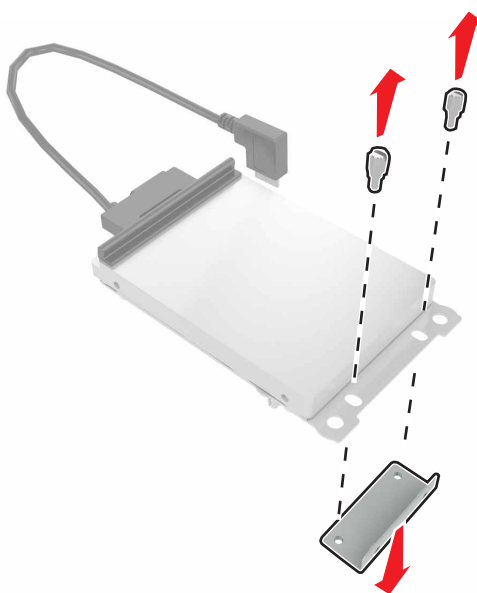
**6** Pripojte zariadenie ISP k držiaku.**7** V prípade potreby pripojte zariadenie ISP k pevnému disku.**a** Odstráňte držiak pevného disku.**b** Pripojte pevný disk k zariadeniu ISP.

**Výstraha – Riziko poranenia:** Nedotýkajte sa stredu pevného disku, ani naň netlačte.

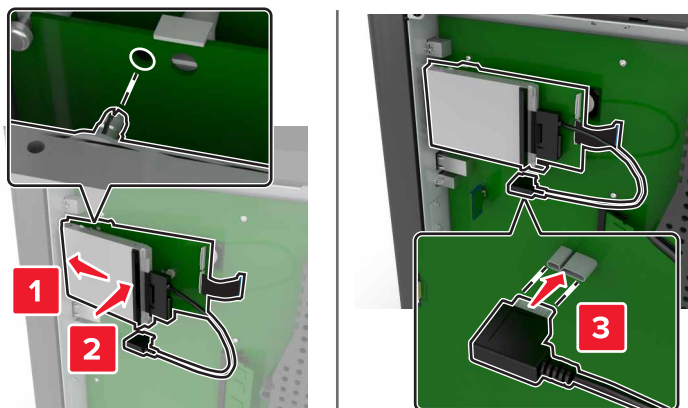

8 Znova pripojte prístupový kryt.

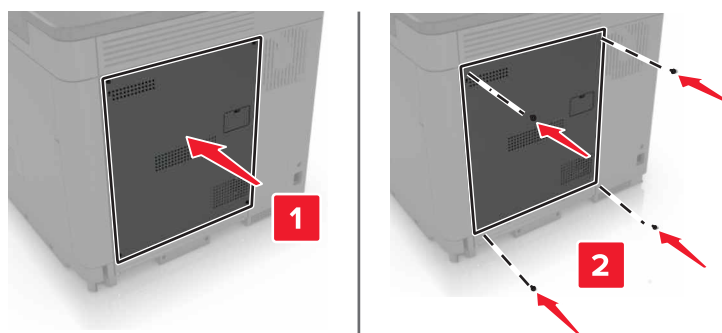

9 Zapojte napájací kábel do elektrickej zásuvky a zapnite tlačiareň.

**⚠ POZOR – RIZIKO PORANENIA:** Riziku požiaru alebo elektrického šoku sa vyhnite tak, že zapojíte napájací kábel do riadne označenej a správne uzemnenej elektrickej zásuvky, ktorá sa nachádza blízko produktu a je ľahko dostupná.

## Inštalácia voliteľnej karty

**⚠ POZOR – NEBEZPEČENSTVO ZÁSAHU ELEKTRICKÝM PRÚDOM:** Ak prístupujete k riadiacej doske alebo inštalujete voliteľný hardvérový prvok či pamäťové zariadenie po inštalácii tlačiarne, tlačiareň vypnite a odpojte napájací kábel z elektrickej zásuvky, aby ste sa vyhli riziku zasiahnutia elektrickým prúdom. Ak sú k tlačiarne pripojené iné zariadenia, tiež ich vypnite a odpojte všetky káble, ktoré smerujú do tlačiarne.

- 1 Vypnite tlačiareň a potom z elektrickej zásuvky odpojte napájací kábel.
- 2 Pomocou skrutkovača s plochou hlavou odstráňte prístupový kryt riadiacej dosky.

**Výstraha – Riziko poranenia:** Elektronické súčasti riadiacej dosky sa môžu ľahko poškodiť statickou elektrinou. Skôr ako sa dotknete akejkoľvek súčasti alebo konektora, dotknite sa kovového povrchu tlačiarne.

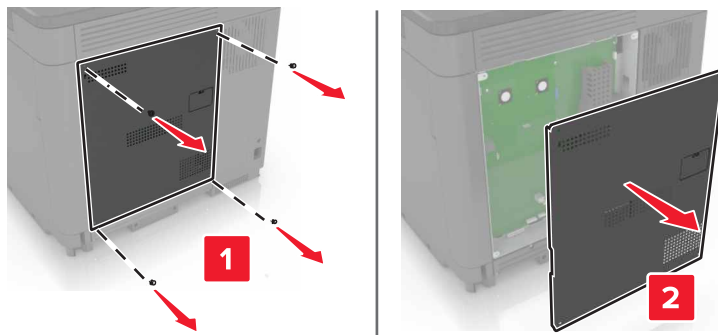

3 Rozbaľte voliteľnú kartu.

**Výstraha – Riziko poranenia:** Nedotýkajte sa konektorov pozdĺž okraja karty.

4 Kartu pevne zatlačte na miesto.

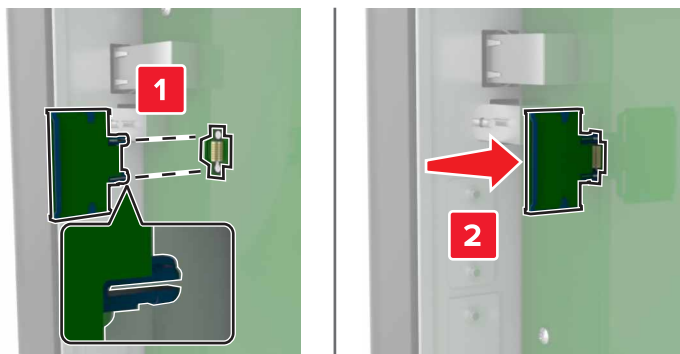

**Poznámka:** Konektor na karte sa musí po celej dĺžke dotýkať riadiacej dosky a byť s ňou zarovnaný.

**Výstraha – Riziko poranenia:** Nesprávna inštalácia karty môže poškodiť kartu a riadiacu dosku.

5 Znova pripojte prístupový kryt.

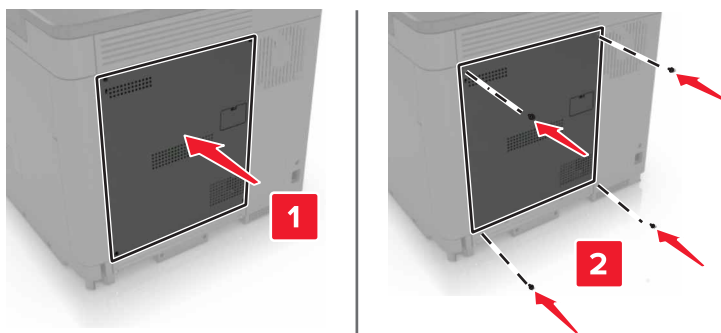

6 Zapojte napájací kábel do elektrickej zásuvky a zapnite tlačiareň.

**⚠ POZOR – RIZIKO PORANENIA:** Riziku požiaru alebo elektrického šoku sa vyhnete tak, že zapojíte napájací kábel do riadne označenej a správne uzemnenej elektrickej zásuvky, ktorá sa nachádza blízko produktu a je ľahko dostupná.



## Inštalácia pevného disku tlačiarne

**⚠ POZOR – NEBEZPEČENSTVO ZÁSAHU ELEKTRICKÝM PRÚDOM:** Ak prístupujete k riadiacej doske alebo inštalujete voliteľný hardvérový prvok či pamäťové zariadenie po inštalácii tlačiarne, tlačiareň vypnite a odpojte napájací kábel z elektrickej zásuvky, aby ste sa vyhli riziku zasiahnutia elektrickým prúdom. Ak sú k tlačiarňi pripojené iné zariadenia, tiež ich vypnite a odpojte všetky káble, ktoré smerujú do tlačiarne.

- 1 Vypnite tlačiareň a potom z elektrickej zásuvky odpojte napájací kábel.
- 2 Pomocou skrutkovača s plochou hlavou odstráňte prístupový kryt riadiacej dosky.

**Výstraha – Riziko poranenia:** Elektronické súčasti riadiacej dosky sa môžu ľahko poškodiť statickou elektrinou. Skôr ako sa dotknete akejkolvek súčasti alebo konektora riadiacej dosky, dotknite sa kovového povrchu tlačiarne.

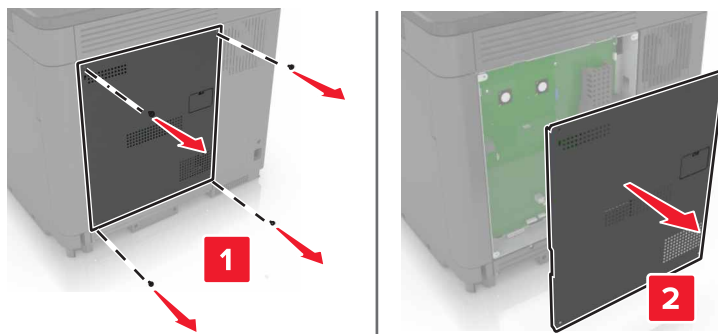

- 3 Rozbaľte pevný disk.
- 4 Pripojte pevný disk k riadiacej doske.

**Výstraha – Riziko poranenia:** Nedotýkajte sa stredu pevného disku, ani naň netlačte.

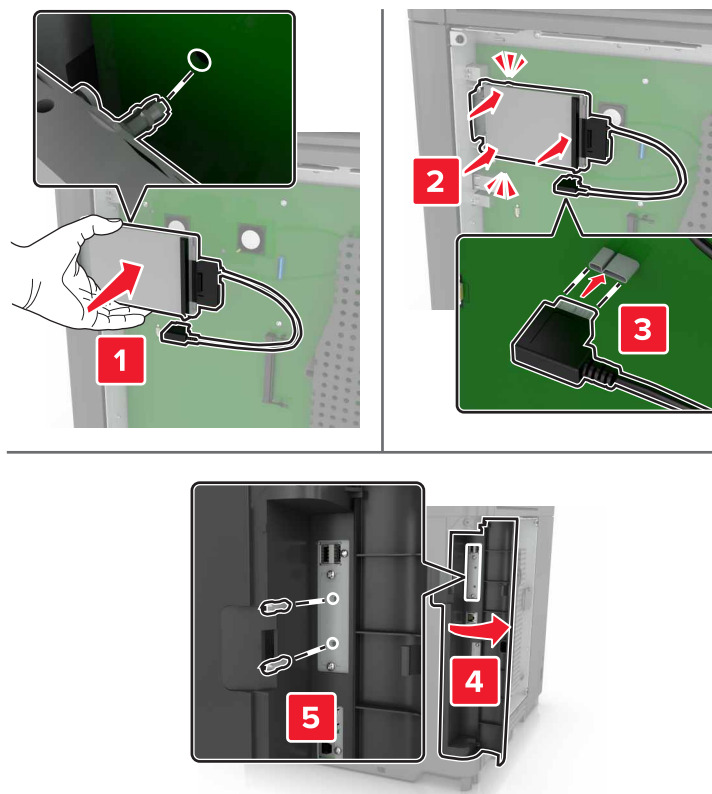

Ak je nainštalovaný port interných riešení (ISP), postupujte takto:

- a** Odstráňte držiak pevného disku.

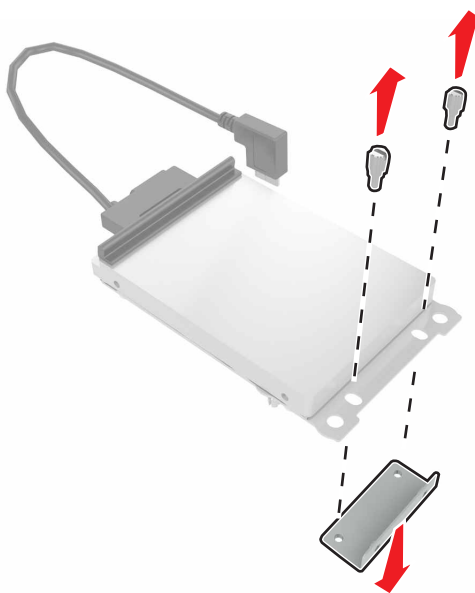

**b** Pripojte pevný disk k zariadeniu ISP.

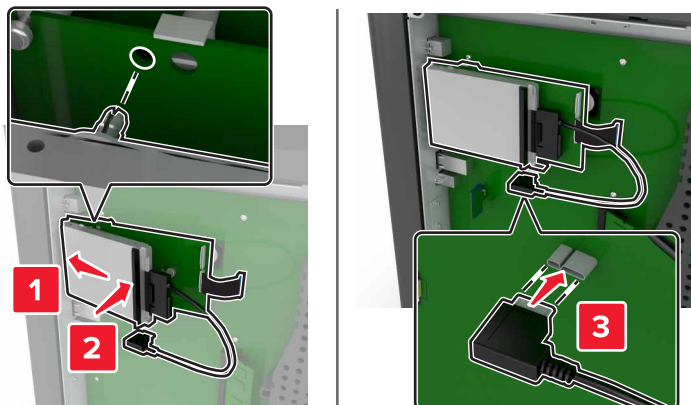

**5** Znova pripojte prístupový kryt.

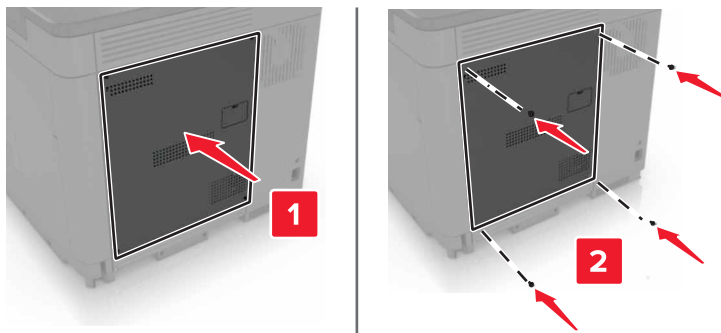

**6** Zapojte napájací kábel do elektrickej zásuvky a zapnite tlačiareň.

**⚠ POZOR – RIZIKO PORANENIA:** Riziku požiaru alebo elektrického šoku sa vyhnete tak, že zapojíte napájací kábel do riadne označenej a správne uzemnenej elektrickej zásuvky, ktorá sa nachádza blízko produktu a je ľahko dostupná.

## Inštalácia voliteľných zásobníkov

**⚠ POZOR – NEBEZPEČENSTVO ZÁSAHU ELEKTRICKÝM PRÚDOM:** Ak prístupujete k riadiacej jednotke alebo inštalujete voliteľný hardvérový prvok či pamäťové zariadenie po inštalácii tlačiarene, pred pokračovaním tlačiareň vypnite a odpojte napájací kábel z elektrickej zásuvky, aby ste sa vyhli riziku zasiahnutia elektrickým prúdom. Ak sú k tlačiarni pripojené iné zariadenia, tiež ich vypnite a odpojte všetky káble, ktoré smerujú do tlačiarene.

**⚠ POZOR – NEBEZPEČENSTVO PREVRÁTENIA:** Inštalácia jedného alebo viacerých voliteľných prvkov k tlačiarni alebo multifunkčnej tlačiarni môže vyžadovať základňu na kolieskach, nábytok alebo iné pomôcky, ktoré zabránia nestabilite a následným možným zraneniam. Viac informácií o podporovaných konfiguráciách nájdete na adrese [www.lexmark.com/multifunctionprinters](http://www.lexmark.com/multifunctionprinters).

- 1 Vypnite tlačiareň.
- 2 Vytahnite napájací kábel zo sieťovej zásuvky a potom z tlačiarene.
- 3 Vybáľte voliteľný zásobník a odstráňte všetok obalový materiál.

4 Pomocou bočných a zadných rukovätí zdvihnite tlačiareň.

**⚠ POZOR – RIZIKO PORANENIA:** Ak je hmotnosť tlačiarne väčšia ako 20 kg (44 libier), na jej bezpečné zdvihnutie môžu byť potrebné dve alebo viaceré osoby.

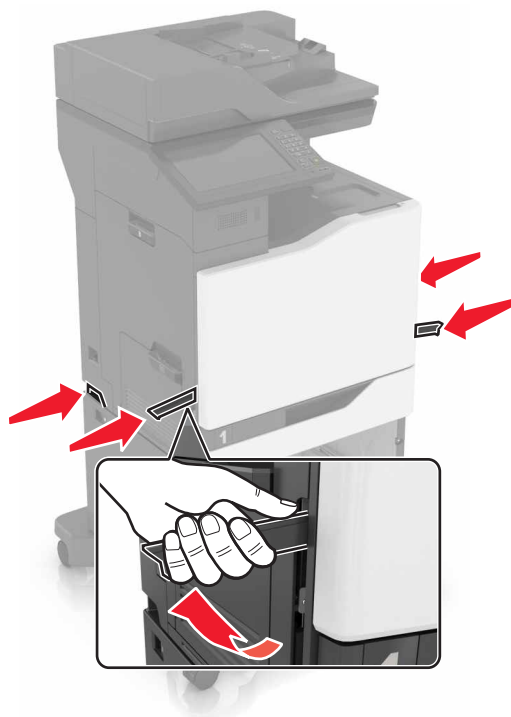

**Poznámka:** Ak sú už nainštalované voliteľné zásobníky, pred zdvihnutím tlačiarne ich vyberte. Nepokúšajte sa zdvihnúť tlačiareň a zásobníky naraz.

5 Zarovnajete tlačiareň s voliteľným zásobníkom a položte tlačiareň tak, aby s *kliknutím* zapadla na miesto.

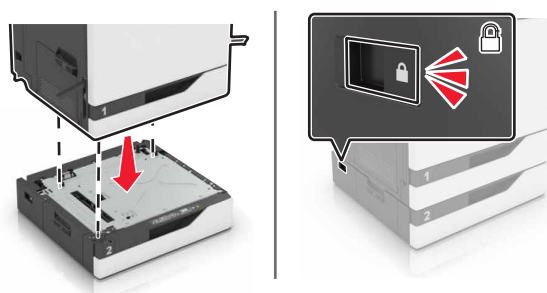

6 Napájací kábel pripojte k tlačiarňi a potom do elektrickej zásuvky.

**⚠ POZOR – RIZIKO PORANENIA:** Riziku požiaru alebo elektrického šoku sa vyhnete tak, že zapojíte napájací kábel do riadne označenej a správne uzemnenej elektrickej zásuvky, ktorá sa nachádza blízko produktu a je ľahko dostupná.

7 Zapnite tlačiareň.

V prípade potreby manuálne pridajte zásobníky do ovládača tlačiarne, aby boli k dispozícii pre tlačové úlohy. Ďalšie informácie nájdete v časti [„Pridávanie dostupných voliteľných prvkov do ovládača tlačiarne“ na strane 274.](#)

Ak inštalujete viac ako jeden hardvérový voliteľný prvok, postupujte podľa inštaláčného procesu.

- Základňa na kolieskach
- Voliteľný 2 200-hárkový zásobník
- Voliteľný 550-hárkový zásobník alebo zásobník na obálky
- Tlačiareň
- Zošívачka

## Inštalácia dokončovača zošívania

- 1 Vypnite tlačiareň.
- 2 Otvorte dverka C.

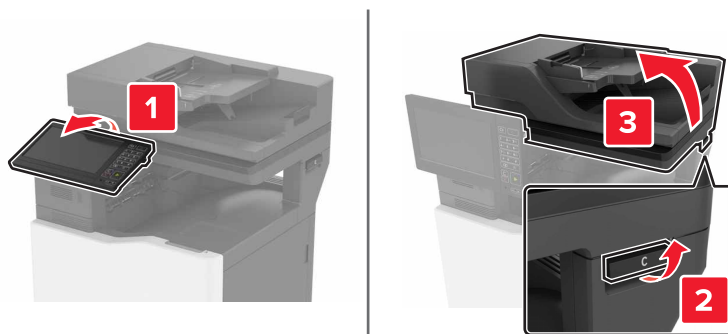

- 3 Otvorte dverka A.

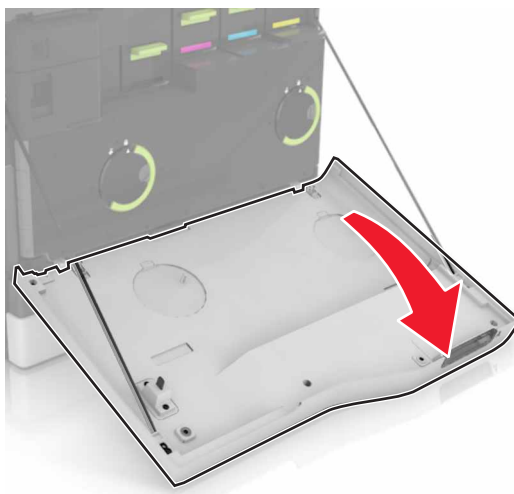

4 Odstráňte prítlačný držiak papiera.

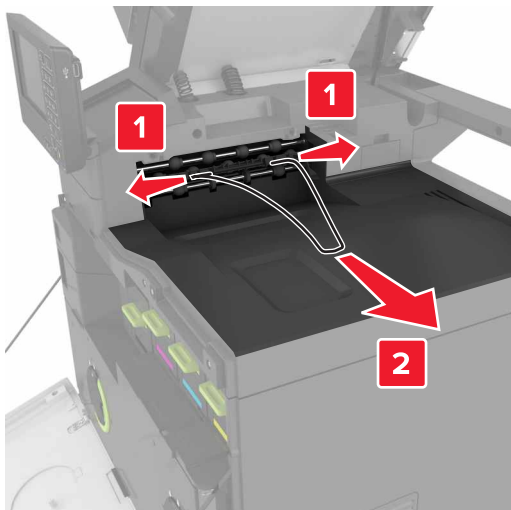

5 Odstráňte vložku štandardnej priehradky.

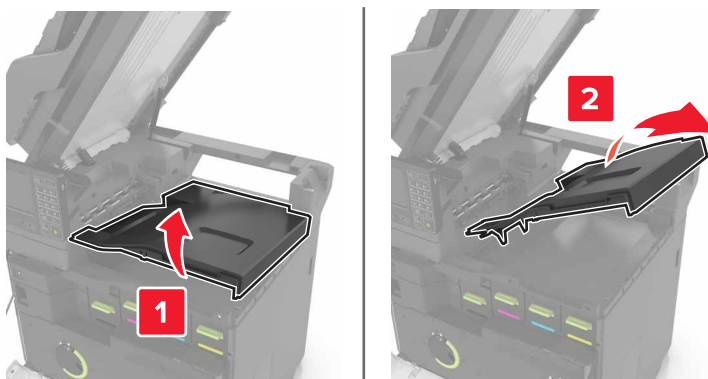

6 Odstráňte kryt konektora dokončovača zošívania.

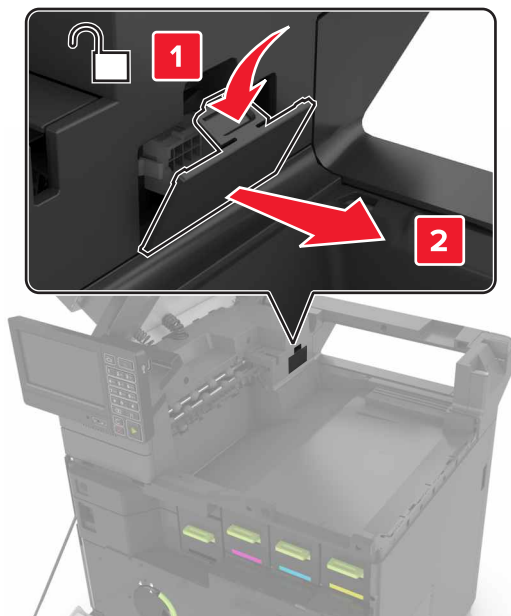

7 Vybáľte dokončovač zošívania a odstráňte baliaci materiál.

8 Vložte dokončovač zošívania tak, aby s *kliknutím* zapadol na miesto.

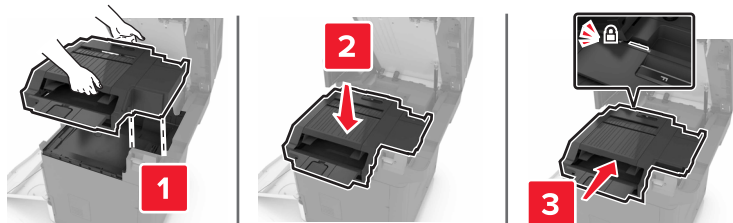

9 Zatvorte dvierka A a C.

**⚠ POZOR – NEBEZPEČENSTVO ZRANENIA PRIŠKRIPNUTÍM:** Pri zatváraní dvierok C nedávajte ruky do označenej oblasti, aby ste sa vyhli riziku priškripnutím.

10 Zapnite tlačiareň.

## Inštalácia klávesnice

- 1 Vypnite tlačiareň.
- 2 Otvorte dverka A.

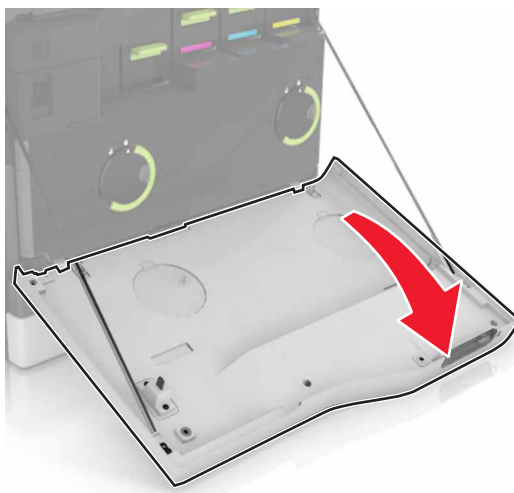

- 3 Odstráňte kryt pripojenia klávesnice.

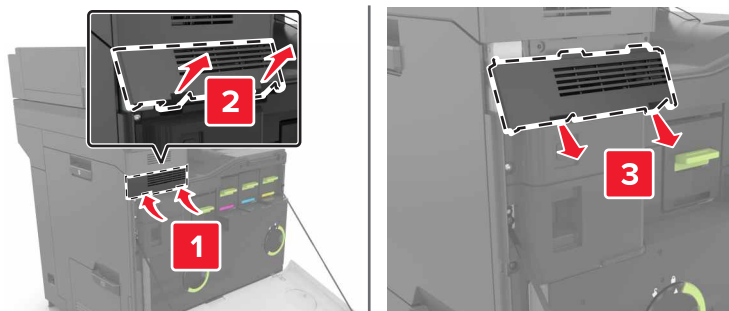

- 4 Vybaľte klávesnicu.



5 Pripojte klávesnicu k základni.

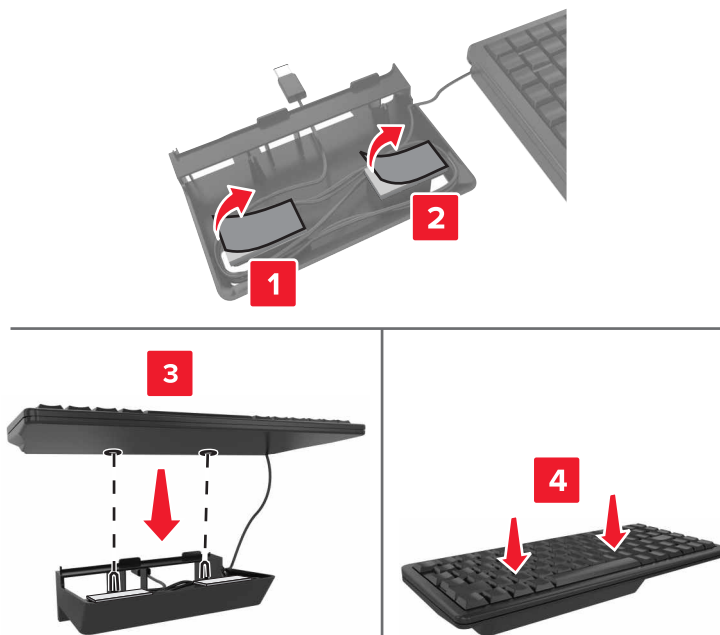

6 Zapojte klávesnicu.

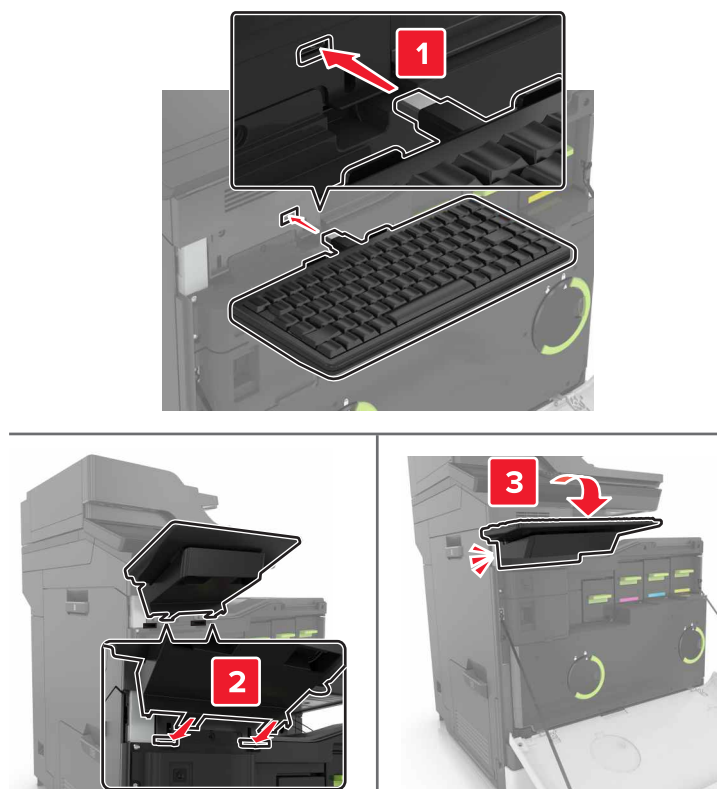

7 Zatvorte dvierka A.

8 Zapnite tlačiareň.

## Softvér

### Inštalácia softvéru tlačiarne

#### Poznámky:

- Ovládač tlače je súčasťou softvérového inštalačného balíka.
- V prípade počítačov Macintosh s verziou operačného systému macOS 10.7 alebo novším nie je potrebné inštalovať ovládač pre tlač na tlačiareň s certifikáciou AirPrint.

#### 1 Získajte kópiu softvérového inštalačného balíka.

- Z disku CD so softvérom dodanom s tlačiarňou.
- Prejdite na adresu <http://support.lexmark.com>, a vyberte tlačiareň a operačný systém.

#### 2 Spustíte inštalátor a postupujte podľa pokynov na obrazovke počítača.

### Pridávanie dostupných voliteľných prvkov do ovládača tlačiarne

#### Používatelia systému Windows

##### 1 Otvorte priečinok tlačiarne.

##### 2 Vyberte tlačiareň, ktorú chcete aktualizovať, a vykonajte jeden z týchto krokov:

- V operačnom systéme Windows 7 alebo novšom vyberte položku **Vlastnosti tlačiarne**.
- V predchádzajúcich verziách vyberte položku **Vlastnosti**.

##### 3 Prejdite na kartu Konfigurácia a vyberte položku **Aktualizovať teraz – spýtať sa tlačiarne**.

##### 4 Uložte zmeny.

#### Používatelia systému Macintosh

##### 1 V položke Systémové preferencie v ponuke Apple prejdite na tlačiareň a vyberte položku **Možnosti a spotrebný materiál**.

##### 2 Prejdite na zoznam hardvérových voliteľných prvkov a pridajte nainštalované voliteľné prvky.

##### 3 Uložte zmeny.

## Firmvér

### Export alebo import konfiguračného súboru

Konfiguračné nastavenia tlačiarne možno exportovať do textového súboru a potom tento súbor importovať do inej tlačiarne, kde sa použijú dané nastavenia.

#### 1 Otvorte webový prehliadač a do poľa adresy zadajte adresu IP tlačiarne.

**Poznámky:**

- Pozrite si adresu IP tlačiarne na domovskej obrazovke tlačiarne. IP Adresa sa zobrazuje ako štyri skupiny čísel, ktoré sú oddelené bodkami, napríklad 123.123.123.123.
- Ak používate server proxy, dočasne ho vypnite, aby sa správne načítala webová stránka.

2 V nástroji Embedded Web Server kliknite na položku **Exportovať konfiguráciu** alebo **Importovať konfiguráciu**.

3 Postupujte podľa pokynov na obrazovke.

4 Ak tlačiareň podporuje aplikácie, potom postupujte takto:

- a Kliknite na položku **Aplikácie** > vyberte aplikáciu > **Konfigurovať**.
- b Kliknite na položku **Exportovať** alebo **Importovať**.

**Aktualizácia firmvéru**

Niektoré aplikácie vyžadujú na správne fungovanie istú minimálnu úroveň firmvéru zariadenia.

Ďalšie informácie o aktualizácii firmvéru zariadenia získate od zástupcu spoločnosti Lexmark.

1 Otvorte webový prehliadač a do poľa adresy zadajte adresu IP tlačiarne.

**Poznámky:**

- Pozrite si adresu IP tlačiarne na domovskej obrazovke tlačiarne. IP Adresa sa zobrazuje ako štyri skupiny čísel, ktoré sú oddelené bodkami, napríklad 123.123.123.123.
- Ak používate server proxy, dočasne ho vypnite, aby sa správne načítala webová stránka.

2 Kliknite na položky **Nastavenia** > **Zariadenie** > **Aktualizovať firmvér**.

3 Prejdite na súbor flash.

4 Kliknite na možnosť **Odvzdať**.

# Oznámenia

## Informácie o produkte

Názov produktu:

Multifunkčné tlačiarne Lexmark CX820de, CX820dtfe, CX827de, XC6152de, XC6152dtfe, XC6153, XC6153de

Typ zariadenia:

7563

Model (modely):

136, 137

## Poznámky k vydaniu

Júl 2024

**Nasledujúci odsek sa nevzťahuje na krajiny, v ktorých nie sú podobné druhy obstarávania v súlade s miestnymi zákonmi:** SPOLOČNOSŤ LEXMARK INTERNATIONAL, INC., POSKYTUJE TÚTO PUBLIKÁCIU TAK, AKO JE, TEDA BEZ AKEJKOĽVEK ZÁRUKY, PRIAMEJ ČI NEPRIAMEJ, VRÁTANE – ALE NIE VÝLUČNE – NEPRIAMEJ ZÁRUKY PREDAJNOSTI ALEBO VHODNOSTI NA KONKRÉTNY ÚČEL. Niektoré štáty nepovoľujú zrieknutie sa priamych ani nepriamych záruk v určitých transakciách, preto sa vás toto vyhlásenie nemusí týkať.

Táto publikácia môže obsahovať technické nepresnosti alebo typografické chyby. Tu uvedené informácie podliehajú pravidelným zmenám; tieto zmeny budú zahrnuté do ďalších vydaní. V popísaných produktoch alebo programoch sa môžu kedykoľvek vykonať vylepšenia alebo zmeny.

Odkazy na produkty, programy alebo služby v tejto publikácii neznamenaajú, že výrobca ich plánuje poskytovať vo všetkých krajinách, v ktorých pôsobí. Zámerom žiadneho odkazu na produkt, program alebo službu nie je tvrdiť alebo naznačovať, že použiť možno iba tento produkt, program alebo službu. Namiesto neho môže byť použitý akýkoľvek funkčne ekvivalentný produkt, program alebo služba, ktoré neporušujú existujúce práva duševného vlastníctva. Vyhodnotenie a overenie prevádzky v kombinácii s inými produktmi, programami alebo službami než tými, ktoré sú priamo určené výrobcom, je povinnosťou používateľa.

Ak potrebujete technickú podporu spoločnosti Lexmark, prejdite na lokalitu <http://support.lexmark.com>.

Viac informácií o zásadách ochrany osobných údajov spoločnosti Lexmark, ktoré regulujú používanie tohto produktu, nájdete na lokalite [www.lexmark.com/privacy](http://www.lexmark.com/privacy).

Viac informácií o spotrebnom materiáli a súboroch na prevzatie nájdete na lokalite [www.lexmark.com](http://www.lexmark.com).

© 2016 Lexmark International, Inc.

Všetky práva vyhradené.

## Ochranné známky

Lexmark a logo Lexmark sú ochranné známky alebo registrované ochranné známky spoločnosti Lexmark International, Inc. v USA a ďalších krajinách.

Google Cloud Print, Google Chrome a Android a Google Play sú ochranné známky spoločnosti Google LLC. Macintosh, App Store, Safari, and AirPrint are trademarks of Apple Inc., registered in the U.S. and other countries. Use of the Works with Apple badge means that an accessory has been designed to work specifically with the technology identified in the badge and has been certified by the developer to meet Apple performance standards.

Slovná ochranná známka Mopria® je registrovaná a/alebo neregistrovaná ochranná známka spoločnosti Mopria Alliance, Inc. v Spojených štátoch a iných krajinách. Neautorizované používanie je prísne zakázané.

PCL® je registrovaná ochranná známka spoločnosti Hewlett-Packard. PCL je označenie, ktoré spoločnosť Hewlett-Packard využíva pre súbor príkazov tlačiarne (jazyk) a funkcie obsiahnuté v tlačiarenských produktoch. Táto tlačiareň je kompatibilná s jazykom PCL. To znamená, že tlačiareň pozná príkazy PCL, ktoré sa používajú v rôznych aplikačných programoch, a vykonáva funkcie zodpovedajúce príslušným príkazom.

PostScript je registrovaná ochranná známka spoločnosti Adobe Systems Incorporated v USA alebo ďalších krajinách.

Wi-Fi® a Wi-Fi Direct® sú registrované ochranné známky spoločnosti Wi-Fi Alliance®.

Všetky ostatné ochranné známky sú majetkom príslušných vlastníkov.

## Informácie o licencovaní

Všetky informácie o licencovaní spájajúce sa s týmto produktom možno nájsť na CD:\NOTICES – priečinok na inštalačnom softvérovom CD.

## Hladiny emisií hluku

Nasledujúce merania boli vykonané v súlade s normou ISO 7779 a nahlásené v súlade s normou ISO 9296.

**Poznámka:** Niektoré režimy sa nemusia týkať vášho výrobku.

Priemerný akustický tlak vo vzdialenosti 1 meter, dBA	
Tlač	Jednostranne: 54 (čiernobielo), 55 (farebne); Obojstranne: 56 (čiernobielo), 56 (farebne)
Skenovanie	54 (čiernobielo), 55 (farebne)
Kopírovanie	57 (čiernobielo), 58 (farebne)
Pripravené	15

Hodnoty sa môžu meniť. Aktuálne hodnoty nájdete na stránke [www.lexmark.com](http://www.lexmark.com).

## Smernica o odpade z elektrických a elektronických zariadení (WEEE)

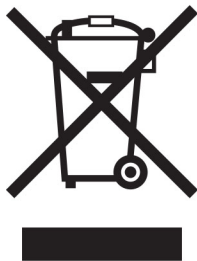



Logom WEEE sa označujú špecifické recyklačné programy a postupy pre elektronické produkty v krajinách Európskej únie. Podporujeme recykláciu našich výrobkov.

Pokiaľ máte ďalšie otázky týkajúce sa možností recyklácie, navštívte webovú lokalitu spoločnosti Lexmark na adrese [www.lexmark.com](http://www.lexmark.com), na ktorej nájdete telefónne číslo miestneho predajcu.

### Environmental labeling for packaging

Per Commission Regulation Decision 97/129/EC Legislative Decree 152/2006, the product packaging may contain one or more of the following symbols.

	This symbol indicates that the packaging may contain corrugated fiberboard.
	This symbol indicates that the packaging may contain non-corrugated fiberboard.
	This symbol indicates that the packaging may contain paper.

For more information, go to [www.lexmark.com/recycle](http://www.lexmark.com/recycle), and then choose your country or region. Information on available packaging recycling programs is included with the information on product recycling.

### Likvidácia produktu

Tlačiareň ani spotrebný materiál nevyhadzujte do kontajnerov pre domový odpad. Informácie o možnostiach likvidácie alebo recyklácie získate na príslušnom miestom úrade.

## Nabíjateľná lítium-iónová batéria



Tento produkt môže obsahovať gombíkovú, nabíjateľnú lítium-iónovú batériu, ktorú by mal vybrať iba školený technik. Prečiarknutý kôš na kolieskach znamená, že produkt sa nesmie likvidovať ako netriedený odpad, ale musí sa poslať do samostatných zberných zariadení na zhodnotenie a recykláciu. V prípade vybrania batérie nevyhadzujte batériu do domového odpadu. Vo vašej miestnej komunite môžu existovať systémy separovaného zberu batérií, napríklad miesto, kde možno batérie odovzdať na recykláciu. Separovaný zber použitých batérií zabezpečuje vhodné spracovanie odpadu vrátane opätovného použitia a recyklácie a zabraňuje akýmkoľvek možným negatívnym účinkom na ľudské zdravie a životné prostredie. Batérie zlikvidujte zodpovedne.

Nariadenie (EÚ) 2023/1542

## Nariadenie (EÚ) 2023/1542

Tento výrobok môže obsahovať dobíjateľnú gombíkovú lítiovú batériu. Táto batéria je v súlade s nariadením (EÚ) 2023/1542. O zhode svedčí označenie CE:



Tento produkt môže obsahovať jednu z nasledujúcich gombíkových batérií:

- Identifikácia batérie: Číslo modelu Seiko MS621FE  
Výrobca: Seiko Instruments Inc.  
Adresa výrobcu: 8, Nakase 1-chome, Mihama-ku, Chiba-shi, Chiba 261-8507, Japonsko
- Identifikácia batérie: Číslo modelu Panasonic ML621  
Výrobca: Panasonic Energy Co., Ltd.  
Adresa výrobcu: 1-1 Matsushita-cho, Moriguchi City, Osaka 570-8511, Japonsko
- Identifikácia batérie: Číslo modelu FDK ML621  
Výrobca: FDK Corporation  
Adresa výrobcu: Shibaura Crystal Shinagawa, 1-6-41 Konan, Minato-ku, Tokyo 108-8212, Japonsko

## Vrátenie kaziet Lexmark na opätovné použitie alebo recykláciu

Program zberu tlačových kaziet Lexmark vám umožňuje bezplatne vrátiť použité kazety spoločnosti Lexmark na opätovné použitie alebo recykláciu. Sto percent prázdnych kaziet vrátených spoločnosti Lexmark sa znovu použije alebo sa rozoberie na recykláciu. Krabičky použité na vrátenie kaziet taktiež recyklujeme.

Ak chcete vrátiť kazety Lexmark na opätovné použitie alebo recykláciu, postupujte takto:

- 1 Prejdite na stránku [www.lexmark.com/recycle](http://www.lexmark.com/recycle).
- 2 Vyberte svoju krajinu alebo región.
- 3 Vyberte **program zberu tlačových kaziet Lexmark**.
- 4 Postupujte podľa pokynov na obrazovke.

## Upozornenie o statickej citlivosti



Tento symbol označuje staticky citlivé súčasti. Skôr ako sa dotknete oblastí v blízkosti týchto symbolov, dotknite sa najskôr kovového povrchu v oblasti mimo symbolu.

Aj keď označenie týmto symbolom chýba, skôr ako získate prístup k vnútorným častiam tlačiarne alebo sa ich dotknete, dotknite sa hociktorej časti odkrytého kovového rámu tlačiarne, aby ste zabránili poškodeniu elektrostatickým výbojom pri vykonávaní údržby (napr. pri vyberaní zaseknutého papiera alebo výmene spotrebného materiálu).

## ENERGY STAR

Každý produkt spoločnosti Lexmark s emblémom ENERGY STAR® na produkte alebo na spúšťacej obrazovke je k dátumu výroby certifikovaný ako produkt, ktorý je v zhode s požiadavkami certifikácie ENERGY STAR Agentúry Spojených štátov na ochranu životného prostredia (EPA – Environmental Protection Agency).





## Informácie o teplotách

Prevádzková teplota a relatívna vlhkosť	10 až 32,2 °C (50 až 90 °F) a 15 až 80 % relatívna vlhkosť
Dlhodobé skladovanie tlačiarne/kazety/tlačovej jednotky <sup>1</sup>	15,3 až 32,2 °C (60 až 90 °F) a 8 až 15 % relatívna vlhkosť Maximálna teplota mokrého teplomeru: 22,8 °C (73 °F)
Krátkodobá preprava tlačiarne/kazety/tlačovej jednotky	-10 až 40 °C (14 až 104 °F)
<p><sup>1</sup> Spotrebný materiál je možné skladovať približne 2 roky. To platí pre skladovanie v štandardnom kancelárskom prostredí pri 22 °C (72 °F) a 45 % vlhkosti.</p> <p><sup>2</sup> Teplota vlhkého teplomeru sa určuje podľa teploty vzduchu a relatívnej vlhkosti.</p>	

## Vyhlásenie o laserovom zariadení

Tlačiareň je v USA certifikovaná v súlade s požiadavkami zákona 21 Ministerstva zdravotníctva USA (DHHS), kapitoly I, podkapitoly J o laserových výrobkoch triedy I (1). V iných častiach sveta je certifikovaná ako laserový výrobok triedy I v súlade s požiadavkami normy IEC 60825-1: 2014.

Laserové zariadenia triedy 1 sa nepovažujú za nebezpečné. Laserový systém a tlačiareň sú navrhnuté tak, aby počas bežnej prevádzky, údržby používateľom alebo v predpísanom servisnom stave nedošlo ku kontaktu ľudí s laserovým žiarením väčším, ako je žiarenie zariadení triedy 1. Tlačiareň má zostavu tlačovej hlavy, na ktorú sa nevzťahuje záruka, a ktorá obsahuje laser s nasledujúcimi špecifikáciami:

Trieda: III b (3b) AlGaAs

Menovitý výstupný výkon (v miliwattoch): 20

Vlnová dĺžka (v nanometroch): 755-800.

## Spotreba energie

### Spotreba energie produktu

Nasledujúca tabuľka dokumentuje vlastnosti spotreby energie produktu.

**Poznámka:** Niektoré režimy sa nemusia týkať vášho produktu.

Režim	Popis	Spotreba energie (vo wattoch)
Tlač	Produkt vytvára výtlačky elektronických dokumentov.	760 (jednostranne); 740 (obojustranne)
Kopírovanie	Produkt vytvára výtlačky z originálnych tlačených dokumentov.	870
Skenovanie	Produkt skenuje tlačené dokumenty.	115
Pripravené	Produkt čaká na tlačovú úlohu.	80 (vyššia spotreba energie); 70 (nižšia spotreba energie)
Režim spánku	Produkt je v režime vysokej úrovne úspory energie.	1,46
Režim dlhodobého spánku	Produkt je v režime nízkej úrovne úspory energie.	0,3

Režim	Popis	Spotreba energie (vo wattoch)
Vypnuté	Produkt je zapojený do elektrickej zásuvky, no vypínač je vypnutý.	0,2

Úrovně spotřeby energie uvedené v predchádzajúcej tabuľke predstavujú časovo spriemerované merania. Okamžitý príkon môže byť podstatne vyšší než je priemer.

Hodnoty sa môžu meniť. Aktuálne hodnoty nájdete na stránke [www.lexmark.com](http://www.lexmark.com).

## Režim spánku

Tento produkt disponuje režimom na úsporu energie, ktorý sa označuje ako *režim spánku*. Režim spánku šetrí energiu znížením spotreby energie počas dlhších období nečinnosti. Režim spánku sa spúšťa automaticky po tom, ako sa produkt nepoužíva po určenú dobu nazývanú *časový limit režimu spánku*.

Výrobcom nastavený predvolený časový limit režimu spánku (v minútach):	1
------------------------------------------------------------------------	---

Pomocou konfiguračných ponúk sa časový limit režimu spánku dá nastaviť v rozpätí od 1 minúty do 120 minút. Ak je rýchlosť tlače formátu A4 menšia ako alebo rovná hodnote 30 strán za minútu, potom môžete nastaviť časový limit maximálne 60 minút. Nastavenie časového limitu režimu spánku na nízku hodnotu vedie k zníženiu spotreby energie, ale môže predĺžiť čas odozvy produktu. Pri nastavení časového limitu režimu spánku na vysokú hodnotu sa zachová rýchla odozva, ale spotrebuje sa viac energie.

## Režim dlhodobého spánku

Tento produkt disponuje prevádzkovým režimom s ultranízkou spotrebou energie, ktorý sa označuje ako *režim dlhodobého spánku*. Počas prevádzky v režime dlhodobého spánku sa bezpečne vypne napájanie všetkých ostatných systémov a zariadení.

Do režimu dlhodobého spánku je možné prejsť niektorým z nasledujúcich spôsobov:

- pomocou časového limitu režimu dlhodobého spánku,
- pomocou režimov plánov napájania.

Výrobcom nastavený predvolený časový limit režimu dlhodobého spánku pre tento produkt vo všetkých krajinách alebo oblastiach	3 dni
------------------------------------------------------------------------------------------------------------------------------	-------

Časové obdobie, počas ktorého tlačiareň po dokončení predchádzajúcej tlačovej úlohy čaká, kým prejde do režimu dlhodobého spánku, je možné upraviť v rozpätí od jednej hodiny do jedného mesiaca.

## Režim vypnutia

Ak tento produkt disponuje režimom vypnutia, ktorý stále spotrebuje malé množstvo energie, ak chcete úplne zastaviť spotrebu energie produktu, odpojte napájací kábel z elektrickej siete.

## Celková spotreba energie

Niekedy je užitočné odhadnúť celkovú spotrebu energie produktu. Údaje o príkone sú uvádzané vo wattoch, preto aby ste vypočítali spotrebu energie, musíte uvádzaný príkon vynásobiť časom, po ktorý výrobok pracuje v každom režime. Celková spotreba energie výrobku je súčet spotreby energie vo všetkých režimoch.

## Regulačné upozornenia týkajúce sa koncových telekomunikačných zariadení

Táto časť obsahuje regulačné informácie týkajúce sa produktov obsahujúcich analógovú faxovú kartu:

Regulačný typ/číslo modelu Lexmark:

LEX-M03-002

## Regulačné upozornenia týkajúce sa bezdrôtových produktov.

Táto časť obsahuje regulačné informácie, ktoré sa týkajú iba bezdrôtových modelov.

V prípade pochybností o tom, či váš model patrí k bezdrôtovým modelom, prejdite na adresu <http://support.lexmark.com>.

## Poznámka o modulárnych komponentoch

Modely s funkciou bezdrôtového pripojenia obsahujú nasledujúce modulárne komponenty:

Regulačný typ Lexmark/LEX-M01-005; FCC ID: IYLLEXM01005; Industry Canada IC: 2376A-M01005

## Vystavenie rádiových frekvencií žiareniu

Vyžiarený výkon tohto zariadenia je hlboko pod limitmi rádiových frekvencií expozície komisie FCC a iných regulačných orgánov. Ak má toto zariadenie spĺňať požiadavky na objem rádiových frekvencií expozície komisie FCC a iných regulačných orgánov, medzi anténou a človekom sa musí dodržať minimálna vzdialenosť 20 cm (8 palcov).

## Zhoda so smernicami Európskeho spoločenstva (ES)

Tento produkt je v zhode s požiadavkami ochrany smernice Rady ES 2014/53/EÚ o aproximácii a harmonizácii zákonov členských štátov týkajúcich sa rádiového zariadenia.

Výrobcom tohto produktu je: spoločnosť Lexmark International, Inc., 740 West New Circle Road, Lexington, KY, 40550 USA. Autorizovaným zástupcom je: spoločnosť Lexmark International Technology Hungária Kft., 8 Lechner Ödön fasor, Millennium Tower III, 1095 Budapešť, MAĎARSKO. Vyhlásenie o zhode s požiadavkami smerníc poskytuje na požiadanie autorizovaný zástupca alebo ho možno získať na adrese [www.lexmark.com/en\\_us/about/regulatory-compliance/european-union-declaration-of-conformity.html](http://www.lexmark.com/en_us/about/regulatory-compliance/european-union-declaration-of-conformity.html).

O zhode svedčí označenie CE:



## Obmedzenia

Toto rádiové zariadenie je povolené používať iba v interiéri. Používanie vo vonkajšom prostredí je zakázané. Toto obmedzenie sa vzťahuje na všetky krajiny uvedené v nasledujúcej tabuľke:



AT	BE	BG	CH	CY	CZ	DE	DK	EE
EL	ES	FI	FR	HR	HU	IE	IS	IT
LI	LT	LU	LV	MT	NL	NO	PL	PT
RO	SE	SI	SK	TR	UK			

## Vyhlásenie EÚ a ďalších krajín o prevádzkových frekvenčných pásmach rádiového vysielača a maximálnom rádiovýkone

Tento rádiový produkt vysiela v pásme 2,4 GHz (2,412 – 2,472 GHz v EÚ) alebo pásme 5 GHz (5,15 – 5,35, 5,47 – 5,725 v EÚ). Maximálny vysielačný EIRP výkon vrátane zisku antény je v prípade oboch pásiem  $\leq 20$  dBm.

## Zhoda so smernicami Európskeho spoločenstva (ES)

Tento produkt je v zhode s požiadavkami ochrany smerníc Rady ES 2014/30/EÚ, 2014/35/EÚ a 2011/65/EÚ, zmenenými a doplnenými smernicou (EÚ) 2015/863 o aproximácii a harmonizácii zákonov členských štátov týkajúcich sa elektromagnetickej kompatibility, bezpečnosti elektrického zariadenia navrhnutého na používanie v rámci určitého rozsahu napätia a obmedzení používania určitých nebezpečných látok v elektrických a elektronických zariadeniach.

Výrobcom tohto produktu je: spoločnosť Lexmark International, Inc., 740 West New Circle Road, Lexington, KY, 40550 USA. Autorizovaným zástupcom je: spoločnosť Lexmark International Technology Hungária Kft., 8 Lechner Ödön fasor, Millennium Tower III, 1095 Budapešť, MAĎARSKO. Vyhlásenie o zhode s požiadavkami smerníc poskytuje na požiadanie autorizovaný zástupca alebo ho možno získať na adrese [www.lexmark.com/en\\_us/about/regulatory-compliance/european-union-declaration-of-conformity.html](http://www.lexmark.com/en_us/about/regulatory-compliance/european-union-declaration-of-conformity.html).

Tento produkt spĺňa hraničné hodnoty triedy A podľa normy EN 55022 a EN 55032 a bezpečnostné požiadavky normy EN 60950-1 alebo EN 62368-1.

## Upozornenie o rádiových interferenciách

### Upozornenie

Tento produkt spĺňa požiadavky týkajúce sa emisií (hraničné hodnoty pre triedu A) podľa normy EN 55022 a EN 55032 a požiadavky týkajúce sa imunity podľa normy EN 55024. Tento produkt nie je určený na používanie v obytných zónach alebo v domácom prostredí.

---

Toto je produkt triedy A. V domácom prostredí môže tento produkt spôsobovať rádiovú interferenciu a v takom prípade sa od používateľa môže požadovať prijatie primeraných opatrení.

# Register

## A

adaptér RJ11 56  
adresa FTP  
  vytvorenie skratky 63  
AirPrint  
  používanie 39  
aktivácia hlasových pokynov 25  
aktualizácia firmvéru 275  
aplikácie, podporované 18  
automatický podávač  
dokumentov (ADF)  
  používanie 45, 48, 59, 63

## B

bezdrôtová sieť  
  Wi-Fi Protected Setup (WPS –  
  nastavenie zabezpečenia  
  siete Wi-Fi) 153  
bezdrôtová sieť tlačiarnie  
  pripojenie mobilného zariadenia  
  k 154  
bezpečnostná zásuvka  
  umiestnenie 149  
bezpečnostné informácie 8, 9  
blokovanie nevyžiadanych  
faxov 61

## C

Centrum skratiek  
  používanie 19

## D

dátum a čas  
  nastavenia faxu 59  
deaktivácia siete Wi-Fi 155  
denník faxov  
  zobrazenie 61  
displej tlačiarnie  
  úprava jasu 198  
dokumenty  
  skenovanie na faxový  
  server 65  
dokumenty, tlač  
  z mobilného zariadenia 38  
  z počítača 38  
domovská obrazovka  
  prispôbenie 18

dostupné interné voliteľné  
prvky 259  
dôverné dokumenty sa  
nevytlačia 225  
držiak kazety so spinkami  
  výmena 194

## E

ekologické nastavenia 197  
ethernetový port 13  
export konfiguračného súboru  
  prostredníctvom nástroja  
  Embedded Web Server 274  
e-mailový server  
  nastavenie 48

## F

fax  
  konfigurácia servera SMTP 50  
  nastavuje sa plán na  
  odoslanie 60  
  poslať ďalej 62  
  zadržanie 61  
faxovanie  
  nastavenie dátumu a času 59  
  používanie automatického  
  podávača dokumentov  
  (ADF) 59  
  používanie skenovacieho  
  skla 59

faxy sa dajú odosielať, ale nie  
prijímať 253  
firmvér, aktualizácia 275  
fixačná jednotka  
  výmena 166  
formuláre  
  tlač 38  
Formuláre a obľúbené položky  
  nastavenie 18  
fotografie, kopírovanie 45  
fľaša na odpadový toner  
  objednávanie 164  
  výmena 180

## G

Google Cloud Print  
  používanie 38

## H

hardvérové voliteľné prvky  
  inštalácia 267  
hardvérové voliteľné prvky,  
pridávanie  
  ovládač tlačiarnie 274  
hladiny emisií hluku 277  
hlásenia tlačiarnie  
  Nedostatok voľného miesta pre  
  zdroje v pamäti flash 220  
  spotrebný materiál, ktorého  
  výrobcom nie je spoločnosť  
  Lexmark 221  
  Vymeňte kazetu, región  
  tlačiarnie sa nezhoduje 220  
  Vyžaduje sa údržba skenera,  
  použite súpravu ADF 221  
  Zistila sa chybná pamäť  
  flash 220  
  Zistila sa neformátovaná pamäť  
  flash 220  
hlasová schránka  
  nastavenie 51  
Hlasové pokyny  
  aktivácia 25  
  rýchlosť reči 25  
hlavičkový papier  
  kopírovanie na 46

## I

ikony domovskej obrazovky  
  používanie 16  
  zobrazenie 18  
ikony na domovskej obrazovke  
  zobrazovanie 18  
import konfiguračného súboru  
  prostredníctvom nástroja  
  Embedded Web Server 274  
informácie o tlačiarni  
  vyhľadanie 10  
interné voliteľné prvky 259  
  inštalácia 263  
  pamäťová karta 259  
interné voliteľné prvky,  
pridávanie  
  ovládač tlačiarnie 274  
interný voliteľný prvok nebol  
zistený 218

inštalácia klávesnice 272  
 inštalácia ovládača tlače 274  
 inštalácia pamäťovej karty 259  
 inštalácia pevného disku  
 tlačiarne 265  
 inštalácia portu interných  
 riešení 260  
 inštalácia softvéru tlačiarne 274  
 inštalácia voliteľnej karty 263  
 inštalácia voliteľných prvkov  
 pevný disk tlačiarne 265  
 port interných riešení 260  
 inštalácia voliteľných  
 zásobníkov 267  
 inštalácia zošivačky 269

**J**

jednotka fotovalca  
 objednávanie 163  
 výmena 168  
 jednotka vývojky  
 objednávanie 163  
 výmena 164

**K**

karta paralelného rozhrania  
 riešenie problémov 219  
 karta sériového rozhrania  
 riešenie problémov 219  
 karta s firmvérom 259  
 kartónový papier  
 vkladanie 29  
 kazeta so spinkami  
 výmena 192  
 kazety so spinkami  
 objednávanie 164  
 klávesnica  
 inštalácia 272  
 klávesnica na displeji  
 používanie 26  
 Kódy QR  
 pridávanie 20  
 kombinovaný balík jednotky  
 vývojky a fotovalca  
 objednávanie 163  
 konfigurácia letného času 59  
 konfigurácia nastavení  
 reproduktor faxu 153  
 konfigurácia oznámení  
 o spotrebnom materiáli 164  
 konfigurácia servera SMTP 48

konfigurácie tlačiarne 12  
 kontaktovanie podpory pre  
 zákazníkov 258  
 kontakty  
 odstránenie 24  
 pridávanie 23  
 úpravy 23  
 kontrola pripojenia tlačiarne 217  
 kontrola stavu súčastí  
 a spotrebného materiálu 161  
 kopírovanie  
 fotografie 45  
 na hlavičkový papier 46  
 na obe strany papiera 46  
 používanie automatického  
 podávača dokumentov  
 (ADF) 45  
 používanie skenovacieho  
 skla 45  
 z vybraného zásobníka 45  
 kopírovanie dokumentov rôznych  
 veľkostí 45  
 Kopírovanie preukazov  
 nastavenie 19  
 kopírovanie viacerých stránok  
 na jeden hárok 47  
 korekcia farieb 249  
 kvalita farieb, riešenie  
 problémov  
 tlač má farebný odtieň 250  
 kvalita tlače  
 čistenie skenera 156  
 Kvóty zariadení  
 nastavenie 20

**L**

letný čas  
 konfigurácia 59

**M**

manuálna korekcia farieb 249  
 mapa ponúk 67  
 metóda osobného  
 identifikačného čísla 153  
 metóda stlačenia tlačidla 153  
 miesta zaseknutia  
 identifikácia 201  
 mobilná tlač Lexmark  
 používanie 38  
 mobilné zariadenie  
 tlač z 38, 39, 40

možnosť bezdrôtového  
 pripojenia 259

**N**

nájdenie miest zaseknutia 201  
 naplánovanie odoslania faxu 60  
 nastavenia portov tlačiarne  
 zmena 155  
 nastavenia tlačiarne  
 obnovenie predvolených  
 výrobných nastavení 150  
 nastavenie  
 registrácia skenera 257  
 nastavenie faxu  
 podľa krajiny alebo regiónu 56  
 pripojenie štandardnou  
 telefónnou linkou 51  
 nastavenie jasu displeja  
 tlačiarne 198  
 nastavenie kvót zariadenia 20  
 nastavenie predvolenej  
 hlasitosti  
 reproduktor 152  
 nastavenie servera SMTP pre  
 faxovanie 50  
 nastavenie tlače cez sériový  
 port 155  
 nastavenie tmavosti  
 fax 61  
 nastavenie tmavosti tonera 248  
 nastavenie typu papiera 27  
 nastavenie univerzálnej veľkosti  
 papiera 27  
 nastavenie upozornení e-  
 mailom 152  
 nastavenie veľkosti papiera 27  
 navigácia na obrazovke  
 pomocou gest 26  
 navigácia na obrazovke  
 pomocou gest 26  
 Nedostatok voľného miesta pre  
 zdroje v pamäti flash 220  
 nemožno otvoriť Embedded Web  
 Server 216  
 nemožno prijímať faxy 253  
 nemožno čítať pamäťovú  
 jednotku flash  
 riešenie problémov, tlač 217  
 nesprávne okraje 235  
 nestála pamäť 150  
 vymazanie 149  
 nevytlačené tlačové úlohy 228

nevyžiadané faxy  
blokovanie 61  
nízka kvalita tlače faxu 254

## O

obálky  
vkladanie 29  
objednanie spotrebného materiálu  
fľaša na odpadový toner 164  
kazety so spinkami 164  
objednávanie  
jednotka fotovalca 163  
jednotka vývojky 163  
kombinovaný balík jednotky vývojky a fotovalca 163  
objednávanie tonerových kaziet 161  
obnovenie  
počítadlá používania spotrebného materiálu 221  
obnovenie počítačiel používania spotrebného materiálu 221  
obostranné kopírovanie 46  
oddeľovací blok  
výmena 179  
oddeľovací valec automatického podávača dokumentov  
výmena 190  
odosielanie e-mailov  
pomocou adresára 49  
pomocou tlačiarne 49  
pomocou čísla skratky 49  
používanie automatického podávača dokumentov (ADF) 48  
používanie skenovacieho skla 48  
odoslanie e-mailovej správy 49  
odoslanie faxu  
použitie počítača 60  
používanie ovládacieho panela 60  
odrezaný text alebo obrázky 240  
odstránenie kontaktov 24  
odstránenie skupín 24  
opakované tlačové úlohy 42  
tlač zo systému Windows 42  
tlač z počítača Macintosh 42  
opakujúce sa chyby tlače 247

osobné identifikačné čísla  
povolenie 25  
overenie tlačových úloh 42  
tlač zo systému Windows 42  
tlač z počítača Macintosh 42  
ovládací panel  
používanie 15  
ovládač tlačiarne  
hardvérové voliteľné prvky, pridávanie 274  
inštalácia 274  
oznámenia 277, 278, 281, 282, 283  
oznámenia komisie FCC 283  
oznámenia o spotrebnom materiáli  
konfigurácia 164

## P

pamäť na pevnom disku  
vymazanie 149  
pamäť pevného disku  
tlačiarne 150  
pamäť tlačiarne  
vymazanie 149  
pamäťová jednotka flash  
skenovanie do 64  
tlač z 40  
pamäťová karta 259  
inštalácia 259  
papier  
nastavenie univerzálnej veľkosti 27  
permanentná pamäť  
vymazanie 149  
pevný disk tlačiarne  
šifrovanie 150  
pochopenie významu stavu tlačidla napájania a svetla indikátora 16  
podávací valec automatického podávača dokumentov  
výmena 188, 186  
Podpora pre zákazníkov  
používanie 21  
podporované aplikácie 18  
podporované hmotnosti papiera 36  
podporované pamäťové jednotky flash 41  
podporované typy papiera 34  
podporované typy súborov 41

podporované veľkosti papiera 31  
podpory pre zákazníkov  
kontaktovanie 258  
pomalá tlač 227  
ponuka  
802.1x 135  
Bezdrôtové 129  
Denník auditu  
zabezpečenia 141  
Dokončenie 84  
Ethernet 130  
Fax 147  
Google Cloud Print 138  
HTML 92  
Informácie odoslané spoločnosti Lexmark 75  
Informácie o tlačiarňi 82  
IPSec 134  
Konfigurácia LPD 135  
Konfigurácia priehradiek 95  
Konfigurácia zásobníkov 93  
Kopírovať predvolené hodnoty 96  
Kvalita 86  
Miestne kontá 141  
Nastavenia HTTP/FTP 136  
Nastavenia LDAP riešení 145  
Nastavenie 85  
Nastavenie dôvernej tlače 144  
Nastavenie e-mailu 113  
Nastavenie faxu 100  
Nastavenie servera faxu 110  
Nastavenie webového pripojenia 118  
Obmedzenia prihlásenia 143  
Obmedzenie prístupu do externej siete 138  
Obnoviť predvolené výrobné nastavenia 76  
Obrázok 92  
Oznámenia 71  
PCL 90  
PDF 89  
Plánovať zariadenia USB 141  
Pomocník 148  
Ponuka konfigurácie 77  
PostScript 90  
Predvolené hodnoty e-mailu 114  
Predvolené hodnoty FTP 119  
Predvoľby 68



- Prehľad siete 128
  - Režim faxu 100
  - Riešenie problémov 148
  - Rozloženie 83
  - Rôzne 146
  - Sieť 147
  - Skenovanie do pamäťovej jednotky flash 123
  - Skratky 147
  - SNMP 133
  - Správa napájania 75
  - Správa povolení 140
  - Strana nastavení ponúk 146
  - TCP/IP 132
  - ThinPrint 137
  - Tlač 147
  - Tlač z pamäťovej jednotky flash 126
  - Typy médií 95
  - Univerzálne nastavenie 94
  - USB 137
  - úsporný režim 69
  - Viditeľné ikony na domovskej obrazovke 82
  - Vlastné veľkosti skenovania 94
  - Vymazanie mimo prevádzky 82
  - Vymazať dočasné údajové súbory 145
  - Vzdialený ovládací panel 70
  - Wi-Fi Direct 138
  - XPS 89
  - Zariadenie 146
  - Zjednodušenie ovládania 76
  - Šifrovanie disku 145
  - Štatistika úloh 88
  - ponuky tlačiarne 67
  - port EXT 13
  - port interných riešení inštalácia 260
  - riešenie problémov 219
  - Port LINE 13
  - port tlačiarne USB 13
  - port USB povolenie 217
  - porty tlačiarne 13
  - používanie originálne súčasti Lexmark 161
  - originálny spotrebný materiál Lexmark 161
  - používanie automatického podávača dokumentov kopírovanie 45
  - používanie automatického podávača dokumentov (ADF) 45, 48, 59, 63
  - používanie domovskej obrazovky 16
  - používanie ovládacieho panela 15
  - používanie Podpora pre zákazníkov 21
  - používanie skenovacieho skla 45, 48, 59, 63 kopírovanie 45
  - používanie Tvorby kódov QR 20
  - povolenie funkcie Wi-Fi Direct 154
  - pozastavené dokumenty sa netlačia 225
  - pozastavené úlohy 42 tlač zo systému Windows 42 tlač z počítača Macintosh 42
  - počítadlá používania spotrebného materiálu obnovenie 221
  - preberací valec výmena 174
  - predchádzanie zaseknutiu papiera 200
  - predvolená hlasitosť reproduktora nastavenie 152
  - predvolená hlasitosť slúchadiel nastavenie 153
  - predvolené výrobné nastavenia obnova 150
  - premiestnenie tlačiarne 11, 196
  - prenosový pás výmena 181
  - prenosový valec výmena 184
  - prepojenie zásobníkov 30
  - preprava tlačiarne 197
  - pridanie odkazu adresa FTP 63
  - cieľové umiestnenie pre fax 60
  - e-mail 49
  - kopírovanie 47
  - pridávanie hardvérových voliteľných prvkov ovládač tlačiarne 274
  - pridávanie interných voliteľných prvkov ovládač tlačiarne 274
  - pridávanie kontaktov 23
  - pridávanie skupín 23
  - priehľadné fólie vkladanie 29
  - prijaté faxy poslať ďalej 62
  - zadržanie 61
  - pripojenie káblov 13
  - pripojenie k bezdrôtovej sieti využívanie metódy PIN 153
  - využívanie metódy stlačenia tlačidla 153
  - pripojenie mobilného zariadenia k bezdrôtovej sieti tlačiarne 154
  - pripojenie tlačiarne k službe osobitého zvonenia 59
  - priradenie tlačiarne ku kruhovému vzoru 59
  - Profil konektora Cloud skenovanie do 65
  - tlač z 43
  - vytvorenie 21
- ## R
- recyklácia obalové materiály Lexmark 198
  - produkty Lexmark 198
  - registrácia automatického podávača dokumentov nastavenie 258
  - reproduktor faxu konfigurácia nastavení 153
  - rezervovanie tlačových úloh tlač zo systému Windows 42
  - tlač z počítača Macintosh 42
  - režim dlhodobého spánku konfigurácia 197
  - režim spánku konfigurácia 197
  - Režim zväčšenia povolenie 25
  - režimy úspory energie konfigurácia 197
  - riešenie problémov nemožno otvoriť Embedded Web Server 216
  - tlačiareň nereaguje 229

- časté otázky o farebnej tlači 249
- riešenie problémov pri kopírovaní
- nízka kvalita kópií 255
  - skener nereaguje 257
  - čiastočné kópie dokumentov alebo fotografií 255
- riešenie problémov s faxom
- identifikácia volajúceho sa nezobrazuje 251
  - nemožno odosielať faxy 253
  - nemožno prijímať ani odosielať faxy 251
  - nemožno prijímať faxy 253
  - znižená kvalita tlače 254
- riešenie problémov skenovania
- nemožno skenovať z počítača 254
  - nízka kvalita kópií 255
  - počítač zamrzne počas skenovania 256
  - skener nereaguje 257
  - skenovanie trvá príliš dlho 256
  - úloha skenovania nebola úspešná 256
  - čiastočné kópie dokumentov alebo fotografií 255
- riešenie problémov s kvalitou tlače
- jednofarebné alebo čierne obrázky 239
  - na výtláčkoch sa objavujú zvislé tmavé čiary 244
  - nerovnomerná hustota tlače 242
  - odrezaný text alebo obrázky 240
  - opakujúce sa chyby tlače 247
  - prázdne alebo biele strany 231
  - roztečená tlač a bodky 238
  - sivé alebo farebné pozadie 234
  - svetlá tlač 236
  - tieňové obrázky na výtláčkoch 233
  - tlač nakrivo 239
  - tlač našikmo 239
  - tmavá tlač 232
  - toner sa dá ľahko zotrieť 241
  - vodorovné biele čiary 245
  - vodorovné tmavé čiary 242
- zvislé biele čiary 246
- zvlnenie papiera 223
- riešenie problémov s tlačou
- dôverné a iné pozastavené dokumenty sa nevytlačia 225
  - nemožno čítať pamäťovú jednotku flash 217
  - nesprávne okraje 235
  - obálka sa zalepí počas tlače 222
  - papier sa často zasekáva 224
  - pomalá tlač 227
  - prepojenie zásobníkov nefunguje 224
  - tlačové úlohy sa netlačia 228
  - úloha sa tlačí na nesprávny papier 230
  - úloha sa tlačí z nesprávneho zásobníka 230
  - zaseknuté strany sa nevytlačia znova 225
  - zoradená tlač nefunguje 222
- riešenie problémov s voliteľnými prvkami tlačiarne
- interný voliteľný prvok nemožno zistiť 218
  - karta paralelného rozhrania 219
  - karta sériového rozhrania 219
  - port interných riešení 219
- riešenie problémov, fax
- identifikácia volajúceho sa nezobrazuje 251
  - nemožno odosielať faxy 253
  - nemožno prijímať ani odosielať faxy 251
  - znižená kvalita tlače 254
- riešenie problémov, kopírovanie
- nízka kvalita kópií 255
  - skener nereaguje 257
  - skener sa nezatvára 256
  - čiastočné kópie dokumentov alebo fotografií 255
- riešenie problémov, kvalita farieb
- tlač má farebný odtieň 250
- riešenie problémov, kvalita tlače
- jednofarebné alebo čierne obrázky 239
  - na výtláčkoch sa objavujú zvislé tmavé čiary 244
- nerovnomerná hustota tlače 242
- odrezaný text alebo obrázky 240
- opakujúce sa chyby tlače 247
- prázdne alebo biele strany 231
- roztečená tlač a bodky 238
- sivé alebo farebné pozadie 234
- svetlá tlač 236
- tieňové obrázky na výtláčkoch 233
- tlač nakrivo 239
- tlač našikmo 239
- tmavá tlač 232
- toner sa dá ľahko zotrieť 241
- vodorovné biele čiary 245
- vodorovné tmavé čiary 242
- zaseknuté strany sa nevytlačia znova 225

zoradená tlač nefunguje 222  
rozlíšenie faxu  
zmena 61  
rôzne veľkosti papiera,  
kopírovanie 45  
Rýchlosť reči hlasových  
pokynov  
nastavenie 25

## S

Scan Centrum  
nastavenie 19  
server SMTP pre e-mail  
konfigurácia 48  
server SMTP pre faxovanie  
konfigurácia 50  
sieť Wi-Fi  
deaktivácia 155  
sieťový priečinok  
vytvorenie odkazu 63  
sivé alebo farebné pozadie 234  
skener  
čistenie 156  
skener sa nezatvára 256  
skenovacie sklo  
používanie 45, 48, 59, 63  
skenovanie  
do profilu konektora Cloud 65  
na server FTP 63  
používanie automatického  
podávača dokumentov  
(ADF) 63  
používanie skenovacieho  
skla 63  
Skenovanie do počítača  
nastavenie 65  
skenovanie do počítača 65  
skenovanie na faxový server 65  
skenovanie na pamäťovú  
jednotku flash 64  
skenovanie na server FTP  
používanie ovládacieho  
panela 63  
skladovanie  
spotrebný materiál 196  
skratka cieľového umiestnenia  
pre fax  
vytvorenie 60  
skratka pre e-mail  
vytvorenie 49  
skratka, vytvorenie  
adresa FTP 63

cieľové umiestnenie pre fax 60  
e-mail 49  
kopírovanie 47  
skupiny  
odstránenie 24  
pridávanie 23  
úpravy 23  
slúchadlá  
predvolená hlasitosť 153  
služba osobitého zvonenia, fax  
povolenie 59  
softvér tlačiarne  
inštalácia 274  
spotrebný materiál  
skladovanie 196  
úspora 198  
spotrebný materiál, ktorého  
výrobcom nie je spoločnosť  
Lexmark 221  
spotrebný materiál,  
objednávanie  
fľaša na odpadový toner 164  
jednotka fotovalca 163  
jednotka vývojky 163  
kazety so spinkami 164  
tonerové kazety 161  
správy  
používanie tlačiarne 152  
stav tlačiarne 152  
stála pamäť 150  
stav spotrebného materiálu  
kontrola 161  
stav súčastí  
kontrola 161  
Strana nastavení ponúk  
tlač 148  
Strany testu kvality tlače 148  
svetlo indikátora  
stav tlačiarne 16  
svetlo tlačidla napájania  
stav tlačiarne 16

## T

telefónny záznamník  
nastavenie 51  
teplota okolo tlačiarne 281  
tieňové obrázky na  
výtláčkoch 233  
tlač  
pomocou funkcie Wi-Fi  
Direct 40

pomocou služby Google Cloud  
Print 38  
pomocou tlačovej služby  
Mopria 39  
Strana nastavení ponúk 148  
zo zariadenia so systémom  
Android 38  
zoznam adresára 44  
zoznam ukážok písiem 43  
z mobilného  
zariadenia 38, 39, 40  
z pamäťovej jednotky flash 40  
z počítača 38  
z profilu konektora Cloud 43  
tlač cez sériový port  
nastavenie 155  
tlač dôverných a iných  
pozastavených úloh  
zo systému Windows 42  
z počítača Macintosh 42  
tlač formulárov 38  
tlač má farebný odtieň 250  
tlač nakrivo 239  
tlač našikmo 239  
tlač stránky nastavenia  
siete 217  
tlač zoznamu adresára 44  
tlač zoznamu ukážok písiem 43  
tlač z jednotky flash 40  
tlač z počítača 38  
tlačiareň  
minimálny voľný priestor 11  
premiestnenie 11  
preprava 197  
úplne konfigurovaná 12  
výber miesta 11  
tlačiareň nereaguje 229  
tlačová jednotka  
výmena 171  
tlačová služba Mopria 39  
tlačová úloha  
zrušenie z ovládacieho panela  
tlačiarne 44  
zrušenie z počítača 44  
tmavá tlač 232  
tmavosť faxu  
nastavenie 61  
tmavosť tonera  
nastavenie 248  
toner sa dá ľahko zotrieť 241  
tonerová kazeta  
výmena 173

tonerové kazety  
objednávanie 161  
typ papiera  
nastavenie 27  
typy papiera  
podporované 34

## U

uloženie tlačových úloh 42  
umiestnenie bezpečnostnej zásuvky 149  
umiestnenie oddeľovacích hárkov medzi kópie kopírovanie 47  
univerzálna veľkosť papiera nastavenie 27  
upozornenia e-mailom nastavenie 152  
upozornenia  
o emisiách 277, 283  
upravuje sa farebný výstup 249

## Ú

úlohy dôvernej tlače 42  
tlač zo systému Windows 42  
tlač z počítača Macintosh 42  
úprava jasu  
displej tlačiarne 198  
úprava kontaktov 23  
úprava predvolenej hlasitosti slúchadiel 153  
úprava registrácie automatického podávača dokumentov 258  
úprava rýchlosti reči Hlasové pokyny 25  
úprava skupín 23  
úspora papiera 47  
úspora spotrebného materiálu 198  
úspora tonera 47  
Úsporné nastavenia konfigurácia 21

## V

veľkosti papiera podporované 31  
veľkosť papiera nastavenie 27  
viacúčelový podávač vkladanie 29

virtuálna klávesnica používanie 26  
vkladanie kartónový papier 29  
obálky 27  
priehľadné fólie 29  
zásobníky 27  
vkladanie obálok viacúčelový podávač 29  
vkladanie papiera viacúčelový podávač 29  
vlhkosť okolo tlačiarne 281  
vodorovné biele čiary 245  
vodorovné tmavé čiary 242  
voliteľná karta inštalácia 263  
voliteľné prvky bezdrôtové 259  
karty s firmvérom 259  
pamäťová karta 259  
voliteľné zásobníky inštalácia 267  
výber miesta pre tlačiareň 11  
vyhlásenie o nestálosti 150  
vyhľadávanie ďalších informácií o tlačiarni 10  
vymazanie pamäť tlačiarne 149  
vymazanie pamäte pevného disku 149  
vymazanie pamäte tlačiarne 150  
výmena prenosový pás 181  
výmena držiaka kazety so spinkami v zošívacom dokončovači 194  
výmena fixačnej jednotky 166  
výmena fotovalca 168  
výmena fľaše na odpadový toner 180  
výmena jednotky vývojky 164  
výmena kazety so spinkami v zošívачke 192  
výmena oddeľovacieho bloku 179  
výmena oddeľovacieho valca automatického podávača dokumentov 190  
výmena podávacieho valca 174  
výmena podávacieho valca automatického podávača dokumentov 188, 186

výmena prenosového pásu 181  
výmena prenosového valca 184  
výmena spotrebného materiálu držiak kazety so spinkami 194  
fľaša na odpadový toner 180  
kazeta so spinkami 192  
výmena súčastí oddeľovací blok 179  
oddeľovací valec automatického podávača dokumentov 190  
podávací valec automatického podávača dokumentov 188, 186  
preberací valec 174  
výmena tlačovej jednotky 171  
výmena tonerovej kazety 173  
Vymeňte kazetu, región tlačiarne sa nezhoduje 220  
vytváranie kópií 45  
vytváranie priečinkov na záložky 22  
vytváranie záložiek 22  
vytvorenie odkazu kopírovanie 47  
sieťový priečinko 63  
vytvorenie profilu konektora Cloud 21  
vytvorenie skratky adresa FTP 63  
cieľové umiestnenie pre fax 60  
e-mail 49  
Vyžaduje sa údržba skenera, použite súpravu ADF 221

## W

Wi-Fi Direct 154  
tlač z mobilného zariadenia 40  
Wi-Fi Protected Setup (WPS – nastavenie zabezpečenia siete Wi-Fi)  
bezdrôtová sieť 153

## Z

zabezpečenie pamäte tlačiarne 150  
zadržiavanie faxov 61  
záložky vytváranie priečinkov na 22  
vytvorenie 22

- zapnutie osobných identifikačných čísel 25
  - zapnutie portu USB 217
  - zapnutie režimu zväčšenia 25
  - zapnutie čítania hesiel 25
  - zariadenie so systémom Android
    - tlač z 38
  - zaseknuté spinky v dvierkach G 212
  - zaseknutia
    - predchádzanie 200
  - zaseknutia papiera
    - miesto 201
    - predchádzanie 200
  - zaseknutie papiera vo viacúčelovom podávači 203
  - zaseknutie papiera v automatickom podávači dokumentov 204
  - zaseknutie papiera v dvierkach B 207
  - zaseknutie papiera v priehradke dokončovača 210
  - zaseknutie papiera v zásobníkoch 202
  - zaseknutie papiera v štandardnej priehradke 206
  - zaseknutie papiera, odstránenie automatický podávač dokumentov 204
  - fixačná jednotka 207
  - jednotka obojstrannej tlače 207
  - priehradka dokončovača 210
  - viacúčelový podávač 203
  - zásobníky 202
  - štandardná priehradka 206
- zaseknutie spinky, odstránenie dvierka G 212
  - zaseknutie, odstránenie automatický podávač dokumentov 204
  - fixačná jednotka 207
  - jednotka obojstrannej tlače 207
  - kazeta so spinkami 212
  - priehradka dokončovača 210
  - viacúčelový podávač 203
  - zásobníky 202
  - štandardná priehradka 206
- zásobníky
    - prepojenie 30
    - vkladanie 27
    - zrušenie prepojenia 30
  - zástrčka adaptéra 56
  - zásuvka na napájací kábel 13
  - Zistila sa chybná pamäť flash 220
  - Zistila sa neformátovaná pamäť flash 220
  - zmena nastavenia portov tlačiarne po inštalácii zariadenia ISP 155
  - zmena rozlíšenia
    - fax 61
  - zmenšenie kópií 46
  - zobrazenie denníka faxov 61
  - zobrazenie správ 152
  - zoradená tlač nefunguje 222
  - zoradenie kópií 46
  - zoraďuje sa viacero kópií 46
  - zoznam adresára
    - tlač 44
  - zoznam ukážok písom
    - tlač 43
  - zrušenie prepojenia zásobníkov 30
  - zrušenie tlačovej úlohy z ovládacieho panela tlačiarne 44
  - z počítača 44
  - zväčšenie kópií 46
  - zvislé biele čiary 246
  - zvislé tmavé čiary na výtláčkoch 244
- Č**
- časté otázky o farebnej tlači 249
  - čistenie
    - skener 156
    - vnútorné časti tlačiarne 156
    - vonkajšie časti tlačiarne 156
  - Čistenie skenera 148
  - čistenie tlačiarne 156
  - čítanie hesiel
    - povolenie 25
- Š**
- šifrovanie
    - pevný disk tlačiarne 150