



# Višenamenski štampači CX820, CX827, XC6152, XC6153

---

Korisnički vodič

jul 2024.

[www.lexmark.com](http://www.lexmark.com)

---

Tip(ovi) mašine:

7563

Model(i):

136, 137

# Sadržaj

<b>Bezbednosne informacije.....</b>	<b>7</b>
Konvencije.....	7
Izjave o proizvodu.....	7
<b>Saznajte više o štampaču.....</b>	<b>10</b>
Pronalaženje informacija o štampaču.....	10
Izbor lokacije za štampač.....	11
Konfiguracije štampača.....	12
Povezivanje kablova.....	13
Korišćenje kontrolne table.....	15
Razumevanje statusa dugmeta za napajanje i indikatora.....	15
Korišćenje početnog ekrana.....	16
<b>Podešavanje i korišćenje aplikacija na početnom ekranu.....</b>	<b>18</b>
Prilagođavanje početnog ekrana.....	18
Podržane aplikacije.....	18
Podešavanje obrazaca i omiljenih stavki.....	18
Podešavanje kopiranja kartica.....	19
Korišćenje centra za prečice.....	19
Podešavanje aplikacije Scan Center.....	19
Podešavanje kvota uređaja.....	20
Korišćenje generatora QR koda.....	20
Konfigurisanje ekoloških postavki.....	21
Korišćenje korisničke podrške.....	21
Kreiranje Cloud Connector profila.....	21
Upravljanje obeleživačima.....	22
Upravljanje kontaktima.....	23
<b>Podešavanje i upotreba funkcija za pristupačnost.....</b>	<b>25</b>
Omogućavanje režima uvećanja.....	25
Aktiviranje glasovnog navođenja.....	25
Podešavanje brzine govora za glasovno navođenje.....	25
Omogućavanje izgovaranja lozinki i PIN kodova.....	25
Kretanje po ekranu pomoću pokreta.....	26
Korišćenje tastature na ekranu.....	26

<b>Umetanje papira i specijalnih medija.....</b>	<b>27</b>
Podešavanje veličine i tipa specijalnog medija.....	27
Konfigurisanje univerzalnih postavki papira.....	27
Punjenje fioka.....	27
Punjenje višenamenskog ulagača.....	29
Povezivanje fioka.....	30
<b>Paper support.....</b>	<b>31</b>
Podržane veličine papira.....	31
Podržani tipovi papira.....	34
Podržane težine papira.....	36
Neprihvatljiv papir.....	37
Korišćenje recikliranog papira.....	37
<b>Štampanje.....</b>	<b>38</b>
Štampanje sa računara.....	38
Obrasci štampanja.....	38
Štampanje sa mobilnog uređaja.....	38
Štampanje sa fleš uređaja.....	40
Podržani fleš uređaji i tipovi datoteka.....	41
Konfigurisanje poverljivih zadataka.....	42
Štampanje poverljivih i drugih zadržanih zadataka.....	42
Štampanje sa Cloud Connector profila.....	43
Štampanje liste uzoraka fontova.....	43
Štampanje liste direktorijuma.....	44
Otkazivanje zadatka štampe.....	44
<b>Kopiranje.....</b>	<b>45</b>
Korišćenje automatskog ulagača dokumenata i stakla skenera.....	45
Pravljenje kopija.....	45
Kopiranje fotografija.....	45
Kopiranje na memorandumu.....	46
Kopiranje sa obe strane papira.....	46
Smanjivanje ili povećavanje kopija.....	46
Uparivanje kopija.....	46
Postavljanje listova separatora između kopija.....	46

---

Kopiranje više stranica na jednom listu.....	47
Kreiranje prečice za kopiranje.....	47
<b>E-pošta.....</b>	<b>48</b>
Korišćenje automatskog ulagača dokumenata i stakla skenera.....	48
Konfigurisanje SMTP servera za e-poštu.....	48
Slanje e-poruke.....	49
Kreiranje prečice za e-poštu.....	49
<b>Razmena faksova.....</b>	<b>50</b>
Podešavanje štampača za razmenu faksova.....	50
Korišćenje automatskog ulagača dokumenata i stakla skenera.....	59
Slanje faksa.....	60
Zakazivanje faksa.....	60
Kreiranje prečice za odredište faksa.....	60
Menjanje rezolucije faksa.....	61
Prilagođavanje zatamnjenosti faksa.....	61
Štampanje evidencije faksa.....	61
Blokiranje neželjenih faksova.....	61
Zadržavanje faksova.....	61
Prosleđivanje faksa.....	61
<b>Skeniranje.....</b>	<b>63</b>
Korišćenje automatskog ulagača dokumenata i stakla skenera.....	63
Skeniranje na FTP skener.....	63
Kreiranje FTP prečice.....	63
Kreiranje prečice za mrežnu fasciklu.....	63
Skeniranje na fleš uređaj.....	64
Skeniranje na faks server.....	65
Slanje skeniranih dokumenata na računar.....	65
Skeniranje u Cloud Connector profil.....	65
<b>Razumevanje menija štampača.....</b>	<b>67</b>
Mapa menija.....	67
Uređaj.....	68
Štampanje.....	83
Papir.....	93

Kopiranje.....	95
Faks.....	99
E-pošta.....	112
FTP.....	118
USB jedinica.....	122
Mreža/portovi.....	127
Bezbednost.....	139
Izveštaji.....	145
Pomoć.....	147
Rešavanje problema.....	147
Štampanje stranice sa postavkama menija.....	147
<b>Obezbeđivanje štampača.....</b>	<b>148</b>
Lociranje bezbednosnog otvora.....	148
Brisanje memorije štampača.....	148
Brisanje memorije čvrstog diska štampača.....	148
Šifrovanje čvrstog diska štampača.....	149
Vraćanje podrazumevanih fabričkih postavki.....	149
Izjava o nepostojanosti.....	149
<b>Održavanje štampača.....</b>	<b>151</b>
Podešavanje upozorenja e-pošte.....	151
Pregledanje izveštaja.....	151
Podešavanje jačine zvuka zvučnika.....	151
Umrežavanje.....	152
Podešavanje serijskog štampanja (samo za Windows).....	154
Čišćenje delova štampača.....	155
Naručivanje delova i potrošnog materijala.....	160
Zamena delova i potrošnog materijala.....	163
Odlaganje potrošnog materijala.....	195
Premeštanje štampača.....	195
Ušteda energije i papira.....	196
Recikliranje.....	197
<b>Uklanjanje zaglavljivanja.....</b>	<b>199</b>
Izbegavanje zaglavljivanja.....	199
Utvrđivanje mesta zaglavljivanja papira.....	200

---

Papir zaglavljjen u fiokama.....	201
Zaglavljjen papir u višenamenskom ulagaču.....	202
Zaglavljjen papir u automatskom ulagaču dokumenata.....	203
Zaglavljjen papir u standardnoj korpi.....	205
Zaglavljjen papir u vratima B.....	206
Zaglavljjen papir u korpi finišera.....	209
Zaglavljivanje heftalice u vratima G.....	211
<b>Rešavanje problema.....</b>	<b>215</b>
Problemi sa mrežnom vezom.....	215
Problemi sa hardverskim opcijama.....	217
Problemi sa potrošnim materijalom.....	219
Problemi sa uvlačenjem papira.....	221
Problemi sa štampanjem.....	224
Problemi sa kvalitetom boja.....	247
Problemi sa razmenom faksova.....	250
Problemi sa skeniranjem.....	253
Kontaktiranje sa korisničkom podrškom.....	256
<b>Nadogradnja i migracija.....</b>	<b>257</b>
Hardver.....	257
Softver.....	272
Firmver.....	272
<b>Obaveštenja.....</b>	<b>274</b>
<b>Indeks.....</b>	<b>283</b>

# Bezbednosne informacije





## Konvencije

**Napomena:** *Napomena* identifikuje informacije koje mogu da vam pomognu.







**Upozorenje:** *Upozorenje* identifikuje nešto što može da ošteti hardver ili softver proizvoda.







**OPREZ:** *Oprez* ukazuje na potencijalno opasnu situaciju koja može da dovede do povrede.

Različiti tipovi izjava opreza uključuju:







-  **OPREZ – POTENCIJALNA POVREDA:** Ukazuje na rizik od povrede.
-  **OPREZ – OPASNOST OD UDARCA:** Ukazuje na rizik od strujnog udara.
-  **OPREZ – VRUĆA POVRŠINA:** Ukazuje na rizik od opekotina u slučaju dodirivanja.
-  **OPREZ – OPASNOST OD PREVRTANJA:** Ukazuje na opasnost od prignječenja.
-  **OPREZ – OPASNOST OD PRIKLEŠTENJA:** Ukazuje na rizik od prikleštenja između pokretnih delova.

## Izjave o proizvodu

-  **OPREZ – POTENCIJALNA POVREDA:** Da biste izbegli rizik od požara ili strujnog udara, kabl za napajanje povežite na ispravno označenu i uzemljenu utičnicu koja se nalazi blizu proizvoda i lako je dostupna.
-  **OPREZ – POTENCIJALNA POVREDA:** Da biste izbegli rizik od požara ili strujnog udara, koristite isključivo kabl za napajanje koji se isporučuje sa ovim proizvodom ili zamenski koji je odobrio proizvođač.
-  **OPREZ – POTENCIJALNA POVREDA:** Nemojte da koristite ovaj proizvod sa produžnim kablovima, produžnim kablovima sa više utičnica ili UPS uređajima. Laserski štampač može lako da preopteretiti kapacitet snage ovih tipova dodatne opreme, što može da dovede do požara, oštećenja imovina ili slabih performansi štampača.
-  **OPREZ – POTENCIJALNA POVREDA:** Sa ovim proizvodom može da se koristi samo Lexmark linijski stabilizator koji je ispravno povezan između štampača i kabla za napajanje isporučenog sa štampačem. Upotreba uređaja za zaštitu od naponskog udara koje nije proizvela kompanija Lexmark može da dovede do požara, oštećenja imovine ili slabih performansi štampača.
-  **OPREZ – POTENCIJALNA POVREDA:** Da biste smanjili rizik od požara, koristite isključivo telekomunikacioni (RJ-11) kabl 26 AWG ili veći prilikom povezivanja ovog proizvoda na javnu telefonsku mrežu. Za korisnike u Australiji, kabl mora da bude odobren od strane australijskog nadležnog tela za komunikacije i medije.
-  **OPREZ – OPASNOST OD UDARCA:** Da biste izbegli rizik od strujnog udara, nemojte da postavljate ili koristite proizvod blizu vode ili vlažnih lokacija.
-  **OPREZ – OPASNOST OD UDARCA:** Da biste izbegli rizik od strujnog udara, nemojte da podešavate ovaj proizvod niti da uspostavljate električne ili kablovske veze, na primer pomoću kabla za napajanje, kao ni funkciju faksa ili telefona tokom oluje sa gromovima.

-  **OPREZ – POTENCIJALNA POVREDA:** Nemojte da sečete, uvrćete, savijate ili lomite kabl za napajanje, niti da stavljate teške predmete na njega. Nemojte da izlažete kabl za napajanje abraziji ili udarcima. Ne dozvolite da dođe do prikleštenja kabla između predmeta kao što su nameštaj i zidovi. Ako se bilo šta od navedenog dogodi, može da dođe do požara ili strujnog udara. Redovno proveravajte da li na kablju za napajanje ima tragova takvih problema. Izvucite kabl za napajanje iz strujne utičnice pre pregleda.
-  **OPREZ – OPASNOST OD UDARCA:** Da biste izbegli rizik od strujnog udara, uverite se da su sve spoljne veze (kao što su Ethernet i veze telefonskog sistema) ispravno instalirane u označenim portovima.
-  **OPREZ – OPASNOST OD UDARCA:** Da biste izbegli rizik od strujnog udara, ako pristupate tabli kontrolera ili instalirate opcioni hardver ili memorijske uređaje neko vreme nakon podešavanja štampača, isključite štampač i izvucite kabl za napajanje iz električne utičnice pre nego što nastavite. Ako je bilo koji drugi uređaj povezan na štampač, isključite i njega i izvucite kablove koji su priključeni u štampač.
-  **OPREZ – OPASNOST OD UDARCA:** Da biste izbegli rizik od strujnog udara, nemojte da koristite funkciju faksa tokom oluje sa gromovima.
-  **OPREZ – OPASNOST OD UDARCA:** Da biste izbegli rizik od strujnog udara prilikom čišćenja spoljašnjosti štampača, isključite kabl za napajanje iz strujne utičnice i isključite sve kablove iz štampača pre nego što nastavite.
-  **OPREZ – POTENCIJALNA POVREDA:** Ako je težina štampača veća od 20 kg (44 lb), mogu biti potrebne barem dve obučene osobe da bi se bezbedno preneo.
-  **OPREZ – POTENCIJALNA POVREDA:** Prilikom premeštanja štampača, pratite ove smernice da biste izbegli telesne povrede ili oštećenje štampača:
- Proverite da li su sva vrata i fioke zatvoreni.
  - Isključite štampač, a zatim izvucite kabl za napajanje iz zidne utičnice.
  - Isključite sve kablove iz štampača.
  - Ako su na štampač postavljene opcione odvojene podne fioke ili izlazne opcije, odvojite ih pre pomeranja štampača.
  - Ako se štampač nalazi na pokretnom postolju, pažljivo ga odgurajte na novo mesto. Budite oprezni prilikom prelaska preko pragova i procepa na podu.
  - Ako štampač nema pokretno postolje, ali je konfigurisan sa opcionim fiokama ili izlaznim opcijama, uklonite izlazne opcije i podignite štampač sa fioka. Nemojte da pokušavate da podignete štampač i opcije u isto vreme.
  - Uvek koristite rukohvate na štampaču da biste ga podigli.
  - Kolica koja se koriste za premeštanje štampača moraju da imaju površinu koja može da primi pune dimenzije štampača.
  - Kolica koja se koriste za premeštanje hardverskih opcija moraju da imaju površinu koja može da primi dimenzije opcija.
  - Držite štampač u uspravnom položaju.
  - Izbegavajte jako drmanje.
  - Pobrinite se da vam prsti nisu ispod štampača prilikom spuštanja.
  - Uverite se da ima dovoljno slobodnog prostora oko štampača.



-  **OPREZ – OPASNOST OD PREVRTANJA:** Instaliranje jedne ili više opcija na štampaču ili višenamenskom štampaču može da zahteva postolje, nameštaj ili drugi dodatak kako bi se sprečila nestabilnost i potencijalne povrede. Više informacija o podržanim konfiguracijama potražite na [www.lexmark.com/multifunctionprinters](http://www.lexmark.com/multifunctionprinters).
-  **OPREZ – OPASNOST OD PREVRTANJA:** Da biste smanjili rizik od nestabilnosti opreme, svaku fioku napunite odvojeno. Neka sve fiokke budu zatvorene dok vam ne zatrebaju.
-  **OPREZ – VRUĆA POVRŠINA:** Unutrašnjost štampača može da bude vruća. Da biste smanjili rizik od povrede usled dodirivanja vruće komponente, sačekajte da se površina ohladi pre nego što je dodirnete.
-  **OPREZ – OPASNOST OD PRIKLEŠTENJA:** Da biste izbegli rizik od prikleštenja, budite oprezni u oblastima označenim ovom nalepnicom. Do povreda usled prikleštenja može da dođe oko pokretnih delova, poput zupčanika, vrata, fioka i poklopaca.
-  **OPREZ – POTENCIJALNA POVREDA:** Ovaj proizvod koristi laser. Upotreba kontrola ili podešavanja performansi procedura koje nisu navedene u *Korisničkom vodiču* može da dovede do opasnog izlaganja radijaciji.
-  **OPREZ – POTENCIJALNA POVREDA:** Litijumska baterija u ovom proizvodu nije namenjena za menjanje. Postoji opasnost od eksplozije ako se litijumska baterija neispravno instalira. Nemojte da punite, rasklapate ili spaljujete litijumsku bateriju. Odložite iskorišćene litijumske baterije u skladu sa uputstvima proizvođača i lokalnim propisima.

Ovaj proizvod je dizajniran, testiran i odobren tako da ispuní stroge globalne bezbednosne standarde koristeći određene komponente proizvođača. Bezbednosne funkcije nekih delova možda neće biti očigledne. Proizvođač nije odgovoran za upotrebu drugih zamenskih delova.

Obratite se predstavniku servisa za servisiranje ili popravke, osim onih opisanih u dokumentaciji za korisnika.

Ovaj proizvod koristi proces štampanja koji zagreva medij za štampanje, a toplota može da dovede do toga da medij oslobodi emisije. Morate da razumete odeljak u uputstvu za rukovanje u kojem se govori o smernicama za izbor medija za štampanje kako biste izbegli mogućnost štetnih emisija.

Ovaj proizvod može da proizvede male količine ozona tokom normalnog rada i može da bude opremljen filterom namenjenim da ograniči koncentracije ozona na nivoe koji su dosta ispod preporučenih ograničenja za izlaganje. Da biste izbegli visoke nivoe koncentracije ozona tokom produžene upotrebe, instalirajte ovaj proizvod u dobro provetrenoj prostoriji i zamenite filtere za ozon i izduvne gasove ako je tako navedeno u uputstvu za održavanje proizvoda. Ako se u uputstvu za održavanje proizvoda ne pominju filteri, onda za ovaj proizvod ne postoje filteri koje je potrebno zameniti.

**SAČUVAJTE OVO UPUTSTVO.**

# Saznajte više o štampaču

## Pronalaženje informacija o štampaču

Šta tražite?	Pronađite to ovde
Uputstva za početno podešavanje: <ul style="list-style-type: none"> <li>• Povezivanje štampača</li> <li>• Instaliranje softvera štampača</li> </ul>	Pogledajte dokumentaciju za podešavanje koja je isporučena sa štampačem ili posetite <a href="http://support.lexmark.com">http://support.lexmark.com</a> .
Dodatno podešavanje i uputstva za upotrebu štampača: <ul style="list-style-type: none"> <li>• Izbor i čuvanje papira i specijalnih medija</li> <li>• Ubacivanje papira</li> <li>• Konfigurisanje postavki štampača</li> <li>• Prikazivanje i štampanje dokumenata i fotografija</li> <li>• Podešavanje i upotreba softvera štampača</li> <li>• Konfigurisanje štampača na mreži</li> <li>• Nega i održavanje štampača</li> <li>• Rešavanje problema</li> </ul>	<i>Centar za informacije</i> – Posetite <a href="http://infoserve.lexmark.com">http://infoserve.lexmark.com</a> . <i>Stranice menija Pomoć</i> – Pristupite vodičima u firmveru štampača ili posetite <a href="http://support.lexmark.com">http://support.lexmark.com</a> . <i>Vodič za ekran osetljiv na dodir</i> – Posetite <a href="http://support.lexmark.com">http://support.lexmark.com</a> . Video zapisi o proizvodima – Posetite <a href="http://infoserve.lexmark.com/idv/">http://infoserve.lexmark.com/idv/</a> .
Informacije o podešavanju i konfigurisanju funkcija pristupačnosti štampača	<i>Lexmark vodič za pristupačnost</i> – Posetite <a href="http://support.lexmark.com">http://support.lexmark.com</a> .
Pomoć za korišćenje softvera štampača	Pomoć za operativne sisteme Microsoft Windows ili Macintosh – otvorite program ili aplikaciju štampača, a zatim kliknite na <b>Pomoć</b> .  Kliknite na  da biste prikazali informacije koje zavise od konteksta.  <b>Napomene:</b> <ul style="list-style-type: none"> <li>• Pomoć se automatski instalira sa softverom štampača.</li> <li>• Zavisno od operativnog sistema, softver štampača nalazi se u fascikli programa štampača ili na radnoj površini.</li> </ul>

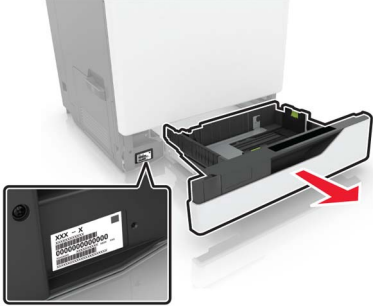
Šta tražite?	Pronađite to ovde
<p>Najnovije dodatne informacije, ispravke i korisnička podrška:</p> <ul style="list-style-type: none"> <li>• Dokumentacija</li> <li>• Preuzimanja upravljačkog programa</li> <li>• Podrška za časkanje uživo</li> <li>• Podrška e-poštom</li> <li>• Glasovna podrška</li> </ul>	<p>Posetite lokaciju <a href="http://support.lexmark.com">http://support.lexmark.com</a>.</p> <p><b>Napomena:</b> Izaberite zemlju ili region, a zatim izaberite proizvod da biste prikazali odgovarajuću lokaciju za podršku.</p> <p>Kontakt informacije podrške za vašu zemlju ili region možete da pronađete na veb lokaciji ili na štampanoj garanciji koja je isporučena sa štampačem.</p> <p>Pripremite sledeće informacije kada budete kontaktirali sa korisničkom podrškom:</p> <ul style="list-style-type: none"> <li>• Mesto i datum kupovine</li> <li>• Tip mašine i serijski broj</li> </ul> 
<ul style="list-style-type: none"> <li>• Bezbednosne informacije</li> <li>• Regulatorne informacije</li> <li>• Informacije o garanciji</li> <li>• Ekološke informacije</li> </ul>	<p>Informacije o garanciji razlikuju se u zavisnosti od zemlje ili regiona:</p> <ul style="list-style-type: none"> <li>• <b>U SAD</b> – pogledajte Izjavu o ograničenoj garanciji dostavljenoj sa štampačem ili posetite lokaciju <a href="http://support.lexmark.com">http://support.lexmark.com</a>.</li> <li>• <b>U drugim zemljama i regionima</b> – pogledajte odštampanu garanciju koja je isporučena sa štampačem.</li> </ul> <p><i>Vodič sa informacijama o proizvodu</i> – Pogledajte dokumentaciju koja je isporučena sa štampačem ili posetite <a href="http://support.lexmark.com">http://support.lexmark.com</a>.</p>

## Izbor lokacije za štampač

Prilikom izbora lokacije za štampač, ostavite dovoljno prostora za otvaranje fioka, poklopaca i vrata, kao i za instaliranje hardverskih opcija.

- Postavite štampač blizu zidne utičnice.

**⚠ OPREZ – POTENCIJALNA POVREDA:** Da biste izbegli rizik od požara ili strujnog udara, povežite kabl za napajanje na lako dostupnu zidnu utičnicu ispravne oznake i uzemljenja, u blizini proizvoda.

**⚠ OPREZ – OPASNOST OD UDARCA:** Da biste izbegli rizik od strujnog udara, nemojte da postavljate ili koristite proizvod blizu vode ili vlažnih lokacija.

- Uverite se da protok vazduha u sobi ispunjava najnoviju reviziju standarda ASHRAE 62 ili standarda CEN tehničkog komiteta 156.
- Omogućite ravnu, čvrstu i stabilnu površinu.
- Postarajte se da štampač bude:
  - čist, suv i bez prašine.
  - van domašaja razdvojenih heftalica i spajalica za papir.
  - van domašaja direktnog protoka vazduha iz klima-uređaja, grejalica ili ventilatora.
  - van domašaja direktne sunčeve svetlosti ili ekstremne vlažnosti.
- Pridržavajte se preporučene temperature i izbegavajte fluktuacije:

Ambijentalna temperatura	10 do 32,2°C (50 do 90°F)
Temperatura skladištenja	-40 do 43,3°C (-40 do 110°F)

- Ostavite sledeću preporučenu količinu prostora oko štampača radi ispravne ventilacije:

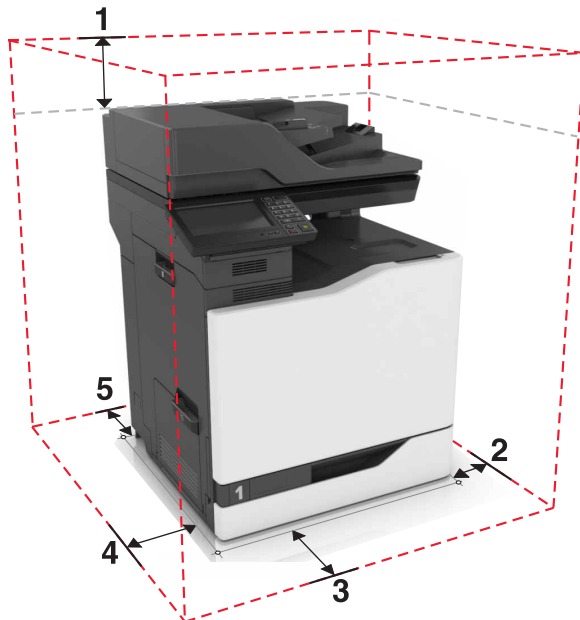

1	Vrh	330 mm (13 inča)
2	Desna strana	152 mm (6 inča)
3	Napred	381 mm (15 inča)
4	Leva strana	457 mm (18 inča)
5	Zadnja strana	203 mm (8 inča)

## Konfiguracije štampača

**⚠ OPREZ – OPASNOST OD PREVRTANJA:** Instaliranje jedne ili više opcija na štampaču ili višenamenskom štampaču može da zahteva postolje, nameštaj ili drugi dodatak kako bi se sprečila nestabilnost i potencijalne povrede. Više informacija o podržanim konfiguracijama potražite na [www.lexmark.com/multifunctionprinters](http://www.lexmark.com/multifunctionprinters).

Štampač možete da konfigurirate dodavanjem opcione fioke za 2200 listova, kombinacije do tri opcione fioke za 550 listova ili fioka za koverte.

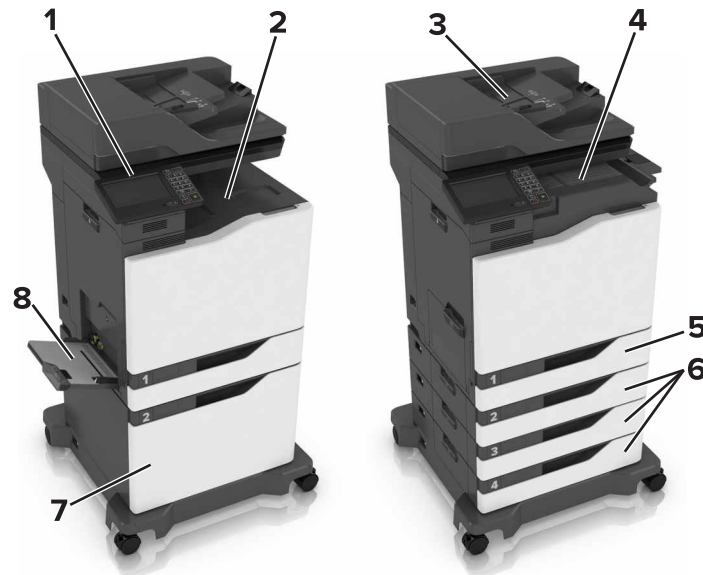

1	Kontrolna tabla
2	Standardna polica
3	Automatski ulagač dokumenata (ADF)
4	Finišer za heftanje
5	Standardna fioka za 550 listova
6	Opcione fioke za 550 listova ili fioke za koverta
7	Opciona fioka za 2200 listova
8	Višenamenski ulagač

## Povezivanje kablova

- ⚠ **OPREZ – OPASNOST OD UDARCA:** Da biste izbegli rizik od strujnog udara, nemojte da podešavate ovaj proizvod niti da uspostavljate električne i kablovske veze (npr. pomoću kabla za napajanje, za funkciju faksa ili telefon) tokom oluje sa grmljavinom.
- ⚠ **OPREZ – POTENCIJALNA POVREDA:** Da biste izbegli rizik od požara ili strujnog udara, povežite kabl za napajanje na lako dostupnu strujnu utičnicu ispravne oznake i uzemljenja, u blizini proizvoda.
- ⚠ **OPREZ – POTENCIJALNA POVREDA:** Da biste izbegli rizik od požara ili strujnog udara, koristite isključivo kabl za napajanje koji se isporučuje sa ovim proizvodom ili zamenski koji je odobrio proizvođač.
- ⚠ **OPREZ – POTENCIJALNA POVREDA:** Da biste smanjili rizik od požara, koristite isključivo telekomunikacioni (RJ-11) kabl 26 AWG ili veći prilikom povezivanja ovog proizvoda na javnu telefonsku mrežu. Za korisnike u Australiji, kabl mora da bude odobren od strane australijskog nadležnog tela za komunikacije i medije.

**Upozorenje – potencijalno oštećenje:** Da biste izbegli gubitak podataka ili kvar na štampaču, nemojte da dodirujete USB kabl, bežični mrežni adapter niti štampač u prikazanim oblastima tokom štampanja.

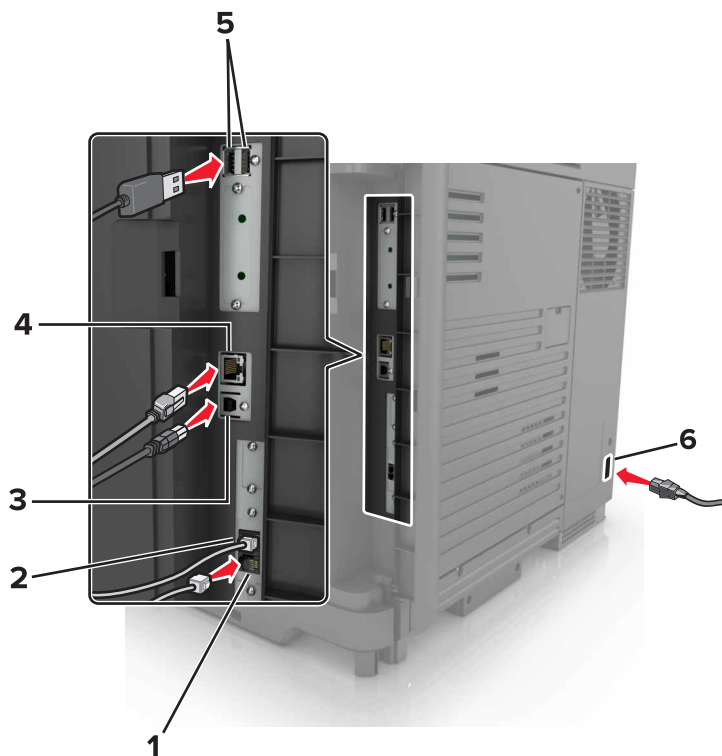

	Port štampača	Funkcija
1	EXT port	Povežite dodatne uređaje (telefon ili telefonsku sekretaricu) na štampač i telefonsku liniju. Koristite ovaj port ako nemate namensku faks liniju za štampač i ako je ovaj metod povezivanja podržan u vašoj zemlji ili regionu. <b>Napomena:</b> Uklonite utikač da biste pristupili portu.
2	LINIJSKI port	Povezali štampač na aktivnu telefonsku liniju pomoću standardne zidne utičnice (RJ-11), DSL filtera ili VoIP adaptera, odnosno bilo kojeg drugog adaptera koji omogućava pristup telefonskoj liniji radi razmene faksova.
3	USB port za štampač	Povezali štampač na računar.
4	Ethernet priključak	Povezali štampač na mrežu.
5	USB priključci	Povezali tastaturu ili bilo koju kompatibilnu opciju.
6	Utičnicu za kabl za napajanje	Povezali štampač sa ispravno uzemljenom zidnom utičnicom.

## Korišćenje kontrolne table

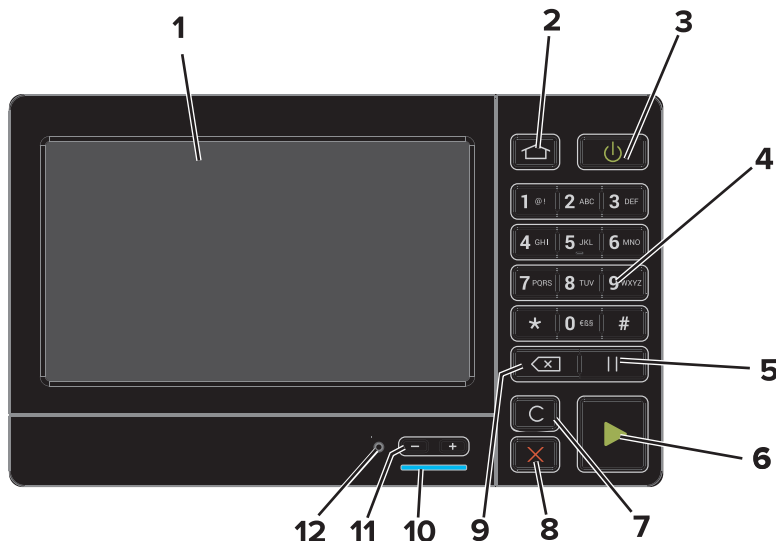

	Koristite	Za
1	Ekran	<ul style="list-style-type: none"> <li>Prikazivanje poruka štampača i status potrošnog materijala.</li> <li>Podešavanje i upravljanje štampačem.</li> </ul>
2	Dugme Početak	Pređite na početni ekran.
3	Dugme za napajanje	<ul style="list-style-type: none"> <li>Uključivanje i isključivanje štampača.</li> <li><b>Napomena:</b> Da biste isključili štampač, pritisnite i zadržite dugme za napajanje tokom pet sekundi.</li> <li>Prelazak štampača u režim mirovanja ili hibernacije.</li> <li>Buđenje štampača iz režima mirovanja ili hibernacije.</li> </ul>
4	Tastatura	Unos brojeva i simbola u polje za unos.
5	Dugme Pauziraj	Postavljanje pauze u biranju broja faksa.
6	Dugme Pokreni	Pokretanje zadatka, u zavisnosti od izabranog režima.
7	Dugme Obriši sve ili Resetuj	Resetovanje podrazumevanih postavki funkcije kao što je kopiranje, slanje/primanje faksa ili skeniranje.
8	Dugme Zaustavi ili Otkazi	Zaustavljanje trenutnog zadatka.
9	Dugme Backspace	Pomeranje pokazivača unazad i brisanje znaka u polju za unos.
10	Indikator	Provera statusa štampača.
11	Dugmad za jačinu zvuka	Podešavanje jačine zvuka u slušalici ili na zvučniku.
12	Port za slušalicu ili zvučnik	Povezivanje slušalice ili zvučnika.

## Razumevanje statusa dugmeta za napajanje i indikatora

Indikator	Status štampača
Isklj.	Štampač je isključen ili u režimu hibernacije.
Plava	Štampač je spreman ili obrađuje podatke.

Indikator	Status štampača
Crvena	Štampač zahteva intervenciju korisnika.

Svetlo dugmeta za napajanje	Status štampača
Isklj.	Štampač je isključen, spreman ili obrađuje podatke.
Puna žuta	Štampač je u režimu mirovanja.
Trepćuća žuta	Štampač je u režimu hibernacije.

## Korišćenje početnog ekrana

**Napomena:** Početni ekran može da se razlikuje u zavisnosti od postavki prilagođavanja početnog ekrana, administrativnog podešavanja i aktivnih ugrađenih rešenja.

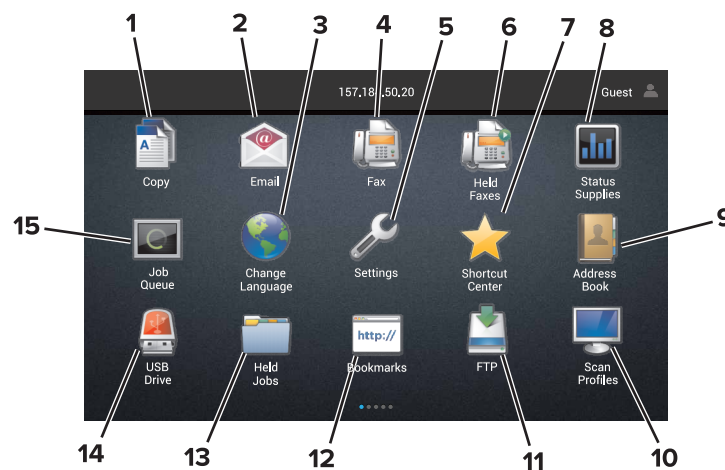

Dodirnite	Za	
1	Kopiraj	Pravljenje kopija.
2	E-pošta	Slanje e-poruka.
3	Promeni jezik	Menjanje jezika na ekranu štampača.
4	Faks	Slanje faksa.
5	Postavke	Pristup menijima štampača.
6	Zadržani faksovi	Prikaz svih trenutnih zadataka zadržanih faksova. <b>Napomena:</b> Ako je opcija Zadržani faksovi sakrivena, prikazaće se opcija Oslobodi zadržane faksove.
7	Centar za prečice	Organizovanje svih prečica.
8	Status/potrošni materijal	<ul style="list-style-type: none"> <li>Prikazivanje upozorenja štampača ili poruke o grešci svaki put kada štampač zahteva intervenciju da bi nastavio sa obradom.</li> <li>Prikazivanje dodatnih informacija o upozorenju štampača i poruci, i kako da ih rešite.</li> </ul> <b>Napomena:</b> Ovoj postavci možete da pristupite i tako što ćete da dodirnete gornji deo početnog ekrana.



Dodirnite		Za
9	Adresar	Pristup, kreiranje i organizovanje kontakata.
10	Profili za skeniranje	Skeniranje i čuvanje dokumenata direktno na računaru.
11	FTP	Skeniranje i čuvanje dokumenata direktno na FTP serveru.
12	Obeleživači	Organizovanje svih obeleživača.
13	Zadržani zadaci	Prikaz svih trenutnih zadržanih zadataka štampanja
14	USB jedinica	Prikaz, izbor ili štampanje fotografija i dokumenata sa fleš uređaja.
15	Red za čekanje za zadatke	Prikazivanje svih trenutnih zadataka štampanja. <b>Napomena:</b> Ovoj postavci možete da pristupite i tako što ćete da dodirnete gornji deo početnog ekrana.

### Ove postavke mogu da se prikazuju i na početnom ekranu

Dodirnite	Za
Profili aplikacija	Pristup profilima aplikacija.
Zaključaj uređaj	Sprečavanje korisnika da pristupe funkcijama štampača sa početnog ekrana.

# Podešavanje i korišćenje aplikacija na početnom ekranu

## Prilagođavanje početnog ekrana

- 1 Na kontrolnoj tabli dodirnite **Postavke > Uređaj > Vidljive ikone na početnom ekranu**.
- 2 Izaberite ikone koje želite da se prikazuju na početnom ekranu.
- 3 Primenite promene.

## Podržane aplikacije

Aplikacija	Modeli štampača
Scan Center	CX820, CX827, XC6152, XC6153
Centar za prečice	CX820, CX827, XC6152, XC6153
Kopiranje kartica	CX820, CX827, XC6152, XC6153
Prilagođavanje ekrana	CX820, CX827, XC6152, XC6153
obraci i omiljene stavke	CX820, CX827, XC6152, XC6153
Služba za korisničku podršku	XC6152, XC6153
Kvote uređaja	XC6152, XC6153
QR kôd	XC6152, XC6153
Ekološke postavke	XC6152, XC6153
Cloud Connector	XC6152, XC6153

## Podešavanje obrazaca i omiljenih stavki

- 1 Otvorite veb pregledač, a zatim u polje za adresu unesite IP adresu štampača.

### Napomene:

- IP adresu štampača potražite na početnom ekranu na štampaču. IP adresa sastoji se od četiri skupa brojeva koji su razdvojeni tačkom, na primer 123.123.123.123.
- Ako koristite proksi server, privremeno ga onemogućite da bi se veb stranica pravilno učitala.

- 2 Kliknite na **Aplikacije > Obrasci i omiljene stavke > Konfigurirajte**.

- 3 Kliknite na **Dodaj**, a zatim prilagodite postavke.

### Napomene:

- Da biste se uverili da su postavke lokacije obeleživača ispravne, unesite IP adresu računara hosta gde se obeleživač nalazi.
- Uverite se da štampač ima prava za pristup fascikli gde se obeleživač nalazi.

- 4 Primenite promene.

## Podešavanje kopiranja kartica

1 Otvorite veb pregledač, a zatim u polje za adresu unesite IP adresu štampača.

**Napomene:**

- IP adresu štampača potražite na početnom ekranu na štampaču. IP adresa sastoji se od četiri skupa brojeva koji su razdvojeni tačkom, na primer 123.123.123.123.
- Ako koristite proksi server, privremeno ga onemogućite da bi se veb stranica pravilno učitala.

2 Kliknite na **Aplikacije > Kopiranje kartica > Konfiguriraj**.

3 Konfigurirajte opcije otiska i postavke skeniranja.

**Napomene:**

- Prilikom skeniranja kartice, uverite se da rezolucija skeniranja u boji ne prelazi 200 tpi, odnosno 400 tpi za crno-belo skeniranje.
- Prilikom skeniranja više kartica, uverite se da rezolucija skeniranja u boji ne prelazi 150 tpi, odnosno 300 tpi za crno-belo skeniranje.
- Za skeniranje više kartica potreban vam je čvrsti disk štampača.
- Uverite se da su postavke mreže štampača i e-pošte konfigurisane.

4 Primenite promene.

## Korišćenje centra za prečice

1 Na početnom ekranu dodirnite **Centar za prečice**, a zatim izaberite funkciju štampača.

2 Dodirnite **Kreiraj prečicu**, a zatim konfigurirajte postavke.

3 Dodirnite **Sačuvaj**, a zatim unesite jedinstveno ime prečice.

4 Primenite promene.

## Podešavanje aplikacije Scan Center

1 Na početnom ekranu dodirnite **Scan Center**.

2 Izaberite i kreirajte odredište, a zatim konfigurirajte postavke.

**Napomene:**

- Prilikom kreiranja mrežnog odredišta, validirajte i prilagodite postavke sve dok greške ne prestanu da se pojavljuju.
- Biće sačuvana samo odredišta kreirana sa Embedded Web Server-a. Da biste dobili više informacija, pogledajte dokumentaciju koja je isporučena sa rešenjem.

3 Primenite promene.

## Podešavanje kvota uređaja

### Napomene:

- Ova aplikacija je podržana samo na nekim modelima štampača. Više informacija potražite u odeljku [„Podržane aplikacije“ na stranici 18](#).
- Za pristup ovoj aplikaciji potrebna su vam administratorska prava.

1 Otvorite veb pregledač, a zatim u polje za adresu unesite IP adresu štampača.

### Napomene:

- IP adresu štampača potražite na početnom ekranu na štampaču. IP adresa sastoji se od četiri skupa brojeva koji su razdvojeni tačkom, na primer 123.123.123.123.
- Ako koristite proksi server, privremeno ga onemogućite da bi se veb stranica pravilno učitala.

2 Kliknite na **Aplikacije > Kvote uređaja > Konfiguriraj**.

3 U odeljku Korisnički nalozi možete da dodajete ili da uređujete korisnike, kao i da podešavate kvote.

4 Primenite promene.

**Napomena:** Informacije o načinu konfigurisanja aplikacije i bezbednosnih postavki potražite u *Vodiču za administratora za kvote uređaja*.

## Korišćenje generatora QR koda

### Napomene:

- Ova aplikacija je podržana samo na nekim modelima štampača. Više informacija potražite u odeljku [„Podržane aplikacije“ na stranici 18](#).
- Za pristup ovoj aplikaciji potrebna su vam administratorska prava.

1 Otvorite veb pregledač, a zatim u polje za adresu unesite IP adresu štampača.

### Napomene:

- IP adresu štampača potražite na početnom ekranu na štampaču. IP adresa sastoji se od četiri skupa brojeva koji su razdvojeni tačkom, na primer 123.123.123.123.
- Ako koristite proksi server, privremeno ga onemogućite da bi se veb stranica pravilno učitala.

2 Kliknite na **Aplikacije > Generator QR koda > Konfiguriraj**.

3 Obavite jednu od sledećih stvari:

- Izaberite podrazumevanu vrednost QR koda.
- Unesite vrednost QR koda.

4 Primenite promene.

## Konfigurisanje ekoloških postavki

**Napomena:** Ova aplikacija je podržana samo na nekim modelima štampača. Više informacija potražite u odeljku „[Podržane aplikacije](#)“ na stranici 18.

- 1 Na početnom ekranu dodirnite **Ekološke postavke**.
- 2 Konfigurirate postavke eko-režima ili zakažite režim za uštedu energije.

## Korišćenje korisničke podrške

**Napomena:** Ova aplikacija je podržana samo na nekim modelima štampača. Više informacija potražite u odeljku „[Podržane aplikacije](#)“ na stranici 18.

- 1 Na početnom ekranu dodirnite **Korisnička podrška**.
- 2 Odštampajte informacije ili ih pošaljite e-poštom.

**Napomena:** Informacije o konfigurisanju postavki aplikacije potražite u *vodiču za administratora za korisničku podršku*.

## Kreiranje Cloud Connector profila

**Napomena:** Ova aplikacija je dostupna samo u određenoj zemlji ili regionu. Za dodatne informacije kontaktirajte sa predstavnikom kompanije Lexmark.

- 1 Na početnom ekranu dodirnite **Cloud Connector**.
- 2 Izaberite dobavljača usluga informatičkog oblaka.

3 Dodirnite **Kreiraj** ili .

4 Otkucajte jedinstveno ime profila.

**Napomena:** Preporučujemo da kreirate PIN za zaštitu profila.

5 Dodirnite **U redu**, a zatim zabeležite kôd za autorizaciju.

**Napomena:** Kôd za autorizaciju važeći je samo 24 sata.

6 Otvorite veb pregledač, a zatim posetite <https://lexmark.cloud-connect.co>.

7 Kliknite na **Sledeće**, a zatim prihvatite Uslove korišćenja.

8 Unesite kôd za autorizaciju, a zatim kliknite na **Poveži se**.

9 Prijavite se na nalog za informatički oblak.

10 Dajte dozvole.

**Napomena:** Da biste dovršili proces autorizacije, otvorite profil u roku od 72 sata.

# Upravljanje obeleživačima

## Kreiranje obeleživača

Obeleživače koristite za štampanje dokumenata kojima često pristupate i koji se čuvaju na serverima ili na vebu.

1 Otvorite veb pregledač, a zatim u polje za adresu unesite IP adresu štampača.

**Napomene:**

- IP adresu štampača potražite na početnom ekranu na štampaču. IP adresa sastoji se od četiri skupa brojeva koji su razdvojeni tačkom, na primer 123.123.123.123.
- Ako koristite proksi server, privremeno ga onemogućite da bi se veb stranica pravilno učitala.

2 Kliknite na stavku **Obeleživači > Dodaj obeleživač**, a zatim ukucajte naziv obeleživača.

3 Izaberite Tip protokola za adresu, a zatim uradite nešto od sledećeg:

- Za HTTP i HTTPS, unesite URL adresu koju želite da obeležite.
- Za HTTPS, koristite ime hosta umesto IP adrese. Na primer, otkucajte **myWebsite.com/sample.pdf** umesto da otkucate **123.123.123.123/sample.pdf**. Proverite da li se ime hosta takođe podudara sa zajedničkim imenom (CN) u sertifikatu servera. Više informacija o tome kako da pronađete CN vrednost u sertifikatu servera potražite u pomoći za veb pregledač.
- Za FTP, unesite FTP adresu. Na primer, **myServer/myDirectory**. Unesite FTP port. Port 21 je podrazumevani port za slanje komandi.
- Za SMB, unesite adresu mrežne fascikle. Na primer, **myServer/myShare/myFile.pdf**. Unesite ime mrežnog domena.
- Ako je potrebno, izaberite Tip potvrde identiteta za FTP i SMB.

Da biste ograničili pristup obeleživaču, unesite PIN.

**Napomena:** Aplikacija podržava sledeće tipove datoteka: PDF, JPEG, TIFF i HTML veb stranice. Neki modeli štampača podržavaju druge tipove datoteka, kao što su DOCX i XLXS.

4 Kliknite na **Sačuvaj**.

## Kreiranje fascikli

1 Otvorite veb pregledač, a zatim u polje za adresu unesite IP adresu štampača.

**Napomene:**

- IP adresu štampača potražite na početnom ekranu na štampaču. IP adresa sastoji se od četiri skupa brojeva koji su razdvojeni tačkom, na primer 123.123.123.123.
- Ako koristite proksi server, privremeno ga onemogućite da bi se veb stranica pravilno učitala.

2 Kliknite na stavku **Obeleživači > Dodaj fasciklu**, a zatim ukucajte naziv fascikle.

**Napomena:** Da biste ograničili pristup fascikli, unesite PIN.

3 Kliknite na **Sačuvaj**.

**Napomena:** Možete da kreirate fascikle ili obeleživače u fascikli. Da biste kreirali obeleživač, pogledajte [„Kreiranje obeleživača“ na stranici 22](#).

# Upravljanje kontaktima

## Dodavanje kontakata

1 Otvorite veb pregledač, a zatim u polje za adresu unesite IP adresu štampača.

**Napomene:**

- IP adresu štampača potražite na početnom ekranu na štampaču. IP adresa sastoji se od četiri skupa brojeva koji su razdvojeni tačkom, na primer 123.123.123.123.
- Ako koristite proksi server, privremeno ga onemogućite da bi se veb stranica pravilno učitala.

2 Kliknite na **Adresar**.

3 Dodajte kontakt iz odeljka Kontakti.

**Napomena:** Kontakt možete da dodelite jednoj ili više grupa.

4 Ako je neophodno, navedite metod prijavljivanja da biste omogućili pristup aplikaciji.

5 Primenite promene.

## Dodavanje grupa

1 Otvorite veb pregledač, a zatim u polje za adresu unesite IP adresu štampača.

**Napomene:**

- IP adresu štampača potražite na početnom ekranu na štampaču. IP adresa sastoji se od četiri skupa brojeva koji su razdvojeni tačkom, na primer 123.123.123.123.
- Ako koristite proksi server, privremeno ga onemogućite da bi se veb stranica pravilno učitala.

2 Kliknite na **Adresar**.

3 U odeljku Grupe kontakata dodajte naziv grupe.

**Napomena:** Grupi možete da dodelite jedan ili više kontakata.

4 Primenite promene.

## Uređivanje kontakata ili grupa

1 Otvorite veb pregledač, a zatim u polje za adresu unesite IP adresu štampača.

**Napomene:**

- IP adresu štampača potražite na početnom ekranu na štampaču. IP adresa sastoji se od četiri skupa brojeva koji su razdvojeni tačkom, na primer 123.123.123.123.
- Ako koristite proksi server, privremeno ga onemogućite da bi se veb stranica pravilno učitala.

2 Kliknite na **Adresar**.

3 Obavite jednu od sledećih stvari:

- U odeljku Kontakti kliknite na ime kontakta, a zatim uredite informacije.
- U odeljku Grupe kontakata kliknite na ime grupe, a zatim uredite informacije.

4 Primenite promene.

## Brisanje kontakata ili grupa

1 Otvorite veb pregledač, a zatim u polje za adresu unesite IP adresu štampača.

**Napomene:**

- IP adresu štampača potražite na početnom ekranu na štampaču. IP adresa sastoji se od četiri skupa brojeva koji su razdvojeni tačkom, na primer 123.123.123.123.
- Ako koristite proksi server, privremeno ga onemogućite da bi se veb stranica pravilno učitala.

2 Kliknite na **Adresar**.

3 Obavite jednu od sledećih stvari:

- U odeljku Kontakti izaberite kontakt koji želite da izbrišete.
- U odeljku Grupe kontakata izaberite ime grupe koju želite da izbrišete.



# Podešavanje i upotreba funkcija za pristupačnost

## Omogućavanje režima uvećanja

- 1 Na kontrolnoj tabli pritisnite i zadržite taster **5** dok ne budete čuli glasovnu poruku.
- 2 Izaberite **Režim uvećanja**.
- 3 Izaberite **U redu**.

Više informacija o kretanju po uvećanom ekranu potražite u „[Kretanje po ekranu pomoću pokreta](#)“ na [stranici 26](#).

## Aktiviranje glasovnog navođenja

### Sa kontrolne table

- 1 Pritisnite i zadržite taster **5** dok ne budete čuli glasovnu poruku.
- 2 Izaberite **U redu**.

### Sa tastature

- 1 Pritisnite i zadržite taster **5** dok ne budete čuli glasovnu poruku.
- 2 Pritisnite **Tab** da biste pokazivač za fokusiranje postavili na dugme **U redu**, a zatim pritisnite taster **Enter**.

### Napomene:

- Glasovno navođenje takođe se aktivira kada povežete slušalice na odgovarajući priključak.
- Da biste podesili jačinu zvuka, koristite dugmad za jačinu zvuka u dnu kontrolne table.

## Podešavanje brzine govora za glasovno navođenje

- 1 Na početnom ekranu izaberite **Postavke > Uređaj > Pristupačnost > Brzina govora**.
- 2 Izaberite brzinu govora.

## Omogućavanje izgovaranja lozinki i PIN kodova

- 1 Na početnom ekranu izaberite **Postavke > Uređaj > Pristupačnost > Izgovaraj lozinke/PIN kodove**.
- 2 Omogućite postavku.

## Kretanje po ekranu pomoću pokreta

### Napomene:

- Pokreti su primenljivi samo kada je aktivirano glasovno navođenje.
- Omogućite Uvećanje da biste koristili zumiranje i pomeranje.
- Koristite fizičku tastaturu za unos znakova i podešavanje nekih postavki.

Pokret	Funkcija
Dvostruki dodir	Izaberite opciju ili stavku na ekranu.
Trostruki dodir	Uvećajte ili umanjite tekst i slike.
Prevlačenje udesno ili nadole	Pređite na sledeću stavku na ekranu.
Prevlačenje ulevo ili nagore	Pređite na prethodnu stavku na ekranu.
Pomeranje	Pristupite delovima uvećane slike koji su izvan granica ekrana. <b>Napomena:</b> Ovaj pokret zahteva korišćenje dva prsta za prevlačenje preko uvećane slike.
Prevlačenje nagore, pa ulevo	Izađite iz aplikacije i vratite se na početni ekran.
Prevlačenje nadole, pa ulevo	<ul style="list-style-type: none"> <li>• Otkazali zadatak.</li> <li>• Vratite se na prethodnu postavku.</li> <li>• Zatvorite ekran koji se pojavljuje bez promene postavki ili vrednosti.</li> </ul>
Prevlačenje nagore, pa nadole	Ponovite glasovni upit.

## Korišćenje tastature na ekranu

Obavite neke od sledećih stvari:

- Prevucite prstom preko tastera da biste najavili znak.
- Podignite prst da biste uneli ili otkucali znak u polju.
- Izaberite **Backspace** da biste izbrisali znakove.
- Da biste čuli sadržaj iz polja za unos, izaberite **Tab**, a zatim izaberite **Shift + Tab**.

# Umetanje papira i specijalnih medija

## Podešavanje veličine i tipa specijalnog medija

Fioke automatski otkrivaju veličinu običnog papira. Za specijalne medije kao što su nalepnice, tvrdi papir ili koverta, uradite sledeće:

- 1 Sa početnog ekrana dođite do stavke:  
**Postavke > Papir > Konfiguracija fioke > Veličina/tip papira >** izaberite izvor papira
- 2 Podesite veličinu i tip specijalnog medija.

## Konfigurisanje univerzalnih postavki papira

- 1 Na početnom ekranu dodirnite **Postavke > Papir > Konfiguracije medija > Univerzalno podešavanje**.
- 2 Konfigurirajte postavke.

## Punjenje fioke

 **OPREZ – OPASNOST OD PREVRTANJA:** Da biste smanjili rizik od nestabilnosti opreme, svaku fioku napunite odvojeno. Neka sve fioke budu zatvorene dok vam ne zatrebaju.

- 1 Izvucite fioku.

**Napomena:** Da biste izbegli zaglavljivanje papira, nemojte da uklanjate fioke dok štampač radi.



- 2 Podesite vođice u skladu sa veličinom papira koji ubacujete.

**Napomena:** Koristite indikatore u dnu fioke da biste pozicionirali vođice.

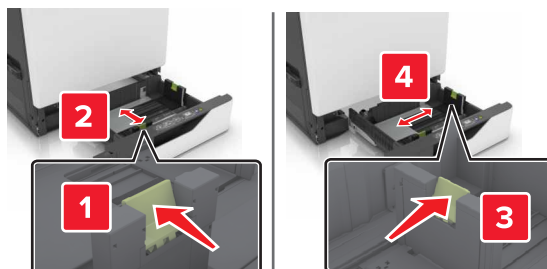

3 Savijte, razlistajte i poravnajte ivice papira pre ubacivanja.

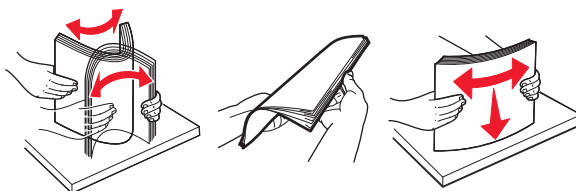

4 Papir stavite tako da strana za štampanje bude okrenuta nagore.

**Napomena:** Koverte stavljajte samo u opcionu fioku za koverte.

**Upozorenje – potencijalno oštećenje:** U opcionoj fioki za koverte nemojte da koristite koverte sa markicama, spajalicama, prozorima, premazima ili samolepljivim trakama.

**Napomene:**

- Stavite memorandum licem nagore sa zaglavljem sa leve strane fioke za jednostrano štampanje.
- Stavite memorandum licem nadole sa zaglavljem sa desne strane fioke za dvostrano štampanje.
- Stavite memorandum licem nagore sa zaglavljem sa desne strane fioke za zadatke jednostranog štampanja koji zahtevaju završnu obradu.
- Stavite memorandum licem nadole sa zaglavljem sa leve strane fioke za zadatke dvostranog štampanja koji zahtevaju završnu obradu.
- Stavite unapred probušeni papir sa rupama ka prednjoj ili levoj strani fioke.
- Stavite koverte tako da strana sa krilčetom bude okrenuta nadole i uz zadnju stranu fioke. Stavite Evropske koverte tako da strana sa krilčetom bude okrenuta nadole i uz levu stranu fioke.
- Nemojte da gurate papir u fioku.
- Proverite da visina gomile papira ne prekoračuje indikator maksimalne napunjenosti papirom. Prepunjavanje može da dovede do zaglavljivanja papira.

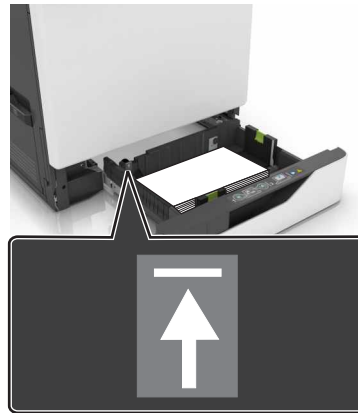

### 5 Umetnite fioku.

Ako stavljate papir koji nije obični, podesite veličinu i tip papira u meniju Papir tako da odgovara papiru stavljenom u fioku.

## Punjenje višenamenskog ulagača

### 1 Otvorite višenamenski ulagač.



### 2 Podesite vođice u skladu sa veličinom papira koji stavljate.

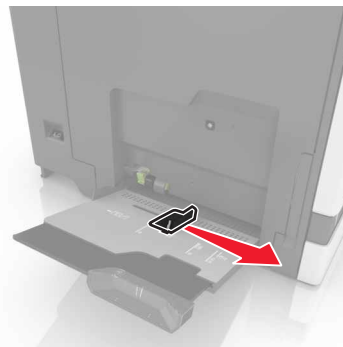

### 3 Savijte, razlistajte i poravnajte ivice papira pre ubacivanja.

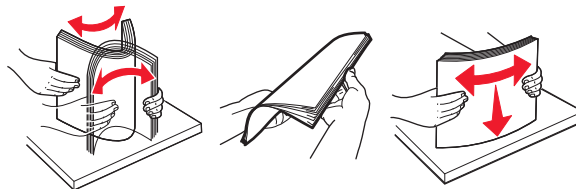

#### 4 Stavite papir.

- Stavite papir, tvrdi papir i folije tako da je strana za štampanje okrenuta nadole, a gornja ivica prva ulazi u štampač.



- Stavite kovertе tako da strana sa krilcетom bude okrenuta nagore i uz levu stranu vođice papira. Stavite Evropske kovertе tako da strana sa krilcетom bude okrenuta nagore i da prva ulazi u štampač.

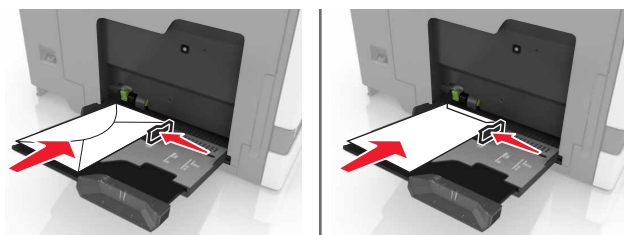

**Upozorenje – potencijalno oštećenje:** Nemojte da koristite kovertе sa markicama, spajalicama, prozorima, premazima ili samolepljivim trakama.

- 5 Na kontrolnoj tabli podesite veličinu i tip papira da odgovara papiru stavljenom u fioku.

## Povezivanje fioka

- 1 Na početnom ekranu dodirnite **Postavke > Papir > Konfiguracija fioka > Izbor izvora papira**.
- 2 Podesite istu veličinu i tip papira za fioke koje povezujete.
- 3 Na početnom ekranu dodirnite **Postavke > Uređaj > Održavanje > Meni konfiguracije > Konfiguracija fioke > Povezivanje fioka**.
- 4 Dodirnite **Automatski**.

Da biste prekinuli vezu među fiokama, uverite se da nijedna fioka nema iste postavke za veličinu i tip papira.

**Upozorenje – potencijalno oštećenje:** Temperatura jedinice za nanošenje tonera razlikuje se u skladu sa navedenim tipom papira. Da biste izbegli probleme sa štampanjem, uskladite postavke tipa papira u štampaču sa papirom stavljenim u fioku.

# Paper support

## Podržane veličine papira

### Podržane ulazne veličine

Veličina papira	Dimenzije	Fioka za 2200 listova	Fioka za 2200 listova	Koverta fioka	Višenamenski ulagač <sup>1</sup>	Dvostrano štampanje	ADF
<b>3 x 5</b>	76,2 x 127 mm (3 x 5 inča)	X	X	X	✓	X	X
<b>4 x 6</b>	101,6 x 152,4 mm (4 x 6 inča)	X	X	X	✓	X	X
<b>A4</b>	210 x 297 mm (8,3 x 11,7 inča)	✓	✓	X	✓	✓	✓
<b>A5 položeno</b>	210 x 148 mm (8,3 x 5,8 inča)	✓	✓	X	✓	✓	X
<b>A5 uspravno<sup>2</sup></b>	148 x 210 mm (5,8 x 8,3 inča)	✓	X	X	✓	✓	✓
<b>A6</b>	105 x 148 mm (4,1 x 5,8 inča)	X	X	X	✓	✓	✓
<b>Reklamni natpis</b>	Maks. širina: 215,9 mm (8,5 inča) Maks. dužina: 1320,8 mm (52 inča)	X	X	X	✓	X	X
<b>Executive</b>	184,2 x 266,7 mm (7,3 x 10,5 inča)	✓	X	X	✓	✓	✓
<b>Folio</b>	215,9 x 330,2 mm (8,5 x 13 inča)	✓	✓	X	✓	✓	✓
<b>JIS B5</b>	182 x 257 mm (7,2 x 10,1 inča)	✓	X	X	✓	✓	✓
<b>Legal</b>	215,9 x 355,6 mm (8,5 x 14 inča)	✓	✓	X	✓	✓	✓
<b>Letter</b>	215,9 x 279,4 mm (8,5 x 11 inča)	✓	✓	X	✓	✓	✓
<b>Oficio</b>	216 x 340 mm (8,5 x 13,4 inča)	✓	✓	X	✓	✓	✓
<b>Statement</b>	139,7 x 215,9 mm (5,5 x 8,5 inča)	✓	X	X	✓	✓	✓

<sup>1</sup> Ovaj izvor papira ne podržava automatsko prepoznavanje veličine.

<sup>2</sup> A5 uspravno se prikazuje kao Univerzalno u standardnim i opcionim fiokama za 550 listova.

Veličina papira	Dimenzije	Fioka za 2200 listova	Fioka za 2200 listova	Koverta fioka	Višenamenski ulagač <sup>1</sup>	Dvostrano štampanje	ADF
<b>Univerzalno</b>	139,7 x 148 mm do 215,9 x 355,6 mm (5,5 x 5,8 inča do 8,5 x 14 inča)	X	X	X	✓	X	X
<b>Univerzalno</b>	76,2 x 127 mm do 229 x 359,9 mm (3 x 5 inča do 9 x 14,2 inča)	✓	X	X	✓	✓	X
<b>Univerzalno</b>	98,4 x 162 mm do 176 x 250 mm (3,9 x 6,4 inča do 6,9 x 9,8 inča)	X	X	✓	X	X	X
<b>Univerzalno</b>	210 x 215,9 mm do 210 x 1321 mm (8,27 x 8,5 inča do 8,27 x 52 inča)	X	X	X	✓	X	X
<b>Koverta 7 3/4</b>	98 x 190,5 mm (3,9 x 7,5 inča)	X	X	✓	✓	X	X
<b>Koverta 9</b>	98,4 x 225,4 mm (3,86 x 8,9 inča)	X	X	✓	✓	X	X
<b>Koverta 10</b>	104,8 x 241,3 mm (4,1 x 9,5 inča)	X	X	✓	✓	X	X
<b>Koverta B5</b>	176 x 250 mm (6,9 x 9,8 inča)	X	X	✓	✓	X	X
<b>Koverta C4</b>	229 x 324 mm (9 x 13 inča)	X	X	X	✓	X	X
<b>Koverta C5</b>	162 x 229 mm (6,4 x 9 inča)	X	X	✓	✓	X	X
<b>Koverta DL</b>	110 x 220 mm (4,3 x 8,7 inča)	X	X	✓	✓	X	X
<b>Druga koverta</b>	98,4 x 162 mm do 229 x 359,9 mm (3,9 x 6,4 inča do 9 x 14,2 inča)	X	X	X	✓	X	X

<sup>1</sup> Ovaj izvor papira ne podržava automatsko prepoznavanje veličine.

<sup>2</sup> A5 uspravno se prikazuje kao Univerzalno u standardnim i opcionim fiokama za 550 listova.



## Podržane izlazne veličine

Veličina papira	Dimenzije	Standardno polica	Finišer za heftanje		Višenamenska heftalica, finišer za bušenje rupa			
			Ofsetno	Heftalica	Ofsetno	Heftalica	Bušenje rupa	Poštansko sanduče sa 2 police
<b>3 x 5</b>	76,2 x 127 mm (3 x 5 inča)	✓	X	X	✓	X	X	✓
<b>4 x 6</b>	101,6 x 152,4 mm (4 x 6 inča)	✓	X	X	✓	X	X	✓
<b>A4</b>	210 x 297 mm (8,3 x 11,7 inča)	✓	✓	✓	✓	✓	✓	✓
<b>A5 položeno</b>	210 x 148 mm (8,3 x 5,8 inča)	✓	✓	X	✓	✓	X	✓
<b>A5 uspravno*</b>	148 x 210 mm (5,8 x 8,3 inča)	✓	X	X	✓	X	✓	✓
<b>A6</b>	105 x 148 mm (4,1 x 5,8 inča)	✓	X	X	✓	X	X	X
<b>Executive</b>	184,2 x 266,7 mm (7,3 x 10,5 inča)	✓	✓	X	✓	✓	✓	✓
<b>Folio</b>	215,9 x 330,2 mm (8,5 x 13 inča)	✓	✓	✓	✓	✓	✓	✓
<b>JIS B5</b>	182 x 257 mm (7,2 x 10,1 inča)	✓	✓	X	✓	✓	✓	✓
<b>Legal</b>	215,9 x 355,6 mm (8,5 x 14 inča)	✓	✓	✓	✓	✓	X	✓
<b>Letter</b>	215,9 x 279,4 mm (8,5 x 11 inča)	✓	✓	✓	✓	✓	✓	✓
<b>Oficio</b>	216 x 340 mm (8,5 x 13,4 inča)	✓	✓	✓	✓	✓	✓	✓
<b>Statement</b>	139,7 x 215,9 mm (5,5 x 8,5 inča)	✓	X	X	✓	X	✓	✓
<b>Univerzalno</b>	139,7 x 148 mm do 215,9 x 359,9 mm (5,5 x 5,8 inča do 8,5 x 14,2 inča)	✓	X	X	✓	X	X	X
<b>Univerzalno</b>	76,2 x 127 mm do 229 x 359,9 mm (3 x 5 inča do 9 x 14,2 inča)	✓	X	✓	✓	X	X	X

\* A5 uspravno se prikazuje kao Univerzalno u standardnim i opcionim fiokama za 550 listova.

Veličina papira	Dimenzije	Standardno polica	Finišer za heftanje		Višenamenska heftalica, finišer za bušenje rupa			
			Ofsetno	Heftalica	Ofsetno	Heftalica	Bušenje rupa	Poštansko sanduče sa 2 police
<b>Univerzalno</b>	98,4 x 162 mm do 176 x 250 mm (3,9 x 6,4 inča do 6,9 x 9,8 inča)	✓	X	X	X	X	X	X
<b>Univerzalno</b>	210 x 215,9 mm do 210 x 1321 mm (8,27 x 8,5 inča do 8,27 x 52 inča)	✓	X	X	X	X	X	X
<b>Koverta 7 3/4</b>	98 x 190,5 mm (3,9 x 7,5 inča)	✓	X	X	X	X	X	X
<b>Koverta 9</b>	98,4 x 225,4 mm (3,86 x 8,9 inča)	✓	X	X	X	X	X	X
<b>Koverta 10</b>	104,8 x 241,3 mm (4,1 x 9,5 inča)	✓	X	X	X	X	X	X
<b>Koverta B5</b>	176 x 250 mm (6,9 x 9,8 inča)	✓	X	X	X	X	X	X
<b>Koverta C4</b>	229 x 324 mm (9 x 13 inča)	✓	X	X	X	X	X	X
<b>Koverta C5</b>	162 x 229 mm (6,4 x 9 inča)	✓	X	X	X	X	X	X
<b>Koverta DL</b>	110 x 220 mm (4,3 x 8,7 inča)	✓	X	X	X	X	X	X
<b>Druga koverta</b>	98,4 x 162 mm do 229 x 359,9 mm (3,9 x 6,4 inča do 9 x 14,2 inča)	✓	X	X	X	X	X	X

\* A5 uspravno se prikazuje kao Univerzalno u standardnim i opcionim fiokama za 550 listova.

## Podržani tipovi papira

### Podržani ulazni tipovi

**Napomena:** Nalepnice, koverta i tvrdi papir uvek se štampaju smanjenom brzinom.

Tip papira	Fioka za fioka	Fioka za fioka	Koverta fioka	Višenamenski ulagač	Dvostrano štampanje	ADF
Obični papir	✓	✓	X	✓	✓	✓
Tvrđi papir <sup>2</sup>	✓ <sub>1</sub>	X	X	✓ <sub>1</sub>	✓	X
Reciklirani	✓	✓	X	✓	✓	✓
Sjajni	✓	✓	X	✓	✓	X
Teški sjajni	✓	✓	X	✓	✓	X
Nalepnice	✓	X	X	✓	X	X
Nalepnice od vinila	✓	X	X	✓	X	X
Za pisanje	✓	✓	X	✓	✓	✓
Koverta	X	X	✓	✓	X	X
Gruba koverta	X	X	✓	✓	X	X
Folija	X	X	X	✓	X	X
Memorandum	✓	✓	X	✓	✓	✓
Unapred odštampani	✓	✓	X	✓	✓	✓
Papir u boji	✓	✓	X	✓	✓	✓
Laki papir	✓	✓	X	✓	✓	✓
Teški papir	✓	✓	X	✓	✓	✓
Grubi pamučni	✓	✓	X	✓	✓	✓

<sup>1</sup> podržava tvrdi papir težine do 176 g/m<sup>2</sup>.

<sup>2</sup> Tvrđi papir težine veće od 176 g/m<sup>2</sup> podržan je samo za jednostrano štampanje pomoću standardne fioke za 550 listova.

## Podržani izlazni tipovi

Tip papira	Finišer za heftanje			Višenamenska heftalica, finišer za bušenje rupa		
	Bez završne obrade	Ofsetno	Heftalica	Standardna polica (Normalno i ofsetno slaganje)	Poštansko sanduče sa 2 police	Heftalica sa bušenjem rupa
Obični papir	✓	✓	✓	✓	✓	✓
Tvrđi papir	✓	✓	X	✓	X	X
Folija	✓	X	X	✓	X	X
Reciklirani	✓	✓	✓	✓	✓	✓

Tip papira	Finišer za heftanje			Višenamenska heftalica, finišer za bušenje rupa		
	Bez završne obrade	Ofsetno	Heftalica	Standardna polica (Normalno i ofsetno slaganje)	Poštansko sanduče sa 2 police	Heftalica sa bušenjem rupa
Sjajni	✓	✓	X	✓	✓	X
Teški sjajni	✓	✓	X	✓	✓	X
Nalepnice	✓	X	X	✓	X	X
Nalepnice od vinila	✓	X	X	✓	X	X
Za pisanje	✓	✓	✓	✓	✓	✓
Koverta	✓	✓	X	✓	X	X
Gruba koverta	✓	✓	X	✓	X	X
Memorandum	✓	✓	✓	✓	✓	✓
Unapred odštampani	✓	✓	✓	✓	✓	✓
Papir u boji	✓	✓	✓	✓	✓	✓
Laki papir	✓	✓	✓	✓	✓	✓
Teški papir	✓	✓	✓	✓	✓	✓
Grubi pamučni	✓	✓	✓	✓	✓	✓

## Podržane težine papira

Tip papira	Standardna fioka za 550 listova	Fioka za 2200 listova	Fioka za koverta	Višenamenski ulagač
Obični papir <sup>1,2</sup>	60–176 g/m <sup>2</sup> (16– 47 lb) <sup>3</sup>	60–120 g/m <sup>2</sup> (16– 32 lb)	nije primenljivo	60–176 g/m <sup>2</sup> (16–47 lb)
Papir za reklamne natpise	nije primenljivo	nije primenljivo	nije primenljivo	90-105 g/m <sup>2</sup> (24-28 lb)
Sjajni	88–176 g/m <sup>2</sup> (60-120 lb)	nije primenljivo	nije primenljivo	88–176 g/m <sup>2</sup> (60-120 lb)
Tvrđi papir	88-300 g/m <sup>2</sup> (60-192 lb)	nije primenljivo	nije primenljivo	163–176 g/m <sup>2</sup> (90-120 lb)
Nalepnice	88-300 g/m <sup>2</sup> (60-192 lb)	nije primenljivo	nije primenljivo	199-220 g/m <sup>2</sup> (53-59 lb)

<sup>1</sup> Papir poprečne teksture i težine najmanje 90 g/m<sup>2</sup> (24 lb) podržan je za dvostrano štampanje.

<sup>2</sup> Reciklirani papir težine 75–120 g/m<sup>2</sup> (20–32 lb) podržan je za dvostrano štampanje.

<sup>3</sup> Ova težina papira takođe je podržana za dvostrano štampanje.

<sup>4</sup> Maksimalna težina za 100% sadržaj pamuka je 24 lb za pisanje.

<sup>5</sup> Koverta od papira za pisanje (28 lb) ograničene su na sadržaj pamuka od 25%.

Tip papira	Standardna fioka za 550 listova	Fioka za 2200 listova	Fioka za koverta	Višenamenski ulagač
<b>Koverta</b>	nije primenljivo	nije primenljivo	60–105 g/m <sup>2</sup> (16–28 lb) <sup>4, 5</sup>	60-105 g/m <sup>2</sup> (16-28 lb)

<sup>1</sup> Papir poprečne teksture i težine najmanje 90 g/m<sup>2</sup> (24 lb) podržan je za dvostrano štampanje.

<sup>2</sup> Reciklirani papir težine 75–120 g/m<sup>2</sup> (20–32 lb) podržan je za dvostrano štampanje.

<sup>3</sup> Ova težina papira takođe je podržana za dvostrano štampanje.

<sup>4</sup> Maksimalna težina za 100% sadržaj pamuka je 24 lb za pisanje.

<sup>5</sup> Koverta od papira za pisanje (28 lb) ograničene su na sadržaj pamuka od 25%.

## Neprihvatljiv papir

Sledeći tipovi papira nisu preporučeni za korišćenje sa štampačem:

- Hemijski obrađeni papiri koji se koriste za izradu kopija bez karbonskog papira. Takođe su poznati kao papiri bez ugljenika, papir za kopiranje bez ugljenika (CCP) ili papir bez ugljenika (NCR).
- Unapred odštampani papir sa hemikalijama koje mogu da kontaminiraju štampač.
- Unapred odštampani papir na koji utiče temperatura u jedinici štampača za nanošenje tonera.
- Unapred odštampani papir koji treba registrovati (njegovu tačnu lokaciju štampanja na stranici) na više od ±2,3 mm (±0,09 inča). Na primer, oblici optičkog prepoznavanja znakova (OCR).

Registracija ponekad može da bude prilagođena pomoću softverske aplikacije tako da se uspešno štampa na ovim obrascima.

- Premazani papir (čvrsti papir sa mogućnošću brisanja), sintetički papir ili termalni papir.
- Papir sa hrapavim ili grubim ivicama ili sa ivicama sa izraženom teksturom ili zgužvani papir.
- Papiri koji nisu u skladu sa EN12281:2002 (evropski).
- Papir težine manje od 60 g/m<sup>2</sup> (16 lb).
- Višedelni obrasci ili dokumenti.

## Korišćenje recikliranog papira

Lexmark radi na smanjenju uticaja papira na životnu sredinu pružajući kupcima izbor kada je u pitanju štampanje. Jedan od načina na koji to postižemo je testiranje proizvoda kako bismo osigurali da se reciklirani papir može koristiti – konkretno, papiri napravljeni sa 30%, 50% i 100% sadržaja recikliranog nakon upotrebe. Naše očekivanje je da se reciklirani papiri u našim štampačima ponašaju jednako dobro kao i originalni papir. Iako ne postoji zvanični standard za upotrebu papira u kancelarijskoj opremi, Lexmark koristi evropski standard EN 12281 kao standard za minimalna svojstva. Da bi se osigurala širina testiranja, test papir uključuje 100% reciklirani papir iz Severne Amerike, Evrope i Azije, a testovi se sprovode na 8-80% relativne vlažnosti. Testiranje uključuje dvostrano štampanje. Kancelarijski papiri koji koriste obnovljive, reciklirane sadržaje ili sadržaj bez hlora se svi mogu koristiti.

# Štampanje

 **OPREZ – OPASNOST OD PRIKLEŠTENJA:** Da biste izbegli rizik od prikleštenja, budite oprezni u oblastima označenim ovom nalepnicom. Do povreda usled prikleštenja može da dođe u blizini pokretnih delova kao što su zupčanici, vrata, fioke i poklopci.

## Štampanje sa računara

**Napomena:** Za nalepnice, tvrdi papir i koverta, podesite veličinu i tip papira na štampaču pre štampanja dokumenta.

- 1 U dokumentu koji želite da odštampate otvorite dijalog Štampanje.
- 2 Po potrebi prilagodite postavke.
- 3 Odštampajte dokument.

## Obrasci štampanja

- 1 Sa početnog ekrana dođite do stavke:  
**Obrasci i omiljene stavke > izaberite obrazac > Štampanje**
- 2 Po potrebi, konfigurirate postavke štampanja.
- 3 Pošaljite zadatak štampanja.

## Štampanje sa mobilnog uređaja

Štampanje sa mobilnog uređaja uz Lexmark Mobile Print

### Štampanje sa mobilnog uređaja uz Lexmark Mobile Print

Lexmark™ Lexmark Mobile Print vam omogućava da šaljete dokumente i slike direktno na podržani Lexmark štampač.

- 1 Otvorite dokument, a zatim ga pošaljite ili delite uz Lexmark Mobile Print.

**Napomena:** Neke aplikacija nezavisnih proizvođača možda ne podržavaju funkciju slanja ili deljenja. Da biste dobili više informacija, pogledajte dokumentaciju koja je isporučena sa aplikacijom.



- 2 Izaberite štampač.
- 3 Odštampajte dokument.

### Štampanje sa mobilnog uređaja uz Google Cloud Print

Google Cloud Print™ je usluga za štampanje koja vam omogućava da štampate na bilo kojem štampaču sa podrškom za Google Cloud Print.

Pre nego što počnete, proverite sledeće:



- Štampač je registrovan na Google Cloud Print serveru.
- Dodatna komponenta Cloud Print je preuzeta sa Google Play™ prodavnice i omogućena je na mobilnom uređaju.

- 1 Na Android™ mobilnom uređaju otvorite dokument ili izaberite dokument pomoću menadžera datoteka.
- 2 Dodirnite  > **Odštapaj**.
- 3 Izaberite štampač, pa dodirnite .

## Štampanje sa mobilnog uređaja uz Mopria Print Service

Mopria® Print Service je rešenje za mobilno štampanje namenjeno mobilnim uređajima koji koriste Android 5.0 ili noviju verziju. Omogućava vam da štampate direktno na bilo kojem štampaču sa podrškom za Mopria.

**Napomena:** Preuzmite aplikaciju Mopria Print Service iz prodavnice Google Play i omogućite je na mobilnom uređaju.

- 1 Na Android mobilnom uređaju pokrenite kompatibilnu aplikaciju ili izaberite dokument pomoću menadžera datoteka.
- 2 Dodirnite  > **Odštapaj**.
- 3 Izaberite štampač, pa po potrebi podesite postavke.
- 4 Dodirnite .

## Štampanje sa mobilnog uređaja uz AirPrint

Softver AirPrint je rešenje za mobilno štampanje koje vam omogućava da štampate direktno sa Apple uređaja na štampaču sa podrškom za AirPrint.



**Napomene:**

- Proverite da li su Apple uređaj i štampač povezani na istu mrežu. Ako mreža ima više bežičnih čvorišta, uverite se da su oba uređaja povezana na istu podmrežu.
  - Ova aplikacija podržana je samo na nekim Apple uređajima.
- 1 Na mobilnom uređaju izaberite dokument pomoću menadžera datoteka ili pokrenite kompatibilnu aplikaciju.
  - 2 Dodirnite  > **Odštapaj**.
  - 3 Izaberite štampač, pa po potrebi podesite postavke.
  - 4 Odštapajte dokument.

## Štampanje sa mobilnog uređaja uz Wi-Fi Direct®

Wi-Fi Direct® je usluga za štampanje koja vam omogućava da štampate na bilo kojem štampaču sa podrškom za Wi-Fi Direct.

**Napomena:** Proverite da li je mobilni uređaj povezan na bežičnu mrežu štampača. Više informacija potražite u odeljku „[Povezivanje mobilnog uređaja na štampač](#)“ na stranici 153.

- 1 Na mobilnom uređaju pokrenite kompatibilnu aplikaciju ili izaberite dokument pomoću menadžera datoteka.
- 2 U zavisnosti od mobilnog uređaja, uradite nešto od sledećeg:
  - Dodirnite  > **Odštapaj**.
  - Dodirnite  > **Odštapaj**.
  - Dodirnite  > **Odštapaj**.
- 3 Izaberite štampač, pa po potrebi podesite postavke.
- 4 Odštapajte dokument.

## Štampanje sa fleš uređaja

- 1 Priključite fleš uređaj.

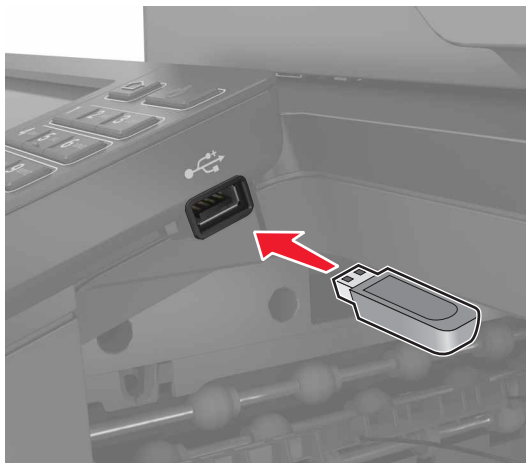

### Napomene:

- Ako povežete fleš uređaj dok je prikazana poruka o grešci, štampač će ignorisati fleš uređaj.
  - Ako povežete fleš uređaj dok štampač obrađuje druge zadatke štampe, na ekranu će se prikazati **Zauzeto**.
- 2 Na ekranu dodirnite dokument koji želite da odštampate.  
Ako je potrebno, konfigurirate druge postavke štampe.
  - 3 Pošaljite zadatak štampe.  
Da biste odštapali drugi dokument, dodirnite **USB jedinica**.



**Upozorenje – potencijalno oštećenje:** Da biste izbegli gubitak podataka ili kvar na štampaču, nemojte da dodirujete fleš jedinicu niti štampač u prikazanoj oblasti tokom aktivnog štampanja i čitanja sa memorijskog uređaja ili upisivanja na njega.



## Podržani fleš uređaji i tipovi datoteka

### Fleš uređaj

- Lexar JumpDrive S70 (16 GB i 32 GB)
- SanDisk Cruzer (16 GB i 32 GB)
- PNY Attache (16 GB i 32 GB)

### Napomene:

- Štampač podržava USB fleš uređaje velike brzine sa standardom pune brzine.
- USB fleš uređaji moraju da podržavaju sistem tabele razmeštaja datoteka (File Allocation Table – FAT).

### Tipovi datoteka

#### Dokumenti

- PDF (verzija 1.7 ili starija)
- HTML
- XPS
- Microsoft formati datoteka (.doc, .docx, .xls, .xlsx, .ppt, .pptx)

#### Slike

- .dcm
- .gif
- .JPEG ili .jpg
- .bmp
- .pcx

- .TIFF ili .tif
- .png

## Konfigurisanje poverljivih zadataka

1 Sa kontrolne table dođite do stavke:

**Postavke > Bezbednost > Podešavanje poverljivog štampanja**

2 Konfigurirajte postavke.

Koristite	Da biste
Maks. nevažeći PIN	Podesite koliko puta može da se unese nevažeći PIN. <b>Napomena:</b> Kada ograničenje bude dostignuto, zadaci štampanja za to korisničko ime biće izbrisani.
Istek poverljivog zadatka	Podesite vreme isteka za poverljive zadatke štampe. <b>Napomena:</b> Poverljivi zadržani zadaci čuvaju se na štampaču dok ih ne oslobodite ili ručno izbrišete.
Ponovi istek zadatka	Podesite vreme isteka za ponavljajući zadatak štampe. <b>Napomena:</b> Ponavljajući zadržani zadaci čuvaju se u memoriji štampača radi ponovnog štampanja.
Istek zadatka verifikacije	Podesite vreme isteka za štampanje kopije pre štampanja preostalih kopija. <b>Napomena:</b> Zadaci verifikovanja štampaju jednu kopiju da biste proverili da li su zadovoljavajući pre nego što odštampate preostale kopije.
Istek rezervisanog zadatka	Podesite vreme isteka za čuvanje zadataka štampe. <b>Napomena:</b> Rezervisani zadržani zadaci automatski se brišu nakon štampanja.
Zahtevaj zadržavanje svih zadataka	Podesite štampač tako da zadržava sve zadatke štampe.
Zadrži duplikate dokumenata	Podesite štampač tako da štampa sve dokumente sa istim nazivom datoteke.

## Štampanje poverljivih i drugih zadržanih zadataka

### Za korisnike Windows-a

- 1 Dok je dokument otvoren, kliknite na **Datoteka > Odštampaj**.
- 2 Kliknite na **Svojstva, Željene postavke, Opcije ili Podešavanje**.
- 3 Kliknite na **Odštampaj i zadrži**.
- 4 Izaberite **Koristi štampanje i zadržavanje**, a zatim dodelite korisničko ime.
- 5 Izaberite tip zadatka štampe (poverljivi, ponavljajući, rezervni ili za verifikaciju).  
Ako je zadatak štampe poverljiv, unesite četvorocifreni PIN.
- 6 Kliknite na **OK ili Odštampaj**.

7 Oslobodite zadatak štampe sa početnog ekrana štampača.

- Za poverljive zadatke štampe, izaberite:

**Zadržani zadaci** > , izaberite korisničko ime > **Poverljivo** > unesite PIN > izaberite zadatak štampe > konfigurirate postavke > **Odšampaj**

- Za druge zadatke štampe, izaberite:

**Zadržani zadaci** > izaberite korisničko ime > izaberite zadatak štampe > konfigurirate postavke > **Odšampaj**

## Za korisnike Macintosh-a

1 Dok je dokument otvoren, odaberite **Datoteka** > **Odšampaj**.

Ako je potrebno, kliknite na trougao za otkrivanje da biste videli još opcija.

2 Iz opcija za štampanje ili menija Kopije i stranice izaberite **Usmeravanje zadataka**.

3 Izaberite tip zadatka štampe (poverljivi, ponavljajući, rezervni ili za verifikaciju).

Ako je zadatak štampe poverljiv, dodelite korisničko ime i četvorocifreni PIN.

4 Kliknite na **OK** ili **Odšampaj**.

5 Oslobodite zadatak štampe sa početnog ekrana štampača.

- Za poverljive zadatke štampe, izaberite:

**Zadržani zadaci** > izaberite korisničko ime > **Poverljivo** > unesite PIN > izaberite zadatak štampe > konfigurirate postavke > **Odšampaj**

- Za druge zadatke štampe, izaberite:

**Zadržani zadaci** > izaberite korisničko ime > izaberite zadatak štampe > konfigurirate postavke > **Odšampaj**

## Štampanje sa Cloud Connector profila

**Napomena:** Ova aplikacija je dostupna samo u određenoj zemlji ili regionu. Za dodatne informacije kontaktirajte sa predstavnikom kompanije Lexmark.

1 Na početnom ekranu dodirnite **Cloud Connector**.

2 Izaberite dobavljača usluga informatičkog oblaka, a zatim izaberite profil.

**Napomena:** Više informacija o kreiranju Cloud Connector profila potražite u odeljku [„Kreiranje Cloud Connector profila“ na stranici 21](#).

3 Dodirnite **Odšampaj**, a zatim izaberite datoteku.

Ako je potrebno, promenite postavke.

**Napomena:** Uverite se da ste izabrali podržanu datoteku.

4 Odšampajte dokument.

## Štampanje liste uzoraka fontova

1 Na početnom ekranu dodirnite **Postavke** > **Izveštaji** > **Odšampaj** > **Odšampaj fontove**.

2 Dodirnite stavku **PCL fontovi** ili **PS fontovi**.

## Štampanje liste direktorijuma

Na početnom ekranu dodirnite **Postavke > Izveštaji > Odšampaj > Odšampaj direktorijum.**

## Otkazivanje zadatka štampe

### Sa kontrolne table štampača

1 Na početnom ekranu dodirnite **Red za čekanje za zadatke.**

**Napomena:** Ovoj postavci možete da pristupite i tako što ćete da dodirnete gornji deo početnog ekrana.

2 Izaberite zadatak za otkazivanje.

### Sa računara

1 U zavisnosti od operativnog sistema, uradite nešto od sledećeg:

- Otvorite fasciklu **Štampači**, a zatim izaberite štampač.
- Iz menija **Apple**, iz **Željenih postavki sistema** dođite do štampača.

2 Izaberite zadatak za otkazivanje.

# Kopiranje

## Korišćenje automatskog ulagača dokumenata i stakla skenera

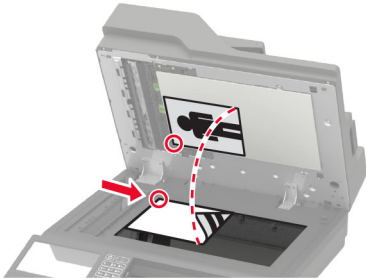
Automatski ulagač dokumenata (ADF)	Staklo skenera
 <ul style="list-style-type: none"> <li>• Automatski ulagač dokumenata koristite za dokumente sa više stranica ili dvostrane dokumente.</li> <li>• Stavite originalni dokument licem nagore. Za dokumente sa više stranica, proverite da li ste poravnali vodeću ivicu pre postavljanja.</li> <li>• Proverite da li ste podesili vođice automatskog ulagača prema širini papira koji postavljate.</li> </ul>	 <ul style="list-style-type: none"> <li>• Staklo skenera koristite za jednostrane dokumente, stranice knjiga, male stavke (poput razglednica i fotografija), foto-papir ili tanke medije (poput isečaka iz časopisa).</li> <li>• Postavite dokument licem nadole u ugao sa strelicom.</li> </ul>

## Pravljenje kopija

- 1 Stavite originalni dokument u fioku automatskog ulagača ili na staklo skenera.

**Napomena:** Da ne bi dolazilo do opsecanja slike, postarajte se da originalni dokument i kopija imaju istu veličinu papira.

- 2 Na početnom ekranu dodirnite **Kopiraj**, a zatim navedite broj kopija.

Ako je potrebno, podesite postavke kopiranja.

- 3 Kopirajte dokument.

**Napomena:** Da biste napravili brzu kopiju, na kontrolnoj tabli pritisnite .

## Kopiranje fotografija

- 1 Stavite fotografiju na staklo skenera.
- 2 Na početnom ekranu dodirnite **Kopiraj > Sadržaj > Tip sadržaja > Fotografija**.
- 3 Dodirnite **Izvor sadržaja** i izaberite postavku koja najbolje odgovara originalnoj fotografiji.
- 4 Kopirajte fotografiju.

## Kopiranje na memorandumu

- 1 Stavite originalni dokument u fioku automatskog ulagača ili na staklo skenera.
- 2 Na početnom ekranu dodirnite **Kopiranje > Kopiraj sa >** , a zatim odaberite veličinu originalnog dokumenta.
- 3 Dodirnite **Kopiraj na**, a zatim izaberite izvor papira u kojoj se nalazi memorandum.  
Ako ste memorandum stavili u višenamenski ulagač, izaberite:  
**Kopiraj na > Višenamenski ulagač >** izaberite veličinu papira > **Memorandum**
- 4 Kopirajte dokument.

## Kopiranje sa obe strane papira

- 1 Stavite originalni dokument u fioku automatskog ulagača ili na staklo skenera.
- 2 Na početnom ekranu dodirnite **Kopiranje > Podešavanje papira**.
- 3 Podesite postavke.
- 4 Kopirajte dokument.

## Smanjivanje ili povećavanje kopija

- 1 Stavite originalni dokument u fioku automatskog ulagača ili na staklo skenera.
- 2 Sa početnog ekrana dođite do stavke:  
**Kopija > Razmera >** navedite vrednost razmere  
**Napomena:** Menjanje veličine originalnog dokumenta ili izlazne datoteke nakon podešavanja razmere vratiće vrednost razmere na automatsku.
- 3 Kopirajte dokument.

## Uparivanje kopija

- 1 Stavite originalni dokument u fioku automatskog ulagača ili na staklo skenera.
- 2 Na početnom ekranu dodirnite **Kopiranje > Uparivanje > Uključeno [1,2,1,2,1,2]**.
- 3 Kopirajte dokument.

## Postavljanje listova separatora između kopija

- 1 Stavite originalni dokument u fioku automatskog ulagača ili na staklo skenera.
- 2 Na početnom ekranu dodirnite **Kopiranje > Listovi separatora**.
- 3 Prilagodite postavke.
- 4 Pošaljite zadatak kopiranja.

## Kopiranje više stranica na jednom listu

- 1 Stavite originalni dokument u fioku automatskog ulagača ili na staklo skenera.
- 2 Na početnom ekranu dodirnite **Kopiranje > Broj stranica po strani**.
- 3 Podesite postavke.
- 4 Kopirajte dokument.

## Kreiranje prečice za kopiranje

- 1 Na početnom ekranu dodirnite **Kopiranje**.
- 2 Konfigurirajte postavke, a zatim dodirnite .
- 3 Kreirajte prečicu.

## E-pošta

### Korišćenje automatskog ulagača dokumenata i stakla skenera

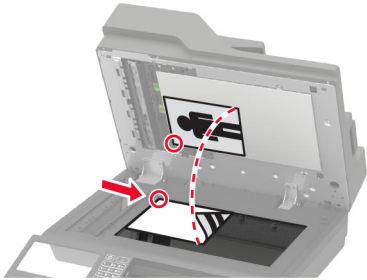
Automatski ulagač dokumenata (ADF)	Staklo skenera
 <ul style="list-style-type: none"> <li>• Automatski ulagač dokumenata koristite za dokumente sa više stranica ili dvostrane dokumente.</li> <li>• Stavite originalni dokument licem nagore. Za dokumente sa više stranica, proverite da li ste poravnali vodeću ivicu pre postavljanja.</li> <li>• Proverite da li ste podesili vođice automatskog ulagača prema širini papira koji postavljate.</li> </ul>	 <ul style="list-style-type: none"> <li>• Staklo skenera koristite za jednostrane dokumente, stranice knjiga, male stavke (poput razglednica i fotografija), foto-papir ili tanke medije (poput isečaka iz časopisa).</li> <li>• Postavite dokument licem nadole u ugao sa strelicom.</li> </ul>

## Konfigurisanje SMTP servera za e-poštu

### Sa kontrolne table

- 1 Na kontrolnoj tabli dodirnite **Postavke > E-pošta > Podešavanje e-pošte**.
- 2 Konfigurirate postavke.

### Sa Embedded Web Server-a

- 1 Otvorite veb pregledač, a zatim u polje za adresu unesite IP adresu štampača.

#### Napomene:

- IP adresu štampača potražite na početnom ekranu na štampaču. IP adresa sastoji se od četiri skupa brojeva koji su razdvojeni tačkom, na primer 123.123.123.123.
- Ako koristite proksi server, privremeno ga onemogućite da bi se veb stranica pravilno učitala.

- 2 Kliknite na **Postavke > E-pošta**.
- 3 U odeljku **Podešavanje e-pošte** konfigurirate postavke.
- 4 Kliknite na **Sačuvaj**.



## Slanje e-poruke

### Korišćenje kontrolne table

- 1 Stavite originalni dokument u fioku automatskog ulagača ili na staklo skenera.
- 2 Na početnom ekranu dodirnite **E-pošta**, a zatim unesite potrebne informacije.  
**Napomena:** Primaoca možete da unesete i pomoću adresara ili broj prečice.
- 3 Po potrebi, konfigurirate postavke tipa izlazne datoteke.
- 4 Pošaljite e-poruku.

### Korišćenje broja prečice

- 1 Na kontrolnoj tabli pritisnite **#**, a zatim unesite broj prečice pomoću tastature.
- 2 Pošaljite e-poruku.

## Kreiranje prečice za e-poštu

- 1 Na početnom ekranu dodirnite **E-pošta**.
- 2 Konfigurirate postavke, a zatim dodirnite .
- 3 Kreirajte prečicu.

# Razmena faksova

## Podešavanje štampača za razmenu faksova

### Napomene:

- Sledeće metode povezivanja primenljive su samo u nekim zemljama i regionima.
- Tokom početnog podešavanja štampača opozovite izbor u polju za funkciju faksa i za sve druge funkcije koje planirate naknadno da podesite, a zatim dodirnite **Nastavi**.
- Indikator može da treperi crveno ako je funkcija faksa omogućena, ali nije potpuno podešena.

**Upozorenje – potencijalno oštećenje:** Nemojte da dodirujete kablove niti štampač u prikazanoj oblasti dok je u toku slanje/prijem faksa.



## Konfigurisanje SMTP servera za faks

### Sa kontrolne table

- 1 Na kontrolnoj tabli dodirnite **Postavke > Faks > Podešavanje servera faksa > Postavke e-pošte servera za faks**.
- 2 Konfigurirajte postavke.

**Napomena:** Da biste koristili postavku SMTP servera za e-poštu, omogućite opciju **Koristi SMTP server e-pošte**.

### Sa Embedded Web Server-a

- 1 Otvorite veb pregledač, a zatim u polje za adresu unesite IP adresu štampača.

**Napomene:**

- IP adresu štampača potražite na početnom ekranu na štampaču. IP adresa sastoji se od četiri skupa brojeva koji su razdvojeni tačkom, na primer 123.123.123.123.
- Ako koristite proksi server, privremeno ga onemogućite da bi se veb stranica pravilno učitala.

2 Kliknite na **Postavke > Faks > Podešavanje servera za faks**.



3 U odeljku Postavke e-pošte servera za faks konfigurirate postavke.

**Napomena:** Da biste koristili postavku SMTP servera za e-poštu, omogućite opciju **Koristi SMTP server e-pošte**.

4 Kliknite na **Sačuvaj**.

## Izbor veze za faks

### Podešavanje faksa pomoću standardne telefonske linije

-  **OPREZ – OPASNOST OD UDARCA:** Da biste izbegli rizik od strujnog udara, nemojte da podešavate ovaj proizvod niti da uspostavljete električne i kablovske veze (npr. pomoću kabla za napajanje, za funkciju faksa ili telefon) tokom oluje sa grmljavinom.
-  **OPREZ – OPASNOST OD UDARCA:** Da biste izbegli rizik od strujnog udara, nemojte da koristite funkciju faksa tokom oluje sa gromovima.
-  **OPREZ – POTENCIJALNA POVREDA:** Da biste smanjili rizik od požara, koristite isključivo telekomunikacioni (RJ-11) kabl 26 AWG ili veći prilikom povezivanja ovog proizvoda na javnu telefonsku mrežu. Za korisnike u Australiji, kabl mora da bude odobren od strane australijskog nadležnog tela za komunikacije i medije.

## Podešavanje 1: Štampač je povezan na namensku liniju faksa

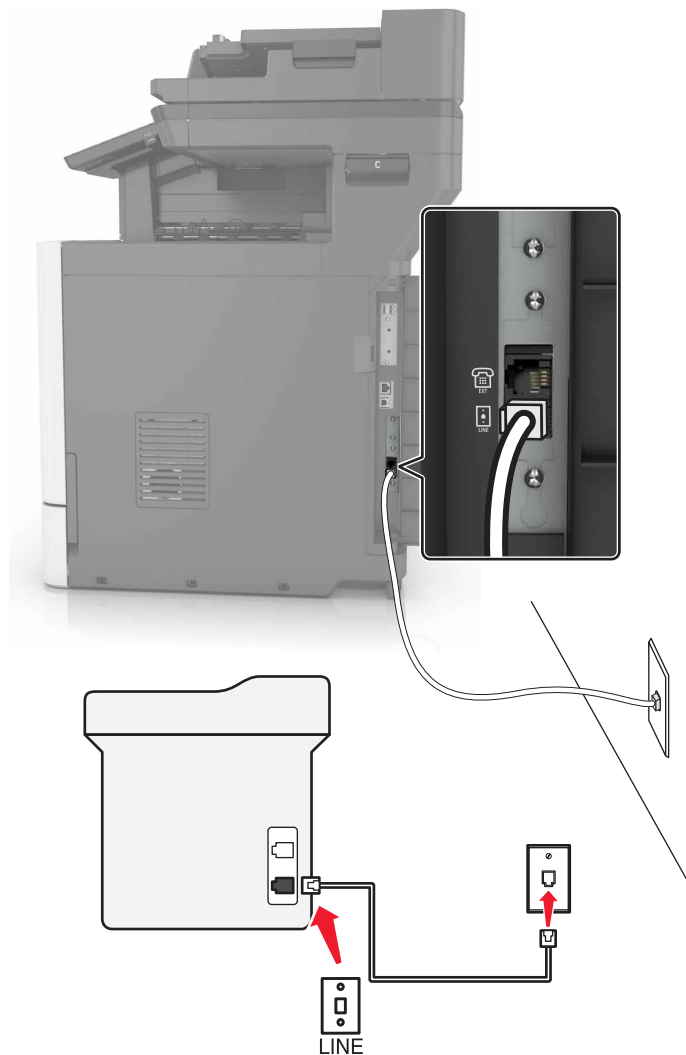

- 1 Jedan kraj telefonskog kabla povežite na linijski port na štampaču.
- 2 Povežite drugi kraj kabla na aktivnu analognu zidnu utičnicu.

### Napomene:

- Možete da podesite štampač da automatski prima faksove (Automatski odgovori – uključeno) ili ručno (Automatski odgovori – isključeno).
- Ako želite da automatski primete faksove, podesite štampač da odgovori na određeni broj signala zvona.

## Podešavanje 2: Štampač deli liniju sa telefonskom sekretaricom

**Napomena:** Ako se pretplatite na uslugu prepoznatljivog zvona, uverite se da ste podesili ispravni šablon zvona za štampač. U suprotnom, štampač neće primiti faksove čak i ako ste ga podesili da automatski prima faksove.

## Povezani na istu telefonsku zidnu utičnicu

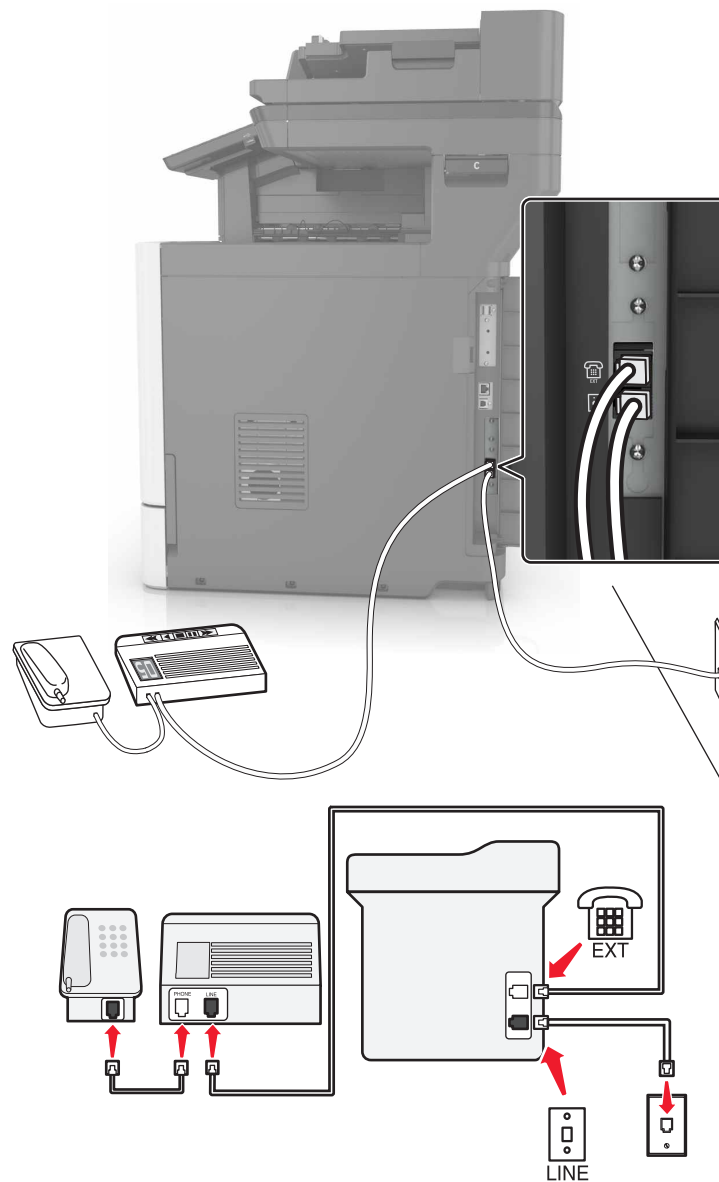

- 1 Jedan kraj telefonskog kabla povežite na linijski port na štampaču.
- 2 Povežite drugi kraj kabla na aktivnu analognu zidnu utičnicu.
- 3 Povežite telefonsku sekretaricu na telefonski port na štampaču.

## Povezani na drugačije zidne utičnice

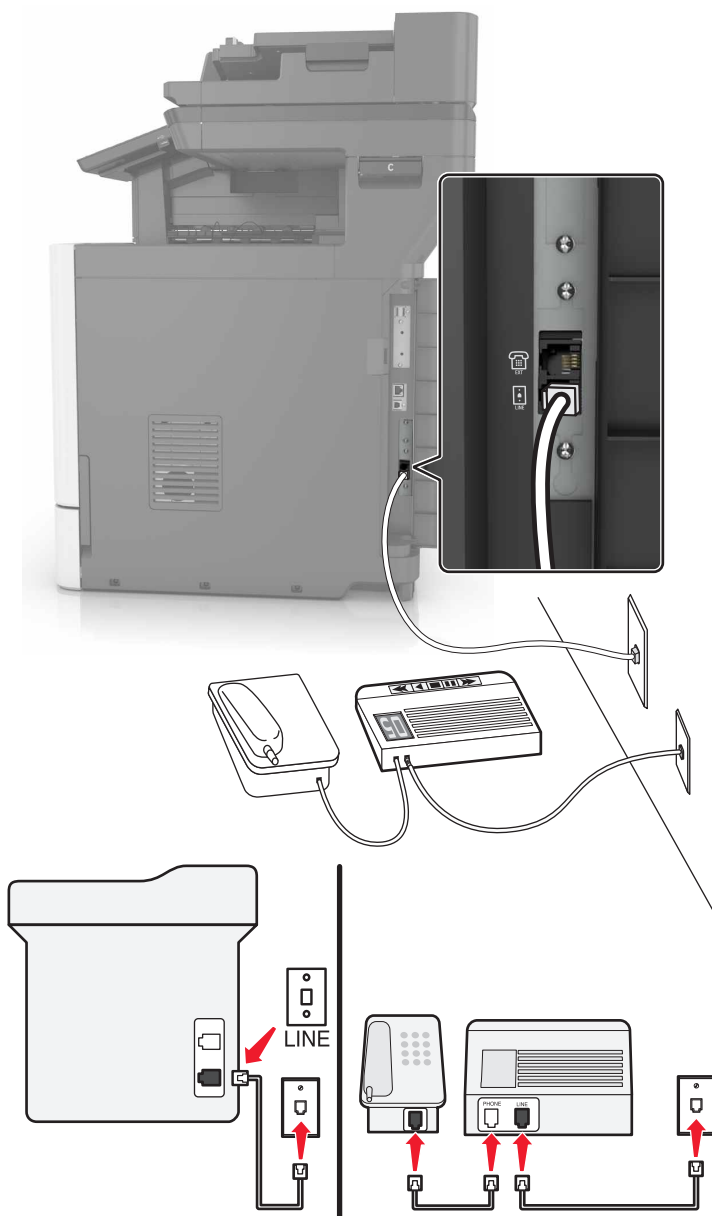

1 Jedan kraj telefonskog kabla povežite na linijski port na štampaču.

2 Povežite drugi kraj kabla na aktivnu analognu zidnu utičnicu.

**Napomene:**

- Ako imate samo jedan telefonski broj na liniji, podesite štampač da automatski prima faksove.
- Podesite štampač da odgovara na pozive dva zvona nakon telefonske sekretarice. Na primer, ako telefonska sekretarica odgovara na pozive nakon četiri zvona, podesite postavku štampača „Zvona do odgovora“ na šest.

### Podešavanje 3: Štampač deli liniju sa telefonom pretplaćenim na uslugu glasovne pošte

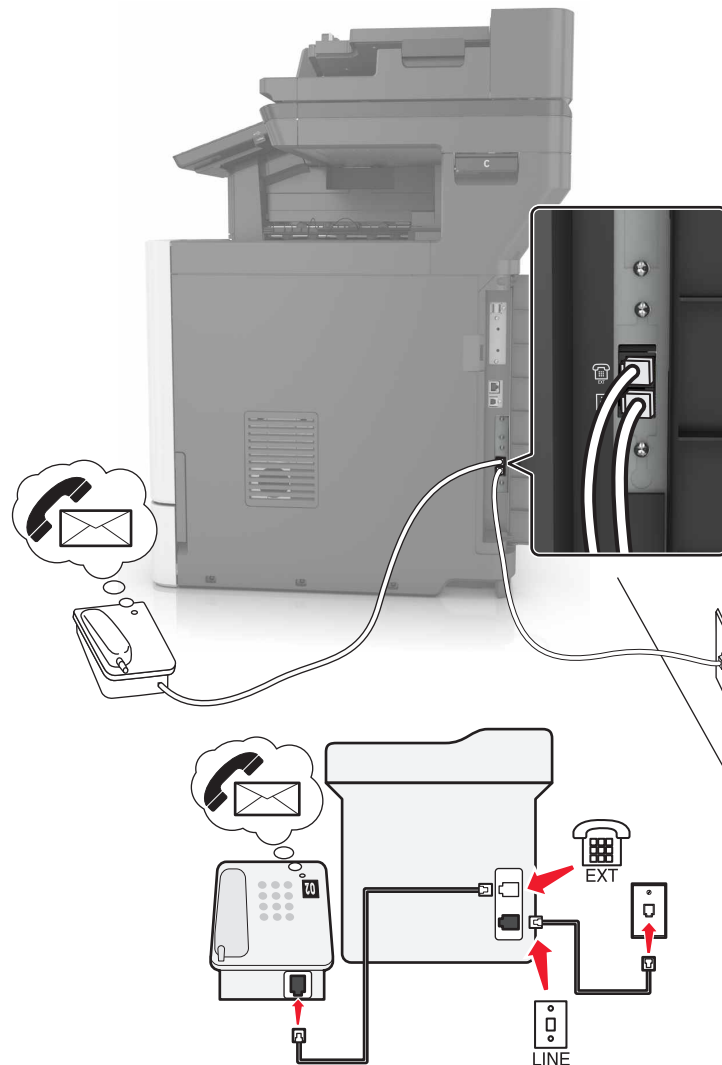



- 1 Jedan kraj telefonskog kabla povežite na linijski port na štampaču.
- 2 Povežite drugi kraj kabla na aktivnu analognu zidnu utičnicu.
- 3 Povežite telefon na telefonski port na štampaču.

#### Napomene:

- Ovo podešavanje najbolje funkcioniše ako koristite glasovnu poštu češće nego faks i ako se pretplatite na uslugu prepoznatljivog zvona.
- Kada se javite na telefon i čujete zvukove faksa, pritisnite **\*9\*** ili kôd za ručno odgovaranje na telefonu da biste primili faks.
- Štampač možete da podesite i da automatski prima faksove, ali isključite uslugu glasovne pošte kada očekujete faks.

## Podešavanje faksa u zemljama ili regionima sa drugačijim telefonskim zidnim utičnicama i utikačima

-  **OPREZ – OPASNOST OD UDARCA:** Da biste izbegli rizik od strujnog udara, nemojte da podešavate ovaj proizvod niti da uspostavljate električne i kablovske veze (npr. pomoću kabla za napajanje, za funkciju faksa ili telefon) tokom oluje sa grmljavinom.
-  **OPREZ – OPASNOST OD UDARCA:** Da biste izbegli rizik od strujnog udara, nemojte da koristite funkciju faksa tokom oluje sa gromovima.
-  **OPREZ – POTENCIJALNA POVREDA:** Da biste smanjili rizik od požara, koristite isključivo telekomunikacioni (RJ-11) kabl 26 AWG ili veći prilikom povezivanja ovog proizvoda na javnu telefonsku mrežu. Za korisnike u Australiji, kabl mora da bude odobren od strane australijskog nadležnog tela za komunikacije i medije.

Standard zidna utičnica koju je usvojila većina zemalja ili regiona je RJ11. Ako zidna utičnica ili oprema u objektu nije kompatibilna sa ovim tipom veze, koristite telefonski adapter. Adapter za vašu zemlju ili region možda se ne isporučuje sa štampačem, zbog čega može da bude potrebno da ga kupite odvojeno.

Možda je u telefonskom portu štampača instaliran adapterski utikač. Nemojte da uklanjate adapterski utikač iz telefonskog porta štampača ako se povezujete na serijski ili kaskadni telefonski sistem.

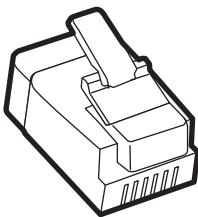

Naziv dela	Broj dela
Lexmark adapterski utikač	40X8519



## Povezivanje štampača na zidnu utičnicu koja nije tipa RJ11

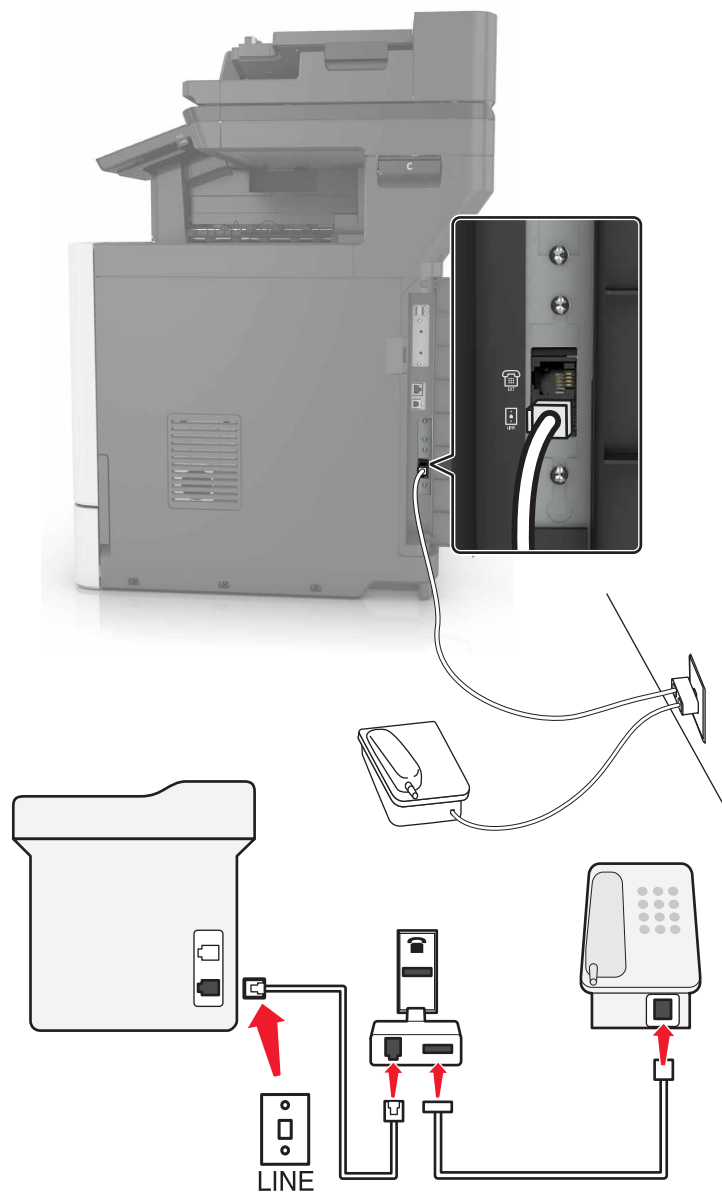

- 1 Jedan kraj telefonskog kabla povežite na linijski port na štampaču.
- 2 Priključite drugi kraj kabla u RJ11 adapter, a zatim priključite adapter u zidnu utičnicu.
- 3 Ako želite da na istu zidnu utičnicu povežete još jedan uređaj sa priključkom koji nije tipa RJ11, povežite ga direktno na telefonski adapter.

## Priključivanje štampača u zidnu utičnicu u Nemačkoj

Nemačka zidna utičnica ima dve vrste portova. N portovi su za faks mašine, modeme i telefonske sekretarice. F port je za telefone. Priključite štampač u bilo koji od N portova.

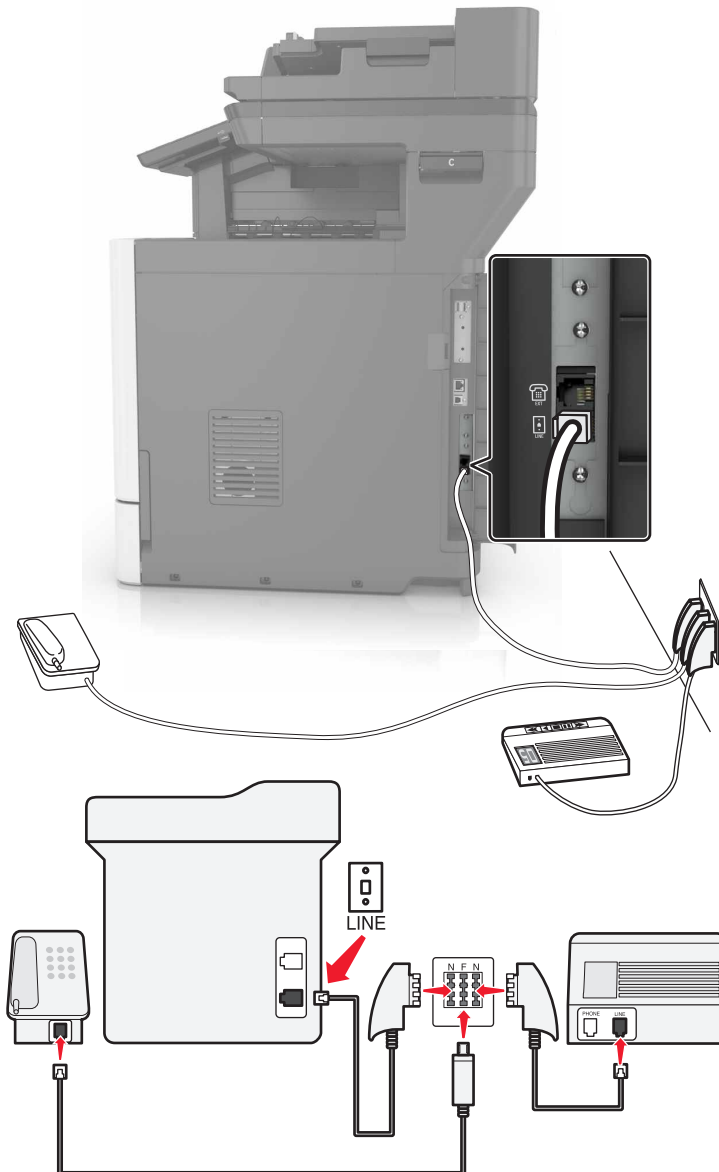

- 1 Jedan kraj telefonskog kabla povežite na linijski port na štampaču.
- 2 Priključite drugi kraj kabla u RJ11 adapter, a zatim priključite adapter u N port.
- 3 Ako želite da priključite telefon i telefonsku sekretaricu u istu zidnu utičnicu, onda povežite uređaje kao što je prikazano.

## Povezivanje na uslugu prepoznatljivog zvona

Usluga prepoznatljivog zvona omogućava da imate više brojeva telefona na jednoj telefonskoj liniji. Svakom broju telefona dodeljen je drugačiji šablon zvona.

- 1 Na početnom ekranu dodirnite **Postavke > Faks > Podešavanje faksa > Postavke primanja faksa > Administratorske kontrole > Odgovaranje uključeno**.
- 2 Izaberite šablon zvona.

## Podešavanje datuma i vremena na faksu

- 1 Na početnom ekranu dodirnite **Postavke > Uređaj > Željene postavke > Datum i vreme > Konfiguriraj**.
- 2 Konfigurirajte postavke.

## Konfigurisanje zimskog/letnjeg računanja vremena

- 1 Na početnom ekranu dodirnite **Postavke > Uređaj > Željene postavke > Datum i vreme > Konfiguriraj**.
- 2 U meniju „Vremenska zona“ izaberite **(UTC+korisnik) – prilagođeno**.
- 3 Konfigurirajte postavke.

## Korišćenje automatskog ulagača dokumenata i stakla skenera

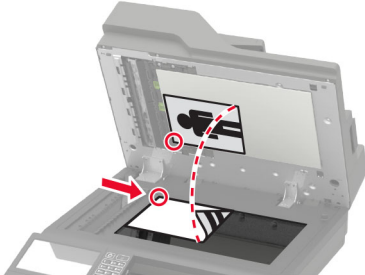
Automatski ulagač dokumenata (ADF)	Staklo skenera
 <ul style="list-style-type: none"> <li>• Automatski ulagač dokumenata koristite za dokumente sa više stranica ili dvostrane dokumente.</li> <li>• Stavite originalni dokument licem nagore. Za dokumente sa više stranica, proverite da li ste poravnali vodeću ivicu pre postavljanja.</li> <li>• Proverite da li ste podesili vođice automatskog ulagača prema širini papira koji postavljate.</li> </ul>	 <ul style="list-style-type: none"> <li>• Staklo skenera koristite za jednostrane dokumente, stranice knjiga, male stavke (poput razglednica i fotografija), foto-papir ili tanke medije (poput isečaka iz časopisa).</li> <li>• Postavite dokument licem nadole u ugao sa strelicom.</li> </ul>

## Slanje faksa

### Korišćenje kontrolne table

- 1 Stavite originalni dokument u fioku automatskog ulagača dokumenata ili na staklo skenera.
- 2 Na početnom ekranu dodirnite **Faks**, a zatim unesite potrebne informacije.
- 3 Po potrebi, konfigurirajte druge postavke faksa.
- 4 Pošaljite zadatak slanja faksa.

### Pomoću računara

**Napomena:** Proverite da li je instaliran univerzalni upravljački program za faks.

#### Za korisnike Windows-a

- 1 Dok je dokument otvoren, kliknite na **Datoteka > Odštampaj**.
- 2 Izaberite štampač, a zatim kliknite na **Svojstva, Željene postavke, Opcije ili Podešavanje**.
- 3 Kliknite na **Faks > Omogući faks**, a zatim unesite broj primaoca.
- 4 Po potrebi, konfigurirajte druge postavke faksa.
- 5 Pošaljite zadatak slanja faksa.

#### Za korisnike Macintosh-a

- 1 Dok je dokument otvoren, odaberite **Datoteka > Odštampaj**.
- 2 Izaberite štampač, a zatim unesite broj primaoca.
- 3 Po potrebi, konfigurirajte druge postavke faksa.
- 4 Pošaljite zadatak slanja faksa.

## Zakazivanje faksa

- 1 Stavite originalni dokument u fioku automatskog ulagača dokumenata ili na staklo skenera.
- 2 Sa početnog ekrana dođite do stavke:  
**Faks > Za > unesite broj faksa > Gotovo**
- 3 Dodirnite **Vreme slanja**, konfigurirajte postavke, a zatim dodirnite **Gotovo**.
- 4 Pošaljite faks.

## Kreiranje prečice za odredište faksa

- 1 Na početnom ekranu dodirnite **Faks > Primalac**.
- 2 Unesite broj primaoca, a zatim dodirnite **Gotovo**.

- 3 Dodirnite .
- 4 Kreirajte prečicu.

## Menjanje rezolucije faksa

- 1 Stavite originalni dokument u fioku automatskog ulagača ili na staklo skenera.
- 2 Na početnom ekranu dodirnite **Faks**, a zatim unesite potrebne informacije.
- 3 Dodirnite stavku **Rezolucija**, a zatim podesite postavku.
- 4 Pošaljite faks.

## Prilagođavanje zatamnjenosti faksa

- 1 Stavite originalni dokument u fioku automatskog ulagača ili na staklo skenera.
- 2 Na početnom ekranu dodirnite **Faks**, a zatim unesite potrebne informacije.
- 3 Dodirnite stavku **Zatamnjenost**, a zatim podesite postavku.
- 4 Pošaljite faks.

## Štampanje evidencije faksa

- 1 Na početnom ekranu dodirnite **Postavke > Izveštaji > Faks**.
- 2 Dodirnite **Evidencija zadatka faksa** ili **Evidencija poziva faksa**.

## Blokiranje neželjenih faksova

- 1 Na početnom ekranu dodirnite **Postavke > Faks > Podešavanje faksa > Postavke primanja faksa > Administratorske kontrole**.
- 2 Podesite **Blokiraj faks bez imena** na **Uključeno**.

## Zadržavanje faksova

- 1 Na početnom ekranu dodirnite **Postavke > Faks > Podešavanje faksa > Postavke primanja faksa > Zadržavanje faksova**.
- 2 Izaberite režim.

## Prosleđivanje faksa

- 1 Na početnom ekranu dodirnite **Postavke > Faks > Podešavanje faksa > Postavke primanja faksa > Administratorske kontrole**.
- 2 Dodirnite **Prosleđivanje faksa > Prosledi**.

**3** Konfigurirajte postavke Prosledi do i E-poruka sa potvrdom.

## Skeniranje

### Korišćenje automatskog ulagača dokumenata i stakla skenera

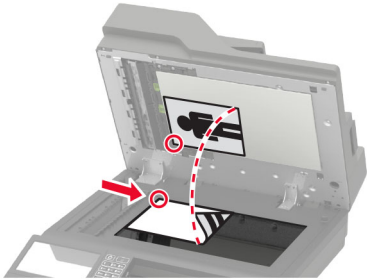
Automatski ulagač dokumenata (ADF)	Staklo skenera
 <ul style="list-style-type: none"> <li>• Automatski ulagač dokumenata koristite za dokumente sa više stranica ili dvostrane dokumente.</li> <li>• Stavite originalni dokument licem nagore. Za dokumente sa više stranica, proverite da li ste poravnali vodeću ivicu pre postavljanja.</li> <li>• Proverite da li ste podesili vođice automatskog ulagača prema širini papira koji postavljate.</li> </ul>	 <ul style="list-style-type: none"> <li>• Staklo skenera koristite za jednostrane dokumente, stranice knjiga, male stavke (poput razglednica i fotografija), foto-papir ili tanke medije (poput isečaka iz časopisa).</li> <li>• Postavite dokument licem nadole u ugao sa strelicom.</li> </ul>

### Skeniranje na FTP skener

- 1 Stavite originalni dokument u fioku automatskog ulagača dokumenata ili na staklo skenera.
- 2 Na početnom ekranu dodirnite **FTP**, a zatim unesite potrebne informacije.
- 3 Po potrebi, konfigurirajte druge postavke FTP-a.
- 4 Pošaljite FTP zadatak.

### Kreiranje FTP prečice

- 1 Na korisničkom ekranu dodirnite **FTP**.
- 2 Unesite adresu FTP servera, a zatim dodirnite ★.
- 3 Kreirajte prečicu.

### Kreiranje prečice za mrežnu fasciklu

- 1 Otvorite veb pregledač, a zatim u polje za adresu unesite IP adresu štampača.

#### Napomene:

- IP adresu štampača potražite na početnom ekranu na štampaču. IP adresa sastoji se od četiri skupa brojeva koji su razdvojeni tačkom, na primer 123.123.123.123.

- Ako koristite proksi server, privremeno ga onemogućite da bi se veb stranica pravilno učitala.

2 Kliknite na **Prečice > Dodaj prečicu**.

3 U meniju Tip prečice izaberite **Mrežna fascikla**, a zatim konfigurirajte postavke.

4 Primenite promene.

## Skeniranje na fleš uređaj

1 Stavite originalni dokument u fioku automatskog ulagača ili na staklo skenera.

2 Priključite fleš uređaj.

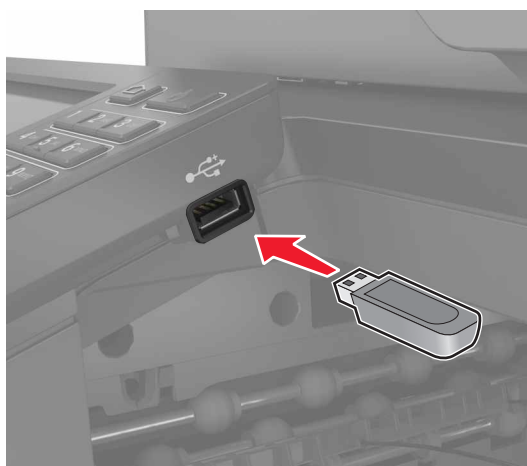

3 Dodirnite **Skeniraj na USB** i podesite postavke po potrebi.

**Napomena:** Ako se ne pojavi ekran USB uređaj, dodirnite **USB uređaj** na početnom ekranu.

4 Skenirajte dokument.

**Upozorenje – potencijalno oštećenje:** Da biste izbegli gubitak podataka ili kvar na štampaču, nemojte da dodirujete fleš jedinicu niti štampač u prikazanoj oblasti tokom aktivnog štampanja i čitanja sa memorijskog uređaja ili upisivanja na njega.





## Skeniranje na faks server

- 1 Stavite originalni dokument u fioku automatskog ulagača ili na staklo skenera.
- 2 Na početnom ekranu dodirnite **Scan Center**, a zatim sa liste odredišta izaberite **Faks**.
- 3 Izaberite odredište faksa.

**Napomena:** Da biste kreirali odredište faksa, dodirnite **Kreiraj faks**.

- 4 Skenirajte dokument.

## Slanje skeniranih dokumenata na računar

- 1 Stavite originalni dokument u fioku automatskog ulagača ili na staklo skenera.
- 2 Na početnom ekranu dodirnite **Profili skeniranja > Skeniraj na računar**.
- 3 Izaberite profil skeniranja u kojem želite da sačuvate dokument.

## Skeniranje u Cloud Connector profil

**Napomena:** Ova aplikacija je dostupna samo u određenoj zemlji ili regionu. Za dodatne informacije kontaktirajte sa predstavnikom kompanije Lexmark.

- 1 Stavite originalni dokument u fioku automatskog ulagača ili na staklo skenera.
- 2 Na početnom ekranu dodirnite **Cloud Connector**.
- 3 Izaberite dobavljača usluga informatičkog oblaka, a zatim izaberite profil.

**Napomena:** Više informacija o kreiranju Cloud Connector profila potražite u odeljku „[Kreiranje Cloud Connector profila](#)“ na stranici 21.

- 4 Dodirnite **Skeniraj**, a zatim dodelite ime datoteke i odredišnu fasciklu.

**5** Dodirnite **Skeniraj ovde**.

Ako je potrebno, podesite postavke skeniranja.

**6** Skenirajte dokument.

# Razumevanje menija štampača

## Mapa menija

Uređaj	<ul style="list-style-type: none"> <li>• <a href="#">Željene postavke</a></li> <li>• <a href="#">Eko-režim</a></li> <li>• <a href="#">Udaljena tabla za rukovanje</a></li> <li>• <a href="#">Obaveštenja</a></li> <li>• <a href="#">Upravljanje energijom</a></li> <li>• <a href="#">Informacije koje se šalju kompaniji Lexmark</a></li> </ul>	<ul style="list-style-type: none"> <li>• <a href="#">Pristupačnost</a></li> <li>• <a href="#">Vraćanje podrazumevanih fabričkih postavki</a></li> <li>• <a href="#">Održavanje</a></li> <li>• <a href="#">Vidljive ikone na početnom ekranu</a></li> <li>• <a href="#">O ovom štampaču</a></li> </ul>
Štampanje	<ul style="list-style-type: none"> <li>• <a href="#">Raspored</a></li> <li>• <a href="#">Završna obrada*</a></li> <li>• <a href="#">Podešavanje</a></li> <li>• <a href="#">Kvalitet</a></li> <li>• <a href="#">Računovodstvo zadataka</a></li> <li>• <a href="#">XPS</a></li> </ul>	<ul style="list-style-type: none"> <li>• <a href="#">PDF</a></li> <li>• <a href="#">PostScript</a></li> <li>• <a href="#">PCL</a></li> <li>• <a href="#">HTML</a></li> <li>• <a href="#">Slika</a></li> </ul>
Papir	<ul style="list-style-type: none"> <li>• <a href="#">Konfiguracija fioka</a></li> <li>• <a href="#">Konfiguracija medija</a></li> </ul>	<ul style="list-style-type: none"> <li>• <a href="#">Konfiguracija police*</a></li> </ul>
Kopiranje	<a href="#">Podrazumevane postavke kopiranja</a>	
Faks	<a href="#">Podrazumevane postavke faksa</a>	
E-pošta	<ul style="list-style-type: none"> <li>• <a href="#">Podešavanje e-pošte</a></li> <li>• <a href="#">Podrazumevane postavke e-pošte</a></li> </ul>	<ul style="list-style-type: none"> <li>• <a href="#">Podešavanje veb veze</a></li> </ul>
FTP	<a href="#">Podrazumevane postavke za FTP</a>	
USB jedinica	<ul style="list-style-type: none"> <li>• <a href="#">Skeniranje sa fleš jedinice</a></li> </ul>	<ul style="list-style-type: none"> <li>• <a href="#">Štampanje sa fleš jedinice</a></li> </ul>
Mreža/portovi	<ul style="list-style-type: none"> <li>• <a href="#">Pregled mreže</a></li> <li>• <a href="#">Bežično</a></li> <li>• <a href="#">Ethernet</a></li> <li>• <a href="#">TCP/IP</a></li> <li>• <a href="#">SNMP</a></li> <li>• <a href="#">IPSec</a></li> <li>• <a href="#">802.1x</a></li> </ul>	<ul style="list-style-type: none"> <li>• <a href="#">LPD konfiguracija</a></li> <li>• <a href="#">HTTP/FTP postavke</a></li> <li>• <a href="#">ThinPrint</a></li> <li>• <a href="#">USB</a></li> <li>• <a href="#">Ograničavanje spoljnog pristupa mreži</a></li> <li>• <a href="#">Google Cloud Print</a></li> <li>• <a href="#">Wi-Fi Direct</a></li> </ul>
Bezbednost	<ul style="list-style-type: none"> <li>• <a href="#">Metodi prijavljivanja</a></li> <li>• <a href="#">Planiraj USB uređaje</a></li> <li>• <a href="#">Evidencija bezbednosne revizije</a></li> <li>• <a href="#">Ograničenja prijavljivanja</a></li> <li>• <a href="#">Podešavanje poverljivog štampanja</a></li> </ul>	<ul style="list-style-type: none"> <li>• <a href="#">Šifrovanje diska</a></li> <li>• <a href="#">Brisanje privremenih datoteka sa podacima</a></li> <li>• <a href="#">Postavke LDAP rešenja</a></li> <li>• <a href="#">Razno</a></li> </ul>
Izveštaji	<ul style="list-style-type: none"> <li>• <a href="#">Stranica sa postavkama menija</a></li> <li>• <a href="#">Uređaj</a></li> <li>• <a href="#">Štampanje</a></li> </ul>	<ul style="list-style-type: none"> <li>• <a href="#">Prečice</a></li> <li>• <a href="#">Faks</a></li> <li>• <a href="#">Mreža</a></li> </ul>

\* Ova stavka menija se pojavljuje samo kada je instaliran finišer.

<a href="#">Pomoć</a>	<ul style="list-style-type: none"> <li>• Odštampaj sve vodiče</li> <li>• Vodič za kvalitet boja</li> <li>• Vodič za povezivanje</li> <li>• Vodič za kopije</li> <li>• Vodič za e-poštu</li> <li>• Vodič za faks</li> </ul>	<ul style="list-style-type: none"> <li>• Vodič sa informacijama</li> <li>• Vodič za medijume</li> <li>• Vodič za pomeranje</li> <li>• Vodič za kvalitet štampe</li> <li>• Vodič za skeniranje</li> <li>• Vodič za potrošni materijal</li> </ul>
<a href="#">Rešavanje problema</a>	Štampanje stranica testa kvaliteta	Čišćenje skenera
* Ova stavka menija se pojavljuje samo kada je instaliran finišer.		

## Uređaj

### Željene postavke

Stavka menija	Opis
<b>Jezik za prikaz</b>	Podesite jezik teksta koji se prikazuje na ekranu.
<b>Zemlja/region</b>	Identifikujte zemlju ili region gde je štampač konfigurisan za rad.
<b>Pokreni početno podešavanje</b> Isključeno* Uključeno	Pokrenite čarobnjak za podešavanje.
<b>Tastatura</b> Tip tastature	Izaberite jezik kao tip tastature. <b>Napomena:</b> Možda se neće prikazati sve vrednosti za Tip tastature, odnosno, mogu da zahtevaju da bude instaliran specijalni hardver kako bi se pojavile.
<b>Prikazane informacije</b> Tekst za prikaz 1 (IP adresa*) Tekst za prikaz 2 (Datum/vreme*) Prilagođeni tekst 1 Prilagođeni tekst 2	Navedite informacije za prikaz na početnom ekranu.
<b>Datum i vreme</b> Konfiguriši Trenutni datum i vreme Ručno podesi datum i vreme Format datuma (MM-DD-YYYY*) Format vremena (24-satni format*) Vremenska zona (UTC-5:00*) Network Time Protocol Omogući NTP (Uključeno*) NTP server Omogući potvrdu identiteta	Konfigurišite datum i vreme štampača i vremenski protokol mreže.
<b>Napomena:</b> Zvezdica (*) pored vrednosti ukazuje na podrazumevanu fabričku postavku.	

Stavka menija	Opis
<b>Veličine papira</b> SAD* Metričke	Naveli mernu jedinico za veličine papira. <b>Napomena:</b> Izbor zemlje ili regiona u čarobnjaku za početno podešavanje određuje početnu postavku veličine papira.
<b>Osvetljenost ekrana</b> 20–100% (100*)	Podesite osvetljenost ekrana.
<b>Pristup fleš jedinici</b> Omogućeno* Onemogućeno	Omogućite pristup fleš jedinici.
<b>Dozvoli uklanjanje pozadine</b> Isključeno Uključeno*	Navedite da li je dozvoljeno uklanjanje pozadine.
<b>Dozvoli skeniranja prilagođenih zadataka</b> Isključeno Uključeno*	Odredite da li će se postavka Skeniranje prilagođenih zadataka prikazivati za kopiranje, skeniranje i slanje faksa. <b>Napomena:</b> Ova stavka menija se pojavljuje samo kada je instaliran čvrsti disk.
<b>Položeno skeniranje jedne stranice</b> Isključeno* Uključeno	Podesite štampač tako da skenira bilo koju vrstu zadatka koja uključuje staklo skenera kao jednu stranicu. <b>Napomena:</b> Štampač se vraća na početni ekran nakon skeniranja jedne ravne ploče skener umesto da prikazuje upite.
<b>Izlazna svetla</b> Isključeno* Uključeno	Omogućite integrisano izlazno svetlo ili indikatorsko svetlo u opcionalnoj izlaznoj polici.
<b>Zvučne povratne informacije</b> Povratne informacije dugmadi (Uključeno*) Jačina zvuka (5*)	<ul style="list-style-type: none"> <li>• Omogućite zvučne povratne informacije za pritiskanje dugmadi, interakciju na tabli, upite za ubacivanje papira i obaveštenja o greškama.</li> <li>• Podesite jačinu zvuka povratnih informacija.</li> </ul>
<b>Istek vremena ekrana</b> 5–300 sekundi (60*)	Podesite vreme mirovanja pre nego što se prikaže početni ekran ili pre nego što štampač automatski odjavi nalog korisnika.
<b>Napomena:</b> Zvezdica (*) pored vrednosti ukazuje na podrazumevanu fabričku postavku.	

## Eko-režim

Stavka menija	Opis
<b>Štampanje</b> Strane 1-strano* 2-strano	Odredite da li treba da se štampa samo sa jedne ili sa obe strane papira.
<b>Napomena:</b> Zvezdica (*) pored vrednosti ukazuje na podrazumevanu fabričku postavku.	

Stavka menija	Opis
<b>Štampanje</b> Stranica po strani Isključeno* 2 stranice po strani 3 stranice po strani 4 stranice po strani 6 stranice po strani 9 stranice po strani 12 stranice po strani 16 stranice po strani	Štampajte više slika na jednom listu papira.
<b>Štampanje</b> Zatamnjenost tonera 1–5 (4*)	Odredite osvetljenost ili zatamnjenost slika sa tekstom.
<b>Štampanje</b> Ušteda boje Isključeno* Uključeno	Smanjite količinu tonera koji se koristi za štampanje grafike i slika.
<b>Kopiranje</b> Strane 1-strano na 1-strano* 1-strano na 2-strano 2-strano na 1-strano 2-strano na 2-strano	Navedite ponašanje skeniranja na osnovu originalnog dokumenta.
<b>Kopiranje</b> Stranica po strani Isključeno* 2 uspravne stranice 4 uspravne stranice 2 položene stranice 4 položene stranice	Navedite ponašanje skeniranja na osnovu originalnog dokumenta.
<b>Kopiranje</b> Zatamnjenost 1-9 (5*)	Odredite zatamnjenost skeniranih slika sa tekstom.
<b>Napomena:</b> Zvezdica (*) pored vrednosti ukazuje na podrazumevanu fabričku postavku.	

## Udaljena tabla za rukovanje

Stavka menija	Opis
<b>Spoljna VNC veza</b> Nemoj da dozvoliš* Dozvoli	Povežite spoljni Virtual Network Computing (VNC) klijent radi pokretanja udaljene table za rukovanje.
<b>Napomena:</b> Zvezdica (*) pored vrednosti ukazuje na podrazumevanu fabričku postavku.	

Stavka menija	Opis
<b>Tip potvrde identiteta</b> Ništa* Standardna potvrda identiteta	Podesite tip potvrde identiteta za pristupanje serveru za VNC klijente.
<b>Lozinka za VNC</b>	Navedite lozinku za povezivanje na server za VNC klijente. <b>Napomena:</b> Ova stavka menija se pojavljuje samo ako je Tip potvrde identiteta podešen na Standardna potvrda identiteta.
<b>Napomena:</b> Zvezdica (*) pored vrednosti ukazuje na podrazumevanu fabričku postavku.	

## Obaveštenja

Stavka menija	Opis
<b>Svetlosni indikator greške</b> Isključeno Uključeno*	Podesite svetlosni indikator tako da se uključi kada dođe do greške štampača.
<b>Zvučni signal napunjenog automatskog ulagača dokumenata</b> Isključeno Uključeno*	Omogućite zvučni signal pri ubacivanju papira u automatski ulagač dokumenata.
<b>Kontrola alarma</b> Isključeno Jedan* Neprekidno	Podesite broj oglašavanja alarma kada štampač zahteva intervenciju korisnika.
<b>Potrošni materijal</b> Prikaži procene za potrošni materijal Prikaži procene* Nemoj da prikazuješ procene	Prikažite procenjeni status potrošnog materijala.
<b>Potrošni materijal</b> Prikaz procene Strane* Procenat	Odredite jedinicu koju štampač koristi za procenu upotrebe potrošnog materijala i aktiviranje prilagođenih obaveštenja kada je potrebna intervencija korisnika. <b>Napomena:</b> Ova stavka menija se pojavljuje samo na Embedded Web Serveru.
<b>Potrošni materijal</b> Alarm kertridža Isključeno Jedan* Neprekidno	Podesite broj oglašavanja alarma kada je kertridž skoro prazan.
<b>Potrošni materijal</b> Prilagođena procena potrošnog materijala Prikaži procene Ne prikazuj procene *	Podesite postavke obaveštenja kada je potrebna intervencija korisnika na štampaču. <b>Napomena:</b> Ova stavka menija se pojavljuje samo na Embedded Web Serveru.
<b>Podešavanje upozorenja za e-poštu</b> Podešavanje e-pošte Primarni SMTP mrežni prolaz	Otkucajte IP adresu ili ime hosta primarnog SMTP servera za slanje e-pošte.
<b>Napomena:</b> Zvezdica (*) pored vrednosti ukazuje na podrazumevanu fabričku postavku.	

Stavka menija	Opis
<b>Podešavanje upozorenja za e-poštu</b> Podešavanje e-pošte Port primarnog SMTP mrežnog prolaza 1–65535 (25*)	Unesite broj porta primarnog SMTP servera.
<b>Podešavanje upozorenja za e-poštu</b> Podešavanje e-pošte Sekundarni SMTP mrežni prolaz	Otkucajte IP adresu servera ili ime hosta sekundarnog ili rezervnog SMTP servera.
<b>Podešavanje upozorenja za e-poštu</b> Podešavanje e-pošte Port sekundarnog SMTP mrežnog prolaza 1–65535 (25*)	Unesite broj porta sekundarnog ili rezervnog SMTP servera.
<b>Podešavanje upozorenja za e-poštu</b> Podešavanje e-pošte SMTP istek vremena 5–30 sekundi (30*)	Navedite period do isteka vremena za štampač u slučaju da se SMTP server ne odaziva.
<b>Podešavanje upozorenja za e-poštu</b> Podešavanje e-pošte Adresa za odgovor	Navedite adresu za odgovor za e-poruke.
<b>Podešavanje upozorenja za e-poštu</b> Podešavanje e-pošte Uvek koristi podrazumevanu SMTP adresu za odgovor Isključeno* Uključeno	Koristite podrazumevanu SMTP adresu za odgovor.
<b>Podešavanje upozorenja za e-poštu</b> Podešavanje e-pošte Omogući SSL/TLS Onemogućeno* Dogovori Potrebno	Šaljite e-poštu pomoću šifrovane veze.
<b>Podešavanje upozorenja za e-poštu</b> Podešavanje e-pošte Zahtevaj pouzdan sertifikat Uključeno* Isključeno	Zahtevajte pouzdani sertifikat za pristup SMTP serveru.
<b>Podešavanje upozorenja za e-poštu</b> Podešavanje e-pošte Potvrda identiteta SMTP servera Potvrda identiteta nije potrebna* Prijavljivanje/obično NTLM CRAM-MD5 Digest-MD5 Kerberos 5	Podesite tip potvrde identiteta za SMTP server.
<b>Napomena:</b> Zvezdica (*) pored vrednosti ukazuje na podrazumevanu fabričku postavku.	



Stavka menija	Opis
<b>Podešavanje upozorenja za e-poštu</b> Podešavanje e-pošte E-poruka koju je pokrenuo uređaj Ništa* Koristi SMTP akreditive uređaja	Podesite da li su akreditivi potrebni za e-poruke koje je pokrenuo uređaj.
<b>Podešavanje upozorenja za e-poštu</b> Podešavanje e-pošte E-poruka koju je pokrenuo korisnik Nikad Koristi SMTP akreditive uređaja Koristi ID korisnika i lozinku sesije Koristi e-adresu i lozinku sesije* Upit korisniku	Podesite da li su akreditivi potrebni za e-poruke koje je pokrenuo korisnik.
<b>Podešavanje upozorenja za e-poštu</b> Podešavanje e-pošte Koristi akreditive uređaja za Active Directory Isključeno Uključeno*	Omogućite korisničke akreditive i grupna odredišta za povezivanje na SMTP server.
<b>Podešavanje upozorenja za e-poštu</b> Podešavanje e-pošte ID korisnika uređaja	Navedite ID korisnika za povezivanje na SMTP server.
<b>Podešavanje upozorenja za e-poštu</b> Podešavanje e-pošte Lozinka uređaja	Navedite lozinku za povezivanje na SMTP server.
<b>Podešavanje upozorenja za e-poštu</b> Podešavanje e-pošte Kerberos 5 OBLAST	Navedite oblast za Kerberos 5 protokol za potvrdu identiteta.
<b>Podešavanje upozorenja za e-poštu</b> Podešavanje e-pošte NTLM domen	Navedite ime domena za bezbednosni protokol NTLM.
<b>Sprečavanje grešaka</b> Senzor ADF-a za više uvlačenja Isključeno Uključeno*	Otkriva kada ADF uvlači više od jednog lista medija odjednom.
<b>Sprečavanje grešaka</b> Pomoć pri zaglavlivanju Isključeno Uključeno*	Podesite štampač tako da automatski proverava da li postoji zaglavljen papir.
<b>Sprečavanje grešaka</b> Automatsko nastavljanje Isključeno Uključeno* (5 sekundi)	Omogućite štampaču da automatski nastavi sa obradom ili štampanjem zadatka nakon što poništi određena stanja prisustva.
<b>Napomena:</b> Zvezdica (*) pored vrednosti ukazuje na podrazumevanu fabričku postavku.	

Stavka menija	Opis
<b>Sprečavanje grešaka</b> Automatski ponovo pokreni Automatski ponovo pokreni Ponovo pokreni kada miruje Uvek ponovo pokreni* Nikada nemoj ponovo da pokrećeš	Podesite štampač tako da se ponovo pokrene kada dođe do greške.
<b>Sprečavanje grešaka</b> Automatski ponovo pokreni Maks. broj automatskih ponovnih pokretanja 1–20 (2*)	Podesite broj automatskih ponovnih pokretanja koja štampač može da obavi.
<b>Sprečavanje grešaka</b> Automatski ponovo pokreni Prozor za automatsko ponovno pokretanje 1–525600 sekundi (720*)	Podesite broj sekundi pre nego što štampač obavi automatsko ponovno pokretanje.
<b>Sprečavanje grešaka</b> Automatski ponovo pokreni Brojač automatskog ponovnog pokretanja	Prikažite informacije brojača automatskog ponovnog pokretanja koje su samo za čitanje.
<b>Sprečavanje grešaka</b> Automatski ponovo pokreni Resetuj brojač automatskog ponovnog pokretanja Otkazi Nastavi	Resetujte brojač automatskog ponovnog pokretanja.
<b>Sprečavanje grešaka</b> Prikaži grešku za kratak papir Uključeno Automatsko brisanje*	Podesite štampač tako da prikaže poruku kada dođe do greške za kratak papir.  <b>Napomena:</b> Kratak papir se odnosi na veličinu ubačenog papira.
<b>Sprečavanje grešaka</b> Zaštita stranice Isključeno* Uključeno	Podesite štampač tako da obradi celu stranicu u memoriju pre nego što je odštampa.
<b>Oporavak od zaglavlivanja sadržaja</b> Oporavak od zaglavlivanja Isključeno Uključeno Automatski*	Podesite štampač tako da ponovo štampa zaglavljene stranice.
<b>Oporavak od zaglavlivanja sadržaja</b> Oporavak zaglavljenja u skeneru Nivo zadatka Nivo stranice*	Navedite kako se ponovo pokreće zadatak skeniranja nakon uklanjanja zaglavljenog papira.
<b>Napomena:</b> Zvezdica (*) pored vrednosti ukazuje na podrazumevanu fabričku postavku.	

## Upravljanje energijom

Stavka menija	Opis
<b>Profil režima mirovanja</b> Štampanje iz režima mirovanja Održi aktivnost nakon štampe Aktiviraj režim mirovanja nakon štampe*	Podesite štampač tako da ostane u režimu spremnosti ili da se vrati u režim mirovanja nakon štampanje.
<b>Istek vremena</b> Režim mirovanja 1–120 minuta (15*)	Podesite vreme mirovanja pre nego što štampač pređe u režim mirovanja.
<b>Istek vremena</b> Istek vremena za hibernaciju Onemogućeno 1 čas 2 časa 3 časa 6 časa 1 dan 2 dana 3 dana* 1 nedelja 2 nedelje 1 mesec	Podesite vreme do isključivanja štampača.
<b>Istek vremena</b> Istek vremena hibernacije pri povezivanju Hibernacija Bez hibernacije*	Podesite Istek vremena za hibernaciju tako da isključi štampač dok ostoji aktivna Ethernet veza.
<b>Napomena:</b> Zvezdica (*) pored vrednosti ukazuje na podrazumevanu fabričku postavku.	

## Informacije koje se šalju kompaniji Lexmark

Stavka menija	Opis
<b>Informacije koje se šalju kompaniji Lexmark</b> Iskorišćenost potrošnog materijala i stranica Performanse uređaja Nijedno*	Šaljite informacije o korišćenju i učinku štampača kompaniji Lexmark. <b>Napomena:</b> Vreme slanja informacija se pojavljuje samo kada za Informacije koje se šalju kompaniji Lexmark izaberete bilo koju opciju osim Nijedno.
<b>Vreme slanja informacija</b> Početno vreme Vreme zaustavljanja	
<b>Napomena:</b> Zvezdica (*) pored vrednosti ukazuje na podrazumevanu fabričku postavku.	

## Pristupačnost

Stavka menija	Opis
<b>Interval za dvostruko pritiskanje tastera</b> 0–5 (0*)	Podesite interval u sekundama tokom kojeg štampač ignoriše dvostruko pritiskanje tastera na povezanoj tastaturi.
<b>Početno odlaganje ponavljanja tastera</b> 0,25–5 (1*)	Podesite trajanje početnog odlaganja u sekundama pre nego što ponavljajući taster počne da se ponavlja.
<b>Brzina ponavljanja tastera</b> 0,5–30 (30*)	Podesite broj pritisaka u sekundi za ponavljajući taster.
<b>Produžavanje isteka vremena ekrana</b> Isključeno* Uključeno	Omogućite korisniku da ostane na istoj lokaciji i resetujte Istek vremena ekrana kada se završi, umesto da se vratite na početni ekran.
<b>Jačina zvuka za slušalice</b> 1–10 (5*)	Podesite jačinu zvuka za slušalice.
<b>Omogući glasovno navođenje kada su povezane slušalice</b> Isključeno* Uključeno	Omogućite glasovno navođenje kada su slušalice povezane na štampač.
<b>Izgovaraj lozinke/PIN kodove</b> Isključeno* Uključeno	Podesite štampač tako da izgovara lozinke ili PIN kodove.
<b>Brzina govora</b> Veoma sporo Sporo Normalno* Brzo Brže Veoma brzo Brzo Veoma brzo Najbrže	Podesite brzinu govora za glasovno navođenje.
<b>Napomena:</b> Zvezdica (*) pored vrednosti ukazuje na podrazumevanu fabričku postavku.	

## Vraćanje podrazumevanih fabričkih postavki

Stavka menija	Opis
<b>Vrati postavke</b> Vrati sve postavke Vrati postavke štampača Vrati postavke mreže Vrati postavke faksa Vrati postavke aplikacija	Vratite podrazumevane fabričke postavke štampača.

## Održavanje

### Meni Konfiguracija

Stavka menija	Opis
<b>USB konfiguracija</b> USB PnP 1* 2	Promenite režim USB upravljačkog programa štampača da biste poboljšali kompatibilnost sa računarom.
<b>USB konfiguracija</b> USB skeniranje na lokalno Uključeno* Isključeno	Podesite da li upravljački program za USB uređaj definiše kao jednostavni USB uređaj (jedan interfejs) ili kao složeni USB uređaj (više interfejsa).
<b>USB konfiguracija</b> USB brzina Puno Automatski*	Podesite USB port tako da radi punom brzinom i onemogućite njegove funkcije velike brzine.
<b>Konfiguracija fioka</b> Prepoznavanje veličine Prepoznavanje fioke [x] Isključeno Uključeno*	Podesite fioku tako da automatski otkrije veličinu papira koji je umetnut u nju.
<b>Konfiguracija fioka</b> Povezivanje fioka Automatski* Isključeno	Podesite štampač tako da povezuje fioke za koje su podešeni isti tip i veličina papira.
<b>Konfiguracija fioka</b> Prikaži poruku za umetanje fioke Isključeno Samo za nepoznate veličine* Uvek	Prikažite poruku koja korisniku omogućava da promeni postavke veličine i tipa papira nakon umetanja fioke.
<b>Konfiguracija fioka</b> Ubacivanje A5 Kratka ivica Duga ivica*	Odredite podrazumevanu orijentaciju umetanja papira veličine A5 kod svih izvora papira.
<b>Konfiguracija fioka</b> Upiti za papir Automatski* Višenamenski ulagač Ručno ulaganje papira	Podesite izvor papira koji korisnik puni kada se pojavi upit za ubacivanje papira.  <b>Napomena:</b> Da bi se pojavila opcija Višenamenski ulagač, podesite Konfiguriši MP na Kaseta u meniju Papir.
<b>Napomena:</b> Zvezdica (*) pored vrednosti ukazuje na podrazumevanu fabričku postavku.	

Stavka menija	Opis
<b>Konfiguracija fioka</b> Upiti za koverta Automatski* Višenamenski ulagač Ručno ulaganje koverta	Podesite izvor papira koji korisnik puni kada se pojavi upit za ubacivanje papira.  <b>Napomena:</b> Da bi se pojavila opcija Višenamenski ulagač, podesite Konfigurirani MP na Kasetu u meniju Papir.
<b>Konfiguracija fioka</b> Radnja za upite Upit korisniku* Nastavi Koristi trenutno	Podesite štampač tako da rešava upite u vezi sa zamenom papira ili koverti.
<b>Izveštaji</b> Stranica sa postavkama menija Evidencija događaja Pregled evidencije događaja Statistika provere ispravnosti	Štampajte izveštaje o postavkama menija štampača, statusu i evidenciji događaja.
<b>Upotreba potrošnog materijala i brojači</b> Obriši istoriju upotrebe potrošnog materijala	Resetujte istoriju upotrebe potrošnog materijala, kao što su preostali broj stranica i dana, na fabrički nivo.
<b>Upotreba potrošnog materijala i brojači</b> Resetovanje jedinice za nanošenje tonera Resetuj brojač crne jedinice razvijaača	Resetujte brojač nakon instalacije novog dela ili potrošnog materijala.
<b>Opsezi stepena pokrivanja</b> Statistika po stepenu pokrivanja Prikaži* Sakrij Opsezi stepena pokrivanja Opseg isticanja Opseg poslovnog sadržaja Opseg grafike	Podesite količinu pokrivanja bojom za svaki opseg štampanja.
<b>Emulacije štampača</b> PPDS emulacija Isključeno* Uključeno	Podesite štampač tako da prepozna korišćenje PPDS protoka podataka.
<b>Emulacije štampača</b> PS emulacija Isključeno Uključeno*	Podesite štampač tako da prepozna korišćenje PS protoka podataka.
<b>Emulacije štampača</b> Bezbednost emulatora Vremensko ograničenje stranice 0–60 (60*)	Podesite vremensko ograničenje stranice tokom emulacije.
<b>Napomena:</b> Zvezdica (*) pored vrednosti ukazuje na podrazumevanu fabričku postavku.	

Stavka menija	Opis
<b>Emulacije štampača</b> Bezbednost emulatora Resetuj emulator nakon zadatka Isključeno* Uključeno	Resetujte emulator nakon zadatka štampanja.
<b>Emulacije štampača</b> Bezbednost emulatora Onemogući pristup porukama štampača Isključeno Uključeno*	Onemogućite pristup poruci štampača tokom emulacije.
<b>Konfiguracija faksa</b> Podrška za slabo napajanje za faks Onemogući mirovanje Dozvoli mirovanje Automatski*	Podesite faks tako da pređe u režim mirovanja svaki put kada štampač utvrdi da bi trebalo.
<b>Konfiguracija faksa</b> Lokacija za skladištenje faksova NAND Disk*	Podesite lokaciju za čuvanje svih faksova. <b>Napomena:</b> Ova stavka menija se pojavljuje samo kada je instaliran čvrsti disk.
<b>Konfiguracija štampanja</b> Režim Samo crna Isključeno* Uključeno	Odštampane zadatke koji nisu kopiranje u skali sivih tonova.
<b>Konfiguracija štampanja</b> Preklapanje boje Isključeno 1 2* 3 4 5	Poboljšajte otiske radi kompenzovanja pogrešne registracije u štampaču.
<b>Konfiguracija štampanja</b> Izoštavanje fonta 0–150 (24*)	Podesite veličinu tačke teksta ispod koje se prilikom štampanja podataka fontova koriste ekrani visoke frekvencije. Na primer, ako je vrednost 24, svi fontovi veličine 24 ili manje koriste ekrane visoke frekvencije.
<b>Operacije uređaja</b> Tihi režim Isključeno* Uključeno	Prebacite štampač u tihi režim. <b>Napomena:</b> Omogućavanje ove postavke usporava sveukupni rad štampača.
<b>Operacije uređaja</b> Meniji table Omogući* Onemogući	Omogućite pristup menijima kontrolne table.
<b>Napomena:</b> Zvezdica (*) pored vrednosti ukazuje na podrazumevanu fabričku postavku.	

Stavka menija	Opis
<b>Operacije uređaja</b> Bezbedni režim Isključeno* Uključeno	Podesite štampač tako da radi u specijalnom režimu, u kojem pokušava da pruži što je više moguće funkcija, uprkos poznatim problemima.  Na primer, kada je podešeno na Uključeno, a motor za dvostrano štampanje ne funkcioniše, štampač dokumente štampa jednostrano, čak i ako je za zadatak podešeno dvostrano štampanje.
<b>Operacije uređaja</b> Minimalna memorija za kopiranje 80 MB* 100 MB	Podesite najmanju količinu memorije za čuvanje zadataka kopiranja.
<b>Operacije uređaja</b> Obriši prilagođeni status	Obrišite korisnički definisane niske za prilagođene poruke Podrazumevano ili Alternativno.
<b>Operacije uređaja</b> Obriši sve daljinski instalirane poruke	Obrišite poruke koje su daljinski instalirane.
<b>Operacije uređaja</b> Automatski prikaži ekrane sa greškama Isključeno Uključeno*	Prikazite postojeće poruke grešaka na ekranu nakon što štampač ostane neaktivan na početnom ekranu u trajanju koje je jednako postavci Istek vremena ekrana.
<b>Operacije uređaja</b> Poštuj orijentaciju prilikom kopiranja sa brzom putanjom Isključeno* Uključeno	Omogućite štampaču da koristi postavku orijentacije u meniju Kopiranje prilikom slanja brzih zadataka kopiranja.
<b>Operacije uređaja</b> Očisti optiku senzora i lasera	Podesite štampač tako da pokrene brisače i da očisti optiku za prepoznavanje i laser.
<b>Podešavanje TPS</b> Željena postavka učestanosti kalibracije Onemogućeno Najmanje podešavanja boje Manje podešavanja boje Normalno* Bolja preciznost boja Najbolja preciznost boja	Podesite štampač tako da upotrebi odgovarajuću količinu tonera radi održavanja postojanosti boja.
<b>Podešavanje TPS</b> Puna kalibracija	Pokrenite punu kalibraciju boja.
<b>Podešavanje TPS</b> Štampaj TPS stranicu sa informacijama	Odštampajte dijagnostičku stranicu koja sadrži informacije o kalibraciji za TPS.
<b>Konfiguracija aplikacija</b> LES aplikacije Isključeno Uključeno*	Omogućite Lexmark Embedded Solutions (LES) aplikacije.
<b>Napomena:</b> Zvezdica (*) pored vrednosti ukazuje na podrazumevanu fabričku postavku.	



Stavka menija	Opis
<b>Konfiguracija skenera</b> Ručna registracija skenera Odšampaj brzi test	Odšampajte stranico za brzo testiranje. <b>Napomena:</b> Proverite da li su margine na stranici za testiranje iste sa svih strana. Ako nisu, morate da resetujete margine štampača.
<b>Konfiguracija skenera</b> Ručna registracija skenera Registracija prednjeg ADF-a Registracija zadnjeg ADF-a Registracija ravne ploče	Ručno registrujte ravnu ploču i ADF nakon zamene automatskog ulagača dokumenata, stakla skenera ili table kontrolera.
<b>Konfiguracija skenera</b> Resetuj brojač održavanja	Resetujte brojač nakon zamene kompleta za održavanje ADF-a.
<b>Konfiguracija skenera</b> Brisanje ivica Obriši ivicu ravne ploče (3*) ADF – brisanje ivice (3*)	Podesite veličinu u milimetrima za oblast na kojoj se ne štampa za zadatak skeniranja pomoću automatskog ulagača dokumenata ili ravne ploče.
<b>Konfiguracija skenera</b> Automatski ulagač dokumenata – uklanjanje iskošenja Automatski ulagač dokumenata – elektronsko uklanjanje iskošenja (Uključeno*)	Popravite pojavu iskošenih dokumenata koji se skeniraju pomoću ADF-a.
<b>Konfiguracija skenera</b> Onemogućni skener Omogućeno* Onemogućeno ADF je onemogućen	Onemogućite skener kada ne funkcioniše ispravno.
<b>Konfiguracija skenera</b> Tiff redosled bajtova CPU Endianness* Little Endian Big Endian	Podesite redosled bajtova za rezultat skeniranja u formatu TIFF.
<b>Konfiguracija skenera</b> Tačan broj Tiff redova po traci Uključeno* Isključeno	Podesite vrednost oznake RowsPerStrip rezultata skeniranja u formatu TIFF.
<b>Napomena:</b> Zvezdica (*) pored vrednosti ukazuje na podrazumevanu fabričku postavku.	

## Brisanje na kraju radnog veka

Stavka menija	Opis
<b>Poslednje spasavanje memorije</b> <b>Poslednje spasavanje čvrstog diska</b>	Prikažite informacije o poslednjem spasavanju memorije ili čvrstog diska štampača. <b>Napomena:</b> Poslednje spasavanje čvrstog diska se pojavljuje samo kada je instaliran čvrsti disk.
<b>Spasi sve informacije u postojanu memoriju</b> Obriši sve postavke štampača i mreže Obriši sve aplikacije i postavke aplikacija Obriši sve prečice i postavke prečica <b>Spasi sve informacije na čvrstom disku</b> Obriši preuzimanja (briše sve makroe, fontove, PFO itd.) Obriši zadatke iz bafera Obriši zadržane zadatke	Obrišite sve informacije na postojanoj memoriji i informacije na čvrstom disku. <b>Napomena:</b> Spasi sve informacije na čvrstom disku prikazuje se samo ako kada je instaliran čvrsti disk.

## Vidljive ikone na početnom ekranu

Meni	Opis
Kopiranje E-pošta Faks Status/potrošni materijal Red za čekanje za zadatke Promeni jezik Centar za prečice Adresar Obeleživači Zadržani zadaci USB FTP Profili za skeniranje Profili aplikacija Prilagođavanje ekrana obrasci i omiljene stavke Scan Center Kopiranje kartica	Navedite ikone koje se prikazuju na početnom ekranu.

## O ovom štampaču

Stavka menija	Opis
<b>Oznaka sredstva</b>	Opišite štampač. Maksimalna dužina je 32 znaka.
<b>Lokacija štampača</b>	Navedite lokaciju štampača. Maksimalna dužina je 63 znaka.
<b>Obratite se</b>	Personalizujte ime štampača. Maksimalna dužina je 63 znaka.
* Ova stavka menija se pojavljuje samo na nekim modelima štampača.	

Stavka menija	Opis
<b>Izvezi konfiguracionu datoteku na USB*</b>	Izvezite konfiguracione datoteke na fleš jedinico.
<b>Izvezi komprimovane evidencije na USB*</b>	Izvezite komprimovane datoteke evidencije na fleš jedinico.
<b>Pošalji evidenciju</b> Otkazi Pošalji	Šaljite dijagnostičke informacije kompaniji Lexmark.
* Ova stavka menija se pojavljuje samo na nekim modelima štampača.	

## Štampanje

### Raspored

Stavka menija	Opis
<b>Strane</b> 1-strano* 2-strano	Odredite da li treba da se štampa samo sa jedne ili sa obe strane papira.
<b>Druga strana</b> Duga ivica* Kratka ivica	Odredite koja strana papira se povezuje kada se obavlja dvostrano štampanje.
<b>Prazne stranice</b> Štampanje Nemoj štampati*	Štampajte prazne stranice iz zadatka štampe.
<b>Upari</b> Isključeno (1,1,1,2,2,2) Uključeno (1,2,1,2,1,2)*	Složite stranice zadatka štampe određenim redosledom, naročito pri štampanju više primeraka zadatka.
<b>Listovi separatora</b> Ništa* Između kopija Između zadataka Između stranica	Umećite prazne listove separatora prilikom štampanja.
<b>Izvor listova separatora</b> Fioka [x] (1*) Višenamenski ulagač	Navedite izvor papira za list separatora.
<b>Stranica po strani</b> Isključeno* 2 stranice po strani 3 stranice po strani 4 stranice po strani 6 stranice po strani 9 stranice po strani 12 stranice po strani 16 stranice po strani	Štampajte više slika na jednom listu papira.
<b>Napomena:</b> Zvezdica (*) pored vrednosti ukazuje na podrazumevanu fabričku postavku.	

Stavka menija	Opis
<b>Redosled stranica po strani</b> Horizontalno* Obrnuto horizontalno Vertikalno Obrnuto vertikalno	Odredite pozicioniranje slika na više strana pri upotrebi menija Stranica po strani.
<b>Orijentacija stranica po strani</b> Automatski* Položeno Uspravno	Odredite orijentaciju slika na više strana pri upotrebi menija Stranica po strani.
<b>Ivica stranica po strani</b> Ništa* Puna	Odšampajte ivicu oko slike na svim stranama pri upotrebi menija Stranica po strani.
<b>Kopije</b> 1-9999 (1*)	Navedite broj kopija za svaki zadatak štampe.
<b>Oblast štampanja</b> Normalno* Uklopi u stranicu Cela stranica	Podesite oblast štampanja na listu papira.
<b>Napomena:</b> Zvezdica (*) pored vrednosti ukazuje na podrazumevanu fabričku postavku.	

## Završna obrada

Stavka menija	Opis
<b>Zadatak heftanja</b> Isključeno* 1 heftalica, gornji levi ugao 2 heftalice, levo 1 heftalica, gornji desni ugao 2 heftalice, gore 1 heftalica, donji levi ugao 2 heftalice, dole 1 heftalica, donji desni ugao 2 heftalice, desno	Navedite položaj za heftanje za sve zadatke štampe. <b>Napomena:</b> Ova stavka menija se pojavljuje samo kada je instaliran finiše.
<b>Test heftalice</b> Pokreni	Utvrdite da li finiše za heftanje ispravno funkcioniše. <b>Napomena:</b> Ova stavka menija se pojavljuje samo kada je instaliran finiše.
<b>Bušenje rupa</b> Isključeno* Uključeno	Rupe se buše uz ivicu otiska. <b>Napomena:</b> Ova stavka menija se pojavljuje samo kada je instaliran finiše za bušenje rupa i heftanje u više položaja.
<b>Napomena:</b> Zvezdica (*) pored vrednosti ukazuje na podrazumevanu fabričku postavku.	

Stavka menija	Opis
<b>Režim bušača rupa</b> 2 rupe 3 rupe 4 rupe	Podesite režim za bušenje rupa za otiske. <b>Napomene:</b> <ul style="list-style-type: none"> <li>• 3 rupe je podrazumevana fabrička postavka za SAD. 4 rupe je međunarodna podrazumevana fabrička postavka.</li> <li>• Ova stavka menija se pojavljuje samo kada je instaliran finišer za bušenje rupa i heftanje u više položaja.</li> </ul>
<b>Razdvoj stranice</b> Ništa* Između kopija Između zadataka	Razdvojte otiske svakog zadatka štampe ili svake kopije zadatka štampe. <b>Napomene:</b> <ul style="list-style-type: none"> <li>• Između kopija razdvaja svaku kopiju u zadatku štampe ako je Uparivanje podešeno na Uključeno [1,2,1,2,1,2]. Ako je Uparivanje podešeno na Isključeno [1,1,1,2,2,2], svaki komplet odštampanih stranica se razdvaja, na primer sve stranice 1 i sve stranice 2.</li> <li>• Između zadataka podešava isti položaj razdvajanja za ceo zadatak štampanja bez obzira na broj odštampanih kopija.</li> <li>• Ova stavka menija se pojavljuje samo kada je instaliran finišer za bušenje rupa i heftanje u više položaja.</li> </ul>
<b>Napomena:</b> Zvezdica (*) pored vrednosti ukazuje na podrazumevanu fabričku postavku.	

## Podešavanje

Stavka menija	Opis
<b>Jezik štampača</b> PCL emulacija PS emulacija*	Podesite jezik štampača. <b>Napomena:</b> Podešavanje podrazumevanog jezika štampača ne sprečava softverski program da šalje zadatke štampe koji koriste drugi jezik štampača.
<b>Zadatak na čekanju</b> Isključeno* Uključeno	Zadržite zadatke štampe koji zahtevaju potrošni materijal kako bi bilo moguće štampanje zadataka koji ne zahtevaju potrošni materijal koji nedostaje. <b>Napomena:</b> Ova stavka menija se pojavljuje samo kada je instaliran čvrsti disk štampača.
<b>Istek vremena zadržavanja zadatka</b> 0–255 (30*)	Podesite interval u sekundama tokom kojeg štampač čeka na intervenciju korisnika pre nego što zadrži zadatke koji zahtevaju nedostupne resurse i nastavi sa štampanjem drugih zadataka u redu za čekanje. <b>Napomena:</b> Ova stavka menija se pojavljuje samo kada je instaliran čvrsti disk štampača.
<b>Upotreba štampača</b> Maks. brzina Maks. učinak*	Utvrdite kako komplet za izradu slika u boji radi tokom štampanja. <b>Napomene:</b> <ul style="list-style-type: none"> <li>• Kada je podešeno na Maks. učinak, komplet za izradu slika u boji usporava ili se zaustavlja tokom štampanja grupa stranica sa samo crnim sadržajem.</li> <li>• Kada je podešeno na Maks. brzina, komplet za izradu slika u boji uvek radi tokom štampanja, bez obzira na to da li se štampaju stranice sa sadržajem u boji ili crnim sadržajem.</li> </ul>
<b>Odredište za preuzimanje</b> RAM* Disk	Izaberite gde će se čuvati svi trajni resursi, kao što su fontovi i makroi, koji su preuzeti na štampač. <b>Napomena:</b> Ova stavka menija se pojavljuje samo kada je instaliran čvrsti disk štampača.
<b>Napomena:</b> Zvezdica (*) pored vrednosti ukazuje na podrazumevanu fabričku postavku.	

Stavka menija	Opis
<b>Ušteda resursa</b> Isključeno* Uključeno	Odredite kako štampač postupa sa prezetim resursima, kao što su fontovi i makroi, kada primi zadatak koji zahteva više memorije nego što je dostupno. <b>Napomene:</b> <ul style="list-style-type: none"> <li>• Kada je podešeno na Isključeno, štampač čuva preuzete resurse samo dok se ne ukaže potreba za memorijom. Brišu se resursi koji su povezani sa neaktivnim jezikom štampača.</li> <li>• Kada je podešeno na Uključeno, štampač čuva sve preuzete trajne resurse za sve jezike. Kada je neophodno, štampač prikazuje poruke o punoj memoriji umesto da briše trajne resurse.</li> </ul>
<b>Raspored štampanja svega</b> Azbučno* Prvo najnovije Prvo najstarije	Navedite redosled kada odaberete da odštampate sve zadržane i poverljive zadatke. <b>Napomena:</b> Ova stavka menija se pojavljuje samo kada je instaliran čvrsti disk štampača.
<b>Napomena:</b> Zvezdica (*) pored vrednosti ukazuje na podrazumevanu fabričku postavku.	

## Kvalitet

Stavka menija	Opis
<b>Režim štampe</b> Crno-belo Boja*	Podesite način na koji štampač generiše sadržaj u boji.
<b>Rezolucija štampanja</b> 4800 CQ* 1200 tpi	Podesite rezoluciju za otiske. <b>Napomena:</b> 4800 CQ daje otiske visokog kvaliteta maksimalnom brzinom.
<b>Zatamnjenost tonera</b> 1 do 5 (4*)	Odredite osvetljenost ili zatamnjenost slika sa tekstom.
<b>Poluton</b> Normalno* Detalji	Poboljšajte otiske tako da imaju glatkije linije i oštrije ivice.
<b>Ušteda boje</b> Isključeno* Uključeno	Smanjite količinu tonera koji se koristi za štampanje grafike i slika. <b>Napomena:</b> Kada je podešeno na Uključeno, zaobići ćete postavku Zatamnjenost tonera.
<b>RGB osvetljenost</b> -6 do 6 (0*)	Podesite svetljenost, kontrast i zasićenost za otiske u boji. <b>Napomena:</b> Ova postavka ne utiče na datoteke sa CMYK specifikacijama boja.
<b>RGB kontrast</b> 0 do 5 (0*)	
<b>RGB zasićenost</b> 0 do 5 (0*)	
<b>Napomena:</b> Zvezdica (*) pored vrednosti ukazuje na podrazumevanu fabričku postavku.	

## Napredna izrada slika

Stavka menija	Opis
<b>Balans boja</b> Cijan -5 do 5 (0*) Magenta -5 do 5 (0*) Žuta -5 do 5 (0*) Crna -5 do 5 (0*) Resetuj podrazumevane vrednosti	Podesite količinu tonera koja se koristi za svaku boju.
<b>Korekcija boja</b> Isključeno Automatski* Ručno	Izmenite postavke boja koje se koriste za štampanje dokumenata. <b>Napomene:</b> <ul style="list-style-type: none"> <li>• Isključeno podešava odstupanje na štampaču radi dobijanja korekcije boja iz softvera.</li> <li>• Automatski podešava štampač tako da primenjuje različite profile boja na svaki objekat na otisku.</li> <li>• Ručno omogućava prilagođavanje konverzija RGB ili CMYK boja koje se primenjuju na svaki objekat na otisku.</li> </ul>
<b>Uzorci boje</b> Odštampaj uzorke boja	Odštampali stranice uzoraka za svaku od tabela za konverziju RGB i CMYK boja koje se koriste u štampaču.
<b>Podešavanje boje</b>	Kalibrišite štampač radi podešavanja varijacija boja na otiscima.
<b>Zamena spot boja</b> Podesi prilagođeni CMYK	Dodelite specifične CMYK vrednosti za dvadeset imenovanih spot boja.
<b>Napomena:</b> Zvezdica (*) pored vrednosti ukazuje na podrazumevanu fabričku postavku.	

## Računovodstvo zadataka

Stavka menija	Opis
<b>Računovodstvo zadataka</b> Isključeno* Uključeno	Podesite štampač tako da kreira evidenciju zadataka štampe koje prima. <b>Napomena:</b> Ova stavka menija se pojavljuje samo kada je instalirana fleš memorija ili čvrsti disk.
<b>Učestanost evidencije računovodstva</b> Svakodnevno Nedeljno Mesečno*	Navedite koliko često štampač kreira datoteku evidencije.
<b>Napomena:</b> Zvezdica (*) pored vrednosti ukazuje na podrazumevanu fabričku postavku.	

Stavka menija	Opis
<b>Radnja za evidenciju na kraju učestanosti</b> Ništa* Pošalji trenutnu evidenciju e-poštom Pošalji trenutnu evidenciju e-poštom i izbriši je Objavi trenutnu evidenciju Objavi i izbriši trenutnu evidenciju	Navedite kako štampač reaguje kada istekne prag učestanosti. <b>Napomena:</b> Vrednost definisana za Učestalost evidencije računovodstva određuje kada se ova radnja aktivira.
<b>Evidentiraj nivo blizu punog</b> Isključeno Uključeno (5)*	Odredite maksimalnu veličinu datoteke evidencije pre nego što štampač izvrši radnju Evidentiranje nivoa blizu punog.
<b>Radnja evidentiranja nivoa blizu punog</b> Ništa* Pošalji trenutnu evidenciju e-poštom Pošalji trenutnu evidenciju e-poštom i izbriši je Pošalji najstariju evidenciju e-poštom i izbriši je Objavi trenutnu evidenciju Objavi i izbriši trenutnu evidenciju Objavi najstariju evidenciju i izbriši je Izbriši trenutnu evidenciju Izbriši najstariju evidenciju Izbriši sve osim trenutne Izbriši svu evidenciju	Navedite kako štampač reaguje kada je čvrsti disk skoro pun. <b>Napomena:</b> Vrednost koja je definisana za Evidentiraj nivo blizu punog određuje kada se aktivira ova radnja.
<b>Radnja evidentiranja za puno</b> Ništa* Pošalji trenutnu evidenciju e-poštom i izbriši je Pošalji najstariju evidenciju e-poštom i izbriši je Objavi i izbriši trenutnu evidenciju Objavi najstariju evidenciju i izbriši je Izbriši trenutnu evidenciju Izbriši najstariju evidenciju Izbriši sve osim trenutne Izbriši svu evidenciju	Odredite kako štampač reaguje kada iskorišćenost čvrstog diska dostigne maksimalno ograničenje (100 MB).
<b>URL za objavljivanje evidencije</b>	Navedite gde štampač objavljuje evidenciju računovodstva zadataka.
<b>E-adresa za slanje evidencija</b>	Navedite e-adresu na koju štampač šalje evidenciju računovodstva zadataka.
<b>Prefiks datoteke evidencije</b>	Odredite prefiks za datoteke evidencije. <b>Napomena:</b> Trenutno ime hosta definisano u meniju TCP/IP koristi se kao podrazumevani prefiks za datoteku evidencije.
<b>Napomena:</b> Zvezdica (*) pored vrednosti ukazuje na podrazumevanu fabričku postavku.	



## XPS

Stavka menija	Opis
<b>Odšampaj stranice sa greškama</b> Isključeno* Uključeno	Odšampajte stranice sa greškama na koje je naišao štampač prilikom obrade XPS datoteke.
<b>Najmanja širina linije</b> 1–30 (2*)	Podesite najmanju širinu linije. <b>Napomene:</b> <ul style="list-style-type: none"> <li>• Zadaci koji se šampaju pri 1200 tpi direktno koriste ovu vrednost.</li> <li>• Zadaci koji se šampaju pri 4800 CQ koriste polovinu vrednosti.</li> </ul>
<b>Napomena:</b> Zvezdica (*) pored vrednosti ukazuje na podrazumevanu fabričku postavku.	

## PDF

Stavka menija	Opis
<b>Uklopi na veličinu</b> Isključeno* Uključeno	Uklopite sadržaj stranice na izabranu veličinu papira.
<b>Beleške</b> Štampanje Nemoj šampati*	Navedite da li želite da se šampaju beleške sa PDF dokumentom.
<b>Odšampaj PDF grešku</b> Isključeno Uključeno*	Omogući štampanje PDF greške.
<b>Napomena:</b> Zvezdica (*) pored vrednosti ukazuje na podrazumevanu fabričku postavku.	

## PostScript

Stavka menija	Opis
<b>Odšampaj PS grešku</b> Isključeno* Uključeno	Odšampajte stranicu koja opisuje PostScript® grešku. <b>Napomena:</b> Kada dođe do greške, zaustavlja se obrada zadatka, štampač štampa poruku o grešci, a ostatak zadatka šampe se odbacuje.
<b>Najmanja širina linije</b> 1–30 (2*)	Podesite najmanju širinu linije. <b>Napomene:</b> <ul style="list-style-type: none"> <li>• Zadaci koji se šampaju pri 1200 tpi direktno koriste ovu vrednost.</li> <li>• Zadaci koji se šampaju pri 4800 CQ koriste polovinu vrednosti.</li> </ul>
<b>Režim zaključanog PS pokretanja</b> Isključeno Uključeno*	Onemogućite datoteku SysStart.
<b>Napomena:</b> Zvezdica (*) pored vrednosti ukazuje na podrazumevanu fabričku postavku.	

Stavka menija	Opis
<b>Uglašavanje slike</b> Isključeno* Uključeno	Poboljšajte kontrast i oštrinu slika niske rezolucije. <b>Napomena:</b> Ova postavka nema uticaj na slike rezolucije 300 tpi ili više.
<b>Prioritet fontova</b> Lokalni* Fleš/disk	Odredite redosled pretraživanja fontova. <b>Napomene:</b> <ul style="list-style-type: none"> <li>• Lokalni podešava štampač tako da željeni font potraži u svojoj memoriji pre nego što pretraži fleš memoriju ili čvrsti disk štampača.</li> <li>• Fleš/disk podešava štampač tako da željeni font potraži u fleš memoriji ili na čvrstom disku štampača pre nego što pretraži svoju memoriju.</li> <li>• Ova stavka menija se pojavljuje samo kada je instalirana fleš memorija ili čvrsti disk.</li> </ul>
<b>Istek vremena čekanja</b> Isključeno Uključeno* (40 sekundi)	Omogućite štampaču tako da sačeka podatke pre nego što otkáže zadatak štampe.
<b>Napomena:</b> Zvezdica (*) pored vrednosti ukazuje na podrazumevanu fabričku postavku.	

## PCL

Stavka menija	Opis
<b>Izvor fonta</b> Lokalni* Disk Fleš Sve	Izaberite izvor koji sadrži izabrani podrazumevani font. <b>Napomene:</b> <ul style="list-style-type: none"> <li>• Fleš i Disk se prikazuju samo kada je instalirana fleš memorija ili čvrsti disk.</li> <li>• Da bi se pojavile opcije Fleš i Disk, ne smeju da budu nedostupne za čitanje ili upisivanje.</li> </ul>
<b>Ime fonta</b> Courier*	Izaberite font iz navedenog izvora.
<b>Skup simbola</b> 12U PC-850*	Navedite skup simbola za svako ime fonta. <b>Napomena:</b> Skup simbola predstavlja grupu slovnih i numeričkih znakova, znakova interpunkcije i specijalnih simbola. Skupovi simbola podržavaju različite jezike ili specifične programe poput matematičkih simbola za naučni tekst.
<b>Visina</b> 0,08-100 (10*)	Navedite visinu za fiksne ili neproporcionalne fontove. <b>Napomena:</b> Visina se odnosi na broj znakova sa fiksnim razmakom u horizontalnom inču tipa.
<b>Položaj</b> Uspravno* Položeno	Navedite orijentaciju teksta i grafike na stranici.
<b>Napomena:</b> Zvezdica (*) pored vrednosti ukazuje na podrazumevanu fabričku postavku.	

Stavka menija	Opis
<b>Linija po stranici</b> 1–255	Navedite broj redova teksta za svaku stranicu odštampanu putem PCL® protok podataka. <b>Napomene:</b> <ul style="list-style-type: none"> <li>Ova stavka menija aktivira vertikalni pored koji omogućava štampanje izabranog broja redova između podrazumevanih margina stranice.</li> <li>60 je podrazumevana fabrička postavka za SAD. 64 je međunarodna podrazumevana fabrička postavka.</li> </ul>
<b>PCL5 najmanja širina linije</b> 1–30 (2*)	Podesite najmanju polaznu širinu linije. <b>Napomene:</b>
<b>PCLXL najmanja širina linije</b> 1–30 (2*)	<ul style="list-style-type: none"> <li>Zadaci koji se štampaju pri 1200 tpi direktno koriste ovu vrednost.</li> <li>Zadaci koji se štampaju pri 4800 CQ koriste polovinu vrednosti.</li> </ul>
<b>A4 širina</b> 198 mm* 203 mm	Podesite širinu logičke stranice na papiru formata A4. <b>Napomena:</b> Logička stranica je prostor na fizičkoj stranici na koji se štampaju podaci.
<b>Auto CR posle LF</b> Isključeno* Uključeno	Podesite štampač tako da umetne znak za početak reda nakon komande za prelazak u novi red. <b>Napomena:</b> Znak za početak reda je mehanizam koji štampaču daje naredbu da premesti pokazivač na početak trenutnog reda.
<b>Auto LF posle CR</b> Isključeno* Uključeno	Podesite štampač tako da pređe na novi red nakon komande za znak za početak reda.
<b>Ponovo numeriši fioku</b> Dodeli MP ulagač Dodeli fioku [x] Dodeli ručni papir Dodeli ručnu kovertu	Konfigurirate štampač tako da radi sa drugim upravljačkim programom za štampu ili prilagođenom aplikacijom koja koristi drugačiji skup osnovnih zadataka za traženje željenog izvora papira. Odaberite neku od sledećih opcija: Isključeno* – Štampač koristi podrazumevane fabričke dodele izvora papira. Nijedno – Izvor papira ignoriše komandu Izaberi ulagač papira. 0–199 – Izaberite numeričku vrednost da biste dodelili prilagođenu vrednost izvoru papira.
<b>Ponovo numeriši fioku</b> Prikaži fabričke podrazumevane vrednosti	Pogledajte fabričke podrazumevane vrednosti dodeljene svakom izvoru papira.
<b>Ponovo numeriši fioku</b> Vrati podrazumevano	Vratite brojeve fioka na podrazumevane fabričke vrednosti.
<b>Istek vremena štampanja</b> Isključeno Uključeno* (90 sekundi)	Podesite štampač tako da prekine zadatak štampe nakon određenog perioda mirovanja.
<b>Napomena:</b> Zvezdica (*) pored vrednosti ukazuje na podrazumevanu fabričku postavku.	

## HTML

Stavka menija	Opis
<b>Ime fonta</b> Times*	Podesite fontove koji se koriste za štampanje HTML dokumenata.
<b>Veličina fonta</b> 1–255 (12*)	Podesite veličinu fonta koja se koristi za štampanje HTML dokumenata.
<b>Razmera</b> 1–400% (100*)	Prilagodite razmeru HTML dokumenata za štampanje.
<b>Položaj</b> Uspravno* Položeno	Podesili orijentaciju stranica za HTML dokumente.
<b>Veličina margine</b> 8–255 mm (19*)	Podesili margine stranice za HTML dokumente.
<b>Pozadine</b> Nemoj štampati Štamčaj*	Odštamajte informacije o pozadini ili grafike u HTML dokumentima.
<b>Napomena:</b> Zvezdica (*) pored vrednosti ukazuje na podrazumevanu fabričku postavku.	

## Slika

Stavka menija	Opis
<b>Automatsko uklapanje</b> Uključeno Isključeno*	Izaberite najbolju moguću veličinu papira i orijentaciju za sliku. <b>Napomena:</b> Kada je podešeno na Uključeno, ova stavka menija zamenjuje postavke razmere i orijentacije za sliku.
<b>Invertuj</b> Isključeno* Uključeno	Invertovali dvotonske monohromatske slike. <b>Napomena:</b> Ova stavka menija se ne odnosi na formate slika GIF i JPEG.
<b>Promena razmere</b> Pričvrsti gore levo Najbolje uklapanje* Pričvrsti u centru Uklopi širinu/visinu Uklopi visinu Uklopi širinu	Podesite sliku tako da stane u oblast za štampu. <b>Napomena:</b> Kada je Automatsko uklapanje podešeno na Uključeno, Promena razmere se automatski podešava na Najbolje uklapanje.
<b>Položaj</b> Uspravno* Položeno Obrnuto uspravno Obrnuto položeno	Navedite orijentaciju teksta i grafike na stranici.
<b>Napomena:</b> Zvezdica (*) pored vrednosti ukazuje na podrazumevanu fabričku postavku.	

# Papir

## Konfiguracija fioka

Stavka menija	Opis
<b>Podrazumevani izvor</b> Fioka [x] (1*) Višenamenski ulagač Ručno ulaganje papira Ručno ulaganje koverta	Podesite izvor papira za sve zadatke štampe.
<b>Veličina/tip papira</b> Fioka [x] Višenamenski ulagač Ručno ulaganje papira Ručno ulaganje koverta	Navedite veličinu papira ili tip papira koji je ubačen u svaki od izvora.
<b>Zamena za veličinu</b> Isključeno Letter/A4 Sve navedeno*	Podesite štampač tako da zameni navedenu veličinu papira ako tražena veličina nije ubačena ni u jedan izvor. <b>Napomene:</b> <ul style="list-style-type: none"> <li>• Opcija Isključeno daje upit korisniku da ubaci potrebnu veličinu papira.</li> <li>• Sve navedeno omogućava sve raspoložive zamene.</li> </ul>
<b>Konfiguriši MP</b> Kaset* Ručno Prvo	Odredite ponašanje višenamenskog ulagača. <b>Napomene:</b> <ul style="list-style-type: none"> <li>• Kaset konfiguriše višenamenski ulagač kao automatski izvor papira.</li> <li>• Ručno podešava višenamenski ulagač tako da se koristi samo za zadatke štampe sa ručnim uvlačenjem.</li> <li>• Prvo konfiguriše višenamenski ulagač kao primarni izvor papira.</li> </ul>
<b>Napomena:</b> Zvezdica (*) pored vrednosti ukazuje na podrazumevanu fabričku postavku.	

## Konfiguracija medija

### Univerzalno podešavanje

Stavka menija	Opis
<b>Merne jedinice</b> Inči Milimetri	Navedite mernu jedinicu za univerzalni papir. <b>Napomena:</b> Inči je podrazumevana fabrička postavka za SAD fabrička postavka za SAD. Milimetri je međunarodna podrazumevana fabrička postavka.
<b>Širina uspravnog položaja</b> 3–52 inča (8,5*) 76–1321 mm (216*)	Podesite širinu uspravnog položaja za univerzalni papir.
<b>Visina uspravnog položaja</b> 3–52 inča (14*) 76,2–1321 mm (356*)	Podesite visinu uspravnog položaja za univerzalni papir.
<b>Napomena:</b> Zvezdica (*) pored vrednosti ukazuje na podrazumevanu fabričku postavku.	

Stavka menija	Opis
<b>Smer ulaganja</b> Kratka ivica* Duga ivica	Podesite štampač tako da uzima papir iz pravca kratke ivice ili dugačke ivice. <b>Napomena:</b> Dugačka ivica se pojavljuje samo kada je najduža ivica kraća od maksimalne podržane širine.
<b>Napomena:</b> Zvezdica (*) pored vrednosti ukazuje na podrazumevanu fabričku postavku.	

## Prilagođene veličine skeniranja

Stavka menija	Opis
<b>Prilagođena veličina skeniranja [x]</b> Ime veličine skeniranja Širina 1–8,5 inča (8,5*) 25,4–215,9 mm (215,9*) Visina 1–25 inča (14*) 25,4–635 mm (355,6*) Položaj Uspravno* Položeno 2 skeniranja po strani Isključeno* Uključeno	Dodelite ime veličine skeniranja i konfigurirajte postavke skeniranja.

## Tipovi medija

Stavka menija	Opis
Obični Tvrdi papir Reciklirani Folija Sjajni Teški sjajni Nalepnice Nalepnice od vinila Za pisanje Koverta Gruba koverta Memorandum Unapred odštampani Papir u boji Svetlo Teški Grubi/pamučni papir Prilagođeni tip [X]	Odredite teksturu, težinu i orijentaciju papira.

## Konfiguracija police

Stavka menija	Opis
<b>Izlazna polica</b> Standardna polica* Polica [x]	Naveli izlaznu policu.
<b>Konfigurirajte police</b> Poštansko sanduče* Poveži Poveži opciono Dodela tipa	Konfigurirajte režim rada za izlazne police. <b>Napomene:</b> <ul style="list-style-type: none"> <li>Poštansko sanduče vam omogućava da pojedinačno izaberete standardnu policu i sve opcione police.</li> <li>Poveži vam omogućava da međusobno povežete sve izlazne police kao da su jedna velika polica.</li> <li>Poveži opciono tretira sve opcione police kao jednu veliku izlaznu policu.</li> <li>Dodela tipa svakom tipu papira dodeljuje policu ili grupu povezanih polica.</li> </ul>
<b>Prilagođena imena aplikacija</b> Standardna polica Polica [x]	Dodelite ime za policu.

**Napomena:** Zvezdica (\*) pored vrednosti ukazuje na podrazumevanu fabričku postavku.

## Kopiranje

### Podrazumevane postavke kopiranja

Stavka menija	Opis
<b>Tip sadržaja</b> Tekst Tekst/fotografija* Fotografija Grafika	Poboljšajte izlazni rezultat na osnovu sadržaja originalnog dokumenta.
<b>Izvor sadržaja</b> Crno-beli laserski štampač Laserski štampač u boji* Inkdžet štampač Fotografija/film Časopis Novine Štampa Drugo	Poboljšajte izlazni rezultat na osnovu izvora originalnog dokumenta.
<b>Strane</b> 1-strano na 1-strano* 1-strano na 2-strano 2-strano na 1-strano 2-strano na 2-strano	Navedite ponašanje skeniranja na osnovu originalnog dokumenta.

**Napomena:** Zvezdica (\*) pored vrednosti ukazuje na podrazumevanu fabričku postavku.

Stavka menija	Opis
<b>Listovi separatora</b> Ništa* Između kopija Između zadataka Između stranica	Navedite da li želite da se prilikom štampanja umeću prazni listovi separatora.
<b>Izvor listova separatora</b> Fioka [x] (1*) Višenamenski ulagač	Navedite izvor papira za list separatora.
<b>Boja</b> Isključeno Uključeno* Automatski	Podesite štampač tako da generiše otisak u boji iz zadatka skeniranja.
<b>Stranica po strani</b> Isključeno* 2 uspravne stranice 4 uspravne stranice 2 položene stranice 4 položene stranice	Navedite broj slika koje se štampaju na jednoj strani lista papira.
<b>Štampaj ivice stranice</b> Isključeno* Uključeno	Postavite ivicu oko svake slike kada štampate više stranica na strani.
<b>Upari</b> Isključeno [1,1,1,2,2,2] Uključeno [1,2,1,2,1,2]*	Štampajte više kopija uzastopno.
<b>Razdvoj stranice</b> Ništa* Između kopija Između zadataka	Razdvojte otiske svakog zadatka štampe ili svake kopije zadatka štampe. <b>Napomene:</b> <ul style="list-style-type: none"> <li>Između kopija razdvaja svaku kopiju u zadatku štampanja ako je Uparivanje podešeno na Uključeno [1,2,1,2,1,2]. Ako je Uparivanje podešeno na Isključeno [1,1,1,2,2,2], svaki komplet odštampanih stranica se razdvaja, na primer sve stranice 1 i sve stranice 2.</li> <li>Između zadataka podešava isti položaj razdvajanja za ceo zadatak štampanja bez obzira na broj odštampanih kopija.</li> <li>Ova stavka menija se pojavljuje samo kada je instaliran finišer za bušenje rupa i heftanje u više položaja.</li> </ul>
<b>Heftalica</b> Isključeno* 1 heftalica, gornji levi ugao 2 heftalice, levo 1 heftalica, gornji desni ugao 2 heftalice, gore 1 heftalica, donji levi ugao 2 heftalice, dole 1 heftalica, donji desni ugao 2 heftalice, desno	Navedite položaj za heftanje za sve zadatke štampe. <b>Napomena:</b> Ova stavka menija se pojavljuje samo kada je instaliran finišer.
<b>Napomena:</b> Zvezdica (*) pored vrednosti ukazuje na podrazumevanu fabričku postavku.	



Stavka menija	Opis
<b>Bušenje</b> Isključeno* 2 rupe 3 rupe 4 rupe	Izbušite rupe na otisku. <b>Napomena:</b> Ova stavka menija se pojavljuje samo kada je instaliran finišeer za bušenje rupa i heftanje u više položaja.
<b>Veličina za „Kopiraj sa“</b> [Lista veličina papira]	Podesite veličinu papira originalnog dokumenta. <b>Napomena:</b> Letter je podrazumevana fabrička postavka za SAD fabrička postavka za SAD. A4 je međunarodna podrazumevana fabrička postavka.
<b>Izvor za „Kopiraj u“</b> Fioka [x] (1*) Višenamenski ulagač Automatsko podudaranje veličine	Navedite izvor papira za zadatak kopiranja.
<b>Temperatura</b> -4 do 4 (0*)	Navedite da li želite da dobijete hladniji ili topliji rezultat.
<b>Zatamnjenost</b> 1 do 9 (5*)	Podesite zatamnjenost skenirane slike.
<b>Broj kopija</b> 1-9999 (1*)	Navedite broj kopija.
<b>Zaglavlje/podnožje</b> Levo zaglavlje Srednje zaglavlje Desno zaglavlje Levo podnožje Srednje podnožje Desno podnožje	Odredite informacije o zaglavlju ili podnožju za skeniranu sliku.
<b>Preklapanje</b> Poverljivo Kopiranje Radna verzija Hitno Prilagođeno Isključeno*	Odredite tekst prekrivanja koji se štampa na svakoj kopiji.
<b>Prilagođena prekrivka</b>	Unesite tekst za izbor Prilagođeno u meniju Preklapanje.
<b>Napomena:</b> Zvezdica (*) pored vrednosti ukazuje na podrazumevanu fabričku postavku.	

## Napredna izrada slika

Stavka menija	Opis
<b>Balans boja</b> Cijan – Crvena -4 do 4 (0*) Magenta – Zelena -4 do 4 (0*) Žuta – Plava -4 do 4 (0*)	Podesite intenzitet boje za cijan, magentu i žutu.
<b>Ispuštanje boje</b> Ispuštanje boje (Ništa*) Podrazumevani prag crvene (128*) Podrazumevani prag zelene (128*) Podrazumevani prag plave (128*)	Navedite koju boju treba ispustiti prilikom skeniranja i podesite postavku ispuštanja za tu boju.
<b>Automatska detekcija boje</b> Osetljivost boje 1-9 (5*) Osetljivost oblasti 1-9 (5*)	Konfigurirate postavku automatskog otkrivanja boja.
<b>Kontrast</b> Najbolje za sadržaj* 0-5	Odredite kontrast za skeniranu sliku.
<b>Uklanjanje pozadine</b> Detekcija pozadine Zasnovano na sadržaju* Fiksno Nivo -4 do 4 (0*)	Uklonite boju pozadine ili šum na slici iz originalnog dokumenta. <b>Napomene:</b> <ul style="list-style-type: none"> <li>• Zasnovano na sadržaju uklanja boju pozadine iz originalnog dokumenta.</li> <li>• Fiksno uklanja šum sa slike iz fotografije.</li> </ul>
<b>Automatsko centriranje</b> Isključeno* Uključeno	Poravnajte sadržaj na sredini stranice.
<b>Preslikavanje slike</b> Isključeno* Uključeno	Kreirali sliku originalnog dokumenta kao u ogledalu.
<b>Slika u negativu</b> Isključeno* Uključeno	Kreirali sliku originalnog dokumenta u negativu.
<b>Detalj senke</b> -4 do 4 (0*)	Podesite detalj senke na originalnom dokumentu.
<b>Skeniraj od ivice do ivice</b> Isključeno* Uključeno	Skenirajte originalni dokument od jedne ivice do druge.
<b>Oštrina</b> 1-5 (3*)	Podesite oštrinu skenirane slike.

**Napomena:** Zvezdica (\*) pored vrednosti ukazuje na podrazumevanu fabričku postavku.

## Administratorske kontrole

Stavka menija	Opis
<b>Dozvoli kopije u boji</b> Isključeno Uključeno*	Štampajte kopije u boji.
<b>Separatori za folije</b> Isključeno Uključeno*	Umetnite prazne listove između folija.
<b>Izlazna polica</b> Standardna polica* Polica [x]	Naveli izlaznu policu.
<b>Dozvoli prioritetne kopije</b> Isključeno Uključeno*	Prekinite zadatak štampanja radi izrade kopija.
<b>Prilagođeni zadatak skeniranja</b> Isključeno* Uključeno	Podesite štampač tako da skenira prvi skup originalnih dokumenata pomoću određenih postavki, a da zatim skenira sledeći skup pomoću istih ili drugačijih postavki. <b>Napomena:</b> Ova stavka menija se pojavljuje samo kada je instaliran čvrsti disk.
<b>Dozvoli čuvanje kao prečice</b> Isključeno Uključeno*	Sačuvajte postavke kopiranja kao prečicu.
<b>Podesi ADF iskošenje</b> Isključeno* Uključeno	Podesite štampač tako da prilagodi iskošene slike sa dokumenata koji se skeniraju iz ADF-a.
<b>Uzorak kopije</b> Isključeno* Uključeno	Odštampajte uzorak kopije da biste proverili kvalitet pre štampanja preostalih kopija. <b>Napomena:</b> Ova stavka menija se pojavljuje samo kada je instaliran čvrsti disk.
<b>Napomena:</b> Zvezdica (*) pored vrednosti ukazuje na podrazumevanu fabričku postavku.	

## Faks

## Podrazumevane postavke faksa

## Režim faksa

Stavka menija	Opis
<b>Režim faksa</b> Faks* Server faksova Onemogućeno	Izaberite režim faksa.
<b>Napomena:</b> Zvezdica (*) pored vrednosti ukazuje na podrazumevanu fabričku postavku.	

## Podešavanje faksa

### Opšte postavke faksa

Stavka menija	Opis
Ime faksa	Identifikujte faks mašinu.
Broj faksa	Identifikujte broj faksa.
ID faksa Ime faksa Broj faksa*	Obavestite primaoca faksa o imenu i broju faksa.
Omogući ručno slanje faksa Isključeno* Uključeno	Podesite štampač za ručno slanje faksa. <b>Napomene:</b> <ul style="list-style-type: none"> <li>• Ova stavka menija zahteva splitter za liniju i telefonsku slušalicu.</li> <li>• Koristite standardnu telefonsku liniju za odgovaranje na dolazne zadatke faksa i biranje broja za faks.</li> <li>• Da biste direktno izabrali funkciju za ručni faks, dodirnite # i 0 na tastaturi.</li> </ul>
Memorija u upotrebi Sav prijem Većina prijema Jednako* Većina slanja Svo slanje	Podesite količinu interne memorije štampača koja se odvaja za razmenu faksova. <b>Napomena:</b> Ova stavka menija sprečava stanja memorijskog bafera i neuspešne faksove.
Otkazi faksove Dozvoli* Nemoj da dozvoliš	Otkazite odlazne faksove pre slanja ili otkazite dolazne faksove pre završetka.
Maskiranje broja faksa Isključeno* Sleva Zdesna	Navedite format za maskiranje broja odlaznog faksa.
Cifre za maskiranje 0-58 (0*)	Navedite broj cifara koje se maskiraju u broju odlaznog faksa.
Omogući detekciju povezane linije Isključeno Uključeno*	Utvrđite da li je telefonska linija povezana na štampač. <b>Napomena:</b> Detekcija se obavlja prilikom uključivanja štampača i pre svakog poziva.
Omogući detekciju pogrešno povezane ulazne linije Isključeno Uključeno*	Utvrđite da li je telefonska linija povezana na odgovarajući port na štampaču. <b>Napomena:</b> Detekcija se obavlja prilikom uključivanja štampača i pre svakog poziva.
Omogući podršku za zauzetost linije Isključeno Uključeno*	Utvrđite da li telefonsku liniju koristi drugi uređaj poput drugog telefona na istoj liniji. <b>Napomena:</b> Detekcija se obavlja prilikom uključivanja štampača i pre svakog poziva.
<b>Napomena:</b> Zvezdica (*) pored vrednosti ukazuje na podrazumevanu fabričku postavku.	

Stavka menija	Opis
<b>Optimizuj kompatibilnost faksa</b>	Konfigurirate funkciju faksa štampača za optimalnu kompatibilnost sa drugim faks mašinama.
<b>Prenos faksa</b> Analogno* etherFAX Nikad	Podesite metod prenosa faksa.
<b>Napomena:</b> Zvezdica (*) pored vrednosti ukazuje na podrazumevanu fabričku postavku.	

### Postavke slanja faksa

Stavka menija	Opis
<b>Rezolucija</b> Wi-Fi Direct – povezani klijenti* Fino Superfino Ultrafino	Podesite rezoluciju skenirane slike. <b>Napomena:</b> Veća rezolucija produžava vreme slanja faksa i zahteva više memorije.
<b>Originalna veličina</b> [Lista veličina papira]	Naveli veličinu originalnog dokumenta. <b>Napomena:</b> Letter je podrazumevana fabrička postavka za SAD fabrička postavka za SAD. A4 je međunarodna podrazumevana fabrička postavka.
<b>Položaj</b> Uspravno* Položeno	Naveli orijentaciju originalnog dokumenta. <b>Napomena:</b> Ova stavka menija se pojavljuje samo na nekim modelima štampača.
<b>Strane</b> Isključeno* Kratka ivica Duga ivica	Navedite orijentaciju originalnog dokumenta kada skenirate obe strane dokumenta. <b>Napomena:</b> Ova stavka menija se pojavljuje samo na nekim modelima štampača.
<b>Tip sadržaja</b> Tekst* Tekst/fotografija Fotografija Grafika	Poboljšajte izlazni rezultat na osnovu sadržaja originalnog dokumenta.
<b>Izvor sadržaja</b> Crno-beli laserski štampač Laserski štampač u boji* Inkdžet štampač Fotografija/film Časopis Novine Štampa Drugo	Poboljšajte izlazni rezultat na osnovu izvora originalnog dokumenta.
<b>Zatamnjenost</b> 1-9 (5*)	Podesite zatamnjenost skenirane slike.
<b>Napomena:</b> Zvezdica (*) pored vrednosti ukazuje na podrazumevanu fabričku postavku.	

Stavka menija	Opis
<b>Iza PABX-a</b> Uključeno Isključeno*	Podesite štampač tako da bira broj faksa bez čekanja na prepoznavanje telefonskog signala. <b>Napomena:</b> Private Automated Branch Exchange (PABX) je telefonska mreža koja omogućava brojevima za jednostruki pristup da ponude više linija spoljnim pozivaocima.
<b>Režim biranja</b> Tonsko* Impulsno	Navedite režim biranja za dolazne ili odlazne faksove.
<b>Napomena:</b> Zvezdica (*) pored vrednosti ukazuje na podrazumevanu fabričku postavku.	

### Napredna izrada slika

Stavka menija	Opis
<b>Balans boja</b> Cijan Crvena -4 do 4 (0*) Magenta – Zelena -4 do 4 (0*) Žuta Plava -4 do 4 (0*)	Podesite intenzitet boje tokom skeniranja.
<b>Ispuštanje boje</b> Ispuštanje boje (Ništa*) Podrazumevani prag crvene (128*) Podrazumevani prag zelene (128*) Podrazumevani prag plave (128*)	Navedite koju boju treba ispustiti prilikom skeniranja i podesite postavku ispuštanja za tu boju.
<b>Kontrast</b> Najbolje za sadržaj* 0 1 2 3 4 5	Podesite kontrast otiska.
<b>Uklanjanje pozadine</b> Detekcija pozadine Zasnovano na sadržaju* Fiksno Nivo -4 do 4 (0*)	Podesite količinu pozadine vidljivu na skeniranoj slici. <b>Napomena:</b> Ako želite da uklonite boju pozadine iz originalnog dokumenta, stavku Detekcija pozadine podesite na Po sadržaju. Ako želite da uklonite šum sa fotografije, stavku Detekcija pozadine podesite na Fiksno.
<b>Preslikavanje slike</b> Isključeno* Uključeno	Kreirali sliku originalnog dokumenta kao u ogledalu.
<b>Napomena:</b> Zvezdica (*) pored vrednosti ukazuje na podrazumevanu fabričku postavku.	

Stavka menija	Opis
<b>Slika u negativu</b> Isključeno* Uključeno	Kreirali sliku originalnog dokumenta u negativu.
<b>Detalj senke</b> -4 do 4 (0*)	Podesili količinu detalja senke vidljivih na skeniranoj slici.
<b>Skeniraj od ivice do ivice</b> Uključeno Isključeno*	Omogućite skeniranje originalnog dokumenta od ivice do ivice.
<b>Oštrina</b> 1-5 (3*)	Podesite oštrinu skenirane slike.
<b>Temperatura</b> -4 do 4 (0*)	Navedite da li želite da dobijete hladniji ili topliji rezultat.
<b>Napomena:</b> Zvezdica (*) pored vrednosti ukazuje na podrazumevanu fabričku postavku.	

### Administratorske kontrole

Stavka menija	Opis
<b>Automatsko ponovno biranje</b> 0-9 (5*)	Podesite broj ponovnih pokušaja biranja na osnovu nivoa aktivnost faks mašina primalaca.
<b>Frekvencija ponovnog biranja</b> 1-200 minuta (3*)	Produžite vreme između pokušaja ponovnog biranja da biste povećali verovatnoću uspešnog slanja faksa.
<b>Omogući ECM</b> Uključeno* Isključeno	Aktivirajte Error Correction Mode (ECM) za zadatke faksa. <b>Napomena:</b> ECM detektuje i popravlja greške u procesu slanja faksa koje nastaju usled šuma na telefonskoj liniji i slabog signala.
<b>Omogući skeniranja faksova</b> Uključeno* Isključeno	Faksom šaljite dokumente koji se skeniraju na štampaču.
<b>Iz upravljačkog programa na faks</b> Uključeno* Isključeno	Omogućite da upravljački program za štampu šalje faks.
<b>Dozvoli čuvanje kao prečice</b> Uključeno* Isključeno	Čuvajte brojeve faksa kao prečice na štampaču.
<b>Maks. brzina</b> 33600* 14400 9600 4800 2400	Podesite maksimalnu brzinu za slanje faksa.
<b>Napomena:</b> Zvezdica (*) pored vrednosti ukazuje na podrazumevanu fabričku postavku.	

Stavka menija	Opis
<b>Prilagođeni zadatak skeniranja</b> Isključeno* Uključeno	Podrazumevano uključite skeniranje prilagođenih zadataka. <b>Napomena:</b> Ova stavka menija se pojavljuje samo kada je instaliran čvrsti disk.
<b>Pregled skeniranja</b> Isključeno* Uključeno	Prikažite pregled skeniranja na ekranu. <b>Napomena:</b> Ova stavka menija se pojavljuje samo kada je instaliran čvrsti disk.
<b>Podesi ADF iskošenje</b> Isključeno* Uključeno	Otklonili diskretno iskošenje skenirane slike.
<b>Omogući skeniranja faksova u boji</b> Podrazumevano isključeno* Podrazumevano uključeno Nikad ne koristi Uvek koristi	Omogućite skeniranje u boji za faks.
<b>Automatski pretvori faksove u boji u crno-bele faksove</b> Uključeno* Isključeno	Konvertujte sve odlazne faksove u crno-bele.
<b>Potvrdite broj faksa</b> Isključeno* Uključeno	Tražite od korisnika da potvrdi broj faksa.
<b>Prefiks za biranje</b>	Podesite prefiks za biranje.
<b>Pravila prefiksa za biranje</b>	Uspostavite pravilo prefiksa za biranje.
<b>Napomena:</b> Zvezdica (*) pored vrednosti ukazuje na podrazumevanu fabričku postavku.	

### Postavke prijema faksa

Stavka menija	Opis
<b>Zadatak faksa na čekanju</b> Ništa* Toner Toner i potrošni materijal	Uklonite zadatke faksa koji zahtevaju određene nedostupne resurse iz reda za čekanje za štampu.
<b>Zvona do odgovora</b> 1-25 (3*)	Podesite broj zvona za dolazni faks.
<b>Automatsko smanjivanje</b> Uključeno* Isključeno	Smanjite razmeru dolaznog faksa tako da stane na stranicu.
<b>Izvor papira</b> Fioka [X] Automatski*	Podesite izvor papira za štampanje dolaznih faksova.
<b>Napomena:</b> Zvezdica (*) pored vrednosti ukazuje na podrazumevanu fabričku postavku.	



Stavka menija	Opis
<b>Strane</b> Uključeno Isključeno*	Štampajte sa obe strane papira.
<b>Listovi separatora</b> Ništa* Pre zadatka Posle zadatka	Navedite da li želite da se prilikom štampanja umeću prazni listovi separatora.
<b>Izvor listova separatora</b> Fioka [X] (1*)	Navedite izvor papira za list separatora.
<b>Izlazna polica</b> Standardna polica	Navedite izlaznu policu za primljene faksove.
<b>Podnožje faksa</b> Uključeno Isključeno*	Odštampajte informacije o prenosu u dnu svake stranice primljenog faksa.
<b>Vremenska oznaka u podnožju faksa</b> Prijem* Štampanje	Odštampajte vremensku oznaku u dnu svake stranice primljenog faksa.
<b>Bušenje</b> Isključeno* 2 rupe 3 rupe 4 rupe	Izbušite rupe duž ivice odštampanog faks dokumenta. <b>Napomena:</b> Ova stavka menija se pojavljuje samo kada je instaliran finišer za bušenje rupa i heftanje u više položaja.
<b>Heftalica</b> Isključeno* 1 heftalica 2 heftalice	Zaheftajte odštampani faks dokument. <b>Napomena:</b> Ova stavka menija se pojavljuje samo kada je instaliran finišer.
<b>Zadržavanje faksova</b> Režim zadržanog faksa Isključeno* Uvek uključeno Ručno Raspoređeno	Odložite štampanje primljenih faksova do oslobađanja.
<b>Napomena:</b> Zvezdica (*) pored vrednosti ukazuje na podrazumevanu fabričku postavku.	

### Administratorske kontrole

Stavka menija	Opis
<b>Omogući prijem faksa</b> Uključeno* Isključeno	Podesite štampač za prijem faksa.
<b>Omogući prijem faksa u boji</b> Uključeno* Isključeno	Podesite štampač za prijem faksa u boji.
<b>Napomena:</b> Zvezdica (*) pored vrednosti ukazuje na podrazumevanu fabričku postavku.	

Stavka menija	Opis
<b>Omoguči ID pozivaoca</b> Uključeno* Isključeno	Prikažite broj sa kojeg je poslat dolazi faks.
<b>Blokiraj faks bez imena</b> Uključeno Isključeno*	Blokirajte dolazne faksove poslate sa uređaja bez navedenog ID-a stanice ili ID-a faksa.
<b>Lista zabranjenih faksova</b> Dodaj zabranjeni faks	Navedite brojeve telefona koje želite da blokirate.
<b>Odgovori na</b> Sva zvana* Samo jedno zvono Samo dva zvana Samo tri zvana Samo jedno ili dva zvana Samo jedno ili tri zvana Samo dva ili tri zvana	Podesite prepoznatljivi šablon zvona za dolazni faks.
<b>Automatski odgovori</b> Uključeno* Isključeno	Podesite štampač tako da automatski štampa faks.
<b>Prosleđivanje faksa</b> Štampaj* Odštampaj i prosledi Prosledi	Navedite da li se prosleđuje primljeni faks.
<b>Prosledi do</b> Odredište 1 Odredište 2	Navedite gde se prosleđuju primljeni faksovi. <b>Napomena:</b> Ova stavka menija pojavljuje se samo kada je Prosleđivanje faksa podešeno na Odštampaj i prosledi ili Prosledi.
<b>E-poruka sa potvrdom</b>	Pošaljite e-poruku sa potvrdom nakon uspešnog prosleđivanja faksa. <b>Napomena:</b> E-poruka se šalje samo u slučaju prosleđivanja na FTP ili u deljenu mrežnu fasciklu.
<b>Maks. brzina</b> 33600* 14400 9600 4800 2400	Podesite maksimalnu brzinu za prosleđivanje faksa.
<b>Napomena:</b> Zvezdica (*) pored vrednosti ukazuje na podrazumevanu fabričku postavku.	

## Naslovna stranica faksa

Stavka menija	Opis
<b>Naslovna stranica faksa</b> Podrazumevano isključeno* Podrazumevano uključeno Nikad ne koristi Uvek koristi	Konfigurirajte postavke za naslovnu stranicu faksa.
<b>Uključi polje Za</b> Isključeno* Uključeno	
<b>Uključi polje Od</b> Isključeno* Uključeno	
<b>Od</b>	
<b>Uključi polje Poruka</b> Isključeno* Uključeno	
<b>Poruka:</b>	
<b>Uključi logotip</b> Isključeno* Uključeno	
<b>Uključi podnožje [x]</b> Isključeno* Uključeno	
<b>Podnožje [x]</b>	
<b>Napomena:</b> Zvezdica (*) pored vrednosti ukazuje na podrazumevanu fabričku postavku.	

## Postavke evidencije faksa

Stavka menija	Opis
<b>Učestanost evidencije prenosa</b> Uvek* Nikada Samo za grešku	Navedite koliko često štampač kreira evidenciju prenosa.
<b>Radnja evidencije prenosa</b> Štampanje Isključeno Uključeno* E-pošta Isključeno* Uključeno	
<b>Napomena:</b> Zvezdica (*) pored vrednosti ukazuje na podrazumevanu fabričku postavku.	

Stavka menija	Opis
<b>Primi evidenciju grešaka</b> Nikada ne štampaj* Odštampaj za grešku	Odštampajte evidenciju za neuspešne prijeme faksa.
<b>Automatski štampaj evidenciju</b> Uključeno* Isključeno	Štampajte svu aktivnost u vezi sa faksom.
<b>Evidencija izvora papira</b> Fioka [x] (1*)	Navedite izvor papira za štampanje evidencije.
<b>Prikaz evidencija</b> Ime udaljenog faksa* Birani broj	Identifikujte pošiljaoca po imenu udaljenog faksa ili broju faksa.
<b>Omogući evidenciju zadatka</b> Uključeno* Isključeno	Prikažite pregled svih zadataka faksa.
<b>Omogući evidenciju poziva</b> Uključeno* Isključeno	Prikažite evidenciju istorije biranja za faks.
<b>Evidentiraj izlaznu policu</b> Standardna polica* Polica [x]	Navedite izlaznu policu za odštampane evidencije.
<b>Napomena:</b> Zvezdica (*) pored vrednosti ukazuje na podrazumevanu fabričku postavku.	

### Postavke zvučnika

Stavka menija	Opis
<b>Režim zvučnika</b> Uvek isključeno* Uvek uključeno Uključeno do povezivanja	Podesite režim zvučnika za faks.
<b>Jačina zvuka zvučnika</b> Nisko* Visoko	Podesite jačinu zvuka zvučnika za faks.
<b>Jačina zvuka zvona</b> Isključeno* Uključeno	Omogućite jačinu zvuka zvona.
<b>Napomena:</b> Zvezdica (*) pored vrednosti ukazuje na podrazumevanu fabričku postavku.	

## Podešavanje servera za faks

### Opšte postavke faksa

Stavka menija	Opis
U format	Navedite primaoca faksa. <b>Napomena:</b> Ako želite da koristite broj faksa, unesite znak za broj (#) pre broja.
Adresa za odgovor	Navedite adresu za odgovor za slanje faksa.
Tema	Unesite temu faksa i poruku.
Poruka	
Omogući analogni prijem Isključeno* Uključeno	Podesite štampač za prijem analognih faksova.
<b>Napomena:</b> Zvezdica (*) pored vrednosti ukazuje na podrazumevanu fabričku postavku.	

### Postavke e-pošte servera za faks

Stavka menija	Opis
Koristi SMTP server za e-poštu Uključeno* Isključeno	Koristite postavke Simple Mail Transfer Protocol (SMTP) za e-poštu za prijem i slanje faksova. <b>Napomena:</b> Kada je podešeno na Uključeno, sve ostale postavke u meniju Postavke e-pošte servera za faks nisu prikazane.
Primarni SMTP mrežni prolaz	Otkucajte IP adresu ili ime hosta primarnog SMTP servera.
Port primarnog SMTP mrežnog prolaza 1-65535 (25*)	Unesite broj porta primarnog SMTP servera.
Sekundarni SMTP mrežni prolaz	Otkucajte IP adresu servera ili ime hosta sekundarnog ili rezervnog SMTP servera.
Port sekundarnog SMTP mrežnog prolaza 1-65535 (25*)	Unesite broj porta sekundarnog ili rezervnog SMTP servera.
SMTP istek vremena 5-30 (30*)	Podesite period do isteka vremena za štampač u slučaju da se SMTP server ne odaziva.
Adresa za odgovor	Navedite adresu za odgovor za slanje faksa.
Omogući SSL/TLS Onemogućeno* Dogovori Potrebno	Navedite da li želite da se faks šalje pomoću šifrovane veze.
Zahtevaj pouzdan sertifikat Isključeno Uključeno*	Navedite pouzdani sertifikat za pristup SMTP serveru.
<b>Napomena:</b> Zvezdica (*) pored vrednosti ukazuje na podrazumevanu fabričku postavku.	

Stavka menija	Opis
<b>Potvrda identiteta SMTP servera</b> Potvrda identiteta nije potrebna* Prijavljivanje/obično NTLM CRAM-MD5 Digest-MD5 Kerberos 5	Podesite tip potvrde identiteta za SMTP server.
<b>E-poruka koju je pokrenuo uređaj</b> Ništa* Koristi SMTP akreditive uređaja	Navedite koji akreditivi su potrebni za e-poruku koju je pokrenuo uređaj.
<b>E-poruka koju je pokrenuo korisnik</b> Ništa* Koristi SMTP akreditive uređaja Koristi ID korisnika i lozinku sesije Koristi e-adresu i lozinku sesije Upit korisniku	Navedite koji akreditivi su potrebni za e-poruku koju je pokrenuo korisnik.
<b>Koristi akreditive uređaja za Active Directory</b> Isključeno* Uključeno	Omogućite korisničke akreditive i grupna odredišta za povezivanje na SMTP server.
<b>ID korisnika uređaja</b>	Navedite ID korisnika i lozinku za povezivanje na SMTP server.
<b>Lozinka uređaja</b>	
<b>Kerberos 5 OBLAST</b>	Navedite oblast za Kerberos 5 protokol za potvrdu identiteta.
<b>NTLM domen</b>	Navedite ime domena za bezbednosni protokol NTLM.
<b>Onemogućiti grešku „SMTP server nije podešen“</b> Isključeno* Uključeno	Sakrijte poruku o grešci <b>SMTP server nije podešen</b> .
<b>Napomena:</b> Zvezdica (*) pored vrednosti ukazuje na podrazumevanu fabričku postavku.	

### Postavke skeniranja servera za faks

Stavka menija	Opis
<b>Format slike</b> TIFF (.tif) PDF (.pdf)* XPS (.xps) TXT (.txt) RTF (.rtf) DOCX (.docx) CSV (.csv)	Navedite format datoteke za skeniranu sliku.
<b>Napomena:</b> Zvezdica (*) pored vrednosti ukazuje na podrazumevanu fabričku postavku.	

Stavka menija	Opis
<b>Tip sadržaja</b> Tekst* Tekst/fotografija Fotografija Grafika	Poboljšajte izlazni rezultat na osnovu sadržaja originalnog dokumenta.
<b>Izvor sadržaja</b> Crno-beli laserski štampač Laserski štampač u boji* Inkžet štampač Fotografija/film Časopis Novine Štampa Drugo	Poboljšajte izlazni rezultat na osnovu izvora originalnog dokumenta.
<b>Rezolucija faksa</b> Wi-Fi Direct – povezani klijenti* Fino Superfino Ultrafino	Podesite rezoluciju faksa.
<b>Strane</b> Isključeno* Kratka ivica Duga ivica	Navedite orijentaciju originalnog dokumenta kada skenirate obe strane dokumenta.
<b>Zatamnjenost</b> 1-9 (5*)	Podesite zatamnjenost otiska.
<b>Položaj</b> Uspravno* Položeno	Navedite orijentaciju teksta i grafike na stranici.
<b>Originalna veličina</b> [Lista veličina papira]	Podesite veličinu papira originalnog dokumenta. <b>Napomene:</b> <ul style="list-style-type: none"> <li>• Mešane veličine je podrazumevana fabrička postavka za SAD fabrička postavka za SAD. A4 je međunarodna podrazumevana fabrička postavka.</li> <li>• Ova postavka može da se razlikuje u zavisnosti od modela štampača.</li> </ul>
<b>Koristi TIFF sa više stranica</b> Isključeno Uključeno*	Odaberite između TIFF datoteka sa jednom i više stranica.
<b>Napomena:</b> Zvezdica (*) pored vrednosti ukazuje na podrazumevanu fabričku postavku.	

# E-pošta

## Podešavanje e-pošte

Stavka menija	Opis
<b>Primarni SMTP mrežni prolaz</b>	Otkucajte IP adresu ili ime hosta primarnog SMTP servera za slanje e-pošte.
<b>Port primarnog SMTP mrežnog prolaza</b> 1-65535 (25*)	Unesite broj porta primarnog SMTP servera.
<b>Sekundarni SMTP mrežni prolaz</b>	Otkucajte IP adresu servera ili ime hosta sekundarnog ili rezervnog SMTP servera.
<b>Port sekundarnog SMTP mrežnog prolaza</b> 1-65535 (25*)	Unesite broj porta sekundarnog ili rezervnog SMTP servera.
<b>SMTP istek vremena</b> 5–30 sekundi (30*)	Podesite period do isteka vremena za štampač u slučaju da se SMTP server ne odaziva.
<b>Adresa za odgovor</b>	Navedite adresu za odgovor za e-poruke.
<b>Uvek koristi podrazumevanu SMTP adresu za odgovor</b> Uključeno Isključeno*	Uvek koristite podrazumevanu adresu za odgovor na SMTP serveru.
<b>Omogući SSL/TLS</b> Onemogućeno* Dogovori Potrebno	Navedite da li želite da se e-pošta šalje pomoću šifrovane veze.
<b>Zahtevaj pouzdan sertifikat</b> Isključeno Uključeno*	Zahtevajte pouzdani sertifikat za pristup SMTP serveru.
<b>Potvrda identiteta SMTP servera</b> Potvrda identiteta nije potrebna* Prijavljivanje/obično NTLM CRAM-MD5 Digest-MD5 Kerberos 5	Podesite tip potvrde identiteta za SMTP server.
<b>E-poruka koju je pokrenuo uređaj</b> Ništa* Koristi SMTP akreditive uređaja	Navedite koji akreditivi su potrebni za e-poruku koju je pokrenuo uređaj.
<b>E-poruka koju je pokrenuo korisnik</b> Ništa* Koristi SMTP akreditive uređaja Koristi ID korisnika i lozinku sesije Koristi e-adresu i lozinku sesije Upit korisniku	Navedite koji akreditivi su potrebni za e-poruku koju je pokrenuo korisnik.
<b>Napomena:</b> Zvezdica (*) pored vrednosti ukazuje na podrazumevanu fabričku postavku.	



Stavka menija	Opis
<b>Koristi akreditive uređaja za Active Directory</b> Isključeno* Uključeno	Navedite koji akreditivi su potrebni za e-poruku koju je pokrenuo korisnik.
<b>ID korisnika uređaja</b>	Navedite ID korisnika i lozinku za povezivanje na SMTP server.
<b>Lozinka uređaja</b>	
<b>Kerberos 5 OBLAST</b>	Navedite oblast za Kerberos 5 protokol za potvrdu identiteta.
<b>NTLM Domain</b>	Navedite ime domena za bezbednosni protokol NTLM.
<b>Napomena:</b> Zvezdica (*) pored vrednosti ukazuje na podrazumevanu fabričku postavku.	

## Podrazumevane postavke e-pošte

Stavka menija	Opis
<b>Tema:</b>	Unesite temu i tekst e-poruke.
<b>Poruka:</b>	
<b>Ime datoteke</b>	Odredite ime datoteke za skenirani dokument.
<b>Format</b> JPEG (.jpg) PDF (.pdf)* TIFF (.tif) XPS (.xps) TXT (.txt) RTF (.rtf) DOCX (.docx) CSV (.csv)	Odredite format datoteke za skenirani dokument.
<b>Globalne OCR postavke</b> Prepoznati jezici Automatski rotiraj Uklanjanje mrlja Poboljšavanje automatskog kontrasta	Konfigurirajte postavke za optičko prepoznavanje znakova (OCR). <b>Napomena:</b> Ova stavka menije se pojavljuje samo ako ste kupili i instalirali OCR rešenje.
<b>PDF postavke</b> PDF verzija (1.5*) Arhivska verzija (A-1a*) Visoko komprimovano (Isključeno*) Bezbedno (Isključeno*) Arhivski (PDF/A) (Isključeno*)	Konfigurirajte postavke za PDF za skenirani dokument. <b>Napomene:</b> <ul style="list-style-type: none"> <li>Arhivska verzija i Arhivski (PDF/A) su podržani samo ako je PDF verzija podešena na 1.4.</li> <li>Visoko komprimovano se prikazuje samo kada je instaliran čvrsti disk.</li> </ul>
<b>Tip sadržaja</b> Tekst Tekst/fotografija* Fotografija Grafika	Poboljšajte izlazni rezultat na osnovu tipa sadržaja originalnog dokumenta.
<b>Napomena:</b> Zvezdica (*) pored vrednosti ukazuje na podrazumevanu fabričku postavku.	

Stavka menija	Opis
<b>Izvor sadržaja</b> Crno-beli laserski štampač Laserski štampač u boji* Inkžet štampač Fotografija/film Časopis Novine Štampa Drugo	Poboljšajte izlazni rezultat na osnovu izvora sadržaja originalnog dokumenta.
<b>Boja</b> Crno-belo Siva Boja* Automatski	Podesite štampač tako da snima sadržaj datoteke u boji ili crno-belo.
<b>Rezolucija</b> 75 tpi 150 tpi* 200 tpi 300 tpi 400 tpi 600 tpi	Podesite rezoluciju skenirane slike.
<b>Zatamnjenost</b> 1-9 (5*)	Podesite zatamnjenost skenirane slike.
<b>Položaj</b> Uspravno* Položeno	Naveli orijentaciju originalnog dokumenta.
<b>Originalna veličina</b> Mešane veličine*	Podesite veličinu papira originalnog dokumenta.
<b>Strane</b> Isključeno* Kratka ivica Duga ivica	Navedite orijentaciju originalnog dokumenta kada skenirate obe strane dokumenta.
<b>Napomena:</b> Zvezdica (*) pored vrednosti ukazuje na podrazumevanu fabričku postavku.	

### Napredna izrada slika

Stavka menija	Opis
<b>Balans boja</b> Cijan (0*) Magenta (0*) Žuta (0*)	Podesite intenzitet boje za cijan, magentu i žutu.
<b>Napomena:</b> Zvezdica (*) pored vrednosti ukazuje na podrazumevanu fabričku postavku.	

Stavka menija	Opis
<b>Ispuštanje boje</b> Ispuštanje boje (Ništa*) Podrazumevani prag crvene (128*) Podrazumevani prag zelene (128*) Podrazumevani prag plave (128*)	Navedite koju boju treba ispustiti prilikom skeniranja i podesite postavku ispuštanja za tu boju.
<b>Automatska detekcija boje</b> Osetljivost boje (5*) Osetljivost oblasti (5*) Dubina bita za e-poštu (1 bit*)	Konfigurirajte postavku automatskog otkrivanja boja.
<b>Minimalna rezolucija skeniranja</b> 75 tpi 150 tpi 200 tpi 300 tpi*	Navedite minimalnu rezoluciju za skeniranu sliku.
<b>JPEG kvalitet</b> Najbolje za sadržaj* 5–95	Podesite JPEG kvalitet za skeniranu sliku.
<b>Kontrast</b> Najbolje za sadržaj* 0–5	Odredite kontrast za skeniranu sliku.
<b>Uklanjanje pozadine</b> Otkrivanje pozadine (Zasnovano na sadržaju*) Nivo (0*)	Uklonite boju pozadine ili šum na slici iz originalnog dokumenta. <b>Napomene:</b> <ul style="list-style-type: none"> <li>• Zasnovano na sadržaju uklanja boju pozadine iz originalnog dokumenta.</li> <li>• Fiksno uklanja šum sa slike iz fotografije.</li> </ul>
<b>Preslikavanje slike</b> Isključeno* Uključeno	Kreirali sliku originalnog dokumenta kao u ogledalu.
<b>Slika u negativu</b> Isključeno* Uključeno	Kreirali sliku originalnog dokumenta u negativu.
<b>Detalj senke</b> -4 do 4 (0*)	Podesite detalje senke na skeniranoj slici.
<b>Skeniraj od ivice do ivice</b> Isključeno* Uključeno	Skenirajte originalni dokument od jedne ivice do druge.
<b>Oštrina</b> 1-5 (3*)	Podesite oštrinu na skeniranoj slici.
<b>Temperatura</b> -4 do 4 (0*)	Kreirajte plaviji ili crveniji izlaz originalnog dokumenta.
<b>Napomena:</b> Zvezdica (*) pored vrednosti ukazuje na podrazumevanu fabričku postavku.	

Stavka menija	Opis
<b>Prazne stranice</b> Uklanjanje prazne stranice (Ne uklanjaj*) Osetljivost na prazne stranice (5*)	Podesite osetljivost skeniranja na prazne stranice u originalnom dokumentu.
<b>Napomena:</b> Zvezdica (*) pored vrednosti ukazuje na podrazumevanu fabričku postavku.	

## Administratorske kontrole

Stavka menija	Opis
<b>Maks. veličina e-poruke</b> 0-65535 (0*)	Podesite dozvoljenu veličinu datoteke za svaku e-poruku.
<b>Poruka o grešci veličine</b>	Navedite poruku o grešci koju štampač šalje kada e-poruka prekorači dozvoljenu veličinu datoteke. <b>Napomena:</b> Možete da unesete do 1024 znaka.
<b>Ograniči odredišta</b>	Ograničite slanje e-pošte samo na određenu listu imena domena. <b>Napomena:</b> Koristite zarez za razdvajanje domena.
<b>Pošalji mi kopiju</b> Nikada se ne pojavljuje* Podrazumevano uključeno Podrazumevano isključeno Uvek uključeno	Pošaljite kopiju e-poruke sebi.
<b>Dozvoli samo e-poruke koje šaljem sebi</b> Isključeno* Uključeno	Podesite štampač tako da šalje e-poruke samo vama.
<b>Koristi cc:/bcc:</b> Isključeno* Uključeno	Omogućite kopiju i nevidljivu kopiju za e-poštu.
<b>Koristi TIFF sa više stranica</b> Isključeno Uključeno*	Omogućite skeniranje više TIFF slika u jednoj TIFF datoteci.
<b>TIFF komprimovanje</b> JPEG LZW*	Odredite tip komprimovanja za TIFF datoteke.
<b>Tekst – podrazumevano</b> 5-95 (75*)	Podesite kvalitet teksta u sadržaju koji se skenira.
<b>Tekst/fotografija – podrazumevano</b> 5-95 (75*)	Podesite kvalitet teksta i fotografije u sadržaju koji se skenira.
<b>Fotografija – podrazumevano</b> 5-95 (50*)	Podesite kvalitet fotografije sadržaja koji se skenira.
<b>Podesi ADF iskošenje</b> Isključeno* Uključeno	Podesite štampač tako da prilagodi iskošene slike sa dokumenata koji se skeniraju iz ADF-a.
<b>Napomena:</b> Zvezdica (*) pored vrednosti ukazuje na podrazumevanu fabričku postavku.	

Stavka menija	Opis
<b>Evidencija prenosa</b> Evidencija štampanja* Nemoj štampati evidenciju Štampaj samo zbog greške	Odštapajte evidenciju o prenosu za skeniranu e-poštu.
<b>Evidencija izvora papira</b> Fioka [x] (1*) Višenamenski ulagač	Odredite izvor papira za štampanje evidencija e-pošte.
<b>Evidentiraj izlaznu policu</b> Standardna polica * Polica [x]	Navedite izlaznu policu za odštampane evidencije.
<b>Prilagođeni zadatak skeniranja</b> Isključeno* Uključeno	Podesite štampač tako da skenira prvi skup originalnih dokumenata pomoću određenih postavki, a da zatim skenira sledeći skup pomoću istih ili drugačijih postavki.  <b>Napomena:</b> Ova stavka menija se pojavljuje samo kada je instaliran čvrsti disk.
<b>Pregled skeniranja</b> Isključeno* Uključeno	Prikažite pregled za skeniranje za originalni dokument.  <b>Napomena:</b> Ova stavka menija se pojavljuje samo kada je instaliran čvrsti disk.
<b>Dozvoli čuvanje kao prečice</b> Isključeno Uključeno*	Sačuvajte e-adresu kao prečicu.
<b>Slike u e-pošti šalju se kao</b> Prilog* Veb veza	Odredite kako se šalju slike koje su uključene u e-poruku.
<b>Resetuj informacije e-pošte nakon slanja</b> Isključeno Uključeno*	Resetujte polja Primalac, Tema, Poruka i Ime datoteke na podrazumevane vrednosti nakon slanja e-poruke.
<b>Napomena:</b> Zvezdica (*) pored vrednosti ukazuje na podrazumevanu fabričku postavku.	

## Podešavanje veb veze

Stavka menija	Opis
Server	Odredite akreditivne servera na kom se hostuju slike koje su uključene u e-poruku.
Prijavljivanje	
Lozinka	
Putanja	
Ime datoteke	
Veb veza	

# FTP

## Podrazumevane postavke za FTP

Stavka menija	Opis
<b>Format</b> JPEG (.jpg) PDF (.pdf)* TIFF (.tif) XPS (.xps) TXT (.txt) RTF (.rtf) DOCX (.docx) CSV (.csv)	Navedite format datoteke za skeniranu sliku.
<b>Globalne OCR postavke</b> Prepoznati jezici Automatski rotiraj Uklanjanje mrlja Poboljšavanje automatskog kontrasta	Konfigurirajte postavke za optičko prepoznavanje znakova (OCR). <b>Napomena:</b> Ova stavka menije se pojavljuje samo ako ste kupili i instalirali OCR rešenje.
<b>PDF postavke</b> PDF verzija (1.5*) Arhivska verzija (A-1a*) Visoko komprimovano (Isključeno*) Bezbedno (Isključeno*) Arhivski (PDF/A) (Isključeno*)	Konfigurirajte postavke za PDF za skeniranu sliku. <b>Napomena:</b> Visoko komprimovano se prikazuje samo kada je instaliran čvrsti disk.
<b>Tip sadržaja</b> Tekst Tekst/fotografija* Grafika Fotografija	Poboljšajte izlazni rezultat na osnovu tipa sadržaja originalnog dokumenta.
<b>Izvor sadržaja</b> Crno-beli laserski štampač Laserski štampač u boji* Inkdžet štampač Fotografija/film Časopis Novine Štampa Drugo	Poboljšajte izlazni rezultat na osnovu izvora sadržaja originalnog dokumenta.
<b>Boja</b> Crno-belo Siva Boja* Automatski	Podesite štampač tako da snima sadržaj datoteke u boji ili crno-belo.
<b>Napomena:</b> Zvezdica (*) pored vrednosti ukazuje na podrazumevanu fabričku postavku.	

Stavka menija	Opis
<b>Rezolucija</b> 75 tpi 150 tpi* 200 tpi 300 tpi 400 tpi 600 tpi	Podesite rezoluciju skenirane slike.
<b>Zatamnjenost</b> 1-9 (5*)	Podesite zatamnjenost skenirane slike.
<b>Položaj</b> Uspravno* Položeno	Naveli orijentaciju originalnog dokumenta.
<b>Originalna veličina</b> Mešane veličine*	Podesite veličinu papira originalnog dokumenta.
<b>Strane</b> Isključeno* Duga ivica Kratka ivica	Navedite orijentaciju kada skenirate obe strane dokumenta.
<b>Ime datoteke</b>	Navedite ime datoteke za skeniranu sliku.
<b>Napomena:</b> Zvezdica (*) pored vrednosti ukazuje na podrazumevanu fabričku postavku.	

### Napredna izrada slika

Stavka menija	Opis
<b>Balans boja</b> Cijan (0*) Magenta (0*) Žuta (0*)	Podesite intenzitet boje za cijan, magentu i žutu.
<b>Ispuštanje boje</b> Ispuštanje boje (Ništa*) Podrazumevani prag crvene (128*) Podrazumevani prag zelene (128*) Podrazumevani prag plave (128*)	Navedite koju boju treba ispustiti prilikom skeniranja i podesite postavku ispuštanja za tu boju.
<b>Automatska detekcija boje</b> Osetljivost boje (5*) Osetljivost oblasti (5*) Dubina bita za FTP (1 bit*)	Konfigurirajte postavku automatskog otkrivanja boja.
<b>JPEG kvalitet</b> Najbolje za sadržaj* 5-95	Podesite JPEG kvalitet za skeniranu sliku.
<b>Napomena:</b> Zvezdica (*) pored vrednosti ukazuje na podrazumevanu fabričku postavku.	

Stavka menija	Opis
<b>Kontrast</b> Najbolje za sadržaj* 0 1 2 3 4 5	Odredite kontrast za skeniranu sliku.
<b>Uklanjanje pozadine</b> Otkrivanje pozadine (Zasnovano na sadržaju*) Nivo (0*)	Uklonite boju pozadine ili šum na slici iz originalnog dokumenta. <b>Napomene:</b> <ul style="list-style-type: none"> <li>• Zasnovano na sadržaju uklanja boju pozadine iz originalnog dokumenta.</li> <li>• Fiksno uklanja šum sa slike iz fotografije.</li> </ul>
<b>Preslikavanje slike</b> Isključeno* Uključeno	Kreirali sliku originalnog dokumenta kao u ogledalu.
<b>Slika u negativu</b> Isključeno* Uključeno	Kreirali sliku originalnog dokumenta u negativu.
<b>Detalj senke</b> -4 do 4 (0*)	Podesite detalje senke na skeniranoj slici.
<b>Skeniraj od ivice do ivice</b> Isključeno* Uključeno	Omogućite skeniranje originalnog dokumenta od ivice do ivice.
<b>Oštrina</b> 1-5 (3*)	Podesite oštrinu na skeniranoj slici.
<b>Temperatura</b> -4 do 4 (0*)	Kreirajte plaviji ili crveniji izlaz originalnog dokumenta.
<b>Prazne stranice</b> Uklanjanje prazne stranice (Ne uklanjaj*) Osetljivost na prazne stranice (5*)	Podesite osetljivost skeniranja na prazne stranice u originalnom dokumentu.
<b>Napomena:</b> Zvezdica (*) pored vrednosti ukazuje na podrazumevanu fabričku postavku.	

### Administratorske kontrole

Stavka menija	Opis
<b>Tekst – podrazumevano</b> 5-95 (75*)	Podesite kvalitet teksta za skeniranu sliku.
<b>Tekst/fotografija – podrazumevano</b> 5-95 (75*)	Podesite kvalitet teksta i fotografije za skeniranu sliku.
<b>Fotografija – podrazumevano</b> 5-95 (50*)	Podesite kvalitet fotografije za skeniranu sliku.
<b>Napomena:</b> Zvezdica (*) pored vrednosti ukazuje na podrazumevanu fabričku postavku.	



Stavka menija	Opis
<b>Koristi TIFF sa više stranica</b> Uključeno* Isključeno	Omogućite skeniranje više TIFF slika u jednoj TIFF datoteci.
<b>TIFF komprimovanje</b> LZW* JPEG	Odredite tip komprimovanja za TIFF datoteke.
<b>Evidencija prenosa</b> Evidencija štampanja* Nemoj štampati evidenciju Štampaj samo zbog greške	Odštampane evidencije o prenosu za FTP skeniranja.
<b>Evidencija izvora papira</b> Fioka [x] (1*) Višenamenski ulagač	Navedite izvor papira za štampanje FTP evidencije.
<b>Prilagođeni zadatak skeniranja</b> Isključeno* Uključeno	Podesite štampač tako da skenira prvi skup originalnih dokumenata pomoću određenih postavki, a da zatim skenira sledeći skup pomoću istih ili drugačijih postavki. <b>Napomena:</b> Ova stavka menija se pojavljuje samo kada je instaliran čvrsti disk.
<b>Pregled skeniranja</b> Isključeno* Uključeno	Prikažite pregled originalnog dokumenta. <b>Napomena:</b> Ova stavka menija se pojavljuje samo kada je instaliran čvrsti disk.
<b>Dozvoli čuvanje kao prečice</b> Isključeno Uključeno*	Sačuvajte FTP adresu kao prečicu.
<b>Podesi ADF iskošenje</b> Isključeno* Uključeno	Podesite štampač tako da prilagodi iskošene slike sa dokumenata koji se skeniraju iz ADF-a.
<b>Napomena:</b> Zvezdica (*) pored vrednosti ukazuje na podrazumevanu fabričku postavku.	

# USB jedinica

## Skeniranje sa fleš jedinice

Stavka menija	Opis
<b>Format</b> JPEG (.jpg) PDF (.pdf)* TIFF (.tif) XPS (.xps) TXT (.txt) RTF (.rtf) DOCX (.docx) CSV (.csv)	Navedite format datoteke za skeniranu sliku.
<b>Globalne OCR postavke</b> Prepoznati jezici Automatski rotiraj Uklanjanje mrlja Poboljšavanje automatskog kontrasta	Konfigurirajte postavke za optičko prepoznavanje znakova (OCR). <b>Napomena:</b> Ova stavka menije se pojavljuje samo ako ste kupili i instalirali OCR rešenje.
<b>PDF postavke</b> PDF verzija (1.5*) Arhivska verzija (A-1a*) Visoko komprimovano (Isključeno*) Bezbedno (Isključeno*) Arhivski (PDF/A) (Isključeno*)	Konfigurirajte postavke za PDF za skeniranu sliku. <b>Napomene:</b> <ul style="list-style-type: none"> <li>• Arhivska verzija i Arhivski (PDF/A) su podržani samo ako je PDF verzija podešena na 1.4.</li> <li>• Visoko komprimovano se prikazuje samo kada je instaliran čvrsti disk.</li> </ul>
<b>Tip sadržaja</b> Tekst Tekst/fotografija* Grafika Fotografija	Poboljšajte izlazni rezultat na osnovu tipa sadržaja originalnog dokumenta.
<b>Izvor sadržaja</b> Crno-beli laserski štampač Laserski štampač u boji* Inkdžet štampač Fotografija/film Časopis Novine Štampa Drugo	Poboljšajte izlazni rezultat na osnovu izvora sadržaja originalnog dokumenta.
<b>Boja</b> Crno-belo Siva Boja* Automatski	Podesite štampač tako da snima sadržaj datoteke u boji ili crno-belo.
<b>Napomena:</b> Zvezdica (*) pored vrednosti ukazuje na podrazumevanu fabričku postavku.	

Stavka menija	Opis
<b>Rezolucija</b> 75 tpi 150 tpi* 200 tpi 300 tpi 400 tpi 600 tpi	Podesite rezoluciju skenirane slike.
<b>Zatamnjenost</b> 1-9 (5*)	Podesite zatamnjenost skenirane slike.
<b>Položaj</b> Uspravno* Položeno	Naveli orijentaciju originalnog dokumenta.
<b>Originalna veličina</b> Mešane veličine*	Podesite veličinu papira originalnog dokumenta.
<b>Strane</b> Isključeno* Duga ivica Kratka ivica	Navedite orijentaciju originalnog dokumenta kada skenirate obe strane dokumenta.
<b>Ime datoteke</b>	Navedite ime datoteke za skeniranu sliku.
<b>Napomena:</b> Zvezdica (*) pored vrednosti ukazuje na podrazumevanu fabričku postavku.	

### Napredna izrada slika

Stavka menija	Opis
<b>Balans boja</b> Cijan (0*) Magenta (0*) Žuta (0*)	Podesite intenzitet boje za cijan, magentu i žutu.
<b>Ispuštanje boje</b> Ispuštanje boje (Ništa*) Podrazumevani prag crvene (128*) Podrazumevani prag zelene (128*) Podrazumevani prag plave (128*)	Navedite koju boju treba ispustiti prilikom skeniranja i podesite postavku ispuštanja za tu boju.
<b>Automatska detekcija boje</b> Osetljivost boje (5*) Osetljivost oblasti (5*) Dubina bita za skeniranje (1 bit*)	Konfigurirajte postavku automatskog otkrivanja boja.
<b>JPEG kvalitet</b> Najbolje za sadržaj* 5-95	Podesite JPEG kvalitet za skeniranu sliku.
<b>Kontrast</b> Najbolje za sadržaj* 0-5	Odredite kontrast za skeniranu sliku.
<b>Napomena:</b> Zvezdica (*) pored vrednosti ukazuje na podrazumevanu fabričku postavku.	

Stavka menija	Opis
<b>Uklanjanje pozadine</b> Otkrivanje pozadine (Zasnovano na sadržaju*) Nivo (0*)	Uklonite boju pozadine ili šum na slici iz originalnog dokumenta. <b>Napomene:</b> <ul style="list-style-type: none"> <li>• Zasnovano na sadržaju uklanja boju pozadine iz originalnog dokumenta.</li> <li>• Fiksno uklanja šum sa slike iz fotografije.</li> </ul>
<b>Preslikavanje slike</b> Isključeno* Uključeno	Kreirali sliku originalnog dokumenta kao u ogledalu.
<b>Slika u negativu</b> Isključeno* Uključeno	Kreirali sliku originalnog dokumenta u negativu.
<b>Detalj senke</b> -4 do 4 (0*)	Podesite detalje senke na skeniranoj slici.
<b>Skeniraj od ivice do ivice</b> Isključeno* Uključeno	Skenirajte originalni dokument od jedne ivice do druge.
<b>Oštrina</b> 1-5 (3*)	Podesite oštrinu na skeniranoj slici.
<b>Temperatura</b> -4 do 4 (0*)	Kreirajte plaviji ili crveniji izlaz originalnog dokumenta.
<b>Prazne stranice</b> Uklanjanje prazne stranice (Ne uklanjaj*) Osetljivost na prazne stranice (5*)	Podesite osetljivost skeniranja na prazne stranice u originalnom dokumentu.
<b>Napomena:</b> Zvezdica (*) pored vrednosti ukazuje na podrazumevanu fabričku postavku.	

### Administratorske kontrole

Stavka menija	Opis
<b>Tekst – podrazumevano</b> 5-95 (75*)	Podesite kvalitet teksta za skeniranu sliku.
<b>Tekst/fotografija – podrazumevano</b> 5-95 (75*)	Podesite kvalitet teksta i fotografije za skeniranu sliku.
<b>Fotografija – podrazumevano</b> 5-95 (50*)	Podesite kvalitet fotografije za skeniranu sliku.
<b>Koristi TIFF sa više stranica</b> Isključeno Uključeno*	Omogućite skeniranje više TIFF slika u jednoj TIFF datoteci.
<b>TIFF komprimovanje</b> LZW* JPEG	Odredite tip komprimovanja za TIFF datoteke.
<b>Napomena:</b> Zvezdica (*) pored vrednosti ukazuje na podrazumevanu fabričku postavku.	

Stavka menija	Opis
<b>Prilagođeni zadatak skeniranja</b> Isključeno* Uključeno	Podesite štampač tako da skenira prvi skup originalnih dokumenata pomoću određenih postavki, a da zatim skenira sledeći skup pomoću istih ili drugačijih postavki. <b>Napomena:</b> Ova stavka menija se pojavljuje samo kada je instaliran čvrsti disk.
<b>Pregled skeniranja</b> Isključeno* Uključeno	Prikažite pregled za skeniranje za originalni dokument. <b>Napomena:</b> Ova stavka menija se pojavljuje samo kada je instaliran čvrsti disk.
<b>Podesi ADF iskošenje</b> Isključeno* Uključeno	Podesite štampač tako da prilagodi iskošene slike sa dokumenata koji se skeniraju iz ADF-a.
<b>Napomena:</b> Zvezdica (*) pored vrednosti ukazuje na podrazumevanu fabričku postavku.	

## Štampanje sa fleš jedinice

Stavka menija	Opis
<b>Broj kopija</b> 1-9999 (1*)	Podesite broj kopija.
<b>Izvor papira</b> Fioka [x] (1*) Višenamenski ulagač Ručno ulaganje papira Ručno ulaganje koverta	Podesite izvor papira za zadatak štampe.
<b>Boja</b> Isključeno Uključeno*	Odšampajte datoteku sa fleš uređaja u boji.
<b>Upari</b> (1,1,1) (2,2,2) (1,2,3) (1,2,3)*	Složite stranice zadatka štampe određenim redosledom, naročito pri štampanju više primeraka zadatka.
<b>Strane</b> 1-strano* 2-strano	Odredite da li treba da se štampa samo sa jedne ili sa obe strane papira.
<b>Heftalica</b> Isključeno* 1 heftalica, gornji levi ugao 2 heftalice, levo 1 heftalica, gornji desni ugao 2 heftalice, gore 1 heftalica, donji levi ugao 2 heftalice, dole 1 heftalica, donji desni ugao 2 heftalice, desno	Navedite položaj za heftanje za sve zadatke štampe. <b>Napomena:</b> Ova stavka menija se pojavljuje samo kada je instaliran finišer.
<b>Napomena:</b> Zvezdica (*) pored vrednosti ukazuje na podrazumevanu fabričku postavku.	

Stavka menija	Opis
<b>Bušenje rupa</b> Isključeno* Uključeno	Rupe se buše uz ivicu otiska. <b>Napomena:</b> Ova stavka menija se pojavljuje samo kada je instaliran finišer za bušenje rupa i heftanje u više položaja.
<b>Režim bušača rupa</b> 2 rupe 3 rupe 4 rupe	Podesite režim za bušenje rupa za otiske. <b>Napomene:</b> <ul style="list-style-type: none"> <li>• 3 rupe je podrazumevana fabrička postavka za SAD. 4 rupe je međunarodna podrazumevana fabrička postavka.</li> <li>• Ova stavka menija se pojavljuje samo kada je instaliran finišer za bušenje rupa i heftanje u više položaja.</li> </ul>
<b>Razdvoj stranice</b> Ništa* Između kopija Između zadataka	Razdvojte otiske svakog zadatka štampe ili svake kopije zadatka štampe. <b>Napomene:</b> <ul style="list-style-type: none"> <li>• Između kopija razdvaja svaku kopiju u zadatku kopiranja ako je Uparivanje podešeno na (1,2,3)(1,2,3). Ako je Uparivanje podešeno na Isključeno (1,1,1) (2,2,2), svaki komplet odštampanih stranica se razdvaja, na primer sve stranice 1 i sve stranice 2.</li> <li>• Između zadataka podešava isti položaj razdvajanja za ceo zadatak štampanja bez obzira na broj odštampanih kopija.</li> <li>• Ova stavka menija se pojavljuje samo kada je instaliran finišer za bušenje rupa i heftanje u više položaja.</li> </ul>
<b>Druga strana</b> Duga ivica* Kratka ivica	Odredite koja strana papira se povezuje kada se obavlja dvostrano štampanje.
<b>Stranica po strani</b> Isključeno* 2 stranice po strani 3 stranice po strani 4 stranice po strani 6 stranice po strani 9 stranice po strani 12 stranice po strani 16 stranice po strani	Štampajte više slika na jednom listu papira.
<b>Redosled stranica po strani</b> Horizontalno* Obrnuto horizontalno Obrnuto vertikalno Vertikalno	Odredite pozicioniranje više slika pri upotrebi menija Stranica po strani.
<b>Orijentacija stranica po strani</b> Automatski* Položeno Uspravno	Odredite orijentaciju slika na više strana pri upotrebi menija Stranica po strani.
<b>Ivica stranica po strani</b> Ništa* Puna	Odštampajte ivicu oko slike na svim stranama pri upotrebi menija Stranica po strani.
<b>Napomena:</b> Zvezdica (*) pored vrednosti ukazuje na podrazumevanu fabričku postavku.	

Stavka menija	Opis
<b>Listovi separatora</b> Isključeno* Između kopija Između zadataka Između stranica	Umećite prazne listove separatora prilikom štampanja.
<b>Izvor listova separatora</b> Fioka [x] (1*) Višenamenski ulagač	Navedite izvor papira za list separatora.
<b>Prazne stranice</b> Nemoj štampati* Štampanje	Odštamajte prazne stranice u zadatku štampanja.
<b>Napomena:</b> Zvezdica (*) pored vrednosti ukazuje na podrazumevanu fabričku postavku.	

## Mreža/portovi

### Pregled mreže

Stavka menija	Opis
<b>Aktivni adapter</b> Automatski* Standardna mreža Bežično	Navedite vrstu mrežne veze.  <b>Napomena:</b> Opcija Bežično dostupna je samo na štampačima koji su povezani na bežičnu mrežu.
<b>Status mreže</b>	Prikažite status veze mreže štampača.
<b>Prikaži status mreže na štampaču</b> Isključeno Uključeno*	Prikažite status mreže na ekranu.
<b>Brzina, dvostrano</b>	Prikažite brzinu trenutno aktivne mrežne kartice.
<b>IPv4</b>	Prikažite IPv4 adresu.
<b>Sve IPv6 adrese</b>	Prikažite sve IPv6 adrese.
<b>Resetuj server za štampanje</b>	Resetujte sve aktivne mrežne veze sa štampačem.  <b>Napomena:</b> Ova postavka uklanja sve postavke mrežne konfiguracije.
<b>Istek vremena mrežnog zadatka</b> Isključeno Uključeno* (90 sekundi)	Podesite period pre nego što štampač otkaže mrežni zadatak štampe.
<b>Stranica banera</b> Isključeno* Uključeno	Odštamajte stranicu banera.
<b>Opseg portova za skeniranje sa slanjem na računar</b>	Naveli važeći opseg portova za štampače koji su iza zaštitnog zida koji blokira portove.
<b>Napomena:</b> Zvezdica (*) pored vrednosti ukazuje na podrazumevanu fabričku postavku.	

Stavka menija	Opis
<b>Omoguči mrežne veze</b> Isključeno Uključeno*	Dozvolite štampaču da se poveže na mrežu.
<b>Omoguči LLDP</b> Isključeno* Uključeno	Omogućite Link Layer Discovery Protocol (LLDP) na štampaču.
<b>Napomena:</b> Zvezdica (*) pored vrednosti ukazuje na podrazumevanu fabričku postavku.	

## Bežično

**Napomena:** Ovaj meni je dostupan samo na štampačima povezanim na Wi-Fi mrežu ili na štampačima koji imaju bežični mrežni adapter.

Stavka menija	Opis
<b>Podešavanje pomoću aplikacije za mobilne uređaje</b>	Konfigurirajte bežičnu vezu pomoću aplikacije Lexmark Mobile Assistant.
<b>Podesi pomoću table štampača</b> Odaberite mrežu Dodaj Wi-Fi mrežu Ime mreže Režim mreže (Infrastruktura*) Režim bežične bezbednosti (Onemogućeno*)	Konfigurirajte bežičnu vezu pomoću kontrolne table.
<b>Wi-Fi Protected Setup</b> Pokreni metod sa pritiskanjem dugmeta Pokreni PIN metod	Povežite se na Wi-Fi mrežu i omogućite mrežnu bezbednost.
<b>Omoguči Wi-Fi Direct</b> Uključeno Isključeno*	Omogućite uređajima sa podrškom za Wi-Fi Direct da se povezuju sa štampačem.
<b>Kompatibilnost</b> 802.11b/g/n (2,4 GHz) 802.11a/b/g/n/ac (2,4 GHz/5 GHz)* 802.11a/n/ac (5 GHz)	Navedite standard za Wi-Fi mrežu.
<b>Režim bežične bezbednosti</b> Onemogućeno* WEP WPA2/WPA-Personal WPA2-Personal 802.1x-RADIUS	Podesite režim bezbednosti za povezivanje štampača sa Wi-Fi uređajima.
<b>IPv4</b> Omoguči DHCP (Uključeno*) Podesi statičku IP adresu	Konfigurirajte IPv4 postavke.



Stavka menija	Opis
<b>IPv6</b> Omoguči IPv6 (Uključeno*) Omoguči DHCPv6 (Isključeno*) Automatsko konfigurisanje adrese koja ne uzima u obzir stanje (Uključeno*) Adresa DNS servera Ručno dodeljena IPv6 adresa Ručno dodeljen IPv6 ruter Prefiks adrese (64*) Sve IPv6 adrese Sve IPv6 adrese rutera	Konfigurirajte IPv6 postavke.
<b>Mrežna adresa</b>	Navedite adresu mreže.
<b>PCL SmartSwitch</b> Isključeno Uključeno*	Podesite štampač tako da automatski pređe na PCL emulaciju kada zadatak štampe to zahteva, bez obzira na podrazumevani jezik štampača. <b>Napomena:</b> Ako je ova postavka onemogućena, štampač ne ispituje dolazne podatke i koristi podrazumevani jezik štampača koji je podešen u meniju Podešavanje.
<b>PS SmartSwitch</b> Isključeno Uključeno*	Podesite štampač tako da automatski pređe na PostScript emulaciju kada zadatak štampe to zahteva, bez obzira na podrazumevani jezik štampača. <b>Napomena:</b> Ako je ova postavka onemogućena, štampač ne ispituje dolazne podatke i koristi podrazumevani jezik štampača koji je podešen u meniju Podešavanje.
<b>Smeštanje zadataka u bafer</b> Isključeno* Uključeno	Privremeno čuvajte zadatke štampanja na čvrstom disku pre štampanja. <b>Napomena:</b> Ova stavka menija se pojavljuje samo kada je instaliran čvrsti disk.
<b>Mac Binary PS</b> Automatski* Uključeno Isključeno	Podesite štampač za obradu Macintosh Binary PostScript zadataka štampe. <b>Napomene:</b> <ul style="list-style-type: none"> <li>Ako podesite na Uključeno, obrađuju se izvorni binarni PostScript zadaci štampe.</li> <li>Ako podesite na Isključeno, zadaci štampe se filtriraju pomoću standardnog protokola.</li> </ul>

## Ethernet

Stavka menija	Opis
<b>Brzina mreže</b>	Prikažite brzinu aktivnog mrežnog adaptera.
<b>IPv4</b> Omoguči DHCP (Uključeno*) Podesi statičku IP adresu	Konfigurirajte IPv4 postavke.
<b>Napomena:</b> Zvezdica (*) pored vrednosti ukazuje na podrazumevanu fabričku postavku.	

Stavka menija	Opis
<b>IPv6</b> Omoguči IPv6 (Uključeno*) Omoguči DHCPv6 (Isključeno*) Automatsko konfigurisanje adrese koja ne uzima u obzir stanje (Uključeno*) Adresa DNS servera Ručno dodeljena IPv6 adresa Ručno dodeljen IPv6 ruter Prefiks adrese (64*) Sve IPv6 adrese Sve IPv6 adrese rutera	Konfigurirajte IPv6 postavke.
<b>Mrežna adresa</b> UAA LAA	Navedite adresu mreže.
<b>PCL SmartSwitch</b> Isključeno Uključeno*	Podesite štampač tako da automatski pređe na PCL emulaciju kada zadatak štampe to zahteva, bez obzira na podrazumevani jezik štampača.  <b>Napomena:</b> Ako je ova postavka onemogućena, štampač ne ispituje dolazne podatke i koristi podrazumevani jezik štampača koji je podešen u meniju Podešavanje.
<b>PS SmartSwitch</b> Isključeno Uključeno*	Podesite štampač tako da automatski pređe na PostScript emulaciju kada zadatak štampe to zahteva, bez obzira na podrazumevani jezik štampača.  <b>Napomena:</b> Ako je ova postavka onemogućena, štampač ne ispituje dolazne podatke i koristi podrazumevani jezik štampača koji je podešen u meniju Podešavanje.
<b>Smeštanje zadataka u bafer</b> Isključeno* Uključeno	Privremeno čuvajte zadatke na čvrstom disku pre štampanja.  <b>Napomena:</b> Ova stavka menija se pojavljuje samo kada je instaliran čvrsti disk.
<b>Mac Binary PS</b> Automatski* Uključeno Isključeno	Podesite štampač za obradu Macintosh Binary PostScript zadataka štampe.  <b>Napomene:</b> <ul style="list-style-type: none"> <li>• Automatski obrađuje zadatke štampe sa računara koji koriste operativni sistem Windows ili Macintosh.</li> <li>• Isključeno filtrira PostScript zadatke štampanja pomoću standardnog protokola.</li> </ul>
<b>Energetski efikasni Ethernet</b> Uključeno Isključeno Automatski*	Smanjite potrošnju struje kada štampač ne prima podatke sa Ethernet mreže.
<b>Napomena:</b> Zvezdica (*) pored vrednosti ukazuje na podrazumevanu fabričku postavku.	

## TCP/IP

**Napomena:** Ovaj meni prisutan je samo na mrežnim štampačima ili štampačima povezanim na servere za štampanje.

Stavka menija	Opis
<b>Podesi ime hosta</b>	Podesili ime trenutnog TCP/IP hosta.
<b>Ime domena</b>	Podesite ime domena.
<b>Omogući da DHCP/BOOTP ažurira NTP server</b> Uključeno* Isključeno	Omogućite da DHCP i BOOTP klijenti ažuriraju NTP postavke štampača.
<b>Ime nulte konfiguracije</b>	Navedite ime usluge za mrežu nulte konfiguracije.
<b>Omogući automatsku IP adresu</b> Isključeno* Uključeno	IP adresa se automatski dodeljuje.
<b>Adresa DNS servera</b>	Navedite trenutnu adresu Domain Name System (DNS) servera.
<b>Rezervni DNS server</b>	Navedite adrese rezervnih DNS servera.
<b>Adresa rezervnog DNS servera 2</b>	
<b>Adresa rezervnog DNS servera 3</b>	
<b>Redosled pretrage domena</b>	Navedite listu imena domena da biste pronašli štampač i resurse koji se nalaze u različitim domenima na mreži.
<b>Omogući DDNS</b> Isključeno* Uključeno	Ažurirajte postavke za dinamički DNS.
<b>DDNS TTL</b>	Navedite trenutne DDNS postavke.
<b>Podrazumevani TTL</b>	
<b>Vreme osvežavanja DDNS</b>	
<b>Omogući mDNS</b> Isključeno Uključeno*	Ažurirajte postavke za višesmerni DNS.
<b>Adresa WINS servera</b>	Navedite adresu servera za Windows Internet Name Service (WINS).
<b>Omogući BOOTP</b> Isključeno* Uključeno	Omogućite da BOOTP dodeli IP adresu štampača.
<b>Lista zabranjenih servera</b>	<p>Odredite IP adrese kojima je dozvoljeno da komuniciraju sa štampačem preko TCP/IP veze.</p> <p><b>Napomene:</b></p> <ul style="list-style-type: none"> <li>• Koristite zarez za razdvajanje IP adresa.</li> <li>• Možete da dodate do 50 IP adresa.</li> </ul>
<b>Opcije za listu zabranjenih servera</b> Blokiraj sve portove* Blokiraj samo štampanje Blokiraj samo štampanje i HTTP	Odredite opciju pristupa za IP adrese koje nisu na listi.
<b>Napomena:</b> Zvezdica (*) pored vrednosti ukazuje na podrazumevanu fabričku postavku.	

Stavka menija	Opis
<b>MTU</b> 256–1500 Ethernet (1500*)	Navedite parametar največje jedinice prenosa (MTU) za TCP veze.
<b>Izvorni port za štampač</b> 1–65535 (9100*)	Navedite broj izvornog porta za štampače povezane na mrežu.
<b>Maksimalna brzina za odlazni saobraćaj</b> Isključeno* Uključeno	Podesite maksimalnu brzinu prenosa na štampaču. <b>Napomena:</b> Kada je omogočena, opcija za ovu postavku je 100–1000000 KB u sekundi.
<b>Omogući TLSv1.0</b> Isključeno Uključeno*	Omogućite TLSv1.0 protokol.
<b>Omogući TLSv1.1</b> Isključeno Uključeno*	Omogućite TLSv1.1 protokol.
<b>Lista SSL šifrovanja</b>	Navedite algoritme za šifrovanje koji će se koristiti za SSL ili TLS veze.
<b>Napomena:</b> Zvezdica (*) pored vrednosti ukazuje na podrazumevanu fabričku postavku.	

## SNMP

**Napomena:** Ovaj meni prisutan je samo na mrežnim štampačima ili štampačima povezanim na servere za štampanje.

Stavka menija	Opis
<b>SNMP verzije 1 i 2c</b> Omogućeno Isključeno Uključeno* Dozvoli SNMP podešavanje Isključeno Uključeno* Omogući PPM MIB Isključeno Uključeno* SNMP grupa	Konfigurirate Simple Network Management Protocol (SNMP) verzije 1 i 2c da biste instalirali upravljačke programe za štampu i aplikacije.
<b>Napomena:</b> Zvezdica (*) pored vrednosti ukazuje na podrazumevanu fabričku postavku.	

Stavka menija	Opis
<b>SNMP verzija 3</b> Omogočeno Isključeno Uključeno* Ime konteksta Podesi akreditive za upisivanje/čitanje Korisničko ime Lozinka za potvrdu identiteta Lozinka za privatnost Podesi akreditive samo za čitanje Korisničko ime Lozinka za potvrdu identiteta Lozinka za privatnost Heš za potvrdu identiteta MD5 SHA1* Minimalni nivo potvrde identiteta Bez potvrde identiteta, bez privatnosti Potvrda identiteta, bez privatnosti Potvrda identiteta, privatnost* Algoritam privatnosti DES AES-128*	Konfigurirajte SNMP verziju 3 da biste instalirali i ažurirali bezbednost štampača.
<b>Napomena:</b> Zvezdica (*) pored vrednosti ukazuje na podrazumevanu fabričku postavku.	

## IPSec

**Napomena:** Ovaj meni prisutan je samo na mrežnim štampačima ili štampačima povezanim na servere za štampanje.

Stavka menija	Opis
<b>Omogući IPSec</b> Isključeno* Uključeno	Omogućite Internet Protocol Security (IPSec).
<b>Osnovna konfiguracija</b> Podrazumevano* Kompatibilnost Bezbedno	Podesite osnovnu IPSec konfiguraciju. <b>Napomena:</b> Ova stavka menija se pojavljuje samo kada je Omogući IPSec podešeno na Uključeno.
<b>DH (Diffie-Hellman) grupni predlog</b> modp2048 (14)* modp3072 (15) modp4096 (16) modp6144 (17)	Podesite osnovnu IPSec konfiguraciju. <b>Napomena:</b> Ova stavka menija se pojavljuje samo kada je Osnovna konfiguracija podešeno na Kompatibilnost.
<b>Napomena:</b> Zvezdica (*) pored vrednosti ukazuje na podrazumevanu fabričku postavku.	

Stavka menija	Opis
<b>Predloženi metod šifrovanja</b> 3DES AES*	Podesite metodo šifrovanja. <b>Napomena:</b> Ova stavka menija se pojavljuje samo kada je Osnovna konfiguracija podešeno na Kompatibilnost.
<b>Predloženi metod potvrde identiteta</b> SHA1 SHA256* SHA512	Podesite metodo potvrde identiteta. <b>Napomena:</b> Ova stavka menija se pojavljuje samo kada je Osnovna konfiguracija podešeno na Kompatibilnost.
<b>IKE SA radni vek (sati)</b> 1 2 4 8 24*	Navedite IKE SA period isteka. <b>Napomena:</b> Ova stavka menija se pojavljuje samo kada je Osnovna konfiguracija podešeno na Bezbedno.
<b>IPSec SA radni vek (sati)</b> 1 2 4 8* 24	Navedite IPSec SA period isteka. <b>Napomena:</b> Ova stavka menija se pojavljuje samo kada je Osnovna konfiguracija podešeno na Bezbedno.
<b>Sertifikat IPSec uređaja</b>	Navedite IPSec sertifikat. <b>Napomena:</b> Ova stavka menija se pojavljuje samo kada je Omogući IPSec podešeno na Uključeno.
<b>Veze sa potvrdom identiteta pomoću unapred deljenog ključa</b> Host [x]	Konfigurirate veze štampača sa potvrdom identiteta. <b>Napomena:</b> Ove stavke menija se pojavljuju samo kada je Omogući IPSec podešeno na Uključeno.
<b>Veze sa potvrdom identiteta pomoću sertifikata</b> Host [x] Adresa[/subnet]	
<b>Napomena:</b> Zvezdica (*) pored vrednosti ukazuje na podrazumevanu fabričku postavku.	

## 802.1x

**Napomena:** Ovaj meni prisutan je samo na mrežnim štampačima ili štampačima povezanim na servere za štampanje.

Stavka menija	Opis
<b>Aktivno</b> Isključeno* Uključeno	Omogućite štampaču da se povezuje na mreže koje zahtevaju potvrdu identiteta pre omogućavanja pristupa.
<b>Napomena:</b> Zvezdica (*) pored vrednosti ukazuje na podrazumevanu fabričku postavku.	

## LPD konfiguracija

**Napomena:** Ovaj meni prisutan je samo na mrežnim štampačima ili štampačima povezanim na servere za štampanje.

Stavka menija	Opis
<b>LPD istek vremena</b> 0–65.535 sekundi (90*)	Podesite vrednost isteka vremena za sprečavanje Line Printer Daemon (LPD) servera da neodređeno vreme čeka za prekinute ili nevažeće zadatke štampe.
<b>Početna LPD stranica</b> Isključeno* Uključeno	Odštampane počtnu stranicu za sve LPD zadatke štampe. <b>Napomena:</b> Početna stranica je prva stranica zadatka štampe koja služi kao separator za zadatke štampe i za identifikovanje vlasnika zahteva za zadatak štampe.
<b>Završna LPD stranica</b> Isključeno* Uključeno	Odštampane završnu stranicu za sve LPD zadatke štampe. <b>Napomena:</b> Završna stranica je poslednja stranica zadatka štampe.
<b>Konverzija LPD znaka za početak reda</b> Isključeno* Uključeno	Omogućite konverziju znaka za početak reda. <b>Napomena:</b> Znak za početak reda je mehanizam koji štampaču daje naredbu da premesti pokazivač na početak trenutnog reda.
<b>Napomena:</b> Zvezdica (*) pored vrednosti ukazuje na podrazumevanu fabričku postavku.	

## HTTP/FTP postavke

Stavka menija	Opis
<b>Omogući HTTP server</b> Isključeno Uključeno*	Pristupite Embedded Web Server-u da biste nadgledali i upravljali štampačem.
<b>Omogući HTTPS</b> Isključeno Uključeno*	Omogućite Hypertext Transfer Protocol Secure (HTTPS) za šifrovanje razmene podataka sa serverom za štampanje.
<b>Nametni HTTPS veze</b> Uključeno Isključeno*	Nametnite štampaču da koristi HTTPS veze.
<b>Omogući FTP/TFTP</b> Isključeno Uključeno*	Šaljite datoteke pomoću FTP/TFTP protokola.
<b>Lokalni domeni</b>	Navedite imena domena za HTTP i FTP servere.
<b>IP adresa HTTP proksija</b>	Konfigurirajte postavke HTTP i FTP servera.
<b>IP adresa FTP proksija</b>	
<b>Podrazumevani IP port za HTTP</b>	
<b>Sertifikat HTTPS uređaja</b>	
<b>Podrazumevani IP port za FTP</b>	
<b>Istek vremena za HTTP/FTP zahteve</b> 1–299 (30*)	Navedite vremenski interval do prekidanja veze sa serverom.
<b>Ponovni pokušaji za HTTP/FTP zahteve</b> 1–299 (3*)	Podesite broj ponovnih pokušaja za povezivanje na HTTP/FTP server.
<b>Napomena:</b> Zvezdica (*) pored vrednosti ukazuje na podrazumevanu fabričku postavku.	

## ThinPrint

Stavka menija	Opis
<b>Omogoči ThinPrint</b> Isključeno* Uključeno	Štampajte pomoću funkcije ThinPrint.
<b>Broj porta</b> 4000–4999 (4000*)	Podesite broj porta za ThinPrint server.
<b>Propusni opseg (bitova/s)</b> 100–1.000.000 (0*)	Podesite brzinu za prenos podataka u ThinPrint okruženju.
<b>Veličina paketa (kilobajta)</b> 0–64.000 (0*)	Podesite veličinu paketa za prenos podataka.
<b>Napomena:</b> Zvezdica (*) pored vrednosti ukazuje na podrazumevanu fabričku postavku.	

## USB

Stavka menija	Opis
<b>PCL SmartSwitch</b> Isključeno Uključeno*	Podesite štampač tako da pređe na PCL emulaciju kada zadatak štampe primljen putem USB veze to zahteva, bez obzira na podrazumevani jezik štampača. <b>Napomena:</b> Ako je ova postavka onemogućena, štampač ne ispituje dolazne podatke i koristi podrazumevani jezik štampača koji je podešen u meniju Podešavanje.
<b>PS SmartSwitch</b> Isključeno Uključeno*	Podesite štampač tako da pređe na PostScript emulaciju kada zadatak štampe primljen putem USB veze to zahteva, bez obzira na podrazumevani jezik štampača. <b>Napomena:</b> Ako je ova postavka onemogućena, štampač ne ispituje dolazne podatke i koristi podrazumevani jezik štampača koji je podešen u meniju Podešavanje.
<b>Smeštanje zadataka u bafer</b> Isključeno* Uključeno	Privremeno čuvajte zadatke na čvrstom disku pre štampanja. <b>Napomena:</b> Ova stavka menija se pojavljuje samo kada je instaliran čvrsti disk.
<b>Mac Binary PS</b> Automatski* Uključeno Isključeno	Podesite štampač za obradu Macintosh Binary PostScript zadataka štampe. <b>Napomene:</b> <ul style="list-style-type: none"> <li>• Automatski obrađuje zadatke štampe sa računara koji koriste operativni sistem Windows ili Macintosh.</li> <li>• Isključeno filtrira PostScript zadatke štampanja pomoću standardnog protokola.</li> </ul>
<b>Omogoči USB port</b> Isključeno Uključeno*	Omogućite prednji USB port.
<b>Napomena:</b> Zvezdica (*) pored vrednosti ukazuje na podrazumevanu fabričku postavku.	



## Ograničavanje spoljnog pristupa mreži

Stavka menija	Opis
<b>Ograničavanje spoljnog pristupa mreži</b> Isključeno* Uključeno	Ograničite pristup mrežnim lokacijama.
<b>Adresa spoljne mreže</b>	Navedite mrežne adrese sa ograničenim pristupom.
<b>E-adresa za obaveštenja</b>	Navedite e-adresu za slanje obaveštenja o evidentiranim događajima.
<b>Učestanost slanja probnog signala</b> 1–300 (10*)	Navedite interval za slanje mrežnog upita u sekundama.
<b>Tema</b>	Unesite temu i tekst poruke za e-poruku obaveštenja.
<b>Poruka</b>	
<b>Napomena:</b> Zvezdica (*) pored vrednosti ukazuje na podrazumevanu fabričku postavku.	

## Google Cloud Print

Stavka menija	Opis
<b>Registracija</b> Registruj	Registrujte štampač sa Google Cloud Print serverom.
<b>Opcije</b> Omogući Google Cloud Print Isključeno Uključeno*	Štampajte direktno sa Google naloga.
<b>Opcije</b> Omogući lokalno otkrivanje Isključeno Uključeno*	Omogućite registrovanom korisniku i drugim korisnicima na istoj podmreži da lokalno šalju zadatke na štampač.
<b>Opcije</b> Omogući SSL verifikaciju ravnopravnih uređaja Isključeno Uključeno*	Verifikujte autentičnost sertifikata ravnopravnog uređaja za povezivanje na Google nalog.
<b>Opcije</b> Uvek štampaj kao sliku Isključeno* Uključeno	Podesite štampač tako da PDF datoteke obrađuje kao slike radi bržeg štampanja.
<b>Napomena:</b> Zvezdica (*) pored vrednosti ukazuje na podrazumevanu fabričku postavku.	

## Wi-Fi Direct

**Napomena:** Ovaj meni se pojavljuje samo kada je direktna Wi-Fi mreža aktivna mreža.

Stavka menija	Opis
<b>SSID</b>	Navedite Service Set Identifier (SSID) Wi-Fi mreže.
<b>Željeni broj kanala</b> Automatski 1–11 (6*)	Prikažite PSK na stranici za podešavanje mreže.
<b>Podesi PSK</b>	Podesite unapred deljeni ključ (PSK) kao metod potvrde identiteta i validacije korisnika putem Wi-Fi veze.
<b>Prikaži PSK na stranici za podešavanje</b> Isključeno Uključeno*	Prikažite PSK na stranici za podešavanje mreže.
<b>IP adresa vlasnika grupe</b>	Navedite IP adresu vlasnika grupe.
<b>Automatski prihvataj zahteve za pritiskanje dugmeta</b> Isključeno* Uključeno	Automatski prihvatajte zahteve za povezivanje na mrežu. <b>Napomena:</b> Automatsko prihvatanje klijenata nije bezbedno.
<b>Napomena:</b> Zvezdica (*) pored vrednosti ukazuje na podrazumevanu fabričku postavku.	

# Bezbednost

## Metodi prijavljivanja

### Upravljanje dozvolama

Stavka menija	Opis
<p><b>Pristup funkciji</b></p> <ul style="list-style-type: none"> <li>Pristup adresaru u aplikacijama</li> <li>Izmeni adresar</li> <li>Upravljaj prečicama</li> <li>Kreiraj profile</li> <li>Upravljaj obeleživačima</li> <li>Štampanje sa fleš jedinice</li> <li>Štampanje u boji sa fleš jedinice</li> <li>Skeniranje sa fleš jedinice</li> <li>Funkcija kopiranja</li> <li>Štampanje kopije u boji</li> <li>Ispuštanje boje</li> <li>Funkcija e-pošte</li> <li>Funkcija faksa</li> <li>FTP funkcija</li> <li>Oslobodi zadržane faksove</li> <li>Pristup zadržanim zadacima</li> <li>Koristi profile</li> <li>Otkazi zadatke na uređaju</li> <li>Promeni jezik</li> <li>Internet Printing Protocol (IPP)</li> <li>Daljinsko pokretanje skeniranja</li> <li>Crno-belo štampanje</li> <li>Štampanje u boji</li> <li>Mrežna fascikla – štampanje</li> <li>Mrežna fascikla – štampanje u boji</li> <li>Mrežna fascikla – skeniranje</li> <li>Čvrsti disk – štampanje</li> <li>Čvrsti disk – štampanje u boji</li> <li>Čvrsti disk – skeniranje</li> </ul>	<p>Upravljajte pristupom funkcijama štampača.</p> <p><b>Napomena:</b> Pojedine stavke menija se pojavljuju samo kada je instaliran čvrsti disk.</p>
<p><b>Administrativni meniji</b></p> <ul style="list-style-type: none"> <li>Meni Bezbednost</li> <li>Meni Mreža/portovi</li> <li>Meni Papir</li> <li>Meni Izveštaji</li> <li>Meniji za konfigurisanje funkcija</li> <li>Meni Potrošni materijal</li> <li>Meni Opciona kartica</li> <li>Meni SE</li> <li>Meni Uređaj</li> </ul>	<p>Upravljajte pristupom postavkama menija štampača.</p>

Stavka menija	Opis
<b>Upravljanje uređajem</b> Daljinsko upravljanje Ažuriranja firmvera Konfiguracija aplikacija Zaključavanje table za rukovanje Uvezi/izvezi sve postavke Embedded Web Server – pristup Brisanje na kraju radnog veka	Upravlajte pristupom opcijama za upravljanje štampačem.
<b>Aplikacije</b> Nove aplikacije Projekcija slajdova Promeni pozadinu Čuvar ekrana Kopiranje kartica Scan Center Scan Center – prilagođeno [x] obrasci i omiljene stavke	Upravlajte pristupom aplikacijama štampača.

## Lokalni nalozi

Stavka menija	Opis
<b>Upravlaj grupama/dozvolama</b>	Prikažite listu svih sačuvanih grupa na štampaču.
<b>Dodaj korisnika</b> Korisničko ime/lozinka Korisničko ime Lozinka PIN	Kreirajte lokalne naloge i odredite njihov pristup funkcijama štampača, administrativnim menijima, opcijama za upravljanje štampačem i aplikacijama.

## Planiraj USB uređaje

Stavka menija	Opis
<b>Planovi</b> Dodaj novu plan	Planirajte pristup prednjem USB portu.

## Evidencija bezbednosne revizije

Stavka menija	Opis
<b>Omogući reviziju</b> Isključeno* Uključeno	Beležite događaje u bezbednoj evidenciji revizije i udaljenoj evidenciji sistema.
<b>Omogući udaljenu evidenciju sistema</b> Isključeno* Uključeno	Šaljite evidenciju revizije na udaljeni server.
<b>Napomena:</b> Zvezdica (*) pored vrednosti ukazuje na podrazumevanu fabričku postavku.	

Stavka menija	Opis
<b>Server udaljene evidencije sistema</b>	Navedite server udaljene evidencije sistema.
<b>Udaljeni port evidencije sistema</b> 1–65.535 (514*)	Navedite port udaljene evidencije sistema.
<b>Udaljeni metod evidencije sistema</b> Normalni UDP* Stunnel	Navedite metod evidencije sistema za prenos evidentiranih dogadajaja na udaljeni server.
<b>Udaljeno postrojenje evidencije sistema</b> 0 – poruke jezgra 1 – poruke nivoa korisnika 2 – sistem pošte 3 – servisi sistema 4 – poruke o bezbednosti/autorizaciji 5 – poruke je interno generisala evidencija sistema 6 – podsistem linijskog štampača 7 – podsistem mrežnih vesti 8 – UUCP podsistem 9 – servis sata 10 – poruke o bezbednosti/autorizaciji 11 – FTP servis 12 – NTP podsistem 13 – revizija evidencije 14 – upozorenje evidencije 15 – servis sata 16 – lokalna upotreba 0 (local0) 17 – lokalna upotreba 1 (local1) 18 – lokalna upotreba 2 (local2) 19 – lokalna upotreba 3 (local3) 20 – lokalna upotreba 4 (local4) 21 – lokalna upotreba 5 (local5) 22 – lokalna upotreba 6 (local6) 23 – lokalna upotreba 7 (local7)	Navedite kôd resursa koji štampač koristi prilikom slanja evidentiranih dogadajaja na udaljeni server.
<b>Ozbiljnost dogadajaja za evidenciju</b> 0 – Hitan slučaj 1 – Upozorenje 2 – Kritično 3 – Greška 4 – Upozorenje* 5 – Napomena 6 – Informativno 7 – Otklanjanje greške	Navedite blokiranje nivoa prioriteta za poruke i dogadajaja evidentiranja.
<b>Neevidentirani dogadajaji udaljene evidencije sistema</b> Isključeno* Uključeno	Šaljite sve dogadajaja na udaljeni server, bez obzira na nivo važnosti.
<b>Napomena:</b> Zvezdica (*) pored vrednosti ukazuje na podrazumevanu fabričku postavku.	

Stavka menija	Opis
<b>E-adresa administratora</b>	E-poštom šaljite administratoru obaveštenja o evidentiranim događajima.
<b>Pošalji e-poštom upozorenje o obrisanoj evidenciji</b> Isključeno* Uključeno	E-poštom šaljite administratoru obaveštenja o brisanju stavki evidencije.
<b>Pošalji e-poštom upozorenje o zaokruženoj evidenciji</b> Isključeno* Uključeno	E-poštom šaljite administratoru obaveštenja kada se evidencija napuni i počnu da se brišu najstarije stavke.
<b>Evidentiraj kompletno ponašanje</b> Prelomi preko starijih unosa* Pošalji evidenciju e-poštom, a zatim izbriši sve unose	Rešite probleme sa čuvanjem evidencije kada evidencija popuni dodeljeni prostor u memoriji.
<b>Pošalji e-poštom upozorenje o % napunjenosti</b> Isključeno* Uključeno	E-poštom šaljite administratoru obaveštenja kada evidencija popuni dodeljeni prostor u memoriji.
<b>Upozorenje o % napunjenosti</b> 1–99 (90*)	
<b>Pošalji e-poštom upozorenje o izvezenoj evidenciji</b> Isključeno* Uključeno	E-poštom šaljite administratoru obaveštenja o izvozu evidencije.
<b>Pošalji e-poštom upozorenje o promenjenim postavkama</b> Isključeno* Uključeno	E-poštom šaljite administratoru obaveštenja kada se podesi Omogući reviziju.
<b>Završeci linije evidencije</b> LF (\n)* CR (\r) CRLF (\r\n)	Navedite kako se završava svaki red u evidenciji.
<b>Digitalno potpiši izvoze</b> Isključeno* Uključeno	Dodajte digitalni potpis svakoj izvezenoj datoteci evidencije.
<b>Obriši evidenciju</b>	Izbrišite svu evidenciju revizije.
<b>Izvezi evidenciju</b> Evidencija sistema (RFC 5424) Evidencija sistema (RFC 3164) CSV	Izvezite bezbednosnu evidenciju na fleš jedinicu.
<b>Napomena:</b> Zvezdica (*) pored vrednosti ukazuje na podrazumevanu fabričku postavku.	

## Ograničenja prijavljivanja

Stavka menija	Opis
<b>Neuspešna prijavljivanja</b> 1–10 (3*)	Navedite broj neuspešnih pokušaja prijavljivanja pre blokiranja korisnika.
<b>Napomena:</b> Zvezdica (*) pored vrednosti ukazuje na podrazumevanu fabričku postavku.	

Stavka menija	Opis
<b>Vremenski okvir greške</b> 1–60 minuta (5*)	Navedite vremenski okvir između neuspešnih pokušaja prijavljivanja pre blokiranja korisnika.
<b>Vreme blokiranja</b> 1–60 minuta (5*)	Navedite trajanje blokiranja.
<b>Istek vremena veb prijavljivanja</b> 1–120 minuta (10*)	Navedite odlaganje za daljinsko prijavljivanje pre automatskog odjavljivanja korisnika.
<b>Napomena:</b> Zvezdica (*) pored vrednosti ukazuje na podrazumevanu fabričku postavku.	

## Podešavanje poverljivog štampanja

Stavka menija	Opis
<b>Maks. nevažeći PIN</b> 2–10	Podesite koliko puta može da se unese nevažeći PIN. <b>Napomene:</b> <ul style="list-style-type: none"> <li>Vrednost nula isključuje ovu postavku.</li> <li>Kada ograničenje bude dostignuto, zadaci štampanja za to korisničko ime i PIN biće izbrisani.</li> </ul>
<b>Istek poverljivog zadatka</b> Isključeno* 1 čas 4 časa 24 časa 1 nedelja	Podesite vreme isteka za poverljive zadatke štampe. <b>Napomene:</b> <ul style="list-style-type: none"> <li>Ako promenite ovu stavku menija dok se poverljivi zadaci štampe nalaze u memoriji štampača ili na čvrstom disku, vreme isteka za te zadatke štampe ne menja se na novu podrazumevanu vrednost.</li> <li>Ako isključite štampač, brišu se svi poverljivi zadaci koji se čuvaju u memoriji štampača.</li> </ul>
<b>Ponovi istek zadatka</b> Isključeno* 1 čas 4 časa 24 časa 1 nedelja	Podesite vreme isteka za zadatak štampe koji želite da ponovite.
<b>Istek zadatka verifikacije</b> Isključeno* 1 čas 4 časa 24 časa 1 nedelja	Podesite vreme isteka za štampanje kopije kako bi korisnik proverio kvalitet, pre štampanja preostalih kopija.
<b>Istek rezervisanog zadatka</b> Isključeno* 1 čas 4 časa 24 časa 1 nedelja	Podesite vreme isteka za čuvanje zadataka štampe na štampaču radi naknadnog štampanja.
<b>Napomena:</b> Zvezdica (*) pored vrednosti ukazuje na podrazumevanu fabričku postavku.	

Stavka menija	Opis
<b>Zahtevaj zadržavanje svih zadataka</b> Isključeno* Uključeno	Podesite štampač tako da zadržava sve zadatke štampe.
<b>Zadrži duplikate dokumenata</b> Isključeno* Uključeno	Podesite štampač tako da štampa druge dokumente sa istim imenom datoteke bez zamene drugih zadataka štampe.
<b>Napomena:</b> Zvezdica (*) pored vrednosti ukazuje na podrazumevanu fabričku postavku.	

## Šifrovanje diska

**Napomena:** Ovaj meni se pojavljuje samo kada je instaliran čvrsti disk.

Stavka menija	Opis
<b>Status</b> Omogućeno Onemogućeno	Omogućite šifrovanje diska.
<b>Pokreni šifrovanje</b>	

## Brisanje privremenih datoteka sa podacima

Stavka menija	Opis
<b>Čuva se u ugrađenoj memoriji</b> Isključeno* Uključeno	Izbrišite sve datoteke sačuvane u memoriji štampača.
<b>Čuva se na čvrstom disku</b> Brisanje u 1 prolazu* Brisanje u 3 prolaza Brisanje u 7 prolaza	Izbrišite sve datoteke sačuvane na čvrstom disku štampača. <b>Napomena:</b> Ova stavka menija se pojavljuje samo kada je instaliran čvrsti disk štampača.
<b>Napomena:</b> Zvezdica (*) pored vrednosti ukazuje na podrazumevanu fabričku postavku.	

## Postavke LDAP rešenja

Stavka menija	Opis
<b>Prati LDAP preporuke</b> Isključeno* Uključeno	Pretražili različite servere u domenu za nalog prijavljenog korisnika.
<b>Verifikacija LDAP sertifikata</b> Da Ne*	Omogućili verifikaciju LDAP sertifikata.



## Razno

Stavka menija	Opis
<b>Zaščitene funkcije</b> Prikaži* Sakrij	Prikažite sve funkcije koje štiti kontrola pristupa funkcijama (FAC), bez obzira na bezbednosnu dozvolu koju korisnik ima. <b>Napomena:</b> Sakrij prikazuje samo funkcije zaštitene pomoću FAC kojima korisnik može da pristupi.
<b>Dozvola za štampanje</b> Isključeno* Uključeno	Omogućite korisniku da se prijavi pre štampanja.
<b>Prijavljivanje za podrazumevanu dozvolu za štampanje</b> Korisničko ime/lozinka* Korisničko ime	Podesite podrazumevano prijavljivanje za Dozvola za štampanje.
<b>Kratkospojnik za bezbednosno resetovanje</b> Omogući pristup „Gosta“* Bez efekta	Odredite korisnički pristup štampaču. <b>Napomene:</b> <ul style="list-style-type: none"> <li>• Kratkospojnik se nalazi pored ikone za zaključavanje na kontrolnoj tabli.</li> <li>• Omogući pristup „Gosta“ svima pruža pristup svim aspektima štampača.</li> <li>• Bez efekta će možda učiniti pristup štampaču nemogućim kada su zahtevane bezbednosne informacije nedostupne.</li> </ul>
<b>Minimalna dužina lozinke</b> 0–32	Odredite dužinu lozinke.
<b>Napomena:</b> Zvezdica (*) pored vrednosti ukazuje na podrazumevanu fabričku postavku.	

## Izveštaji

### Stranica sa postavkama menija

Stavka menija	Opis
Stranica sa postavkama menija	Odštamajte izveštaj koji sadrži menije štampača.

### Uređaj

Stavka menija	Opis
Informacije o uređaju	Odštamajte izveštaj koji sadrži informacije o štampaču.
Statistika uređaja	Odštamajte izveštaj o upotrebi štampača i statusu potrošnog materijala.
Lista profila	Odštamajte listu profila koji su sačuvani na štampaču.
Izveštaj o sredstvu	Odštamajte izveštaj koji sadrži serijski broj i ime modela štampača.

## Štampanje

Stavka menija	Opis
<b>Odštapaj fontove</b> PCL fontovi PS fontovi	Štampajte uzorke i informacije o fontovima koji su dostupni za svaki jezik štampača.
<b>Odštapaj demonstraciju</b> Stranica za demonstraciju	Odštapajte stranicu na kojoj su prikazane mogućnosti štampača i podržana rešenja.
<b>Odštapaj direktorijum</b>	Odštapajte resurse sačuvane na fleš jedinici ili čvrstom disku štampača. <b>Napomena:</b> Ova stavka menija se pojavljuje samo kada je instalirana fleš jedinica ili čvrsti disk štampača.

## Prečice

Stavka menija	Opis
<b>Sve prečice</b>	Odštapajte izveštaj sa listom prečica koje se čuvaju na štampaču.
<b>Prečice za faks</b>	
<b>Kopiraj prečice</b>	
<b>Prečice za e-poštu</b>	
<b>Prečice za FTP</b>	
<b>Prečice za mrežne fascikle</b>	

## Faks

Stavka menija	Opis
<b>Evidencija zadatka faksa</b>	Odštapajte izveštaj o poslednjih 200 završenih zadataka faksa. <b>Napomena:</b> Ova stavka menija se pojavljuje samo kada je Omogući evidenciju zadataka podešeno na Uključeno.
<b>Evidencija pozivanja faksa</b>	Odštapajte izveštaj o poslednjih 100 pokušanih, primljenih i blokiranih poziva. <b>Napomena:</b> Ova stavka menija se pojavljuje samo kada je Omogući evidenciju zadataka podešeno na Uključeno.

## Mreža

Stavka menija	Opis
<b>Stranica za podešavanje mreže</b>	Odštapajte stranicu koja prikazuje konfiguraciju mreže i bežične postavke na štampaču. <b>Napomena:</b> Ova stavka menija se pojavljuje samo na mrežnim štampačima ili štampačima povezanim na servere za štampanje.
<b>Wi-Fi Direct – povezani klijenti</b>	Odštapajte stranicu sa listom uređaja koji su povezani na štampač pomoću funkcije Wi-Fi Direct. <b>Napomena:</b> Ova stavka menija se pojavljuje samo kada je Omogući Wi-Fi Direct podešeno na Uključeno.

## Pomoč

Stavka menija	Opis
Odštapaj sve vodiče	Štampa sve vodiče
Vodič za kvalitet boja	Pružā informacije o rešavanju problema sa kvalitetom boja
Vodič za povezivanje	Pružā informacije o lokalnom povezivanju štampača (USB) ili povezivanju na mrežu
Vodič za kopije	Pružā informacije o pravljenju kopije i konfigurisanju postavki
Vodič za e-poštu	Pružā informacije o slanju e-pošte i konfigurisanju postavki
Vodič za faks	Pružā informacije o slanju faksa i konfigurisanju postavki
Vodič sa informacijama	Pružā informacije o štampaču
Vodič za medijume	Pružā informacije o ubacivanju papira i specijalnih medijuma
Vodič za pomeranje	Pružā informacije o premeštanju, postavljanju i transportovanju štampača
Vodič za kvalitet štampe	Pružā informacije o rešavanju problema sa kvalitetom štampe
Vodič za skeniranje	Pružā informacije o skeniranju dokumenta i konfigurisanju postavki
Vodič za potrošni materijal	Pružā informacije o naručivanju potrošnog materijala

## Rešavanje problema

Stavka menija	Opis
<b>Štampanje stranica testa kvaliteta</b>	Odštapajte stranice uzoraka da biste identifikovali i popravili defekte kvaliteta štampe.
<b>Čišćenje skenera</b>	Odštapajte uputstva za čišćenje skenera.

## Štampanje stranice sa postavkama menija

Na početnom ekranu dodirnite **Postavke > Izveštaji > Stranica sa postavkama menija**.

## Obezbeđivanje štampača

### Lociranje bezbednosnog otvora

Štampač je opremljen funkcijom bezbednosnog zaključavanja. Povežite bezbednosnu jedinicu kompatibilnu sa većinom prenosnih računara na prikazano mesto da biste sprečili pomeranje štampača.



### Brisanje memorije štampača

Da biste izbrisali prolaznu memoriju ili baferovane podatke iz štampača, isključite štampač.

Da biste izbrisali trajnu memoriju ili pojedinačne postavke, uređaj i mrežne postavke, bezbednosne postavke i integrisana rešenja, uradite sledeće:

- 1 Na početnom ekranu dodirnite **Postavke > Uređaj > Održavanje > Brisanje usled prestanka upotrebe**.
- 2 Potvrdite izbor u polju za potvrdu **Obriši sve informacije iz trajne memorije**, a zatim dodirnite **IZBRIŠI**.
- 3 Izaberite **Pokreni početno podešavanje čarobnjaka** ili **Ostavi štampač van mreže**, a zatim pritisnite **Sledeće**.
- 4 Započnite operaciju.

### Brisanje memorije čvrstog diska štampača

- 1 Na početnom ekranu dodirnite **Postavke > Uređaj > Održavanje > Brisanje usled prestanka upotrebe**.
- 2 Potvrdite izbor u polju za potvrdu **Obriši sve informacije na čvrstom disku**, a zatim dodirnite **IZBRIŠI**.
- 3 Izaberite metod brisanja podataka.
- 4 Započnite operaciju.

**Napomena:** Ovaj proces može da traje od nekoliko minuta do više od jednog sata, čineći štampač nedostupnim za druge zadatke.

## Šifrovanje čvrstog diska štampača

Ovaj proces briše sav sadržaj čvrstog diska. Po potrebi, napravite rezervnu kopiju važnih podataka sa štampača pre nego što pokrenete šifrovanje.

- 1 Na početnom ekranu dodirnite **Postavke > Bezbednost > Šifrovanje diska > Pokreni šifrovanje**.
- 2 Pratite uputstva na ekranu.

### Napomene:

- Da biste izbegli gubitak podataka, nemojte da isključujete štampač tokom procesa šifrovanja.
- Ovaj proces može da traje od nekoliko minuta do više od jednog sata, čineći štampač nedostupnim za druge zadatke.
- Štampač se automatski ponovo pokreće nakon šifrovanja.

## Vraćanje podrazumevanih fabričkih postavki

- 1 Na početnom ekranu dodirnite **Postavke > Uređaj > Vрати podrazumevane fabričke postavke**.
- 2 Dodirnite **Vрати postavke >** izaberite postavke koje želite da **> VRATITE**.
- 3 Započnite operaciju.

## Izjava o nepostojanosti

Tipovi memorije	Opis
Prolazna memorija	Štampač koristi standardnu radnu memoriju (RAM) da bi privremeno baferovao korisničke podatke tokom jednostavnih zadataka štampe i kopiranja.
Trajna memorija	Štampač može da koristi dva oblike trajne memorije: EEPROM i NAND (fleš memorija). Oba tipa se koriste za skladištenje operativnog sistema, postavki štampača, mrežnih informacije i postavki skenera i obeleživača, kao i ugrađenih rešenja.
Memorija čvrstog diska	Neki štampači imaju instaliranu jedinicu čvrstog diska. Čvrsti disk štampača namenjen je za funkcije specifične za štampač. Čvrsti disk omogućava štampaču da zadrži baferovane korisničke podatke iz složenih zadataka štampe, kao i podatke o obrascima i fontovima.

Izbrišite sadržaj bilo koje instalirane memorije štampača u sledećim okolnostima:

- Prekida se upotreba štampača.
- Čvrsti disk štampača se menja.
- Štampač se premešta u drugo odeljenje ili na drugu lokaciju.
- Štampač servisira neko izvan organizacije.
- Štampač se uklanja iz prostorija radi servisiranja.
- Štampač se prodaje drugoj organizaciji.

## Odlaganje čvrstog diska štampača

- **Razmagnetisanje** – izlaže čvrsti disk magnetnom polju koje briše sačuvane podatke
- **Lomljenje** – fizički komprimuje čvrsti disk tako da se polome delovi komponenti čineći ih nečitljivim
- **Mlevenje** – fizički reže čvrsti disk u male metalne delove

**Napomena:** Da biste bili sigurni da su svi podaci potpuno izbrisani, fizički uništite svaki čvrsti disk na kojem su sačuvani podaci.

## Održavanje štampača

**Upozorenje – potencijalno oštećenje:** Ako ne budete održavali učinak štampača na optimalnom nivou ili ne budete menjali delove i potrošni materijal, može da dođe do oštećenja štampača.

### Podešavanje upozorenja e-pošte

Konfigurirate štampač tako da e-poštom šalje upozorenja kada je potrošni materijal pri kraju ili kada je potrebno zameniti ili dodati papir, odnosno kada se papir zaglavi.

- 1 Otvorite veb pregledač, a zatim u polje za adresu unesite IP adresu štampača.

**Napomene:**

- IP adresu štampača potražite na početnom ekranu na štampaču. IP adresa sastoji se od četiri skupa brojeva koji su razdvojeni tačkom, na primer 123.123.123.123.
- Ako koristite proksi server, privremeno ga onemogućite da bi se veb stranica pravilno učitala.

- 2 Kliknite na **Postavke > Uređaj > Obaveštenja > Podešavanje upozorenja e-poštom**, a zatim konfigurirate postavke.
- 3 Kliknite na **Podešavanje lista i upozorenja za e-poštu**, a zatim konfigurirate postavke.
- 4 Primenite promene.

### Pregledanje izveštaja

- 1 Na početnom ekranu dodirnite **Postavke > Izveštaji**.
- 2 Izaberite izveštaj koji želite da pregledate.

### Podešavanje jačine zvuka zvučnika

#### Podešavanje podrazumevane jačine zvuka internog zvučnika

- 1 Sa kontrolne table dođite do stavke:  
**Postavke > Uređaj > Željene postavke > Zvučne povratne informacije**
- 2 Podesite jačinu zvuka.

**Napomene:**

- Ako je omogućen tihi režim, zvučna upozorenja su isključena. Ova postavka takođe usporava štampač.
- Jačina zvuka se resetuje na podrazumevanu vrednost nakon odjavljivanja iz sesije, odnosno kada se štampač aktivira iz režima mirovanja ili hibernacije.

## Podešavanje podrazumevane jačine zvuka slušalica

Jačina zvuka slušalica resetovaće se na podrazumevanu vrednost nakon odjavljivanja sa sesije, kada se štampač aktivira iz režima mirovanja ili hibernacije, odnosno nakon resetovanja pri uključenom napajanju.

- 1 Na početnom ekranu izaberite **Postavke > Uređaj > Pristupačnost > Jačina zvuka slušalica**.
- 2 Izaberite jačinu zvuka.

## Konfigurisanje postavki zvučnika faksa

- 1 Na početnom ekranu dodirnite **Postavke > Faks > Podešavanje faksa > Postavke zvučnika**.
- 2 Uradite sledeće:
  - Podesite Režim zvučnika na **Uvek uključeno**.
  - Podesite stavku Jačina zvuka zvučnika na **Visoko**.
  - Aktivirajte stavku Jačina zvuka zvona.

## Umrežavanje

**Napomena:** Prvo kupite bežični mrežni adapter MarkNet™ N8370 pre povezivanja štampača na bežičnu mrežu. Informacije o instaliranju bežičnog mrežnog adaptera potražite u uputstvu za podešavanje koje ste dobili sa adapterom.

## Povezivanje štampača na bežičnu mrežu koristeći WPS (Wi-Fi Protected Setup)

Pre nego što počnete, proverite sledeće:

- Pristupna tačka (bežični ruter) poseduje WPS sertifikat ili je kompatibilan sa WPS standardom. Da biste dobili više informacija, pogledajte dokumentaciju koja je isporučena sa pristupnom tačkom.
- Bežični mrežni adapter je instaliran u štampač. Da biste dobili više informacija, pogledajte uputstva koja su isporučena sa adapterom.
- Aktivni adapter je podešen na Automatski. Na početnom ekranu dodirnite **Postavke > Mreža/portovi > Pregled mreže > Aktivni adapter**.

### Upotreba metoda Pritiskanje dugmeta

- 1 Na početnom ekranu dodirnite **Postavke > Mreža/Portovi > Bežično > Zaštićeno podešavanje Wi-Fi mreže > Pokreni metod pritiskanja dugmeta**.
- 2 Pratite uputstva na ekranu.

### Upotreba metoda ličnog identifikacionog broja (PIN)

- 1 Na početnom ekranu dodirnite **Postavke > Mreža/Portovi > Bežično > Zaštićeno podešavanje Wi-Fi mreže > Pokreni PIN metod**.
- 2 Kopirajte osmocifreni WPS PIN.
- 3 Otvorite veb pregledač, a zatim u polje za adresu unesite IP adresu pristupne tačke.



**Napomene:**

- Da biste saznali IP adresu, pogledajte dokumentaciju koja je isporučena sa pristupnom tačkom.
  - Ako koristite proksi server, privremeno ga onemogućite da bi se veb stranica pravilno učitala.
- 4 Pristupite WPS postavkama. Da biste dobili više informacija, pogledajte dokumentaciju koja je isporučena sa pristupnom tačkom.
  - 5 Unesite osmocifreni PIN, a zatim sačuvajte promene.

## Povezivanje mobilnog uređaja na štampač

Pre povezivanja mobilnog uređaja, svakako učinite sljedeće:

- Omogućite Wi-Fi Direct na štampaču. Sa kontrolne table dođite do stavke: **Postavke > Mreža/portovi > Bežično > Omogući Wi-Fi Direct**
- Prikažite unapred deljeni ključ (PSK) na stranici podešavanja mreže. Sa kontrolne table dođite do stavke: **Postavke > Mreža/portovi > Wi-Fi Direct > Prikaži PSK na stranici za podešavanje.**
- Odštampajte stranicu podešavanja mreže. Sa kontrolne table dođite do stavke: **Postavke > Izveštaji > Mreža > Stranica podešavanja mreže**

### Povezivanje korišćenjem funkcije Wi-Fi Direct

- 1 Sa mobilnog uređaja idite na meni sa postavkama.
- 2 Omogućite Wi-Fi, a zatim dodirnite **Wi-Fi Direct**.
- 3 Odaberite SSID štampača.
- 4 Potvrdite vezu na kontrolnoj tabli štampača.

### Povezivanje korišćenjem Wi-Fi veze

- 1 Sa mobilnog uređaja idite na meni sa postavkama.
- 2 Dodirnite **Wi-Fi**, a zatim odaberite SSID štampača.

**Napomena:** Niz **DIRECT-xy** (gde su x i y dva nasumična znaka) dodaje se prije SSID-a.

- 3 Unesite PSK.

**Napomena:** PSK je lozinka.

**Napomene:**

- Na kontrolnoj tabli možete i da promenite SSID. Pronađite: **Postavke > Mreža/portovi > Wi-Fi Direct > SSID.**
- Na kontrolnoj tabli štampača možete i da promenite PSK. Pronađite: **Postavke > Mreža/portovi > Wi-Fi Direct > Postavi PSK .**

## Menjanje postavki porta štampača nakon instaliranja porta za unutrašnja rešenja

### Napomene:

- Ako štampač ima statičku IP adresu, nemojte da menjate konfiguraciju.
- Ako su računari konfigurisani da koriste mrežno ime umesto IP adrese, nemojte da menjate konfiguraciju.
- Ako dodajete port za bežična unutrašnja rešenja (ISP) štampaču koji je prethodno konfigurisan za Ethernet vezu, isključite štampač sa Ethernet veze.

### Za korisnike Windows-a

- 1 Otvorite fasciklu sa štampačima.
- 2 Iz prečice menija štampača sa novim ISP-om otvorite svojstva štampača.
- 3 Konfigurirajte port sa liste.
- 4 Ažurirajte IP adresu.
- 5 Primenite promene.

### Za korisnike Macintosh-a

- 1 U meniju Apple, iz Željenih postavki sistema dođite do liste štampača, a zatim izaberite **+ > IP**.
- 2 Unesite IP adresu u polje za adresu.
- 3 Primenite promene.

## Deaktiviranje Wi-Fi mreže

- 1 Na početnom ekranu dodirnite **Postavke > Mreža/portovi > Pregled mreže > Aktivni adapter > Standardna mreža**.
- 2 Pratite uputstva na ekranu.

## Podešavanje serijskog štampanja (samo za Windows)

- 1 Podesite parametre u štampaču.
  - a Sa kontrolne table dođite do menija za postavke porta.
  - b Pronađite meni za postavke serijskog porta, a zatim prilagodite postavke po potrebi.
  - c Primenite promene.
- 2 Sa računara otvorite fasciklu Štampači, a zatim izaberite štampač.
- 3 Otvorite svojstva štampača, a zatim iz liste izaberite COM port.
- 4 U Menadžeru uređaja podesite parametre COM porta.

### Napomene:

- Serijsko štampanje smanjuje brzinu štampanja.

- Uverite se da je serijski kabl priključen u serijski port na štampaču.

## Čišćenje delova štampača

### Čišćenje štampača

**⚠ OPREZ – OPASNOST OD UDARCA:** Da biste izbegli rizik od strujnog udara prilikom čišćenja spoljašnjosti štampača, isključite kabl za napajanje iz zidne utičnice i isključite sve kablove iz štampača pre nego što nastavite.

#### Napomene:

- Obavite ovaj zadatak na svakih nekoliko meseci.
- Oštećenje štampača uzrokovano nepravilnim rukovanjem nije pokriveno garancijom štampača.

- 1 Isključite štampač, a zatim izvucite kabl za napajanje iz zidne utičnice.
- 2 Uklonite papir iz standardne korpe i višenemenskog ulagača.
- 3 Uklonite prašinu, vlakna i delove papira oko štampača pomoću mekane četke ili usisivača.
- 4 Obrišite spoljašnjost štampača vlažnom mekanom krpom koja ne ostavlja vlakna.

#### Napomene:

- Nemojte da koristite kućna sredstva za čišćenje ili deterdžente jer mogu da oštete završnu obradu štampača.
- Posle čišćenja uverite se da su sve oblasti štampača suve.

- 5 Povežite kabl za napajanje sa zidnom utičnicom, a zatim uključite štampač.

**⚠ OPREZ – POTENCIJALNA POVREDA:** Da biste izbegli rizik od požara ili strujnog udara, povežite kabl za napajanje na lako dostupnu zidnu utičnicu ispravne oznake i uzemljenja, u blizini proizvoda.

### Čišćenje skenera

- 1 Otvorite poklopac skenera.



**2** Vlažnom i mekom krpom koja se ne linja obrišite sledeće oblasti:

- Staklo automatskog ulagača dokumenata



- Staklena podloga automatskog ulagača dokumenata

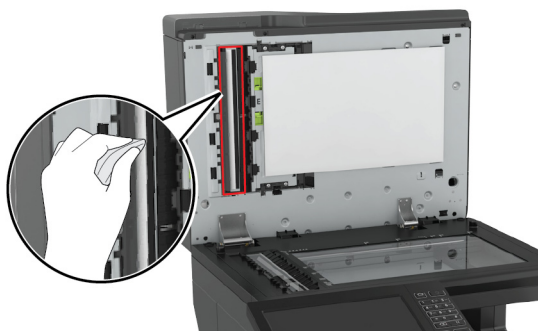

- Staklo skenera

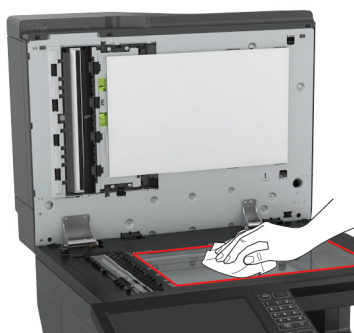

- Staklena podloga skenera

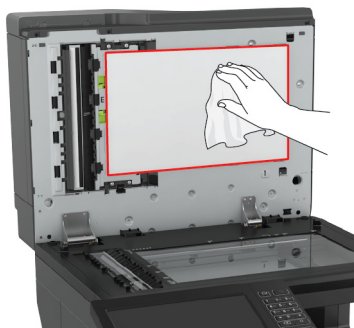

### 3 Otvorite vrata E.

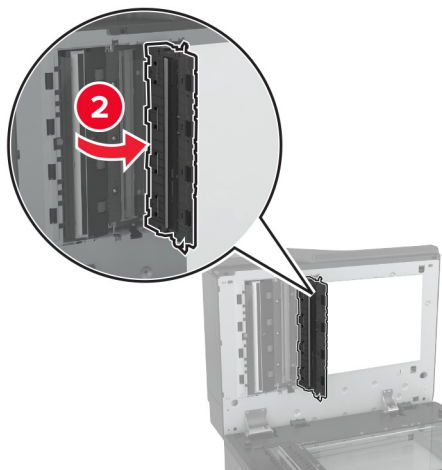
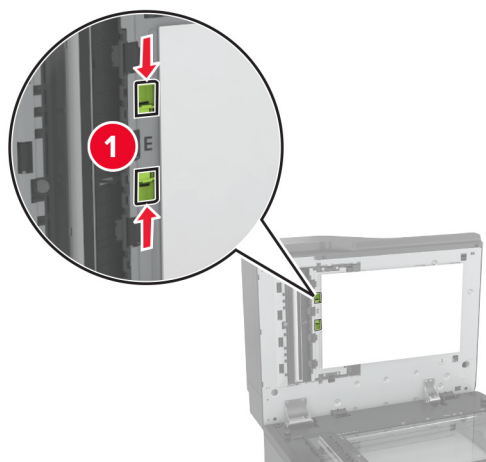

**4** Obrišite sledeće oblasti:

- Staklo automatskog ulagača dokumenata iza vrata E

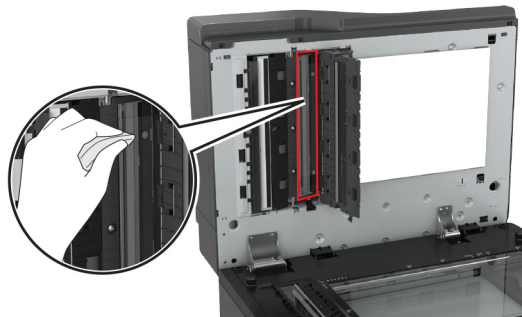

- Staklena podloga automatskog ulagača dokumenata iza vrata E

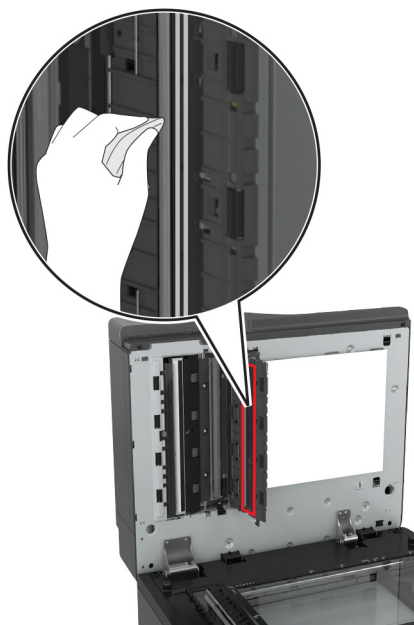
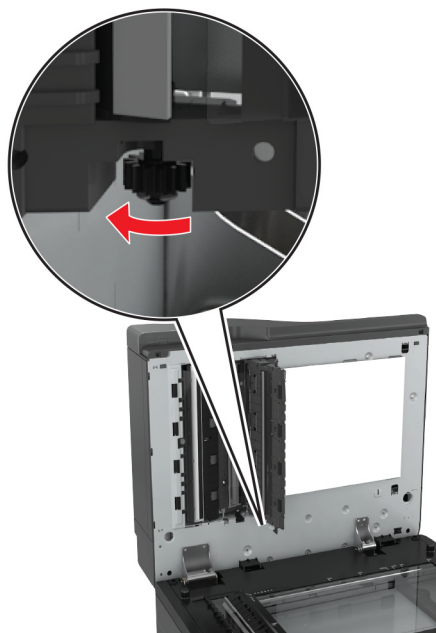

**5** Zatvorite vrata, a zatim zatvorite poklopac skenera.

## Naručivanje delova i potrošnog materijala

Da biste naručili delove i potrošni materijal u SAD, pozovite 1-800-539-6275 za informacije o ovlašćenim prodavcima potrošnog materijala kompanije Lexmark u vašoj oblasti. U drugim zemljama i regionima posetite [www.lexmark.com](http://www.lexmark.com) ili kontaktirajte prodavca od kojeg ste kupili štampač.

**Napomena:** Sve procene trajanja potrošnog materijala podrazumevaju štampanje na običnom papiru formata Letter ili A4.

### Provera statusa delova i potrošnog materijala

- 1 Na početnom ekranu dodirnite **Status/potrošni materijal**.
- 2 Izaberite delove ili potrošni materijal koji želite da proverite.

**Napomena:** Ovoj postavci možete da pristupite i tako što ćete da dodirnete gornji deo početnog ekrana.

### Korišćenje originalnih delova i potrošnog materijala kompanije Lexmark

Lexmark štampač je dizajniran da najbolje funkcioniše sa originalnim delovima i potrošnim materijalom kompanije Lexmark. Korišćenje potrošnog materijala ili delova treće strane može da utiče na performanse, pouzdanost ili životni vek štampača i njegovih komponenti za izradu slika. To može da utiče i na pokrivenost garancijom. Oštećenje uzrokovano upotrebom delova i potrošnog materijala treće strane nije pokriveno garancijom. Svi indikatori namenjeni su da funkcionišu sa delovima i potrošnim materijalom kompanije Lexmark i mogu da daju nepredvidljive rezultate ako se koriste delovi i potrošni materijal treće strane. Upotreba komponente za izradu slika nakon namenjenog trajanja može da ošteti Lexmark štampač ili njegove povezane komponente.

### Naručivanje kertridža sa tonerom

**Napomene:**

- Procenjeni učinak kertridža zasnovan je na standardu ISO/IEC 19798.
- Izuzetno malo pokrivanje tokom dužih perioda može negativno da utiče na stvarni učinak i može da dovede do otkazivanja delova kertridža pre nego što se toner potroši.

#### Lexmark CX820 kertridži iz programa za vraćanje

Stavka	Sjedinjene Američke Država i Kanada	Evropski ekonomski prostor	Ostatak Evrope, Bliski istok i Afrika	Latinska Amerika	Ostatak regiona Azija–Pacifik	Australija i Novi Zeland
<b>Kertridži sa tonerom u okviru programa za vraćanje</b>						
Crna	72K10K0	72K20K0	72K50K0	72K40K0	72K30K0	72K60K0
Cijan	72K10C0	72K20C0	72K50C0	72K40C0	72K30C0	72K60C0
Magenta	72K10M0	72K20M0	72K50M0	72K40M0	72K30M0	72K60M0
Žuta	72K10Y0	72K20Y0	72K50Y0	72K40Y0	72K30Y0	72K60Y0
<b>Kertridži sa tonerom za veliki obim štampanja u okviru programa za vraćanje</b>						
Cijan	82K1HC0	82K2HC0	82K5HC0	82K4HC0	82K3HC0	82K6HC0



Stavka	Sjedinjene Američke Država i Kanada	Evropski ekonomski prostor	Ostatak Evrope, Bliski istok i Afrika	Latinska Amerika	Ostatak regiona Azija–Pacifik	Australija i Novi Zeland
Magenta	82K1HM0	82K2HM0	82K5HM0	82K4HM0	82K3HM0	82K6HM0
Žuta	82K1HY0	82K2HY0	82K5HY0	82K4HY0	82K3HY0	82K6HY0
<b>Kertridž sa tonerom za izuzetno veliki obim štampanja u okviru programa za vraćanje</b>						
Crna	72K1XK0	72K2XK0	72K3XK0	72K4XK0	72K5XK0	72K6XK0

### Lexmark CX820 obični kertridži

Stavka	Globalno
<b>Obični kertridži sa tonerom za veliki obim štampanja</b>	
Cijan	82K0H20
Magenta	82K0H30
Žuta	82K0H40
<b>Obični kertridž sa tonerom za izuzetno veliki obim štampanja</b>	
Crna	72K0X10

### Lexmark CX827 kertridži iz programa za vraćanje

Stavka	Sjedinjene Američke Država i Kanada	Evropski ekonomski prostor	Ostatak Evrope, Bliski istok i Afrika	Latinska Amerika	Ostatak regiona Azija–Pacifik	Australija i Novi Zeland
<b>Obični kertridži sa tonerom u okviru programa za vraćanje</b>						
Crna	73B10K0	73B20K0	73B50K0	73B40K0	73B30K0	73B60K0
Cijan	73B10C0	73B20C0	73B50C0	73B40C0	73B30C0	73B60C0
Magenta	73B10M0	73B20M0	73B50M0	73B40M0	73B30M0	73B60M0
Žuta	73B10Y0	73B20Y0	73B50Y0	73B40Y0	73B30Y0	73B60Y0

### Lexmark CX827 obični kertridži

Stavka	Globalno
<b>Obični kertridži sa tonerom</b>	
Crna	73B0010
Cijan	73B0020
Magenta	73B0030
Žuta	73B0040

### Lexmark XC6152 i XC6153 kertridži sa tonerom iz programa za vraćanje

Stavka	Globalno	Latinska Amerika
Crna	24B6511	24B2454
Cijan	24B6508	24B2154

Stavka	Globalno	Latinska Amerika
Magenta	24B6509	24B2155
Žuta	24B6510	24B2421

## Naručivanje jedinice fotoprovodnika

Stavka	Broj dela
Jedinica fotoprovodnika (pakovanje sa 1 kom.)	72K0P00
Jedinica fotoprovodnika (pakovanje sa 3 kom.)	72K0Q00

## Naručivanje kombinovanog paketa sa razvijanjem i jedinicom fotoprovodnika

Stavka	Sve zemlje i regioni
<b>Kombinovani paket sa razvijanjem i jedinicom fotoprovodnika u okviru programa za vraćanje</b>	
Crna	72K0FK0
U boji (CMY)	72K0FV0
<b>Standardni kombinovani paket sa razvijanjem i jedinicom fotoprovodnika</b>	
Crna	72K0F10
U boji (CMY)	72K0F50

## Naručivanje jedinica razvijanja

Stavka	Broj dela
<b>Program za vraćanje jedinice razvijanja</b>	
Jedinica crnog razvijanja	72K0DK0
Komplet razvijanja u boji (CMŽ)	72K0DV0
Jedinica cijan razvijanja	72K0DC0
Jedinica magenta razvijanja	72K0DM0
Jedinica žutog razvijanja	72K0DY0
<b>Jedinice običnog razvijanja</b>	
Jedinica crnog razvijanja	72K0D10
Komplet razvijanja u boji (CMŽ)	72K0D50
Jedinica cijan razvijanja	72K0D20
Jedinica magenta razvijanja	72K0D30
Jedinica žutog razvijanja	72K0D40

## Naručivanje kertridža za heftanje

Stavka	Broj dela
Kertridži za heftanje	25A0013

## Naručivanje boce otpadnog tonera

Stavka	Broj dela
Boca otpadnog tonera	72K0W00

## Konfigurisanje obaveštenja o potrošnom materijalu

1 Otvorite veb pregledač, a zatim u polje za adresu unesite IP adresu štampača.

**Napomene:**

- IP adresu štampača potražite na početnom ekranu na štampaču. IP adresa sastoji se od četiri skupa brojeva koji su razdvojeni tačkom, na primer 123.123.123.123.
- Ako koristite proksi server, privremeno ga onemogućite da bi se veb stranica pravilno učitala.

2 Kliknite na **Postavke > Uređaj > Obaveštenja**.

3 U meniju **Potrošni materijal** kliknite na **Prilagođena obaveštenja o potrošnom materijalu**.

4 Odaberite obaveštenje za svaki potrošni materijal.

5 Primenite promene.

## Zamena delova i potrošnog materijala

### Zamena jedinice razvijača

1 Otvorite vrata A.

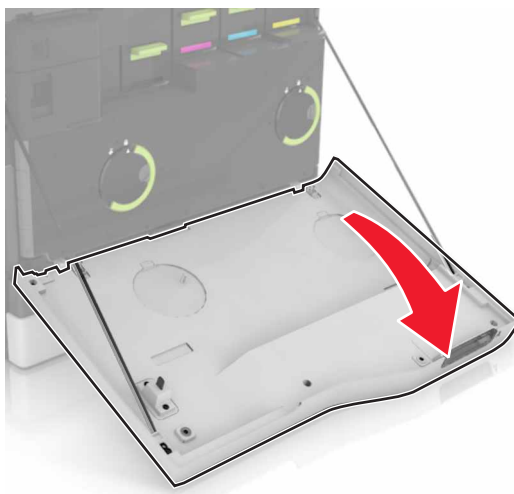

2 Uklonite bocu za otpadni toner.

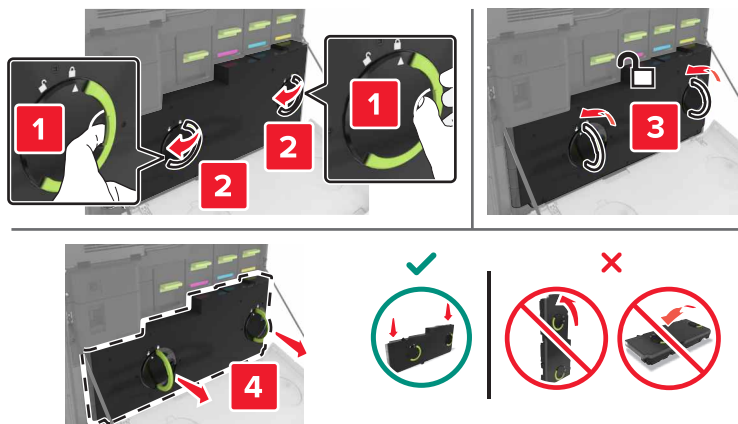

3 Uklonite jedinicu za izradu slika.

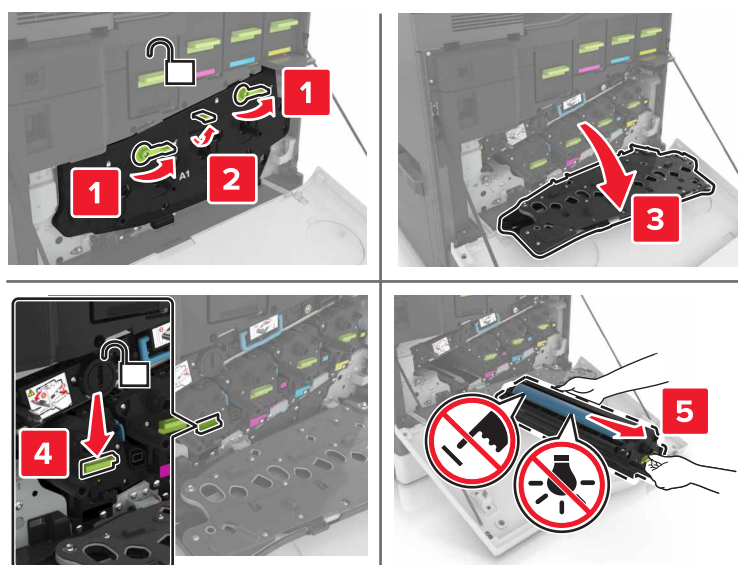

4 Uklonite jedinicu razvijača.

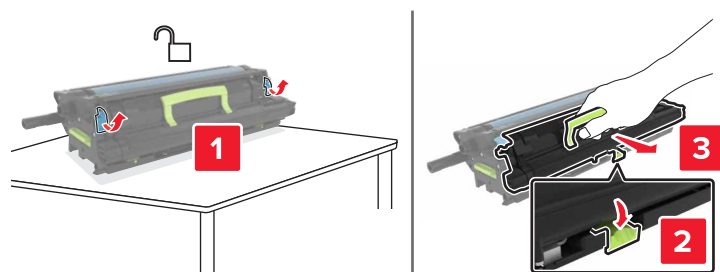

5 Otpakujte novu jedinicu razvijača, a zatim uklonite materijal za pakovanje.

6 Umetnite novu jedinicu razvijača.

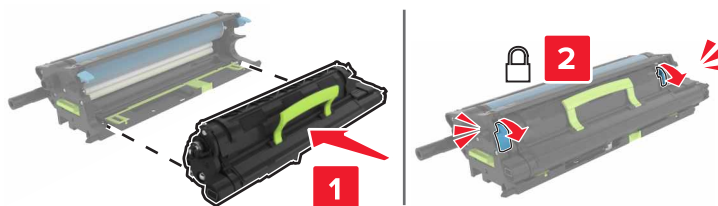

7 Umetnite jedinicu za izradu slika.

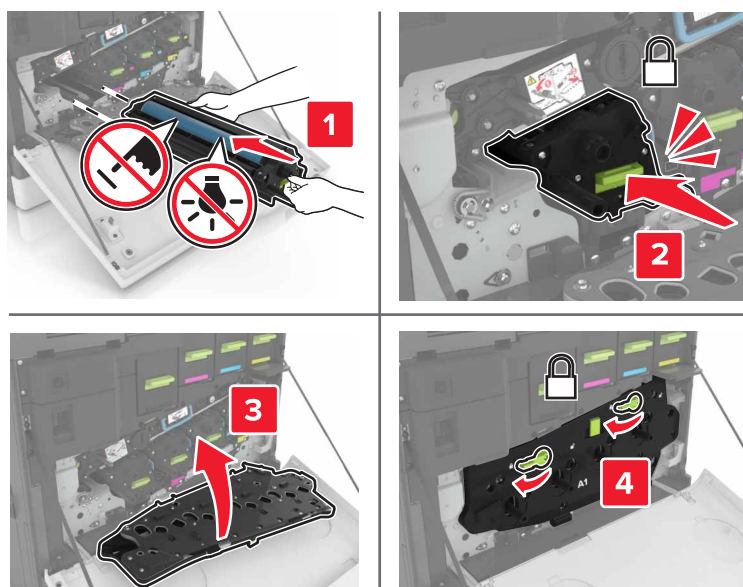

8 Umetnite bocu otpadnog tonera.

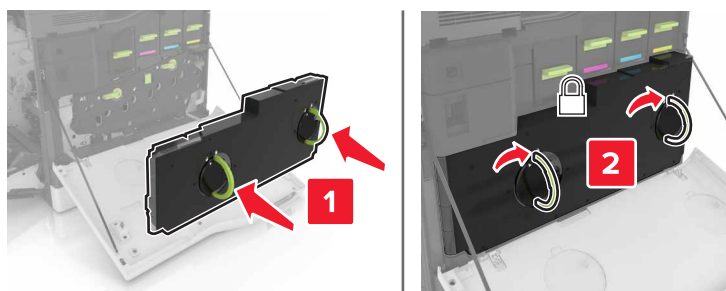

9 Zatvorite vrata A.

## Zamena jedinice za nanošenje tonera

1 Isključite štampač.

2 Otvorite vrata B.

 **OPREZ – VRUĆA POVRŠINA:** Unutrašnjost štampača može da bude vruća. Da biste umanjili rizik od povrede usled vruće komponente, sačekajte da se površina ohladi pre nego što je dodirnete.

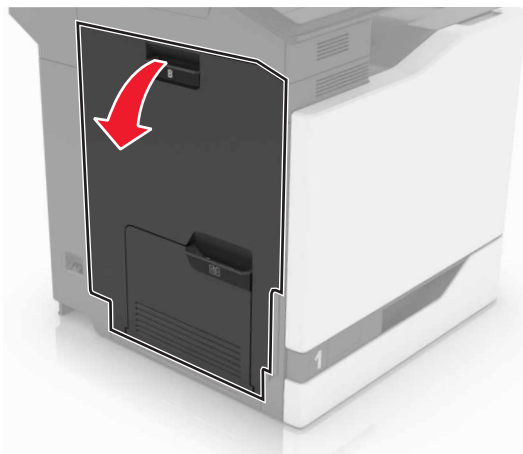

3 Uklonite jedinicu za nanošenje tonera.

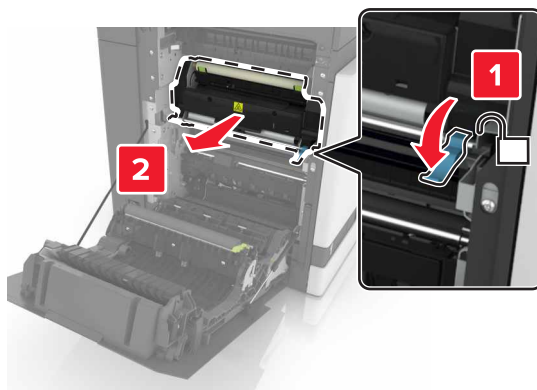

4 Otpakujte novu jedinicu za nanošenje tonera.

5 Očistite sočivo jedinice za nanošenje tonera pomoću pamučne krpice koja je isporučena u pakovanju.

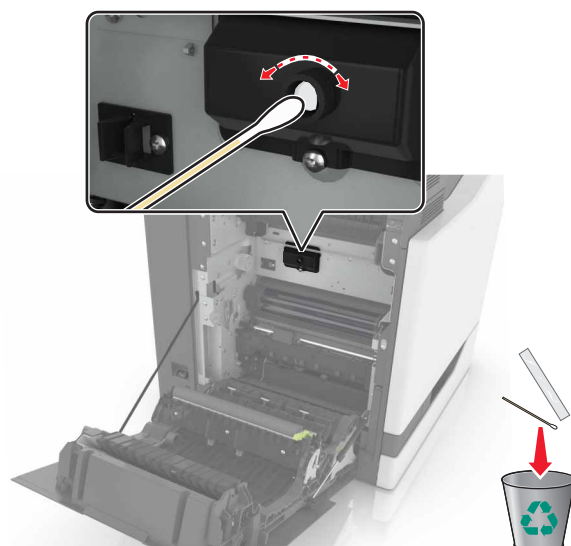

6 Umetnite novu jedinicu za nanošenje tonera tako da *klikne* na mesto.

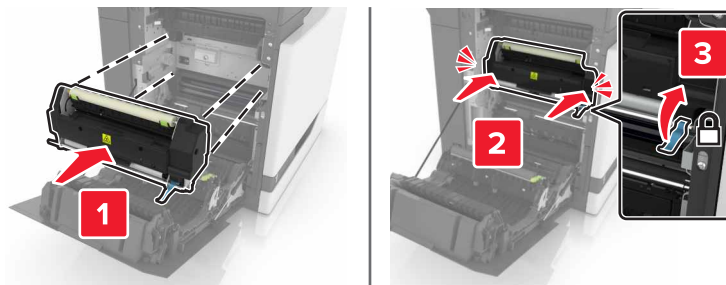

7 Zatvorite vrata B.

8 Uključite štampač.

## Zamena jedinice fotoprovodnika

1 Otvorite vrata A.

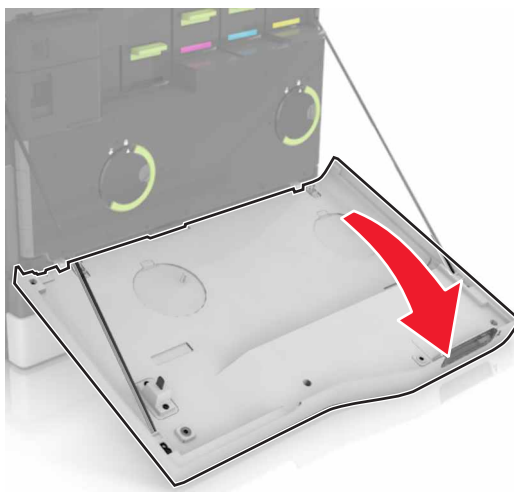

2 Uklonite bocu za otpadni toner.

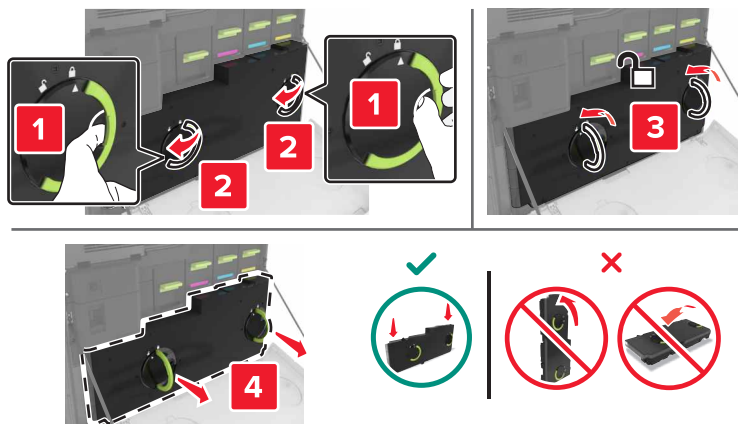

3 Uklonite jedinicu za izradu slika.

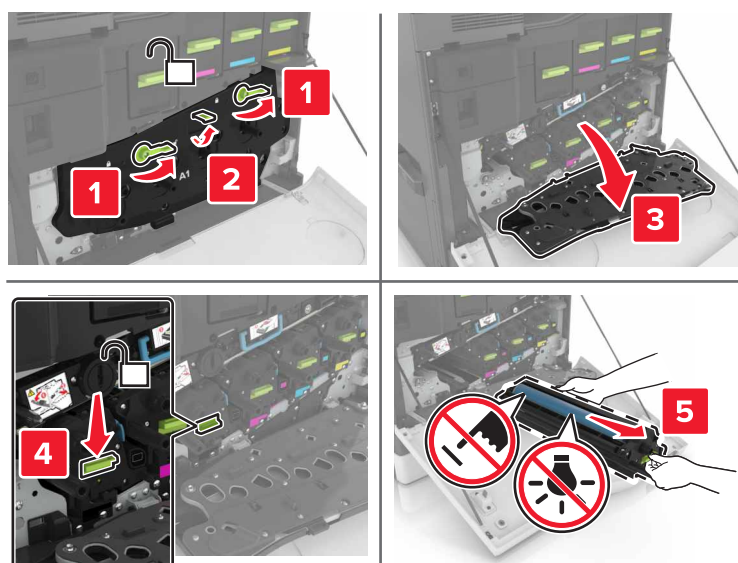

4 Uklonite jedinicu fotoprovodnika.

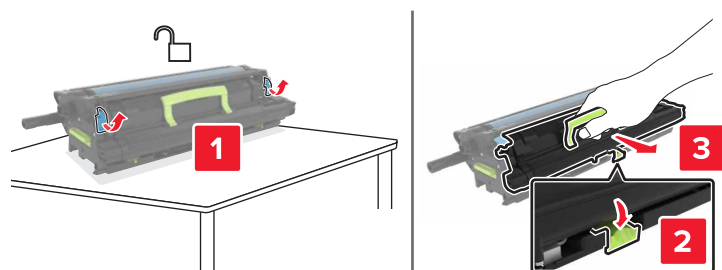



5 Otpakujte novu jedinicu fotoprovodnika, a zatim uklonite materijal za pakovanje.

**Upozorenje – potencijalno oštećenje:** Jedinicu fotoprovodnika nemojte da izlažete direktnom svetlu duže od 10 minuta. Produženo izlaganje svetlu može da uzrokuje probleme sa kvalitetom štampe.

**Upozorenje – potencijalno oštećenje:** Nemojte da dodirujete bubanj fotoprovodnika. To bi moglo da utiče na kvalitet štampe budućih zadataka štampanja.

6 Umetnite novu jedinicu fotoprovodnika.

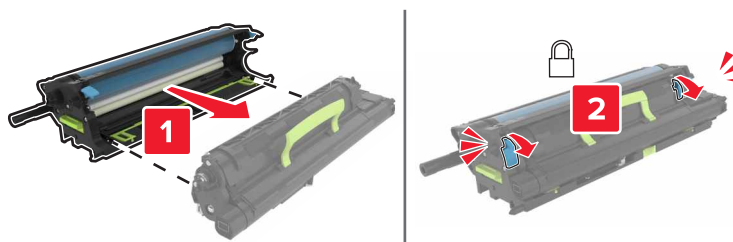

7 Umetnite jedinicu za izradu slika.

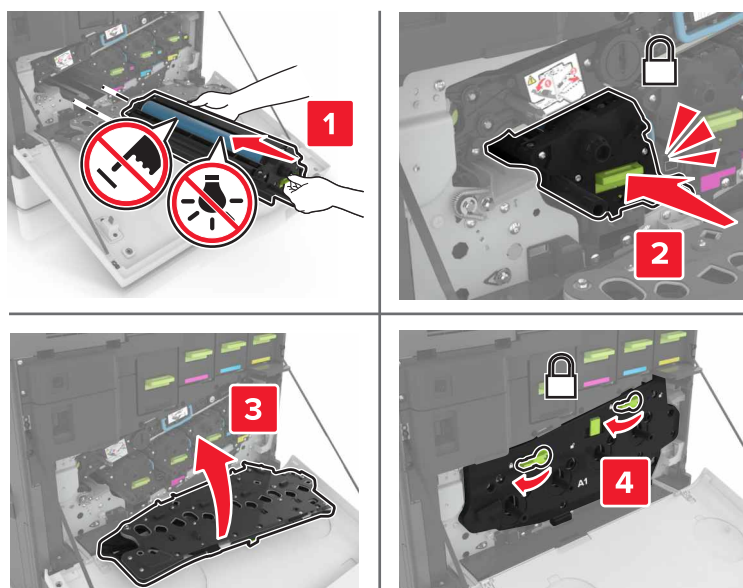

8 Umetnite bocu otpadnog tonera.

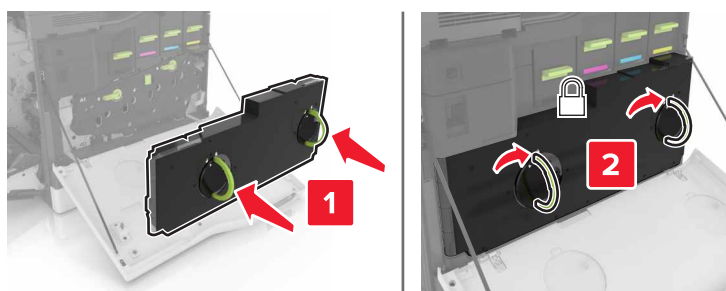

9 Zatvorite vrata A.

## Zamena jedinice za izradu slika

1 Otvorite vrata A.

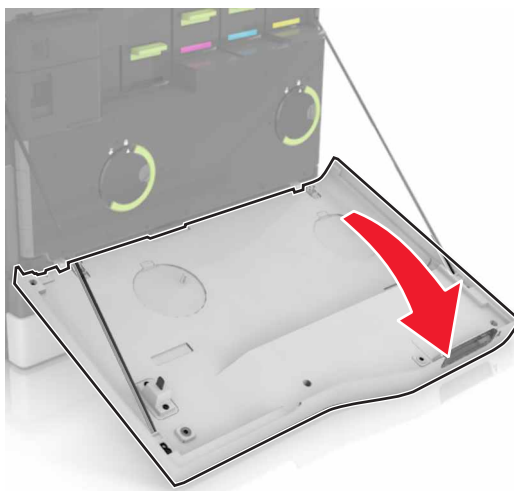

2 Uklonite bocu za otpadni toner.

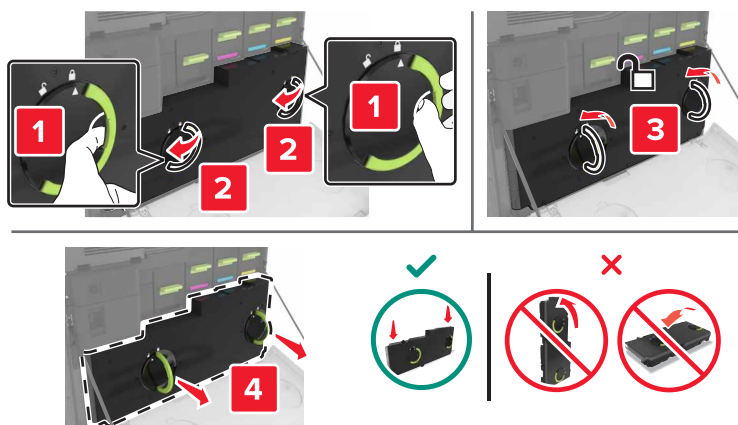

### 3 Uklonite jedinicu za izradu slika.

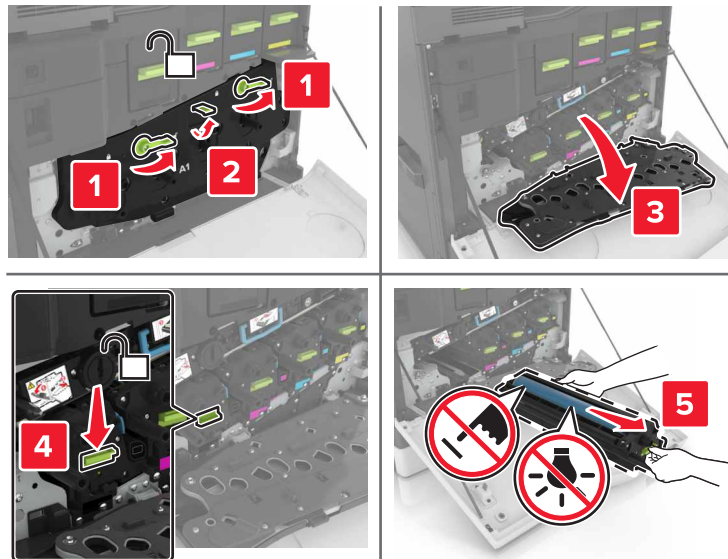

### 4 Otpakujte novu jedinicu za izradu slika, a zatim uklonite materijal za pakovanje.

**Upozorenje – potencijalno oštećenje:** Jedinicu fotoprovodnika nemojte da izlažete direktnom svetlu duže od 10 minuta. Produženo izlaganje svetlu može da uzrokuje probleme sa kvalitetom štampe.

**Upozorenje – potencijalno oštećenje:** Nemojte da dodirujete bubanj fotoprovodnika. To bi moglo da utiče na kvalitet štampe budućih zadataka štampanja.

### 5 Umetnite novu jedinicu za izradu slika.

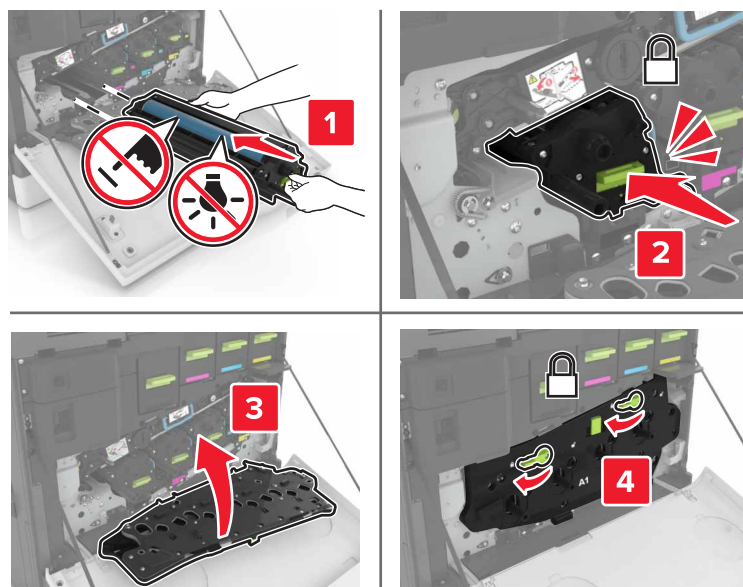

6 Umetnite bocu otpadnog tonera.

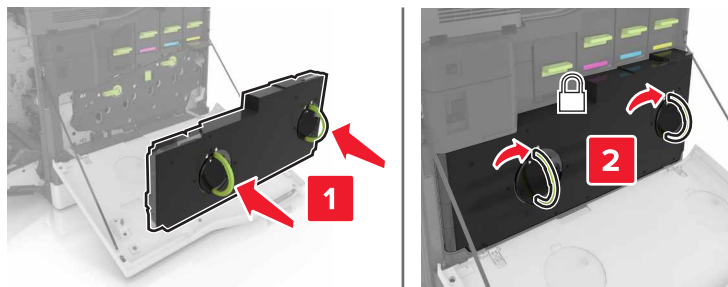

7 Zatvorite vrata A.

## Zamena kertridža sa tonerom

1 Otvorite vrata A.

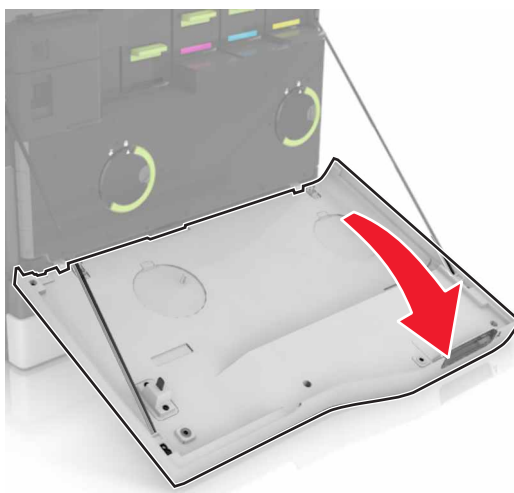

2 Uklonite kertridž sa tonerom.



3 Otpakujte novi kertridž sa tonerom.

4 Umetnite novi kertridž sa tonerom tako da *klikne* na mesto.

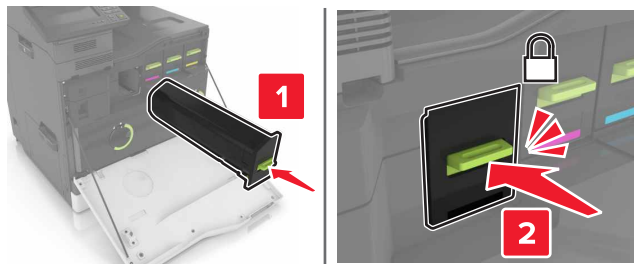

5 Zatvorite vrata A.

## Zamena valjka za prihvat

Zamena valjka za prihvat u fioci za 550 listova ili fioci za kovertu

1 Isključite štampač.

2 Uklonite fioku.

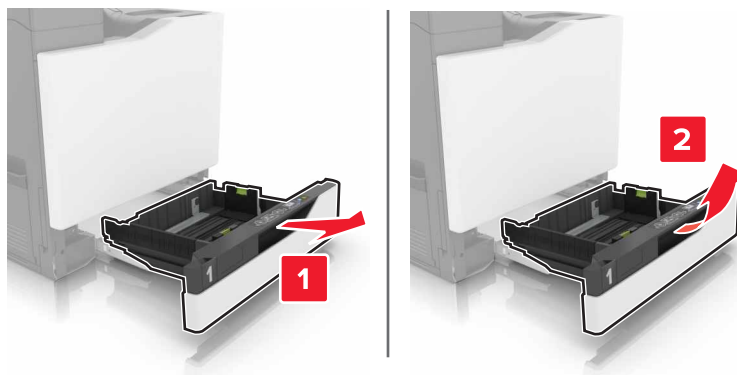

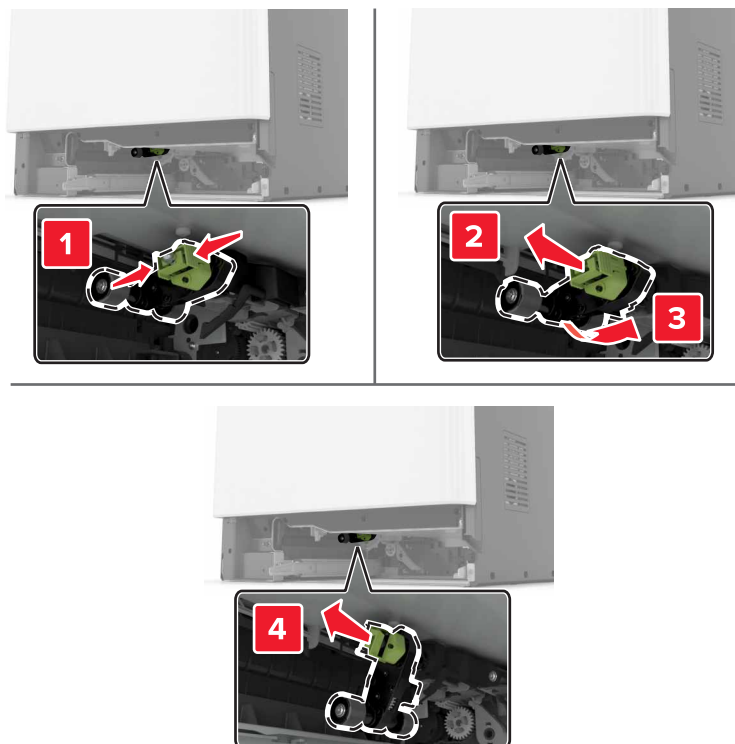
**3** Uklonite valjak za prihvatanje.**4** Otpakujte novi valjak za prihvat.

5 Umetnite novi valjak za prihvat tako da *legne* na mesto.

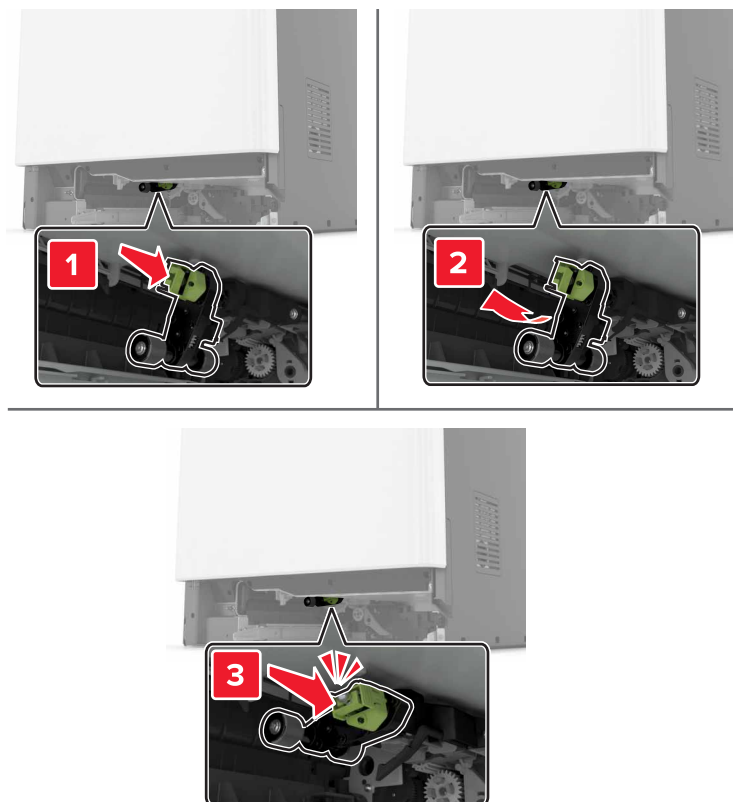

6 Umetnite fioku.

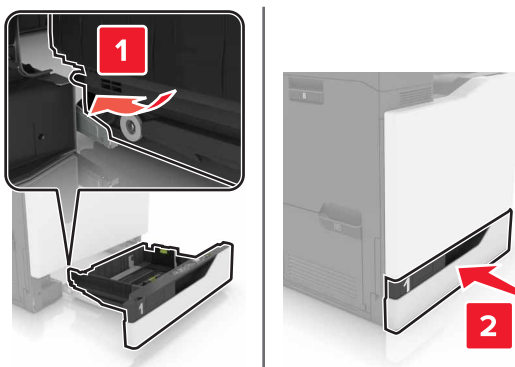

7 Uključite štampač.

## Zamena valjka za prihvat u fioci za 2200 listova

- 1 Isključite štampač.
- 2 Izvucite fioku, a zatim je otključajte.

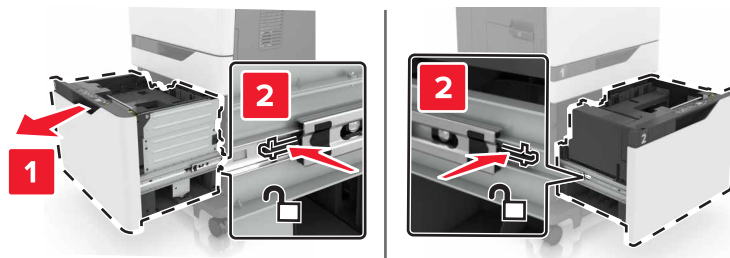

- 3 Uklonite fioku.
- 4 Uklonite valjak za prihvat.

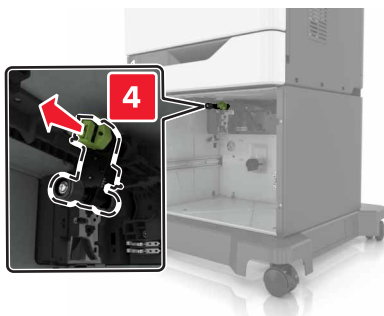
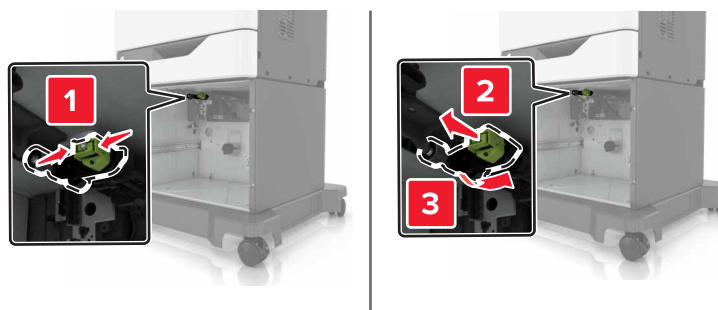

- 5 Otpakujte novi valjak za prihvat.



6 Umetnite novi valjak za prihvat tako da *legne* na mesto.

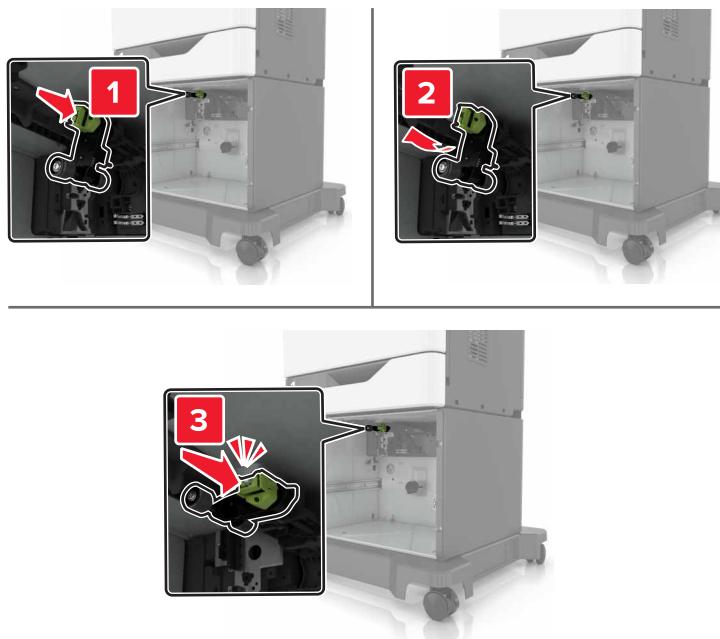

7 Umetnite fioku.

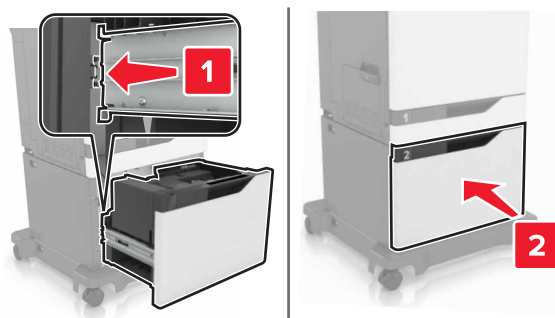

8 Uključite štampač.

## Zamena podloge separatora

1 Izvucite fioku.

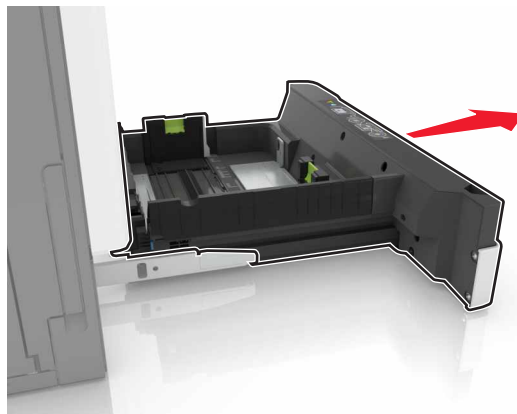

2 Izvadite podlogu separatora.

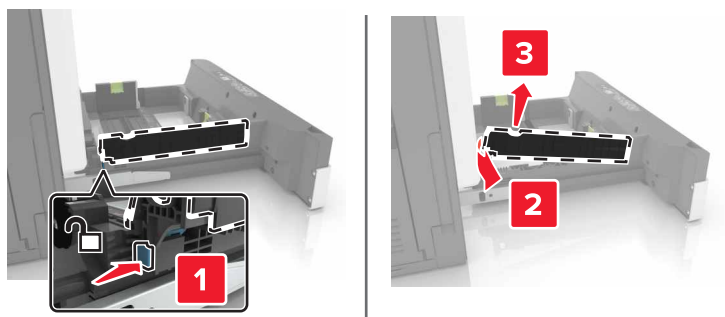

3 Otpakujte novu podlogu separatora.

4 Umetnite novu podlogu separatora tako da *legne* na mesto.

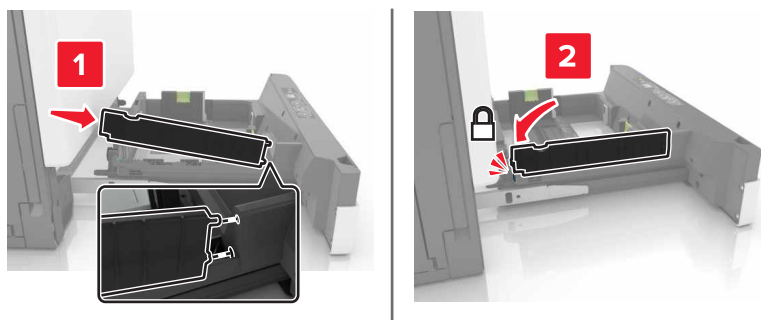

5 Umetnite fioku.

## Zamena boce otpadnog tonera

1 Otvorite vrata A.

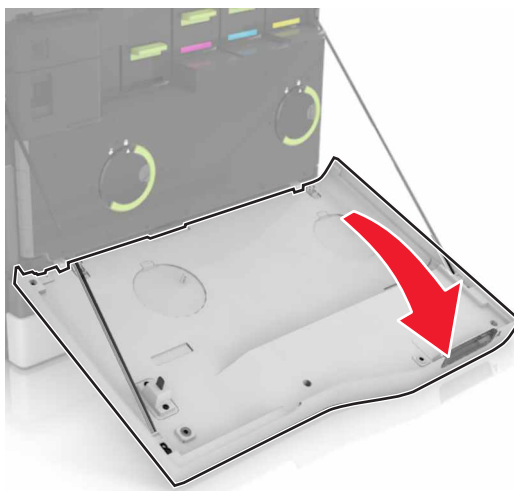

2 Uklonite bocu otpadnog tonera.

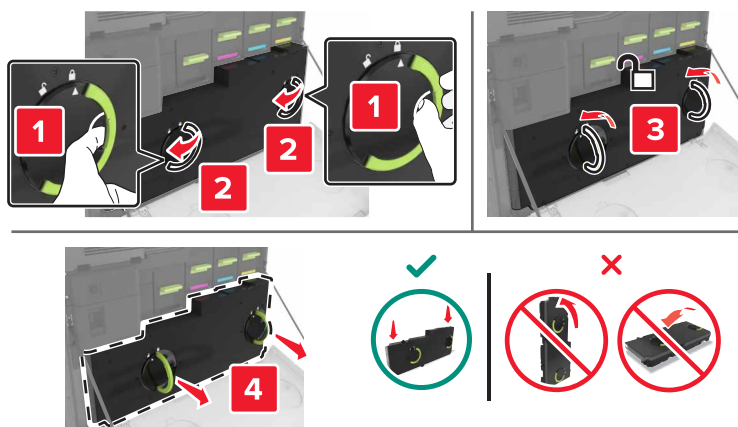

3 Otpakujte novu bocu otpadnog tonera.

4 Umetnite novu bocu otpadnog tonera.

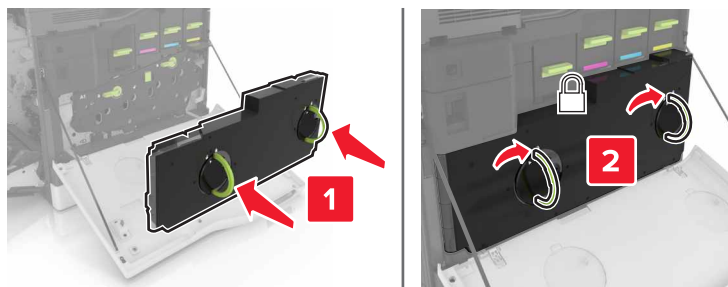

5 Zatvorite vrata A.

## Zamena prenosnog kaiša

- 1 Isključite štampač.
- 2 Otvorite vrata A.

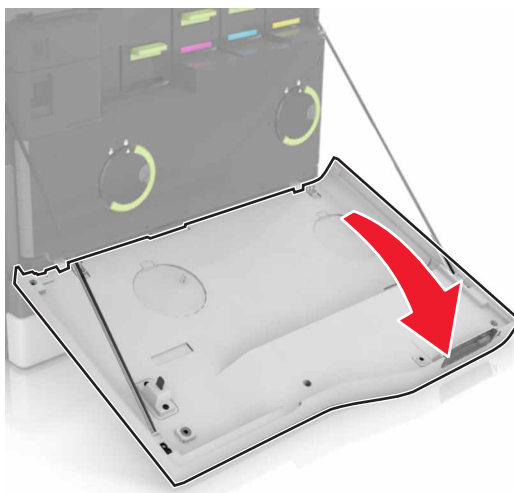

- 3 Uklonite bocu za otpadni toner.

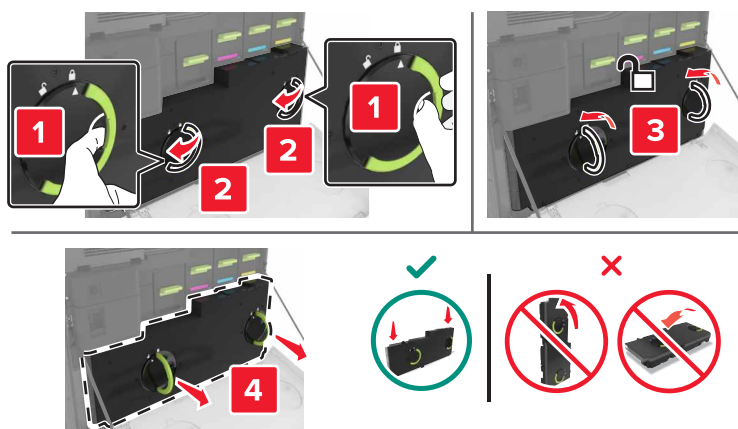

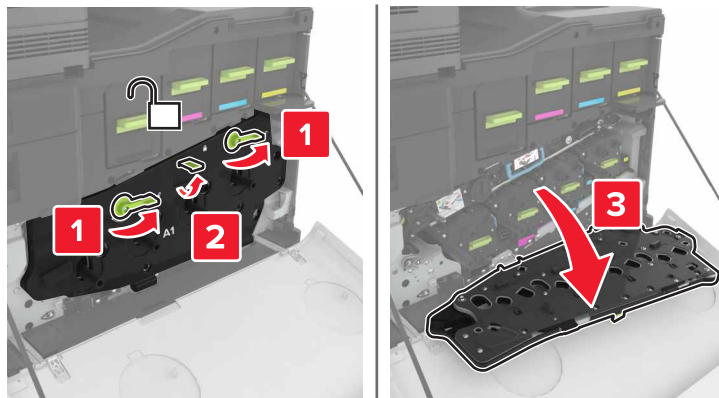
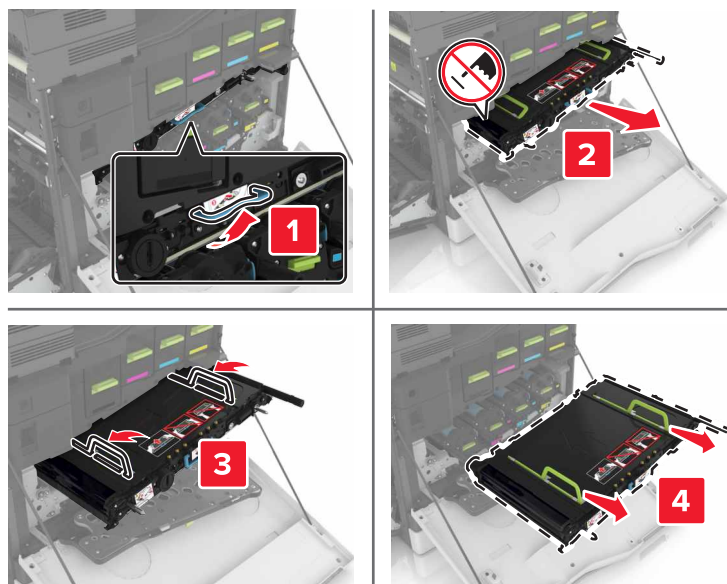
**4** Otvorite vrata A1.**5** Uklonite prenosni kaiš.**6** Otpakujte novi prenosni kaiš, a zatim uklonite materijal za pakovanje.

**Upozorenje – potencijalno oštećenje:** Prenosni kaiš nemojte da izlažete direktnom svetlu duže od 10 minuta. Produženo izlaganje svetlu može da uzrokuje probleme sa kvalitetom štampe.

**Upozorenje – potencijalno oštećenje:** Nemojte da dodirujete prenosni kaiš. To bi moglo da utiče na kvalitet štampe budućih zadataka štampanja.



7 Umetnite novi prenosni kaiš tako da *klikne* na mesto.

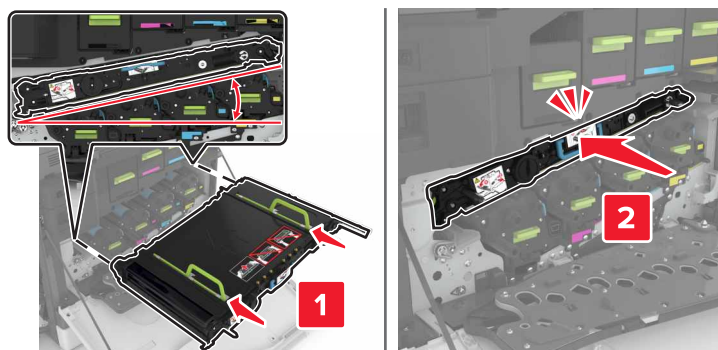

8 Zatvorite vrata A1.

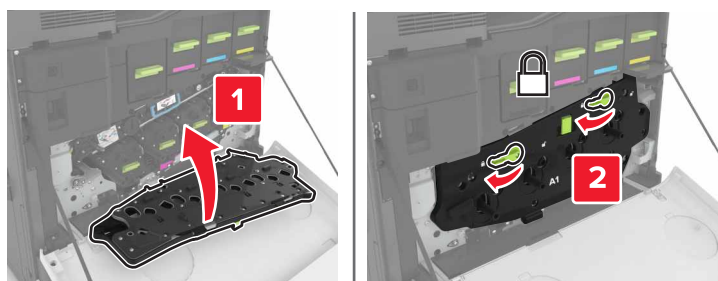

9 Umetnite bocu otpadnog tonera.

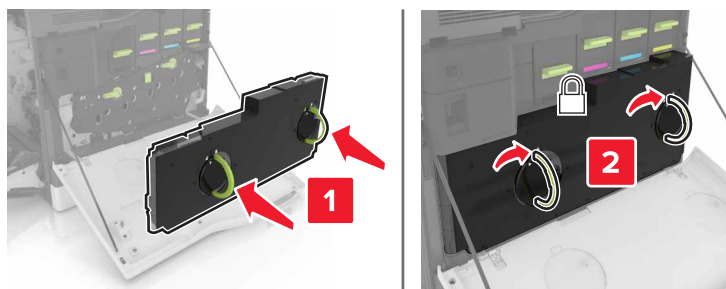

10 Zatvorite vrata A.

11 Uključite štampač.

## Zamena prenosnog valjka

- 1 Otvorite vrata B.

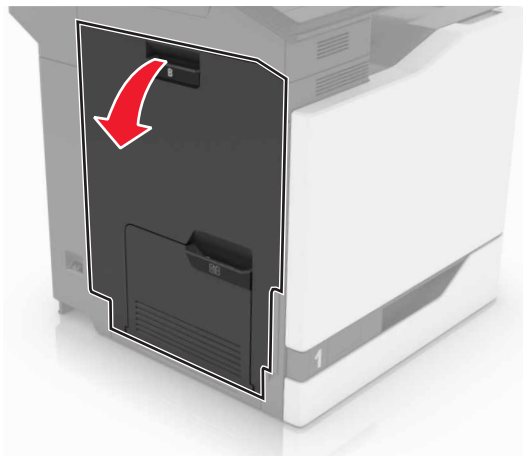

- 2 Uklonite valjak za prenos.



- 3 Otpakujte novi valjak za prenos.

**Napomena:** Nemojte da uklanjate beli materijal za pakovanje.

4 Umetnite novi valjak za prenos.

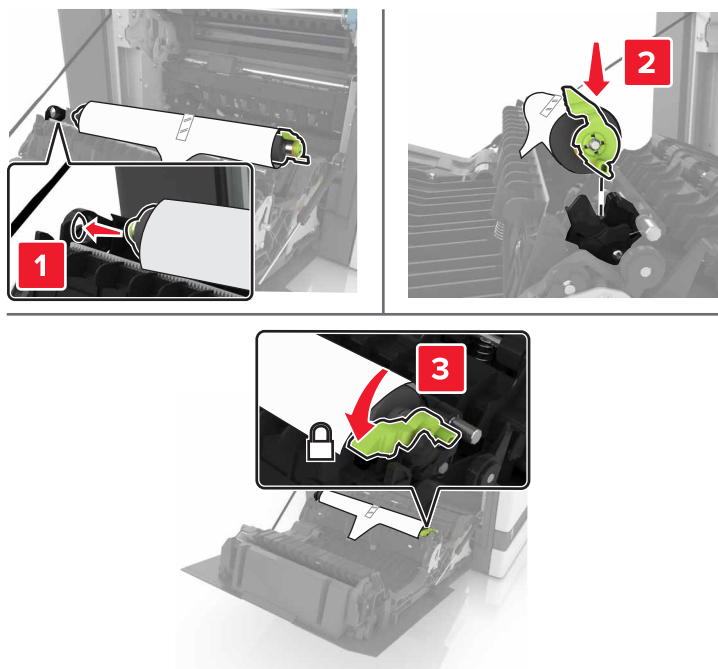

5 Uklonite beli materijal za pakovanje.



6 Zatvorite vrata B.



## Zamena valjka za prihvat automatskog ulagača

- 1 Isključite štampač.
- 2 Otvorite vrata D.

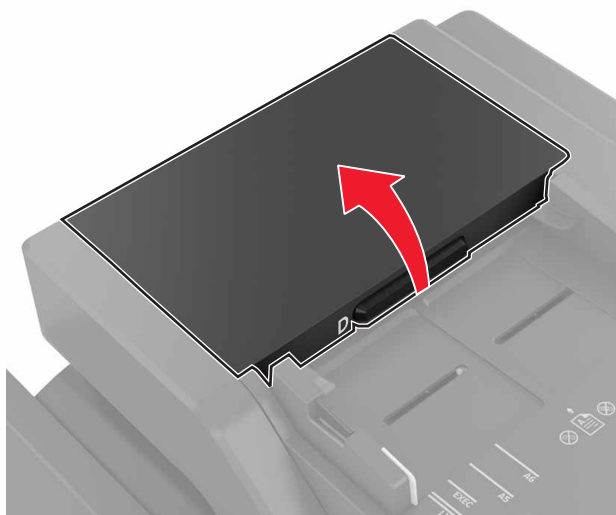

- 3 Uklonite poklopac valjka za prihvat automatskog ulagača.

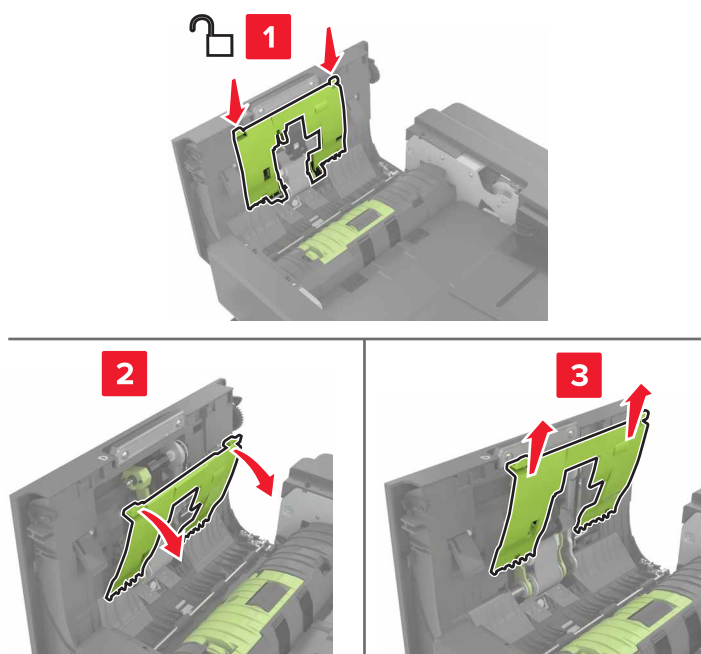

- 4 Uklonite valjak za prihvat automatskog ulagača.

**Upozorenje – potencijalno oštećenje:** Neki delovi štampača mogu lako da se oštete statičkim elektricitetom. Pre nego što dodirnete bilo koji deo ili komponentu u oblasti označenoj sa simbolom osetljivosti na statički elektricitet, dodirnite metalnu površinu u oblasti dalje od simbola.

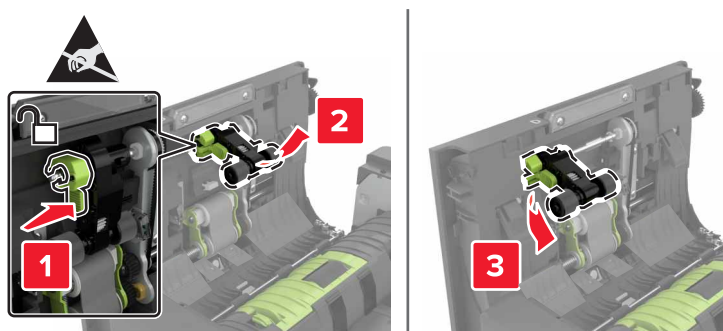

5 Otpakujte novi valjak za prihvat automatskog ulagača.

6 Umetnite novi valjak za prihvat automatskog ulagača tako da *legne* na mesto.

**Upozorenje – potencijalno oštećenje:** Neki delovi štampača mogu lako da se oštete statičkim elektricitetom. Pre nego što dodirnete bilo koji deo ili komponentu u oblasti označenoj sa simbolom osetljivosti na statički elektricitet, dodirnite metalnu površinu u oblasti dalje od simbola.

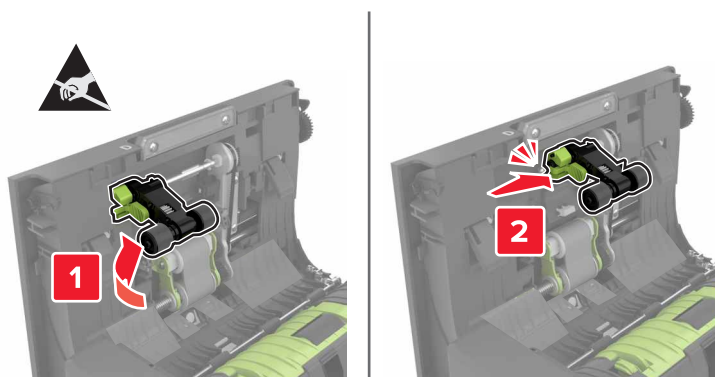

7 Umetnite poklopac valjka za prihvat automatskog ulagača tako da *legne* na mesto.

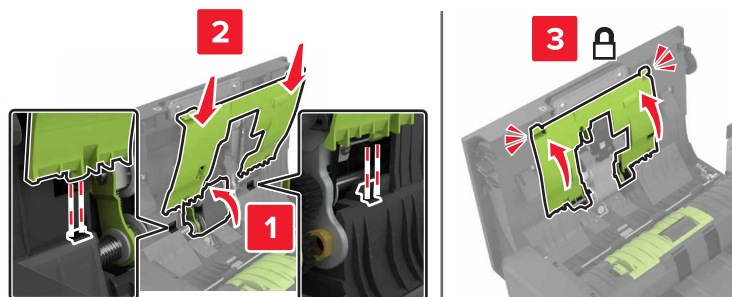

8 Zatvorite vrata D.

9 Uključite štampač.

## Zamena valjka za uvlačenje automatskog ulagača

- 1 Isključite štampač.
- 2 Otvorite vrata D.

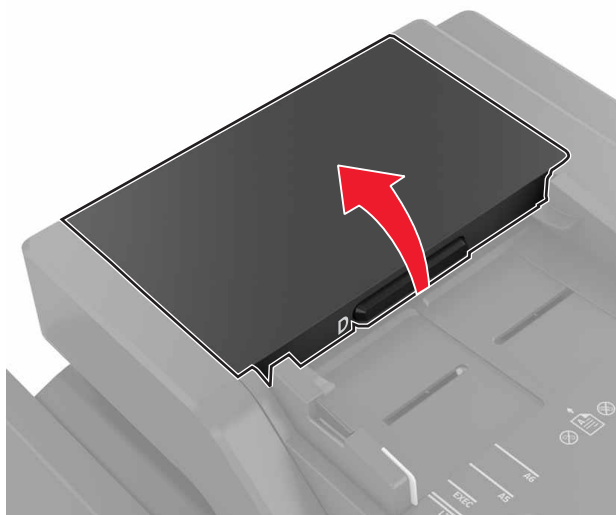

- 3 Uklonite poklopac valjka za prihvat automatskog ulagača.

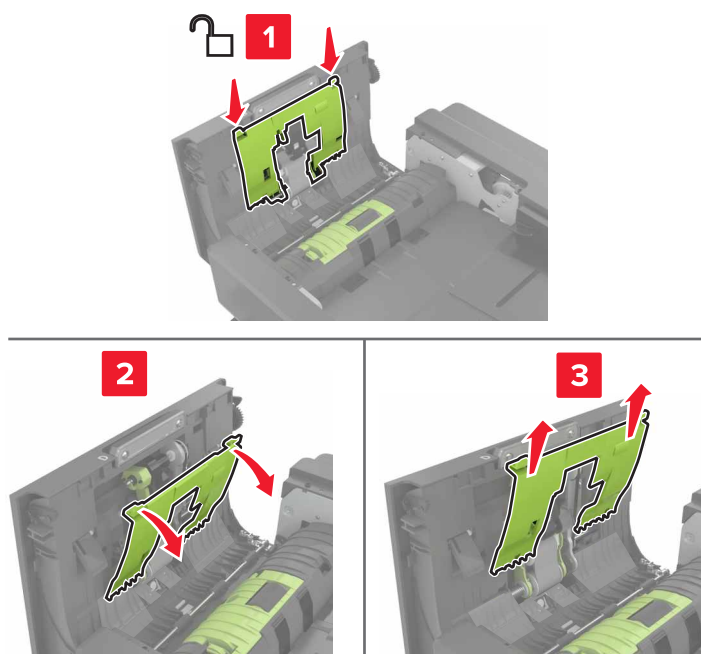

- 4 Zamenite valjak za uvlačenje automatskog ulagača.

**Upozorenje – potencijalno oštećenje:** Neki delovi štampača mogu lako da se oštete statičkim elektricitetom. Pre nego što dodirnete bilo koji deo ili komponentu u oblasti označenoj sa simbolom osetljivosti na statički elektricitet, dodirnite metalnu površinu u oblasti dalje od simbola.

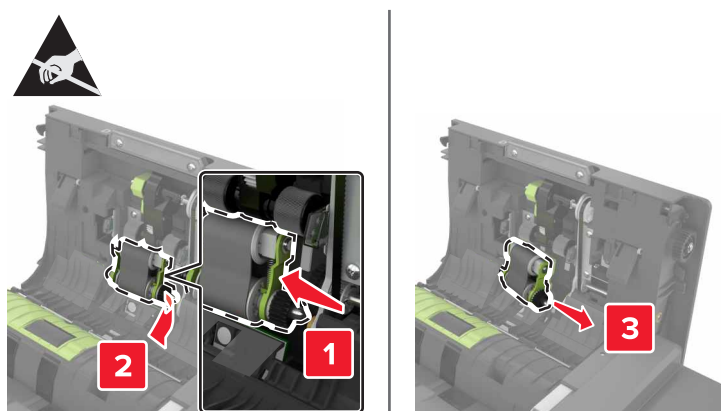

5 Otpakujte novi valjak za uvlačenje automatskog ulagača.

6 Umetnite novi valjak za uvlačenje automatskog ulagača tako da *legne* na mesto.

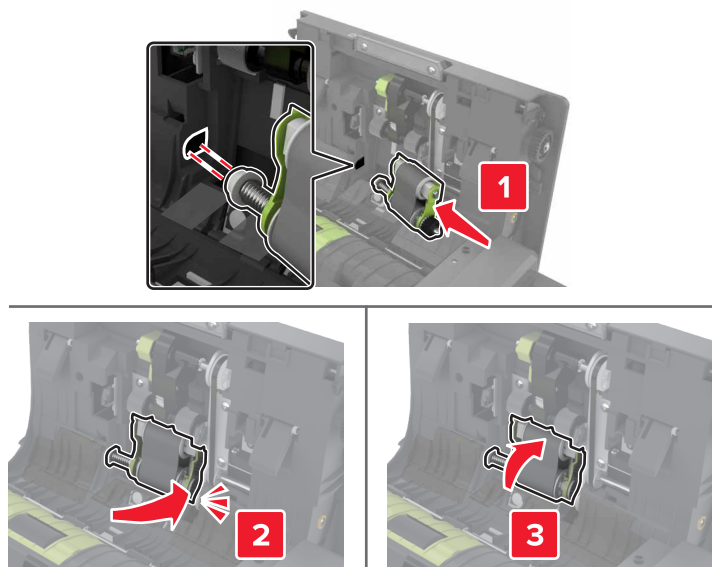

7 Umetnite poklopac valjka za prihvat automatskog ulagača tako da *legne* na mesto.

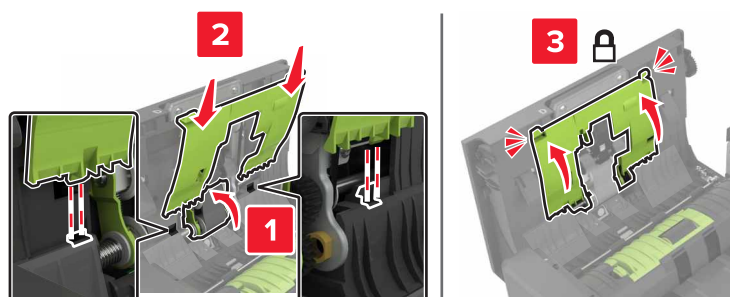

8 Zatvorite vrata D.

9 Uključite štampač.

## Zamena valjka separatora automatskog ulagača

- 1 Isključite štampač.
- 2 Otvorite vrata D.

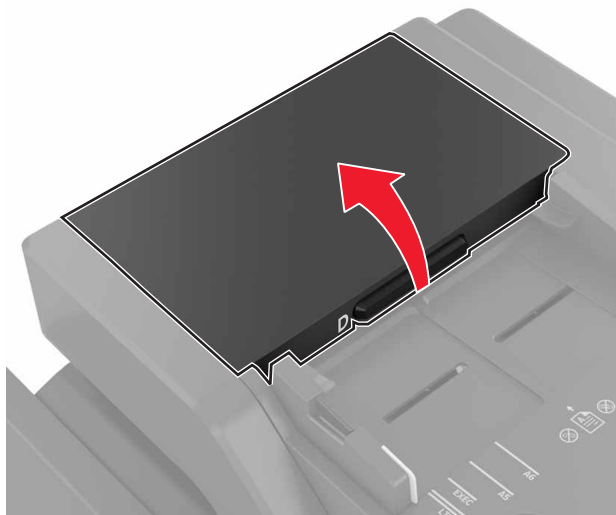

- 3 Uklonite poklopac valjka separatora automatskog ulagača.



- 4 Uklonite valjak separatora automatskog ulagača.

**Upozorenje – potencijalno oštećenje:** Neki delovi štampača mogu lako da se oštete statičkim elektricitetom. Pre nego što dodirnete bilo koji deo ili komponentu u oblasti označenoj sa simbolom osetljivosti na statički elektricitet, dodirnite metalnu površinu u oblasti dalje od simbola.

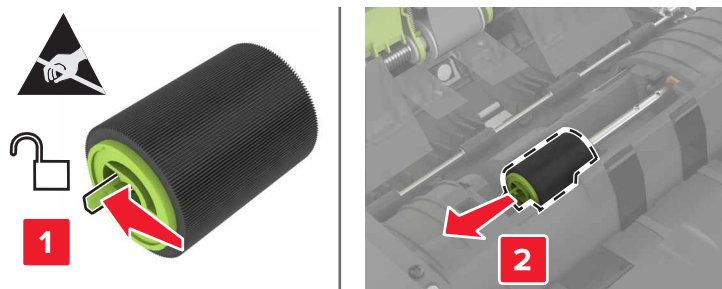

5 Otpakujte novi valjak separatora automatskog ulagača.

6 Umetnite novi valjak separatora automatskog ulagača tako da *legne* na mesto.

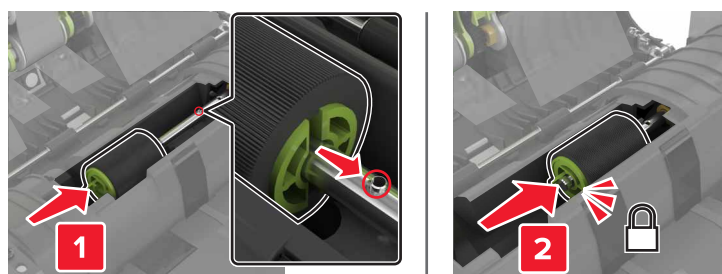

7 Postavite poklopac valjka separatora automatskog ulagača tako da *legne* na mesto.

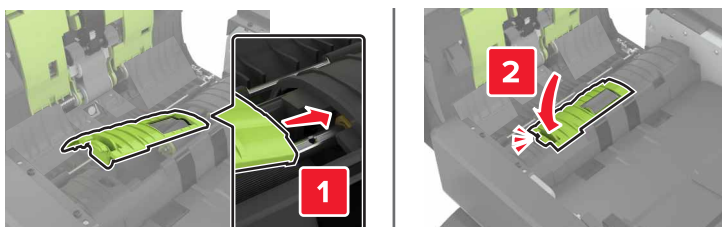

8 Zatvorite vrata D.

9 Uključite štampač.

## Zamena kertridža za heftanje

### Zamena kertridža za heftanje u finišeru za heftanje

1 Otvorite vrata C.

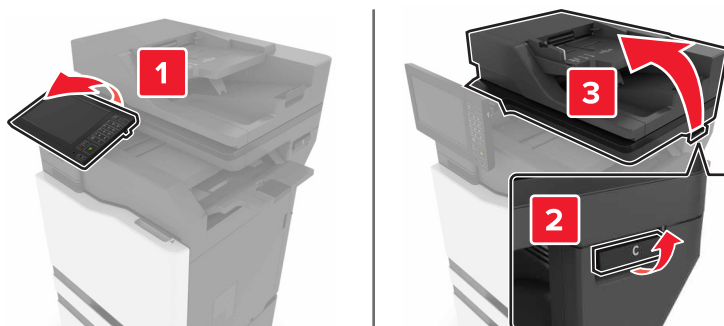

2 Otvorite vrata G.

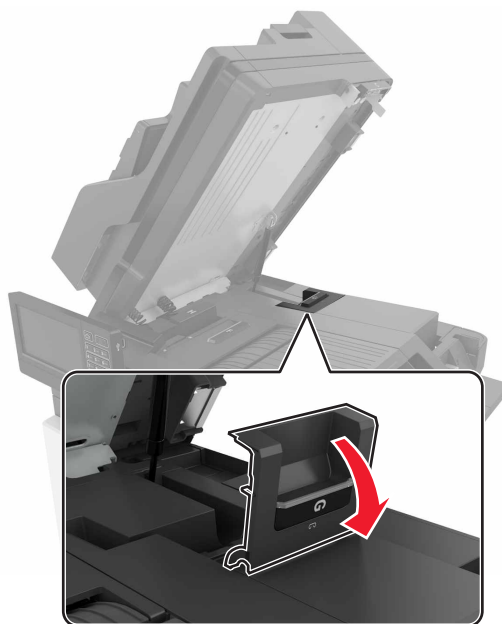

3 Uklonite kertridž za heftanje.

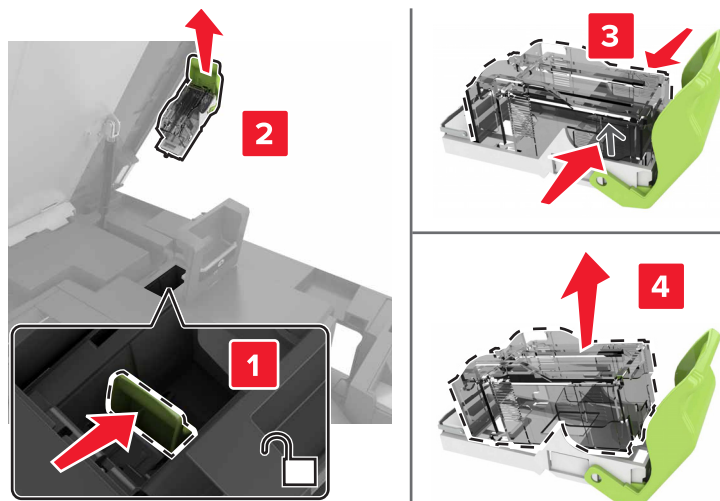

4 Otpakujte novi kertridž za heftanje.

5 Umetnite novi kertridž za heftanje tako da *legne* na mesto.

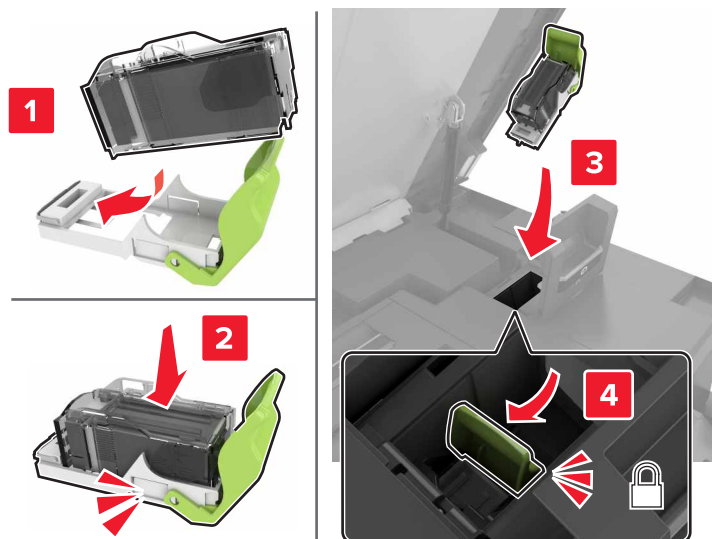

6 Zatvorite vrata G i C.

**⚠ OPREZ – OPASNOST OD PRIKLEŠTENJA:** Da biste izbegli rizik od prikleštenja, držite ruke dalje od obeležene oblasti prilikom zatvaranja vrata C.



## Zamena držača kertridža za heftanje u finišeru za heftanje

1 Otvorite vrata C.

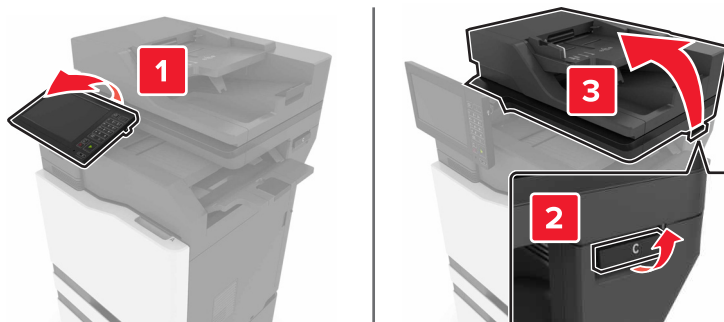

2 Otvorite vrata G.

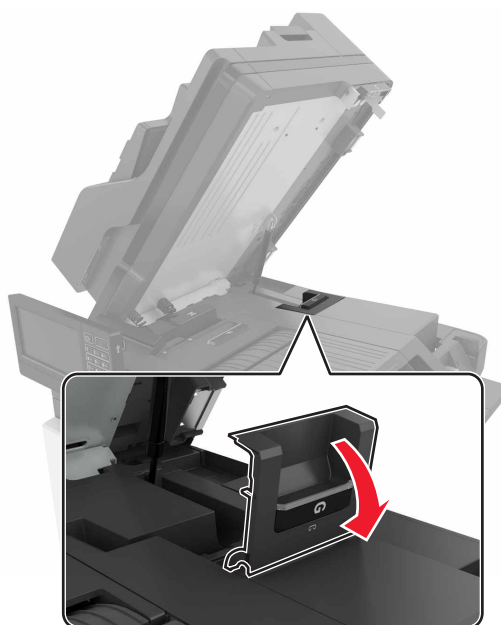

3 Izvucite držač kertridža za heftanje.

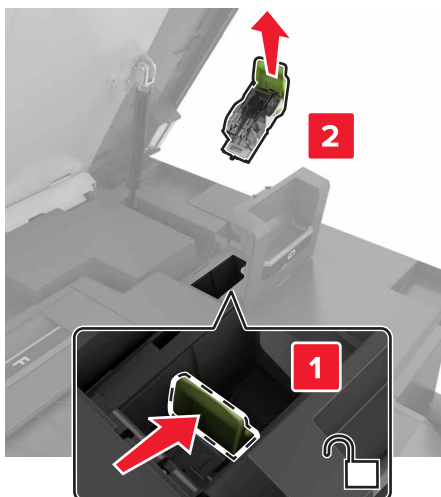

4 Uklonite kertridž za heftanje.

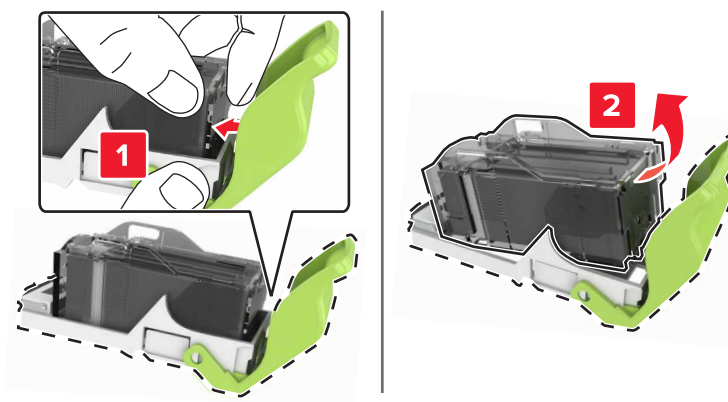

5 Otpakujte novi držač kertridža za heftanje.

6 Umetnite kertridž za heftanje tako da *legne* na mesto.

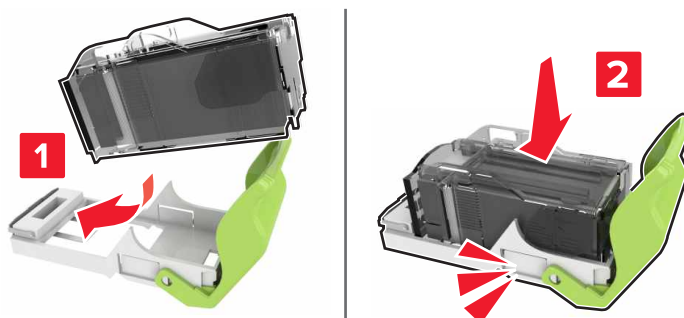

7 Umetnite držač kertridža za heftanje tako da *legne* na mesto.

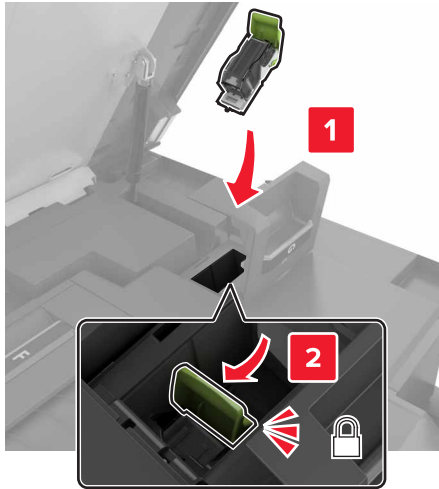

8 Zatvorite vrata G i C.

 **OPREZ – OPASNOST OD PRIKLEŠTENJA:** Da biste izbegli rizik od prikleštenja, držite ruke dalje od obeležene oblasti prilikom zatvaranja vrata C.

## Odlaganje potrošnog materijala

Odaberite hladno i čisto mesto za odlaganje potrošnog materijala za štampač. Potrošni materijal odložite u ispravnom položaju i originalnom pakovanju dok ne budete spremni da ga upotrebite.

Nemojte da izlažete potrošni materijal:

- Direktnoj sunčevoj svetlosti
- Temperaturama iznad 35°C (95°F)
- Velikoj vlažnosti (iznad 80%)
- Slanom vazduhu
- Korozivnim gasovima
- Gustoj prašini

## Premeštanje štampača

Premeštanje štampača na drugo mesto

### Premeštanje štampača na drugo mesto

 **OPREZ – POTENCIJALNA POVREDA:** Ako je težina štampača veća od 20 kg (44 lb), mogu biti potrebne barem dve obučene osobe da bi se bezbedno preneo.

 **OPREZ – POTENCIJALNA POVREDA:** Da biste izbegli rizik od požara ili strujnog udara, koristite isključivo kabl za napajanje koji se isporučuje sa ovim proizvodom ili zamenski koji je odobrio proizvođač.

 **OPREZ – POTENCIJALNA POVREDA:** Prilikom premeštanja štampača, pratite ove smernice da biste izbegli telesne povrede ili oštećenje štampača:

- Proverite da li su sva vrata i fiokke zatvoreni.
- Isključite štampač, a zatim izvucite kabl za napajanje iz zidne utičnice.
- Isključite sve kablove iz štampača.
- Ako su na štampač postavljene opcione odvojene podne fiokke ili izlazne opcije, odvojite ih pre pomeranja štampača.
- Ako se štampač nalazi na pokretnom postolju, pažljivo ga odgurajte na novo mesto. Budite oprezni prilikom prelaska preko pragova i procepa na podu.
- Ako štampač nema pokretno postolje, ali je konfigurisan sa opcionim fiokama ili izlaznim opcijama, uklonite izlazne opcije i podignite štampač sa fioka. Nemojte da pokušavate da podignete štampač i opcije u isto vreme.
- Uvek koristite rukohvate na štampaču da biste ga podigli.
- Kolica koja se koriste za premeštanje štampača moraju da imaju površinu koja može da primi pune dimenzije štampača.
- Kolica koja se koriste za premeštanje hardverskih opcija moraju da imaju površinu koja može da primi dimenzije opcija.
- Držite štampač u uspravnom položaju.
- Izbegavajte jako drmanje.
- Pobrinite se da vam prsti nisu ispod štampača prilikom spuštanja.
- Uverite se da ima dovoljno slobodnog prostora oko štampača.

**Napomena:** Oštećenje štampača uzrokovano nepravilnim premeštanjem nije pokriveno garancijom štampača.

## Transport štampača

Uputstva za transport potražite ovde: <http://support.lexmark.com> ili se obratite korisničkoj podršci.

## Ušteda energije i papira

### Konfigurisanje postavki režima uštede energije

#### Režim mirovanja

- 1 Na početnom ekranu dodirnite **Postavke > Uređaj > Upravljanje napajanjem > Istek vremena > Režim mirovanja**.
- 2 Navedite koliko štampač ostaje neaktivan pre nego što pređe u režim mirovanja.

## Režim hibernacije

- 1 Na početnom ekranu dodirnite **Postavke > Uređaj > Upravljanje napajanjem > Istek vremena > Istek vremena hibernacije**.
- 2 Navedite koliko štampač ostaje neaktivan pre nego što pređe u režim hibernacije.

### Napomene:

- Da bi funkcija Istek vremena hibernacije funkcionisala, podesite Istek vremena hibernacije pri povezivanju na Hibernacija.
- Embedded Web Server je onemogućen dok je štampač u režimu hibernacije.

## Podešavanje osvetljenosti ekrana štampača

- 1 Na početnom ekranu dodirnite **Postavke > Uređaj > Željene postavke > Osvetljenje ekrana**.
- 2 Podesite postavke.

## Ušteda potrošnog materijala

- Štampajte sa obe strane papira.

**Napomena:** Dvostrano štampanje je podrazumevana postavka u upravljačkom programu za štampanje.

- Štampajte više stranica na jednom listu papira.
- Koristite funkciju pregleda da biste videli kako dokument izgleda pre nego što ga odštampate.
- Odštampajte jednu kopiju dokumenta da biste proverili ispravnost njegovog sadržaja i formata.

## Recikliranje

### Recikliranje Lexmark proizvoda

Da biste vratili Lexmark proizvod radi reciklaže:

- 1 Idite na lokaciju [www.lexmark.com/recycle](http://www.lexmark.com/recycle).
- 2 Izaberite proizvod koji želite da reciklirate.

**Napomena:** Potrošni materijal i hardver za štampač koji nisu navedeni u Lexmark programu prikupljanja i recikliranja mogu da se recikliraju putem lokalnog centra za reciklažu.

### Recikliranje Lexmark pakovanja

Lexmark neprekidno teži da smanji količinu materijala za pakovanje. Manja količina materijala za pakovanje omogućava da se Lexmark štampači transportuju što efikasnije brinući o životnoj sredini tako što će količina odbačenog materijala za pakovanje biti manja. Ove mere smanjuju emisije gasova staklene bašte, štede energiju i prirodne resurse. U nekim zemljama ili regionima, Lexmark nudi i recikliranje komponenti pakovanja. Da biste dobili više informacija, posetite lokaciju [www.lexmark.com/recycle](http://www.lexmark.com/recycle), a zatim odaberite zemlju ili region. Informacije o dostupnim programima za reciklažu materijala za pakovanje obuhvaćene su informacijama o recikliranju proizvoda.

Lexmark karton ima 100% mogućnost recikliranja tamo gde postoje postrojenja za reciklažu rebrastog kartona. Ovakva postrojenja možda ne postoje u vašoj oblasti.

Pena koju Lexmark koristi za pakovanje može da se reciklira tamo gde postoje postrojenja za reciklažu pene. Ovakva postrojenja možda ne postoje u vašoj oblasti.

Kada vraćate kertridž kompaniji Lexmark, možete ponovo da upotrebite kutiju u kojoj je kertridž dostavljen. Lexmark će reciklirati kutiju.

# Uklanjanje zaglavljivanja

## Izbegavanje zaglavljivanja

### Stavite papir ispravno

- Proverite da li papir leži ravno u fioci.

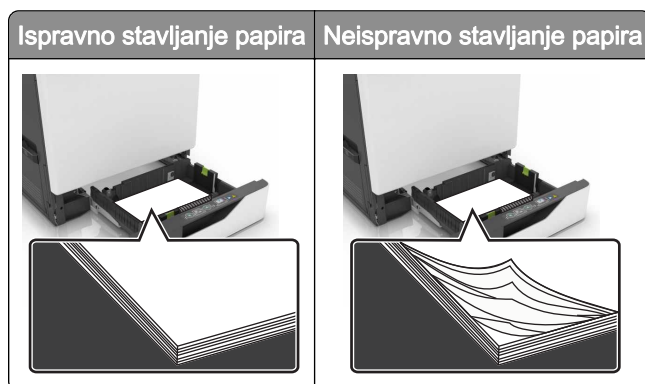

- Nemojte da puniti ili uklanjate fioku dok štampač štampa.
- Nemojte da stavljate previše papira. Uverite se da je visina gomile papira ispod indikatora maksimalnog punjenja papira.
- Fioku nemojte da puniti gurajući papir u nju. Stavite papir kao što je prikazano na ilustraciji.

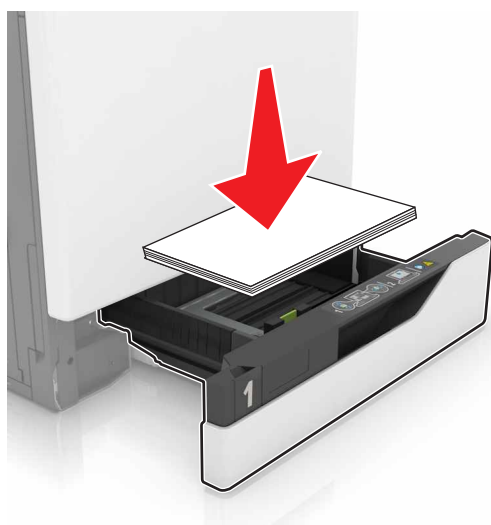

- Proverite da li su vođice papira ispravno pozicionirane i da ne pritiskaju jako papir ili kovertu.
- Nakon stavljanja papira, čvrsto gurnite fioku u štampač.

### Koristite preporučeni papir

- Koristite samo preporučeni papir ili specijalne medije.
- Nemojte da stavljate zgužvani, vlažni, savijeni ili uvijeni papir.

- Savijte, razlistajte i poravnajte ivice papira pre ubacivanja.

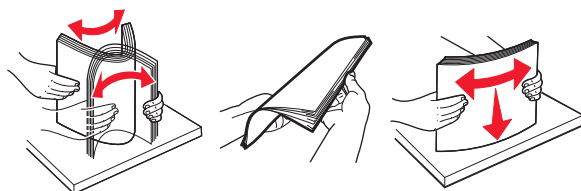

- Nemojte da koristite papir koji je isečen rukom.
- Nemojte da mešate papire različite veličine, težine ili tipa u istoj fioci.
- Uverite se da su veličina i tip papira ispravno podešeni na računaru ili kontrolnoj tabli štampača.
- Čuvajte papir u skladu sa preporukama proizvođača.

## Utvrđivanje mesta zaglavlivanja papira

### Napomene:

- Kada je Pomoć pri zaglavlivanju podešena na vrednost Uključeno, štampač prazni prazne papire ili stranice koje su delimično odštampane nakon uklanjanja zaglavljene stranice. Proverite da li među odštampanim materijalom ima praznih stranica.
- Ako je Oporavak nakon zaglavlivanja podešen na Uključeno ili Automatski, štampač će ponovo odštampati zaglavljene stranice.

### Mesta zaglavlivanja papira u štampaču

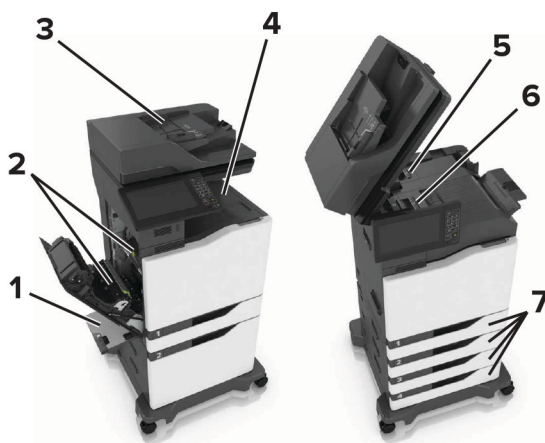

1	Višenamenski ulagač
2	Vrata B
3	Automatski ulagač dokumenata (ADF)
4	Standardna polica
5	Vrata G
6	Polica finišera
7	Fioke



## Papir zaglavljen u fiokama

1 Izvucite fioku.



2 Uklonite zaglavljeni papir.

**Napomena:** Proverite da li ste uklonili sve delove papira.



3 Umetnite fioku.

4 Otvorite poklopac fioke.



5 Uklonite zaglavljeni papir.

**Napomena:** Proverite da li ste uklonili sve delove papira.



6 Zatvorite poklopac fioke.

## Zaglavljen papir u višenamenskom ulagaču

1 Uklonite papir iz višenamenskog ulagača.

2 Uklonite zaglavljeni papir.

**Napomena:** Proverite da li ste uklonili sve delove papira.

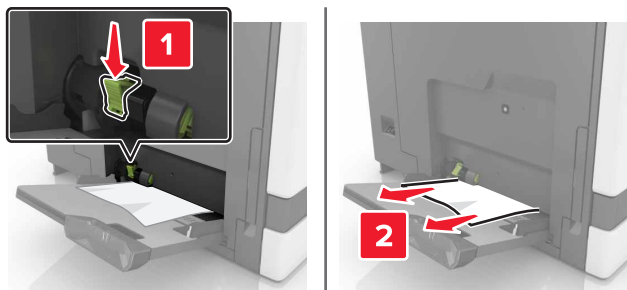

3 Otvorite vrata B, a zatim uklonite komadiće papira.

 **OPREZ – VRUĆA POVRŠINA:** Unutrašnjost štampača može da bude vruća. Da biste umanjili rizik od povrede usled vruće komponente, sačekajte da se površina ohladi pre nego što je dodirnete.

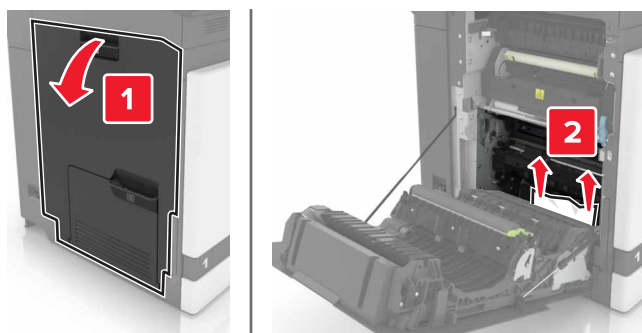

4 Zatvorite vrata B.

5 Savijte, razlistajte i poravnajte ivice papira pre ubacivanja.

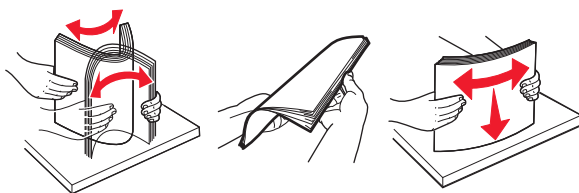

6 Ponovo ubacite papir.

## Zaglavljen papir u automatskom ulagaču dokumenata

1 Uklonite sve originalne dokumente iz fioke automatskog ulagača dokumenata.

2 Otvorite vrata D.

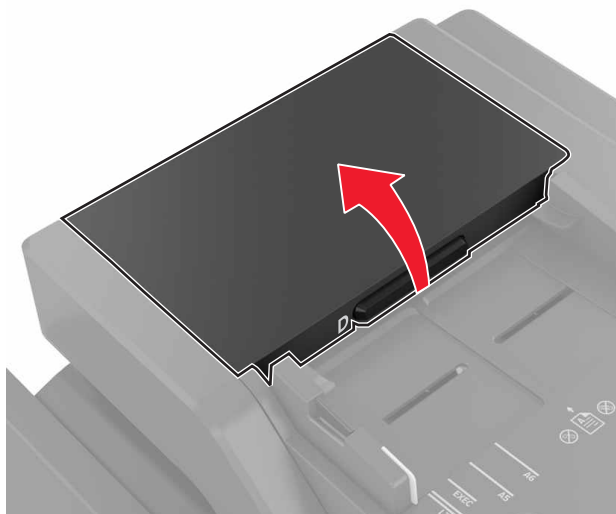

3 Uklonite zaglavljeni papir.

**Napomena:** Proverite da li ste uklonili sve delove papira.

**Upozorenje – potencijalno oštećenje:** Neki delovi štampača mogu lako da se oštete statičkim elektricitetom. Pre nego što dodirnete bilo koji deo ili komponentu u oblasti označenoj sa simbolom osetljivosti na statički elektricitet, dodirnite metalnu površinu u oblasti dalje od simbola.

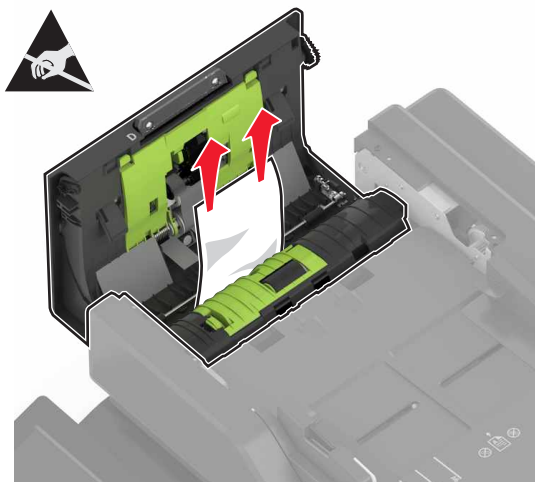

4 Zatvorite vrata D.

5 Otvorite poklopac skenera.



6 Otvorite vrata E.

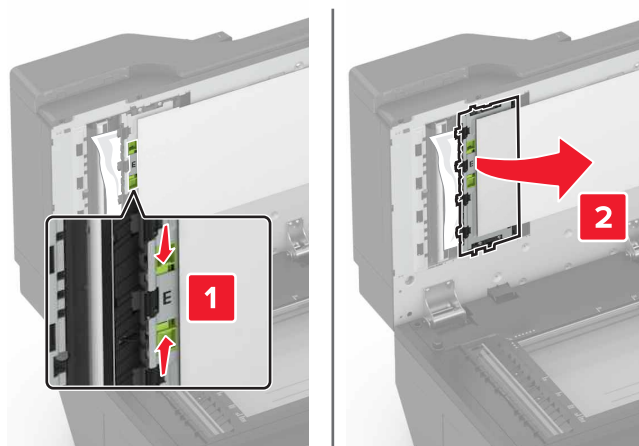

7 Uklonite zaglavljeni papir.

**Napomena:** Proverite da li ste uklonili sve delove papira.

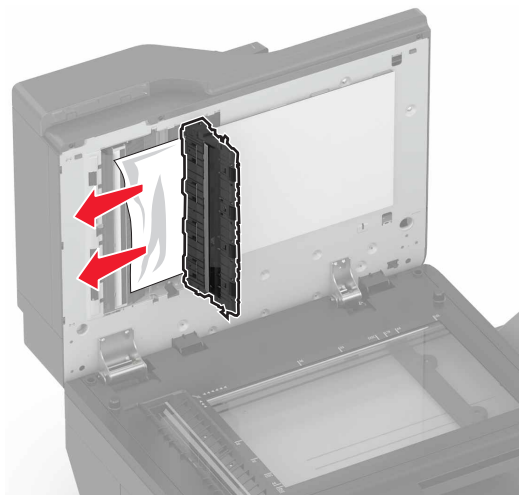

8 Zatvorite vrata E i poklopac skenera.

## Zaglavljen papir u standardnoj korpi

1 Uklonite zaglavljeni papir.

**Napomena:** Proverite da li ste uklonili sve delove papira.



2 Otvorite vrata B, a zatim uklonite komadiće papira.

 **OPREZ – VRUĆA POVRŠINA:** Unutrašnjost štampača može da bude vruća. Da biste umanjili rizik od povrede usled vruće komponente, sačekajte da se površina ohladi pre nego što je dodirnete.

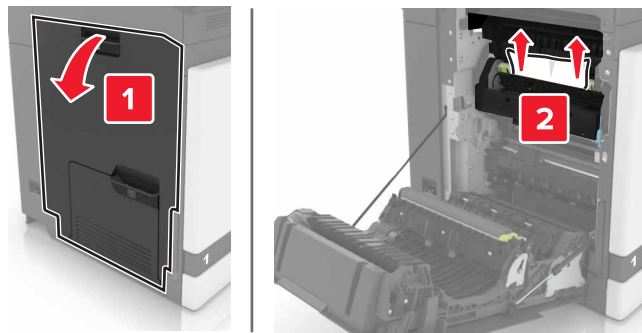

3 Zatvorite vrata B.

## Zaglavljen papir u vratima B

### Zaglavljen papir u jedinici za nanošenje tonera

1 Otvorite vrata B.

 **OPREZ – VRUĆA POVRŠINA:** Unutrašnjost štampača može da bude vruća. Da biste umanjili rizik od povrede usled vruće komponente, sačekajte da se površina ohladi pre nego što je dodirnete.

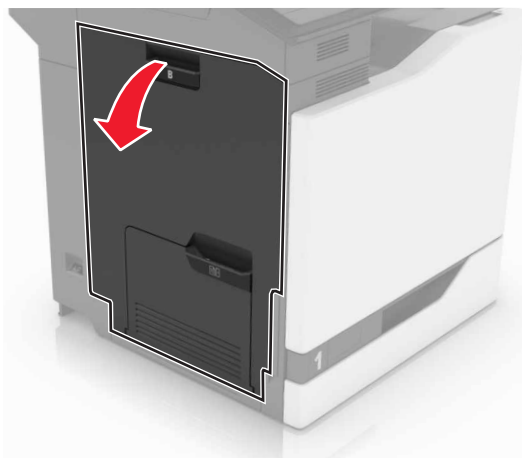

2 Uklonite zaglavljeni papir.

**Napomena:** Proverite da li ste uklonili sve delove papira.

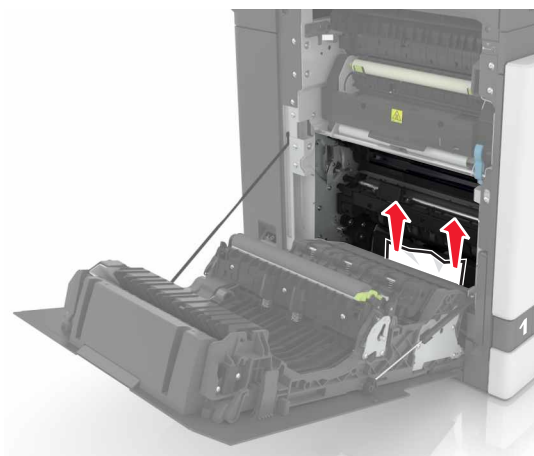

3 Otvorite vrata za pristup jedinici za nanošenje tonera.

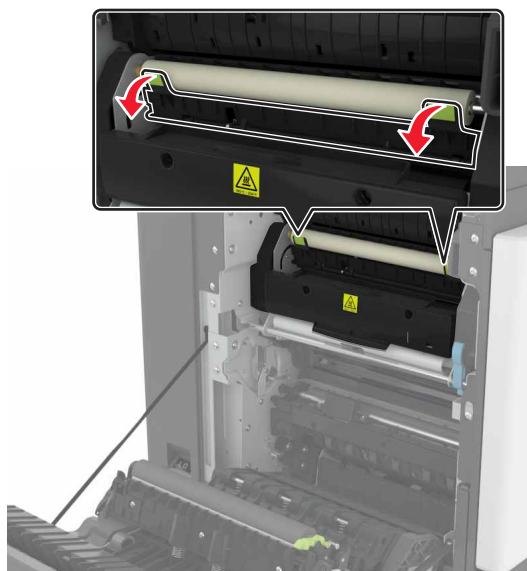

4 Uklonite zaglavljeni papir.

**Napomena:** Proverite da li ste uklonili sve delove papira.

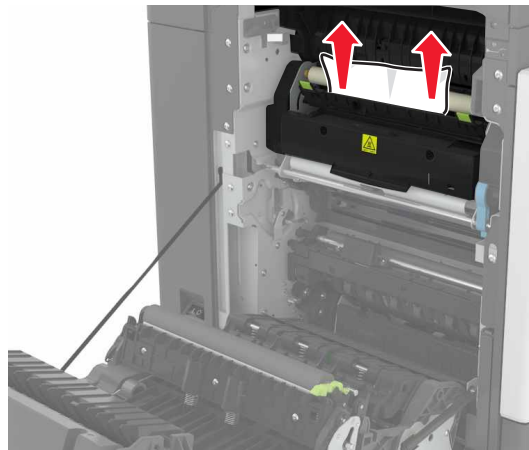

5 Zatvorite vrata B.

### Zaglavljen papir u jedinici za dvostrano štampanje

1 Otvorite vrata B.

 **OPREZ – VRUĆA POVRŠINA:** Unutrašnjost štampača može da bude vruća. Da biste umanjili rizik od povrede usled vruće komponente, sačekajte da se površina ohladi pre nego što je dodirnete.

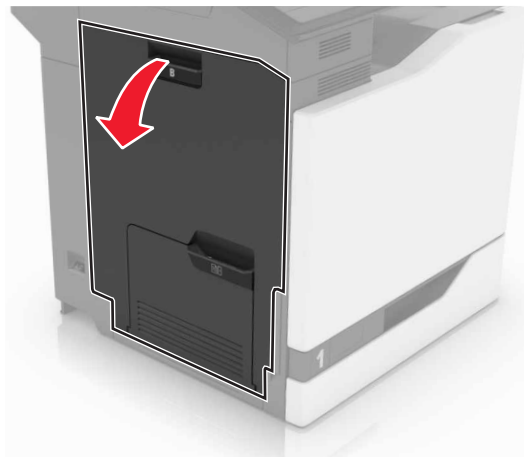

2 Uklonite zaglavljeni papir.

**Napomena:** Proverite da li ste uklonili sve delove papira.



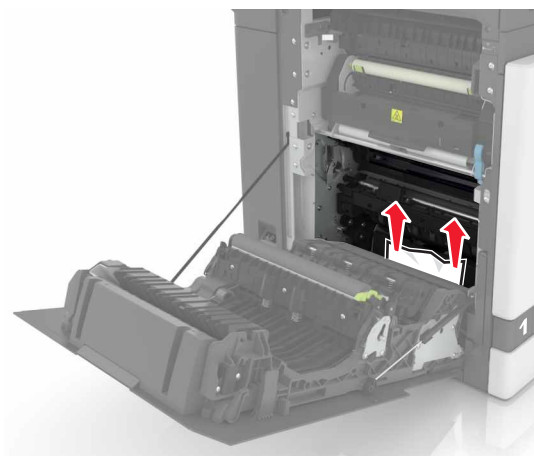

3 Otvorite poklopac jedinice za dvostrano štampanje.

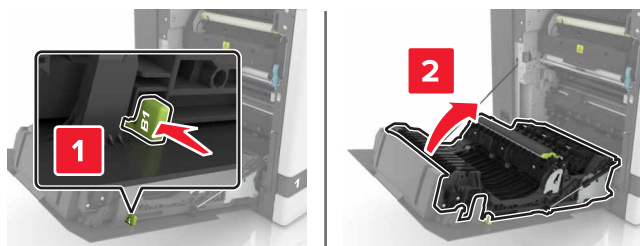

4 Uklonite zaglavljeni papir.

**Napomena:** Proverite da li ste uklonili sve delove papira.

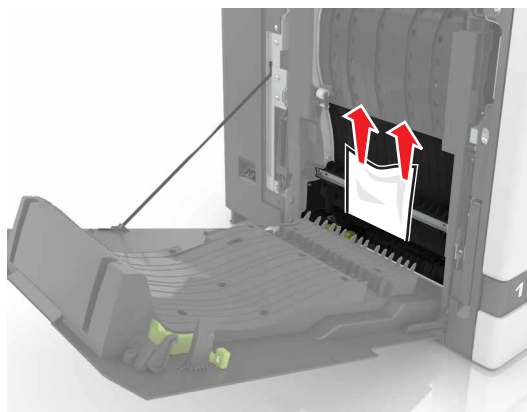

5 Zatvorite poklopac jedinice za dvostrano štampanje i vrata B.

## Zaglavljen papir u korpi finišera

1 Uklonite zaglavljeni papir.

**Napomena:** Proverite da li ste uklonili sve delove papira.

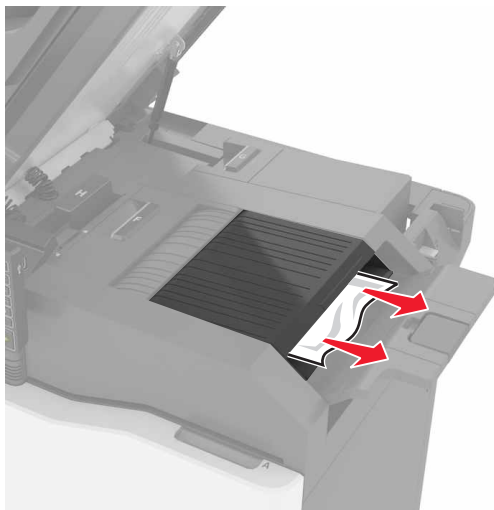

2 Otvorite vrata C.

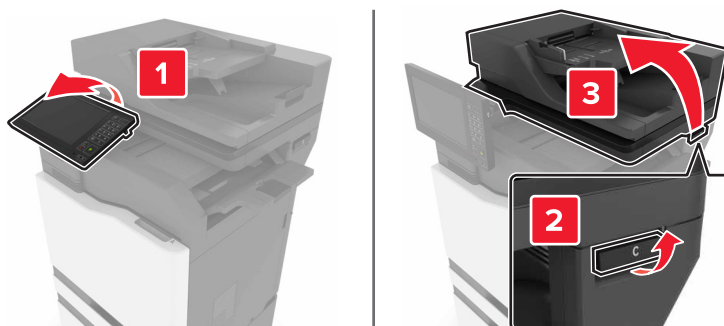

3 Otvorite vrata F.

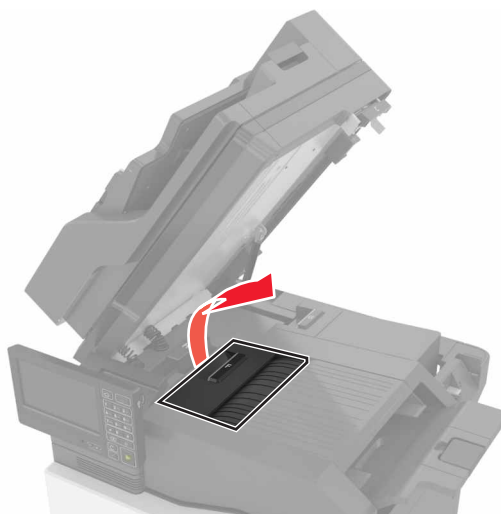

4 Uklonite zaglavljeni papir.

**Napomena:** Proverite da li ste uklonili sve delove papira.

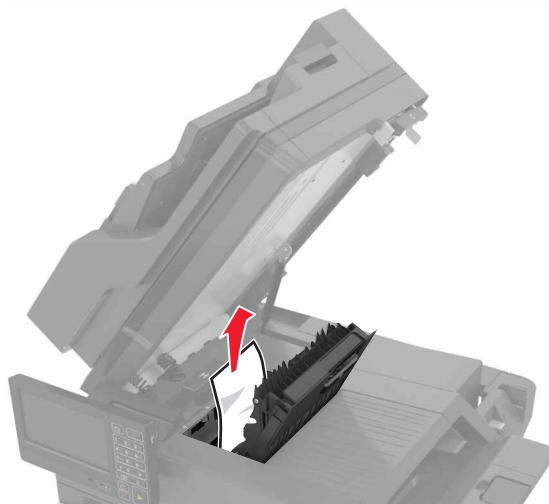

5 Zatvorite vrata F i C.

 **OPREZ – OPASNOST OD PRIKLEŠTENJA:** Da biste izbegli rizik od prikleštenja, držite ruke dalje od obeležene oblasti prilikom zatvaranja vrata C.

## Zaglavljivanje heftalice u vratima G

1 Otvorite vrata C.

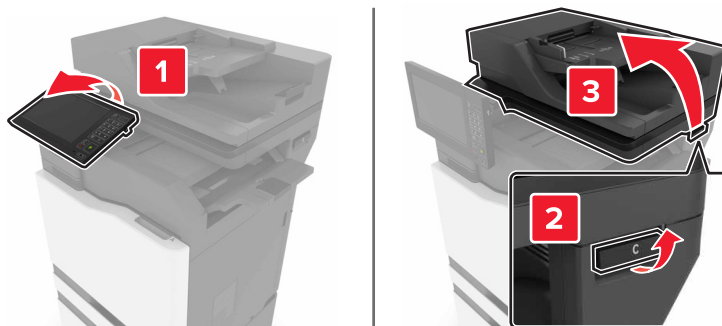

2 Otvorite vrata G.

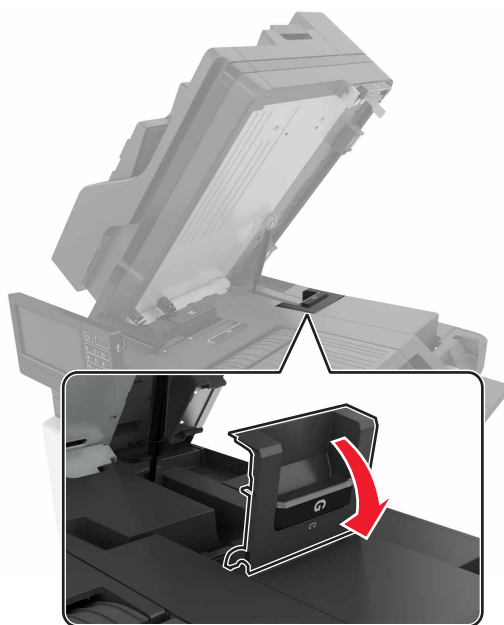

3 Izvucite držač kertridža za heftanje.

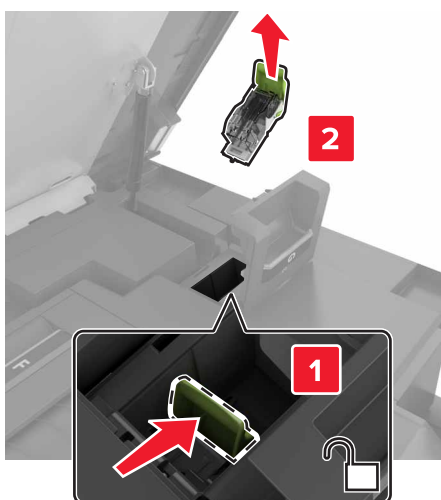

4 Podignite štitnik heftalice, a zatim uklonite odvojene heftalice.

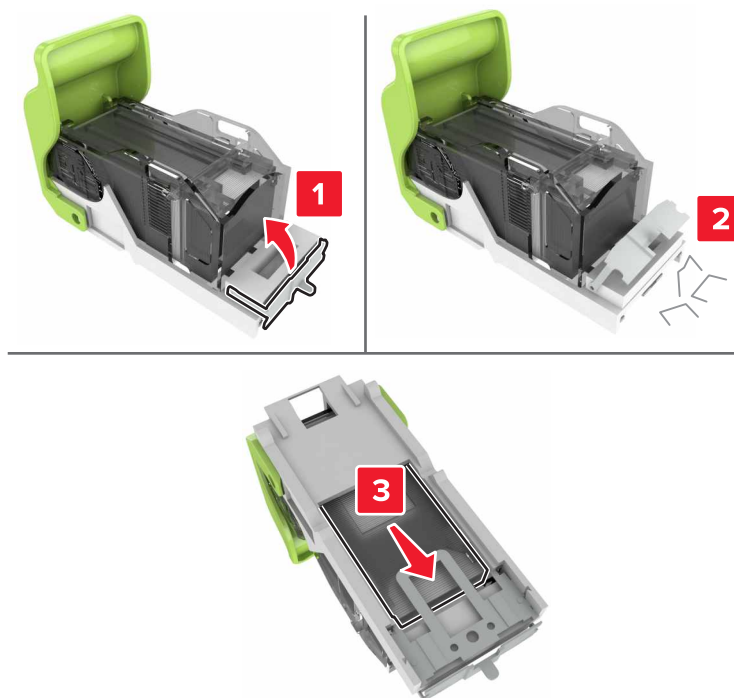

**Napomena:** Nemojte da umećete heftalice koje su izašle iz kertridža.

5 Zatvorite štitnik heftalice.



6 Umetnite držač kertridža za heftanje.

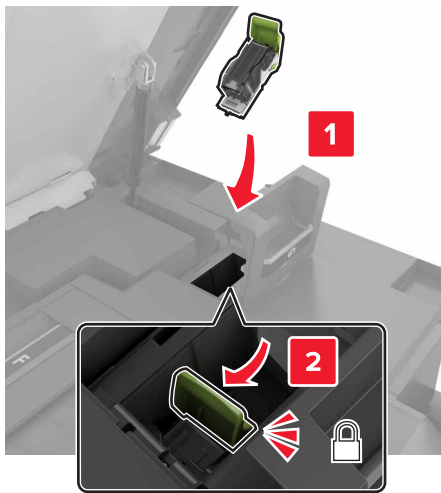

7 Zatvorite vrata G i C.

 **OPREZ – OPASNOST OD PRIKLEŠTENJA:** Da biste izbegli rizik od prikleštenja, držite ruke dalje od obeležene oblasti prilikom zatvaranja vrata C.

# Rešavanje problema

## Problemi sa mrežnom vezom

### Nije moguće otvoriti Embedded Web Server

Radnja	Da	Ne
<p><b>Korak 1</b> Proverite da li je štampač uključen.</p> <p>Da li je štampač uključen?</p>	Pređite na korak 2.	Uključite štampač.
<p><b>Korak 2</b> Proverite da li je IP adresa štampača ispravna.</p> <p><b>Napomene:</b></p> <ul style="list-style-type: none"> <li>• Saznajte IP adresu na početnom ekranu.</li> <li>• IP adresa se prikazuje u vidu četiri skupa brojeva razdvojenih tačkama, na primer 123.123.123.123.</li> </ul> <p>Da li je IP adresa štampača ispravna?</p>	Pređite na korak 3.	Unesite ispravnu IP adresu štampača u polje za adresu.
<p><b>Korak 3</b> Proverite da li koristite podržani pregledač:</p> <ul style="list-style-type: none"> <li>• Internet Explorer verzija 11 ili novija</li> <li>• Microsoft Edge</li> <li>• Safari verzija 6 ili novija</li> <li>• Google Chrome™ verzija 32 ili novija</li> <li>• Mozilla Firefox verzija 24 ili novija</li> </ul> <p>Da li je vaš pregledač podržan?</p>	Pređite na korak 4.	Instalirajte podržani pregledač.
<p><b>Korak 4</b> Proverite da li mrežna veza radi.</p> <p>Da li mrežna veza radi?</p>	Pređite na korak 5.	Obratite se administratoru.
<p><b>Korak 5</b> Proverite da li su kablovske veze do štampača i servera za štampanje bezbedne. Da biste dobili više informacija, pogledajte dokumentaciju koja je isporučena sa štampačem.</p> <p>Da li su kablovske veze bezbedne?</p>	Pređite na korak 6.	Proverite kablovske veze.
<p><b>Korak 6</b> Proverite da li su veb proksi serveri onemogućeni.</p> <p>Da li su veb proksi serveri onemogućeni?</p>	Pređite na korak 7.	Obratite se administratoru.

Radnja	Da	Ne
<b>Korak 7</b> Pristupite Embedded Web Server-u.  Da li se Embedded Web Server otvorio?	Problem je rešen.	Obratite se <a href="#">službi za korisničku podršku</a> .

## Nije moguće pročitati fleš uređaj

Radnja	Da	Ne
<b>Korak 1</b> Proverite da štampač nije zauzet obradom drugog zadatka štampe, kopiranja, skeniranja ili faksa.  Da li je štampač spreman?	Pređite na korak 2.	Sačekajte da štampač završi obradu drugog zadatka.
<b>Korak 2</b> Proverite da li je fleš uređaj podržan. Više informacija potražite u odeljku „ <a href="#">Podržani fleš uređaji i tipovi datoteka</a> “ na stranici 41.  Da li je podržan fleš uređaj?	Pređite na korak 3.	Priključite podržani fleš uređaj.
<b>Korak 3</b> Uklonite, a zatim priključite fleš uređaj.  Da li štampač prepoznaje fleš uređaj?	Problem je rešen.	Obratite se <a href="#">službi za korisničku podršku</a> .

## Omogućavanje USB porta

Na početnom ekranu dodirnite **Postavke > Mreža/portovi > USB > Omogući USB port**.

## Provera mogućnosti povezivanja štampača

- 1 Na početnom ekranu dodirnite **Postavke > Izveštaji > Mreža > Stranica sa mrežnom konfiguracijom**.
- 2 Proverite prvi odeljak stanice sa mrežnom konfiguracijom.

Ako je status „nije povezan“, LAN tačka je možda neaktivna ili mrežni kabl nije priključen, odnosno ne radi ispravno. Za pomoć se obratite administratoru.



## Problemi sa hardverskim opcijama

### Otkrivanje interne opcije nije moguće

Radnja	Da	Ne
<p><b>Korak 1</b> Isključite štampač, sačekajte oko 10 sekundi, a zatim ga ponovo uključite.</p> <p>Da li interna opcija radi ispravno?</p>	Problem je rešen.	Pređite na korak 2.
<p><b>Korak 2</b> Odštampajte stranicu sa postavkama menija, a zatim proverite da li se interna opcija prikazuje na listi Instalirane funkcije.</p> <p>Da li je interna opcija navedena na stranici sa postavkama menija?</p>	Pređite na korak 4.	Pređite na korak 3.
<p><b>Korak 3</b> Proverite da li je interna opcija ispravno instalirana na tabli kontrolera.</p> <p><b>a</b> Isključite štampač, a zatim izvucite kabl za napajanje iz zidne utičnice.</p> <p><b>b</b> Uverite se da je interna opcija instalirana u odgovarajući priključak na tabli kontrolera.</p> <p><b>c</b> Priključite kabl za napajanje u zidnu utičnicu, a zatim uključite štampač.</p> <p> <b>OPREZ – POTENCIJALNA POVREDA:</b> Da biste izbegli rizik od požara ili strujnog udara, povežite kabl za napajanje na lako dostupnu strujnu utičnicu ispravne oznake i uzemljenja, u blizini proizvoda.</p> <p>Da li interna opcija radi ispravno?</p>	Problem je rešen.	Pređite na korak 4.
<p><b>Korak 4</b> <b>a</b> Proverite da li je interna opcija dostupna u upravljačkom programu štampača.</p> <p><b>Napomena:</b> Po potrebi, ručno dodajte internu opciju u upravljačkom programu štampača da bi postala dostupna za zadatke štampanja. Više informacija potražite na stranici „Dodavanje dostupnih opcija u upravljački program za štampanje“ na stranici 272.</p> <p><b>b</b> Ponovo pošaljite zadatak štampanja.</p> <p>Da li interna opcija radi ispravno?</p>	Problem je rešen.	Obratite se <a href="#">službi za korisničku podršku</a> .

## Port za unutrašnja rešenja ne radi ispravno

Radnja	Da	Ne
<p><b>Korak 1</b> Odštampajte stranicu sa postavkama menija, a zatim proverite da li se port za unutrašnja rešenja (ISP) prikazuje na listi Instalirane funkcije.</p> <p>Da li je ISP naveden na listi Instalirane funkcije?</p>	Pređite na korak 3.	Pređite na korak 2.
<p><b>Korak 2</b> Uklonite ISP, a zatim ga instalirajte. Više informacija potražite ovde: <a href="#">„Instaliranje porta za interna rešenja“ na stranici 258.</a></p> <p><b>Napomena:</b> Koristite podržani ISP.</p> <p>Da li ISP radi ispravno?</p>	Problem je rešen.	Pređite na korak 3.
<p><b>Korak 3</b> Proverite kabl i ISP vezu.</p> <p><b>a</b> Koristite ispravni kabl, a zatim proverite da li je ispravno povezan na ISP.</p> <p><b>b</b> Proverite da li je kabl za interfejs ISP rešenja bezbedno povezan u utičnicu table kontrolera.</p> <p>Da li ISP radi ispravno?</p>	Problem je rešen.	Obratite se <a href="#">službi za korisničku podršku</a> .

## Paralelna ili serijska kartica interfejsa ne radi ispravno

Radnja	Da	Ne
<p><b>Korak 1</b> Odštampajte stranicu sa postavkama menija, a zatim proverite da li se kartica paralelnog ili serijskog interfejsa prikazuje na listi Instalirane funkcije.</p> <p>Da li je kartica paralelnog ili serijskog interfejsa navedena na listi Instalirane funkcije?</p>	Pređite na korak 3.	Pređite na korak 2.
<p><b>Korak 2</b> Uklonite karticu paralelnog ili serijskog interfejsa, a zatim je instalirajte.</p> <p>Više informacija potražite ovde: <a href="#">„Instaliranje porta za interna rešenja“ na stranici 258.</a></p> <p>Da li kartica paralelnog ili serijskog interfejsa radi ispravno?</p>	Problem je rešen.	Pređite na korak 3.
<p><b>Korak 3</b> Proverite vezu između kabla i kartice paralelnog ili serijskog interfejsa.</p> <p>Da li kartica paralelnog ili serijskog interfejsa radi ispravno?</p>	Problem je rešen.	Obratite se <a href="#">službi za korisničku podršku</a> .

## Neispravan fleš je detektovan

Pokušajte neka od sledećih rešenja:

- Zamenite neispravnu fleš memoriju.
- Na kontrolnoj tabli izaberite **Nastavi** da biste ignorisali poruku i nastavili sa štampanjem.
- Otkazite trenutni zadatak štampe.

## Nema dovoljno slobodnog prostora u fleš memoriji za resurse

Pokušajte neka od sledećih rešenja:

- Na kontrolnoj tabli izaberite **Nastavi** da biste obrisali poruku i nastavili sa štampanjem.
- Izbrišite fontove, makroe i druge podatke sačuvane u fleš memoriji.
- Instalirajte fleš memoriju većeg kapaciteta.

**Napomena:** Brišu se preuzeti fontovi i makroi koje niste prethodno sačuvali u fleš memoriji.

## Neformatiran fleš je detektovan

Pokušajte neka od sledećih rešenja:

- Na kontrolnoj tabli izaberite **Nastavi** da biste zaustavili defragmentaciju i nastavili sa štampanjem.
- Formatirajte fleš memoriju.

**Napomena:** Ako poruka greške nastavi da se pojavljuje, fleš memorija je možda neispravna i potrebno ju je zameniti.

## Problemi sa potrošnim materijalom

### Zamenite kertridž, nepodudaranje regiona štampača

Da biste rešili ovaj problem, kupite kertridž sa ispravnim regionom koji se podudara sa regionom štampača ili kupite globalni kertridž.

- Prvi broj u poruci posle 42 ukazuje na region štampača.
- Drugi broj u poruci posle 42 ukazuje na region kertridža.

### Regioni štampača i kertridža sa tonerom

Region	Numerički kôd
Globalni ili nedefinisan region	0
Severna Amerika (Sjedinjene Američke Države, Kanada)	1
Evropska ekonomska oblast, Zapadna Evropa, Nordijske zemlje, Švajcarska	2
Azija i Pacifik	3
Latinska Amerika	4
Ostatak Evrope, Bliski istok i Afrika	5
Australija, Novi Zeland	6

Region	Numerički kôd
Nevažeći region	9

**Napomena:** Da biste pronašli postavke regiona štampača i kertridža sa tonerom, odšampajte stranice testa kvaliteta. Sa kontrolne table dođite do stavke: **Postavke > Rešavanje problem > Štampanje stranica testa kvaliteta.**

## Potrošni materijal koji nije proizvela kompanija Lexmark

Štampač je otkrio potrošni materijal ili deo koji nije proizvela kompanija Lexmark instaliran u štampaču.

Vaš Lexmark štampač je dizajniran tako da najbolje funkcioniše sa originalnim potrošnim materijalom i delovima kompanije Lexmark. Korišćenje potrošnog materijala ili delova treće strane može da utiče na performanse, pouzdanost ili životni vek štampača i njegovih komponenti za izradu slika.

Svi indikatori namenjeni su da funkcionišu sa potrošnim materijalom i delovima kompanije Lexmark i mogu da daju nepredvidljive rezultate ako se koristi potrošni materijal i delovi nezavisnog proizvođača. Upotreba komponente za izradu slika nakon namenjenog trajanja može da ošteti Lexmark štampač ili povezane komponente.

**Upozorenje – potencijalno oštećenje:** Korišćenje potrošnog materijala ili delova nezavisnog proizvođača može da utiče na garanciju. Oštećenje uzrokovano upotrebom potrošnog materijala i delova nezavisnog proizvođača možda nije pokriveno garancijom.

Da biste prihvatili sve ove rizike i nastavili sa korišćenjem neoriginalnog potrošnog materijala ili delova u štampaču, na kontrolnoj tabli istovremeno pritisnite **X** i **#** i zadržite 15 sekundi.

Ako ne želite da prihvatite ove rizike, uklonite potrošni materijal ili deo nezavisnog proizvođača iz štampača i instalirajte originalni Lexmark potrošni materijal ili deo. Više informacija potražite na stranici „[Korišćenje originalnih delova i potrošnog materijala kompanije Lexmark](#)“ na stranici 160.

Ako štampač ne štampa nakon što istovremeno pritisnete **X** i **#** i zadržite 15 sekundi, resetujte brojač upotrebe potrošnog materijala.

1 Sa kontrolne table dođite do stavke:

**Postavke > Uređaj > Održavanje > Meni konfiguracije > Upotreba potrošnog materijala i brojači**

2 Izaberite deo ili potrošni materijal koji želite da resetujete, a zatim izaberite **Pokreni**.

3 Pročitajte poruku upozorenja, a zatim izaberite **Nastavi**.

4 Istovremeno pritisnite **X** i **#** i zadržite 15 sekundi da biste obrisali poruku.

**Napomena:** Ako ne možete da resetujete brojače upotrebe potrošnog materijala, vratite stavku na mesto kupovine.

## Potrebno je održavanje skenera, upotrebite ADF komplet

Štampač ima zakazano održavanje. Više informacija potražite na <http://support.lexmark.com> ili se obratite predstavniku servisa, a zatim prijavite poruku.

## Problemi sa uvlačenjem papira

### Koverta se zalepi prilikom štampanja

Radnja	Da	Ne
<p><b>Korak 1</b></p> <p><b>a</b> Koristite kovertu koja je skladištena u suvom okruženju.  <b>Napomena:</b> Štampanje koverata sa visokim sadržajem vlage može da dovede do lepljenja krilaca.</p> <p><b>b</b> Pošaljite zadatak štampe.</p> <p>Da li se koverta zalepi prilikom štampanja?</p>	Pređite na korak 2.	Problem je rešen.
<p><b>Korak 2</b></p> <p><b>a</b> Proverite da li je tip papira podešen na Koverta.            Sa kontrolne table dođite do stavke:  <b>Postavke &gt; Papir &gt; Konfiguracija fioka &gt; Veličina/tip papira</b></p> <p><b>b</b> Pošaljite zadatak štampe.</p> <p>Da li se koverta zalepi prilikom štampanja?</p>	Obratite se <a href="#">službi za korisničku podršku</a> .	Problem je rešen.

### Štampanje sa uparivanjem ne radi

Radnja	Da	Ne
<p><b>Korak 1</b></p> <p><b>a</b> Sa kontrolne table dođite do stavke:  <b>Postavke &gt; Štampanje &gt; Raspored &gt; Uparivanje</b></p> <p><b>b</b> Dodirnite <b>Uključeno [1,2,1,2,1,2]</b>.</p> <p><b>c</b> Odštampane dokument.</p> <p>Da li je dokument ispravno uparen?</p>	Problem je rešen.	Pređite na korak 2.
<p><b>Korak 2</b></p> <p><b>a</b> U dokumentu koji želite da odštampane otvorite dijalog Štampanje, pa izaberite <b>Uparivanje</b>.</p> <p><b>b</b> Odštampane dokument.</p> <p>Da li je dokument ispravno uparen?</p>	Problem je rešen.	Pređite na korak 3.
<p><b>Korak 3</b></p> <p><b>a</b> Smanjite broj stranica za štampanje.</p> <p><b>b</b> Odštampane dokument.</p> <p>Da li su stranice ispravno uparene?</p>	Problem je rešen.	Obratite se <a href="#">službi za korisničku podršku</a> .

## Papir se gužva



Radnja	Da	Ne
<p><b>Korak 1</b></p> <p><b>a</b> Podesite vođice u fioci na ispravni položaj za stavljeni papir.</p> <p><b>b</b> Odštampajte dokument.</p> <p>Da li je papir zgužvan?</p>	Pređite na korak 2.	Problem je rešen.
<p><b>Korak 2</b></p> <p><b>a</b> U zavisnosti od operativnog sistema, navedite tip papira u dijalogu Željene postavke štampanja ili Štampanje.</p> <p><b>Napomene:</b></p> <ul style="list-style-type: none"> <li>• Proverite da li se postavka poklapa sa papirom koji ste stavili.</li> <li>• Možete i da promenite postavku na kontrolnoj tabli štampača. Pronađite:</li> </ul> <p><b>Postavke &gt; Papir &gt; Konfiguracija fioka &gt; Veličina/tip papira</b></p> <p><b>b</b> Odštampajte dokument.</p> <p>Da li je papir zgužvan?</p>	Pređite na korak 3.	Problem je rešen.
<p><b>Korak 3</b></p> <p>Štampajte na drugoj strani papira.</p> <p><b>a</b> Uklonite papir, okrenite ga, a zatim ga ponovo ubacite.</p> <p><b>b</b> Odštampajte dokument.</p> <p>Da li je papir zgužvan?</p>	Pređite na korak 4.	Problem je rešen.
<p><b>Korak 4</b></p> <p><b>a</b> Stavite papir iz novog pakovanja.</p> <p><b>Napomena:</b> Papir apsorbuje vlagu usled velike vlažnosti. Čuvajte papir u originalnom pakovanju do upotrebe.</p> <p><b>b</b> Odštampajte dokument.</p> <p>Da li je papir zgužvan?</p>	Obratite se <a href="#">službi za korisničku podršku</a> .	Problem je rešen.

## Povezivanje fioke ne radi

Radnja	Da	Ne
<p><b>Korak 1</b></p> <p><b>a</b> Proverite da li je u fioke ubačen papir iste veličine i tipa.</p> <p><b>b</b> Proverite da li su vođice papira ispravno pozicionirane.</p> <p><b>c</b> Odšampajte dokument.</p> <p>Da li se fioke povezuju ispravno?</p>	Problem je rešen.	Pređite na korak 2.
<p><b>Korak 2</b></p> <p><b>a</b> Na kontrolnoj tabli dodirnite <b>Postavke &gt; Papir &gt; Konfiguracija fioka &gt; Veličina/tip papira</b></p> <p><b>b</b> Podesite veličinu i tip papira tako da se poklapa sa papirom stavljenim u povezane fioke.</p> <p><b>c</b> Odšampajte dokument.</p> <p>Da li se fioke povezuju ispravno?</p>	Problem je rešen.	Pređite na korak 3.
<p><b>Korak 3</b></p> <p><b>a</b> Uverite se da je opcija Povezivanje fioka podešena na Automatski. Više informacija potražite u odeljku „<a href="#">Povezivanje fioka</a>“ na stranici 30.</p> <p><b>b</b> Odšampajte dokument.</p> <p>Da li se fioke povezuju ispravno?</p>	Problem je rešen.	Obratite se <a href="#">službi za korisničku podršku</a> .

## Papir se često zaglavljuje

Radnja	Da	Ne
<p><b>Korak 1</b></p> <p><b>a</b> Uklonite fioku.</p> <p><b>b</b> Proverite da li je papir ispravno stavljen.</p> <p><b>Napomene:</b></p> <ul style="list-style-type: none"> <li>• Uverite se da su vođice papira ispravno pozicionirane.</li> <li>• Proverite da visina gomile papira ne prekoračuje indikator maksimalne napunjenosti papirom.</li> <li>• Šampajte na papiru preporučene veličine i tipa.</li> </ul> <p><b>c</b> Umetnite fioku.</p> <p><b>d</b> Odšampajte dokument.</p> <p>Da li se papir često zaglavljuje?</p>	Pređite na korak 2.	Problem je rešen.

Radnja	Da	Ne
<p><b>Korak 2</b></p> <p><b>a</b> Sa kontrolne table dođite do stavke:  <b>Postavke &gt; Papir &gt; Konfiguracija fioka &gt; Veličina/tip papira</b></p> <p><b>b</b> Podesite ispravnu veličinu i tip papira.</p> <p><b>c</b> Odšampajte dokument.</p> <p>Da li se papir često zaglavljuje?</p>	Pređite na korak 3.	Problem je rešen.
<p><b>Korak 3</b></p> <p><b>a</b> Stavite papir iz novog pakovanja.</p> <p><b>Napomena:</b> Papir apsorbuje vlagu usled velike vlažnosti.  Čuvajte papir u originalnom pakovanju do upotrebe.</p> <p><b>b</b> Odšampajte dokument.</p> <p>Da li se papir često zaglavljuje?</p>	Obratite se <a href="#">službi za korisničku podršku</a> .	Problem je rešen.

## Zaglavljene stranice nisu ponovo odšampane

Radnja	Da	Ne
<p><b>a</b> Sa kontrolne table dođite do stavke:  <b>Postavke &gt; Uređaj &gt; Obaveštenja &gt; Oporavak od zaglavljivanja sadržaja</b></p> <p><b>b</b> U meniju Oporavak u slučaju zaglavljivanja izaberite <b>Uključeno ili Automatski</b>.</p> <p><b>c</b> Odšampajte dokument.</p> <p>Da li su zaglavljene stranice ponovo odšampane?</p>	Problem je rešen.	Obratite se <a href="#">službi za korisničku podršku</a> .

## Problemi sa štampanjem

### Poverljivi ili drugi zadržani dokumenti nisu odšampani

Radnja	Da	Ne
<p><b>Korak 1</b></p> <p><b>a</b> Na kontrolnoj tabli proverite da li se dokumenti prikazuju na listi Zadržani zadaci.</p> <p><b>Napomena:</b> Ako dokumenti nisu navedeni, odšampajte dokumente pomoću opcija Odšampaj i zadrži.</p> <p><b>b</b> Odšampajte dokumente.</p> <p>Da li su dokumenti odšampani?</p>	Problem je rešen.	Pređite na korak 2.



Radnja	Da	Ne
<p><b>Korak 2</b> Zadatak štampanja možda sadrži grešku formatiranja ili nevažeće podatke. Izbrišite zadatak štampanja, a zatim ga pošaljite ponovo.</p> <p>Da li su dokumenti odštampani?</p>	Problem je rešen.	Pređite na korak 3.
<p><b>Korak 3</b> Ako štampate sa Interneta, štampač možda očitava više naslova zadataka kao duplikate.</p> <p><b>Za korisnike Windows-a</b></p> <p><b>a</b> Otvorite dijalog Željene postavke štampanja. <b>b</b> Na kartici Štampanje i zadržavanje kliknite na <b>Koristi štampanje i zadržavanje</b>, a zatim kliknite na <b>Čuvaj duplikate dokumenata</b>. <b>c</b> Unesite PIN, a zatim sačuvajte promene. <b>d</b> Pošaljite zadatak štampe.</p> <p><b>Za korisnike Macintosh-a</b></p> <p><b>a</b> Sačuvajte i drugačije imenujte svaki zadatak. <b>b</b> Pošaljite zadatak pojedinačno.</p> <p>Da li su dokumenti odštampani?</p>	Problem je rešen.	Pređite na korak 4.
<p><b>Korak 4</b></p> <p><b>a</b> Izbrišite neke zadržane zadatke da biste oslobodili memoriju štampača. <b>b</b> Odštamajte dokumente.</p> <p>Da li su dokumenti odštampani?</p>	Problem je rešen.	Pređite na korak 5.
<p><b>Korak 5</b></p> <p><b>a</b> Dodajte memoriju štampača. <b>b</b> Odštamajte dokumente.</p> <p>Da li su dokumenti odštampani?</p>	Problem je rešen.	Obratite se <a href="#">službi za korisničku podršku</a> .

## Sporo štampanje

Radnja	Da	Ne
<p><b>Korak 1</b> Uverite se da je kabl štampača dobro povezan u štampač i računar, server za štampanje, opciju ili drugi mrežni uređaj.</p> <p>Da li štampač štampa sporo?</p>	Pređite na korak 2.	Problem je rešen.
<p><b>Korak 2</b> <b>a</b> Uverite se da štampač nije podešen na Tihi režim. Na početnom ekranu dodirnite <b>Postavke &gt; Uređaj &gt; Održavanje &gt; Meni konfiguracije &gt; Operacije uređaja &gt; Tihi režim.</b> <b>b</b> Odštampajte dokument.</p> <p>Da li štampač štampa sporo?</p>	Pređite na korak 3.	Problem je rešen.
<p><b>Korak 3</b> <b>a</b> U zavisnosti od operativnog sistema, navedite rezoluciju štampe u dijalogu Željene postavke štampanja ili Štampanje. <b>b</b> Rezoluciju podesite na 4800 CQ. <b>c</b> Odštampajte dokument.</p> <p>Da li štampač štampa sporo?</p>	Pređite na korak 4.	Problem je rešen.
<p><b>Korak 4</b> <b>a</b> Na početnom ekranu dodirnite <b>Postavke &gt; Štampanje &gt; Kvalitet &gt; Rezolucija štampe.</b> <b>b</b> Rezoluciju podesite na 4800 CQ. <b>c</b> Odštampajte dokument.</p> <p>Da li štampač štampa sporo?</p>	Pređite na korak 5.	Problem je rešen.
<p><b>Korak 5</b> <b>a</b> U zavisnosti od operativnog sistema, navedite tip papira u dijalogu Željene postavke štampanja ili Štampanje.</p> <p><b>Napomene:</b></p> <ul style="list-style-type: none"> <li>• Proverite da li se postavka poklapa sa papirom koji ste stavili.</li> <li>• Možete i da promenite postavku na kontrolnoj tabli štampača. Na početnom ekranu dodirnite <b>Postavke &gt; Papir &gt; Konfiguracija fioke &gt; Veličina/tip papira.</b></li> <li>• Na težem papiru se sporije štampa.</li> <li>• Na papiru koji je uži od formata Letter, A4 i Legal može sporije da se štampa.</li> </ul> <p><b>b</b> Odštampajte dokument.</p> <p>Da li štampač štampa sporo?</p>	Pređite na korak 6.	Problem je rešen.

Radnja	Da	Ne
<p><b>Korak 6</b></p> <p><b>a</b> Uverite se da postavke štampača za teksturu i težinu odgovaraju ubačenom papiru.</p> <p>Na početnom ekranu dodirnite <b>Postavke &gt; Papir &gt; Konfiguracije medija &gt; Tipovi menija</b>.</p> <p><b>Napomena:</b> Na papiru grube teksture i veće težine može sporije da se štampa.</p> <p><b>b</b> Odšampajte dokument.</p> <p>Da li štampač štampa sporo?</p>	Pređite na korak 7.	Problem je rešen.
<p><b>Korak 7</b></p> <p>Uklonite zadržane zadatke.</p> <p>Da li štampač štampa sporo?</p>	Pređite na korak 8.	Problem je rešen.
<p><b>Korak 8</b></p> <p><b>a</b> Uverite se da se štampač nije pregreva.</p> <p><b>Napomene:</b></p> <ul style="list-style-type: none"> <li>• Sačakajte da se štampač ohladi nakon dugačkog zadatka štampanja.</li> <li>• Pridržavajte se preporučene ambijentalne temperature za štampač. Više informacija potražite u odeljku „Izbor lokacije za štampač“ na stranici 11.</li> </ul> <p><b>b</b> Odšampajte dokument.</p> <p>Da li štampač štampa sporo?</p>	Obratite se <a href="#">službi za korisničku podršku</a> .	Problem je rešen.

## Zadaci štampanja nisu odštampani

Radnja	Da	Ne
<p><b>Korak 1</b></p> <p><b>a</b> Iz dokumenta koji pokušavate da odšampate, otvorite dijalog Štampanje, a zatim proverite da li ste izabrali ispravni štampač.</p> <p><b>b</b> Odšampajte dokument.</p> <p>Da li je dokument odštampan?</p>	Problem je rešen.	Pređite na korak 2.
<p><b>Korak 2</b></p> <p><b>a</b> Proverite da li je štampač uključen.</p> <p><b>b</b> Rešite poruke o greškama koje se prikazuju na ekranu.</p> <p><b>c</b> Odšampajte dokument.</p> <p>Da li je dokument odštampan?</p>	Problem je rešen.	Pređite na korak 3.

Radnja	Da	Ne
<p><b>Korak 3</b></p> <p><b>a</b> Proverite da li portovi rade i da li su kablovi dobro priključeni u računar i štampač.</p> <p>Da biste dobili više informacija, pogledajte dokumentaciju za podešavanje koja je isporučena sa štampačem.</p> <p><b>b</b> Odšampajte dokument.</p> <p>Da li je dokument odštampan?</p>	Problem je rešen.	Pređite na korak 4.
<p><b>Korak 4</b></p> <p><b>a</b> Isključite štampač, sačekajte oko 10 sekundi, a zatim ga ponovo uključite.</p> <p><b>b</b> Odšampajte dokument.</p> <p>Da li je dokument odštampan?</p>	Problem je rešen.	Pređite na korak 5.
<p><b>Korak 5</b></p> <p><b>a</b> Uklonite upravljački program za štampač, a zatim ga ponovo instalirajte.</p> <p><b>b</b> Odšampajte dokument.</p> <p>Da li je dokument odštampan?</p>	Problem je rešen.	Obratite se <a href="#">službi za korisničku podršku</a> .

## Štampač ne reaguje

Radnja	Da	Ne
<p><b>Korak 1</b></p> <p>Proverite da li je kabl za napajanje ispravno priključen u zidnu utičnicu.</p> <p> <b>OPREZ – POTENCIJALNA POVREDA:</b> Da biste izbegli rizik od požara ili strujnog udara, povežite kabl za napajanje na lako dostupnu strujnu utičnicu ispravne oznake i uzemljenja, u blizini proizvoda.</p> <p>Da li štampač reaguje?</p>	Problem je rešen.	Pređite na korak 2.
<p><b>Korak 2</b></p> <p>Proverite da li je zidna utičnica isključena na prekidač ili spojnik.</p> <p>Da li je zidna utičnica isključena na prekidač ili spojnik?</p>	Uključite prekidač ili resetujte spojnik.	Pređite na korak 3.
<p><b>Korak 3</b></p> <p>Proverite da li je štampač uključen.</p> <p>Da li je štampač uključen?</p>	Pređite na korak 4.	Uključite štampač.
<p><b>Korak 4</b></p> <p>Proverite da li je štampač u režimu mirovanja ili hibernacije.</p> <p>Da li je štampač u režimu mirovanja ili hibernacije?</p>	Pritisnite dugme za napajanje da biste probudili štampač.	Pređite na korak 5.

Radnja	Da	Ne
<p><b>Korak 5</b> Proverite da li su kablovi koji povezuju štampač i računar umetnuti u ispravne priključke.</p> <p>Da li su kablovi umetnuti u ispravne portove?</p>	Pređite na korak 6.	Umetnite kablove u ispravne portove.
<p><b>Korak 6</b> Isključite štampač, instalirajte hardverske opcije, a zatim ga ponovo uključite.</p> <p>Da biste dobili više informacija, pogledajte dokumentaciju koja je isporučena sa opcijom.</p> <p>Da li štampač reaguje?</p>	Problem je rešen.	Pređite na korak 7.
<p><b>Korak 7</b> Instalirajte ispravni upravljački program za štampanje.</p> <p>Da li štampač reaguje?</p>	Problem je rešen.	Pređite na korak 8.
<p><b>Korak 8</b> Isključite štampač, sačekajte oko 10 sekundi, a zatim ga ponovo uključite.</p> <p>Da li štampač reaguje?</p>	Problem je rešen.	Obratite se <a href="#">službi za korisničku podršku</a> .

## Zadatak se štampa iz pogrešne fioke ili na pogrešnom papiru

Radnja	Da	Ne
<p><b>Korak 1</b></p> <p><b>a</b> Proverite da li štampate na odgovarajućem papiru.</p> <p><b>b</b> Odštamajte dokument.</p> <p>Da li je dokument odštampan na odgovarajućem papiru?</p>	Pređite na korak 2.	Ubacite papir odgovarajuće veličine i tipa.
<p><b>Korak 2</b></p> <p><b>a</b> U zavisnosti od operativnog sistema, navedite veličinu i tip papira u dijalogu Željene postavke štampanja ili Štampanje.</p> <p><b>Napomena:</b> Možete i da promenite postavke na kontrolnoj tabli štampača. Pronađite:</p> <p><b>Postavke &gt; Papir &gt; Konfiguracija fioke &gt; Veličina/tip papira</b></p> <p><b>b</b> Proverite da li se postavke poklapaju sa ubačenim papirom.</p> <p><b>c</b> Odštamajte dokument.</p> <p>Da li je dokument odštampan na odgovarajućem papiru?</p>	Problem je rešen.	Pređite na korak 3.

Radnja	Da	Ne
<p><b>Korak 3</b></p> <p><b>a</b> Proverite da li su fioke povezane. Više informacija potražite na stranici „<a href="#">Povezivanje fioke</a>“ na <a href="#">stranici 30</a>.</p> <p><b>b</b> Odštampajte dokument.</p> <p>Da li se dokument štampa iz odgovarajuće fioke?</p>	Problem je rešen.	Obratite se <a href="#">službi za korisničku podršku</a> .

## Kvalitet štampe je loš

### Prazne ili bele stranice



**Napomena:** Pre rešavanja problema odštampajte stranice sa uzorcima za kvalitet da biste utvrdili koja boja nedostaje. Na početnom ekranu dodirnite **Postavke > Rešavanje problema > Štampanje stranica testa kvaliteta**.

Radnja	Da	Ne
<p><b>Korak 1</b></p> <p><b>a</b> Izvadite, pa umetnite jedinicu za izradu slika. <b>Upozorenje – potencijalno oštećenje:</b> Jedinicu za izradu slika nemojte da izlažete direktnom svetlu duže od 10 minuta. Produženo izlaganje svetlu može da uzrokuje probleme sa kvalitetom štampe. <b>Upozorenje – potencijalno oštećenje:</b> Nemojte da dodirujete bubanj fotoprovodnika ispod jedinice za izradu slika. To bi moglo da utiče na kvalitet budućih zadataka štampanja.</p> <p><b>b</b> Odštampajte dokument.</p> <p>Da li štampač štampa prazne ili bele stranice?</p>	Pređite na korak 2.	Problem je rešen.
<p><b>Korak 2</b></p> <p>Zamenite jedinicu za izradu slika, pa odštampajte dokument.</p> <p>Da li štampač štampa prazne ili bele stranice?</p>	Obratite se <a href="#">službi za korisničku podršku</a> .	Problem je rešen.

## Taman otisak



**Napomena:** Pre rešavanja problema odštamajte stranice sa uzorcima za kvalitet da biste utvrdili koja boja nedostaje. Na početnom ekranu dodirnite **Postavke > Rešavanje problema > Štampanje stranica testa kvaliteta**.

Radnja	Da	Ne
<p><b>Korak 1</b></p> <p><b>a</b> Obavite Podešavanje boje. Na početnom ekranu dodirnite <b>Postavke &gt; Štampanje &gt; Kvalitet &gt; Napredna izrada slika &gt; Podešavanje boje</b>.</p> <p><b>b</b> Odštamajte dokument.</p> <p>Da li je otisak previše taman?</p>	Pređite na korak 2.	Problem je rešen.
<p><b>Korak 2</b></p> <p><b>a</b> U zavisnosti od operativnog sistema, smanjite zatamnjenost tonera u dijalogu Željene postavke štampanja ili Štampanje. <b>Napomena:</b> Možete i da promenite postavku na kontrolnoj tabli štampača. Na početnom ekranu dodirnite <b>Postavke &gt; Štampanje &gt; Kvalitet &gt; Zatamnjenost tonera</b>.</p> <p><b>b</b> Odštamajte dokument.</p> <p>Da li je otisak previše taman?</p>	Pređite na korak 3.	Problem je rešen.
<p><b>Korak 3</b></p> <p><b>a</b> U zavisnosti od operativnog sistema, navedite tip papira u dijalogu Željene postavke štampanja ili Štampanje. <b>Napomene:</b></p> <ul style="list-style-type: none"> <li>• Proverite da li se postavka poklapa sa papirom koji se nalazi u fioci.</li> <li>• Možete i da promenite postavku na kontrolnoj tabli štampača. Na početnom ekranu dodirnite <b>Postavke &gt; Papir &gt; Konfiguracija fioke &gt; Veličina/tip papira</b>.</li> </ul> <p><b>b</b> Odštamajte dokument.</p> <p>Da li je otisak previše taman?</p>	Pređite na korak 4.	Problem je rešen.
<p><b>Korak 4</b></p> <p>Uverite se da papir nema teksturu ili grubu završnu obradu.</p> <p>Da li štampate na papiru sa teksturom ili na hrapavom papiru?</p>	Pređite na korak 5.	Pređite na korak 6.

Radnja	Da	Ne
<b>Korak 5</b> <b>a</b> Zamenite papir sa teksturom ili grubi papir običnim papirom. <b>b</b> Odšampajte dokument.  Da li je otisak previše taman?	Pređite na korak 6.	Problem je rešen.
<b>Korak 6</b> <b>a</b> Stavite papir iz novog pakovanja. <b>Napomena:</b> Papir apsorbuje vlagu usled velike vlažnosti. Čuvajte papir u originalnom pakovanju do upotrebe. <b>b</b> Odšampajte dokument.  Da li je otisak previše taman?	Pređite na korak 7.	Problem je rešen.
<b>Korak 7</b> Zamenite jedinicu za izradu slika, pa odšampajte dokument.  Da li je otisak previše taman?	Obratite se <a href="#">službi za korisničku podršku</a> .	Problem je rešen.

## Duplirane slike

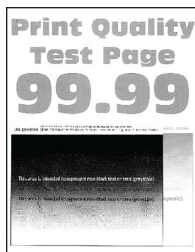

**Napomena:** Pre rešavanja ovog problema odšampajte stranice testa kvaliteta. Na početnom ekranu dodirnite **Postavke > Rešavanje problema > Štampanje stranica testa kvaliteta**.

Radnja	Da	Ne
<b>Korak 1</b> <b>a</b> U fioku stavite papir ispravnog tipa i težine. <b>b</b> Odšampajte dokument.  Da li se na otiscima pojavljuju senke?	Pređite na korak 2.	Problem je rešen.



Radnja	Da	Ne
<p><b>Korak 2</b></p> <p><b>a</b> U zavisnosti od operativnog sistema, navedite tip papira u dijalogu Željene postavke štampanja ili Štampanje.</p> <p><b>Napomene:</b></p> <ul style="list-style-type: none"> <li>• Proverite da li se postavka poklapa sa papirom koji se nalazi u fioci.</li> <li>• Možete i da promenite postavku na kontrolnoj tabli štampača. Na početnom ekranu dodirnite <b>Postavke &gt; Papir &gt; Konfiguracija fioke &gt; Veličina/tip papira</b>.</li> </ul> <p><b>b</b> Odšampajte dokument.</p> <p>Da li se na otiscima pojavljuju senke?</p>	Pređite na korak 3.	Problem je rešen.
<p><b>Korak 3</b></p> <p><b>a</b> Obavite Podešavanje boje. Na početnom ekranu dodirnite <b>Postavke &gt; Štampanje &gt; Kvalitet &gt; Napredna izrada slika &gt; Podešavanje boje</b>.</p> <p><b>b</b> Odšampajte dokument.</p> <p>Da li se na otiscima pojavljuju senke?</p>	Obratite se <a href="#">službi za korisničku podršku</a> .	Problem je rešen.

## Siva pozadina ili pozadina u boji

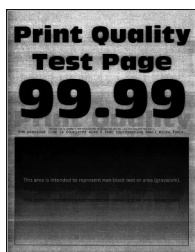

**Napomena:** Pre rešavanja ovog problema odšampajte stranice testa kvaliteta. Na početnom ekranu dodirnite **Postavke > Rešavanje problema > Štampanje stranica testa kvaliteta**.

Radnja	Da	Ne
<p><b>Korak 1</b></p> <p><b>a</b> U zavisnosti od operativnog sistema, povećajte zatamnjenost tonera u dijalogu Željene postavke štampanja ili Štampanje.</p> <p><b>Napomena:</b> Možete i da promenite postavku na kontrolnoj tabli štampača. Na početnom ekranu dodirnite <b>Postavke &gt; Štampanje &gt; Kvalitet &gt; Zatamnjenost tonera</b>.</p> <p><b>b</b> Odšampajte dokument.</p> <p>Da li se siva pozadina ili pozadina u boji pojavljuju na otiscima?</p>	Pređite na korak 2.	Problem je rešen.

Radnja	Da	Ne
<p><b>Korak 2</b></p> <p><b>a</b> Obavite Podešavanje boje. Na početnom ekranu dodirnite <b>Postavke &gt; Štampanje &gt; Kvalitet &gt; Napredna izrada slika &gt; Podešavanje boje</b>.</p> <p><b>b</b> Odšampajte dokument.</p> <p>Da li se siva pozadina ili pozadina u boji pojavljuju na otiscima?</p>	Pređite na korak 3.	Problem je rešen.
<p><b>Korak 3</b></p> <p><b>a</b> Izvadite, pa umetnite jedinicu za izradu slika. <b>Upozorenje – potencijalno oštećenje:</b> Jedinicu za izradu slika nemojte da izlažete direktnom svetlu duže od 10 minuta. Produženo izlaganje svetlu može da uzrokuje probleme sa kvalitetom štampe. <b>Upozorenje – potencijalno oštećenje:</b> Nemojte da dodirujete bubanj fotoprovodnika ispod jedinice za izradu slika. To bi moglo da utiče na kvalitet budućih zadataka štampanja.</p> <p><b>b</b> Odšampajte dokument.</p> <p>Da li se siva pozadina ili pozadina u boji pojavljuju na otiscima?</p>	Obratite se <a href="#">službi za korisničku podršku</a> .	Problem je rešen.

## Neispravne margine



Radnja	Da	Ne
<p><b>Korak 1</b></p> <p><b>a</b> Podesite vođice za papir u položaj koji odgovara stavljenom papiru.</p> <p><b>b</b> Odšampajte dokument.</p> <p>Da li su margine ispravne?</p>	Problem je rešen.	Pređite na korak 2.
<p><b>Korak 2</b></p> <p><b>a</b> Podesite veličinu papira. Sa kontrolne table dođite do stavke: <b>Postavke &gt; Papir &gt; Konfiguracija fioka &gt; Veličina/tip papira</b></p> <p><b>b</b> Odšampajte dokument.</p> <p>Da li su margine ispravne?</p>	Problem je rešen.	Pređite na korak 3.

Radnja	Da	Ne
<p><b>Korak 3</b></p> <p><b>a</b> U zavisnosti od operativnog sistema, navedite veličinu papira u dijalogu Željene postavke štampanja ili Štampanje.</p> <p><b>Napomena:</b> Proverite da li se postavka poklapa sa papirom koji ste stavili.</p> <p><b>b</b> Odšampajte dokument.</p> <p>Da li su margine ispravne?</p>	Problem je rešen.	Obratite se <a href="#">službi za korisničku podršku</a> .

## Svetla štampa



**Napomena:** Pre rešavanja ovog problema odšampajte stranice testa kvaliteta. Na kontrolnoj tabli dodirnite **Postavke > Rešavanje problema > Štampanje stranica testa kvaliteta**.

Radnja	Da	Ne
<p><b>Korak 1</b></p> <p><b>a</b> Obavite Podešavanje boje. Sa kontrolne table dođite do stavke: <b>Postavke &gt; Štampa &gt; Kvalitet &gt; Napredna izrada slika &gt; Podešavanje boja</b></p> <p><b>b</b> Odšampajte dokument.</p> <p>Da li je otisak svetao?</p>	Pređite na korak 2.	Problem je rešen.
<p><b>Korak 2</b></p> <p><b>a</b> U zavisnosti od operativnog sistema, povećajte zatamnjenost tonera u dijalogu Željene postavke štampanja ili Štampanje. <b>Napomena:</b> Možete i da promenite postavku na kontrolnoj tabli štampača. Izaberite <b>Postavke &gt; Štampa &gt; Kvalitet &gt; Zatamnjenost tonera</b>.</p> <p><b>b</b> Odšampajte dokument.</p> <p>Da li je otisak svetao?</p>	Pređite na korak 3.	Problem je rešen.

Radnja	Da	Ne
<p><b>Korak 3</b></p> <p><b>a</b> Isključite opciju Ušteda boje. Sa kontrolne table dođite do stavke: <b>Postavke &gt; Štampa &gt; Kvalitet &gt; Ušteda boje</b></p> <p><b>b</b> Odšampajte dokument.</p> <p>Da li je otisak svetao?</p>	Pređite na korak 4.	Problem je rešen.
<p><b>Korak 4</b></p> <p><b>a</b> U zavisnosti od operativnog sistema, navedite tip papira u dijalogu Željene postavke štampanja ili Štampanje.</p> <p><b>Napomene:</b></p> <ul style="list-style-type: none"> <li>• Proverite da li se postavka poklapa sa papirom koji ste stavili.</li> <li>• Možete i da promenite postavku na kontrolnoj tabli štampača. Idite na <b>Postavke &gt; Papir &gt; Konfiguracija fioka &gt; Veličina/tip papira</b>.</li> </ul> <p><b>b</b> Odšampajte dokument.</p> <p>Da li je otisak svetao?</p>	Pređite na korak 5.	Problem je rešen.
<p><b>Korak 5</b></p> <p>Proverite da li papir ima teksturu ili grubu završnu obradu.</p> <p>Da li štampate na papiru sa teksturom ili na hrapavom papiru?</p>	Pređite na korak 6.	Pređite na korak 7.
<p><b>Korak 6</b></p> <p><b>a</b> Zamenite papir sa teksturom ili grubi papir običnim papirom.</p> <p><b>b</b> Odšampajte dokument.</p> <p>Da li je otisak svetao?</p>	Pređite na korak 7.	Problem je rešen.
<p><b>Korak 7</b></p> <p><b>a</b> Stavite papir iz novog pakovanja.</p> <p><b>Napomena:</b> Papir apsorbuje vlagu usled velike vlažnosti. Čuvajte papir u originalnom pakovanju do upotrebe.</p> <p><b>b</b> Odšampajte dokument.</p> <p>Da li je otisak svetao?</p>	Pređite na korak 8.	Problem je rešen.
<p><b>Korak 8</b></p> <p>Zamenite jedinicu za izradu slika, pa odšampajte dokument.</p> <p>Da li je otisak presvetao?</p>	Obratite se <a href="#">službi za korisničku podršku</a> .	Problem je rešen.

## Zamrljani otisak i fleke



**Napomena:** Pre rešavanja ovog problema odštampajte stranice testa kvaliteta. Na kontrolnoj tabli dodirnite **Postavke > Rešavanje problema > Štampanje stranica testa kvaliteta**.

Radnja	Da	Ne
<p><b>Korak 1</b> Proverite da u štampaču nije došlo do kontaminacije usled curenja tonera.</p> <p>Da li u štampaču ima curenja tonera?</p>	Pređite na korak 2.	Obratite se <a href="#">službi za korisničku podršku</a> .
<p><b>Korak 2</b> <b>a</b> Sa kontrolne table dođite do stavke: <b>Postavke &gt; Papir &gt; Konfiguracija fioka &gt; Veličina/tip papira</b> <b>b</b> Proverite da li se postavke veličine i tipa papira poklapaju sa ubačenim papirom. <b>Napomena:</b> Uverite se da papir nema teksturu ili grubu završnu obradu.</p> <p>Da li se postavke podudaraju?</p>	Pređite na korak 4.	Pređite na korak 3.
<p><b>Korak 3</b> <b>a</b> U zavisnosti od operativnog sistema, navedite veličinu i tip papira u dijalogu Željene postavke štampanja ili Štampanje. <b>Napomena:</b> Proverite da li se postavke poklapaju sa ubačenim papirom. <b>b</b> Odštampajte dokument.</p> <p>Da li je otisak zamrljan?</p>	Pređite na korak 4.	Problem je rešen.
<p><b>Korak 4</b> <b>a</b> Stavite papir iz novog pakovanja. <b>Napomena:</b> Papir apsorbuje vlagu usled velike vlažnosti. Čuvajte papir u originalnom pakovanju do upotrebe. <b>b</b> Odštampajte dokument.</p> <p>Da li je otisak zamrljan?</p>	Pređite na korak 5.	Problem je rešen.
<p><b>Korak 5</b> Zamenite jedinicu za izradu slika, pa odštampajte dokument.</p> <p>Da li je otisak zamrljan?</p>	Obratite se <a href="#">službi za korisničku podršku</a> .	Problem je rešen.

## Otisak je nakrivljen ili iskošen



**Napomena:** Pre rešavanja ovog problema odštampajte stranice testa kvaliteta. Na početnom ekranu dodirnite **Postavke > Rešavanje problema > Štampanje stranica testa kvaliteta**.

Radnja	Da	Ne
<p><b>Korak 1</b></p> <p><b>a</b> Izvucite fioku.</p> <p><b>b</b> Uklonite papir, a zatim stavite papir iz novog pakovanja.</p> <p><b>Napomena:</b> Papir apsorbuje vlagu usled velike vlažnosti. Čuvajte papir u originalnom pakovanju do upotrebe.</p> <p><b>c</b> Stisnite i gurnite vođice papira u ispravni položaj za veličinu papira koji stavljate.</p> <p><b>d</b> Umetnite fioku.</p> <p><b>e</b> Odštampajte dokument.</p> <p>Da li je otisak nakrivljen ili iskošen?</p>	Pređite na korak 2.	Problem je rešen.
<p><b>Korak 2</b></p> <p><b>a</b> Proverite da li štampate na podržanom papiru.</p> <p><b>b</b> Odštampajte dokument.</p> <p>Da li je otisak nakrivljen ili iskošen?</p>	Obratite se <a href="#">službi za korisničku podršku</a> .	Problem je rešen.

## Jedna boja ili crne slike



**Napomena:** Pre rešavanja ovog problema odštampajte stranice testa kvaliteta. U kontrolnoj tabli idite na **Postavke > Rešavanje problema > Štampanje stranica testa kvaliteta**.

Radnja	Da	Ne
<p><b>Korak 1</b></p> <p><b>a</b> Izvadite, pa umetnite jedinicu za izradu slika.</p> <p><b>Upozorenje – potencijalno oštećenje:</b> Jedinicu za izradu slika nemojte da izlažete direktnom svetlu duže od 10 minuta. Produženo izlaganje svetlu može da uzrokuje probleme sa kvalitetom štampe.</p> <p><b>Upozorenje – potencijalno oštećenje:</b> Nemojte da dodirujete bubanj fotoprovodnika ispod jedinice za izradu slika. To bi moglo da utiče na kvalitet budućih zadataka štampanja.</p> <p><b>b</b> Odšampajte dokument.</p> <p>Da li štampač štampa slike u samo jednoj ili crnoj boji?</p>	Pređite na korak 2.	Problem je rešen.
<p><b>Korak 2</b></p> <p>Zamenite jedinicu za izradu slika, pa odšampajte dokument.</p> <p>Da li štampač štampa slike u samo jednoj ili crnoj boji?</p>	Obratite se <a href="#">službi za korisničku podršku</a> .	Problem je rešen.

### Isečen tekst ili slike



**Napomena:** Pre rešavanja ovog problema odšampajte stranice testa kvaliteta. Na početnom ekranu dodirnite **Postavke > Rešavanje problema > Štampanje stranica testa kvaliteta**.

Radnja	Da	Ne
<p><b>Korak 1</b></p> <p><b>a</b> Pomerite vođice za papir u fioci na ispravni položaj za stavljeni papir.</p> <p><b>b</b> Odšampajte dokument.</p> <p>Da li je stranica ili slika isečena?</p>	Pređite na korak 2.	Problem je rešen.

Radnja	Da	Ne
<p><b>Korak 2</b></p> <p><b>a</b> U zavisnosti od operativnog sistema, navedite veličinu papira u dijalogu Željene postavke štampanja ili Štampanje.</p> <p><b>Napomene:</b></p> <ul style="list-style-type: none"> <li>• Proverite da li se postavka poklapa sa papirom koji se nalazi u fioci.</li> <li>• Možete i da promenite postavku na kontrolnoj tabli štampača. Na početnom ekranu dodirnite <b>Postavke &gt; Papir &gt; Konfiguracija fioke &gt; Veličina/tip papira</b>.</li> </ul> <p><b>b</b> Odšampajte dokument.</p> <p>Da li je stranica ili slika isečena?</p>	Pređite na korak 3.	Problem je rešen.
<p><b>Korak 3</b></p> <p><b>a</b> Izvadite, pa umetnite jedinicu za izradu slika.</p> <p><b>Upozorenje – potencijalno oštećenje:</b> Jedinicu za izradu slika nemojte da izlažete direktnom svetlu duže od 10 minuta. Produženo izlaganje svetlu može da uzrokuje probleme sa kvalitetom štampe.</p> <p><b>Upozorenje – potencijalno oštećenje:</b> Nemojte da dodirujete bubanj fotoprovodnika ispod jedinice za izradu slika. To bi moglo da utiče na kvalitet budućih zadataka štampanja.</p> <p><b>b</b> Odšampajte dokument.</p> <p>Da li je stranica ili slika isečena?</p>	Obratite se <a href="#">službi za korisničku podršku</a> .	Problem je rešen.

## Toner se lako otire

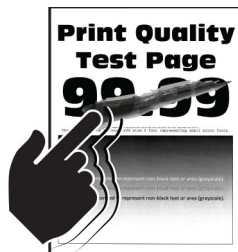

**Napomena:** Pre rešavanja ovog problema odšampajte stranice testa kvaliteta. Na početnom ekranu dodirnite **Postavke > Rešavanje problema > Štampanje stranica testa kvaliteta**.



Radnja	Da	Ne
<p><b>1</b> U zavisnosti od operativnog sistema, navedite tip papira u dijalogu Željene postavke štampanja ili Štampanje.</p> <p><b>Napomene:</b></p> <ul style="list-style-type: none"> <li>• Proverite da li se postavka poklapa sa papirom koji ste stavili.</li> <li>• Možete i da promenite postavku na kontrolnoj tabli štampača. Na početnom ekranu dodirnite <b>Postavke &gt; Papir &gt; Konfiguracija fioke &gt; Veličina/tip papira.</b></li> </ul> <p><b>2</b> Odšampajte dokument.</p> <p>Da li se toner otire?</p>	<p>Obratite se <a href="#">službi za korisničku podršku.</a></p>	<p>Problem je rešen.</p>

## Neravnomerna gustina štampe



**Napomena:** Pre rešavanja ovog problema odšampajte stranice testa kvaliteta. U kontrolnoj tabli idite na **Postavke > Rešavanje problema > Štampanje stranica testa kvaliteta.**

Radnja	Da	Ne
<p>Zamenite jedinicu za izradu slika, pa odšampajte dokument.</p> <p>Da li je gustina štampe neravnomerna?</p>	<p>Obratite se <a href="#">službi za korisničku podršku.</a></p>	<p>Problem je rešen.</p>

## Horizontalne tamne linije



### Napomene:

- Pre rešavanja ovog problema odšampajte stranice testa kvaliteta. Na početnom ekranu dodirnite **Postavke > Rešavanje problema > Štampanje stranica testa kvaliteta.**
- Ako se bele horizontalne linije i dalje pojavljuju na otiscima, pogledajte temu „Ponovljene greške“.

Radnja	Da	Ne
<p><b>Korak 1</b></p> <p><b>a</b> U zavisnosti od operativnog sistema, navedite izvor papira u dijalogu Željene postavke štampanja ili Štampanje.</p> <p><b>b</b> Odšampajte dokument.</p> <p>Da li se horizontalne tamne linije pojavljuju na otiscima?</p>	Pređite na korak 2.	Problem je rešen.
<p><b>Korak 2</b></p> <p><b>a</b> U zavisnosti od operativnog sistema, navedite tip papira u dijalogu Željene postavke štampanja ili Štampanje.</p> <p><b>Napomene:</b></p> <ul style="list-style-type: none"> <li>• Proverite da li se postavka poklapa sa papirom koji se nalazi u fioci.</li> <li>• Možete i da promenite postavku na kontrolnoj tabli štampača. Na početnom ekranu dodirnite <b>Postavke &gt; Papir &gt; Konfiguracija fioke &gt; Veličina/tip papira</b>.</li> </ul> <p><b>b</b> Odšampajte dokument.</p> <p>Da li se horizontalne tamne linije pojavljuju na otiscima?</p>	Pređite na korak 3.	Problem je rešen.
<p><b>Korak 3</b></p> <p><b>a</b> Stavite papir iz novog pakovanja.</p> <p><b>Napomena:</b> Papir apsorbuje vlagu usled velike vlažnosti. Čuvajte papir u originalnom pakovanju do upotrebe.</p> <p><b>b</b> Odšampajte dokument.</p> <p>Da li se horizontalne tamne linije pojavljuju na otiscima?</p>	Pređite na korak 4.	Problem je rešen.
<p><b>Korak 4</b></p> <p><b>a</b> Izvadite, pa umetnite jedinicu za izradu slika.</p> <p><b>Upozorenje – potencijalno oštećenje:</b> Jedinicu za izradu slika nemojte da izlažete direktnom svetlu duže od 10 minuta. Produženo izlaganje svetlu može da uzrokuje probleme sa kvalitetom štampe.</p> <p><b>Upozorenje – potencijalno oštećenje:</b> Nemojte da dodirujete bubanj fotoprovodnika ispod jedinice za izradu slika. To bi moglo da utiče na kvalitet budućih zadataka štampanja.</p> <p><b>b</b> Odšampajte dokument.</p> <p>Da li se horizontalne tamne linije pojavljuju na otiscima?</p>	Pređite na korak 5.	Problem je rešen.
<p><b>Korak 5</b></p> <p>Zamenite jedinicu za izradu slika, pa odšampajte dokument.</p> <p>Da li se horizontalne tamne linije pojavljuju na otiscima?</p>	Obratite se <a href="#">službi za korisničku podršku</a> .	Problem je rešen.

## Tamne vertikalne linije



**Napomena:** Pre rešavanja ovog problema odštampajte stranice testa kvaliteta. Na početnom ekranu dodirnite **Postavke > Rešavanje problema > Štampanje stranica testa kvaliteta**.

Radnja	Da	Ne
<p><b>Korak 1</b></p> <p><b>a</b> U zavisnosti od operativnog sistema, navedite tip papira u dijalogu Željene postavke štampanja ili Štampanje.</p> <p><b>Napomene:</b></p> <ul style="list-style-type: none"> <li>• Proverite da li se postavka poklapa sa papirom koji se nalazi u fioci.</li> <li>• Možete i da promenite postavku na kontrolnoj tabli štampača. Na početnom ekranu dodirnite <b>Postavke &gt; Papir &gt; Konfiguracija fioke &gt; Veličina/tip papira</b>.</li> </ul> <p><b>b</b> Odštampajte dokument.</p> <p>Da li se tamne vertikalne linije pojavljuju na otiscima?</p>	Pređite na korak 2.	Problem je rešen.
<p><b>Korak 2</b></p> <p><b>a</b> Stavite papir iz novog pakovanja.</p> <p><b>Napomena:</b> Papir apsorbuje vlagu usled velike vlažnosti. Čuvajte papir u originalnom pakovanju do upotrebe.</p> <p><b>b</b> Odštampajte dokument.</p> <p>Da li se tamne vertikalne linije pojavljuju na otiscima?</p>	Pređite na korak 3.	Problem je rešen.
<p><b>Korak 3</b></p> <p><b>a</b> Izvadite, pa umetnite jedinicu za izradu slika.</p> <p><b>Upozorenje – potencijalno oštećenje:</b> Jedinicu za izradu slika nemojte da izlažete direktnom svetlu duže od 10 minuta. Produženo izlaganje svetlu može da uzrokuje probleme sa kvalitetom štampe.</p> <p><b>Upozorenje – potencijalno oštećenje:</b> Nemojte da dodirujete bubanj fotoprovodnika ispod jedinice za izradu slika. To bi moglo da utiče na kvalitet budućih zadataka štampanja.</p> <p><b>b</b> Odštampajte dokument.</p> <p>Da li se tamne vertikalne linije pojavljuju na otiscima?</p>	Pređite na korak 4.	Problem je rešen.

Radnja	Da	Ne
<b>Korak 4</b> Zamenite jedinicu za izradu slika, pa odšampajte dokument.  Da li se tamne vertikalne linije pojavljuju na otiscima?	Obratite se <a href="#">službi za korisničku podršku</a> .	Problem je rešen.

## Horizontalne bele linije



### Napomene:

- Pre rešavanja ovog problema odšampajte stranice testa kvaliteta. Na početnom ekranu dodirnite **Postavke > Rešavanje problema > Štampanje stranica testa kvaliteta**.
- Ako se bele horizontalne linije i dalje pojavljuju na otiscima, pogledajte temu „Ponavljajući defekti“.

Radnja	Da	Ne
<b>Korak 1</b> <b>a</b> U zavisnosti od operativnog sistema, navedite tip papira u dijalogu Željene postavke štampanja ili Štampanje.  <b>Napomene:</b> <ul style="list-style-type: none"> <li>• Proverite da li se postavka poklapa sa papirom koji se nalazi u fioci.</li> <li>• Možete i da promenite postavku na kontrolnoj tabli štampača. Na početnom ekranu dodirnite <b>Postavke &gt; Papir &gt; Konfiguracija fioke &gt; Veličina/tip papira</b>.</li> </ul> <b>b</b> Odšampajte dokument.  Da li se bele horizontalne linije pojavljuju na otiscima?	Pređite na korak 2.	Problem je rešen.
<b>Korak 2</b> <b>a</b> Napunite navedeni izvor papira preporučenim tipom papira. <b>b</b> Odšampajte dokument.  Da li se bele horizontalne linije pojavljuju na otiscima?	Pređite na korak 3.	Problem je rešen.

Radnja	Da	Ne
<p><b>Korak 3</b></p> <p><b>a</b> Izvadite, pa umetnite jedinicu za izradu slika.</p> <p><b>Upozorenje – potencijalno oštećenje:</b> Jedinicu za izradu slika nemojte da izlažete direktnom svetlu duže od 10 minuta. Produženo izlaganje svetlu može da uzrokuje probleme sa kvalitetom štampe.</p> <p><b>Upozorenje – potencijalno oštećenje:</b> Nemojte da dodirujete bubanj fotoprovodnika ispod jedinice za izradu slika. To bi moglo da utiče na kvalitet budućih zadataka štampanja.</p> <p><b>b</b> Odšampajte dokument.</p> <p>Da li se bele horizontalne linije pojavljuju na otiscima?</p>	Pređite na korak 4.	Problem je rešen.
<p><b>Korak 4</b></p> <p>Zamenite jedinicu za izradu slika, pa odšampajte dokument.</p> <p>Da li se bele horizontalne linije pojavljuju na otiscima?</p>	Obratite se <a href="#">službi za korisničku podršku</a> .	Problem je rešen.

## Vertikalne bele linije



**Napomena:** Pre rešavanja ovog problema odšampajte stranice testa kvaliteta. Na početnom ekranu dodirnite **Postavke > Rešavanje problema > Štampanje stranica testa kvaliteta**.

Radnja	Da	Ne
<p><b>Korak 1</b></p> <p><b>a</b> U zavisnosti od operativnog sistema, navedite tip papira u dijalogu Željene postavke štampanja ili Štampanje.</p> <p><b>Napomene:</b></p> <ul style="list-style-type: none"> <li>• Proverite da li se postavka poklapa sa papirom koji se nalazi u fioci.</li> <li>• Možete i da promenite postavku na kontrolnoj tabli štampača. Na početnom ekranu dodirnite <b>Postavke &gt; Papir &gt; Konfiguracija fioke &gt; Veličina/tip papira</b>.</li> </ul> <p><b>b</b> Odšampajte dokument.</p> <p>Da li se vertikalne bele linije pojavljuju na otiscima?</p>	Pređite na korak 2.	Problem je rešen.

Radnja	Da	Ne
<p><b>Korak 2</b>            Proverite da li koristite preporučeni tip papira.  <b>a</b> Napunite navedeni izvor papira preporučenim tipom papira.  <b>b</b> Odšampajte dokument.</p> <p>Da li se vertikalne bele linije i dalje pojavljuju na otiscima?</p>	Pređite na korak 3.	Problem je rešen.
<p><b>Korak 3</b>  <b>a</b> Izvadite, pa umetnite jedinicu za izradu slika.  <b>Upozorenje – potencijalno oštećenje:</b> Jedinicu za izradu slika nemojte da izlažete direktnom svetlu duže od 10 minuta. Produženo izlaganje svetlu može da uzrokuje probleme sa kvalitetom štampe.  <b>Upozorenje – potencijalno oštećenje:</b> Nemojte da dodirujete bubanj fotoprovodnika ispod jedinice za izradu slika. To bi moglo da utiče na kvalitet budućih zadataka štampanja.  <b>b</b> Odšampajte dokument.</p> <p>Da li se vertikalne bele linije i dalje pojavljuju na otiscima?</p>	Pređite na korak 4.	Problem je rešen.
<p><b>Korak 4</b>            Zamenite jedinicu za izradu slika, pa odšampajte dokument.</p> <p>Da li se vertikalne bele linije i dalje pojavljuju na otiscima?</p>	Obratite se <a href="#">službi za korisničku podršku</a> .	Problem je rešen.

## Ponavljajući defekti

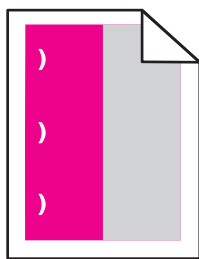

**Napomena:** Pre rešavanja ovog problema odšampajte stranice testa kvaliteta. Na početnom ekranu dodirnite **Postavke > Rešavanje problema > Štampanje stranica testa kvaliteta**.

Radnja	Da	Ne
<p><b>Korak 1</b></p> <p><b>a</b> Pomoću stranice Šablon za defekte pri održavanju izmerite razdaljinu između ponavljajućih defekata na stranici sa bojom na koju se odražava.</p> <p><b>b</b> Zamenite stavku potrošnog materijala koja se podudara sa merenjem na stranici sa bojom na koju se odražava.</p> <p><b>Jedinica fotoprovodnika</b></p> <ul style="list-style-type: none"> <li>• 125,70 mm (4,95 inča)</li> <li>• 35,40 mm (1,39 inča)</li> </ul> <p><b>Jedinica razvijača</b></p> <p>42 mm (1,65 inča)</p> <p><b>c</b> Odšampajte stranice sa uzorcima za kvalitet.</p> <p>Da li se defekti pojavljuju?</p>	<p>Zabeležite razmak, a zatim se obratite <a href="#">službi za korisničku podršku</a> ili predstavniku servisa.</p>	<p>Problem je rešen.</p>
<p><b>Korak 2</b></p> <p><b>a</b> Pomoću stranice Šablon za defekte pri održavanju izmerite razdaljinu između ponavljajućih defekata na stranici sa bojom na koju se odražava.</p> <p><b>b</b> Zamenite stavku potrošnog materijala koja se podudara sa merenjem na stranici sa bojom na koju se odražava.</p> <p><b>Valjak za prenos</b></p> <p>78,50 mm (3,09 inča)</p> <p><b>Modul za prenos</b></p> <ul style="list-style-type: none"> <li>• 47,10 mm (1,86 inča)</li> <li>• 90 mm (3,54 inča)</li> </ul> <p><b>Jedinica za nanošenje tonera</b></p> <ul style="list-style-type: none"> <li>• 96,60 mm (3,80 inča)</li> <li>• 127,60 mm (5,02 inča)</li> </ul> <p><b>c</b> Odšampajte stranice sa uzorcima za kvalitet.</p> <p>Da li se defekti pojavljuju?</p>	<p>Zabeležite razmak, a zatim se obratite <a href="#">službi za korisničku podršku</a> ili predstavniku servisa.</p>	<p>Problem je rešen.</p>

## Problemi sa kvalitetom boja

### Podešavanje zatamnjenosti tonera

- 1 Na početnom ekranu dodirnite **Postavke > Kvalitet > štampe**.
- 2 Podesite zatamnjenost tonera.
- 3 Primenite promene.

## Menjanje boja na otisku

- 1 Na početnom ekranu dodirnite **Postavke > Štampanje > Kvalitet > Napredna izrada slika > Korekcija boja**.
- 2 U meniju Korekcija boja dodirnite **Ručno > Sadržaj korekcije boja**.
- 3 Odaberite odgovarajuću postavku konverzije boje.

Tip objekta	Tabele konverzije boja
RGB slika RGB tekst RGB grafika	<ul style="list-style-type: none"> <li>• Živo – daje svetlije, zasićenije boje i može da se primeni na sve ulazne format e boja.</li> <li>• sRGB prikaz – daje otisak koji je približan bojama prikazanim na ekranu računara. Upotreba crnog tonera je optimizovana za štampanje fotografija.</li> <li>• Prikaz prave crne – daje otisak koji je približan bojama prikazanim na ekranu računara. Ova postavka koristi samo crni toner za kreiranje svih nivoa neutralne sive.</li> <li>• sRGB živo – daje povećanu zasićenost boja za korekciju boja za sRGB prikaz. Upotreba crnog tonera je optimizovana za štampanje poslovnih grafikona.</li> <li>• Isključeno</li> </ul>
CMYK slika CMYK tekst CMYK grafika	<ul style="list-style-type: none"> <li>• US CMYK – primenjuje korekciju boja tako da budu približne otisku boja po specifikacijama za veb ofset objavljivanje (Specifications for Web Offset Publishing – SWOP).</li> <li>• Euro CMYK – primenjuje korekciju boja tako da budu približne otisku boja prema standardu Euroscale.</li> <li>• Živo CMYK – povećava zasićenost boja postavke za korekciju boja za US CMYK.</li> <li>• Isključeno</li> </ul>

## Najčešća pitanja u vezi sa štampanjem u boji

### Šta je RGB boja?

RGB boja je metod opisivanja boja ukazivanjem na količinu crvene, zelene ili plave upotrebljene za dobijanje određene boje. Crveno, zeleno i plavo svetlo može da se doda u različitim količinama da bi se proizveo veliki opseg boja koje mogu da se vide u prirodi. Ekran računara, skeneri i digitalne kamere koriste ovaj metod za prikazivanje boja.

### Šta je CMYK boja?

CMYK boja je metod opisivanja boja ukazivanjem na količinu cijana, magente, žute i crne upotrebljenih za dobijanje određene boje. Cijan, magenta, žuto i crno mastilo ili toneri mogu da se odštampaju u različitim količinama da bi se proizveo veliki opseg boja koje mogu da se vide u prirodi. Štamparske prese, inkdžet štampači i laserski štampači u boji proizvode boje na ovaj način.

### Kako se određuje boja u dokumentu za štampanje?

Programi se koriste za određivanje i menjanje boje dokumenta koristeći kombinacije RGB i CMYK boja. Da dobili više informacija, pogledajte teme pomoći u programu.

### Kako štampač zna koju boju da odštampa?

Prilikom štampanja dokumenta, informacije koje opisuju tip i boju svakog objekta šalju se štampaču i prolaze kroz tabele konverzije boja. Boja se prevodi u odgovarajuće količine cijan, magenta, žutog i crnog tonera koji se koriste za dobijanje željene boje. Informacije o objektu određuju primenu tabela konverzije boja. Na primer, moguće je jedan tip tabele za konverziju boja primeniti na tekst primenjujući drugačiju tabelu konverzije boja na fotografske slike.



## Šta je ručna korekcija boja?

Kada je ručna korekcija boja omogućena, da bi obradio objekte, štampač primenjuje tabele konverzije boja koje je korisnik izabrao. Postavke ručne korekcije boja specifične su za tip objekta koji se štampa (tekst, grafikoni ili slike). Specifične su i za način na koji je boja objekta navedena u programu (RGB ili CMYK kombinacije). Da biste drugačiju tabelu konverzije boja primenili ručno, pogledajte [„Menjanje boja na otisku“ na stranici 248](#).

Ako program ne navede boje sa RGB ili CMYK kombinacijama, ručna korekcija boja nije od koristi. Nema efekta ni ako program ili operativni sistem računara upravlja podešavanjem boja. U većini situacija, podešavanje Korekcije boja na vrednost Automatski proizvodi željene boje za dokument.

## Kako mogu da dobijem određenu boju (na primer logotip korporacije)?

U meniju štampača Kvalitet dostupno je devet kompleta Uzoraka boja. Ovi kompleti su dostupni na stranici Uzorci boja na Embedded Web Server-u. Izborom bilo kojeg kompleta uzorka proizvode se višestrani otisci koji se sastoje od stotine polja u boji. Svako polje sadrži CMYK ili RGB kombinaciju, u zavisnosti od izabrane tabele. Prikazana boja svakog polja dobijena je provlačenjem CMYK ili RGB kombinacije označene na polju kroz izabranu tabelu konverzije boja.

Ispitujući skupova Uzoraka boja možete da identifikujete polje sa bojom koje je najbliže boji koju želite da dobijete. Kombinacija boja označena na polju može zatim da se upotrebi za menjanje boje objekta u programu. Da dobili više informacija, pogledajte teme pomoći u programu. Ručna korekcija boja može da bude neophodna da biste upotrebili izabranu tabelu konverzije boja za određeni objekat.

Izbor skupa Uzoraka boja za dobijanje određene boje zavisi od:

- Postavka Korekcija boja koja se koristi (Automatski, Isključeno ili Ručno)
- Tipa objekta koji se štampa (tekst, grafikoni ili slike)
- Na koji način je boja objekta navedena u programu (RGB ili CMYK kombinacije)

Ako program ne navede boje sa RGB ili CMYK kombinacijama, stranice sa Uzorcima boja nisu od koristi. Pored toga, neki programi podešavaju RGB ili CMYK kombinacije navedene u programu putem upravljanja bojama. U ovim situacijama, odštampana boja može da se podudara sa stranicama sa Uzorcima boja.

## Otisak je nijansiran

Radnja	Da	Ne
<p><b>Korak 1</b> Obavite Podešavanje boje.</p> <p><b>a</b> Na početnom ekranu dodirnite <b>Postavke &gt; Štampanje &gt; Kvalitet &gt; Napredna izrada slika &gt; Podešavanje boje</b>.</p> <p><b>b</b> Odštamajte dokument.</p> <p>Da li je otisak nijansiran?</p>	Pređite na korak 2.	Problem je rešen.
<p><b>Korak 2</b> Obavite Balans boja.</p> <p><b>a</b> Na početnom ekranu dodirnite <b>Postavke &gt; Otisak &gt; Kvalitet &gt; Napredna izrada slika &gt; Balans boja</b>.</p> <p><b>b</b> Podesite postavke.</p> <p><b>c</b> Odštamajte dokument.</p> <p>Da li je otisak nijansiran?</p>	Obratite se <a href="#">službi za korisničku podršku</a> .	Problem je rešen.

## Problemi sa razmenom faksova

ID pozivaoca se ne prikazuje

### ID pozivaoca se ne prikazuje

Radnja	Da	Ne
<p>Omogućite ID pozivaoca.</p> <p>Na početnom ekranu dodirnite <b>Postavke &gt; Faks &gt; Podešavanje faksa &gt; Postavke primanja faksa &gt; Administratorske kontrole &gt; Omogući ID pozivaoca.</b></p> <p>Da li se pojavljuje ID pozivaoca?</p>	Problem je rešen.	Obratite se <a href="#">službi za korisničku podršku</a> .

### Slanje ili primanje faksova nije moguće

Radnja	Da	Ne
<p><b>Korak 1</b></p> <p>Rešite poruke o greškama koje se prikazuju na ekranu.</p> <p>Možete li da pošaljete ili primite faks?</p>	Problem je rešen.	Pređite na korak 2.
<p><b>Korak 2</b></p> <p>Proverite da li su kablovske veze za sledeću opremu bezbedne:</p> <ul style="list-style-type: none"> <li>• Telefon</li> <li>• Telefonska slušalica</li> <li>• Telefonska sekretarica</li> </ul> <p>Možete li da pošaljete ili primite faks?</p>	Problem je rešen.	Pređite na korak 3.
<p><b>Korak 3</b></p> <p>Proverite da li se čuje telefonski signal.</p> <ul style="list-style-type: none"> <li>• Pozovite broj faksa da biste proverili da li ispravno radi.</li> <li>• Ako koristite funkciju Biranje broja sa spuštenom slušalicom, povećajte jačinu zvuka da biste proverili da li čujete telefonski signal.</li> </ul> <p>Da li čujete telefonski signal?</p>	Pređite na korak 5.	Pređite na korak 4.
<p><b>Korak 4</b></p> <p>Proverite telefonsku zidnu utičnicu.</p> <ol style="list-style-type: none"> <li>Povežite analogni telefon direktno u zidnu utičnicu.</li> <li>Proverite da li se čuje telefonski signal.</li> <li>Ako ne čujete telefonski signal, koristite drugačiji telefonski kabl.</li> <li>Ako i dalje ne čujete telefonski signal, uključite analogni telefon u drugu zidnu utičnicu.</li> <li>Ako čujete telefonski signal, uključite štampač u zidnu utičnicu.</li> </ol> <p>Možete li da pošaljete ili primite faks?</p>	Problem je rešen.	Pređite na korak 5.

Radnja	Da	Ne
<p><b>Korak 5</b></p> <p>Proverite da li je štampač povezan na uslugu analogne telefonije ili na ispravni digitalni priključak.</p> <ul style="list-style-type: none"> <li>• Ako koristite telefonsku uslugu ISDN, povežite se na analogni telefonski port adaptera ISDN terminala. Da biste dobili više informacija, obratite se dobavljaču ISDN usluge.</li> <li>• Ako koristite DSL, povežite se na DSL filter ili ruter koji podržava analognu upotrebu. Da biste dobili više informacija, obratite se dobavljaču DSL usluge.</li> <li>• Ako koristite telefonsku uslugu PBX, proverite da li se povezujete na analognu vezu na PBX-u. Ako ništa od navedenog ne postoji, razmislite o instaliranju analogne telefonske linije za faks mašinu.</li> </ul> <p>Možete li da pošaljete ili primite faks?</p>	Problem je rešen.	Pređite na korak 6.
<p><b>Korak 6</b></p> <p>Privremeno isključite drugu opremu i onemogućite druge telefonske usluge.</p> <p><b>a</b> Isključite drugu opremu (kao što su telefonske sekretarice, računari, modemi ili razdelnici telefonske veze) između štampača i telefonske linije.</p> <p><b>b</b> Onemogućite pozive na čekanju i govornu poštu. Da biste dobili više informacija, obratite se dobavljaču usluga telefonije.</p> <p>Možete li da pošaljete ili primite faks?</p>	Problem je rešen.	Pređite na korak 7.
<p><b>Korak 7</b></p> <p>Skenirajte originalni dokument jednu po jednu stranu.</p> <p><b>a</b> Birajte broj faksa.</p> <p><b>b</b> Skenirajte dokument.</p> <p>Možete li da pošaljete ili primite faks?</p>	Problem je rešen.	Obratite se <a href="#">službi za korisničku podršku</a> .

## Primanje faksova je moguće, ali ne i slanje

Radnja	Da	Ne
<p><b>Korak 1</b></p> <p>Ispravno stavite originalni dokument u fioku automatskog ulagača dokumenata ili na staklo skenera.</p> <p>Možete li da pošaljete faks?</p>	Problem je rešen.	Pređite na korak 2.
<p><b>Korak 2</b></p> <p>Ispravno podesite prečicu za broj.</p> <ul style="list-style-type: none"> <li>• Proverite da li je prečica za broj podešena za telefonski broj koji želite da birate.</li> <li>• Ručno birajte broj telefona.</li> </ul> <p>Možete li da pošaljete faks?</p>	Problem je rešen.	Obratite se <a href="#">službi za korisničku podršku</a> .

## Slanje faksova je moguće, ali ne i primanje

Radnja	Da	Ne
<p><b>Korak 1</b> Proverite da izvor papira nije prazan.</p> <p>Možete li da primete faksove?</p>	Problem je rešen.	Pređite na korak 2.
<p><b>Korak 2</b> Proverite postavke broja zvona do odgovora. Na kontrolnoj tabli dodirnite <b>Postavke &gt; Faks &gt; Podešavanje faksa &gt; Postavke primanja faksa &gt; Zvona do odgovora.</b></p> <p>Možete li da primete faksove?</p>	Problem je rešen.	Pređite na korak 3.
<p><b>Korak 3</b> Ako štampač štampa prazne stranice, pogledajte „<a href="#">Prazne ili bele stranice</a>“ na stranici 230.</p> <p>Možete li da primete faksove?</p>	Problem je rešen.	Obratite se <a href="#">službi za korisničku podršku</a> .

## Loš kvalitet štampe faksa

Radnja	Da	Ne
<p><b>Korak 1</b> Proverite da li postoje defekti kvaliteta štampe.</p> <p><b>a</b> Na kontrolnoj tabli dodirnite <b>Postavke &gt; Rešavanje problema &gt; Štampanje stranica testa kvaliteta.</b></p> <p><b>b</b> Popravite sve defekte kvaliteta štampe. Više informacija potražite u odeljku „<a href="#">Kvalitet štampe je loš</a>“ na stranici 230.</p> <p>Da li je kvalitet štampe faksa zadovoljavajući?</p>	Problem je rešen.	Pređite na korak 2.
<p><b>Korak 2</b> Smanjite brzinu prenosa dolaznog faksa.</p> <p><b>a</b> Na kontrolnoj tabli dodirnite <b>Postavke &gt; Faks &gt; Podešavanje faksa &gt; Postavke primanja faksa &gt; Administratorske kontrole.</b></p> <p><b>b</b> U meniju Maks. brzina izaberite manju brzinu prenosa.</p> <p>Da li je kvalitet štampe faksa zadovoljavajući?</p>	Problem je rešen.	Obratite se <a href="#">službi za korisničku podršku</a> .

## Problemi sa skeniranjem

### Skeniranje sa računara nije moguće

Radnja	Da	Ne
<p><b>Korak 1</b></p> <p><b>a</b> Isključite štampač, sačekajte oko 10 sekundi, a zatim ga ponovo uključite.</p> <p><b>b</b> Ponovo pošaljite zadatak skeniranja.</p> <p>Možete li da pošaljete zadatak štampanja?</p>	Problem je rešen.	Pređite na korak 2.
<p><b>Korak 2</b></p> <p><b>a</b> Proverite da li su kablovi između štampača i servera za štampanje bezbedni.</p> <p>Da biste dobili više informacija, pogledajte dokumentaciju za podešavanje koja je isporučena sa štampačem.</p> <p><b>b</b> Ponovo pošaljite zadatak skeniranja.</p> <p>Možete li da pošaljete zadatak štampanja?</p>	Problem je rešen.	Obratite se <a href="#">službi za korisničku podršku</a> .

### Delimične kopije dokumenta ili fotografija

Radnja	Da	Ne
<p><b>Korak 1</b></p> <p><b>a</b> Proverite da li je dokument ili fotografija postavljena licem nadole u gornjem levom uglu stakla štampača.</p> <p><b>b</b> Kopirajte dokument ili fotografiju.</p> <p>Da li je dokument ili fotografija ispravno kopirana?</p>	Problem je rešen.	Pređite na korak 2.
<p><b>Korak 2</b></p> <p><b>a</b> Uklopite postavku veličine papira sa papirom stavljenim u fioku.</p> <p><b>b</b> Kopirajte dokument ili fotografiju.</p> <p>Da li je dokument ili fotografija ispravno kopirana?</p>	Problem je rešen.	Obratite se <a href="#">službi za korisničku podršku</a> .

## Slab kvalitet kopiranja

Radnja	Da	Ne
<p><b>Korak 1</b></p> <p><b>a</b> Očistite staklo skenera i staklo automatskog ulagača dokumenata vlažnom, mekanom krpom koja ne ostavlja vlakna. Ako vaš štampač ima drugo staklo unutar automatskog ulagača dokumenata, očistite i to staklo.</p> <p>Više informacija potražite na stranici <a href="#">„Čišćenje skenera“ na stranici 155.</a></p> <p><b>b</b> Proverite da li je dokument ili fotografija postavljena licem nadole u gornjem levom uglu stakla štampača.</p> <p><b>c</b> Kopirajte dokument ili fotografiju.</p> <p>Da li je kvalitet kopije zadovoljavajući?</p>	Problem je rešen.	Pređite na korak 2.
<p><b>Korak 2</b></p> <p><b>a</b> Proverite kvalitet originalnog dokumenta ili fotografije.</p> <p><b>b</b> Prilagodite postavku kvaliteta skeniranja.</p> <p><b>c</b> Kopirajte dokument ili fotografiju.</p> <p>Da li je kvalitet kopije zadovoljavajući?</p>	Problem je rešen.	Obratite se <a href="#">službi za korisničku podršku.</a>

## Zadatak skeniranja nije uspeo

Radnja	Da	Ne
<p><b>Korak 1</b></p> <p>Proverite kablovske veze.</p> <p><b>a</b> Proverite da li je Ethernet ili USB kabl dobro priključen u računar i štampač.</p> <p><b>b</b> Ponovo pošaljite zadatak skeniranja.</p> <p>Da li je zadatak skeniranja uspeo?</p>	Problem je rešen.	Pređite na korak 2.
<p><b>Korak 2</b></p> <p>Proverite datoteku koju želite da skenirate.</p> <p><b>a</b> Uverite se da ime datoteke nije već upotrebljeno u određenoj fascikli.</p> <p><b>b</b> Uverite se da dokument ili fotografija koju želite da skenirate nije otvorena u drugoj aplikaciji.</p> <p><b>c</b> Ponovo pošaljite zadatak skeniranja.</p> <p>Da li je zadatak skeniranja uspeo?</p>	Problem je rešen.	Pređite na korak 3.
<p><b>Korak 3</b></p> <p><b>a</b> Uverite se da je polje za potvrdu <b>Primeni vremensku oznaku</b> ili <b>Zameni postojeću datoteku</b> izabrano u postavkama konfiguracije odredišta.</p> <p><b>b</b> Ponovo pošaljite zadatak skeniranja.</p> <p>Da li je zadatak skeniranja uspeo?</p>	Problem je rešen.	Obratite se <a href="#">službi za korisničku podršku.</a>

## Skener nije moguće zatvoriti

Radnja	Da	Ne
Uklonite predmete koji sprečavaju zatvaranje poklopca skenera. Da li je poklopac skenera ispravno zatvoren?	Problem je rešen.	Obratite se <a href="#">službi za korisničku podršku</a> .

## Skeniranje traje predugo ili se računar zamrzava

Radnja	Da	Ne
Zatvorite sve aplikacije koje ometaju skeniranje. Da li skeniranje traje predugo ili se računar zamrzava?	Kontaktirajte sa <a href="#">korisničkom podrškom</a> .	Problem je rešen.

## Skener ne reaguje

Radnja	Da	Ne
<p><b>Korak 1</b></p> <p><b>a</b> Proverite da li je kabl za napajanje ispravno priključen na štampač i u zidnu utičnicu.</p> <p> <b>OPREZ – POTENCIJALNA POVREDA:</b> Da biste izbegli rizik od požara ili strujnog udara, povežite kabl za napajanje na lako dostupnu strujnu utičnicu ispravne oznake i uzemljenja, u blizini proizvoda.</p> <p><b>b</b> Kopirajte ili skenirajte dokument.</p> <p>Da li skener reaguje?</p>	Problem je rešen.	Predite na korak 2.
<p><b>Korak 2</b></p> <p><b>a</b> Proverite da li je štampač uključen.</p> <p><b>b</b> Rešite poruke o greškama koje se prikazuju na ekranu.</p> <p><b>c</b> Kopirajte ili skenirajte dokument.</p> <p>Da li skener reaguje?</p>	Problem je rešen.	Predite na korak 3.
<p><b>Korak 3</b></p> <p><b>a</b> Isključite štampač, sačekajte oko 10 sekundi, a zatim ga ponovo uključite.</p> <p><b>b</b> Kopirajte ili skenirajte dokument.</p> <p>Da li skener reaguje?</p>	Problem je rešen.	Obratite se <a href="#">službi za korisničku podršku</a> .

## Podešavanje registracije skenera

- 1 Na početnom ekranu dodirnite **Postavke > Uređaj > Održavanje > Meni konfiguracije > Konfiguracija skenera > Ručna registracija skenera**.
- 2 U meniju **Odšampaj brzi test** dodirnite **Pokreni**.

3 Stavite stranicu za Odšampaj brzi test na staklo skenera, a zatim dodirnite **Registracija ravne ploče**.

4 U meniju Kopiraj brzi test dodirnite **Pokreni**.

5 Uporedite stranicu za Kopiraj brzi test sa originalnim dokumentom.

**Napomena:** Ako se margine probne stranice razlikuju od originalnog dokumenta, podesite opcije Leva margina i Gornja margina.

6 Ponavljajte [korak 4](#) i [korak 5](#) dok se margine stranice za Kopiraj brzi test ne budu podudarale sa originalnim dokumentom.

## Podešavanje registracije automatskog ulagača dokumenata

1 Na početnom ekranu dodirnite **Postavke > Uređaj > Održavanje > Meni konfiguracije > Konfiguracija skenera > Ručna registracija skenera**.

2 U meniju Odšampaj brzi test dodirnite **Pokreni**.

3 Stavite stranicu za Odšampaj brzi test u fioku automatskog ulagača dokumenata.

4 Dodirnite **Registracija prednjeg ADF-a** ili **Registracija zadnjeg ADF-a**.

**Napomene:**

- Da biste poravnali registraciju prednjeg ADF-a, stavite probnu stranicu licem nagore i kratkom ivicom ka napred u automatski ulagač.
- Da biste poravnali registraciju zadnjeg ADF-a, stavite probnu stranicu licem nadole i kratkom ivicom ka napred u automatski ulagač.

5 U meniju Kopiraj brzi test dodirnite **Pokreni**.

6 Uporedite stranicu za Kopiraj brzi test sa originalnim dokumentom.

**Napomena:** Ako se margine probne stranice razlikuju od originalnog dokumenta, podesite opcije Horizontalno podešavanje i Gornja margina.

7 Ponavljajte [korak 5](#) i [korak 6](#) dok se margine stranice za Kopiraj brzi test ne budu podudarale sa originalnim dokumentom.

## Kontaktiranje sa korisničkom podrškom

Pre kontaktiranja sa korisničkom podrškom pripremite sledeće informacije:

- Problem sa štampačem
- Poruka o grešci
- Tip modela i serijski broj štampača

Posetite lokaciju <http://support.lexmark.com> da biste dobili podršku putem e-pošte ili ćaskanja, ili pregledajte biblioteku priručnika, dokumentacije za podršku, upravljačkih programa i drugih sadržaja za preuzimanje.

Dostupna je i tehnička podrška putem telefona. U SAD ili Kanadi, pozovite 1-800-539-6275. Za druge zemlje ili regione posetite <http://support.lexmark.com>.



# Nadogradnja i migracija

## Hardver

### Dostupne interne opcije

- Memorijska kartica
  - DDR3 DIMM
  - Fleš memorija
    - Fontovi
  - Kartice za aplikacije
    - Obrasci i barkod
    - PRESCRIBE
    - IPDS
- Lexmark Port za interna rešenja (ISP)
  - MarkNet N8370 (802.11 a/b/g/n/ac server za bežično štampanje)
  - IEEE 1284-B paralelna kartica
  - RS-232C serijska kartica

### Instaliranje memorijske kartice

**⚠ OPREZ – OPASNOST OD UDARCA:** Da biste izbegli rizik od strujnog udara, ako pristupate tabli kontrolera ili instalirate opcioni hardver ili memorijske uređaje neko vreme nakon podešavanja štampača, isključite štampač i izvucite kabl za napajanje iz zidne utičnice pre nego što nastavite. Ako je bilo koji drugi uređaj povezan na štampač, isključite i njega i izvucite kablove koji su priključeni u štampač.

1 Isključite štampač, a zatim izvucite kabl za napajanje iz zidne utičnice.

2 Pomoću ravnog odvijača uklonite pristupni poklopac table kontrolera.

**Upozorenje – potencijalno oštećenje:** Elektronske komponente table kontrolera mogu lako da se oštete statičkim elektricitetom. Dodirnite metalnu površinu na štampaču pre nego što dodirnete komponente ili priključke table kontrolera.

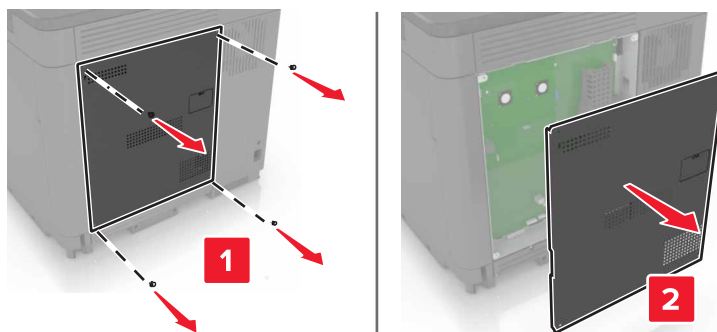

3 Otpakujte memorijsku karticu.

**Upozorenje – potencijalno oštećenje:** Izbegavajte dodirivanje tačaka za povezivanje duž ivice kartice.

4 Umetnite memorijsku karticu tako da *klikne* na mesto.

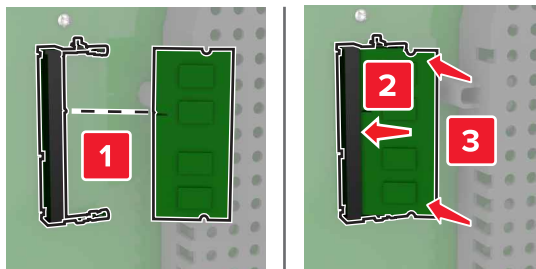

5 Ponovo pričvrstite pristupni poklopac.

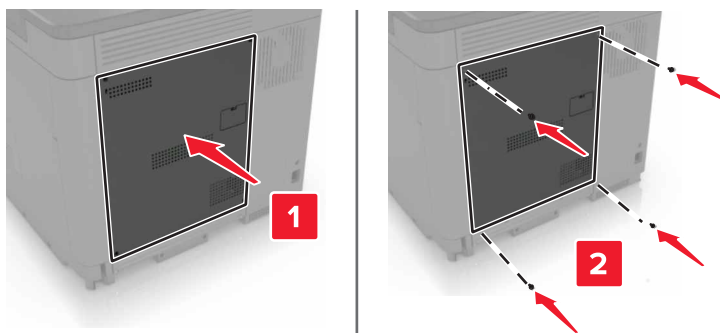

6 Povežite kabl za napajanje sa zidnom utičnicom, a zatim uključite štampač.

**⚠ OPREZ – POTENCIJALNA POVREDA:** Da biste izbegli rizik od požara ili strujnog udara, povežite kabl za napajanje na lako dostupnu zidnu utičnicu ispravne oznake i uzemljenja, u blizini proizvoda.

## Instaliranje porta za interna rešenja

**⚠ OPREZ – OPASNOST OD UDARCA:** Da biste izbegli rizik od strujnog udara, ako pristupate tabli kontrolera ili instalirate opcioni hardver ili memorijske uređaje neko vreme nakon podešavanja štampača, isključite štampač i izvucite kabl za napajanje iz zidne utičnice pre nego što nastavite. Ako je bilo koji drugi uređaj povezan na štampač, isključite i njega i izvucite kablove koji su priključeni u štampač.

1 Isključite štampač, a zatim izvucite kabl za napajanje iz zidne utičnice.

2 Pomoću ravnog odvijača uklonite pristupni poklopac table kontrolera.

**Upozorenje – potencijalno oštećenje:** Elektronske komponente table kontrolera mogu lako da se oštete statičkim elektricitetom. Dodirnite metalnu površinu na štampaču pre nego što dodirnete komponente ili priključke table kontrolera.

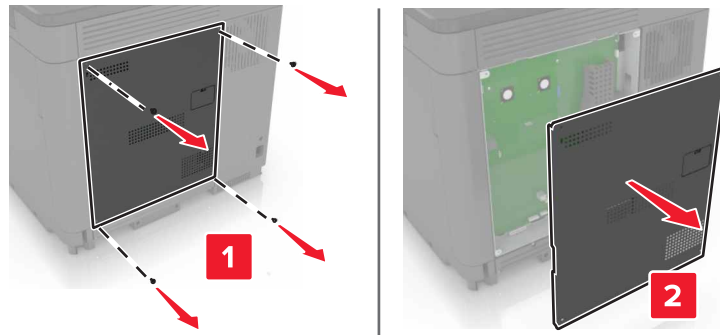

3 Otpakujte komplet porta za interna rešenja (ISP).

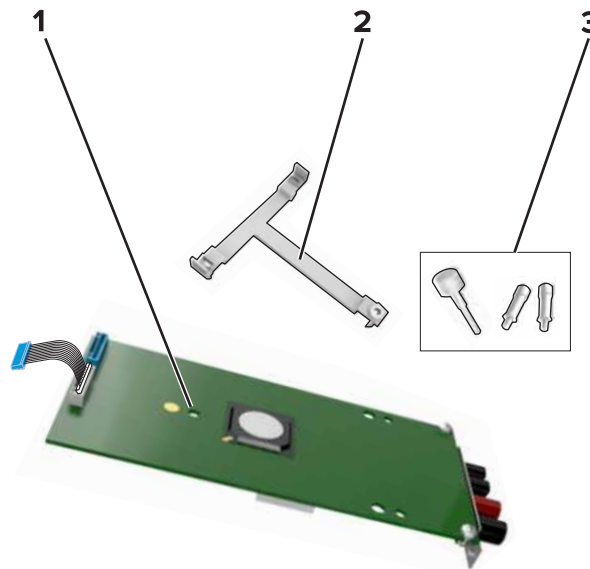

1	ISP
2	Držač za montažu
3	Leptir matice

4 Po potrebi uklonite čvrsti disk štampača.

5 Umetnite držač u tablu dok ne *klikne* na mesto.

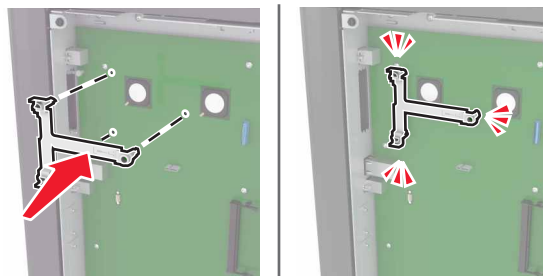

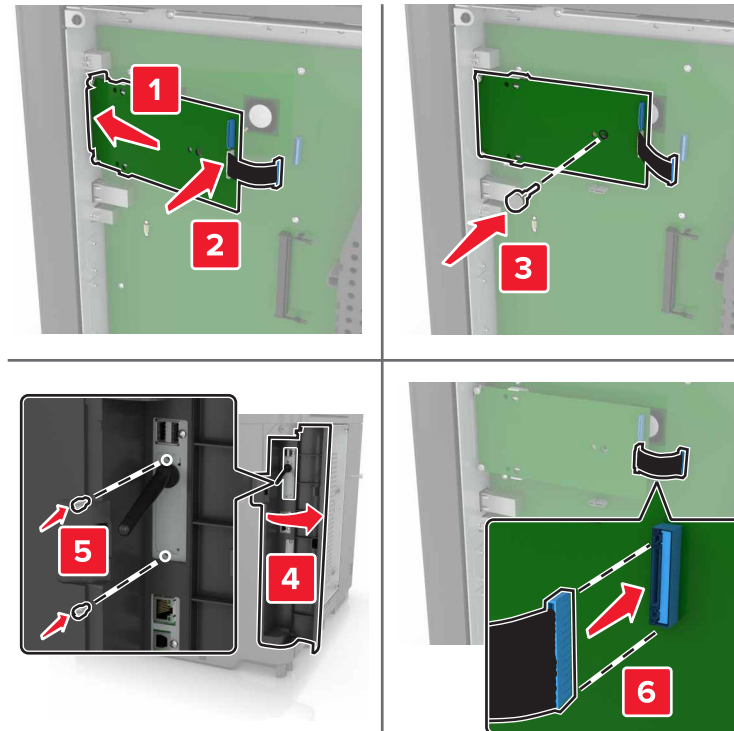
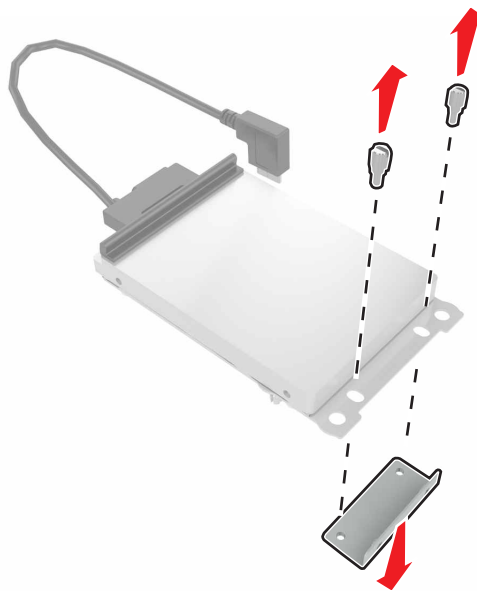
**6** Pričvrstite ISP za držač.**7** Po potrebi pričvrstite čvrsti disk za ISP.**a** Uklonite držač čvrstog diska.**b** Povežite čvrsti disk za ISP.

**Upozorenje – potencijalno oštećenje:** Nemojte da dodirujete ili pritiskate sredinu čvrstog diska.

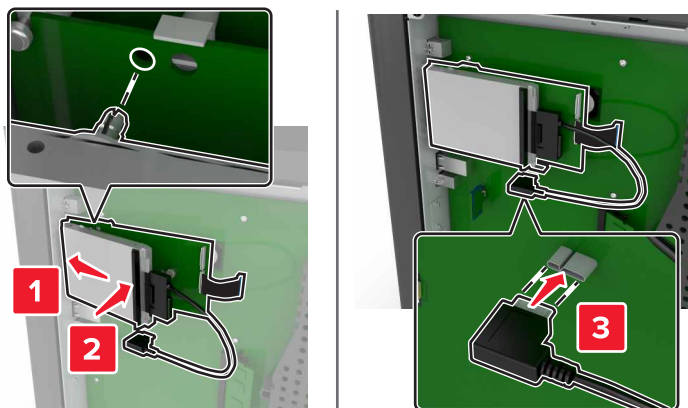

8 Ponovo pričvrstite pristupni poklopac.

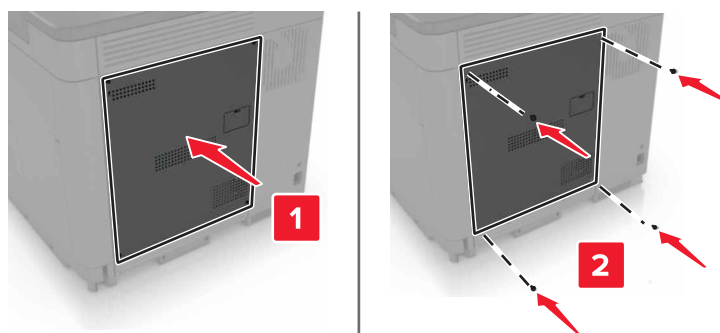

9 Povežite kabl za napajanje sa zidnom utičnicom, a zatim uključite štampač.

**⚠ OPREZ – POTENCIJALNA POVREDA:** Da biste izbegli rizik od požara ili strujnog udara, povežite kabl za napajanje na lako dostupnu zidnu utičnicu ispravne oznake i uzemljenja, u blizini proizvoda.

## Instaliranje opcione kartice

**⚠ OPREZ – OPASNOST OD UDARCA:** Da biste izbegli rizik od strujnog udara, ako pristupate tabli kontrolera ili instalirate opcioni hardver ili memorijske uređaje neko vreme nakon podešavanja štampača, isključite štampač i izvucite kabl za napajanje iz zidne utičnice pre nego što nastavite. Ako je bilo koji drugi uređaj povezan na štampač, isključite i njega i izvucite kablove koji su priključeni u štampač.

- 1 Isključite štampač, a zatim izvucite kabl za napajanje iz zidne utičnice.
- 2 Pomoću ravnog odvijača uklonite pristupni poklopac table kontrolera.

**Upozorenje – potencijalno oštećenje:** Elektronske komponente table kontrolera mogu lako da se oštete statičkim elektricitetom. Dodirnite metalnu površinu na štampaču pre nego što dodirnete komponente ili priključke.

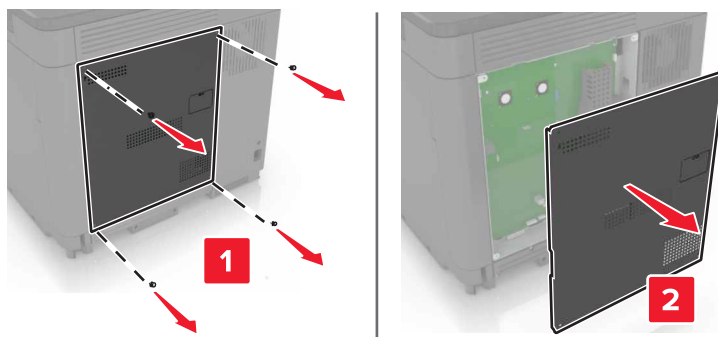

3 Otpakujte opcionu karticu.

**Upozorenje – potencijalno oštećenje:** Izbegavajte dodirivanje tačaka za povezivanje duž ivice kartice.

4 Gurnite karticu čvrsto na mesto.

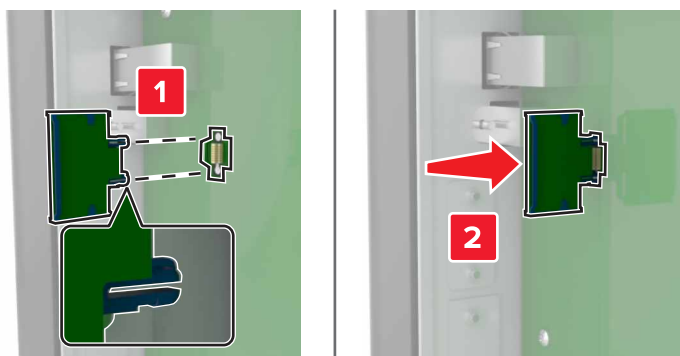

**Napomena:** Čitava dužina priključka na kartici mora da dodiruje tablu kontrolera i da bude poravnata sa njom.

**Upozorenje – potencijalno oštećenje:** Neispravna instalacija kartice može da uzrokuje oštećenje kartice i table kontrolera.

5 Ponovo pričvrstite pristupni poklopac.

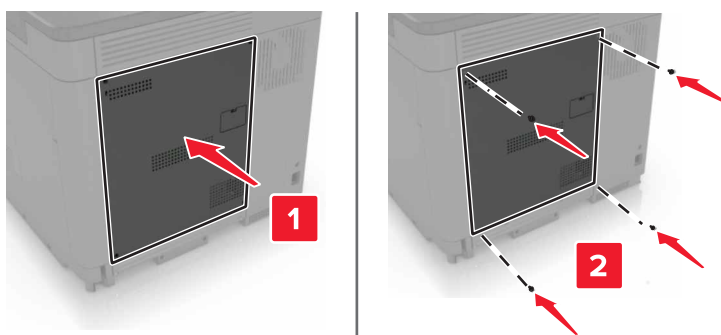

6 Povežite kabl za napajanje sa zidnom utičnicom, a zatim uključite štampač.

**⚠ OPREZ – POTENCIJALNA POVREDA:** Da biste izbegli rizik od požara ili strujnog udara, povežite kabl za napajanje na lako dostupnu zidnu utičnicu ispravne oznake i uzemljenja, u blizini proizvoda.

## Instaliranje čvrstog diska štampača

**⚠ OPREZ – OPASNOST OD UDARCA:** Da biste izbegli rizik od strujnog udara, ako pristupate tabli kontrolera ili instalirate opcioni hardver ili memorijske uređaje neko vreme nakon podešavanja štampača, isključite štampač i izvucite kabl za napajanje iz zidne utičnice pre nego što nastavite. Ako je bilo koji drugi uređaj povezan na štampač, isključite i njega i izvucite kablove koji su priključeni u štampač.

- 1 Isključite štampač, a zatim izvucite kabl za napajanje iz zidne utičnice.
- 2 Pomoću ravnog odvijača uklonite pristupni poklopac table kontrolera.

**Upozorenje – potencijalno oštećenje:** Elektronske komponente table kontrolera mogu lako da se oštete statičkim elektricitetom. Dodirnite metalnu površinu na štampaču pre nego što dodirnete komponente ili priključke table kontrolera.

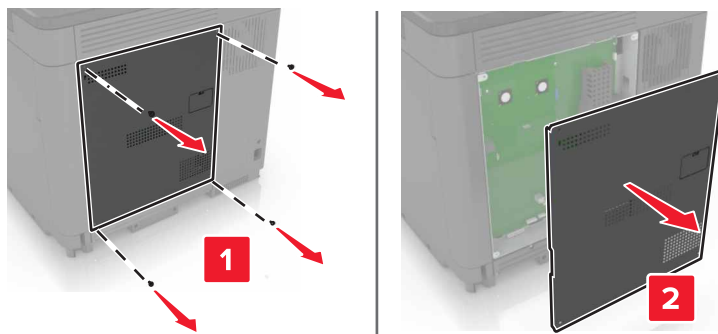

- 3 Otpakujte čvrsti disk.
- 4 Povežite čvrsti disk za tablu kontrolera.

**Upozorenje – potencijalno oštećenje:** Nemojte da dodirujete ili pritiskate sredinu čvrstog diska.

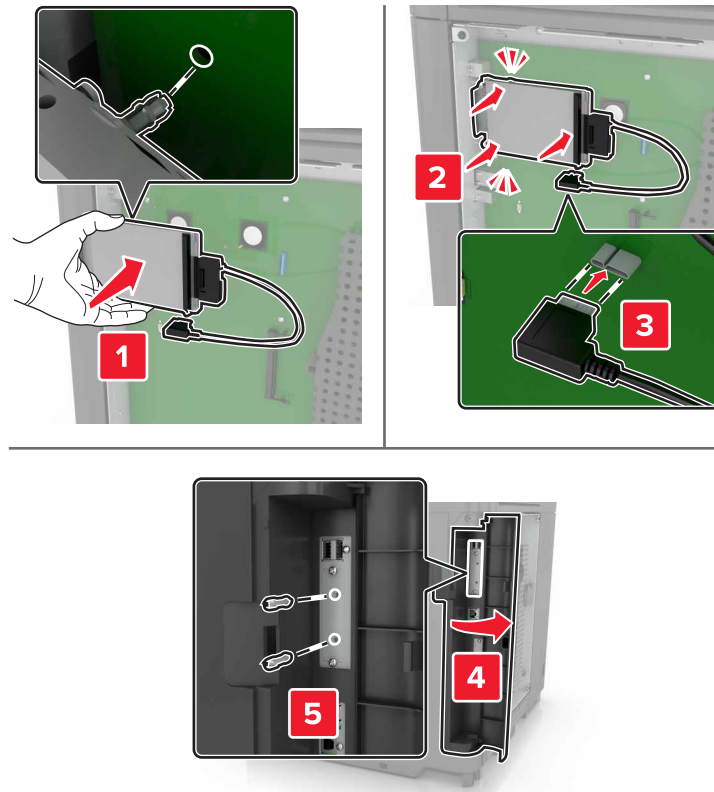

Ako je port za interno rešenje (ISP) instaliran, uradite sledeće:

- a Uklonite držač čvrstog diska.

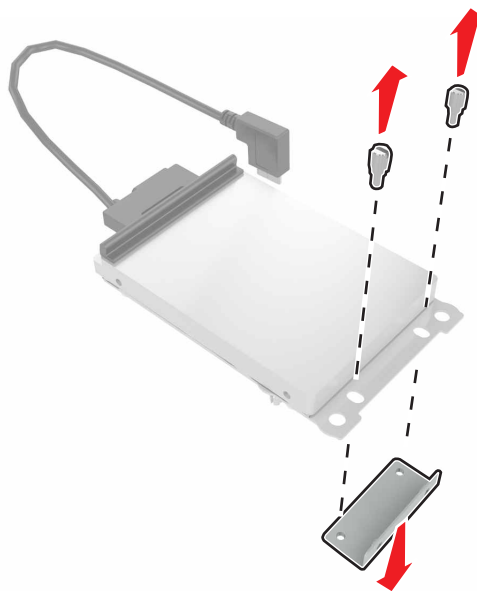



b Pričvrstite čvrsti disk za ISP.

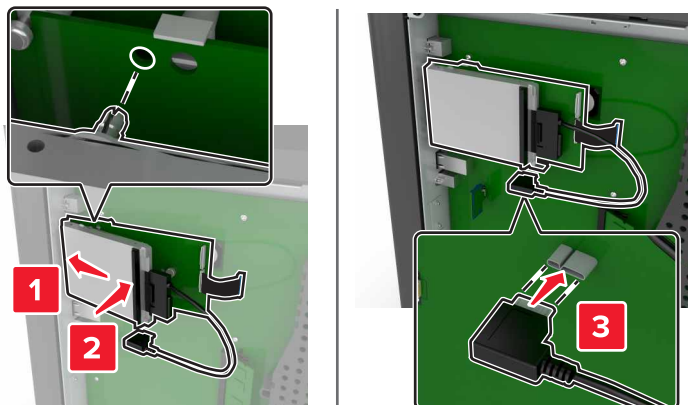

5 Ponovo pričvrstite pristupni poklopac.

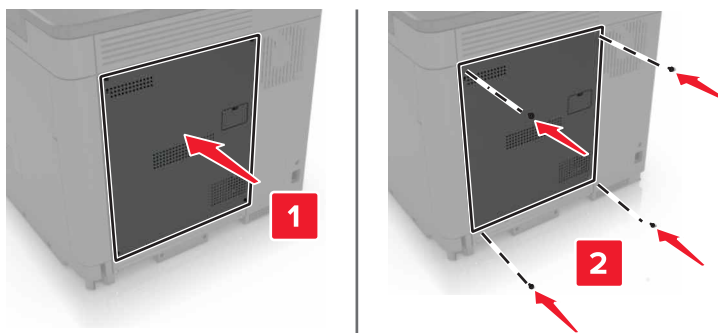

6 Povežite kabl za napajanje sa zidnom utičnicom, a zatim uključite štampač.

**⚠ OPREZ – POTENCIJALNA POVREDA:** Da biste izbegli rizik od požara ili strujnog udara, povežite kabl za napajanje na lako dostupnu zidnu utičnicu ispravne oznake i uzemljenja, u blizini proizvoda.

## Instaliranje opcionih fioka

**⚠ OPREZ – OPASNOST OD UDARCA:** Da biste izbegli rizik od strujnog udara, ako pristupate tabli kontrolera ili instalirate opcionu hardver ili memorijske uređaje nakon podešavanja štampača, isključite štampač i isključite kabl za napajanje iz zidne utičnice pre nego što nastavite. Ako imate druge uređaje povezane na štampač, takođe ih isključite i isključite sve kablove koji su povezani na štampač.

**⚠ OPREZ – OPASNOST OD PREVRTANJA:** Instaliranje jedne ili više opcija na štampaču ili višenamenskom štampaču može da zahteva postolje, nameštaj ili drugi dodatak kako bi se sprečila nestabilnost i potencijalne povrede. Više informacija o podržanim konfiguracijama potražite na [www.lexmark.com/multifunctionprinters](http://www.lexmark.com/multifunctionprinters).

- 1 Isključite štampač.
- 2 Isključite kabl za napajanje iz zidne utičnice, a zatim iz štampača.
- 3 Otpakujte opcionu fioku, a zatim uklonite sav materijal za pakovanje.
- 4 Podignite štampač pomoću bočnih i zadnjih ručki.

**⚠ OPREZ – POTENCIJALNA POVREDA:** Ako je težina štampača veća od 20 kg (44 lb), mogu biti potrebne barem dve obučene osobe da bi se bezbedno preneo.

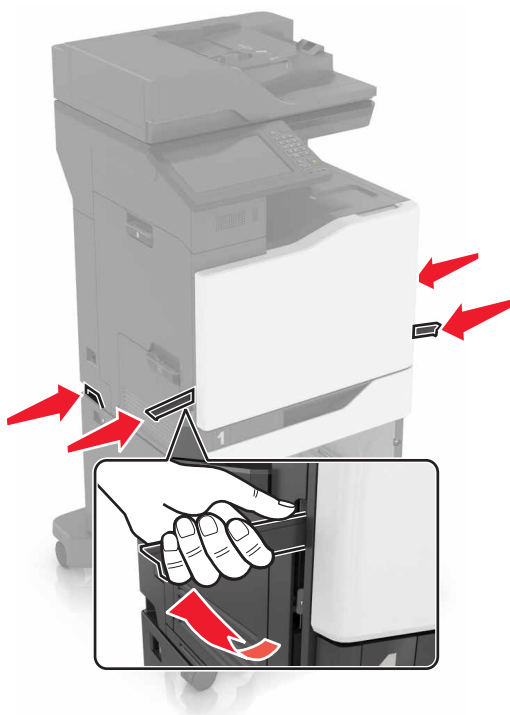

**Napomena:** Ako su opcione fiokve već instalirane, otključajte ih sa štampača pre nego što ga podignete. Nemojte da pokušavate da podignete štampač i fiokve u isto vreme.

**5** Poravnajte štampač sa opcionom fiokom, a zatim spustite štampač tako da *legne* na mesto.

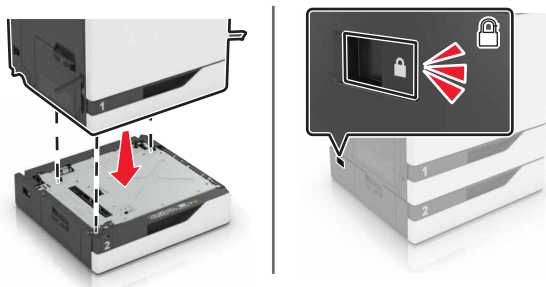

**6** Povežite kabl za napajanje na štampač, a zatim na zidnu utičnicu.

**⚠ OPREZ – POTENCIJALNA POVREDA:** Da biste izbegli rizik od požara ili strujnog udara, povežite kabl za napajanje na lako dostupnu strujnu utičnicu ispravne oznake i uzemljenja, u blizini proizvoda.

**7** Uključite štampač.

Po potrebi, ručno dodajte fioku u upravljačkom programu štampača da bi postala dostupna za zadatke štampanja. Više informacija potražite u odeljku [„Dodavanje dostupnih opcija u upravljački program za štampanje“ na stranici 272.](#)

Prilikom instaliranja više hardverskih opcija, sledite ovaj redosled instalacije.

- Pokretno postolje
- Opciona fioka za 2200 listova
- Opciona fioka za 550 listova ili fioka za kovertne
- Štampač
- Finišer za heftanje

## Instaliranje finišera za heftanje

- 1 Isključite štampač.
- 2 Otvorite vrata C.

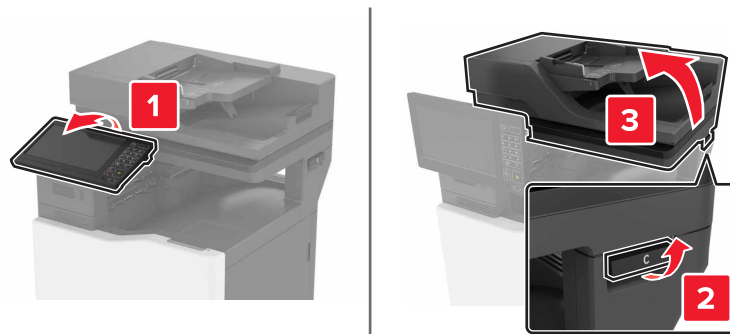

- 3 Otvorite vrata A.

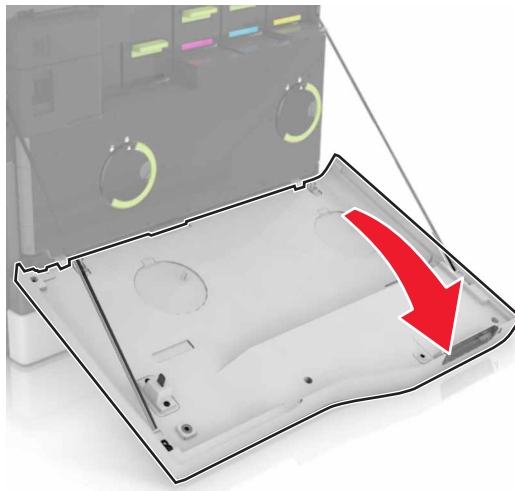

4 Uklonite držač papira.

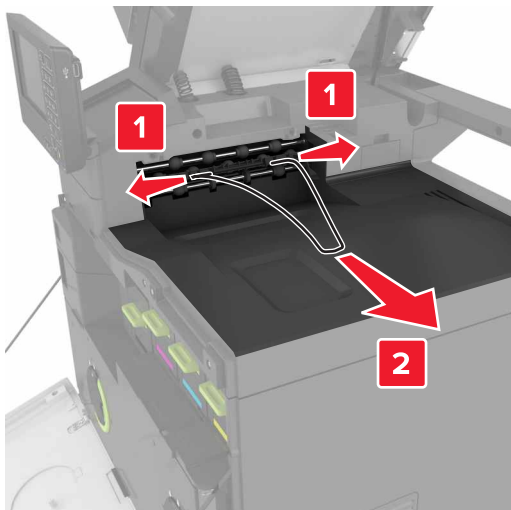

5 Uklonite standardni umetak korpe.

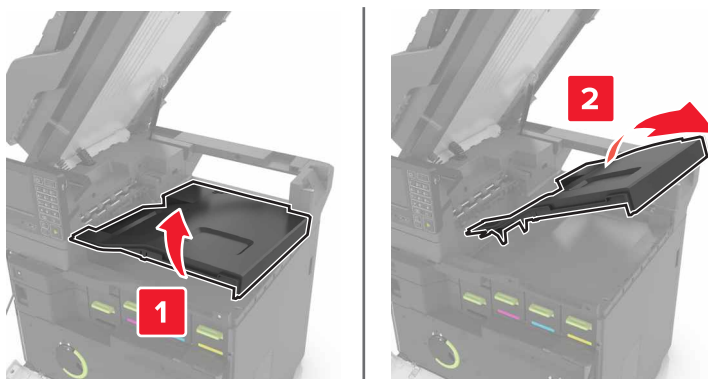

6 Uklonite poklopac konektora finišera za heftanje.

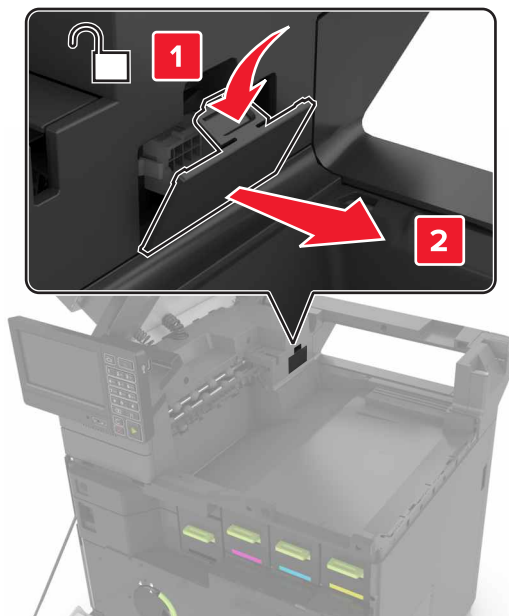

7 Otpakujte novi finišer za heftanje, a zatim uklonite materijal za pakovanje.

8 Umetnite finišer za heftanje tako da *klikne* na mesto.

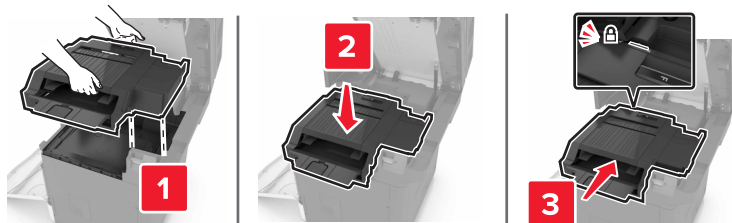

9 Zatvorite vrata A i C.

 **OPREZ – OPASNOST OD PRIKLEŠTENJA:** Da biste izbegli rizik od prikleštenja, držite ruke dalje od obeležene oblasti prilikom zatvaranja vrata C.

10 Uključite štampač.

## Instaliranje fiok za tastaturu

- 1 Isključite štampač.
- 2 Otvorite vrata A.

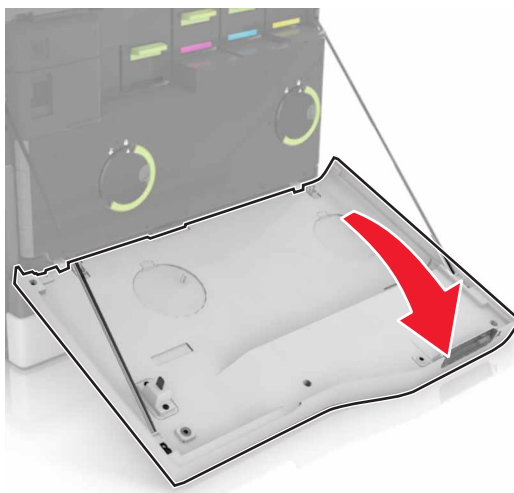

- 3 Uklonite odvojni poklopac tastature.

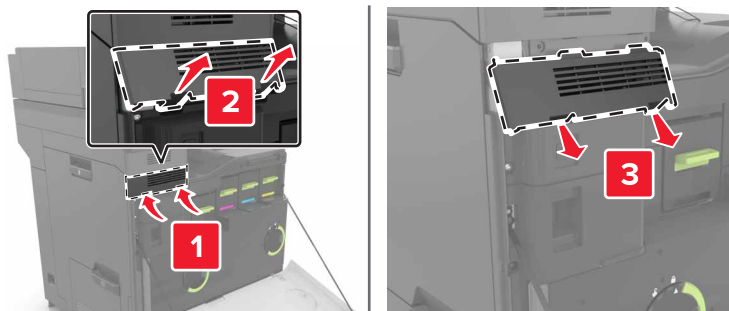

- 4 Otpakujte fioku tastature.

5 Povežite tastaturu na postolje.

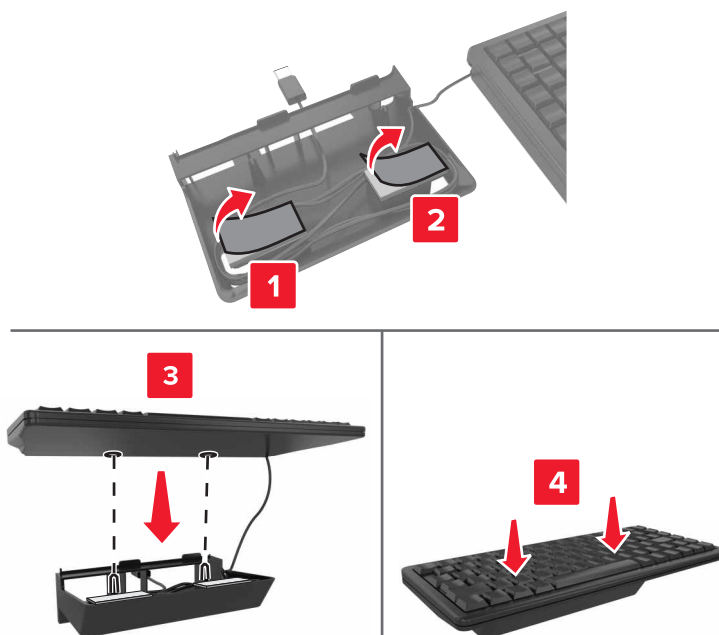

6 Umetnite fioku tastature.

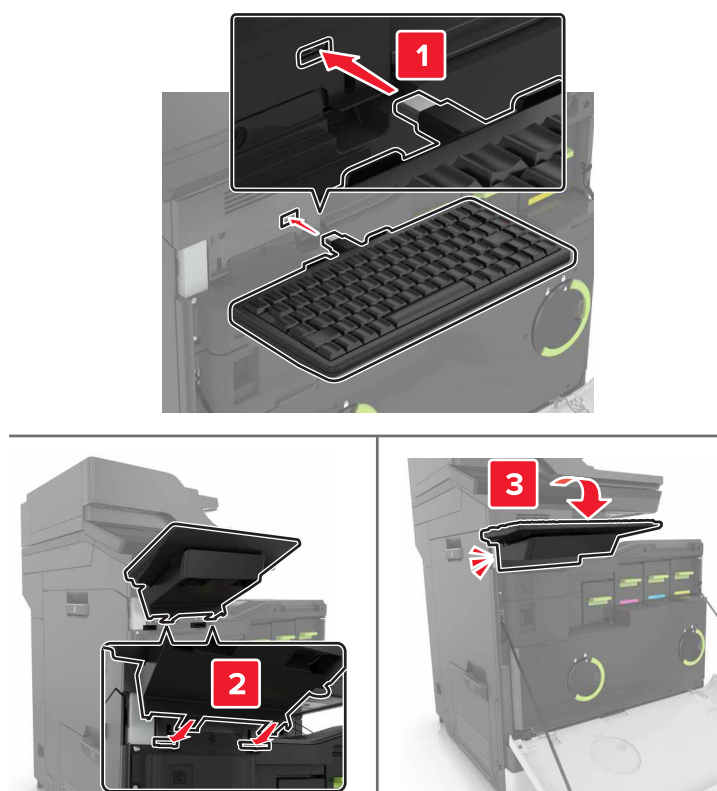

7 Zatvorite vrata A.

8 Uključite štampač.

# Softver

## Instaliranje softvera štampača

### Napomene:

- Upravljački program za štampanje je uključen u paket za instaliranje softvera.
- Za Macintosh računare sa verzijom macOS 10.7 ili novijom, ne treba da instalirate upravljački program za štampanje na štampaču sa podrškom za AirPrint.

### 1 Nabavite kopiju paketa za instaliranje softvera.

- Sa priloženog CD medija sa softverom.
- Posetite lokaciju <http://support.lexmark.com>, a zatim izaberite svoj štampač i operativni sistem.

### 2 Pokrenite instalacioni program, a zatim pratite uputstva na ekranu računara.

## Dodavanje dostupnih opcija u upravljački program za štampanje

### Za korisnike operativnog sistema Windows

#### 1 Otvorite fasciklu Štampači.

#### 2 Izaberite štampač koji želite da ažurirate, a zatim uradite nešto od sledećeg:

- Za Windows 7 ili noviju verziju, izaberite **Svojstva štampača**.
- Za starije verzije izaberite **Svojstva**.

#### 3 Dođite do kartice Konfiguracija, a zatim izaberite **Ažuriraj sada – pitaj štampač**.

#### 4 Primenite promene.

### Za korisnike Macintosh računara

#### 1 U meniju Apple, iz Željenih postavki sistema dođite do štampača, a zatim izaberite **Opcije i potrošni materijal**.

#### 2 Dođite do liste hardverskih opcija, a zatim dodajte instalirane opcije.

#### 3 Primenite promene.

# Firmver

## Izvoz ili uvoz konfiguracione datoteke

Možete da izvezete postavke konfiguracije štampača u tekstualnu datoteku, a zatim da uvezete datoteku da biste primenili postavke na druge štampače.

### 1 Otvorite veb pregledač, a zatim u polje za adresu unesite IP adresu štampača.



**Napomene:**

- IP adresu štampača potražite na početnom ekranu na štampaču. IP adresa sastoji se od četiri skupa brojeva koji su razdvojeni tačkom, na primer 123.123.123.123.
- Ako koristite proksi server, privremeno ga onemogućite da bi se veb stranica pravilno učitala.

**2** Sa Embedded Web Server-a kliknite na **Izvezi konfiguraciju** ili **Uvezi konfiguraciju**.

**3** Pratite uputstva na ekranu.

**4** Ako štampač podržava aplikacije, uradite sledeće:

- a** Kliknite na **Aplikacije** > ozaberite aplikaciju > **Konfigurishi**.
- b** Kliknite na **Izvezi** ili **Uvezi**.

## Ažuriranje firmvera

Neke aplikacije zahtevaju minimalni nivo firmvera uređaja da bi ispravno radile.

Da biste dobili više informacija o ažuriranju firmvera uređaja, obratite se predstavniku kompanije Lexmark.

**1** Otvorite veb pregledač, a zatim u polje za adresu unesite IP adresu štampača.

**Napomene:**

- IP adresu štampača potražite na početnom ekranu na štampaču. IP adresa sastoji se od četiri skupa brojeva koji su razdvojeni tačkom, na primer 123.123.123.123.
- Ako koristite proksi server, privremeno ga onemogućite da bi se veb stranica pravilno učitala.

**2** Kliknite na **Postavke** > **Uređaj** > **Ažuriranje firmvera**.

**3** Nađite fleš datoteku.

**4** Kliknite na **Otpremi**.

# Obaveštenja

## Informacije o proizvodu

Ime proizvoda:

Višenamenski štampači Lexmark CX820de, CX820dtfe, CX827de, XC6152de, XC6152dtfe, XC6153, XC6153de

Tip mašine:

7563

Model(i):

136, 137

## Obaveštenje o verziji

jul 2024.

**Sledeći pasus ne odnosi se na bilo koju zemlju gde su takve odredbe neusklađene sa lokalnim zakonom:** LEXMARK INTERNATIONAL, INC., PRUŽA OVU PUBLIKACIJU „U VIĐENOM STANJU“ BEZ GARANCIJE BILO KOJE VRSTE, IZRIČITE ILI PODRAZUMEVANE, UKLJUČUJUĆI BEZ OGRANIČENJA, PODRAZUMEVANE GARANCIJE MOGUĆNOSTI ZA PRODAJU ILI PODESNOSTI ZA ODREĐENU NAMENU. Neke države ne dozvoljavaju odricanje od izričitih ili podrazumevanih garancija u određenim transakcijama, zbog čega se ova izjava možda ne odnosi na vas.

Ova publikacija može da obuhvata tehničke nepreciznosti i tipografske greške. Izmene se periodično unose u informacije koje su ovde iznete; ove izmene biće obuhvaćene sledećim izdanjima. Poboljšanja ili promene u opisanim proizvodima ili programima mogu da se primene u bilo kom trenutku.

Reference u ovoj publikaciji na proizvode, programe ili usluge ne impliciraju da proizvođač namerava da ih učini dostupnim u svim zemljama u kojima posluje. Bilo koja referenca na proizvod, program ili uslugu nema svrhu da izjavi ili implicira da samo taj proizvod, program ili usluga mogu da se koriste. Bilo koji funkcionalno ekvivalentni proizvod, program ili usluga koji ne krše bilo koje postojeće pravo na intelektualnu svojinu mogu da se koriste kao zamena. Procena i verifikacija rada zajedno sa drugim proizvodima, programima ili uslugama, osim onih koje je proizvođač izričito naveo, predstavljaju odgovornost korisnika.

Lexmark tehničku podršku potražite na <http://support.lexmark.com>.

Informacije o smernicama za zaštitu privatnosti kompanije Lexmark koje važe za korišćenje ovog proizvoda potražite na [www.lexmark.com/privacy](http://www.lexmark.com/privacy).

Informacije o potrošnom materijalu i sadržaje za preuzimanje potražite na [www.lexmark.com](http://www.lexmark.com).

© 2016. Lexmark International, Inc.

Sva prava zadržana.

## Zaštićeni žigovi

Lexmark i Lexmark logotip su zaštićeni žigovi ili registrovani zaštićeni žigovi kompanije Lexmark International, Inc. u Sjedinjenim Američkim Državama i/ili drugim zemljama.

Google Cloud Print, Google Chrome, Android i Google Play su zaštićeni žigovi kompanije Google LLC.

Macintosh, App Store, Safari, and AirPrint are trademarks of Apple Inc., registered in the U.S. and other countries. Use of the Works with Apple badge means that an accessory has been designed to work specifically with the technology identified in the badge and has been certified by the developer to meet Apple performance standards.

Oznaka reči Mopria® je registrovani i/ili neregistrovani zaštićeni žig kompanije Mobria Alliance, Inc. u Sjedinjenim Američkim Državama i drugim zemljama. Neovlašćeno korišćenje strogo je zabranjeno.

PCL® je registrovani zaštićeni žig kompanije Hewlett-Packard. PCL je oznaka skupa komandi (jezika) i funkcija štampača kompanije Hewlett-Packard, obuhvaćenih njihovim proizvodima štampača. Ovaj štampač je namenjen da bude kompatibilan sa PCL jezikom. To znači da štampač prepoznaje PCL komande koje se koriste u programima različitih aplikacija, kao i da štampač emulira funkcije koje odgovaraju komandama.

PostScript je registrovani zaštićeni žig kompanije Adobe Systems Incorporated u Sjedinjenim Američkim Državama i/ili drugim zemljama.

Wi-Fi® i Wi-Fi Direct® su registrovani zaštitni znakovi kompanije Wi-Fi Alliance®.

Svi drugi zaštićeni žigovi su vlasništvo kompanija koje polažu pravo na njih.

## Obaveštenja o licenciranju

Sva obaveštenja o licenciranju povezana sa ovim proizvodom mogu da se prikažu iz direktorijuma CD: NOTICES CD-a sa instalacionim softverom.

## Nivoi emisije buke

Sledeće mere napravljene su u skladu sa standardom ISO 7779 i prijavljene u skladu sa standardom ISO 9296.

**Napomena:** Neki režimi možda se ne odnose na vaš proizvod.

Prosečni zvučni pritisak na udaljenosti od 1 metar, dBA	
Štampanje	Jednostrano: 54 (crno-belo), 55 (u boji); Dvostrano: 56 (crno-belo), 56 (u boji)
Skeniranje	54 (crno-belo); 55 (crno-belo)
Kopiranje	57 (crno-belo); 58 (crno-belo)
Spreman	15

Vrednosti podležu promeni. Pogledajte [www.lexmark.com](http://www.lexmark.com) za aktuelne vrednosti.

## Direktiva o električnom i elektronskom otpadu (WEEE)

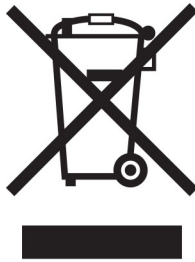

WEEE logotip označava određene programe recikliranja i procedure za elektronske proizvode u zemljama Evropske unije. Podstičemo recikliranje naših proizvoda.

Ako imate dodatnih pitanja o opcijama za recikliranje, posetite veb lokaciju kompanije Lexmark na [www.lexmark.com](http://www.lexmark.com) za broj telefona lokalne kancelarije za prodaju.

## Environmental labeling for packaging

Per Commission Regulation Decision 97/129/EC Legislative Decree 152/2006, the product packaging may contain one or more of the following symbols.

<p>20 PAP</p>	<p>This symbol indicates that the packaging may contain corrugated fiberboard.</p>
<p>21 PAP</p>	<p>This symbol indicates that the packaging may contain non-corrugated fiberboard.</p>
<p>22 PAP</p>	<p>This symbol indicates that the packaging may contain paper.</p>

For more information, go to [www.lexmark.com/recycle](http://www.lexmark.com/recycle), and then choose your country or region. Information on available packaging recycling programs is included with the information on product recycling.

## Odlaganje proizvoda

Nemojte odlagati štampač ili potrošni materijal na isti način kao i uobičajeni otpad iz domaćinstva. Konsultujte lokalne organe vlasti za mogućnosti odlaganja i reciklaže.

## Punjiva litijum-jonska baterija

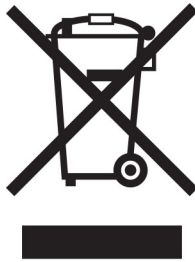

Ovaj proizvod može da sadrži okruglu punjivu litijum-jonsku bateriju čije bi uklanjanje trebalo prepustiti isključivo obučenom tehničaru. Precrtana kanta za otpatke znači da proizvod ne sme da se odlaže kao nesortirani otpad, već mora da se pošalje u namenski objekat za prikupljanje radi vraćanja i recikliranja. U slučaju uklanjanja baterije nemojte da je bacite u kućni otpad. U lokalnoj zajednici mogu da postoje odvojeni sistemi za prikupljanje baterija, kao što je lokacija za odlaganje baterija za reciklažu. Odvojeno prikupljanje iskorišćenih baterija obezbeđuje odgovarajući tretman otpada, uključujući ponovnu upotrebu i recikliranje i sprečava potencijalne negativne efekte na zdravlje ljudi i životnu sredinu. Odgovorno odlažite baterije.

Уредба (ЕУ) 2023/1542

## Уредба (ЕУ) 2023/1542

Овај производ може да садржи дугмасту литијумску пуњиву батерију. Ова батерија је у складу са Уредбом (ЕУ) 2023/1542. На усклађеност указује CE ознака:



Овај производ може да садржи неку од следећих дугмастих батерија:

- Идентификација батерије: Seiko број модела MS621FE  
Произвођач: Сеико Инструментс Инц.  
Адреса произвођача: 8, Nakase 1-хром, Mihama-ku, Chiba-shi, Chiba 261-8507, Јапан
- Идентификација батерије: Panasonic број модела ML621  
Произвођач: Panasonic Energy Co., Ltd.  
Адреса произвођача: 1-1 Matsushita-cho, Moriguchi City, Osaka 570-8511, Јапан
- Идентификација батерије: FDK број модела ML621  
Произвођач: FDK Corporation  
Адреса произвођача: Shibaura Crystal Shinagawa, 1-6-41 Konan, Minato-ku, Tokyo 108-8212 Јапан

## Vraćanje kertridža kompanije Lexmark radi ponovne upotrebe ili reciklaže

Lexmark program prikupljanja kertridža omogućava besplatno vraćanje upotrebljenih kertridža kompaniji Lexmark radi ponovne upotrebe ili reciklaže. Sto procenata praznih kertridža vraćenih kompaniji Lexmark ponovo se upotrebi ili rasklopi radi recikliranja. Kutije koje se koriste za vraćanje kertridža takođe se recikliraju.

Ako želite da vratite kertridž kompanije Lexmark radi ponovne upotrebe ili reciklaže, uradite sledeće:

- 1 Idite na lokaciju [www.lexmark.com/recycle](http://www.lexmark.com/recycle).
- 2 Izaberite zemlju ili region.
- 3 Izaberite Lexmark program za prikupljanje kertridža.
- 4 Pratite uputstva na ekranu.

## Obaveštenje o osetljivosti na statički elektricitet

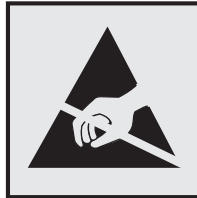

Ovaj simbol označava delove osetljive na statički elektricitet. Nemojte da dodirujete oblasti blizu ovih simbola, a da prethodno niste dodirnuli metalnu površinu u oblasti dalje od simbola.

Kako biste sprečili štetu usled statičkog elektriciteta prilikom obavljanja zadatka održavanja, kao što je uklanjanje zaglavljenog papira ili zamena potrošnog materijala, dodirnite bilo koji izloženi okvir štampača pre nego što pristupite ili dodirnete unutrašnje delove štampača, čak i ako simbol nije prisutan.

## ENERGY STAR

Bilo koji proizvod Lexmark sa ENERGY STAR® emblemom na proizvodu ili početnom ekranu usklađen je sa zahtevima ENERGY STAR Agencije za zaštitu okoline (EPA) od datuma proizvodnje.



## Informacije o temperaturi

Radna temperatura i relativna vlažnost	10 do 32,2°C (50 do 90°F) i 15 do 80% RV
Dugoročno odlaganje štampača / kertridža / jedinice za izradu slika <sup>1</sup>	15,3 do 32,2°C (60 do 90°F) i 8 do 15% RV Maksimalna temperatura vlažnog termometra: 22,8°C (73°F)
Kratkoročni transport štampača / kertridža / jedinice za izradu slika	-10 do 40°C (14 do 104°F)

<sup>1</sup> Rok trajanja potrošnog materijala je približno 2 godine. To je zasnovano na standardnom kancelarijskom okruženju sa temperaturom od 22°C (72°F) i vlažnošću od 45%.

<sup>2</sup> Temperatura vlažnog termometra utvrđuje se na osnovu temperature vazduha i relativne vlažnosti.

## Obaveštenje o laseru

Štampač je certifikovan u SAD kako bi bio usklađen sa zahtevima DHHS 21 CFR, poglavlje I, podpoglavljje J za laserske proizvode klase I (1), a na drugim mestima je certifikovan kao laserski proizvod klase I usklađen sa zahtevima IEC 60825-1: 2014.

Laserski proizvodi klase I ne smatraju se štetnim. Laserski sistem i štampač projektovani su tako da ne može da dođe do kontakta između čoveka i radijacije lasera iznad nivoa klase I tokom normalnog rada, održavanja od strane korisnika ili preporučenih uslova servisiranja. Štampač ima sklop glave za štampanje koja ne može da se servisira i sadrži laser sledećih specifikacija:

Klasa: IIIb (3b) AlGaAs

Nominalna izlazna snaga (milivati): 20

Talasna dužina (nanometri): 755–800

## Potrošnja energije

### Potrošnja energije proizvoda

Sledeća tabela dokumentuje karakteristike potrošnje energije proizvoda.

**Napomena:** Neki režimi možda ne važe za vaš proizvod.

Režim	Opis	Potrošnja energije (u vatima)
Štampanje	Proizvod generiše izlazne papirne kopije od elektronskih unosa.	760 (jednostrano); 740 (dvostrano)
Kopiranje	Proizvod generiše izlazne papirne kopije od papirnih originalnih dokumenata.	870
Skeniranje	Proizvod skenira papirne dokumente.	115
Spreman	Proizvod čeka na zadatak štampe.	80 (veća potrošnja energije); 70 (manja potrošnja energije)
Režim mirovanja	Proizvod je u režimu uštede energije visokog nivoa.	1,46
Hibernacija	Proizvod je u režimu uštede energije niskog nivoa.	0,3
Isključeno	Proizvod je priključen u zidnu utičnicu, ali je prekidač za napajanje isključen.	0,2

Nivoi potrošnje energije navedeni u prethodnoj tabeli predstavljaju prosečne vrednosti u posmatranom vremenskom intervalu. Trenutno povlačenje energije može da bude značajno više od prosečnog.

Vrednosti su podložne promeni. Pogledajte [www.lexmark.com](http://www.lexmark.com) za trenutne vrednosti.

### Režim mirovanja

Ovaj proizvod dizajniran je sa režimom rada za štednju energije nazvanim *režim mirovanja*. Režim mirovanja štedi energiju smanjivanjem potrošnje energije tokom produženih perioda neaktivnosti. Režim mirovanja automatski se aktivira nakon što se ovaj proizvod ne koristi tokom određenog vremenskog perioda, nazvanog *Istek vremena za režim mirovanja*.

Fabrički podrazumevani istek vremena za režim mirovanja za ovaj proizvod (u minutima) je:	1
---	---

Korišćenjem menija za konfiguraciju, istek vremena za režim mirovanja može se izmeniti tako da bude između 1 i 120 minuta. Ako je brzina štampe manja od/jednaka 30 stranica u minuti, možete da podesite istek vremena do 60 minuta. Podešavanje isteka vremena za režim mirovanja na malu vrednost smanjuje potrošnju energije, ali može da poveća vreme odziva proizvoda. Podešavanje isteka vremena za režim mirovanja na veliku vrednost održava brz odziv, ali koristi više energije.

## Režim hibernacije

Ovaj proizvod dizajniran je sa režimom rada sa izuzetno niskom potrošnjom energije nazvanim *režim hibernacije*. Prilikom rada u režimu hibernacije, svi drugi sistemi i uređaji bezbedno se napajaju energijom.

Režim hibernacije može da se aktivira na bilo koji od sledećih načina:

- korišćenjem isteka vremena hibernacije
- korišćenjem planiranih režima napajanja

Fabrički podrazumevani istek vremena hibernacije za ovaj proizvod u svim zemljama ili regionima	3 dana
---	--------

Vreme tokom kojeg štampač čeka nakon što se zadatak odštampa pre nego što se aktivira režim hibernacije može se izmeniti tako da bude između jednog sata i jednog meseca.

## Režim isključivanja

Ako ovaj proizvod ima režim isključivanja u kojem se i dalje troši mala količina energije, da biste u potpunosti sprečili da proizvod koristi energiju, isključite kabl za napajanje iz zidne utičnice.

## Ukupna iskorišćena energija

Nekada je od pomoći da se proceni ukupna iskorišćena energija proizvoda. Budući da su tvrdnje o potrošnji energije date u vatima kao jedinici za energiju, potrošnja energije treba da se pomnoži vremenom koje proizvod provodi u svakom režimu da bi se izračunala iskorišćena energija. Ukupna iskorišćena energija proizvoda predstavlja zbir iskorišćene energije u svakom režimu.

## Regulatorna obaveštenja za telekomunikacionu terminalnu opremu

Ovaj odeljak sadrži regulatorne informacije koje se odnose na proizvode koji sadrže analognu karticu faksimila:

Lexmark regulatorni tip/broj modela:

LEX-M03-002

## Regulatorna obaveštenja za bežične proizvode

Ovaj odeljak sadrži regulatorne informacije koje se odnose samo na bežične modele.

Ako niste sigurni da li imate bežični model, posetite <http://support.lexmark.com>.



## Obaveštenje o modularnim komponentama

Modeli sa bežičnom vezom možda sadrže sledeće modularne komponente:

Lexmark regulatorni tip/LEX-M01-005; FCC ID: IYLLEXM01005; Industry Canada IC: 2376A-M01005

## Izloženost radiofrekventnom zračenju

Izlazna snaga zračenja ovog uređaja je daleko ispod ograničenja za izloženost radiofrekventnom zračenju FCC i drugih regulatornih agencija. Neophodno je održavati rastojanje od najmanje 20 cm (8 inča) između antene i bilo kog lica da bi ovaj uređaj ispunjavao zahteve za izloženost radiofrekventnom zračenju FCC i drugih regulatornih agencija.

## Usaglašenost sa direktivama Evropske zajednice (EZ)

Ovaj proizvod je usklađen sa zahtevima za zaštitu direktive Saveta EZ 2014/53/EU za usklađivanje i harmonizaciju zakona država članica u vezi sa radio opremom.

Proizvođač ovog proizvoda je: Lexmark International, Inc., 740 West New Circle Road, Lexington, KY, 40550 USA. Ovlašćeni predstavnik je: Lexmark International Technology Hungária Kft., 8 Lechner Ödön fasor, Millennium Tower III, 1095 Budapest HUNGARY. Izjava o usklađenosti sa zahtevima direktiva dostupna je na zahtev od ovlašćenog predstavnika ili možete da je pronađete na [www.lexmark.com/en\\_us/about/regulatory-compliance/european-union-declaration-of-conformity.html](http://www.lexmark.com/en_us/about/regulatory-compliance/european-union-declaration-of-conformity.html).

Na usklađenost ukazuje CE oznaka:



## Ograničenja

Ova radio oprema sme da se koristi isključivo u zatvorenom prostoru. Upotreba na otvorenom je zabranjena. Ovo ograničenje odnosi se na sve zemlje navedene u nastavku:

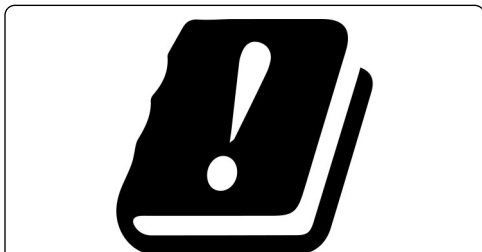

AT	BE	BG	CH	CY	CZ	DE	DK	EE
EL	ES	FI	FR	HR	HU	IE	IS	IT
LI	LT	LU	LV	MT	NL	NE	PL	PT
RO	SE	SI	SK	TR	UK			

## Izjava EU-a i drugih zemalja o radnim frekventnim opsezima radio-predajnika i maksimalnoj RF snazi

Ovaj radio proizvod emituje u opsegu 2,4 GHz (2,412–2,472 GHz u EU) ili 5 GHz (5,15–5,35, 5,47–5,725 u EU). Maksimalna EIRP izlazna snaga predajnika, uključujući pojačanje antene, je  $\leq 20$  dBm za oba opsega.

## Usaglašenost sa direktivama Evropske zajednice (EZ)

Ovaj proizvod je usklađen sa zahtevima za zaštitu direktiva Saveta EZ 2014/30/EU, 2014/35/EU i 2011/65/EU kako je izmenjeno prema (EU) 2015/863 za usklađivanje i harmonizaciju zakona država članica u vezi sa elektromagnetnom kompatibilnošću, bezbednošću električne opreme dizajnirane za upotrebu u određenim granicama napona, kao i sa ograničenjima upotrebe određenih opasnih materija u električnoj i elektronskoj opremi.

Proizvođač ovog proizvoda je: Lexmark International, Inc., 740 West New Circle Road, Lexington, KY, 40550 USA. Ovlašćeni predstavnik je: Lexmark International Technology Hungária Kft., 8 Lechner Ödön fasor, Millennium Tower III, 1095 Budapest HUNGARY. Izjava o usklađenosti sa zahtevima direktiva dostupna je na zahtev od ovlašćenog predstavnika ili možete da je pronađete na [www.lexmark.com/en\\_us/about/regulatory-compliance/european-union-declaration-of-conformity.html](http://www.lexmark.com/en_us/about/regulatory-compliance/european-union-declaration-of-conformity.html).

Ovaj proizvod zadovoljava ograničenja za klasu A iz standarda EN55022 i EN55032, kao i bezbednosne zahteve iz standarda EN 60950-1 ili EN 62368-1.

## Obaveštenje o radio smetnjama

### Upozorenje

Ovo je proizvod koji je usaglašen sa zahtevima za emisiju standarda EN55022 i EN55032, kao i ograničenjima za klasu A i zahtevima za otpornost standarda EN55024. Ovaj proizvod nije namenjen za upotrebu u stambenom/kućnom okruženju.

Ovo je proizvod klase A. U kućnom okruženju, ovaj proizvod može da izazove radio smetnje, u kom slučaju od korisnika može da se zahteva da preduzme odgovarajuće mere.

# Indeks

## A

adapterski utikač 56  
ADF valjak separatora  
  zamena 189  
ADF valjak za prihvatanje  
  zamena 185  
ADF valjak za uvlačenje  
  zamena 187  
AirPrint  
  korišćenje 39  
aktiviranje glasovnog  
  navođenja 25  
Android uređaj  
  štampanje sa 38  
aplikacije, podržane 18  
automatski ulagač dokumenata  
(ADF)  
  korišćenje 45, 48, 59, 63  
ažuriranje firmvera 273

## B

bezbednosne informacije 8, 9  
bezbednosni otvor  
  lociranje 148  
bežična mreža  
  Wi-Fi Protected Setup 152  
bežična mreža štampača  
  povezivanje mobilnog uređaja  
  na 153  
blokiranje neželjenih faksova 61  
boca otpadnog tonera  
  naručivanje 163  
  zamena 179  
brisanje  
  memorija štampača 148  
brisanje grupa 24  
brisanje kontakata 24  
brisanje memorije čvrstog  
  diska 148  
brisanje memorije  
  štampača 149  
brojač upotrebe potrošnog  
  materijala  
  resetovanje 220  
brzina govora za glasovno  
  navođenje  
  podešavanje 25

## C

Centar za prečice  
  korišćenje 19  
Cloud Connector profil  
  kreiranje 21  
  skeniranje na 65  
  štampanje sa 43

## Č

čišćenje  
  skener 155  
  spoljašnjost štampača 155  
  unutrašnjost štampača 155  
Čišćenje skenera 147  
čišćenje štampača 155  
čuvanje zadataka štampe 42  
čvrsti disk štampača  
  šifrovanje 149

## D

datum i vreme  
  postavke faksa 59  
deaktiviranje Wi-Fi mreže 154  
dodavanje grupa 23  
dodavanje hardverskih opcija  
  upravljački program za  
  štampanje 272  
dodavanje internih opcija  
  upravljački program za  
  štampanje 272  
dodavanje kontakata 23  
dodavanje prečice  
  e-pošta 49  
  FTP adresa 63  
  kopiranje 47  
  odredište za faks 60  
dodeljivanje štampača šablonu  
  zvona 59  
dokumenti  
  skeniranje na faks server 65  
dokumenti, štampanje  
  sa mobilnog uređaja 38  
  sa računara 38  
dostupne interne opcije 257  
držač kertridža za heftanje  
  zamena 193  
dvostrano kopiranje 46

## E

Ekološke postavke  
  konfigurisanje 21  
ekološke postavke 196  
ekran štampača  
  podešavanje osvetljenosti 197  
Ethernet priključak 13  
evidencija faksa  
  prikazivanje 61  
EXT port 13

## F

faks  
  konfigurisanje SMTP  
  servera 50  
  podešavanje rasporeda za  
  slanje 60  
  prosleđivanje 61  
  zadržavanje 61  
faks zvučnik  
  konfigurisanje postavki 152  
FCC obaveštenja 281  
fioka za tastaturu  
  instaliranje 270  
fioke  
  povezivanje 30  
  prekidanje veze 30  
  učitavanje 27  
firmver, ažuriranje 273  
fleš jedinica  
  skeniranje na 64  
  štampanje sa 40  
folije  
  učitavanje 29  
fotografije, kopiranje 45  
FTP adresa  
  kreiranje prečice 63  
FTP server, skeniranje na  
  korišćenje kontrolne table 63

## G

Glasovno navođenje  
  aktiviranje 25  
  brzina govora 25  
Google Cloud Print  
  korišćenje 38

govorna pošta  
podešavanje 51  
grupe  
brisanje 24  
dodavanje 23  
uređivanje 23

## H

hardverske opcije  
instaliranje 265  
hardverske opcije, dodavanje  
upravljački program za  
štampanje 272  
horizontalne bele linije 244  
horizontalne tamne linije 241

## I

ikone na početnom ekranu  
korišćenje 16  
prikazivanje 18  
indikator  
status štampača 15  
informacije o štampaču  
pronalaženje 10  
instaliranje čvrstog diska  
štampača 263  
instaliranje finišera za  
heftanje 267  
instaliranje fioke za  
tastaturu 270  
instaliranje memorijske  
kartice 257  
instaliranje opcija  
čvrsti disk štampača 263  
port za interna rešenja 258  
instaliranje opcione kartice 261  
instaliranje opcionih fioka 265  
instaliranje porta za interna  
rešenja 258  
Instaliranje softvera  
štampača 272  
instaliranje upravljačkog  
programa za štampanje 272  
interna opcija nije  
detektovana 217  
interne opcije 257  
instaliranje 261  
memorijska kartica 257  
interne opcije, dodavanje  
upravljački program za  
štampanje 272

isečen tekst ili slike 239  
iskošena štampa 238  
izbegavanje zaglavljivanja  
papira 199  
izbor lokacije za štampač 11  
izgovorene lozinke  
omogućavanje 25  
izjava o prolaznosti 149  
izveštaji  
status štampača 151  
upotreba štampača 151  
izvoz konfiguracione datoteke  
Embedded Web Server –  
korišćenje 272

## J

jedinica fotoprovodnika  
naručivanje 162  
zamena 167  
jedinica razvijaača  
naručivanje 162  
zamena 163  
jedinica za izradu slika  
zamena 170  
jedinica za nanošenje tonera  
zamena 165

## K

kartica firmvera 257  
kartica paralelnog interfejsa  
rešavanje problema 218  
kartica serijskog interfejsa  
rešavanje problema 218  
kertridž sa tonerom  
zamena 172  
kertridž za heftanje  
zamena 191  
kertridži sa tonerom  
naručivanje 160  
kertridži za heftanje  
naručivanje 163  
kombinovani paket sa  
razvijaačem i jedinicom  
fotoprovodnika  
naručivanje 162  
konfiguracije štampača 12  
konfigurisanje obaveštenja za  
potrošni materijal 163  
konfigurisanje postavki  
faks zvučnik 152  
konfigurisanje SMTP servera 48

konfigurisanje SMTP servera za  
faks 50  
konfigurisanje zimskog/letnjeg  
računanja vremena 59  
kontakti  
brisanje 24  
dodavanje 23  
uređivanje 23  
kontaktiranje korisničke  
podrške 256  
kontrolna tabla  
korišćenje 15  
kopiranje  
fotografije 45  
koristeći automatski ulagač  
dokumenata (ADF) 45  
korišćenje stakla skenera 45  
na memorandumu 46  
na obe strane papira 46  
kopiranje iz  
izabrane fioke 45  
Kopiranje kartica  
podešavanje 19  
kopiranje sa različitim vrstama  
papira 45  
kopiranje više stranica  
na jedan list 47  
korekcija boja 248  
koristeći automatski ulagač  
dokumenata  
(ADF) 45, 48, 59, 63  
korišćenje  
originalni Lexmark delovi 160  
originalni Lexmark potrošni  
materijal 160  
korišćenje automatskog ulagača  
dokumenata  
kopiranje 45  
korišćenje generatora QR  
koda 20  
korišćenje kontrolne table 15  
korišćenje korisničke  
podrške 21  
korišćenje početnog ekrana 16  
korišćenje stakla  
skenera 45, 48, 59, 63  
kopiranje 45  
koverte  
učitavanje 29  
kreiranje Cloud Connector  
profila 21

- kreiranje fascikli
  - za obeleživače 22
- kreiranje obeleživača 22
- kreiranje prečice
  - e-pošta 49
  - FTP adresa 63
  - kopiranje 47
  - mrežna fascikla 63
  - odredište za faks 60
- kretanje po ekranu
  - korišćenje pokreta 26
- kretanje po ekranu pomoću pokreta 26
- kvalitet boja, rešavanje problema
  - otisci izgledaju zatamnjeno 249
- kvalitet štampe
  - čišćenje skenera 155
- Kvota uređaja
  - podešavanje 20
- L**
- Lexmark Mobile Print
  - korišćenje 38
- LINIJSKI port 13
- lista direktorijuma
  - štampanje 44
- lista uzoraka fontova
  - štampanje 43
- lociranje bezbednosnog otvora 148
- lociranje oblasti sklonih zaglavljivanju 200
- loš kvalitet štampe faksa 252
- M**
- mapa menija 67
- memorandum
  - kopiranje na 46
- memorija čvrstog diska
  - brisanje 148
- memorija čvrstog diska štampača 149
- memorija štampača
  - brisanje 148
- memorijska kartica 257
  - instaliranje 257
- meni
  - 802.1x 134
  - Bežično 128
- Brisanje na kraju radnog veka 82
- Brisanje privremenih datoteka sa podacima 144
- Eko-režim 69
- Ethernet 129
- Evidencija bezbednosne revizije 140
- Faks 146
- Google Cloud Print 137
- HTML 92
- HTTP/FTP postavke 135
- Informacije koje se šalju kompaniji Lexmark 75
- IPSec 133
- Konfiguracija fioka 93
- Konfiguracija police 95
- Kvalitet 86
- Lokalni nalozi 140
- LPD konfiguracija 134
- Meni Konfiguracija 77
- Mreža 146
- O ovom štampaču 82
- Obaveštenja 71
- Ograničavanje spoljnog pristupa mreži 137
- Ograničenja prijavljivanja 142
- PCL 90
- PDF 89
- Planiraj USB uređaje 140
- Podešavanje 85
- Podešavanje e-pošte 112
- Podešavanje faksa 100
- Podešavanje poverljivog štampanja 143
- Podešavanje servera za faks 109
- Podešavanje veb veze 117
- Podrazumevane postavke e-pošte 113
- Podrazumevane postavke kopiranja 95
- Podrazumevane postavke za FTP 118
- Pomoć 147
- Postavke LDAP rešenja 144
- PostScript 89
- Prečice 146
- Pregled mreže 127
- Prilagođene veličine skeniranja 94
- Pristupačnost 76
- Računovodstvo zadataka 87
- Raspored 83
- Razno 145
- Rešavanje problema 147
- Režim faksa 99
- Skeniranje sa fleš jedinice 122
- Slika 92
- SNMP 132
- Stranica sa postavkama menija 145
- Šifrovanje diska 144
- Štampanje 146
- Štampanje sa fleš jedinice 125
- TCP/IP 130
- ThinPrint 136
- Tipovi medija 94
- Udaljena tabla za rukovanje 70
- Univerzalno podešavanje 93
- Upravljanje dozvolama 139
- Upravljanje energijom 75
- Uređaj 145
- USB 136
- Vidljive ikone na početnom ekranu 82
- Vraćanje podrazumevanih fabričkih postavki 76
- Wi-Fi Direct 137
- XPS 89
- Završna obrada 84
- Željene postavke 68
- meniji štampača 67
- menjanje otiska boja 248
- menjanje postavki portova štampača nakon instaliranja porta za interna rešenja 154
- menjanje rezolucije faksa 61
- mesta zaglavljivanja
  - identifikovanje 200
- metod sa ličnim identifikacionim brojem 152
- metod sa pritiskanjem dugmeta 152
- mobilni uređaj
  - štampanje sa 38, 39, 40
- Mopria Print Service 39
- mrežna fascikla
  - kreiranje prečice 63
- N**
- na otiscima se pojavljuju senke 232

najčešća pitanja o štampanju u boji 248  
 nakrivljena štampa 238  
 naručivanje  
 jedinica fotoprovodnika 162  
 jedinica razvijača 162  
 kombinovani paket sa razvijačem i jedinicom fotoprovodnika 162  
 naručivanje kertridža sa tonerom 160  
 naručivanje potrošnog materijala  
 boca otpadnog tonera 163  
 kertridži za heftanje 163  
 Neformatiran fleš je detektovan 219  
 neispravne margine 234  
 Nema dovoljno slobodnog prostora u fleš memoriji za resurse 219  
 neželjeni faksovi  
 blokiranje 61  
 nije moguće otvoriti Embedded Web Server 215  
 nije moguće primati faksove 252  
 nije moguće pročitati fleš uređaj  
 rešavanje problema, štampa 216  
 nivo emisije buke 275

## O

obaveštenja 275, 276, 279, 280, 281  
 obaveštenja o emisiji 275, 281  
 obaveštenja o potrošnom materijalu  
 konfigurisanje 163  
 obeleživači  
 kreiranje 22  
 kreiranje fascikli za 22  
 obrasci  
 štampanje 38  
 obrasci i omiljene stavke  
 podešavanje 18  
 odlaganje  
 potrošni materijal 195  
 omogućavanje funkcije Wi-Fi Direct 153  
 omogućavanje izgovorenih lozinki 25  
 omogućavanje PIN kodova 25

omogućavanje režima uvećanja 25  
 omogućavanje USB priključka 216  
 opcija bežičnog povezivanja 257  
 opcije  
 bežično 257  
 kartice firmvera 257  
 memorijska kartica 257  
 opciona kartica  
 instaliranje 261  
 opcione fioke  
 instaliranje 265  
 otisci izgledaju zatamnjeno 249  
 otkazivanje zadatka štampe sa kontrolne table štampača 44 sa računara 44  
 Otkrivena je neispravna fleš memorija 219

## P

papir  
 univerzalna postavka veličine 27  
 PIN kodovi  
 omogućavanje 25  
 početni ekran  
 prilagođavanje 18  
 podešavanje  
 registracija skenera 255  
 podešavanje brzine govora  
 Glasovno navođenje 25  
 podešavanje faksa  
 specifično za zemlju ili region 56  
 standardna telefonska linija 51  
 podešavanje kvota uređaja 20  
 podešavanje osvetljenosti ekrana štampača 197  
 podešavanje osvetljenosti ekrana štampača 197  
 podešavanje podrazumevane jačine zvuka  
 zvučnik 151  
 podešavanje podrazumevane jačine zvuka slušalica 152  
 podešavanje registracije automatskog ulagača dokumenata 256  
 podešavanje serijskog štampanja 154  
 podešavanje tipa papira 27  
 podešavanje univerzalne veličine papira 27  
 podešavanje upozorenja e-poštom 151  
 podešavanje veličine papira 27  
 podešavanje zatamnjenosti faks 61  
 podešavanje zatamnjenosti tonera 247  
 podloga separatora  
 zamena 178  
 podrazumevana jačina zvuka slušalica  
 podešavanje 152  
 podrazumevana jačina zvuka zvučnika  
 podešavanje 151  
 podrazumevane fabričke postavke  
 vraćanje 149  
 podržane aplikacije 18  
 podržane težine papira 36  
 podržane veličine papira 31  
 podržani fleš uređaji 41  
 podržani tipovi datoteka 41  
 podržani tipovi papira 34  
 ponavljajući defekti štampe 246  
 ponavljanje zadataka štampe 42  
 štampanje sa Macintosh računara 42  
 štampanje sa Windows računara 42  
 port za interna rešenja  
 instaliranje 258  
 rešavanje problema 218  
 portovi štampača 13  
 poruke štampača  
 Neformatiran fleš je detektovan 219  
 Nema dovoljno slobodnog prostora u fleš memoriji za resurse 219  
 Otkrivena je neispravna fleš memorija 219  
 Potrebno je održavanje skenera, upotrebite ADF komplet 220  
 Potrošni materijal koji nije proizvela kompanija Lexmark 220

Zamenite kertridž,  
nepodudaranje regiona  
štampača 219

postavke portova štampača  
menjanje 154

postavke štampača  
vraćanje podrazumevanih  
fabričkih postavki 149

postavljanje listova separatora  
između kopija  
kopiranje 46

Potrebno je održavanje skenera,  
upotrebite ADF komplet 220

potrošni materijal  
odlaganje 195  
ušteta 197

Potrošni materijal koji nije  
proizvela kompanija  
Lexmark 220

potrošni materijal, naručivanje  
boca otpadnog tonera 163  
jedinica fotoprovodnika 162  
jedinica razvijača 162  
kertridži sa tonerom 160  
kertridži za heftanje 163

povećavanje kopija 46

poverljivi dokumenti se ne  
štampaju 224

poverljivi zadaci štampe 42  
štampanje sa Macintosh  
računara 42  
štampanje sa Windows  
računara 42

povezivanje fioka 30

povezivanje kablova 13

povezivanje mobilnog uređaja  
na bežičnu mrežu  
štampača 153

povezivanje na bežičnu mrežu  
pomoću metoda sa pritiskanjem  
dugmeta 152  
pomoću PIN metoda 152

povezivanje štampača na uslugu  
prepoznatljivog zvona 59

pravljenje kopija 45

prečica e-pošte  
kreiranje 49

prečica za određište faksa  
kreiranje 60

prečica, kreiranje  
e-pošta 49  
FTP adresa 63

kopiranje 47  
odredište za faks 60

pregledanje izveštaja 151

prekidanje veze između fioka 30

premeštanje štampača 11, 195

prenosni kaiš  
zamena 180

prikazivanje evidencije faksa 61

primljen faks  
prosleđivanje 61

primljeni faksovi  
zadržavanje 61

prolazna memorija 149  
brisanje 148

pronalaženje dodatnih  
informacija o štampaču 10

provera mogućnosti povezivanja  
štampača 216

provera statusa delova i  
potrošnog materijala 160

## Q

QR kodovi  
dodavanje 20

## R

različite veličine papira,  
kopiranje 45

razmena e-pošte  
koristeći automatski ulagač  
dokumenata (ADF) 48  
korišćenje adresara 49  
korišćenje broja prečice 49  
korišćenje stakla skenera 48  
korišćenje štampača 49

razmena faksova  
koristeći automatski ulagač  
dokumenata (ADF) 59  
korišćenje stakla skenera 59

podešavanje datuma i  
vremena 59

razumevanje statusa dugmeta  
za napajanje i indikatora 15

recikliranje  
Lexmark pakovanje 197  
Lexmark proizvodi 197

registracija ADF-a  
podešavanje 256

resetovanje  
brojač upotrebe potrošnog  
materijala 220

resetovanje brojača upotrebe  
potrošnog materijala 220

rešavanje problema  
najčešća pitanja o štampanju u  
boji 248  
nije moguće otvoriti Embedded  
Web Server 215  
štampač ne reaguje 228

rešavanje problema sa faksom  
ID pozivaoca se ne  
prikazuje 250  
loš kvalitet štampanja 252  
nije moguće primati  
faksove 252  
nije moguće slati faksove 251  
nije moguće slati/primati  
faksove 250

rešavanje problema sa  
kopiranjem  
delimične kopije dokumenata ili  
fotografija 253  
skener ne reaguje 255  
slab kvalitet kopiranja 254

rešavanje problema u vezi sa  
kvalitetom štampe  
horizontalne bele linije 244  
horizontalne tamne linije 241  
isečen tekst ili slike 239  
iskošena štampa 238  
jedna boja ili crne slike 238  
na otiscima se pojavljuju  
senke 232  
nakrivljena štampa 238  
neravnomerna gustina  
štampe 241  
papir se gužva 222  
ponavljajući defekti  
štampe 246  
prazne ili bele stranice 230  
siva pozadina ili pozadina u  
boji 233  
svetla štampa 235  
taman otisak 231  
tamne vertikalne linije se  
pojavljuju na otiscima 243  
toner se lako otire 240  
vertikalne bele linije 245  
zamrljani otisak i tačke 237

rešavanje problema u vezi sa  
opcijama štampača  
kartica paralelnog  
interfejsa 218

- kartica serijskog interfejsa 218
  - otkrivanje interne opcije nije moguće 217
  - port za interna rešenja 218
  - rešavanje problema u vezi sa skeniranjem
    - delimične kopije dokumenata ili fotografija 253
    - nije moguće skenirati sa računara 253
    - skener ne reaguje 255
    - skeniranje blokira računar 255
    - skeniranje traje predugo 255
    - slab kvalitet kopiranja 254
    - zadatak skeniranja nije uspeo 254
  - rešavanje problema u vezi sa štampom
    - koverta se zatvara prilikom štampanja 221
    - neispravne margine 234
    - nije moguće pročitati fleš uređaj 216
    - papir se često zaglavljuje 223
    - poverljivi i drugi zadržani dokumenti se ne štampaju 224
    - povezivanje fioka ne funkcioniše 223
    - sporo štampanje 226
    - upareno štampanje ne funkcioniše 221
    - zadaci štampe se ne štampaju 227
    - zadatak se štampa iz pogrešne fioke 229
    - zadatak se štampa na pogrešnom papiru 229
    - zaglavljene stranice nisu ponovo odštampane 224
  - rešavanje problema, faks
    - ID pozivaoca se ne prikazuje 250
    - loš kvalitet štampanja 252
    - nije moguće slati faksove 251
    - nije moguće slati/primati faksove 250
  - rešavanje problema, kopiranje
    - delimične kopije dokumenata ili fotografija 253
    - skener ne reaguje 255
  - skener nije moguće zatvoriti 255
  - slab kvalitet kopiranja 254
  - rešavanje problema, kvalitet
    - rešavanje problema, kvalitet boja
      - otisci izgledaju zatamnjeno 249
    - rešavanje problema, kvalitet štampe
      - horizontalne bele linije 244
      - horizontalne tamne linije 241
      - isečen tekst ili slike 239
      - iskošena štampa 238
      - jedna boja ili crne slike 238
      - na otiscima se pojavljuju senke 232
      - nakrivljena štampa 238
      - neravnomerna gustina štampe 241
      - papir se gužva 222
      - ponavljajući defekti štampe 246
      - prazne ili bele stranice 230
      - siva pozadina ili pozadina u boji 233
      - svetla štampa 235
      - taman otisak 231
      - tamne vertikalne linije se pojavljuju na otiscima 243
      - toner se lako otire 240
      - vertikalne bele linije 245
      - zamrljani otisak i tačke 237
  - rešavanje problema, opcije štampača
    - otkrivanje interne opcije nije moguće 217
    - port za interna rešenja 218
  - rešavanje problema, skeniranje
    - delimične kopije dokumenata ili fotografija 253
    - nije moguće skenirati sa računara 253
    - skener ne reaguje 255
    - skener nije moguće zatvoriti 255
    - slab kvalitet kopiranja 254
    - zadatak skeniranja nije uspeo 254
  - rešavanje problema, štampa
    - koverta se zatvara prilikom štampanja 221
    - neispravne margine 234
  - skener
    - čišćenje 155
    - skener nije moguće zatvoriti 255
    - skeniranje
      - koristeći automatski ulagač dokumenata (ADF) 63
      - korišćenje stakla skenera 63
      - na FTP server 63
  - papir se često zaglavljuje 223
  - poverljivi i drugi zadržani dokumenti se ne štampaju 224
  - povezivanje fioka ne funkcioniše 223
  - sporo štampanje 226
  - upareno štampanje ne funkcioniše 221
  - zadaci štampe se ne štampaju 227
  - zadatak se štampa iz pogrešne fioke 229
  - zadatak se štampa na pogrešnom papiru 229
  - zaglavljene stranice nisu ponovo odštampane 224
  - rezervisanje zadataka štampe
    - štampanje sa Macintosh računara 42
    - štampanje sa Windows računara 42
  - rezolucija faksa
    - menjanje 61
  - Režim hibernacije
    - konfigurisanje 196
  - Režim mirovanja
    - konfigurisanje 196
  - režim uvećanja
    - omogućavanje 25
  - režimi uštede energije
    - konfigurisanje 196
  - RJ11 adapter 56
  - ručna korekcija boja 248
- ## S
- Scan Center
    - podešavanje 19
  - serijsko štampanje
    - podešavanje 154
  - server e-pošte
    - podešavanje 48
  - siva pozadina ili pozadina u boji 233
  - skener
    - čišćenje 155
    - skener nije moguće zatvoriti 255
    - skeniranje
      - koristeći automatski ulagač dokumenata (ADF) 63
      - korišćenje stakla skenera 63
      - na FTP server 63



- u Cloud Connector profil 65
- skeniranje na faks server 65
- skeniranje na fleš uređaj 64
- skeniranje na FTP server
  - korišćenje kontrolne table 63
- Skeniranje na računar
  - podešavanje 65
- skeniranje na računar 65
- slanje e-poruke 49
- slanje faksa
  - korišćenje kontrolne table 60
  - pomoću računara 60
- slanje faksova je moguće, ali ne i primanje 252
- slušalice
  - podrazumevana jačina zvuka 152
- Služba za korisničku podršku
  - korišćenje 21
- službi za korisničku podršku
  - kontaktiranje 256
- smanjivanje kopija 46
- SMTP server za e-poštu
  - konfigurisanje 48
- SMTP server za faks
  - konfigurisanje 50
- softver štampača
  - instaliranje 272
- sortiranje više kopija 46
- sporo štampanje 226
- staklo skenera
  - korišćenje 45, 48, 59, 63
- status delova
  - provera 160
- status potrošnog materijala
  - provera 160
- Stranica sa postavkama menija
  - štampanje 147
- svetlo dugmeta za napajanje
  - status štampača 15

## Š

- šifrovanje
  - čvrsti disk štampača 149
- štampač
  - isporuka 196
  - izbor lokacije 11
  - minimalni razmaci 11
  - premeštanje 11
  - puna konfiguracija 12
- štampač ne reaguje 228

## Štampanje

- korišćenje aplikacije Mopria Print Service 39
- korišćenje funkcije Wi-Fi Direct 40
- lista direktorijuma 44
- lista uzoraka fontova 43
- sa Android uređaja 38
- sa Cloud Connector profila 43
- sa fleš uređaja 40
- sa mobilnog uređaja 38, 39, 40
- sa računara 38
- Stranica sa postavkama menija 147
- uz Google Cloud Print 38
- štampanje liste direktorijuma 44
- štampanje liste uzoraka fontova 43
- štampanje obrazaca 38
- štampanje poverljivih i drugih zadržanih zadataka
  - sa Macintosh računara 42
  - sa Windows računara 42
- štampanje sa fleš uređaja 40
- štampanje sa računara 38
- Štampanje stranica testa kvaliteta 147
- štampanje stranice za podešavanje mreže 216

## T

- taman otisak 231
- tamne vertikalne linije na otiscima 243
- tastatura na ekranu
  - korišćenje 26
- telefonska sekretarica
  - podešavanje 51
- temperatura oko štampača 278
- tip papira
  - podešavanje 27
- tipovi papira
  - podržani 34
- toner se lako otire 240
- trajna memorija 149
  - brisanje 148
- transport štampača 196
- tvrdi papir
  - učitavanje 29

## U

- učitavanje
  - fioke 27
  - folije 29
  - koverte 27
  - tvrdi papir 29
- umetanje koverti
  - višenamenski ulagač 29
- umetanje papira
  - višenamenski ulagač 29
- univerzalna veličina papira
  - podešavanje 27
- upareno štampanje ne funkcioniše 221
- uparivanje kopija 46
- upozorenja e-poštom
  - podešavanje 151
- upravljački program za štampanje
  - hardverske opcije, dodavanje 272
  - instaliranje 272
- uređivanje grupa 23
- uređivanje kontakata 23
- USB port za štampač 13
- USB priključak
  - omogućavanje 216
- usluga prepoznatljivog zvona, faks
  - omogućavanje 59
- ušteda papira 47
- ušteda potrošnog materijala 197
- ušteda tonera 47
- utikač za kabl za napajanje 13
- uvoz konfiguracione datoteke Embedded Web Server – korišćenje 272

## V

- valjak za prenos
  - zamena 183
- valjak za prihvatanje
  - zamena 173
- veličina papira
  - podešavanje 27
- veličine papira
  - podržani 31
- verifikovanje zadataka štampe 42
  - štampanje sa Macintosh računara 42

štampanje sa Windows računara 42  
 vertikalne bele linije 245  
 virtuelna tastatura korišćenje 26  
 višenamenski ulagač učitavanje 29  
 vlažnost vazduha oko štampača 278

## W

Wi-Fi Direct 153  
 štampanje sa mobilnog uređaja 40  
 Wi-Fi mreža deaktiviranje 154  
 Wi-Fi Protected Setup bežična mreža 152

## Z

zadaci štampe se ne štampaju 227  
 zadatak štampe otkazivanje sa kontrolne table štampača 44  
 otkazivanje sa računara 44  
 zadržani dokumenti se ne štampaju 224  
 zadržani zadaci 42  
 štampanje sa Macintosh računara 42  
 štampanje sa Windows računara 42  
 zadržavanje faksova 61  
 zaglavljn papir u automatskom ulagaču papira 203  
 zaglavljn papir u fiokama 201  
 zaglavljn papir u korpi finišera 209  
 zaglavljn papir u standardnoj korpi 205  
 zaglavljn papir u višenamenskom ulagaču 202  
 zaglavljn papir u vratima B 206  
 zaglavljn papir, rešavanje automatski ulagač dokumenata 203  
 fioke 201  
 jedinica za dvostrano štampanje 206

jedinica za nanošenje tonera 206  
 korpa mehanizma za završnu obradu 209  
 standardna polica 205  
 višenamenski ulagač 202  
 zaglavljivanja izbegavanje 199  
 zaglavljivanje heftalice u vratima G 211  
 zaglavljivanje heftalice, rešavanje vrata G 211  
 zaglavljivanje papira izbegavanje 199  
 lokacija 200  
 zaglavljivanje, rešavanje automatski ulagač dokumenata 203  
 fioke 201  
 jedinica za dvostrano štampanje 206  
 jedinica za nanošenje tonera 206  
 kertridž za heftanje 211  
 korpa mehanizma za završnu obradu 209  
 standardna polica 205  
 višenamenski ulagač 202  
 zakazivanje faksa 60  
 zamena prenosni kaiš 180  
 zamena ADF valjka separatora 189  
 zamena ADF valjka za prihvatanje 185  
 zamena ADF valjka za uvlačenje 187  
 zamena boce otpadnog tonera 179  
 zamena delova ADF valjak separatora 189  
 ADF valjak za prihvatanje 185  
 ADF valjak za uvlačenje 187  
 podloga separatora 178  
 valjak za prihvatanje 173  
 zamena držača kertridža za heftanje u finišeru za heftanje 193  
 zamena jedinice fotoprovodnika 167  
 zamena jedinice razvijača 163

zamena jedinice za izradu slika 170  
 zamena jedinice za nanošenje tonera 165  
 zamena kertridža sa tonerom 172  
 zamena kertridža za heftanje u finišeru za heftanje 191  
 zamena podloge separatora 178  
 zamena potrošnog materijala boca otpadnog tonera 179  
 držač kertridža za heftanje 193  
 kertridž za heftanje 191  
 zamena prenosnog kaiša 180  
 zamena valjka za prenos 183  
 zamena valjka za prihvatanje 173  
 Zamenite kertridž, nepodudaranje regiona štampača 219  
 zaštita memorije štampača 149  
 zatamnjenost faksa podešavanje 61  
 zatamnjenost tonera podešavanje 247  
 zimsko/letnje računanje vremena konfigurisanje 59