



# Urządzenia wielofunkcyjne CX825, CX860, XC8155, XC8160, XC8163

---

## Podręcznik użytkownika

**Lipiec 2024**

**[www.lexmark.com](http://www.lexmark.com)**

---

Typ(y) urządzeń:

7564

Model(e):

336, 337, 536, 537

# Zawartość

|  |           |
|--|-----------|
| <b>Informacje dotyczące bezpieczeństwa.....</b>                    | <b>8</b>  |
| Definicje pojęć.....   | 8         |
| Informacje dotyczące produktu.....                                 | 8         |
| <b>Informacje na temat drukarki.....</b>                           | <b>11</b> |
| Znajdowanie informacji na temat drukarki.....                      | 11        |
| Wybór miejsca na drukarkę.....                                     | 13        |
| Wyposażenie drukarki.....  | 14        |
| Podłączanie kabli.....   | 16        |
| Korzystanie z panelu sterowania.....                               | 18        |
| Odczytywanie wskazań przycisku zasilania i kontrolki.....          | 19        |
| Korzystanie z ekranu głównego.....                                 | 19        |
| <b>Konfigurowanie i używanie aplikacji na ekranie głównym.....</b> | <b>21</b> |
| Dostosowywanie ekranu głównego.....                                | 21        |
| Obsługiwane aplikacje.....   | 21        |
| Korzystanie z opcji Formularze i ulubione.....                     | 21        |
| Konfiguracja aplikacji Card Copy.....                              | 22        |
| Korzystanie z Centrum skrótów.....                                 | 22        |
| Konfigurowanie Centrum skanowania.....                             | 22        |
| Konfigurowanie aplikacji Limity urządzenia.....                    | 23        |
| Korzystanie z aplikacji Generator kodów QR.....                    | 23        |
| Konfigurowanie ustawień oszczędnych.....                           | 24        |
| Korzystanie z aplikacji Wsparcie klienta.....                      | 24        |
| Tworzenie profilu Cloud Connector.....                             | 24        |
| Zarządzanie zakładkami.....  | 25        |
| Tworzenie zakładek.....  | 25        |
| Tworzenie folderów.....  | 25        |
| Zarządzanie kontaktami.....  | 26        |
| Dodawanie kontaktów.....   | 26        |
| Dodawanie grup.....  | 26        |
| Edytowanie kontaktów lub grup.....                                 | 26        |
| Usuwanie kontaktów lub grup.....                                   | 27        |
| <b>Konfiguracja i używanie funkcji dostępności.....</b>            | <b>28</b> |
| Włączanie trybu powiększania.....                                  | 28        |

|   |           |
|---|-----------|
| Aktywowanie prowadzenia głosowego.....  | 28        |
| Dostosowywanie tempa mowy w prowadzeniu głosowym.....                               | 28        |
| Włączanie funkcji wypowiedzania haseł lub osobistych numerów identyfikacyjnych..... | 28        |
| Obsługa ekranu za pomocą gestów.....  | 29        |
| Używanie klawiatury ekranowej.....  | 29        |
| <b>Ładowanie papieru i nośników specjalnych.....</b>                                | <b>30</b> |
| Ustawianie rozmiaru i typu nośnika specjalnego.....                                 | 30        |
| Konfigurowanie ustawień uniwersalnego rozmiaru papieru.....                         | 30        |
| Ładowanie zasobników.....   | 30        |
| Ładowanie nośników do podajnika uniwersalnego.....                                  | 32        |
| Łączenie zasobników.....  | 34        |
| <b>Podpórka papieru.....</b>  | <b>35</b> |
| Obsługiwane rozmiary papieru.....   | 35        |
| Obsługiwane typy papieru.....   | 39        |
| Obsługiwane gramatury papieru.....  | 41        |
| Niedozwolone rodzaje papieru.....   | 42        |
| Używanie papieru pochodzącego z recyklingu.....                                     | 42        |
| <b>Drukowanie.....</b>  | <b>44</b> |
| Drukowanie z komputera.....   | 44        |
| Drukowanie formularzy.....  | 44        |
| Drukowanie z urządzenia przenośnego.....  | 44        |
| Drukowanie z napędu flash.....  | 46        |
| Obsługiwane napędy flash i typy plików.....   | 47        |
| Konfiguracja poufnych zadań.....  | 48        |
| Drukowanie zadań poufnych i innych zadań wstrzymanych.....                          | 48        |
| Drukowanie za pomocą profilu Cloud Connector.....                                   | 49        |
| Drukowanie listy wzorców czcionek.....  | 50        |
| Drukowanie listy katalogów.....   | 50        |
| Anulowanie zadania drukowania.....  | 50        |
| <b>Kopiowanie.....</b>  | <b>51</b> |
| Korzystanie z automatycznego podajnika dokumentów i szyby skanera.....              | 51        |
| Kopiowanie.....   | 51        |
| Kopiowanie zdjęć.....   | 51        |

|  |           |
|--|-----------|
| Kopiowanie na papierze firmowym.....                                   | 52        |
| Kopiowanie obu stron arkusza papieru.....                              | 52        |
| Zmniejszanie lub powiększanie kopii.....                               | 52        |
| Sortowanie kopii.....  | 52        |
| Umieszczanie arkuszy separujących między kopiami.....                  | 52        |
| Kopiowanie kilku stron na jednym arkuszu.....                          | 53        |
| Tworzenie skrótu kopiowania.....                                       | 53        |
| <b>Wysyłanie w postaci wiadomości e-mail.....</b>                      | <b>54</b> |
| Korzystanie z automatycznego podajnika dokumentów i szyby skanera..... | 54        |
| Konfigurowanie serwera SMTP do korzystania z poczty e-mail.....        | 54        |
| Wysyłanie wiadomości e-mail.....                                       | 55        |
| Tworzenie skrótu e-mail.....   | 55        |
| <b>Faksowanie.....</b>   | <b>56</b> |
| Konfigurowanie drukarki w celu faksowania.....                         | 56        |
| Korzystanie z automatycznego podajnika dokumentów i szyby skanera..... | 65        |
| Wysyłanie faksu.....   | 66        |
| Planowanie faksu.....  | 66        |
| Tworzenie skrótu do miejsca docelowego dla faksów.....                 | 66        |
| Zmiana rozdzielczości faksu.....                                       | 67        |
| Dostosowywanie intensywności faksu.....                                | 67        |
| Drukowanie dziennika faksów.....                                       | 67        |
| Blokowanie niepożądanych faksów.....                                   | 67        |
| Wstrzymywanie faksów.....  | 67        |
| Przekazywanie faksów.....  | 67        |
| <b>Skanowanie.....</b>   | <b>69</b> |
| Korzystanie z automatycznego podajnika dokumentów i szyby skanera..... | 69        |
| Skanowanie do serwera FTP.....   | 69        |
| Tworzenie skrótu do FTP.....   | 69        |
| Tworzenie skrótu do folderu sieciowego.....                            | 70        |
| Skanowanie na dysk flash.....  | 70        |
| Skanowanie do serwera faksu.....                                       | 71        |
| Wysyłanie zeskanowanych dokumentów do komputera.....                   | 71        |
| Skanowanie do profilu Cloud Connector.....                             | 71        |

|   |            |
|---|------------|
| <b>Opis menu drukarki.....</b>  | <b>73</b>  |
| Mapa menu.....  | 73         |
| Urządzenie.....   | 74         |
| Drukowanie.....   | 88         |
| Papier.....   | 99         |
| Kopiuj.....   | 102        |
| Faks.....   | 107        |
| E-Mail.....   | 120        |
| FTP.....  | 126        |
| Napęd USB.....  | 129        |
| Sieć/porty.....   | 135        |
| Bezpieczeństwo.....   | 147        |
| Raporty.....  | 153        |
| Pomoc.....  | 155        |
| Rozwiązywanie problemów.....  | 155        |
| Drukowanie strony ustawień menu.....  | 155        |
| <b>Zabezpieczanie drukarki.....</b>   | <b>156</b> |
| Lokalizowanie gniazda zabezpieczeń.....   | 156        |
| Czyszczenie pamięci drukarki.....   | 156        |
| Wymazywanie dysku twardego drukarki.....  | 156        |
| Szyfrowanie dysku twardego drukarki.....  | 157        |
| Przywracanie ustawień fabrycznych.....  | 157        |
| Informacje o ulotności pamięci.....   | 157        |
| <b>Przegląd drukarki.....</b>   | <b>159</b> |
| Konfigurowanie alarmów e-mail.....  | 159        |
| Oglądanie raportów.....   | 159        |
| Regulowanie głośności głośnika.....   | 159        |
| Sieć.....   | 160        |
| Konfigurowanie drukowania przy użyciu portu szeregowego (tylko system Windows)..... | 162        |
| Czyszczenie części drukarki.....  | 163        |
| Zamawianie części i materiałów eksploatacyjnych.....                                | 167        |
| Wymiana części i materiałów eksploatacyjnych.....                                   | 171        |
| Przechowywanie materiałów eksploatacyjnych.....                                     | 216        |
| Przenoszenie drukarki.....  | 216        |

|  |            |
|--|------------|
| Oszczędzanie energii i papieru.....                                    | 218        |
| Recykling.....   | 219        |
| <b>Usuwanie zacięć.....</b>  | <b>220</b> |
| Zapobieganie zacięciom.....  | 220        |
| Ustalanie miejsca wystąpienia zacięcia.....                            | 221        |
| Zacięcie papieru w zasobnikach.....                                    | 222        |
| Zacięcie papieru w podajniku uniwersalnym.....                         | 224        |
| Zacięcie papieru w automatycznym podajniku dokumentów.....             | 226        |
| Zacięcie papieru w pojemniku standardowym.....                         | 228        |
| Zacięcie papieru w drzwiczkach B.....                                  | 228        |
| Zacięcie papieru w odbiorniku modułu wykańczającego.....               | 233        |
| Zacięcie zszywacza w drzwiczkach G.....                                | 236        |
| Zacięcie papieru w drzwiczkach K.....                                  | 239        |
| Zacięcie papieru w drzwiczkach J.....                                  | 240        |
| Zacięcie papieru w drzwiczkach N.....                                  | 242        |
| Zacięcie papieru w drzwiczkach L.....                                  | 243        |
| Zacięcie papieru w odbiorniku modułu wykańczającego ze zszywaczem..... | 244        |
| Zacięcie zszywacza w drzwiczkach J.....                                | 245        |
| <b>Rozwiązywanie problemów.....</b>                                    | <b>247</b> |
| Problemy z połączeniem sieciowym.....                                  | 247        |
| Problem z opcjami sprzętowymi.....                                     | 249        |
| Problemy z materiałami eksploatacyjnymi.....                           | 251        |
| Problemy z podawaniem papieru.....                                     | 253        |
| Problemy z drukowaniem.....  | 257        |
| Problemy z jakością koloru.....  | 280        |
| Problemy z faksowaniem.....  | 283        |
| Problemy ze skanowaniem.....   | 287        |
| Kontakt z obsługą klienta.....   | 291        |
| <b>Usprawnienia i przenoszenie.....</b>                                | <b>292</b> |
| Sprzęt.....  | 292        |
| Oprogramowanie.....  | 315        |
| Oprogramowanie sprzętowe.....  | 316        |

**Informacje..... 318**

**Indeks.....328**

# Informacje dotyczące bezpieczeństwa

## Definicje pojęć

**Uwaga:** *uwaga* zawiera informacje, które mogą okazać się pomocne.

**Ostrzeżenie:** *ostrzeżenie* informuje o sytuacji, która może spowodować uszkodzenie sprzętu lub oprogramowania produktu.

**PRZESTROGA:** *przeestroga* informuje o potencjalnie niebezpiecznej sytuacji, która może spowodować obrażenie ciała użytkownika.

Różne rodzaje komunikatów zawierających przestroge:

 **UWAGA — NIEBEZPIECZEŃSTWO USZKODZENIA CIAŁA:** oznacza ryzyko obrażeń ciała.

 **UWAGA — NIEBEZPIECZEŃSTWO PORAŻENIA PRĄDEM:** oznacza ryzyko porażenia prądem elektrycznym.

 **UWAGA — GORĄCA POWIERZCHNIA:** oznacza ryzyko poparzenia w przypadku dotknięcia.

 **UWAGA — NIEBEZPIECZEŃSTWO PRZEWRÓCENIA:** oznacza ryzyko zmiżdżenia.

 **UWAGA — RYZYKO PRZYTRZAŚNIĘCIA:** oznacza ryzyko przytrzaśnięcia między częściami ruchomymi.

## Informacje dotyczące produktu

 **UWAGA — NIEBEZPIECZEŃSTWO USZKODZENIA CIAŁA:** Aby uniknąć ryzyka pożaru lub porażenia prądem elektrycznym, podłącz przewód zasilający do prawidłowo uziemionego, łatwo dostępnego gniazdka elektrycznego o odpowiednich parametrach znajdującego się w pobliżu urządzenia.









 **UWAGA — NIEBEZPIECZEŃSTWO USZKODZENIA CIAŁA:** W celu uniknięcia ryzyka pożaru lub porażenia prądem należy korzystać wyłącznie z przewodu zasilającego dołączonego do tego produktu lub z części zamiennych autoryzowanych przez producenta.

 **UWAGA — NIEBEZPIECZEŃSTWO USZKODZENIA CIAŁA:** Nie należy używać tego urządzenia z przedłużaczami, listwami zasilającymi o wielu gniazdkach, przedłużaczami o wielu gniazdkach lub urządzeniami UPS. Drukarka laserowa może łatwo przekroczyć moc znamionową tego rodzaju urządzeń, co może spowodować ryzyko pożaru, uszkodzenia mienia lub niską wydajność drukarki.

 **UWAGA — NIEBEZPIECZEŃSTWO USZKODZENIA CIAŁA:** Z tym produktem można używać wyłącznie filtra przeciwprzepięciowego firmy Lexmark, podłączając go prawidłowo pomiędzy drukarką i przewodem zasilającym dostarczonym z drukarką. Używanie urządzeń ochrony przeciwprzepięciowej, które nie zostały wyprodukowane przez firmę Lexmark, może spowodować ryzyko pożaru, uszkodzenia mienia lub niską wydajność drukarki.

 **UWAGA — NIEBEZPIECZEŃSTWO USZKODZENIA CIAŁA:** W celu zmniejszenia ryzyka pożaru, przyłączając niniejszy produkt do publicznej sieci telefonicznej, należy korzystać wyłącznie z przewodów telekomunikacyjnych (RJ-11) o grubości 26 AWG lub większej. Na terenie Australii należy stosować przewód zatwierdzony przez Australian Communications and Media Authority (Australijski urząd ds. komunikacji i mediów).





-  **UWAGA — NIEBEZPIECZEŃSTWO PORAŻENIA PRĄDEM:** Aby uniknąć ryzyka porażenia prądem elektrycznym, nie należy umieszczać ani używać tego produktu w pobliżu wody lub w miejscach o dużej wilgotności.
-  **UWAGA — NIEBEZPIECZEŃSTWO PORAŻENIA PRĄDEM:** Aby uniknąć ryzyka porażenia prądem elektrycznym, nie należy instalować urządzenia i podłączać żadnych przewodów (np. faksu, przewodu zasilającego lub kabla telefonicznego) podczas burzy.
-  **UWAGA — NIEBEZPIECZEŃSTWO USZKODZENIA CIAŁA:** Nie należy przecinać, skręcać, zawiązywać ani załamywać przewodu zasilającego, a także stawiać na nim ciężkich przedmiotów. Nie należy narażać przewodu zasilającego na ścieranie ani zgniatanie. Nie należy ścisnąć przewodu zasilającego między przedmiotami, np. meblami i ścianą. Jeśli wystąpi któraś z tych okoliczności, powstanie ryzyko wywołania pożaru lub porażenia prądem. Należy regularnie sprawdzać przewód zasilający pod kątem oznak takich problemów. Przed przystąpieniem do sprawdzania stanu przewodu zasilającego należy odłączyć przewód od gniazda elektrycznego.
-  **UWAGA — NIEBEZPIECZEŃSTWO PORAŻENIA PRĄDEM:** Aby uniknąć ryzyka porażenia prądem elektrycznym, należy upewnić się, że wszystkie połączenia zewnętrzne (np. Ethernet i połączenia systemu telefonicznego) są odpowiednio zainstalowane w oznaczonych gniazdach.
-  **UWAGA — NIEBEZPIECZEŃSTWO PORAŻENIA PRĄDEM:** Aby uniknąć ryzyka porażenia prądem elektrycznym w przypadku uzyskiwania dostępu do płyty kontrolera bądź instalowania opcjonalnego sprzętu lub urządzeń pamięci masowej po zainstalowaniu samej drukarki, należy wyłączyć drukarkę i wyjąć wtyk przewodu zasilającego z gniazda elektrycznego przed przystąpieniem do dalszych czynności. Jeśli do drukarki podłączone są inne urządzenia, należy je także wyłączyć i rozłączyć kable łączące je z drukarką.
-  **UWAGA — NIEBEZPIECZEŃSTWO PORAŻENIA PRĄDEM:** Aby uniknąć ryzyka porażenia prądem elektrycznym, nie należy używać funkcji faksu podczas burzy.
-  **UWAGA — NIEBEZPIECZEŃSTWO PORAŻENIA PRĄDEM:** Aby uniknąć porażenia prądem elektrycznym podczas czyszczenia zewnętrznej powierzchni drukarki, należy najpierw wyjąć przewód zasilający z gniazdka elektrycznego, a następnie odłączyć wszystkie kable prowadzące do urządzenia.
-  **UWAGA — NIEBEZPIECZEŃSTWO USZKODZENIA CIAŁA:** Jeśli waga drukarki jest większa niż 20 kg (44 funty), do bezpiecznego przeniesienia potrzeba co najmniej dwóch osób.
-  **UWAGA — NIEBEZPIECZEŃSTWO USZKODZENIA CIAŁA:** Zastosowanie się do poniższych wskazówek pozwoli uniknąć obrażeń ciała oraz uszkodzenia drukarki podczas jej przenoszenia:
- Upewnij się, że wszystkie drzwiczki i zasobniki są zamknięte.
  - Wyłącz drukarkę, a następnie wyjmij przewód zasilający z gniazdka elektrycznego.
  - Odłącz wszystkie przewody i kable.
  - Jeżeli do drukarki są podłączone oddzielne, opcjonalne zasobniki podłogowe lub opcje wyjściowe, przed przeniesieniem drukarki należy je odłączyć.
  - Jeśli drukarka jest wyposażona w podstawę na kółkach, przesuń drukarkę ostrożnie na nowe miejsce. Należy zachować ostrożność przy przechodzeniu przez progi i uważać na przerwy w podłodze.
  - Jeżeli drukarka nie jest wyposażona w podstawę na kółkach, ale jest skonfigurowana do obsługi zasobników opcjonalnych lub opcji wyjściowych, odłącz opcje wyjściowe i podnieś drukarkę z zasobników. Drukarki i opcje nie należy podnosić jednocześnie.
  - Przy podnoszeniu drukarki należy zawsze używać uchwytów.
  - Jeśli drukarka jest przewożona na wózku, musi on mieć na tyle dużą powierzchnię, aby mieściła się na nim cała podstawa drukarki.

- Jeśli wyposażenie opcjonalne jest przewożone na wózku, musi on mieć na tyle dużą powierzchnię, aby w pełni mieściły się na nim opcjonalne elementy wyposażenia.
- Drukarka musi pozostawać w pozycji pionowej.
- Należy unikać gwałtownych wstrząsów.
- Podczas ustawiania drukarki należy zachować ostrożność, aby nie przycisnąć sobie palców.
- Upewnij się, że wokół drukarki znajduje się wystarczająco dużo wolnego miejsca.

 **UWAGA — NIEBEZPIECZEŃSTWO PRZEWRÓCENIA:** Instalacja jednej opcji lub większej ich liczby w drukarce lub urządzeniu wielofunkcyjnym może wymagać zastosowania stojaka na kółkach, mebla lub innego elementu wyposażenia w celu uniknięcia niestabilności urządzenia, która mogłaby grozić uszkodzeniem ciała. Więcej informacji na temat obsługiwanych konfiguracji znajduje się na stronie [www.lexmark.com/multifunctionprinters](http://www.lexmark.com/multifunctionprinters).

 **UWAGA — NIEBEZPIECZEŃSTWO PRZEWRÓCENIA:** Aby zmniejszyć ryzyko niestabilności sprzętu, każdy zasobnik należy ładować oddzielnie. Dopóki nie będą potrzebne, wszystkie pozostałe zasobniki powinny być zamknięte.

 **UWAGA — GORĄCA POWIERZCHNIA:** Wewnętrzne elementy drukarki mogą być gorące. W celu zmniejszenia ryzyka oparzenia, przed dotknięciem danej części należy odczekać, aż ostygnie.

 **UWAGA — RYZYKO PRZYTRZAŚNIĘCIA:** aby zminimalizować ryzyko przytrzaśnięcia, należy zachować ostrożność w obszarach z tym oznaczeniem. Ryzyko przytrzaśnięcia jest największe podczas pracy przy częściach ruchomych, takich jak koła zębate, drzwi, zasobniki czy pokrywy.

 **UWAGA — NIEBEZPIECZEŃSTWO USZKODZENIA CIAŁA:** Niniejszy produkt wykorzystuje technologię laserową. Użycie elementów sterujących, ustawień lub zastosowanie procedur innych niż podane w *Podręczniku użytkownika* może spowodować ekspozycję na szkodliwe promieniowanie.

 **UWAGA — NIEBEZPIECZEŃSTWO USZKODZENIA CIAŁA:** Bateria litowa stosowana w tym produkcie nie jest przeznaczona do wymiany. Nieprawidłowa wymiana baterii litowej grozi wybuchem. Nie należy ładować, demontować ani palić baterii litowej. Zużytych baterii litowych należy pozbywać się zgodnie z instrukcjami producenta i lokalnymi przepisami.

Produkt został zaprojektowany z wykorzystaniem określonych podzespołów producenta i zatwierdzony jako spełniający surowe światowe normy bezpieczeństwa. Rola niektórych podzespołów w zachowaniu bezpieczeństwa nie zawsze jest oczywista. Producent nie ponosi odpowiedzialności za skutki stosowania innych części zamiennych.

Wszelkie naprawy i czynności serwisowe, oprócz opisanych w dokumentacji użytkownika, powinny być wykonywane przez serwisanta.

Podczas drukowania w urządzeniu dochodzi do nagrzewania się nośników wydruku, a wysoka temperatura może powodować emisję szkodliwych wycieków z tych nośników. W celu uniknięcia ewentualnej emisji szkodliwych wycieków, należy zapoznać się z fragmentem instrukcji obsługi, w którym podano wytyczne dotyczące wyboru nośników wydruku.

Ten produkt może wytwarzać niewielkie ilości ozonu podczas normalnej pracy i może być wyposażony w filtr ograniczający stężenia ozonu do poziomów znacznie niższych od zalecanych limitów ekspozycji. Aby uniknąć wysokich poziomów stężenia ozonu podczas intensywnej eksploatacji, należy zainstalować ten produkt w pomieszczeniu z dobrą wentylacją i wymieniać filtr ozonowy i wylotowy zgodnie z instrukcjami konserwacji produktu. Jeśli w instrukcjach konserwacji produktu nie ma wzmianek o filtrach, oznacza to, że w przypadku tego produktu nie ma filtrów wymagających wymiany.

**NINIEJSZĄ INSTRUKCJĘ NALEŻY ZACHOWAĆ.**

# Informacje na temat drukarki

## Znajdowanie informacji na temat drukarki

| Czego szukasz?   | Znajdziesz to tu   |
|--|--|
| <p>Informacje dotyczące wstępnej konfiguracji:</p> <ul style="list-style-type: none"> <li>• Podłączanie drukarki</li> <li>• Instalowanie oprogramowania drukarki</li> </ul>  | <p>Zapoznaj się z dokumentacją instalacyjną dołączoną do drukarki lub wejdź na stronę <a href="http://support.lexmark.com">http://support.lexmark.com</a>.</p>   |
| <p>Więcej ustawień i instrukcji dotyczących korzystania z drukarki:</p> <ul style="list-style-type: none"> <li>• Wybieranie i przechowywanie papieru i nośników specjalnych</li> <li>• Ładowanie papieru</li> <li>• Konfigurowanie ustawień drukarki</li> <li>• Wyświetlanie i drukowanie dokumentów i zdjęć</li> <li>• Instalowanie i używanie oprogramowania drukarki</li> <li>• Konfigurowanie drukarki w sieci</li> <li>• Obchodzenie się z drukarką i jej konserwacja</li> <li>• Rozwiązywanie problemów</li> </ul> | <p><i>Centrum informacji</i> — wejdź na stronę <a href="http://infoserve.lexmark.com">http://infoserve.lexmark.com</a>.</p> <p><i>Strony menu pomocy</i> — zapoznaj się z przewodnikami znajdującymi się w oprogramowaniu sprzętowym drukarki lub wejdź na stronę <a href="http://support.lexmark.com">http://support.lexmark.com</a>.</p> <p><i>Przewodnik po ekranie dotykowym</i> — wejdź na stronę <a href="http://support.lexmark.com">http://support.lexmark.com</a>.</p> <p>Filmy dotyczące produktów — wejdź na stronę <a href="http://infoserve.lexmark.com/idv/">http://infoserve.lexmark.com/idv/</a>.</p>          |
| <p>Informacje dotyczące przygotowania i konfiguracji funkcji dostępności drukarki</p>  | <p><i>Przewodnik po dostępności Lexmark</i> — wejdź na stronę <a href="http://support.lexmark.com">http://support.lexmark.com</a>.</p>   |
| <p>Pomoc dotycząca korzystania z oprogramowania drukarki</p>   | <p>Pomoc dla systemów operacyjnych Microsoft Windows lub Macintosh — otwórz program lub aplikację związaną z drukarką i kliknij opcję <b>Pomoc</b>.</p> <p>Kliknij opcję , aby zostały wyświetlone informacje uzależnione od kontekstu.</p> <p><b>Uwagi:</b></p> <ul style="list-style-type: none"> <li>• Pomoc jest automatycznie instalowana wraz z oprogramowaniem drukarki.</li> <li>• Oprogramowanie drukarki znajduje się w folderze programów drukarki lub na pulpicie, w zależności od używanego systemu operacyjnego.</li> </ul> |

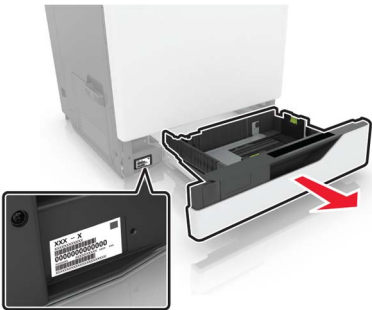
| Czego szukasz?   | Znajdziesz to tu  |
|--|---|
| <p>Najnowsze informacje uzupełniające, aktualizacje oraz obsługa klienta:</p> <ul style="list-style-type: none"> <li>• Dokumentacja</li> <li>• Pobieranie sterowników</li> <li>• Obsługa czatu</li> <li>• Obsługa wiadomości e-mail</li> <li>• Pomoc telefoniczna</li> </ul> | <p>Przejdź pod adres <a href="http://support.lexmark.com">http://support.lexmark.com</a>.</p> <p><b>Uwaga:</b> Wybierz kraj lub region, a następnie produkt, aby wyświetlić odpowiednią witrynę pomocy technicznej.</p> <p>Informacje kontaktowe działu pomocy technicznej dla danego kraju lub regionu można znaleźć w witrynie internetowej lub w gwarancji dostarczonej z drukarką.</p> <p>Podczas rozmowy z pracownikiem działu obsługi klienta należy mieć przygotowane następujące informacje:</p> <ul style="list-style-type: none"> <li>• Miejsce i data zakupu</li> <li>• Typ i numer seryjny urządzenia</li> </ul>  |
| <ul style="list-style-type: none"> <li>• Informacje dotyczące bezpieczeństwa</li> <li>• Informacje prawne</li> <li>• Informacje o gwarancji</li> <li>• Informacje na temat wpływu na środowisko</li> </ul>   | <p>Informacje dotyczące gwarancji mogą różnić się w zależności od kraju czy regionu:</p> <ul style="list-style-type: none"> <li>• <b>W Stanach Zjednoczonych</b> – należy zapoznać się z Oświadczeniem o ograniczonej gwarancji dostarczonym razem z tą drukarką lub opublikowanym pod adresem <a href="http://support.lexmark.com">http://support.lexmark.com</a>.</li> <li>• <b>W innych krajach i regionach</b> — należy zapoznać się z drukowaną gwarancją dołączoną do drukarki.</li> </ul> <p><i>Informacje o produkcie</i> — więcej informacji na ten temat można znaleźć w dokumentacji dostarczonej z drukarką lub na stronie <a href="http://support.lexmark.com">http://support.lexmark.com</a>.</p>   |

## Wybór miejsca na drukarkę

Umieszczając drukarkę w danej lokalizacji należy pozostawić wystarczającą ilość miejsca, aby zasobniki, pokrywy i drzwiczki swobodnie się otwierały oraz by można było instalować opcjonalne wyposażenie.

- Ustaw drukarkę w pobliżu gniazdka elektrycznego.

 **UWAGA — NIEBEZPIECZEŃSTWO USZKODZENIA CIAŁA:** Aby uniknąć ryzyka pożaru lub porażenia prądem elektrycznym, podłącz przewód zasilający do prawidłowo uziemionego, łatwo dostępnego gniazdka elektrycznego o odpowiednich parametrach, znajdującego się w pobliżu urządzenia.

 **UWAGA — NIEBEZPIECZEŃSTWO PORAŻENIA PRĄDEM:** Aby uniknąć ryzyka porażenia prądem elektrycznym, nie należy umieszczać ani używać tego produktu w pobliżu wody lub w miejscach o dużej wilgotności.

- Należy upewnić się, że przepływ powietrza w pomieszczeniu spełnia wymagania najnowszej wersji standardu ASHRAE 62 lub standardu CEN Technical Committee 156.
- zadbać o płaską, mocną i stabilną powierzchnię.
- Drukarkę należy:
  - utrzymywać w czystości i dbać, aby była sucha i nie osadzał się na niej kurz;
  - trzymać z dala od zszywek i spinaczy do papieru;
  - trzymać z dala od bezpośredniego przepływu powietrza klimatyzatorów, grzejników lub wentylatorów;
  - trzymać w miejscu nienarażonym na bezpośrednio padające promienie słoneczne, dużą wilgotność lub gwałtowne zmiany temperatury.
- Należy przestrzegać zalecanych temperatur i unikać wahań:

|                            |  |
|----------------------------|--|
| Temperatura otoczenia      | 10–32,2°C (50–90°F)                    |
| Temperatura przechowywania | Od -40°C do 43,3°C (od -40°F do 110°F) |

- Aby zapewnić odpowiednią wentylację, należy pozostawić następującą zalecaną ilość wolnego miejsca wokół drukarki:

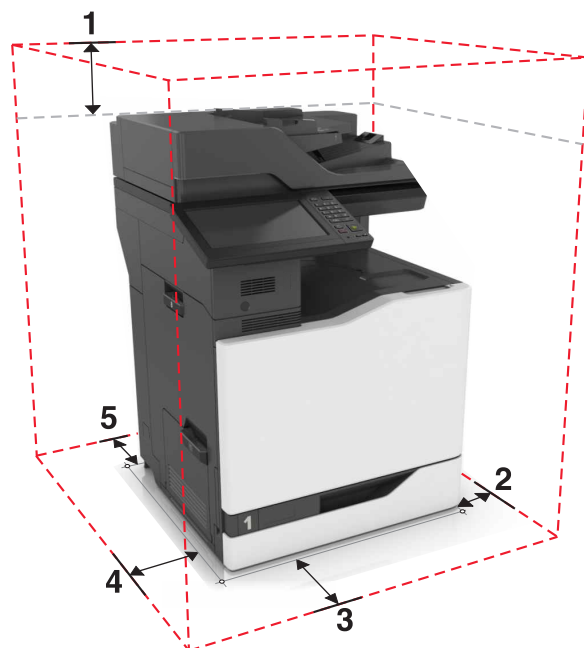

|   |              |                  |
|---|--------------|------------------|
| 1 | Góra         | 330 mm (13 cali) |
| 2 | Prawa strona | 152 mm (6 cali)  |
| 3 | Przód        | 381 mm (15 cali) |
| 4 | Lewa strona  | 457 mm (18 cali) |
| 5 | Tylny        | 203 mm (8 cali)  |

## Wyposażenie drukarki

**Uwaga:** Konfigurację drukarki należy przeprowadzać na płaskiej, wytrzymałej i stabilnej powierzchni.

## Model podstawowy

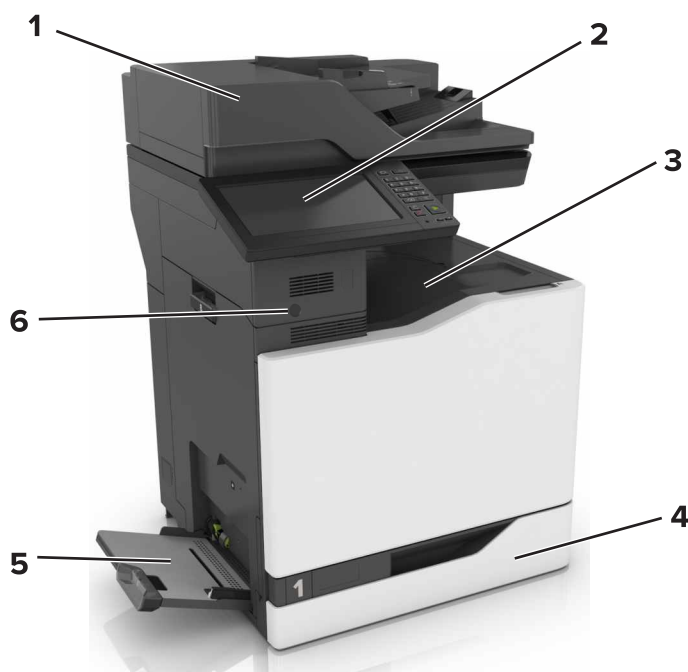

|   |   |
|---|---|
| 1 | Automatyczny podajnik dokumentów  |
| 2 | Panel operacyjny  |
| 3 | Odbiornik standardowy   |
| 4 | Standardowy zasobnik na 550 arkuszy   |
| 5 | Podajnik uniwersalny  |
| 6 | Czujnik zbliżeniowy<br><b>Uwaga:</b> Funkcja dostępna jest wyłącznie w wybranych modelach drukarek. |

## Model z dodatkowym wyposażeniem

**UWAGA — NIEBEZPIECZEŃSTWO PRZEWRÓCENIA:** Instalacja jednej opcji lub większej ich liczby w drukarce lub urządzeniu wielofunkcyjnym może wymagać zastosowania stojaka na kółkach, mebla lub innego elementu wyposażenia w celu uniknięcia niestabilności urządzenia, która mogłaby grozić uszkodzeniem ciała. Więcej informacji na temat obsługiwanych konfiguracji znajduje się na stronie [www.lexmark.com/multifunctionprinters](http://www.lexmark.com/multifunctionprinters).

Drukarkę można dodatkowo skonfigurować, dodając opcjonalny zasobnik na 2200 arkuszy lub kombinację maksymalnie trzech dodatkowych podajników na 550 arkuszy lub zasobników kopert.

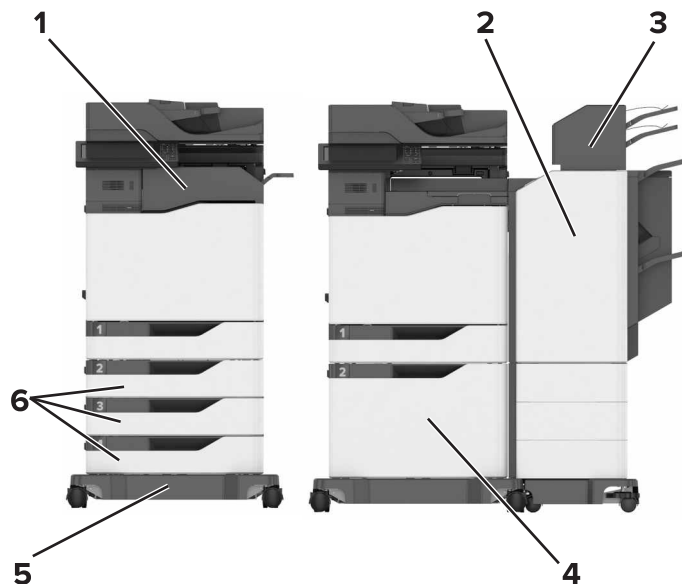

|   |  |
|---|--|
| 1 | Zszywacz<br><b>Uwaga:</b> Opcja ta nie jest obsługiwana, jeżeli zainstalowany został inny moduł wykańczający.  |
| 2 | Wielopozycyjny moduł wykańczający ze zszywaczem i dziurkaczem<br><b>Uwaga:</b> Opcja ta nie jest obsługiwana, jeżeli zainstalowany został inny moduł wykańczający. |
| 3 | Odbiornik przegrodowy  |
| 4 | Opcjonalny zasobnik na 2200 arkuszy  |
| 5 | Podstawa na kółkach  |
| 6 | Opcjonalne podajniki na 550 arkuszy lub zasobniki kopert   |

## Podłączanie kabli

**⚠ UWAGA — NIEBEZPIECZEŃSTWO PORAŻENIA PRĄDEM:** Aby uniknąć ryzyka porażenia prądem elektrycznym, nie należy instalować urządzenia i podłączać żadnych przewodów (np. faksu, przewodu zasilającego lub kabla telefonicznego) podczas burzy.

**⚠ UWAGA — NIEBEZPIECZEŃSTWO USZKODZENIA CIAŁA:** aby uniknąć ryzyka pożaru lub porażenia prądem elektrycznym, podłącz przewód zasilający do prawidłowo uziemionego, łatwo dostępnego gniazdka elektrycznego o odpowiednich parametrach znajdującego się w pobliżu urządzenia.

**⚠ UWAGA — NIEBEZPIECZEŃSTWO USZKODZENIA CIAŁA:** w celu uniknięcia ryzyka pożaru lub porażenia prądem należy korzystać wyłącznie z przewodu zasilającego dołączonego do tego produktu lub z części zamiennych autoryzowanych przez producenta.



**⚠ UWAGA — NIEBEZPIECZEŃSTWO USZKODZENIA CIAŁA:** w celu zmniejszenia ryzyka pożaru, przyłączając niniejszy produkt do publicznej sieci telefonicznej, należy korzystać wyłącznie z przewodów telekomunikacyjnych (RJ-11) o grubości 26 AWG lub większej. Na terenie Australii należy stosować przewód zatwierdzony przez Australian Communications and Media Authority (Australijski urząd ds. komunikacji i mediów).

**Ostrzeżenie — możliwość uszkodzenia:** Aby uniknąć utraty danych lub nieprawidłowego działania drukarki, nie wolno dotykać podczas drukowania kabla USB ani żadnej karty sieciowej czy części drukarki pokazanych na rysunku.

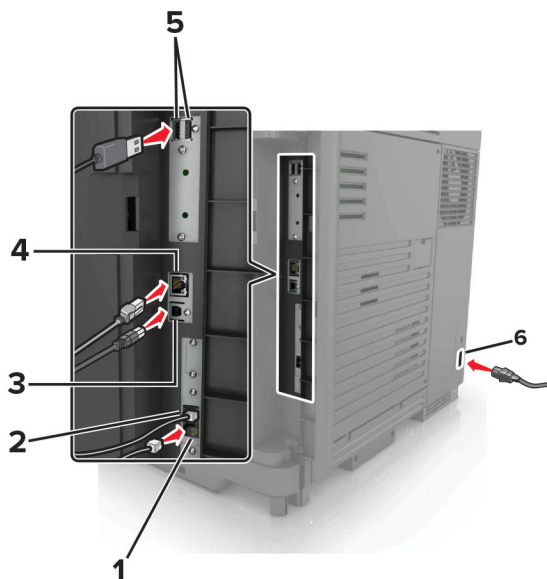

|   | Port drukarki              | Zastosowanie  |
|---|----------------------------|---|
| 1 | Port EXT                   | Podłączanie dodatkowych urządzeń (telefonu lub automatycznej sekretarki) do drukarki i linii telefonicznej. Użyj tego portu, jeśli nie posiadasz linii dedykowanej faksu przeznaczonej dla drukarki i jeśli ta metoda połączenia jest obsługiwana w twoim kraju lub regionie.<br><b>Uwaga:</b> W celu uzyskania dostępu do portu należy wyjąć zaślepkę. |
| 2 | Port LINE                  | Podłączanie drukarki do aktywnej linii telefonicznej przez standardowe gniazdo ściennie (RJ-11), filtr DSL, adapter VoIP lub dowolny inny adapter umożliwiający dostęp do linii telefonicznej i wysyłanie oraz odbieranie faksów.   |
| 3 | port USB drukarki          | Połącz drukarkę z komputerem.   |
| 4 | port Ethernet              | Połączyć drukarkę z siecią.   |
| 5 | porty USB                  | Umożliwia podłączenie klawiatury lub zgodnego akcesorium.   |
| 6 | Gniazdo kabla zasilającego | Łączy drukarkę z prawidłowo uziemionym gniazdkiem elektrycznym.   |

## Korzystanie z panelu sterowania

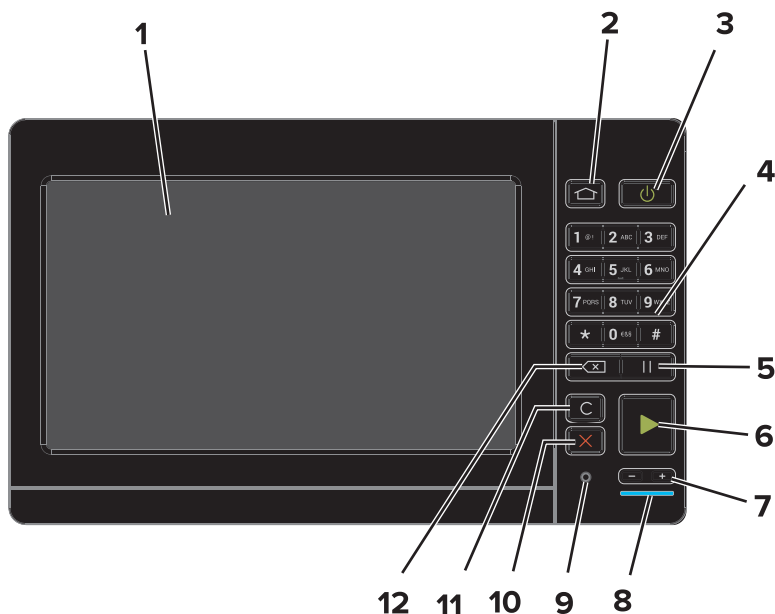

|    | Użyj                                     | Działanie   |
|----|--|---|
| 1  | Wyświetlanie                             | <ul style="list-style-type: none"> <li>Wyświetlanie komunikatów i informacji o stanie drukarki.</li> <li>Konfigurowanie i obsługa drukarki.</li> </ul>  |
| 2  | Przycisk Strona główna                   | Przejdźcie do ekranu głównego.  |
| 3  | Przycisk zasilania                       | <ul style="list-style-type: none"> <li>Włączanie i wyłączanie drukarki.</li> </ul> <p><b>Uwaga:</b> Aby wyłączyć drukarkę, naciśnij i przez 5 sekund przytrzymaj przycisk zasilania.</p> <ul style="list-style-type: none"> <li>Ustaw drukarkę w tryb czuwania lub hibernacji.</li> <li>Wybudzanie drukarki z trybu czuwania lub trybu hibernacji.</li> </ul> |
| 4  | Klawiatura                               | w polu wprowadzania znaków można wprowadzić cyfry lub symbole.  |
| 5  | Przycisk wstrzymywania                   | Wstawianie pauzy w wybieraniu numeru faksu.   |
| 6  | Start, przycisk                          | Rozpoczynanie zadania w zależności od wybranego trybu.  |
| 7  | Przyciski głośności                      | Regulacja głośności zestawu słuchawkowego lub głośników.  |
| 8  | Kontrolka                                | Sprawdzenie stanu drukarki.   |
| 9  | Port zestawu słuchawkowego lub głośników | Podłączenie zestawu słuchawkowego lub głośników.  |
| 10 | Przycisk Stop lub Anuluj                 | Zatrzymanie bieżącego zadania.  |
| 11 | Przycisk Wyczyść wszystko/Resetuj        | Przywracanie domyślnych ustawień funkcji kopiowania, faksowania lub skanowania.   |
| 12 | Przycisk Backspace                       | Cofnięcie kursora i usunięcie ostatniego znaku w polu wprowadzania.   |

## Odczytywanie wskazań przycisku zasilania i kontrolki

| Kontrolka | Stan drukarki   |
|-----------|---|
| Wyłącz    | Drukarka jest wyłączona lub znajduje się w trybie hibernacji. |
| Niebieski | Drukarka jest gotowa lub przetwarza dane.                     |
| Czerwony  | Drukarka wymaga interwencji użytkownika.                      |

| Kontrolka przycisku zasilania | Stan drukarki  |
|-------------------------------|--|
| Wyłącz                        | Drukarka jest wyłączona, gotowa lub przetwarza dane. |
| Ciągłe bursztynowe światło    | Drukarka jest w trybie czuwania.                     |
| Migający kolor bursztynowy    | Drukarka znajduje się w trybie hibernacji.           |

## Korzystanie z ekranu głównego

**Uwaga:** Wygląd ekranu głównego zależy od własnych ustawień ekranu, ustawień dokonanych przez administratora i aktywnych rozwiązań wbudowanych.



| Przycisk | Działanie        |   |
|----------|------------------|---|
| 1        | Kopiuż           | Tworzenie kopii.  |
| 2        | E-mail           | Wysyłanie e-maili.  |
| 3        | Zmień język      | Zmianie języka na wyświetlaczu drukarki   |
| 4        | Faks             | Wysyłanie faksów.   |
| 5        | Ustawienia       | Umożliwia dostęp do menu drukarki.  |
| 6        | Wstrzymane faksy | Wyświetlanie wszystkich wstrzymanych zadań faksowania.<br><b>Uwaga:</b> Jeżeli ikona Wstrzymane faksy jest ukryta, będzie wyświetlona opcja Wznów wstrzymane faksy. |
| 7        | Centrum skrótów  | Organizowanie wszystkich skrótów.   |

| Przycisk |                               | Działanie   |
|----------|-------------------------------|---|
| 8        | Stan/Materiały eksploatacyjne | <ul style="list-style-type: none"> <li>Wyświetla ostrzeżenie lub komunikat o błędzie, gdy do kontynuowania pracy drukarki wymagana jest interwencja użytkownika.</li> <li>Umożliwia wyświetlenie szczegółowych informacji o danym ostrzeżeniu lub komunikacie i sposobie jego usunięcia.</li> </ul> <p><b>Uwaga:</b> Dostęp do ustawienia można również uzyskać, dotykając górnej sekcji ekranu głównego.</p> |
| 9        | Książka adresowa              | Dostęp do kontaktów, ich tworzenie i porządkowanie.   |
| 10       | Profile skanowania            | Skanowanie dokumentów i zapisywanie ich bezpośrednio w komputerze.  |
| 11       | FTP                           | Skanowanie dokumentów i zapisywanie ich bezpośrednio na serwerze FTP.   |
| 12       | Zakładki                      | Zarządzanie wszystkimi zakładkami.  |
| 13       | Wstrzymane zadania            | Wyświetlanie wszystkich wstrzymanych zadań drukowania   |
| 14       | Napęd USB                     | Umożliwia przeglądanie, wybieranie lub drukowanie zdjęć i dokumentów z pamięci typu flash.  |
| 15       | Kolejka zadań                 | Wyświetlanie wszystkich bieżących zadań drukowania.<br><b>Uwaga:</b> Dostęp do ustawienia można również uzyskać, dotykając górnej sekcji ekranu głównego.   |

### Ustawienia, które mogą być także wyświetlane na ekranie głównym

| Przycisk |                         | Działanie   |
|----------|-------------------------|---|
|          | Profile aplikacji       | Dostęp do profili aplikacji.  |
|          | Zablokowanie urządzenia | Zapobieganie dostępowi użytkowników do funkcji drukarki na ekranie głównym. |

# Konfigurowanie i używanie aplikacji na ekranie głównym

## Dostosowywanie ekranu głównego

- 1 Z poziomu panelu sterowania dotknij kolejno **Ustawienia > Urządzenie > Widoczne ikony ekranu głównego**.
- 2 Wybierz ikony, które mają być wyświetlane na ekranie głównym.
- 3 Zastosuj zmiany.

## Obsługiwane aplikacje

| Aplikacja                   | Modele drukarek                      |
|-----------------------------|--------------------------------------|
| Centrum skanowania          | CX825, CX860, XC8155, XC8160, XC8163 |
| Centrum skrótów             | CX825, CX860, XC8155, XC8160, XC8163 |
| Kopiowanie karty            | CX825, CX860, XC8155, XC8160, XC8163 |
| Dostosowywanie wyświetlacza | CX825, CX860, XC8155, XC8160, XC8163 |
| formularze i ulubione       | CX825, CX860, XC8155, XC8160, XC8163 |
| wsparcie techniczne         | XC8155, XC8160, XC8163               |
| Limity urządzenia           | XC8155, XC8160, XC8163               |
| Kod QR                      | XC8155, XC8160, XC8163               |
| Ustawienia oszczędne        | XC8155, XC8160, XC8163               |
| Cloud Connector             | XC8155, XC8160, XC8163               |

## Korzystanie z opcji Formularze i ulubione

- 1 Uruchom przeglądarkę sieci Web, a następnie w polu adresu wpisz adres IP drukarki.

### Uwagi:

- Wyświetl adres IP drukarki na ekranie głównym drukarki. Adres IP ma postać czterech liczb oddzielonych kropkami. Na przykład 123.123.123.123.
- W przypadku używania serwera proxy wyłącz go tymczasowo, aby prawidłowo załadować stronę sieci Web.

- 2 Kliknij kolejno **Aplikacje > Formularz i ulubione > Konfiguruj**.

- 3 Kliknij przycisk **Dodaj** i dostosuj ustawienia.

### Uwagi:

- Aby upewnić się, że ustawienia lokalizacji zakładki są prawidłowe, wpisz adres IP komputera-hosta, na którym zapisano zakładkę.

- Upewnij się, że drukarka ma prawa dostępu do folderu, w którym znajduje się zakładka.

4 Zastosuj zmiany.

## Konfiguracja aplikacji Card Copy

1 Uruchom przeglądarkę sieci Web, a następnie w polu adresu wpisz adres IP drukarki.

### Uwagi:

- Wyświetl adres IP drukarki na ekranie głównym drukarki. Adres IP ma postać czterech liczb oddzielonych kropkami. Na przykład 123.123.123.123.
- W przypadku używania serwera proxy wyłącz go tymczasowo, aby prawidłowo załadować stronę sieci Web.

2 Kliknij kolejno opcje **Aplikacje > Kopiowanie karty > Konfiguruj**.

3 Skonfiguruj opcje wyjściowe i ustawienia skanowania.

### Uwagi:

- Podczas skanowania kart upewnij się, że rozdzielczość skanowania nie przekracza 200 dpi w przypadku skanowania w kolorze oraz 400 dpi w przypadku skanowania monochromatycznego.
- Podczas skanowania wielu kart upewnij się, że rozdzielczość skanowania nie przekracza 150 dpi w przypadku skanowania w kolorze oraz 300 dpi w przypadku skanowania monochromatycznego.
- Aby skanować wiele kart, w drukarce musi być zainstalowany dysk twardy.
- Upewnij się, że ustawienia sieciowe oraz ustawienia poczty e-mail są skonfigurowane w drukarce.

4 Zastosuj zmiany.

## Korzystanie z Centrum skrótów

1 Na ekranie głównym dotknij opcji **Centrum skrótów**, a następnie wybierz funkcję drukarki.

2 Dotknij opcji **Utwórz skrót**, a następnie skonfiguruj ustawienia.

3 Dotknij opcji **Zapisz**, a następnie wpisz niepowtarzalną nazwę skrótu.

4 Zastosuj zmiany.

## Konfigurowanie Centrum skanowania

1 Na ekranie głównym dotknij opcji **Centrum skanowania**.

2 Wybierz i utwórz miejsce docelowe, a następnie skonfiguruj ustawienia.

### Uwagi:

- Podczas tworzenia sieciowego miejsca docelowego sprawdź i dostosuj ustawienia tak, aby nie wystąpiły błędy.
- Zapisywane są wyłącznie miejsca docelowe utworzone z poziomu rozwiązania Embedded Web Server. Więcej informacji na ten temat można znaleźć w dokumentacji dostarczonej z rozwiązaniem.

3 Zastosuj zmiany.

## Konfigurowanie aplikacji Limity urządzenia

### Uwagi:

- Ta aplikacja jest obsługiwana tylko w niektórych modelach drukarek. Więcej informacji można znaleźć w sekcji „[Obsługiwane aplikacje](#)” na str. 21.
- Do korzystania z aplikacji mogą być wymagane uprawnienia administratora.

1 Uruchom przeglądarkę, a następnie w polu adresu wpisz adres IP drukarki.

### Uwagi:

- Wyświetl adres IP drukarki na ekranie głównym drukarki. Adres IP ma postać czterech liczb oddzielonych kropkami. Na przykład 123.123.123.123.
- W przypadku używania serwera proxy wyłącz go tymczasowo, aby prawidłowo załadować stronę.

2 Kliknij kolejno opcje **Aplikacje > Limity urządzenia > Konfiguruj**.

3 W obszarze Konta użytkownika dodaj użytkownika lub zmodyfikuj jego dane, a następnie określ obowiązujące go limity.

4 Zastosuj zmiany.

**Uwaga:** Informacje na temat konfigurowania aplikacji i jej zabezpieczeń zawiera *Podręcznik administratora aplikacji Limity urządzenia*.

## Korzystanie z aplikacji Generator kodów QR

### Uwagi:

- Ta aplikacja jest obsługiwana tylko w niektórych modelach drukarek. Więcej informacji można znaleźć w sekcji „[Obsługiwane aplikacje](#)” na str. 21.
- Do korzystania z aplikacji mogą być wymagane uprawnienia administratora.

1 Uruchom przeglądarkę, a następnie w polu adresu wpisz adres IP drukarki.

### Uwagi:

- Wyświetl adres IP drukarki na ekranie głównym drukarki. Adres IP ma postać czterech liczb oddzielonych kropkami. Na przykład 123.123.123.123.
- W przypadku używania serwera proxy wyłącz go tymczasowo, aby prawidłowo załadować stronę.

2 Kliknij kolejno opcje **Aplikacje > Generator kodów QR > Konfiguruj**.

3 Wykonaj jedną z następujących czynności:

- Wybierz domyślną wartość kodu QR.
- Wpisz wartość kodu QR.

4 Zastosuj zmiany.

## Konfigurowanie ustawień oszczędnych

**Uwaga:** Ta aplikacja jest obsługiwana tylko w niektórych modelach drukarek. Więcej informacji można znaleźć w sekcji „Obsługiwane aplikacje” na str. 21.

- 1 Na ekranie głównym dotknij opcji **Ustawienia oszczędne**.
- 2 Skonfiguruj ustawienia trybu oszczędnego lub zaplanuj tryb oszczędzania energii.

## Korzystanie z aplikacji Wsparcie klienta

**Uwaga:** Ta aplikacja jest obsługiwana tylko w niektórych modelach drukarek. Więcej informacji można znaleźć w sekcji „Obsługiwane aplikacje” na str. 21.

- 1 Dotknij opcji **Wsparcie klienta** na ekranie głównym.
- 2 Wydrukuj informacje lub wyślij je pocztą elektroniczną.

**Uwaga:** Informacje na temat konfigurowania ustawień aplikacji zawiera *Podręcznik administratora aplikacji Wsparcie klienta*.

## Tworzenie profilu Cloud Connector

**Uwaga:** Ta aplikacja jest dostępna tylko w niektórych krajach lub regionach. Aby uzyskać więcej informacji, należy skontaktować się z przedstawicielem firmy Lexmark.

- 1 Na ekranie głównym dotknij opcji **Cloud Connector**.
- 2 Wybierz dostawcę usługi w chmurze.
- 3 Dotknij opcji **Utwórz** lub .
- 4 Wprowadź unikatową nazwę profilu.

**Uwaga:** Zalecamy utworzenie kodu PIN w celu ochrony profilu.

- 5 Dotknij opcji **OK**, po czym zanotuj kod autoryzacji.

**Uwaga:** Kod autoryzacji jest ważny tylko przez 24 godziny.

- 6 Uruchom przeglądarkę internetową, a następnie przejdź do strony <https://lexmark.cloud-connect.co>.
- 7 Kliknij **Dalej**, a następnie zaakceptuj warunki użytkowania.
- 8 Wprowadź kod autoryzacji, a następnie kliknij przycisk **Połącz**.
- 9 Zaloguj się na swoje konto u dostawcy usługi w chmurze.
- 10 Przyznaj uprawnienia.

**Uwaga:** Aby zakończyć proces autoryzacji, otwórz swój profil w ciągu 72 godzin.



## Zarządzanie zakładkami

### Tworzenie zakładek

Używaj zakładek, aby drukować często używane dokumenty, które są przechowywane na serwerach lub w internecie.

1 Uruchom przeglądarkę, a następnie w polu adresu wpisz adres IP drukarki.

**Uwagi:**

- Wyświetl adres IP drukarki na ekranie głównym drukarki. Adres IP ma postać czterech liczb oddzielonych kropkami. Na przykład 123.123.123.123.
- W przypadku używania serwera proxy wyłącz go tymczasowo, aby prawidłowo załadować stronę.

2 Kliknij kolejno **Zakładki > Dodaj zakładkę**, a następnie wpisz nazwę zakładki.

3 Wybierz rodzaj protokołu, a następnie wykonaj jedną z następujących czynności:

- W przypadku zakładek HTTP i HTTPS należy wprowadzić adres URL, który chcesz dodać do zakładek.
- W przypadku zakładek HTTPS należy korzystać z nazwy hosta, nie z adresu IP. Na przykład, wprowadź adres **myWebsite.com/sample.pdf**, a nie adres **123.123.123.123/sample.pdf**. Upewnij się, że nazwa hosta odpowiada również wartości Common Name (pol. nazwa pospolita, skrót CN) w certyfikacie serwera. Aby uzyskać więcej informacji na temat uzyskiwania wartości CN w certyfikacie serwera, zapoznaj się z sekcją pomocy dla Twojej przeglądarki internetowej.
- W przypadku zakładek FTP wpisz adres serwera FTP. Na przykład **myServer/myDirectory**. Wprowadź port FTP. Port 21 jest domyślnym portem dla wysyłania poleceń.
- W przypadku SMB, wprowadź adres folderu sieciowego. Na przykład **myServer/myShare/myFile.pdf**. Wprowadź nazwę domeny sieci.
- W razie potrzeby wybierz typ uwierzytelniania dla serwera FTP i SMB.

Aby ograniczyć dostęp do zakładki, wprowadź kod PIN.

**Uwaga:** Aplikacja obsługuje następujące typy plików: PDF, JPEG, TIFF i oparte na HTML strony sieci web. Inne typy plików, takie jak DOCX i XLXS, są obsługiwane przez niektóre modele drukarek.

4 Kliknij przycisk **Zapisz**.

### Tworzenie folderów

1 Uruchom przeglądarkę, a następnie w polu adresu wpisz adres IP drukarki.

**Uwagi:**

- Wyświetl adres IP drukarki na ekranie głównym drukarki. Adres IP ma postać czterech liczb oddzielonych kropkami. Na przykład 123.123.123.123.
- W przypadku używania serwera proxy wyłącz go tymczasowo, aby prawidłowo załadować stronę.

2 Kliknij kolejno **Zakładki > Dodaj folder**, a następnie wpisz nazwę folderu.

**Uwaga:** Aby ograniczyć dostęp do folderu, wprowadź kod PIN.

3 Kliknij przycisk **Zapisz**.

**Uwaga:** Można utworzyć własne foldery lub zakładki wewnątrz tego folderu. Aby utworzyć zakładkę, patrz [„Tworzenie zakładek” na str. 25](#).

## Zarządzanie kontaktami

### Dodawanie kontaktów

1 Uruchom przeglądarkę, a następnie w polu adresu wpisz adres IP drukarki.

**Uwagi:**

- Wyświetl adres IP drukarki na ekranie głównym drukarki. Adres IP ma postać czterech liczb oddzielonych kropkami. Na przykład 123.123.123.123.
- W przypadku używania serwera proxy wyłącz go tymczasowo, aby prawidłowo załadować stronę.

2 Kliknij **Książkę adresową**.

3 W sekcji Kontakty dodaj kontakt.

**Uwaga:** Można przypisać kontakt do jednej lub dwóch grup.

4 W razie potrzeby określ sposób logowania, aby umożliwić dostęp do aplikacji.

5 Zastosuj zmiany.

### Dodawanie grup

1 Uruchom przeglądarkę, a następnie w polu adresu wpisz adres IP drukarki.

**Uwagi:**

- Wyświetl adres IP drukarki na ekranie głównym drukarki. Adres IP ma postać czterech liczb oddzielonych kropkami. Na przykład 123.123.123.123.
- W przypadku używania serwera proxy wyłącz go tymczasowo, aby prawidłowo załadować stronę.

2 Kliknij **Książkę adresową**.

3 W sekcji Grupy kontaktów dodaj nazwę grupy.

**Uwaga:** Można przypisać do grupy jeden lub więcej kontaktów.

4 Zastosuj zmiany.

### Edytowanie kontaktów lub grup

1 Uruchom przeglądarkę sieci Web, a następnie w polu adresu wpisz adres IP drukarki.

**Uwagi:**

- Sprawdź adres IP drukarki na ekranie głównym drukarki. Adres IP ma postać czterech liczb oddzielonych kropkami. Na przykład 123.123.123.123.
- W przypadku używania serwera proxy wyłącz go tymczasowo, aby prawidłowo załadować stronę sieci Web.

2 Kliknij **Książkę adresową**.

**3** Wykonaj jedną z następujących czynności:

- W sekcji Kontakty kliknij nazwę kontaktu, a następnie edytuj informacje.
- W sekcji grupy kontaktów kliknij nazwę grupy, a następnie edytuj informacje.

**4** Zastosuj zmiany.

## Usuwanie kontaktów lub grup

**1** Uruchom przeglądarkę sieci Web, a następnie w polu adresu wpisz adres IP drukarki.

### Uwagi:

- Sprawdź adres IP drukarki na ekranie głównym drukarki. Adres IP ma postać czterech liczb oddzielonych kropkami. Na przykład 123.123.123.123.
- W przypadku używania serwera proxy wyłącz go tymczasowo, aby prawidłowo załadować stronę sieci Web.

**2** Kliknij **Książkę adresową**.

**3** Wykonaj jedną z następujących czynności:

- W sekcji Kontakty wybierz kontakt, który chcesz usunąć.
- W sekcji Grupy kontaktów wybierz nazwę grupy, którą chcesz usunąć.

# Konfiguracja i używanie funkcji dostępności

## Włączanie trybu powiększania

- 1 Na panelu sterowania naciśnij i przytrzymaj klawisz **5** aż do usłyszenia wiadomości głosowej.
- 2 Wybierz **tryb powiększenia**.
- 3 Kliknij przycisk **OK**.

Więcej informacji dotyczących obsługi powiększonego ekranu znajduje się w części [„Obsługa ekranu za pomocą gestów” na str. 29](#).

## Aktywowanie prowadzenia głosowego

### Z poziomu panelu sterowania

- 1 Naciśnij i przytrzymaj klawisz **5** aż do usłyszenia wiadomości głosowej.
- 2 Kliknij przycisk **OK**.

### Z poziomu klawiatury

- 1 Naciśnij i przytrzymaj klawisz **5** aż do usłyszenia wiadomości głosowej.
- 2 Naciśnij klawisz **Tab**, aby przenieść kursor zaznaczenia na przycisk **OK**, a następnie kliknij klawisz **Enter**.

### Uwagi:

- Funkcję prowadzenia głosowego można również aktywować przez podłączenie słuchawek do wejścia słuchawkowego.
- Przyciski głośności znajdujące się w dolnej części panelu sterowania służą do regulowania głośności.

## Dostosowywanie tempa mowy w prowadzeniu głosowym

- 1 Na ekranie głównym wybierz kolejno opcje **Ustawienia > Urządzenie > Dostępność > Tempo mowy**.
- 2 Wybierz tempo mowy.

## Włączanie funkcji wypowiadania haseł lub osobistych numerów identyfikacyjnych

- 1 Na ekranie głównym wybierz kolejno opcje **Ustawienia > Urządzenie > Dostępność > Wypowiadanie haseł / kodów PIN**.
- 2 Włącz ustawienie.

## Obsługa ekranu za pomocą gestów

### Uwagi:

- Obsługa gestów jest możliwa wyłącznie po włączeniu prowadzenia głosowego.
- Włączenie powiększania umożliwia korzystanie z gestów powiększania i przesuwania.
- Za pomocą fizycznej klawiatury można wprowadzać znaki i dostosowywać niektóre ustawienia.

| Gest   | Zastosowanie   |
|--|--|
| Dwukrotne dotknięcie                           | Wybór opcji lub elementu na ekranie.   |
| Trzykrotne dotknięcie                          | Powiększanie lub zmniejszanie tekstu lub obrazu.   |
| Przesunięcie palcem w prawo lub w dół          | Przejdźcie do następnego elementu na ekranie.  |
| Przesunięcie palcem w lewo lub w górę          | Przejdźcie do poprzedniego elementu na ekranie.  |
| Przesunięcie                                   | Uzyskanie dostępu do fragmentów powiększanego obrazu, które nie są widoczne na ekranie.<br><b>Uwaga:</b> Aby wykonać ten gest, należy przeciągnąć dwoma palcami po powiększonym obrazie.                                 |
| Przesunięcie palcem w górę, a następnie w lewo | Zamknięcie aplikacji i powrót do ekranu głównego.  |
| Przesunięcie palcem w dół, a następnie w lewo  | <ul style="list-style-type: none"> <li>• Anulowanie zadania.</li> <li>• Powrót do poprzedniego ustawienia.</li> <li>• Zamknięcie ekranu, który pojawia się pomimo braku zmian w ustawieniach lub wartościach.</li> </ul> |
| Przesunięcie palcem w górę, a następnie w dół  | Powtórzenie polecenia głosowego.   |

## Używanie klawiatury ekranowej

Wykonaj co najmniej jedną spośród następujących czynności:

- Przeciągnij palcem nad klawiszem, aby wstępnie wybrać znak.
- Podnieś palec, aby wprowadzić znak w polu.
- Naciśnij klawisz **Backspace**, aby usunąć znaki.
- Aby odsłuchać treść pola wprowadzania, naciśnij klawisz **Tab**, a następnie kombinację klawiszy **Shift + Tab**.

# Ładowanie papieru i nośników specjalnych

## Ustawianie rozmiaru i typu nośnika specjalnego

Zasobniki automatycznie wykrywają rozmiar papieru zwykłego. W przypadku nośników specjalnych, takich jak etykiety, karty i koperty, wykonaj poniższe czynności:

- 1 Z ekranu głównego przejdź do opcji:  
**Ustawienia > Papier > Konfiguracja zasobnika > Rozmiar/Typ papieru > wybierz źródło papieru**
- 2 Ustaw rozmiar i typ nośnika specjalnego.

## Konfigurowanie ustawień uniwersalnego rozmiaru papieru

- 1 Na ekranie głównym dotknij kolejno **Ustawienia > Papier > Konfiguracja nośnika > Konfiguracja uniwersalna**.
- 2 Skonfiguruj ustawienia.

## Ładowanie zasobników

**⚠ UWAGA — NIEBEZPIECZEŃSTWO PRZEWRÓCENIA:** Aby zmniejszyć ryzyko niestabilności sprzętu, każdy zasobnik należy ładować oddzielnie. Dopóki nie będą potrzebne, wszystkie pozostałe zasobniki powinny być zamknięte.

- 1 Wyciągnij zasobnik.

**Uwaga:** Aby uniknąć zacięć papieru, nie wyjmuj zasobników w trakcie drukowania.



- 2 Dopasuj prowadnice do rozmiaru ładowanego papieru.

**Uwaga:** Należy skorzystać z oznaczeń znajdujących się na dnie zasobnika.

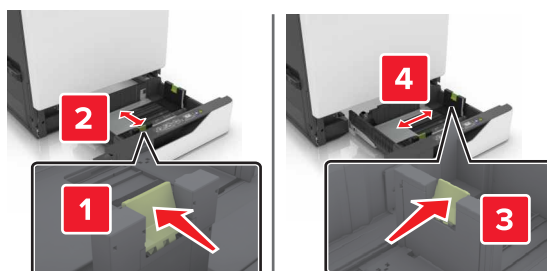

**3** Przed załadowaniem papier należy wygiąć, przekartkować i wyrównać.

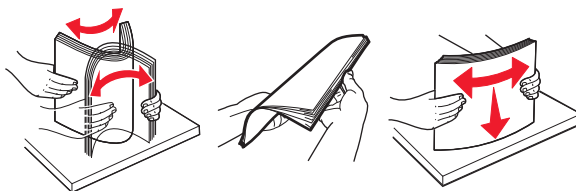

**4** Załaduj papier stroną do zadrukowania skierowaną w górę.

**Uwaga:** Koperty należy ładować do opcjonalnego podajnika kopert

**Ostrzeżenie — możliwość uszkodzenia:** W opcjonalnym podajniku kopert nie należy używać kopert ze znaczkami, wyścielanych, z klamrami, zatrzaskami, okienkami lub z samoprzylepnymi skrzydełkami.

**Uwagi:**

- W przypadku drukowania jednostronnego załaduj papier firmowy stroną do zadrukowania do góry tak, aby nagłówek znajdował się po lewej stronie zasobnika.
- W przypadku drukowania dwustronnego załaduj papier firmowy stroną do zadrukowania do dołu tak, aby nagłówek znajdował się po prawej stronie zasobnika.
- W przypadku zadań wydruku jednostronnego wymagających wykańczania załaduj papier firmowy stroną do zadrukowania do góry tak, aby nagłówek znajdował się po prawej stronie zasobnika.
- W przypadku zadań wydruku jednostronnego wymagających wykańczania załaduj papier firmowy stroną do zadrukowania do dołu tak, aby nagłówek znajdował się po lewej stronie zasobnika.
- Papier dziurkowany należy umieścić tak, aby dziurkami był skierowany do przodu lub lewej strony zasobnika.
- Koperty należy wkładać wzdłuż tylnej krawędzi podajnika, skrzydełkami w dół. Europejskie koperty należy wkładać wzdłuż tylnej krawędzi podajnika, skrzydełkami w dół.
- Nie należy wsuwać papieru do zasobnika.
- Upewnij się, że wysokość stosu nie wykracza poza wskaźnik maksymalnego wypełnienia papierem. Umieszczenie zbyt dużej liczby arkuszy może spowodować zacięcia papieru.

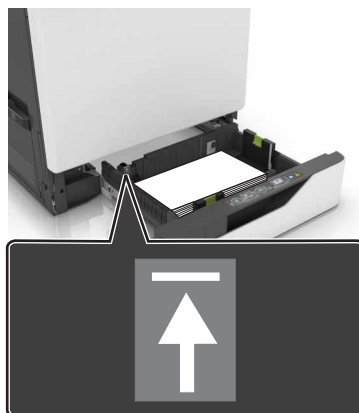

### 5 Włóż zasobnik.

W przypadku użycia innego niż zwykły rodzaju papieru należy określić rozmiar i rodzaj papieru odpowiadające papierowi załadowanemu do zasobnika.

## Ładowanie nośników do podajnika uniwersalnego

### 1 Otwórz podajnik uniwersalny.

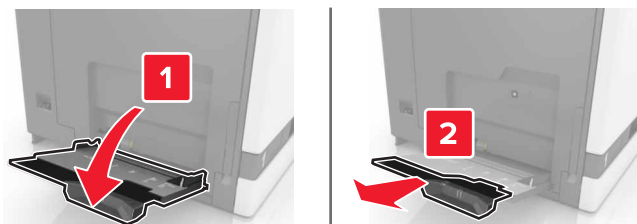

### 2 Dopasuj prowadnicę do rozmiaru ładowanego papieru.

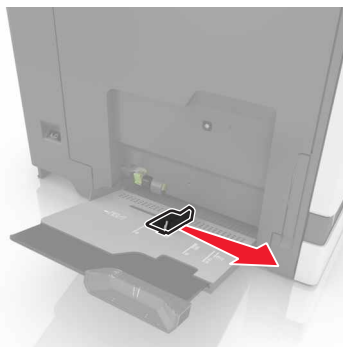

### 3 Przed załadowaniem papier należy wygiąć, przekartkować i wyrównać.

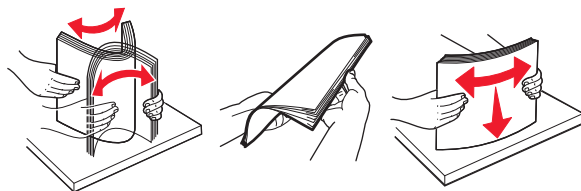



#### 4 Załaduj papier.

- Papier, karty i folie ładuj stroną do drukowania skierowaną w dół i górną krawędzią w kierunku drukarki.



- Koperty należy wkładać wzdłuż lewej strony prowadnicy papieru, skrzydełkami do góry. Załaduj koperty w standardzie europejskim skrzydełkami do góry i górną krawędzią w kierunku drukarki.

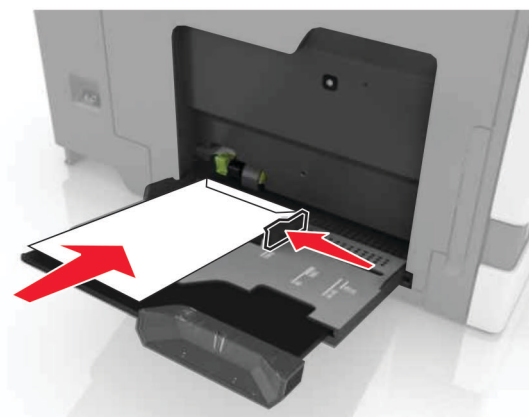
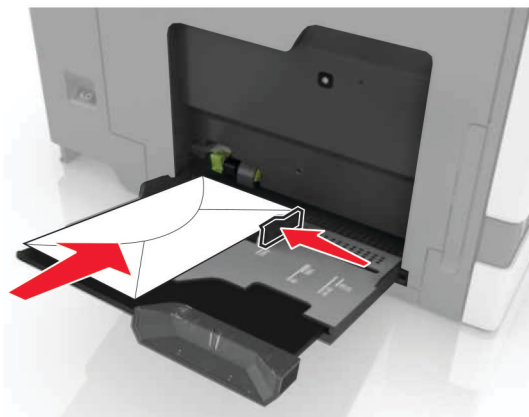

**Ostrzeżenie — możliwość uszkodzenia:** Nie należy używać kopert ze znaczkami, wyścielanych, z klamrami, zatrzaskami, okienkami lub z samoprzylepnymi skrzydełkami.

- 5 W panelu sterowania drukarki wybierz ustawienia typu i rozmiaru papieru odpowiadające papierowi załadowanemu do zasobnika.

## Łączenie zasobników

- 1 Na ekranie głównym dotknij kolejno **Ustawienia > Papier > Konfiguracja zasobnika** > wybierz źródło papieru.
- 2 Ustaw taki sam rozmiar i typ papieru dla przypisanych zasobników.
- 3 Na ekranie głównym dotknij kolejno **Ustawienia > Urządzenie > Konserwacja > Menu konfiguracji > Konfiguracja zasobnika > Łączenie zasobników**.
- 4 Dotknij opcji **Automatycznie**.

Aby usunąć przypisanie zasobników, upewnij się, że inne zasobniki nie mają ustawionego papieru tego samego rozmiaru lub typu.

**Ostrzeżenie — możliwość uszkodzenia:** W zależności od określonego typu papieru dobierana jest temperatura nagrzewnicy. W celu uniknięcia problemów związanych z drukowaniem, dostosuj ustawienie typu papieru do papieru załadowanego do zasobnika.

# Podpórka papieru

## Obsługiwane rozmiary papieru

### Obsługiwane rozmiary wejściowe

| Rozmiar papieru               | Wymiary  | Podajnik na 2200 arkuszy | Podajnik na 2200 arkuszy | Koperta taca | Uniwersalny podajnik <sup>1</sup> | Wydruk dwustronny drukowane | podajnik ADF |
|-------------------------------|--|--------------------------|--------------------------|--------------|-----------------------------------|-----------------------------|--------------|
| <b>3 x 5</b>                  | 76,2 x 127 mm<br>(3 x 5 cala)  | X                        | X                        | X            | ✓                                 | X                           | X            |
| <b>4 x 6</b>                  | 101,6 x 152,4 mm<br>(4 x 6 cala)   | X                        | X                        | X            | ✓                                 | X                           | X            |
| <b>A4</b>                     | 210 x 297 mm<br>(8,3 x 11,7 cala)  | ✓                        | ✓                        | X            | ✓                                 | ✓                           | ✓            |
| <b>A5 poziomo</b>             | 210 x 148 mm<br>(8,3 x 5,8 cala)   | ✓                        | ✓                        | X            | ✓                                 | ✓                           | X            |
| <b>A5 pionowo<sup>2</sup></b> | 148 x 210 mm<br>(5,8 x 8,3 cala)   | ✓                        | X                        | X            | ✓                                 | ✓                           | ✓            |
| <b>A6</b>                     | 105 x 148 mm<br>(4,1 x 5,8 cala)   | X                        | X                        | X            | ✓                                 | ✓                           | ✓            |
| <b>Banner (Wstęga)</b>        | Maksymalna szerokość: 215,9 mm<br>(8,5 cala)<br>Maksymalna długość: 1320,8 mm<br>(52 cala) | X                        | X                        | X            | ✓                                 | X                           | X            |
| <b>Executive</b>              | 184,2 x 266,7 mm<br>(7,3 x 10,5 cala)  | ✓                        | X                        | X            | ✓                                 | ✓                           | ✓            |
| <b>Folio</b>                  | 215,9 x 330,2 mm<br>(8,5 x 13 cala)  | ✓                        | ✓                        | X            | ✓                                 | ✓                           | ✓            |
| <b>B5 JIS</b>                 | 182 x 257 mm<br>(7,2 x 10,1 cala)  | ✓                        | X                        | X            | ✓                                 | ✓                           | ✓            |
| <b>Legal</b>                  | 215,9 x 355,6 mm<br>(8,5 x 14 cala)  | ✓                        | ✓                        | X            | ✓                                 | ✓                           | ✓            |
| <b>Letter</b>                 | 215,9 x 279,4 mm<br>(8,5 x 11 cala)  | ✓                        | ✓                        | X            | ✓                                 | ✓                           | ✓            |

<sup>1</sup> To źródło papieru nie ma funkcji automatycznego wykrywania rozmiaru.

<sup>2</sup> A5 w układzie pionowym zgłasza się jako rozmiar uniwersalny w standardowych i opcjonalnych podajnikach na 550 arkuszy.

| Rozmiar papieru      | Wymiary   | Podajnik na 2200 arkuszy | Podajnik na 2200 arkuszy | Koperta taca | Uniwersalny podajnik <sup>1</sup> | Wydruk dwustronny drukowanie | podajnik ADF |
|----------------------|---|--------------------------|--------------------------|--------------|-----------------------------------|------------------------------|--------------|
| <b>Oficio</b>        | 216 x 340 mm<br>(8,5 x 13,4 cala)   | ✓                        | ✓                        | X            | ✓                                 | ✓                            | ✓            |
| <b>Statement</b>     | 139,7 x 215,9 mm<br>(5,5 x 8,5 cala)  | ✓                        | X                        | X            | ✓                                 | ✓                            | ✓            |
| <b>Uniwersalny</b>   | 139,7 x 148 mm do<br>215,9 x 355,6 mm<br>(5,5 x 5,8 cala do<br>8,5 x 14 cala) | X                        | X                        | X            | ✓                                 | X                            | X            |
| <b>Uniwersalny</b>   | 76,2 x 127 mm do<br>229 x 359,9 mm<br>(3 x 5 cala do<br>9 x 14,2 cala)        | ✓                        | X                        | X            | ✓                                 | ✓                            | X            |
| <b>Uniwersalny</b>   | 98,4 x 162 mm do<br>176 x 250 mm<br>(3,9 x 6,4 cala do<br>6,9 x 9,8 cala)     | X                        | X                        | ✓            | X                                 | X                            | X            |
| <b>Uniwersalny</b>   | 210 x 215,9 mm do<br>210 x 1321 mm<br>(8,27 x 8,5 cala do<br>8,27 x 52 cala)  | X                        | X                        | X            | ✓                                 | X                            | X            |
| <b>7 Koperta 3/4</b> | 98 x 190,5 mm<br>(3,9 x 7,5 cala)   | X                        | X                        | ✓            | ✓                                 | X                            | X            |
| <b>9 Koperta</b>     | 98,4 x 225,4 mm<br>(3,86 x 8,9 cala)  | X                        | X                        | ✓            | ✓                                 | X                            | X            |
| <b>10 Koperta</b>    | 104,8 x 241,3 mm<br>(4,1 x 9,5 cala)  | X                        | X                        | ✓            | ✓                                 | X                            | X            |
| <b>B5 Koperta</b>    | 176 x 250 mm<br>(6,9 x 9,8 cala)  | X                        | X                        | ✓            | ✓                                 | X                            | X            |
| <b>C4 Koperta</b>    | 229 x 324 mm<br>(9 x 13 cala)   | X                        | X                        | X            | ✓                                 | X                            | X            |
| <b>C5 Koperta</b>    | 162 x 229 mm<br>(6,4 x 9 cala)  | X                        | X                        | ✓            | ✓                                 | X                            | X            |
| <b>DL Koperta</b>    | 110 x 220 mm<br>(4,3 x 8,7 cala)  | X                        | X                        | ✓            | ✓                                 | X                            | X            |

<sup>1</sup> To źródło papieru nie ma funkcji automatycznego wykrywania rozmiaru.

<sup>2</sup> A5 w układzie pionowym zgłasza się jako rozmiar uniwersalny w standardowych i opcjonalnych podajnikach na 550 arkuszy.

| Rozmiar papieru     | Wymiary  | Podajnik na 2200 arkuszy | Podajnik na 2200 arkuszy | Kopertota | Uniwersalny podajnik <sup>1</sup> | Wydruk dwustronny drukowanie | podajnik ADF |
|---------------------|--|--------------------------|--------------------------|-----------|-----------------------------------|------------------------------|--------------|
| <b>Inna koperta</b> | 98,4 x 162 mm do 229 x 359,9 mm<br>(3,9 x 6,4 cala do 9 x 14,2 cala) | X                        | X                        | X         | ✓                                 | X                            | X            |

<sup>1</sup> To źródło papieru nie ma funkcji automatycznego wykrywania rozmiaru.

<sup>2</sup> A5 w układzie pionowym zgłasza się jako rozmiar uniwersalny w standardowych i opcjonalnych podajnikach na 550 arkuszy.

## Obsługiwane rozmiary wyjściowe

| Rozmiar papieru    | Wymiary                               | Standardowa odbiornik | Moduł wykańczający ze zszywaczem |          | Wielopozycyjny moduł wykańczający ze zszywaczem i dziurkaczem |          |                 |                                  |
|--------------------|---------------------------------------|-----------------------|----------------------------------|----------|---|----------|-----------------|----------------------------------|
|                    |                                       |                       | Przesunięcie                     | Zszywacz | Przesunięcie  | Zszywacz | Otwór dziurkacz | 2-pojemnikowa skrzynka odbiorcza |
| <b>3 x 5</b>       | 76,2 x 127 mm<br>(3 x 5 cala)         | ✓                     | X                                | X        | ✓   | X        | X               | ✓                                |
| <b>4 x 6</b>       | 101,6 x 152,4 mm<br>(4 x 6 cala)      | ✓                     | X                                | X        | ✓   | X        | X               | ✓                                |
| <b>A4</b>          | 210 x 297 mm<br>(8,3 x 11,7 cala)     | ✓                     | ✓                                | ✓        | ✓   | ✓        | ✓               | ✓                                |
| <b>A5 poziomo</b>  | 210 x 148 mm<br>(8,3 x 5,8 cala)      | ✓                     | ✓                                | X        | ✓   | ✓        | X               | ✓                                |
| <b>A5 pionowo*</b> | 148 x 210 mm<br>(5,8 x 8,3 cala)      | ✓                     | X                                | X        | ✓   | X        | ✓               | ✓                                |
| <b>A6</b>          | 105 x 148 mm<br>(4,1 x 5,8 cala)      | ✓                     | X                                | X        | ✓   | X        | X               | X                                |
| <b>Executive</b>   | 184,2 x 266,7 mm<br>(7,3 x 10,5 cala) | ✓                     | ✓                                | X        | ✓   | ✓        | ✓               | ✓                                |
| <b>Folio</b>       | 215,9 x 330,2 mm<br>(8,5 x 13 cala)   | ✓                     | ✓                                | ✓        | ✓   | ✓        | ✓               | ✓                                |
| <b>B5 JIS</b>      | 182 x 257 mm<br>(7,2 x 10,1 cala)     | ✓                     | ✓                                | X        | ✓   | ✓        | ✓               | ✓                                |

\* A5 w układzie pionowym zgłasza się jako rozmiar uniwersalny w standardowych i opcjonalnych podajnikach na 550 arkuszy.

| Rozmiar papieru      | Wymiary   | Standardowa odbiornik | Moduł wykańczający ze zszywaczem |          | Wielopozycyjny moduł wykańczający ze zszywaczem i dziurkaczem |          |                 |                                  |
|----------------------|---|-----------------------|----------------------------------|----------|---|----------|-----------------|----------------------------------|
|                      |   |                       | Przesunięcie                     | Zszywacz | Przesunięcie  | Zszywacz | Otwór dziurkacz | 2-pojemnikowa skrzynka odbiorcza |
| <b>Legal</b>         | 215,9 x 355,6 mm<br>(8,5 x 14 cala)   | ✓                     | ✓                                | ✓        | ✓   | ✓        | X               | ✓                                |
| <b>Letter</b>        | 215,9 x 279,4 mm<br>(8,5 x 11 cala)   | ✓                     | ✓                                | ✓        | ✓   | ✓        | ✓               | ✓                                |
| <b>Oficio</b>        | 216 x 340 mm<br>(8,5 x 13,4 cala)   | ✓                     | ✓                                | ✓        | ✓   | ✓        | ✓               | ✓                                |
| <b>Statement</b>     | 139,7 x 215,9 mm<br>(5,5 x 8,5 cala)  | ✓                     | X                                | X        | ✓   | X        | ✓               | ✓                                |
| <b>Uniwersalny</b>   | 139,7 x 148 mm do<br>215,9 x 359,9 mm<br>(5,5 x 5,8 cala do<br>8,5 x 14,2 cala) | ✓                     | X                                | X        | ✓   | X        | X               | X                                |
| <b>Uniwersalny</b>   | 76,2 x 127 mm do<br>229 x 359,9 mm<br>(3 x 5 cala do<br>9 x 14,2 cala)          | ✓                     | X                                | ✓        | ✓   | X        | X               | X                                |
| <b>Uniwersalny</b>   | 98,4 x 162 mm do<br>176 x 250 mm<br>(3,9 x 6,4 cala do<br>6,9 x 9,8 cala)       | ✓                     | X                                | X        | X   | X        | X               | X                                |
| <b>Uniwersalny</b>   | 210 x 215,9 mm do<br>210 x 1321 mm<br>(8,27 x 8,5 cala do<br>8,27 x 52 cali)    | ✓                     | X                                | X        | X   | X        | X               | X                                |
| <b>7 Koperta 3/4</b> | 98 x 190,5 mm<br>(3,9 x 7,5 cala)   | ✓                     | X                                | X        | X   | X        | X               | X                                |
| <b>9 Koperta</b>     | 98,4 x 225,4 mm<br>(3,86 x 8,9 cala)  | ✓                     | X                                | X        | X   | X        | X               | X                                |
| <b>10 Koperta</b>    | 104,8 x 241,3 mm<br>(4,1 x 9,5 cala)  | ✓                     | X                                | X        | X   | X        | X               | X                                |
| <b>B5 Koperta</b>    | 176 x 250 mm<br>(6,9 x 9,8 cala)  | ✓                     | X                                | X        | X   | X        | X               | X                                |

\* A5 w układzie pionowym zgłasza się jako rozmiar uniwersalny w standardowych i opcjonalnych podajnikach na 550 arkuszy.

| Rozmiar papieru     | Wymiary   | Standardowa odbiornik | Moduł wykańczający ze zszywaczem |          | Wielopozycyjny moduł wykańczający ze zszywaczem i dziurkaczem |          |                 |                                  |
|---------------------|---|-----------------------|----------------------------------|----------|---|----------|-----------------|----------------------------------|
|                     |   |                       | Przesunięcie                     | Zszywacz | Przesunięcie  | Zszywacz | Otwór dziurkacz | 2-pojemnikowa skrzynka odbiorcza |
| <b>C4 Koperta</b>   | 229 x 324 mm<br>(9 x 13 cala)   | ✓                     | X                                | X        | X   | X        | X               | X                                |
| <b>C5 Koperta</b>   | 162 x 229 mm<br>(6,4 x 9 cala)  | ✓                     | X                                | X        | X   | X        | X               | X                                |
| <b>DL Koperta</b>   | 110 x 220 mm<br>(4,3 x 8,7 cala)  | ✓                     | X                                | X        | X   | X        | X               | X                                |
| <b>Inna koperta</b> | 98,4 x 162 mm do<br>229 x 359,9 mm<br>(3,9 x 6,4 cala do<br>(9 x 14,2 cali) | ✓                     | X                                | X        | X   | X        | X               | X                                |

\* A5 w układzie pionowym zgłasza się jako rozmiar uniwersalny w standardowych i opcjonalnych podajnikach na 550 arkuszy.

## Obsługiwane typy papieru

### Obsługiwane typy wejściowe

**Uwaga:** Etykiety, koperty i karty są zawsze drukowane z mniejszą prędkością.

| Typ papieru                   | Podajnik na taca | Podajnik na taca | Koperta taca | Uniwersalny podajnik | Wydruk dwustronny drukowanie | podajnik ADF |
|-------------------------------|------------------|------------------|--------------|----------------------|------------------------------|--------------|
| Zwykły papier                 | ✓                | ✓                | X            | ✓                    | ✓                            | ✓            |
| Karton <sup>2</sup>           | ✓ <sub>1</sub>   | X                | X            | ✓ <sub>1</sub>       | ✓                            | X            |
| Makulaturowy                  | ✓                | ✓                | X            | ✓                    | ✓                            | ✓            |
| Błyszczący                    | ✓                | ✓                | X            | ✓                    | ✓                            | X            |
| Błyszczący o dużej gramaturze | ✓                | ✓                | X            | ✓                    | ✓                            | X            |
| Etykiety                      | ✓                | X                | X            | ✓                    | X                            | X            |

<sup>1</sup> Obsługuje karton o gramaturze do 176 g/m<sup>2</sup>.

<sup>2</sup> Karton o gramaturze większej niż 176 g/m<sup>2</sup> jest obsługiwany tylko przy drukowaniu dwustronnym z użyciem standardowego podajnika na 550 arkuszy

| Typ papieru                | Podajnik na taca | Podajnik na taca | Koperta taca | Uniwersalny podajnik | Wydruk dwustronny drukowanie | podajnik ADF |
|----------------------------|------------------|------------------|--------------|----------------------|------------------------------|--------------|
| Etykiety winylowe          | ✓                | X                | X            | ✓                    | X                            | X            |
| Papier dokumentowy         | ✓                | ✓                | X            | ✓                    | ✓                            | ✓            |
| Koperta                    | X                | X                | ✓            | ✓                    | X                            | X            |
| Koperta gruboziarnista     | X                | X                | ✓            | ✓                    | X                            | X            |
| Folie                      | X                | X                | X            | ✓                    | X                            | X            |
| Papier firmowy             | ✓                | ✓                | X            | ✓                    | ✓                            | ✓            |
| Formularze                 | ✓                | ✓                | X            | ✓                    | ✓                            | ✓            |
| Papier kolorowy            | ✓                | ✓                | X            | ✓                    | ✓                            | ✓            |
| Lekki papier               | ✓                | ✓                | X            | ✓                    | ✓                            | ✓            |
| Papier o dużej gramaturze  | ✓                | ✓                | X            | ✓                    | ✓                            | ✓            |
| Gruboziarnisty, bawełniany | ✓                | ✓                | X            | ✓                    | ✓                            | ✓            |

<sup>1</sup> Obsługuje karton o gramaturze do 176 g/m<sup>2</sup>.

<sup>2</sup> Karton o gramaturze większej niż 176 g/m<sup>2</sup> jest obsługiwany tylko przy drukowaniu dwustronnym z użyciem standardowego podajnika na 550 arkuszy

## Obsługiwane typy wyjściowe

| Typ papieru                   | Moduł wykańczający ze zszywaczem |              |          | Wielopozycyjny moduł wykańczający ze zszywaczem i dziurkaczem |                                  |                      |
|-------------------------------|----------------------------------|--------------|----------|---|----------------------------------|----------------------|
|                               | Bez wykańczania                  | Przesunięcie | Zszywacz | Odbiornik standardowy (Normalny i układacz z przesunięciem)   | 2-pojemnikowa skrzynka odbiorcza | Zszywacz i dziurkacz |
| Zwykły papier                 | ✓                                | ✓            | ✓        | ✓   | ✓                                | ✓                    |
| Karty                         | ✓                                | ✓            | X        | ✓   | X                                | X                    |
| Folie                         | ✓                                | X            | X        | ✓   | X                                | X                    |
| Makulaturowy                  | ✓                                | ✓            | ✓        | ✓   | ✓                                | ✓                    |
| Błyszczący                    | ✓                                | ✓            | X        | ✓   | ✓                                | X                    |
| Błyszczący o dużej gramaturze | ✓                                | ✓            | X        | ✓   | ✓                                | X                    |



| Typ papieru                | Moduł wykańczający ze zszywaczem |              |          | Wielopozycyjny moduł wykańczający ze zszywaczem i dziurkaczem |                                  |                      |
|----------------------------|----------------------------------|--------------|----------|---|----------------------------------|----------------------|
|                            | Bez wykańczania                  | Przesunięcie | Zszywacz | Odbiornik standardowy (Normalny i układacz z przesunięciem)   | 2-pojemnikowa skrzynka odbiorcza | Zszywacz i dziurkacz |
| Etykiety                   | ✓                                | X            | X        | ✓   | X                                | X                    |
| Etykiety winylowe          | ✓                                | X            | X        | ✓   | X                                | X                    |
| Papier dokumentowy         | ✓                                | ✓            | ✓        | ✓   | ✓                                | ✓                    |
| Koperta                    | ✓                                | ✓            | X        | ✓   | X                                | X                    |
| Koperta gruboziarnista     | ✓                                | ✓            | X        | ✓   | X                                | X                    |
| Papier firmowy             | ✓                                | ✓            | ✓        | ✓   | ✓                                | ✓                    |
| Formularze                 | ✓                                | ✓            | ✓        | ✓   | ✓                                | ✓                    |
| Papier kolorowy            | ✓                                | ✓            | ✓        | ✓   | ✓                                | ✓                    |
| Lekki papier               | ✓                                | ✓            | ✓        | ✓   | ✓                                | ✓                    |
| Papier o dużej gramaturze  | ✓                                | ✓            | ✓        | ✓   | ✓                                | ✓                    |
| Gruboziarnisty, bawełniany | ✓                                | ✓            | ✓        | ✓   | ✓                                | ✓                    |

## Obsługiwane gramatury papieru

| Typ papieru                  | Standardowy zasobnik na 550 arkuszy                    | Zasobnik na 2200 arkuszy                  | Taca na koperty | Podajnik uniwersalny                       |
|------------------------------|--|---|-----------------|--|
| Zwykły papier <sup>1,2</sup> | 60-176 g/m <sup>2</sup><br>(16-47 funtów) <sup>3</sup> | 60-120 g/m <sup>2</sup><br>(16-32 funtów) | nie dotyczy     | 60-176 g/m <sup>2</sup><br>(16-47 funtów)  |
| Papier banerowy              | nie dotyczy  | nie dotyczy                               | nie dotyczy     | 90-105 g/m <sup>2</sup><br>(24-28 funtów)  |
| Błyszczący                   | 88-176 g/m <sup>2</sup><br>(60-120 funtów)             | nie dotyczy                               | nie dotyczy     | 88-176 g/m <sup>2</sup><br>(60-120 funtów) |

<sup>1</sup> Papier o włóknach w poprzek strony o gramaturze co najmniej 90 g/m<sup>2</sup> (24 funtów) jest obsługiwany w trybie drukowania dwustronnego.

<sup>2</sup> Papier makulaturowy o gramaturze 75-120 g/m<sup>2</sup> (20 do 32 funtów) jest obsługiwany w trybie drukowania dwustronnego.

<sup>3</sup> Gramatura papieru jest obsługiwana również w przypadku druku dwustronnego.

<sup>4</sup> Maksymalna gramatura papieru z zawartością 100% bawełny wynosi 90 g/m<sup>2</sup> (24 funty).

<sup>5</sup> Koperty o gramaturze 105 g/m<sup>2</sup> (28 funtów) nie mogą zawierać więcej niż 25% bawełny.

| Typ papieru     | Standardowy zasobnik na 550 arkuszy        | Zasobnik na 2200 arkuszy | Taca na koperty  | Podajnik uniwersalny                        |
|-----------------|--|--------------------------|--|---|
| <b>Karty</b>    | 88-300 g/m <sup>2</sup><br>(60-192 funtów) | nie dotyczy              | nie dotyczy  | 163-176 g/m <sup>2</sup><br>(90-120 funtów) |
| <b>Etykiety</b> | 88-300 g/m <sup>2</sup><br>(60-192 funtów) | nie dotyczy              | nie dotyczy  | 199-220 g/m <sup>2</sup><br>(53-59 funtów)  |
| <b>Koperty</b>  | nie dotyczy                                | nie dotyczy              | 60–105 g/m <sup>2</sup> (16–28 funtów) <sup>4, 5</sup> | 60-105 g/m <sup>2</sup><br>(16-28 funtów)   |

<sup>1</sup> Papier o włóknach w poprzek strony o gramaturze co najmniej 90 g/m<sup>2</sup> (24 funtów) jest obsługiwany w trybie drukowania dwustronnego.

<sup>2</sup> Papier makulaturowy o gramaturze 75-120 g/m<sup>2</sup> (20 do 32 funtów) jest obsługiwany w trybie drukowania dwustronnego.

<sup>3</sup> Gramatura papieru jest obsługiwana również w przypadku druku dwustronnego.

<sup>4</sup> Maksymalna gramatura papieru z zawartością 100% bawełny wynosi 90 g/m<sup>2</sup> (24 funty).

<sup>5</sup> Koperty o gramaturze 105 g/m<sup>2</sup> (28 funtów) nie mogą zawierać więcej niż 25% bawełny.

## Niedozwolone rodzaje papieru

Nie zaleca się stosowania w drukarce niżej wymienionych rodzajów papieru:

- Papier poddany obróbce chemicznej, który służy do wykonywania kopii bez zastosowania kalki. Są one również znane jako papiery samokopiujące, papier samokopiujący bez węgla (CCP) lub papier niezawierający węgla (NCR).
- Papier z nadrukiem zawierającym substancje mogące zanieczyścić drukarkę
- Papier z nadrukiem nieodpornym na wysoką temperaturę panującą w nagrzewnicy drukarki.
- Papier z nadrukiem wymagającym kalibracji (precyzyjnego usytuowania nadruku na stronie) dokładniejszej niż ±2,3 mm (±0,09 cala). Na przykład formularze optycznego rozpoznawania znaków (OCR).

Aby właściwie drukować na takich formularzach, można czasami dokonać kalibracji za pomocą aplikacji.

- Papier powlekany (papier dokumentowy podatny na wycieranie), papier syntetyczny, papier termiczny
- Papier o nierównych krawędziach, papier szorstki lub papier o powierzchni z wyraźną teksturą bądź papier pofalowany.
- Papier niespełniający wymagań europejskiej normy EN12281:2002.
- Papier o gramaturze mniejszej niż 60g/m<sup>2</sup>.
- Formularze lub dokumenty wieloczęściowe.

## Używanie papieru pochodzącego z recyklingu

Lexmark pracuje nad zmniejszeniem wpływu zużycia papieru na środowisko, zapewniając klientom wybór w zakresie drukowania. W ramach tej inicjatywy testujemy produkty pod kątem możliwości wykorzystania papieru pochodzącego z recyklingu, zwłaszcza papieru wyprodukowanego w 30%, 50% i 100% z materiałów pochodzących z recyklingu poużytkowego. Oczekujemy, że papier makulaturowy będzie działał w naszych drukarkach równie dobrze jak wyprodukowany po raz pierwszy. Chociaż nie istnieje oficjalna norma zużycia papieru przez urządzenia biurowe, Lexmark stosuje europejską normę EN 12281 jako minimalny standard w swoich urządzeniach. Aby zapewnić szeroki zakres wyników, podczas testów używamy papier pochodzący w 100% z recyklingu z Ameryki Północnej, Europy i Azji. Testy są przeprowadzane przy wilgotności względnej

---

8–80%. Procedura testowa obejmuje drukowanie dwustronne. Można używać papieru biurowego z materiałów odnawialnych, pochodzących z recyklingu lub niezawierających chloru.

# Drukowanie

 **UWAGA — RYZYKO PRZYTRZAŚNIĘCIA:** aby zminimalizować ryzyko przytrzaśnięcia, należy zachować ostrożność w obszarach z tym oznaczeniem. Ryzyko przytrzaśnięcia jest największe podczas pracy przy częściach ruchomych, takich jak koła zębate, drzwi, zasobniki czy pokrywy.

## Drukowanie z komputera

**Uwaga:** W przypadku nośników specjalnych, takich jak etykiety, karty i koperty, przed wydrukowaniem dokumentu ustaw rozmiar i typ papieru w drukarce.

- 1 Przejdź do dokumentu, który chcesz wydrukować i otwórz okno dialogowe Drukuj.
- 2 W razie potrzeby dostosuj ustawienia.
- 3 Wydrukuj dokument.

## Drukowanie formularzy

- 1 Z ekranu głównego przejdź do opcji:  
**Formularze i ulubione** > wybierz formularz i opcję > **Drukuj**
- 2 Jeśli jest to konieczne, skonfiguruj ustawienia drukowania.
- 3 Wyślij zadanie drukowania.

## Drukowanie z urządzenia przenośnego

Drukowanie z urządzenia przenośnego za pomocą usługi Lexmark Mobile Print

### Drukowanie z urządzenia przenośnego za pomocą usługi Lexmark Mobile Print

Lexmark™ Usługa Mobile Print umożliwia wysyłanie dokumentów i obrazów bezpośrednio do obsługiwanego urządzenia Lexmark.

- 1 Otwórz dokument, a następnie prześlij lub udostępnij go w usłudze Lexmark Mobile Print.  
**Uwaga:** Niektóre aplikacje innych producentów mogą nie obsługiwać funkcji wysyłania i udostępniania. Więcej informacji na ten temat można znaleźć w dokumentacji dostarczonej z aplikacją.
- 2 Wybieranie drukarki z listy.
- 3 Wydrukuj dokument.

## Drukowanie z urządzenia przenośnego za pomocą usługi Google Cloud Print

Google Cloud Print™ to usługa drukowania, która umożliwia drukowanie na dowolnej drukarce kompatybilnej z usługą Google Cloud Print.

Zanim rozpoczniesz, upewnij się że:

- Drukarka jest zarejestrowana na serwerze Google Cloud Print.
- Wtyczka Cloud Print została pobrana ze sklepu Google Play™ i jest włączona w urządzeniu przenośnym.

**1** Na urządzeniu przenośnym z systemem Android™ otwórz dokument lub wybierz dokument przy pomocy menedżera plików.

**2** Dotknij opcji  > **Drukuj**.

**3** Wybierz drukarkę, a następnie dotknij pozycji .

## Drukowanie z urządzenia przenośnego za pomocą usługi drukowania Mopria

Usługa drukowania® Mopria to mobilne rozwiązanie do drukowania dla urządzeń przenośnych z systemem Android 5.0 lub nowszym. Umożliwia bezpośrednie drukowanie na dowolnej drukarce kompatybilnej z usługą drukowania Mopria.

**Uwaga:** Upewnij się, że pobierasz aplikację usługi drukowania Mopria ze sklepu Google Play i włącz ją na urządzeniu przenośnym.

**1** Na urządzeniu przenośnym z systemem Android otwórz dokument lub wybierz dokument przy pomocy menedżera plików.

**2** Dotknij opcji  > **Drukuj**.

**3** Wybierz drukarkę, a następnie w razie potrzeby dostosuj jej ustawienia.

**4** Dotknij opcji .

## Drukowanie z urządzenia przenośnego za pomocą funkcji AirPrint

Oprogramowanie AirPrint to mobilne rozwiązanie, które umożliwia bezpośrednie drukowanie z urządzeń firmy Apple na drukarkach kompatybilnych z tą funkcją.

**Uwagi:**

- Upewnij się, że urządzenie Apple i drukarka są podłączone do tej samej sieci. Jeśli sieć ma więcej koncentratorów bezprzewodowych, upewnij się, że oba urządzenia są podłączone do tej samej podsieci.
- Ta aplikacja jest obsługiwana tylko w niektórych urządzeniach firmy Apple.

**1** W urządzeniu przenośnym wybierz dokument z menedżera plików lub uruchom zgodną aplikację.



**2** Dotknij opcji  > **Drukuj**.

- 3 Wybierz drukarkę, a następnie w razie potrzeby dostosuj jej ustawienia.
- 4 Wydrukuj dokument.

## Drukowanie z urządzenia przenośnego za pomocą funkcji Wi-Fi Direct®

Wi-Fi Direct® to usługa drukowania, która umożliwia drukowanie na dowolnej drukarce kompatybilnej z funkcją Wi-Fi Direct.

**Uwaga:** Upewnij się, że urządzenie przenośne jest podłączone do sieci bezprzewodowej drukarki. Więcej informacji można znaleźć w sekcji „[Podłączanie urządzenia przenośnego do drukarki](#)” na str. 161.

- 1 Na urządzeniu przenośnym uruchom kompatybilną aplikację lub wybierz dokument z menedżera plików.
- 2 W zależności od urządzenia przenośnego wykonaj jedną z następujących czynności:
  - Dotknij opcji  > **Drukuj**.
  - Dotknij opcji  > **Drukuj**.
  - Dotknij opcji  > **Drukuj**.
- 3 Wybierz drukarkę, a następnie w razie potrzeby dostosuj jej ustawienia.
- 4 Wydrukuj dokument.

## Drukowanie z napędu flash

- 1 Włóż dysk flash.



### Uwagi:

- Jeżeli włożysz napęd flash do portu USB w momencie wyświetlania komunikatu o błędzie, drukarka zignoruje napęd flash.
  - Jeśli napęd flash zostanie włożony w momencie, gdy drukarka przetwarza inne zadania drukowania, na wyświetlaczu pojawi się komunikat **Zajęta**.
- 2 Dotknij na wyświetlaczu dokument, który chcesz wydrukować.  
Jeśli jest to konieczne, skonfiguruj inne ustawienia drukowania.

### 3 Wyślij zadanie drukowania.

Aby wydrukować kolejny dokument dotknij opcji **Napęd USB**.

**Ostrzeżenie — możliwość uszkodzenia:** Podczas drukowania, odczytu z karty pamięci oraz zapisu na niej nie wolno dotykać napędu flash ani drukarki w pokazanych obszarach, aby uniknąć utraty danych lub uszkodzenia urządzenia.



## Obsługiwane napędy flash i typy plików

### Napędy flash

- Lexar JumpDrive S70 (16 GB i 32 GB)
- SanDisk Cruzer (16 GB i 32 GB)
- PNY Attache (16 GB i 32 GB)

### Uwagi:

- Drukarka obsługuje szybkie napędy USB flash o zgodne ze standardem Hi-Speed.
- Dyski flash USB muszą obsługiwać system plików FAT (File Allocation Table).

### Typy plików

#### Dokumenty

- PDF (wersja 1.7 lub starsze)
- HTML
- XPS
- Formaty plików Microsoft (.doc, .docx, .xls, .xlsx, .ppt, .pptx)

#### Obrazy

- .dcm
- .gif
- .JPEG lub .jpg
- .bmp

- .pcx
- .TIFF lub .tif
- .png

## Konfiguracja poufnych zadań

- 1 Przy użyciu panelu sterowania drukarki przejdź do opcji:  
**Ustawienia > Bezpieczeństwo > Ustawienia druku poufnego**
- 2 Skonfiguruj ustawienia.

| Zastosowanie                           | Funkcja   |
|--|---|
| Maksymalna liczba błędnych numerów PIN | Ustawia liczbę powtórzeń podczas wprowadzania błędnego numeru PIN.<br><b>Uwaga:</b> Po osiągnięciu limitu prób zadania drukowania dla tej nazwy użytkownika są usuwane.   |
| Wygaśnięcie ważności zadania poufnego  | Wyznacz czas wygaśnięcia ważności zadania drukowania poufnego.<br><b>Uwaga:</b> Poufne wstrzymane zadania przechowywane są w pamięci drukarki do momentu ich ręcznego wznowienia lub usunięcia.                             |
| Czas wygaśnięcia powtarzanych zadań    | Wyznaczanie czasu wygaśnięcia powtarzanego zadania drukowania.<br><b>Uwaga:</b> Powtarzane zadania drukowania są przechowywane w pamięci drukarki celem ponownego wydrukowania.   |
| Czas wygaśnięcia sprawdzania zadań     | Ustawia czas na wydrukowanie jednej kopii przed wydrukowaniem kolejnych kopii.<br><b>Uwaga:</b> Próbne zadania wydruku powodują wydrukowanie jednej kopii w celu sprawdzenia jakości przed wydrukowaniem pozostałych kopii. |
| Czas wygaśnięcia rezerwacji zadań      | Ustaw czas, przez który drukarka będzie przechowywać zadania drukowania.<br><b>Uwaga:</b> Wstrzymane zadania druku odroczonego są automatycznie usuwane po wydrukowaniu.  |
| Wymagaj wstrzymania wszystkich zadań   | Wstrzymuje wszystkie zadania drukowania.  |
| Zachowaj powielone dokumenty           | Ustaw drukarkę, aby wydrukować wszystkie dokumenty o tej samej nazwie.  |

## Drukowanie zadań poufnych i innych zadań wstrzymanych

### Użytkownicy systemu Windows

- 1 Otwórz dokument i kliknij kolejno polecenia **Plik > Drukuj**.
- 2 Kliknij opcję **Właściwości, Preferencje, Opcje** lub **Ustawienia**.
- 3 Kliknij przycisk **Drukowanie z wstrzymaniem**.
- 4 Wybierz opcję **Użyj drukowania z zatrzymaniem**, a następnie przypisz mu nazwę użytkownika.
- 5 Wybierz typ zadania drukowania (Poufne, Odroczone, Powtarzane lub Próbne).  
Jeśli zadanie drukowania jest poufne, podaj czterocyfrowy kod PIN.



- 6 Kliknij przycisk **OK** lub **Drukuj**.
- 7 Na ekranie głównym drukarki wznów zadanie drukowania.
  - Aby uzyskać dostęp do poufnych zadań drukowania, wybierz kolejno pozycje:  
**Zadania wstrzymane** > wybierz nazwę użytkownika > **Poufne** > wprowadź kod PIN > wybierz zadanie drukowania > skonfiguruj ustawienia > **Drukuj**
  - W przypadku innych zadań drukowania przejdź do opcji:  
**Zadania wstrzymane** > wybierz nazwę użytkownika > wybierz zadanie drukowania > skonfiguruj ustawienia > **Drukuj**

## Użytkownicy komputerów Macintosh

- 1 Otwórz dokument i wybierz kolejno: **File** (Plik) > **Print** (Drukuj).  
W razie konieczności kliknij trójkąt ujawniania, aby zobaczyć więcej opcji.
- 2 Z menu podręcznego opcji drukowania lub z menu Kopie i strony wybierz polecenie **Kierowanie zadań**.
- 3 Wybierz typ zadania drukowania (Poufne, Odroczone, Powtarzane lub Próbne).  
Jeśli zadanie drukowania jest poufne, przypisz nazwę użytkownika i czterocyfrowy kod PIN.
- 4 Kliknij przycisk **OK** lub **Drukuj**.
- 5 Na ekranie głównym drukarki wznów zadanie drukowania.
  - Aby uzyskać dostęp do poufnych zadań drukowania, wybierz kolejno pozycje:  
**Zadania wstrzymane** > wybierz nazwę użytkownika > **Poufne** > wprowadź kod PIN > wybierz zadanie drukowania > skonfiguruj ustawienia > **Drukuj**
  - W przypadku innych zadań drukowania przejdź do opcji:  
**Zadania wstrzymane** > wybierz nazwę użytkownika > wybierz zadanie drukowania > skonfiguruj ustawienia > **Drukuj**

## Drukowanie za pomocą profilu Cloud Connector

**Uwaga:** Ta aplikacja jest dostępna tylko w niektórych krajach lub regionach. Aby uzyskać więcej informacji, należy skontaktować się z przedstawicielem firmy Lexmark.

- 1 Na ekranie głównym dotknij opcji **Cloud Connector**.
- 2 Wybierz dostawcę usług w chmurze, a następnie wybierz profil.  
**Uwaga:** Więcej informacji na temat tworzenia profilu Cloud Connector znajduje się w sekcji „[Tworzenie profilu Cloud Connector](#)” na str. 24.
- 3 Dotknij opcji **Drukuj**, a następnie wybierz plik.  
W razie potrzeby zmień ustawienia.  
**Uwaga:** Upewnij się, że wybrano obsługiwany plik.
- 4 Wydrukuj dokument.

## Drukowanie listy wzorców czcionek

- 1 Na ekranie głównym dotknij kolejno **Ustawienia > Raporty > Drukowanie > Drukuj czcionki**.
- 2 Dotknij opcji **Czcionki PCL** lub **Czcionki PS**.

## Drukowanie listy katalogów

Na ekranie głównym dotknij kolejno opcji **Ustawienia > Raporty > Drukowanie > Drukuj listę katalogów**.

## Anulowanie zadania drukowania

### Z panelu sterowania drukarki

- 1 Na ekranie głównym dotknij opcji **Kolejka zadań**.  
**Uwaga:** Dostęp do ustawienia można również uzyskać, dotykając górnej sekcji ekranu głównego.
- 2 Zaznacz zadanie przeznaczone do anulowania.

### Z komputera

- 1 W zależności od systemu operacyjnego wykonaj następujące czynności:
  - Otwórz folder drukarek, a następnie wybierz drukarkę.
  - Przejdź do drukarki w obszarze System Preferences (Preferencje systemowe) menu Apple.
- 2 Zaznacz zadanie przeznaczone do anulowania.

## Kopiowanie

### Korzystanie z automatycznego podajnika dokumentów i szyby skanera

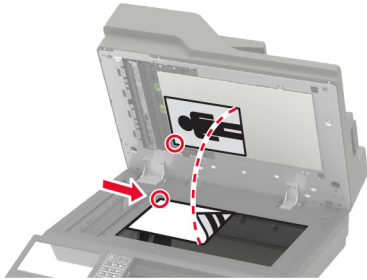
| Automatyczny podajnik dokumentów  | Szyba skanera  |
|---|--|
|  <ul style="list-style-type: none"> <li>• Automatyczny podajnik dokumentów (ADF) umożliwia obsługę dokumentów wielostronnych lub dwustronnych.</li> <li>• Załaduj oryginalny dokument treścią do góry. W przypadku dokumentów wielostronicowych wyrównaj krawędź skierowaną w stronę drukarki przed załadowaniem.</li> <li>• Dopasuj prowadnice ADF do szerokości ładowanego papieru.</li> </ul> |  <ul style="list-style-type: none"> <li>• Z szyby skanera należy korzystać w przypadku pojedynczych arkuszy lub stron książek, małych przedmiotów (na przykład pocztówek lub fotografii), folii, papieru fotograficznego lub cienkich nośników (na przykład wycinków z czasopism).</li> <li>• Umieść dokument zadrukowaną stroną w dół w narożniku oznaczonym strzałką.</li> </ul> |

## Kopiowanie

1 Umieść oryginalny dokument w automatycznym podajniku dokumentów lub na szybie skanera.

**Uwaga:** Aby uniknąć przycięcia obrazu, upewnij się, że rozmiary oryginalnego dokumentu i wydruku są identyczne.

2 Na ekranie głównym dotknij opcji **Kopiuj**, a następnie określ liczbę kopii.

Jeśli jest to konieczne, dostosuj ustawienia kopiowania.

3 Kopiuj dokument.

**Uwaga:** Aby wykonać szybkie kopiowanie za pomocą panelu sterowania, naciśnij przycisk .

## Kopiowanie zdjęć

1 Umieść fotografię na szybie skanera.

2 Na ekranie głównym dotknij kolejno opcji **Kopiowanie** > **Zawartość** > **Typ zawartości** > **Fotografia**.

3 Dotknij opcji **Źródło zawartości** i wybierz ustawienie, które najlepiej pasuje do oryginalnej fotografii.

4 Skopiuj fotografię.

## Kopiowanie na papierze firmowym

- 1 Umieść oryginalny dokument w automatycznym podajniku dokumentów lub na szybie skanera.
- 2 Na ekranie głównym dotknij kolejno opcji **Kopiuj > Kopiuj z >** , a następnie wskaż rozmiar oryginalnego dokumentu.
- 3 Dotknij opcji **Kopiuj do**, a następnie wybierz źródło papieru zawierające papier firmowy.  
Jeżeli wkładasz papier firmowy do podajnika uniwersalnego, przejdź do:  
**Kopiuj do > Podajnik uniwersalny > wybierz rozmiar papieru > Papier firmowy.**
- 4 Kopiuj dokument.

## Kopiowanie obu stron arkusza papieru

- 1 Umieść oryginalny dokument w automatycznym podajniku dokumentów lub na szybie skanera.
- 2 Na ekranie głównym dotknij opcji **Kopiuj > Ustawienia papieru.**
- 3 Dostosuj ustawienia.
- 4 Kopiuj dokument.

## Zmniejszanie lub powiększanie kopii

- 1 Umieść oryginalny dokument w automatycznym podajniku dokumentów lub na szybie skanera.
- 2 Z ekranu głównego przejdź do opcji:  
**Kopiuj > Skala > określ wartość skali**  
**Uwaga:** Zmiana rozmiaru oryginalnego dokumentu lub wydruku po ustawieniu wartości skali na Auto.
- 3 Kopiuj dokument.

## Sortowanie kopii

- 1 Umieść oryginalny dokument w automatycznym podajniku dokumentów lub na szybie skanera.
- 2 Na ekranie głównym dotknij kolejno opcji **Kopiuj > Sortuj > Włączone [1,2,1,2,1,2].**
- 3 Kopiuj dokument.

## Umieszczanie arkuszy separujących między kopiami

- 1 Umieść oryginalny dokument w automatycznym podajniku dokumentów lub na szybie skanera.
- 2 Na ekranie głównym dotknij opcji **Kopiuj > Arkusze separujące.**
- 3 Dostosuj ustawienia.
- 4 Wyślij zadanie kopiowania.

## Kopiowanie kilku stron na jednym arkuszu

- 1 Umieść oryginalny dokument w automatycznym podajniku dokumentów lub na szybie skanera.
- 2 Na ekranie głównym dotknij opcji **Kopiuj > Ilość stron na arkusz**.
- 3 Dostosuj ustawienia.
- 4 Kopiuj dokument.

## Tworzenie skrótu kopiowania

- 1 Na ekranie głównym dotknij opcji **Kopiuj**.
- 2 Skonfiguruj ustawienia, a następnie dotknij ikony .
- 3 Utwórz skrót.

## Wysyłanie w postaci wiadomości e-mail

### Korzystanie z automatycznego podajnika dokumentów i szyby skanera

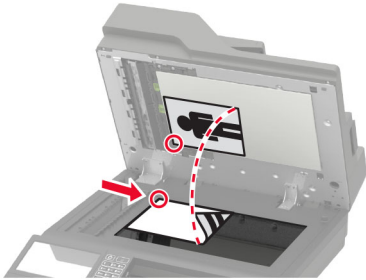
| Automatyczny podajnik dokumentów  | Szyba skanera  |
|---|--|
|  <ul style="list-style-type: none"> <li>• Automatyczny podajnik dokumentów (ADF) umożliwia obsługę dokumentów wielostronnych lub dwustronnych.</li> <li>• Załaduj oryginalny dokument treścią do góry. W przypadku dokumentów wielostronicowych wyrównaj krawędź skierowaną w stronę drukarki przed załadowaniem.</li> <li>• Dopasuj prowadnice ADF do szerokości ładowanego papieru.</li> </ul> |  <ul style="list-style-type: none"> <li>• Z szyby skanera należy korzystać w przypadku pojedynczych arkuszy lub stron książek, małych przedmiotów (na przykład pocztówek lub fotografii), folii, papieru fotograficznego lub cienkich nośników (na przykład wycinków z czasopism).</li> <li>• Umieść dokument zadrukowaną stroną w dół w narożniku oznaczonym strzałką.</li> </ul> |

## Konfigurowanie serwera SMTP do korzystania z poczty e-mail

### Z poziomu panelu sterowania

- 1 Z poziomu panelu sterowania dotknij kolejno **Ustawienia > E-mail > Konfiguracja poczty e-mail**.
- 2 Skonfiguruj ustawienia.

### W oknie serwera Embedded Web Server

- 1 Uruchom przeglądarkę, a następnie w polu adresu wpisz adres IP drukarki.

#### Uwagi:

- Wyświetl adres IP drukarki na ekranie głównym drukarki. Adres IP ma postać czterech liczb oddzielonych kropkami. Na przykład 123.123.123.123.
- W przypadku używania serwera proxy wyłącz go tymczasowo, aby prawidłowo załadować stronę.

- 2 Kliknij kolejno opcje **Ustawienia > E-mail**.
- 3 Skonfiguruj ustawienia w sekcji Konfiguracja poczty e-mail.
- 4 Kliknij przycisk **Zapisz**.

## Wysyłanie wiadomości e-mail

### Korzystanie z panelu sterowania

- 1 Umieść oryginalny dokument w automatycznym podajniku dokumentów lub na szybie skanera.
- 2 Na ekranie głównym dotknij opcji **E-mail**, a następnie wprowadź potrzebne informacje.  
**Uwaga:** Możesz również wprowadzić odbiorcę za pomocą książki adresowej lub numeru skrótu.
- 3 W razie konieczności skonfiguruj ustawienia typu pliku wyjściowego.
- 4 Wyślij wiadomość e-mail.

### Korzystanie z numeru skrótu

- 1 Na panelu sterowania naciśnij przycisk **#**, a następnie wprowadź nazwę skrótu.
- 2 Wyślij wiadomość e-mail.

## Tworzenie skrótu e-mail

- 1 Na ekranie głównym dotknij opcji **E-mail**.
- 2 Skonfiguruj ustawienia, a następnie dotknij ikony .
- 3 Utwórz skrót.

# Faksowanie

## Konfigurowanie drukarki w celu faksowania

### Uwagi:

- Poniższe sposoby połączeń mogą nie dotyczyć niektórych krajów lub regionów.
- Podczas wstępnego konfigurowania drukarki należy usunąć zaznaczenie pola wyboru Faks i innych funkcji, które mają być skonfigurowane później, a następnie dotknąć przycisk **Kontynuuj**.
- Jeśli funkcja faksu jest włączona, ale nie jest w pełni skonfigurowana, kontrolka może migać na czerwono.

**Ostrzeżenie — możliwość uszkodzenia:** Podczas wysyłania lub odbierania faksu nie należy dotykać przewodów lub części drukarki pokazanych na rysunku.



## Konfigurowanie serwera SMTP do korzystania z faksu

### Z poziomu panelu sterowania

- 1 Z poziomu panelu sterowania dotknij kolejno opcji **Ustawienia > Faksowanie > Ustawienia serwera faksów > Ustawienia e-mail na serwerze faksów**.
- 2 Skonfiguruj ustawienia.

**Uwaga:** Aby korzystać z ustawienia serwera SMTP dla poczty e-mail, włącz ustawienie **Użyj serwera poczty SMTP**.

### W oknie serwera Embedded Web Server

- 1 Uruchom przeglądarkę, a następnie w polu adresu wpisz adres IP drukarki.



**Uwagi:**

- Wyświetl adres IP drukarki na ekranie głównym drukarki. Adres IP ma postać czterech liczb oddzielonych kropkami. Na przykład 123.123.123.123.
- W przypadku używania serwera proxy wyłącz go tymczasowo, aby prawidłowo załadować stronę.

2 Kliknij kolejno opcje **Ustawienia > Faksowanie > Ustawienia serwera faksów**.



3 Skonfiguruj ustawienia w sekcji Ustawienia e-mail na serwerze faksów.

**Uwaga:** Aby korzystać z ustawienia serwera SMTP dla poczty e-mail, włącz ustawienie **Użyj serwera poczty SMTP**.

4 Kliknij przycisk **Zapisz**.

## Wybór połączenia faksu

### Konfiguracja faksu przy użyciu standardowej linii telefonicznej

-  **UWAGA — NIEBEZPIECZEŃSTWO PORAŻENIA PRĄDEM:** Aby uniknąć ryzyka porażenia prądem elektrycznym, nie należy instalować urządzenia ani podłączać żadnych przewodów (np. faksu, przewodu zasilającego lub kabla telefonicznego) podczas burzy.
-  **UWAGA — NIEBEZPIECZEŃSTWO PORAŻENIA PRĄDEM:** Aby uniknąć ryzyka porażenia prądem elektrycznym, nie należy używać funkcji faksu podczas burzy.
-  **UWAGA — NIEBEZPIECZEŃSTWO USZKODZENIA CIAŁA:** W celu zmniejszenia ryzyka pożaru, przyłączając niniejszy produkt do publicznej sieci telefonicznej należy korzystać wyłącznie z przewodów telekomunikacyjnych (RJ-11) o grubości 26 AWG lub większej. Na terenie Australii należy stosować przewód zatwierdzony przez Australian Communications and Media Authority (Australijski urząd ds. komunikacji i mediów).

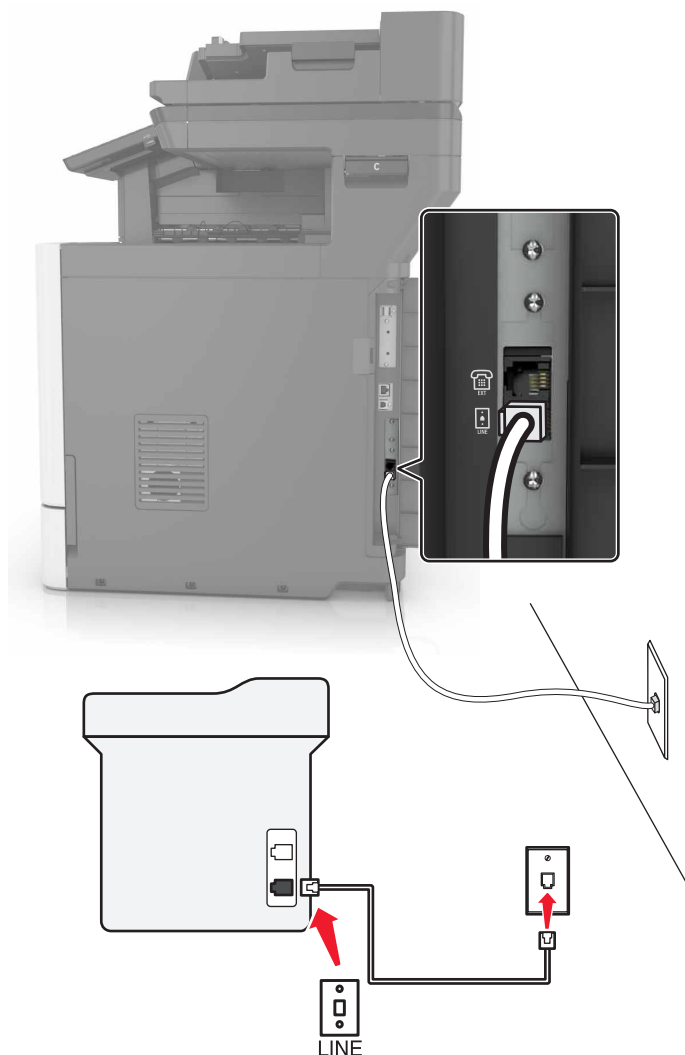
**Ustawienia 1: Drukarka jest podłączona do specjalnej linii dla faksów.**

- 1 Podłącz jeden koniec przewodu telefonicznego do portu linii w drukarce.
- 2 Podłącz drugi koniec kabla do działającego analogowego gniazda ściennego.

**Uwagi:**

- Drukarkę można skonfigurować w taki sposób, aby faksy były odbierane automatycznie (Włączone automat. odbieranie) lub ręcznie (Wyłączone automat. odbieranie).
- Jeśli faksy mają być odbierane automatycznie, drukarka powinna przejmować połączenie po określonej liczbie sygnałów.

**Ustawienia 2: Drukarka współdzieli linię z automatyczną sekretarką**

**Uwaga:** Jeśli subskrybujesz usługę dzwonek charakterystycznych, upewnij się, że został ustawiony prawidłowy wzorek dzwonka dla drukarki. W przeciwnym wypadku drukarka nie będzie odbierać faksów nawet po ustawieniu funkcji odbierania automatycznego.

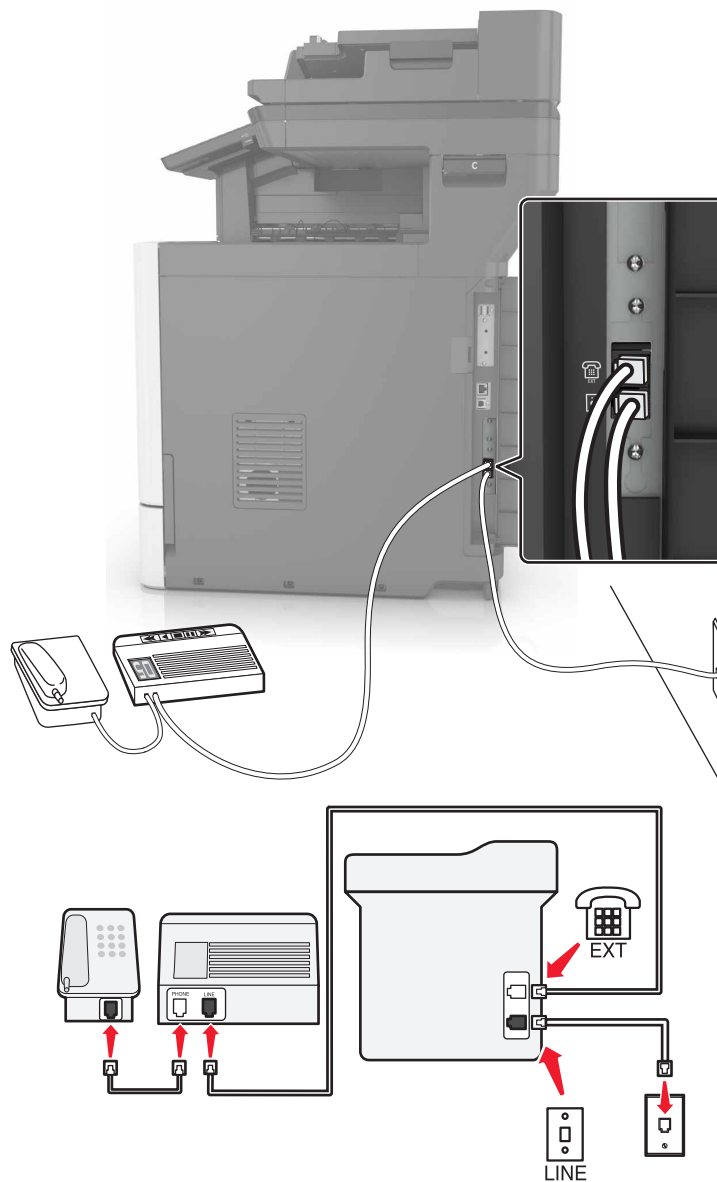
**Podłączenie do tego samego ściennego gniazda telefonicznego**

- 1 Podłącz jeden koniec przewodu telefonicznego do portu linii w drukarce.
- 2 Podłącz drugi koniec kabla do działającego analogowego gniazda ściennego.
- 3 Podłącz automatyczną sekretarkę do portu telefonicznego w drukarce.

## Podłączenie do różnych gniazd ściennych

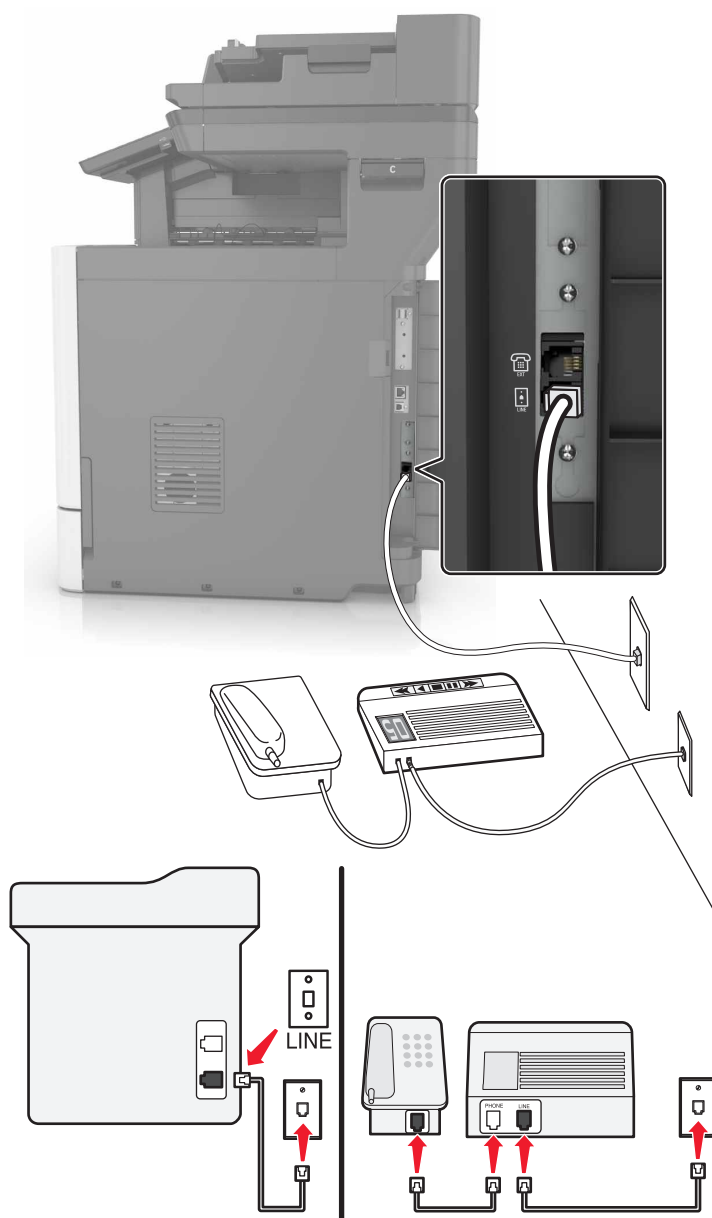

- 1 Podłącz jeden koniec przewodu telefonicznego do portu linii w drukarce.
- 2 Podłącz drugi koniec kabla do działającego analogowego gniazda ściennego.

### Uwagi:

- Jeżeli posiadasz tylko jeden numer telefonu na danej linii, skonfiguruj drukarkę tak, by automatycznie odbierać fakсы.
- Ustaw drukarkę w taki sposób, aby przejmowała połączenia dwa sygnały po automatycznej sekretarce. Na przykład jeśli automatyczna sekretarka przejmuje połączenia po czterech dzwonekach, należy ustawić liczbę dzwoneków do odebrania w drukarce na sześć.

### Ustawienia 3: Drukarka współdzieli linię z telefonem, którego abonament obejmuje usługę poczty głosowej

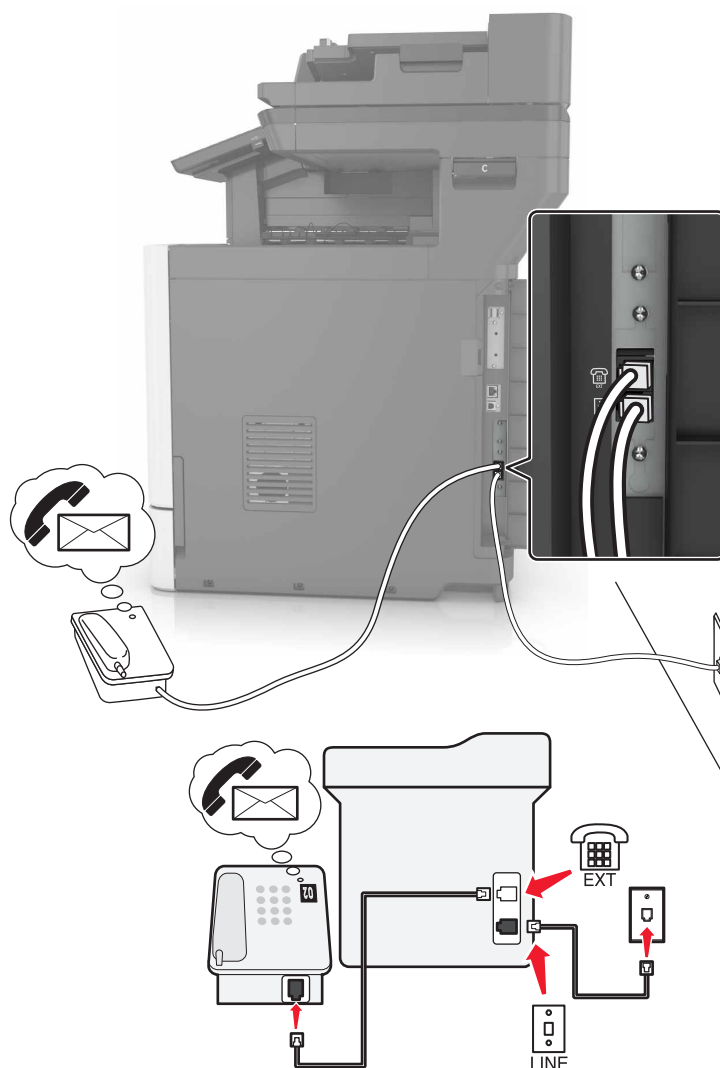

- 1 Podłącz jeden koniec przewodu telefonicznego do portu linii w drukarce.
- 2 Podłącz drugi koniec kabla do działającego analogowego gniazda ściennego.
- 3 Podłącz telefon do portu telefonicznego w drukarce.

#### Uwagi:

- Konfiguracja ta sprawdza się najlepiej, gdy poczta głosowa wykorzystywana jest częściej niż faks oraz gdy wykorzystywana jest usługa dzwonek różniących.
- Gdy po odebraniu połączenia telefonicznego słyhać sygnał faksu, naciśnij klawisze \*9\* lub wybierz kod ręcznej odpowiedzi, aby odebrać faks.
- Można również skonfigurować drukarkę tak, by automatycznie odbierała fakсы i wyłączyła usługę poczty głosowej, gdy oczekujesz na faks.

## Konfiguracja faksu w krajach lub regionach wykorzystujących inne gniazdka i wtyczki telefoniczne

- ⚠ UWAGA — NIEBEZPIECZEŃSTWO PORAŻENIA PRĄDEM:** Aby uniknąć ryzyka porażenia prądem elektrycznym, nie należy instalować urządzenia ani podłączać żadnych przewodów (np. faksu, przewodu zasilającego lub kabla telefonicznego) podczas burzy.
- ⚠ UWAGA — NIEBEZPIECZEŃSTWO PORAŻENIA PRĄDEM:** Aby uniknąć ryzyka porażenia prądem elektrycznym, nie należy używać funkcji faksu podczas burzy.
- ⚠ UWAGA — NIEBEZPIECZEŃSTWO USZKODZENIA CIAŁA:** W celu zmniejszenia ryzyka pożaru, przyłączając niniejszy produkt do publicznej sieci telefonicznej należy korzystać wyłącznie z przewodów telekomunikacyjnych (RJ-11) o grubości 26 AWG lub większej. Na terenie Australii należy stosować przewód zatwierdzony przez Australian Communications and Media Authority (Australijski urząd ds. komunikacji i mediów).

Standardowym gniazdem ściennym jest gniazdo RJ11, stosowane w większości krajów i regionów. Jeżeli gniazdo ścienne lub wyposażenie w obiekcie nie jest zgodne z tym typem połączenia, należy użyć adaptera telefonicznego. Adapter odpowiedni dla danego kraju lub regionu może nie być dostarczany z drukarką. W takim wypadku należy go zakupić oddzielnie.

W porcie telefonicznym może być zainstalowana wtyczka adaptera. Nie należy wyjmować wtyczki adaptera z portu telefonicznego drukarki w przypadku podłączenia do szeregowego lub kaskadowego systemu telefonicznego.

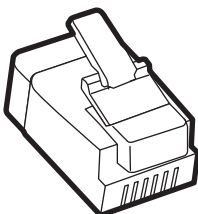

| Nazwa elementu           | Numer katalogowy |
|--------------------------|------------------|
| Wtyczka adaptera Lexmark | 40X8519          |

## Podłączanie drukarki do gniazda ściennego innego niż RJ11

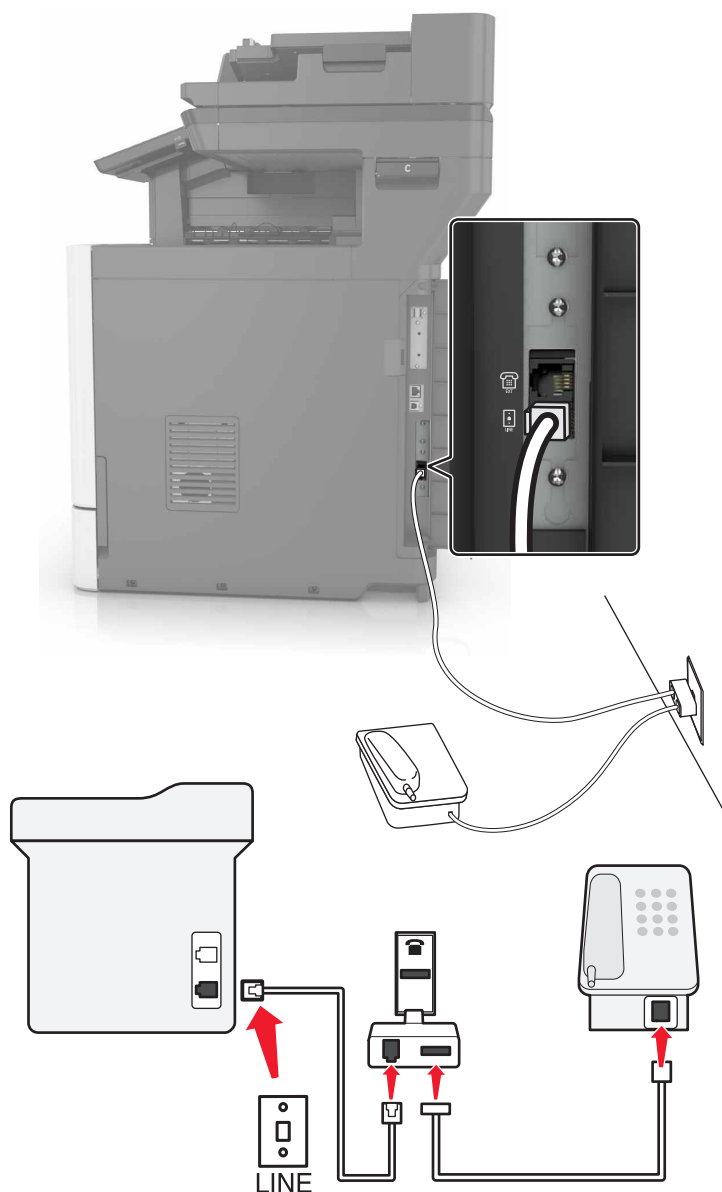

- 1 Podłącz jeden koniec przewodu telefonicznego do portu linii w drukarce.
- 2 Podłącz drugi koniec kabla do adaptera RJ11, a następnie podłącz adapter do gniazda ściennego.
- 3 Jeśli chcesz podłączyć inne urządzenie ze złączem innym niż RJ11 do tego samego gniazda ściennego, podłącz je bezpośrednio do adaptera telefonicznego.

## Podłączanie drukarki do gniazda ściennego w Niemczech

Gniazda ścienne w Niemczech posiadają dwa typy portów. Porty N przeznaczone są dla faksów, modemów i automatycznych sekretarek. Port F jest przeznaczony dla telefonów. Drukarkę należy podłączyć do dowolnego portu N.

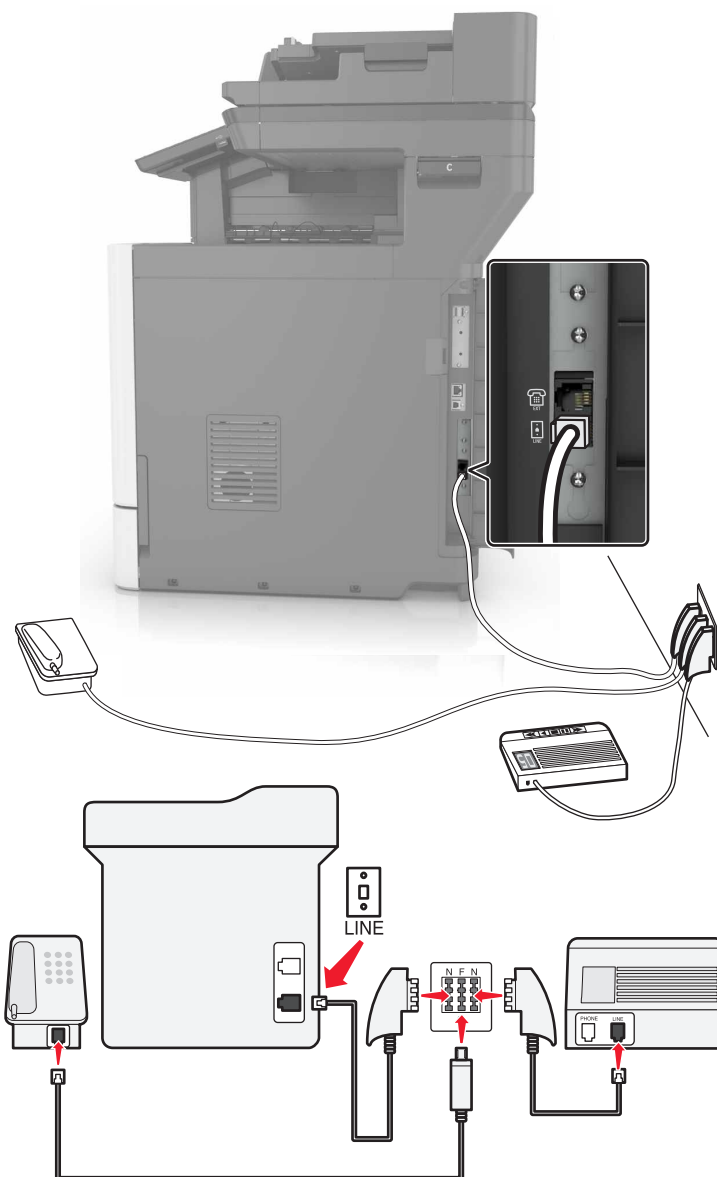

- 1 Podłącz jeden koniec przewodu telefonicznego do portu linii w drukarce.
- 2 Podłącz drugi koniec kabla do adaptera RJ11, a następnie podłącz adapter do portu N.
- 3 Aby podłączyć telefon lub automatyczną sekretarkę do tego samego gniazda ściennego, należy wykonać podłączenia jak na rysunku.



## Nawiązywanie połączenia z usługą rozróżniania dzwonek

Usługa dzwonek charakterystycznych umożliwia połączenie kilku numerów telefonów na jednej linii telefonicznej. Każdemu numerowi telefonu jest przypisany inny sygnał dzwonka.

- 1 Na ekranie głównym dotknij kolejno opcji **Ustawienia > Faks > Ustawienia faksu > Ustawienia odbierania faksów > Ustawienia administratora > Odbieraj na**.
- 2 Wybierz sygnał dzwonka.

## Ustawianie daty i godziny faksu

- 1 Na ekranie głównym dotknij kolejno opcji **Ustawienia > Urządzenie > Preferencje > Data i godzina > Konfiguruj**.
- 2 Skonfiguruj ustawienia.

## Konfigurowanie czasu letniego

- 1 Na ekranie głównym dotknij kolejno opcji **Ustawienia > Urządzenie > Preferencje > Data i godzina > Konfiguruj**.
- 2 W menu Strefa czasowa wybierz **(UTC+użytk.) Niestandardowa**.
- 3 Skonfiguruj ustawienia.

## Korzystanie z automatycznego podajnika dokumentów i szyby skanera

| Automatyczny podajnik dokumentów   | Szyba skanera  |
|--|--|
| <div data-bbox="297 1276 662 1430" data-label="Image"> </div> <ul style="list-style-type: none"> <li>• Automatyczny podajnik dokumentów (ADF) umożliwia obsługę dokumentów wielostronnych lub dwustronnych.</li> <li>• Załaduj oryginalny dokument treścią do góry. W przypadku dokumentów wielostronnych wyrównaj krawędź skierowaną w stronę drukarki przed załadowaniem.</li> <li>• Dopasuj prowadnice ADF do szerokości ładowanego papieru.</li> </ul> | <div data-bbox="964 1276 1330 1556" data-label="Image"> </div> <ul style="list-style-type: none"> <li>• Z szyby skanera należy korzystać w przypadku pojedynczych arkuszy lub stron książek, małych przedmiotów (na przykład pocztówek lub fotografii), folii, papieru fotograficznego lub cienkich nośników (na przykład wycinków z czasopism).</li> <li>• Umieść dokument zadrukowaną stroną w dół w narożniku oznaczonym strzałką.</li> </ul> |

## Wysyłanie faksu

### Korzystanie z panelu sterowania

- 1 Załaduj oryginalny dokument do automatycznego podajnika dokumentów lub umieść go na szybie skanera.
- 2 Na ekranie głównym dotknij opcji **Faks**, a następnie wprowadź niezbędne informacje.
- 3 W razie potrzeby skonfiguruj inne ustawienia faksu.
- 4 Wyślij zadanie faksowania.

### Przy użyciu komputera

**Uwaga:** Upewnij się, że uniwersalny sterownik faksu jest zainstalowany.

#### Użytkownicy systemu Windows

- 1 Otwórz dokument i kliknij kolejno polecenia **Plik > Drukuj**.
- 2 Wybierz drukarkę i kliknij kolejno **Właściwości**, **Preferencje**, **Opcje** lub **Ustawienia**.
- 3 Kliknij przycisk **Faks > Włącz faks**, a następnie wprowadź numer odbiorcy.
- 4 W razie potrzeby skonfiguruj inne ustawienia faksu.
- 5 Wyślij zadanie faksowania.

#### Użytkownicy komputerów Macintosh

- 1 Otwórz dokument i wybierz kolejno: **File** (Plik) > **Print** (Drukuj).
- 2 Wybierz drukarkę i wprowadź numer odbiorcy.
- 3 W razie potrzeby skonfiguruj inne ustawienia faksu.
- 4 Wyślij zadanie faksowania.

## Planowanie faksu

- 1 Załaduj oryginalny dokument do automatycznego podajnika dokumentów lub umieść go na szybie skanera.
- 2 Z ekranu głównego przejdź do opcji:  
**Faks > Wprowadź > numer faksu > Gotowe**
- 3 Dotknij opcji **Godzina wysyłania**, skonfiguruj ustawienia, a następnie dotknij opcji **Gotowe**.
- 4 Wyślij faks.

## Tworzenie skrótu do miejsca docelowego dla faksów

- 1 Na ekranie głównym dotknij kolejno opcji **Faks > Do**.
- 2 Wprowadź numer odbiorcy, a następnie dotknij opcji **Gotowe**.

3 Dotknij opcji .

4 Utwórz skrót.

## Zmiana rozdzielczości faksu

- 1 Umieść oryginał na tacy podajnika ADF lub na szybie skanera.
- 2 Na ekranie głównym dotknij opcji **Faks**, a następnie wprowadź niezbędne informacje.
- 3 Dotknij opcji **Rozdzielczość**, a następnie dostosuj ustawienie.
- 4 Wyślij faks.

## Dostosowywanie intensywności faksu

- 1 Umieść oryginał na tacy podajnika ADF lub na szybie skanera.
- 2 Na ekranie głównym dotknij opcji **Faks**, a następnie wprowadź niezbędne informacje.
- 3 Dotknij opcji **Intensywność toneru**, a następnie dostosuj ustawienie.
- 4 Wyślij faks.

## Drukowanie dziennika faksów

- 1 Na ekranie głównym dotknij kolejno opcji **Ustawienia > Raporty > Faksowanie**.
- 2 Dotknij opcji **Dziennik zadań faksowania** lub **Dziennik wywołań faksu**.

## Blokowanie niepożądanych faksów

- 1 Na ekranie głównym dotknij kolejno opcji **Ustawienia > Faks > Ustawienia faksu > Ustawienia odbierania faksów > Ustawienia administratora**.
- 2 Dla ustawienia **Blokuj fakсы bez nazwy** wybierz opcję **Włącz**.

## Wstrzymywanie faksów

- 1 Na ekranie głównym dotknij kolejno opcji **Ustawienia > Faks > Ustawienia faksu > Ustawienia odbioru faksów > Wstrzymywanie faksów**.
- 2 Wybierz tryb.

## Przekazywanie faksów

- 1 Na ekranie głównym dotknij kolejno opcji **Ustawienia > Faks > Ustawienia faksu > Ustawienia odbierania faksów > Ustawienia administratora**.
- 2 Dotknij kolejno opcji **Przekazywanie faksów > Przekaż**.

### 3 Skonfiguruj ustawienia Przekaż do i Potwierdzenie e-mail.

# Skanowanie

## Korzystanie z automatycznego podajnika dokumentów i szyby skanera

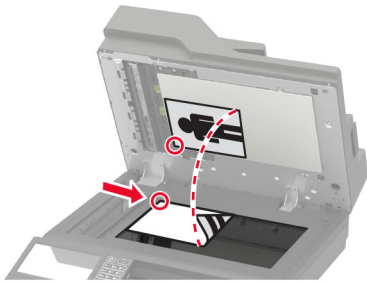
| Automatyczny podajnik dokumentów  | Szyba skanera  |
|---|--|
|  <ul style="list-style-type: none"> <li>• Automatyczny podajnik dokumentów (ADF) umożliwia obsługę dokumentów wielostronnych lub dwustronnych.</li> <li>• Załaduj oryginalny dokument treścią do góry. W przypadku dokumentów wielostronicowych wyrównaj krawędź skierowaną w stronę drukarki przed załadowaniem.</li> <li>• Dopasuj prowadnice ADF do szerokości ładowanego papieru.</li> </ul> |  <ul style="list-style-type: none"> <li>• Z szyby skanera należy korzystać w przypadku pojedynczych arkuszy lub stron książek, małych przedmiotów (na przykład pocztówek lub fotografii), folii, papieru fotograficznego lub cienkich nośników (na przykład wycinków z czasopism).</li> <li>• Umieść dokument zadrukowaną stroną w dół w narożniku oznaczonym strzałką.</li> </ul> |

Skanowanie do serwera FTP

## Skanowanie do serwera FTP

- 1 Załaduj oryginalny dokument do automatycznego podajnika dokumentów lub umieść go na szybie skanera.
- 2 Na ekranie głównym dotknij opcji **FTP**, a następnie wprowadź niezbędne informacje.
- 3 W razie potrzeby skonfiguruj inne ustawienia FTP.
- 4 Wyślij zadanie FTP.

## Tworzenie skrótu do FTP

- 1 Na ekranie głównym dotknij opcji **FTP**.
- 2 Wprowadź adres serwera FTP, a następnie dotknij ikony ★.
- 3 Utwórz skrót.

## Tworzenie skrótu do folderu sieciowego

1 Uruchom przeglądarkę, a następnie w polu adresu wpisz adres IP drukarki.

### Uwagi:

- Wyświetl adres IP drukarki na ekranie głównym drukarki. Adres IP ma postać czterech liczb oddzielonych kropkami. Na przykład 123.123.123.123.
- W przypadku używania serwera proxy wyłącz go tymczasowo, aby prawidłowo załadować stronę.

2 Kliknij kolejno opcje **Skróty** > **Dodaj skrót**.

3 W menu Typ skrótu wybierz opcję **Folder sieciowy**, a następnie skonfiguruj ustawienia.

4 Zastosuj zmiany.

## Skanowanie na dysk flash

1 Umieść oryginalny dokument w automatycznym podajniku dokumentów lub na szybie skanera.

2 Włóż dysk flash.

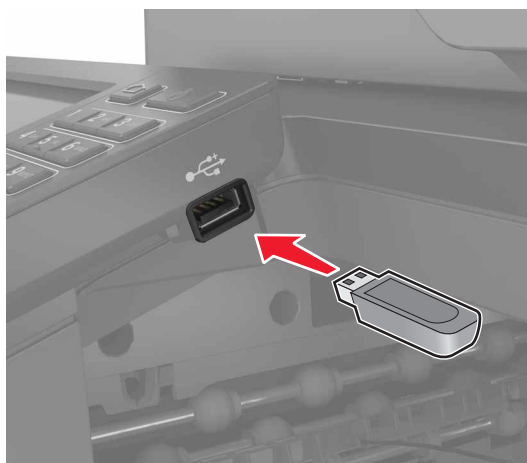

3 Dotknij opcji **Skanuj do USB** i w razie potrzeby dostosuj ustawienia.

**Uwaga:** Jeśli nie pojawia się dysk USB, dotknij opcji **Dysk USB** na ekranie głównym.

4 Zeskanuj dokument.

**Ostrzeżenie — możliwość uszkodzenia:** Podczas drukowania, odczytu z karty pamięci oraz zapisu na niej nie wolno dotykać napędu flash ani drukarki w pokazanych obszarach, aby uniknąć utraty danych lub uszkodzenia urządzenia.



## Skanowanie do serwera faksu

- 1 Umieść oryginalny dokument w automatycznym podajniku dokumentów lub na szybie skanera.
- 2 Na ekranie głównym dotknij opcji **Centrum skanowania**, a następnie z listy miejsc docelowych wybierz opcję **Faks**.
- 3 Umożliwia wybranie miejsca docelowego faksu.  
**Uwaga:** Aby utworzyć miejsce docelowe faksu, dotknij opcji **Utwórz faks**.
- 4 Zeskanuj dokument.

## Wysyłanie zeskanowanych dokumentów do komputera

- 1 Umieść oryginalny dokument w automatycznym podajniku dokumentów lub na szybie skanera.
- 2 Dotknij kolejno opcji **Profile skanowania** > **Skanowanie do komputera**.
- 3 Wybierz profil skanowania, w którym chcesz zapisać dokument.

## Skanowanie do profilu Cloud Connector

**Uwaga:** Ta aplikacja jest dostępna tylko w niektórych krajach lub regionach. Aby uzyskać więcej informacji, należy skontaktować się z przedstawicielem firmy Lexmark.

- 1 Umieść oryginał na tacy podajnika ADF lub na szybie skanera.
- 2 Na ekranie głównym dotknij opcji **Cloud Connector**.
- 3 Wybierz dostawcę usług w chmurze, a następnie wybierz profil.  
**Uwaga:** Więcej informacji na temat tworzenia profilu Cloud Connector znajduje się w sekcji „[Tworzenie profilu Cloud Connector](#)” na str. 24.
- 4 Dotknij opcji **Skanuj**, a następnie przypisz nazwę pliku i folder docelowy.

**5** Dotknij opcji **Skanuj tutaj**.

W razie potrzeby zmień ustawienia wydruku.

**6** Zeskanuj dokument.



# Opis menu drukarki

## Mapa menu

|                |  |  |
|----------------|--|--|
| Urządzenie     | <ul style="list-style-type: none"> <li>• <a href="#">Preferencje</a></li> <li>• <a href="#">Tryb ekologiczny</a></li> <li>• <a href="#">Zdalny panel operatora</a></li> <li>• <a href="#">Powiadomienia</a></li> <li>• <a href="#">Zarządzanie zasilaniem</a></li> <li>• <a href="#">Informacje wysyłane do firmy Lexmark</a></li> </ul> | <ul style="list-style-type: none"> <li>• <a href="#">Dostępność</a></li> <li>• <a href="#">Przywracanie ustawień fabrycznych</a></li> <li>• <a href="#">Konserwacja</a></li> <li>• <a href="#">Widoczne ikony na ekranie głównym</a></li> <li>• <a href="#">Drukarka – informacje</a></li> </ul>   |
| Drukowanie     | <ul style="list-style-type: none"> <li>• <a href="#">Układ</a></li> <li>• <a href="#">Wykańczanie*</a></li> <li>• <a href="#">Ustawienia</a></li> <li>• <a href="#">Jakość</a></li> <li>• <a href="#">Rejestrowanie zadań</a></li> <li>• <a href="#">XPS</a></li> </ul>  | <ul style="list-style-type: none"> <li>• <a href="#">PDF</a></li> <li>• <a href="#">PostScript</a></li> <li>• <a href="#">PCL</a></li> <li>• <a href="#">HTML</a></li> <li>• <a href="#">Obraz</a></li> </ul>  |
| Papier         | <ul style="list-style-type: none"> <li>• <a href="#">Konfiguracja tacy</a></li> <li>• <a href="#">Konfiguracja nośnika</a></li> </ul>  | <ul style="list-style-type: none"> <li>• <a href="#">Konfiguracja odbiornika</a></li> </ul>  |
| Kopiuj         | <a href="#">Domyślne ustawienia kopiowania</a>   |  |
| Faks           | <a href="#">Domyślne ustawienia faksowania</a>   |  |
| E-mail         | <ul style="list-style-type: none"> <li>• <a href="#">Konfiguracja poczty e-mail</a></li> <li>• <a href="#">Domyślne ustawienia e-mail</a></li> </ul>   | <ul style="list-style-type: none"> <li>• <a href="#">Konfiguracja łączы sieciowych</a></li> </ul>  |
| FTP            | <a href="#">Domyślne ustawienia FTP</a>  |  |
| Napęd USB      | <ul style="list-style-type: none"> <li>• <a href="#">Skanuj dysk flash</a></li> </ul>  | <ul style="list-style-type: none"> <li>• <a href="#">Drukuj z dysku flash</a></li> </ul>   |
| Sieć/porty     | <ul style="list-style-type: none"> <li>• <a href="#">Przegląd sieci komputerowej</a></li> <li>• <a href="#">Sieć bezprzewodowa</a></li> <li>• <a href="#">Ethernet</a></li> <li>• <a href="#">TCP/IP</a></li> <li>• <a href="#">SNMP</a></li> <li>• <a href="#">IPSec</a></li> <li>• <a href="#">802.1x</a></li> </ul>                   | <ul style="list-style-type: none"> <li>• <a href="#">Konfiguracja LPD</a></li> <li>• <a href="#">Ustawienia HTTP/FTP</a></li> <li>• <a href="#">ThinPrint</a></li> <li>• <a href="#">USB</a></li> <li>• <a href="#">Ograniczanie zewnętrznego dostępu do sieci komputerowej</a></li> <li>• <a href="#">Google Cloud Print</a></li> <li>• <a href="#">Wi-Fi Direct</a></li> </ul> |
| Bezpieczeństwo | <ul style="list-style-type: none"> <li>• <a href="#">Metody logowania</a></li> <li>• <a href="#">Harmonogram wyłączeń urządzeń USB</a></li> <li>• <a href="#">Dziennik audytu bezpieczeństwa</a></li> <li>• <a href="#">Ograniczenia logowania</a></li> <li>• <a href="#">Ustawienia druku poufnego</a></li> </ul>                       | <ul style="list-style-type: none"> <li>• <a href="#">Szyfrowanie dysku</a></li> <li>• <a href="#">Kasuj pliki tymczasowe</a></li> <li>• <a href="#">Ustawienia LDAP rozwiązań</a></li> <li>• <a href="#">Różne</a></li> </ul>  |

\* Ta opcja menu jest dostępna tylko w przypadku, gdy zainstalowano moduł wykańczający.

|  |  |  |
|--|--|--|
| <b>Raporty</b>                                 | <ul style="list-style-type: none"> <li>• <a href="#">Strona ustawień menu</a></li> <li>• <a href="#">Urządzenie</a></li> <li>• <a href="#">Drukowanie</a></li> </ul>   | <ul style="list-style-type: none"> <li>• <a href="#">Skróty</a></li> <li>• <a href="#">Faks</a></li> <li>• <a href="#">Sieć komputerowa</a></li> </ul>   |
| <b><a href="#">Pomoc</a></b>                   | <ul style="list-style-type: none"> <li>• Drukuj wszystkie podręczniki</li> <li>• Podręcznik Jakość koloru</li> <li>• Połączenia</li> <li>• Podręcznik kopiowania</li> <li>• Podręcznik poczty e-mail</li> <li>• Podręcznik faksowania</li> </ul> | <ul style="list-style-type: none"> <li>• Informacje</li> <li>• Nośniki</li> <li>• Przenoszenie</li> <li>• Jakość wydruku</li> <li>• Podręcznik skanowania</li> <li>• Materiały eksploatacyjne</li> </ul> |
| <b><a href="#">Rozwiązywanie problemów</a></b> | Drukuj strony testu jakości  | Czyszczenie skanera  |

\* Ta opcja menu jest dostępna tylko w przypadku, gdy zainstalowano moduł wykańczający.

## Urządzenie

### Preferencje

| Element menu  | Opis  |
|---|---|
| <b>Język wyświetlany</b>  | Umożliwia ustawienie języka tekstu pojawiającego się na wyświetlaczu.   |
| <b>Kraj/region</b>  | Umożliwia określenie kraju lub regionu, pod kątem którego skonfigurowano drukarkę do pracy.   |
| <b>Uruchom konf. początk.</b><br>Wyłącz*<br>Włącz   | Uruchamia Kreatora konfiguracji.  |
| <b>Klawiatura</b><br>Typ klawiatury   | Wybierz język jako typ klawiatury.<br><b>Uwaga:</b> Wszystkie wartości Typów klawiatury mogą się nie pojawić lub mogą wymagać zainstalowania specjalnego sprzętu. |
| <b>Wyświetlane informacje</b><br>Wyświetlany tekst 1 (Adres IP*)<br>Wyświetlany tekst 2 (Data/godzina*)<br>Tekst niestandardowy 1<br>Tekst niestandardowy 2 | Określ informacje wyświetlane na ekranie głównym.   |

**Uwaga:** Gwiazdka (\*) umieszczona obok wartości oznacza ustawienie domyślne.

| Element menu  | Opis  |
|---|---|
| <b>Data i godzina</b><br>Konfiguruj<br>Aktualna data i godzina<br>Ustaw datę i godzinę ręcznie<br>Format daty (MM-DD-RRRR*)<br>Format godziny (12-godz. A.M./P.M.*)<br>Strefa czasowa (UTC-5:00*)<br>Protok. ust. czasu siec.<br>Włącz funkcję NTP (Wł.*)<br>Serwer NTP<br>Włącz uwierzytelnianie | Skonfiguruj datę i godzinę oraz protokół NTP drukarki.  |
| <b>Rozmiary papieru</b><br>U.S.*<br>Metryczne   | Określa jednostkę miary dla rozmiarów papieru.<br><b>Uwaga:</b> Wybór kraju lub regionu w kreatorze wstępnej konfiguracji wpływa na wstępne ustawienia rozmiaru papieru.  |
| <b>Jasność wyświetlacza</b><br>20-100% (100*)   | Regulacja jasności wyświetlacza.  |
| <b>Dostęp do pamięci flash</b><br>Włączone*<br>Wyłączone  | Włącza dostęp do pamięci flash.   |
| <b>Zezwalaj na usuwanie tła</b><br>Wył.<br>Włącz*   | Określ, czy dozwolone jest usuwanie tła.  |
| <b>Zezwalaj na skanowanie zadań niestandardowych</b><br>Wył.<br>Włącz*  | Określa, czy ustawienie Skanowanie zadania niestandardowego pojawia się dla kopiowania, skanowania i faksowania.<br><b>Uwaga:</b> Ten element menu pojawia się tylko wtedy, gdy zainstalowano dysk twardy.                                |
| <b>Skanowanie jednej strony na skanerze płaskim</b><br>Wyłącz*<br>Włącz   | Ustaw w drukarce skanowanie dowolnego rodzaju zadania korzystającego z szyby skanera jako skanowanie pojedynczej strony.<br><b>Uwaga:</b> Drukarka powróci do ekranu głównego po zeskanowaniu jednej strony zamiast wyświetlania monitów. |
| <b>Oświetlenie odbiornika</b><br>Wyłącz*<br>Włącz   | Włącz zintegrowane oświetlenie odbiornika lub kontrolkę opcjonalnego odbiornika.  |
| <b>Odpowiedź dźwięku</b><br>Odpowiedź przycisku (Wł.*)<br>Głośność (5*)   | <ul style="list-style-type: none"> <li>• Włącz reakcję dźwiękową na naciśnięcia przycisków, interakcje z panelem, monity o załadowaniu papieru i powiadomienia o błędach.</li> <li>• Regulowanie głośności reakcji.</li> </ul>            |
| <b>czasu dla wyłączenia ekranu,</b><br>5-300 sekund (60*)   | Umożliwia skonfigurowanie czasu bezczynności przed wyświetleniem ekranu głównego lub przed automatycznym wylogowaniem konta użytkownika.  |
| <b>Uwaga:</b> Gwiazdka (*) umieszczona obok wartości oznacza ustawienie domyślne.   |   |

## Tryb oszczędny

| Element menu  | Opis   |
|---|--|
| <b>Drukowanie</b><br>Strony<br>Jednostronnie*<br>Dwustronnie  | Określa sposób drukowania: po jednej lub po obu stronach arkusza.    |
| <b>Drukowanie</b><br>Stron na arkusz<br>Wyłącz*<br>2 strony na arkusz<br>3 stron na arkusz<br>4 stron na arkusz<br>6 stron na arkusz<br>9 stron na arkusz<br>12 stron na arkusz<br>16 stron na arkusz | Pozwala na drukowanie obrazów wielu stron na jednej stronie arkusza. |
| <b>Drukowanie</b><br>Zaciemnienie tonera<br>1-10 (8*)   | Określa poziom jasności obrazów tekstu.                              |
| <b>Drukowanie</b><br>Oszczędzanie kolorów<br>Wyłącz*<br>Włącz   | Zmniejsza zużycie toneru podczas drukowania grafiki i obrazów.       |
| <b>Kopiuj</b><br>Strony<br>1-stronny na 1-stronny*<br>1-stronny na 2-stronny<br>2-stronny na 1-stronny<br>2-stronny na 2-stronny  | Określa zachowanie skanowania w oparciu o oryginalny dokument.       |
| <b>Kopiuj</b><br>Stron na arkusz<br>Wyłącz*<br>2 strony w orientacji pionowej<br>4 strony w orientacji pionowej<br>2 strony w orientacji poziomej<br>4 strony w orientacji poziomej                   | Określa zachowanie skanowania w oparciu o oryginalny dokument.       |
| <b>Kopiuj</b><br>Intensywność<br>1-9 (5*)   | Określenie intensywności skanowanego tekstu na obrazach.             |
| <b>Uwaga:</b> Gwiazdka (*) umieszczona obok wartości oznacza ustawienie domyślne.   |  |

## Zdalny panel operatora

| Element menu  | Opis   |
|---|--|
| <b>Połączenie z zewnętrznym systemem VNC</b><br>Nie zezwalaj*<br>Zezwalaj         | Łączenie się z zewnętrznymi klientami VNC (Virtual Network Computing) w celu uruchamiania panelu zdalnego sterowania.  |
| <b>Typ uwierzytelniania</b><br>Brak*<br>Standardowe uwierzytelnianie              | Ustawia typ uwierzytelniania podczas uzyskiwania dostępu do serwera klienckiego VNC.   |
| <b>Hasło VNC</b>  | Określa hasło do połączenia z serwerem klienckim VNC.<br><br><b>Uwaga:</b> To menu jest wyświetlane tylko w przypadku, gdy w ustawieniu Typ uwierzytelniania wybrano opcję Standardowe uwierzytelnianie. |
| <b>Uwaga:</b> Gwiazdka (*) umieszczona obok wartości oznacza ustawienie domyślne. |  |

## Powiadomienia

| Element menu  | Opis   |
|---|--|
| <b>Kontrolki błędów</b><br>Wył.<br>Włącz*   | Włącza światło wskaźnika, gdy wystąpi błąd drukarki.   |
| <b>Sygnal dźwiękowy załadowanego podajnika ADF</b><br>Wył.<br>Włącz*  | Włącza sygnał dźwiękowy podczas ładowania papieru do automatycznego podajnika dokumentów.  |
| <b>Sterowanie alarmem</b><br>Wył.<br>Pojedynczy*<br>Ciągły  | Ustaw liczbę alarmów ogłaszanych, gdy drukarka wymaga interwencji użytkownika.   |
| <b>Materiały eksploatacyjne</b><br>Pokaż szacunkowe czasy eksploatacji materiałów<br>Pokaż szacunki*<br>Nie pokazuj szacunków | Wyświetla szacunkowy stan materiałów eksploatacyjnych.   |
| <b>Materiały eksploatacyjne</b><br>Wyświetlanie danych szacunkowych<br>Strony*<br>Procent                                     | Określa jednostki używane przez drukarkę do szacowania zużycia materiałów i wyzwalania niestandardowych powiadomień, gdy wymagana jest interwencja operatora.<br><br><b>Uwaga:</b> To menu jest wyświetlane tylko podczas korzystania z wbudowanego serwera WWW. |
| <b>Materiały eksploatacyjne</b><br>Alarm dot. kasety<br>Wył.<br>Pojedynczy*<br>Ciągły   | Ustaw liczbę alarmów ogłaszanych, gdy poziom kasety z tonerem jest niski.  |
| <b>Uwaga:</b> Gwiazdka (*) umieszczona obok wartości oznacza ustawienie domyślne.   |  |

| Element menu  | Opis  |
|---|---|
| <p><b>Materiały eksploatacyjne</b><br/> Szacunki eksploatacji materiałów niestandardowych<br/> Pokaż szacunki<br/> Nie pokazuj szacunków*</p>   | <p>Konfiguruje ustawienia powiadomień generowanych, gdy drukarka wymaga interwencji użytkownika.<br/> <b>Uwaga:</b> To menu jest wyświetlane tylko podczas korzystania z wbudowanego serwera WWW.</p> |
| <p><b>Ustawienia alarmów e-mail</b><br/> Konfiguracja poczty e-mail<br/> Podstawowa brama SMTP<br/> Port podstawowej bramy SMTP (25*)<br/> Dodatkowa brama SMTP<br/> Port dodatkowej bramy SMTP (25*)<br/> Limit czasu oczekiwania SMTP (30 sekund*)<br/> Adres zwrotny<br/> Zawsze używaj domyślnego adresu zwrotnego SMTP(Wyłącz*)<br/> Użyj protokołu SSL/TLS(Wyłączone*)<br/> Wymagaj zaufanego certyfikatu(Włącz*)<br/> Uwierzytelnianie serwera SMTP<br/> (Nie wymaga uwierzytelnienia*)<br/> Urządzenie – zainicjowany adres e-mail(Brak*)<br/> Użytkownik – zainicjowany adres e-mail(Brak*)<br/> Użyj danych id. urz. dla Active Directory(Wyłącz*)<br/> Nazwa użytkownika urządzenia<br/> Hasło urządzenia<br/> Dziedzina protokołu Kerberos 5<br/> Domena NTLM<br/> Wyłącz błąd „Nie skonfigurowano serwera SMTP”(Wyłącz*)</p> | <p>Konfiguracja ustawień poczty e-mail w drukarce.</p>  |
| <p><b>Ustawienia alarmów e-mail</b><br/> Ustaw listy i alarmy e-mail<br/> Lista e-mail 1<br/> Lista e-mail 2<br/> Zdarzenia e-mail</p>  | <p>Określ adresy e-mail i włącz wysyłanie alarmów o zdarzeniach w wiadomościach e-mail.<br/> <b>Uwaga:</b> To menu jest wyświetlane tylko podczas korzystania z wbudowanego serwera WWW.</p>          |
| <p><b>Zapobieganie błędom</b><br/> Czujnik podawania wielu arkuszy przez automatyczny podajnik arkuszy<br/> Wył.<br/> Włącz*</p>  | <p>Umożliwia wykrywanie pobierania więcej niż jednego arkusza nośnika jednocześnie przez automatyczny podajnik dokumentów.</p>  |
| <p><b>Zapobieganie błędom</b><br/> Pomoc przy zac.<br/> Wył.<br/> Włącz*</p>  | <p>Ustawia drukarkę tak, by po usunięciu zaciętego arkusza automatycznie usuwała niezadrukowane lub częściowo niezadrukowane strony.</p>  |
| <p><b>Uwaga:</b> Gwiazdka (*) umieszczona obok wartości oznacza ustawienie domyślne.</p>  |   |

| Element menu   | Opis   |
|--|--|
| <b>Zapobieganie błędom</b><br>Autokontynuacja<br>Wył.<br>Włącz* (5 sekund)   | Umożliwia drukarce automatyczną kontynuację przetwarzania lub drukowania zadania po usunięciu pewnych błędów dotyczących stanu pracy drukarki, które wymagają interwencji użytkownika. |
| <b>Zapobieganie błędom</b><br>Automatyczne ponowne uruchomienie<br>Automatyczne ponowne uruchomienie<br>Ponowne uruchomienie przy bezczynności<br>Zawsze uruchamiaj ponownie*<br>Nigdy nie uruchamiaj ponownie | Po wystąpieniu błędu drukarka zostanie uruchomiona ponownie.   |
| <b>Zapobieganie błędom</b><br>Automatyczne ponowne uruchomienie<br>Maksymalna liczba automat. ponownych uruchomień<br>1-20 (2*)  | Określa maksymalną liczbę automatycznych ponownych uruchomień drukarki.  |
| <b>Zapobieganie błędom</b><br>Automatyczne ponowne uruchomienie<br>Okno automatycznego ponownego uruchamiania<br>1-525600 sekund (720*)  | Ustawia godzinę, zanim drukarka wykona automatyczne ponowne uruchomienie.  |
| <b>Zapobieganie błędom</b><br>Automatyczne ponowne uruchomienie<br>Licznik zadań automatycznego ponownego uruchamiania   | Wyświetlanie informacji tylko do odczytu o liczniku zadań ponownego uruchamiania.  |
| <b>Zapobieganie błędom</b><br>Automatyczne ponowne uruchomienie<br>Resetuj licznik zadań automatycznego ponownego uruchamiania<br>Anuluj<br>Kontynuuj  | Resetuj licznik zadań automatycznego ponownego uruchamiania.   |
| <b>Zapobieganie błędom</b><br>Wyświetlaj błąd krótkiego papieru<br>Włącz<br>Automatyczne czyszczenie*  | Pozwala drukarce wyświetlać komunikat w przypadku wystąpienia błędu krótkiego papieru.<br><b>Uwaga:</b> Krótki papier odnosi się do rozmiaru załadowanego papieru.                     |
| <b>Zapobieganie błędom</b><br>Ochrona strony<br>Wyłącz*<br>Włącz   | Pozwala drukarce przetwarzać całą stronę do pamięci przed jej wydrukiem.   |
| <b>Przywracanie po zacięciach</b><br>Zacięcia – ponów<br>Wył.<br>Włącz<br>Automatycznie*   | Drukarka ponownie drukuje zcięte arkusze.  |
| <b>Uwaga:</b> Gwiazdka (*) umieszczona obok wartości oznacza ustawienie domyślne.  |  |

| Element menu   | Opis   |
|--|--|
| <b>Przywracanie po zacięciach</b><br>Usuwanie zacięć skanera<br>Poziom zadania<br>Poziom strony* | Określa sposób ponownego uruchamiania zadania skanowania po rozwiązaniu problemu zacięcia papieru. |
| <b>Uwaga:</b> Gwiazdka (*) umieszczona obok wartości oznacza ustawienie domyślne.                |  |

## Zarządzanie zasilaniem

| Element menu   | Opis  |
|--|---|
| <b>Profil trybu czuwania</b><br>Drukowanie z trybu uśpienia<br>Po zakończeniu drukowania pozostań w trybie aktywnym<br>Po zakończeniu drukowania przejdź do trybu uśpienia*                      | Umożliwia pozostawienie drukarki w trybie gotowości lub powrót do trybu uśpienia po zakończeniu drukowania. |
| <b>Limity czasu oczekiwania</b><br>Czujnik zbliżeniowy<br>Wyłączone<br>Krótki zasięg<br>Długi zasięg*  | Określa przybliżoną odległość obiektu od drukarki, przy której drukarka może go wykryć.                     |
| <b>Limity czasu oczekiwania</b><br>Tryb czuwania<br>1–120 min (15*)  | Skonfiguruj czas bezczynności przed włączeniem Trybu uśpienia.  |
| <b>Limity czasu oczekiwania</b><br>Limit czasu hibernacji<br>Wyłączone<br>1 godzina<br>2 godziny<br>3 godziny<br>6 godziny<br>1 dzień<br>2 dni<br>3 dni*<br>1 tydzień<br>2 tygodnie<br>1 miesiąc | Ustaw czas, zanim drukarka zostanie wyłączona.  |
| <b>Limity czasu oczekiwania</b><br>Limit czasu hibernacji przy połączeniu<br>Hibernacja<br>Nie hibernuj*   | Ustawienie Limit czasu hibernacji umożliwia wyłączenie drukarki w przypadku aktywnego połączenia Ethernet.  |
| <b>Uwaga:</b> Gwiazdka (*) umieszczona obok wartości oznacza ustawienie domyślne.  |   |



## Informacje wysyłane do firmy Lexmark

| Element menu  | Opis   |
|---|--|
| <b>Informacje wysyłane do firmy Lexmark</b><br>Zużycie materiałów eksploatacyjnych i arkuszy<br>Wydajność urządzenia<br>Brak* | Wyślij do firmy Lexmark informacje dotyczące użytkowania i wydajności drukarki.<br><br><b>Uwaga:</b> Czas wysłania informacji wyświetli się wyłącznie po wybraniu jednego z ustawień opcji Informacje wysyłane do Lexmark, z wyjątkiem wyboru ustawienia Żadne z powyższych. |
| <b>Czas wysyłania informacji</b><br>Godzina rozpoczęcia<br>Godzina zakończenia  |  |
| <b>Uwaga:</b> Gwiazdka (*) umieszczona obok wartości oznacza ustawienie domyślne.   |  |

## Dostępność

| Element menu  | Opis  |
|---|---|
| <b>Odstęp między dwukrotnym naciśnięciem klawisza</b><br>0-5 (0*)                 | Ustawia odstęp w sekundach, w trakcie którego drukarka ignoruje dwukrotne naciśnięcie klawisza na klawiaturze.  |
| <b>Początk. opóźnienie powt. klawiszy</b><br>0,25-5 (1*)                          | Ustawia początkowe opóźnienie w sekundach zanim powtarzany przycisk rozpocznie powtarzanie.<br><br><b>Uwaga:</b> Ten element menu pojawia się wyłącznie, gdy drukarka wyposażona jest w klawiaturę. |
| <b>Częstotliwość powtarzania klawiszy</b><br>0,5-30 (30*)                         | Ustaw liczbę naciśnień powtarzanego przycisku na sekundę.<br><br><b>Uwaga:</b> Ten element menu pojawia się wyłącznie, gdy drukarka wyposażona jest w klawiaturę.                                   |
| <b>Wydł. limit czasu ekranu</b><br>Wyłącz*<br>Włącz                               | Pozwól użytkownikowi pozostać w tym samym miejscu i wykonaj reset licznika czasu dla wyłączenia ekranu, gdy wygaśnie, zamiast powracać do ekranu głównego.  |
| <b>Głośn. słuch.</b><br>1-10 (5*)   | Regulowanie głośności słuchawek.<br><br><b>Uwaga:</b> Ten element menu pojawia się wyłącznie, gdy do drukarki są podłączone słuchawki.  |
| <b>Włącza prowadzenie głosowe po podłączeniu słuchawek</b><br>Wyłącz*<br>Włącz    | Uruchamia przewodnik głosowy po podłączeniu słuchawek do drukarki.  |
| <b>Wypowiadanie haseł / kodów PIN</b><br>Wyłącz*<br>Włącz                         | Sprawia, że drukarka odczytuje na głos hasła i osobiste numery identyfikacyjne.<br><br><b>Uwaga:</b> Ten element menu pojawia się wyłącznie, gdy do drukarki podłączone są słuchawki lub głośniki.  |
| <b>Uwaga:</b> Gwiazdka (*) umieszczona obok wartości oznacza ustawienie domyślne. |   |

| Element menu   | Opis   |
|--|--|
| <b>Tempo mowy</b><br>Bardzo wolne<br>Wolne<br>Normalna*<br>Szybkie<br>Szybsze<br>Bardzo szybkie<br>Gwałtowne<br>Bardzo gwałtowne<br>Najszybsze | Dostosowuje tempo mowy w prowadzeniu głosowym<br><b>Uwaga:</b> Ten element menu pojawia się wyłącznie, gdy do drukarki podłączone są słuchawki lub głośniki. |
| <b>Uwaga:</b> Gwiazdka (*) umieszczona obok wartości oznacza ustawienie domyślne.  |  |

## Przywracanie ustawień fabrycznych

| Element menu  | Opis   |
|---|--|
| <b>Przywróć ustawienia</b><br>Przywróć wszystkie ustawienia<br>Przywróć ustawienia drukarki<br>Przywróć ustawienia sieciowe<br>Przywróć ustawienia faksu<br>Przywróć ustawienia aplikacji | Przywracanie domyślnych ustawień fabrycznych drukarki. |

## Konserwacja

### Menu konfiguracji

| Element menu  | Opis  |
|---|---|
| <b>Konfiguracja USB</b><br>PnP USB<br>1*<br>2                                     | Zmień tryb sterownika USB drukarki w celu poprawy jego zgodności z komputerem.  |
| <b>Konfiguracja USB</b><br>Skanowanie USB do lokalnego<br>Włącz*<br>Wył.          | Ustala, czy sterownik urządzenia USB wyszczególniony jest jako proste urządzenie USB (pojedynczy interfejs) czy kompozytowe urządzenie USB (wiele interfejsów). |
| <b>Konfiguracja USB</b><br>Prędkość USB<br>Pełny<br>Automatycznie*                | Ustaw port USB do pracy z pełną prędkością i wyłącz funkcje high-speed.   |
| <b>Uwaga:</b> Gwiazdka (*) umieszczona obok wartości oznacza ustawienie domyślne. |   |

| Element menu   | Opis   |
|--|--|
| <b>Konfiguracja tacy</b><br>Wykrywanie rozmiaru<br>Tray [x] Sensing<br>Wył.<br>Włącz*                                  | Ustaw podajnik tak, aby automatycznie wykrywał format załadowanego papieru.  |
| <b>Konfiguracja tacy</b><br>połączenie z zasobnikiem<br>Automatic*<br>Wył.   | Pozwala drukarce łączyć zasobniki z tymi samymi ustawieniami typu i rozmiaru papieru.  |
| <b>Konfiguracja tacy</b><br>Pokaż komunikat wkładania zasobnika<br>Wył.<br>Only for unknown sizes*<br>Zawsze           | Wyświetla komunikat umożliwiający użytkownikowi zmianę ustawień rozmiaru i typu papieru po włożeniu tacy.  |
| <b>Konfiguracja tacy</b><br>Ładow. A5<br>Krótka krawędź<br>Long Edge*  | Określa domyślną orientację ładowania papieru formatu A5 we wszystkich źródłach papieru.   |
| <b>Konfiguracja tacy</b><br>Monity papieru<br>Automatycznie*<br>Podajnik uniwersalny<br>Ręczny podajnik papieru        | Określa źródło papieru, które zostanie zapełnione przez użytkownika po wyświetleniu monitu o włożenie papieru.<br><br><b>Uwaga:</b> Aby opcja Podajnik uniwersalny była wyświetlana, w menu Papier wybierz dla ustawienia Konfiguracja podajnika uniwersalnego wartość Kasety. |
| <b>Konfiguracja tacy</b><br>Monity dotyczące kopert<br>Automatycznie*<br>Podajnik uniwersalny<br>Ręczny kopert         | Określa źródło papieru, które zostanie zapełnione przez użytkownika po wyświetleniu monitu o włożenie koperty.<br><br><b>Uwaga:</b> Aby opcja Podajnik uniwersalny była wyświetlana, w menu Papier wybierz dla ustawienia Konfiguracja podajnika uniwersalnego wartość Kasety. |
| <b>Konfiguracja tacy</b><br>Akcja dla monitów<br>Prompt user*<br>Kontynuuj<br>Użyj bieżącej                            | Pozwala drukarce podejmować działania w następstwie monitów związanych z ładowaniem papieru lub kopert.  |
| <b>Raporty</b><br>Strona ustawień menu<br>Dziennik Zdarzeń<br>Podsumowanie dziennika zdarzeń<br>Statystyki HealthCheck | Drukuje raporty obejmujące ustawienia menu i status drukarki oraz dzienniki zdarzeń.   |
| <b>Zużycie i liczniki zasobów</b><br>Wyczyść historię użytych mat. eksploat.   | Resetuje historię użytych materiałów eksploatacyjnych, taką jak liczbę wydrukowanych stron oraz liczbę pozostałych dni, do wartości fabrycznych.   |
| <b>Uwaga:</b> Gwiazdka (*) umieszczona obok wartości oznacza ustawienie domyślne.                                      |  |

| Element menu   | Opis   |
|--|--|
| <b>Zużycie i liczniki zasobów</b><br>Resetuj licznik filtru<br>Reset nagrzewnicy<br>Reset ITM  | Po zainstalowaniu nowego materiału eksploatacyjnego lub części należy zresetować licznik.  |
| <b>Zakresy pokrycia podzielone na warstwy</b><br>Metryki pokrycia podzielone na warstwy<br>Wyśw.*<br>Ukryj<br>Zakresy pokrycia podzielone na warstwy<br>Zakres wyróżnienia<br>Zakres biznesowy<br>Zakres graficzny | Dostosuj stopień pokrycia kolorów dla każdego zakresu drukowania.  |
| <b>Emulacje drukarki</b><br>Emulacja PPDS<br>Wyłącz*<br>Włącz  | Pozwala drukarce rozpoznać i korzystać ze strumienia danych PPDS.  |
| <b>Emulacje drukarki</b><br>Emulacja PS<br>Wył.<br>Włącz*  | Pozwala drukarce rozpoznać i korzystać ze strumienia danych PS.  |
| <b>Emulacje drukarki</b><br>Zabezpieczenia emulatora<br>Limit czasu strony<br>0-60 (60*)   | Ustaw limit czasu nieaktywnej strony podczas emulacji.   |
| <b>Emulacje drukarki</b><br>Zabezpieczenia emulatora<br>Zresetuj emulator po pracy<br>Wyłącz*<br>Włącz   | Zresetuj emulator po ukończeniu zadania drukowania.  |
| <b>Emulacje drukarki</b><br>Zabezpieczenia emulatora<br>Wyłącz dostęp do komunikatów drukarki<br>Wył.<br>Włącz*  | Wyłącz dostęp do komunikatów drukarki podczas emulacji.  |
| <b>Konfiguracja faksu</b><br>Obsł. faksu przy nis. mocy<br>Wyłącz uśpienie<br>Zezwalaj na uśpienie<br>Automatycznie*   | Przełącza faks w tryb czuwania zawsze, gdy drukarka ustali, że jest to uzasadnione.  |
| <b>Konfiguracja faksu</b><br>Miejsce przechowyw. faksów<br>NAND<br>Dysk*   | Umożliwia określenie miejsca przechowywania wszystkich faksów.<br><br><b>Uwaga:</b> Ten element menu pojawia się tylko wtedy, gdy zainstalowano dysk twardy. |
| <b>Uwaga:</b> Gwiazdka (*) umieszczona obok wartości oznacza ustawienie domyślne.  |  |

| Element menu  | Opis  |
|---|---|
| <b>Konfiguracja drukowania</b><br>Druk tylko czarnym<br>Wyłącz*<br>Włącz              | Drukowanie zadań innych niż kopiowanie w skali szarości.  |
| <b>Konfiguracja drukowania</b><br>Chwyatanie koloru<br>Wył.<br>1<br>2*<br>3<br>4<br>5 | Poprawia jakość wydruków, aby zniwelować błędne nakładanie kolorów przez drukarkę.  |
| <b>Konfiguracja drukowania</b><br>Wyostrzenie czcionki<br>0-150 (24*)                 | Ustaw wartość punktową rozmiaru tekstu, poniżej której używane będą ekrany wysokiej częstotliwości podczas drukowania danych czcionek.<br><br>Na przykład, jeśli wartość wynosi 24, wszystkie czcionki o rozmiarze 24 punktów lub mniejszym będą używać ekranów wysokiej częstotliwości.              |
| <b>Działanie urządzenia</b><br>tryb cichy<br>Wyłącz*<br>Włącz                         | Przelączenie drukarki do pracy w trybie Quiet Mode.<br><br><b>Uwaga:</b> Włączenie tego ustawienia spowalnia ogólne działanie drukarki.   |
| <b>Działanie urządzenia</b><br>Menu panelu<br>Włącz*<br>Wyłącz                        | Umożliwia dostęp do menu panelu sterowania.   |
| <b>Działanie urządzenia</b><br>tryb bezpieczny<br>Wyłącz*<br>Włącz                    | Ustawia drukarkę w specjalnym trybie udostępniającym jak najszerszą funkcjonalność niezależnie od znanych problemów.<br><br>Na przykład po włączeniu tego trybu, jeśli silnik dupleksowy nie działa, drukarka będzie drukować dokumenty jednostronnie, nawet jeśli w zadaniu wybrano druk dwustronny. |
| <b>Działanie urządzenia</b><br>Minimalna pamięć kopiowania<br>80 MB*<br>100 MB        | Pozwala wybrać minimalny przydział pamięci do przechowywania zadań kopiowania.  |
| <b>Działanie urządzenia</b><br>Wyczyść stan niestandardowy                            | Usuń ciągi zdefiniowane przez użytkownika dla wartości Default lub Alternate wiadomości spersonalizowanych.   |
| <b>Działanie urządzenia</b><br>Wyczyść wszystkie zdalnie utworzone komunikaty         | Usuń wiadomości zainstalowane zdalnie.  |
| <b>Działanie urządzenia</b><br>Automat. wyśw. ekrany z błędami<br>Wył.<br>Włącz*      | Pokazuj na wyświetlaczu istniejące komunikaty o błędach po dłuższym czasie braku aktywności na ekranie głównym przez czas równy ustawieniu Screen Timeout.  |
| <b>Uwaga:</b> Gwiazdka (*) umieszczona obok wartości oznacza ustawienie domyślne.     |   |

| Element menu   | Opis   |
|--|--|
| <b>Działanie urządzenia</b><br>Respektuj orientację w zadaniach szybkiego kopiowania<br>Wyłącz*<br>Włącz   | Włączenie stosowania ustawień orientacji z menu Kopiowanie podczas wysyłania zadań szybkiego kopiowania.   |
| <b>Działanie urządzenia</b><br>Automatyczne wykrywanie typu nośnika<br>Wył.<br>Włącz*  | Pozwala drukarce na automatyczne wykrywanie typu załadowanego papieru.   |
| <b>Działanie urządzenia</b><br>Włącz opcjonalny port równoległy<br>Wyłącz*<br>Włącz  | Włącza opcjonalny port równoległy.   |
| <b>Konfiguracja czujnika tonera</b><br>Preferencje częstotliwości kalibracji<br>Wyłączone<br>Najmniej regulacji kolorów<br>Mniej regulacji kolorów<br>Normalne*<br>Lepsza dokładność kolorów<br>Najlepsza dokładność kolorów | Pozwala drukarce stosować odpowiednią ilość tonera, aby zachować spójność kolorów.   |
| <b>Konfiguracja czujnika tonera</b><br>Pełna kalibracja  | Uruchamia pełną kalibrację kolorów.  |
| <b>Konfiguracja czujnika tonera</b><br>Drukuj stronę informacyjną TPS  | Drukuję stronę diagnostyczną z diagnostyką czujnika tonera.  |
| <b>Konfiguracja skanera</b><br>Ręczna rejestracja skanera<br>Drukuj szybki test  | Drukuję docelową stronę szybkiego testu.<br><b>Uwaga:</b> Upewnij się, że marginesy na stronie testowej są jednolite na całej stronie docelowej. Jeśli nie są, należy zresetować marginesy drukarki. |
| <b>Konfiguracja skanera</b><br>Ręczna rejestracja skanera<br>Rejestracja przedniego automatycznego podajnika dokumentów<br>Rejestracja tylnego automatycznego podajnika dokumentów<br>Rejestracja skanera płaskiego          | Ręcznie włącza funkcję rejestracji skanera płaskiego i podajnika ADF po wymianie automatycznego podajnika dokumentów, szyby skanera lub płyty sterownika.  |
| <b>Konfiguracja skanera</b><br>Resetuj licznik przeglądu   | Po wymianie zestawu konserwującego podajnika ADF należy zresetować licznik.  |
| <b>Konfiguracja skanera</b><br>Usuwanie krawędzi<br>Usuwanie krawędzi skanera płaskiego (3*)<br>Usuwanie krawędzi zasobnika ADF (3*)   | Ustaw w milimetrach wielkość obszaru niedrukowalnego wokół podajnika ADF lub zadania skanowania ze skanera płaskiego.  |
| <b>Uwaga:</b> Gwiazdka (*) umieszczona obok wartości oznacza ustawienie domyślne.  |  |

| Element menu  | Opis   |
|---|--|
| <b>Konfiguracja skanera</b><br>Usunięcie przekosu w podajniku ADF<br>Mechaniczne usunięcie przekosu w podajniku ADF (Włącz*)<br>Elektroniczne usunięcie przekosu w podajniku ADF (Włącz*) | Zmniejsza przekrzywienie dokumentów skanowanych za pomocą automatycznego podajnika dokumentów. |
| <b>Konfiguracja skanera</b><br>Wyłącz skaner<br>Włączone*<br>Wyłączone<br>Podajnik ADF wyłączony  | Wyłącza skaner, gdy nie pracuje poprawnie.   |
| <b>Konfiguracja skanera</b><br>Kolejność bajtów Tiff<br>Kolejność bajtów CPU*<br>Little Endian<br>Big Endian  | Ustaw kolejność bajtów w zeskanowanym obrazie w formacie TIFF.                                 |
| <b>Konfiguracja skanera</b><br>Dokładna liczba wierszy Tiff na pasmo<br>Włącz*<br>Wył.  | Ustawia wartość znacznika RowsPerStrip zeskanowanego obrazu TIFF.                              |
| <b>Uwaga:</b> Gwiazdka (*) umieszczona obok wartości oznacza ustawienie domyślne.   |  |

## Usuwanie po awarii

| Element menu  | Opis  |
|---|---|
| <b>Ostatnie czyszczenie pamięci</b><br><b>Ostatnie oczyszczanie zawartości dysku twardego</b>   | Wyświetlanie informacji o ostatnim czyszczeniu pamięci drukarki lub zawartości dysku twardego.<br><b>Uwaga:</b> Opcja Ostatnie oczyszczanie zawartości dysku twardego pojawia się tylko po zainstalowaniu dysku twardego. |
| <b>Wyczyść wszystkie informacje z pamięci nieulotnej</b><br>Usuń wszystkie ustawienia drukarki i sieci<br>Usuń wszystkie aplikacje i ustawienia aplikacji<br>Usuń wszystkie skróty i ustawienia skrótów<br><br><b>Wyczyść wszystkie dane z dysku twardego</b><br>Usuń pobrane pliki (usuń wszystkie makra, czcionki, PPO itp.)<br>Usuń zbuforowane zadania<br>Usuń wstrzymane zadania | Wyczyść wszystkie informacje z pamięci nieulotnej i dysku twardego.<br><b>Uwaga:</b> Opcja Wyczyść wszystkie dane z dysku twardego pojawia się tylko po zainstalowaniu dysku twardego.                                    |

## Widoczne ikony na ekranie głównym

| Menu  | Opis  |
|---|---|
| Kopiowanie<br>E-Mail<br>Faksowanie<br>Stan/Materiały eksploatacyjne<br>Kolejka zadań<br>Zmień język<br>Centrum skrótów<br>Książka adresowa<br>Zakładki<br>Wstrzymane zadania<br>USB<br>FTP<br>Profile skanowania<br>Profile aplikacji<br>formularze i ulubione<br>Centrum skanowania<br>Kopiowanie kart | Określa ikony wyświetlane na ekranie głównym. |

## Drukarka – informacje

| Element menu   | Opis   |
|--|--|
| <b>Etykieta inwentaryzacji</b>                                       | Opis drukarki. Maksymalna długość to 32 znaki.                     |
| <b>Lokalizacja drukarki</b>  | Zidentyfikuj lokalizację drukarki. Maksymalna długość to 63 znaki. |
| <b>Skontaktuj się</b>  | Spersonalizuj nazwę drukarki. Maksymalna długość to 63 znaki.      |
| <b>Eksportuj pliki konfiguracji do USB*</b>                          | Eksportuj pliki konfiguracji na pamięć flash.                      |
| <b>Eksportuj spakowane dzienniki do USB*</b>                         | Eksportuj skompresowane pliki dziennika na dysk flash.             |
| <b>Wyślij dzienniki</b><br>Anuluj<br>Wyślij                          | Wysyłanie informacji diagnostycznych do firmy Lexmark.             |
| * Ten element menu pojawia się tylko w niektórych modelach drukarek. |  |

## Drukowanie

### Layout (Układ)

| Element menu  | Opis  |
|---|---|
| <b>Strony</b><br>Jednostronnie*<br>Dwustronnie                                    | Określa sposób drukowania: po jednej lub po obu stronach arkusza. |
| <b>Uwaga:</b> Gwiazdka (*) umieszczona obok wartości oznacza ustawienie domyślne. |   |



| Element menu  | Opis  |
|---|---|
| <b>Styl odwrócenia</b><br>Long Edge*<br>Krótka krawędź  | Ustala, wzdłuż której krawędzi arkusz jest składany w trakcie drukowania dwustronnego.                            |
| <b>Puste strony</b><br>Drukowanie<br>Nie drukuj*  | Wydrukuj puste strony ujęte w zadaniu drukowania.   |
| <b>Sortuj</b><br>Off [Wyłącz] (1,1,1,2,2,2)<br>Włącz (1,2,1,2,1,2)*   | Szczególnie w przypadku drukowania wielu kopii zadania, ta opcja umożliwia układanie stron w wybranej kolejności. |
| <b>Arkusze separujące</b><br>Brak*<br>Między kopiami<br>Między zadaniami<br>Między stronami   | Wstaw puste arkusze separujące w czasie drukowania.   |
| <b>Źródło arkuszy separujących</b><br>Zasobnik [x] (1*)<br>Podajnik uniwersalny   | Określanie źródła papieru dla arkusza separującego.   |
| <b>Stron na arkusz</b><br>Wyłącz*<br>2 strony na arkusz<br>3 stron na arkusz<br>4 stron na arkusz<br>6 stron na arkusz<br>9 stron na arkusz<br>12 stron na arkusz<br>16 stron na arkusz | Pozwala na drukowanie obrazów wielu stron na jednej stronie arkusza.  |
| <b>Kilka stron na arkuszu – kolejność</b><br>Poziomo*<br>Odwróć w poziomie<br>Pionowo<br>Odwróć w pionie  | Określa ustawienie obrazów wielu stron na jednym arkuszu w przypadku użycia menu Kilka stron na arkuszu.          |
| <b>Stron na arkusz wg orientacji</b><br>Automatycznie*<br>Pozioma<br>Pionowa  | Określa orientację obrazów wielu stron na jednym arkuszu w przypadku użycia menu Kilka stron na arkuszu.          |
| <b>Kilka stron na arkuszu – obramowanie</b><br>Brak*<br>Jednolite   | Powoduje drukowanie obramowania wokół każdego obrazu strony, gdy używane jest menu Kilka stron na arkuszu.        |
| <b>Liczba kopii</b><br>1-9999 (1*)  | Określa liczbę kopii dla każdego zadania drukowania.  |
| <b>Uwaga:</b> Gwiazdka (*) umieszczona obok wartości oznacza ustawienie domyślne.   |   |

| Element menu  | Opis  |
|---|---|
| <b>Obszar wydruku</b><br>Normalne*<br>Dostosuj do strony<br>Cała strona           | Określa obszar drukowania na arkuszu papieru. |
| <b>Uwaga:</b> Gwiazdka (*) umieszczona obok wartości oznacza ustawienie domyślne. |   |

## Wykańczanie

| Element menu  | Opis  |
|---|---|
| <b>Zadanie zszywania</b><br>Wyłącz*<br>1 zszywka, lewy górny róg<br>2 zszywki, lewa str.<br>1 zszywka, prawy górny róg<br>2 zszywki, góra<br>1 zszywka, lewy dolny róg<br>2 zszywki, dół<br>1 zszywka, prawy dolny róg<br>2 zszywki, prawa str. | Określa położenie zszywek dla wszystkich zadań drukowania.<br><b>Uwaga:</b> Ta opcja menu jest dostępna tylko w przypadku, gdy zainstalowano moduł wykańczający.  |
| <b>Test zszywki</b><br>Start  | Sprawdza, czy zszywacz działa poprawnie.<br><b>Uwaga:</b> Ta opcja menu jest dostępna tylko w przypadku, gdy zainstalowano moduł wykańczający.  |
| <b>Dziurkacz</b><br>Wyłącz*<br>Włącz  | Dziurkuje krawędź wydruku.<br><b>Uwaga:</b> Ta opcja menu jest dostępna tylko w przypadku, gdy zainstalowano wielopozycyjny moduł wykańczający ze zszywaczem i dziurkaczem.   |
| <b>Tryb dziurkowania</b><br>2 otwory<br>3 otwory<br>4 otwory  | Ustawia tryb dziurkowania wydruków.<br><b>Uwagi:</b> <ul style="list-style-type: none"> <li>Domyślne ustawienie fabryczne w Stanach Zjednoczonych to 3 otwory. domyślne ustawienie fabryczne. Domyślnym międzynarodowym ustawieniem fabrycznym są 4 otwory.</li> <li>Ta opcja menu jest dostępna tylko w przypadku, gdy zainstalowano wielopozycyjny moduł wykańczający ze zszywaczem i dziurkaczem.</li> </ul>   |
| <b>Przesuń strony</b><br>Brak*<br>Między kopiami<br>Między zadaniami  | Ustawia przesunięcie dla każdego zadania drukowania lub każdej kopii w obrębie jednego zadania.<br><b>Uwagi:</b> <ul style="list-style-type: none"> <li>Wartość Między kopiami powoduje przesunięcie stron wszystkich kopii zadania, jeśli opcja Sortowanie jest Wł. [1,2,1,2,1,2]. Jeśli dla opcji Sortowanie wybrano ustawienie Wł. [1,1,1,2,2,2], przesuwane są strony z każdego zestawu, np. wszystkie strony 1 i wszystkie strony 2.</li> <li>Ustawienie Między zadaniami powoduje jednakowe przesunięcie stron dla całego zadania, niezależnie od liczby drukowanych kopii.</li> <li>Ta opcja menu jest dostępna tylko w przypadku, gdy zainstalowano wielopozycyjny moduł wykańczający ze zszywaczem i dziurkaczem.</li> </ul> |
| <b>Uwaga:</b> Gwiazdka (*) umieszczona obok wartości oznacza ustawienie domyślne.   |   |

## Ustawienia

| Element menu   | Opis   |
|--|--|
| <b>Język drukarki</b><br>Emulacja PCL<br>Emulacja PS*  | Umożliwia ustawienie języka drukarki.<br><b>Uwaga:</b> Ustawienie konkretnego języka drukarki jako domyślnego nie wyklucza możliwości wysyłania przy użyciu programu zadań drukowania korzystających z innego języka drukarki.   |
| <b>Oczekiwanie zadań</b><br>Wyłącz*<br>Włącz   | Zachowaj zad. wymag. mat. eksploatac., co umożli. drukow. zad. nie wym. tych mat.<br><b>Uwaga:</b> Ten element menu pojawia się tylko po zainstalowaniu opcjonalnego dysku twardego.   |
| <b>Limit wstrzymania zadania</b><br>0–255 (30*)  | Określa czas oczekiwania (w sekundach) drukarki na interwencję użytkownika przed wstrzymaniem zadań, które wymagają niedostępnych zasobów, i kontynuowaniem drukowania innych zadań z kolejki wydruku.<br><b>Uwaga:</b> Ten element menu pojawia się tylko po zainstalowaniu opcjonalnego dysku twardego.  |
| <b>Użycie drukarki</b><br>Maksymalna szybkość<br>Maksymalna wydajność*   | Określa sposób działania kolorowego modułu obrazującego podczas drukowania.<br><b>Uwagi:</b> <ul style="list-style-type: none"> <li>• Przy ustawieniu Maksymalna wydajność kolorowy moduł obrazujący działa wolniej lub zatrzymuje się, drukując wyłącznie czarne strony.</li> <li>• Przy ustawieniu Maksymalna szybkość kolorowy moduł obrazujący zawsze działa podczas drukowania, niezależnie od tego, czy drukowane są strony w kolorze czy czerni.</li> </ul>   |
| <b>Miejsce zapisu</b><br>RAM*<br>Dysk  | Określ miejsce zapisania wszystkich trwałych zasobów, takich jak czcionki i makra, jakie zostały pobrane na drukarkę.<br><b>Uwaga:</b> Ten element menu pojawia się tylko po zainstalowaniu opcjonalnego dysku twardego.   |
| <b>Zapis zasobów</b><br>Wyłącz*<br>Włącz   | Ustal, co drukarka będzie robić z pobranymi zasobami, takimi jak czcionki i makra, gdy otrzyma zadanie wymagające pamięci w ilości większej niż dostępna.<br><b>Uwagi:</b> <ul style="list-style-type: none"> <li>• Przy ustawieniu Wył. drukarka zachowuje pobrane zasoby tylko do momentu, gdy potrzebna jest dodatkowa pamięć. Zasoby powiązane z językiem nieaktywnej drukarki są usuwane.</li> <li>• Przy ustawieniu Wł. drukarka zachowuje wszystkie trwale pobrane zasoby we wszystkich wersjach językowych. W razie konieczności drukarka wyświetla komunikaty o zapelnieniu pamięci zamiast usuwania trwałych zasobów.</li> </ul> |
| <b>Kolejność drukowania dla opcji Drukuj wszystko</b><br>Alfabetycznie*<br>Najpierw najnowsze<br>Najpierw najstarsze | Określ kolejność przy wyborze druku zadań wstrzymanych i poufnych.<br><b>Uwaga:</b> Ten element menu pojawia się tylko po zainstalowaniu opcjonalnego dysku twardego.  |
| <b>Uwaga:</b> Gwiazdka (*) umieszczona obok wartości oznacza ustawienie domyślne.                                    |  |

| Element menu  | Opis  |
|---|---|
| <b>Kontrola dostępu do pliku PJI</b><br>Wyłącz*<br>Włącz                          | Określa dostęp do plików języka zadań drukarki (PJI). |
| <b>Uwaga:</b> Gwiazdka (*) umieszczona obok wartości oznacza ustawienie domyślne. |   |

## Jakość

| Element menu  | Opis  |
|---|---|
| <b>Tryb druku</b><br>Czarno-biały<br>Kolorowy*                                    | Określ sposób generowania przez drukarkę zawartości kolorowej.  |
| <b>Rozdzielczość wydruku</b><br>4800 CQ*<br>1200 dpi                              | Ustawia rozdzielczość wydruków.<br><b>Uwaga:</b> 4800 CQ zapewnia wysoką jakość wydruków przy maksymalnej prędkości.  |
| <b>Zaciemnienie tonera</b><br>Od 1 do 5 (4*)                                      | Określa poziom jasności obrazów tekstu.   |
| <b>Półtony</b><br>Normalne*<br>Szczegóły  | Zwiększ jakość wydruku, aby linie były bardziej płynne i miały wyraźniejsze krawędzie.  |
| <b>Oszczędzanie kolorów</b><br>Wyłącz*<br>Włącz                                   | Zmniejsza zużycie toneru podczas drukowania grafiki i obrazów.<br><b>Uwaga:</b> Przy wartości Włącz to ustawienie zastępuje wartość ustawienia Intensywność toneru. |
| <b>Jasność RGB</b><br>Od -6 do 6 (0*)   | Dostosowuje jasność, kontrast i nasycenie.<br><b>Uwaga:</b> To ustawienie nie wpływa na drukowanie plików wykorzystujących specyfikację kolorów CMYK.               |
| <b>Kontrast RGB</b><br>od 0 do 5 (0*)   |   |
| <b>Nasycenie RGB</b><br>od 0 do 5 (0*)  |   |
| <b>Uwaga:</b> Gwiazdka (*) umieszczona obok wartości oznacza ustawienie domyślne. |   |

## Zaawansowane obrazowanie

| Element menu   | Opis  |
|--|---|
| <b>Równowaga kolorów</b><br>Cyjan<br>Od -5 do 5 (0*)<br>Magenta<br>Od -5 do 5 (0*)<br>Żółty<br>Od -5 do 5 (0*)<br>Czarny<br>Od -5 do 5 (0*)<br>Przywróć domyślne | Dostosowuje ilości tonera używaną dla poszczególnych kolorów.   |
| <b>Korekcja kolorów</b><br>Wył.<br>Automatycznie*<br>Ręcznie   | Modyfikuje ustawienia kolorów używane do drukowania dokumentów.<br><b>Uwagi:</b> <ul style="list-style-type: none"> <li>Po wyłączeniu drukarka pobiera dane o korekcji kolorów z oprogramowania.</li> <li>Opcja Automatycznie pozwala drukarce stosować różne profile kolorów dla różnych obiektów na drukowanej stronie.</li> <li>Opcja Ręcznie umożliwia dostosowanie konwersji kolorów określonych według schematu RGB lub CMYK stosowanej dla każdego obiektu na drukowanej stronie.</li> </ul> |
| <b>Próbki kolorów</b><br>Drukuj próbki kolorów   | Drukowanie stron z próbkami kolorów dla poszczególnych tabel konwersji kolorów RGB i CMYK stosowanych w drukarce.   |
| <b>Regulacja koloru</b>  | Kalibruje drukarkę w celu dostosowania odchyłeń kolorów na wydruku.   |
| <b>Zastępczy kolor plamki</b><br>Ustaw niestandardowe wartości CMYK  | Pozwala określić konkretne wartości CMYK dla dwudziestu kolorów gotowych o określonej nazwie.   |
| <b>Uwaga:</b> Gwiazdka (*) umieszczona obok wartości oznacza ustawienie domyślne.  |   |

## Rejestrowanie zadań

| Element menu   | Opis   |
|--|--|
| <b>Rejestrowanie zadań</b><br>Wyłącz*<br>Włącz                                       | Określa, czy tworzony jest dziennik zadań drukowania otrzymywanych przez drukarkę.<br><b>Uwaga:</b> Ten element menu zostaje wyświetlony tylko po zainstalowaniu pamięci flash lub dysku twardego. |
| <b>Rejestrowanie zadań, częstotliwość</b><br>Codziennie<br>Co tydzień<br>Co miesiąc* | Określa częstotliwość tworzenia pliku dziennika przez drukarkę.  |
| <b>Uwaga:</b> Gwiazdka (*) umieszczona obok wartości oznacza ustawienie domyślne.    |  |

| Element menu  | Opis  |
|---|---|
| <p><b>Reakcja dziennika pod koniec okresu rejestrowania zadań</b></p> <p>Brak*</p> <p>Wyślij bieżący dziennik na pocztę e-mail</p> <p>Wyślij bieżący dziennik na pocztę e-mail, a następnie go usuń</p> <p>Publikuj bieżący dziennik</p> <p>Publikuj i usuń bieżący dziennik</p>  | <p>Określa sposób reakcji drukarki po upływie czasu zdefiniowanego przez ustawienie częstotliwości.</p> <p><b>Uwaga:</b> Wartość zdefiniowana w ustawieniu Rejestrowanie zadań, częstotliwość określa, kiedy jest przeprowadzane działanie.</p> |
| <p><b>Dziennik prawie pełny</b></p> <p>Wył.</p> <p>Wł. (5)*</p>   | <p>Określa maksymalny rozmiar pliku dziennika, zanim drukarka wykona akcję Reakcja dziennika przy ustawieniu Prawie pełny.</p>  |
| <p><b>Rejestrowanie działań, gdy prawie pełny</b></p> <p>Brak*</p> <p>Wyślij bieżący dziennik na pocztę e-mail</p> <p>Wyślij bieżący dziennik na pocztę e-mail, a następnie go usuń</p> <p>Wyślij najstarszy dziennik na pocztę e-mail, a następnie go usuń</p> <p>Publikuj bieżący dziennik</p> <p>Publikuj i usuń bieżący dziennik</p> <p>Publikuj i usuń najstarszy dziennik</p> <p>Usuń bieżący dziennik</p> <p>Usuń najstarszy dziennik</p> <p>Usuń wszystkie oprócz bieżącego</p> <p>Usuń wszystkie dzienniki</p> | <p>Określa sposób reakcji drukarki, gdy dysk twardy jest prawie pełny.</p> <p><b>Uwaga:</b> Wartość zdefiniowana w ustawieniu Dziennik prawie pełny — poziom określa, kiedy jest przeprowadzane działanie.</p>                                  |
| <p><b>Uwaga:</b> Gwiazdka (*) umieszczona obok wartości oznacza ustawienie domyślne.</p>  |   |

| Element menu  | Opis  |
|---|---|
| <b>Rejestrowanie działań, gdy pełny Brak*</b><br>Wyślij bieżący dziennik na pocztę e-mail, a następnie go usuń<br>Wyślij najstarszy dziennik na pocztę e-mail, a następnie go usuń<br>Publikuj i usuń bieżący dziennik<br>Publikuj i usuń najstarszy dziennik<br>Usuń bieżący dziennik<br>Usuń najstarszy dziennik<br>Usuń wszystkie oprócz bieżącego<br>Usuń wszystkie dzienniki | Określa sposób reakcji drukarki po osiągnięciu maksymalnego limitu zapelnienia dysku twardego (100 MB).   |
| <b>URL do wysł.dziena.</b>  | Określa lokalizację, w której drukarka publikuje dzienniki rejestrowania zadań.   |
| <b>Adres e-mail do wysyłania dzienników</b>   | Określa adres e-mail, na który drukarka wysyła dzienniki rejestrowania zadań.   |
| <b>Prefiks pliku dziennika</b>  | Określa prefiks nazwy plików dziennika.<br><b>Uwaga:</b> Domyślnie używanym prefiksem plików dziennika jest bieżąca nazwa hosta zdefiniowana w menu TCP/IP. |
| <b>Uwaga:</b> Gwiazdka (*) umieszczona obok wartości oznacza ustawienie domyślne.   |   |

## XPS

| Element menu  | Opis  |
|---|---|
| <b>Wydruk str. z błęd.</b><br>Wyłącz*<br>Włącz                                    | Drukuje strony błędów napotkane przez drukarkę podczas przetwarzania pliku XPS.   |
| <b>Minimalna szerokość wiersza</b><br>1-30 (2*)                                   | Ustawia minimalną szerokość wiersza.<br><b>Uwagi:</b> <ul style="list-style-type: none"> <li>• Zadania wydrukowane w trybie 1200 dpi korzystają z wartości bezpośrednio.</li> <li>• Zadania wydrukowane w trybie 4800 CQ korzystają z połowy wartości.</li> </ul> |
| <b>Uwaga:</b> Gwiazdka (*) umieszczona obok wartości oznacza ustawienie domyślne. |   |

## Plik PDF

| Element menu  | Opis  |
|---|---|
| <b>Skaluj do rozmiaru</b><br>Wyłącz*<br>Włącz                                     | Powoduje dopasowanie zawartości strony do wybranego rozmiaru papieru. |
| <b>Uwaga:</b> Gwiazdka (*) umieszczona obok wartości oznacza ustawienie domyślne. |   |

| Element menu  | Opis  |
|---|---|
| <b>Adnotacje</b><br>Drukowanie<br>Nie drukuj*                                     | Określa, czy w pliku PDF zostaną wydrukowane adnotacje. |
| <b>Drukuj błąd PDF</b><br>Wył.<br>Włącz*  | Włącza drukowanie błędów PDF.                           |
| <b>Uwaga:</b> Gwiazdka (*) umieszczona obok wartości oznacza ustawienie domyślne. |   |

## PostScript

| Element menu  | Opis   |
|---|--|
| <b>Drukuj błąd PS</b><br>Wyłącz*<br>Włącz   | Drukuje stronę opisującą błąd PostScript®.<br><b>Uwaga:</b> Gdy wystąpi błąd, przetwarzanie zadania zostaje zatrzymane, drukarka drukuje komunikat o błędzie, a pozostała część zadania drukowania zostaje anulowana.  |
| <b>Minimalna szerokość wiersza</b><br>1-30 (2*)                                   | Ustawia minimalną szerokość wiersza.<br><b>Uwagi:</b> <ul style="list-style-type: none"> <li>• Zadania wydrukowane w trybie 1200 dpi korzystają z wartości bezpośrednio.</li> <li>• Zadania wydrukowane w trybie 4800 CQ korzystają z połowy wartości.</li> </ul>  |
| <b>Zablokuj tryb startowy PS</b><br>Wył.<br>Włącz*                                | Wyłączenie pliku SysStart.   |
| <b>Wygładzanie obrazu</b><br>Wyłącz*<br>Włącz                                     | Zwiększa kontrast i ostrość obrazów o niskiej rozdzielczości.<br><b>Uwaga:</b> To ustawienie nie wpływa na obrazy o rozdzielczości 300 dpi lub większej.   |
| <b>Priorytet czcionek</b><br>Rezydentne*<br>Flash/Dysk                            | Określenie kolejności wyszukiwania czcionek.<br><b>Uwagi:</b> <ul style="list-style-type: none"> <li>• Po wybraniu opcji Rezydentne drukarka szuka najpierw żądanej czcionki w pamięci drukarki, a następnie w pamięci flash lub na dysku twardym drukarki.</li> <li>• Po wybraniu opcji Flash/Dysk drukarka szuka najpierw żądanej czcionki w pamięci flash lub na dysku twardym drukarki, a następnie w pamięci drukarki.</li> <li>• Ten element menu zostaje wyświetlony tylko po zainstalowaniu pamięci flash lub dysku twardego.</li> </ul> |
| <b>Limit czasu oczekiwania</b><br>Wył.<br>Włącz* (40 s)                           | Po włączeniu drukarka oczekuje na więcej danych, zanim zadanie drukowania zostanie anulowane.  |
| <b>Uwaga:</b> Gwiazdka (*) umieszczona obok wartości oznacza ustawienie domyślne. |  |



**PCL**

| Element menu  | Opis  |
|---|---|
| <b>Źródło czcionek</b><br>Rezydentne*<br>Dysk<br>Pamięć flash<br>Wszystko         | Wybiera źródło zawierające domyślny wybór czcionki.<br><b>Uwagi:</b> <ul style="list-style-type: none"> <li>• Opcje Pamięć flash i Dysk są wyświetlane tylko po zainstalowaniu pamięci flash lub dysku twardego.</li> <li>• Aby wyświetlić opcje Pamięć flash i Dysk, należy się upewnić, że nie są one chronione przed odczytem lub zapisem.</li> </ul>  |
| <b>Nazwa czcionki</b><br>Courier*   | Wybiera czcionkę z określonego źródła czcionek.   |
| <b>Zestaw znaków</b><br>10U PC-8*   | Określenie zestawu znaków dla poszczególnych czcionek.<br><b>Uwaga:</b> Zestaw znaków to zbiór znaków alfanumerycznych, interpunkcyjnych i symboli specjalnych. Zestawy znaków umożliwiają obsługę poszczególnych języków lub programów, np. symboli matematycznych w tekście naukowym.   |
| <b>Wielkość</b><br>0,08-100 (10*)   | Określ wielkość znaków dla czcionek o stałych wymiarach lub o stałej szerokości.<br><b>Uwaga:</b> Element Wielkość określa liczbę znaków o stałej szerokości przypadających na jeden cal.   |
| <b>Orientacja</b><br>Pionowa*<br>Pozioma  | Określenie orientacji tekstu i grafiki na stronie.  |
| <b>Wierszy na stronę</b><br>1-255   | Określa liczbę wierszy tekstu dla każdej strony wydrukowanej za pomocą strumienia danych PCL®.<br><b>Uwagi:</b> <ul style="list-style-type: none"> <li>• Ten element menu aktywuje wychwytywanie pionowe, które powoduje, że wybrana liczba żądanych linii zostaje wydrukowana między domyślnymi marginesami strony.</li> <li>• 60 jest ustawieniem domyślne ustawienie fabryczne. Domyślnym międzynarodowym ustawieniem fabrycznym jest 64.</li> </ul> |
| <b>Minimalna szerokość wiersza PCL5</b><br>1-30 (2*)                              | Ustawia początkową minimalną szerokość wiersza.<br><b>Uwagi:</b>  |
| <b>Maksymalna szerokość wiersza PCLXL</b><br>1-30 (2*)                            | <ul style="list-style-type: none"> <li>• Zadania wydrukowane w trybie 1200 dpi korzystają z wartości bezpośrednio.</li> <li>• Zadania wydrukowane w trybie 4800 CQ korzystają z połowy wartości.</li> </ul>   |
| <b>Szerokość A4</b><br>198 mm*<br>203 mm  | Ustawia szerokość arkusza logicznego dla papieru formatu A4.<br><b>Uwaga:</b> Arkusz logiczny to przestrzeń na stronie fizycznej, w której drukowane są dane.   |
| <b>Autom. CR po LF</b><br>Wyłącz*<br>Włącz  | Po poleceniu przejścia do nowego wiersza (LF) wykonywana jest operacja powrotu karetki (CR).<br><b>Uwaga:</b> Powrót karetki to mechanizm wysyłający do drukarki polecenie przesunięcia kursora do początkowego położenia w tym samym wierszu.  |
| <b>Uwaga:</b> Gwiazdka (*) umieszczona obok wartości oznacza ustawienie domyślne. |   |

| Element menu   | Opis   |
|--|--|
| <b>Autom. LF po CR</b><br>Wyłącz*<br>Włącz   | Po poleceniu powrotu karetki (CR) wykonywana jest operacja przejścia do nowego wiersza (LF).   |
| <b>Zmiana numerów zasobników</b><br>Przypisz podajnik uniwersalny<br>Przypisz zasobnik [x]<br>Przypisz papier ręcznie<br>Przypisz ręczny podajnik kopert | Konfiguruje drukarkę do pracy ze sterownikami drukarki lub aplikacjami używającymi innych numerów źródeł przypisanych do żądania konkretnych źródeł papieru.<br><br>Dostępne są następujące opcje:<br>Wyłącz* – Drukarka stosuje fabryczne, domyślnie przypisane źródła papieru.<br>Brak – W źródle papieru ignorowane jest polecenie wyboru podawania papieru.<br>0-199 – Wybranie odpowiedniej liczby powoduje przypisanie wartości niestandardowej do źródła papieru. |
| <b>Zmiana numerów zasobników</b><br>Wyświetl ustawienia fabryczne  | Wyświetla domyślne wartości fabryczne przypisane do każdego źródła papieru.  |
| <b>Zmiana numerów zasobników</b><br>Przywróć ust. domyśln.   | Przywróć wartości numerów zasobników do ustawień fabrycznych.  |
| <b>Oczekiwanie na wydruk</b><br>Wył.<br>Włącz* (90 sekund)   | Umożliwia skonfigurowanie drukarki, by kończyła zadanie drukowania po upływie określonego czasu bezczynności.  |
| <b>Uwaga:</b> Gwiazdka (*) umieszczona obok wartości oznacza ustawienie domyślne.  |  |

## HTML

| Element menu  | Opis   |
|---|--|
| <b>Nazwa czcionki</b><br>Times*   | Ustawia czcionkę używaną przy drukowaniu dokumentów w formacie HTML.         |
| <b>Rozmiar czcionki</b><br>1–255 (12*)  | Ustawia rozmiar czcionki używany przy drukowaniu dokumentów w formacie HTML. |
| <b>Skala</b><br>1–400% (100*)   | Skalowanie dokumentów HTML przy drukowaniu.                                  |
| <b>Orientacja</b><br>Pionowa*<br>Pozioma  | Ustawia orientację strony w dokumentach HTML.                                |
| <b>Rozmiar marginesów</b><br>8–255 mm (19*)                                       | Ustawia marginesy strony w dokumentach HTML.                                 |
| <b>Tła</b><br>Nie drukuj<br>Drukowanie*   | Pozwala drukować informacje lub grafikę tła w dokumentach HTML.              |
| <b>Uwaga:</b> Gwiazdka (*) umieszczona obok wartości oznacza ustawienie domyślne. |  |

## Obraz

| Element menu  | Opis  |
|---|---|
| <b>Autom. dopasowanie</b><br>Włącz<br>Wyłącz*   | Wybiera najlepsze dostępne ustawienia rozmiaru i orientacji dla obrazu.<br><b>Uwaga:</b> Po ustawieniu na Włącz ten element menu zastępuje ustawienia skalowania i orientacji dla obrazu. |
| <b>Odwróć</b><br>Wyłącz*<br>Włącz   | Odwraca bitonalne obrazy monochromatyczne.<br><b>Uwaga:</b> Ten element menu nie ma zastosowania w przypadku obrazów w formacie GIF lub JPEG.   |
| <b>Skalowanie</b><br>U góry z lewej strony<br>Najlepsze dopas.*<br>Na środku<br>Dopasuj wys./szer.<br>Dopasuj wysokość<br>Dopasuj szerokość | Dopasowuje obraz do obszaru drukowania.<br><b>Uwaga:</b> Jeśli opcja Autom. dopasowanie jest ustawiona na Włącz, opcja Skalowanie zostaje automatycznie ustawiona na Najlepsze dopas..    |
| <b>Orientacja</b><br>Pionowa*<br>Pozioma<br>Odwróć w pionie<br>Odwróć w poziomie  | Określenie orientacji tekstu i grafiki na stronie.  |
| <b>Uwaga:</b> Gwiazdka (*) umieszczona obok wartości oznacza ustawienie domyślne.   |   |

## Papier

### Konfiguracja tacy

| Element menu  | Opis  |
|---|---|
| <b>Domyślne źródło</b><br>Zasobnik [x] (1*)<br>Podajnik uniwersalny<br>Ręczny podajnik papieru<br>Ręczny kopert | Ustawia źródło papieru dla wszystkich zadań drukowania.         |
| <b>Rozmiar/typ papieru</b><br>Zasobnik [x]<br>Podajnik uniwersalny<br>Ręczny podajnik papieru<br>Ręczny kopert  | Określa rozmiar lub typ papieru załadowanego do każdego źródła. |
| <b>Uwaga:</b> Gwiazdka (*) umieszczona obok wartości oznacza ustawienie domyślne.                               |   |

| Element menu  | Opis  |
|---|---|
| <b>Zastęp rozmiar</b><br>Wył.<br>Letter/A4<br>Wszystkie wymienione*           | Pozwala drukarce zastępować określony rozmiar papieru, jeśli pożądaný rozmiar nie jest załadowany w żadnym źródle.<br><b>Uwagi:</b> <ul style="list-style-type: none"> <li>• Ustawienie wartości Wyłącz powoduje generowanie monitu o załadowanie papieru o wymaganym rozmiarze.</li> <li>• Opcja Wszystkie wymienione zezwala na wszystkie dostępne możliwości zastępowania.</li> </ul>  |
| <b>Konfiguracja podajnika uniwersalnego</b><br>Kasetą*<br>Ręcznie<br>Pierwszy | Określa zachowanie podajnika uniwersalnego.<br><b>Uwagi:</b> <ul style="list-style-type: none"> <li>• Za pomocą ustawienia Kasetą można skonfigurować podajnik uniwersalny jako automatyczne źródło papieru.</li> <li>• Za pomocą opcji Ręcznie można skonfigurować podajnik uniwersalny do wyłącznej obsługi zadań drukowania z podawaniem ręcznym.</li> <li>• Za pomocą ustawienia Pierwszy można skonfigurować podajnik uniwersalny jako główne źródło papieru.</li> </ul> |

**Uwaga:** Gwiazdka (\*) umieszczona obok wartości oznacza ustawienie domyślne.

## Konfiguracja nośnika

### Konfiguracja uniwersalna

| Element menu   | Opis  |
|--|---|
| <b>Jednostki miary</b><br>Cali<br>Milimetry                        | Określa jednostkę miary dla uniwersalnego rozmiaru papieru.<br><b>Uwaga:</b> Cale to w Stanach Zjednoczonych domyślne ustawienie fabryczne. Domyślnym międzynarodowym ustawieniem fabrycznym są Milimetry.            |
| <b>Szerokość w pionie</b><br>3–52 cale (8,5*)<br>76–1321 mm (216*) | Ustawia szerokość papieru uniwersalnego rozmiaru ułożonego w orientacji pionowej.   |
| <b>Wysokość w pionie</b><br>3–52 cale (14*)<br>76,2–1321 mm (356*) | Ustawia wysokość papieru uniwersalnego rozmiaru ułożonego w orientacji pionowej.  |
| <b>Kierunek podawania</b><br>Krótka krawędź*<br>Długa krawędź      | Wybiera tryb podawania papieru – wzdłuż krótkiej lub długiej krawędzi.<br><b>Uwaga:</b> Wartość Długa krawędź jest wyświetlana tylko wtedy, gdy najdłuższa krawędź jest krótsza niż maksymalna obsługiwana szerokość. |

**Uwaga:** Gwiazdka (\*) umieszczona obok wartości oznacza ustawienie domyślne.

## Custom Scan Sizes (Niestandardowe rozmiary skanów)

| Element menu  | Opis   |
|---|--|
| <b>Niestandardowy rozmiar skanu [x]</b><br>Nazwa rozmiaru skanu<br>Szerokość<br>1-8,5 cali (8,5*)<br>25,4-215,9 mm (215,9*)<br>Wysokość<br>1-25 cali (14*)<br>25,4-635 mm (355,6*)<br>Orientacja<br>Pionowa*<br>Pozioma<br>2 skany na stronie<br>Wyłącz*<br>Włącz | Przypisuje nazwę do rozmiaru skanowania i konfiguruje ustawienia skanowania. |

## Typy nośników

| Element menu  | Opis   |
|---|--|
| Zwykły<br>Karty<br>Makulaturowy<br>Folie<br>Błyszczący<br>Błyszczący o dużej gramaturze<br>Etykiety<br>Etykiety winylowe<br>Papier dokumentowy<br>Koperta<br>Koperta gruboziarnista<br>Papier firmowy<br>Formularze<br>Papier kolorowy<br>O małej gramaturze<br>O dużej gramaturze<br>Szorstki/bawełniany<br>Typ niestandardowy [X] | Określ teksturę, gramaturę i orientację papieru. |

## Konfiguracja odbiornika

| Element menu  | Opis               |
|---|--------------------|
| <b>Odbiornik</b><br>Odbiornik standardowy*<br>Odbiornik [x]                       | Określa odbiornik. |
| <b>Uwaga:</b> Gwiazdka (*) umieszczona obok wartości oznacza ustawienie domyślne. |                    |

| Element menu   | Opis   |
|--|--|
| <b>Konfiguruj odbiorniki</b><br>Odbiornik przegrodowy*<br>Połącz<br>Połącz opcje<br>Przypisany typ | Ustawia tryb działania odbiorników.<br><b>Uwagi:</b> <ul style="list-style-type: none"> <li>Odbiornik przegrodowy pozwala na wybranie standardowego odbiornika i dowolnego opcjonalnego odbiornika.</li> <li>Funkcja Połączenie pozwala łączyć ze sobą wszystkie odbiorniki tak, jakby stanowiły jeden duży odbiornik.</li> <li>W przypadku ustawienia Połącz opcje odbiorniki papieru są konfigurowane jako jeden duży odbiornik.</li> <li>Ustawienie Przypisany typ umożliwia przypisanie każdego typu papieru do określonego odbiornika lub zestawu odbiorników połączonych.</li> </ul> |
| <b>Niestandardowe nazwy odbiorników</b><br>Odbiornik standardowy<br>Odbiornik [x]                  | Przypisuje nazwę odbiornikowi.   |
| <b>Uwaga:</b> Gwiazdka (*) umieszczona obok wartości oznacza ustawienie domyślne.                  |  |

## Kopiuje

### Domyślne ustawienia kopiowania

| Element menu   | Opis  |
|--|---|
| <b>Typ zawartości</b><br>Tekst<br>Tekst/fotografia*<br>Fotografia<br>Grafika   | Poprawia końcową jakość w oparciu o zawartość oryginalnego dokumentu. |
| <b>Źródło zawartości</b><br>Czarno-biały druk laserowy<br>Kolorowy druk laserowy*<br>Do drukarek atramentowych<br>Fotografia/klisza<br>Czasopismo<br>Gazeta<br>Prasa<br>Inny | Poprawia końcową jakość w oparciu o źródło oryginalnego dokumentu.    |
| <b>Strony</b><br>1-stronny na 1-stronny*<br>1-stronny na 2-stronny<br>2-stronny na 1-stronny<br>2-stronny na 2-stronny   | Określa zachowanie skanowania w oparciu o oryginalny dokument.        |
| <b>Uwaga:</b> Gwiazdka (*) umieszczona obok wartości oznacza ustawienie domyślne.  |   |

| Element menu  | Opis  |
|---|---|
| <b>Arkusze separujące</b><br>Brak*<br>Między kopiami<br>Między zadaniami<br>Między stronami   | Określa, czy w czasie drukowania mają być wstawiane puste arkusze separujące.   |
| <b>Źródło arkuszy separujących</b><br>Zasobnik [x] (1*)<br>Podajnik uniwersalny   | Określanie źródła papieru dla arkusza separującego.   |
| <b>Kolor</b><br>Wył.<br>Włącz*<br>Auto  | Konfiguruje drukarkę do generowania skanów kolorowych z zadań skanowania.   |
| <b>Stron na arkusz</b><br>Wyłącz*<br>2 strony w orientacji pionowej<br>4 strony w orientacji pionowej<br>2 strony w orientacji poziomej<br>4 strony w orientacji poziomej | Określa liczbę obrazów stron, które mają być drukowane na jednej stronie arkusza papieru.   |
| <b>Drukuj obramowanie stron</b><br>Wyłącz*<br>Włącz   | Umieszcza obramowanie wokół każdego obrazu podczas drukowania wielu stron na jednym arkuszu.  |
| <b>Sortuj</b><br>Wyłącz [1,1,1,2,2,2]<br>Włącz [1,2,1,2,1,2]*   | Drukuje wiele kopii po kolei.   |
| <b>Przesuń strony</b><br>Brak*<br>Między kopiami<br>Między zadaniami  | Ustawia przesunięcie dla każdego zadania drukowania lub każdej kopii w obrębie jednego zadania.<br><b>Uwagi:</b> <ul style="list-style-type: none"> <li>Wartość Między kopiami powoduje przesunięcie stron wszystkich kopii zadania, jeśli opcja Sortowanie jest włączona i ustawiona na [1,2,1,2,1,2]. Jeśli dla opcji Sortowanie wybrano ustawienie Wł. [1,1,1,2,2,2], przesuwane są strony z każdego zestawu, np. wszystkie strony 1 i wszystkie strony 2.</li> <li>Ustawienie Między zadaniami powoduje jednakowe przesunięcie stron dla całego zadania, niezależnie od liczby drukowanych kopii.</li> <li>Ta opcja menu jest dostępna tylko w przypadku, gdy zainstalowano wielopozycyjny moduł wykańczający ze zszywaczem i dziurkaczem.</li> </ul> |
| <b>Uwaga:</b> Gwiazdka (*) umieszczona obok wartości oznacza ustawienie domyślne.   |   |

| Element menu   | Opis  |
|--|---|
| <b>Zszywacz</b><br>Wyłącz*<br>1 zszywka, lewy górny róg<br>2 zszywki, lewa str.<br>1 zszywka, prawy górny róg<br>2 zszywki, góra<br>1 zszywka, lewy dolny róg<br>2 zszywki, dół<br>1 zszywka, prawy dolny róg<br>2 zszywki, prawa str. | Określa położenie zszywek dla wszystkich zadań drukowania.<br><b>Uwaga:</b> Ta opcja menu jest dostępna tylko w przypadku, gdy zainstalowano moduł wykańczający.                            |
| <b>Dziurkacz</b><br>Wyłącz*<br>2 otwory<br>3 otwory<br>4 otwory  | Dziurkowanie wydruków.<br><b>Uwaga:</b> Ta opcja menu jest dostępna tylko w przypadku, gdy zainstalowano wielopozycyjny moduł wykańczający ze zszywaczem i dziurkaczem.                     |
| <b>„Kopiuj z” rozmiaru</b><br>[Lista rozmiarów papieru]  | Określa rozmiar papieru oryginalnego dokumentu.<br><b>Uwaga:</b> Letter to w Stanach Zjednoczonych domyślne ustawienie fabryczne. Domyślnym międzynarodowym ustawieniem fabrycznym jest A4. |
| <b>Źródło „dla kopii”</b><br>Zasobnik [x] (1*)<br>Podajnik uniwersalny<br>Automatyczne dopasowanie rozmiaru  | Określa źródło papieru dla zadania kopiowania.  |
| <b>Temperatura</b><br>Od -4 do 4 (0*)  | Określa, czy końcowy efekt ma być zimniejszy czy cieplejszy.  |
| <b>Intensywność</b><br>od 1 do 9 (5*)  | Dostosowuje intensywność zeskanowanego obrazu.  |
| <b>Liczba kopii</b><br>1-9999 (1*)   | Określanie liczby kopii.  |
| <b>Nagłówek/Stopka</b><br>Lewy nagłówek<br>Środkowy nagłówek<br>Prawy nagłówek<br>Lewa stopka<br>Środkowa stopka<br>Prawa stopka   | Określ informacje zawarte w nagłówku lub stopce skanowanego obrazu.   |
| <b>Nakładka</b><br>Poufne<br>Kopiuj<br>Wydruk próbny<br>Pilny<br>Niestandardowe<br>Wyłącz*   | Określ tekst nakładki drukowanej na każdej kopii.   |
| <b>Uwaga:</b> Gwiazdka (*) umieszczona obok wartości oznacza ustawienie domyślne.  |   |



| Element menu  | Opis  |
|---|---|
| <b>Nakładka niestandardowa</b>  | Umożliwia wpisanie tekstu dla opcji Niestandardowa w menu Nakładka. |
| <b>Uwaga:</b> Gwiazdka (*) umieszczona obok wartości oznacza ustawienie domyślne. |   |

### Zaawansowane obrazowanie

| Element menu   | Opis  |
|--|---|
| <b>Równowaga kolorów</b><br>Cyjan – Czerwony<br>od -4 do 4 (0*)<br>Magenta – Zielony<br>od -4 do 4 (0*)<br>Żółty – Niebieski<br>od -4 do 4 (0*)                                  | Pozwala dostosować intensywność koloru cyjan, magenta i żółtego.  |
| <b>Usuwanie koloru</b><br>Usuwanie koloru (Brak*)<br>Domyślny próg koloru czerwonego (128*)<br>Domyślny próg koloru zielonego (128*)<br>Domyślny próg koloru niebieskiego (128*) | Umożliwia wybór koloru, który ma być usuwany podczas skanowania, oraz regulację wartości progowej usuwania wybranego koloru.  |
| <b>Automatyczne wykrywanie koloru</b><br>Czułość koloru<br>1-9 (5*)<br>Czułość obszaru<br>1-9 (5*)   | Pozwala skonfigurować ustawienie automatycznego wykrywania koloru.  |
| <b>Kontrast</b><br>Najlepszy dla zawartości*<br>0–5  | Określa kontrast skanowanego obrazu.  |
| <b>Usuwanie tła</b><br>Wykrywanie tła<br>Na podstawie zawartości*<br>Naprawianie<br>Poziom<br>Od -4 do 4 (0*)  | Usuwa kolor tła lub szum obrazu z oryginalnego dokumentu.<br><b>Uwagi:</b> <ul style="list-style-type: none"> <li>• Opcja Na podstawie zawartości usuwa kolor tła z oryginalnego dokumentu.</li> <li>• Opcja Stałe szum obrazu ze zdjęcia.</li> </ul> |
| <b>Automatyczne wyśrodkowanie</b><br>Wyłącz*<br>Włącz  | Wyrównuje zawartość do środka strony.   |
| <b>Odbicie lustrzane</b><br>Wyłącz*<br>Włącz   | Utworzenie lustrzanego odbicia oryginalnego dokumentu.  |
| <b>Negatyw</b><br>Wyłącz*<br>Włącz   | Tworzy negatyw oryginalnego dokumentu.  |
| <b>Szczegółowość cienia</b><br>Od -4 do 4 (0*)   | Dostosowanie szczegółowości cienia w oryginalnym dokumencie.  |
| <b>Uwaga:</b> Gwiazdka (*) umieszczona obok wartości oznacza ustawienie domyślne.  |   |

| Element menu  | Opis   |
|---|--|
| <b>Skanuj całą powierzchnię</b><br>Wyłącz*<br>Włącz                               | Skanowanie oryginalnego dokumentu od krawędzi do krawędzi. |
| <b>Ostrość</b><br>1-5 (3*)  | Dostosowuje ostrość zeskanowanego obrazu.                  |
| <b>Uwaga:</b> Gwiazdka (*) umieszczona obok wartości oznacza ustawienie domyślne. |  |

### Elementy sterujące administradora

| Element menu   | Opis   |
|--|--|
| <b>Zezwalaj na kopie kolorowe</b><br>Wył.<br>Włącz*                                  | Drukuje kopie w kolorze.   |
| <b>Separatory folii</b><br>Wył.<br>Włącz*  | Umieszcza puste strony pomiędzy foliami.   |
| <b>Odbiornik</b><br>Odbiornik standardowy*<br>Odbiornik [x]                          | Określa odbiornik.   |
| <b>Zezwalaj na kopie priorytetowe</b><br>Wył.<br>Włącz*                              | Przerywa zadanie drukowania w celu wykonania kopii.  |
| <b>Skanowanie zadania niestandardowego</b><br>Wyłącz*<br>Włącz                       | Konfiguruje drukarkę do skanowania pierwszego zestawu oryginalnych dokumentów przy użyciu określonych ustawień, a następnie kolejnego zestawu z takimi samymi lub innymi ustawieniami.<br><b>Uwaga:</b> Ten element menu pojawia się tylko wtedy, gdy zainstalowano dysk twardy. |
| <b>Pozwól na użycie polecenia Zapisz jako skrót</b><br>Wył.<br>Włącz*                | Zapisuje ustawienia kopiowania jako skrót.   |
| <b>Dostosowanie przekosu automatycznego podajnika dokumentów</b><br>Wyłącz*<br>Włącz | Pozwala drukarce poprawiać przekrzywione obrazy z dokumentów skanowanych z automatycznego podajnika dokumentów.  |
| <b>Kopia próbna</b><br>Wyłącz*<br>Włącz  | Drukuje kopię próbną, aby sprawdzić jakość przed wydrukowaniem pozostałych kopii.<br><b>Uwaga:</b> Ten element menu pojawia się tylko wtedy, gdy zainstalowano dysk twardy.  |
| <b>Uwaga:</b> Gwiazdka (*) umieszczona obok wartości oznacza ustawienie domyślne.    |  |

# Faks

## Domyślne ustawienia faksowania

### Tryb faksu

| Element menu  | Opis                                     |
|---|--|
| <b>Tryb faksu</b><br>Faks*<br>Serwer faksu<br>Wyłączone                           | Pozwala wybrać rozdzielczość faksowania. |
| <b>Uwaga:</b> Gwiazdka (*) umieszczona obok wartości oznacza ustawienie domyślne. |  |

### Ustaw. faksu

#### Ustawienia ogólne faksu

| Element menu  | Opis  |
|---|---|
| <b>Nazwa faksu</b>  | Identyfikuje nazwę faksu.   |
| <b>Numer faksu</b>  | Identyfikuje numer faksu.   |
| <b>Identyfikator faksu</b><br>Nazwa faksu<br>Numer faksu*   | Powiadamia odbiorców faksów o nazwie lub numerze urządzenia.  |
| <b>Włącz ręczną obsługę faksu</b><br>Wyłącz*<br>Włącz   | Ustawia drukarkę na ręczne faksowanie.<br><b>Uwagi:</b> <ul style="list-style-type: none"> <li>Ten element menu nie jest wyświetlany, jeśli dla opcji Transport faksu ustawiono wartość T.38.</li> <li>Ten element menu wymaga rozgałęźnika linii i aparatu telefonicznego.</li> <li>Do odbierania faksów przychodzących i wybierania numerów faksów jest wykorzystywana zwykła linia telefoniczna.</li> <li>Aby przejść bezpośrednio do funkcji ręcznej obsługi faksu, dotknij przycisków <b>#</b> i <b>0</b> na klawiaturze numerycznej.</li> </ul> |
| <b>Wykorzystanie pamięci</b><br>W całości na odbieranie<br>W większości na odbieranie<br>Po równo*<br>W większości na wysyłanie<br>W całości na wysyłanie | Określa ilość wewnętrznej pamięci drukarki przydzielonej do zadań przesyłania faksów.<br><b>Uwaga:</b> Ten element menu zapobiega problemom z rozmiarem bufora oraz nieudanym próbom wysyłania faksów.  |
| <b>Anuluj faksy</b><br>Zezwalaj*<br>Nie zezwalaj  | Anuluje wychodzące faksy przed ich przesłaniem lub anuluje przychodzące faksy przed zakończeniem ich drukowania.  |
| <b>Uwaga:</b> Gwiazdka (*) umieszczona obok wartości oznacza ustawienie domyślne.   |   |

| Element menu  | Opis  |
|---|---|
| <b>Maskowanie numeru faksu</b><br>Wyłącz*<br>Od lewej<br>Od prawej                | Określa format maskowania numeru dla faksów wychodzących.   |
| <b>Ile cyfr zamaskować</b><br>0–58 (0*)   | Określa liczbę cyfr, które mają zostać zamaskowane w numerze faksu wychodzącego.  |
| <b>Włącz wykrywanie podłączenia linii</b><br>Wył.<br>Włącz*                       | Określa, czy linia telefoniczna jest podłączona do drukarki.<br><b>Uwagi:</b> <ul style="list-style-type: none"> <li>Wykrywanie odbywa się w momencie włączania drukarki oraz przed każdym połączeniem.</li> <li>Ten element menu nie jest wyświetlany, jeśli dla opcji Transport faksu ustawiono wartość T.38.</li> </ul>  |
| <b>Włącz wykrywanie podłączenia niewłaściwego gniazda</b><br>Wył.<br>Włącz*       | Określa, czy linia telefoniczna jest podłączona do właściwego portu drukarki.<br><b>Uwagi:</b> <ul style="list-style-type: none"> <li>Wykrywanie odbywa się w momencie włączania drukarki oraz przed każdym połączeniem.</li> <li>Ten element menu nie jest wyświetlany, jeśli dla opcji Transport faksu ustawiono wartość T.38.</li> </ul>                       |
| <b>Włącz wsparcie wydł. użytkownika</b><br>Wył.<br>Włącz*                         | Określa, czy linia telefoniczna jest używana przez inne urządzenie, takie jak inny telefon na tej samej linii.<br><b>Uwagi:</b> <ul style="list-style-type: none"> <li>Ten element menu jest monitorowany nieprzerwanie po włączeniu drukarki.</li> <li>Ten element menu nie jest wyświetlany, jeśli dla opcji Transport faksu ustawiono wartość T.38.</li> </ul> |
| <b>Zoptymalizuj zgodność faksu</b>  | Konfiguruje funkcję faksu pod kątem optymalnej zgodności z innymi faksami.  |
| <b>Transport faksu</b><br>Analogowy*<br>etherFAX<br>Brak<br>T.38                  | Ustaw metodę transportu faksu.  |
| <b>Uwaga:</b> Gwiazdka (*) umieszczona obok wartości oznacza ustawienie domyślne. |   |

### Ustawienia wysyłania faksów

| Element menu  | Opis  |
|---|---|
| <b>Rozdzielczość</b><br>Zwykła*<br>Wysoka<br>Bardzo wysoka<br>Najwyższa           | Ustawia rozdzielczość skanowanego obrazu.<br><b>Uwaga:</b> Wyższa rozdzielczość wydłuża czas przesyłania faksu i zużycie pamięci. |
| <b>Uwaga:</b> Gwiazdka (*) umieszczona obok wartości oznacza ustawienie domyślne. |   |

| Element menu   | Opis  |
|--|---|
| <b>Rozmiar oryginału</b><br>[Lista rozmiarów papieru]  | Wybieranie rozmiaru oryginalnego dokumentu.<br><b>Uwaga:</b> Letter to w Stanach Zjednoczonych domyślne ustawienie fabryczne. Domyślnym międzynarodowym ustawieniem fabrycznym jest A4.   |
| <b>Orientacja</b><br>Pionowa*<br>Pozioma   | Wybieranie orientacji oryginalnego dokumentu.<br><b>Uwaga:</b> Ten element menu pojawia się tylko w niektórych modelach drukarek.   |
| <b>Strony</b><br>Wyłącz*<br>Krótka krawędź<br>Długa krawędź  | Określa orientację oryginalnego dokumentu przy skanowaniu obustronnym.<br><b>Uwaga:</b> Ten element menu pojawia się tylko w niektórych modelach drukarek.  |
| <b>Typ zawartości</b><br>Tekst*<br>Tekst/fotografia<br>Fotografia<br>Grafika   | Poprawia końcową jakość w oparciu o zawartość oryginalnego dokumentu.   |
| <b>Źródło zawartości</b><br>Czarno-biały druk laserowy<br>Kolorowy druk laserowy*<br>Do drukarek atramentowych<br>Fotografia/klisza<br>Czasopismo<br>Gazeta<br>Prasa<br>Inny | Poprawia końcową jakość w oparciu o źródło oryginalnego dokumentu.  |
| <b>Intensywność</b><br>1-9 (5*)  | Dostosowuje intensywność zeskanowanego obrazu.  |
| <b>Za PABX</b><br>Włącz<br>Wyłącz*   | Pozwala drukarce na wybranie numeru faksu bez konieczności oczekiwania na rozpoznanie sygnału tonowego.<br><b>Uwaga:</b> PABX (Private Automated Branch Exchange) to centrala telefoniczna zapewniająca pojedynczemu numerowi wiele linii dla dzwoniących z zewnątrz. |
| <b>Tryb wybierania numeru</b><br>Tonowo*<br>Impulsowo  | Określa tryb wybierania dla faksów przychodzących lub wychodzących.   |
| <b>Uwaga:</b> Gwiazdka (*) umieszczona obok wartości oznacza ustawienie domyślne.  |   |

**Zaawansowane obrazowanie**

| Element menu   | Opis   |
|--|--|
| <b>Równowaga kolorów</b><br>Cyjan - czerwony<br>od -4 do 4 (0*)<br>Magenta - zielony<br>od -4 do 4 (0*)<br>Żółty - niebieski<br>od -4 do 4 (0*)                                  | Dopasowanie intensywności koloru podczas skanowania.   |
| <b>Usuwanie koloru</b><br>Usuwanie koloru (Brak*)<br>Domyślny próg koloru czerwonego (128*)<br>Domyślny próg koloru zielonego (128*)<br>Domyślny próg koloru niebieskiego (128*) | Umożliwia wybór koloru, który ma być usuwany podczas skanowania, oraz regulację wartości progowej usuwania wybranego koloru.   |
| <b>Kontrast</b><br>Najlepsze dla zawartości*<br>0<br>1<br>2<br>3<br>4<br>5   | Określa końcowy kontrast.  |
| <b>Usuwanie tła</b><br>Wykrywanie tła<br>Na podstawie zawartości*<br>Naprawianie<br>Poziom<br>Od -4 do 4 (0*)  | Określa stopień widoczności tła na skanowanym obrazie.<br><br><b>Uwaga:</b> Jeśli chcesz usunąć kolor tła z oryginału dokumentu, wybierz dla opcji Wykrywanie tła ustawienie Na podstawie zawartości. Jeśli chcesz usunąć szumy ze zdjęcia, wybierz dla opcji Wykrywanie tła ustawienie Naprawianie. |
| <b>Odbicie lustrzane</b><br>Wyłącz*<br>Włącz   | Utworzenie lustrzanego odbicia oryginalnego dokumentu.   |
| <b>Negatyw</b><br>Wyłącz*<br>Włącz   | Tworzy negatyw oryginalnego dokumentu.   |
| <b>Szczegółowość cienia</b><br>Od -4 do 4 (0*)   | Dostosowuje poziom szczegółowości cienia widocznego na skanowanym obrazie.   |
| <b>Skanuj całą powierzchnię</b><br>Włącz<br>Wyłącz*  | Umożliwia skanowanie całej powierzchni oryginalnego dokumentu.   |
| <b>Ostrość</b><br>1-5 (3*)   | Dostosowuje ostrość zeskanowanego obrazu.  |
| <b>Uwaga:</b> Gwiazdka (*) umieszczona obok wartości oznacza ustawienie domyślne.  |  |

| Element menu  | Opis   |
|---|--|
| <b>Temperatura</b><br>Od -4 do 4 (0*)   | Określa, czy końcowy efekt ma być zimniejszy czy cieplejszy. |
| <b>Uwaga:</b> Gwiazdka (*) umieszczona obok wartości oznacza ustawienie domyślne. |  |

### Elementy sterujące administradora

| Element menu   | Opis  |
|--|---|
| <b>Automatyczne ponowne wybieranie</b><br>0–9 (5*)                                   | Określa liczbę ponownych prób nawiązania połączenia w oparciu o poziom aktywności faksów odbiorców.   |
| <b>Częstotliwość ponownego wybierania</b><br>1–200 minut (3*)                        | Wydłuża czas pomiędzy kolejnymi próbami nawiązania połączenia, aby zwiększyć szansę na pomyślne wysłanie faksu.   |
| <b>Włącz funkcję ECM</b><br>Włącz*<br>Wył.   | Włącza tryb korekcji błędów (ECM) dla zadań faksowania.<br><b>Uwaga:</b> Tryb ECM wykrywa i naprawia błędy w procesie przesyłania faksu, spowodowane zakłóceniami linii telefonicznej i słabą jakością sygnału. |
| <b>Włącz faksowanie ze skanera</b><br>Włącz*<br>Wył.                                 | Umożliwia faksowanie dokumentów zeskanowanych na drukarce.  |
| <b>Sterownik do faksu</b><br>Włącz*<br>Wył.  | Umożliwia wysyłanie faksów przez sterownik drukarki.  |
| <b>Pozwól na użycie polecenia Zapisz jako skrót</b><br>Włącz*<br>Wył.                | Umożliwia zapisywanie numerów faksów w drukarce jako skrótów.   |
| <b>Maksymalna szybkość</b><br>33600*<br>14400<br>9600<br>4800<br>2400                | Określa maksymalną szybkość wysyłania faksów.   |
| <b>Skanowanie zadania niestandardowego</b><br>Wyłącz*<br>Włącz                       | Domyślnie włącza skanowanie zadań standardowych.<br><b>Uwaga:</b> Ten element menu pojawia się tylko wtedy, gdy zainstalowano dysk twardy.  |
| <b>Podgląd skanowania</b><br>Wyłącz*<br>Włącz  | Pokazuje podgląd skanu na wyświetlaczu.<br><b>Uwaga:</b> Ten element menu pojawia się tylko wtedy, gdy zainstalowano dysk twardy.   |
| <b>Dostosowanie przekosu automatycznego podajnika dokumentów</b><br>Wyłącz*<br>Włącz | Korekcja niewielkich przekrzywień skanowanego obrazu.   |
| <b>Uwaga:</b> Gwiazdka (*) umieszczona obok wartości oznacza ustawienie domyślne.    |   |

| Element menu   | Opis   |
|--|--|
| <b>Włącz kolorowe faksowanie ze skanera</b><br>Domyślnie wyłączone*<br>Domyślnie włączone<br>Nigdy nie używaj<br>Zawsze używaj | Umożliwia skanowanie w kolorze na potrzeby faksowania.                   |
| <b>Automatyczna konwersja faksów kolorowych na faksy mono</b><br>Włącz*<br>Wył.  | Konwertuje wszystkie kolorowe faksy wychodzące do postaci czarno-białej. |
| <b>Potwierdź numer faksu</b><br>Wyłącz*<br>Włącz   | Prosi użytkownika o potwierdzenie numeru faksu.                          |
| <b>Prefiks wybierania</b>  | Ustawia prefiks wybierania.  |
| <b>Reguły prefiksu wybierania numeru</b>   | Umożliwia ustanowienie reguły prefiksu wybierania numeru.                |
| <b>Uwaga:</b> Gwiazdka (*) umieszczona obok wartości oznacza ustawienie domyślne.  |  |

### Ustawienia odbierania faksów

| Element menu   | Opis  |
|--|---|
| <b>Oczekujące zadanie faksowania</b><br>Brak*<br>Toner<br>Toner i materiały eksploatacyjne | Usuwa z kolejki drukowania zadania faksowania wymagające niedostępnych zasobów.                   |
| <b>Liczba sygnałów do odebrania</b><br>1–25 (3*)   | Określa liczbę sygnałów dla przychodzących faksów.  |
| <b>Autoredukcja</b><br>Włącz*<br>Wył.  | Zmniejsza przychodzące faksy, aby zmieścić je na stronie.   |
| <b>Źródło papieru</b><br>Zasobnik [X]<br>Automatycznie*                                    | Określa źródło papieru, z którego pobierany jest papier podczas drukowania przychodzących faksów. |
| <b>Strony</b><br>Włącz<br>Wyłącz*  | Drukowanie dwustronne.  |
| <b>Arkusze separujące</b><br>Brak*<br>Przed zadaniem<br>Po zadaniu                         | Określa, czy w czasie drukowania mają być wstawiane puste arkusze separujące.                     |
| <b>Źródło arkuszy separujących</b><br>Zasobnik [X] (1*)                                    | Określanie źródła papieru dla arkusza separującego.   |
| <b>Uwaga:</b> Gwiazdka (*) umieszczona obok wartości oznacza ustawienie domyślne.          |   |



| Element menu  | Opis  |
|---|---|
| <b>Odbiornik</b><br>Odbiornik standardowy   | Określa odbiornik wyjściowy dla odbieranych faksów.   |
| <b>Stopka faksu</b><br>Włącz<br>Wyłącz*   | Drukuje informacje dotyczące przesyłania na dole każdej strony odebranego faksu.  |
| <b>Sygnatura godziny stopki faksu</b><br>Odbierz*<br>Drukuj   | Drukuje czas przesyłania na dole każdej strony odebranego faksu.  |
| <b>Dziurkacz</b><br>Wyłącz*<br>2 otwory<br>3 otwory<br>4 otwory   | Dziurkuje krawędź wydrukowanego dokumentu faksu.<br><b>Uwaga:</b> Ta opcja menu jest dostępna tylko w przypadku, gdy zainstalowano wielopozycyjny moduł wykańczający ze zszywaczem i dziurkaczem. |
| <b>Zszywacz</b><br>Wyłącz*<br>1 zszywka<br>2 zszywki  | Zszywa wydrukowany dokument faksu.<br><b>Uwaga:</b> Ta opcja menu jest dostępna tylko w przypadku, gdy zainstalowano moduł wykańczający.  |
| <b>Wstrzymywanie faksów</b><br>Tryb wstrzymywania faksów<br>Wyłącz*<br>Zawsze włączone<br>Ręcznie<br>Wg planu | Wstrzymuje zadania drukowania odebranych faksów do momentu ich wznowienia.  |
| <b>Uwaga:</b> Gwiazdka (*) umieszczona obok wartości oznacza ustawienie domyślne.                             |   |

### Elementy sterujące administradora

| Element menu  | Opis  |
|---|---|
| <b>Włącz odbieranie faksów</b><br>Włącz*<br>Wył.                                  | Ustawia w drukarce funkcję odbierania faksów.   |
| <b>Włącz otrzymywanie kolorowych faksów</b><br>Włącz*<br>Wył.                     | Ustawia funkcję odbierania kolorowych faksów przez drukarkę.  |
| <b>Włącz identyfikator numeru dzwoniącego</b><br>Włącz*<br>Wył.                   | Wyświetla numer nadawcy przychodzącego faksu.   |
| <b>Blokowanie bezimiennych faksów</b><br>Włącz<br>Wyłącz*                         | Blokuje fakсы przychodzące z urządzeń bez określonego identyfikatora stacji lub identyfikatora faksu. |
| <b>Uwaga:</b> Gwiazdka (*) umieszczona obok wartości oznacza ustawienie domyślne. |   |

| Element menu  | Opis   |
|---|--|
| <b>Lista zakazanych faksów</b><br>Dodaj zakazany faks   | Określa numery telefonów, które mają być blokowane.  |
| <b>Odbieranie po</b><br>Wszystkie dzwonki*<br>Tylko pojedynczy dzwonek<br>Tylko podwójny dzwonek<br>Tylko potrójny dzwonek<br>Tylko dzwonek pojedynczy lub podwójny<br>Tylko dzwonek pojedynczy lub potrójny<br>Tylko podwójny lub potrójny dzwonek | Ustawia charakterystyczny dzwonek dla przychodzących faksów.   |
| <b>Automatyczne odbieranie</b><br>Włącz*<br>Wył.  | Ustawia w drukarce funkcję automatycznego odbierania faksów.   |
| <b>Przekazywanie faksów</b><br>Drukowanie*<br>Wydrukuj i przekaż dalej<br>Przekaż   | Określa, czy przesłać otrzymany faks.  |
| <b>Przekaż do</b><br>Miejsce docelowe 1<br>Miejsce docelowe 2   | Określa miejsce przesyłania otrzymanego faksu.<br><b>Uwaga:</b> Ten element menu pojawia się tylko wtedy, gdy opcja Przekazywanie faksów jest ustawiona na wartość Drukuj i prześlij dalej lub Prześlij. |
| <b>Maksymalna szybkość</b><br>33600*<br>14400<br>9600<br>4800<br>2400   | Określa maksymalną szybkość przesyłania faksów.  |
| <b>Uwaga:</b> Gwiazdka (*) umieszczona obok wartości oznacza ustawienie domyślne.   |  |

**Strona tytułowa faksu**

| Element menu  | Opis   |
|---|--|
| <b>Strona tytułowa faksu</b><br>Domyślnie wyłączone*<br>Domyślnie włączone<br>Nigdy nie używaj<br>Zawsze używaj | Konfiguruje ustawienia strony tytułowej faksu. |
| <b>Dołącz pole Do</b><br>Wyłącz*<br>Włącz   |  |
| <b>Dołącz pole Od</b><br>Wyłącz*<br>Włącz   |  |
| <b>Od</b>   |  |
| <b>Dołącz pole Wiadomość</b><br>Wyłącz*<br>Włącz  |  |
| <b>Wiadom.:</b>   |  |
| <b>Dołącz logo</b><br>Wyłącz*<br>Włącz  |  |
| <b>Dołącz stopkę [x]</b><br>Wyłącz*<br>Włącz  |  |
| <b>Stopka [x]</b>   |  |
| <b>Uwaga:</b> Gwiazdka (*) umieszczona obok wartości oznacza ustawienie domyślne.                               |  |

**Ustawienia dziennika faksów**

| Element menu   | Opis   |
|--|--|
| <b>Dziennik transmisji – częstotliwość</b><br>Zawsze*<br>Nigdy<br>Tylko przy błędzie             | Określa częstotliwość tworzenia dziennika transmisji przez drukarkę.                                 |
| <b>Dziennik transmisji – działanie</b><br>Drukuj<br>Wył.<br>Włącz*<br>E-mail<br>Wyłącz*<br>Włącz | Drukuje lub wysyła w wiadomości e-mail dziennik dla pomyślnej transmisji faksu lub błędu transmisji. |
| <b>Uwaga:</b> Gwiazdka (*) umieszczona obok wartości oznacza ustawienie domyślne.                |  |

| Element menu  | Opis   |
|---|--|
| <b>Dziennik błędów odbierania</b><br>Nigdy nie drukuj*<br>Drukuj przy bł.         | Drukuje dziennik dla nieudanych prób odebrania faksu.              |
| <b>Drukuj dzienniki automatycznie</b><br>Włącz*<br>Wył.                           | Drukuje całą aktywność faksu.                                      |
| <b>Źródło papieru dziennika</b><br>Zasobnik [x] (1*)                              | Określa źródło papieru do drukowania dzienników.                   |
| <b>Pokaż w dziennikach</b><br>Nazwa faksu zdalnego*<br>Wybrany numer              | Identyfikuje nadawcę według nazwy zdalnego faksu lub numeru faksu. |
| <b>Włącz dziennik zadań</b><br>Włącz*<br>Wył.                                     | Wyświetla podsumowanie wszystkich zadań faksowania.                |
| <b>Włącz dziennik połączeń</b><br>Włącz*<br>Wył.                                  | Wyświetla podsumowanie historii połączeń faksu.                    |
| <b>Odbiornik dziennika</b><br>Odbiornik standardowy*<br>Odbiornik [x]             | Określa odbiornik wyjściowy drukowanych dzienników.                |
| <b>Uwaga:</b> Gwiazdka (*) umieszczona obok wartości oznacza ustawienie domyślne. |  |

### Ustawienia głośnika

| Element menu   | Opis   |
|--|--|
| <b>Tryb głośnika</b><br>Zawsze wyłączony*<br>Zawsze włączony<br>Włączony aż do podłączenia | Włącza tryb głośnika faksu.                    |
| <b>Głośność głośnika</b><br>Niska*<br>Wysoka   | Dostosowuje głośność głośnika faksu.           |
| <b>Głośność dzwonka</b><br>Wyłącz*<br>Włącz  | Umożliwia włączenie głośności sygnału dzwonka. |
| <b>Uwaga:</b> Gwiazdka (*) umieszczona obok wartości oznacza ustawienie domyślne.          |  |

## Ustawienia serwera faksów

### Ustawienia ogólne faksu

| Element menu  | Opis  |
|---|---|
| <b>Format</b>   | Określa odbiorcę faksu.<br><b>Uwaga:</b> Aby użyć numeru faksu, wpisz znak numeru (#) przed jego wprowadzeniem. |
| <b>Adres zwrotny</b>  | Określa adres zwrotny dla wysyłanych faksów.  |
| <b>Temat</b>  | Określa temat i treść wiadomości faksu.   |
| <b>Komunikat</b>  |   |
| <b>Włącz odbiór analogowy</b><br>Wyłącz*<br>Włącz                                 | Pozwala drukarce na odbieranie analogowych faksów.  |
| <b>Uwaga:</b> Gwiazdka (*) umieszczona obok wartości oznacza ustawienie domyślne. |   |

### Ustawienia e-mail na serwerze faksów

| Element menu  | Opis  |
|---|---|
| <b>Użyj serwera poczty SMTP</b><br>Włącz*<br>Wył.                                 | Ustawienia SMTP (Simple mail Transfer Protocol) umożliwiają korzystanie z poczty e-mail podczas odbierania i wysyłania faksów.<br><b>Uwaga:</b> Gdy ta opcja jest Wł., wszystkie pozostałe ustawienia menu Ustawienia e-mail na serwerze faksów nie są wyświetlane. |
| <b>Podstawowa brama SMTP</b>  | Wpisz adres IP lub nazwę hosta głównego serwera SMTP.   |
| <b>Port podstawowej bramy SMTP</b><br>1-65535 (25*)                               | Wpisz numer portu głównego serwera SMTP.  |
| <b>Dodatkowa brama SMTP</b>   | Wpisz adres IP lub nazwę hosta dodatkowego lub zapasowego serwera SMTP.   |
| <b>Port dodatkowej bramy SMTP</b><br>1-65535 (25*)                                | Wpisz numer portu serwera dodatkowego lub zapasowego serwera SMTP.  |
| <b>Limit czasu oczekiwania SMTP</b><br>5-30 (30*)                                 | Określa czas przed osiągnięciem limitu czasu odpowiedzi serwera SMTP.   |
| <b>Adres zwrotny</b>  | Określa adres zwrotny dla wysyłanych faksów.  |
| <b>Zastosuj protokół SSL/TLS</b><br>Wyłączone*<br>Negocjuj<br>Wymagane            | Określa, czy fakсы mają być wysyłane za pomocą szyfrowanego łącza.  |
| <b>Wymagaj zaufanego certyfikatu</b><br>Wył.<br>Włącz*                            | Określa stosowanie zaufanego certyfikatu podczas uzyskiwania dostępu do serwera SMTP.   |
| <b>Uwaga:</b> Gwiazdka (*) umieszczona obok wartości oznacza ustawienie domyślne. |   |

| Element menu   | Opis  |
|--|---|
| <b>Uwierzytelnianie serwera SMTP</b><br>Nie wymaga uwierzytelnienia*<br>Login/Zwykły<br>NTLM<br>CRAM-MD5<br>Digest-MD5<br>Kerberos 5   | Umożliwia ustawienie typu uwierzytelniania dla serwera SMTP.                                    |
| <b>Urządzenie – zainicjowany adres e-mail</b><br>Brak*<br>Stosuj dane identyfikacyjne SMTP urządzenia  | Określa, czy dane logowania są wymagane dla wiadomości e-mail zainicjowanych przez urządzenie.  |
| <b>Adres e-mail zainicjowany przez użytkownika</b><br>Brak*<br>Stosuj dane identyfikacyjne SMTP urządzenia<br>Użyj identyfikatora i hasła użytkownika sesji<br>Użyj adresu e-mail i hasła dla sesji<br>Monitoruj użytkownika | Określa, czy dane logowania są wymagane dla wiadomości e-mail zainicjowanych przez użytkownika. |
| <b>Użyj danych id. urz. dla Active Directory</b><br>Wyłącz*<br>Włącz   | Pozwala na łączenie z serwerem SMTP za pomocą poświadczeń użytkowników i grup docelowych.       |
| <b>Nazwa użytkownika urządzenia</b><br><b>Hasło urządzenia</b>   | Określa identyfikator użytkownika i hasło do połączeń z serwerem SMTP.                          |
| <b>Dziedzina protokołu Kerberos 5</b>  | Określa dziedzinę protokołu uwierzytelniania Kerberos 5.  |
| <b>Domena NTLM</b>   | Określa nazwę domeny dla protokołu zabezpieczeń NTLM.   |
| <b>Wyłącz błąd „Nie skonfigurowano serwera SMTP”.</b><br>Wyłącz*<br>Włącz  | Ukryj wiadomość o błędzie „Nie skonfigurowano serwera SMTP”.                                    |
| <b>Uwaga:</b> Gwiazdka (*) umieszczona obok wartości oznacza ustawienie domyślne.  |   |

### Ustawienia skanowania na serwerze faksów

| Element menu  | Opis                                     |
|---|--|
| <b>Format obrazu</b><br>TIFF (.tif)<br>PDF (.pdf)*<br>XPS (.xps)                  | Określa format pliku skanowanego obrazu. |
| <b>Uwaga:</b> Gwiazdka (*) umieszczona obok wartości oznacza ustawienie domyślne. |  |

| Element menu   | Opis  |
|--|---|
| <b>Typ zawartości</b><br>Tekst*<br>Tekst/fotografia<br>Fotografia<br>Grafika   | Poprawia końcową jakość w oparciu o zawartość oryginalnego dokumentu.   |
| <b>Źródło zawartości</b><br>Czarno-biały druk laserowy<br>Kolorowy druk laserowy*<br>Do drukarek atramentowych<br>Fotografia/klisza<br>Czasopismo<br>Gazeta<br>Prasa<br>Inny | Poprawia końcową jakość w oparciu o źródło oryginalnego dokumentu.  |
| <b>Rozdzielczość faksu</b><br>Zwykła*<br>Wysoka<br>Bardzo wysoka<br>Najwyższa  | Ustawia rozdzielczość faksu.  |
| <b>Strony</b><br>Wyłącz*<br>Krótka krawędź<br>Długa krawędź  | Określa orientację oryginalnego dokumentu przy skanowaniu obustronnym.  |
| <b>Intensywność</b><br>1-9 (5*)  | Ustawia intensywność toneru na kopii.   |
| <b>Orientacja</b><br>Pionowa*<br>Pozioma   | Określenie orientacji tekstu i grafiki na stronie.  |
| <b>Rozmiar oryginału</b><br>[Lista rozmiarów papieru]  | Określa rozmiar papieru oryginalnego dokumentu.<br><b>Uwagi:</b> <ul style="list-style-type: none"> <li>• Rozmiary mieszane w Stanach Zjednoczonych domyślne ustawienie fabryczne. Domyślnym międzynarodowym ustawieniem fabrycznym jest A4.</li> <li>• To ustawienie może się różnić w zależności od posiadanego modelu drukarki.</li> </ul> |
| <b>Użyj wielostronicowego formatu TIFF</b><br>Wył.<br>Włącz*   | Umożliwia dokonanie wyboru między jednostronicowymi i wielostronicowymi plikami w formacie TIFF.  |
| <b>Uwaga:</b> Gwiazdka (*) umieszczona obok wartości oznacza ustawienie domyślne.  |   |

# E-Mail

## Konfiguracja poczty e-mail

| Element menu   | Opis  |
|--|---|
| <b>Podstawowa brama SMTP</b>   | Wpisz adres IP lub nazwę hosta głównego serwera SMTP, który odpowiada za wysyłanie wiadomości e-mail. |
| <b>Port podstawowej bramy SMTP</b><br>1–65535 (25*)  | Wpisz numer portu głównego serwera SMTP.  |
| <b>Dodatkowa brama SMTP</b>  | Wpisz adres IP lub nazwę hosta dodatkowego lub zapasowego serwera SMTP.                               |
| <b>Port dodatkowej bramy SMTP</b><br>1–65535 (25*)   | Wpisz numer portu serwera dodatkowego lub zapasowego serwera SMTP.                                    |
| <b>Limit czasu oczekiwania SMTP</b><br>5–30 sekund (30*)   | Określa czas przed osiągnięciem limitu czasu odpowiedzi serwera SMTP.                                 |
| <b>Adres zwrotny</b>   | Określa adres zwrotny wiadomości e-mail.  |
| <b>Zawsze używaj domyślnego adresu zwrotnego SMTP</b><br>Włącz<br>Wyłącz*  | Zawsze używaj domyślnego adresu zwrotnego serwera SMTP.   |
| <b>Zastosuj protokół SSL/TLS</b><br>Wyłączone*<br>Negocjuj<br>Wymagane   | Określa, czy wiadomości e-mail mają być wysłane za pomocą szyfrowanego łącza.                         |
| <b>Wymagaj zaufanego certyfikatu</b><br>Wył.<br>Włącz*   | Określa wymóg stosowania zaufanego certyfikatu podczas uzyskiwania dostępu do serwera SMTP.           |
| <b>Uwierzytelnianie serwera SMTP</b><br>Nie wymaga uwierzytelnienia*<br>Login/Zwykły<br>NTLM<br>CRAM-MD5<br>Digest-MD5<br>Kerberos 5   | Umożliwia ustawienie typu uwierzytelniania dla serwera SMTP.  |
| <b>Urządzenie – zainicjowany adres e-mail</b><br>Brak*<br>Stosuj dane identyfikacyjne SMTP urządzenia  | Określa, czy dane logowania są wymagane dla wiadomości e-mail zainicjowanych przez urządzenie.        |
| <b>Adres e-mail zainicjowany przez użytkownika</b><br>Brak*<br>Stosuj dane identyfikacyjne SMTP urządzenia<br>Użyj identyfikatora i hasła użytkownika sesji<br>Użyj adresu e-mail i hasła dla sesji<br>Monituj użytkownika | Określa, czy dane logowania są wymagane dla wiadomości e-mail zainicjowanych przez użytkownika.       |
| <b>Uwaga:</b> Gwiazdka (*) umieszczona obok wartości oznacza ustawienie domyślne.  |   |



| Element menu  | Opis  |
|---|---|
| <b>Użyj danych id. urz. dla Active Directory</b><br>Wylącz*<br>Włącz              | Określa, czy dane logowania są wymagane dla wiadomości e-mail zainicjowanych przez użytkownika. |
| <b>Nazwa użytkownika urządzenia</b>   | Określa identyfikator użytkownika i hasło do połączeń z serwerem SMTP.                          |
| <b>Hasło urządzenia</b>   |   |
| <b>Dziedzina protokołu Kerberos 5</b>   | Określa dziedzinę protokołu uwierzytelniania Kerberos 5.  |
| <b>Domena NTLM</b>  | Określa nazwę domeny dla protokołu zabezpieczeń NTLM.   |
| <b>Uwaga:</b> Gwiazdka (*) umieszczona obok wartości oznacza ustawienie domyślne. |   |

## Domyślne ustawienia e-mail

| Element menu   | Opis  |
|--|---|
| <b>Temat:</b>  | Określa temat i treść wiadomości e-mail.  |
| <b>Wiadom.:</b>  |   |
| <b>Nazwa pliku</b>   | Określa nazwę pliku skanowanego dokumentu.  |
| <b>Format</b><br>JPEG (.jpg)<br>PDF (.pdf)*<br>TIFF (.tif)<br>XPS (.xps)   | Określa format pliku skanowanego dokumentu.   |
| <b>Ustawienia PDF</b><br>Wersja PDF (1.5*)<br>Wersja archiwalna (A-1a*)<br>Wysoka kompresja (Wyl.*)<br>Zabezpieczenie (Wyl.*)<br>Archiwalna (PDF/A) (Wyl.*)                  | Skonfiguruj ustawienia PDF skanowanego dokumentu.<br><b>Uwagi:</b> <ul style="list-style-type: none"> <li>• Opcje Wersja archiwalna i Archiwalna (PDF/A) są obsługiwane tylko wówczas, gdy ustawienie Wersja PDF ma wartość 1.4.</li> <li>• Opcja Wysoka kompresja pojawia się tylko po zainstalowaniu dysku twardego.</li> </ul> |
| <b>Typ zawartości</b><br>Tekst<br>Tekst/fotografia*<br>Fotografia<br>Grafika   | Poprawia końcową jakość w oparciu o typ zawartości oryginalnego dokumentu.  |
| <b>Źródło zawartości</b><br>Czarno-biały druk laserowy<br>Kolorowy druk laserowy*<br>Do drukarek atramentowych<br>Fotografia/klisza<br>Czasopismo<br>Gazeta<br>Prasa<br>Inny | Poprawia końcową jakość w oparciu o źródło zawartości oryginalnego dokumentu.   |
| <b>Uwaga:</b> Gwiazdka (*) umieszczona obok wartości oznacza ustawienie domyślne.  |   |

| Element menu   | Opis  |
|--|---|
| <b>Kolor</b><br>Czarno-biały<br>Odcienie szarości<br>Kolorowy*<br>Auto                 | Pozwala drukarce pobierać zawartość pliku w kolorze lub czerni i bieli. |
| <b>Rozdzielczość</b><br>75 dpi<br>150 dpi*<br>200 dpi<br>300 dpi<br>400 dpi<br>600 dpi | Ustawia rozdzielczość skanowanego obrazu.                               |
| <b>Intensywność</b><br>1-9 (5*)  | Dostosowuje intensywność zeskanowanego obrazu.                          |
| <b>Orientacja</b><br>Pionowa*<br>Pozioma   | Wybieranie orientacji oryginalnego dokumentu.                           |
| <b>Rozmiar oryginału</b><br>Rozmiary mieszane*   | Określa rozmiar papieru oryginalnego dokumentu.                         |
| <b>Strony</b><br>Wyłącz*<br>Krótka krawędź<br>Długa krawędź                            | Określa orientację oryginalnego dokumentu przy skanowaniu obustronnym.  |
| <b>Uwaga:</b> Gwiazdka (*) umieszczona obok wartości oznacza ustawienie domyślne.      |   |

### Zaawansowane obrazowanie

| Element menu   | Opis   |
|--|--|
| <b>Równowaga kolorów</b><br>Cyjan (0*)<br>Magenta (0*)<br>Żółty (0*)   | Pozwala dostosować intensywność koloru cyjan, magenta i żółtego.   |
| <b>Usuwanie koloru</b><br>Usuwanie koloru (Brak*)<br>Domyślny próg koloru czerwonego (128*)<br>Domyślny próg koloru zielonego (128*)<br>Domyślny próg koloru niebieskiego (128*) | Umożliwia wybór koloru, który ma być usuwany podczas skanowania, oraz regulację wartości progowej usuwania wybranego koloru. |
| <b>Automatyczne wykrywanie koloru</b><br>Czułość koloru (5*)<br>Czułość obszaru (5*)<br>Głębina bitów wiadomości e-mail (1 bit*)   | Pozwala skonfigurować ustawienie automatycznego wykrywania koloru.   |
| <b>Uwaga:</b> Gwiazdka (*) umieszczona obok wartości oznacza ustawienie domyślne.  |  |

| Element menu   | Opis  |
|--|---|
| <b>Minimalna rozdzielczość skanowania</b><br>75 dpi<br>150 dpi<br>200 dpi<br>300 dpi*                | Określa minimalną rozdzielczość skanowanego obrazu.   |
| <b>Jakość JPEG</b><br>Najlepszy dla zawartości*<br>5–95  | Ustawia jakość JPEG skanowanego obrazu.   |
| <b>Kontrast</b><br>Najlepszy dla zawartości*<br>0–5  | Określa kontrast skanowanego obrazu.  |
| <b>Usuwanie tła</b><br>Wykrywanie tła (Na podstawie zawartości*)<br>Poziom (0*)                      | Usuwa kolor tła lub szum obrazu z oryginalnego dokumentu.<br><b>Uwagi:</b> <ul style="list-style-type: none"> <li>• Opcja Na podstawie zawartości usuwa kolor tła z oryginalnego dokumentu.</li> <li>• Opcja Stałe szum obrazu ze zdjęcia.</li> </ul> |
| <b>Odbicie lustrzane</b><br>Wyłącz*<br>Włącz   | Utworzenie lustrzanego odbicia oryginalnego dokumentu.  |
| <b>Negatyw</b><br>Wyłącz*<br>Włącz   | Tworzy negatyw oryginalnego dokumentu.  |
| <b>Szczegółowość cienia</b><br>Od -4 do 4 (0*)   | Dostosowanie szczegółowości cienia na skanowanym obrazie.   |
| <b>Skanuj całą powierzchnię</b><br>Wyłącz*<br>Włącz  | Skanowanie oryginalnego dokumentu od krawędzi do krawędzi.  |
| <b>Ostrość</b><br>1-5 (3*)   | Dostosowanie ostrości skanowanego obrazu.   |
| <b>Temperatura</b><br>Od -4 do 4 (0*)  | Wygenerowanie z oryginalnego dokumentu skanu o zabarwieniu niebieskim lub czerwonym.  |
| <b>Puste strony</b><br>Usuwanie pustej strony (Nie usuwaj*)<br>Czulość wykrywania pustej strony (5*) | Ustawienie czulości wykrywania pustych stron w oryginalnym dokumencie.  |
| <b>Uwaga:</b> Gwiazdka (*) umieszczona obok wartości oznacza ustawienie domyślne.                    |   |

### Elementy sterujące administradora

| Element menu  | Opis  |
|---|---|
| <b>Maks. rozmiar e-maila</b><br>0-65535 (0*)                                      | Ustawia dopuszczalną wielkość pliku dla każdej wiadomości e-mail. |
| <b>Uwaga:</b> Gwiazdka (*) umieszczona obok wartości oznacza ustawienie domyślne. |   |

| Element menu   | Opis  |
|--|---|
| <b>Komunikat o błędzie rozmiaru</b>  | Określa komunikat o błędzie wysyłany przez drukarkę, gdy wiadomość e-mail przekracza maksymalny rozmiar.<br><b>Uwaga:</b> Można wprowadzić maksymalnie 1024 znaków. |
| <b>Ogranicz miejsca docelowe</b>   | Ogranicza wysyłanie wiadomości e-mail do określonej listy nazw domen.<br><b>Uwaga:</b> Poszczególne domeny należy rozdzielić przecinkiem.                           |
| <b>Wyślij do mnie kopię</b><br>Nigdy niewyświetlane*<br>Domyślnie włączone<br>Domyślnie wyłączone<br>Zawsze włączone | Wysyła kopię wiadomości e-mail do nadawcy.  |
| <b>Zezwalaj tylko na wysyłanie wiadomości e-mail do uwierzytelnionego</b><br>Wyłącz*<br>Włącz                        | Pozwala drukarce wysyłać wiadomości e-mail tylko do jej użytkownika.  |
| <b>Użyj pola DW:/UDW:</b><br>Wyłącz*<br>Włącz  | Pozwala dodawać kopie i kopie ukryte w wiadomościach e-mail.  |
| <b>Użyj wielostronicowego formatu TIFF</b><br>Wył.<br>Włącz*   | Włącza skanowanie wielu obrazów TIFF do jednego pliku TIFF.   |
| <b>Kompresja TIFF</b><br>JPEG<br>LZW*  | Określa typ kompresji plików TIFF.  |
| <b>Wartość domyślna dla tekstu</b><br>5-95 (75*)   | Określa jakość tekstu w skanowanej zawartości.  |
| <b>Wartość domyślna dla tekstu/fotografii</b><br>5-95 (75*)  | Określa jakość tekstu i fotografii w skanowanej zawartości.   |
| <b>Wartość domyślna dla fotografii</b><br>5-95 (50*)   | Określa jakość fotografii w skanowanej zawartości.  |
| <b>Dostosowanie przekosu automatycznego podajnika dokumentów</b><br>Wyłącz*<br>Włącz                                 | Pozwala drukarce poprawiać przekrzywione obrazy z dokumentów skanowanych z automatycznego podajnika dokumentów.   |
| <b>Dziennik transmisji</b><br>Drukuj dziennik*<br>Nie drukuj dziennika<br>Drukuj tylko w razie błędu                 | Powoduje drukowanie dziennika transmisji przy skanowaniu do e-mail.   |
| <b>Źródło papieru dziennika</b><br>Zasobnik [x] (1*)<br>Podajnik uniwersalny   | Określa źródło papieru, z którego pobierany jest papier podczas drukowania dzienników e-mail.   |
| <b>Uwaga:</b> Gwiazdka (*) umieszczona obok wartości oznacza ustawienie domyślne.                                    |   |

| Element menu  | Opis   |
|---|--|
| <b>Odbiornik dziennika</b><br>Odbiornik standardowy*<br>Odbiornik [x]             | Określa odbiornik wyjściowy drukowanych dzienników.  |
| <b>Skanowanie zadania niestandardowego</b><br>Wyłącz*<br>Włącz                    | Konfiguruje drukarkę do skanowania pierwszego zestawu oryginalnych dokumentów przy użyciu określonych ustawień, a następnie kolejnego zestawu z takimi samymi lub innymi ustawieniami.<br><br><b>Uwaga:</b> Ten element menu pojawia się tylko wtedy, gdy zainstalowano dysk twardy. |
| <b>Podgląd skanowania</b><br>Wyłącz*<br>Włącz                                     | Wyświetla podgląd skanu oryginalnego dokumentu.<br><br><b>Uwaga:</b> Ten element menu pojawia się tylko wtedy, gdy zainstalowano dysk twardy.  |
| <b>Pozwól na użycie polecenia Zapisz jako skrót</b><br>Wył.<br>Włącz*             | Umożliwia zapisywanie adresów e-mail jako skrótów.   |
| <b>Obrazy e-mail przesyłane jako</b><br>Załącznik*<br>Łącze sieciowe              | Określa sposób wysyłania obrazów zawartych w wiadomości e-mail.  |
| <b>Zresetuj informacje e-mail po wysłaniu</b><br>Wył.<br>Włącz*                   | Przywraca w polach Do, Temat, Wiadomość i Nazwa pliku wartości domyślne po wysłaniu wiadomości e-mail.   |
| <b>Uwaga:</b> Gwiazdka (*) umieszczona obok wartości oznacza ustawienie domyślne. |  |

## Konfiguracja łączy sieciowych

| Element menu   | Opis  |
|--|---|
| <b>Serwer</b><br><b>Logowanie</b><br><b>Hasło</b><br><b>Ścieżka dostępu</b><br><b>Nazwa pliku</b><br><b>Łącze sieciowe</b> | Określ poświadczenia serwera, który jest hostem obrazów dołączanych do wiadomości e-mail. |

# FTP

## Domyślne ustawienia FTP

| Element menu   | Opis   |
|--|--|
| <b>Format</b><br>JPEG (.jpg)<br>PDF (.pdf)*<br>TIFF (.tif)<br>XPS (.xps)   | Określa format pliku skanowanego obrazu.   |
| <b>Ustawienia PDF</b><br>Wersja PDF (1.5*)<br>Wersja archiwalna (A-1a*)<br>Wysoka kompresja (Wył.*)<br>Zabezpieczenie (Wył.*)<br>Archiwalna (PDF/A) (Wył.*)                  | Skonfiguruj ustawienia PDF skanowanego obrazu.<br><b>Uwaga:</b> Opcja Wysoka kompresja pojawia się tylko po zainstalowaniu dysku twardego. |
| <b>Typ zawartości</b><br>Tekst<br>Tekst/fotografia*<br>Grafika<br>Fotografia   | Poprawia końcową jakość w oparciu o typ zawartości oryginalnego dokumentu.   |
| <b>Źródło zawartości</b><br>Czarno-biały druk laserowy<br>Kolorowy druk laserowy*<br>Do drukarek atramentowych<br>Fotografia/klisza<br>Czasopismo<br>Gazeta<br>Prasa<br>Inny | Poprawia końcową jakość w oparciu o źródło zawartości oryginalnego dokumentu.  |
| <b>Kolor</b><br>Czarno-biały<br>Odcienie szarości<br>Kolorowy*<br>Auto   | Pozwala drukarce pobierać zawartość pliku w kolorze lub czerni i bieli.  |
| <b>Rozdzielczość</b><br>75 dpi<br>150 dpi*<br>200 dpi<br>300 dpi<br>400 dpi<br>600 dpi   | Ustawia rozdzielczość skanowanego obrazu.  |
| <b>Intensywność</b><br>1-9 (5*)  | Dostosowuje intensywność zeskanowanego obrazu.   |
| <b>Uwaga:</b> Gwiazdka (*) umieszczona obok wartości oznacza ustawienie domyślne.  |  |

| Element menu  | Opis  |
|---|---|
| <b>Orientacja</b><br>Pionowa*<br>Pozioma  | Wybieranie orientacji oryginalnego dokumentu.   |
| <b>Rozmiar oryginału</b><br>Rozmiary mieszane*                                    | Określa rozmiar papieru oryginalnego dokumentu. |
| <b>Strony</b><br>Wyłącz*<br>Długa krawędź<br>Krótka krawędź                       | Określa orientację przy skanowaniu obustronnym. |
| <b>Nazwa pliku</b>  | Określa nazwę pliku skanowanego obrazu.         |
| <b>Uwaga:</b> Gwiazdka (*) umieszczona obok wartości oznacza ustawienie domyślne. |   |

### Zaawansowane obrazowanie

| Element menu   | Opis   |
|--|--|
| <b>Równowaga kolorów</b><br>Cyjan (0*)<br>Magenta (0*)<br>Żółty (0*)   | Pozwala dostosować intensywność koloru cyjan, magenta i żółtego.   |
| <b>Usuwanie koloru</b><br>Usuwanie koloru (Brak*)<br>Domyślny próg koloru czerwonego (128*)<br>Domyślny próg koloru zielonego (128*)<br>Domyślny próg koloru niebieskiego (128*) | Umożliwia wybór koloru, który ma być usuwany podczas skanowania, oraz regulację wartości progowej usuwania wybranego koloru. |
| <b>Automatyczne wykrywanie koloru</b><br>Czułość koloru (5*)<br>Czułość obszaru (5*)<br>Głębina bitów dla transmisji FTP (1 bit*)  | Pozwala skonfigurować ustawienie automatycznego wykrywania koloru.   |
| <b>Jakość JPEG</b><br>Najlepszy dla zawartości*<br>5–95  | Ustawia jakość JPEG skanowanego obrazu.  |
| <b>Kontrast</b><br>Najlepszy dla zawartości*<br>0<br>1<br>2<br>3<br>4<br>5   | Określa kontrast skanowanego obrazu.   |
| <b>Uwaga:</b> Gwiazdka (*) umieszczona obok wartości oznacza ustawienie domyślne.  |  |

| Element menu   | Opis  |
|--|---|
| <b>Usuwanie tła</b><br>Wykrywanie tła (Na podstawie zawartości*)<br>Poziom (0*)                      | Usuwa kolor tła lub szum obrazu z oryginalnego dokumentu.<br><b>Uwagi:</b> <ul style="list-style-type: none"> <li>• Opcja Na podstawie zawartości usuwa kolor tła z oryginalnego dokumentu.</li> <li>• Opcja Stałe szum obrazu ze zdjęcia.</li> </ul> |
| <b>Odbicie lustrzane</b><br>Wyłącz*<br>Włącz   | Utworzenie lustrzanego odbicia oryginalnego dokumentu.  |
| <b>Negatyw</b><br>Wyłącz*<br>Włącz   | Tworzy negatyw oryginalnego dokumentu.  |
| <b>Szczegółowość cienia</b><br>Od -4 do 4 (0*)   | Dostosowanie szczegółowości cienia na skanowanym obrazie.   |
| <b>Skanuj całą powierzchnię</b><br>Wyłącz*<br>Włącz  | Umożliwia skanowanie całej powierzchni oryginalnego dokumentu.  |
| <b>Ostrość</b><br>1-5 (3*)   | Dostosowanie ostrości skanowanego obrazu.   |
| <b>Temperatura</b><br>Od -4 do 4 (0*)  | Wygenerowanie z oryginalnego dokumentu skanu o zabarwieniu niebieskim lub czerwonym.  |
| <b>Puste strony</b><br>Usuwanie pustej strony (Nie usuwaj*)<br>Czułość wykrywania pustej strony (5*) | Ustawienie czułości wykrywania pustych stron w oryginalnym dokumencie.  |

**Uwaga:** Gwiazdka (\*) umieszczona obok wartości oznacza ustawienie domyślne.

### Elementy sterujące administradora

| Element menu   | Opis  |
|--|---|
| <b>Wartość domyślna dla tekstu</b><br>5-95 (75*)             | Ustawia jakość tekstu na skanowanym obrazie.                |
| <b>Wartość domyślna dla tekstu/fotografii</b><br>5-95 (75*)  | Ustawia jakość tekstu i fotografii na skanowanym obrazie.   |
| <b>Wartość domyślna dla fotografii</b><br>5-95 (50*)         | Ustawia jakość fotografii na skanowanym obrazie.            |
| <b>Użyj wielostronicowego formatu TIFF</b><br>Włącz*<br>Wył. | Włącza skanowanie wielu obrazów TIFF do jednego pliku TIFF. |
| <b>Kompresja TIFF</b><br>LZW*<br>JPEG                        | Określa typ kompresji plików TIFF.                          |

**Uwaga:** Gwiazdka (\*) umieszczona obok wartości oznacza ustawienie domyślne.



| Element menu   | Opis   |
|--|--|
| <b>Dziennik transmisji</b><br>Drukuj dziennik*<br>Nie drukuj dziennika<br>Drukuj tylko w razie błędu | Powoduje drukowanie dziennika transmisji przy skanowaniu do FTP.   |
| <b>Źródło papieru dziennika</b><br>Zasobnik [x] (1*)<br>Podajnik uniwersalny                         | Określa źródło papieru, z którego pobierany jest papier podczas drukowania dzienników FTP.   |
| <b>Skanowanie zadania niestandardowego</b><br>Wyłącz*<br>Włącz                                       | Konfiguruje drukarkę do skanowania pierwszego zestawu oryginalnych dokumentów przy użyciu określonych ustawień, a następnie kolejnego zestawu z takimi samymi lub innymi ustawieniami.<br><b>Uwaga:</b> Ten element menu pojawia się tylko wtedy, gdy zainstalowano dysk twardy. |
| <b>Podgląd skanowania</b><br>Wyłącz*<br>Włącz  | Wyświetla podgląd oryginalnego dokumentu.<br><b>Uwaga:</b> Ten element menu pojawia się tylko wtedy, gdy zainstalowano dysk twardy.  |
| <b>Pozwól na użycie polecenia Zapisz jako skrót</b><br>Wył.<br>Włącz*                                | Umożliwia zapisywanie adresów FTP jako skrótów.  |
| <b>Dostosowanie przekosu automatycznego podajnika dokumentów</b><br>Wyłącz*<br>Włącz                 | Pozwala drukarce poprawiać przekrzywione obrazy z dokumentów skanowanych z automatycznego podajnika dokumentów.  |

**Uwaga:** Gwiazdka (\*) umieszczona obok wartości oznacza ustawienie domyślne.

## Napęd USB

### Skanuj dysk flash

| Element menu  | Opis   |
|---|--|
| <b>Format</b><br>JPEG (.jpg)<br>PDF (.pdf)*<br>TIFF (.tif)<br>XPS (.xps)  | Określa format pliku skanowanego obrazu.   |
| <b>Ustawienia PDF</b><br>Wersja PDF (1.5*)<br>Wersja archiwalna (A-1a*)<br>Wysoka kompresja (Wył.*)<br>Zabezpieczenie (Wył.*)<br>Archiwalna (PDF/A) (Wył.*) | Skonfiguruj ustawienia PDF skanowanego obrazu.<br><b>Uwagi:</b> <ul style="list-style-type: none"> <li>• Opcje Wersja archiwalna i Archiwalna (PDF/A) są obsługiwane tylko wówczas, gdy ustawienie Wersja PDF ma wartość 1.4.</li> <li>• Opcja Wysoka kompresja pojawia się tylko po zainstalowaniu dysku twardego.</li> </ul> |

**Uwaga:** Gwiazdka (\*) umieszczona obok wartości oznacza ustawienie domyślne.

| Element menu   | Opis  |
|--|---|
| <b>Typ zawartości</b><br>Tekst<br>Tekst/fotografia*<br>Grafika<br>Fotografia   | Poprawia końcową jakość w oparciu o typ zawartości oryginalnego dokumentu.    |
| <b>Źródło zawartości</b><br>Czarno-biały druk laserowy<br>Kolorowy druk laserowy*<br>Do drukarek atramentowych<br>Fotografia/klisza<br>Czasopismo<br>Gazeta<br>Prasa<br>Inny | Poprawia końcową jakość w oparciu o źródło zawartości oryginalnego dokumentu. |
| <b>Kolor</b><br>Czarno-biały<br>Odcienie szarości<br>Kolorowy*<br>Auto   | Pozwala drukarce pobierać zawartość pliku w kolorze lub czerni i bieli.       |
| <b>Rozdzielczość</b><br>75 dpi<br>150 dpi*<br>200 dpi<br>300 dpi<br>400 dpi<br>600 dpi   | Ustawia rozdzielczość skanowanego obrazu.                                     |
| <b>Intensywność</b><br>1-9 (5*)  | Dostosowuje intensywność zeskanowanego obrazu.                                |
| <b>Orientacja</b><br>Pionowa*<br>Pozioma   | Wybieranie orientacji oryginalnego dokumentu.                                 |
| <b>Rozmiar oryginału</b><br>Rozmiary mieszane*   | Określa rozmiar papieru oryginalnego dokumentu.                               |
| <b>Strony</b><br>Wyłącz*<br>Długi brzeg<br>Krótki brzeg  | Określa orientację oryginalnego dokumentu przy skanowaniu obustronnym.        |
| <b>Nazwa pliku</b>   | Określa nazwę pliku skanowanego obrazu.                                       |
| <b>Uwaga:</b> Gwiazdka (*) umieszczona obok wartości oznacza ustawienie domyślne.  |   |

**Zaawansowane obrazowanie**

| Element menu   | Opis  |
|--|---|
| <b>Równowaga kolorów</b><br>Cyjan (0*)<br>Magenta (0*)<br>Żółty (0*)   | Pozwala dostosować intensywność koloru cyjan, magenta i żółtego.  |
| <b>Usuwanie koloru</b><br>Usuwanie koloru (Brak*)<br>Domyślny próg koloru czerwonego (128*)<br>Domyślny próg koloru zielonego (128*)<br>Domyślny próg koloru niebieskiego (128*) | Umożliwia wybór koloru, który ma być usuwany podczas skanowania, oraz regulację wartości progowej usuwania wybranego koloru.  |
| <b>Automatyczne wykrywanie koloru</b><br>Czułość koloru (5*)<br>Czułość obszaru (5*)<br>Głębina bitowa skanowania (1 bit*)   | Pozwala skonfigurować ustawienie automatycznego wykrywania koloru.  |
| <b>Jakość JPEG</b><br>Najlepszy dla zawartości*<br>5–95  | Ustawia jakość JPEG skanowanego obrazu.   |
| <b>Kontrast</b><br>Najlepszy dla zawartości*<br>0–5  | Określa kontrast skanowanego obrazu.  |
| <b>Usuwanie tła</b><br>Wykrywanie tła (Na podstawie zawartości*)<br>Poziom (0*)  | Usuwa kolor tła lub szum obrazu z oryginalnego dokumentu.<br><b>Uwagi:</b> <ul style="list-style-type: none"> <li>• Opcja Na podstawie zawartości usuwa kolor tła z oryginalnego dokumentu.</li> <li>• Opcja Stałe szum obrazu ze zdjęcia.</li> </ul> |
| <b>Odbicie lustrzane</b><br>Wyłącz*<br>Włącz   | Utworzenie lustrzanego odbicia oryginalnego dokumentu.  |
| <b>Negatyw</b><br>Wyłącz*<br>Włącz   | Tworzy negatyw oryginalnego dokumentu.  |
| <b>Szczegółowość cienia</b><br>Od -4 do 4 (0*)   | Dostosowanie szczegółowości cienia na skanowanym obrazie.   |
| <b>Skanuj całą powierzchnię</b><br>Wyłącz*<br>Włącz  | Skanowanie oryginalnego dokumentu od krawędzi do krawędzi.  |
| <b>Ostrość</b><br>1-5 (3*)   | Dostosowanie ostrości skanowanego obrazu.   |
| <b>Temperatura</b><br>Od -4 do 4 (0*)  | Wygenerowanie z oryginalnego dokumentu skanu o zabarwieniu niebieskim lub czerwonym.  |
| <b>Uwaga:</b> Gwiazdka (*) umieszczona obok wartości oznacza ustawienie domyślne.  |   |

| Element menu   | Opis   |
|--|--|
| <b>Puste strony</b><br>Usuwanie pustej strony (Nie usuwaj*)<br>Czułość wykrywania pustej strony (5*) | Ustawienie czułości wykrywania pustych stron w oryginalnym dokumencie. |
| <b>Uwaga:</b> Gwiazdka (*) umieszczona obok wartości oznacza ustawienie domyślne.                    |  |

### Elementy sterujące administratorem

| Element menu   | Opis   |
|--|--|
| <b>Wartość domyślna dla tekstu</b><br>5-95 (75*)                                     | Ustawia jakość tekstu na skanowanym obrazie.   |
| <b>Wartość domyślna dla tekstu/fotografii</b><br>5-95 (75*)                          | Ustawia jakość tekstu i fotografii na skanowanym obrazie.  |
| <b>Wartość domyślna dla fotografii</b><br>5-95 (50*)                                 | Ustawia jakość fotografii na skanowanym obrazie.   |
| <b>Użyj wielostronicowego formatu TIFF</b><br>Wył.<br>Włącz*                         | Włącza skanowanie wielu obrazów TIFF do jednego pliku TIFF.  |
| <b>Kompresja TIFF</b><br>LZW*<br>JPEG  | Określa typ kompresji plików TIFF.   |
| <b>Skanowanie zadania niestandardowego</b><br>Wyłącz*<br>Włącz                       | Konfiguruje drukarkę do skanowania pierwszego zestawu oryginalnych dokumentów przy użyciu określonych ustawień, a następnie kolejnego zestawu z takimi samymi lub innymi ustawieniami.<br><b>Uwaga:</b> Ten element menu pojawia się tylko wtedy, gdy zainstalowano dysk twardy. |
| <b>Podgląd skanowania</b><br>Wyłącz*<br>Włącz  | Wyświetla podgląd skanu oryginalnego dokumentu.<br><b>Uwaga:</b> Ten element menu pojawia się tylko wtedy, gdy zainstalowano dysk twardy.  |
| <b>Dostosowanie przekosu automatycznego podajnika dokumentów</b><br>Wyłącz*<br>Włącz | Pozwala drukarce poprawiać przekrzywione obrazy z dokumentów skanowanych z automatycznego podajnika dokumentów.  |
| <b>Uwaga:</b> Gwiazdka (*) umieszczona obok wartości oznacza ustawienie domyślne.    |  |

### Drukuj z dysku flash

| Element menu  | Opis                     |
|---|--------------------------|
| <b>Liczba kopii</b><br>1-9999 (1*)  | Ustawianie liczby kopii. |
| <b>Uwaga:</b> Gwiazdka (*) umieszczona obok wartości oznacza ustawienie domyślne. |                          |

| Element menu   | Opis  |
|--|---|
| <b>Źródło papieru</b><br>Zasobnik [x] (1*)<br>Podajnik uniwersalny<br>Ręczny podajnik papieru<br>Ręczny kopert   | Wybierz ustawienia źródła papieru dla zadania drukowania.   |
| <b>Kolor</b><br>Wył.<br>Włącz*   | Drukowanie plików z napędu flash w kolorze.   |
| <b>Sortuj</b><br>(1,1,1) (2,2,2)<br>(1,2,3) (1,2,3)*   | Szczególnie w przypadku drukowania wielu kopii zadania, ta opcja umożliwia układanie stron w wybranej kolejności.   |
| <b>Strony</b><br>Jednostronnie*<br>Dwustronnie   | Określa sposób drukowania: po jednej lub po obu stronach arkusza.   |
| <b>Zszywacz</b><br>Wyłącz*<br>1 zszywka, lewy górny róg<br>2 zszywki, lewa str.<br>1 zszywka, prawy górny róg<br>2 zszywki, góra<br>1 zszywka, lewy dolny róg<br>2 zszywki, dół<br>1 zszywka, prawy dolny róg<br>2 zszywki, prawa str. | Określa położenie zszywek dla wszystkich zadań drukowania.<br><b>Uwaga:</b> Ta opcja menu jest dostępna tylko w przypadku, gdy zainstalowano moduł wykańczający.  |
| <b>Dziurkacz</b><br>Wyłącz*<br>Włącz   | Dziurkuje krawędź wydruku.<br><b>Uwaga:</b> Ta opcja menu jest dostępna tylko w przypadku, gdy zainstalowano wielopozycyjny moduł wykańczający ze zszywaczem i dziurkaczem.   |
| <b>Tryb dziurkowania</b><br>2 otwory<br>3 otwory<br>4 otwory   | Ustawia tryb dziurkowania wydruków.<br><b>Uwagi:</b> <ul style="list-style-type: none"> <li>Domyślne ustawienie fabryczne w Stanach Zjednoczonych to 3 otwory. Domyślne ustawienie fabryczne. Domyślnym międzynarodowym ustawieniem fabrycznym są 4 otwory.</li> <li>Ta opcja menu jest dostępna tylko w przypadku, gdy zainstalowano wielopozycyjny moduł wykańczający ze zszywaczem i dziurkaczem.</li> </ul> |
| <b>Uwaga:</b> Gwiazdka (*) umieszczona obok wartości oznacza ustawienie domyślne.  |   |

| Element menu  | Opis   |
|---|--|
| <b>Przesuń strony</b><br>Brak*<br>Między kopiami<br>Między zadaniami  | Ustawia przesunięcie dla każdego zadania drukowania lub każdej kopii w obrębie jednego zadania.<br><b>Uwagi:</b> <ul style="list-style-type: none"> <li>• Wartość Między kopiami powoduje przesunięcie stron wszystkich kopii zadania, jeśli opcja Sortowanie jest ustawiona na (1,2,3) (1,2,3). Jeśli dla opcji Sortowanie wybrano ustawienie (1,1,1) (2,2,2), przesuwane są strony z każdego zestawu, np. wszystkie strony 1 i wszystkie strony 2.</li> <li>• Ustawienie Między zadaniami powoduje jednakowe przesunięcie stron dla całego zadania, niezależnie od liczby drukowanych kopii.</li> <li>• Ta opcja menu jest dostępna tylko w przypadku, gdy zainstalowano wielopozycyjny moduł wykańczający ze zszywaczem i dziurkaczem.</li> </ul> |
| <b>Styl odwrócenia</b><br>Long Edge*<br>Krótka krawędź  | Ustala, wzdłuż której krawędzi arkusz jest składany w trakcie drukowania dwustronnego.   |
| <b>Stron na arkusz</b><br>Wyłącz*<br>2 strony na arkusz<br>3 stron na arkusz<br>4 stron na arkusz<br>6 stron na arkusz<br>9 stron na arkusz<br>12 stron na arkusz<br>16 stron na arkusz | Pozwala na drukowanie obrazów wielu stron na jednej stronie arkusza.   |
| <b>Kilka stron na arkuszu – kolejność</b><br>Poziomo*<br>Odwróć w poziomie<br>Odwróć w pionie<br>Pionowo  | Określa ustawienie obrazów wielu stron na jednym arkuszu w przypadku użycia menu Kilka stron na arkuszu.   |
| <b>Stron na arkusz wg orientacji</b><br>Automatycznie*<br>Pozioma<br>Pionowa  | Określa orientację obrazów wielu stron na jednym arkuszu w przypadku użycia menu Kilka stron na arkuszu.   |
| <b>Kilka stron na arkuszu – obramowanie</b><br>Brak*<br>Jednolite   | Powoduje drukowanie obramowania wokół każdego obrazu strony, gdy używane jest menu Kilka stron na arkuszu.   |
| <b>Arkusze separujące</b><br>Wyłącz*<br>Między kopiami<br>Między zadaniami<br>Między stronami   | Wstaw puste arkusze separujące w czasie drukowania.  |
| <b>Źródło arkuszy separujących</b><br>Zasobnik [x] (1*)<br>Podajnik uniwersalny   | Określanie źródła papieru dla arkusza separującego.  |
| <b>Uwaga:</b> Gwiazdka (*) umieszczona obok wartości oznacza ustawienie domyślne.   |  |

| Element menu  | Opis   |
|---|--|
| <b>Puste strony</b><br>Nie drukuj*<br>Drukowanie                                  | Określa, czy w zadaniu drukowania mają być puste strony. |
| <b>Uwaga:</b> Gwiazdka (*) umieszczona obok wartości oznacza ustawienie domyślne. |  |

## Sieć/porty

### Przegląd sieci

| Element menu   | Opis  |
|--|---|
| <b>Aktywny adapter</b><br>Automatycznie*<br>Sieć standardowa<br>Sieć bezprzewodowa | Określa typ połączenia sieciowego.<br><br><b>Uwaga:</b> Opcja Sieć bezprzewodowa jest dostępna tylko w drukarkach podłączonych do sieci bezprzewodowej. |
| <b>Stan sieci</b>  | Wyświetlanie stanu połączenia z siecią drukarki.  |
| <b>Wyświetlanie informacji o stanie sieci na drukarce</b><br>Wył.<br>Włącz*        | Wyświetlanie informacji o stanie sieci na wyświetlaczu.   |
| <b>Szybkość, dupleks</b>   | Wyświetlanie informacji o prędkości obecnie aktywnej karty sieciowej.   |
| <b>IPv4</b>  | Pokaż adres IPv4.   |
| <b>Wszystkie adresy IPv6</b>   | Pokaż wszystkie adresy IPv6.  |
| <b>Resetuj serwer druku</b>  | Resetuje całą aktywną komunikację z drukarką.<br><b>Uwaga:</b> To ustawienie usuwa wszystkie ustawienia konfiguracji sieciowej.                         |
| <b>Czas oczekiwania na zadanie sieciowe</b><br>Wył.<br>Włącz* (90 sekund)          | Umożliwia określenie czasu, po którym drukarka anuluje sieciowe zadanie drukowania.   |
| <b>Strona tytułowa</b><br>Wyłącz*<br>Włącz   | Drukuje stronę tytułową.  |
| <b>Zakres portów opcji Skanuj do komputera</b>                                     | Określa poprawny zakres portów dla drukarek znajdujących się za zaporą blokującą porty.   |
| <b>Włącz połączenia sieciowe</b><br>Wył.<br>Włącz*                                 | Zezwala drukarce na połączenie z siecią.  |
| <b>Włącz funkcję LLDP</b><br>Wyłącz*<br>Włącz                                      | Włącza protokół Link Layer Discovery Protocol (LLDP) w drukarce.  |
| <b>Uwaga:</b> Gwiazdka (*) umieszczona obok wartości oznacza ustawienie domyślne.  |   |

## Sieć bezprzewodowa

**Uwaga:** To menu jest dostępne tylko w drukarkach podłączonych do sieci Wi-Fi lub drukarkach z bezprzewodową kartą sieciową.

| Element menu  | Opis  |
|---|---|
| <b>Konfiguracja za pomocą aplikacji mobilnej</b>  | Konfiguracja połączenia bezprzewodowego za pomocą aplikacji Lexmark Mobile Assistant. |
| <b>Konfiguracja na panelu drukarki</b><br>Wybierz sieć<br>Dodaj sieć Wi-Fi<br>Nazwa sieci<br>Tryb sieci (Infrastruktura*)<br>Tryb zabezpieczeń komunikacji bezprzewodowej (Wyłączony*)  | Skonfiguruj połączenie bezprzewodowe przy użyciu panelu sterowania.                   |
| <b>Wi-Fi Protected Setup</b><br>Metoda z przyciskiem<br>Metoda kodu PIN   | Ustanowienie połączenia Wi-Fi oraz włączenie zabezpieczeń sieci.                      |
| <b>Włącz opcję Wi-Fi Direct</b><br>Włącz<br>Wyłącz*   | Włącz urządzenia obsługujące Wi-Fi Direct, aby nawiązać połączenie z drukarką.        |
| <b>Zgodność</b><br>802.11b/g/n (2,4 GHz)<br>802.11a/b/g/n/ac (2,4 GHz / 5 GHz)*<br>802.11a/n/ac (5 GHz)   | Określa standard sieci Wi-Fi.   |
| <b>Tryb zabezpieczeń komunikacji bezprzewodowej</b><br>Wyłączone*<br>WEP<br>WPA2/WPA-Personal<br>WPA2-Personal<br>Uwierzytelnianie 802.1x — RADIUS  | Ustaw tryb zabezpieczeń, aby podłączyć drukarkę do urządzeń Wi-Fi.                    |
| <b>IPv4</b><br>Włącz funkcję DHCP (Włącz*)<br>Ustaw stały adres IP  | Skonfiguruj ustawienia IPv4.  |
| <b>IPv6</b><br>Włącz IPv6 (Włącz*)<br>Włącz DHCPv6 (Wyt.*)<br>Autokonfiguracja adresów bezstanowych (Włącz*)<br>Adres serwera DNS<br>Adres IPv6 przypisany ręcznie<br>Router IPv6 przypisany ręcznie<br>Prefiks adresu (64*)<br>Wszystkie adresy IPv6<br>Wszystkie adresy routerów IPv6 | Skonfiguruj ustawienia IPv6.  |
| <b>Adres sieciowy</b>   | Określ adres sieciowy.  |



| Element menu  | Opis   |
|---|--|
| <b>PCL SmartSwitch</b><br>Wył.<br>Włącz*                  | Konfiguruje drukarkę tak, aby przełączała się automatycznie na emulację PCL, jeśli zadanie drukowania tego wymaga, bez względu na domyślny język drukarki.<br><b>Uwaga:</b> Jeśli to ustawienie jest wyłączone, drukarka nie analizuje danych przychodzących i korzysta z domyślnego języka drukarki, który został określony w menu Konfiguracja.  |
| <b>PS SmartSwitch</b><br>Wył.<br>Włącz*                   | Konfiguruje drukarkę tak, aby przełączała się automatycznie na emulację PostScript, jeśli zadanie drukowania tego wymaga, bez względu na domyślny język drukarki.<br><b>Uwaga:</b> Jeśli to ustawienie jest wyłączone, drukarka nie analizuje danych przychodzących i korzysta z domyślnego języka drukarki, który został określony w menu Konfiguracja.   |
| <b>Buforowanie zadań</b><br>Wyłącz*<br>Włącz              | Tymczasowo zapisuje zadania drukowania na dysku twardym przed ich wydrukowaniem.<br><b>Uwaga:</b> Ten element menu pojawia się tylko wtedy, gdy zainstalowano dysk twardy.   |
| <b>Binary PS (Mac)</b><br>Automatycznie*<br>Włącz<br>Wył. | Konfiguruje drukarkę w celu przetwarzania binarnych zadań drukowania w języku PostScript pochodzących z komputerów Macintosh.<br><b>Uwagi:</b> <ul style="list-style-type: none"> <li>• Ustawienie Wł. umożliwia przetwarzanie nieprzetworzonych binarnych zadań drukowania w języku PostScript.</li> <li>• Ustawienie Wył. umożliwia filtrowanie zadań drukowania za pomocą standardowego protokołu.</li> </ul> |

## Ethernet

| Element menu  | Opis   |
|---|--|
| <b>Szybkość sieci</b>   | Wyświetla informacje o szybkości aktywnej karty sieciowej. |
| <b>IPv4</b><br>Włącz funkcję DHCP (Włącz*)<br>Ustaw stały adres IP                | Skonfiguruj ustawienia IPv4.                               |
| <b>Uwaga:</b> Gwiazdka (*) umieszczona obok wartości oznacza ustawienie domyślne. |  |

| Element menu  | Opis  |
|---|---|
| <b>IPv6</b><br>Włącz IPv6 (Włącz*)<br>Włącz DHCPv6 (Wył.*)<br>Autokonfiguracja adresów bezstanowych (Włącz*)<br>Adres serwera DNS<br>Adres IPv6 przypisany ręcznie<br>Router IPv6 przypisany ręcznie<br>Prefiks adresu (64*)<br>Wszystkie adresy IPv6<br>Wszystkie adresy routerów IPv6 | Skonfiguruj ustawienia IPv6.  |
| <b>Adres sieciowy</b><br>UAA<br>LAA   | Określ adres sieciowy.  |
| <b>PCL SmartSwitch</b><br>Wył.<br>Włącz*  | Konfiguruje drukarkę tak, aby przełączała się automatycznie na emulację PCL, jeśli zadanie drukowania tego wymaga, bez względu na domyślny język drukarki.<br><br><b>Uwaga:</b> Jeśli to ustawienie jest wyłączone, drukarka nie analizuje danych przychodzących i korzysta z domyślnego języka drukarki, który został określony w menu Konfiguracja.   |
| <b>PS SmartSwitch</b><br>Wył.<br>Włącz*   | Konfiguruje drukarkę tak, aby przełączała się automatycznie na emulację PostScript, jeśli zadanie drukowania tego wymaga, bez względu na domyślny język drukarki.<br><br><b>Uwaga:</b> Jeśli to ustawienie jest wyłączone, drukarka nie analizuje danych przychodzących i korzysta z domyślnego języka drukarki, który został określony w menu Konfiguracja.  |
| <b>Buforowanie zadań</b><br>Wyłączyć*<br>Włączyć  | Tymczasowo przechowuj zadania na dysku twardym przed ich wydrukowaniem.<br><br><b>Uwaga:</b> Ten element menu pojawia się tylko wtedy, gdy zainstalowano dysk twardy.   |
| <b>Binary PS (Mac)</b><br>Automatycznie*<br>Włączyć<br>Wył.   | Konfiguruje drukarkę w celu przetwarzania binarnych zadań drukowania w języku PostScript pochodzących z komputerów Macintosh.<br><br><b>Uwagi:</b> <ul style="list-style-type: none"> <li>• Automatycznie — przetwarza zadania drukowania wysłane z komputera pracującego pod kontrolą systemu operacyjnego Windows lub Macintosh.</li> <li>• Ustawienie Wył. umożliwia filtrowanie zadań drukowania PostScript za pomocą standardowego protokołu.</li> </ul> |
| <b>Energooszczędny Ethernet</b><br>Włączyć<br>Wył.<br>Automatycznie*  | Zmniejszenie zużycia energii, gdy drukarka nie odbiera żadnych danych przez sieć Ethernet.  |
| <b>Uwaga:</b> Gwiazdka (*) umieszczona obok wartości oznacza ustawienie domyślne.   |   |

## TCP/IP

**Uwaga:** To menu jest dostępne tylko w drukarkach sieciowych lub drukarkach podłączonych do serwerów druku.

| Element menu  | Opis  |
|---|---|
| <b>Ustaw nazwę hosta</b>  | Umożliwia ustawienie bieżącej nazwy hosta TCP/IP.   |
| <b>Nazwa domeny</b>   | Umożliwia ustawienie nazwy domeny.  |
| <b>Włącz DHCP/BOOTP w celu aktualizacji serwera NTP</b><br>Włącz*<br>Wył.         | Zezwala klientom DHCP i BOOTP na aktualizowanie ustawień NTP drukarki.  |
| <b>Nazwa konfiguracji zerowej</b>   | Określa nazwę usługi dla sieci Zero Configuration.  |
| <b>Enable Auto IP (Włącz Auto IP)</b><br>Wyłącz*<br>Włącz                         | Automatycznie przypisuje adres IP.  |
| <b>Adres serwera DNS</b>  | Określa aktualny adres DNS (Domain Name System) serwera.  |
| <b>Adres zapasowego serwera DNS</b>   | Określa zapasowe adresy serwera DNS.  |
| <b>Adres zapasowego serwera DNS 2</b>   |   |
| <b>Adres zapasowego serwera DNS 3</b>   |   |
| <b>Kolejność wyszukiwania domen</b>   | Określa listę nazw domen w celu lokalizowania drukarki i jej zasobów przechowywanych w różnych domenach w obrębie sieci.  |
| <b>Włącz funkcję DDNS</b><br>Wyłącz*<br>Włącz                                     | Aktualizuj ustawienia Dynamic DNS.  |
| <b>DDNS TTL</b>   | Określa aktualne ustawienia DDNS.   |
| <b>Domyślny parametr TTL</b>  |   |
| <b>Czas odświeżania DDNS</b>  |   |
| <b>Włącz mDNS</b><br>Wył.<br>Włącz*   | Aktualizuje ustawienia multicast DNS.   |
| <b>Adres serwera WINS</b>   | Określa adres serwera dla usługi WINS (Windows Internet Name Service).  |
| <b>Włącz funkcję BOOTP</b><br>Wyłącz*<br>Włącz                                    | Zezwala BOOTP na przydzielanie drukarce adresu IP.  |
| <b>Zastrzeżona lista serwera</b>  | Określa adresy IP, które mogą się komunikować z drukarką poprzez TCP/IP.<br><b>Uwagi:</b> <ul style="list-style-type: none"> <li>• Do rozdzielania adresów IP należy użyć przecinka.</li> <li>• Na liście adresów IP można umieścić do 50 pozycji.</li> </ul> |
| <b>Uwaga:</b> Gwiazdka (*) umieszczona obok wartości oznacza ustawienie domyślne. |   |

| Element menu   | Opis  |
|--|---|
| <b>Opcje zastrzeż. listy serwera</b><br>Blokuj wszystkie porty*<br>Blokuj tylko drukowanie<br>Blokuj tylko drukowanie i HTTP | Określa opcję dostępu do adresów IP, których nie ma na liście.  |
| <b>MTU</b><br>256–1500 Ethernet (1500*)  | Określa parametr MTU (Maximum Transmission Unit) dla połączeń TCP.  |
| <b>Raw Print Port</b><br>1-65535 (9100*)   | Określa numer portu RAW dla drukarek podłączonych do sieci.   |
| <b>Maksymalna szybkość ruchu wychodzącego</b><br>Wyłącz*<br>Włącz  | Określa maksymalną szybkość transmisji dla drukarki.<br><b>Uwaga:</b> Po włączeniu wartości tego ustawienia wynoszą 100–1000000 Kb/s. |
| <b>Włącz protokół TLSv1.0</b><br>Wył.<br>Włącz*  | Włącz protokół TLSv1.0.   |
| <b>Włącz protokół TLSv1.1</b><br>Wył.<br>Włącz*  | Włącz protokół TLSv1.1.   |
| <b>Lista algorytmów szyfrujących SSL</b>   | Określ algorytmy szyfrowania dla połączeń SSL lub TLS.  |
| <b>Uwaga:</b> Gwiazdka (*) umieszczona obok wartości oznacza ustawienie domyślne.  |   |

## SNMP

**Uwaga:** To menu jest wyświetlane tylko w przypadku drukarek sieciowych i drukarek podłączonych do serwerów druku.

| Element menu   | Opis   |
|--|--|
| <b>SNMP wersje 1 i 2c</b><br>Włączone<br>Wył.<br>Włącz*<br>Pozw. na ust. SNMP<br>Wył.<br>Włącz*<br>Włącz PPM MIB<br>Wył.<br>Włącz*<br>Społeczność SNMP | Konfiguruje protokół SNMP (Simple Network Management Protocol) w wersjach 1 i 2c w celu instalacji aplikacji i sterowników drukowania. |
| <b>Uwaga:</b> Gwiazdka (*) umieszczona obok wartości oznacza ustawienie domyślne.  |  |

| Element menu  | Opis   |
|---|--|
| <b>SNMP wersja 3</b><br>Włączone<br>Wył.<br>Włącz*<br>Nazwa kontekstowa<br>Ustaw poświadczenia odczytu/zapisu<br>Nazwa użytkownika<br>Hasło uwierzytelniania<br>Hasło prywatności<br>Ustaw tylko poświadczenia odczytu<br>Nazwa użytkownika<br>Hasło uwierzytelniania<br>Hasło prywatności<br>Kod uwierzytelniania<br>MD5<br>SHA1*<br>Minimalny poziom uwierzytelniania<br>Brak uwierzytelniania, brak prywatności<br>Uwierzytelnianie, bez prywatności<br>Uwierzytelnianie, prywatność*<br>Algorytm prywatności<br>DES<br>AES-128* | Konfiguruje protokół SNMP w wersji 3 w celu instalacji i aktualizacji zabezpieczeń drukarki. |
| <b>Uwaga:</b> Gwiazdka (*) umieszczona obok wartości oznacza ustawienie domyślne.   |  |

## IPSec

**Uwaga:** To menu jest wyświetlane tylko w przypadku drukarek sieciowych i drukarek podłączonych do serwerów druku.

| Element menu   | Opis   |
|--|--|
| <b>Włącz funkcję IPSec</b><br>Wyłącz*<br>Włącz   | Włącza protokół IPSec (Internet Protocol Security).  |
| <b>Podstawowa konfiguracja</b><br>Domyślny*<br>Zgodność<br>Bezpieczny  | Wykonuje podstawową konfigurację protokołu IPSec.<br><b>Uwaga:</b> Ten element menu jest wyświetlany tylko gdy protokół Włącz funkcję IPSec ustawiony jest jako Włącz. |
| <b>Proponowana grupa DH (Diffiego-Hellmana)</b><br>modp2048 (14)*<br>modp3072 (15)<br>modp4096 (16)<br>modp6144 (17) | Wykonuje podstawową konfigurację protokołu IPSec.<br><b>Uwaga:</b> Ten element menu jest wyświetlany tylko po ustawieniu opcji Podstawowa konfiguracja na Zgodność.    |
| <b>Uwaga:</b> Gwiazdka (*) umieszczona obok wartości oznacza ustawienie domyślne.                                    |  |

| Element menu  | Opis  |
|---|---|
| <b>Proponowana metoda szyfrowania</b><br>3DES<br>AES*                             | Określa metodę szyfrowania.<br><b>Uwaga:</b> Ten element menu jest wyświetlany tylko po ustawieniu opcji Podstawowa konfiguracja na Zgodność.                       |
| <b>Proponowana metoda uwierzytelniania</b><br>SHA1<br>SHA256*<br>SHA512           | Określa metodę uwierzytelniania.<br><b>Uwaga:</b> Ten element menu jest wyświetlany tylko po ustawieniu opcji Podstawowa konfiguracja na Zgodność.                  |
| <b>Czas IKE SA (w godzinach)</b><br>1<br>2<br>4<br>8<br>24*                       | Określ termin ważności IKE SA.<br><b>Uwaga:</b> Ten element menu jest wyświetlany tylko po ustawieniu opcji Podstawowa konfiguracja na Bezpieczna.                  |
| <b>Czas IPSec SA (w godzinach)</b><br>1<br>2<br>4<br>8*<br>24                     | Określ termin ważności IPSec SA.<br><b>Uwaga:</b> Ten element menu jest wyświetlany tylko po ustawieniu opcji Podstawowa konfiguracja na Bezpieczna.                |
| <b>Certyfikat IPSec urządzenia</b>  | Określa certyfikat IPSec.<br><b>Uwaga:</b> Ten element menu jest wyświetlany tylko gdy protokół Włącz funkcję IPSec ustawiony jest jako Włącz.                      |
| <b>Połączenia uwierzytelnione kluczem wstępnym</b><br>Host [x]                    | Konfiguruje uwierzytelnione połączenia drukarki.<br><b>Uwaga:</b> Te elementy menu są wyświetlane tylko gdy protokół Włącz funkcję IPSec ustawiony jest jako Włącz. |
| <b>Połączenia uwierzytelnione certyfikatem</b><br>Host [x] Adres[/podsieć]        |   |
| <b>Uwaga:</b> Gwiazdka (*) umieszczona obok wartości oznacza ustawienie domyślne. |   |

## 802.1x

**Uwaga:** To menu jest wyświetlane tylko w przypadku drukarek sieciowych i drukarek podłączonych do serwerów druku.

| Element menu  | Opis  |
|---|---|
| <b>Aktywna</b><br>Wyłącz*<br>Włącz  | Pozwól drukarce korzystać z sieci, które wymagają uwierzytelniania przed przyznaniem dostępu. |
| <b>Uwaga:</b> Gwiazdka (*) umieszczona obok wartości oznacza ustawienie domyślne. |   |

## Konfiguracja LPD

**Uwaga:** To menu jest wyświetlane tylko w przypadku drukarek sieciowych i drukarek podłączonych do serwerów druku.

| Element menu  | Opis  |
|---|---|
| <b>Limit czasu oczekiwania LPD</b><br>0–65535 sekund (90*)                        | Ustawia czas oczekiwania, aby zapobiec nieskończonemu oczekiwaniu przez serwer LPD (Line Printer Daemon) na zawieszono lub nieprawidłowe zadania drukowania.  |
| <b>Strona tytułowa LPD</b><br>Wyłącz*<br>Włącz                                    | Drukuje stronę tytułową dla wszystkich zadań drukowania LPD.<br><b>Uwaga:</b> Strona tytułowa to pierwsza strona zadania drukowania, używana jako separator zadań oraz służąca do identyfikowania inicjatora zadania. |
| <b>Strona końcowa LPD</b><br>Wyłącz*<br>Włącz                                     | Drukuje stronę końcową dla wszystkich zadań drukowania LPD.<br><b>Uwaga:</b> Strona końcowa to ostatnia strona zadania drukowania.  |
| <b>Konwersja znaku powrotu karetki przez LPD</b><br>Wyłącz*<br>Włącz              | Włącza konwersję znaku powrotu karetki.<br><b>Uwaga:</b> Powrót karetki to mechanizm wysyłający do drukarki polecenie przesunięcia kursora do początkowego położenia w tym samym wierszu.                             |
| <b>Uwaga:</b> Gwiazdka (*) umieszczona obok wartości oznacza ustawienie domyślne. |   |

## Ustawienia HTTP/FTP

| Element menu  | Opis   |
|---|--|
| <b>Enable HTTP Server (Włącz serwer HTTP)</b><br>Wył.<br>Włącz*                   | Uzyskuje dostęp do wbudowanego serwera WWW w celu monitorowania drukarki i zarządzania nią.                            |
| <b>Włącz funkcję HTTPS</b><br>Wył.<br>Włącz*                                      | Włącza funkcję HTTPS (Hypertext Transfer Protocol Secure) w celu szyfrowania danych przesyłanych do i z serwera druku. |
| <b>Wymuszaj połączenia HTTPS</b><br>Włącz<br>Wyłącz*                              | Wymusza na drukarce korzystanie z połączeń HTTPS.  |
| <b>Włącz funkcję FTP/TFTP</b><br>Wył.<br>Włącz*                                   | Wysyła pliki za pomocą protokołu FTP/TFTP.   |
| <b>Domeny lokalne</b>   | Określa nazwy domen dla serwerów HTTP i FTP.   |
| <b>Adres IP serwera proxy HTTP</b>  | Konfiguruje ustawienia serwerów HTTP i FTP.  |
| <b>Adres IP serwera proxy FTP</b>   |  |
| <b>Domyślny port HTTP</b>   |  |
| <b>Certyfikat HTTPS urządzenia</b>  |  |
| <b>Domyślny port FTP</b>  |  |
| <b>Limit czasu żądań HTTP/FTP</b><br>1–299 (30*)                                  | Określa ilość czasu przed zatrzymaniem połączenia z serwerem.  |
| <b>Uwaga:</b> Gwiazdka (*) umieszczona obok wartości oznacza ustawienie domyślne. |  |

| Element menu  | Opis   |
|---|--|
| <b>Ponawianie żądań HTTP/FTP</b><br>1-299 (3*)                                    | Ustawia liczbę prób nawiązania połączenia z serwerem HTTP/FTP. |
| <b>Uwaga:</b> Gwiazdka (*) umieszczona obok wartości oznacza ustawienie domyślne. |  |

## ThinPrint

| Element menu  | Opis   |
|---|--|
| <b>Włącz funkcję ThinPrint</b><br>Wyłącz*<br>Włącz                                | Drukuje przy użyciu funkcji ThinPrint.                   |
| <b>Numer portu</b><br>4000–4999 (4000*)   | Ustawia numer portu dla serwera ThinPrint.               |
| <b>Przepustowość (bity/s)</b><br>100–1000000 (0*)                                 | Ustawia szybkość przesyłu danych w środowisku ThinPrint. |
| <b>Rozmiar pakietu (KB)</b><br>0 – 64 000 (0*)                                    | Określa rozmiar pakietu dla transmisji danych.           |
| <b>Uwaga:</b> Gwiazdka (*) umieszczona obok wartości oznacza ustawienie domyślne. |  |

## USB

| Element menu  | Opis  |
|---|---|
| <b>PCL SmartSwitch</b><br>Wył.<br>Włącz*  | Konfiguruje drukarkę tak, aby przełączała się na emulację PCL, jeśli zadanie drukowania otrzymane przez port USB tego wymaga, bez względu na domyślny język drukarki.<br><b>Uwaga:</b> Jeśli to ustawienie jest wyłączone, drukarka nie analizuje danych przychodzących i korzysta z domyślnego języka drukarki, który został określony w menu Konfiguracja.  |
| <b>PS SmartSwitch</b><br>Wył.<br>Włącz*   | Konfiguruje drukarkę tak, aby przełączała się na emulację PostScript, jeśli zadanie drukowania otrzymane przez port USB tego wymaga, bez względu na domyślny język drukarki.<br><b>Uwaga:</b> Jeśli to ustawienie jest wyłączone, drukarka nie analizuje danych przychodzących i korzysta z domyślnego języka drukarki, który został określony w menu Konfiguracja.   |
| <b>Buforowanie zadań</b><br>Wyłącz*<br>Włącz                                      | Tymczasowo przechowuj zadania na dysku twardym przed ich wydrukowaniem.<br><b>Uwaga:</b> Ten element menu pojawia się tylko wtedy, gdy zainstalowano dysk twardy.   |
| <b>Binary PS (Mac)</b><br>Automatycznie*<br>Włącz<br>Wył.                         | Konfiguruje drukarkę w celu przetwarzania binarnych zadań drukowania w języku PostScript pochodzących z komputerów Macintosh.<br><b>Uwagi:</b> <ul style="list-style-type: none"> <li>• Automatycznie — przetwarza zadania drukowania wysłane z komputera pracującego pod kontrolą systemu operacyjnego Windows lub Macintosh.</li> <li>• Ustawienie Wył. umożliwia filtrowanie zadań drukowania PostScript za pomocą standardowego protokołu.</li> </ul> |
| <b>Uwaga:</b> Gwiazdka (*) umieszczona obok wartości oznacza ustawienie domyślne. |   |



| Element menu  | Opis                     |
|---|--------------------------|
| <b>Włącz port USB</b><br>Wył.<br>Włącz*   | Włącz port USB z przodu. |
| <b>Uwaga:</b> Gwiazdka (*) umieszczona obok wartości oznacza ustawienie domyślne. |                          |

## Ograniczanie zewnętrznego dostępu do sieci komputerowej

| Element menu   | Opis   |
|--|--|
| <b>Ograniczanie zewnętrznego dostępu do sieci komputerowej</b><br>Wyłącz*<br>Włącz | Ogranicz dostęp do lokacji sieciowych.   |
| <b>Zewnętrzny adres sieciowy</b>   | Określ adresy sieciowe o ograniczonym dostępie.                                    |
| <b>Adres e-mail do powiadomienia</b>   | Określ adres e-mail, na który wysyłane będą powiadomienia o zdarzeniach logowania. |
| <b>Częstotliwość wysyłania poleceń ping</b><br>1–300 (10*)                         | Określ w sekundach przedział czasowy dla zapytań sieciowych.                       |
| <b>Temat</b>   | Określ temat i treść powiadomienia e-mail.   |
| <b>Komunikat</b>   |  |
| <b>Uwaga:</b> Gwiazdka (*) umieszczona obok wartości oznacza ustawienie domyślne.  |  |

## Google Cloud Print

| Element menu  | Opis  |
|---|---|
| <b>REJESTRACJA</b><br>Zarejestruj   | Zarejestruj drukarkę na serwerze Google Cloud Print.  |
| <b>Opcje</b><br>Włącz Google Cloud Print<br>Wyłącz<br>Włącz*                      | Pozwala drukować bezpośrednio z poziomu konta Google.   |
| <b>Opcje</b><br>Włącz lokalne wykrywanie<br>Wyłącz<br>Włącz*                      | Pozwól zarejestrowanemu użytkownikowi (i innym użytkownikom w ramach tej samej podsieci) wysyłać zadania drukowania do lokalnej drukarki. |
| <b>Opcje</b><br>Włącz weryfikację uczestników komunikacji SSL<br>Wyłącz<br>Włącz* | Sprawdza autentyczność certyfikatu uczestnika komunikacji na potrzeby łączenia z kontem Google.   |
| <b>Uwaga:</b> Gwiazdka (*) umieszczona obok wartości oznacza ustawienie domyślne. |   |

| Element menu  | Opis  |
|---|---|
| <b>Opcje</b><br>Zawsze drukuj jako obraz<br>Wyłącz*<br>Włącz                      | Konfiguruje drukarkę w celu przetwarzania plików PDF jako obrazu w celu szybszego drukowania. |
| <b>Uwaga:</b> Gwiazdka (*) umieszczona obok wartości oznacza ustawienie domyślne. |   |

## Wi-Fi Direct

**Uwaga:** To menu pojawia się tylko wtedy, gdy aktywną siecią jest bezpośrednia sieć Wi-Fi.

| Element menu  | Opis  |
|---|---|
| <b>SSID</b>   | Określanie identyfikatora SSID sieci Wi-Fi.   |
| <b>Preferowany numer kanału sieci bezprzewodowej</b><br>Auto<br>1-11 (6*)         | Wyświetlanie PSK na stronie konfiguracji sieci.   |
| <b>Ustaw PSK</b>  | Ustawianie klucza wstępnego (PSK) w celu uwierzytelnienia i weryfikacji użytkowników w przypadku połączenia Wi-Fi.            |
| <b>Pokaż PSK na stronie konfiguracji</b><br>Wył.<br>Włącz*                        | Wyświetlanie PSK na stronie konfiguracji sieci.   |
| <b>Adres IP właściciela grupy</b>   | Określanie adresu IP właściciela grupy.   |
| <b>Automatyczna akceptacja żądań przycisku dociskowego</b><br>Wyłącz*<br>Włącz    | Automatyczne akceptowanie żądań połączenia z siecią.<br><b>Uwaga:</b> Automatyczne akceptowanie klientów nie jest bezpieczne. |
| <b>Uwaga:</b> Gwiazdka (*) umieszczona obok wartości oznacza ustawienie domyślne. |   |

# Bezpieczeństwo

## Metody logowania

### Zarządzanie uprawnieniami

| Element menu  | Opis   |
|---|--|
| <p><b>Dostęp do funkcji</b></p> <ul style="list-style-type: none"> <li>Uzyskaj dostęp do książki adresowej w aplikacjach</li> <li>Modyfikuj książkę adresową</li> <li>Zarządzaj skrótami</li> <li>Utwórz profile</li> <li>Zarządzaj zakładkami</li> <li>Drukuj z dysku flash</li> <li>Drukowanie kolorowe z dysku flash</li> <li>Skanuj dysk flash</li> <li>Funkcja kopiowania</li> <li>Drukowanie kolorów na kopii</li> <li>Usuwanie koloru</li> <li>Funkcja e-mail</li> <li>Funkcja faksu</li> <li>Funkcja FTP</li> <li>Zwolnij wstrzymane fakсы</li> <li>Wstrzymane zadania</li> <li>Użyj profili</li> <li>Anuluj zadania w urządzeniu</li> <li>Zmień język</li> <li>Internet Printing Protocol (IPP)</li> <li>Zdalne uruchamianie skanowania</li> <li>Druk czarno-biały</li> <li>Druk kolorowy</li> <li>Folder sieciowy — Drukowanie</li> <li>Folder sieciowy — Drukowanie w kolorze</li> <li>Folder sieciowy — Skanowanie</li> <li>Dysk twardy — Drukowanie</li> <li>Dysk twardy — Drukowanie w kolorze</li> <li>Dysk twardy — Skanowanie</li> </ul> | <p>Steruje dostępem do funkcji drukarki.</p> <p><b>Uwaga:</b> Niektóre elementy menu pojawiają się tylko wtedy, gdy zainstalowano dysk twardy.</p> |
| <p><b>Menu administracyjne</b></p> <ul style="list-style-type: none"> <li>Menu bezpieczeństwa</li> <li>Menu sieci/portów</li> <li>Menu papieru</li> <li>Menu Raporty</li> <li>Menu konfiguracji funkcji</li> <li>Menu materiałów eksploatacyjnych</li> <li>Menu karty opcjonalnej</li> <li>Menu SE</li> <li>Menu urządzenia</li> </ul>  | <p>Steruje dostępem do menu ustawień drukarki.</p>   |

| Element menu  | Opis  |
|---|---|
| <b>Zarządzanie urządzeniem</b><br>Zdalne zarządzanie<br>Aktualizacje oprogramowania sprzętowego<br>Konfiguracja aplikacji<br>Blokada panelu operatora<br>Importuj / eksportuj wszystkie ustawienia<br>Dostęp do wbudowanego serwera WWW<br>Usuwanie po awarii | Steruje dostępem do opcji zarządzania drukarką. |
| <b>Apl.</b><br>Nowe aplikacje<br>Kopiowanie karty<br>Centrum skanowania<br>Centrum Skanowania Niestandardowe [x]<br>formularze i ulubione   | Steruje dostępem do aplikacji drukarki.         |

## Konta lokalne

| Element menu   | Opis  |
|--|---|
| <b>Zarządz. grupami/uprawnieniami</b>  | Pokaż listę wszystkich zapisanych grup w drukarce.  |
| <b>Dodaj użytkownika</b><br>Nazwa użytkownika/hasło<br>Nazwa użytkownika<br>Hasło<br>PIN | Utwórz konta lokalne i określ ich dostęp do funkcji drukarki, menu administracyjnych, opcji zarządzania drukarką i aplikacji. |

## Harmonogram wyłączeń urządzeń USB

| Element menu                                  | Opis  |
|---|---|
| <b>Harmonogramy</b><br>Dodaj nowy harmonogram | Dodaje harmonogram dostępu do portu USB z przodu. |

## Dziennik audytu bezpieczeństwa

| Element menu  | Opis   |
|---|--|
| <b>Włącz audyt</b><br>Wyłącz*<br>Włącz  | Rejestruje zdarzenia w bezpiecznym dzienniku kontroli i zdalnym Syslogu. |
| <b>Włącz zdalny Syslog</b><br>Wyłącz*<br>Włącz                                    | Wysyła dzienniki kontroli do zdalnego serwera.                           |
| <b>Zdalny serwer Syslog</b>   | Określ zdalny serwer Syslog.   |
| <b>Uwaga:</b> Gwiazdka (*) umieszczona obok wartości oznacza ustawienie domyślne. |  |

| Element menu   | Opis   |
|--|--|
| <b>Zdalny port Syslog</b><br>1-65535 (514*)  | Określa zdalny port Syslog.  |
| <b>Zdalna metoda Syslog</b><br>Normalne UDP*<br>Stunnel  | Określa metodę przesyłania zarejestrowanych zdarzeń do zdalnego serwera.                                   |
| <b>Zdalny obiekt Syslog</b><br>0 - Komunikaty jądra<br>1 - Komunikaty poziomu użytkownika<br>2 - System pocztowy<br>3 - Demony systemowe<br>4 - Komunikaty bezpieczeństwa/autoryzacji*<br>5 - Komunikaty generowane wewnętrznie przez Syslogi<br>6 - Podsystem drukarki liniowej<br>7 - Podsystem wiadomości sieciowych<br>8 - Podsystem UUCP<br>9 - Demon zegara<br>10 - Komunikaty bezpieczeństwa/autoryzacji<br>11 - Demon FTP<br>12 - Podsystem NTP<br>13 - Audyt dziennika<br>14 - Alarm dziennika<br>15 - Demon zegara<br>16 - Lokalny 0 (local0)<br>17 - Lokalny 1 (local1)<br>18 - Lokalny 2 (local2)<br>19 - Lokalny 3 (local3)<br>20 - Lokalny 4 (local4)<br>21 - Lokalny 5 (local5)<br>22 - Lokalny 6 (local6)<br>23 - Lokalny 7 (local7) | Określa kod obiektu używany przez drukarkę podczas wysyłania zarejestrowanych zdarzeń do zdalnego serwera. |
| <b>Ważność zdarzeń zapisywanych w dzienniku</b><br>0 - Sytuacja alarmowa<br>1 - Alert<br>2 - Krytyczny<br>3 - Błąd<br>4 - Ostrzeżenie*<br>5 - Powiadomienie<br>6 - Informacyjne<br>7 - Debugowanie   | Określa poziom priorytetu rejestrowanych zdarzeń i komunikatów.  |
| <b>Uwaga:</b> Gwiazdka (*) umieszczona obok wartości oznacza ustawienie domyślne.  |  |

| Element menu   | Opis   |
|--|--|
| <b>Zdalne niezalogowane zdarzenia Syslog</b><br>Wyłącz*<br>Włącz   | Wysyła wszystkie zdarzenia (niezależnie od poziomu ich priorytetu) do zdalnego serwera.                              |
| <b>Adres e-mail administratora</b>   | Wysyła administratorowi powiadomienie e-mail o zarejestrowanych zdarzeniach.   |
| <b>Alarm wyczyszczenia dziennika e-mail</b><br>Wyłącz*<br>Włącz  | Wysyła administratorowi powiadomienie e-mail o usunięciu wpisu z dziennika.  |
| <b>Alarm zawijania dziennika e-mail</b><br>Wyłącz*<br>Włącz  | Wysyła administratorowi powiadomienie e-mail o zapelnieniu dziennika i rozpoczęciu nadpisywania najstarszych wpisów. |
| <b>Pełne zachowanie dziennika</b><br>Nałóż na najstarsze wpisy*<br>Wyślij dziennik pocztą e-mail, a następnie usuń wszystkie wpisy | Rozwiązuje problemy z przechowywaniem dzienników, gdy dziennik zapelni przydzieloną pamięć.                          |
| <b>Alarm % e-mail</b><br>Wyłącz*<br>Włącz  | Wysyła administratorowi powiadomienie e-mail o zapelnieniu przez dziennik przydzielonej pamięci.                     |
| <b>Poziom alarmu %</b><br>1-99 (90*)   |  |
| <b>Alarm eksportu dziennika e-mail</b><br>Wyłącz*<br>Włącz   | Wysyła administratorowi powiadomienie e-mail o wyeksportowaniu dziennika.  |
| <b>Alarm zmiany ustawień dziennika e-mail</b><br>Wyłącz*<br>Włącz  | Wysyła administratorowi powiadomienie e-mail po ustawieniu opcji Włącz audyt.  |
| <b>Zakończenia linii dziennika</b><br>LF (\n)*<br>CR (\r)<br>CRLF (\r\n)   | Określa sposób kończenia każdego wiersza przez plik dziennika.   |
| <b>Cyfrowe podpisywanie eksportu</b><br>Wyłącz*<br>Włącz   | Dodaje cyfrowy podpis do każdego eksportowanego pliku dziennika.   |
| <b>Wyczyść dziennik</b>  | Usuwa wszystkie dzienniki kontrolne.   |
| <b>Eksportuj dziennik</b><br>Syslog (RFC 5424)<br>Syslog (RFC 3164)<br>CSV   | Eksportuj dziennik zabezpieczeń na pamięć flash.   |
| <b>Uwaga:</b> Gwiazdka (*) umieszczona obok wartości oznacza ustawienie domyślne.  |  |

## Ograniczenia logowania

| Element menu  | Opis   |
|---|--|
| <b>Nieudane próby logowania</b><br>1–10 (3*)                                      | Określa liczbę nieudanych prób logowania przed zablokowaniem użytkownika.                    |
| <b>Czas wystąpienia błędów</b><br>1–60 minut (5*)                                 | Określa czas pomiędzy nieudanymi próbami logowania przed zablokowaniem użytkownika.          |
| <b>Czas blokady</b><br>1–60 minut (5*)  | Określa czas blokady.  |
| <b>Limit czasu logowania w sieci Web</b><br>1–120 minut (10*)                     | Określa czas opóźnienia dla zdalnego logowania przed automatycznym wylogowaniem użytkownika. |
| <b>Uwaga:</b> Gwiazdka (*) umieszczona obok wartości oznacza ustawienie domyślne. |  |

## Ustawienia druku poufnego

| Element menu   | Opis  |
|--|---|
| <b>Maksymalna liczba błędnych numerów PIN</b><br>2–10  | Ustawia liczbę powtórzeń podczas wprowadzania błędnego numeru PIN.<br><b>Uwagi:</b> <ul style="list-style-type: none"> <li>• Wartość „0” wyłącza to ustawienie.</li> <li>• Po osiągnięciu limitu prób zadania drukowania dla tej nazwy użytkownika i numeru PIN są usuwane.</li> </ul>  |
| <b>Wygaśnięcie ważności zadania poufnego</b><br>Wyłącz*<br>1 godzina<br>4 godziny<br>24 godziny<br>1 tydzień | Wyznacz czas wygaśnięcia ważności zadania drukowania poufnego.<br><b>Uwagi:</b> <ul style="list-style-type: none"> <li>• Jeśli ten element menu zostanie zmieniony, gdy zadania poufne będą znajdować się w pamięci drukarki lub na dysku twardym, wówczas czas wygaśnięcia tych zadań drukowania nie zostanie zaktualizowany do nowej wartości domyślnej.</li> <li>• Jeśli drukarka zostanie wyłączona, wówczas wszystkie zadania poufne przechowywane w pamięci drukarki zostaną usunięte.</li> </ul> |
| <b>Czas wygaśnięcia powtarzanych zadań</b><br>Wyłącz*<br>1 godzina<br>4 godziny<br>24 godziny<br>1 tydzień   | Ustawia czas wygaśnięcia dla zadań drukowania, które chcesz powtarzać.  |
| <b>Czas wygaśnięcia sprawdzania zadań</b><br>Wyłącz*<br>1 godzina<br>4 godziny<br>24 godziny<br>1 tydzień    | Ustawia czas oczekiwania na sprawdzenie wydrukowanej kopii przez użytkownika przed wydrukowaniem kolejnych kopii.   |
| <b>Uwaga:</b> Gwiazdka (*) umieszczona obok wartości oznacza ustawienie domyślne.                            |   |

| Element menu   | Opis   |
|--|--|
| <b>Czas wygaśnięcia rezerwacji zadań</b><br>Wyłącz*<br>1 godzina<br>4 godziny<br>24 godziny<br>1 tydzień | Ustawia czas, przez który drukarka przechowuje zadania drukowania do wydrukowania w późniejszym terminie.    |
| <b>Wymagaj wstrzymania wszystkich zadań</b><br>Wyłącz*<br>Włącz  | Wstrzymuje wszystkie zadania drukowania.   |
| <b>Zachowaj powielone dokumenty</b><br>Wyłącz*<br>Włącz  | Ustaw drukarkę pod kątem drukowania różnych dokumentów o tej samej nazwie bez nadpisywania zadań drukowania. |
| <b>Uwaga:</b> Gwiazdka (*) umieszczona obok wartości oznacza ustawienie domyślne.                        |  |

## Szyfrowanie dysku

**Uwaga:** To menu pojawia się tylko wtedy, gdy zainstalowano dysk twardy skanera.

| Element menu                         | Opis                     |
|--------------------------------------|--------------------------|
| <b>Stan</b><br>Włączone<br>Wyłączone | Włącz szyfrowanie dysku. |
| <b>Rozpocznij szyfrowanie</b>        |                          |

## Kasuj pliki tymczasowe

| Element menu   | Opis  |
|--|---|
| <b>Przechowywane w pamięci wbudowanej</b><br>Wyłącz*<br>Włącz  | Usuwa wszystkie pliki przechowywane w pamięci drukarki.   |
| <b>Przechowywane na dysku twardym</b><br>Usuwanie w 1 przebiegu*<br>Usuwanie w 3 przebiegach<br>Usuwanie w 7 przebiegach | Usuwa wszystkie pliki przechowywane na dysku twardym drukarki.<br><b>Uwaga:</b> Ten element menu pojawia się tylko po zainstalowaniu opcjonalnego dysku twardego. |
| <b>Uwaga:</b> Gwiazdka (*) umieszczona obok wartości oznacza ustawienie domyślne.  |   |

## Ustawienia LDAP rozwiązań

| Element menu                                 | Opis  |
|--|---|
| <b>Śledź aliasy LDAP</b><br>Wyłącz*<br>Włącz | Przeszukaj różne serwery w domenie w poszukiwaniu konta zalogowanego użytkownika. |



| Element menu                                       | Opis                                 |
|--|--------------------------------------|
| <b>Weryfikacja certyfikatu LDAP</b><br>Tak<br>Nie* | Włącz weryfikację certyfikatów LDAP. |

## Różne

| Element menu  | Opis  |
|---|---|
| <b>Funkcje chronione</b><br>Wyśw.*<br>Ukryj   | Pokazuje wszystkie funkcje chronione przez funkcję kontroli dostępu (FAC), niezależnie od uprawnień bezpieczeństwa użytkownika.<br><b>Uwaga:</b> Opcja Ukryj wyświetla tylko funkcje chronione przez FAC, do których użytkownik ma dostęp.  |
| <b>Uprawnienia drukowania</b><br>Wyłącz*<br>Włącz   | Pozwala użytkownikowi zalogować się przed przystąpieniem do drukowania.   |
| <b>Domyślny login uprawnień drukowania</b><br>Nazwa użytkownika / hasło*<br>Nazwa użytkownika | Ustawa domyślny login dla opcji Uprawnienia drukowania.   |
| <b>Zerowanie ustawień bezpieczeństwa</b><br>Zezwól na dostęp gościa*<br>Brak efektu           | Określa dostęp użytkownika do drukarki.<br><b>Uwagi:</b> <ul style="list-style-type: none"> <li>• Zworka jest umieszczona obok ikony blokady na płycie sterownika.</li> <li>• Opcja Zezwól na dostęp gościa daje wszystkim osobom dostęp do wszystkich aspektów drukarki.</li> <li>• Opcja Brak efektu może uniemożliwić dostęp do drukarki, gdy wymagane informacje bezpieczeństwa nie będą dostępne.</li> </ul> |
| <b>Minimalna długość hasła</b><br>0-32  | Określa długość hasła.  |
| <b>Uwaga:</b> Gwiazdka (*) umieszczona obok wartości oznacza ustawienie domyślne.             |   |

## Raporty

### Strona ustawień menu

| Element menu                | Opis  |
|-----------------------------|---|
| <b>Strona ustawień menu</b> | Drukuje raport zawierający wszystkie menu drukarki. |

### Urządzenie

| Element menu                   | Opis  |
|--------------------------------|---|
| <b>Informacje o urządzeniu</b> | Drukuje raport zawierający informacje o drukarce. |

| Element menu                 | Opis   |
|------------------------------|--|
| <b>Statystyki urządzenia</b> | Drukuje raport zawierający informacje o wykorzystaniu drukarki i status materiałów eksploatacyjnych. |
| <b>Lista profili</b>         | Drukuje listę profili przechowywanych na drukarce.   |
| <b>Raport inwentaryzacji</b> | Drukuje raport zawierający numer seryjny i nazwę modelu drukarki.                                    |

## Drukowanie

| Element menu  | Opis   |
|---|--|
| <b>Drukuj czcionki</b><br>Czcionki PCL<br>Czcionki PS | Wydrukuj przykłady oraz informacje o czcionkach dostępnych w każdym języku drukarki.   |
| <b>Drukuj katalog</b>                                 | Drukuj zasoby przechowywane w pamięci flash lub na dysku twardym.<br><b>Uwaga:</b> Ten element menu zostaje wyświetlony tylko po zainstalowaniu napędu flash lub dysku twardego. |

## Skróty

| Element menu                       | Opis  |
|------------------------------------|---|
| <b>Wszystkie skróty</b>            | Drukuje raport zawierający wykaz wszystkich skrótów przechowywanych w drukarce. |
| <b>Skróty faksu</b>                |   |
| <b>Kopiuj skróty</b>               |   |
| <b>Skróty e-mail</b>               |   |
| <b>Skróty FTP</b>                  |   |
| <b>Skrót do folderu sieciowego</b> |   |

## Faks

| Element menu                     | Opis   |
|----------------------------------|--|
| <b>Dziennik zadań faksowania</b> | Drukuje raport z ostatnich 200 zakończonych zadań faksowania.<br><b>Uwaga:</b> Ten element menu jest wyświetlany tylko, gdy opcja Włącz dziennik zadań jest ustawiona na Włącz.                  |
| <b>Dziennik wywołań faksu</b>    | Drukuje raport z ostatnich 100 wybranych, odebranych i zablokowanych połączeń.<br><b>Uwaga:</b> Ten element menu jest wyświetlany tylko, gdy opcja Włącz dziennik zadań jest ustawiona na Włącz. |

## Sieć

| Element menu                           | Opis   |
|--|--|
| <b>Strona konfiguracji sieci</b>       | Drukuj stronę zawierającą informacje o skonfigurowanej sieci i ustawieniach łączności bezprzewodowej drukarki.<br><b>Uwaga:</b> Ten element menu jest wyświetlany tylko w przypadku drukarek sieciowych lub drukarek podłączonych do serwerów druku. |
| <b>Podłączone klienty Wi-Fi Direct</b> | Wydrukuj stronę z listą urządzeń, które są podłączone do drukarki przy użyciu opcji Wi-Fi Direct.<br><b>Uwaga:</b> Ten element menu jest wyświetlany tylko, gdy opcja Włącz Wi-Fi Direct jest ustawiona na Włącz.                                    |

## Pomoc

| Element menu                 | Opis  |
|------------------------------|---|
| Drukuj wszystkie podręczniki | Powoduje wydrukowanie wszystkich podręczników.                                    |
| Podręcznik Jakość koloru     | Zawiera informacje dotyczące rozwiązywania problemów związanych z jakością koloru |
| Połączenia                   | Zawiera informacje dotyczące podłączania drukarki lokalnie (USB) lub do sieci.    |
| Podręcznik kopiowania        | Dostarcza informacji o kopiowaniu i konfiguracji ustawień                         |
| Podręcznik poczty e-mail     | Dostarcza informacji o wysłaniu wiadomości e-mail i konfiguracji ustawień         |
| Podręcznik faksowania        | Dostarcza informacji o wysłaniu faksów i konfiguracji ustawień                    |
| Informacje                   | Zapewnia informacje na temat drukarki   |
| Nośniki                      | Zawiera informacje dotyczące ładowania papieru i innych nośników specjalnych      |
| Przenoszenie                 | Zawiera informacje dotyczące przenoszenia, lokalizowania i transportu drukarki    |
| Jakość wydruku               | Zawiera informacje dotyczące rozwiązywania problemów z jakością wydruku.          |
| Podręcznik skanowania        | Dostarcza informacji o skanowaniu dokumentów i konfiguracji ustawień              |
| Materiały eksploatacyjne     | Zawiera informacje dotyczące zamawiania materiałów eksploatacyjnych.              |

## Rozwiązywanie problemów

| Element menu                          | Opis   |
|---------------------------------------|--|
| <b>Drukowanie stron testu jakości</b> | Wydrukuj przykładowe strony, aby zidentyfikować i poprawić wady jakości druku. |
| <b>Czyszczenie skanera</b>            | Wydrukuj instrukcje dotyczące czyszczenia skanera.                             |

## Drukowanie strony ustawień menu

Na ekranie głównym dotknij kolejno **Ustawienia > Raporty > Strona ustawień menu**.

## Zabezpieczanie drukarki

### Lokalizowanie gniazda zabezpieczeń

Drukarka jest wyposażona w blokadę. Aby zabezpieczyć komputer, zamocuj blokadę zabezpieczającą zgodną z większością laptopów w miejscu pokazanym poniżej.



### Czyszczenie pamięci drukarki

Aby wymazać pamięć ulotną drukarki lub zbuforowane dane, wyłącz drukarkę.

Aby wymazać pamięć nieulotną lub ustawienia indywidualne, ustawienia urządzenia, sieci, zabezpieczeń oraz wbudowanych rozwiązań, wykonaj poniższe czynności:

- 1 Na ekranie głównym dotknij kolejno **Ustawienia > Urządzenia > Przegląd > Usuń dane przed utylizacją**.
- 2 Zaznacz pole wyboru **Wyczyść wszystkie informacje w pamięci nieulotnej**, a następnie dotknij opcji **KASUJ**.
- 3 Wybierz opcję **Uruchom kreatora wstępnej konfiguracji** lub **Pozostaw drukarkę w trybie offline**, a następnie dotknij przycisku **Dalej**.
- 4 Rozpocznij pracę.

### Wymazywanie dysku twardego drukarki

- 1 Na ekranie głównym dotknij kolejno **Ustawienia > Urządzenia > Przegląd > Usuń dane przed utylizacją**.
- 2 Zaznacz pole wyboru **Wyczyść wszystkie informacje na dysku twardym**, a następnie dotknij opcji **KASUJ**.

3 Wybierz metodę usuwania danych.

4 Rozpocznij pracę.

**Uwaga:** Proces ten może trwać od kilku minut do ponad godziny. W tym czasie drukarka nie będzie wykonywać innych zadań.

## Szyfrowanie dysku twardego drukarki

Przeprowadzenie tego procesu spowoduje wymazanie całej zawartości dysku twardego. Jeżeli to konieczne utwórz kopię zapasową danych z drukarki przed rozpoczęciem szyfrowania.

- 1 Na ekranie głównym dotknij kolejno **Ustawienia > Bezpieczeństwo > Szyfrowanie dysku > Uruchom szyfrowanie**.
- 2 Postępuj według instrukcji widocznych na wyświetlaczu.

### Uwagi:

- Aby uniknąć utraty danych, nie wyłączaj drukarki podczas procesu szyfrowania.
- Proces ten może trwać od kilku minut do ponad godziny. W tym czasie drukarka nie będzie wykonywać innych zadań.
- Po zakończeniu szyfrowania drukarka automatycznie uruchomi się ponownie.

## Przywracanie ustawień fabrycznych

- 1 Na ekranie głównym dotknij kolejno opcji **Ustawienia > Urządzenie > Przywróć ustawienia fabryczne**.
- 2 Dotknij opcji **Przywróć ustawienia >** i wybierz ustawienia, które chcesz przywrócić > **PRZYWRÓĆ**.
- 3 Rozpocznij pracę.

## Informacje o ulotności pamięci

| Rodzaj pamięci           | Opis  |
|--------------------------|---|
| Pamięć ulotna            | Drukarka wykorzystuje standardową pamięć Random Access Memory (RAM) do tymczasowego buforowania danych użytkowników podczas wykonywania prostych zadań drukowania i kopiowania.   |
| Pamięć nieulotna         | Drukarka może wykorzystywać dwa rodzaje pamięci nieulotnej: EEPROM i NAND (pamięć flash). Oba rodzaje są używane do przechowywania systemu operacyjnego, ustawień drukarki, danych sieci, ustawień skanera i zakładki oraz rozwiązań wbudowanych.               |
| Zawartość dysku twardego | Niektóre drukarki mogą mieć zainstalowany dysk twardy. Dysk twardy drukarki został zaprojektowany dla określonych funkcji drukarki. Umożliwia drukarce zachowanie zbuforowanych danych użytkownika ze złożonych zadań drukowania, danych formularzy i czcionek. |

Wymaż zawartość dowolnych zainstalowanych pamięci drukarki w następujących sytuacjach:

- Drukarka jest wycofywana z użycia.
- Wymieniany jest dysk twardy drukarki.
- Drukarka jest przenoszona do innego działu lub lokalizacji.
- Osoba spoza organizacji wykonuje serwis drukarki.
- Drukarka ma znaleźć się poza siedzibą organizacji w celach serwisowych.
- Drukarka jest sprzedawana innej organizacji.

### **Pozbywanie się dysku twardego drukarki**

- **Rozmagnesowanie** — poddanie dysku twardego działaniu pola magnetycznego, które wymaże zapisane dane.
- **Zmiażdżenie** — zgniecenie dysku twardego w celu połamania jego podzespołów i uczynienia niemożliwym do odczytania.
- **Zmielenie** — rozdrobnienie dysku twardego na bardzo małe metalowe fragmenty.

**Uwaga:** Aby mieć pewność, że wszystkie dane zostały całkowicie usunięte, zniszcz każdy dysk twardy, na którym są przechowywane.

## Przegląd drukarki

**Ostrzeżenie — możliwość uszkodzenia:** Zaniedbanie działań mających na celu zachowanie optymalnej jakości wydruków bądź wymiany części lub materiałów eksploatacyjnych może spowodować uszkodzenie drukarki.

## Konfigurowanie alarmów e-mail

Skonfiguruj drukarkę do wysyłania alarmów e-mail w sytuacji, gdy kończą się materiały eksploatacyjne, gdy należy zmienić lub dodać papier lub gdy dojdzie do zacięcia papieru.

1 Uruchom przeglądarkę, a następnie w polu adresu wpisz adres IP drukarki.

### Uwagi:

- Wyświetl adres IP drukarki na ekranie głównym drukarki. Adres IP ma postać czterech liczb oddzielonych kropkami. Na przykład 123.123.123.123.
- W przypadku używania serwera proxy wyłącz go tymczasowo, aby prawidłowo załadować stronę.

2 Kliknij kolejno opcje **Ustawienia > Urządzenie > Powiadomienia > Konfiguracja alarmów e-mail**, a następnie skonfiguruj ustawienia.

3 Kliknij opcję **Ustaw listy i alarmy e-mail**, a następnie skonfiguruj ustawienia.

4 Zastosuj zmiany.

## Oglądanie raportów

1 Na ekranie głównym dotknij kolejno opcji **Ustawienia > Raporty**.

2 Wybierz raport do wyświetlenia.

## Regulowanie głośności głośnika

### Dostosowywanie domyślnej głośności wewnętrznego głośnika

1 Przy użyciu panelu sterowania drukarki przejdź do opcji:

**Ustawienia > Urządzenie > Preferencje > Odpowiedź dźwięku**

2 Zmiana ustawień głośności.

### Uwagi:

- Włączenie trybu cichego powoduje wyciszenie alarmów dźwiękowych. To ustawienie powoduje także spowolnienie działania drukarki.
- Domyślna głośność zostanie przywrócona po wylogowaniu z sesji lub wznowieniu pracy drukarki z trybu uśpienia lub hibernacji.

## Dostosowywanie domyślnej głośności słuchawek

Domyślna głośność słuchawek zostanie przywrócona po wylogowaniu z sesji oraz wznowieniu pracy drukarki z trybu uśpienia lub hibernacji, a także po zerowaniu za pomocą głównego włącznika zasilania.

- 1 Na panelu sterowania wybierz kolejno opcje **Ustawienia > Urządzenie > Dostępność > Głośność słuchawek**.
- 2 Wybierz głośność.

## Konfiguracja ustawień głośnika faksu

- 1 Na ekranie głównym dotknij kolejno opcji **Ustawienia > Faks > Ustawienia faksu > Ustawienia głośnika**.
- 2 Wykonaj następujące czynności:
  - Ustaw Tryb pracy głośnika na **Zawsze włączony**.
  - Ustaw Głośność głośnika na **Wysoką**.
  - Aktywuj Głośność sygnału dzwonka.

## Sieć

**Uwaga:** Aby skonfigurować drukarkę w sieci bezprzewodowej, należy najpierw zakupić bezprzewodową kartę sieciową MarkNet™ N8370. Więcej informacji na temat instalacji bezprzewodowej karty sieciowej znajduje się w instrukcji dostarczonej z tą kartą.

## Podłączanie drukarki do sieci bezprzewodowej za pomocą funkcji Wi-Fi Protected Setup (WPS)

Zanim rozpoczniesz, upewnij się że:

- Punkt dostępu (router bezprzewodowy) ma certyfikat WPS lub jest zgodny z WPS. Więcej informacji na ten temat można znaleźć w dokumentacji punktu dostępu.
- W drukarce jest zainstalowana karta sieci bezprzewodowej. Więcej informacji na ten temat można znaleźć w instrukcji dostarczonej wraz z kartą.
- Opcja Aktywny adapter ma ustawioną wartość Automatyczne. Na ekranie głównym dotknij kolejno **Ustawienia > Sieć/Porty > Przegląd sieci > Aktywny adapter**.

### Korzystanie z przycisku

- 1 Na ekranie głównym dotknij kolejno opcji **Ustawienia > Sieć/porty > Sieć bezprzewodowa > Wi-Fi Protected Setup > Metoda z przyciskiem**.
- 2 Postępuj według instrukcji widocznych na wyświetlaczu.

### Użycie metody osobistego numeru identyfikacyjnego (kodu PIN)

- 1 Na ekranie głównym dotknij kolejno opcji **Ustawienia > Sieć/porty > Sieć bezprzewodowa > Wi-Fi Protected Setup > Metoda kodu PIN**.
- 2 Skopiuj ośmiocyfrowy kod PIN WPS.
- 3 Uruchom przeglądarkę internetową, a następnie wprowadź adres IP punktu dostępu w polu adresu.



**Uwagi:**

- Aby uzyskać adres IP, zapoznaj się z dokumentacją punktu dostępu.
- W przypadku używania serwera proxy wyłącz go tymczasowo, aby prawidłowo załadować stronę.

4 Przejdź do ustawień WPS. Więcej informacji na ten temat można znaleźć w dokumentacji punktu dostępu.

5 Wprowadź ośmiocyfrowy kod PIN i zapisz zmiany.

## Podłączanie urządzenia przenośnego do drukarki

Przed podłączeniem urządzenia przenośnego, wykonaj następujące czynności:

- Włącz opcję Wi-Fi Direct w drukarce. Przy użyciu panelu sterowania drukarki przejdź do opcji: **Ustawienia > Sieć/porty > Sieć bezprzewodowa > Włącz opcję Wi-Fi Direct.**
- Wyświetlanie klucza wstępnego (PSK) na stronie konfiguracji sieci. Przy użyciu panelu sterowania drukarki przejdź do opcji: **Ustawienia > Sieć/porty > Wi-Fi Direct > Pokaż PSK na stronie konfiguracji.**
- Drukowanie strony konfiguracji sieci. Przy użyciu panelu sterowania drukarki przejdź do opcji: **Ustawienia > Raporty > Sieć > Strona konfiguracji sieci.**

### Łączenie za pomocą funkcji Wi-Fi Direct

- 1 W urządzeniu przenośnym przejdź do menu ustawień.
- 2 Włącz sieć Wi-Fi, a następnie dotknij opcji **Wi-Fi Direct**.
- 3 Wybierz identyfikator SSID drukarki.
- 4 Potwierdź połączenie na panelu sterowania drukarki.

### Łączenie za pomocą sieci Wi-Fi

- 1 W urządzeniu przenośnym przejdź do menu ustawień.
- 2 Dotknij opcji **Wi-Fi**, a następnie wybierz identyfikator SSID drukarki.

**Uwaga:** Przed identyfikatorem SSID dodawano ciąg **DIRECT-xy** (gdzie **x** i **y** to dwa przypadkowe znaki).

- 3 Wprowadź klucz PSK.

**Uwaga:** Klucz PSK jest hasłem.

**Uwagi:**

- Możesz zmienić identyfikator SSID za pomocą panelu sterowania. Przejdź do opcji: **Ustawienia > Sieć/porty > Wi-Fi Direct > Identyfikator SSID.**
- Możesz także zmienić klucz PSK za pomocą panelu sterowania. Przejdź do opcji: **Ustawienia > Sieć/porty > Wi-Fi Direct > Ustaw PSK.**

## Zmiana ustawień portu drukarki po zainstalowaniu portu ISP

### Uwagi:

- Nie zmieniać konfiguracji jeśli drukarka ma statyczny adres IP.
- Nie zmieniać konfiguracji jeśli komputery są skonfigurowane do używania nazwy sieci zamiast adresu IP.
- Jeśli do drukarki skonfigurowanej uprzednio pod kątem połączenia Ethernet dodawany jest bezprzewodowy port ISP (Internal Solutions Port), należy odłączyć ją od sieci Ethernet.

### Użytkownicy systemu Windows

- 1 Otwórz folder drukarek.
- 2 W menu skrótów drukarki otwórz właściwości drukarki.
- 3 Skonfiguruj port z listy.
- 4 Zaktualizuj adres IP.
- 5 Zastosuj zmiany.

### Użytkownicy komputerów Macintosh

- 1 W menu Apple wybierz polecenie System Preferences (Preferencje systemu), a następnie przejdź do listy drukarek i wybierz **+ > IP**.
- 2 W pasku adresu należy wpisać adres IP
- 3 Zastosuj zmiany.

## Wyłączanie sieci Wi-Fi

- 1 Na ekranie głównym dotknij kolejno **Ustawienia > Sieć/Porty > Przeгляд sieci > Aktywny adapter > Sieć standardowa**.
- 2 Postępuj według instrukcji widocznych na wyświetlaczu.

## Konfigurowanie drukowania przy użyciu portu szeregowego (tylko system Windows)

- 1 Ustawianie parametrów w drukarce.
  - a Na panelu sterowania przejdź do menu dla ustawień portów.
  - b W razie potrzeby znajdź menu dla ustawień portu szeregowego, a następnie dostosuj ustawienia.
  - c Zastosuj zmiany.
- 2 Na swoim komputerze otwórz folder drukarki, a następnie wybierz drukarkę.
- 3 We właściwościach drukarki wybierz z listy port COM.
- 4 W Menedżerze urządzeń ustaw parametry portu COM.

**Uwagi:**

- Użycie portu szeregowego spowalnia drukowanie.
- Upewnij się, że kabel jest podłączony do portu szeregowego drukarki.

## Czyszczenie części drukarki

### Czyszczenie drukarki

 **UWAGA — NIEBEZPIECZEŃSTWO PORAŻENIA PRĄDEM:** Aby uniknąć porażenia prądem elektrycznym podczas czyszczenia zewnętrznej powierzchni drukarki, należy najpierw wyjąć przewód zasilający z gniazdka elektrycznego, a następnie odłączyć wszystkie kable prowadzące do urządzenia.

**Uwagi:**

- Czynność tę należy wykonywać raz na kilka miesięcy.
  - Uszkodzenia drukarki spowodowane niewłaściwą obsługą nie podlegają gwarancji.
- 1 Wyłącz drukarkę, a następnie wyjmij przewód zasilający z gniazdka elektrycznego.
  - 2 Wyjmij papier z odbiornika standardowego i podajnika uniwersalnego.
  - 3 Przy pomocy miękkiej szczoteczki lub odkurzacza usuń kurz i kawałki papieru znajdujące się dookoła drukarki.
  - 4 Przetrzyj zewnętrzne powierzchnie drukarki za pomocą wilgotnej, miękkiej, niestrzępiącej się szmatki.

**Uwagi:**

- Nie należy używać środków czyszczących ani detergentów stosowanych w gospodarstwie domowym, gdyż mogą one uszkodzić wykończenie drukarki.
  - Upewnij się, że po czyszczeniu wszystkie powierzchnie drukarki są suche.
- 5 Podłącz przewód zasilający do gniazdka elektrycznego, a następnie włącz drukarkę.

 **UWAGA — NIEBEZPIECZEŃSTWO USZKODZENIA CIAŁA:** Aby uniknąć ryzyka pożaru lub porażenia prądem elektrycznym, podłącz przewód zasilający do prawidłowo uziemionego, łatwo dostępnego gniazdka elektrycznego o odpowiednich parametrach, znajdującego się w pobliżu urządzenia.

## Czyszczenie skanera

1 Otwórz pokrywę skanera.



2 Za pomocą miękkiej, wilgotnej, niestrzępiącej się szmatki przetrzyj następujące miejsca:

- szyba podajnika ADF



- podkładka szyby podajnika ADF

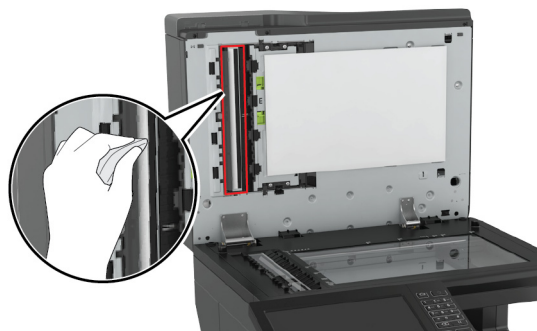

- szyba skanera

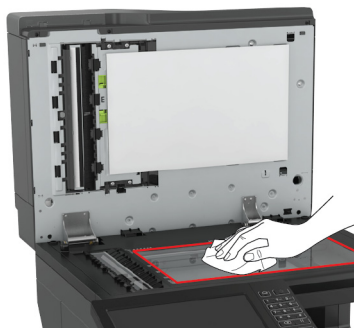

- podkładka szyby skanera

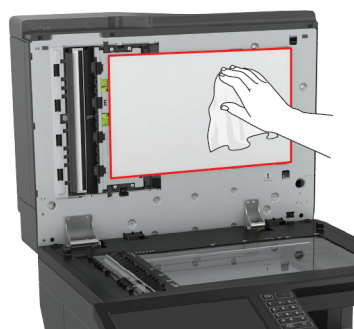

**3** Zamknij pokrywę skanera.

## Opróżnianie pudła dziurkacza

**1** Otwórz drzwiczki J.



**2** Wyjmij i opróżnij pudło dziurkacza.

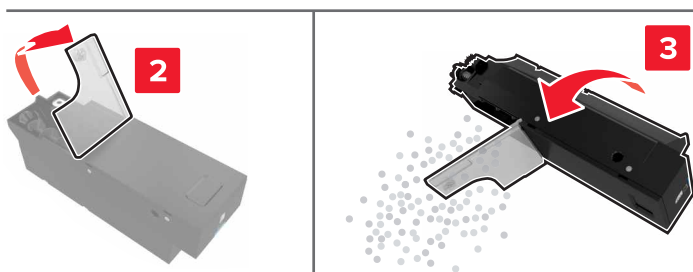
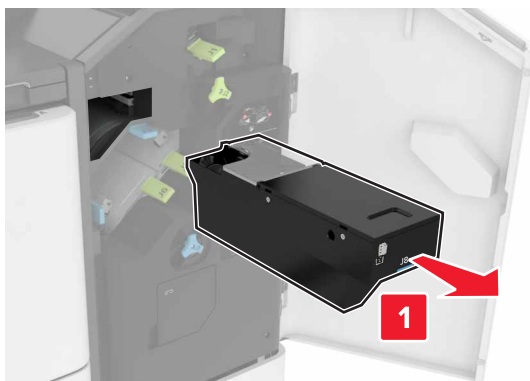

**3** Włóż pudło dziurkacza.

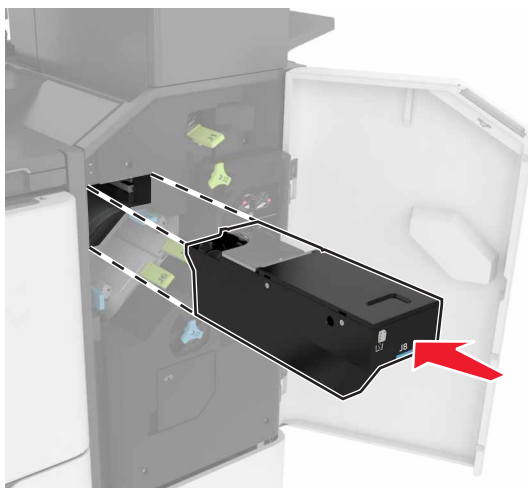

**4** Zamknij drzwiczki J.

## Zamawianie części i materiałów eksploatacyjnych

W Stanach Zjednoczonych informacje na temat lokalnych autoryzowanych dostawców części i materiałów eksploatacyjnych firmy Lexmark można uzyskać pod numerem telefonu 1-800-539-6275. W innych krajach należy odwiedzić witrynę internetową [www.lexmark.com](http://www.lexmark.com) lub skontaktować się z punktem sprzedaży, w którym nabyto drukarkę.

**Uwaga:** Wszystkie oszacowane czasy eksploatacji materiałów odnoszą się do drukowania na papierze zwykłym w rozmiarze Letter lub A4.

### Sprawdzanie stanu części i materiałów eksploatacyjnych

- 1 Na ekranie głównym dotknij opcji **Stan/Materiały eksploatacyjne**.
- 2 Wybierz części lub materiały eksploatacyjne, które chcesz sprawdzić.

**Uwaga:** Dostęp do ustawienia można również uzyskać, dotykając górnej sekcji ekranu głównego.

### Używanie oryginalnych części i materiałów eksploatacyjnych firmy Lexmark.

Twoja drukarka Lexmark została zaprojektowana do optymalnej pracy z użyciem oryginalnych materiałów eksploatacyjnych i elementów marki Lexmark. Używanie materiałów i części innych producentów może negatywnie wpłynąć na wydajność, pracę i żywotność drukarki oraz jej części. Może też mieć wpływ na ochronę gwarancyjną. Uszkodzenia spowodowane używaniem części lub materiałów innych producentów nie są naprawiane w ramach gwarancji. Wszelkie wskaźniki materiałów są zaprojektowane tak, by współpracować z częściami i materiałami Lexmark i ich praca może zostać zakłócona, gdy użyte zostaną części lub materiały innych producentów. Użytkowanie materiałów i części związanych z obrazami dłużej niż jest to zalecane może spowodować uszkodzenie drukarki Lexmark i jej podzespołów.

### Zamawianie kaset z tonerem

#### Uwagi:

- Szacunkowa wydajność naboju jest zgodna z normą ISO/IEC 19798.
- Stosowanie bardzo niskiego pokrycia wydruku przez dłuższy czas może negatywnie wpłynąć na rzeczywistą wydajność oraz może doprowadzić do awarii części składowych kasety przed wyczerpaniem się toneru.

#### Kasety objęte programem zwrotu

| Element                            | USA i Kanada | Europejski Obszar Gospodarczy | Pozostała część Europy, Bliski Wschód i Afryka | Ameryka Łacińska | Pozostała część Azji i Pacyfiku | Australia i Nowa Zelandia |
|------------------------------------|--------------|-------------------------------|--|------------------|---------------------------------|---------------------------|
| <b>Zwrotne kasety z tonerem</b>    |              |                               |  |                  |                                 |                           |
| Czarny                             | 72K10K0      | 72K20K0                       | 72K50K0  | 72K40K0          | 72K30K0                         | 72K60K0                   |
| * Dostępne tylko dla modelu CX860. |              |                               |  |                  |                                 |                           |

| Element  | USA i Kanada | Europejski Obszar Gospodarczy | Pozostała część Europy, Bliski Wschód i Afryka | Ameryka Łacińska | Pozostała część Azji i Pacyfiku | Australia i Nowa Zelandia |
|--|--------------|-------------------------------|--|------------------|---------------------------------|---------------------------|
| Cyjan  | 72K10C0      | 72K20C0                       | 72K50C0  | 72K40C0          | 72K30C0                         | 72K60C0                   |
| Magenta  | 72K10M0      | 72K20M0                       | 72K50M0  | 72K40M0          | 72K30M0                         | 72K60M0                   |
| Żółty  | 72K10Y0      | 72K20Y0                       | 72K50Y0  | 72K40Y0          | 72K30Y0                         | 72K60Y0                   |
| <b>Zwrotne kasety z tonerem o wysokiej wydajności</b>        |              |                               |  |                  |                                 |                           |
| Cyjan  | 82K1HC0      | 82K2HC0                       | 82K5HC0  | 82K4HC0          | 82K3HC0                         | 82K6HC0                   |
| Magenta  | 82K1HM0      | 82K2HM0                       | 82K5HM0  | 82K4HM0          | 82K3HM0                         | 82K6HM0                   |
| Żółty  | 82K1HY0      | 82K2HY0                       | 82K5HY0  | 82K4HY0          | 82K3HY0                         | 82K6HY0                   |
| <b>Zwrotne kasety z tonerem o bardzo wysokiej wydajności</b> |              |                               |  |                  |                                 |                           |
| Czarny   | 72K1XK0      | 72K2XK0                       | 72K5XK0  | 72K4XK0          | 72K3XK0                         | 72K6XK0                   |
| Cyjan  | 82K1XC0      | 82K2XC0                       | 82K5XC0  | 82K4XC0          | 82K3XC0                         | 82K6XC0                   |
| Magenta  | 82K1XM0      | 82K2XM0                       | 82K5XM0  | 82K4XM0          | 82K3XM0                         | 82K6XM0                   |
| Żółty  | 82K1XY0      | 82K2XY0                       | 82K5XY0  | 82K4XY0          | 82K3XY0                         | 82K6XY0                   |
| <b>Zwrotna kaseta z tonerem o ultrawysokiej wydajności*</b>  |              |                               |  |                  |                                 |                           |
| Czarny   | 82K1UK0      | 82K2UK0                       | 82K5UK0  | 82K4UK0          | 82K3UK0                         | 82K6UK0                   |
| Cyjan  | 82K1UC0      | 82K2UC0                       | 82K5UC0  | 82K4UC0          | 82K3UC0                         | 82K6UC0                   |
| Magenta  | 82K1UM0      | 82K2UM0                       | 82K5UM0  | 82K4UM0          | 82K3UM0                         | 82K6UM0                   |
| Żółty  | 82K1UY0      | 82K2UY0                       | 82K5UY0  | 82K4UY0          | 82K3UY0                         | 82K6UY0                   |
| * Dostępne tylko dla modelu CX860.                           |              |                               |  |                  |                                 |                           |

### Kasety zwykłe

| Element   | Cały świat |
|---|------------|
| <b>Zwykłe kasety z tonerem o bardzo wysokiej wydajności<sup>1</sup></b> |            |
| Czarny  | 72K0X10    |
| Cyjan   | 82K0X20    |
| Magenta   | 82K0X30    |
| Żółty   | 82K0X40    |
| <b>Zwykłe kasety z tonerem o ultrawysokiej wydajności<sup>2</sup></b>   |            |
| Czarny  | 82K0U10    |
| Cyjan   | 82K0U20    |
| Magenta   | 82K0U30    |
| Żółty   | 82K0U40    |
| <sup>1</sup> Dostępne tylko dla modelu CX825.                           |            |
| <sup>2</sup> Dostępne tylko dla modelu CX860.                           |            |



**Zwrotne kasety do urządzeń Lexmark XC8155**

| Element | Cały świat | Ameryka Łacińska |
|---------|------------|------------------|
| Czarny  | 24B6511    | 24B2454          |
| Cyjan   | 24B6508    | 24B2154          |
| Magenta | 24B6509    | 24B2155          |
| Żółty   | 24B6510    | 24B2421          |

**Zwrotne kasety do urządzeń Lexmark XC8160 i XC8163.**

| Element | Cały świat | Ameryka Łacińska |
|---------|------------|------------------|
| Czarny  | 24B6515    | 24B4803          |
| Cyjan   | 24B6512    | 24B2455          |
| Magenta | 24B6513    | 24B3581          |
| Żółty   | 24B6514    | 24B3587          |

**Zamawianie bębna światłoczułego**

| Element                     | Numer katalogowy |
|-----------------------------|------------------|
| Bęben światłoczuły (1 szt.) | 72K0P00          |
| Bęben światłoczuły (3 szt.) | 72K0Q00          |

**Zamawianie zespołów wywoływacza**

| Element  | Numer katalogowy |
|--|------------------|
| <b>Zespoły wywoływacza objęte programem zwrotu</b> |                  |
| Zespół wywoływacza, czarny                         | 72K0DK0          |
| Zestaw wywoływacza, kolorowy (CMY)                 | 72K0DV0          |
| Zespół wywoływacza, cyjan                          | 72K0DC0          |
| Zespół wywoływacza, magenta                        | 72K0DM0          |
| Zespół wywoływacza, żółty                          | 72K0DY0          |
| <b>Zwykłe zespoły wywoływacza</b>                  |                  |
| Zespół wywoływacza, czarny                         | 72K0D10          |
| Zestaw wywoływacza, kolorowy (CMY)                 | 72K0D50          |
| Zespół wywoływacza, cyjan                          | 72K0D20          |
| Zespół wywoływacza, magenta                        | 72K0D30          |
| Zespół wywoływacza, żółty                          | 72K0D40          |

## Zamawianie zestawów obrazujących

| Element   | Wszystkie kraje i regiony |
|---|---------------------------|
| <b>Zespoły obrazujące objęte programem zwrotu</b> |                           |
| Zespół obrazujący, czarny                         | 21K3401                   |
| Zespół obrazujący, cyjan                          | 21K3403                   |
| Zespół obrazujący, magenta                        | 21K3402                   |
| Zespół obrazujący, żółty                          | 21K3404                   |

## Zamawianie kaset zszywek

| Element        | Numer katalogowy |
|----------------|------------------|
| Kasety zszywek | 25A0013          |

## Zamawianie pojemnika na zużyty toner

| Element                  | Numer katalogowy |
|--------------------------|------------------|
| Pojemnik na zużyty toner | 72K0W00          |

## Konfigurowanie powiadomień dotyczących materiałów eksploatacyjnych

**1** Uruchom przeglądarkę, a następnie w polu adresu wpisz adres IP drukarki.

### Uwagi:

- Wyświetl adres IP drukarki na ekranie głównym drukarki. Adres IP ma postać czterech liczb oddzielonych kropkami. Na przykład 123.123.123.123.
- W przypadku używania serwera proxy wyłącz go tymczasowo, aby prawidłowo załadować stronę.

**2** Kliknij opcję **Ustawienia > Urządzenie > Powiadomienia**.

**3** W menu Materiały eksploatacyjne kliknij opcję **Niestandardowe powiadomienia o materiałach eksploatacyjnych**.

**4** Wybierz powiadomienie dla każdego materiału eksploatacyjnego.

**5** Zastosuj zmiany.

## Wymiana części i materiałów eksploatacyjnych

### Wymiana modułu wywoływacza

- 1 Otwórz drzwiczki A.

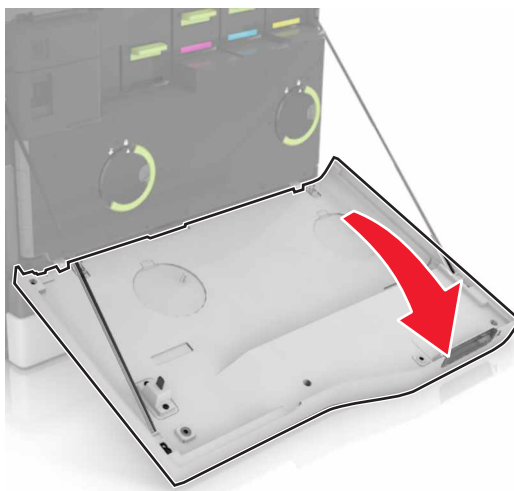

2 Wyjmij pojemnik na zużyty toner.

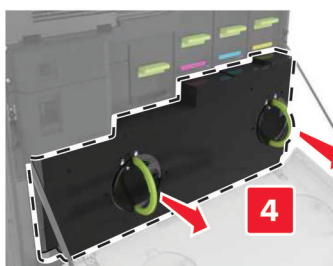
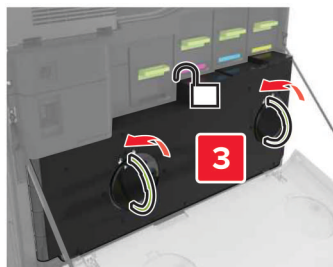
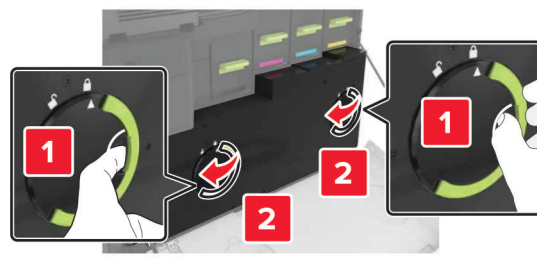

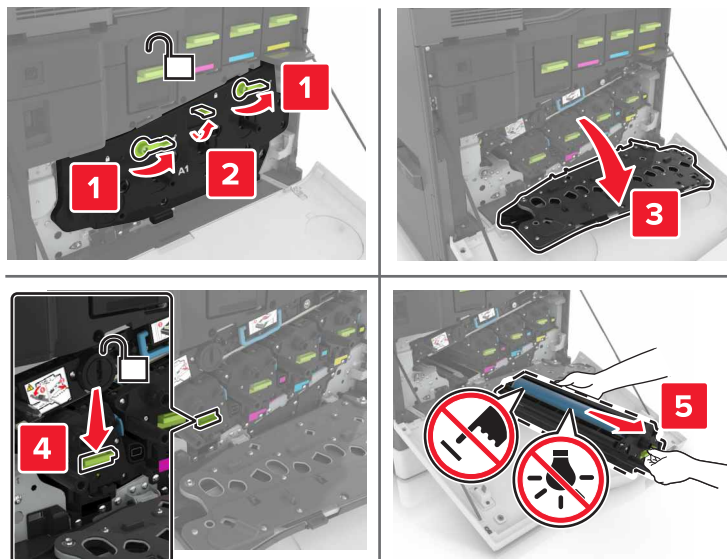
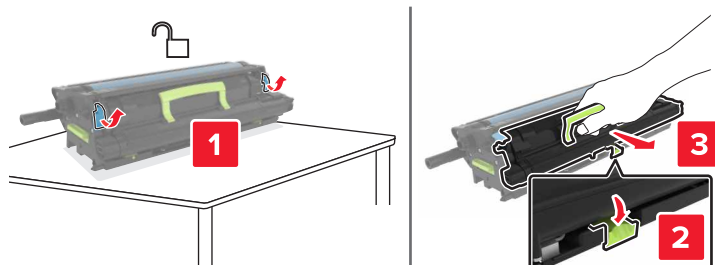
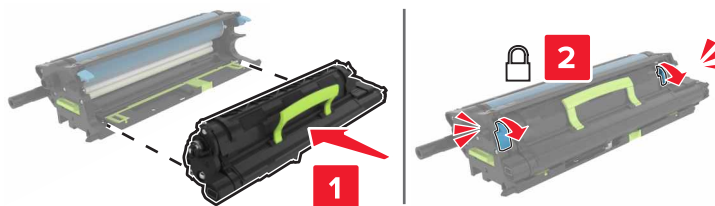
**3** Wyjmij zestaw obrazujący.**4** Wyjmij zespół wywołacza.**5** Rozpakuj nowy zespół wywołacza i zdejmij z niego całe opakowanie.**6** Włóż nowy moduł wywołacza.

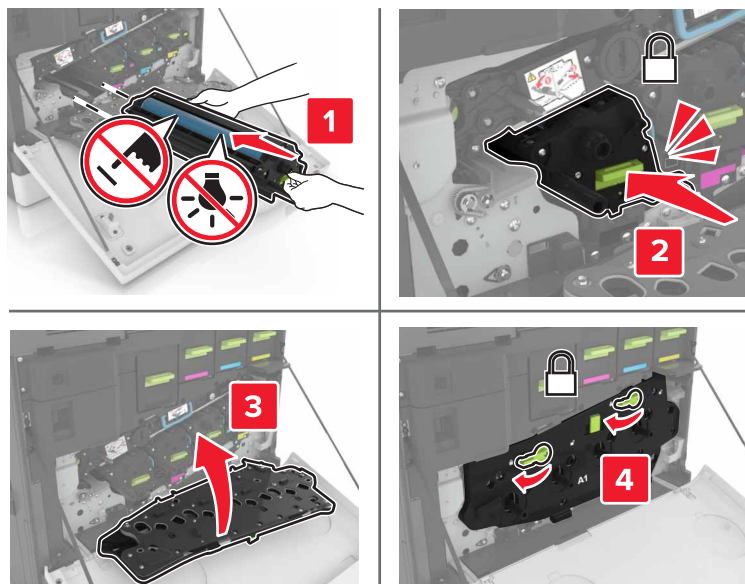
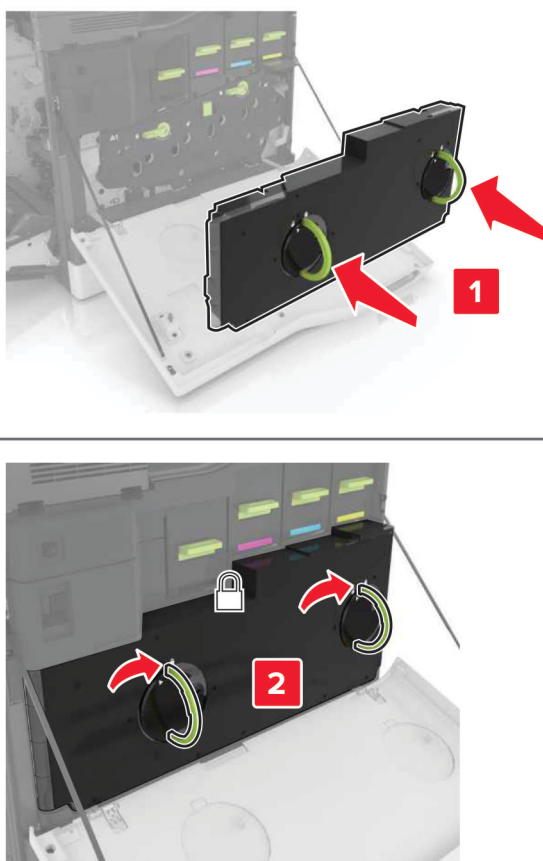
**7** Włóż zestaw obrazujący.**8** Włóż pojemnik na zużyty toner.**9** Zamknij drzwiczki A.

## Wymiana nagrzewnicy

- 1 Wyłącz drukarkę.
- 2 Otwórz drzwiczki B.

 **UWAGA — GORĄCA POWIERZCHNIA:** Wewnętrzne elementy drukarki mogą być gorące. W celu zmniejszenia ryzyka oparzenia, przed dotknięciem danej części należy odczekać, aż ostygnie.

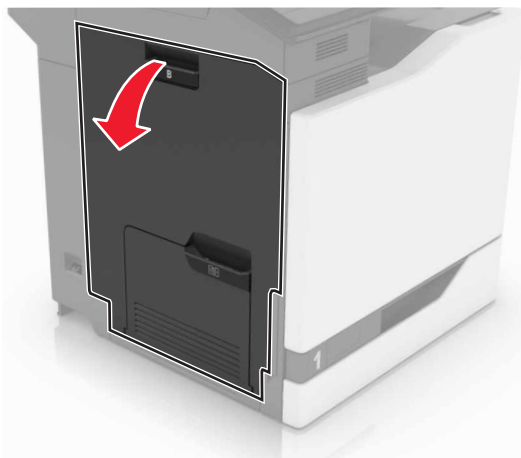

- 3 Wyjmij nagrzewnicę.

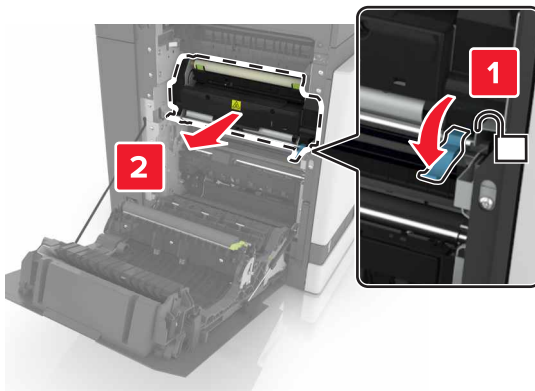

- 4 Rozpakuj nową nagrzewnicę.

**5** Wyczyść soczewki nagrzewnicy, korzystając z bawełnianego wacika dołączonego do opakowania.

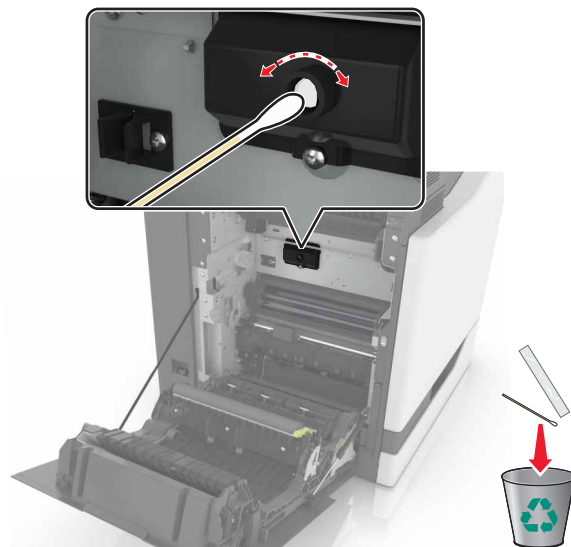

**6** Włóż nową nagrzewnicę, aż zaskoczy w swoim miejscu.

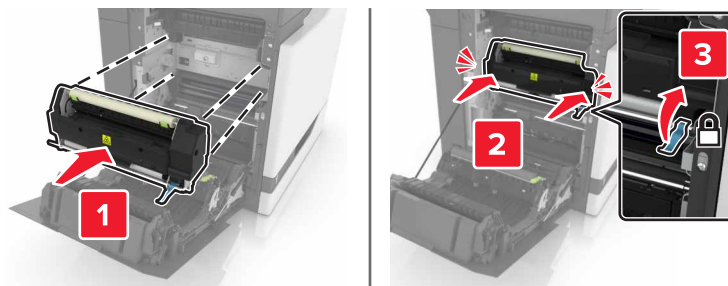

**7** Zamknij drzwiczki B.

**8** Włącz drukarkę.



## Wymiana bębna światłoczułego

1 Otwórz drzwiczki A.

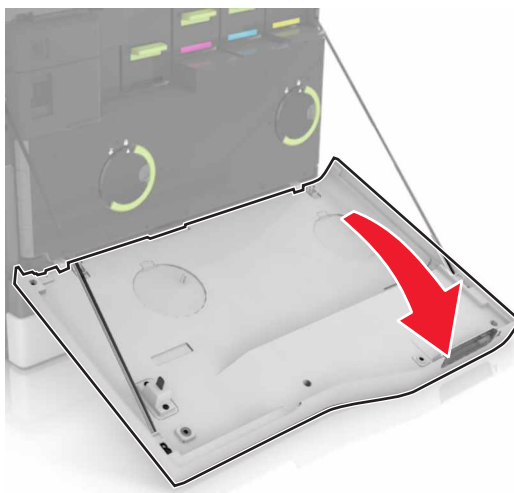

2 Wyjmij pojemnik na zużyty toner.

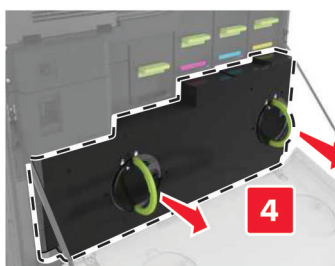
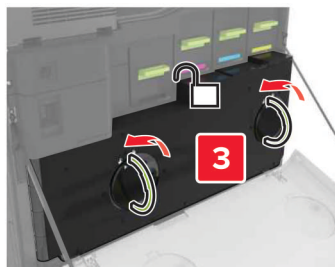

### 3 Wyjmij zestaw obrazujący.

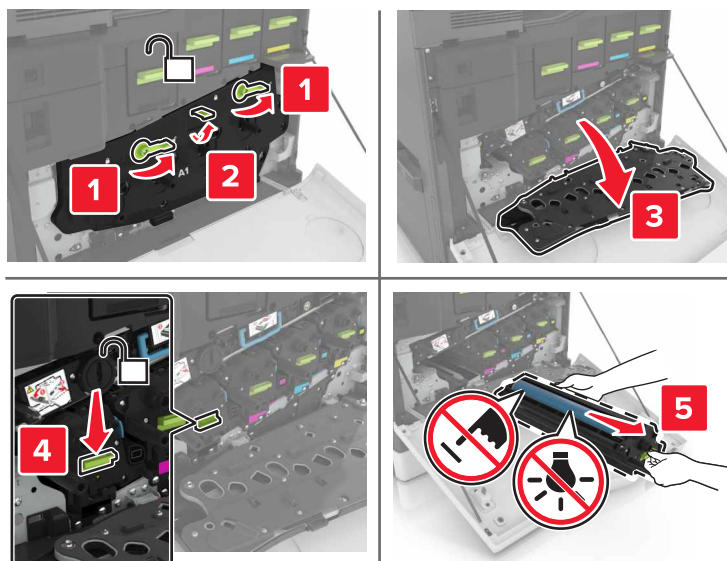

### 4 Wyjmij bęben światłoczuły.

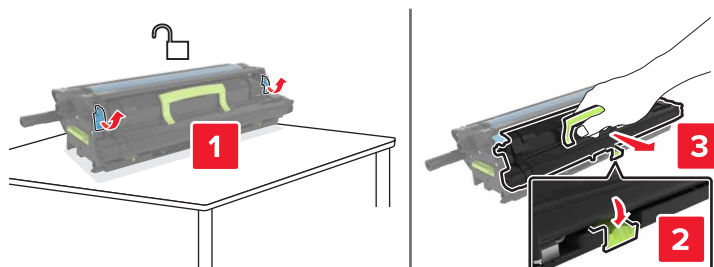

### 5 Rozpakuj nowy bęben światłoczuły i zdejmij z niego całe opakowanie.

**Ostrzeżenie — możliwość uszkodzenia:** Nie wystawiaj bębna światłoczułego na działanie światła słonecznego przez dłużej niż 10 minut. Długotrwałe działanie światła może negatywnie wpłynąć na jakość wydruku.

**Ostrzeżenie — możliwość uszkodzenia:** Nie wolno dotykać bębna światłoczułego. Może to mieć wpływ na jakość wydruku kolejnych zadań drukowania.

### 6 Włóż nowy bęben światłoczuły.

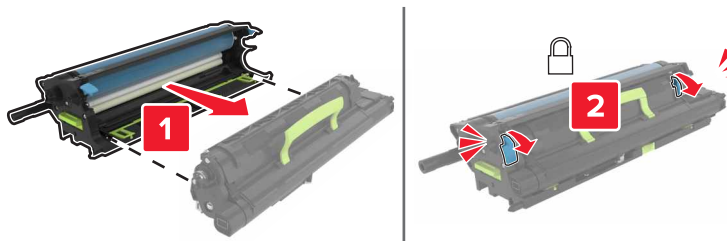

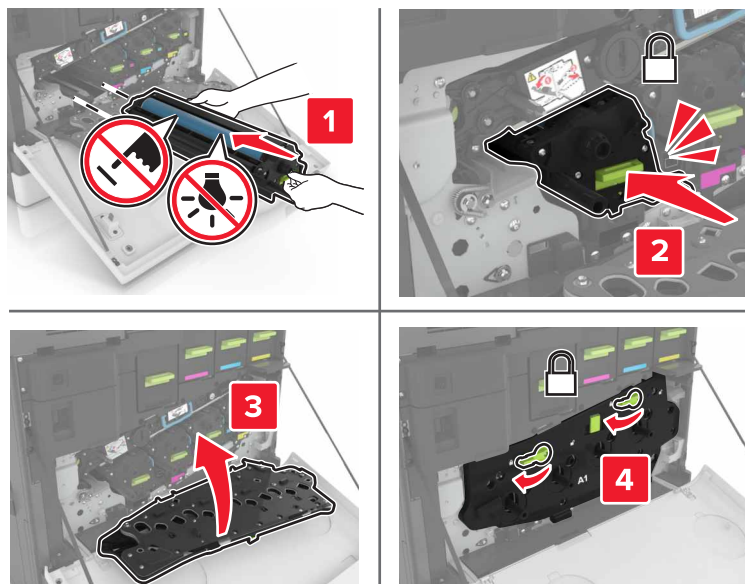
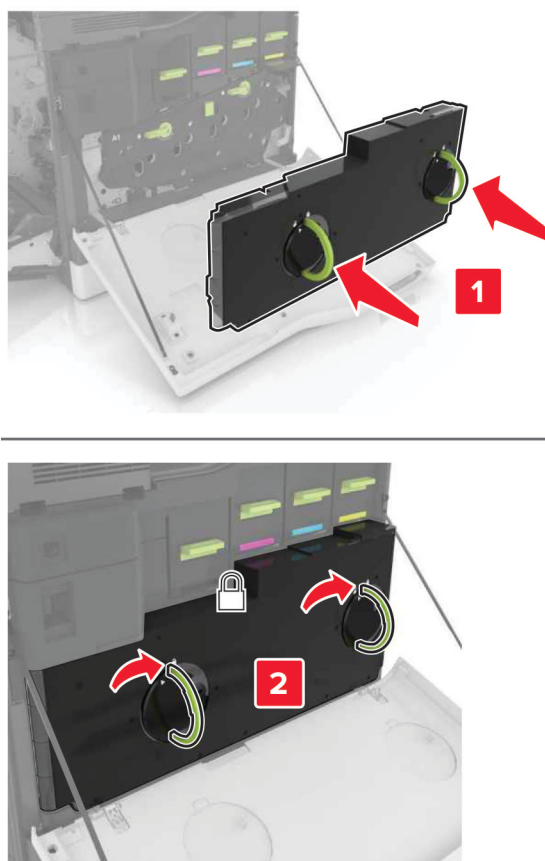
**7** Włóż zestaw obrazujący.**8** Włóż pojemnik na zużyty toner.**9** Zamknij drzwiczki A.

## Wymiana zespołu obrazującego

- 1 Otwórz drzwiczki A.

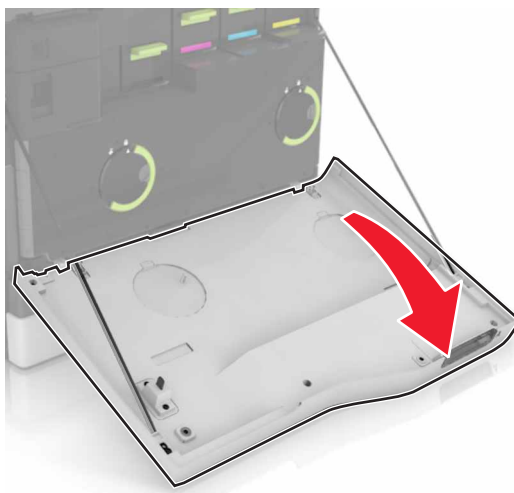

2 Wyjmij pojemnik na zużyty toner.

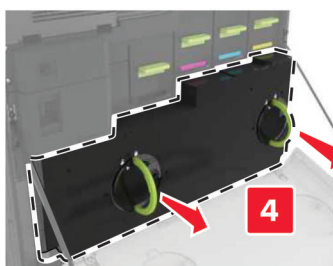
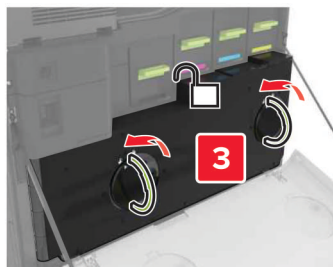

### 3 Wyjmij zestaw obrazujący.

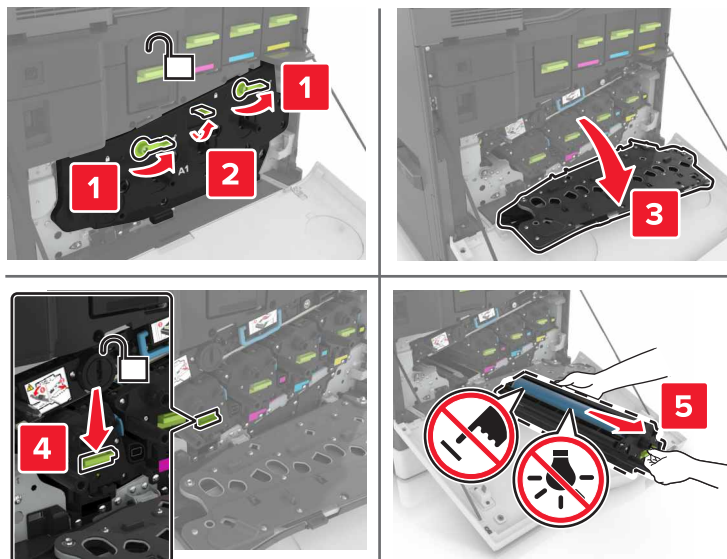

### 4 Rozpakuj nowy zestaw obrazujący i zdejmij z niego całe opakowanie.

**Ostrzeżenie — możliwość uszkodzenia:** Nie wystawiaj bębna światłoczułego na działanie światła słonecznego przez dłużej niż 10 minut. Długotrwałe działanie światła może negatywnie wpłynąć na jakość wydruku.

**Ostrzeżenie — możliwość uszkodzenia:** Nie wolno dotykać bębna światłoczułego. Może to mieć wpływ na jakość wydruku kolejnych zadań drukowania.

### 5 Włóż nowy zespół obrazujący.

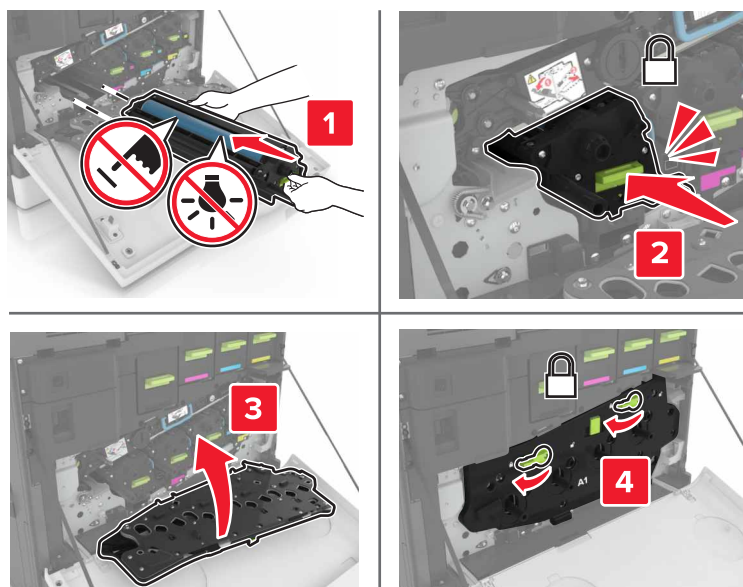

6 Włóż pojemnik na zużyty toner.

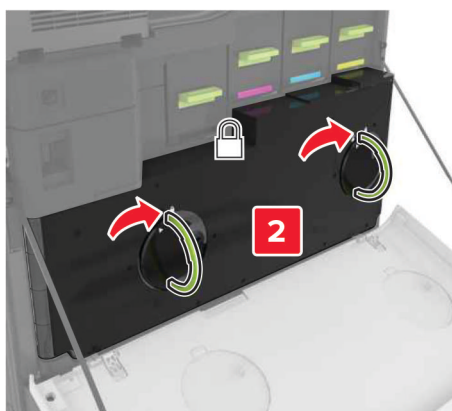
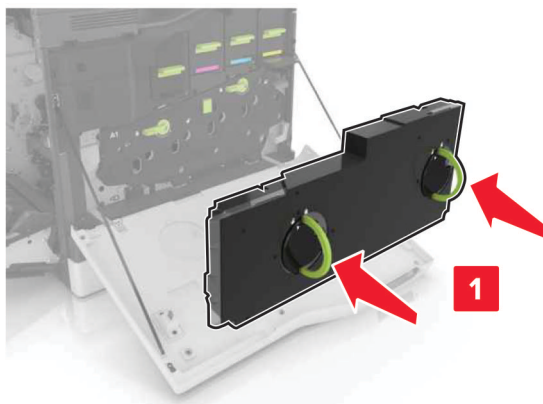

7 Zamknij drzwiczki A.

## Wymiana kasety z tonerem

1 Otwórz drzwiczki A.

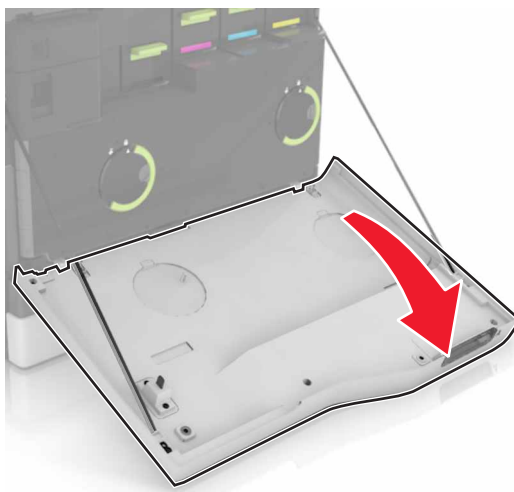



2 Wyjmij kasetę z tonerem.



3 Rozpakuj nową kasetę z tonerem.

4 Włóż nową kasetę z tonerem, aż zaskoczy w swoim miejscu.

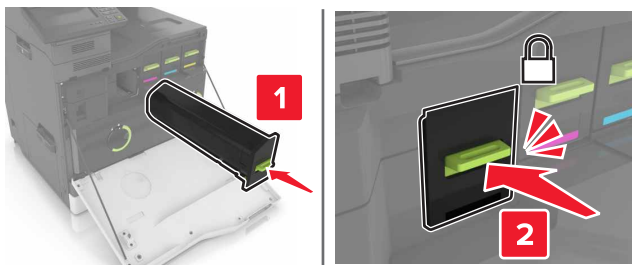

5 Zamknij drzwiczki A.

## Wymiana wałka pobierającego

Wymiana wałka pobierającego w podajniku na 550 arkuszy lub zasobniku kopert

1 Wyłącz drukarkę.

2 Zdejmij zasobnik.

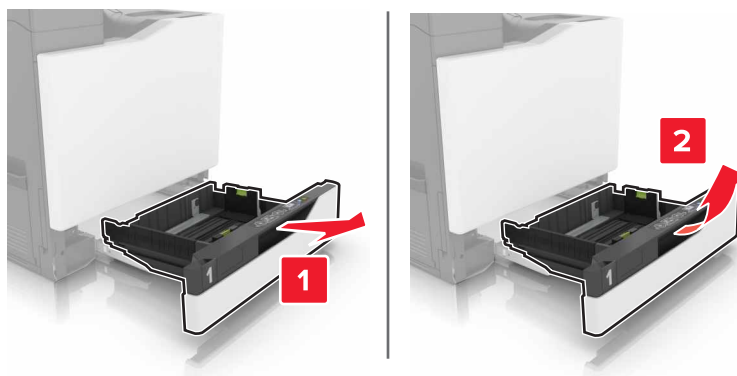

**3** Wyjmij wałek pobierający.

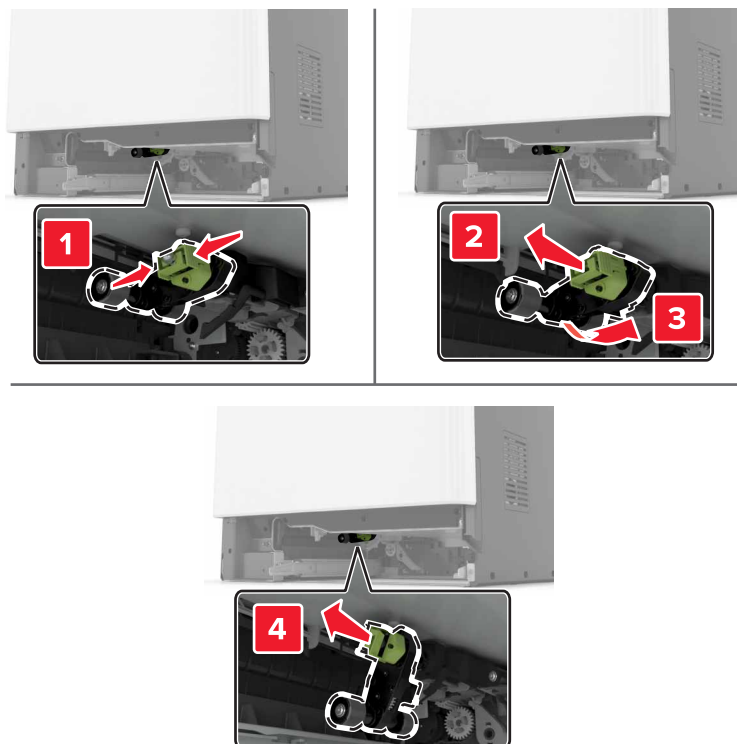

**4** Rozpakuj nowy wałek pobierający.

**5** Włóż nowy wałek pobierający, aż zaskoczy w swoim miejscu.

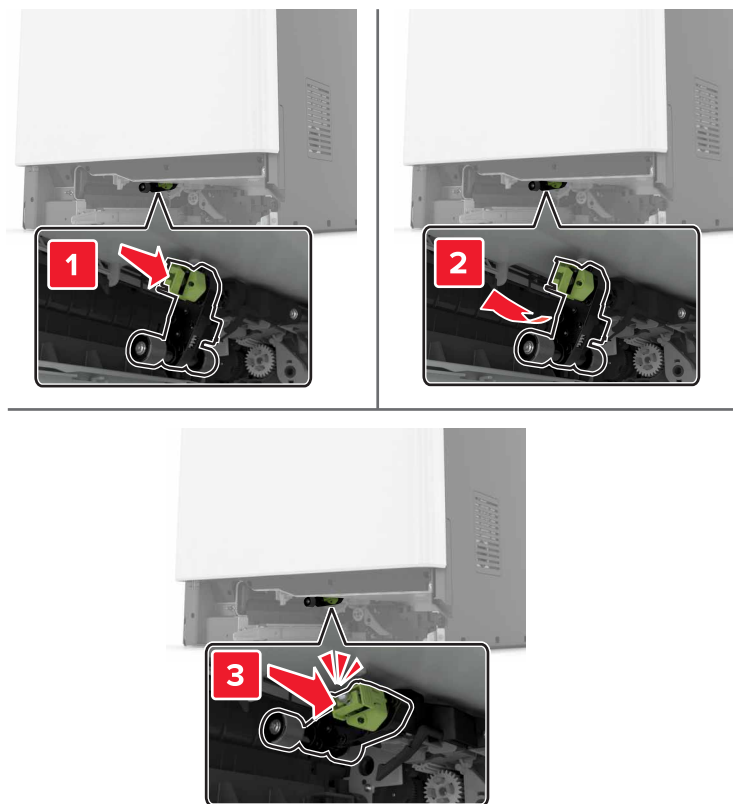

**6** Włóż zasobnik.

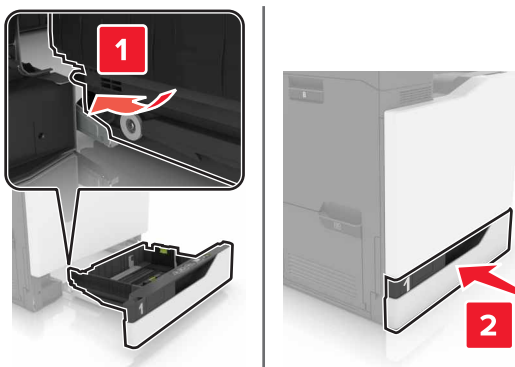

**7** Włącz drukarkę.

**Wymiana wałka pobierającego w zasobniku na 2200 arkuszy**

- 1 Wyłącz drukarkę.
- 2 Wyciągnij, a następnie odblokuj zasobnik.

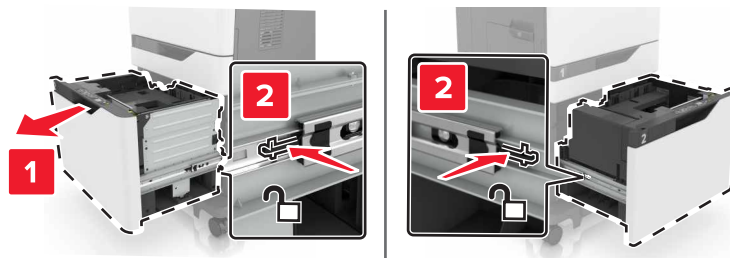

- 3 Zdejmij zasobnik.
- 4 Wyjmij wałek pobierający.

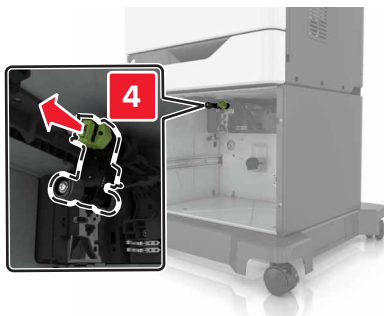
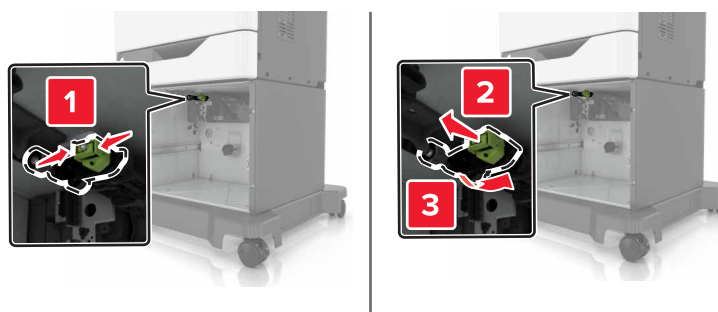

- 5 Rozpakuj nowy wałek pobierający.

6 Włóż nowy wałek pobierający, aż zaskoczy w swoim miejscu.

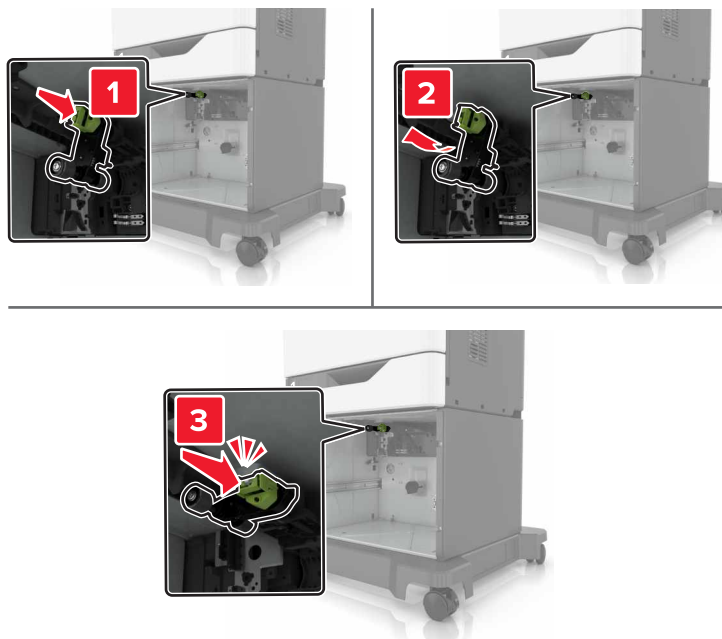

7 Włóż zasobnik.

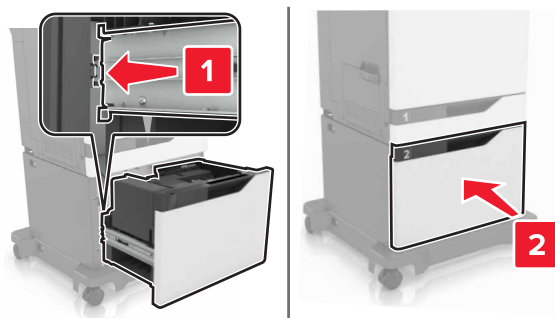

8 Włącz drukarkę.

## Wymiana separatora papieru

1 Wyciągnij zasobnik.

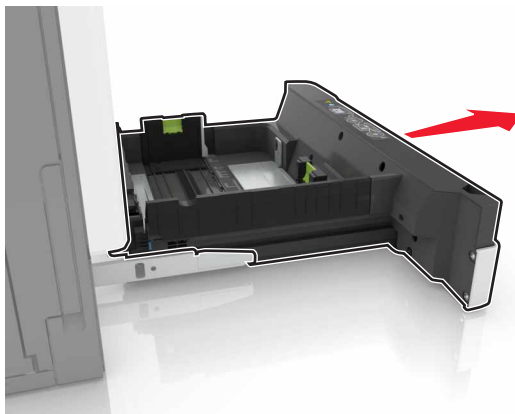

2 Wymień separator papieru.

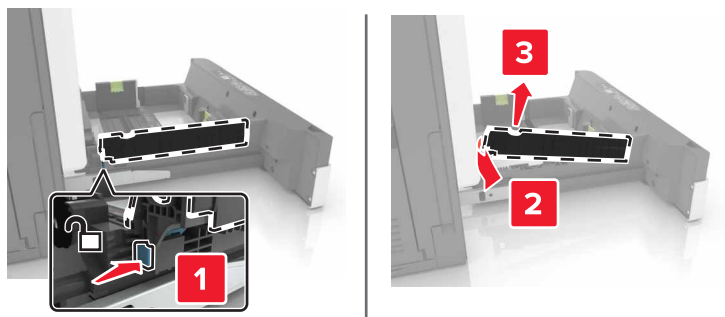

3 Rozpakuj nowy separator papieru.

4 Włóż nowy separator papieru, aż zaskoczy w swoim miejscu.

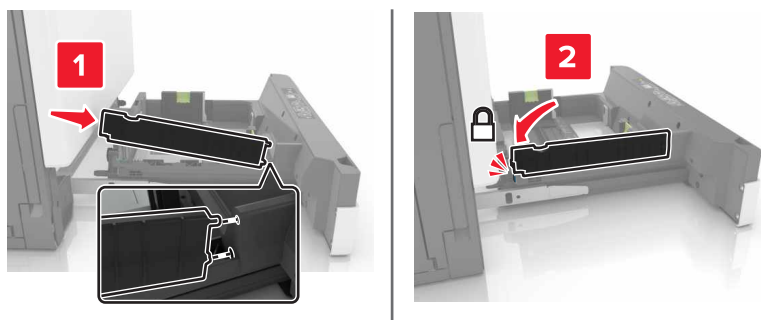

5 Włóż zasobnik.

## Wymiana pojemnika na zużyty toner

1 Otwórz drzwiczki A.

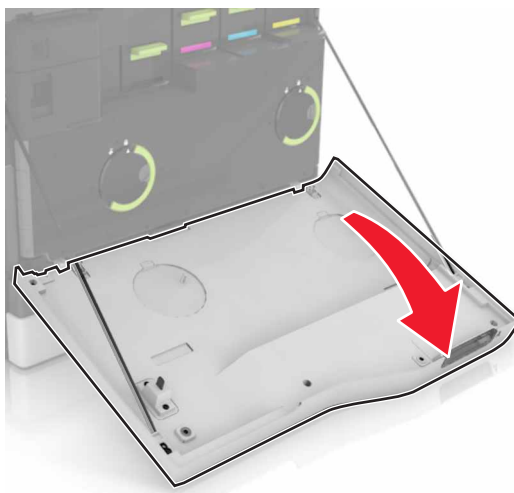

**2** Wyjmij pojemnik na zużyty toner.

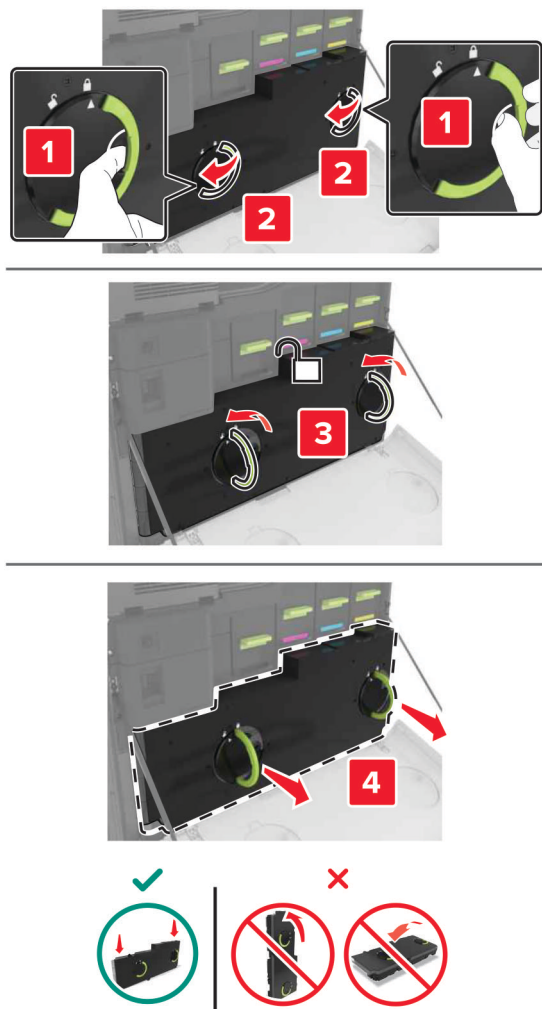

**3** Rozpakuj nowy pojemnik na zużyty toner.



4 Włóż nowy pojemnik na zużyty toner.

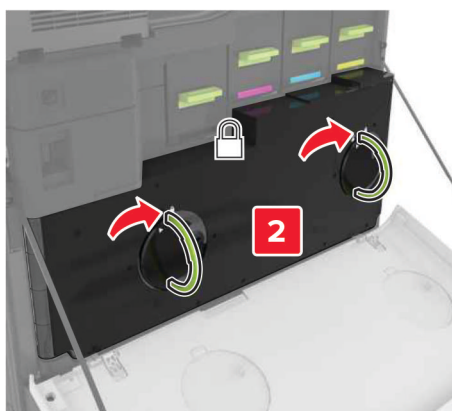
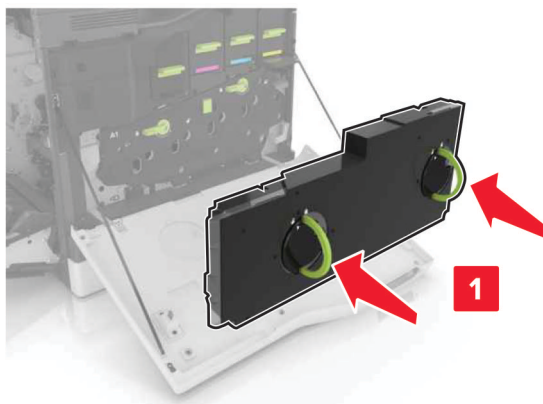

5 Zamknij drzwiczki A.

## Wymiana pasa przenoszącego

- 1 Wyłącz drukarkę.
- 2 Otwórz drzwiczki A.

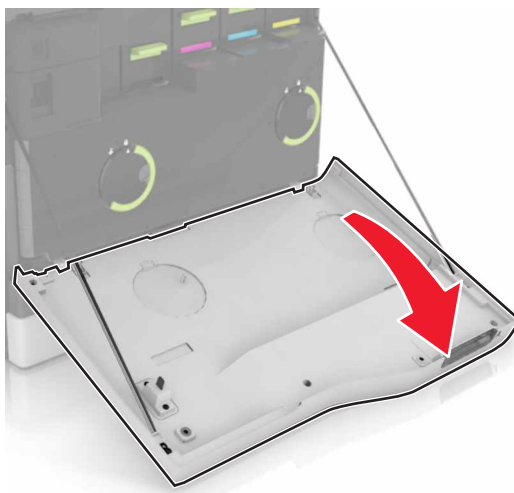

### 3 Wyjmij pojemnik na zużyty toner.

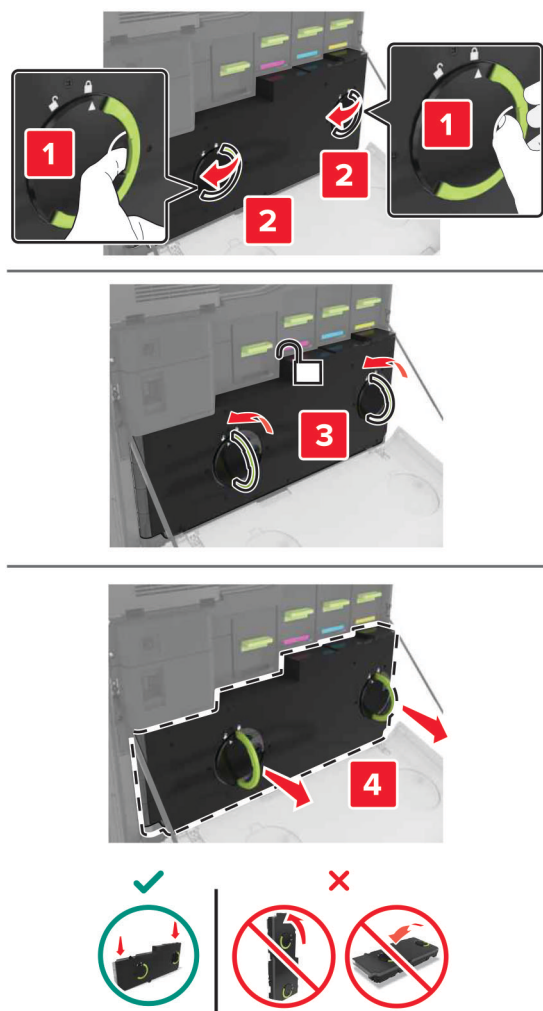

### 4 Otwórz drzwiczki A1.

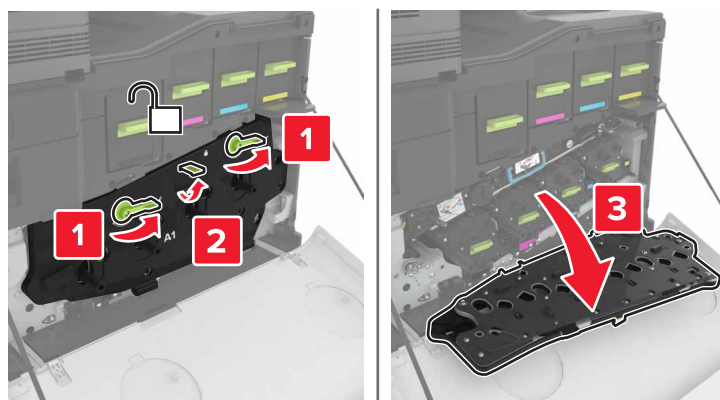

## 5 Wyjmij pas przenoszący.

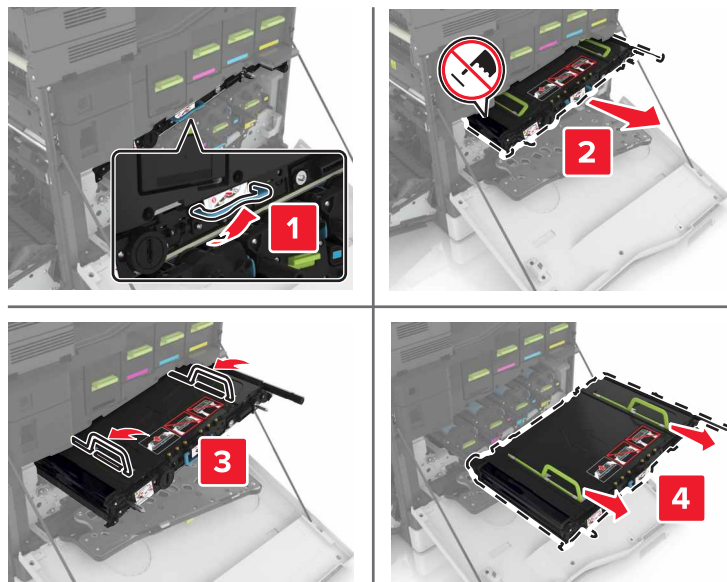

## 6 Rozpakuj nowy pas przenoszący i zdejmij z niego całe opakowanie.

**Ostrzeżenie — możliwość uszkodzenia:** Nie wystawiaj pasa przenoszącego na działanie światła słonecznego przez dłużej niż 10 minut. Długotrwałe działanie światła może negatywnie wpłynąć na jakość wydruku.

**Ostrzeżenie — możliwość uszkodzenia:** Nie dotykaj pasa przenoszącego. Może to mieć wpływ na jakość wydruku kolejnych zadań drukowania.



## 7 Włóż nowy pas przenoszący, aż zaskoczy w swoim miejscu.

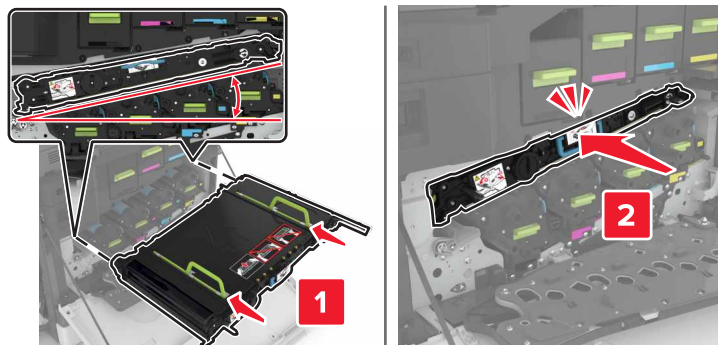

**8** Zamknij drzwiczki A1.

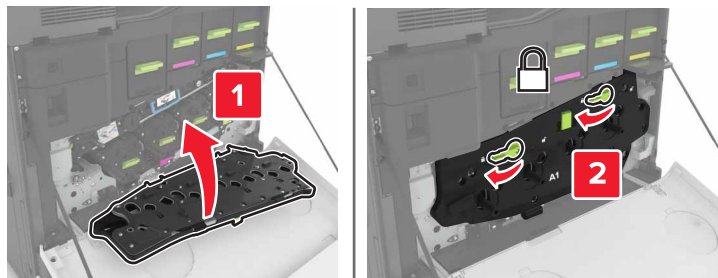

**9** Włóż pojemnik na zużyty toner.

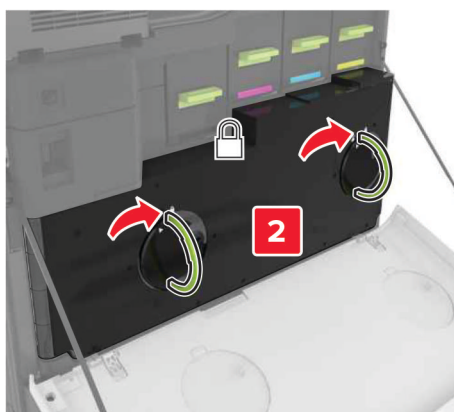
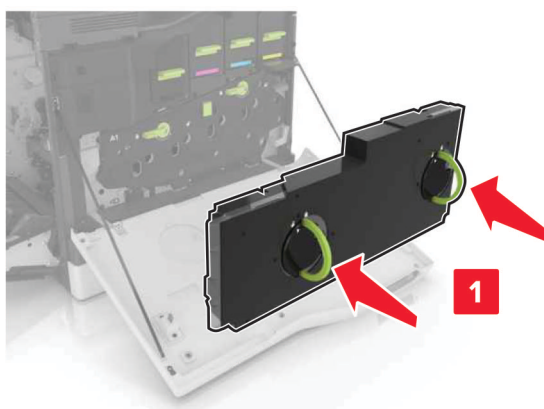

**10** Zamknij drzwiczki A.

**11** Włącz drukarkę.

## Wymiana wałka przenoszącego

1 Otwórz drzwiczki B.

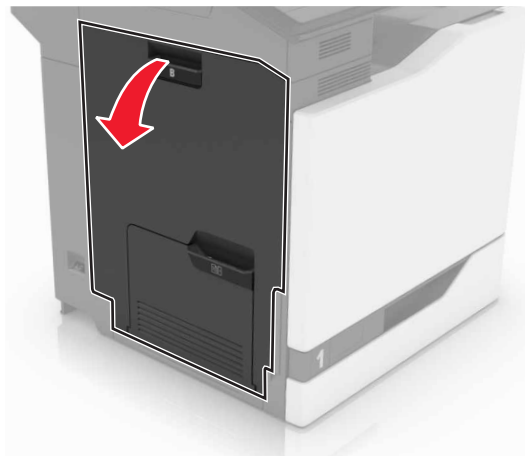

2 Wyjmij wałek przenoszący.



3 Rozpakuj nowy wałek przenoszący.

**Uwaga:** Nie zdejmuj białego opakowania.

4 Włóż nowy wałek przenoszący.

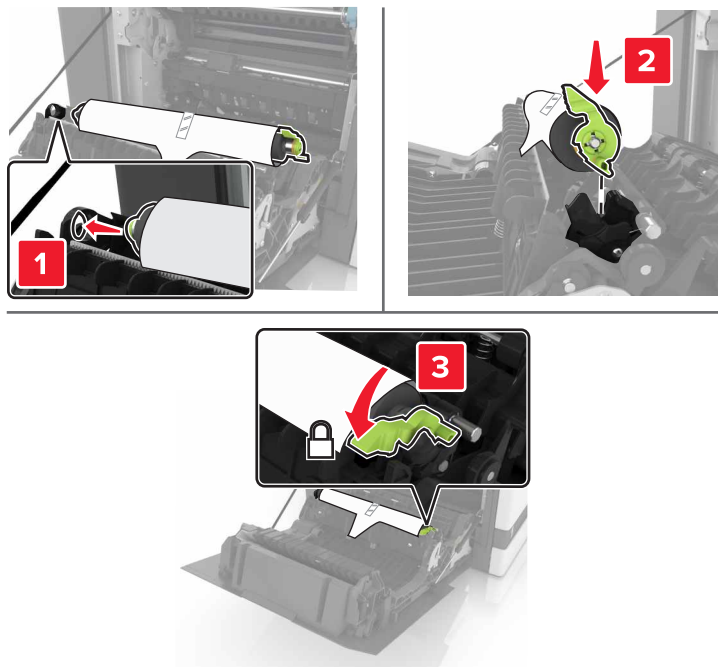

5 Zdejmij białe opakowanie.



6 Zamknij drzwiczki B.

## Wymiana wałka podejmującego automatycznego podajnika dokumentów

- 1 Wyłącz drukarkę.
- 2 Otwórz drzwiczki D.

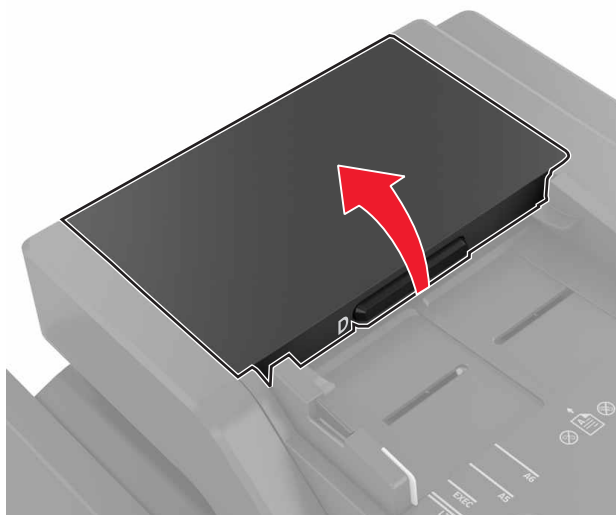

- 3 Zdejmij pokrywę wałka podejmującego automatycznego podajnika dokumentów.

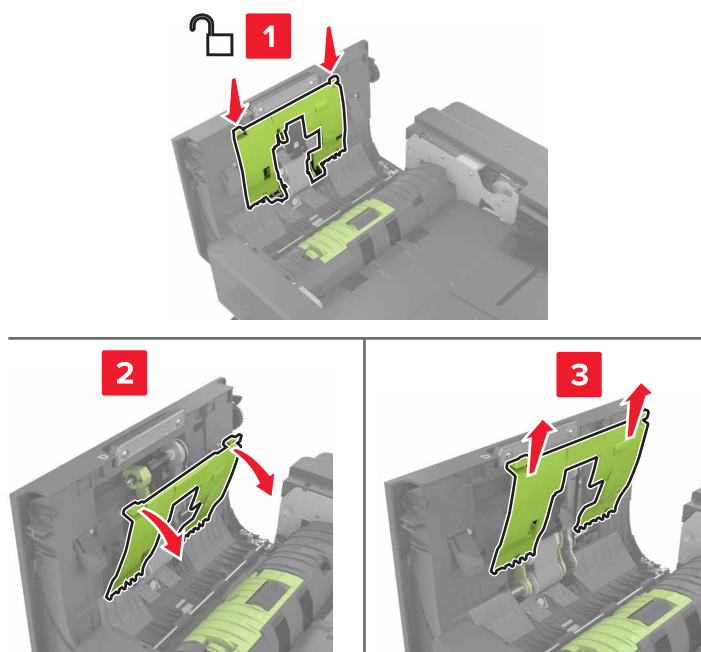

- 4 Wyjmij wałek podejmujący automatycznego podajnika dokumentów.



**Ostrzeżenie — możliwość uszkodzenia:** Niektóre elementy drukarki są wrażliwe na wyładowania elektrostatyczne i mogą zostać przez nie uszkodzone. Przed dotknięciem elementu lub podzespołu w obszarze oznaczonym symbolem wrażliwości na wyładowania elektrostatyczne dotknij powierzchni metalowej znajdującej się w pewnej odległości od tego symbolu.

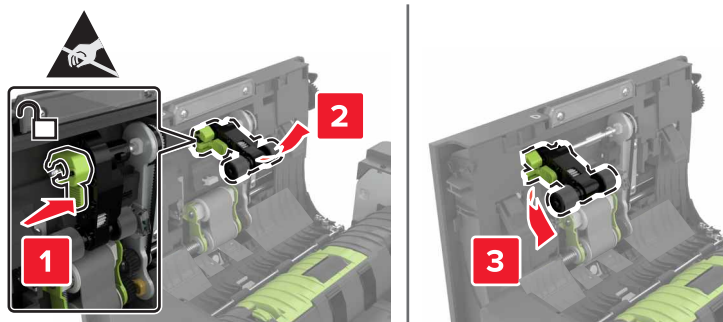

- 5 Rozpakuj nowy wałek podejmujący automatycznego podajnika dokumentów.
- 6 Włóż nowy wałek podejmujący automatycznego podajnika dokumentów, aż zaskoczy w swoim miejscu.

**Ostrzeżenie — możliwość uszkodzenia:** Niektóre elementy drukarki są wrażliwe na wyładowania elektrostatyczne i mogą zostać przez nie uszkodzone. Przed dotknięciem elementu lub podzespołu w obszarze oznaczonym symbolem wrażliwości na wyładowania elektrostatyczne dotknij powierzchni metalowej znajdującej się w pewnej odległości od tego symbolu.

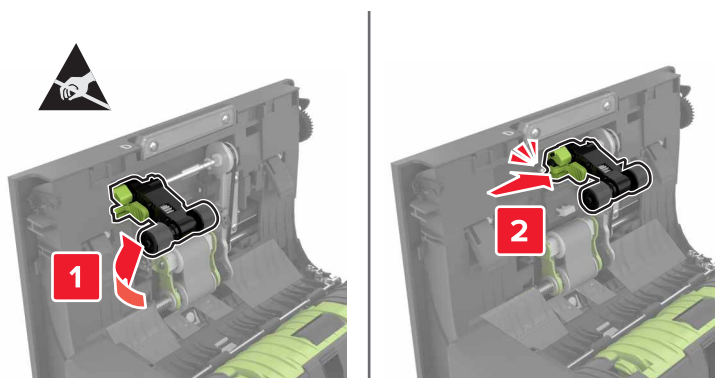

- 7 Włóż pokrywę wałka podejmującego automatycznego podajnika dokumentów, aż zaskoczy w swoim miejscu.

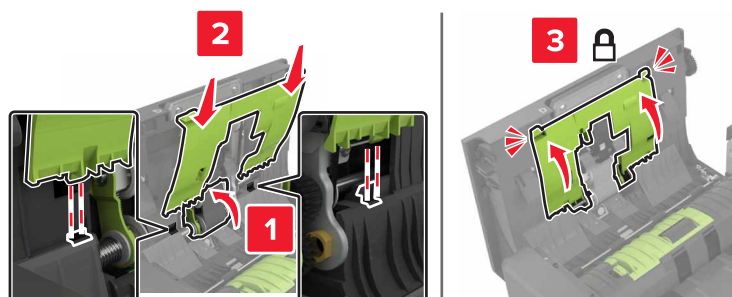

- 8 Zamknij drzwiczki D.
- 9 Włącz drukarkę.

## Wymiana wałka podającego automatycznego podajnika dokumentów

- 1 Wyłącz drukarkę.
- 2 Otwórz drzwiczki D.

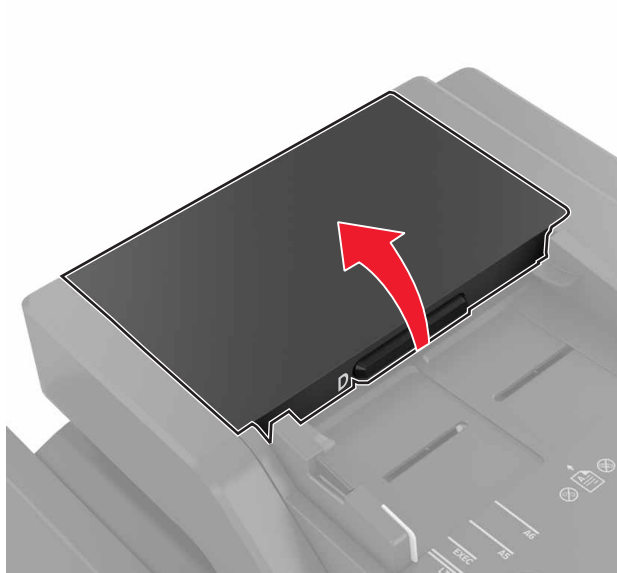

- 3 Zdejmij pokrywę wałka podejmującego automatycznego podajnika dokumentów.

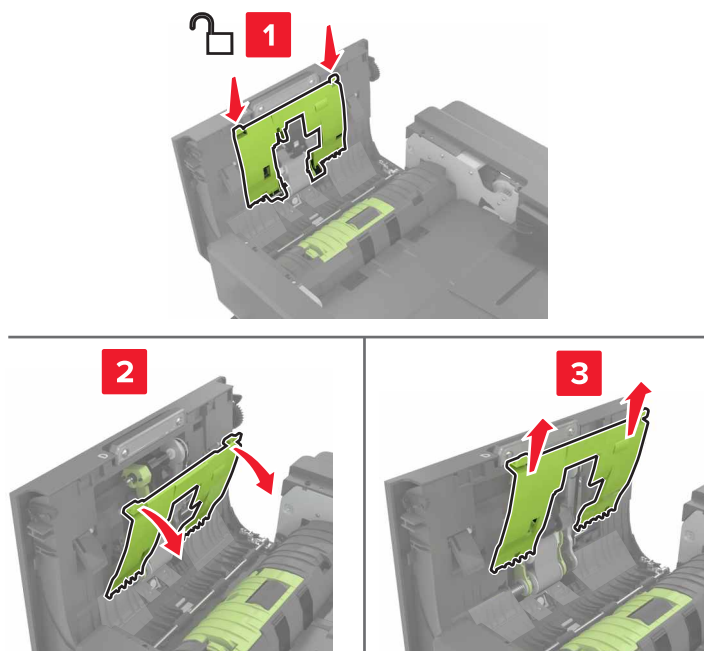

#### 4 Wyjmij wałek podający automatycznego podajnika dokumentów.

**Ostrzeżenie — możliwość uszkodzenia:** Niektóre elementy drukarki są wrażliwe na wyładowania elektrostatyczne i mogą zostać przez nie uszkodzone. Przed dotknięciem elementu lub podzespołu w obszarze oznaczonym symbolem wrażliwości na wyładowania elektrostatyczne dotknij powierzchni metalowej znajdującej się w pewnej odległości od tego symbolu.

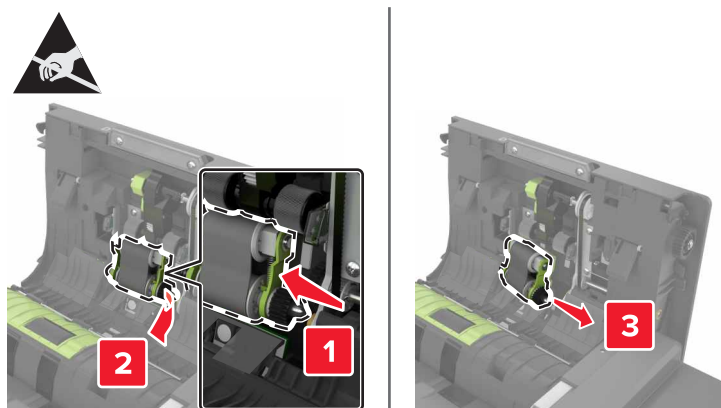

#### 5 Rozpakuj nowy wałek podający automatycznego podajnika dokumentów.

#### 6 Włóż nowy wałek podający automatycznego podajnika dokumentów, aż zaskoczy w swoim miejscu.

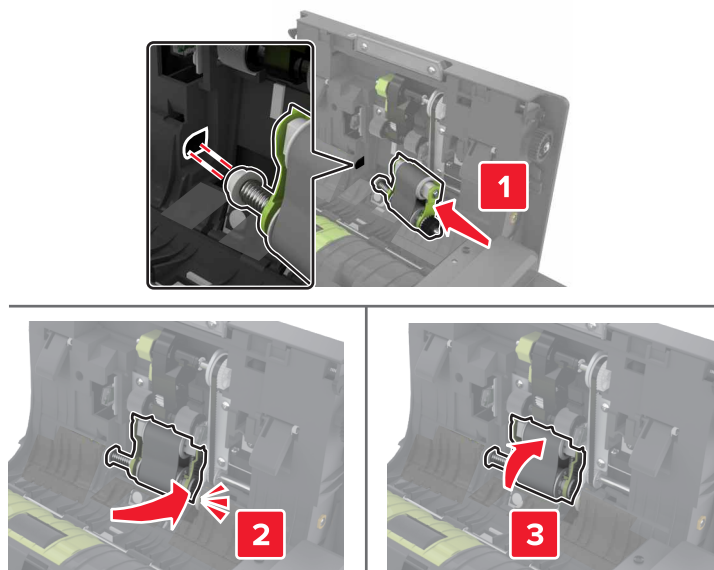

- 7 Włóż pokrywę wałka podejmującego automatycznego podajnika dokumentów, aż *zaskoczy* w swoim miejscu.

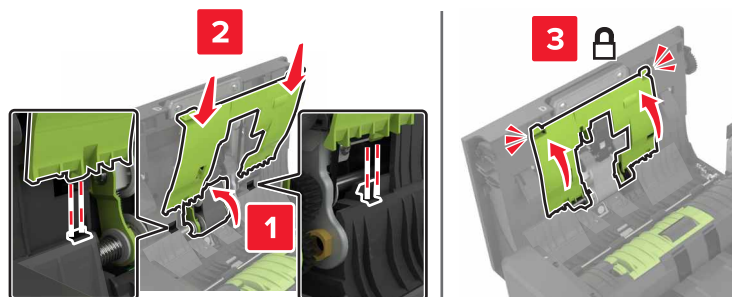

- 8 Zamknij drzwiczki D.

- 9 Włącz drukarkę.

## Wymiana wałka separatora automatycznego podajnika dokumentów

- 1 Wyłącz drukarkę.

- 2 Otwórz drzwiczki D.

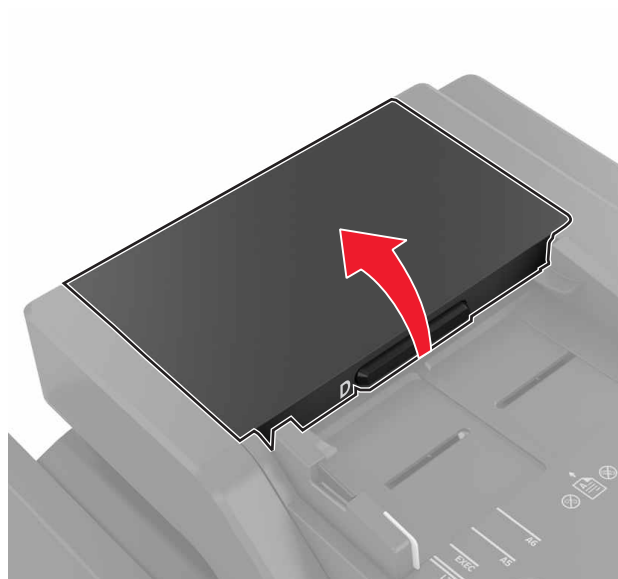

3 Zdejmij pokrywę wałka separatora automatycznego podajnika dokumentów.



4 Wyjmij wałek separatora automatycznego podajnika dokumentów.

**Ostrzeżenie — możliwość uszkodzenia:** Niektóre elementy drukarki są wrażliwe na wyładowania elektrostatyczne i mogą zostać przez nie uszkodzone. Przed dotknięciem elementu lub podzespołu w obszarze oznaczonym symbolem wrażliwości na wyładowania elektrostatyczne dotknij powierzchni metalowej znajdującej się w pewnej odległości od tego symbolu.

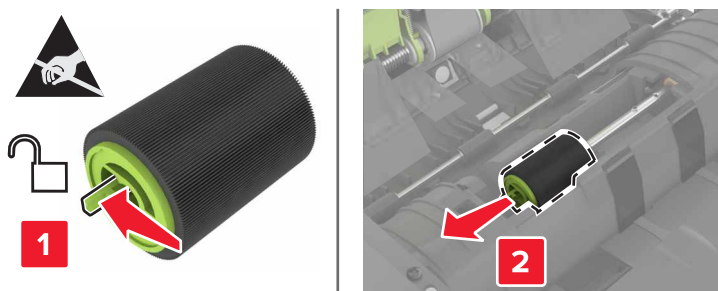

5 Rozpakuj nowy wałek separatora automatycznego podajnika dokumentów.

6 Włóż nowy wałek separatora automatycznego podajnika dokumentów, aż zaskoczy w swoim miejscu.

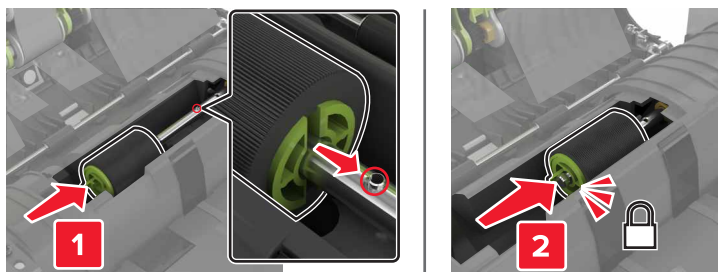

**7** Włóż pokrywę wałka separatora automatycznego podajnika dokumentów, aż *zaskoczy* w swoim miejscu.

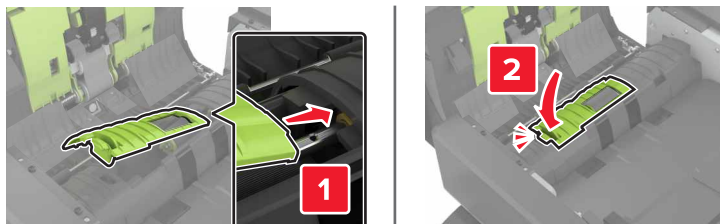

**8** Zamknij drzwiczki D.

**9** Włącz drukarkę.

## Wymiana zespołu kasety zszywek

### Wymiana kasety zszywek w zszywaczu

- 1 Otwórz drzwiczki C.

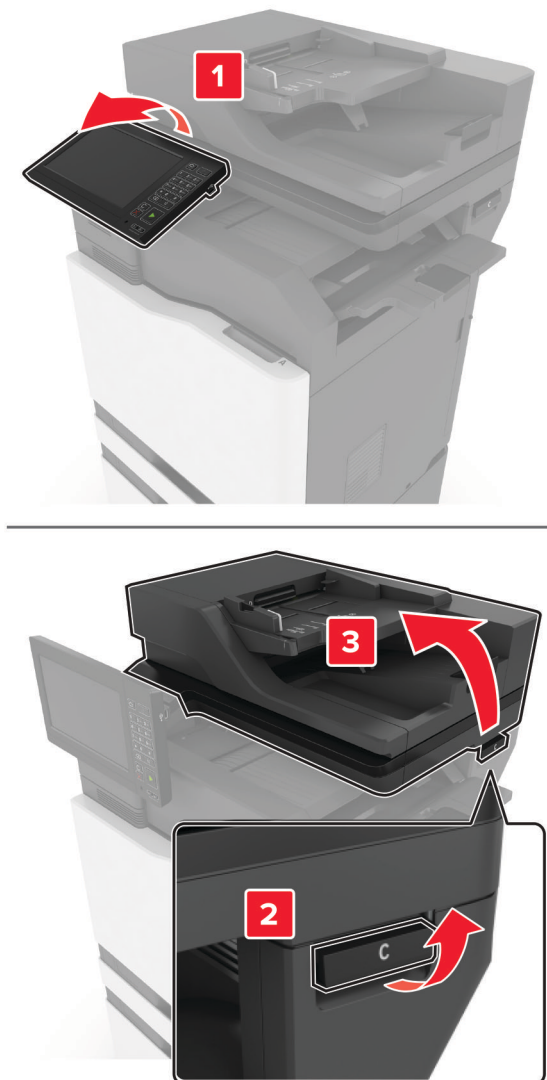

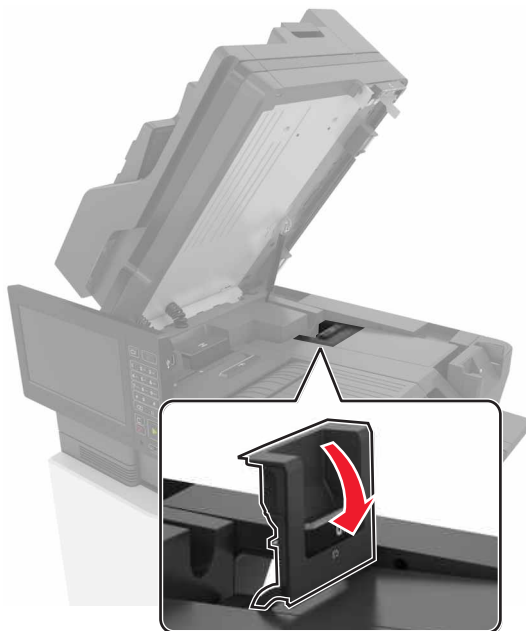
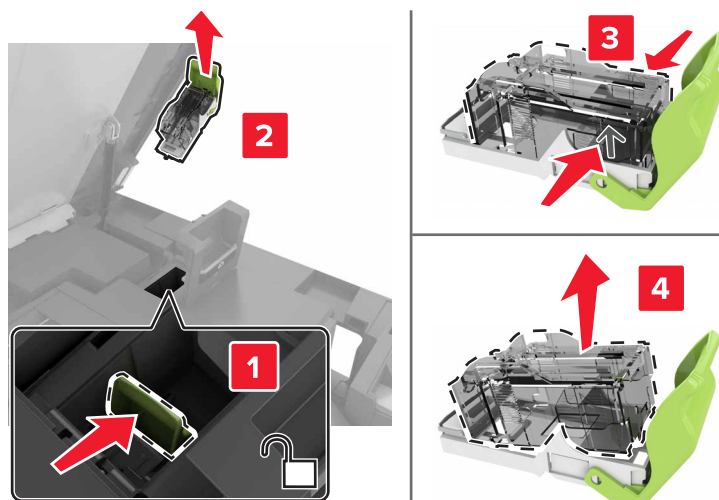
**2** Otwórz drzwiczki G.**3** Wyjmij kasetę zszywek.**4** Rozpakuj nową kasetę zszywek.



5 Włóż nową kasetę zszywek tak, żeby *zatrzasnęła się* na swoim miejscu.

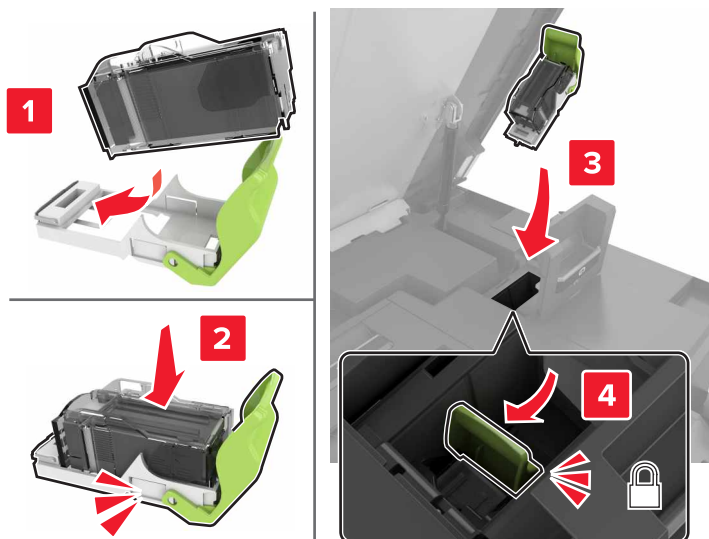

6 Zamknij drzwiczki G i C.

 **UWAGA — RYZYKO PRZYTRZAŚNIĘCIA:** Aby zminimalizować ryzyko przytrzaśnięcia palców, podczas zamykania drzwiczek C nie dotykaj oznaczonego obszaru.

## Wymiana uchwytu kasety zszywek w module wykańczającym ze zszywaczem

1 Otwórz drzwiczki C.

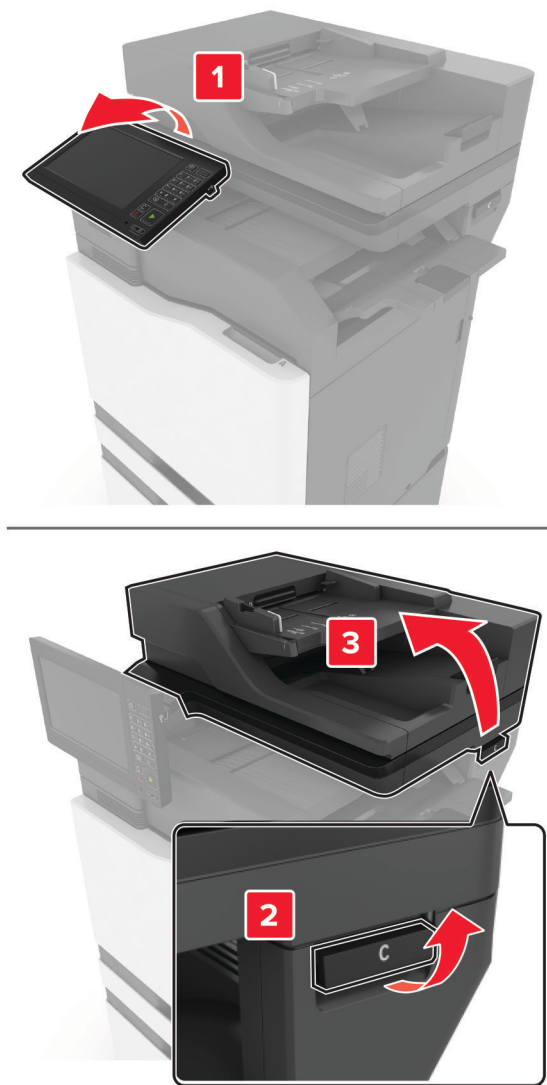

**2** Otwórz drzwiczki G.

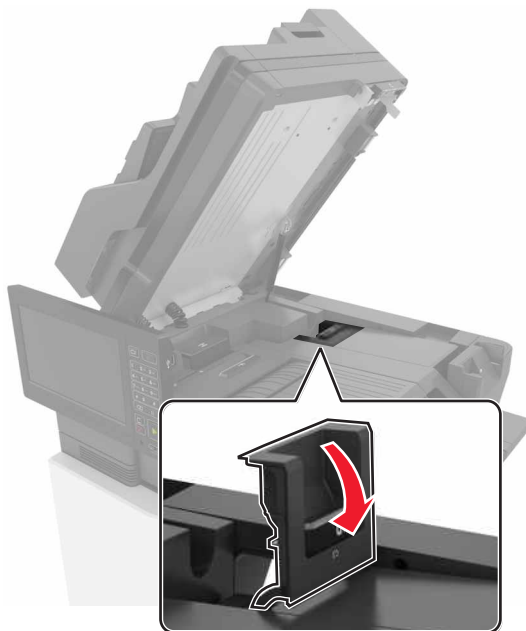

**3** Wyciągnij uchwyt kasety zszywek.

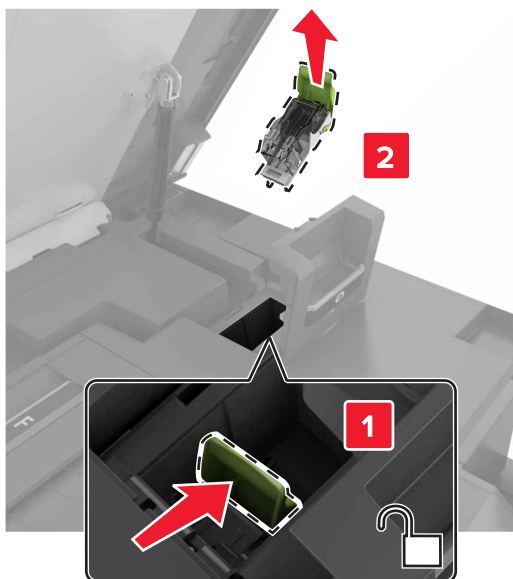

4 Wyjmij kasetę zszywek.

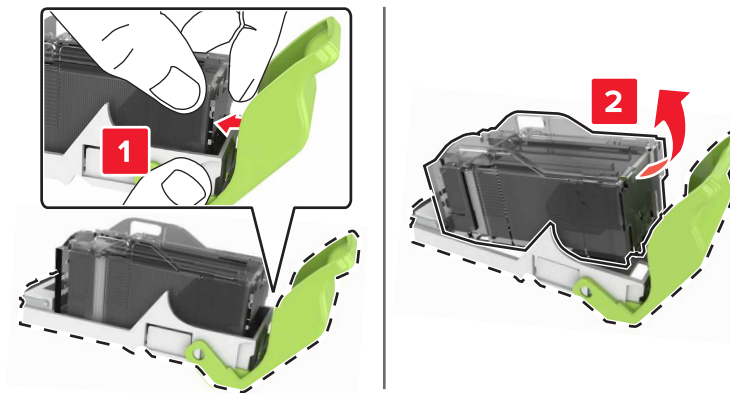

5 Rozpakuj nowy uchwyt kasety zszywek.

6 Włóż kasetę zszywek tak, żeby *zatrzasnęła się* na swoim miejscu.

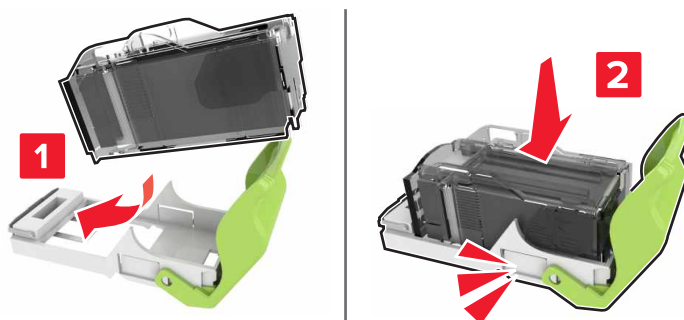

7 Włóż uchwyt kasety zszywek tak, żeby *zatrzasał się* na swoim miejscu.

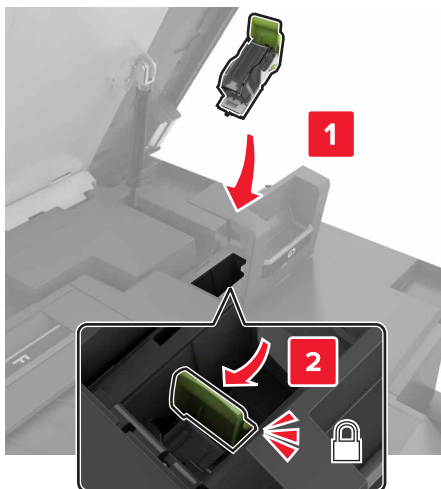

8 Zamknij drzwiczki G i C.

 **UWAGA — RYZYKO PRZYTRZAŚNIĘCIA:** Aby zminimalizować ryzyko przytrzaśnięcia palców, podczas zamykania drzwiczek C nie dotykaj oznaczonego obszaru.

## Wymiana kasety ze zszywkami w wielopozycyjnym module wykańczającym ze zszywaczem i dziurkaczem

1 Otwórz drzwiczki J.



2 Wyjmij kasetę zszywek.

**Uwaga:** W razie potrzeby usuń taśmę z uchwytu kasety zszywek.

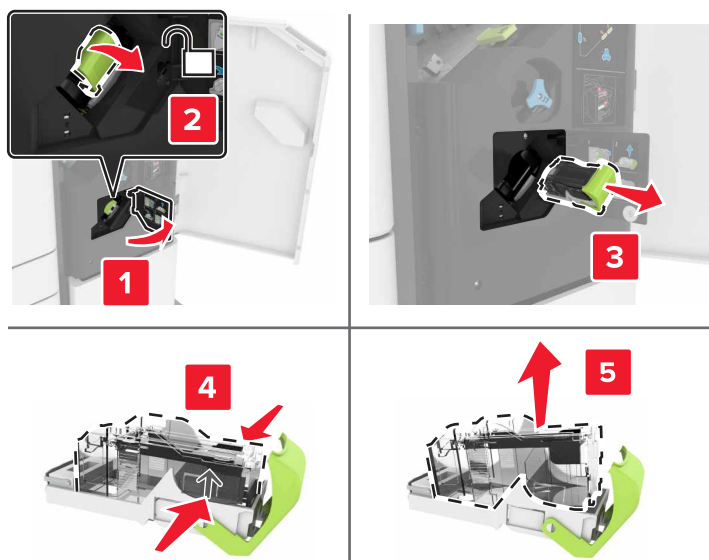

**3** Rozpakuj nową kasetę zszywek.

**4** Włóż nową kasetę zszywek, aż zaskoczy w swoim miejscu.

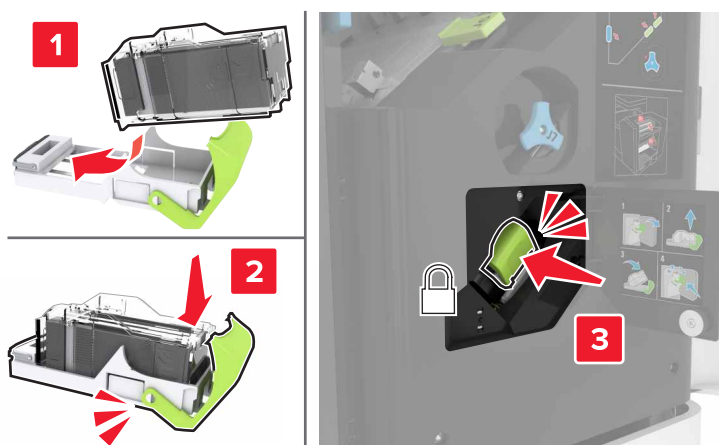

**5** Zamknij drzwiczki J.

## Wymiana uchwyty kasety zszywek w module wykańczającym ze zszywaczem i dziurkaczem

1 Otwórz drzwiczki J.

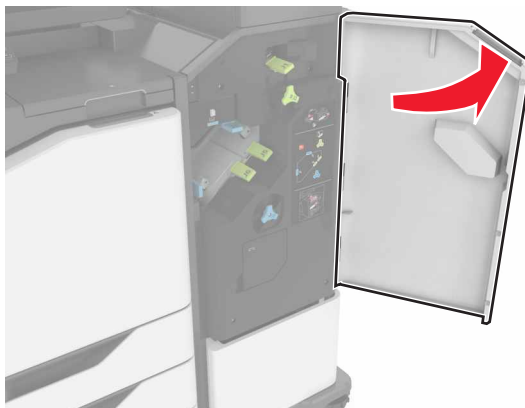

2 Wyjmij uchwyt kasety zszywek.

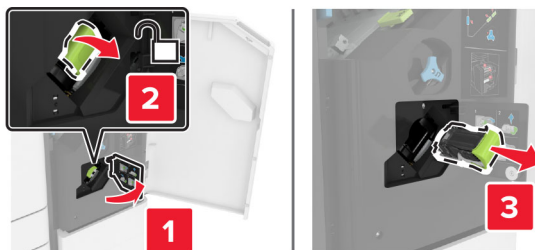

3 Wyjmij kasetę zszywek.

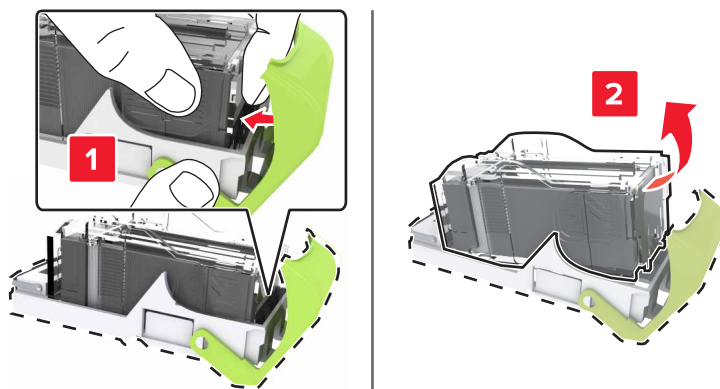

4 Rozpakuj nowy uchwyt kasety ze zszywkami.

**5** Dociśnij kasetę ze zszywkami tak, żeby *zatrzasnęła się* na swoim miejscu.

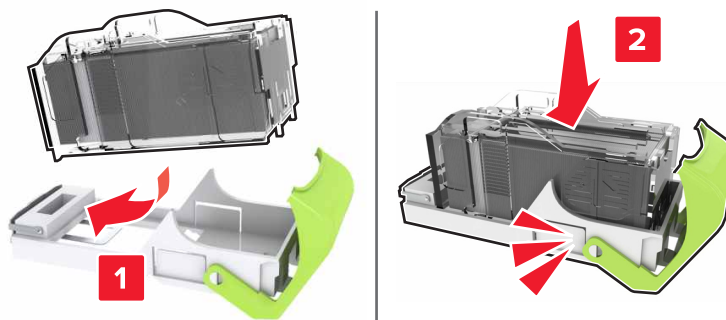

**6** Dociśnij uchwyt kasety ze zszywkami tak, żeby *zatrzasnął się* na swoim miejscu.



**7** Zamknij drzwiczki J.

## Przechowywanie materiałów eksploatacyjnych

Do przechowywania materiałów eksploatacyjnych należy wybrać chłodne, czyste miejsce. Materiały eksploatacyjne należy do momentu ich użycia przechowywać skierowane prawidłową stroną do góry, w oryginalnym opakowaniu.

Materiałów eksploatacyjnych nie należy wystawiać na działanie:



- światła słonecznego,
- temperatur wyższych niż 35°C,
- dużej wilgotności (powyżej 80%),
- zasolonego powietrza,
- gazów powodujących korozję,
- silnego zapylenia.

## Przenoszenie drukarki

Przenoszenie drukarki w inne miejsce



## Przenoszenie drukarki w inne miejsce

-  **UWAGA — NIEBEZPIECZEŃSTWO USZKODZENIA CIAŁA:** jeśli waga drukarki jest większa niż 20 kg (44 funty), do bezpiecznego przeniesienia potrzeba co najmniej dwóch osób.
-  **UWAGA — NIEBEZPIECZEŃSTWO USZKODZENIA CIAŁA:** w celu uniknięcia ryzyka pożaru lub porażenia prądem należy korzystać wyłącznie z przewodu zasilającego dołączonego do tego produktu lub z części zamiennych autoryzowanych przez producenta.
-  **UWAGA — NIEBEZPIECZEŃSTWO USZKODZENIA CIAŁA:** zastosowanie się do poniższych wskazówek pozwoli uniknąć obrażeń ciała oraz uszkodzenia drukarki podczas jej przenoszenia:
- Upewnij się, że wszystkie drzwiczki i tace są zamknięte.
  - Wyłącz drukarkę, a następnie wyjmij przewód zasilający z gniazdka elektrycznego.
  - Odłącz wszystkie przewody i kable.
  - Jeżeli do drukarki są podłączone oddzielne, opcjonalne tace podłogowe lub opcje wyjściowe, odłącz je przed przeniesieniem drukarki.
  - Jeśli drukarka jest wyposażona w podstawę na kółkach, przesuń drukarkę ostrożnie na nowe miejsce. Zachowaj ostrożność przy przechodzeniu przez progi i uważaj na przerwy w podłodze.
  - Jeżeli drukarka nie jest wyposażona w podstawę na kółkach, ale jest skonfigurowana do obsługi opcjonalnych tac lub opcji wyjściowych, odłącz opcje wyjściowe i podnieś drukarkę z tac. Drukarki ani wyposażenia opcjonalnego nie wolno podnosić jednocześnie.
  - Przy podnoszeniu drukarki zawsze używaj uchwytów.
  - Jeśli drukarka jest przewożona na wózku, musi on mieć na tyle dużą powierzchnię, aby mieściła się na nim cała podstawa drukarki.
  - Jeśli wyposażenie opcjonalne jest przewożone na wózku, musi on mieć na tyle dużą powierzchnię, aby w pełni mieściły się na nim opcjonalne elementy wyposażenia.
  - Drukarka musi pozostawać w pozycji pionowej.
  - Unikaj gwałtownych wstrząsów.
  - Podczas ustawiania drukarki zachowaj ostrożność, aby nie przycisnąć sobie palców.
  - Upewnij się, że wokół drukarki jest wystarczająco dużo wolnego miejsca.

**Uwaga:** uszkodzenie drukarki spowodowane jej nieprawidłowym przeniesieniem nie jest objęte gwarancją.

## Transport drukarki

Instrukcje wysyłania drukarki można uzyskać na stronie <http://support.lexmark.com> lub w pomocy technicznej.

# Oszczędzanie energii i papieru

## Konfigurowanie ustawień trybu oszczędzania energii

### tryb czuwania

- 1 Na ekranie głównym dotknij kolejno opcji **Ustawienia > Urządzenie > Zarządzanie energią > Limity czasu > Tryb czuwania**.
- 2 Określ czas bezczynności, po upływie którego drukarka przejdzie w Tryb czuwania.

### trybu hibernacji

- 1 Na ekranie głównym wybierz kolejno opcje **Ustawienia > Urządzenie > Zarządzanie energią > Limity czasu > Limit czasu hibernacji**.
- 2 Wybierz czas bezczynności, po upływie którego drukarka przejdzie w Tryb czuwania.

### Uwagi:

- Aby funkcja Limit czasu do przejścia w stan hibernacji działała, wybierz dla opcji Limit czasu hibernacji przy połączeniu ustawienie Hibernuj.
- Gdy drukarka działa w trybie Hibernacja, wbudowany serwer WWW jest wyłączony.

## Regulacja jasności wyświetlacza drukarki

- 1 Na ekranie głównym dotknij kolejno opcji **Ustawienia > Urządzenie > Preferencje > Jasność ekranu**.
- 2 Dostosuj ustawienia.

## Zmniejszanie zużycia materiałów eksploatacyjnych

- Drukowanie dwustronne.  
**Uwaga:** Domyślnym ustawieniem sterownika drukarki jest druk dwustronny.
- Drukowanie wielu stron na jednej stronie arkusza papieru.
- Korzystanie z funkcji podglądu, aby zobaczyć dokument przed jego wydrukowaniem.
- Wydrukuj jeden egzemplarz dokumentu, aby sprawdzić poprawność jego zawartości i formatu.

## Wyłączanie czujnika zbliżeniowego

**Uwaga:** Funkcja dostępna jest wyłącznie w wybranych modelach drukarek.

Na ekranie głównym kolejno dotknij opcji **Ustawienia > Zarządzanie energią > Limity czasu > Wyłączone**.

Aby pozostawić czujnik włączony:

- odsuń lub zabierz wszelkie obiekty znajdujące się w odległości do 1,5 m (5 stóp);
- odsuń lub zabierz wszelkie urządzenia, które wpływają na czujnik zbliżeniowy.

# Recykling

## Recykling produktów Lexmark

Aby zwrócić produkty firmy Lexmark w celu recyklingu:

- 1 Odwiedź stronę [www.lexmark.com/recycle](http://www.lexmark.com/recycle).
- 2 Wybierz produkt, który chcesz poddać recyklingowi.

**Uwaga:** Materiały eksploatacyjne i sprzęt nieobjęte programem recyklingu firmy Lexmark można poddać recyklingowi w lokalnym centrum recyklingu.

## Recykling opakowań firmy Lexmark

Firma Lexmark nieustannie dąży do maksymalnego ograniczenia rozmiaru opakowań. Mniejszy rozmiar opakowań pomaga zagwarantować, że drukarki firmy Lexmark są transportowane w możliwie najbardziej wydajny i przyjazny dla środowiska sposób oraz że pozostaje mniej materiałów opakowaniowych do utylizacji. Takie podejście umożliwia ograniczenie emisji gazów cieplarnianych oraz oszczędność energii i zasobów naturalnych. W niektórych krajach i regionach firma Lexmark oferuje również recykling elementów opakowań. Aby uzyskać więcej informacji, przejdź na stronę [www.lexmark.com/recycle](http://www.lexmark.com/recycle), a następnie wybierz swój kraj lub region. Informacje dotyczące dostępnych programów recyklingu opakowań są dołączone do informacji dotyczących utylizacji produktu.

Kartony firmy Lexmark nadają się w 100% do recyklingu na obszarach, na których istnieją zakłady zajmujące się recyklingiem tektury falistej. Takich zakładów może nie być w miejscu zamieszkania użytkownika.

Pianka używana w opakowaniach firmy Lexmark nadaje się do recyklingu na obszarach, na których istnieją zakłady zajmujące się recyklingiem takiej pianki. Takich zakładów może nie być w miejscu zamieszkania użytkownika.

W przypadku zwrotu wkładu drukującego do firmy Lexmark można ponownie użyć pudełka, w którym został on sprzedany. Firma Lexmark zajmie się recyklingiem pudełka.

# Usuwanie zacięć

## Zapobieganie zacięciom

### Prawidłowo załaduj papier

- Upewnij się, że papier w zasobniku leży płasko.

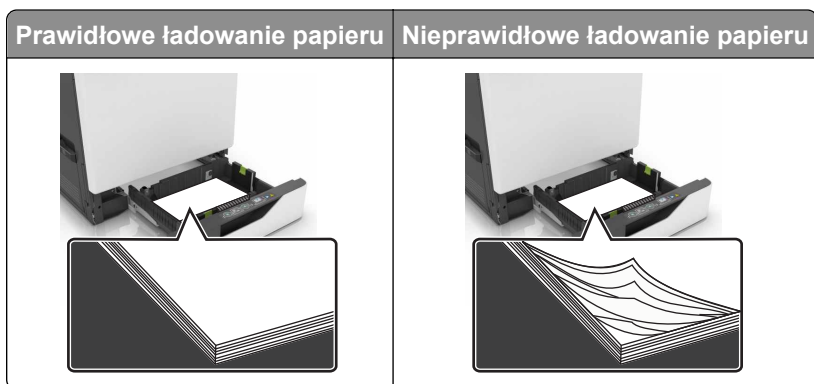

- Nie należy ładować zasobnika w trakcie drukowania.
- Nie należy ładować zbyt dużej ilości papieru naraz. Upewnij się, że wysokość stosu nie wykracza poza wskaźnik maksymalnego wypełnienia papierem.
- Nie należy wsuwać papieru do zasobnika. Załaduj papier tak jak przedstawiono na rysunku.

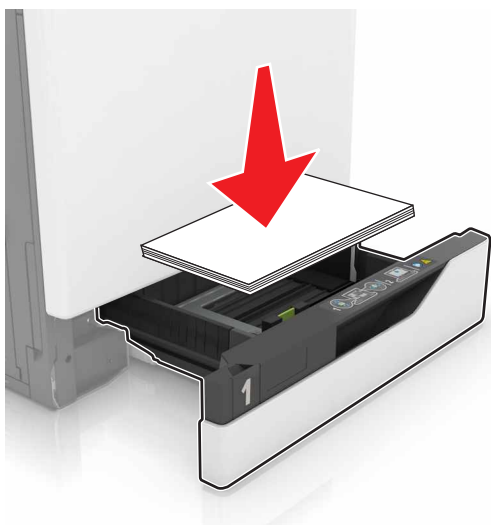

- Upewnij się, że prowadnice papieru zostały prawidłowo umieszczone i nie obejmują zbyt ciasno papieru lub kopert.
- Po załadowaniu papieru zasobnik należy mocno dopchnąć do drukarki.

### Korzystaj z zalecanego rodzaju papieru

- Należy stosować wyłącznie zalecany papier i nośniki specjalne.
- Nie należy ładować pomarszczonego, pogiętego, wilgotnego, zgiętego lub zwiniętego papieru.

- Przed załadowaniem papier należy wygiąć, przekartkować i wyrównać.

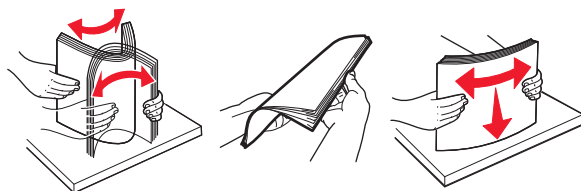

- Nie należy używać papieru wyciętego lub przyciętego ręcznie.
- Nie należy jednocześnie umieszczać papieru o różnych rozmiarach, różnej gramaturze ani różnego typu w tym samym zasobniku.
- Upewnij się, że rozmiar i typ papieru są ustawione prawidłowo w komputerze lub na panelu sterowania drukarki.
- Papier należy przechowywać zgodnie z zaleceniami producenta.

## Ustalanie miejsca wystąpienia zacięcia

### Uwagi:

- Jeśli opcja Pomoc przy zacięciu jest ustawiona na wartość Wł., po usunięciu zaciętego arkusza drukarka umieści niezadrukowane lub częściowo niezadrukowane strony. Sprawdź, czy na wydruku znajdują się puste strony.
- Jeśli opcja Odzyskiwanie po zacięciu jest ustawiona na wartość Wł. lub Automatycznie, drukarka ponownie wydrukuje zacięte strony.

### Miejsce wystąpienia zacięcia

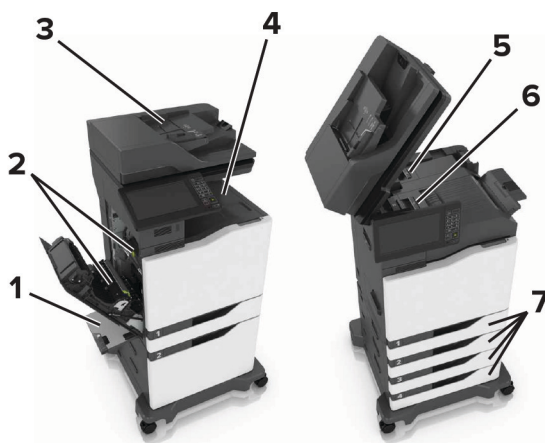

|   |                                  |
|---|----------------------------------|
| 1 | Podajnik uniwersalny             |
| 2 | Drzwiczki B                      |
| 3 | Automatyczny podajnik dokumentów |
| 4 | Odbiornik standardowy            |
| 5 | Drzwiczki G                      |
| 6 | Odbiornik modułu wykańczającego  |
| 7 |                                  |

## 7 Zasobniki

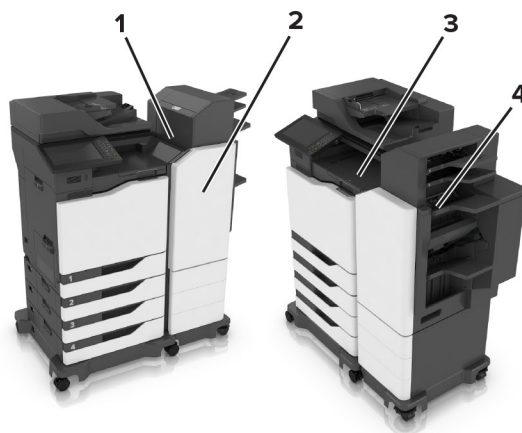
**Miejsca wystąpienia zacięcia w module wykańczającym**

|   |             |
|---|-------------|
| 1 | Drzwiczki L |
| 2 | Drzwiczki J |
| 3 | Drzwiczki K |
| 4 | Drzwiczki N |

**Zacięcie papieru w zasobnikach**

1 Wyciągnij zasobnik.



2 Wyjmij zacięty papier.

**Uwaga:** Upewnij się, że wszystkie kawałki papieru zostały usunięte.



3 Włóż zasobnik.

4 Otwórz pokrywę podajnika.



5 Wyjmij zacięty papier.

**Uwaga:** Upewnij się, że wszystkie kawałki papieru zostały usunięte.



6 Zamknij pokrywę zasobnika.

## Zacięcie papieru w podajniku uniwersalnym

- 1 Usuń papier z podajnika uniwersalnego.
- 2 Wyjmij zacięty papier.

**Uwaga:** Upewnij się, że wszystkie kawałki papieru zostały usunięte.

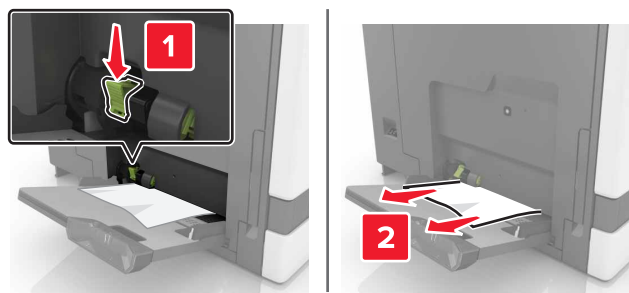

3 Otwórz drzwiczki B, a następnie wyjmij wszystkie fragmenty zaciętego papieru.

**UWAGA — GORĄCA POWIERZCHNIA:** Wewnętrzne elementy drukarki mogą być gorące. W celu zmniejszenia ryzyka oparzenia, przed dotknięciem danej części należy odczekać, aż ostygnie.



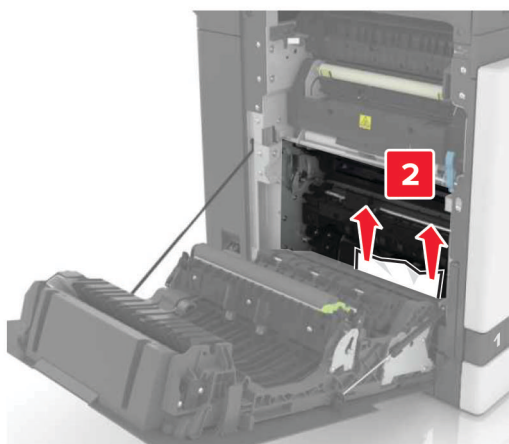
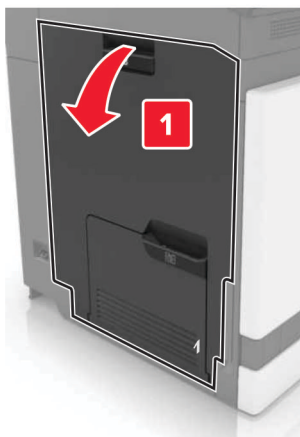

4 Zamknij drzwiczki B.

5 Przed załadowaniem papier należy wygiąć, przekartkować i wyrównać.

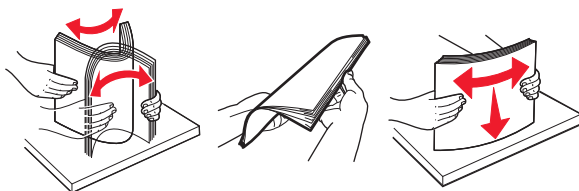

6 Ponownie załaduj papier.

## Zacięcie papieru w automatycznym podajniku dokumentów

- 1 Wyjmij wszystkie oryginalne dokumenty z zasobnika ADF.
- 2 Otwórz drzwiczki D.

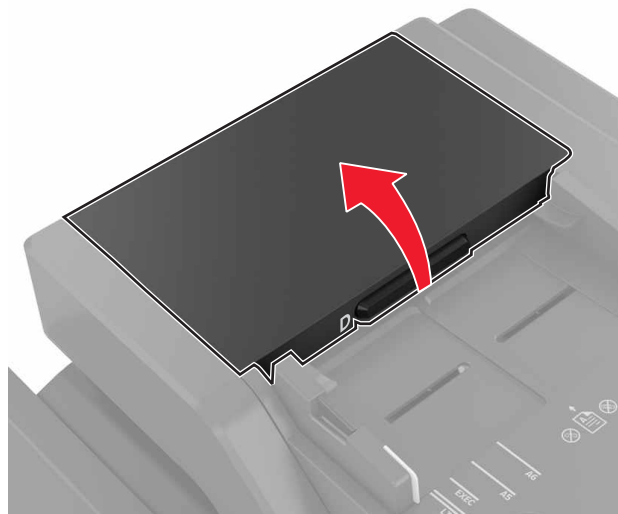

- 3 Wyjmij zacięty papier.

**Uwaga:** Upewnij się, że wszystkie kawałki papieru zostały usunięte.

**Ostrzeżenie — możliwość uszkodzenia:** Niektóre elementy drukarki są wrażliwe na wyładowania elektrostatyczne i mogą zostać przez nie uszkodzone. Przed dotknięciem elementu lub podzespołu w obszarze oznaczonym symbolem wrażliwości na wyładowania elektrostatyczne dotknij powierzchni metalowej znajdującej się w pewnej odległości od tego symbolu.

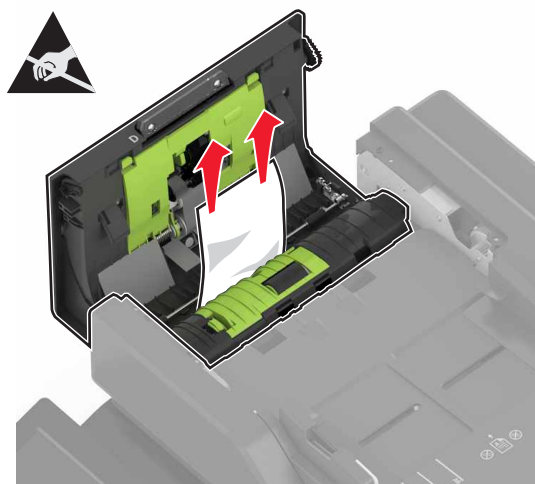

- 4 Zamknij drzwiczki D.

5 Otwórz pokrywę skanera.



6 Otwórz drzwiczki E.

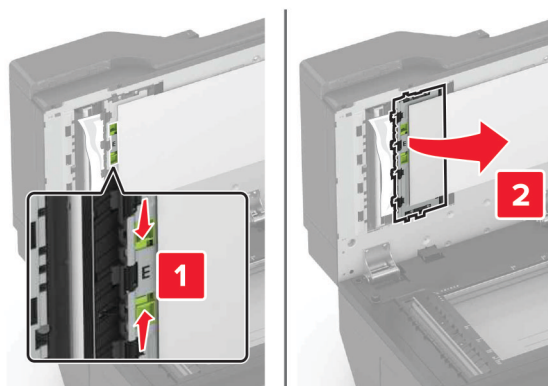

7 Wyjmij zacięty papier.

**Uwaga:** Upewnij się, że wszystkie kawałki papieru zostały usunięte.

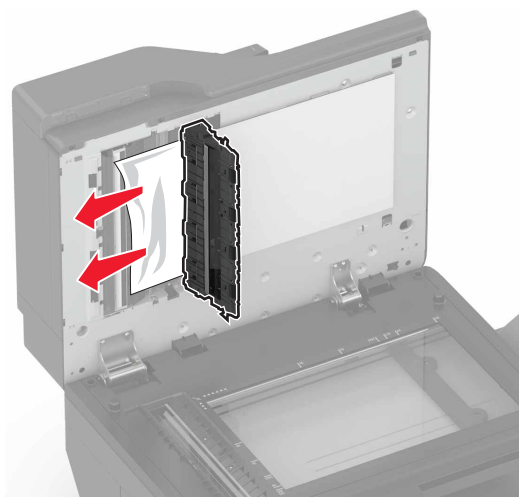

8 Zamknij drzwiczki E i pokrywę skanera.

## Zacięcie papieru w pojemniku standardowym

- 1 Wyjmij zacięty papier.

**Uwaga:** Upewnij się, że wszystkie kawałki papieru zostały usunięte.

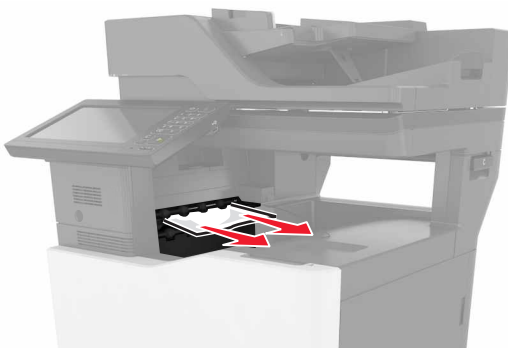

- 2 Otwórz drzwiczki B, a następnie wyjmij wszystkie fragmenty zaciętego papieru.

 **UWAGA — GORĄCA POWIERZCHNIA:** Wewnętrzne elementy drukarki mogą być gorące. W celu zmniejszenia ryzyka oparzenia, przed dotknięciem danej części należy odczekać, aż ostygnie.

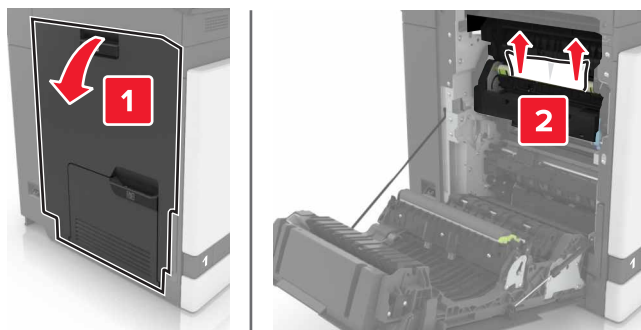

- 3 Zamknij drzwiczki B.

## Zacięcie papieru w drzwiczkach B

### Zacięcie papieru w nagrzewnicy

- 1 Otwórz drzwiczki B.

 **UWAGA — GORĄCA POWIERZCHNIA:** Wewnętrzne elementy drukarki mogą być gorące. W celu zmniejszenia ryzyka oparzenia, przed dotknięciem danej części należy odczekać, aż ostygnie.

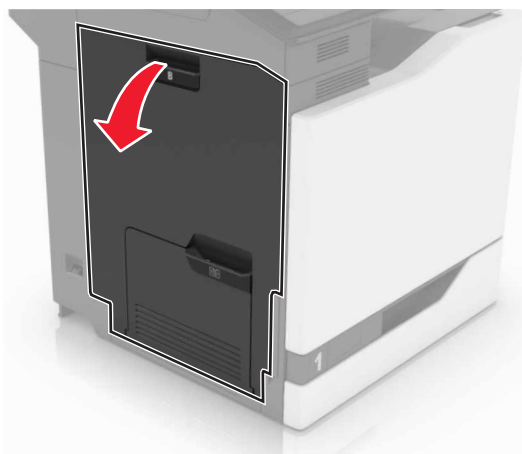

**2** Wyjmij zacięty papier.

**Uwaga:** Upewnij się, że wszystkie kawałki papieru zostały usunięte.

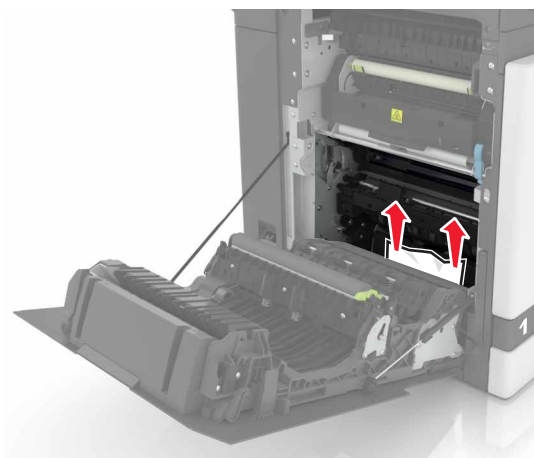

3 Otwórz drzwiczki dostępu do nagrzewnicy.

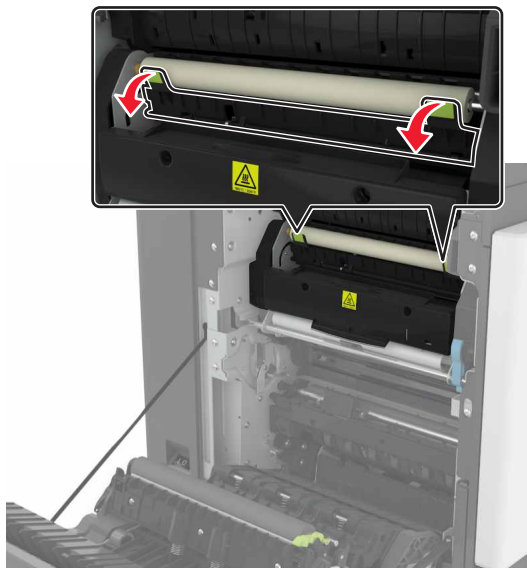

4 Wyjmij zacięty papier.

**Uwaga:** Upewnij się, że wszystkie kawałki papieru zostały usunięte.

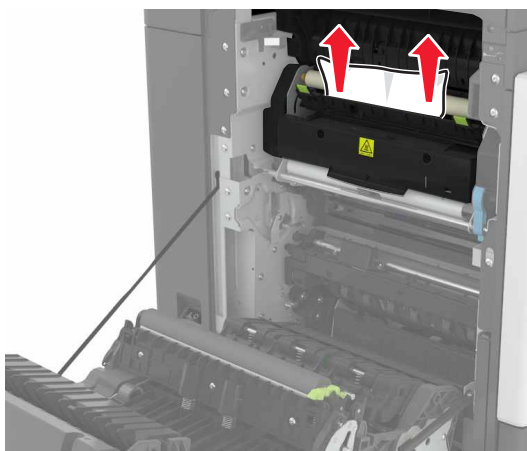

5 Zamknij drzwiczki B.

### Zacięcie papieru w module dupleksu

1 Otwórz drzwiczki B.

 **UWAGA — GORĄCA POWIERZCHNIA:** Wewnętrzne elementy drukarki mogą być gorące. W celu zmniejszenia ryzyka oparzenia, przed dotknięciem danej części należy odczekać, aż ostygnie.

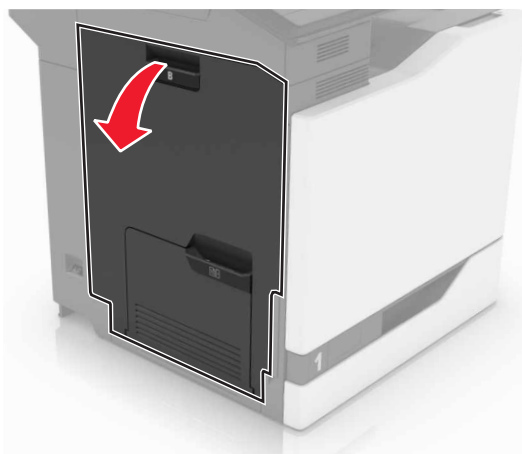

2 Wyjmij zacięty papier.

**Uwaga:** Upewnij się, że wszystkie kawałki papieru zostały usunięte.

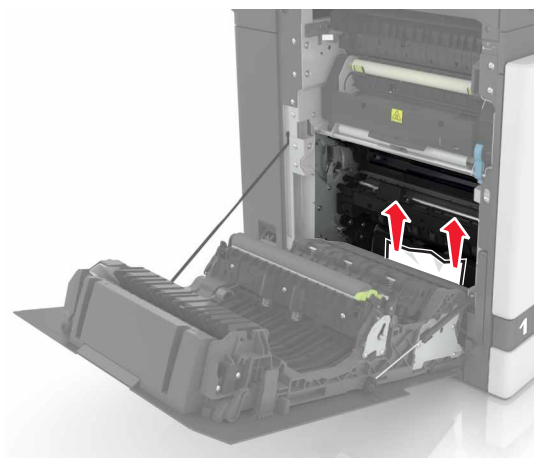

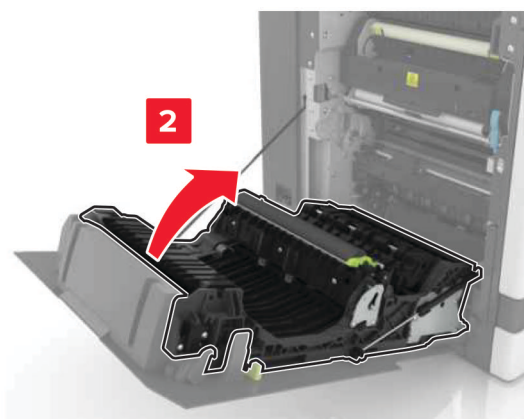
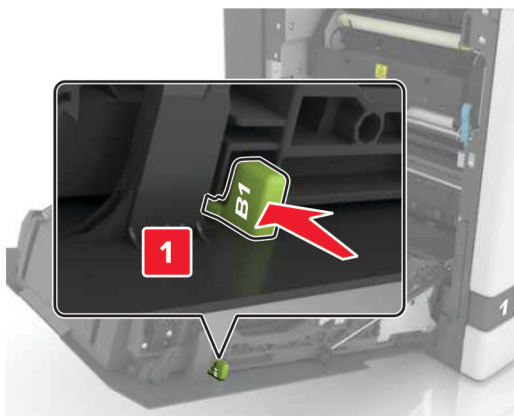
**3** Otwórz pokrywę dupleksu.**4** Wyjmij zacięty papier.

**Uwaga:** Upewnij się, że wszystkie kawałki papieru zostały usunięte.

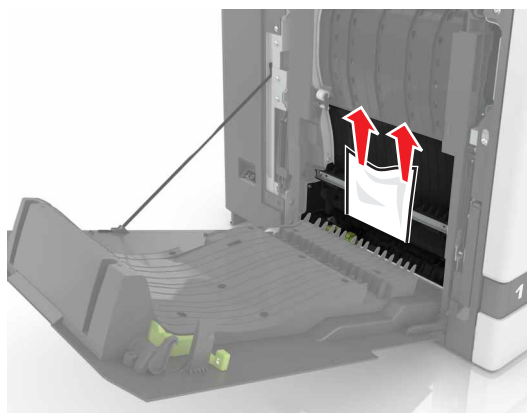
**5** Zamknij pokrywę dupleksu oraz drzwiczki B.



## Zacięcie papieru w odbiorniku modułu wykańczającego

1 Wyjmij zacięty papier.

**Uwaga:** Upewnij się, że wszystkie kawałki papieru zostały usunięte.

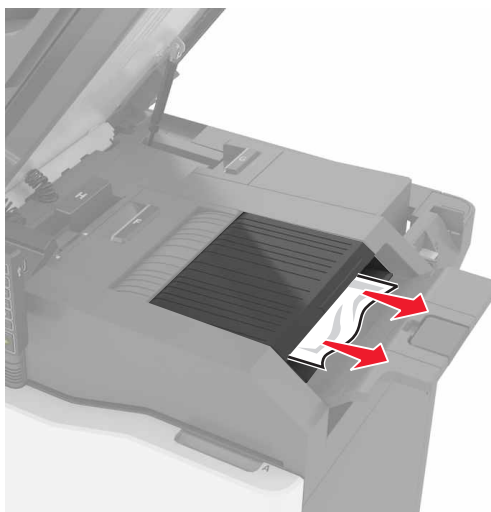

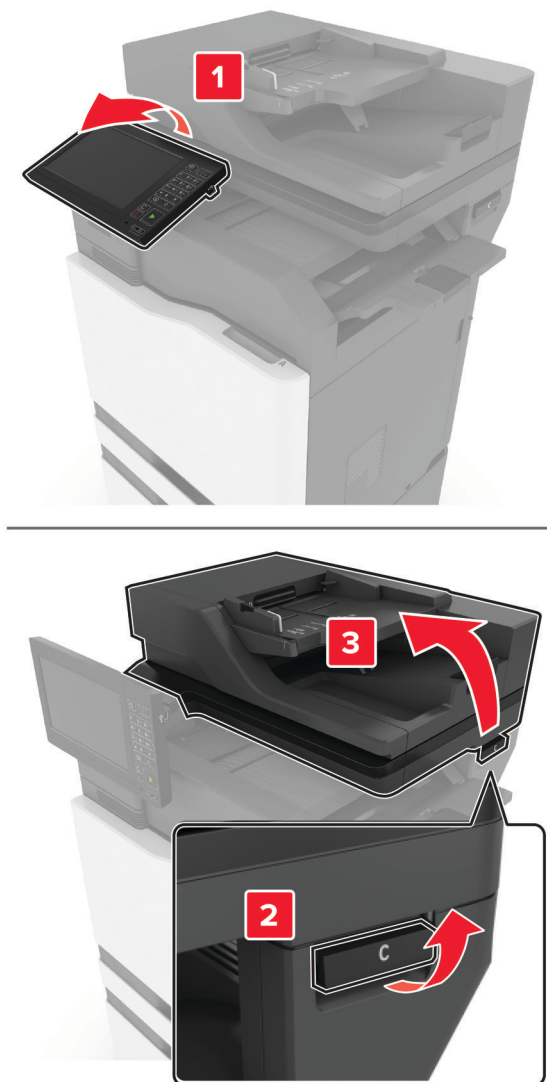

2 Otwórz drzwiczki C.

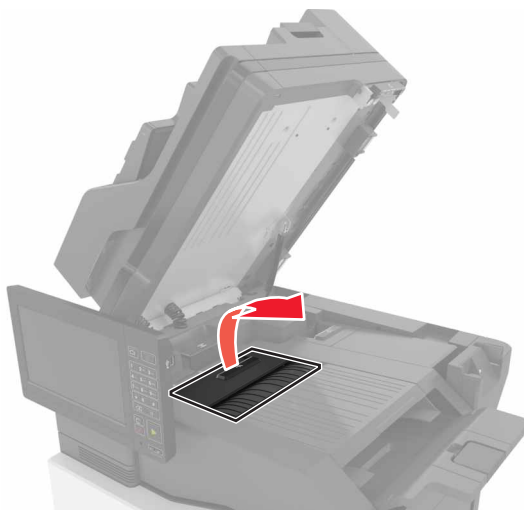

**3** Otwórz drzwiczki F.**4** Wyjmij zacięty papier.

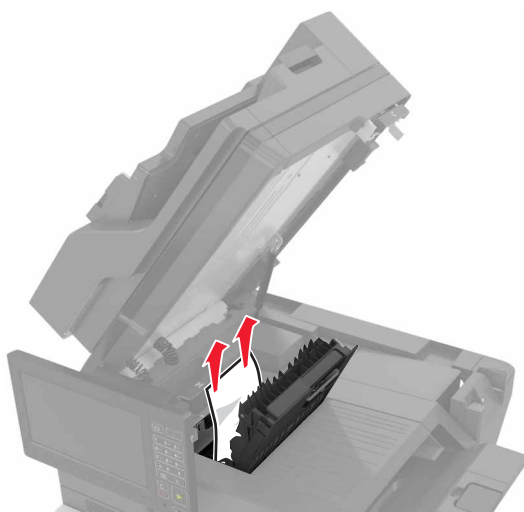
**Uwaga:** Upewnij się, że wszystkie kawałki papieru zostały usunięte.

**5** Zamknij drzwiczki F i C.

 **UWAGA — RYZYKO PRZYTRZAŚNIĘCIA:** Aby zminimalizować ryzyko przytrzaśnięcia palców, podczas zamykania drzwiczek C nie dotykaj oznaczonego obszaru.

## Zacięcie zszywacza w drzwiczkach G

- 1 Otwórz drzwiczki C.

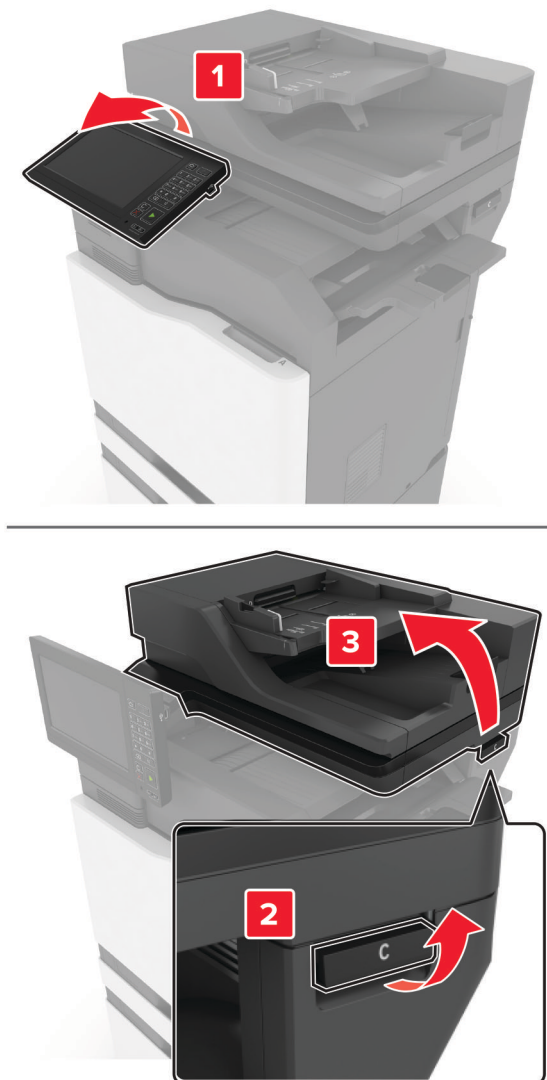

**2** Otwórz drzwiczki G.

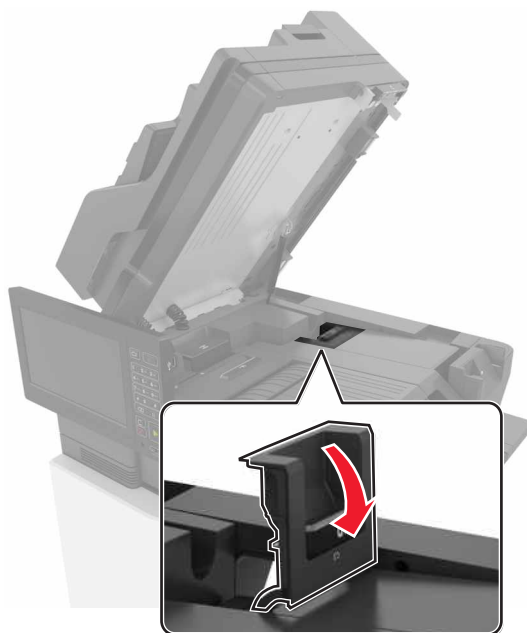

**3** Wyciągnij uchwyt kasety zszywek.

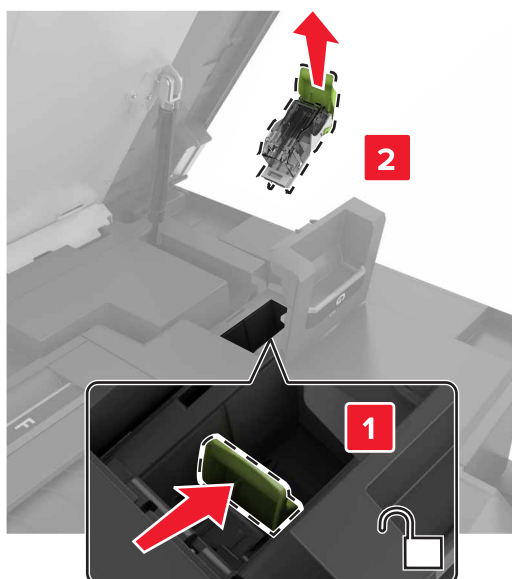

4 Podnieś osłonę zszywek i wyjmij luźne zszywki.

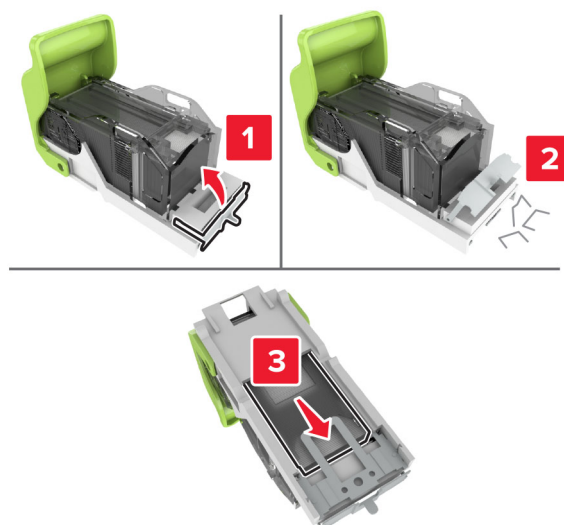

**Uwaga:** Nie wkładaj zszywek, które wypadły z kasety.

5 Zamknij osłonę zszywek.



6 Włóż uchwyt kasety zszywek.

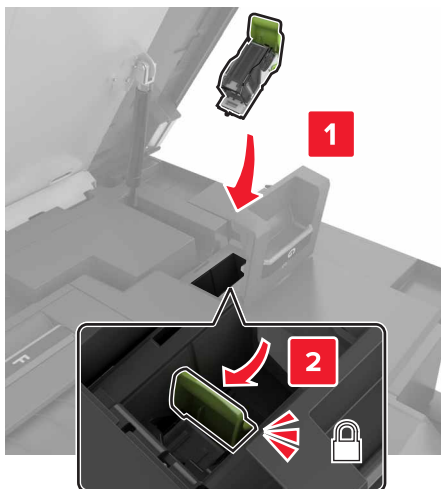

7 Zamknij drzwiczki G i C.

 **UWAGA — RYZYKO PRZYTRZAŚNIĘCIA:** Aby zminimalizować ryzyko przytrzaśnięcia palców, podczas zamykania drzwiczek C nie dotykaj oznaczonego obszaru.

## Zacięcie papieru w drzwiczkach K

1 Otwórz drzwiczki C i K.

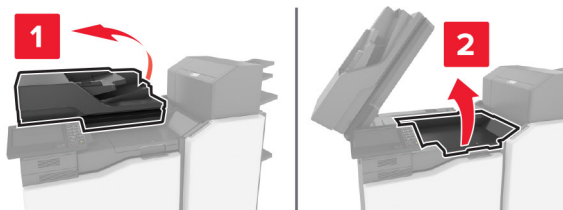

2 Wyjmij zacięty papier.

**Uwaga:** Upewnij się, że wszystkie kawałki papieru zostały usunięte.

- Używanie pokrętła K1

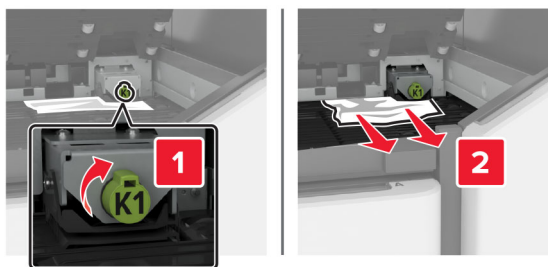

- Używanie pokrętła J2

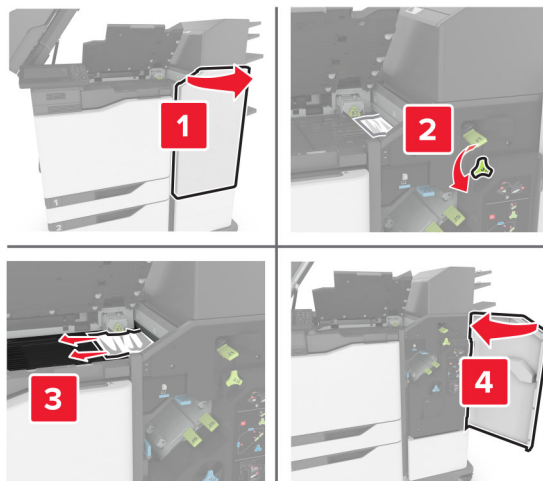

- 3 Zamknij drzwiczki K i C.

 **UWAGA — RYZYKO PRZYTRZAŚNIĘCIA:** Aby uniknąć przytrzaśnięcia, trzymaj ręce z dala obszaru z etykietą podczas zamykania drzwiczek C.

## Zacięcie papieru w drzwiczkach J

- 1 Otwórz drzwiczki J.

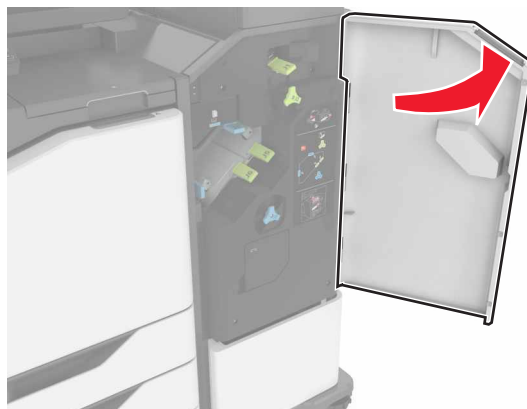

- 2 Wyjmij zacięty papier.

**Uwaga:** Upewnij się, że wszystkie kawałki papieru zostały usunięte.



- Obszar J1

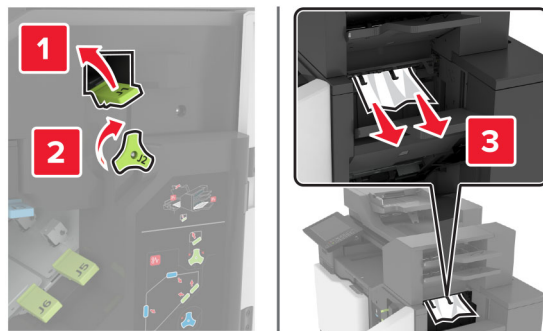

- Obszary J3 i J4

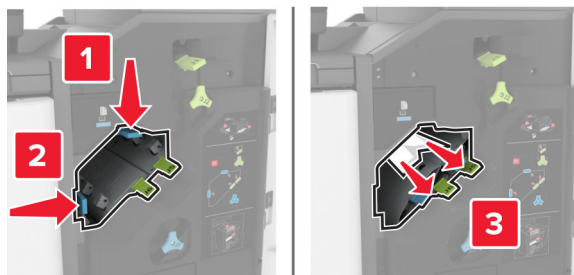

- Obszary J5 i J6



**3** Zamknij drzwiczki J.

## Zacięcie papieru w drzwiczkach N

1 Otwórz drzwiczki N.

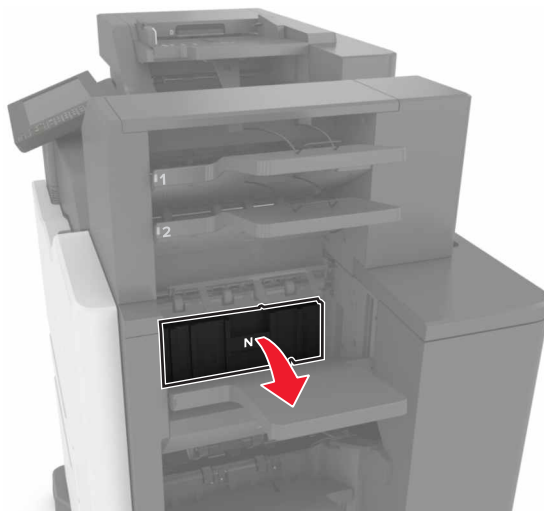

2 Wyjmij zacięty papier.

**Uwaga:** Upewnij się, że wszystkie kawałki papieru zostały usunięte.

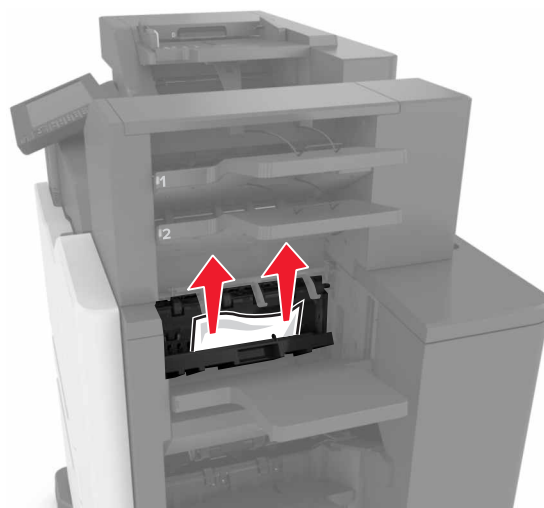

3 Zamknij drzwiczki N.

## Zacięcie papieru w drzwiczkach L

1 Otwórz drzwiczki L.

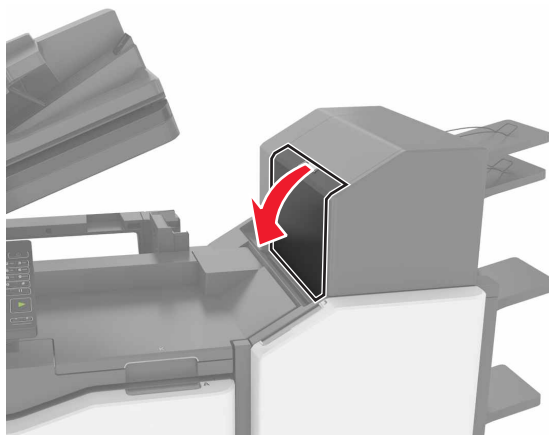

2 Wyjmij zacięty papier.

**Uwaga:** Upewnij się, że wszystkie kawałki papieru zostały usunięte.

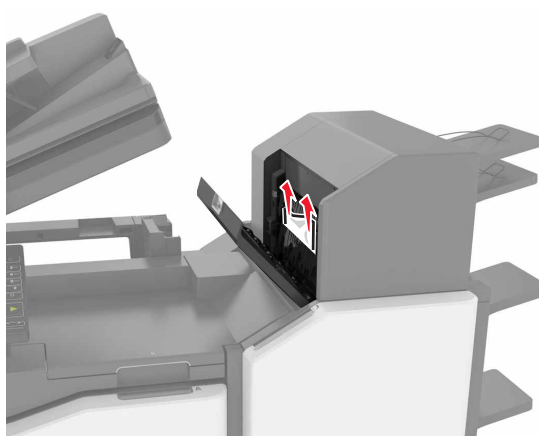

3 Zamknij drzwiczki L.

## Zacięcie papieru w odbiorniku modułu wykańczającego ze zszywaczem

1 Otwórz drzwiczki J.



2 Wyjmij zacięty papier.

**Uwaga:** Upewnij się, że wszystkie kawałki papieru zostały usunięte.



3 Zamknij drzwiczki J.

## Zacięcie zszywacza w drzwiczkach J

1 Otwórz drzwiczki J.

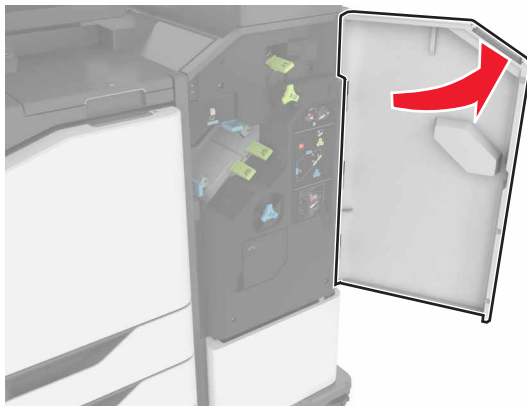

2 Wyjmij uchwyt kasety zszywek.

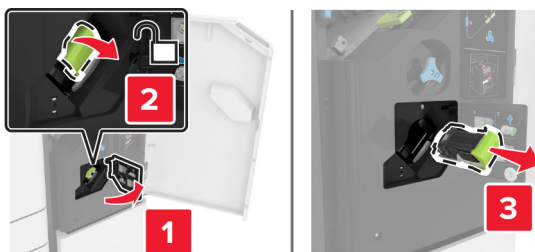

3 Podnieś osłonę zszywacza, a następnie wyjmij luźne zszywki.

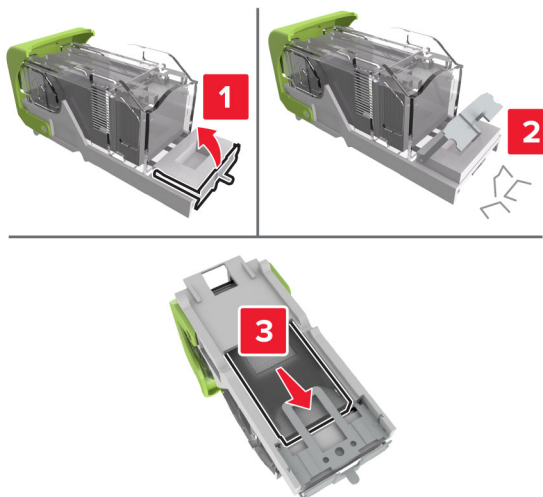

**Uwaga:** Nie wkładaj zszywek ponownie do kasety ze zszywkami.

4 Zamknij osłonę zszywek.

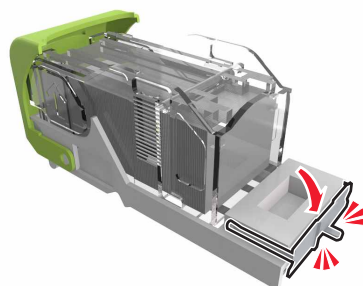

5 Włóż uchwyt kasety ze zszywkami.



6 Zamknij drzwiczki J.

# Rozwiązywanie problemów

## Problemy z połączeniem sieciowym

### Nie można uzyskać połączenia z wbudowanym serwerem WWW

| Działanie  | Tak                  | Nie  |
|--|----------------------|--|
| <p><b>Etap 1</b><br/>Upewnij się, że drukarka jest włączona.</p> <p>Czy drukarka jest włączona?</p>  | Przejdź do punktu 2. | Włącz drukarkę.  |
| <p><b>Etap 2</b><br/>Upewnij się, że adres IP drukarki jest poprawny.</p> <p><b>Uwagi:</b></p> <ul style="list-style-type: none"> <li>Wyświetl adres IP na ekranie głównym.</li> <li>Adres IP ma postać czterech liczb oddzielonych kropkami, na przykład 123.123.123.123.</li> </ul> <p>Czy adres IP drukarki jest prawidłowy?</p>  | Przejdź do punktu 3. | W pasku adresu należy wpisać prawidłowy adres IP drukarki sieciowej. |
| <p><b>Etap 3</b><br/>Sprawdź, czy korzystasz z obsługiwanej przeglądarki:</p> <ul style="list-style-type: none"> <li>Internet Explorer w wersji 11 lub nowszej</li> <li>Microsoft Edge</li> <li>Safari w wersji 6 lub nowszej</li> <li>Google Chrome™ w wersji 32 lub nowszej</li> <li>Mozilla Firefox w wersji 24 lub nowszej</li> </ul> <p>Czy wykorzystywana przeglądarka jest obsługiwana?</p> | Przejdź do punktu 4. | Zainstaluj obsługiwaną przeglądarkę.                                 |
| <p><b>Etap 4</b><br/>Sprawdź, czy połączenie sieciowe działa.</p> <p>Czy połączenie sieciowe działa?</p>   | Przejdź do punktu 5. | Skontaktuj się ze swoim administratorem.                             |
| <p><b>Etap 5</b><br/>Sprawdź podłączenie kabli do drukarki i do serwera druku, aby upewnić się, że są one prawidłowo zamocowane. Więcej informacji na ten temat można znaleźć w dokumentacji dostarczonej z drukarką.</p> <p>Czy kable są podłączone prawidłowo?</p>   | Przejdź do punktu 6. | Sprawdź połączenia kabli.  |
| <p><b>Etap 6</b><br/>Sprawdź, czy serwery proxy są wyłączone.</p> <p>Czy serwery proxy są wyłączone?</p>   | Przejdź do punktu 7. | Skontaktuj się ze swoim administratorem.                             |

| Działanie  | Tak                        | Nie  |
|--|----------------------------|--|
| <p><b>Etap 7</b><br/>Uzyskaj dostęp do wbudowanego serwera WWW.</p> <p>Czy uzyskano dostęp do wbudowanego serwera WWW?</p> | Problem został rozwiązany. | Skontaktuj się z <a href="#">obsługą klienta</a> . |

## Nie można odczytać napędu flash

| Działanie   | Tak                        | Nie  |
|---|----------------------------|--|
| <p><b>Etap 1</b><br/>Sprawdź, czy drukarka nie jest zajęta przetwarzaniem innego zadania drukowania, kopiowania, skanowania lub faksowania.</p> <p>Czy drukarka jest gotowa?</p>  | Przejdź do punktu 2.       | Zaczekaj, aż drukarka zakończy przetwarzanie innego zadania. |
| <p><b>Etap 2</b><br/>Upewnij się, że napęd flash jest obsługiwany. Więcej informacji można znaleźć w sekcji „<a href="#">Obsługiwane napędy flash i typy plików</a>” na <a href="#">str. 47</a>.</p> <p>Czy napęd flash jest obsługiwany?</p> | Przejdź do punktu 3.       | Włóż obsługiwany napęd flash.                                |
| <p><b>Etap 3</b><br/>Wyjmij napęd flash i włóż go ponownie.</p> <p>Czy drukarka rozpoznaje napęd flash?</p>   | Problem został rozwiązany. | Skontaktuj się z <a href="#">wsparciem klienta</a> .         |

## Włączanie portu USB

Na ekranie głównym dotknij kolejno opcji **Ustawienia > Sieć/Porty > USB > Włącz port USB**.

## Sprawdzanie połączenia drukarki

- 1 Na ekranie głównym dotknij kolejno **Ustawienia > Raporty > Sieć > Strona konfiguracji sieci**.
- 2 Sprawdź w pierwszej sekcji strony z informacjami na temat konfiguracji sieci, czy stan drukarki to Podłączona.

Jeśli stan ma wartość Niepodłączona, może to oznaczać, że sieć LAN nie działa lub że kabel sieciowy jest odłączony lub uszkodzony. Aby uzyskać pomoc, skontaktuj się z administratorem systemu.



## Problem z opcjami sprzętowymi

### Nie można wykryć wewnętrznego opcjonalnego elementu wyposażenia

| Działanie   | Tak                        | Nie  |
|---|----------------------------|--|
| <p><b>Etap 1</b><br/>Wyłącz drukarkę, odczekaj około 10 sekund, a następnie włącz drukarkę.</p> <p>Czy wewnętrzny opcjonalny element wyposażenia działa prawidłowo?</p>   | Problem został rozwiązany. | Przejdź do punktu 2.                               |
| <p><b>Etap 2</b><br/>Wydrukuj stronę ustawień menu i sprawdź, czy wewnętrzny opcjonalny element wyposażenia znajduje się na liście zainstalowanych funkcji.</p> <p>Czy wewnętrzny opcjonalny element wyposażenia jest na liście na stronie ustawień menu?</p>   | Przejdź do punktu 4.       | Przejdź do punktu 3.                               |
| <p><b>Etap 3</b><br/>Sprawdź, czy wewnętrzny opcjonalny element wyposażenia został prawidłowo zainstalowany na płycie kontrolera.</p> <p><b>a</b> Wyłącz drukarkę, a następnie wyjmij przewód zasilający z gniazdka elektrycznego.</p> <p><b>b</b> Upewnij się, że wewnętrzny opcjonalny element wyposażenia jest zainstalowany w odpowiednim złączu na płycie systemowej.</p> <p><b>c</b> Podłącz przewód zasilający do gniazdka elektrycznego, a następnie włącz drukarkę.</p> <p> <b>UWAGA — NIEBEZPIECZEŃSTWO USZKODZENIA CIAŁA:</b> Aby uniknąć ryzyka pożaru lub porażenia prądem elektrycznym, podłącz przewód zasilający do prawidłowo uziemionego, łatwo dostępnego gniazdka elektrycznego o odpowiednich parametrach, znajdującego się w pobliżu urządzenia.</p> <p>Czy wewnętrzny opcjonalny element wyposażenia działa prawidłowo?</p> | Problem został rozwiązany. | Przejdź do punktu 4.                               |
| <p><b>Etap 4</b><br/><b>a</b> Upewnij się, że wewnętrzny opcjonalny element wyposażenia jest dostępny w sterowniku drukarki.</p> <p><b>Uwaga:</b> Może okazać się konieczne ręczne dodanie wewnętrznego opcjonalnego elementu wyposażenia w sterowniku drukarki, aby był on dostępny dla zadań drukowania. Więcej informacji można znaleźć w sekcji „<a href="#">Dodawanie opcji dostępnych w sterowniku drukarki</a>” na str. 316.</p> <p><b>b</b> Wyślij ponownie zadanie drukowania.</p> <p>Czy wewnętrzny opcjonalny element wyposażenia działa prawidłowo?</p>   | Problem został rozwiązany. | Skontaktuj się <a href="#">z obsługą klienta</a> . |

## Port ISP nie działa prawidłowo

| Działanie  | Tak                        | Nie  |
|--|----------------------------|--|
| <p><b>Etap 1</b><br/>Wydrukuj stronę z ustawieniami menu i sprawdź, czy port ISP znajduje się na liście zainstalowanych funkcji.</p> <p>Czy port ISP znajduje się na liście zainstalowanych funkcji?</p>   | Przejdź do punktu 3.       | Przejdź do punktu 2.                               |
| <p><b>Etap 2</b><br/>Usuń, a następnie ponownie zainstaluj port ISP. Więcej informacji można znaleźć w sekcji „<a href="#">Instalacja portu ISP (Internal Solutions Port)</a>” na str. 293.</p> <p><b>Uwaga:</b> Skorzystaj z obsługiwanego portu ISP.</p> <p>Czy port ISP działa poprawnie?</p>   | Problem został rozwiązany. | Przejdź do punktu 3.                               |
| <p><b>Etap 3</b><br/>Sprawdź podłączenia kabla i portu ISP.</p> <p><b>a</b> Użyj odpowiedniego kabla, a następnie upewnij się, że jest ono prawidłowo podłączony do portu ISP.</p> <p><b>b</b> Sprawdź, czy kabel interfejsu rozwiązania ISP jest prawidłowo podłączony do odpowiedniego gniazda na płycie kontrolera.</p> <p>Czy port ISP działa poprawnie?</p> | Problem został rozwiązany. | Skontaktuj się <a href="#">z obsługą klienta</a> . |

## Karta interfejsu równoległego lub szeregowego nie działa poprawnie

| Działanie  | Tak                        | Nie  |
|--|----------------------------|--|
| <p><b>Etap 1</b><br/>Wydrukuj stronę z ustawieniami menu i sprawdź, czy karta interfejsu równoległego lub szeregowego znajduje się na liście zainstalowanych funkcji.</p> <p>Czy karta interfejsu równoległego lub szeregowego znajduje się na liście zainstalowanych funkcji?</p>                                     | Przejdź do punktu 3.       | Przejdź do punktu 2.                               |
| <p><b>Etap 2</b><br/>Usuń, a następnie zainstaluj ponownie kartę interfejsu równoległego lub szeregowego.</p> <p>Więcej informacji można znaleźć w sekcji „<a href="#">Instalacja portu ISP (Internal Solutions Port)</a>” na str. 293.</p> <p>Czy karta interfejsu równoległego lub szeregowego działa poprawnie?</p> | Problem został rozwiązany. | Przejdź do punktu 3.                               |
| <p><b>Etap 3</b><br/>Sprawdź połączenie przewodu z kartą interfejsu równoległego lub szeregowego.</p> <p>Czy karta interfejsu równoległego lub szeregowego działa poprawnie?</p>   | Problem został rozwiązany. | Skontaktuj się <a href="#">z obsługą klienta</a> . |

## Wykryto uszkodzoną pamięć flash

Spróbuj następujących rozwiązań:

- Wymień uszkodzoną pamięć flash.
- Na panelu sterowania drukarki dotknij opcji **Kontynuuj**, aby usunąć komunikat i kontynuować drukowanie.
- Anuluj bieżące zadanie drukowania.

## Brak wolnego miejsca w pamięci flash dla zasobów

Spróbuj następujących rozwiązań:

- Na panelu sterowania drukarki wybierz opcję **Kontynuuj**, aby usunąć komunikat i kontynuować drukowanie.
- Usuń czcionki, makra oraz inne dane zapisane w pamięci flash.
- Zainstaluj pamięć flash o większej pojemności.

**Uwaga:** Załadowane czcionki i makra, które nie zostały wcześniej zapisane w pamięci flash, są usuwane.

## Wykryto niesformatowaną pamięć flash

Spróbuj następujących rozwiązań:

- Wybierz opcję **Kontynuuj** z panelu sterowania, aby zatrzymać defragmentację i kontynuować drukowanie.
- Sformatuj pamięć flash.

**Uwaga:** Jeśli komunikat o błędzie jest w dalszym ciągu wyświetlany, oznacza to, że pamięć flash może być uszkodzona i należy ją wymienić.

## Problemy z materiałami eksploatacyjnymi

### Wymień kasetę, niedopasowanie regionu drukarki

Aby rozwiązać ten problem, kup kasetę z odpowiednim regionem (odpowiadającym regionowi drukarki) lub kasetę w wersji międzynarodowej.

- Pierwsza cyfra po wartości „42” w treści komunikatu określa region drukarki.
- Druga cyfra po wartości „42” w treści komunikatu określa region kasety.

#### Lista regionów drukarek i kaset z tonerem

| Region   | Kod numeryczny |
|--|----------------|
| Wersja międzynarodowa lub niezdefiniowana  | 0              |
| Ameryka Północna (Stany Zjednoczone, Kanada)                                     | 1              |
| Europejski Obszar Gospodarczy, Europa Zachodnia, kraje skandynawskie, Szwajcaria | 2              |
| Region Azji i Pacyfiku   | 3              |

| Region   | Kod numeryczny |
|--|----------------|
| Ameryka Łacińska                               | 4              |
| Pozostała część Europy, Bliski Wschód i Afryka | 5              |
| Australia, Nowa Zelandia                       | 6              |
| Nieprawidłowy region                           | 9              |

**Uwaga:** Aby odszukać ustawienia regionu drukarki i kasety z tonerem, wydrukuj strony testu jakości. Przy użyciu panelu sterowania drukarki przejdź do opcji: **Ustawienia > Rozwiązywanie problemów > Strony testy jakości druku.**

## Materiały eksploatacyjne producenta innego niż Lexmark

System wykrył, że zainstalowano materiał lub część producenta innego niż Lexmark.

Drukarka Lexmark działa najlepiej z oryginalnymi materiałami i częściami firmy Lexmark. Używanie materiałów i części innych producentów może negatywnie wpłynąć na wydajność, pracę i żywotność drukarki oraz jej części.

Wszelkie wskaźniki materiałów są zaprojektowane tak, by współpracować z materiałami i częściami Lexmark i ich praca może zostać zakłócona, gdy użyte zostaną materiały innych producentów. Użytkowanie materiałów i części związanych z obrazami dłużej niż jest to zalecane może spowodować uszkodzenie drukarki Lexmark i jej komponentów.

**Ostrzeżenie — możliwość uszkodzenia:** Używanie materiałów lub części innych producentów może spowodować utratę gwarancji. Uszkodzenia spowodowane używaniem materiałów lub części innych producentów nie będą naprawiane w ramach gwarancji.

Aby zaakceptować powyższe ryzyko i korzystać z nieoryginalnych materiałów lub części drukarki, naciśnij jednocześnie przyciski **X** i **#** na panelu sterowania i przytrzymaj je przez 15 sekund.

Jeśli nie chcesz zaakceptować powyższych informacji, wyjmij materiały lub części innych producentów z drukarki i zainstaluj oryginalne materiały lub części Lexmark. Więcej informacji można znaleźć w sekcji [„Używanie oryginalnych części i materiałów eksploatacyjnych firmy Lexmark.” na str. 167.](#)

Jeśli drukarka nie będzie drukować po jednoczesnym wciśnięciu przycisków **X** i **#** i przytrzymaniu ich przez 15 sekund, zresetuj licznik zużycia materiałów eksploatacyjnych.

- 1 Przy użyciu panelu sterowania drukarki przejdź do opcji:  
**Ustawienia > Urządzenie > Przegląd > Menu konfiguracji > Zużycie materiałów eksploatacyjnych i liczniki**
- 2 Wybierz część lub materiał eksploatacyjny, który chcesz zresetować, a następnie wciśnij przycisk **Start**.
- 3 Przeczytaj komunikat ostrzegawczy, a następnie wciśnij przycisk **Kontynuuj**.
- 4 Wciśnij jednocześnie przyciski **X** i **#** i przytrzymaj je przez 15 sekund, aby usunąć komunikat.

**Uwaga:** Jeśli nie jesteś w stanie zresetować liczników zużycia materiałów eksploatacyjnych, zwróć produkt sprzedawcy.

## Wymagana konserwacja skanera, użyj zestawu ADF

Wymagana jest konserwacja drukarki. Więcej informacji można uzyskać pod adresem <http://support.lexmark.com> lub kontaktując się z obsługą serwisową, podając następnie treść tego komunikatu.

## Problemy z podawaniem papieru

### Koperta skleja się podczas drukowania

| Działanie  | Tak  | Nie                        |
|--|--|----------------------------|
| <p><b>Etap 1</b></p> <p><b>a</b> Używaj kopert przechowywanych w suchym otoczeniu.<br/> <b>Uwaga:</b> Drukowanie na wilgotnych kopertach może powodować sklejanie się skrzydełek.</p> <p><b>b</b> Wyślij zadanie drukowania.</p> <p>Czy koperta skleja się podczas drukowania?</p>   | Przejdź do punktu 2.                               | Problem został rozwiązany. |
| <p><b>Etap 2</b></p> <p><b>a</b> Sprawdź, czy jako typ papieru ustawiono opcję Koperta.<br/>           Przy użyciu panelu sterowania drukarki przejdź do opcji:<br/> <b>Ustawienia &gt; Papier &gt; Konfiguracja zasobnika &gt; Rozmiar/typ papieru</b></p> <p><b>b</b> Wyślij zadanie drukowania.</p> <p>Czy koperta skleja się podczas drukowania?</p> | Skontaktuj się z <a href="#">obsługą klienta</a> . | Problem został rozwiązany. |

### Drukowanie z sortowaniem nie działa

| Działanie   | Tak                        | Nie                  |
|---|----------------------------|----------------------|
| <p><b>Etap 1</b></p> <p><b>a</b> Przy użyciu panelu sterowania drukarki przejdź do opcji:<br/> <b>Ustawienia &gt; Drukuj &gt; Układ &gt; Sortuj</b></p> <p><b>b</b> Dotknij <b>Wł.</b> [1,2,1,2,1,2].</p> <p><b>c</b> Wydrukuj dokument.</p> <p>Czy dokument jest posortowany prawidłowo?</p> | Problem został rozwiązany. | Przejdź do punktu 2. |
| <p><b>Etap 2</b></p> <p><b>a</b> Przejdź do dokumentu, który chcesz wydrukować, i otwórz okno dialogowe Drukuj, a następnie wybierz opcję <b>Sortuj</b>.</p> <p><b>b</b> Wydrukuj dokument.</p> <p>Czy dokument jest posortowany prawidłowo?</p>  | Problem został rozwiązany. | Przejdź do punktu 3. |

| Działanie  | Tak                        | Nie   |
|--|----------------------------|---|
| <p><b>Etap 3</b></p> <p><b>a</b> Zmniejsz liczbę stron do wydrukowania.</p> <p><b>b</b> Wydrukuj dokument.</p> <p>Czy strony zostały prawidłowo posortowane?</p> | Problem został rozwiązany. | Skontaktuj się <a href="#">wsparcie klienta</a> . |

## Zwijanie się papieru



| Działanie  | Tak                  | Nie                        |
|--|----------------------|----------------------------|
| <p><b>Etap 1</b></p> <p><b>a</b> Ustaw prowadnice w zasobniku w prawidłowej pozycji dla załadowanego papieru.</p> <p><b>b</b> Wydrukuj dokument.</p> <p>Czy papier jest zwinięty?</p>  | Przejdź do punktu 2. | Problem został rozwiązany. |
| <p><b>Etap 2</b></p> <p><b>a</b> W zależności od używanego systemu operacyjnego typ papieru można ustawić za pomocą okna dialogowego Preferencje drukowania lub Drukowanie.</p> <p><b>Uwagi:</b></p> <ul style="list-style-type: none"> <li>• Sprawdź, czy ustawienie jest zgodne z załadowanym typem papieru.</li> <li>• Możesz także zmienić to ustawienie za pomocą panelu sterowania drukarki. Przejdź do opcji:</li> </ul> <p><b>Ustawienia &gt; Papier &gt; Konfiguracja tacy &gt; Rozmiar/typ papieru</b></p> <p><b>b</b> Wydrukuj dokument.</p> <p>Czy papier jest zwinięty?</p> | Przejdź do punktu 3. | Problem został rozwiązany. |
| <p><b>Etap 3</b></p> <p>Drukuj na drugiej stronie arkusza.</p> <p><b>a</b> Wyjmij papier, obróć go i włóż ponownie.</p> <p><b>b</b> Wydrukuj dokument.</p> <p>Czy papier jest zwinięty?</p>  | Przejdź do punktu 4. | Problem został rozwiązany. |

| Działanie   | Tak   | Nie                        |
|---|---|----------------------------|
| <p><b>Etap 4</b></p> <p><b>a</b> Załaduj papier z nowego opakowania.</p> <p><b>Uwaga:</b> Papier wchłonał wilgoć z powodu wysokiej wilgotności powietrza. Do chwili użycia papier należy przechowywać w oryginalnym opakowaniu.</p> <p><b>b</b> Wydrukuj dokument.</p> <p>Czy papier jest zwinięty?</p> | Skontaktuj się z <a href="#">obsługą klienta</a> Urządzenia . | Problem został rozwiązany. |

## Funkcja łączenia zasobników nie działa

| Działanie  | Tak                        | Nie   |
|--|----------------------------|---|
| <p><b>Etap 1</b></p> <p><b>a</b> Sprawdź, czy zasobniki mają ten sam rozmiar papieru i typ papieru.</p> <p><b>b</b> Sprawdź, czy prowadnice papieru zostały poprawnie ustawione.</p> <p><b>c</b> Wydrukuj dokument.</p> <p>Czy zasobniki są poprawnie połączone?</p>   | Problem został rozwiązany. | Przejdź do punktu 2.                                |
| <p><b>Etap 2</b></p> <p><b>a</b> W panelu sterowania dotknij kolejno <b>Ustawienia &gt; Papier &gt; Konfiguracja zasobnika &gt; Rozmiar/Typ papieru</b>.</p> <p><b>b</b> Wybierz ustawienia typu i rozmiaru papieru odpowiadające papierowi załadowanemu do podłączonych zasobników.</p> <p><b>c</b> Wydrukuj dokument.</p> <p>Czy zasobniki są poprawnie połączone?</p> | Problem został rozwiązany. | Przejdź do punktu 3.                                |
| <p><b>Etap 3</b></p> <p><b>a</b> Sprawdź, czy dla funkcji Połączenie z zasobnikiem wybrano wartość Automatyczne. Więcej informacji można znaleźć w sekcji <a href="#">„Łączenie zasobników” na str. 34</a>.</p> <p><b>b</b> Wydrukuj dokument.</p> <p>Czy zasobniki są poprawnie połączone?</p>  | Problem został rozwiązany. | Skontaktuj się z <a href="#">wsparcie klienta</a> . |

## Papier często się zacina

| Działanie  | Tak  | Nie                        |
|--|--|----------------------------|
| <p><b>Etap 1</b></p> <p><b>a</b> Zdejmij zasobnik.</p> <p><b>b</b> Sprawdź, czy poprawnie załadowano papier.</p> <p><b>Uwagi:</b></p> <ul style="list-style-type: none"> <li>• Upewnij się, że prowadnice papieru zostały poprawnie umieszczone.</li> <li>• Upewnij się, że wysokość stosu nie wykracza poza wskaźnik maksymalnego wypełnienia papierem.</li> <li>• Pamiętaj o drukowaniu na papierze o zalecanym typie i rozmiarze.</li> </ul> <p><b>c</b> Włóż zasobnik.</p> <p><b>d</b> Wydrukuj dokument.</p> <p>Czy papier często się zacina?</p> | Przejdź do punktu 2.                               | Problem został rozwiązany. |
| <p><b>Etap 2</b></p> <p><b>a</b> Przy użyciu panelu sterowania drukarki przejdź do opcji:<br/><b>Ustawienia &gt; Papier &gt; Konfiguracja zasobnika &gt; Rozmiar/typ papieru</b></p> <p><b>b</b> Ustaw prawidłowy rozmiar i typ papieru.</p> <p><b>c</b> Wydrukuj dokument.</p> <p>Czy papier często się zacina?</p>   | Przejdź do punktu 3.                               | Problem został rozwiązany. |
| <p><b>Etap 3</b></p> <p><b>a</b> Załaduj papier z nowego opakowania.</p> <p><b>Uwaga:</b> Papier wchłonał wilgoć z powodu wysokiej wilgotności powietrza. Do chwili użycia papier należy przechowywać w oryginalnym opakowaniu.</p> <p><b>b</b> Wydrukuj dokument.</p> <p>Czy papier często się zacina?</p>  | Skontaktuj się <a href="#">z obsługą klienta</a> . | Problem został rozwiązany. |

## Zacięte strony nie są drukowane ponownie

| Działanie   | Tak                        | Nie  |
|---|----------------------------|--|
| <p><b>a</b> Przy użyciu panelu sterowania drukarki przejdź do opcji:<br/><b>Ustawienia &gt; Urządzenie &gt; Powiadomienia &gt; Odzyskiwanie zawartości po zacięciu</b></p> <p><b>b</b> W menu Usuwanie zacięć wybierz opcję <b>Włącz</b> lub <b>Auto</b>.</p> <p><b>c</b> Wydrukuj dokument.</p> <p>Czy zacięte strony są drukowane ponownie?</p> | Problem został rozwiązany. | Skontaktuj się <a href="#">z obsługą klienta</a> . |



## Problemy z drukowaniem

### Nie można drukować poufnych dokumentów i innych wstrzymanych dokumentów

| Działanie   | Tak                        | Nie  |
|---|----------------------------|--|
| <p><b>Etap 1</b></p> <p><b>a</b> W panelu sterowania sprawdź, czy dokumenty widoczne są na liście Wstrzymane zadania.</p> <p><b>Uwaga:</b> Jeśli dokumenty nie są wyświetlane, wydrukuj je, korzystając z opcji Drukowanie ze wstrzymaniem.</p> <p><b>b</b> Wydrukuj dokumenty.</p> <p>Czy dokumenty zostały wydrukowane?</p>   | Problem został rozwiązany. | Przejdź do punktu 2.                               |
| <p><b>Etap 2</b></p> <p>Zadanie drukowania może zawierać błąd formatowania lub nieprawidłowe dane. Usuń zadanie drukowania, a następnie wyślij je ponownie.</p> <p>Czy dokumenty zostały wydrukowane?</p>   | Problem został rozwiązany. | Przejdź do punktu 3.                               |
| <p><b>Etap 3</b></p> <p>W przypadku drukowania z Internetu drukarka może interpretować nazwy zadań jako duplikaty.</p> <p><b>Użytkownicy systemu Windows</b></p> <p><b>a</b> Otwórz okno dialogowe Preferencje drukowania.</p> <p><b>b</b> Z zakładki Drukuj i Zatrzymaj, kliknij <b>Użyj drukowania z zatrzymaniem</b>, a następnie kliknij <b>Zachowaj powielone dokumenty</b>.</p> <p><b>c</b> Wprowadź kod PIN i zapisz zmiany.</p> <p><b>d</b> Wyślij zadanie drukowania.</p> <p><b>Użytkownicy komputerów Macintosh</b></p> <p><b>a</b> Zapisz i nadaj unikalną nazwę każdemu zadaniu.</p> <p><b>b</b> Wyślij zadania pojedynczo.</p> <p>Czy dokumenty zostały wydrukowane?</p> | Problem został rozwiązany. | Przejdź do punktu 4.                               |
| <p><b>Etap 4</b></p> <p><b>a</b> Usuń niektóre wstrzymane zadania, aby zwolnić pamięć drukarki.</p> <p><b>b</b> Wydrukuj dokumenty.</p> <p>Czy dokumenty zostały wydrukowane?</p>   | Problem został rozwiązany. | Przejdź do punktu 5.                               |
| <p><b>Etap 5</b></p> <p><b>a</b> Zainstaluj w drukarce dodatkową pamięć.</p> <p><b>b</b> Wydrukuj dokumenty.</p> <p>Czy dokumenty zostały wydrukowane?</p>  | Problem został rozwiązany. | Skontaktuj się <a href="#">z obsługą klienta</a> . |

## Powolne drukowanie

| Działanie   | Tak                  | Nie                        |
|---|----------------------|----------------------------|
| <p><b>Etap 1</b><br/>Upewnij się, że kabel drukarki jest prawidłowo podłączony do drukarki i komputera, serwera druku, wyposażenia opcjonalnego lub innego urządzenia sieciowego.</p> <p>Czy drukarka drukuje zbyt wolno?</p>   | Przejdź do punktu 2. | Problem został rozwiązany. |
| <p><b>Etap 2</b></p> <p><b>a</b> Upewnij się, że drukarka nie pracuje w Trybie cichym.<br/>Na ekranie głównym dotknij kolejno <b>Ustawienia &gt; Urządzenie &gt; Konserwacja &gt; Menu konfiguracji &gt; Działanie urządzenia &gt; Tryb cichy</b>.</p> <p><b>b</b> Wydrukuj dokument.</p> <p>Czy drukarka drukuje zbyt wolno?</p> | Przejdź do punktu 3. | Problem został rozwiązany. |
| <p><b>Etap 3</b></p> <p><b>a</b> W zależności od używanego systemu operacyjnego rozdzielczość wydruku można ustawić za pomocą okna dialogowego Preferencje drukowania lub Drukowanie.</p> <p><b>b</b> Ustaw rozdzielczość na 4800 CQ.</p> <p><b>c</b> Wydrukuj dokument.</p> <p>Czy drukarka drukuje zbyt wolno?</p>              | Przejdź do punktu 4. | Problem został rozwiązany. |
| <p><b>Etap 4</b></p> <p><b>a</b> Na ekranie głównym dotknij kolejno opcji <b>Ustawienia &gt; Drukowanie &gt; Jakość &gt; Rozdzielczość wydruku</b>.</p> <p><b>b</b> Ustaw rozdzielczość na 4800 CQ.</p> <p><b>c</b> Wydrukuj dokument.</p> <p>Czy drukarka drukuje zbyt wolno?</p>  | Przejdź do punktu 5. | Problem został rozwiązany. |

| Działanie  | Tak  | Nie                        |
|--|--|----------------------------|
| <p><b>Etap 5</b></p> <p><b>a</b> W zależności od używanego systemu operacyjnego typ papieru można ustawić za pomocą okna dialogowego Preferencje drukowania lub Drukowanie.</p> <p><b>Uwagi:</b></p> <ul style="list-style-type: none"> <li>• Sprawdź, czy ustawienie jest zgodne z załadowanym typem papieru.</li> <li>• Możesz także zmienić to ustawienie za pomocą panelu sterowania drukarki. Na ekranie głównym dotknij kolejno <b>Ustawienia &gt; Papier &gt; Konfiguracja zasobnika &gt; Rozmiar/Typ papieru</b>.</li> <li>• Drukowanie na papierze o większej gramaturze trwa dłużej.</li> <li>• Drukowanie na papierze węższym niż papier w formacie Letter, A4 i Legal może trwać dłużej.</li> </ul> <p><b>b</b> Wydrukuj dokument.</p> <p>Czy drukarka drukuje zbyt wolno?</p> | Przejdź do punktu 6.                               | Problem został rozwiązany. |
| <p><b>Etap 6</b></p> <p><b>a</b> Upewnij się, że ustawienia drukarki dla tekstury i gramatury pasują do rodzaju załadowanego papieru. Na ekranie głównym dotknij kolejno opcji <b>Ustawienia &gt; Papier &gt; Konfiguracja nośnika &gt; Typy nośników</b>.</p> <p><b>Uwaga:</b> Drukowanie na papierze o szorstkiej teksturze i na papierze o dużej gramaturze może trwać dłużej.</p> <p><b>b</b> Wydrukuj dokument.</p> <p>Czy drukarka drukuje zbyt wolno?</p>   | Przejdź do punktu 7.                               | Problem został rozwiązany. |
| <p><b>Etap 7</b></p> <p>Usuń wstrzymane zadania.</p> <p>Czy drukarka drukuje zbyt wolno?</p>   | Przejdź do punktu 8.                               | Problem został rozwiązany. |
| <p><b>Etap 8</b></p> <p><b>a</b> Upewnij się, że drukarka się nie przegrzewa.</p> <p><b>Uwagi:</b></p> <ul style="list-style-type: none"> <li>• Pozwól drukarce trochę ostygnąć po każdym długim zadaniu drukowania.</li> <li>• Sprawdź temperaturę otoczenia zalecaną dla drukarki. Więcej informacji można znaleźć w sekcji <a href="#">„Wybór miejsca na drukarkę” na str. 13</a>.</li> </ul> <p><b>b</b> Wydrukuj dokument.</p> <p>Czy drukarka drukuje zbyt wolno?</p>  | Skontaktuj się <a href="#">z obsługą klienta</a> . | Problem został rozwiązany. |

## Zadania drukowania nie są drukowane

| Działanie  | Tak                        | Nie  |
|--|----------------------------|--|
| <p><b>Etap 1</b></p> <p><b>a</b> W dokumencie, który próbujesz wydrukować, otwórz okno dialogowe Drukuj i sprawdź, czy została wybrana odpowiednia drukarka.</p> <p><b>b</b> Wydrukuj dokument.</p> <p>Czy dokument został wydrukowany?</p>  | Problem został rozwiązany. | Przejdź do punktu 2.                               |
| <p><b>Etap 2</b></p> <p><b>a</b> Upewnij się, że drukarka jest włączona.</p> <p><b>b</b> Rozwiąż wszelkie problemy zgłaszane w komunikatach o błędach pojawiających się na wyświetlaczu.</p> <p><b>c</b> Wydrukuj dokument.</p> <p>Czy dokument został wydrukowany?</p>  | Problem został rozwiązany. | Przejdź do punktu 3.                               |
| <p><b>Etap 3</b></p> <p><b>a</b> Sprawdź, czy porty działają oraz czy kable są prawidłowo podłączone do komputera i drukarki.</p> <p>Więcej informacji na ten temat można znaleźć w dokumentacji instalacyjnej dostarczonej z drukarką.</p> <p><b>b</b> Wydrukuj dokument.</p> <p>Czy dokument został wydrukowany?</p> | Problem został rozwiązany. | Przejdź do punktu 4.                               |
| <p><b>Etap 4</b></p> <p><b>a</b> Wyłącz drukarkę, odczekaj około 10 sekund, a następnie włącz drukarkę.</p> <p><b>b</b> Wydrukuj dokument.</p> <p>Czy dokument został wydrukowany?</p>   | Problem został rozwiązany. | Przejdź do punktu 5.                               |
| <p><b>Etap 5</b></p> <p><b>a</b> Odinstaluj, a następnie ponownie zainstaluj sterownik drukarki.</p> <p><b>b</b> Wydrukuj dokument.</p> <p>Czy dokument został wydrukowany?</p>  | Problem został rozwiązany. | Skontaktuj się <a href="#">z obsługą klienta</a> . |

## Wydruk zadania wykonywany jest na papierze pochodzącym z niewłaściwego zasobnika lub na niewłaściwym papierze

| Działanie  | Tak                  | Nie                                       |
|--|----------------------|---|
| <p><b>Etap 1</b></p> <p><b>a</b> Sprawdź czy drukujesz na właściwym papierze.</p> <p><b>b</b> Wydrukuj dokument.</p> <p>Czy dokument jest drukowany na właściwym papierze?</p> | Przejdź do punktu 2. | Włóż papier prawidłowego typu i rozmiaru. |

| Działanie   | Tak                        | Nie  |
|---|----------------------------|--|
| <p><b>Etap 2</b></p> <p><b>a</b> W zależności od używanego systemu operacyjnego typ i rozmiar papieru można ustawić za pomocą okna dialogowego Preferencje drukowania lub Drukowanie.</p> <p><b>Uwaga:</b> Możesz także zmienić te ustawienia za pomocą panelu sterowania drukarki. Przejdź do opcji:<br/> <b>Ustawienia &gt; Papier &gt; Konfiguracja zasobnika &gt; Rozmiar/typ papieru</b></p> <p><b>b</b> Sprawdź, czy ustawiony typ papieru jest taki sam jak typ załadowanego papieru.</p> <p><b>c</b> Wydrukuj dokument.</p> <p>Czy dokument jest drukowany na właściwym papierze?</p> | Problem został rozwiązany. | Przejdź do punktu 3.                               |
| <p><b>Etap 3</b></p> <p><b>a</b> Sprawdź, czy zasobniki nie są połączone.<br/> Aby uzyskać więcej informacji, zobacz „<a href="#">Łączenie zasobników</a>” na str. 34.</p> <p><b>b</b> Wydrukuj dokument.</p> <p>Czy dokument jest drukowany z właściwego zasobnika?</p>  | Problem został rozwiązany. | Skontaktuj się z <a href="#">obsługą klienta</a> . |

## Drukarka nie odpowiada

| Działanie  | Tak  | Nie                  |
|--|--|----------------------|
| <p><b>Etap 1</b></p> <p>Sprawdź, czy kabel zasilający drukarki jest podłączony do gniazdka elektrycznego.</p> <p> <b>UWAGA — NIEBEZPIECZEŃSTWO USZKODZENIA CIAŁA:</b> Aby uniknąć ryzyka pożaru lub porażenia prądem elektrycznym, podłącz przewód zasilający do prawidłowo uziemionego, łatwo dostępnego gniazdka elektrycznego o odpowiednich parametrach znajdującego się w pobliżu urządzenia.</p> <p>Czy drukarka odpowiada?</p> | Problem został rozwiązany.                             | Przejdź do punktu 2. |
| <p><b>Etap 2</b></p> <p>Czy gniazdo elektryczne jest wyłączone za pomocą wyłącznika albo bezpiecznika?</p> <p>Czy gniazdo elektryczne jest wyłączone za pomocą wyłącznika albo bezpiecznika?</p>   | Włącz zasilanie wyłącznikiem lub zresetuj bezpiecznik. | Przejdź do punktu 3. |
| <p><b>Etap 3</b></p> <p>Upewnij się, że drukarka jest włączona.</p> <p>Czy drukarka jest włączona?</p>   | Przejdź do punktu 4.                                   | Włącz drukarkę.      |

| Działanie  | Tak   | Nie  |
|--|---|--|
| <p><b>Etap 4</b><br/>Sprawdź, czy drukarka działa w trybie czuwania lub hibernacji.</p> <p>Czy drukarka działa w trybie czuwania lub hibernacji?</p>   | Naciśnij przycisk zasilania, aby wybudzić drukarkę. | Przejdź do punktu 5.                               |
| <p><b>Etap 5</b><br/>Sprawdź, czy kable łączące drukarkę i komputer są włożone do właściwych portów.</p> <p>Czy kable są włożone do właściwych portów?</p>   | Przejdź do punktu 6.                                | Podłącz kable do właściwych portów.                |
| <p><b>Etap 6</b><br/>Wyłącz drukarkę, zainstaluj ponownie opcjonalne wyposażenie, a następnie włącz ją ponownie.<br/>Więcej informacji na ten temat można znaleźć w dokumentacji dostarczonej z opcjonalnym wyposażeniem.</p> <p>Czy drukarka odpowiada?</p> | Problem został rozwiązany.                          | Przejdź do punktu 7.                               |
| <p><b>Etap 7</b><br/>Zainstaluj odpowiedni sterownik drukarki.</p> <p>Czy drukarka odpowiada?</p>  | Problem został rozwiązany.                          | Przejdź do punktu 8.                               |
| <p><b>Etap 8</b><br/>Wyłącz drukarkę, odczekaj około 10 sekund, a następnie włącz drukarkę.</p> <p>Czy drukarka odpowiada?</p>   | Problem został rozwiązany.                          | Skontaktuj się z <a href="#">obsługą klienta</a> . |

## Jakość druku jest niska

### Puste lub białe strony

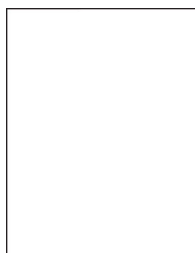

**Uwaga:** Przed rozwiązaniem tego problemu wydrukuj strony testu jakości wydruku, aby określić brakujący kolor. Na ekranie głównym dotknij opcji **Ustawienia > Rozwiązywanie problemów > Wydrukuj strony testu jakości wydruku**.

| Działanie   | Tak  | Nie                        |
|---|--|----------------------------|
| <p><b>Etap 1</b></p> <p><b>a</b> Wyjmij zespół obrazujący, a następnie włóż go ponownie.</p> <p><b>Ostrzeżenie — możliwość uszkodzenia:</b> Nie wystawiaj zestawu obrazującego na działanie światła słonecznego przez dłużej niż 10 minut. Długotrwałe działanie światła może negatywnie wpłynąć na jakość wydruku.</p> <p><b>Ostrzeżenie — możliwość uszkodzenia:</b> Nie dotykaj bębna fotoprzewodnika pod zestawem obrazującym. Może to wpłynąć na jakość kolejnych zadań drukowania.</p> <p><b>b</b> Wydrukuj dokument.</p> <p>Czy drukarka drukuje puste lub białe strony?</p> | Przejdź do punktu 2.                               | Problem został rozwiązany. |
| <p><b>Etap 2</b></p> <p>Wymień moduł obrazujący, a następnie wydrukuj dokument.</p> <p>Czy drukarka drukuje puste lub białe strony?</p>   | Skontaktuj się <a href="#">z obsługą klienta</a> . | Problem został rozwiązany. |

## Zbyt ciemny wydruk



**Uwaga:** Przed rozwiązaniem tego problemu wydrukuj strony testu jakości wydruku, aby określić brakujący kolor. Na ekranie głównym dotknij opcji **Ustawienia > Rozwiązywanie problemów > Wydrukuj strony testu jakości wydruku**.

| Działanie   | Tak                  | Nie                        |
|---|----------------------|----------------------------|
| <p><b>Etap 1</b></p> <p><b>a</b> Wykonaj regulację koloru.</p> <p>Na ekranie głównym dotknij opcji <b>Ustawienia &gt; Drukowanie &gt; Jakość &gt; Zaawansowane obrazowanie &gt; Regulacja kolorów</b>.</p> <p><b>b</b> Wydrukuj dokument.</p> <p>Czy wydruk nadal jest zbyt ciemny?</p> | Przejdź do punktu 2. | Problem został rozwiązany. |

| Działanie   | Tak  | Nie                        |
|---|--|----------------------------|
| <p><b>Etap 2</b></p> <p><b>a</b> W zależności od używanego systemu operacyjnego zwiększ jasność tonera za pomocą okna dialogowego Preferencje drukowania lub Drukowanie.</p> <p><b>Uwaga:</b> Możesz także zmienić to ustawienie za pomocą panelu sterowania drukarki. Na ekranie głównym dotknij kolejno opcji <b>Ustawienia &gt; Drukowanie &gt; Jakość &gt; Intensywność tonera</b>.</p> <p><b>b</b> Wydrukuj dokument.</p> <p>Czy wydruk nadal jest zbyt ciemny?</p>  | Przejdź do punktu 3.                               | Problem został rozwiązany. |
| <p><b>Etap 3</b></p> <p><b>a</b> W zależności od używanego systemu operacyjnego typ papieru można ustawić za pomocą okna dialogowego Preferencje drukowania lub Drukowanie.</p> <p><b>Uwagi:</b></p> <ul style="list-style-type: none"> <li>• Sprawdź, czy ustawienie jest takie samo jak typ papieru załadowanego do zasobnika.</li> <li>• Możesz także zmienić to ustawienie za pomocą panelu sterowania drukarki. Na ekranie głównym dotknij kolejno <b>Ustawienia &gt; Papier &gt; Konfiguracja zasobnika &gt; Rozmiar/Typ papieru</b>.</li> </ul> <p><b>b</b> Wydrukuj dokument.</p> <p>Czy wydruk nadal jest zbyt ciemny?</p> | Przejdź do punktu 4.                               | Problem został rozwiązany. |
| <p><b>Etap 4</b></p> <p>Upewnij się, czy papier nie jest szorstki ani nie ma faktury.</p> <p>Czy drukujesz na szorstkim papierze lub papierze z fakturą?</p>  | Przejdź do punktu 5.                               | Przejdź do punktu 6.       |
| <p><b>Etap 5</b></p> <p><b>a</b> Wymień papier z fakturą lub szorstki papier na papier zwykły.</p> <p><b>b</b> Wydrukuj dokument.</p> <p>Czy wydruk nadal jest zbyt ciemny?</p>   | Przejdź do punktu 6.                               | Problem został rozwiązany. |
| <p><b>Etap 6</b></p> <p><b>a</b> Załaduj papier z nowego opakowania.</p> <p><b>Uwaga:</b> Papier wchłonał wilgoć z powodu wysokiej wilgotności powietrza. Do chwili użycia papier należy przechowywać w oryginalnym opakowaniu.</p> <p><b>b</b> Wydrukuj dokument.</p> <p>Czy wydruk nadal jest zbyt ciemny?</p>  | Przejdź do punktu 7.                               | Problem został rozwiązany. |
| <p><b>Etap 7</b></p> <p>Wymień moduł obrazujący, a następnie wydrukuj dokument.</p> <p>Czy wydruk nadal jest zbyt ciemny?</p>   | Skontaktuj się <a href="#">z obsługą klienta</a> . | Problem został rozwiązany. |



## Cienie na wydruku

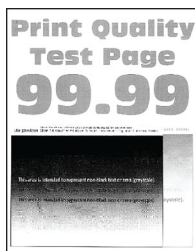

**Uwaga:** Przed rozwiązaniem tego problemu wydrukuj strony testu jakości wydruku. Na ekranie głównym dotknij opcji **Ustawienia > Rozwiązywanie problemów > Wydrukuj strony testu jakości wydruku.**

| Działanie   | Tak  | Nie                        |
|---|--|----------------------------|
| <p><b>Etap 1</b></p> <p><b>a</b> Załaduj do zasobnika papier o prawidłowym typie i prawidłowej gramaturze.</p> <p><b>b</b> Wydrukuj dokument.</p> <p>Czy na wydrukach pojawiają się cienie?</p>   | Przejdź do punktu 2.                               | Problem został rozwiązany. |
| <p><b>Etap 2</b></p> <p><b>a</b> W zależności od używanego systemu operacyjnego typ papieru można ustawić za pomocą okna dialogowego Preferencje drukowania lub Drukowanie.</p> <p><b>Uwagi:</b></p> <ul style="list-style-type: none"> <li>• Sprawdź, czy ustawienie jest takie samo jak typ papieru załadowanego do zasobnika.</li> <li>• Możesz także zmienić to ustawienie za pomocą panelu sterowania drukarki. Na ekranie głównym dotknij kolejno <b>Ustawienia &gt; Papier &gt; Konfiguracja zasobnika &gt; Rozmiar/Typ papieru.</b></li> </ul> <p><b>b</b> Wydrukuj dokument.</p> <p>Czy na wydrukach pojawiają się cienie?</p> | Przejdź do punktu 3.                               | Problem został rozwiązany. |
| <p><b>Etap 3</b></p> <p><b>a</b> Wykonaj regulację koloru.<br/>Na ekranie głównym dotknij opcji <b>Ustawienia &gt; Drukowanie &gt; Jakość &gt; Zaawansowane obrazowanie &gt; Regulacja kolorów.</b></p> <p><b>b</b> Wydrukuj dokument.</p> <p>Czy na wydrukach pojawiają się cienie?</p>  | Skontaktuj się <a href="#">z obsługą klienta</a> . | Problem został rozwiązany. |

## Szare lub kolorowe tło

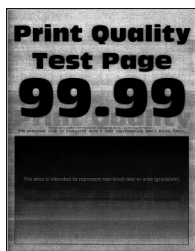

**Uwaga:** Przed rozwiązaniem tego problemu wydrukuj strony testu jakości wydruku. Na ekranie głównym dotknij opcji **Ustawienia > Rozwiązywanie problemów > Wydrukuj strony testu jakości wydruku**.

| Działanie   | Tak  | Nie                        |
|---|--|----------------------------|
| <p><b>Etap 1</b></p> <p><b>a</b> W zależności od używanego systemu operacyjnego zwiększ jasność tonera za pomocą okna dialogowego Preferencje drukowania lub Drukuj.</p> <p><b>Uwaga:</b> Możesz także zmienić to ustawienie za pomocą panelu sterowania drukarki. Na ekranie głównym dotknij kolejno opcji <b>Ustawienia &gt; Drukowanie &gt; Jakość &gt; Intensywność tonera</b>.</p> <p><b>b</b> Wydrukuj dokument.</p> <p>Czy na wydrukach pojawia się szare lub kolorowe tło?</p>  | Przejdź do punktu 2.                               | Problem został rozwiązany. |
| <p><b>Etap 2</b></p> <p><b>a</b> Wykonaj regulację koloru.</p> <p>Na ekranie głównym dotknij opcji <b>Ustawienia &gt; Drukowanie &gt; Jakość &gt; Zaawansowane obrazowanie &gt; Regulacja kolorów</b>.</p> <p><b>b</b> Wydrukuj dokument.</p> <p>Czy na wydrukach pojawia się szare lub kolorowe tło?</p>   | Przejdź do punktu 3.                               | Problem został rozwiązany. |
| <p><b>Etap 3</b></p> <p><b>a</b> Wyjmij zespół obrazujący, a następnie włóż go ponownie.</p> <p><b>Ostrzeżenie — możliwość uszkodzenia:</b> Nie wystawiaj zestawu obrazującego na działanie światła słonecznego przez dłużej niż 10 minut. Długotrwałe działanie światła może negatywnie wpłynąć na jakość wydruku.</p> <p><b>Ostrzeżenie — możliwość uszkodzenia:</b> Nie dotykaj bębna fotoprzewodnika pod zestawem obrazującym. Może to wpłynąć na jakość kolejnych zadań drukowania.</p> <p><b>b</b> Wydrukuj dokument.</p> <p>Czy na wydrukach pojawia się szare lub kolorowe tło?</p> | Skontaktuj się <a href="#">z obsługą klienta</a> . | Problem został rozwiązany. |

## Nieprawidłowe marginesy



| Działanie  | Tak                        | Nie  |
|--|----------------------------|--|
| <p><b>Etap 1</b></p> <p><b>a</b> Ustaw prowadnice papieru zgodnie z załadowanym papierem.</p> <p><b>b</b> Wydrukuj dokument.</p> <p>Czy marginesy są prawidłowe?</p>   | Problem został rozwiązany. | Przejdź do punktu 2.                               |
| <p><b>Etap 2</b></p> <p><b>a</b> Ustaw rozmiar papieru.</p> <p>Przy użyciu panelu sterowania drukarki przejdź do opcji:<br/> <b>Ustawienia &gt; Papier &gt; Konfiguracja zasobnika &gt; Rozmiar/typ papieru</b></p> <p><b>b</b> Wydrukuj dokument.</p> <p>Czy marginesy są prawidłowe?</p>   | Problem został rozwiązany. | Przejdź do punktu 3.                               |
| <p><b>Etap 3</b></p> <p><b>a</b> W zależności od używanego systemu operacyjnego rozmiar papieru można ustawić za pomocą okna dialogowego Preferencje drukowania lub Drukowanie.</p> <p><b>Uwaga:</b> Sprawdź, czy ustawienie jest zgodne z załadowanym typem papieru.</p> <p><b>b</b> Wydrukuj dokument.</p> <p>Czy marginesy są prawidłowe?</p> | Problem został rozwiązany. | Skontaktuj się <a href="#">z obsługą klienta</a> . |

## Jasny wydruk

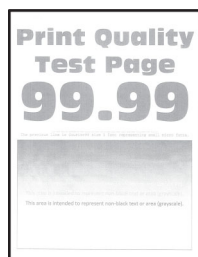

**Uwaga:** Przed rozwiązaniem tego problemu wydrukuj strony testu jakości wydruku. Na panelu sterowania dotknij kolejno opcji **Ustawienia > Rozwiązywanie problemów > Wydrukuj strony testu jakości**.

| Działanie  | Tak                  | Nie                        |
|--|----------------------|----------------------------|
| <p><b>Etap 1</b></p> <p><b>a</b> Wykonaj regulację koloru.<br/>Przy użyciu panelu sterowania drukarki przejdź do opcji:<br/><b>Ustawienia &gt; Jakość &gt; wydruku &gt; Zaawansowane obrazowanie &gt; Regulacja koloru</b></p> <p><b>b</b> Wydrukuj dokument.</p> <p>Czy wydruk jest jasny?</p>  | Przejdź do punktu 2. | Problem został rozwiązany. |
| <p><b>Etap 2</b></p> <p><b>a</b> W zależności od używanego systemu operacyjnego zwiększ jasność tonera za pomocą okna dialogowego Preferencje drukowania lub Drukuj.<br/><b>Uwaga:</b> Możesz także zmienić to ustawienie za pomocą panelu sterowania drukarki. Przejdź kolejno do <b>Ustawienia &gt; Drukowanie &gt; Jakość &gt; Intensywność tonera.</b></p> <p><b>b</b> Wydrukuj dokument.</p> <p>Czy wydruk jest jasny?</p>  | Przejdź do punktu 3. | Problem został rozwiązany. |
| <p><b>Etap 3</b></p> <p><b>a</b> Wyłącz oszczędzanie koloru.<br/>Przy użyciu panelu sterowania drukarki przejdź do opcji:<br/><b>Ustawienia &gt; Drukowanie &gt; Jakość &gt; Oszczędzanie koloru</b></p> <p><b>b</b> Wydrukuj dokument.</p> <p>Czy wydruk jest jasny?</p>  | Przejdź do punktu 4. | Problem został rozwiązany. |
| <p><b>Etap 4</b></p> <p><b>a</b> W zależności od używanego systemu operacyjnego typ papieru można ustawić za pomocą okna dialogowego Preferencje drukowania lub Drukowanie.<br/><b>Uwagi:</b></p> <ul style="list-style-type: none"> <li>• Sprawdź, czy ustawienie jest zgodne z załadowanym typem papieru.</li> <li>• Możesz także zmienić to ustawienie za pomocą panelu sterowania drukarki. Przejdź kolejno do <b>Ustawienia &gt; Papier &gt; Konfiguracja zasobnika &gt; Rozmiar/typ papieru.</b></li> </ul> <p><b>b</b> Wydrukuj dokument.</p> <p>Czy wydruk jest jasny?</p> | Przejdź do punktu 5. | Problem został rozwiązany. |
| <p><b>Etap 5</b></p> <p>Sprawdź, czy papier nie jest szorstki i czy nie ma faktury.</p> <p>Czy drukujesz na szorstkim papierze lub papierze z fakturą?</p>   | Przejdź do punktu 6. | Przejdź do punktu 7.       |

| Działanie  | Tak  | Nie                        |
|--|--|----------------------------|
| <p><b>Etap 6</b></p> <p><b>a</b> Wymień papier z fakturą lub szorstki papier na papier zwykły.</p> <p><b>b</b> Wydrukuj dokument.</p> <p>Czy wydruk jest jasny?</p>  | Przejdź do punktu 7.                               | Problem został rozwiązany. |
| <p><b>Etap 7</b></p> <p><b>a</b> Załaduj papier z nowego opakowania.</p> <p><b>Uwaga:</b> Papier wchłonał wilgoć z powodu wysokiej wilgotności powietrza. Do chwili użycia papier należy przechowywać w oryginalnym opakowaniu.</p> <p><b>b</b> Wydrukuj dokument.</p> <p>Czy wydruk jest jasny?</p> | Przejdź do punktu 8.                               | Problem został rozwiązany. |
| <p><b>Etap 8</b></p> <p>Wymień moduł obrazujący, a następnie wydrukuj dokument.</p> <p>Czy wydruk jest zbyt jasny?</p>   | Skontaktuj się <a href="#">z obsługą klienta</a> . | Problem został rozwiązany. |

## Cętkowany wydruk i plamki



**Uwaga:** Przed rozwiązaniem tego problemu wydrukuj strony testu jakości wydruku. Na panelu sterowania dotknij kolejno opcji **Ustawienia > Rozwiązywanie problemów > Wydrukuj strony testu jakości**.

| Działanie  | Tak                  | Nie  |
|--|----------------------|--|
| <p><b>Etap 1</b></p> <p>Sprawdź drukarkę pod kątem zanieczyszczenia wyciekłym tonerem.</p> <p>Czy drukarka jest wolna od wyciekłego toneru?</p>  | Przejdź do punktu 2. | Skontaktuj się <a href="#">z obsługą klienta</a> . |
| <p><b>Etap 2</b></p> <p><b>a</b> Przy użyciu panelu sterowania drukarki przejdź do opcji:<br/><b>Ustawienia &gt; Papier &gt; Konfiguracja zasobnika &gt; Rozmiar/typ papieru</b></p> <p><b>b</b> Sprawdź, czy ustawienia rozmiaru i typu papieru odpowiadają parametrom papieru załadowanego do zasobnika.</p> <p><b>Uwaga:</b> Upewnij się, czy papier nie jest szorstki ani nie ma faktury.</p> <p>Czy ustawienia są zgodne?</p> | Przejdź do punktu 4. | Przejdź do punktu 3.                               |

| Działanie  | Tak  | Nie                        |
|--|--|----------------------------|
| <p><b>Etap 3</b></p> <p><b>a</b> W zależności od używanego systemu operacyjnego typ i rozmiar papieru można ustawić za pomocą okna dialogowego Preferencje drukowania lub Drukowanie.</p> <p><b>Uwaga:</b> Sprawdź, czy ustawiony typ papieru jest taki sam jak typ załadowanego papieru.</p> <p><b>b</b> Wydrukuj dokument.</p> <p>Czy wydruk jest cętkowany?</p> | Przejdź do punktu 4.                               | Problem został rozwiązany. |
| <p><b>Etap 4</b></p> <p><b>a</b> Załaduj papier z nowego opakowania.</p> <p><b>Uwaga:</b> Papier wchłonał wilgoć z powodu wysokiej wilgotności powietrza. Do chwili użycia papier należy przechowywać w oryginalnym opakowaniu.</p> <p><b>b</b> Wydrukuj dokument.</p> <p>Czy wydruk jest cętkowany?</p>   | Przejdź do punktu 5.                               | Problem został rozwiązany. |
| <p><b>Etap 5</b></p> <p>Wymień moduł obrazujący, a następnie wydrukuj dokument.</p> <p>Czy wydruk jest cętkowany?</p>  | Skontaktuj się z <a href="#">obsługą klienta</a> . | Problem został rozwiązany. |

### Zniekształcone lub przekrzywione wydruki



**Uwaga:** Przed rozwiązaniem tego problemu wydrukuj strony testu jakości wydruku. Na ekranie głównym dotknij opcji **Ustawienia > Rozwiązywanie problemów > Wydrukuj strony testu jakości wydruku**.

| Działanie   | Tak  | Nie                        |
|---|--|----------------------------|
| <p><b>Etap 1</b></p> <p><b>a</b> Wyciągnij zasobnik.</p> <p><b>b</b> Wyjmij papier, a następnie załaduj papier z nowego opakowania.</p> <p><b>Uwaga:</b> Papier wchłonął wilgoć z powodu wysokiej wilgotności powietrza. Do chwili użycia papier należy przechowywać w oryginalnym opakowaniu.</p> <p><b>c</b> Ściśnij prowadnice papieru i przesuń je w położenie zgodne z rozmiarem ładowanego papieru.</p> <p><b>d</b> Włóż tacę.</p> <p><b>e</b> Wydrukuj dokument.</p> <p>Czy wydruki są zniekształcone lub przekrzywione?</p> | Przejdź do punktu 2.                               | Problem został rozwiązany. |
| <p><b>Etap 2</b></p> <p><b>a</b> Sprawdź, czy drukowanie odbywa się na obsługiwanym papierze.</p> <p><b>b</b> Wydrukuj dokument.</p> <p>Czy wydruki są zniekształcone lub przekrzywione?</p>  | Skontaktuj się <a href="#">z obsługą klienta</a> . | Problem został rozwiązany. |

### Jednolite kolorowe lub czarne obrazy

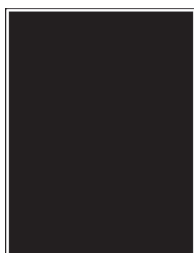

**Uwaga:** Przed rozwiązaniem tego problemu wydrukuj strony testu jakości wydruku. Na panelu sterowania przejdź do menu **Ustawienia > Rozwiązywanie problemów > Wydrukuj strony testu jakości**.

| Działanie   | Tak                  | Nie                        |
|---|----------------------|----------------------------|
| <p><b>Etap 1</b></p> <p><b>a</b> Wyjmij zespół obrazujący, a następnie włóż go ponownie.</p> <p><b>Ostrzeżenie — możliwość uszkodzenia:</b> Nie wystawiaj zestawu obrazującego na działanie światła słonecznego przez dłużej niż 10 minut. Długotrwałe działanie światła może negatywnie wpłynąć na jakość wydruku.</p> <p><b>Ostrzeżenie — możliwość uszkodzenia:</b> Nie dotykaj bębna fotoprzewodnika pod zestawem obrazującym. Może to wpłynąć na jakość kolejnych zadań drukowania.</p> <p><b>b</b> Wydrukuj dokument.</p> <p>Czy drukarka drukuje jednolite kolorowe lub czarne obrazy?</p> | Przejdź do punktu 2. | Problem został rozwiązany. |

| Działanie  | Tak  | Nie                        |
|--|--|----------------------------|
| <p><b>Etap 2</b><br/>Wymień moduł obrazujący, a następnie wydrukuj dokument.</p> <p>Czy drukarka drukuje jednolite kolorowe lub czarne obrazy?</p> | Skontaktuj się z <a href="#">obsługą klienta</a> . | Problem został rozwiązany. |

## Obcięty tekst lub obraz



**Uwaga:** Przed rozwiązaniem tego problemu wydrukuj strony testu jakości wydruku. Na ekranie głównym dotknij opcji **Ustawienia > Rozwiązywanie problemów > Wydrukuj strony testu jakości wydruku**.

| Działanie   | Tak                  | Nie                        |
|---|----------------------|----------------------------|
| <p><b>Etap 1</b></p> <p><b>a</b> Ustaw prowadnice papieru w zasobniku na papier zgodnie z załadowanym papierem.</p> <p><b>b</b> Wydrukuj dokument.</p> <p>Czy strona lub obraz są obcięte?</p>  | Przejdź do punktu 2. | Problem został rozwiązany. |
| <p><b>Etap 2</b></p> <p><b>a</b> W zależności od używanego systemu operacyjnego rozmiar papieru można ustawić za pomocą okna dialogowego Preferencje drukowania lub Drukowanie.</p> <p><b>Uwagi:</b></p> <ul style="list-style-type: none"> <li>• Sprawdź, czy ustawienie jest takie samo jak typ papieru załadowanego do zasobnika.</li> <li>• Możesz także zmienić to ustawienie za pomocą panelu sterowania drukarki. Na ekranie głównym dotknij kolejno <b>Ustawienia &gt; Papier &gt; Konfiguracja zasobnika &gt; Rozmiar/Typ papieru</b>.</li> </ul> <p><b>b</b> Wydrukuj dokument.</p> <p>Czy strona lub obraz są obcięte?</p> | Przejdź do punktu 3. | Problem został rozwiązany. |



| Działanie   | Tak  | Nie                        |
|---|--|----------------------------|
| <p><b>Etap 3</b></p> <p><b>a</b> Wyjmij zespół obrazujący, a następnie włóż go ponownie.</p> <p><b>Ostrzeżenie — możliwość uszkodzenia:</b> Nie wystawiaj zestawu obrazującego na działanie światła słonecznego przez dłużej niż 10 minut. Długotrwałe działanie światła może negatywnie wpłynąć na jakość wydruku.</p> <p><b>Ostrzeżenie — możliwość uszkodzenia:</b> Nie dotykaj bębna fotoprzewodnika pod zestawem obrazującym. Może to wpłynąć na jakość kolejnych zadań drukowania.</p> <p><b>b</b> Wydrukuj dokument.</p> <p>Czy strona lub obraz są obcięte?</p> | Skontaktuj się <a href="#">z obsługą klienta</a> . | Problem został rozwiązany. |

## Toner łatwo się ściera

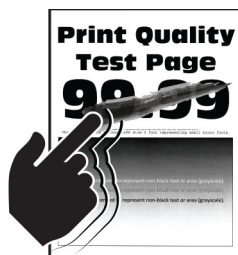

**Uwaga:** Przed rozwiązaniem tego problemu wydrukuj strony testu jakości wydruku. Na ekranie głównym dotknij opcji **Ustawienia > Rozwiązywanie problemów > Wydrukuj strony testu jakości wydruku**.

| Działanie   | Tak  | Nie                        |
|---|--|----------------------------|
| <p><b>1</b> W zależności od używanego systemu operacyjnego typ papieru można ustawić za pomocą okna dialogowego Preferencje drukowania lub Drukowanie.</p> <p><b>Uwagi:</b></p> <ul style="list-style-type: none"> <li>• Sprawdź, czy ustawienie jest zgodne z załadowanym typem papieru.</li> <li>• Możesz także zmienić to ustawienie za pomocą panelu sterowania drukarki. Na ekranie głównym dotknij kolejno <b>Ustawienia &gt; Papier &gt; Konfiguracja zasobnika &gt; Rozmiar/Typ papieru</b>.</li> </ul> <p><b>2</b> Wydrukuj dokument.</p> <p>Czy toner się ściera?</p> | Skontaktuj się <a href="#">z obsługą klienta</a> . | Problem został rozwiązany. |

## Nierówna gęstość wydruku

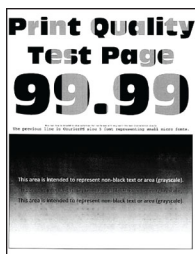

**Uwaga:** Przed rozwiązaniem tego problemu wydrukuj strony testu jakości wydruku. Na panelu sterowania przejdź do menu **Ustawienia > Rozwiązywanie problemów > Wydrukuj strony testu jakości**.

| Działanie   | Tak  | Nie                        |
|---|--|----------------------------|
| Wymień moduł obrazujący, a następnie wydrukuj dokument.<br><br>Czy gęstość wydruku jest nierówna? | Skontaktuj się <a href="#">z obsługą klienta</a> . | Problem został rozwiązany. |

## Ciemne poziome linie



### Uwagi:

- Przed rozwiązaniem tego problemu wydrukuj strony testu jakości wydruku. Na ekranie głównym dotknij opcji **Ustawienia > Rozwiązywanie problemów > Wydrukuj strony testu jakości wydruku**.
- Jeżeli na wydrukach nadal pojawiają się poziome ciemne linie, zapoznaj się z tematem „Powtarzające się błędy wydruku”.

| Działanie  | Tak                  | Nie                        |
|--|----------------------|----------------------------|
| <b>Etap 1</b><br><b>a</b> W zależności od używanego systemu operacyjnego źródło papieru można ustawić za pomocą okna dialogowego Preferencje drukowania lub Drukowanie.<br><b>b</b> Wydrukuj dokument.<br><br>Czy na wydrukach pojawiają się ciemne poziome linie? | Przejdź do punktu 2. | Problem został rozwiązany. |

| Działanie   | Tak  | Nie                        |
|---|--|----------------------------|
| <p><b>Etap 2</b></p> <p><b>a</b> W zależności od używanego systemu operacyjnego typ papieru można ustawić za pomocą okna dialogowego Preferencje drukowania lub Drukowanie.</p> <p><b>Uwagi:</b></p> <ul style="list-style-type: none"> <li>• Sprawdź, czy ustawienie jest takie samo jak typ papieru załadowanego do zasobnika.</li> <li>• Możesz także zmienić to ustawienie za pomocą panelu sterowania drukarki. Na ekranie głównym dotknij kolejno <b>Ustawienia &gt; Papier &gt; Konfiguracja zasobnika &gt; Rozmiar/Typ papieru</b>.</li> </ul> <p><b>b</b> Wydrukuj dokument.</p> <p>Czy na wydrukach pojawiają się ciemne poziome linie?</p> | Przejdź do punktu 3.                               | Problem został rozwiązany. |
| <p><b>Etap 3</b></p> <p><b>a</b> Załaduj papier z nowego opakowania.</p> <p><b>Uwaga:</b> Papier wchłonał wilgoć z powodu wysokiej wilgotności powietrza. Do chwili użycia papier należy przechowywać w oryginalnym opakowaniu.</p> <p><b>b</b> Wydrukuj dokument.</p> <p>Czy na wydrukach pojawiają się ciemne poziome linie?</p>  | Przejdź do punktu 4.                               | Problem został rozwiązany. |
| <p><b>Etap 4</b></p> <p><b>a</b> Wyjmij zespół obrazujący, a następnie włóż go ponownie.</p> <p><b>Ostrzeżenie — możliwość uszkodzenia:</b> Nie wystawiaj zestawu obrazującego na działanie światła słonecznego przez dłużej niż 10 minut. Długotrwałe działanie światła może negatywnie wpłynąć na jakość wydruku.</p> <p><b>Ostrzeżenie — możliwość uszkodzenia:</b> Nie dotykaj bębna fotoprzewodnika pod zestawem obrazującym. Może to wpłynąć na jakość kolejnych zadań drukowania.</p> <p><b>b</b> Wydrukuj dokument.</p> <p>Czy na wydrukach pojawiają się ciemne poziome linie?</p>   | Przejdź do punktu 5.                               | Problem został rozwiązany. |
| <p><b>Etap 5</b></p> <p>Wymień moduł obrazujący, a następnie wydrukuj dokument.</p> <p>Czy na wydrukach pojawiają się ciemne poziome linie?</p>   | Skontaktuj się <a href="#">z obsługą klienta</a> . | Problem został rozwiązany. |

## Ciemne pionowe linie



**Uwaga:** Przed rozwiązaniem tego problemu wydrukuj strony testu jakości wydruku. Na ekranie głównym dotknij opcji **Ustawienia > Rozwiązywanie problemów > Wydrukuj strony testu jakości wydruku**.

| Działanie   | Tak                  | Nie                        |
|---|----------------------|----------------------------|
| <p><b>Etap 1</b></p> <p><b>a</b> W zależności od używanego systemu operacyjnego typ papieru można ustawić za pomocą okna dialogowego Preferencje drukowania lub Drukowanie.</p> <p><b>Uwagi:</b></p> <ul style="list-style-type: none"> <li>• Sprawdź, czy ustawienie jest takie samo jak typ papieru załadowanego do zasobnika.</li> <li>• Możesz także zmienić to ustawienie za pomocą panelu sterowania drukarki. Na ekranie głównym dotknij kolejno <b>Ustawienia &gt; Papier &gt; Konfiguracja zasobnika &gt; Rozmiar/Typ papieru</b>.</li> </ul> <p><b>b</b> Wydrukuj dokument.</p> <p>Czy na wydrukach pojawiają się ciemne pionowe linie?</p> | Przejdź do punktu 2. | Problem został rozwiązany. |
| <p><b>Etap 2</b></p> <p><b>a</b> Załaduj papier z nowego opakowania.</p> <p><b>Uwaga:</b> Papier wchłonął wilgoć z powodu wysokiej wilgotności powietrza. Do chwili użycia papier należy przechowywać w oryginalnym opakowaniu.</p> <p><b>b</b> Wydrukuj dokument.</p> <p>Czy na wydrukach pojawiają się ciemne pionowe linie?</p>  | Przejdź do punktu 3. | Problem został rozwiązany. |
| <p><b>Etap 3</b></p> <p><b>a</b> Wyjmij zespół obrazujący, a następnie włóż go ponownie.</p> <p><b>Ostrzeżenie — możliwość uszkodzenia:</b> Nie wystawiaj zestawu obrazującego na działanie światła słonecznego przez dłużej niż 10 minut. Długotrwałe działanie światła może negatywnie wpłynąć na jakość wydruku.</p> <p><b>Ostrzeżenie — możliwość uszkodzenia:</b> Nie dotykaj bębna fotoprzewodnika pod zestawem obrazującym. Może to wpłynąć na jakość kolejnych zadań drukowania.</p> <p><b>b</b> Wydrukuj dokument.</p> <p>Czy na wydrukach pojawiają się ciemne pionowe linie?</p>   | Przejdź do punktu 4. | Problem został rozwiązany. |

| Działanie  | Tak  | Nie                        |
|--|--|----------------------------|
| <p><b>Etap 4</b><br/>Wymień moduł obrazujący, a następnie wydrukuj dokument.</p> <p>Czy na wydrukach pojawiają się ciemne pionowe linie?</p> | Skontaktuj się <a href="#">z obsługą klienta</a> . | Problem został rozwiązany. |

## Białe poziome linie



### Uwagi:

- Przed rozwiązaniem tego problemu wydrukuj strony jakości wydruku. Na ekranie głównym dotknij opcji **Ustawienia > Rozwiązywanie problemów > Wydrukuj strony testu jakości wydruku**.
- Jeżeli na wydrukach nadal pojawiają się poziome białe linie, zapoznaj się z tematem „Powtarzające się błędy wydruku”.

| Działanie  | Tak                  | Nie                        |
|--|----------------------|----------------------------|
| <p><b>Etap 1</b></p> <p><b>a</b> W zależności od używanego systemu operacyjnego typ papieru można ustawić za pomocą okna dialogowego Preferencje drukowania lub Drukowanie.</p> <p><b>Uwagi:</b></p> <ul style="list-style-type: none"> <li>• Sprawdź, czy ustawienie jest takie samo jak typ papieru załadowanego do zasobnika.</li> <li>• Możesz także zmienić to ustawienie za pomocą panelu sterowania drukarki. Na ekranie głównym dotknij kolejno <b>Ustawienia &gt; Papier &gt; Konfiguracja zasobnika &gt; Rozmiar/Typ papieru</b>.</li> </ul> <p><b>b</b> Wydrukuj dokument.</p> <p>Czy na wydrukach pojawiają się białe poziome linie?</p> | Przejdź do punktu 2. | Problem został rozwiązany. |
| <p><b>Etap 2</b></p> <p><b>a</b> Włóż określony typ papieru do zasobnika.</p> <p><b>b</b> Wydrukuj dokument.</p> <p>Czy na wydrukach pojawiają się białe poziome linie?</p>  | Przejdź do punktu 3. | Problem został rozwiązany. |

| Działanie  | Tak  | Nie                        |
|--|--|----------------------------|
| <p><b>Etap 3</b></p> <p><b>a</b> Wyjmij zespół obrazujący, a następnie włóż go ponownie.</p> <p><b>Ostrzeżenie — możliwość uszkodzenia:</b> Nie wystawiaj zestawu obrazującego na działanie światła słonecznego przez dłużej niż 10 minut. Długotrwałe działanie światła może negatywnie wpłynąć na jakość wydruku.</p> <p><b>Ostrzeżenie — możliwość uszkodzenia:</b> Nie dotykaj bębna fotoprzewodnika pod zestawem obrazującym. Może to wpłynąć na jakość kolejnych zadań drukowania.</p> <p><b>b</b> Wydrukuj dokument.</p> <p>Czy na wydrukach pojawiają się białe poziome linie?</p> | Przejdź do punktu 4.                               | Problem został rozwiązany. |
| <p><b>Etap 4</b></p> <p>Wymień moduł obrazujący, a następnie wydrukuj dokument.</p> <p>Czy na wydrukach pojawiają się białe poziome linie?</p>   | Skontaktuj się <a href="#">z obsługą klienta</a> . | Problem został rozwiązany. |

## Pionowe białe linie



**Uwaga:** Przed rozwiązaniem tego problemu wydrukuj strony testu jakości wydruku. Na ekranie głównym dotknij opcji **Ustawienia > Rozwiązywanie problemów > Wydrukuj strony testu jakości wydruku**.

| Działanie  | Tak                  | Nie                        |
|--|----------------------|----------------------------|
| <p><b>Etap 1</b></p> <p><b>a</b> W zależności od używanego systemu operacyjnego typ papieru można ustawić za pomocą okna dialogowego Preferencje drukowania lub Drukowanie.</p> <p><b>Uwagi:</b></p> <ul style="list-style-type: none"> <li>• Sprawdź, czy ustawienie jest takie samo jak typ papieru załadowanego do zasobnika.</li> <li>• Możesz także zmienić to ustawienie za pomocą panelu sterowania drukarki. Na ekranie głównym dotknij kolejno <b>Ustawienia &gt; Papier &gt; Konfiguracja zasobnika &gt; Rozmiar/Typ papieru</b>.</li> </ul> <p><b>b</b> Wydrukuj dokument.</p> <p>Czy na wydrukach pojawiają się białe pionowe linie?</p> | Przejdź do punktu 2. | Problem został rozwiązany. |

| Działanie   | Tak  | Nie                        |
|---|--|----------------------------|
| <p><b>Etap 2</b><br/>Sprawdź, czy używany jest zalecany typ papieru.</p> <p><b>a</b> Włóż określony typ papieru do zasobnika.<br/><b>b</b> Wydrukuj dokument.</p> <p>Czy na wydrukach nadal pojawiają się białe pionowe linie?</p>  | Przejdź do punktu 3.                               | Problem został rozwiązany. |
| <p><b>Etap 3</b><br/><b>a</b> Wyjmij zespół obrazujący, a następnie włóż go ponownie.</p> <p><b>Ostrzeżenie — możliwość uszkodzenia:</b> Nie wystawiaj zestawu obrazującego na działanie światła słonecznego przez dłużej niż 10 minut. Długotrwałe działanie światła może negatywnie wpłynąć na jakość wydruku.</p> <p><b>Ostrzeżenie — możliwość uszkodzenia:</b> Nie dotykaj bębna fotoprzewodnika pod zestawem obrazującym. Może to wpłynąć na jakość kolejnych zadań drukowania.</p> <p><b>b</b> Wydrukuj dokument.</p> <p>Czy na wydrukach nadal pojawiają się białe pionowe linie?</p> | Przejdź do punktu 4.                               | Problem został rozwiązany. |
| <p><b>Etap 4</b><br/>Wymień moduł obrazujący, a następnie wydrukuj dokument.</p> <p>Czy na wydrukach nadal pojawiają się białe pionowe linie?</p>   | Skontaktuj się <a href="#">z obsługą klienta</a> . | Problem został rozwiązany. |

### Powtarzające się błędy wydruku

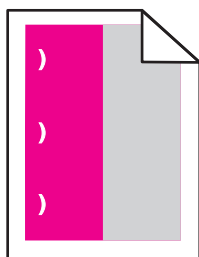

**Uwaga:** Przed rozwiązaniem tego problemu wydrukuj strony testu jakości wydruku. Na ekranie głównym dotknij opcji **Ustawienia > Rozwiązywanie problemów > Wydrukuj strony testu jakości wydruku**.

| Działanie  | Tak  | Nie                               |
|--|--|-----------------------------------|
| <p><b>Etap 1</b></p> <p><b>a</b> Korzystając ze strony Linijki błędów konserwacji, zmierz odległość między powtarzającymi się błędami na stronie w kolorze, której dotyczy problem.</p> <p><b>b</b> Wymień materiał eksploatacyjny odpowiadający pomiarowi na stronie w kolorze, której dotyczy problem.</p> <p><b>Bęben światłoczuły</b></p> <ul style="list-style-type: none"> <li>• 125,70 mm (4,95 cala)</li> <li>• 35,40 mm (1,39 cala)</li> </ul> <p><b>Zespół wywoływacza</b><br/>42 mm (1,65 cala)</p> <p><b>c</b> Wydrukuj strony testu jakości wydruków.</p> <p>Czy na wydruku pojawiają się defekty?</p>  | <p>Zapisz odległość, a następnie skontaktuj się z <a href="#">z obsługą klienta</a> lub obsługą serwisową.</p> | <p>Problem został rozwiązany.</p> |
| <p><b>Etap 2</b></p> <p><b>a</b> Korzystając ze strony Linijki błędów konserwacji, zmierz odległość między powtarzającymi się błędami na stronie w kolorze, której dotyczy problem.</p> <p><b>b</b> Wymień materiał eksploatacyjny odpowiadający pomiarowi na stronie w kolorze, której dotyczy problem.</p> <p><b>Walek przenoszący</b><br/>78,50 mm (3,09 cala)</p> <p><b>Moduł przenoszący</b></p> <ul style="list-style-type: none"> <li>• 47,10 mm (1,86 cala)</li> <li>• 90 mm (3,54 cala)</li> </ul> <p><b>Nagrzewnica</b></p> <ul style="list-style-type: none"> <li>• 96,60 mm (3,80 cala)</li> <li>• 127,60 mm (5,02 cala)</li> </ul> <p><b>c</b> Wydrukuj strony testu jakości wydruków.</p> <p>Czy na wydruku pojawiają się defekty?</p> | <p>Zapisz odległość, a następnie skontaktuj się z <a href="#">z obsługą klienta</a> lub obsługą serwisową.</p> | <p>Problem został rozwiązany.</p> |

## Problemy z jakością koloru

### Regulowanie intensywności tonera

- 1 Na ekranie głównym dotknij kolejno opcji **Ustawienia > Drukowanie > Jakość**.
- 2 Wyreguluj intensywność tonera.
- 3 Zastosuj zmiany.



## Zmiana kolorów na wydruku

- 1 Na ekranie głównym dotknij opcji **Ustawienia > Drukowanie > Jakość > Zaawansowane obrazowanie > Korekcja kolorów**.
- 2 Z menu Korekcja kolorów wybierz pozycję **Ręczna > Zawartość korekcji koloru**.
- 3 Wybierz właściwe ustawienia konwersji kolorów.

| Typ obiektu                              | Tablice konwersji kolorów   |
|--|---|
| Obraz RGB<br>Tekst RGB<br>Grafika RGB    | <ul style="list-style-type: none"> <li>• Żywe kolory — daje jaśniejsze, bardziej nasycone kolory. Opcję tę można stosować do wszystkich formatów kolorów.</li> <li>• Wyświetlacz sRGB — ustawia kolory w taki sposób, aby były zbliżone do kolorów wyświetlanych na monitorze komputera. Użycie czarnego toneru jest zoptymalizowane do wydruku zdjęć.</li> <li>• Wyświetlacz – pełna czerń — ustawia kolory w taki sposób, aby były zbliżone do kolorów wyświetlanych na monitorze komputera. To ustawienie używa tylko czarnego toneru do uzyskania wszystkich odcieni czystej szarości.</li> <li>• Żywe kolory sRGB — zapewnia większe nasycenie kolorów przy opcji korekcji kolorów Wyświetlacz sRGB. Użycie czarnego toneru jest zoptymalizowane do wydruku grafiki biznesowej.</li> <li>• Wyl.</li> </ul> |
| Obraz CMYK<br>Tekst CMYK<br>Grafika CMYK | <ul style="list-style-type: none"> <li>• US CMYK — stosuje korekcję kolorów dopasowującą kolory wydruku do standardu SWOP (Specifications for Web Offset Publishing).</li> <li>• Euro CMYK — stosuje korekcję kolorów dopasowującą kolory wydruku do standardu EuroScale.</li> <li>• Żywe kolory CMYK — zwiększa nasycenie kolorów ustawienia korekcji kolorów US CMYK.</li> <li>• Wyl.</li> </ul>  |

## Najczęściej zadawane pytania dotyczące drukowania kolorów

### Co to jest kolor RGB?

RGB jest metodą opisywania kolorów poprzez określenie ilości barwy czerwonej, zielonej i niebieskiej potrzebnej do uzyskania danego koloru. Barwy czerwoną, zieloną i niebieską można mieszać w różnych proporcjach w celu uzyskania szerokiego zakresu kolorów występujących w naturze. Ekran komputerowe, skanery i aparaty cyfrowe używają tej metody do wyświetlania kolorów.

### Co to jest kolor CMYK?

CMYK jest metodą opisywania kolorów poprzez określenie ilości kolorów cyjan, magenta, żółtego i czarnego potrzebnych do uzyskania danego koloru. Atramenty lub tonery w kolorze cyjan, magenta, żółtym i czarnym mogą być używane do drukowania w różnych proporcjach w celu uzyskania szerokiego zakresu kolorów występujących w naturze. W ten sposób tworzone są kolory w maszynach drukarskich, drukarkach atramentowych oraz kolorowych drukarkach laserowych.

### W jaki sposób określany jest kolor w dokumencie przeznaczonym do druku?

Kolory w dokumencie są zazwyczaj określone przez oprogramowanie przy zastosowaniu kombinacji kolorów RGB lub CMYK. Więcej informacji można znaleźć w Pomocy programu.

### **Skąd drukarka czerpie informacje o tym, jaki kolor wydrukować?**

Gdy użytkownik drukuje dokument, do drukarki wysyłane są dane opisujące typ i kolor każdego obiektu, które następnie przechodzą przez tabele konwersji kolorów. Informacje o kolorach są tłumaczone na informacje o ilościach toneru cyjan, magenta, żółtego i czarnego, potrzebnych do uzyskaniażądanego koloru. Zastosowanie tablic konwersji kolorów zależy od informacji o obiektach. Możliwe jest na przykład zastosowanie jednej tabeli konwersji kolorów dla tekstu, a innej dla fotografii.

### **Co to jest ręczna korekcja kolorów?**

Gdy włączona jest ręczna korekcja kolorów, drukarka do przetwarzania obiektów stosuje tablice konwersji kolorów wybrane przez użytkownika. Ręczne ustawienia korekcji kolorów odnoszą się do typu drukowanego obiektu (tekst, grafika lub obrazy). Dotyczy to również sposobu określania obiektu w oprogramowaniu (kombinacje RGB lub CMYK). Aby zastosować ręcznie inną tablicę konwersji kolorów, patrz [„Zmiana kolorów na wydruku” na str. 281](#).

Jeśli oprogramowanie nie określa kolorów z kombinacjami RGB lub CMYK, ręczna korekta kolorów nie jest użyteczna. Ponadto jest ono nieskuteczne, jeśli program lub system operacyjny komputera dokonują regulacji kolorów. W większości sytuacji ustawienie Korekcja kolorów na Auto generuje preferowane kolory dla dokumentów.

### **W jaki sposób można dopasować dany kolor (np. kolor występujący w logo firmy)?**

Z menu jakości możliwe jest wybranie dziewięciu zestawów próbek kolorów. Zestawy te są również dostępne ze strony Próbkki kolorów wbudowanego serwera WWW. Wybór dowolnego zestawu próbek spowoduje wydrukowanie wielostronicowego dokumentu składającego się z setek kolorowych pól. Każde pole zawiera kombinację CMYK lub RGB, w zależności od wybranej tabeli. Widoczny na wydruku kolor każdego pola jest wynikiem przetworzenia kombinacji kolorów CMYK lub RGB opisanej w danym polu przy użyciu wybranej tabeli konwersji kolorów.

Można przejrzeć strony zawierające próbki kolorów i dzięki temu określić pole, którego kolor jest najbliższy wymaganemu. Kombinacja kolorów oznaczona w danym polu może zostać następnie wykorzystana do modyfikacji koloru obiektu wyświetlanego przez program. Więcej informacji można znaleźć w Pomocy programu. W celu wykorzystania wybranej tabeli konwersji kolorów dla danego obiektu niezbędne może być użycie ustawienia Ręcznie dla opcji Korekcja kolorów.

Wybranie zestawu próbek kolorów związanych z określonym problemem dopasowania kolorów zależy od:

- Używanego ustawienia korekcji kolorów (Auto, wył. lub ręczne)
- Typu drukowanego obiektu (tekst, grafika lub obrazy)
- Sposobu określania obiektu w oprogramowaniu (kombinacje RGB lub CMYK).

Jeśli oprogramowanie nie określa kolorów z kombinacjami RGB lub CMYK, strony ręcznej korekty kolorów nie są użyteczne. Ponadto niektóre programy regulują kombinacje RGB lub CMYK w programie przez zarządzanie kolorami. Dlatego wydrukowany kolor może nie być identyczny z kolorem ze stron z próbkami kolorów.

## Wydruk wygląda na przebarwiony

| Działanie  | Tak   | Nie                        |
|--|---|----------------------------|
| <p><b>Etap 1</b><br/>Wykonaj regulację koloru.</p> <p><b>a</b> Na ekranie głównym dotknij opcji <b>Ustawienia &gt; Drukowanie &gt; Jakość &gt; Zaawansowane obrazowanie &gt; Regulacja kolorów.</b></p> <p><b>b</b> Wydrukuj dokument.</p> <p>Czy wydruk wygląda na przebarwiony?</p>  | Przejdź do punktu 2.                              | Problem został rozwiązany. |
| <p><b>Etap 2</b><br/>Wykonaj równoważenie kolorów.</p> <p><b>a</b> Na ekranie głównym dotknij kolejno <b>Ustawienia &gt; Drukowanie &gt; Jakość &gt; Zaawansowane obrazowanie &gt; Równowaga kolorów.</b></p> <p><b>b</b> Dostosuj ustawienia.</p> <p><b>c</b> Wydrukuj dokument.</p> <p>Czy wydruk wygląda na przebarwiony?</p> | Skontaktuj się <a href="#">wsparcie klienta</a> . | Problem został rozwiązany. |

## Problemy z faksowaniem

Brak identyfikatora numeru dzwoniącego

### Brak identyfikatora numeru dzwoniącego

| Działanie  | Tak                        | Nie   |
|--|----------------------------|---|
| <p>Włącz identyfikator numeru dzwoniącego.</p> <p>Na ekranie głównym dotknij kolejno opcji <b>Ustawienia &gt; Faks &gt; Ustawienia faksu &gt; Ustawienia odbierania faksów &gt; Ustawienia administratora &gt; Włącz identyfikator nadawcy.</b></p> <p>Czy pojawia się identyfikator numeru dzwoniącego?</p> | Problem został rozwiązany. | Skontaktuj się <a href="#">wsparcie klienta</a> . |

## Nie można wysłać lub odebrać faksów

| Działanie  | Tak                        | Nie                  |
|--|----------------------------|----------------------|
| <p><b>Etap 1</b><br/>Zastosuj się do komunikatów o błędach wyświetlanych na ekranie.</p> <p>Czy można wysłać lub odebrać faks?</p>   | Problem został rozwiązany. | Przejdź do punktu 2. |
| <p><b>Etap 2</b><br/>Upewnij się, że połączenia kablowe z poniższym wyposażeniem są prawidłowe:</p> <ul style="list-style-type: none"> <li>• Telefon</li> <li>• Słuchawka</li> <li>• Automatyczna sekretarka</li> </ul> <p>Czy można wysłać lub odebrać faks?</p>  | Problem został rozwiązany. | Przejdź do punktu 3. |
| <p><b>Etap 3</b><br/>Sprawdź, czy słycać sygnał wybierania.</p> <ul style="list-style-type: none"> <li>• Zadzwoń pod numer faksu, aby sprawdzić, czy działa on poprawnie.</li> <li>• Jeśli korzystasz z funkcji On Hook Dial (Wybieranie numeru przy odłożonej słuchawce), zwiększ głośność, aby sprawdzić, czy słycać sygnał wybierania.</li> </ul> <p>Czy słycać sygnał wybierania?</p>  | Przejdź do punktu 5.       | Przejdź do punktu 4. |
| <p><b>Etap 4</b><br/>Sprawdź gniazdko telefoniczne.</p> <ol style="list-style-type: none"> <li>a Podłącz telefon analogowy bezpośrednio do gniazdka w ścianie.</li> <li>b Sprawdź, czy słycać sygnał wybierania.</li> <li>c Jeżeli nie słycać tonu wybierania, zastosuj inny kabel telefoniczny.</li> <li>d Jeśli nie słycać sygnału wybierania, podłącz telefon analogowy do innego gniazdka.</li> <li>e Jeśli słycać sygnał wybierania, drukarkę należy podłączyć do tego gniazdka.</li> </ol> <p>Czy można wysłać lub odebrać faks?</p> | Problem został rozwiązany. | Przejdź do punktu 5. |

| Działanie  | Tak                        | Nie  |
|--|----------------------------|--|
| <p><b>Etap 5</b><br/>Sprawdź, czy drukarka jest podłączona do analogowej linii telefonicznej lub prawidłowego złącza cyfrowego.</p> <ul style="list-style-type: none"> <li>• Jeżeli korzystasz z usługi telefonicznej ISDN (Integrated Services Digital Network), podłącz drukarkę do analogowego portu telefonicznego w adapterze terminala ISDN. Więcej informacji na ten temat można uzyskać u dostawcy usługi ISDN.</li> <li>• W przypadku korzystania z cyfrowej linii telefonicznej DSL (Digital Subscriber Line) podłącz filtr DSL lub router umożliwiający korzystanie z linii urządzeniom analogowym. Więcej informacji na ten temat można uzyskać u dostawcy usługi DSL.</li> <li>• Jeśli korzystasz z systemu telefonicznego PBX (Private Branch Exchange), upewnij się, że nawiązywane jest połączenie analogowe. Jeśli nie ma takiego złącza, należy rozważyć zainstalowanie analogowej linii telefonicznej na potrzeby faksu.</li> </ul> <p>Czy można wysłać lub odebrać faks?</p> | Problem został rozwiązany. | Przejdź do punktu 6.                               |
| <p><b>Etap 6</b><br/>Tymczasowo odłącz inne wyposażenie i wyłącz pozostałe usługi telefoniczne.</p> <p><b>a</b> Odłącz inne wyposażenie (np. automatyczne sekretarki, komputery, modemy lub rozgałęziacze linii telefonicznych) znajdujące się między drukarką a linią telefoniczną.</p> <p><b>b</b> Wyłącz funkcje połączeń oczekujących oraz poczty głosowej. Aby uzyskać więcej informacji, skontaktuj się z firmą telekomunikacyjną.</p> <p>Czy można wysłać lub odebrać faks?</p>   | Problem został rozwiązany. | Przejdź do punktu 7.                               |
| <p><b>Etap 7</b><br/>Zeskanuj oryginalny dokument po jednej stronie.</p> <p><b>a</b> Wybierz numer faksu.</p> <p><b>b</b> Zeskanuj dokument.</p> <p>Czy można wysłać lub odebrać faks?</p>   | Problem został rozwiązany. | Skontaktuj się <a href="#">z obsługą klienta</a> . |

## Można odbierać, ale nie można wysłać faksów

| Działanie   | Tak                        | Nie  |
|---|----------------------------|--|
| <p><b>Etap 1</b><br/>           Załaduj oryginalny dokument do zasobnika ADF lub umieść go na szybie skanera.</p> <p>Czy można wysłać fakсы?</p>  | Problem został rozwiązany. | Przejdź do punktu 2.                               |
| <p><b>Etap 2</b><br/>           Ustaw prawidłowo numer skrótu.</p> <ul style="list-style-type: none"> <li>• Sprawdź, czy numer skrótu przyporządkowano numerowi telefonu, który chcesz wybrać.</li> <li>• Ręcznie wybierz numer telefonu.</li> </ul> <p>Czy można wysłać fakсы?</p> | Problem został rozwiązany. | Skontaktuj się <a href="#">z obsługą klienta</a> . |

## Można wysłać, ale nie można odbierać faksów

| Działanie  | Tak                        | Nie  |
|--|----------------------------|--|
| <p><b>Etap 1</b><br/>           Upewnij się, że źródło papieru nie jest puste.</p> <p>Nie można odbierać faksów</p>  | Problem został rozwiązany. | Przejdź do punktu 2.                                 |
| <p><b>Etap 2</b><br/>           Sprawdź ustawienia opóźnienia dzwonka.</p> <p>Na panelu sterowania dotknij opcji <b>Ustawienia &gt; Faks &gt; Ustawienia faksu &gt; Ustawienia odbierania faksów &gt; Ilość dzwonek do odebrania</b>.</p> <p>Nie można odbierać faksów</p> | Problem został rozwiązany. | Przejdź do punktu 3.                                 |
| <p><b>Etap 3</b><br/>           Jeśli drukarka drukuje puste strony, sprawdź temat <a href="#">„Puste lub białe strony” na str. 262</a>.</p> <p>Nie można odbierać faksów</p>  | Problem został rozwiązany. | Skontaktuj się <a href="#">z wsparciem klienta</a> . |

## Niska jakość wydruku faksu

| Działanie  | Tak                        | Nie                  |
|--|----------------------------|----------------------|
| <p><b>Etap 1</b><br/>           Sprawdź, czy jakość wydruku jest odpowiednia.</p> <p><b>a</b> Na panelu sterowania dotknij kolejno opcji <b>Ustawienia &gt; Rozwiązywanie problemów &gt; Wydrukuj strony testu jakości</b>.</p> <p><b>b</b> Popraw niedoskonałości wydruku. Więcej informacji można znaleźć w sekcji <a href="#">„Jakość druku jest niska” na str. 262</a>.</p> <p>Czy jakość wydruku faksu jest zadowalająca?</p> | Problem został rozwiązany. | Przejdź do punktu 2. |

| Działanie   | Tak                        | Nie  |
|---|----------------------------|--|
| <p><b>Etap 2</b><br/>Zmniejsz szybkość transmisji dla odbieranych faksów.</p> <p><b>a</b> Z poziomu panelu sterowania dotknij kolejno opcji <b>Ustawienia &gt; Faks &gt; Ustawienia faksu &gt; Ustawienia odbierania faksów &gt; Ustawienia administratora</b>.</p> <p><b>b</b> W menu Maksymalna szybkość wybierz mniejszą szybkość transmisji.</p> <p>Czy jakość wydruku faksu jest zadowalająca?</p> | Problem został rozwiązany. | Skontaktuj się <a href="#">z wsparciem klienta</a> . |

## Problemy ze skanowaniem

### Nie można skanować przy pomocy komputera

| Działanie   | Tak                        | Nie  |
|---|----------------------------|--|
| <p><b>Etap 1</b></p> <p><b>a</b> Wyłącz drukarkę, zaczekaj około 10 sekund, a następnie włącz ją ponownie.</p> <p><b>b</b> Ponownie wyślij zadanie skanowania.</p> <p>Czy można przesłać zadanie skanowania?</p>  | Problem został rozwiązany. | Przejdź do punktu 2.                               |
| <p><b>Etap 2</b></p> <p><b>a</b> Sprawdź prawidłowe podłączenie kabli do drukarki i do serwera druku.</p> <p>Więcej informacji na ten temat można znaleźć w dokumentacji instalacyjnej dostarczonej z drukarką.</p> <p><b>b</b> Ponownie wyślij zadanie skanowania.</p> <p>Czy można przesłać zadanie skanowania?</p> | Problem został rozwiązany. | Skontaktuj się <a href="#">z obsługą klienta</a> . |

### Niepełne kopie dokumentów lub zdjęć

| Działanie   | Tak                        | Nie                  |
|---|----------------------------|----------------------|
| <p><b>Etap 1</b></p> <p><b>a</b> Upewnij się, że dokument lub zdjęcie jest umieszczone w prawym dolnym rogu szyby skanera, stroną z wydrukiem skierowaną w dół.</p> <p><b>b</b> Skopiuj dokument lub zdjęcie.</p> <p>Czy dokument lub fotografia zostały skopiowane prawidłowo?</p> | Problem został rozwiązany. | Przejdź do punktu 2. |

| Działanie   | Tak                        | Nie  |
|---|----------------------------|--|
| <p><b>Etap 2</b></p> <p><b>a</b> Dostosuj ustawienie rozmiaru papieru do papieru załadowanego do zasobnika.</p> <p><b>b</b> Skopiuj dokument lub zdjęcie.</p> <p>Czy dokument lub fotografia zostały skopiowane prawidłowo?</p> | Problem został rozwiązany. | Skontaktuj się <a href="#">z obsługą klienta</a> . |

## Niska jakość kopii

| Działanie   | Tak                        | Nie  |
|---|----------------------------|--|
| <p><b>Etap 1</b></p> <p><b>a</b> Przetrzyj szklane powierzchnię skanera oraz automatycznego podajnika dokumentów za pomocą miękkiej, wilgotnej, niestrzępiącej się szmatki. Jeśli drukarka jest wyposażona w drugą szybę automatycznego podajnika dokumentów wewnątrz automatycznego podajnika dokumentów, wyczyść również tę szybę.</p> <p>Więcej informacji można znaleźć w sekcji <a href="#">„Czyszczenie skanera” na str. 164</a>.</p> <p><b>b</b> Upewnij się, że dokument lub zdjęcie jest umieszczone w prawym dolnym rogu szyby skanera, stroną z wydrukiem skierowaną w dół.</p> <p><b>c</b> Skopiuj dokument lub zdjęcie.</p> <p>Czy jakość kopii jest zadowalająca?</p> | Problem został rozwiązany. | Przejdź do punktu 2.                               |
| <p><b>Etap 2</b></p> <p><b>a</b> Sprawdź jakość oryginalnego dokumentu lub zdjęcia.</p> <p><b>b</b> Dostosuj ustawienia jakości skanowania.</p> <p><b>c</b> Skopiuj dokument lub zdjęcie.</p> <p>Czy jakość kopii jest zadowalająca?</p>  | Problem został rozwiązany. | Skontaktuj się <a href="#">z obsługą klienta</a> . |

## Zadanie skanowania nie powiodło się

| Działanie  | Tak                        | Nie                  |
|--|----------------------------|----------------------|
| <p><b>Etap 1</b></p> <p>Sprawdź połączenia kabli.</p> <p><b>a</b> Upewnij się, że kabel sieciowy lub kabel USB jest prawidłowo podłączony do komputera i drukarki.</p> <p><b>b</b> Ponownie wyślij zadanie skanowania.</p> <p>Czy skanowanie powiodło się?</p> | Problem został rozwiązany. | Przejdź do punktu 2. |



| Działanie   | Tak                        | Nie  |
|---|----------------------------|--|
| <p><b>Etap 2</b></p> <p>Sprawdź plik, do którego chcesz wykonać skan.</p> <p><b>a</b> Upewnij się, że nazwa pliku nie jest już używana w folderze docelowym.</p> <p><b>b</b> Upewnij się, że dokument lub zdjęcie, do którego chcesz wykonać skan nie są otwarte w innej aplikacji.</p> <p><b>c</b> Ponownie wyślij zadanie skanowania.</p> <p>Czy skanowanie powiodło się?</p> | Problem został rozwiązany. | Przejdź do punktu 3.                               |
| <p><b>Etap 3</b></p> <p><b>a</b> Sprawdź, czy w ustawieniach konfiguracyjnych miejsca docelowego zaznaczono pole wyboru <b>Dołączaj sygnaturę czasu</b> lub <b>Zastępuj istniejący plik</b>.</p> <p><b>b</b> Ponownie wyślij zadanie skanowania.</p> <p>Czy skanowanie powiodło się?</p>  | Problem został rozwiązany. | Skontaktuj się <a href="#">z obsługą klienta</a> . |

## Skaner nie domyka się

| Działanie   | Tak                        | Nie  |
|---|----------------------------|--|
| <p>Usuń przeszkodę uniemożliwiającą zamknięcie pokrywy skanera.</p> <p>Czy pokrywa skanera domyka się prawidłowo?</p> | Problem został rozwiązany. | Skontaktuj się <a href="#">z wsparciem klienta</a> . |

## Skanowanie trwa za długo lub zawiesza komputer

| Działanie   | Tak  | Nie                        |
|---|--|----------------------------|
| <p>Zamknij wszystkie aplikacje, które zakłócają skanowanie.</p> <p>Czy skanowanie trwa zbyt długo lub powoduje zawieszanie się komputera?</p> | Skontaktuj się <a href="#">z obsługą klienta</a> . | Problem został rozwiązany. |

## Skaner nie reaguje

| Działanie   | Tak                        | Nie  |
|---|----------------------------|--|
| <p><b>Etap 1</b></p> <p><b>a</b> Sprawdź, czy przewód zasilający jest prawidłowo podłączony do drukarki i gniazdka elektrycznego.</p> <p> <b>UWAGA — NIEBEZPIECZEŃSTWO USZKODZENIA CIAŁA:</b> Aby uniknąć ryzyka pożaru lub porażenia prądem elektrycznym, podłącz przewód zasilający do prawidłowo uziemionego, łatwo dostępnego gniazdka elektrycznego o odpowiednich parametrach znajdującego się w pobliżu urządzenia.</p> <p><b>b</b> Skopiuj lub zeskanuj dokument.</p> <p>Czy skaner odpowiada?</p> | Problem został rozwiązany. | Przejdź do punktu 2.                               |
| <p><b>Etap 2</b></p> <p><b>a</b> Upewnij się, że drukarka jest włączona.</p> <p><b>b</b> Rozwiąż wszelkie problemy zgłaszane w komunikatach o błędach pojawiających się na wyświetlaczu.</p> <p><b>c</b> Skopiuj lub zeskanuj dokument.</p> <p>Czy skaner odpowiada?</p>  | Problem został rozwiązany. | Przejdź do punktu 3.                               |
| <p><b>Etap 3</b></p> <p><b>a</b> Wyłącz drukarkę, a następnie odczekaj około 10 sekund, po czym włącz ją ponownie.</p> <p><b>b</b> Skopiuj lub zeskanuj dokument.</p> <p>Czy skaner odpowiada?</p>  | Problem został rozwiązany. | Skontaktuj się <a href="#">z obsługą klienta</a> . |

## Regulacja rejestracji skanera

- 1 Na ekranie głównym dotknij kolejno opcji **Ustawienia > Urządzenie > Konserwacja > Menu konfiguracji > Konfiguracja skanera > Ręczna rejestracja skanera**.
  - 2 W menu Drukuj szybki test dotknij polecenia **Start**.
  - 3 Umieść wydrukowaną stronę szybkiego testu na szybie skanera, a następnie dotknij opcji **Rejestracja skanera płaskiego**.
  - 4 W menu Kopiuj szybki test dotknij polecenia **Start**.
  - 5 Porównaj stronę Kopiuj szybki test z oryginałem.
- Uwaga:** Jeżeli marginesy strony testowej są inne niż marginesy oryginału, musisz wyregulować Lewy margines i Margines górny.
- 6 Powtarzaj krok [etap 4](#) i [etap 5](#) do momentu, gdy marginesy na stronie Kopiuj szybki test będą odpowiadały marginesom w oryginale.

## Regulacja rejestracji automatycznego podajnika dokumentów

- 1 Na ekranie głównym dotknij kolejno opcji **Ustawienia > Urządzenie > Konserwacja > Menu konfiguracji > Konfiguracja skanera > Ręczna rejestracja skanera**.
- 2 W menu Drukuj szybki test dotknij polecenia **Start**.
- 3 Umieść wydrukowaną stronę szybkiego testu na automatycznym podajniku dokumentów.
- 4 Dotknij polecenia **Rejestracja przedniego automatycznego podajnika dokumentów** lub **Rejestracja tylnego automatycznego podajnika dokumentów**.

### Uwagi:

- Aby skalibrować Rejestrację przedniego automatycznego podajnika dokumentów, umieść stronę szybkiego testu nadrukiem do góry, krótszą krawędzią do automatycznego podajnika dokumentów.
- Aby skalibrować Rejestrację tylnego automatycznego podajnika dokumentów, umieść stronę szybkiego testu nadrukiem do dołu, krótszą krawędzią do automatycznego podajnika dokumentów.

- 5 W menu Kopiuj szybki test dotknij polecenia **Start**.
- 6 Porównaj stronę Kopiuj szybki test z oryginałem.

**Uwaga:** Jeżeli marginesy strony testowej są inne niż marginesy oryginału, musisz wyregulować Dopasowanie poziome i Margines górny.

- 7 Powtarzaj krok [etap 5](#) i [etap 6](#) do momentu, gdy marginesy na stronie Kopiuj szybki test będą odpowiadały marginesom w oryginale.

## Kontakt z obsługą klienta

Przed skontaktowaniem się z obsługą klienta upewnij się, że masz następujące informacje:

- Problem z drukarką
- Komunikat o błędzie
- Typ modelu drukarki i numer seryjny

Przejdź pod adres <http://support.lexmark.com>, aby otrzymać wsparcie za pośrednictwem wiadomości e-mail lub czatu albo przejrzeć bibliotekę podręczników, dokumentacji wsparcia, sterowników i pozostałych plików do pobrania.

Dostępne jest również telefoniczne wsparcie techniczne. W Stanach Zjednoczonych lub Kanadzie można się kontaktować pod numerem telefonu 1--800--539--6275. Jeśli przebywasz w innym kraju lub regionie, przejdź pod adres <http://support.lexmark.com>.

# Usprawnienia i przenoszenie

## Sprzęt

### Dostępne wewnętrzne elementy opcjonalne

- Karta pamięci
  - DDR3 DIMM
  - Pamięć flash
    - Czcionki
  - Karty aplikacji
    - Formularze i kod kreskowy
    - PRESCRIBE
    - IPDS
- Lexmark Port ISP (Internal Solutions Port)
  - MarkNet N8370 (bezwolnowy serwer druku 802.11 a/b/g/n/ac)
  - Karta interfejsu równoległego IEEE 1284-B
  - Karta rozszerzeń RS-232C

### Instalacja karty pamięci

**⚠ UWAGA — NIEBEZPIECZEŃSTWO PORAŻENIA PRĄDEM:** Aby uniknąć ryzyka porażenia prądem elektrycznym w przypadku uzyskiwania dostępu do płyty kontrolera bądź instalowania opcjonalnego sprzętu lub urządzeń pamięci masowej po zainstalowaniu samej drukarki, należy wyłączyć drukarkę i wyjąć wtyk przewodu zasilającego z gniazda elektrycznego przed przystąpieniem do dalszych czynności. Jeśli do drukarki podłączone są inne urządzenia, należy je także wyłączyć i rozłączyć kable łączące je z drukarką.

- 1 Wyłącz drukarkę, a następnie wyjmij przewód zasilający z gniazdzka elektrycznego.
- 2 Korzystając z płaskiego śrubokręta usuń pokrywę płyty kontrolera.

**Ostrzeżenie — możliwość uszkodzenia:** Elementy elektroniczne płyty kontrolera są narażone na uszkodzenia elektrostatyczne. Przed dotknięciem elementów płyty kontrolera lub złączy należy dotknąć metalowej powierzchni drukarki.

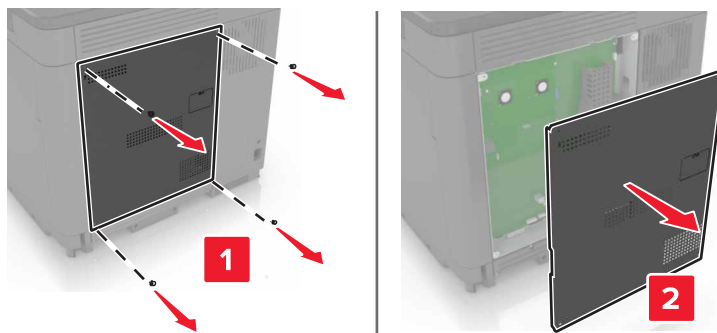

### 3 Rozpakuj kartę pamięci.

**Ostrzeżenie — możliwość uszkodzenia:** Należy unikać dotykania punktów połączeniowych ulokowanych wzdłuż krawędzi karty.

### 4 Włóż kartę pamięci, aż zaskoczy w swoim miejscu.

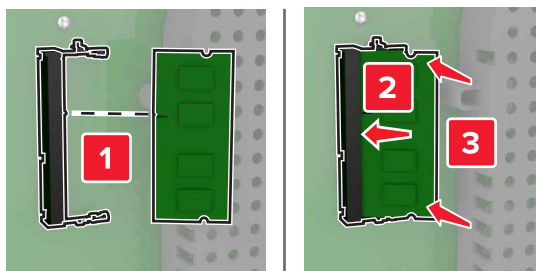

### 5 Podnieś pokrywę.

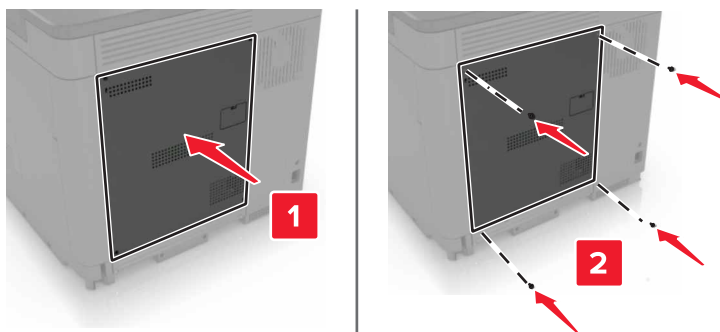

### 6 Podłącz przewód zasilający do gniazdka elektrycznego, a następnie włącz drukarkę.

**⚠ UWAGA — NIEBEZPIECZEŃSTWO USZKODZENIA CIAŁA:** Aby uniknąć ryzyka pożaru lub porażenia prądem elektrycznym, podłącz przewód zasilający do prawidłowo uziemionego, łatwo dostępnego gniazdka elektrycznego o odpowiednich parametrach znajdującego się w pobliżu urządzenia.

## Instalacja portu ISP (Internal Solutions Port)

**⚠ UWAGA — NIEBEZPIECZEŃSTWO PORAŻENIA PRĄDEM:** Aby uniknąć ryzyka porażenia prądem elektrycznym w przypadku uzyskiwania dostępu do płyty kontrolera bądź instalowania opcjonalnego sprzętu lub urządzeń pamięci masowej po zainstalowaniu samej drukarki, należy wyłączyć drukarkę i wyjąć wtyk przewodu zasilającego z gniazdka elektrycznego przed przystąpieniem do dalszych czynności. Jeśli do drukarki podłączone są inne urządzenia, należy je także wyłączyć i rozłączyć kable łączące je z drukarką.

1 Wyłącz drukarkę, a następnie wyjmij przewód zasilający z gniazdka elektrycznego.

2 Korzystając z płaskiego śrubokręta usuń pokrywę płyty kontrolera.

**Ostrzeżenie — możliwość uszkodzenia:** Elementy elektroniczne płyty kontrolera są narażone na uszkodzenia elektrostatyczne. Przed dotknięciem elementów płyty kontrolera lub złączy należy dotknąć metalowej powierzchni drukarki.

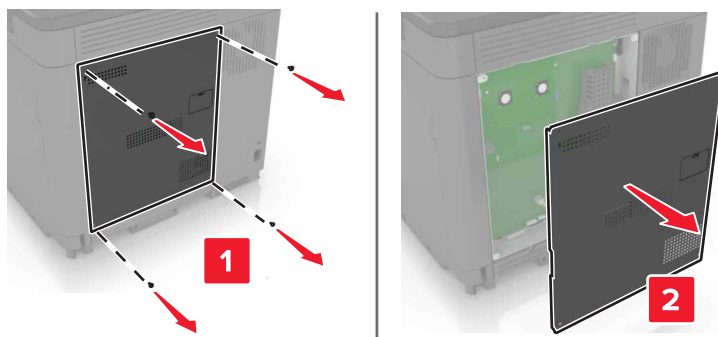

**3** Rozpakuj zestaw portu ISP.

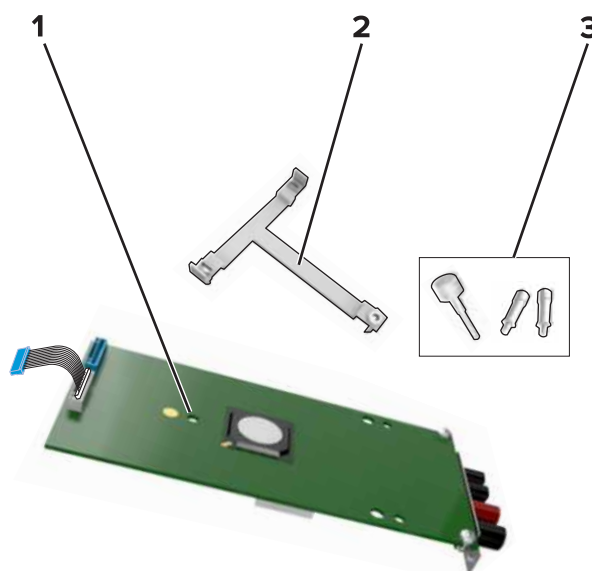

|   |                    |
|---|--------------------|
| 1 | ISP                |
| 2 | Uchwyt montażowy   |
| 3 | Śruby skrzydełkowe |

**4** Jeżeli to konieczne, wyjmij dysk twardy drukarki.

**5** Włóż uchwyt w miejsce na płycie, aż zaskoczy na swoje miejsce.

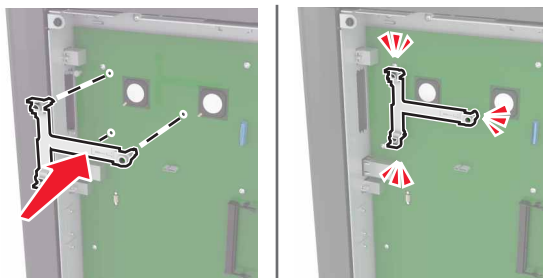

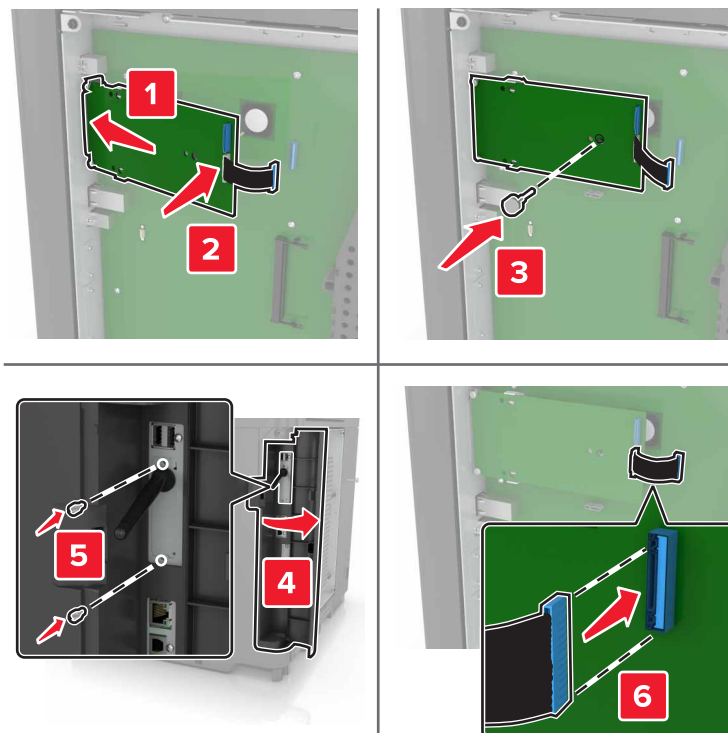
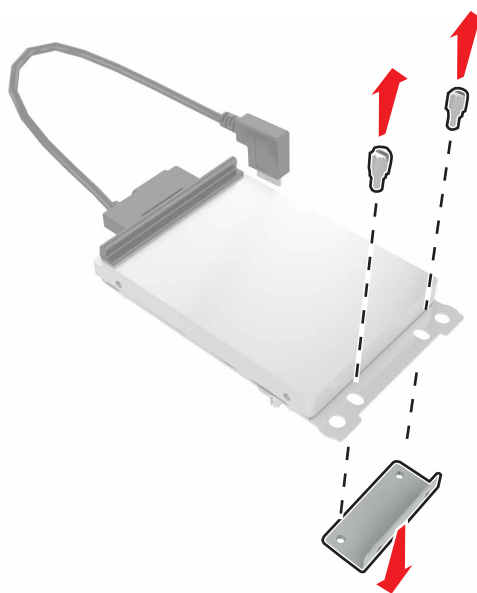
**6** Umieść port ISP w uchwycie.**7** Jeżeli to konieczne, podłącz dysk twardy do portu ISP.**a** Wyjmij uchwyt dysku twardego.**b** Podłącz dysk twardy do portu ISP.

**Ostrzeżenie — możliwość uszkodzenia:** Nie należy dotykać ani naciskać środkowej części dysku twardego.

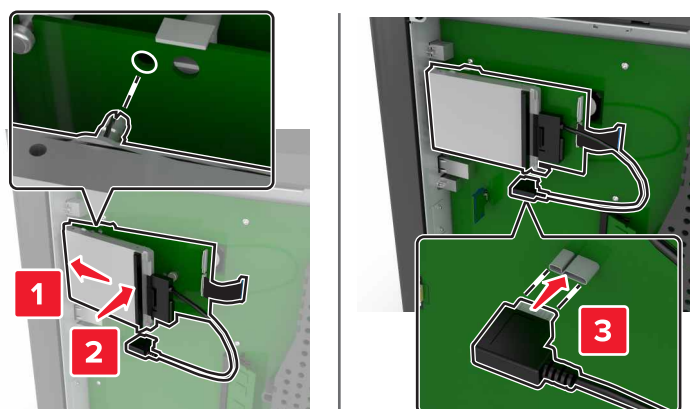

8 Podnieś pokrywę.

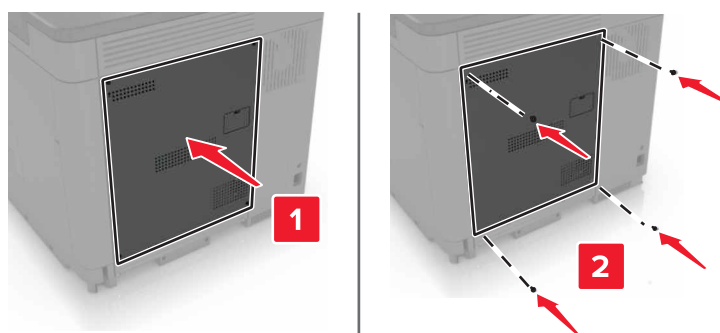

9 Podłącz przewód zasilający do gniazdka elektrycznego, a następnie włącz drukarkę.

**⚠ UWAGA — NIEBEZPIECZEŃSTWO USZKODZENIA CIAŁA:** Aby uniknąć ryzyka pożaru lub porażenia prądem elektrycznym, podłącz przewód zasilający do prawidłowo uziemionego, łatwo dostępnego gniazdka elektrycznego o odpowiednich parametrach znajdującego się w pobliżu urządzenia.

## Instalowanie dodatkowej karty

**⚠ UWAGA — NIEBEZPIECZEŃSTWO PORAZENIA PRĄDEM:** Aby uniknąć ryzyka porażenia prądem elektrycznym w przypadku uzyskiwania dostępu do płyty kontrolera bądź instalowania opcjonalnego sprzętu lub urządzeń pamięci masowej po zainstalowaniu samej drukarki, należy wyłączyć drukarkę i wyjąć wtyk przewodu zasilającego z gniazda elektrycznego przed przystąpieniem do dalszych czynności. Jeśli do drukarki podłączone są inne urządzenia, należy je także wyłączyć i rozłączyć kable łączące je z drukarką.

1 Wyłącz drukarkę, a następnie wyjmij przewód zasilający z gniazdka elektrycznego.

2 Korzystając z płaskiego śrubokręta usuń pokrywę płyty kontrolera.

**Ostrzeżenie — możliwość uszkodzenia:** Elementy elektroniczne płyty kontrolera są narażone na uszkodzenia elektrostatyczne. Przed dotknięciem elementów drukarki lub złączy należy dotknąć metalowej powierzchni drukarki.



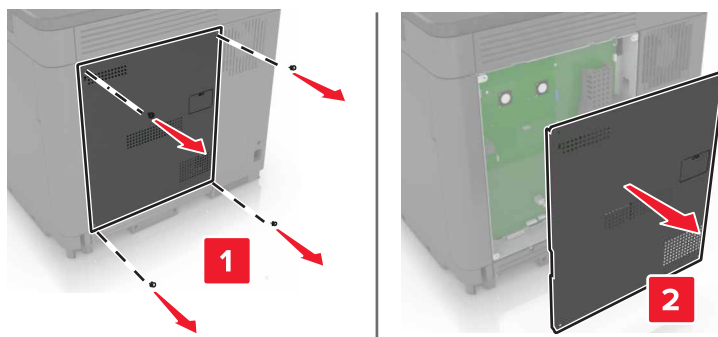

3 Rozpakuj dodatkową kartę.

**Ostrzeżenie — możliwość uszkodzenia:** Należy unikać dotykania punktów połączeniowych ulokowanych wzdłuż krawędzi karty.

4 Wepchnij mocno kartę na miejsce.

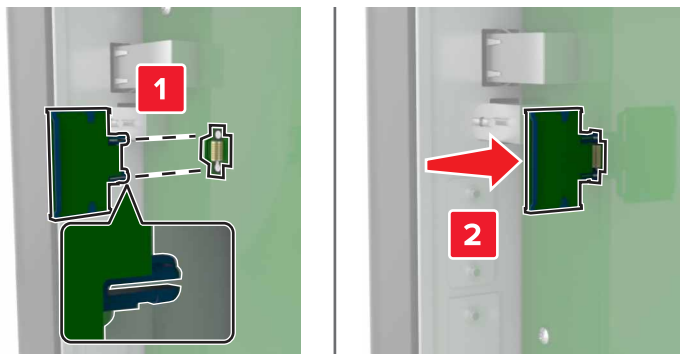

**Uwaga:** Złącze na karcie musi dotykać płyty systemowej i być w równej linii ze złączem na płycie systemowej na całej swojej długości.

**Ostrzeżenie — możliwość uszkodzenia:** Niewłaściwe zamontowanie karty może doprowadzić do jej uszkodzenia lub do zniszczenia płyty systemowej.

## 5 Podnieś pokrywę.

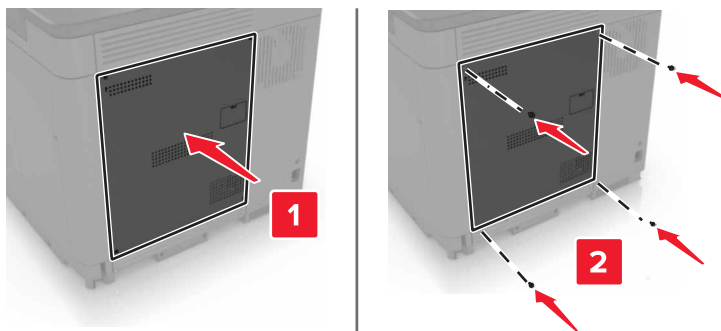

## 6 Podłącz przewód zasilający do gniazdka elektrycznego, a następnie włącz drukarkę.

**⚠ UWAGA — NIEBEZPIECZEŃSTWO USZKODZENIA CIAŁA:** Aby uniknąć ryzyka pożaru lub porażenia prądem elektrycznym, podłącz przewód zasilający do prawidłowo uziemionego, łatwo dostępnego gniazdka elektrycznego o odpowiednich parametrach, znajdującego się w pobliżu urządzenia.

## Instalacja dysku twardego drukarki

**⚠ UWAGA — NIEBEZPIECZEŃSTWO PORAŻENIA PRĄDEM:** Aby uniknąć ryzyka porażenia prądem elektrycznym w przypadku uzyskiwania dostępu do płyty kontrolera bądź instalowania opcjonalnego sprzętu lub urządzeń pamięci masowej po zainstalowaniu samej drukarki, należy wyłączyć drukarkę i wyjąć wtyk przewodu zasilającego z gniazdka elektrycznego przed przystąpieniem do dalszych czynności. Jeśli do drukarki podłączone są inne urządzenia, należy je także wyłączyć i rozłączyć kable łączące je z drukarką.

1 Wyłącz drukarkę, a następnie wyjmij przewód zasilający z gniazdka elektrycznego.

2 Korzystając z płaskiego śrubokręta usuń pokrywę płyty kontrolera.

**Ostrzeżenie — możliwość uszkodzenia:** Elementy elektroniczne płyty kontrolera są narażone na uszkodzenia elektrostatyczne. Przed dotknięciem elementów płyty kontrolera lub złączy należy dotknąć metalowej powierzchni drukarki.

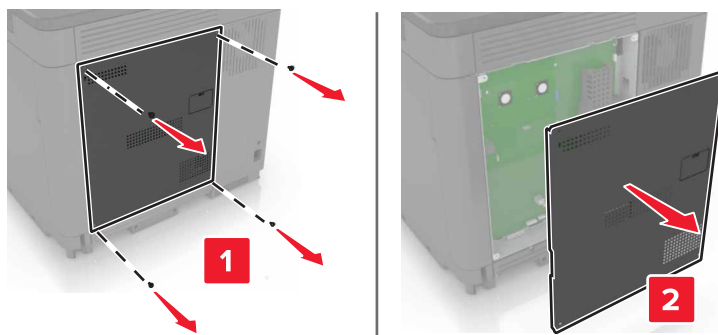

3 Rozpakuj dysk twardy.

4 Podłącz dysk twardy do płyty kontrolera.

**Ostrzeżenie — możliwość uszkodzenia:** Nie należy dotykać ani naciskać środkowej części dysku twardego.

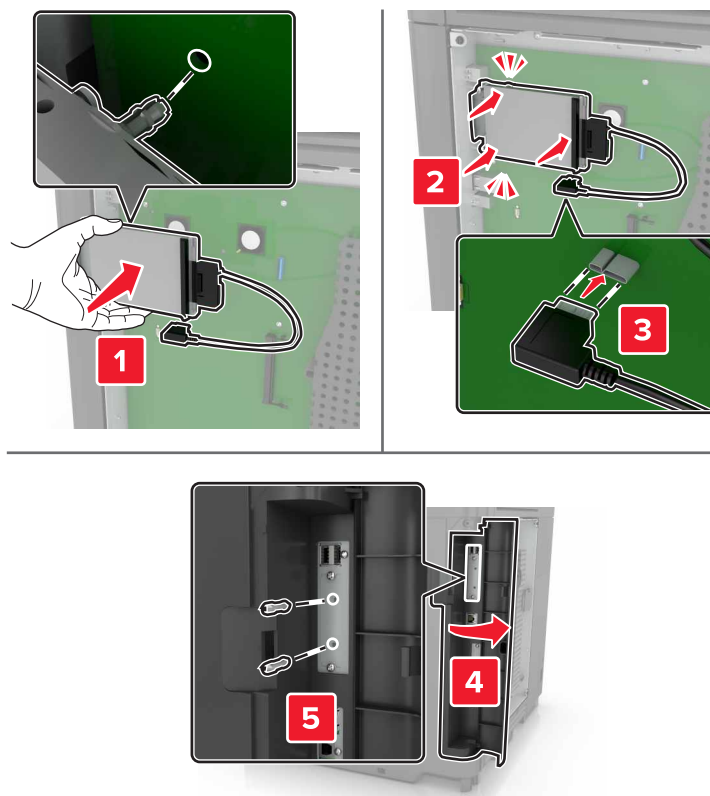

W przypadku zainstalowania portu ISP, wykonaj poniższe czynności:

**a** Wyjmij uchwyt dysku twardego.

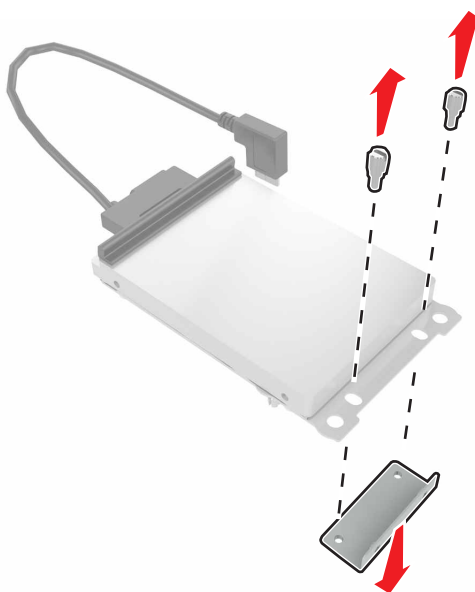

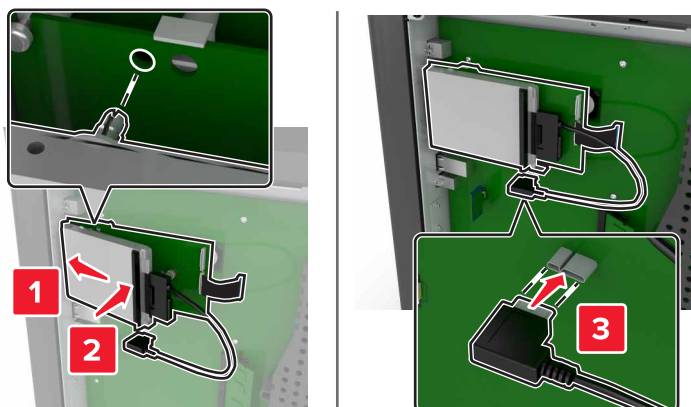
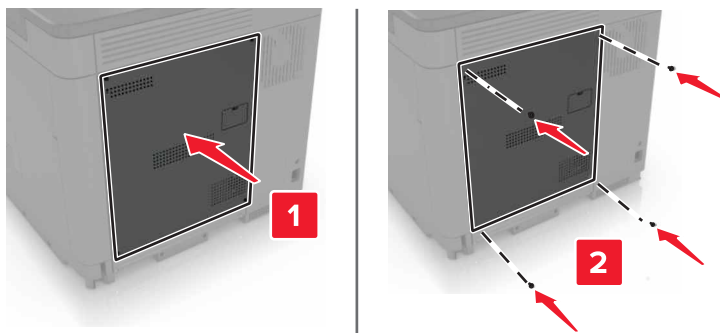
**b** Podłącz dysk twardy do portu ISP.**5** Podnieś pokrywę.**6** Podłącz przewód zasilający do gniazdka elektrycznego, a następnie włącz drukarkę.

**⚠ UWAGA — NIEBEZPIECZEŃSTWO USZKODZENIA CIAŁA:** Aby uniknąć ryzyka pożaru lub porażenia prądem elektrycznym, podłącz przewód zasilający do prawidłowo uziemionego, łatwo dostępnego gniazdka elektrycznego o odpowiednich parametrach, znajdującego się w pobliżu urządzenia.

## Instalowanie opcjonalnych tac

**⚠ UWAGA — NIEBEZPIECZEŃSTWO PORAŻENIA PRĄDEM:** aby uniknąć ryzyka porażenia prądem elektrycznym w przypadku uzyskiwania dostępu do płyty kontrolera bądź instalowania opcjonalnego sprzętu lub urządzeń pamięci masowej po zainstalowaniu samej drukarki, należy wyłączyć drukarkę i wyjąć wtyk przewodu zasilającego z gniazda elektrycznego przed przystąpieniem do dalszych czynności. Jeśli do drukarki podłączone są inne urządzenia, należy je także wyłączyć i rozłączyć kable łączące je z drukarką.

**⚠ UWAGA — NIEBEZPIECZEŃSTWO PRZEWRÓCENIA:** Instalacja jednej opcji lub większej ich liczby w drukarce lub urządzeniu wielofunkcyjnym może wymagać zastosowania stojaka na kółkach, mebla lub innego elementu wyposażenia w celu uniknięcia niestabilności urządzenia, która mogłaby grozić uszkodzeniem ciała. Więcej informacji na temat obsługiwanych konfiguracji znajduje się na stronie [www.lexmark.com/multifunctionprinters](http://www.lexmark.com/multifunctionprinters).

- 1 Wyłącz drukarkę.
- 2 Odłącz przewód zasilający od gniazdka elektrycznego, a następnie od drukarki.
- 3 Rozpakuj opcjonalną tacę i usuń wszystkie elementy opakowania.
- 4 Unieś drukarkę, korzystając z uchwytów z boku i z tyłu.

**⚠ UWAGA — NIEBEZPIECZEŃSTWO USZKODZENIA CIAŁA:** jeśli waga drukarki jest większa niż 20 kg (44 funty), do bezpiecznego przeniesienia potrzeba co najmniej dwóch osób.

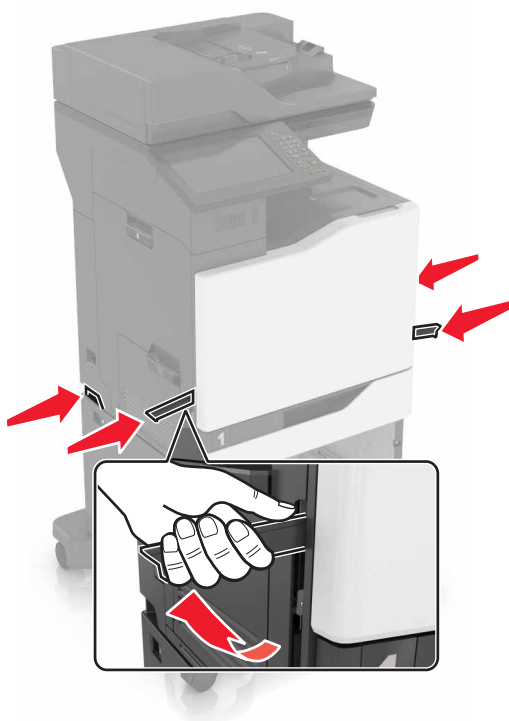

**Uwaga:** W przypadku wcześniejszego zainstalowania opcjonalnych tac odłącz je od drukarki, przed jej uniesieniem. Drukarki i tac nie wolno podnosić jednocześnie.

- 5 Wyrównaj ułożenie drukarki względem opcjonalnej tacy, a następnie opuść na nią drukarkę, aż zaskoczy na swoje miejsce.

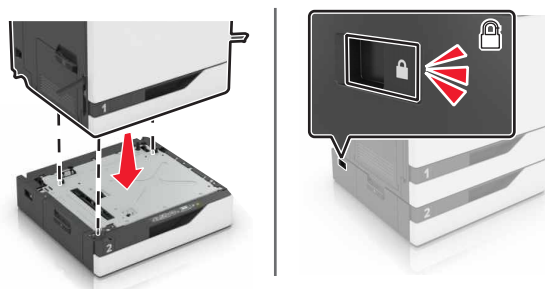

- 6 Podłącz kabel zasilający do drukarki, a następnie do gniazdka elektrycznego.

**⚠ UWAGA — NIEBEZPIECZEŃSTWO USZKODZENIA CIAŁA:** aby uniknąć ryzyka pożaru lub porażenia prądem elektrycznym, podłącz przewód zasilający do prawidłowo uziemionego, łatwo dostępnego gniazdka elektrycznego o odpowiednich parametrach, znajdującego się w pobliżu urządzenia.

- 7 Włącz drukarkę.

Może okazać się konieczne ręczne dodanie zasobnika w sterowniku drukarki, aby był on dostępny dla zadań drukowania. Więcej informacji można znaleźć w sekcji [„Dodawanie opcji dostępnych w sterowniku drukarki” na str. 316](#).

Podczas instalowania więcej niż jednego elementu opcjonalnego wyposażenia należy zastosować poniższą kolejność instalacji.

- Podstawa na kółkach
- Opcjonalny zasobnik na 2200 arkuszy
- Opcjonalny podajnik na 550 arkuszy lub zasobnik kopert
- Drukarka
- Moduł wykańczający ze zszywaczem

## Instalowanie podstawy klawiatury

- 1 Wyłącz drukarkę.
- 2 Otwórz drzwiczki A.

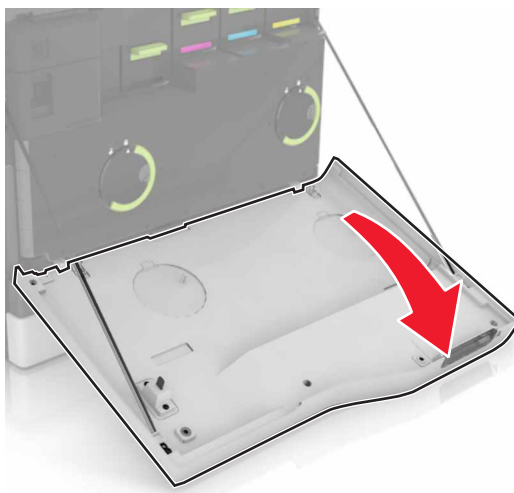

- 3 Zdejmij pokrywę mocowania klawiatury.

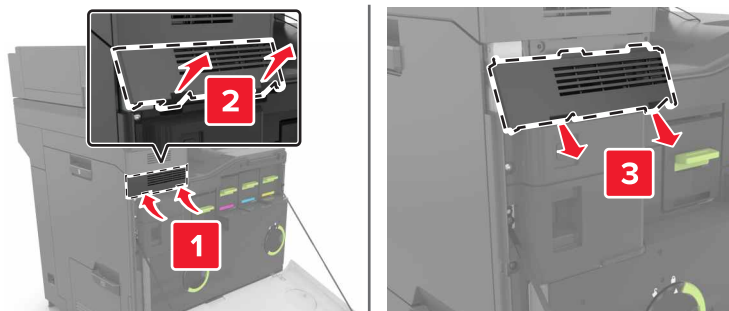

- 4 Rozpakuj podstawę klawiatury.

5 Podłącz klawiaturę do podstawy.

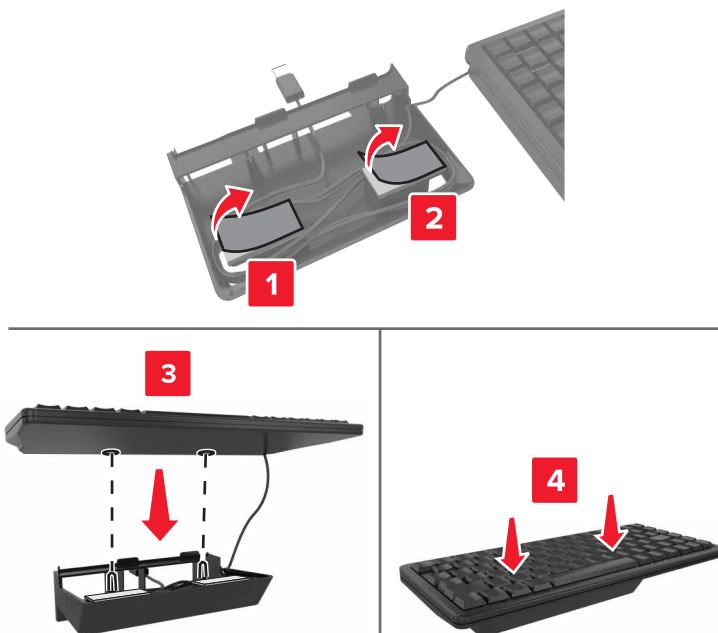

6 Włóż podstawę klawiatury.

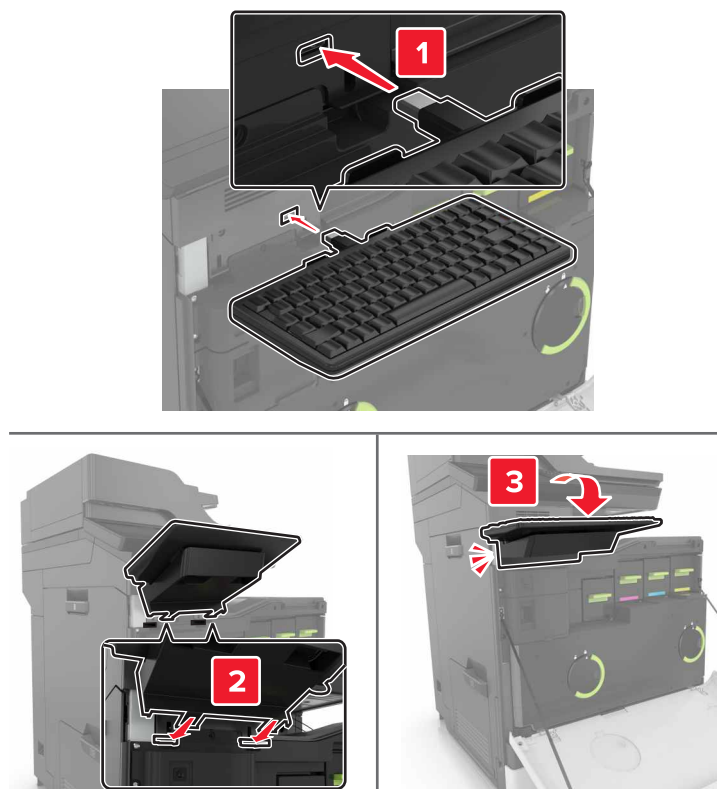

7 Zamknij drzwiczki A.

8 Włącz drukarkę.



## instalowanie modułu wykańczającego ze zszywaczem

- 1 Wyłącz drukarkę.
- 2 Otwórz drzwiczki C.

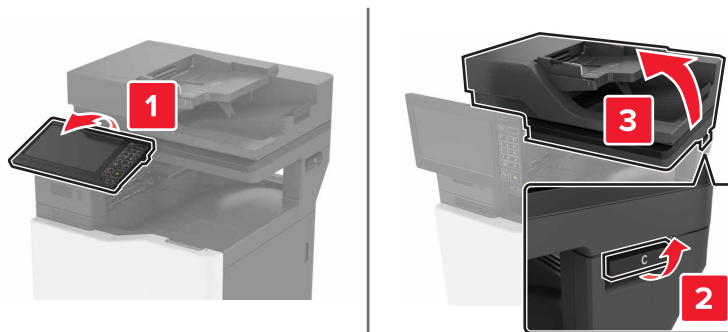

- 3 Wyjmij wspornik papieru.

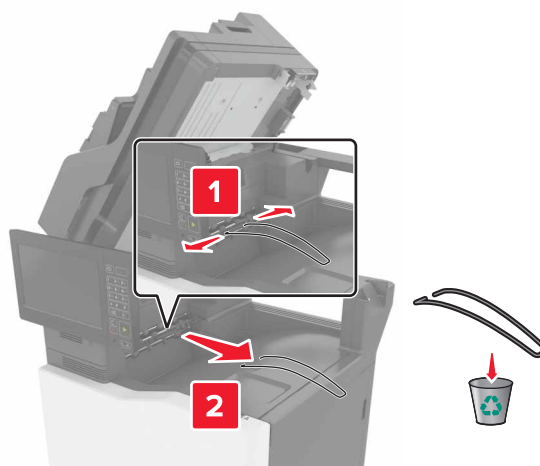

4 Zdejmij osłony elementu transportu papieru i złącza modułu wykańczającego ze zszywaczem.

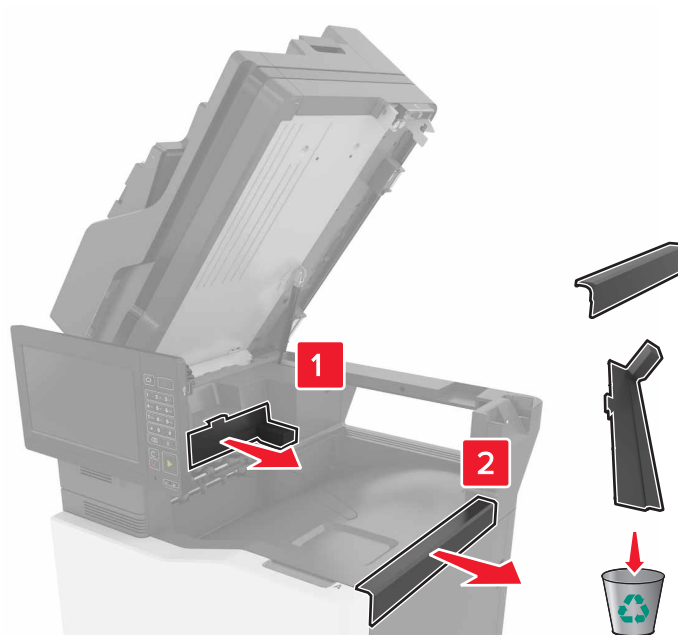

5 Rozpakuj moduł wykańczający ze zszywaczem.

6 Dociśnij moduł wykańczający ze zszywaczem tak, żeby *zatrzasnął* się na swoim miejscu.

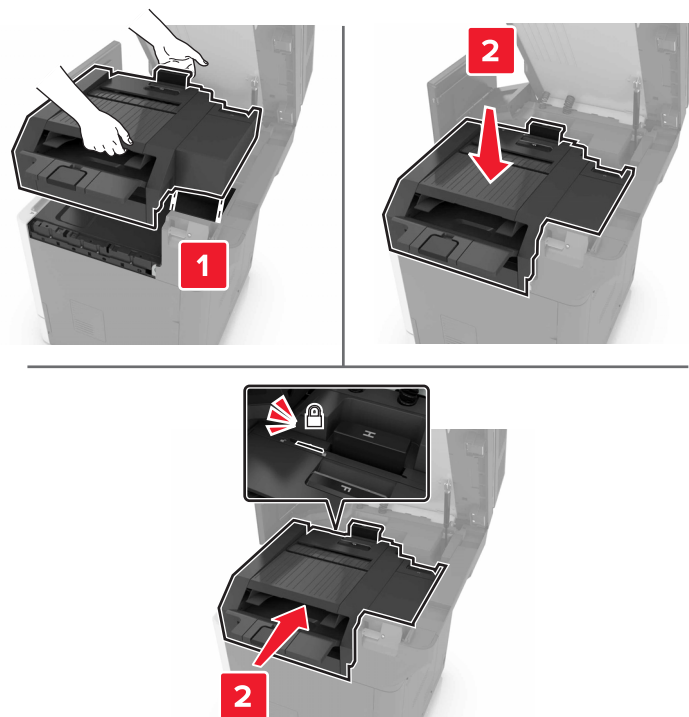

7 Zamknij drzwiczki C.

 **UWAGA — RYZYKO PRZYTRZAŚNIĘCIA:** Aby uniknąć przytrzaśnięcia, trzymaj ręce z dala obszaru z etykietą podczas zamykania drzwiczek C.

8 Włącz drukarkę.

## Instalowanie wielopozycyjnego modułu wykańczającego ze zszywaczem i dziurkaczem

 **UWAGA — NIEBEZPIECZEŃSTWO PRZEWRÓCENIA:** Instalacja jednej opcji lub większej ich liczby w drukarce lub urządzeniu wielofunkcyjnym może wymagać zastosowania stojaka na kółkach, mebla lub innego elementu wyposażenia w celu uniknięcia niestabilności urządzenia, która mogłaby grozić uszkodzeniem ciała. Więcej informacji na temat obsługiwanych konfiguracji znajduje się na stronie [www.lexmark.com/multifunctionprinters](http://www.lexmark.com/multifunctionprinters).

- 1 Aby wyłączyć drukarkę, naciśnij przycisk zasilania na panelu sterowania i przytrzymaj go przez 5 sekund.
- 2 Odłącz przewód zasilający od gniazdka elektrycznego, a następnie od drukarki.
- 3 Zablokuj kółka stojaka, aby unieruchomić drukarkę.



4 Otwórz pokrywę bocznej części stojaka.

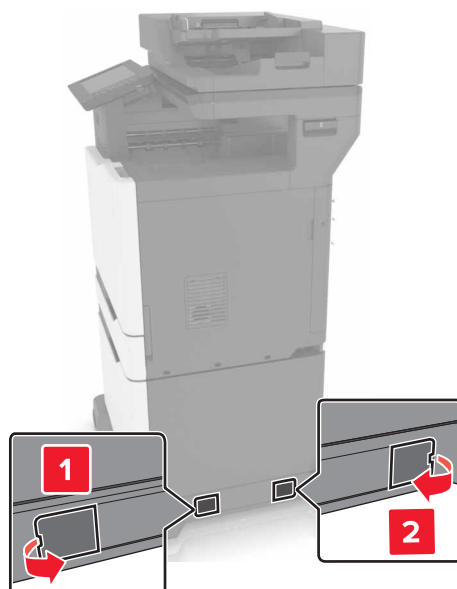

5 Otwórz drzwiczki C.

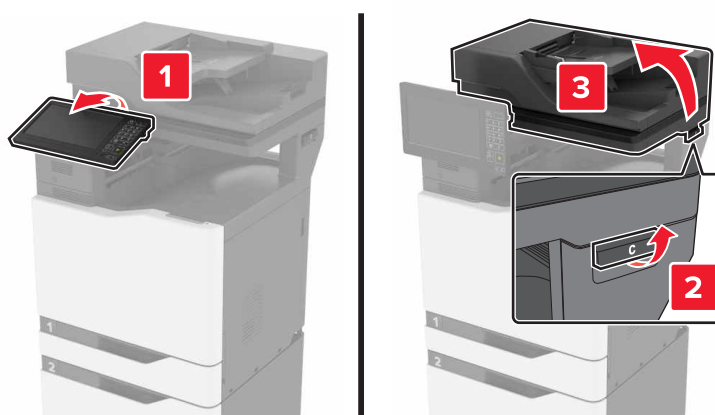

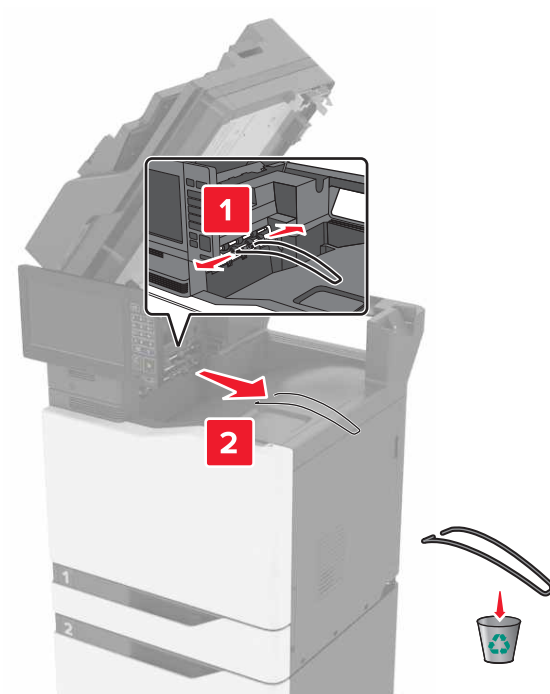
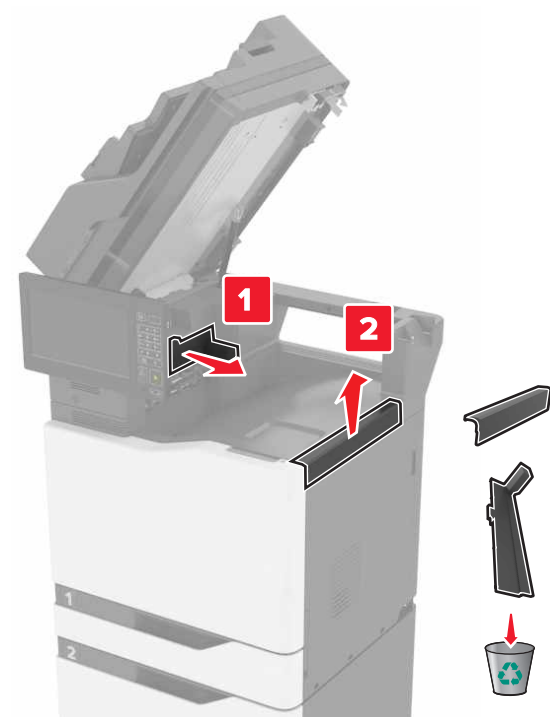
**6** Wyjmij wspornik papieru.**7** Zdejmij pokrywę.**8** Wypakuj część kartek, a następnie oderwij kawałki taśmy.

9 Podnieś, wyrównaj i włóż element transportu papieru do drukarki.

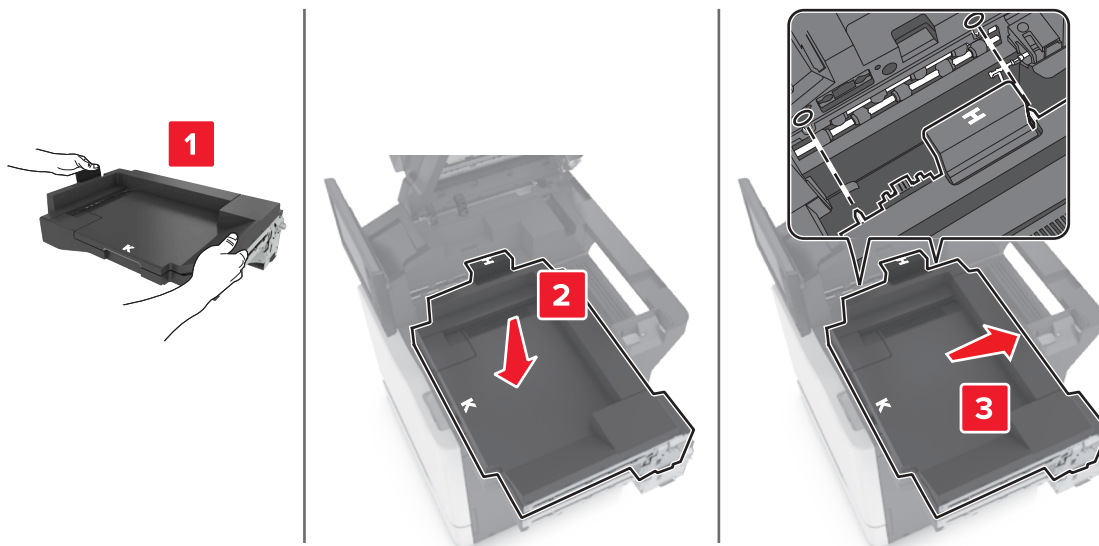

10 Dociśnij element transportu papieru, aż zaskoczy na swoim miejscu.

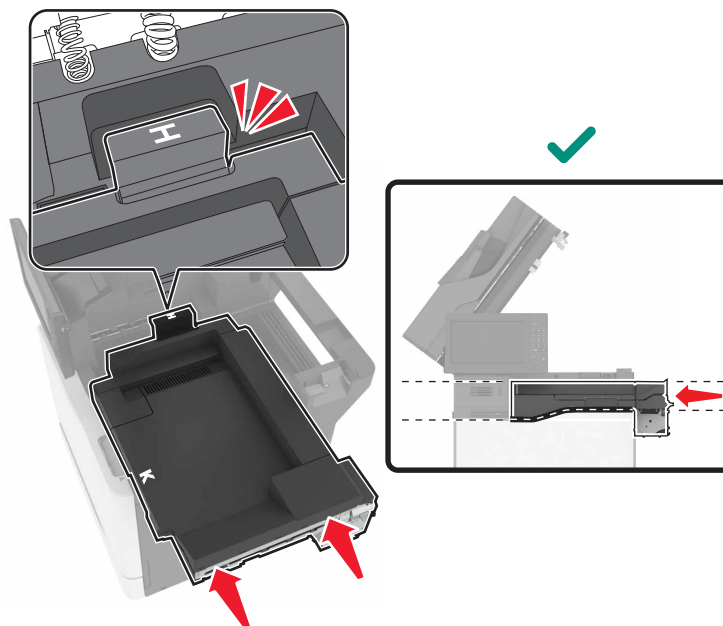

11 Zamknij drzwiczki C.



**UWAGA — RYZYKO PRZYTRZAŚNIĘCIA:** Aby zminimalizować ryzyko przytrzaśnięcia, podczas zamykania drzwiczek C nie dotykaj oznaczonego obszaru.



- 12** Rozpakuj wielopozycyjny moduł wykańczający ze zszywaczem i dziurkaczem, a następnie oderwij kawałki taśmy.
- 13** Dopasuj moduł wykańczający do drukarki na płaskiej, solidnej i stabilnej powierzchni.  
**Uwaga:** Nie należy instalować modułu wykańczającego na dywanie.





**14** Dociśnij moduł wykańczający do drukarki, naciskając dolną część modułu, aż zaskoczy na swoim miejscu.



Sprawdź, czy moduł wykańczający i drukarka są prawidłowo zablokowane, pociągając za moduł wykańczający. Jeżeli moduł wykańczający odłączy się od drukarki, należy powtarzać [etap 13](#) i [etap 14](#) aż do prawidłowego zablokowania.



**15** Po zablokowaniu modułu wykańczającego wykonaj następujące czynności:

**a** Otwórz przednie drzwiczki w dolnej części modułu wykańczającego.



**b** Przekręć dźwignie modułu wykańczającego w kierunku przeciwnym do ruchu wskazówek zegara aż do ich poluzowania.

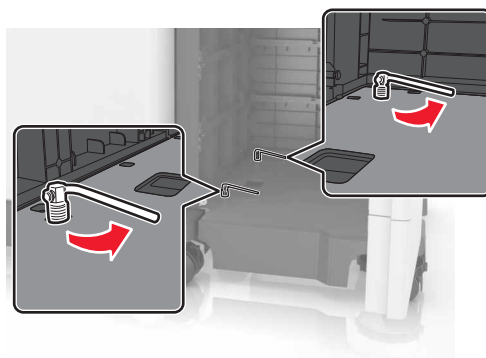

**c** Zamknij drzwiczki.

**16** Sprawdź odstęp pomiędzy drukarką i modulem wykańczającym.

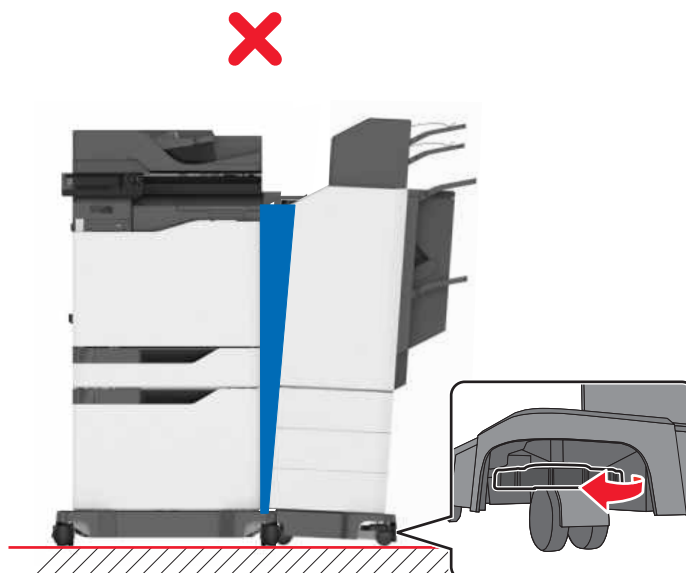

Jeżeli odstęp jest nierówny, wykonaj jedną z poniższych czynności:

- a Aby poprawić odstęp w górnej części, obróć boczne kółka modułu wykańczającego zgodnie z kierunkiem ruchu wskazówek zegara.
- b Aby poprawić odstęp w dolnej części, obróć boczne kółka modułu wykańczającego w kierunku przeciwnym do ruchu wskazówek zegara.

- 17** Podłącz przewody zasilające do modułu wykańczającego, a następnie do odpowiednio uziemionego gniazdka elektrycznego.

 **UWAGA — NIEBEZPIECZEŃSTWO USZKODZENIA CIAŁA:** Aby uniknąć ryzyka pożaru lub porażenia prądem elektrycznym, podłącz przewód zasilający do prawidłowo uziemionego, łatwo dostępnego gniazdka elektrycznego o odpowiednich parametrach znajdującego się w pobliżu urządzenia.

 **UWAGA — NIEBEZPIECZEŃSTWO USZKODZENIA CIAŁA:** Nie należy używać tego urządzenia z przedłużaczami, listwami zasilającymi o wielu gniazdkach, przedłużaczami o wielu gniazdkach lub urządzeniami UPS. Drukarka laserowa może łatwo przekroczyć moc znamionową tego rodzaju urządzeń, co może spowodować ryzyko pożaru, uszkodzenia mienia lub niską wydajność drukarki.

- 18** Włącz drukarkę.

Może okazać się konieczne ręczne dodanie modułu wykańczającego w sterowniku drukarki, aby był on dostępny dla zadań drukowania.

 **UWAGA — RYZYKO PRZYTRZAŚNIĘCIA:** Aby uniknąć przytrzaśnięcia podczas drukowania z wykorzystaniem zszywacza w wielopozycyjnym module wykańczającym, trzymaj ręce z dala od obszaru z etykietą.

## Oprogramowanie

### Instalowanie oprogramowania drukarki

#### Uwagi:

- Sterownik drukarki jest dołączony do pakietu instalatora oprogramowania.
- W przypadku komputerów Macintosh z systemem operacyjnym macOS w wersji 10.7 lub nowszej sterownik nie jest potrzebny, aby możliwe było drukowanie na drukarkach kompatybilnych z funkcją AirPrint.

- 1** Przygotuj kopię pakietu instalatora oprogramowania.

- Z dysku CD z oprogramowaniem dostarczonego z drukarką.
- Przejdź pod adres <http://support.lexmark.com>, a następnie wybierz drukarkę i system operacyjny.

- 2** Uruchom instalator, a następnie wykonaj instrukcje wyświetlane na ekranie komputera.

## Dodawanie opcji dostępnych w sterowniku drukarki

### Użytkownicy systemu Windows

- 1 Otwórz folder drukarek.
- 2 Wybierz drukarkę, którą chcesz zaktualizować, i wykonaj jedną z następujących czynności:
  - W systemie Windows 7 lub nowszym wybierz polecenie **Właściwości drukarki**.
  - W przypadku starszych systemów wybierz polecenie **Właściwości**.
- 3 Przejdź na kartę Konfiguracja, a następnie wybierz opcję **Aktualizuj teraz — odpytaj drukarkę**.
- 4 Zastosuj zmiany.

### Użytkownicy komputerów Macintosh

- 1 W menu Apple wybierz opcję System Preferences (Ustawienia systemu), przejdź do drukarki, a następnie wybierz **Options & Supplies** (Opcje i materiały eksploatacyjne).
- 2 Przejdź do listy opcji sprzętu, a następnie dodaj zainstalowane opcje.
- 3 Zastosuj zmiany.

## Oprogramowanie sprzętowe

### Eksportowanie lub importowanie pliku konfiguracyjnego

Ustawienia konfiguracji drukarki można wyeksportować do pliku tekstowego, a następnie zaimportować, aby użyć tych ustawień w innych drukarkach.

- 1 Uruchom przeglądarkę, a następnie w polu adresu wpisz adres IP drukarki.

#### Uwagi:

- Wyświetl adres IP drukarki na ekranie głównym drukarki. Adres IP ma postać czterech liczb oddzielonych kropkami. Na przykład 123.123.123.123.
  - W przypadku używania serwera proxy wyłącz go tymczasowo, aby prawidłowo załadować stronę.
- 2 W oprogramowaniu Embedded Web Server kliknij opcję **Eksportuj konfigurację** lub **Importuj konfigurację**.
  - 3 Postępuj według instrukcji wyświetlanych na ekranie.
  - 4 Jeśli drukarka obsługuje aplikacje, wykonaj następujące czynności:
    - a Kliknij pozycję **Aplikacje** > wybierz aplikację > **Konfiguruj**.
    - b Kliknij opcję **Eksportuj** lub **Importuj**.

### Aktualizacja oprogramowania sprzętowego

Niektóre aplikacje do poprawnego działania wymagają odpowiedniej wersji oprogramowania sprzętowego.

Aby uzyskać więcej informacji dotyczących aktualizacji oprogramowania sprzętowego, skontaktuj się z przedstawicielem firmy Lexmark.

**1** Uruchom przeglądarkę, a następnie w polu adresu wpisz adres IP drukarki.

**Uwagi:**

- Wyświetl adres IP drukarki na ekranie głównym drukarki. Adres IP ma postać czterech liczb oddzielonych kropkami. Na przykład 123.123.123.123.
- W przypadku używania serwera proxy wyłącz go tymczasowo, aby prawidłowo załadować stronę.

**2** Kliknij **Ustawienia > Urządzenie > Aktualizuj oprogramowanie sprzętowe**.

**3** Wyszukaj żądany plik flash.

**4** Kliknij **Prześlij**.

# Informacje

## Informacje o produkcie

Nazwa produktu:

Urządzenia wielofunkcyjne Lexmark CX825de, CX825dte, CX825dtpe, CX825dtfe, CX860de, CX860dte, CX860dtfe, CX860dtpe, XC8155de, XC8155dte, XC8160de, XC8160dte, XC8163

Typ urządzenia:

7564

Modele:

336, 337, 536, 537

## Informacje o wydaniu

Lipiec 2024

**Niniejsze oświadczenie nie ma zastosowania w krajach, w których podobne postanowienia są niezgodne z obowiązującym prawem:** FIRMA LEXMARK INTERNATIONAL, INC. DOSTARCZA TĘ PUBLIKACJĘ „W STANIE, W JAKIM SIĘ ZNAJDUJE”, BEZ JAKICHKOLWIEK WYRAŻNYCH LUB DOMNIEMANYCH RĘKOJMI I GWARANCJI, W TYM BEZ DOMNIEMANYCH GWARANCJI PRZYDATNOŚCI HANDLOWEJ I UŻYTECZNOŚCI DO OKREŚLONYCH CELÓW. W niektórych krajach wykluczenie gwarancji wyraźnych lub domniemanych w przypadku określonych transakcji jest niedozwolone, dlatego to oświadczenie może nie dotyczyć wszystkich użytkowników.

Niniejsza publikacja może zawierać nieścisłości techniczne lub błędy drukarskie. Przedstawione informacje podlegają okresowym zmianom; zmiany te będą uwzględniane w kolejnych wydaniach. Udoskonalenia lub zmiany opisanych tutaj produktów lub programów mogą być wprowadzane w dowolnym czasie.

Znajdujące się w niniejszej publikacji odnośniki do produktów, programów lub usług nie oznaczają, że ich producent zamierza udostępnić je we wszystkich krajach, w których działa. Umieszczenie odnośnika do produktu, programu lub usługi nie oznacza, że dozwolone jest używanie wyłącznie tego produktu, programu lub usługi. Zamiast tego produktu, programu lub usługi można użyć funkcjonalnie równoważnego zamiennika, pod warunkiem jednak, że nie narusza to niczyjej własności intelektualnej. Ocena i testowanie współdziałania z innymi produktami, programami lub usługami, poza jawnie wymienionymi przez wytwórcę, odbywa się na odpowiedzialność użytkownika.

Aby uzyskać pomoc techniczną firmy Lexmark, należy odwiedzić stronę <http://support.lexmark.com>.

Informacje na temat zasad ochrony prywatności firmy Lexmark regulujące korzystanie z tego produktu znajdują się na stronie [www.lexmark.com/privacy](http://www.lexmark.com/privacy).

Informacje o materiałach eksploatacyjnych oraz pliki do pobrania można znaleźć w witrynie [www.lexmark.com](http://www.lexmark.com).

© 2016 Lexmark International, Inc.

Wszelkie prawa zastrzeżone.

## Znaki towarowe

Lexmark oraz logo Lexmark są znakami towarowymi lub zastrzeżonymi znakami towarowymi firmy Lexmark International, Inc. w Stanach Zjednoczonych i/lub w innych krajach.

Google Cloud Print, Google Chrome, Android i Google Play są znakami towarowymi firmy Google LLC.

Macintosh, App Store, Safari, and AirPrint are trademarks of Apple Inc., registered in the U.S. and other countries. Use of the Works with Apple badge means that an accessory has been designed to work specifically with the technology identified in the badge and has been certified by the developer to meet Apple performance standards.

Znak słowny Mopria® jest zarejestrowanym i/lub niezarejestrowanym znakiem towarowym firmy Mopria Alliance, Inc. w Stanach Zjednoczonych i innych krajach. Niedozwolone wykorzystanie jest surowo zabronione.

PCL® jest zarejestrowanym znakiem towarowym firmy Hewlett-Packard. PCL jest oznaczeniem firmy Hewlett-Packard dla zestawu poleceń (języka) i funkcji stosowanych w drukarkach tej firmy. Ta drukarka została zaprojektowana w taki sposób, aby była zgodna z językiem PCL. Oznacza to, że ta drukarka rozpoznaje polecenia języka PCL używane w różnych aplikacjach i emuluje funkcje odpowiadające tym poleceniom.

PostScript jest zastrzeżonym znakiem towarowym firmy Adobe Systems Incorporated w Stanach Zjednoczonych i/lub w innych krajach.

Wi-Fi® i Wi-Fi Direct® są zastrzeżonymi znakami towarowymi stowarzyszenia Wi-Fi Alliance®.

Wszystkie pozostałe znaki towarowe są własnością odpowiednich firm.

## Oświadczenia dotyczące licencji

Wszystkie oświadczenia dotyczące licencji związane z tym produktem można znaleźć na płycie CD: w folderze NOTICES na płycie CD z programowaniem instalacyjnym.

## Poziomy emisji hałasu

Poniższe pomiary wykonane zostały zgodnie z normą ISO 7779 i zgłoszone zgodnie z normą ISO 9296.

**Uwaga:** Niektóre tryby mogą nie dotyczyć tego produktu.

| Średnie ciśnienie akustyczne w odległości 1 metra, dBA |   |
|--|---|
| Drukowanie   | Druk jednostronny: 55 (mono), 56 (kolor); Dwustronny: 57 (mono), 57 (kolor) |
| Skanowanie   | 56 (CX825, XC8155); 55 (CX860, XC8160, XC8163)                              |
| Kopiowanie   | 58 (mono); 59 (kolor)   |
| Gotowa   | 16 (CX825, XC8155); 14 (CX860, XC8160, XC8163)                              |

Wartości mogą ulec zmianie. Aktualne wartości można znaleźć na stronie [www.lexmark.com](http://www.lexmark.com).

## Dyrektywa WEEE dotycząca zużytego sprzętu elektrycznego i elektronicznego

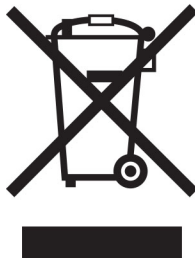

Symbol WEEE stosuje się do oznaczania produktów elektronicznych, które w krajach Unii Europejskiej podlegają specjalnym programom i procedurom recyklingu. Zachęcamy do recyklingu naszych produktów.

W razie dalszych pytań dotyczących opcji recyklingu należy odwiedzić witrynę sieci Web firmy Lexmark pod adresem [www.lexmark.com](http://www.lexmark.com), aby uzyskać numer telefonu do lokalnego biura sprzedaży.

### Environmental labeling for packaging

Per Commission Regulation Decision 97/129/EC Legislative Decree 152/2006, the product packaging may contain one or more of the following symbols.

|  |   |
|--|---|
|  | This symbol indicates that the packaging may contain corrugated fiberboard.     |
|  | This symbol indicates that the packaging may contain non-corrugated fiberboard. |
|  | This symbol indicates that the packaging may contain paper.                     |

For more information, go to [www.lexmark.com/recycle](http://www.lexmark.com/recycle), and then choose your country or region. Information on available packaging recycling programs is included with the information on product recycling.

### Wyrzucanie produktów

Nie należy wyrzucać drukarki ani materiałów eksploatacyjnych w taki sam sposób, jak odpadów domowych. Informacji na temat możliwości wyrzucania i recyklingu należy zasięgnąć u lokalnych władz.



## Akumulator litowo-jonowy



Ten produkt może zawierać litowo-jonowy akumulator pastylkowy, który powinien wyjmować tylko przeszkolony technik. Przekreślony pojemnik na odpady oznacza, że produkt nie powinien być wyrzucony jako niesortowane odpady. Produkt należy oddać do oddzielnego punktu zbiórki odpadów w celu odzysku i recyklingu. Po wyjęciu akumulatora nie należy go wyrzucać wraz z innymi odpadami gospodarstwa domowego. W lokalnej społeczności mogą działać oddzielne systemy zbiórki baterii, takie jak miejsce zbiórki zużytych baterii. Oddzielne zbieranie zużytych baterii zapewnia odpowiednie przetwarzanie odpadów, w tym ponowne ich wykorzystanie i recykling, oraz zapobiega potencjalnym negatywnym skutkom dla zdrowia ludzkiego i środowiska. Baterie należy utylizować w sposób odpowiedzialny.

Rozporządzenie (UE) 2023/1542

## Rozporządzenie (UE) 2023/1542

Ten produkt może zawierać litową baterię pastylkę wielokrotnego ładowania. Bateria jest zgodna z rozporządzeniem (UE) 2023/1542. Zgodność jest oznaczona za pomocą oznaczenia CE:



Ten produkt może zawierać jedną z następujących baterii pastylkowych:

- Identyfikacja baterii: numer modelu Seiko MS621FE  
Producent: Seiko Instruments Inc.  
Adres producenta: 8, Nakase 1-chome, Mihama-ku, Chiba-shi, Chiba 261-8507, Japonia
- Identyfikacja baterii: numer modelu Panasonic ML621  
Producent: Panasonic Energy Co., Ltd.  
Adres producenta: 1-1 Matsushita-cho, Moriguchi City, Osaka 570-8511, Japonia
- Identyfikacja baterii: numer modelu FDK ML621  
Producent: FDK Corporation  
Adres producenta: Shibaura Crystal Shinagawa, 1-6-41 Konan, Minato-ku, Tokio 108-8212, Japonia

## Zwrot kaset firmy Lexmark w celu ponownego użycia lub recyklingu

Program zbierania kaset firmy Lexmark pozwala na bezpłatny zwrot zużytych kaset firmie Lexmark w celu ponownego użycia lub recyklingu. Ponownie używanych lub przetwarzanych w ramach recyklingu jest sto

procent zużytych kaset zwróconych do firmy Lexmark. Opakowania użyte do zwrotu kaset są również poddawane recyklingowi.

Aby zwrócić kasety firmy Lexmark w celu ponownego użycia lub recyklingu, należy wykonać następujące czynności:

- 1 Odwiedź stronę [www.lexmark.com/recycle](http://www.lexmark.com/recycle).
- 2 Wybierz kraj lub region.
- 3 Wybierz **Program zwrotu zużytych materiałów eksploatacyjnych Lexmarka**.
- 4 Postępuj według instrukcji wyświetlanych na ekranie.

## Ostrzeżenie o podatności na ładunki elektrostatyczne



Symbol ten służy do oznaczenia podzespołów podatnych na działanie ładunków elektrostatycznych. Nie należy dotykać obszarów oznaczonych tym symbolem bez uprzedniego dotknięcia metalowej powierzchni znajdującej się z dala od symbolu.

Aby uniknąć uszkodzeń spowodowanych wyładowaniami elektrostatycznymi podczas wykonywania czynności konserwacyjnych, takich jak usuwanie zacięć papieru i wymiana materiałów eksploatacyjnych, należy dotknąć dowolnej odsłoniętej metalowej części drukarki przed kontaktem z jej wewnętrzną częścią, nawet jeśli na urządzeniu nie znajduje się odpowiedni symbol.

## ENERGY STAR

Każdy produkt firmy Lexmark oznaczony symbolem ENERGY STAR® znajdującym się na samym produkcie lub jego ekranie startowym został uznany za zgodny z wymaganiami programu Agencji Ochrony Środowiska (EPA) ENERGY STAR od daty produkcji.



## Informacje o temperaturze

|   |  |
|---|--|
| Temperatura i wilgotność względna podczas przechowywania  | Od 10 do 32,2°C (50–90°F) i 15–80% wilgotności względnej<br>Od 15,3 do 32,2°C (60–90°F) i 8–15% wilgotności względnej<br>Maksymalna temperatura wilgotnej żarówki: 22,8°C (73°F) |
| Długoterminowe przechowywanie drukarki / wkładu / modułu obrazującego <sup>1</sup>  |  |
| Krótkoterminowa wysyłka drukarki / wkładu / modułu obrazującego   | Od -40°C do 43,3°C (od -40°F do 110°F)   |
| <p><sup>1</sup> Okres przydatności materiałów eksploatacyjnych wynosi średnio 2 lata. Dotyczy przechowywania w standardowym środowisku biurowym w temperaturze 22°C (72°F) i przy wilgotności powietrza 45%.</p> <p><sup>2</sup> Temperatura wilgotnej żarówki jest określana na podstawie temperatury i względnej wilgotności powietrza.</p> |  |

## Oświadczenie dotyczące lasera

Drukarka ma certyfikat zgodności z wymaganiami normy amerykańskiej DHHS-21 CFR, rozdział I, podrozdział J, dla urządzeń laserowych klasy I (1) i certyfikat zgodności z wymaganiami obowiązującej w innych krajach normy IEC 60825-1 dla urządzeń laserowych klasy I (1). 2014.

Urządzenia laserowe klasy I nie są uważane za niebezpieczne. Laser i drukarka są tak zaprojektowane, aby nigdy podczas normalnego działania, konserwacji lub zalecanych warunków serwisowych żaden człowiek nie był narażony na promieniowanie laserowe powyżej poziomu klasy I. Drukarka jest wyposażona w niepodlegającą naprawie głowicę drukującą, która emituje wiązkę laserową o następujących parametrach:

Klasa: IIIb (3b) AlGaAs

Znamionowa moc wyjściowa (mW): 20

Długość fali (nm): 755-800

## Zużycie energii

### Pobór mocy przez produkt

W poniższej tabeli przedstawiono charakterystyki poboru mocy przez produkt.

**Uwaga:** Niektóre tryby mogą nie dotyczyć tego produktu.

| Tryb       | Opis   | Pobór mocy (W)   |
|------------|--|--|
| Drukowanie | Urządzenie tworzy wydruk z elektronicznych informacji wejściowych.                 | Druk jednostronny: 825 (CX825, XC8155), 870 (CX860, XC8160, XC8163); dwustronnie: 775 (CX825, XC8155), 820 (CX860, XC8160, XC8163) |
| Kopiuje    | Urządzenie tworzy wydruk z oryginałów dokumentów w postaci dokumentów drukowanych. | 650  |
| Skanuje    | Urządzenie skanuje dokumenty drukowane.  | 110 (CX825, XC8155); 115 (CX860, XC8160, XC8163)   |

| Tryb            | Opis   | Pobór mocy (W)   |
|-----------------|--|--|
| Gotowa          | Urządzenie oczekuje na zadanie drukowania.   | Większe zużycie energii: 125; mniejsze zużycie energii: 85 (CX825, XC8155), 81 (CX860, XC8160, XC8163) |
| tryb czuwania   | Urządzenie znajduje się w trybie oszczędzania energii.   | 1,43 (CX825, XC8155); 1,46 (CX860, XC8160, XC8163)   |
| Tryb hibernacji | Urządzenie znajduje się w trybie zaawansowanego oszczędzania energii.                          | 0,3  |
| Wyłączone       | Urządzenie jest podłączone do gniazda elektrycznego, ale przełącznik zasilania jest wyłączony. | 0,2  |

Wielkości poboru mocy podane w powyższej tabeli są wartościami uśrednionymi w czasie. Chwilowy pobór mocy może być znacznie większy niż wartość średnia.

Wartości mogą ulec zmianie. Aktualne wartości można znaleźć na stronie [www.lexmark.com](http://www.lexmark.com).

### Tryb czuwania

W drukarce dostępny jest tryb oszczędzania energii nazywany *trybem czuwania*. Tryb czuwania zmniejsza zużycie energii przez obniżenie poboru mocy w przedłużonych okresach bezczynności urządzenia. Tryb czuwania jest włączany automatycznie, jeśli produkt nie jest używany przez określony czas zwany *limitem czasu trybu czuwania*.

Domyślne ustawienie fabryczne limitu czasu trybu czuwania dla tego produktu (w minutach): 1

Limit czasu trybu czuwania można zmieniać w przedziale od 1 minuty do 120 minut za pomocą menu konfiguracji. Jeżeli szybkość druku A4 jest mniejsza lub równa 30 stron na minutę, limit czasu można ustawić na maksymalnie 60 minut. Ustawienie niskiej wartości limitu czasu trybu czuwania przyczynia się do ograniczenia zużycia energii elektrycznej, jednak może być przyczyną wydłużenia czasu reakcji produktu. Ustawienie wysokiej wartości limitu czasu trybu czuwania umożliwia uzyskanie krótkiego czasu reakcji, jednak jest związane z większym zużyciem energii elektrycznej.

### tryb hibernacji

W drukarce jest dostępny tryb działania o bardzo niskim poborze energii nazywany *trybem hibernacji*. Gdy drukarka jest w trybie hibernacji, wszystkie inne systemy i urządzenia są bezpiecznie wyłączone.

Tryb hibernacji można włączyć, korzystając z jednego z następujących sposobów:

- Przy użyciu limitu czasu hibernacji
- Przy użyciu opcji Zarządzanie trybami zasilania

Fabryczne ustawienie domyślne limity czasu hibernacji tego urządzenia we wszystkich krajach i regionach 3 dni

Czas mierzony od zakończenia zadania drukowania, po upływie którego drukarka przechodzi do trybu hibernacji, można ustawić w zakresie od jednej godziny do jednego miesiąca.

### Tryb wyłączenia

Jeśli to urządzenie jest wyposażone w tryb wyłączenia, który wciąż pobiera niewielką ilość mocy, aby całkowicie zatrzymać pobór mocy, należy odłączyć przewód zasilający z gniazda elektrycznego.

## Całkowite zużycie energii

Czasami pomocne jest oszacowanie całkowitego zużycia energii przez urządzenie. Ponieważ pobór mocy wyrażany jest w watach, aby obliczyć zużycie energii, należy pomnożyć pobór mocy przez czas pracy urządzenia w każdym z trybów. Całkowite zużycie energii jest sumą zużycia energii w poszczególnych trybach.

## Uwagi dotyczące przepisów dla terminali komunikacyjnych

W tej części zamieszczono informacje prawne dotyczące produktów zawierających analogową kartę faksową:

Typ/model firmy Lexmark zgodny z normami:

LEX-M03-002

## Uwagi dotyczące przepisów związanych z produktami bezprzewodowymi

Niniejsza sekcja zawiera informacje prawne dotyczące wyłącznie modeli bezprzewodowych.

W razie wątpliwości co do tego, czy Twój model jest modelem bezprzewodowym, przejdź do strony <http://support.lexmark.com>.

## Oświadczenie o składnikach modułowych

Modele bezprzewodowe zawierają następujące składniki modułowe:

Typ firmy Lexmark zgodny z normami LEX-M01-005; FCC ID: IYLLEXM01005; normy przemysłu kanadyjskiego IC: 2376A-M01005

## Zagrożenie promieniowaniem o częstotliwości radiowej

Wypromieniowywana moc wyjściowa tego urządzenia jest znacznie mniejsza niż ustalone przez komisję FCC i inne instytuty normalizacyjne limity wystawienia na promieniowanie o częstotliwości radiowej. Aby urządzenie spełniało wymagania komisji FCC i innych instytutów normalizacyjnych dotyczące zagrożenia promieniowaniem o częstotliwości radiowej, między anteną a jakąkolwiek osobą należy zachować odległość co najmniej 20 cm (8 cali).

## Zgodność z dyrektywami Wspólnoty Europejskiej

Produkt ten jest zgodny z wymogami dyrektywy Rady Wspólnoty Europejskiej 2014/53/UE w sprawie harmonizacji ustawodawstw państw członkowskich dotyczących urządzeń radiowych.

Producentem urządzeń jest: Lexmark International, Inc., 740 West New Circle Road, Lexington, KY, 40550 USA. Autoryzowanym przedstawicielem jest: Lexmark International Technology Hungária Kft., 8 Lechner Ödön fasor, Millennium Tower III, 1095 Budapeszt, WĘGRY. Deklaracja zgodności z wymaganiami dyrektyw jest dostępna na życzenie u autoryzowanego przedstawiciela lub pod adresem

[www.lexmark.com/en\\_us/about/regulatory-compliance/european-union-declaration-of-conformity.html](http://www.lexmark.com/en_us/about/regulatory-compliance/european-union-declaration-of-conformity.html)

Zgodność jest oznaczona za pomocą oznaczenia CE:



## Ograniczenia

Używanie tego urządzenia radiowego jest dozwolone tylko wewnątrz budynków. Zastosowanie zewnętrzne jest zabronione. Ograniczenie to dotyczy wszystkich państw wymienionych w poniższej tabeli:

|   |           |            |            |           |                 |          |          |            |
|---|-----------|------------|------------|-----------|-----------------|----------|----------|------------|
|  |           |            |            |           |                 |          |          |            |
| Austria   | Belgia    | Bułgaria   | Szwajcaria | Cypr      | Czechy          | Niemcy   | Dania    | Estonia    |
| Grecja  | Hiszpania | Finlandia  | Francja    | Chorwacja | Węgry           | Irlandia | Islandia | Włochy     |
| Liechtenstein   | Litwa     | Luksemburg | Łotwa      | Malta     | Holandia        | NIE      | Polska   | Portugalia |
| Rumunia   | Szwecja   | Słowenia   | Słowacja   | Turcja    | Wielka Brytania |          |          |            |

## Oświadczenie UE i innych krajów na temat pasm częstotliwości, w jakich pracuje urządzenie radiowe, i maksymalnej mocy częstotliwości radiowej

To urządzenie radiowe pracuje w pasmach częstotliwości 2,4 GHz (2,412–2,472 GHz w UE) lub 5 GHz (5,15–5,35, 5,47–5,725 GHz w UE). Maksymalna moc wyjściowa EIRP nadajnika, z uwzględnieniem wzmocnienia anteny, wynosi  $\leq 20$  dBm dla obu pasm.

## Zgodność z dyrektywami Wspólnoty Europejskiej

Ten produkt spełnia wymagania ochronne dyrektyw 2014/30/UE, 2014/35/UE i 2011/65/UE Rady Wspólnoty Europejskiej — zgodnie ze zmianami wprowadzonymi w (UE) 2015/863 — dotyczących dostosowania i harmonizacji przepisów państw członkowskich w zakresie zgodności elektromagnetycznej, bezpieczeństwa sprzętu elektrycznego przeznaczonego do pracy w określonym zakresie napięć, a także ograniczeń związanych ze stosowaniem niektórych substancji niebezpiecznych w urządzeniach elektrycznych i elektronicznych.

Producentem urządzeń jest: Lexmark International, Inc., 740 West New Circle Road, Lexington, KY, 40550 USA. Autoryzowanym przedstawicielem jest: Lexmark International Technology Hungária Kft., 8 Lechner Ödön fasor, Millennium Tower III, 1095 Budapeszt, WĘGRY. Deklaracja zgodności z wymaganiami dyrektyw jest dostępna na życzenie u autoryzowanego przedstawiciela lub pod adresem

[www.lexmark.com/en\\_us/about/regulatory-compliance/european-union-declaration-of-conformity.html](http://www.lexmark.com/en_us/about/regulatory-compliance/european-union-declaration-of-conformity.html)

Niniejszy produkt spełnia ograniczenia dla klasy A norm EN 55022 i EN 55032 oraz wymagania dotyczące bezpieczeństwa normy EN 60950-1 lub EN 62368-1.

## **Oświadczenie dotyczące zakłóceń radiowych**

### **Ostrzeżenie**

Niniejszy produkt jest zgodny z wymogami emisyjnymi norm EN 55022 i EN 55032 dla klasy A i wymogami odporności normy EN 55024. Produkt nie jest przeznaczony do użytku w warunkach domowych.

Niniejszy produkt jest urządzeniem klasy A. W warunkach domowych niniejszy produkt może powodować zakłócenia fal radiowych. W takim przypadku użytkownik powinien podjąć odpowiednie środki zaradcze.

# Indeks

## A

adapter RJ11 62  
adres FTP  
  tworzenie skrótu 69  
AirPrint  
  korzystanie 45  
aktualizacja oprogramowania  
sprzętowego 316  
aktywowanie prowadzenia  
głosowego 28  
alarmy e-mail  
  konfiguracja 159  
anulowanie zadania drukowania  
  z komputera 50  
  z panelu sterowania  
  drukarki 50  
aplikacje, obsługiwane 21  
automatyczna sekretarka  
  konfiguracja 57  
automatyczny podajnik  
dokumentów  
  korzystanie 51, 54, 65, 69

## B

bębna światłoczułego  
  wymiana 177  
  zamawianie 169  
białe poziome linie 277  
blokowanie niepożądanych  
faksów 67  
Brak wolnego miejsca w pamięci  
flash dla zasobów 251

## C

Centrum skanowania  
  konfiguracja 22  
Centrum skrótów  
  korzystanie 22  
ciemne linie poziome 274  
ciemne pionowe linie na  
wydrukach 276  
czyszczenie  
  wnętrze drukarki 163  
  zewnątrzna obudowa  
  drukarki 163  
czyszczenie drukarki 163

czyszczenie pamięci  
drukarki 157  
czyszczenie skanera 164  
Czyszczenie skanera 155

## D

data i godzina  
  ustawienia faksu 65  
dodawanie grup 26  
dodawanie kontaktów 26  
dodawanie opcji sprzętowych  
  sterownik drukarki 316  
dodawanie opcji wewnętrznych  
  sterownik drukarki 316  
dodawanie skrótu  
  adres FTP 69  
  e-mail 55  
  kopiowanie 53  
  miejsce docelowe faksu 66  
dokumenty  
  skanowanie do serwera  
  faksu 71  
dokumenty poufne nie są  
drukowane 257  
dokumenty, drukowanie  
  z komputera 44  
  z urządzenia przenośnego 44  
domyślna głośność głośnika  
  dostosowywanie 159  
domyślna głośność słuchawek  
  dostosowywanie 160  
dostępne wewnętrzne elementy  
opcjonalne 292  
dostosowywanie  
  rejestracja skanera 290  
dostosowywanie domyślnej  
głośności słuchawek 160  
dostosowywanie jasności  
  wyświetlacz drukarki 218  
dostosowywanie jasności  
wyświetlacza drukarki 218  
dostosowywanie tempa mowy  
  Prowadzenie głosowe 28  
drukarka  
  minimalne odstępy 13  
  model podstawowy 14  
  model z pełnym  
  wyposażeniem 14

  przenoszenie 13  
  transport 217  
  wybór miejsca 13  
drukarka nie odpowiada 261  
drukowanie  
  korzystanie z opcji Wi-Fi  
  Direct 46  
  korzystanie z usługi druku  
  Mopria 45  
  lista katalogów 50  
  lista przykładowych  
  czcionek 50  
  Strona ustawień menu 155  
  używanie Google Cloud  
  Print 45  
  z dysku flash 46  
  z komputera 44  
  z urządzenia  
  przenośnego 45, 46  
  z urządzenia z systemem  
  Android 45  
  za pomocą profilu Cloud  
  Connector 49  
drukowanie formularzy 44  
drukowanie listy katalogów 50  
drukowanie listy przykładowych  
czcionek 50  
drukowanie przy połączeniu  
szeregowym  
  konfiguracja 162  
drukowanie strony konfiguracji  
sieci 248  
drukowanie z komputera 44  
drukowanie z napędu flash 46  
drukowanie z sortowaniem nie  
działa 253  
drukowanie zadań poufnych i  
innych zadań wstrzymanych  
  z komputera Macintosh 48  
  z systemu Windows 48  
Drukuj strony testu jakości 155  
dysk twardy drukarki  
  szyfrowanie 157  
dziennik faksu  
  wyświetlanie 67

## E

edycja grup 26



edycja kontaktów 26  
ekran główny  
  dostosowywanie 21  
eksportowanie pliku  
konfiguracyjnego  
  korzystanie z Embedded Web  
  Server 316

## F

fabryczne ustawienia domyślne  
  przywracanie 157  
faks  
  konfigurowanie serwera  
  SMTP 56  
  przekazywanie 67  
  ustawianie harmonogramu  
  wysyłania 66  
  wstrzymywanie 67  
faks, rozwiązywanie problemów  
  identyfikator numeru  
  dzwoniącego nie jest  
  wyświetlany 283  
  nie można odbierać  
  faksów 286  
  nie można wysyłać faksów 286  
  nie można wysyłać lub odbierać  
  faksów 284  
  niska jakość wydruku 286  
faks, ustawienia  
  połączenie przez standardową  
  linię telefoniczną 57  
  typowe dla kraju lub regionu 62  
faksowanie  
  korzystanie z automatycznego  
  podajnika dokumentów  
  (ADF) 65  
  przy użyciu szyby skanera 65  
  ustawianie daty i godziny 65  
faksy odebrane  
  wstrzymywanie 67  
folder sieciowy  
  tworzenie skrótu 70  
folie  
  ładowanie 32  
formularze  
  drukowanie 44  
formularze i ulubione  
  konfiguracja 21  
fotografie, kopiowanie 51

## G

głośnik faksu  
  konfigurowanie ustawień 160  
gniazdo przewodu  
zasilającego 16  
gniazdo zabezpieczeń  
  lokalizowanie 156  
Google Cloud Print  
  korzystanie 45  
grupy  
  dodawanie 26  
  edycja 26  
  usuwanie 27

## I

ikony ekranu głównego  
  korzystanie 19  
  wyświetlanie 21  
ikony na ekranie głównym  
  wyświetlanie 21  
importowanie pliku  
konfiguracyjnego  
  korzystanie z Embedded Web  
  Server 316  
informacje dotyczące  
bezpieczeństwa 9, 10  
informacje o drukarce  
  znajdowanie 11  
informacje o ulotności  
pamięci 157  
instalacja dysku twardego  
drukarki 298  
instalacja karty pamięci 292  
instalacja portu ISP (Internal  
Solutions Port) 293  
instalacja sterownika  
drukarki 315  
instalacja wielopozycyjnego  
modułu wykańczającego ze  
zszywaczem i dziurkaczem 307  
instalowanie elementów  
opcjonalnych  
  dysk twardej drukarki 298  
  port ISP (Internal Solutions  
  Port) 293  
instalowanie modułu  
wykańczającego ze  
zszywaczem 305  
instalowanie oprogramowania  
drukarki 315

instalowanie podstawy  
klawiatury 303  
instalowanie zasobników  
opcjonalnych 301  
intensywność tonera  
  dostosowywanie 280

## J

jakość druku, rozwiązywanie  
problemów  
  białe poziome linie 277  
  cętkowany wydruk i plamki 269  
  ciemne linie poziome 274  
  ciemne pionowe linie na  
  wydrukach 276  
  jasny wydruk 267  
  jednolite kolorowe lub czarne  
  obrazy 271  
  krzywy wydruk 270  
  na wydrukach pojawiają się  
  cienie 265  
  nierówna gęstość wydruku 274  
  obcięty tekst lub obraz 272  
  pionowe białe linie 278  
  powtarzające się defekty  
  wydruku 279  
  puste lub białe strony 262  
  szare lub kolorowe tło 266  
  toner łatwo się ściera 273  
  zbyt ciemny wydruk 263  
  zniekształcony wydruk 270  
  zwijanie się papieru 254  
jakość koloru, rozwiązywanie  
problemów  
  wydruk wygląda na  
  przebarwiony 283

## K

karta interfejsu równoległego  
  rozwiązywanie problemów 250  
karta interfejsu szeregowego  
  rozwiązywanie problemów 250  
karta pamięci 292  
  instalacja 292  
karta z oprogramowaniem  
drukarki 292  
karty  
  ładowanie 32  
kaseta z tonerem  
  wymiana 184

- kaseta zszywek
    - wymiana 207, 213
  - kasety z tonerem
    - zamawianie 167
  - kasety zszywek
    - zamawianie 170
  - klawiatura ekranowa
    - korzystanie 29
  - klawiatura wirtualna
    - korzystanie 29
  - Kody QR
    - dodawanie 23
  - komunikaty drukarki
    - Brak wolnego miejsca w pamięci flash dla zasobów 251
    - Materiały eksploatacyjne producenta innego niż Lexmark 252
    - Wykryto niesformatowaną pamięć flash 251
    - Wykryto uszkodzoną pamięć flash 251
    - Wymagana konserwacja skanera, użyj zestawu ADF 253
    - Wymiana wkładu, niedopasowanie regionu drukarki 251
  - konfiguracja
    - instalacja 305
  - konfiguracja bezpiecznego dostępu do sieci Wi-Fi
    - sieć bezprzewodowa 160
  - konfigurowanie alarmów email 159
  - konfigurowanie czasu letniego 65
  - konfigurowanie drukowania przy użyciu portu szeregowego 162
  - konfigurowanie faksu
    - połączenie przez standardową linię telefoniczną 57
    - typowe dla kraju lub regionu 62
  - konfigurowanie powiadomień dotyczących materiałów eksploatacyjnych 170
  - konfigurowanie serwera SMTP 54
  - konfigurowanie serwera SMTP do faksu 56
  - konfigurowanie ustawień głośnik faksu 160
  - kontakt ze wsparciem klienta 291
  - kontakty
    - dodawanie 26
    - edycja 26
    - usuwanie 27
  - kontrolka
    - odczytywanie wskazań 19
  - kontrolka przycisku zasilania
    - odczytywanie wskazań 19
  - koperty
    - ładowanie 32
  - kopiowanie 51
    - korzystanie z automatycznego podajnika dokumentów (ADF) 51
    - na obu stronach arkusza papieru 52
    - na papierze firmowym 52
    - przy użyciu szyby skanera 51
    - zdjęcia 51
  - kopiowanie dokumentów o różnych rozmiarach arkuszy 51
  - kopiowanie dwustronne 52
  - Kopiowanie karty
    - konfiguracja 22
  - kopiowanie wielu stron na jednym arkuszu 53
  - kopiowanie z wybranego zasobnika 51
  - kopiowanie, rozwiązywanie problemów
    - częściowe kopie dokumentów lub zdjęć 287
    - niska jakość kopii 288
    - skaner nie domyka się 289
    - skaner nie reaguje 290
  - korekcja kolorów 281
  - korzystanie
    - oryginalne części firmy Lexmark 167
    - oryginalne materiały eksploatacyjne firmy Lexmark 167
  - korzystanie z aplikacji Generator kodów QR 23
  - korzystanie z automatycznego podajnika dokumentów (ADF) 51, 54, 65, 69
  - korzystanie z ekranu głównego 19
  - korzystanie z panelu sterowania 18
  - korzystanie ze wsparcia technicznego 24
  - krzywy wydruk 270
- L**
- Lexmark Mobile Print
    - korzystanie 44
  - liczniki zużycia materiałów eksploatacyjnych
    - przywracanie 252
  - Limity urządzenia
    - konfiguracja 23
  - lista katalogów
    - drukowanie 50
  - lista przykładowych czcionek
    - drukowanie 50
  - lokalizowanie gniazda zabezpieczeń 156
  - lokalizowanie obszarów zacięć 221
- Ł**
- ładowanie
    - folie 32
    - karty 32
    - koperty 30
    - tace 30
  - ładowanie kopert
    - podajnik uniwersalny 32
  - ładowanie papieru
    - podajnik uniwersalny 32
  - łączenie tac 34
- M**
- mapa menu 73
  - materiały eksploatacyjne
    - przechowywanie 216
    - zmniejszanie zużycia 218
  - Materiały eksploatacyjne producenta innego niż Lexmark 252
  - materiały eksploatacyjne, zamawianie
    - bębna światłoczułego 169
    - kasety z tonerem 167
    - kasety zszywek 170
    - pojemnik na zużyty toner 170

- zespołu wywoływacza 169
- zestawy obrazujące 170
- menu
  - 802.1x 142
  - Custom Scan Sizes (Niestandardowe rozmiary skanów) 101
  - Domyślne ustawienia e-mail 121
  - Domyślne ustawienia FTP 126
  - Domyślne ustawienia kopiowania 102
  - Dostępność 81
  - Drukarka – informacje 88
  - Drukowanie 154
  - Drukuj z dysku flash 132
  - Dziennik audytu bezpieczeństwa 148
  - Ethernet 137
  - Faks 154
  - Google Cloud Print 145
  - Harmonogram wyłączeń urządzeń USB 148
  - HTML 98
  - Informacje wysyłane do firmy Lexmark 81
  - IPSec 141
  - Jakość 92
  - Kasuj pliki tymczasowe 152
  - Konfiguracja LPD 142
  - Konfiguracja łącz sieciowych 125
  - Konfiguracja odbiornika 101
  - Konfiguracja poczty e-mail 120
  - Konfiguracja tacy 99
  - Konfiguracja uniwersalna 100
  - Konta lokalne 148
  - Menu konfiguracji 82
  - Obraz 99
  - Ograniczanie zewnętrznego dostępu do sieci komputerowej 145
  - Ograniczenia logowania 151
  - PCL 97
  - PDF 95
  - Pomoc 155
  - PostScript 96
  - Powiadomienia 77
  - Preferencje 74
  - Przegląd sieci komputerowej 135

- Przywracanie ustawień fabrycznych 82
- Rejestrowanie zadań 93
- Rozwiązywanie problemów 155
- Różne 153
- Sieć bezprzewodowa 136
- Sieć komputerowa 155
- Skanuj dysk flash 129
- Skróty 154
- SNMP 140
- Strona ustawień menu 153
- Szyfrowanie dysku 152
- TCP/IP 139
- ThinPrint 144
- Tryb ekologiczny 76
- Tryb faksu 107
- Typy nośników 101
- Układ 88
- Urządzenie 153
- USB 144
- Ustaw. faksu 107
- Ustawienia 91
- Ustawienia druku poufnego 151
- Ustawienia HTTP/FTP 143
- Ustawienia LDAP rozwiązań 152
- Ustawienia serwera faksów 117
- Usuwanie po awarii 87
- Wi-Fi Direct 146
- Widoczne ikony na ekranie głównym 88
- Wykańczanie 90
- XPS 95
- Zarządzanie uprawnieniami 147
- Zarządzanie zasilaniem 80
- Zdalny panel operatora 77
- menu drukarki 73
- metoda osobistego numeru identyfikacyjnego 160
- metoda przyciskowa 160
- miejsca zacięcia identyfikacja 221
- moduł obrazujący wymiana 181
- montaż dodatkowej karty 296
- można wysyłać, ale nie można odbierać faksów 286

## N

- na wydrukach pojawiają się cienie 265
- nagrzewnica wymiana 175
- Najczęściej zadawane pytania dotyczące drukowania w kolorze 281
- napęd flash drukowanie z 46 skanowanie do 70
- nie można odbierać faksów 286
- nie można odczytać napędu flash rozwiązywanie problemów, drukowanie 248
- nie można uzyskać połączenia z wbudowanym serwerem WWW 247
- nie wykryto opcjonalnego elementu wyposażenia wewnętrznego 249
- niepożądane fakсы blokowanie 67
- nieprawidłowe marginesy 267
- niska jakość wydruku faksu 286

## O

- obcięty tekst lub obraz 272
- obsługa ekranu używanie gestów 29
- obsługa ekranu za pomocą gestów 29
- obsługiwane aplikacje 21
- obsługiwane gramatury papieru 41
- obsługiwane napędy flash 47
- obsługiwane rozmiary papieru 35
- obsługiwane typy papieru 39
- obsługiwane typy plików 47
- odebrany faks przekazywanie 67
- opcja sieci bezprzewodowej 292
- opcje karta pamięci 292 karty z oprogramowaniem drukarki 292 łączność bezprzewodowa 292
- opcje sprzętowe instalacja 301

opcje sprzętowe, dodawanie sterownik drukarki 316  
opcje wewnętrzne, dodawanie sterownik drukarki 316  
Opcjonalna karta instalacja 296  
opcjonalne zasobniki instalacja 301  
oprogramowanie drukarki instalacja 315  
oprogramowanie sprzętowe, aktualizowanie 316  
opróżnianie pudła dziurkacza 165  
osobiste numery identyfikacyjne włączanie 28  
oszczędność papieru 53  
oszczędność toneru 53  
oświadczenia 319, 320, 323, 324, 325  
oświadczenia dotyczące emisji 319, 325  
oświadczenia komisji FCC 325

## P

pamięć drukarki wymazywanie 156  
pamięć dysku twardego drukarki 157  
pamięć nieulotna 157 wymazywanie 156  
pamięć ulotna 157 wymazywanie 156  
panel sterowania korzystanie 18  
papier  
Uniwersalny, ustawienie rozmiaru 30  
papier firmowy kopiowanie na 52  
pas przenoszący wymiana 194  
pionowe białe linie 278  
planowanie faksu 66  
poczta głosowa konfiguracja 57  
podajnik uniwersalny ładowanie 32  
podłączanie do sieci bezprzewodowej korzystanie z kodu PIN 160

korzystanie z metody przyciskowej 160  
podłączanie drukarki do usługi dzwonek charakterystycznych 65  
podłączanie kabli 16  
podłączanie urządzenia przenośnego do drukarki przez sieć bezprzewodową 161  
podstawa klawiatury instalacja 303  
pojemnik na zużyty toner wymiana 191  
zamawianie 170  
port Ethernet 16  
Port EXT 16  
port ISP (Internal Solutions Port) instalacja 293  
rozwiązywanie problemów 250  
Port LINE 16  
Port USB włączanie 248  
port USB drukarki 16  
porty drukarki 16  
powiadomienia o materiałach eksploatacyjnych konfiguracja 170  
powiększanie kopii 52  
powolne drukowanie 258  
powtarzające się defekty wydruku 279  
poziomy natężenia hałasu 319  
profil Cloud Connector drukowanie z 49  
skanowanie do 71  
tworzenie 24  
Prowadzenie głosowe aktywowanie 28  
tempo mowy 28  
próbne zadania drukowania 48  
drukowanie z komputera Macintosh 48  
drukowanie z systemu Windows 48  
przechowywanie materiały eksploatacyjne 216  
przechowywanie zadań drukowania 48  
przeglądanie dziennika faksów 67  
przenoszenie drukarki 13, 216

przy użyciu podajnika ADF kopiowanie 51  
przy użyciu szyby skanera 51, 54, 65, 69 kopiowanie 51  
przyciemnienie faksu dostosowywanie 67  
przypisywanie drukarki do sygnału dzwonka 65  
przywracanie liczniki zużycia materiałów eksploatacyjnych 252  
pudło dziurkacza opróżnianie 165

## R

raporty status drukarki 159  
użycie drukarki 159  
recykling opakowania Lexmark 219  
produkty Lexmark 219  
regulacja domyślnej głośności głośnik 159  
regulacja intensywności faks 67  
regulacja rejestracji automatycznego podajnika dokumentów 291  
regulowanie intensywności tonera 280  
rejestracja ADF dostosowywanie 291  
resetowanie liczników zużycia materiałów eksploatacyjnych 252  
ręczna korekcja kolorów 281  
rozdzielczość faksu zmiana 67  
rozłączanie tac 34  
rozmiar papieru ustawianie 30  
rozmiary papieru obsługiwane 35  
rozwiązywanie problemów drukarka nie odpowiada 261  
Najczęściej zadawane pytania dotyczące drukowania w kolorze 281  
nie można uzyskać połączenia z wbudowanym serwerem WWW 247

- rozwiązywanie problemów z drukowaniem
    - drukowanie z sortowaniem nie działa 253
    - funkcja łączenia tac nie działa 255
    - koperta skleja się podczas drukowania 253
    - nie można drukować poufnych dokumentów i innych wstrzymanych dokumentów 257
    - nie można odczytać napędu flash 248
    - nieprawidłowe marginesy 267
    - papier często się zacina 256
    - powolne drukowanie 258
    - wydruk zadania na niewłaściwym papierze 260
    - wydruk zadania z niewłaściwej tacy 260
    - zacięte strony nie są drukowane ponownie 256
    - zadania drukowania nie są drukowane 260
  - rozwiązywanie problemów z faksem
    - identyfikator numeru dzwoniącego nie jest wyświetlany 283
    - nie można wysyłać faksów 286
    - nie można wysyłać lub odbierać faksów 284
    - niska jakość wydruku 286
  - rozwiązywanie problemów z jakością druku
    - białe poziome linie 277
    - cętkowany wydruk i plamki 269
    - ciemne linie poziome 274
    - ciemne pionowe linie na wydrukach 276
    - jasny wydruk 267
    - jednolite kolorowe lub czarne obrazy 271
    - krzywy wydruk 270
    - na wydrukach pojawiają się cienie 265
    - nierówna gęstość wydruku 274
    - obcięty tekst lub obraz 272
    - pionowe białe linie 278
    - powtarzające się defekty wydruku 279
    - puste lub białe strony 262
    - szare lub kolorowe tło 266
    - toner łatwo się ściera 273
    - zbyt ciemny wydruk 263
    - zniekształcony wydruk 270
    - zwijanie się papieru 254
  - rozwiązywanie problemów z kopiowaniem
    - częściowe kopie dokumentów lub zdjęć 287
    - niska jakość kopii 288
    - skaner nie reaguje 290
  - rozwiązywanie problemów z opcjonalnym wyposażeniem drukarki
    - karta interfejsu równoległego 250
    - karta interfejsu szeregowego 250
    - nie można wykryć wewnętrznego opcjonalnego elementu wyposażenia 249
    - port ISP (Internal Solutions Port) 250
  - rozwiązywanie problemów ze skanowaniem
    - częściowe kopie dokumentów lub zdjęć 287
    - nie można skanować przy pomocy komputera 287
    - niska jakość kopii 288
    - skaner nie reaguje 290
    - skanowanie trwa zbyt długo 289
    - skanowanie zawiesza komputer 289
    - zadanie skanowania nie powiodło się 288
  - rozwiązywanie problemów, drukowanie
    - drukowanie z sortowaniem nie działa 253
    - funkcja łączenia tac nie działa 255
    - koperta skleja się podczas drukowania 253
    - nie można drukować poufnych dokumentów i innych wstrzymanych dokumentów 257
    - nieprawidłowe marginesy 267
    - papier często się zacina 256
    - powolne drukowanie 258
    - wydruk zadania na niewłaściwym papierze 260
    - wydruk zadania z niewłaściwej tacy 260
    - zacięte strony nie są drukowane ponownie 256
    - zadania drukowania nie są drukowane 260
  - rozwiązywanie problemów, jakość koloru
    - wydruk wygląda na przebarwiony 283
  - rozwiązywanie problemów, opcjonalne wyposażenie drukarki
    - nie można wykryć wewnętrznego opcjonalnego elementu wyposażenia 249
    - port ISP (Internal Solutions Port) 250
  - różne rozmiary papieru, kopiowanie 51
- S**
- separator papieru
    - wymiana 190
  - serwer e-mail
    - konfiguracja 54
  - Serwer FTP, skanowanie do korzystania z panelu sterowania 69
  - serwer SMTP do faksowania
    - konfiguracja 56
  - serwer SMTP do obsługi poczty e-mail
    - konfiguracja 54
  - sieć bezprzewodowa
    - konfiguracja bezpiecznego dostępu do sieci Wi-Fi 160
  - sieć bezprzewodowa drukarki
    - podłączanie urządzenia przenośnego do 161
  - sieć Wi-Fi
    - wyłączanie 162
  - skaner
    - czyszczenie 164
  - skaner nie domyka się 289
  - skanowanie
    - do profilu Cloud Connector 71
    - do serwera FTP 69

korzystanie z automatycznego podajnika dokumentów (ADF) 69  
 przy użyciu szyby skanera 69  
 skanowanie do komputera 71  
 Skanowanie do komputera konfiguracja 71  
 skanowanie do serwera faksu 71  
 skanowanie do serwera FTP korzystanie z panelu sterowania 69  
 skanowanie z wysyłaniem do pamięci flash 70  
 skanowanie, rozwiązywanie problemów  
 częściowe kopie dokumentów lub zdjęć 287  
 nie można skanować przy pomocy komputera 287  
 niska jakość kopii 288  
 skaner nie domyka się 289  
 skaner nie reaguje 290  
 zadanie skanowania nie powiodło się 288  
 skrót do miejsc docelowych faksu  
 tworzenie 66  
 skrót e-mail  
 tworzenie 55  
 skrót, tworzenie adres FTP 69  
 e-mail 55  
 kopiowanie 53  
 miejsce docelowe faksu 66  
 słuchawki  
 domyślna głośność 160  
 sortowanie kopii 52  
 sortowanie wielu kopii 52  
 sprawdzanie połączenia drukarki 248  
 sprawdzanie stanu części i materiałów eksploatacyjnych 167  
 stan części  
 sprawdzanie 167  
 stan materiałów eksploatacyjnych sprawdzanie 167  
 status drukarki 19  
 sterownik drukarki instalacja 315

opcje sprzętowe, dodawanie 316  
 Strona ustawień menu drukowanie 155  
 szare lub kolorowe tło 266  
 szyba skanera  
 korzystanie 51, 54, 65, 69  
 szyfrowanie  
 dysk twardy drukarki 157

## T

tace  
 ładowanie 30  
 łączenie 34  
 rozłączanie 34  
 temperatura wokół drukarki 323  
 Tempo mowy w prowadzeniu głosowym  
 dostosowywanie 28  
 toner łatwo się ściera 273  
 transport drukarki 217  
 tryb czuwania konfiguracja 218  
 tryb hibernacji konfiguracja 218  
 tryb powiększania włączanie 28  
 tryby oszczędzania energii konfiguracja 218  
 tworzenie folderów dla zakładek 25  
 tworzenie profilu Cloud Connector 24  
 tworzenie skrótu adres FTP 69  
 e-mail 55  
 folder sieciowy 70  
 kopiowanie 53  
 miejsce docelowe faksu 66  
 tworzenie zakładek 25  
 typ papieru ustawianie 30  
 typy papieru obsługiwane 39

## U

uchwyt kasety zszywek wymiana 210, 215  
 umieszczanie arkuszy separujących między kopiami kopiowanie 52

Uniwersalny rozmiar papieru ustawianie 30  
 urządzenie przenośne drukowanie z 44, 45, 46  
 urządzenie z systemem Android drukowanie z 45  
 Usługa drukowania Mopria 45  
 usługa dzwonek charakterystycznych, faks włączanie 65  
 ustawianie czasu letniego konfiguracja 65  
 ustawianie limitów urzędnika 23  
 ustawianie rozmiaru papieru 30  
 ustawianie typu papieru 30  
 ustawianie uniwersalnego rozmiaru papieru 30  
 ustawienia drukarki przywracanie ustawień fabrycznych 157  
 Ustawienia oszczędne konfiguracja 24  
 ustawienia portu drukarki zmiana 162  
 ustawienia środowiskowe 218  
 usuwanie grup 27  
 usuwanie kontaktów 27

## W

wałek pobierania wymiana 185  
 wałek podający automatycznego podajnika dokumentów wymiana 202  
 wałek podejmujący automatycznego podajnika dokumentów wymiana 200  
 wałek przenoszący wymiana 198  
 Wałek separatora automatycznego podajnika dokumentów wymiana 204  
 wewnętrzne opcjonalne elementy wyposażenia 292  
 instalacja 296  
 karta pamięci 292  
 Wi-Fi Direct 161  
 drukowanie z urządzenia przenośnego 46

- wielopozycyjny moduł
  - wykańczający ze zszywaczem i dziurkaczem
    - instalacja 307
  - wilgotność powietrza wokół drukarki 323
  - włączanie opcji Wi-Fi Direct 161
  - włączanie osobistych numerów identyfikacyjnych 28
  - włączanie portu USB 248
  - włączanie trybu powiększania 28
  - włączanie wypowiedania haseł 28
  - wsparcie techniczne
    - korzystanie 24
  - wstrzymane dokumenty nie są drukowane 257
  - wstrzymywanie faksów 67
  - wtyczka adaptera 62
  - wybór miejsca na drukarkę 13
  - wydruk wyglądu na przebarwiony 283
  - Wykryto niesformatowaną pamięć flash 251
  - Wykryto uszkodzoną pamięć flash 251
  - wyłączenie czujnika zbliżeniowego 218
  - wyłączanie sieci Wi-Fi 162
  - Wymagana konserwacja skanera, użyj zestawu ADF 253
  - wymazywanie
    - pamięć drukarki 156
  - wymazywanie zawartości dysku twardego 156
  - wymiana
    - pas przenoszący 194
  - wymiana bębna światłoczułego 177
  - wymiana części
    - separator papieru 190
    - wałek pobierania 185
    - wałek podający
      - automatycznego podajnika dokumentów 202
    - wałek podejmujący
      - automatycznego podajnika dokumentów 200
  - Wałek separatora automatycznego podajnika dokumentów 204
  - wymiana kasyety z tonerem 184
  - wymiana kasyety zszywek w module wykańczającym ze zszywaczem 207
  - wymiana kasyety zszywek w wielopozycyjnym module wykańczającym ze zszywaczem i dziurkaczem 213
  - wymiana materiałów eksploatacyjnych
    - kaseta zszywek 207, 213
    - pojemnik na zużyty toner 191
    - uchwyt kasyety zszywek 210, 215
  - wymiana modułu wywoływacza 171
  - wymiana naczynia na zużyty toner 191
  - wymiana nagrzewnicy 175
  - wymiana pasa przenoszącego 194
  - wymiana separatora papieru 190
  - wymiana uchwytu kasyety zszywek w wielopozycyjnym module wykańczającym ze zszywaczem i dziurkaczem 215
  - wymiana uchwytu kasyety zszywek w zszywaczu 210
  - wymiana wałka pobierania 185
  - wymiana wałka podającego automatycznego podajnika dokumentów 202
  - wymiana wałka podejmującego automatycznego podajnika dokumentów 200
  - wymiana wałka przenoszącego 198
  - wymiana wałka separatora automatycznego podajnika dokumentów 204
  - wymiana wkładu światłoczułego 181
  - Wymiana wkładu, niedopasowanie regionu drukarki 251
  - wyposażenie drukarki 14
  - wypowiadanie haseł
    - włączanie 28
  - wysyłanie faksu
    - korzystanie z panelu sterowania 66
    - za pomocą komputera 66
  - wysyłanie wiadomości e-mail 55
  - korzystanie z automatycznego podajnika dokumentów (ADF) 54
  - korzystanie z drukarki 55
    - przy użyciu książki adresowej 55
    - przy użyciu numeru skrótu 55
    - przy użyciu szyby skanera 54
  - wyświetlacz drukarki
    - dostosowywanie jasności 218
  - wyświetlanie raportów 159
- Z**
- z obsługą klienta
    - kontakt 291
  - zabezpieczanie pamięci drukarki 157
  - zacięcia
    - zapobieganie 220
  - zacięcia papieru
    - miejsce 221
    - zapobieganie 220
  - zacięcia papieru w zasobnikach 222
  - zacięcia papieru w automatycznym podajniku dokumentów 226
  - zacięcia papieru w drzwiczkach B 228
  - zacięcia papieru w drzwiczkach J 240
  - zacięcia papieru w drzwiczkach K 239
  - zacięcia papieru w drzwiczkach L 243
  - zacięcia papieru w odbiorniku modułu wykańczającego 233
  - zacięcia papieru w odbiorniku modułu wykańczającego ze zszywaczem 244
  - zacięcia papieru w odbiorniku standardowym 228
  - zacięcia papieru w podajniku uniwersalnym 224
  - zacięcia papieru za drzwiczkami N 242
  - zacięcia papieru, usuwanie automatyczny podajnik dokumentów 226
  - drzwiczki J 240

- drzwiczki K 239
- drzwiczki L 243
- drzwiczki N 242
- moduł dupleksu 228
- nagrzewnica 228
- odbiornik modułu  
wykańczającego 233
- odbiornik modułu  
wykańczającego ze  
zszywaczem 244
- odbiornik standardowy 228
- podajnik uniwersalny 224
- tace 222
- zacięcie zszywacza  
w drzwiczkach J 245
- zacięcie zszywacza, usuwanie  
drzwiczki G 236
- drzwiczki J 245
- zacięcie zszywek w drzwiczkach  
G 236
- zacięcie, usuwanie  
automatyczny podajnik  
dokumentów 226
- drzwiczki J 240
- drzwiczki K 239
- drzwiczki L 243
- drzwiczki N 242
- kaseta zszywek 236, 245
- moduł dupleksu 228
- nagrzewnica 228
- odbiornik modułu  
wykańczającego 233
- odbiornik modułu  
wykańczającego ze  
zszywaczem 244
- odbiornik standardowy 228
- podajnik uniwersalny 224
- tace 222
- zadania drukowania nie są  
drukowane 260
- zadania wstrzymane 48
  - drukowanie z komputera  
Macintosh 48
  - drukowanie z systemu  
Windows 48
- zadania wydruku odroczonego  
drukowanie z komputera  
Macintosh 48
- drukowanie z systemu  
Windows 48
- zadania wydruku poufnego 48
  - drukowanie z komputera  
Macintosh 48
  - drukowanie z systemu  
Windows 48
- zadania wydruku  
powtarzanego 48
  - drukowanie z komputera  
Macintosh 48
  - drukowanie z systemu  
Windows 48
- zadanie drukowania
  - anulowanie z komputera 50
  - anulowanie za pomocą panelu  
sterowania drukarki 50
- zakładki
  - tworzenie 25
  - tworzenie folderów dla 25
- zamawianie
  - bębna światłoczułego 169
  - kasety z tonerem 167
  - zespołu wywoływacza 169
  - zestawy obrazujące 170
- zamawianie materiałów  
eksploatacyjnych
  - kasety zszywek 170
  - pojemnik na zużyty toner 170
- zapobieganie zacięciom  
papieru 220
- zawartość dysku twardego  
wymazywanie 156
- zbyt ciemny wydruk 263
- zespołu wywoływacza
  - wymiana 171
  - zamawianie 169
- zestawy obrazujące
  - zamawianie 170
- zmiana koloru wydruku 281
- zmiana rozdzielczości
  - faks 67
- zmiana ustawień portu drukarki  
po zainstalowaniu ISP 162
- zmniejszanie kopii 52
- zmniejszanie zużycia materiałów  
eksploatacyjnych 218
- znajdowanie dokładniejszych  
informacji o drukarce 11
- zniekształcony wydruk 270