



Višenamenski štampači CX825, CX860, XC8155, XC8160, XC8163

Korisnički vodič

jul 2024.

www.lexmark.com

Tip(ovi) mašine:

7564

Model(i):

336, 337, 536, 537

Sadržaj

Bezbednosne informacije.....	8
Konvencije.....	8
Izjave o proizvodu.....	8
Saznajte više o štampaču.....	11
Pronalaženje informacija o štampaču.....	11
Izbor lokacije za štampač.....	12
Konfiguracije štampača.....	13
Povezivanje kablova.....	15
Korišćenje kontrolne table.....	17
Razumevanje statusa dugmeta za napajanje i indikatora.....	18
Korišćenje početnog ekrana.....	18
Podešavanje i korišćenje aplikacija na početnom ekranu.....	20
Prilagođavanje početnog ekrana.....	20
Podržane aplikacije.....	20
Podešavanje obrazaca i omiljenih stavki.....	20
Podešavanje kopiranja kartica.....	21
Korišćenje centra za prečice.....	21
Podešavanje aplikacije Scan Center.....	21
Podešavanje kvota uređaja.....	22
Korišćenje generatora QR koda.....	22
Konfigurisanje ekoloških postavki.....	23
Korišćenje korisničke podrške.....	23
Kreiranje Cloud Connector profila.....	23
Upravljanje obeleživačima.....	24
Kreiranje obeleživača.....	24
Kreiranje fascikli.....	24
Upravljanje kontaktima.....	25
Dodavanje kontakata.....	25
Dodavanje grupa.....	25
Uređivanje kontakata ili grupa.....	25
Brisanje kontakata ili grupa.....	26
Podešavanje i upotreba funkcija za pristupačnost.....	27
Omogućavanje režima uvećanja.....	27

Aktiviranje glasovnog navođenja.....	27
Podešavanje brzine govora za glasovno navođenje.....	27
Omogućavanje izgovaranja lozinki i PIN kodova.....	27
Kretanje po ekranu pomoću pokreta.....	28
Korišćenje tastature na ekranu.....	28
Umetanje papira i specijalnih medija.....	29
Podešavanje veličine i tipa specijalnog medija.....	29
Konfigurisanje univerzalnih postavki papira.....	29
Punjenje fioka.....	29
Punjenje višenamenskog ulagača.....	31
Povezivanje fioka.....	33
Paper support.....	34
Podržane veličine papira.....	34
Podržani tipovi papira.....	37
Podržane težine papira.....	39
Neprihvatljiv papir.....	40
Korišćenje recikliranog papira.....	40
Štampanje.....	41
Štampanje sa računara.....	41
Obrasci štampanja.....	41
Štampanje sa mobilnog uređaja.....	41
Štampanje sa fleš uređaja.....	43
Podržani fleš uređaji i tipovi datoteka.....	44
Konfigurisanje poverljivih zadataka.....	45
Štampanje poverljivih i drugih zadržanih zadataka.....	45
Štampanje sa Cloud Connector profila.....	46
Štampanje liste uzoraka fontova.....	46
Štampanje liste direktorijuma.....	47
Otkazivanje zadatka štampe.....	47
Kopiranje.....	48
Korišćenje automatskog ulagača dokumenata i stakla skenera.....	48
Pravljenje kopija.....	48
Kopiranje fotografija.....	48

Kopiranje na memorandumu.....	49
Kopiranje sa obe strane papira.....	49
Smanjivanje ili povećavanje kopija.....	49
Uparivanje kopija.....	49
Postavljanje listova separatora između kopija.....	49
Kopiranje više stranica na jednom listu.....	50
Kreiranje prečice za kopiranje.....	50
E-pošta.....	51
Korišćenje automatskog ulagača dokumenata i stakla skenera.....	51
Konfigurisanje SMTP servera za e-poštu.....	51
Slanje e-poruke.....	52
Kreiranje prečice za e-poštu.....	52
Razmena faksova.....	53
Podešavanje štampača za razmenu faksova.....	53
Korišćenje automatskog ulagača dokumenata i stakla skenera.....	62
Slanje faksa.....	63
Zakazivanje faksa.....	63
Kreiranje prečice za odredište faksa.....	63
Menjanje rezolucije faksa.....	64
Prilagođavanje zatamnjenosti faksa.....	64
Štampanje evidencije faksa.....	64
Blokiranje neželjenih faksova.....	64
Zadržavanje faksova.....	64
Prosleđivanje faksa.....	64
Skeniranje.....	66
Korišćenje automatskog ulagača dokumenata i stakla skenera.....	66
Skeniranje na FTP skener.....	66
Kreiranje FTP prečice.....	66
Kreiranje prečice za mrežnu fasciklu.....	66
Skeniranje na fleš uređaj.....	67
Skeniranje na faks server.....	68
Slanje skeniranih dokumenata na računar.....	68
Skeniranje u Cloud Connector profil.....	68

Razumevanje menija štampača.....	70
Mapa menija.....	70
Uređaj.....	71
Štampanje.....	85
Papir.....	95
Kopiranje.....	97
Faks.....	101
E-pošta.....	113
FTP.....	119
USB jedinica.....	123
Mreža/portovi.....	128
Bezbednost.....	140
Izveštaji.....	146
Pomoć.....	148
Rešavanje problema.....	148
Štampanje stranice sa postavkama menija.....	148
Obezbeđivanje štampača.....	149
Lociranje bezbednosnog otvora.....	149
Brisanje memorije štampača.....	149
Brisanje memorije čvrstog diska štampača.....	149
Šifrovanje čvrstog diska štampača.....	150
Vraćanje podrazumevanih fabričkih postavki.....	150
Izjava o nepostojanosti.....	150
Održavanje štampača.....	152
Podešavanje upozorenja e-pošte.....	152
Pregledanje izveštaja.....	152
Podešavanje jačine zvuka zvučnika.....	152
Umrežavanje.....	153
Podešavanje serijskog štampanja (samo za Windows).....	155
Čišćenje delova štampača.....	156
Naručivanje delova i potrošnog materijala.....	160
Zamena delova i potrošnog materijala.....	164
Odlaganje potrošnog materijala.....	208
Premeštanje štampača.....	208

Ušteda energije i papira.....	209
Recikliranje.....	210
Uklanjanje zaglavlivanja.....	212
Izbegavanje zaglavlivanja.....	212
Utvrđivanje mesta zaglavlivanja papira.....	213
Papir zaglavljen u fiokama.....	214
Zaglavljen papir u višenamenskom ulagaču.....	216
Zaglavljen papir u automatskom ulagaču dokumenata.....	218
Zaglavljen papir u standardnoj korpi.....	220
Zaglavljen papir u vratima B.....	220
Zaglavljen papir u korpi finišera.....	225
Zaglavljivanje heftalice u vratima G.....	228
Zaglavljen papir u vratima K.....	231
Zaglavljeni papir u vratima J.....	232
Zaglavljeni papir u vratima N.....	234
Zaglavljeni papir u vratima L.....	235
Zaglavljeni papir u korpi finišera za heftanje.....	236
Zaglavljivanje heftalice u vratima J.....	236
Rešavanje problema.....	239
Problemi sa mrežnom vezom.....	239
Problemi sa hardverskim opcijama.....	241
Problemi sa potrošnim materijalom.....	243
Problemi sa uvlačenjem papira.....	245
Problemi sa štampanjem.....	248
Problemi sa kvalitetom boja.....	271
Problemi sa razmenom faksova.....	274
Problemi sa skeniranjem.....	277
Kontaktiranje sa korisničkom podrškom.....	280
Nadogradnja i migracija.....	281
Hardver.....	281
Softver.....	302
Firmver.....	303

Obaveštenja..... 304

Indeks..... 313

Bezbednosne informacije





Konvencije

Napomena: *Napomena* identifikuje informacije koje mogu da vam pomognu.







Upozorenje: *Upozorenje* identifikuje nešto što može da ošteti hardver ili softver proizvoda.







OPREZ: *Oprez* ukazuje na potencijalno opasnu situaciju koja može da dovede do povrede.







Različiti tipovi izjava opreza uključuju:

-  **OPREZ – POTENCIJALNA POVREDA:** Ukazuje na rizik od povrede.
-  **OPREZ – OPASNOST OD UDARCA:** Ukazuje na rizik od strujnog udara.
-  **OPREZ – VRUĆA POVRŠINA:** Ukazuje na rizik od opekotina u slučaju dodirivanja.
-  **OPREZ – OPASNOST OD PREVRTANJA:** Ukazuje na opasnost od prignječenja.
-  **OPREZ – OPASNOST OD PRIKLEŠTENJA:** Ukazuje na rizik od prikleštenja između pokretnih delova.

Izjave o proizvodu

-  **OPREZ – POTENCIJALNA POVREDA:** Da biste izbegli rizik od požara ili strujnog udara, kabl za napajanje povežite na ispravno označenu i uzemljenu utičnicu koja se nalazi blizu proizvoda i lako je dostupna.
-  **OPREZ – POTENCIJALNA POVREDA:** Da biste izbegli rizik od požara ili strujnog udara, koristite isključivo kabl za napajanje koji se isporučuje sa ovim proizvodom ili zamenski koji je odobrio proizvođač.
-  **OPREZ – POTENCIJALNA POVREDA:** Nemojte da koristite ovaj proizvod sa produžnim kablovima, produžnim kablovima sa više utičnica ili UPS uređajima. Laserski štampač može lako da preopteretiti kapacitet snage ovih tipova dodatne opreme, što može da dovede do požara, oštećenja imovina ili slabih performansi štampača.
-  **OPREZ – POTENCIJALNA POVREDA:** Sa ovim proizvodom može da se koristi samo Lexmark linijski stabilizator koji je ispravno povezan između štampača i kabla za napajanje isporučenog sa štampačem. Upotreba uređaja za zaštitu od naponskog udara koje nije proizvela kompanija Lexmark može da dovede do požara, oštećenja imovine ili slabih performansi štampača.
-  **OPREZ – POTENCIJALNA POVREDA:** Da biste smanjili rizik od požara, koristite isključivo telekomunikacioni (RJ-11) kabl 26 AWG ili veći prilikom povezivanja ovog proizvoda na javnu telefonsku mrežu. Za korisnike u Australiji, kabl mora da bude odobren od strane australijskog nadležnog tela za komunikacije i medije.
-  **OPREZ – OPASNOST OD UDARCA:** Da biste izbegli rizik od strujnog udara, nemojte da postavljate ili koristite proizvod blizu vode ili vlažnih lokacija.
-  **OPREZ – OPASNOST OD UDARCA:** Da biste izbegli rizik od strujnog udara, nemojte da podešavate ovaj proizvod niti da uspostavljate električne ili kablovske veze, na primer pomoću kabla za napajanje, kao ni funkciju faksa ili telefona tokom oluje sa gromovima.

-  **OPREZ – POTENCIJALNA POVREDA:** Nemojte da sečete, uvrćete, savijate ili lomite kabl za napajanje, niti da stavljate teške predmete na njega. Nemojte da izlažete kabl za napajanje abraziji ili udarcima. Ne dozvolite da dođe do prikleštenja kabla između predmeta kao što su nameštaj i zidovi. Ako se bilo šta od navedenog dogodi, može da dođe do požara ili strujnog udara. Redovno proveravajte da li na kablju za napajanje ima tragova takvih problema. Izvucite kabl za napajanje iz strujne utičnice pre pregleda.
-  **OPREZ – OPASNOST OD UDARCA:** Da biste izbegli rizik od strujnog udara, uverite se da su sve spoljne veze (kao što su Ethernet i veze telefonskog sistema) ispravno instalirane u označenim portovima.
-  **OPREZ – OPASNOST OD UDARCA:** Da biste izbegli rizik od strujnog udara, ako pristupate tabli kontrolera ili instalirate opcioni hardver ili memorijske uređaje neko vreme nakon podešavanja štampača, isključite štampač i izvucite kabl za napajanje iz električne utičnice pre nego što nastavite. Ako je bilo koji drugi uređaj povezan na štampač, isključite i njega i izvucite kablove koji su priključeni u štampač.
-  **OPREZ – OPASNOST OD UDARCA:** Da biste izbegli rizik od strujnog udara, nemojte da koristite funkciju faksa tokom oluje sa gromovima.
-  **OPREZ – OPASNOST OD UDARCA:** Da biste izbegli rizik od strujnog udara prilikom čišćenja spoljašnjosti štampača, isključite kabl za napajanje iz strujne utičnice i isključite sve kablove iz štampača pre nego što nastavite.
-  **OPREZ – POTENCIJALNA POVREDA:** Ako je težina štampača veća od 20 kg (44 lb), mogu biti potrebne barem dve obučene osobe da bi se bezbedno preneo.
-  **OPREZ – POTENCIJALNA POVREDA:** Prilikom premeštanja štampača, pratite ove smernice da biste izbegli telesne povrede ili oštećenje štampača:
- Proverite da li su sva vrata i fioke zatvoreni.
 - Isključite štampač, a zatim izvucite kabl za napajanje iz zidne utičnice.
 - Isključite sve kablove iz štampača.
 - Ako su na štampač postavljene opcione odvojene podne fioke ili izlazne opcije, odvojite ih pre pomeranja štampača.
 - Ako se štampač nalazi na pokretnom postolju, pažljivo ga odgurajte na novo mesto. Budite oprezni prilikom prelaska preko pragova i procepa na podu.
 - Ako štampač nema pokretno postolje, ali je konfigurisan sa opcionim fiokama ili izlaznim opcijama, uklonite izlazne opcije i podignite štampač sa fioka. Nemojte da pokušavate da podignete štampač i opcije u isto vreme.
 - Uvek koristite rukohvate na štampaču da biste ga podigli.
 - Kolica koja se koriste za premeštanje štampača moraju da imaju površinu koja može da primi pune dimenzije štampača.
 - Kolica koja se koriste za premeštanje hardverskih opcija moraju da imaju površinu koja može da primi dimenzije opcija.
 - Držite štampač u uspravnom položaju.
 - Izbegavajte jako drmanje.
 - Pobrinite se da vam prsti nisu ispod štampača prilikom spuštanja.
 - Uverite se da ima dovoljno slobodnog prostora oko štampača.

-  **OPREZ – OPASNOST OD PREVRTANJA:** Instaliranje jedne ili više opcija na štampaču ili višenamenskom štampaču može da zahteva postolje, nameštaj ili drugi dodatak kako bi se sprečila nestabilnost i potencijalne povrede. Više informacija o podržanim konfiguracijama potražite na www.lexmark.com/multifunctionprinters.
-  **OPREZ – OPASNOST OD PREVRTANJA:** Da biste smanjili rizik od nestabilnosti opreme, svaku fioku napunite odvojeno. Neka sve fiokke budu zatvorene dok vam ne zatrebaju.
-  **OPREZ – VRUĆA POVRŠINA:** Unutrašnjost štampača može da bude vruća. Da biste smanjili rizik od povrede usled dodirivanja vruće komponente, sačekajte da se površina ohladi pre nego što je dodirnete.
-  **OPREZ – OPASNOST OD PRIKLEŠTENJA:** Da biste izbegli rizik od prikleštenja, budite oprezni u oblastima označenim ovom nalepnicom. Do povreda usled prikleštenja može da dođe oko pokretnih delova, poput zupčanika, vrata, fioka i poklopaca.
-  **OPREZ – POTENCIJALNA POVREDA:** Ovaj proizvod koristi laser. Upotreba kontrola ili podešavanja performansi procedura koje nisu navedene u *Korisničkom vodiču* može da dovede do opasnog izlaganja radijaciji.
-  **OPREZ – POTENCIJALNA POVREDA:** Litijumska baterija u ovom proizvodu nije namenjena za menjanje. Postoji opasnost od eksplozije ako se litijumska baterija neispravno instalira. Nemojte da punite, rasklapate ili spaljujete litijumsku bateriju. Odložite iskorišćene litijumske baterije u skladu sa uputstvima proizvođača i lokalnim propisima.

Ovaj proizvod je dizajniran, testiran i odobren tako da ispuní stroge globalne bezbednosne standarde koristeći određene komponente proizvođača. Bezbednosne funkcije nekih delova možda neće biti očigledne. Proizvođač nije odgovoran za upotrebu drugih zamenskih delova.

Obratite se predstavniku servisa za servisiranje ili popravke, osim onih opisanih u dokumentaciji za korisnika.

Ovaj proizvod koristi proces štampanja koji zagreva medij za štampanje, a toplota može da dovede do toga da medij oslobodi emisije. Morate da razumete odeljak u uputstvu za rukovanje u kojem se govori o smernicama za izbor medija za štampanje kako biste izbegli mogućnost štetnih emisija.

Ovaj proizvod može da proizvede male količine ozona tokom normalnog rada i može da bude opremljen filterom namenjenim da ograniči koncentracije ozona na nivoe koji su dosta ispod preporučenih ograničenja za izlaganje. Da biste izbegli visoke nivoe koncentracije ozona tokom produžene upotrebe, instalirajte ovaj proizvod u dobro provetrenoj prostoriji i zamenite filtere za ozon i izduvne gasove ako je tako navedeno u uputstvu za održavanje proizvoda. Ako se u uputstvu za održavanje proizvoda ne pominju filteri, onda za ovaj proizvod ne postoje filteri koje je potrebno zameniti.

SAČUVAJTE OVO UPUTSTVO.

Saznajte više o štampaču

Pronalaženje informacija o štampaču

Šta tražite?	Pronađite to ovde
Uputstva za početno podešavanje: <ul style="list-style-type: none"> • Povezivanje štampača • Instaliranje softvera štampača 	Pogledajte dokumentaciju za podešavanje koja je isporučena sa štampačem ili posetite http://support.lexmark.com .
Dodatno podešavanje i uputstva za upotrebu štampača: <ul style="list-style-type: none"> • Izbor i čuvanje papira i specijalnih medija • Ubacivanje papira • Konfigurisanje postavki štampača • Prikazivanje i štampanje dokumenata i fotografija • Podešavanje i upotreba softvera štampača • Konfigurisanje štampača na mreži • Nega i održavanje štampača • Rešavanje problema 	<i>Centar za informacije</i> – Posetite http://infoserve.lexmark.com . <i>Stranice menija Pomoć</i> – Pristupite vodičima u firmveru štampača ili posetite http://support.lexmark.com . <i>Vodič za ekran osetljiv na dodir</i> – Posetite http://support.lexmark.com . Video zapisi o proizvodima – Posetite http://infoserve.lexmark.com/idv/ .
Informacije o podešavanju i konfigurisanju funkcija pristupačnosti štampača	<i>Lexmark vodič za pristupačnost</i> – Posetite http://support.lexmark.com .
Pomoć za korišćenje softvera štampača	Pomoć za operativne sisteme Microsoft Windows ili Macintosh – otvorite program ili aplikaciju štampača, a zatim kliknite na Pomoć . Kliknite na  da biste prikazali informacije koje zavise od konteksta. Napomene: <ul style="list-style-type: none"> • Pomoć se automatski instalira sa softverom štampača. • Zavisno od operativnog sistema, softver štampača nalazi se u fascikli programa štampača ili na radnoj površini.

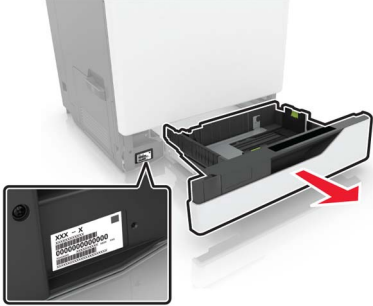
Šta tražite?	Pronađite to ovde
<p>Najnovije dodatne informacije, ispravke i korisnička podrška:</p> <ul style="list-style-type: none"> • Dokumentacija • Preuzimanja upravljačkog programa • Podrška za časkanje uživo • Podrška e-poštom • Glasovna podrška 	<p>Posetite lokaciju http://support.lexmark.com.</p> <p>Napomena: Izaberite zemlju ili region, a zatim izaberite proizvod da biste prikazali odgovarajuću lokaciju za podršku.</p> <p>Kontakt informacije podrške za vašu zemlju ili region možete da pronađete na veb lokaciji ili na štampanoj garanciji koja je isporučena sa štampačem.</p> <p>Pripremite sledeće informacije kada budete kontaktirali sa korisničkom podrškom:</p> <ul style="list-style-type: none"> • Mesto i datum kupovine • Tip mašine i serijski broj 
<ul style="list-style-type: none"> • Bezbednosne informacije • Regulatorne informacije • Informacije o garanciji • Ekološke informacije 	<p>Informacije o garanciji razlikuju se u zavisnosti od zemlje ili regiona:</p> <ul style="list-style-type: none"> • U SAD – pogledajte Izjavu o ograničenoj garanciji dostavljenoj sa štampačem ili posetite lokaciju http://support.lexmark.com. • U drugim zemljama i regionima – pogledajte odštampanu garanciju koja je isporučena sa štampačem. <p><i>Vodič sa informacijama o proizvodu</i> – Pogledajte dokumentaciju koja je isporučena sa štampačem ili posetite http://support.lexmark.com.</p>

Izbor lokacije za štampač

Prilikom izbora lokacije za štampač, ostavite dovoljno prostora za otvaranje fioka, poklopaca i vrata, kao i za instaliranje hardverskih opcija.

- Postavite štampač blizu zidne utičnice.

⚠ OPREZ – POTENCIJALNA POVREDA: Da biste izbegli rizik od požara ili strujnog udara, povežite kabl za napajanje na lako dostupnu zidnu utičnicu ispravne oznake i uzemljenja, u blizini proizvoda.

⚠ OPREZ – OPASNOST OD UDARCA: Da biste izbegli rizik od strujnog udara, nemojte da postavljate ili koristite proizvod blizu vode ili vlažnih lokacija.

- Uverite se da protok vazduha u sobi ispunjava najnoviju reviziju standarda ASHRAE 62 ili standarda CEN tehničkog komiteta 156.
- Omogućite ravnu, čvrstu i stabilnu površinu.
- Postarajte se da štampač bude:
 - čist, suv i bez prašine.
 - van domašaja razdvojenih heftalica i spajalica za papir.
 - van domašaja direktnog protoka vazduha iz klima-uređaja, grejalica ili ventilatora.
 - van domašaja direktne sunčeve svetlosti ili ekstremne vlažnosti.
- Pridržavajte se preporučene temperature i izbegavajte fluktuacije:

Ambijentalna temperatura	10 do 32,2°C (50 do 90°F)
Temperatura skladištenja	-40 do 43,3°C (-40 do 110°F)

- Ostavite sledeću preporučenu količinu prostora oko štampača radi ispravne ventilacije:

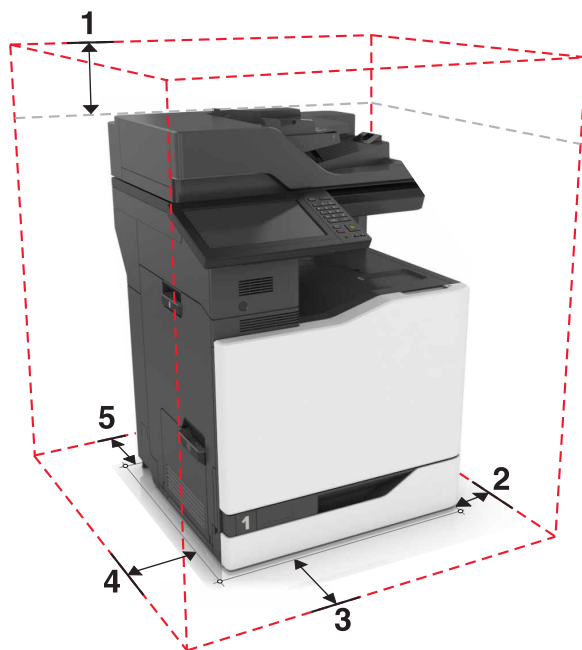

1	Vrh	330 mm (13 inča)
2	Desna strana	152 mm (6 inča)
3	Napred	381 mm (15 inča)
4	Leva strana	457 mm (18 inča)
5	Zadnja strana	203 mm (8 inča)

Konfiguracije štampača

Napomena: Postavite štampač na ravnu, čvrstu i stabilnu površinu.

Osnovni model

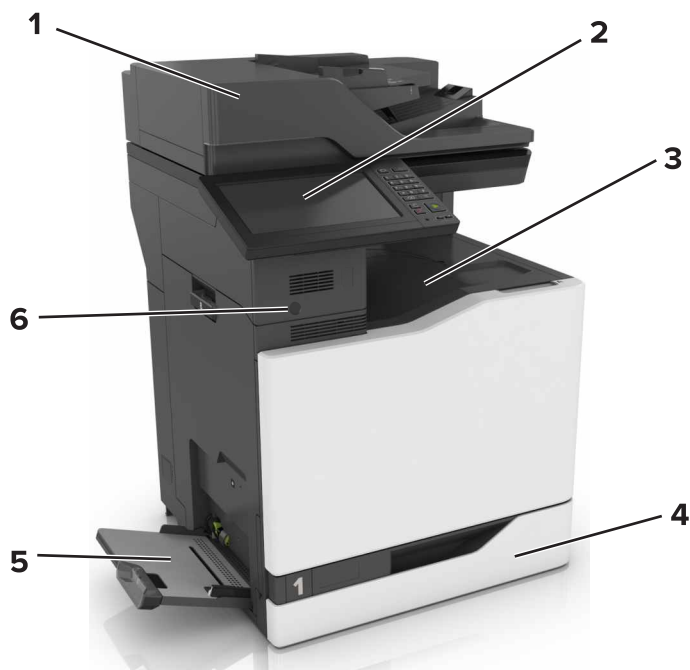

1	Automatski ulagač dokumenata (ADF)
2	Kontrolna tabla
3	Standardna polica
4	Standardna fioka za 550 listova
5	Višenamenski ulagač
6	Senzor blizine Napomena: Ova funkcija je dostupna samo na nekim štampačima.

Konfigurisani model

⚠ OPREZ – OPASNOST OD PREVRTANJA: Instaliranje jedne ili više opcija na štampaču ili višenamenskom štampaču može da zahteva postolje, nameštaj ili drugi dodatak kako bi se sprečila nestabilnost i potencijalne povrede. Više informacija o podržanim konfiguracijama potražite na www.lexmark.com/multifunctionprinters.

Štampač možete da konfigurirate dodavanjem opcione fioke za 2200 listova, kombinacije do tri opcione fioke za 550 listova ili fioke za kovertu.

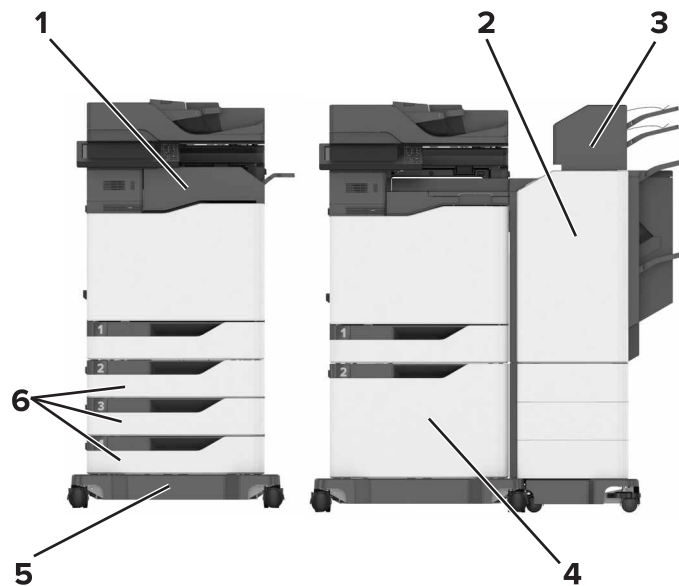

1	Finišer za heftanje Napomena: Ova opcija nije podržana ako je drugi finišer instaliran.
2	Višenamenska heftalica, finišer za bušenje rupa Napomena: Ova opcija nije podržana ako je drugi finišer instaliran.
3	Sortirač
4	Opciona fioka za 2200 listova
5	Pokretno postolje
6	Opcione fioke za 550 listova ili fioke za koverta

Povezivanje kablova

- ⚠ **OPREZ – OPASNOST OD UDARCA:** Da biste izbegli rizik od strujnog udara, nemojte da podešavate ovaj proizvod niti da uspostavljate električne i kablovske veze (npr. pomoću kabla za napajanje, za funkciju faksa ili telefon) tokom oluje sa grmljavinom.
- ⚠ **OPREZ – POTENCIJALNA POVREDA:** Da biste izbegli rizik od požara ili strujnog udara, povežite kabl za napajanje na lako dostupnu strujnu utičnicu ispravne oznake i uzemljenja, u blizini proizvoda.
- ⚠ **OPREZ – POTENCIJALNA POVREDA:** Da biste izbegli rizik od požara ili strujnog udara, koristite isključivo kabl za napajanje koji se isporučuje sa ovim proizvodom ili zamenski koji je odobrio proizvođač.
- ⚠ **OPREZ – POTENCIJALNA POVREDA:** Da biste smanjili rizik od požara, koristite isključivo telekomunikacioni (RJ-11) kabl 26 AWG ili veći prilikom povezivanja ovog proizvoda na javnu telefonsku mrežu. Za korisnike u Australiji, kabl mora da bude odobren od strane australijskog nadležnog tela za komunikacije i medije.

Upozorenje – potencijalno oštećenje: Da biste izbegli gubitak podataka ili kvar na štampaču, nemojte da dodirujete USB kabl, bežični mrežni adapter niti štampač u prikazanim oblastima tokom štampanja.

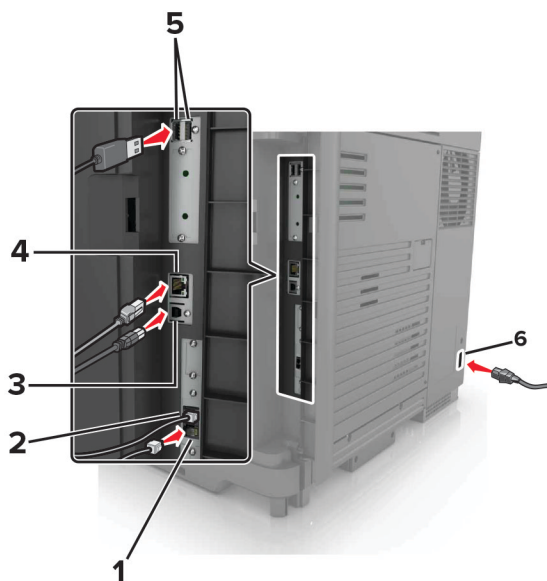

	Port štampača	Funkcija
1	EXT port	Povežite dodatne uređaje (telefon ili telefonsku sekretaricu) na štampač i telefonsku liniju. Koristite ovaj port ako nemate namensku faks liniju za štampač i ako je ovaj metod povezivanja podržan u vašoj zemlji ili regionu. Napomena: Uklonite utikač da biste pristupili portu.
2	LINIJSKI port	Povezali štampač na aktivnu telefonsku liniju pomoću standardne zidne utičnice (RJ-11), DSL filtera ili VoIP adaptera, odnosno bilo kojeg drugog adaptera koji omogućava pristup telefonskoj liniji radi razmene faksova.
3	USB port za štampač	Povezali štampač na računar.
4	Ethernet priključak	Povezali štampač na mrežu.
5	USB priključci	Povezali tastaturu ili bilo koju kompatibilnu opciju.
6	Utičnicu za kabl za napajanje	Povezali štampač sa ispravno uzemljenom zidnom utičnicom.

Korišćenje kontrolne table

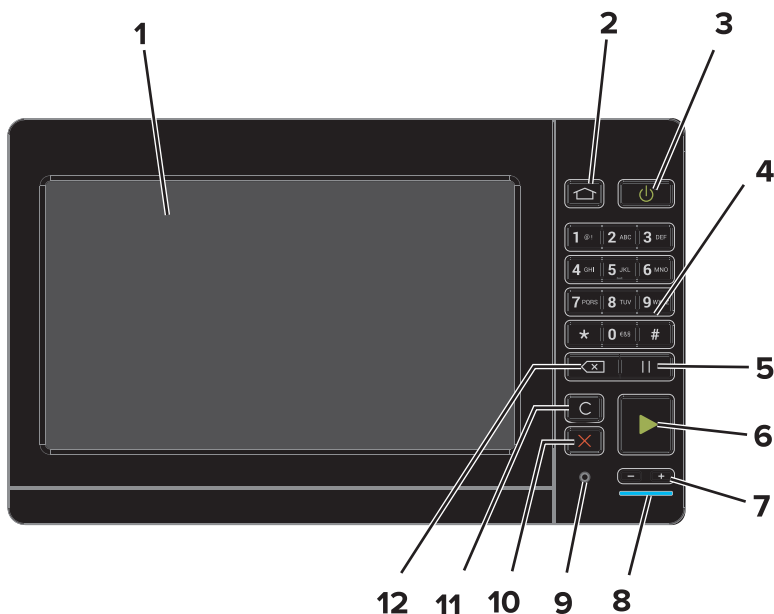

	Koristite	Za
1	Ekran	<ul style="list-style-type: none"> Prikazivanje poruka štampača i status potrošnog materijala. Podešavanje i upravljanje štampačem.
2	Dugme Početak	Pređite na početni ekran.
3	Dugme za napajanje	<ul style="list-style-type: none"> Uključivanje i isključivanje štampača. Napomena: Da biste isključili štampač, pritisnite i zadržite dugme za napajanje tokom pet sekundi. Prelazak štampača u režim mirovanja ili hibernacije. Buđenje štampača iz režima mirovanja ili hibernacije.
4	Tastatura	Unos brojeva i simbola u polje za unos.
5	Dugme Pauziraj	Postavljanje pauze u biranju broja faksa.
6	Dugme Pokreni	Pokretanje zadatka, u zavisnosti od izabranog režima.
7	Dugmad za jačinu zvuka	Podešavanje jačine zvuka u slušalici ili na zvučniku.
8	Indikator	Provera statusa štampača.
9	Port za slušalicu ili zvučnik	Povezivanje slušalice ili zvučnika.
10	Dugme Zaustavi ili Otkazi	Zaustavljanje trenutnog zadatka.
11	Dugme Obriši sve ili Resetuj	Resetovanje podrazumevanih postavki funkcije kao što je kopiranje, slanje/primanje faksa ili skeniranje.
12	Dugme Backspace	Pomeranje pokazivača unazad i brisanje znaka u polju za unos.

Razumevanje statusa dugmeta za napajanje i indikatora

Indikator	Status štampača
Isključeno	Štampač je isključen ili u režimu hibernacije.
Plava	Štampač je spreman ili obrađuje podatke.
Crvena	Štampač zahteva intervenciju korisnika.

Svetlo dugmeta za napajanje	Status štampača
Isključeno	Štampač je isključen, spreman ili obrađuje podatke.
Svetli narandžasto	Štampač je u režimu mirovanja.
Trepće narandžasto	Štampač je u režimu hibernacije.

Korišćenje početnog ekrana

Napomena: Početni ekran može da se razlikuje u zavisnosti od postavki prilagođavanja početnog ekrana, administrativnog podešavanja i aktivnih ugrađenih rešenja.

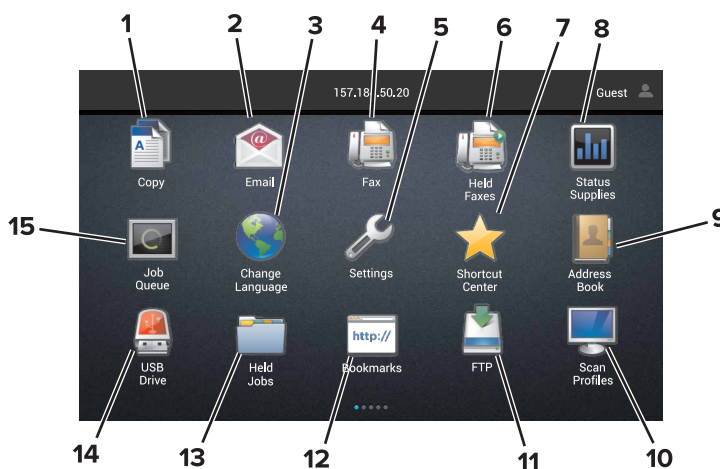

Dodirnite	Za
1	Kopiraj Pravljenje kopija.
2	E-pošta Slanje e-poruka.
3	Promeni jezik Menjanje jezika na ekranu štampača.
4	Faks Slanje faksa.
5	Postavke Pristup menijima štampača.
6	Zadržani faksovi Prikaz svih trenutnih zadataka zadržanih faksova. Napomena: Ako je opcija Zadržani faksovi sakrivena, prikazaće se opcija Oslobodi zadržane faksove.
7	Centar za prečice Organizovanje svih prečica.

Dodirnite		Za
8	Status/potrošni materijal	<ul style="list-style-type: none"> • Prikazivanje upozorenja štampača ili poruke o grešci svaki put kada štampač zahteva intervenciju da bi nastavio sa obradom. • Prikazivanje dodatnih informacija o upozorenju štampača i poruci, i kako da ih rešite. <p>Napomena: Ovoj postavci možete da pristupite i tako što ćete da dodirnete gornji deo početnog ekrana.</p>
9	Adresar	Pristup, kreiranje i organizovanje kontakata.
10	Profili za skeniranje	Skeniranje i čuvanje dokumenata direktno na računaru.
11	FTP	Skeniranje i čuvanje dokumenata direktno na FTP serveru.
12	Obeleživači	Organizovanje svih obeleživača.
13	Zadržani zadaci	Prikaz svih trenutnih zadržanih zadataka štampanja
14	USB jedinica	Prikaz, izbor ili štampanje fotografija i dokumenata sa fleš uređaja.
15	Red za čekanje za zadatke	<p>Prikazivanje svih trenutnih zadataka štampanja.</p> <p>Napomena: Ovoj postavci možete da pristupite i tako što ćete da dodirnete gornji deo početnog ekrana.</p>

Ove postavke mogu da se prikazuju i na početnom ekranu

Dodirnite	Za
Profili aplikacija	Pristup profilima aplikacija.
Zaključaj uređaj	Sprečavanje korisnika da pristupe funkcijama štampača sa početnog ekrana.

Podešavanje i korišćenje aplikacija na početnom ekranu

Prilagođavanje početnog ekrana

- 1 Na kontrolnoj tabli dodirnite **Postavke > Uređaj > Vidljive ikone na početnom ekranu**.
- 2 Izaberite ikone koje želite da se prikazuju na početnom ekranu.
- 3 Primenite promene.

Podržane aplikacije

Aplikacija	Modeli štampača
Scan Center	CX825, CX860, XC8155, XC8160, XC8163
Centar za prečice	CX825, CX860, XC8155, XC8160, XC8163
Kopiranje kartica	CX825, CX860, XC8155, XC8160, XC8163
Prilagođavanje ekrana	CX825, CX860, XC8155, XC8160, XC8163
obrasci i omiljene stavke	CX825, CX860, XC8155, XC8160, XC8163
Služba za korisničku podršku	XC8155, XC8160, XC8163
Kvota uređaja	XC8155, XC8160, XC8163
QR kôd	XC8155, XC8160, XC8163
Ekološke postavke	XC8155, XC8160, XC8163
Cloud Connector	XC8155, XC8160, XC8163

Podešavanje obrazaca i omiljenih stavki

- 1 Otvorite veb pregledač, a zatim u polje za adresu unesite IP adresu štampača.

Napomene:

- IP adresu štampača potražite na početnom ekranu na štampaču. IP adresa sastoji se od četiri skupa brojeva koji su razdvojeni tačkom, na primer 123.123.123.123.
- Ako koristite proksi server, privremeno ga onemogućite da bi se veb stranica pravilno učitala.

- 2 Kliknite na **Aplikacije > Obrasci i omiljene stavke > Konfigurirajte**.

- 3 Kliknite na **Dodaj**, a zatim prilagodite postavke.

Napomene:

- Da biste se uverili da su postavke lokacije obeleživača ispravne, unesite IP adresu računara hosta gde se obeleživač nalazi.
- Uverite se da štampač ima prava za pristup fascikli gde se obeleživač nalazi.

- 4 Primenite promene.

Podešavanje kopiranja kartica

1 Otvorite veb pregledač, a zatim u polje za adresu unesite IP adresu štampača.

Napomene:

- IP adresu štampača potražite na početnom ekranu na štampaču. IP adresa sastoji se od četiri skupa brojeva koji su razdvojeni tačkom, na primer 123.123.123.123.
- Ako koristite proksi server, privremeno ga onemogućite da bi se veb stranica pravilno učitala.

2 Kliknite na **Aplikacije > Kopiranje kartica > Konfiguriraj**.

3 Konfigurirajte opcije otiska i postavke skeniranja.

Napomene:

- Prilikom skeniranja kartice, uverite se da rezolucija skeniranja u boji ne prelazi 200 tpi, odnosno 400 tpi za crno-belo skeniranje.
- Prilikom skeniranja više kartica, uverite se da rezolucija skeniranja u boji ne prelazi 150 tpi, odnosno 300 tpi za crno-belo skeniranje.
- Za skeniranje više kartica potreban vam je čvrsti disk štampača.
- Uverite se da su postavke mreže štampača i e-pošte konfigurisane.

4 Primenite promene.

Korišćenje centra za prečice

1 Na početnom ekranu dodirnite **Centar za prečice**, a zatim izaberite funkciju štampača.

2 Dodirnite **Kreiraj prečicu**, a zatim konfigurirajte postavke.

3 Dodirnite **Sačuvaj**, a zatim unesite jedinstveno ime prečice.

4 Primenite promene.

Podešavanje aplikacije Scan Center

1 Na početnom ekranu dodirnite **Scan Center**.

2 Izaberite i kreirajte odredište, a zatim konfigurirajte postavke.

Napomene:

- Prilikom kreiranja mrežnog odredišta, validirajte i prilagodite postavke sve dok greške ne prestanu da se pojavljuju.
- Biće sačuvana samo odredišta kreirana sa Embedded Web Server-a. Da biste dobili više informacija, pogledajte dokumentaciju koja je isporučena sa rešenjem.

3 Primenite promene.

Podešavanje kvota uređaja

Napomene:

- Ova aplikacija je podržana samo na nekim modelima štampača. Više informacija potražite u odeljku [„Podržane aplikacije“ na stranici 20](#).
- Za pristup ovoj aplikaciji potrebna su vam administratorska prava.

1 Otvorite veb pregledač, a zatim u polje za adresu unesite IP adresu štampača.

Napomene:

- IP adresu štampača potražite na početnom ekranu na štampaču. IP adresa sastoji se od četiri skupa brojeva koji su razdvojeni tačkom, na primer 123.123.123.123.
- Ako koristite proksi server, privremeno ga onemogućite da bi se veb stranica pravilno učitala.

2 Kliknite na **Aplikacije > Kvote uređaja > Konfiguriraj**.

3 U odeljku Korisnički nalozi možete da dodajete ili da uređujete korisnike, kao i da podešavate kvote.

4 Primenite promene.

Napomena: Informacije o načinu konfigurisanja aplikacije i bezbednosnih postavki potražite u *Vodiču za administratora za kvote uređaja*.

Korišćenje generatora QR koda

Napomene:

- Ova aplikacija je podržana samo na nekim modelima štampača. Više informacija potražite u odeljku [„Podržane aplikacije“ na stranici 20](#).
- Za pristup ovoj aplikaciji potrebna su vam administratorska prava.

1 Otvorite veb pregledač, a zatim u polje za adresu unesite IP adresu štampača.

Napomene:

- IP adresu štampača potražite na početnom ekranu na štampaču. IP adresa sastoji se od četiri skupa brojeva koji su razdvojeni tačkom, na primer 123.123.123.123.
- Ako koristite proksi server, privremeno ga onemogućite da bi se veb stranica pravilno učitala.

2 Kliknite na **Aplikacije > Generator QR koda > Konfiguriraj**.

3 Obavite jednu od sledećih stvari:

- Izaberite podrazumevanu vrednost QR koda.
- Unesite vrednost QR koda.

4 Primenite promene.

Konfigurisanje ekoloških postavki

Napomena: Ova aplikacija je podržana samo na nekim modelima štampača. Više informacija potražite u odeljku „[Podržane aplikacije](#)“ na stranici 20.

- 1 Na početnom ekranu dodirnite **Ekološke postavke**.
- 2 Konfigurirate postavke eko-režima ili zakažite režim za uštedu energije.

Korišćenje korisničke podrške

Napomena: Ova aplikacija je podržana samo na nekim modelima štampača. Više informacija potražite u odeljku „[Podržane aplikacije](#)“ na stranici 20.

- 1 Na početnom ekranu dodirnite **Korisnička podrška**.
- 2 Odštampajte informacije ili ih pošaljite e-poštom.

Napomena: Informacije o konfigurisanju postavki aplikacije potražite u *vodiču za administratora za korisničku podršku*.

Kreiranje Cloud Connector profila

Napomena: Ova aplikacija je dostupna samo u određenoj zemlji ili regionu. Za dodatne informacije kontaktirajte sa predstavnikom kompanije Lexmark.

- 1 Na početnom ekranu dodirnite **Cloud Connector**.
- 2 Izaberite dobavljača usluga informatičkog oblaka.

3 Dodirnite **Kreiraj** ili .

4 Otkucajte jedinstveno ime profila.

Napomena: Preporučujemo da kreirate PIN za zaštitu profila.

5 Dodirnite **U redu**, a zatim zabeležite kôd za autorizaciju.

Napomena: Kôd za autorizaciju važeći je samo 24 sata.

6 Otvorite veb pregledač, a zatim posetite <https://lexmark.cloud-connect.co>.

7 Kliknite na **Sledeće**, a zatim prihvatite Uslove korišćenja.

8 Unesite kôd za autorizaciju, a zatim kliknite na **Poveži se**.

9 Prijavite se na nalog za informatički oblak.

10 Dajte dozvole.

Napomena: Da biste dovršili proces autorizacije, otvorite profil u roku od 72 sata.

Upravljanje obeleživačima

Kreiranje obeleživača

Obeleživače koristite za štampanje dokumenata kojima često pristupate i koji se čuvaju na serverima ili na vebu.

1 Otvorite veb pregledač, a zatim u polje za adresu unesite IP adresu štampača.

Napomene:

- IP adresu štampača potražite na početnom ekranu na štampaču. IP adresa sastoji se od četiri skupa brojeva koji su razdvojeni tačkom, na primer 123.123.123.123.
- Ako koristite proksi server, privremeno ga onemogućite da bi se veb stranica pravilno učitala.

2 Kliknite na stavku **Obeleživači > Dodaj obeleživač**, a zatim ukucajte naziv obeleživača.

3 Izaberite Tip protokola za adresu, a zatim uradite nešto od sledećeg:

- Za HTTP i HTTPS, unesite URL adresu koju želite da obeležite.
- Za HTTPS, koristite ime hosta umesto IP adrese. Na primer, otkucajte **myWebsite.com/sample.pdf** umesto da otkucate **123.123.123.123/sample.pdf**. Proverite da li se ime hosta takođe podudara sa zajedničkim imenom (CN) u sertifikatu servera. Više informacija o tome kako da pronađete CN vrednost u sertifikatu servera potražite u pomoći za veb pregledač.
- Za FTP, unesite FTP adresu. Na primer, **myServer/myDirectory**. Unesite FTP port. Port 21 je podrazumevani port za slanje komandi.
- Za SMB, unesite adresu mrežne fascikle. Na primer, **myServer/myShare/myFile.pdf**. Unesite ime mrežnog domena.
- Ako je potrebno, izaberite Tip potvrde identiteta za FTP i SMB.

Da biste ograničili pristup obeleživaču, unesite PIN.

Napomena: Aplikacija podržava sledeće tipove datoteka: PDF, JPEG, TIFF i HTML veb stranice. Neki modeli štampača podržavaju druge tipove datoteka, kao što su DOCX i XLXS.

4 Kliknite na **Sačuvaj**.

Kreiranje fascikli

1 Otvorite veb pregledač, a zatim u polje za adresu unesite IP adresu štampača.

Napomene:

- IP adresu štampača potražite na početnom ekranu na štampaču. IP adresa sastoji se od četiri skupa brojeva koji su razdvojeni tačkom, na primer 123.123.123.123.
- Ako koristite proksi server, privremeno ga onemogućite da bi se veb stranica pravilno učitala.

2 Kliknite na stavku **Obeleživači > Dodaj fasciklu**, a zatim ukucajte naziv fascikle.

Napomena: Da biste ograničili pristup fascikli, unesite PIN.

3 Kliknite na **Sačuvaj**.

Napomena: Možete da kreirate fascikle ili obeleživače u fascikli. Da biste kreirali obeleživač, pogledajte [„Kreiranje obeleživača“ na stranici 24](#).

Upravljanje kontaktima

Dodavanje kontakata

1 Otvorite veb pregledač, a zatim u polje za adresu unesite IP adresu štampača.

Napomene:

- IP adresu štampača potražite na početnom ekranu na štampaču. IP adresa sastoji se od četiri skupa brojeva koji su razdvojeni tačkom, na primer 123.123.123.123.
- Ako koristite proksi server, privremeno ga onemogućite da bi se veb stranica pravilno učitala.

2 Kliknite na **Adresar**.

3 Dodajte kontakt iz odeljka Kontakti.

Napomena: Kontakt možete da dodelite jednoj ili više grupa.

4 Ako je neophodno, navedite metod prijavljivanja da biste omogućili pristup aplikaciji.

5 Primenite promene.

Dodavanje grupa

1 Otvorite veb pregledač, a zatim u polje za adresu unesite IP adresu štampača.

Napomene:

- IP adresu štampača potražite na početnom ekranu na štampaču. IP adresa sastoji se od četiri skupa brojeva koji su razdvojeni tačkom, na primer 123.123.123.123.
- Ako koristite proksi server, privremeno ga onemogućite da bi se veb stranica pravilno učitala.

2 Kliknite na **Adresar**.

3 U odeljku Grupe kontakata dodajte naziv grupe.

Napomena: Grupi možete da dodelite jedan ili više kontakata.

4 Primenite promene.

Uređivanje kontakata ili grupa

1 Otvorite veb pregledač, a zatim u polje za adresu unesite IP adresu štampača.

Napomene:

- IP adresu štampača potražite na početnom ekranu na štampaču. IP adresa sastoji se od četiri skupa brojeva koji su razdvojeni tačkom, na primer 123.123.123.123.
- Ako koristite proksi server, privremeno ga onemogućite da bi se veb stranica pravilno učitala.

2 Kliknite na **Adresar**.

3 Obavite jednu od sledećih stvari:

- U odeljku Kontakti kliknite na ime kontakta, a zatim uredite informacije.
- U odeljku Grupe kontakata kliknite na ime grupe, a zatim uredite informacije.

4 Primenite promene.

Brisanje kontakata ili grupa

1 Otvorite veb pregledač, a zatim u polje za adresu unesite IP adresu štampača.

Napomene:

- IP adresu štampača potražite na početnom ekranu na štampaču. IP adresa sastoji se od četiri skupa brojeva koji su razdvojeni tačkom, na primer 123.123.123.123.
- Ako koristite proksi server, privremeno ga onemogućite da bi se veb stranica pravilno učitala.

2 Kliknite na **Adresar**.

3 Obavite jednu od sledećih stvari:

- U odeljku Kontakti izaberite kontakt koji želite da izbrišete.
- U odeljku Grupe kontakata izaberite ime grupe koju želite da izbrišete.

Podešavanje i upotreba funkcija za pristupačnost

Omogućavanje režima uvećanja

- 1 Na kontrolnoj tabli pritisnite i zadržite taster **5** dok ne budete čuli glasovnu poruku.
- 2 Izaberite **Režim uvećanja**.
- 3 Izaberite **U redu**.

Više informacija o kretanju po uvećanom ekranu potražite u „[Kretanje po ekranu pomoću pokreta](#)“ na [stranici 28](#).

Aktiviranje glasovnog navođenja

Sa kontrolne table

- 1 Pritisnite i zadržite taster **5** dok ne budete čuli glasovnu poruku.
- 2 Izaberite **U redu**.

Sa tastature

- 1 Pritisnite i zadržite taster **5** dok ne budete čuli glasovnu poruku.
- 2 Pritisnite **Tab** da biste pokazivač za fokusiranje postavili na dugme **U redu**, a zatim pritisnite taster **Enter**.

Napomene:

- Glasovno navođenje takođe se aktivira kada povežete slušalice na odgovarajući priključak.
- Da biste podesili jačinu zvuka, koristite dugmad za jačinu zvuka u dnu kontrolne table.

Podešavanje brzine govora za glasovno navođenje

- 1 Na početnom ekranu izaberite **Postavke > Uređaj > Pristupačnost > Brzina govora**.
- 2 Izaberite brzinu govora.

Omogućavanje izgovaranja lozinki i PIN kodova

- 1 Na početnom ekranu izaberite **Postavke > Uređaj > Pristupačnost > Izgovaraj lozinke/PIN kodove**.
- 2 Omogućite postavku.

Kretanje po ekranu pomoću pokreta

Napomene:

- Pokreti su primenljivi samo kada je aktivirano glasovno navođenje.
- Omogućite Uvećanje da biste koristili zumiranje i pomeranje.
- Koristite fizičku tastaturu za unos znakova i podešavanje nekih postavki.

Pokret	Funkcija
Dvostruki dodir	Izaberite opciju ili stavku na ekranu.
Trostruki dodir	Uvećajte ili umanjite tekst i slike.
Prevlačenje udesno ili nadole	Pređite na sledeću stavku na ekranu.
Prevlačenje ulevo ili nagore	Pređite na prethodnu stavku na ekranu.
Pomeranje	Pristupite delovima uvećane slike koji su izvan granica ekrana. Napomena: Ovaj pokret zahteva korišćenje dva prsta za prevlačenje preko uvećane slike.
Prevlačenje nagore, pa ulevo	Izađite iz aplikacije i vratite se na početni ekran.
Prevlačenje nadole, pa ulevo	<ul style="list-style-type: none"> • Otkazali zadatak. • Vratite se na prethodnu postavku. • Zatvorite ekran koji se pojavljuje bez promene postavki ili vrednosti.
Prevlačenje nagore, pa nadole	Ponovite glasovni upit.

Korišćenje tastature na ekranu

Obavite neke od sledećih stvari:

- Prevucite prstom preko tastera da biste najavili znak.
- Podignite prst da biste uneli ili otkucali znak u polju.
- Izaberite **Backspace** da biste izbrisali znakove.
- Da biste čuli sadržaj iz polja za unos, izaberite **Tab**, a zatim izaberite **Shift + Tab**.

Umetanje papira i specijalnih medija

Podešavanje veličine i tipa specijalnog medija

Fioke automatski otkrivaju veličinu običnog papira. Za specijalne medije kao što su nalepnice, tvrdi papir ili koverte, uradite sledeće:

- 1 Sa početnog ekrana dođite do stavke:
Postavke > Papir > Konfiguracija fioke > Veličina/tip papira > izaberite izvor papira
- 2 Podesite veličinu i tip specijalnog medija.

Konfigurisanje univerzalnih postavki papira

- 1 Na početnom ekranu dodirnite **Postavke > Papir > Konfiguracije medija > Univerzalno podešavanje**.
- 2 Konfigurirajte postavke.

Punjenje fioke

 **OPREZ – OPASNOST OD PREVRTANJA:** Da biste smanjili rizik od nestabilnosti opreme, svaku fioku napunite odvojeno. Neka sve fioke budu zatvorene dok vam ne zatrebaju.

- 1 Izvucite fioku.

Napomena: Da biste izbegli zaglavljivanje papira, nemojte da uklanjate fioke dok štampač radi.



- 2 Podesite vođice u skladu sa veličinom papira koji ubacujete.

Napomena: Koristite indikatore u dnu fioke da biste pozicionirali vođice.

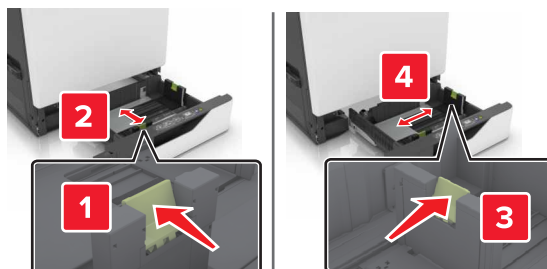

3 Savijte, razlistajte i poravnajte ivice papira pre ubacivanja.

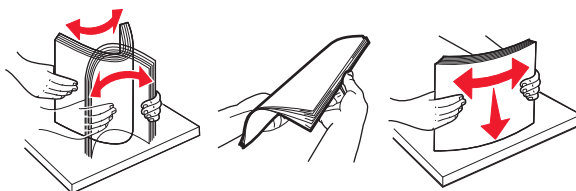

4 Papir stavite tako da strana za štampanje bude okrenuta nagore.

Napomena: Koverte stavljajte samo u opcionu fioku za koverte.

Upozorenje – potencijalno oštećenje: U opcionoj fioki za koverte nemojte da koristite koverte sa markicama, spajalicama, prozorima, premazima ili samolepljivim trakama.

Napomene:

- Stavite memorandum licem nagore sa zaglavljem sa leve strane fioke za jednostrano štampanje.
- Stavite memorandum licem nadole sa zaglavljem sa desne strane fioke za dvostrano štampanje.
- Stavite memorandum licem nagore sa zaglavljem sa desne strane fioke za zadatke jednostranog štampanja koji zahtevaju završnu obradu.
- Stavite memorandum licem nadole sa zaglavljem sa leve strane fioke za zadatke dvostranog štampanja koji zahtevaju završnu obradu.
- Stavite unapred probušeni papir sa rupama ka prednjoj ili levoj strani fioke.
- Stavite koverte tako da strana sa krilčetom bude okrenuta nadole i uz zadnju stranu fioke. Stavite Evropske koverte tako da strana sa krilčetom bude okrenuta nadole i uz levu stranu fioke.
- Nemojte da gurate papir u fioku.
- Proverite da visina gomile papira ne prekoračuje indikator maksimalne napunjenosti papirom. Prepunjavanje može da dovede do zaglavljivanja papira.



5 Umetnite fioku.

Ako stavljate papir koji nije obični, podesite veličinu i tip papira u meniju Papir tako da odgovara papiru stavljenom u fioku.

Punjenje višenamenskog ulagača

1 Otvorite višenamenski ulagač.



2 Podesite vođice u skladu sa veličinom papira koji stavljate.

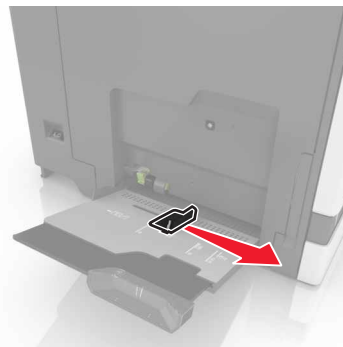

3 Savijte, razlistajte i poravnajte ivice papira pre ubacivanja.

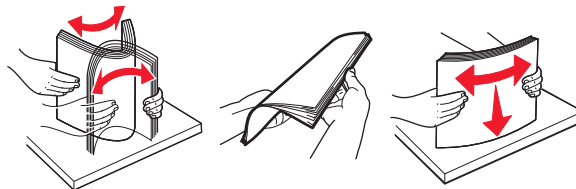

4 Stavite papir.

- Stavite papir, tvrdi papir i folije tako da je strana za štampanje okrenuta nadole, a gornja ivica prva ulazi u štampač.

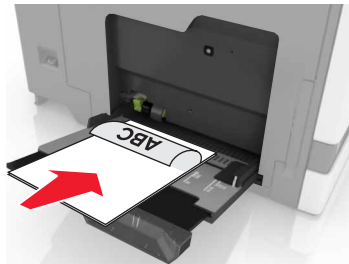

- Stavite kovertu tako da strana sa krilčetom bude okrenuta nagore i uz levu stranu vođice papira. Stavite Evropske kovertu tako da strana sa krilčetom bude okrenuta nagore i da prva ulazi u štampač.

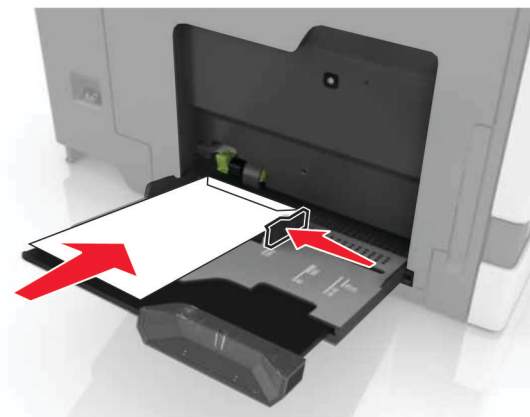
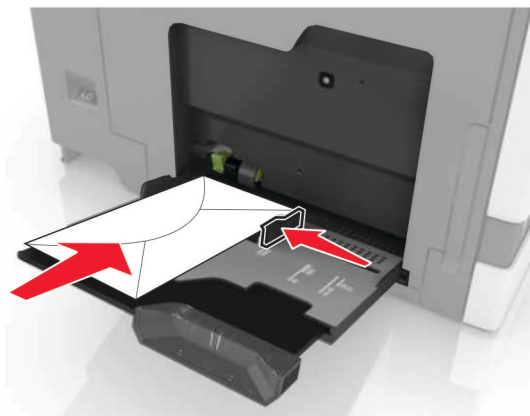

Upozorenje – potencijalno oštećenje: Nemojte da koristite kovertu sa markicama, spajalicama, prozorima, premazima ili samolepljivim trakama.

- 5 Na kontrolnoj tabli podesite veličinu i tip papira da odgovara papiru stavljenom u fioku.

Povezivanje fioka

- 1 Na početnom ekranu dodirnite **Postavke > Papir > Konfiguracija fioka > Izbor izvora papira**.
- 2 Podesite istu veličinu i tip papira za fioke koje povezujete.
- 3 Na početnom ekranu dodirnite **Postavke > Uređaj > Održavanje > Meni konfiguracije > Konfiguracija fioke > Povezivanje fioka**.
- 4 Dodirnite **Automatski**.

Da biste prekinuli vezu među fiokama, uverite se da nijedna fioka nema iste postavke za veličinu i tip papira.

Upozorenje – potencijalno oštećenje: Temperatura jedinice za nanošenje tonera razlikuje se u skladu sa navedenim tipom papira. Da biste izbegli probleme sa štampanjem, uskladite postavke tipa papira u štampaču sa papirom stavljenim u fioku.

Paper support

Podržane veličine papira

Podržane ulazne veličine

Veličina papira	Dimenzije	Fioka za 2200 listova	Fioka za 2200 listova	Koverta fioka	Višenamenski ulagač ¹	Dvostrano štampanje	ADF
3 x 5	76,2 x 127 mm (3 x 5 inča)	X	X	X	✓	X	X
4 x 6	101,6 x 152,4 mm (4 x 6 inča)	X	X	X	✓	X	X
A4	210 x 297 mm (8,3 x 11,7 inča)	✓	✓	X	✓	✓	✓
A5 položeno	210 x 148 mm (8,3 x 5,8 inča)	✓	✓	X	✓	✓	X
A5 uspravno²	148 x 210 mm (5,8 x 8,3 inča)	✓	X	X	✓	✓	✓
A6	105 x 148 mm (4,1 x 5,8 inča)	X	X	X	✓	✓	✓
Reklamni natpis	Maks. širina: 215,9 mm (8,5 inča) Maks. dužina: 1320,8 mm (52 inča)	X	X	X	✓	X	X
Executive	184,2 x 266,7 mm (7,3 x 10,5 inča)	✓	X	X	✓	✓	✓
Folio	215,9 x 330,2 mm (8,5 x 13 inča)	✓	✓	X	✓	✓	✓
JIS B5	182 x 257 mm (7,2 x 10,1 inča)	✓	X	X	✓	✓	✓
Legal	215,9 x 355,6 mm (8,5 x 14 inča)	✓	✓	X	✓	✓	✓
Letter	215,9 x 279,4 mm (8,5 x 11 inča)	✓	✓	X	✓	✓	✓
Oficio	216 x 340 mm (8,5 x 13,4 inča)	✓	✓	X	✓	✓	✓
Statement	139,7 x 215,9 mm (5,5 x 8,5 inča)	✓	X	X	✓	✓	✓

¹ Ovaj izvor papira ne podržava automatsko prepoznavanje veličine.

² A5 uspravno se prikazuje kao Univerzalno u standardnim i opcionim fiokama za 550 listova.

Veličina papira	Dimenzije	Fioka za 2200 listova	Fioka za 2200 listova	Koverta fioka	Višenamenski ulagač ¹	Dvostrano štampanje	ADF
Univerzalno	139,7 x 148 mm do 215,9 x 355,6 mm (5,5 x 5,8 inča do 8,5 x 14 inča)	X	X	X	✓	X	X
Univerzalno	76,2 x 127 mm do 229 x 359,9 mm (3 x 5 inča do 9 x 14,2 inča)	✓	X	X	✓	✓	X
Univerzalno	98,4 x 162 mm do 176 x 250 mm (3,9 x 6,4 inča do 6,9 x 9,8 inča)	X	X	✓	X	X	X
Univerzalno	210 x 215,9 mm do 210 x 1321 mm (8,27 x 8,5 inča do 8,27 x 52 inča)	X	X	X	✓	X	X
Koverta 7 3/4	98 x 190,5 mm (3,9 x 7,5 inča)	X	X	✓	✓	X	X
Koverta 9	98,4 x 225,4 mm (3,86 x 8,9 inča)	X	X	✓	✓	X	X
Koverta 10	104,8 x 241,3 mm (4,1 x 9,5 inča)	X	X	✓	✓	X	X
Koverta B5	176 x 250 mm (6,9 x 9,8 inča)	X	X	✓	✓	X	X
Koverta C4	229 x 324 mm (9 x 13 inča)	X	X	X	✓	X	X
Koverta C5	162 x 229 mm (6,4 x 9 inča)	X	X	✓	✓	X	X
Koverta DL	110 x 220 mm (4,3 x 8,7 inča)	X	X	✓	✓	X	X
Druga koverta	98,4 x 162 mm do 229 x 359,9 mm (3,9 x 6,4 inča do 9 x 14,2 inča)	X	X	X	✓	X	X

¹ Ovaj izvor papira ne podržava automatsko prepoznavanje veličine.

² A5 uspravno se prikazuje kao Univerzalno u standardnim i opcionim fiokama za 550 listova.

Podržane izlazne veličine

Veličina papira	Dimenzije	Standardno polica	Finišer za heftanje		Višenamenska heftalica, finišer za bušenje rupa			
			Ofsetno	Heftalica	Ofsetno	Heftalica	Bušenje rupa	Poštansko sanduče sa 2 police
3 x 5	76,2 x 127 mm (3 x 5 inča)	✓	X	X	✓	X	X	✓
4 x 6	101,6 x 152,4 mm (4 x 6 inča)	✓	X	X	✓	X	X	✓
A4	210 x 297 mm (8,3 x 11,7 inča)	✓	✓	✓	✓	✓	✓	✓
A5 položeno	210 x 148 mm (8,3 x 5,8 inča)	✓	✓	X	✓	✓	X	✓
A5 uspravno*	148 x 210 mm (5,8 x 8,3 inča)	✓	X	X	✓	X	✓	✓
A6	105 x 148 mm (4,1 x 5,8 inča)	✓	X	X	✓	X	X	X
Executive	184,2 x 266,7 mm (7,3 x 10,5 inča)	✓	✓	X	✓	✓	✓	✓
Folio	215,9 x 330,2 mm (8,5 x 13 inča)	✓	✓	✓	✓	✓	✓	✓
JIS B5	182 x 257 mm (7,2 x 10,1 inča)	✓	✓	X	✓	✓	✓	✓
Legal	215,9 x 355,6 mm (8,5 x 14 inča)	✓	✓	✓	✓	✓	X	✓
Letter	215,9 x 279,4 mm (8,5 x 11 inča)	✓	✓	✓	✓	✓	✓	✓
Oficio	216 x 340 mm (8,5 x 13,4 inča)	✓	✓	✓	✓	✓	✓	✓
Statement	139,7 x 215,9 mm (5,5 x 8,5 inča)	✓	X	X	✓	X	✓	✓
Univerzalno	139,7 x 148 mm do 215,9 x 359,9 mm (5,5 x 5,8 inča do 8,5 x 14,2 inča)	✓	X	X	✓	X	X	X
Univerzalno	76,2 x 127 mm do 229 x 359,9 mm (3 x 5 inča do 9 x 14,2 inča)	✓	X	✓	✓	X	X	X

* A5 uspravno se prikazuje kao Univerzalno u standardnim i opcionim fiokama za 550 listova.

Veličina papira	Dimenzije	Standardno polica	Finišer za heftanje		Višenamenska heftalica, finišer za bušenje rupa			
			Ofsetno	Heftalica	Ofsetno	Heftalica	Bušenje rupa	Poštansko sanduče sa 2 police
Univerzalno	98,4 x 162 mm do 176 x 250 mm (3,9 x 6,4 inča do 6,9 x 9,8 inča)	✓	X	X	X	X	X	X
Univerzalno	210 x 215,9 mm do 210 x 1321 mm (8,27 x 8,5 inča do 8,27 x 52 inča)	✓	X	X	X	X	X	X
Koverta 7 3/4	98 x 190,5 mm (3,9 x 7,5 inča)	✓	X	X	X	X	X	X
Koverta 9	98,4 x 225,4 mm (3,86 x 8,9 inča)	✓	X	X	X	X	X	X
Koverta 10	104,8 x 241,3 mm (4,1 x 9,5 inča)	✓	X	X	X	X	X	X
Koverta B5	176 x 250 mm (6,9 x 9,8 inča)	✓	X	X	X	X	X	X
Koverta C4	229 x 324 mm (9 x 13 inča)	✓	X	X	X	X	X	X
Koverta C5	162 x 229 mm (6,4 x 9 inča)	✓	X	X	X	X	X	X
Koverta DL	110 x 220 mm (4,3 x 8,7 inča)	✓	X	X	X	X	X	X
Druga koverta	98,4 x 162 mm do 229 x 359,9 mm (3,9 x 6,4 inča do 9 x 14,2 inča)	✓	X	X	X	X	X	X

* A5 uspravno se prikazuje kao Univerzalno u standardnim i opcionim fiokama za 550 listova.

Podržani tipovi papira

Podržani ulazni tipovi

Napomena: Nalepnice, koverta i tvrdi papir uvek se štampaju smanjenom brzinom.

Tip papira	Fioka za fioka	Fioka za fioka	Koverta fioka	Višenamenski ulagač	Dvostrano štampanje	ADF
Obični papir	✓	✓	X	✓	✓	✓
Tvrđi papir ²	✓ ₁	X	X	✓ ₁	✓	X
Reciklirani	✓	✓	X	✓	✓	✓
Sjajni	✓	✓	X	✓	✓	X
Teški sjajni	✓	✓	X	✓	✓	X
Nalepnice	✓	X	X	✓	X	X
Nalepnice od vinila	✓	X	X	✓	X	X
Za pisanje	✓	✓	X	✓	✓	✓
Koverta	X	X	✓	✓	X	X
Gruba koverta	X	X	✓	✓	X	X
Folija	X	X	X	✓	X	X
Memorandum	✓	✓	X	✓	✓	✓
Unapred odštampani	✓	✓	X	✓	✓	✓
Papir u boji	✓	✓	X	✓	✓	✓
Laki papir	✓	✓	X	✓	✓	✓
Teški papir	✓	✓	X	✓	✓	✓
Grubi pamučni	✓	✓	X	✓	✓	✓

¹ podržava tvrdi papir težine do 176 g/m².

² Tvrđi papir težine veće od 176 g/m² podržan je samo za jednostrano štampanje pomoću standardne fioke za 550 listova.

Podržani izlazni tipovi

Tip papira	Finišer za heftanje			Višenamenska heftalica, finišer za bušenje rupa		
	Bez završne obrade	Ofsetno	Heftalica	Standardna polica (Normalno i ofsetno slaganje)	Poštansko sanduče sa 2 police	Heftalica sa bušenjem rupa
Obični papir	✓	✓	✓	✓	✓	✓
Tvrđi papir	✓	✓	X	✓	X	X
Folija	✓	X	X	✓	X	X
Reciklirani	✓	✓	✓	✓	✓	✓

Tip papira	Finišer za heftanje			Višenamenska heftalica, finišer za bušenje rupa		
	Bez završne obrade	Ofsetno	Heftalica	Standardna polica (Normalno i ofsetno slaganje)	Poštansko sanduče sa 2 police	Heftalica sa bušenjem rupa
Sjajni	✓	✓	X	✓	✓	X
Teški sjajni	✓	✓	X	✓	✓	X
Nalepnice	✓	X	X	✓	X	X
Nalepnice od vinila	✓	X	X	✓	X	X
Za pisanje	✓	✓	✓	✓	✓	✓
Koverta	✓	✓	X	✓	X	X
Gruba koverta	✓	✓	X	✓	X	X
Memorandum	✓	✓	✓	✓	✓	✓
Unapred odštampani	✓	✓	✓	✓	✓	✓
Papir u boji	✓	✓	✓	✓	✓	✓
Laki papir	✓	✓	✓	✓	✓	✓
Teški papir	✓	✓	✓	✓	✓	✓
Grubi pamučni	✓	✓	✓	✓	✓	✓

Podržane težine papira

Tip papira	Standardna fioka za 550 listova	Fioka za 2200 listova	Fioka za koverta	Višenamenski ulagač
Obični papir ^{1,2}	60–176 g/m ² (16– 47 lb) ³	60–120 g/m ² (16– 32 lb)	nije primenljivo	60–176 g/m ² (16–47 lb)
Papir za reklamne natpise	nije primenljivo	nije primenljivo	nije primenljivo	90-105 g/m ² (24-28 lb)
Sjajni	88–176 g/m ² (60-120 lb)	nije primenljivo	nije primenljivo	88–176 g/m ² (60-120 lb)
Tvrđi papir	88-300 g/m ² (60-192 lb)	nije primenljivo	nije primenljivo	163–176 g/m ² (90-120 lb)
Nalepnice	88-300 g/m ² (60-192 lb)	nije primenljivo	nije primenljivo	199-220 g/m ² (53-59 lb)

¹ Papir poprečne teksture i težine najmanje 90 g/m² (24 lb) podržan je za dvostrano štampanje.

² Reciklirani papir težine 75–120 g/m² (20–32 lb) podržan je za dvostrano štampanje.

³ Ova težina papira takođe je podržana za dvostrano štampanje.

⁴ Maksimalna težina za 100% sadržaj pamuka je 24 lb za pisanje.

⁵ Koverta od papira za pisanje (28 lb) ograničene su na sadržaj pamuka od 25%.

Tip papira	Standardna fioka za 550 listova	Fioka za 2200 listova	Fioka za koverta	Višenamenski ulagač
Koverta	nije primenljivo	nije primenljivo	60–105 g/m ² (16–28 lb) ^{4, 5}	60-105 g/m ² (16-28 lb)

¹ Papir poprečne teksture i težine najmanje 90 g/m² (24 lb) podržan je za dvostrano štampanje.
² Reciklirani papir težine 75–120 g/m² (20–32 lb) podržan je za dvostrano štampanje.
³ Ova težina papira takođe je podržana za dvostrano štampanje.
⁴ Maksimalna težina za 100% sadržaj pamuka je 24 lb za pisanje.
⁵ Koverta od papira za pisanje (28 lb) ograničene su na sadržaj pamuka od 25%.

Neprihvatljiv papir

Sledeći tipovi papira nisu preporučeni za korišćenje sa štampačem:

- Hemijski obrađeni papiri koji se koriste za izradu kopija bez karbonskog papira. Takođe su poznati kao papiri bez ugljenika, papir za kopiranje bez ugljenika (CCP) ili papir bez ugljenika (NCR).
- Unapred odštampani papir sa hemikalijama koje mogu da kontaminiraju štampač.
- Unapred odštampani papir na koji utiče temperatura u jedinici štampača za nanošenje tonera.
- Unapred odštampani papir koji treba registrovati (njegovu tačnu lokaciju štampanja na stranici) na više od ±2,3 mm (±0,09 inča). Na primer, oblici optičkog prepoznavanja znakova (OCR).

Registracija ponekad može da bude prilagođena pomoću softverske aplikacije tako da se uspešno štampa na ovim obrascima.

- Premazani papir (čvrsti papir sa mogućnošću brisanja), sintetički papir ili termalni papir.
- Papir sa hrpavim ili grubim ivicama ili sa ivicama sa izraženom teksturom ili zgužvani papir.
- Papiri koji nisu u skladu sa EN12281:2002 (evropski).
- Papir težine manje od 60 g/m² (16 lb).
- Višedelni obrasci ili dokumenti.

Korišćenje recikliranog papira

Lexmark radi na smanjenju uticaja papira na životnu sredinu pružajući kupcima izbor kada je u pitanju štampanje. Jedan od načina na koji to postizemo je testiranje proizvoda kako bismo osigurali da se reciklirani papir može koristiti – konkretno, papiri napravljeni sa 30%, 50% i 100% sadržaja recikliranog nakon upotrebe. Naše očekivanje je da se reciklirani papiri u našim štampačima ponašaju jednako dobro kao i originalni papir. Iako ne postoji zvanični standard za upotrebu papira u kancelarijskoj opremi, Lexmark koristi evropski standard EN 12281 kao standard za minimalna svojstva. Da bi se osigurala širina testiranja, test papir uključuje 100% reciklirani papir iz Severne Amerike, Evrope i Azije, a testovi se sprovode na 8-80% relativne vlažnosti. Testiranje uključuje dvostrano štampanje. Kancelarijski papiri koji koriste obnovljive, reciklirane sadržaje ili sadržaj bez hlora se svi mogu koristiti.

Štampanje

 **OPREZ – OPASNOST OD PRIKLEŠTENJA:** Da biste izbegli rizik od prikleštenja, budite oprezni u oblastima označenim ovom nalepnicom. Do povreda usled prikleštenja može da dođe u blizini pokretnih delova kao što su zupčanici, vrata, fioke i poklopci.

Štampanje sa računara

Napomena: Za nalepnice, tvrdi papir i koverta, podesite veličinu i tip papira na štampaču pre štampanja dokumenta.

- 1 U dokumentu koji želite da odštampate otvorite dijalog Štampanje.
- 2 Po potrebi prilagodite postavke.
- 3 Odštampajte dokument.

Obrasci štampanja

- 1 Sa početnog ekrana dođite do stavke:
Obrasci i omiljene stavke > izaberite obrazac > Štampanje
- 2 Po potrebi, konfigurirajte postavke štampanja.
- 3 Pošaljite zadatak štampanja.

Štampanje sa mobilnog uređaja

Štampanje sa mobilnog uređaja uz Lexmark Mobile Print

Štampanje sa mobilnog uređaja uz Lexmark Mobile Print

Lexmark™ Lexmark Mobile Print vam omogućava da šaljete dokumente i slike direktno na podržani Lexmark štampač.

- 1 Otvorite dokument, a zatim ga pošaljite ili delite uz Lexmark Mobile Print.

Napomena: Neke aplikacija nezavisnih proizvođača možda ne podržavaju funkciju slanja ili deljenja. Da biste dobili više informacija, pogledajte dokumentaciju koja je isporučena sa aplikacijom.



- 2 Izaberite štampač.
- 3 Odštampajte dokument.

Štampanje sa mobilnog uređaja uz Google Cloud Print

Google Cloud Print™ je usluga za štampanje koja vam omogućava da štampate na bilo kojem štampaču sa podrškom za Google Cloud Print.

Pre nego što počnete, proverite sledeće:



- Štampač je registrovan na Google Cloud Print serveru.
- Dodatna komponenta Cloud Print je preuzeta sa Google Play™ prodavnice i omogućena je na mobilnom uređaju.

- 1 Na Android™ mobilnom uređaju otvorite dokument ili izaberite dokument pomoću menadžera datoteka.
- 2 Dodirnite  > **Odštapaj**.
- 3 Izaberite štampač, pa dodirnite .

Štampanje sa mobilnog uređaja uz Mopria Print Service

Mopria® Print Service je rešenje za mobilno štampanje namenjeno mobilnim uređajima koji koriste Android 5.0 ili noviju verziju. Omogućava vam da štampate direktno na bilo kojem štampaču sa podrškom za Mopria.

Napomena: Preuzmite aplikaciju Mopria Print Service iz prodavnice Google Play i omogućite je na mobilnom uređaju.

- 1 Na Android mobilnom uređaju pokrenite kompatibilnu aplikaciju ili izaberite dokument pomoću menadžera datoteka.
- 2 Dodirnite  > **Odštapaj**.
- 3 Izaberite štampač, pa po potrebi podesite postavke.
- 4 Dodirnite .

Štampanje sa mobilnog uređaja uz AirPrint

Softver AirPrint je rešenje za mobilno štampanje koje vam omogućava da štampate direktno sa Apple uređaja na štampaču sa podrškom za AirPrint.



Napomene:

- Proverite da li su Apple uređaj i štampač povezani na istu mrežu. Ako mreža ima više bežičnih čvorišta, uverite se da su oba uređaja povezana na istu podmrežu.
 - Ova aplikacija podržana je samo na nekim Apple uređajima.
- 1 Na mobilnom uređaju izaberite dokument pomoću menadžera datoteka ili pokrenite kompatibilnu aplikaciju.
 - 2 Dodirnite  > **Odštapaj**.
 - 3 Izaberite štampač, pa po potrebi podesite postavke.
 - 4 Odštapajte dokument.

Štampanje sa mobilnog uređaja uz Wi-Fi Direct®

Wi-Fi Direct® je usluga za štampanje koja vam omogućava da štampate na bilo kojem štampaču sa podrškom za Wi-Fi Direct.

Napomena: Proverite da li je mobilni uređaj povezan na bežičnu mrežu štampača. Više informacija potražite u odeljku „[Povezivanje mobilnog uređaja na štampač](#)“ na stranici 154.

- 1 Na mobilnom uređaju pokrenite kompatibilnu aplikaciju ili izaberite dokument pomoću menadžera datoteka.
- 2 U zavisnosti od mobilnog uređaja, uradite nešto od sledećeg:
 - Dodirnite  > **Odštapaj**.
 - Dodirnite  > **Odštapaj**.
 - Dodirnite  > **Odštapaj**.
- 3 Izaberite štampač, pa po potrebi podesite postavke.
- 4 Odštapajte dokument.

Štampanje sa fleš uređaja

- 1 Priključite fleš uređaj.

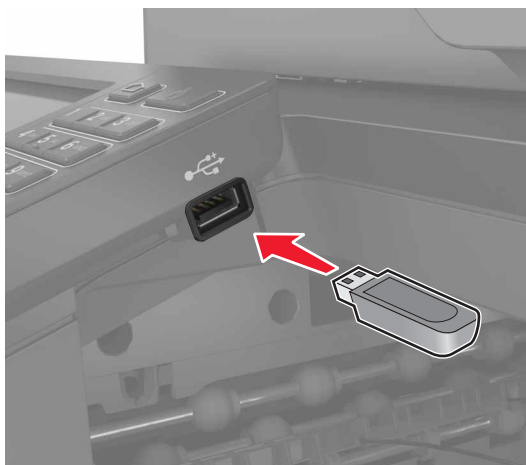

Napomene:

- Ako povežete fleš uređaj dok je prikazana poruka o grešci, štampač će ignorisati fleš uređaj.
 - Ako povežete fleš uređaj dok štampač obrađuje druge zadatke štampe, na ekranu će se prikazati **Zauzeto**.
- 2 Na ekranu dodirnite dokument koji želite da odštampate.
Ako je potrebno, konfigurirate druge postavke štampe.
 - 3 Pošaljite zadatak štampe.
Da biste odštapali drugi dokument, dodirnite **USB jedinica**.

Upozorenje – potencijalno oštećenje: Da biste izbegli gubitak podataka ili kvar na štampaču, nemojte da dodirujete fleš jedinicu niti štampač u prikazanoj oblasti tokom aktivnog štampanja i čitanja sa memorijskog uređaja ili upisivanja na njega.



Podržani fleš uređaji i tipovi datoteka

Fleš uređaj

- Lexar JumpDrive S70 (16 GB i 32 GB)
- SanDisk Cruzer (16 GB i 32 GB)
- PNY Attache (16 GB i 32 GB)

Napomene:

- Štampač podržava USB fleš uređaje velike brzine sa standardom pune brzine.
- USB fleš uređaji moraju da podržavaju sistem tabele razmeštaja datoteka (File Allocation Table – FAT).

Tipovi datoteka

Dokumenti

- PDF (verzija 1.7 ili starija)
- HTML
- XPS
- Microsoft formati datoteka (.doc, .docx, .xls, .xlsx, .ppt, .pptx)

Slike

- .dcx
- .gif
- .JPEG ili .jpg
- .bmp
- .pcx

- .TIFF ili .tif
- .png

Konfigurisanje poverljivih zadataka

1 Sa kontrolne table dođite do stavke:

Postavke > Bezbednost > Podešavanje poverljivog štampanja

2 Konfigurirajte postavke.

Koristite	Da biste
Maks. nevažeći PIN	Podesite koliko puta može da se unese nevažeći PIN. Napomena: Kada ograničenje bude dostignuto, zadaci štampanja za to korisničko ime biće izbrisani.
Istek poverljivog zadatka	Podesite vreme isteka za poverljive zadatke štampe. Napomena: Poverljivi zadržani zadaci čuvaju se na štampaču dok ih ne oslobodite ili ručno izbrišete.
Ponovi istek zadatka	Podesite vreme isteka za ponavljajući zadatak štampe. Napomena: Ponavljajući zadržani zadaci čuvaju se u memoriji štampača radi ponovnog štampanja.
Istek zadatka verifikacije	Podesite vreme isteka za štampanje kopije pre štampanja preostalih kopija. Napomena: Zadaci verifikovanja štampaju jednu kopiju da biste proverili da li su zadovoljavajući pre nego što odštampate preostale kopije.
Istek rezervisanog zadatka	Podesite vreme isteka za čuvanje zadataka štampe. Napomena: Rezervisani zadržani zadaci automatski se brišu nakon štampanja.
Zahtevaj zadržavanje svih zadataka	Podesite štampač tako da zadržava sve zadatke štampe.
Zadrži duplikate dokumenata	Podesite štampač tako da štampa sve dokumente sa istim nazivom datoteke.

Štampanje poverljivih i drugih zadržanih zadataka

Za korisnike Windows-a

- 1 Dok je dokument otvoren, kliknite na **Datoteka > Odštampaj**.
- 2 Kliknite na **Svojstva, Željene postavke, Opcije ili Podešavanje**.
- 3 Kliknite na **Odštampaj i zadrži**.
- 4 Izaberite **Koristi štampanje i zadržavanje**, a zatim dodelite korisničko ime.
- 5 Izaberite tip zadatka štampe (poverljivi, ponavljajući, rezervni ili za verifikaciju).
Ako je zadatak štampe poverljiv, unesite četvorocifreni PIN.
- 6 Kliknite na **OK ili Odštampaj**.

7 Oslobodite zadatak štampe sa početnog ekrana štampača.

- Za poverljive zadatke štampe, izaberite:

Zadržani zadaci > , izaberite korisničko ime > **Poverljivo** > unesite PIN > izaberite zadatak štampe > konfigurirate postavke > **Odštamvaj**

- Za druge zadatke štampe, izaberite:

Zadržani zadaci > izaberite korisničko ime > izaberite zadatak štampe > konfigurirate postavke > **Odštamvaj**

Za korisnike Macintosh-a

1 Dok je dokument otvoren, odaberite **Datoteka** > **Odštamvaj**.

Ako je potrebno, kliknite na trougao za otkrivanje da biste videli još opcija.

2 Iz opcija za štampanje ili menija Kopije i stranice izaberite **Usmeravanje zadataka**.

3 Izaberite tip zadatka štampe (poverljivi, ponavljajući, rezervni ili za verifikaciju).

Ako je zadatak štampe poverljiv, dodelite korisničko ime i četvorocifreni PIN.

4 Kliknite na **OK** ili **Odštamvaj**.

5 Oslobodite zadatak štampe sa početnog ekrana štampača.

- Za poverljive zadatke štampe, izaberite:

Zadržani zadaci > izaberite korisničko ime > **Poverljivo** > unesite PIN > izaberite zadatak štampe > konfigurirate postavke > **Odštamvaj**

- Za druge zadatke štampe, izaberite:

Zadržani zadaci > izaberite korisničko ime > izaberite zadatak štampe > konfigurirate postavke > **Odštamvaj**

Štampanje sa Cloud Connector profila

Napomena: Ova aplikacija je dostupna samo u određenoj zemlji ili regionu. Za dodatne informacije kontaktirajte sa predstavnikom kompanije Lexmark.

1 Na početnom ekranu dodirnite **Cloud Connector**.

2 Izaberite dobavljača usluga informatičkog oblaka, a zatim izaberite profil.

Napomena: Više informacija o kreiranju Cloud Connector profila potražite u odeljku [„Kreiranje Cloud Connector profila“ na stranici 23](#).

3 Dodirnite **Odštamvaj**, a zatim izaberite datoteku.

Ako je potrebno, promenite postavke.

Napomena: Uverite se da ste izabrali podržanu datoteku.

4 Odštamvajte dokument.

Štampanje liste uzoraka fontova

1 Na početnom ekranu dodirnite **Postavke** > **Izveštaji** > **Odštamvaj** > **Odštamvaj fontove**.

2 Dodirnite stavku **PCL fontovi** ili **PS fontovi**.

Štampanje liste direktorijuma

Na početnom ekranu dodirnite **Postavke > Izveštaji > Odšampaj > Odšampaj direktorijum.**

Otkazivanje zadatka štampe

Sa kontrolne table štampača

1 Na početnom ekranu dodirnite **Red za čekanje za zadatke.**

Napomena: Ovoj postavci možete da pristupite i tako što ćete da dodirnete gornji deo početnog ekrana.

2 Izaberite zadatak za otkazivanje.

Sa računara

1 U zavisnosti od operativnog sistema, uradite nešto od sledećeg:

- Otvorite fasciklu **Štampači**, a zatim izaberite štampač.
- Iz menija **Apple**, iz **Željenih postavki sistema** dođite do štampača.

2 Izaberite zadatak za otkazivanje.

Kopiranje

Korišćenje automatskog ulagača dokumenata i stakla skenera

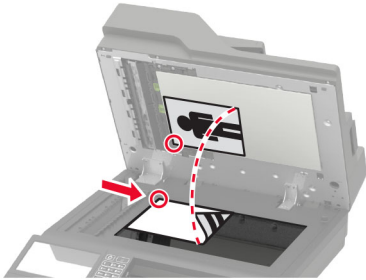
Automatski ulagač dokumenata (ADF)	Staklo skenera
 <ul style="list-style-type: none"> • Automatski ulagač dokumenata koristite za dokumente sa više stranica ili dvostrane dokumente. • Stavite originalni dokument licem nagore. Za dokumente sa više stranica, proverite da li ste poravnali vodeću ivicu pre postavljanja. • Proverite da li ste podesili vođice automatskog ulagača prema širini papira koji postavljate. 	 <ul style="list-style-type: none"> • Staklo skenera koristite za jednostrane dokumente, stranice knjiga, male stavke (poput razglednica i fotografija), foto-papir ili tanke medije (poput isečaka iz časopisa). • Postavite dokument licem nadole u ugao sa strelicom.

Pravljenje kopija

- 1 Stavite originalni dokument u fioku automatskog ulagača ili na staklo skenera.

Napomena: Da ne bi dolazilo do opsecanja slike, postarajte se da originalni dokument i kopija imaju istu veličinu papira.

- 2 Na početnom ekranu dodirnite **Kopiraj**, a zatim navedite broj kopija.
Ako je potrebno, podesite postavke kopiranja.
- 3 Kopirajte dokument.

Napomena: Da biste napravili brzu kopiju, na kontrolnoj tabli pritisnite .

Kopiranje fotografija

- 1 Stavite fotografiju na staklo skenera.
- 2 Na početnom ekranu dodirnite **Kopiraj > Sadržaj > Tip sadržaja > Fotografija**.
- 3 Dodirnite **Izvor sadržaja** i izaberite postavku koja najbolje odgovara originalnoj fotografiji.
- 4 Kopirajte fotografiju.

Kopiranje na memorandumu

- 1 Stavite originalni dokument u fioku automatskog ulagača ili na staklo skenera.
- 2 Na početnom ekranu dodirnite **Kopiranje > Kopiraj sa >** , a zatim odaberite veličinu originalnog dokumenta.
- 3 Dodirnite **Kopiraj na**, a zatim izaberite izvor papira u kojoj se nalazi memorandum.
Ako ste memorandum stavili u višenamenski ulagač, izaberite:
Kopiraj na > Višenamenski ulagač > izaberite veličinu papira > **Memorandum**
- 4 Kopirajte dokument.

Kopiranje sa obe strane papira

- 1 Stavite originalni dokument u fioku automatskog ulagača ili na staklo skenera.
- 2 Na početnom ekranu dodirnite **Kopiranje > Podešavanje papira**.
- 3 Podesite postavke.
- 4 Kopirajte dokument.

Smanjivanje ili povećavanje kopija

- 1 Stavite originalni dokument u fioku automatskog ulagača ili na staklo skenera.
- 2 Sa početnog ekrana dođite do stavke:
Kopija > Razmera > navedite vrednost razmere
Napomena: Menjanje veličine originalnog dokumenta ili izlazne datoteke nakon podešavanja razmere vratiće vrednost razmere na automatsku.
- 3 Kopirajte dokument.

Uparivanje kopija

- 1 Stavite originalni dokument u fioku automatskog ulagača ili na staklo skenera.
- 2 Na početnom ekranu dodirnite **Kopiranje > Uparivanje > Uključeno [1,2,1,2,1,2]**.
- 3 Kopirajte dokument.

Postavljanje listova separatora između kopija

- 1 Stavite originalni dokument u fioku automatskog ulagača ili na staklo skenera.
- 2 Na početnom ekranu dodirnite **Kopiranje > Listovi separatora**.
- 3 Prilagodite postavke.
- 4 Pošaljite zadatak kopiranja.

Kopiranje više stranica na jednom listu

- 1 Stavite originalni dokument u fioku automatskog ulagača ili na staklo skenera.
- 2 Na početnom ekranu dodirnite **Kopiranje > Broj stranica po strani**.
- 3 Podesite postavke.
- 4 Kopirajte dokument.

Kreiranje prečice za kopiranje

- 1 Na početnom ekranu dodirnite **Kopiranje**.
- 2 Konfigurirajte postavke, a zatim dodirnite .
- 3 Kreirajte prečicu.

E-pošta

Korišćenje automatskog ulagača dokumenata i stakla skenera

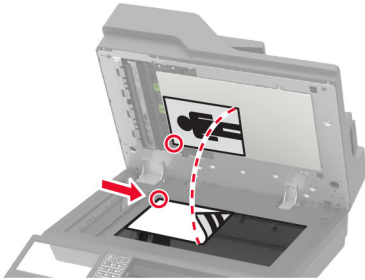
Automatski ulagač dokumenata (ADF)	Staklo skenera
 <ul style="list-style-type: none"> • Automatski ulagač dokumenata koristite za dokumente sa više stranica ili dvostrane dokumente. • Stavite originalni dokument licem nagore. Za dokumente sa više stranica, proverite da li ste poravnali vodeću ivicu pre postavljanja. • Proverite da li ste podesili vođice automatskog ulagača prema širini papira koji postavljate. 	 <ul style="list-style-type: none"> • Staklo skenera koristite za jednostrane dokumente, stranice knjiga, male stavke (poput razglednica i fotografija), foto-papir ili tanke medije (poput isečaka iz časopisa). • Postavite dokument licem nadole u ugao sa strelicom.

Konfigurisanje SMTP servera za e-poštu

Sa kontrolne table

- 1 Na kontrolnoj tabli dodirnite **Postavke > E-pošta > Podešavanje e-pošte**.
- 2 Konfigurirate postavke.

Sa Embedded Web Server-a

- 1 Otvorite veb pregledač, a zatim u polje za adresu unesite IP adresu štampača.

Napomene:

- IP adresu štampača potražite na početnom ekranu na štampaču. IP adresa sastoji se od četiri skupa brojeva koji su razdvojeni tačkom, na primer 123.123.123.123.
- Ako koristite proksi server, privremeno ga onemogućite da bi se veb stranica pravilno učitala.

- 2 Kliknite na **Postavke > E-pošta**.
- 3 U odeljku **Podešavanje e-pošte** konfigurirate postavke.
- 4 Kliknite na **Sačuvaj**.

Slanje e-poruke

Korišćenje kontrolne table

- 1 Stavite originalni dokument u fioku automatskog ulagača ili na staklo skenera.
- 2 Na početnom ekranu dodirnite **E-pošta**, a zatim unesite potrebne informacije.
Napomena: Primaoca možete da unesete i pomoću adresara ili broj prečice.
- 3 Po potrebi, konfigurirate postavke tipa izlazne datoteke.
- 4 Pošaljite e-poruku.

Korišćenje broja prečice

- 1 Na kontrolnoj tabli pritisnite **#**, a zatim unesite broj prečice pomoću tastature.
- 2 Pošaljite e-poruku.

Kreiranje prečice za e-poštu

- 1 Na početnom ekranu dodirnite **E-pošta**.
- 2 Konfigurirate postavke, a zatim dodirnite .
- 3 Kreirajte prečicu.

Razmena faksova

Podešavanje štampača za razmenu faksova

Napomene:

- Sledeće metode povezivanja primenljive su samo u nekim zemljama i regionima.
- Tokom početnog podešavanja štampača opozovite izbor u polju za funkciju faksa i za sve druge funkcije koje planirate naknadno da podesite, a zatim dodirnite **Nastavi**.
- Indikator može da treperi crveno ako je funkcija faksa omogućena, ali nije potpuno podešena.

Upozorenje – potencijalno oštećenje: Nemojte da dodirujete kablove niti štampač u prikazanoj oblasti dok je u toku slanje/prijem faksa.



Konfigurisanje SMTP servera za faks

Sa kontrolne table

- 1 Na kontrolnoj tabli dodirnite **Postavke > Faks > Podešavanje servera faksa > Postavke e-pošte servera za faks**.
- 2 Konfigurirajte postavke.

Napomena: Da biste koristili postavku SMTP servera za e-poštu, omogućite opciju **Koristi SMTP server e-pošte**.

Sa Embedded Web Server-a

- 1 Otvorite veb pregledač, a zatim u polje za adresu unesite IP adresu štampača.

Napomene:

- IP adresu štampača potražite na početnom ekranu na štampaču. IP adresa sastoji se od četiri skupa brojeva koji su razdvojeni tačkom, na primer 123.123.123.123.
- Ako koristite proksi server, privremeno ga onemogućite da bi se veb stranica pravilno učitala.

2 Kliknite na **Postavke > Faks > Podešavanje servera za faks**.



3 U odeljku Postavke e-pošte servera za faks konfigurirate postavke.

Napomena: Da biste koristili postavku SMTP servera za e-poštu, omogućite opciju **Koristi SMTP server e-pošte**.

4 Kliknite na **Sačuvaj**.

Izbor veze za faks

Podešavanje faksa pomoću standardne telefonske linije

-  **OPREZ – OPASNOST OD UDARCA:** Da biste izbegli rizik od strujnog udara, nemojte da podešavate ovaj proizvod niti da uspostavljete električne i kablovske veze (npr. pomoću kabla za napajanje, za funkciju faksa ili telefon) tokom oluje sa grmljavinom.
-  **OPREZ – OPASNOST OD UDARCA:** Da biste izbegli rizik od strujnog udara, nemojte da koristite funkciju faksa tokom oluje sa gromovima.
-  **OPREZ – POTENCIJALNA POVREDA:** Da biste smanjili rizik od požara, koristite isključivo telekomunikacioni (RJ-11) kabl 26 AWG ili veći prilikom povezivanja ovog proizvoda na javnu telefonsku mrežu. Za korisnike u Australiji, kabl mora da bude odobren od strane australijskog nadležnog tela za komunikacije i medije.

Podešavanje 1: Štampač je povezan na namensku liniju faksa

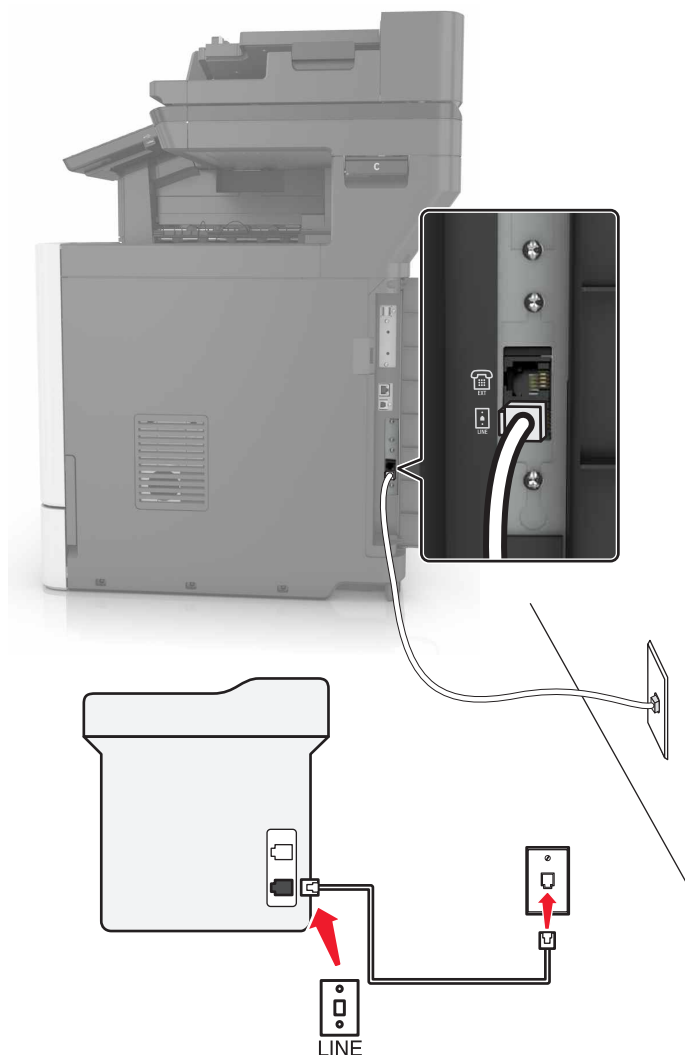

1 Jedan kraj telefonskog kabla povežite na linijski port na štampaču.

2 Povežite drugi kraj kabla na aktivnu analognu zidnu utičnicu.

Napomene:

- Možete da podesite štampač da automatski prima faksove (Automatski odgovori – uključeno) ili ručno (Automatski odgovori – isključeno).
- Ako želite da automatski primete faksove, podesite štampač da odgovori na određeni broj signala zvona.

Podešavanje 2: Štampač deli liniju sa telefonskom sekretaricom

Napomena: Ako se pretplatite na uslugu prepoznatljivog zvona, uverite se da ste podesili ispravni šablon zvona za štampač. U suprotnom, štampač neće primiti faksove čak i ako ste ga podesili da automatski prima faksove.

Povezani na istu telefonsku zidnu utičnicu

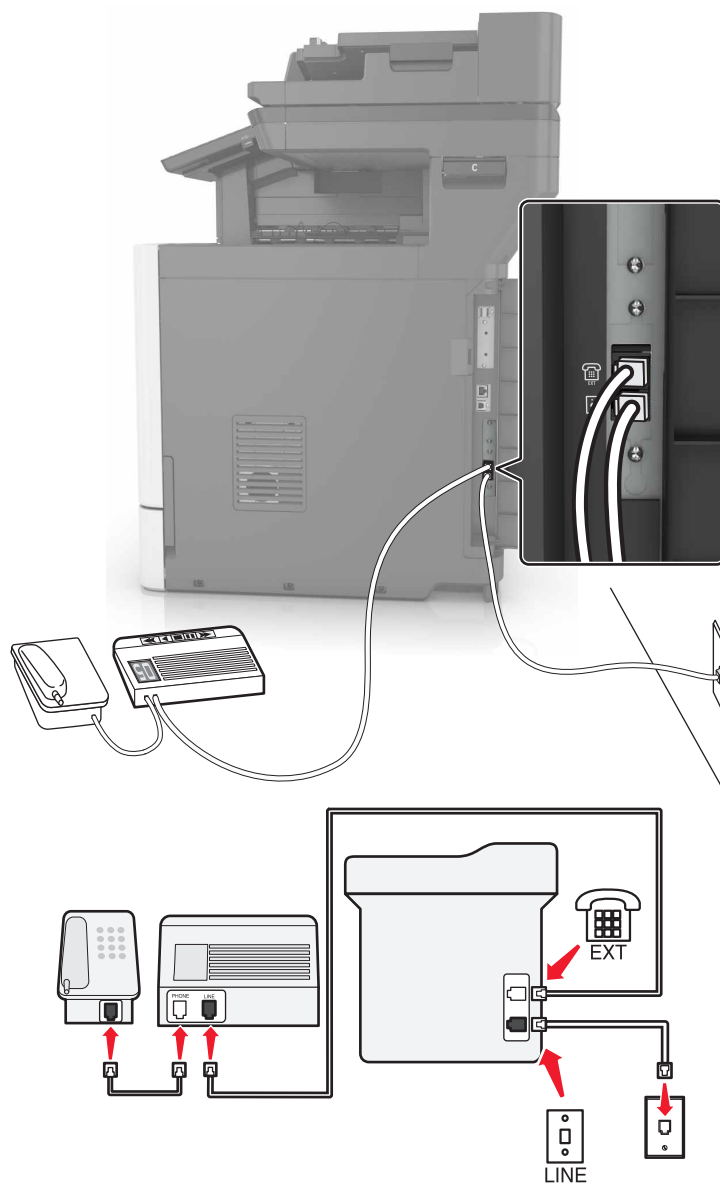

- 1 Jedan kraj telefonskog kabla povežite na linijski port na štampaču.
- 2 Povežite drugi kraj kabla na aktivnu analognu zidnu utičnicu.
- 3 Povežite telefonsku sekretaricu na telefonski port na štampaču.

Povezani na drugačije zidne utičnice

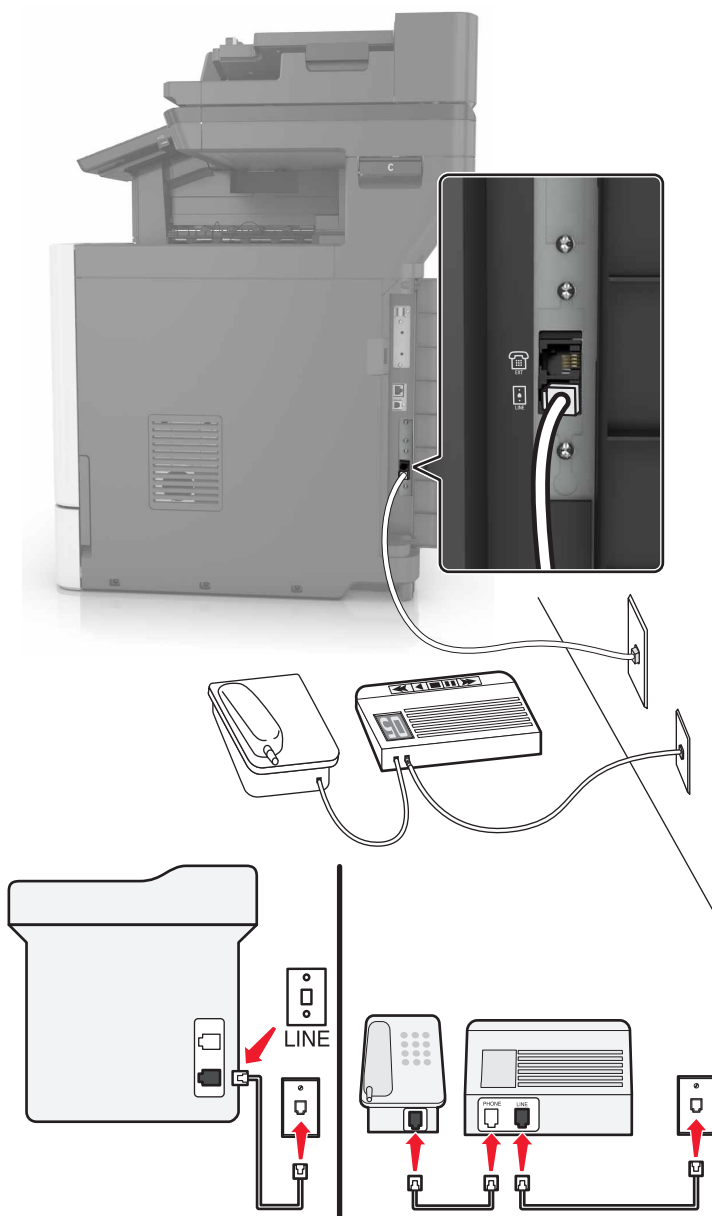

1 Jedan kraj telefonskog kabla povežite na linijski port na štampaču.

2 Povežite drugi kraj kabla na aktivnu analognu zidnu utičnicu.

Napomene:

- Ako imate samo jedan telefonski broj na liniji, podesite štampač da automatski prima faksove.
- Podesite štampač da odgovara na pozive dva zvona nakon telefonske sekretarice. Na primer, ako telefonska sekretarica odgovara na pozive nakon četiri zvona, podesite postavku štampača „Zvona do odgovora“ na šest.

Podešavanje 3: Štampač deli liniju sa telefonom pretplaćenim na uslugu glasovne pošte

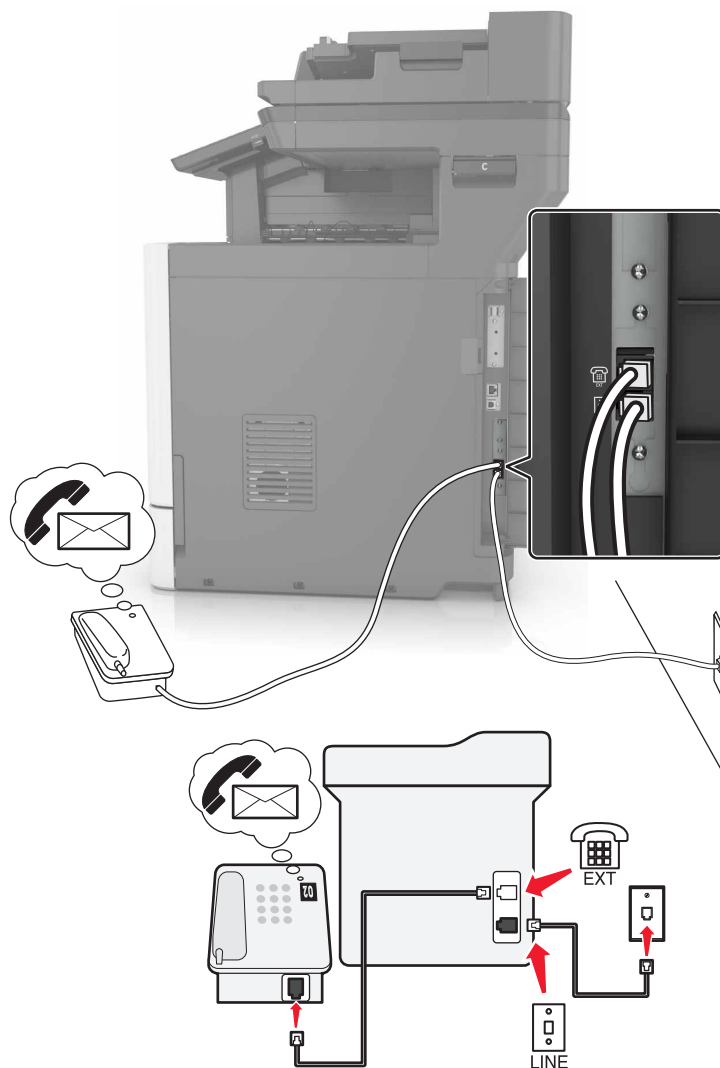



- 1 Jedan kraj telefonskog kabla povežite na linijski port na štampaču.
- 2 Povežite drugi kraj kabla na aktivnu analognu zidnu utičnicu.
- 3 Povežite telefon na telefonski port na štampaču.

Napomene:

- Ovo podešavanje najbolje funkcioniše ako koristite glasovnu poštu češće nego faks i ako se pretplatite na uslugu prepoznatljivog zvona.
- Kada se javite na telefon i čujete zvukove faksa, pritisnite ***9*** ili kôd za ručno odgovaranje na telefonu da biste primili faks.
- Štampač možete da podesite i da automatski prima faksove, ali isključite uslugu glasovne pošte kada očekujete faks.

Podešavanje faksa u zemljama ili regionima sa drugačijim telefonskim zidnim utičnicama i utikačima

-  **OPREZ – OPASNOST OD UDARCA:** Da biste izbegli rizik od strujnog udara, nemojte da podešavate ovaj proizvod niti da uspostavljate električne i kablovske veze (npr. pomoću kabla za napajanje, za funkciju faksa ili telefon) tokom oluje sa grmljavinom.
-  **OPREZ – OPASNOST OD UDARCA:** Da biste izbegli rizik od strujnog udara, nemojte da koristite funkciju faksa tokom oluje sa gromovima.
-  **OPREZ – POTENCIJALNA POVREDA:** Da biste smanjili rizik od požara, koristite isključivo telekomunikacioni (RJ-11) kabl 26 AWG ili veći prilikom povezivanja ovog proizvoda na javnu telefonsku mrežu. Za korisnike u Australiji, kabl mora da bude odobren od strane australijskog nadležnog tela za komunikacije i medije.

Standard zidna utičnica koju je usvojila većina zemalja ili regiona je RJ11. Ako zidna utičnica ili oprema u objektu nije kompatibilna sa ovim tipom veze, koristite telefonski adapter. Adapter za vašu zemlju ili region možda se ne isporučuje sa štampačem, zbog čega može da bude potrebno da ga kupite odvojeno.

Možda je u telefonskom portu štampača instaliran adapterski utikač. Nemojte da uklanjate adapterski utikač iz telefonskog porta štampača ako se povezujete na serijski ili kaskadni telefonski sistem.

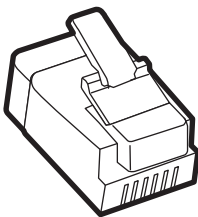

Naziv dela	Broj dela
Lexmark adapterski utikač	40X8519

Povezivanje štampača na zidnu utičnicu koja nije tipa RJ11

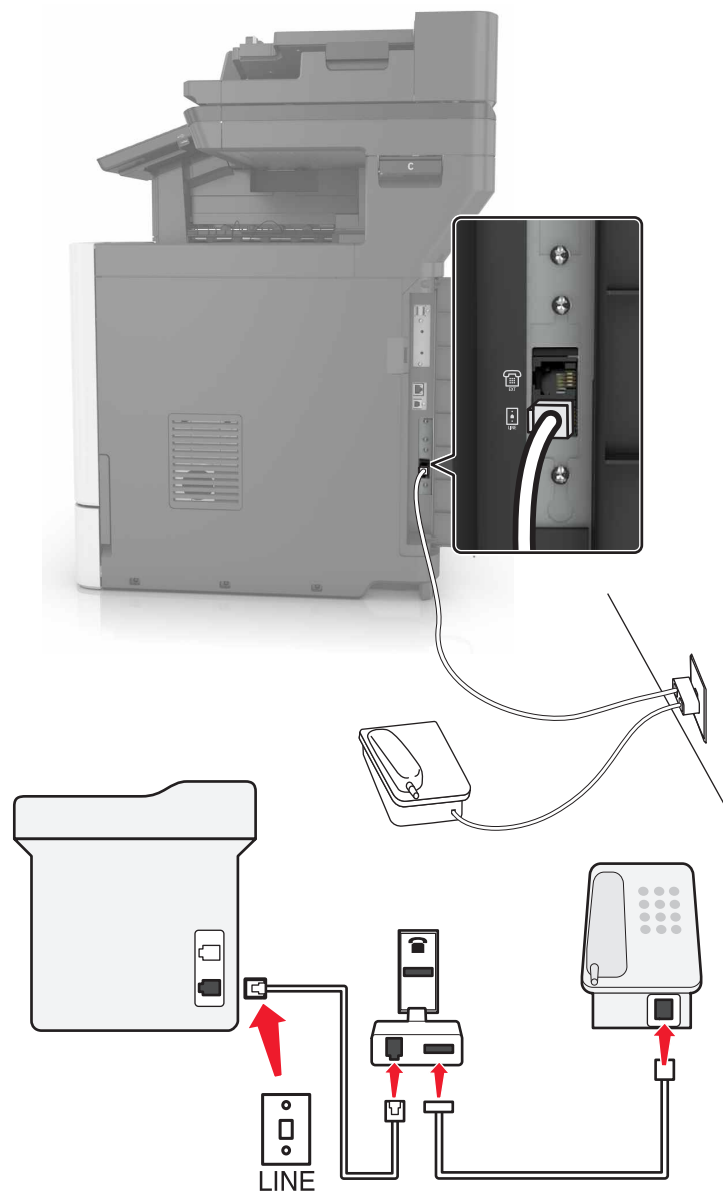

- 1 Jedan kraj telefonskog kabla povežite na linijski port na štampaču.
- 2 Priključite drugi kraj kabla u RJ11 adapter, a zatim priključite adapter u zidnu utičnicu.
- 3 Ako želite da na istu zidnu utičnicu povežete još jedan uređaj sa priključkom koji nije tipa RJ11, povežite ga direktno na telefonski adapter.

Priključivanje štampača u zidnu utičnicu u Nemačkoj

Nemačka zidna utičnica ima dve vrste portova. N portovi su za faks mašine, modeme i telefonske sekretarice. F port je za telefone. Priključite štampač u bilo koji od N portova.

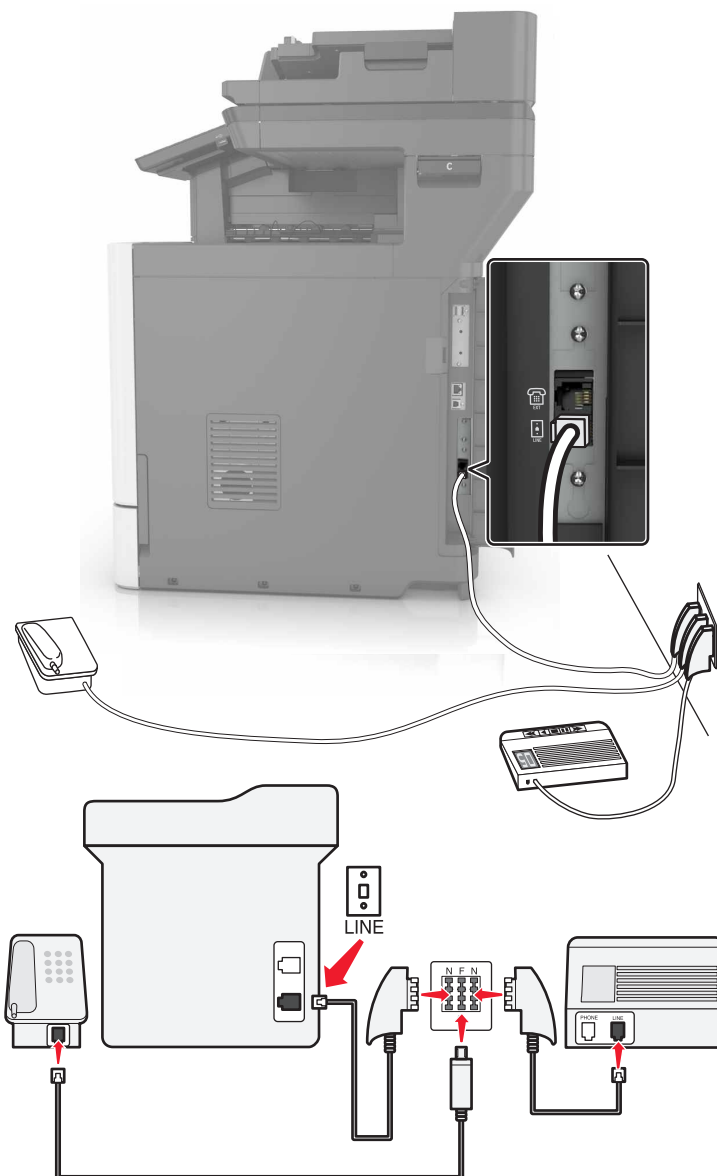

- 1 Jedan kraj telefonskog kabla povežite na linijski port na štampaču.
- 2 Priključite drugi kraj kabla u RJ11 adapter, a zatim priključite adapter u N port.
- 3 Ako želite da priključite telefon i telefonsku sekretaricu u istu zidnu utičnicu, onda povežite uređaje kao što je prikazano.

Povezivanje na uslugu prepoznatljivog zvona

Usluga prepoznatljivog zvona omogućava da imate više brojeva telefona na jednoj telefonskoj liniji. Svakom broju telefona dodeljen je drugačiji šablon zvona.

- 1 Na početnom ekranu dodirnite **Postavke > Faks > Podešavanje faksa > Postavke primanja faksa > Administratorske kontrole > Odgovaranje uključeno**.
- 2 Izaberite šablon zvona.

Podešavanje datuma i vremena na faksu

- 1 Na početnom ekranu dodirnite **Postavke > Uređaj > Željene postavke > Datum i vreme > Konfiguriraj**.
- 2 Konfigurirajte postavke.

Konfigurisanje zimskog/letnjeg računanja vremena

- 1 Na početnom ekranu dodirnite **Postavke > Uređaj > Željene postavke > Datum i vreme > Konfiguriraj**.
- 2 U meniju „Vremenska zona“ izaberite **(UTC+korisnik) – prilagođeno**.
- 3 Konfigurirajte postavke.

Korišćenje automatskog ulagača dokumenata i stakla skenera

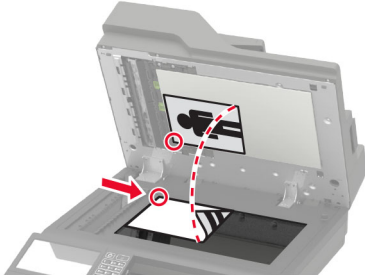
Automatski ulagač dokumenata (ADF)	Staklo skenera
 <ul style="list-style-type: none"> • Automatski ulagač dokumenata koristite za dokumente sa više stranica ili dvostrane dokumente. • Stavite originalni dokument licem nagore. Za dokumente sa više stranica, proverite da li ste poravnali vodeću ivicu pre postavljanja. • Proverite da li ste podesili vođice automatskog ulagača prema širini papira koji postavljate. 	 <ul style="list-style-type: none"> • Staklo skenera koristite za jednostrane dokumente, stranice knjiga, male stavke (poput razglednica i fotografija), foto-papir ili tanke medije (poput isečaka iz časopisa). • Postavite dokument licem nadole u ugao sa strelicom.

Slanje faksa

Korišćenje kontrolne table

- 1 Stavite originalni dokument u fioku automatskog ulagača dokumenata ili na staklo skenera.
- 2 Na početnom ekranu dodirnite **Faks**, a zatim unesite potrebne informacije.
- 3 Po potrebi, konfigurirajte druge postavke faksa.
- 4 Pošaljite zadatak slanja faksa.

Pomoću računara

Napomena: Proverite da li je instaliran univerzalni upravljački program za faks.

Za korisnike Windows-a

- 1 Dok je dokument otvoren, kliknite na **Datoteka > Odštampaj**.
- 2 Izaberite štampač, a zatim kliknite na **Svojstva, Željene postavke, Opcije ili Podešavanje**.
- 3 Kliknite na **Faks > Omogući faks**, a zatim unesite broj primaoca.
- 4 Po potrebi, konfigurirajte druge postavke faksa.
- 5 Pošaljite zadatak slanja faksa.

Za korisnike Macintosh-a

- 1 Dok je dokument otvoren, odaberite **Datoteka > Odštampaj**.
- 2 Izaberite štampač, a zatim unesite broj primaoca.
- 3 Po potrebi, konfigurirajte druge postavke faksa.
- 4 Pošaljite zadatak slanja faksa.

Zakazivanje faksa

- 1 Stavite originalni dokument u fioku automatskog ulagača dokumenata ili na staklo skenera.
- 2 Sa početnog ekrana dođite do stavke:
Faks > Za > unesite broj faksa **> Gotovo**
- 3 Dodirnite **Vreme slanja**, konfigurirajte postavke, a zatim dodirnite **Gotovo**.
- 4 Pošaljite faks.

Kreiranje prečice za odredište faksa

- 1 Na početnom ekranu dodirnite **Faks > Primalac**.
- 2 Unesite broj primaoca, a zatim dodirnite **Gotovo**.

- 3 Dodirnite .
- 4 Kreirajte prečicu.

Menjanje rezolucije faksa

- 1 Stavite originalni dokument u fioku automatskog ulagača ili na staklo skenera.
- 2 Na početnom ekranu dodirnite **Faks**, a zatim unesite potrebne informacije.
- 3 Dodirnite stavku **Rezolucija**, a zatim podesite postavku.
- 4 Pošaljite faks.

Prilagođavanje zatamnjenosti faksa

- 1 Stavite originalni dokument u fioku automatskog ulagača ili na staklo skenera.
- 2 Na početnom ekranu dodirnite **Faks**, a zatim unesite potrebne informacije.
- 3 Dodirnite stavku **Zatamnjenost**, a zatim podesite postavku.
- 4 Pošaljite faks.

Štampanje evidencije faksa

- 1 Na početnom ekranu dodirnite **Postavke > Izveštaji > Faks**.
- 2 Dodirnite **Evidencija zadatka faksa** ili **Evidencija poziva faksa**.

Blokiranje neželjenih faksova

- 1 Na početnom ekranu dodirnite **Postavke > Faks > Podešavanje faksa > Postavke primanja faksa > Administratorske kontrole**.
- 2 Podesite **Blokiraj faks bez imena** na **Uključeno**.

Zadržavanje faksova

- 1 Na početnom ekranu dodirnite **Postavke > Faks > Podešavanje faksa > Postavke primanja faksa > Zadržavanje faksova**.
- 2 Izaberite režim.

Prosleđivanje faksa

- 1 Na početnom ekranu dodirnite **Postavke > Faks > Podešavanje faksa > Postavke primanja faksa > Administratorske kontrole**.
- 2 Dodirnite **Prosleđivanje faksa > Prosledi**.

3 Konfigurirajte postavke Prosledi do i E-poruka sa potvrdom.

Skeniranje

Korišćenje automatskog ulagača dokumenata i stakla skenera

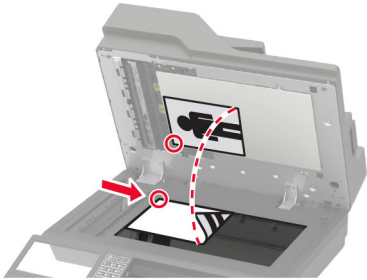
Automatski ulagač dokumenata (ADF)	Staklo skenera
 <ul style="list-style-type: none"> • Automatski ulagač dokumenata koristite za dokumente sa više stranica ili dvostrane dokumente. • Stavite originalni dokument licem nagore. Za dokumente sa više stranica, proverite da li ste poravnali vodeću ivicu pre postavljanja. • Proverite da li ste podesili vođice automatskog ulagača prema širini papira koji postavljate. 	 <ul style="list-style-type: none"> • Staklo skenera koristite za jednostrane dokumente, stranice knjiga, male stavke (poput razglednica i fotografija), foto-papir ili tanke medije (poput isečaka iz časopisa). • Postavite dokument licem nadole u ugao sa strelicom.

Skeniranje na FTP skener

- 1 Stavite originalni dokument u fioku automatskog ulagača dokumenata ili na staklo skenera.
- 2 Na početnom ekranu dodirnite **FTP**, a zatim unesite potrebne informacije.
- 3 Po potrebi, konfigurirajte druge postavke FTP-a.
- 4 Pošaljite FTP zadatak.

Kreiranje FTP prečice

- 1 Na korisničkom ekranu dodirnite **FTP**.
- 2 Unesite adresu FTP servera, a zatim dodirnite ★.
- 3 Kreirajte prečicu.

Kreiranje prečice za mrežnu fasciklu

- 1 Otvorite veb pregledač, a zatim u polje za adresu unesite IP adresu štampača.

Napomene:

- IP adresu štampača potražite na početnom ekranu na štampaču. IP adresa sastoji se od četiri skupa brojeva koji su razdvojeni tačkom, na primer 123.123.123.123.

- Ako koristite proksi server, privremeno ga onemogućite da bi se veb stranica pravilno učitala.

- 2 Kliknite na **Prečice > Dodaj prečicu**.
- 3 U meniju Tip prečice izaberite **Mrežna fascikla**, a zatim konfigurirajte postavke.
- 4 Primenite promene.

Skeniranje na fleš uređaj

- 1 Stavite originalni dokument u fioku automatskog ulagača ili na staklo skenera.
- 2 Priključite fleš uređaj.



- 3 Dodirnite **Skeniraj na USB** i podesite postavke po potrebi.

Napomena: Ako se ne pojavi ekran USB uređaj, dodirnite **USB uređaj** na početnom ekranu.

- 4 Skenirajte dokument.

Upozorenje – potencijalno oštećenje: Da biste izbegli gubitak podataka ili kvar na štampaču, nemojte da dodirujete fleš jedinicu niti štampač u prikazanoj oblasti tokom aktivnog štampanja i čitanja sa memorijskog uređaja ili upisivanja na njega.



Skeniranje na faks server

- 1 Stavite originalni dokument u fioku automatskog ulagača ili na staklo skenera.
- 2 Na početnom ekranu dodirnite **Scan Center**, a zatim sa liste odredišta izaberite **Faks**.
- 3 Izaberite odredište faksa.

Napomena: Da biste kreirali odredište faksa, dodirnite **Kreiraj faks**.

- 4 Skenirajte dokument.

Slanje skeniranih dokumenata na računar

- 1 Stavite originalni dokument u fioku automatskog ulagača ili na staklo skenera.
- 2 Na početnom ekranu dodirnite **Profili skeniranja > Skeniraj na računar**.
- 3 Izaberite profil skeniranja u kojem želite da sačuvate dokument.

Skeniranje u Cloud Connector profil

Napomena: Ova aplikacija je dostupna samo u određenoj zemlji ili regionu. Za dodatne informacije kontaktirajte sa predstavnikom kompanije Lexmark.

- 1 Stavite originalni dokument u fioku automatskog ulagača ili na staklo skenera.
- 2 Na početnom ekranu dodirnite **Cloud Connector**.
- 3 Izaberite dobavljača usluga informatičkog oblaka, a zatim izaberite profil.

Napomena: Više informacija o kreiranju Cloud Connector profila potražite u odeljku „[Kreiranje Cloud Connector profila](#)“ na stranici 23.

- 4 Dodirnite **Skeniraj**, a zatim dodelite ime datoteke i odredišnu fasciklu.

5 Dodirnite **Skeniraj ovde**.

Ako je potrebno, podesite postavke skeniranja.

6 Skenirajte dokument.

Razumevanje menija štampača

Mapa menija

Uređaj	<ul style="list-style-type: none"> • Željene postavke • Eko-režim • Udaljena tabla za rukovanje • Obaveštenja • Upravljanje energijom • Informacije koje se šalju kompaniji Lexmark 	<ul style="list-style-type: none"> • Pristupačnost • Vraćanje podrazumevanih fabričkih postavki • Održavanje • Vidljive ikone na početnom ekranu • O ovom štampaču
Štampanje	<ul style="list-style-type: none"> • Raspored • Završna obrada* • Podešavanje • Kvalitet • Računovodstvo zadataka • XPS 	<ul style="list-style-type: none"> • PDF • PostScript • PCL • HTML • Slika
Papir	<ul style="list-style-type: none"> • Konfiguracija fioka • Konfiguracija medija 	<ul style="list-style-type: none"> • Konfiguracija police
Kopiranje	Podrazumevane postavke kopiranja	
Faks	Podrazumevane postavke faksa	
E-pošta	<ul style="list-style-type: none"> • Podešavanje e-pošte • Podrazumevane postavke e-pošte 	<ul style="list-style-type: none"> • Podešavanje veb veze
FTP	Podrazumevane postavke za FTP	
USB jedinica	<ul style="list-style-type: none"> • Skeniranje sa fleš jedinice 	<ul style="list-style-type: none"> • Štampanje sa fleš jedinice
Mreža/portovi	<ul style="list-style-type: none"> • Pregled mreže • Bežično • Ethernet • TCP/IP • SNMP • IPSec • 802.1x 	<ul style="list-style-type: none"> • LPD konfiguracija • HTTP/FTP postavke • ThinPrint • USB • Ograničavanje spoljnog pristupa mreži • Google Cloud Print • Wi-Fi Direct
Bezbednost	<ul style="list-style-type: none"> • Metodi prijavljivanja • Planiraj USB uređaje • Evidencija bezbednosne revizije • Ograničenja prijavljivanja • Podešavanje poverljivog štampanja 	<ul style="list-style-type: none"> • Šifrovanje diska • Brisanje privremenih datoteka sa podacima • Postavke LDAP rešenja • Razno
Izveštaji	<ul style="list-style-type: none"> • Stranica sa postavkama menija • Uređaj • Štampanje 	<ul style="list-style-type: none"> • Prečice • Faks • Mreža

* Ova stavka menija se pojavljuje samo kada je instaliran finišer.

Pomoć	<ul style="list-style-type: none"> • Odštampaj sve vodiče • Vodič za kvalitet boja • Vodič za povezivanje • Vodič za kopije • Vodič za e-poštu • Vodič za faks 	<ul style="list-style-type: none"> • Vodič sa informacijama • Vodič za medijume • Vodič za pomeranje • Vodič za kvalitet štampe • Vodič za skeniranje • Vodič za potrošni materijal
Rešavanje problema	Štampanje stranica testa kvaliteta	Čišćenje skenera
* Ova stavka menija se pojavljuje samo kada je instaliran finišer.		

Uređaj

Željene postavke

Stavka menija	Opis
Jezik za prikaz	Podesite jezik teksta koji se prikazuje na ekranu.
Zemlja/region	Identifikujte zemlju ili region gde je štampač konfigurisan za rad.
Pokreni početno podešavanje Isključeno* Uključeno	Pokrenite čarobnjak za podešavanje.
Tastatura Tip tastature	Izaberite jezik kao tip tastature. Napomena: Možda se neće prikazati sve vrednosti za Tip tastature, odnosno, mogu da zahtevaju da bude instaliran specijalni hardver kako bi se pojavile.
Prikazane informacije Tekst za prikaz 1 (IP adresa*) Tekst za prikaz 2 (Datum/vreme*) Prilagođeni tekst 1 Prilagođeni tekst 2	Navedite informacije za prikaz na početnom ekranu.
Datum i vreme Konfiguriši Trenutni datum i vreme Ručno podesi datum i vreme Format datuma (MM-DD-YYYY*) Format vremena (12 sati A.M./P.M.*) Vremenska zona (UTC-5:00*) Network Time Protocol Omogući NTP (Uključeno*) NTP server Omogući potvrdu identiteta	Konfigurišite datum i vreme štampača i vremenski protokol mreže.
Napomena: Zvezdica (*) pored vrednosti ukazuje na podrazumevanu fabričku postavku.	

Stavka menija	Opis
Veličine papira SAD* Metričke	Naveli mernu jedinico za veličine papira. Napomena: Izbor zemlje ili regiona u čarobnjaku za početno podešavanje određuje početnu postavku veličine papira.
Osvetljenost ekrana 20–100% (100*)	Podesite osvetljenost ekrana.
Pristup fleš jedinici Omogućeno* Onemogućeno	Omogućite pristup fleš jedinici.
Dozvoli uklanjanje pozadine Isključeno Uključeno*	Navedite da li je dozvoljeno uklanjanje pozadine.
Dozvoli skeniranja prilagođenih zadataka Isključeno Uključeno*	Odredite da li će se postavka Skeniranje prilagođenih zadataka prikazivati za kopiranje, skeniranje i slanje faksa. Napomena: Ova stavka menija se pojavljuje samo kada je instaliran čvrsti disk.
Položeno skeniranje jedne stranice Isključeno* Uključeno	Podesite štampač tako da skenira bilo koju vrstu zadatka koja uključuje staklo skenera kao jednu stranicu. Napomena: Štampač se vraća na početni ekran nakon skeniranja jedne ravne ploče skener umesto da prikazuje upite.
Izlazna svetla Isključeno* Uključeno	Omogućite integrisano izlazno svetlo ili indikatorsko svetlo u opcionalnoj izlaznoj polici.
Zvučne povratne informacije Povratne informacije dugmadi (Uključeno*) Jačina zvuka (5*)	<ul style="list-style-type: none"> • Omogućite zvučne povratne informacije za pritiskanje dugmadi, interakciju na tabli, upite za ubacivanje papira i obaveštenja o greškama. • Podesite jačinu zvuka povratnih informacija.
Istek vremena ekrana 5–300 sekundi (60*)	Podesite vreme mirovanja pre nego što se prikaže početni ekran ili pre nego što štampač automatski odjavi nalog korisnika.
Napomena: Zvezdica (*) pored vrednosti ukazuje na podrazumevanu fabričku postavku.	

Eko-režim

Stavka menija	Opis
Štampanje Strane 1-strano* 2-strano	Odredite da li treba da se štampa samo sa jedne ili sa obe strane papira.
Napomena: Zvezdica (*) pored vrednosti ukazuje na podrazumevanu fabričku postavku.	

Stavka menija	Opis
Štampanje Stranica po strani Isključeno* 2 stranice po strani 3 stranice po strani 4 stranice po strani 6 stranice po strani 9 stranice po strani 12 stranice po strani 16 stranice po strani	Štampajte više slika na jednom listu papira.
Štampanje Zatamnjenost tonera 1–10 (8*)	Odredite osvetljenost ili zatamnjenost slika sa tekstom.
Štampanje Ušteda boje Isključeno* Uključeno	Smanjite količinu tonera koji se koristi za štampanje grafike i slika.
Kopiranje Strane 1-strano na 1-strano* 1-strano na 2-strano 2-strano na 1-strano 2-strano na 2-strano	Navedite ponašanje skeniranja na osnovu originalnog dokumenta.
Kopiranje Stranica po strani Isključeno* 2 uspravne stranice 4 uspravne stranice 2 položene stranice 4 položene stranice	Navedite ponašanje skeniranja na osnovu originalnog dokumenta.
Kopiranje Zatamnjenost 1-9 (5*)	Odredite zatamnjenost skeniranih slika sa tekstom.
Napomena: Zvezdica (*) pored vrednosti ukazuje na podrazumevanu fabričku postavku.	

Udaljena tabla za rukovanje

Stavka menija	Opis
Spoljna VNC veza Nemoj da dozvoliš* Dozvoli	Povežite spoljni Virtual Network Computing (VNC) klijent radi pokretanja udaljene table za rukovanje.
Napomena: Zvezdica (*) pored vrednosti ukazuje na podrazumevanu fabričku postavku.	

Stavka menija	Opis
Tip potvrde identiteta Ništa* Standardna potvrda identiteta	Podesite tip potvrde identiteta za pristupanje serveru za VNC klijente.
Lozinka za VNC	Navedite lozinku za povezivanje na server za VNC klijente. Napomena: Ova stavka menija se pojavljuje samo ako je Tip potvrde identiteta podešen na Standardna potvrda identiteta.
Napomena: Zvezdica (*) pored vrednosti ukazuje na podrazumevanu fabričku postavku.	

Obaveštenja

Stavka menija	Opis
Svetlosni indikator greške Isključeno Uključeno*	Podesite svetlosni indikator tako da se uključi kada dođe do greške štampača.
Zvučni signal napunjenog automatskog ulagača dokumenata Isključeno Uključeno*	Omogućite zvučni signal pri ubacivanju papira u automatski ulagač dokumenata.
Kontrola alarma Isključeno Jedan* Neprekidno	Podesite broj oglašavanja alarma kada štampač zahteva intervenciju korisnika.
Potrošni materijal Prikaži procene za potrošni materijal Prikaži procene* Nemoj da prikazuješ procene	Prikažite procenjeni status potrošnog materijala.
Potrošni materijal Prikaz procene Strane* Procenat	Odredite jedinicu koju štampač koristi za procenu upotrebe potrošnog materijala i aktiviranje prilagođenih obaveštenja kada je potrebna intervencija korisnika. Napomena: Ova stavka menija se pojavljuje samo na Embedded Web Serveru.
Potrošni materijal Alarm kertridža Isključeno Jedan* Neprekidno	Podesite broj oglašavanja alarma kada je kertridž sa tonerom skoro prazan.
Potrošni materijal Prilagođena procena potrošnog materijala Prikaži procene Ne prikazuj procene *	Podesite postavke obaveštenja kada je potrebna intervencija korisnika na štampaču. Napomena: Ova stavka menija se pojavljuje samo na Embedded Web Serveru.
Napomena: Zvezdica (*) pored vrednosti ukazuje na podrazumevanu fabričku postavku.	

Stavka menija	Opis
<p>Podešavanje upozorenja za e-poštu</p> <ul style="list-style-type: none"> Podešavanje e-pošte <ul style="list-style-type: none"> Primarni SMTP mrežni prolaz Port primarnog SMTP mrežnog prolaza (25*) Sekundarni SMTP mrežni prolaz Port sekundarnog SMTP mrežnog prolaza (25*) SMTP istek vremena (30 sekundi*) Adresa za odgovor Uvek koristi podrazumevanu SMTP adresu za odgovor(Isključeno*) Koristi SSL/TLS(Onemogućeno*) Zahtevaj pouzdan sertifikat(Uključeno*) Potvrda identiteta SMTP servera (Potvrda identiteta nije potrebna*) E-poruka koju je pokrenuo uređaj(Nijedna*) E-poruka koju je pokrenuo korisnik(Nijedna*) Koristi akreditive uređaja za Active Directory(Isključeno*) ID korisnika uređaja Lozinka uređaja Kerberos 5 OBLAST NTLM domen Onemogućiti grešku „SMTP server nije podešen“(Isključeno*) 	<p>Konfigurirajte postavke e-pošte štampača.</p>
<p>Podešavanje upozorenja za e-poštu</p> <ul style="list-style-type: none"> Podešavanje lista e-pošte i upozorenja <ul style="list-style-type: none"> Lista e-pošte 1 Lista e-pošte 2 Događaji e-pošte 	<p>Navedite e-adrese i omogućite obaveštenja o događajima e-pošte.</p> <p>Napomena: Ova stavka menija se pojavljuje samo na Embedded Web Serveru.</p>
<p>Sprečavanje grešaka</p> <ul style="list-style-type: none"> Senzor ADF-a za više uvlačenja <ul style="list-style-type: none"> Isključeno Uključeno* 	<p>Otkriva kada ADF uvlači više od jednog lista medija odjednom.</p>
<p>Sprečavanje grešaka</p> <ul style="list-style-type: none"> Pomoć pri zaglavljivanju <ul style="list-style-type: none"> Isključeno Uključeno* 	<p>Podesite štampač tako da automatski izbaci prazne stranice ili stranice sa delimičnim otiscima nakon uklanjanja zaglavljene stranice.</p>
<p>Sprečavanje grešaka</p> <ul style="list-style-type: none"> Automatsko nastavljanje <ul style="list-style-type: none"> Isključeno Uključeno* (5 sekundi) 	<p>Omogućite štampaču da automatski nastavi sa obradom ili štampanjem zadatka nakon što poništi određena stanja koja zahtevaju intervenciju korisnika.</p>
<p>Sprečavanje grešaka</p> <ul style="list-style-type: none"> Automatski ponovo pokreni <ul style="list-style-type: none"> Automatski ponovo pokreni <ul style="list-style-type: none"> Ponovo pokreni kada miruje Uvek ponovo pokreni* Nikada nemoj ponovo da pokrećeš 	<p>Podesite štampač tako da se ponovo pokrene kada dođe do greške.</p>
<p>Napomena: Zvezdica (*) pored vrednosti ukazuje na podrazumevanu fabričku postavku.</p>	

Stavka menija	Opis
Sprečavanje grešaka Automatski ponovo pokreni Maks. broj automatskih ponovnih pokretanja 1–20 (2*)	Podesite broj automatskih ponovnih pokretanja koja štampač može da obavi.
Sprečavanje grešaka Automatski ponovo pokreni Prozor za automatsko ponovno pokretanje 1–525600 sekundi (720*)	Podesite vreme pre nego što štampač obavi automatsko ponovno pokretanje.
Sprečavanje grešaka Automatski ponovo pokreni Brojač automatskog ponovnog pokretanja	Prikažite informacije brojača automatskog ponovnog pokretanja koje su samo za čitanje.
Sprečavanje grešaka Automatski ponovo pokreni Resetuj brojač automatskog ponovnog pokretanja Otkazi Nastavi	Resetujte Brojač automatskog ponovnog pokretanja.
Sprečavanje grešaka Prikaži grešku za kratak papir Uključeno Automatsko brisanje*	Podesite štampač tako da prikaže poruku kada dođe do greške za kratak papir. Napomena: Kratak papir se odnosi na veličinu ubačenog papira.
Sprečavanje grešaka Zaštita stranice Isključeno* Uključeno	Podesite štampač tako da obradi celu stranicu u memoriju pre nego što je odštampa.
Oporavak od zaglavljivanja sadržaja Oporavak od zaglavljivanja Isključeno Uključeno Automatski*	Podesite štampač tako da ponovo štampa zaglavljene stranice.
Oporavak od zaglavljivanja sadržaja Oporavak zaglavljenja u skeneru Nivo zadatka Nivo stranice*	Navedite kako se ponovo pokreće zadatak skeniranja nakon uklanjanja zaglavljenog papira.
Napomena: Zvezdica (*) pored vrednosti ukazuje na podrazumevanu fabričku postavku.	

Upravljanje energijom

Stavka menija	Opis
Profil režima mirovanja Štampanje iz režima mirovanja Održi aktivnost nakon štampe Aktiviraj režim mirovanja nakon štampe*	Podesite štampač tako da ostane u režimu spremnosti ili da se vrati u režim mirovanja nakon štampanje.
Napomena: Zvezdica (*) pored vrednosti ukazuje na podrazumevanu fabričku postavku.	

Stavka menija	Opis
Istek vremena Senzor blizine Onemogućeno Kratak domet Dugačak domet*	Određuje približnu udaljenost objekta da ga štampač otkrije.
Istek vremena Režim mirovanja 1–120 minuta (15*)	Podesite vreme mirovanja pre nego što štampač pređe u režim mirovanja.
Istek vremena Istek vremena za hibernaciju Onemogućeno 1 čas 2 časa 3 časa 6 časa 1 dan 2 dana 3 dana* 1 nedelja 2 nedelje 1 mesec	Podesite vreme do isključivanja štampača.
Istek vremena Istek vremena hibernacije pri povezivanju Hibernacija Bez hibernacije*	Podesite Istek vremena za hibernaciju tako da isključi štampač dok ostoji aktivna Ethernet veza.

Napomena: Zvezdica (*) pored vrednosti ukazuje na podrazumevanu fabričku postavku.

Informacije koje se šalju kompaniji Lexmark

Stavka menija	Opis
Informacije koje se šalju kompaniji Lexmark Iskorišćenost potrošnog materijala i stranica Performanse uređaja Ništa*	Šaljite informacije o korišćenju i učinku štampača kompaniji Lexmark. Napomena: Vreme slanja informacija se pojavljuje samo kada za Informacije koje se šalju kompaniji Lexmark izaberete bilo koju opciju osim Nijedno.
Vreme slanja informacija Početno vreme Vreme zaustavljanja	

Napomena: Zvezdica (*) pored vrednosti ukazuje na podrazumevanu fabričku postavku.

Pristupačnost

Stavka menija	Opis
Interval za dvostruko pritiskanje tastera 0–5 (0*)	Podesite interval u sekundama tokom kojeg štampač ignoriše dvostruko pritiskanje tastera na povezanoj tastaturi.
Početno odlaganje ponavljanja tastera 0,25–5 (1*)	Podesite trajanje početnog odlaganja u sekundama pre nego što ponavljajući taster počne da se ponavlja. Napomena: Ova stavka menija se pojavljuje samo kada je na štampač povezana tastatura.
Brzina ponavljanja tastera 0,5–30 (30*)	Podesite broj pritisaka u sekundi za ponavljajući taster. Napomena: Ova stavka menija se pojavljuje samo kada je na štampač povezana tastatura.
Produžavanje isteka vremena ekrana Isključeno* Uključeno	Omogućite korisniku da ostane na istoj lokaciji i resetujte tajmer za istek vremena ekrana kada se završi, umesto da se vratite na početni ekran.
Jačina zvuka za slušalice 1–10 (5*)	Podesite jačinu zvuka za slušalice. Napomena: Ova stavka menija se pojavljuje samo kada su na štampač povezane slušalice.
Omogući glasovno navođenje kada su povezane slušalice Isključeno* Uključeno	Omogućite glasovno navođenje kada su slušalice povezane na štampač.
Izgovaraj lozinke/PIN kodove Isključeno* Uključeno	Podesite štampač tako da izgovara lozinke ili PIN kodove. Napomena: Ova stavka menija se pojavljuje samo kada su na štampač povezane slušalice ili zvučnik.
Brzina govora Veoma sporo Sporo Normalni* Brzo Brže Veoma brzo Brzo Veoma brzo Najbrže	Podesite brzinu govora za glasovno navođenje. Napomena: Ova stavka menija se pojavljuje samo kada su na štampač povezane slušalice ili zvučnik.
Napomena: Zvezdica (*) pored vrednosti ukazuje na podrazumevanu fabričku postavku.	

Vraćanje podrazumevanih fabričkih postavki

Stavka menija	Opis
Vrati postavke Vrati sve postavke Vrati postavke štampača Vrati postavke mreže Vrati postavke faksa Vrati postavke aplikacija	Vratite podrazumevane fabričke postavke štampača.

Održavanje

Meni Konfiguracija

Stavka menija	Opis
USB konfiguracija USB PnP 1* 2	Promenite režim USB upravljačkog programa štampača da biste poboljšali kompatibilnost sa računarom.
USB konfiguracija USB skeniranje na lokalno Uključeno* Isključeno	Podesite da li upravljački program za USB uređaj definiše kao jednostavni USB uređaj (jedan interfejs) ili kao složeni USB uređaj (više interfejsa).
USB konfiguracija USB brzina Puno Automatski*	Podesite USB port tako da radi punom brzinom i onemogućite njegove funkcije velike brzine.
Konfiguracija fioka Prepoznavanje veličine Prepoznavanje fioke [x] Isključeno Uključeno*	Podesite fioku tako da automatski otkrije veličinu papira koji je umetnut u nju.
Konfiguracija fioka Povezivanje fioka Automatski* Isključeno	Podesite štampač tako da povezuje fioke za koje su podešeni isti tip i veličina papira.
Konfiguracija fioka Prikaži poruku za umetanje fioke Isključeno Samo za nepoznate veličine* Uvek	Prikažite poruku koja korisniku omogućava da promeni postavke veličine i tipa papira nakon umetanja fioke.
Konfiguracija fioka Ubacivanje A5 Kratka ivica Duga ivica*	Odredite podrazumevanu orijentaciju umetanja papira veličine A5 kod svih izvora papira.
Konfiguracija fioka Upiti za papir Automatski* Višenamenski ulagač Ručno ulaganje papira	Podesite izvor papira koji korisnik puni kada se pojavi upit za ubacivanje papira. Napomena: Da bi se pojavila opcija Višenamenski ulagač, podesite Konfigurirani MP na Kasetu u meniju Papir.
Napomena: Zvezdica (*) pored vrednosti ukazuje na podrazumevanu fabričku postavku.	

Stavka menija	Opis
Konfiguracija fioka Upiti za koverta Automatski* Višenamenski ulagač Ručno ulaganje koverta	Podesite izvor papira koji korisnik puni kada se pojavi upit za ubacivanje papira. Napomena: Da bi se pojavila opcija Višenamenski ulagač, podesite Konfigurirani MP na Kasetu u meniju Papir.
Konfiguracija fioka Radnja za upite Upit korisniku* Nastavi Koristi trenutno	Podesite štampač tako da rešava upite u vezi sa zamenom papira ili koverti.
Izveštaji Stranica sa postavkama menija Evidencija događaja Pregled evidencije događaja Statistika provere ispravnosti	Štampajte izveštaje o postavkama menija štampača, statusu i evidenciji događaja.
Upotreba potrošnog materijala i brojači Obriši istoriju upotrebe potrošnog materijala	Resetujte istoriju upotrebe potrošnog materijala, kao što su preostali broj stranica i dana, na fabrički nivo.
Upotreba potrošnog materijala i brojači Resetujte brojač za filter Resetovanje jedinice za nanošenje tonera ITM resetovanje	Resetujte brojač nakon instalacije novog dela ili potrošnog materijala.
Opsezi stepena pokrivanja Statistika po stepenu pokrivanja Prikaži* Sakrij Opsezi stepena pokrivanja Opseg isticanja Opseg poslovnog sadržaja Opseg grafike	Podesite količinu pokrivanja bojom za svaki opseg štampanja.
Emulacije štampača PPDS emulacija Isključeno* Uključeno	Podesite štampač tako da prepozna korišćenje PPDS protoka podataka.
Emulacije štampača PS emulacija Isključeno Uključeno*	Podesite štampač tako da prepozna korišćenje PS protoka podataka.
Emulacije štampača Bezbednost emulatora Vremensko ograničenje stranice 0–60 (60*)	Podesite vremensko ograničenje stranice tokom emulacije.
Napomena: Zvezdica (*) pored vrednosti ukazuje na podrazumevanu fabričku postavku.	

Stavka menija	Opis
Emulacije štampača Bezbednost emulatora Resetuj emulator nakon zadatka Isključeno* Uključeno	Resetujte emulator nakon zadatka štampanja.
Emulacije štampača Bezbednost emulatora Onemogući pristup porukama štampača Isključeno Uključeno*	Onemogućite pristup poruci štampača tokom emulacije.
Konfiguracija faksa Podrška za slabo napajanje za faks Onemogući mirovanje Dozvoli mirovanje Automatski*	Podesite faks tako da pređe u režim mirovanja svaki put kada štampač utvrdi da bi trebalo.
Konfiguracija faksa Lokacija za skladištenje faksova NAND Disk*	Podesite lokaciju za čuvanje svih faksova. Napomena: Ova stavka menija se pojavljuje samo kada je instaliran čvrsti disk.
Konfiguracija štampanja Režim Samo crna Isključeno* Uključeno	Odštampane zadatke koji nisu kopiranje u skali sivih tonova.
Konfiguracija štampanja Preklapanje boje Isključeno 1 2* 3 4 5	Poboljšajte otiske radi kompenzovanja pogrešne registracije u štampaču.
Konfiguracija štampanja Izoštravanje fonta 0–150 (24*)	Podesite veličinu tačke teksta ispod koje se prilikom štampanja podataka fontova koriste ekrani visoke frekvencije. Na primer, ako je vrednost 24, svi fontovi veličine 24 ili manje koriste ekrane visoke frekvencije.
Operacije uređaja Tihi režim Isključeno* Uključeno	Prebacite štampač u tihi režim. Napomena: Omogućavanje ove postavke usporava sveukupni rad štampača.
Operacije uređaja Meniji table Omogućiti* Onemogućiti	Omogućite pristup menijima kontrolne table.
Napomena: Zvezdica (*) pored vrednosti ukazuje na podrazumevanu fabričku postavku.	

Stavka menija	Opis
Operacije uređaja Bezbedni režim Isključeno* Uključeno	Podesite štampač tako da radi u specijalnom režimu, u kojem pokušava da pruži što je više moguće funkcija, uprkos poznatim problemima. Na primer, kada je podešeno na Uključeno, a motor za dvostrano štampanje ne funkcioniše, štampač dokumente štampa jednostrano, čak i ako je za zadatak podešeno dvostrano štampanje.
Operacije uređaja Minimalna memorija za kopiranje 80 MB* 100 MB	Podesite najmanju količinu memorije za čuvanje zadataka kopiranja.
Operacije uređaja Obriši prilagođeni status	Obrišite korisnički definisane niske za prilagođene poruke Podrazumevano ili Alternativno.
Operacije uređaja Obriši sve daljinski instalirane poruke	Obrišite poruke koje su daljinski instalirane.
Operacije uređaja Automatski prikaži ekrane sa greškama Isključeno Uključeno*	Prikažite postojeće poruke grešaka na ekranu nakon što štampač ostane neaktivan na početnom ekranu u trajanju koje je jednako postavci Istek vremena ekrana.
Operacije uređaja Poštuj orijentaciju prilikom kopiranja sa brzom putanjom Isključeno* Uključeno	Omogućite štampaču da koristi postavku orijentacije u meniju Kopiranje prilikom slanja brzih zadataka kopiranja.
Operacije uređaja Automatska detekcija tipa medija Isključeno Uključeno*	Podesite štampač tako da prepozna tip papira koji se ubacuje.
Operacije uređaja Omogući opcioni paralelni port Isključeno* Uključeno	Omogućite opcioni paralelni port.
Podešavanje TPS Željena postavka učestanosti kalibracije Onemogućeno Najmanje podešavanja boje Manje podešavanja boje Normalno* Bolja preciznost boja Najbolja preciznost boja	Podesite štampač tako da upotrebi odgovarajuću količinu tonera radi održavanja postojanosti boja.
Podešavanje TPS Puna kalibracija	Pokrenite punu kalibraciju boja.
Podešavanje TPS Štampaj TPS stranicu sa informacijama	Odštampajte dijagnostičku stranicu koja sadrži informacije o kalibraciji za TPS.
Napomena: Zvezdica (*) pored vrednosti ukazuje na podrazumevanu fabričku postavku.	

Stavka menija	Opis
Konfiguracija skenera Ručna registracija skenera Odšampaj brzi test	Odštampajte stranico za brzo testiranje. Napomena: Preverite da li su margine na stranici za testiranje iste sa svih strana. Ako nisu, morate da resetujete margine štampača.
Konfiguracija skenera Ručna registracija skenera Registracija prednjeg ADF-a Registracija zadnjeg ADF-a Registracija ravne ploče	Ručno registrujte ravnu ploču i ADF nakon zamene automatskog ulagača dokumenata, stakla skenera ili table kontrolera.
Konfiguracija skenera Resetuj brojač održavanja	Resetujte brojač nakon zamene kompleta za održavanje ADF-a.
Konfiguracija skenera Brisanje ivica Obriši ivicu ravne ploče (3*) ADF – brisanje ivice (3*)	Podesite veličinu u milimetrima za oblast na kojoj se ne štampa za zadatak skeniranja pomoću automatskog ulagača dokumenata ili ravne ploče.
Konfiguracija skenera Automatski ulagač dokumenata – uklanjanje iskošenja Automatski ulagač dokumenata – mehaničko uklanjanje iskošenja (Uključeno*) Automatski ulagač dokumenata – elektronsko uklanjanje iskošenja (Uključeno*)	Popravite pojavu iskošenih dokumenata koji se skeniraju pomoću ADF-a.
Konfiguracija skenera Onemogućí skener Omogućeno* Onemogućeno ADF je onemogućen	Onemogućite skener kada ne funkcioniše ispravno.
Konfiguracija skenera Tiff redosled bajtova CPU Endianness* Little Endian Big Endian	Podesite redosled bajtova za rezultat skeniranja u formatu TIFF.
Konfiguracija skenera Tačan broj Tiff redova po traci Uključeno* Isključeno	Podesite vrednost oznake RowsPerStrip rezultata skeniranja u formatu TIFF.
Napomena: Zvezdica (*) pored vrednosti ukazuje na podrazumevanu fabričku postavku.	

Brisanje na kraju radnog veka

Stavka menija	Opis
Poslednje spasavanje memorije Poslednje spasavanje čvrstog diska	Prikažite informacije o poslednjem spasavanju memorije ili čvrstog diska štampača. Napomena: Poslednje spasavanje čvrstog diska se pojavljuje samo kada je instaliran čvrsti disk.
Spasi sve informacije u postojanu memoriju Obriši sve postavke štampača i mreže Obriši sve aplikacije i postavke aplikacija Obriši sve prečice i postavke prečica Spasi sve informacije na čvrstom disku Obriši preuzimanja (briše sve makroe, fontove, PPO-e itd.) Obriši zadatke iz bafera Obriši zadržane zadatke	Obrišite sve informacije na postojanoj memoriji i informacije na čvrstom disku. Napomena: Spasi sve informacije na čvrstom disku prikazuje se samo ako kada je instaliran čvrsti disk.

Vidljive ikone na početnom ekranu

Meni	Opis
Kopiranje E-pošta Faks Status/potrošni materijal Red za čekanje za zadatke Promeni jezik Centar za prečice Adresar Obeleživači Zadržani zadaci USB FTP Profili za skeniranje Profili aplikacija obrasci i omiljene stavke Scan Center Kopiranje kartica	Navedite ikone koje se prikazuju na početnom ekranu.

O ovom štampaču

Stavka menija	Opis
Oznaka sredstva	Opišite štampač. Maksimalna dužina je 32 znaka.
Lokacija štampača	Navedite lokaciju štampača. Maksimalna dužina je 63 znaka.
Obratite se	Personalizujte ime štampača. Maksimalna dužina je 63 znaka.
Izvezi konfiguracionu datoteku na USB*	Izvezite konfiguracione datoteke na fleš jedinicu.
* Ova stavka menija se pojavljuje samo na nekim modelima štampača.	

Stavka menija	Opis
Izvezi komprimovane evidencije na USB*	Izvezite komprimovane datoteke evidencije na fleš jedinico.
Pošalji evidenciju Otkazi Pošalji	Šaljite dijagnostičke informacije kompaniji Lexmark.
* Ova stavka menija se pojavljuje samo na nekim modelima štampača.	

Štampanje

Raspored

Stavka menija	Opis
Strane 1-strano* 2-strano	Odredite da li treba da se štampa samo sa jedne ili sa obe strane papira.
Druga strana Duga ivica* Kratka ivica	Odredite koja strana papira se povezuje kada se obavlja dvostrano štampanje.
Prazne stranice Štampanje Nemoj štampati*	Štampajte prazne stranice iz zadatka štampe.
Upari Isključeno (1,1,1,2,2,2) Uključeno (1,2,1,2,1,2)*	Složite stranice zadatka štampe određenim redosledom, naročito pri štampanju više primeraka zadatka.
Listovi separatora Ništa* Između kopija Između zadataka Između stranica	Umećite prazne listove separatora prilikom štampanja.
Izvor listova separatora Fioka [x] (1*) Višenamenski ulagač	Navedite izvor papira za list separatora.
Stranica po strani Isključeno* 2 stranice po strani 3 stranice po strani 4 stranice po strani 6 stranice po strani 9 stranice po strani 12 stranice po strani 16 stranice po strani	Štampajte više slika na jednom listu papira.
Napomena: Zvezdica (*) pored vrednosti ukazuje na podrazumevanu fabričku postavku.	

Stavka menija	Opis
Redosled stranica po strani Horizontalno* Obrnuto horizontalno Vertikalno Obrnuto vertikalno	Odredite pozicioniranje slika na više strana pri upotrebi menija Stranica po strani.
Orijentacija stranica po strani Automatski* Položeno Uspravno	Odredite orijentaciju slika na više strana pri upotrebi menija Stranica po strani.
Ivica stranica po strani Ništa* Puna	Odšampajte ivicu oko slike na svim stranama pri upotrebi menija Stranica po strani.
Kopije 1-9999 (1*)	Navedite broj kopija za svaki zadatak štampe.
Oblast štampanja Normalno* Uklopi u stranicu Cela stranica	Podesite oblast štampanja na listu papira.
Napomena: Zvezdica (*) pored vrednosti ukazuje na podrazumevanu fabričku postavku.	

Završna obrada

Stavka menija	Opis
Zadatak heftanja Isključeno* 1 heftalica, gornji levi ugao 2 heftalice, levo 1 heftalica, gornji desni ugao 2 heftalice, gore 1 heftalica, donji levi ugao 2 heftalice, dole 1 heftalica, donji desni ugao 2 heftalice, desno	Navedite položaj za heftanje za sve zadatke štampe. Napomena: Ova stavka menija se pojavljuje samo kada je instaliran finišer.
Test heftalice Pokreni	Utvrdite da li finišer za heftanje ispravno funkcioniše. Napomena: Ova stavka menija se pojavljuje samo kada je instaliran finišer.
Bušenje rupa Isključeno* Uključeno	Rupe se buše uz ivicu otiska. Napomena: Ova stavka menija se pojavljuje samo kada je instaliran finišer za bušenje rupa i heftanje u više položaja.
Napomena: Zvezdica (*) pored vrednosti ukazuje na podrazumevanu fabričku postavku.	

Stavka menija	Opis
Režim bušača rupa 2 rupe 3 rupe 4 rupe	Podesite režim za bušenje rupa za otiske. Napomene: <ul style="list-style-type: none"> • 3 rupe je podrazumevana fabrička postavka za SAD. 4 rupe je međunarodna podrazumevana fabrička postavka. • Ova stavka menija se pojavljuje samo kada je instaliran finišeer za bušenje rupa i heftanje u više položaja.
Razdvoj stranice Ništa* Između kopija Između zadataka	Razdvojte otiske svakog zadatka štampe ili svake kopije zadatka štampe. Napomene: <ul style="list-style-type: none"> • Između kopija razdvaja svaku kopiju u zadatku štampe ako je Uparivanje podešeno na Uključeno [1,2,1,2,1,2]. Ako je Uparivanje podešeno na Isključeno [1,1,1,2,2,2], svaki komplet odštampanih stranica se razdvaja, na primer sve stranice 1 i sve stranice 2. • Između zadataka podešava isti položaj razdvajanja za ceo zadatak štampanja bez obzira na broj odštampanih kopija. • Ova stavka menija se pojavljuje samo kada je instaliran finišeer za bušenje rupa i heftanje u više položaja.
Napomena: Zvezdica (*) pored vrednosti ukazuje na podrazumevanu fabričku postavku.	

Podešavanje

Stavka menija	Opis
Jezik štampača PCL emulacija PS emulacija*	Podesite jezik štampača. Napomena: Podešavanje podrazumevanog jezika štampača ne sprečava softverski program da šalje zadatke štampe koji koriste drugi jezik štampača.
Zadatak na čekanju Isključeno* Uključeno	Zadržite zadatke štampe koji zahtevaju potrošni materijal kako bi bilo moguće štampanje zadataka koji ne zahtevaju potrošni materijal koji nedostaje. Napomena: Ova stavka menija se pojavljuje samo kada je instaliran čvrsti disk štampača.
Istek vremena zadržavanja zadatka 0–255 (30*)	Podesite interval u sekundama tokom kojeg štampač čeka na intervenciju korisnika pre nego što zadrži zadatke koji zahtevaju nedostupne resurse i nastavi sa štampanjem drugih zadataka u redu za čekanje. Napomena: Ova stavka menija se pojavljuje samo kada je instaliran čvrsti disk štampača.
Upotreba štampača Maks. brzina Maks. učinak*	Utvrdite kako jedinica za izradu slika u boji radi tokom štampanja. Napomene: <ul style="list-style-type: none"> • Kada je podešeno na Maks. učinak, jedinica za izradu slika u boji usporava ili se zaustavlja tokom štampanja grupa stranica sa samo crnim sadržajem. • Kada je podešeno na Maks. brzina, jedinica za izradu slika u boji uvek radi tokom štampanja, bez obzira na to da li se štampaju stranice sa sadržajem u boji ili crnim sadržajem.
Odredište za preuzimanje RAM* Disk	Izaberite gde će se čuvati svi trajni resursi, kao što su fontovi i makroi, koji su preuzeti na štampač. Napomena: Ova stavka menija se pojavljuje samo kada je instaliran čvrsti disk štampača.
Napomena: Zvezdica (*) pored vrednosti ukazuje na podrazumevanu fabričku postavku.	

Stavka menija	Opis
Ušteda resursa Isključeno* Uključeno	Odredite kako štampač postupa sa preuzetim resursima, kao što su fontovi i makroi, kada primi zadatak koji zahteva više memorije nego što je dostupno. Napomene: <ul style="list-style-type: none"> • Kada je podešeno na Isključeno, štampač čuva preuzete resurse samo dok se ne ukaže potreba za memorijom. Brišu se resursi koji su povezani sa neaktivnim jezikom štampača. • Kada je podešeno na Uključeno, štampač čuva sve preuzete trajne resurse za sve jezike. Kada je neophodno, štampač prikazuje poruke o punoj memoriji umesto da briše trajne resurse.
Raspored štampanja svega Azbučno* Prvo najnovije Prvo najstarije	Navedite redosled kada odaberete da odštampate sve zadržane i poverljive zadatke. Napomena: Ova stavka menija se pojavljuje samo kada je instaliran čvrsti disk štampača.
Kontrola pristupa PJJ datoteci Isključeno* Uključeno	Odredite pristup PJJ (Printer Job Language) datotekama.
Napomena: Zvezdica (*) pored vrednosti ukazuje na podrazumevanu fabričku postavku.	

Kvalitet

Stavka menija	Opis
Režim štampe Crno-belo Boja*	Podesite način na koji štampač generiše sadržaj u boji.
Rezolucija štampanja 4800 CQ* 1200 tpi	Podesite rezoluciju za otiske. Napomena: 4800 CQ daje otiske visokog kvaliteta maksimalnom brzinom.
Zatamnjenost tonera 1 do 5 (4*)	Odredite osvetljenost ili zatamnjenost slika sa tekstom.
Poluton Normalno* Detalji	Poboljšajte otiske tako da imaju glatkije linije i oštrije ivice.
Ušteda boje Isključeno* Uključeno	Smanjite količinu tonera koji se koristi za štampanje grafike i slika. Napomena: Kada je podešeno na Uključeno, zaobići ćete postavku Zatamnjenost tonera.
Napomena: Zvezdica (*) pored vrednosti ukazuje na podrazumevanu fabričku postavku.	

Stavka menija	Opis
RGB osvetljenost -6 do 6 (0*)	Podesite svetljenost, kontrast i zasićenost za otiske u boji. Napomena: Ova postavka ne utiče na datoteke sa CMYK specifikacijama boja.
RGB kontrast 0 do 5 (0*)	
RGB zasićenost 0 do 5 (0*)	
Napomena: Zvezdica (*) pored vrednosti ukazuje na podrazumevanu fabričku postavku.	

Napredna izrada slika

Stavka menija	Opis
Balans boja Cijan -5 do 5 (0*) Magenta -5 do 5 (0*) Žuta -5 do 5 (0*) Crna -5 do 5 (0*) Resetuj podrazumevane vrednosti	Podesite količinu tonera koja se koristi za svaku boju.
Korekcija boja Isključeno Automatski* Ručno	Izmenite postavke boja koje se koriste za štampanje dokumenata. Napomene: <ul style="list-style-type: none"> • Isključeno podešava odstupanje na štampaču radi dobijanja korekcije boja iz softvera. • Automatski podešava štampač tako da primenjuje različite profile boja na svaki objekat na otisku. • Ručno omogućava prilagođavanje konverzija RGB ili CMYK boja koje se primenjuju na svaki objekat na otisku.
Uzorci boje Odštampaj uzorke boja	Odštampali stranice uzoraka za svaku od tabela za konverziju RGB i CMYK boja koje se koriste u štampaču.
Podešavanje boje	Kalibrišite štampač radi podešavanja varijacija boja na otiscima.
Zamena spot boja Podesi prilagođeni CMYK	Dodelite specifične CMYK vrednosti za dvadeset imenovanih spot boja.
Napomena: Zvezdica (*) pored vrednosti ukazuje na podrazumevanu fabričku postavku.	

Računovodstvo zadataka

Stavka menija	Opis
Računovodstvo zadataka Isključeno* Uključeno	Podesite štampač tako da kreira evidenciju zadataka štampe koje prima. Napomena: Ova stavka menija se pojavljuje samo kada je instalirana fleš memorija ili čvrsti disk.
Učestanost evidencije računovodstva Svakodnevno Nedeljno Mesečno*	Navedite koliko često štampač kreira datoteku evidencije.
Radnja za evidenciju na kraju učestanosti Ništa* Pošalji trenutnu evidenciju e-poštom Pošalji trenutnu evidenciju e-poštom i izbriši je Objavi trenutnu evidenciju Objavi i izbriši trenutnu evidenciju	Navedite kako štampač reaguje kada istekne prag učestanosti. Napomena: Vrednost definisana za Učestalost evidencije računovodstva određuje kada se ova radnja aktivira.
Evidentiraj nivo blizu punog Isključeno Uključeno (5)*	Odredite maksimalnu veličinu datoteke evidencije pre nego što štampač izvrši radnju Evidentiranje nivoa blizu punog.
Radnja evidentiranja nivoa blizu punog Ništa* Pošalji trenutnu evidenciju e-poštom Pošalji trenutnu evidenciju e-poštom i izbriši je Pošalji najstariju evidenciju e-poštom i izbriši je Objavi trenutnu evidenciju Objavi i izbriši trenutnu evidenciju Objavi najstariju evidenciju i izbriši je Izbriši trenutnu evidenciju Izbriši najstariju evidenciju Izbriši sve osim trenutne Izbriši svu evidenciju	Navedite kako štampač reaguje kada je čvrsti disk skoro pun. Napomena: Vrednost koja je definisana za Evidentiraj nivo blizu punog određuje kada se aktivira ova radnja.
Radnja evidentiranja za puno Ništa* Pošalji trenutnu evidenciju e-poštom i izbriši je Pošalji najstariju evidenciju e-poštom i izbriši je Objavi i izbriši trenutnu evidenciju Objavi najstariju evidenciju i izbriši je Izbriši trenutnu evidenciju Izbriši najstariju evidenciju Izbriši sve osim trenutne Izbriši svu evidenciju	Odredite kako štampač reaguje kada iskorišćenost čvrstog diska dostigne maksimalno ograničenje (100 MB).
URL za objavljivanje evidencije	Navedite gde štampač objavljuje evidenciju računovodstva zadataka.
E-adresa za slanje evidencija	Navedite e-adresu na koju štampač šalje evidenciju računovodstva zadataka.
Napomena: Zvezdica (*) pored vrednosti ukazuje na podrazumevanu fabričku postavku.	

Stavka menija	Opis
Prefiks datoteke evidencije	Odredite prefiks za datoteke evidencije. Napomena: Trenutno ime hosta definisano u meniju TCP/IP koristi se kao podrazumevani prefiks za datoteku evidencije.
Napomena: Zvezdica (*) pored vrednosti ukazuje na podrazumevanu fabričku postavku.	

XPS

Stavka menija	Opis
Odšampaj stranice sa greškama Isključeno* Uključeno	Odšampajte stranice sa greškama na koje je naišao štampač prilikom obrade XPS datoteke.
Najmanja širina linije 1–30 (2*)	Podesite najmanju širinu linije. Napomene: <ul style="list-style-type: none"> • Zadaci koji se štampaju pri 1200 tpi direktno koriste ovu vrednost. • Zadaci koji se štampaju pri 4800 CQ koriste polovinu vrednosti.
Napomena: Zvezdica (*) pored vrednosti ukazuje na podrazumevanu fabričku postavku.	

PDF

Stavka menija	Opis
Uklopi na veličinu Isključeno* Uključeno	Uklopite sadržaj stranice na izabranu veličinu papira.
Beleške Štampanje Nemoj štampati*	Navedite da li želite da se štampaju beleške sa PDF dokumentom.
Odšampaj PDF grešku Isključeno Uključeno*	Omogući štampanje PDF greške.
Napomena: Zvezdica (*) pored vrednosti ukazuje na podrazumevanu fabričku postavku.	

PostScript

Stavka menija	Opis
Odšampaj PS grešku Isključeno* Uključeno	Odšampajte stranicu koja opisuje PostScript® grešku. Napomena: Kada dođe do greške, zaustavlja se obrada zadatka, štampač štampa poruku o grešci, a ostatak zadatka štampe se odbacuje.
Napomena: Zvezdica (*) pored vrednosti ukazuje na podrazumevanu fabričku postavku.	

Stavka menija	Opis
Najmanja širina linije 1–30 (2*)	Podesite najmanju širinu linije. Napomene: <ul style="list-style-type: none"> • Zadaci koji se štampaju pri 1200 tpi direktno koriste ovu vrednost. • Zadaci koji se štampaju pri 4800 CQ koriste polovinu vrednosti.
Režim zaključanog PS pokretanja Isključeno Uključeno*	Onemogućite datoteku SysStart.
Uglašavanje slike Isključeno* Uključeno	Poboljšajte kontrast i oštrinu slika niske rezolucije. Napomena: Ova postavka nema uticaj na slike rezolucije 300 tpi ili više.
Prioritet fontova Lokalni* Fleš/disk	Odredite redosled pretraživanja fontova. Napomene: <ul style="list-style-type: none"> • Lokalni podešava štampač tako da željeni font potraži u svojoj memoriji pre nego što pretraži fleš memoriju ili čvrsti disk štampača. • Fleš/disk podešava štampač tako da željeni font potraži u fleš memoriji ili na čvrstom disku štampača pre nego što pretraži svoju memoriju. • Ova stavka menija se pojavljuje samo kada je instalirana fleš memorija ili čvrsti disk.
Istek vremena čekanja Isključeno Uključeno* (40 sekundi)	Omogućite štampaču tako da sačeka podatke pre nego što otkaže zadatak štampe.
Napomena: Zvezdica (*) pored vrednosti ukazuje na podrazumevanu fabričku postavku.	

PCL

Stavka menija	Opis
Izvor fonta Lokalni* Disk Fleš Sve	Izaberite izvor koji sadrži izabrani podrazumevani font. Napomene: <ul style="list-style-type: none"> • Fleš i Disk se prikazuju samo kada je instalirana fleš memorija ili čvrsti disk. • Da bi se pojavile opcije Fleš i Disk, ne smeju da budu nedostupne za čitanje ili upisivanje.
Ime fonta Courier*	Izaberite font iz navedenog izvora.
Skup simbola 10U PC-8*	Navedite skup simbola za svako ime fonta. Napomena: Skup simbola predstavlja grupu slovnih i numeričkih znakova, znakova interpunkcije i specijalnih simbola. Skupovi simbola podržavaju različite jezike ili specifične programe poput matematičkih simbola za naučni tekst.
Visina 0,08-100 (10*)	Navedite visinu za fiksne ili neproporcionalne fontove. Napomena: Visina se odnosi na broj znakova sa fiksnim razmakom u horizontalnom inču tipa.
Napomena: Zvezdica (*) pored vrednosti ukazuje na podrazumevanu fabričku postavku.	

Stavka menija	Opis
Položaj Uspravno* Položeno	Navedite orijentacijo teksta i grafike na stranici.
Linija po stranici 1–255	Navedite broj redova teksta za svaku stranicu odštampanu putem PCL® strima podataka. Napomene: <ul style="list-style-type: none"> • Ova stavka menija aktivira vertikalni prored koji omogućava štampanje izabranog broja redova između podrazumevanih margina stranice. • 60 je podrazumevana fabrička postavka za SAD. 64 je međunarodna podrazumevana fabrička postavka.
PCL5 najmanja širina linije 1–30 (2*)	Podesite najmanju polaznu širinu linije. Napomene:
PCLXL najmanja širina linije 1–30 (2*)	<ul style="list-style-type: none"> • Zadaci koji se štampaju pri 1200 tpi direktno koriste ovu vrednost. • Zadaci koji se štampaju pri 4800 CQ koriste polovinu vrednosti.
A4 širina 198 mm* 203 mm	Podesite širinu logičke stranice na papiru formata A4. Napomena: Logička stranica je prostor na fizičkoj stranici na koji se štampaju podaci.
Auto CR posle LF Isključeno* Uključeno	Podesite štampač tako da umetne znak za početak reda nakon komande za prelazak u novi red. Napomena: Znak za početak reda je mehanizam koji štampaču daje naredbu da premesti pokazivač na početak trenutnog reda.
Auto LF posle CR Isključeno* Uključeno	Podesite štampač tako da pređe na novi red nakon komande za znak za početak reda.
Ponovo numeriši fioku Dodeli MP ulagač Dodeli fioku [x] Dodeli ručni papir Dodeli ručnu kovertu	Konfigurirajte štampač tako da radi sa drugim upravljačkim programom za štampu ili prilagođenom aplikacijom koja koristi drugačiji skup osnovnih zadataka za traženje željenog izvora papira. Odaberite neku od sledećih opcija: Isključeno* – Štampač koristi podrazumevane fabričke dodele izvora papira. Nijedno – Izvor papira ignoriše komandu Izaberi ulagač papira. 0–199 – Izaberite numeričku vrednost da biste dodelili prilagođenu vrednost izvoru papira.
Ponovo numeriši fioku Prikaži fabričke podrazumevane vrednosti	Pogledajte fabričke podrazumevane vrednosti dodeljene svakom izvoru papira.
Ponovo numeriši fioku Vrati podrazumevano	Vratite brojeve fioka na podrazumevane fabričke vrednosti.
Istek vremena štampanja Isključeno Uključeno* (90 sekundi)	Podesili štampač tako da prekine zadatak štampe nakon određenog perioda mirovanja.
Napomena: Zvezdica (*) pored vrednosti ukazuje na podrazumevanu fabričku postavku.	

HTML

Stavka menija	Opis
Ime fonta Times*	Podesite fontove koji se koriste za štampanje HTML dokumenata.
Veličina fonta 1–255 (12*)	Podesite veličinu fonta koja se koristi za štampanje HTML dokumenata.
Razmera 1–400% (100*)	Prilagodite razmeru HTML dokumenata za štampanje.
Položaj Uspravno* Položeno	Podesili orijentaciju stranica za HTML dokumente.
Veličina margine 8–255 mm (19*)	Podesili margine stranice za HTML dokumente.
Pozadine Nemoj štampati Štamčaj*	Odštamajte informacije o pozadini ili grafike u HTML dokumentima.
Napomena: Zvezdica (*) pored vrednosti ukazuje na podrazumevanu fabričku postavku.	

Slika

Stavka menija	Opis
Automatsko uklapanje Uključeno Isključeno*	Izaberite najbolju moguću veličinu papira i orijentaciju za sliku. Napomena: Kada je podešeno na Uključeno, ova stavka menija zamenjuje postavke razmere i orijentacije za sliku.
Invertuj Isključeno* Uključeno	Invertovali dvotonske monohromatske slike. Napomena: Ova stavka menija se ne odnosi na formate slika GIF i JPEG.
Promena razmere Pričvrsti gore levo Najbolje uklapanje* Pričvrsti u centru Uklopi širinu/visinu Uklopi visinu Uklopi širinu	Podesite sliku tako da stane u oblast za štampu. Napomena: Kada je Automatsko uklapanje podešeno na Uključeno, Promena razmere se automatski podešava na Najbolje uklapanje.
Položaj Uspravno* Položeno Obrnuto uspravno Obrnuto položeno	Navedite orijentaciju teksta i grafike na stranici.
Napomena: Zvezdica (*) pored vrednosti ukazuje na podrazumevanu fabričku postavku.	

Papir

Konfiguracija fioka

Stavka menija	Opis
Podrazumevani izvor Fioka [x] (1*) Višenamenski ulagač Ručno ulaganje papira Ručno ulaganje koverta	Podesite izvor papira za sve zadatke štampe.
Veličina/tip papira Fioka [x] Višenamenski ulagač Ručno ulaganje papira Ručno ulaganje koverta	Navedite veličinu papira ili tip papira koji je ubačen u svaki od izvora.
Zamena za veličinu Isključeno Letter/A4 Sve navedeno*	Podesite štampač tako da zameni navedenu veličinu papira ako tražena veličina nije ubačena ni u jedan izvor. Napomene: <ul style="list-style-type: none"> • Opcija Isključeno daje upit korisniku da ubaci potrebnu veličinu papira. • Sve navedeno omogućava sve raspoložive zamene.
Konfiguriši MP Kaset* Ručno Prvo	Odredite ponašanje višenamenskog ulagača. Napomene: <ul style="list-style-type: none"> • Kaset konfiguriše višenamenski ulagač kao automatski izvor papira. • Ručno podešava višenamenski ulagač tako da se koristi samo za zadatke štampe sa ručnim uvlačenjem. • Prvo konfiguriše višenamenski ulagač kao primarni izvor papira.
Napomena: Zvezdica (*) pored vrednosti ukazuje na podrazumevanu fabričku postavku.	

Konfiguracija medija

Univerzalno podešavanje

Stavka menija	Opis
Merne jedinice Inči Milimetri	Navedite mernu jedinicu za univerzalni papir. Napomena: Inči je podrazumevana fabrička postavka za SAD fabrička postavka za SAD. Milimetri je međunarodna podrazumevana fabrička postavka.
Širina uspravnog položaja 3–52 inča (8,5*) 76–1321 mm (216*)	Podesite širinu uspravnog položaja za univerzalni papir.
Visina uspravnog položaja 3–52 inča (14*) 76,2–1321 mm (356*)	Podesite visinu uspravnog položaja za univerzalni papir.
Napomena: Zvezdica (*) pored vrednosti ukazuje na podrazumevanu fabričku postavku.	

Stavka menija	Opis
Smer ulaganja Kratka ivica* Duga ivica	Podesite štampač tako da uzima papir iz pravca kratke ivice ili dugačke ivice. Napomena: Dugačka ivica se pojavljuje samo kada je najduža ivica kraća od maksimalne podržane širine.
Napomena: Zvezdica (*) pored vrednosti ukazuje na podrazumevanu fabričku postavku.	

Prilagođene veličine skeniranja

Stavka menija	Opis
Prilagođena veličina skeniranja [x] Ime veličine skeniranja Širina 1–8,5 inča (8,5*) 25,4–215,9 mm (215,9*) Visina 1–25 inča (14*) 25,4–635 mm (355,6*) Položaj Uspravno* Položeno 2 skeniranja po strani Isključeno* Uključeno	Dodelite ime veličine skeniranja i konfigurirajte postavke skeniranja.

Tipovi medija

Stavka menija	Opis
Obični Tvrdi papir Reciklirani Folija Sjajni Teški sjajni Nalepnice Nalepnice od vinila Za pisanje Koverta Gruba koverta Memorandum Unapred odštampani Papir u boji Svetlo Teški Grubi/pamučni papir Prilagođeni tip [X]	Odredite teksturu, težinu i orijentaciju papira.

Konfiguracija police

Stavka menija	Opis
Izlazna polica Standardna polica* Polica [x]	Naveli izlaznu policu.
Konfigurirajte police Poštansko sanduče* Poveži Poveži opciono Dodela tipa	Konfigurirajte režim rada za izlazne police. Napomene: <ul style="list-style-type: none"> Poštansko sanduče vam omogućava da pojedinačno izaberete standardnu policu i sve opcione police. Poveži vam omogućava da međusobno povežete sve izlazne police kao da su jedna velika polica. Poveži opciono tretira sve opcione police kao jednu veliku izlaznu policu. Dodela tipa svakom tipu papira dodeljuje policu ili grupu povezanih polica.
Prilagođena imena aplikacija Standardna polica Polica [x]	Dodelite ime za policu.

Napomena: Zvezdica (*) pored vrednosti ukazuje na podrazumevanu fabričku postavku.

Kopiranje

Podrazumevane postavke kopiranja

Stavka menija	Opis
Tip sadržaja Tekst Tekst/fotografija* Fotografija Grafika	Poboljšajte izlazni rezultat na osnovu sadržaja originalnog dokumenta.
Izvor sadržaja Crno-beli laserski štampač Laserski štampač u boji* Inkdžet štampač Fotografija/film Časopis Novine Štampa Drugo	Poboljšajte izlazni rezultat na osnovu izvora originalnog dokumenta.
Strane 1-strano na 1-strano* 1-strano na 2-strano 2-strano na 1-strano 2-strano na 2-strano	Navedite ponašanje skeniranja na osnovu originalnog dokumenta.

Napomena: Zvezdica (*) pored vrednosti ukazuje na podrazumevanu fabričku postavku.

Stavka menija	Opis
Listovi separatora Ništa* Između kopija Između zadataka Između stranica	Navedite da li želite da se prilikom štampanja umeću prazni listovi separatora.
Izvor listova separatora Fioka [x] (1*) Višenamenski ulagač	Navedite izvor papira za list separatora.
Boja Isključeno Uključeno* Automatski	Podesite štampač tako da generiše otisak u boji iz zadatka skeniranja.
Stranica po strani Isključeno* 2 uspravne stranice 4 uspravne stranice 2 položene stranice 4 položene stranice	Navedite broj slika koje se štampaju na jednoj strani lista papira.
Štampaj ivice stranice Isključeno* Uključeno	Postavite ivicu oko svake slike kada štampate više stranica na strani.
Upari Isključeno [1,1,1,2,2,2] Uključeno [1,2,1,2,1,2]*	Štampajte više kopija uzastopno.
Razdvoj stranice Ništa* Između kopija Između zadataka	Razdvojte otiske svakog zadatka štampe ili svake kopije zadatka štampe. Napomene: <ul style="list-style-type: none"> Između kopija razdvaja svaku kopiju u zadatku štampanja ako je Uparivanje podešeno na Uključeno [1,2,1,2,1,2]. Ako je Uparivanje podešeno na Isključeno [1,1,1,2,2,2], svaki komplet odštampanih stranica se razdvaja, na primer sve stranice 1 i sve stranice 2. Između zadataka podešava isti položaj razdvajanja za ceo zadatak štampanja bez obzira na broj odštampanih kopija. Ova stavka menija se pojavljuje samo kada je instaliran finišer za bušenje rupa i heftanje u više položaja.
Heftalica Isključeno* 1 heftalica, gornji levi ugao 2 heftalice, levo 1 heftalica, gornji desni ugao 2 heftalice, gore 1 heftalica, donji levi ugao 2 heftalice, dole 1 heftalica, donji desni ugao 2 heftalice, desno	Navedite položaj za heftanje za sve zadatke štampe. Napomena: Ova stavka menija se pojavljuje samo kada je instaliran finišer.
Napomena: Zvezdica (*) pored vrednosti ukazuje na podrazumevanu fabričku postavku.	

Stavka menija	Opis
Bušenje Isključeno* 2 rupe 3 rupe 4 rupe	Izbušite rupe na otisku. Napomena: Ova stavka menija se pojavljuje samo kada je instaliran finišer za bušenje rupa i heftanje u više položaja.
Veličina za „Kopiraj sa“ [Lista veličina papira]	Podesite veličinu papira originalnog dokumenta. Napomena: Letter je podrazumevana fabrička postavka za SAD fabrička postavka za SAD. A4 je međunarodna podrazumevana fabrička postavka.
Izvor za „Kopiraj u“ Fioka [x] (1*) Višenamenski ulagač Automatsko podudaranje veličine	Navedite izvor papira za zadatak kopiranja.
Temperatura -4 do 4 (0*)	Navedite da li želite da dobijete hladniji ili topliji rezultat.
Zatamnjenost 1 do 9 (5*)	Podesite zatamnjenost skenirane slike.
Broj kopija 1-9999 (1*)	Navedite broj kopija.
Zaglavlje/podnožje Levo zaglavlje Srednje zaglavlje Desno zaglavlje Levo podnožje Srednje podnožje Desno podnožje	Odredite informacije o zaglavlju ili podnožju za skeniranu sliku.
Preklapanje Poverljivo Kopiranje Radna verzija Hitno Prilagođeno Isključeno*	Odredite tekst prekrivanja koji se štampa na svakoj kopiji.
Prilagođena prekrivka	Unesite tekst za izbor Prilagođeno u meniju Preklapanje.
Napomena: Zvezdica (*) pored vrednosti ukazuje na podrazumevanu fabričku postavku.	

Napredna izrada slika

Stavka menija	Opis
Balans boja Cijan – Crvena -4 do 4 (0*) Magenta – Zelena -4 do 4 (0*) Žuta – Plava -4 do 4 (0*)	Podesite intenzitet boje za cijan, magentu i žutu.
Ispuštanje boje Ispuštanje boje (Ništa*) Podrazumevani prag crvene (128*) Podrazumevani prag zelene (128*) Podrazumevani prag plave (128*)	Navedite koju boju treba ispustiti prilikom skeniranja i podesite postavku ispuštanja za tu boju.
Automatska detekcija boje Osetljivost boje 1-9 (5*) Osetljivost oblasti 1-9 (5*)	Konfigurirate postavku automatskog otkrivanja boja.
Kontrast Najbolje za sadržaj* 0–5	Odredite kontrast za skeniranu sliku.
Uklanjanje pozadine Detekcija pozadine Zasnovano na sadržaju* Fiksno Nivo -4 do 4 (0*)	Uklonite boju pozadine ili šum na slici iz originalnog dokumenta. Napomene: <ul style="list-style-type: none"> • Zasnovano na sadržaju uklanja boju pozadine iz originalnog dokumenta. • Fiksno uklanja šum sa slike iz fotografije.
Automatsko centriranje Isključeno* Uključeno	Poravnajte sadržaj na sredini stranice.
Preslikavanje slike Isključeno* Uključeno	Kreirali sliku originalnog dokumenta kao u ogledalu.
Slika u negativu Isključeno* Uključeno	Kreirali sliku originalnog dokumenta u negativu.
Detalj senke -4 do 4 (0*)	Podesite detalj senke na originalnom dokumentu.
Skeniraj od ivice do ivice Isključeno* Uključeno	Skenirajte originalni dokument od jedne ivice do druge.
Oštrina 1-5 (3*)	Podesite oštrinu skenirane slike.
Napomena: Zvezdica (*) pored vrednosti ukazuje na podrazumevanu fabričku postavku.	

Administratorske kontrole

Stavka menija	Opis
Dozvoli kopije u boji Isključeno Uključeno*	Štampajte kopije u boji.
Separatori za folije Isključeno Uključeno*	Umetnite prazne listove između folija.
Izlazna polica Standardna polica* Polica [x]	Naveli izlaznu policu.
Dozvoli prioritetne kopije Isključeno Uključeno*	Prekinite zadatak štampanja radi izrade kopija.
Prilagođeni zadatak skeniranja Isključeno* Uključeno	Podesite štampač tako da skenira prvi skup originalnih dokumenata pomoću određenih postavki, a da zatim skenira sledeći skup pomoću istih ili drugačijih postavki. Napomena: Ova stavka menija se pojavljuje samo kada je instaliran čvrsti disk.
Dozvoli čuvanje kao prečice Isključeno Uključeno*	Sačuvajte postavke kopiranja kao prečicu.
Podesi ADF iskošenje Isključeno* Uključeno	Podesite štampač tako da prilagodi iskošene slike sa dokumenata koji se skeniraju iz ADF-a.
Uzorak kopije Isključeno* Uključeno	Odštampajte uzorak kopije da biste proverili kvalitet pre štampanja preostalih kopija. Napomena: Ova stavka menija se pojavljuje samo kada je instaliran čvrsti disk.
Napomena: Zvezdica (*) pored vrednosti ukazuje na podrazumevanu fabričku postavku.	

Faks

Podrazumevane postavke faksa

Režim faksa

Stavka menija	Opis
Režim faksa Faks* Server faksova Onemogućeno	Izaberite režim faksa.
Napomena: Zvezdica (*) pored vrednosti ukazuje na podrazumevanu fabričku postavku.	

Podešavanje faksa

Opšte postavke faksa

Stavka menija	Opis
Ime faksa	Identifikujte faks mašinu.
Broj faksa	Identifikujte broj faksa.
ID faksa Ime faksa Broj faksa*	Obavestite primaoca faksa o imenu i broju faksa.
Omogući ručno slanje faksa Isključeno* Uključeno	Podesite štampač za ručno slanje faksa. Napomene: <ul style="list-style-type: none"> • Ova stavka menija se ne pojavljuje ako je Prenos faksa podešeno na T.38. • Ova stavka menija zahteva splitter za liniju i telefonsku slušalicu. • Koristite standardnu telefonsku liniju za odgovaranje na dolazne zadatke faksa i biranje broja za faks. • Da biste direktno izabrali funkciju za ručni faks, dodirnite # i 0 na tastaturi.
Memorija u upotrebi Sav prijem Većina prijema Jednako* Većina slanja Svo slanje	Podesite količinu interne memorije štampača koja se odvaja za razmenu faksova. Napomena: Ova stavka menija sprečava stanja memorijskog bafera i neuspešne faksove.
Otkazi faksove Dozvoli* Nemoj da dozvoliš	Otkazite odlazne faksove pre slanja ili otkazite dolazne faksove pre završetka.
Maskiranje broja faksa Isključeno* Sleva Zdesna	Navedite format za maskiranje broja odlaznog faksa.
Cifre za maskiranje 0-58 (0*)	Navedite broj cifara koje se maskiraju u broju odlaznog faksa.
Omogući detekciju povezane linije Isključeno Uključeno*	Utvrđite da li je telefonska linija povezana na štampač. Napomene: <ul style="list-style-type: none"> • Detekcija se obavlja prilikom uključivanja štampača i pre svakog poziva. • Ova stavka menija se ne pojavljuje ako je Prenos faksa podešeno na T.38.
Omogući detekciju pogrešno povezane ulazne linije Isključeno Uključeno*	Utvrđite da li je telefonska linija povezana na odgovarajući port na štampaču. Napomene: <ul style="list-style-type: none"> • Detekcija se obavlja prilikom uključivanja štampača i pre svakog poziva. • Ova stavka menija se ne pojavljuje ako je Prenos faksa podešeno na T.38.
Napomena: Zvezdica (*) pored vrednosti ukazuje na podrazumevanu fabričku postavku.	

Stavka menija	Opis
Omoguči podršku za zauzetost linije Isključeno Uključeno*	Utvrdite da li telefonsku liniju koristi drugi uređaj poput drugog telefona na istoj liniji. Napomene: <ul style="list-style-type: none"> • Ova stavka menija se neprestano prati nakon uključivanja štampača. • Ova stavka menija se ne pojavljuje ako je Prenos faksa podešeno na T.38.
Optimizuj kompatibilnost faksa	Konfigurirate funkciju faksa štampača za optimalnu kompatibilnost sa drugim faks mašinama.
Prenos faksa Analogno* etherFAX Nikad T.38	Podesite metod prenosa faksa.
Napomena: Zvezdica (*) pored vrednosti ukazuje na podrazumevanu fabričku postavku.	

Postavke slanja faksa

Stavka menija	Opis
Rezolucija Wi-Fi Direct – povezani klijenti* Fino Superfino Ultrafino	Podesite rezoluciju skenirane slike. Napomena: Veća rezolucija produžava vreme slanja faksa i zahteva više memorije.
Originalna veličina [Lista veličina papira]	Naveli veličinu originalnog dokumenta. Napomena: Letter je podrazumevana fabrička postavka za SAD fabrička postavka za SAD. A4 je međunarodna podrazumevana fabrička postavka.
Položaj Uspravno* Položeno	Naveli orijentaciju originalnog dokumenta. Napomena: Ova stavka menija se pojavljuje samo na nekim modelima štampača.
Strane Isključeno* Kratka ivica Duga ivica	Navedite orijentaciju originalnog dokumenta kada skenirate obe strane dokumenta. Napomena: Ova stavka menija se pojavljuje samo na nekim modelima štampača.
Tip sadržaja Tekst* Tekst/fotografija Fotografija Grafika	Poboljšajte izlazni rezultat na osnovu sadržaja originalnog dokumenta.
Napomena: Zvezdica (*) pored vrednosti ukazuje na podrazumevanu fabričku postavku.	

Stavka menija	Opis
Izvor sadržaja Crno-beli laserski štampač Laserski štampač u boji* Inkžet štampač Fotografija/film Časopis Novine Štampa Drugo	Poboljšajte izlazni rezultat na osnovu izvora originalnog dokumenta.
Zatamnjenost 1-9 (5*)	Podesite zatamnjenost skenirane slike.
Iza PABX-a Uključeno Isključeno*	Podesite štampač tako da bira broj faksa bez čekanja na prepoznavanje telefonskog signala. Napomena: Private Automated Branch Exchange (PABX) je telefonska mreža koja omogućava brojevima za jednostruki pristup da ponude više linija spoljnim pozivaocima.
Režim biranja Tonsko* Impulsno	Navedite režim biranja za dolazne ili odlazne faksove.
Napomena: Zvezdica (*) pored vrednosti ukazuje na podrazumevanu fabričku postavku.	

Napredna izrada slika

Stavka menija	Opis
Balans boja Cijan Crvena -4 do 4 (0*) Magenta – Zelena -4 do 4 (0*) Žuta Plava -4 do 4 (0*)	Podesite intenzitet boje tokom skeniranja.
Ispuštanje boje Ispuštanje boje (Ništa*) Podrazumevani prag crvene (128*) Podrazumevani prag zelene (128*) Podrazumevani prag plave (128*)	Navedite koju boju treba ispustiti prilikom skeniranja i podesite postavku ispuštanja za tu boju.
Kontrast Najbolje za sadržaj* 0 1 2 3 4 5	Podesite kontrast otiska.
Napomena: Zvezdica (*) pored vrednosti ukazuje na podrazumevanu fabričku postavku.	

Stavka menija	Opis
Uklanjanje pozadine Detekcija pozadine Zasnovano na sadržaju* Fiksno Nivo -4 do 4 (0*)	Podesite količinu pozadine vidljivu na skeniranoj slici. Napomena: Ako želite da uklonite boju pozadine iz originalnog dokumenta, stavku Detekcija pozadine podesite na Po sadržaju. Ako želite da uklonite šum sa fotografije, stavku Detekcija pozadine podesite na Fiksno.
Preslikavanje slike Isključeno* Uključeno	Kreirali sliku originalnog dokumenta kao u ogledalu.
Slika u negativu Isključeno* Uključeno	Kreirali sliku originalnog dokumenta u negativu.
Detalj senke -4 do 4 (0*)	Podesili količinu detalja senke vidljivih na skeniranoj slici.
Skeniraj od ivice do ivice Uključeno Isključeno*	Omogućite skeniranje originalnog dokumenta od ivice do ivice.
Oštrina 1-5 (3*)	Podesite oštrinu skenirane slike.
Temperatura -4 do 4 (0*)	Navedite da li želite da dobijete hladniji ili topliji rezultat.
Napomena: Zvezdica (*) pored vrednosti ukazuje na podrazumevanu fabričku postavku.	

Administratorske kontrole

Stavka menija	Opis
Automatsko ponovno biranje 0-9 (5*)	Podesite broj ponovnih pokušaja biranja na osnovu nivoa aktivnost faks mašina primalaca.
Frekvencija ponovnog biranja 1-200 minuta (3*)	Produžite vreme između pokušaja ponovnog biranja da biste povećali verovatnoću uspešnog slanja faksa.
Omogući ECM Uključeno* Isključeno	Aktivirajte Error Correction Mode (ECM) za zadatke faksa. Napomena: ECM detektuje i popravlja greške u procesu slanja faksa koje nastaju usled šuma na telefonskoj liniji i slabog signala.
Omogući skeniranja faksova Uključeno* Isključeno	Faksom šalžite dokumente koji se skeniraju na štampaču.
Iz upravljačkog programa na faks Uključeno* Isključeno	Omogućite da upravljački program za štampu šalje faks.
Napomena: Zvezdica (*) pored vrednosti ukazuje na podrazumevanu fabričku postavku.	

Stavka menija	Opis
Dozvoli čuvanje kao prečice Uključeno* Isključeno	Čuvajte brojeve faksa kao prečice na štampaču.
Maks. brzina 33600* 14400 9600 4800 2400	Podesite maksimalnu brzinu za slanje faksa.
Prilagođeni zadatak skeniranja Isključeno* Uključeno	Podrazumevano uključite skeniranje prilagođenih zadataka. Napomena: Ova stavka menija se pojavljuje samo kada je instaliran čvrsti disk.
Pregled skeniranja Isključeno* Uključeno	Prikažite pregled skeniranja na ekranu. Napomena: Ova stavka menija se pojavljuje samo kada je instaliran čvrsti disk.
Podesi ADF iskošenje Isključeno* Uključeno	Otklonili diskretno iskošenje skenirane slike.
Omogući skeniranja faksova u boji Podrazumevano isključeno* Podrazumevano uključeno Nikad ne koristi Uvek koristi	Omogućite skeniranje u boji za faks.
Automatski pretvori faksove u boji u crno-bele faksove Uključeno* Isključeno	Konvertujte sve odlazne faksove u crno-bele.
Potvrdite broj faksa Isključeno* Uključeno	Tražite od korisnika da potvrdi broj faksa.
Prefiks za biranje	Podesite prefiks za biranje.
Pravila prefiksa za biranje	Uspostavite pravilo prefiksa za biranje.
Napomena: Zvezdica (*) pored vrednosti ukazuje na podrazumevanu fabričku postavku.	

Postavke prijema faksa

Stavka menija	Opis
Zadatak faksa na čekanju Ništa* Toner Toner i potrošni materijal	Uklonite zadatke faksa koji zahtevaju određene nedostupne resurse iz reda za čekanje za štampu.
Zvona do odgovora 1-25 (3*)	Podesite broj zvona za dolazni faks.
Napomena: Zvezdica (*) pored vrednosti ukazuje na podrazumevanu fabričku postavku.	

Stavka menija	Opis
Automatsko smanjivanje Uključeno* Isključeno	Smanjite razmeru dolaznog faksa tako da stane na stranicu.
Izvor papira Fioka [X] Automatski*	Podesite izvor papira za štampanje dolaznih faksova.
Strane Uključeno Isključeno*	Štampajte sa obe strane papira.
Listovi separatora Ništa* Pre zadatka Posle zadatka	Navedite da li želite da se prilikom štampanja umeću prazni listovi separatora.
Izvor listova separatora Fioka [X] (1*)	Navedite izvor papira za list separatora.
Izlazna polica Standardna polica	Navedite izlaznu policu za primljene faksove.
Podnožje faksa Uključeno Isključeno*	Odštampajte informacije o prenosu u dnu svake stranice primljenog faksa.
Vremenska oznaka u podnožju faksa Prijem* Štampanje	Odštampajte vremensku oznaku u dnu svake stranice primljenog faksa.
Bušenje Isključeno* 2 rupe 3 rupe 4 rupe	Izbušite rupe duž ivice odštampanog faks dokumenta. Napomena: Ova stavka menija se pojavljuje samo kada je instaliran finišer za bušenje rupa i heftanje u više položaja.
Heftalica Isključeno* 1 heftalica 2 heftalice	Zaheftajte odštampani faks dokument. Napomena: Ova stavka menija se pojavljuje samo kada je instaliran finišer.
Zadržavanje faksova Režim zadržanog faksa Isključeno* Uvek uključeno Ručno Raspoređeno	Odložite štampanje primljenih faksova do oslobađanja.
Napomena: Zvezdica (*) pored vrednosti ukazuje na podrazumevanu fabričku postavku.	

Administratorske kontrole

Stavka menija	Opis
Omoguči prijem faksa Uključeno* Isključeno	Podesite štampač za prijem faksa.
Omoguči prijem faksa u boji Uključeno* Isključeno	Podesite štampač za prijem faksa u boji.
Omoguči ID pozivaoca Uključeno* Isključeno	Prikažite broj sa kojeg je poslat dolazi faks.
Blokiraj faks bez imena Uključeno Isključeno*	Blokirajte dolazne faksove poslate sa uređaja bez navedenog ID-a stanice ili ID-a faksa.
Lista zabranjenih faksova Dodaj zabranjeni faks	Navedite brojeve telefona koje želite da blokirate.
Odgovori na Sva zvona* Samo jedno zvono Samo dva zvona Samo tri zvona Samo jedno ili dva zvona Samo jedno ili tri zvona Samo dva ili tri zvona	Podesite prepoznatljivi šablon zvona za dolazni faks.
Automatski odgovori Uključeno* Isključeno	Podesite štampač tako da automatski štampa faks.
Prosleđivanje faksa Štampaj* Odštampaj i prosledi Prosledi	Navedite da li se prosleđuje primljeni faks.
Prosledi do Odredište 1 Odredište 2	Navedite gde se prosleđuju primljeni faksovi. Napomena: Ova stavka menija pojavljuje se samo kada je Prosleđivanje faksa podešeno na Odštampaj i prosledi ili Prosledi.
Maks. brzina 33600* 14400 9600 4800 2400	Podesite maksimalnu brzinu za prosleđivanje faksa.
Napomena: Zvezdica (*) pored vrednosti ukazuje na podrazumevanu fabričku postavku.	

Naslovna stranica faksa

Stavka menija	Opis
Naslovna stranica faksa Podrazumevano isključeno* Podrazumevano uključeno Nikad ne koristi Uvek koristi	Konfigurirajte postavke za naslovnu stranicu faksa.
Uključi polje Za Isključeno* Uključeno	
Uključi polje Od Isključeno* Uključeno	
Od	
Uključi polje Poruka Isključeno* Uključeno	
Poruka:	
Uključi logotip Isključeno* Uključeno	
Uključi podnožje [x] Isključeno* Uključeno	
Podnožje [x]	
Napomena: Zvezdica (*) pored vrednosti ukazuje na podrazumevanu fabričku postavku.	

Postavke evidencije faksa

Stavka menija	Opis
Učestanost evidencije prenosa Uvek* Nikada Samo za grešku	Navedite koliko često štampač kreira evidenciju prenosa.
Radnja evidencije prenosa Štampanje Isključeno Uključeno* E-pošta Isključeno* Uključeno	
Napomena: Zvezdica (*) pored vrednosti ukazuje na podrazumevanu fabričku postavku.	

Stavka menija	Opis
Primi evidenciju grešaka Nikada ne štampaj* Odštampaj za grešku	Odštampajte evidenciju za neuspešne prijeme faksa.
Automatski štampaj evidenciju Uključeno* Isključeno	Štampajte svu aktivnost u vezi sa faksom.
Evidencija izvora papira Fioka [x] (1*)	Navedite izvor papira za štampanje evidencije.
Prikaz evidencija Ime udaljenog faksa* Birani broj	Identifikujte pošiljaoca po imenu udaljenog faksa ili broju faksa.
Omogući evidenciju zadatka Uključeno* Isključeno	Prikažite pregled svih zadataka faksa.
Omogući evidenciju poziva Uključeno* Isključeno	Prikažite evidenciju istorije biranja za faks.
Evidentiraj izlaznu policu Standardna polica* Polica [x]	Navedite izlaznu policu za odštampane evidencije.
Napomena: Zvezdica (*) pored vrednosti ukazuje na podrazumevanu fabričku postavku.	

Postavke zvučnika

Stavka menija	Opis
Režim zvučnika Uvek isključeno* Uvek uključeno Uključeno do povezivanja	Podesite režim zvučnika za faks.
Jačina zvuka zvučnika Nisko* Visoko	Podesite jačinu zvuka zvučnika za faks.
Jačina zvuka zvona Isključeno* Uključeno	Omogućite jačinu zvuka zvona.
Napomena: Zvezdica (*) pored vrednosti ukazuje na podrazumevanu fabričku postavku.	

Podešavanje servera za faks

Opšte postavke faksa

Stavka menija	Opis
U format	Navedite primaoca faksa. Napomena: Ako želite da koristite broj faksa, unesite znak za broj (#) pre broja.
Adresa za odgovor	Navedite adresu za odgovor za slanje faksa.
Tema	Unesite temu faksa i poruku.
Poruka	
Omogući analogni prijem Isključeno* Uključeno	Podesite štampač za prijem analognih faksova.
Napomena: Zvezdica (*) pored vrednosti ukazuje na podrazumevanu fabričku postavku.	

Postavke e-pošte servera za faks

Stavka menija	Opis
Koristi SMTP server za e-poštu Uključeno* Isključeno	Koristite postavke Simple Mail Transfer Protocol (SMTP) za e-poštu za prijem i slanje faksova. Napomena: Kada je podešeno na Uključeno, sve ostale postavke u meniju Postavke e-pošte servera za faks nisu prikazane.
Primarni SMTP mrežni prolaz	Otkucajte IP adresu ili ime hosta primarnog SMTP servera.
Port primarnog SMTP mrežnog prolaza 1-65535 (25*)	Unesite broj porta primarnog SMTP servera.
Sekundarni SMTP mrežni prolaz	Otkucajte IP adresu servera ili ime hosta sekundarnog ili rezervnog SMTP servera.
Port sekundarnog SMTP mrežnog prolaza 1-65535 (25*)	Unesite broj porta sekundarnog ili rezervnog SMTP servera.
SMTP istek vremena 5-30 (30*)	Podesite period do isteka vremena za štampač u slučaju da se SMTP server ne odaziva.
Adresa za odgovor	Navedite adresu za odgovor za slanje faksa.
Omogući SSL/TLS Onemogućeno* Dogovori Potrebno	Navedite da li želite da se faks šalje pomoću šifrovane veze.
Zahtevaj pouzdan sertifikat Isključeno Uključeno*	Navedite pouzdani sertifikat za pristup SMTP serveru.
Napomena: Zvezdica (*) pored vrednosti ukazuje na podrazumevanu fabričku postavku.	

Stavka menija	Opis
Potvrda identiteta SMTP servera Potvrda identiteta nije potrebna* Prijavljivanje/obično NTLM CRAM-MD5 Digest-MD5 Kerberos 5	Podesite tip potvrde identiteta za SMTP server.
E-poruka koju je pokrenuo uređaj Ništa* Koristi SMTP akreditive uređaja	Navedite koji akreditivi su potrebni za e-poruku koju je pokrenuo uređaj.
E-poruka koju je pokrenuo korisnik Ništa* Koristi SMTP akreditive uređaja Koristi ID korisnika i lozinku sesije Koristi e-adresu i lozinku sesije Upit korisniku	Navedite koji akreditivi su potrebni za e-poruku koju je pokrenuo korisnik.
Koristi akreditive uređaja za Active Directory Isključeno* Uključeno	Omogućite korisničke akreditive i grupna odredišta za povezivanje na SMTP server.
ID korisnika uređaja	Navedite ID korisnika i lozinku za povezivanje na SMTP server.
Lozinka uređaja	
Kerberos 5 OBLAST	Navedite oblast za Kerberos 5 protokol za potvrdu identiteta.
NTLM Domain	Navedite ime domena za bezbednosni protokol NTLM.
Onemogućiti grešku „SMTP server nije podešen“ Isključeno* Uključeno	Sakrijte poruku o grešci „SMTP server nije podešen“.
Napomena: Zvezdica (*) pored vrednosti ukazuje na podrazumevanu fabričku postavku.	

Postavke skeniranja servera za faks

Stavka menija	Opis
Format slike TIFF (.tif) PDF (.pdf)* XPS (.xps)	Navedite format datoteke za skeniranu sliku.
Tip sadržaja Tekst* Tekst/fotografija Fotografija Grafika	Poboljšajte izlazni rezultat na osnovu sadržaja originalnog dokumenta.
Napomena: Zvezdica (*) pored vrednosti ukazuje na podrazumevanu fabričku postavku.	

Stavka menija	Opis
Izvor sadržaja Crno-beli laserski štampač Laserski štampač u boji* Inkžet štampač Fotografija/film Časopis Novine Štampa Drugo	Poboljšajte izlazni rezultat na osnovu izvora originalnog dokumenta.
Rezolucija faksa Wi-Fi Direct – povezani klijenti* Fino Superfino Ultrafino	Podesite rezoluciju faksa.
Strane Isključeno* Kratka ivica Duga ivica	Navedite orijentaciju originalnog dokumenta kada skenirate obe strane dokumenta.
Zatamnjenost 1-9 (5*)	Podesite zatamnjenost otiska.
Položaj Uspravno* Položeno	Navedite orijentaciju teksta i grafike na stranici.
Originalna veličina [Lista veličina papira]	Podesite veličinu papira originalnog dokumenta. Napomene: <ul style="list-style-type: none"> Mešane veličine je podrazumevana fabrička postavka za SAD fabrička postavka za SAD. A4 je međunarodna podrazumevana fabrička postavka. Ova postavka može da se razlikuje u zavisnosti od modela štampača.
Koristi TIFF sa više stranica Isključeno Uključeno*	Odaberite između TIFF datoteka sa jednom i više stranica.
Napomena: Zvezdica (*) pored vrednosti ukazuje na podrazumevanu fabričku postavku.	

E-pošta

Podešavanje e-pošte

Stavka menija	Opis
Primarni SMTP mrežni prolaz	Otkucajte IP adresu ili ime hosta primarnog SMTP servera za slanje e-pošte.
Napomena: Zvezdica (*) pored vrednosti ukazuje na podrazumevanu fabričku postavku.	

Stavka menija	Opis
Port primarnog SMTP mrežnog prolaza 1-65535 (25*)	Unesite broj porta primarnog SMTP servera.
Sekundarni SMTP mrežni prolaz	Otkucajte IP adresu servera ili ime hosta sekundarnog ili rezervnog SMTP servera.
Port sekundarnog SMTP mrežnog prolaza 1-65535 (25*)	Unesite broj porta sekundarnog ili rezervnog SMTP servera.
SMTP istek vremena 5–30 sekundi (30*)	Podesite period do isteka vremena za štopač u slučaju da se SMTP server ne odaziva.
Adresa za odgovor	Navedite adresu za odgovor za e-poruke.
Uvek koristi podrazumevanu SMTP adresu za odgovor Uključeno Isključeno*	Uvek koristite podrazumevanu adresu za odgovor na SMTP serveru.
Omogući SSL/TLS Onemogućeno* Dogovori Potrebno	Navedite da li želite da se e-pošta šalje pomoću šifrovane veze.
Zahtevaj pouzdan sertifikat Isključeno Uključeno*	Zahtevajte pouzdani sertifikat za pristup SMTP serveru.
Potvrda identiteta SMTP servera Potvrda identiteta nije potrebna* Prijavljivanje/obično NTLM CRAM-MD5 Digest-MD5 Kerberos 5	Podesite tip potvrde identiteta za SMTP server.
E-poruka koju je pokrenuo uređaj Ništa* Koristi SMTP akreditive uređaja	Navedite koji akreditivi su potrebni za e-poruku koju je pokrenuo uređaj.
E-poruka koju je pokrenuo korisnik Ništa* Koristi SMTP akreditive uređaja Koristi ID korisnika i lozinku sesije Koristi e-adresu i lozinku sesije Upit korisniku	Navedite koji akreditivi su potrebni za e-poruku koju je pokrenuo korisnik.
Koristi akreditive uređaja za Active Directory Isključeno* Uključeno	Navedite koji akreditivi su potrebni za e-poruku koju je pokrenuo korisnik.
ID korisnika uređaja	Navedite ID korisnika i lozinku za povezivanje na SMTP server.
Lozinka uređaja	
Kerberos 5 OBLAST	Navedite oblast za Kerberos 5 protokol za potvrdu identiteta.
Napomena: Zvezdica (*) pored vrednosti ukazuje na podrazumevanu fabričku postavku.	

Stavka menija	Opis
NTLM Domain	Navedite ime domena za bezbednosni protokol NTLM.
Napomena: Zvezdica (*) pored vrednosti ukazuje na podrazumevanu fabričku postavku.	

Podrazumevane postavke e-pošte

Stavka menija	Opis
Tema:	Unesite temu i tekst e-poruke.
Poruka:	
Ime datoteke	Odredite ime datoteke za skenirani dokument.
Format JPEG (.jpg) PDF (.pdf)* TIFF (.tif) XPS (.xps)	Odredite format datoteke za skenirani dokument.
PDF postavke PDF verzija (1.5*) Arhivska verzija (A-1a*) Visoko komprimovano (Isključeno*) Bezbedno (Isključeno*) Arhivski (PDF/A) (Isključeno*)	Konfigurirajte postavke za PDF za skenirani dokument. Napomene: <ul style="list-style-type: none"> Arhivska verzija i Arhivski (PDF/A) su podržani samo ako je PDF verzija podešena na 1.4. Visoko komprimovano se prikazuje samo kada je instaliran čvrsti disk.
Tip sadržaja Tekst Tekst/fotografija* Fotografija Grafika	Poboljšajte izlazni rezultat na osnovu tipa sadržaja originalnog dokumenta.
Izvor sadržaja Crno-beli laserski štampač Laserski štampač u boji* Inkžet štampač Fotografija/film Časopis Novine Štampa Drugo	Poboljšajte izlazni rezultat na osnovu izvora sadržaja originalnog dokumenta.
Boja Crno-belo Siva Boja* Automatski	Podesite štampač tako da snima sadržaj datoteke u boji ili crno-belo.
Napomena: Zvezdica (*) pored vrednosti ukazuje na podrazumevanu fabričku postavku.	

Stavka menija	Opis
Rezolucija 75 tpi 150 tpi* 200 tpi 300 tpi 400 tpi 600 tpi	Podesite rezoluciju skenirane slike.
Zatamnjenost 1-9 (5*)	Podesite zatamnjenost skenirane slike.
Položaj Uspravno* Položeno	Naveli orijentaciju originalnog dokumenta.
Originalna veličina Mešane veličine*	Podesite veličinu papira originalnog dokumenta.
Strane Isključeno* Kratka ivica Duga ivica	Navedite orijentaciju originalnog dokumenta kada skenirate obe strane dokumenta.
Napomena: Zvezdica (*) pored vrednosti ukazuje na podrazumevanu fabričku postavku.	

Napredna izrada slika

Stavka menija	Opis
Balans boja Cijan (0*) Magenta (0*) Žuta (0*)	Podesite intenzitet boje za cijan, magentu i žutu.
Ispuštanje boje Ispuštanje boje (Ništa*) Podrazumevani prag crvene (128*) Podrazumevani prag zelene (128*) Podrazumevani prag plave (128*)	Navedite koju boju treba ispustiti prilikom skeniranja i podesite postavku ispuštanja za tu boju.
Automatska detekcija boje Osetljivost boje (5*) Osetljivost oblasti (5*) Dubina bita za e-poštu (1 bit*)	Konfigurirajte postavku automatskog otkrivanja boja.
Minimalna rezolucija skeniranja 75 tpi 150 tpi 200 tpi 300 tpi*	Navedite minimalnu rezoluciju za skeniranu sliku.
Napomena: Zvezdica (*) pored vrednosti ukazuje na podrazumevanu fabričku postavku.	

Stavka menija	Opis
JPEG kvaliteta Najbolje za sadržaj* 5–95	Podesite JPEG kvaliteta za skeniranu sliku.
Kontrast Najbolje za sadržaj* 0–5	Odredite kontrast za skeniranu sliku.
Uklanjanje pozadine Otkrivanje pozadine (Zasnovano na sadržaju*) Nivo (0*)	Uklonite boju pozadine ili šum na slici iz originalnog dokumenta. Napomene: <ul style="list-style-type: none"> • Zasnovano na sadržaju uklanja boju pozadine iz originalnog dokumenta. • Fiksno uklanja šum sa slike iz fotografije.
Preslikavanje slike Isključeno* Uključeno	Kreirali sliku originalnog dokumenta kao u ogledalu.
Slika u negativu Isključeno* Uključeno	Kreirali sliku originalnog dokumenta u negativu.
Detalj senke -4 do 4 (0*)	Podesite detalje senke na skeniranoj slici.
Skeniraj od ivice do ivice Isključeno* Uključeno	Skenirajte originalni dokument od jedne ivice do druge.
Oštrina 1-5 (3*)	Podesite oštrinu na skeniranoj slici.
Temperatura -4 do 4 (0*)	Kreirajte plaviji ili crveniji izlaz originalnog dokumenta.
Prazne stranice Uklanjanje prazne stranice (Ne uklanjaj*) Osetljivost na prazne stranice (5*)	Podesite osetljivost skeniranja na prazne stranice u originalnom dokumentu.
Napomena: Zvezdica (*) pored vrednosti ukazuje na podrazumevanu fabričku postavku.	

Administratorske kontrole

Stavka menija	Opis
Maks. veličina e-poruke 0-65535 (0*)	Podesite dozvoljenu veličinu datoteke za svaku e-poruku.
Poruka o grešci veličine	Navedite poruku o grešci koju štampač šalje kada e-poruka prekorači dozvoljenu veličinu datoteke. Napomena: Možete da unesete do 1024 znaka.
Ograniči odredišta	Ograničite slanje e-pošte samo na određenu listu imena domena. Napomena: Koristite zarez za razdvajanje domena.
Napomena: Zvezdica (*) pored vrednosti ukazuje na podrazumevanu fabričku postavku.	

Stavka menija	Opis
Pošalji mi kopiju Nikada se ne pojavljuje* Podrazumevano uključeno Podrazumevano isključeno Uvek uključeno	Pošaljite kopiju e-poruke sebi.
Dozvoli samo e-poruke koje šaljem sebi Isključeno* Uključeno	Podesite štampač tako da šalje e-poruke samo vama.
Koristi cc:/bcc: Isključeno* Uključeno	Omogućite kopiju i nevidljivu kopiju za e-poštu.
Koristi TIFF sa više stranica Isključeno Uključeno*	Omogućite skeniranje više TIFF slika u jednoj TIFF datoteci.
TIFF komprimovanje JPEG LZW*	Odredite tip komprimovanja za TIFF datoteke.
Tekst – podrazumevano 5-95 (75*)	Podesite kvalitet teksta u sadržaju koji se skenira.
Tekst/fotografija – podrazumevano 5-95 (75*)	Podesite kvalitet teksta i fotografije u sadržaju koji se skenira.
Fotografija – podrazumevano 5-95 (50*)	Podesite kvalitet fotografije sadržaja koji se skenira.
Podesi ADF iskošenje Isključeno* Uključeno	Podesite štampač tako da prilagodi iskošene slike sa dokumenata koji se skeniraju iz ADF-a.
Evidencija prenosa Evidencija štampanja* Nemoj štampati evidenciju Štampaj samo zbog greške	Odštampajte evidenciju o prenosu za skeniranu e-poštu.
Evidencija izvora papira Fioka [x] (1*) Višenamenski ulagač	Odredite izvor papira za štampanje evidencija e-pošte.
Evidentiraj izlaznu policu Standardna polica * Polica [x]	Navedite izlaznu policu za odštampane evidencije.
Prilagođeni zadatak skeniranja Isključeno* Uključeno	Podesite štampač tako da skenira prvi skup originalnih dokumenata pomoću određenih postavki, a da zatim skenira sledeći skup pomoću istih ili drugačijih postavki. Napomena: Ova stavka menija se pojavljuje samo kada je instaliran čvrsti disk.
Napomena: Zvezdica (*) pored vrednosti ukazuje na podrazumevanu fabričku postavku.	

Stavka menija	Opis
Pregled skeniranja Isključeno* Uključeno	Prikažite pregled za skeniranje za originalni dokument. Napomena: Ova stavka menija se pojavljuje samo kada je instaliran čvrsti disk.
Dozvoli čuvanje kao prečice Isključeno Uključeno*	Sačuvajte e-adresu kao prečicu.
Slike u e-pošti šalju se kao Prilog* Veb veza	Odredite kako se šalju slike koje su uključene u e-poruku.
Resetuj informacije e-pošte nakon slanja Isključeno Uključeno*	Resetujte polja Primalac, Tema, Poruka i Ime datoteke na podrazumevane vrednosti nakon slanja e-poruke.
Napomena: Zvezdica (*) pored vrednosti ukazuje na podrazumevanu fabričku postavku.	

Podešavanje veb veze

Stavka menija	Opis
Server	Odredite akreditivne servera na kom se hostuju slike koje su uključene u e-poruku.
Prijavljivanje	
Lozinka	
Putanja	
Ime datoteke	
Veb veza	

FTP

Podrazumevane postavke za FTP

Stavka menija	Opis
Format JPEG (.jpg) PDF (.pdf)* TIFF (.tif) XPS (.xps)	Navedite format datoteke za skeniranu sliku.
PDF postavke PDF verzija (1.5*) Arhivska verzija (A-1a*) Visoko komprimovano (Isključeno*) Bezbedno (Isključeno*) Arhivski (PDF/A) (Isključeno*)	Konfigurirajte postavke za PDF za skeniranu sliku. Napomena: Visoko komprimovano se prikazuje samo kada je instaliran čvrsti disk.
Napomena: Zvezdica (*) pored vrednosti ukazuje na podrazumevanu fabričku postavku.	

Stavka menija	Opis
Tip sadržaja Tekst Tekst/fotografija* Grafika Fotografija	Poboljšajte izlazni rezultat na osnovu tipa sadržaja originalnog dokumenta.
Izvor sadržaja Crno-beli laserski štampač Laserski štampač u boji* Inkžet štampač Fotografija/film Časopis Novine Štampa Drugo	Poboljšajte izlazni rezultat na osnovu izvora sadržaja originalnog dokumenta.
Boja Crno-belo Siva Boja* Automatski	Podesite štampač tako da snima sadržaj datoteke u boji ili crno-belo.
Rezolucija 75 tpi 150 tpi* 200 tpi 300 tpi 400 tpi 600 tpi	Podesite rezoluciju skenirane slike.
Zatamnjenost 1-9 (5*)	Podesite zatamnjenost skenirane slike.
Položaj Uspravno* Položeno	Naveli orijentaciju originalnog dokumenta.
Originalna veličina Mešane veličine*	Podesite veličinu papira originalnog dokumenta.
Strane Isključeno* Duga ivica Kratka ivica	Navedite orijentaciju kada skenirate obe strane dokumenta.
Ime datoteke	Navedite ime datoteke za skeniranu sliku.
Napomena: Zvezdica (*) pored vrednosti ukazuje na podrazumevanu fabričku postavku.	

Napredna izrada slika

Stavka menija	Opis
Balans boja Cijan (0*) Magenta (0*) Žuta (0*)	Podesite intenzitet boje za cijan, magentu i žutu.
Ispuštanje boje Ispuštanje boje (Ništa*) Podrazumevani prag crvene (128*) Podrazumevani prag zelene (128*) Podrazumevani prag plave (128*)	Navedite koju boju treba ispustiti prilikom skeniranja i podesite postavku ispuštanja za tu boju.
Automatska detekcija boje Osetljivost boje (5*) Osetljivost oblasti (5*) Dubina bita za FTP (1 bit*)	Konfigurirajte postavku automatskog otkrivanja boja.
JPEG kvalitet Najbolje za sadržaj* 5–95	Podesite JPEG kvalitet za skeniranu sliku.
Kontrast Najbolje za sadržaj* 0 1 2 3 4 5	Odredite kontrast za skeniranu sliku.
Uklanjanje pozadine Otkrivanje pozadine (Zasnovano na sadržaju*) Nivo (0*)	Uklonite boju pozadine ili šum na slici iz originalnog dokumenta. Napomene: <ul style="list-style-type: none"> • Zasnovano na sadržaju uklanja boju pozadine iz originalnog dokumenta. • Fiksno uklanja šum sa slike iz fotografije.
Preslikavanje slike Isključeno* Uključeno	Kreirali sliku originalnog dokumenta kao u ogledalu.
Slika u negativu Isključeno* Uključeno	Kreirali sliku originalnog dokumenta u negativu.
Detalj senke -4 do 4 (0*)	Podesite detalje senke na skeniranoj slici.
Skeniraj od ivice do ivice Isključeno* Uključeno	Omogućite skeniranje originalnog dokumenta od ivice do ivice.
Napomena: Zvezdica (*) pored vrednosti ukazuje na podrazumevanu fabričku postavku.	

Stavka menija	Opis
Oštrina 1-5 (3*)	Podesite oštrinu na skeniranoj slici.
Temperatura -4 do 4 (0*)	Kreirajte plavljivi ili crveniji izlaz originalnog dokumenta.
Prazne stranice Uklanjanje prazne stranice (Ne uklanjaj*) Osetljivost na prazne stranice (5*)	Podesite osetljivost skeniranja na prazne stranice u originalnom dokumentu.
Napomena: Zvezdica (*) pored vrednosti ukazuje na podrazumevanu fabričku postavku.	

Administratorske kontrole

Stavka menija	Opis
Tekst – podrazumevano 5-95 (75*)	Podesite kvalitet teksta za skeniranu sliku.
Tekst/fotografija – podrazumevano 5-95 (75*)	Podesite kvalitet teksta i fotografije za skeniranu sliku.
Fotografija – podrazumevano 5-95 (50*)	Podesite kvalitet fotografije za skeniranu sliku.
Koristi TIFF sa više stranica Uključeno* Isključeno	Omogućite skeniranje više TIFF slika u jednoj TIFF datoteci.
TIFF komprimovanje LZW* JPEG	Odredite tip komprimovanja za TIFF datoteke.
Evidencija prenosa Evidencija štampanja* Nemoj štampati evidenciju Štampanje samo zbog greške	Odštampajte evidenciju o prenosu za FTP skeniranja.
Evidencija izvora papira Fioka [x] (1*) Višenamenski ulagač	Navedite izvor papira za štampanje FTP evidencije.
Prilagođeni zadatak skeniranja Isključeno* Uključeno	Podesite štampač tako da skenira prvi skup originalnih dokumenata pomoću određenih postavki, a da zatim skenira sledeći skup pomoću istih ili drugačijih postavki. Napomena: Ova stavka menija se pojavljuje samo kada je instaliran čvrsti disk.
Pregled skeniranja Isključeno* Uključeno	Prikažite pregled originalnog dokumenta. Napomena: Ova stavka menija se pojavljuje samo kada je instaliran čvrsti disk.
Dozvoli čuvanje kao prečice Isključeno Uključeno*	Sačuvajte FTP adresu kao prečicu.
Napomena: Zvezdica (*) pored vrednosti ukazuje na podrazumevanu fabričku postavku.	

Stavka menija	Opis
Podesi ADF iskošenje Isključeno* Uključeno	Podesite štampač tako da prilagodi iskošene slike sa dokumenata koji se skeniraju iz ADF-a.
Napomena: Zvezdica (*) pored vrednosti ukazuje na podrazumevanu fabričku postavku.	

USB jedinica

Skeniranje sa fleš jedinice

Stavka menija	Opis
Format JPEG (.jpg) PDF (.pdf)* TIFF (.tif) XPS (.xps)	Navedite format datoteke za skeniranu sliku.
PDF postavke PDF verzija (1.5*) Arhivska verzija (A-1a*) Visoko komprimovano (Isključeno*) Bezbedno (Isključeno*) Arhivski (PDF/A) (Isključeno*)	Konfigurirajte postavke za PDF za skeniranu sliku. Napomene: <ul style="list-style-type: none"> Arhivska verzija i Arhivski (PDF/A) su podržani samo ako je PDF verzija podešena na 1.4. Visoko komprimovano se prikazuje samo kada je instaliran čvrsti disk.
Tip sadržaja Tekst Tekst/fotografija* Grafika Fotografija	Poboljšajte izlazni rezultat na osnovu tipa sadržaja originalnog dokumenta.
Izvor sadržaja Crno-beli laserski štampač Laserski štampač u boji* Inkdžet štampač Fotografija/film Časopis Novine Štampa Drugo	Poboljšajte izlazni rezultat na osnovu izvora sadržaja originalnog dokumenta.
Boja Crno-belo Siva Boja* Automatski	Podesite štampač tako da snima sadržaj datoteke u boji ili crno-belo.
Napomena: Zvezdica (*) pored vrednosti ukazuje na podrazumevanu fabričku postavku.	

Stavka menija	Opis
Rezolucija 75 tpi 150 tpi* 200 tpi 300 tpi 400 tpi 600 tpi	Podesite rezoluciju skenirane slike.
Zatamnjenost 1-9 (5*)	Podesite zatamnjenost skenirane slike.
Položaj Uspravno* Položeno	Naveli orijentaciju originalnog dokumenta.
Originalna veličina Mešane veličine*	Podesite veličinu papira originalnog dokumenta.
Strane Isključeno* Duga ivica Kratka ivica	Navedite orijentaciju originalnog dokumenta kada skenirate obe strane dokumenta.
Ime datoteke	Navedite ime datoteke za skeniranu sliku.
Napomena: Zvezdica (*) pored vrednosti ukazuje na podrazumevanu fabričku postavku.	

Napredna izrada slika

Stavka menija	Opis
Balans boja Cijan (0*) Magenta (0*) Žuta (0*)	Podesite intenzitet boje za cijan, magentu i žutu.
Ispuštanje boje Ispuštanje boje (Ništa*) Podrazumevani prag crvene (128*) Podrazumevani prag zelene (128*) Podrazumevani prag plave (128*)	Navedite koju boju treba ispustiti prilikom skeniranja i podesite postavku ispuštanja za tu boju.
Automatska detekcija boje Osetljivost boje (5*) Osetljivost oblasti (5*) Dubina bita za skeniranje (1 bit*)	Konfigurirajte postavku automatskog otkrivanja boja.
JPEG kvalitet Najbolje za sadržaj* 5-95	Podesite JPEG kvalitet za skeniranu sliku.
Kontrast Najbolje za sadržaj* 0-5	Odredite kontrast za skeniranu sliku.
Napomena: Zvezdica (*) pored vrednosti ukazuje na podrazumevanu fabričku postavku.	

Stavka menija	Opis
Uklanjanje pozadine Otkrivanje pozadine (Zasnovano na sadržaju*) Nivo (0*)	Uklonite boju pozadine ili šum na slici iz originalnog dokumenta. Napomene: <ul style="list-style-type: none"> • Zasnovano na sadržaju uklanja boju pozadine iz originalnog dokumenta. • Fiksno uklanja šum sa slike iz fotografije.
Preslikavanje slike Isključeno* Uključeno	Kreirali sliku originalnog dokumenta kao u ogledalu.
Slika u negativu Isključeno* Uključeno	Kreirali sliku originalnog dokumenta u negativu.
Detalj senke -4 do 4 (0*)	Podesite detalje senke na skeniranoj slici.
Skeniraj od ivice do ivice Isključeno* Uključeno	Skenirajte originalni dokument od jedne ivice do druge.
Oštrina 1-5 (3*)	Podesite oštrinu na skeniranoj slici.
Temperatura -4 do 4 (0*)	Kreirajte plaviji ili crveniji izlaz originalnog dokumenta.
Prazne stranice Uklanjanje prazne stranice (Ne uklanjaj*) Osetljivost na prazne stranice (5*)	Podesite osetljivost skeniranja na prazne stranice u originalnom dokumentu.
Napomena: Zvezdica (*) pored vrednosti ukazuje na podrazumevanu fabričku postavku.	

Administratorske kontrole

Stavka menija	Opis
Tekst – podrazumevano 5-95 (75*)	Podesite kvalitet teksta za skeniranu sliku.
Tekst/fotografija – podrazumevano 5-95 (75*)	Podesite kvalitet teksta i fotografije za skeniranu sliku.
Fotografija – podrazumevano 5-95 (50*)	Podesite kvalitet fotografije za skeniranu sliku.
Koristi TIFF sa više stranica Isključeno Uključeno*	Omogućite skeniranje više TIFF slika u jednoj TIFF datoteci.
TIFF komprimovanje LZW* JPEG	Odredite tip komprimovanja za TIFF datoteke.
Napomena: Zvezdica (*) pored vrednosti ukazuje na podrazumevanu fabričku postavku.	

Stavka menija	Opis
Prilagođeni zadatak skeniranja Isključeno* Uključeno	Podesite štampač tako da skenira prvi skup originalnih dokumenata pomoću određenih postavki, a da zatim skenira sledeći skup pomoću istih ili drugačijih postavki. Napomena: Ova stavka menija se pojavljuje samo kada je instaliran čvrsti disk.
Pregled skeniranja Isključeno* Uključeno	Prikažite pregled za skeniranje za originalni dokument. Napomena: Ova stavka menija se pojavljuje samo kada je instaliran čvrsti disk.
Podesi ADF iskošenje Isključeno* Uključeno	Podesite štampač tako da prilagodi iskošene slike sa dokumenata koji se skeniraju iz ADF-a.
Napomena: Zvezdica (*) pored vrednosti ukazuje na podrazumevanu fabričku postavku.	

Štampanje sa fleš jedinice

Stavka menija	Opis
Broj kopija 1-9999 (1*)	Podesite broj kopija.
Izvor papira Fioka [x] (1*) Višenamenski ulagač Ručno ulaganje papira Ručno ulaganje koverta	Podesite izvor papira za zadatak štampe.
Boja Isključeno Uključeno*	Odšampajte datoteku sa fleš uređaja u boji.
Upari (1,1,1) (2,2,2) (1,2,3) (1,2,3)*	Složite stranice zadatka štampe određenim redosledom, naročito pri štampanju više primeraka zadatka.
Strane 1-strano* 2-strano	Odredite da li treba da se štampa samo sa jedne ili sa obe strane papira.
Heftalica Isključeno* 1 heftalica, gornji levi ugao 2 heftalice, levo 1 heftalica, gornji desni ugao 2 heftalice, gore 1 heftalica, donji levi ugao 2 heftalice, dole 1 heftalica, donji desni ugao 2 heftalice, desno	Navedite položaj za heftanje za sve zadatke štampe. Napomena: Ova stavka menija se pojavljuje samo kada je instaliran finišer.
Napomena: Zvezdica (*) pored vrednosti ukazuje na podrazumevanu fabričku postavku.	

Stavka menija	Opis
Bušenje rupa Isključeno* Uključeno	Rupe se buše uz ivicu otiska. Napomena: Ova stavka menija se pojavljuje samo kada je instaliran finišešer za bušenje rupa i heftanje u više položaja.
Režim bušača rupa 2 rupe 3 rupe 4 rupe	Podesite režim za bušenje rupa za otiske. Napomene: <ul style="list-style-type: none"> • 3 rupe je podrazumevana fabrička postavka za SAD. 4 rupe je međunarodna podrazumevana fabrička postavka. • Ova stavka menija se pojavljuje samo kada je instaliran finišešer za bušenje rupa i heftanje u više položaja.
Razdvoj stranice Ništa* Između kopija Između zadataka	Razdvojte otiske svakog zadatka štampe ili svake kopije zadatka štampe. Napomene: <ul style="list-style-type: none"> • Između kopija razdvaja svaku kopiju u zadatku kopiranja ako je Uparivanje podešeno na (1,2,3)(1,2,3). Ako je Uparivanje podešeno na Isključeno (1,1,1) (2,2,2), svaki komplet odštampanih stranica se razdvaja, na primer sve stranice 1 i sve stranice 2. • Između zadataka podešava isti položaj razdvajanja za ceo zadatak štampanja bez obzira na broj odštampanih kopija. • Ova stavka menija se pojavljuje samo kada je instaliran finišešer za bušenje rupa i heftanje u više položaja.
Druga strana Duga ivica* Kratka ivica	Odredite koja strana papira se povezuje kada se obavlja dvostrano štampanje.
Stranica po strani Isključeno* 2 stranice po strani 3 stranice po strani 4 stranice po strani 6 stranice po strani 9 stranice po strani 12 stranice po strani 16 stranice po strani	Štampajte više slika na jednom listu papira.
Redosled stranica po strani Horizontalno* Obrnuto horizontalno Obrnuto vertikalno Vertikalno	Odredite pozicioniranje više slika pri upotrebi menija Stranica po strani.
Orijentacija stranica po strani Automatski* Položeno Uspravno	Odredite orijentaciju slika na više strana pri upotrebi menija Stranica po strani.
Ivica stranica po strani Ništa* Puna	Odštampajte ivicu oko slike na svim stranama pri upotrebi menija Stranica po strani.
Napomena: Zvezdica (*) pored vrednosti ukazuje na podrazumevanu fabričku postavku.	

Stavka menija	Opis
Listovi separatora Isključeno* Između kopija Između zadataka Između stranica	Umećite prazne listove separatora prilikom štampanja.
Izvor listova separatora Fioka [x] (1*) Višenamenski ulagač	Navedite izvor papira za list separatora.
Prazne stranice Nemoj štampati* Štampanje	Odštampanje prazne stranice u zadatku štampanja.
Napomena: Zvezdica (*) pored vrednosti ukazuje na podrazumevanu fabričku postavku.	

Mreža/portovi

Pregled mreže

Stavka menija	Opis
Aktivni adapter Automatski* Standardna mreža Bežično	Navedite vrstu mrežne veze. Napomena: Opcija Bežično dostupna je samo na štampačima koji su povezani na bežičnu mrežu.
Status mreže	Prikažite status veze mreže štampača.
Prikaži status mreže na štampaču Isključeno Uključeno*	Prikažite status mreže na ekranu.
Brzina, dvostrano	Prikažite brzinu trenutno aktivne mrežne kartice.
IPv4	Prikažite IPv4 adresu.
Sve IPv6 adrese	Prikažite sve IPv6 adrese.
Resetuj server za štampanje	Resetujte sve aktivne mrežne veze sa štampačem. Napomena: Ova postavka uklanja sve postavke mrežne konfiguracije.
Istek vremena mrežnog zadatka Isključeno Uključeno* (90 sekundi)	Podesite period pre nego što štampač otkaže mrežni zadatak štampe.
Stranica banera Isključeno* Uključeno	Odštampanje stranicu banera.
Opseg portova za skeniranje sa slanjem na računar	Naveli važeći opseg portova za štampače koji su iza zaštitnog zida koji blokira portove.
Napomena: Zvezdica (*) pored vrednosti ukazuje na podrazumevanu fabričku postavku.	

Stavka menija	Opis
Omoguči mrežne veze Isključeno Uključeno*	Dozvolite štampaču da se poveže na mrežu.
Omoguči LLDP Isključeno* Uključeno	Omogućite Link Layer Discovery Protocol (LLDP) na štampaču.
Napomena: Zvezdica (*) pored vrednosti ukazuje na podrazumevanu fabričku postavku.	

Bežično

Napomena: Ovaj meni je dostupan samo na štampačima povezanim na Wi-Fi mrežu ili na štampačima koji imaju bežični mrežni adapter.

Stavka menija	Opis
Podešavanje pomoću aplikacije za mobilne uređaje	Konfigurirajte bežičnu vezu pomoću aplikacije Lexmark Mobile Assistant.
Podesi pomoću table štampača Odaberite mrežu Dodaj Wi-Fi mrežu Ime mreže Režim mreže (Infrastruktura*) Režim bežične bezbednosti (Onemogućeno*)	Konfigurirajte bežičnu vezu pomoću kontrolne table.
Wi-Fi Protected Setup Pokreni metod sa pritiskanjem dugmeta Pokreni PIN metod	Povežite se na Wi-Fi mrežu i omogućite mrežnu bezbednost.
Omoguči Wi-Fi Direct Uključeno Isključeno*	Omogućite uređajima sa podrškom za Wi-Fi Direct da se povezuju sa štampačem.
Kompatibilnost 802.11b/g/n (2,4 GHz) 802.11a/b/g/n/ac (2,4 GHz/5 GHz)* 802.11a/n/ac (5 GHz)	Navedite standard za Wi-Fi mrežu.
Režim bežične bezbednosti Onemogućeno* WEP WPA2/WPA-Personal WPA2-Personal 802.1x-RADIUS	Podesite režim bezbednosti za povezivanje štampača sa Wi-Fi uređajima.
IPv4 Omoguči DHCP (Uključeno*) Podesi statičku IP adresu	Konfigurirajte IPv4 postavke.

Stavka menija	Opis
IPv6 Omogući IPv6 (Uključeno*) Omogući DHCPv6 (Isključeno*) Automatsko konfigurisanje adrese koja ne uzima u obzir stanje (Uključeno*) Adresa DNS servera Ručno dodeljena IPv6 adresa Ručno dodeljen IPv6 ruter Prefiks adrese (64*) Sve IPv6 adrese Sve IPv6 adrese rutera	Konfigurirajte IPv6 postavke.
Mrežna adresa	Navedite adresu mreže.
PCL SmartSwitch Isključeno Uključeno*	Podesite štampač tako da automatski pređe na PCL emulaciju kada zadatak štampe to zahteva, bez obzira na podrazumevani jezik štampača. Napomena: Ako je ova postavka onemogućena, štampač ne ispituje dolazne podatke i koristi podrazumevani jezik štampača koji je podešen u meniju Podešavanje.
PS SmartSwitch Isključeno Uključeno*	Podesite štampač tako da automatski pređe na PostScript emulaciju kada zadatak štampe to zahteva, bez obzira na podrazumevani jezik štampača. Napomena: Ako je ova postavka onemogućena, štampač ne ispituje dolazne podatke i koristi podrazumevani jezik štampača koji je podešen u meniju Podešavanje.
Smeštanje zadataka u bafer Isključeno* Uključeno	Privremeno čuvajte zadatke štampanja na čvrstom disku pre štampanja. Napomena: Ova stavka menija se pojavljuje samo kada je instaliran čvrsti disk.
Mac Binary PS Automatski* Uključeno Isključeno	Podesite štampač za obradu Macintosh Binary PostScript zadataka štampe. Napomene: <ul style="list-style-type: none"> Ako podesite na Uključeno, obrađuju se izvorni binarni PostScript zadaci štampe. Ako podesite na Isključeno, zadaci štampe se filtriraju pomoću standardnog protokola.

Ethernet

Stavka menija	Opis
Brzina mreže	Prikažite brzinu aktivnog mrežnog adaptera.
IPv4 Omogući DHCP (Uključeno*) Podesi statičku IP adresu	Konfigurirajte IPv4 postavke.
Napomena: Zvezdica (*) pored vrednosti ukazuje na podrazumevanu fabričku postavku.	

Stavka menija	Opis
IPv6 Omoguči IPv6 (Uključeno*) Omoguči DHCPv6 (Isključeno*) Automatsko konfigurisanje adrese koja ne uzima u obzir stanje (Uključeno*) Adresa DNS servera Ručno dodeljena IPv6 adresa Ručno dodeljen IPv6 ruter Prefiks adrese (64*) Sve IPv6 adrese Sve IPv6 adrese rutera	Konfigurirajte IPv6 postavke.
Mrežna adresa UAA LAA	Navedite adresu mreže.
PCL SmartSwitch Isključeno Uključeno*	Podesite štampač tako da automatski pređe na PCL emulaciju kada zadatak štampe to zahteva, bez obzira na podrazumevani jezik štampača. Napomena: Ako je ova postavka onemogućena, štampač ne ispituje dolazne podatke i koristi podrazumevani jezik štampača koji je podešen u meniju Podešavanje.
PS SmartSwitch Isključeno Uključeno*	Podesite štampač tako da automatski pređe na PostScript emulaciju kada zadatak štampe to zahteva, bez obzira na podrazumevani jezik štampača. Napomena: Ako je ova postavka onemogućena, štampač ne ispituje dolazne podatke i koristi podrazumevani jezik štampača koji je podešen u meniju Podešavanje.
Smeštanje zadataka u bafer Isključeno* Uključeno	Privremeno čuvajte zadatke na čvrstom disku pre štampanja. Napomena: Ova stavka menija se pojavljuje samo kada je instaliran čvrsti disk.
Mac Binary PS Automatski* Uključeno Isključeno	Podesite štampač za obradu Macintosh Binary PostScript zadataka štampe. Napomene: <ul style="list-style-type: none"> • Automatski obrađuje zadatke štampe sa računara koji koriste operativni sistem Windows ili Macintosh. • Isključeno filtrira PostScript zadatke štampanja pomoću standardnog protokola.
Energetski efikasni Ethernet Uključeno Isključeno Automatski*	Smanjite potrošnju struje kada štampač ne prima podatke sa Ethernet mreže.
Napomena: Zvezdica (*) pored vrednosti ukazuje na podrazumevanu fabričku postavku.	

TCP/IP

Napomena: Ovaj meni prisutan je samo na mrežnim štampačima ili štampačima povezanim na servere za štampanje.

Stavka menija	Opis
Podesi ime hosta	Podesili ime trenutnog TCP/IP hosta.
Ime domena	Podesite ime domena.
Omogući da DHCP/BOOTP ažurira NTP server Uključeno* Isključeno	Omogućite da DHCP i BOOTP klijenti ažuriraju NTP postavke štampača.
Ime nulte konfiguracije	Navedite ime usluge za mrežu nulte konfiguracije.
Omogući automatsku IP adresu Isključeno* Uključeno	IP adresa se automatski dodeljuje.
Adresa DNS servera	Navedite trenutnu adresu Domain Name System (DNS) servera.
Rezervni DNS server	Navedite adrese rezervnih DNS servera.
Adresa rezervnog DNS servera 2	
Adresa rezervnog DNS servera 3	
Redosled pretrage domena	Navedite listu imena domena da biste pronašli štampač i resurse koji se nalaze u različitim domenima na mreži.
Omogući DDNS Isključeno* Uključeno	Ažurirajte postavke za dinamički DNS.
DDNS TTL	Navedite trenutne DDNS postavke.
Podrazumevani TTL	
Vreme osvežavanja DDNS	
Omogući mDNS Isključeno Uključeno*	Ažurirajte postavke za višesmerni DNS.
Adresa WINS servera	Navedite adresu servera za Windows Internet Name Service (WINS).
Omogući BOOTP Isključeno* Uključeno	Omogućite da BOOTP dodeli IP adresu štampača.
Lista zabranjenih servera	<p>Odredite IP adrese kojima je dozvoljeno da komuniciraju sa štampačem preko TCP/IP veze.</p> <p>Napomene:</p> <ul style="list-style-type: none"> • Koristite zarez za razdvajanje IP adresa. • Možete da dodate do 50 IP adresa.
Opcije za listu zabranjenih servera Blokiraj sve portove* Blokiraj samo štampanje Blokiraj samo štampanje i HTTP	Odredite opciju pristupa za IP adrese koje nisu na listi.
Napomena: Zvezdica (*) pored vrednosti ukazuje na podrazumevanu fabričku postavku.	

Stavka menija	Opis
MTU 256–1500 Ethernet (1500*)	Navedite parametar največje jedinice prenosa (MTU) za TCP veze.
Izvorni port za štampač 1–65535 (9100*)	Navedite broj izvornog porta za štampače povezane na mrežo.
Maksimalna brzina za odlazni saobraćaj Isključeno* Uključeno	Podesite maksimalnu brzinu prenosa na štampaču. Napomena: Kada je omogočena, opcija za ovu postavku je 100–1000000 KB u sekundi.
Omogući TLSv1.0 Isključeno Uključeno*	Omogućite TLSv1.0 protokol.
Omogući TLSv1.1 Isključeno Uključeno*	Omogućite TLSv1.1 protokol.
Lista SSL šifrovanja	Navedite algoritme za šifrovanje koji će se koristiti za SSL ili TLS veze.
Napomena: Zvezdica (*) pored vrednosti ukazuje na podrazumevanu fabričku postavku.	

SNMP

Napomena: Ovaj meni prisutan je samo na mrežnim štampačima ili štampačima povezanim na servere za štampanje.

Stavka menija	Opis
SNMP verzije 1 i 2c Omogućeno Isključeno Uključeno* Dozvoli SNMP podešavanje Isključeno Uključeno* Omogući PPM MIB Isključeno Uključeno* SNMP grupa	Konfigurirate Simple Network Management Protocol (SNMP) verzije 1 i 2c da biste instalirali upravljačke programe za štampu i aplikacije.
Napomena: Zvezdica (*) pored vrednosti ukazuje na podrazumevanu fabričku postavku.	

Stavka menija	Opis
SNMP verzija 3 Omogočeno Isključeno Uključeno* Ime konteksta Podesi akreditive za upisivanje/čitanje Korisničko ime Lozinka za potvrdu identiteta Lozinka za privatnost Podesi akreditive samo za čitanje Korisničko ime Lozinka za potvrdu identiteta Lozinka za privatnost Heš za potvrdu identiteta MD5 SHA1* Minimalni nivo potvrde identiteta Bez potvrde identiteta, bez privatnosti Potvrda identiteta, bez privatnosti Potvrda identiteta, privatnost* Algoritam privatnosti DES AES-128*	Konfigurirajte SNMP verziju 3 da biste instalirali i ažurirali bezbednost štampača.
Napomena: Zvezdica (*) pored vrednosti ukazuje na podrazumevanu fabričku postavku.	

IPSec

Napomena: Ovaj meni prisutan je samo na mrežnim štampačima ili štampačima povezanim na servere za štampanje.

Stavka menija	Opis
Omogući IPSec Isključeno* Uključeno	Omogućite Internet Protocol Security (IPSec).
Osnovna konfiguracija Podrazumevano* Kompatibilnost Bezbedno	Podesite osnovnu IPSec konfiguraciju. Napomena: Ova stavka menija se pojavljuje samo kada je Omogući IPSec podešeno na Uključeno.
DH (Diffie-Hellman) grupni predlog modp2048 (14)* modp3072 (15) modp4096 (16) modp6144 (17)	Podesite osnovnu IPSec konfiguraciju. Napomena: Ova stavka menija se pojavljuje samo kada je Osnovna konfiguracija podešeno na Kompatibilnost.
Napomena: Zvezdica (*) pored vrednosti ukazuje na podrazumevanu fabričku postavku.	

Stavka menija	Opis
Predloženi metod šifrovanja 3DES AES*	Podesite metodo šifrovanja. Napomena: Ova stavka menija se pojavljuje samo kada je Osnovna konfiguracija podešeno na Kompatibilnost.
Predloženi metod potvrde identiteta SHA1 SHA256* SHA512	Podesite metodo potvrde identiteta. Napomena: Ova stavka menija se pojavljuje samo kada je Osnovna konfiguracija podešeno na Kompatibilnost.
IKE SA radni vek (sati) 1 2 4 8 24*	Navedite IKE SA period isteka. Napomena: Ova stavka menija se pojavljuje samo kada je Osnovna konfiguracija podešeno na Bezbedno.
IPSec SA radni vek (sati) 1 2 4 8* 24	Navedite IPSec SA period isteka. Napomena: Ova stavka menija se pojavljuje samo kada je Osnovna konfiguracija podešeno na Bezbedno.
Sertifikat IPSec uređaja	Navedite IPSec sertifikat. Napomena: Ova stavka menija se pojavljuje samo kada je Omogući IPSec podešeno na Uključeno.
Veze sa potvrdom identiteta pomoću unapred deljenog ključa Host [x]	Konfigurirate veze štampača sa potvrdom identiteta. Napomena: Ove stavke menija se pojavljuju samo kada je Omogući IPSec podešeno na Uključeno.
Veze sa potvrdom identiteta pomoću sertifikata Host [x] Adresa[/subnet]	
Napomena: Zvezdica (*) pored vrednosti ukazuje na podrazumevanu fabričku postavku.	

802.1x

Napomena: Ovaj meni prisutan je samo na mrežnim štampačima ili štampačima povezanim na servere za štampanje.

Stavka menija	Opis
Aktivno Isključeno* Uključeno	Omogućite štampaču da se povezuje na mreže koje zahtevaju potvrdu identiteta pre omogućavanja pristupa.
Napomena: Zvezdica (*) pored vrednosti ukazuje na podrazumevanu fabričku postavku.	

LPD konfiguracija

Napomena: Ovaj meni prisutan je samo na mrežnim štampačima ili štampačima povezanim na servere za štampanje.

Stavka menija	Opis
LPD istek vremena 0–65.535 sekundi (90*)	Podesite vrednost isteka vremena za sprečavanje Line Printer Daemon (LPD) servera da neodređeno vreme čeka za prekinute ili nevažeće zadatke štampe.
Početna LPD stranica Isključeno* Uključeno	Odštampane počtnu stranicu za sve LPD zadatke štampe. Napomena: Početna stranica je prva stranica zadatka štampe koja služi kao separator za zadatke štampe i za identifikovanje vlasnika zahteva za zadatak štampe.
Završna LPD stranica Isključeno* Uključeno	Odštampane završnu stranicu za sve LPD zadatke štampe. Napomena: Završna stranica je poslednja stranica zadatka štampe.
Konverzija LPD znaka za početak reda Isključeno* Uključeno	Omogućite konverziju znaka za početak reda. Napomena: Znak za početak reda je mehanizam koji štampaču daje naredbu da premesti pokazivač na početak trenutnog reda.
Napomena: Zvezdica (*) pored vrednosti ukazuje na podrazumevanu fabričku postavku.	

HTTP/FTP postavke

Stavka menija	Opis
Omogući HTTP server Isključeno Uključeno*	Pristupite Embedded Web Server-u da biste nadgledali i upravljali štampačem.
Omogući HTTPS Isključeno Uključeno*	Omogućite Hypertext Transfer Protocol Secure (HTTPS) za šifrovanje razmene podataka sa serverom za štampanje.
Nametni HTTPS veze Uključeno Isključeno*	Nametnite štampaču da koristi HTTPS veze.
Omogući FTP/TFTP Isključeno Uključeno*	Šaljite datoteke pomoću FTP/TFTP protokola.
Lokalni domeni	Navedite imena domena za HTTP i FTP servere.
IP adresa HTTP proksija	Konfigurirajte postavke HTTP i FTP servera.
IP adresa FTP proksija	
Podrazumevani IP port za HTTP	
Sertifikat HTTPS uređaja	
Podrazumevani IP port za FTP	
Istek vremena za HTTP/FTP zahteve 1–299 (30*)	Navedite vremenski interval do prekidanja veze sa serverom.
Ponovni pokušaji za HTTP/FTP zahteve 1–299 (3*)	Podesite broj ponovnih pokušaja za povezivanje na HTTP/FTP server.
Napomena: Zvezdica (*) pored vrednosti ukazuje na podrazumevanu fabričku postavku.	

ThinPrint

Stavka menija	Opis
Omogoči ThinPrint Isključeno* Uključeno	Štampajte pomoću funkcije ThinPrint.
Broj porta 4000–4999 (4000*)	Podesite broj porta za ThinPrint server.
Propusni opseg (bitova/s) 100–1.000.000 (0*)	Podesite brzinu za prenos podataka u ThinPrint okruženju.
Veličina paketa (kilobajta) 0–64.000 (0*)	Podesite veličinu paketa za prenos podataka.
Napomena: Zvezdica (*) pored vrednosti ukazuje na podrazumevanu fabričku postavku.	

USB

Stavka menija	Opis
PCL SmartSwitch Isključeno Uključeno*	Podesite štampač tako da pređe na PCL emulaciju kada zadatak štampe primljen putem USB veze to zahteva, bez obzira na podrazumevani jezik štampača. Napomena: Ako je ova postavka onemogućena, štampač ne ispituje dolazne podatke i koristi podrazumevani jezik štampača koji je podešen u meniju Podešavanje.
PS SmartSwitch Isključeno Uključeno*	Podesite štampač tako da pređe na PostScript emulaciju kada zadatak štampe primljen putem USB veze to zahteva, bez obzira na podrazumevani jezik štampača. Napomena: Ako je ova postavka onemogućena, štampač ne ispituje dolazne podatke i koristi podrazumevani jezik štampača koji je podešen u meniju Podešavanje.
Smeštanje zadataka u bafer Isključeno* Uključeno	Privremeno čuvajte zadatke na čvrstom disku pre štampanja. Napomena: Ova stavka menija se pojavljuje samo kada je instaliran čvrsti disk.
Mac Binary PS Automatski* Uključeno Isključeno	Podesite štampač za obradu Macintosh Binary PostScript zadataka štampe. Napomene: <ul style="list-style-type: none"> • Automatski obrađuje zadatke štampe sa računara koji koriste operativni sistem Windows ili Macintosh. • Isključeno filtrira PostScript zadatke štampanja pomoću standardnog protokola.
Omogoči USB port Isključeno Uključeno*	Omogućite prednji USB port.
Napomena: Zvezdica (*) pored vrednosti ukazuje na podrazumevanu fabričku postavku.	

Ograničavanje spoljnog pristupa mreži

Stavka menija	Opis
Ograničavanje spoljnog pristupa mreži Isključeno* Uključeno	Ograničite pristup mrežnim lokacijama.
Adresa spoljne mreže	Navedite mrežne adrese sa ograničenim pristupom.
E-adresa za obaveštenja	Navedite e-adresu za slanje obaveštenja o evidentiranim događajima.
Učestanost slanja probnog signala 1–300 (10*)	Navedite interval za slanje mrežnog upita u sekundama.
Tema	Unesite temu i tekst poruke za e-poruku obaveštenja.
Poruka	
Napomena: Zvezdica (*) pored vrednosti ukazuje na podrazumevanu fabričku postavku.	

Google Cloud Print

Stavka menija	Opis
Registracija Registruj	Registrujte štampač sa Google Cloud Print serverom.
Opcije Omogući Google Cloud Print Isključeno Uključeno*	Štampajte direktno sa Google naloga.
Opcije Omogući lokalno otkrivanje Isključeno Uključeno*	Omogućite registrovanom korisniku i drugim korisnicima na istoj podmreži da lokalno šalju zadatke na štampač.
Opcije Omogući SSL verifikaciju ravnopravnih uređaja Isključeno Uključeno*	Verifikujte autentičnost sertifikata ravnopravnog uređaja za povezivanje na Google nalog.
Opcije Uvek štampaj kao sliku Isključeno* Uključeno	Podesite štampač tako da PDF datoteke obrađuje kao slike radi bržeg štampanja.
Napomena: Zvezdica (*) pored vrednosti ukazuje na podrazumevanu fabričku postavku.	

Wi-Fi Direct

Napomena: Ovaj meni se pojavljuje samo kada je direktna Wi-Fi mreža aktivna mreža.

Stavka menija	Opis
SSID	Navedite Service Set Identifier (SSID) Wi-Fi mreže.
Željeni broj kanala Automatski 1–11 (6*)	Prikažite PSK na stranici za podešavanje mreže.
Podesi PSK	Podesite unapred deljeni ključ (PSK) kao metod potvrde identiteta i validacije korisnika putem Wi-Fi veze.
Prikaži PSK na stranici za podešavanje Isključeno Uključeno*	Prikažite PSK na stranici za podešavanje mreže.
IP adresa vlasnika grupe	Navedite IP adresu vlasnika grupe.
Automatski prihvataj zahteve za pritiskanje dugmeta Isključeno* Uključeno	Automatski prihvatajte zahteve za povezivanje na mrežu. Napomena: Automatsko prihvatanje klijenata nije bezbedno.
Napomena: Zvezdica (*) pored vrednosti ukazuje na podrazumevanu fabričku postavku.	

Bezbednost

Metodi prijavljivanja

Upravljanje dozvolama

Stavka menija	Opis
<p>Pristup funkciji</p> <ul style="list-style-type: none"> Pristup adresaru u aplikacijama Izmeni adresar Upravljaj prečicama Kreiraj profile Upravljaj obeleživačima Štampanje sa fleš jedinice Štampanje u boji sa fleš jedinice Skeniranje sa fleš jedinice Funkcija kopiranja Štampanje kopije u boji Ispuštanje boje Funkcija e-pošte Funkcija faksa FTP funkcija Oslobodi zadržane faksove Pristup zadržanim zadacima Koristi profile Otkazi zadatke na uređaju Promeni jezik Internet Printing Protocol (IPP) Daljinsko pokretanje skeniranja Crno-belo štampanje Štampanje u boji Mrežna fascikla – štampanje Mrežna fascikla – štampanje u boji Mrežna fascikla – skeniranje Čvrsti disk – štampanje Čvrsti disk – štampanje u boji Čvrsti disk – skeniranje 	<p>Upravljajte pristupom funkcijama štampača.</p> <p>Napomena: Pojedine stavke menija se pojavljuju samo kada je instaliran čvrsti disk.</p>
<p>Administrativni meniji</p> <ul style="list-style-type: none"> Meni Bezbednost Meni Mreža/portovi Meni Papir Meni Izveštaji Meniji za konfigurisanje funkcija Meni Potrošni materijal Meni Opciona kartica Meni SE Meni Uređaj 	<p>Upravljajte pristupom postavkama menija štampača.</p>

Stavka menija	Opis
Upravljanje uređajem Daljinsko upravljanje Ažuriranja firmvera Konfiguracija aplikacija Zaključavanje table za rukovanje Uvezi/izvezi sve postavke Embedded Web Server – pristup Brisanje na kraju radnog veka	Upravlajte pristupom opcijama za upravljanje štampačem.
Aplikacije Nove aplikacije Kopiranje kartica Scan Center Scan Center – prilagođeno [x] obrasci i omiljene stavke	Upravlajte pristupom aplikacijama štampača.

Lokalni nalozi

Stavka menija	Opis
Upravlaj grupama/dozvolama	Prikažite listu svih sačuvanih grupa na štampaču.
Dodaj korisnika Korisničko ime/lozinka Korisničko ime Lozinka PIN	Kreirajte lokalne naloge i odredite njihov pristup funkcijama štampača, administrativnim menijima, opcijama za upravljanje štampačem i aplikacijama.

Planiraj USB uređaje

Stavka menija	Opis
Planovi Dodaj novu plan	Planirajte pristup prednjem USB portu.

Evidencija bezbednosne revizije

Stavka menija	Opis
Omogući reviziju Isključeno* Uključeno	Beležite događaje u bezbednoj evidenciji revizije i udaljenoj evidenciji sistema.
Omogući udaljenu evidenciju sistema Isključeno* Uključeno	Šaljite evidenciju revizije na udaljeni server.
Server udaljene evidencije sistema	Navedite server udaljene evidencije sistema.
Napomena: Zvezdica (*) pored vrednosti ukazuje na podrazumevanu fabričku postavku.	

Stavka menija	Opis
Udaljeni port evidencije sistema 1–65.535 (514*)	Navedite port udaljene evidencije sistema.
Udaljeni metod evidencije sistema Normalni UDP* Stunnel	Navedite metod evidencije sistema za prenos evidentiranih dogadjaja na udaljeni server.
Udaljeno postrojenje evidencije sistema 0 – poruke jezgra 1 – poruke nivoa korisnika 2 – sistem pošte 3 – servisi sistema 4 – poruke o bezbednosti/autorizaciji 5 – poruke je interno generisala evidencija sistema 6 – podsistem linijskog štampača 7 – podsistem mrežnih vesti 8 – UUCP podsistem 9 – servis sata 10 – poruke o bezbednosti/autorizaciji 11 – FTP servis 12 – NTP podsistem 13 – revizija evidencije 14 – upozorenje evidencije 15 – servis sata 16 – lokalna upotreba 0 (local0) 17 – lokalna upotreba 1 (local1) 18 – lokalna upotreba 2 (local2) 19 – lokalna upotreba 3 (local3) 20 – lokalna upotreba 4 (local4) 21 – lokalna upotreba 5 (local5) 22 – lokalna upotreba 6 (local6) 23 – lokalna upotreba 7 (local7)	Navedite kôd resursa koji štampač koristi prilikom slanja evidentiranih dogadjaja na udaljeni server.
Ozbilnost dogadjaja za evidenciju 0 – Hitan slučaj 1 – Upozorenje 2 – Kritično 3 – Greška 4 – Upozorenje* 5 – Napomena 6 – Informativno 7 – Otklanjanje greške	Navedite blokiranje nivoa prioriteta za poruke i dogadjaja evidentiranja.
Neevidentirani dogadjaji udaljene evidencije sistema Isključeno* Uključeno	Šaljite sve dogadjaje na udaljeni server, bez obzira na nivo važnosti.
E-adresa administratora	E-poštom šaljite administratoru obaveštenja o evidentiranim dogadjajima.
Napomena: Zvezdica (*) pored vrednosti ukazuje na podrazumevanu fabričku postavku.	

Stavka menija	Opis
Pošalji e-poštom upozorenje o obrisanoj evidenciji Isključeno* Uključeno	E-poštom šaljite administratoru obaveštenja o brisanju stavki evidencije.
Pošalji e-poštom upozorenje o zaokruženoj evidenciji Isključeno* Uključeno	E-poštom šaljite administratoru obeveštenja kada se evidencija napuni i počnu da se brišu najstarije stavke.
Evidentiraj kompletno ponašanje Prelomi preko starijih unosa* Pošalji evidenciju e-poštom, a zatim izbriši sve unose	Rešite probleme sa čuvanjem evidencije kada evidencija popuni dodeljeni prostor u memoriji.
Pošalji e-poštom upozorenje o % napunjenosti Isključeno* Uključeno	E-poštom šaljite administratoru obaveštenja kada evidencija popuni dodeljeni prostor u memoriji.
Upozorenje o % napunjenosti 1–99 (90*)	
Pošalji e-poštom upozorenje o izvezenoj evidenciji Isključeno* Uključeno	E-poštom šaljite administratoru obaveštenja o izvozu evidencije.
Pošalji e-poštom upozorenje o promenjenim postavkama Isključeno* Uključeno	E-poštom šaljite administratoru obaveštenja kada se podesi Omogući reviziju.
Završeci linije evidencije LF (\n)* CR (\r) CRLF (\r\n)	Navedite kako se završava svaki red u evidenciji.
Digitalno potpiši izvoze Isključeno* Uključeno	Dodajte digitalni potpis svakoj izvezenoj datoteci evidencije.
Obriši evidenciju	Izbrišite svu evidenciju revizije.
Izvezi evidenciju Evidencija sistema (RFC 5424) Evidencija sistema (RFC 3164) CSV	Izvezite bezbednosnu evidenciju na fleš jedinicu.
Napomena: Zvezdica (*) pored vrednosti ukazuje na podrazumevanu fabričku postavku.	

Ograničenja prijavljivanja

Stavka menija	Opis
Neuspešna prijavljivanja 1–10 (3*)	Navedite broj neuspešnih pokušaja prijavljivanja pre blokiranja korisnika.
Vremenski okvir greške 1–60 minuta (5*)	Navedite vremenski okvir između neuspešnih pokušaja prijavljivanja pre blokiranja korisnika.
Napomena: Zvezdica (*) pored vrednosti ukazuje na podrazumevanu fabričku postavku.	

Stavka menija	Opis
Vreme blokiranja 1–60 minuta (5*)	Navedite trajanje blokiranja.
Istek vremena veb prijavljanja 1–120 minuta (10*)	Navedite odlaganje za daljinsko prijavljanje pre automatskog odjavljivanja korisnika.
Napomena: Zvezdica (*) pored vrednosti ukazuje na podrazumevanu fabričku postavku.	

Podešavanje poverljivog štampanja

Stavka menija	Opis
Maks. nevažeći PIN 2–10	Podesite koliko puta može da se unese nevažeći PIN. Napomene: <ul style="list-style-type: none"> Vrednost nula isključuje ovu postavku. Kada ograničenje bude dostignuto, zadaci štampanja za to korisničko ime i PIN biće izbrisani.
Istek poverljivog zadatka Isključeno* 1 čas 4 časa 24 časa 1 nedelja	Podesite vreme isteka za poverljive zadatke štampe. Napomene: <ul style="list-style-type: none"> Ako promenite ovu stavku menija dok se poverljivi zadaci štampe nalaze u memoriji štampača ili na čvrstom disku, vreme isteka za te zadatke štampe ne menja se na novu podrazumevanu vrednost. Ako isključite štampač, brišu se svi poverljivi zadaci koji se čuvaju u memoriji štampača.
Ponovi istek zadatka Isključeno* 1 čas 4 časa 24 časa 1 nedelja	Podesite vreme isteka za zadatak štampe koji želite da ponovite.
Istek zadatka verifikacije Isključeno* 1 čas 4 časa 24 časa 1 nedelja	Podesite vreme isteka za štampanje kopije kako bi korisnik proverio kvalitet, pre štampanja preostalih kopija.
Istek rezervisanog zadatka Isključeno* 1 čas 4 časa 24 časa 1 nedelja	Podesite vreme isteka za čuvanje zadataka štampe na štampaču radi naknadnog štampanja.
Zahtevaj zadržavanje svih zadataka Isključeno* Uključeno	Podesite štampač tako da zadržava sve zadatke štampe.
Napomena: Zvezdica (*) pored vrednosti ukazuje na podrazumevanu fabričku postavku.	

Stavka menija	Opis
Zadrži duplikate dokumenata Isključeno* Uključeno	Podesite štampač tako da štampa druge dokumente sa istim imenom datoteke bez zamene drugih zadataka štampe.
Napomena: Zvezdica (*) pored vrednosti ukazuje na podrazumevanu fabričku postavku.	

Šifrovanje diska

Napomena: Ovaj meni se pojavljuje samo kada je instaliran čvrsti disk.

Stavka menija	Opis
Status Omogućeno Onemogućeno	Omogućite šifrovanje diska.
Pokreni šifrovanje	

Brisanje privremenih datoteka sa podacima

Stavka menija	Opis
Čuva se u ugrađenoj memoriji Isključeno* Uključeno	Izbrišite sve datoteke sačuvane u memoriji štampača.
Čuva se na čvrstom disku Brisanje u 1 prolazu* Brisanje u 3 prolaza Brisanje u 7 prolaza	Izbrišite sve datoteke sačuvane na čvrstom disku štampača. Napomena: Ova stavka menija se pojavljuje samo kada je instaliran čvrsti disk štampača.
Napomena: Zvezdica (*) pored vrednosti ukazuje na podrazumevanu fabričku postavku.	

Postavke LDAP rešenja

Stavka menija	Opis
Prati LDAP preporuke Isključeno* Uključeno	Pretražili različite servere u domenu za nalog prijavljenog korisnika.
Verifikacija LDAP sertifikata Da Ne*	Omogućili verifikaciju LDAP sertifikata.

Razno

Stavka menija	Opis
Zaščitene funkcije Prikaži* Sakrij	Prikažite sve funkcije koje štiti kontrola pristupa funkcijama (FAC), bez obzira na bezbednosnu dozvolu koju korisnik ima. Napomena: Sakrij prikazuje samo funkcije zaštitene pomoću FAC kojima korisnik može da pristupi.
Dozvola za štampanje Isključeno* Uključeno	Omogućite korisniku da se prijavi pre štampanja.
Prijavljivanje za podrazumevanu dozvolu za štampanje Korisničko ime/lozinka* Korisničko ime	Podesite podrazumevano prijavljivanje za Dozvola za štampanje.
Kratkospojnik za bezbednosno resetovanje Omogući pristup „Gosta“* Bez efekta	Odredite korisnički pristup štampaču. Napomene: <ul style="list-style-type: none"> • Kratkospojnik se nalazi pored ikone za zaključavanje na kontrolnoj tabli. • Omogući pristup „Gosta“ svima pruža pristup svim aspektima štampača. • Bez efekta će možda učiniti pristup štampaču nemogućim kada su zahtevane bezbednosne informacije nedostupne.
Minimalna dužina lozinke 0–32	Odredite dužinu lozinke.
Napomena: Zvezdica (*) pored vrednosti ukazuje na podrazumevanu fabričku postavku.	

Izveštaji

Stranica sa postavkama menija

Stavka menija	Opis
Stranica sa postavkama menija	Odštamajte izveštaj koji sadrži menije štampača.

Uređaj

Stavka menija	Opis
Informacije o uređaju	Odštamajte izveštaj koji sadrži informacije o štampaču.
Statistika uređaja	Odštamajte izveštaj o upotrebi štampača i statusu potrošnog materijala.
Lista profila	Odštamajte listu profila koji su sačuvani na štampaču.
Izveštaj o sredstvu	Odštamajte izveštaj koji sadrži serijski broj i ime modela štampača.

Štampanje

Stavka menija	Opis
Odšampaj fontove PCL fontovi PS fontovi	Štampajte uzorke i informacije o fontovima koji su dostupni za svaki jezik štampača.
Odšampaj direktorijum	Odšampajte resurse sačuvane na fleš uređaju ili čvrstom disku. Napomena: Ova stavka menija se pojavljuje samo kada je instaliran fleš uređaj ili čvrsti disk.

Prečice

Stavka menija	Opis
Sve prečice	Odšampajte izveštaj sa listom prečica koje se čuvaju na štampaču.
Prečice za faks	
Kopiraj prečice	
Prečice za e-poštu	
Prečice za FTP	
Prečice za mrežne fascikle	

Faks

Stavka menija	Opis
Evidencija zadatka faksa	Odšampajte izveštaj o poslednjih 200 završenih zadataka faksa. Napomena: Ova stavka menija se pojavljuje samo kada je Omogući evidenciju zadataka podešeno na Uključeno.
Evidencija pozivanja faksa	Odšampajte izveštaj o poslednjih 100 pokušanih, primljenih i blokiranih poziva. Napomena: Ova stavka menija se pojavljuje samo kada je Omogući evidenciju zadataka podešeno na Uključeno.

Mreža

Stavka menija	Opis
Stranica za podešavanje mreže	Odšampajte stranicu koja prikazuje konfiguraciju mreže i bežične postavke na štampaču. Napomena: Ova stavka menija se pojavljuje samo na mrežnim štampačima ili štampačima povezanim na servere za štampanje.
Wi-Fi Direct – povezani klijenti	Odšampajte stranicu sa listom uređaja koji su povezani na štampač pomoću funkcije Wi-Fi Direct. Napomena: Ova stavka menija se pojavljuje samo kada je Omogući Wi-Fi Direct podešeno na Uključeno.

Pomoč

Stavka menija	Opis
Odštapaj sve vodiče	Štampa sve vodiče
Vodič za kvalitet boja	Pružā informacije o rešavanju problema sa kvalitetom boja
Vodič za povezivanje	Pružā informacije o lokalnom povezivanju štampača (USB) ili povezivanju na mrežu
Vodič za kopije	Pružā informacije o pravljenju kopije i konfigurisanju postavki
Vodič za e-poštu	Pružā informacije o slanju e-pošte i konfigurisanju postavki
Vodič za faks	Pružā informacije o slanju faksa i konfigurisanju postavki
Vodič sa informacijama	Pružā informacije o štampaču
Vodič za medijume	Pružā informacije o ubacivanju papira i specijalnih medijuma
Vodič za pomeranje	Pružā informacije o premeštanju, postavljanju i transportovanju štampača
Vodič za kvalitet štampe	Pružā informacije o rešavanju problema sa kvalitetom štampe
Vodič za skeniranje	Pružā informacije o skeniranju dokumenta i konfigurisanju postavki
Vodič za potrošni materijal	Pružā informacije o naručivanju potrošnog materijala

Rešavanje problema

Stavka menija	Opis
Štampanje stranica testa kvaliteta	Odštapajte stranice uzoraka da biste identifikovali i popravili defekte kvaliteta štampe.
Čišćenje skenera	Odštapajte uputstva za čišćenje skenera.

Štampanje stranice sa postavkama menija

Na početnom ekranu dodirnite **Postavke > Izveštaji > Stranica sa postavkama menija**.

Obezbeđivanje štampača

Lociranje bezbednosnog otvora

Štampač je opremljen funkcijom bezbednosnog zaključavanja. Povežite bezbednosnu jedinicu kompatibilnu sa većinom prenosnih računara na prikazano mesto da biste sprečili pomeranje štampača.



Brisanje memorije štampača

Da biste izbrisali prolaznu memoriju ili baferovane podatke iz štampača, isključite štampač.

Da biste izbrisali trajnu memoriju ili pojedinačne postavke, uređaj i mrežne postavke, bezbednosne postavke i integrisana rešenja, uradite sledeće:

- 1 Na početnom ekranu dodirnite **Postavke > Uređaj > Održavanje > Brisanje usled prestanka upotrebe**.
- 2 Potvrdite izbor u polju za potvrdu **Obriši sve informacije iz trajne memorije**, a zatim dodirnite **IZBRIŠI**.
- 3 Izaberite **Pokreni početno podešavanje čarobnjaka** ili **Ostavi štampač van mreže**, a zatim pritisnite **Sledeće**.
- 4 Započnite operaciju.

Brisanje memorije čvrstog diska štampača

- 1 Na početnom ekranu dodirnite **Postavke > Uređaj > Održavanje > Brisanje usled prestanka upotrebe**.
- 2 Potvrdite izbor u polju za potvrdu **Obriši sve informacije na čvrstom disku**, a zatim dodirnite **IZBRIŠI**.
- 3 Izaberite metod brisanja podataka.
- 4 Započnite operaciju.

Napomena: Ovaj proces može da traje od nekoliko minuta do više od jednog sata, čineći štampač nedostupnim za druge zadatke.

Šifrovanje čvrstog diska štampača

Ovaj proces briše sav sadržaj čvrstog diska. Po potrebi, napravite rezervnu kopiju važnih podataka sa štampača pre nego što pokrenete šifrovanje.

- 1 Na početnom ekranu dodirnite **Postavke > Bezbednost > Šifrovanje diska > Pokreni šifrovanje**.
- 2 Pratite uputstva na ekranu.

Napomene:

- Da biste izbegli gubitak podataka, nemojte da isključujete štampač tokom procesa šifrovanja.
- Ovaj proces može da traje od nekoliko minuta do više od jednog sata, čineći štampač nedostupnim za druge zadatke.
- Štampač se automatski ponovo pokreće nakon šifrovanja.

Vraćanje podrazumevanih fabričkih postavki

- 1 Na početnom ekranu dodirnite **Postavke > Uređaj > Vрати podrazumevane fabričke postavke**.
- 2 Dodirnite **Vрати postavke >** izaberite postavke koje želite da **> VRATITE**.
- 3 Započnite operaciju.

Izjava o nepostojanosti

Tipovi memorije	Opis
Prolazna memorija	Štampač koristi standardnu radnu memoriju (RAM) da bi privremeno baferovao korisničke podatke tokom jednostavnih zadataka štampe i kopiranja.
Trajna memorija	Štampač može da koristi dva oblike trajne memorije: EEPROM i NAND (fleš memorija). Oba tipa se koriste za skladištenje operativnog sistema, postavki štampača, mrežnih informacije i postavki skenera i obeleživača, kao i ugrađenih rešenja.
Memorija čvrstog diska	Neki štampači imaju instaliranu jedinicu čvrstog diska. Čvrsti disk štampača namenjen je za funkcije specifične za štampač. Čvrsti disk omogućava štampaču da zadrži baferovane korisničke podatke iz složenih zadataka štampe, kao i podatke o obrascima i fontovima.

Izbrišite sadržaj bilo koje instalirane memorije štampača u sledećim okolnostima:

- Prekida se upotreba štampača.
- Čvrsti disk štampača se menja.
- Štampač se premešta u drugo odeljenje ili na drugu lokaciju.
- Štampač servisira neko izvan organizacije.
- Štampač se uklanja iz prostorija radi servisiranja.
- Štampač se prodaje drugoj organizaciji.

Odlaganje čvrstog diska štampača

- **Razmagnetisanje** – izlaže čvrsti disk magnetnom polju koje briše sačuvane podatke
- **Lomljenje** – fizički komprimuje čvrsti disk tako da se polome delovi komponenti čineći ih nečitljivim
- **Mlevenje** – fizički reže čvrsti disk u male metalne delove

Napomena: Da biste bili sigurni da su svi podaci potpuno izbrisani, fizički uništite svaki čvrsti disk na kojem su sačuvani podaci.

Održavanje štampača

Upozorenje – potencijalno oštećenje: Ako ne budete održavali učinak štampača na optimalnom nivou ili ne budete menjali delove i potrošni materijal, može da dođe do oštećenja štampača.

Podešavanje upozorenja e-pošte

Konfigurirate štampač tako da e-poštom šalje upozorenja kada je potrošni materijal pri kraju ili kada je potrebno zameniti ili dodati papir, odnosno kada se papir zaglavi.

1 Otvorite veb pregledač, a zatim u polje za adresu unesite IP adresu štampača.

Napomene:

- IP adresu štampača potražite na početnom ekranu na štampaču. IP adresa sastoji se od četiri skupa brojeva koji su razdvojeni tačkom, na primer 123.123.123.123.
- Ako koristite proksi server, privremeno ga onemogućite da bi se veb stranica pravilno učitala.

2 Kliknite na **Postavke > Uređaj > Obaveštenja > Podešavanje upozorenja e-poštom**, a zatim konfigurirate postavke.

3 Kliknite na **Podešavanje lista i upozorenja za e-poštu**, a zatim konfigurirate postavke.

4 Primenite promene.

Pregledanje izveštaja

1 Na početnom ekranu dodirnite **Postavke > Izveštaji**.

2 Izaberite izveštaj koji želite da pregledate.

Podešavanje jačine zvuka zvučnika

Podešavanje podrazumevane jačine zvuka internog zvučnika

1 Sa kontrolne table dođite do stavke:

Postavke > Uređaj > Željene postavke > Zvučne povratne informacije

2 Podesite jačinu zvuka.

Napomene:

- Ako je omogućen tihi režim, zvučna upozorenja su isključena. Ova postavka takođe usporava štampač.
- Jačina zvuka se resetuje na podrazumevanu vrednost nakon odjavljivanja iz sesije, odnosno kada se štampač aktivira iz režima mirovanja ili hibernacije.

Podešavanje podrazumevane jačine zvuka slušalica

Jačina zvuka slušalica resetovaće se na podrazumevanu vrednost nakon odjavljivanja sa sesije, kada se štampač aktivira iz režima mirovanja ili hibernacije, odnosno nakon resetovanja pri uključenom napajanju.

- 1 Na početnom ekranu izaberite **Postavke > Uređaj > Pristupačnost > Jačina zvuka slušalica**.
- 2 Izaberite jačinu zvuka.

Konfigurisanje postavki zvučnika faksa

- 1 Na početnom ekranu dodirnite **Postavke > Faks > Podešavanje faksa > Postavke zvučnika**.
- 2 Uradite sledeće:
 - Podesite Režim zvučnika na **Uvek uključeno**.
 - Podesite stavku Jačina zvuka zvučnika na **Visoko**.
 - Aktivirajte stavku Jačina zvuka zvona.

Umrežavanje

Napomena: Prvo kupite bežični mrežni adapter MarkNet™ N8370 pre povezivanja štampača na bežičnu mrežu. Informacije o instaliranju bežičnog mrežnog adaptera potražite u uputstvu za podešavanje koje ste dobili sa adapterom.

Povezivanje štampača na bežičnu mrežu koristeći WPS (Wi-Fi Protected Setup)

Pre nego što počnete, proverite sledeće:

- Pristupna tačka (bežični ruter) poseduje WPS sertifikat ili je kompatibilan sa WPS standardom. Da biste dobili više informacija, pogledajte dokumentaciju koja je isporučena sa pristupnom tačkom.
- Bežični mrežni adapter je instaliran u štampač. Da biste dobili više informacija, pogledajte uputstva koja su isporučena sa adapterom.
- Aktivni adapter je podešen na Automatski. Na početnom ekranu dodirnite **Postavke > Mreža/portovi > Pregled mreže > Aktivni adapter**.

Upotreba metoda Pritiskanje dugmeta

- 1 Na početnom ekranu dodirnite **Postavke > Mreža/Portovi > Bežično > Zaštićeno podešavanje Wi-Fi mreže > Pokreni metod pritiskanja dugmeta**.
- 2 Pratite uputstva na ekranu.

Upotreba metoda ličnog identifikacionog broja (PIN)

- 1 Na početnom ekranu dodirnite **Postavke > Mreža/Portovi > Bežično > Zaštićeno podešavanje Wi-Fi mreže > Pokreni PIN metod**.
- 2 Kopirajte osmocifreni WPS PIN.
- 3 Otvorite veb pregledač, a zatim u polje za adresu unesite IP adresu pristupne tačke.

Napomene:

- Da biste saznali IP adresu, pogledajte dokumentaciju koja je isporučena sa pristupnom tačkom.
 - Ako koristite proksi server, privremeno ga onemogućite da bi se veb stranica pravilno učitala.
- 4 Pristupite WPS postavkama. Da biste dobili više informacija, pogledajte dokumentaciju koja je isporučena sa pristupnom tačkom.
 - 5 Unesite osmocifreni PIN, a zatim sačuvajte promene.

Povezivanje mobilnog uređaja na štampač

Pre povezivanja mobilnog uređaja, svakako učinite sljedeće:

- Omogućite Wi-Fi Direct na štampaču. Sa kontrolne table dođite do stavke: **Postavke > Mreža/portovi > Bežično > Omogući Wi-Fi Direct**
- Prikažite unapred deljeni ključ (PSK) na stranici podešavanja mreže. Sa kontrolne table dođite do stavke: **Postavke > Mreža/portovi > Wi-Fi Direct > Prikaži PSK na stranici za podešavanje.**
- Odštampajte stranicu podešavanja mreže. Sa kontrolne table dođite do stavke: **Postavke > Izveštaji > Mreža > Stranica podešavanja mreže**

Povezivanje korišćenjem funkcije Wi-Fi Direct

- 1 Sa mobilnog uređaja idite na meni sa postavkama.
- 2 Omogućite Wi-Fi, a zatim dodirnite **Wi-Fi Direct**.
- 3 Odaberite SSID štampača.
- 4 Potvrdite vezu na kontrolnoj tabli štampača.

Povezivanje korišćenjem Wi-Fi veze

- 1 Sa mobilnog uređaja idite na meni sa postavkama.
- 2 Dodirnite **Wi-Fi**, a zatim odaberite SSID štampača.

Napomena: Niz **DIRECT-xy** (gde su x i y dva nasumična znaka) dodaje se prije SSID-a.

- 3 Unesite PSK.

Napomena: PSK je lozinka.

Napomene:

- Na kontrolnoj tabli možete i da promenite SSID. Pronađite: **Postavke > Mreža/portovi > Wi-Fi Direct > SSID.**
- Na kontrolnoj tabli štampača možete i da promenite PSK. Pronađite: **Postavke > Mreža/portovi > Wi-Fi Direct > Postavi PSK .**

Menjanje postavki porta štampača nakon instaliranja porta za unutrašnja rešenja

Napomene:

- Ako štampač ima statičku IP adresu, nemojte da menjate konfiguraciju.
- Ako su računari konfigurisani da koriste mrežno ime umesto IP adrese, nemojte da menjate konfiguraciju.
- Ako dodajete port za bežična unutrašnja rešenja (ISP) štampaču koji je prethodno konfigurisan za Ethernet vezu, isključite štampač sa Ethernet veze.

Za korisnike Windows-a

- 1 Otvorite fasciklu sa štampačima.
- 2 Iz prečice menija štampača sa novim ISP-om otvorite svojstva štampača.
- 3 Konfigurirajte port sa liste.
- 4 Ažurirajte IP adresu.
- 5 Primenite promene.

Za korisnike Macintosh-a

- 1 U meniju Apple, iz Željenih postavki sistema dođite do liste štampača, a zatim izaberite **+ > IP**.
- 2 Unesite IP adresu u polje za adresu.
- 3 Primenite promene.

Deaktiviranje Wi-Fi mreže

- 1 Na početnom ekranu dodirnite **Postavke > Mreža/portovi > Pregled mreže > Aktivni adapter > Standardna mreža**.
- 2 Pratite uputstva na ekranu.

Podešavanje serijskog štampanja (samo za Windows)

- 1 Podesite parametre u štampaču.
 - a Sa kontrolne table dođite do menija za postavke porta.
 - b Pronađite meni za postavke serijskog porta, a zatim prilagodite postavke po potrebi.
 - c Primenite promene.
- 2 Sa računara otvorite fasciklu Štampači, a zatim izaberite štampač.
- 3 Otvorite svojstva štampača, a zatim iz liste izaberite COM port.
- 4 U Menadžeru uređaja podesite parametre COM porta.

Napomene:

- Serijsko štampanje smanjuje brzinu štampanja.

- Uverite se da je serijski kabl priključen u serijski port na štampaču.

Čišćenje delova štampača

Čišćenje štampača

⚠ OPREZ – OPASNOST OD UDARCA: Da biste izbegli rizik od strujnog udara prilikom čišćenja spoljašnjosti štampača, isključite kabl za napajanje iz zidne utičnice i isključite sve kablove iz štampača pre nego što nastavite.

Napomene:

- Obavite ovaj zadatak na svakih nekoliko meseci.
- Oštećenje štampača uzrokovano nepravilnim rukovanjem nije pokriveno garancijom štampača.

- 1 Isključite štampač, a zatim izvucite kabl za napajanje iz zidne utičnice.
- 2 Uklonite papir iz standardne korpe i višenemenskog ulagača.
- 3 Uklonite prašinu, vlakna i delove papira oko štampača pomoću mekane četke ili usisivača.
- 4 Obrišite spoljašnjost štampača vlažnom mekanom krpom koja ne ostavlja vlakna.

Napomene:

- Nemojte da koristite kućna sredstva za čišćenje ili deterdžente jer mogu da oštete završnu obradu štampača.
- Posle čišćenja uverite se da su sve oblasti štampača suve.

- 5 Povežite kabl za napajanje sa zidnom utičnicom, a zatim uključite štampač.

⚠ OPREZ – POTENCIJALNA POVREDA: Da biste izbegli rizik od požara ili strujnog udara, povežite kabl za napajanje na lako dostupnu zidnu utičnicu ispravne oznake i uzemljenja, u blizini proizvoda.

Čišćenje skenera

- 1 Otvorite poklopac skenera.



2 Vlažnom i mekom krpom koja se ne linja obrišite sledeće oblasti:

- Staklo automatskog ulagača dokumenata

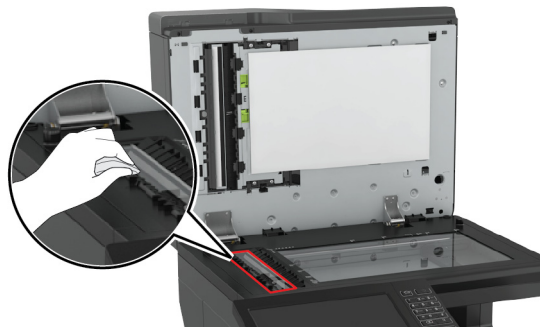

- Staklena podloga automatskog ulagača dokumenata

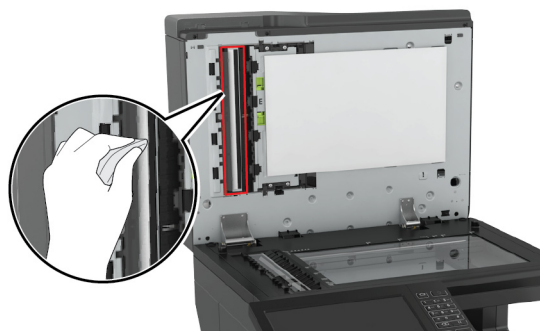

- Staklo skenera

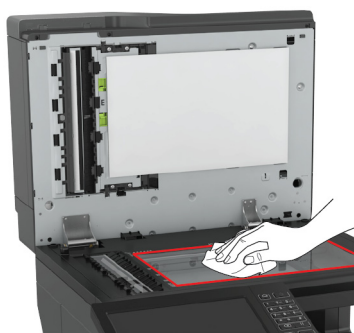

- Staklena podloga skenera

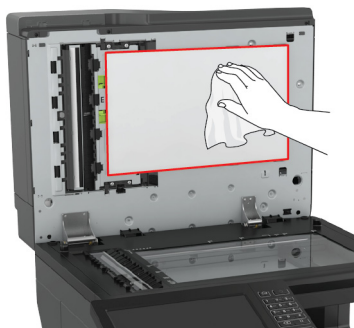

3 Zatvorite poklopac skenera.

Pražnjenje kutije bušača rupa

1 Otvorite vrata J.



2 Izvadite kutiju bušača rupa i ispraznite je.

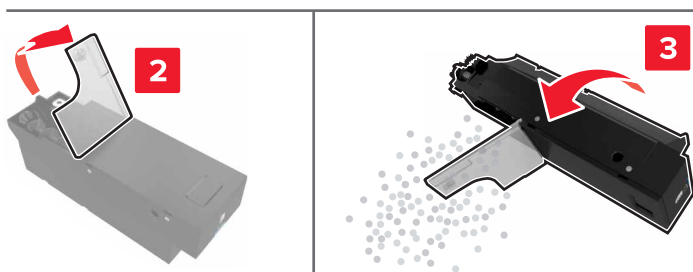
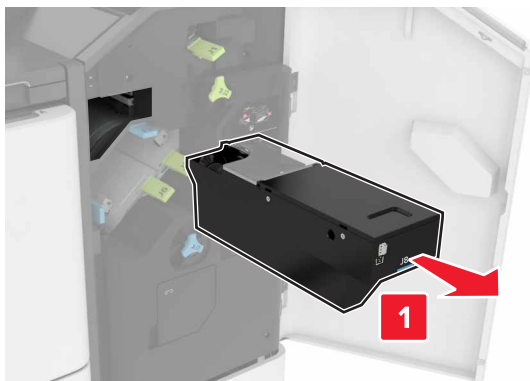

3 Umetnite kutiju bušača rupa.

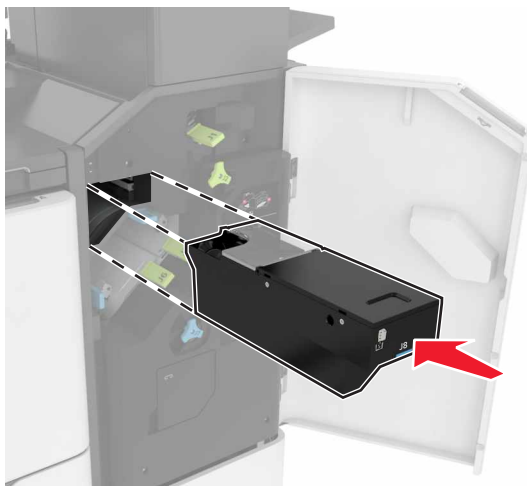

4 Zatvorite vrata J.

Naručivanje delova i potrošnog materijala

Da biste naručili delove i potrošni materijal u SAD, pozovite 1-800-539-6275 za informacije o ovlašćenim prodavcima potrošnog materijala kompanije Lexmark u vašoj oblasti. U drugim zemljama i regionima posetite www.lexmark.com ili kontaktirajte prodavca od kojeg ste kupili štampač.

Napomena: Sve procene trajanja potrošnog materijala podrazumevaju štampanje na običnom papiru formata Letter ili A4.

Provera statusa delova i potrošnog materijala

- 1 Na početnom ekranu dodirnite **Status/potrošni materijal**.
- 2 Izaberite delove ili potrošni materijal koji želite da proverite.

Napomena: Ovoj postavci možete da pristupite i tako što ćete da dodirnete gornji deo početnog ekrana.

Korišćenje originalnih delova i potrošnog materijala kompanije Lexmark

Lexmark štampač je dizajniran da najbolje funkcioniše sa originalnim delovima i potrošnim materijalom kompanije Lexmark. Korišćenje potrošnog materijala ili delova treće strane može da utiče na performanse, pouzdanost ili životni vek štampača i njegovih komponenti za izradu slika. To može da utiče i na pokrivenost garancijom. Oštećenje uzrokovano upotrebom delova i potrošnog materijala treće strane nije pokriveno garancijom. Svi indikatori namenjeni su da funkcionišu sa delovima i potrošnim materijalom kompanije Lexmark i mogu da daju nepredvidljive rezultate ako se koriste delovi i potrošni materijal treće strane. Upotreba komponente za izradu slika nakon namenjenog trajanja može da ošteti Lexmark štampač ili njegove povezane komponente.

Naručivanje kertridža sa tonerom

Napomene:

- Procenjeni učinak kertridža zasnovan je na standardu ISO/IEC 19798.
- Izuzetno malo pokrivanje tokom dužih perioda može negativno da utiče na stvarni učinak i može da dovede do otkazivanja delova kertridža pre nego što se toner potroši.

Program za vraćanje kertridža

Stavka	Sjedinjene Američke Država i Kanada	Evropski ekonomski prostor	Ostatak Evrope, Bliski istok i Afrika	Latinska Amerika	Ostatak regiona Azija–Pacifik	Australija i Novi Zeland
Kertridži sa tonerom u okviru programa za vraćanje						
Crna	72K10K0	72K20K0	72K50K0	72K40K0	72K30K0	72K60K0
Cijan	72K10C0	72K20C0	72K50C0	72K40C0	72K30C0	72K60C0
Magenta	72K10M0	72K20M0	72K50M0	72K40M0	72K30M0	72K60M0
Žuta	72K10Y0	72K20Y0	72K50Y0	72K40Y0	72K30Y0	72K60Y0
Kertridži sa tonerom za veliki obim štampanja u okviru programa za vraćanje						
* Dostupno samo za CX860.						

Stavka	Sjedinjene Američke Država i Kanada	Evropski ekonomski prostor	Ostatak Evrope, Bliski istok i Afrika	Latinska Amerika	Ostatak regiona Azija–Pacifik	Australija i Novi Zeland
Cijan	82K1HC0	82K2HC0	82K5HC0	82K4HC0	82K3HC0	82K6HC0
Magenta	82K1HM0	82K2HM0	82K5HM0	82K4HM0	82K3HM0	82K6HM0
Žuta	82K1HY0	82K2HY0	82K5HY0	82K4HY0	82K3HY0	82K6HY0
Kertridži sa tonerom za izuzetno veliki obim štampanja u okviru programa za vraćanje						
Crna	72K1XK0	72K2XK0	72K5XK0	72K4XK0	72K3XK0	72K6XK0
Cijan	82K1XC0	82K2XC0	82K5XC0	82K4XC0	82K3XC0	82K6XC0
Magenta	82K1XM0	82K2XM0	82K5XM0	82K4XM0	82K3XM0	82K6XM0
Žuta	82K1XY0	82K2XY0	82K5XY0	82K4XY0	82K3XY0	82K6XY0
Kertridž sa tonerom iz programa za vraćanje za izuzetno veliki učinak*						
Crna	82K1UK0	82K2UK0	82K5UK0	82K4UK0	82K3UK0	82K6UK0
Cijan	82K1UC0	82K2UC0	82K5UC0	82K4UC0	82K3UC0	82K6UC0
Magenta	82K1UM0	82K2UM0	82K5UM0	82K4UM0	82K3UM0	82K6UM0
Žuta	82K1UY0	82K2UY0	82K5UY0	82K4UY0	82K3UY0	82K6UY0
* Dostupno samo za CX860.						

Obični kertridži

Stavka	Globalno
Obični kertridži sa tonerom za veoma veliki učinak¹	
Crna	72K0X10
Cijan	82K0X20
Magenta	82K0X30
Žuta	82K0X40
Obični kertridži sa tonerom za izuzetno veliki učinak²	
Crna	82K0U10
Cijan	82K0U20
Magenta	82K0U30
Žuta	82K0U40
¹ Dostupno samo za CX825.	
² Dostupno samo za CX860.	

Lexmark XC8155 kertridži iz programa za vraćanje

Stavka	Globalno	Latinska Amerika
Crna	24B6511	24B2454
Cijan	24B6508	24B2154
Magenta	24B6509	24B2155

Stavka	Globalno	Latinska Amerika
Žuta	24B6510	24B2421

Lexmark XC8160 i XC8163 kertridži iz programa za vraćanje

Stavka	Globalno	Latinska Amerika
Crna	24B6515	24B4803
Cijan	24B6512	24B2455
Magenta	24B6513	24B3581
Žuta	24B6514	24B3587

Naručivanje jedinice fotoprovodnika

Stavka	Broj dela
Jedinica fotoprovodnika (pakovanje sa 1 kom.)	72K0P00
Jedinica fotoprovodnika (pakovanje sa 3 kom.)	72K0Q00

Naručivanje jedinica razvijaa

Stavka	Broj dela
Program za vraćanje jedinice razvijaa	
Jedinica crnog razvijaa	72K0DK0
Komplet razvijaa u boji (CMŽ)	72K0DV0
Jedinica cijan razvijaa	72K0DC0
Jedinica magenta razvijaa	72K0DM0
Jedinica žutog razvijaa	72K0DY0
Jedinice običnog razvijaa	
Jedinica crnog razvijaa	72K0D10
Komplet razvijaa u boji (CMŽ)	72K0D50
Jedinica cijan razvijaa	72K0D20
Jedinica magenta razvijaa	72K0D30
Jedinica žutog razvijaa	72K0D40

Naručivanje jedinica za izradu slika

Stavka	Sve zemlje i regioni
Program za vraćanje jedinice za izradu slika	
Crna jedinica za izradu slika	21K3401
Cijan jedinica za izradu slika	21K3403
Magenta jedinica za izradu slika	21K3402

Stavka	Sve zemlje i regioni
Žuta jedinica za izradu slika	21K3404

Naručivanje kertridža za heftanje

Stavka	Broj dela
Kertridži za heftanje	25A0013

Naručivanje boce otpadnog tonera

Stavka	Broj dela
Boca otpadnog tonera	72K0W00

Konfigurisanje obaveštenja o potrošnom materijalu

1 Otvorite veb pregledač, a zatim u polje za adresu unesite IP adresu štampača.

Napomene:

- IP adresu štampača potražite na početnom ekranu na štampaču. IP adresa sastoji se od četiri skupa brojeva koji su razdvojeni tačkom, na primer 123.123.123.123.
- Ako koristite proksi server, privremeno ga onemogućite da bi se veb stranica pravilno učitala.

2 Kliknite na **Postavke > Uređaj > Obaveštenja**.

3 U meniju Potrošni materijal kliknite na **Prilagođena obaveštenja o potrošnom materijalu**.

4 Odaberite obaveštenje za svaki potrošni materijal.

5 Primenite promene.

Zamena delova i potrošnog materijala

Zamena jedinice razvijača

- 1 Otvorite vrata A.

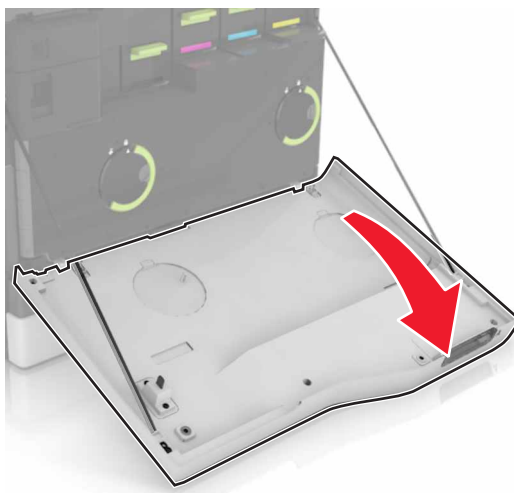

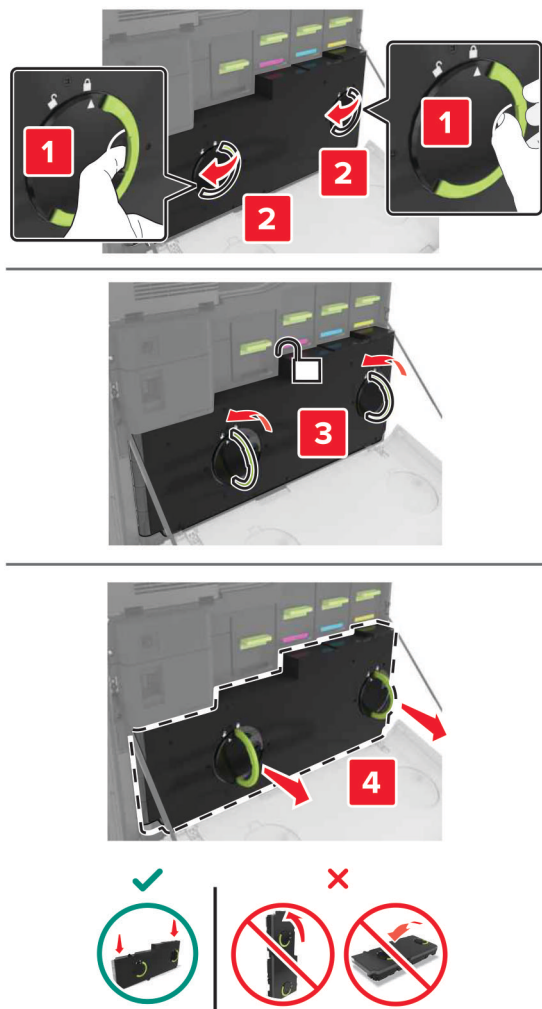
2 Uklonite bocu za otpadni toner.

3 Uklonite jedinicu za izradu slika.

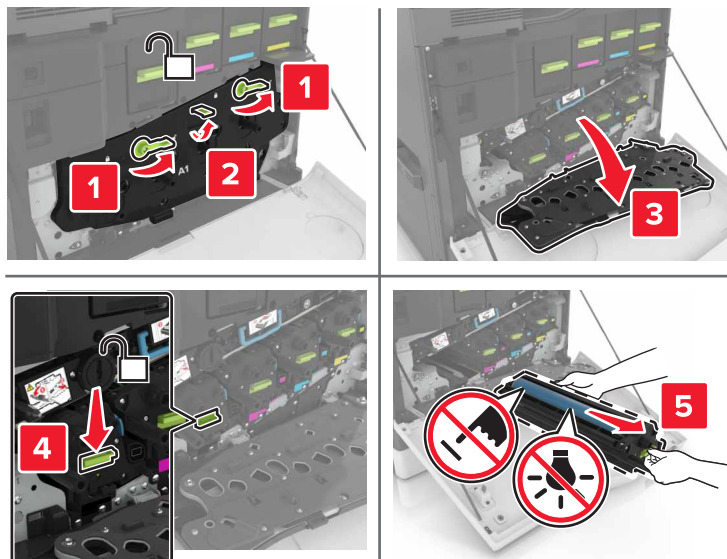

4 Uklonite jedinicu razvijača.

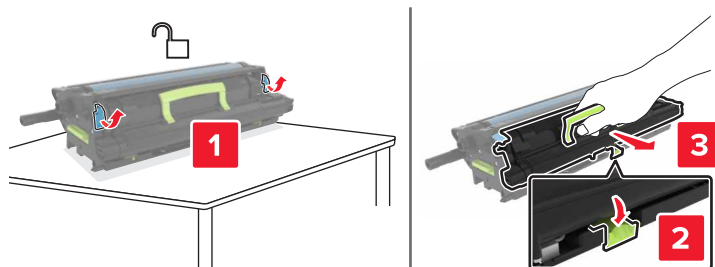

5 Otpakujte novu jedinicu razvijača, a zatim uklonite materijal za pakovanje.

6 Umetnite novu jedinicu razvijača.

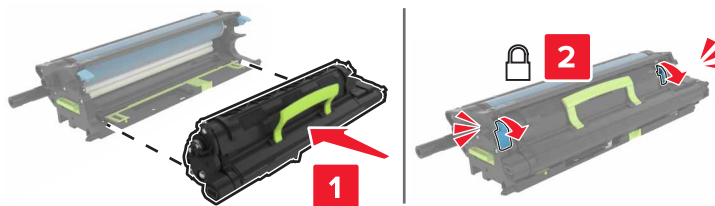

7 Umetnite jedinicu za izradu slika.

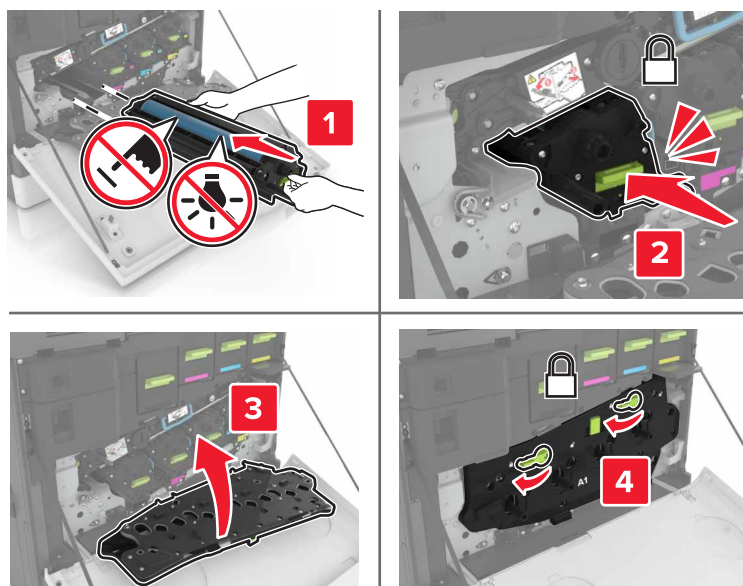

8 Umetnite bocu otpadnog tonera.

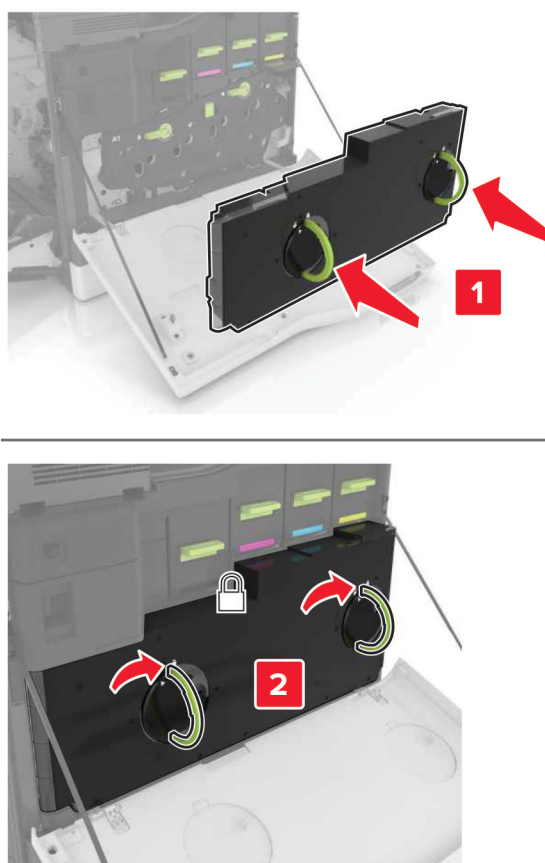

9 Zatvorite vrata A.

Zamena jedinice za nanošenje tonera

1 Isključite štampač.

2 Otvorite vrata B.

 **OPREZ – VRUĆA POVRŠINA:** Unutrašnjost štampača može da bude vruća. Da biste umanjili rizik od povrede usled vruće komponente, sačekajte da se površina ohladi pre nego što je dodirnete.

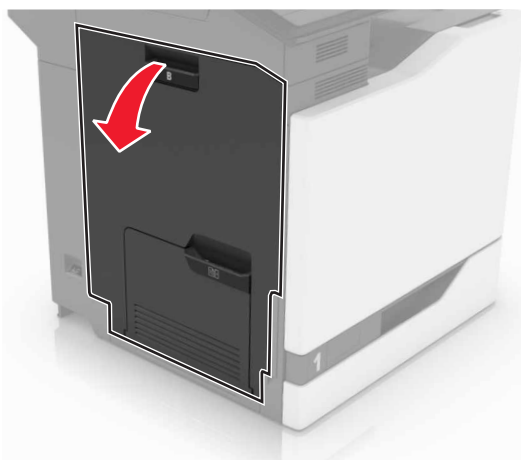

3 Uklonite jedinicu za nanošenje tonera.

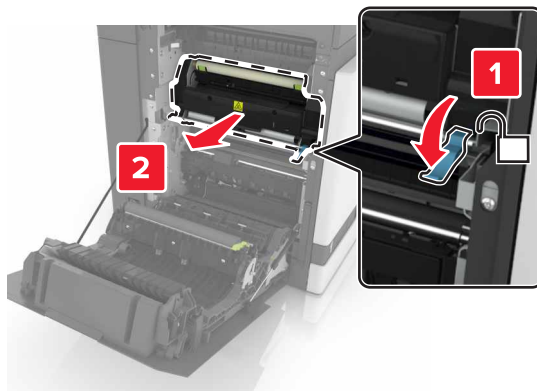

4 Otpakujte novu jedinicu za nanošenje tonera.

5 Očistite sočivo jedinice za nanošenje tonera pomoću pamučne krpice koja je isporučena u pakovanju.

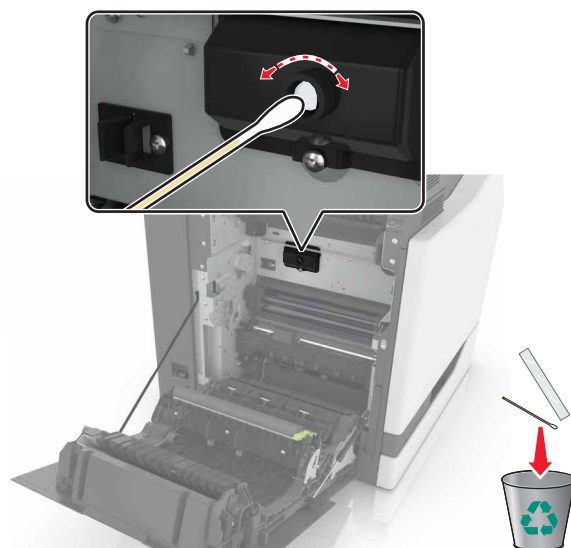

6 Umetnite novu jedinicu za nanošenje tonera tako da *klikne* na mesto.

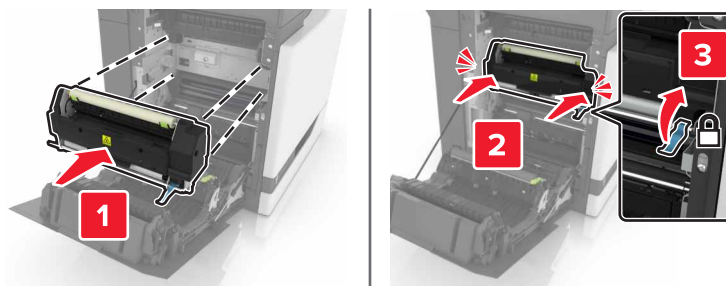

7 Zatvorite vrata B.

8 Uključite štampač.

Zamena jedinice fotoprovodnika

1 Otvorite vrata A.

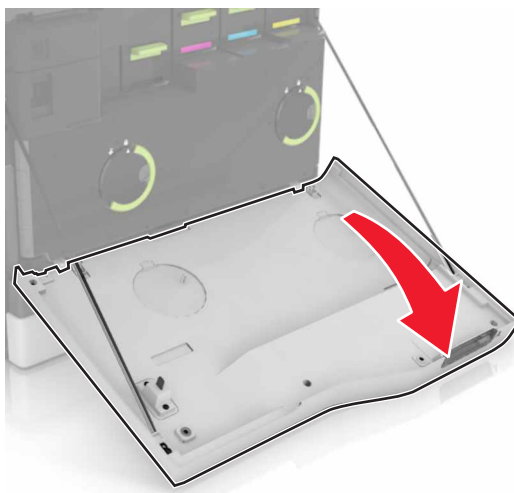

2 Uklonite bocu za otpadni toner.

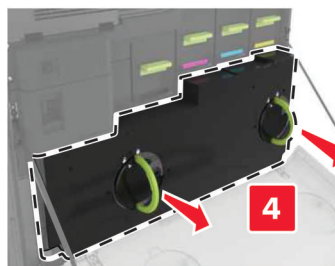
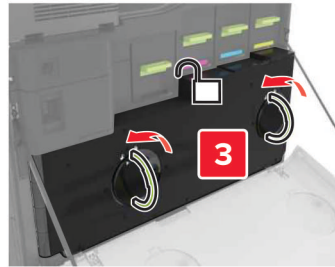

3 Uklonite jedinicu za izradu slika.

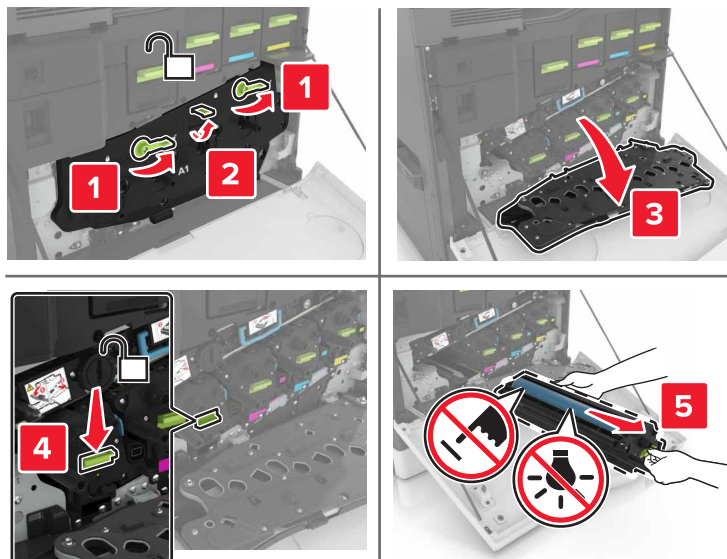

4 Uklonite jedinicu fotoprovodnika.

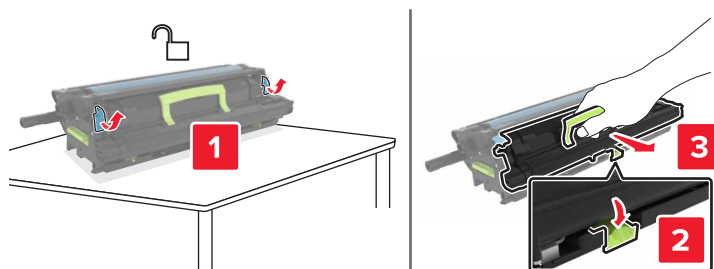

5 Otpakujte novu jedinicu fotoprovodnika, a zatim uklonite materijal za pakovanje.

Upozorenje – potencijalno oštećenje: Jedinicu fotoprovodnika nemojte da izlažete direktnom svetlu duže od 10 minuta. Produženo izlaganje svetlu može da uzrokuje probleme sa kvalitetom štampe.

Upozorenje – potencijalno oštećenje: Nemojte da dodirujete bubanj fotoprovodnika. To bi moglo da utiče na kvalitet štampe budućih zadataka štampanja.

6 Umetnite novu jedinicu fotoprovodnika.

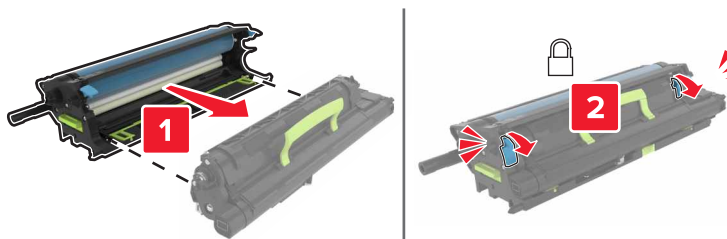

7 Umetnite jedinicu za izradu slika.

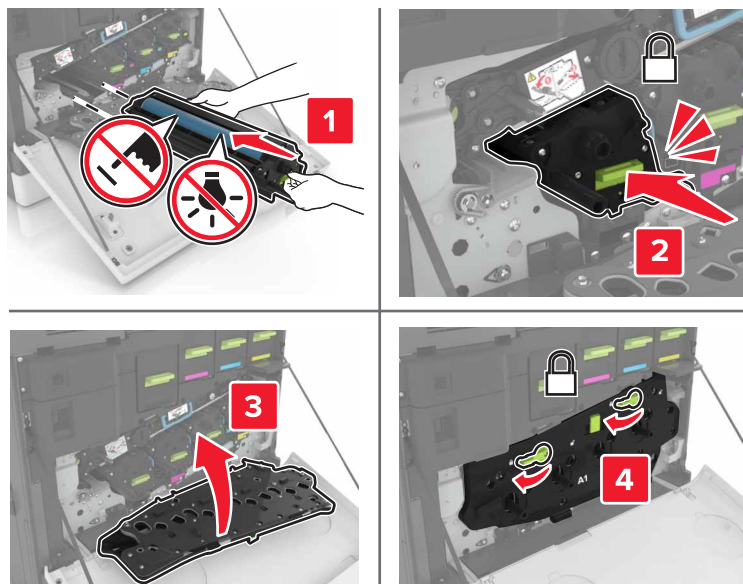

8 Umetnite bocu otpadnog tonera.

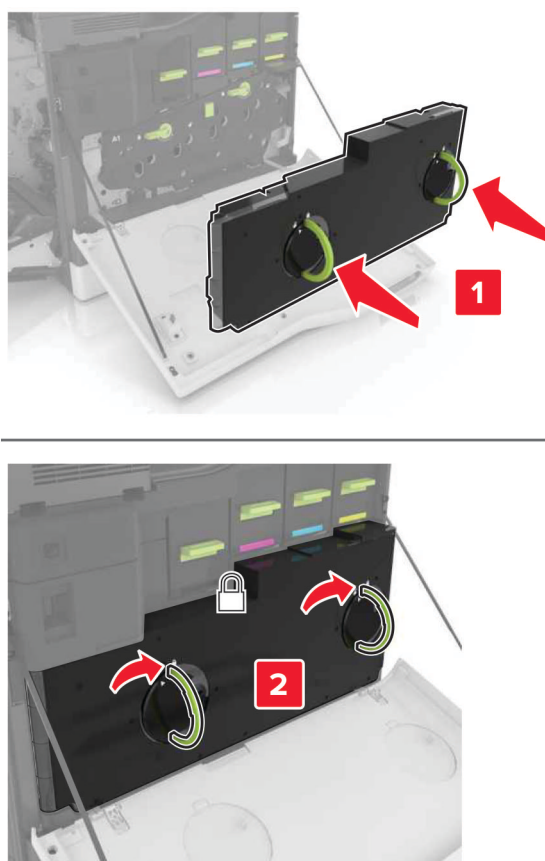

9 Zatvorite vrata A.

Zamena jedinice za izradu slika

1 Otvorite vrata A.

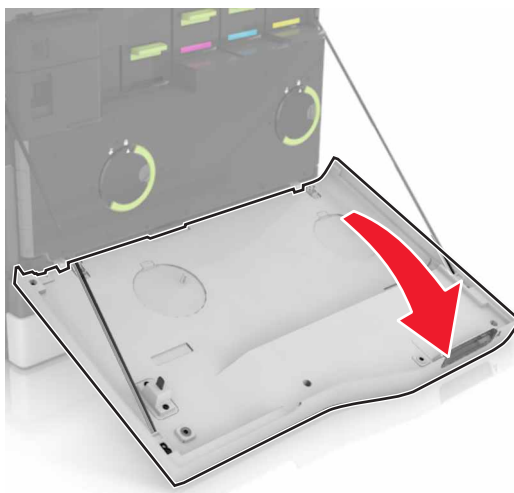

2 Uklonite bocu za otpadni toner.

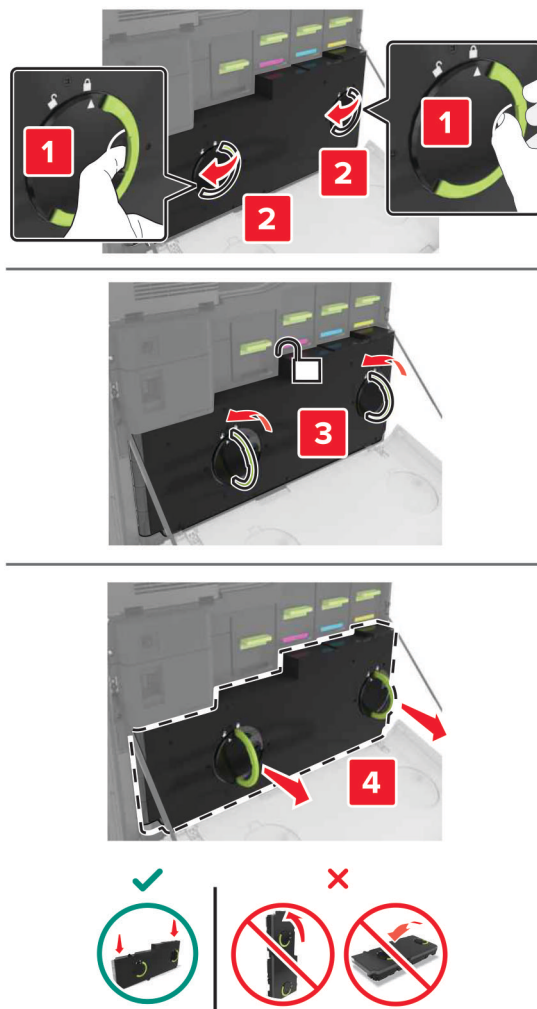

3 Uklonite jedinicu za izradu slika.

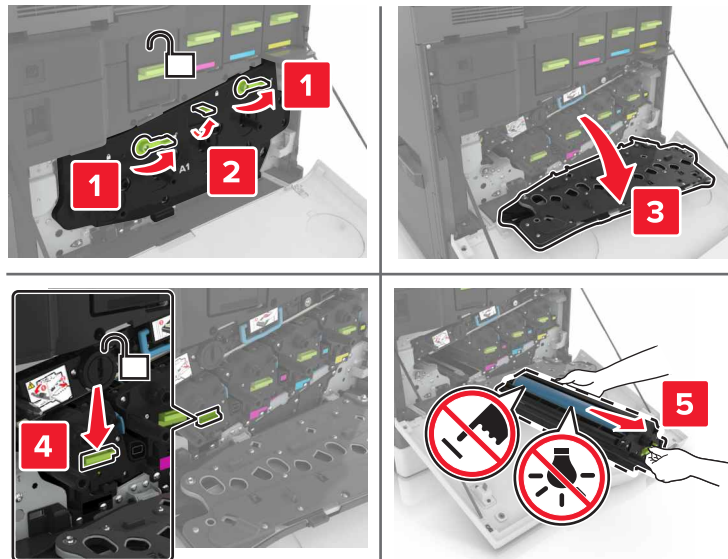

4 Otpakujte novu jedinicu za izradu slika, a zatim uklonite materijal za pakovanje.

Upozorenje – potencijalno oštećenje: Jedinicu fotoprovodnika nemojte da izlažete direktnom svetlu duže od 10 minuta. Produženo izlaganje svetlu može da uzrokuje probleme sa kvalitetom štampe.

Upozorenje – potencijalno oštećenje: Nemojte da dodirujete bubanj fotoprovodnika. To bi moglo da utiče na kvalitet štampe budućih zadataka štampanja.

5 Umetnite novu jedinicu za izradu slika.

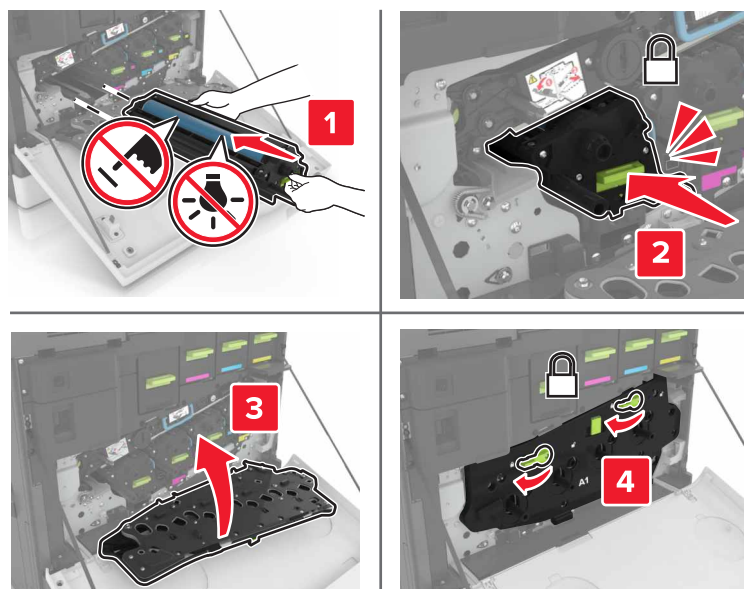

6 Umetnite bocu otpadnog tonera.

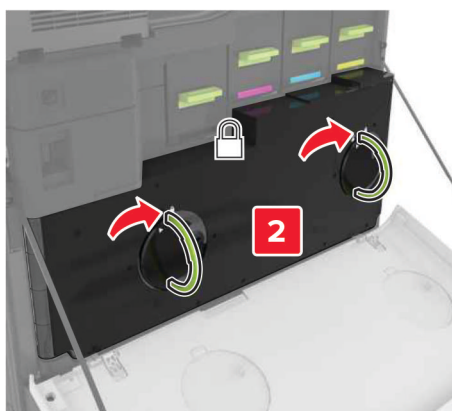
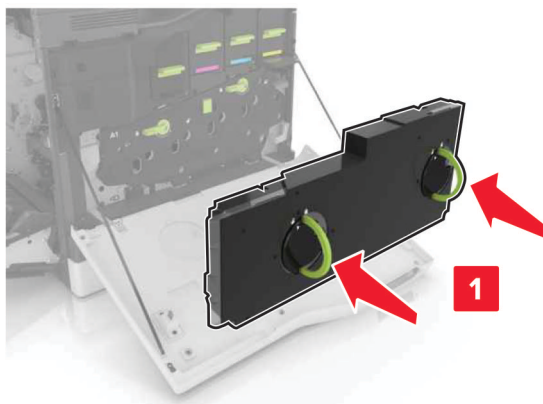

7 Zatvorite vrata A.

Zamena kertridža sa tonerom

1 Otvorite vrata A.

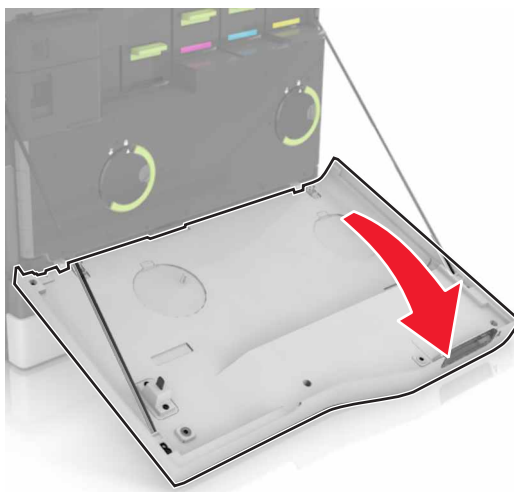

2 Uklonite kertridž sa tonerom.



3 Otpakujte novi kertridž sa tonerom.

4 Umetnite novi kertridž sa tonerom tako da *klikne* na mesto.

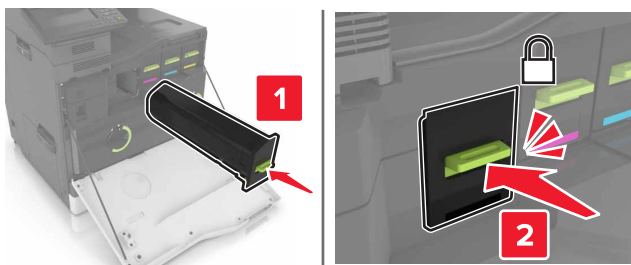

5 Zatvorite vrata A.

Zamena valjka za prihvat

Zamena valjka za prihvat u fioci za 550 listova ili fioci za kovertu

1 Isključite štampač.

2 Uklonite fioku.

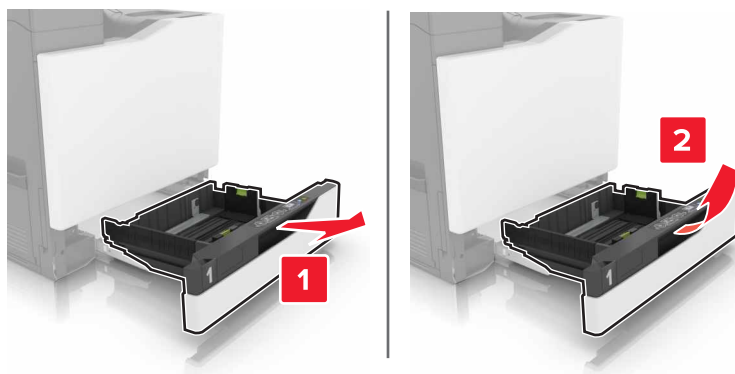

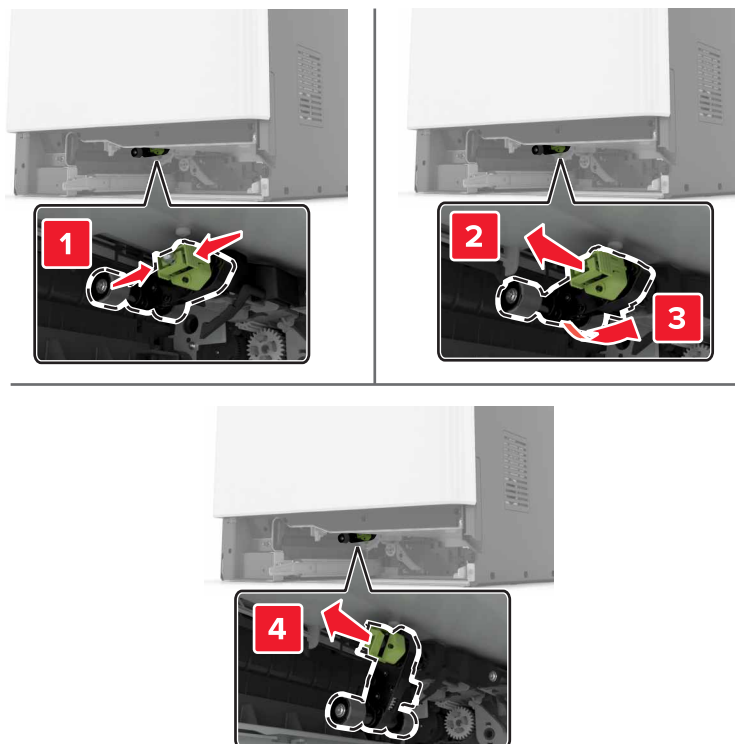
3 Uklonite valjak za prihvatanje.**4** Otpakujte novi valjak za prihvat.

5 Umetnite novi valjak za prihvat tako da *legne* na mesto.

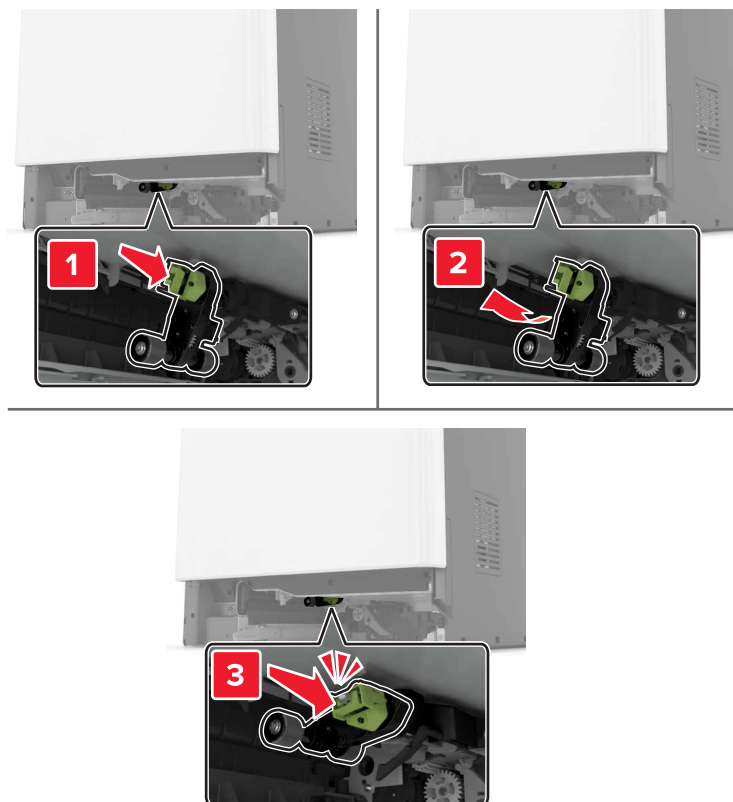

6 Umetnite fioku.

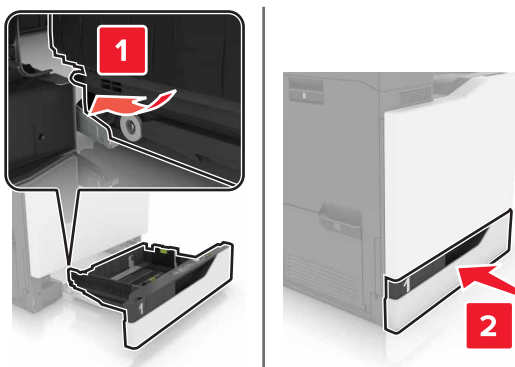

7 Uključite štampač.

Zamena valjka za prihvat u fioci za 2200 listova

- 1 Isključite štampač.
- 2 Izvucite fioku, a zatim je otključajte.

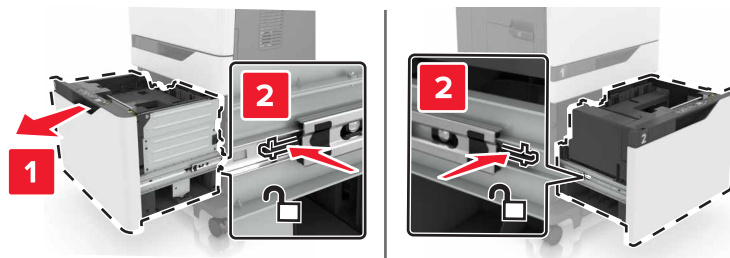

- 3 Uklonite fioku.
- 4 Uklonite valjak za prihvat.

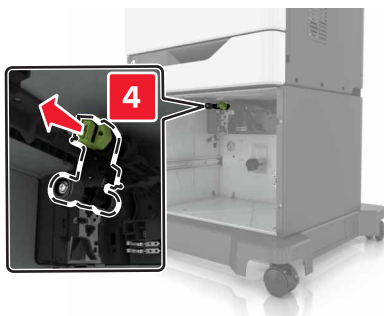
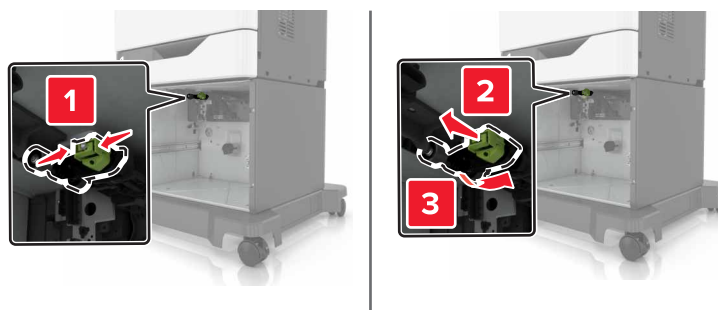

- 5 Otpakujte novi valjak za prihvat.

6 Umetnite novi valjak za prihvat tako da *legne* na mesto.

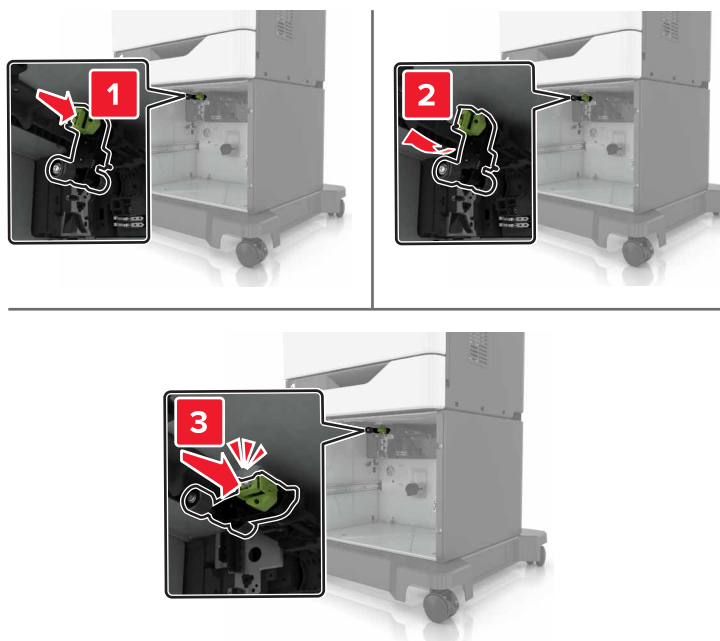

7 Umetnite fioku.

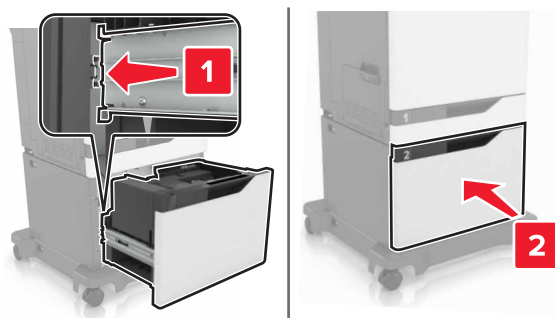

8 Uključite štampač.

Zamena podloge separatora

1 Izvucite fioku.

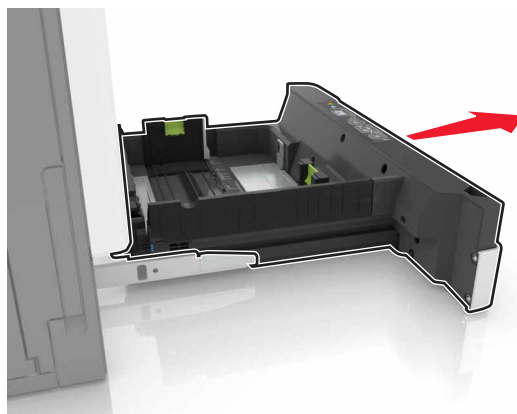

2 Izvadite podlogu separatora.

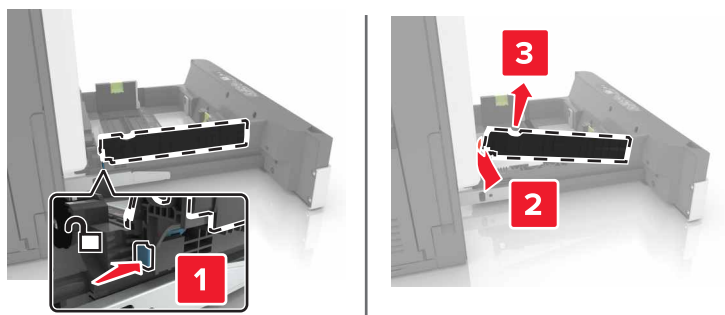

3 Otpakujte novu podlogu separatora.

4 Umetnite novu podlogu separatora tako da *legne* na mesto.

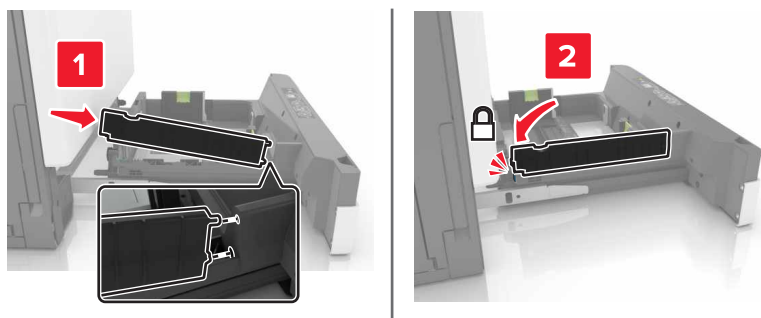

5 Umetnite fioku.

Zamena boce otpadnog tonera

1 Otvorite vrata A.

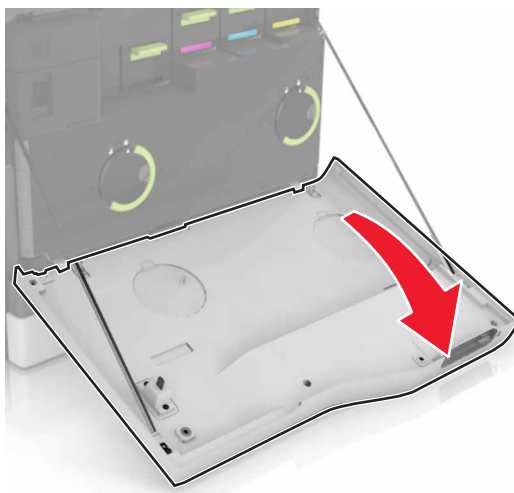

2 Uklonite bocu otpadnog tonera.

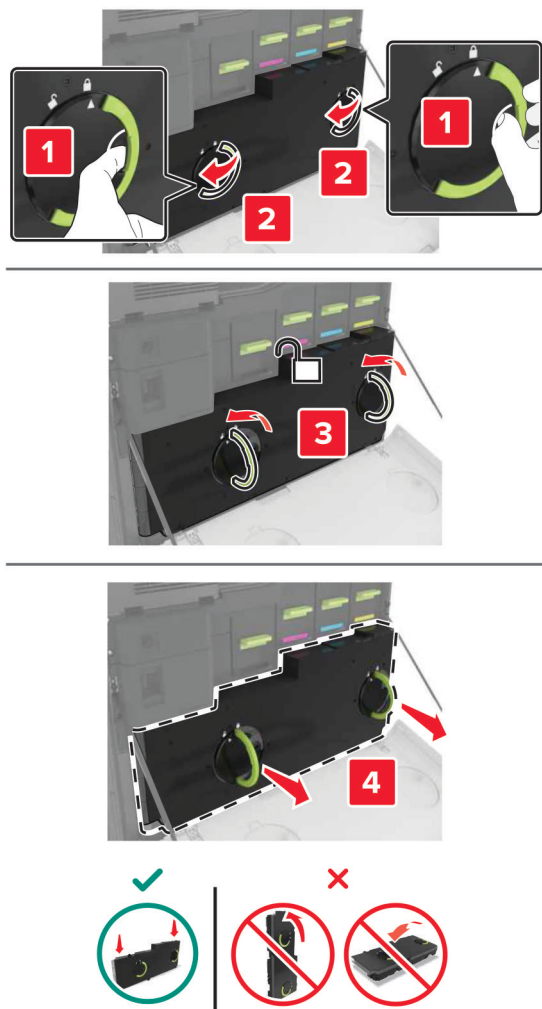

3 Otpakujte novu bocu otpadnog tonera.

4 Umetnite novu bocu otpadnog tonera.

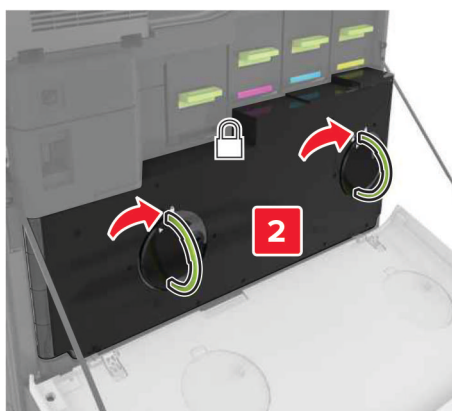
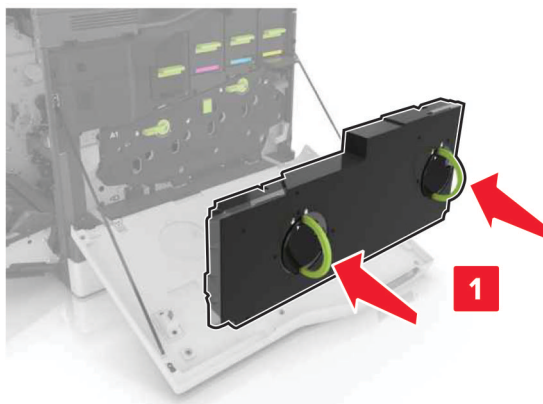

5 Zatvorite vrata A.

Zamena prenosnog kaiša

- 1 Isključite štampač.
- 2 Otvorite vrata A.

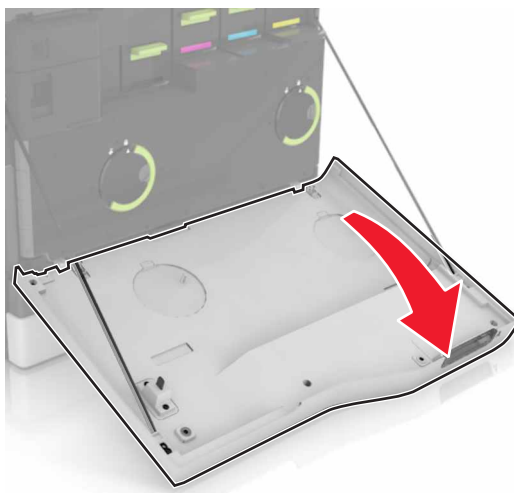

3 Uklonite bocu za otpadni toner.

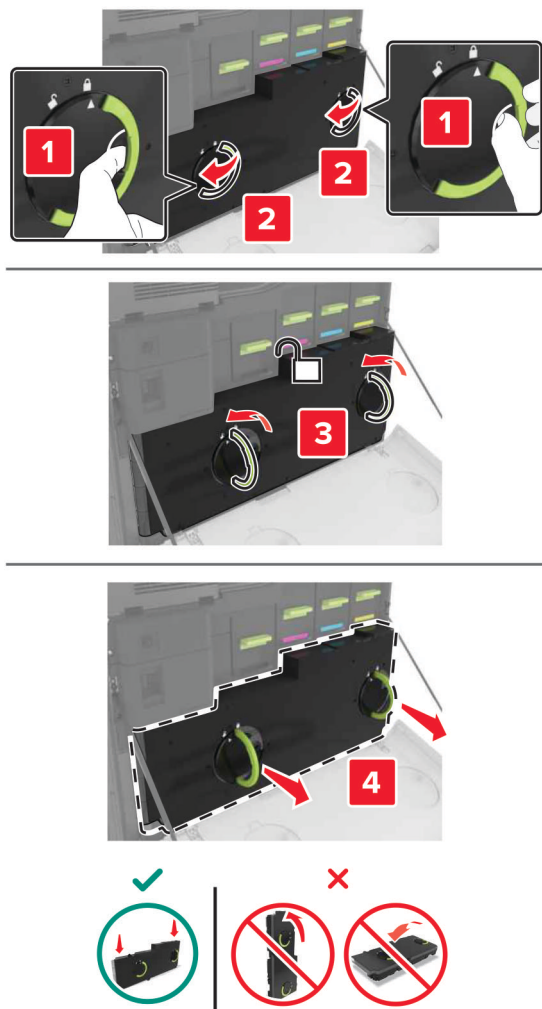

4 Otvorite vrata A1.

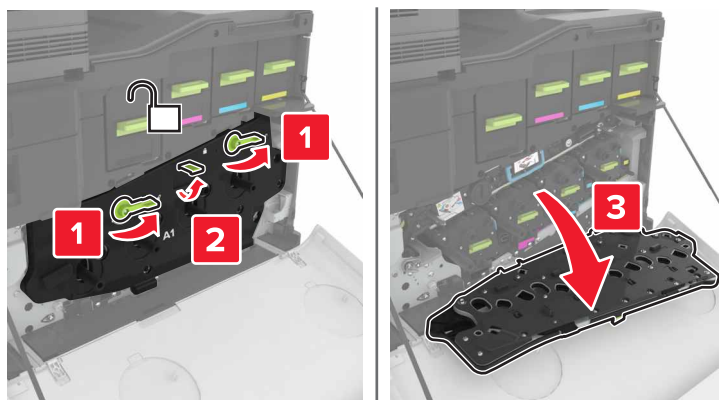

5 Uklonite prenosni kaiš.

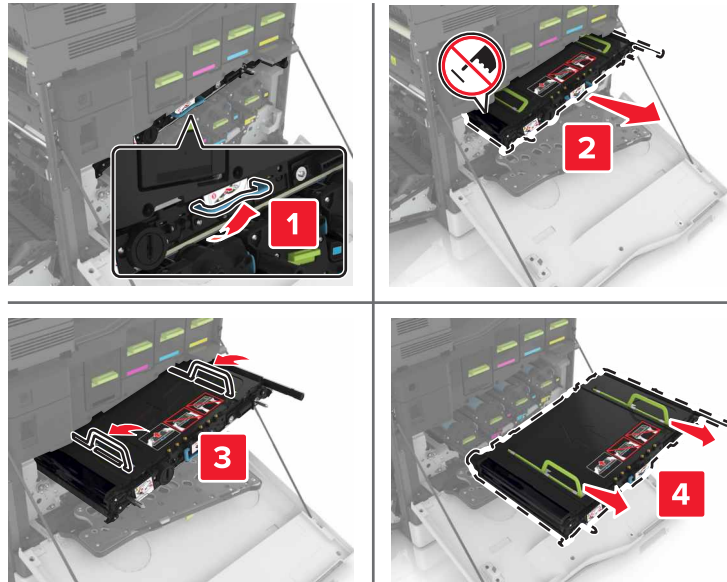

6 Otpakujte novi prenosni kaiš, a zatim uklonite materijal za pakovanje.

Upozorenje – potencijalno oštećenje: Prenosni kaiš nemojte da izlažete direktnom svetlu duže od 10 minuta. Produženo izlaganje svetlu može da uzrokuje probleme sa kvalitetom štampe.

Upozorenje – potencijalno oštećenje: Nemojte da dodirujete prenosni kaiš. To bi moglo da utiče na kvalitet štampe budućih zadataka štampanja.



7 Umetnite novi prenosni kaiš tako da *klikne* na mesto.

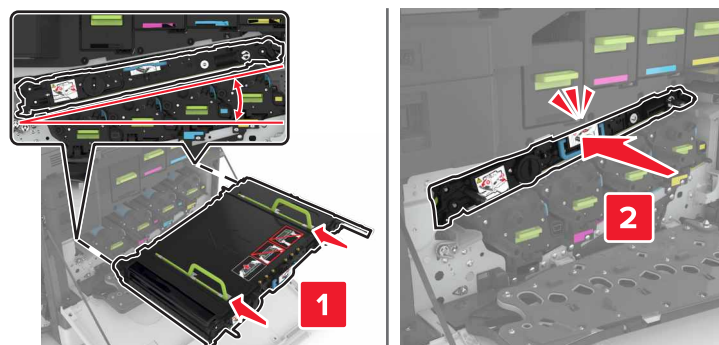

8 Zatvorite vrata A1.

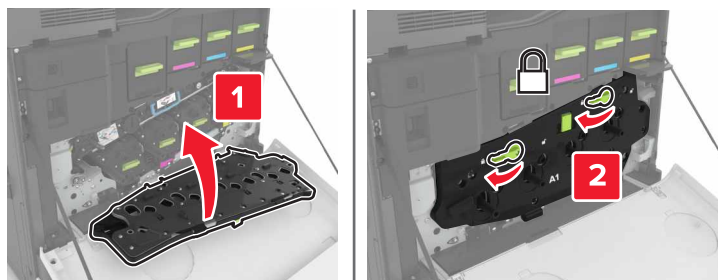

9 Umetnite bocu otpadnog tonera.

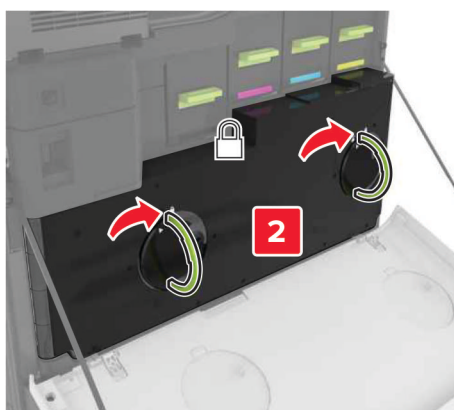
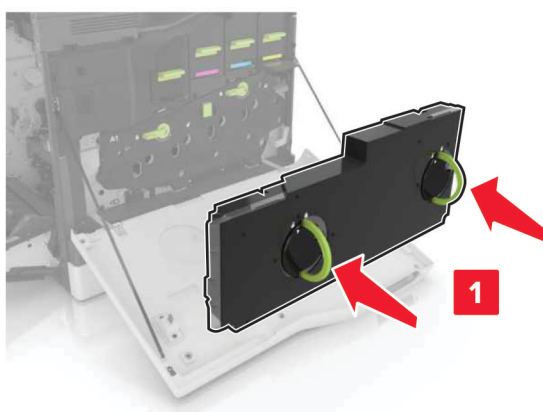

10 Zatvorite vrata A.

11 Uključite štampač.

Zamena prenosnog valjka

- 1 Otvorite vrata B.

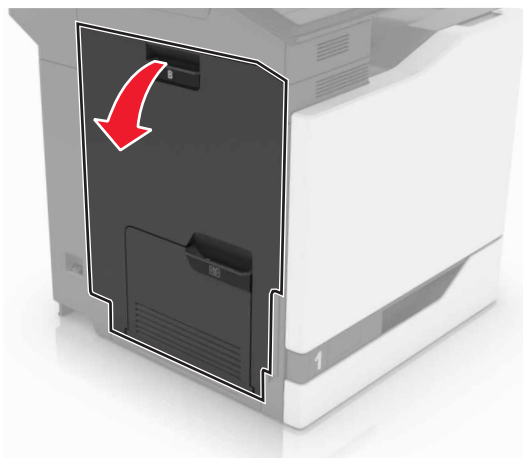

- 2 Uklonite valjak za prenos.



- 3 Otpakujte novi valjak za prenos.

Napomena: Nemojte da uklanjate beli materijal za pakovanje.

4 Umetnite novi valjak za prenos.

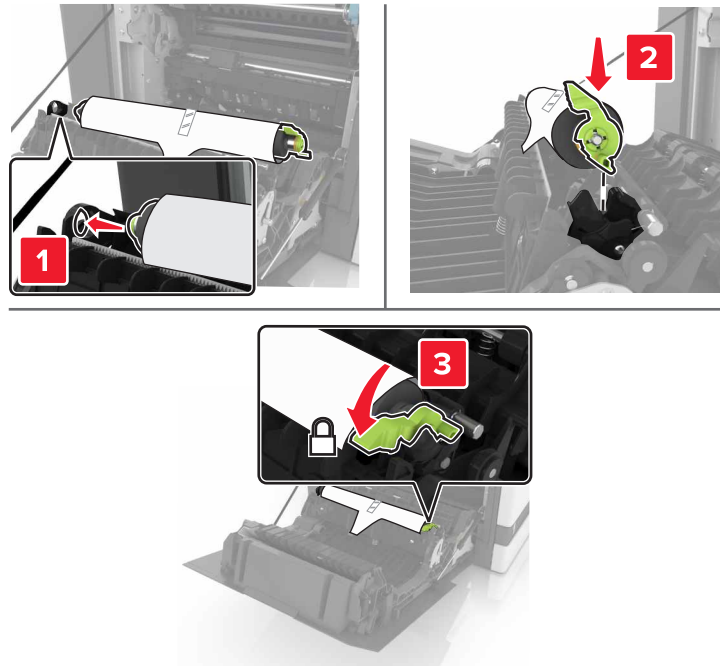

5 Uklonite beli materijal za pakovanje.



6 Zatvorite vrata B.

Zamena valjka za prihvat automatskog ulagača

- 1 Isključite štampač.
- 2 Otvorite vrata D.

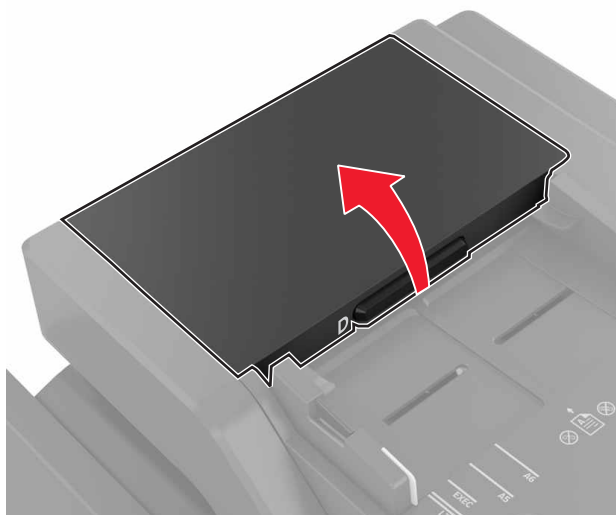

- 3 Uklonite poklopac valjka za prihvat automatskog ulagača.

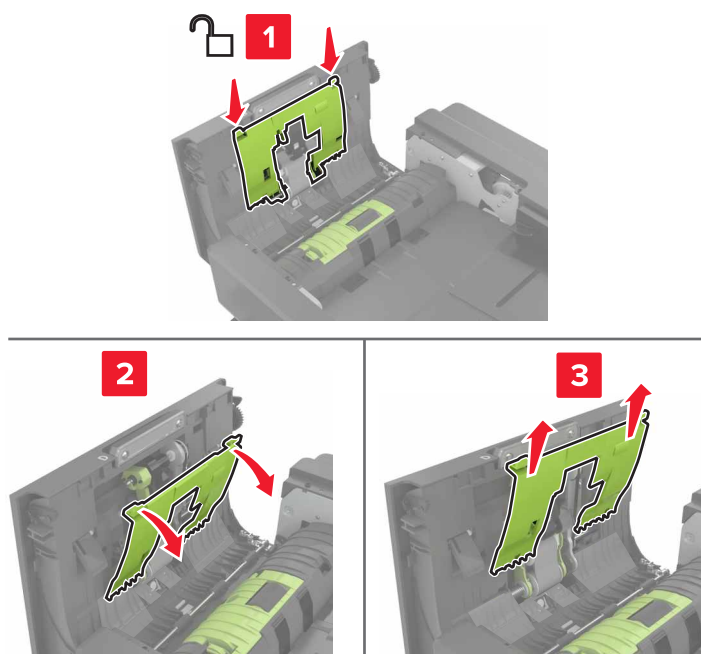

- 4 Uklonite valjak za prihvat automatskog ulagača.

Upozorenje – potencijalno oštećenje: Neki delovi štampača mogu lako da se oštete statičkim elektricitetom. Pre nego što dodirnete bilo koji deo ili komponentu u oblasti označenoj sa simbolom osetljivosti na statički elektricitet, dodirnite metalnu površinu u oblasti dalje od simbola.

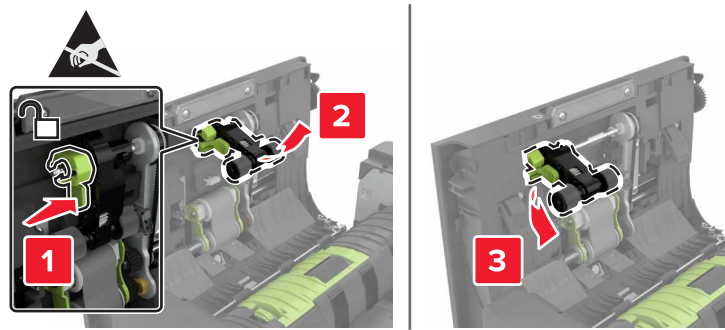

5 Otpakujte novi valjak za prihvat automatskog ulagača.

6 Umetnite novi valjak za prihvat automatskog ulagača tako da *legne* na mesto.

Upozorenje – potencijalno oštećenje: Neki delovi štampača mogu lako da se oštete statičkim elektricitetom. Pre nego što dodirnete bilo koji deo ili komponentu u oblasti označenoj sa simbolom osetljivosti na statički elektricitet, dodirnite metalnu površinu u oblasti dalje od simbola.

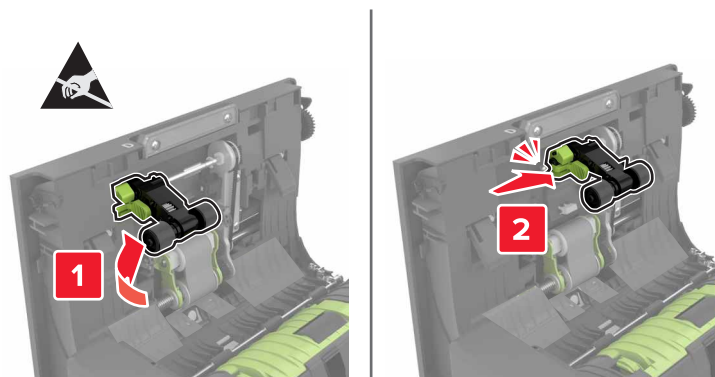

7 Umetnite poklopac valjka za prihvat automatskog ulagača tako da *legne* na mesto.

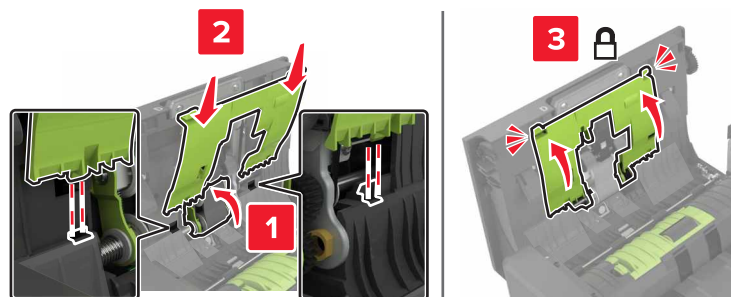

8 Zatvorite vrata D.

9 Uključite štampač.

Zamena valjka za uvlačenje automatskog ulagača

- 1 Isključite štampač.
- 2 Otvorite vrata D.

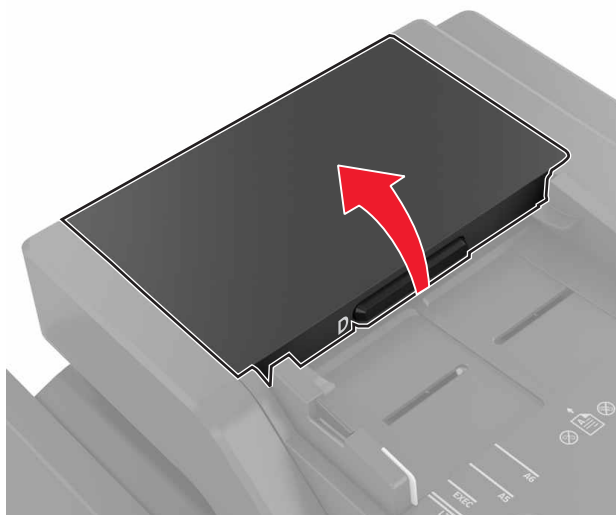

- 3 Uklonite poklopac valjka za prihvat automatskog ulagača.

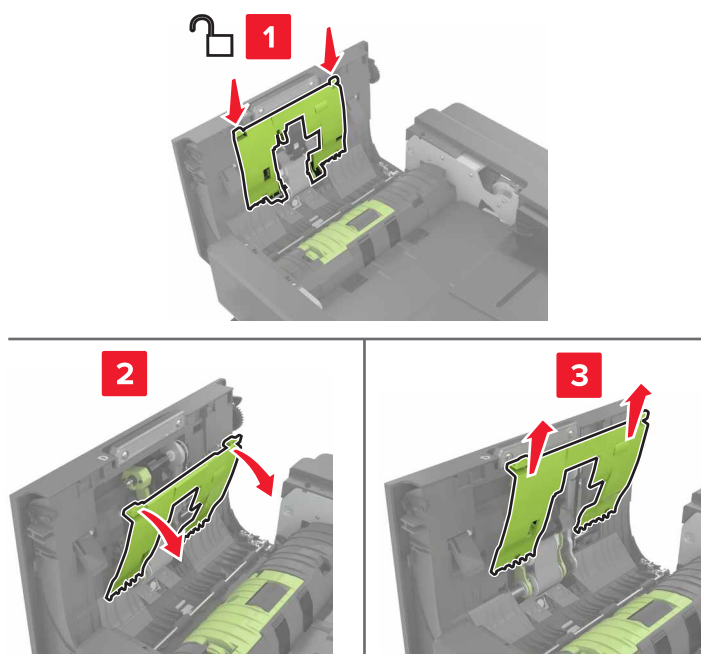

- 4 Zamenite valjak za uvlačenje automatskog ulagača.

Upozorenje – potencijalno oštećenje: Neki delovi štampača mogu lako da se oštete statičkim elektricitetom. Pre nego što dodirnete bilo koji deo ili komponentu u oblasti označenoj sa simbolom osetljivosti na statički elektricitet, dodirnite metalnu površinu u oblasti dalje od simbola.

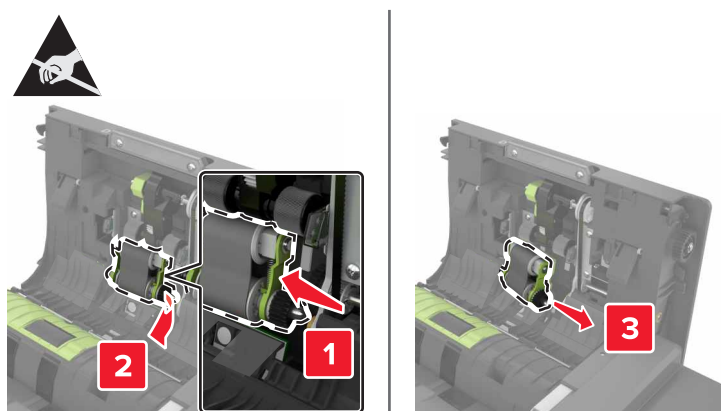

5 Otpakujte novi valjak za uvlačenje automatskog ulagača.

6 Umetnite novi valjak za uvlačenje automatskog ulagača tako da *legne* na mesto.

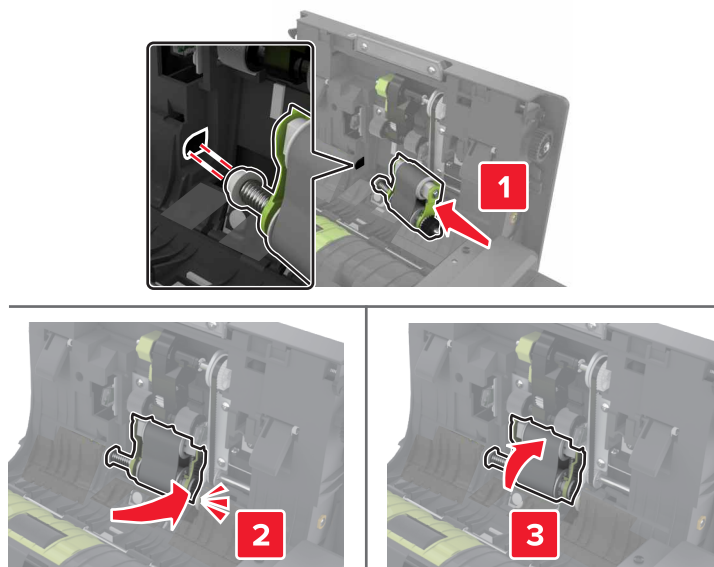

7 Umetnite poklopac valjka za prihvat automatskog ulagača tako da *legne* na mesto.

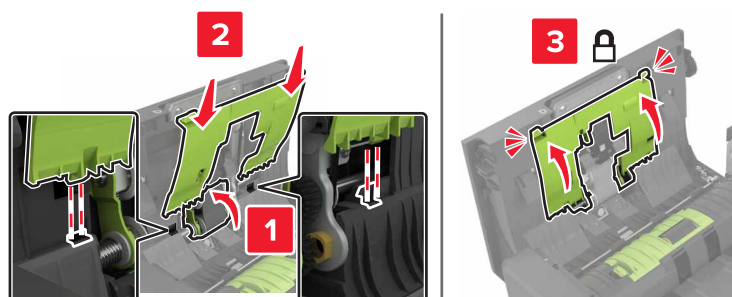

8 Zatvorite vrata D.

9 Uključite štampač.

Zamena valjka separatora automatskog ulagača

- 1 Isključite štampač.
- 2 Otvorite vrata D.

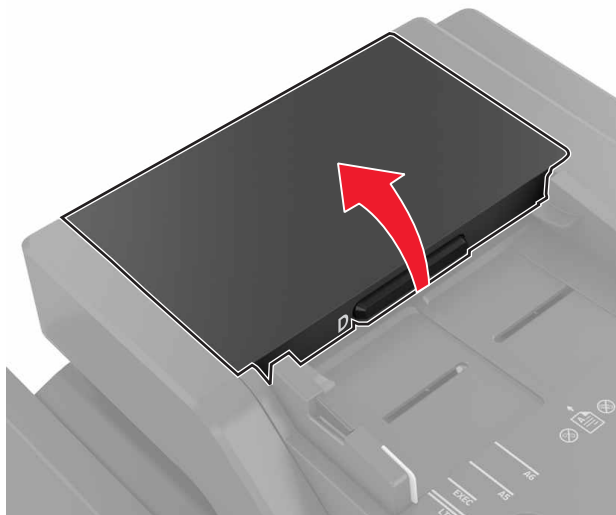

- 3 Uklonite poklopac valjka separatora automatskog ulagača.



- 4 Uklonite valjak separatora automatskog ulagača.

Upozorenje – potencijalno oštećenje: Neki delovi štampača mogu lako da se oštete statičkim električitetom. Pre nego što dodirnete bilo koji deo ili komponentu u oblasti označenoj sa simbolom osetljivosti na statički električitet, dodirnite metalnu površinu u oblasti dalje od simbola.

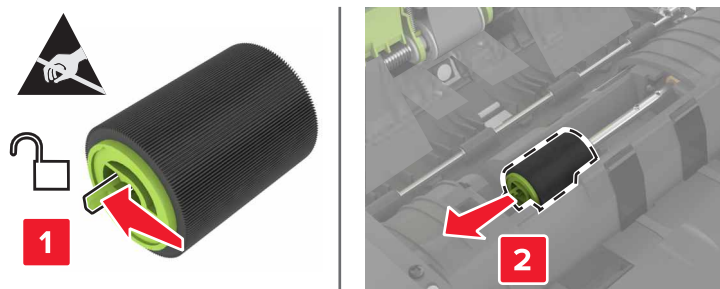

5 Otpakujte novi valjak separatora automatskog ulagača.

6 Umetnite novi valjak separatora automatskog ulagača tako da *legne* na mesto.

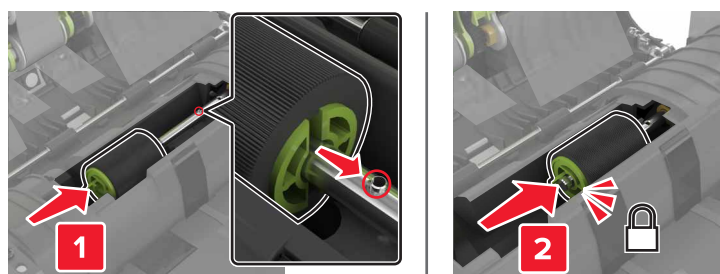

7 Postavite poklopac valjka separatora automatskog ulagača tako da *legne* na mesto.

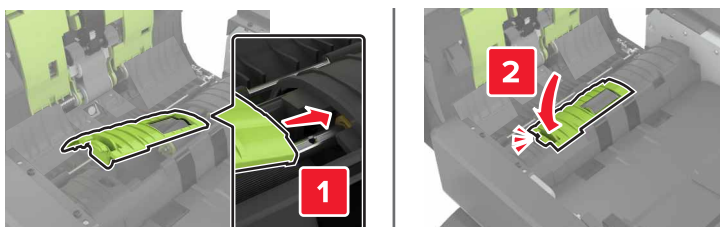

8 Zatvorite vrata D.

9 Uključite štampač.

Zamena kertridža za heftanje

Zamena kertridža za heftanje u finišeru za heftanje

- 1 Otvorite vrata C.

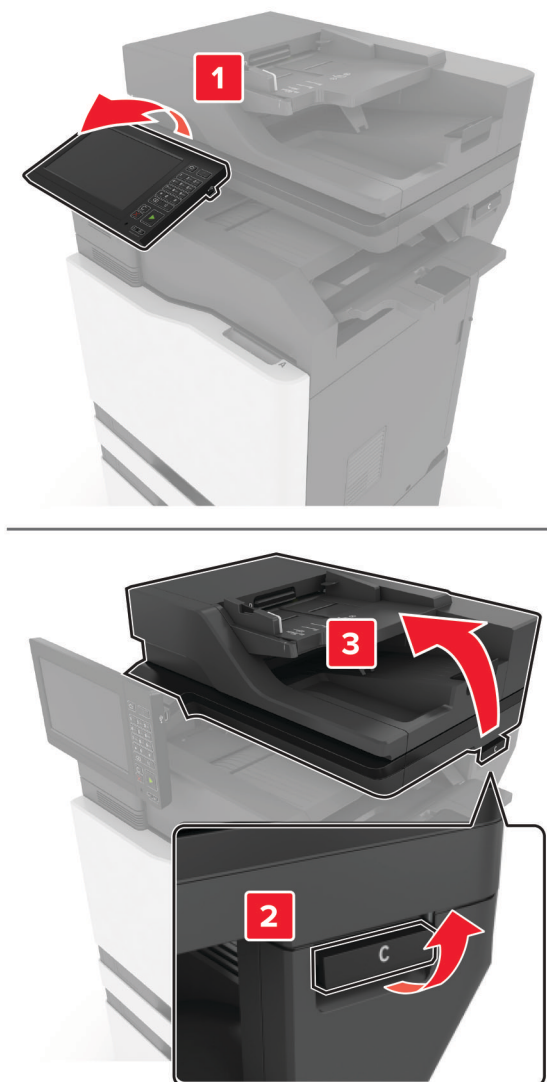

2 Otvorite vrata G.

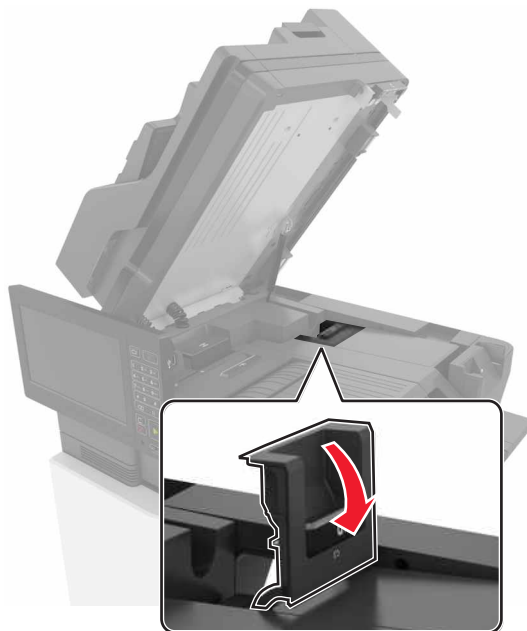

3 Uklonite kertridž za heftanje.

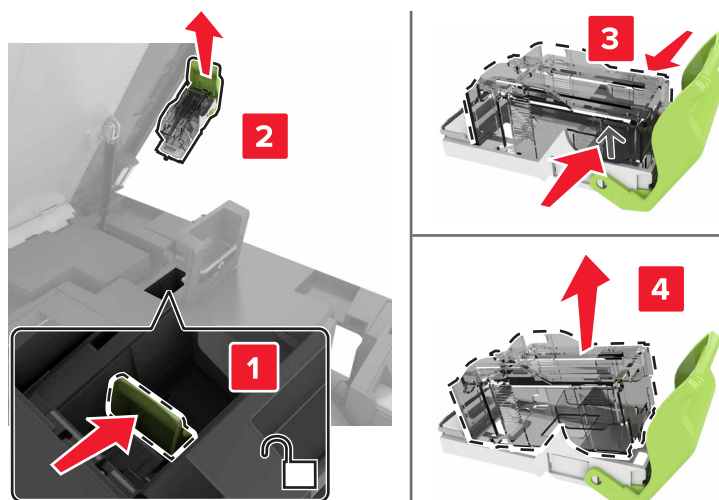

4 Otpakujte novi kertridž za heftanje.

5 Umetnite novi kertridž za heftanje tako da *legne* na mesto.

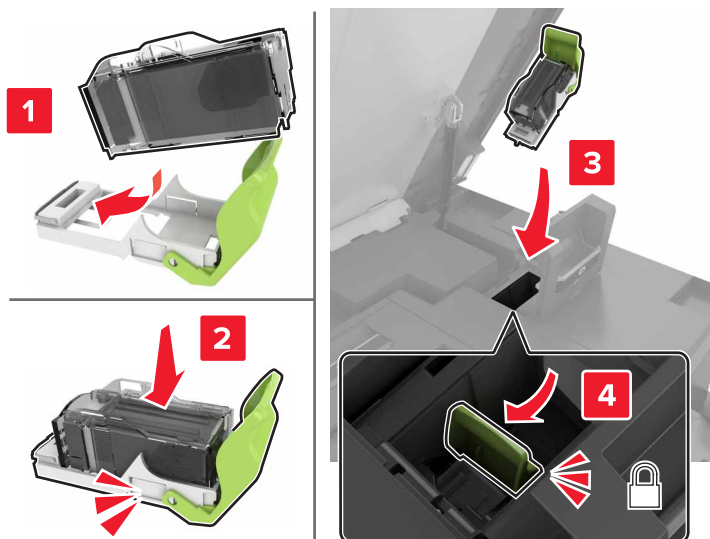

6 Zatvorite vrata G i C.



OPREZ – OPASNOST OD PRIKLEŠTENJA: Da biste izbegli rizik od prikleštenja, držite ruke dalje od obeležene oblasti prilikom zatvaranja vrata C.

Zamena držača kertridža za heftanje u finišeru za heftanje

1 Otvorite vrata C.

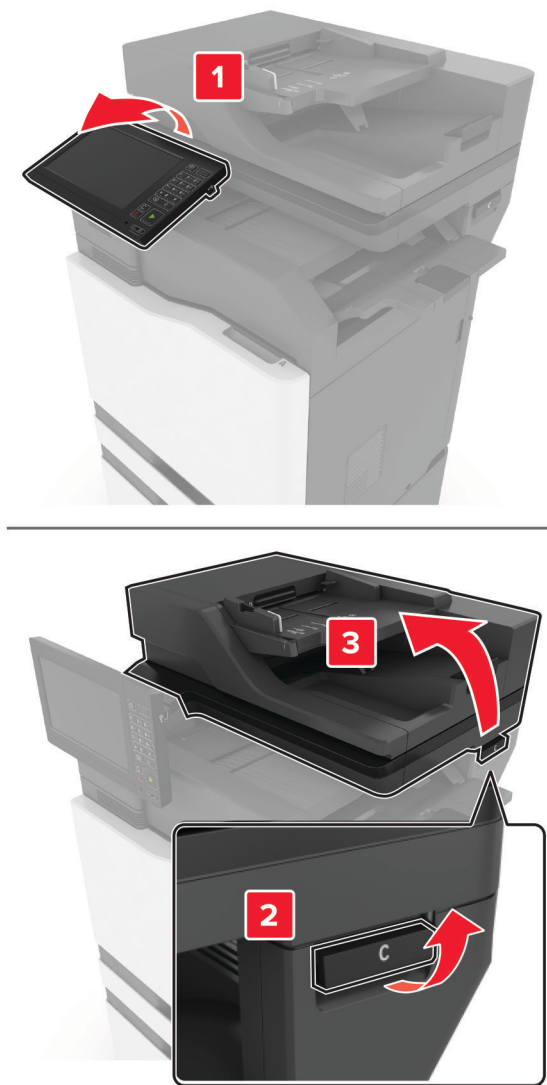

2 Otvorite vrata G.

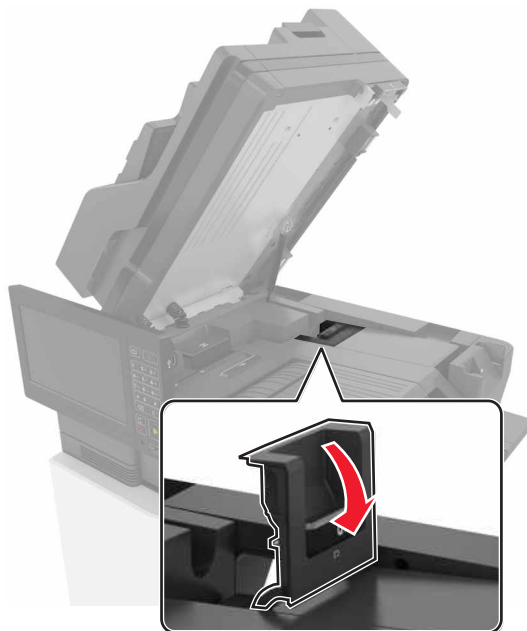

3 Izvucite držač kertridža za heftanje.

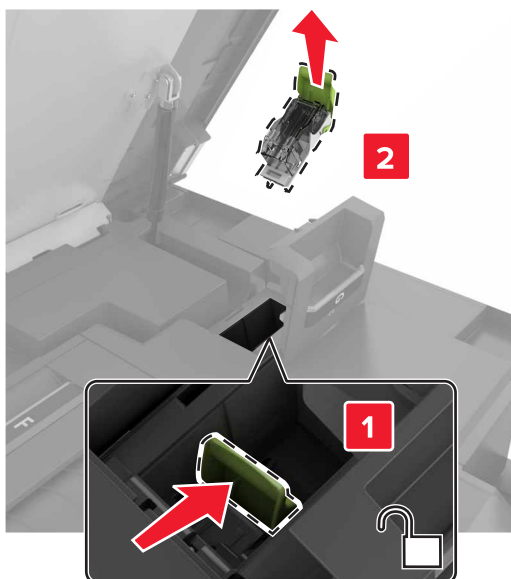

4 Uklonite kertridž za heftanje.

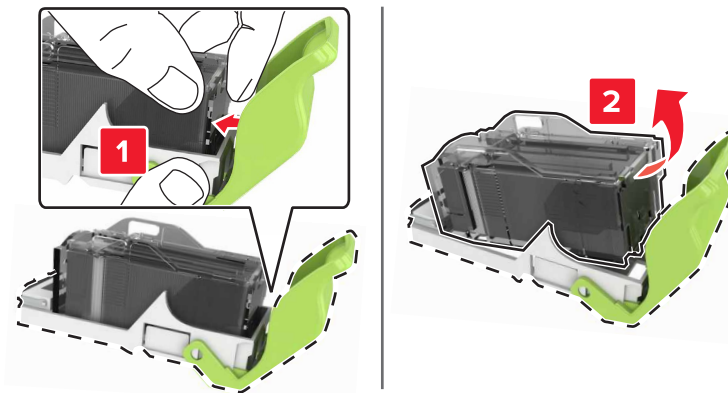

5 Otpakujte novi držač kertridža za heftanje.

6 Umetnite kertridž za heftanje tako da *legne* na mesto.

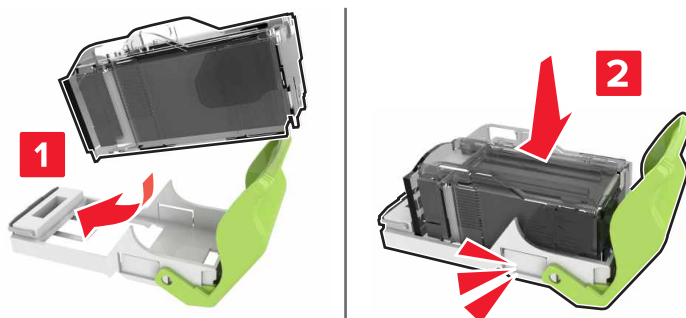

7 Umetnite držač kertridža za heftanje tako da *legne* na mesto.

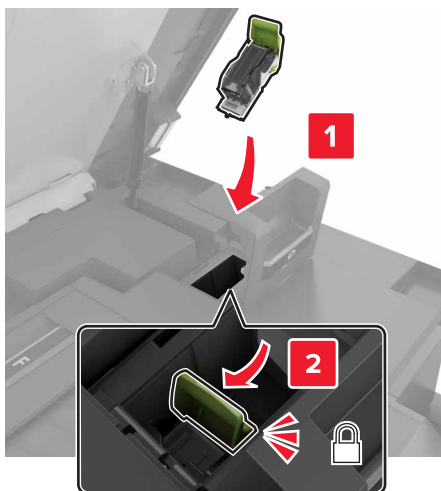

8 Zatvorite vrata G i C.

 **OPREZ – OPASNOST OD PRIKLEŠTENJA:** Da biste izbegli rizik od prikleštenja, držite ruke dalje od obeležene oblasti prilikom zatvaranja vrata C.

Zamena kertridža za heftanje u finišeru za bušenje rupa i heftanje u više položaja

1 Otvorite vrata J.



2 Uklonite kertridž za heftanje.

Napomena: Ako je potrebno, uklonite traku sa držača kertridža za heftanje.

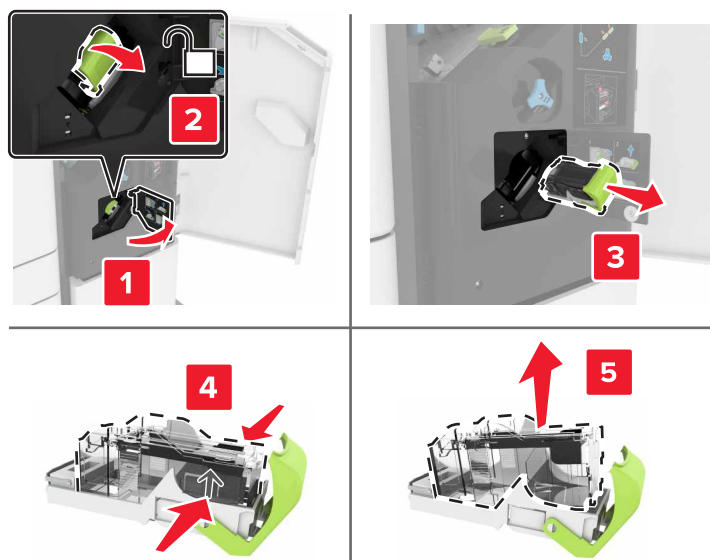

3 Otpakujte novi kertridž za heftanje.

4 Umetnite novi kertridž za heftanje tako da *klikne* na mesto.

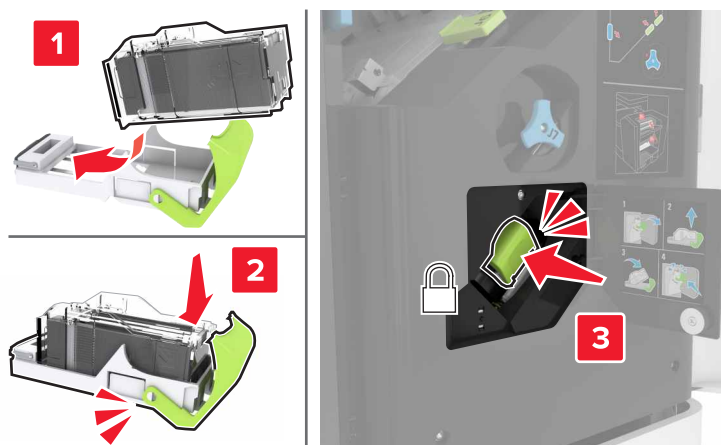

5 Zatvorite vrata J.

Zamena držača kertridža za heftanje u finišeru za bušenje rupa i heftanje u više položaja

1 Otvorite vrata J.



2 Uklonite držač kertridža za heftanje.



3 Uklonite kertridž za heftanje.

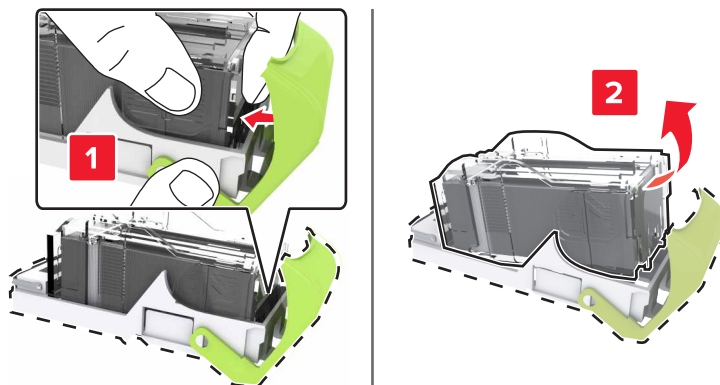

4 Otpakujte novi držač kertridža za heftanje.

5 Umetnite kertridž za heftanje tako da *legne* na mesto.

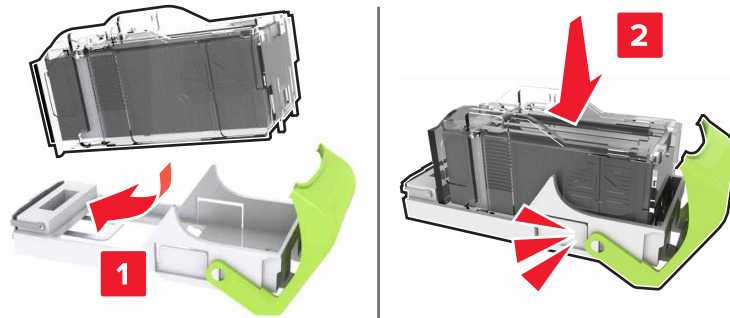

6 Umetnite držač kertridža za heftanje tako da *legne* na mesto.

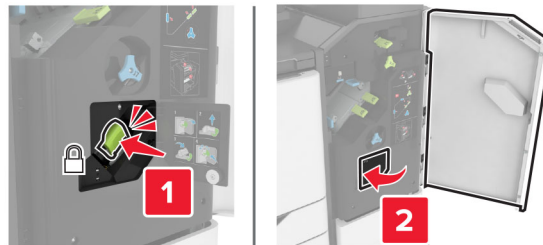

7 Zatvorite vrata J.

Odlaganje potrošnog materijala

Odaberite hladno i čisto mesto za odlaganje potrošnog materijala za štampač. Potrošni materijal odložite u ispravnom položaju i originalnom pakovanju dok ne budete spremni da ga upotrebite.

Nemojte da izlažete potrošni materijal:

- Direktnoj sunčevoj svetlosti
- Temperaturama iznad 35°C (95°F)
- Velikoj vlažnosti (iznad 80%)
- Slanom vazduhu
- Korozivnim gasovima
- Gustoj prašini

Premeštanje štampača

Premeštanje štampača na drugo mesto

Premeštanje štampača na drugo mesto

⚠ OPREZ – POTENCIJALNA POVREDA: Ako je težina štampača veća od 20 kg (44 lb), mogu biti potrebne barem dve obučene osobe da bi se bezbedno preneo.

 **OPREZ – POTENCIJALNA POVREDA:** Da biste izbegli rizik od požara ili strujnog udara, koristite isključivo kabl za napajanje koji se isporučuje sa ovim proizvodom ili zamenski koji je odobrio proizvođač.

 **OPREZ – POTENCIJALNA POVREDA:** Prilikom premeštanja štampača, pratite ove smernice da biste izbegli telesne povrede ili oštećenje štampača:

- Proverite da li su sva vrata i fiokke zatvoreni.
- Isključite štampač, a zatim izvucite kabl za napajanje iz zidne utičnice.
- Isključite sve kablove iz štampača.
- Ako su na štampač postavljene opcione odvojene podne fiokke ili izlazne opcije, odvojite ih pre pomeranja štampača.
- Ako se štampač nalazi na pokretnom postolju, pažljivo ga odgurajte na novo mesto. Budite oprezni prilikom prelaska preko pragova i procepa na podu.
- Ako štampač nema pokretno postolje, ali je konfigurisan sa opcionim fiokama ili izlaznim opcijama, uklonite izlazne opcije i podignite štampač sa fioka. Nemojte da pokušavate da podignete štampač i opcije u isto vreme.
- Uvek koristite rukohvate na štampaču da biste ga podigli.
- Kolica koja se koriste za premeštanje štampača moraju da imaju površinu koja može da primi pune dimenzije štampača.
- Kolica koja se koriste za premeštanje hardverskih opcija moraju da imaju površinu koja može da primi dimenzije opcija.
- Držite štampač u uspravnom položaju.
- Izbegavajte jako drmanje.
- Pobrinite se da vam prsti nisu ispod štampača prilikom spuštanja.
- Uverite se da ima dovoljno slobodnog prostora oko štampača.

Napomena: Oštećenje štampača uzrokovano nepravilnim premeštanjem nije pokriveno garancijom štampača.

Transport štampača

Uputstva za transport potražite ovde: <http://support.lexmark.com> ili se obratite korisničkoj podršci.

Ušteda energije i papira

Konfigurisanje postavki režima uštede energije

Režim mirovanja

- 1 Na početnom ekranu dodirnite **Postavke > Uređaj > Upravljanje napajanjem > Istek vremena > Režim mirovanja**.
- 2 Navedite koliko štampač ostaje neaktivan pre nego što pređe u režim mirovanja.

Režim hibernacije

- 1 Na početnom ekranu dodirnite **Postavke > Uređaj > Upravljanje napajanjem > Istek vremena > Istek vremena hibernacije**.
- 2 Navedite koliko štampač ostaje neaktivan pre nego što pređe u režim hibernacije.

Napomene:

- Da bi funkcija Istek vremena hibernacije funkcionisala, podesite Istek vremena hibernacije pri povezivanju na Hibernacija.
- Embedded Web Server je onemogućen dok je štampač u režimu hibernacije.

Podešavanje osvetljenosti ekrana štampača

- 1 Na početnom ekranu dodirnite **Postavke > Uređaj > Željene postavke > Osvetljenje ekrana**.
- 2 Podesite postavke.

Ušteda potrošnog materijala

- Štampajte sa obe strane papira.

Napomena: Dvostrano štampanje je podrazumevana postavka u upravljačkom programu za štampanje.

- Štampajte više stranica na jednom listu papira.
- Koristite funkciju pregleda da biste videli kako dokument izgleda pre nego što ga odštampate.
- Odštampajte jednu kopiju dokumenta da biste proverili ispravnost njegovog sadržaja i formata.

Onemogućavanje senzora blizine

Napomena: Ova funkcija je dostupna samo na nekim štampačima.

Na početnom ekranu dodirnite **Postavke > Upravljanje energijom > Istek vremena > Onemogućiti**.

Da bi senzor ostao aktivan, uradite sledeće:

- Uklonite blokade u opsegu od 1,5 m (5 stopa).
- Uklonite druge uređaje koji ometaju senzor.

Recikliranje

Recikliranje Lexmark proizvoda

Da biste vratili Lexmark proizvod radi reciklaže:

- 1 Idite na lokaciju www.lexmark.com/recycle.
- 2 Izaberite proizvod koji želite da reciklirate.

Napomena: Potrošni materijal i hardver za štampač koji nisu navedeni u Lexmark programu prikupljanja i recikliranja mogu da se recikliraju putem lokalnog centra za reciklažu.

Recikliranje Lexmark pakovanja

Lexmark neprekidno teži da smanji količinu materijala za pakovanje. Manja količina materijala za pakovanje omogućava da se Lexmark štampači transportuju što efikasnije brinući o životnoj sredini tako što će količina odbačenog materijala za pakovanje biti manja. Ove mere smanjuju emisije gasova staklene bašte, štede energiju i prirodne resurse. U nekim zemljama ili regionima, Lexmark nudi i recikliranje komponenti pakovanja. Da biste dobili više informacija, posetite lokaciju www.lexmark.com/recycle, a zatim odaberite zemlju ili region. Informacije o dostupnim programima za reciklažu materijala za pakovanje obuhvaćene su informacijama o recikliranju proizvoda.

Lexmark karton ima 100% mogućnost recikliranja tamo gde postoje postrojenja za reciklažu rebrastog kartona. Ovakva postrojenja možda ne postoje u vašoj oblasti.

Pena koju Lexmark koristi za pakovanje može da se reciklira tamo gde postoje postrojenja za reciklažu pene. Ovakva postrojenja možda ne postoje u vašoj oblasti.

Kada vraćate kertridž kompaniji Lexmark, možete ponovo da upotrebite kutiju u kojoj je kertridž dostavljen. Lexmark će reciklirati kutiju.

Uklanjanje zaglavljivanja

Izbegavanje zaglavljivanja

Stavite papir ispravno

- Proverite da li papir leži ravno u fioci.

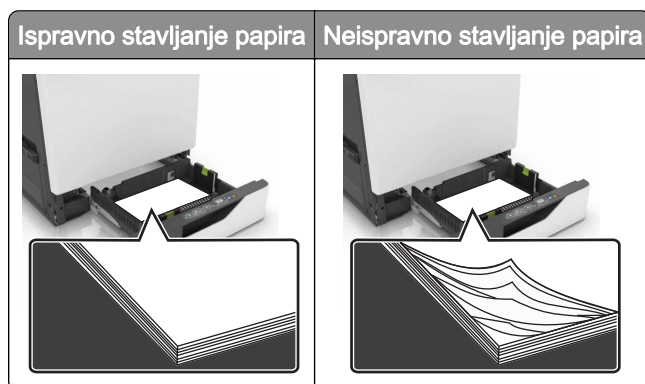

- Nemojte da puniti ili uklanjate fioku dok štampač štampa.
- Nemojte da stavljate previše papira. Uverite se da je visina gomile papira ispod indikatora maksimalnog punjenja papira.
- Fioku nemojte da puniti gurajući papir u nju. Stavite papir kao što je prikazano na ilustraciji.

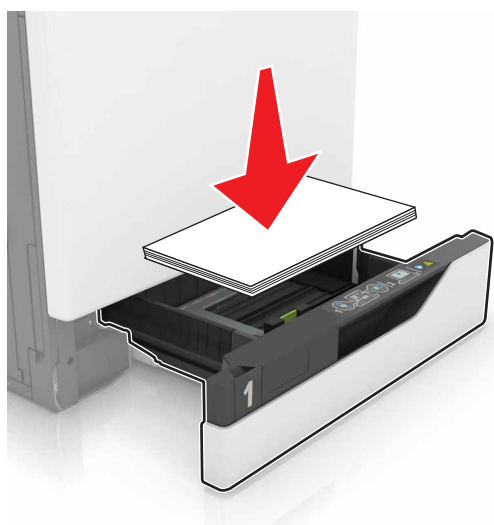

- Proverite da li su vođice papira ispravno pozicionirane i da ne pritiskaju jako papir ili kovertu.
- Nakon stavljanja papira, čvrsto gurnite fioku u štampač.

Koristite preporučeni papir

- Koristite samo preporučeni papir ili specijalne medije.
- Nemojte da stavljate zgužvani, vlažni, savijeni ili uvijeni papir.

- Savijte, razlistajte i poravnajte ivice papira pre ubacivanja.

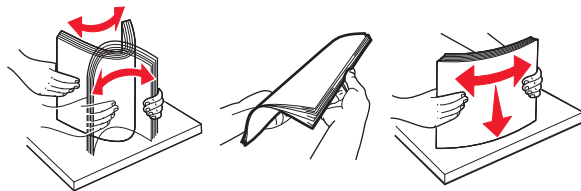

- Nemojte da koristite papir koji je isečen rukom.
- Nemojte da mešate papire različite veličine, težine ili tipa u istoj fioci.
- Uverite se da su veličina i tip papira ispravno podešeni na računaru ili kontrolnoj tabli štampača.
- Čuvajte papir u skladu sa preporukama proizvođača.

Utvrđivanje mesta zaglavlivanja papira

Napomene:

- Kada je Pomoć pri zaglavlivanju podešena na vrednost Uključeno, štampač prazni prazne papire ili stranice koje su delimično odštampane nakon uklanjanja zaglavljene stranice. Proverite da li među odštampanim materijalom ima praznih stranica.
- Ako je Oporavak nakon zaglavlivanja podešen na Uključeno ili Automatski, štampač će ponovo odštampati zaglavljene stranice.

Mesta zaglavlivanja papira u štampaču

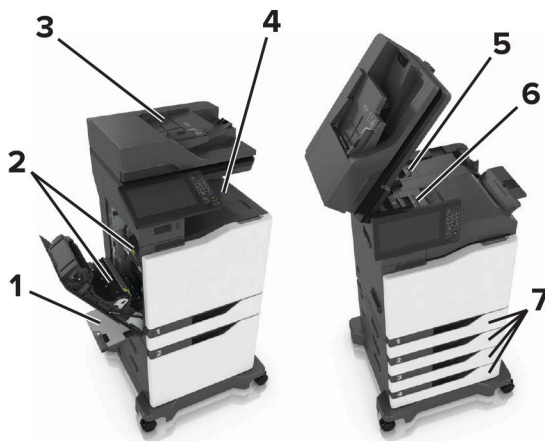

1	Višenamenski ulagač
2	Vrata B
3	Automatski ulagač dokumenata (ADF)
4	Standardna polica
5	Vrata G
6	Polica finišera
7	Fioke

Mesta zaglavlivanja papir u finišeru

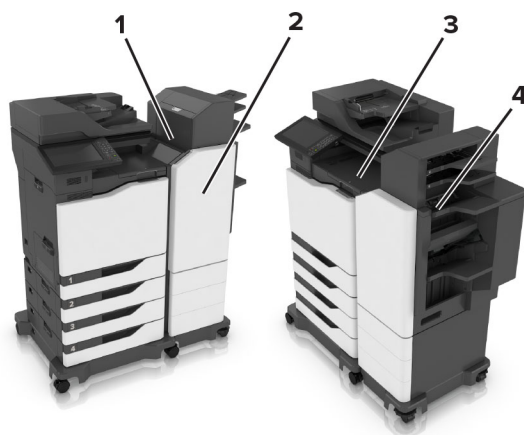

1	Vrata L
2	Vrata J
3	Vrata K
4	Vrata N

Papir zaglavljen u fiokama

1 Izvucite fioku.



2 Uklonite zaglavljeni papir.

Napomena: Proverite da li ste uklonili sve delove papira.



3 Umetnite fioku.

4 Otvorite poklopac fioke.



5 Uklonite zaglavljeni papir.

Napomena: Proverite da li ste uklonili sve delove papira.



6 Zatvorite poklopac fioke.

Zaglavljen papir u višenamenskom ulagaču

- 1 Uklonite papir iz višenamenskog ulagača.
- 2 Uklonite zaglavljeni papir.

Napomena: Proverite da li ste uklonili sve delove papira.

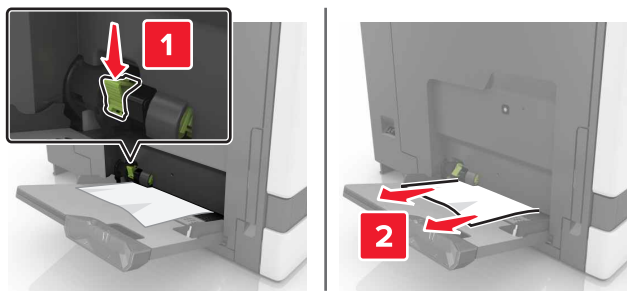

3 Otvorite vrata B, a zatim uklonite komadiće papira.

 **OPREZ – VRUĆA POVRŠINA:** Unutrašnjost štampača može da bude vruća. Da biste umanjili rizik od povrede usled vruće komponente, sačekajte da se površina ohladi pre nego što je dodirnete.

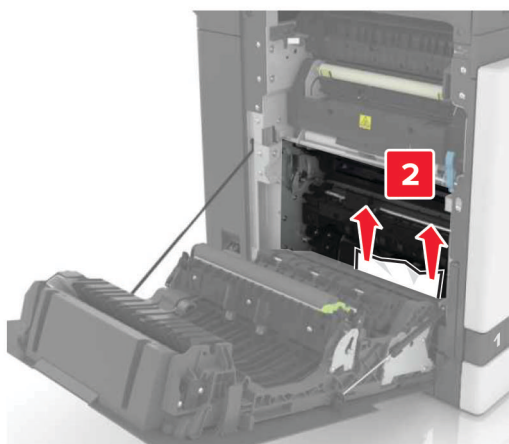
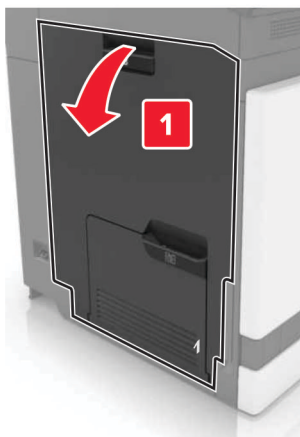

4 Zatvorite vrata B.

5 Savijte, razlistajte i poravnajte ivice papira pre ubacivanja.

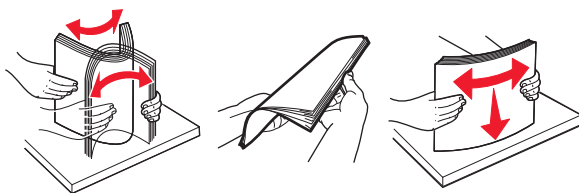

6 Ponovo ubacite papir.

Zaglavljen papir u automatskom ulagaču dokumenata

- 1 Uklonite sve originalne dokumente iz fioke automatskog ulagača dokumenata.
- 2 Otvorite vrata D.

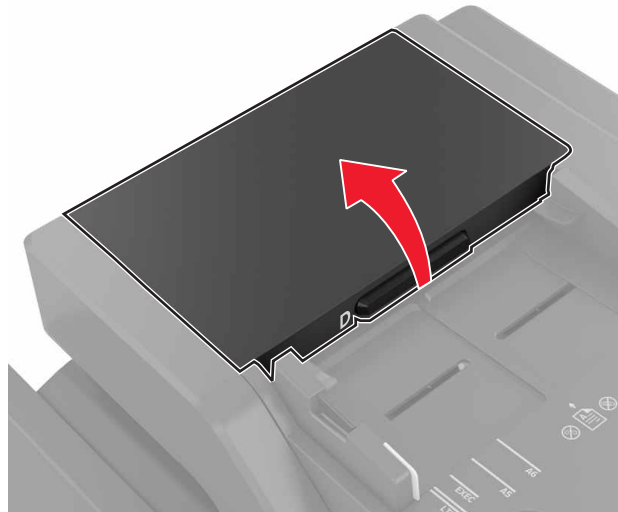

- 3 Uklonite zaglavljeni papir.

Napomena: Proverite da li ste uklonili sve delove papira.

Upozorenje – potencijalno oštećenje: Neki delovi štampača mogu lako da se oštete statičkim elektricitetom. Pre nego što dodirnete bilo koji deo ili komponentu u oblasti označenoj sa simbolom osetljivosti na statički elektricitet, dodirnite metalnu površinu u oblasti dalje od simbola.

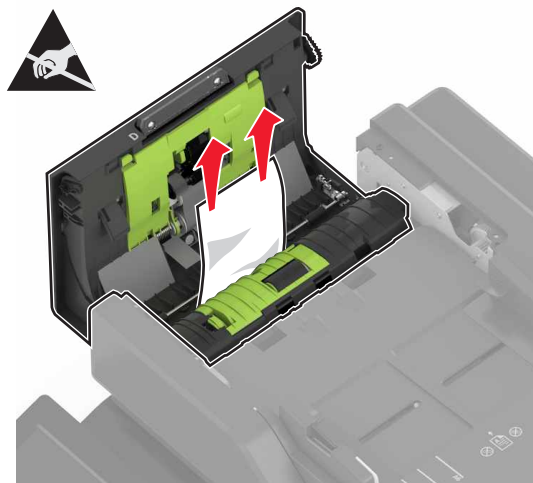

- 4 Zatvorite vrata D.

5 Otvorite poklopac skenera.



6 Otvorite vrata E.

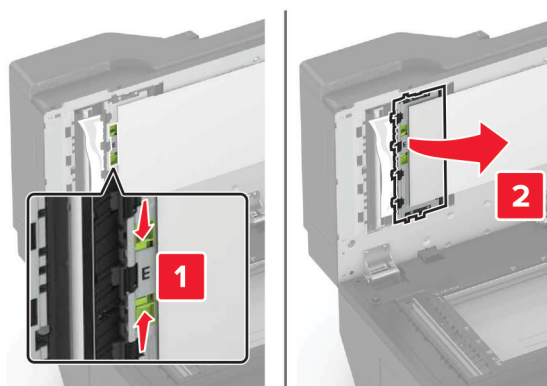

7 Uklonite zaglavljeni papir.

Napomena: Proverite da li ste uklonili sve delove papira.

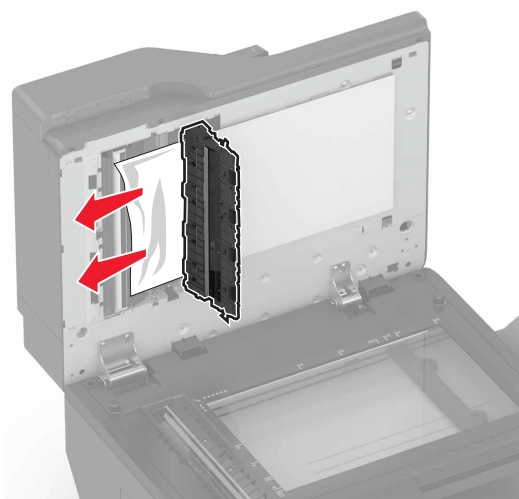

8 Zatvorite vrata E i poklopac skenera.

Zaglavljen papir u standardnoj korpi

- 1 Uklonite zaglavljeni papir.

Napomena: Proverite da li ste uklonili sve delove papira.

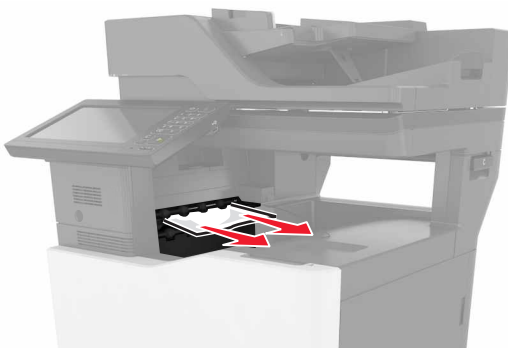

- 2 Otvorite vrata B, a zatim uklonite komadiće papira.

⚠ OPREZ – VRUĆA POVRŠINA: Unutrašnjost štampača može da bude vruća. Da biste umanjili rizik od povrede usled vruće komponente, sačekajte da se površina ohladi pre nego što je dodirnete.

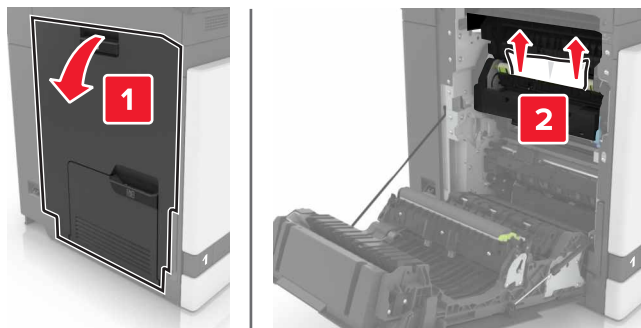

- 3 Zatvorite vrata B.

Zaglavljen papir u vratima B

Zaglavljen papir u jedinici za nanošenje tonera

- 1 Otvorite vrata B.

⚠ OPREZ – VRUĆA POVRŠINA: Unutrašnjost štampača može da bude vruća. Da biste umanjili rizik od povrede usled vruće komponente, sačekajte da se površina ohladi pre nego što je dodirnete.

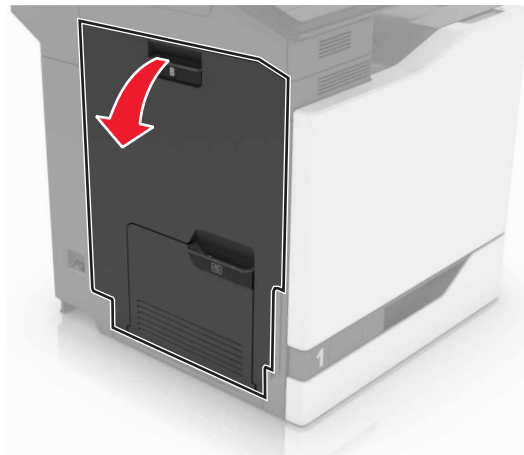

2 Uklonite zaglavljeni papir.

Napomena: Proverite da li ste uklonili sve delove papira.

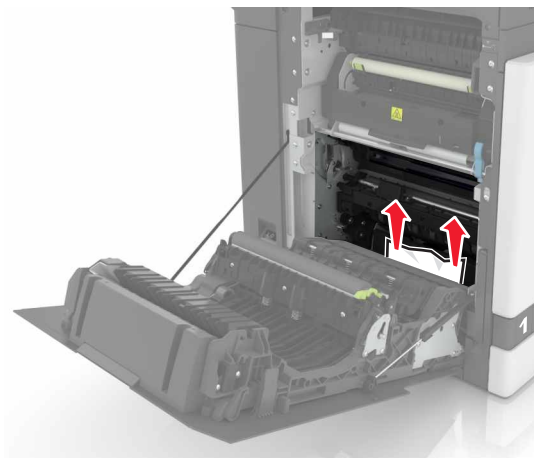

3 Otvorite vrata za pristup jedinici za nanošenje tonera.

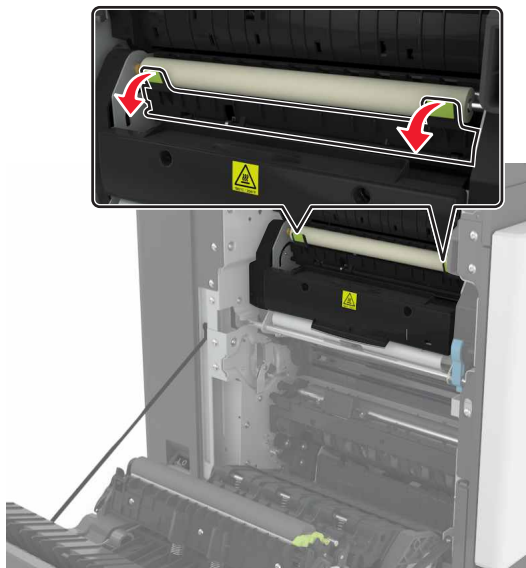

4 Uklonite zaglavljeni papir.

Napomena: Proverite da li ste uklonili sve delove papira.

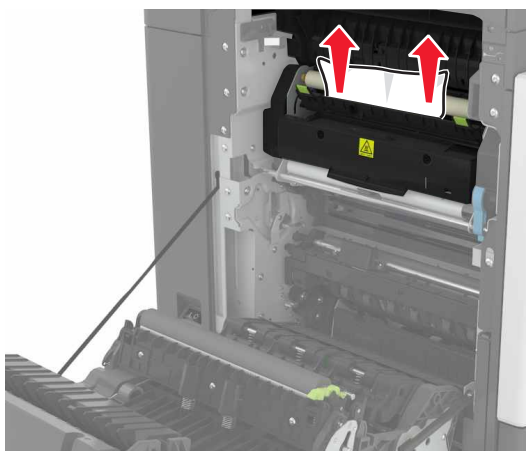

5 Zatvorite vrata B.

Zaglavljen papir u jedinici za dvostrano štampanje

1 Otvorite vrata B.

 **OPREZ – VRUĆA POVRŠINA:** Unutrašnjost štampača može da bude vruća. Da biste umanjili rizik od povrede usled vruće komponente, sačekajte da se površina ohladi pre nego što je dodirnete.

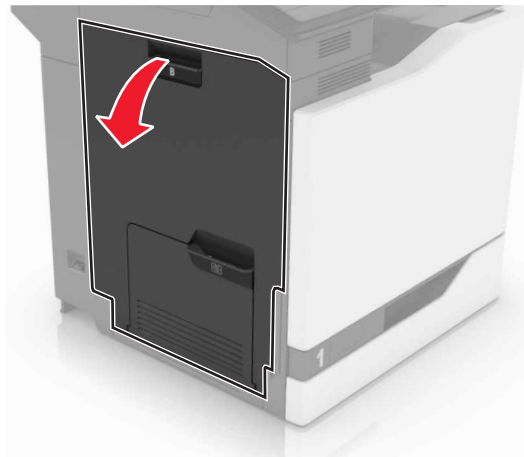

2 Uklonite zaglavljeni papir.

Napomena: Proverite da li ste uklonili sve delove papira.

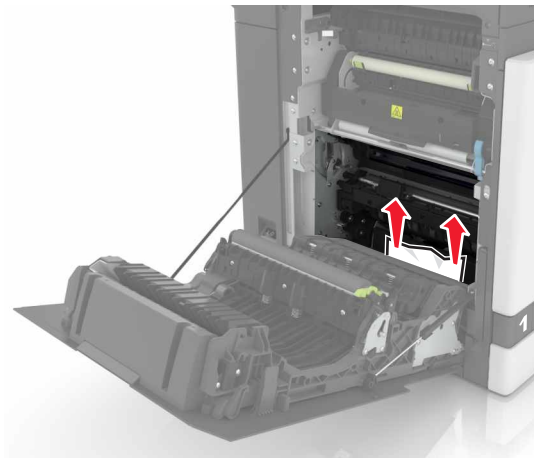

3 Otvorite poklopac jedinice za dvostrano štampanje.

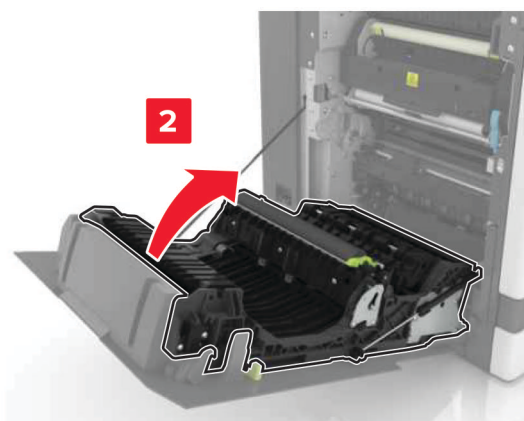
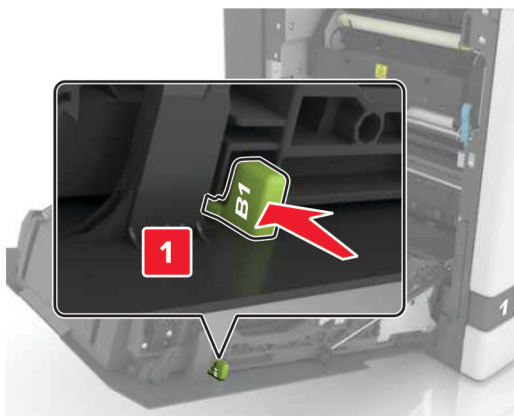

4 Uklonite zaglavljeni papir.

Napomena: Proverite da li ste uklonili sve delove papira.

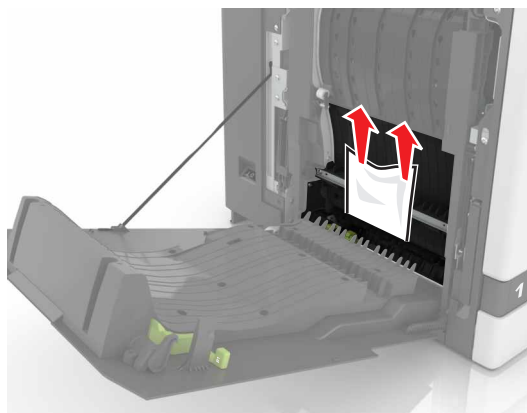

5 Zatvorite poklopac jedinice za dvostrano štampanje i vrata B.

Zaglavljen papir u korpi finišera

- 1 Uklonite zaglavljeni papir.

Napomena: Proverite da li ste uklonili sve delove papira.

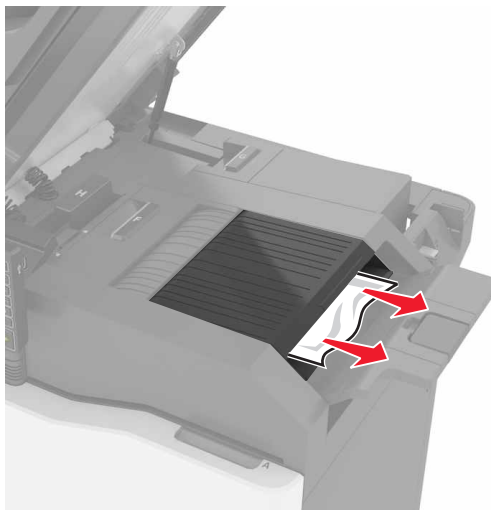

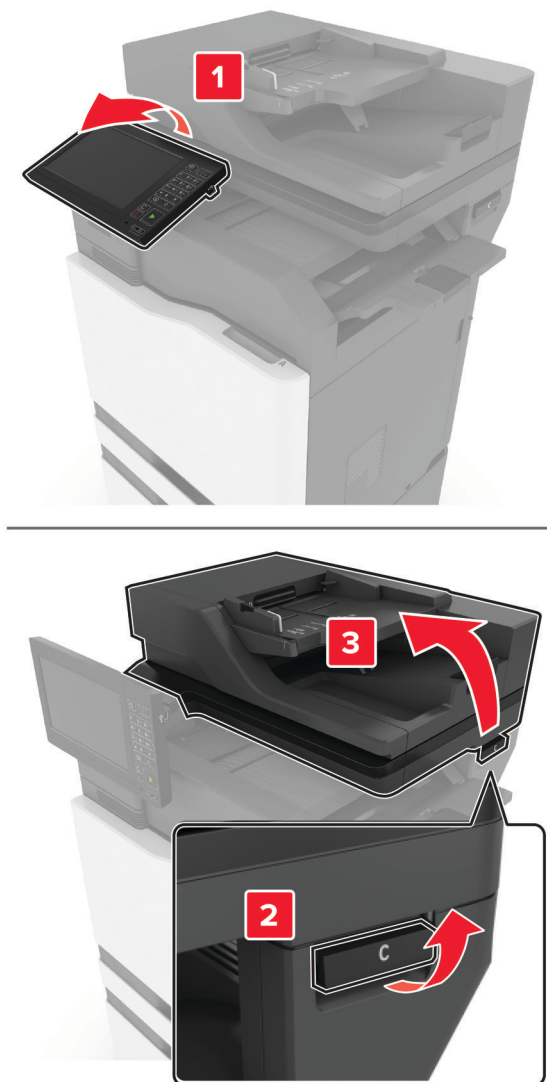

2 Otvorite vrata C.

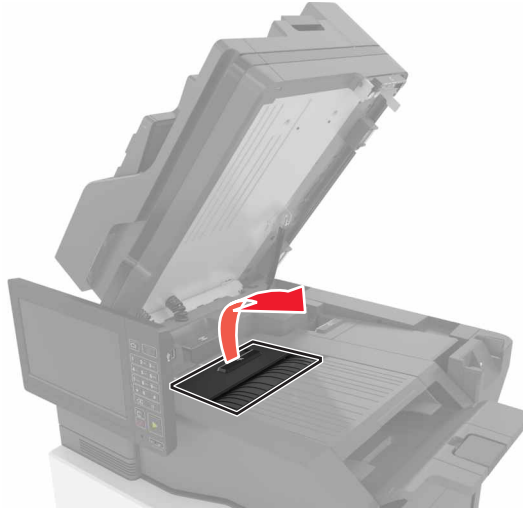

3 Otvorite vrata F.**4** Uklonite zaglavljeni papir.

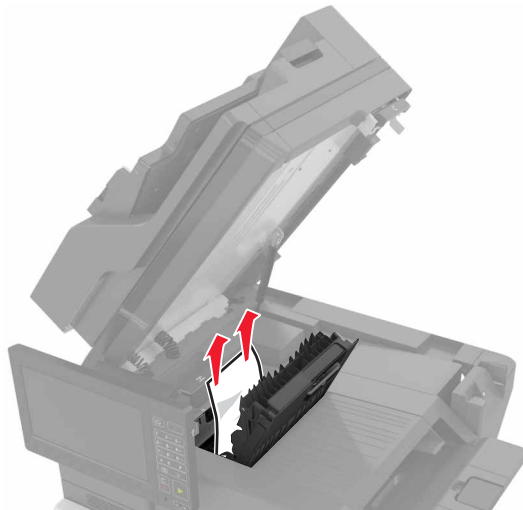
Napomena: Proverite da li ste uklonili sve delove papira.

**5** Zatvorite vrata F i C.

 **OPREZ – OPASNOST OD PRIKLEŠTENJA:** Da biste izbegli rizik od prikleštenja, držite ruke dalje od obeležene oblasti prilikom zatvaranja vrata C.

Zaglavlivanje heftalice u vratima G

1 Otvorite vrata C.

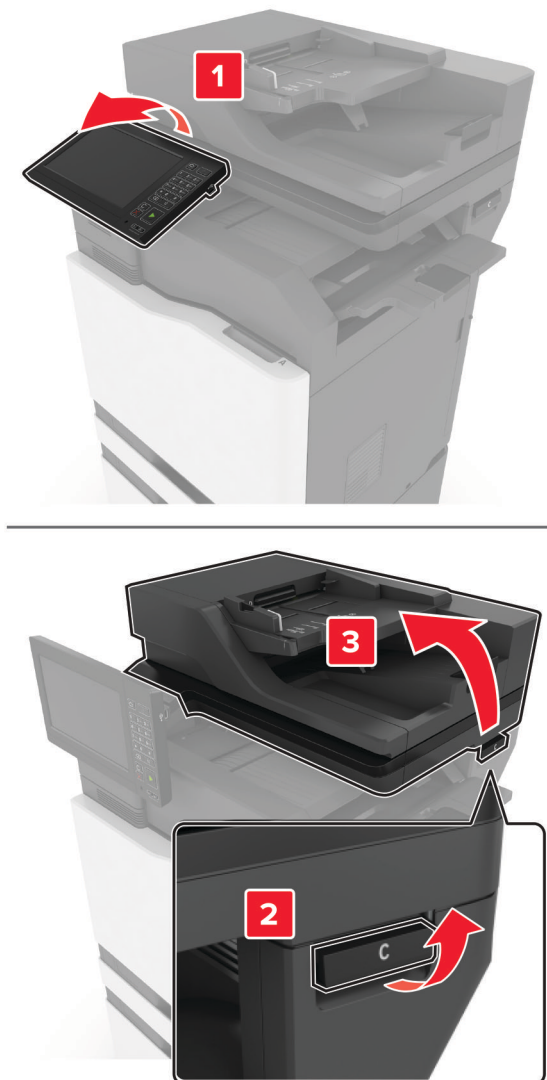

2 Otvorite vrata G.

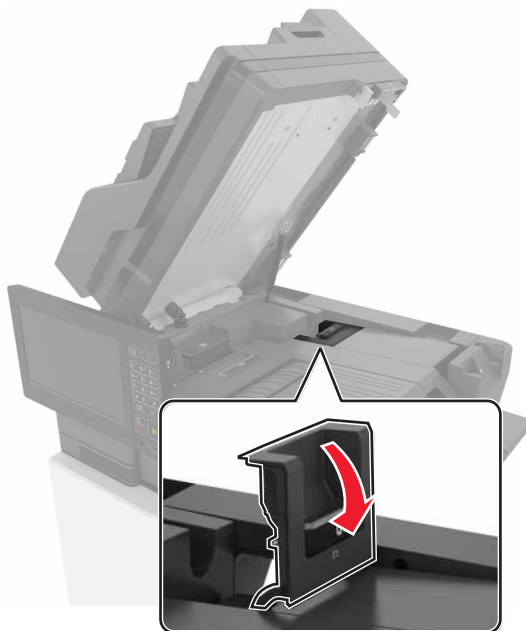

3 Izvucite držač kertridža za heftanje.

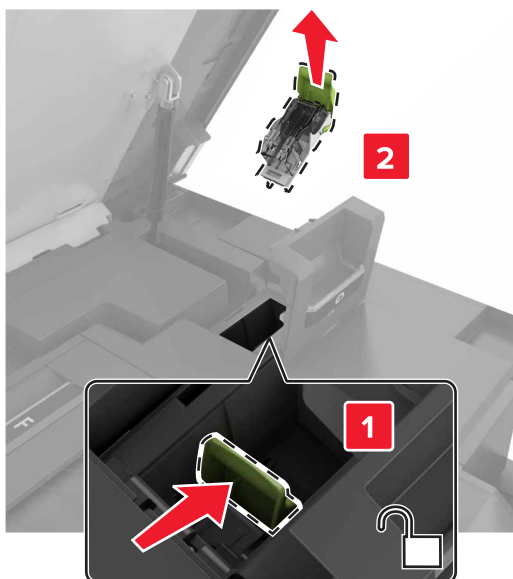

4 Podignite štitnik heftalice, a zatim uklonite odvojene heftalice.

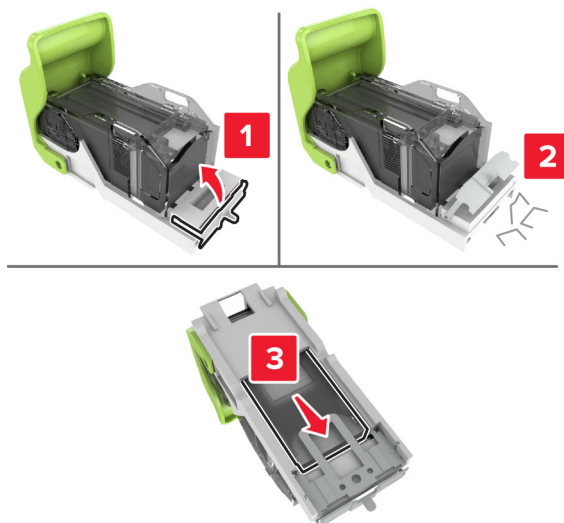

Napomena: Nemojte da umećete heftalice koje su izašle iz kertridža.

5 Zatvorite štitnik heftalice.



6 Umetnite držač kertridža za heftanje.

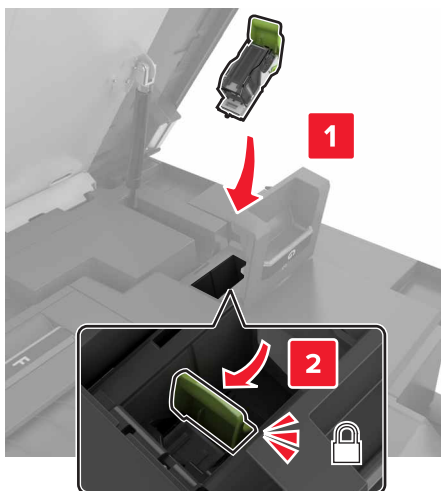

7 Zatvorite vrata G i C.

⚠ OPREZ – OPASNOST OD PRIKLEŠTENJA: Da biste izbegli rizik od prikleštenja, držite ruke dalje od obeležene oblasti prilikom zatvaranja vrata C.

Zaglavljen papir u vratima K

1 Otvorite vrata C i K.

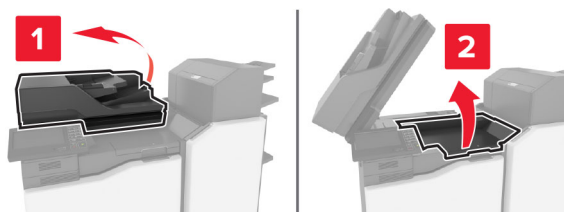

2 Uklonite zaglavljeni papir.

Napomena: Proverite da li ste uklonili sve delove papira.

- Korišćenje točkića K1

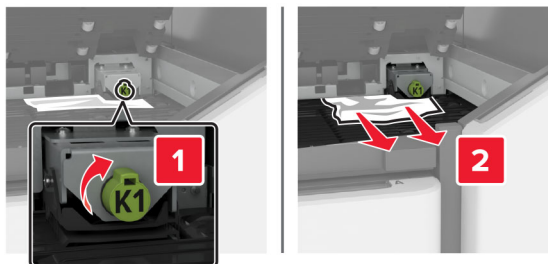

- Korišćenje točkića J2

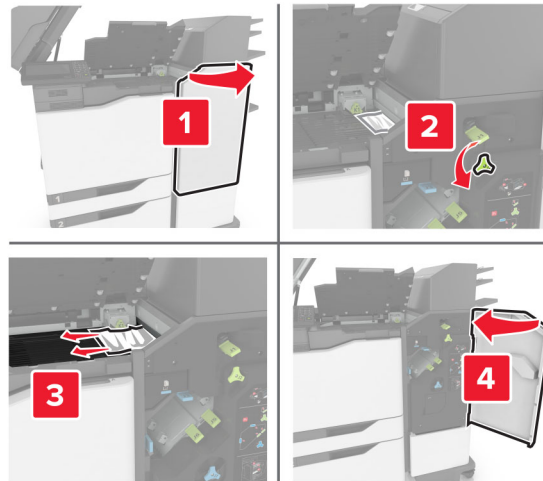

3 Zatvorite vrata K i C.

 **OPREZ – OPASNOST OD PRIKLEŠTENJA:** Da biste izbegli rizik od prikleštenja, držite ruke dalje od obeležene oblasti prilikom zatvaranja vrata C.

Zaglavljeni papir u vratima J

1 Otvorite vrata J.

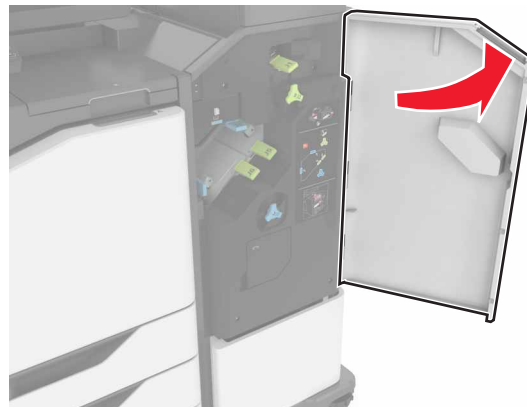

2 Uklonite zaglavljeni papir.

Napomena: Proverite da li ste uklonili sve delove papira.

- Oblast J1

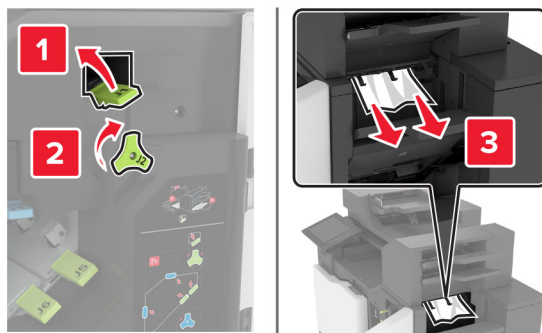

- Oblasti J3 i J4

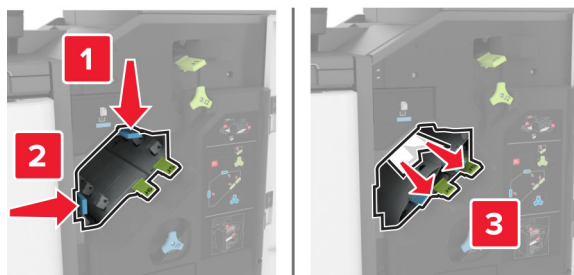

- Oblasti J5 i J6



3 Zatvorite vrata J.

Zaglavljeni papir u vratima N

1 Otvorite vrata N.

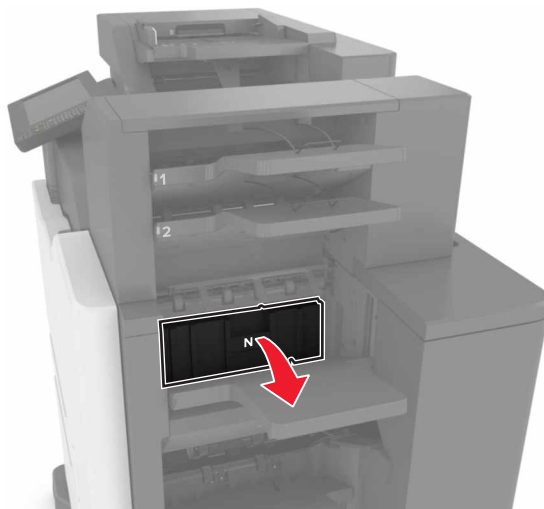

2 Uklonite zaglavljeni papir.

Napomena: Proverite da li ste uklonili sve delove papira.

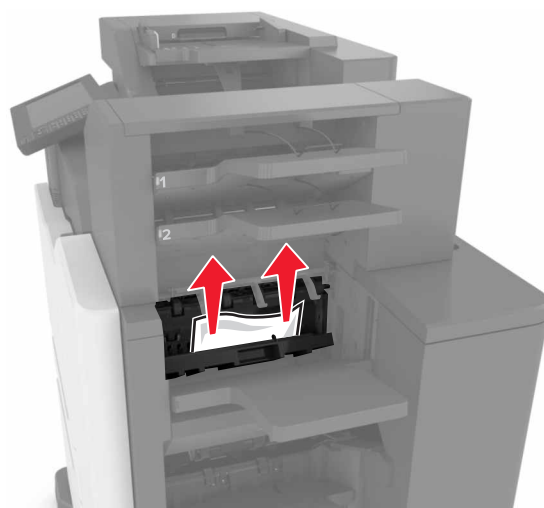

3 Zatvorite vrata N.

Zaglavljeni papir u vratima L

1 Otvorite vrata L.

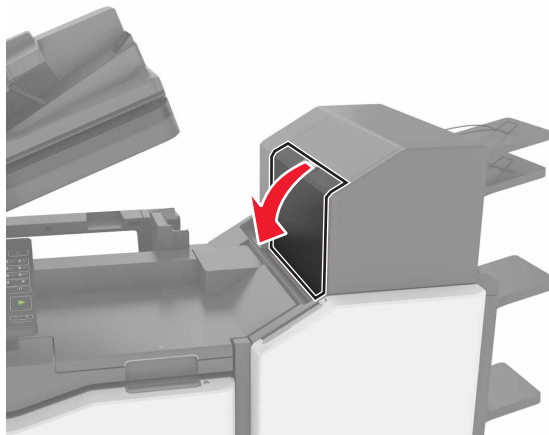

2 Uklonite zaglavljeni papir.

Napomena: Proverite da li ste uklonili sve delove papira.



3 Zatvorite vrata L.

Zaglavljeni papir u korpi finišera za heftanje

1 Otvorite vrata J.

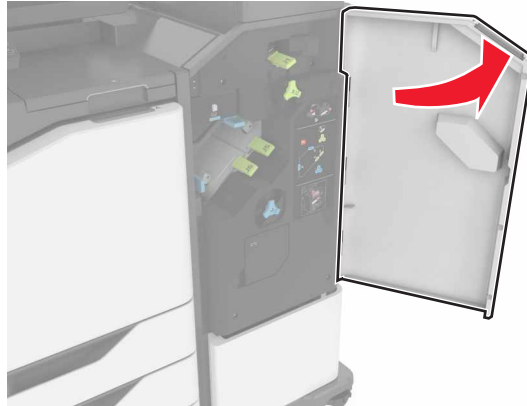

2 Uklonite zaglavljeni papir.

Napomena: Proverite da li ste uklonili sve delove papira.

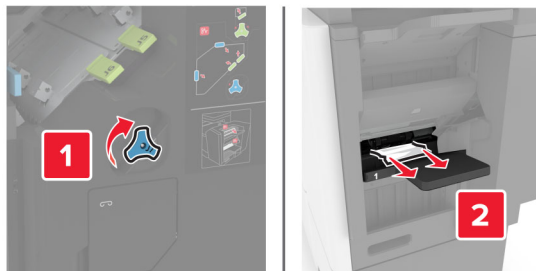

3 Zatvorite vrata J.

Zaglavlivanje heftalice u vratima J

1 Otvorite vrata J.



2 Uklonite držač kertridža za heftanje.

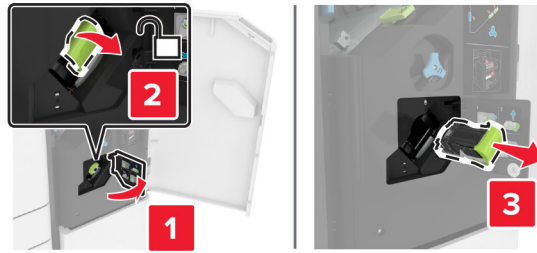

3 Otvorite štitnik heftalice, a zatim uklonite odvojene heftalice.

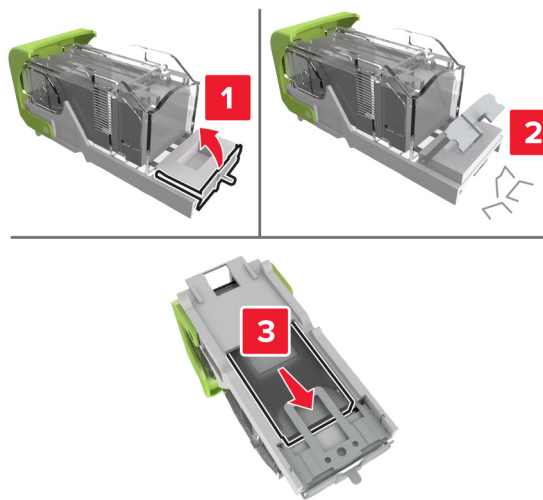

Napomena: Nemojte da umećete heftalice koje su izašle iz kertridža.

4 Zatvorite štitnik heftalice.

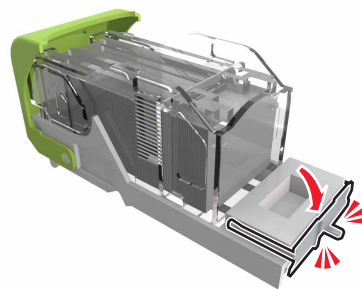

5 Umetnite držač kertridža za heftanje.



6 Zatvorite vrata J.

Rešavanje problema

Problemi sa mrežnom vezom

Nije moguće otvoriti Embedded Web Server

Radnja	Da	Ne
<p>Korak 1 Proverite da li je štampač uključen.</p> <p>Da li je štampač uključen?</p>	Pređite na korak 2.	Uključite štampač.
<p>Korak 2 Proverite da li je IP adresa štampača ispravna.</p> <p>Napomene:</p> <ul style="list-style-type: none"> • Saznajite IP adresu na početnom ekranu. • IP adresa se prikazuje u vidu četiri skupa brojeva razdvojenih tačkama, na primer 123.123.123.123. <p>Da li je IP adresa štampača ispravna?</p>	Pređite na korak 3.	Unesite ispravnu IP adresu štampača u polje za adresu.
<p>Korak 3 Proverite da li koristite podržani pregledač:</p> <ul style="list-style-type: none"> • Internet Explorer verzija 11 ili novija • Microsoft Edge • Safari verzija 6 ili novija • Google Chrome™ verzija 32 ili novija • Mozilla Firefox verzija 24 ili novija <p>Da li je vaš pregledač podržan?</p>	Pređite na korak 4.	Instalirajte podržani pregledač.
<p>Korak 4 Proverite da li mrežna veza radi.</p> <p>Da li mrežna veza radi?</p>	Pređite na korak 5.	Obratite se administratoru.
<p>Korak 5 Proverite da li su kablovske veze do štampača i servera za štampanje bezbedne. Da biste dobili više informacija, pogledajte dokumentaciju koja je isporučena sa štampačem.</p> <p>Da li su kablovske veze bezbedne?</p>	Pređite na korak 6.	Proverite kablovske veze.
<p>Korak 6 Proverite da li su veb proksi serveri onemogućeni.</p> <p>Da li su veb proksi serveri onemogućeni?</p>	Pređite na korak 7.	Obratite se administratoru.

Radnja	Da	Ne
Korak 7 Pristupite Embedded Web Server-u. Da li se Embedded Web Server otvorio?	Problem je rešen.	Obratite se službi za korisničku podršku .

Nije moguće pročitati fleš uređaj

Radnja	Da	Ne
Korak 1 Proverite da štampač nije zauzet obradom drugog zadatka štampe, kopiranja, skeniranja ili faksa. Da li je štampač spreman?	Pređite na korak 2.	Sačekajte da štampač završi obradu drugog zadatka.
Korak 2 Proverite da li je fleš uređaj podržan. Više informacija potražite u odeljku „ Podržani fleš uređaji i tipovi datoteka “ na stranici 44. Da li je podržan fleš uređaj?	Pređite na korak 3.	Priključite podržani fleš uređaj.
Korak 3 Uklonite, a zatim priključite fleš uređaj. Da li štampač prepoznaje fleš uređaj?	Problem je rešen.	Obratite se službi za korisničku podršku .

Omogućavanje USB porta

Na početnom ekranu dodirnite **Postavke > Mreža/portovi > USB > Omogući USB port**.

Provera mogućnosti povezivanja štampača

- 1 Na početnom ekranu dodirnite **Postavke > Izveštaji > Mreža > Stranica sa mrežnom konfiguracijom**.
- 2 Proverite prvi odeljak stanice sa mrežnom konfiguracijom.

Ako je status „nije povezan“, LAN tačka je možda neaktivna ili mrežni kabl nije priključen, odnosno ne radi ispravno. Za pomoć se obratite administratoru.

Problemi sa hardverskim opcijama

Otkrivanje interne opcije nije moguće

Radnja	Da	Ne
<p>Korak 1 Isključite štampač, sačekajte oko 10 sekundi, a zatim ga ponovo uključite.</p> <p>Da li interna opcija radi ispravno?</p>	Problem je rešen.	Pređite na korak 2.
<p>Korak 2 Odštampajte stranicu sa postavkama menija, a zatim proverite da li se interna opcija prikazuje na listi Instalirane funkcije.</p> <p>Da li je interna opcija navedena na stranici sa postavkama menija?</p>	Pređite na korak 4.	Pređite na korak 3.
<p>Korak 3 Proverite da li je interna opcija ispravno instalirana na tabli kontrolera.</p> <p>a Isključite štampač, a zatim izvucite kabl za napajanje iz zidne utičnice.</p> <p>b Uverite se da je interna opcija instalirana u odgovarajući priključak na tabli kontrolera.</p> <p>c Priključite kabl za napajanje u zidnu utičnicu, a zatim uključite štampač.</p> <p> OPREZ – POTENCIJALNA POVREDA: Da biste izbegli rizik od požara ili strujnog udara, povežite kabl za napajanje na lako dostupnu strujnu utičnicu ispravne oznake i uzemljenja, u blizini proizvoda.</p> <p>Da li interna opcija radi ispravno?</p>	Problem je rešen.	Pređite na korak 4.
<p>Korak 4 a Proverite da li je interna opcija dostupna u upravljačkom programu štampača.</p> <p>Napomena: Po potrebi, ručno dodajte internu opciju u upravljačkom programu štampača da bi postala dostupna za zadatke štampanja. Više informacija potražite na stranici „Dodavanje dostupnih opcija u upravljački program za štampanje“ na stranici 302.</p> <p>b Ponovo pošaljite zadatak štampanja.</p> <p>Da li interna opcija radi ispravno?</p>	Problem je rešen.	Obratite se službi za korisničku podršku .

Port za unutrašnja rešenja ne radi ispravno

Radnja	Da	Ne
<p>Korak 1 Odšampajte stranicu sa postavkama menija, a zatim proverite da li se port za unutrašnja rešenja (ISP) prikazuje na listi Instalirane funkcije.</p> <p>Da li je ISP naveden na listi Instalirane funkcije?</p>	Pređite na korak 3.	Pređite na korak 2.
<p>Korak 2 Uklonite ISP, a zatim ga instalirajte. Više informacija potražite ovde: „Instaliranje porta za interna rešenja“ na stranici 282.</p> <p>Napomena: Koristite podržani ISP.</p> <p>Da li ISP radi ispravno?</p>	Problem je rešen.	Pređite na korak 3.
<p>Korak 3 Proverite kabl i ISP vezu.</p> <p>a Koristite ispravni kabl, a zatim proverite da li je ispravno povezan na ISP.</p> <p>b Proverite da li je kabl za interfejs ISP rešenja bezbedno povezan u utičnicu table kontrolera.</p> <p>Da li ISP radi ispravno?</p>	Problem je rešen.	Obratite se službi za korisničku podršku .

Paralelna ili serijska kartica interfejsa ne radi ispravno

Radnja	Da	Ne
<p>Korak 1 Odšampajte stranicu sa postavkama menija, a zatim proverite da li se kartica paralelnog ili serijskog interfejsa prikazuje na listi Instalirane funkcije.</p> <p>Da li je kartica paralelnog ili serijskog interfejsa navedena na listi Instalirane funkcije?</p>	Pređite na korak 3.	Pređite na korak 2.
<p>Korak 2 Uklonite karticu paralelnog ili serijskog interfejsa, a zatim je instalirajte.</p> <p>Više informacija potražite ovde: „Instaliranje porta za interna rešenja“ na stranici 282.</p> <p>Da li kartica paralelnog ili serijskog interfejsa radi ispravno?</p>	Problem je rešen.	Pređite na korak 3.
<p>Korak 3 Proverite vezu između kabla i kartice paralelnog ili serijskog interfejsa.</p> <p>Da li kartica paralelnog ili serijskog interfejsa radi ispravno?</p>	Problem je rešen.	Obratite se službi za korisničku podršku .

Neispravan fleš je detektovan

Pokušajte neka od sledećih rešenja:

- Zamenite neispravnu fleš memoriju.
- Na kontrolnoj tabli izaberite **Nastavi** da biste ignorisali poruku i nastavili sa štampanjem.
- Otkazite trenutni zadatak štampe.

Nema dovoljno slobodnog prostora u fleš memoriji za resurse

Pokušajte neka od sledećih rešenja:

- Na kontrolnoj tabli izaberite **Nastavi** da biste obrisali poruku i nastavili sa štampanjem.
- Izbrišite fontove, makroe i druge podatke sačuvane u fleš memoriji.
- Instalirajte fleš memoriju većeg kapaciteta.

Napomena: Brišu se preuzeti fontovi i makroi koje niste prethodno sačuvali u fleš memoriji.

Neformatiran fleš je detektovan

Pokušajte neka od sledećih rešenja:

- Na kontrolnoj tabli izaberite **Nastavi** da biste zaustavili defragmentaciju i nastavili sa štampanjem.
- Formatirajte fleš memoriju.

Napomena: Ako poruka greške nastavi da se pojavljuje, fleš memorija je možda neispravna i potrebno ju je zameniti.

Problemi sa potrošnim materijalom

Zamenite kertridž, nepodudaranje regiona štampača

Da biste rešili ovaj problem, kupite kertridž sa ispravnim regionom koji se podudara sa regionom štampača ili kupite globalni kertridž.

- Prvi broj u poruci posle 42 ukazuje na region štampača.
- Drugi broj u poruci posle 42 ukazuje na region kertridža.

Regioni štampača i kertridža sa tonerom

Region	Numerički kôd
Globalni ili nedefinisan region	0
Severna Amerika (Sjedinjene Američke Države, Kanada)	1
Evropska ekonomska oblast, Zapadna Evropa, Nordijske zemlje, Švajcarska	2
Azija i Pacifik	3
Latinska Amerika	4
Ostatak Evrope, Bliski istok i Afrika	5
Australija, Novi Zeland	6

Region	Numerički kôd
Nevažeći region	9

Napomena: Da biste pronašli postavke regiona štampača i kertridža sa tonerom, odšampajte stranice testa kvaliteta. Sa kontrolne table dođite do stavke: **Postavke > Rešavanje problem > Štampanje stranica testa kvaliteta.**

Potrošni materijal koji nije proizvela kompanija Lexmark

Štampač je otkrio potrošni materijal ili deo koji nije proizvela kompanija Lexmark instaliran u štampaču.

Vaš Lexmark štampač je dizajniran tako da najbolje funkcioniše sa originalnim potrošnim materijalom i delovima kompanije Lexmark. Korišćenje potrošnog materijala ili delova treće strane može da utiče na performanse, pouzdanost ili životni vek štampača i njegovih komponenti za izradu slika.

Svi indikatori namenjeni su da funkcionišu sa potrošnim materijalom i delovima kompanije Lexmark i mogu da daju nepredvidljive rezultate ako se koristi potrošni materijal i delovi nezavisnog proizvođača. Upotreba komponente za izradu slika nakon namenjenog trajanja može da ošteti Lexmark štampač ili povezane komponente.

Upozorenje – potencijalno oštećenje: Korišćenje potrošnog materijala ili delova nezavisnog proizvođača može da utiče na garanciju. Oštećenje uzrokovano upotrebom potrošnog materijala i delova nezavisnog proizvođača možda nije pokriveno garancijom.

Da biste prihvatili sve ove rizike i nastavili sa korišćenjem neoriginalnog potrošnog materijala ili delova u štampaču, na kontrolnoj tabli istovremeno pritisnite **X** i **#** i zadržite 15 sekundi.

Ako ne želite da prihvatite ove rizike, uklonite potrošni materijal ili deo nezavisnog proizvođača iz štampača i instalirajte originalni Lexmark potrošni materijal ili deo. Više informacija potražite na stranici „[Korišćenje originalnih delova i potrošnog materijala kompanije Lexmark](#)“ na stranici 160.

Ako štampač ne štampa nakon što istovremeno pritisnete **X** i **#** i zadržite 15 sekundi, resetujte brojač upotrebe potrošnog materijala.

1 Sa kontrolne table dođite do stavke:

Postavke > Uređaj > Održavanje > Meni konfiguracije > Upotreba potrošnog materijala i brojači

2 Izaberite deo ili potrošni materijal koji želite da resetujete, a zatim izaberite **Pokreni**.

3 Pročitajte poruku upozorenja, a zatim izaberite **Nastavi**.

4 Istovremeno pritisnite **X** i **#** i zadržite 15 sekundi da biste obrisali poruku.

Napomena: Ako ne možete da resetujete brojače upotrebe potrošnog materijala, vratite stavku na mesto kupovine.

Potrebno je održavanje skenera, upotrebite ADF komplet

Štampač ima zakazano održavanje. Više informacija potražite na <http://support.lexmark.com> ili se obratite predstavniku servisa, a zatim prijavite poruku.

Problemi sa uvlačenjem papira

Koverta se zalepi prilikom štampanja

Radnja	Da	Ne
<p>Korak 1</p> <p>a Koristite kovertu koja je skladištena u suvom okruženju. Napomena: Štampanje koverata sa visokim sadržajem vlage može da dovede do lepljenja krilaca.</p> <p>b Pošaljite zadatak štampe.</p> <p>Da li se koverta zalepi prilikom štampanja?</p>	Pređite na korak 2.	Problem je rešen.
<p>Korak 2</p> <p>a Proverite da li je tip papira podešen na Koverta. Sa kontrolne table dođite do stavke: Postavke > Papir > Konfiguracija fioka > Veličina/tip papira</p> <p>b Pošaljite zadatak štampe.</p> <p>Da li se koverta zalepi prilikom štampanja?</p>	Obratite se službi za korisničku podršku .	Problem je rešen.

Štampanje sa uparivanjem ne radi

Radnja	Da	Ne
<p>Korak 1</p> <p>a Sa kontrolne table dođite do stavke: Postavke > Štampanje > Raspored > Uparivanje</p> <p>b Dodirnite Uključeno [1,2,1,2,1,2].</p> <p>c Odštampane dokument.</p> <p>Da li je dokument ispravno uparen?</p>	Problem je rešen.	Pređite na korak 2.
<p>Korak 2</p> <p>a U dokumentu koji želite da odštampane otvorite dijalog Štampanje, pa izaberite Uparivanje.</p> <p>b Odštampane dokument.</p> <p>Da li je dokument ispravno uparen?</p>	Problem je rešen.	Pređite na korak 3.
<p>Korak 3</p> <p>a Smanjite broj stranica za štampanje.</p> <p>b Odštampane dokument.</p> <p>Da li su stranice ispravno uparene?</p>	Problem je rešen.	Obratite se službi za korisničku podršku .

Papir se gužva



Radnja	Da	Ne
<p>Korak 1</p> <p>a Podesite vođice u fioci na ispravni položaj za stavljeni papir.</p> <p>b Odštampajte dokument.</p> <p>Da li je papir zgužvan?</p>	Pređite na korak 2.	Problem je rešen.
<p>Korak 2</p> <p>a U zavisnosti od operativnog sistema, navedite tip papira u dijalogu Željene postavke štampanja ili Štampanje.</p> <p>Napomene:</p> <ul style="list-style-type: none"> • Proverite da li se postavka poklapa sa papirom koji ste stavili. • Možete i da promenite postavku na kontrolnoj tabli štampača. Pronađite: <p>Postavke > Papir > Konfiguracija fioka > Veličina/tip papira</p> <p>b Odštampajte dokument.</p> <p>Da li je papir zgužvan?</p>	Pređite na korak 3.	Problem je rešen.
<p>Korak 3</p> <p>Štampajte na drugoj strani papira.</p> <p>a Uklonite papir, okrenite ga, a zatim ga ponovo ubacite.</p> <p>b Odštampajte dokument.</p> <p>Da li je papir zgužvan?</p>	Pređite na korak 4.	Problem je rešen.
<p>Korak 4</p> <p>a Stavite papir iz novog pakovanja.</p> <p>Napomena: Papir apsorbuje vlagu usled velike vlažnosti. Čuvajte papir u originalnom pakovanju do upotrebe.</p> <p>b Odštampajte dokument.</p> <p>Da li je papir zgužvan?</p>	Obratite se službi za korisničku podršku .	Problem je rešen.

Povezivanje fioke ne radi

Radnja	Da	Ne
<p>Korak 1</p> <p>a Proverite da li je u fioke ubačen papir iste veličine i tipa.</p> <p>b Proverite da li su vođice papira ispravno pozicionirane.</p> <p>c Odšampajte dokument.</p> <p>Da li se fioke povezuju ispravno?</p>	Problem je rešen.	Pređite na korak 2.
<p>Korak 2</p> <p>a Na kontrolnoj tabli dodirnite Postavke > Papir > Konfiguracija fioka > Veličina/tip papira</p> <p>b Podesite veličinu i tip papira tako da se poklapa sa papirom stavljenim u povezane fioke.</p> <p>c Odšampajte dokument.</p> <p>Da li se fioke povezuju ispravno?</p>	Problem je rešen.	Pređite na korak 3.
<p>Korak 3</p> <p>a Uverite se da je opcija Povezivanje fioka podešena na Automatski. Više informacija potražite u odeljku „Povezivanje fioka“ na stranici 33.</p> <p>b Odšampajte dokument.</p> <p>Da li se fioke povezuju ispravno?</p>	Problem je rešen.	Obratite se službi za korisničku podršku .

Papir se često zaglavljuje

Radnja	Da	Ne
<p>Korak 1</p> <p>a Uklonite fioku.</p> <p>b Proverite da li je papir ispravno stavljen.</p> <p>Napomene:</p> <ul style="list-style-type: none"> • Uverite se da su vođice papira ispravno pozicionirane. • Proverite da visina gomile papira ne prekoračuje indikator maksimalne napunjenosti papirom. • Šampajte na papiru preporučene veličine i tipa. <p>c Umetnite fioku.</p> <p>d Odšampajte dokument.</p> <p>Da li se papir često zaglavljuje?</p>	Pređite na korak 2.	Problem je rešen.

Radnja	Da	Ne
<p>Korak 2</p> <p>a Sa kontrolne table dođite do stavke: Postavke > Papir > Konfiguracija fioka > Veličina/tip papira</p> <p>b Podesite ispravnu veličinu i tip papira.</p> <p>c Odšampajte dokument.</p> <p>Da li se papir često zaglavljuje?</p>	Pređite na korak 3.	Problem je rešen.
<p>Korak 3</p> <p>a Stavite papir iz novog pakovanja.</p> <p>Napomena: Papir apsorbuje vlagu usled velike vlažnosti. Čuvajte papir u originalnom pakovanju do upotrebe.</p> <p>b Odšampajte dokument.</p> <p>Da li se papir često zaglavljuje?</p>	Obratite se službi za korisničku podršku .	Problem je rešen.

Zaglavljene stranice nisu ponovo odšampane

Radnja	Da	Ne
<p>a Sa kontrolne table dođite do stavke: Postavke > Uređaj > Obaveštenja > Oporavak od zaglavljivanja sadržaja</p> <p>b U meniju Oporavak u slučaju zaglavljivanja izaberite Uključeno ili Automatski.</p> <p>c Odšampajte dokument.</p> <p>Da li su zaglavljene stranice ponovo odšampane?</p>	Problem je rešen.	Obratite se službi za korisničku podršku .

Problemi sa štampanjem

Poverljivi ili drugi zadržani dokumenti nisu odšampani

Radnja	Da	Ne
<p>Korak 1</p> <p>a Na kontrolnoj tabli proverite da li se dokumenti prikazuju na listi Zadržani zadaci.</p> <p>Napomena: Ako dokumenti nisu navedeni, odšampajte dokumente pomoću opcija Odšampaj i zadrži.</p> <p>b Odšampajte dokumente.</p> <p>Da li su dokumenti odšampani?</p>	Problem je rešen.	Pređite na korak 2.

Radnja	Da	Ne
<p>Korak 2 Zadatak štampanja možda sadrži grešku formatiranja ili nevažeće podatke. Izbrišite zadatak štampanja, a zatim ga pošaljite ponovo.</p> <p>Da li su dokumenti odštampani?</p>	Problem je rešen.	Pređite na korak 3.
<p>Korak 3 Ako štampate sa Interneta, štampač možda očitava više naslova zadataka kao duplikate.</p> <p>Za korisnike Windows-a</p> <p>a Otvorite dijalog Željene postavke štampanja. b Na kartici Štampanje i zadržavanje kliknite na Koristi štampanje i zadržavanje, a zatim kliknite na Čuvaj duplikate dokumenata. c Unesite PIN, a zatim sačuvajte promene. d Pošaljite zadatak štampe.</p> <p>Za korisnike Macintosh-a</p> <p>a Sačuvajte i drugačije imenujte svaki zadatak. b Pošaljite zadatak pojedinačno.</p> <p>Da li su dokumenti odštampani?</p>	Problem je rešen.	Pređite na korak 4.
<p>Korak 4</p> <p>a Izbrišite neke zadržane zadatke da biste oslobodili memoriju štampača. b Odštamajte dokumente.</p> <p>Da li su dokumenti odštampani?</p>	Problem je rešen.	Pređite na korak 5.
<p>Korak 5</p> <p>a Dodajte memoriju štampača. b Odštamajte dokumente.</p> <p>Da li su dokumenti odštampani?</p>	Problem je rešen.	Obratite se službi za korisničku podršku .

Sporo štampanje

Radnja	Da	Ne
<p>Korak 1 Uverite se da je kabl štampača dobro povezan u štampač i računar, server za štampanje, opciju ili drugi mrežni uređaj.</p> <p>Da li štampač štampa sporo?</p>	Pređite na korak 2.	Problem je rešen.
<p>Korak 2 a Uverite se da štampač nije podešen na Tihi režim. Na početnom ekranu dodirnite Postavke > Uređaj > Održavanje > Meni konfiguracije > Operacije uređaja > Tihi režim. b Odštampajte dokument.</p> <p>Da li štampač štampa sporo?</p>	Pređite na korak 3.	Problem je rešen.
<p>Korak 3 a U zavisnosti od operativnog sistema, navedite rezoluciju štampe u dijalogu Željene postavke štampanja ili Štampanje. b Rezoluciju podesite na 4800 CQ. c Odštampajte dokument.</p> <p>Da li štampač štampa sporo?</p>	Pređite na korak 4.	Problem je rešen.
<p>Korak 4 a Na početnom ekranu dodirnite Postavke > Štampanje > Kvalitet > Rezolucija štampe. b Rezoluciju podesite na 4800 CQ. c Odštampajte dokument.</p> <p>Da li štampač štampa sporo?</p>	Pređite na korak 5.	Problem je rešen.
<p>Korak 5 a U zavisnosti od operativnog sistema, navedite tip papira u dijalogu Željene postavke štampanja ili Štampanje.</p> <p>Napomene:</p> <ul style="list-style-type: none"> • Proverite da li se postavka poklapa sa papirom koji ste stavili. • Možete i da promenite postavku na kontrolnoj tabli štampača. Na početnom ekranu dodirnite Postavke > Papir > Konfiguracija fioke > Veličina/tip papira. • Na težem papiru se sporije štampa. • Na papiru koji je uži od formata Letter, A4 i Legal može sporije da se štampa. <p>b Odštampajte dokument.</p> <p>Da li štampač štampa sporo?</p>	Pređite na korak 6.	Problem je rešen.

Radnja	Da	Ne
<p>Korak 6</p> <p>a Uverite se da postavke štampača za teksturu i težinu odgovaraju ubačenom papiru.</p> <p>Na početnom ekranu dodirnite Postavke > Papir > Konfiguracije medija > Tipovi menija.</p> <p>Napomena: Na papiru grube teksture i veće težine može sporije da se štampa.</p> <p>b Odšampajte dokument.</p> <p>Da li štampač štampa sporo?</p>	Pređite na korak 7.	Problem je rešen.
<p>Korak 7</p> <p>Uklonite zadržane zadatke.</p> <p>Da li štampač štampa sporo?</p>	Pređite na korak 8.	Problem je rešen.
<p>Korak 8</p> <p>a Uverite se da se štampač nije pregreva.</p> <p>Napomene:</p> <ul style="list-style-type: none"> • Sačekajte da se štampač ohladi nakon dugačkog zadatka štampanja. • Pridržavajte se preporučene ambijentalne temperature za štampač. Više informacija potražite u odeljku „Izbor lokacije za štampač“ na stranici 12. <p>b Odšampajte dokument.</p> <p>Da li štampač štampa sporo?</p>	Obratite se službi za korisničku podršku .	Problem je rešen.

Zadaci štampanja nisu odštampani

Radnja	Da	Ne
<p>Korak 1</p> <p>a Iz dokumenta koji pokušavate da odšampate, otvorite dijalog Štampanje, a zatim proverite da li ste izabrali ispravni štampač.</p> <p>b Odšampajte dokument.</p> <p>Da li je dokument odštampan?</p>	Problem je rešen.	Pređite na korak 2.
<p>Korak 2</p> <p>a Proverite da li je štampač uključen.</p> <p>b Rešite poruke o greškama koje se prikazuju na ekranu.</p> <p>c Odšampajte dokument.</p> <p>Da li je dokument odštampan?</p>	Problem je rešen.	Pređite na korak 3.

Radnja	Da	Ne
<p>Korak 3</p> <p>a Proverite da li portovi rade i da li su kablovi dobro priključeni u računar i štampač. Da biste dobili više informacija, pogledajte dokumentaciju za podešavanje koja je isporučena sa štampačem.</p> <p>b Odšampajte dokument.</p> <p>Da li je dokument odštampan?</p>	Problem je rešen.	Pređite na korak 4.
<p>Korak 4</p> <p>a Isključite štampač, sačekajte oko 10 sekundi, a zatim ga ponovo uključite.</p> <p>b Odšampajte dokument.</p> <p>Da li je dokument odštampan?</p>	Problem je rešen.	Pređite na korak 5.
<p>Korak 5</p> <p>a Uklonite upravljački program za štampač, a zatim ga ponovo instalirajte.</p> <p>b Odšampajte dokument.</p> <p>Da li je dokument odštampan?</p>	Problem je rešen.	Obratite se službi za korisničku podršku .

Zadatak se štampa iz pogrešne fioke ili na pogrešnom papiru

Radnja	Da	Ne
<p>Korak 1</p> <p>a Proverite da li šampate na odgovarajućem papiru.</p> <p>b Odšampajte dokument.</p> <p>Da li je dokument odštampan na odgovarajućem papiru?</p>	Pređite na korak 2.	Ubacite papir odgovarajuće veličine i tipa.
<p>Korak 2</p> <p>a U zavisnosti od operativnog sistema, navedite veličinu i tip papira u dijalogu Željene postavke štampanja ili Štampanje. Napomena: Možete i da promenite postavke na kontrolnoj tabli štampača. Pronađite: Postavke > Papir > Konfiguracija fioke > Veličina/tip papira</p> <p>b Proverite da li se postavke poklapaju sa ubačenim papirom.</p> <p>c Odšampajte dokument.</p> <p>Da li je dokument odštampan na odgovarajućem papiru?</p>	Problem je rešen.	Pređite na korak 3.

Radnja	Da	Ne
<p>Korak 3</p> <p>a Proverite da li su fioke povezane. Više informacija potražite na stranici „Povezivanje fioke“ na stranici 33.</p> <p>b Odštampajte dokument.</p> <p>Da li se dokument štampa iz odgovarajuće fioke?</p>	Problem je rešen.	Obratite se službi za korisničku podršku .

Štampač ne reaguje

Radnja	Da	Ne
<p>Korak 1</p> <p>Proverite da li je kabl za napajanje ispravno priključen u zidnu utičnicu.</p> <p> OPREZ – POTENCIJALNA POVREDA: Da biste izbegli rizik od požara ili strujnog udara, povežite kabl za napajanje na lako dostupnu strujnu utičnicu ispravne oznake i uzemljenja, u blizini proizvoda.</p> <p>Da li štampač reaguje?</p>	Problem je rešen.	Pređite na korak 2.
<p>Korak 2</p> <p>Proverite da li je zidna utičnica isključena na prekidač ili spojnik.</p> <p>Da li je zidna utičnica isključena na prekidač ili spojnik?</p>	Uključite prekidač ili resetujte spojnik.	Pređite na korak 3.
<p>Korak 3</p> <p>Proverite da li je štampač uključen.</p> <p>Da li je štampač uključen?</p>	Pređite na korak 4.	Uključite štampač.
<p>Korak 4</p> <p>Proverite da li je štampač u režimu mirovanja ili hibernacije.</p> <p>Da li je štampač u režimu mirovanja ili hibernacije?</p>	Pritisnite dugme za napajanje da biste probudili štampač.	Pređite na korak 5.
<p>Korak 5</p> <p>Proverite da li su kablovi koji povezuju štampač i računar umetnuti u ispravne priključke.</p> <p>Da li su kablovi umetnuti u ispravne portove?</p>	Pređite na korak 6.	Umetnite kablove u ispravne portove.
<p>Korak 6</p> <p>Isključite štampač, instalirajte hardverske opcije, a zatim ga ponovo uključite.</p> <p>Da biste dobili više informacija, pogledajte dokumentaciju koja je isporučena sa opcijom.</p> <p>Da li štampač reaguje?</p>	Problem je rešen.	Pređite na korak 7.

Radnja	Da	Ne
Korak 7 Instalirajte ispravni upravljački program za štampanje. Da li štampač reaguje?	Problem je rešen.	Pređite na korak 8.
Korak 8 Isključite štampač, sačekajte oko 10 sekundi, a zatim ga ponovo uključite. Da li štampač reaguje?	Problem je rešen.	Obratite se službi za korisničku podršku .

Kvalitet štampe je loš

Prazne ili bele stranice



Napomena: Pre rešavanja problema odštampane stranice sa uzorcima za kvalitet da biste utvrdili koja boja nedostaje. Na početnom ekranu dodirnite **Postavke > Rešavanje problema > Štampanje stranica testa kvaliteta**.

Radnja	Da	Ne
Korak 1 a Izvadite, pa umetnite jedinicu za izradu slika. Upozorenje – potencijalno oštećenje: Jedinicu za izradu slika nemojte da izlažete direktnom svetlu duže od 10 minuta. Produženo izlaganje svetlu može da uzrokuje probleme sa kvalitetom štampe. Upozorenje – potencijalno oštećenje: Nemojte da dodirujete bubanj fotoprovodnika ispod jedinice za izradu slika. To bi moglo da utiče na kvalitet budućih zadataka štampanja. b Odštampane dokument. Da li štampač štampa prazne ili bele stranice?	Pređite na korak 2.	Problem je rešen.
Korak 2 Zamenite jedinicu za izradu slika, pa odštampane dokument. Da li štampač štampa prazne ili bele stranice?	Obratite se službi za korisničku podršku .	Problem je rešen.

Taman otisak



Napomena: Pre rešavanja problema odštamajte stranice sa uzorcima za kvalitet da biste utvrdili koja boja nedostaje. Na početnom ekranu dodirnite **Postavke > Rešavanje problema > Štampanje stranica testa kvaliteta**.

Radnja	Da	Ne
<p>Korak 1</p> <p>a Obavite Podešavanje boje. Na početnom ekranu dodirnite Postavke > Štampanje > Kvalitet > Napredna izrada slika > Podešavanje boje.</p> <p>b Odštamajte dokument.</p> <p>Da li je otisak previše taman?</p>	Pređite na korak 2.	Problem je rešen.
<p>Korak 2</p> <p>a U zavisnosti od operativnog sistema, smanjite zatamnjenost tonera u dijalogu Željene postavke štampanja ili Štampanje. Napomena: Možete i da promenite postavku na kontrolnoj tabli štampača. Na početnom ekranu dodirnite Postavke > Štampanje > Kvalitet > Zatamnjenost tonera.</p> <p>b Odštamajte dokument.</p> <p>Da li je otisak previše taman?</p>	Pređite na korak 3.	Problem je rešen.
<p>Korak 3</p> <p>a U zavisnosti od operativnog sistema, navedite tip papira u dijalogu Željene postavke štampanja ili Štampanje. Napomene:</p> <ul style="list-style-type: none"> • Proverite da li se postavka poklapa sa papirom koji se nalazi u fioci. • Možete i da promenite postavku na kontrolnoj tabli štampača. Na početnom ekranu dodirnite Postavke > Papir > Konfiguracija fioke > Veličina/tip papira. <p>b Odštamajte dokument.</p> <p>Da li je otisak previše taman?</p>	Pređite na korak 4.	Problem je rešen.
<p>Korak 4</p> <p>Uverite se da papir nema teksturu ili grubu završnu obradu.</p> <p>Da li štampate na papiru sa teksturom ili na hrapavom papiru?</p>	Pređite na korak 5.	Pređite na korak 6.

Radnja	Da	Ne
Korak 5 a Zamenite papir sa teksturom ili grubi papir običnim papirom. b Odšampajte dokument. Da li je otisak previše taman?	Pređite na korak 6.	Problem je rešen.
Korak 6 a Stavite papir iz novog pakovanja. Napomena: Papir apsorbuje vlagu usled velike vlažnosti. Čuvajte papir u originalnom pakovanju do upotrebe. b Odšampajte dokument. Da li je otisak previše taman?	Pređite na korak 7.	Problem je rešen.
Korak 7 Zamenite jedinicu za izradu slika, pa odšampajte dokument. Da li je otisak previše taman?	Obratite se službi za korisničku podršku .	Problem je rešen.

Duplirane slike

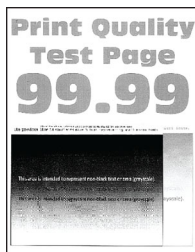

Napomena: Pre rešavanja ovog problema odšampajte stranice testa kvaliteta. Na početnom ekranu dodirnite **Postavke > Rešavanje problema > Štampanje stranica testa kvaliteta**.

Radnja	Da	Ne
Korak 1 a U fioku stavite papir ispravnog tipa i težine. b Odšampajte dokument. Da li se na otiscima pojavljuju senke?	Pređite na korak 2.	Problem je rešen.

Radnja	Da	Ne
<p>Korak 2</p> <p>a U zavisnosti od operativnog sistema, navedite tip papira u dijalogu Željene postavke štampanja ili Štampanje.</p> <p>Napomene:</p> <ul style="list-style-type: none"> • Proverite da li se postavka poklapa sa papirom koji se nalazi u fioci. • Možete i da promenite postavku na kontrolnoj tabli štampača. Na početnom ekranu dodirnite Postavke > Papir > Konfiguracija fioke > Veličina/tip papira. <p>b Odštampane dokument.</p> <p>Da li se na otiscima pojavljuju senke?</p>	Pređite na korak 3.	Problem je rešen.
<p>Korak 3</p> <p>a Obavite Podešavanje boje. Na početnom ekranu dodirnite Postavke > Štampanje > Kvalitet > Napredna izrada slika > Podešavanje boje.</p> <p>b Odštampane dokument.</p> <p>Da li se na otiscima pojavljuju senke?</p>	Obratite se službi za korisničku podršku .	Problem je rešen.

Siva pozadina ili pozadina u boji

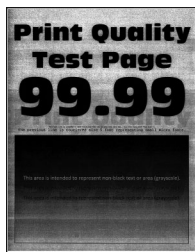

Napomena: Pre rešavanja ovog problema odštampane stranice testa kvaliteta. Na početnom ekranu dodirnite **Postavke > Rešavanje problema > Štampanje stranica testa kvaliteta**.

Radnja	Da	Ne
<p>Korak 1</p> <p>a U zavisnosti od operativnog sistema, povećajte zatamnjenost tonera u dijalogu Željene postavke štampanja ili Štampanje.</p> <p>Napomena: Možete i da promenite postavku na kontrolnoj tabli štampača. Na početnom ekranu dodirnite Postavke > Štampanje > Kvalitet > Zatamnjenost tonera.</p> <p>b Odštampane dokument.</p> <p>Da li se siva pozadina ili pozadina u boji pojavljuju na otiscima?</p>	Pređite na korak 2.	Problem je rešen.

Radnja	Da	Ne
<p>Korak 2</p> <p>a Obavite Podešavanje boje. Na početnom ekranu dodirnite Postavke > Štampanje > Kvalitet > Napredna izrada slika > Podešavanje boje.</p> <p>b Odšampajte dokument.</p> <p>Da li se siva pozadina ili pozadina u boji pojavljuju na otiscima?</p>	Pređite na korak 3.	Problem je rešen.
<p>Korak 3</p> <p>a Izvadite, pa umetnite jedinicu za izradu slika. Upozorenje – potencijalno oštećenje: Jedinicu za izradu slika nemojte da izlažete direktnom svetlu duže od 10 minuta. Produženo izlaganje svetlu može da uzrokuje probleme sa kvalitetom štampe. Upozorenje – potencijalno oštećenje: Nemojte da dodirujete bubanj fotoprovodnika ispod jedinice za izradu slika. To bi moglo da utiče na kvalitet budućih zadataka štampanja.</p> <p>b Odšampajte dokument.</p> <p>Da li se siva pozadina ili pozadina u boji pojavljuju na otiscima?</p>	Obratite se službi za korisničku podršku .	Problem je rešen.

Neispravne margine



Radnja	Da	Ne
<p>Korak 1</p> <p>a Podesite vođice za papir u položaj koji odgovara stavljenom papiru.</p> <p>b Odšampajte dokument.</p> <p>Da li su margine ispravne?</p>	Problem je rešen.	Pređite na korak 2.
<p>Korak 2</p> <p>a Podesite veličinu papira. Sa kontrolne table dođite do stavke: Postavke > Papir > Konfiguracija fioka > Veličina/tip papira</p> <p>b Odšampajte dokument.</p> <p>Da li su margine ispravne?</p>	Problem je rešen.	Pređite na korak 3.

Radnja	Da	Ne
<p>Korak 3</p> <p>a U zavisnosti od operativnog sistema, navedite veličinu papira u dijalogu Željene postavke štampanja ili Štampanje.</p> <p>Napomena: Proverite da li se postavka poklapa sa papirom koji ste stavili.</p> <p>b Odšampajte dokument.</p> <p>Da li su margine ispravne?</p>	Problem je rešen.	Obratite se službi za korisničku podršku .

Svetla štampa

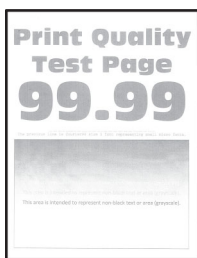

Napomena: Pre rešavanja ovog problema odšampajte stranice testa kvaliteta. Na kontrolnoj tabli dodirnite **Postavke > Rešavanje problema > Štampanje stranica testa kvaliteta**.

Radnja	Da	Ne
<p>Korak 1</p> <p>a Obavite Podešavanje boje. Sa kontrolne table dođite do stavke: Postavke > Štampa > Kvalitet > Napredna izrada slika > Podešavanje boja</p> <p>b Odšampajte dokument.</p> <p>Da li je otisak svetao?</p>	Pređite na korak 2.	Problem je rešen.
<p>Korak 2</p> <p>a U zavisnosti od operativnog sistema, povećajte zatamnjenost tonera u dijalogu Željene postavke štampanja ili Štampanje. Napomena: Možete i da promenite postavku na kontrolnoj tabli štampača. Izaberite Postavke > Štampa > Kvalitet > Zatamnjenost tonera.</p> <p>b Odšampajte dokument.</p> <p>Da li je otisak svetao?</p>	Pređite na korak 3.	Problem je rešen.

Radnja	Da	Ne
<p>Korak 3</p> <p>a Isključite opciju Ušteda boje. Sa kontrolne table dođite do stavke: Postavke > Štampa > Kvalitet > Ušteda boje</p> <p>b Odšampajte dokument.</p> <p>Da li je otisak svetao?</p>	Pređite na korak 4.	Problem je rešen.
<p>Korak 4</p> <p>a U zavisnosti od operativnog sistema, navedite tip papira u dijalogu Željene postavke štampanja ili Štampanje.</p> <p>Napomene:</p> <ul style="list-style-type: none"> • Proverite da li se postavka poklapa sa papirom koji ste stavili. • Možete i da promenite postavku na kontrolnoj tabli štampača. Idite na Postavke > Papir > Konfiguracija fioka > Veličina/tip papira. <p>b Odšampajte dokument.</p> <p>Da li je otisak svetao?</p>	Pređite na korak 5.	Problem je rešen.
<p>Korak 5</p> <p>Proverite da li papir ima teksturu ili grubu završnu obradu.</p> <p>Da li štampate na papiru sa teksturom ili na hrapavom papiru?</p>	Pređite na korak 6.	Pređite na korak 7.
<p>Korak 6</p> <p>a Zamenite papir sa teksturom ili grubi papir običnim papirom.</p> <p>b Odšampajte dokument.</p> <p>Da li je otisak svetao?</p>	Pređite na korak 7.	Problem je rešen.
<p>Korak 7</p> <p>a Stavite papir iz novog pakovanja.</p> <p>Napomena: Papir apsorbuje vlagu usled velike vlažnosti. Čuvajte papir u originalnom pakovanju do upotrebe.</p> <p>b Odšampajte dokument.</p> <p>Da li je otisak svetao?</p>	Pređite na korak 8.	Problem je rešen.
<p>Korak 8</p> <p>Zamenite jedinicu za izradu slika, pa odšampajte dokument.</p> <p>Da li je otisak presvetao?</p>	Obratite se službi za korisničku podršku .	Problem je rešen.

Zamrljani otisak i fleke



Napomena: Pre rešavanja ovog problema odštampajte stranice testa kvaliteta. Na kontrolnoj tabli dodirnite **Postavke > Rešavanje problema > Štampanje stranica testa kvaliteta**.

Radnja	Da	Ne
<p>Korak 1 Proverite da u štampaču nije došlo do kontaminacije usled curenja tonera.</p> <p>Da li u štampaču ima curenja tonera?</p>	Pređite na korak 2.	Obratite se službi za korisničku podršku .
<p>Korak 2 a Sa kontrolne table dođite do stavke: Postavke > Papir > Konfiguracija fioka > Veličina/tip papira b Proverite da li se postavke veličine i tipa papira poklapaju sa ubačenim papirom. Napomena: Uverite se da papir nema teksturu ili grubu završnu obradu.</p> <p>Da li se postavke podudaraju?</p>	Pređite na korak 4.	Pređite na korak 3.
<p>Korak 3 a U zavisnosti od operativnog sistema, navedite veličinu i tip papira u dijalogu Željene postavke štampanja ili Štampanje. Napomena: Proverite da li se postavke poklapaju sa ubačenim papirom. b Odštampajte dokument.</p> <p>Da li je otisak zamrljan?</p>	Pređite na korak 4.	Problem je rešen.
<p>Korak 4 a Stavite papir iz novog pakovanja. Napomena: Papir apsorbuje vlagu usled velike vlažnosti. Čuvajte papir u originalnom pakovanju do upotrebe. b Odštampajte dokument.</p> <p>Da li je otisak zamrljan?</p>	Pređite na korak 5.	Problem je rešen.
<p>Korak 5 Zamenite jedinicu za izradu slika, pa odštampajte dokument.</p> <p>Da li je otisak zamrljan?</p>	Obratite se službi za korisničku podršku .	Problem je rešen.

Otisak je nakrivljen ili iskošen



Napomena: Pre rešavanja ovog problema odštampajte stranice testa kvaliteta. Na početnom ekranu dodirnite **Postavke > Rešavanje problema > Štampanje stranica testa kvaliteta**.

Radnja	Da	Ne
<p>Korak 1</p> <p>a Izvucite fioku.</p> <p>b Uklonite papir, a zatim stavite papir iz novog pakovanja. Napomena: Papir apsorbuje vlagu usled velike vlažnosti. Čuvajte papir u originalnom pakovanju do upotrebe.</p> <p>c Stisnite i gurnite vođice papira u ispravni položaj za veličinu papira koji stavljate.</p> <p>d Umetnite fioku.</p> <p>e Odštampajte dokument.</p> <p>Da li je otisak nakrivljen ili iskošen?</p>	Pređite na korak 2.	Problem je rešen.
<p>Korak 2</p> <p>a Proverite da li štampate na podržanom papiru.</p> <p>b Odštampajte dokument.</p> <p>Da li je otisak nakrivljen ili iskošen?</p>	Obratite se službi za korisničku podršku .	Problem je rešen.

Jedna boja ili crne slike

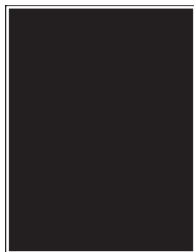

Napomena: Pre rešavanja ovog problema odštampajte stranice testa kvaliteta. U kontrolnoj tabli idite na **Postavke > Rešavanje problema > Štampanje stranica testa kvaliteta**.

Radnja	Da	Ne
<p>Korak 1</p> <p>a Izvadite, pa umetnite jedinicu za izradu slika.</p> <p>Upozorenje – potencijalno oštećenje: Jedinicu za izradu slika nemojte da izlažete direktnom svetlu duže od 10 minuta. Produženo izlaganje svetlu može da uzrokuje probleme sa kvalitetom štampe.</p> <p>Upozorenje – potencijalno oštećenje: Nemojte da dodirujete bubanj fotoprovodnika ispod jedinice za izradu slika. To bi moglo da utiče na kvalitet budućih zadataka štampanja.</p> <p>b Odšampajte dokument.</p> <p>Da li štampač štampa slike u samo jednoj ili crnoj boji?</p>	Pređite na korak 2.	Problem je rešen.
<p>Korak 2</p> <p>Zamenite jedinicu za izradu slika, pa odšampajte dokument.</p> <p>Da li štampač štampa slike u samo jednoj ili crnoj boji?</p>	Obratite se službi za korisničku podršku .	Problem je rešen.

Isečen tekst ili slike



Napomena: Pre rešavanja ovog problema odšampajte stranice testa kvaliteta. Na početnom ekranu dodirnite **Postavke > Rešavanje problema > Štampanje stranica testa kvaliteta**.

Radnja	Da	Ne
<p>Korak 1</p> <p>a Pomerite vođice za papir u fioci na ispravni položaj za stavljeni papir.</p> <p>b Odšampajte dokument.</p> <p>Da li je stranica ili slika isečena?</p>	Pređite na korak 2.	Problem je rešen.

Radnja	Da	Ne
<p>Korak 2</p> <p>a U zavisnosti od operativnog sistema, navedite veličinu papira u dijalogu Željene postavke štampanja ili Štampanje.</p> <p>Napomene:</p> <ul style="list-style-type: none"> • Proverite da li se postavka poklapa sa papirom koji se nalazi u fioci. • Možete i da promenite postavku na kontrolnoj tabli štampača. Na početnom ekranu dodirnite Postavke > Papir > Konfiguracija fioke > Veličina/tip papira. <p>b Odšampajte dokument.</p> <p>Da li je stranica ili slika isečena?</p>	Pređite na korak 3.	Problem je rešen.
<p>Korak 3</p> <p>a Izvadite, pa umetnite jedinicu za izradu slika.</p> <p>Upozorenje – potencijalno oštećenje: Jedinicu za izradu slika nemojte da izlažete direktnom svetlu duže od 10 minuta. Produženo izlaganje svetlu može da uzrokuje probleme sa kvalitetom štampe.</p> <p>Upozorenje – potencijalno oštećenje: Nemojte da dodirujete bubanj fotoprovodnika ispod jedinice za izradu slika. To bi moglo da utiče na kvalitet budućih zadataka štampanja.</p> <p>b Odšampajte dokument.</p> <p>Da li je stranica ili slika isečena?</p>	Obratite se službi za korisničku podršku .	Problem je rešen.

Toner se lako otire

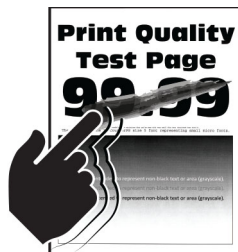

Napomena: Pre rešavanja ovog problema odšampajte stranice testa kvaliteta. Na početnom ekranu dodirnite **Postavke > Rešavanje problema > Štampanje stranica testa kvaliteta**.

Radnja	Da	Ne
<p>1 U zavisnosti od operativnog sistema, navedite tip papira u dijalogu Željene postavke štampanja ili Štampanje.</p> <p>Napomene:</p> <ul style="list-style-type: none"> • Proverite da li se postavka poklapa sa papirom koji ste stavili. • Možete i da promenite postavku na kontrolnoj tabli štampača. Na početnom ekranu dodirnite Postavke > Papir > Konfiguracija fioke > Veličina/tip papira. <p>2 Odšampajte dokument.</p> <p>Da li se toner otire?</p>	<p>Obratite se službi za korisničku podršku.</p>	<p>Problem je rešen.</p>

Neravnomerna gustina štampe



Napomena: Pre rešavanja ovog problema odšampajte stranice testa kvaliteta. U kontrolnoj tabli idite na **Postavke > Rešavanje problema > Štampanje stranica testa kvaliteta.**

Radnja	Da	Ne
<p>Zamenite jedinicu za izradu slika, pa odšampajte dokument.</p> <p>Da li je gustina štampe neravnomerna?</p>	<p>Obratite se službi za korisničku podršku.</p>	<p>Problem je rešen.</p>

Horizontalne tamne linije



Napomene:

- Pre rešavanja ovog problema odšampajte stranice testa kvaliteta. Na početnom ekranu dodirnite **Postavke > Rešavanje problema > Štampanje stranica testa kvaliteta.**
- Ako se bele horizontalne linije i dalje pojavljuju na otiscima, pogledajte temu „Ponovljene greške“.

Radnja	Da	Ne
<p>Korak 1</p> <p>a U zavisnosti od operativnog sistema, navedite izvor papira u dijalogu Željene postavke štampanja ili Štampanje.</p> <p>b Odšampajte dokument.</p> <p>Da li se horizontalne tamne linije pojavljuju na otiscima?</p>	Pređite na korak 2.	Problem je rešen.
<p>Korak 2</p> <p>a U zavisnosti od operativnog sistema, navedite tip papira u dijalogu Željene postavke štampanja ili Štampanje.</p> <p>Napomene:</p> <ul style="list-style-type: none"> • Proverite da li se postavka poklapa sa papirom koji se nalazi u fioci. • Možete i da promenite postavku na kontrolnoj tabli štampača. Na početnom ekranu dodirnite Postavke > Papir > Konfiguracija fioke > Veličina/tip papira. <p>b Odšampajte dokument.</p> <p>Da li se horizontalne tamne linije pojavljuju na otiscima?</p>	Pređite na korak 3.	Problem je rešen.
<p>Korak 3</p> <p>a Stavite papir iz novog pakovanja.</p> <p>Napomena: Papir apsorbuje vlagu usled velike vlažnosti. Čuvajte papir u originalnom pakovanju do upotrebe.</p> <p>b Odšampajte dokument.</p> <p>Da li se horizontalne tamne linije pojavljuju na otiscima?</p>	Pređite na korak 4.	Problem je rešen.
<p>Korak 4</p> <p>a Izvadite, pa umetnite jedinicu za izradu slika.</p> <p>Upozorenje – potencijalno oštećenje: Jedinicu za izradu slika nemojte da izlažete direktnom svetlu duže od 10 minuta. Produženo izlaganje svetlu može da uzrokuje probleme sa kvalitetom štampe.</p> <p>Upozorenje – potencijalno oštećenje: Nemojte da dodirujete bubanj fotoprovodnika ispod jedinice za izradu slika. To bi moglo da utiče na kvalitet budućih zadataka štampanja.</p> <p>b Odšampajte dokument.</p> <p>Da li se horizontalne tamne linije pojavljuju na otiscima?</p>	Pređite na korak 5.	Problem je rešen.
<p>Korak 5</p> <p>Zamenite jedinicu za izradu slika, pa odšampajte dokument.</p> <p>Da li se horizontalne tamne linije pojavljuju na otiscima?</p>	Obratite se službi za korisničku podršku .	Problem je rešen.

Tamne vertikalne linije



Napomena: Pre rešavanja ovog problema odštampajte stranice testa kvaliteta. Na početnom ekranu dodirnite **Postavke > Rešavanje problema > Štampanje stranica testa kvaliteta**.

Radnja	Da	Ne
<p>Korak 1</p> <p>a U zavisnosti od operativnog sistema, navedite tip papira u dijalogu Željene postavke štampanja ili Štampanje.</p> <p>Napomene:</p> <ul style="list-style-type: none"> • Proverite da li se postavka poklapa sa papirom koji se nalazi u fioci. • Možete i da promenite postavku na kontrolnoj tabli štampača. Na početnom ekranu dodirnite Postavke > Papir > Konfiguracija fioke > Veličina/tip papira. <p>b Odštampajte dokument.</p> <p>Da li se tamne vertikalne linije pojavljuju na otiscima?</p>	Pređite na korak 2.	Problem je rešen.
<p>Korak 2</p> <p>a Stavite papir iz novog pakovanja.</p> <p>Napomena: Papir apsorbuje vlagu usled velike vlažnosti. Čuvajte papir u originalnom pakovanju do upotrebe.</p> <p>b Odštampajte dokument.</p> <p>Da li se tamne vertikalne linije pojavljuju na otiscima?</p>	Pređite na korak 3.	Problem je rešen.
<p>Korak 3</p> <p>a Izvadite, pa umetnite jedinicu za izradu slika.</p> <p>Upozorenje – potencijalno oštećenje: Jedinicu za izradu slika nemojte da izlažete direktnom svetlu duže od 10 minuta. Produženo izlaganje svetlu može da uzrokuje probleme sa kvalitetom štampe.</p> <p>Upozorenje – potencijalno oštećenje: Nemojte da dodirujete bubanj fotoprovodnika ispod jedinice za izradu slika. To bi moglo da utiče na kvalitet budućih zadataka štampanja.</p> <p>b Odštampajte dokument.</p> <p>Da li se tamne vertikalne linije pojavljuju na otiscima?</p>	Pređite na korak 4.	Problem je rešen.

Radnja	Da	Ne
Korak 4 Zamenite jedinicu za izradu slika, pa odšampajte dokument. Da li se tamne vertikalne linije pojavljuju na otiscima?	Obratite se službi za korisničku podršku .	Problem je rešen.

Horizontalne bele linije



Napomene:

- Pre rešavanja ovog problema odšampajte stranice testa kvaliteta. Na početnom ekranu dodirnite **Postavke > Rešavanje problema > Štampanje stranica testa kvaliteta**.
- Ako se bele horizontalne linije i dalje pojavljuju na otiscima, pogledajte temu „Ponavljajući defekti“.

Radnja	Da	Ne
Korak 1 a U zavisnosti od operativnog sistema, navedite tip papira u dijalogu Željene postavke štampanja ili Štampanje. Napomene: <ul style="list-style-type: none"> • Proverite da li se postavka poklapa sa papirom koji se nalazi u fioci. • Možete i da promenite postavku na kontrolnoj tabli štampača. Na početnom ekranu dodirnite Postavke > Papir > Konfiguracija fioke > Veličina/tip papira. b Odšampajte dokument. Da li se bele horizontalne linije pojavljuju na otiscima?	Pređite na korak 2.	Problem je rešen.
Korak 2 a Napunite navedeni izvor papira preporučenim tipom papira. b Odšampajte dokument. Da li se bele horizontalne linije pojavljuju na otiscima?	Pređite na korak 3.	Problem je rešen.

Radnja	Da	Ne
<p>Korak 3</p> <p>a Izvadite, pa umetnite jedinicu za izradu slika.</p> <p>Upozorenje – potencijalno oštećenje: Jedinicu za izradu slika nemojte da izlažete direktnom svetlu duže od 10 minuta. Produženo izlaganje svetlu može da uzrokuje probleme sa kvalitetom štampe.</p> <p>Upozorenje – potencijalno oštećenje: Nemojte da dodirujete bubanj fotoprovodnika ispod jedinice za izradu slika. To bi moglo da utiče na kvalitet budućih zadataka štampanja.</p> <p>b Odšampajte dokument.</p> <p>Da li se bele horizontalne linije pojavljuju na otiscima?</p>	Pređite na korak 4.	Problem je rešen.
<p>Korak 4</p> <p>Zamenite jedinicu za izradu slika, pa odšampajte dokument.</p> <p>Da li se bele horizontalne linije pojavljuju na otiscima?</p>	Obratite se službi za korisničku podršku .	Problem je rešen.

Vertikalne bele linije



Napomena: Pre rešavanja ovog problema odšampajte stranice testa kvaliteta. Na početnom ekranu dodirnite **Postavke > Rešavanje problema > Štampanje stranica testa kvaliteta**.

Radnja	Da	Ne
<p>Korak 1</p> <p>a U zavisnosti od operativnog sistema, navedite tip papira u dijalogu Željene postavke štampanja ili Štampanje.</p> <p>Napomene:</p> <ul style="list-style-type: none"> • Proverite da li se postavka poklapa sa papirom koji se nalazi u fioci. • Možete i da promenite postavku na kontrolnoj tabli štampača. Na početnom ekranu dodirnite Postavke > Papir > Konfiguracija fioke > Veličina/tip papira. <p>b Odšampajte dokument.</p> <p>Da li se vertikalne bele linije pojavljuju na otiscima?</p>	Pređite na korak 2.	Problem je rešen.

Radnja	Da	Ne
<p>Korak 2 Proverite da li koristite preporučeni tip papira. a Napunite navedeni izvor papira preporučenim tipom papira. b Odšampajte dokument.</p> <p>Da li se vertikalne bele linije i dalje pojavljuju na otiscima?</p>	Pređite na korak 3.	Problem je rešen.
<p>Korak 3 a Izvadite, pa umetnite jedinicu za izradu slika. Upozorenje – potencijalno oštećenje: Jedinicu za izradu slika nemojte da izlažete direktnom svetlu duže od 10 minuta. Produženo izlaganje svetlu može da uzrokuje probleme sa kvalitetom štampe. Upozorenje – potencijalno oštećenje: Nemojte da dodirujete bubanj fotoprovodnika ispod jedinice za izradu slika. To bi moglo da utiče na kvalitet budućih zadataka štampanja. b Odšampajte dokument.</p> <p>Da li se vertikalne bele linije i dalje pojavljuju na otiscima?</p>	Pređite na korak 4.	Problem je rešen.
<p>Korak 4 Zamenite jedinicu za izradu slika, pa odšampajte dokument.</p> <p>Da li se vertikalne bele linije i dalje pojavljuju na otiscima?</p>	Obratite se službi za korisničku podršku .	Problem je rešen.

Ponavljajući defekti

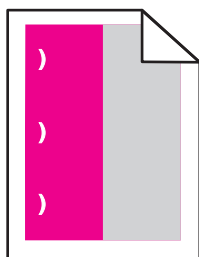

Napomena: Pre rešavanja ovog problema odšampajte stranice testa kvaliteta. Na početnom ekranu dodirnite **Postavke > Rešavanje problema > Štampanje stranica testa kvaliteta**.

Radnja	Da	Ne
<p>Korak 1</p> <p>a Pomoću stranice Šablon za defekte pri održavanju izmerite razdaljinu između ponavljajućih defekata na stranici sa bojom na koju se odražava.</p> <p>b Zamenite stavku potrošnog materijala koja se podudara sa merenjem na stranici sa bojom na koju se odražava.</p> <p>Jedinica fotoprovodnika</p> <ul style="list-style-type: none"> • 125,70 mm (4,95 inča) • 35,40 mm (1,39 inča) <p>Jedinica razvijača</p> <p>42 mm (1,65 inča)</p> <p>c Odšampajte stranice sa uzorcima za kvalitet.</p> <p>Da li se defekti pojavljuju?</p>	<p>Zabeležite razmak, a zatim se obratite službi za korisničku podršku ili predstavniku servisa.</p>	<p>Problem je rešen.</p>
<p>Korak 2</p> <p>a Pomoću stranice Šablon za defekte pri održavanju izmerite razdaljinu između ponavljajućih defekata na stranici sa bojom na koju se odražava.</p> <p>b Zamenite stavku potrošnog materijala koja se podudara sa merenjem na stranici sa bojom na koju se odražava.</p> <p>Valjak za prenos</p> <p>78,50 mm (3,09 inča)</p> <p>Modul za prenos</p> <ul style="list-style-type: none"> • 47,10 mm (1,86 inča) • 90 mm (3,54 inča) <p>Jedinica za nanošenje tonera</p> <ul style="list-style-type: none"> • 96,60 mm (3,80 inča) • 127,60 mm (5,02 inča) <p>c Odšampajte stranice sa uzorcima za kvalitet.</p> <p>Da li se defekti pojavljuju?</p>	<p>Zabeležite razmak, a zatim se obratite službi za korisničku podršku ili predstavniku servisa.</p>	<p>Problem je rešen.</p>

Problemi sa kvalitetom boja

Podešavanje zatamnjenosti tonera

- 1 Na početnom ekranu dodirnite **Postavke > Kvalitet > štampe**.
- 2 Podesite zatamnjenost tonera.
- 3 Primenite promene.

Menjanje boja na otisku

- 1 Na početnom ekranu dodirnite **Postavke > Štampanje > Kvalitet > Napredna izrada slika > Korekcija boja**.
- 2 U meniju Korekcija boja dodirnite **Ručno > Sadržaj korekcije boja**.
- 3 Odaberite odgovarajuću postavku konverzije boje.

Tip objekta	Tabele konverzije boja
RGB slika RGB tekst RGB grafika	<ul style="list-style-type: none"> • Živo – daje svetlije, zasićenije boje i može da se primeni na sve ulazne format e boja. • sRGB prikaz – daje otisak koji je približan bojama prikazanim na ekranu računara. Upotreba crnog tonera je optimizovana za štampanje fotografija. • Prikaz prave crne – daje otisak koji je približan bojama prikazanim na ekranu računara. Ova postavka koristi samo crni toner za kreiranje svih nivoa neutralne sive. • sRGB živo – daje povećanu zasićenost boja za korekciju boja za sRGB prikaz. Upotreba crnog tonera je optimizovana za štampanje poslovnih grafikona. • Isključeno
CMYK slika CMYK tekst CMYK grafika	<ul style="list-style-type: none"> • US CMYK – primenjuje korekciju boja tako da budu približne otisku boja po specifikacijama za veb ofset objavljivanje (Specifications for Web Offset Publishing – SWOP). • Euro CMYK – primenjuje korekciju boja tako da budu približne otisku boja prema standardu Euroscale. • Živo CMYK – povećava zasićenost boja postavke za korekciju boja za US CMYK. • Isključeno

Najčešća pitanja u vezi sa štampanjem u boji

Šta je RGB boja?

RGB boja je metod opisivanja boja ukazivanjem na količinu crvene, zelene ili plave upotrebljene za dobijanje određene boje. Crveno, zeleno i plavo svetlo može da se doda u različitim količinama da bi se proizveo veliki opseg boja koje mogu da se vide u prirodi. Ekran računara, skeneri i digitalne kamere koriste ovaj metod za prikazivanje boja.

Šta je CMYK boja?

CMYK boja je metod opisivanja boja ukazivanjem na količinu cijana, magente, žute i crne upotrebljenih za dobijanje određene boje. Cijan, magenta, žuto i crno mastilo ili toneri mogu da se odštampaju u različitim količinama da bi se proizveo veliki opseg boja koje mogu da se vide u prirodi. Štamparske prese, inkdžet štampači i laserski štampači u boji proizvode boje na ovaj način.

Kako se određuje boja u dokumentu za štampanje?

Programi se koriste za određivanje i menjanje boje dokumenta koristeći kombinacije RGB i CMYK boja. Da dobili više informacija, pogledajte teme pomoći u programu.

Kako štampač zna koju boju da odštampa?

Prilikom štampanja dokumenta, informacije koje opisuju tip i boju svakog objekta šalju se štampaču i prolaze kroz tabele konverzije boja. Boja se prevodi u odgovarajuće količine cijan, magenta, žutog i crnog tonera koji se koriste za dobijanje željene boje. Informacije o objektu određuju primenu tabele konverzije boja. Na primer, moguće je jedan tip tabele za konverziju boja primeniti na tekst primenjujući drugačiju tabelu konverzije boja na fotografske slike.

Šta je ručna korekcija boja?

Kada je ručna korekcija boja omogućena, da bi obradio objekte, štampač primenjuje tabele konverzije boja koje je korisnik izabrao. Postavke ručne korekcije boja specifične su za tip objekta koji se štampa (tekst, grafikoni ili slike). Specifične su i za način na koji je boja objekta navedena u programu (RGB ili CMYK kombinacije). Da biste drugačiju tabelu konverzije boja primenili ručno, pogledajte [„Menjanje boja na otisku“ na stranici 272](#).

Ako program ne navede boje sa RGB ili CMYK kombinacijama, ručna korekcija boja nije od koristi. Nema efekta ni ako program ili operativni sistem računara upravlja podešavanjem boja. U većini situacija, podešavanje Korekcije boja na vrednost Automatski proizvodi željene boje za dokument.

Kako mogu da dobijem određenu boju (na primer logotip korporacije)?

U meniju štampača Kvalitet dostupno je devet kompleta Uzoraka boja. Ovi kompleti su dostupni na stranici Uzorci boja na Embedded Web Server-u. Izborom bilo kojeg kompleta uzorka proizvode se višestrani otisci koji se sastoje od stotine polja u boji. Svako polje sadrži CMYK ili RGB kombinaciju, u zavisnosti od izabrane tabele. Prikazana boja svakog polja dobijena je provlačenjem CMYK ili RGB kombinacije označene na polju kroz izabranu tabelu konverzije boja.

Ispitujući skupova Uzoraka boja možete da identifikujete polje sa bojom koje je najbliže boji koju želite da dobijete. Kombinacija boja označena na polju može zatim da se upotrebi za menjanje boje objekta u programu. Da dobili više informacija, pogledajte teme pomoći u programu. Ručna korekcija boja može da bude neophodna da biste upotrebili izabranu tabelu konverzije boja za određeni objekat.

Izbor skupa Uzoraka boja za dobijanje određene boje zavisi od:

- Postavka Korekcija boja koja se koristi (Automatski, Isključeno ili Ručno)
- Tipa objekta koji se štampa (tekst, grafikoni ili slike)
- Na koji način je boja objekta navedena u programu (RGB ili CMYK kombinacije)

Ako program ne navede boje sa RGB ili CMYK kombinacijama, stranice sa Uzorcima boja nisu od koristi. Pored toga, neki programi podešavaju RGB ili CMYK kombinacije navedene u programu putem upravljanja bojama. U ovim situacijama, odštampana boja može da se podudara sa stranicama sa Uzorcima boja.

Otisak je nijansiran

Radnja	Da	Ne
<p>Korak 1 Obavite Podešavanje boje.</p> <p>a Na početnom ekranu dodirnite Postavke > Štampanje > Kvalitet > Napredna izrada slika > Podešavanje boje.</p> <p>b Odštamajte dokument.</p> <p>Da li je otisak nijansiran?</p>	Pređite na korak 2.	Problem je rešen.
<p>Korak 2 Obavite Balans boja.</p> <p>a Na početnom ekranu dodirnite Postavke > Otisak > Kvalitet > Napredna izrada slika > Balans boja.</p> <p>b Podesite postavke.</p> <p>c Odštamajte dokument.</p> <p>Da li je otisak nijansiran?</p>	Obratite se službi za korisničku podršku .	Problem je rešen.

Problemi sa razmenom faksova

ID pozivaoca se ne prikazuje

ID pozivaoca se ne prikazuje

Radnja	Da	Ne
<p>Omogućite ID pozivaoca.</p> <p>Na početnom ekranu dodirnite Postavke > Faks > Podešavanje faksa > Postavke primanja faksa > Administratorske kontrole > Omogući ID pozivaoca.</p> <p>Da li se pojavljuje ID pozivaoca?</p>	Problem je rešen.	Obratite se službi za korisničku podršku .

Slanje ili primanje faksova nije moguće

Radnja	Da	Ne
<p>Korak 1</p> <p>Rešite poruke o greškama koje se prikazuju na ekranu.</p> <p>Možete li da pošaljete ili primite faks?</p>	Problem je rešen.	Predite na korak 2.
<p>Korak 2</p> <p>Proverite da li su kablovske veze za sledeću opremu bezbedne:</p> <ul style="list-style-type: none"> • Telefon • Telefonska slušalica • Telefonska sekretarica <p>Možete li da pošaljete ili primite faks?</p>	Problem je rešen.	Predite na korak 3.
<p>Korak 3</p> <p>Proverite da li se čuje telefonski signal.</p> <ul style="list-style-type: none"> • Pozovite broj faksa da biste proverili da li ispravno radi. • Ako koristite funkciju Biranje broja sa spuštenom slušalicom, povećajte jačinu zvuka da biste proverili da li čujete telefonski signal. <p>Da li čujete telefonski signal?</p>	Predite na korak 5.	Predite na korak 4.
<p>Korak 4</p> <p>Proverite telefonsku zidnu utičnicu.</p> <ol style="list-style-type: none"> a Povežite analogni telefon direktno u zidnu utičnicu. b Proverite da li se čuje telefonski signal. c Ako ne čujete telefonski signal, koristite drugačiji telefonski kabl. d Ako i dalje ne čujete telefonski signal, uključite analogni telefon u drugu zidnu utičnicu. e Ako čujete telefonski signal, uključite štampač u zidnu utičnicu. <p>Možete li da pošaljete ili primite faks?</p>	Problem je rešen.	Predite na korak 5.

Radnja	Da	Ne
<p>Korak 5</p> <p>Proverite da li je štampač povezan na uslugu analogne telefonije ili na ispravni digitalni priključak.</p> <ul style="list-style-type: none"> • Ako koristite telefonsku uslugu ISDN, povežite se na analogni telefonski port adaptera ISDN terminala. Da biste dobili više informacija, obratite se dobavljaču ISDN usluge. • Ako koristite DSL, povežite se na DSL filter ili ruter koji podržava analognu upotrebu. Da biste dobili više informacija, obratite se dobavljaču DSL usluge. • Ako koristite telefonsku uslugu PBX, proverite da li se povezujete na analognu vezu na PBX-u. Ako ništa od navedenog ne postoji, razmotrite instaliranje analogne telefonske linije za faks mašinu. <p>Možete li da pošaljete ili primite faks?</p>	Problem je rešen.	Pređite na korak 6.
<p>Korak 6</p> <p>Privremeno isključite drugu opremu i onemogućite druge telefonske usluge.</p> <p>a Isključite drugu opremu (kao što su telefonske sekretarice, računari, modemi ili razdelnici telefonske veze) između štampača i telefonske linije.</p> <p>b Onemogućite pozive na čekanju i govornu poštu. Da biste dobili više informacija, obratite se dobavljaču usluga telefonije.</p> <p>Možete li da pošaljete ili primite faks?</p>	Problem je rešen.	Pređite na korak 7.
<p>Korak 7</p> <p>Skenirajte originalni dokument jednu po jednu stranu.</p> <p>a Birajte broj faksa.</p> <p>b Skenirajte dokument.</p> <p>Možete li da pošaljete ili primite faks?</p>	Problem je rešen.	Obratite se službi za korisničku podršku .

Primanje faksova je moguće, ali ne i slanje

Radnja	Da	Ne
<p>Korak 1</p> <p>Ispravno stavite originalni dokument u fioku automatskog ulagača dokumenata ili na staklo skenera.</p> <p>Možete li da pošaljete faks?</p>	Problem je rešen.	Pređite na korak 2.
<p>Korak 2</p> <p>Ispravno podesite prečicu za broj.</p> <ul style="list-style-type: none"> • Proverite da li je prečica za broj podešena za telefonski broj koji želite da birate. • Ručno birajte broj telefona. <p>Možete li da pošaljete faks?</p>	Problem je rešen.	Obratite se službi za korisničku podršku .

Slanje faksova je moguće, ali ne i primanje

Radnja	Da	Ne
<p>Korak 1 Proverite da izvor papira nije prazan.</p> <p>Možete li da primete faksove?</p>	Problem je rešen.	Pređite na korak 2.
<p>Korak 2 Proverite postavke broja zvona do odgovora. Na kontrolnoj tabli dodirnite Postavke > Faks > Podešavanje faksa > Postavke primanja faksa > Zvona do odgovora.</p> <p>Možete li da primete faksove?</p>	Problem je rešen.	Pređite na korak 3.
<p>Korak 3 Ako štampač štampa prazne stranice, pogledajte „Prazne ili bele stranice“ na stranici 254.</p> <p>Možete li da primete faksove?</p>	Problem je rešen.	Obratite se službi za korisničku podršku .

Loš kvalitet štampe faksa

Radnja	Da	Ne
<p>Korak 1 Proverite da li postoje defekti kvaliteta štampe.</p> <p>a Na kontrolnoj tabli dodirnite Postavke > Rešavanje problema > Štampanje stranica testa kvaliteta.</p> <p>b Popravite sve defekte kvaliteta štampe. Više informacija potražite u odeljku „Kvalitet štampe je loš“ na stranici 254.</p> <p>Da li je kvalitet štampe faksa zadovoljavajući?</p>	Problem je rešen.	Pređite na korak 2.
<p>Korak 2 Smanjite brzinu prenosa dolaznog faksa.</p> <p>a Na kontrolnoj tabli dodirnite Postavke > Faks > Podešavanje faksa > Postavke primanja faksa > Administratorske kontrole.</p> <p>b U meniju Maks. brzina izaberite manju brzinu prenosa.</p> <p>Da li je kvalitet štampe faksa zadovoljavajući?</p>	Problem je rešen.	Obratite se službi za korisničku podršku .

Problemi sa skeniranjem

Skeniranje sa računara nije moguće

Radnja	Da	Ne
<p>Korak 1</p> <p>a Isključite štampač, sačekajte oko 10 sekundi, a zatim ga ponovo uključite.</p> <p>b Ponovo pošaljite zadatak skeniranja.</p> <p>Možete li da pošaljete zadatak štampanja?</p>	Problem je rešen.	Pređite na korak 2.
<p>Korak 2</p> <p>a Proverite da li su kablovi između štampača i servera za štampanje bezbedni.</p> <p>Da biste dobili više informacija, pogledajte dokumentaciju za podešavanje koja je isporučena sa štampačem.</p> <p>b Ponovo pošaljite zadatak skeniranja.</p> <p>Možete li da pošaljete zadatak štampanja?</p>	Problem je rešen.	Obratite se službi za korisničku podršku .

Delimične kopije dokumenta ili fotografija

Radnja	Da	Ne
<p>Korak 1</p> <p>a Proverite da li je dokument ili fotografija postavljena licem nadole u gornjem levom uglu stakla štampača.</p> <p>b Kopirajte dokument ili fotografiju.</p> <p>Da li je dokument ili fotografija ispravno kopirana?</p>	Problem je rešen.	Pređite na korak 2.
<p>Korak 2</p> <p>a Uklopite postavku veličine papira sa papirom stavljenim u fioku.</p> <p>b Kopirajte dokument ili fotografiju.</p> <p>Da li je dokument ili fotografija ispravno kopirana?</p>	Problem je rešen.	Obratite se službi za korisničku podršku .

Slab kvalitet kopiranja

Radnja	Da	Ne
<p>Korak 1</p> <p>a Očistite staklo skenera i staklo automatskog ulagača dokumenata vlažnom, mekanom krpom koja ne ostavlja vlakna. Ako vaš štampač ima drugo staklo unutar automatskog ulagača dokumenata, očistite i to staklo.</p> <p>Više informacija potražite na stranici „Čišćenje skenera“ na stranici 156.</p> <p>b Proverite da li je dokument ili fotografija postavljena licem nadole u gornjem levom uglu stakla štampača.</p> <p>c Kopirajte dokument ili fotografiju.</p> <p>Da li je kvalitet kopije zadovoljavajući?</p>	Problem je rešen.	Pređite na korak 2.
<p>Korak 2</p> <p>a Proverite kvalitet originalnog dokumenta ili fotografije.</p> <p>b Prilagodite postavku kvaliteta skeniranja.</p> <p>c Kopirajte dokument ili fotografiju.</p> <p>Da li je kvalitet kopije zadovoljavajući?</p>	Problem je rešen.	Obratite se službi za korisničku podršku.

Zadatak skeniranja nije uspeo

Radnja	Da	Ne
<p>Korak 1</p> <p>Proverite kablovske veze.</p> <p>a Proverite da li je Ethernet ili USB kabl dobro priključen u računar i štampač.</p> <p>b Ponovo pošaljite zadatak skeniranja.</p> <p>Da li je zadatak skeniranja uspeo?</p>	Problem je rešen.	Pređite na korak 2.
<p>Korak 2</p> <p>Proverite datoteku koju želite da skenirate.</p> <p>a Uverite se da ime datoteke nije već upotrebljeno u određenoj fascikli.</p> <p>b Uverite se da dokument ili fotografija koju želite da skenirate nije otvorena u drugoj aplikaciji.</p> <p>c Ponovo pošaljite zadatak skeniranja.</p> <p>Da li je zadatak skeniranja uspeo?</p>	Problem je rešen.	Pređite na korak 3.
<p>Korak 3</p> <p>a Uverite se da je polje za potvrdu Primeni vremensku oznaku ili Zameni postojeću datoteku izabrano u postavkama konfiguracije odredišta.</p> <p>b Ponovo pošaljite zadatak skeniranja.</p> <p>Da li je zadatak skeniranja uspeo?</p>	Problem je rešen.	Obratite se službi za korisničku podršku.

Skener nije moguće zatvoriti

Radnja	Da	Ne
Uklonite predmete koji sprečavaju zatvaranje poklopca skenera. Da li je poklopac skenera ispravno zatvoren?	Problem je rešen.	Obratite se službi za korisničku podršku .

Skeniranje traje predugo ili se računar zamrzava

Radnja	Da	Ne
Zatvorite sve aplikacije koje ometaju skeniranje. Da li skeniranje traje predugo ili se računar zamrzava?	Kontaktirajte sa korisničkom podrškom .	Problem je rešen.

Skener ne reaguje

Radnja	Da	Ne
<p>Korak 1</p> <p>a Proverite da li je kabl za napajanje ispravno priključen na štampač i u zidnu utičnicu.</p> <p> OPREZ – POTENCIJALNA POVREDA: Da biste izbegli rizik od požara ili strujnog udara, povežite kabl za napajanje na lako dostupnu strujnu utičnicu ispravne oznake i uzemljenja, u blizini proizvoda.</p> <p>b Kopirajte ili skenirajte dokument.</p> <p>Da li skener reaguje?</p>	Problem je rešen.	Predite na korak 2.
<p>Korak 2</p> <p>a Proverite da li je štampač uključen.</p> <p>b Rešite poruke o greškama koje se prikazuju na ekranu.</p> <p>c Kopirajte ili skenirajte dokument.</p> <p>Da li skener reaguje?</p>	Problem je rešen.	Predite na korak 3.
<p>Korak 3</p> <p>a Isključite štampač, sačekajte oko 10 sekundi, a zatim ga ponovo uključite.</p> <p>b Kopirajte ili skenirajte dokument.</p> <p>Da li skener reaguje?</p>	Problem je rešen.	Obratite se službi za korisničku podršku .

Podešavanje registracije skenera

- 1 Na početnom ekranu dodirnite **Postavke > Uređaj > Održavanje > Meni konfiguracije > Konfiguracija skenera > Ručna registracija skenera**.
- 2 U meniju **Odšampaj brzi test** dodirnite **Pokreni**.

3 Stavite stranicu za Odšampaj brzi test na staklo skenera, a zatim dodirnite **Registracija ravne ploče**.

4 U meniju Kopiraj brzi test dodirnite **Pokreni**.

5 Uporedite stranicu za Kopiraj brzi test sa originalnim dokumentom.

Napomena: Ako se margine probne stranice razlikuju od originalnog dokumenta, podesite opcije Leva margina i Gornja margina.

6 Ponavljajte [korak 4](#) i [korak 5](#) dok se margine stranice za Kopiraj brzi test ne budu podudarale sa originalnim dokumentom.

Podešavanje registracije automatskog ulagača dokumenata

1 Na početnom ekranu dodirnite **Postavke > Uređaj > Održavanje > Meni konfiguracije > Konfiguracija skenera > Ručna registracija skenera**.

2 U meniju Odšampaj brzi test dodirnite **Pokreni**.

3 Stavite stranicu za Odšampaj brzi test u fioku automatskog ulagača dokumenata.

4 Dodirnite **Registracija prednjeg ADF-a** ili **Registracija zadnjeg ADF-a**.

Napomene:

- Da biste poravnali registraciju prednjeg ADF-a, stavite probnu stranicu licem nagore i kratkom ivicom ka napred u automatski ulagač.
- Da biste poravnali registraciju zadnjeg ADF-a, stavite probnu stranicu licem nadole i kratkom ivicom ka napred u automatski ulagač.

5 U meniju Kopiraj brzi test dodirnite **Pokreni**.

6 Uporedite stranicu za Kopiraj brzi test sa originalnim dokumentom.

Napomena: Ako se margine probne stranice razlikuju od originalnog dokumenta, podesite opcije Horizontalno podešavanje i Gornja margina.

7 Ponavljajte [korak 5](#) i [korak 6](#) dok se margine stranice za Kopiraj brzi test ne budu podudarale sa originalnim dokumentom.

Kontaktiranje sa korisničkom podrškom

Pre kontaktiranja sa korisničkom podrškom pripremite sledeće informacije:

- Problem sa štampačem
- Poruka o grešci
- Tip modela i serijski broj štampača

Posetite lokaciju <http://support.lexmark.com> da biste dobili podršku putem e-pošte ili ćaskanja, ili pregledajte biblioteku priručnika, dokumentacije za podršku, upravljačkih programa i drugih sadržaja za preuzimanje.

Dostupna je i tehnička podrška putem telefona. U SAD ili Kanadi, pozovite 1-800-539-6275. Za druge zemlje ili regione posetite <http://support.lexmark.com>.

Nadogradnja i migracija

Hardver

Dostupne interne opcije

- Memorijska kartica
 - DDR3 DIMM
 - Fleš memorija
 - Fontovi
 - Kartice za aplikacije
 - Obrasci i barkod
 - PRESCRIBE
 - IPDS
- Lexmark Port za interna rešenja (ISP)
 - MarkNet N8370 (802.11 a/b/g/n/ac server za bežično štampanje)
 - IEEE 1284-B paralelna kartica
 - RS-232C serijska kartica

Instaliranje memorijske kartice

⚠ OPREZ – OPASNOST OD UDARCA: Da biste izbegli rizik od strujnog udara, ako pristupate tabli kontrolera ili instalirate opcioni hardver ili memorijske uređaje neko vreme nakon podešavanja štampača, isključite štampač i izvucite kabl za napajanje iz zidne utičnice pre nego što nastavite. Ako je bilo koji drugi uređaj povezan na štampač, isključite i njega i izvucite kablove koji su priključeni u štampač.

- 1 Isključite štampač, a zatim izvucite kabl za napajanje iz zidne utičnice.
- 2 Pomoću ravnog odvijača uklonite pristupni poklopac table kontrolera.

Upozorenje – potencijalno oštećenje: Elektronske komponente table kontrolera mogu lako da se oštete statičkim elektricitetom. Dodirnite metalnu površinu na štampaču pre nego što dodirnete komponente ili priključke table kontrolera.

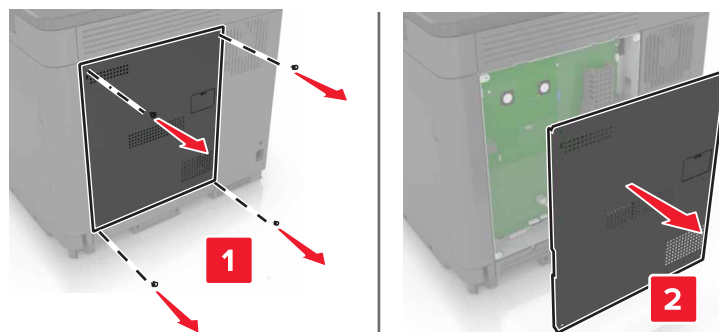

3 Otpakujte memorijsku karticu.

Upozorenje – potencijalno oštećenje: Izbegavajte dodirivanje tačaka za povezivanje duž ivice kartice.

4 Umetnite memorijsku karticu tako da *klikne* na mesto.

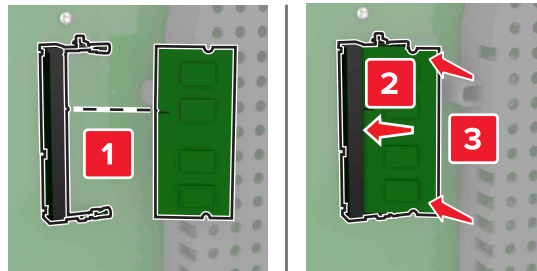

5 Ponovo pričvrstite pristupni poklopac.

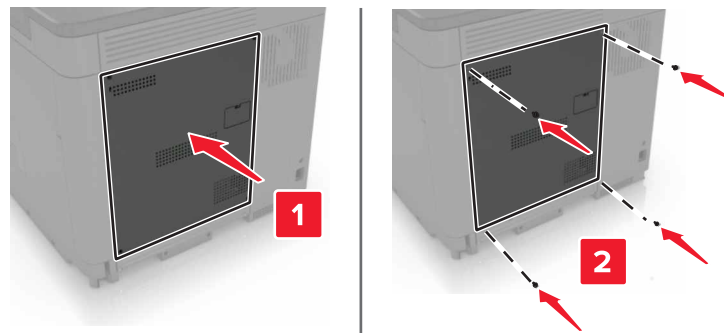

6 Povežite kabl za napajanje sa zidnom utičnicom, a zatim uključite štampač.

⚠ OPREZ – POTENCIJALNA POVREDA: Da biste izbegli rizik od požara ili strujnog udara, povežite kabl za napajanje na lako dostupnu zidnu utičnicu ispravne oznake i uzemljenja, u blizini proizvoda.

Instaliranje porta za interna rešenja

⚠ OPREZ – OPASNOST OD UDARCA: Da biste izbegli rizik od strujnog udara, ako pristupate tabli kontrolera ili instalirate opcioni hardver ili memorijske uređaje neko vreme nakon podešavanja štampača, isključite štampač i izvucite kabl za napajanje iz zidne utičnice pre nego što nastavite. Ako je bilo koji drugi uređaj povezan na štampač, isključite i njega i izvucite kablove koji su priključeni u štampač.

1 Isključite štampač, a zatim izvucite kabl za napajanje iz zidne utičnice.

2 Pomoću ravnog odvijača uklonite pristupni poklopac table kontrolera.

Upozorenje – potencijalno oštećenje: Elektronske komponente table kontrolera mogu lako da se oštete statičkim elektricitetom. Dodirnite metalnu površinu na štampaču pre nego što dodirnete komponente ili priključke table kontrolera.

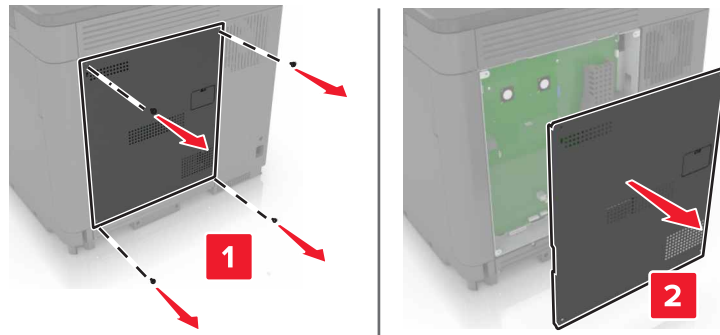

3 Otpakujte komplet porta za interna rešenja (ISP).

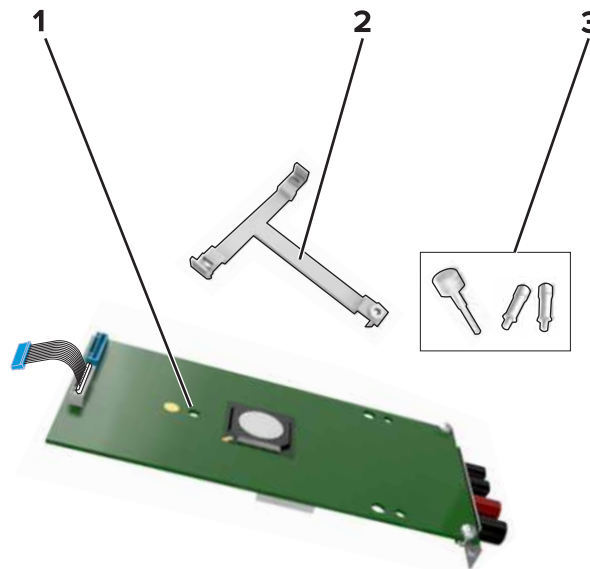

1	ISP
2	Držač za montažu
3	Leptir matice

4 Po potrebi uklonite čvrsti disk štampača.

5 Umetnite držač u tablu dok ne *klikne* na mesto.

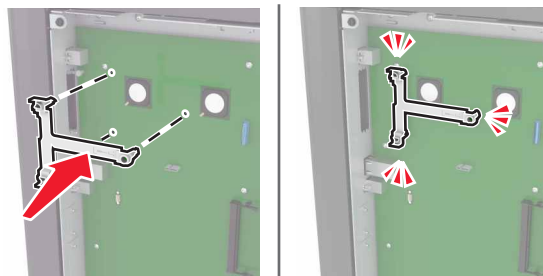

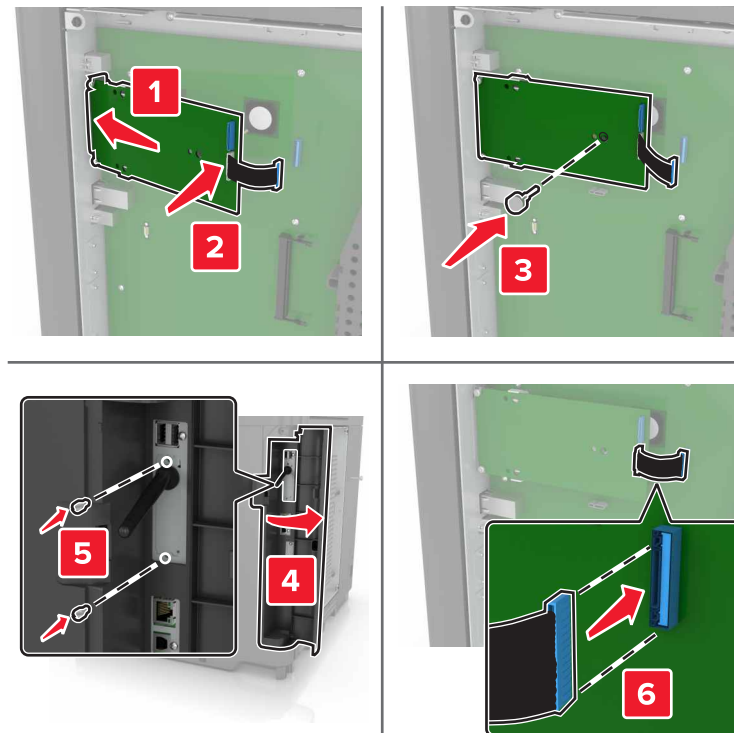
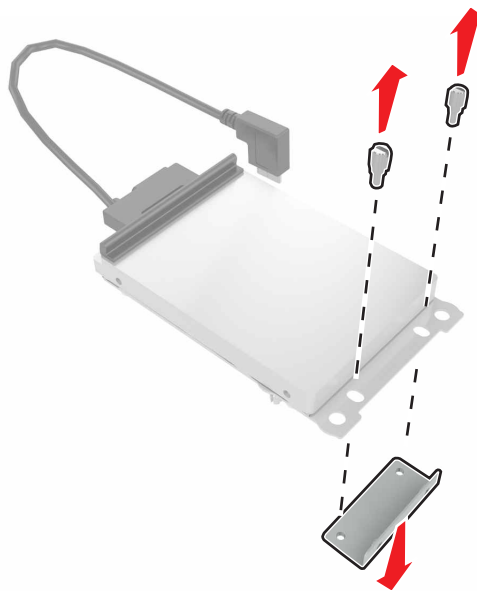
6 Pričvrstite ISP za držač.**7** Po potrebi pričvrstite čvrsti disk za ISP.**a** Uklonite držač čvrstog diska.**b** Povežite čvrsti disk za ISP.

Upozorenje – potencijalno oštećenje: Nemojte da dodirujete ili pritiskate sredinu čvrstog diska.

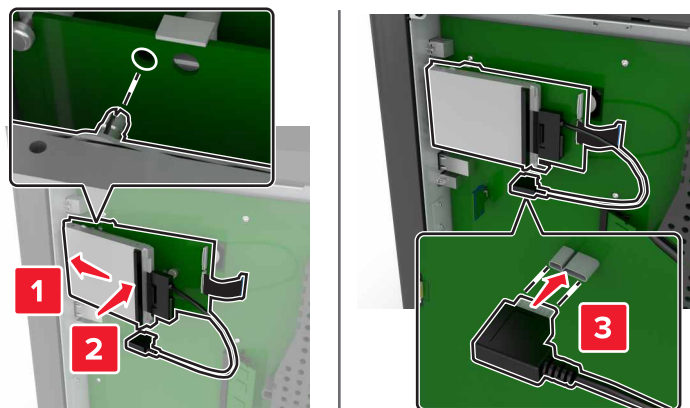

8 Ponovo pričvrstite pristupni poklopac.

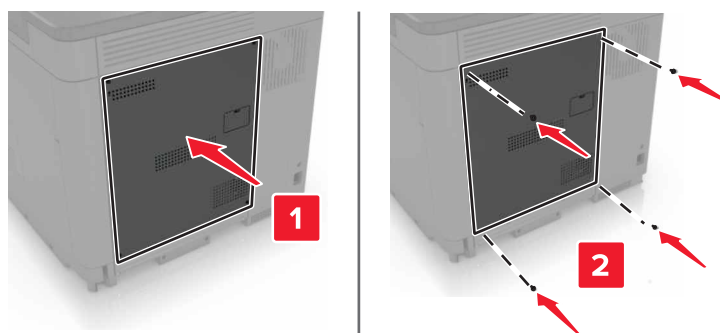

9 Povežite kabl za napajanje sa zidnom utičnicom, a zatim uključite štampač.

⚠ OPREZ – POTENCIJALNA POVREDA: Da biste izbegli rizik od požara ili strujnog udara, povežite kabl za napajanje na lako dostupnu zidnu utičnicu ispravne oznake i uzemljenja, u blizini proizvoda.

Instaliranje opcione kartice

⚠ OPREZ – OPASNOST OD UDARCA: Da biste izbegli rizik od strujnog udara, ako pristupate tabli kontrolera ili instalirate opcioni hardver ili memorijske uređaje neko vreme nakon podešavanja štampača, isključite štampač i izvucite kabl za napajanje iz zidne utičnice pre nego što nastavite. Ako je bilo koji drugi uređaj povezan na štampač, isključite i njega i izvucite kablove koji su priključeni u štampač.

- 1 Isključite štampač, a zatim izvucite kabl za napajanje iz zidne utičnice.
- 2 Pomoću ravnog odvijača uklonite pristupni poklopac table kontrolera.

Upozorenje – potencijalno oštećenje: Elektronske komponente table kontrolera mogu lako da se oštete statičkim elektricitetom. Dodirnite metalnu površinu na štampaču pre nego što dodirnete komponente ili priključke.

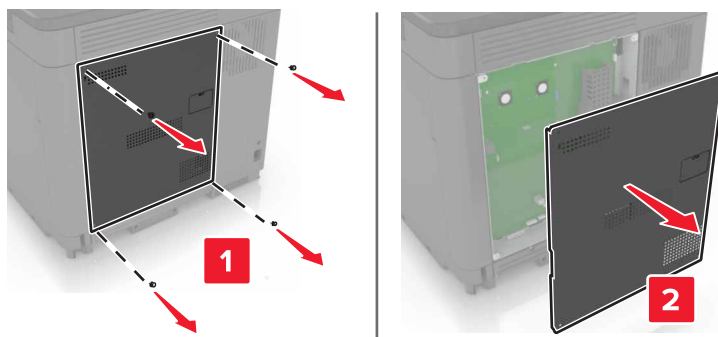

3 Otpakujte opcionu karticu.

Upozorenje – potencijalno oštećenje: Izbegavajte dodirivanje tačaka za povezivanje duž ivice kartice.

4 Gurnite karticu čvrsto na mesto.

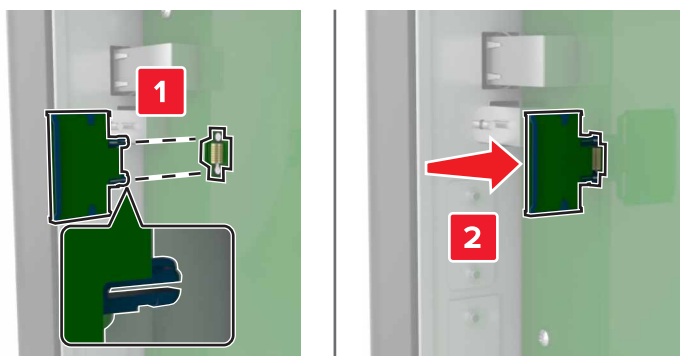

Napomena: Čitava dužina priključka na kartici mora da dodiruje tablu kontrolera i da bude poravnata sa njom.

Upozorenje – potencijalno oštećenje: Neispravna instalacija kartice može da uzrokuje oštećenje kartice i table kontrolera.

5 Ponovo pričvrstite pristupni poklopac.

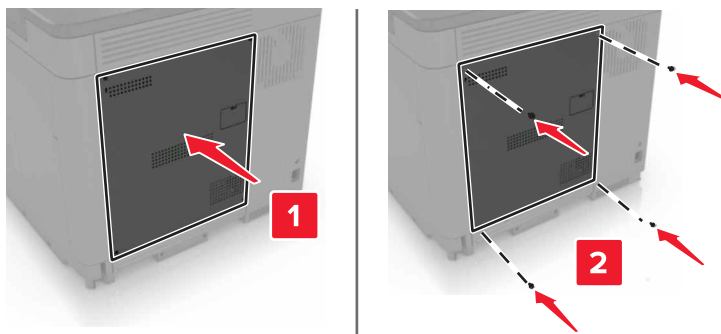

6 Povežite kabl za napajanje sa zidnom utičnicom, a zatim uključite štampač.

⚠ OPREZ – POTENCIJALNA POVREDA: Da biste izbegli rizik od požara ili strujnog udara, povežite kabl za napajanje na lako dostupnu zidnu utičnicu ispravne oznake i uzemljenja, u blizini proizvoda.

Instaliranje čvrstog diska štampača

⚠ OPREZ – OPASNOST OD UDARCA: Da biste izbegli rizik od strujnog udara, ako pristupate tabli kontrolera ili instalirate opcioni hardver ili memorijske uređaje neko vreme nakon podešavanja štampača, isključite štampač i izvucite kabl za napajanje iz zidne utičnice pre nego što nastavite. Ako je bilo koji drugi uređaj povezan na štampač, isključite i njega i izvucite kablove koji su priključeni u štampač.

- 1 Isključite štampač, a zatim izvucite kabl za napajanje iz zidne utičnice.
- 2 Pomoću ravnog odvijača uklonite pristupni poklopac table kontrolera.

Upozorenje – potencijalno oštećenje: Elektronske komponente table kontrolera mogu lako da se oštete statičkim elektricitetom. Dodirnite metalnu površinu na štampaču pre nego što dodirnete komponente ili priključke table kontrolera.

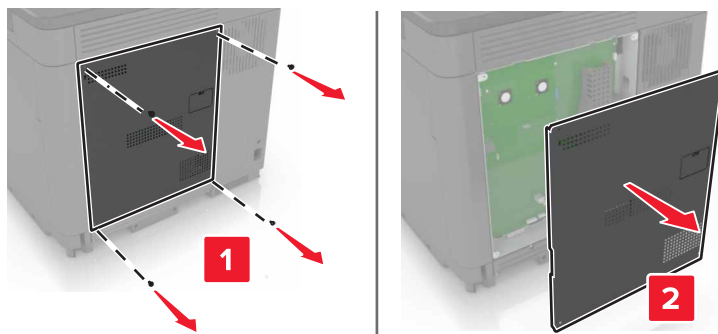

- 3 Otpakujte čvrsti disk.
- 4 Povežite čvrsti disk za tablu kontrolera.

Upozorenje – potencijalno oštećenje: Nemojte da dodirujete ili pritiskate sredinu čvrstog diska.

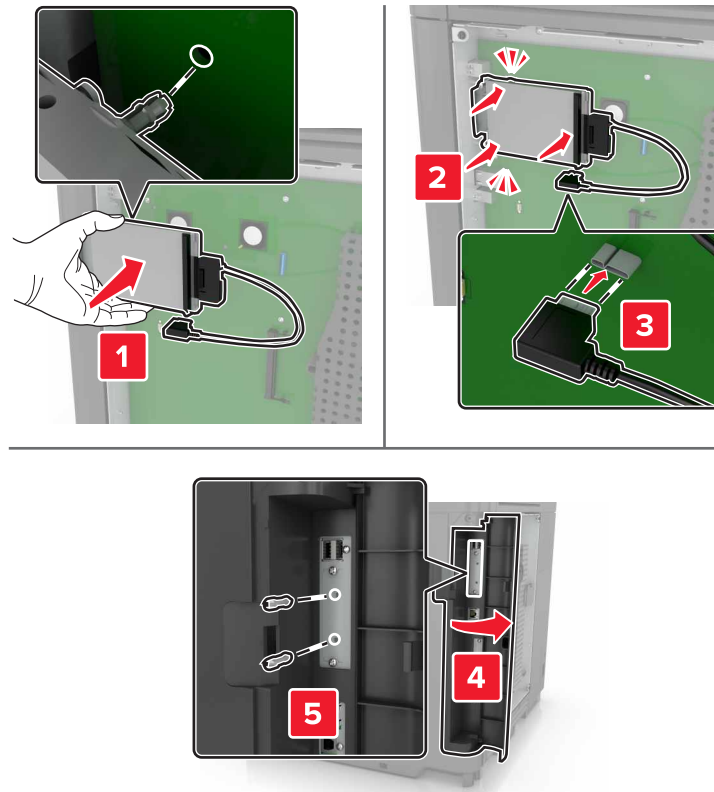

Ako je port za interno rešenje (ISP) instaliran, uradite sledeće:

- a Uklonite držač čvrstog diska.

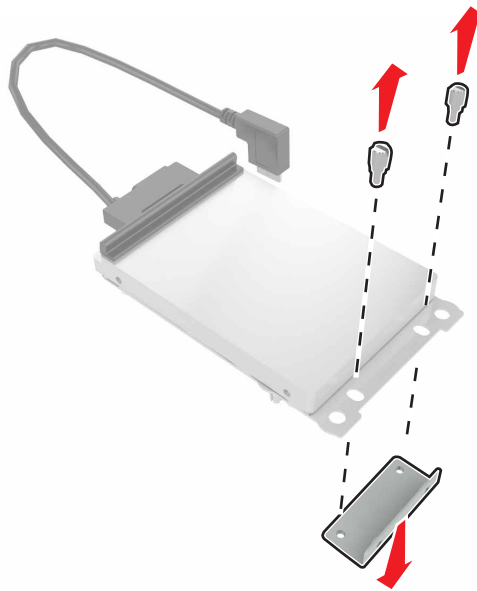

b Pričvrstite čvrsti disk za ISP.

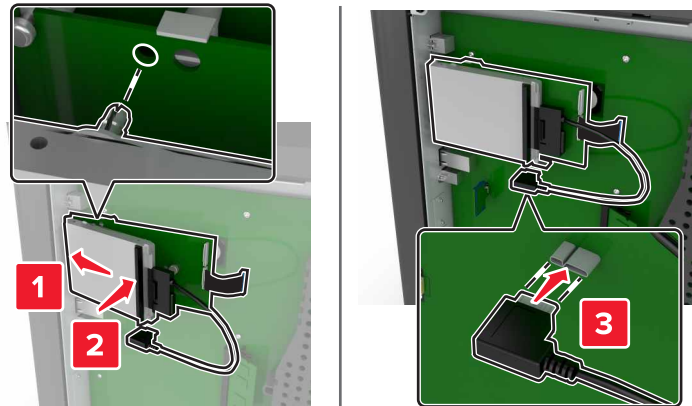

5 Ponovo pričvrstite pristupni poklopac.

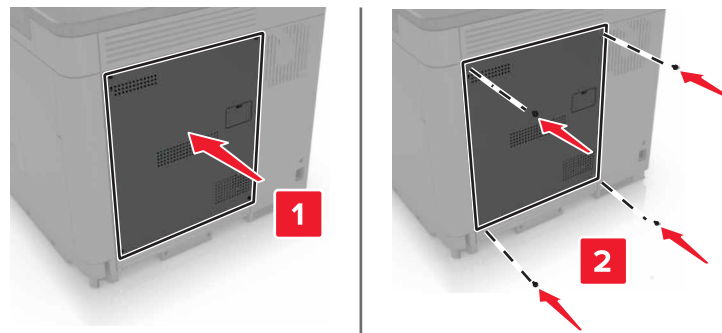

6 Povežite kabl za napajanje sa zidnom utičnicom, a zatim uključite štampač.

⚠ OPREZ – POTENCIJALNA POVREDA: Da biste izbegli rizik od požara ili strujnog udara, povežite kabl za napajanje na lako dostupnu zidnu utičnicu ispravne oznake i uzemljenja, u blizini proizvoda.

Instaliranje opcionih fioka

⚠ OPREZ – OPASNOST OD UDARCA: Da biste izbegli rizik od strujnog udara, ako pristupate tabli kontrolera ili instalirate opcionu hardver ili memorijske uređaje nakon podešavanja štampača, isključite štampač i isključite kabl za napajanje iz zidne utičnice pre nego što nastavite. Ako imate druge uređaje povezane na štampač, takođe ih isključite i isključite sve kablove koji su povezani na štampač.

⚠ OPREZ – OPASNOST OD PREVRTANJA: Instaliranje jedne ili više opcija na štampaču ili višenamenskom štampaču može da zahteva postolje, nameštaj ili drugi dodatak kako bi se sprečila nestabilnost i potencijalne povrede. Više informacija o podržanim konfiguracijama potražite na www.lexmark.com/multifunctionprinters.

- 1 Isključite štampač.
- 2 Isključite kabl za napajanje iz zidne utičnice, a zatim iz štampača.
- 3 Otpakujte opcionu fioku, a zatim uklonite sav materijal za pakovanje.
- 4 Podignite štampač pomoću bočnih i zadnjih ručki.

⚠ OPREZ – POTENCIJALNA POVREDA: Ako je težina štampača veća od 20 kg (44 lb), mogu biti potrebne barem dve obučene osobe da bi se bezbedno preneo.

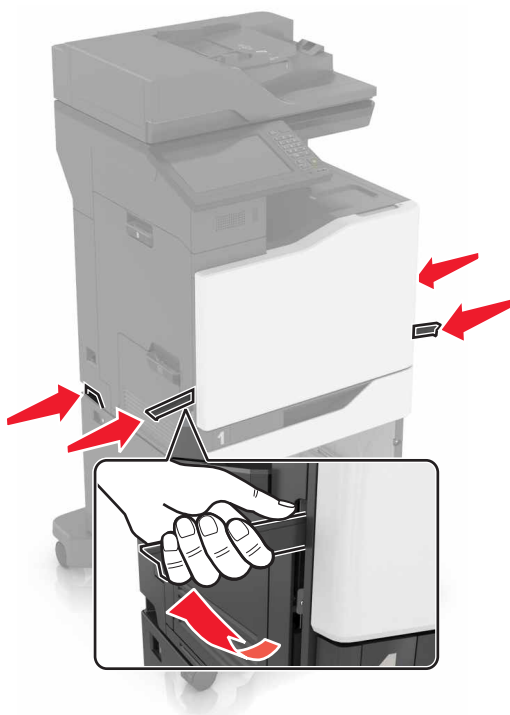

Napomena: Ako su opcione fiokve već instalirane, otključajte ih sa štampača pre nego što ga podignete. Nemojte da pokušavate da podignete štampač i fiokve u isto vreme.

5 Poravnajte štampač sa opcionom fiokom, a zatim spustite štampač tako da *legne* na mesto.

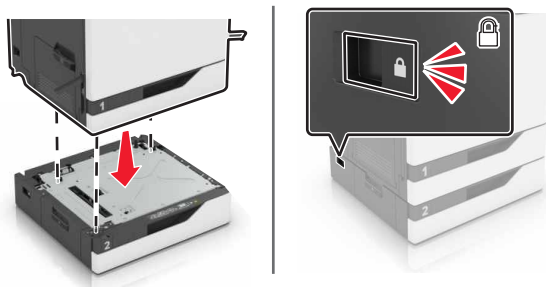

6 Povežite kabl za napajanje na štampač, a zatim na zidnu utičnicu.

⚠ OPREZ – POTENCIJALNA POVREDA: Da biste izbegli rizik od požara ili strujnog udara, povežite kabl za napajanje na lako dostupnu strujnu utičnicu ispravne oznake i uzemljenja, u blizini proizvoda.

7 Uključite štampač.

Po potrebi, ručno dodajte fioku u upravljačkom programu štampača da bi postala dostupna za zadatke štampanja. Više informacija potražite u odeljku [„Dodavanje dostupnih opcija u upravljački program za štampanje“ na stranici 302.](#)

Prilikom instaliranja više hardverskih opcija, sledite ovaj redosled instalacije.

- Pokretno postolje
- Opciona fioka za 2200 listova
- Opciona fioka za 550 listova ili fioka za koverta
- Štampač
- Finišer za heftanje

Instaliranje fioke za tastaturu

- 1 Isključite štampač.
- 2 Otvorite vrata A.

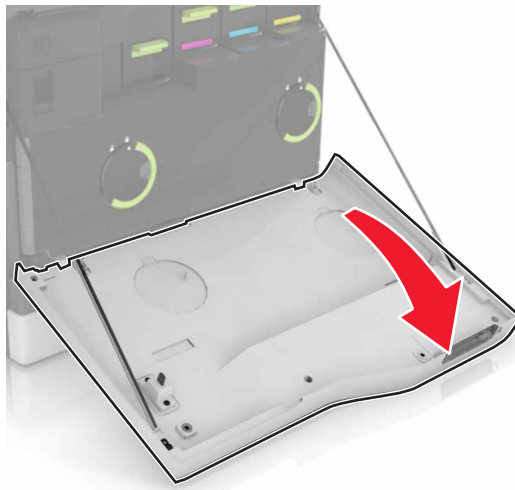

- 3 Uklonite odvojivi poklopac tastature.

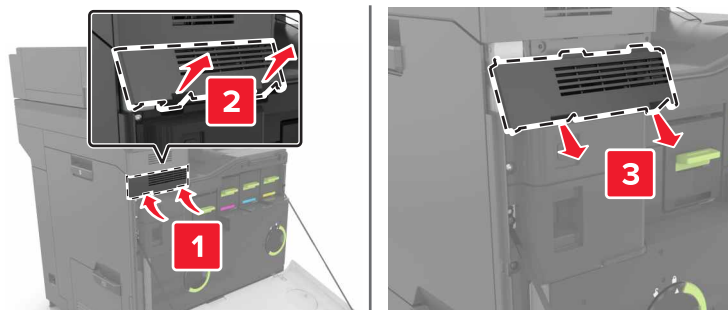

- 4 Otpakujte fioku tastature.

5 Povežite tastaturu na postolje.

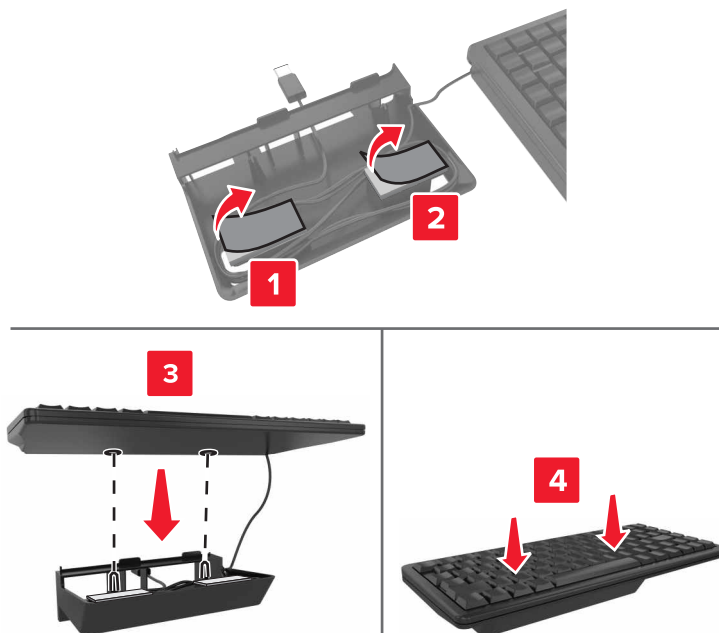

6 Umetnite fioku tastature.

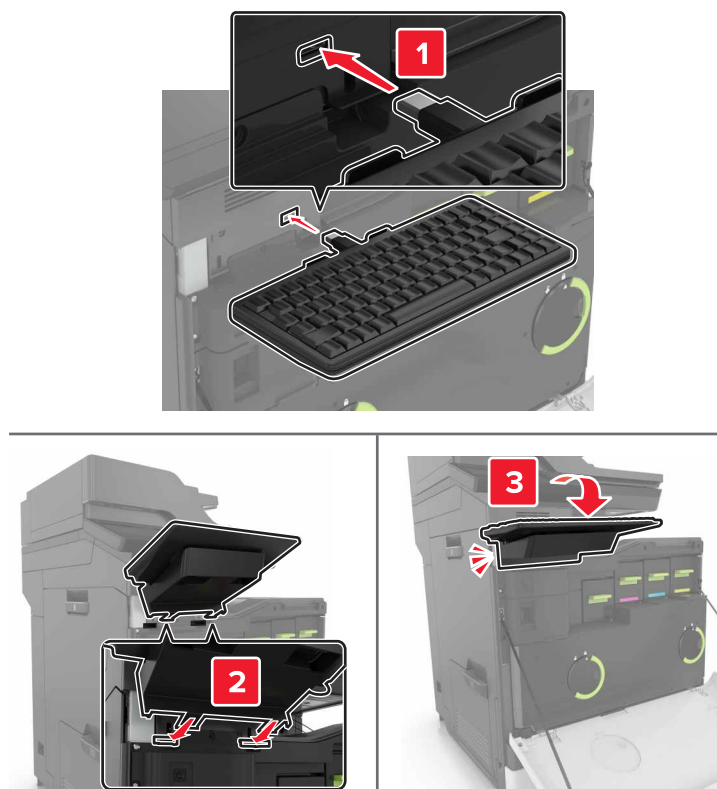

7 Zatvorite vrata A.

8 Uključite štampač.

Instaliranje finišera za heftanje

- 1 Isključite štampač.
- 2 Otvorite vrata C.

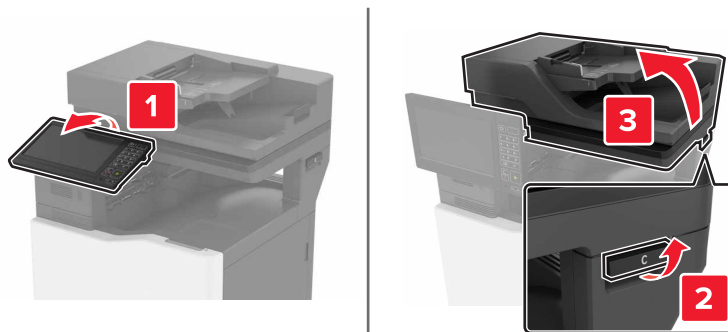

- 3 Uklonite držač papira.

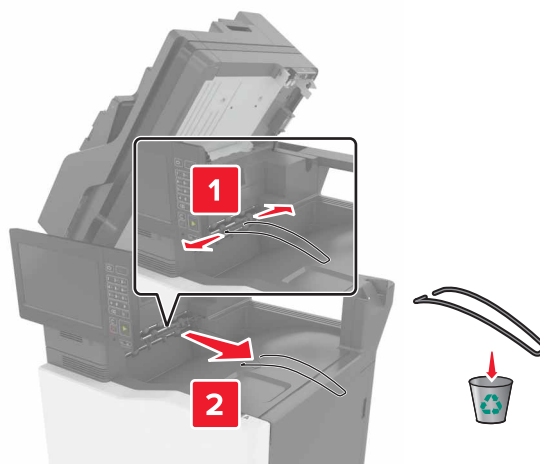

4 Uklonite poklopce konektora finišera za prenos papira i heftanje.

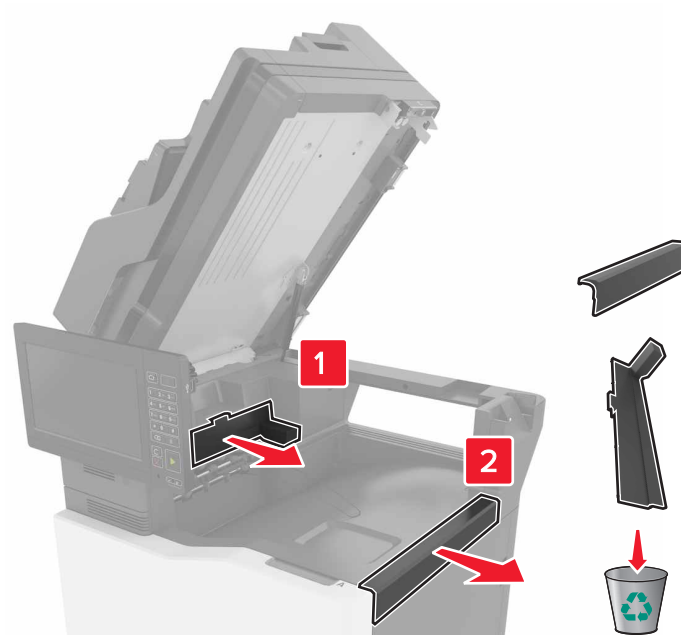

5 Otpakujte finišer za heftanje.

6 Umetnite finišer za heftanje tako da *legne* na mesto.

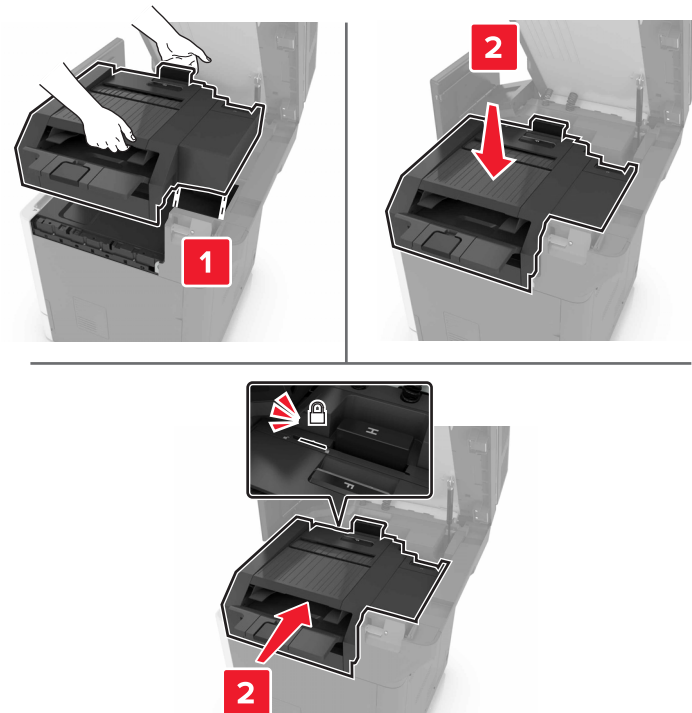

7 Zatvorite vrata C.

 **OPREZ – OPASNOST OD PRIKLEŠTENJA:** Da biste izbegli rizik od prikleštenja, držite ruke dalje od obeležene oblasti prilikom zatvaranja vrata C.

8 Uključite štampač.

Instaliranje finišera za bušenje rupa i heftanje u više položaja

 **OPREZ – OPASNOST OD PREVRTANJA:** Instaliranje opcija na štampač ili višenamenski štampač može da zahteva upotrebu pokretnog postolja, nameštaja ili drugih dodataka kako bi se sprečila nestabilnost koja može da dovede do povreda. Više informacija o podržanim konfiguracijama potražite ovde: www.lexmark.com/multifunctionprinters.

- 1 Pritisnite dugme za napajanje na kontrolnoj tabli i zadržite ga 5 sekundi da biste isključili štampač.
- 2 Isključite kabl za napajanje iz zidne utičnice, a zatim iz štampača.
- 3 Blokirate točkove postolja da biste sprečili pomeranje štampača.



4 Otvorite poklopce sa bočne strane postolja.

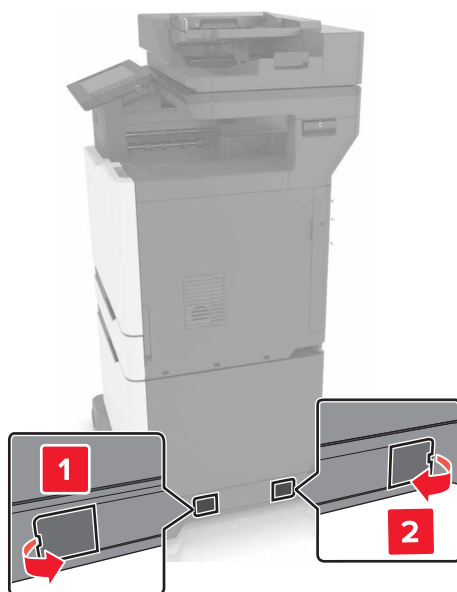

5 Otvorite vrata C.

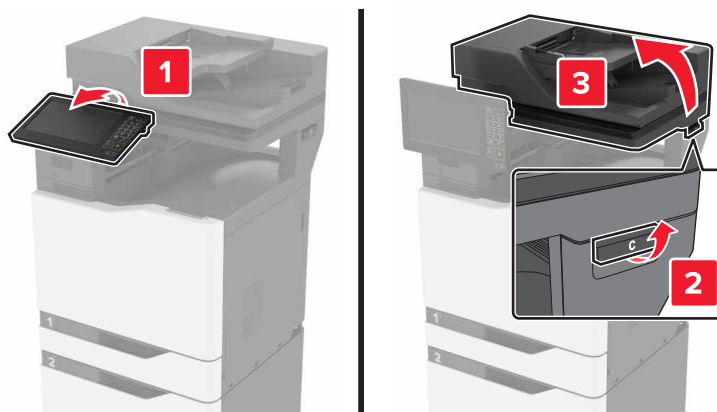

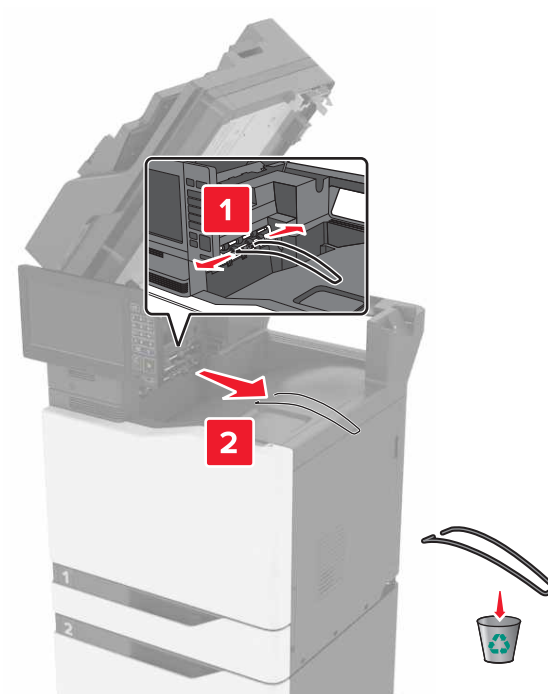
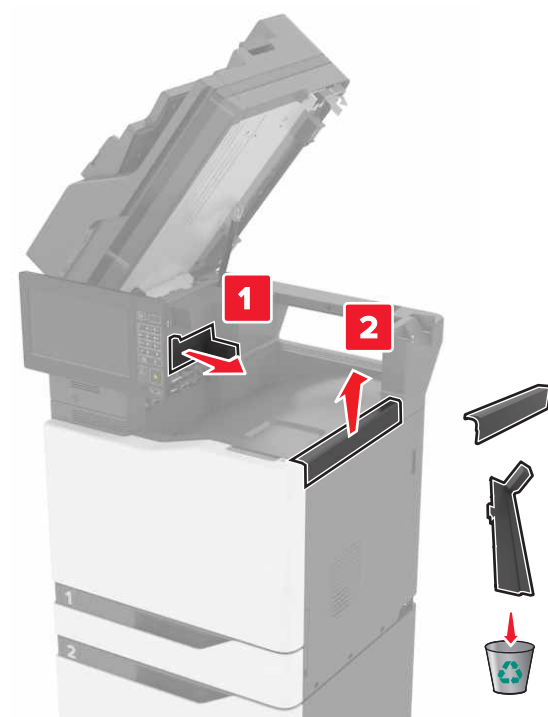
6 Uklonite držač papira.**7** Uklonite poklopce.**8** Otpakujte prenosnik papira, a zatim uklonite delove trake.

9 Podignite, a zatim poravnajte prenosnik papira sa štampačem.

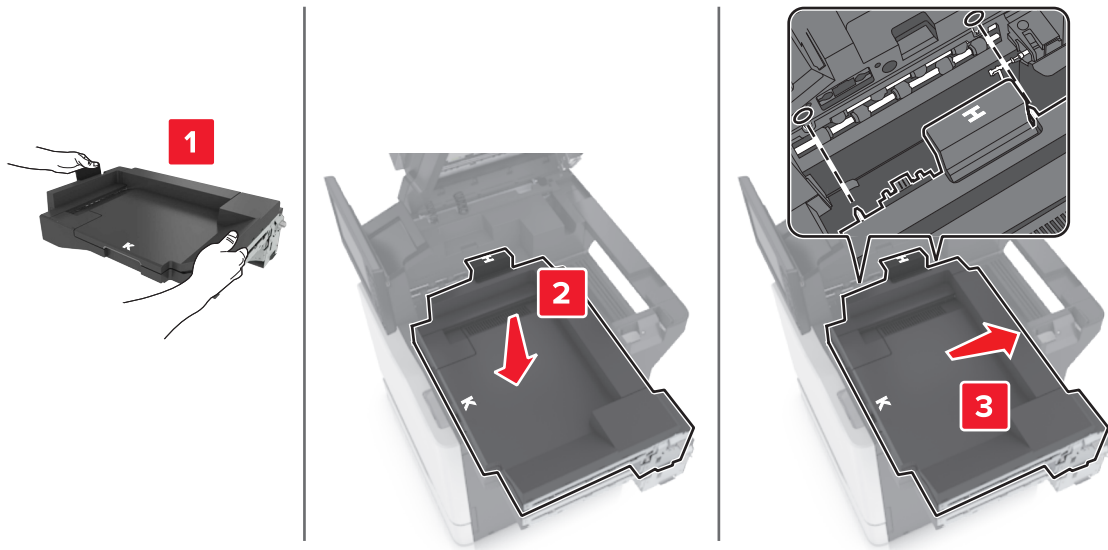

10 Čvrsto gurnite prenosnik papira dok ne *legne* na mesto.

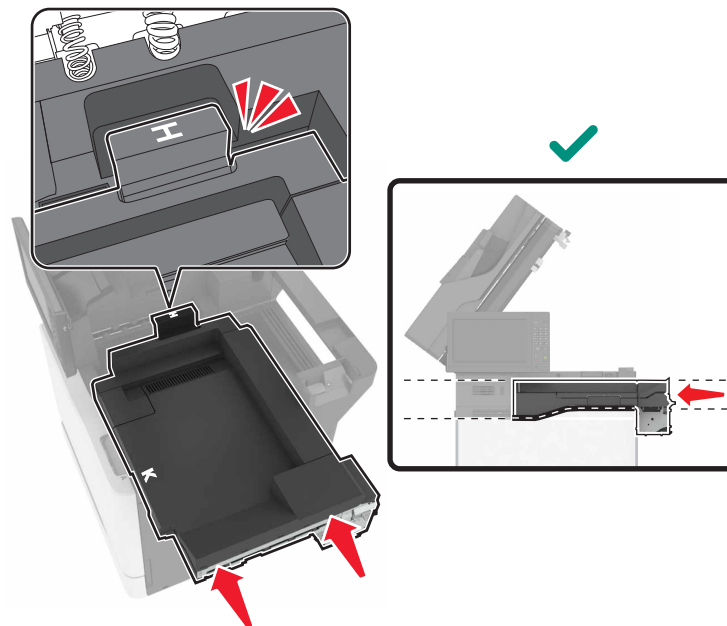

11 Zatvorite vrata C.

⚠ OPREZ – OPASNOST OD PRIKLEŠTENJA: Da biste izbegli rizik od prikleštenja, držite ruke dalje od obeležene oblasti prilikom zatvaranja vrata C.



12 Otpakujte finiŝer za buŝenje rupa i heftanje u viŝe poloŝaja, a zatim uklonite delove trake.

13 Poravnajte finiŝer sa ŝtampaĉem na ravnoj, ĉvrstoj i stabilnoj povrŝini.

Napomena: Izbegavajte instaliranje finiŝera na povrŝini prekrivenoj tepihom.



- 14 Gurnite finiše uz štampač tako što ćete primeniti pritisak sa donje strane finišera dok ne *legne* na mesto.



Proverite da li su finiše i štampač pravilno spojeni tako što ćete snažno pokušati da odvojite finiše od štampača. Ako se finiše odvoji od štampača, ponavljajte korake [korak 13](#) do [korak 14](#) dok ne budu pravilno spojeni.



15 Kada fiksirate finiše, uradite sledeće:

a Otvorite donja prednja vrata finišera.



b Okrećite ručice na finiše suprotno od smera kazaljke na satu dok se ne oslobode.

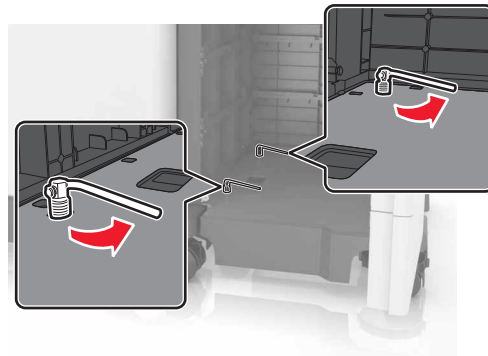

c Zatvorite vrata.

16 Proverite razmak između štampača i finišera.

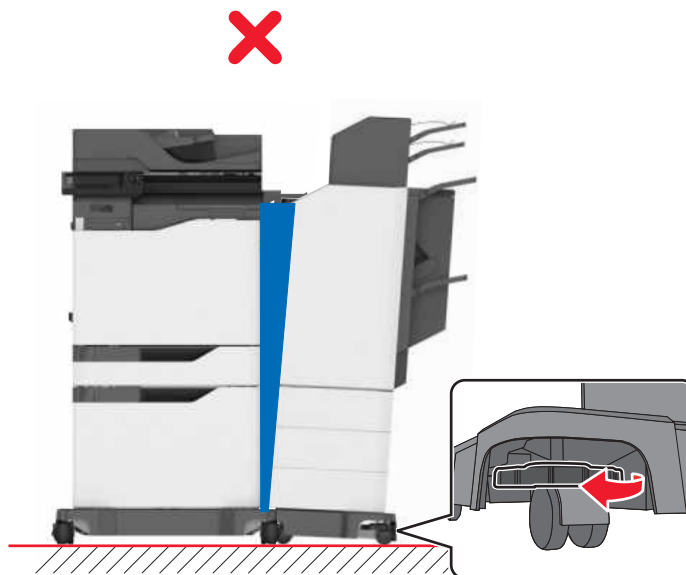

Ako je razmak neravnomeran, uradite nešto od sledećeg:

- a Da biste popravili razmak sa gornje strane, rotirajte bočne točkove finišera u smeru kazaljke na satu.
- b Da biste popravili razmak sa donje strane, rotirajte bočne točkove finišera suprotno od smera kazaljke na satu.

- 17 Povežite kablove za napajanje na finišer i na štampač, a zatim ih povežite na ispravno uzemljenu zidnu utičnicu.

 **OPREZ – POTENCIJALNA POVREDA:** Da biste izbegli rizik od požara ili strujnog udara, povežite kabl za napajanje na lako dostupnu zidnu utičnicu ispravne oznake i uzemljenja, u blizini proizvoda.

 **OPREZ – POTENCIJALNA POVREDA:** Nemojte da koristite ovaj proizvod sa produžnim kablovima, modulima sa više utičnica, proširivačima sa više utičnica ili uređajima za neprekidno napajanje. Laserski štampač lako može da prekorači kapacitet tih dodataka, što može da dovede do rizika od požara, oštećenja imovine ili loših performansi štampača.

- 18 Uključite štampač.

Ako je neophodno, ručno dodajte finišer u upravljačkom programu za štampač da biste ga učinili dostupnim za zadatke štampe.

 **OPREZ – OPASNOST OD PRIKLEŠTENJA:** Da biste izbegli rizik od prikleštenja, ruke držite dalje od označene oblasti tokom zadatka štampe koji koriste heftalicu finišera za bušenje rupa i heftanje u više položaja.

Softver

Instaliranje softvera štampača

Napomene:

- Upravljački program za štampanje je uključen u paket za instaliranje softvera.
- Za Macintosh računare sa verzijom macOS 10.7 ili novijom, ne treba da instalirate upravljački program za štampanje na štampaču sa podrškom za AirPrint.

- 1 Nabavite kopiju paketa za instaliranje softvera.

- Sa priloženog CD medija sa softverom.
- Posetite lokaciju <http://support.lexmark.com>, a zatim izaberite svoj štampač i operativni sistem.

- 2 Pokrenite instalacioni program, a zatim pratite uputstva na ekranu računara.

Dodavanje dostupnih opcija u upravljački program za štampanje

Za korisnike operativnog sistema Windows

- 1 Otvorite fasciklu Štampači.

- 2 Izaberite štampač koji želite da ažurirate, a zatim uradite nešto od sledećeg:

- Za Windows 7 ili noviju verziju, izaberite **Svojstva štampača**.
- Za starije verzije izaberite **Svojstva**.

3 Dođite do kartice Konfiguracija, a zatim izaberite **Ažuriraj sada – pitaj štampač**.

4 Primenite promene.

Za korisnike Macintosh računara

1 U meniju Apple, iz Željenih postavki sistema dođite do štampača, a zatim izaberite **Opcije i potrošni materijal**.

2 Dođite do liste hardverskih opcija, a zatim dodajte instalirane opcije.

3 Primenite promene.

Firmver

Izvoz ili uvoz konfiguracione datoteke

Možete da izvezete postavke konfiguracije štampača u tekstualnu datoteku, a zatim da uvezete datoteku da biste primenili postavke na druge štampače.

1 Otvorite veb pregledač, a zatim u polje za adresu unesite IP adresu štampača.

Napomene:

- IP adresu štampača potražite na početnom ekranu na štampaču. IP adresa sastoji se od četiri skupa brojeva koji su razdvojeni tačkom, na primer 123.123.123.123.
- Ako koristite proksi server, privremeno ga onemogućite da bi se veb stranica pravilno učitala.

2 Sa Embedded Web Server-a kliknite na **Izvezi konfiguraciju** ili **Uvezi konfiguraciju**.

3 Pratite uputstva na ekranu.

4 Ako štampač podržava aplikacije, uradite sledeće:

- a Kliknite na **Aplikacije** > ozaberite aplikaciju > **Konfiguriši**.
- b Kliknite na **Izvezi** ili **Uvezi**.

Ažuriranje firmvera

Neke aplikacije zahtevaju minimalni nivo firmvera uređaja da bi ispravno radile.

Da biste dobili više informacija o ažuriranju firmvera uređaja, obratite se predstavniku kompanije Lexmark.

1 Otvorite veb pregledač, a zatim u polje za adresu unesite IP adresu štampača.

Napomene:

- IP adresu štampača potražite na početnom ekranu na štampaču. IP adresa sastoji se od četiri skupa brojeva koji su razdvojeni tačkom, na primer 123.123.123.123.
- Ako koristite proksi server, privremeno ga onemogućite da bi se veb stranica pravilno učitala.

2 Kliknite na **Postavke** > **Uređaj** > **Ažuriranje firmvera**.

3 Nađite fleš datoteku.

4 Kliknite na **Otpremi**.

Obaveštenja

Informacije o proizvodu

Ime proizvoda:

Višenamenski štampači Lexmark CX825de, CX825dte, CX825dtp, CX825dtfe, CX860de, CX860dte, CX860dtfe, CX860dtp, XC8155de, XC8155dte, XC8160de, XC8160dte, XC8163 MFPs

Tip mašine:

7564

Model(i):

336, 337, 536, 537

Obaveštenje o verziji

jul 2024.

Sledeći pasus ne odnosi se na bilo koju zemlju gde su takve odredbe neusklađene sa lokalnim zakonom: LEXMARK INTERNATIONAL, INC., PRUŽA OVU PUBLIKACIJU „U VIĐENOM STANJU“ BEZ GARANCIJE BILO KOJE VRSTE, IZRIČITE ILI PODRAZUMEVANE, UKLJUČUJUĆI BEZ OGRANIČENJA, PODRAZUMEVANE GARANCIJE MOGUĆNOSTI ZA PRODAJU ILI PODESNOSTI ZA ODREĐENU NAMENU. Neke države ne dozvoljavaju odricanje od izričitih ili podrazumevanih garancija u određenim transakcijama, zbog čega se ova izjava možda ne odnosi na vas.

Ova publikacija može da obuhvata tehničke nepreciznosti i tipografske greške. Izmene se periodično unose u informacije koje su ovde iznete; ove izmene biće obuhvaćene sledećim izdanjima. Poboljšanja ili promene u opisanim proizvodima ili programima mogu da se primene u bilo kom trenutku.

Reference u ovoj publikaciji na proizvode, programe ili usluge ne impliciraju da proizvođač namerava da ih učini dostupnim u svim zemljama u kojima posluje. Bilo koja referenca na proizvod, program ili uslugu nema svrhu da izjavi ili implicira da samo taj proizvod, program ili usluga mogu da se koriste. Bilo koji funkcionalno ekvivalentni proizvod, program ili usluga koji ne krše bilo koje postojeće pravo na intelektualnu svojinu mogu da se koriste kao zamena. Procena i verifikacija rada zajedno sa drugim proizvodima, programima ili uslugama, osim onih koje je proizvođač izričito naveo, predstavljaju odgovornost korisnika.

Lexmark tehničku podršku potražite na <http://support.lexmark.com>.

Informacije o smernicama za zaštitu privatnosti kompanije Lexmark koje važe za korišćenje ovog proizvoda potražite na www.lexmark.com/privacy.

Informacije o potrošnom materijalu i sadržaje za preuzimanje potražite na www.lexmark.com.

© 2016. Lexmark International, Inc.

Sva prava zadržana.

Zaštićeni žigovi

Lexmark i Lexmark logotip su zaštićeni žigovi ili registrovani zaštićeni žigovi kompanije Lexmark International, Inc. u Sjedinjenim Američkim Državama i/ili drugim zemljama.

Google Cloud Print, Google Chrome, Android i Google Play su zaštićeni žigovi kompanije Google LLC.

Macintosh, App Store, Safari, and AirPrint are trademarks of Apple Inc., registered in the U.S. and other countries. Use of the Works with Apple badge means that an accessory has been designed to work specifically with the technology identified in the badge and has been certified by the developer to meet Apple performance standards.

Oznaka reči Mopria® je registrovani i/ili neregistrovani zaštićeni žig kompanije Mobria Alliance, Inc. u Sjedinjenim Američkim Državama i drugim zemljama. Neovlašćeno korišćenje strogo je zabranjeno.

PCL® je registrovani zaštićeni žig kompanije Hewlett-Packard. PCL je oznaka skupa komandi (jezika) i funkcija štampača kompanije Hewlett-Packard, obuhvaćenih njihovim proizvodima štampača. Ovaj štampač je namenjen da bude kompatibilan sa PCL jezikom. To znači da štampač prepoznaje PCL komande koje se koriste u programima različitih aplikacija, kao i da štampač emulira funkcije koje odgovaraju komandama.

PostScript je registrovani zaštićeni žig kompanije Adobe Systems Incorporated u Sjedinjenim Američkim Državama i/ili drugim zemljama.

Wi-Fi® i Wi-Fi Direct® su registrovani zaštitni znakovi kompanije Wi-Fi Alliance®.

Svi drugi zaštićeni žigovi su vlasništvo kompanija koje polažu pravo na njih.

Obaveštenja o licenciranju

Sva obaveštenja o licenciranju povezana sa ovim proizvodom mogu da se prikažu iz direktorijuma CD: NOTICES CD-a sa instalacionim softverom.

Nivoi emisije buke

Sledeće mere napravljene su u skladu sa standardom ISO 7779 i prijavljene u skladu sa standardom ISO 9296.

Napomena: Neki režimi možda se ne odnose na vaš proizvod.

Prosečni zvučni pritisak na udaljenosti od 1 metar, dBA	
Štampanje	Jednostrano: 55 (crno-belo), 56 (u boji); Dvostrano: 57 (crno-belo), 57 (u boji)
Skeniranje	56 (CX825, XC8155); 55 (CX860, XC8160, XC8163)
Kopiranje	58 (crno-belo); 59 (crno-belo)
Spreman	16 (CX825, XC8155); 14 (CX860, XC8160, XC8163)

Vrednosti podležu promeni. Pogledajte www.lexmark.com za aktuelne vrednosti.

Direktiva o električnom i elektronskom otpadu (WEEE)

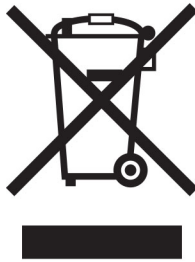

WEEE logotip označava određene programe recikliranja i procedure za elektronske proizvode u zemljama Evropske unije. Podstičemo recikliranje naših proizvoda.

Ako imate dodatnih pitanja o opcijama za recikliranje, posetite veb lokaciju kompanije Lexmark na www.lexmark.com za broj telefona lokalne kancelarije za prodaju.

Environmental labeling for packaging

Per Commission Regulation Decision 97/129/EC Legislative Decree 152/2006, the product packaging may contain one or more of the following symbols.

<p>The symbol consists of a triangular recycling symbol with the number '20' in the center and the letters 'PAP' below it.</p>	<p>This symbol indicates that the packaging may contain corrugated fiberboard.</p>
<p>The symbol consists of a triangular recycling symbol with the number '21' in the center and the letters 'PAP' below it.</p>	<p>This symbol indicates that the packaging may contain non-corrugated fiberboard.</p>
<p>The symbol consists of a triangular recycling symbol with the number '22' in the center and the letters 'PAP' below it.</p>	<p>This symbol indicates that the packaging may contain paper.</p>

For more information, go to www.lexmark.com/recycle, and then choose your country or region. Information on available packaging recycling programs is included with the information on product recycling.

Odlaganje proizvoda

Nemojte odlagati štampač ili potrošni materijal na isti način kao i uobičajeni otpad iz domaćinstva. Konsultujte lokalne organe vlasti za mogućnosti odlaganja i reciklaže.

Punjiva litijum-jonska baterija

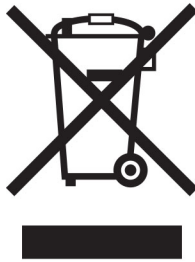

Ovaj proizvod može da sadrži okruglu punjivu litijum-jonsku bateriju čije bi uklanjanje trebalo prepustiti isključivo obučenom tehničaru. Precrtana kanta za otpatke znači da proizvod ne sme da se odlaže kao nesortirani otpad, već mora da se pošalje u namenski objekat za prikupljanje radi vraćanja i recikliranja. U slučaju uklanjanja baterije nemojte da je bacite u kućni otpad. U lokalnoj zajednici mogu da postoje odvojeni sistemi za prikupljanje baterija, kao što je lokacija za odlaganje baterija za reciklažu. Odvojeno prikupljanje iskorišćenih baterija obezbeđuje odgovarajući tretman otpada, uključujući ponovnu upotrebu i recikliranje i sprečava potencijalne negativne efekte na zdravlje ljudi i životnu sredinu. Odgovorno odlažite baterije.

Уредба (ЕУ) 2023/1542

Уредба (ЕУ) 2023/1542

Овај производ може да садржи дугмасту литијумску пуњиву батерију. Ова батерија је у складу са Уредбом (ЕУ) 2023/1542. На усклађеност указује CE ознака:



Овај производ може да садржи неку од следећих дугмастих батерија:

- Идентификација батерије: Seiko број модела MS621FE
Произвођач: Сеико Инструментс Инц.
Адреса произвођача: 8, Nakase 1-хром, Mihama-ku, Chiba-shi, Chiba 261-8507, Јапан
- Идентификација батерије: Panasonic број модела ML621
Произвођач: Panasonic Energy Co., Ltd.
Адреса произвођача: 1-1 Matsushita-cho, Moriguchi City, Osaka 570-8511, Јапан
- Идентификација батерије: FDK број модела ML621
Произвођач: FDK Corporation
Адреса произвођача: Shibaura Crystal Shinagawa, 1-6-41 Konan, Minato-ku, Tokyo 108-8212 Јапан

Vraćanje kertridža kompanije Lexmark radi ponovne upotrebe ili reciklaže

Lexmark program prikupljanja kertridža omogućava besplatno vraćanje upotrebljenih kertridža kompaniji Lexmark radi ponovne upotrebe ili reciklaže. Sto procenata praznih kertridža vraćenih kompaniji Lexmark ponovo se upotrebi ili rasklopi radi recikliranja. Kutije koje se koriste za vraćanje kertridža takođe se recikliraju.

Ako želite da vratite kertridž kompanije Lexmark radi ponovne upotrebe ili reciklaže, uradite sledeće:

- 1 Idite na lokaciju www.lexmark.com/recycle.
- 2 Izaberite zemlju ili region.
- 3 Izaberite Lexmark program za prikupljanje kertridža.
- 4 Pratite uputstva na ekranu.

Obaveštenje o osetljivosti na statički elektricitet



Ovaj simbol označava delove osetljive na statički elektricitet. Nemojte da dodirujete oblasti blizu ovih simbola, a da prethodno niste dodirnuli metalnu površinu u oblasti dalje od simbola.

Kako biste sprečili štetu usled statičkog elektriciteta prilikom obavljanja zadatka održavanja, kao što je uklanjanje zaglavljenog papira ili zamena potrošnog materijala, dodirnite bilo koji izloženi okvir štampača pre nego što pristupite ili dodirnete unutrašnje delove štampača, čak i ako simbol nije prisutan.

ENERGY STAR

Bilo koji proizvod Lexmark sa ENERGY STAR® emblemom na proizvodu ili početnom ekranu usklađen je sa zahtevima ENERGY STAR Agencije za zaštitu okoline (EPA) od datuma proizvodnje.



Informacije o temperaturi

Radna temperatura i relativna vlažnost	10 do 32,2°C (50 do 90°F) i 15 do 80% RV
Dugoročno odlaganje štampača / kertridža / jedinice za izradu slika ¹	15,3 do 32,2°C (60 do 90°F) i 8 do 15% RV Maksimalna temperatura vlažnog termometra: 22,8°C (73°F)
Kratkoročni transport štampača / kertridža / jedinice za izradu slika	-40 do 43,3°C (-40 do 110°F)
<p>¹ Rok trajanja potrošnog materijala je približno 2 godine. To je zasnovano na standardnom kancelarijskom okruženju sa temperaturom od 22°C (72°F) i vlažnošću od 45%.</p> <p>² Temperatura vlažnog termometra utvrđuje se na osnovu temperature vazduha i relativne vlažnosti.</p>	

Obaveštenje o laseru

Štampač je certifikovan u SAD kako bi bio usklađen sa zahtevima DHHS 21 CFR, poglavlje I, podpoglavljje J za laserske proizvode klase I (1), a na drugim mestima je certifikovan kao laserski proizvod klase I usklađen sa zahtevima IEC 60825-1: 2014.

Laserski proizvodi klase I ne smatraju se štetnim. Laserski sistem i štampač projektovani su tako da ne može da dođe do kontakta između čoveka i radijacije lasera iznad nivoa klase I tokom normalnog rada, održavanja od strane korisnika ili preporučenih uslova servisiranja. Štampač ima sklop glave za štampanje koja ne može da se servisira i sadrži laser sledećih specifikacija:

Klasa: IIIb (3b) AlGaAs

Nominalna izlazna snaga (milivati): 20

Talasna dužina (nanometri): 755–800

Potrošnja energije

Potrošnja energije proizvoda

Sledeća tabela dokumentuje karakteristike potrošnje energije proizvoda.

Napomena: Neki režimi možda ne važe za vaš proizvod.

Režim	Opis	Potrošnja energije (u vatima)
Štampanje	Proizvod generiše izlazne papirne kopije od elektronskih unosa.	Jednostrano: 825 (CX825, XC8155), 870 (CX860, XC8160, XC8163); dvostrano: 775 (CX825, XC8155), 820 (CX860, XC8160, XC8163)
Kopiranje	Proizvod generiše izlazne papirne kopije od papirnih originalnih dokumenata.	650
Skeniranje	Proizvod skenira papirne dokumente.	110 (CX825, XC8155); 115 (CX860, XC8160, XC8163)
Spreman	Proizvod čeka na zadatak štampe.	Veća potrošnja energije: 125; Manja potrošnja energije: 85 (CX825, XC8155), 81 (CX860, XC8160, XC8163)
Režim mirovanja	Proizvod je u režimu uštede energije visokog nivoa.	1,43 (CX825, XC8155); 1,46 (CX860, XC8160, XC8163)
Hibernacija	Proizvod je u režimu uštede energije niskog nivoa.	0,3
Isključeno	Proizvod je priključen u zidnu utičnicu, ali je prekidač za napajanje isključen.	0,2

Nivoi potrošnje energije navedeni u prethodnoj tabeli predstavljaju prosečne vrednosti u posmatranom vremenskom intervalu. Trenutno povlačenje energije može da bude značajno više od prosečnog.

Vrednosti su podložne promeni. Pogledajte www.lexmark.com za trenutne vrednosti.

Režim mirovanja

Ovaj proizvod dizajniran je sa režimom rada za štednju energije nazvanim *režim mirovanja*. Režim mirovanja štedi energiju smanjivanjem potrošnje energije tokom produženih perioda neaktivnosti. Režim mirovanja automatski se aktivira nakon što se ovaj proizvod ne koristi tokom određenog vremenskog perioda, nazvanog *Istek vremena za režim mirovanja*.

Fabrički podrazumevani istek vremena za režim mirovanja za ovaj proizvod (u minutima) je:	1
---	---

Korišćenjem menija za konfiguraciju, istek vremena za režim mirovanja može se izmeniti tako da bude između 1 i 120 minuta. Ako je brzina štampe manja od/jednaka 30 stranica u minuti, možete da podesite istek vremena do 60 minuta. Podešavanje isteka vremena za režim mirovanja na malu vrednost smanjuje potrošnju energije, ali može da poveća vreme odziva proizvoda. Podešavanje isteka vremena za režim mirovanja na veliku vrednost održava brz odziv, ali koristi više energije.

Režim hibernacije

Ovaj proizvod dizajniran je sa režimom rada sa izuzetno niskom potrošnjom energije nazvanim *režim hibernacije*. Prilikom rada u režimu hibernacije, svi drugi sistemi i uređaji bezbedno se napajaju energijom.

Režim hibernacije može da se aktivira na bilo koji od sledećih načina:

- korišćenjem isteka vremena hibernacije
- korišćenjem planiranih režima napajanja

Fabrički podrazumevani istek vremena hibernacije za ovaj proizvod u svim zemljama ili regionima	3 dana
---	--------

Vreme tokom kojeg štampač čeka nakon što se zadatak odštampa pre nego što se aktivira režim hibernacije može se izmeniti tako da bude između jednog sata i jednog meseca.

Režim isključivanja

Ako ovaj proizvod ima režim isključivanja u kojem se i dalje troši mala količina energije, da biste u potpunosti sprečili da proizvod koristi energiju, isključite kabl za napajanje iz zidne utičnice.

Ukupna iskorišćena energija

Nekada je od pomoći da se proceni ukupna iskorišćena energija proizvoda. Budući da su tvrdnje o potrošnji energije date u vatima kao jedinici za energiju, potrošnja energije treba da se pomnoži vremenom koje proizvod provodi u svakom režimu da bi se izračunala iskorišćena energija. Ukupna iskorišćena energija proizvoda predstavlja zbir iskorišćene energije u svakom režimu.

Regulatorna obaveštenja za telekomunikacionu terminalnu opremu

Ovaj odeljak sadrži regulatorne informacije koje se odnose na proizvode koji sadrže analognu karticu faksimila:

Lexmark regulatorni tip/broj modela:

LEX-M03-002

Regulatorna obaveštenja za bežične proizvode

Ovaj odeljak sadrži regulatorne informacije koje se odnose samo na bežične modele.

Ako niste sigurni da li imate bežični model, posetite <http://support.lexmark.com>.

Obaveštenje o modularnim komponentama

Modeli sa bežičnom vezom možda sadrže sledeće modularne komponente:

Lexmark regulatorni tip/LEX-M01-005; FCC ID: IYLLEXM01005; Industry Canada IC: 2376A-M01005

Izloženost radiofrekventnom zračenju

Izlazna snaga zračenja ovog uređaja je daleko ispod ograničenja za izloženost radiofrekventnom zračenju FCC i drugih regulatornih agencija. Neophodno je održavati rastojanje od najmanje 20 cm (8 inča) između antene i bilo kog lica da bi ovaj uređaj ispunjavao zahteve za izloženost radiofrekventnom zračenju FCC i drugih regulatornih agencija.

Usaglašenost sa direktivama Evropske zajednice (EZ)

Ovaj proizvod je usklađen sa zahtevima za zaštitu direktive Saveta EZ 2014/53/EU za usklađivanje i harmonizaciju zakona država članica u vezi sa radio opremom.

Proizvođač ovog proizvoda je: Lexmark International, Inc., 740 West New Circle Road, Lexington, KY, 40550 USA. Ovlašćeni predstavnik je: Lexmark International Technology Hungária Kft., 8 Lechner Ödön fasor, Millennium Tower III, 1095 Budapest HUNGARY. Izjava o usklađenosti sa zahtevima direktiva dostupna je na zahtev od ovlašćenog predstavnika ili možete da je pronađete na www.lexmark.com/en_us/about/regulatory-compliance/european-union-declaration-of-conformity.html.

Na usklađenost ukazuje CE oznaka:



Ograničenja

Ova radio oprema sme da se koristi isključivo u zatvorenom prostoru. Upotreba na otvorenom je zabranjena. Ovo ograničenje odnosi se na sve zemlje navedene u nastavku:

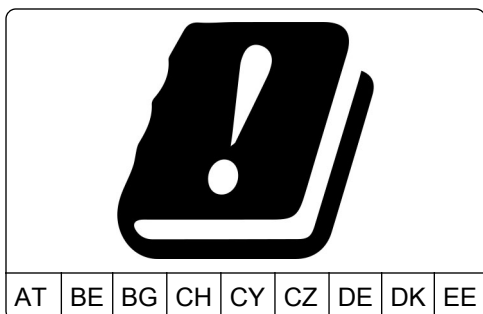

EL	ES	FI	FR	HR	HU	IE	IS	IT
LI	LT	LU	LV	MT	NL	NE	PL	PT
RO	SE	SI	SK	TR	UK			

Izjava EU-a i drugih zemalja o radnim frekventnim opsezima radio-predajnika i maksimalnoj RF snazi

Ovaj radio proizvod emituje u opsegu 2,4 GHz (2,412–2,472 GHz u EU) ili 5 GHz (5,15–5,35, 5,47–5,725 u EU). Maksimalna EIRP izlazna snaga predajnika, uključujući pojačanje antene, je ≤ 20 dBm za oba opsega.

Usaglašenost sa direktivama Evropske zajednice (EZ)

Ovaj proizvod je usklađen sa zahtevima za zaštitu direktiva Saveta EZ 2014/30/EU, 2014/35/EU i 2011/65/EU kako je izmenjeno prema (EU) 2015/863 za usklađivanje i harmonizaciju zakona država članica u vezi sa elektromagnetnom kompatibilnošću, bezbednošću električne opreme dizajnirane za upotrebu u određenim granicama napona, kao i sa ograničenjima upotrebe određenih opasnih materija u električnoj i elektronskoj opremi.

Proizvođač ovog proizvoda je: Lexmark International, Inc., 740 West New Circle Road, Lexington, KY, 40550 USA. Ovlašćeni predstavnik je: Lexmark International Technology Hungária Kft., 8 Lechner Ödön fasor, Millennium Tower III, 1095 Budapest HUNGARY. Izjava o usklađenosti sa zahtevima direktiva dostupna je na zahtev od ovlašćenog predstavnika ili možete da je pronađete na www.lexmark.com/en_us/about/regulatory-compliance/european-union-declaration-of-conformity.html.

Ovaj proizvod zadovoljava ograničenja za klasu A iz standarda EN55022 i EN55032, kao i bezbednosne zahteve iz standarda EN 60950-1 ili EN 62368-1.

Obaveštenje o radio smetnjama

Upozorenje

Ovo je proizvod koji je usaglašen sa zahtevima za emisiju standarda EN55022 i EN55032, kao i ograničenjima za klasu A i zahtevima za otpornost standarda EN55024. Ovaj proizvod nije namenjen za upotrebu u stambenom/kućnom okruženju.

Ovo je proizvod klase A. U kućnom okruženju, ovaj proizvod može da izazove radio smetnje, u kom slučaju od korisnika može da se zahteva da preduzme odgovarajuće mere.

Indeks

A

adapterski utikač 59
 ADF valjak separatora
 zamena 197
 ADF valjak za prihvatanje
 zamena 193
 ADF valjak za uvlačenje
 zamena 195
 AirPrint
 korišćenje 42
 aktiviranje glasovnog
 navođenja 27
 Android uređaj
 štampanje sa 41
 aplikacije, podržane 20
 automatski ulagač dokumenata
 (ADF)
 korišćenje 48, 51, 62, 66
 ažuriranje firmvera 303

B

bezbednosne informacije 9, 10
 bezbednosni otvor
 lociranje 149
 bežična mreža
 Wi-Fi Protected Setup 153
 bežična mreža štampača
 povezivanje mobilnog uređaja
 na 154
 blokiranje neželjenih faksova 64
 boca otpadnog tonera
 naručivanje 163
 zamena 184
 brisanje
 memorija štampača 149
 brisanje grupa 26
 brisanje kontakata 26
 brisanje memorije čvrstog
 diska 149
 brisanje memorije
 štampača 150
 brojač upotrebe potrošnog
 materijala
 resetovanje 244
 brzina govora za glasovno
 navođenje
 podešavanje 27

C

Centar za prečice
 korišćenje 21
 Cloud Connector profil
 kreiranje 23
 skeniranje na 68
 štampanje sa 46

Č

čišćenje
 spoljašnjost štampača 156
 unutrašnjost štampača 156
 Čišćenje skenera 148
 čišćenje skenera 156
 čišćenje štampača 156
 čuvanje zadataka štampe 45
 čvrsti disk štampača
 šifrovanje 150

D

datum i vreme
 postavke faksa 62
 deaktiviranje Wi-Fi mreže 155
 dodavanje grupa 25
 dodavanje hardverskih opcija
 upravljački program za
 štampanje 302
 dodavanje internih opcija
 upravljački program za
 štampanje 302
 dodavanje kontakata 25
 dodavanje prečice
 e-pošta 52
 FTP adresa 66
 kopiranje 50
 odredište za faks 63
 dodeljivanje štampača šablonu
 zvona 62
 dokumenti
 skeniranje na faks server 68
 dokumenti, štampanje
 sa mobilnog uređaja 41
 sa računara 41
 dostupne interne opcije 281
 držač kertridža za heftanje
 zamena 202, 207
 dvostrano kopiranje 49

E

Ekološke postavke
 konfigurisanje 23
 ekološke postavke 209
 ekran štampača
 podešavanje osvetljenosti 210
 Ethernet priključak 15
 evidencija faksa
 prikazivanje 64
 EXT port 15

F

faks
 konfigurisanje SMTP
 servera 53
 podešavanje rasporeda za
 slanje 63
 prosleđivanje 64
 zadržavanje 64
 faks zvučnik
 konfigurisanje postavki 153
 FCC obaveštenja 311
 finišer za bušenje rupa i heftanje
 u više položaja
 instaliranje 295
 fioka za tastaturu
 instaliranje 291
 fioke
 povezivanje 33
 prekidanje veze 33
 učitavanje 29
 firmver, ažuriranje 303
 fleš jedinica
 skeniranje na 67
 štampanje sa 43
 folije
 učitavanje 31
 fotografije, kopiranje 48
 FTP adresa
 kreiranje prečice 66
 FTP server, skeniranje na
 korišćenje kontrolne table 66

G

Glasovno navođenje
 aktiviranje 27
 brzina govora 27

Google Cloud Print
korišćenje 41
govorna pošta
podešavanje 54
grupe
brisanje 26
dodavanje 25
uređivanje 25

H

hardverske opcije
instaliranje 289
hardverske opcije, dodavanje
upravljački program za
štampanje 302
horizontalne bele linije 268
horizontalne tamne linije 265

I

ikone na početnom ekranu
korišćenje 18
prikazivanje 20
indikator
razumevanje statusa 18
informacije o štampaču
pronalaženje 11
instaliranje čvrstog diska
štampača 287
instaliranje finišera za bušenje
rupa i heftanje u više
položaja 295
instaliranje finišera za
heftanje 293
instaliranje fiokice za
tastaturu 291
instaliranje memorijske
kartice 281
instaliranje opcija
čvrsti disk štampača 287
port za interna rešenja 282
instaliranje opcione kartice 285
instaliranje opcionih fioka 289
instaliranje porta za interna
rešenja 282
Instaliranje softvera
štampača 302
instaliranje upravljačkog
programa za štampanje 302
interna opcija nije
detektovana 241

interne opcije 281
instaliranje 285
memorijska kartica 281
interne opcije, dodavanje
upravljački program za
štampanje 302
isečen tekst ili slike 263
iskošena štampa 262
izbegavanje zaglavlivanja
papira 212
izbor lokacije za štampač 12
izgovorene lozinke
omogućavanje 27
izjava o prolaznosti 150
izveštaji
status štampača 152
upotreba štampača 152
izvoz konfiguracione datoteke
Embedded Web Server –
korišćenje 303

J

jedinica fotoprovodnika
naručivanje 162
zamena 170
jedinica razvijaača
naručivanje 162
zamena 164
jedinica za izradu slika
zamena 174
jedinica za nanošenje tonera
zamena 168
jedinice za izradu slika
naručivanje 162

K

kartica firmvera 281
kartica paralelnog interfejsa
rešavanje problema 242
kartica serijskog interfejsa
rešavanje problema 242
kertridž sa tonerom
zamena 177
kertridž za heftanje
zamena 199, 205
kertridži sa tonerom
naručivanje 160
kertridži za heftanje
naručivanje 163
konfiguracija sa
instaliranje 293

konfiguracije štampača 13
konfigurisanje obaveštenja za
potrošni materijal 163
konfigurisanje postavki
faks zvučnik 153
konfigurisanje SMTP servera 51
konfigurisanje SMTP servera za
faks 53
konfigurisanje zimskog/letnjeg
računanja vremena 62
kontakti
brisanje 26
dodavanje 25
uređivanje 25
kontaktiranje korisničke
podrške 280
kontrolna tabla
korišćenje 17
kopiranje
fotografije 48
koristeći automatski ulagač
dokumenata (ADF) 48
korišćenje stakla skenera 48
na memorandumu 49
na obe strane papira 49
kopiranje iz
izabrane fiokice 48
Kopiranje kartica
podešavanje 21
kopiranje sa različitim vrstama
papira 48
kopiranje više stranica
na jedan list 50
korekcija boja 272
koristeći automatski ulagač
dokumenata
(ADF) 48, 51, 62, 66
korišćenje
originalni Lexmark delovi 160
originalni Lexmark potrošni
materijal 160
korišćenje automatskog ulagača
dokumenata
kopiranje 48
korišćenje generatora QR
koda 22
korišćenje kontrolne table 17
korišćenje korisničke
podrške 23
korišćenje početnog ekrana 18

- korišćenje stakla
- skenera 48, 51, 62, 66
 - kopiranje 48
- koverte
 - učitavanje 31
- kreiranje Cloud Connector profila 23
- kreiranje fascikli
 - za obeleživače 24
- kreiranje obeleživača 24
- kreiranje prečice
 - e-pošta 52
 - FTP adresa 66
 - kopiranje 50
 - mrežna fascikla 66
 - odredište za faks 63
- kretanje po ekranu
 - korišćenje pokreta 28
- kretanje po ekranu pomoću pokreta 28
- kutija bušača rupa
 - pražnjenje 158
- kvalitet boja, rešavanje problema
 - otisci izgledaju zatamnjeno 273
- Kvote uređaja
 - podešavanje 22

- L**
- Lexmark Mobile Print
 - korišćenje 41
- LINIJSKI port 15
- lista direktorijuma
 - štampanje 47
- lista uzoraka fontova
 - štampanje 46
- lociranje bezbednosnog otvora 149
- lociranje oblasti sklonih zaglavljivanju 213
- loš kvalitet štampe faksa 276

- M**
- mapa menija 70
- memorandum
 - kopiranje na 49
- memorija čvrstog diska
 - brisanje 149
- memorija čvrstog diska štampača 150
- memorija štampača
 - brisanje 149
- memorijska kartica 281
 - instaliranje 281
- meni
 - 802.1x 135
 - Bežično 129
 - Brisanje na kraju radnog veka 84
 - Brisanje privremenih datoteka sa podacima 145
 - Eko-režim 72
 - Ethernet 130
 - Evidencija bezbednosne revizije 141
 - Faks 147
 - Google Cloud Print 138
 - HTML 94
 - HTTP/FTP postavke 136
 - Informacije koje se šalju kompaniji Lexmark 77
 - IPSec 134
 - Konfiguracija fioka 95
 - Konfiguracija police 97
 - Kvalitet 88
 - Lokalni nalozi 141
 - LPD konfiguracija 135
 - Meni Konfiguracija 79
 - Mreža 147
 - O ovom štampaču 84
 - Obaveštenja 74
 - Ograničavanje spoljnog pristupa mreži 138
 - Ograničenja prijavljivanja 143
 - PCL 92
 - PDF 91
 - Planiraj USB uređaje 141
 - Podešavanje 87
 - Podešavanje e-pošte 113
 - Podešavanje faksa 102
 - Podešavanje poverljivog štampanja 144
 - Podešavanje servera za faks 111
 - Podešavanje veb veze 119
 - Podrazumevane postavke e-pošte 115
 - Podrazumevane postavke kopiranja 97
 - Podrazumevane postavke za FTP 119
 - Pomoć 148
- Postavke LDAP rešenja 145
- PostScript 91
- Prečice 147
- Pregled mreže 128
- Prilagođene veličine skeniranja 96
- Pristupačnost 78
- Računovodstvo zadataka 90
- Raspored 85
- Razno 146
- Rešavanje problema 148
- Režim faksa 101
- Skeniranje sa fleš jedinice 123
- Slika 94
- SNMP 133
- Stranica sa postavkama menija 146
- Šifrovanje diska 145
- Štampanje 147
- Štampanje sa fleš jedinice 126
- TCP/IP 131
- ThinPrint 137
- Tipovi medija 96
- Udaljena tabla za rukovanje 73
- Univerzalno podešavanje 95
- Upravljanje dozvolama 140
- Upravljanje energijom 76
- Uređaj 146
- USB 137
- Vidljive ikone na početnom ekranu 84
- Vraćanje podrazumevanih fabričkih postavki 78
- Wi-Fi Direct 138
- XPS 91
- Završna obrada 86
- Željene postavke 71
- meniji štampača 70
- menjanje otiska boja 272
- menjanje postavki portova štampača nakon instaliranja porta za interna rešenja 155
- menjanje rezolucije faksa 64
- mesta zaglavljivanja
 - identifikovanje 213
- metod sa ličnim identifikacionim brojem 153
- metod sa pritiskanjem dugmeta 153
- mobilni uređaj
 - štampanje sa 41, 42, 43

Mopria Print Service 42
mrežna fascikla
kreiranje prečice 66

N

na otiscima se pojavljuju
senke 256
najčešća pitanja o štampanju u
boji 272
nakrivljena štampa 262
naručivanje
jedinica fotoprovodnika 162
jedinica razvijača 162
jedinice za izradu slika 162
kertridži sa tonerom 160
naručivanje potrošnog
materijala
boca otpadnog tonera 163
kertridži za heftanje 163
Neformatiran fleš je
detektovan 243
neispravne margine 258
Nema dovoljno slobodnog
prostora u fleš memoriji za
resurse 243
neželjeni faksovi
blokiranje 64
nije moguće otvoriti Embedded
Web Server 239
nije moguće primati faksove 276
nije moguće pročitati fleš uređaj
rešavanje problema,
štampa 240
nivo emisije buke 305

O

obaveštenja 305, 306, 309,
310, 311
obaveštenja o emisiji 305, 311
obaveštenja o potrošnom
materijalu
konfigurisanje 163
obeleživači
kreiranje 24
kreiranje fascikli za 24
obrasci
štampanje 41
obrasci i omiljene stavke
podešavanje 20
odlaganje
potrošni materijal 208

omogućavanje funkcije Wi-Fi
Direct 154
omogućavanje izgovorenih
lozinki 27
omogućavanje PIN kodova 27
omogućavanje režima
uvećanja 27
omogućavanje USB
priključka 240
onemogućavanje senzora
blizine 210
opcija bežičnog povezivanja 281
opcije
bežično 281
kartice firmvera 281
memorijska kartica 281
opciona kartica
instaliranje 285
opcione fioke
instaliranje 289
otisci izgledaju zatamnjeno 273
otkazivanje zadatka štampe
sa kontrolne table
štampača 47
sa računara 47
Otkrivena je neispravna fleš
memorija 243

P

papir
univerzalna postavka
veličine 29
PIN kodovi
omogućavanje 27
početni ekran
prilagođavanje 20
podešavanje
registracija skenera 279
podešavanje brzine govora
Glasovno navođenje 27
podešavanje faksa
specifično za zemlju ili
region 59
standardna telefonska linija 54
podešavanje kvota uređaja 22
podešavanje osvetljenosti
ekran štampača 210
podešavanje osvetljenosti
ekrana štampača 210
podešavanje podrazumevane
jačine zvuka
zvučnik 152
podešavanje podrazumevane
jačine zvuka slušalica 153
podešavanje registracije
automatskog ulagača
dokumenata 280
podešavanje serijskog
štampanja 155
podešavanje tipa papira 29
podešavanje univerzalne veličine
papira 29
podešavanje upozorenja e-
poštom 152
podešavanje veličine papira 29
podešavanje zatamnjenosti
faks 64
podešavanje zatamnjenosti
tonera 271
podloga separatora
zamena 183
podrazumevana jačina zvuka
slušalica
podešavanje 153
podrazumevana jačina zvuka
zvučnika
podešavanje 152
podrazumevane fabričke
postavke
vraćanje 150
podržane aplikacije 20
podržane težine papira 39
podržane veličine papira 34
podržani fleš uređaji 44
podržani tipovi datoteka 44
podržani tipovi papira 37
ponavljajući defekti štampe 270
ponavljanje zadataka štampe 45
štampanje sa Macintosh
računara 45
štampanje sa Windows
računara 45
port za interna rešenja
instaliranje 282
rešavanje problema 242
portovi štampača 15
poruke štampača
Neformatiran fleš je
detektovan 243
Nema dovoljno slobodnog
prostora u fleš memoriji za
resurse 243
Otkrivena je neispravna fleš
memorija 243

- Potrebno je održavanje skenera, upotrebite ADF komplet 244
- Potrošni materijal koji nije proizvela kompanija Lexmark 244
- Zamenite kertridž, nepodudaranje regiona štampača 243
- postavke portova štampača menjanje 155
- postavke štampača vraćanje podrazumevanih fabričkih postavki 150
- postavljanje listova separatora između kopija kopiranje 49
- Potrebno je održavanje skenera, upotrebite ADF komplet 244
- potrošni materijal odlaganje 208 ušteda 210
- Potrošni materijal koji nije proizvela kompanija Lexmark 244
- potrošni materijal, naručivanje boca otpadnog tonera 163 jedinica fotoprovodnika 162 jedinica razvijaača 162 jedinice za izradu slika 162 kertridži sa tonerom 160 kertridži za heftanje 163 povećavanje kopija 49 poverljivi dokumenti se ne štampaju 248 poverljivi zadaci štampe 45 štampanje sa Macintosh računara 45 štampanje sa Windows računara 45 povezivanje fioka 33 povezivanje kablova 15 povezivanje mobilnog uređaja na bežičnu mrežu štampača 154 povezivanje na bežičnu mrežu pomoću metoda sa pritiskanjem dugmeta 153 pomoću PIN metoda 153 povezivanje štampača na uslugu prepoznatljivog zvona 62 pravljenje kopija 48
- praznjenje kutije bušača rupa 158
- prečica e-pošte kreiranje 52
- prečica za odredište faksa kreiranje 63
- prečica, kreiranje e-pošta 52 FTP adresa 66 kopiranje 50 odredište za faks 63 pregledanje izveštaja 152 prekidanje veze između fioka 33 premeštanje štampača 12, 208 prenosni kaiš zamena 187 prikazivanje evidencije faksa 64 primljen faks prosleđivanje 64 primljeni faksovi zadržavanje 64 prolazna memorija 150 brisanje 149 pronalaženje dodatnih informacija o štampaču 11 provera mogućnosti povezivanja štampača 240 provera statusa delova i potrošnog materijala 160
- Q**
- QR kodovi dodavanje 22
- R**
- različite veličine papira, kopiranje 48
- razmena e-pošte koristeći automatski ulagač dokumenata (ADF) 51 korišćenje adresara 52 korišćenje broja prečice 52 korišćenje stakla skenera 51 korišćenje štampača 52
- razmena faksova koristeći automatski ulagač dokumenata (ADF) 62 korišćenje stakla skenera 62 podešavanje datuma i vremena 62
- recikliranje Lexmark pakovanje 211 Lexmark proizvodi 210 registracija ADF-a podešavanje 280 resetovanje brojač upotrebe potrošnog materijala 244 resetovanje brojača upotrebe potrošnog materijala 244 rešavanje problema najčešća pitanja o štampanju u boji 272 nije moguće otvoriti Embedded Web Server 239 štampač ne reaguje 253 rešavanje problema sa faksom ID pozivaoca se ne prikazuje 274 loš kvalitet štampanja 276 nije moguće primati faksove 276 nije moguće slati faksove 275 nije moguće slati/primati faksove 274 rešavanje problema sa kopiranjem delimične kopije dokumenata ili fotografija 277 skener ne reaguje 279 slab kvalitet kopiranja 278 rešavanje problema u vezi sa kvalitetom štampe horizontalne bele linije 268 horizontalne tamne linije 265 isečen tekst ili slike 263 iskošena štampa 262 jedna boja ili crne slike 262 na otiscima se pojavljuju senke 256 nakrivljena štampa 262 neravnomerna gustina štampe 265 papir se gužva 246 ponavljajući defekti štampe 270 prazne ili bele stranice 254 siva pozadina ili pozadina u boji 257 svetla štampa 259 taman otisak 255

- tamne vertikalne linije se pojavljuju na otiscima 267
 toner se lako otire 264
 vertikalne bele linije 269
 zamrljani otisak i tačke 261
 rešavanje problema u vezi sa opcijama štampača
 kartica paralelnog interfejsa 242
 kartica serijskog interfejsa 242
 otkrivanje interne opcije nije moguće 241
 port za interna rešenja 242
 rešavanje problema u vezi sa skeniranjem
 delimične kopije dokumenata ili fotografija 277
 nije moguće skenirati sa računara 277
 skener ne reaguje 279
 skeniranje blokira računar 279
 skeniranje traje predugo 279
 slab kvalitet kopiranja 278
 zadatak skeniranja nije uspeo 278
 rešavanje problema u vezi sa štampom
 koverta se zatvara prilikom štampanja 245
 neispravne margine 258
 nije moguće pročitati fleš uređaj 240
 papir se često zaglavljuje 247
 poverljivi i drugi zadržani dokumenti se ne štampaju 248
 povezivanje fioka ne funkcioniše 247
 sporo štampanje 250
 upareno štampanje ne funkcioniše 245
 zadaci štampe se ne štampaju 251
 zadatak se štampa iz pogrešne fioke 252
 zadatak se štampa na pogrešnom papiru 252
 zaglavljene stranice nisu ponovo odštampane 248
 rešavanje problema, faks ID pozivaoca se ne prikazuje 274
 loš kvalitet štampanja 276
 nije moguće slati faksove 275
 nije moguće slati/primati faksove 274
 rešavanje problema, kopiranje delimične kopije dokumenata ili fotografija 277
 skener ne reaguje 279
 skener nije moguće zatvoriti 279
 slab kvalitet kopiranja 278
 rešavanje problema, kvalitet boja
 otisci izgledaju zatamnjeno 273
 rešavanje problema, kvalitet štampe
 horizontalne bele linije 268
 horizontalne tamne linije 265
 isečen tekst ili slike 263
 iskošena štampa 262
 jedna boja ili crne slike 262
 na otiscima se pojavljuju senke 256
 nakrivljena štampa 262
 neravnomerna gustina štampe 265
 papir se gužva 246
 ponavljajući defekti štampe 270
 prazne ili bele stranice 254
 siva pozadina ili pozadina u boji 257
 svetla štampa 259
 taman otisak 255
 tamne vertikalne linije se pojavljuju na otiscima 267
 toner se lako otire 264
 vertikalne bele linije 269
 zamrljani otisak i tačke 261
 rešavanje problema, opcije štampača
 otkrivanje interne opcije nije moguće 241
 port za interna rešenja 242
 rešavanje problema, skeniranje delimične kopije dokumenata ili fotografija 277
 nije moguće skenirati sa računara 277
 skener ne reaguje 279
 skener nije moguće zatvoriti 279
 slab kvalitet kopiranja 278
 zadatak skeniranja nije uspeo 278
 rešavanje problema, štampa koverta se zatvara prilikom štampanja 245
 neispravne margine 258
 papir se često zaglavljuje 247
 poverljivi i drugi zadržani dokumenti se ne štampaju 248
 povezivanje fioka ne funkcioniše 247
 sporo štampanje 250
 upareno štampanje ne funkcioniše 245
 zadaci štampe se ne štampaju 251
 zadatak se štampa iz pogrešne fioke 252
 zadatak se štampa na pogrešnom papiru 252
 zaglavljene stranice nisu ponovo odštampane 248
 rezervisanje zadataka štampe štampanje sa Macintosh računara 45
 štampanje sa Windows računara 45
 rezolucija faksa menjanje 64
 Režim hibernacije konfigurisanje 209
 Režim mirovanja konfigurisanje 209
 režim uvećanja omogućavanje 27
 režimi uštede energije konfigurisanje 209
 RJ11 adapter 59
 ručna korekcija boja 272
- S**
- Scan Center podešavanje 21
 serijsko štampanje podešavanje 155
 server e-pošte podešavanje 51

siva pozadina ili pozadina u boji 257
 skener
 čišćenje 156
 skener nije moguće zatvoriti 279
 skeniranje
 koristeći automatski ulagač dokumenata (ADF) 66
 korišćenje stakla skenera 66
 na FTP server 66
 u Cloud Connector profil 68
 skeniranje na faks server 68
 skeniranje na fleš uređaj 67
 skeniranje na FTP server
 korišćenje kontrolne table 66
 Skeniranje na računar
 podešavanje 68
 skeniranje na računar 68
 slanje e-poruke 52
 slanje faksa
 korišćenje kontrolne table 63
 pomoću računara 63
 slanje faksova je moguće, ali ne i primanje 276
 slušalice
 podrazumevana jačina zvuka 153
 Služba za korisničku podršku korišćenje 23
 službi za korisničku podršku kontaktiranje 280
 smanjivanje kopija 49
 SMTP server za e-poštu konfigurisanje 51
 SMTP server za faks konfigurisanje 53
 softver štampača
 instaliranje 302
 sortiranje više kopija 49
 sporo štampanje 250
 staklo skenera
 korišćenje 48, 51, 62, 66
 status delova
 provera 160
 status potrošnog materijala
 provera 160
 status štampača 18
 Stranica sa postavkama menija štampanje 148
 svetlo dugmeta za napajanje razumevanje statusa 18

Š

šifrovanje
 čvrsti disk štampača 150
 štampač
 isporuka 209
 izbor lokacije 12
 minimalni razmaci 12
 osnovni model 13
 premeštanje 12
 puna konfiguracija 13
 štampač ne reaguje 253
 štampanje
 korišćenje aplikacije Mopria Print Service 42
 korišćenje funkcije Wi-Fi Direct 43
 lista direktorijuma 47
 lista uzoraka fontova 46
 sa Android uređaja 41
 sa Cloud Connector profila 46
 sa fleš uređaja 43
 sa mobilnog uređaja 41, 42, 43
 sa računara 41
 Stranica sa postavkama menija 148
 uz Google Cloud Print 41
 štampanje liste direktorijuma 47
 štampanje liste uzoraka fontova 46
 štampanje obrazaca 41
 štampanje poverljivih i drugih zadržanih zadataka
 sa Macintosh računara 45
 sa Windows računara 45
 štampanje sa fleš uređaja 43
 štampanje sa računara 41
 Štampanje stranica testa kvaliteta 148
 štampanje stranice za podešavanje mreže 240

T
 taman otisak 255
 tamne vertikalne linije na otiscima 267
 tastatura na ekranu
 korišćenje 28
 telefonska sekretarica podešavanje 54
 temperatura oko štampača 308

tip papira
 podešavanje 29
 tipovi papira
 podržani 37
 toner se lako otire 264
 trajna memorija 150
 brisanje 149
 transport štampača 209
 tvrdi papir
 učitavanje 31

U

učitavanje
 fioke 29
 folije 31
 koverte 29
 tvrdi papir 31
 umetanje koverti
 višenamenski ulagač 31
 umetanje papira
 višenamenski ulagač 31
 univerzalna veličina papira
 podešavanje 29
 upareno štampanje ne funkcioniše 245
 uparivanje kopija 49
 upozorenja e-poštom
 podešavanje 152
 upravljački program za štampanje
 hardverske opcije, dodavanje 302
 instaliranje 302
 uređivanje grupa 25
 uređivanje kontakata 25
 USB port za štampač 15
 USB priključak
 omogućavanje 240
 usluga prepoznatljivog zvona, faks
 omogućavanje 62
 ušteda papira 50
 ušteda potrošnog materijala 210
 ušteda tonera 50
 utikač za kabl za napajanje 15
 uvoz konfiguracione datoteke
 Embedded Web Server – korišćenje 303

V

valjak za prenos
 zamena 191
 valjak za prihvatanje
 zamena 178
 veličina papira
 podešavanje 29
 veličine papira
 podržani 34
 verifikovanje zadataka
 štampe 45
 štampanje sa Macintosh
 računara 45
 štampanje sa Windows
 računara 45
 vertikalne bele linije 269
 virtuelna tastatura
 korišćenje 28
 višenamenski ulagač
 učitavanje 31
 vlažnost vazduha oko
 štampača 308

W

Wi-Fi Direct 154
 štampanje sa mobilnog
 uređaja 43
 Wi-Fi mreža
 deaktiviranje 155
 Wi-Fi Protected Setup
 bežična mreža 153

Z

zadaci štampe se ne
 štampaju 251
 zadatak štampe
 otkazivanje sa kontrolne table
 štampača 47
 otkazivanje sa računara 47
 zadržani dokumenti se ne
 štampaju 248
 zadržani zadaci 45
 štampanje sa Macintosh
 računara 45
 štampanje sa Windows
 računara 45
 zadržavanje faksova 64
 zaglavljivanje papira iza vrata N 234
 zaglavljivanje papira u automatskom
 ulagaču papira 218
 zaglavljivanje papira u fiokama 214

zaglavljivanje papira u korpi
 finišera 225
 zaglavljivanje papira u korpi finišera
 za heftanje 236
 zaglavljivanje papira u standardnoj
 korpi 220
 zaglavljivanje papira u
 višenamenskom ulagaču 216
 zaglavljivanje papira u vratima B 220
 zaglavljivanje papira u vratima J 232
 zaglavljivanje papira u vratima K 231
 zaglavljivanje papira u vratima L 235
 zaglavljivanje papira, rešavanje
 automatski ulagač
 dokumenata 218
 fioke 214
 jedinica za dvostrano
 štampanje 220
 jedinica za nanošenje
 tonera 220
 korpa finišera za heftanje 236
 korpa mehanizma za završnu
 obradu 225
 standardna polica 220
 višenamenski ulagač 216
 vrata J 232
 vrata K 231
 vrata L 235
 vrata N 234
 zaglavljivanje papira
 izbegavanje 212
 zaglavljivanje heftalice u vratima
 G 228
 zaglavljivanje heftalice u vratima
 J 236
 zaglavljivanje heftalice,
 rešavanje
 vrata G 228
 vrata J 236
 zaglavljivanje papira
 izbegavanje 212
 lokacija 213
 zaglavljivanje, rešavanje
 automatski ulagač
 dokumenata 218
 fioke 214
 jedinica za dvostrano
 štampanje 220
 jedinica za nanošenje
 tonera 220
 kertridž za heftanje 228, 236
 korpa finišera za heftanje 236

korpa mehanizma za završnu
 obradu 225
 standardna polica 220
 višenamenski ulagač 216
 vrata J 232
 vrata K 231
 vrata L 235
 vrata N 234
 zakazivanje faksa 63
 zamena
 prenosni kaiš 187
 zamena ADF valjka
 separatora 197
 zamena ADF valjka za
 prihvatanje 193
 zamena ADF valjka za
 uvlačenje 195
 zamena boce otpadnog
 tonera 184
 zamena delova
 ADF valjak separatora 197
 ADF valjak za prihvatanje 193
 ADF valjak za uvlačenje 195
 podloga separatora 183
 valjak za prihvatanje 178
 zamena držača kertridža za
 heftanje u finišeru za bušenje
 rupa i heftanje u više
 položaja 207
 zamena držača kertridža za
 heftanje u finišeru za
 heftanje 202
 zamena jedinice
 fotoprovodnika 170
 zamena jedinice razvijaača 164
 zamena jedinice za izradu
 slika 174
 zamena jedinice za nanošenje
 tonera 168
 zamena kertridža sa
 tonerom 177
 zamena kertridža za heftanje u
 finišeru za bušenje rupa i
 heftanje u više položaja 205
 zamena kertridža za heftanje u
 finišeru za heftanje 199
 zamena podloge separatora 183
 zamena potrošnog materijala
 boca otpadnog tonera 184
 držač kertridža za
 heftanje 202, 207
 kertridž za heftanje 199, 205

zamena prenosnog kaiša 187
zamena valjka za prenos 191
zamena valjka za prihvat 178
Zamenite kertridž,
nepodudaranje regiona
štampača 243
zaštita memorije štampača 150
zatamnjenost faksa
podešavanje 64
zatamnjenost tonera
podešavanje 271
zimsko/letnje računanje
vremena
konfigurisanje 62