



CX833, CX961, CX962, CX963, XC8355, XC9635, XC9645, XC9655 MFPs

Notendahandbók

Júní 2024

www.lexmark.com

Tegund vélar:

7566

Gerðir:

688, 698

Innihald

Öryggisupplýsingar.....	6
Tilkynningar.....	6
Yfirlýsingar um vöruna.....	6
Fræðast um prentarann.....	9
Finna upplýsingar um prentarann.....	9
Finna raðnúmerið á prentaranum.....	10
Stillingar prentara.....	10
Nota stjórnborð prentara.....	13
Tákn á heimaskjá.....	13
Litir gaumljóssins.....	14
Nota sjálfvirkan matara skjala (ADF) og.....	14
Finna öryggistengi.....	15
Val á pappír.....	15
Viðbótareiginleikar og prentarastuðningur.....	57
Setja upp, setja inn og stilla.....	58
Velja staðsetningu fyrir prentarann.....	58
Prentaratengi.....	59
Stillinga forrita og lausna.....	60
Setja upp og nota eiginleika aðgengis.....	62
Setja upp prentarann til að senda fax.....	68
Setja í pappír og sérstaka miðla.....	75
Setja upp og uppfæra hugbúnað, prentrekla og fastbúnað.....	89
Setja upp valkosti vélbúnaðar.....	93
Nettenging.....	245
Gera prentarann öruggan.....	249
Eyða minni prentara.....	249
Eyða af geymsludrifi prentara.....	249
Endurheimta sjálfgefnað verksmiðjustillingar.....	249
Yfirlýsing varðandi óstöðugleika.....	249
Prentun.....	251
Prentun frá tölvu.....	251

Prentun frá fartæki.....	251
Prentun af minnskorti.....	252
Setja upp trúnaðarverk.....	253
Prentun á trúnaðarmálum og öðrum vernduðum verkum.....	254
Prenta lista yfir sýnishorn leturgerða.....	255
Prenta lista skráasafns.....	255
Að setja aðskilnaðarsíður í prentverk.....	255
Hætta við verk í prentun.....	255
Stilla svertustig prentdufts.....	256
Afritun.....	257
Taka afrit.....	257
Afritun á myndum.....	257
Afritun á bréfhaus.....	257
Afritun á báðar hliðar á pappírnum.....	257
Minnka eða stækka afrit.....	258
Samraða afritum.....	258
Setja aðskilnaðarsíður á milli afrita.....	258
Afrita margar síður á eina örk.....	258
Afrita kort.....	258
Búa til flýtvísi afritunar.....	259
Netfang.....	260
Stilling SMTP-stillinga.....	260
Senda tölvupóst.....	267
Búa til flýtvísi í tölvupóst.....	267
Fax.....	269
Senda fax.....	269
Skipuleggja fax.....	269
Búa til flýtvísi fyrir ákvörðunarstað á faxi.....	270
Breyta upplausn í faxi.....	270
Stilla svertustig á faxi.....	270
Prenta atvikaskrá fyrir fax.....	270
Loka á ruslföx.....	270
Geyma föx.....	271
Framsenda fax.....	271

Skönnun.....	272
Skanna til tölvu.....	272
Skanna til FTP-miðlara.....	273
Búa til FTP-flýtvísi.....	273
Skanna í möppu á netinu.....	273
Stilling staðsetningar möppu á netinu.....	274
Búa til flýtvísi fyrir möppu á netinu.....	274
Skanna til minnskorts.....	274
Valmyndir prentara.....	276
Yfirlit valmynda.....	276
Tæki.....	277
Prentun.....	293
Pappír.....	302
Afritun.....	304
Fax.....	308
Netfang.....	321
FTP.....	327
USB-drif.....	331
Netkerfi/tengi.....	336
Öryggi.....	350
Skýjaþjónustur.....	357
Skýrslur.....	357
Bilanaleit.....	359
Sameining eyðublaða.....	359
Prentar Stillingarsíðu valmyndar.....	360
Valkostir frágangseiningar prentara.....	361
notkun heftarabúnaðar.....	361
Notkun frágangseiningar með heftara og gatara.....	361
Nota hliðraðan staflara.....	362
Notkun frágangseiningar bæklings.....	363
Notkun pappírflutnings með broti.....	364
Viðhald á prentaranum.....	365
Athugun á stöðunni á hlutum og rekstrarvörum.....	365

Stilla tilkynningar varðandi rekstrarvöru.....	365
Uppsetning tölvupóstviðvarana.....	365
Búa til skýrslur og kladda.....	366
Pöntun á hlutum og rekstrarvörum.....	367
Skipta um hluti og rekstrarvörur.....	370
Hreinsun á hlutum prentarans.....	416
Spara orku og pappír.....	424
Prentarinn færður á aðra staðsetningu.....	425
Leysa vandamál.....	426
Vandamál varðandi prentgæði.....	426
Villukóðar prentara.....	427
Vandamál við prentun.....	440
Prentarinn svarar ekki.....	455
Get ekki lesið minnskort.....	455
Virkja USB-tengið.....	456
Losa um flækjur.....	456
Vandamál við nettengingu.....	507
Vandamál varðandi valkosti vélbúnaðar.....	508
Vandamál varðandi rekstarvörur.....	509
Vandamál við mötun pappírs.....	511
Vandamál með tölvupóst.....	512
Vandamál við faxsendingu.....	513
Vandamál við skönnun.....	516
Vandamál varðandi prentgæði lita.....	520
Hafa samband við stuðning viðskiptavina.....	521
Endurvinnsla og förgun.....	523
Endurnýting á vörum Lexmark.....	523
Endurvinnsla Lexmark umbúða.....	523
Tilkynningar.....	524
Yfirlit.....	533

Öryggisupplýsingar

Tilkynningar

Athugasemd: *Athugasemd* gefur til kynna upplýsingar sem geta aðstoðað þig.

Viðvörðun: *Viðvörðun* gefur eitthvað til kynna sem gæti skemmt vélbúnað eða hugbúnað vörunnar.

VIÐVÖRUN (með hástöfum): *VIÐVÖRUN* gefur til kynna hættu á dauða eða alvarlegum meiðslum ef ekki er komið í veg fyrir að vikðkomandi atburður eigi sér stað.

VARÚÐ: *Varúð* gefur til kynna mögulega hættu sem gæti skaðað þig.

Mismunandi gerðir af varúðaryfirlýsingum innifela:

 **VARÚÐ—HUGSANLEG HÆTTA:** Gefur til kynna hættu á að meiðast.

 **VARÚÐ—HÆTTA Á RAFLOSTI:** Gefur til kynna hættu á raflosti.

 **VARÚÐ—HEITT YFIRBORÐ:** Gefur til kynna hættu á að brennast við snertingu.

 **VARÚÐ—HÆTTA Á AÐ VELTA:** Gefur til kynna hættu á að klemmast.

 **VARÚÐ—HÆTTA Á AÐ KLEMMAST:** Gefur til kynna hættu á að festast á milli hreyfanlegra hluta.

Yfirlýsingar um vöruna

 **VARÚÐ—HUGSANLEG HÆTTA:** Til að koma í veg fyrir hættu á eldsvoða eða raflosti tengið rafmagnssnúruna við innstungu með viðeigandi getu og rétta jarðtengingu sem er nálægt vörunni og auðveldlega aðgengileg.









 **VARÚÐ—HUGSANLEG HÆTTA:** Til að koma í veg fyrir hættu á eldsvoða eða raflosti notið aðeins rafmagnssnúruna sem fylgdi með þessari vöru eða viðurkenndri skiptivöru frá framleiðanda.







 **VARÚÐ—HUGSANLEG HÆTTA:** Ekki nota þessa vöru með framlengingarsnúrum, fjöltengjum eða varaspennugjafa (UPS). Straumgeta á þessum tegundum aukahluta getur hæglega verið yfirhlaðin af leysiprentara og getur leitt til hættu á eldsvoða, eignatjóni, eða lélegri frammistöðu prentara.

 **VARÚÐ—HUGSANLEG HÆTTA:** Aðeins má nota Lexmark yfirspennuvara í lögn sem er rétt tengdur á milli prentara og rafmagnsleiðslu sem fylgir með prentaranum með þessari vöru. Notkun á yfirspennuvörn frá öðrum en Lexmark getur leitt til eldhættu, eignatjóns eða lélegri frammistöðu prentarans.

 **VARÚÐ—HUGSANLEG HÆTTA:** Til að draga úr hættu á eldsvoða, notið aðeins 26 AWG eða stærri samskiptasnúru (RJ-11) þegar þessi vara er tengd við almennt símkerfi. Fyrir notendur í Ástralíu veður snúran að vera samþykkt af yfirvöldum samskipta og miðla í Ástralíu (Australian Communications and Media Authority).

 **VARÚÐ—HÆTTA Á RAFLOSTI:** Til að koma í veg fyrir hættu á raflosti, ekki setja þessa vöru upp eða nota nálægt vatni eða blautum stöðum.

-  **VARÚÐ—HÆTTA Á RAFLOSTI:** Til að koma í veg fyrir hættu á raflosti skal ekki setja upp þessa vöru eða tengja einhverjar rafmagns- og kaplatengingar, svo sem rafmagnsleiðslu, faxeiginleika eða síma, á meðan á eldingarveður gengur yfir.
-  **VARÚÐ—HUGSANLEG HÆTTA:** Ekki skera, snúa, binda, klemma eða setja þunga hluti á rafmagnsleiðsluna. Ekki láta rafmagnsleiðsluna verða fyrir núningi eða álagi. Ekki klemma rafmagnssnúruna á milli hluta svo sem húsgagna og veggs. Ef eitthvað af þessu gerist, er hættu á bruna eða raflosti. Skoðið rafmagnssnúruna reglulega varðandi slík einkenni. Taktu rafmagnssnúruna úr sambandi við rafstraum áður en hún er skoðuð.
-  **VARÚÐ—HÆTTA Á RAFLOSTI:** Til að koma í veg fyrir hættuna á raflosti, skal ganga úr skugga um að allar ytri tengingar (t.d. ethernet og símatengingar) eru rétt tengdar í merktum tengjum þeirra.
-  **VARÚÐ—HÆTTA Á RAFLOSTI:** Til að koma í veg fyrir hættuna á raflosti, ef þú ert að fá aðgang að stjórnborði eða setja upp viðbótarsnúnað eða minnisbúnað eftir að prentarinn var settur upp, þá skal slökkva á prentaranum og taka rafmagnssnúruna úr sambandi við rafmagn áður en haldið er áfram. Ef þú hefur einhverjar önnur tæki áföst prentaranum, þá skal einnig slökkva á þeim og taka snúrur sem fara í prentarann úr sambandi.
-  **VARÚÐ—HÆTTA Á RAFLOSTI:** Til að koma í veg fyrir hættu á raflosti, notið ekki fax eiginleikann í þrumuveðri.
-  **VARÚÐ—HÆTTA Á RAFLOSTI:** Til að koma í veg fyrir hættu á raflosti þegar verið er að þrifa prentarann að utan, takið rafmagnssnúruna úr sambandi úr innstungunni og aftengið allar snúrur frá prentaranum áður en haldið er áfram.
-  **VARÚÐ—HUGSANLEG HÆTTA:** Ef þyngd prentarans er meiri en 20 kg (44 lb), þá kann það að þarfnast tveggja eða fleiri manna til að lyfta honum á öruggan hátt.
-  **VARÚÐ—HUGSANLEG HÆTTA:** Fylgdu þessum leiðbeiningum þegar verið er að flytja prentarann til að koma í veg fyrir slys eða skemmdir á prentaranum:
- Gangið úr skugga um að allar hurðir og skúffur séu lokaðar.
 - Slökktu á prentaranum og taktu síðan rafmagnssnúruna úr sambandi við rafmagn.
 - Aftengdu allar snúrur og kapla frá prentaranum.
 - Ef prentarinn er með aðskildar viðbótarskúffur standandi á gólfi eða áfesta úttaksvalkosti, þá á að aftengja þá áður en prentarinn er fluttur.
 - Ef prentarinn er á hjólavagni, rúllið þá honum varlega á nýja staðinn. Sýnið aðgát þegar farið er yfir þröskulda og mishæðir í gólfi.
 - Ef prentarinn er ekki á hjólavagni en er uppsettur með viðbótarskúffum eða úttaksvalkostum, fjarlægðu úttaksvalkostina og lyftu honum af skúffunum. Reynið ekki að lyfta prentaranum og neinum valkostum samtímis.
 - Notið ávallt handföngin á prentaranum til að lyfta honum.
 - Sérhver vagn sem er notaður til að færa prentarann verður að vera fær um að styðja undir allan prentarann.
 - Sérhver vagn sem notaður er til að færa vélbúnaðarvalkosti verður að vera með yfirborð sem er fært um að bera búnaðinn.
 - Haldið prentaranum í uppréttri stöðu.
 - Varist allar harkalegar hreyfingar.
 - Gangið úr skugga um að fingurnir séu ekki undir prentarann þegar hann er settur niður.
 - Gangið úr skugga um að það sé fullnægjandi pláss í kringum prentarann.

-  **VARÚÐ—HÆTTA Á AÐ VELTA:** Uppsetning á einum eða fleiri valkostum á þínum prentara eða fjölnotatæki (MFP) getur krafist undirstöðu á hjólum, húsgagni eða öðrum eiginleika til að koma í veg óstöðugleika sem getur valdið hugsanlegum meiðslum. Fyrir frekari upplýsingar um studdar uppsetningar, sjá. www.lexmark.com/multifunctionprinters.
-  **VARÚÐ—HÆTTA Á AÐ VELTA:** Til að draga úr hættu á óstöðugleika búnaðar, hlaðið hvern bakka fyrir sig. Haldið öllum öðrum bökkum lokuðum þar til þörf er á.
-  **VARÚÐ—HEITT YFIRBORÐ:** Prentarinn kann að vera heitur að innanverðu. Til að draga úr hættu á meiðslum frá heitum hlut, leyfið yfirborðinu að kólna áður en það er snert.
-  **VARÚÐ—HÆTTA Á AÐ KLEMMAST:** Til að koma í veg fyrir hættu á meiðslum vegna þess að klemmast, sýnið aðgát á svæðum sem merkt eru með þessu merki. Meiðsl vegna þess að klemmast geta átt sér stað í kring um hreyfanlega hluti, svo sem tannhjól, hurðir, bakka og hlífar.
-  **VARÚÐ—HUGSANLEG HÆTTA:** Þessi vara notar leysigeisla (laser). Notkun stjórnækja, stillinga eða annarra aðferða en þeirra sem tilgreindar eru í *notendahandbókinni* geta valdið hættulegum geislunarváhrifum.
-  **VARÚÐ—HUGSANLEG HÆTTA:** Ekki er ætlast til þess að litíum rafhlöðunni í þessari vöru sé skipt út. Það er hættu á sprengingu ef litíum rafhlöðunni er rangt skipt út. Ekki endurhlaða, taka í sundur eða brenna litíum rafhlöðu. Fargið notuðum litíum rafhlöðum í samræmi við leiðbeiningar framleiðanda og staðbundnar reglugerðir.



WARNING

- **INNTÖKUHÆTTA:** Þessi vara inniheldur hnapparafhlöður.
- **DAUÐI** eða alvarleg meiðsli geta orðið við inntöku.
- Ef hnapparafhlaða er gleypst getur **innri efnabruna** átt sér stað á aðeins **2 klukkustundum**.
- **GEYMIÐ** nýjar og notaðar rafhlöður þar sem **BÖRN HVORKI NÁ TIL NÉ SJÁ**.
- **Leitið umsvifalaust læknishjálpar** ef grunur leikur á að rafhlaða hafi verið gleypst eða henni stungið inn í líkamann.



Notaðar rafhlöður skal fjarlægja og endurvinna eða farga samstundis í samræmi við reglugerðir á hverjum stað og geyma fjarri börnum. Ekki má fleygja rafhlöðum með heimilissorpi eða brenna þær. Jafnvel notaðar rafhlöður geta valdið alvarlegum meiðslum eða dauða. Hafðu samband við eiturefnamiðstöð til að fá upplýsingar um meðhöndlun.

Gerð rafhlöðu: CR6821

Málraflöðuspenna: 3V

Ekki þvinga losun, endurhlaða, taka í sundur, hita yfir 60°C (140°F) eða brenna. Slíkt getur valdið meiðslum vegna viftu, leka eða sprengingar sem leiðir til efnabruna.

Þessi vara er hönnuð, prófuð og samþykkt til að uppfylla stranga alþjóðlega staðla um öryggi við notkun skilgreindum efnispáttum framleiðanda. Öryggiseiginleikar sumra hluta eru ekki alltaf augljósir. Framleiðandinn er ekki ábyrgur gagnvart notkun á öðrum varahlutum.

Vísu þjónustu eða viðgerðum, öðru en sem er lýst í notendahandbók, til þjónustuaðila.

GEYMIÐ ÞESSAR LEIÐBEININGAR.

Fræðast um prentarann

Finna upplýsingar um prentarann

Að hverju ertu að leita?	Finndu það hér
Leiðbeiningar varðandi fyrstu uppsetningu	Skoðaðu uppsetningarskjölin sem fylgdu með prentaranum.
<ul style="list-style-type: none"> • Prenthugbúnaður • Rekill fyrir prentun eða fax • Fastbúnaður prentara • Hjálparforrit 	Farðu á www.lexmark.com/downloads .
Gagnvirk <i>notendahandbók</i>	Farðu á https://support.lexmark.com .
Kennslumyndbönd	Farðu á https://infoserve.lexmark.com/idv/ .
Upplýsingar um aðstoð við að nota hugbúnað prentarans.	<p>Hjálp fyrir stýrikerfi Microsoft Windows® eða Macintosh - Opnaðu hugbúnað prentara eða forrit og smelltu síðan á Hjálp.</p> <p>Smelltu á  til að sjá samhengisnæmar upplýsingar.</p> <p>Athugasemdir:</p> <ul style="list-style-type: none"> • Hjálp er uppsett sjálfvirkt með hugbúnaði prentarans. • Prentarahugbúnaðurinn er annað hvort í kerfismöppu prentara eða á skjábörðinu, en það fer eftir stýrikerfinu.
<ul style="list-style-type: none"> • Skjöl • Stuðningur í beinu spjalli • Stuðningur í tölvupósti • Stuðningur í síma 	<p>Farðu á https://support.lexmark.com.</p> <p>Athugasemd: Veldu landið þitt eða svæði, og veldu síðan vöruna til að skoða viðeigandi vefsvæði stuðnings.</p> <p>Upplýsingar varðandi stuðningstengiliði fyrir land þitt eða svæði er hægt að finna á vefsíðunni eða í prentaðri ábyrgð sem fylgdi með prentaranum þínum.</p> <p>Hafðu eftirfarandi upplýsingar tilbúnar þegar þú hefur samband við þjónustudeild:</p> <ul style="list-style-type: none"> • Staður og dagsetning kaupa • Gerð vélar og raðnúmer <p>Varðandi frekari upplýsingar, sjá “Finna raðnúmerið á prentaranum” á síðu 10.</p>
<ul style="list-style-type: none"> • Öryggisupplýsingar • Upplýsingar um reglugerðir • Upplýsingar um ábyrgð • Umhverfisupplýsingar 	<p>Ábyrgðarupplýsingar mismunandi eftir löndum eða svæðum:</p> <ul style="list-style-type: none"> • Í Bandaríkjunum - Sjá yfirlýsingu um takmarkaða ábyrgð sem fylgir prentaranum eða farðu á https://support.lexmark.com. • Í öðrum löndum eða svæðum - Sjá prentaða ábyrgð sem fylgdi með prentaranum. <p><i>Vöruupplýsingar</i> - Skoðaðu skjölin sem fylgdu með prentaranum eða farðu á https://support.lexmark.com.</p>
Upplýsingar um stafrænt vegabréf Lexmark	Farðu á https://csr.lexmark.com/digital-passport.php .

Finna raðnúmerið á prentaranum

- 1 Opnaðu skúffuna.

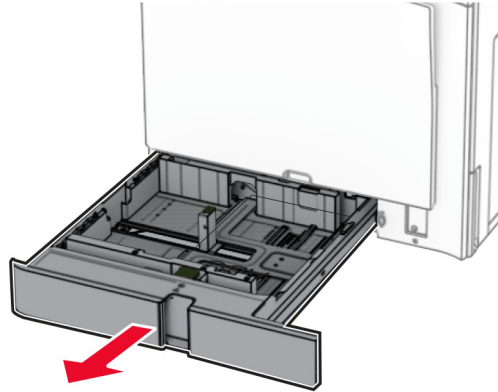

- 2 Finndu raðnúmerið hægra megin á prentaranum.

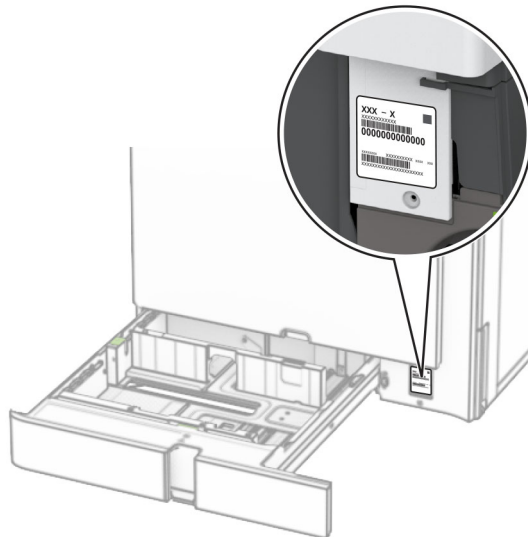

Stillingar prentara

Athugasemd: Vertu viss um að setja upp prentarann á flötu, traustu og stöðugu yfirborði.

Grunngerð

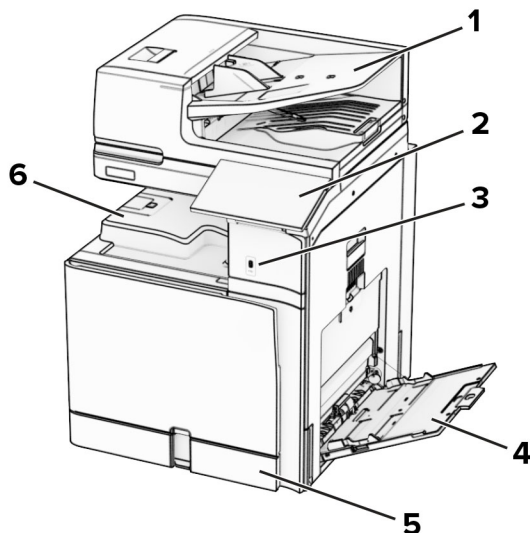

1	Sjálfvirkur matari (ADF)
2	Stjórnborð
3	USB-tengi
4	Fjölnotamatari
5	Staðalskúffa fyrir 550 blöð
6	Staðalbakki

Uppsett gerð

VARÚÐ—HÆTTA Á AÐ VELTA: Uppsetning á einum eða fleiri valkostum á þínum prentara eða fjölnotatæki (MFP) getur krafist undirstöðu á hjólum, húsgagni eða öðrum eiginleika til að koma í veg óstöðugleika sem getur valdið hugsanlegum meiðslum. Fyrir frekari upplýsingar um studdar uppsetningar, sjá www.lexmark.com/multifunctionprinters.

VARÚÐ—HÆTTA Á AÐ VELTA: Hlaðið í hverja skúffu fyrir sig inn til að koma í veg fyrir óstöðugleika tækisins. Haldið öllum öðrum skúffum lokuðum þar til þörf er á.

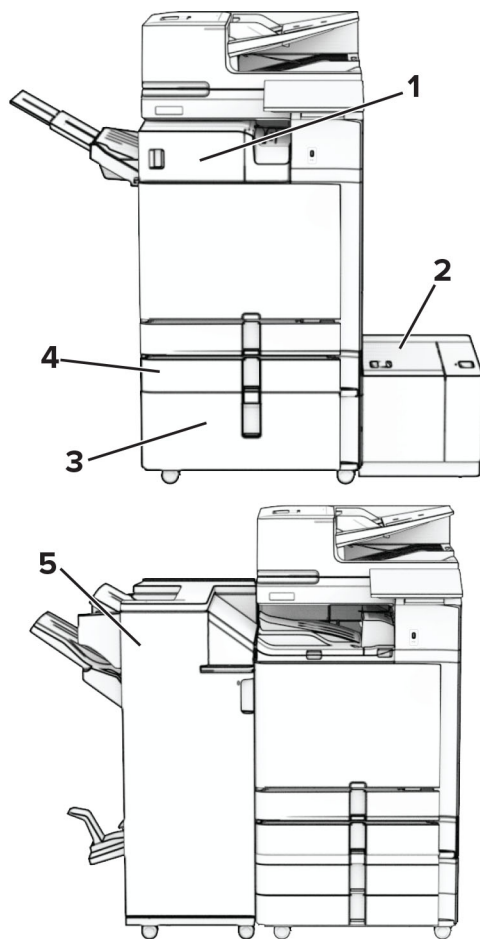

#	Valkostur vélbúnaðar	Annar valkostur vélbúnaðar
1	Heftarabúnaður ¹	<ul style="list-style-type: none"> Hliðraður staflari¹ Pappírsflutningur Pappírsflutningur með broti
2	1500 blaða skúffa ²	Engin
3	2000-blaða samstæðuskúffa ³	<ul style="list-style-type: none"> 2 x 550-blaða skúffa³ Skápur³
4	550 blaða aukaskúffa	Engin
5	Frágangseining bæklings ⁴	Frágangseining með heftara og gatara ⁴

¹ Ekki er hægt að setja upp ásamt frágangseining bæklings eða hefti, gatara.

² Verður alltaf að vera uppsettur ásamt 550 blaða aukaskúffu og annað hvort 2 x 550 blaða skúffu eða 2000 blaða samstæðuskúffu.

³ Verður alltaf að vera uppsettur ásamt valfrjálsri 550 blaða aukaskúffu:

⁴ Verður alltaf að vera uppsettur ásamt 550 blaða aukaskúffu og einu af eftirfarandi: 2 x 550 blaða skúffa eða 2000 blaða samstæðuskúffa eða skápur.

Nota stjórnborð prentara

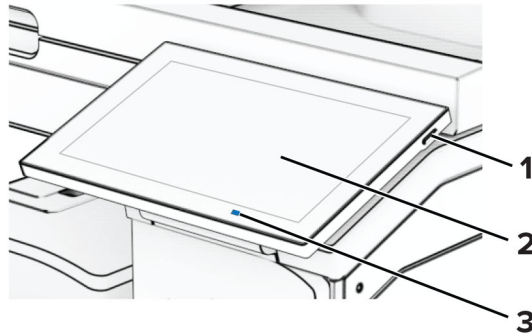

	Hlutur á stjórnborði	Virgni
1	Straumhnappur	<ul style="list-style-type: none"> Kveikja á eða slökkva á prentaranum <p>Athugasemd: Til að slökkva á prentaranum, ýtið á og haldið straumhnappi í fimm sekúndur.</p> <ul style="list-style-type: none"> Stilla prentarann í svefnstillingu. Vekja prentarann úr svefnstillingu eða stillingu í dvala.
2	Skjár	<ul style="list-style-type: none"> Skoða skilaboð prentara og stöðu á rekstrarvörum. Setja upp og nota prentarann.
3	Gaumljós	Athuga stöðu prentarans.

Tákn á heimaskjá

Athugasemd: Heimaskjáriinn þinn getur verið mismunandi eftir á sérstillingum á heimaskjánum, stjórnendauppsetningu og virkum innfelldum lausnum.

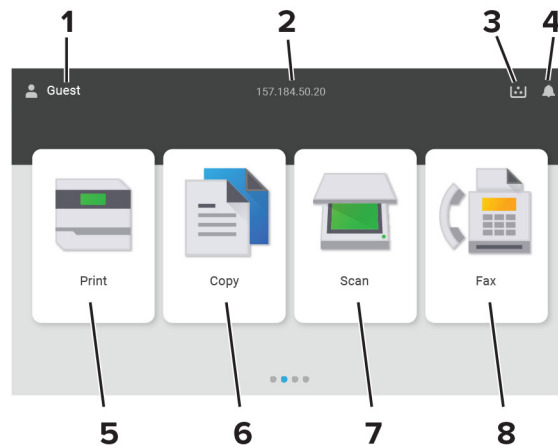

#	Heiti tákn	Virgni
1	Notandi	Sýna hvort notandi sé skráður inn í prentarann.
2	Upplýsingar á skjá	Sýna sérsníðnar prentupplýsingar eins og IP-tölu prentara eða dagsetningu og tíma.

#	Heiti tákns	Virkni
3	Birgðir	Sýna stöðu birgða.
4	Tilkynning	<ul style="list-style-type: none"> Sýna viðvörun prentara eða villuskilaboð þegar prentari þarf íhlutun til að halda áfram vinnslu. Skoða frekari upplýsingar um viðvörun prentara eða skilaboð, og um hvernig á að hreinsa þau.
5	Prentun	Prenta ljósmyndir og skjöl.
6	Afritun	Afrita ljósmyndir og skjöl.
7	Skönnun	Skanna skjöl.
8	Fax	Senda faxskilaboð.

Litir gaumljóssins

Litur gaumljóssins	Staða prentara
Slökkt	Slökkt er á prentaranum.
Stöðugt blátt	Prentarinn er tilbúinn
Blikkandi blátt	Prentarinn er að prenta eða er að vinna úr gögnum.
Blikkandi rautt	Prentarinn þarfnast íhlutunar notandans.
Stöðugt gult ljós	Prentarinn er í svefnstillingu.
Blikkandi gult	Prentarinn er í djúpri svefnstillingu eða stillingu í dvala.

Nota sjálfvirkan matara skjala (ADF) og

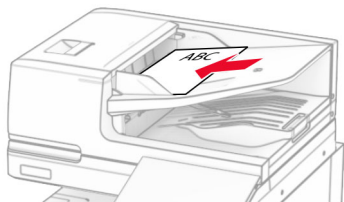
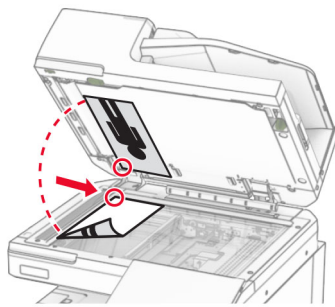
Sjálfvirkur matari skjala (ADF)	Gler á skanna
 <ul style="list-style-type: none"> Nota sjálfvirkan matara fyrir skjöl með mörgum síðum eða á báðum hliðum. Hlaða upphaflegu skjali snúandi upp. Fyrir skjöl með mörgum síðum, gætið þess að stilla af upphafsbrún fyrir hleðslu. Vertu viss um að stilla stýringarnar í sjálfvirka mataranum til að samvara breidd á pappír sem verið er að hlaða. 	 <ul style="list-style-type: none"> Nota gler á skanna fyrir einnar síðu skjöl, bókar síður, minni hluti (svo sem póstkort eða myndir), glærur, ljósmyndapappír eða þunnt efni (svo sem úrklippur úr tímaritum). Setja skjalið snúandi niður í hornið með örinni.

Finna öryggistengi

Prentarinn er búinn eiginleika öryggislæsingar. Festa öryggislæsingu sem er samhæfð við flestar fartölvur á staðinn sem er sýndur til að tryggja prentarann á staðnum.

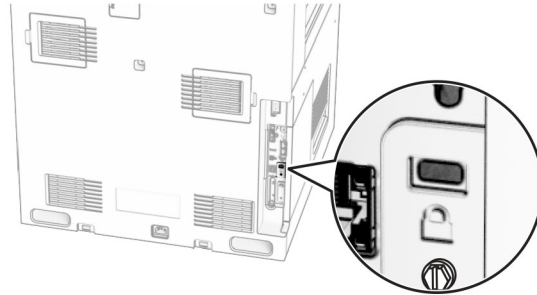

Val á pappír

Viðmiðunarreglur varðandi pappír

Notið viðeigandi pappír til að koma í veg fyrir flækjur og tryggja prentun án vandræða.

- Ávallt skal nota nýjan og óskemmdan pappír.
- Vertu viss um meðmælt hlið fyrir prentun áður en pappír er hlaðið. Þessar upplýsingar er yfirleitt að finna á umbúðum pappírs.
- Ekki nota pappír sem hefur verið skorinn eða klipptur með hendi.
- Ekki blanda saman pappírsstærðum, gerðum eða þyngdum í sömu skúffu; blöndun orsakar flækjur.
- Ekki nota húðaðan pappír nema hann sé sérstaklega hannaður fyrir rafræna prentun

Varðandi frekari upplýsingar, sjá *Leiðbeiningar varðandi pappír og sérstaka miðla*.

Eiginleikar pappírs

Eftirfarandi eiginleikar hafa áhrif á prentgæði og áreiðanleika. Hafðu þessar breytur í huga áður en prentað er á hann.

Þyngd

Skúffur geta matað pappír af mismunandi þyngd. Pappír léttari en 60 g/m² (16 lb) kann að vera ekki nægilega stífur til að mötun hans sé ekki rétt og hann valdi stíflum. Varðandi frekari upplýsingar, sjá efnið „Studdar pappírþyngdir“.

Krullun

Krullun er tilhneiging pappírs til að krullast á jöðrum. Mikil krullun getur valdið vandamálum í mötun á pappír. Krullun getur komið fram eftir að pappír fer í gegnum prentarann, þar sem hann er verður fyrir miklum hita. Geymsla á ópökkuðum pappír við heitar, rakar, kaldar eða þurrar aðstæður, jafnvel í skúffum, getur stuðlað að því að pappír krullast fyrir prentun og getur valdið vandamálum við mötun.

Sléttleiki

Sléttleiki pappírs hefur bein áhrif á prentgæði. Ef pappír er of grófur þá nær prentliturinn ekki að samlagast honum á réttan hátt. Ef pappír er of sléttur, þá getur það valdið vandamálum við mötun hans eða prentgæði. Við mælum með notkun á pappír með 50 Sheffield-punktum.

Rakainnihald

Magn af raka í pappírnum hefur áhrif á bæði á prentgæði og getu prentarans til að mata pappírinn á réttan hátt. Láttu pappír vera í upphaflegum umbúðum þar til að það á að nota hann. Þetta takmarkar útsetningu af pappír gagnvart rakabreytingum sem geta rýrt frammistöðu hans.

Fyrir prentun skal geyma pappír í upprunalegum umbúðum í 24 til 48 klukkustundir. Umhverfið sem pappírinn er geymdur í verður að vera það sama og prentarinn. Lengdu tímann í nokkra daga ef umhverfi geymslu eða flutnings er mjög frábrugðið umhverfi prentarans. Þykkur pappír getur einnig þurft lengri aðlögunartíma.

Stefna á trefjum

Trefjar eiga við um hvernig pappírstrefjar liggja í pappírsörk. Trefjar eru annað hvort *langar trefjar* sem liggja eftir lengd á pappírnum, eða *stuttar trefjar* sem liggja þvert á breidd pappírs. Varðandi meðmælt stefnu trefja, sjá efnið „Studdar pappírsþyngdir“.

Trefjainnihald

Mest af hágæða ljósritunarpappír er búinn til úr 100% efnameðhöndlaðri trjákvöðu. Þetta innihald gefur pappírnum mikinn stöðugleika sem leiðir til færri vandamála við mötun pappírs og betri prentgæði. Pappír sem inniheldur trefjar eins og bómull getur haft neikvæð áhrif á meðhöndlun pappírs.

Óásættanlegur pappír

Ekki er mælt með eftirfarandi pappírsgerðum til nota í prentaranum:

- Efnafræðilega meðhöndlaðir pappírar sem eru notaðir til að gera afrit án kalkipappírs. Þeir eru einnig þekktir sem kolefnislausir pappírar, kolefnislaus afritunarpappír (CCP) eða pappír sem ekki þarfnast kolefnis (NCR).
- Forprentaður pappír með kemískum efnum sem geta mengað prentarann
- Forprentaður pappír sem getur orðið fyrir áhrifum að hitastigi í prentaranum
- Forprentaður pappír sem þarfnast stillingar (nákvæmni prentunar á pappírinn) meiri eða minni en ± 2.3 mm (± 0.09 to.). Til dæmis eyðublöð með ljóskennsl stafa (OCR).
Í sumum tilfellum, er hægt að stilla samfærslu með hugbúnaði til að prenta með árangri á þessi eyðublöð.
- Húðaður pappír (útþurrkanlegur), pappír úr gerviefnum eða hitanæmur pappír
- Með grófum brúnum. grófan eða mjög munstraður pappír eða krumpaður pappír
- Pappírar sem ekki uppfylla EN12281:2002 (evrópa).
- Pappír sem er þynnri en 60g/m^2 (16lb)
- Margskipt eyðublöð eða skjöl.

Notkun á endurunnum pappír

Lexmark vinnur að því að draga úr umhverfisáhrifum pappírs með því að bjóða viðskiptavinum val þegar kemur að prentun. Ein leið til þess að ná þessu er að prófa vörur til að tryggja að hægt sé að nota endurunnum pappír, sérstaklega pappíra sem eru úr 30%, 50% og 100% endurunnu efni. Við gerum ráð fyrir því að endurunnum

pappír virki jafn vel og pappír sem ekki er endurunninn virkar í prenturum okkar. Þó að enginn opinber staðall sé til fyrir notkun pappírs á skrifstofum notar Lexmark Evrópustaðalinn EN 12281 sem staðal fyrir lágmarkskröfur. Til að tryggja umfang prófana inniheldur prófunarpappír 100% endurunninn pappír frá Norður-Ameríku, Evrópu og Asíu og prófanir eru gerðar við 8–80% rakastig. Prófun felur í sér tvíhliða prentun. Nota má allan skrifstofupappír sem er gerður úr endurnýjanlegu, endurunnu eða klórlausu efni.

Geymsla á pappír

Notaðu þessar viðmiðunarreglur varðandi pappírsgeymslu til að hjálpa til við að forðast flækjur og misjöfn prentgæði:

- Geymið pappír í upprunalegum umbúðum í sama umhverfi og prentarinn í 24 til 48 klukkustundir fyrir prentun.
- Lengdu tímann í nokkra daga ef umhverfi geymslu eða flutnings er mjög frábrugðið umhverfi prentarans. Þykkur pappír getur einnig þurft lengri aðlögunartíma.
- Fyrir bestu útkomu, geymið pappír þar sem hitastigið er 21°C (70°F) og rakastig er 40 prósent.
- Flestir miðaframleiðendur mæla með prentun við hitastig á bilinu 18-24°C (65-75°F) og með hlutfallslegum raka á bilinu 40 og 60 prósent.
- Geymið pappír í öskjum, á bretti eða hillu, frekar en á gólfinu.
- Geymið einstaka pakka á flötu yfirborði.
- Ekki geyma neitt ofan á stökum pappírspökkum.
- Taktu pappír út úr öskjunni eða umbúðum aðeins þegar þú ert tilbúinn til að hlaða honum í prentarann. Askjan og umbúðirnar að halda pappírnum hreinum, þurrum og flötum.

Val á forprentuðum eyðublöðum og bréfhausum

- Notaðu pappír með löngum trefjum.
- Notaðu aðeins eyðublöð sem eru offsetprentuð eða prentuð með aðferð djúpprentunar.
- Varastu pappír með grófri eða mjög mynstraðri áferð.
- Notaðu blek sem prentliturinn í prentaranum hefur ekki áhrif á. Prentlitir sem þorna við oxun eða eru á olíugrunni uppfylla venjulegast þessar kröfur; latex-prentlitir kunna ekki að gera það.
- Prentaðu prufueintök á forprentuð eyðublöð og bréfsefni sem ætlun er að nota áður en mikið magn er keypt. Þessi aðgerð ákvarðar hvort blek í forprentuðu eyðublaði eða bréfsefni mun hafa áhrif á prentgæðin.
- Hafðu samráð við söluaðila pappírs ef í vafa.
- Hlaðið pappír í rétta stefnu fyrir prentarann þegar verið er að prenta á bréfhaus. Varðandi frekari upplýsingar, sjá *Leiðbeiningar varðandi pappír og sérstaka miðla*.

Studdar pappírsstærðir

Pappírsstærðir sem grunnstillingar styðja

Pappírsstærð	Stefna	Staðalskúffa fyrir 550 blöð	Fjölnotamatari	Prentun á tvær hliðar	Sjálfvirkur matari skjala
4x6 kort	Skammhliðamatari	X	✓	X	X
	Langhliðamatari	X	X	X	X
A6 105 x 148 mm (4,13 x 5,83 to.)	Skammhliðamatari	✓	✓	✓	✓
	Langhliðamatari	X	X	X	X
1/3 A4	Skammhliðamatari	✓	✓	X	✓
	Langhliðamatari	X	X	X	X
A5 148 x 210 mm (5,83 x 8,27 to.)	Skammhliðamatari	✓	X	✓	✓
	Langhliðamatari	✓	✓	✓	✓
A4 210 x 297 mm (8,27 x 11,7 to.)	Skammhliðamatari	✓	X	✓	✓
	Langhliðamatari	✓	✓	✓	✓
A3 297 x 420 mm (11,69 x 16,54 to.)	Skammhliðamatari	X	✓	✓ ¹	✓ ¹
JIS B5 182 x 257 mm (7,17 x 10,1 to.)	Skammhliðamatari	✓	X	✓	✓
	Langhliðamatari	✓	✓	✓	✓
JIS B4 257 x 364 mm (10,12 x 14,33 to.)	Skammhliðamatari	X	✓	✓	✓
Yfirlýsing 139.7 x 215.9 mm (5,5 x 8,5 to.)	Skammhliðamatari	✓	X	✓	✓
	Langhliðamatari	✓	✓	✓	✓
Háttsettur stjórnandi 184.2 x 266.7 mm (7,25 x 10,5 to.)	Skammhliðamatari	✓	X	✓	✓
	Langhliðamatari	✓	✓	✓	✓

¹ Aðeins stutt í sumum gerðum prentara.

² Aðeins stutt þegar stillt er á valmyndina Alhliða uppsetning.

³ Styður við pappírsstærðir frá 95 x 139,7 mm (3,74 x 5,5 to.) til 297 x 355,6 mm (11,69 x 14 to.).

⁴ Hámarkslengd alhliða pappírsstærðar þegar um pappírsborða er að ræða er 1320,8 x 52 tommur. Hladdu aðeins einu blaði af pappírsborða í einu.

⁵ Styður við pappírsstærðir frá 95 x 139,7 mm (3,74 x 5,5 to.) til 320 x 457,2 mm (12,6 x 18 to.).

⁶ Styður við pappírsstærðir frá 105 x 139,7 mm (4,13 x 5,5 to.) til 320 x 457,2 mm (12,59 x 18 to.).

⁷ Styður við pappírsstærðir frá 76,2 x 128 mm (3 x 5,04 to.) til 297 x 432 mm (11,69 x 17.01 to.).

Pappírsstærð	Stefna	Staðalskúffa fyrir 550 blöð	Fjölnotamatari	Prentun á tvær hliðar	Sjálfvirkur matari skjala
Bréf (Letter) 215.9 x 279.4 mm (8,5 x 11 to.)	Skammhliðamatari	✓	X	✓	✓
	Langhliðamatari	✓	✓	✓	✓
Fólió 215.9 x 330.2 mm (8,5 x 13 to.)	Skammhliðamatari	✓	✓	✓	✓
Oficio (Mexico) 215.9 x 340.4 mm (8,5 x 13,4 to.)	Skammhliðamatari	✓	✓	✓	✓
Lögfræði (Legal) 215.9 x 355.6 mm (8,5 x 14 to.)	Skammhliðamatari	✓	✓	✓	✓
Kladdi 279.4 x 431.8 mm (11 x 17 to.)	Skammhliðamatari	X	✓	✓	✓
12x18 304.8 x 457.2 mm (12,0 x 18,0 to.)	Skammhliðamatari	X	✓	✓	X
SRA3 320.04 x 449.58 mm (12,6 x 17,7 to.)	Skammhliðamatari	X	✓	✓	X
Umslag (Choukei #3) 120 x 235 mm (4,75 x 9,25 to.)	Skammhliðamatari	✓	✓	X	X
Hagaki 100 x 148 mm (3,94 x 5,83 to.)	Skammhliðamatari	✓	✓	X	X
B5 umslag 176 x 250 mm (6,93 x 9,84 to.)	Skammhliðamatari	✓	✓	X	X
Umslag (auglýsing #9) 98.4 x 225.4 mm (3,875 x 8,9 to.)	Skammhliðamatari	✓	✓	X	X

¹ Aðeins stutt í sumum gerðum prentara.

² Aðeins stutt þegar stillt er á valmyndina Alhliða uppsetning.

³ Styður við pappírsstærðir frá 95 x 139,7 mm (3,74 x 5,5 to.) til 297 x 355,6 mm (11,69 x 14 to.).

⁴ Hámarkslengd alhliða pappírsstærðar þegar um pappírsborða er að ræða er 1320,8 x 52 tommur. Hladdu aðeins einu blaði af pappírsborða í einu.

⁵ Styður við pappírsstærðir frá 95 x 139,7 mm (3,74 x 5,5 to.) til 320 x 457,2 mm (12,6 x 18 to.).

⁶ Styður við pappírsstærðir frá 105 x 139,7 mm (4,13 x 5,5 to.) til 320 x 457,2 mm (12,59 x 18 to.).

⁷ Styður við pappírsstærðir frá 76,2 x 128 mm (3 x 5,04 to.) til 297 x 432 mm (11,69 x 17.01 to.).

Pappírsstærð	Stefna	Staðalskúffa fyrir 550 blöð	Fjölnotamatari	Prentun á tvær hliðar	Sjálfvirkur matari skjala
Umslag (auglýsing #10) 104.8 x 241.3 mm (4,12 x 9,5 to.)	Skammhliðamatari	✓	✓	X	X
Umslag (Monarch 7-3/4) 98.4 x 190.5 mm (3,875 x 7,5 to.)	Skammhliðamatari	✓	✓	X	X
Umslag (DL) 110 x 220 mm (4,33 x 8,66 to.)	Skammhliðamatari	✓	✓	X	X
Umslag (ISO C4) 229 x 324 mm (9 x 12,8 to.)	Skammhliðamatari	X	✓ ²	X	X
Umslag (ISO C5) 162 x 229 mm (6,38 x 9 to.)	Skammhliðamatari	✓	✓	X	X
Alhliða	Á ekki við	✓ ³	✓ ^{4, 5}	✓ ⁶	✓ ⁷

¹ Aðeins stutt í sumum gerðum prentara.

² Aðeins stutt þegar stillt er á valmyndina Alhliða uppsetning.

³ Styður við pappírsstærðir frá 95 x 139,7 mm (3,74 x 5,5 to.) til 297 x 355,6 mm (11,69 x 14 to.).

⁴ Hámarkslengd alhliða pappírsstærðar þegar um pappírsborða er að ræða er 1320,8 x 52 tommur. Hladdu aðeins einu blaði af pappírsborða í einu.

⁵ Styður við pappírsstærðir frá 95 x 139,7 mm (3,74 x 5,5 to.) til 320 x 457,2 mm (12,6 x 18 to.).

⁶ Styður við pappírsstærðir frá 105 x 139,7 mm (4,13 x 5,5 to.) til 320 x 457,2 mm (12,59 x 18 to.).

⁷ Styður við pappírsstærðir frá 76,2 x 128 mm (3 x 5,04 to.) til 297 x 432 mm (11,69 x 17.01 to.).

Pappírsstærðir studdar af aukaskúffum

Pappírsstærð	Stefna	550 blaða aukaskúffa	2 x 550-blaða skúffa	2000-blaða samstæðuskúffa	1500 blaða skúffa
4x6 kort	Skammhliðamatari	X	X	X	X
	Langhliðamatari	X	X	X	X
A6 105 x 148 mm (4,13 x 5,83 to.)	Skammhliðamatari	✓	✓	X	X
	Langhliðamatari	X	X	X	X
1/3 A4	Skammhliðamatari	X	X	X	X
	Langhliðamatari	X	X	X	X

¹ Aðeins stutt þegar stillt er á valmyndina Alhliða uppsetning.

² Styður við pappírsstærðir frá 139,7 x 215,9 mm (5,5 x 8,5 to.) til 304,8 x 457,2 mm (12 x 18 to.).

Pappírsstærð	Stefna	550 blaða aukaskúffa	2 x 550-blaða skúffa	2000-blaða samstæðuskúffa	1500 blaða skúffa
A5 148 x 210 mm (5,83 x 8,27 to.)	Skammhliðamatari	✓	✓	X	X
	Langhliðamatari	✓	✓	X	X
A4 210 x 297 mm (8,27 x 11,7 to.)	Skammhliðamatari	✓	✓	X	X
	Langhliðamatari	✓	✓	✓	✓
A3 297 x 420 mm (11,69 x 16,54 to.)	Skammhliðamatari	✓	✓	X	X
JIS B5 182 x 257 mm (7,17 x 10,1 to.)	Skammhliðamatari	✓	✓	X	X
	Langhliðamatari	✓	✓	X	✓
JIS B4 257 x 364 mm (10,12 x 14,33 to.)	Skammhliðamatari	✓	✓	X	X
Yfirlýsing 139.7 x 215.9 mm (5,5 x 8,5 to.)	Skammhliðamatari	✓	✓	X	X
	Langhliðamatari	X	X	X	X
Háttsettur stjórnandi 184.2 x 266.7 mm (7,25 x 10,5 to.)	Skammhliðamatari	✓	✓	X	X
	Langhliðamatari	✓	✓	X	X
Bréf (Letter) 215.9 x 279.4 mm (8,5 x 11 to.)	Skammhliðamatari	✓	✓	X	X
	Langhliðamatari	✓	✓	✓	✓
Fólíó 215.9 x 330.2 mm (8,5 x 13 to.)	Skammhliðamatari	✓	✓	X	X
Oficio (Mexico) 215.9 x 340.4 mm (8,5 x 13,4 to.)	Skammhliðamatari	✓	✓	X	X
Lögfræði (Legal) 215.9 x 355.6 mm (8,5 x 14 to.)	Skammhliðamatari	✓	✓	X	X
Kladdi 279.4 x 431.8 mm (11 x 17 to.)	Skammhliðamatari	✓	✓	X	X

¹ Aðeins stutt þegar stillt er á valmyndina Alhliða uppsetning.

² Styður við pappírsstærðir frá 139,7 x 215,9 mm (5,5 x 8,5 to.) til 304,8 x 457,2 mm (12 x 18 to.).

Pappírsstærð	Stefna	550 blaða aukaskúffa	2 x 550-blaða skúffa	2000-blaða samstæðuskúffa	1500 blaða skúffa
12x18 304.8 x 457.2 mm (12 x 18 to.)	Skammhliðamatari	✓	✓	X	X
SRA3 320.04 x 449.58 mm (12,6 x 17,7 to.)	Skammhliðamatari	✓	✓	X	X
Umslag (Choukei #3) 120 x 235 mm (4,75 x 9,25 to.)	Skammhliðamatari	X	X	X	X
Hagaki 100 x 148 mm (3,94 x 5,83 to.)	Skammhliðamatari	✓ ¹	✓ ¹	X	X
B5 umslag 176 x 250 mm (6,93 x 9,84 to.)	Skammhliðamatari	X	X	X	X
Umslag (auglýsing #9) 98.4 x 225.4 mm (3,875 x 8,9 to.)	Skammhliðamatari	✓ ¹	✓ ¹	X	X
Umslag (auglýsing #10) 104.8 x 241.3 mm (4,12 x 9,5 to.)	Skammhliðamatari	X	X	X	X
Umslag (Monarch 7-3/4) 98.4 x 190.5 mm (3,875 x 7,5 to.)	Skammhliðamatari	✓	✓	X	X
Umslag (DL) 110 x 220 mm (4,33 x 8,66 to.)	Skammhliðamatari	✓	✓	X	X
Umslag (ISO C4) 229 x 324 mm (9 x 12,8 to.)	Skammhliðamatari	X	X	X	X
Umslag (ISO C5) 162 x 229 mm (6,38 x 9 to.)	Skammhliðamatari	✓	✓	X	X
Alhliða	Á ekki við	✓ ²	✓ ²	✓	✓

¹ Aðeins stutt þegar stillt er á valmyndina Alhliða uppsetning.

² Styður við pappírsstærðir frá 139,7 x 215,9 mm (5,5 x 8,5 to.) til 304,8 x 457,2 mm (12 x 18 to.).

Pappírsstærðir studdar af úttaksbökkum

Athugasemd: Pappírsflutningurinn og annað hvort frágangseining með heftara og gatara eða frágangseining bæklings eru sett upp á prentaranum.

Pappír- sstærð	Stefna	Pappírslutningur + frágangseining með heftara og gatara			Pappírslutningur + frágangseining bæklings			
		Staðal- bakki (bakki frágangs- einingar)	Bakki 1 (heftari/gatari, hliðrun)	Bakki 2 (pappír- slutnings- bakki)	Staðal- bakki (bakki frágangs- einingar)	Bakki 1 (heftari/gatari, hliðrun)	Bakki 2 (framgangs- eining bakka)	Bakki 3 (pappír- slutnings- bakki)
4x6 kort	Skamm- hliða- matari	✓	✓	✓	✓	✓	X	✓
	Langhlið- amatari	X	X	X	X	X	X	✓
A6 105 x 148 mm (4,13 x 5,83 to.)	Skamm- hliða- matari	✓	✓	✓	✓	✓	X	✓
	Langhlið- amatari	X	X	X	X	X	X	X
1/3 A4	Skamm- hliða- matari	✓	✓	✓	✓	✓	X	✓
	Langhlið- amatari	X	X	X	X	X	X	✓
A5 148 x 210 mm (5,83 x 8,27 to.)	Skamm- hliða- matari	✓	✓	✓	✓	✓	X	✓
	Langhlið- amatari	✓	✓	✓	✓	✓	X	✓
A4 210 x 297 mm (8,27 x 11,7 to.)	Skamm- hliða- matari	✓	✓	✓	✓	✓	✓	✓
	Langhlið- amatari	✓	✓	✓	✓	✓	✓	✓
A3 297 x 420 mm (11,69 x 16,54 to.)	Skamm- hliða- matari	✓	✓	✓	✓	✓	✓	✓
JIS B5 182 x 257 mm (7,17 x 10,1 to.)	Skamm- hliða- matari	✓	✓	✓	✓	✓	✓	✓
	Langhlið- amatari	✓	✓	✓	✓	✓	X	✓

¹ Styður við pappírsmatari frá 90 x 148 mm (3,55 x 5,83 to.) til 320 x 600 mm (12,59 x 23,62 to.).

² Styður við pappírsmatari frá 90 x 148 mm (3,55 x 5,83 to.) til 320 x 1260 mm (12,59 x 49,6 to.).

³ Styður við pappírsmatari frá 182 x 257 mm (7,17 x 10,12 to.) til 304,8 x 457,2 mm (12 x 18 to.).

Pappír- sstærð	Stefna	Pappírflutningur + frágangseining með heftara og gatara			Pappírflutningur + frágangseining bæklings			
		Staðal- bakki (bakki frágangs- einingar)	Bakki 1 (heftari/gatari, hliðrun)	Bakki 2 (pappír- sflutnings- bakki)	Staðal- bakki (bakki frágangs- einingar)	Bakki 1 (heftari/gatari, hliðrun)	Bakki 2 (framgangs- eining bakka)	Bakki 3 (pappír- sflutnings- bakki)
JIS B4 257 x 364 mm (10,12 x 14,33 to.)	Skamm- hliða- matari	✓	✓	✓	✓	✓	✓	✓
Yfirlýsing 139.7 x 215.9 mm (5,5 x 8,5 to.)	Skamm- hliða- matari	✓	✓	✓	✓	✓	X	✓
	Langhlið- amatari	✓	✓	✓	✓	✓	X	✓
Háttsettur stjórnandi 184.2 x 266.7 mm (7,25 x 10,5 to.)	Skamm- hliða- matari	✓	✓	✓	✓	✓	X	✓
	Langhlið- amatari	✓	✓	✓	✓	✓	X	✓
Bréf (Letter) 215.9 x 279.4 mm (8,5 x 11 to.)	Skamm- hliða- matari	✓	✓	✓	✓	✓	✓	✓
	Langhlið- amatari	✓	✓	✓	✓	✓	X	✓
Fólió 215.9 x 330.2 mm (8,5 x 13 to.)	Skamm- hliða- matari	✓	✓	✓	✓	✓	✓	✓
Oficio (Mexico) 215.9 x 340.4 mm (8,5 x 13,4 to.)	Skamm- hliða- matari	✓	✓	✓	✓	✓	✓	✓
Lögfræði (Legal) 215.9 x 355.6 mm (8,5 x 14 to.)	Skamm- hliða- matari	✓	✓	✓	✓	✓	✓	✓

¹ Styður við pappírstærðir frá 90 x 148 mm (3,55 x 5,83 to.) til 320 x 600 mm (12,59 x 23,62 to.).

² Styður við pappírstærðir frá 90 x 148 mm (3,55 x 5,83 to.) til 320 x 1260 mm (12,59 x 49,6 to.).

³ Styður við pappírstærðir frá 182 x 257 mm (7,17 x 10,12 to.) til 304,8 x 457,2 mm (12 x 18 to.).

Pappír- sstærð	Stefna	Pappírslutningur + frágangseining með heftara og gatara			Pappírslutningur + frágangseining bæklings			
		Staðal- bakki (bakki frágangs- einingar)	Bakki 1 (heftari/gatari, hliðrun)	Bakki 2 (pappír- slutnings- bakki)	Staðal- bakki (bakki frágangs- einingar)	Bakki 1 (heftari/gatari, hliðrun)	Bakki 2 (framgangs- eining bakka)	Bakki 3 (pappír- slutnings- bakki)
Kladdi 279.4 x 431.8 mm (11 x 17 to.)	Skamm- hliða- matari	✓	✓	✓	✓	✓	✓	✓
12x18 304.8 x 457.2 mm (12 x 18 to.)	Skamm- hliða- matari	✓	✓	✓	✓	✓	✓	✓
SRA3 320.04 x 449.58 mm (12,6 x 17,7 to.)	Skamm- hliða- matari	✓	✓	X	✓	✓	X	✓
Umslag (Choukei #3) 120 x 235 mm (4,75 x 9,25 to.)	Skamm- hliða- matari	X	X	✓	X	X	X	✓
Hagaki 100 x 148 mm (3,94 x 5,83 to.)	Skamm- hliða- matari	X	X	✓	X	X	X	✓
B5 umslag 176 x 250 mm (6,93 x 9,84 to.)	Skamm- hliða- matari	X	X	✓	X	X	X	✓
Umslag (auglýsing #9) 98.4 x 225.4 mm (3,875 x 8,9 to.)	Skamm- hliða- matari	X	X	✓	X	X	X	✓

¹ Styður við pappírsmatari frá 90 x 148 mm (3,55 x 5,83 to.) til 320 x 600 mm (12,59 x 23,62 to.).

² Styður við pappírsmatari frá 90 x 148 mm (3,55 x 5,83 to.) til 320 x 1260 mm (12,59 x 49,6 to.).

³ Styður við pappírsmatari frá 182 x 257 mm (7,17 x 10,12 to.) til 304,8 x 457,2 mm (12 x 18 to.).

Pappír- sstærð	Stefna	Pappírflutningur + frágangseining með heftara og gatara			Pappírflutningur + frágangseining bæklings			
		Staðal- bakki (bakki frágangs- einingar)	Bakki 1 (heftari/gatari, hliðrun)	Bakki 2 (pappír- sflutnings- bakki)	Staðal- bakki (bakki frágangs- einingar)	Bakki 1 (heftari/gatari, hliðrun)	Bakki 2 (framgangs- eining bakka)	Bakki 3 (pappír- sflutnings- bakki)
Umslag (auglýsing #10) 104.8 x 241.3 mm (4,12 x 9,5 to.)	Skamm- hliða- matari	X	X	✓	X	X	X	✓
Umslag (Monarch 7-3/4) 98.4 x 190.5 mm (3,875 x 7,5 to.)	Skamm- hliða- matari	X	X	✓	X	X	X	✓
Umslag (DL) 110 x 220 mm (4,33 x 8,66 to.)	Skamm- hliða- matari	X	X	✓	X	X	X	✓
Umslag (ISO C4) 229 x 324 mm (9 x 12,8 to.)	Skamm- hliða- matari	X	X	✓	X	X	X	✓
Umslag (ISO C5) 162 x 229 mm (6,38 x 9 to.)	Skamm- hliða- matari	X	X	✓	X	X	X	✓
Alhliða	Á ekki við	✓ ¹	✓ ¹	✓ ²	✓ ¹	✓ ¹	✓ ³	✓ ²

¹ Styður við pappírsmatari frá 90 x 148 mm (3,55 x 5,83 to.) til 320 x 600 mm (12,59 x 23,62 to.).
² Styður við pappírsmatari frá 90 x 148 mm (3,55 x 5,83 to.) til 320 x 1260 mm (12,59 x 49,6 to.).
³ Styður við pappírsmatari frá 182 x 257 mm (7,17 x 10,12 to.) til 304,8 x 457,2 mm (12 x 18 to.).

Athugasemd: Pappírflutningurinn með umbrotsvalkosti og annað hvort frágangseining með heftara og gatara eða frágangseining bæklings eru sett upp á prentaranum.

Pappír- sstærð	Stefna	Pappírslutningur með umbroti + frágangseiningu með heftara og gatara			Pappírslutningur með umbroti + Frágangseining bækings			
		Staðal- bakki (bakki frágangs- einingar)	Bakki 1 (heftari/gatari, hliðrun)	Bakki 2 (pappír- sflutnings- bakki)	Staðal- bakki (bakki frágangs- einingar)	Bakki 1 (heftari/gatari, hliðrun)	Bakki 2 (framgangs- eining bakka)	Bakki 3 (pappír- sflutnings- bakki)
4x6 kort	Skamm- hliða- matari	✓	✓	✓	✓	✓	X	✓
	Langhlið- amatari	X	X	X	X	X	X	X
A6 105 x 148 mm (4,13 x 5,83 to.)	Skamm- hliða- matari	✓	✓	✓	✓	✓	X	✓
	Langhlið- amatari	X	X	X	X	X	X	X
1/3 A4	Skamm- hliða- matari	✓	✓	✓	✓	✓	X	✓
	Langhlið- amatari	X	X	X	X	X	X	X
A5 148 x 210 mm (5,83 x 8,27 to.)	Skamm- hliða- matari	✓	✓	✓	✓	✓	X	✓
	Langhlið- amatari	✓	✓	✓	✓	✓	X	✓
A4 210 x 297 mm (8,27 x 11,7 to.)	Skamm- hliða- matari	✓	✓	✓	✓	✓	✓	✓
	Langhlið- amatari	✓	✓	✓	✓	✓	X	✓
A3 297 x 420 mm (11,69 x 16,54 to.)	Skamm- hliða- matari	✓	✓	✓	✓	✓	✓	✓
JIS B5 182 x 257 mm (7,17 x 10,1 to.)	Skamm- hliða- matari	✓	✓	✓	✓	✓	✓	✓
	Langhlið- amatari	✓	✓	✓	✓	✓	X	✓

¹ Styður við pappírsmatari frá 90 x 148 mm (3,55 x 5,83 to.) til 320 x 600 mm (12,59 x 23,62 to.).

² Styður við pappírsmatari frá 90 x 148 mm (3,55 x 5,83 to.) til 297 x 1260 mm (11,69 x 49,6 to.).

³ Styður við pappírsmatari frá 182 x 257 mm (7,17 x 10,12 to.) til 304,8 x 457,2 mm (12 x 18 to.).

Pappír- sstærð	Stefna	Pappírflutningur með umbroti + frágangseiningu með heftara og gatara			Pappírflutningur með umbroti + Frágangseining bæklings			
		Staðal- bakki (bakki frágangs- einingar)	Bakki 1 (heftari/gatari, hliðrun)	Bakki 2 (pappír- sflutnings- bakki)	Staðal- bakki (bakki frágangs- einingar)	Bakki 1 (heftari/gatari, hliðrun)	Bakki 2 (framgangs- eining bakka)	Bakki 3 (pappír- sflutnings- bakki)
JIS B4 257 x 364 mm (10,12 x 14,33 to.)	Skamm- hliða- matari	✓	✓	✓	✓	✓	✓	✓
Yfirlýsing 139.7 x 215.9 mm (5,5 x 8,5 to.)	Skamm- hliða- matari	✓	✓	✓	✓	✓	X	✓
	Langhlið- amatari	✓	✓	✓	✓	✓	X	✓
Háttsettur stjórnandi 184.2 x 266.7 mm (7,25 x 10,5 to.)	Skamm- hliða- matari	✓	✓	✓	✓	✓	✓	✓
	Langhlið- amatari	✓	✓	✓	✓	✓	X	✓
Bréf (Letter) 215.9 x 279.4 mm (8,5 x 11 to.)	Skamm- hliða- matari	✓	✓	✓	✓	✓	✓	✓
	Langhlið- amatari	✓	✓	✓	✓	✓	X	✓
Fólió 215.9 x 330.2 mm (8,5 x 13 to.)	Skamm- hliða- matari	✓	✓	✓	✓	✓	✓	✓
Oficio (Mexico) 215.9 x 340.4 mm (8,5 x 13,4 to.)	Skamm- hliða- matari	✓	✓	✓	✓	✓	✓	✓
Lögfræði (Legal) 215.9 x 355.6 mm (8,5 x 14 to.)	Skamm- hliða- matari	✓	✓	✓	✓	✓	✓	✓

¹ Styður við pappírstærðir frá 90 x 148 mm (3,55 x 5,83 to.) til 320 x 600 mm (12,59 x 23,62 to.).

² Styður við pappírstærðir frá 90 x 148 mm (3,55 x 5,83 to.) til 297 x 1260 mm (11,69 x 49,6 to.).

³ Styður við pappírstærðir frá 182 x 257 mm (7,17 x 10,12 to.) til 304,8 x 457,2 mm (12 x 18 to.).

Pappír- sstærð	Stefna	Pappírflutningur með umbroti + frágangseiningu með heftara og gatara			Pappírflutningur með umbroti + Frágangseining bækings			
		Staðal- bakki (bakki frágangs- einingar)	Bakki 1 (heftari/gatari, hliðrun)	Bakki 2 (pappír- sflutnings- bakki)	Staðal- bakki (bakki frágangs- einingar)	Bakki 1 (heftari/gatari, hliðrun)	Bakki 2 (framgangs- eining bakka)	Bakki 3 (pappír- sflutnings- bakki)
Kladdi 279.4 x 431.8 mm (11 x 17 to.)	Skamm- hliða- matari	✓	✓	✓	✓	✓	✓	✓
12x18 304.8 x 457.2 mm (12 x 18 to.)	Skamm- hliða- matari	✓	✓	X	✓	✓	✓	X
SRA3 320.04 x 449.58 mm (12,6 x 17,7 to.)	Skamm- hliða- matari	✓	✓	X	✓	✓	X	X
Umslag (Choukei #3) 120 x 235 mm (4,75 x 9,25 to.)	Skamm- hliða- matari	X	X	✓	X	X	X	✓
Hagaki 100 x 148 mm (3,94 x 5,83 to.)	Skamm- hliða- matari	X	X	✓	X	X	X	✓
B5 umslag 176 x 250 mm (6,93 x 9,84 to.)	Skamm- hliða- matari	X	X	✓	X	X	X	✓
Umslag (auglýsing #9) 98.4 x 225.4 mm (3,875 x 8,9 to.)	Skamm- hliða- matari	X	X	✓	X	X	X	✓

¹ Styður við pappír-
sstærðir frá 90 x 148 mm (3,55 x 5,83 to.) til 320 x 600 mm (12,59 x 23,62 to.).

² Styður við pappír-
sstærðir frá 90 x 148 mm (3,55 x 5,83 to.) til 297 x 1260 mm (11,69 x 49,6 to.).

³ Styður við pappír-
sstærðir frá 182 x 257 mm (7,17 x 10,12 to.) til 304,8 x 457,2 mm (12 x 18 to.).

Pappír- sstærð	Stefna	Pappírflutningur með umbroti + frágangseiningu með heftara og gatara			Pappírflutningur með umbroti + Frágangseining bæklings			
		Staðal- bakki (bakki frágangs- einingar)	Bakki 1 (heftari/gatari, hliðrun)	Bakki 2 (pappír- sflutnings- bakki)	Staðal- bakki (bakki frágangs- einingar)	Bakki 1 (heftari/gatari, hliðrun)	Bakki 2 (framgangs- eining bakka)	Bakki 3 (pappír- sflutnings- bakki)
Umslag (auglýsing #10) 104.8 x 241.3 mm (4,12 x 9,5 to.)	Skamm- hliða- matari	X	X	✓	X	X	X	✓
Umslag (Monarch 7-3/4) 98.4 x 190.5 mm (3,875 x 7,5 to.)	Skamm- hliða- matari	X	X	✓	X	X	X	✓
Umslag (DL) 110 x 220 mm (4,33 x 8,66 to.)	Skamm- hliða- matari	X	X	✓	X	X	X	✓
Umslag (ISO C4) 229 x 324 mm (9 x 12,8 to.)	Skamm- hliða- matari	X	X	✓	X	X	X	✓
Umslag (ISO C5) 162 x 229 mm (6,38 x 9 to.)	Skamm- hliða- matari	X	X	✓	X	X	X	✓
Alhliða	Á ekki við	✓ ¹	✓ ¹	✓ ²	✓ ¹	✓ ¹	✓ ³	✓ ²

¹ Styður við pappírssærðir frá 90 x 148 mm (3,55 x 5,83 to.) til 320 x 600 mm (12,59 x 23,62 to.).

² Styður við pappírssærðir frá 90 x 148 mm (3,55 x 5,83 to.) til 297 x 1260 mm (11,69 x 49.6 to.).

³ Styður við pappírssærðir frá 182 x 257 mm (7,17 x 10,12 to.) til 304,8 x 457,2 mm (12 x 18 to.).

Pappírsstærðir studdar fyrir hefti og götun

Pappírsstærðir studdar af heftarabúnaði

Pappírsstærð	Stefna	Hefta		
		Einföld	Tvískipt	Tvískipt vinstri
4x6 kort	Skammhliðamatari	X	X	X
	Langhliðamatari	X	X	X
A6 105 x 148 mm (4,13 x 5,83 to.)	Skammhliðamatari	X	X	X
	Langhliðamatari	X	X	X
1/3 A4	Skammhliðamatari	X	X	X
	Langhliðamatari	X	X	X
A5 148 x 210 mm (5,83 x 8,27 to.)	Skammhliðamatari	X	X	X
	Langhliðamatari	X	X	X
A4 210 x 297 mm (8,27 x 11,7 to.)	Skammhliðamatari	✓	✓	✓
	Langhliðamatari	✓	✓	✓
A3 297 x 420 mm (11,69 x 16,54 to.)	Skammhliðamatari	✓	✓	✓
JIS B5 182 x 257 mm (7,17 x 10,1 to.)	Skammhliðamatari	✓	✓	✓
	Langhliðamatari	✓	✓	✓
JIS B4 257 x 364 mm (10,12 x 14,33 to.)	Skammhliðamatari	✓	✓	✓
Yfirlýsing 139.7 x 215.9 mm (5,5 x 8,5 to.)	Skammhliðamatari	X	X	X
	Langhliðamatari	X	X	X
Háttsettur stjómandi 184.2 x 266.7 mm (7,25 x 10,5 to.)	Skammhliðamatari	✓	X	X
	Langhliðamatari	✓	✓	✓
Bréf (Letter) 215.9 x 279.4 mm (8,5 x 11 to.)	Skammhliðamatari	✓	✓	X
	Langhliðamatari	✓	✓	X
Fólió 215.9 x 330.2 mm (8,5 x 13 to.)	Skammhliðamatari	✓	✓	X
Oficio (Mexico) 215.9 x 340.4 mm (8,5 x 13,4 to.)	Skammhliðamatari	✓	✓	X

Pappírsstærð	Stefna	Hefta		
		Einföld	Tvískipt	Tvískipt vinstri
Lögfræði (Legal) 215.9 x 355.6 mm (8,5 x 14 to.)	Skammhliðamatari	✓	✓	✓
Kladdi 279.4 x 431.8 mm (11 x 17 to.)	Skammhliðamatari	✓	✓	✓
12x18 304.8 x 457.2 mm (12 x 18 to.)	Skammhliðamatari	X	X	X
SRA3 320.04 x 449.58 mm (12,6 x 17,7 to.)	Skammhliðamatari	X	X	X
Umslag (Choukei #3) 120 x 235 mm (4,75 x 9,25 to.)	Skammhliðamatari	X	X	X
Hagaki 100 x 148 mm (3,94 x 5,83 to.)	Skammhliðamatari	X	X	X
B5 umslag 176 x 250 mm (6,93 x 9,84 to.)	Skammhliðamatari	X	X	X
Umslag (auglýsing #9) 98.4 x 225.4 mm (3,875 x 8,9 to.)	Skammhliðamatari	X	X	X
Umslag (auglýsing #10) 104.8 x 241.3 mm (4,12 x 9,5 to.)	Skammhliðamatari	X	X	X
Umslag (Monarch 7-3/4) 98.4 x 190.5 mm (3,875 x 7,5 to.)	Skammhliðamatari	X	X	X
Umslag (DL) 110 x 220 mm (4,33 x 8,66 to.)	Skammhliðamatari	X	X	X
Umslag (ISO C4) 229 x 324 mm (9 x 12,8 to.)	Skammhliðamatari	X	X	X
Umslag (ISO C5) 162 x 229 mm (6,38 x 9 to.)	Skammhliðamatari	X	X	X

Pappírstærðir studdar af frágangseiningu með heftara og gatara

Pappírstærð	Stefna	Hefta			Gatari		
		Einföld	Tvískipt	Tvískipt vinstri	Tveggja gata	Þrjú göt	Fjögurra gata
4x6 kort	Skammhliðamatari	X	X	X	X	X	X
	Langhliðamatari	X	X	X	X	X	X
A6 105 x 148 mm (4,13 x 5,83 to.)	Skammhliðamatari	X	X	X	X	X	X
	Langhliðamatari	X	X	X	X	X	X
1/3 A4	Skammhliðamatari	X	X	X	X	X	X
	Langhliðamatari	X	X	X	X	X	X
A5 148 x 210 mm (5,83 x 8,27 to.)	Skammhliðamatari	X	X	X	✓	X	X
	Langhliðamatari	X	X	X	✓	X	X
A4 210 x 297 mm (8,27 x 11,7 to.)	Skammhliðamatari	✓	✓	✓	✓	X	X
	Langhliðamatari	✓	✓	✓	✓	✓	✓
A3 297 x 420 mm (11,69 x 16,54 to.)	Skammhliðamatari	✓	✓	✓	✓	✓	✓
JIS B5 182 x 257 mm (7,17 x 10,1 to.)	Skammhliðamatari	✓	✓	✓	✓	X	X
	Langhliðamatari	✓	✓	✓	✓	✓	✓
JIS B4 257 x 364 mm (10,12 x 14,33 to.)	Skammhliðamatari	✓	✓	X	✓	✓	✓
Yfirlýsing 139.7 x 215.9 mm (5,5 x 8,5 to.)	Skammhliðamatari	X	X	X	✓	X	X
	Langhliðamatari	X	X	X	✓	X	X
Háttsettur stjórnandi 184.2 x 266.7 mm (7,25 x 10,5 to.)	Skammhliðamatari	✓	✓	✓	✓	X	X
	Langhliðamatari	✓	✓	✓	✓	✓	✓
Bréf (Letter) 215.9 x 279.4 mm (8,5 x 11 to.)	Skammhliðamatari	✓	✓	✓	✓	X	X
	Langhliðamatari	✓	✓	✓	✓	✓	✓
Fólió 215.9 x 330.2 mm (8,5 x 13 to.)	Skammhliðamatari	✓	✓	✓	✓	X	X
Oficio (Mexico) 215.9 x 340.4 mm (8,5 x 13,4 to.)	Skammhliðamatari	✓	✓	✓	✓	X	X

Pappírsstærð	Stefna	Hefta			Gatari		
		Einföld	Tvískipt	Tvískipt vinstri	Tveggja gata	Þrjú göt	Fjögurra gata
Lögfræði (Legal) 215.9 x 355.6 mm (8,5 x 14 to.)	Skammhliðamatari	✓	✓	✓	✓	X	X
Kladdi 279.4 x 431.8 mm (11 x 17 to.)	Skammhliðamatari	✓	✓	✓	✓	✓	✓
12x18 304.8 x 457.2 mm (12 x 18 to.)	Skammhliðamatari	X	X	X	X	X	X
SRA3 320.04 x 449.58 mm (12,6 x 17,7 to.)	Skammhliðamatari	X	X	X	X	X	X
Umslag (Choukei #3) 120 x 235 mm (4,75 x 9,25 to.)	Skammhliðamatari	X	X	X	X	X	X
Hagaki 100 x 148 mm (3,94 x 5,83 to.)	Skammhliðamatari	X	X	X	X	X	X
B5 umslag 176 x 250 mm (6,93 x 9,84 to.)	Skammhliðamatari	X	X	X	X	X	X
Umslag (auglýsing #9) 98.4 x 225.4 mm (3,875 x 8,9 to.)	Skammhliðamatari	X	X	X	X	X	X
Umslag (auglýsing #10) 104.8 x 241.3 mm (4,12 x 9,5 to.)	Skammhliðamatari	X	X	X	X	X	X
Umslag (Monarch 7-3/4) 98.4 x 190.5 mm (3,875 x 7,5 to.)	Skammhliðamatari	X	X	X	X	X	X
Umslag (DL) 110 x 220 mm (4,33 x 8,66 to.)	Skammhliðamatari	X	X	X	X	X	X
Umslag (ISO C4) 229 x 324 mm (9 x 12,8 to.)	Skammhliðamatari	X	X	X	X	X	X
Umslag (ISO C5) 162 x 229 mm (6,38 x 9 to.)	Skammhliðamatari	X	X	X	X	X	X

Pappírstærðir studdar af frágangseiningu bæklings

Pappírstærð	Stefna	Hefta			Gatari		
		Einföld	Tvískipt	Tvískipt vinstri	Tveggja gata	Þrjú göt	Fjögurra gata
4x6 kort	Skammhliðamatari	X	X	X	X	X	X
	Langhliðamatari	X	X	X	X	X	X
A6 105 x 148 mm (4,13 x 5,83 to.)	Skammhliðamatari	X	X	X	X	X	X
	Langhliðamatari	X	X	X	X	X	X
1/3 A4	Skammhliðamatari	X	X	X	X	X	X
	Langhliðamatari	X	X	X	X	X	X
A5 148 x 210 mm (5,83 x 8,27 to.)	Skammhliðamatari	X	X	X	✓	X	X
	Langhliðamatari	X	X	X	✓	X	X
A4 210 x 297 mm (8,27 x 11,7 to.)	Skammhliðamatari	✓	✓	✓	✓	X	X
	Langhliðamatari	✓	✓	✓	✓	✓	✓
A3 297 x 420 mm (11,69 x 16,54 to.)	Skammhliðamatari	✓	✓	✓	✓	✓	✓
JIS B5 182 x 257 mm (7,17 x 10,1 to.)	Skammhliðamatari	✓	✓	✓	X	X	X
	Langhliðamatari	✓	✓	✓	✓	X	X
JIS B4 257 x 364 mm (10,12 x 14,33 to.)	Skammhliðamatari	✓	✓	X	✓	✓	✓
Yfirlýsing 139.7 x 215.9 mm (5,5 x 8,5 to.)	Skammhliðamatari	X	X	X	✓	X	X
	Langhliðamatari	X	X	X	✓	X	X
Háttsettur stjórnandi 184.2 x 266.7 mm (7,25 x 10,5 to.)	Skammhliðamatari	✓	✓	✓	✓	X	X
	Langhliðamatari	✓	✓	✓	✓	✓	✓
Bréf (Letter) 215.9 x 279.4 mm (8,5 x 11 to.)	Skammhliðamatari	✓	✓	✓	✓	X	X
	Langhliðamatari	✓	✓	✓	✓	✓	✓
Fólió 215.9 x 330.2 mm (8,5 x 13 to.)	Skammhliðamatari	✓	✓	✓	✓	X	X
Oficio (Mexico) 215.9 x 340.4 mm (8,5 x 13,4 to.)	Skammhliðamatari	✓	✓	✓	✓	X	X

Pappírstærð	Stefna	Hefta			Gatari		
		Einföld	Tvískipt	Tvískipt vinstri	Tveggja gata	Þrjú göt	Fjögurra gata
Lögfræði (Legal) 215.9 x 355.6 mm (8,5 x 14 to.)	Skammhliðamatari	✓	✓	✓	✓	X	X
Kladdi 279.4 x 431.8 mm (11 x 17 to.)	Skammhliðamatari	✓	✓	✓	✓	✓	✓
12x18 304.8 x 457.2 mm (12 x 18 to.)	Skammhliðamatari	X	X	X	X	X	X
SRA3 320.04 x 449.58 mm (12,6 x 17,7 to.)	Skammhliðamatari	X	X	X	X	X	X
Umslag (Choukei #3) 120 x 235 mm (4,75 x 9,25 to.)	Skammhliðamatari	X	X	X	X	X	X
Hagaki 100 x 148 mm (3,94 x 5,83 to.)	Skammhliðamatari	X	X	X	X	X	X
B5 umslag 176 x 250 mm (6,93 x 9,84 to.)	Skammhliðamatari	X	X	X	X	X	X
Umslag (auglýsing #9) 98.4 x 225.4 mm (3,875 x 8,9 to.)	Skammhliðamatari	X	X	X	X	X	X
Umslag (auglýsing #10) 104.8 x 241.3 mm (4,12 x 9,5 to.)	Skammhliðamatari	X	X	X	X	X	X
Umslag (Monarch 7-3/4) 98.4 x 190.5 mm (3,875 x 7,5 to.)	Skammhliðamatari	X	X	X	X	X	X
Umslag (DL) 110 x 220 mm (4,33 x 8,66 to.)	Skammhliðamatari	X	X	X	X	X	X
Umslag (ISO C4) 229 x 324 mm (9 x 12,8 to.)	Skammhliðamatari	X	X	X	X	X	X
Umslag (ISO C5) 162 x 229 mm (6,38 x 9 to.)	Skammhliðamatari	X	X	X	X	X	X

Pappírsstærðir studdar fyrir umbrot

Pappírsstærðir studdar af pappírsflutningi með umbroti

Pappírsstærð	Stefna	Pappírsflutningur eingöngu með umbroti			
		C-brot	Z-brot	Hálft blað með Z-broti	V-brot
		Staðalbakki	Staðalbakki	Staðalbakki	Staðalbakki
4x6 kort	Skammhliðamatari	X	X	X	X
	Langhliðamatari	X	X	X	X
A6 105 x 148 mm (4,13 x 5,83 to.)	Skammhliðamatari	X	X	X	X
	Langhliðamatari	X	X	X	X
1/3 A4	Skammhliðamatari	X	X	X	X
	Langhliðamatari	X	X	X	X
A5 148 x 210 mm (5,83 x 8,27 to.)	Skammhliðamatari	X	X	X	X
	Langhliðamatari	X	X	X	X
A4 210 x 297 mm (8,27 x 11,7 to.)	Skammhliðamatari	✓	✓	✓	✓
	Langhliðamatari	X	X	X	X
A3 297 x 420 mm (11,69 x 16,54 to.)	Skammhliðamatari	✓	✓	✓	✓
JIS B5 182 x 257 mm (7,17 x 10,1 to.)	Skammhliðamatari	X	X	X	X
	Langhliðamatari	X	X	X	X
JIS B4 257 x 364 mm (10,12 x 14,33 to.)	Skammhliðamatari	X	X	✓	✓
Yfirlýsing 139.7 x 215.9 mm (5,5 x 8,5 to.)	Skammhliðamatari	X	X	X	X
	Langhliðamatari	X	X	X	X
Háttsettur stjómandi 184.2 x 266.7 mm (7,25 x 10,5 to.)	Skammhliðamatari	X	X	X	X
	Langhliðamatari	X	X	X	X
Bréf (Letter) 215.9 x 279.4 mm (8,5 x 11 to.)	Skammhliðamatari	✓	✓	✓	✓
	Langhliðamatari	X	X	X	X
Fólió 215.9 x 330.2 mm (8,5 x 13 to.)	Skammhliðamatari	X	X	X	X

Pappírsstærð	Stefna	Pappírflutningur eingöngu með umbroti			
		C-brot	Z-brot	Hálft blað með Z-broti	V-brot
		Staðalbakki	Staðalbakki	Staðalbakki	Staðalbakki
Oficio (Mexico) 215.9 x 340.4 mm (8,5 x 13,4 to.)	Skammhliðamatari	✓	✓	✓	✓
Lögfræði (Legal) 215.9 x 355.6 mm (8,5 x 14 to.)	Skammhliðamatari	✓	✓	✓	✓
Kladdi 279.4 x 431.8 mm (11 x 17 to.)	Skammhliðamatari	✓	✓	✓	✓
12x18 304.8 x 457.2 mm (12 x 18 to.)	Skammhliðamatari	X	X	X	X
SRA3 320.04 x 449.58 mm (12,6 x 17,7 to.)	Skammhliðamatari	X	X	X	X
Umslag (Choukei #3) 120 x 235 mm (4,75 x 9,25 to.)	Skammhliðamatari	X	X	X	X
Hagaki 100 x 148 mm (3,94 x 5,83 to.)	Skammhliðamatari	X	X	X	X
B5 umslag 176 x 250 mm (6,93 x 9,84 to.)	Skammhliðamatari	X	X	X	X
Umslag (auglýsing #9) 98.4 x 225.4 mm (3,875 x 8,9 to.)	Skammhliðamatari	X	X	X	X
Umslag (auglýsing #10) 104.8 x 241.3 mm (4,12 x 9,5 to.)	Skammhliðamatari	X	X	X	X
Umslag (Monarch 7-3/4) 98.4 x 190.5 mm (3,875 x 7,5 to.)	Skammhliðamatari	X	X	X	X
Umslag (DL) 110 x 220 mm (4,33 x 8,66 to.)	Skammhliðamatari	X	X	X	X
Umslag (ISO C4) 229 x 324 mm (9 x 12,8 to.)	Skammhliðamatari	X	X	X	X

Pappírsstærð	Stefna	Pappírsflutningur eingöngu með umbroti			
		C-brot	Z-brot	Hálft blað með Z-broti	V-brot
		Staðalbakki	Staðalbakki	Staðalbakki	Staðalbakki
Umslag (ISO C5) 162 x 229 mm (6,38 x 9 to.)	Skammhliðamatari	X	X	X	X

Pappírsstærðir studdar af pappírsflutningi og frágangseiningu bæklings

Pappírsstærð	Stefna	Pappírsflutningur + frágangseining bæklings	
		V-brot, mörg	V-brot
		Bakki 2	Staðalbakki, bakki 1, bakki 2
4x6 kort	Skammhliðamatari	X	X
	Langhliðamatari	X	X
A6 105 x 148 mm (4,13 x 5,83 to.)	Skammhliðamatari	X	X
	Langhliðamatari	X	X
1/3 A4	Skammhliðamatari	X	X
	Langhliðamatari	X	X
A5 148 x 210 mm (5,83 x 8,27 to.)	Skammhliðamatari	X	X
	Langhliðamatari	X	X
A4 210 x 297 mm (8,27 x 11,7 to.)	Skammhliðamatari	✓	✓
	Langhliðamatari	X	X
A3 297 x 420 mm (11,69 x 16,54 to.)	Skammhliðamatari	✓	✓
JIS B5 182 x 257 mm (7,17 x 10,1 to.)	Skammhliðamatari	✓	✓
	Langhliðamatari	X	X
JIS B4 257 x 364 mm (10,12 x 14,33 to.)	Skammhliðamatari	✓	✓
Yfirlysing 139.7 x 215.9 mm (5,5 x 8,5 to.)	Skammhliðamatari	X	X
	Langhliðamatari	X	X
Háttsettur stjómandi 184.2 x 266.7 mm (7,25 x 10,5 to.)	Skammhliðamatari	X	X
	Langhliðamatari	X	X

Pappírsstærð	Stefna	Pappírflutningur + frágangseining bæklings	
		V-brot, mörg	V-brot
		Bakki 2	Staðalbakki, bakki 1, bakki 2
Bréf (Letter) 215.9 x 279.4 mm (8,5 x 11 to.)	Skammhliðamatari	✓	✓
	Langhliðamatari	X	X
Fólió 215.9 x 330.2 mm (8,5 x 13 to.)	Skammhliðamatari	✓	✓
Oficio (Mexico) 215.9 x 340.4 mm (8,5 x 13,4 to.)	Skammhliðamatari	✓	✓
Lögfræði (Legal) 215.9 x 355.6 mm (8,5 x 14 to.)	Skammhliðamatari	✓	✓
Kladdi 279.4 x 431.8 mm (11 x 17 to.)	Skammhliðamatari	✓	✓
12x18 304.8 x 457.2 mm (12 x 18 to.)	Skammhliðamatari	✓	✓
SRA3 320.04 x 449.58 mm (12,6 x 17,7 to.)	Skammhliðamatari	✓	✓
Umslag (Choukei #3) 120 x 235 mm (4,75 x 9,25 to.)	Skammhliðamatari	X	X
Hagaki 100 x 148 mm (3,94 x 5,83 to.)	Skammhliðamatari	X	X
B5 umslag 176 x 250 mm (6,93 x 9,84 to.)	Skammhliðamatari	X	X
Umslag (auglýsing #9) 98.4 x 225.4 mm (3,875 x 8,9 to.)	Skammhliðamatari	X	X
Umslag (auglýsing #10) 104.8 x 241.3 mm (4,12 x 9,5 to.)	Skammhliðamatari	X	X
Umslag (Monarch 7-3/4) 98.4 x 190.5 mm (3,875 x 7,5 to.)	Skammhliðamatari	X	X

Pappírsstærð	Stefna	Pappírsflutningur + frágangseining bæklings	
		V-brot, mörg	V-brot
		Bakki 2	Staðalbakki, bakki 1, bakki 2
Umslag (DL) 110 x 220 mm (4,33 x 8,66 to.)	Skammhliðamatari	X	X
Umslag (ISO C4) 229 x 324 mm (9 x 12,8 to.)	Skammhliðamatari	X	X
Umslag (ISO C5) 162 x 229 mm (6,38 x 9 to.)	Skammhliðamatari	X	X

Pappírsstærðir studdar af pappírsflutningi með umbroti og frágangseiningu með heftara og gatara

Pappírsstærð	Stefna	Pappírsflutningur með umbroti + frágangseiningu með heftara og gatara			
		C-brot	Z-brot	Hálft blað með Z-broti	V-brot
		Bakki 2	Bakki 2	Staðalbakki, bakki 2	Staðalbakki, bakki 2
4x6 kort	Skammhliðamatari	X	X	X	X
	Langhliðamatari	X	X	X	X
A6 105 x 148 mm (4,13 x 5,83 to.)	Skammhliðamatari	X	X	X	X
	Langhliðamatari	X	X	X	X
1/3 A4	Skammhliðamatari	X	X	X	X
	Langhliðamatari	X	X	X	X
A5 148 x 210 mm (5,83 x 8,27 to.)	Skammhliðamatari	X	X	X	X
	Langhliðamatari	X	X	X	X
A4 210 x 297 mm (8,27 x 11,7 to.)	Skammhliðamatari	✓	✓	✓	✓
	Langhliðamatari	X	X	X	X
A3 297 x 420 mm (11,69 x 16,54 to.)	Skammhliðamatari	✓	✓	✓	✓
JIS B5 182 x 257 mm (7,17 x 10,1 to.)	Skammhliðamatari	X	X	X	X
	Langhliðamatari	X	X	X	X
JIS B4 257 x 364 mm (10,12 x 14,33 to.)	Skammhliðamatari	X	X	✓	✓

Pappírsstærð	Stefna	Pappírslutningur með umbroti + frágangseiningu með heftara og gatara			
		C-brot	Z-brot	Hálft blað með Z-broti	V-brot
		Bakki 2	Bakki 2	Staðalbakki, bakki 2	Staðalbakki, bakki 2
Yfirlýsing 139.7 x 215.9 mm (5,5 x 8,5 to.)	Skammhliðamatari	X	X	X	X
	Langhliðamatari	X	X	X	X
Háttsettur stjórandi 184.2 x 266.7 mm (7,25 x 10,5 to.)	Skammhliðamatari	X	X	X	X
	Langhliðamatari	X	X	X	X
Bréf (Letter) 215.9 x 279.4 mm (8,5 x 11 to.)	Skammhliðamatari	✓	✓	✓	✓
	Langhliðamatari	X	X	X	X
Fólió 215.9 x 330.2 mm (8,5 x 13 to.)	Skammhliðamatari	X	X	X	X
Oficio (Mexico) 215.9 x 340.4 mm (8,5 x 13,4 to.)	Skammhliðamatari	✓	✓	✓	✓
Lögfræði (Legal) 215.9 x 355.6 mm (8,5 x 14 to.)	Skammhliðamatari	✓	✓	✓	✓
Kladdi 279.4 x 431.8 mm (11 x 17 to.)	Skammhliðamatari	✓	✓	✓	✓
12x18 304.8 x 457.2 mm (12 x 18 to.)	Skammhliðamatari	X	X	X	✓
SRA3 320.04 x 449.58 mm (12,6 x 17,7 to.)	Skammhliðamatari	X	X	X	✓
Umslag (Choukei #3) 120 x 235 mm (4,75 x 9,25 to.)	Skammhliðamatari	X	X	X	X
Hagaki 100 x 148 mm (3,94 x 5,83 to.)	Skammhliðamatari	X	X	X	X
B5 umslag 176 x 250 mm (6,93 x 9,84 to.)	Skammhliðamatari	X	X	X	X
Umslag (auglýsing #9) 98.4 x 225.4 mm (3,875 x 8,9 to.)	Skammhliðamatari	X	X	X	X

Pappírsstærð	Stefna	Pappírsflutningur með umbroti + frágangseiningu með heftara og gatara			
		C-brot	Z-brot	Hálft blað með Z-broti	V-brot
		Bakki 2	Bakki 2	Staðalbakki, bakki 2	Staðalbakki, bakki 2
Umslag (auglýsing #10) 104.8 x 241.3 mm (4,12 x 9,5 to.)	Skammhliðamatari	X	X	X	X
Umslag (Monarch 7-3/4) 98.4 x 190.5 mm (3,875 x 7,5 to.)	Skammhliðamatari	X	X	X	X
Umslag (DL) 110 x 220 mm (4,33 x 8,66 to.)	Skammhliðamatari	X	X	X	X
Umslag (ISO C4) 229 x 324 mm (9 x 12,8 to.)	Skammhliðamatari	X	X	X	X
Umslag (ISO C5) 162 x 229 mm (6,38 x 9 to.)	Skammhliðamatari	X	X	X	X

Pappírsstærðir studdar af pappírsflutningi með umbroti og frágangseiningu bæklings

Pappírsstærð	Stefna	Pappírsflutningur með umbroti + Frágangseining bæklings				
		C-brot	Z-brot	Hálft blað með Z-broti	V-brot, mörg	V-brot
		Bakki 3	Bakki 3	Staðalbakki, bakki 1, bakki 3	Bakki 2	Staðalbakki, bakki 1, bakki 2, bakki 3
4x6 kort	Skammhliðamatari	X	X	X	X	X
	Langhliðamatari	X	X	X	X	X
A6 105 x 148 mm (4,13 x 5,83 to.)	Skammhliðamatari	X	X	X	X	X
	Langhliðamatari	X	X	X	X	X
1/3 A4	Skammhliðamatari	X	X	X	X	X
	Langhliðamatari	X	X	X	X	X
A5 148 x 210 mm (5,83 x 8,27 to.)	Skammhliðamatari	X	X	X	X	X
	Langhliðamatari	X	X	X	X	X
A4 210 x 297 mm (8,27 x 11,7 to.)	Skammhliðamatari	✓	✓	✓	✓	✓
	Langhliðamatari	X	X	X	X	X
A3 297 x 420 mm (11,69 x 16,54 to.)	Skammhliðamatari	✓	✓	✓	✓	✓

Pappírsstærð	Stefna	Pappírflutningur með umbroti + Frágangseining bæklings				
		C-brot	Z-brot	Hálft blað með Z-broti	V-brot, mörg	V-brot
		Bakki 3	Bakki 3	Staðalbakki, bakki 1, bakki 3	Bakki 2	Staðalbakki, bakki 1, bakki 2, bakki 3
JIS B5 182 x 257 mm (7,17 x 10,1 to.)	Skammhliðamatari	X	X	X	✓	✓
	Langhliðamatari	X	X	X	X	X
JIS B4 257 x 364 mm (10,12 x 14,33 to.)	Skammhliðamatari	X	X	✓	✓	✓
Yfirlýsing 139.7 x 215.9 mm (5,5 x 8,5 to.)	Skammhliðamatari	X	X	X	X	X
	Langhliðamatari	X	X	X	X	X
Háttsettur stjórnandi 184.2 x 266.7 mm (7,25 x 10,5 to.)	Skammhliðamatari	X	X	X	X	X
	Langhliðamatari	X	X	X	X	X
Bréf (Letter) 215.9 x 279.4 mm (8,5 x 11 to.)	Skammhliðamatari	✓	✓	✓	✓	✓
	Langhliðamatari	X	X	X	X	X
Fólió 215.9 x 330.2 mm (8,5 x 13 to.)	Skammhliðamatari	X	X	X	✓	✓
Oficio (Mexico) 215.9 x 340.4 mm (8,5 x 13,4 to.)	Skammhliðamatari	✓	✓	✓	✓	✓
Lögfræði (Legal) 215.9 x 355.6 mm (8,5 x 14 to.)	Skammhliðamatari	✓	✓	✓	✓	✓
Kladdi 279.4 x 431.8 mm (11 x 17 to.)	Skammhliðamatari	✓	✓	✓	✓	✓
12x18 304.8 x 457.2 mm (12 x 18 to.)	Skammhliðamatari	X	X	X	X	✓
SRA3 320.04 x 449.58 mm (12,6 x 17,7 to.)	Skammhliðamatari	X	X	X	X	✓
Umslag (Choukei #3) 120 x 235 mm (4,75 x 9,25 to.)	Skammhliðamatari	X	X	X	X	X

Pappírsstærð	Stefna	Pappírflutningur með umbroti + Frágangseining bæklings				
		C-brot	Z-brot	Hálft blað með Z-broti	V-brot, mörg	V-brot
		Bakki 3	Bakki 3	Staðalbakki, bakki 1, bakki 3	Bakki 2	Staðalbakki, bakki 1, bakki 2, bakki 3
Hagaki 100 x 148 mm (3,94 x 5,83 to.)	Skammhliðamatari	X	X	X	X	X
B5 umslag 176 x 250 mm (6,93 x 9,84 to.)	Skammhliðamatari	X	X	X	X	X
Umslag (auglýsing #9) 98.4 x 225.4 mm (3,875 x 8,9 to.)	Skammhliðamatari	X	X	X	X	X
Umslag (auglýsing #10) 104.8 x 241.3 mm (4,12 x 9,5 to.)	Skammhliðamatari	X	X	X	X	X
Umslag (Monarch 7-3/4) 98.4 x 190.5 mm (3,875 x 7,5 to.)	Skammhliðamatari	X	X	X	X	X
Umslag (DL) 110 x 220 mm (4,33 x 8,66 to.)	Skammhliðamatari	X	X	X	X	X
Umslag (ISO C4) 229 x 324 mm (9 x 12,8 to.)	Skammhliðamatari	X	X	X	X	X
Umslag (ISO C5) 162 x 229 mm (6,38 x 9 to.)	Skammhliðamatari	X	X	X	X	X

Pappírsstærðir studdar fyrir hliðrunarstöflun

Pappírsstærðir studdar af hliðruðum staflara og heftarabúnaði

Pappírsstærð	Stefna	Hliðraður staflari	Heftarabúnaður
4x6 kort	Skammhliðamatari	X	X
	Langhliðamatari	X	X
A6 105 x 148 mm (4,13 x 5,83 to.)	Skammhliðamatari	X	X
	Langhliðamatari	X	X

¹ Styður við pappírsstærðir frá 90 x 148 mm (3,55 x 5,83 to.) til 320 x 600 mm (12,59 x 23,62 to.).

² Styður við pappírsstærðir frá 148 x 148 mm (5,83 x 5,83 to.) til 297 x 431,8 mm (11,69 x 17 to.).

Pappírsstærð	Stefna	Hliðraður staflari	Heftarabúnaður
1/3 A4	Skammhliðamatari	X	X
	Langhliðamatari	X	X
A5 148 x 210 mm (5,83 x 8,27 to.)	Skammhliðamatari	✓	✓
	Langhliðamatari	✓	✓
A4 210 x 297 mm (8,27 x 11,7 to.)	Skammhliðamatari	✓	✓
	Langhliðamatari	✓	✓
A3 297 x 420 mm (11,69 x 16,54 to.)	Skammhliðamatari	✓	✓
JIS B5 182 x 257 mm (7,17 x 10,1 to.)	Skammhliðamatari	✓	✓
	Langhliðamatari	✓	✓
JIS B4 257 x 364 mm (10,12 x 14,33 to.)	Skammhliðamatari	✓	✓
Yfirlýsing 139.7 x 215.9 mm (5,5 x 8,5 to.)	Skammhliðamatari	✓	X
	Langhliðamatari	✓	X
Háttsettur stjórnandi 184.2 x 266.7 mm (7,25 x 10,5 to.)	Skammhliðamatari	✓	✓
	Langhliðamatari	✓	✓
Bréf (Letter) 215.9 x 279.4 mm (8,5 x 11 to.)	Skammhliðamatari	✓	✓
	Langhliðamatari	✓	✓
Fólíó 215.9 x 330.2 mm (8,5 x 13 to.)	Skammhliðamatari	✓	✓
Oficio (Mexico) 215.9 x 340.4 mm (8,5 x 13,4 to.)	Skammhliðamatari	✓	✓
Lögfræði (Legal) 215.9 x 355.6 mm (8,5 x 14 to.)	Skammhliðamatari	✓	✓
Kladdi 279.4 x 431.8 mm (11 x 17 to.)	Skammhliðamatari	✓	✓

¹ Styður við pappírsstærðir frá 90 x 148 mm (3,55 x 5,83 to.) til 320 x 600 mm (12,59 x 23,62 to.).

² Styður við pappírsstærðir frá 148 x 148 mm (5,83 x 5,83 to.) til 297 x 431,8 mm (11,69 x 17 to.).

Pappírsstærð	Stefna	Hliðraður staflari	Heftarabúnaður
12x18 304.8 x 457.2 mm (12 x 18 to.)	Skammhliðamatari	X	X
SRA3 320.04 x 449.58 mm (12,6 x 17,7 to.)	Skammhliðamatari	X	X
Umslag (Choukei #3) 120 x 235 mm (4,75 x 9,25 to.)	Skammhliðamatari	✓	X
Hagaki 100 x 148 mm (3,94 x 5,83 to.)	Skammhliðamatari	✓	X
B5 umslag 176 x 250 mm (6,93 x 9,84 to.)	Skammhliðamatari	✓	X
Umslag (auglýsing #9) 98.4 x 225.4 mm (3,875 x 8,9 to.)	Skammhliðamatari	✓	X
Umslag (auglýsing #10) 104.8 x 241.3 mm (4,12 x 9,5 to.)	Skammhliðamatari	✓	X
Umslag (Monarch 7-3/4) 98.4 x 190.5 mm (3,875 x 7,5 to.)	Skammhliðamatari	✓	X
Umslag (DL) 110 x 220 mm (4,33 x 8,66 to.)	Skammhliðamatari	✓	X
Umslag (ISO C4) 229 x 324 mm (9 x 12,8 to.)	Skammhliðamatari	✓	X
Umslag (ISO C5) 162 x 229 mm (6,38 x 9 to.)	Skammhliðamatari	✓	X
Alhliða	Á ekki við	✓ ¹	✓ ²

¹ Styður við pappírsstærðir frá 90 x 148 mm (3,55 x 5,83 to.) til 320 x 600 mm (12,59 x 23,62 to.).

² Styður við pappírsstærðir frá 148 x 148 mm (5,83 x 5,83 to.) til 297 x 431,8 mm (11,69 x 17 to.).

Pappírsstærðir studdar af úttaksbökkum

Pappírsstærð	Stefna	Pappírslutningur + frágangseining með heftara og gatara	
		Bakki 1	Bakki 1
4x6 kort	Skammhliðamatari	X	X
	Langhliðamatari	X	X
A6 105 x 148 mm (4,13 x 5,83 to.)	Skammhliðamatari	X	X
	Langhliðamatari	X	X
1/3 A4	Skammhliðamatari	X	X
	Langhliðamatari	X	X
A5 148 x 210 mm (5,83 x 8,27 to.)	Skammhliðamatari	✓	✓
	Langhliðamatari	✓	✓
A4 210 x 297 mm (8,27 x 11,7 to.)	Skammhliðamatari	✓	✓
	Langhliðamatari	✓	✓
A3 297 x 420 mm (11,69 x 16,54 to.)	Skammhliðamatari	✓	✓
JIS B5 182 x 257 mm (7,17 x 10,1 to.)	Skammhliðamatari	✓	✓
	Langhliðamatari	✓	✓
JIS B4 257 x 364 mm (10,12 x 14,33 to.)	Skammhliðamatari	✓	✓
Yfirlýsing 139.7 x 215.9 mm (5,5 x 8,5 to.)	Skammhliðamatari	✓	✓
	Langhliðamatari	✓	✓
Háttsettur stjórnandi 184.2 x 266.7 mm (7,25 x 10,5 to.)	Skammhliðamatari	✓	✓
	Langhliðamatari	✓	✓
Bréf (Letter) 215.9 x 279.4 mm (8,5 x 11 to.)	Skammhliðamatari	✓	✓
	Langhliðamatari	✓	✓
Fólíó 215.9 x 330.2 mm (8,5 x 13 to.)	Skammhliðamatari	✓	✓

¹ Styður við pappírsstærðir frá 139,7 x 148 mm (5,5 x 5,83 to.) til 304,8 x 600 mm (12 x 23.62 to.).

² Styður við pappírsstærðir frá 125 x 148 mm (4,93 x 5,83 to.) til 304,8 x 457,2 mm (12 x 18 to.).

Pappírsstærð	Stefna	Pappírslutningur + frágangseining með heftara og gatara	Pappírslutningur + frágangseining bæklinga
		Bakki 1	Bakki 1
Oficio (Mexico) 215.9 x 340.4 mm (8,5 x 13,4 to.)	Skammhliðamatari	✓	✓
Lögfræði (Legal) 215.9 x 355.6 mm (8,5 x 14 to.)	Skammhliðamatari	✓	✓
Kladdi 279.4 x 431.8 mm (11 x 17 to.)	Skammhliðamatari	✓	✓
12x18 304.8 x 457.2 mm (12 x 18 to.)	Skammhliðamatari	✓	✓
SRA3 320.04 x 449.58 mm (12,6 x 17,7 to.)	Skammhliðamatari	X	X
Umslag (Choukei #3) 120 x 235 mm (4,75 x 9,25 to.)	Skammhliðamatari	X	X
Hagaki 100 x 148 mm (3,94 x 5,83 to.)	Skammhliðamatari	X	X
B5 umslag 176 x 250 mm (6,93 x 9,84 to.)	Skammhliðamatari	X	X
Umslag (auglýsing #9) 98.4 x 225.4 mm (3,875 x 8,9 to.)	Skammhliðamatari	X	X
Umslag (auglýsing #10) 104.8 x 241.3 mm (4,12 x 9,5 to.)	Skammhliðamatari	X	X
Umslag (Monarch 7-3/4) 98.4 x 190.5 mm (3,875 x 7,5 to.)	Skammhliðamatari	X	X
Umslag (DL) 110 x 220 mm (4,33 x 8,66 to.)	Skammhliðamatari	X	X

¹ Styður við pappírsstærðir frá 139,7 x 148 mm (5,5 x 5,83 to.) til 304,8 x 600 mm (12 x 23.62 to.).

² Styður við pappírsstærðir frá 125 x 148 mm (4,93 x 5,83 to.) til 304,8 x 457,2 mm (12 x 18 to.).

Pappírsstærð	Stefna	Pappírsflutningur + frágangseining með heftara og gatara	
		Bakki 1	Bakki 1
Umslag (ISO C4) 229 x 324 mm (9 x 12,8 to.)	Skammhliðamatari	X	X
Umslag (ISO C5) 162 x 229 mm (6,38 x 9 to.)	Skammhliðamatari	X	X
Alhliða	Á ekki við	✓ ¹	✓ ²

¹ Styður við pappírsstærðir frá 139,7 x 148 mm (5,5 x 5,83 to.) til 304,8 x 600 mm (12 x 23.62 to.).

² Styður við pappírsstærðir frá 125 x 148 mm (4,93 x 5,83 to.) til 304,8 x 457,2 mm (12 x 18 to.).

Pappírsstærðir studdar af úttaksbökkum (með pappírsflutningi með umbroti)

Pappírsstærð	Stefna	Pappírsflutningur með umbroti + frágangseiningu með heftara og gatara	
		Bakki 1	Bakki 1
4x6 kort	Skammhliðamatari	X	X
	Langhliðamatari	X	X
A6 105 x 148 mm (4,13 x 5,83 to.)	Skammhliðamatari	X	X
	Langhliðamatari	X	X
1/3 A4	Skammhliðamatari	X	X
	Langhliðamatari	X	X
A5 148 x 210 mm (5,83 x 8,27 to.)	Skammhliðamatari	✓	✓
	Langhliðamatari	✓	✓
A4 210 x 297 mm (8,27 x 11,7 to.)	Skammhliðamatari	✓	✓
	Langhliðamatari	✓	✓
A3 297 x 420 mm (11,69 x 16,54 to.)	Skammhliðamatari	✓	✓
JIS B5 182 x 257 mm (7,17 x 10,1 to.)	Skammhliðamatari	✓	✓
	Langhliðamatari	✓	✓

¹ Styður við pappírsstærðir frá 139,7 x 148 mm (5,5 x 5,83 to.) til 304,8 x 600 mm (12 x 23.62 to.).

² Styður við pappírsstærðir frá 125 x 148 mm (4,93 x 5,83 to.) til 304,8 x 457,2 mm (12 x 18 to.).

Pappírsstærð	Stefna	Pappírslutningur með umbroti + frágangseiningu með heftara og gatara	Pappírslutningur með umbroti + Frágangseining bæklings
		Bakki 1	Bakki 1
JIS B4 257 x 364 mm (10,12 x 14,33 to.)	Skammhliðamatari	✓	✓
Yfirlýsing 139.7 x 215.9 mm (5,5 x 8,5 to.)	Skammhliðamatari	✓	✓
	Langhliðamatari	✓	✓
Háttsettur stjórnandi 184.2 x 266.7 mm (7,25 x 10,5 to.)	Skammhliðamatari	✓	✓
	Langhliðamatari	✓	✓
Bréf (Letter) 215.9 x 279.4 mm (8,5 x 11 to.)	Skammhliðamatari	✓	✓
	Langhliðamatari	✓	✓
Fólíó 215.9 x 330.2 mm (8,5 x 13 to.)	Skammhliðamatari	✓	✓
Oficio (Mexico) 215.9 x 340.4 mm (8,5 x 13,4 to.)	Skammhliðamatari	✓	✓
Lögfræði (Legal) 215.9 x 355.6 mm (8,5 x 14 to.)	Skammhliðamatari	✓	✓
Kladdi 279.4 x 431.8 mm (11 x 17 to.)	Skammhliðamatari	✓	✓
12x18 304.8 x 457.2 mm (12 x 18 to.)	Skammhliðamatari	✓	✓
SRA3 320.04 x 449.58 mm (12,6 x 17,7 to.)	Skammhliðamatari	X	X
Umslag (Choukei #3) 120 x 235 mm (4,75 x 9,25 to.)	Skammhliðamatari	X	X
Hagaki 100 x 148 mm (3,94 x 5,83 to.)	Skammhliðamatari	X	X

¹ Styður við pappírsstærðir frá 139,7 x 148 mm (5,5 x 5,83 to.) til 304,8 x 600 mm (12 x 23.62 to.).

² Styður við pappírsstærðir frá 125 x 148 mm (4,93 x 5,83 to.) til 304,8 x 457,2 mm (12 x 18 to.).

Pappírsstærð	Stefna	Pappírsflutningur með umbroti + frágangseiningu með heftara og gatara	
		Bakki 1	Bakki 1
B5 umslag 176 x 250 mm (6,93 x 9,84 to.)	Skammhliðamatari	X	X
Umslag (auglýsing #9) 98.4 x 225.4 mm (3,875 x 8,9 to.)	Skammhliðamatari	X	X
Umslag (auglýsing #10) 104.8 x 241.3 mm (4,12 x 9,5 to.)	Skammhliðamatari	X	X
Umslag (Monarch 7-3/4) 98.4 x 190.5 mm (3,875 x 7,5 to.)	Skammhliðamatari	X	X
Umslag (DL) 110 x 220 mm (4,33 x 8,66 to.)	Skammhliðamatari	X	X
Umslag (ISO C4) 229 x 324 mm (9 x 12,8 to.)	Skammhliðamatari	X	X
Umslag (ISO C5) 162 x 229 mm (6,38 x 9 to.)	Skammhliðamatari	X	X
Alhliða	Á ekki við	✓ ¹	✓ ²

¹ Styður við pappírsstærðir frá 139,7 x 148 mm (5,5 x 5,83 to.) til 304,8 x 600 mm (12 x 23.62 to.).

² Styður við pappírsstærðir frá 125 x 148 mm (4,93 x 5,83 to.) til 304,8 x 457,2 mm (12 x 18 to.).

Studdar pappírspyngdir

Stöðluð eða valfrjáls 550 blaða skúffa, 2 x 550 blaða skúffa, 1500 blaða skúffa og 2000 blaða samstæðuskúffa	Fjölnotamatari	Prentun á tvær hliðar	Sjálfvirkur matari skjala
60–300 g/m ² (16–80-lb þykkur)	60–300 g/m ² (16–80-lb þykkur)	60–220 g/m ² (16–59-lb þykkur)	50–150 g/m ² (14–40-lb þykkur)

Studdar pappírsgerðir

Pappírstegundir sem eru studdar í grunnstillingu

Pappírsstærð	Staðalskúffa fyrir 550 blöð	Fjölnotamatari	Prentun á tvær hliðar	Sjálfvirkur matari skjala
Venjulegur pappír	✓	✓	✓	✓
Þykkur pappír	✓	✓	✓	X
Endurunninn	✓	✓	✓	✓
Glanspappír	✓	✓	✓	X
Þykkur glansandi	✓	✓	✓	X
Miðar	✓	✓	X	X
Vínýlmiðar	✓	✓	X	X
Þykkur pappír	✓	✓	✓	✓
Umslag	✓	✓	X	X
Gróft umslag	✓	✓	X	X
Bréfhaus	✓	✓	✓	✓
Forprentaður	✓	✓	✓	✓
Litaður pappír	✓	✓	✓	✓
Þunnur pappír	✓	✓	✓	✓
Mjög þykkur pappír	✓	✓	✓	✓
Gróf bómull	✓	✓	✓	X
Sérsniðið	✓	✓	✓	✓

Pappírsgerðir studdar af aukaskúffum

Pappírsstærð	550 blaða aukaskúffa	2 x 550-blaða skúffa	2000-blaða samstæðuskúffa	1500 blaða skúffa
Venjulegur pappír	✓	✓	✓	✓
Þykkur pappír	✓	✓	✓	✓
Glæsur	X	X	X	X
Endurunninn	✓	✓	✓	✓
Glanspappír	✓	✓	✓	✓
Þykkur glansandi	✓	✓	✓	✓
Miðar	✓	✓	X	X
Vínýlmiðar	✓	✓	X	X
Þykkur pappír	✓	✓	✓	✓
Umslag	✓	✓	X	X
Gróft umslag	✓	✓	X	X
Bréfhaus	✓	✓	✓	✓
Forprentaður	✓	✓	✓	✓

Pappírsstærð	550 blaða aukaskúffa	2 x 550-blaða skúffa	2000-blaða samstæðuskúffa	1500 blaða skúffa
Litaður pappír	✓	✓	✓	✓
Þunnur pappír	✓	✓	✓	✓
Mjög þykkur pappír	✓	✓	✓	✓
Gróf bómull	✓	✓	✓	✓
Sérsniðið	✓	✓	✓	✓

Pappírsgerðir studdar af úttaksbakka

Pappírsstærð	Pappírslutningur + frágangseining með heftara og gatara			Pappírslutningur + frágangseining bæklings			
	Staðalbakki (bakki frágangseiningar)	Bakki 1 (frágangsheftari, gatari, hliðrun)	Bakki 2 (pappírslutningsbakki)	Staðalbakki (bakki frágangseiningar)	Bakki 1 (frágangsheftari, gatari, hliðrun)	Bakki 2 (framgangseining bakka)	Bakki 3 (pappírslutningsbakki)
Venjulegur pappír	✓	✓	✓	✓	✓	✓*	✓
Þykkur pappír	✓	✓	✓	✓	✓	X	✓
Endurunninn	✓	✓	✓	✓	✓	✓*	✓
Glanspappír	✓	✓	✓	✓	✓	✓*	✓
Þykkur glansandi	✓	✓	✓	✓	✓	X	✓
Miðar	✓	✓	✓	✓	✓	X	X
Vínýlmiðar	✓	✓	✓	✓	✓	X	X
Þykkur pappír	✓	✓	✓	✓	✓	✓*	✓
Umslag	X	X	✓	X	X	X	✓
Gróft umslag	X	X	✓	X	X	X	✓
Bréfhäus	✓	✓	✓	✓	✓	✓*	✓
Forprentaður	✓	✓	✓	✓	✓	✓*	✓
Litaður pappír	✓	✓	✓	✓	✓	✓*	✓
Þunnur pappír	✓	✓	✓	✓	✓	✓*	✓
Mjög þykkur pappír	✓	✓	✓	✓	✓	X	X
Gróf bómull	✓	✓	✓	✓	✓	X	X
Sérsniðið	✓	✓	✓	✓	✓	✓*	✓

* Hámarkslengd alhliða pappírsstærðar þegar um pappírsborða er að ræða er 1320,8 x 52 tommur. Hladdu aðeins einu blaði af pappírsborða í einu.

Pappírsgerðir studdar af úttaksbakka (með pappírslutningi með umbroti)

Pappírstærð	Pappírslutningur með umbroti + frágangseiningu með heftara og gatara			Pappírslutningur með umbroti + Frágangseining bæklinga			
	Staðal-bakki (bakki frágangseiningar)	Bakki 1 (heftari/gatari, hliðrun)	Bakki 2 (pappírslutningsbakki)	Staðal-bakki (bakki frágangseiningar)	Bakki 1 (heftari/gatari, hliðrun)	Bakki 2 (framgangseining bakka)	Bakki 3 (pappírslutningsbakki)
Venjulegur pappír	✓	✓	✓	✓	✓	✓	✓
Þykkur pappír	✓	✓	✓	✓	✓	X	✓
Endurunninn	✓	✓	✓	✓	✓	✓	✓
Glanspappír	✓	✓	✓	✓	✓	✓	✓
Þykkur glansandi	✓	✓	✓	✓	✓	X	✓
Miðar	✓	✓	✓	✓	✓	X	✓
Vínýmiðar	✓	✓	✓	✓	✓	X	✓
Þykkur pappír	✓	✓	✓	✓	✓	✓	✓
Umslag	X	X	✓	X	X	X	✓
Gróft umslag	X	X	✓	X	X	X	✓
Bréfhús	✓	✓	✓	✓	✓	X	✓
Forprentaður	✓	✓	✓	✓	✓	X	✓
Litaður pappír	✓	✓	✓	✓	✓	✓	✓
Þunnur pappír	✓	✓	✓	✓	✓	✓	✓
Mjög þykkur pappír	✓	✓	✓	✓	✓	X	X
Gróf bómull	✓	✓	✓	✓	✓	X	X
Sérsmiðið	✓	✓	✓	✓	✓	✓*	✓

* Hámarkslengd alhliða pappírstærðar þegar um pappírborða er að ræða er 1320,8 x 52 tommur. Hladdu aðeins einu blaði af pappírborða í einu.

Pappírstegundir sem pappírslutningurinn styður með umbroti, hliðruðum staflara og heftarabúnaði

Pappírstærð	Pappírslutningur eingöngu með umbroti	Hliðraður staflari	Heftarabúnaður
Venjulegur pappír	✓	✓	✓
Þykkur pappír	✓	✓	✓
Endurunninn	✓	✓	✓
Glanspappír	✓	✓	✓
Þykkur glansandi	✓	✓	✓
Miðar	✓	✓	✓

Pappírsstærð	Pappírslutningur eingöngu með umbroti	Hliðraður staflari	Heftarabúnaður
Vínýlmiðar	✓	✓	✓
Þykkur pappír	✓	✓	✓
Umslag	✓	✓	✓
Gróft umslag	✓	✓	✓
Bréfhaus	✓	✓	✓
Forprentaður	✓	✓	✓
Litaður pappír	✓	✓	✓
Þunnur pappír	✓	✓	✓
Mjög þykkur pappír	✓	✓	✓
Gróf bómull	✓	✓	✓
Sérsniðið	✓	✓	✓

Pappírstegundir sem eru studdar af hefti með hefti, gatara og frágangseiningu bæklings

Pappírsstærð	Efsti bakki frágangseiningar (staðalbakki)				Heftarabakki frágangseiningar (bakki 1)			
	Hliðrun	Gatari	Hefta	Brot	Hliðrun	Gatari	Hefta	Brot
Venjulegur pappír	X	✓	X	✓	✓	✓	✓	✓
Þykkur pappír	X	X	X	X	✓	X	X	X
Endurunninn	X	✓	X	✓	✓	✓	✓	✓
Glanspappír	X	✓	X	✓	✓	✓	✓	✓
Þykkur glansandi	X	X	X	X	✓	X	X	X
Miðar	X	X	X	X	✓	X	X	X
Vínýlmiðar	X	X	X	X	✓	X	X	X
Þykkur pappír	X	✓	X	✓	✓	✓	✓	✓
Bréfhaus	X	✓	X	✓	✓	✓	✓	✓
Forprentaður	X	✓	X	✓	✓	✓	✓	✓
Litaður pappír	X	✓	X	✓	✓	✓	✓	✓
Þunnur pappír	X	✓	X	✓	✓	✓	✓	✓
Mjög þykkur pappír	X	X	X	X	✓	X	X	X
Gróf bómull	X	✓	X	X	✓	✓	X	X
Sérsniðið	X	✓	X	✓	✓	✓	✓	✓

Viðbótareiginleikar og prentarastuðningur

Studd forrit

Forrit	Gerðir prentara
Skönnunarmiðstöð	CX833, CX962, CX963, XC8355, XC9635, XC9645, XC9655
sérstíða skjá	CX833, CX962, CX963, XC8355, XC9635, XC9645, XC9655
Þjónustuver	XC8355, XC9635, XC9645, XC9655
Kvótar tækis	XC8355, XC9635, XC9645, XC9655

Studd minnskort og skráargerðir

Minniskort

- Minnskort sem geta notað USB 2.0 eða lægra.
- Minnskort sem geta notað New Technology File System (NTFS) eða File Allocation Table (FAT32) skráarkerfið.

Skráargerðir

Skjöl	Myndir
<ul style="list-style-type: none"> • PDF (útgáfa 1.7 eða eldri) • Microsoft skráarsnið (DOC, DOCX, XLS, XLSX, PPT, PPTX)* 	<ul style="list-style-type: none"> • JPEG eða JPG • TIFF eða TIF • GIF • BMP • PNG • PCX • DCX

Tiltækir innri valkostir

- Harður diskur
- Eiginleikar með leyfi
 - IPDS
 - Strikamerkjakóði
- Lexmark™ Tengir innri lausna (ISP)
 - RS-232C kort raðtengis
 - MarkNet™ N8230 Fiber Ethernet 100BASE-FX(LC), 1000BASE-SX(LC)

Setja upp, setja inn og stilla

Velja staðsetningu fyrir prentarann

- Skilja eftir nægt pláss til að opna skúffur, hlífar og hurðir og til að setja upp valkosti vélbúnaðar.
- Settu prentarann upp nálægt rafmagnstengli.

⚠ VARÚÐ—HUGSANLEG HÆTTA: Til að koma í veg fyrir hættu á eldsvoða eða raflosti tengið rafmagnssnúruna við innstungu með viðeigandi getu og rétta jarðtengingu sem er nálægt vörunni og auðveldlega aðgengileg.

⚠ VARÚÐ—HÆTTA Á RAFLOSTI: Til að koma í veg fyrir hættu á raflosti, ekki setja þessa vöru upp eða nota nálægt vatni eða blautum stöðum.

- Gangið úr skugga um að loftflæði í herberginu uppfylli ASHRAE 62 staðal eða staðal CEN Technical Committee 156.
- Tryggið flatt, sterkt og stöðugt yfirborð.
- Haldið prentaranum:
 - Hreinum, þurrum og lausum við ryk.
 - Fjarri lausum heftum og pappírsklemmum.
 - Fjarri beinu loftflæði frá loftræstitækjum, hiturum eða blásurum.
 - Fjarri beinu sólarljósi eða miklum raka.
- Fylgið meðmæltu hitastigi og varist óstöðugleika:

Umhverfishiti	10 til 32,2°C (50 til 90°F)
Geymsluhiti	15,6 til 32,2°C (60 til 90°F)

- Haldið meðmæltu plássi umhverfis prentarann fyrir rétta loftræstingu:

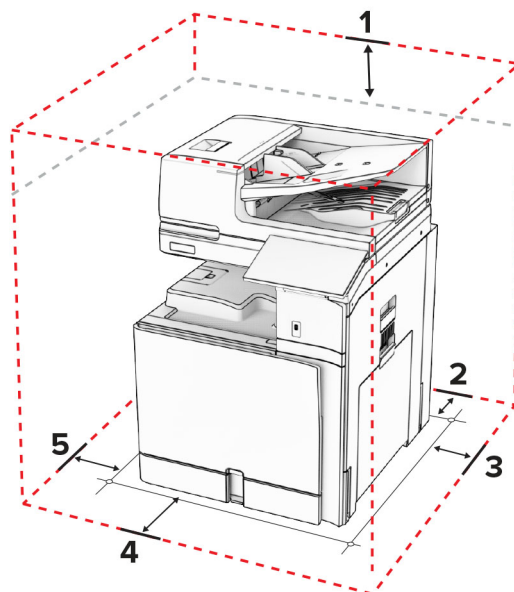

1	Ofan	330 mm (13 to.)
2	Aftan	203 mm (8 to.)

3	Hægri hlið	574 mm (22,6 to.)
4	Framan	338 mm (13,3 to.)
5	Vinstri hlið	152 mm (6 to.)

Prentaratengi

- ⚠ VARÚÐ—HÆTTA Á RAFLOSTI:** Til að koma í veg fyrir hættu á raflosti skal ekki setja upp þessa vöru eða tengja einhverjar rafmagns- og kaplatengingar, svo sem rafmagnsleiðslu, faxeiginleika eða síma, á meðan á eldingarveður gengur yfir.
- ⚠ VARÚÐ—HUGSANLEG HÆTTA:** Til að koma í veg fyrir hættu á eldsvoða eða raflosti skal tengja rafmagnssnúruna við innstungu með viðeigandi getu og rétta jarðtengingu sem er nálægt vörunni og auðveldlega aðgengileg.
- ⚠ VARÚÐ—HUGSANLEG HÆTTA:** Til að koma í veg fyrir hættu á eldsvoða eða raflosti skal aðeins nota rafmagnssnúruna sem fylgdi með þessari vöru eða viðurkennda skiptivöru frá framleiðanda.
- ⚠ VARÚÐ—HUGSANLEG HÆTTA:** Til að draga úr hættu á eldsvoða, notið aðeins 26 AWG eða stærri samskiptasnúru (RJ-11) þegar þessi vara er tengd við almennt símkerfi. Fyrir notendur í Ástralíu verður snúran að vera samþykkt af yfirvöldum samskipta og miðla í Ástralíu (Australian Communications and Media Authority).

Viðvörðun—hugsanleg hættu: Til að forðast gagnatap eða truflun prentara, ekki snerta USB snúruna, millistykki fyrir þráðlaust net, eða prentarann á þeim svæðum sem eru sýnd þegar prentun er virk.

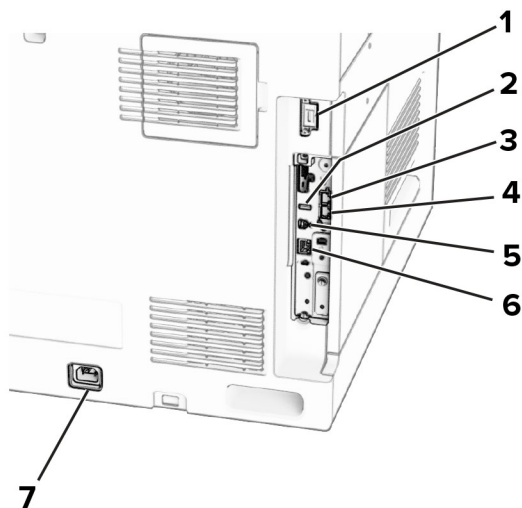

	Prentaratengi	Virgni
1	Gátt fyrir frágangseiningu eða valmöguleika	Tengdu prentarann við frágangseiningu eða valkost.
2	USB-tengi	Tengja lyklaborð eða einhvern samhfæfan valkost.
3	LINE-tengi Athugasemd: Eingöngu í boði þegar faxkort er sett upp.	Tengja prentarann við virka símalínu með venjulegt veggengi (RJ-11), DSL-síu eða VoIP-millistykki eða eitthvað annað millistykki sem leyfir þér aðgengi að símalínu til að senda og taka á móti faxi.

	Prentaratengi	Virgni
4	EXT-tengi Athugasemd: Eingöngu í boði þegar faxkort er sett upp.	Tengja fleiri viðbótartæki (síma eða símsvara) við prentarann og símalínu. Notaðu þetta tengi ef þú ert ekki með sérstaka faxlínu fyrir prentarann og ef þessi tengiaðferð er studd í þínu landi eða svæði.
5	USB-prentaratengi	Tengja prentarann við tölvu.
6	Ethernet-tengi	Tengja prentarann við netkerfi.
7	Tengi fyrir straumsnúru	Tengja prentarann við rétt jarðtengda rafmagnsinnstungu.

Stillinga forrita og lausna

Setja upp skönnunarmiðstöð

1 Í stjórnborðinu velur þú **Skönnunarmiðstöð**.

2 Veldu og búðu til ákvörðunarstað og settu upp stillingarnar.

Athugasemd: Aðeins ákvörðunarstaðir búnir til frá innbyggða vefþjóninum eru vistaðir. Skoðaðu skjölin sem fylgdu með lausninni varðandi frekari upplýsingar.

3 Skannaðu skjalið.

Notkun sérsníðs skjás

Athugasemd: Gakktu úr skugga um að stillingar fyrir Skjáhvílu, Skyggusýningu og veggfóður séu virkar í innbyggða vefþjóninum. Farðu í **Forrit > Sérsníða skjá > Uppsetning**.

Stjórna myndum fyrir skjáhvílu og myndasýningu

1 Í hlutanum Skjáhvíla og Myndasýningar skaltu bæta við, breyta eða eyða mynd.

Athugasemdir:

- Þú getur bætt við allt að 10 myndum.
- Þegar virkt þá birtast stöðutákn aðeins á skjáhvílu þegar villur, viðvaranir eða tilkynningar frá skýi eru til staðar.

2 Framkvæma breytingar.

Breyta um mynd veggfóðurs

1 Í stjórnborðinu velur þú **Breyta veggfóðri**.

2 Veldu mynd til að nota.

3 Framkvæma breytingar.

Keyra myndasýningu frá minniskorti

1 Settu minniskort í USB-tengið.

2 Í stjórnborðinu velur þú **Skyggusýning**.

Athugasemd: Þú getur fjarlægt minnskortið eftir að myndasýningin byrjar en myndirnar eru ekki vistaðar í prentaranum. Ef myndasýningin stöðvast, settu minnskortið inn aftur til að skoða myndirnar.

Stilling bókamerkja

Búa til bókmerki

- 1 Opnaðu vafra og skráðu IP-tölu prentarans í svæði vistfangs.

Athugasemdir:

- Skoða IP-tölu prentara á heimaskjá prentarans. IP-talan birtist sem fjögur sett af tölum sem eru aðskildar af punktum, svo sem 123.123.123.123.
- Ef verið er að nota staðgengilsþjón (proxy), gerðu hann óvirkan tímabundið til að opna vefsíðuna rétt.

- 2 Smelltu á **Bókamerki** > **Bæta við bókamerki** og sláðu svo inn heiti bókamerkis.

- 3 Veldu gerð samskiptareglu Vistfangs og gerðu síðan eitt af eftirfarandi:

- Fyrir HTTP og HTTPS, skráðu vefsíðuslóðina sem þú vilt bókmerkja.
- Fyrir HTTPS, vertu viss um að nota heiti hýsils í stað IP-tölu. Til dæmis, skráðu **myWebsite.com/sample.pdf** í stað þess að skrá **123.123.123.123/sample.pdf**. Vertu einnig viss um að heiti hýsils samsvari einnig gildi almenns heitis (CN) í vottorði netþjóns. Nánari upplýsingar um að fá CN-gildi í vottorði netþjóns er að finna í hjálparupplýsingum fyrir vafrann þinn.
- Fyrir FTP, skráðu FTP vistfangið. Til dæmis, **myServer/myDirectory**. Skráðu númer FTP-tengis. Tenging 21 er sjálfvalið tengi til að senda skipanir.
- Fyrir SMB, skráðu vistfang fyrir möppu á netinu. Til dæmis, **myServer/myShare/myFile.pdf**. Skráðu heiti á léni netkerfis.
- Ef þörf krefur, veldu gerð **sannvottunar** fyrir FTP og SMB.

Skráðu PIN-númer til að takmarka aðgengi að bókmerkinu.

Athugasemd: Forritið styður eftirfarandi gerðir skráa: PDF, JPEG og TIFF. Aðrar gerðir á skrá, svo sem DOCX og XLSX eru studdar í sumum gerðum prentara.

- 4 Smelltu á **Vista**.

Búa til möppur

- 1 Opnaðu vafra og skráðu IP-tölu prentarans í svæði vistfangs.

Athugasemdir:

- Skoða IP-tölu prentara á heimaskjá prentarans. IP-talan birtist sem fjögur sett af tölum sem eru aðskildar af punktum, svo sem 123.123.123.123.
- Ef verið er að nota staðgengilsþjón (proxy), gerðu hann óvirkan tímabundið til að opna vefsíðuna rétt.

- 2 Smelltu á **Bókmerki** > **Bæta við möppu**, og skrá síðan nafn á möppu.

Athugasemd: Skráðu PIN-númer til að takmarka aðgengi að möppunni.

- 3 Smelltu á **Vista**.

Stilling heimilisfangabókar

bæta við tengiliðum

- 1 Opnaðu vafra og skráðu IP-tölu prentarans í svæði vistfangs.

Athugasemdir:

- Skoða IP-tölu prentara á heimaskjá prentarans. IP-talan birtist sem fjögur sett af tölum sem eru aðskildar af punktum, svo sem 123.123.123.123.
- Ef verið er að nota staðgengilsþjón (proxy), gerðu hann óvirkan tímabundið til að opna vefsíðuna rétt.

- 2 Smelltu á **Heimilisfangabók** og smelltu svo á **Bæta við tengilið**.
- 3 Skilgreindu innskráningaraðferð ef þörf krefur til að leyfa aðgengi að forritum.
- 4 Smelltu á **Vista**.

Bæta við hópum

- 1 Opnaðu vafra og skráðu IP-tölu prentarans í svæði vistfangs.

Athugasemdir:

- Skoða IP-tölu prentara á heimaskjá prentarans. IP-talan birtist sem fjögur sett af tölum sem eru aðskildar af punktum, svo sem 123.123.123.123.
- Ef verið er að nota staðgengilsþjón (proxy), gerðu hann óvirkan tímabundið til að opna vefsíðuna rétt.

- 2 Smelltu á **Heimilisfangabók** og smelltu svo á **Bæta við tengilið**.

Athugasemd: Þú getur sett einn eða fleiri tengiliði í hópinn.

- 3 Smelltu á **Vista**.

Setja upp og nota eiginleika aðgengis

Virkja raddstýringu

Frá heimaskjánum

- 1 Í einni hreyfingu og með einum fingri, strjúktu hægt til vinstri og síðan upp á skjáinn þar til þú heyrir raddskilaboð.
- 2 Notaðu tvo fingur, snertu **OK**.

Athugasemd: Ef bendingin virkar ekki, beittu þá meiri þrýstingi.

Frá hnappaborðinu

- 1 Ýttu á og haltu **5** hnappinum þar til að talboð heyrast.
- 2 Ýttu á **Tab** til að færa bendilinn á **OK**-hnappinn og ýttu síðan á **Enter**.

Athugasemdir:

- Þegar kveikt er á raddstýringu skaltu alltaf nota tvo fingur til að velja hvaða atriði sem er á skjánum.
- Raddstýring er takmarkaðan tungumálastuðning.

Slökkva á raddstýringu

- 1 Í einni hreyfingu og með einum fingri, strjúktu hægt til vinstri og síðan upp á skjáinn þar til þú heyrir raddskilaboð.
- 2 Notaðu tvo fingur til að gera annað hvort af eftirfarandi:
 - Veldu **Raddstýring** og svo **Í lagi**.
 - Veldu **Hætta við**.

Athugasemd: Ef bendingin virkar ekki, beittu þá meiri þrýstingi.

Með því að ýta á rofann eða setja prentarann í svefn eða hvíld er raddstýring einnig gerð óvirk.

Fara um skjáinn með því að nota bendingar**Athugasemdir:**

- Flestar bendingar eiga aðeins við þegar raddstýring er virk.
- Notaðu áþreifanlegt lykklaborð til að skrá staftákn og stilla ákveðnar stillingar.

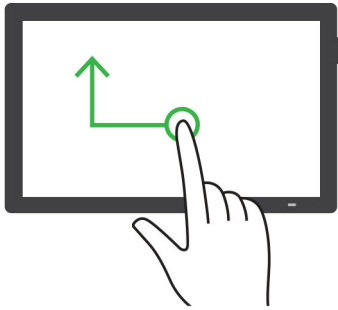
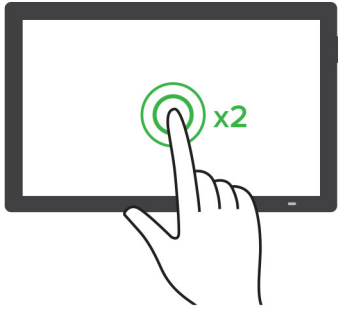
Bending	Virgni
Strjúktu til vinstri og svo upp með einum fingri 	Kveikja á eða fara úr stillingu aðgengis. Athugasemd: Þessi bending á einnig við þegar prentarinn er í venjulegri stillingu.
Tvísmella með því að nota einn fingur 	Velja valkost eða hlut á skjánum.

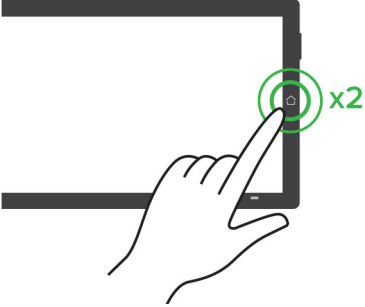
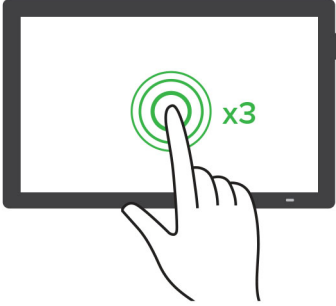
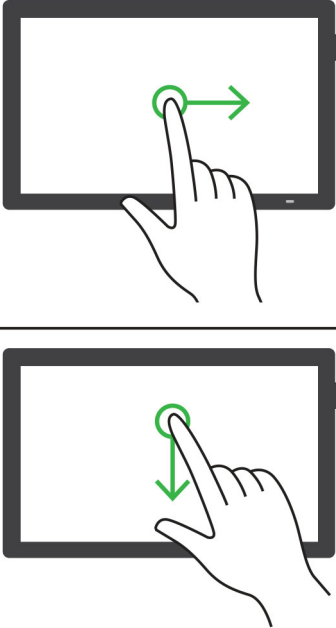
Bending	Virkni
<p data-bbox="149 275 727 304">Tvísmella á heimatákninu með því að nota tvo fingur</p> 	<p data-bbox="743 275 1062 304">Slökkva á stillingu aðgengis.</p>
<p data-bbox="149 665 571 695">Þrísmella með því að nota einn fingur</p> 	<p data-bbox="743 665 1203 695">Aðdráttur inn eða út í texta eða myndum.</p> <p data-bbox="743 705 1451 768">Athugasemd: Kveiktu á stækkunarstillingu til að nota aðdráttar-eiginleikann.</p>
<p data-bbox="149 1083 727 1113">Strjúktu til hægri eða strjúktu niður með einum fingri</p> 	<p data-bbox="743 1083 1062 1113">Fara í næsta hlut á skjánum.</p>

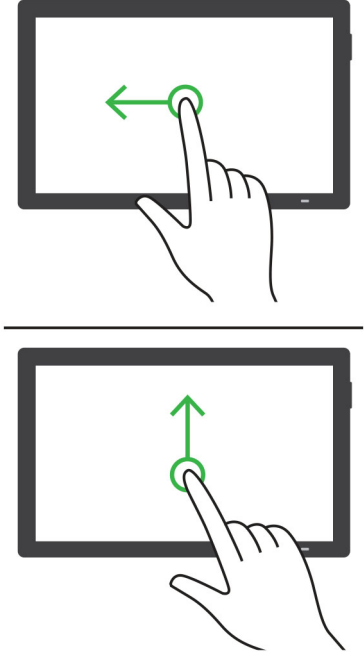
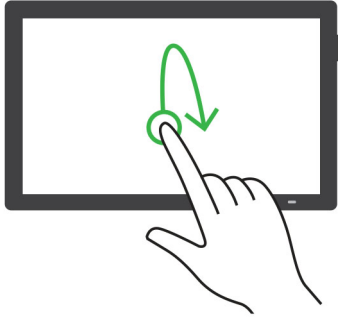
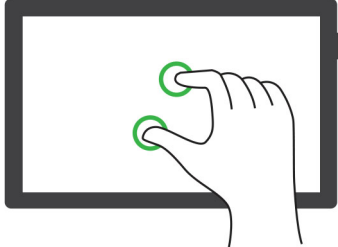
Bending	Virkni
<p data-bbox="149 273 721 302">Strjúktu til vinstri eða strjúktu upp með einum fingri</p> 	<p data-bbox="743 273 1039 302">Fara í fyrri hlut á skjánum.</p>
<p data-bbox="149 1020 626 1050">Strjúktu upp og svo niður með einum fingri</p> 	<p data-bbox="743 1020 1091 1050">Fara í fyrsta hlutinn á skjánum.</p>
<p data-bbox="149 1449 224 1478">Skima</p> 	<p data-bbox="743 1449 1468 1478">Fara í hluta af mynd með aðrætti sem eru fyrir utan mörk skjásins.</p> <p data-bbox="743 1495 912 1524">Athugasemdir:</p> <ul data-bbox="766 1541 1321 1612" style="list-style-type: none"><li data-bbox="766 1541 1321 1570">• Nota tvo fingur til að draga mynd með aðrætti.<li data-bbox="766 1579 1321 1612">• Virkja stækkun til að nota bendingar skimunar.

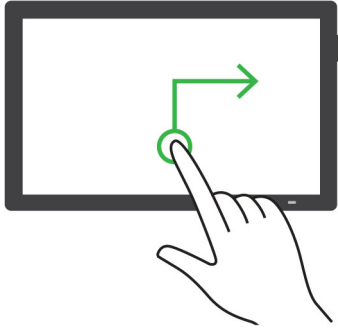
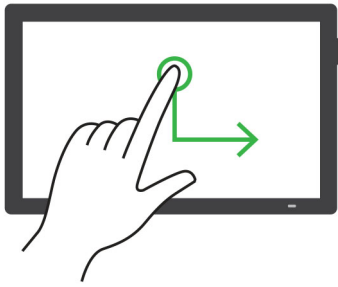
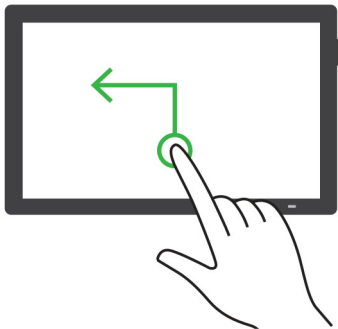
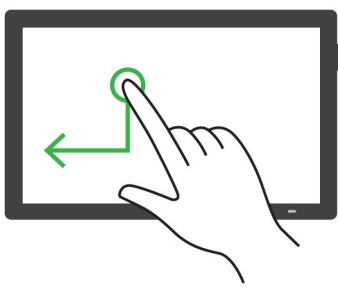
Bending	Virkni
<p>Strjúktu upp og svo til hægri með einum fingri</p> 	<p>Hækka hljóðstyrkinn.</p> <p>Athugasemd: Þessi bending á einnig við þegar prentarinn er í venjulegri stillingu.</p>
<p>Strjúktu niður og svo til hægri með einum fingri</p> 	<p>Lækka hljóðstyrkinn.</p> <p>Athugasemd: Þessi bending á einnig við þegar prentarinn er í venjulegri stillingu.</p>
<p>Strjúktu upp og svo til vinstri með einum fingri</p> 	<p>Hætta í forriti og fara til baka í heimaskjá</p>
<p>Strjúktu niður og svo til vinstri með einum fingri</p> 	<p>Fara til baka í fyrri stillingu.</p>

Nota hnappaborðið á skjánum

Þegar hnappaborðið á skjánum birtist, gerðu eitt af eftirfarandi:

- Snertu takka til að nota og slá inn staftákn í reitinn.
- Dragðu fingur yfir mismunandi staftákn til að nota og slá staftáknið inn í reitinn.
- Snertu textareit með tveimur fingrum til að nota stafina í reitnum.
- Snertu **Hnapp til baka** til að eyða staftáknum.

Virkja stillingu stækkunar

- 1 Í einni hreyfingu og með einum fingri, strjúktu hægt til vinstri og síðan upp á skjáinn þar til þú heyrir raddskilaboð.

Athugasemd: Fyrir gerðir prentara án innbyggðra hátalara skaltu nota heyrnartól til að heyra skilaboðin.

- 2 Notaðu tvo fingur, gerðu eftirfarandi:

- a Snertu **Stækkunarstilling**.
- b Snertu **OK**.

Athugasemd: Ef bendingin virkar ekki, beittu þá meiri þrýstingi.

Varðandi frekari upplýsingar varðandi færslu á stækkuðum skjá, sjá [“Fara um skjáinn með því að nota bendingar” á síðu 63](#).

Stilla hraða á raddstýringu

- 1 Í stjórnborðinu skaltu fara í **Stillingar > Tæki > Aðgengileiki > Lestrarhraði**.
- 2 Veldu hraða tals.

Stilla sjálfvalinn hljóðstyrk höfuðheyrnatóla

- 1 Í stjórnborðinu skaltu fara í **Stillingar > Tæki > Aðgengileiki**.
- 2 Stilla hljóðstyrk höfuðheyrnatóla.

Athugasemd: Hljóðstyrkur verður endurstilltur í sjálfgefið gildi eftir að notandinn fer úr stillingu aðgengis eða þegar prentarinn vaknar eftir svefn eða dvala.

Stilla sjálfvalinn hljóðstyrk innri hátalara

- 1 Frá stjórnborðinu skaltu strjúka til hægri að miðju stjórnstöðvarinnar.
- 2 Stilla hljóðstyrkinn.

Athugasemdir:

- Ef Hljóðlát stilling er virk er slökkt á hljóðviðvörðunum. Þessi stilling hægir einnig á frammistöðu prentarans.
- Hljóðstyrkur verður endurstilltur í sjálfgefið gildi eftir að notandinn fer úr stillingu aðgengis eða þegar prentarinn vaknar eftir svefn eða dvala.

Virkja töluð aðgangsorð eða persónuauðkennanleg númer (PIN)

- 1 Í stjórnborðinu skaltu fara í **Stillingar > Tæki > Aðgengileiki > Tala aðgangsorð/PIN-númer**.
- 2 Virkja stillinguna.

Setja upp prentarann til að senda fax

Setja upp faxesgerð sem notar hliðstætt fax

Athugasemdir:

- Setja þarf upp faxkort til að prentarinn geti notað hliðrænt fax.
- Sumar aðferðir við tengingu eiga aðeins við í sumum löndum eða svæðum.
- Ef faxesgerð er virk og ekki uppsett að fullu þá gæti gaumljósið blikkað með rauðu ljósi.
- Ef þú ert ekki með TCP/IP-umhverfi, notaðu þá stjórnborð prentara til að setja upp faxið.

Viðvörðun—hugsanleg hættu: Til að forðast gagnatap eða truflun, ekki snerta snúrur eða prentarann á þeim svæðum sem eru sýnd þegar sending eða móttaka á faxi er virk.

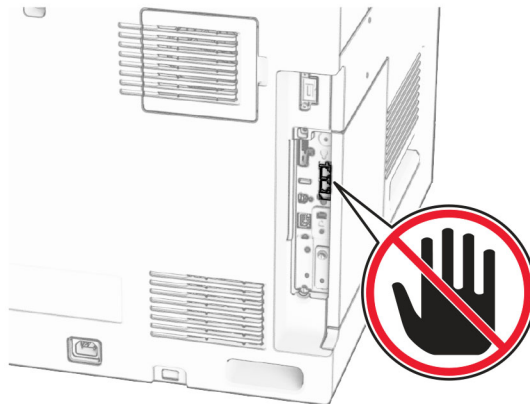

Nota stjórnborð prentara

- 1 Í stjórnborðinu skaltu fara í **Stillingar > Fax > Uppsetning á faxi > Almennar faxstillingar**.
- 2 Settu upp stillingarnar.

Nota Embedded Web Server

- 1 Opnaðu vafra og skráðu IP-tölu prentarans í svæði vistfangs.

Athugasemdir:

- Skoðaðu IP-tölu prentarans á stjórnborðinu. IP-talan birtist sem fjögur sett af tölum sem eru aðskildar af punktum, svo sem 123.123.123.123.
- Ef verið er að nota staðgengilsþjón (proxy), gerðu hann óvirkan tímabundið til að opna vefsíðuna rétt.

- 2 Smelltu á **Stillingar > Fax > Uppsetning á faxi > Almennar stillingar á faxi**.

3 Settu upp stillingarnar.

4 Framkvæma breytingar.

Setja upp faxaögerð sem notar etherFAX

Athugasemdir:

- Fastbúnaður prentara verður að vera uppfærður í nýjustu útgáfu. Frekari upplýsingar er að finna í hlutanum „Uppfæra fastbúnað“.
- Viðeigandi leyfispakki verður að vera uppsettur í prentaranum þínum. Varðandi frekari upplýsingar, hafðu samband við etherFAX.
- Gakktu úr skugga um að þú hafir skráð prentarann þinn í etherFAX gáttina. Nánari upplýsingar er að finna á <https://www.etherfax.net/lexmark>.
- Raðnúmers prentara er krafist við skráningu. Varðandi frekari upplýsingar, sjá [“Finna raðnúmerið á prentaranum” á síðu 10](#).

1 Opnaðu vafra og skráðu IP-tölu prentarans í svæði vistfangs.

Athugasemdir:

- Skoðaðu IP-tölu prentarans á stjórnborðinu. IP-talan birtist sem fjögur sett af tölum sem eru aðskildar af punktum, svo sem 123.123.123.123.
- Ef verið er að nota staðgengilsþjón (proxy), gerðu hann óvirkan tímabundið til að opna vefsíðuna rétt.

2 Smelltu á **Stillingar > Fax > Uppsetning á faxi > Almennar stillingar á faxi**.

Athugasemd: Uppsetning á faxi birtist aðeins ef **Fax-stilling** er stillt á **Fax**.

3 Í svæði Heiti á faxi skráðu einkvæmt heiti.

4 Í svæði Faxnúmer skráðu faxnúmerið sem etherFAX lét í té.

5 Í valmyndinni **Flutningur á faxi** veldu **etherFAX**.

Athugasemdir:

- Þessi valmynd birtist aðeins þegar fleiri en einn faxflutningur er tiltækur.
- Ef aðeins etherFAX er uppsett á prentaranum er það sjálfkrafa stillt.

6 Framkvæma breytingar.

Setja upp aðgerð á faxi með því að nota faxþjón

Athugasemdir:

- Þessi eiginleiki gerir þér kleift að senda faxskilaboð til faxþjónustuveitanda sem styður móttöku tölvupósts.
- Þessi eiginleiki styður aðeins föx á útleið. Til að styðja við faxmóttöku skaltu ganga úr skugga um að þú hafir fax sem byggir á tæki, svo sem hliðrænt fax, etherFAX eða Fax over IP (FoIP), í prentaranum.

1 Opnaðu vafra og skráðu IP-tölu prentarans í svæði vistfangs.

Athugasemdir:

- Skoðaðu IP-tölu prentarans á stjórnborðinu. IP-talan birtist sem fjögur sett af tölum sem eru aðskildar af punktum, svo sem 123.123.123.123.
- Ef verið er að nota staðgengilsþjón (proxy), gerðu hann óvirkan tímabundið til að opna vefsíðuna rétt.

2 Smelltu á **Stillingar > Fax**.

3 Í valmyndinni **Faxstillingar** veldu **Faxþjónn**, og smelltu síðan á **Vista**.

4 Smelltu á **Uppsetning faxþjóns**.

5 Í svæðinu Til að sníða skráðu **[#]@myfax.com**, þar sem **[#]** er faxnúmerið og **myfax.com** er lén faxveitunnar.

Athugasemdir:

- Ef þörf krefur, stilltu svæðin Vistfang svars, Efni, eða Skilaboð.
- Til að láta prentarann taka á móti faxskilaboðum skaltu virkja stillinguna fyrir tækið í prentaranum til að taka á móti faxi. Gakktu úr skugga um að þú sért með fax í prentaranum uppsett.

6 Smelltu á **Vista**.

7 Smelltu á **Póststillingar faxnetþjóns** og virkjaðu síðan **Nota SMTP-netþjón fyrir tölvupóst**.

Athugasemd: Ef stillingarnar eru ekki valdar skaltu skoða [“Stilling SMTP-stillinga” á síðu 260](#).

8 Framkvæma breytingar.

Setja upp fax með því að nota venjulega símalínu.

Athugasemd: Þessar leiðbeiningar eiga aðeins við um prentara sem eru með uppsett faxkort.

 **VARÚÐ—HÆTTA Á RAFLOSTI:** Til að koma í veg fyrir hættu á raflosti skal ekki setja upp þessa vöru eða tengja einhverjar rafmagns- og kaplatengingar, svo sem rafmagnsleiðslu, faxeiginleika eða síma, á meðan á eldingarveður gengur yfir.

 **VARÚÐ—HÆTTA Á RAFLOSTI:** Til að koma í veg fyrir hættu á raflosti, notið ekki fax í þrumuveðri.

 **VARÚÐ—HUGSANLEG HÆTTA:** Til að draga úr hættu á eldsvoða, notið aðeins 26 AWG eða stærri samskiptasnúru (RJ-11) þegar þessi vara er tengd við almennt símkerfi. Fyrir notendur í Ástralíu verður snúran að vera samþykkt af yfirvöldum samskipta og miðla í Ástralíu (Australian Communications and Media Authority).

Uppsetning 1: Prentarinn er tengdur við sérnota faxlínu

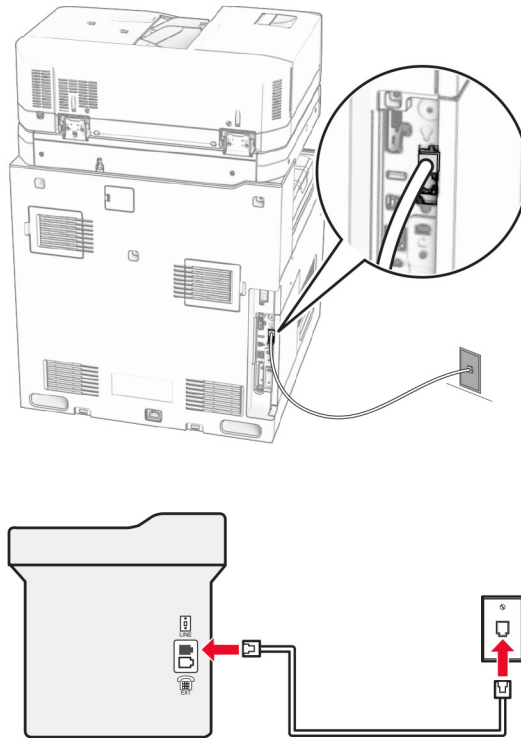

- 1 Tengdu annan endann á símasnúru við línutengi á prentaranum.
- 2 Tengdu hinn enda símasnúrunnar í virkt hliðrænt vegg tengi síma.

Athugasemdir:

- Þú getur stillt prentarann til að taka við faxsendingum sjálfvirkt (stilling á **sjálfvirkri svörun á Kveikt**) eða handvirkt (stilling á **sjálfvirkri svörun á Slökkt**).
- Ef þú vilt taka sjálfvirkt á móti faxsendingum, stilltu þá prentarann til að svara eftir tiltekinn fjölda hringinga.

Uppsetning 2: Prentarinn er að deila línu með símsvara

Athugasemd: Ef þú ert áskrifandi að sérstakri hringiþjónustu vertu þá viss um að þú stilltir rétt hringimynstur fyrir prentarann. Að öðrum kosti tekur prentarinn ekki á móti faxsendingum jafnvel þótt þú hafir stillt hann til að taka sjálfvirkt við faxsendingum.

Tengdur við sama veggengi síma

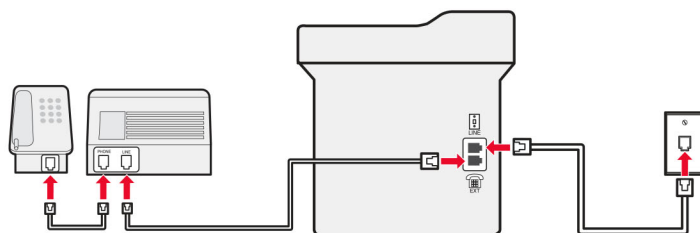
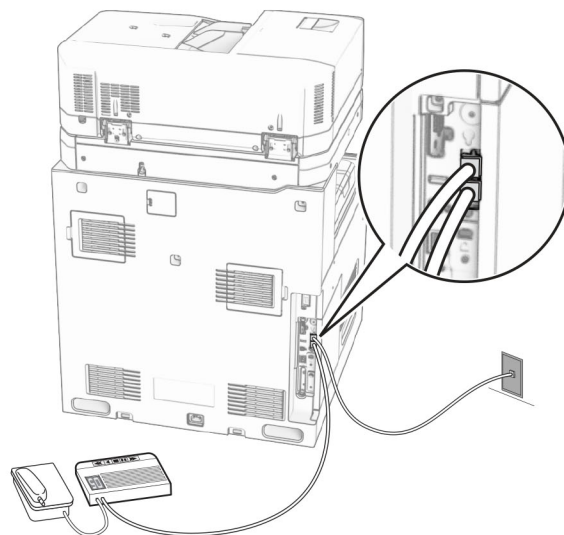

- 1 Tengdu annan endann á símasnúru við línutengi á prentaranum.
- 2 Tengdu hinn enda símasnúrunnar í virkt hliðrænt veggengi.
- 3 Tengdu símsvarann við símatengið á prentaranum.

Tengdur við annað vegg tengi

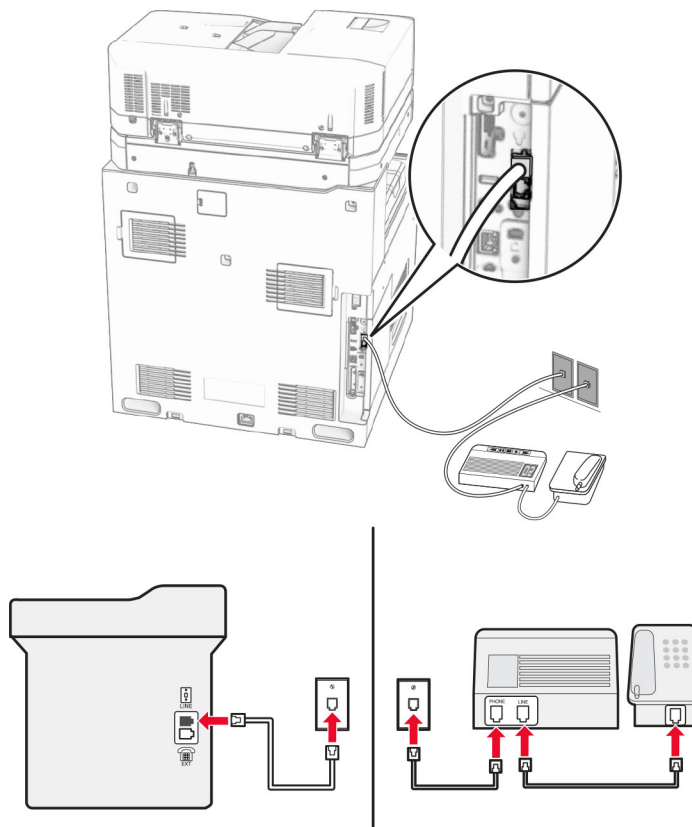

1 Tengdu annan endann á símasnúru við línutengi á prentaranum.

2 Tengdu hinn enda símasnúrunnar í virkt hliðrænt vegg tengi.

Athugasemdir:

- Ef þú ert aðeins með eitt símanúmer á línunni þinni, þá þarf að stilla prentarann til að taka sjálfvirkt við faxesendingum.
- Stilltu prentarann til að taka við símhringingum tveimur hringingum á eftir símsvaranum. Til dæmis, ef símsvarinn svarar eftir fjórar hringingar þá á að setja stillingu prentarans í **Hringingar að svörun á 6**.

Setja upp fax í löndum eða svæðum með öðru vísi vegg tengjum og tengjum.

Athugasemd: Þessar leiðbeiningar eiga aðeins við um prentara sem eru með uppsett faxkort.

⚡ VARÚÐ—HÆTTA Á RAFLOSTI: Til að koma í veg fyrir hættu á raflosti skal ekki setja upp þessa vöru eða tengja einhverjar rafmagns- og kaplatengingar, svo sem rafmagnsleiðslu, faxeiginleika eða síma, á meðan á eldingarveður gengur yfir.

⚡ VARÚÐ—HÆTTA Á RAFLOSTI: Til að koma í veg fyrir hættu á raflosti, notið ekki fax í þrumuveðri.

⚠ VARÚÐ—HUGSANLEG HÆTTA: Til að draga úr hættu á eldsvoða, notið aðeins 26 AWG eða stærri samskiptasnúru (RJ-11) þegar þessi vara er tengd við almennt símkerfi. Fyrir notendur í Ástralíu verður snúran að vera samþykkt af yfirvöldum samskipta og miðla í Ástralíu (Australian Communications and Media Authority).

Staðalgerð vegg tengis sem flest lönd eða svæði hafa tekið upp er RJ-11. Ef vegg tengi eða búnaður á þínum stað er ekki með þessari tegund af tengi, notaðu þá símamillistykki. Millistykki fyrir land eða svæði kunna ekki að koma með prentarann, og þú gætir þurft að kaupa það sérstaklega.

Það kann að vera millistykki uppsett í símatengi á prentaranum. Ekki fjarlægja millistykkið úr símatengi prentarans ef þú ert að tengjast raðtengdu eða keðjutengdu símakerfi.

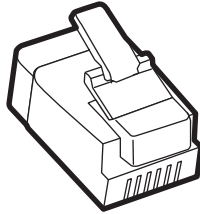

Heiti hlutar	Hlutanúmer
Lexmark millistykki	40X8519

Tengja prentarann við vegg tengi sem er ekki RJ-11.

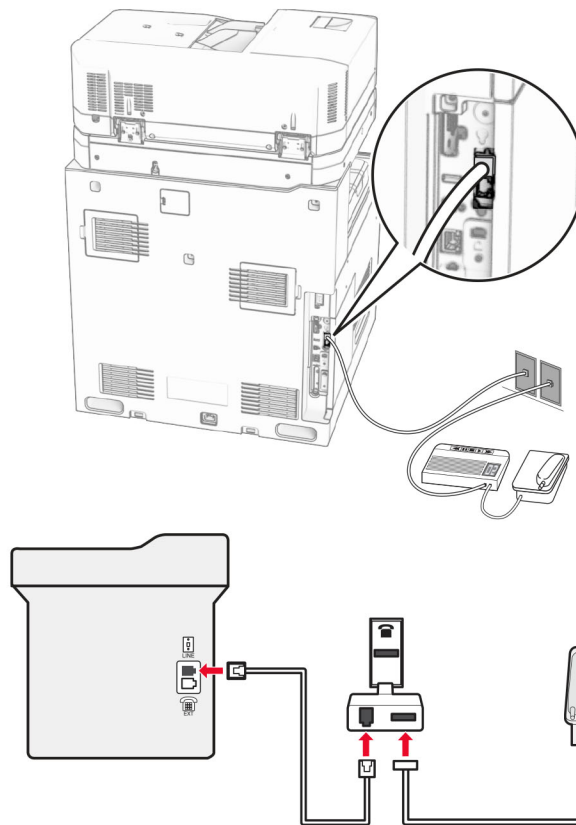

- 1 Tengdu annan endann á símasnúru við línutengi á prentaranum.
- 2 Tengdu hinn enda símasnúrunnar í RJ-11 millistykkið, og tengdu síðan millistykkið í vegg tengið.

Athugasemd: Ef þú vilt tengja annað tæki sem er ekki með RJ-11 tengi í sama vegg tengi, tengdu það þá beint við símamillistykkið.

Tengjast sérstakri hringþjónustu

Sérstök hringþjónusta lætur þig fá mörg símanúmer á einni símalínu. Hvert símanúmer fær úthlutað mismunandi hringimynstri.

- 1 Í stjórnborðinu ferðu í **Stillingar > Fax > Uppsetning á faxi > Móttökustillingar á faxi > Stýringar stjórnanda > Svörun á**.
- 2 Veldu hringimynstur

Stilla dagsetningu á faxi og tíma

- 1 Í stjórnborðinu ferðu í **Stillingar > Tæki > Kjörstillingar > Dagsetning og tími > Stilla**.
- 2 Settu upp stillingarnar.

Stilla sumartíma

- 1 Í stjórnborðinu ferðu í **Stillingar > Tæki > Kjörstillingar > Dagsetning og tími > Stilla**.
- 2 Í valmynd fyrir **Tímabelti snertu (UTC+notandi) sérsnið**.
- 3 Í valmyndinni **Uppsetning** velurðu **UTC hliðrun**.
- 4 Settu upp stillingarnar.

Setja upp stillingar hátalara fyrir fax

- 1 Í stjórnborðinu skaltu fara í **Stillingar > Fax > Uppsetning á faxi > Stillingar hátalara**.
- 2 Gerðu eftirfarandi:
 - Stilltu **Stillingu hátalara á Alltaf á**.
 - Stilltu **Hljóðstyrk hátalara á Hátt**.
 - Virkjaðu **Hljóðstyrkur hringingar**.

Setja í pappír og sérstaka miðla

Stilla stærðir og gerð á sérstökum miðli.

Fyrir sérstaka miðla eins og miða, þykkan pappír eða umslög, gerðu eftirfarandi:

- 1 Á stjórnborðinu skaltu fara í **Stillingar > Pappír > Uppsetning skúffu > Pappírsstærð/-gerð**.
- 2 Veldu uppruna pappírs og veldu síðan stærð og gerð sérstaka miðilsins.

Uppsetning á alhliða pappírsstillingum

Valmyndin **Alhliða uppsetning** gerir þér kleift að stilla breidd og hæð pappírsstærðar sem er ekki forstillt í prentaranum.

- 1 Í stjórnborðinu skaltu fara í **Stillingar > Pappír > Uppsetning á miðli > Alhliða uppsetning**.
- 2 Veldu **Allar inntaksskúffur** og stilltu síðan stillingarnar fyrir pappírsstærðina sem þú vilt sérsníða.

550 blaða skúffan sett í

VARÚÐ—HÆTTA Á AÐ VELTA: Hlaðið í hverja skúffu fyrir sig inn til að koma í veg fyrir óstöðugleika tækisins. Haldið öllum öðrum skúffum lokuðum þar til þörf er á.

- 1 Opnaðu skúffuna.

Athugasemd: Ekki opna skúffur þegar prentarinn er upptekinn, til að komast hjá flækjum.

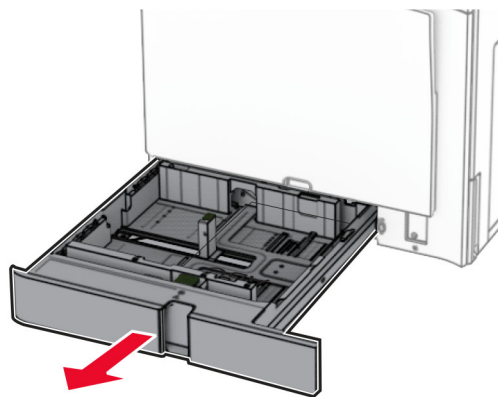

- 2 Stilltu stýringarnar til að samvara stærð á pappír sem verið er að hlaða.

Athugasemdir:

- Notaðu vísa í botni skúffu til að staðsetja stýringarnar.
- Forunninn pappír er aðeins studdur í hefðbundnu 550 blaða skúffunni.
- A3 pappír er aðeins studdur í valfrjálsu 550 blaða skúffunni.

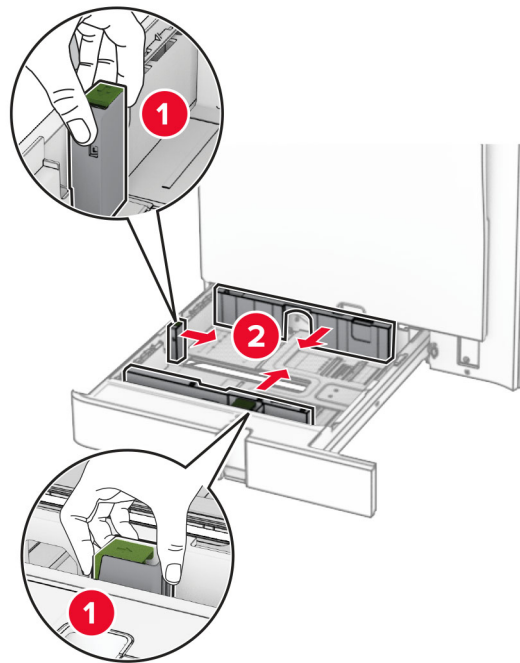

3 Sveigðu, blaðaðu og jafnaðu pappírsbrúnir áður en pappírnum er hlaðið.

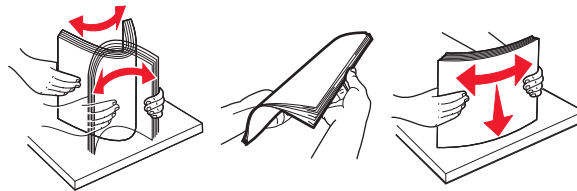

4 Hlaðið pappírsstaflanum með prenthliðina upp.

Athugasemdir:

- Ekki renna pappírnum í skúffuna.
- Vertu viss um að hliðarstýringarnar passi þétt upp við pappírinn.
- Vertu viss um að hæð á stafla sé fyrir neðan vísun á hámarksfyllingu. Yfirfylling getur valdi flækju.

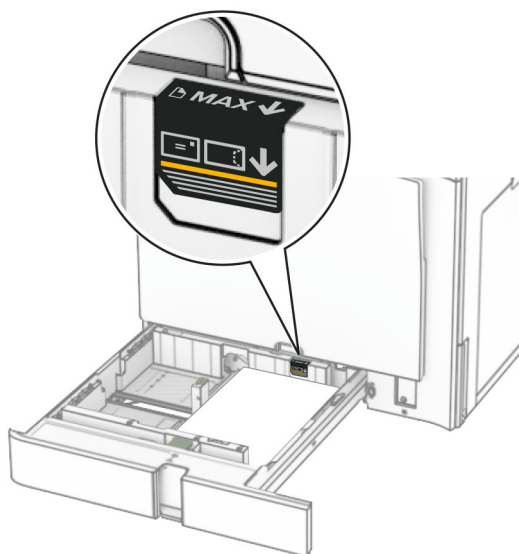

5 Settu skúffuna inn.

Ef þörf krefur, stilltu pappírsstærð og gerð til að samsvara pappír sem er í skúffunni.

Athugasemd: Þegar frágangseining er uppsett er blaðsíðunum snúið um 180° þegar þær eru prentaðar.

Þegar bréfhaus er hlaðið skaltu gera eitthvað af eftirfarandi:

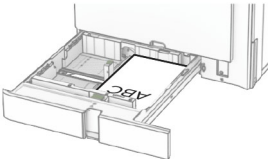
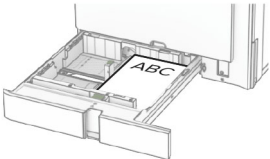
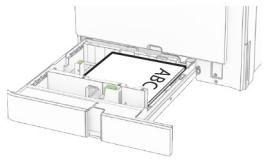
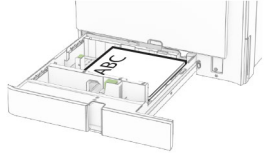
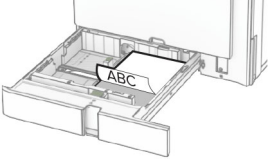
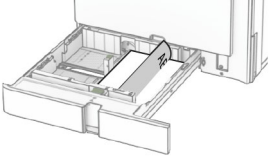
Án frágangseiningar	Með frágangseiningu
 <p>Einhlíða prentun með löngum brúnum</p>	 <p>Einhlíða prentun með löngum brúnum</p>
 <p>Einhlíða prentun með stuttum brúnum</p>	 <p>Einhlíða prentun með stuttum brúnum</p>
 <p>Prentun á tvær hliðar með löngum brúnum</p>	 <p>Prentun á tvær hliðar með löngum brúnum</p>

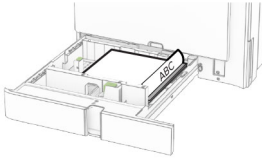
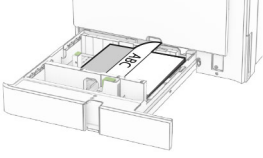
Án frágangseiningar	Með frágangseiningu
	
Tvíhliða prentun með stuttri brún	Tvíhliða prentun með stuttri brún

Þegar verið er hlaða forgataðan pappír skaltu gera annað af eftirfarandi:

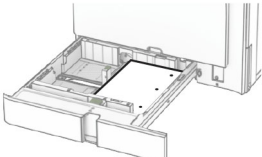
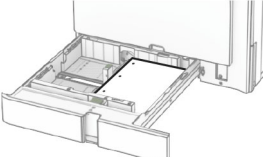
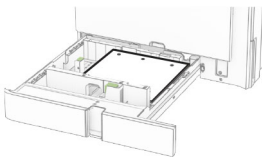
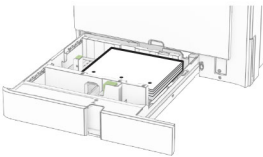
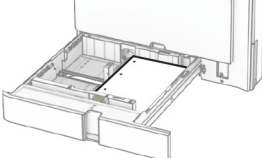
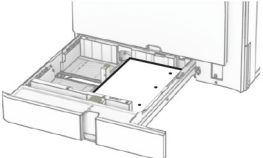
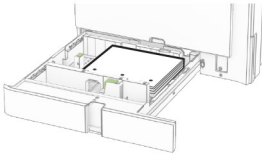
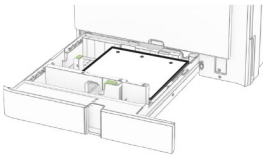
Án frágangseiningar sem er aukabúnaður	Með frágangseiningu sem er aukabúnaður
	
Einhliða prentun með löngum brúnum	Einhliða prentun með löngum brúnum
	
Einhliða prentun með stuttum brúnum	Einhliða prentun með stuttum brúnum
	
Prentun á tvær hliðar með löngum brúnum	Prentun á tvær hliðar með löngum brúnum
	
Tvíhliða prentun með stuttri brún	Tvíhliða prentun með stuttri brún

Hlaða 2000-blaða samstæðuskúffu

 **VARÚÐ—HÆTTA Á AÐ VELTA:** Hlaðið í hverja skúffu fyrir sig inn til að koma í veg fyrir óstöðugleika tækisins. Haldið öllum öðrum skúffum lokuðum þar til þörf er á.

1 Opnaðu skúffuna.

Athugasemd: Ekki toga út skúffur þegar prentarinn er upptekinn, til að komast hjá flækjum.

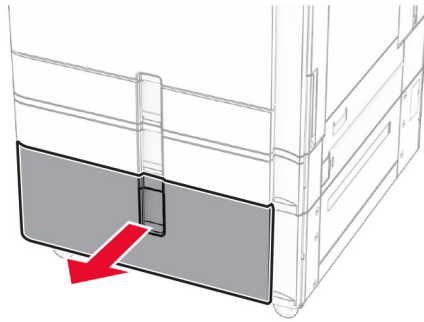

2 Sveigðu, blaðaðu og jafnaðu pappírbrúnir áður en pappírnum er hlaðið.

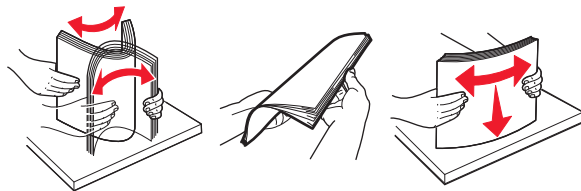

3 Settu pappírstaflann í hægra innskot í skúffu með prenthliðina upp.

Athugasemdir:

- Ekki renna pappírnum í skúffuna.
- Vertu viss um að hæð á stafla sé fyrir neðan vísun á hámarksfyllingu. Yfirfylling getur valdi flækju.

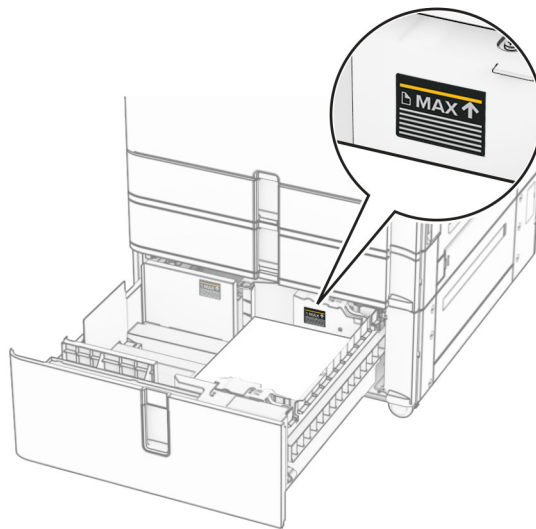

4 Settu hægri innskot í skúffu inn í prentarann.

5 Settu pappírstaflann í vinstra innskot í skúffu með prenthliðina upp.

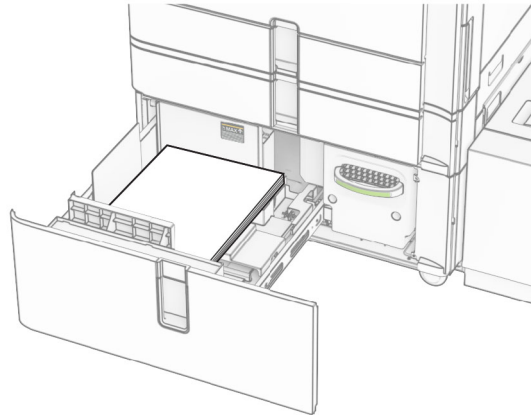

6 Settu skúffuna inn.

Ef þörf krefur skaltu stillta stærð pappírs og gerð til að samsvara pappírnum sem er í skúffunni.

Athugasemd: Þegar frágangseining er uppsett er blaðsíðunum snúið um 180° þegar þær eru prentaðar.

Þegar þú hleður bréfhaus fyrir prentun á einni hlið skaltu setja hann þannig að hausinn vísi upp að framhluta skúffunnar.

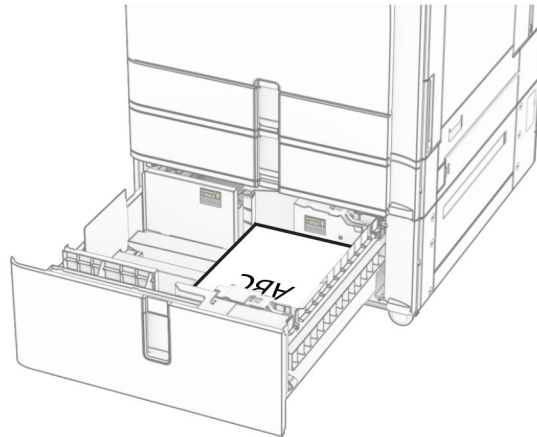

Þegar þú hleður bréfhaus fyrir prentun á tveimur hliðum skaltu setja hann þannig að hausinn vísi niður að framhluta skúffunnar.

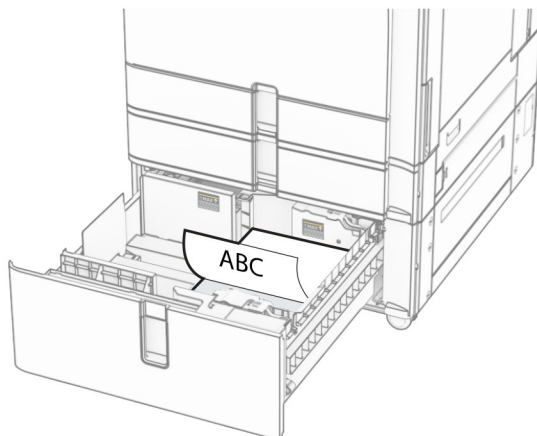

1500 blaða skúffan sett í

VARÚÐ—HÆTTA Á AÐ VELTA: Hlaðið í hverja skúffu fyrir sig inn til að koma í veg fyrir óstöðugleika tækisins. Haldið öllum öðrum skúffum lokuðum þar til þörf er á.

1 Opnaðu hurð K.

Athugasemd: Ekki opna skúffur þegar prentarinn er upptekinn, til að komast hjá flækjum.

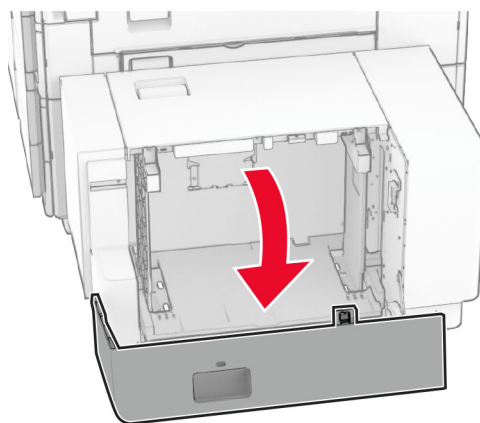

2 Sveigðu, blaðaðu og jafnaðu pappírbrúnir áður en pappírnum er hlaðið.

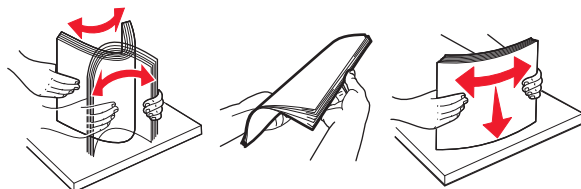

3 Hlaðið pappírstaflanum með prenthliðina niður.

Athugasemdir:

- Ekki renna pappírnum í skúffuna.
- Vertu viss um að hæð á stafla sé fyrir neðan vísun á hámarksfyllingu. Yfirfylling getur valdi flækju.

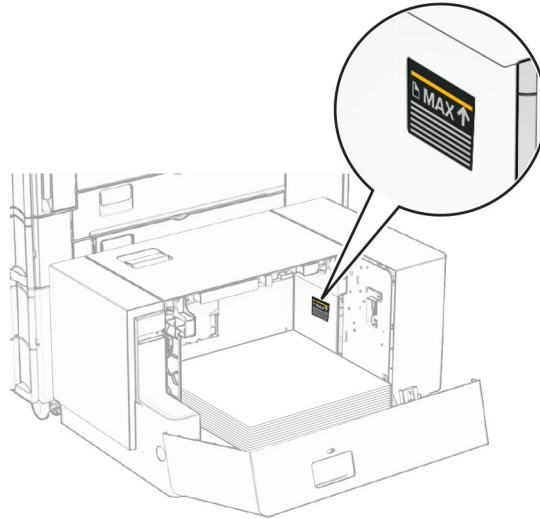
**4 Loka hurð K.**

Ef þörf krefur skaltu stillta stærð pappírs og gerð til að samsvara pappírnum sem er í skúffunni.

Þegar þú hleður bréfhaus fyrir prentun á einni hlið skaltu hlaða honum þannig að hann vísi niður með hausinn að afturluta prentarans.

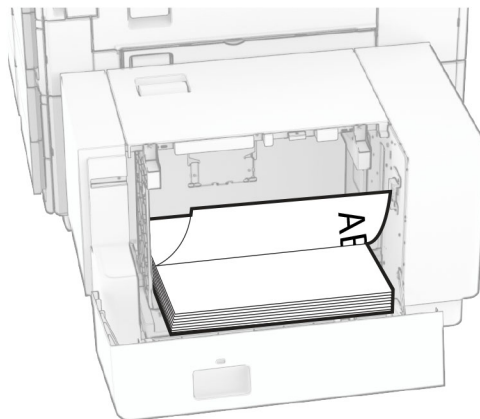

Þegar þú hleður bréfhaus fyrir prentun á tveimur hliðum skaltu hlaða honum þannig að hann vísi upp með hausinn að afturhluta prentarans.

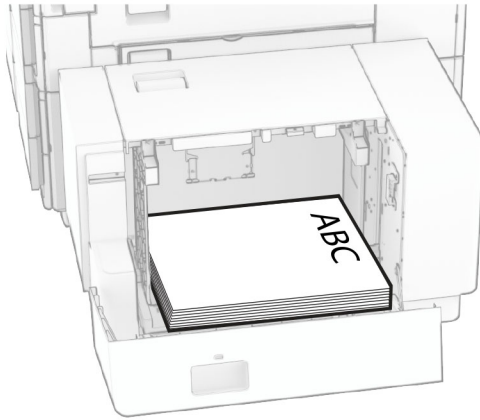

Þegar þú hleður mismunandi pappírsstærð skaltu gæta þess að breyta stýringunum. Gerðu eftirfarandi:

1 Fjarlægðu skrúfurnar úr pappírsstýringu með flötu skrúfjári.

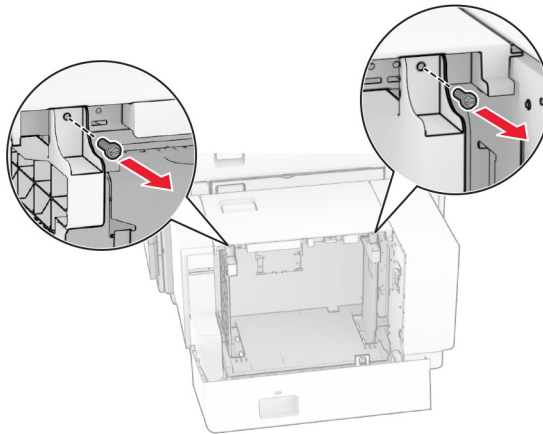

2 Fjarlægðu pappírsstýringar.

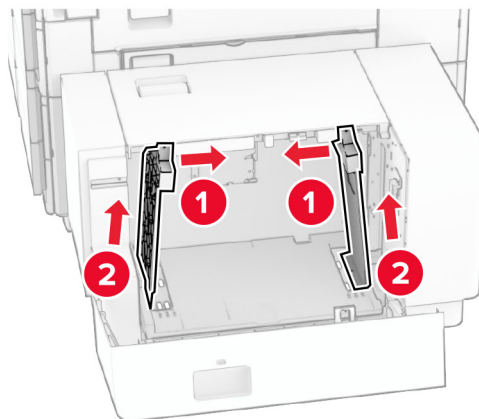

3 Stilltu pappírsstýringar til að samvara stærð á pappír sem verið er að hlaða.

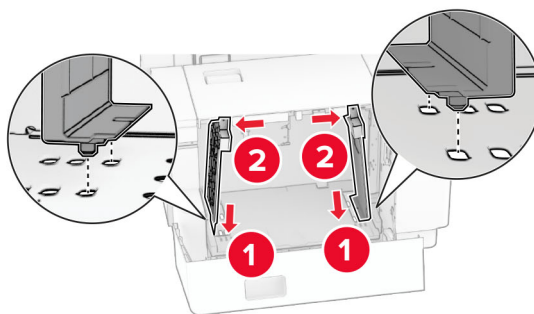
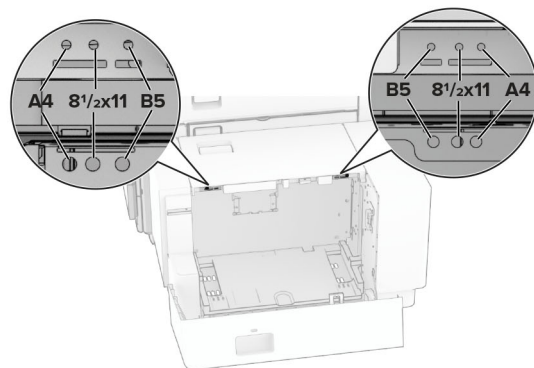
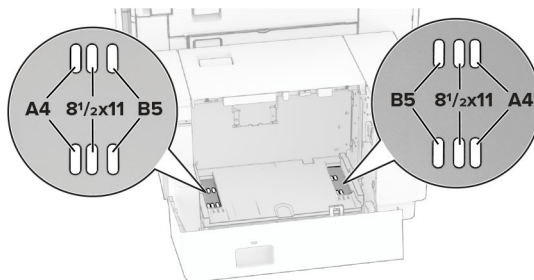

4 Settu skúfurnar á pappírsstýringarnar.

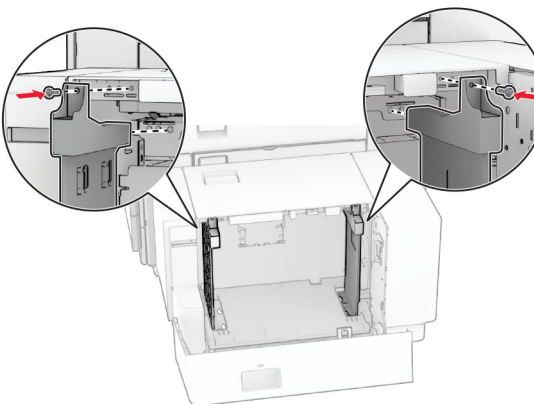

Hlaða í fjölnotamatara

1 Opnaðu fjölnotamatarann.

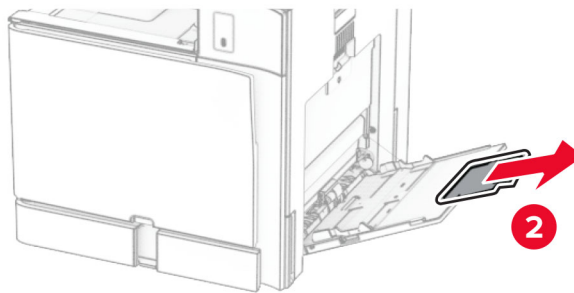
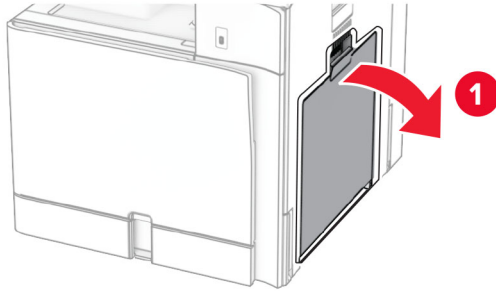

2 Stilltu hliðarstýringarnar til að samvara stærð á pappír sem verið er að hlaða.

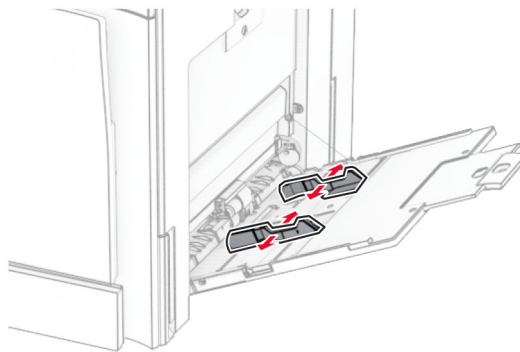

3 Sveigðu, blaðaðu og jafnaðu pappírsbrúnir áður en pappírnum er hlaðið.

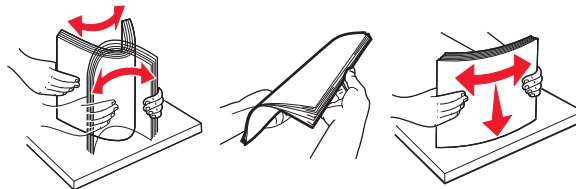

4 Settu pappírinn í.

Athugasemd: Vertu viss um að hliðarstýringarnar passi þétt upp við pappírinn.

- Þegar verið er að hlaða bréfhaus, gerðu annað af eftirfarandi:

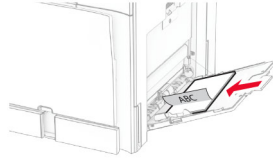
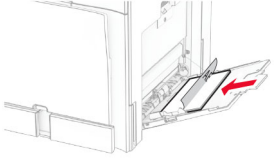
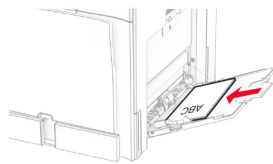
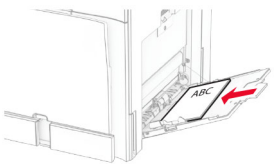
Án frágangseiningar	Með frágangseiningu
 <p>Einhliða prentun með löngum brúnum</p>	 <p>Einhliða prentun með löngum brúnum</p>
 <p>Prentun á tvær hliðar með löngum brúnum</p>	 <p>Prentun á tvær hliðar með löngum brúnum</p>

Þegar verið er að forgataðan pappír skaltu gera annað af eftirfarandi:

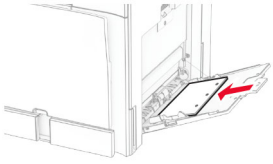
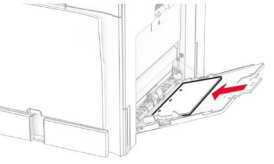
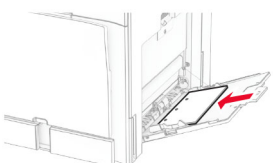
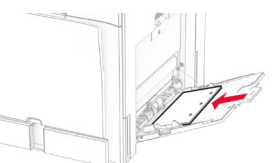
Án frágangseiningar	Með frágangseiningu
 <p>Einhliða prentun með löngum brúnum</p>	 <p>Einhliða prentun með löngum brúnum</p>
 <p>Prentun á tvær hliðar með löngum brúnum</p>	 <p>Prentun á tvær hliðar með löngum brúnum</p>

Vegna umslaga

Settu umslagið þannig að flipinn vísi að aftari hlið prentarans. Settu í evrópskt umslag þannig að flipinn snúi upp og fari fyrst inn í fjölnotamatarann.

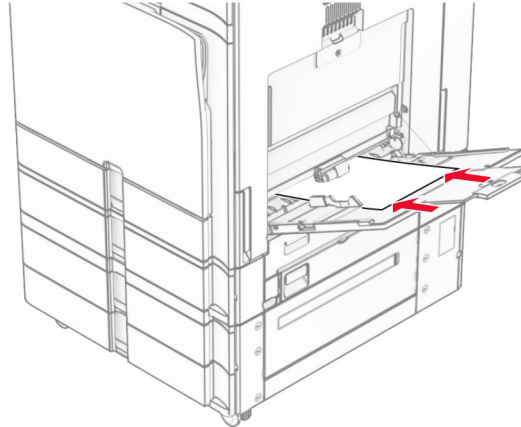
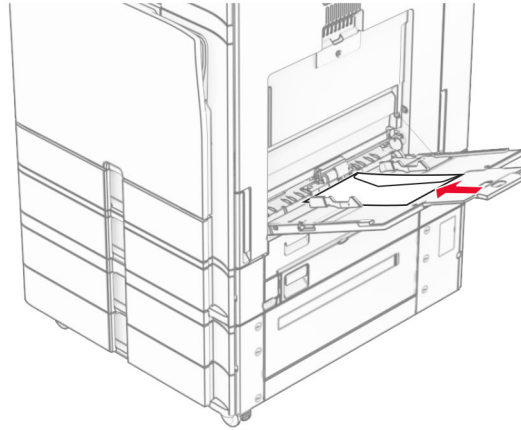

Athugasemd: Þegar frágangseining er uppsett snýr prentarinn síðunum um 180°.

Tengja skúffur

1 Opnaðu vafra og skráðu IP-tölu prentarans í svæði vistfangs.

Athugasemdir:

- Skoða IP-tölu prentara á heimaskjá prentarans. IP-talan birtist sem fjögur sett af tölum sem eru aðskildar af punktum, svo sem 123.123.123.123.
- Ef verið er að nota staðgengilsþjón (proxy), gerðu hann óvirkan tímabundið til að opna vefsíðuna rétt.

2 Smelltu á **Stillingar > Pappír > Uppsetning skúffu**.

3 Stilltu sömu pappírsstærð og pappírsgerð fyrir skúffur sem þú ert að tengja.

Athugasemd: Gakktu úr skugga um að hlaða tengdar skúffur með sömu pappírsstefnu.

4 Vistaðu stillingarnar.

5 Smelltu á **Stillingar > Tæki > Viðhald > Uppsetningarvalmynd > Uppsetning skúffu**.

6 Stilltu Tengingu á skúffum á Sjálfvirkt.

7 Vistaðu stillingarnar.

Til að aftengja skúffurnar skal ganga úr skugga um að engar skúffur séu með sömu stillingar fyrir pappírsstærð og pappírsgerð.

Viðvörðun—hugsanleg hættu: Hitastig á hitagjafa er breytilegt og fer eftir skilgreindri pappírsgerð. Samstilltu stillingar á pappírsgerð í prentaranum við pappírinn sem hlaðið er í skúffuna til að komast hjá vandamálum í prentun.

Setja upp og uppfæra hugbúnað, prentrekla og fastbúnað

Setja upp hugbúnað prentara

Athugasemdir:

- Prentrekilinn er innifalinn í uppsetningarpakka hugbúnaðar.
- Fyrir Macintosh tölvur með macOS útgáfu 10.7 eða nýrri þarftu ekki að setja upp rekilinn til að prenta á AirPrint-vottaðan prentara. Ef þú vilt sértæka eiginleika prentunar, hladdu þá niður prentreklinum.

1 Náðu í afrit af uppsetningarbúnaði hugbúnaðar.

- Á geisladiski hugbúnaðar sem fylgdi með prentaranum.
- Farðu á www.lexmark.com/downloads.

2 Keyrðu uppsetningarforritið og fylgdu leiðbeiningum sem birtast á tölvuskjánum.

Setja upp faxrekilinn

1 Farðu á www.lexmark.com/downloads, leitaðu að þinni gerð prentara, og hladdu síðan niður viðeigandi uppsetningarpakka.

2 Á tölvunni þinni, smelltu á **Eiginleika prentara**, og farðu síðan á flipann **Uppsetning**.

3 Veldu **Fax**, og smelltus íðan á **Nota**.

Bæta prenturum við tölvu

Gerðu eitt af eftirfarandi, áður en þú byrjar:

- Tengdu prentarann og tölvuna við sama netkerfi. Varðandi frekari upplýsingar um að tengja prentarann við netkerfi, sjá [“Tengja prentarann við þráðlaust netkerfi \(Wi-Fi\)” á síðu 245](#).
- Tengja tölvuna við prentarann. Varðandi frekari upplýsingar, sjá [“Tengja tölvu við prentarann” á síðu 247](#).
- Tengdu prentarann við tölvuna með því að nota USB-kaþal. Varðandi frekari upplýsingar, sjá [“Prentaratengi” á síðu 59](#).

Athugasemd: USB-kaþallinn er seldur sérstaklega.

Fyrir Windows-notendur

1 Setja upp prentararekil á tölvu.

Athugasemd: Varðandi frekari upplýsingar, sjá [“Setja upp hugbúnað prentara” á síðu 89](#).

2 Opnaðu **Prentarar & skannar** og smelltu á **Bæta við prentara eða skanna**.

3 Það fer eftir gerð á þínum prentara, gerðu eitt af eftirfarandi:

- Veldu prentarann úr listanum, og smelltu síðan á **Bæta við tæki**.
- Smelltu á **Sýna Wi-Fi Direct prentara**, veldu prentara, og smelltu síðan á **Bæta við tæki**.
- Smelltu á **Prentarinn sem mig vantar er ekki á lista**, og síðan í glugganum **Bæta við prentara** gerðu eftirfarandi:

a Veldu **Bæta við prentara sem notar TCP/IP-tölu eða hýsiheiti** og smelltu svo á **Næst**.

b Veldu **TCP/IP-tæki** í reitnum fyrir tegund tækis.

c Sláðu inn IP-tölu prentarans í reitinn **Hostname** eða **IP address** og smelltu svo á **Næst**.

Athugasemdir:

- Skoða IP-tölu prentara á heimaskjá prentarans. IP-talan birtist sem fjögur sett af tölum sem eru aðskildar af punktum, svo sem 123.123.123.123.
- Ef verið er að nota staðgengilsþjón (proxy), gerðu hann óvirkan tímabundið til að opna vefsíðuna rétt.

d Veldu prentrekil og smelltu síðan á **Næst**.

e Veldu **Nota þann prentrekil sem er uppsettur núna (meðmælt)** og smelltu svo á **Næst**.

f Skráðu heiti prentara, og smelltu síðan á **Næst**.

g Smelltu á **Ljúka**.

Fyrir Macintosh-notendur

1 Opnaðu **Prentarar & Skannar**.

2 Smelltu á **Bæta við prentara, skanna eða faxi** og veldu síðan prentara.

3 Veldu prentrekil valmyndinni **Bæta við prentara**.

Athugasemdir:

- Til að nota Macintosh prentrekilinn, veldu annað hvort **AirPrint** eða **Secure AirPrint**.
- Ef þú vilt sértæka eiginleika prentunar, veldu þá Lexmark prentrekilinn. Til að setja upp rekilinn, sjá [“Setja upp hugbúnað prentara” á síðu 89](#).

4 Bæta við prentara.

Flytja út uppsetningarskrá

1 Opnaðu vafra og skráðu IP-tölu prentarans í svæði vistfangs.

Athugasemdir:

- Skoða IP-tölu prentara á heimaskjá prentarans. IP-talan birtist sem fjögur sett af tölum sem eru aðskildar af punktum, svo sem 123.123.123.123.

- Ef verið er að nota staðgengilsþjón (proxy), gerðu hann óvirkan tímabundið til að opna vefsíðuna rétt.

2 Á innbyggðum vefþjóni skaltu smella á **Flytja út stillingar**.

3 Velja stillingu til að flytja út.

Athugasemd: Skrárnar eru annað hvort fluttar út á ZIP- eða CSV-sniði, allt eftir stillingunum sem þú valdir.

Flytja inn uppsetningarskrá

1 Opnaðu vafra og skráðu IP-tölu prentarans í svæði vistfangs.

Athugasemdir:

- Skoða IP-tölu prentara á heimaskjá prentarans. IP-talan birtist sem fjögur sett af tölum sem eru aðskildar af punktum, svo sem 123.123.123.123.
- Ef verið er að nota staðgengilsþjón (proxy), gerðu hann óvirkan tímabundið til að opna vefsíðuna rétt.

2 Á innbyggðum vefþjóni skaltu smella á **Flytja inn stillingar**.

3 Farðu þangað sem skráin er vistuð.

Athugasemd: Skrárnar eru annaðhvort vistaðar á ZIP- eða CSV-sniði.

4 Smellið á **Import** (flytja inn).

Bæta við tiltækum valkostum í prentrekli

Fyrir Windows-notendur

1 Opnaðu möppu fyrir prentara.

2 Veldu prentarann sem þú vilt uppfæra og gerðu síðan annað hvort af eftirfarandi:

- Fyrir Windows 7 eða nýrra, veldu **Eiginleika prentara**.
- Fyrir eldri gerðir, veldu **Eiginleikar**.

3 Opnaðu flipann **Stillingar** og veldu síðan **Uppfæra núna - spyrja prentara**.

4 Framkvæma breytingar.

Fyrir Macintosh-notendur

1 Opnaðu **Prentarar & Skannar**.

2 Smelltu á **Bæta við prentara, skanna eða faxi** og veldu síðan prentara.

3 Veldu prentrekil.

4 Framkvæma breytingar.

Uppfæra fastbúnað

Fastbúnaður uppfærður á stjórnborðinu

Notkun tilkynningamiðstöðvar

Þessi aðferð á aðeins við í sumum gerðum prentara.

- 1 Flettu á tilkynningamiðstöðina á stjórnborðinu og veldu síðan **tiltæka fastbúnaðaruppfærslu**.

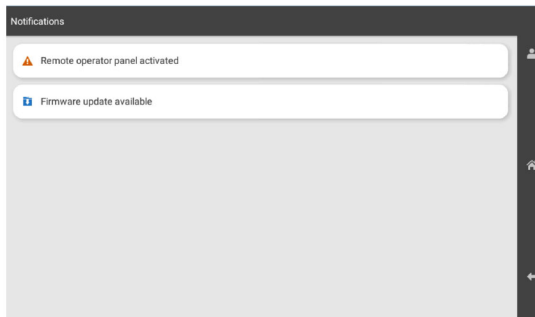

- 2 Veldu **Setja upp núna**.

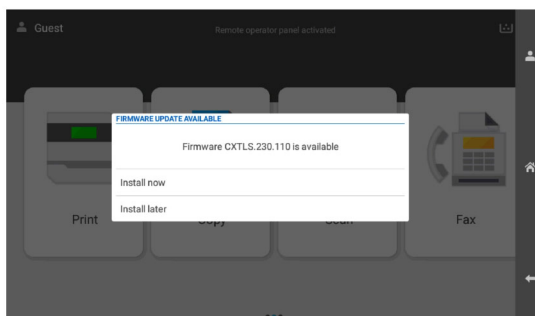

Prentarinn endurræsist sjálfkrafa eftir uppfærsluna.

Nota stillingavalmynd

- 1 Flettu á **Stillingar > Tæki > Uppfæra fastbúnað** á stjórnborðinu.
- 2 Veldu **Leita að uppfærslum** eða **Athugaðu að uppfærslum núna**, allt eftir gerð prentarans.
- 3 Ef ný uppfærsla er í boði velurðu **Setja upp núna**.

Prentarinn endurræsist sjálfkrafa eftir uppfærsluna.

Uppfærsla fastbúnaðar með Embedded Web Server

Áður en þú byrjar, vertu viss um:

- Þú hefur hlaðið niður nýjasta prentarahugbúnaðinum af <https://support.lexmark.com> og vistað hann á minnskortið þitt eða tölvuna.

Athugasemd: Til að setja upp fastbúnað prentara skaltu taka FLS fastbúnaðarskrána úr ZIP-pakkanum.

- Þú ert ekki að nota sérstakan kóða á prentaranum þínum til að koma í veg fyrir að þessi virkni glatist.

Viðvörðun—hugsanleg hættu: Gættu þess að kveikt sé á öllum prenturum sem þurfa fastbúnaðaruppfærslur meðan á öllu uppfærsluferlinu stendur. Ef slökkt er á prentara meðan á fastbúnaðaruppfærslu stendur getur það valdið alvarlegum skemmdum á prentaranum.

Ef prentarinn er tengdur við netið þegar leitað er að uppfærslum er ekki nauðsynlegt að hlaða niður fastbúnaðinum.

1 Opnaðu vafra og skráðu IP-tölu prentarans í svæði vistfangs.

Athugasemdir:

- Skoða IP-tölu prentara á heimaskjá prentarans. IP-talan birtist sem fjögur sett af tölum sem eru aðskildar af punktum, svo sem 123.123.123.123.
- Ef verið er að nota staðgengilsþjón (proxy), gerðu hann óvirkan tímabundið til að opna vefsíðuna rétt.

2 Smelltu á **Tæki**.

3 Flettu niður og smelltu svo á **Uppfæra fastbúnað**.

4 Veldu **Leita að uppfærslum** eða **Athuga varðandi uppfærslur núna**, allt eftir gerð prentarans.

Ef ný uppfærsla er í boði skaltu smella á **Ég samþykki, hefja uppfærslu**.

Prentarinn endurræsist sjálfkrafa eftir uppfærsluna.

Setja upp valkosti vélbúnaðar

Setja upp 550-blaða aukaskúffu

VARÚÐ—HÆTTA Á RAFLOSTI: Til að koma í veg fyrir hættuna á raflosti, ef þú ert að fá aðgang að stjórnborði eða setja upp viðbótarvélbúnað eða minnisbúnað eftir að prentarinn var settur upp skaltu slökkva á prentaranum og taka rafmagnssnúruna úr sambandi við rafmagn áður en haldið er áfram. Ef þú hefur einhverjar önnur tæki áföst prentaranum, þá skal einnig slökkva á þeim og taka snúrur sem fara í prentarann úr sambandi.

Athugasemd: Þetta verkefni kallar á skrufjárn með flötum haus.

1 Slökktu á prentaranum.

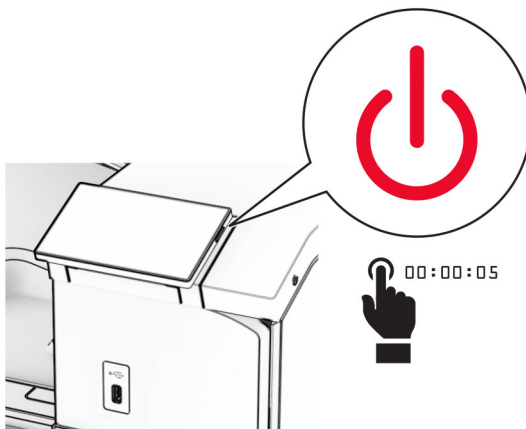

2 Taktu straumsnúruna úr rafmagnsinnstungunni og síðan úr prentaranum.

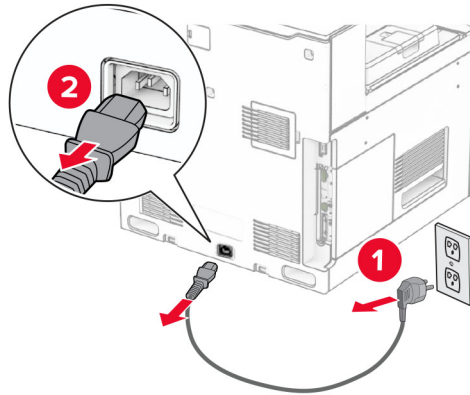

3 Taktu 550-blaða skúffu sem aukabúnað úr umbúðum.

Athugasemd: Til að koma í veg fyrir skemmdir á skúffunni skaltu gæta þess að halda um fram- og afturhliðina þegar þú lyftir henni.

4 Festu hægri skúffuhlíf.

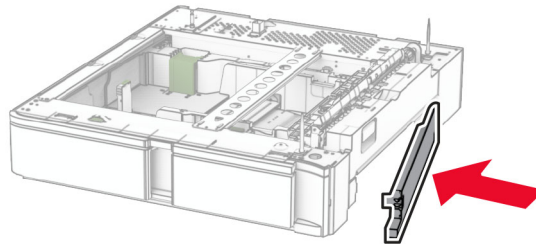

5 Dragðu 550 blaða innskot í skúffu út.

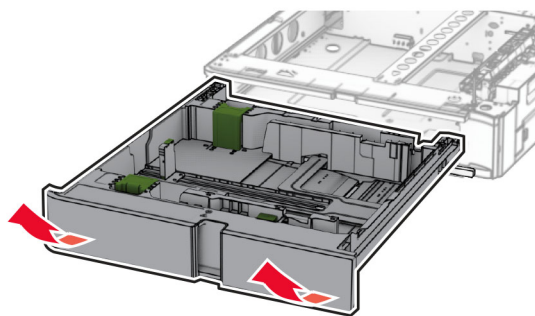

6 Fjarlægðu efri skúffuhlíf.

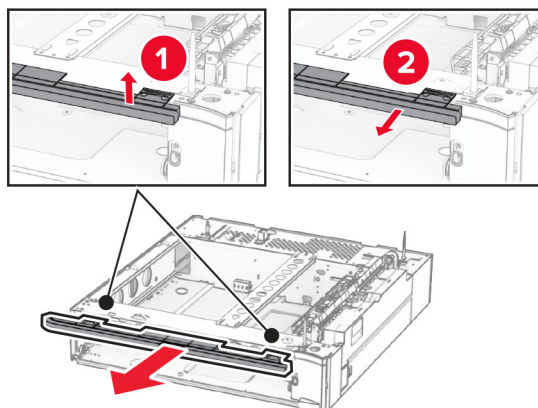

7 Fjarlægðu skrufurnar.

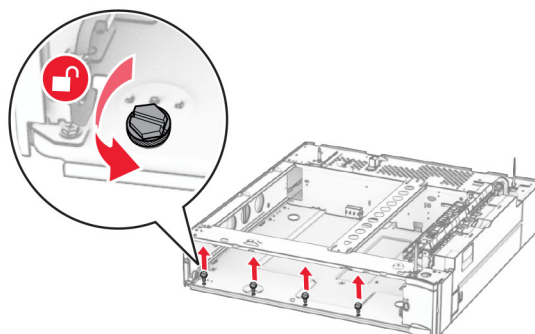

8 Festu neðri skúffuhlífina.

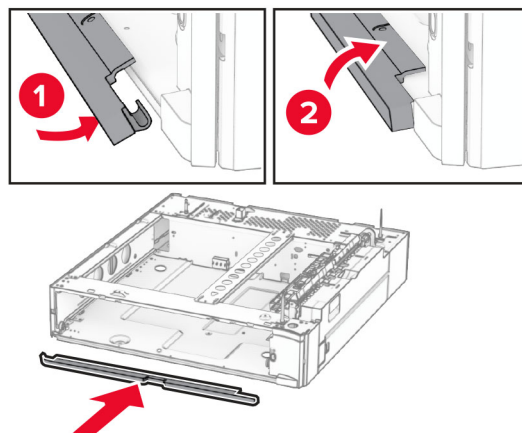

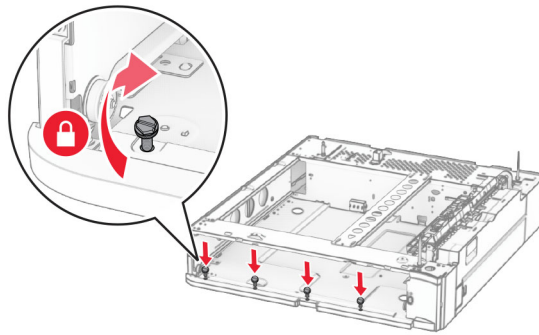
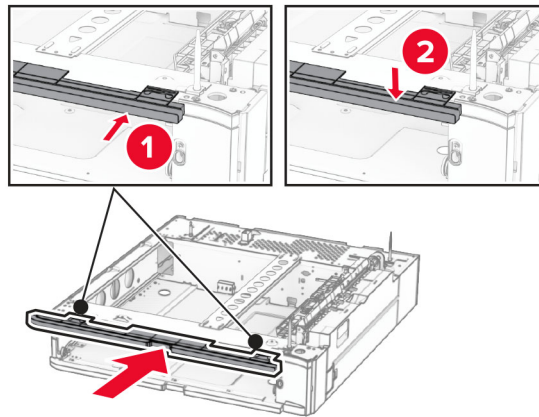
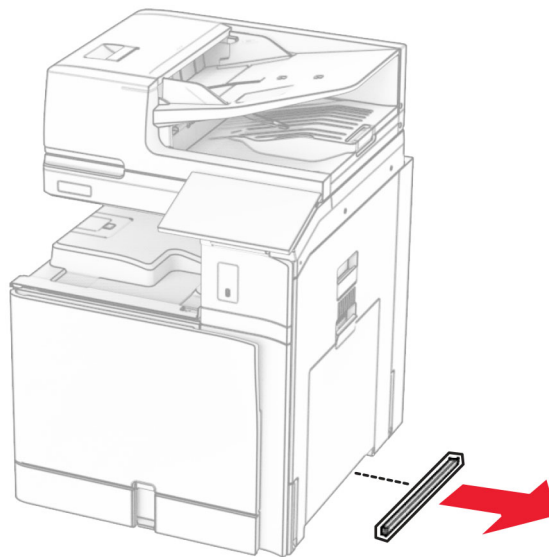
9 Setjið skráfurnar í.**10** Festu efri skúffuhlífina.**11** Settu inn 550 blaða innskot í skúffu.**12** Fjarlægðu hlífina undir hægri hlið prentarans.**13** Stilltu prentarann af við 550 blaða skúffuna og lækkaðu hann svo á sinn stað.

⚠ VARÚÐ—HUGSANLEG HÆTTA: Ef þyngd prentarans er meiri en 20 kg (44 lb), þá kann það að þarfnast tveggja eða fleiri manna til að lyfta honum á öruggan hátt.

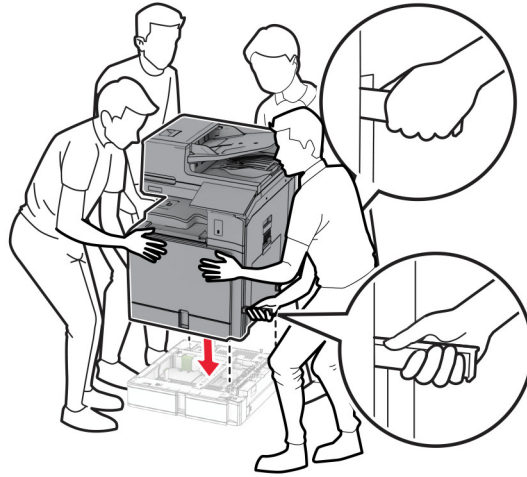

14 Dragðu út staðlað innskot í skúffu.

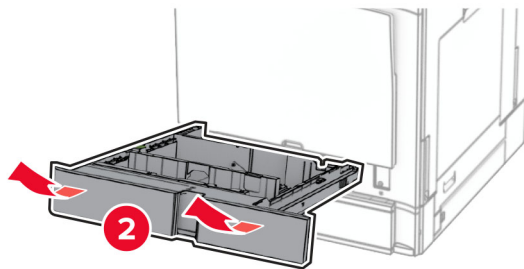
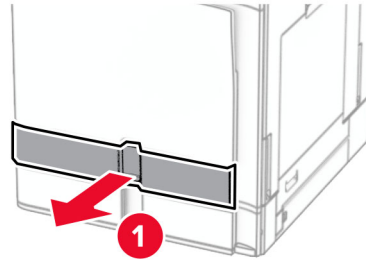

15 Festu 550 blaða skúffuna við prentarann.

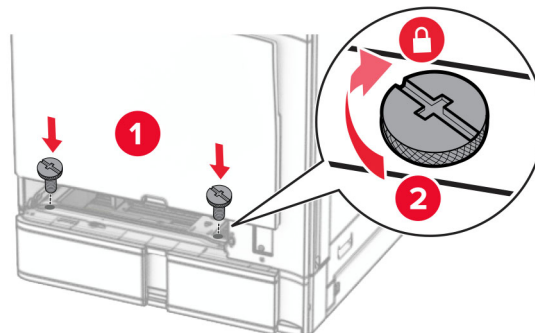

16 Settu inn venjulegt innskot í skúffu.

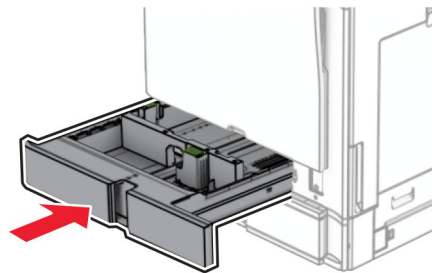
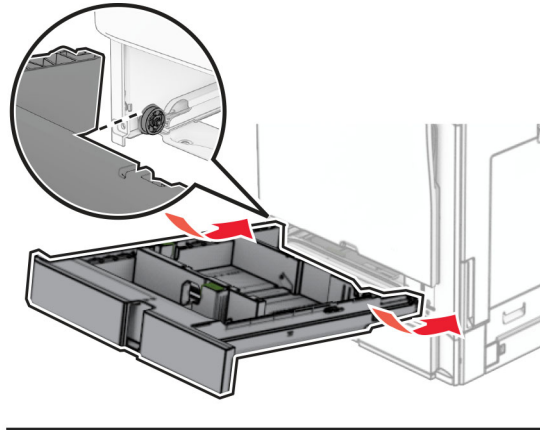

17 Festu aftari hluta 550 blaða skúffunnar við prentarann.

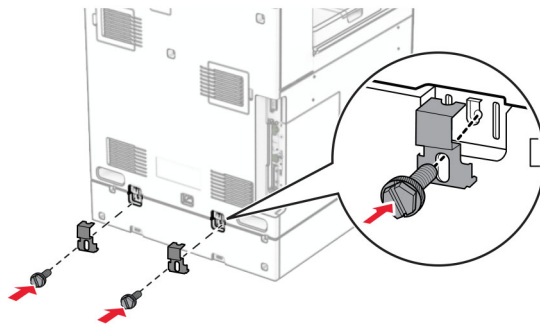

18 Tengdu endann á straumsnúru við prentarann og hinn endann við rafmagnsinnstungu.

VARÚÐ—HUGSANLEG HÆTTA: Til að koma í veg fyrir hættu á eldsvoða eða raflosti skal tengja rafmagnssnúruna við innstungu með viðeigandi getu og rétta jarðtengingu sem er nálægt vörunni og auðveldlega aðgengileg.

19 Kveiktu á prentaranum.

Bættu skúffunni handvirkt inn í prentararekilinn til að gera hana tiltæka fyrir prentverk. Varðandi frekari upplýsingar, sjá "[Bæta við tiltækum valkostum í prentrekli](#)" á síðu 91.

Setja upp 2 x 550 blaða skúffu

VARÚÐ—HÆTTA Á RAFLOSTI: Til að koma í veg fyrir hættuna á raflosti, ef þú ert að fá aðgang að stjórnborði eða setja upp viðbótarvélbúnað eða minnisbúnað eftir að prentarinn var settur upp skaltu slökkva á prentaranum og taka rafmagnssnúruna úr sambandi við rafmagn áður en haldið er áfram. Ef þú hefur einhverjar önnur tæki áföst prentaranum, þá skal einnig slökkva á þeim og taka snúrur sem fara í prentarann úr sambandi.

Athugasemdir:

- Þessi valkostur verður að vera uppsettur ásamt 550 blaða aukaskúffu. Settu valkostinn neðst í stillingarnar.
- Ef 550 blaða skúffa er þegar uppsett skaltu fjarlægja skúffuna hliðarhlífina, neðri hlífina og setja síðan skúffuna ofan á þennan valkost.
- Þetta verkefni kallar á skrufjárn með flötum haus.

1 Slökktu á prentaranum.

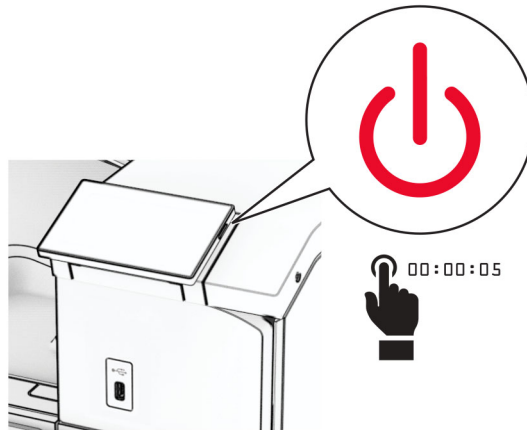

2 Taktu straumsnúruna úr rafmagnsinnstungunni og síðan úr prentaranum.

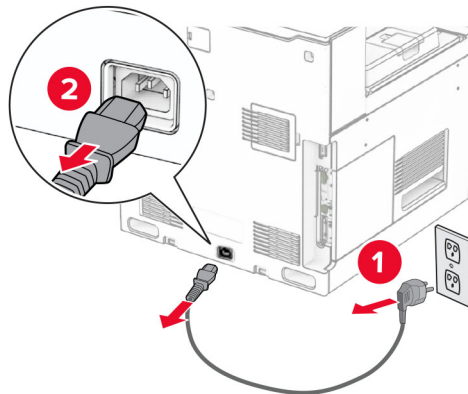

3 Taktu 2 x 550 blaða skúffuna úr umbúðunum og fjarlægðu síðan allar umbúðir.

4 Læstu hjólinu til að koma í veg fyrir að 2 x 550 blaða skúffan hreyfist.

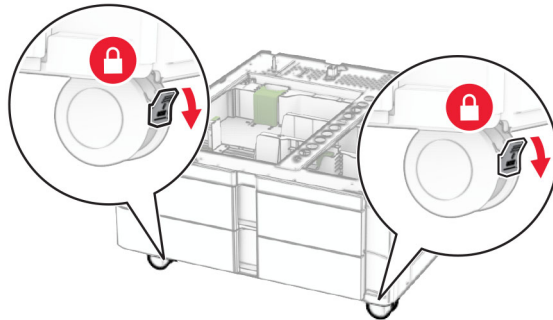

5 Stilltu 550 blaða skúffuna af við 2 x 550 blaða skúffuna og lækkaðu hana svo á sinn stað.

Athugasemd: Til að koma í veg fyrir skemmdir á skúffunni skaltu gæta þess að halda um fram- og afturhliðina þegar þú lyftir.

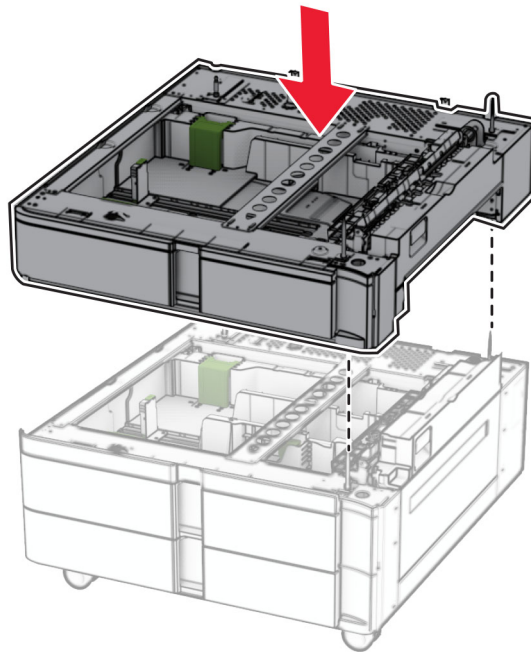

6 Dragðu 550 blaða innskot í skúffu út.

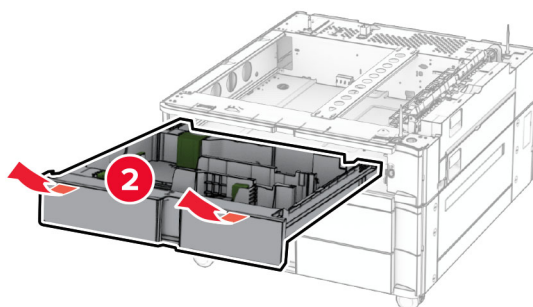
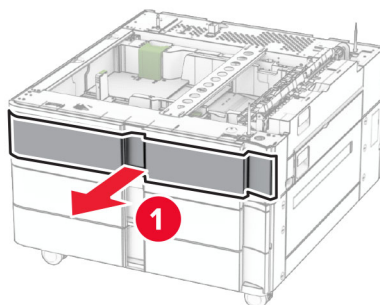

7 Festu 550 blaða skúffuna við 2 x 550 blaða skúffuna.

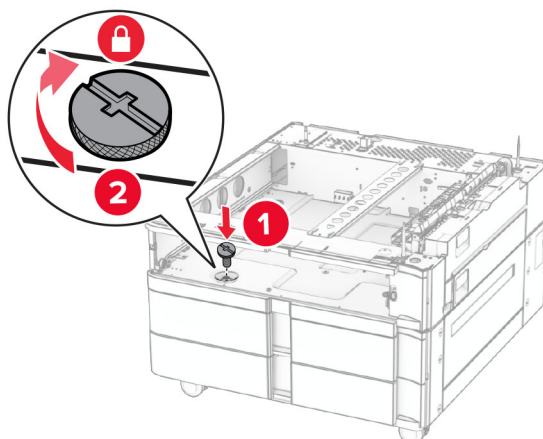

8 Settu inn 550 blaða innskot í skúffu.

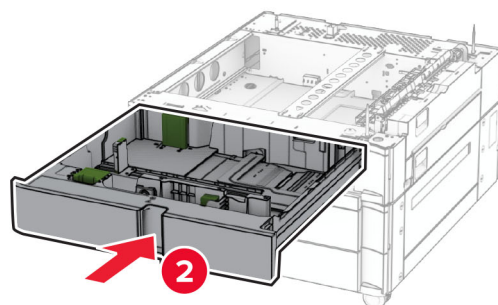
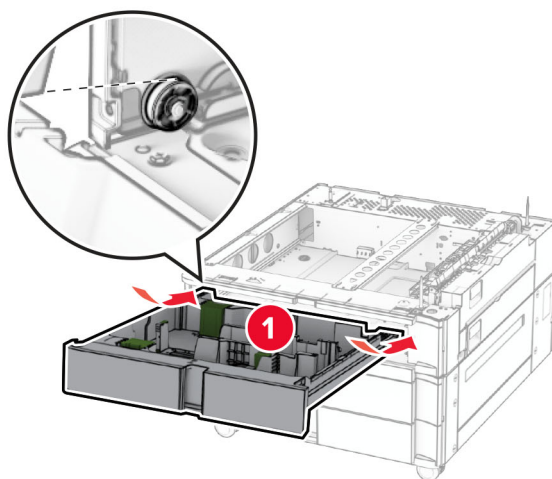

9 Festu aftari hluta 550 blaða skúffunnar við 2 x 550 blaða skúffuna.

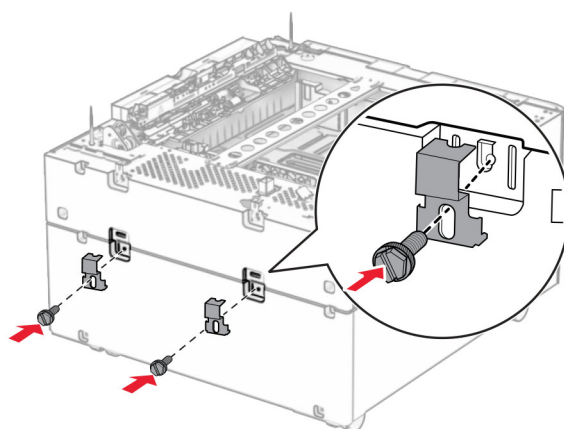

10 Fjarlægðu hlífina undir hægri hlið prentarans.

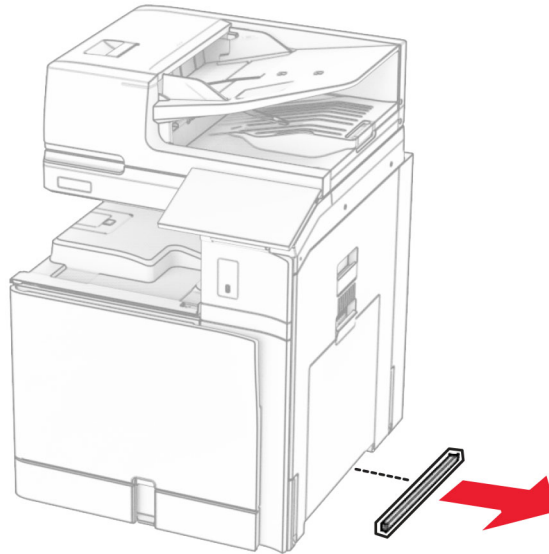

11 Stilltu prentarann af við aukaskúffur og lækkaðu hann svo á sinn stað.

VARÚÐ—HUGSANLEG HÆTTA: Ef þyngd prentarans er meiri en 20kg (44lb), þá kann það að þarfnast tveggja eða fleiri manna til að lyfta honum á öruggan hátt.



12 Dragðu út staðlað innskot í skúffu.

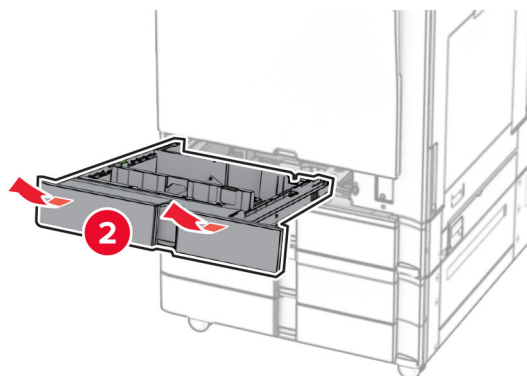
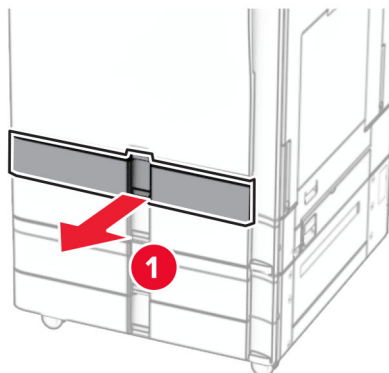

13 Festu 550 blaða skúffuna við prentarann.

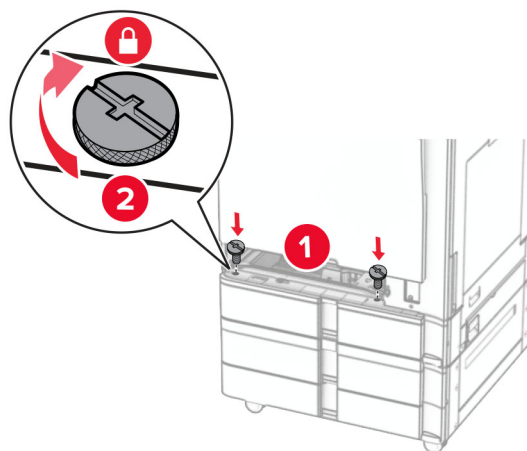

14 Settu inn venjulegt innskot í skúffu.

15 Festu aftari hluta 550 blaða skúffunnar við prentarann.

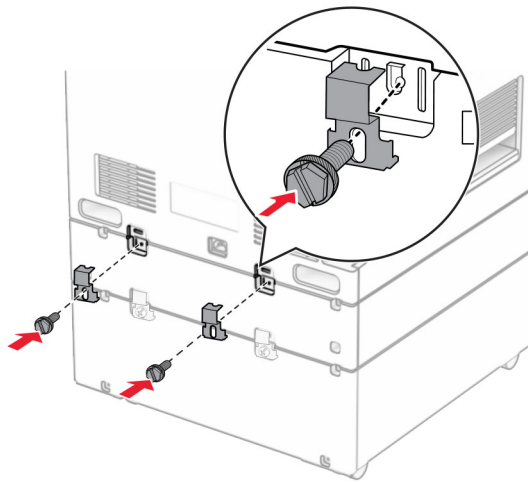

16 Tengdu endann á straumsnúru við prentarann og hinn endann við rafmagnsinnstungu.

VARÚÐ—HUGSANLEG HÆTTA: Til að koma í veg fyrir hættu á eldsvoða eða raflosti skal tengja rafmagnssnúruna við innstungu með viðeigandi getu og rétta jarðtengingu sem er nálægt vörunni og auðveldlega aðgengileg.

17 Kveiktu á prentaranum.

Bættu skúffunni handvirkt inn í prentararekilinn til að gera hana tiltæka fyrir prentverk. Varðandi frekari upplýsingar, sjá [“Bæta við tiltækum valkostum í prentrekli” á síðu 91](#).

Setja upp 2000-blaða samstæðuskúffu

VARÚÐ—HÆTTA Á RAFLOSTI: Til að koma í veg fyrir hættuna á raflosti, ef þú ert að fá aðgang að stjórnborði eða setja upp viðbótarvélbúnað eða minnisbúnað eftir að prentarinn var settur upp skaltu slökkva á prentaranum og taka rafmagnssnúruna úr sambandi við rafmagn áður en haldið er áfram. Ef þú hefur einhverjar önnur tæki áföst prentaranum, þá skal einnig slökkva á þeim og taka snúrur sem fara í prentarann úr sambandi.

Athugasemdir:

- Þessi valkostur verður að vera uppsettur ásamt 550 blaða aukaskúffu. Setti þennan valkost neðst í uppsetninguna.
- Ef 550 blaða skúffa er þegar uppsett skaltu fjarlægja skúffuna hliðarhlífina, neðri hlífina og setja síðan skúffuna ofan á þennan valkost.

- Þetta verkefni kallar á skrufjárn með flötum haus.

1 Slökktu á prentaranum.

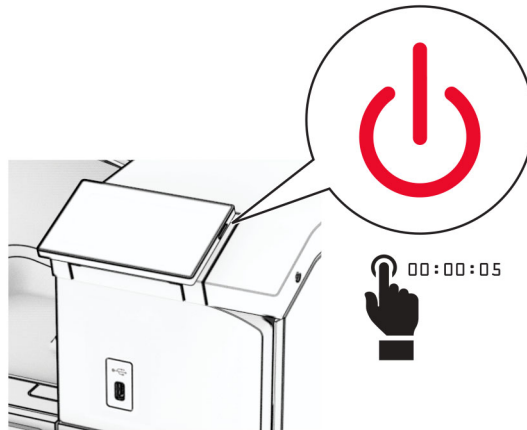

2 Taktu strömsnúruna úr rafmagnsinnstungunni og síðan úr prentaranum.

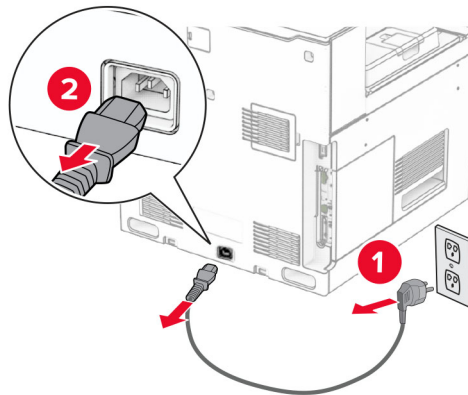

3 Taktu samstæðuskúffu úr umbúðunum og fjarlægðu síðan allar umbúðir.

- 4 Læstu hjólinu til að koma í veg fyrir að samstæðuskúffan hreyfist.

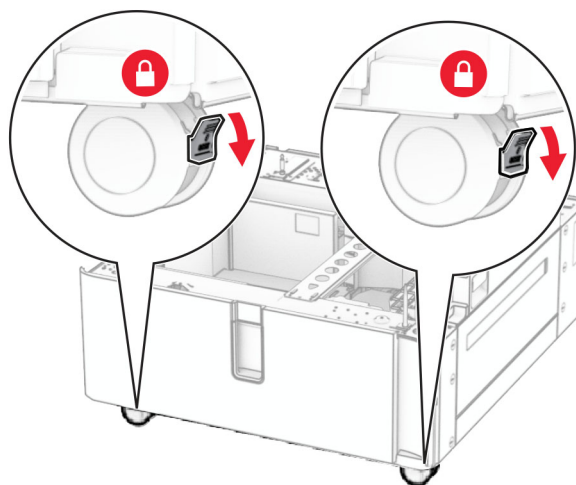

D

- 5 Stilltu 550 blaða skúffuna af við samstæðuskúffuna og lækkaðu hana svo á sinn stað.

Athugasemd: Til að koma í veg fyrir skemmdir á skúffunni skaltu gæta þess að halda um fram- og afturhliðina þegar þú lyftir.

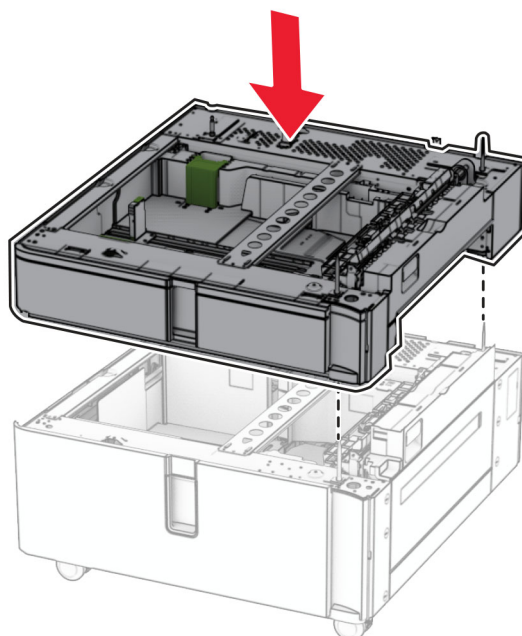

6 Dragðu 550 blaða innskot í skúffu út.

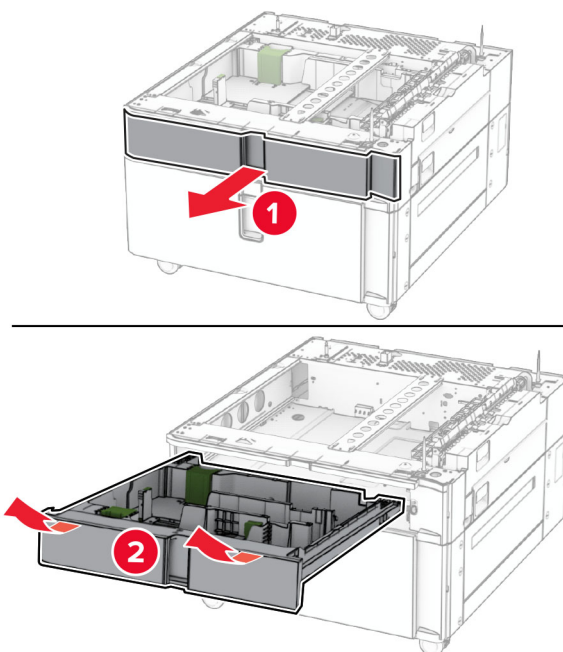

7 Festu 550 blaða skúffuna við samstæðuskúffuna.

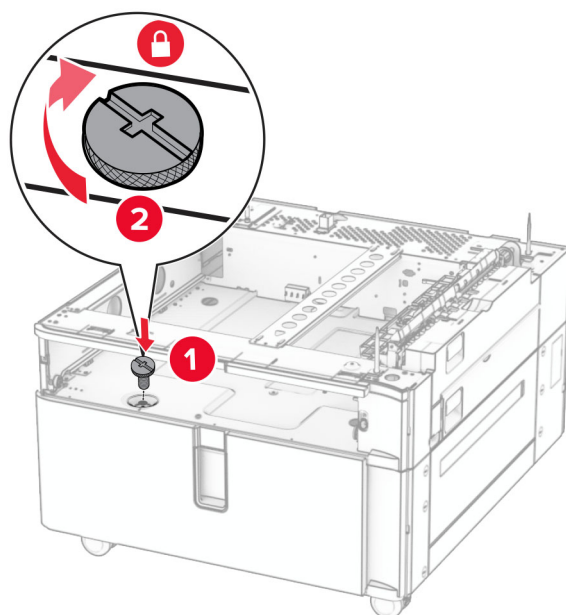

8 Settu innskot í skúffu inn.

9 Festu aftari hluta 550 blaða skúffunnar við samstæðuskúffuna.

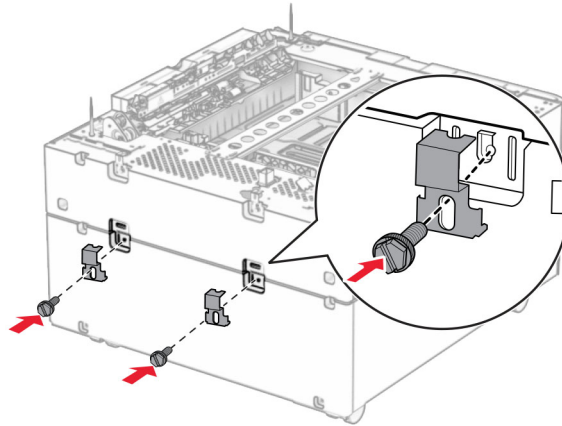

10 Fjarlægðu hlífina undir hægri hlið prentarans.

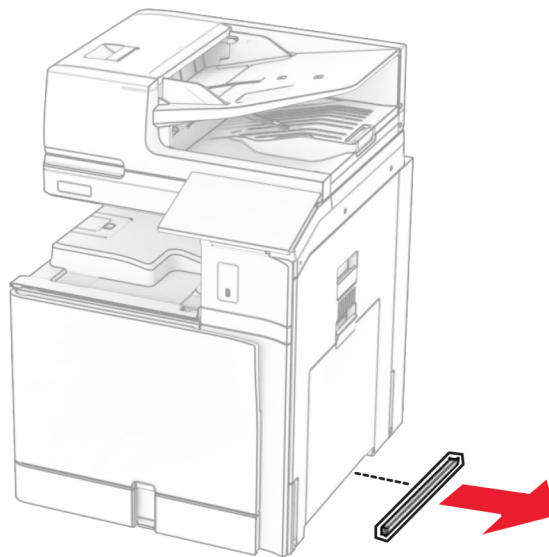

11 Stilltu prentarann af við aukaskúffur og lækkaðu hann svo á sinn stað.

⚠ VARÚÐ—HUGSANLEG HÆTTA: Ef þyngd prentarans er meiri en 20kg (44lb), þá kann það að þarfnast tveggja eða fleiri manna til að lyfta honum á öruggan hátt.



12 Dragðu staðalskúffuna út.

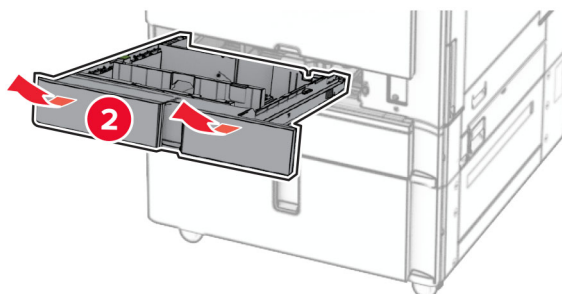
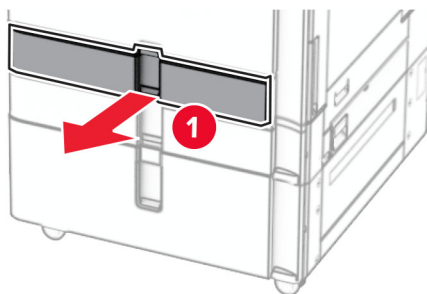

13 Festu 550 blaða skúffuna við prentarann.

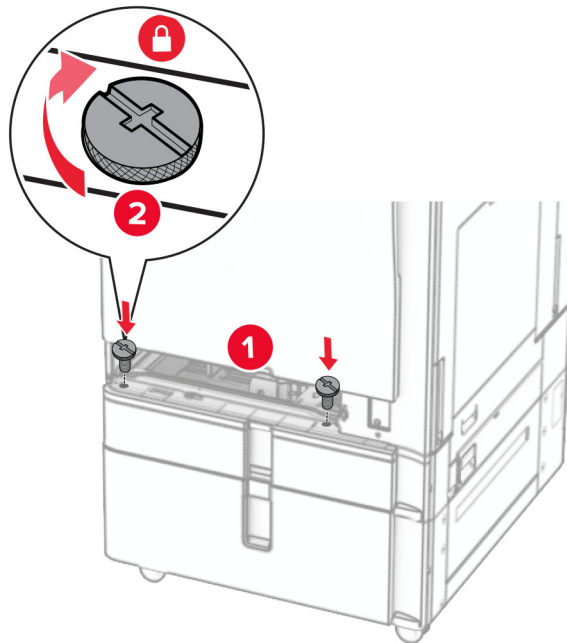

14 Settu skúffuna inn.

15 Festu aftari hluta 550 blaða skúffunnar við prentarann.

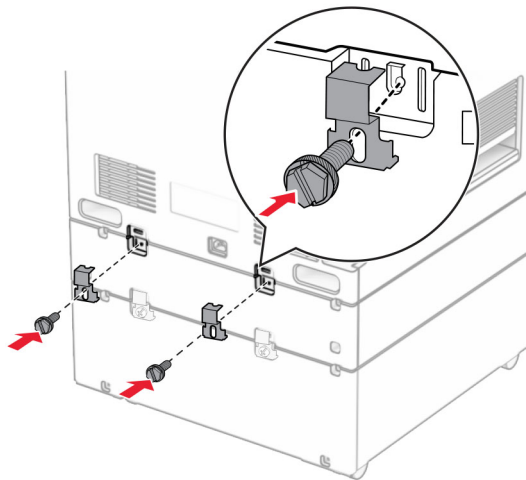

16 Tengdu endann á straumsnúru við prentarann og hinn endann við rafmagnsinnstungu.

VARÚÐ—HUGSANLEG HÆTTA: Til að koma í veg fyrir hættu á eldsvoða eða raflosti skal tengja rafmagnssnúruna við innstungu með viðeigandi getu og rétta jarðtengingu sem er nálægt vörinni og auðveldlega aðgengileg.

17 Kveiktu á prentaranum.

Bættu skúffunni handvirkt inn í prentararekilinn til að gera hana tiltæka fyrir prentverk. Varðandi frekari upplýsingar, sjá [“Bæta við tiltækum valkostum í prentrekli” á síðu 91.](#)

Setja upp skáp

VARÚÐ—HÆTTA Á RAFLOSTI: Til að koma í veg fyrir hættuna á raflosti, ef þú ert að fá aðgang að stjórnborði eða setja upp viðbótarvélbúnað eða minnisbúnað eftir að prentarinn var settur upp skaltu slökkva á prentaranum og taka rafmagnssnúruna úr sambandi við rafmagn áður en haldið er áfram. Ef þú hefur einhverjar önnur tæki áföst prentaranum, þá skal einnig slökkva á þeim og taka snúrur sem fara í prentarann úr sambandi.

Athugasemdir:

- Þessi valkostur verður að vera uppsettur ásamt 550 blaða skúffu. Settu þennan valkost neðst í uppsetninguna.
- Ef 550 blaða skúffa er þegar uppsett skaltu fjarlægja skúffuna, neðri hlífina og setja hana ofan á þennan valkost.
- Þetta verkefni kallar á skrúfjárn með flötum haus.

1 Taktu skápinn úr umbúðunum og settu hann svo saman.

2 Slökktu á prentaranum.

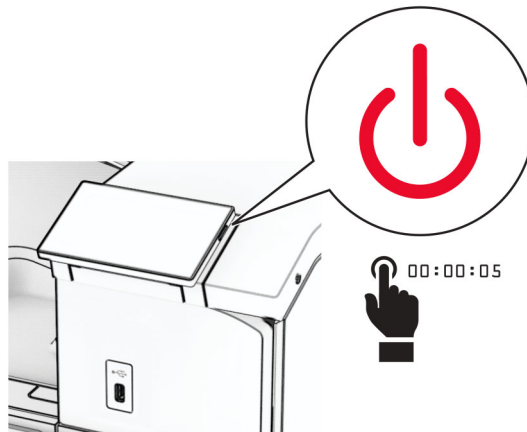

3 Taktu straumsnúruna úr rafmagnsinnstungunni og síðan úr prentaranum.

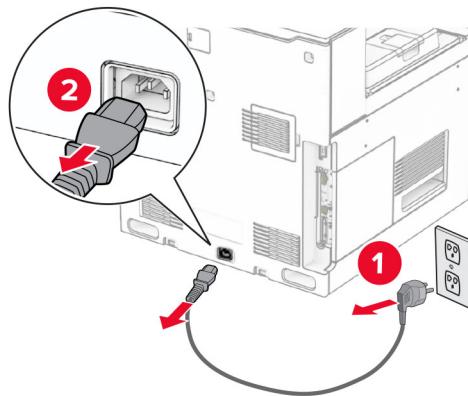

4 Læstu hjólinu til að koma í veg fyrir að skápurinn hreyfist.

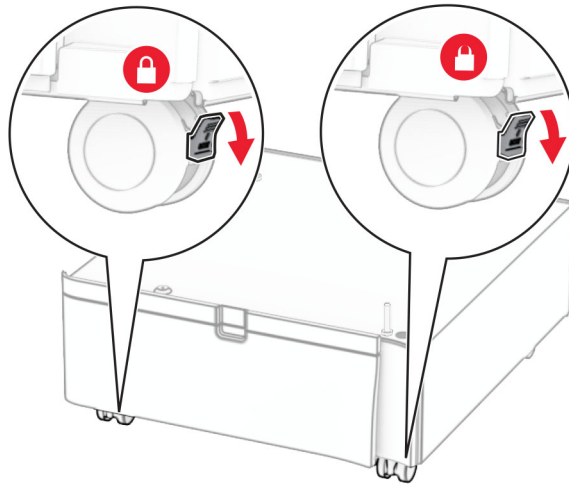

5 Festu hliðarhlíf 550 blaða skúffunnar.

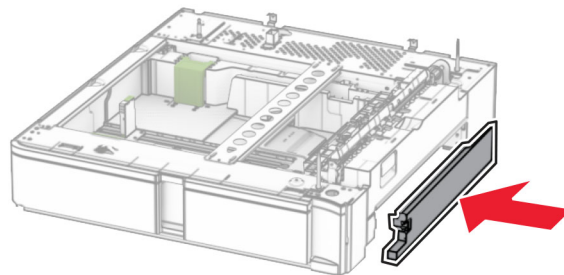

6 Stilltu skúffuna af við skápinn og láttu hann svo síga á sinn stað.

Athugasemd: Til að koma í veg fyrir skemmdir á skúffunni skaltu gæta þess að halda um fram- og afturhliðina þegar þú lyftir henni.

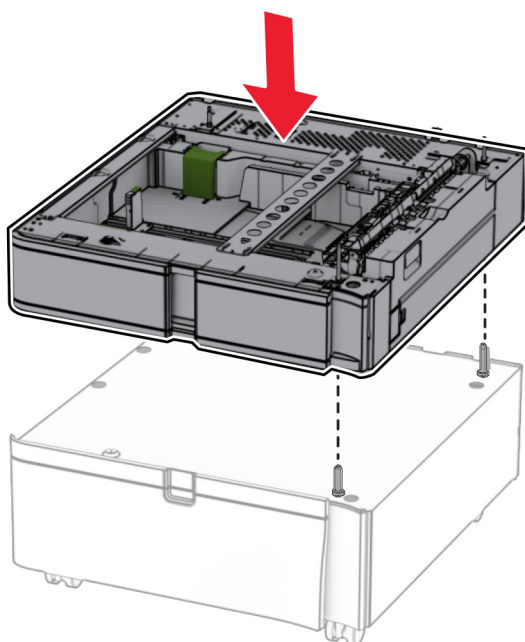

7 Dragðu innskot í skúffu út.

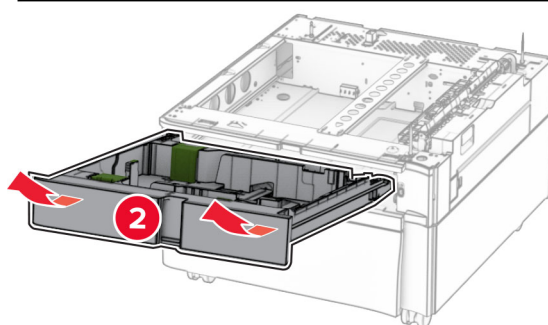
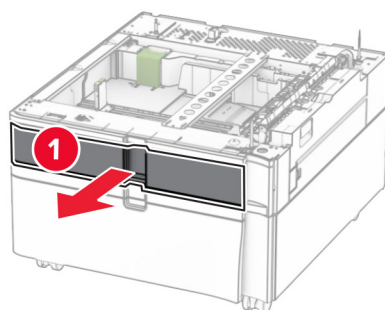

8 Festu skúffuna við skápinn.

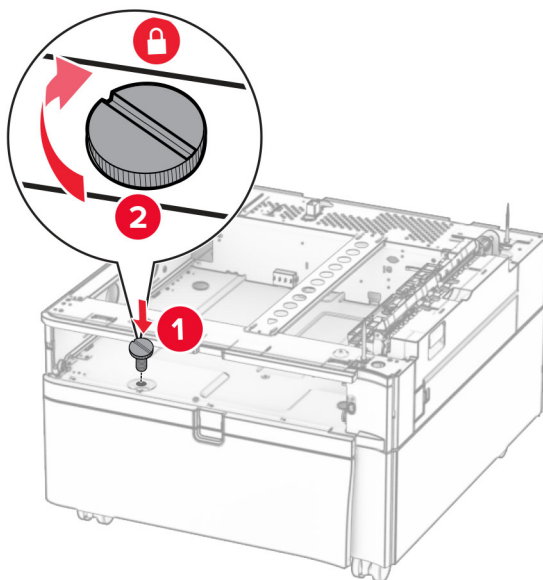

9 Settu innskot í skúffu inn.

10 Festu aftari hluta skúffunnar við skápinn.

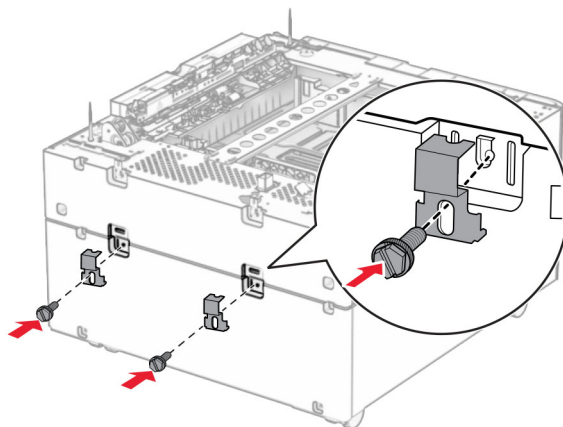

11 Fjarlægðu hlífina undir hægri hlið prentarans.

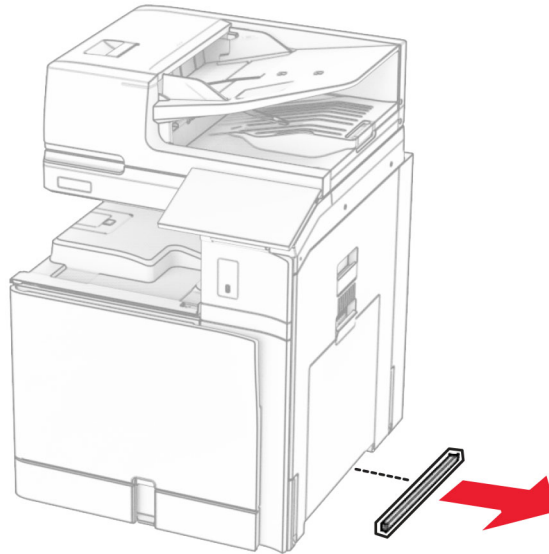

12 Stilltu prentarann af við skápinn og skúffuna og láttu hann síga á sinn stað.

⚠ VARÚÐ—HUGSANLEG HÆTTA: Ef þyngd prentarans er meiri en 20kg (44lb), þá kann það að þarfnast tveggja eða fleiri manna til að lyfta honum á öruggan hátt.



13 Dragðu út staðlað innskot í skúffu.

14 Festu 550 blaða skúffuna við prentarann.

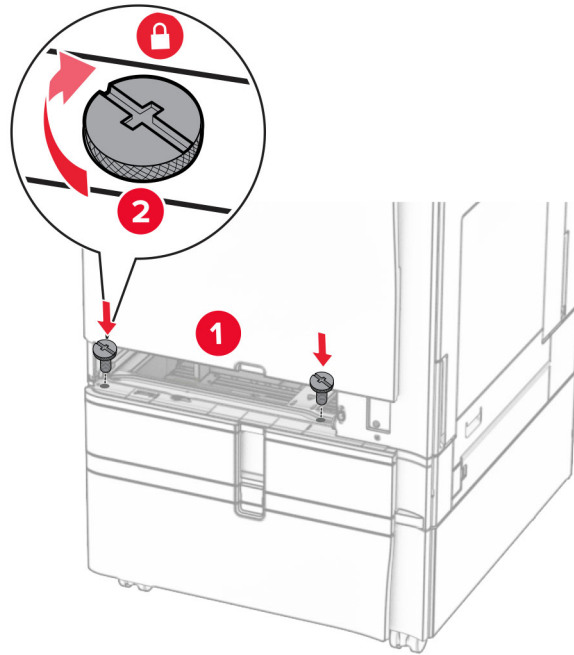

15 Settu inn venjulegt innskot í skúffu.

16 Festu aftari hluta 550 blaða skúffunnar við prentarann.

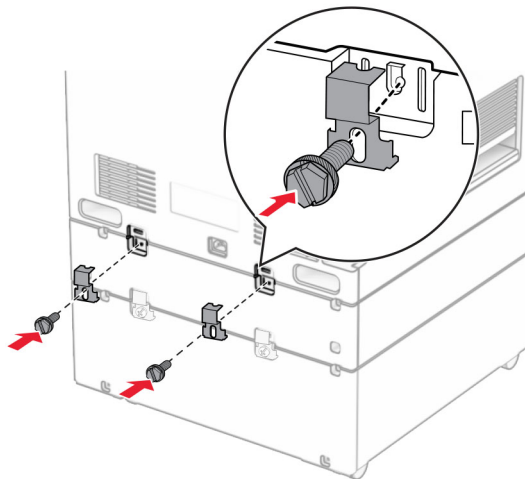

17 Tengdu endann á straumsnúru við prentarann og hinn endann við rafmagnsinnstungu.

⚠ VARÚÐ—HUGSANLEG HÆTTA: Til að koma í veg fyrir hættu á eldsvoða eða raflosti skal tengja rafmagnssnúruna við innstungu með viðeigandi getu og rétta jarðtengingu sem er nálægt vörunni og auðveldlega aðgengileg.

18 Kveiktu á prentaranum.

Setja upp 1500 blaða skúffu

⚠ VARÚÐ—HÆTTA Á RAFLOSTI: Til að koma í veg fyrir hættuna á raflosti, ef þú ert að fá aðgang að stjórnborði eða setja upp viðbótarvélbúnað eða minnisbúnað eftir að prentarinn var settur upp skaltu slökka á prentaranum og taka rafmagnssnúruna úr sambandi við rafmagn áður en haldið er áfram. Ef þú hefur einhverjar önnur tæki áföst prentaranum, þá skal einnig slökka á þeim og taka snúrur sem fara í prentarann úr sambandi.

Athugasemdir:

- Áður en þessi valkostur er settur upp skal ganga úr skugga um að 550 blaða aukaskúffa og annað hvort 2 x 500 blaða skúffa eða 2000 blaða skúffa séu þegar uppsettar.
- Þetta verkefni kallar á skrúfjárn með flötum haus.

Athugasemd:

1 Slökktu á prentaranum.

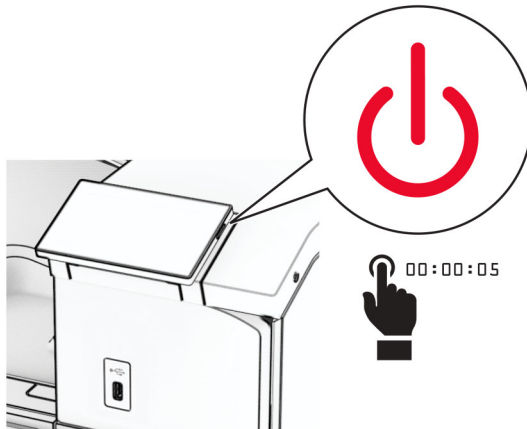

2 Taktu straumsnúruna úr rafmagnsinnstungunni og síðan úr prentaranum.

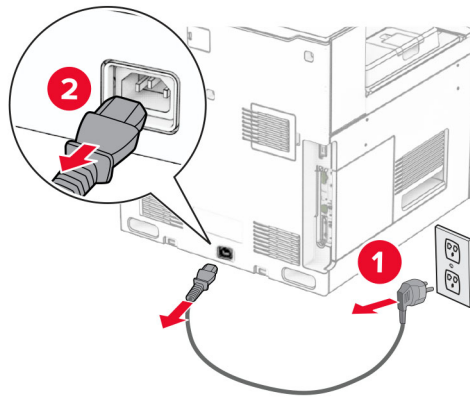

3 Fjarlægðu tengihlífina.

Athugasemd: Ekki fleygja hlífinni.

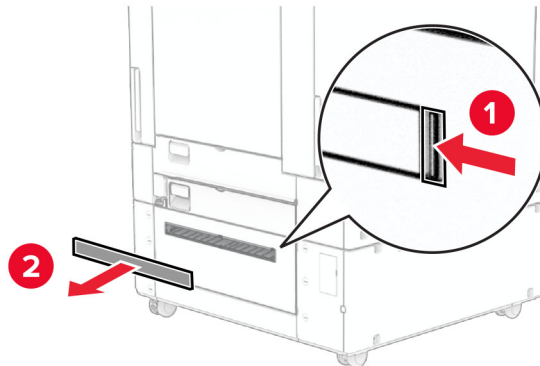

4 Fjarlægðu tengihlífina.

Athugasemd: Ekki fleygja hlífinni.

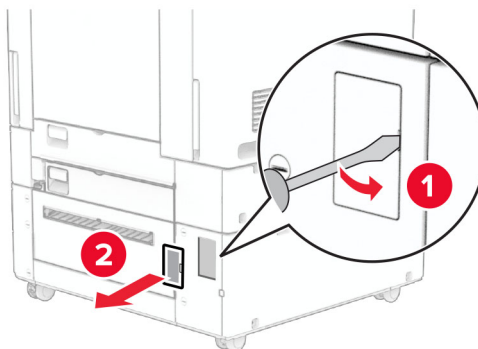

5 Fjarlægjið skúfulokin af prentaranum.

Athugasemd: Ekki fleygja skúfuhlífunum.

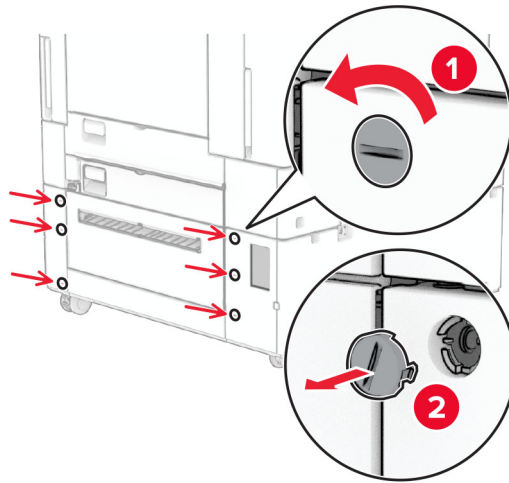

6 Taktu 1500 blaða skúffuna úr umbúðunum og fjarlægðu síðan allar umbúðir.

7 Setjið skrufurnar fyrir festinguna í.

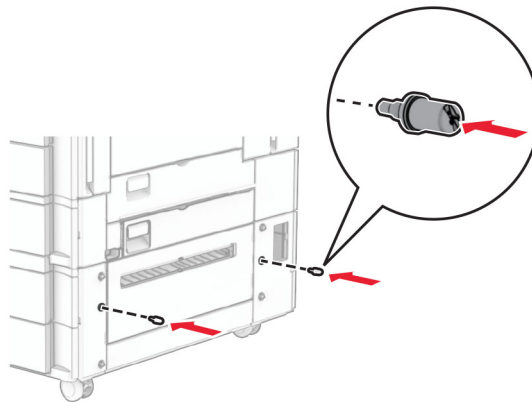

8 Festu festinguna við prentarann.

Athugasemd: Notaðu festinguna og skrufurnar sem fylgdu 1500 blaða skúffunni.

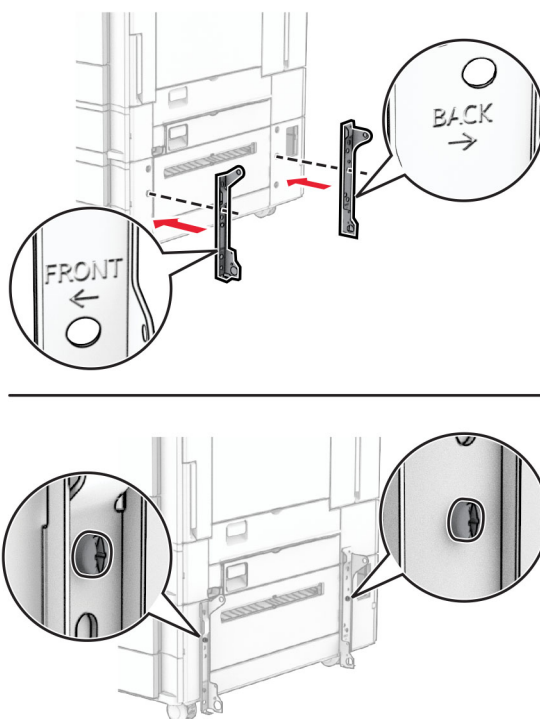

9 Settu skrufurnar sem eru eftir í.

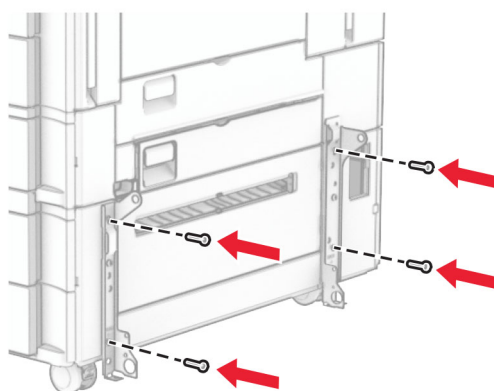

10 Settu upp 1500 blaða skúffu upp.

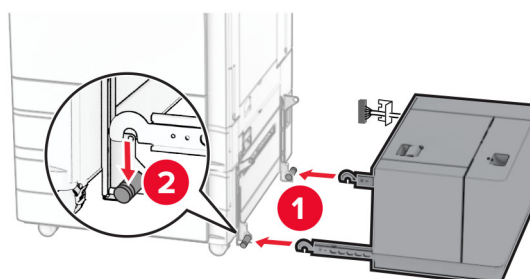

11 Tengdu kapal skúffunnar við prentarann.

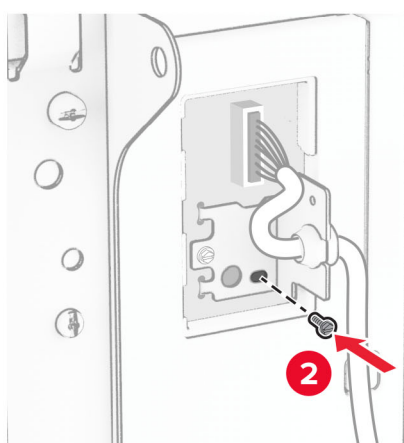
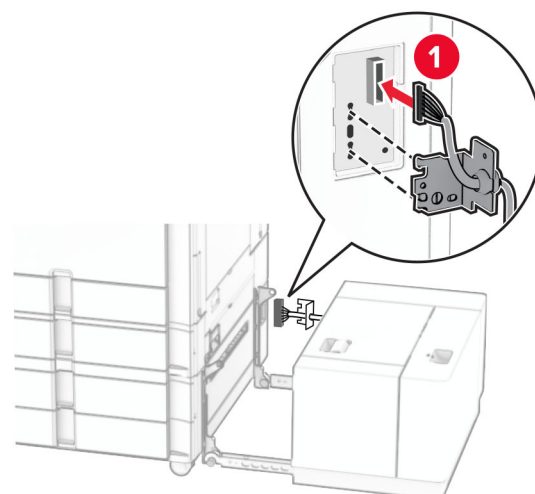

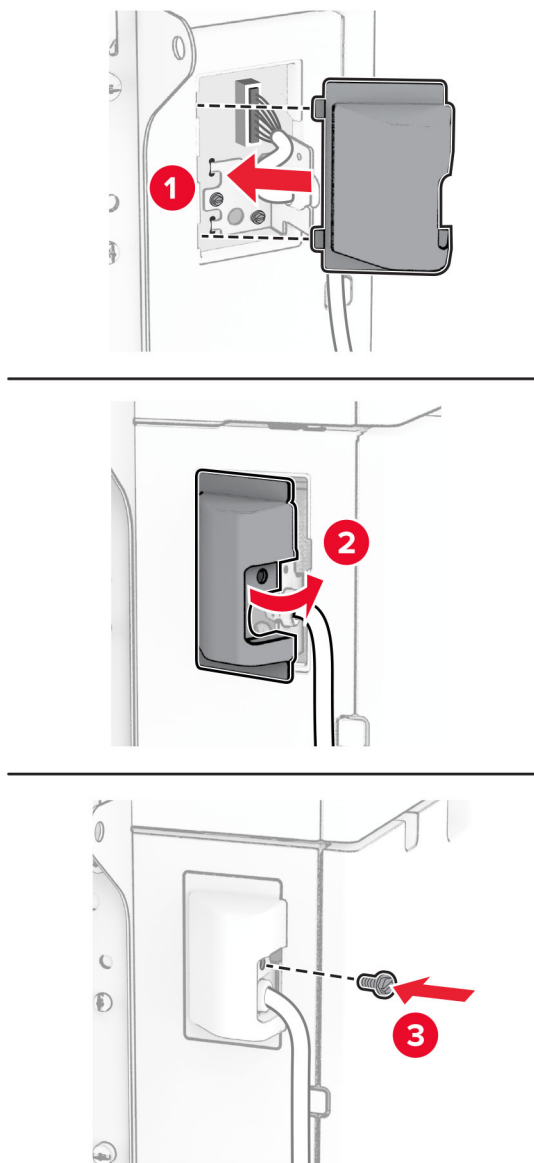
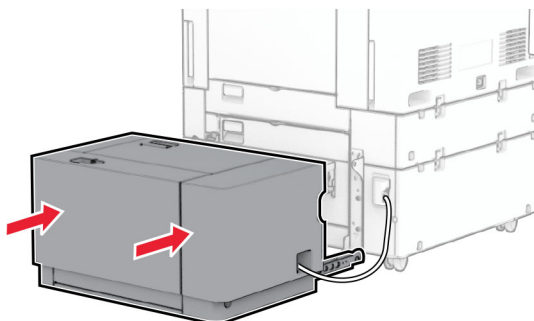
12 Festu kapalhlífina á skúffuna.**13** Renndu 1500 blaða skúffunni í átt að prentaranum.

14 Tengdu endann á straumsnúru prentarans við prentarann og hinn endann við rafmagnsinnstungu.

⚠ VARÚÐ—HUGSANLEG HÆTTA: Til að koma í veg fyrir hættu á eldsvoða eða raflosti skal tengja rafmagnssnúruna við innstungu með viðeigandi getu og rétta jarðtengingu sem er nálægt vörunni og auðveldlega aðgengileg.

15 Kveiktu á prentaranum.

Bættu skúffunni handvirkt inn í prentararekilinn til að gera hana tiltæka fyrir prentverk. Varðandi frekari upplýsingar, sjá [“Bæta við tiltækum valkostum í prentreklí” á síðu 91](#).

Setja upp heftarabúnaði

⚠ VARÚÐ—HÆTTA Á RAFLOSTI: Til að koma í veg fyrir hættuna á raflosti, ef þú ert að fá aðgang að stjórnborði eða setja upp viðbótarvélbúnað eða minnisbúnað eftir að prentarinn var settur upp skaltu slökkva á prentaranum og taka rafmagnssnúruna úr sambandi við rafmagn áður en haldið er áfram. Ef þú hefur einhverjar önnur tæki áföst prentaranum, þá skal einnig slökkva á þeim og taka snúrur sem fara í prentarann úr sambandi.

Athugasemd: Þetta verkefni kallar á skrufjárn með flötum haus.

1 Slökktu á prentaranum.

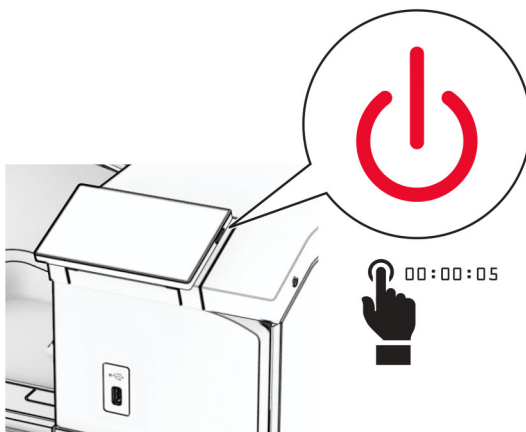

2 Taktu straumsnúruna úr rafmagnsinnstungunni og síðan úr prentaranum.

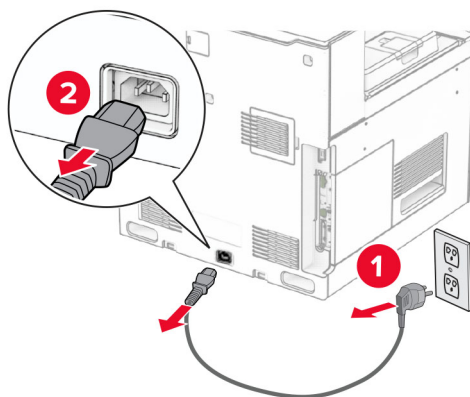

- 3 Taktu heftarabúnað úr umbúðunum og fjarlægðu síðan allar umbúðir.
- 4 Settu upp mötunarstýringuna.

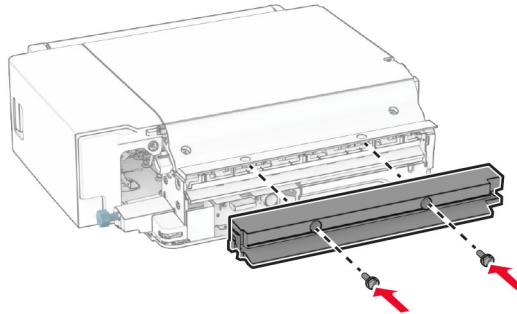

- 5 Fjarlægðu staðalbakka.
- Athugasemd:** Ekki fleygja bakkanum.

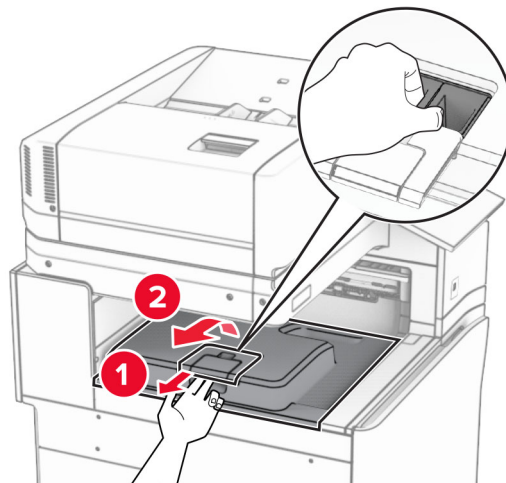

- 6 Áður en þú setur upp valkostinn skaltu setja flagg úttaksbakka í lokaða stöðu.
- Athugasemd:** Þegar valkosturinn er fjarlægður skal setja flagg úttaksbakka í opna stöðu.

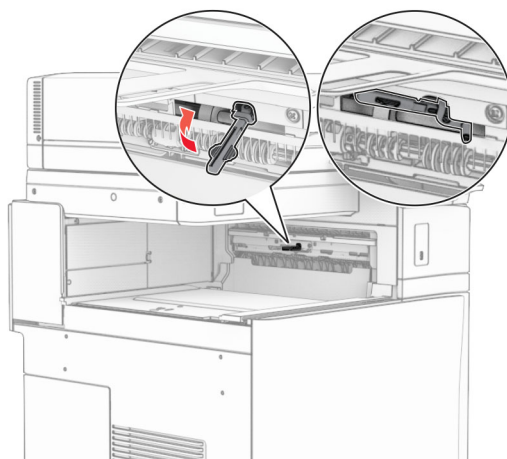

7 Fjarlægðu vararúlluna.

Athugasemd: Ekki fleygja rúllunni.

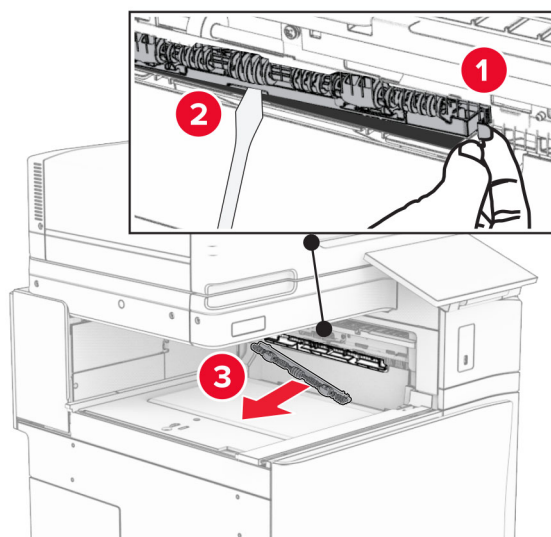

8 Settu mötunarrúlluna sem fylgdi heftarabúnaðinum þar til hún *smellur* á sinn stað.

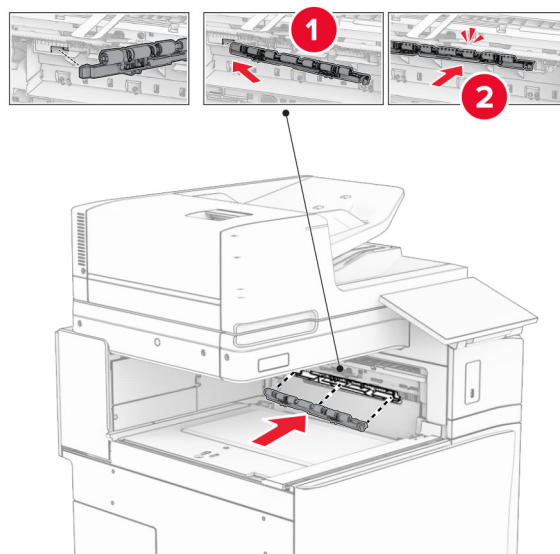

Athugasemd: Gakktu úr skugga um að málgormurinn sé fyrir framan mötunarrúlluna.

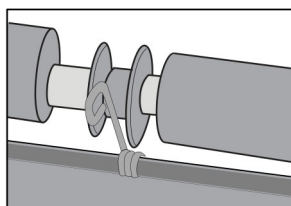

9 Festu rúlluhlífina við þar til hún *smellur* á sinn stað.

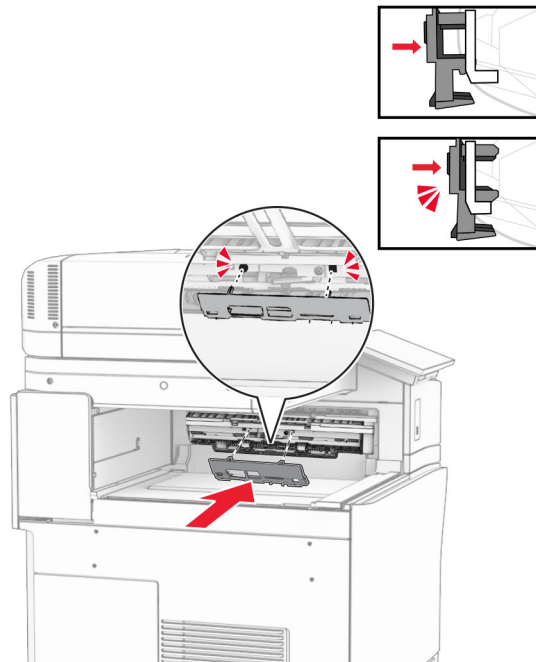

10 Opnaðu hurð að framan og fjarlægðu síðan hlífina vinstra megin á prentaranum.

Athugasemd: Ekki fleygja skrúfunum og hlífum.

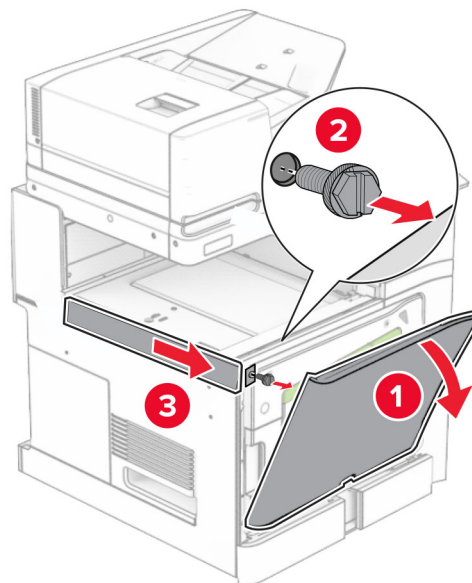

11 Fjarlægðu vinstri hlífina að aftan.

Athugasemd: Ekki fleygja skrúfunum og hlífum.

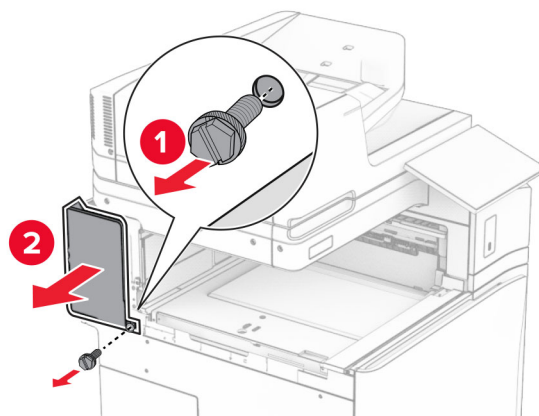

12 Fjarlægðu lok innri bakkans.

Athugasemd: Ekki fleygja hlífinni.

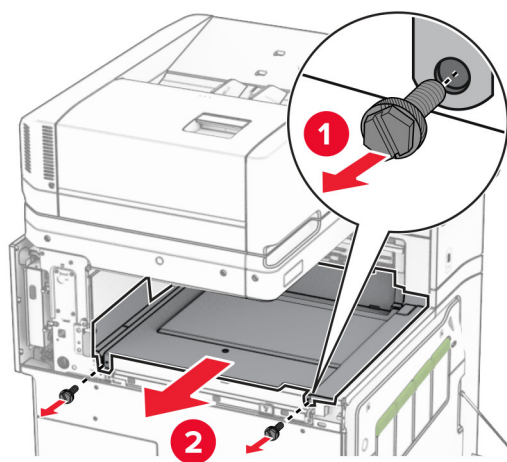

13 Stilltu innri bakkahlífina sem kom með heftarabúnaðinum og settu það inn.

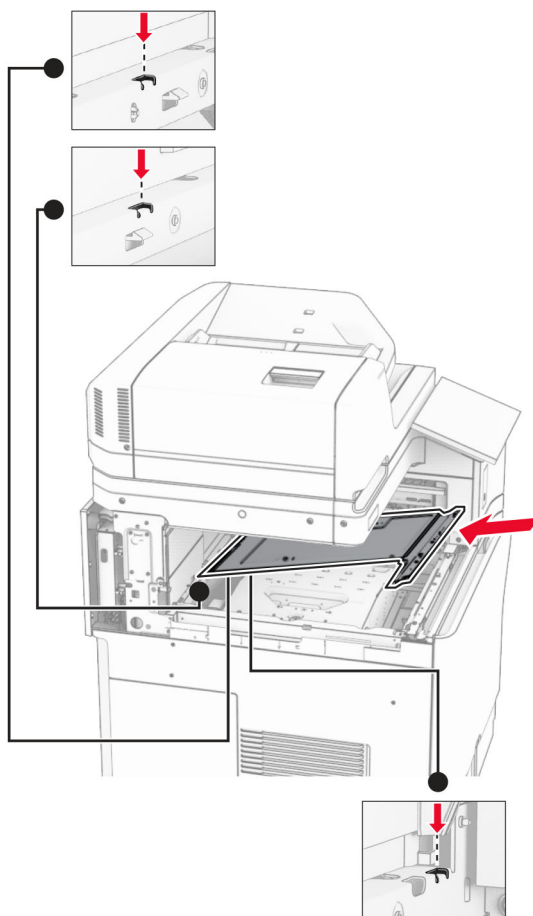

14 Settu skrufurnar í lok innri bakkans.

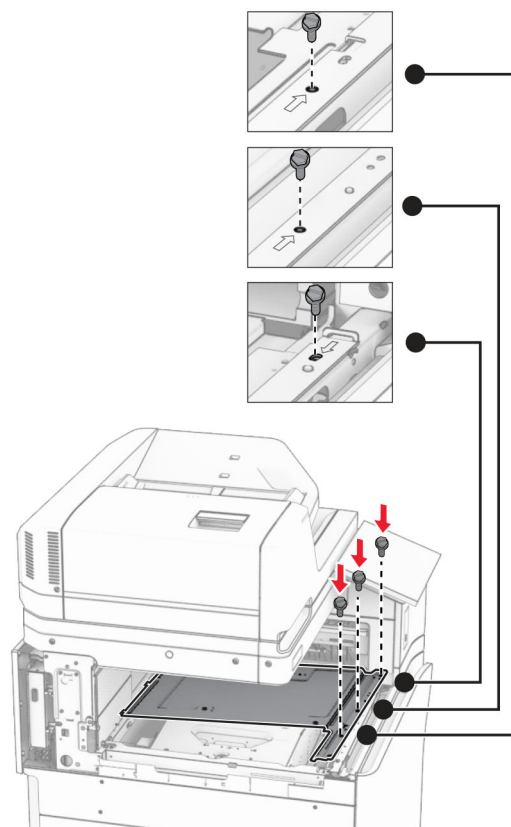

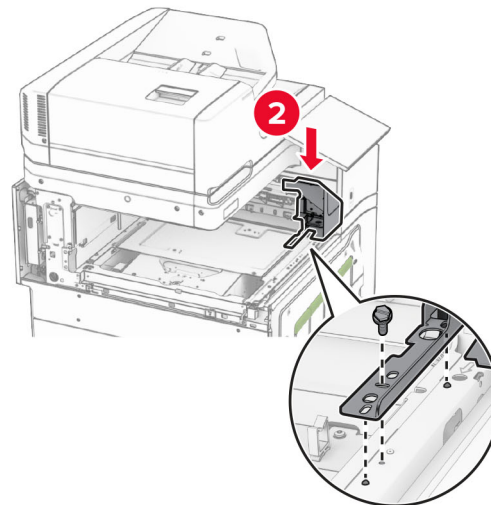
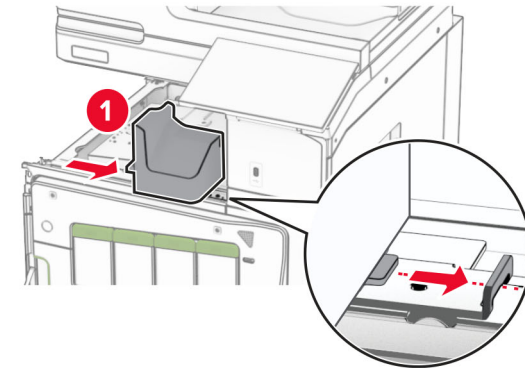
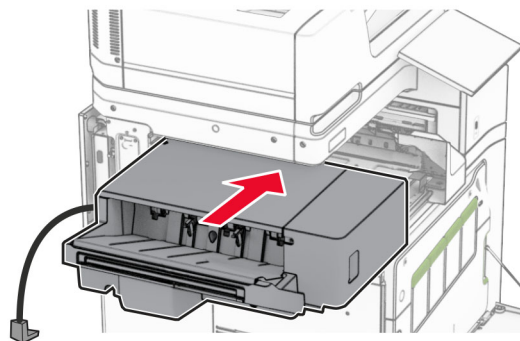
15 Festu sleða heftarabúnaðar við.**16** Settu heftarabúnað inn.**17** Settu upp festinguna til að festa frágangseininguna við prentarann.

Athugasemd: Notaðu skrufuna sem fylgdi með frágangseiningunni.

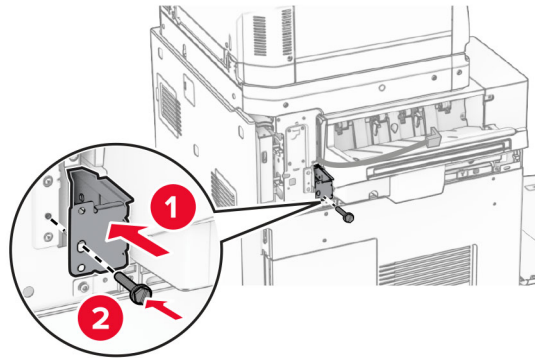

18 Festu vinstri hlífina og renndu svo heftarabúnaðinum til vinstri.

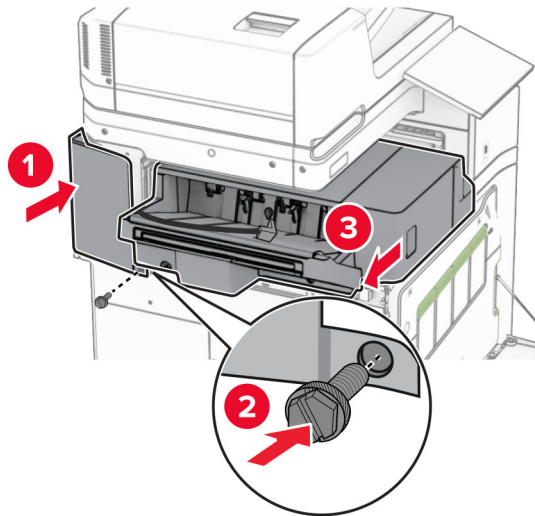

19 Festu efri klæðningarhlífina til vinstri sem fylgdi með frágangseiningunni.

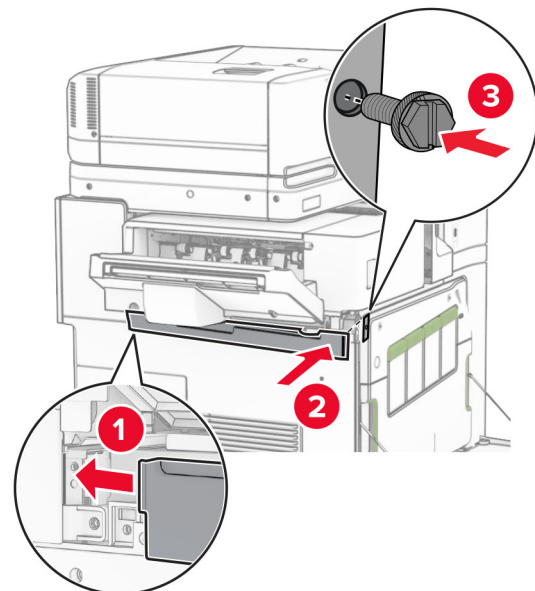

20 Settu nýja heftarahylkið í frágangseininguna til að það *smellur* á sinn stað.

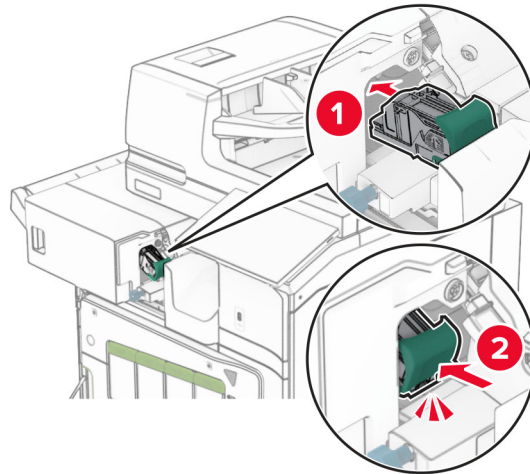

21 Lokaðu framhurðinni og renndu henni síðan í átt að prentarannum.

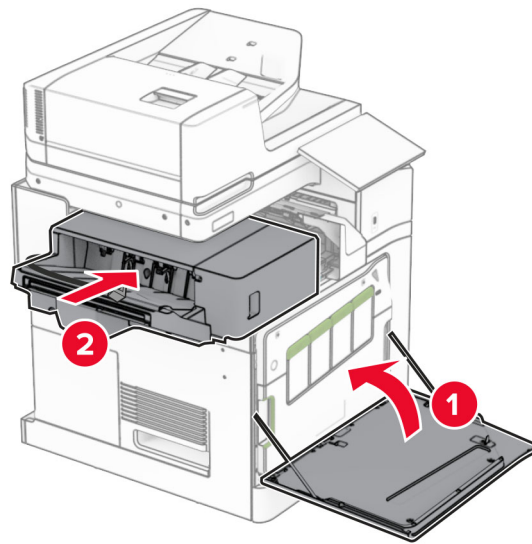

22 Tengdu kapal valkostsins við prentarann.

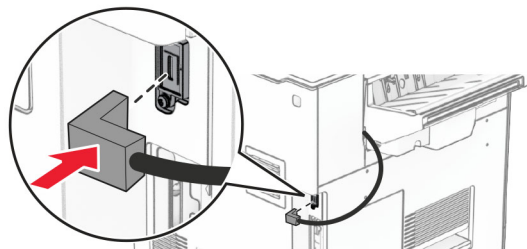

23 Tengdu endann á straumsnúru prentarans við prentarann og hinn endann við rafmagnsinnstungu.

⚠️ VARÚÐ—HUGSANLEG HÆTTA: Til að koma í veg fyrir hættu á eldsvoða eða raflosti skal tengja rafmagnssnúruna við innstungu með viðeigandi getu og rétta jarðtengingu sem er nálægt vörunni og auðveldlega aðgengileg.

24 Kveiktu á prentaranum.

Bættu frágangseiningunni handvirkt inn í prentararekilinn til að gera hana tiltæka fyrir prentverk. Varðandi frekari upplýsingar, sjá [“Bæta við tiltækum valkostum í prentrekli” á síðu 91.](#)

Setja upp hliðraðan staflara

⚠️ VARÚÐ—HÆTTA Á RAFLOSTI: Til að koma í veg fyrir hættuna á raflosti, ef þú ert að fá aðgang að stjórnborði eða setja upp viðbótarvélbúnað eða minnisbúnað eftir að prentarinn var settur upp skaltu slökkva á prentaranum og taka rafmagnssnúruna úr sambandi við rafmagn áður en haldið er áfram. Ef þú hefur einhverjar önnur tæki áföst prentaranum, þá skal einnig slökkva á þeim og taka snúrur sem fara í prentarann úr sambandi.

1 Slökktu á prentaranum.

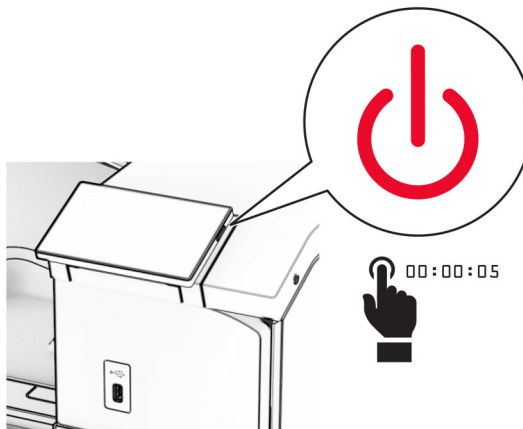

2 Taktu straumsnúruna úr rafmagnsinnstungunni og síðan úr prentaranum.

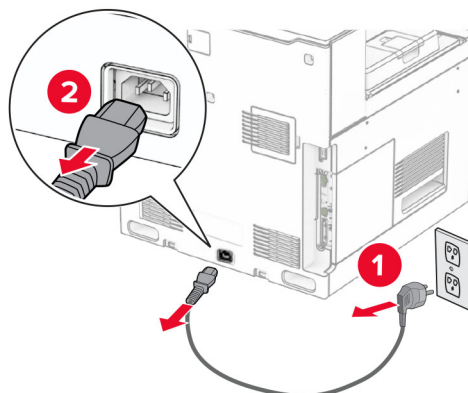

3 Taktu hliðraða staflarann úr umbúðunum og fjarlægðu síðan allar umbúðir.

4 Festið innri afturhlífina á hliðraða staflarann.

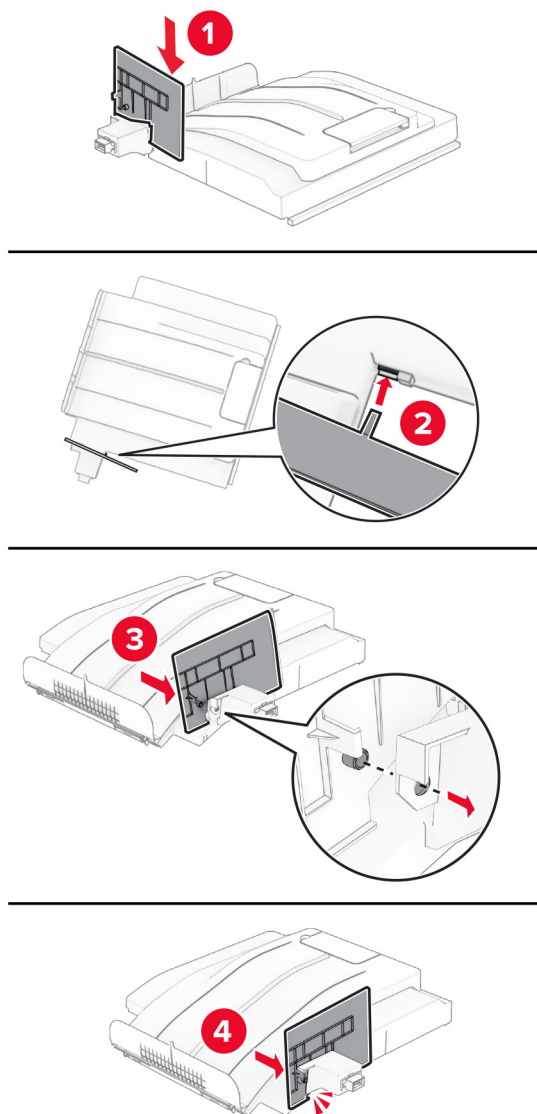

5 Fjarlægðu staðalbakka.

Athugasemd: Ekki fleygja bakkanum.

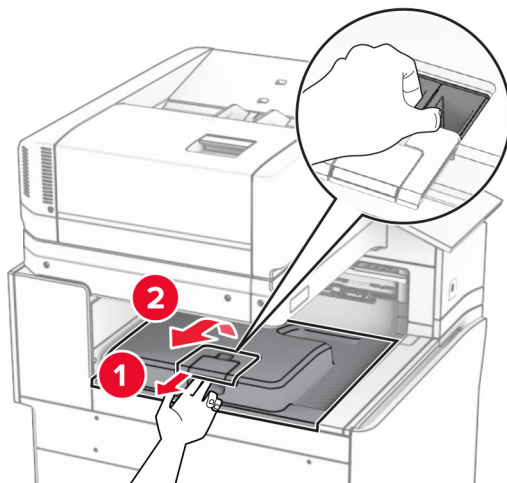

6 Fjarlægðu tengihlíf pappírslutnings.

Athugasemd: Ekki fleygja hlífinni.

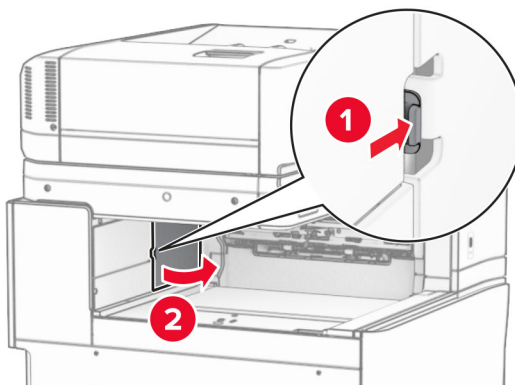

7 Áður en þú setur upp valkostinn skaltu setja flagg úttaksbakka í lokaða stöðu.

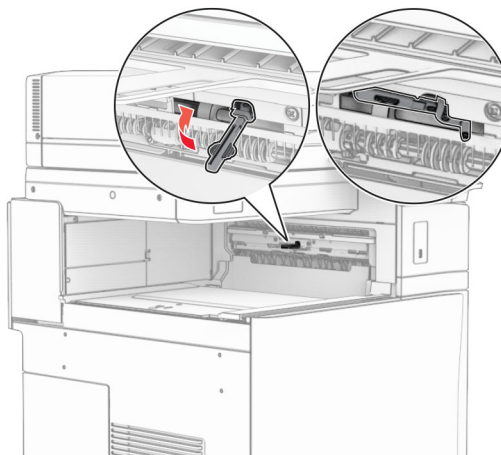

8 Stilltu og settu svo hliðraða stafjarann í prentarann.

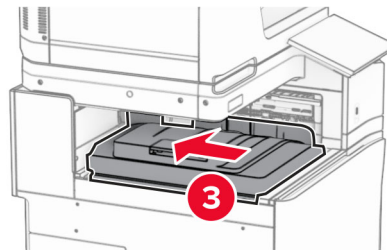
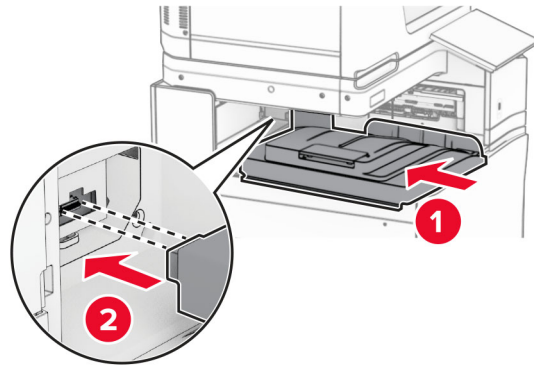

Athugasemd: Gakktu úr skugga um að hlutirnir séu festir á öruggan hátt og samstilltir við prentarann.

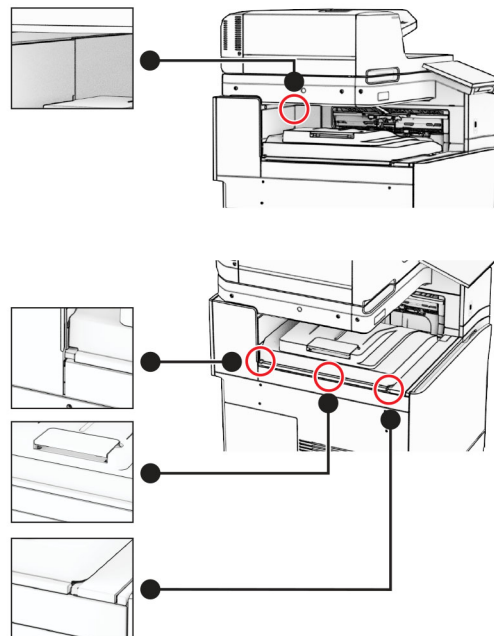

9 Festu varnarborða hliðraða stafklarans við prentarann.

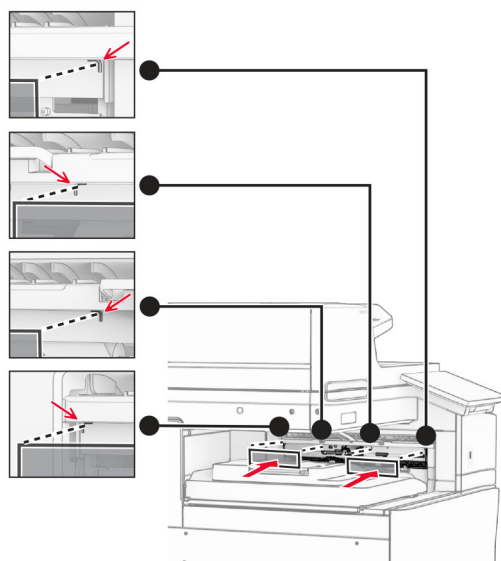

10 Setja flagg útgangsbakka í opna stöðu.

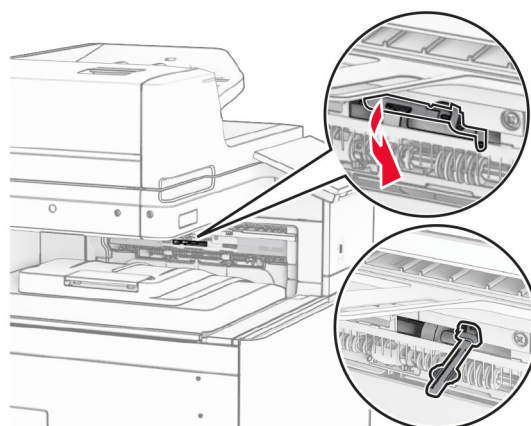

11 Festu bakkahlífina við þannig að hún *smelli* á sinn stað.

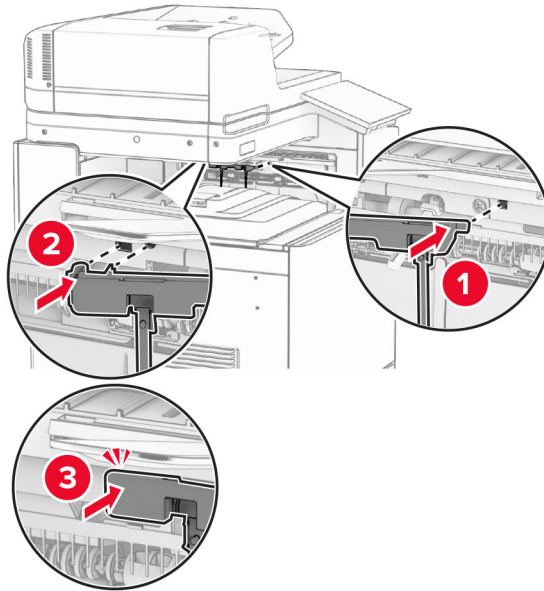

12 Tengdu endann á straumsnúru prentarans við prentarann og hinn endann við rafmagnsinnstungu.

VARÚÐ—HUGSANLEG HÆTTA: Til að koma í veg fyrir hættu á eldsvoða eða raflosti skal tengja rafmagnssnúruna við innstungu með viðeigandi getu og rétta jarðtengingu sem er nálægt vörunni og auðveldlega aðgengileg.

13 Kveiktu á prentaranum.

Bættu hliðraða staflaranum inn í prentararekilinn til að gera hann tiltækan fyrir prentverk. Varðandi frekari upplýsingar, sjá [“Bæta við tiltækum valkostum í prentreklí” á síðu 91](#).

Uppsetning pappírslutnings með broti

VARÚÐ—HÆTTA Á RAFLOSTI: Til að koma í veg fyrir hættuna á raflosti, ef þú ert að fá aðgang að stjórnborði eða setja upp viðbótarvélbúnað eða minnisbúnað eftir að prentarinn var settur upp skaltu slökva á prentaranum og taka rafmagnssnúruna úr sambandi við rafmagn áður en haldið er áfram. Ef þú hefur einhverjar önnur tæki áföst prentaranum, þá skal einnig slökva á þeim og taka snúrur sem fara í prentarann úr sambandi.

Athugasemdir:

- Einnig er hægt að setja þett upp ásamt frágangseiningu með heftara og gatara eða frágangseiningu bæklings.

- Þetta verkefni kallar á skrufjárn með flötum haus.

1 Slökktu á prentaranum.

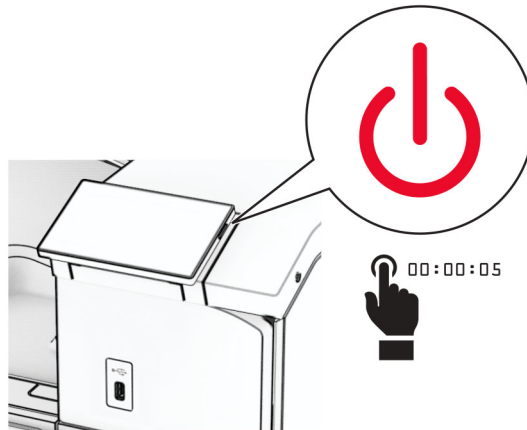

2 Taktu straumsnúruna úr rafmagnsinnstungunni og síðan úr prentaranum.

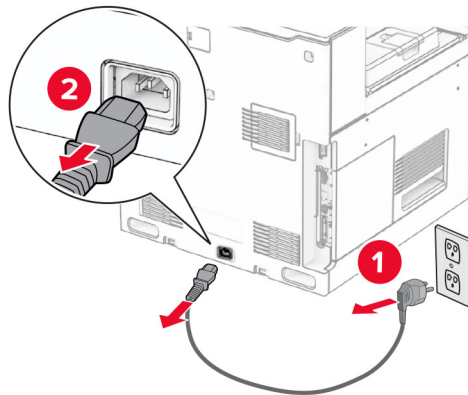

3 Taktu pappírslutning með broti úr umbúðum og fjarlægðu allar pakkningar.

4 Fjarlægðu staðalbakka.

Athugasemd: Ekki fleygja bakkanum.

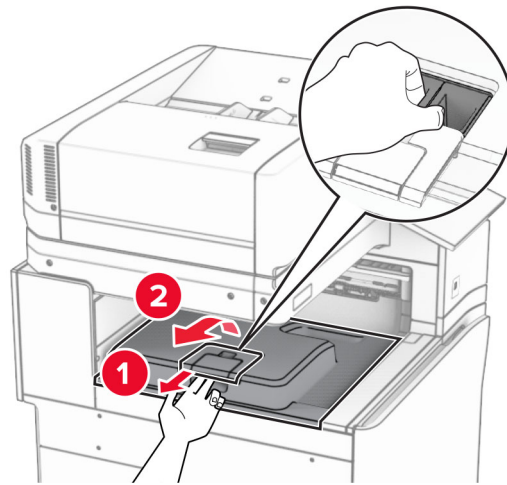

5 Áður en þú setur upp valkostinn skaltu setja flagg úttaksbakka í lokaða stöðu.

Athugasemd: Þegar valkosturinn er fjarlægður skal setja flagg úttaksbakka í opna stöðu.

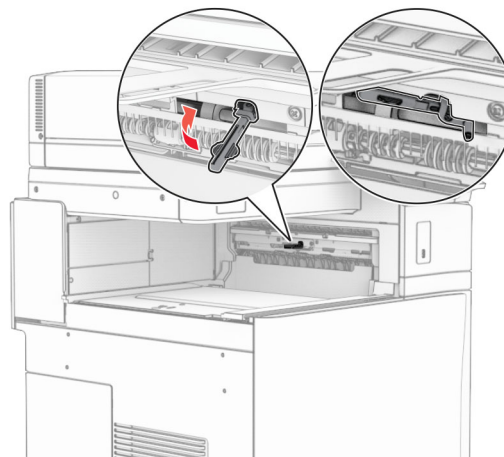

6 Fjarlægðu vararúlluna.

Athugasemd: Ekki fleygja rúllunni.

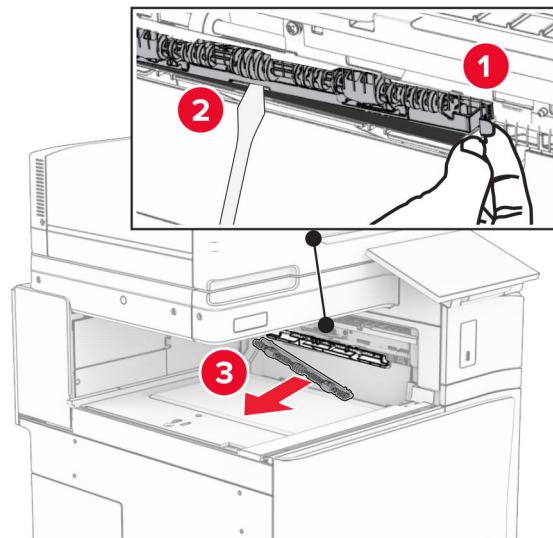

7 Setjið mótunarrúlluna sem fylgdi valkostinum þar til hún *smellur* á sinn stað.

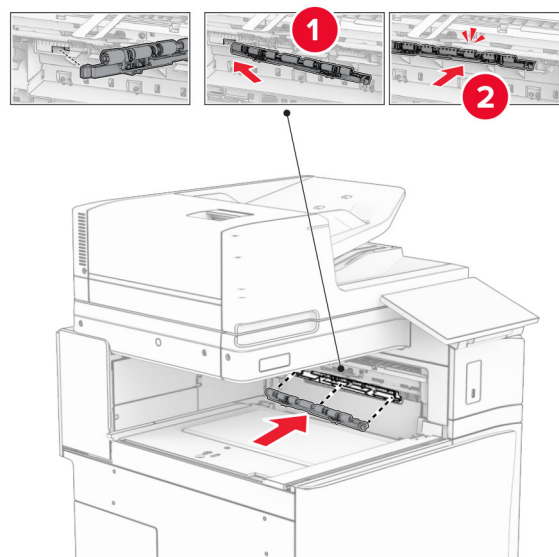

Athugasemd: Gakktu úr skugga um að málgormurinn sé fyrir framan mótunarrúlluna.

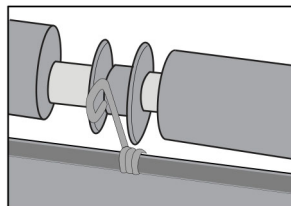

8 Festu rúlluhlífina við þar til hún *smellur* á sinn stað.

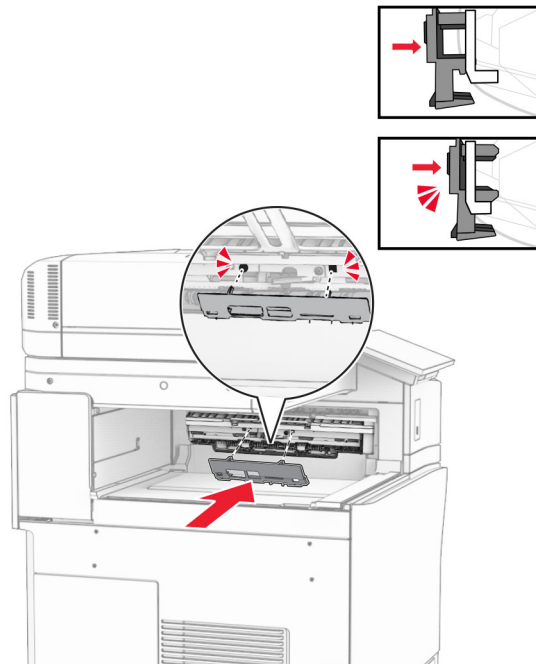

9 Opnaðu hurð að framan og fjarlægðu síðan hlífina vinstra megin á prentaranum.

Athugasemd: Ekki fleygja skrúfunum og hlífum.

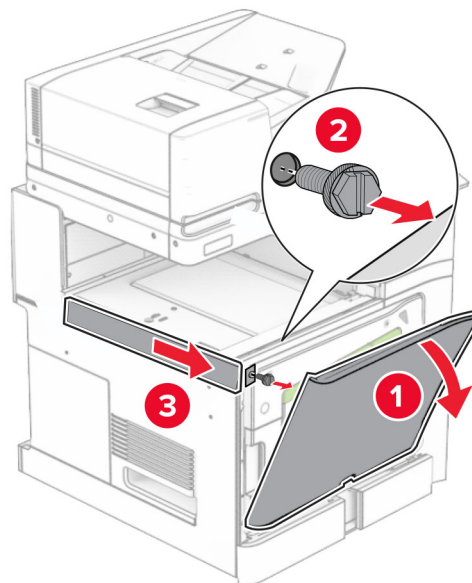

10 Lokaðu hurð að framan.

11 Fjarlægðu tengihlíf pappírslutnings.

Athugasemd: Ekki fleygja hlífinni.

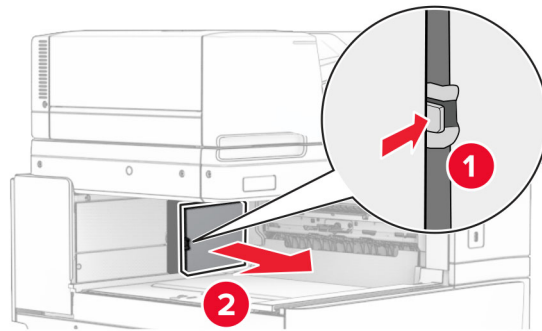

12 Fjarlægðu vinstri hlífina að aftan.

Athugasemd: Ekki fleygja skrúfunum og hlífum.

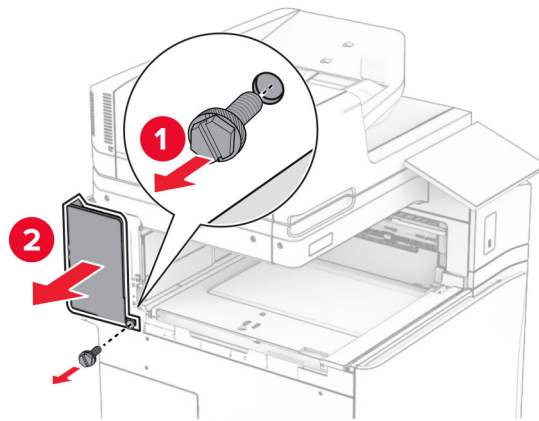

13 Fjarlægðu lok innri bakkans.

Athugasemd: Ekki fleygja skrúfunum og hlífum.

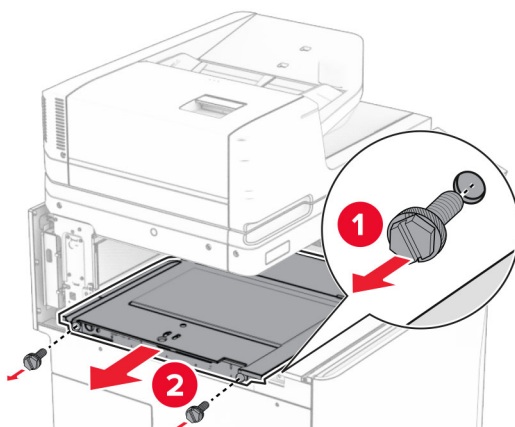

14 Stilltu innri bakkalokið sem kom með valkostinum og settu það inn.

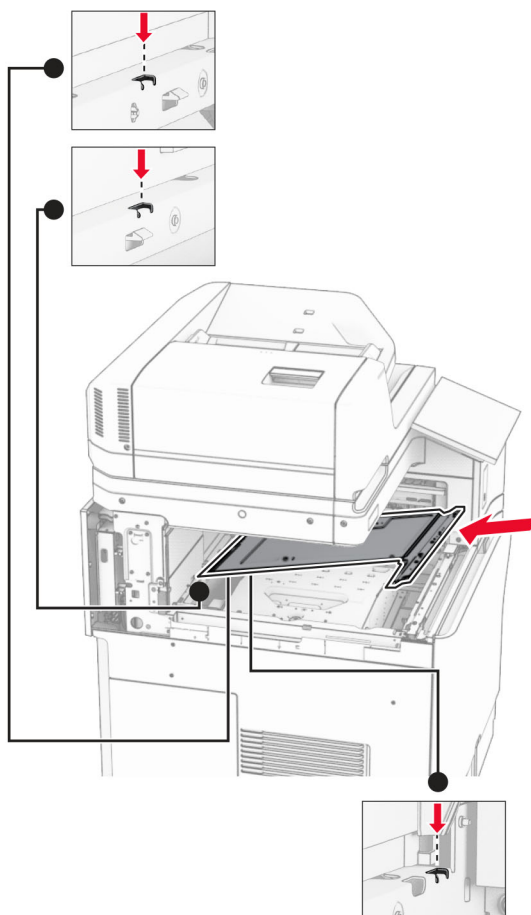

15 Settu skrufurnar í lok innri bakkans.

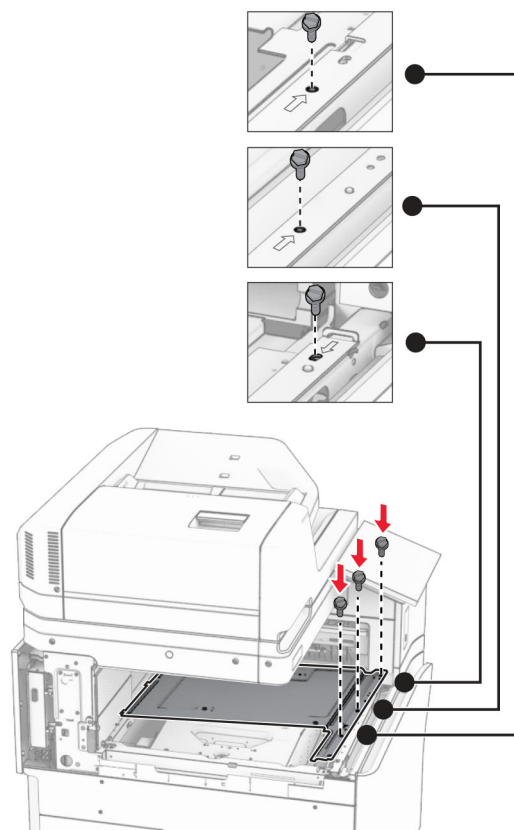

16 Festu froðuböndin við valkostinn.

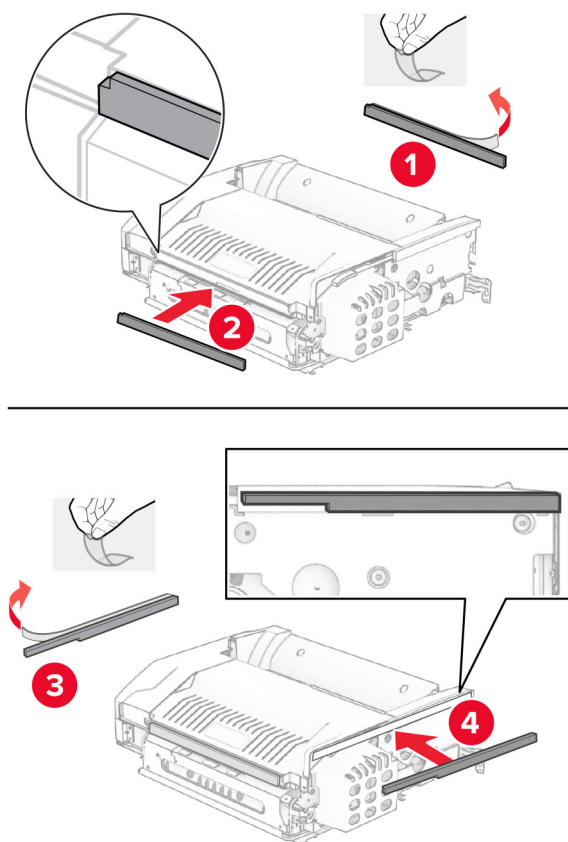

17 Opnaðu hurð F og hertu skrúfurnar.

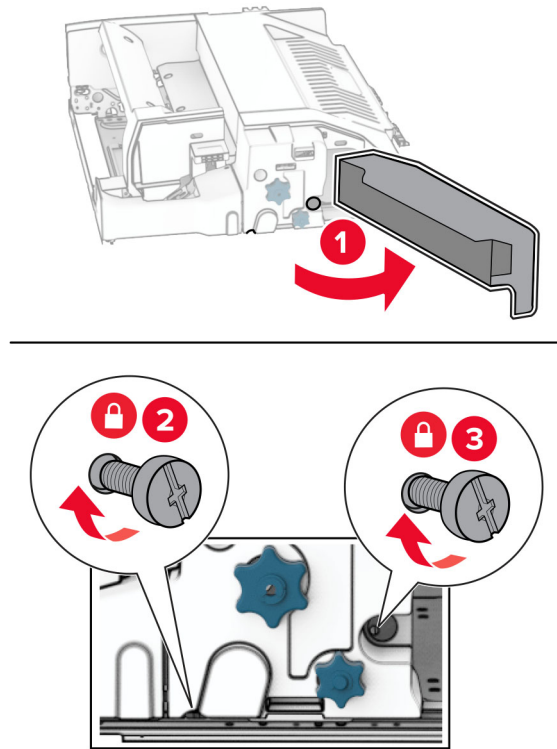

18 Loka hurð F.

19 Festu málmfestinguna við valkostinn.

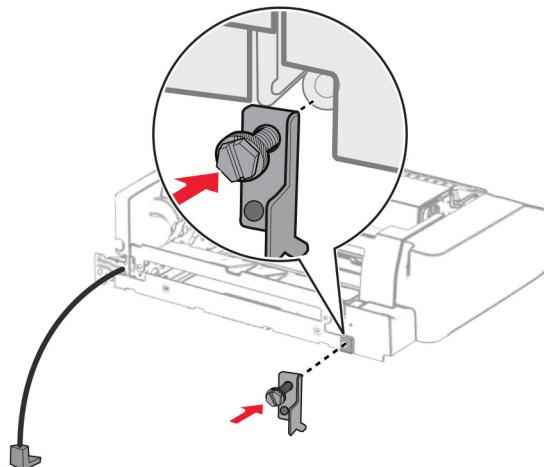

20 Settu inn valkostinn.

Athugasemd: Gangið úr skugga um að málmfestingin sé fyrir framan prentarann.

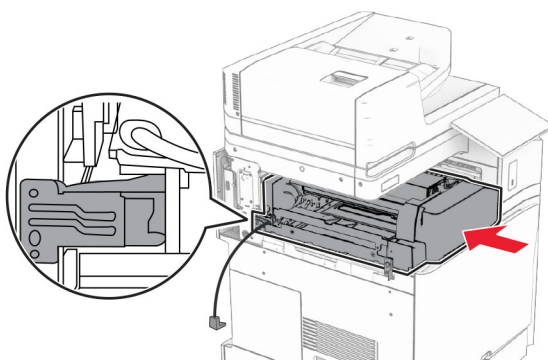

21 Opnaðu hurð F og notaðu síðan skréfjárníð sem fylgdi með valkostinum til að setja skréfuna í.

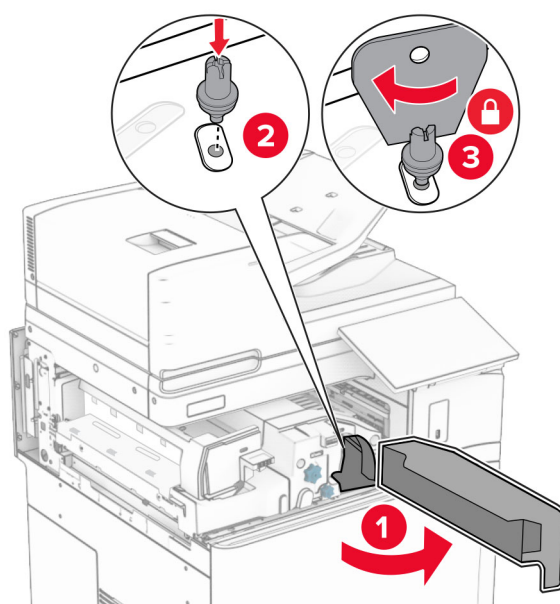

22 Loka hurð F.

23 Settu skrúfurnar í valkostinn.

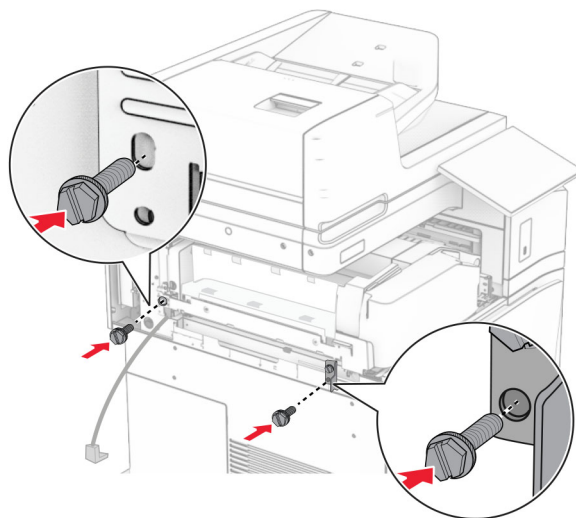

24 Festu vinstri hlífina að aftan.

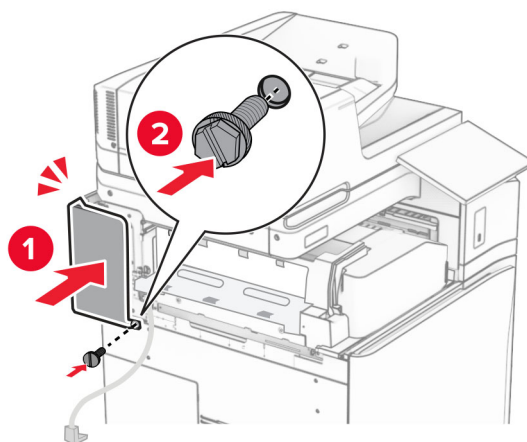

25 Opnaðu hurð að framan og festu síðan hlífina vinstra megin á prentarann.

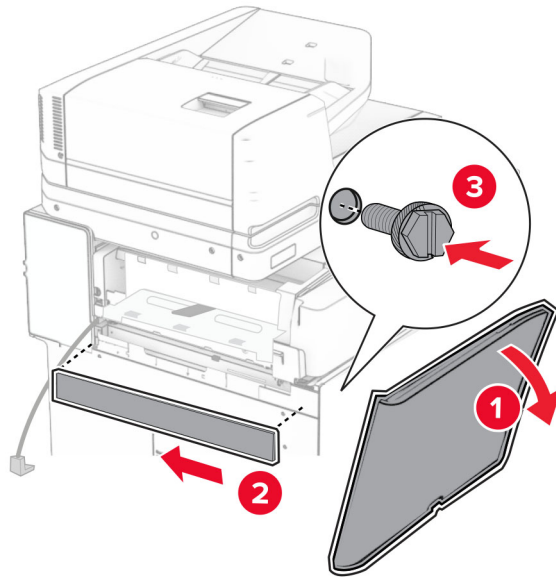

26 Lokaðu hurð að framan.

27 Lyftu upp bakkaflipanum, stilltu bakkvalkost af og festu hann.

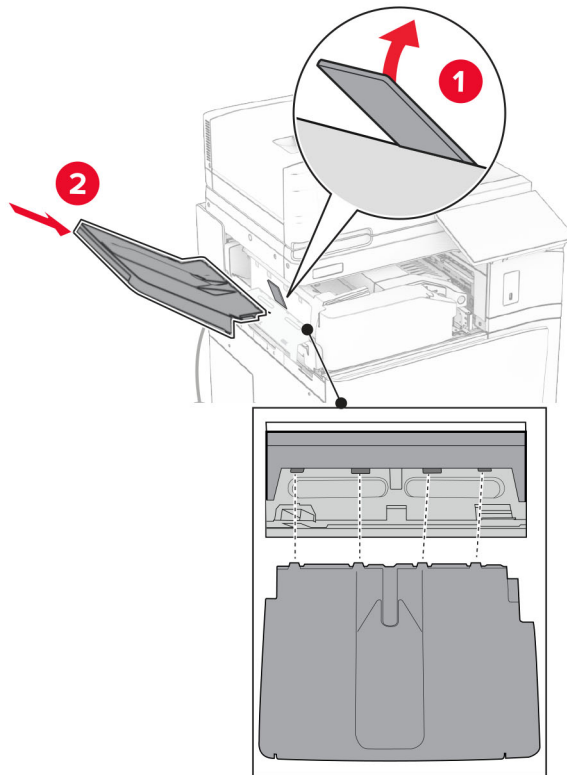

28 Settu skrufurnar í valkölfuna.

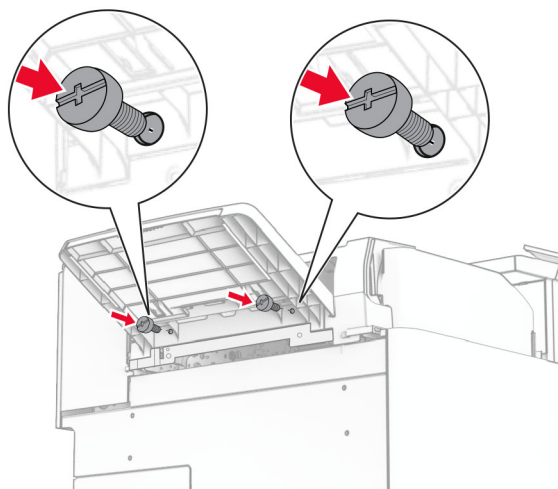

29 Settu klippihlífina á.

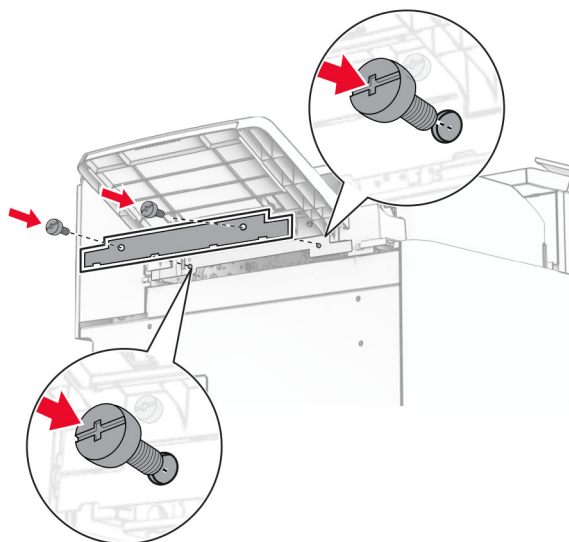

30 Tengdu kapal valkostsins við prentarann.

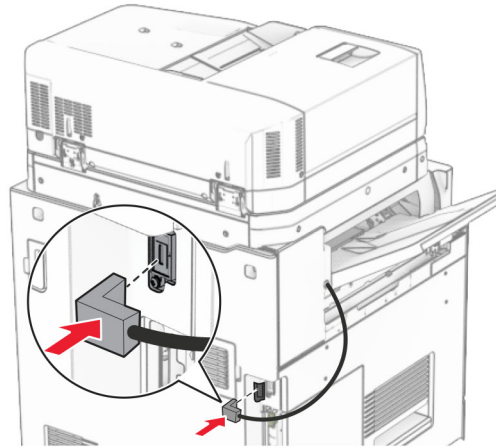

31 Tengdu endann á straumsnúru við prentarann og hinn endann við rafmagnsinnstungu.

VARÚÐ—HUGSANLEG HÆTTA: Til að koma í veg fyrir hættu á eldsvoða eða raflosti skal tengja rafmagnssnúruna við innstungu með viðeigandi getu og rétta jarðtengingu sem er nálægt vörinni og auðveldlega aðgengileg.

32 Kveiktu á prentaranum.

Uppsetning frágangseiningar með heftara og gatara og pappírshlutningi

VARÚÐ—HÆTTA Á RAFLOSTI: Til að koma í veg fyrir hættuna á raflosti, ef þú ert að fá aðgang að stjórnborði eða setja upp viðbótarvélbúnað eða minnisbúnað eftir að prentarinn var settur upp skaltu slökka á prentaranum og taka rafmagnssnúruna úr sambandi við rafmagn áður en haldið er áfram. Ef þú hefur einhverjar önnur tæki áföst prentaranum, þá skal einnig slökka á þeim og taka snúrur sem fara í prentarann úr sambandi.

Athugasemd: Þetta verkefni kallar á skrufjárn með flötum haus.

- 1 Slökktu á prentaranum.

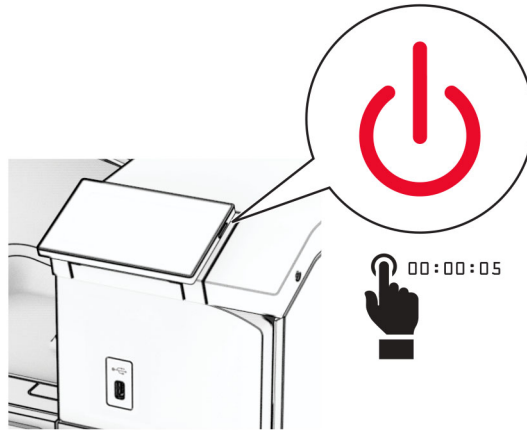

- 2 Taktu straumsnúruna úr rafmagnsinnstungunni og síðan úr prentaranum.

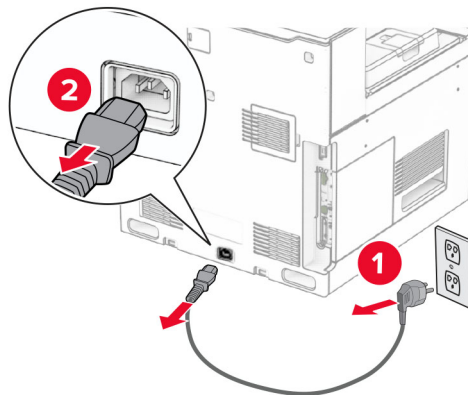

- 3 Taktu pappírslutninginn úr umbúðunum.

- 4 Fjarlægðu staðalbakka.

Athugasemd: Ekki fleygja bakkanum.

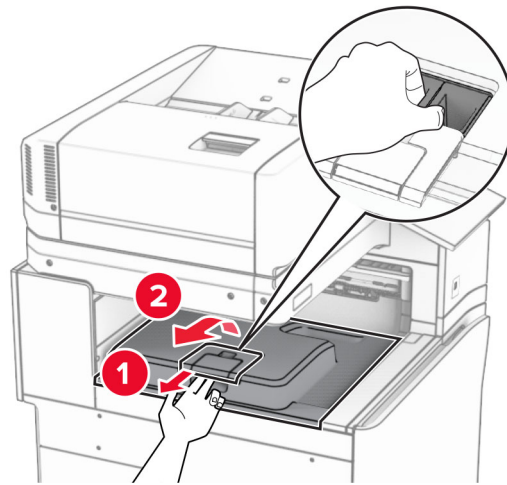

5 Áður en þú setur upp valkostinn skaltu setja flagg úttaksbakka í lokaða stöðu.

Athugasemd: Þegar valkosturinn er fjarlægður skal setja flagg úttaksbakka í opna stöðu.

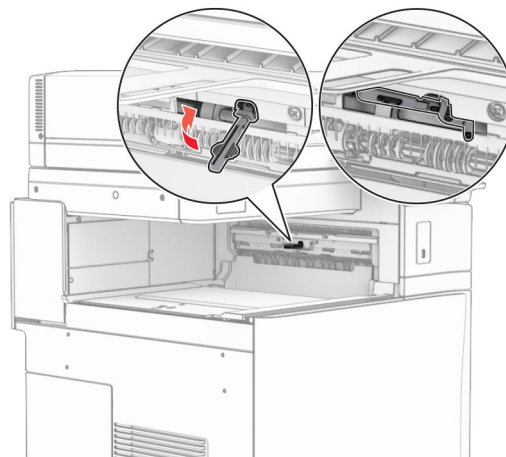

6 Fjarlægðu vararúlluna.

Athugasemd: Ekki fleygja rúllunni.

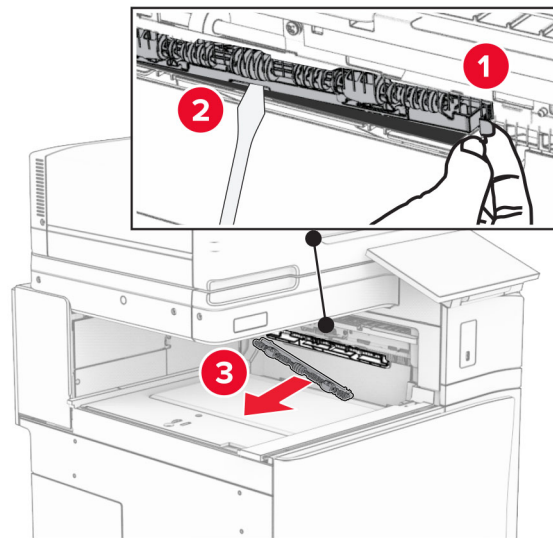

7 Setjið mótunarrúlluna sem fylgdi pappírslutningnum þar til hún *smellur* á sinn stað.

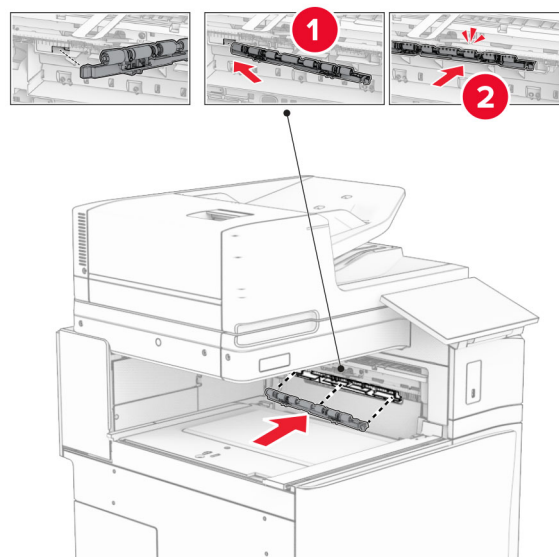

Athugasemd: Gakktu úr skugga um að málgormurinn sé fyrir framan mótunarrúlluna.

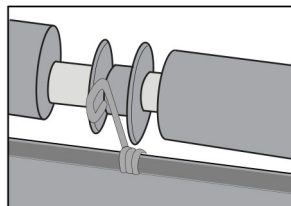

8 Festu hlífina við þar til hún *smellur* á sinn stað.

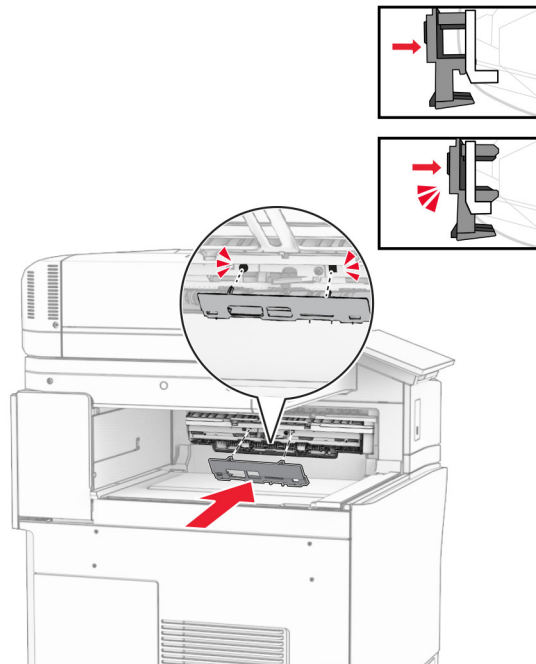

9 Opnaðu hurð að framan og fjarlægðu síðan hlífina vinstra megin á prentaranum.

Athugasemd: Ekki fleygja skrúfunum og hlífum.

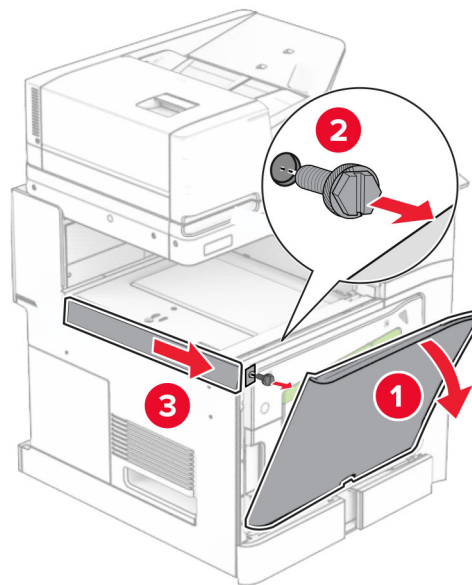

10 Lokaðu hurð að framan.

11 Fjarlægðu tengihlíf pappírslutnings.

Athugasemd: Ekki fleygja hlífinni.

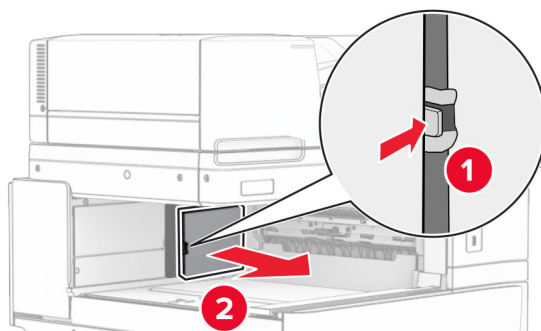

12 Fjarlægðu hlífina.

Athugasemd: Ekki fleygja hlífinni.

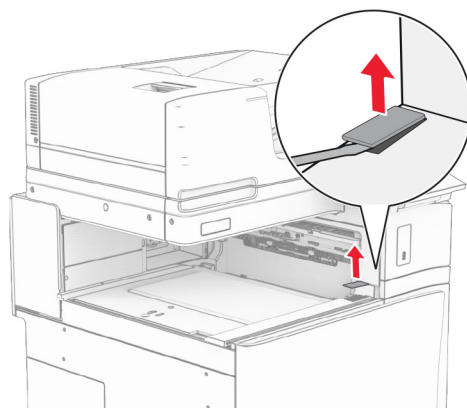

13 Festu málmfestinguna.

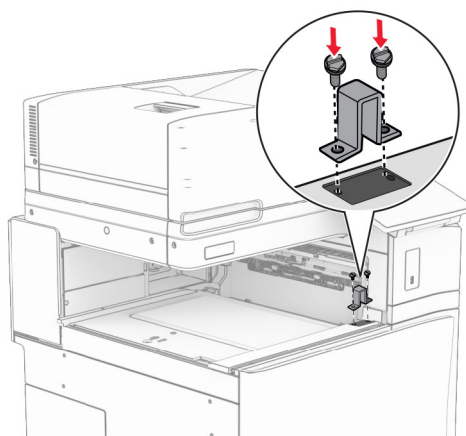

14 Settu inn pappírslutninginn.

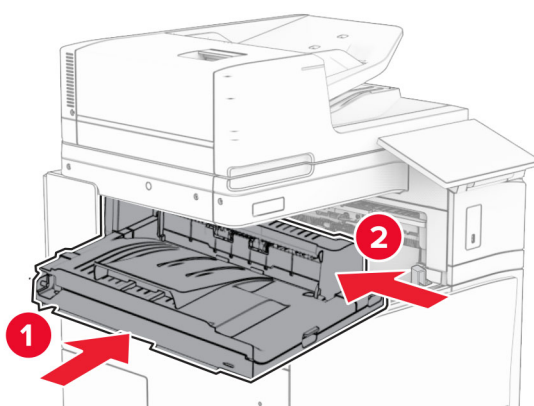

15 Opnaðu handfang G og settu svo skrúfuna í framan á pappírslutninginn.

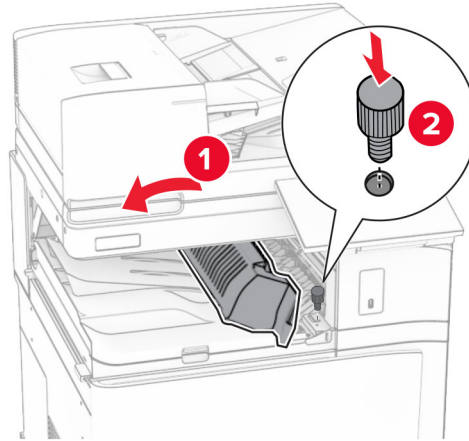

16 Lokaðu handfangi G.

17 Settu skrúfuna í aftan á pappírslutninginn.

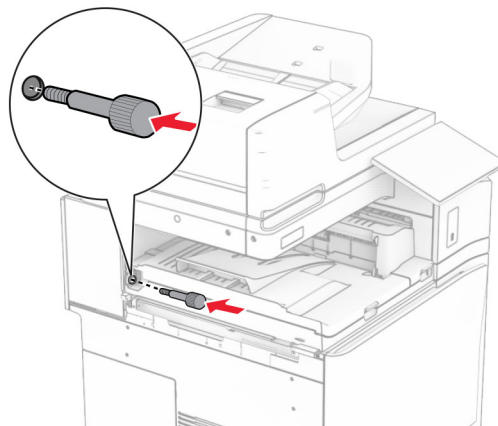

- 18 Opnaðu hurð að framan og festu síðan hlífina sem fylgdi með pappírslutningnum vinstra megin á prentarann.

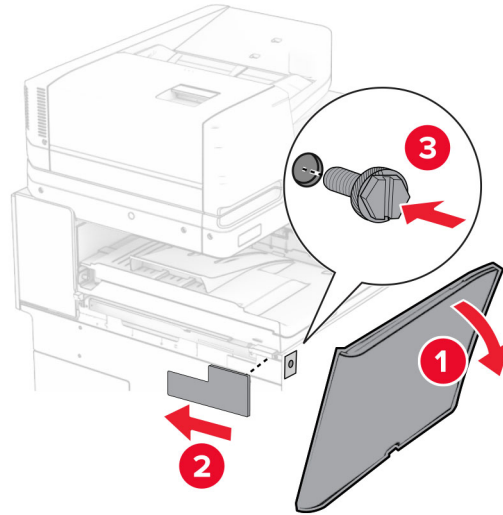

- 19 Lokaðu hurð að framan.
20 Taktu frágangseiningu með heftara og gatara úr umbúðum.
21 Settu upp stillinn.

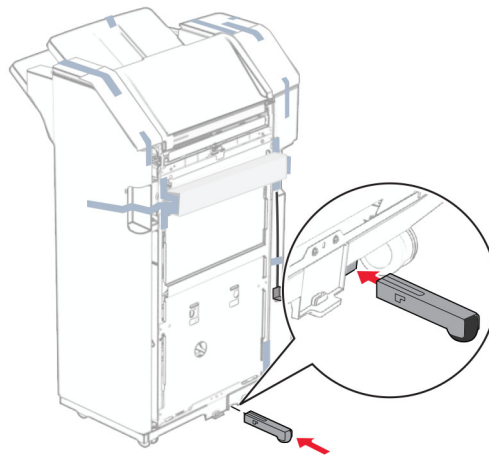

- 22 Fjarlægðu límbandið í kringum frágangseininguna.

23 Tengdu festinguna á frágangseininguna.

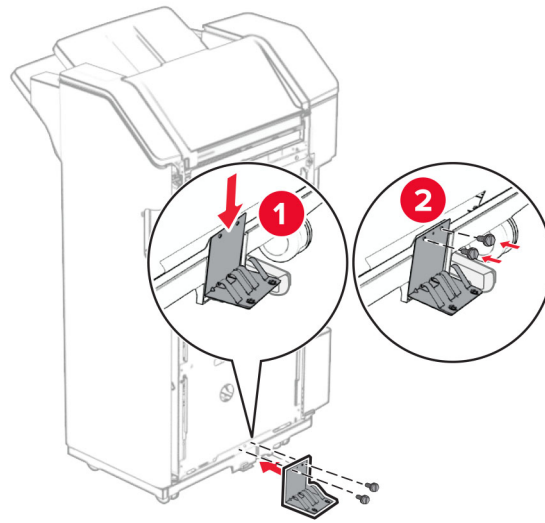

24 Festið frauðlímbandið á frágangseininguna.

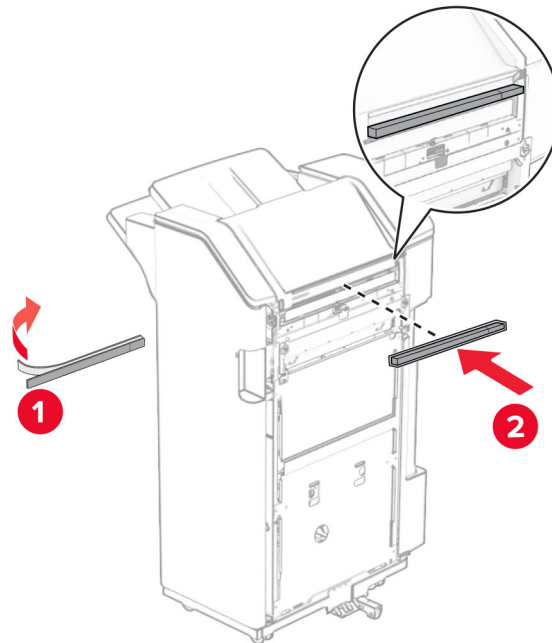

25 Festu stýringarnar við frágangseininguna.

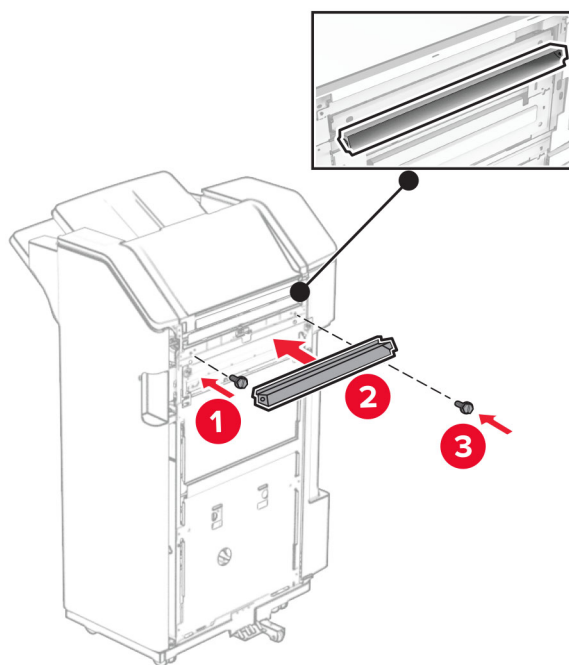

26 Festu bakkann við frágangseininguna.

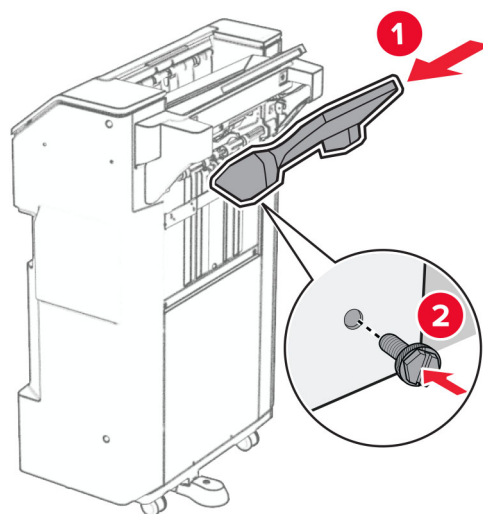

27 Opnaðu hurð á frágangseiningu og settu box fyrir gatara í.

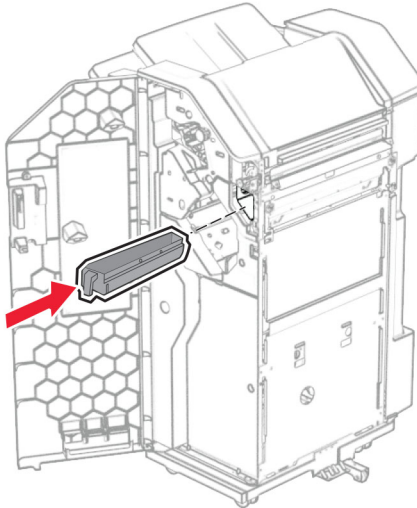

28 Settu bakkaframlengingu á bakka frágangseiningar.

Athugasemdir:

- Bakkaframlenging er notuð fyrir A3 pappírsstærð eða stærri og þegar rakastig er hátt til að hjálpa til við að stafna pappírnum.
- Rúmtak bakkans minnkar þegar bakkaframlenging er notuð.

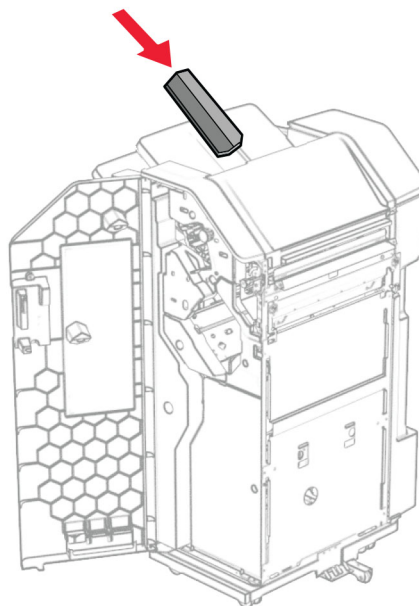

29 Lokaðu hurð á frágangseiningu.

30 Festu festinguna við prentarann.

Athugasemd: Gakktu úr skugga um að skrúfurnar séu í samræmi við merkin á festingunni.

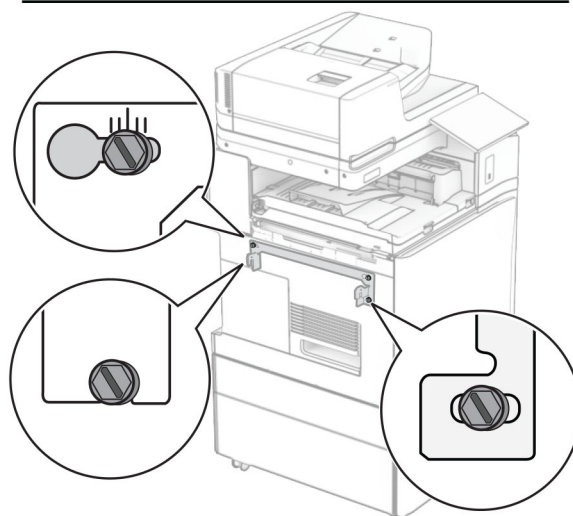
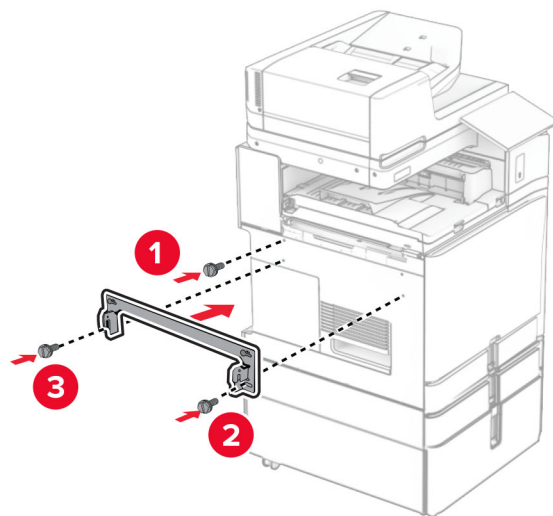

31 Festu málmfestinguna sem fylgdi pappírslutningnum við prentarann.

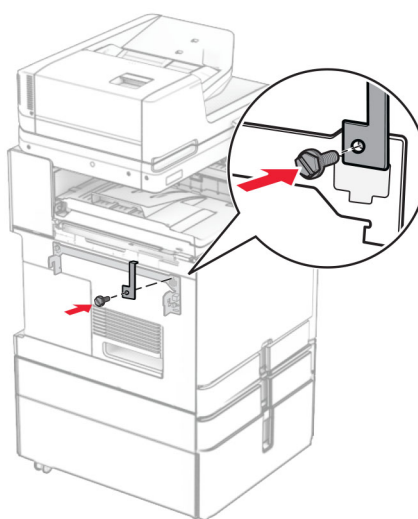

32 Opnaðu hurð á frágangseiningu, fjarlægðu skrufuna og togaðu svo í lásinn á frágangseiningunni.

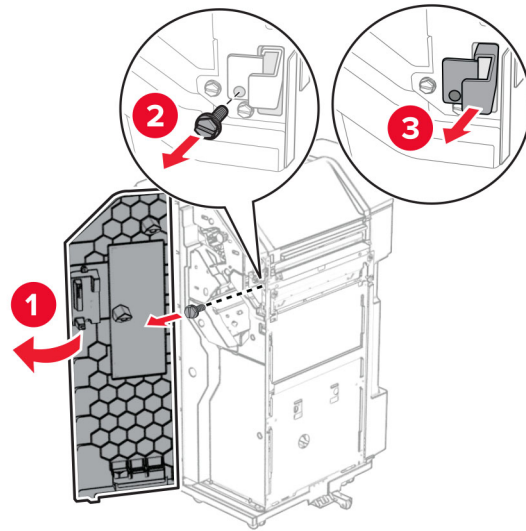

33 Festu frágangseininguna við prentarann.

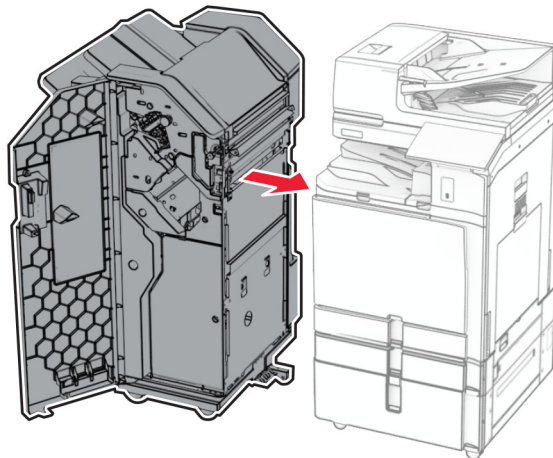

34 Læstu frágangseiningunni við prentarann og settu síðan skrúfuna í.

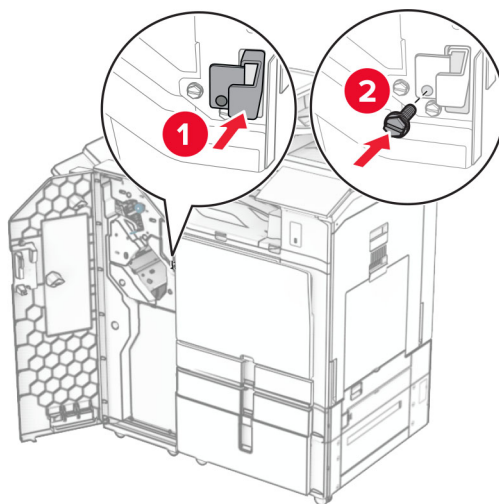

35 Tengdu snúru frágangseiningar við prentarann.

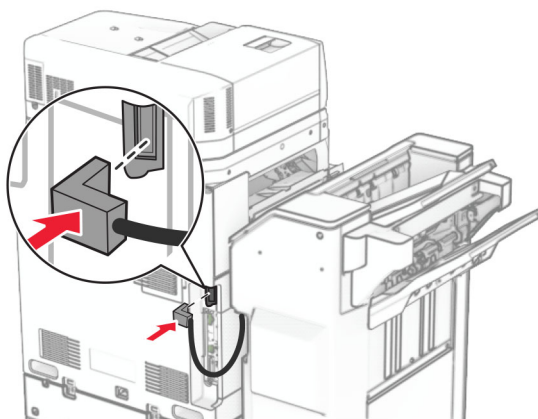

36 Tengdu endann á straumsnúru við prentarann og hinn endann við rafmagnsinnstungu.

⚠ VARÚÐ—HUGSANLEG HÆTTA: Til að koma í veg fyrir hættu á eldsvoða eða raflosti skal tengja rafmagnssnúruna við innstungu með viðeigandi getu og rétta jarðtengingu sem er nálægt vörunni og auðveldlega aðgengileg.

37 Kveiktu á prentaranum.

Uppsetning frágangseiningar með heftara og gatara og pappírslutnings með umbroti

VARÚÐ—HÆTTA Á RAFLOSTI: Til að koma í veg fyrir hættuna á raflosti, ef þú ert að fá aðgang að stjórnborði eða setja upp viðbótarvélbúnað eða minnisbúnað eftir að prentarinn var settur upp skaltu slökkva á prentaranum og taka rafmagnssnúruna úr sambandi við rafmagn áður en haldið er áfram. Ef þú hefur einhverjar önnur tæki áföst prentaranum, þá skal einnig slökkva á þeim og taka snúrur sem fara í prentarann úr sambandi.

Athugasemd: Þetta verkefni kallar á skrufjárn með flötum haus.

- 1 Slökktu á prentaranum.

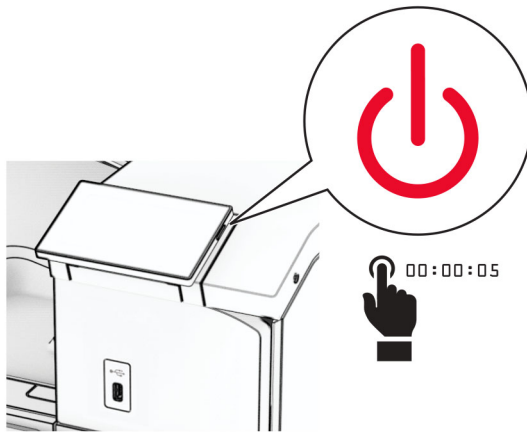

- 2 Taktu straumsnúruna úr rafmagnsinnstungunni og síðan úr prentaranum.

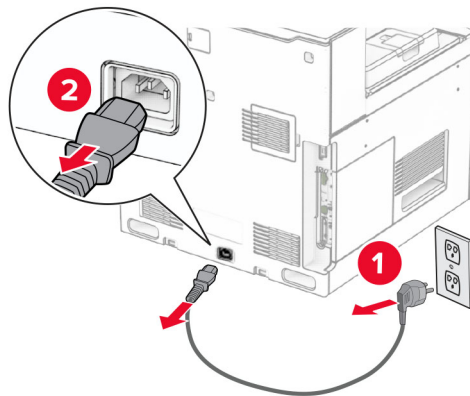

- 3 Taktu pappírslutning með broti úr umbúðum og fjarlægðu allar pakkningar.
- 4 Fjarlægðu staðalbakka.

Athugasemd: Ekki fleygja bakkanum.

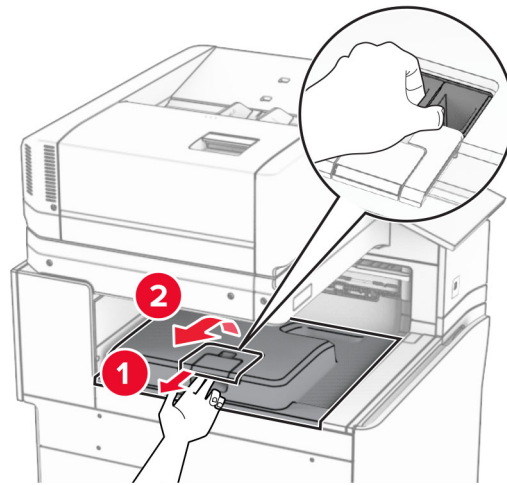

5 Áður en þú setur upp valkostinn skaltu setja flagg úttaksbakka í lokaða stöðu.

Athugasemd: Þegar valkosturinn er fjarlægður skal setja flagg úttaksbakka í opna stöðu.

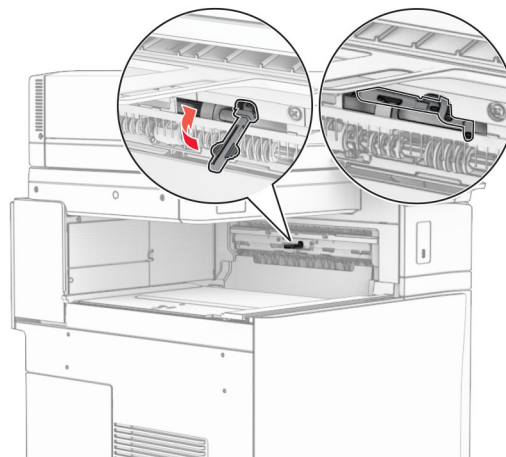

6 Fjarlægðu vararúlluna.

Athugasemd: Ekki fleygja rúllunni.

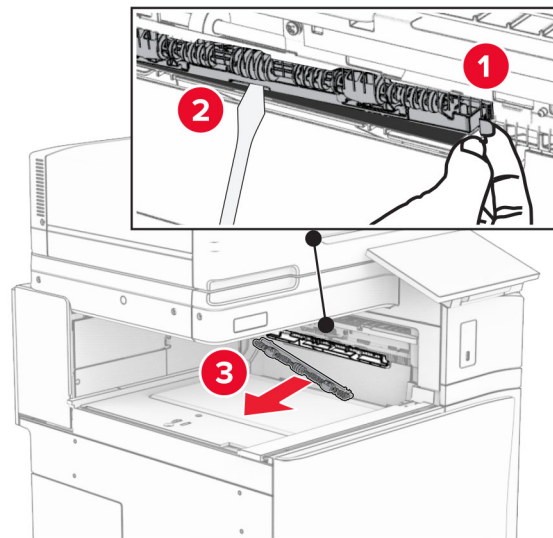

7 Setjið mótunarrúlluna sem fylgdi valkostinum þar til hún *smellur* á sinn stað.

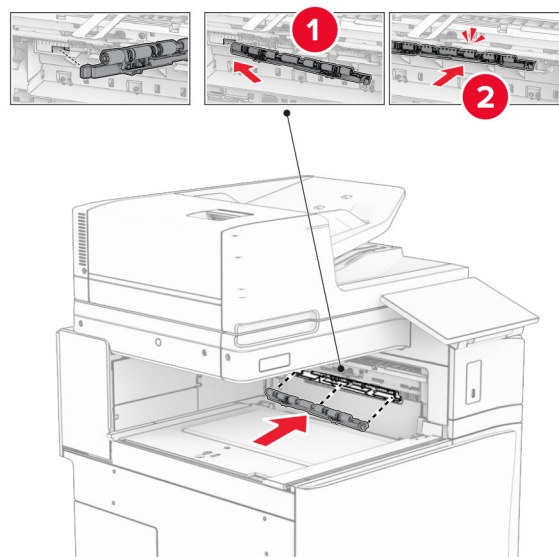

Athugasemd: Gakktu úr skugga um að málgormurinn sé fyrir framan mótunarrúlluna.

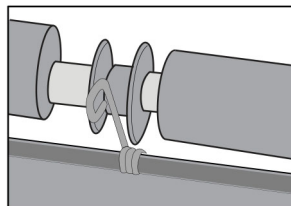

8 Festu hlífina við þar til hún *smellur* á sinn stað.

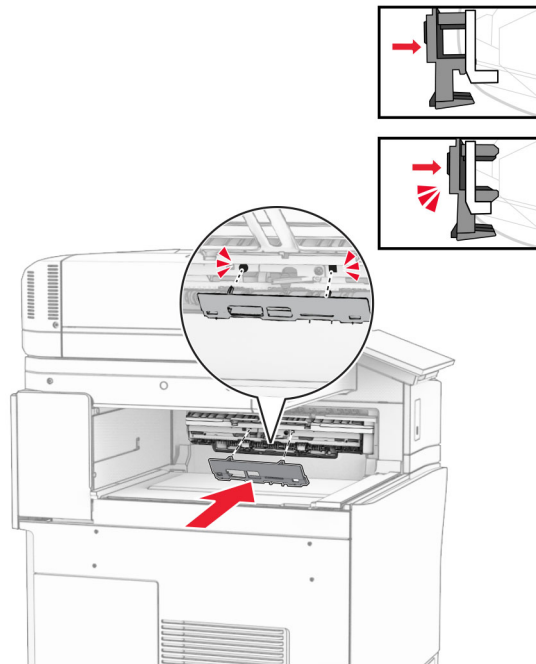

9 Opnaðu hurð að framan og fjarlægðu síðan hlífina vinstra megin á prentaranum.

Athugasemd: Ekki fleygja skrúfunum og hlífum.

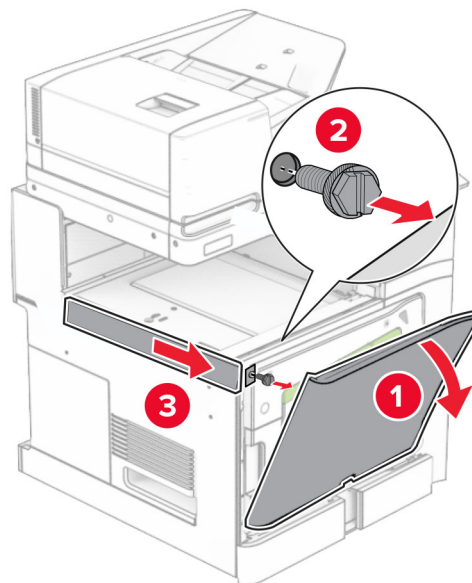

10 Lokaðu hurð að framan.

11 Fjarlægðu tengihlíf pappírslutnings.

Athugasemd: Ekki fleygja hlífinni.

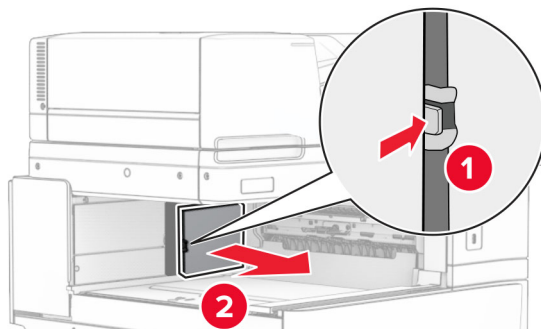

12 Fjarlægðu vinstri hlífina að aftan.

Athugasemd: Ekki fleygja skrúfunum og hlífum.

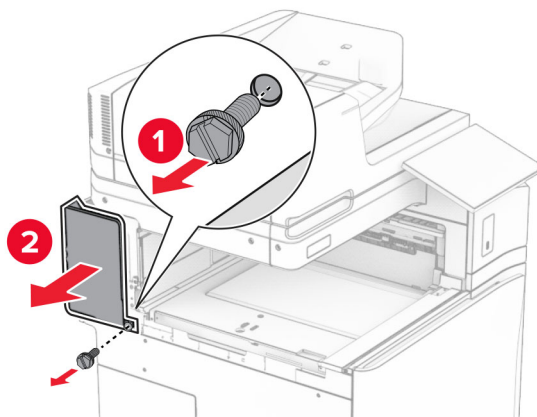

13 Fjarlægðu lok innri bakkans.

Athugasemd: Ekki fleygja skrúfunum og hlífum.

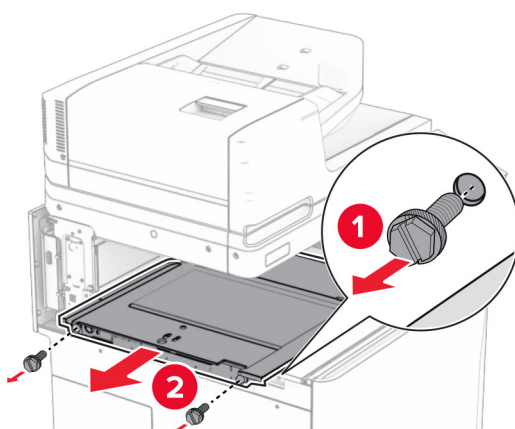

14 Stilltu innri bakkalokið sem kom með pappírslutningi með umbroti og settu það inn.

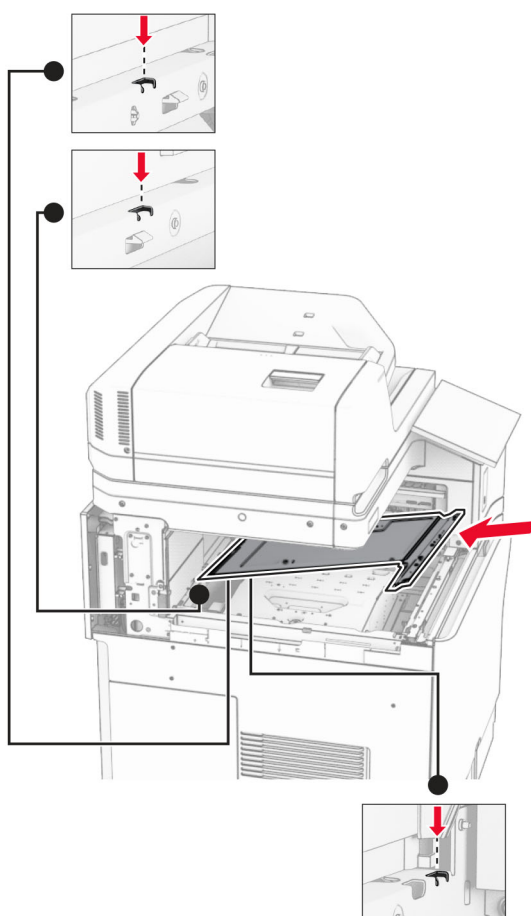

15 Settu skrufurnar í lok innri bakkans.

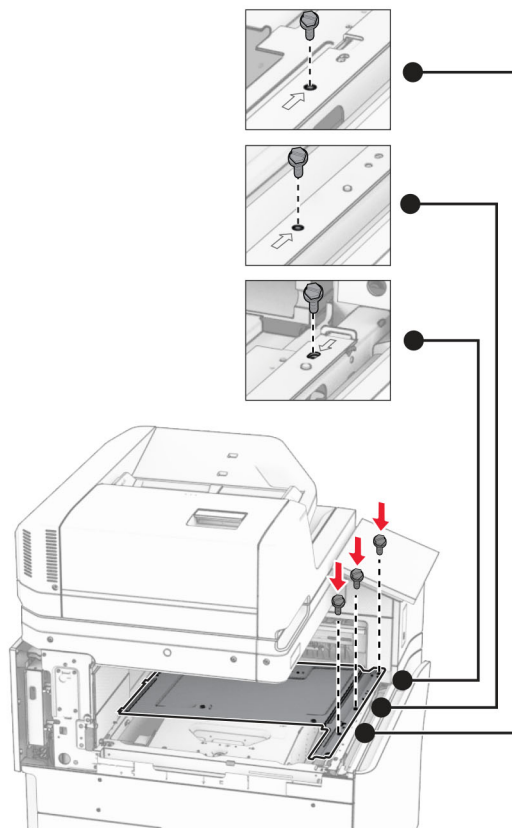

16 Festu froðuböndin við valkostinn.

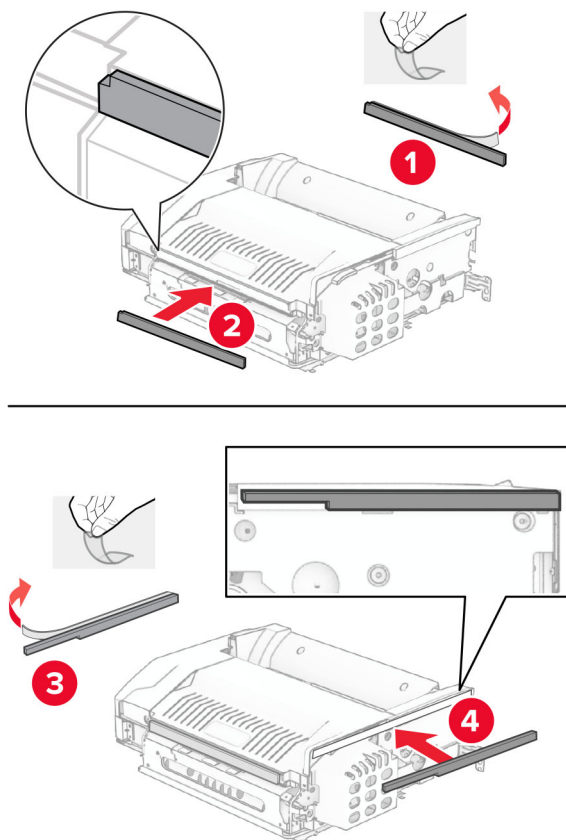

17 Opnaðu hurð F og hertu skrúfurnar.

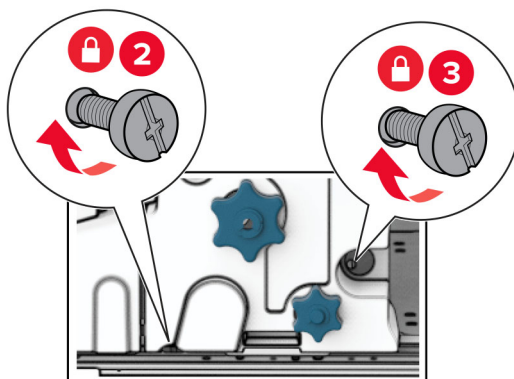
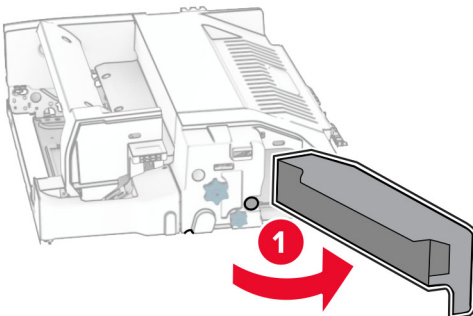

18 Loka hurð F.

19 Komdu festingunni fyrir.

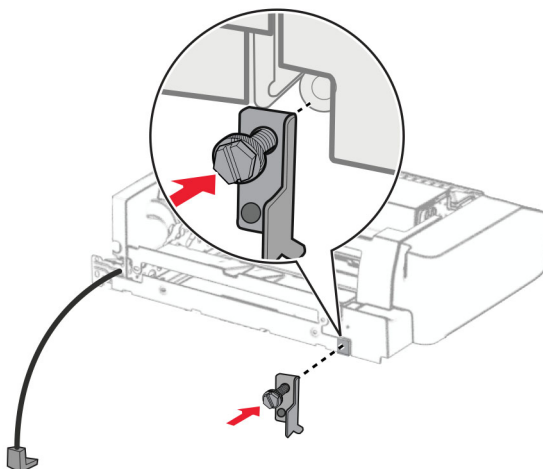

20 Settu inn valkostinn.

Athugasemd: Gangið úr skugga um að málmfestingin sé fyrir framan prentarann.

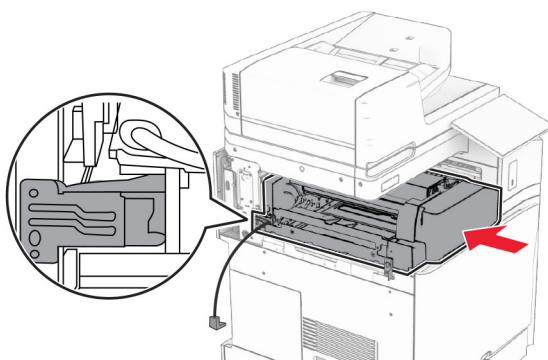

21 Opnaðu hurð F og notaðu síðan skréfjárníð sem fylgdi með valkostinum til að setja skréfuna í.

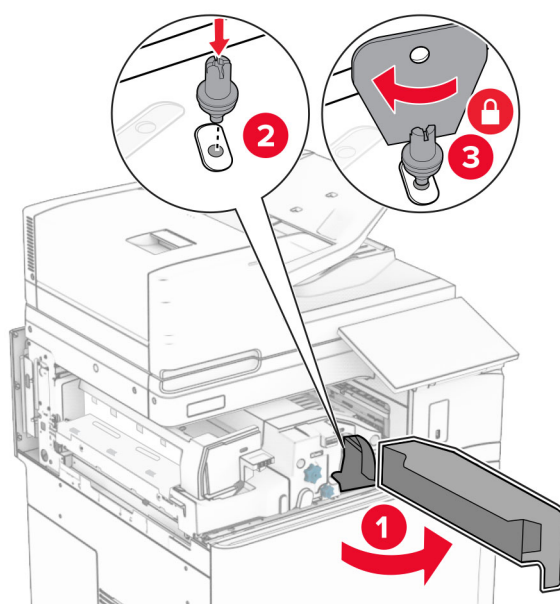

22 Loka hurð F.

23 Settu skrúfurnar í valkostinn.

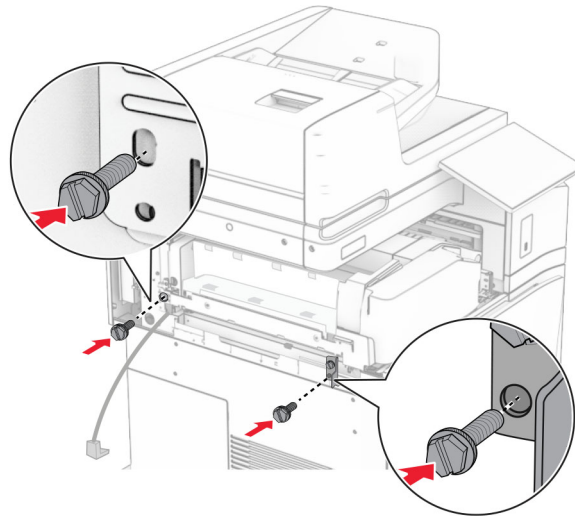

24 Festu vinstri hlífina að aftan.

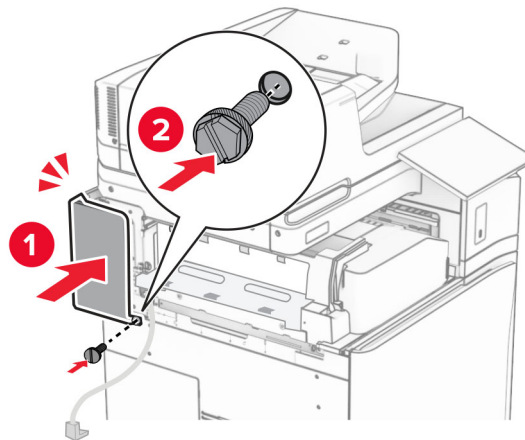

25 Taktu frágangseiningu með heftara og gatara úr umbúðum.

26 Settu upp stillinn.

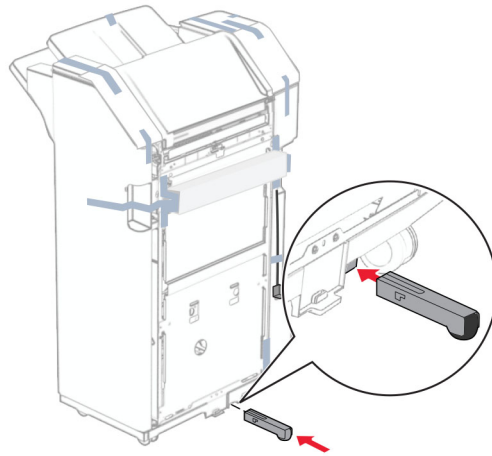

27 Fjarlægðu límbandið í kringum frágangseininguna.

28 Tengdu festinguna á frágangseininguna.

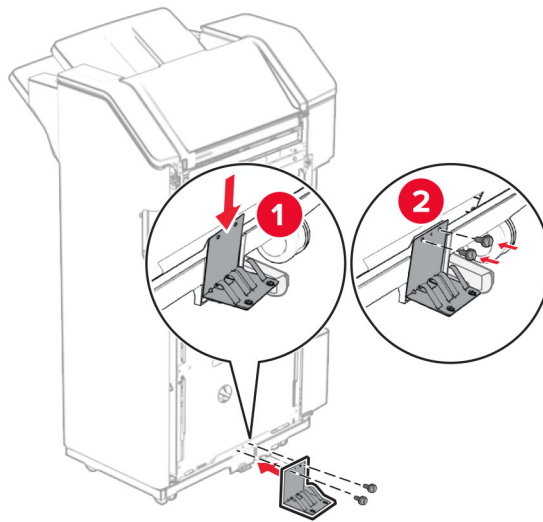

29 Festið frauðlímbandið á frágangseininguna.

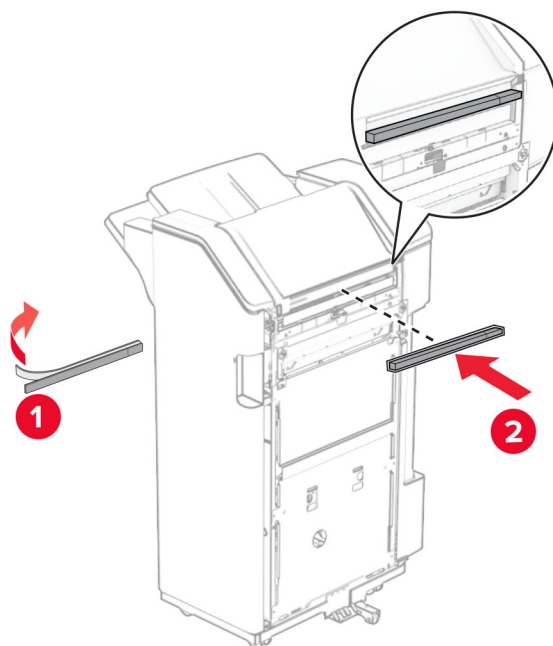

Athugasemd: Fjarlægðu litlu froðuna á frágangseiningunni.

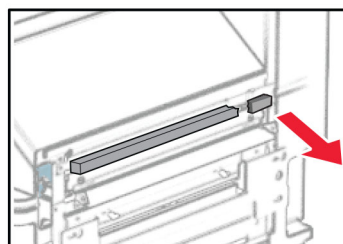

30 Festu stýringarnar við frágangseininguna.

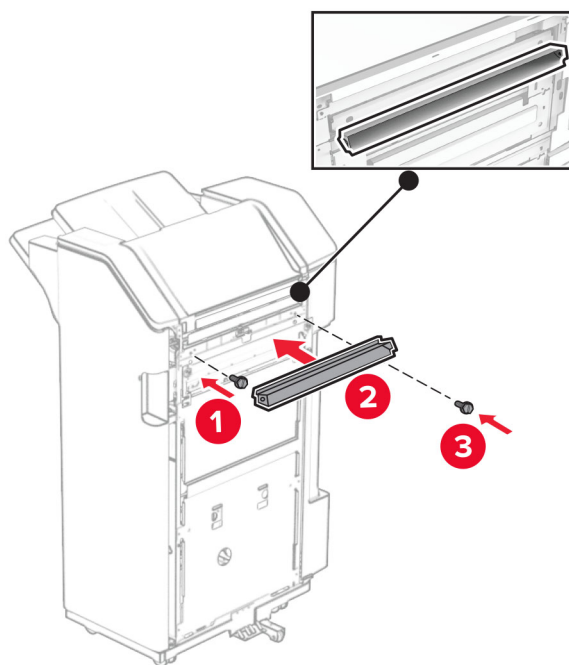

31 Festu bakkann við frágangseininguna.

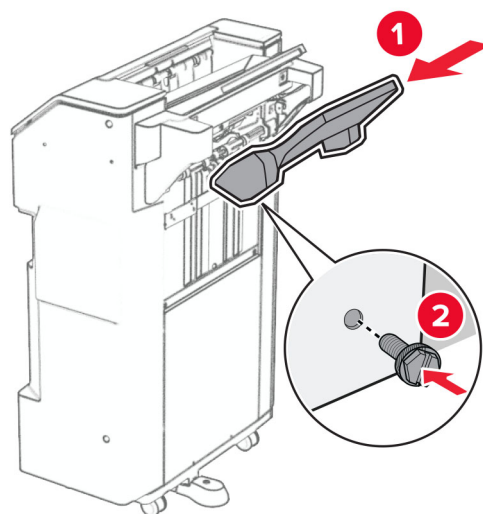

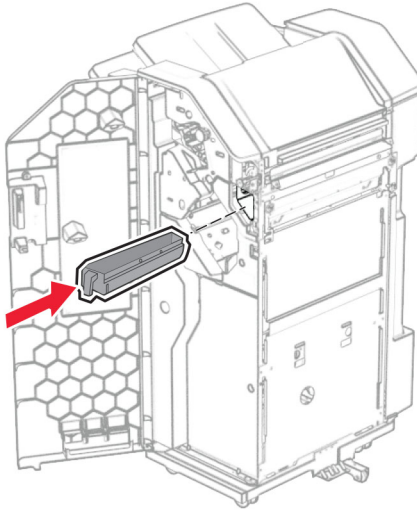
32 Opnaðu hurð á frágangseiningu og settu box fyrir gatara í.**33** Settu bakkaframlengingu á bakka frágangseiningar.**Athugasemdir:**

- Bakkaframlenging er notuð fyrir A3 pappírsstærð eða stærri og þegar rakastig er hátt til að hjálpa til við að stafna pappírnum.
- Rúmtak bakkans minnkar þegar bakkaframlenging er notuð.

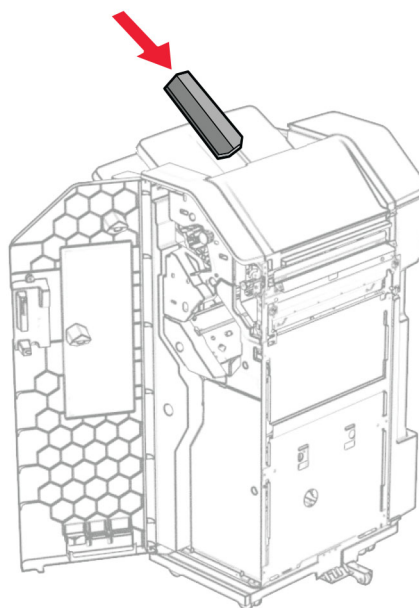

34 Lokaðu hurð á frágangseiningu.

35 Lyftu upp bakkaflipanum, stilltu hann af og festu hlífina við valkostinn.

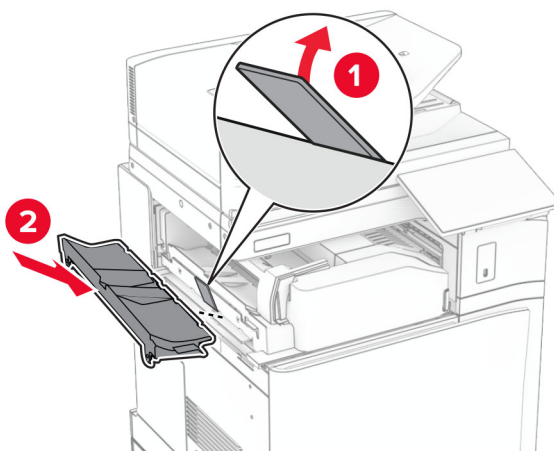

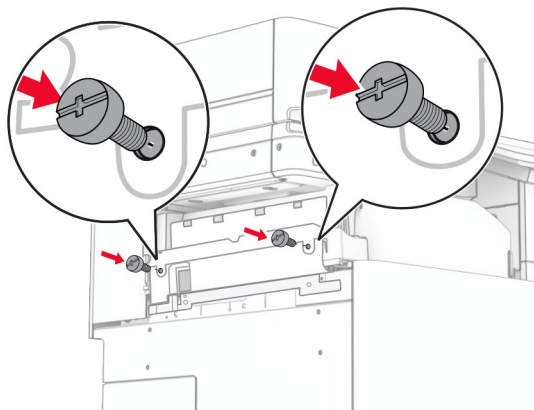
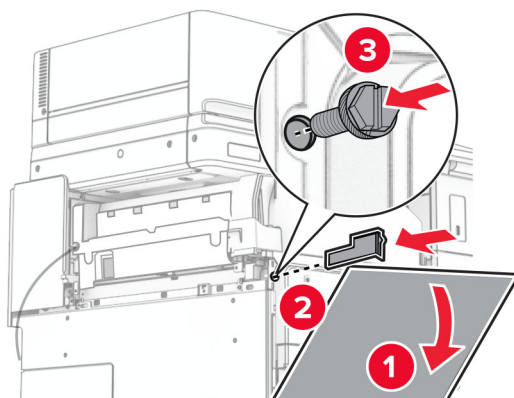
36 Setjið skrufurnar í.**37** Opnaðu hurð að framan og festu síðan klippihlífina sem fylgdi með valmöguleikanum.**38** Festu festinguna við prentarann.

Athugasemd: Gakktu úr skugga um að skrufurnar séu í samræmi við merkin á festingunni.

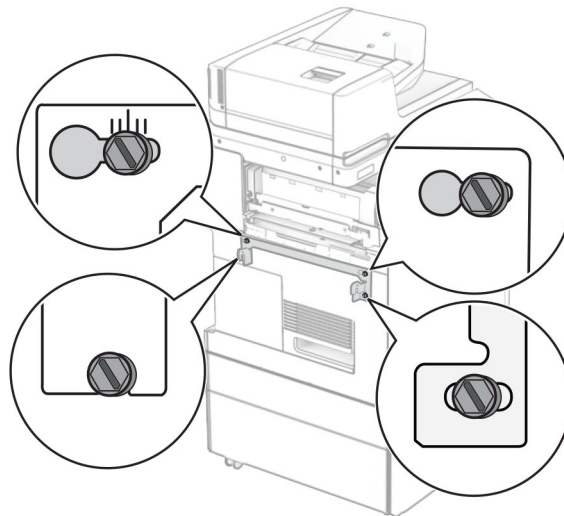
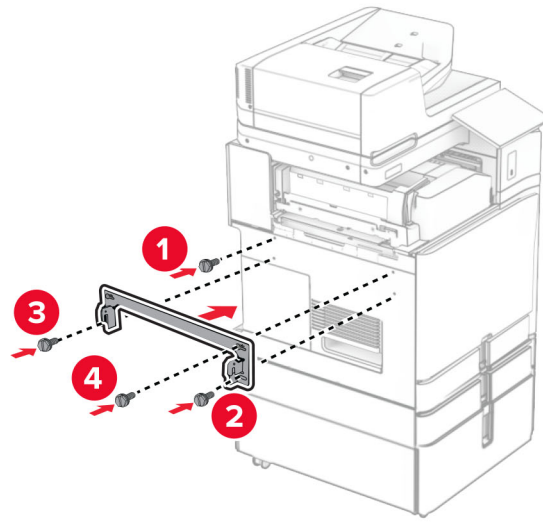

39 Opnaðu hurð á frágangseiningu, fjarlægðu skrufuna og togaðu svo í lásinn á frágangseiningunni.

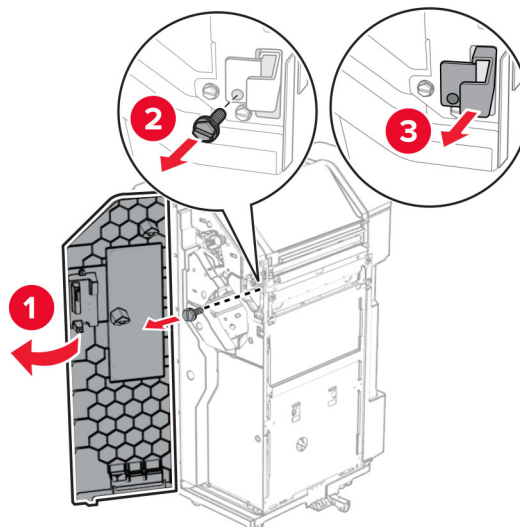

40 Tengdu kapal valkostsins við prentarann.

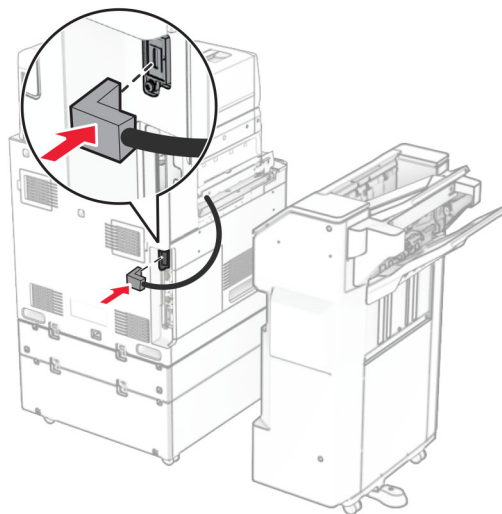

41 Tengdu snúru frágangseiningar við valkostinn.

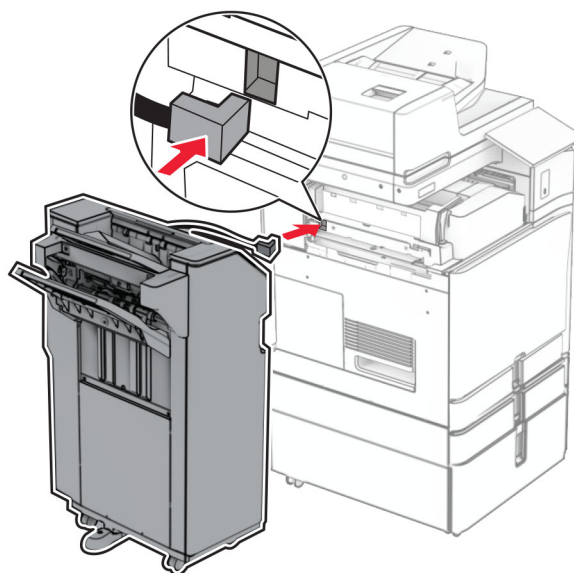

42 Festu frágangseininguna við prentarann.

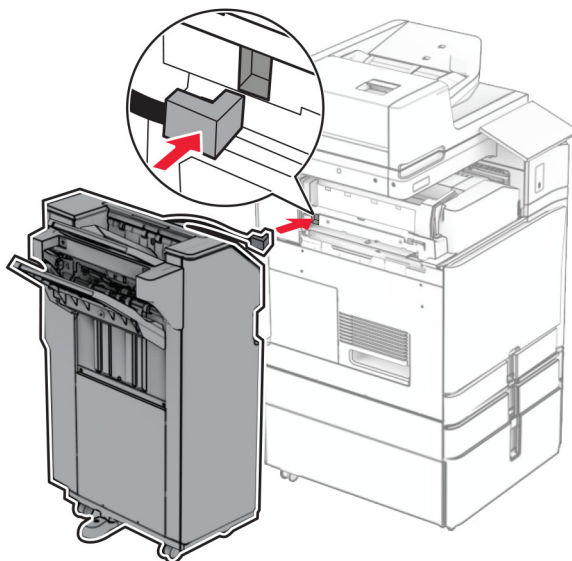

43 Læstu frágangseiningunni við prentarann og settu síðan skrúfuna í.

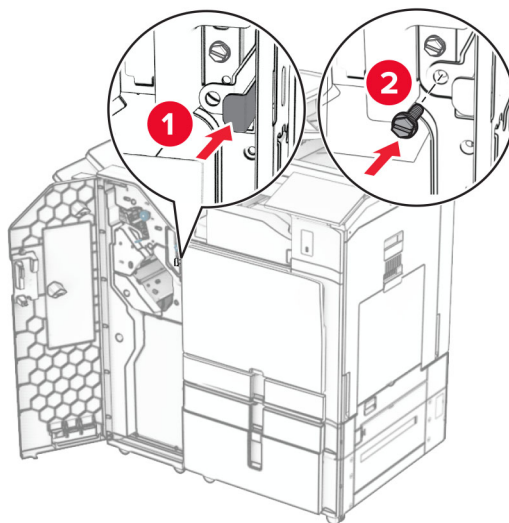

44 Lokaðu hurð á frágangseiningu.

45 Tengdu endann á straumsnúru við prentarann og hinn endann við rafmagnsinnstungu.

⚠ VARÚÐ—HUGSANLEG HÆTTA: Til að koma í veg fyrir hættu á eldsvoða eða raflosti skal tengja rafmagnssnúruna við innstungu með viðeigandi getu og rétta jarðtengingu sem er nálægt vörunni og auðveldlega aðgengileg.

46 Kveiktu á prentaranum.

Uppsetning valkosta fyrir frágangseiningu bæklinga og pappírslutning

VARÚÐ—HÆTTA Á RAFLOSTI: Til að koma í veg fyrir hættuna á raflosti, ef þú ert að fá aðgang að stjórnborði eða setja upp viðbótarvélbúnað eða minnisbúnað eftir að prentarinn var settur upp skaltu slökkva á prentaranum og taka rafmagnssnúruna úr sambandi við rafmagn áður en haldið er áfram. Ef þú hefur einhverjar önnur tæki áföst prentaranum, þá skal einnig slökkva á þeim og taka snúrur sem fara í prentarann úr sambandi.

Athugasemd: Þetta verkefni kallar á skrufjárn með flötum haus.

- 1 Slökktu á prentaranum.

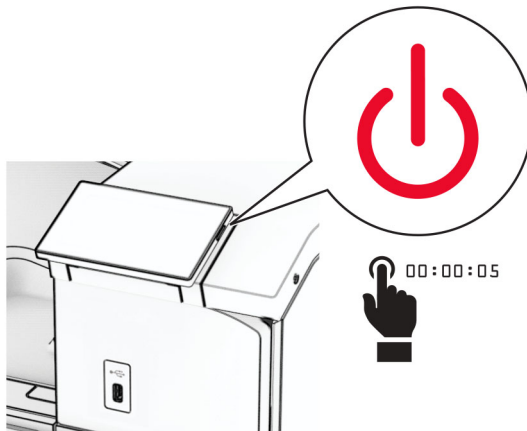

- 2 Taktu straumsnúruna úr rafmagnsinnstungunni og síðan úr prentaranum.

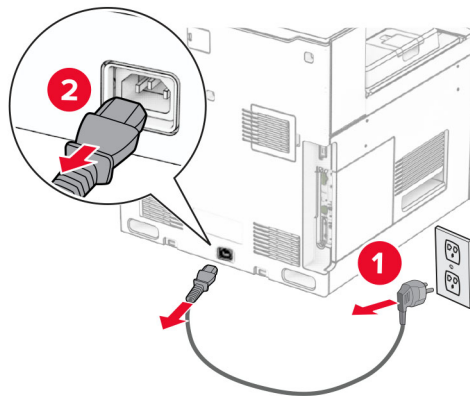

- 3 Taktu pappírslutninginn úr umbúðunum.
- 4 Fjarlægðu staðalbakka.

Athugasemd: Ekki fleygja bakkanum.

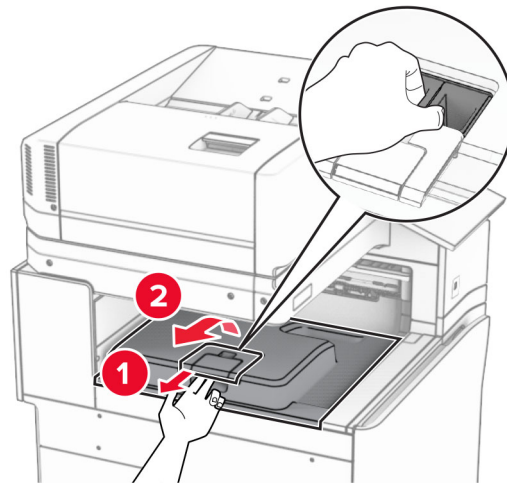

5 Áður en þú setur upp valkostinn skaltu setja flagg úttaksbakka í lokaða stöðu.

Athugasemd: Þegar valkosturinn er fjarlægður skal setja flagg úttaksbakka í opna stöðu.

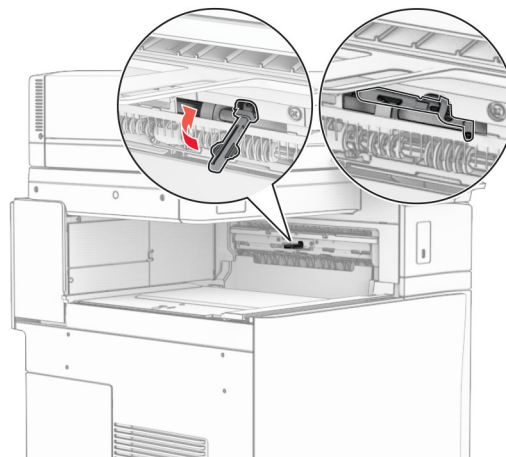

6 Fjarlægðu vararúlluna.

Athugasemd: Ekki fleygja rúllunni.

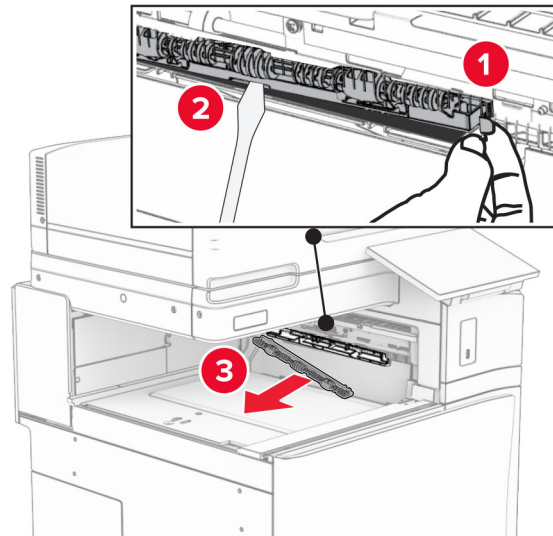

7 Setjið mótunarrúlluna sem fylgdi pappírflutningnum þar til hún *smellur* á sinn stað.

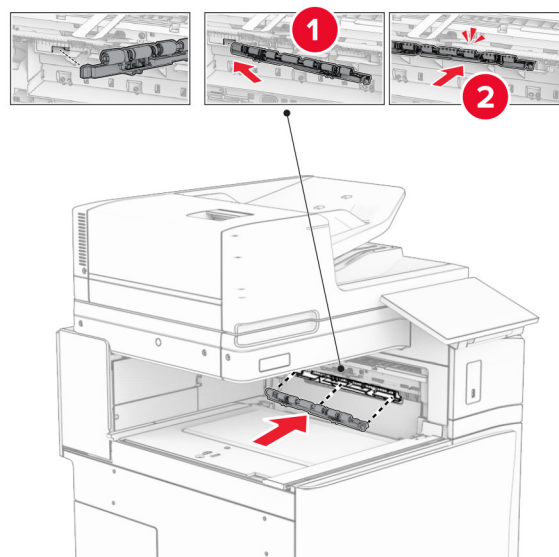

Athugasemd: Gakktu úr skugga um að málgormurinn sé fyrir framan mótunarrúlluna.

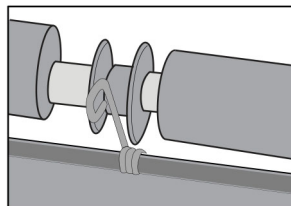

8 Festu rúlluhlífina við þar til hún *smellur* á sinn stað.

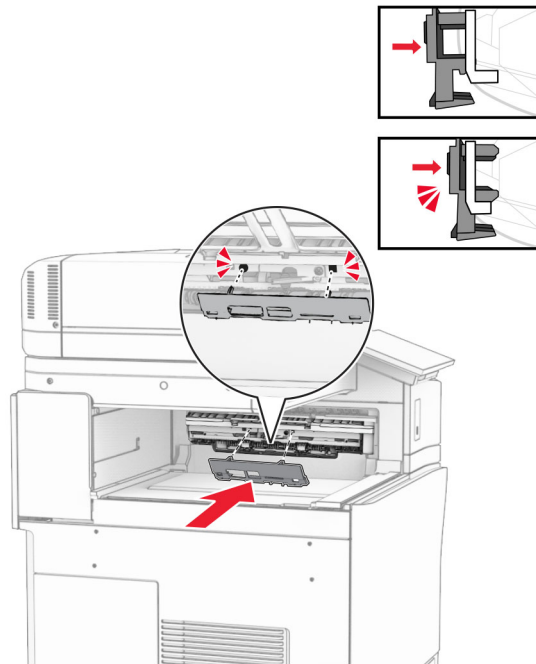

9 Opnaðu hurð að framan og fjarlægðu síðan hlífina vinstra megin á prentaranum.

Athugasemd: Ekki fleygja skrúfunum og hlífum.

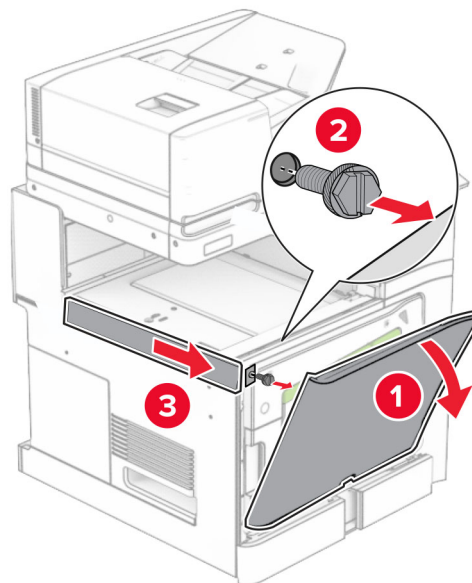

10 Lokaðu hurð að framan.

11 Fjarlægðu tengihlíf pappírslutnings.

Athugasemd: Ekki fleygja hlífinni.

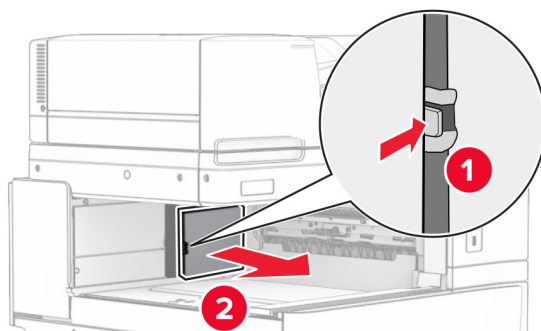

12 Fjarlægðu hlífina.

Athugasemd: Ekki fleygja hlífinni.

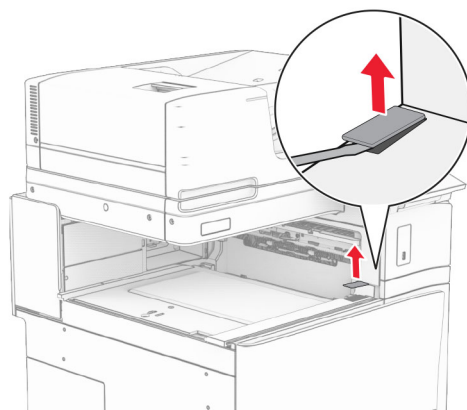

13 Festu málmfestinguna.

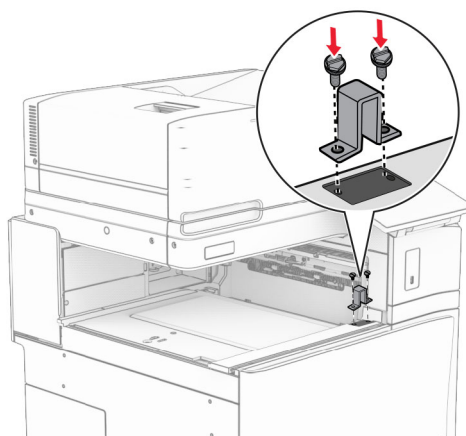

14 Settu inn pappírslutninginn.

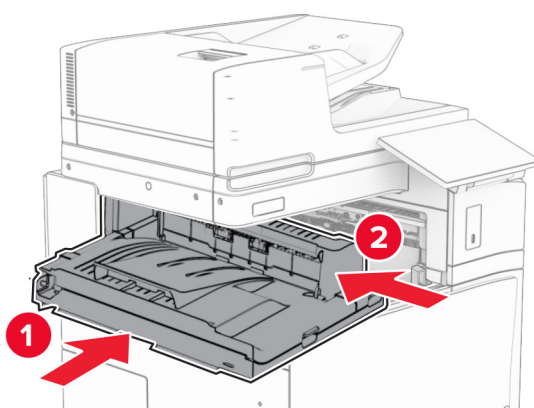

15 Opnaðu handfang G og settu svo skrúfuna í framan á pappírslutninginn.

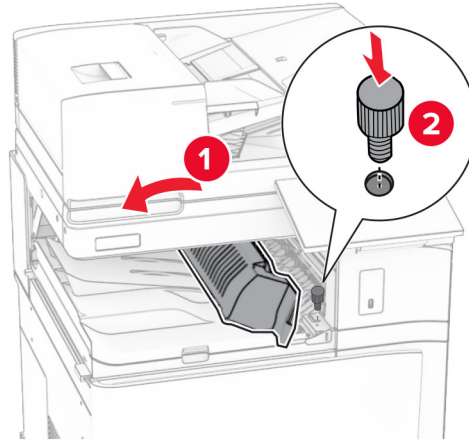

16 Lokaðu handfangi G.

17 Settu skrúfuna í aftan á pappírslutninginn.

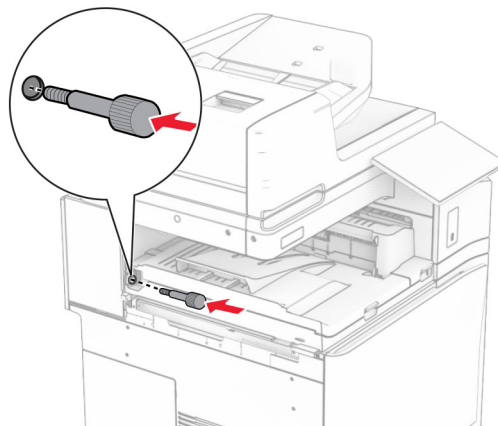

- 18 Opnaðu hurð að framan og festu síðan hlífina sem fylgdi með pappírslutningnum vinstra megin á prentarann.

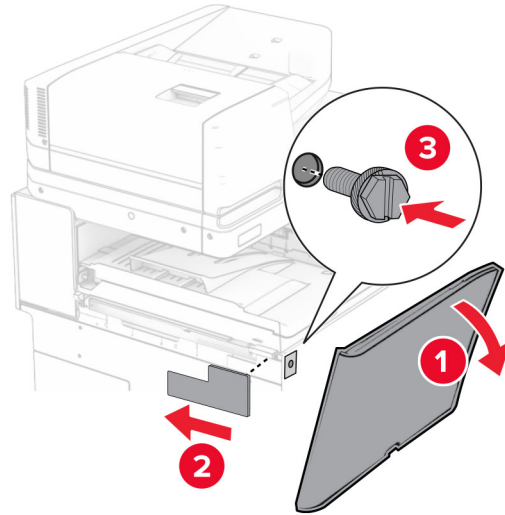

- 19 Lokaðu hurð að framan.
- 20 Taktu frágangseiningu bæklings úr umbúðunum og fjarlægðu síðan allar umbúðir.
- 21 Tengdu festinguna á frágangseininguna.

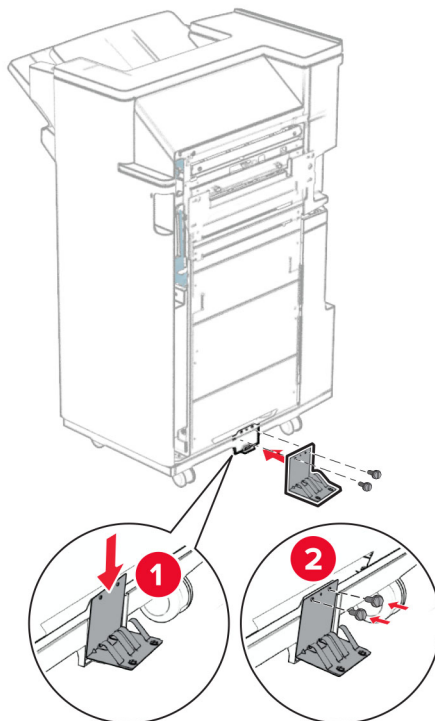

22 Festið frauðlímbandið á frágangseininguna.

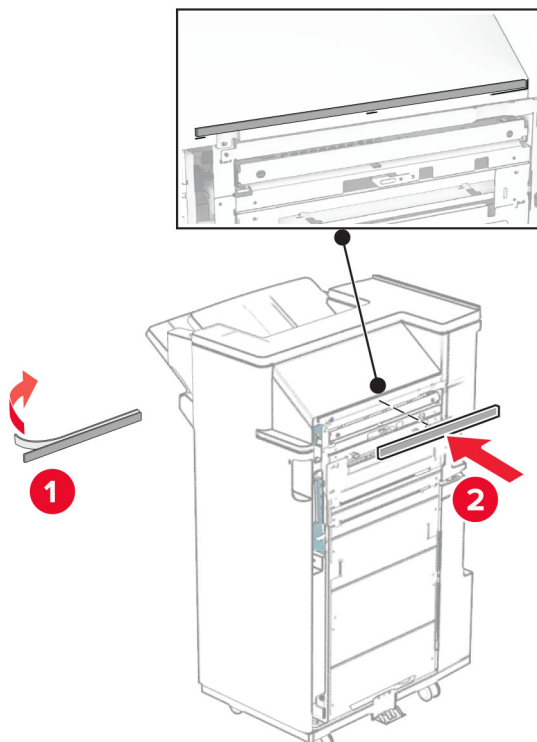

23 Festu stýringarnar við frágangseininguna.

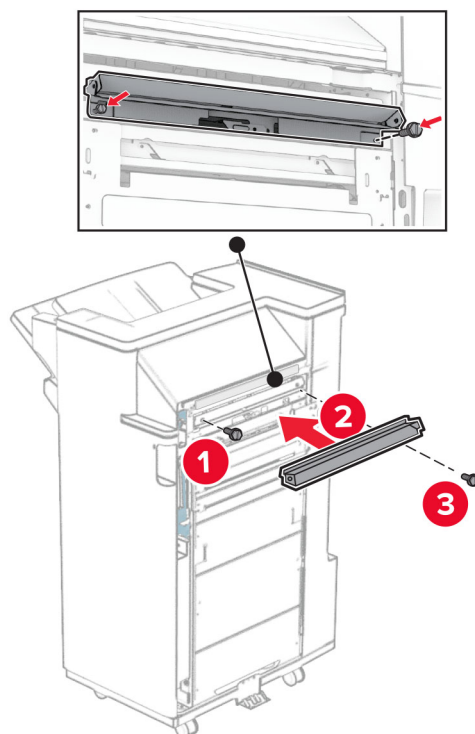

24 Festu efri bakka við frágangseininguna.

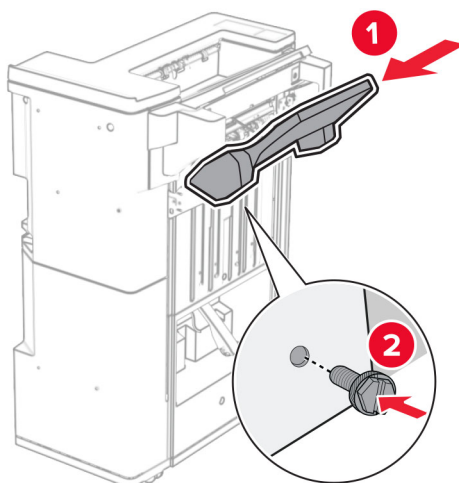

25 Lyftu bakkaflipnaum og festu síðan neðri bakka við frágangseininguna.

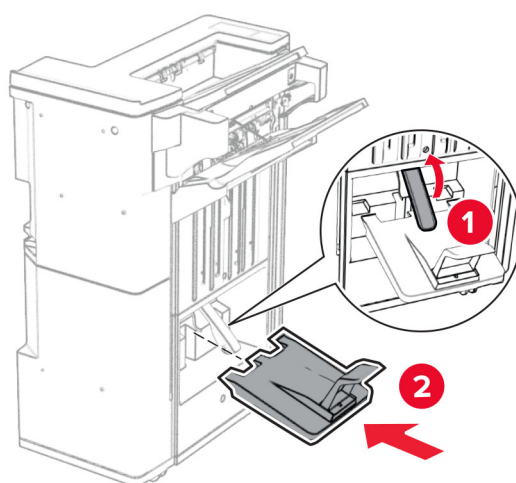

26 Opnaðu hurð á frágangseiningu.

27 Taktu box fyrir gatara úr umbúðum og settu það í frágangseininguna.

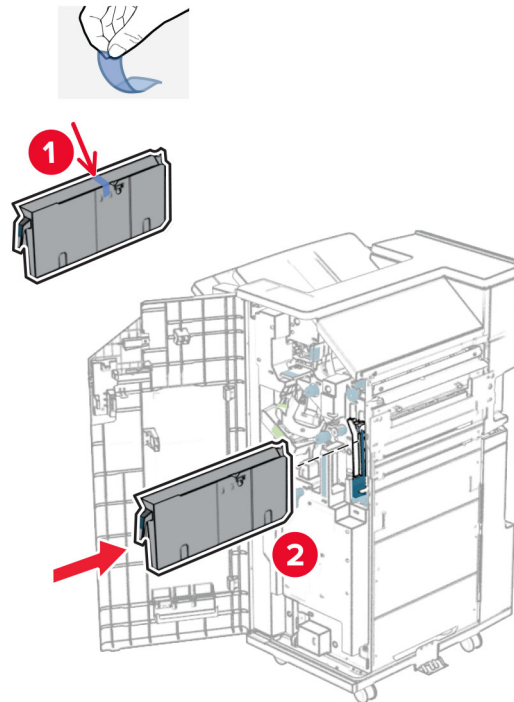

28 Settu bakkaframlengingu á bakka frágangseiningar.

Athugasemdir:

- Bakkaframlenging er notuð fyrir A3 pappírsstærð eða stærri og þegar rakastig er hátt til að hjálpa til við að stafna pappírnum.
- Rúmtak bakkans minnkar þegar bakkaframlenging er notuð.

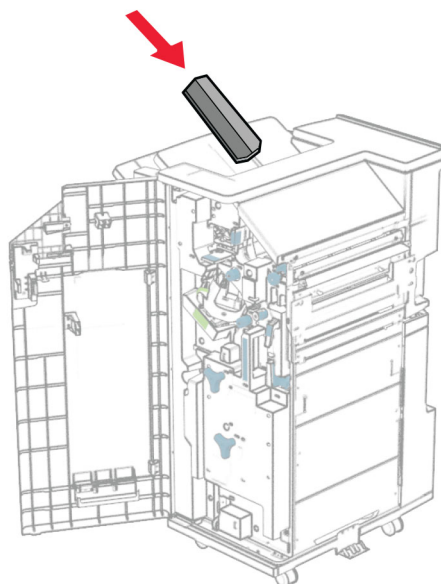

29 Festu körfuna aftan á frágangseininguna.

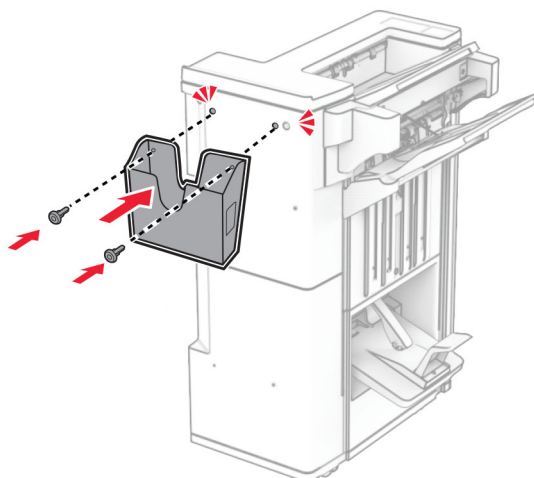

30 Lokaðu hurð á frágangseiningu.

31 Festu festinguna við prentarann.

Athugasemd: Gakktu úr skugga um að skrúfurnar séu í samræmi við merkin á festingunni.

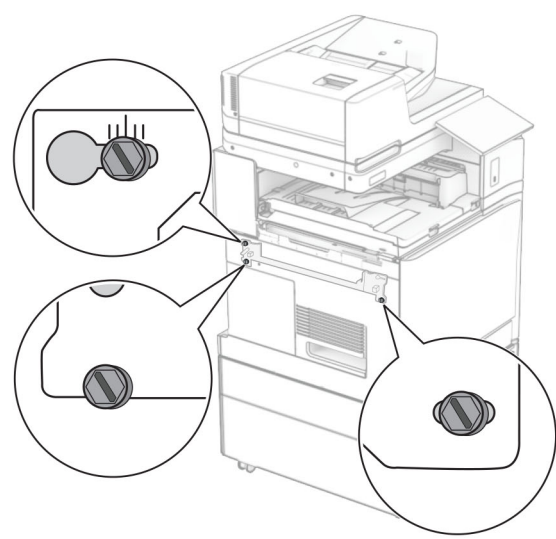
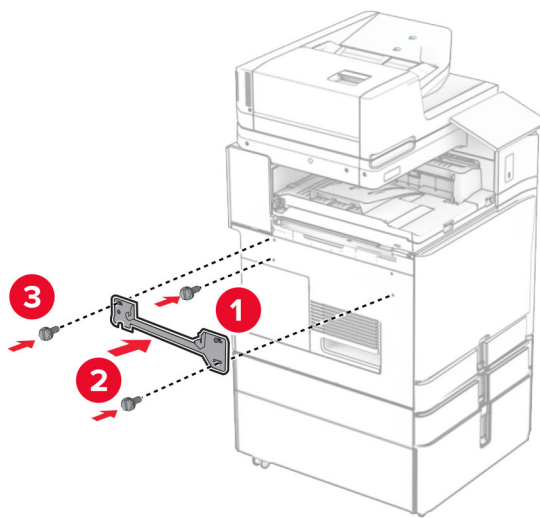

32 Festu festinguna sem fylgdi pappírslutningnum við prentarann.

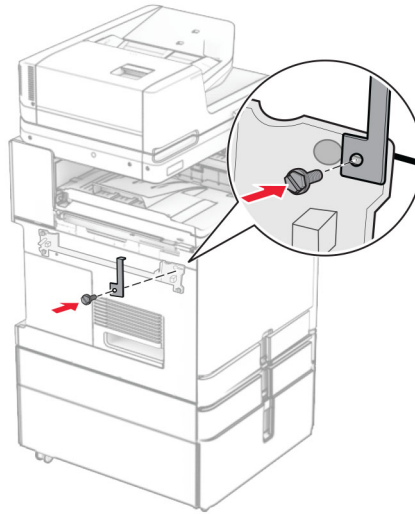

33 Opnaðu hurð á frágangseiningu, fjarlægðu skrufuna og togaðu svo í lásinn á frágangseiningunni.

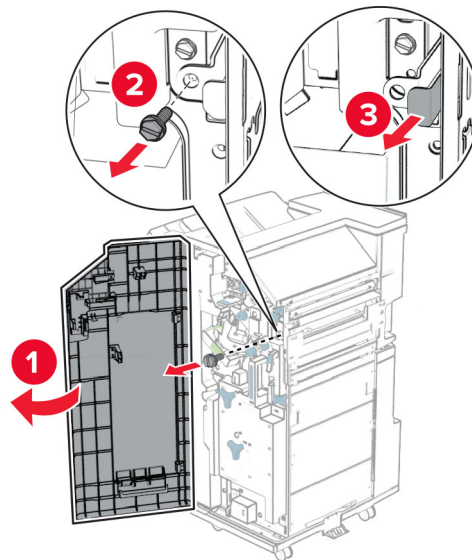

34 Festu frágangseininguna við prentarann.

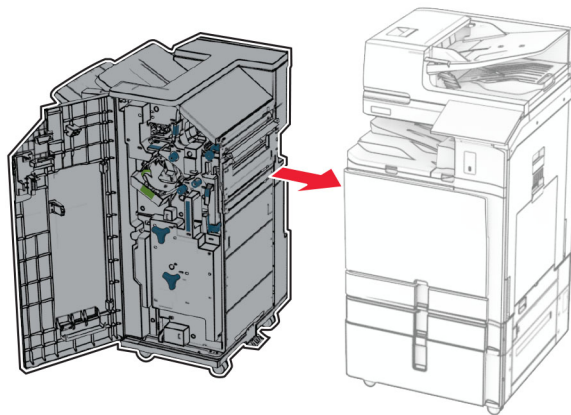

35 Læstu frágangseiningunni við prentarann og settu síðan skrúfuna í.

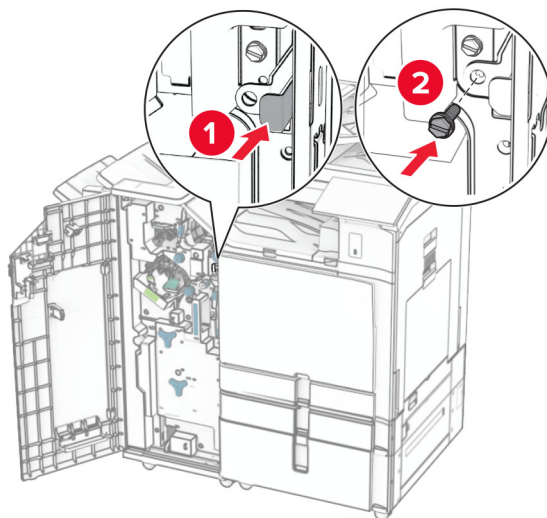

36 Lokaðu hurð á frágangseiningu.

37 Tengdu snúru frágangseiningar við prentarann.

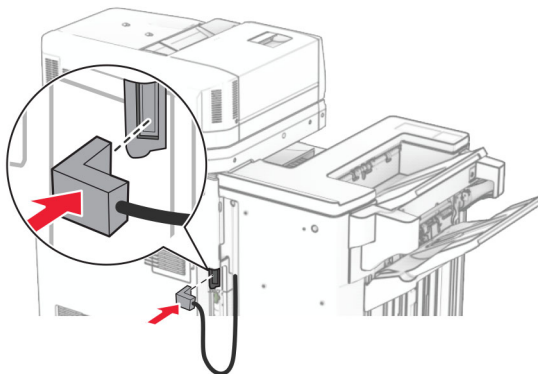

38 Tengdu endann á straumsnúru við prentarann og hinn endann við rafmagnsinnstungu.

VARÚÐ—HUGSANLEG HÆTTA: Til að koma í veg fyrir hættu á eldsvoða eða raflosti skal tengja rafmagnssnúruna við innstungu með viðeigandi getu og rétta jarðtengingu sem er nálægt vörunni og auðveldlega aðgengileg.

39 Kveiktu á prentaranum.

Uppsetning valkosts fyrir frágangseiningu bæklings og pappírslutning með umbroti

VARÚÐ—HÆTTA Á RAFLOSTI: Til að koma í veg fyrir hættuna á raflosti, ef þú ert að fá aðgang að stjórnborði eða setja upp viðbótarvélbúnað eða minnisbúnað eftir að prentarinn var settur upp skaltu slökkva á prentaranum og taka rafmagnssnúruna úr sambandi við rafmagn áður en haldið er áfram. Ef þú hefur einhverjar önnur tæki áföst prentaranum, þá skal einnig slökkva á þeim og taka snúrur sem fara í prentarann úr sambandi.

Athugasemd: Þetta verkefni kallar á skrufjárn með flötum haus.

1 Slökktu á prentaranum.

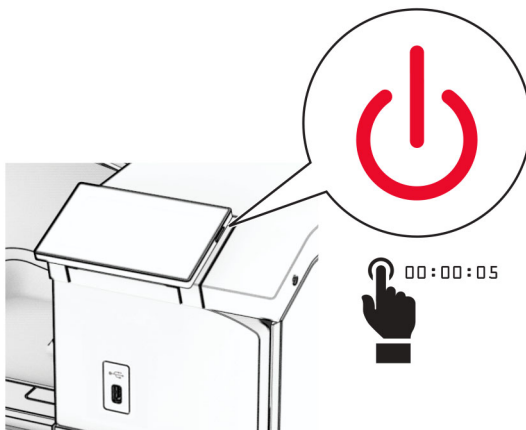

2 Taktu straumsnúruna úr rafmagnsinnstungunni og síðan úr prentaranum.

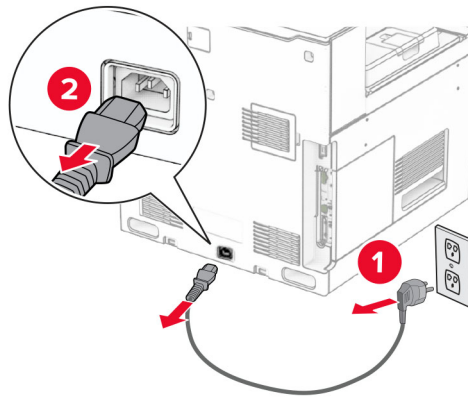

3 Taktu pappírslutning með broti úr umbúðum.

4 Fjarlægðu staðalbakka.

Athugasemd: Ekki fleygja bakkanum.

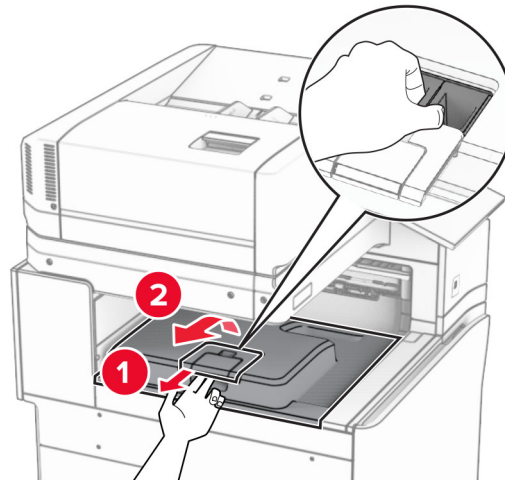

5 Áður en þú setur upp valkostinn skaltu setja flagg úttaksbakka í lokaða stöðu.

Athugasemd: Þegar valkosturinn er fjarlægður skal setja flagg úttaksbakka í opna stöðu.

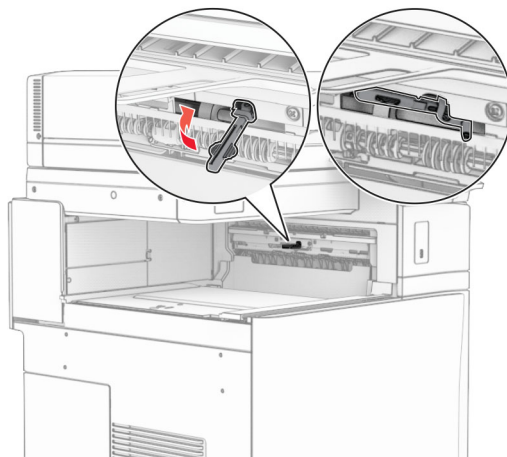

6 Fjarlægðu vararúlluna.

Athugasemd: Ekki fleygja rúllunni.

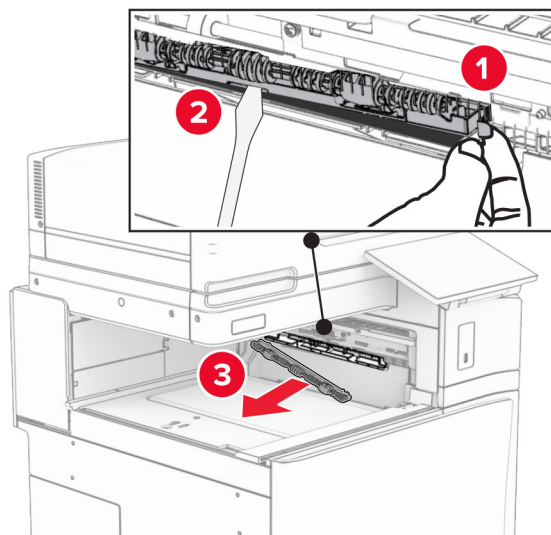

7 Setjið mótunarrúlluna sem fylgdi valkostinum þar til hún *smellur* á sinn stað.

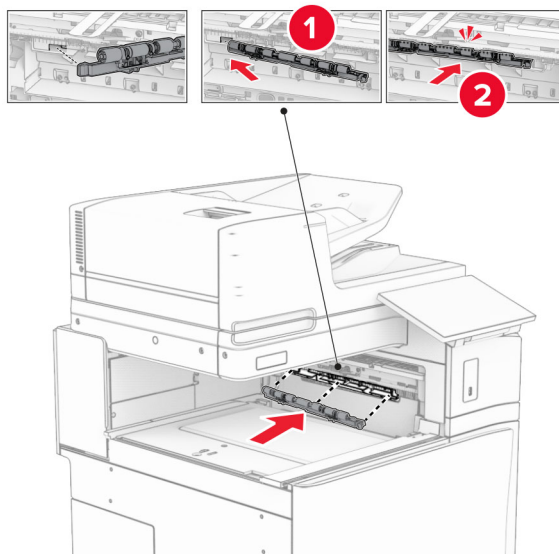

Athugasemd: Gakktu úr skugga um að málgormurinn sé fyrir framan mótunarrúlluna.

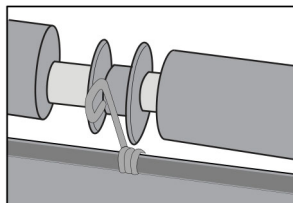

8 Festu rúlluhlífina við þar til hún *smellur* á sinn stað.

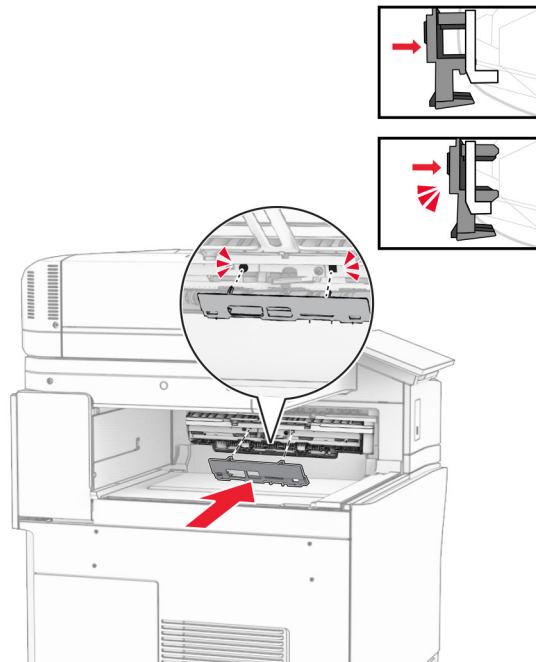

9 Opnaðu hurð að framan og fjarlægðu síðan hlífina vinstra megin á prentaranum.

Athugasemd: Ekki fleygja skrúfunum og hlífum.

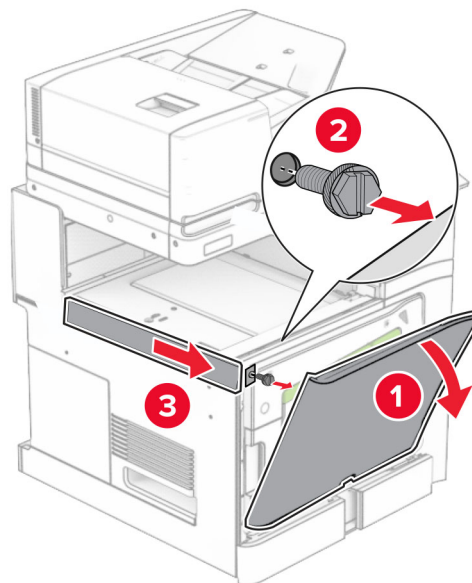

10 Lokaðu hurð að framan.

11 Fjarlægðu tengihlíf pappírslutnings.

Athugasemd: Ekki fleygja hlífinni.

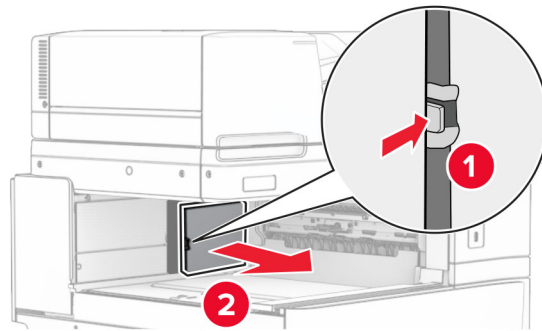

12 Fjarlægðu vinstri hlífina að aftan.

Athugasemd: Ekki fleygja skrúfunum og hlífum.

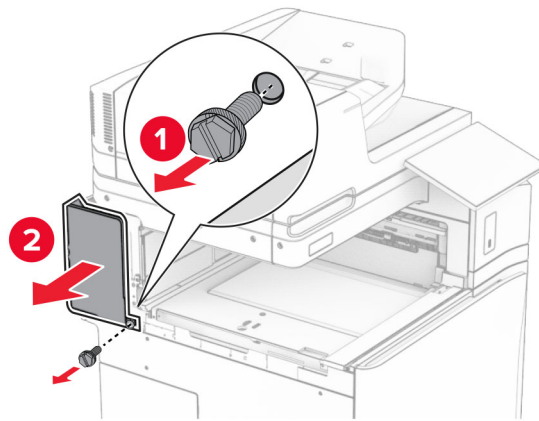

13 Fjarlægðu lok innri bakkans.

Athugasemd: Ekki fleygja skrúfunum og hlífum.

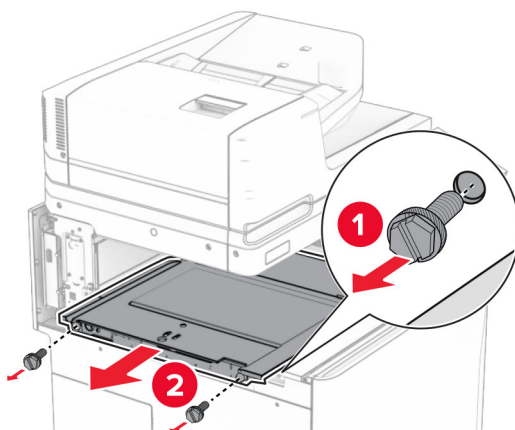

14 Stilltu innri bakkalokið sem kom með valkostinum og settu það inn.

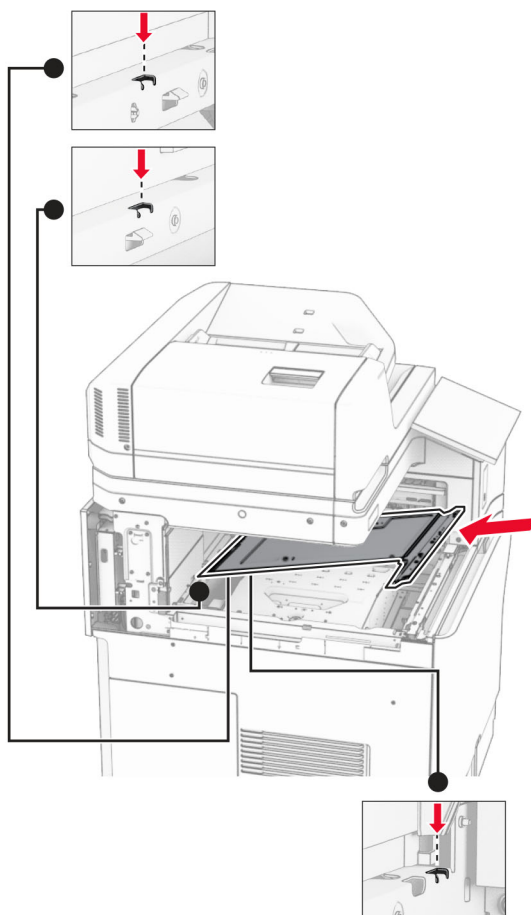

15 Settu skrufurnar í lok innri bakkans.

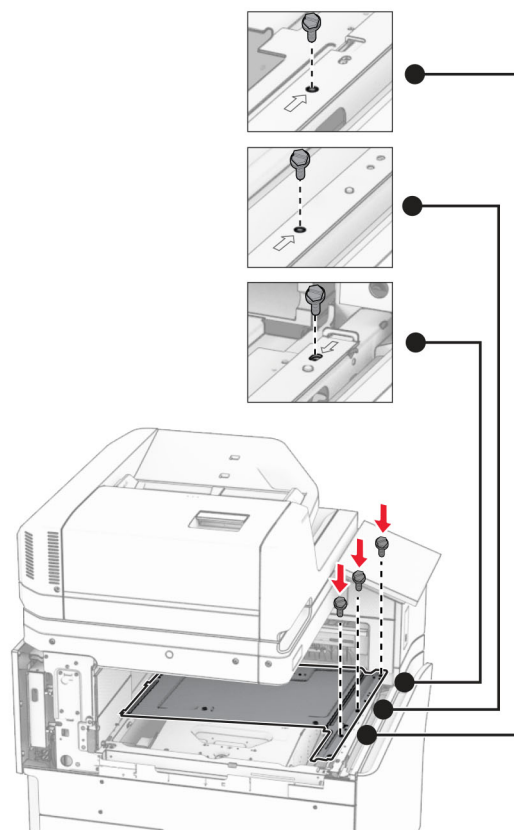

16 Festu froðuböndin við valkostinn.

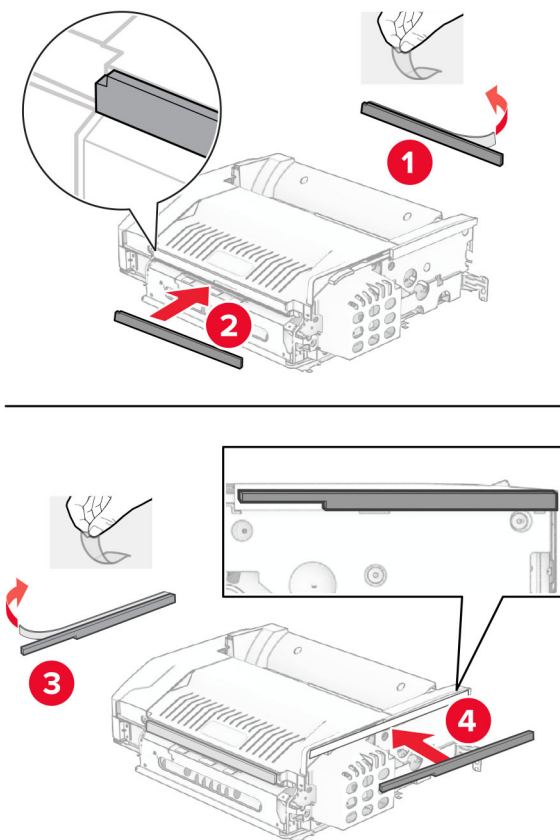

17 Opnaðu hurð F og hertu skrúfurnar.

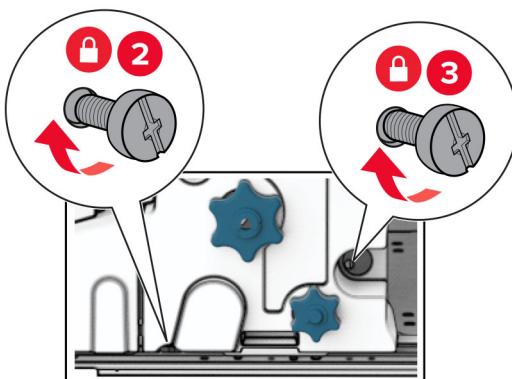
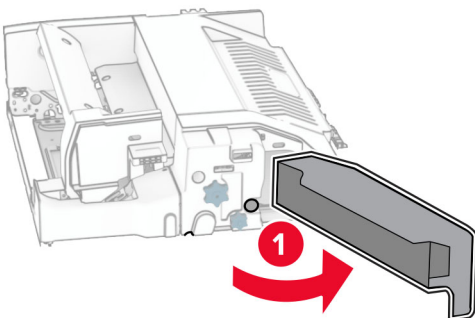

18 Loka hurð F.

19 Komdu festingunni fyrir.

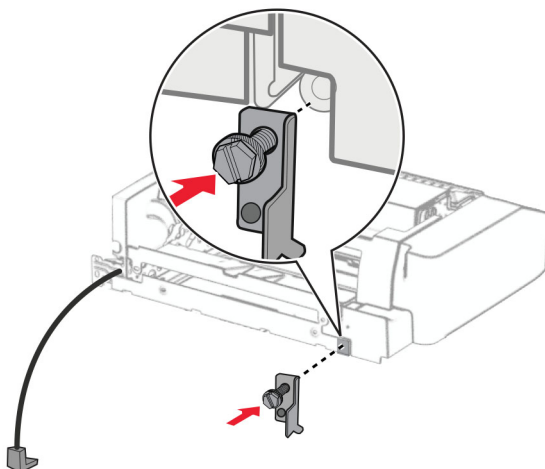

20 Settu inn valkostinn.

Athugasemd: Gangið úr skugga um að málmfestingin sé fyrir framan prentarann.

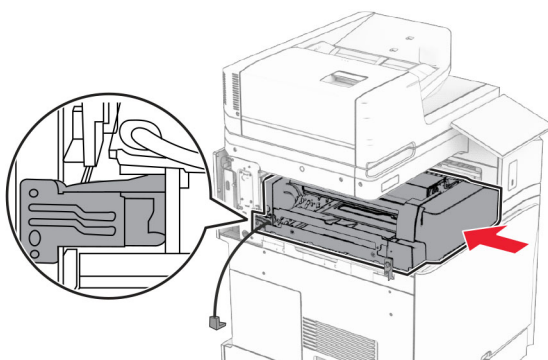

21 Opnaðu hurð F og notaðu síðan skúfjárníð sem fylgdi með valkostinum til að setja skúrfuna í.

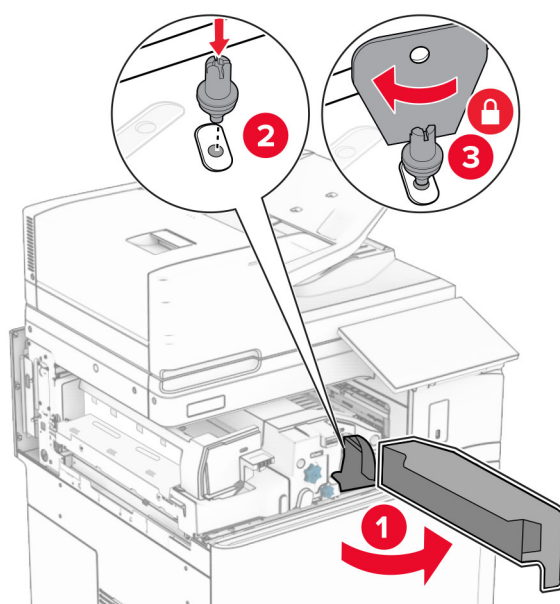

22 Loka hurð F.

23 Settu skrufurnar í valkostinn.

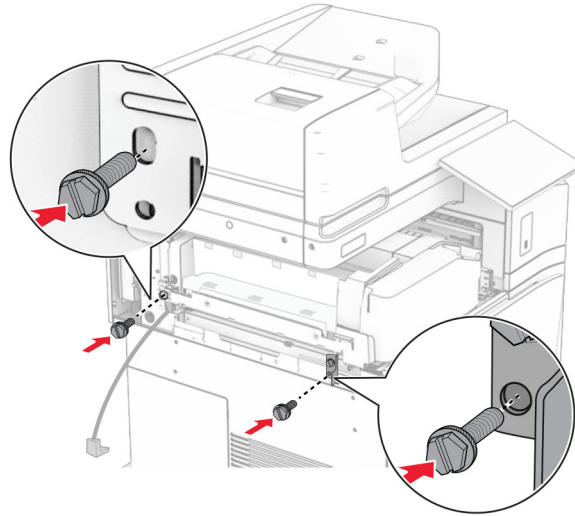

24 Festu vinstri hlífina að aftan.

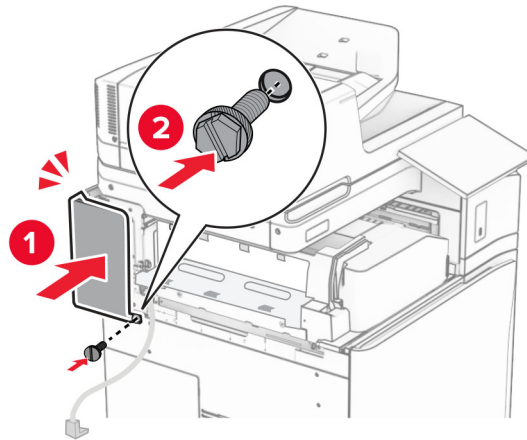

25 Taktu frágangseiningu bæklings úr umbúðunum og fjarlægðu síðan allar umbúðir.

26 Tengdu festinguna á frágangseininguna.

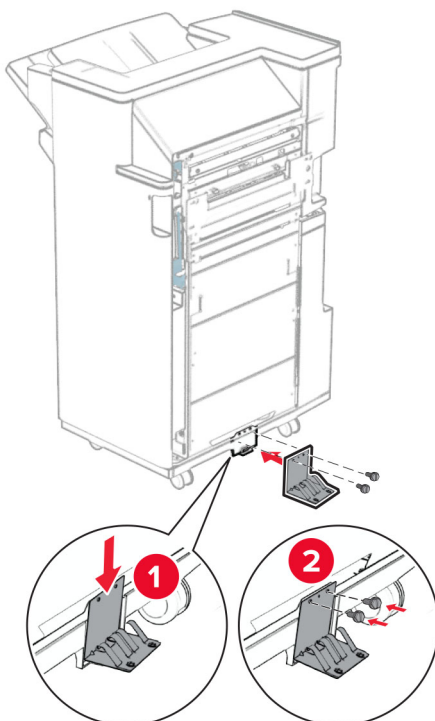

27 Festið frauðlímbandið á frágangseininguna.

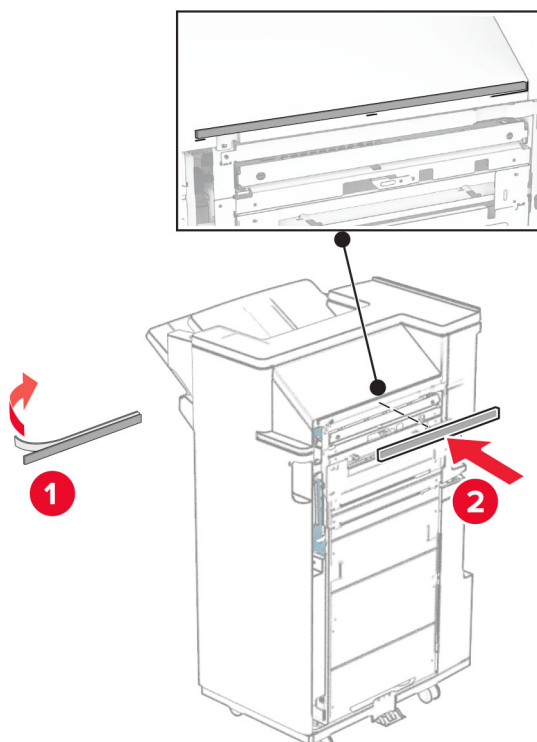

28 Festu stýringarnar við frágangseininguna.

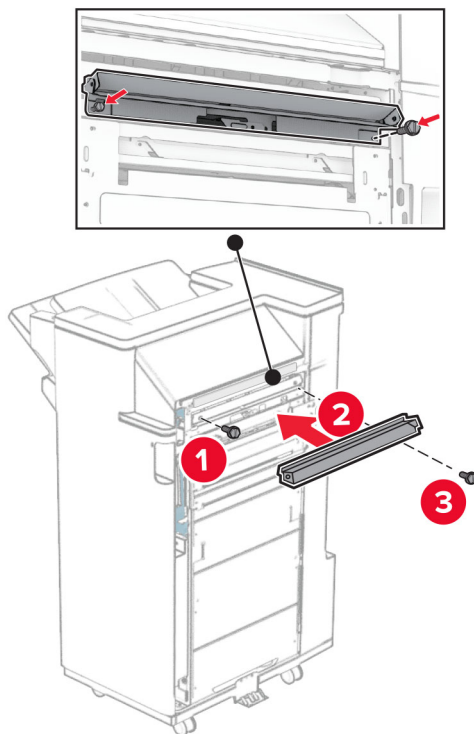

29 Festu efri bakka við frágangseininguna.

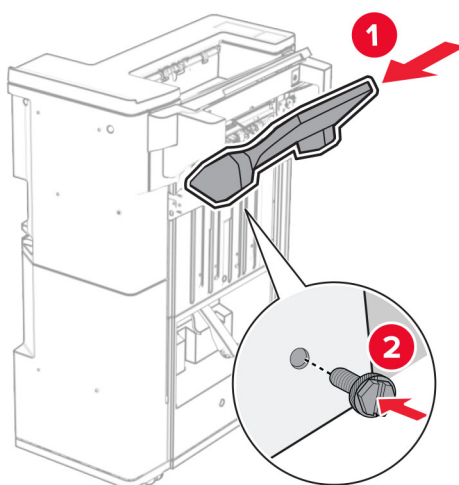

30 Lyftu bakkaflípnáum og festu síðan neðri bakka við frágangseininguna.

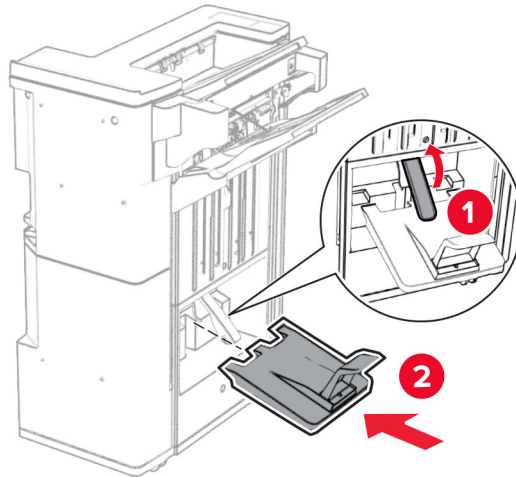

31 Opnaðu hurð á frágangseiningu.

32 Taktu box fyrir gatara úr umbúðum og settu það í frágangseininguna.

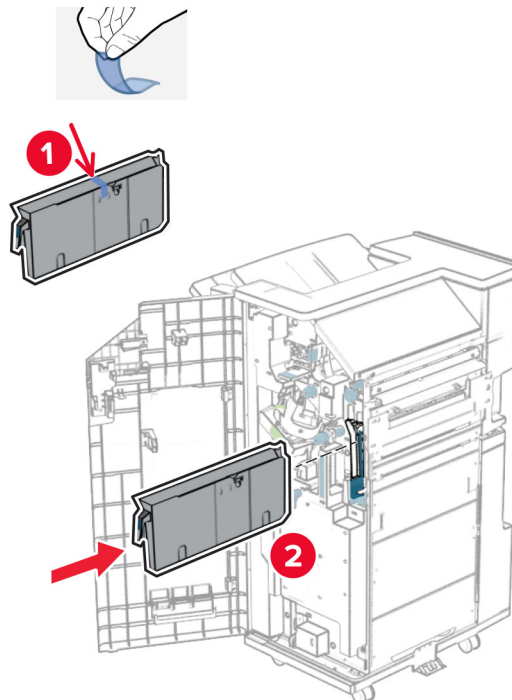

33 Settu bakkaframlengingu á bakka frágangseiningar.**Athugasemdir:**

- Bakkaframlenging er notuð fyrir A3 pappírsstærð eða stærri og þegar rakastig er hátt til að hjálpa til við að stafla pappírnum.
- Rúmtak bakkans minnkar þegar bakkaframlenging er notuð.

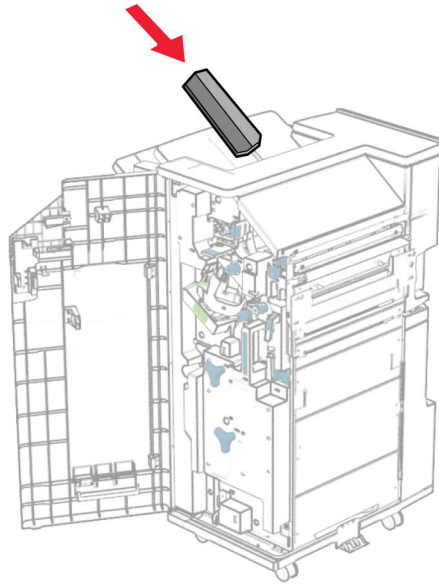

34 Festu körfuna aftan á frágangseininguna.

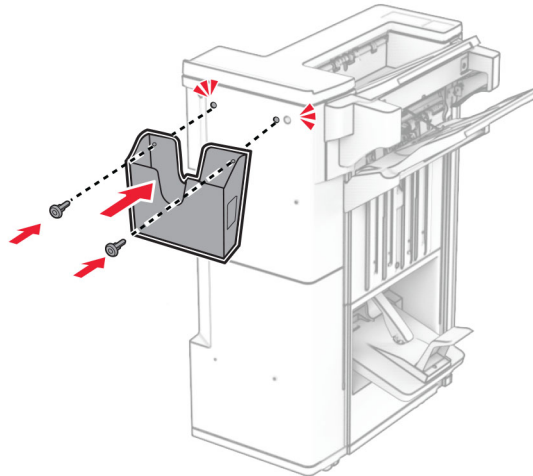

35 Lokaðu hurð á frágangseiningu.

36 Lyftu upp bakkaflipanum, stilltu hann af og festu hlífina við valkostinn.

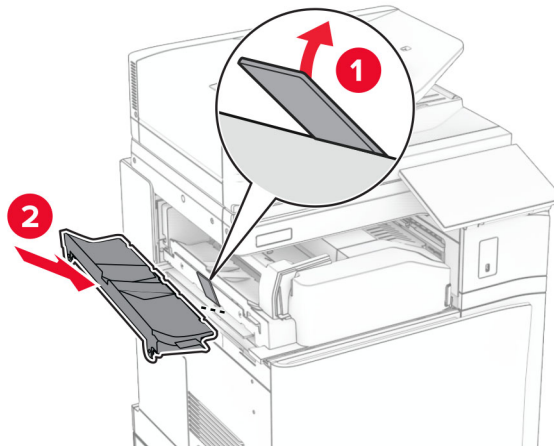

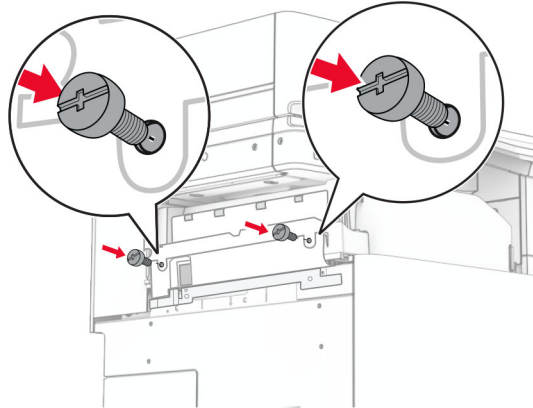
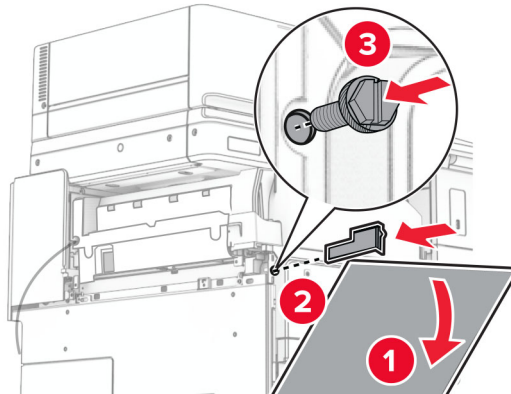
37 Setjið skrufurnar í.**38** Opnaðu hurð að framan og festu síðan klippihlífina sem fylgdi með valmöguleikanum.**39** Festu festinguna við prentarann.

Athugasemd: Gakktu úr skugga um að skrufurnar séu í samræmi við merkin á festingunni.

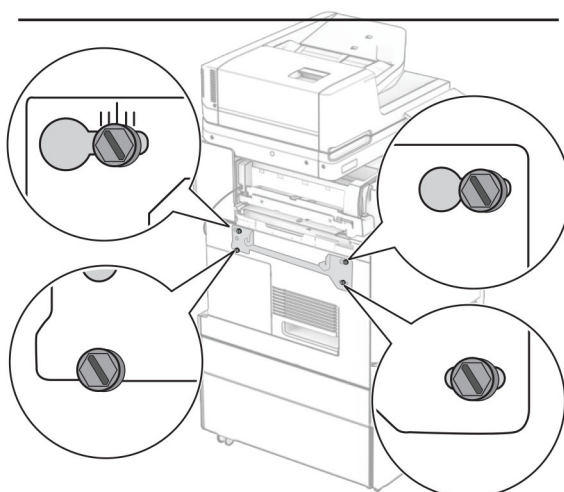
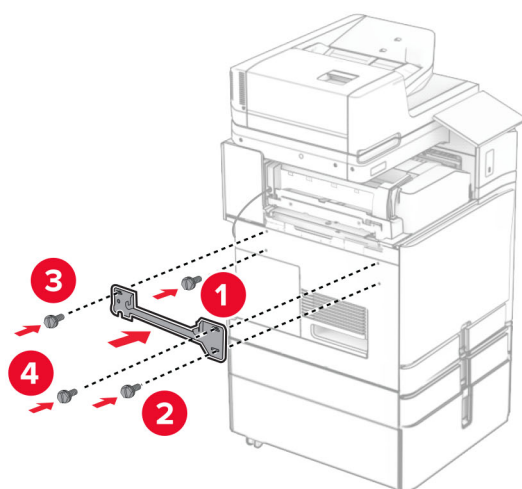

40 Opnaðu hurð á frágangseiningu, fjarlægðu skrufuna og togaðu svo í lásinn á frágangseiningunni.

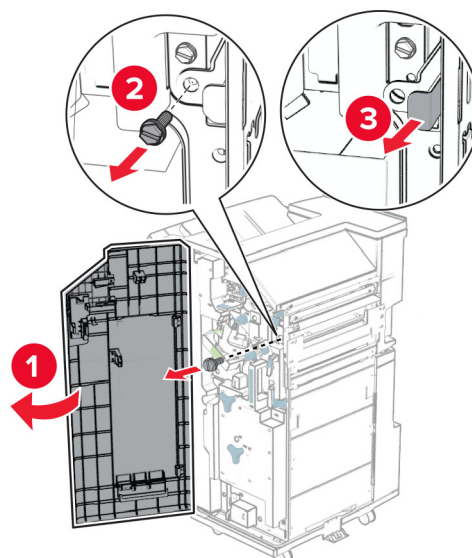

41 Tengdu kapal valkotsins við prentarann.

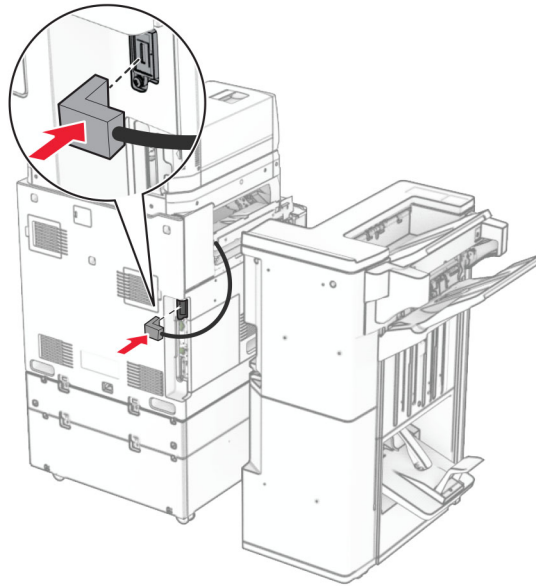

42 Tengdu snúru frágangseiningar við valkostinn.

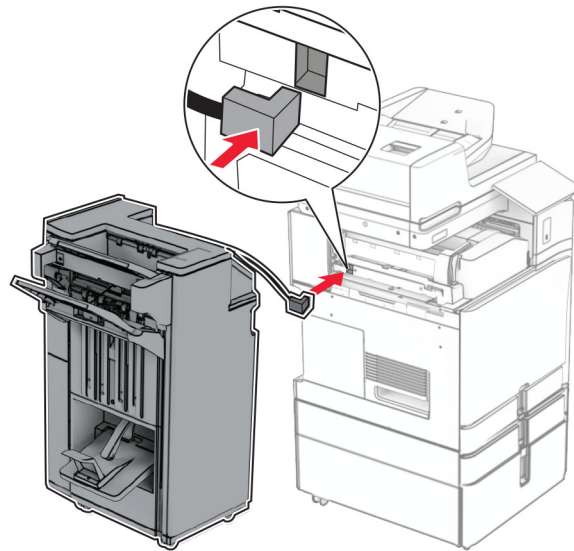

43 Festu frágangseininguna við prentarann.

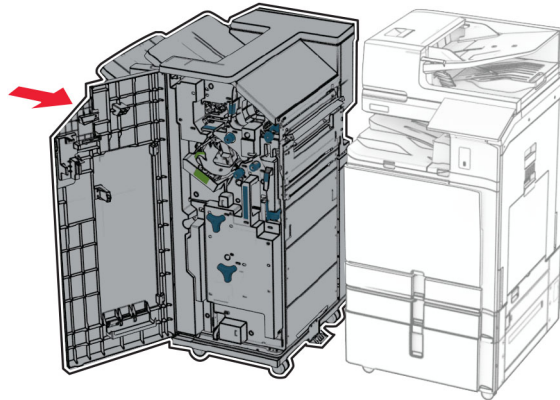

44 Læstu frágangseiningunni við prentarann og settu síðan skrúfuna í.

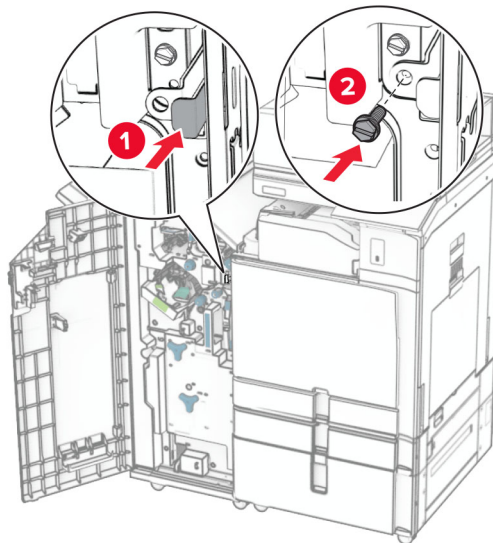

45 Lokaðu hurð á frágangseiningu.

46 Tengdu endann á straumsnúru við prentarann og hinn endann við rafmagnsinnstungu.

⚠ VARÚÐ—HUGSANLEG HÆTTA: Til að koma í veg fyrir hættu á eldsvoða eða raflosti skal tengja rafmagnssnúruna við innstungu með viðeigandi getu og rétta jarðtengingu sem er nálægt vörinni og auðveldlega aðgengileg.

47 Kveiktu á prentaranum.

uppsetning lyklaborðshillu

1 Slökktu á prentaranum.

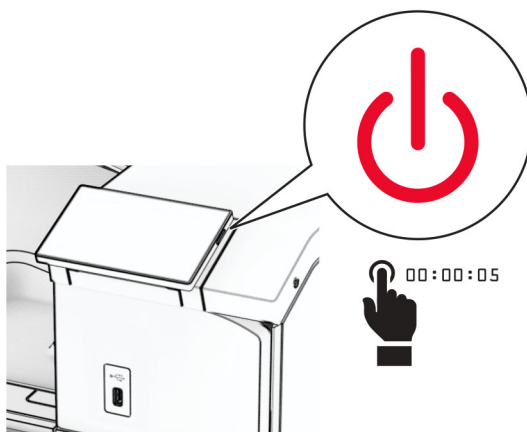

2 Opnaðu hurð B.

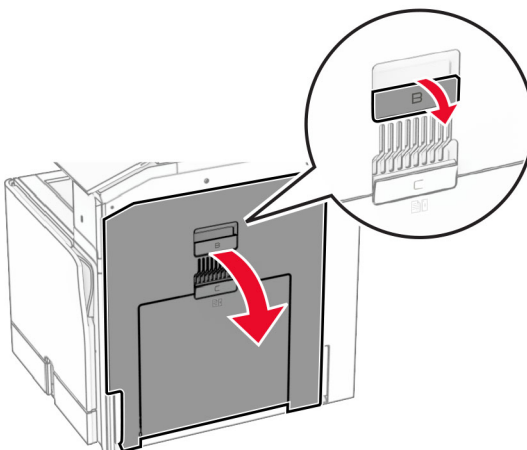

3 Taktu framhliðina af og lokaðu síðan hurð B.

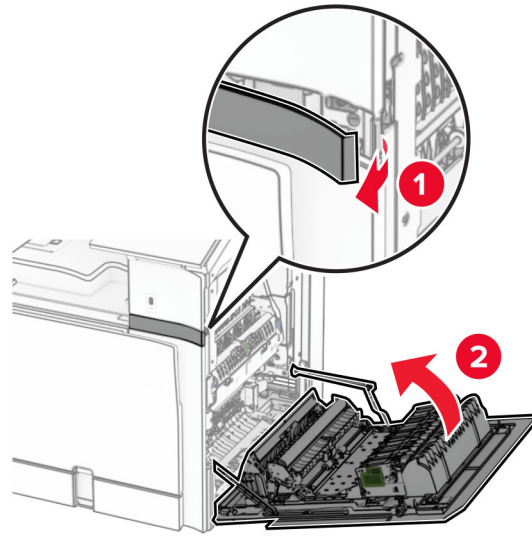

4 Taktu lyklaborðshilluna úr umbúðunum.

5 Settu lyklaborðskapalinn í hilluna.

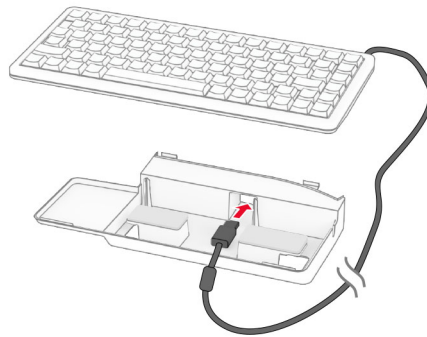

6 Settu kapalinn inn í hilluna.

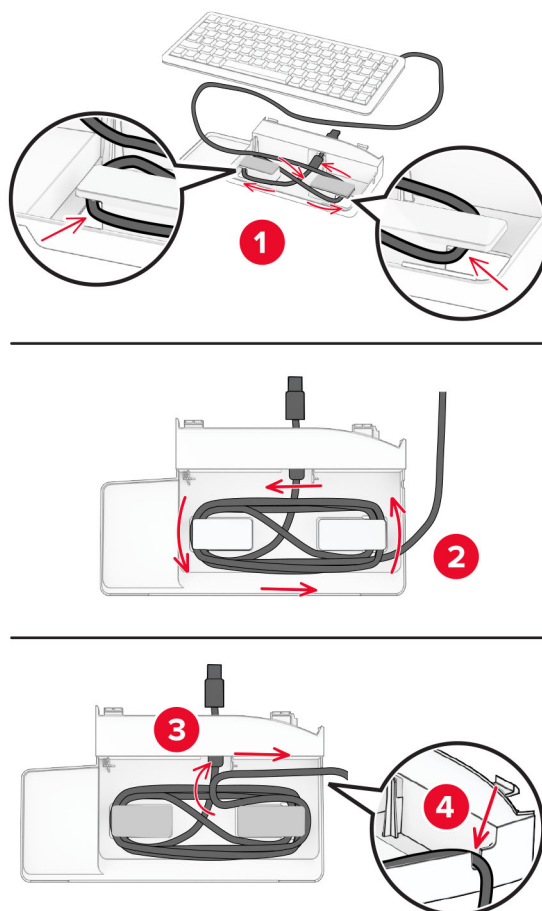

7 Límhlíf fjarlægð.

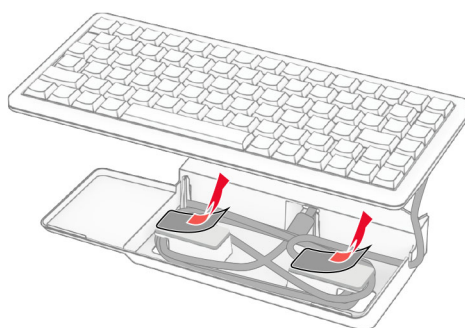

8 Stilltu og tengdu síðan lyklaborðið við grunninn.

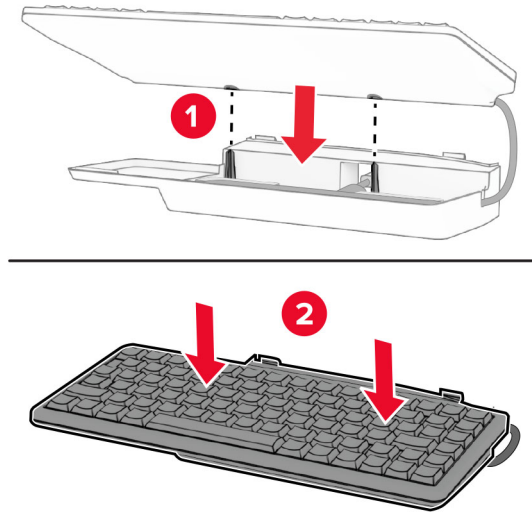

9 Stilltu hilluna, tengdu lyklaborðskapalinn við prentarann, settu hilluna í og festu hana síðan við prentarann.

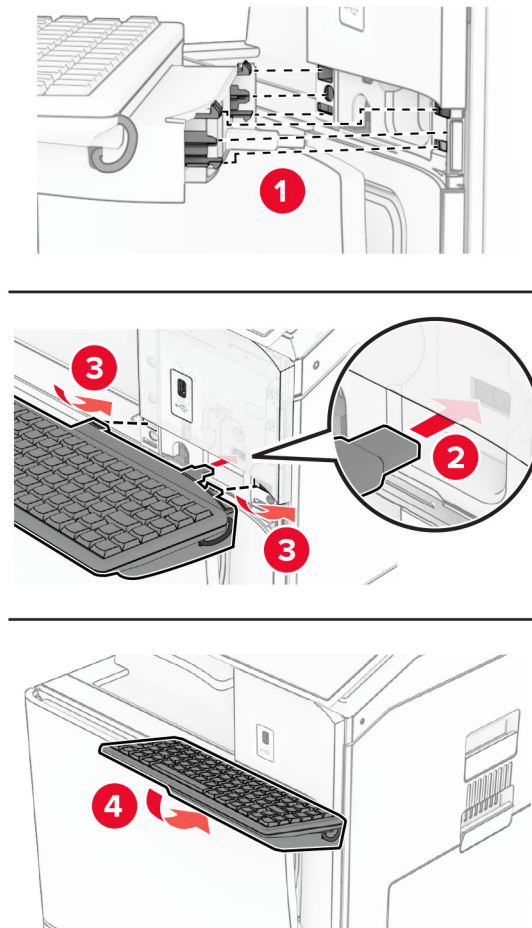

10 Kveiktu á prentaranum.

Setja faxkortið upp

VARÚÐ—HÆTTA Á RAFLOSTI: Til að koma í veg fyrir hættuna á raflosti, ef þú ert að fá aðgang að stjórnborði eða setja upp viðbótarvélbúnað eða minnisbúnað eftir að prentarinn var settur upp skaltu slökkva á prentaranum og taka rafmagnssnúruna úr sambandi við rafmagn áður en haldið er áfram. Ef þú hefur einhverjar önnur tæki áföst prentaranum, þá skal einnig slökkva á þeim og taka snúrur sem fara í prentarann úr sambandi.

Athugasemd: Þetta verkefni kallar á skrufjárn með flötum haus.

- 1 Slökktu á prentaranum.

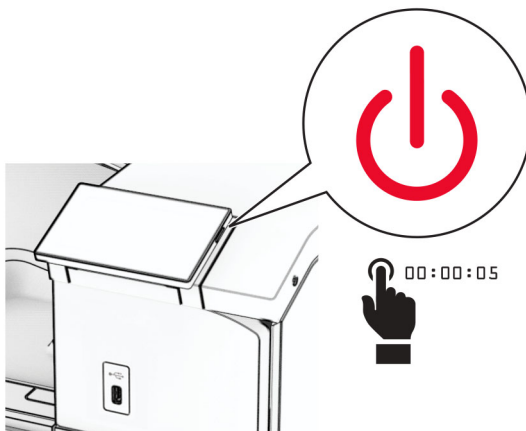

- 2 Taktu straumsnúruna úr rafmagnsinnstungunni og síðan úr prentaranum.

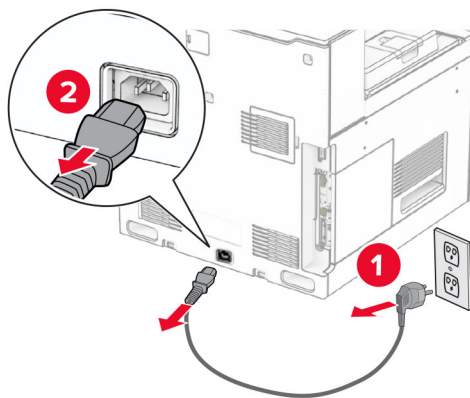

- 3 Opnaðu aðgangshlíf að stýrispjaldi.

Viðvörðun—hugsanleg hættu: Rafeindahlutir á stjórnborði geta auðveldlega orðið fyrir skemmdum vegna stöðurafmagns. Snertu yfirborð úr málm á prentaranum áður en þú snertir rafeindahluti eða tengingar á stjórnborði.

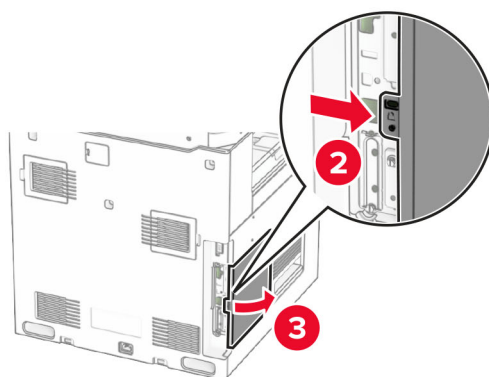
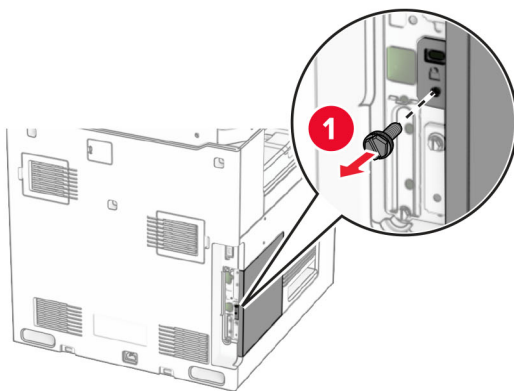

4 Fjarlægðu faxtengihlífina.

Athugasemd: Ekki fleygja skrúfunum og hlífum.

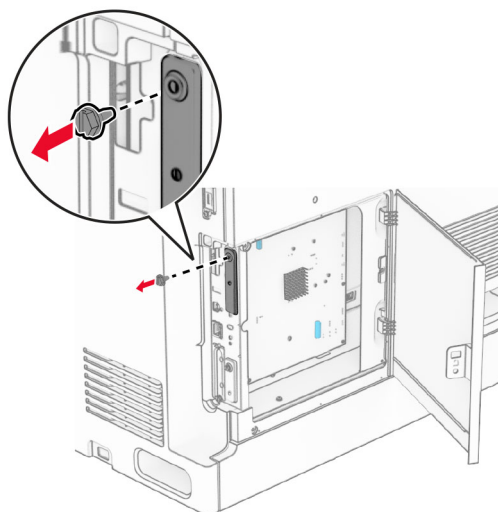

5 Taktu faxkortið úr umbúðum.

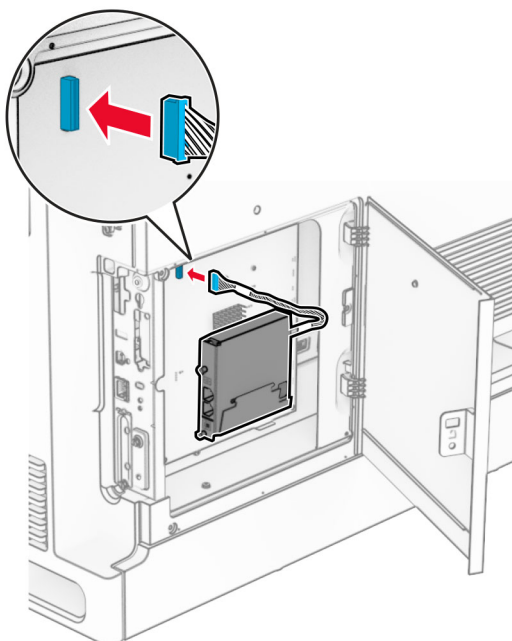
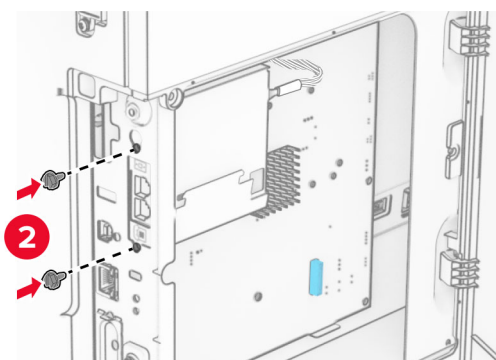
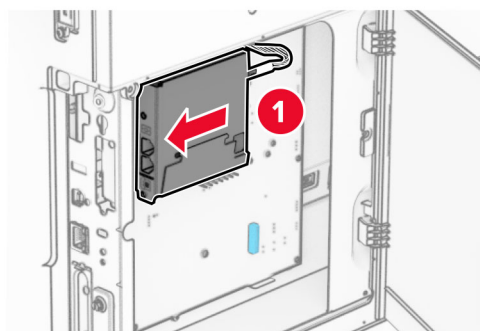
6 Tengdu faxsnúrana við stjórnborðið.**7** Stilltu og settu svo faxkortið í prentarann.

8 Lokaðu aðgangshlíf stjórnborðsins þar til hún *smellur* á sinn stað og settu síðan skrúfuna í.

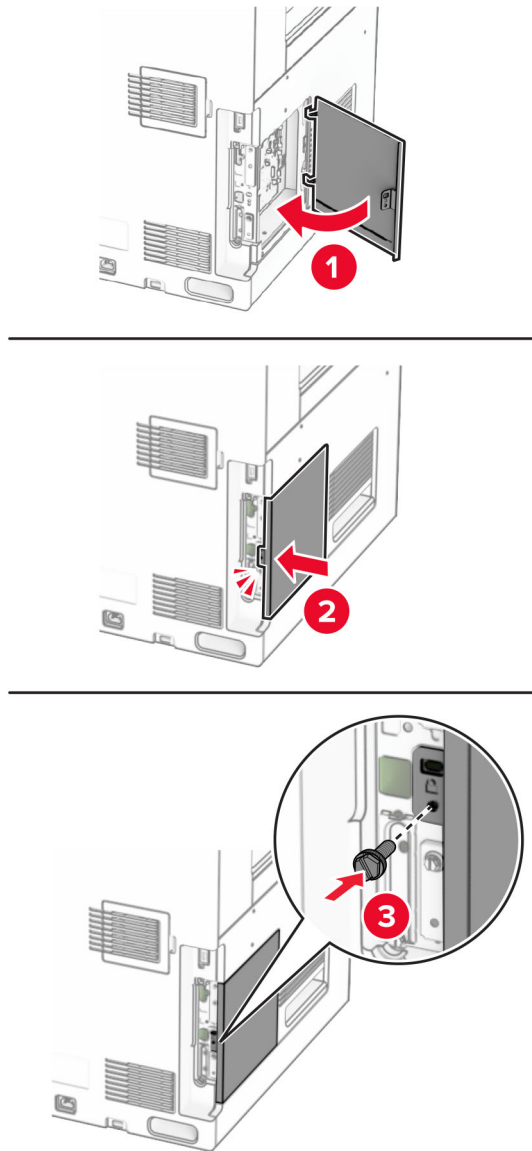

9 Tengdu endann á straumsnúru við prentarann og hinn endann við rafmagnsinnstungu.

⚠ VARÚÐ—HUGSANLEG HÆTTA: Til að koma í veg fyrir hættu á eldsvoða eða raflosti skal tengja rafmagnssnúruna við innstungu með viðeigandi getu og rétta jarðtengingu sem er nálægt vörunni og auðveldlega aðgengileg.

10 Kveiktu á prentaranum.

Setja upp kortalesara

VARÚÐ—HÆTTA Á RAFLOSTI: Til að koma í veg fyrir hættuna á raflosti, ef þú ert að fá aðgang að stjórnborði eða setja upp viðbótarvélbúnað eða minnisbúnað eftir að prentarinn var settur upp skaltu slökkva á prentaranum og taka rafmagnssnúruna úr sambandi við rafmagn áður en haldið er áfram. Ef þú hefur einhverjar önnur tæki áföst prentaranum, þá skal einnig slökkva á þeim og taka snúrur sem fara í prentarann úr sambandi.

1 Slökktu á prentaranum.

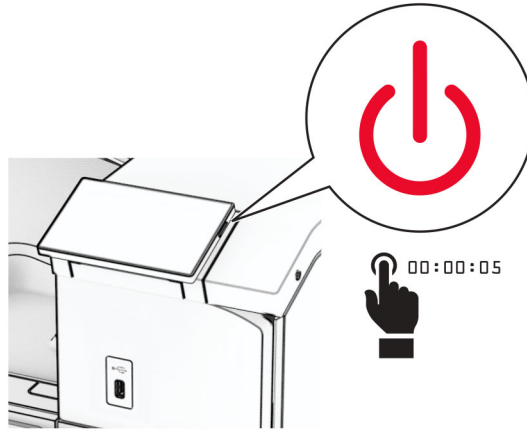

2 Opnaðu hurð B.

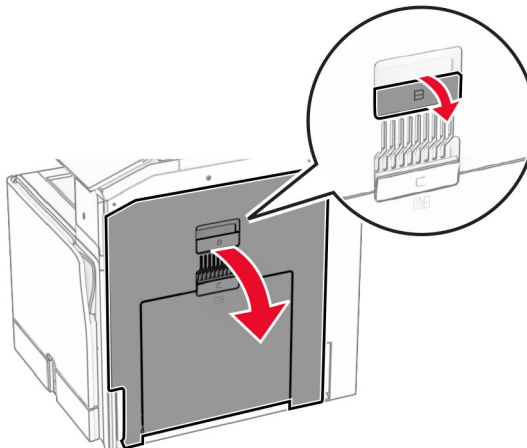

3 Opnaðu hlíf USB-tengisins að framan.

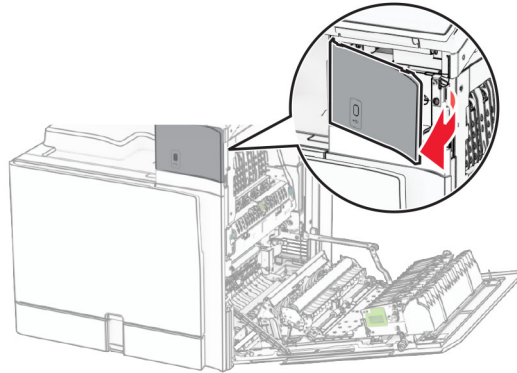

4 Fjarlægðu neðri hlífina á USB-tenginu.

Athugasemd: Ef prentarinn er ekki með þennan hluta skaltu fara í næsta skref.

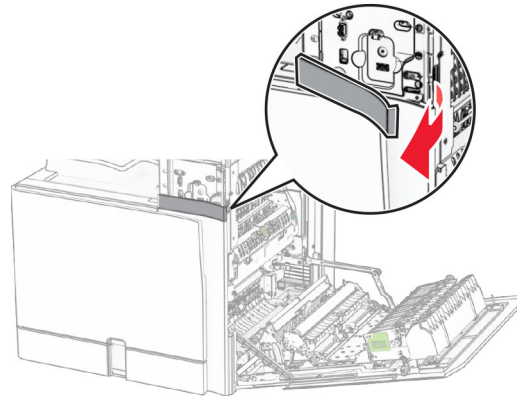

5 Fjarlægðu verndarhlífina af kortalesaranum.

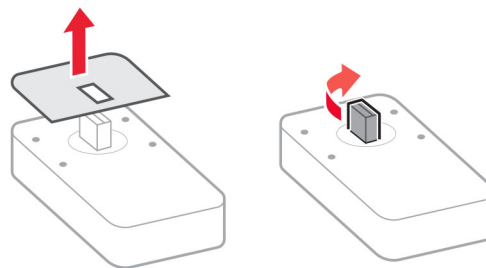

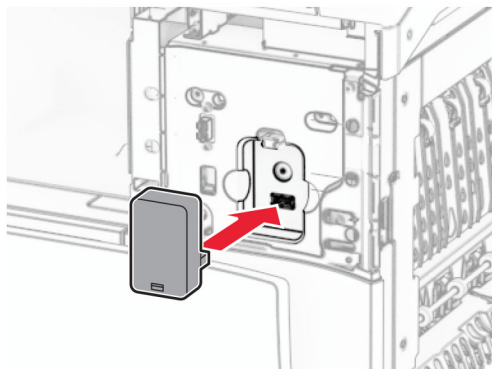
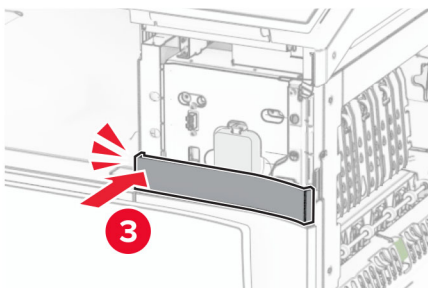
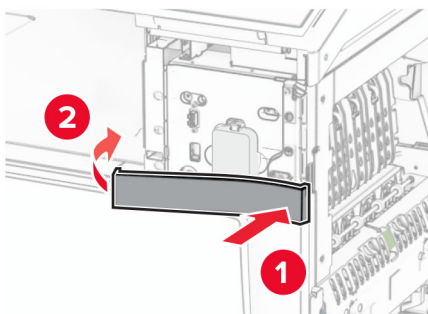
6 Settu inn kortalesara.**7** Festu neðri tengihlífina við þar til hún *smellur* á sinn stað.

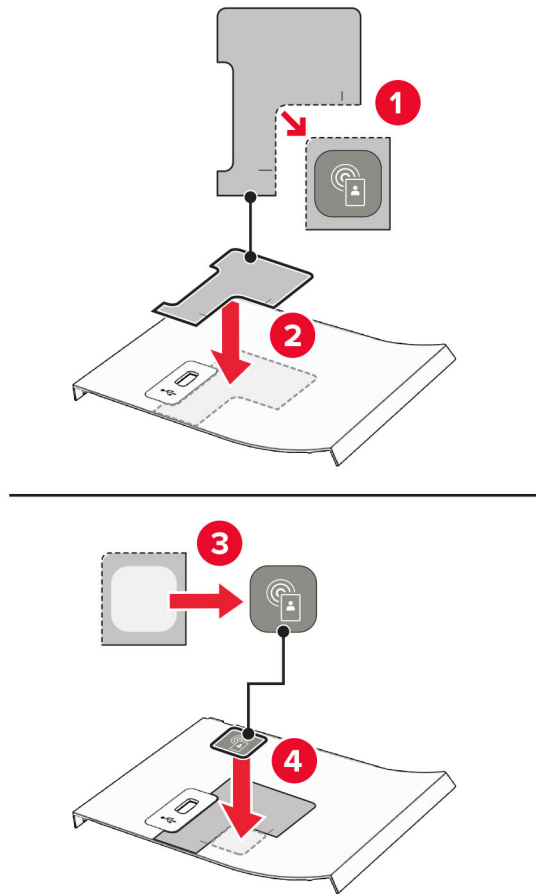
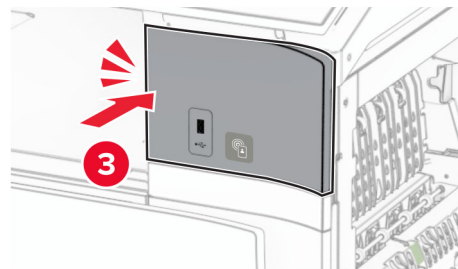
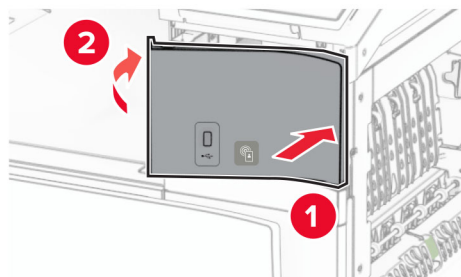
8 Festu leiðbeiningarmiðann.**9** Festu hlíf USB-tengisins að framan þar til hún *smellur* á sinn stað.

10 Lokaðu hurð B þar til hún *smellur* á sinn stað.

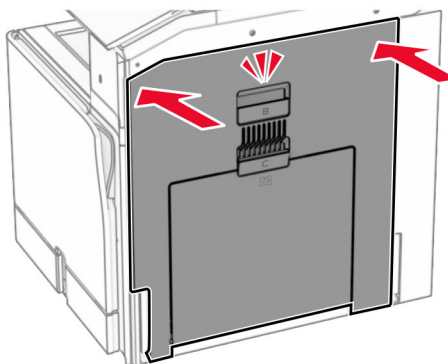
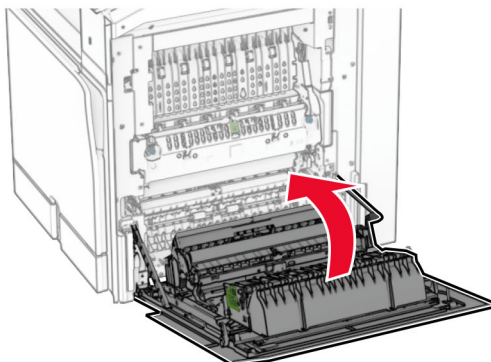

11 Kveiktu á prentaranum.

Setja upp tengi fyrir innri lausnir

VARÚÐ—HÆTTA Á RAFLOSTI: Til að koma í veg fyrir hættuna á raflosti, ef þú ert að fá aðgang að stjórnborði eða setja upp viðbótarvélbúnað eða minnisbúnað eftir að prentarinn var settur upp skaltu slökkva á prentaranum og taka rafmagnssnúruna úr sambandi við rafmagn áður en haldið er áfram. Ef þú hefur einhverjar önnur tæki áföst prentaranum, þá skal einnig slökkva á þeim og taka snúrur sem fara í prentarann úr sambandi.

Athugasemd: Þetta verkefni kallar á skrufjárn með flötum haus.

- 1 Slökktu á prentaranum.

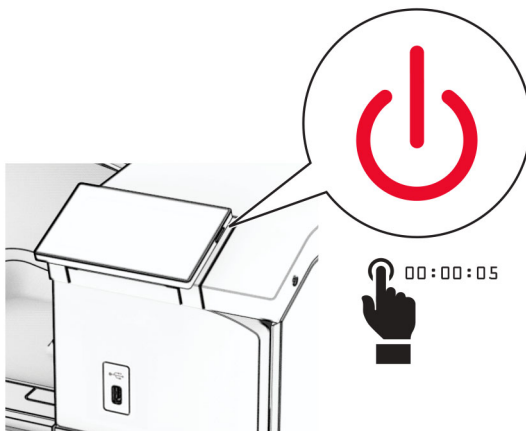

- 2 Taktu straumsnúruna úr rafmagnsinnstungunni og síðan úr prentaranum.

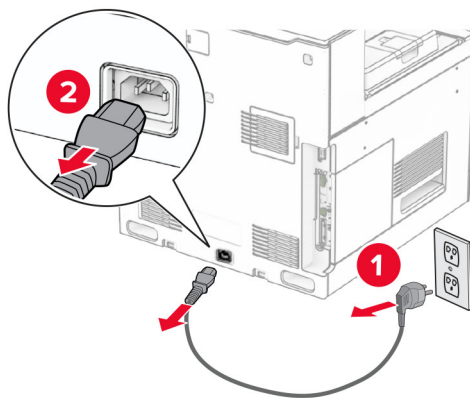

- 3 Opnaðu aðgangshlíf að stýrispjaldi.

Viðvörðun—hugsanleg hættu: Rafeindahlutir á stjórnborði geta auðveldlega orðið fyrir skemmdum vegna stöðurafmagns. Snertu yfirborð úr málm á prentaranum áður en þú snertir rafeindahluti eða tengingar á stjórnborði.

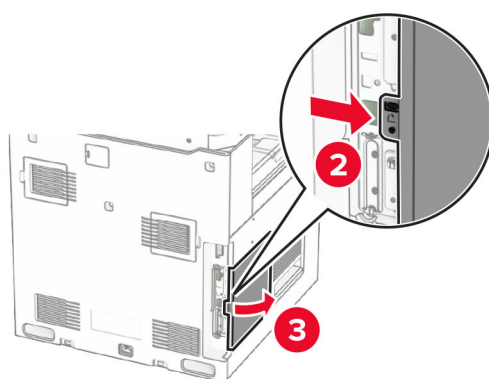
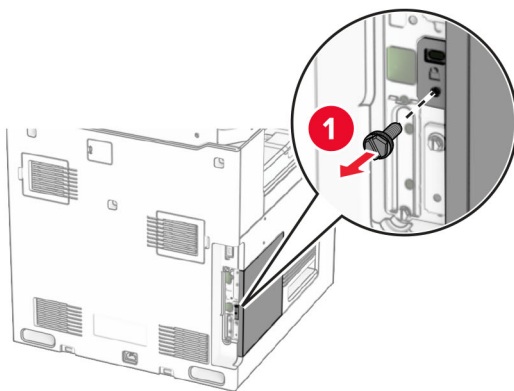

4 Fjarlægðu hlífina sem er yfir tengi innri lausna (ISP).

Athugasemd: Ekki fleygja skrúfunum og hlífum.

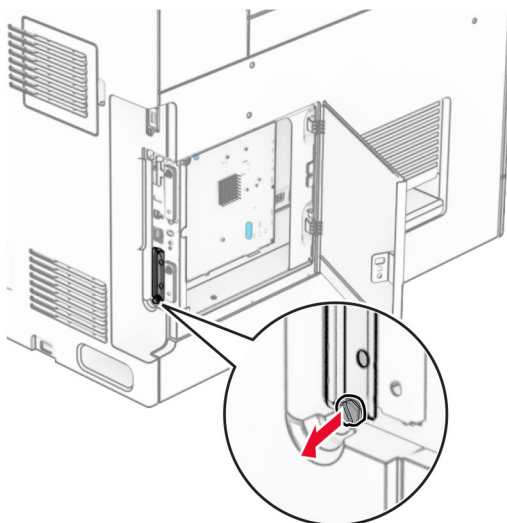

5 Taktu ISP-settið úr umbúðunum.

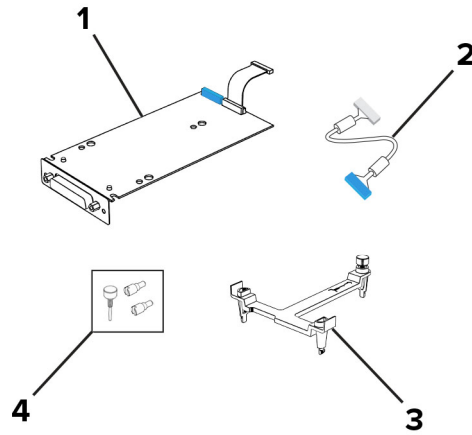

1	ISP (tengibúnaður fyrir innri lausnir)
2	Lengdur ISP kapall
3	Festing
4	Þumalskrúfur

6 Festu festinguna við stjórnborðið þar til hún *smellur* á sinn stað.

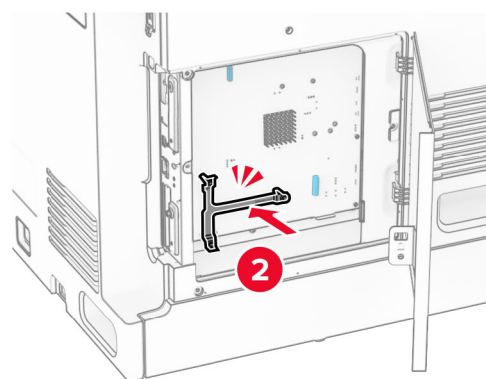
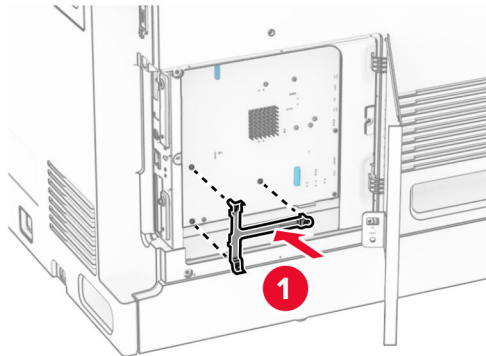

7 Festu ISP við festinguna og tengdu síðan ISP-framlengingarsnúruna við tengilinn á stjórnborðinu.

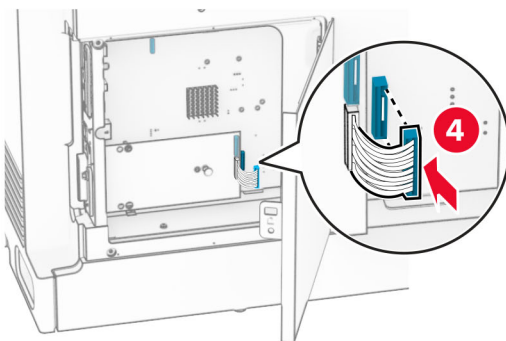
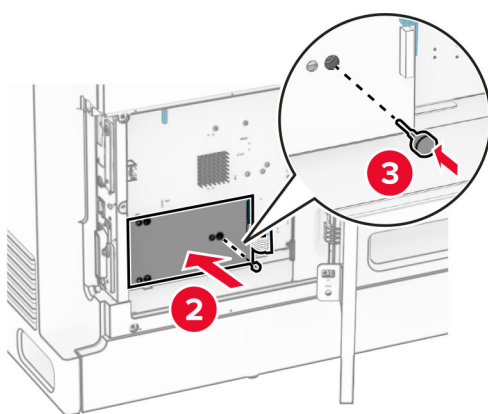
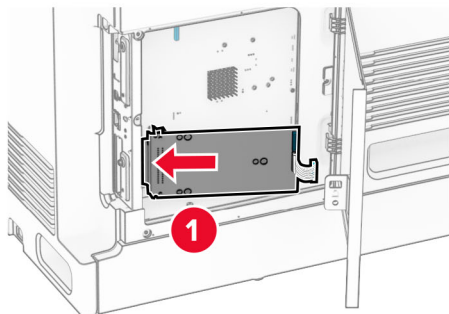

8 Festu ISP við prentarann.

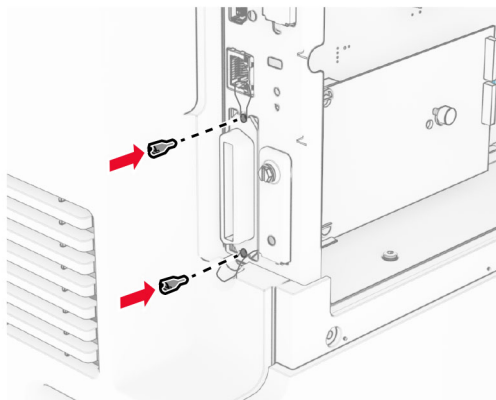

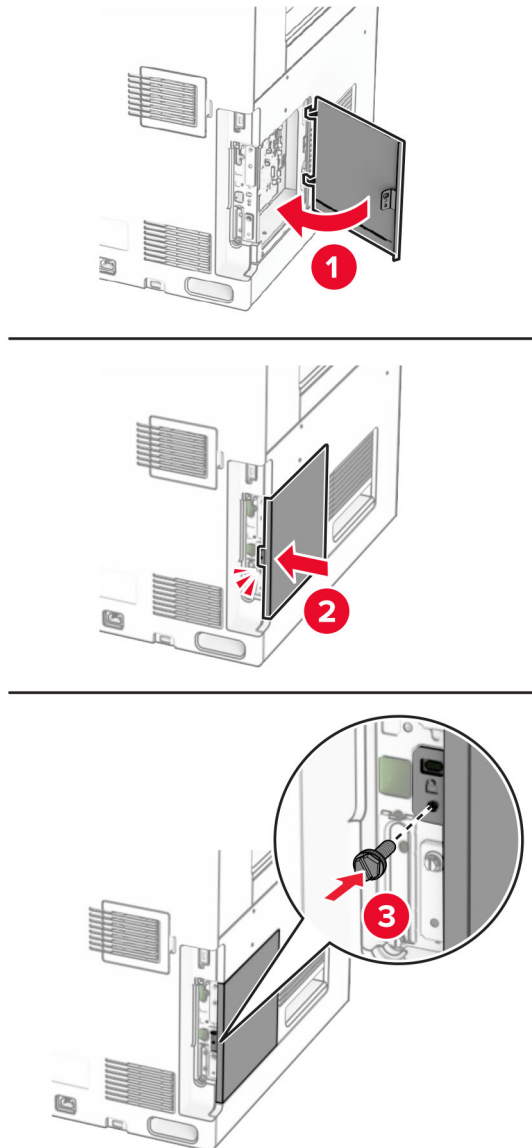
9 Lokaðu aðgangshurð að stýrispjaldi.**10** Tengdu endann á straumsnúru við prentarann og hinn endann við rafmagnsinnstungu.

⚠ VARÚÐ—HUGSANLEG HÆTTA: Til að koma í veg fyrir hættu á eldsvoða eða raflosti skal tengja rafmagnssnúruna við innstungu með viðeigandi getu og rétta jarðtengingu sem er nálægt vörunni og auðveldlega aðgengileg.

11 Kveiktu á prentaranum.

Breyta stillingum á tengi prentarans eftir að hafa sett upp nýtt tengi fyrir innri lausnir.

Athugasemdir:

- Ef prentarinn er með fasta IP-tölu, þá á ekki breyta stillingunni.
- Ef tölvurnar eru stilltar til að nota heiti netkerfis í stað IP-tölu, þá á ekki breyta stillingum.
- Ef þú ert að bæta við þráðlausu tengi innri lausna (ISP) í prentara sem var áður stilltur fyrir Ethernet tengingu, aftengdu þá prentarann frá Ethernet-netkerfinu.

Fyrir Windows-notendur

- 1 Opnaðu möppu fyrir prentara.
- 2 Í flýttivísi í valmynd prentarans með nýja ISP, opnaðu eiginleika prentarans.
- 3 Stilltu tengið í listanum.
- 4 Uppfærðu IP-töluna.
- 5 Beittu breytingunum.

Fyrir Macintosh-notendur

- 1 Frá kjörstillingum kerfis í Apple-valmyndinni, farðu í lista yfir prentara og veldu síðan **+ > IP**.
- 2 Skráðu IP-töluna í svæði vistfangs.
- 3 Beittu breytingunum.

Nettenging

Tengja prentarann við þráðlaust netkerfi (Wi-Fi)

Áður en þú byrjar, vertu viss um:

- Virktur tengibúnaður sé stilltur á Sjálfvirkt. Frá stjórnborðinu farðu á **Stillingar > Netkerfi/tengi > Yfirlit yfir netkerfi > Virkur tengibúnaður**.
- Ethernet-kapallinn er ekki tengdur við prentarann.

Nota stjórnborð prentara

- 1 Í stjórnborðinu ferðu í **Stillingar > Netkerfi/tengi > Þráðlaust > Uppsetning á stjórnborði prentara > Velja netkerfi**.
- 2 Veldu þráðlaust netkerfi og skráðu síðan aðgangsorð netkerfis.

Athugasemd: Fyrir prentara með innbyggða Wi-Fi getur kvaðning birst um uppsetningu Wi-Fi við fyrstu uppsetningu.

Tengja prentarann við þráðlaust netkerfi með því að nota verndaða þráðlausu uppsetningu (WPS)

Áður en þú byrjar, vertu viss um:

- Aðgangsstaðurinn (þráðlaus beinir) sé vottaður sem vernduð þráðlaus uppsetning (WPS) eða WPS-samhæfður. Skoðaðu skjölin sem fylgdu með aðgangsstaðnum varðandi frekari upplýsingar.
- Tenging fyrir þráðlaust net er uppsett í prentaranum þínum. Skoðaðu leiðbeiningarskjölin sem fylgdu með tenginu varðandi frekari upplýsingar.
- Virktur tengibúnaður sé stilltur á Sjálfvirkt. Frá stjórnborðinu farðu á **Stillingar > Netkerfi/tengi > Yfirlit yfir netkerfi > Virkur tengibúnaður**.

Nota stillingaraðferð með hnöppum

- 1 Í stjórnborðinu skaltu fara í **Stillingar > Netkerfi/tengi > Þráðlaust > Vernduð þráðlaus uppsetning (Wi-Fi Protected Setup (WPS)) > Aðferð gangsetningar með hnöppum**.
- 2 Fylgdu leiðbeiningum á skjánum.

Nota aðferð persónuauðkennanlegs númers (PIN)

- 1 Í stjórnborðinu skaltu fara í **Stillingar > Netkerfi/tengi > Þráðlaust > Vernduð þráðlaus uppsetning (Wi-Fi Protected Setup (WPS)) > Gangsetning með PIN-aðferð**.
- 2 Afritaðu átta stafa PIN fyrir WPS.
- 3 Opnaðu vafra og skráðu síðan IP-tölu aðgangsstaðarins í svæði vistfangs.

Athugasemdir:

- Skoðaðu skjölin sem fylgdu með aðgangsstaðnum til að þekkja IP-töluna.
 - Ef verið er að nota staðgengilsþjón (proxy), gerðu hann óvirkan tímabundið til að opna vefsíðuna rétt.
- 4 Aðgengi að WPS-stillingum. Skoðaðu skjölin sem fylgdu með aðgangsstaðnum varðandi frekari upplýsingar.
 - 5 Skráðu átta stafa PIN-númer, og vistaðu síðan breytingarnar.

Stilla Wi-Fi Direct

Wi-Fi Direct® virkjar Wi-Fi tæki til að tengjast beint við hvert annað án þess að nota aðgangspunkt (þráðlausan beini).

- 1 Í stjórnborðinu skaltu fara í **Stillingar > Netkerfi/tengi > Wi-Fi Direct**.
- 2 Settu upp stillingarnar.
 - **Virkja Wi-Fi Direct** - Gerir prentaranum kleift að senda út sitt eigið Wi-Fi Direct net.
 - **Heiti Wi-Fi Direct** - Úthlutar heiti fyrir Wi-Fi Direct netkerfið.
 - **Wi-Fi Direct aðgangsorð** - Úthlutar aðgangsorðinu til að semja um þráðlaust öryggi þegar notuð er tenging milli jafningja.
 - **Sýna aðgangsorð á uppsetningarsíðu** - Sýnir aðgangsorðið á uppsetningarsíðu netkerfis.
 - **Forgangsrásarnúmer** - Úthlutar forgangsrás á Wi-Fi Direct netkerfi.

- **IP-tala eiganda hóps** - Úthlutar IP-tölu fyrir eiganda hóps.
- **Samþykkja sjálfvirkt beiðni ýtihnappa** - Lætur prentarans samþykkja tengibeiðnir sjálfvirkt.

Athugasemd: Samþykki á beiðni ýtihnappa er ekki öruggt.

Athugasemdir:

- Það er sjálfvalið að aðgangsorð netkerfis Wi-Fi Direct er ekki sýnilegt á skjá prentarans. Til að sýna aðgangsorðið, virkjaðu tákni sýnileika aðgangsorðs. Frá stjórnborðinu, farðu á **Stillingar > Öryggi > Ýmislegt > Virkja sýnileika aðgangsorðs/PIN**.
- Prentaðu **uppsetningarsíðu netkerfisins** til að sjá aðgangsorð Wi-Fi Direct-netsins án þess að sýna það á prentaraskjánum. Frá stjórnborðinu skaltu fara í **Stillingar > Skýrslur > Netkerfi > Uppsetningarsíða netkerfis**.

Tengja fartæki við prentarann

Gakktu úr skugga um að Wi-Fi Direct hafi verið sett upp áður en þú tengir fartækið þitt. Varðandi frekari upplýsingar, sjá [“Stilla Wi-Fi Direct” á síðu 246](#).

Nota Wi-Fi Direct

Athugasemd: Þessar leiðbeiningar eiga aðeins við um fartæki sem keyra á Android™.

- 1 Í fartækinu skaltu fara í valmyndina **Stillingar**.
- 2 Kveiktu á **Wi-Fi** og pikkaðu svo á **☰ > Wi-Fi Direct**.
- 3 Veldu heiti á Wi-Fi Direct prentara.
- 4 Staðfestu tenginguna á stjórnborði prentarans.

Notkun Wi-Fi

- 1 Í fartækinu skaltu fara í valmyndina **Stillingar**.
- 2 Smelltu á **Wi-Fi**, veldu síðan heiti á Wi-Fi Direct prentara.

Athugasemd: Strengnum DIRECT-xy (þar sem x og y eru tvö staftákn af handahófi) er bætt fyrir framan heitið á Wi-Fi prentaranum.

- 3 Skráðu aðgangsorð Wi-Fi Direct.

Tengja tölvu við prentarann

Gakktu úr skugga um að Wi-Fi Direct hafi verið uppsett áður en tölvan er tengd. Varðandi frekari upplýsingar, sjá [“Stilla Wi-Fi Direct” á síðu 246](#).

Fyrir Windows-notendur

- 1 Opnaðu **Prentarar & skannar** og smelltu á **Bæta við prentara eða skanna**.
- 2 Smelltu á **Sýna Wi-Fi Direct prentara**, veldu síðan heiti á Wi-Fi Direct prentara.
- 3 Taktu eftir átta stafa PIN prentarans á skjá prentarans.
- 4 Skráðu PIN á tölvunni.

Athugasemd: Ef prentrekill er ekki þegar uppsettur, þá hleður Windows niður viðeigandi rekli.

Fyrir Macintosh-notendur

- 1 Smelltu á þráðlausa táknið og veldu síðan heiti á Wi-Fi Direct prentaranum.

Athugasemd: Strengnum DIRECT-xy (þar sem x og y eru tvö staftákn af handahófi) er bætt fyrir framan heitið á Wi-Fi prentaranum.

- 2 Skráðu aðgangsorð Wi-Fi Direct.

Athugasemd: Settu tölvuna aftur í fyrra netkerfi eftir að hafa aftengt frá netkerfi Wi-Fi Direct.

Wi-Fi netið gert óvirkt

- 1 Frá stjórnborðinu farðu á **Stillingar > Netkerfi/tengi > Yfirlit yfir netkerfi > Virkur tengibúnaður > Staðalnetkerfi**.
- 2 Veldu **Já** til Veldu endurræsa prentarann.

Athugun á tengingu prentarans

- 1 Frá stjórnborðinu skaltu fara í **Stillingar > Skýrslur > Netkerfi > Uppsetningarsíða netkerfis**.
- 2 Skoðaðu fyrsta hluta síðunnar og staðfestu tengingu.
Ef tenging er ekki til staðar gæti tengistaður verið óvirkur eða netkapallinn verið bilaður. Hafðu samband við þinn kerfisstjóra varðandi aðstoð.

Setja upp prentun á raðtengi (aðeins Windows)

- 1 Stilla breytur í prentaranum.
 - a Frá stjórnborði, farðu í valmynd fyrir stillingar á tengjum.
 - b Finndu valmynd fyrir stillingar á raðtengi og stilltu tengingarnar ef þörf er á.
 - c Beittu breytingunum.
- 2 Frá tölvunni, opnaðu möppu fyrir prentara og veldu þinn prentara.
- 3 Opnaðu eiginleika prentara, og veldu síðan COM-tengið í listanum.
- 4 Stilltu breytur fyrir COM-tengið í Tækjastjóra.

Athugasemdir:

- Prentun um raðtengi hægir á prenthraðanum.
- Vertu viss um að kapall fyrir raðtengi sé tengdur við raðtengið á prentaranum þínum.

Gera prentarann öruggan

Eyða minni prentara

Til að eyða gögnum í lausheldnu minni eða biðminni, slökktu á prentaranum.

Til að eyða fastheldnu minni, stillingum tækis og nets, öryggisstillingum og innbyggðum lausnum skaltu gera eftirfarandi:

- 1 Flettu á **Stillingar > Tæki > Viðhald > Eyða utan þjónustu** á stjórnborðinu.
- 2 Veldu **Hreinsa allar upplýsingar á fastheldnu minni** og veldu síðan **EYÐA**.
- 3 Veldu **Gangsetja upphaflega leiðsagnarforrit uppsetningar** eða **Láta prentarann vera utan nets** og veldu svo **Næst**.
- 4 Byrjaðu ferlið.

Athugasemd: Þetta ferli eyðileggur einnig dulkóðunarlykilinn sem er notaður til að vernda notendagögn. Að eyða dulkóðunarlyklinum gerir gögnin óafturkræf.

Eyða af geymsludrifi prentara

- 1 Flettu á **Stillingar > Tæki > Viðhald > Eyða utan þjónustu** á stjórnborðinu.
- 2 Það fer eftir geymsludrifinu sem er uppsett á prentaranum þínum, gerðu annað hvort af eftirfarandi:
 - Fyrir harða diskinn velurðu **Hreinsa allar upplýsingar á harða disknum**, svo **EYÐA** og svo aðferð til að eyða gögnum.

Athugasemd: Ferlið að hreinsa harða diskinn getur tekið frá nokkrum mínútum í allt að meira en klukkustund, þar sem prentarinn verður ekki tiltækur fyrir önnur verkefni notenda.

 - Fyrir skynvætt geymsludrif skaltu velja **Eyða öllum notandagögn á ISD með dulritun** og veldu síðan **EYÐA**.

Endurheimta sjálfgefnar verksmiðjustillingar

- 1 Frá stjórnborðinu ferðu í **Stillingar > Tæki > Endurheimta sjálfgefnar verksmiðjustillingar**.
- 2 Veldu **Endurheimta stillingar**.
- 3 Veldu stillinguna sem á að endurheimta og svo **ENDURHEIMTA**.

Yfirlýsing varðandi óstöðugleika

Gerð minnis	Lýsing
Óstöðugt minni	Prentarinn þinn notar staðalgerð vinnsluminnis (RAM) til að geyma gögn tímabundið í biðminni við einföld prentverk og afritun.
Fastheldið minni	Prentarinn getur notað tvöns konar fastheldið minni: EEPROM og NAND (minnskort). Báðar gerðir geyma stýrikerfið, stillingar prentara og upplýsingar um netið. Þær geyma einnig stillingar skanna og bókamerkja og innbyggðar lausnir.

Gerð minnis	Lýsing
Harður geymsludiskur	Sumir prentarar eru með uppsettan harðan disk. Harður diskur prentara er ætlaður fyrir sérstaka prent-virkni tækisins. Harður diskur lætur prentarann viðhalda gögnum í biðminni varðandi flókin prentverk, jafnt sem gögn varðandi eyðublöð og leturgerðir.
Skynvætt geymsludrif (ISD)	Sumir prentarar eru með ISD uppsett. ISD notar fastheldið minniskort til að geyma notendagögn úr flóknum prentverkum, eyðublaðagögn og leturgögn.

Eyðið innihaldi í uppsettu minni prentara við eftirfarandi aðstæður:

- Prentarinn er tekinn úr notkun.
- Skipt er um harða diskinn eða ISD í prentaranum.
- Prentarinn er fluttur í aðra deild eða staðsetningu.
- Prentarinn er þjónustaður af einhverjum fyrir utan þitt fyrirtæki.
- Prentarinn er fluttur úr þínu húsnæði vegna þjónustu.
- Prentarinn er seldur til annars fyrirtækis.

Athugasemd: Til að farga geymsludrifi skaltu fylgja reglum og verklagsreglum fyrirtækisins þíns.

Prentun

Prentun frá tölvu

Fyrir Windows-notendur

- 1 Með skjalið opið, smelltu á **Skrá > Prenta**.
- 2 Veldu prentara og smelltu síðan á **Eiginleikar, Kjörstillingar, Valkostir, eða Uppsetning**.
Breyttu stillingum ef þörf krefur.
- 3 Smelltu á **Í lagi** og síðan á **Prenta**.

Fyrir Macintosh-notendur

- 1 Með skjalið opið, veldu **Skrá > Prenta**.
- 2 Veldu prentara og veldu síðan stillingu úr **Forstillingar**.
Breyttu stillingum ef þörf krefur.
- 3 Smelltu á **Prenta**.

Prentun frá fartæki

Prenta frá fartæki með því að nota Lexmark Print

Lexmark Print er prentlausn fyrir fartæki sem keyra á Android útgáfu 6.0 eða nýrri. Það gerir þér kleift að senda skjöl og myndir til nettengdra prentara og prentstjórnunarþjóna.



Athugasemdir:

- Sæktu forritið Lexmark Print í Google Play™ Store og virkjaðu það í fartækinu.
 - Gakktu úr skugga um að prentarinn og fartækið séu tengd við sama net.
- 1 Í fartækinu þínu, veldu skjal í skráarstjóranum.
 - 2 Sendu eða deildu skjalinu til Lexmark Print.
Athugasemd: Sum forrit þriðju aðila styðja mögulega ekki sendingar- eða samnýtingareiginleikann. Frekari upplýsingar er að finna í gögnunum sem fylgdu forritinu.
 - 3 Veldu prentara.
Breyttu stillingum ef þörf krefur.
 - 4 Prentaðu skjalið.

Prenta frá fartæki með því að nota Mopria™ prentþjónustu

Mopria Print Service er prentlausn fyrir fartæki sem keyra á Android útgáfu 5.0 eða nýrri. Það gerir þér kleift að prenta beint á hvaða Mopria™ vottaða prentara sem er.

Athugasemd: Sæktu Mopria Print Service í Google Play Store og virkjaðu það í fartækinu.

- 1 Opnaðu samhæft forrit í fartækinu eða veldu skjal úr skráastjórnun.
- 2 Pikkaðu á  > **Prenta**.
- 3 Veldu prentara og stilltu stillingar ef þörf er á.
- 4 Pikkaðu á .

Prenta frá fartæki með því að nota AirPrint

AirPrint-hugbúnaðurinn er prentlausn fyrir fartæki sem gerir þér kleift að prenta beint úr Apple-tækjum í AirPrint-vottaðan prentara.

Athugasemdir:



- Vertu viss um að Apple-tækið og prentarinn séu tengd við sama netkerfið. Ef netið er með margar þráðlausar miðstöðvar skaltu ganga úr skugga um að bæði tækin séu tengd við sama undirnet.
- Þetta forrit er aðeins stutt í sumum tækjum Apple.

- 1 Frá fartækinu þínu veldu skjal frá þinni skjalastjórnun eða ræstu samhæft forrit.
- 2 Pikkaðu á  > **Prenta**.
- 3 Veldu prentara og stilltu stillingar ef þörf er á.
- 4 Prentaðu skjalið.

Prenta frá fartæki með því að nota Wi-Fi Direct®

Wi-Fi Direct er prentþjónusta fartækja sem gerir þér mögulegt til að prenta á hvaða Wi-Fi Direct-tilbúnum prentara sem er.

Athugasemd: Tryggðu að fartækið sé tengt við þráðlaust netkerfi prentara. Varðandi frekari upplýsingar, sjá [“Tengja fartæki við prentarann” á síðu 247](#).

- 1 Opnaðu samhæft forrit í fartækinu þínu eða veldu skjal í þínum skráarstjóra.
- 2 Það fer eftir gerð á þínu fartæki, gerðu eitt af eftirfarandi:
 - Pikkaðu á  > **Prenta**.
 - Pikkaðu á  > **Prenta**.
 - Pikkaðu á **...** > **Prenta**.
- 3 Veldu prentara og stilltu stillingar ef þörf er á.
- 4 Prentaðu skjalið.

Prentun af minniskorti

- 1 Settu inn minniskort.

Frekari upplýsingar um studd flassdrif er að finna í [“Studd minniskort og skráargerðir” á síðu 57.](#)

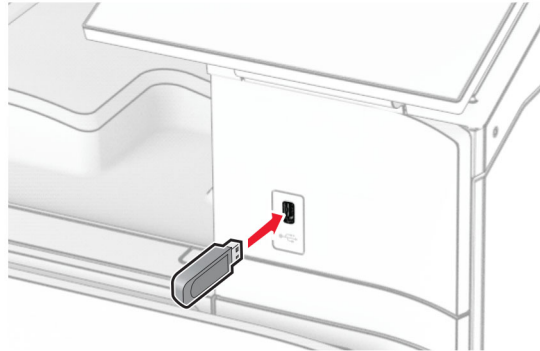

Athugasemdir:

- Ef þú setur inn minniskortið þegar villuskilaboð birtast, hunsar prentarinn minniskortið.
- Ef þú setur inn minniskort þegar prentarinn er að vinna önnur prentverk, þá birtist **Upptekinn** á skjánum.

2 Í stjórnborðinu velur þú **Prenta**.

3 Veldu **USB-drif** og svo skjalið sem þú vilt prenta.

Aðlagaðu stillingar ef þörf krefur.

4 Prentaðu skjalið.

Viðvörðun—hugsanleg hættu: Til að forðast gagnatap eða truflun, ekki snerta minniskortið eða prentarann á þeim svæðum sem eru sýnd þegar prentun, lestur eða skrif er virk frá minniskorti.



Setja upp trúnaðarverk

1 Í stjórnborðinu skaltu fara í **Stillingar > Öryggi > Uppsetning trúnaðarprentunar**.

2 Settu upp stillingarnar.

Stilling	Lýsing
Hámark ógildra PIN-númera	Stilla mörkin á að skrá inn ógilt PIN. Athugasemd: Þegar hámarkinu er náð er prentverkunum fyrir það notandanafn eytt.
Gildislok trúnaðarverka	Stilltu einstakan tíma gildisloka fyrir hvert verk sem er í bið áður en því er sjálfkrafa eytt úr minni prentara, af harða disknum eða skynvædda geymsludrifinu. Athugasemd: Verk í bið er annað hvort Trúnaðarverk , Endurtekið , Frestað , eða Staðfest .
Gildislok endurtekinnar verka	Stilla tíma gildisloka fyrir prentverk sem þú vilt endurtaka.
Gildislok staðfesta verka	Stilla tíma fyrir gildislok til að prenta afrit af verki til að athuga gæði þess áður en þú prentar afritin sem eftir eru.
Gildislok frestaðra verka	Stilla tíma fyrir gildislok fyrir verk sem þú vilt geyma í prentaranum til að prenta síðar.
Krefjast að öll verk séu geymd	Stillir prentarann til að geyma öll prentverk.
Geyma afrit skjala	Stilla prentarann til að geyma öll skjöl með sama skráarheiti.

Prentun á trúnaðarmálum og öðrum vernduðum verkum

Fyrir Windows-notendur

- 1 Með skjalið opið, smelltu á **Skrá > Prenta**.
- 2 Veldu prentara og smelltu síðan á **Eiginleikar**, **Kjörstillingar**, **Valkostir**, eða **Uppsetning**.
- 3 Smelltu á **Prenta og vernda**.
- 4 Smelltu á **Not prenta og halda** og úthlutaðu síðan notandanafni.
- 5 Veldu úr einhverri af eftirfarandi prentverkum:
 - **Trúnaðarprentun** - Prentarinnbiður um persónulegt kenninúmer áður en þér er leyft að prenta verkið.
Athugasemd: Ef þú velur þessa verktegund skaltu slá inn fjögurra stafa PIN-númer.
 - **Staðfesta prentun**- Prentarinn prentar eitt eintak og geymir afritin sem þú baðst um frá reklinum í prentminni.
 - **Fresta prentun** – Prentarinn vistar verkið í minni til að þú getir prentað verkið seinna.
 - **Endurtaka prentun**- Prentarinn prentar öll umbeðin eintök af verkinu og geymir verkið í minni svo þú getir prentað fleiri eintök síðar.
- 6 Smellið á **OK** (í lagi).
- 7 Smelltu á **Prenta**.
- 8 Losaðu um prentverkið frá stjórnborði prentarans.
 - a Veldu **Prenta**.
 - b Veldu **Verk í bið** og veldu síðan notandanafnið þitt.
Athugasemd: Fyrir trúnaðarprentverk, veldu **Trúnaðarverk**, sláðu inn PIN og veldu **Í lagi**.
 - c Veldu prentverkið og svo **Prenta**.

Fyrir Macintosh-notendur

- 1 Með skjalið opið, veldu **Skrá > Prenta**.
- 2 Veldu prentara.
- 3 Á fellivalmyndinni **Öryggi prentverks** kveikirðu á **Prentun með PIN** og slærð síðan inn fjögurra stafa PIN-númer.
- 4 Smelltu á **Prenta**.
- 5 Losaðu um prentverkið frá stjórnborði prentarans.
 - a Veldu **Verk í bið** og veldu síðan heiti tölvunnar.
 - b Veldu **Trúnaðarmál** og sláðu síðan inn PIN-númer.
 - c Veldu prentverkið og svo **Prenta**.

Prenta lista yfir sýnishorn leturgerða

- 1 Í stjórnborðinu skaltu fara í **Stillingar > Skýrslur > Prenta > Leturgerðir prentunar**.
- 2 Veldu leturgerð.

Prenta lista skráasafns

- 1 Í stjórnborðinu skaltu fara í **Stillingar > Skýrslur > Prenta**.
- 2 Veldu **Prentskrá**.

Að setja aðskilnaðarsíður í prentverk

- 1 Með skjalið opið, smelltu á **Skrá > Prenta**.
- 2 Veldu prentara og smelltu síðan á **Eiginleikar, Kjörstillingar, Valkostir, eða Uppsetning**.
- 3 Smelltu á **Pappír/Frágangur**.
- 4 Í valmyndinni **Aðskilnaðarsíður** velurðu stillingu.
- 5 Smelltu á **Í lagi** og síðan á **Prenta**.

Hætta við verk í prentun

- 1 Í stjórnborðinu velur þú **Verk í biðröð**.
- 2 Veldu **Prenta** og veldu svo verk til að hætta við.

Athugasemd: Ef skjal er þegar í prentun skaltu velja **Hætta við verk** í neðra hægra horni skjásins til að stöðva prentun.

Stilla svertustig prentdufts

- 1 Í stjórnborðinu skaltu fara í **Stillingar > Prenta > Gæði**.
- 2 Veldu stillingu fyrir **Svertustig prentdufts**.

Afritun

Taka afrit

- 1 Settu upprunalega skjalið í skúffu sjálfvirks matara skjala eða á gler skannans.

Athugasemd: Til að forðast skurð á mynd, vertu viss um að upprunalega skjalið og útprentunin séu með sömu stærð pappírs.

- 2 Á stjórnborðinu, snertu **Afrit**, og skilgreindu síðan fjölda á afritum.

Aðlagaðu stillingar afritunar ef þörf krefur.

- 3 Afritaðu skjalið.

Afritun á myndum

- 1 Settu ljósmynd á gler skannans.

- 2 Í stjórnborðinu skaltu fara í **Afrita > Frekari stillingar > Efni > Gerð innihalds > Mynd**.

- 3 Veldu **Uppruni innihalds** og veldu síðan þá stillingu sem passar best við upprunalegu myndina.

- 4 Afritaðu myndina.

Afritun á bréfhaus

- 1 Settu upprunalega skjalið í skúffu sjálfvirks matara skjala eða á gler skannans.

- 2 Í stjórnborðinu ferðu í **Afrita > Afrita frá**.

- 3 Veldu stærðina á upphaflega skjalinu.

- 4 Veldu **Afrita til**, og veldu síðan uppruna pappírs sem inniheldur bréfhausinn.

Ef þú hlóðst bréfhausnum inn í fjölnotamatarann **Fjölnotamadari**, pappírsstærð og velja svo **Vréfhaus**.

- 5 Afritaðu skjalið.

Afritun á báðar hliðar á pappírnum

- 1 Settu upprunalega skjalið í skúffu sjálfvirks matara skjala eða á gler skannans.

- 2 Í stjórnborðinu skaltu fara í **Afrita > Frekari stillingar > Hliðar**.

- 3 Velja stillingu.

- 4 Afritaðu skjalið.

Minnka eða stækka afrit

- 1 Settu upprunalega skjalið í skúffu sjálfvirks matara skjala eða á gler skannans.
- 2 Í stjórnborðinu skaltu fara í **Afrita > Frekari stillingar > Skali**.
- 3 Velja stillingu.

Athugasemd: Breyting á stærð á upprunalega skjalinu eða útprentun eftir stillingu á **kvörðun** endurheimtir gildið í **Sjálfvirkt**.

- 4 Afritaðu skjalið.

Samraða afritum

- 1 Settu upprunalega skjalið í skúffu sjálfvirks matara skjala eða á gler skannans.
- 2 Í stjórnborðinu ferðu í **Afrita > Fleiri stillingar > Í settum > Kveikt [1,2,1,2,1,2]**.
- 3 Afritaðu skjalið.

Setja aðskilnaðarsíður á milli afrita

- 1 Settu upprunalega skjalið í skúffu sjálfvirks matara skjala eða á gler skannans.
- 2 Í stjórnborðinu ferðu í **Afrita > Frekari stillingar > Aðskilnaðarsíður**.
- 3 Opnaðu valmyndina og veldu síðan stillingu.
- 4 Afritaðu skjalið.

Afrita margar síður á eina örk

- 1 Settu upprunalega skjalið í skúffu sjálfvirks matara skjala eða á gler skannans.
- 2 Í stjórnborðinu skaltu fara í **Afrita > Frekari stillingar > Síður á hlið**.
- 3 Opnaðu valmyndina og veldu síðan stillingu.
- 4 Afritaðu skjalið.

Afrita kort

- 1 Settu kort á gler skannans.
- 2 Í stjórnborðinu ferðu í **Afrita > Afrita frá > ID-kort**.
- 3 Afritaðu kortið.

Búa til flýtivísi afritunar

- 1 Í stjórnborðinu velur þú **Afrita**.
- 2 Veldu stillingar og svo .
- 3 Búa til flýtivísi.

Netfang

Stilling SMTP-stillinga

Setja upp Simple Mail Transfer Protocol (SMTP) stillingarnar til að senda skannað skjal í tölvupósti. Stillingarnar fara eftir tölvupóstþjónustunni.

Áður en þú byrjar skaltu ganga úr skugga um að prentarinn sé tengdur við net og að netið sé tengt við internetið.

Nota stjórnborð prentara

- 1 Frá stjórnborðinu skaltu fara í **Stillingar > Tölvupóstur > Uppsetning tölvupósts**.
- 2 Settu upp stillingarnar.

Nota Embedded Web Server

- 1 Opnaðu vafra og skráðu IP-tölu prentarans í svæði vistfangs.

Athugasemdir:

- Skoða IP-tölu prentara á heimaskjá prentarans. IP-talan birtist sem fjögur sett af tölum sem eru aðskildar af punktum, svo sem 123.123.123.123.
- Ef verið er að nota staðgengilsþjón (proxy), gerðu hann óvirkan tímabundið til að opna vefsíðuna rétt.

- 2 Smelltu á **Stillingar > Tölvupóstur**.
- 3 Gerðu stillingarnar í valmyndinni **Uppsetning tölvupósts**.
- 4 Smelltu á **Vista**.

Þjónustuveitur tölvupósts

- [AOL Mail](#)
- [Comcast Mail](#)
- [Gmail](#)
- [iCloud Mail](#)
- [Mail.com](#)
- [NetEase Mail \(mail.126.com\)](#)
- [NetEase Mail \(mail.163.com\)](#)
- [NetEase Mail \(mail.yeah.net\)](#)
- [Outlook Live eða Microsoft 365](#)
- [QQ Mail](#)
- [Sina Mail](#)
- [Sohu Mail](#)
- [Yahoo! Mail](#)
- [Zoho Mail](#)

Athugasemdir:

- Hafðu samband við þjónustuveitanda þinn ef villur koma upp þegar uppgefnar stillingar eru notaðar.

- Hafðu samband við þjónustuveitanda þinn ef hann er ekki á listanum.

AOL Mail

Stilling	Gildi
Aðal SMTP-gátt	smtp.aol.com
Aðaltengi SMTP-gáttar	587
Nota SSL/TLS	Þarfnast
Krefjast áreiðanlegs vottorðs	Óvirkt
Svarnetfang	Netfangið þitt
Sannvottun á SMTP-þjóni	Innskráning / venjuleg
Tölvupóstur að frumkvæði tækis	Nota SMTP-réttindi tækis
Notandaauðkenni tækis	Netfangið þitt
Aðgangsorð tækis	Aðgangsorð apps Athugasemd: Til að búa til aðgangsorð fyrir forrit skaltu fara á síðuna Öryggi AOL-reiknings , skrá þig inn á reikninginn þinn og smella síðan á Búa til og stjórna aðgangsorðum apps .

Comcast Mail

Stilling	Gildi
Aðal SMTP-gátt	smtp.comcast.net
Aðaltengi SMTP-gáttar	587
Nota SSL/TLS	Þarfnast
Krefjast áreiðanlegs vottorðs	Óvirkt
Svarnetfang	Netfangið þitt
Sannvottun á SMTP-þjóni	Innskráning / venjuleg
Tölvupóstur að frumkvæði tækis	Nota SMTP-réttindi tækis
Notandaauðkenni tækis	Netfangið þitt
Aðgangsorð tækis	Aðgangsorð reiknings

Athugasemd: Gakktu úr skugga um að aðgangsorðsstilling þriðja aðila sé virkjuð á reikningnum þínum. Nánari upplýsingar er að finna á hjálparsíðu [Comcast Xfinity Connect](#).

Gmail™

Athugasemd: Gakktu úr skugga um að tveggja þrepa sannvottun sé virk á reikningnum þínum. Til að virkja tveggja þrepa sannvottun skaltu fara á síðuna [Öryggi Google-reiknings](#), skrá þig inn á reikninginn þinn og smella á tveggja þrepa sannvottun í hlutanum Hvernig á að skrá sig inn í Google og smella á **Tveggja þrepa sannvottun**.

Stilling	Gildi
Aðal SMTP-gátt	smtp.gmail.com
Aðaltengi SMTP-gáttar	587

Stilling	Gildi
Nota SSL/TLS	Þarfnast
Krefjast áreiðanlegs vottorðs	Óvirkt
Svarnetfang	Netfangið þitt
Sannvottun á SMTP-þjóni	Innskráning / venjuleg
Tölvupóstur að frumkvæði tækis	Nota SMTP-réttindi tækis
Notandaauðkenni tækis	Netfangið þitt
Aðgangsorð tækis	Aðgangsorð apps Athugasemdir: <ul style="list-style-type: none"> Til að búa til aðgangsorð fyrir app skaltu fara á síðuna Öryggi Google-reiknings, skrá þig inn á reikninginn þinn, fara í hlutann Hvernig á að skrá sig inn í Google og smella á Tveggja þrepa sannvottun > Aðgangsorð apps. „Aðgangsorð apps“ birtist aðeins ef tveggja þrepa sannvottun er virk.

iCloud Mail

Athugasemd: Gakktu úr skugga um að tveggja þrepa sannvottun sé virk á reikningnum þínum.

Stilling	Gildi
Aðal SMTP-gátt	smtp.mail.me.com
Aðaltengi SMTP-gáttar	587
Nota SSL/TLS	Þarfnast
Krefjast áreiðanlegs vottorðs	Óvirkt
Svarnetfang	Netfangið þitt
Sannvottun á SMTP-þjóni	Innskráning / venjuleg
Tölvupóstur að frumkvæði tækis	Nota SMTP-réttindi tækis
Notandaauðkenni tækis	Netfangið þitt
Aðgangsorð tækis	Aðgangsorð apps Athugasemd: Til að búa til aðgangsorð fyrir app skaltu fara á síðuna Stjórnun iCloud-reiknings , skrá þig inn á reikninginn þinn, fara í hlutann Innskráning og öryggi og smella á Aðgangsorð tiltekins apps > Búa til aðgangsorð fyrir tiltekið app .

Mail.com

Stilling	Gildi
Aðal SMTP-gátt	smtp.mail.com
Aðaltengi SMTP-gáttar	587
Nota SSL/TLS	Þarfnast
Krefjast áreiðanlegs vottorðs	Óvirkt
Svarnetfang	Netfangið þitt

Stilling	Gildi
Sannvottun á SMTP-þjóni	Innskráning / venjuleg
Tölvupóstur að frumkvæði tækis	Nota SMTP-réttindi tækis
Notandaauðkenni tækis	Netfangið þitt
Aðgangsorð tækis	Aðgangsorð reiknings

NetEase Mail (mail.126.com)

Athugasemd: Gakktu úr skugga um að SMTP þjónusta sé virk á reikningnum þínum. Til að virkja þjónustuna frá heimasíðu NetEase Mail, smelltu á **Stillingar > POP3/SMTP/IMAP**, og virkjaðu síðan annað hvort **IMAP/SMTP þjónustu** eða **POP3/SMTP þjónustu**.

Stilling	Gildi
Aðal SMTP-gátt	smtp.126.com
Aðaltengi SMTP-gáttar	465
Nota SSL/TLS	Þarfnast
Krefjast áreiðanlegs vottorðs	Óvirkt
Svarnetfang	Netfangið þitt
Sannvottun á SMTP-þjóni	Innskráning / venjuleg
Tölvupóstur að frumkvæði tækis	Nota SMTP-réttindi tækis
Notandaauðkenni tækis	Netfangið þitt
Aðgangsorð tækis	Aðgangsorð heimildar Athugasemd: Aðgangsorð heimildar er gefið upp þegar IMAP/SMTP-þjónusta eða POP3/SMTP-þjónusta er virk.

NetEase Mail (mail.163.com)

Athugasemd: Gakktu úr skugga um að SMTP þjónusta sé virk á reikningnum þínum. Til að virkja þjónustuna frá heimasíðu NetEase Mail, smelltu á **Stillingar > POP3/SMTP/IMAP**, og virkjaðu síðan annað hvort **IMAP/SMTP þjónustu** eða **POP3/SMTP þjónustu**.

Stilling	Gildi
Aðal SMTP-gátt	smtp.163.com
Aðaltengi SMTP-gáttar	465
Nota SSL/TLS	Þarfnast
Krefjast áreiðanlegs vottorðs	Óvirkt
Svarnetfang	Netfangið þitt
Sannvottun á SMTP-þjóni	Innskráning / venjuleg
Tölvupóstur að frumkvæði tækis	Nota SMTP-réttindi tækis
Notandaauðkenni tækis	Netfangið þitt
Aðgangsorð tækis	Aðgangsorð heimildar Athugasemd: Aðgangsorð heimildar er gefið upp þegar IMAP/SMTP-þjónusta eða POP3/SMTP-þjónusta er virk.

NetEase Mail (mail.yeah.net)

Athugasemd: Gakktu úr skugga um að SMTP þjónusta sé virk á reikningnum þínum. Til að virkja þjónustuna frá heimasíðu NetEase Mail, smelltu á **Stillingar > POP3/SMTP/IMAP**, og virkjaðu síðan annað hvort **IMAP/SMTP þjónustu** eða **POP3/SMTP þjónustu**.

Stilling	Gildi
Aðal SMTP-gátt	smtp.yeah.net
Aðaltengi SMTP-gáttar	465
Nota SSL/TLS	Þarfnast
Krefjast áreiðanlegs vottorðs	Óvirkt
Svarnetfang	Netfangið þitt
Sannvottun á SMTP-þjóni	Innskráning / venjuleg
Tölvupóstur að frumkvæði tækis	Nota SMTP-réttindi tækis
Notandaauðkenni tækis	Netfangið þitt
Aðgangsorð tækis	Aðgangsorð heimildar Athugasemd: Aðgangsorð heimildar er gefið upp þegar IMAP/SMTP-þjónusta eða POP3/SMTP-þjónusta er virk.

Outlook Live eða Microsoft 365

Þessar stillingar eiga við outlook.com og hotmail.com tölvupóstlén og Microsoft 365-reikninga.

Stilling	Gildi
Aðal SMTP-gátt	smtp.office365.com
Aðaltengi SMTP-gáttar	587
Nota SSL/TLS	Þarfnast
Krefjast áreiðanlegs vottorðs	Óvirkt
Svarnetfang	Netfangið þitt
Sannvottun á SMTP-þjóni	Innskráning / venjuleg
Tölvupóstur að frumkvæði tækis	Nota SMTP-réttindi tækis
Notandaauðkenni tækis	Netfangið þitt
Aðgangsorð tækis	Aðgangsorð reiknings eða aðgangsorð apps Athugasemdir: <ul style="list-style-type: none"> Notaðu aðgangsorð reikningsins þíns fyrir reikninga með tveggja þrepa staðfestingu óvirka. Notaðu aðgangsorð apps fyrir reikninga outlook.com eða hotmail.com með tveggja þrepa staðfestingu virka. Til að búa til aðgangsorð fyrir app skaltu fara á síðuna Stjórnun Outlook Live-reiknings, skrá þig inn á reikninginn þinn og smella síðan á Búa til nýtt aðgangsorð fyrir app.

Athugasemd: Frekari stillingar fyrir fyrirtæki sem nota Microsoft 365 er að finna á [Hjálparsíðu Microsoft 365](#).

QQ Mail

Athugasemd: Gakktu úr skugga um að SMTP þjónusta sé virk á reikningnum þínum. Til að virkja þjónustuna, frá heimasíðu QQ Mail, smelltu á **Stillingar > Reikningur**. Í hlutanum POP3/IMAP/SMTP/Exchange/CardDAV/CalDAV-þjónusta skaltu virkja annaðhvort **POP3/SMTP-þjónustu** eða **IMAP/SMTP-þjónustu**.

Stilling	Gildi
Aðal SMTP-gátt	smtp.qq.com
Aðaltengi SMTP-gáttar	587
Nota SSL/TLS	þarfnast
Krefjast áreiðanlegs vottorðs	Óvirkt
Svarnetfang	Netfangið þitt
Sannvottun á SMTP-þjóni	Innskráning / venjuleg
Tölvupóstur að frumkvæði tækis	Nota SMTP-réttindi tækis
Notandaauðkenni tækis	Netfangið þitt
Aðgangsorð tækis	Kóði heimildar Athugasemd: Til að búa til kóða heimildar, á heimasíðu QQ Mail, smelltu á Stillingar > Reikningur , og síðan frá kaflanaum POP3/IMAP/SMTP/Exchange/CardDAV/CalDAV Service smelltu á Búa til kóða heimildar .

Sina Mail

Athugasemd: Gakktu úr skugga um að POP3/SMTP þjónustan sé virk á þínum reikningi. Til að virkja þjónustuna, frá heimasíðu Sina Mail, smelltu á **Stillingar > Frekari stillingar > POP/IMAP/SMTP endanotanda**, og virkjaðu síðan **POP3/SMTP þjónustuna**.

Stilling	Gildi
Aðal SMTP-gátt	smtp.sina.com
Aðaltengi SMTP-gáttar	587
Nota SSL/TLS	þarfnast
Krefjast áreiðanlegs vottorðs	Óvirkt
Svarnetfang	Netfangið þitt
Sannvottun á SMTP-þjóni	Innskráning / venjuleg
Tölvupóstur að frumkvæði tækis	Nota SMTP-réttindi tækis
Notandaauðkenni tækis	Netfangið þitt
Aðgangsorð tækis	Kóði heimildar Athugasemd: Til að búa til heimildarkóða skaltu á heimasíðu tölvupóstsins smella á Stillingar > Fleiri stillingar > POP/IMAP/SMTP fyrir notendur og síðan virkja Stöðu heimildarkóða .

Sohu Mail

Athugasemd: Gakktu úr skugga um að SMTP þjónusta sé virk á reikningnum þínum. Til að virkja þjónustuna, frá Sohu Mail heimasíðunni, smelltu á **Valkostir > Stillingar > POP3/SMTP/IMAP**, og virkjaðu síðan annað hvort **IMAP/SMTP þjónustu** eða **POP3/SMTP þjónustu**.

Stilling	Gildi
Aðal SMTP-gátt	smtp.sohu.com
Aðaltengi SMTP-gáttar	465
Nota SSL/TLS	Þarfnast
Krefjast áreiðanlegs vottorðs	Óvirkt
Svarnetfang	Netfangið þitt
Sannvottun á SMTP-þjóni	Innskráning / venjuleg
Tölvupóstur að frumkvæði tækis	Nota SMTP-réttindi tækis
Notandaauðkenni tækis	Netfangið þitt
Aðgangsorð tækis	Sjálfstætt aðgangsorð Athugasemd: Sjálfstætt aðgangsorð er úthlutað þegar IMAP/SMTP-þjónusta eða POP/SMTP-þjónusta er virkjuð.

Yahoo! Mail

Stilling	Gildi
Aðal SMTP-gátt	smtp.mail.yahoo.com
Aðaltengi SMTP-gáttar	587
Nota SSL/TLS	Þarfnast
Krefjast áreiðanlegs vottorðs	Óvirkt
Svarnetfang	Netfangið þitt
Sannvottun á SMTP-þjóni	Innskráning / venjuleg
Tölvupóstur að frumkvæði tækis	Nota SMTP-réttindi tækis
Notandaauðkenni tækis	Netfangið þitt
Aðgangsorð tækis	Aðgangsorð apps Athugasemd: Til að búa til nýtt aðgangsorð fyrir app skaltu fara á síðuna Öryggi Yahoo-reiknings , skrá þig inn á reikninginn þinn, fara í hlutann Aðgangsorð apps og smella á Búa til aðgangsorð fyrir app .

Zoho Mail

Stilling	Gildi
Aðal SMTP-gátt	smtp.zoho.com
Aðaltengi SMTP-gáttar	587
Nota SSL/TLS	Þarfnast
Krefjast áreiðanlegs vottorðs	Óvirkt
Svarnetfang	Netfangið þitt

Stilling	Gildi
Sannvottun á SMTP-þjóni	Innskráning / venjuleg
Tölvupóstur að frumkvæði tækis	Nota SMTP-réttindi tækis
Notandaauðkenni tækis	Netfangið þitt
Aðgangsorð tækis	Aðgangsorð reiknings eða aðgangsorð apps Athugasemdir: <ul style="list-style-type: none"> Notaðu aðgangsorð reikningsins þíns fyrir reikninga með tveggja þrepa staðfestingu óvirka. Notaðu aðgangsorð apps fyrir reikninga með tveggja þrepa staðfestingu virka. Til að búa til aðgangsorð fyrir app skaltu fara á síðuna Öryggi Zoho Mail-reiknings, skrá þig inn á reikninginn þinn, fara í hlutann Aðgangsorð tiltekins apps og smella á Búa til nýtt aðgangsorð.

Senda tölvupóst

Vertu viss um að SMTP stillingar séu uppsettar áður en þú byrjar. Varðandi frekari upplýsingar, sjá [“Stilling SMTP-stillinga” á síðu 260](#).

- 1 Settu upprunalega skjalið í skúffu sjálfvirks matara skjala eða á gler skannans.
- 2 Í stjórnborðinu ferðu í **Skanna > Tölvupóstur**.
- 3 Sláðu inn nauðsynlegar upplýsingar og veldu svo **Næst**.
Aðlagaðu stillingar ef þörf krefur.
- 4 Veldu **Skanna** og sendu svo tölvupóstin.

Búa til flýtvísi í tölvupóst

Nota stjórnborð prentara

- 1 Í stjórnborðinu ferðu í **Skanna > Tölvupóstur**.
- 2 Sláðu inn nauðsynlegar upplýsingar og veldu svo .
- 3 Búa til flýtvísi.

Nota Embedded Web Server

- 1 Opnaðu vafra og skráðu IP-tölu prentarans í svæði vistfangs.

Athugasemdir:

- Skoða IP-tölu prentara á heimaskjá prentarans. IP-talan birtist sem fjögur sett af tölum sem eru aðskildar af punktum, svo sem 123.123.123.123.
- Ef verið er að nota staðgengilsþjón (proxy), gerðu hann óvirkan tímabundið til að opna vefsíðuna rétt.

- 2 Smelltu á **Flýtvísar > Bæta við flýtvísi**.

3 Settu upp stillingarnar.

4 Smelltu á **Vista**.

Fax

Senda fax

Nota stjórnborð prentara

- 1 Settu upprunalega skjalið í skúffu sjálfvirks matara skjala eða á gler skannans.
- 2 Í stjórnborðinu velur þú **Fax**.
- 3 Veldu **Bæta við viðtakanda** eða **Heimilisfangabók**.
Breyttu stillingum ef þörf krefur.
- 4 Sendu faxið.

Nota tölvuna

Gakktu úr skugga um að faxrekill sé uppsettur áður en þú byrjar. Varðandi frekari upplýsingar, sjá "[Setja upp faxrekilinn](#)" á síðu 89.

Fyrir Windows-notendur

- 1 Með skjalið opið, smelltu á **Skrá > Prenta**.
- 2 Veldu prentara og smelltu síðan á **Eiginleikar**, **Kjörstillingar**, **Valkostir**, eða **Uppsetning**.
- 3 Smelltu á **Fax > Virkja fax > Ávallt sýna faxstillingar áður en fax er sent**, og skráðu númer viðtakanda.
Aðlagaðu stillingar ef þörf krefur.
- 4 Sendu faxið.

Fyrir Macintosh-notendur

- 1 Með skjalið opið, veldu **Skrá > Prenta**.
- 2 Veldu prentara sem er með - **Fax** á eftir heiti sínu.
- 3 Færið inn viðtökunúmerið í reitinn **Til**.
Aðlagaðu stillingar ef þörf krefur.
- 4 Sendu faxið.

Skipuleggja fax

- 1 Settu upprunalega skjalið í skúffu sjálfvirks matara skjala eða á gler skannans.
- 2 Í stjórnborðinu velur þú **Fax**.
- 3 Veldu **Bæta við viðtakanda** eða **Heimilisfangabók** og sláðu inn nauðsynlegar upplýsingar.
- 4 Veldu **Senditími**, stilltu dagsetningu og tíma og veldu síðan **Lokið**.
Stilltu aðrar faxstillingar ef þörf krefur.
- 5 Sendu faxið.

Búa til flýtvísi fyrir ákvörðunarstað á faxi

- 1 Í stjórnborðinu velur þú Fax.
- 2 Veldu **Bæta við viðtakanda** eða **Heimilisfangabók** og sláðu inn nauðsynlegar upplýsingar. Breyttu stillingum ef þörf krefur.
- 3 Veldu „★“.
- 4 Búa til flýtvísi.

Breyta upplausn í faxi

- 1 Settu upprunalega skjalið í skúffu sjálfvirks matara skjala eða á gler skannans.
- 2 Í stjórnborðinu velur þú Fax.
- 3 Veldu **Bæta við viðtakanda** eða **Heimilisfangabók** og sláðu inn nauðsynlegar upplýsingar.
- 4 Smelltu á **Upplausn**, og veldu síðan stillinguna.
- 5 Sendu faxið.

Stilla svertustig á faxi

- 1 Settu upprunalega skjalið í skúffu sjálfvirks matara skjala eða á gler skannans.
- 2 Í stjórnborðinu velur þú Fax.
- 3 Veldu **Bæta við viðtakanda** eða **Heimilisfangabók** og sláðu inn nauðsynlegar upplýsingar.
- 4 Veldu **Fleiri stillingar > Svertustig** og breyttu svo stillingunni.
- 5 Sendu faxið.

Prenta atvikaskrá fyrir fax

- 1 Í stjórnborðinu skaltu fara í **Stillingar > Skýrslur > Fax**.
- 2 Velja atvikaskrá fyrir fax.

Loka á ruslföx

- 1 Í stjórnborðinu skaltu fara í **Stillingar > Fax > Uppsetning á faxi > Móttökustillingar á faxi > Stýringar stjórnanda**.
- 2 Virkja **Loka á föx án nafns** valmyndina.

Geyma föx

- 1 Á stjórnborðinu skaltu fara í **Stillingar > Fax > Uppsetning á faxi > Móttökustillingar á faxi > Föx í bið.**
- 2 Velja stillingu.

Framsenda fax

- 1 Í stjórnborðinu skaltu fara í **Stillingar > Fax > Uppsetning á faxi > Móttökustillingar á faxi > Stýringar stjórnanda.**
- 2 Veldu **Áframsending á faxi** og veldu svo **Prenta og áframsenda** eða **Áframsenda**.
- 3 Veldu viðtökustað í **Framsenda til** valmyndinni og veldu stillingar.

Skönnun

Skanna til tölvu

Vertu viss um að tölvan og prentarinn séu tengd við sama netkerfið áður en þú byrjar.

Fyrir Windows-notendur

Nota Lexmark „ScanBack“ þjónustu

1 Keyrðu **Lexmark ScanBack Utility** í tölvunni og smelltu svo á **Búa til prófil**.

Athugasemdir:

- Til að hlaða niður þjónustunni, farðu á www.lexmark.com/downloads.
- Ef þú vilt frekar nota fyrirliggjandi skönnunarprófil skaltu smella á **Fyrirliggjandi prófill**.

2 Smelltu á **Uppsetning** og bættu síðan við IP-tölu prentarans.

Athugasemd: Skoða IP-tölu prentara á heimaskjá prentarans. IP-talan birtist sem fjögur sett af tölum sem eru aðskildar af punktum, svo sem 123.123.123.123.

3 Smelltu á **Í lagi** og síðan á **Loka**.

4 Veldu snið og stærð skjalsins sem á að skanna.

5 Veldu skráarsnið og upplausn í skönnun, og smelltu síðan á **Næst**.

6 Sláðu inn einstakt heiti fyrir skönnunarprófil.

7 Flettu að staðsetningunni þar sem þú vilt vista skannaða skjalið og búðu svo til skráarheiti.

Athugasemd: Til að endurnota skönnunarprófil, virkjaðu **Búa til flýtvísi**, og skráðu síðan einkvæmt nafn á flýtvísi.

8 Smelltu á **Ljúka**.

9 Settu upprunalega skjalið í sjálfvirkan matara skjal eða á gler skannans.

10 Í stjórnborðinu ferðu í **Prófilar skönnunar > Skanna til tölvu**, og velur skönnunarprófil.

11 Í tölvunni þinni smellirðu á **Skönnun lokið**.

Nota Windows Fax og skönnun

Athugasemd: Vertu viss um að prentaranum hafi verið bætt við tölvuna. Varðandi frekari upplýsingar, sjá [“Bæta prenturum við tölvu” á síðu 89](#).

1 Settu upprunalega skjalið í sjálfvirkan matara skjal eða á gler skannans.

2 Í tölvunni, opnaðu **Windows Fax og skönnun**.

3 Smelltu á **Ný skönnun** og veldu síðan uppruna skanna.

4 Breyttu stillingum skönnunar ef þörf krefur.

5 Skannaðu skjalið.

6 Smelltu á **Vista sem skrifaðu skráarheiti** og smelltu síðan á **Vista**.

Fyrir Macintosh-notendur

Athugasemd: Vertu viss um að prentaranum hafi verið bætt við tölvuna. Varðandi frekari upplýsingar, sjá [“Bæta prenturum við tölvu” á síðu 89](#).

- 1 Settu upprunalega skjalið í sjálfvirkan matara skjal eða á gler skannans.
- 2 Frá tölvunni, gerðu annað af eftirfarandi:
 - Opna **Image Capture**.
 - Opnaðu **Prentarar & Skannar** og veldu síðan prentara. Smelltu á **Skanna > Opna skanna**.
- 3 Í skannaglugganum skaltu gera eitt eða fleira af eftirfarandi:
 - Veldu staðsetninguna sem þú vilt nota til að vista skannaða skjalið.
 - Veldu stærðina á upphaflega skjalinu.
 - Til að skanna úr sjálfvirkum matara skaltu velja **Skjalamatari** úr **Valmynd skönnunar** eða virkja **Nota matara skjala**.
 - Aðlagðu stillingar skönnunar ef þörf krefur.
- 4 Smelltu á **Skanna**.

Skanna til FTP-miðlara

Áður en þú byrjar skaltu ganga úr skugga um að prentarinn sé tengdur við FTP-netþjón.

- 1 Settu upprunalega skjalið í skúffu sjálfvirks matara skjala eða á gler skannans.
- 2 Í stjórnborðinu ferðu í **Skanna > FTP**.
- 3 Sláðu inn nauðsynlegar upplýsingar og veldu svo **Næst**.
Ef það er nauðsynlegt skaltu velja FTP-stillingarnar.
- 4 Skannaðu skjalið.

Búa til FTP-flýtvísi

- 1 Í stjórnborðinu velur þú **Skanna > FTP**.
- 2 Skráðu vistfang á FTP-miðlara og snertu síðan .
- 3 Búa til flýtvísi.

Skanna í möppu á netinu

Áður en þú byrjar skaltu ganga úr skugga um að mappan á netinu sem þú vilt skanna skjalið í sé þegar stillt.

- 1 Settu upprunalega skjalið í skúffu sjálfvirks matara skjala eða á gler skannans.
- 2 Í stjórnborðinu ferðu í **Skönnunarmiðstöð > Mappa á neti**.

3 Veldu viðeigandi möppu á netinu.

Athugasemd: Til að bæta við möppu á netinu, sjá [“Stilling staðsetningar möppu á netinu” á síðu 274.](#)

4 Skannaðu skjalið.

Stilling staðsetningar möppu á netinu

1 Í stjórnborðinu ferðu í **Skönnunarmiðstöð > Mappa á neti > Búa til möppu á netinu.**

2 Grunnstilltu nauðsynlegar stillingar.

3 Skráðu þig inn á netið og veldu síðan **Næst.**

4 Veldu stillingar fyrir möppu á netinu svo **Lokið.**

Athugasemd: Til að skanna skjal í möppu á netinu, sjá [“Skanna í möppu á netinu” á síðu 273.](#)

Búa til flýtvísi fyrir möppu á netinu

1 Opnaðu vafra og skráðu IP-tölu prentarans í svæði vistfangs.

Athugasemdir:

- Skoða IP-tölu prentara á heimaskjá prentarans. IP-talan birtist sem fjögur sett af tölum sem eru aðskildar af punktum, svo sem 123.123.123.123.
- Ef verið er að nota staðgengilsþjón (proxy), gerðu hann óvirkan tímabundið til að opna vefsíðuna rétt.

2 Smelltu á **Flýtvísar > Bæta við flýtvísi.**

3 Í valmynd fyrir **Gerð flýtvísis** veldu **Mappa á neti**, og settu síðan upp stillingarnar.

4 Framkvæma breytingar.

Skanna til minnskorts

1 Settu upprunalega skjalið í skúffu sjálfvirks matara skjala eða á gler skannans.

2 Settu inn minnskort.

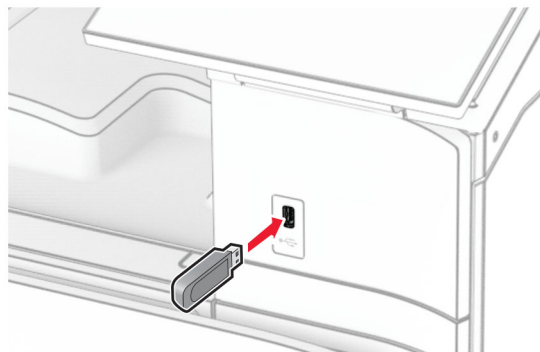

3 Í stjórnborðinu velur þú **Skanna** og svo **USB-drif.**

- 4 Veldu staðsetningu til að vista skrána, búðu til skráarheiti og veldu svo **Næst**.
- 5 Veldu stillingar skönnunar.
- 6 Skannaðu skjalið.

Viðvörðun—hugsanleg hættu: Til að forðast gagnatap eða truflun, ekki snerta minniskortið eða prentarann á þeim svæðum sem eru sýnd þegar prentun, lestur eða skrif er virk frá minniskorti.

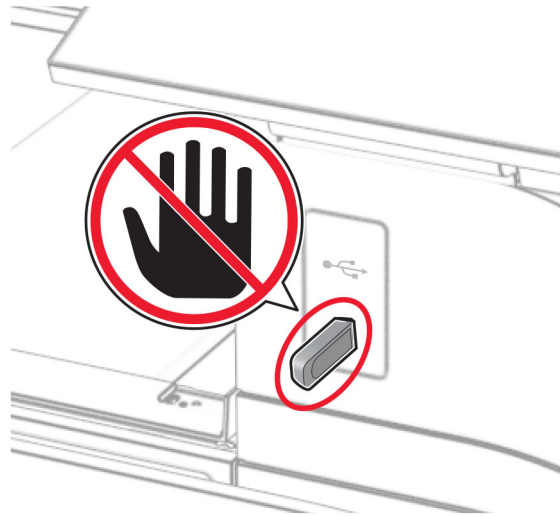

Valmyndir prentara

Yfirlit valmynda

Tæki	<ul style="list-style-type: none"> • Kjörstillingar • sparnaðarstilling • Fjarstýrt stjórnborð • Tilkynningar • Orkustýring • Deila gögnum með Lexmark 	<ul style="list-style-type: none"> • Aðgengileiki • Endurheimta sjálfgefnar verksmiðjustillingar • Viðhald • Uppfæra fastbúnað • Um þennan prentara
Prentun	<ul style="list-style-type: none"> • Útlit • Frágangur¹ • Uppsetning • Gæði • Verkreikningar 	<ul style="list-style-type: none"> • PDF • PostScript • PCL • Mynd
Pappír	<ul style="list-style-type: none"> • Uppsetning skúffu • Uppsetning á miðli 	<ul style="list-style-type: none"> • Uppsetning á bakka¹
Afritun	Sjálfgildi afritunar	
Fax	Sjálfgildi fax	
Netfang	<ul style="list-style-type: none"> • Uppsetning tölvupósts • Sjálfgildi tölvupósts 	<ul style="list-style-type: none"> • Uppsetning veftengils
FTP	Sjálfgildi FTP	
USB-drif	<ul style="list-style-type: none"> • Skönnun frá minniskorti 	<ul style="list-style-type: none"> • Prentun frá minniskorti
Netkerfi/tengi	<ul style="list-style-type: none"> • Yfirlit netkerfis • Þráðlaust • Wi-Fi Direct • Stjórnun þjónustu fartækja • Ethernet • TCP/IP • SNMP 	<ul style="list-style-type: none"> • IPSec • 802.1x • LPD-uppsetning • HTTP/FTP-stillingar • ThinPrint • USB • Takmarka ytra aðgengi að netkerfi
Öryggi	<ul style="list-style-type: none"> • Aðferðir innskráningar • Skipuleggja USB-tæki • Eftirlitsskrá öryggis • Hömlur á innskráningu • Uppsetning trúnaðarprentunar 	<ul style="list-style-type: none"> • Dulkóðun • Eyða tímabundnum gagnaskrá • Stillingar fyrir LDAP-lausn • Ýmislegt
Skýjaþjónustur	Skráning í skýjaþjónustu	
¹ Birtist aðeins þegar frágangseining er uppsett.		
² Birtist aðeins þegar geymsludrif er uppsett.		

Skýrslur	<ul style="list-style-type: none"> • Síða yfir stillingar valmyndar • Tæki • Prentun 	<ul style="list-style-type: none"> • Flýtvísar • Fax • Netkerfi
Bilanaleit	Prenta gæðaprófunarsíður	Skanninn hreinsaður
Sameining eyðublaða ²	Sameining eyðublaða	
¹ Birtist aðeins þegar frágangseining er uppsett. ² Birtist aðeins þegar geymsludrif er uppsett.		

Tæki

Kjörstillingar

Atriði valmyndar	Undirvalmyndar-atriði	Stillingar	Lýsing
Tungumál á skjá	Á ekki við	[Listi yfir tungumál]	Stillir tungumál texta sem birtist á skjánum.
Land/svæði	Á ekki við	[Listi yfir lönd eða svæði]	Auðkennir landið eða svæðið sem prentarinn er settur upp fyrir.
Keyra fyrstu uppsetningu	Á ekki við	Slökkt* Kveikt	Keyra leiðsagnarforrit uppsetningar.
Lyklaborð	Gerð lyklaborðs	[Listi yfir tungumál]	Velja tungumál sem gerð lyklaborðs. Athugasemd: Öll gildi fyrir Gerð lyklaborðs kunna ekki að birtast eða gætu krafist þess að sérstakur vélbúnaður sé uppsettur til að birtast.
Athugasemd: Stjarna (*) næst gildi gefur til kynna sjálfvalda stillingu frá verksmiðju.			

Atriði valmyndar	Undirvalmyndar-atriði	Stillingar	Lýsing
Dagsetning og tími	Setja upp	Núverandi dagsetning og tími Stilla dagsetningu og tíma handvirkt Dagsetningarsnið (MM-DD-ÁÁÁÁ*) Snið tíma (12 klst. F.H./E.H.*) Tímabelti DST (GMT) hliðrun DST upphaf DST endir Hliðrun sumartíma (DST)	Stilla dagsetningu og tíma prentarans og samskiptatími netkerfis. Athugasemdir: <ul style="list-style-type: none"> • MM-DD-YYYY er sjálfgefin bandarísk verksmiðjustilling. DD-MM-YYYY er sjálfvalin alþjóðleg stilling frá verksmiðju. • UTC (GMT) hliðrun, DST upphaf, DST endir og DST hliðrun birtast aðeins þegar Tímabelti er stillt á (UTC+notandi) Sérsnið. • Auðkenni lykils og Aðgangsorð birtast aðeins þegar Virkja sannvottun er stillt á MD5 lykill.
	Samskiptatími netkerfis (NTP)	Virkja samskiptatíma netkerfis (NTP) (kveikt*) NTP-þjónn Virkja sannvottun (Engin*) Auðkenni lykils Aðgangsorð	
Pappírsstærðir	Á ekki við	U.S.* Metramál	Skilgreinir mælieiningar fyrir pappírsstærðir. Athugasemd: Land eða svæði sem þú valdir í leiðsagnarforriti uppsetningar í byrjun ákvarðar upphafsstillingar á pappírsstærð.
Birtustig á skjá	Á ekki við	20–100% (100*)	Stilla birtustig á úttaki.
Aðgengi að minniskorti	Á ekki við	Óvirkt Virkt*	Virkjaðu aðgang að minniskorti prentarans.
Leyfa að fjarlægja bakgrunn	Á ekki við	Slökkt Kveikt*	Skilgreina hvort fjarlæging á bakgrunni sé leyfð.
Leyfa skönnun á sérsniðnum verkum	Á ekki við	Slökkt Kveikt*	Skilgreina hvort stilling á Skönnun á sérsniðnu verki birtist fyrir afritun, skönnun og fax. Athugasemd: Þetta valmyndaratriði birtist aðeins þegar geymsludrif er uppsett.
Einnar síðu skönnun á flötum skanna	Á ekki við	Slökkt* Kveikt	Stilltu prentarann til að skanna hvers konar gerð verks sem felur í sér glers skanna sem eina síðu. Athugasemd: Prentarinn snýr aftur á heimaskjáinn eftir að hafa gert eina flatskönnun í stað þess að sýna fyrirmæli.
Athugasemd: Stjarna (*) næst gildi gefur til kynna sjálfvalda stillingu frá verksmiðju.			

Atriði valmyndar	Undirvalmyndar-atriði	Stillingar	Lýsing
Hljóð tækis	Þagga öll hljóð	Slökkt* Kveikt	Setja upp hljóðstillingar prentarans.
	Hnappur fyrir svörun	Slökkt Kveikt*	
	Hljóðstig	0–10 (5*)	
	Hljóðmerki fyrir hleðslu á sjálfvirkum matara	Slökkt Kveikt*	
	Stýring á viðvörunum	Slökkt Einföld* Stöðug	
	Viðvörun hylkis	Slökkt Einföld* Stöðug	
	Stilling hátalara	Alltaf slökkt* Alltaf kveikt Á þar til tengt	
	Hljóðstyrkur hringingar	Slökkt* Kveikt	
Tímarof á skjá	Á ekki við	5–300 sekúndur (60*)	Stilla aðgerðalausnartíma í sekúndum áður en skjáinn sýnir heimaskjáinn, eða áður en prentari skráir sjálfkrafa út af notandareikningi.
Athugasemd: Stjarna (*) næst gildi gefur til kynna sjálfvalda stillingu frá verksmiðju.			

Sparnaðarstilling

Atriði valmyndar	Undirvalmyndaratriði	Stillingar	Lýsing
Prentun	Hliðar	1-hlið 2-hliðar*	Skilgreina hvort prentað er á eina hlið eða báðar hliðar á pappírinn.
	Síður á hlið	Slökkt* 2 síður á hlið 3 síður á hlið 4 síður á hlið 6 síður á hlið 9 síður á hlið 12 síður á hlið 16 síður á hlið	Skilgreina fjölda á síðum sem á að prenta á einni hlið á pappír.
	Svertustig prentdufts	1–5 (4*)	Ákvarða stig birtu eða svertu í textamyndum.
	Litasparnaður	Slökkt* Kveikt	Stilltu prentarann þannig að hann dragi úr því magni prentbleks sem hann notar þegar hann prentar grafík og myndir.
Afritun	Hliðar	1 hlið til 1 hliðar* 1 hlið til 2 hliðar 2 hlið til 1 hliðar 2 hlið til 2 hliðar	Skilgreina hegðun skönnunar byggt á upphaflegu skjali.
	Síður á hlið	Slökkt* 2 síður með skammsniði 4 síður með skammsniði 2 síður með langsníði 4 síður með langsníði	Skilgreina fjölda á síðum sem á að afrita á eina hlið á pappír.
	Svertustig	1–9 (5*)	Skilgreina svertustig á skönnuðum textamyndum.
Athugasemd: Stjarna (*) næst gildi gefur til kynna sjálfvalda stillingu frá verksmiðju.			

Fjarstýrt stjórnborð

Atriði valmyndar	Stillingar	Lýsing
Ytri VNC-tenging	Ekki leyfa* Leyfa	Tengja ytri „Virtual Network Computing“ (VNC) biðlara við fjarstýrt stjórnborð.
Gerð sannprófunar	Engin* Staðal sannprófun	Stilla gerð sannprófunar þegar tengst er við VNC-þjón biðlara.
Aðgangsorð VNC	Stillingin er skilgreind af notanda.	Skilgreina aðgangsorð til að tengjast við VNC-þjón biðlara. Athugasemd: Þetta atriði valmyndar birtist aðeins ef Gerð sannprófunar er stillt á Staðalgerð sannprófunar .
Athugasemd: Stjarna (*) næst gildi gefur til kynna sjálfvalda stillingu frá verksmiðju.		

Tilkynningar

Atriði valmyndar	Undirvalmyndar-atriði	Stillingar	Lýsing
Hljóðmerki fyrir hleðslu á sjálfvirkum matara	Á ekki við	Slökkt Kveikt*	Tilgreindu hvort prentarinn eigi að gefa frá sér sérstakt hljóðmerki þegar upprunalegt skjal er sett í sjálfvirkan matara.
Stýring á viðvörnum	Á ekki við	Slökkt Einföld* Stöðug	Stilltu fjölda sem viðvörnum hljómar þegar prentari krefst íhlutunar notanda.
Rekstrarvörur	Sýna áætlaðar rekstrarvörur	Sýna áætlun* Ekki sýna áætlun	Sýna áætlaða stöðu á rekstrarvörum.
	Viðvörnum hylkis	Slökkt Einföld* Stöðug	Stilltu fjölda sem viðvörnum hljómar þegar staða á blekhyli er lág.
	Viðvörnum heftingar	Slökkt* Einföld Stöðug	Stilltu fjölda skipta sem viðvörnum á að hljóma þegar heftarahylkið er tómt. Athugasemd: Þetta atriði valmyndar birtist aðeins þegar heftarabúnaður er til staðar.
	Viðvörnum fyrir gatara	Slökkt* Einföld Stöðug	Stilltu fjölda skipta sem viðvörnum á að hljóma þegar gatarahylkið er fullt eða vantar. Athugasemd: Þetta atriði valmyndar birtist aðeins þegar frágangseining heftara, gatari er til staðar.
Athugasemd: Stjarna (*) næst gildi gefur til kynna sjálfvalda stillingu frá verksmiðju.			

Atriði valmyndar	Undirvalmyndar-atriði	Stillingar	Lýsing
Uppsetning viðvarana í tölvupósti	Aðal SMTP-gátt	Stillingin er skilgreind af notanda.	Skráðu inn IP-tölu eða hýsingarheiti aðal SMTP-miðlara.
	Aðaltengi SMTP-gáttar	1-65535 (25*)	Skráðu númer á gátt fyrir aðal SMTP-miðlara.
	Auka SMTP-gátt	Stillingin er skilgreind af notanda.	Sláðu inn IP-töluna eða hýsingarheiti auka SMTP-þjóns.
	Aukatengi SMTP-gáttar	1-65535 (25*)	Sláðu inn gáttarnúmer auka SMTP-þjónsins.
	Tímarof SMTP	5-30 sekúndur (30*)	Skilgreina tímann sem SMTP-þjónninn bíður áður en hann hættir að reyna að senda tölvupóst.
	Svarnetfang	Stillingin er skilgreind af notanda.	Skilgreina vistfang svörunar í tölvupósti.
	Nota ávallt sjálfvalið vistfang svörunar SMTP	Kveikt Slökkt*	Nota ávallt sjálfvalið vistfang svörunar í SMTP þjóninum.
	Nota SSL/TLS	Óvirkt* Framselja Þarfnast	Senda tölvupóst með dulkóðuðum tengli.
	Krefjast áreiðanlegs vottorðs	Kveikt* Slökkt	Krefjast áreiðanlegs vottorðs þegar tengst er SMTP þjóni.
Athugasemd: Stjarna (*) næst gildi gefur til kynna sjálfvalda stillingu frá verksmiðju.			

Atriði valmyndar	Undirvalmyndaratriði	Stillingar	Lýsing
Uppsetning viðvarana í tölvupósti	Sannvottun á SMTP-þjóni	Ekki þörf á sannvottun* Innskráning/venjuleg NTLM CRAM-MD5 Digest-MD5 Kerberos 5	Stilla gerð sannprófunar fyrir SMTP þjón.
	Tölvupóstur að frumkvæði tækis	Engin* Nota SMTP-réttindi tækis	Stilla hvort þörf sé á vottorðum fyrir tölvupósta að frumkvæði tækis.
	Tölvupóstur að frumkvæði notanda	Engin* Nota SMTP-réttindi tækis Nota aðgangsorð notandakennis & fyrir lotu Nota netfang og aðgangsorð fyrir lotu Kvaðning notanda	Stilla hvort þörf sé á vottorðum fyrir tölvupósta að frumkvæði notanda.
	Nota virk vottorð skráarsafns tækis	Kveikt Slökkt*	Virkja vottorð notanda og úthlutun hóps til að tengjast við SMTP-þjóninn.
	Notandaauðkenni tækis	Stillingin er skilgreind af notanda.	Skilgreina notandakennið til að skrá þig inn á SMTP-þjóninn.
	Aðgangsorð tækis	Stillingin er skilgreind af notanda.	Skilgreina aðgangsorðið til að skrá þig inn á SMTP-þjóninn.
	Kerberos 5 REALM	Stillingin er skilgreind af notanda.	Skilgreina svið fyrir samskiptareglur Kerberos 5 sannvottunar.
	NTLM-lén	Stillingin er skilgreind af notanda.	Skilgreina heiti fyrir samskipti NTLM öryggis.
	Gera villu „SMTP-þjónn ekki uppsettur“ óvirka	Kveikt Slökkt*	Slökkva á villuboðum vegna uppsetningar SMTP-þjónsins.
	Uppsetning netfangalista og tilkynninga	Stillingin er skilgreind af notanda.	Skilgreina netföngin og virkja tilkynningar í tölvupósti. Athugasemd: Þetta atriði valmyndar birtist aðeins í innbyggða vefþjóninum.

Athugasemd: Stjarna (*) næst gildi gefur til kynna sjálfvalda stillingu frá verksmiðju.

Atriði valmyndar	Undirvalmyndaratriði	Stillingar	Lýsing
Komist hjá villum	Skynjari fjömotunar sjálfvirks matara	Slökkt Kveikt*	Stilltu prentarann þannig að hann greini þegar sjálfvirkur matari grípur meira en eina blaðsíðu í einu.
	Halda áfram sjálfvirk	Slökkt Kveikt*	Láta prentarann halda sjálfvirk áfram vinnslu eða prentun eftir hreinsun á ákveðnum aðstæðum sem þarfnast íhlutunar. Athugasemd: Sjálfgefna stillingin er 5 sekúndur þegar þetta er stillt á Kveikt .
	Sjálfvirk endurræsing	Endurræsing þegar óvirkur Ávallt endurræsa* Aldrei endurræsa	Stilltu prentarann á endurræsast þegar villa á sér stað.
	Hám. sjálfvirkar endurræsingar	1–20 (2*)	Stilla fjölda sjálfvirkra endurræsinga sem prentarinn getur framkvæmt.
	Gluggi sjálfvirkar endurræsingar	1–525600 (720*)	Stilla fjölda á sekúndum áður en prentarinn framkvæmir sjálfvirka endurræsinguna.
	Teljari sjálfvirkar endurræsingar	Stillingin er skrifvarðar upplýsingar.	Sýna fjölda sjálfvirkra endurræsinga sem prentarinn hefur framkvæmt.
	Sýna villu varðandi of stuttan pappír	Kveikt Sjálfvirk hreinsun*	Stilla prentarann til að sýna skilaboð þegar villan of stuttur pappír á sér stað. Athugasemd: Of stuttur pappír á við um pappír sem verið er að hlaða.
	Vermdun síðu	Slökkt* Kveikt	Stilla prentarann til að vinna alla síðuna í minni áður en hún er prentuð.
Endurheimta innihald flækju	Endurheimta flækju	Slökkt Kveikt Sjálfvirk*	Stilla prentarann til að endurprenta flæktar síður.
	Endurheimta flækju í skanna	Stig verks Stig síðu*	Skilgreindu hvernig á að endurræsa verk í skönnun eftir að pappírflækja er leyst.

Athugasemd: Stjarna (*) næst gildi gefur til kynna sjálfvalda stillingu frá verksmiðju.

Orkustýring

Atriði valmyndar	Undirvalmyndaratriði	Stillingar	Lýsing
Prófill svefnstillingar	Prenta úr svefnstillingu	Halda vakandi eftir prentun Fara í svefnstillingu eftir prentun*	Stilltu prentarann þannig að hann sé vakandi eða fari í Svefnstilling eftir prentun.
	Snertu til að vekja úr djúpri svefnstillingu	Slökkt Kveikt*	Vektu prentarann úr Djúpri svefnstillingu .

Athugasemd: Stjarna (*) næst gildi gefur til kynna sjálfvalda stillingu frá verksmiðju.

Atriði valmyndar	Undirvalmyndaratriði	Stillingar	Lýsing
Tímarof	Svefnstilling	1–114 mínútur (15*)	Stilltu óvirkan tíma áður en prentarinn fer í Svefnstilling .
	Tímarof stillingar í dvala	Óvirkt 1 klst. 2 klst. 3 klst. 6 klst. 1 dagur 2 dagar 3 dagar* 1 vika 2 vikur 1 mánuður	Stilla tímann áður en það slokknar á prentaranum.
	Tímarof dvala í tengingu	Í dvala Ekki setja í dvala*	Stilla Tímarof dvala til að slökkva á prentaranum þegar virk Ethernet-tenging er til staðar.
Tímastilla straumstillingar	Skipulag	Bæta við nýju skipulagi	Tímasettu hvenær prentarinn á að fara í Svefnstilling eða Hvíldarstaða .
Athugasemd: Stjarna (*) næst gildi gefur til kynna sjálfvalda stillingu frá verksmiðju.			

Deila gögnum með Lexmark

Atriði valmyndar	Stillingar	Lýsing
Deila gögnum með Lexmark	Já Nei*	Senda upplýsingar um notkun prentarans og frammistöðu til Lexmark.
Deila senditíma gagna	Upphafstími Lokatími	Veldu tímatímabilið fyrir gagnasöfnun og gagnaflutning. Athugasemd: Deila senditíma gagna birtist aðeins þegar þú velur Já í Deila gögnum með Lexmark .
Athugasemd: Stjarna (*) næst gildi gefur til kynna sjálfvalda stillingu frá verksmiðju.		

Aðgengileiki

Atriði valmyndar	Stillingar	Lýsing
Millibil endurtekens ásláttar lykils	0.00–5.00 (0.00*)	Stilltu bilið í sekúndum þar sem prentari hunsar endurtekinn þrýsting á lykil á áföstu lykllaborði.
Upphaflegur biðtími endurtekens ásláttar á lykil	0.25–5.00 (1.00*)	Stilltu upphaflegan biðtíma í sekúndum áður en endurtekinn lykill byrjar endurtekningu.
Hlutfall endurtekens lykils	0.5–30.0 (30.0*)	Stilla fjölda hve oft á sekúndu er ýtt á endurtekinn lykil.
Lengja tímarof á skjá	Slökkt* Kveikt	Láta notandann vera kyrran á sama stað og endurstilla tímastillingu fyrir tímarof á skjá í stað þess að fara til baka í heimaskjá.
Athugasemd: Stjarna (*) næst gildi gefur til kynna sjálfvalda stillingu frá verksmiðju.		

Atriði valmyndar	Stillingar	Lýsing
Hljóðstig heyrnatóla	1–10 (5*)	Stilla hljóðstyrk höfuðheyrnatóla.
Virkja raddleiðbeiningar þegar heyrnartól er tengt	Slökkt* Kveikt	Virkja raddleiðbeiningar þegar heyrnartól eru sett í heyrnartólstengið.
Tala aðgangsorð/PIN-númer	Slökkt* Kveikt	Stilla prentarann til að tala aðgangsorð eða persónuauðkennanleg númer upphátt.
Hraði tals	Mjög hægt Hægt Venjuleg* Hratt Hraðara Mjög hratt Ör Mjög ör Hraðast	Stilla hraða tals í raddstýringu

Athugasemd: Stjarna (*) næst gildi gefur til kynna sjálfvalda stillingu frá verksmiðju.

Endurheimta sjálfgefnar verksmiðjustillingar

Atriði valmyndar	Stillingar	Lýsing
Endurheimta stillingar	Endurheimta allar stillingar Endurheimta stillingar prentarans Endurheimta stillingar netkerfisins. Endurheimta faxstillingar Endurheimta stillingar forrits	Endurheimta sjálfgefnar stillingar frá verksmiðju.

Viðhald

Uppsetningarvalmynd

Atriði valmyndar	Undirvalmyndaratriði	Stillingar	Lýsing
USB-uppsetning	USB PnP	1* 2	Breyta stillingu á USB-rekli prentarans til að bæta samhæfni við einkatölvu.
	Skanna USB staðbundið	Kveikt* Slökkt	Stilla hvort rekill USB-tækisstjóra teljist sem einfalt USB-tæki (eitt tengi) eða sem samsett USB-tæki (margar tengingar).
	USB-hraði	Fullur Sjálfvirk*	Stilla USB-tengið til að virka á fullum hraða og gera háhraðagetu þess óvirka.

Athugasemd: Stjarna (*) næst gildi gefur til kynna sjálfvalda stillingu frá verksmiðju.

Atriði valmyndar	Undirvalmyndaratriði	Stillingar	Lýsing
Uppsetning skúffu	Skynjun stærðar	Skúffa [x] Skynjun (Kveikt*)	Stilltu skúffuna þannig að hún skynji sjálfkrafa pappírsstærðina sem er hlaðin í hann.
	Tenging á skúffum	Sjálfvirk* Slökkt	Stilltu prentarann til að tengja skúffur sem eru með stillingar á sömu pappírsgerð og pappírsstærð.
	Sýna skilaboð um innskot í skúffu	Slökkt Aðeins fyrir óþekktar stærðir* Alltaf	Birta skilaboð sem gerir notanda kleift að breyta pappírsstærð og pappírsgerð eftir að skúffan er sett inn.
	Pappírskvaðingar	Sjálfvirk* Fjölnotamatari Handvirk stilling pappírs	Stilla uppruna pappírs sem notandinn fyllir á þegar kvaðning birtist um að hlaða pappír. Athugasemd: Til að Fjölnotamatari birtist í valmynd fyrir Pappír skaltu stilla á Stilla MP á Kasetta.
	Kvaðningar umslags	Sjálfvirk* Fjölnotamatari Handvirk stilling umslags	Stilla uppruna pappírs sem notandinn fyllir á þegar kvaðning birtist um að hlaða umslagi. Athugasemd: Til að Fjölnotamatari birtist í valmynd fyrir Pappír skaltu stilla á Stilla MP á Kasetta.
	Aðgerð vegna kvaðninga	Kvaðning notanda* Halda áfram Nota núverandi	Stilla prentarann til að leysa kvaðningar vegna pappírs eða umslaga.
	Margar alhliða stærðir	Slökkt* Kveikt	Stilla skúffuna á að styðja margar alhliða pappírsstærðir.
Skýrslur	Á ekki við	Síða yfir stillingar valmyndar Atvikaskráning Samantekt atvikaskrár	Prentar skýrslur um stillingar á valmynd prentara, stöðu og atvikaskráningu.
Athugasemd: Stjarna (*) næst gildi gefur til kynna sjálfvalda stillingu frá verksmiðju.			

Atriði valmyndar	Undirvalmyndaratriði	Stillingar	Lýsing
Notkun rekstrarvöru og teljarar	Hreinsa notkunarsögu rekstrarvöru	Gangsetja	Endurstilla notkunarsögu rekstrarvöru á framleiðslustillingu.
	Endurstilla ITM	Gangsetja	Endurstilla teljarann eftir að ný rekstrarvara eða nýtt viðhaldssett hefur verið sett upp.
	Endurstilla teljara fyrir svart blekhyliki	Gangsetja	
	Endurstilla teljara fyrir blátt blekhyliki	Gangsetja	
	Endurstilla teljara fyrir rautt blekhyliki	Gangsetja	
	Endurstilla teljara fyrir gult blekhyliki	Gangsetja	
	Endurstilla teljara fyrir svarta myndeiningu	Gangsetja	
	Endurstilla teljara fyrir sett myndeiningar fyrir lit	Gangsetja	
	Endurstilla teljara MPF-rúllubúnaðar	Gangsetja	
	Endurstilla teljara 1500 blaða rúllubúnaðar	Gangsetja	
	Endurstilla teljara rúllubúnaðar	Gangsetja	
	Tengd svið þekju	Mælingar á lagskiptri þekju (Sýna*)	Sýna hlutann „Kostnaður lagskiptrar þekju“ í tölfraeðiskýrslu tækisins.
	Tengd svið þekju		
Stillingar á stórum miðli	Slökkt* Kveikt	Leyfa stillingar þegar prentað er á stóran eða þykkann pappír.	

Athugasemd: Stjarna (*) næst gildi gefur til kynna sjálfvalda stillingu frá verksmiðju.

Atriði valmyndar	Undirvalmyndaratriði	Stillingar	Lýsing
Herming prentara	PPDS-herming	Slökkt* Kveikt	Stilla prentarann til að bera kennsl á og nota PPDS-gagnastreymi.
	PS-herming	Slökkt Kveikt*	Stilla prentarann til að bera kennsl á og nota PS-gagnastreymi.
	Virkja sameiningu eyðublaða	Slökkt* Kveikt	Virkja Forms Merge. Athugasemdir: <ul style="list-style-type: none"> Formsmerge leyfi verður að vera uppsett. Setja þarf upp minniskort fyrir notanda.
	Virkja Prescribe	Slökkt* Kveikt	Virkja PRESCRIBE-tungumál prentarans. Athugasemd: Leyfi PRESCRIBE verður að vera uppsett.
	Öryggi hermingar	Tímarof síðu 60	
Endurstilla hermingu eftir verk (Slökkt*)			Endurstilla hermingu eftir prentverk.
Gera aðgengi skilaboða prentara óvirk (Kveikt*)			Velja hvort hermingin geti fengið aðgang að upphaflegri prentarauppsetningu eða ekki.
Uppsetning á faxi	Stuðningur fax við litla straumnotkun	Gera svefn óvirkan Leyfa svefn Sjálfvirk*	Velja hvort prentarinn eigi að styðja faxhluta orkusparnaðarstillingar.
	Staðsetning á faxgeymslu	Diskur* NAND	Stilla staðsetningu á geymslu fyrir öll föx. Athugasemd: Þetta valmyndaratriði birtist aðeins þegar geymsludrif er uppsett.
Uppsetning prentunar	Stilling aðeins svart	Slökkt* Kveikt	Prenta verk sem eru ekki afrit í grátón.
	Samstilling lita	Slökkt 1 2* 3 4 5	Aðlaga prentað úttak til að jafna missamfærslu í prentaranum.
	Skerping leturs	0–150 (24*)	Stilla gildi fyrir punktastærð texta fyrir neðan hátið-niskjái sem er notaður við prentun leturgagna. Ef gildið er til dæmis 24, þá nota leturgerðir sem eru 24 punktar eða minni hátiðniskjái.
	Nota ISD-leturgerðir	Kveikt* Slökkt	Leyfa notandanum að velja hvort nota eigi ókeypiss leturgerðirnar sem eru á skyndvædda geymsludrifinu (ISD). Athugasemd: Þetta atriði valmyndar birtist aðeins þegar ISD er til staðar.

Athugasemd: Stjarna (*) næst gildi gefur til kynna sjálfvalda stillingu frá verksmiðju.

Atriði valmyndar	Undirvalmyndaratriði	Stillingar	Lýsing
Notkun tækis	Hljóðlát stilling	Slökkt* Kveikt	Stilla hversu mikill hávaði kemur frá prentaranum. Athugasemd: Virkjun á þessari stillingu hægir á heildarafköstum prentarans.
	Virkja raðmyndatökustillingu	Kveikt* Slökkt	Stilla prentarann á að hraða fyrstu blaðsíðunni og hugsanlega fyrstu blaðsíðunni í verki með mörgum blaðsíðum til að vinna verkið hraðar. Athugasemd: Þetta atriði valmyndar birtist aðeins í sumum gerðum prentara.
	Örugg stilling	Slökkt* Kveikt	Stilla prentarann á að vinna í sérstakri stillingu þar sem hann býður upp á eins mikla virkni og mögulegt er þrátt fyrir þekkt vandamál. Þegar til dæmis Kveikt er á þessari stillingu og tvíhliða mótórin virkar ekki, er prentað öðrum megin jafnvel þótt verk sé stillt á að prenta báðum megin. Athugasemd: Ef kveikt er á þessari stillingu er aðeins hægt að prenta úr fjölnotamataranum.
	Lágmarksminni afritunar	20 MB 30 MB 50 MB 80 MB* 100 MB	Stilla úthlutun lágmarksminnis fyrir vistun á verkum í afritun.
	Hreinsa stöðu sérstillingar	Gangsetja	Hreinsa notendaskilgreinda strengi fyrir sérsniðnar sjálfvaldar eða aðrar tilkynningar.
	Hreinsa öll fjarstillt skilaboð	Gangsetja	Hreinsa skilaboð sem sett hafa verið inn með fjarstillingu.
	Sýna skjámyndir villu sjálfvirkt	Slökkt Kveikt*	Sýna núverandi villuboð á skjánum eftir að prentarinn er óvirkur á heimaskjánum í ákveðinn tíma.
	Virða stefnu á hraðafritun	Slökkt* Kveikt	Virkja prentarann til að nota stillingu á stefnu í valmynd Afrit þegar verið er að senda verk í hraðafritun.
	Viðhald fastheldins minnis	Dulritunarstaða Dulkóða viðhald fastheldins minnis	Sýna stöðu dulkóðunar á geymsludrifi. Virkja dulkóðun speglunar handvirkt.
Uppsetning á skynjara fyrir litaskellur	Kjörstilling á tíðni stillinga	Óvirkt Fæstar litastillingar Færri litastillingar Venjuleg* Betri litanákvæmni Besta litanákvæmni	Stilla prentarann til að nota rétt magn af prentlit til að viðhalda samræmi lita.
	Full stilling	Gangsetja	Keyra fulla stillingu lita.
	Prenta TPS-upplýsingasíðu	Gangsetja	Prenta greiningarsíðu sem inniheldur upplýsingar um stillingu á skynjara fyrir litaskellur.
Athugasemd: Stjarna (*) næst gildi gefur til kynna sjálfvalda stillingu frá verksmiðju.			

Atriði valmyndar	Undirvalmyndaratriði	Stillingar	Lýsing
Uppsetning forrita	LES-forrit	Slökkt Kveikt*	Virkja forrit fyrir Lexmark Embedded Solutions (LES).
Uppsetning á skanna	Handvirk stilling á skanna	Prenta fljótvirka prófun Stilling á sjálfvirkum matara að framan Skráning á sjálfvirkum matara að aftan Stilling á flatskanna	Prentaðu prufusíðu eða skráðu flata skannann og sjálfvirka matarann (ADF) handvirkt eftir að skipt hefur verið um sjálfvirkan matara, skannaragler eða stjórnborð. Athugasemd: Þegar prufusíða er prentuð skal ganga úr skugga um að spássían á prufusíðunni sé jöfn á öllum hliðum prentsvæðisins. Ef ekki gæti verður að endurstilla spássíur prentarans.
	Endurstilla viðhaldst-eljara	Endurstilla teljara viðhalds sjálfvirs matara (Gangsetja)	Endurstillið teljarann eftir að skipt hefur verið um viðhaldssett fyrir sjálfvirkan matara.
	Eyða brún	Eyða brún á flatskanna (3*) Eyða brún í sjálfvirkum matara (3*)	Stilla stærð, í millímetrum, á svæði án prentunar í verki í sjálfvirkum matara eða á flatskanna.
	Afrétting í sjálfvirkum matara	Rafræn afrétting í sjálfvirkum matara (Kveikt*)	Draga úr skekkju á skjölum sem eru skönnuð úr sjálfvirkum matara.
	Gera skanna óvirkan	Nei* Já Eingöngu sjálfvirkur matari	Gera skannann óvirkan ef hann virkar ekki rétt.
	Röð Tiff-bæta	CPU Endianness Lítið endasnið Stórt endasnið	Ákvarða röð bæta í TIFF-sniðnu úttaki skönnunar.
	Nákvæmni Tiff-raða á umferð	Kveikt* Slökkt	Stilla gildi fyrir röð á umferð á TIFF-sniðnu úttaki skönnunar.
	Hreinsunarmörk glers á skanna	1000–30000 (10000*)	Stilltu fjölda skannana áður en notandinn fær boð um að þrifa glerið á skannanum.
Athugasemd: Stjarna (*) næst gildi gefur til kynna sjálfvalda stillingu frá verksmiðju.			

Eyða utan þjónustu

Atriði valmyndar	Undirvalmyndaratriði	Stillingar	Lýsing
Eyða utan þjónustu	Minni síðast hreinsað	Stillingin er skrifvarðar upplýsingar.	Sýna hvenær eytt var síðasta í prentaraminni.
	Harður diskur síðast hreinsaður	Stillingin er skrifvarðar upplýsingar.	Sýna hvenær síðast var eytt á hörðum disk. Athugasemd: Þetta atriði valmyndar birtist aðeins þegar harður diskur er til staðar.
	Skynvætt geymsludrif síðast hreinsað	Stillingin er skrifvarðar upplýsingar.	Sýna hvenær síðast var eytt á skynvæddu geymsludrifi (ISD). Athugasemd: Þetta atriði valmyndar birtist aðeins þegar ISD er til staðar.
	Hreinsa allar upplýsingar á fastheldnu minni	Eyða öllum stillingum fyrir prentara og netkerfi Eyða öllum forritum og stillingum forrita Eyða öllum flýtvísu og stillingum fyrir flýtvísa	Hreinsa allar upplýsingar á fastheldnu minni.
	Hreinsa allar upplýsingar á hörðum disk	Eyða niðurbáli (eyða öllum fjölvum, leturgerðum, PFO o.s.frv.) Eyða verkum í biðminni Eyða verkum í bið	Hreinsa allar upplýsingar á harða disknum. Athugasemd: Þetta atriði valmyndar birtist aðeins þegar harður diskur er til staðar.
	Eða skynvæddu geymsludrifi	Eyða	Hreinsa allar upplýsingar á ISD. Athugasemd: Þetta atriði valmyndar birtist aðeins þegar ISD er til staðar.

Uppfæra fastbúnað

Atriði valmyndar	Stillingar	Lýsing
Núverandi útgáfa	Stillingin er skrifvarðar upplýsingar.	Sýna núverandi fastbúnaðarútgáfuna sem er uppsett á prentaranum.
Athugaðu að uppfærslum núna	Setja upp núna Setja upp síðar	Athugaðu að fastbúnaðaruppfærslum.
Sjálfvirk athugun á uppfærslum	Kveikt Slökkt*	Stilltu prentarann þannig að hann athugi sjálfkrafa að fastbúnaðaruppfærslum.

Um þennan prentara

Atriði valmyndar	Lýsing
Flipi eignar	Skilgreina auðkenni á prentaranum.
Staðsetningu prentarans	Skilgreina staðsetningu prentarans.
Hafa samband við	Skilgreina upplýsingar tengiliðar fyrir prentarann.
Útgáfa fastbúnaðar	Sýna fastbúnaðarútgáfuna sem er uppsett á prentaranum.

Atriði valmyndar	Lýsing
Vél	Sýna númer vélar prentarans.
Raðnúmer	Sýna raðnúmer prentarans.
Flytja út uppsetningarskrá til USB	Flytja út uppsetningarskrár á minniskort.
Flytja út þjappaða atvikaskrá til USB	Flytja út þjappaða atvikaskrá á minniskort.
Senda atvikaskrár	Senda upplýsingar um atvikaskrá prentara til Lexmark.

Prentun

Útlit

Atriði valmyndar	Stillingar	Lýsing
Hliðar	1-hlið 2-hliðar*	Skilgreina hvort prentað er á eina hlið eða báðar hliðar á pappírinn.
Veltistíll	Löng brún* Stutt brún	Ákvarða hvaða hlið á pappír er bundin þegar prentað er á báðar hliðar.
Auðar síður	Prentun Ekki prenta*	Prenta auðar síður sem eru innifaldar í prentverki.
Raða	Slökkt (1,1,1,2,2,2) Kveikt [1,2,1,2,1,2]*	Stafila síðum í prentverki í röð þegar verið er að prenta mörg eintök af verkinu..
Aðskilnaðarsíður	Engin* Á milli afrita Á milli verka Á milli síðna	Setja inn auðar aðskilnaðarsíður við prentun.
Uppruni aðskilnaðarsíðu	Skúffa [x] (1*) Fjölnotamatari	Skilgreina uppruna pappírs á aðskilnaðarsíðum.
Síður á hlið	Slökkt* 2 síður á hlið 3 síður á hlið 4 síður á hlið 6 síður á hlið 9 síður á hlið 12 síður á hlið 16 síður á hlið	Prenta margar síðumyndir á einni hlið á pappírsörk.
Röðun á síðum á hlið	Lárétt* Öfugt lárétt Lóðrétt Öfugt lóðrétt	Skilgreina staðsetningu á mörgum síðum þegar verið er að nota vamynd Síður á hlið.

Athugasemd: Stjarna (*) næst gildi gefur til kynna sjálfvalda stillingu frá verksmiðju.

Atriði valmyndar	Stillingar	Lýsing
Stefna á síðum á hlið	Sjálfvirkt* Langsnið Skammsnið	Skilgreina staðsetningu á mörgum síðum þegar verið er að nota valmynd Síður á hlið .
Spássía á síðum á hlið	Engin* Heil	Prenta spássíu á hverja síðumynd þegar verið er að nota valmynd Síður á hlið .
Eintök	1–9999 (1*)	Skilgreina fjölda eintaka fyrir hvert prentverk.
Prentsvæði	Venjuleg* Láta passa á síðu Heil síða	Stilla prentanlegt svæði á pappírsörk.
Athugasemd: Stjarna (*) næst gildi gefur til kynna sjálfvalda stillingu frá verksmiðju.		

Frágangur

Atriði valmyndar	Stillingar	Lýsing
Hefta verk	Slökkt* 1 hefti, efra vinstra horni 2 hefti, vinstra megin 1 hefti, efra hægra horni 2 hefti, efst 1 hefti, neðra vinstra horni 2 hefti, neðst 1 hefti, neðst í hægra horni 2 hefti, hægra megin	Skilgreina staðsetningu hefta fyrir öll prentverk. Athugasemd: Þetta atriði valmyndar birtist aðeins þegar heftarabúnaður er til staðar.
Prófun á heftun	Gangsetja	Ákvarða hvort heftarabúnaður sé að vinna rétt. Athugasemd: Þetta atriði valmyndar birtist aðeins þegar heftarabúnaður er til staðar.
Gatari	Slökkt* Kveikt	Setur göt á brún prentaðs úttaks. Athugasemd: Þetta atriði valmyndar birtist aðeins þegar frágangseining heftara, gatari er til staðar.
Stilling fyrir gatara	2 göt 3 göt 4 göt	Stillir úttak gatara fyrir prentverk. Athugasemdir: <ul style="list-style-type: none"> • 3 göt eru sjálfgefnar verksmiðjustillingar í Bandaríkjunum. 4 göt er sjálfvalin alþjóðleg stilling frá verksmiðju. • Þetta atriði valmyndar birtist aðeins þegar frágangseining heftara, gatari eða frágangseining bæklings er til staðar.
Athugasemd: Stjarna (*) næst gildi gefur til kynna sjálfvalda stillingu frá verksmiðju.		

Atriði valmyndar	Stillingar	Lýsing
Hliðraðar síður	Engin* Á milli afrita Á milli verka	Hliðrar úttaki á hverju prentverki eða hverju eintaki á prentverki. Athugasemdir: <ul style="list-style-type: none"> • Á milli afrita hliðrar hverju afriti af prentverki ef samröðun er stillt á Kveikt [1,2,1,2,1,2]. Ef Samröðun er stillt á Slökkt [1,1,1,2,2,2], þá er hverju setti á prentuðum síðum hliðrað, svo sem allar síður merktar 1 eða allar síður merktar 2. • Milli verka setur sömu stöðu í hliðrun fyrir allt verkið í prentun óháð fjölda eintaka sem eru prentuð.
Athugasemd: Stjarna (*) næst gildi gefur til kynna sjálfvalda stillingu frá verksmiðju.		

Uppsetning

Atriði valmyndar	Stillingar	Lýsing
Tungumál prentara	PCL-herming PS herming*	Stilla tungumál prentara. Athugasemd: Stilling á sjálfgefnu tungumáli prentara kemur ekki í veg fyrir að hugbúnaður sendi prentverk sem nota annað tungumál prentara.
Verk í bið	Slökkt* Kveikt	Geyma prentverk sem þarfnast rekstrarvöru þannig að hægt sé að prenta verk sem ekki þarfnast rekstrarvöru. Athugasemd: Þetta valmyndaratriði birtist aðeins þegar geymsludrif er uppsett.
Tímarof verk í bið	0–255 (30*)	Stilla tímann í sekúndum sem prentarinn bíður eftir inngripi áður en hann setur verk sem þarfnast ótiltækra tilfanga í bið. Athugasemd: Þetta valmyndaratriði birtist aðeins þegar geymsludrif er uppsett.
Hlaða niður marki	RAM* Minniskort Diskur	Skilgreina hvar á að vista öll varanleg aðföng sem hefur verið hlaðið niður í prentarann. Athugasemd: Þetta valmyndaratriði birtist aðeins þegar geymsludrif er uppsett.
Notkun prentara	Hámarkshraði Hámarksafköst*	Ákveddu hvort inndráttarvélbúnaðurinn aftengist eða tengist litframköllunareiningunum meðan á prentun stendur. Athugasemdir: <ul style="list-style-type: none"> • Þegar stillt er á Hámarksafköst er vélbúnaðurinn tengdur við litaframköllunareininguna þegar prentarinn er óvirkur. • Þegar vélbúnaðurinn er stilltur á hámarkshraða er hann tengdur við litframköllunareininguna án tillits til þess hvort verkið inniheldur einlitt efni eða efni í lit.
Notkun prentara á lágum hraða	Hámarksafköst* Hámarkshraði	Láttu prentarann skipta á milli mikils afkasta (svört stilling) og mikils hraða (litastilling) þegar hann keyrir á litlum hraða. Athugasemd: Þessi stilling breytir aðeins prentarahegðun þegar prentvélin keyrir á vinnsluhraða upp á 25 blaðsíður á mínútu. Það hefur engin áhrif þegar vél prentarans er í gangi á hraðari vinnsluhraða.
Athugasemd: Stjarna (*) næst gildi gefur til kynna sjálfvalda stillingu frá verksmiðju.		

Atriði valmyndar	Stillingar	Lýsing
Vista aðföng	Slökkt* Kveikt	Skilgreina hvað prentarinn gerir með niðurhlaðin aðföng þegar hann fær verk sem krefst meira minnis en er tiltækt. Athugasemdir: <ul style="list-style-type: none"> Þegar stillt á Slökkt þá geymir prentarinn sótt aðföng aðeins þar til að þörf er á meira minni. Aðföngum sem eru tengd óvirku tungumáli prentara er eytt. Þegar stillt á Kveikt geymir prentarinn öll varanleg aðföng þvert á allar tungumálastillingar. Þegar þörf krefur sýnir prentarinn skilaboð um fullt minni í stað þess að eyða varanlegum aðföngum.
Skipun prenta allt	Í stafrófsröð* Nýjast fyrst Það elsta fyrst	Skilgreina röðina þegar þú velur að prenta öll geymd verk og trúnaðarprentun.
Sjálfvirk eyðing prentverka sem hætt hefur verið við	Slökkt* Kveikt	Stilltu prentarann á að hætta sjálfkrafa við prentverk í biðröð sem eru rofin vegna villna eins og pappírstíflu og rekstrarvara sem vantar.
Athugasemd: Stjarna (*) næst gildi gefur til kynna sjálfvalda stillingu frá verksmiðju.		

Gæði

Atriði valmyndar	Undirvalmyndar-atriði	Stillingar	Lýsing
Prentstilling	Á ekki við	Svart/hvít Litur*	Stilla hvernig prentarinn býr til litainnihald.
Prentupplausn	Á ekki við	4800 CQ* 1200 dpi	Stilla upplausn á prentuðu úttaki. Athugasemd: 4800 CQ gefur hágæða úttak á hámarkshraða.
Svertustig prentdufts	Á ekki við	1 til 5 (4*)	Ákvarða stig birtu eða svertu í textamyndum.
Hálfóna	Á ekki við	Venjuleg* Smáatriði	Bæta prentað úttak til að vera með mjúkar línur með skörpum brúnum.
Litasparnaður	Á ekki við	Slökkt* Kveikt	Draga úr magni á bleki sem notað er til að prenta teikningar og myndir. Athugasemd: Þegar stillt á Kveikt , hnekkir þessi stilling gildi á stillingu Svertustigi prentdufts .
RGB-birtustig	Á ekki við	-6 til 6 (0*)	Stilla birtustigið á hverjum af RGB og gráum hlutum á síðunni. Athugasemd: Þessi stilling hefur ekki áhrif á skrár þar sem tæknilýsing CMYK-lita er notuð.
RGB-skerpa	Á ekki við	0 til 5 (0*)	Stilla birtuskil á hverjum af RGB og gráum hlutum á síðunni. Athugasemd: Þessi stilling hefur ekki áhrif á skrár þar sem tæknilýsing CMYK-lita er notuð.
Athugasemd: Stjarna (*) næst gildi gefur til kynna sjálfvalda stillingu frá verksmiðju.			

Atriði valmyndar	Undirvalmyndar-atriði	Stillingar	Lýsing
RGB-mettun	Á ekki við	0 til 5 (0*)	Varðveittu svörtu og hvítu gildin á meðan þú stillir litagildi hvers hlutar á síðunni. Athugasemd: Þessi stilling hefur ekki áhrif á skrár þar sem tæknilysing CMYK-lita er notuð.
Þróuð myndvinnsla	Litajafnvægi	Blátt (0*) Rautt (0*) Gult (0*) Svart (0*)	Stilla magn af prentlit sem notað er fyrir hvern lit.
		Endurstilla sjálfvalið	Endurstilla allar litastillingar í sjálfgefin gildi.
	Litaleiðrétting	Slökkt Sjálfvirkt* Handvirkt	Breyttu litastillingum sem eru notaðar til að prenta skjöl. Athugasemdir: <ul style="list-style-type: none"> • Slökkt - stillir prentarann á að fá litaleiðréttingu úr hugbúnaðinum. • Sjálfvirkt - Stillir prentarann á að nota mismunandi litaprófila á hvern hlut á prentuðu síðunni. • Handvirkt - leyfir stillingu RGB eða CMYK litabreytinga sem notaðar eru á hvern hlut á prentuðu síðunni.
	Litadæmi	Prenta litadæmi	Prenta sýnissíður fyrir hverja RGB- og CMYK-litabreytingartöflu sem notuð er í prentaranum.
	Litastilling	Litastilling	Stilla prentarann til að aðlaga litabreytingar í prentuðu úttaki.
	Útskipting á lit á blettum	Stilla sérsniðið CMYK	Úthluta tilteknum CMYK-gildum til 20 tilgreindra lita á blettum.

Athugasemd: Stjarna (*) næst gildi gefur til kynna sjálfvalda stillingu frá verksmiðju.

Verkreikningar

Atriði valmyndar	Stillingar	Lýsing
Verkreikningar	Slökkt* Kveikt	Stilla prentarann til að búa atvikaskrá yfir prentverk sem hann tekur á móti.
Tíðni atvikaskrár verkreikninga	Daglega Vikulega Mánaðarlega*	Skilgreina hve oft prentarinn býr til atvikaskrá.
Aðgerð atvikaskráar við lok á tíðni.	Engin* Senda núverandi atvikaskrá í tölvupósti E-póstur & Eyða núverandi atvikaskrá Senda núverandi atvikaskrá í pósti Birta & Eyða núverandi atvikaskrá	Stilla hvernig prentarinn bregst við þegar mörk tíðni renna út. Athugasemd: Gildið sem er skilgreint í Tíðni atvikaskráar reiknings ákvarðar hvenær þessi aðgerð er gangsett.

Athugasemd: Stjarna (*) næst gildi gefur til kynna sjálfvalda stillingu frá verksmiðju.

Atriði valmyndar	Stillingar	Lýsing
Atvikaskrá nærri því að verða full	Kveikt* (5MB) Slökkt	Skilgreina hámarksstærð á atvikaskrá áður en prentarinn sendir viðvörðunina um að Aðgerð atvikaskráar þegar nærri því full. Athugasemd: Þetta valmyndaratriði birtist aðeins þegar geymsludrif er uppsett.
Aðgerð atvikaskráar þegar nærri því full	Engin* Senda núverandi atvikaskrá í tölvupósti E-póstur & Eyða núverandi atvikaskrá E-póstur & Eyða elstu atvikaskrá Senda núverandi atvikaskrá í pósti Birta & Eyða núverandi atvikaskrá Birta & Eyða elstu atvikaskrá Eyða núverandi atvikaskrá Eyða elstu atvikaskrá Eyða öllu nema núverandi Eyða öllum atvikaskrá	Tilgreindu hvernig prentarinn bregst við þegar geymsludrif er næstum fullt. Athugasemd: Gildið sem er skilgreint í Atvikaskrá nærri því full ákvarðar hvenær þessi aðgerð er gangsett.
Aðgerð atvikaskráar þegar full	Engin* E-póstur & Eyða núverandi atvikaskrá E-póstur & Eyða elstu atvikaskrá Birta & Eyða núverandi atvikaskrá Birta & Eyða elstu atvikaskrá Eyða núverandi atvikaskrá Eyða elstu atvikaskrá Eyða öllu nema núverandi Eyða öllum atvikaskrá	Tilgreindu hvernig prentarinn bregst við þegar geymsludrifið hefur náð notkunarhámarki (100MB).
Vefslóð til að senda atvikaskrár í pósti	Stillingin er skilgreind af notanda.	Skilgreina hvert prentarinn sendir atvikaskrár verkreikninga.
Tölvupóstfang til að senda atvikaskrár	Stillingin er skilgreind af notanda.	Tilgreindu netfangið sem prentarinn sendir atvikaskrá verkreikninga á.
Forskeyti á atvikaskrá	Stillingin er skilgreind af notanda.	Skilgreina forskeytið sem þú setur á heiti atvikaskrá. Athugasemd: Núverandi vélarheiti sem skilgreint er í valmyndinni TCP/IP er notað sem sjálfgefið skráarforskeyti.
Athugasemd: Stjarna (*) næst gildi gefur til kynna sjálfvalda stillingu frá verksmiðju.		

PDF

Atriði valmyndar	Stillingar	Lýsing
Kvarða til að passa	Slökkt* Kveikt	Kvarða innihald síðu til að passa á valda pappírsstærð.
Glósur	Prentun Ekki prenta*	Skilgreina hvort prenta á glósur á PDF.
Villa prentun PDF	Slökkt Kveikt*	Virkja prentun á PDF-villu.
Athugasemd: Stjarna (*) næst gildi gefur til kynna sjálfvalda stillingu frá verksmiðju.		

PostScript

Atriði valmyndar	Stillingar	Lýsing
Villa prentun PS	Slökkt* Kveikt	Prenta síðu sem lýsir PostScript® hermunarvillunni. Athugasemd: Þegar villa kemur upp hættir vinnsla á verkinu, prentari prentar villuskilaboð og restin af prentuninni er sleppt.
Lágmarkslínbreidd	1–30 (2*)	Stilla lágmarksbreidd slaga. Athugasemd: Verk prentuð í 1200 dpi nota gildið beint.
Læsa PS-gangsetningarstillingu	Slökkt Kveikt*	Gera SysStart-skrá óvirka. Athugasemd: Virkjun SysStart skráar getur valdið öryggishættu fyrir prentarann eða netið.
Sléttun mynda	Slökkt* Kveikt	Bæta birtuskil og skerpu á myndum með lága upplausn. Athugasemd: Þessi stilling hefur engin áhrif á myndir með upplausn 300 dpi eða hærri.
Forgangur leturtegundar	Vistfast* Minniskort/diskur	Setja upp leitarröð leturtegunda. Athugasemdir: <ul style="list-style-type: none"> • Vistfast – stillir prentarann til að leita í sínu minni að umbeðinni leturgerð áður en leitað er á geymsludrifinu. • Minniskort/diskur - stillir prentarann á að leita í geymsludrifinu að umbeðnu letri áður en leitað er í minni prentarans. • Þetta valmyndaratriði birtist aðeins þegar geymsludrif er uppsett.
Tímarof í bið	Slökkt Kveikt*	Virkja prentarann til að biða eftir fleiri gögnum áður en hætt er við prentverk. Athugasemd: Þegar stillt er á Kveikt eru 40 sekúndur sjálfgefin verksmiðjustilling.
Athugasemd: Stjarna (*) næst gildi gefur til kynna sjálfvalda stillingu frá verksmiðju.		

PCL

Atriði valmyndar	Stillingar	Lýsing
Uppruni leturgerða	Vistfast* Diskur Niðurhal Minniskort Kort leturgerða Allt	Velja uppruna sem inniheldur sjálfvalið val á leturgerð. Athugasemdir: <ul style="list-style-type: none"> • Diskur - birtist aðeins ef gallalaus, óskrif-/lesvarinn harður diskur sem inniheldur leturgerðir er uppsettur. • Niðurhal - birtist aðeins ef sóttar leturgerðir eru til staðar í minni prentarans. • Leiftur - birtist aðeins ef gallalaust, óskrif-/lesvarið leifturminni sem inniheldur leturgerðir er uppsett. • Leturgerðakort - birtist aðeins ef gilt leturgerðakort er sett upp eða á skyndvædda geymsludrifinu stillt.
Heiti leturgerðar	[Listi yfir tiltækar leturgerðir] (Courier*)	Veldu leturgerð úr skilgreindum uppruna leturs.
Stilling á tákni	[Listi yfir tiltæk táknaöfn] (10U PC-8*)	Skilgreina tákni sem er stillt fyrir hvert heiti leturgerðar. Athugasemd: Stilling á tákni er sett staftákna stafrófs og talna, punkta og sérstakra tákna. Stilling tákna styður mismunandi tungumál eða sérstök kerfi, svo sem reiknitákni eða vísindatexta.
Halli	0.08–100.00 (10.00*)	Skilgreina halla á leturgerðum með föstu eða jafnbreiðu millibili. Athugasemd: Þetta valmyndaratriði á við um fjölda stafa með ákveðið bil á tommu í láréttri stefnu.
Stefna	Skammsnið* Langsnið Viðsnúðið skammsnið Viðsnúðið langsnið	Skilgreina stefnu á texta og myndefni á síðu.
Línur á síðu	1–255	Skilgreina fjölda af línur af texta fyrir hverja síðu sem prentuð er í gegnum PCL® gagnastrauminn. Athugasemdir: <ul style="list-style-type: none"> • Þetta valmyndaratriði virkjar lóðréttu stýringu sem veldur því að valinn fjöldi af umbeðnum línur er prentaður á milli sjálfgefna spássía á síðunni. • 60 er sjálfgefin bandarísk verksmiðjustilling. 64 er sjálfvalin alþjóðleg stilling frá verksmiðju.
PCL5 lágmarksbreidd á línu	1–30 (2*)	Stilla upphaflega lágmarks strokubreidd fyrir hvert verk sem prentað er í 1200 punktum á tomnu í gegnum viðkomandi hermi.
PCLXL lágmarksbreidd á línu	1–30 (2*)	
A4 breidd	198 mm* 203 mm	Stillir breidd á rökrænni síðu þegar prentað er á A4-stærð pappírs. Athugasemd: Rökræn síða er plássið á raunverulegri síðu þegar gögn eru prentuð.
Athugasemd: Stjarna (*) næst gildi gefur til kynna sjálfvalda stillingu frá verksmiðju.		

Atriði valmyndar	Stillingar	Lýsing
Sjálfvirk ný lína (CR) eftir línuskipti (LF)	Kveikt Slökkt*	Stillir prentarann til að framkvæma sjálfvirk stýriskipunina ný lína (CR) eftir línuskipti (LF). Athugasemd: Ný lína er búnaður sem stjórnar prentara til að færa stöðu bendilsins í fyrstu stöðu á sömu línu.
Sjálfvirk ný lína (LF) eftir línuskipti (CR)	Kveikt Slökkt*	Stilla prentarann til að framkvæma sjálfvirk stýriskipunina línuskipti (LF) eftir nýja línu (CR).
Endurvelja númer á skúffu	Úthluta fjölotamatara Úthluta skúffu [x] Úthluta handvirkum pappír Úthluta handvirkri stillingu umslags	Stilltu prentarann til að vinna með öðrum prentrekli eða sérsniðnu forriti sem notar annað sett af úthlutun verka til að biðja um tiltekinn uppruna pappírs. Veldu úr eftirfarandi valkostum: Slökkt* - Prentarinn notar sjálfvalda úthlutun frá verksmiðju á uppruna pappírs. Engin - Uppruni pappírs hunsar skipunina Velja mötun pappírs. 0-199 - Velja tölugildi til að úthluta sérsniðnu gildi á uppruna pappírs.
	Skoða sjálfgefna verksmiðjustillingar	Sýna sjálfvalda verksmiðjustillingu úthlutaða fyrir hvern uppruna pappírs.
	Endurheimta sjálfvaldar stillingar	Endurvekja endurval á númeri fyrir skúffu í sjálfval frá verksmiðju.
Tímarof prentunar	Slökkt Kveikt* (90)	Stilla prentarann til að ljúka við prentverk eftir að hann hefur verið í aðgerðarleysi í tilgreindan tíma.
Athugasemd: Stjarna (*) næst gildi gefur til kynna sjálfvalda stillingu frá verksmiðju.		

Mynd

Atriði valmyndar	Stillingar	Lýsing
Sjálfvirk aðlögun	Kveikt Slökkt*	Velja bestu tiltæku pappírsstærð og stillingu á stefnu fyrir mynd. Athugasemd: Þegar þetta er stillt á Kveikt mun þetta valmyndaratriði yfirkeyra stillingar fyrir kvörðun og stefnu fyrir myndina.
Snúa við	Slökkt* Kveikt	Snúa við tvítóna einlitum myndum. Athugasemd: Þessi stilling á ekki við um GIF eða JPEG snið fyrir myndir.
Kvörðun	Besta aðlögun* Festipunktur efst vinstra megin Festipunktur í miðju Láta hæð/breidd passa Lát hæð passa Láta breidd passa	Stilla mynd til að passa í prentanlegt svæði. Athugasemd: Þegar sjálfvirk aðlögun er stillt á kveikt , er kvörðun sjálfkrafa stillt á bestu aðlögun .
Stefna	Skammsnið* Langsnið Viðsnúið skammsnið Viðsnúið langsnið	Skilgreina stefnu á texta og myndefni á síðu.
Athugasemd: Stjarna (*) næst gildi gefur til kynna sjálfvalda stillingu frá verksmiðju.		

Pappír

Uppsetning skúffu

Atriði valmyndar	Undirvalmyndar-atriði	Stillingar	Lýsing
Sjálfvalinn uppruni	Á ekki við	Skúffa [x] (1*) Fjölnotamadari Handvirk stilling pappírs Handvirk stilling umslags	Velja sjálfgefinn pappírsuppruna fyrir öll prentverk.
Pappírsstærð/gerð	Skúffa [x] Fjölnotamadari Handvirk stilling pappírs Handvirk stilling umslags	Stærð Gerð	Skilgreina pappírsstærð eða pappír sem hlaðið er í hvern uppruna pappírs.
Stærð í staðinn	Á ekki við	Slökkt Yfirlýsing/A5 Bréf (Letter)/A4 11 x 17/A3 Allt uppgafið*	Stilltu prentara til að setja tiltekna pappírsstærð í staðinn ef umbeðinni stærð er ekki hlaðið í neinn uppruna pappírs. Athugasemdir: <ul style="list-style-type: none"> • Sökkt - biður notandann um að hlaða nauðsynlegri pappírsstærð. • Allt uppgafið – leyfir allar tiltækar skiptingar.
Setja upp fjölnota-prentara (MP)	Á ekki við	Kasetta* Handvirkt Fyrst	Ákvarða hegðun fjölnotamatarara. Athugasemdir: <ul style="list-style-type: none"> • Kasetta - stillir fjölnotamatararann sem sjálfvirkan pappírgjafa. • Handvirk - stillir fjölnotamatarara aðeins fyrir handvirk prentverk. • Fyrst - stillir fjölnotamatarara forgang fyrir pappír.
Athugasemd: Stjarna (*) næst gildi gefur til kynna sjálfvalda stillingu frá verksmiðju.			

Uppsetning á miðli

Atriði valmyndar	Undirvalmyndar-atriði	Stillingar	Lýsing
Mælieiningar	Á ekki við	Tommur Millímetrar	Skilgreinir mælieiningar fyrir alhliða pappír. Athugasemd: Tommur er sjálfvalin stilling fyrir Bandaríkin frá verksmiðju. Millímetrar er sjálfvalin alþjóðleg stilling frá verksmiðju.
Alhliða uppsetning	Allar inntaksskúffur	Breidd á skammsniði	Stilla breidd á skammsniði á alhliða pappír.
		Hæð á skammsniði	Stilla hæð á skammsniði á alhliða pappír.
		Mötunarstefna (stutthlið*)	Stilla prentarann til að grípa pappír frá stuttri brún eða langri brún. Athugasemd: Löng brún birtist aðeins þegar lengsta brún er styttri en hámarks breidd sem er studd.
Sérnsniðnar stærðir skönnunar	Heiti á stærð skönnunar	Stillingin er skilgreind af notanda.	Tilgreindu heiti fyrir sérnsniðna skönnun.
	Breidd	1. 8,5 tommur (8,5*) 25–215.9 mm (215,9*)	Tilgreindu breidd upprunalega skjalsins.
	Hæð	1–25 tommur (11*) 25–635 mm (279,4*)	Tilgreindu hæð upprunalega skjalsins.
	Stefna	Skammsnið* Langsnið	Tilgreindu stefnu efnisins í upprunalega skjalinu.
	Tvær skannanir á hlið	Slökkt* Kveikt	Stilltu sjálfgefinn fjölda skönnunar á hvorri hlið prentarans.
Uppsetning miðilsgerðar	[Listi yfir pappír-sgerðir]	Áferð Þyngd Hleður prentátt Senda í körfu	Skilgreina áferð, þyngd og stefnu á pappírnum.
Athugasemd: Stjarna (*) næst gildi gefur til kynna sjálfvalda stillingu frá verksmiðju.			

Uppsetning á bakka

Atriði valmyndar	Stillingar	Lýsing
Úttaksbakki	Staðalbakki* Bakki [x]	Tilgreinið úttaksbakka fyrir prentvinnsluna.
Stilla bakka	Pósthólf* Tengja Tengja aukabúnað Skrá verkefni	Setja upp notkunarstillingu fyrir úttaksbakkana. Athugasemdir: <ul style="list-style-type: none"> • Pósthólf- leyfir aðgreint val á staðalbakka og aukabökkum. • Tengill- leyfir tengingu allra úttaksbakka eins og þeir væru einn bakki. • Tengja aukabúnað - meðhöndlar alla aukabakka sem einn stóran bakka. • Skrá verkefni - úthlutar bakka eða tengdu bakkasetti á hverja pappír-sgerð.
Sérniðin heiti bakka	Staðalbakki Bakki [x]	Gefðu hverjum bakka heiti.

Athugasemd: Stjarna (*) næst gildi gefur til kynna sjálfvalda stillingu frá verksmiðju.

Afritun

Sjálfgildi afritunar

Atriði valmyndar	Undirvalmyndar-atriði	Stillingar	Lýsing
Gerð innihalds	Á ekki við	Texti Texti/ljósmynd* Ljósmynd Gröf/teikningar	Bæta útkomu úttaks byggt á innihaldi upphafslegs skjals.
Uppruni innihalds	Á ekki við	Svart/hvítur leysiprentari Litaleysiprentari* Bleksprautuprentari Ljósmynd/filma Tímarit Dagblað Prentvél Annað	Bæta útkomu úttaks byggt á uppruna upphafslegs skjals.
Hliðar	Á ekki við	1 hlið til 1 hliðar* 1 hlið til 2 hliðar 2 hlið til 1 hliðar 2 hlið til 2 hliðar	Skilgreina hegðun skönnunar byggt á upphaflegu skjali.

Athugasemd: Stjarna (*) næst gildi gefur til kynna sjálfvalda stillingu frá verksmiðju.

Atriði valmyndar	Undirvalmyndar-atriði	Stillingar	Lýsing
Aðskilnaðarsíður	Á ekki við	Engin* Á milli afrita Á milli verka Á milli síðna	Skilgreina hvort setja eigi auðar aðskilnaðarsíður við prentun.
Uppruni aðskilnaðarsíðu	Á ekki við	Skúffa [x] (1*) Fjölnotamatari	Skilgreina uppruna pappírs á aðskilnaðarsíðum.
Litur	Á ekki við	Slökkt Kveikt* Sjálfvirkt	Stilla prentarann til að búa til litaúttak frá verki í skönnun.
Síður á hlið	Á ekki við	Slökkt* 2 síður með skammsniði 4 síður með skammsniði 2 síður með langsniði 4 síður með langsniði	Skilgreina fjölda á síðumyndum sem á að prenta á einni hlið á pappír.
Prenta síðuspássíur	Á ekki við	Slökkt* Kveikt	Setja spássíu í kring um hverja mynd þegar margar síður eru prentaðar á eina örk af pappír.
Raða	Á ekki við	Slökkt [1,1,1,2,2,2] Kveikt [1,2,1,2,1,2]*	Prenta mörg afrit í röð.
Hliðraðar síður	Á ekki við	Engin* Á milli afrita Á milli verka	Hliðrar úttaki á hverju prentverki eða hverju eintaki á prentverki. Athugasemdir: <ul style="list-style-type: none"> • Á milli afrita hliðrar hverju afriti af prentverki ef samröðun er stillt á Kveikt [1,2,1,2,1,2]. Ef samröðun er stillt á Slökkt [1,1,1,2,2,2], þá er hverju setti á prentuðum síðum hliðrað, svo sem allar fyrstu síður eða allar aðrar síður. • Milli verka - setur sömu stöðu í hliðrun fyrir allt verkið í prentun óháð fjölda eintaka sem eru prentuð. • Þetta atriði valmyndar birtist aðeins þegar hliðraður staflari eða frágangseining heftara, gatara er til staðar.

Athugasemd: Stjarna (*) næst gildi gefur til kynna sjálfvalda stillingu frá verksmiðju.

Atriði valmyndar	Undirvalmyndar-atriði	Stillingar	Lýsing
Hefta	Á ekki við	Slökkt* 1 hefti, efra vinstra horni 2 hefti, vinstra megin 1 hefti, efra hægra horni 2 hefti, efst 1 hefti, neðra vinstra horni 2 hefti, neðst 1 hefti, neðst í hægra horni 2 hefti, hægra megin 4 hefti	Skilgreina staðsetningu hefta fyrir öll prentverk. Athugasemd: Þetta atriði valmyndar birtist aðeins þegar heftarabúnaður er til staðar.
Gatari	Á ekki við	Slökkt* 2 göt 3 göt 4 göt	Gata prentað blað. Athugasemd: Þetta atriði valmyndar birtist aðeins þegar frágangseining heftara, gatari eða frágangseining bæklingis er til staðar.
„Afrita frá“ stærð		[Listi yfir pappírsstærðir]	Stilla pappírsstærð á upphaflega skjalinu. Athugasemd: Bréf er sjálfgefin bandarísk verksmiðjustilling. A4 er sjálfvalin alþjóðleg stilling frá verksmiðju.
„Afrita til“ uppruna	Á ekki við	Skúffa [x] (1*) Fjölnotamatari Samsvara sjálfvirkt stærð	Skilgreina uppruna pappírs fyrir afritunarverk.
Hítastig	Á ekki við	-4 til 4 (0*)	Skilgreina hvor það á að búa til kaldara eða heitara úttak.
Svertustig	Á ekki við	1 til 9 (5*)	Skilgreina svertustig á skannaðri mynd.
Fjöldi eintaka	Á ekki við	1–9999 (1*)	Skilgreina fjölda eintaka.
Haus/fótur	Á ekki við	Vinstri haus Haus í miðju Hægri haus Vinstri fótur Fótur í miðju Hægri fótur	Skilgreina upplýsingar um haus eða fót á skönnuðu myndinni.
Yfirlögn	Á ekki við	Trúnaðarverk Afritun Drög Mikilvægt Sérsniðið Slökkt*	Skilgreina texta yfirlagnar sem á að prenta á hvert eintak.
Sérsniðin yfirlögn	Á ekki við	Stillingin er skilgreind af notanda.	Skráðu textann fyrir val á Sérsniðið í valmynd Yfirlögn .
Athugasemd: Stjarna (*) næst gildi gefur til kynna sjálfvalda stillingu frá verksmiðju.			

Atriði valmyndar	Undirvalmyndar-atriði	Stillingar	Lýsing
Þróuð myndvinnsla	Litajafnvægi	Blágrænn til rauður (0*) Blárauður til grænn (0*) Gulur til blár (0*)	Stilla litstyrkinn fyrir blágrænan, blárauðan og gulan.
	Brottfall á lit	Brottfall á lit (Ekkert*) Sjálfsvalin mörk á rauðu (128*) Sjálfsvalin mörk á grænu (128*) Sjálfsvalin mörk á bláu (128*)	Skilgreina hvaða litur á að falla út við skönnun og stilla brottfall fyrir þann lit.
	Sjálfvirk uppgötvun á lit	Litanæmni (5*) Næmni á svæði (5*)	Stilla stillingu á sjálfvirkri uppgötvun á lit.
	Birtuskil	Best fyrir innihald* 0–5	Skilgreina birtuskil á skannaðri mynd.
	Fjarlægja bakgrunn	Uppgötvun bakgrunns (Byggt á innihaldi*) Stig (0*)	Fjarlægja bakgrunnslit eða truflun úr upprunalegu skjali. Athugasemdir: <ul style="list-style-type: none"> • Byggt á innihaldi – fjarlægir bakgrunnslit úr upprunalega skjalinu. • Fast – fjarlægir truflanir úr mynd.
	Sjálfvirk miðjun	Slökkt* Kveikt	Stilla sjálfvirkt innihald í miðju á síðu.
	Speglun á mynd	Slökkt* Kveikt	Búa til speglaða mynd af upphaflega skjalinu.
	Andhverf mynd	Slökkt* Kveikt	Búa til andhverfa mynd af upphaflega skjalinu.
	Atriði skugga	-4 til 4 (0*)	Stilla atriði skugga í upphaflegu skjali.
	Skanna brún í brún	Slökkt* Kveikt	Skanna upphaflegt skjal frá brún til brún.
Skerpa	1–5 (3*)	Stilla magn skerpu á skannaðri mynd.	
Stýringar stjórnanda	Leyfa afrit í lit	Slökkt Kveikt*	Prenta afrit í lit.
	Leyfa forgangs-afrit	Slökkt Kveikt*	Rjúfa prentverk til að afrita.
	Skönnun á sérsniðnu verki	Slökkt* Kveikt	Stilltu prentarann til að skanna fyrsta settið af upphaflegum skjölum með tilgreindum stillingum og skannaðu síðan næsta sett með sömu eða mismunandi stillingum.
	Leyfa Vista sem flýtvísi	Slökkt Kveikt*	Vista afritunarstillingar sem flýtvísi.
	Sýnishorn afritunar	Slökkt* Kveikt	Prentaðu sýnishorn afrits til að kanna gæði áður en afritin sem eru eftir eru prentuð.
Athugasemd: Stjarna (*) næst gildi gefur til kynna sjálfvalda stillingu frá verksmiðju.			

Fax

Sjálfgildi fax

Fax-stilling

Atriði valmyndar	Stillingar	Lýsing
Fax-stilling	Fax* Faxþjónn Óvirkt	Veldu stillingu fyrir fax.
Athugasemd: Stjarna (*) næst gildi gefur til kynna sjálfvalda stillingu frá verksmiðju.		

Uppsetning á faxi

Atriði valmyndar	Undirvalmyndaratriði	Stillingar	Lýsing
Almennar faxstillingar	Heiti á faxi	Stillingin er skilgreind af notanda.	Tilgreindu faxauðkenni þitt.
	Faxnúmer	Stillingin er skilgreind af notanda.	Tilgreindu faxnúmerið þitt.
	Auðkenni á faxi	Heiti á faxi Faxnúmer*	Stilla auðkenni á faxi til að nota í samskiptum fyrri fax.
	Virkja handvirkt fax	Slökkt* Kveikt	Kveikja á handvirkri aðgerð í prentaranum. Athugasemdir: <ul style="list-style-type: none"> Þetta atriði valmyndar þarfnast línudeilis og símtækis. Notaðu venjulegan síma til að svara faxi á innleið og til að hringja í faxnúmer. Til að fara beint í aðgerð handvirkis fax, snertu # og 0 á hnappaborðinu.
	Notkun á minni	Taka við öllu Aðallega móttaka Jafnt* Aðallega senda Senda allt	Stilla magn á innra minni sem er úthlutað fyrir fax. Athugasemd: Þetta atriði valmyndar kemur í veg fyrir ástand á biðminni og að föx mistakist.
	Hætta við föx	Leyfa* Ekki leyfa	Hætta við föx á útleið eða innleið.
	Möskun á faxnúmeri	Slökkt* Frá vinstri Frá hægri	Skilgreina sniðið fyrir möskun í útsendu faxnúmeri.
Athugasemd: Stjarna (*) næst gildi gefur til kynna sjálfvalda stillingu frá verksmiðju.			

Atriði valmyndar	Undirvalmyndaratriði	Stillingar	Lýsing
Almennar faxstillingar	Staffákn sem á að maska	0–58 (0*)	Skilgreina fjölda staffákna sem á að maska í útsendu faxnúmeri.
	Virkja uppgötvun á tengdri línu	Slökkt Kveikt*	Ákvarða hvort símalína sé tengd við prentarann. Athugasemd: Atvik eru uppgötvuð samstundis.
	Virkja uppgötvun á að lína sé í röngu tengi	Slökkt Kveikt*	Ákvarða hvort símalína sé tengd við rétt tengi á prentaranum. Athugasemd: Atvik eru uppgötvuð samstundis.
	Leyfa framlengingu í stuðningi notkunar	Slökkt Kveikt*	Ákveða hvort símalína sé notuð af öðru tæki eins og öðrum síma á sömu línu. Athugasemd: Atvik eru uppgötvuð samstundis.
	Hámarka samhæfni á faxi	Stillingin er skilgreind af notanda.	Stilla virkni á faxi prentarans fyrir bestu samhæfni við önnur faxtæki.
	Flutningur á faxi	T.38 Með vísun G.711 etherFAX	Stilla aðferð flutnings á faxi. Athugasemd: Þetta atriði valmyndar birtist aðeins ef leyfispakki etherFAX eða Fax over IP (FoIP) er uppsettur í prentaranum.
HTTPS faxstillingar Athugasemd: Þessi valmynd birtist aðeins ef Flutningur á faxi er stillt á etherFax.	Vefslóð HTTPS þjónustu	Stillingin er skilgreind af notanda.	Skilgreina vefslóð etherFAX þjónustu.
	HTTPS Proxy	Stillingin er skilgreind af notanda.	Skilgreina vefslóð proxy þjóns.
	Notandi HTTPS Proxy	Stillingin er skilgreind af notanda.	Skilgreina notandanafnið og aðgangsorðið fyrir proxy þjóninn.
	Aðgangsorð HTTPS Proxy		
	Dulkóðun sendingar á faxi	Óvirkt Virkt* Þarfnast	Virkja dulkóðun á faxskilaboðum á útleið.
	Dulkóðun á móttöku á faxi	Óvirkt Virkt* Þarfnast	Virkja dulkóðun fyrir innkomandi faxskilaboð.
	Staða á HTTPS Faxi	Stillingin er skrifvarðar upplýsingar.	Sýna stöðu samskipta á etherFAX.
Athugasemd: Stjarna (*) næst gildi gefur til kynna sjálfvalda stillingu frá verksmiðju.			

Atriði valmyndar	Undirvalmyndaratriði	Stillingar	Lýsing
Sendistillingar á faxi	Upplausn	Staðal* Fínt Mjög fínt Ofur fínt	Skilgreina upplausn á skannaðri mynd. Athugasemd: Meiri upplausn eykur tíma faxsendingar og þarfnast meira minnis.
	Upphafleg stærð	[Listi yfir pappírsstærðir] (Blandaðar stærðir*)	Skilgreina stærð á upphaflega skjalinu.
	Stefna	Skammsnið* Langsnið	Skilgreina stefnu á upphaflega skjalinu.
	Hliðar	Slökkt* Stutt brún Löng brún	Skilgreina stefnu á upphaflega skjalinu þegar verið er að skanna báðar hliðar á skjalinu.
	Gerð innihalds	Texti* Texti/ljósmynd Ljósmynd Gröf/teikningar	Bæta útkomu úttaks byggt á innihaldi upphafslegs skjals.
	Uppruni innihalds	Svart/hvítur leysiprentari Litaleysiprentari* Bleksprautuprentari Ljósmynd/filma Tímarit Dagblað Prentvél Annað	Bæta útkomu úttaks byggt á uppruna upphafslegs skjals.
	Svertustig	1–9 (5*)	Skilgreina svertustig á skannaðri mynd.
	Fyrir aftan PABX-símstöð	Kveikt Slökkt*	Stilla prentarann til að hringja í faxnúmer án þess að bíða eftir því að þekkja hringitóninn. Athugasemd: „Private Automated Branch Exchange“ (PABX) er símkerfi sem leyfir að eitt aðgangsnúmer bjóði margar línur til utanaðkomandi aðila.
	Stilling hringingar	Tónn* Púls	Skilgreina stillingu hringingar fyrir föx á inn- og útleið.

Athugasemd: Stjarna (*) næst gildi gefur til kynna sjálfvalda stillingu frá verksmiðju.

Atriði valmyndar	Undirvalmyndaratriði	Stillingar	Lýsing
Þróuð myndvinnsla	Litajafnvægi	Blátt - Rautt (0*) Rautt - Grænn (0*) Gulur - Blár (0*)	Stilla litabéttleika við skönnun.
	Brottfall á lit	Best fyrir innihald* 0 1 2 3 4 5	Stilla birtuskil á úttaki.
	Speglun á mynd	Slökkt* Kveikt	Búa til speglaða mynd af upphaflega skjalinu.
	Atriði skugga	-4 til 4 (0*)	Stilla magn af skugga sem er sýnilegt á skannaðri mynd.
	Skanna brún í brún	Slökkt Kveikt*	Leyfa skönnun brún-í-brún á upphaflegu skjali.
	Skerpa	1-5 (3*)	Stilla magn skerpu á skannaðri mynd.
	Hitastig	-4 til 4 (0*)	Skilgreina hvor það á að búa til kaldara eða heitara úttak.
Athugasemd: Stjarna (*) næst gildi gefur til kynna sjálfvalda stillingu frá verksmiðju.			

Atriði valmyndar	Undirvalmyndaratriði	Stillingar	Lýsing
Stýringar stjórnanda	Sjálfvirkt endurval	0–9 (5*)	Tilgreindu fjölda tilrauna sem prentarinn hringir aftur í áður en hann hættir við að senda faxið á tiltekinn áfangastað.
	Tíðni endurvals	1–200 mínútur (3*)	Auktu tímann á milli endurtekinnna tilrauna til að auka möguleika á að senda fax með góðum árangri.
	Virkja stillingu villuleiðréttingar (ECM)	Kveikt* Slökkt	Virkja stillingu villuleiðréttingar (ECM) fyrir faxverk. Athugasemd: ECM skynjar og leiðréttir villur í sendingarferli á faxi sem stafa af hávaða á símalínu og lélegs sendisstyrks.
	Virkja faxskönnun	Kveikt* Slökkt	Búa til föx með skanna prentarans.
	Rekill fyrir fax	Kveikt* Slökkt	Leyfa rekli prentarans að senda föx.
	Leyfa Vista sem flýtvísi	Kveikt* Slökkt	Vista faxnúmer sem flýtvísa á prentaranum.
	Hámarkshraði	33600* 14400 9600 4800 2400	Stilla hámarkshraða fyrir sendingu á faxi.
	Skönnun á sérsniðnu verki	Slökkt* Kveikt	Kveikja á að skönnun á sérsniðnum verkum sé sjálfvalið.
	Forskoðun skönnunar	Slökkt* Kveikt	Sýna forskoðun af skönnun á skjánum.
	Stilla skekkingu frá sjálfvirkum matara	Slökkt Kveikt*	Leiðrétta lítils háttar skekkju á skannaðri mynd.
	Virkja faxskönnun í lit	Sjálfgefið slökkt* Sjálfgefið kveikt Nota aldrei Nota alltaf	Virkja litaskönnun fyrir fax.
	Breyta sjálfvirkt föxum í lit í einn lit	Kveikt* Slökkt	Breyta öllum föxum á útleið í svart-hvítt.
	Staðfesta faxnúmer	Slökkt* Kveikt	Biðja notandann að staðfesta faxnúmerið.
Forvalsnúmer	Stillingin er skilgreind af notanda.	Stilla forvalsnúmer hringingar.	
Reglur varðandi forvalsnúmer	Stillingin er skilgreind af notanda.	Búa til reglu varðandi forval.	

Athugasemd: Stjarna (*) næst gildi gefur til kynna sjálfvalda stillingu frá verksmiðju.

Atriði valmyndar	Undirvalmyndaratriði	Stillingar	Lýsing
Móttökustillingar á faxi	Faxverk biður	Engin* Prentduft Prentduft og rekstrarvörur	Fjarlægja faxverk sem óska eftir sérstökum ótíltækum úrræðum úr biðröð prentunar.
	Hringingar fyrir svörun	1–25 (3*)	Stilltu fjölda hringinga sem þarf áður en prentarinn svarar símtölum.
	Sjálfvirk minnkun	Kveikt* Slökkt	Kvarða föx á innleið svo að þau passi á síðu.
	Uppruni pappírs	Skúffa [x] Sjálfvirk*	Stilla uppruna pappírs fyrir prentun á föxum á innleið.
	Hliðar	Kveikt Slökkt*	Prentaðu á báðar hliðar á pappírnum.
	Aðskilnaðarsíður	Engin* Fyrir verk Á eftir verki	Skilgreina hvort setja eigi auðar aðskilnaðarsíður við prentun.
	Uppruni aðskilnaðarsíðu	Skúffa [x] (1*)	Skilgreina uppruna pappírs á aðskilnaðarsíðum.
	Úttaksbakki	Staðalbakki	Skilgreina úttaksbakka fyrir móttéken föx.
	Fax-fótur	Kveikt Slökkt*	Prenta upplýsingar um sendinguna neðst á hverri síðu á móttæknu faxi.
	Tímastimpill á faxfæti	Móttaka* Prentun	Prenta tímastimpil neðst á hverri síðu á móttæknu faxi.
	Geyma föx	Stilling fyrir föx í bið (slökkt*)	Hafa föx í bið fyrir prentun þar til að þeim er sleppt.
		Skipulag fyrir föx í bið	Úthluta áætlun fyrir bið á föxum. Athugasemd: Þetta atriði valmyndar birtist aðeins ef Stilling fyrir föx í bið er stillt á Skipulagt .

Athugasemd: Stjarna (*) næst gildi gefur til kynna sjálfvalda stillingu frá verksmiðju.

Atriði valmyndar	Undirvalmyndaratriði	Stillingar	Lýsing
Stýringar stjórnanda	Virkja móttöku á faxi	Kveikt* Slökkt	Stilla prentarann til að taka á móti faxi.
	Virkja móttöku á faxi í lit	Kveikt* Slökkt	Stilla prentarann til að taka á móti faxi í lit.
	Virkja símanúmer-abirti	Kveikt Slökkt*	Sýna auðkennisupplýsingarnar um móttekið símtal á prentaraskjánnum.
	Loka á föx án nafns	Kveikt Slökkt*	Loka á föx á innleið án auðkennis fax.
	Listi yfir bönnuð föx	Bæta við bönnuðu faxi	Skilgreina símanúmer sem þú vilt loka á.
	Svörun á	Allar hringingar* Aðeins ein hringing Aðeins tvær hringingar Aðeins þrjár hringingar Aðeins ein eða tvær hringingar Aðeins ein eða þrjár hringingar Aðeins tvær eða þrjár hringingar	Stilla sérstakt hringimynstur fyrir fax á innleið.
	Sjálfvirk svörun	Kveikt* Slökkt	Stilla prentarann til að taka sjálfvirk á móti faxi.
	Kóði handvirkrar svörunar	0–9 (9*)	Skrá kóða handvirkt á takkaborð síma til að byrja að taka við faxi. Athugasemdir: <ul style="list-style-type: none"> • Þetta atriði valmyndar birtist aðeins þegar prentarinn deilir línu með síma. • Þetta atriði valmyndar birtist aðeins þegar þú stillir prentarann til að taka handvirkt á móti faxi.
	Áframsending á faxi	Prentun* Prenta og áframsenda Framsenda	Skilgreina hvort að framsenda skuli móttekið fax.
Framsenda til	Ákvörðunarstaður 1 Ákvörðunarstaður 2	Skilgreina hvert á að framsenda móttekið fax. Athugasemd: Þetta atriði valmyndar birtist aðeins þegar Framsending á faxi er stillt á Prenta og framsenda eða Framsenda .	
Hámarkshraði	33600* 14400 9600 4800 2400	Stilla hámarkshraða fyrir sendingu á faxi.	

Athugasemd: Stjarna (*) næst gildi gefur til kynna sjálfvalda stillingu frá verksmiðju.

Atriði valmyndar	Undirvalmyndaratriði	Stillingar	Lýsing
Forsíða á faxi	Forsíða á faxi	Sjálfgefið slökkt* Sjálfgefið kveikt Nota aldrei Nota alltaf	Setja upp stillingar fyrir forsíðu á faxi.
	Innifela svæði Til	Slökkt* Kveikt	
	Innifela svæði Frá	Slökkt* Kveikt	
	Frá	Stillingin er skilgreind af notanda.	
	Innifela svæði skilaboða	Slökkt* Kveikt	
	Skilaboð:	Stillingin er skilgreind af notanda.	
	Innifela lógó	Slökkt* Kveikt	
	Innifela fót [x]	Slökkt* Kveikt	
Fótur [x]	Stillingin er skilgreind af notanda.		
Stillingar á atvikaskrá fyrir föx	Tíðni atvikaskrár sendinga	Alltaf* Aldrei Aðeins vegna villu	Skilgreina hve oft prentarinn býr til atvikaskrá sendinga.
	Aðgerð atvikaskrár sendinga	Prenta (Kveikt*) Netfang (Slökkt*)	Prenta atvikaskrá fyrir heppnaða faxsendingu eða flutningsvillu.
	Villuatvikaskrá móttöku	Aldrei prenta* Prenta við villu	Prenta atvikaskrá fyrir móttöku faxsendinga sem hafa misfarist.
	Sjálfvirk prentun á atvikaskrá	Kveikt* Slökkt	Prenta alla virkni á faxi.
	Atvikaskrá uppruna pappírs	Skúffa [x] (1*)	Skilgreina uppruna pappírs fyrir prentun á atvikaskrá.
	Sýna atvikaskrá	Heiti fjartengds fax* Númer sem hringt var í	Auðkenna sendanda með heiti fjartengds fax eða faxnúmeri.
	Virka atvikaskrá	Kveikt* Slökkt	Skoða yfirlit yfir öll faxverk.
	Virka atvikaskrá faxhringinga	Kveikt* Slökkt	Skoða yfirlit yfir sögu faxhringinga.
	Atvikaskrá fyrir úttak-sbakka	Staðalbakki* Biakki [x]	Skilgreina úttaksbakka fyrir prentaðar atvikaskrá.
Athugasemd: Stjarna (*) næst gildi gefur til kynna sjálfvalda stillingu frá verksmiðju.			

Atriði valmyndar	Undirvalmyndaratriði	Stillingar	Lýsing
Stillingar hátalara	Stilling hátalara	Alltaf slökkt* Alltaf kveikt Á þar til tengt	Stilla stillingu á hátalara á faxi.
	Hljóðstyrkur hátalara	Lágt* Hátt	Stilla hljóðstyrk hátalara á faxi.
	Hljóðstyrkur hringingar	Slökkt* Kveikt	Virkja hljóðstyrk hringingar.
VoIP Stillingar	VoIP samskipta-aðferð	SIP* H.323	Stilla VoIP samskiptaaðferð.
	STUN-þjónn	Stillingin er skilgreind af notanda.	Tilgreindu STUN þjóninn til að fara yfir eldvegg.
	Stilling fyrir þvinguð föx	Slökkt Kveikt*	Skiptu VoIP-gátt úr hliðrænu yfir í T.38 í upphafi faxsímals.
	Bið á stillingu fyrir þvinguð föx	0–15 (7*)	Stilltu tímatöfina í sekúndum þegar þú sendir annað boð um Stillingu fyrir þvinguð föx.
Athugasemd: Stjarna (*) næst gildi gefur til kynna sjálfvalda stillingu frá verksmiðju.			

Atriði valmyndar	Undirvalmyndaratriði	Stillingar	Lýsing
SIP-stillingar	Proxy	Stillingin er skilgreind af notanda.	Tilgreindu IP tölu kerfisins sem breytir símanúmerinu í IP tölu sem faksið er sent á.
	Skrásetjari	Stillingin er skilgreind af notanda.	Tilgreindu heiti eða IP-tölu kerfisins sem sér um skráningu „Session Initiation Protocol“ (SIP) biðlara.
	Notandi	Stillingin er skilgreind af notanda.	Skilgreindu nafn á notanda fyrir SIP.
	Aðgangsorð	Stillingin er skilgreind af notanda.	Tilgreindu aðgangsorðið sem er notað við skráningu hjá SIP skrásetjara.
	Sannvottun auðkennis	Stillingin er skilgreind af notanda.	Notandanafnið sem er notað við skráningu. Athugasemd: Ef Auðkenni sannvottunar er ekki stillt notar stillingin notandanafnið í reitnum „Notandi“ í staðinn.
	Flutningur fyrir skráningu	UDP* TCP	Stillir SIP gerð flutnings fyrir skráningu.
	Flutningur fyrir símtöl á innleið	UDP* TCP UDP og TCP	Stillir SIP gerð flutnings fyrir símtöl á innleið.
	Flutningur fyrir símtöl á útleið	UDP* TCP	Stillir SIP gerð flutnings fyrir símtöl á útleið.
	Proxy á útleið	Stillingin er skilgreind af notanda.	Tilgreindu proxy á útleið til að framsenda öll SIP samskipti.
	Hafa samband við	Stillingin er skilgreind af notanda.	Skilgreina nafn tengiliðar fyrir SIP.
	Vettvangur	Stillingin er skilgreind af notanda.	Skilgreina nafn vettvangs fyrir SIP. Athugasemd: Ef stilling fyrir vettvang er ekki stillt notar stillingin nafnið á Tengilið í staðinn.
	Staða SIP skráningar	Stillingin er skrifvarðar upplýsingar.	Sýna stöðu á skráningu SIP.

Athugasemd: Stjarna (*) næst gildi gefur til kynna sjálfvalda stillingu frá verksmiðju.

Atriði valmyndar	Undirvalmyndaratriði	Stillingar	Lýsing
H.323 stillingar	Gátt	Stillingin er skilgreind af notanda.	Skilgreina IP-tölu fyrir H.323 gáttina.
	Hliðvörður	Stillingin er skilgreind af notanda.	Skilgreina hliðvörð fyrir H.323.
	Notandi	Stillingin er skilgreind af notanda.	Tilgreindu notandanafnið sem er notað með H.323 gáttinni.
	Aðgangsorð	Stillingin er skilgreind af notanda.	Skilgreina aðgangsorð fyrir H.323 gáttina.
	Virkja hraða gangsetningu	Slökkt* Kveikt	Virkja hraða gangsetningu.
	Afvirkja H.245 smugun	Slökkt* Kveikt	Afvirkja H.323 smugun.
	Afvirkja uppgötvun hliðvarðar	Slökkt Kveikt*	Afvirkja uppgötvun H.323 hliðvarðar.
T.38 stillingar	Endurtekning vísunar	0–5 (3*)	Stilltu fjölda skipta sem vísun á faxi er endurtekin í T.38 samskiptum.
	Endurtekning lágs hraða	0–5 (3*)	Stilltu fjölda skipta sem gögn lágs hraða eru endurtekin í T.38 samskiptum.
	Endurtekning hærri hraða	0–5 (1*)	Stilltu fjölda skipta sem gögn hærri hraða eru endurtekin í T.38 samskiptum.
Athugasemd: Stjarna (*) næst gildi gefur til kynna sjálfvalda stillingu frá verksmiðju.			

Uppsetning faxþjóns

Almennar faxstillingar

Atriði valmyndar	Stillingar	Lýsing
Til að sníða	Á ekki við	Skilgreina viðtakanda á faxi. Athugasemd: Ef þú vilt nota faxnúmerið, skráðu þá númeratáknið (#) fyrir framan númerið.
Svarnetfang	Á ekki við	Skilgreina vistfang svörunar fyrir sendingu á faxi.
Efni	Á ekki við	Skilgreina efni í faxi og skilaboð.
Skilaboð	Á ekki við	
Virkja hliðræna móttöku	Slökkt* Kveikt	Stilla prentarann til að taka á móti hliðrænum faxverkum.
Athugasemd: Stjarna (*) næst gildi gefur til kynna sjálfvalda stillingu frá verksmiðju.		

Stillingar tölvupósts faxþjóns

Atriði valmyndar	Stillingar	Lýsing
Nota SMTP þjón tölvupósts	Kveikt Slökkt*	Notaðu SMTP-stillingar (Simple Mail Transfer Protocol) fyrir tölvupóst við móttöku og sendingu á faxi. Athugasemd: Þegar stillt á Kveikt , eru allar aðrar stillingar í valmynd Stillingum tölvupósts faxþjóns ekki sýndar.
Aðal SMTP-gátt	Á ekki við	Skráðu inn IP-tölu eða hýsingarheiti aðal SMTP-miðlara.
Aðaltengi SMTP-gáttar	1-65535 (25*)	Skráðu númer á gátt fyrir aðal SMTP-miðlara.
Auka SMTP-gátt	Á ekki við	Sláðu inn IP-tölu eða hýsingarheiti á vara eða öryggisafriti SMTP-miðlara.
Aukatengi SMTP-gáttar	1-65535 (25*)	Sláðu inn númer tengis á vara eða öryggisafriti SMTP-miðlara.
Tímarof SMTP	5-30 (30*)	Stilla tímann hversu lengi prentarinn er með tímarof ef SMTP-þjónninn svarar ekki.
Svarnetfang	Á ekki við	Skilgreina vistfang svörunar fyrir sendingu á faxi.
Nota SSL/TLS	Óvirkt* Framselja Þarfnast	Tilgreindu hvort senda eigi fax með dulkóðuðum tengli.
Krefjast áreiðanlegs vottorðs	Slökkt Kveikt*	Skilgreina áreiðanlegt vottorð þegar tengst er SMTP þjóni.
Sannvottun á SMTP-þjóni	Ekki þörf á sannvottun* Innskráning / venjuleg NTLM CRAM-MD5 Digest-MD5 Kerberos 5	Stilla gerð sannprófunar fyrir SMTP þjón.
Tölvupóstur að frumkvæði tækis	Engin* Nota SMTP-réttindi tækis	Stilla hvort þörf er á vottorðum fyrir tölvupóst að frumkvæði tækis.
Tölvupóstur að frumkvæði notanda	Engin* Nota SMTP-réttindi tækis Nota notandaauðkenni lotu og aðgangsorð Nota netfang og aðgangsorð fyrir lotu Kvaðning notanda	Tilgreindu hvort þörf sé á aðgangsstýringu fyrir tölvupósta frá notanda.
Nota virk vottorð skráarsafns tækis	Slökkt* Kveikt	Virkja vottorð notanda og úthlutun hóps til að tengjast við SMTP-þjóninn.
Notandaauðkenni tækis	Á ekki við	Skilgreina auðkenni notanda og aðgangsorð til að tengjast SMTP-þjóni.
Aðgangsorð tækis	Á ekki við	
Kerberos 5 REALM	Á ekki við	Skilgreina svið fyrir samskiptareglur Kerberos 5 sannvottunar.

Athugasemd: Stjarna (*) næst gildi gefur til kynna sjálfvalda stillingu frá verksmiðju.

Atriði valmyndar	Stillingar	Lýsing
NTLM-lén	Á ekki við	Skilgreina heiti fyrir samskipti NTLM öryggis.
Gera villu „SMTP-þjónn ekki uppsettur“ óvirka	Slökkt* Kveikt	Fela villuboð „SMTP-þjónn ekki uppsettur“.
Athugasemd: Stjarna (*) næst gildi gefur til kynna sjálfvalda stillingu frá verksmiðju.		

Stillingar skönnunar faxþjóns

Atriði valmyndar	Stillingar	Lýsing
Snið myndar	TIFF (.tif) PDF (.pdf)* XPS (.xps) TXT (.txt) RTF (.rtf) DOCX (.docx) XLSX (.xlsx) CSV (.csv)	Skilgreina skráarsnið á skannaðri mynd.
Gerð innihalds	Texti* Texti/ljósmynd Ljósmynd Gröf/teikningar	Bæta útkomu úttaks byggt á innihaldi upphafslegs skjals.
Uppruni innihalds	Svart/hvítur leysiprentari Litaleysiprentari* Bleksprautuprentari Ljósmynd/filma Tímarit Dagblað Prentvél Annað	Bæta útkomu úttaks byggt á uppruna upphafslegs skjals.
Upplausn á faxi	Staðal* Fínt Mjög fínt Ofur fínt	Stilla upplausn í faxi
Hliðar	Slökkt* Stutt brún Löng brún	Skilgreina stefnu á upphaflega skjalinu þegar verið er að skanna báðar hliðar á skjalinu.
Svertustig	1–9 (5*)	Stilla svertustig á úttaki.
Stefna	Skammsnið* Langsnið	Skilgreina stefnu á texta og myndefni á síðu.
Athugasemd: Stjarna (*) næst gildi gefur til kynna sjálfvalda stillingu frá verksmiðju.		

Atriði valmyndar	Stillingar	Lýsing
Upphafleg stærð	[Listi yfir pappírsstærðir]	Stilla pappírsstærð á upphaflega skjalinu. Athugasemdir: <ul style="list-style-type: none"> • Blandaðar stærðir er sjálfgefin bandarísk verksmiðjustilling. A4 er sjálfvalin alþjóðleg stilling frá verksmiðju. • Þessi stilling getur verið breytileg eftir þinni gerð prentara.
Nota TIFF fyrir margar síður	Slökkt Kveikt*	Velja á milli TIFF-skrá fyrir eina síðu og TIFF-skrám fyrir margar síður.
Athugasemd: Stjarna (*) næst gildi gefur til kynna sjálfvalda stillingu frá verksmiðju.		

Netfang

Uppsetning tölvupósts

Atriði valmyndar	Stillingar	Lýsing
Aðal SMTP-gátt	Stillingin er skilgreind af notanda.	Sláðu inn IP-tölu eða hýsingarheiti aðal SMTP þjón til að senda tölvupóst.
Aðaltengi SMTP-gáttar	1-65535(25*)	Skráðu númer á gátt fyrir aðal SMTP-miðlara.
Auka SMTP-gátt	Stillingin er skilgreind af notanda.	Sláðu inn IP-tölu eða hýsingarheiti á vara eða öryggisafriti SMTP-miðlara.
Aukatengi SMTP-gáttar	1-65535 (25*)	Sláðu inn númer tengis á vara eða öryggisafriti SMTP-miðlara.
Tímarof SMTP	5-30 sekúndur (30*)	Stilla tímann hversu lengi prentarinn er með tímarof ef SMTP-þjónninn svarar ekki.
Svarnetfang	Stillingin er skilgreind af notanda.	Skilgreina vistfang svörunar í tölvupósti.
Nota ávallt sjálfvalið vistfang svörunar SMTP	Kveikt Slökkt*	Nota ávallt sjálfvalið vistfang svörunar í SMTP þjónum.
Nota SSL/TLS	Óvirkt* Framselja Þarfnast	Tilgreindu hvort senda eigi tölvupóst með dulkóðuðum tengli.
Krefjast áreiðanlegs vottorðs	Slökkt Kveikt*	Krefjast áreiðanlegs vottorðs þegar tengst er SMTP þjóni.
Sannvottun á SMTP-þjóni	Ekki þörf á sannvottun* Innskráning / venjuleg NTLM CRAM-MD5 Digest-MD5 Kerberos 5	Stilla gerð sannprófunar fyrir SMTP þjón.
Athugasemd: Stjarna (*) næst gildi gefur til kynna sjálfvalda stillingu frá verksmiðju.		

Atriði valmyndar	Stillingar	Lýsing
Tölvupóstur að frumkvæði tækis	Engin* Engin* Nota SMTP-réttindi tækis	Stilla hvort þörf er á vottorðum fyrir tölvupóst að frumkvæði tækis.
Tölvupóstur að frumkvæði notanda	Engin* Nota SMTP-réttindi tækis Nota notandaauðkenni lotu og aðgangsorð Nota netfang og aðgangsorð fyrir lotu Kvaðning notanda	Tilgreindu hvort þörf sé á aðgangsstýringu fyrir tölvupósta frá notanda.
Nota virk vottorð skráarsafns tækis	Slökkt* Kveikt	Tilgreindu hvort þörf sé á aðgangsstýringu fyrir tölvupósta frá notanda.
Notandaauðkenni tækis	Stillingin er skilgreind af notanda.	Skilgreina auðkenni notanda og aðgangsorð til að tengjast SMTP-þjóni.
Aðgangsorð tækis	Stillingin er skilgreind af notanda.	
Kerberos 5 REALM	Stillingin er skilgreind af notanda.	Skilgreina svið fyrir samskiptareglur Kerberos 5 sannvottunar.
NTLM-lén	Stillingin er skilgreind af notanda.	Skilgreina heiti fyrir samskipti NTLM öryggis.
Gera villu „SMTP-þjónn ekki uppsettur“ óvirka	Slökkt* Kveikt	Fela villuboð „SMTP-þjónn ekki uppsettur“.

Athugasemd: Stjarna (*) næst gildi gefur til kynna sjálfvalda stillingu frá verksmiðju.

Sjálfgildi tölvupósts

Atriði valmyndar	Undirvalmynd-aratriði	Stillingar	Lýsing
Efni:	Á ekki við	Stillingin er skilgreind af notanda.	Sláðu inn efni tölvupóstsins og texta.
Skilaboð:	Á ekki við	Stillingin er skilgreind af notanda.	
Skráarheiti	Á ekki við	Stillingin er skilgreind af notanda.	Skilgreina skráarheiti á skönnuðu skjali.
Snið	Á ekki við	JPEG (.jpg) PDF (.pdf)* TIFF (.tif) XPS (.xps) TXT (.txt) RTF (.rtf) DOCX (.docx) CSV (.csv)	Skilgreina skráarsniðið á skönnuðu skjali. Athugasemd: Atriði valmyndar geta verið breytileg eftir þinni gerð prentara.

Athugasemd: Stjarna (*) næst gildi gefur til kynna sjálfvalda stillingu frá verksmiðju.

Atriði valmyndar	Undirvalmynd-aratriði	Stillingar	Lýsing
Altækar OCR-stillingar	Viðurkennd tungumál	[Listi yfir tungumál]	Setja upp stillingarnar fyrir sjónræna stafgreiningu (OCR). Athugasemd: Þetta atriði valmyndar birtist aðeins ef þú hefur keypt og sett upp OCR lausn.
	Sjálfvirkur snúningur	Slökkt* Kveikt	
	Hreinsa bletti	Slökkt* Kveikt	
	Sjálfvirk bæting birtuskila	Slökkt* Kveikt	
PDF-stillingar	PDF-útgáfa	1.3 1.4 1.5* 1.6 1.7	Stilla PDF-stillingu á skannaðri mynd. Athugasemdir: <ul style="list-style-type: none"> • Skjalasafnsútgáfa og Skjalasafn (PDF/A) eru aðeins studd þegar PDF-útgáfa er stillt á 1,4 eða 1,7. • Mikil þjöppun birtist aðeins þegar geymsludrif er uppsett. • Öruggt er aðeins stutt þegar PDF-útgáfa er stillt á 1.4 eða hærri.
	Skjalasafn (PDF/A)	Slökkt* Kveikt	
	Skjalasafns-útgáfa	A-1a* A-1b A-2u	
	Mjög þjappað	Slökkt* Kveikt	
	Öruggt	Slökkt* Kveikt	
	Leitanlegt	Slökkt* Kveikt	
	Skipta verki eftir síðum	0*	
Gerð innihalds	Á ekki við	Texti Texti/ljósmynd* Ljósmynd Gröf/teikningar	Skilgreina innihald á upphaflegu skjali.
Uppruni innihalds	Á ekki við	Svart/hvítur leysiprentari* Litaleysiprentari Bleksprautuprentari Ljósmynd/filma Tímarit Dagblað Prentvél Annað	Tilgreindu uppruna upprunalega skjalsins.
Athugasemd: Stjarna (*) næst gildi gefur til kynna sjálfvalda stillingu frá verksmiðju.			

Atriði valmyndar	Undirvalmynd-aratriði	Stillingar	Lýsing
Litur	Á ekki við	Svart/hvítt Grátt Litur* Sjálfvirkt	Tilgreindu hvernig upprunalega skjalið er tekið.
Upplausn	Á ekki við	75 dpi 150 dpi* 200 dpi 300 dpi 400 dpi 600 dpi	Skilgreina upplausn á skannaðri mynd.
Svertustig	Á ekki við	1–9 (5*)	Skilgreina svertustig á skannaðri mynd.
Stefna	Á ekki við	Skammsnið* Langsnið	Skilgreina stefnu á upphaflega skjalinu.
Upphafleg stærð	Á ekki við	Blandaðar stærðir	Stilla pappírsstærð á upphaflega skjalinu.
Hliðar	Á ekki við	Slökkt* Stutt brún Löng brún	Skilgreina stefnu á upphaflega skjalinu þegar verið er að skanna báðar hliðar á skjalinu.

Athugasemd: Stjarna (*) næst gildi gefur til kynna sjálfvalda stillingu frá verksmiðju.

Þróuð myndvinnsla

Atriði valmyndar	Undirvalmyndaratriði	Stillingar	Lýsing
Litajafnvægi	Blátt Rautt Gult	-4-4 (0*) -4-4 (0*) -4-4 (0*)	Stilla litstyrkinn fyrir blágrænan, blárauðan og gulan.
Brottfall á lit	Brottfall á lit	Engin* Rauður Grænn Blár	Skilgreina hvaða litur á að falla út við skönnun og stilla brottfall fyrir þann lit.
	Sjálfsvalin mörk á rauðu	0–255 (128*)	
	Sjálfsvalin mörk á grænu	0–255 (128*)	
	Sjálfsvalin mörk á bláu	0–255 (128*)	

Athugasemd: Stjarna (*) næst gildi gefur til kynna sjálfvalda stillingu frá verksmiðju.

Atriði valmyndar	Undirvalmyndaratriði	Stillingar	Lýsing
Sjálfvirk uppgötvun á lit	Litanæmni	1–9 (5*)	Stilla stillingu á sjálfvirkri uppgötvun á lit.
	Næmni á svæði	1–9 (5*)	
	Bitadýpt tölvupósts	1 bita* 8 bita	
	Lágmarksupplausn í skönnun	75 dpi 150 dpi 200 dpi 300 dpi*	
JPEG-gæði	Á ekki við	Best fyrir innihald* 5–95	Stilla JPEG-gæði á skannaðri mynd.
Birtuskil	Á ekki við	Best fyrir innihald* 0–5	Skilgreina birtuskil á skannaðri mynd.
Fjarlægja bakgrunn	Uppgötvun bakgrunns	Byggt á innihaldi* Fast Stig -4 til 4 (0*)	Fjarlægja bakgrunnsnit eða truflun úr upprunalegu skjali.
Speglun á mynd	Á ekki við	Slökkt* Kveikt	Búa til speglaða mynd af upphaflega skjalinu.
Andhverf mynd	Á ekki við	Slökkt* Kveikt	Búa til andhverfa mynd af upphaflega skjalinu.
Atriði skugga	Á ekki við	-4 til 4 (0*)	Stilla atriði skugga í skannaðri mynd.
Skanna brún í brún	Á ekki við	Slökkt* Kveikt	Skanna upphaflegt skjal frá brún til brún.
Skerpa	Á ekki við	1–5 (3*)	Stilla magn skerpu í skannaðri mynd.
Hitastig	Á ekki við	-4 til 4 (0*)	Búða til blárra eða rauðara úttak af upprunalega skjalinu.
Auðar síður	Fjarlægja auða síðu	Ekki fjarlægja* Fjarlægja	Fjarlægðu auðu síðurnar úr upprunalega skjalinu.
	Skynja auða síðu	1–9 (5*)	Stilla næmi skannanna í hlutfalli við auðar síður í upphaflega skjalinu.
Athugasemd: Stjarna (*) næst gildi gefur til kynna sjálfvalda stillingu frá verksmiðju.			

Stýringar stjórnanda

Atriði valmyndar	Stillingar	Lýsing
Hámarksstærð tölvupósts	0–65535 (0*)	Stilltu leyfilega skráarstærð fyrir hvert netfang.
Villuboð stærðar	Stillingin er skilgreind af notanda.	Tilgreindu villuboð sem prentarinn sendir þegar tölvupóstur er yfir leyfilegri skráarstærð. Athugasemd: Þú getur skráð allt að 1024 staftákn.
Athugasemd: Stjarna (*) næst gildi gefur til kynna sjálfvalda stillingu frá verksmiðju.		

Atriði valmyndar	Stillingar	Lýsing
Takmörkun ákvörðunarstaða	Stillingin er skilgreind af notanda.	Takmarka sendingu tölvupósts aðeins við tilgreindan lista lénsheita. Athugasemd: Notaðu kommu til að aðgreina hvert lén.
Sendu mér afrit	Birtist aldrei* Sjálfgafið kveikt Sjálfgafið slökkt Alltaf kveikt	Sendu afrit af tölvupóstinum til þín.
Leyfa aðeins eigin netföng	Slökkt* Kveikt	Stílltu prentarann þannig að hann sendi aðeins þér tölvupóst.
Nota cc:/bcc:	Slökkt* Kveikt	Virkja afrit og falið afrit í tölvupósti.
Nota TIFF fyrir margar síður	Slökkt* Kveikt	Virkja skönnun á mörgum TIFF myndum í einni TIFF skrá.
TIFF-þjöppun	JPEG LZW*	Skilgreina gerð þjöppunar fyrir TIFF-skrár.
Sjálfvalið fyrir texta	5–95 (75*)	Stílla textagæði innihalds sem er skannað.
Texti/mynd sjálfvalið	5–95 (75*)	Stílla texta- og myndgæði innihalds sem er skannað.
Sjálfvalið fyrir mynd	5–95 (50*)	Stílla gæði á ljósmynd í innihaldið sem er skannað.
Stílla skekkingu frá sjálfvirkum matara	Slökkt* Kveikt	Stílltu prentarann til að aðlaga skekkju á myndum úr skjölum sem eru skönnuð úr sjálfvirkum matara.
Atvikaskrá sendinga	Prenta atvikaskrá* Ekki prenta atvikaskrá Prenta aðeins vegna villu	Prentaðu sendingaratvikaskrá fyrir tölvupóstskönnun.
Atvikaskrá uppruna pappírs	Skúffa [x] (1*) Fjölnotamatari	Skilgreina uppruna pappírs fyrir prentun á atvikaskrá.
Skönnun á sérsniðnu verki	Slökkt* Kveikt	Stílltu prentarann til að skanna fyrsta settið af upphaflegum skjölum með tilgreindum stillingum og skannaðu síðan næsta sett með sömu eða mismunandi stillingum. Athugasemd: Þetta valmyndaratriði birtist aðeins þegar geymsludrif er uppsett.
Forskoðun skönnunar	Slökkt Kveikt*	Sýna forskoðun skönnunar á upphaflega skjalinu. Athugasemd: Þetta valmyndaratriði birtist aðeins þegar geymsludrif er uppsett.
Leyfa Vista sem flýtvísi	Slökkt Kveikt*	Vista netfang sem flýtvísi.
Sendu myndir í tölvupósti sem	Viðhengi* Veftengil	Tilgreindu hvernig á að senda myndirnar sem eru í tölvupóstinum.
Endurstílla upplýsingar um tölvupóst eftir sendingu	Slökkt Kveikt*	Endurstílltu reitina Til, Efni, Skilaboð og Skráarnafn á sjálfgefin gildi eftir að þú hefur sent tölvupóst.
Athugasemd: Stjarna (*) næst gildi gefur til kynna sjálfvalda stillingu frá verksmíðju.		

Uppsetning veftengils

Atriði valmyndar	Stillingar	Lýsing
Þjónn	Stillingin er skilgreind af notanda.	Tilgreindu auðkenni netþjónsins sem hýsir myndirnar sem fylgja tölvupóstinum.
Innskráning	Stillingin er skilgreind af notanda.	
Aðgangsorð	Stillingin er skilgreind af notanda.	
Slóð	Stillingin er skilgreind af notanda.	
Skráarheiti	Stillingin er skilgreind af notanda.	
Veffengil	Stillingin er skilgreind af notanda.	

FTP

Sjálfgildi FTP

Atriði valmyndar	Undirvalmynd-aratriði	Stillingar	Lýsing
Snið	Á ekki við	JPEG (.jpg) PDF (.pdf)* TIFF (.tif) XPS (.xps) TXT (.txt) RTF (.rtf) DOCX (.docx) CSV (.csv)	Skilgreina skráarsnið á skannaðri mynd.
Altækar OCR-stillingar	Viðurkennd tungumál	[Listi yfir tungumál]	Setja upp stillingarnar fyrir sjónræna stafgreiningu (OCR). Athugasemd: Þessi valmynd birtist aðeins ef þú hefur keypt og sett upp OCR lausn.
	Sjálfvirkur snúningur	Slökkt* Kveikt	
	Hreinsa bletti	Slökkt* Kveikt	
	Sjálfvirk bæting birtuskila	Slökkt* Kveikt	
Athugasemd: Stjarna (*) næst gildi gefur til kynna sjálfvalda stillingu frá verksmiðju.			

Atriði valmyndar	Undirvalmynd-aratriði	Stillingar	Lýsing
PDF-stillingar	PDF-útgáfa	1.3 1.4 1.5* 1.6 1.7	Stilla PDF-stillingar fyrir skannaða mynd. Athugasemdir: <ul style="list-style-type: none"> • Skjalasafnsútgáfa og Skjalasafn (PDF/A) eru aðeins studd þegar PDF-útgáfa er stillt á 1,4 eða 1,7. • Mikil þjöppun birtist aðeins þegar geymsludrif er uppsett. • Öruggt er aðeins stutt þegar PDF-útgáfa er stillt á 1.4 eða hærrí.
	Skjalasafn (PDF/A)	Slökkt* Kveikt	
	Skjalasafns-útgáfa	A-1a* A-1b A-2u	
	Mjög þjappað	Slökkt* Kveikt	
	Öruggt	Slökkt* Kveikt	
	Leitanlegt	Slökkt* Kveikt	
	Skipta verki eftir síðum	0*	
Gerð innihalds	Á ekki við	Texti Texti/ljósmynd* Gröf/teikningar Ljósmynd	Bæta útkomu úttaks byggt á gerð innihalds í upphafslegu skjali.
Uppruni innihalds	Á ekki við	Svart/hvítur leysiprentari Litaleysiprentari* Bleksprautuprentari Ljósmynd/filma Tímarit Dagblað Prentvél Annað	Bæta útkomu úttaks byggt á uppruna innihalds upphafslegs skjals.
Litur	Á ekki við	Svart/hvít Grátt Litur* Sjálfvirkt	Stilla prentarann til að grípa innihald skráar í lit eða í einlit.
Upplausn	Á ekki við	75 dpi 150 dpi* 200 dpi 300 dpi 400 dpi 600 dpi	Skilgreina upplausn á skannaðri mynd.
Athugasemd: Stjarna (*) næst gildi gefur til kynna sjálfvalda stillingu frá verksmíðju.			

Atriði valmyndar	Undirvalmynd-aratriði	Stillingar	Lýsing
Svertustig	Á ekki við	1–9 (5*)	Skilgreina svertustig á skannaðri mynd.
Stefna	Á ekki við	Skammsnið* Langsnið	Skilgreina stefnu á upphaflega skjalinu.
Upphafleg stærð	Á ekki við	Blandaðar stærðir*	Stilla pappírsstærð á upphaflega skjalinu.
Hliðar	Á ekki við	Slökkt* Löng brún Stutt brún	Skilgreina stefnu þegar verið er að skanna báðar hliðar á skjalinu.
Skráarheiti	Á ekki við	Stillingin er skilgreind af notanda.	Skilgreina skráarheiti á skannaðri mynd.

Athugasemd: Stjarna (*) næst gildi gefur til kynna sjálfvalda stillingu frá verksmiðju.

Þróuð myndvinnsla

Atriði valmyndar	Undirvalmyndaratriði	Stillingar	Lýsing
Litajafnvægi	Blátt Rautt Gult	-4-4 (0*) -4-4 (0*) -4-4 (0*)	Stilla litstyrkinn fyrir blágrænan, blárauðan og gulan.
Brottfall á lit	Brottfall á lit	Engin* Rauður Grænn Blár	Skilgreina hvaða litur á að falla út við skönnun og stilla brottfall fyrir þann lit.
	Sjálfvalin mörk á rauðu	0–255 (128*)	
	Sjálfvalin mörk á grænu	0–255 (128*)	
	Sjálfvalin mörk á bláu	0–255 (128*)	
Sjálfvirk uppgötvun á lit	Litanæmni	1–9 (5*)	Stilla stillingu á sjálfvirkri uppgötvun á lit.
	Næmni á svæði	1–9 (5*)	
	Bitadýpt tölvupósts	1 bita* 8 bita	
	Lágmarksupplausn í skönnun	75 dpi 150 dpi 200 dpi 300 dpi*	
JPEG-gæði	Á ekki við	Best fyrir innihald* 5–95	Stilla JPEG-gæði á skannaðri mynd.
Birtuskil	Á ekki við	Best fyrir innihald* 0–5	Skilgreina birtuskil á skannaðri mynd.

Athugasemd: Stjarna (*) næst gildi gefur til kynna sjálfvalda stillingu frá verksmiðju.

Atriði valmyndar	Undirvalmyndaratriði	Stillingar	Lýsing
Fjarlægja bakgrunn	Uppgötvun bakgrunns	Byggt á innihaldi* Fast Stig -4 til 4 (0*)	Fjarlægja bakgrunnslit eða truflun úr upprunalegu skjali.
Speglun á mynd	Á ekki við	Slökkt* Kveikt	Búa til speglaða mynd af upphaflega skjalinu.
Andhverf mynd	Á ekki við	Slökkt* Kveikt	Búa til andhverfa mynd af upphaflega skjalinu.
Atriði skugga	Á ekki við	-4 til 4 (0*)	Stilla atriði skugga í skannaðri mynd.
Skanna brún í brún	Á ekki við	Slökkt* Kveikt	Skanna upphaflegt skjal frá brún til brún.
Skerpa	Á ekki við	1-5 (3*)	Stilla magn skerpu í skannaðri mynd.
Hitastig	Á ekki við	-4 til 4 (0*)	Búða til blárra eða rauðara úttak af upprunalega skjalinu.
Auðar síður	Fjarlægja auða síðu	Ekki fjarlægja* Fjarlægja	Fjarlægðu auðu síðurnar úr upprunalega skjalinu.
	Skynja auða síðu	1-9 (5*)	Stilla næmi skannanna í hlutfalli við auðar síður í upphaflega skjalinu.

Athugasemd: Stjarna (*) næst gildi gefur til kynna sjálfvalda stillingu frá verksmiðju.

Stýringar stjórnanda

Atriði valmyndar	Stillingar	Lýsing
Sjálfvalið fyrir texta	5-95 (75*)	Stilla gæði á texta á skannaðri mynd.
Texti/mynd sjálfvalið	5-95 (75*)	Stilla gæði á texta og ljósmynd á skannaðri mynd.
Sjálfvalið fyrir mynd	5-95 (50*)	Stilla gæði á ljósmynd á skannaðri mynd.
Nota TIFF fyrir margar síður	Kveikt* Slökkt	Virkja skönnun á mörgum TIFF myndum í einni TIFF skrá.
TIFF-þjöppun	LZW* JPEG	Skilgreina gerð þjöppunar fyrir TIFF-skrár.
Atvikaskrá sendinga	Prenta atvikaskrá* Ekki prenta atvikaskrá Prenta aðeins vegna villu	Prenta atvikaskrá sendinga fyrir FTP skannanir.
Atvikaskrá uppruna pappírs	Skúffa [x] (1*) Fjölnotamatari	Skilgreina uppruna pappírs fyrir prentun á atvikaskrá FTP.
Skönnun á sérsniðnu verki	Slökkt* Kveikt	Stílltu prentarann til að skanna fyrsta settið af upphaflegum skjölum með tilgreindum stillingum og skannaðu síðan næsta sett með sömu eða mismunandi stillingum. Athugasemd: Þetta valmyndaratriði birtist aðeins þegar geymsludrif er uppsett.

Athugasemd: Stjarna (*) næst gildi gefur til kynna sjálfvalda stillingu frá verksmiðju.

Atriði valmyndar	Stillingar	Lýsing
Forskoðun skönnunar	Slökkt Kveikt*	Sýna forskoðun á upprunalegu skjali. Athugasemd: Þetta valmyndaratriði birtist aðeins þegar geymsludrif er uppsett.
Leyfa Vista sem flýtvísi	Slökkt Kveikt*	Vista FTP-vistfang sem flýtvísi.

Athugasemd: Stjarna (*) næst gildi gefur til kynna sjálfvalda stillingu frá verksmiðju.

USB-drif

Skönnun frá minniskorti

Atriði valmyndar	Undirvalmyndaratriði	Stillingar	Lýsing
Snið	Á ekki við	JPEG (.jpg) PDF (.pdf)* TIFF (.tif) XPS (.xps) TXT (.txt) RTF (.rtf)* DOCX (.doc) XLSX (.xlsx) CSV (.csv)	Skilgreina skráarsnið á skannaðri mynd. Athugasemd: Txt (.txt), RTF (.rtf), DOCX (.docx), XLSX (.xlsx) og CSV (.csv) sjást aðeins ef þú hefur keypt og sett upp OCR-lausn (stafakennslalausn).
Altækar OCR-stillingar	Viðurkennd tungumál	[Listi yfir tungumál]	Stilla stillingarnar fyrir OCR. Athugasemd: Þessi valmynd birtist aðeins ef þú hefur keypt og sett upp OCR lausn.
	Sjálfvirkur snúningur	Slökkt* Kveikt	
	Hreinsa bletti	Slökkt* Kveikt	
	Sjálfvirk bæting birtuskila	Slökkt* Kveikt	

Athugasemd: Stjarna (*) næst gildi gefur til kynna sjálfvalda stillingu frá verksmiðju.

Atriði valmyndar	Undirvalmyndar-atriði	Stillingar	Lýsing
PDF-stillingar	PDF-útgáfa	1.3 1.4 1.5* 1.6 1.7	<p>Stilla PDF-stillingu á skannaðri mynd.</p> <p>Athugasemdir:</p> <ul style="list-style-type: none"> • Skjalasafn (PDF/A) og skjalasafnsútgáfa - eru aðeins studd þegar PDF-útgáfa er stillt á 1.4 eða 1.7. • Mjög þjappað - birtist aðeins þegar harður diskur er til staðar. • Öruggt - er aðeins stutt þegar PDF-útgáfa er stillt á 1.4 eða hærrí.
	Skjalasafn (PDF/A)	Slökkt* Kveikt	
	Skjalasafnsútgáfa	A-1a* A-1b A-2u	
	Mjög þjappað	Slökkt* Kveikt	
	Öruggt	Slökkt* Kveikt	
	Leitanlegt	Slökkt* Kveikt	
Gerð innihalds	Á ekki við	Texti Texti/ljósmynd* Ljósmynd Gröf/teikningar	Bæta útkomu úttaks byggt á gerð innihalds í upphafslegu skjali.
Uppruni innihalds	Á ekki við	Svart/hvítur leysiprentari Litaleysiprentari* Bleksprautuprentari Ljósmynd/filma Tímarit Dagblað Prentvél Annað	Bæta útkomu úttaks byggt á uppruna innihalds upphafslegs skjals.
Litur	Á ekki við	Svart/hvitt Grátt Litur* Sjálfvirkt	Stilla prentarann til að grípa innihald skráar í lit eða í einlit.
Upplausn	Á ekki við	75 dpi 150 dpi* 200 dpi 300 dpi 400 dpi 600 dpi	Skilgreina upplausn á skannaðri mynd.
Svertustig	Á ekki við	1–9 (5*)	Skilgreina svertustig á skannaðri mynd.
Athugasemd: Stjarna (*) næst gildi gefur til kynna sjálfvalda stillingu frá verksmiðju.			

Atriði valmyndar	Undirvalmyndar-atriði	Stillingar	Lýsing
Stefna	Á ekki við	Skammsnið* Langsnið	Skilgreina stefnu á upphaflega skjalinu.
Upphafleg stærð	Á ekki við	Blandaðar stærðir*	Stilla pappírsstærð á upphaflega skjalinu.
Hliðar	Á ekki við	Slökkt* Stutt brún Löng brún	Skilgreina stefnu á upphaflega skjalinu þegar verið er að skanna báðar hliðar á skjalinu.
Skráarheiti	Á ekki við	Stillingin er skilgreind af notanda.	Skilgreina skráarheiti á skannaðri mynd.
Þróuð myndvinnsla	Litajafnvægi	Blátt (0*) Rautt (0*) Gult (0*)	Stilla litstyrkinn fyrir blágrænan, blárauðan og gulan.
	Brottfall á lit	Brottfall á lit (Ekkert*) Sjálfvalin mörk á rauðu (128*) Sjálfvalin mörk á grænu (128*) Sjálfvalin mörk á bláu (128*)	Skilgreina hvaða litur á að falla út við skönnun og stilla brottfall fyrir þann lit.
	Sjálfvirk uppgötvun á lit	Litanæmni (5*) Næmni á svæði (5*) Bitadýpt skönnunar (1 bit*) Lágmarks upplausn í skönnun (300 dpi*)	Stilla stillingu á sjálfvirkri uppgötvun á lit.
	JPEG-gæði	Best fyrir innihald* 5–95	Stilla JPEG-gæði á skannaðri mynd.
	Birtuskil	Best fyrir innihald* 0–5	Skilgreina birtuskil á skannaðri mynd.
	Fjarlægja bakgrunn	Uppgötvun bakgrunns (Byggt á innihaldi*) Stig (0*)	Fjarlægja bakgrunnslit eða truflun úr upprunalegu skjali.
	Speglun á mynd	Slökkt* Kveikt	Búa til speglaða mynd af upphaflega skjalinu.
	Athugasemd: Stjarna (*) næst gildi gefur til kynna sjálfvalda stillingu frá verksmiðju.		

Atriði valmyndar	Undirvalmyndaratriði	Stillingar	Lýsing
Þróuð myndvinnsla	Andhverf mynd	Slökkt* Kveikt	Búa til andhverfa mynd af upphaflega skjalinu.
	Atriði skugga	-4 til 4 (0*)	Stilla atriði skugga í skannaðri mynd.
	Skanna brún í brún	Slökkt* Kveikt	Skanna upphaflegt skjal frá brún til brún.
	Skerpa	1-5 (3*)	Stilla magn skerpu í skannaðri mynd.
	Hitastig	-4 til 4 (0*)	Búða til blárra eða rauðara úttak af upprunalega skjalinu.
	Auðar síður	Fjarlægja auða síðu (Ekki fjarlægja*) Skynja auða síðu (5*)	Stilla næmi skannanna í hlutfalli við auðar síður í upphaflega skjalinu.
Stýringar stjórnanda	Sjálfsvalið fyrir texta	5-95 (75*)	Stilla gæði á texta á skannaðri mynd.
	Texti/mynd sjálfsvalið	5-95 (75*)	Stilla gæði á texta og ljósmynd á skannaðri mynd.
	Sjálfsvalið fyrir mynd	5-95 (50*)	Stilla gæði á ljósmynd á skannaðri mynd.
	Nota TIFF fyrir margar síður	Slökkt Kveikt*	Virkja skönnun á mörgum TIFF myndum í einni TIFF skrá.
	TIFF-þjöppun	JPEG LZW*	Skilgreina gerð þjöppunar fyrir TIFF-skrár.
	Skönnun á sérsniðnu verki	Slökkt* Kveikt	Stilltu prentarann til að skanna fyrsta settið af upphaflegum skjölum með tilgreindum stillingum og skannaðu síðan næsta sett með sömu eða mismunandi stillingum. Athugasemd: Þetta valmyndaratriði birtist aðeins þegar geymsludrif er uppsett.
	Forskoðun skönnunar	Slökkt* Kveikt	Sýna forskoðun skönnunar á upphaflega skjalinu. Athugasemd: Þetta valmyndaratriði birtist aðeins þegar geymsludrif er uppsett.
	Stilla skekkingu frá sjálfvirkum matara	Slökkt Kveikt*	Stilltu prentarann til að aðlaga skekkju á myndum úr skjölum sem eru skönnuð úr sjálfvirkum matara.
Athugasemd: Stjarna (*) næst gildi gefur til kynna sjálfvalda stillingu frá verksmiðju.			

Prentun frá minnskorti

Atriði valmyndar	Stillingar	Lýsing
Fjöldi eintaka	1–9999 (1*)	Veldu fjölda eintaka í prentverki.
Uppruni pappírs	Skúffa [x] (1*) Fjölnotamatari Handvirk stilling pappírs Handvirk stilling umslags	Stilla uppruna pappírs fyrir prentverk.
Litur	Slökkt Kveikt*	Prentaðu minnskortið í lit.
Raða	Slökkt [1,1,1,2,2,2] Kveikt [1,2,1,2,1,2]*	Staflla síðum í prentverki í röð þegar verið er að prenta mörg eintök af verkinu..
Hliðar	1-hlið* 2-hliðar	Skilgreina hvort prentað er á eina hlið eða báðar hliðar á pappírinn.
Hefta	Slökkt* 1 hefti, efra vinstra horni 2 hefti, vinstra megin 1 hefti, efra hægra horni 2 hefti, efst 1 hefti, neðra vinstra horni 2 hefti, neðst 1 hefti, neðst í hægra horni 2 hefti, hægra megin	Skilgreina staðsetningu hefta fyrir öll prentverk. Athugasemd: Þetta atriði valmyndar birtist aðeins þegar heftarabúnaður er til staðar.
Gatari	Slökkt* 2 göt 3 göt 4 göt	Stilla stillingu götunar fyrir öll prentverk. Athugasemd: Þetta atriði valmyndar birtist aðeins þegar frágangseining heftara, gatari eða frágangseining bæklings er til staðar.
Hliðraðar síður	Engin* Á milli afrita Á milli verka	Hliðrar úttaki á hverju prentverki eða hverju eintaki á prentverki. Athugasemdir: <ul style="list-style-type: none"> • Á milli afrita hliðrar hverju afriti af prentverki ef samröðun er stillt á Kveikt [1,2,1,2,1,2]. Ef Samröðun er stillt á Slökkt [1,1,1,2,2,2], þá er hverju setti á prentuðum síðum hliðrað, svo sem allar síður merktar 1 eða allar síður merktar 2. • Milli verka - setur sömu stöðu í hliðrun fyrir allt verkið í prentun óháð fjölda eintaka sem eru prentuð.
Veltistill	Löng brún* Stutt brún	Ákvarða hvaða hlið á pappír er bundin þegar prentað er á báðar hliðar.
Athugasemd: Stjarna (*) næst gildi gefur til kynna sjálfvalda stillingu frá verksmiðju.		

Atriði valmyndar	Stillingar	Lýsing
Síður á hlið	Slökkt* 2 síður á hlið 3 síður á hlið 4 síður á hlið 6 síður á hlið 9 síður á hlið 12 síður á hlið 16 síður á hlið	Prenta margar síðumyndir á einni hlið á pappírsörk.
Röðun á síðum á hlið	Lárétt* Öfugt lárétt Öfugt lóðrétt Lóðrétt	Skilgreina staðsetningu á mörgum síðum þegar verið er að nota vamynd Síður á hlið .
Stefna á síðum á hlið	Sjálfvirkt* Langsnið Skammsnið	Skilgreina staðsetningu á mörgum síðum þegar verið er að nota valmynd Síður á hlið .
Spássía á síðum á hlið	Engin* Heil	Prenta spássíu á hverja síðumynd þegar verið er að nota valmynd Síður á hlið .
Aðskilnaðarsíður	Slökkt* Á milli afrita Á milli verka Á milli síðna	Setja inn auðar aðskilnaðarsíður við prentun.
Uppruni aðskilnaðarsíðu	Skúffa [x] (1*) Fjölnotamatari	Skilgreina uppruna pappírs á aðskilnaðarsíðum.
Auðar síður	Ekki prenta* Prentun	Prenta auðar síður í prentverki.
Athugasemd: Stjarna (*) næst gildi gefur til kynna sjálfvalda stillingu frá verksmiðju.		

Netkerfi/tengi

Yfirlit netkerfis

Atriði valmyndar	Stillingar	Lýsing
Virkur tengibúnaður	Sjálfvirkt* Staðalnetkerfi Þráðlaust	Skilgreina gerð af tengingu netkerfis. Athugasemd: Þráðlaust er aðeins í boði í gerðum prentara sem eru tengdir við þráðlaust net.
Staða netkerfis	Stillingin er skrifvarðar upplýsingar.	Sýna stöðu tengingar við netkerfi prentarans.
Sýna stöðu netkerfis á prentara	Slökkt Kveikt*	Sýna stöðu netkerfis á skjánum.
Athugasemd: Stjarna (*) næst gildi gefur til kynna sjálfvalda stillingu frá verksmiðju.		

Atriði valmyndar	Stillingar	Lýsing
Hraði, Duplex	Stillingin er skrifvarðar upplýsingar.	Sýna hraðann á núverandi virku netkorti.
IPv4	Stillingin er skrifvarðar upplýsingar.	Sýna IPv4-vistfangið.
Öll IPv6-vistföng	Stillingin er skrifvarðar upplýsingar.	Sýna allar IPv6-tölur.
Endurstilla prentþjón	Gangsetja	Endurstilla allar virkar nettengingar prentarans. Athugasemd: Þessi stilling fjarlægir allar uppsetningarstillingar netkerfis.
Tímarof verks í netkerfi	Slökkt Kveikt* (90 sekúndur)	Stilla tímann áður en prentarinn hættir við prentverk á netinu.
Upplýsingasiða	Slökkt Kveikt*	Prenta upplýsingasiðu.
Skanna til tengisviðs PC	Stillingin er skilgreind af notanda.	Skilgreina gilt svið tengis fyrir prentara sem eru á bak við eldvegg sem lokar á tengi.
Virkja nettengingar	Slökkt Kveikt*	Virkja tengingu á prentaranum við netkerfi.
Virkja stillingu villuleiðréttingar (LLDP)	Slökkt* Kveikt	Sýna stöðu netsins á heimaskjánum.
Athugasemd: Stjarna (*) næst gildi gefur til kynna sjálfvalda stillingu frá verksmiðju.		

Þráðlaust

Athugasemd: Þessi valmynd er aðeins tiltæk í gerðum prentara sem er tengdur við þráðlaust net eða prenturum sem eru með tengi fyrir þráðlaust net.

Atriði valmyndar	Undirvalmyndaratriði	Stillingar	Lýsing
Uppsetning á stjórnborði prentara	Velja netkerfi	[Listi yfir tiltæk þráðlaus net]	Ákvarða þráðlaust netkerfi sem prentarinn tengist við.
	Bæta við þráðlausu netkerfi	Heiti netkerfis Stilling netkerfis (Infviðir*) Öryggisstilling þráðlausrar tengingar (Óvirk*)	Sláðu inn heiti og gerð netkerfis.

Atriði valmyndar	Undirvalmyndar-atriði	Stillingar	Lýsing
Vernduð þráðlaus uppsetning (Wi-Fi Protected Setup (WPS))	Á ekki við	Aðferð gangsetningar með hnöppum Gangsetning með PIN-aðferð	Koma á þráðlaustu neti og virkja öryggi netkerfis Athugasemdir: <ul style="list-style-type: none"> • Aðferð gangsetningar með hnöppum tengir prentara við þráðlaust net þegar ýtt er á hnappa á bæði prentara og aðgangsstað (þráðlausum beini) innan ákveðins tíma. • Gangsetning með PIN-aðferð tengir prentara við þráðlaust net þegar PIN-númer á prentaranum er skráð í þráðlausar stillingar á aðgangsstaðnum.
Stilling netkerfis	Á ekki við	BSS-gerð Grunnkerfi*	Skilgreina stillingu netkerfis.
Samhæfni	Á ekki við	802.11b/g/n (2.4GHz)* 802.11a/b/g/n/ac (2.4GHz/5GHz) 802.11a/n/ac (5GHz)	Skilgreina staðal fyrir þráðlaust netkerfi. Athugasemd: 802.11a/b/g/n/ac (2.4GHz/5GHz) og 802.11a/n/ac (5GHz) birtast aðeins þegar þráðlaus tenging er uppsett.
Öryggisstilling þráðlausrar tengingar	Á ekki við	Óvirkt* WPA2/WPA - Persónulegt WPA2 - Persónulegt WPA3/WPA - Persónulegt WPA3 - Persónulegt 802.1x - RADIUS	Stilla öryggisstillingu til að tengja prentarann við þráðlaus tæki.
WPA2/Persónulegt WPA	Á ekki við	AES	Virkja þráðlaust öryggi með öruggu þráðlausu aðgengi (WPA). Athugasemd: Þetta atriði valmyndar birtist aðeins þegar Öryggisstilling þráðlausrar tengingar er stillt á WPA2/WPA-Persónulegt .
Stilla PSK	Á ekki við	Stillingin er skilgreind af notanda.	Stilla aðgangsorðið fyrir örugga Wi-Fi-tengingu.
WPA2 - Persónulegt	Á ekki við	AES	Virkja þráðlaust öryggi með WPA2. Athugasemd: Þetta atriði valmyndar birtist aðeins þegar Öryggisstilling þráðlausrar tengingar er stillt á WPA2-Persónulegt .
802.1x dulkóðunarstilling	Á ekki við	WPA+ WPA2*	Virkja öryggi þráðlauss nets í gegnum samskiptareglu 802.1x. Athugasemdir: <ul style="list-style-type: none"> • Þetta atriði valmyndar birtist aðeins þegar Öryggisstilling þráðlausrar tengingar er stillt á 802.1x - RADIUS. • Aðeins er hægt að stilla 802.1x - RADIUS frá innbyggða vefþjóninum.

Atriði valmyndar	Undirvalmyndar-atriði	Stillingar	Lýsing
IPv4	Virkja stillingu villuleiðréttingar (DHCP)	Kveikt* Slökkt	Virkja og stilla IPv4 stillingar prentarans.
	Stilla fasta IP-tölu	IP-tala Netsía Gátt	
IPv6	Virkja IPv6	Kveikt* Slökkt	Virkja og stilla IPv6 stillingar prentarans.
	Virkja DHCPv6	Kveikt Slökkt*	
	Sjálfvirk uppsetning vistfangs án staðsetningar	Kveikt* Slökkt	
	DNS-tala netþjóns	Stillingin er skilgreind af notanda.	
	Handvirkt úthlutað IPv6 vistfang	Stillingin er skilgreind af notanda.	
	Handvirkt úthlutaður IPv6 beinir	Stillingin er skilgreind af notanda.	
	Forskeyti vistfangs	Stillingin er skilgreind af notanda.	
	Öll IPv6-vistföng	Stillingin er skilgreind af notanda.	
	Öll IPv6-vistföng beinis.	Stillingin er skilgreind af notanda.	
Vistfang netkerfis	Á ekki við	UAA LAA	Skoða vistföng netkerfis.
PCL SmartSwitch	Á ekki við	Slökkt Kveikt*	Stilla prentarann til skipta sjálfkrafa í PCL-hermingu þegar prentverk krefst þess, án tillits til sjálfgefins tungumáls prentara. Athugasemd: Ef PCL SmartSwitch er slökkt skoðar prentarinn ekki gögn á innleið og notar sjálfgefið tungumál prentarans sem tilgreint er í valmyndinni Uppsetning .
PS SmartSwitch	Á ekki við	Slökkt Kveikt*	Stilla prentarann til skipta sjálfkrafa í PS-hermingu þegar prentverk krefst þess, án tillits til sjálfgefins tungumáls prentara. Athugasemd: Ef PS SmartSwitch er kveikt skoðar prentarinn ekki gögn á innleið og notar sjálfgefið tungumál prentarans sem tilgreint er í valmyndinni Uppsetning .

Atriði valmyndar	Undirvalmyndar-atriði	Stillingar	Lýsing
Verki í biðminni	Á ekki við	Kveikt Slökkt*	Geyma prentverk tímabundið á geymsludrifinu fyrir prentun. Athugasemd: Þetta valmyndaratriði birtist aðeins þegar geymslutæki er uppsett.
Mac Binary PS	Á ekki við	Sjálfvirkt* Kveikt Slökkt	Stilla prentarann á að vinna úr prentverkum Macintosh binary PostScript-hermingar. Athugasemdir: <ul style="list-style-type: none"> • Kveikt vinnur úr hráum prentverkum binary Postscript-hermingar. • Slökkt síar prentverk sem nota staðalsamskipti.

Wi-Fi Direct

Atriði valmyndar	Stillingar	Lýsing
Virkja beint þráðlaust net (Wi-Fi)	Kveikt Slökkt*	Stilla prentarann til að tengjast beint við tæki með þráðlausu neti (Wi-Fi).
Heiti Wi-Fi Direct	Stillingin er skilgreind af notanda.	Skilgreina heiti fyrir Wi-Fi Direct netkerfi.
Wi-Fi Direct aðgangsorð	Stillingin er skilgreind af notanda.	Setja aðgangsorð til að sannvotta og sannreyna notendur á Wi-Fi tengingu.
Sýna aðgangsorð á uppsetningarsíðu	Slökkt Kveikt*	Sýna Wi-Fi Direct aðgangsorð á uppsetningarsíðu netkerfisins.
Forgangsrásarnúmer	1–11 Sjálfvirkt*	Stilla æskilega rás í þráðlausu netkerfinu.
IP-tala eiganda hóps	Stillingin er skilgreind af notanda.	Skilgreina IP-tölu fyrir eiganda hóps.
Samþykkja sjálfvirkt beiðni ýtihnappa	Slökkt* Kveikt	Samþykkja beiðnir til að tengjast netkerfi sjálfvirkt. Athugasemd: Sjálfvirkt samþykki viðskiptavina er ekki öruggt.

Athugasemd: Stjarna (*) næst gildi gefur til kynna sjálfvalda stillingu frá verksmiðju.

Stjórnun þjónustu fartækja

Atriði valmyndar	Stillingar	Lýsing
Virkja IPP prentun	Kveikt* Slökkt	Virkjaðu netprentara til að prenta verk með IPP (Internet Printing Protocol).
Virkja IPP fax	Kveikt* Slökkt	Virkjaðu USB-prentara til að senda fax með IPP.
Virkja IPP Over USB	Kveikt* Slökkt	Virkjaðu USB prentara til að prenta verk með IPP. Athugasemd: IPP er venjulega hannað fyrir netprentara.

Athugasemd: Stjarna (*) næst gildi gefur til kynna sjálfvalda stillingu frá verksmiðju.

Atriði valmyndar	Stillingar	Lýsing
Virkja skönnun	Kveikt* Slökkt	Virkjaðu netprentara til að prenta verk með eSCL-samskiptareglum.
Virkja Mopria uppgötvun	Kveikt* Slökkt	Virkja fartæki til að finna Mopria™ vottaðan prentara.
Athugasemd: Stjarna (*) næst gildi gefur til kynna sjálfvalda stillingu frá verksmiðju.		

Ethernet

Atriði valmyndar	Undirvalmyndaratriði	Stillingar	Lýsing
Hraði netkerfis	Á ekki við	Stillingin er skrifvarðar upplýsingar.	Sýna hraða á virkum tengibúnaði netkerfis.
IPv4	Virkja stillingu villuleiðréttingar (DHCP)	Kveikt* Slökkt	Stilla IPv4-stillingarnar. Athugasemd: Stillingarnar eru skilgreindar af notanda.
	Stilla fasta IP-tölu	IP-tala Netsía Gátt	
IPv6	Virkja IPv6	Kveikt* Slökkt	Stilla IPv6-stillingarnar.
	Virkja DHCPv6	Slökkt* Kveikt	
	Sjálfvirk uppsetning vistfangs án staðsetningar	Kveikt* Slökkt	
	DNS-tala netþjóns	Stillingin er skilgreind af notanda.	
	Handvirkt úthlutað IPv6 vistfang	Stillingin er skilgreind af notanda.	
	Handvirkt úthlutaður IPv6 beinir	Stillingin er skilgreind af notanda.	
	Forskeyti vistfangs (64*)	0–128 (64*)	
	Öll IPv6-vistföng	Stillingin er skrifvarðar upplýsingar.	
	Öll IPv6-vistföng beinis.	Stillingin er skrifvarðar upplýsingar.	
Vistfang netkerfis	Á ekki við	UAA LAA	Skilgreina vistfang netkerfis.
Athugasemd: Stjarna (*) næst gildi gefur til kynna sjálfvalda stillingu frá verksmiðju.			

Atriði valmyndar	Undirvalmyndaratriði	Stillingar	Lýsing
PCL SmartSwitch	Á ekki við	Slökkt Kveikt*	Stilla prentarann til skipta sjálfkrafa í PCL-hermingu þegar prentverk krefst þess, án tillits til sjálfgefins tungumáls prentara. Athugasemd: Ef PCL SmartSwitch er óvirkt skoðar prentarinn ekki gögn á innleið og notar sjálfvalið tungumál prentara sem er skilgreint í valmynd Uppsetning .
PS SmartSwitch	Á ekki við	Slökkt Kveikt*	Stilla prentarann til skipta sjálfkrafa í PostScript-hermingu þegar prentverk krefst þess, án tillits til sjálfgefins tungumáls prentara. Athugasemd: Ef PCL SmartSwitch er óvirkt skoðar prentarinn ekki gögn á innleið og notar sjálfvalið tungumál prentara sem er skilgreint í valmynd Uppsetning .
Verki í biðminni	Á ekki við	Slökkt* Kveikt	Geyma tímabundið verk á geymsludrifinu fyrir prentun. Athugasemd: Þetta valmyndaratriði birtist aðeins þegar geymsludrif er uppsett.
Mac Binary PS	Á ekki við	Sjálfvirkt* Slökkt Kveikt	Stilla prentarann á að vinna úr prentverkum Macintosh binary PostScript-hermingar. Athugasemdir: <ul style="list-style-type: none"> • Sjálfvirkt vinnur úr prentverkum frá tölvum sem nota annað hvort stýrikerfi frá Windows eða Macintosh. • Slökkt – sýr PostScript-prentverk sem nota staðalsamskipti.
Ethernet með orkuskilvirkni	Á ekki við	Kveikt Slökkt Sjálfvirkt*	Draga úr orkunotkun þegar prentarinn tekur ekki við gögnum frá Ethernet-netkerfi.
Athugasemd: Stjarna (*) næst gildi gefur til kynna sjálfvalda stillingu frá verksmiðju.			

TCP/IP

Athugasemd: Þessi valmynd birtist aðeins í nettengdum prenturum eða prenturum sem eru tengdir prentþjónum.

Atriði valmyndar	Stillingar	Lýsing
Stilla heiti hýsis	Stillingin er skilgreind af notanda.	Stilla núverandi hýsisnafn TCP/IP.
Heiti léns	Stillingin er skilgreind af notanda.	Stilla heiti léns.
Leyfa DHCP/BOOTP að uppfæra NTP-þjón	Kveikt* Slökkt	Veittu DHCP (Dynamic Host Configuration Protocol) og BOOTP (BOOTstrap Protocol) biðlurum heimild að uppfæra NTP-stillingar prentarans.
Athugasemd: Stjarna (*) næst gildi gefur til kynna sjálfvalda stillingu frá verksmiðju.		

Atriði valmyndar	Stillingar	Lýsing
Nafn núllstillingar	Stillingin er skilgreind af notanda.	Skilgreina þjónustuheiti fyrir núllstillt netkerfi.
Virkja sjálfvirka IP-tölu	Slökkt Kveikt*	Úthlutar IP-tölu sjálfvirkt.
DNS-tala netþjóns	Stillingin er skilgreind af notanda.	Skilgreina núverandi DNS-tölu netþjóns.
Afrit DNS-tölu netþjóns	Stillingin er skilgreind af notanda.	Skilgreina afritun á DNS-tölu netþjóna.
Afrit DNS-tölu netþjóns 2		
Afrit DNS-tölu netþjóns 3		
Leitarröð léns	Stillingin er skilgreind af notanda.	Skilgreina lista yfir lén til að finna prentara og tilföng hans sem eru í mismunandi lénum á netinu.
Virkja stillingu villuleiðréttingar (DDNS)	Slökkt* Kveikt	Uppfæra breytilegar DNS-stillingar.
DDNS TTL	Stillingin er skilgreind af notanda.	Skilgreina núverandi DDNS-stillingar.
Sjálfgafið TTL		
Endurnýjunartími DDNS		
Virkja stillingu villuleiðréttingar (mDNS)	Slökkt Kveikt*	Uppfæra stillingar DNS margvarps.
WINS-tala netþjóns	Stillingin er skilgreind af notanda.	Skilgreina vistfang fyrir Windows Internet Name Service (WINS).
Virkja stillingu villuleiðréttingar (BOOTP)	Slökkt* Kveikt	Leyfa BOOTP að úthluta IP-tölu prentara.
Listi yfir takmarkanir netþjóns	Stillingin er skilgreind af notanda.	Skilgreina IP-tölur sem hafa leyfi til að eiga samskipti við prentarann yfir TCP/IP. Athugasemdir: <ul style="list-style-type: none"> • Notaðu kommu til að aðgreina hverja IP-tölu. • Þú getur bætt við allt að 50 IP-tölum.
Listi yfir valkosti takmarkana netþjóns	Loka á öll tengi* Loka aðeins á prentun Loka aðeins á prentun og HTTP	Skilgreina aðgangsvalkost fyrir Ip-tölur sem eru ekki á listanum.
MTU	256–1500 Ethernet (1500*)	Skilgreina breytu hámarkseiningu samskipta (MTU) fyrir TCP-tengingar.
Raw-prentaratengi	1–65535 (9100*)	Skilgreina númer raw-tengis fyrir prentara sem tengdir eru netkerfi.
Hámarkshraði umferðar á útleið	Slökkt* Kveikt	Stilla hámark flutningshraða prentarans. Athugasemd: Þegar þetta er virkt er valkosturinn fyrir þessa stillingu 100–1000000 kílóbitar/sekúndu.
Athugasemd: Stjarna (*) næst gildi gefur til kynna sjálfvalda stillingu frá verksmiðju.		

Atriði valmyndar	Stillingar	Lýsing
TLS stuðningur	Virkja TLSv1.0 (Slökkt*) Virkja TLSv1.1 (slökkt*) Virkja TLSv1.2 (Kveikt*)	Virkja samskiptareglur „Transport Layer Security“.
SSL dulmálslisti	Stillingin er skilgreind af notanda.	Skilgreina algrím dulmáls til að nota við SSL eða TLS tengingar.
TLSv1.3 SSL dulmálslisti		
Athugasemd: Stjarna (*) næst gildi gefur til kynna sjálfvalda stillingu frá verksmiðju.		

SNMP

Athugasemd: Þessi valmynd birtist aðeins í nettengdum prenturum eða prenturum sem eru tengdir prentþjónum.

Atriði valmyndar	Undirvalmyndaratriði	Stillingar	Lýsing
SNMP útgáfa 1 og 2c	Virkt	Slökkt Kveikt*	Setja upp „Simple Network Management Protocol“ (SNMP) útgáfu 1 og 2c til að setja upp prentrekla og forrit.
	Leyfa stillingu SNMP	Slökkt Kveikt*	
	Virkja PPM MIB	Slökkt Kveikt*	
	SNMP umhverfi	Stillingin er skilgreind af notanda.	
Athugasemd: Stjarna (*) næst gildi gefur til kynna sjálfvalda stillingu frá verksmiðju.			

Atriði valmyndar	Undirvalmyndaratriði	Stillingar	Lýsing
SNMP útgáfa 3	Virkt	Slökkt Kveikt*	Virka SNMP útgáfu 3 til að setja upp og uppfæra prentaraöryggi.
	Samhengisheiti	Stillingin er skilgreind af notanda.	Færðu inn heiti samhengis.
	Stilla skírteini lesa/skrifa	Notandanafn Aðgangsorð sannvottunar Aðgangsorð persónuverndar	Færðu inn les- og skrifskilríki fyrir SNMP útgáfu 3.
	Stilla skírteini aðeins lesa	Notandanafn Aðgangsorð sannvottunar Aðgangsorð persónuverndar	Færðu inn lesskilríki fyrir SNMP útgáfu 3.
	Myllutákn vottunar	MD5 SHA1*	Stilltu viðeigandi myllutákn vottunar.
	Lágmarksstig sannvottunar	Engin sannvottun, engin gagnaleynd Sannvottun, engin gagnaleynd Sannvottun, gagnaleynd*	Tilgreindu lágmarkssannvottunarstig.
	Algrím gagnaleyndar	DES AES-128*	Stilltu viðeigandi reiknirit fyrir persónuvernd.
Athugasemd: Stjarna (*) næst gildi gefur til kynna sjálfvalda stillingu frá verksmiðju.			

IPSec

Athugasemd: Þessi valmynd birtist aðeins í nettengdum prenturum eða prenturum sem eru tengdir prentþjónum.

Atriði valmyndar	Stillingar	Lýsing
Virka IPSec	Slökkt* Kveikt	Virka „Internet Protocol Security“ (IPSec).
Grunnuppsetning	Sjálfvalið* Samhæfni Öruggt	Stilla grunnuppsetningu IPSec. Athugasemd: Þetta atriði valmyndar birtist aðeins þegar Virka IPSec er stillt á Kveikt.
DH (Diffie-Hellman) uppástunga hóps	modp2048 (14)* modp3072 (15) modp4096 (16) modp6144 (17)	Stilla grunnuppsetningu IPSec. Athugasemd: Þetta atriði valmyndar birtist aðeins þegar Grunnuppsetning er stillt á Samhæfi.
Tillaga um dulkóðunaraðferð	3DES AES*	Stilla aðferð dulkóðunar. Athugasemd: Þetta atriði valmyndar birtist aðeins þegar Grunnuppsetning er stillt á Samhæfi.
Athugasemd: Stjarna (*) næst gildi gefur til kynna sjálfvalda stillingu frá verksmiðju.		

Atriði valmyndar	Stillingar	Lýsing
Tillaga um staðfestingar- aðferð	SHA1 SHA256* SHA512	Stilla aðferð sannvottunar. Athugasemd: Þetta atriði valmyndar birtist aðeins þegar Grunnuppsetning er stillt á Samhæfi .
IKE SA líftími (klst)	1 2 4 8 24*	Skilgreina tímabil gildisloka IKE SA. Athugasemd: Þetta atriði valmyndar birtist aðeins þegar Grunnuppsetning er stillt á Öruggt .
IPSec SA líftími (klst)	1 2 4 8 24*	Skilgreina tímabil gildisloka IPSec SA. Athugasemd: Þetta atriði valmyndar birtist aðeins þegar Grunnuppsetning er stillt á Öruggt .
Skírteini IPSec-tækis	sjálfvalið*	Skilgreina IPSec vottorð. Athugasemd: Þetta atriði valmyndar birtist aðeins þegar Virkja IPSec er stillt á Kveikt .
Fyrir fram samnýttar lykil- vottaðar tengingar	Hýsill [x]	Setja upp staðfestar tengingar á prentaranum. Athugasemd: Þessi atriði valmyndar birtast aðeins þegar Virkja IPSec er stillt á Kveikt .
Votta staðfestar tengingar	Hýsill [x] Vistfang/undirnet]	
Athugasemd: Stjarna (*) næst gildi gefur til kynna sjálfvalda stillingu frá verksmiðju.		

802.1x

Athugasemd: Þessi valmynd birtist aðeins í nettengdum prenturum eða prenturum sem eru tengdir prentþjónum.

Atriði valmyndar	Undirvalmyndaratriði	Stillingar	Lýsing
Virkt	Á ekki við	Slökkt* Kveikt	Láta prentarann tengjast netkerfum sem þarfnast sannvottunar áður en aðgengi er leyft.
802.1x sannvottun	Innskráningarnafn tækis	Stillingin er skilgreind af notanda.	Tilgreindu einkvæmt innskráningarnafn.
	Aðgangsorð innskráninga tækis	Stillingin er skilgreind af notanda.	Tilgreindu einkvæmt aðgangsorð.
	Staðfesta vottorð þjóns	Kveikt* Slökkt	Kveiktu á þessum valkosti til að krefjast staðfestingar á öryggisvottorði á auðkenningarþjónum.
	Virkja atvikaskráningu	Kveikt Slökkt*	Virkjaðu prentarann til að skrá tengingar.
	802.1x skírteini tækis	sjálfvalið*	Veldu stafræna vottorðið sem þú vilt nota. Athugasemd: Ef aðeins eitt skírteini er sett upp er sjálfgefið eini valkosturinn sem birtist.
Athugasemd: Stjarna (*) næst gildi gefur til kynna sjálfvalda stillingu frá verksmiðju.			

Atriði valmyndar	Undirvalmyndaratriði	Stillingar	Lýsing
Sannvottunarkerfi	EAP - MD5	Kveikt* Slökkt	Virkja EAP MD5 ramma.
	EAP - MSCHAPv2	Kveikt* Slökkt	Virkja EAP Microsoft Challenge Handshake Authentication Protocol (MSCHAP), útgáfu 2, sannvottunaraðferð.
	LEAP	Kveikt* Slökkt	Virkja Lightweight Extensible Authentication Protocol (LEAP), sem er breytt útgáfa af MSCHAP.
	PEAP	Kveikt* Slökkt	Virkjaðu PEAP (Protected Extensible Authentication Protocol), aðferð sem býður upp á öruggari sannvottun fyrir 802.11 WLAN-net. PEAP styður 802.1x aðgangsstýringu.
	EAP - TLS	Kveikt* Slökkt	Virkja EAP TLS (Transport Layer Security), samskiptareglur þar sem biðlari og netþjónn auðkenna hvorn annan með stafrænum skilríkjum.
	EAP - TTLS	Kveikt* Slökkt	Virkja TLS (EAP tunneled Transport Layer Security), samskiptareglu sem svipar til EAP_TLS fyrir utan að aðeins þjónninn hefur vottorð til að auðkenna sig við viðskiptavininn fyrst.
	TTLS staðfestingar- aðferð	CHAP MSCHAP MSCHAPv2* PAP	Veldu hvaða EAP TTLS aðferð á að nota fyrir tækið þitt.
Athugasemd: Stjarna (*) næst gildi gefur til kynna sjálfvalda stillingu frá verksmiðju.			

LPD-uppsetning

Athugasemd: Þessi valmynd birtist aðeins í nettengdum prenturum eða prenturum sem eru tengdir prentþjónum.

Atriði valmyndar	Stillingar	Lýsing
Tímarof LPD	0–65535 sekúndur (90*)	Stilltu gildi fyrir tímarof til að koma í veg fyrir að LPD (Line Printer Daemon) þjónninn bíði í óákveðinn tíma eftir prentverkum sem ekki fara áfram eða eru ógild.
Upplýsingasíða LPD	Slökkt* Kveikt	Prenta upplýsingasíðu fyrir öll LPD prentverk Athugasemd: Upplýsingasíða er fyrsta blaðsíðu prentunar sem notað er sem aðskilnaðarsíða prentverka og til að bera kennsl á upphaf beiðni prentunar.
Lokasíða LPD	Slökkt* Kveikt	Prenta lokasíðu fyrir öll LPD prentverk Athugasemd: Lokasíða er síðasta síðan í prentverki.
Umbreyting á nýrri línu LPD	Slökkt* Kveikt	Virkja umbreytingu á nýrri línu Athugasemd: Ný lína er búnaður sem stjórnar prentara til að færa stöðu bendilsins í fyrstu stöðu á sömu línu.
Athugasemd: Stjarna (*) næst gildi gefur til kynna sjálfvalda stillingu frá verksmiðju.		

HTTP/FTP-stillingar

Atriði valmyndar	Undirvalmyndaratriði	Stillingar	Lýsing
Proxy	IP-tala HTTP Proxy	Stillingin er skilgreind af notanda.	Stilla HTTP-þjón.
	HTTP sjálfvalið IP-tengi	Stillingin er skilgreind af notanda.	Grunnstilla sjálfgefna IP-tölu HTTP. Athugasemd: Sjálfgefin verksmiðjutengi fyrir HTTP er 80.
	IP-tala FTP Proxy	Stillingin er skilgreind af notanda.	Stilla FTP-stillingarnar.
	FTP sjálfvalið IP-tengi	Stillingin er skilgreind af notanda.	Grunnstilla sjálfgefna IP-tölu FTP. Athugasemd: Sjálfgefin verksmiðjutengi fyrir HTTP er 21.
	Sannvottun	Engin Sjálfvirkt* Basic Digest NTLM	Tilgreindu sannvottunarskilríki.
	Notandanafn	Stillingin er skilgreind af notanda.	Tilgreindu einkvæmt einstakt notandanafn.
	Aðgangsorð	Stillingin er skilgreind af notanda.	Tilgreindu einkvæmt aðgangsorð.
	Staðbundin lén	Stillingin er skilgreind af notanda.	Skilgreina heiti á lénum fyrir HTTP- og FTP-þjóna.
Aðrar stillingar	Virkja HTTP-þjón	Kveikt* Slökkt	Aðgengi að innbyggðum vefþjón til að fylgjast með og stjórna prentaranum.
	Virkja HTTPS	Kveikt* Slökkt	Virkja „Hypertext Transfer Protocol Secure“ (HTTPS) til að dulkóða gögn til og frá prent-þjóni.
	Þvinga HTTPS-tengingar	Kveikt Slökkt*	Þvinga prentarann til að nota HTTPS-tengingar.
	Virkja FTP/TFTP	Kveikt* Slökkt	Senda skrár með því að nota FTP/TFTP.
	Skírteini HTTPS-tækis	sjálfvalið*	Skoða HTTP skírteini tækis sem notað er á prentaranum.
	Tímarof fyrir HTTP/FTP beiðnir	1–299 sekúndur (30*)	Skilgreina tímann áður en tenging þjóns stöðvast.
	Beiðnir fyrir endurtengingu HTTP/FTP	1–299 sekúndur (3*)	Stilla fjölda á tilraunum til endurtengingar á HTTP/FTP-þjón.

Athugasemd: Stjarna (*) næst gildi gefur til kynna sjálfvalda stillingu frá verksmiðju.

ThinPrint

Atriði valmyndar	Stillingar	Lýsing
Virkja ThinPrint	Slökkt* Kveikt	Prenta með því að nota ThinPrint.
Númer á tengi	4000–4999 (4000*)	Stilla númer á tengi fyrir ThinPrint-þjóninn.
Bandbreidd (bitar/sek)	100–1000000 (0*)	Stilla hraða fyrir sendingu á gögnum í ThinPrint-umhverfi.
Pakkastærð (kbæti)	0–64000 (0*)	Stilla pakkastærð fyrir sendingu á gögnum.
Athugasemd: Stjarna (*) næst gildi gefur til kynna sjálfvalda stillingu frá verksmiðju.		

USB

Atriði valmyndar	Stillingar	Lýsing
PCL SmartSwitch	Slökkt Kveikt*	Stilla prentarann til skipta sjálfkrafa í PCL-hermingu þegar prentverk sem tekið er á móti í gegnum USB-tengi krefst þess, án tillits til sjálfgefins tungumáls prentara. Athugasemd: Ef PCL SmartSwitch er óvirkt skoðar prentarinn ekki gögn á innleið og notar sjálfvalið tungumál prentara sem er skilgreint í valmynd Uppsetning .
PS SmartSwitch	Slökkt Kveikt*	Stilla prentarann til skipta sjálfkrafa í PostScript-hermingu þegar prentverk sem tekið er á móti í gegnum USB-tengi krefst þess, án tillits til sjálfgefins tungumáls prentara. Athugasemd: Ef PCL SmartSwitch er óvirkt skoðar prentarinn ekki gögn á innleið og notar sjálfvalið tungumál prentara sem er skilgreint í valmynd Uppsetning .
Verki í biðminni	Slökkt* Kveikt	Geyma tímabundið verk á geymsludrifinu fyrir prentun. Athugasemd: Þetta valmyndaratriði birtist aðeins þegar geymsludrif er uppsett.
Mac Binary PS	Sjálfvirkt* Kveikt Slökkt	Stilla prentarann á að vinna úr prentverkum Macintosh binary PostScript-hermingar. Athugasemdir: <ul style="list-style-type: none"> • Sjálfvirkt vinnur úr prentverkum frá tölvum sem nota annað hvort stýrikerfi frá Windows eða Macintosh. • Slökkt – síar PostScript-prentverk sem nota staðalsamskipti.
Virkja USB-tengi	Slökkt Kveikt*	Virkjaðu tengi USB-drifs að framan og aftan.
Athugasemd: Stjarna (*) næst gildi gefur til kynna sjálfvalda stillingu frá verksmiðju.		

Takmarka ytra aðgengi að netkerfi

Atriði valmyndar	Stillingar	Lýsing
Takmarka ytra aðgengi að netkerfi	Slökkt* Kveikt	Takmarka aðgengi að svæðum á netinu
Ytra vistfang netkerfis	Stillingin er skilgreind af notanda.	Skilgreina vistföng netkerfis með takmarkað aðgengi.
Netfang fyrir tilkynningar	Stillingin er skilgreind af notanda.	Tilgreina netfang til að senda tilkynningu um skráð tilvik.
Athugasemd: Stjarna (*) næst gildi gefur til kynna sjálfvalda stillingu frá verksmiðju.		

Atriði valmyndar	Stillingar	Lýsing
Ping-tíðni	1–300 (10*)	Skilgreina millibil leitar í netkerfi í sekúndum.
Efni	Stillingin er skilgreind af notanda.	Tilgreindu efni og texta tilkynningarpóstsins.
Skilaboð		
Athugasemd: Stjarna (*) næst gildi gefur til kynna sjálfvalda stillingu frá verksmiðju.		

Öryggi

Aðferðir innskráningar

Stjórna heimildum

Atriði valmyndar	Stillingar	Lýsing
Aðgengi að aðgerðum	<p>Aðgengi að heimilisfangabók í forritum</p> <p>Breyta heimilisfangabók</p> <p>Stjórna flýtvísun</p> <p>Stofna prófíla</p> <p>Stjórna bókamerkjum</p> <p>Prentun frá minniskorti</p> <p>Litaprentun frá minniskorti</p> <p>Skönnun frá minniskorti</p> <p>Aðgerð afritunar</p> <p>Afrita litaprentun</p> <p>Brottfall á lit</p> <p>Tölvupóstsáðgerð</p> <p>Fax-aðgerð</p> <p>FTP-aðgerð</p> <p>Sleppa geymdum faxsendingum</p> <p>Aðgengi að verkum í bið</p> <p>Nota prófíla</p> <p>Hætta við verk við tækið</p> <p>Breyta um tungumál</p> <p>Samskiptaaðferð internetprentunar (IPP)</p> <p>Fjarstýra gangsetningu skönnunar</p> <p>Svart-hvít prentun</p> <p>Litaprentun</p> <p>Mappa á neti - Skanna</p> <p>Diskadrif - Prenta</p> <p>Diskadrif - Litaprentun</p> <p>Diskadrif - Skanna</p>	<p>Tilgreindu þær aðgerðir prentara sem notandinn hefur aðgang að.</p> <p>Athugasemd: Sum valmyndaratriði birtast aðeins þegar geymsludrif er uppsett.</p>

Atriði valmyndar	Stillingar	Lýsing
Stjórnunarlegar valmyndir	Öryggisvalmynd Valmynd fyrir netkerfi/tengi Pappírvalmynd Skýrsluvalmynd Valmyndir uppsetningar aðgerða Valmynd rekstrarvöru Valmynd aukakorts SE-valmynd Valmynd tækis	Tilgreindu valmyndir prentara sem notandi hefur aðgang að.
Stjórnun tækis	Fjarstýrð stjórnun Uppfærsla fastbúnaðar Uppsetning forrita Stjórnborðslæsing stjórnanda Aðgengi að innbyggðum vefþjóni Flytja inn / flytja út allar stillingar Eyða utan þjónustu Skráning í skýjaþjónustu	Tilgreindu Tækjastjórnun aðgerðir sem notandinn hefur aðgang að.
Forrit	Ný forrit Skyggusýning Breyta um veggfóður Skjáhvíla Afrita kort Skönnunarmiðstöð Skönnunarmiðstöð sérsnið [x]	Stjórna aðgangi að prentaraforritunum.

Staðbundnir reikningar

Atriði valmyndar	Undirvalmyndaratriði	Stillingar	Lýsing
Stjórna hópum/heimildum	Bæta við hóp	Stillingin er skilgreind af notanda.	Tilgreindu þá hópa sem hafa aðgang að prentaraaðgerðum, stjórnunarvalmyndum, valkostum prentarastjórnunar og forritum.
	Allir notendur	Flytja inn aðgangsstýringar	Flytja inn aðgangsstýringar af reikningum sem skráðir eru í prentarann.
Bæta við notanda	Notandanafn/aðgangsorð Notandanafn Aðgangsorð PIN-númer	Stillingin er skilgreind af notanda.	Bæta við notanda og tilgreina innskráningaraðferðina á prentara.

Sjálvaldar aðferðir innskráningar

Athugasemd: Þessi valmynd birtist aðeins þegar valmyndin **Staðbundnir reikningar** er stillt.

Atriði valmyndar	Stillingar	Lýsing
Stjórnborð	Notandanafn/aðgangsorð Notandanafn Aðgangsorð PIN-númer	Skilgreina sjálfvalda aðferð innskráningar til að komast á stjórnborðið.
Vafri	Notandanafn/aðgangsorð Notandanafn Aðgangsorð PIN-númer	Skilgreina sjálfvalda aðferð innskráningar til að komast í vafrann.

Skipuleggja USB-tæki

Atriði valmyndar	Undirvalmyndaratriði	Stillingar	Lýsing
Skipulag	Bæta við nýju skipulagi	Vista áætlun Aðgerð Dagur/ar Tími	Skipuleggja aðgengi að USB-tengjum að framan.

Eftirlitsskrá öryggis

Atriði valmyndar	Stillingar	Lýsing
Virkja eftirlit	Slökkt* Kveikt	Stilla prentarann á að skrá tilvikin í öruggri eftirlitsskrá og fjartengdri kerfisskrá.
Virkja fjartengda kerfisskrá	Slökkt* Kveikt	Stilla prentarann á að senda eftirlitsskrár á fjartengdan þjón.
Þjónn fjartengdrar kerfisskrár	Stillingin er skilgreind af notanda.	Skilgreina þjón fjartengdrar kerfisskrár
Tengi fjartengdrar kerfisskrár	1-65535 (514*)	Skilgreina gáttina sem prentarinn notar til að senda skráð tilvik til fjartengds þjóns.
Aðferð fjartengdrar kerfisskrár	Venjulegt UDP* Stunnel	Skilgreina samskiptareglurnar sem prentarinn notar til að flytja skráð tilvik á fjartengdan þjón.
Athugasemd: Stjarna (*) næst gildi gefur til kynna sjálfvalda stillingu frá verksmiðju.		

Atriði valmyndar	Stillingar	Lýsing
Aðstaða fjartengdrar kerfisskrár	0 - Kjarnaskilaboð 1 - Skilaboð á stigi notanda 2 - Póstkerfi 3 - Kerfispúkar 4 - Skilaboð öryggis/sannvottunar* 5 - Innri skilaboð búin til af kerfisskrám 6 - Undirkerfi línuprentara 7 - Undirkerfi fréttanetkerfis 8 - UUCP-undirkerfi 9 - Klukkupúki 10 - Skilaboð öryggis/sannvottunar 11 - FTP-púki 12 - NTP-undirkerfi 13 - Atvikaskrá endurskoðunar 14 - Atvikaskrá viðvörunar 15 - Klukkupúki 16 - Staðbundin notkun 0 (local0) 17 - Staðbundin notkun 1 (local1) 18 - Staðbundin notkun 2 (local2) 19 - Staðbundin notkun 3 (local3) 20 - Staðbundin notkun 4 (local4) 21 - Staðbundin notkun 5 (local5) 22 - Staðbundin notkun 6 (local6) 23 - Staðbundin notkun 7 (local7)	Skilgreina aðstöðu sem prentarinn notar þegar hann sendir skráð tilvik á fjartengdan þjón kerfisskráa.
Alvarleiki atvika sem á að skrá	0 - Neyð 1 - Aðvörun 2 - Alvarleg 3 - Villa 4 - Viðvörun* 5 - Tilkynning 6 - Til upplýsingar 7 - Afúsa	Skilgreina alvarleika hvers tilviks.
Óskráð atvik fjartengdar kerfisskrár	Slökkt* Kveikt	Stilla prentarann á að senda viðeigandi tilvik.
Netfang stjórnanda	Stillingin er skilgreind af notanda.	Tilgreina netfang prentstjórans sem fær tilkynningu um tiltekin skráð tilvik.
Tilkynning um hreinsun tölvupóstsskráningar	Slökkt* Kveikt	Stilla prentarann á að senda tölvupóst á stjórnanda í hvert skipti sem skrá er eytt.
Tilkynning um þjappaðan tölvupóstskladda	Slökkt* Kveikt	Stilla prentarann á að senda stjórnandanum tölvupóst þegar kladdafærslum er þjappað.
Athugasemd: Stjarna (*) næst gildi gefur til kynna sjálfvalda stillingu frá verksmiðju.		

Atriði valmyndar	Stillingar	Lýsing
Hegðun þegar atvikaskrá er full	Skrifa yfir elstu innfærslur* Tölvupóstskladdi síðan eyða öllum færslum	Veldu hvernig prentarinn leysir úr vandamálum með geymslu atvikaskráar þegar atvikaskráin fyllir úthlutað minni.
Sendu tilkynningu um geymslu sem er % full	Slökkt* Kveikt	Stilla prentarann á að senda stjórnanda tölvupóst þegar kladdinn fyllir úthlutað minni.
% stig fullrar viðvörðunar	1–99 (90*)	Veldu hvort plássíð sem atvikaskráin tekur jafngildir eða fer yfir gildi á tilkynningu um notað pláss.
Tilkynning um útfluttan tölvupóstskladda	Slökkt* Kveikt	Sendu tilkynningu í tölvupósti til stjórnanda þegar kladdi er fluttur út.
Tilkynning um breyttar stillingar á tölvupóstskladda	Slökkt* Kveikt	Stilla prentarann á að senda tölvupóst til stjórnanda þegar gildi valmyndarinnar Virkja endurskoðun er breytt.
Endingar línuskráninga í atvikaskrá	LF (\n)* CR (\r) CRLF (\r\n)	Ákveða hvernig prentarinn afgreiðir línuenda í atvikaskránni, eftir því í hvaða stýrikerfi skráin er þáttuð eða skoðuð.
Undirrita útflutning stafrænt	Slökkt* Kveikt	Stilla prentarann á að undirrita útfluttar öryggisskrár sjálfkrafa.
Hreinsa atvikaskrá	Stillingin er skilgreind af notanda.	Eyða öllum eftirlitskrám.
Flytja út atvikaskrá	Atvikaskrá kerfis (Syslog) (RFC 5424) Atvikaskrá kerfis (Syslog) (RFC 3164) CSV	Flytja skrár úr prentaranum eða minniskorti.
Athugasemd: Stjarna (*) næst gildi gefur til kynna sjálfvalda stillingu frá verksmiðju.		

Hömlur á innskráningu

Atriði valmyndar	Stillingar	Lýsing
Misheppnaðar innskráningar	1–10 (3*)	Tilgreindu fjölda misheppnaðra tilrauna til innskráningar áður en notandinn er læstur úti.
Misheppnaður tímarammi	1–60 mínútur (5*)	Tilgreindu tímarammann fyrir innskráningartilraunir sem mistakast áður en notandinn er læstur úti.
Tími læsingar	1–60 mínútur (5*)	Tilgreindu tíma þegar engar innskráningar eru leyfðar.
Tímarof fjarfengdrar innskráningar	1–120 mínútur (10*)	Tilgreindu þann tíma sem fjarviðmót eins og vefsíða getur verið óvirkt áður en notandi er skráður út sjálfkrafa.
Athugasemd: Stjarna (*) næst gildi gefur til kynna sjálfvalda stillingu frá verksmiðju.		

Uppsetning trúnaðarprentunar

Atriði valmyndar	Stillingar	Lýsing
Hámark ógildra PIN-númera	2–10	Stilla mörkin á að skrá inn ógilt PIN. Athugasemd: Þegar hámarkinu er náð er prentverkunum fyrir það notandanafn eytt.
Gildislok trúnaðarverka	Slökkt* 1 klst. 4 klst. Sólarhringur 72 klst. 1 vika	Stilltu einkvæman gildistíma fyrir hverja gerð verks sem haldið er áður en prentarinn eyðir því sjálfkrafa úr minni. Athugasemdir: <ul style="list-style-type: none"> Gerðir verka í bið eru trúnaðarmál, endurtekning, frestun og staðfesting. Ef stillingu fyrir gildistíma er breytt á meðan trúnaðarprentverk eru í prentaraminni eða á hörðum disk prentara breytist gildistími þeirra ekki í nýja sjálfgefna gildið. Ef slökkt er á prentaranum þá er öllum trúnaðarprentverkum sem vistuð eru í RAM-minni eytt.
Gildislok endurtekinna verka	Slökkt* 1 klst. 4 klst. Sólarhringur 72 klst. 1 vika	Stilla tíma gildisloka fyrir prentverk sem þú vilt endurtaka.
Gildislok staðfesta verka	Slökkt* 1 klst. 4 klst. Sólarhringur 72 klst. 1 vika	Stilla tíma fyrir gildislok til að prenta afrit af verki til að athuga gæði þess áður en þú prentar afritin sem eftir eru.
Gildislok frestaðra verka	Slökkt* 1 klst. 4 klst. Sólarhringur 72 klst. 1 vika	Stilla tíma fyrir gildislok fyrir verk sem þú vilt geyma í prentaranum til að prenta síðar.
Krefjast að öll verk séu geymd	Slökkt* Kveikt	Stillir prentarann til að geyma öll prentverk.
Geyma afrit skjala	Slökkt* Kveikt	Stilla prentarann til að geyma öll skjöl með sama skráarheiti.
Athugasemd: Stjarna (*) næst gildi gefur til kynna sjálfvalda stillingu frá verksmiðju.		

Dulkóðun

Atriði valmyndar	Stillingar	Lýsing
Innri geymsla	Stillingin er skrifvarðar upplýsingar.	Sýna dulkóðunarstöðu innra geymslu.
Harður diskur	Stillingin er skrifvarðar upplýsingar.	Sýna stöðu dulkóðunar á harða disknum. Athugasemd: Þetta atriði valmyndar birtist aðeins þegar harður diskur er til staðar.
Skynvætt geymsludríf	Stillingin er skrifvarðar upplýsingar.	Sýna stöðu dulkóðunar á skynvæddu geymsludrifi (ISD). Athugasemd: Þetta atriði valmyndar birtist aðeins þegar ISD er til staðar.

Eyða tímabundnum gagnaskrá

Atriði valmyndar	Stillingar	Lýsing
Vistað í minni á staðnum	Slökkt* Kveikt	Stilltu prentarann á að eyða öllum gögnum um verk úr minni eftir að verki er lokið.
Vistuð á hörðum disk	1 umferð eyðingar* 3 umferðir eyðingar 7 umferðir eyðingar	Tilgreindu aðferðina sem prentarinn notar til að eyða öllum gögnum um verk af harða disknum eftir að verki er lokið. Athugasemd: Þetta atriði valmyndar birtist aðeins þegar harður diskur prentara er uppsettur.
Athugasemd: Stjarna (*) næst gildi gefur til kynna sjálfvalda stillingu frá verksmiðju.		

Stillingar fyrir LDAP-lausn

Atriði valmyndar	Stillingar	Lýsing
Fylgja tilvísunum LDAP	Slökkt* Kveikt	Leita á mismunandi þjónum í léninu að innskráðum notendareikningum.
LDAP staðfesting vottorðs	Já Nei*	Virkja staðfestingu á LDAP-vottorðum.

Ýmislegt

Atriði valmyndar	Stillingar	Lýsing
Verndaðir eiginleikar	Sýna* Fela	Sýna alla þá eiginleika sem aðgangsstjórnun aðgerða (FAC) verndar óháð öryggisheimildum sem notandinn hefur. Athugasemd: Fela sýnir aðeins FAC-vernda eiginleika sem notandinn hefur aðgengi að.
Prentheimildir	Slökkt* Kveikt	Notandinn þarf að skrá sig inn áður en prentað er.
Sjálfvalin innskráning prentheimilda	Notandanafn/aðgangsorð* Notandanafn	Stilla sjálfvalda innskráningu fyrir Prentheimildir .
Athugasemd: Stjarna (*) næst gildi gefur til kynna sjálfvalda stillingu frá verksmiðju.		

Atriði valmyndar	Stillingar	Lýsing
Öryggisendurstilling	Virkja aðgengi „gesta“ ^{**} Engin áhrif	Skilgreina aðgengi notenda að prentaranum. Athugasemdir: <ul style="list-style-type: none"> • Virkja aðgengi „gesta“ veitir öllum aðgengi að öllum atriðum prentarans. • Engin áhrif getur gert aðgengi að prentaranum ómögulegt þegar nauðsynlegar öryggisupplýsingar eru ekki tiltækar.
Nota skynvætt geymsludrif fyrir gögn notanda	Slökkt Kveikt*	Virkjaðu skynvætt geymsludrif til að geyma notandagögn. Athugasemd: Þetta atriði valmyndar er óvirkt þegar harður diskur er til staðar.
Lágmarkslengd aðgangsorðs	0–32 (0*)	Tilgreindu lágmarkslengd aðgangsorðs sem er notað fyrir innri reikninga eins og Aðgangsorð og Notandanafn/aðgangsorð reikninga.
Virkja birtingu á aðgangsorði/PIN	Slökkt Kveikt*	Sýna aðgangsorð eða persónuauðkennanlegt númer (PIN).
Leyfa dulkóðun þjónustu fastheldins minnis	Slökkt* Kveikt	Virkjaðu dulkóðun þjónustu fastheldins minnis í tækinu. Athugasemd: Þessi stilling er í boði ef slökkt er á Dulkóða viðhald fastheldins minnis .
Athugasemd: Stjarna (*) næst gildi gefur til kynna sjálfvalda stillingu frá verksmiðju.		

Skýjaþjónustur

Skráning í skýjaþjónustu

Atriði valmyndar	Stillingar	Lýsing
Skoða frekari upplýsingar	Stillingin er skrifvarðar upplýsingar.	Sjá frekari upplýsingar um notkun á Lexmark Cloud Services.
Virkja samskipti við skýjaþjónustu Lexmark	Slökkt* Kveikt	Gera prentaranum kleift að eiga samskipti við skýjaþjónustu Lexmark.
Skoða núverandi stöðu	Stillingin er skrifvarðar upplýsingar.	Skoða stöðu á tengingu milli prentarans og skýjaþjónustu Lexmark.
Athugasemd: Stjarna (*) næst gildi gefur til kynna sjálfvalda stillingu frá verksmiðju.		

Skýrslur

Síða yfir stillingar valmyndar

Atriði valmyndar	Lýsing
Stillingarsíða valmyndar	Prenta skýrslu sem inniheldur valmyndir prentara.

Tæki

Atriði valmyndar	Lýsing
Upplýsingar um tæki	Prenta skýrslu sem inniheldur upplýsingar um prentarann.
Tölfræði tækis	Prenta skýrslu um stöðu rekstrarvara, pappírstalningu, verkupplýsingar og fleira.
Listi yfir prófíla	Prenta lista yfir prófíla sem eru vistaðir í prentaranum.
Eignaskýrsla	Prenta greiningartól fyrir vandamál við prentun. Athugasemd: Til að forðast að klippa innihaldið skaltu prenta skýrsluna á pappír í „letter“- eða A4-stærð.

Prentun

Atriði valmyndar	Stillingar	Lýsing
Leturgerðir prentunar	PCL-leturgerðir PS-leturgerðir	Prenta sýnishorn og upplýsingar um leturgerðir sem eru tiltækar í hverju tungumáli prentarans.
Sýnishorn prentunar	Sýnishornasíða	Prenta greiningartól fyrir vandamál við prentun. Athugasemdir: <ul style="list-style-type: none"> Til að forðast að klippa innihaldið skaltu prenta skýrsluna á pappír í „letter“- eða A4-stærð. Þessi valmynd birtist aðeins þegar prentarinn er með uppsetta prufusíðu.
Prentskrá	Stillingin er skilgreind af notanda.	Prenta skýrslu sem sýnir þau tilföng sem eru geymd í minnskorti eða hörðum diskum prentara.

Flýtvísar

Atriði valmyndar	Lýsing
Allir flýtvísar	Prenta skýrslu sem sýnir alla flýtvísa sem eru vistaðir í prentaranum. Athugasemd: Flýtvísar fax birtast aðeins þegar Fax er uppsett.
Flýtvísar fax	
Flýtvísar afritunar	
Flýtvísar í tölvupóst	
Flýtvísar FTP	
Flýtvísar í möppu á netinu	

Fax

Athugasemd: Þessi valmynd birtist aðeins ef fax er uppsett, og **Virkja atvikaskrá** er stillt á **Kveikt**.

Atriði valmyndar	Lýsing
Atvikaskrá faxverka	Prenta skýrslu yfir síðustu 200 faxverk sem lokið var við.
Atvikaskrá faxhringinga	Prenta skýrslu sem er með upplýsingar um síðustu 100 reyndu, móttæknu og lokuðu hringingar.

Netkerfi

Atriði valmyndar	Lýsing
Uppsetningarsíða netkerfis	Prenta síðu sem uppsett net og þráðlausar stillingar á prentara. Athugasemd: Þetta atriði valmyndar birtist aðeins í nettengdum prenturum eða prenturum sem eru tengdir prentþjónum.
Tengdir biðlarar Wi-Fi Direct	Prenta síðu sem sýnir lista yfir tæki sem eru tengd við prentarann með því að nota Wi-Fi Direct. Athugasemd: Þetta atriði valmyndar birtist aðeins þegar Virkja Wi-Fi Direct er stillt á Kveikt .

Bilanaleit

Atriði valmyndar	Lýsing
Prenta gæðaprófunarsíður	Prenta sýnishornasíður til að finna og leiðrétta galla í prentgæðum.
Skanninn hreinsaður	Prenta leiðbeiningar hvernig hreinsa á skannann.

Sameining eyðublaða

Athugasemd: Þetta valmyndaratriði birtist aðeins þegar geymsludrif er uppsett.

Atriði valmyndar	Undirvalmyndaratriði	Stillingar	Lýsing
Sameiningarstilling	Á ekki við	Prentun* Gagnaöflun Óvirkt	Tilgreindu notkunarmáta fyrir Sameining eyðublaða.
Markmið gagnaöflunar	Á ekki við	Minniskort*	Stilltu viðtökustaðinn þar sem gögnin sem tekin eru eru send áfram. Athugasemd: Þetta atriði valmyndar birtist aðeins þegar Sameiningarstilling er stillt á Gagnaöflun .
Athugasemd: Stjarna (*) næst gildi gefur til kynna sjálfvalda stillingu frá verksmiðju.			

Atriði valmyndar	Undirvalmyndaratriði	Stillingar	Lýsing
Prentgátt og síustillingar	Nettengi	Kveikt* Slökkt	Virkjaðu Sameining eyðublaða til að vinna úr öllum gögnum sem eru send til nettengis.
	Netsía	Óvirkt* NULL OFIS OFIS+NULL OFIS+AS400 AS400 PCL ZPL ZPLF	Tilgreindu netsíuna fyrir öll gögn sem send eru til prentarans.
	USB-tengi	Kveikt* Slökkt	Virkjaðu Sameining eyðublaða til að vinna úr öllum gögnum sem eru send til USB-tengis.
	USB-sía	Óvirkt* NULL OFIS OFIS+NULL OFIS+AS400 AS400 PCL ZPL ZPLF	Tilgreindu USB-síu fyrir öll gögn sem eru send til prentarans.
	Tímalokun staðbundins tengis	1–100 (10*)	Tilgreindu tímalokunargildið fyrir verk í „Sameining eyðublaða“ sem eru send í staðbundið tengi.
Ýmislegt	Prenta öll eyðublöð	Gangsetja	Prenta öll eyðublaðasett sem eru geymd á skyndvædda geymsludröfinu eða harða disknum.
	Prenta villusíðu	Kveikt* Slökkt	Virkja prentun villusíðu þegar villa kemur upp í Sameining eyðublaða.
Athugasemd: Stjarna (*) næst gildi gefur til kynna sjálfvalda stillingu frá verksmiðju.			

Prentar Stillingarsíðu valmyndar

- 1 Í stjórnborðinu skaltu fara í **Stillingar > Skýrslur**.
- 2 Veldu **Síða yfir stillingar valmyndar**.

Valkostir frágangseiningar prentara

notkun heftarabúnaðar

Heftun með prentararekli

Fyrir Windows-notendur

- 1 Með skjalið opið, smelltu á **Skrá > Prenta**.
- 2 Veldu prentara og smelltu síðan á **Eiginleikar, Kjörstillingar, Valkostir, eða Uppsetning**.
- 3 Smelltu á **Pappír/Frágangur** og veldu síðan grunnstillingar **Pappír**.
- 4 Veldu stillingu í valmyndinni **Hefta**.
- 5 Smelltu á **Í lagi** og síðan á **Prenta**.

Fyrir Macintosh-notendur

- 1 Með skjalið opið, veldu **Skrá > Prenta**.
- 2 Veldu prentara.
- 3 Á valmyndinni **Valkostir frágangs** skaltu velja **Nota frágang > Valkostir prentara**.
- 4 Smelltu á **Hefta**, og veldu síðan stillinguna.
- 5 Smelltu á **Prenta**.

Heftun með stjórnborði

- 1 Á stjórnborðinu velurðu **Prenta** og síðan velurðu uppruna prentverksins.
- 2 Veldu skjalið.
- 3 Veldu **Fleiri stillingar** og svo **Valkostir frágangs**.
- 4 Veldu **Hefta**, og veldu síðan stillinguna.
- 5 Prentaðu skjalið.

Notkun frágangseiningar með heftara og gatara

Heftun eða götun með prentdrifinu

Fyrir Windows-notendur

- 1 Með skjalið opið, smelltu á **Skrá > Prenta**.
- 2 Veldu prentara og smelltu síðan á **Eiginleikar, Kjörstillingar, Valkostir, eða Uppsetning**.
- 3 Smelltu á **Pappír/Frágangur** og veldu síðan grunnstillingar **Pappír**.

4 Veldu stillingu fyrir **Hefta** eða **Gatari**, allt eftir þeim frágangi sem óskað er eftir.

Athugasemd: Þú getur valið stillingu fyrir bæði ef þú vilt hefta og gata prentað efni.

5 Smelltu á **Í lagi** og síðan á **Prenta**.

Fyrir Macintosh-notendur

1 Með skjalið opið, smelltu á **Skrá > Prenta**.

2 Veldu prentara.

3 Á valmyndinni **Valkostir frágangs** skaltu velja **Nota frágang > Valkostir prentara**.

4 Smelltu á **Hefta** eða **Gata** og veldu síðan stillinguna.

5 Smelltu á **Prenta**.

Heftun eða götun með stjórnborði

1 Á stjórnborðinu velurðu **Prenta** og síðan velurðu uppruna prentverksins.

2 Veldu skjalið.

3 Veldu **Fleiri stillingar** og svo **Valkostir frágangs**.

4 Veldu stillingu fyrir **Hefta** eða **Gatari**, allt eftir þeim frágangi sem óskað er eftir.

Athugasemd: Þú getur valið stillingu fyrir bæði ef þú vilt hefta og gata prentað efni.

5 Prentaðu skjalið.

Nota hliðraðan staflara

Hliðrunarstöflun með prentreklinum

Fyrir Windows-notendur

1 Með skjalið opið, smelltu á **Skrá > Prenta**.

2 Veldu prentara og smelltu síðan á **Eiginleikar, Kjörstillingar, Valkostir, eða Uppsetning**.

3 Smelltu á **Pappír/Frágangur** og veldu síðan grunnstillingar **Pappír**.

4 Veldu stillingu í valmyndinni **Hliðrun**.

5 Smelltu á **Í lagi** og síðan á **Prenta**.

Fyrir Macintosh-notendur

1 Með skjalið opið, smelltu á **Skrá > Prenta**.

2 Veldu prentara.

3 Á valmyndinni **Valkostir frágangs** skaltu velja **Nota frágang > Valkostir prentara**.

4 Smelltu á **Hliðrun**, og veldu síðan stillinguna.

5 Smelltu á **Prenta**.

Hliðrunarstöflun með stjórnborði

- 1 Settu upprunalega skjalið í skúffu sjálfvirks matara skjala eða á gler skannans.

Athugasemd: Til að forðast skurð á mynd, vertu viss um að upprunalega skjalið og útprentunin séu með sömu stærð pappírs.

- 2 Á stjórnborðinu, snertu **Afrit**, og skilgreindu síðan fjölda á afritum.
- 3 Veldu **Fleiri stillingar** og síðan **Hliðraðar síður**.
- 4 Opnaðu valmyndina og veldu síðan stillingu.
- 5 Prentaðu skjalið.

Notkun frágangseiningar bæklinga

Athugasemd: Áður en þú býrð til bækling skaltu setja í pappír þar sem stutta brúnin vísar að hægri hlið skúffunnar.

Búa til bækling með prentrekinum

Fyrir Windows-notendur

- 1 Með skjalið opið, smelltu á **Skrá > Prenta**.
- 2 Veldu prentara og smelltu síðan á **Eiginleikar**, **Kjörstillingar**, **Valkostir**, eða **Uppsetning**.
- 3 Veldu **Bæklingur**.
- 4 Smelltu á flipann **Pappír/Frágangur** og veldu síðan grunnstillingar fyrir pappír.
- 5 Veldu stillingu á valmyndinni **Brot**.
- 6 Smelltu á **Í lagi** og síðan á **Prenta**.

Fyrir Macintosh-notendur

- 1 Með skjalið opið, smelltu á **Skrá > Prenta**.
- 2 Veldu prentara.
- 3 Á valmyndinni **Valkostir frágangs** skaltu velja **Nota frágang > Valkostir prentara**.
- 4 Veldu **Bæklingur** og veldu síðan stillingu fyrir **Brot**.
- 5 Smellið á **OK** (í lagi).

Bæklingur búinn til með stjórnborðinu

- 1 Settu upprunalega skjalið í skúffu sjálfvirks matara skjala eða á gler skannans.

Athugasemd: Til að forðast skurð á mynd, vertu viss um að upprunalega skjalið og útprentunin séu með sömu stærð pappírs.

- 2 Á stjórnborðinu skaltu velja **Afrit** og velja svo stillingar.
- 3 Veldu **Fleiri stillingar** og svo **Búa til bækling**.

- 4 Virkjaðu **Frágangur bæklinga** og veldu síðan stillingu.
- 5 Afritaðu skjalið.

Notkun pappírsflutnings með broti

Pappír brotinn með prentaradrifinu

Fyrir Windows-notendur

- 1 Með skjalið opið, smelltu á **Skrá > Prenta**.
- 2 Veldu prentara og smelltu síðan á **Eiginleikar, Kjörstillingar, Valkostir**, eða **Uppsetning**.
- 3 Smelltu á **Pappír/Frágangur** og veldu síðan grunnstillingar fyrir pappír.
- 4 Veldu stillingu á valmyndinni **Brot**.
- 5 Smelltu á **Í lagi** og síðan á **Prenta**.

Fyrir Macintosh-notendur

- 1 Með skjalið opið, veldu **Skrá > Prenta**.
- 2 Veldu prentara.
- 3 Á valmyndinni **Valkostir frágangs** skaltu velja **Nota frágang > Valkostir prentara**.
- 4 Smelltu á **Brot**, og veldu síðan stillinguna.
- 5 Smelltu á **Prenta**.

Pappír brotinn með stjórnborðinu

- 1 Settu upprunalega skjalið í skúffu sjálfvirks matara skjala eða á gler skannans.
Athugasemd: Til að forðast skurð á mynd, vertu viss um að upprunalega skjalið og útprentunin séu með sömu stærð pappírs.
- 2 Á stjórnborðinu, snertu **Afrit**, og skilgreindu síðan fjölda á afritum.
- 3 Veldu **Fleiri stillingar** og svo **Valkostir frágangs**.
- 4 Veldu **Brot**, og veldu síðan stillinguna.
- 5 Afritaðu skjalið.

Viðhald á prentaranum

Viðvörðun—hugsanleg hættu: Misbrestur á að viðhalda bestu frammistöðu prentara, eða við að skipta út hlutum og rekstrarvörum, getur valdið skemmdum á prentaranum.

Athugun á stöðunni á hlutum og rekstrarvörum

- 1 Efst til hægri í stjórnborðinu skaltu velja .
- 2 Skoða stöðu prentarahluta og rekstrarvara.

Athugasemd: Þú getur einnig valið  að athuga tilkynningar þar sem athygli notanda er krafist.

Stilla tilkynningar varðandi rekstrarvöru

- 1 Opnaðu vafra og skráðu IP-tölu prentarans í svæði vistfangs.

Athugasemdir:

- Skoða IP-tölu prentara á heimaskjá prentarans. IP-talan birtist sem fjögur sett af tölum sem eru aðskildar af punktum, svo sem 123.123.123.123.
- Ef verið er að nota staðgengilsþjón (proxy), gerðu hann óvirkan tímabundið til að opna vefsíðuna rétt.

- 2 Smelltu á **Stillingar > Tæki > Tilkynningar**.
- 3 Smelltu á **Sérniðnar tilkynningar rekstrarvöru**.
- 4 Veldu tilkynningu fyrir hverja rekstrarvöru.
- 5 Framkvæma breytingar.

Uppsetning tölvupóstviðvarana

- 1 Opnaðu vafra og skráðu IP-tölu prentarans í svæði vistfangs.

Athugasemdir:

- Skoða IP-tölu prentara á heimaskjá prentarans. IP-talan birtist sem fjögur sett af tölum sem eru aðskildar af punktum, svo sem 123.123.123.123.
- Ef verið er að nota staðgengilsþjón (proxy), gerðu hann óvirkan tímabundið til að opna vefsíðuna rétt.

- 2 Smelltu á **Stillingar > Tæki > Tilkynningar**.
- 3 Smelltu á **Uppsetning viðvarana í tölvupósti** og veldu stillingar.

Athugasemd: Hafðu samband við póstveitu til að fá frekari upplýsingar um SMTP-stillingar.

- 4 Framkvæma breytingar.

- 5 Smelltu á **Uppsetning tölvupóstslita og viðvarana** og veldu stillingar.
- 6 Framkvæma breytingar.

Búa til skýrslur og kladda

- 1 Í stjórnborðinu skaltu fara í **Stillingar > Skýrslur**.
- 2 Veldu skýrsluna eða atvikaskrá sem á að prenta.
 - **Síða yfir stillingar valmyndar** - Sýnir núverandi prentarastillingar, stillingar og grunnstillingar.
 - **Tæki**
 - Upplýsingar um tæki** – Sýna raðnúmer prentara, uppsettar lausnir og fax.
 - Tölfræði tækis** – Sýna stöðu rekstrarvara, heildarfjölda prentaðra blaða og upplýsingar um prentaraverk.
 - Listi yfir prófíla** – Sýna lista yfir prófíla eða flýtvísa sem eru vistaðir í prentaranum.
 - Eignaskýrsla** – Sýna skýrsluna sem inniheldur upplýsingar um prentara, svo sem raðnúmer og gerðarheiti.
 - **Prentun**
 - Leturgerðir prentunar** – Sýna leturgerðir sem eru tiltækar í hverju tungumáli prentarans.
 - Sýnishorn prentunar** – Sýna sýniskránnar sem eru tiltækar í fastbúnaðinum, skyndiminninu og diskvalkostinum.
 - Prentskrá** – Sýna tilföngin sem eru vistuð á minnskorti, hörðum diskum eða skynvæddu geymsludrifi.
 - Athugasemd:** Skýrslan birtist aðeins þegar minnskort, harður diskur prentara eða skynvætt geymsludrif er uppsett.
 - **Flýtvísar**
 - Allir flýtvísar** – Sýna lista yfir alla flýtvísa sem eru vistaðir í prentaranum.
 - Flýtvísar fax** - Sýnir lista yfir faxflýtvísa sem eru vistaðir á prentaranum.
 - Afrita flýtvísa** – Sýna lista yfir afritunarflýtilykla sem eru geymdir á prentaranum.
 - Flýtvísar í tölvupóst** – Sýna lista yfir tölvupóstflýtvísa sem eru vistaðir á prentaranum.
 - Flýtvísar FTP** – Sýna lista yfir FTP-flýtvísa sem eru geymdir á prentaranum.
 - Flýtvísar í möppu á netinu** -Skoða lista yfir flýtvísa möppu á netinu sem eru geymdir á prentaranum.
 - **Fax**
 - Atvikaskrá faxverka** – Listi yfir síðustu 200 faxverk.
 - Athugasemd:** Skýrslan birtist aðeins þegar **Virkja atvikaskrá** er virkt.
 - Atvikaskrá faxhringinga** – Sýna tilföngin sem eru vistuð á minnskorti eða geymsludrifi.
 - Athugasemd:** Skýrslan birtist aðeins þegar minnskort eða geymsludrif er uppsett.
 - **Netkerfi**
 - Uppsetningarsíða netkerfis** – Sýna uppsett net og þráðlausar stillingar á prentara.
 - Athugasemd:** Þessi skýrsla birtist aðeins í nettengdum prenturum og prenturum sem eru tengdir prentþjónum.
 - Tengdir biðlarar Wi-Fi Direct** – Sýna lista yfir tæki sem eru tengd við prentarann með Wi-Fi Direct.
 - Athugasemd:** Þessi skýrsla birtist aðeins þegar **Virkja Wi-Fi Direct** er stillt á **Kveikt**.

Pöntun á hlutum og rekstrarvörum

Til að panta rekstrarvörur í Bandaríkjunum, hafið samband við Lexmark í 1-800-539-6275 varðandi viðurkenndan dreifingaraðila á vottuðum rekstrarvörum fyrir Lexmark á þínu svæði. Í öðrum löndum eða svæðum, farið á www.lexmark.com eða hafið samband við þann stað sem prentarinn var keyptur.

Athugasemd: Áætlun um endingu á rekstrarvörum prentara miðað við pöntun á venjulegan pappír í bréfa- eða A4-stærð.

Viðvörðun—hugsanleg hættu: Misbrestur á að viðhalda bestu frammistöðu prentara, eða við að skipta út hlutum og rekstrarvörum, getur valdið skemmdum á prentaranum.

Nota upprunalega hluti og rekstarvörur frá Lexmark

Lexmark prentarinn þinn er hannaður til að virka best með upprunalegum hlutum og rekstrarvörum frá Lexmark. Notkun á rekstrarvörum eða hlutum frá þriðja aðila getur haft áhrif á afköst, áreiðanleika eða endingu prentans og myndeynding hans. Það getur einnig haft áhrif á gildi ábyrgðar. Ábyrgðin nær ekki yfir skemmdir sem verða vegna notkunar á rekstrarvörum eða hlutum frá þriðja aðila. Allar vísanir á endingu eru hannaðar til að virka með rekstrarvörum eða hlutum frá Lexmark og geta því gefið ónákvæmar niðurstöður ef rekstrarvörur eða hlutir frá þriðja aðila eru notaðir. Notkun á hlutum myndeyndingar umfram ætlaða endingu geta skaðað Lexmark-prentarann þinn eða tengda hluti.

Viðvörðun—hugsanleg hættu: Rekstrarvöru og íhluti án skilakerfis er hægt að endurstilla og endurframleiða. Hins vegar nær ábyrgð framleiðanda ekki yfir tjón sem stafar af rekstrarvörum eða íhlutum sem eru ekki upprunalegir. Endurstilling teljara á rekstrarvöru eða íhlutum án réttar endurvinnslu getur valdið skemmdum á prentara. Eftir endurstillingu á teljara fyrir rekstrarvöru eða íhlut getur prentari sýnt villu sem sýnir tilvist endurstilla hlutarins.

Panta blekhyllki

Athugasemdir:

- Áætluð ending blekhyllkis er byggð á ISO/IEC 19798 staðlinum.
- Einstaklega lítil þekja um langan tíma kann að hafa neikvæð áhrif á raunverulega endingu.

Blekhyllki í skilakerfi Lexmark

Hlutur	Bandaríkin, Kanada, Ástralía og Nýja-Sjáland	Evrópusambandið, Evrópska efnahags-svæðið, Ísland, Liechtenstein, Noregur, Sviss	Afgangurinn af Kyrrahafssvæði Asíu	Rómanska Ameríka, Púertó Ríkó og Mexíkó	Restin af Evrópu, Mið-Austurlöndum, Afríku, Mið-Austurlöndum, Samveldi sjálfstæðra ríkja
Blátt	77L10C0	77L20C0	77L30C0	77L40C0	77L50C0
Rautt	77L10M0	77L20M0	77L30M0	77L40M0	77L50M0
Gult	77L10Y0	77L20Y0	77L30Y0	77L40Y0	77L50Y0
Svart	77L10K0	77L20K0	77L30K0	77L40K0	77L50K0

Frekari upplýsingar um lönd á hverju svæði er að finna á www.lexmark.com/regions.

Blekhyli í skilakerfi Lexmark með mikið magn

Hlutur	Bandaríkin, Kanada, Ástralía og Nýja-Sjáland	Evrópusambandið, Evrópska efnahags-svæðið, Ísland, Liechtenstein, Noregur, Sviss	Afgangurinn af Kyrrahafssvæði Asíu	Rómanska Ameríka, Púertó Ríkó og Mexíkó	Restin af Evrópu, Mið-Austurlöndum, Afríku, Mið-Austurlöndum, Samveldi sjálfstæðra ríkja
Blátt	79L10K0	79L20K0	79L30K0	79L40K0	79L50K0
Rautt	79L1HM0	79L2HM0	79L3HM0	79L4HM0	79L5HM0
Gult	79L1HY0	79L2HY0	79L3HY0	79L4HY0	79L5HY0
Svart	79L1HK0	79L2HK0	79L3HK0	79L4HK0	79L5HK0

Frekari upplýsingar um lönd á hverju svæði er að finna á www.lexmark.com/regions.

Hlutur	Bandaríkin, Kanada, Ástralía og Nýja-Sjáland	Evrópusambandið, Evrópska efnahags-svæðið, Ísland, Liechtenstein, Noregur, Sviss	Afgangurinn af Kyrrahafssvæði Asíu	Rómanska Ameríka, Púertó Ríkó og Mexíkó	Restin af Evrópu, Mið-Austurlöndum, Afríku, Mið-Austurlöndum, Samveldi sjálfstæðra ríkja
Blátt	77L10K0	77L20K0	77L30K0	77L40K0	77L50K0
Rautt	77L1HM0	77L2HM0	77L3HM0	77L4HM0	77L5HM0
Gult	77L1HY0	77L2HY0	77L3HY0	77L4HY0	77L5HY0
Svart	77L1HK0	77L2HK0	77L3HK0	77L4HK0	77L5HK0

Frekari upplýsingar um lönd á hverju svæði er að finna á www.lexmark.com/regions.

Hlutur	Bandaríkin, Kanada, Ástralía, Nýja-Sjáland	Afgangurinn af Evrópu, Mið-Austurlönd og Afríka
Blátt	24B7574	24B7582
Rautt	24B7575	24B7583
Gult	24B7576	24B7584
Svart	24B7577	24B7585

Frekari upplýsingar um lönd á hverju svæði er að finna á www.lexmark.com/regions.

Hlutur	Bandaríkin, Kanada, Ástralía og Nýja-Sjáland	Afgangurinn af Evrópu, Mið-Austurlönd og Afríka
Blátt	24B7570	24B7578
Rautt	24B7571	24B7579
Gult	24B7572	24B7580
Svart	24B7573	24B7581

Frekari upplýsingar um lönd á hverju svæði er að finna á www.lexmark.com/regions.

Venjulegt blekhyli með miklum afköstum

Hlutur	Á heimsvísu
Blátt	77L0H20
Rautt	77L0H30

Frekari upplýsingar um lönd á hverju svæði er að finna á www.lexmark.com/regions.

Hlutur	Á heimsvísu
Gult	77L0H40
Svart	77L0H10

Frekari upplýsingar um lönd á hverju svæði er að finna á www.lexmark.com/regions.

Hlutur	Á heimsvísu
Blátt	79L0H20
Rautt	79L0H30
Gult	79L0H40
Svart	79L0H10

Frekari upplýsingar um lönd á hverju svæði er að finna á www.lexmark.com/regions.

Pöntun á svörtu setti myndeyningar

Hlutur	Hlutanúmer
Skilakerfi fyrir Svart sett myndeyningar	77L0ZK0
Svart sett myndeyningar	77L0Z10

Pöntun á litmyndgreiningarsetti

Hlutur	Hlutanúmer
Skilakerfi fyrir litasett myndeyningar	77L0ZV0
Venjulegt litmyndgreiningarsett	77L0Z50

Panta flösku fyrir úrgangsblek

Hlutur	Hlutanúmer
Flaska fyrir úrgangsblek	77L0W00

Panta hylki með heftum

Hlutur	Hlutanúmer
Heftarahylki (4 pakking) ¹	20L7500
Heftarahylki (3 pakking) ²	25A0013

¹ Aðeins í boði fyrir bæklingseyninguna.

² Aðeins í boði fyrir frágangseyningu bæklings, heftaraeyning og frágangseyningu með heftara og gatara.

Pöntun á viðhaldssetti

Látið viðhaldssettið samsvara spennu prentarans.

Athugasemdir:

- Notkun á ákveðnum tegundum af pappír getur þarfnast tíðari skipta á viðhaldssetti.
- Viðhaldssettið inniheldur hitagjafa og upptökuhjól. Þessa hluti er hægt að panta staka og skipta um ef þörf er á.

Hlutur	Hlutanúmer
100 V Viðhaldssett hitagjafa í skilakerfi, gerð 02	41X5654
110-120 V Viðhaldssett hitagjafa í skilakerfi, gerð 00	41X5655
220-240 V Viðhaldssett hitagjafa í skilakerfi, gerð 01	41X5656
100 V Venjuleg viðhaldssett hitagjafa, gerð 12	41X6053
110-120 V Venjuleg viðhaldssett hitagjafa, gerð 10	41X6051
220-240 V Venjuleg viðhaldssett hitagjafa, gerð 11	41X6052

Athugasemd: Aðeins vottaður tæknimaður þjónustuaðila getur skipt um viðhaldssettið. Hafðu samband við þinn þjónustuaðila.

Skipta um hluti og rekstrarvörur

Skipt um blekhyllki

- 1 Opnaðu hurð að framan.

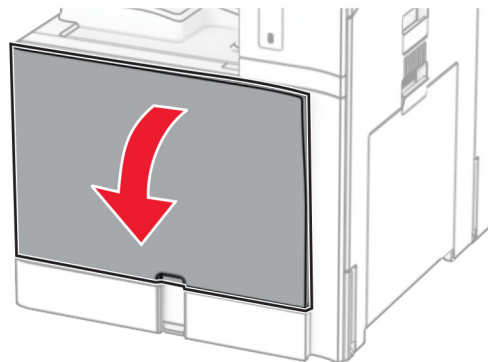

2 Fjarlægðu notaða blekhylkið.

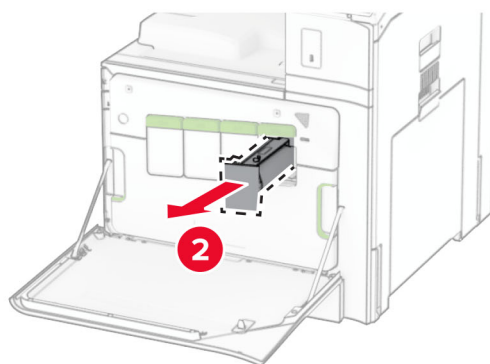
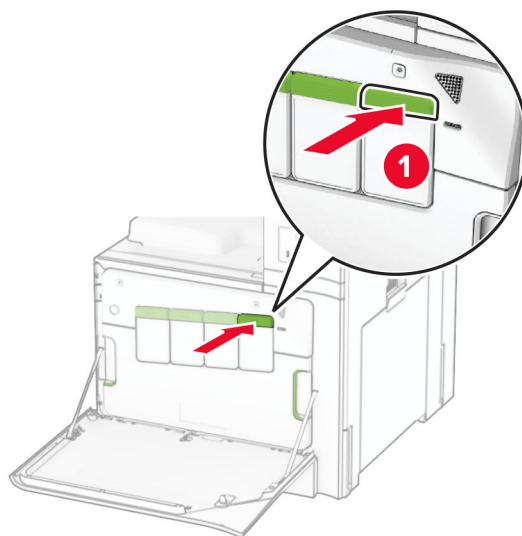

3 Taktu nýja blekhylkið úr umbúðunum.

4 Settu nýja blekhylkið á sinn stað þar til að það *smellur* á sinn stað.

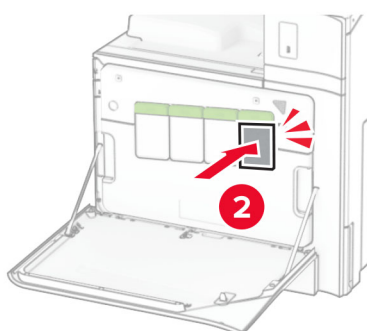
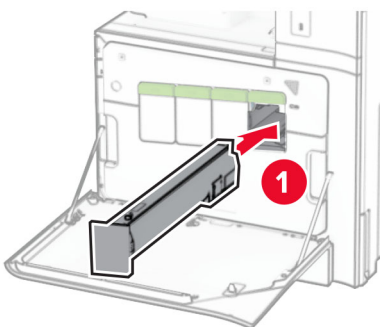

5 Lokaðu hurðinni.

Skipt um svörtu mynddeininguna.

1 Opnaðu hurð að framan.

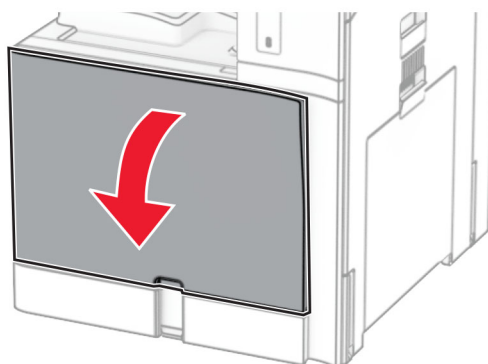

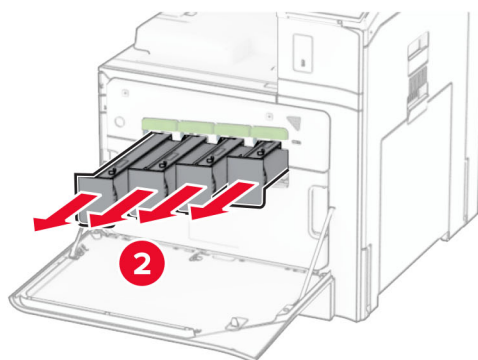
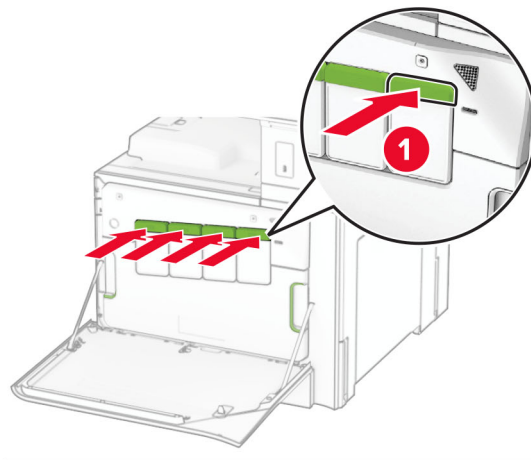
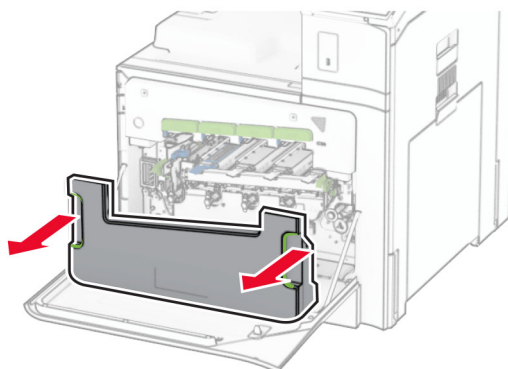
2 Fjarlægðu blekhylin.**3 Fjarlægðu flösku fyrir úrgangsblek.**

Athugasemd: Settu flöskuna í upprétta stöðu til að komast hjá að blekið sullist niður.

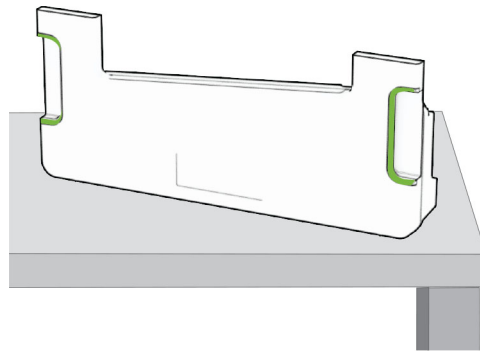

4 Fjarlægðu myndeinguna.

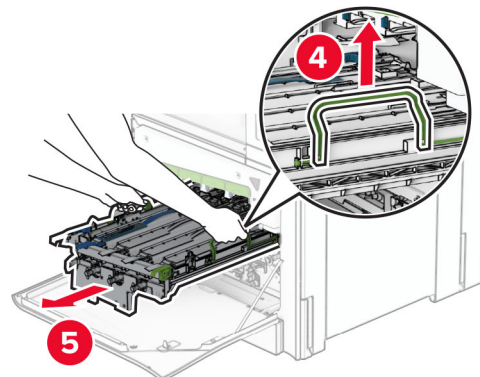
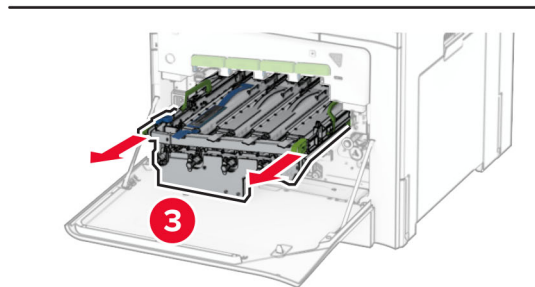
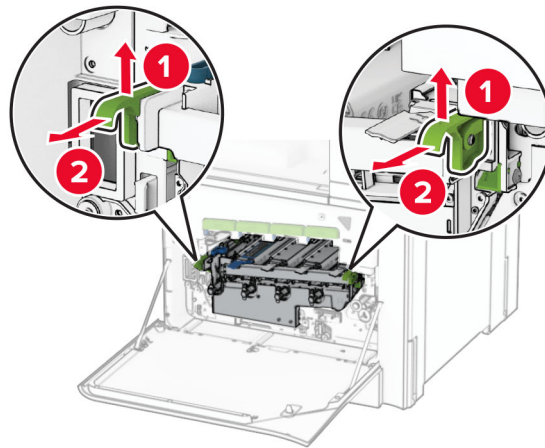

Viðvörðun—hugsanleg hættu: Ekki láta sett myndeingingar lenda í beinu ljósi. Löng viðvera í ljósi gæti valdið gæðavandamálum við prentun.

Viðvörðun—hugsanleg hættu: Snertu ekki myndvalsinn. Sé það gert getur það haft áhrif á prentgæði prentverka í framtíðinni.

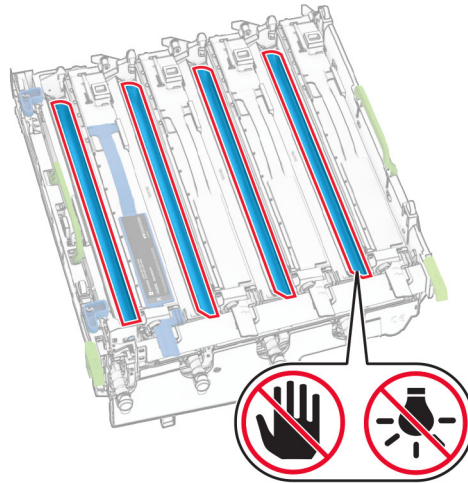

Athugasemd: Setjið myndeingingarsettið á hreint, slétt yfirborð og í uppréttri stöðu til að koma í veg fyrir að tromla myndvalsins rispist eða skemmist.

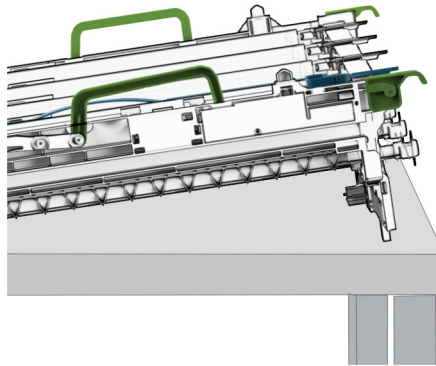

5 Opna svart sett myndeingingar.

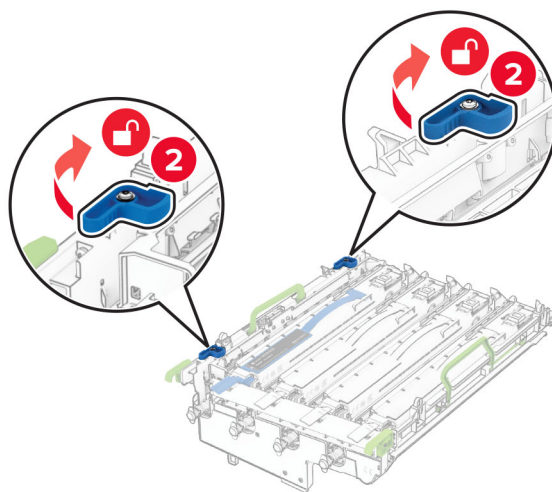
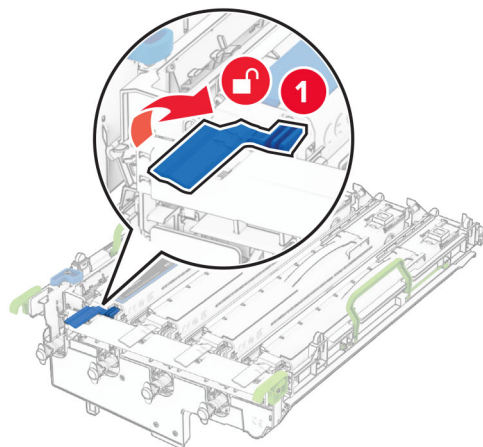

6 Fjarlægja svarta myndeingingarsettið.

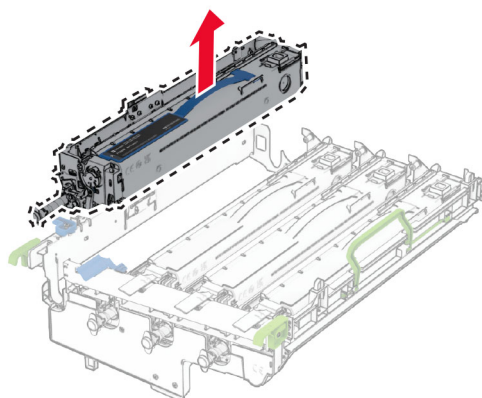

7 Taktu nýju svörtu myndeinginguna úr umbúðunum.

8 Taktu nýtt svart sett myndeyningar úr umbúðunum.

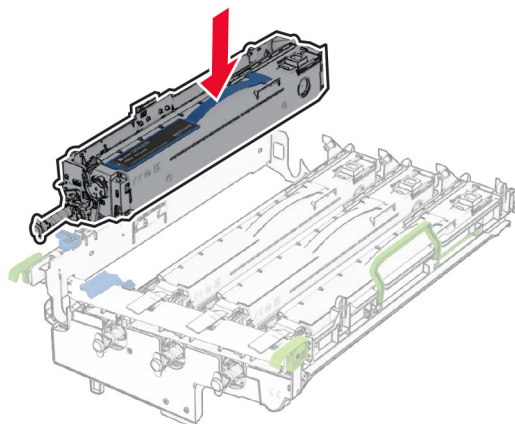

9 Læstu svörtu setti myndeyningar á sínum stað.

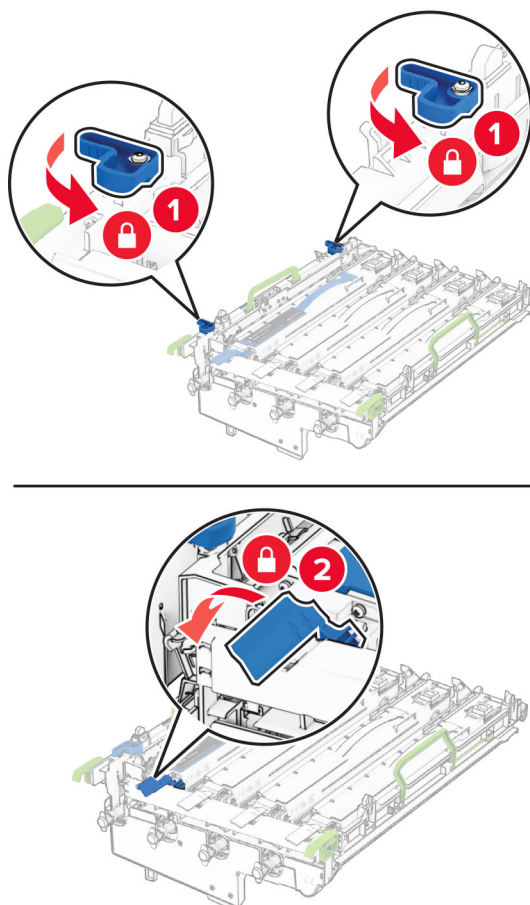

10 Settu myndeyningarsettið inn þar til það situr fullkomlega.

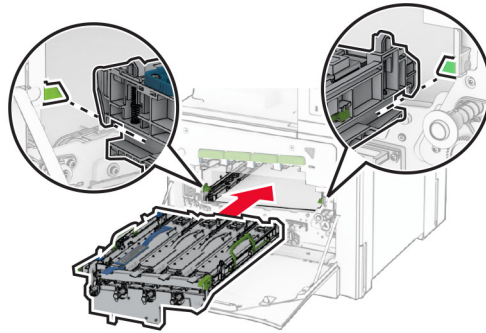

11 Settu flösku fyrir úrgangsblek á sinn stað þar til að hún *smellur* á sinn stað.

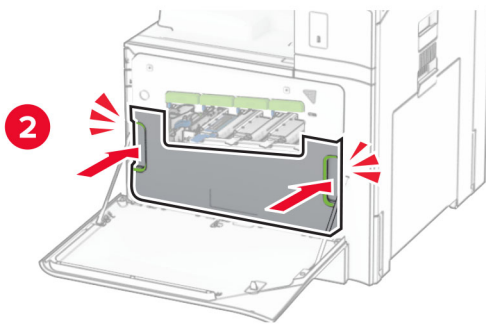
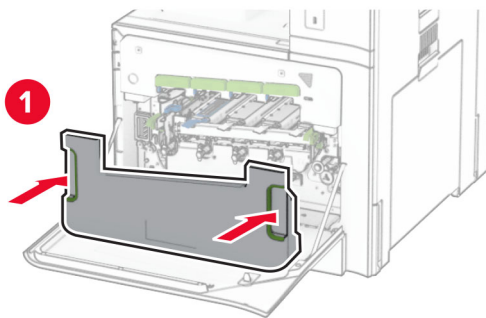

12 Dragið prentarhausköfurnar varlega út og hreinsið síðan augun á prenthausnum.

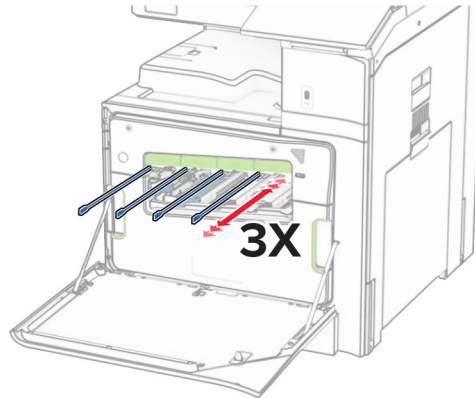

Frekari upplýsingar um þrif á augum prenthaus er að finna í [“Hreinsa augu á prenthaus”](#) á síðu 420.

13 Settu blekhylkin á sinn stað.

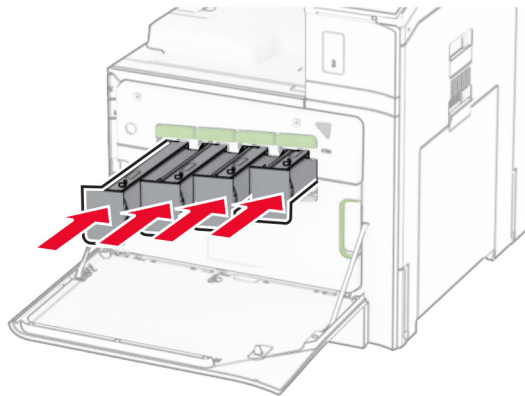

14 Lokaðu hurðinni.

Skipt um sett litmyndaeiningar

1 Opnaðu hurð að framan.

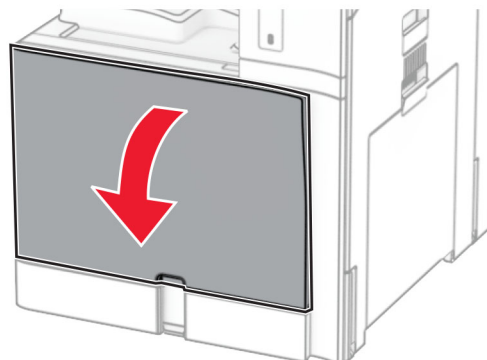

2 Fjarlægðu blekhylkin.

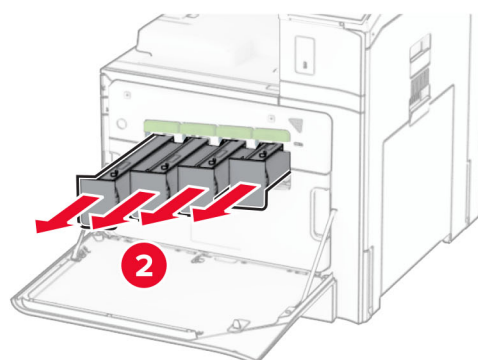
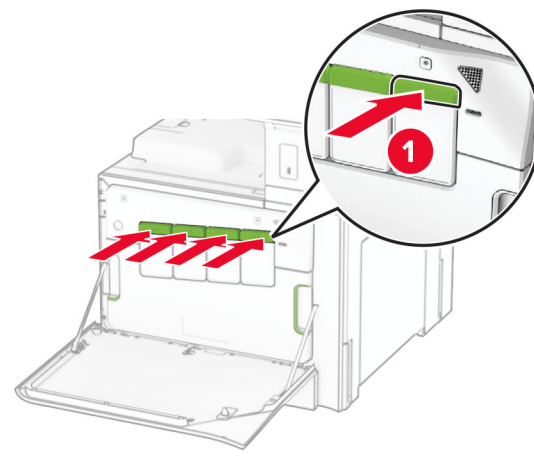

3 Fjarlægðu flösku fyrir úrgangsblek.

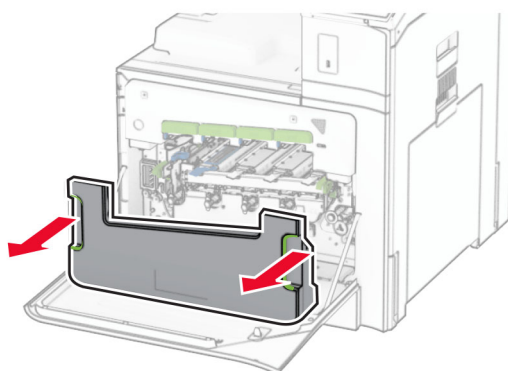

Athugasemd: Settu flöskuna í upprétta stöðu til að komast hjá að blekið sullist niður.

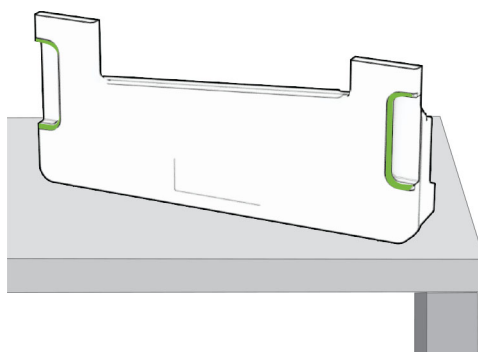

4 Fjarlægðu notað sett myndeyningar.

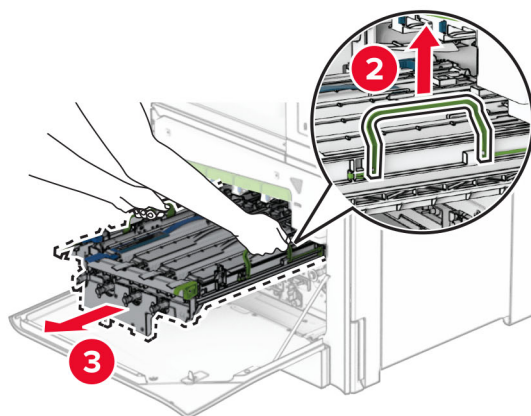
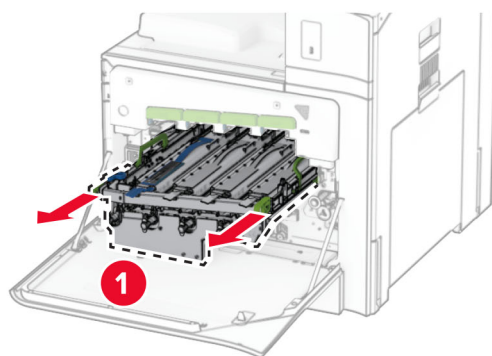

Athugasemd: Setjið myndeyningarsettið á hreint, slétt yfirborð og í uppréttri stöðu til að koma í veg fyrir að tromla myndvalsins rispist eða skemmist.

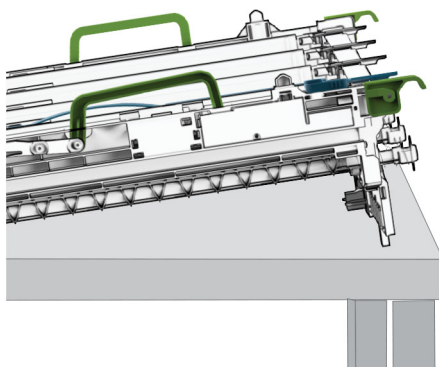

5 Opnaðu svarta myndeingarsettið.

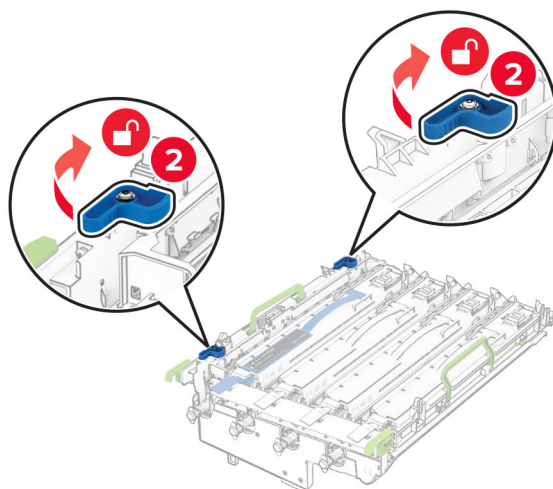
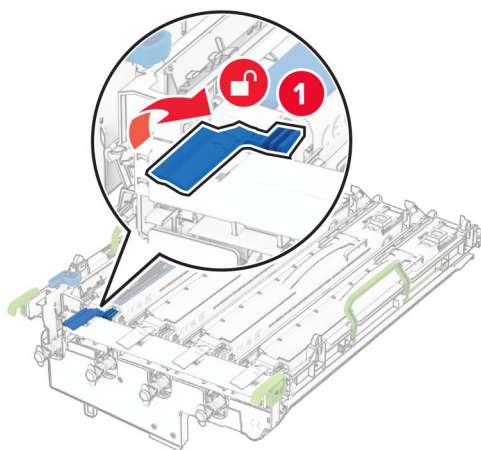

6 Fjarlægðu svarta mynddeiningarsettið.

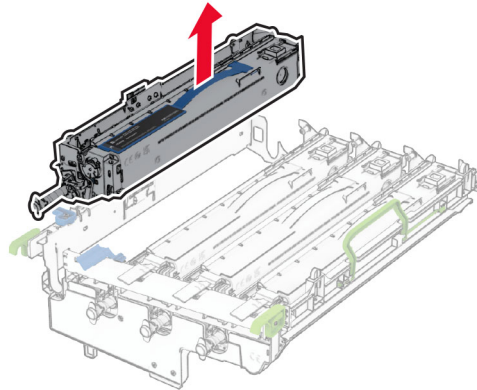

Athugasemd: Ekki fleygja svarta mynddeiningarsettinu. Það verður sett upp á nýja myndgreiningarsettinu.

7 Taktu nýja sett mynddeiningar úr umbúðunum.

Athugasemd: Myndgreiningarsettið inniheldur myndakörfuna og blágrænu, blárauðu og gulu framköllunareiningarnar.

Viðvörðun—hugsanleg hættu: Ekki láta sett mynddeiningar lenda í beinu ljósi. Löng viðvera í ljósi gæti valdið gæðavandamálum við prentun.

Viðvörðun—hugsanleg hættu: Snertu ekki myndvalsinn. Sé það gert getur það haft áhrif á prentgæði prentverka í framtíðinni.

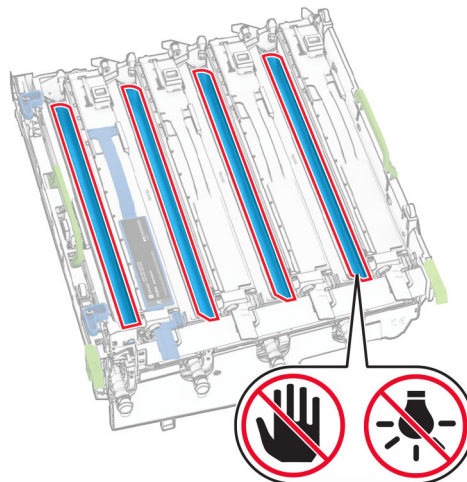

8 Settu svarta myndeingingasettið í nýja myndgreiningarsettið.

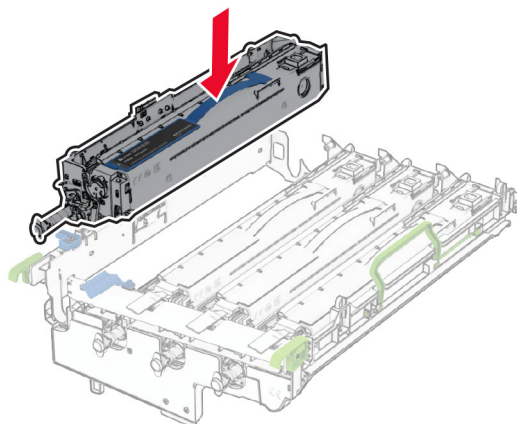

9 Læstu svarta myndeingingasettinu á sinn stað.

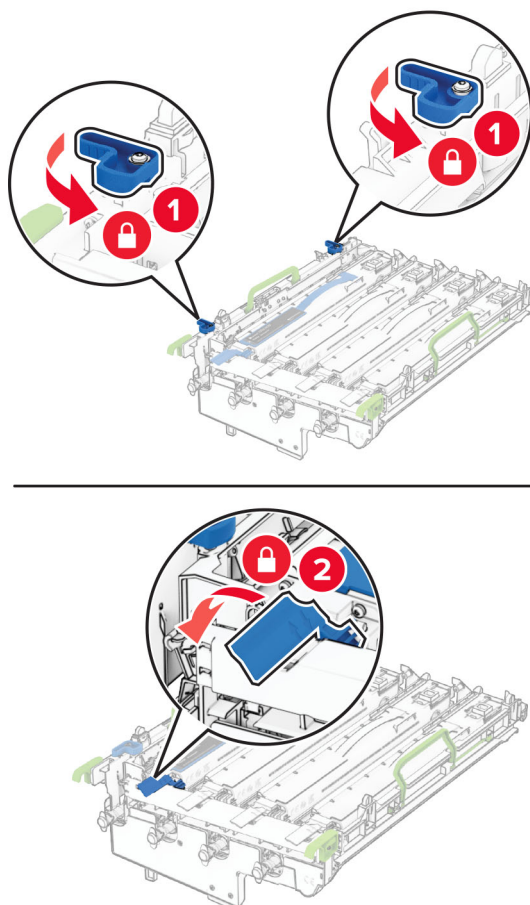

10 Settu nýja myndeyningarsettið inn þar til það situr fullkomlega.

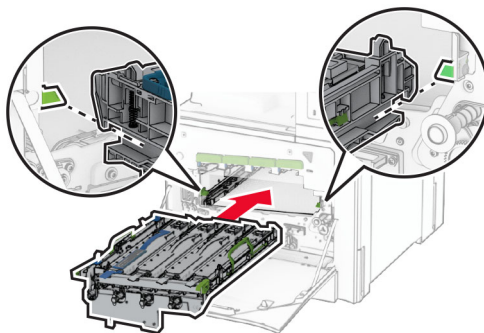

11 Settu flösku fyrir úrgangsblek á sinn stað þar til að hún *smellur* á sinn stað.

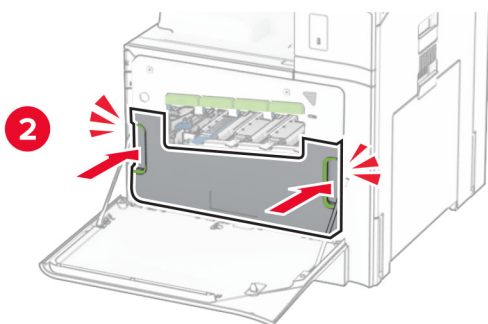
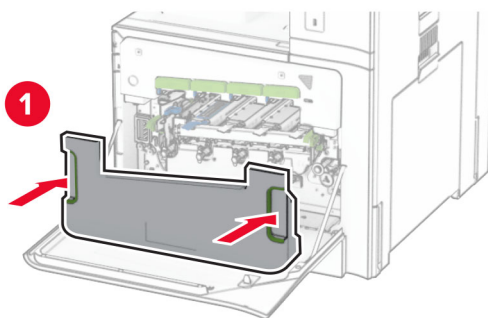

12 Dragið prentarhausköfurnar varlega út og hreinsið síðan augun á prenthausnum.

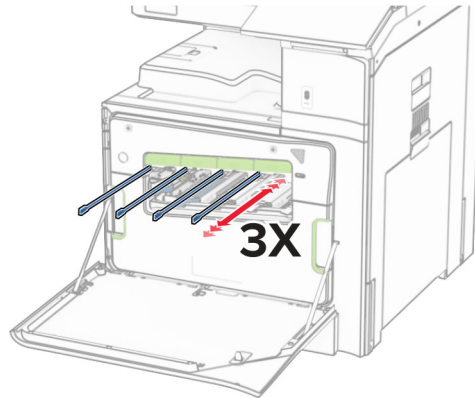

Frekari upplýsingar um þrif á augum prenthaus er að finna í [“Hreinsa augu á prenthaus” á síðu 420](#).

13 Settu blekhylinn á sinn stað.

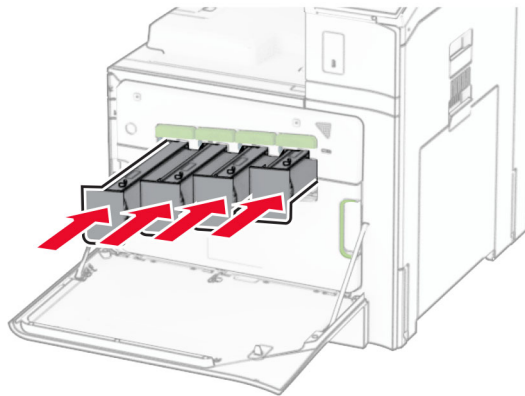

14 Lokaðu hurðinni.

Skipt um flösku fyrir úrgangsblek

1 Opnaðu hurð að framan.

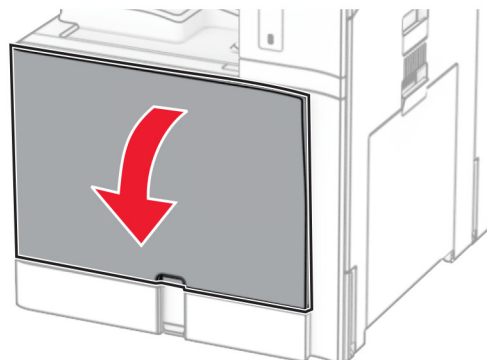

2 Fjarlægðu flösku fyrir úrgangsbek.

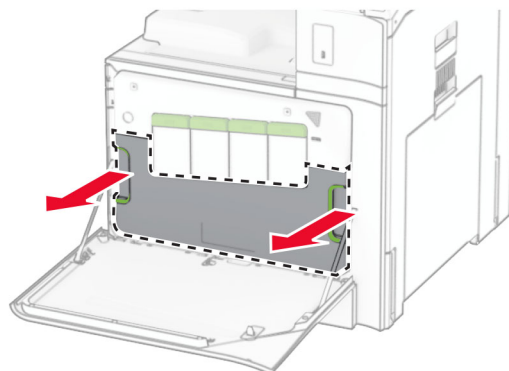

Athugasemd: Settu flöskuna í upprétta stöðu til að komast hjá að blekið sullist niður.

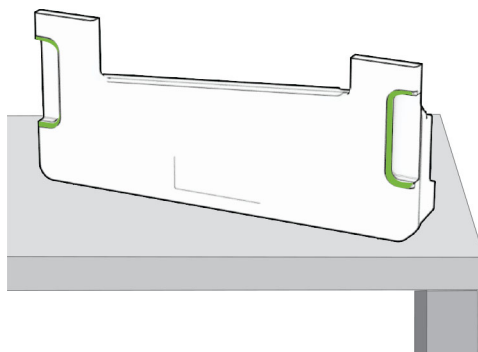

3 Taktu nýju flöskuna fyrir úrgangsbek úr umbúðunum.

4 Settu nýja flösku fyrir úrgangsblek á sinn stað þar til að hún *smellur* á sinn stað og lokaðu síðan hurðinni.

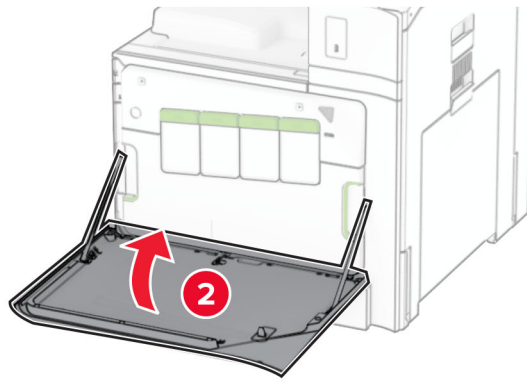
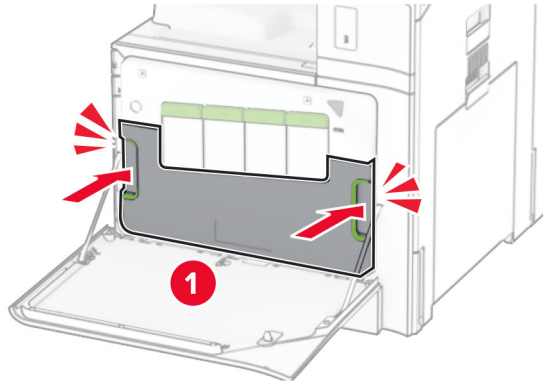

Skipt um hitagjafann

1 Slökktu á prentaranum.

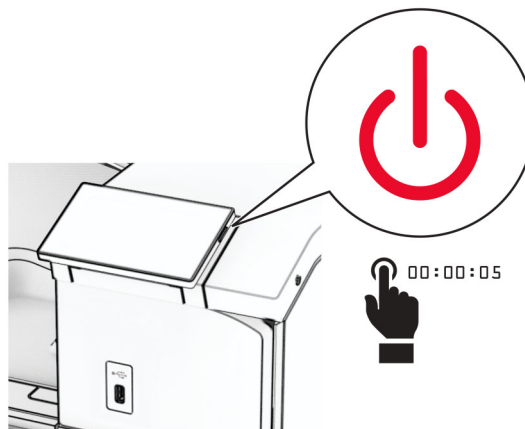

2 Taktu straumsnúruna úr rafmagnsinnstungunni og síðan úr prentaranum.

3 Opnaðu hurð B.

 **VARÚÐ—HEITT YFIRBORÐ:** Prentarinn kann að vera heitur að innanverðu. Til að draga úr hættu á meiðslum frá heitum hlut, leyfið yfirborðinu að kólna áður en það er snert.

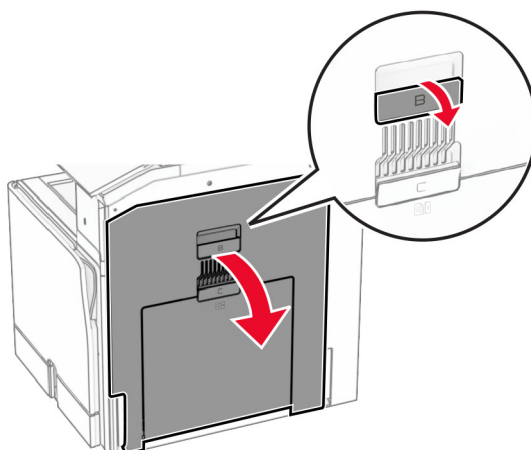

4 Opnaðu og fjarlægðu síðan notuðu hitaeininguna.

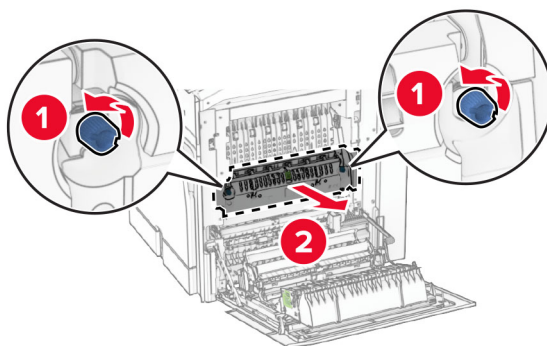

5 Taktu nýja hitagjafann úr umbúðum.

6 Settu nýja hitagjafann á sinn stað þar til að hann *smellur* á sinn stað.

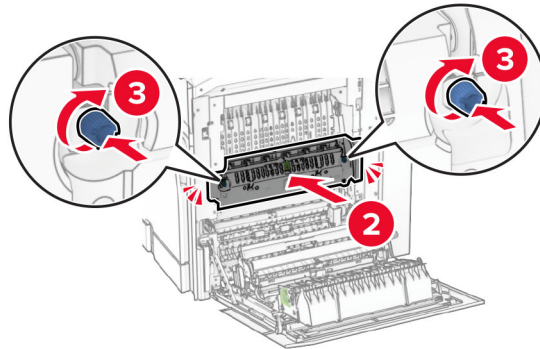
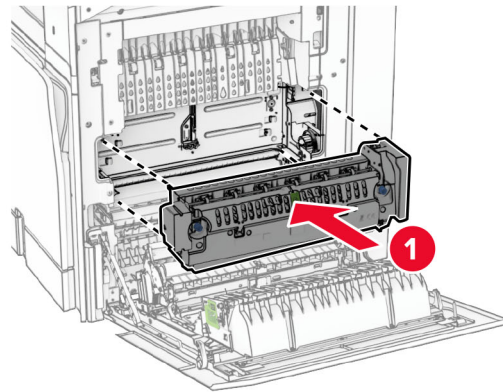

7 Loka hurð B.

8 Tengdu endann á straumsnúru við prentarann og hinn endann við rafmagnsinnstungu.

⚠ VARÚÐ—HUGSANLEG HÆTTA: Til að koma í veg fyrir hættu á eldsvoða eða raflosti skal tengja rafmagnssnúruna við innstungu með viðeigandi getu og rétta jarðtengingu sem er nálægt vörunni og auðveldlega aðgengileg.

9 Kveiktu á prentaranum.

Skipt um innskot í skúffu

1 Dragðu notaða innskot í skúffu út.

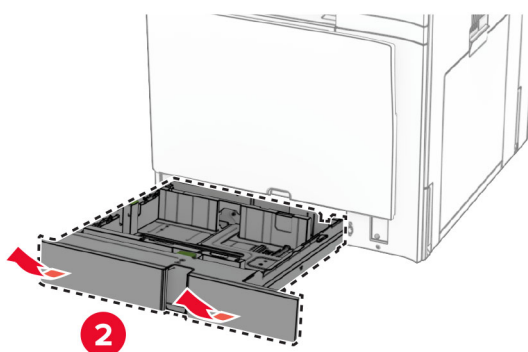
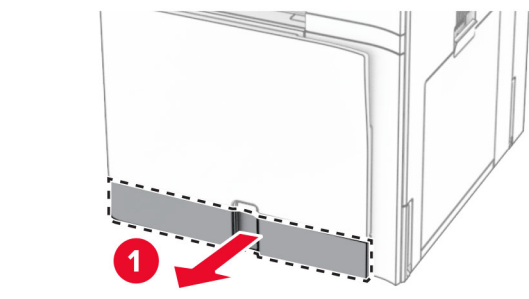

2 Taktu nýja innskot í skúffu úr umbúðum.

3 Settu nýja innskotið í skúffu á sinn stað.

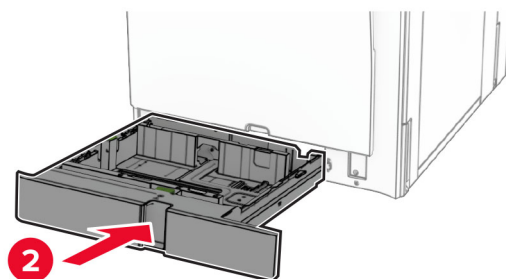
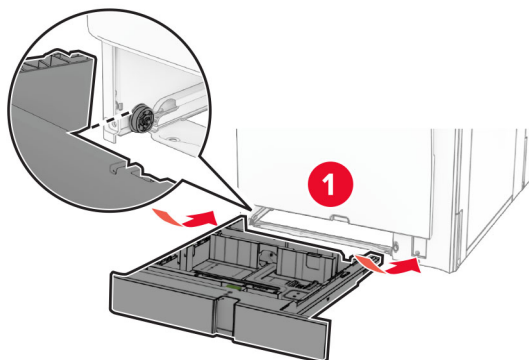

Skipt um stærðarstýringar í 550 aukaskúffunni

1 Dragðu skúffuna út.

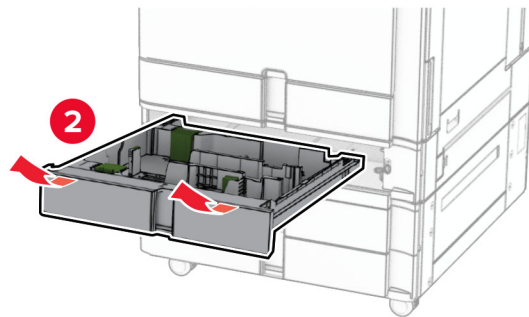
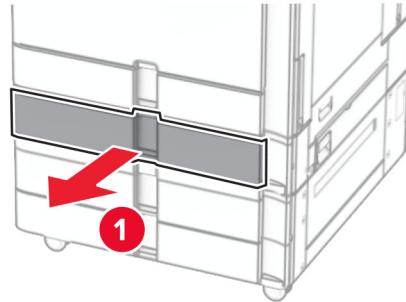

2 Fjarlægðu notaðar stærðarstýringar.

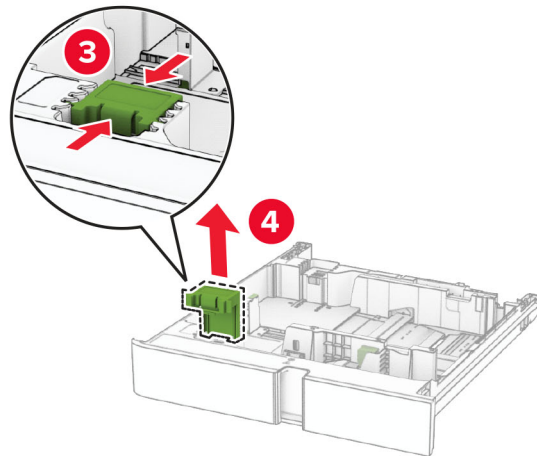
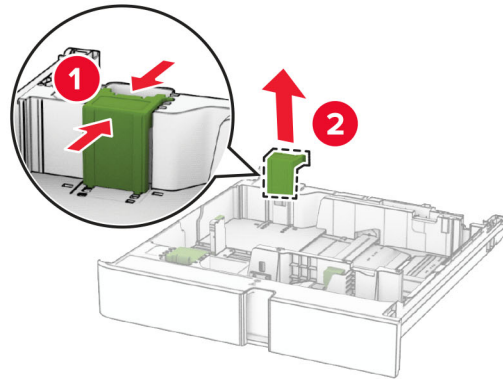

3 Taktu nýju stærðarstýringarnar úr umbúðunum.

4 Settu inn nýju stærðarstýringarnar þar til þær *smella* á sinn stað.

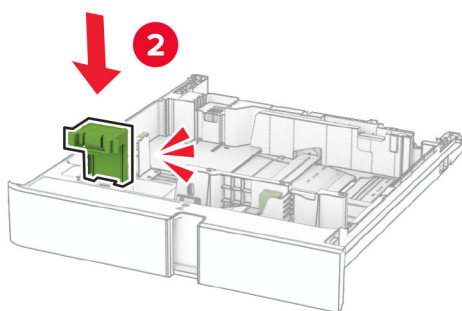
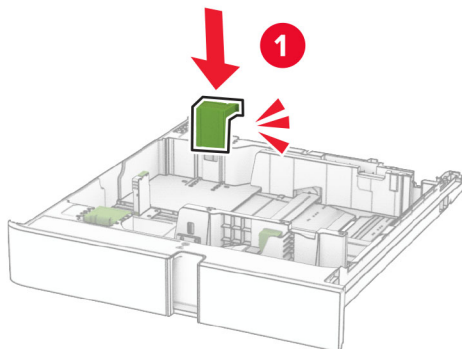

5 Settu skúffuna inn.

Skipt um hlífina í 550-blaða aukaskúffu

1 Fjarlægðu notuðu skúffuhlífina.

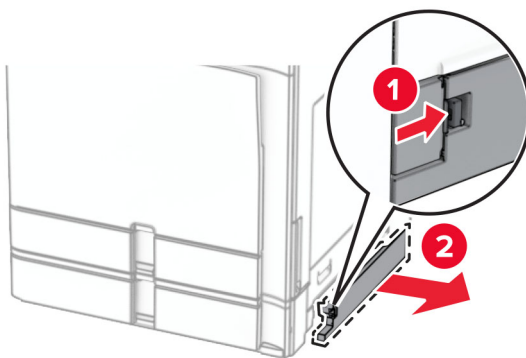

2 Taktu nýju skúffuhlífina úr umbúðum.

3 Settu nýju skúffuhlífina á sinn stað þar til að hún smellur á sinn stað.

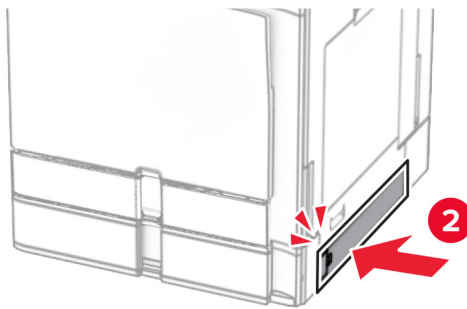
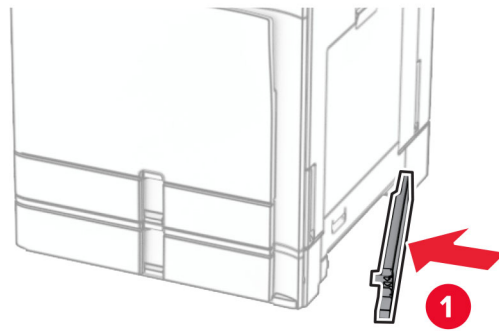

Skipt um frágangseiningu bæklings í framlengingu efri bakka

1 Fjarlægðu notuðu framlengingu efri bakka.

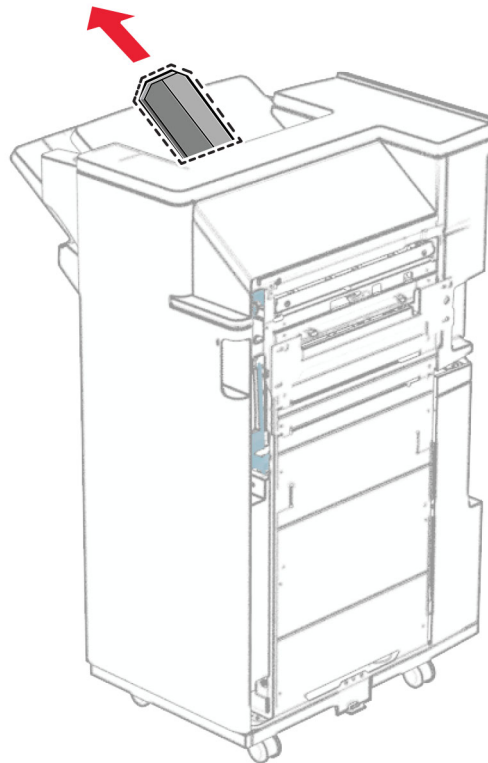

2 Taktu nýju framlenginguna fyrir efri bakka úr umbúðunum.

3 Settu nýja framlengingu efri bakka í.

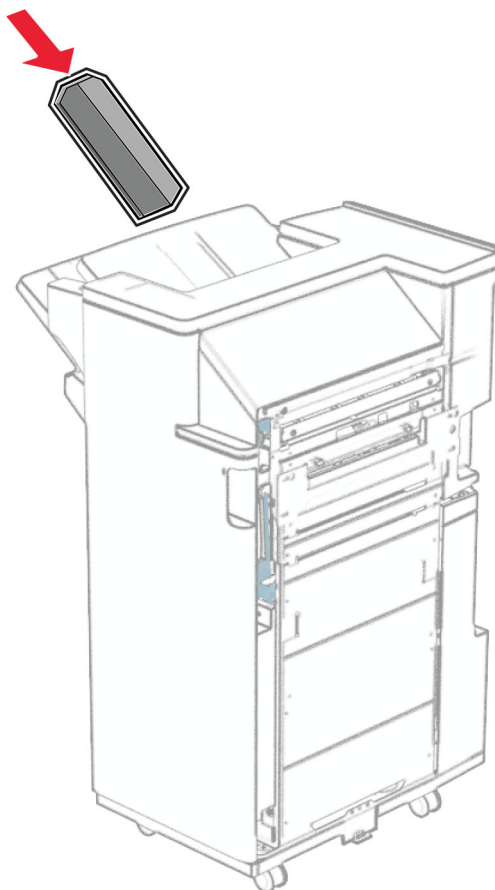

Skipt um box fyrir gatara

Athugasemd: Útlit á boxi fyrir gatara getur verið breytilegt eftir frágangseiningu.

- 1 Opnaðu hurð á frágangseiningu.

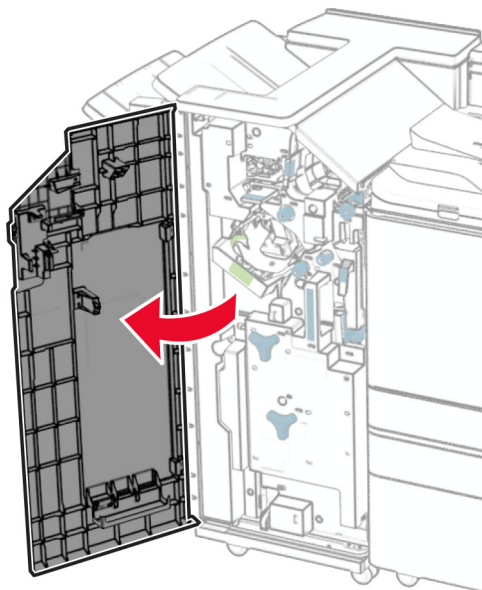

- 2 Fjarlægðu notaða boxið fyrir gatara.

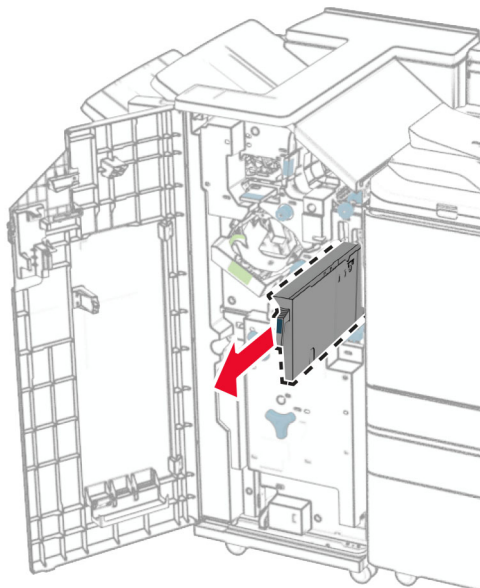

- 3 Taktu nýja boxið fyrir gatara úr umbúðunum.

4 Settu nýja boxið fyrir gatara á sinn stað.

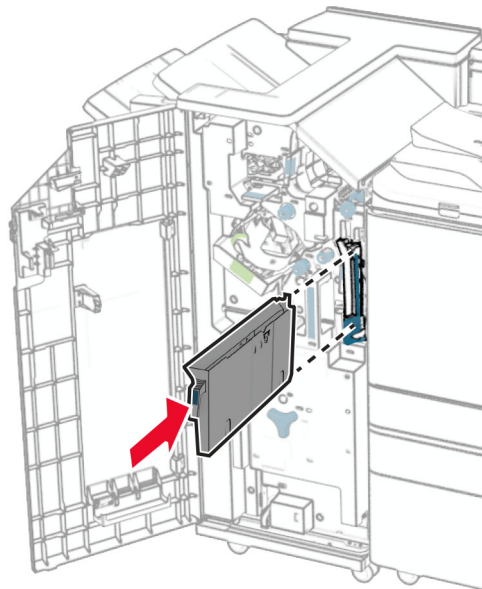

5 Lokaðu hurð á frágangseiningu.

Skipt um staðalbakka

1 Fjarlægðu notaða staðalbakkann.

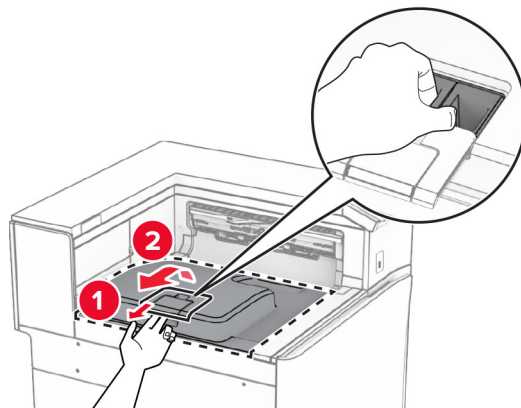

2 Taktu nýja staðalbakkann úr umbúðunum.

3 Festu nýja staðalbakkann.

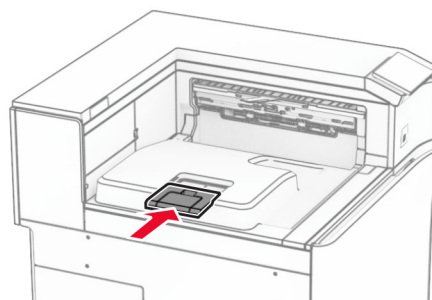
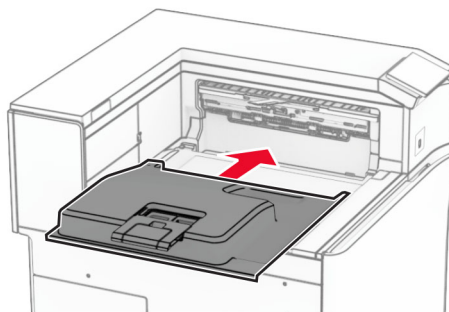

Skipt um viftuhlíf

1 Fjarlægðu notuðu viftuhlífina.

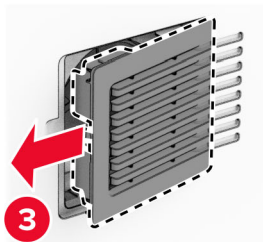
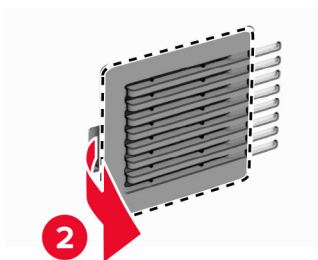
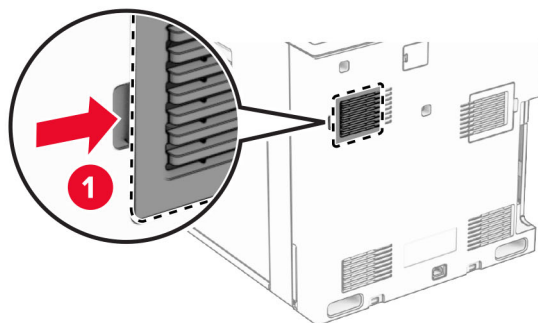

2 Taktu nýju hlífina úr umbúðum.

3 Settu nýju hlífina á sinn stað þar til að hún *smellur* á sinn stað.

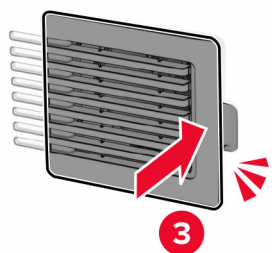
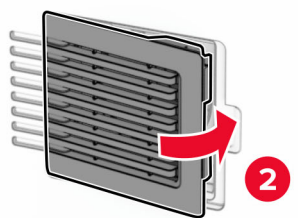
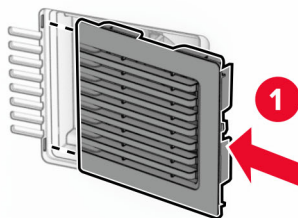

Skipt um hægri hlíf

1 Fjarlægðu notuðu hægri hlífina.

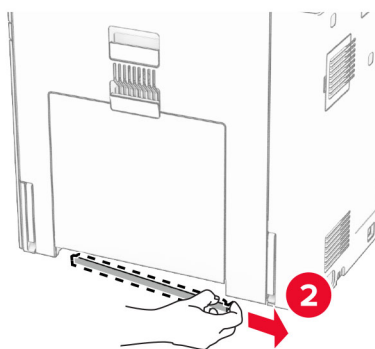
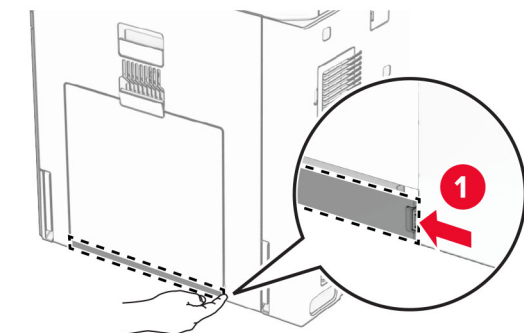

2 Taktu nýju hlífina úr umbúðum.

3 Settu nýju hlífina á sinn stað þar til að hún *smellur* á sinn stað.

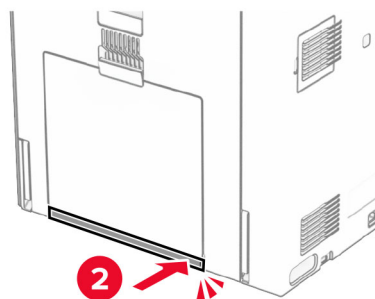
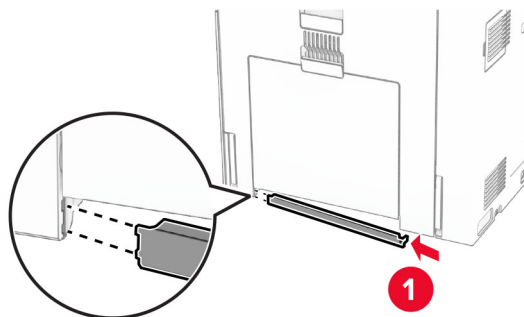

Skipt um glerhreinsitækið

1 Opnaðu lokið á skannanum.

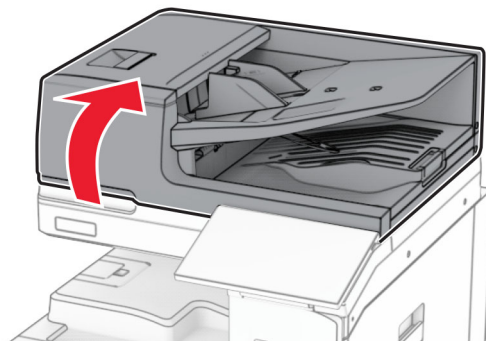

2 Fjarlægðu notaða glerhreinsitækið.

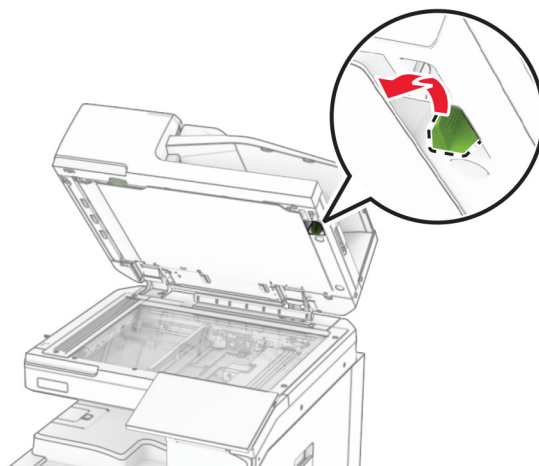

3 Taktu nýja glerhreinsinn úr umbúðunum.

4 Settu nýja glerhreinsinn í.



5 Lokaðu loki á skannanum.

Skipt um tengihlíf pappírshlutnings

1 Fjarlægðu staðalbakka.

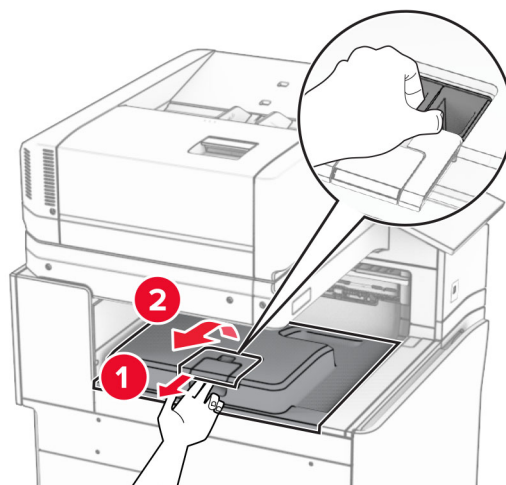

2 Fjarlægðu eldri tengihlíf pappírslutnings.

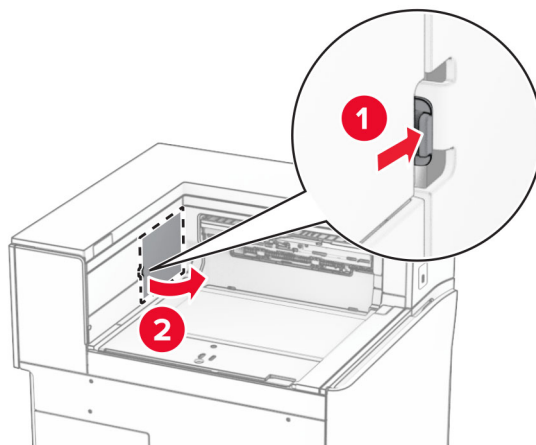

3 Taktu hlíf yfir nýja tengið úr umbúðum.

4 Festu hlífina til hún *smellur* á sinn stað.

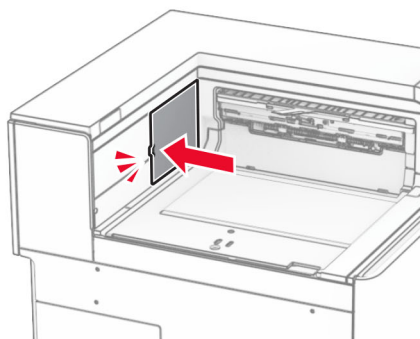
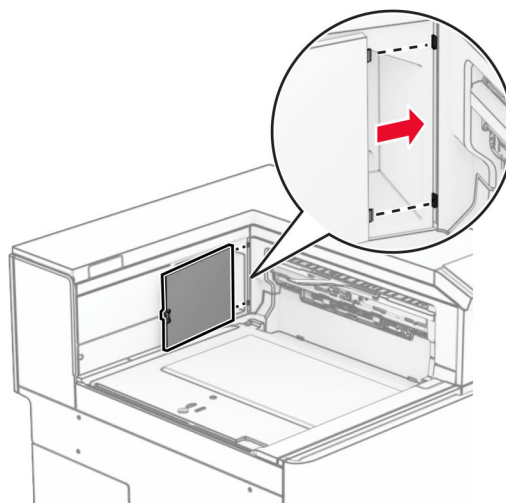

5 Festu staðalbakkann.

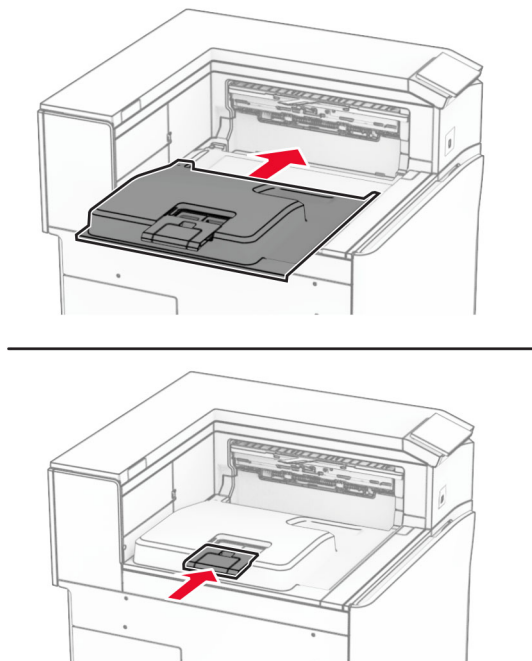

Skipta um hylki með heftum

Skipt um hylki með heftum í heftarabúnaði

- 1 Griptu í handfang F og renndu síðan heftarabúnaðinum til vinstri.

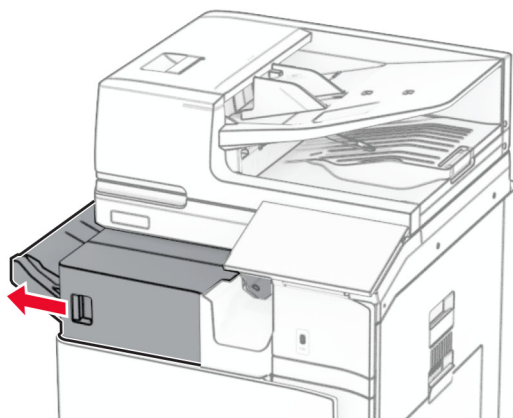

2 Fjarlægðu haldara fyrir heftarahylki.

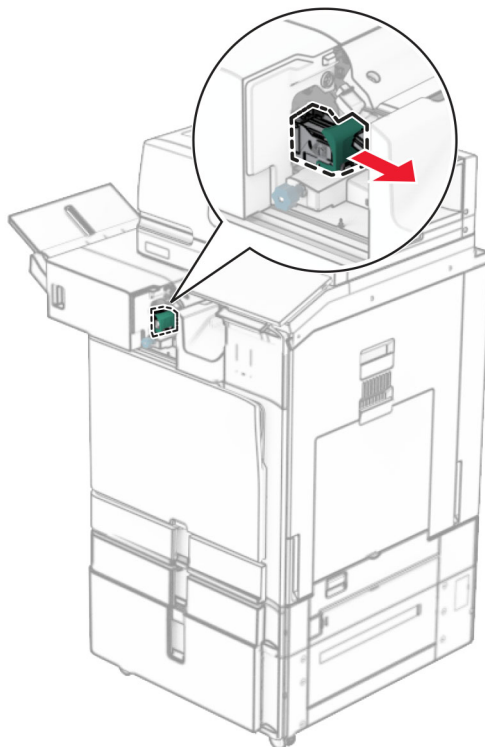

3 Fjarlægðu tóma heftarahylkið.

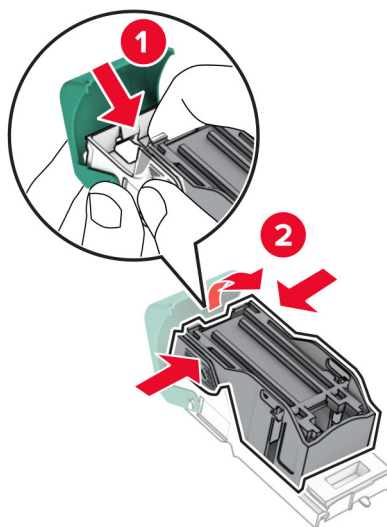

4 Settu nýja hylkið fyrir hefti á sinn stað þar til að það *smellur* á sinn stað.

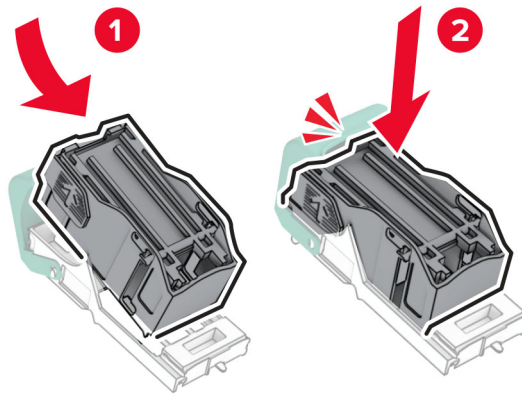

5 Settu nýja haldara hylkis fyrir hefti á sinn stað þar til að hann *smellur* á sinn stað.

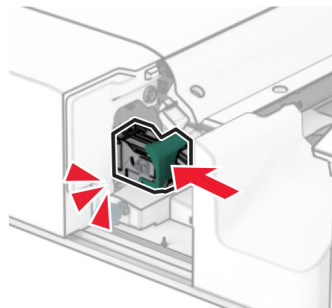

6 Renndu heftarabúnaðinum til hægri.

Skipt um haldara fyrir hefti í heftara- og gatarabúnaði

1 Opnið hurð H.

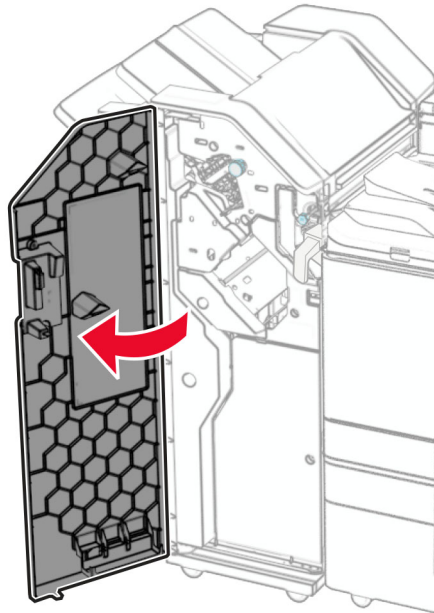

2 Dragðu græna handfangið út og fjarlægðu síðan haldara hylki með heftum.

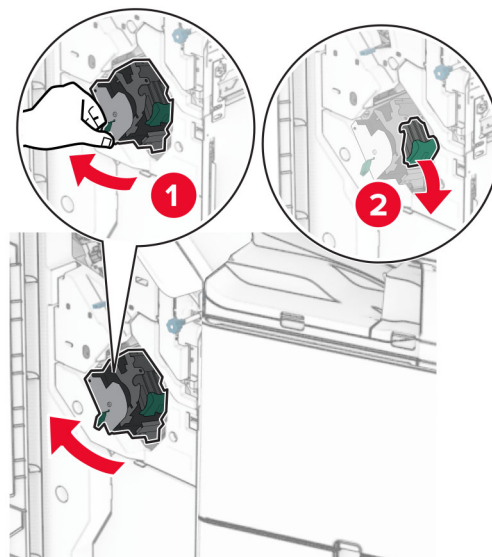

3 Fjarlægðu tóma heftarahylkið.

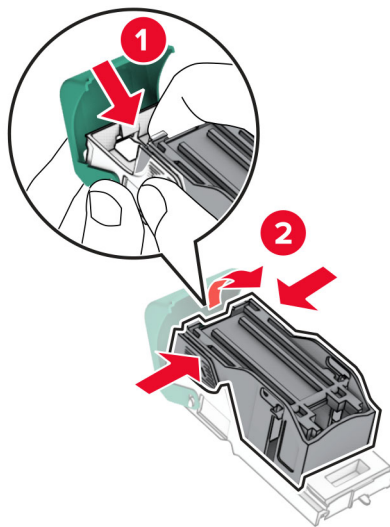

4 Taktu nýja heftarahylkið úr umbúðunum.

5 Settu nýja hylkið fyrir hefti á sinn stað þar til að það *smellur* á sinn stað.

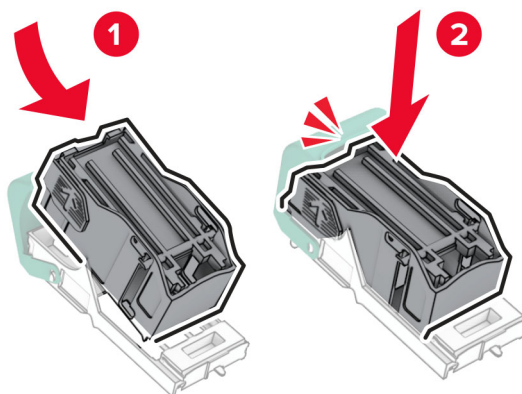

6 Settu nýja haldara hylkis fyrir hefti á sinn stað þar til að hann *smellur* á sinn stað.

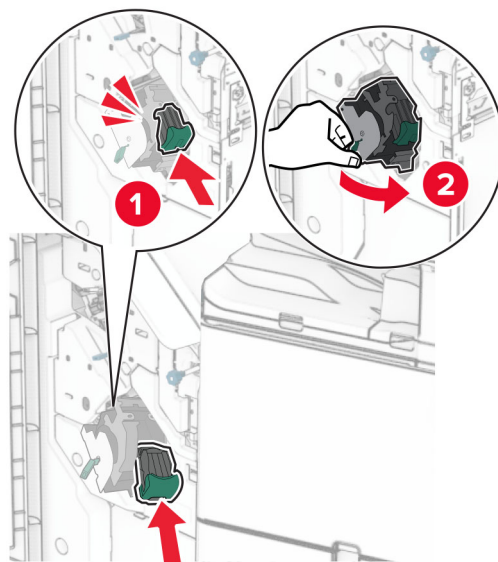

7 Loka hurð H.

Skipt um heftarahylki í frágangseiningu bæklings

1 Opnið hurð H.

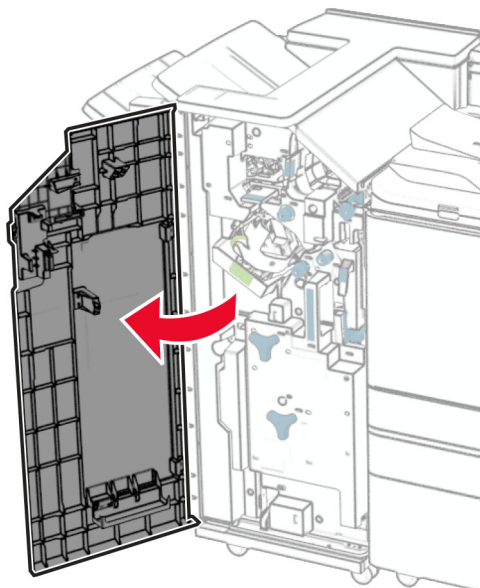

2 Dragðu græna handfangið út og fjarlægðu síðan haldara hylki með heftum.

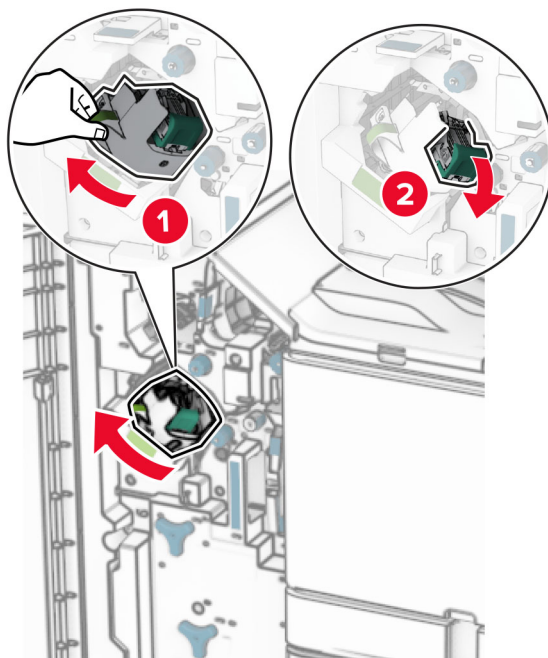

3 Fjarlægðu tóma heftarahylkið.

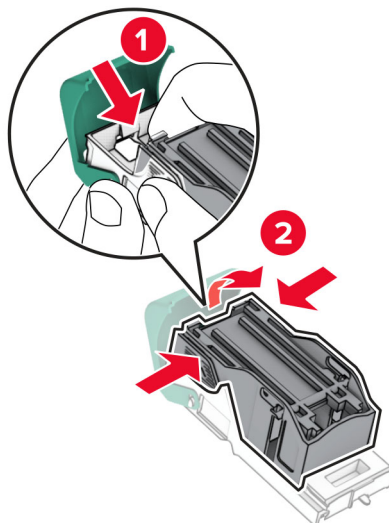

4 Taktu nýja heftarahylkið úr umbúðunum.

5 Settu nýja hylkið fyrir hefti á sinn stað þar til að það *smellur* á sinn stað.

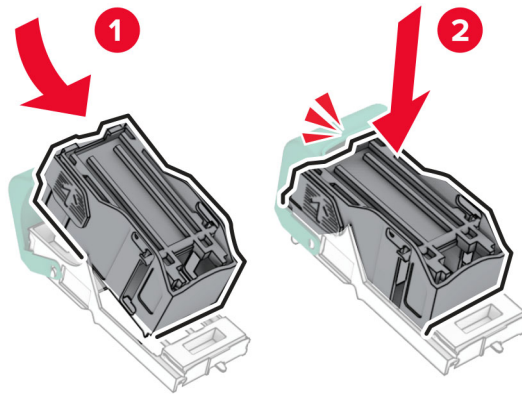

6 Settu nýja haldara hylkis fyrir hefti á sinn stað þar til að hann *smellur* á sinn stað.

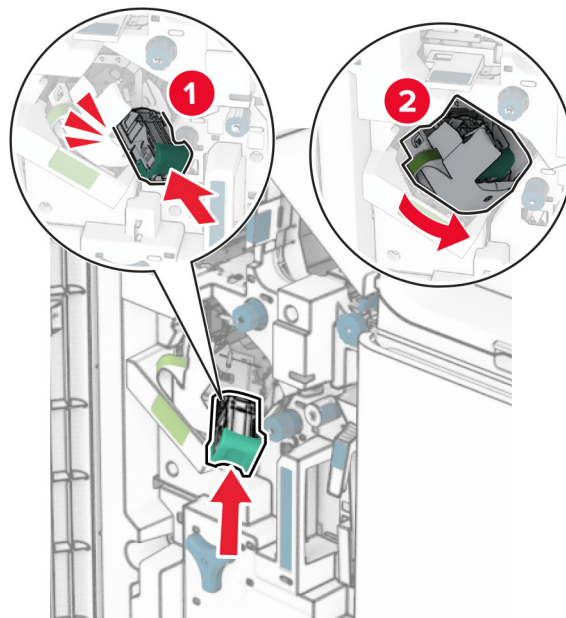

7 Loka hurð H.

Skiptu út notuðum haldara hylkis fyrir hefti frágangseiningu bæklings

1 Opnaðu hurð á frágangseiningu.

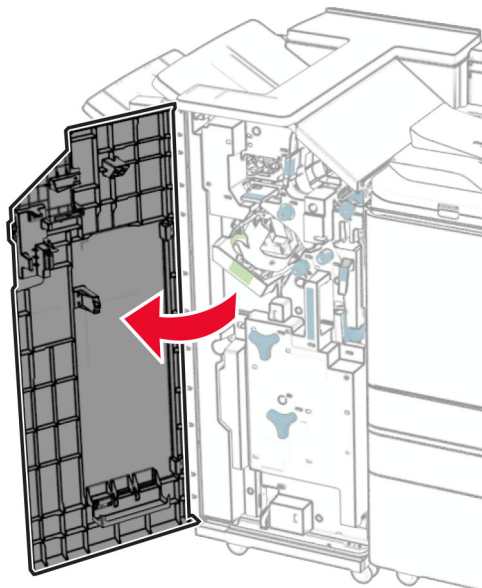

2 Dragðu bæklingsseiningu út og fjarlægðu síðan notuðu haldara hylkisins fyrir hefti.

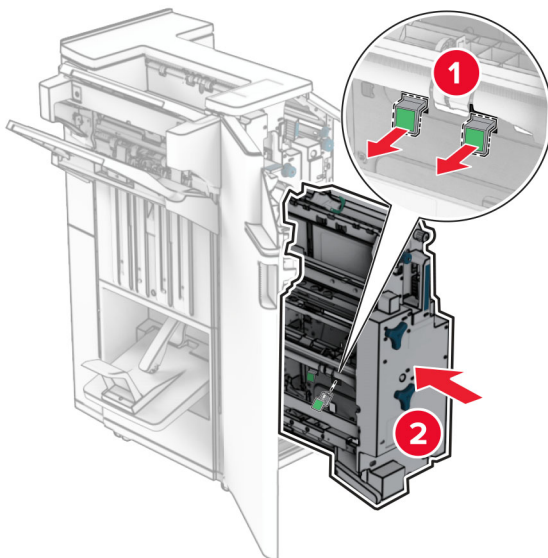

3 Taktu nýja haldara hylkis fyrir hefti úr umbúðunum.

4 Sett í nýja haldara hylkis fyrir hefti.

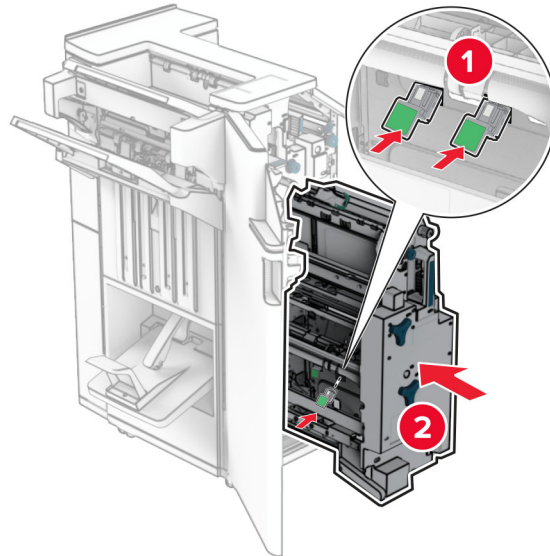

5 Settu bæklingsseininguna aftur inn og lokaðu síðan hurð frágangseiningarinnar.

Endurstilla teljara notkunar rekstrarvöru

- 1 Í stjórnborðinu skaltu fara í **Stillingar > Tæki > Viðhald > Uppsetningarvalmynd > Notkun rekstrarvöru og teljarar**.
- 2 Veldu teljarann sem á að endurstilla.

Viðvörðun—hugsanleg hættu: Rekstrarvöru og hluti án skilakerfis er hægt að endurstilla og endurframleiða. Hins vegar nær ábyrgð framleiðanda ekki yfir tjón sem stafar af rekstrarvörum eða hlutum sem eru ekki upprunalegir. Ef teljarar eru endurstiltir á birgðum eða hlutum án viðeigandi endurframleiðslu getur það valdið skemmdum á prentaranum. Eftir að rekstrarvöru- eða hlutateljarinn hefur verið endurstilltur gæti prentarinn sýnt villu sem gefur til kynna að hluturinn hafi verið endurstilltur.

Hreinsun á hlutum prentarans

Prentarinn hreinsaður

⚠ VARÚÐ—HÆTTA Á RAFLOSTI: Til að koma í veg fyrir hættu á raflosti þegar verið er að þrifa prentarann að utan, taktu rafmagnssnúruna úr sambandi úr innstungunni og aftengdu allar snúrur frá prentaranum áður en haldið er áfram.

Athugasemdir:

- Framkvæmdu þetta verk á nokkurra mánaða fresti.
 - Skemmdir á prentaranum af völdum óviðeigandi meðhöndlunar fellur ekki undir ábyrgð prentarans.
- 1 Slökktu á prentaranum og taktu síðan rafmagnssnúruna úr sambandi við rafmagn.
 - 2 Fjarlægðu pappír úr staðalbakka og fjölnotamataranum.

- 3 Notaðu mjúkan bursta eða ryksugu til að fjarlægja ryk, lím og pappír í kringum prentarann.
- 4 Notaðu rakan, mjúkan og lófrían klút til að þurrka af prentaranum.

Athugasemdir:

- Ekki nota hreinsiefni eða sápu, þar sem slík efni geta skemmt ytra byrði prentarans.
- Vertu viss um að öll svæði prentarans séu þurr eftir hreinsun.

- 5 Tengdu straumsnúruna við rafmagnsinnstunguna og kveiktu síðan á prentaranum.

⚠ VARÚÐ—HUGSANLEG HÆTTA: Til að koma í veg fyrir hættu á eldsvoða eða raflosti skal tengja rafmagnssnúruna við innstungu með viðeigandi getu og rétta jarðtengingu sem er nálægt vörunni og auðveldlega aðgengileg.

Hreinsun á snertiskjánum

⚠ VARÚÐ—HÆTTA Á RAFLOSTI: Til að koma í veg fyrir hættu á raflosti þegar verið er að þrifa prentarann að utan, taktu rafmagnssnúruna úr sambandi úr innstungunni og aftengdu allar snúrur frá prentaranum áður en haldið er áfram.

- 1 Slökktu á prentaranum og taktu síðan rafmagnssnúruna úr sambandi við rafmagn.
- 2 Notaðu rakan, mjúkan og lófrían klút til að þurrka af snertiskjánum.

Athugasemdir:

- Ekki nota hreinsiefni eða sápu, þar sem slík efni geta skemmt snertiskjáinn.
- Gakktu úr skugga um að snertiskjárinn sé þurr eftir hreinsunina.

- 3 Tengdu straumsnúruna við rafmagnsinnstunguna og kveiktu síðan á prentaranum.

⚠ VARÚÐ—HUGSANLEG HÆTTA: Til að koma í veg fyrir hættu á eldsvoða eða raflosti skal tengja rafmagnssnúruna við innstungu með viðeigandi getu og rétta jarðtengingu sem er nálægt vörunni og auðveldlega aðgengileg.

Skanninn hreinsaður

- 1 Opnaðu lokið á skannanum.

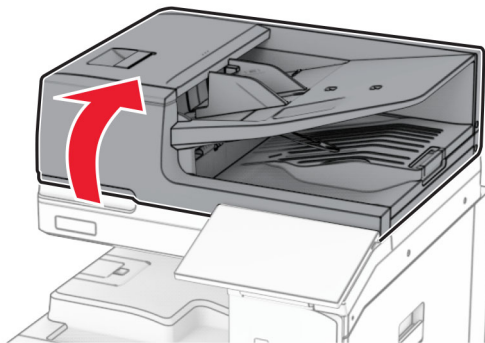

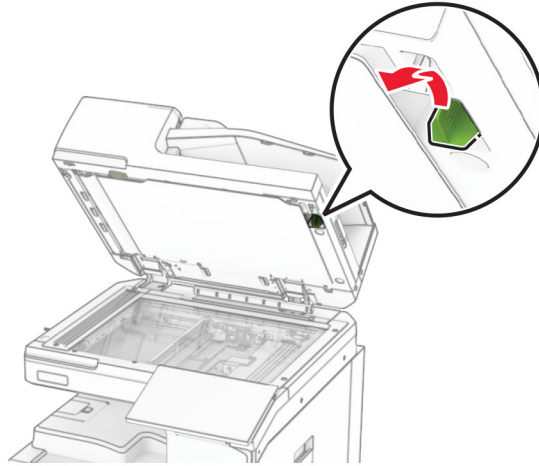
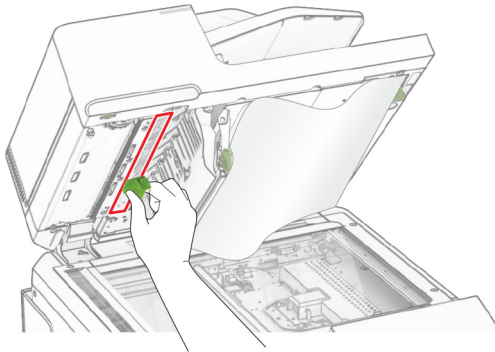
2 Fjarlægðu glerhreinsitækið.**3** Opnaðu hurð A1.**4** Þurrkaðu af gleri sjálfvirks matara með tólinu.**5** Loka hurð A1.**6** Notaðu rakan, mjúkan og lófrían klút, þurrkaðu af eftirfarandi svæðum:

- Þúði fyrir sjálfvirkan matara

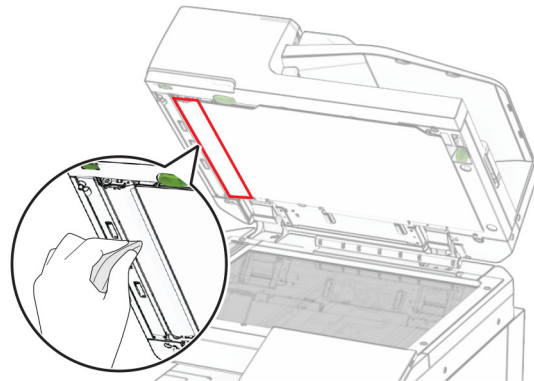

- Púði fyrir gler skannans

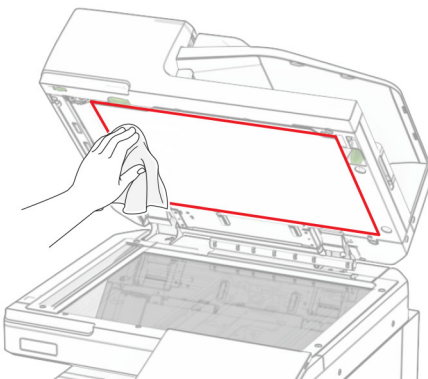

- Gler á skanna

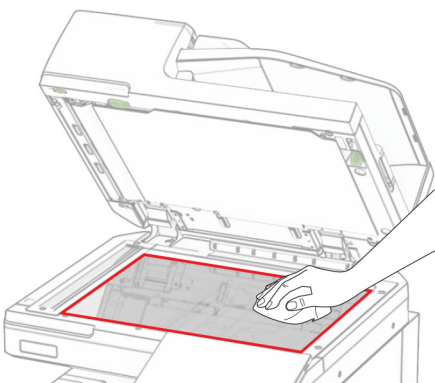

7 Þurrkaðu af gleri sjálfvirks matara með tólinu.

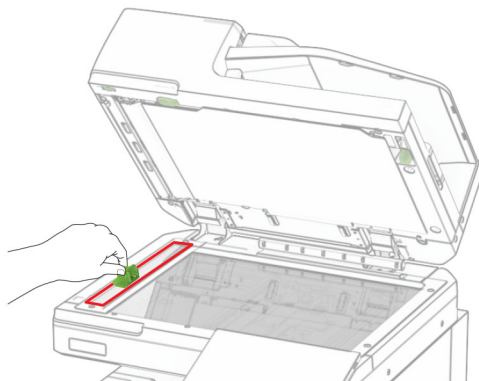

8 Settu verkfærið aftur á sinn stað.

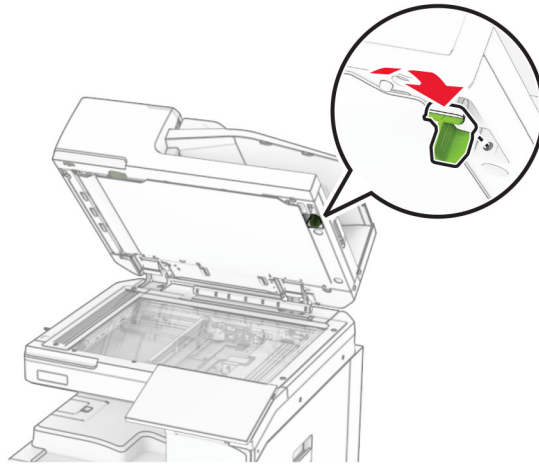

9 Lokaðu loki á skannanum.

Hreinsa augu á prenthaus

1 Opnaðu hurð að framan.

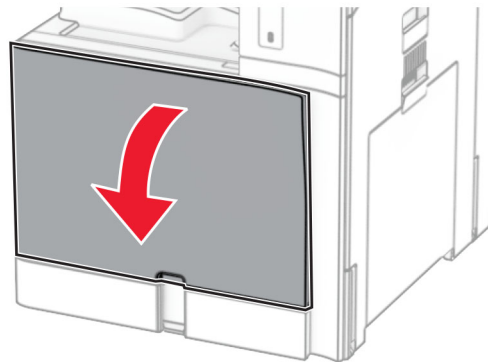

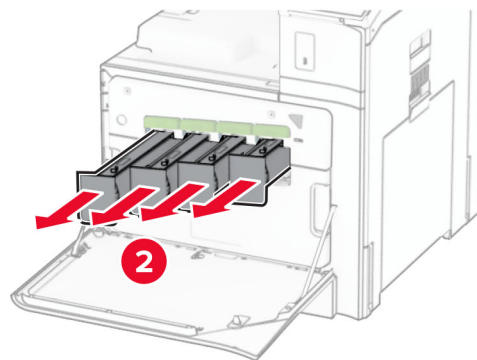
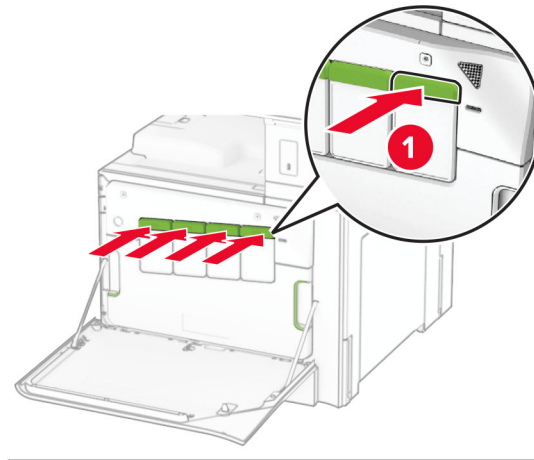
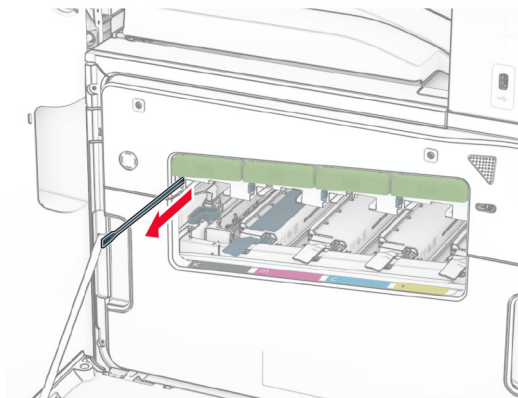
2 Fjarlægðu blekhylin.**3** Dragðu þurrkuna varlega út þar til hún stöðvast.

Athugasemd: Þurrkan losnar ekki frá prentaranum.

4 Ýttu þurrkunni aftur inn í prentausinn þar til hún stöðvast.

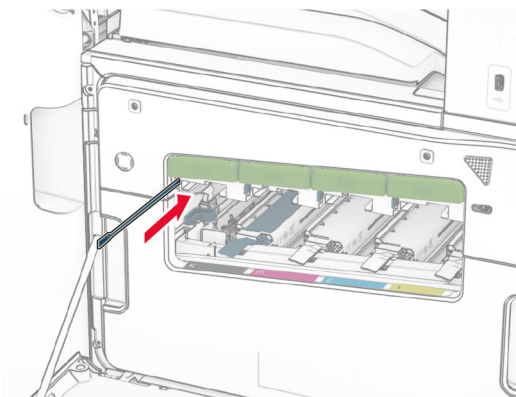

5 Endurtaka [skref 3](#) og [skref 4](#) þrisvar sinnum fyrir hvern prentaus.

6 Settu blekhylkin á sinn stað.

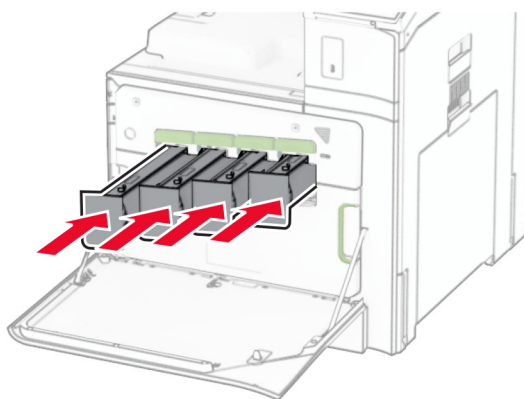

7 Lokaðu hurð að framan.

Tæming á boxi fyrir gatara

Athugasemd: Útlit á boxi fyrir gatara getur verið breytilegt eftir frágangseiningu.

- 1 Opnaðu hurð á frágangseiningu.

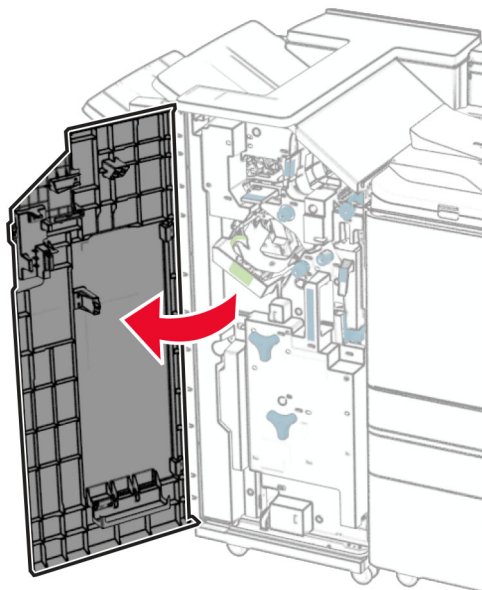

- 2 Fjarlægðu og tæmdu síðan box fyrir gatara.

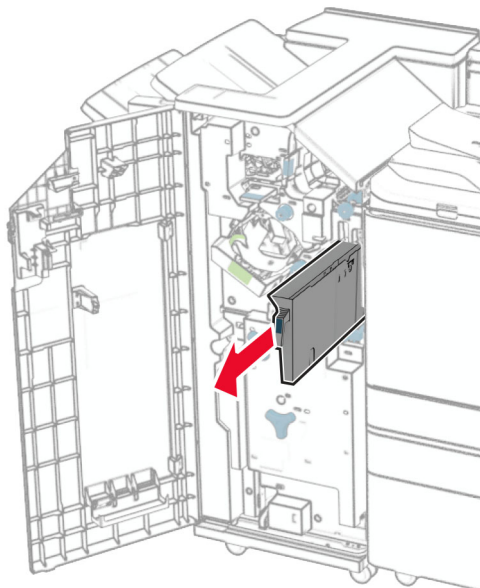

3 Settu box fyrir gatara á sinn stað.

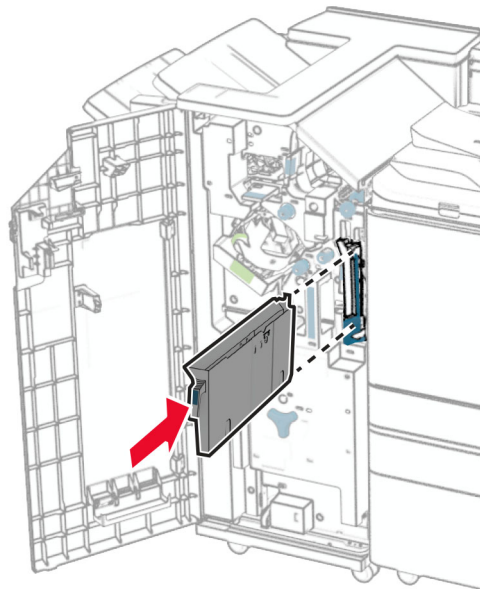

4 Lokaðu hurð á frágangseiningu.

Spara orku og pappír

Setja upp stillingar orkusparnaðar

Svefnstilling

- 1 Í stjórnborðinu skaltu fara í **Stillingar > Tæki > Orkustýring > Tímarof > Svefnstilling**.
- 2 Stilltu hversu lengi prentarinn er í biðstöðu áður en hann fer í **Svefnstillingu**.

Stilling í dvala

- 1 Í stjórnborðinu skaltu fara í **Stillingar > Tæki > Orkustýring > Tímarof > Tímarof stillingar í dvala**.
- 2 Stilltu hversu lengi prentarinn er í biðstöðu áður en hann fer í dvala.

Athugasemdir:

- Til að **Tímarof í dvala** virki, stilltu **Tímarof í dvala á tengingu í Dvala**.
- Innbyggði vefþjónninn er óvirkur þegar prentarinn er í stillingu fyrir dvala.

Stilla birtustig á skjánum

- 1 Frá stjórnborðinu skaltu fara í **Stillingar > Tæki > Kjörstillingar**.
- 2 Aðlagaðu stillinguna í valmynd fyrir **birtustig á skjá**.

Varðveisla á rekstrarvörum

- Prentaðu á báðar hliðar á pappírnum.

Athugasemd: Prentun á báðar hliðar pappírs er sjálfgefin stilling prentarans.

- Prentaðu margar síður á eina pappírsörk.
- Notaðu eiginleika forskoðunar til að sjá hvernig skjalið lítur áður en það er prentað.
- Prentaðu eitt eintak af skjalinu til að athuga innihald þess og snið varðandi nákvæmni.

Prentarinn færður á aðra staðsetningu

 **VARÚÐ—HUGSANLEG HÆTTA:** Ef þyngd prentarans er meiri en 20 kg (44 lb), þá kann það að þarfnast tveggja eða fleiri manna til að lyfta honum á öruggan hátt.

 **VARÚÐ—HUGSANLEG HÆTTA:** Til að koma í veg fyrir hættu á eldsvoða eða raflosti notið aðeins rafmagnssnúruna sem fylgdi með þessari vöru eða viðurkennda skiptivöru frá framleiðanda.

 **VARÚÐ—HUGSANLEG HÆTTA:** Fylgdu þessum leiðbeiningum þegar verið er að flytja prentarann til að koma í veg fyrir slyss eða skemmdir á prentaranum:

- Gangið úr skugga um að allar hurðir og skúffur séu lokaðar.
- Slökktu á prentaranum og taktu síðan rafmagnssnúruna úr sambandi við rafmagn.
- Aftengdu allar snúrur og kapla frá prentaranum.
- Ef prentarinn er með aðskildar viðbótarskúffur standandi á gólfi eða áfesta úttaksvalkosti, þá á að aftengja þá áður en prentarinn er fluttur.
- Ef prentarinn er á hjólavagni, rúllið þá honum varlega á nýja staðinn. Sýnið aðgát þegar farið er yfir þröskulda og mishæðir í gólfi.
- Ef prentarinn er ekki á hjólavagni en er uppsettur með viðbótarskúffum eða úttaksvalkostum, fjarlægðu úttaksvalkostina og lyftu honum af skúffunum. Reynið ekki að lyfta prentaranum og neinum valkostum samtímis.
- Notið ávallt handföngin á prentaranum til að lyfta honum.
- Sérhver vagn sem er notaður til að færa prentarann verður að vera fær um að styðja undir allan prentarann.
- Sérhver vagn sem notaður er til að færa vélbúnaðarvalkosti verður að vera með yfirborð sem er fært um að bera búnaðinn.
- Haldið prentaranum í uppréttri stöðu.
- Varist allar harkalegar hreyfingar.
- Gangið úr skugga um að fingurnir séu ekki undir prentarann þegar hann er settur niður.
- Gangið úr skugga um að það sé fullnægjandi pláss í kringum prentarann.

Athugasemd: Skemmdir á prentaranum af völdum óviðeigandi tilfærslu fellur ekki undir ábyrgð prentarans.

Leysa vandamál

Vandamál varðandi prentgæði

Finndu myndina sem líkist vandamáli prentgæða sem þú ert með og smelltu síðan á tengilinn fyrir neðan hana til að lesa skref til lausnar vandanum.

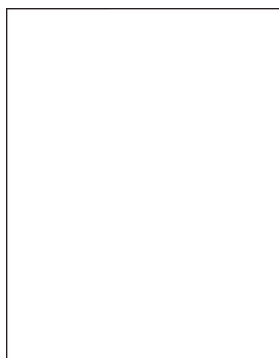

[“Auðar eða hvítar síður” á síðu 440](#)

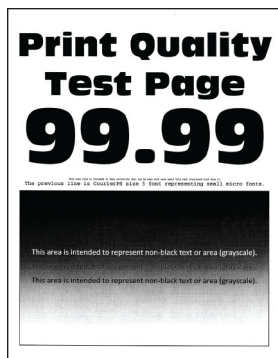

[“Dökk prentun” á síðu 441](#)

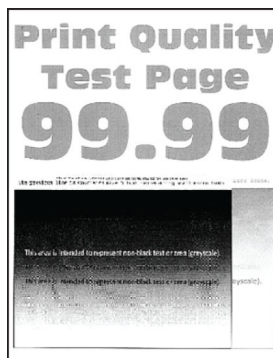

[“Draugamyndir” á síðu 442](#)



[“Grár eða litaður bakgrunnur” á síðu 442](#)



[“Rangar spássíur” á síðu 443](#)

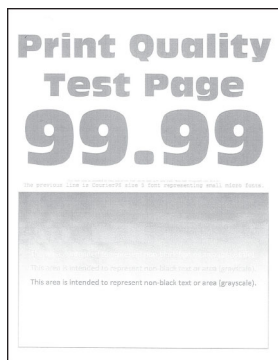

[“Ljós prentun” á síðu 443](#)

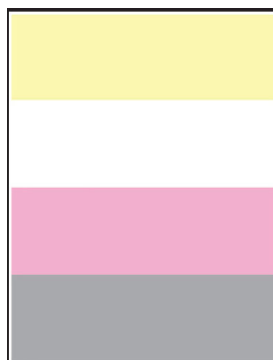

[“Liti vantar” á síðu 444](#)



[“Flekkótt prentun og punktar” á síðu 445](#)



[“Pappír krullast” á síðu 511](#)

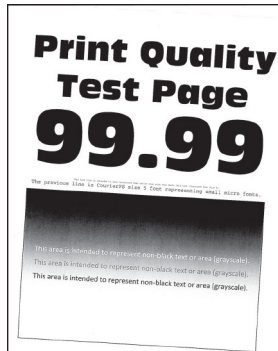

[“Útprentun skáhallandi eða skökk” á síðu 446](#)

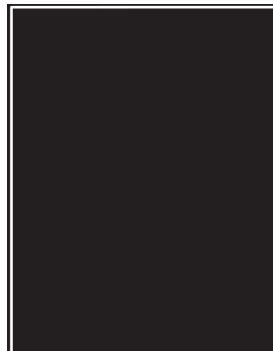

[“Gegnheill litur eða svartar myndir” á síðu 447](#)

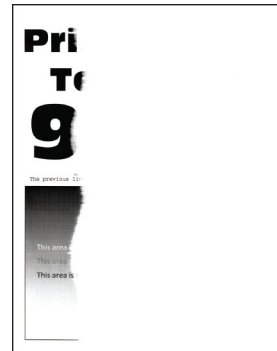

[“Skorið af texta eða myndum” á síðu 447](#)



“Prentlitur nuddast auðveldlega af” á síðu 448

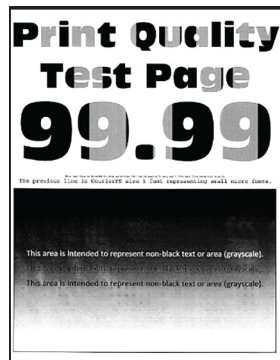

“Ójafn þéttleiki prentunar” á síðu 449

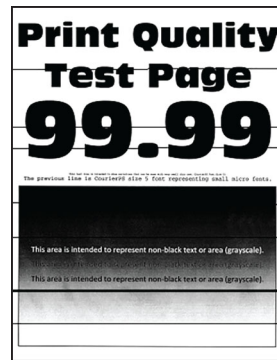

“Láréttar dökkar línur” á síðu 449

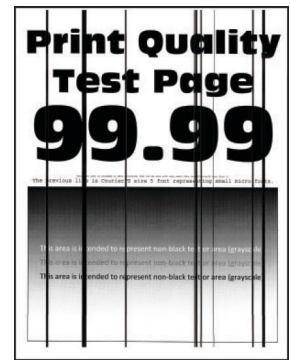

“Lóðréttar dökkar línur” á síðu 450

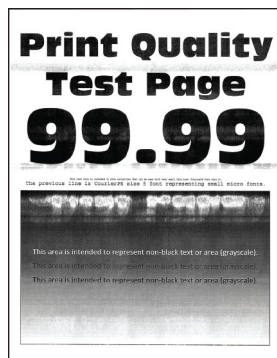

“Láréttar hvítar línur” á síðu 451

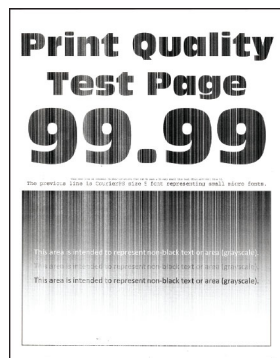

“Lóðréttar hvítar línur” á síðu 452



“Endurteknir gallar” á síðu 452

Villukóðar prentara

Villukóðar	Villuboð	Lausn
2.01	Þörf á rekstrarvörum.	Veldu Hætta við verk og pantaðu rekstrarvörunar sem vantar. Varðandi frekari upplýsingar, sjá “Pöntun á hlutum og rekstrarvörum” á síðu 367.
3.01	Staðalúttaksbakinn er fullur.	Fjarlægðu pappírinn úr bakkanum og veldu síðan Halda áfram.
3.02, 3.03, 3.04	Fjarlægðu pappír úr bakkanum [x].	Fjarlægðu pappírinn úr bakkanum og veldu síðan Halda áfram.
7.13, 7.23, 7.33, 7.43	Setja inn skúffu [x].	Settu tilgreinda skúffu í.
8.01	Lokaðu hurð að framan.	Haltu hurð að framan lokaðri nema þegar viðhald er framkvæmt.
8.02, 8.03, 8.04, 8.05, 8.08, 8.10, 8.11	Lokaðu hurð [x].	Haltu tilgreindri hurð lokaðri nema þegar viðhald er framkvæmt.
8.06	Festu 1500 blaða skúffuna aftur á.	Gakktu úr skugga um að skúffan sé rétt fest við prentarann.
8.07	Festu heftarabúnaðinn aftur á.	Gakktu úr skugga um að búnaðurinn sé rétt fest við prentarann.

Villukóðar	Villuboð	Lausn
8.08	Lokaðu hlíf F yfir pappír-sflutningi.	Haltu hlífinni lokaðri nema þegar viðhald er framkvæmt.
8.09	Lokaðu hlíf G yfir pappír-sflutningi.	
9	Prentarinn þurfti að endur-ræsast. Síðasta verk kann að vera ófullkomið.	Veldu Halda áfram til að hreinsa skilaboðin og halda áfram að prenta.
11.11, 11.21, 11.31, 11.41, 11.51, 11.81, 11.91	Fylla <matara/> af <gerð/> <stærð/>.	Settu pappír í merкта skúffu. Varðandi frekari upplýsingar, sjá “Setja í pappír og sérstaka miðla” á síðu 75.
11.12, 11.22, 11.32, 11.42, 11.82, 11.92	Fylla <matara/> af <gerð/> <stærð/> <stefnu/>.	
12.11, 12.21, 12.31, 12.41, 12.51, 12.91	Breyta <matara/> í <gerð/> <stærð/>.	Togaðu út tilgreinda skúffu, fjarlægðu pappír og settu síðan rétta pappír-sgerð og stærð. Varðandi frekari upplýsingar, sjá “Setja í pappír og sérstaka miðla” á síðu 75.
12.12, 12.22, 12.32, 12.42, 12.92	Breyta <matara/> í <gerð/> <stærð/> <stefnu/>.	
31.00	Gataraboxið vantar eða er fullt.	<ol style="list-style-type: none"> 1 Opnið hurð H. 2 Fjarlægðu boxið fyrir gatara. Athugasemd: Tæmdu gataraboxið ef það er fullt. 3 Settu box fyrir gatara á sinn stað. 4 Loka hurð H.
31.35, 31.35A, 31.35B	Setja flösku fyrir úrgangsblek aftur í ef hún virkar ekki eða vantar.	<ol style="list-style-type: none"> 1 Opnaðu hurð að framan. 2 Fjarlægðu flösku fyrir úrgangsblek. Athugasemd: Settu flöskuna í upprétta stöðu til að komast hjá að blekið sullist niður. 3 Settu inn flösku fyrir úrgangsblek. 4 Lokaðu hurð að framan.
31.40z, 31.41z, 31.42z, 31.43z	Settu aftur í [lita] blekhylki sem vantar eða svarar ekki.	<ol style="list-style-type: none"> 1 Opnaðu hurð að framan. 2 Fjarlægðu hylkið. 3 Setja hylkið í. 4 Lokaðu hurð að framan.

Villukóðar	Villuboð	Lausn
31.60z	Setja upp aftur svarta myndeyningu sem vantar eða svarar ekki.	<ol style="list-style-type: none"> 1 Opnaðu hurð að framan. 2 Fjarlægðu blekhylkin. 3 Fjarlægðu flösku fyrir úrgangsblek. <p>Athugasemd: Settu flöskuna í upprétta stöðu til að komast hjá að blekið sullist niður.</p> <ol style="list-style-type: none"> 4 Fjarlægðu myndeyninguna. <p>Viðvörðun—hugsanleg hættu: Ekki láta sett myndeyningar lenda í beinu ljósi. Löng viðvera í ljósi gæti valdið gæðavandamálum við prentun.</p> <p>Viðvörðun—hugsanleg hættu: Snertu ekki myndvalsinn. Sé það gert getur það haft áhrif á prentgæði prentverka í framtíðinni.</p> <ol style="list-style-type: none"> 5 Opnaðu og fjarlægðu síðan svörtu myndeyninguna. 6 Settu inn svörtu myndeyninguna og festu hana á sínum stað. 7 Settu myndeyningarsettið inn þar til það situr fullkomlega. 8 Settu inn flösku fyrir úrgangsblek. 9 Settu blekhylkin á sinn stað. 10 Lokaðu hurð að framan.
31.64z	Setja aftur inn litasett myndeyningar, sem vantar, er ekki tengt eða svarar ekki.	<ol style="list-style-type: none"> 1 Opnaðu hurð að framan. 2 Fjarlægðu blekhylkin. 3 Fjarlægðu flösku fyrir úrgangsblek. <p>Athugasemd: Settu flöskuna í upprétta stöðu til að komast hjá að blekið sullist niður.</p> <ol style="list-style-type: none"> 4 Fjarlægðu myndeyninguna. <p>Viðvörðun—hugsanleg hættu: Ekki láta sett myndeyningar lenda í beinu ljósi. Löng viðvera í ljósi gæti valdið gæðavandamálum við prentun.</p> <p>Viðvörðun—hugsanleg hættu: Snertu ekki myndvalsinn. Sé það gert getur það haft áhrif á prentgæði prentverka í framtíðinni.</p> <ol style="list-style-type: none"> 5 Settu myndeyningarsettið inn þar til það situr fullkomlega. 6 Settu inn flösku fyrir úrgangsblek. 7 Settu blekhylkin á sinn stað. 8 Lokaðu hurð að framan.
31.80z	Settu aftur upp hitagjafa sem vantar eða svarar ekki.	<ol style="list-style-type: none"> 1 Opnaðu hurð B. <p> VARÚÐ—HEITT YFIRBORÐ: Prentarinn kann að vera heitur að innanverðu. Til að draga úr hættu á meiðslum frá heitum hlut, leyfið yfirborðinu að kólna áður en það er snert.</p> <ol style="list-style-type: none"> 2 Opnaðu og fjarlægðu svo hitagjafann. 3 Settu hitagjafann inn og festu hann síðan á sinn stað. 4 Loka hurð B.
32.40z, 32.41z, 32.42z, 32.43z	Skipta út ósamhæfu [lita] blekhylki.	Varðandi frekari upplýsingar, sjá “Skipt um blekhylki” á síðu 370.
32.60z	Skipt um svarta myndeyningu sem er ekki studd.	Varðandi frekari upplýsingar, sjá “Skipt um svörtu myndeyninguna.” á síðu 372.

Villukóðar	Villuboð	Lausn
32.65z	Skipt um sett litmyndaeyningar sem er ekki stutt.	Varðandi frekari upplýsingar, sjá “Skipt um sett litmyndaeyningar” á síðu 379.
33.40z, 33.41z, 33.42z, 33.43z	Endurfyllt venjulegt [lita] prenthylki	Varðandi frekari upplýsingar, sjá “Endurfyllt venjulegt [lita] prenthylki” á síðu 510.
33.60z	Ósvikin svört myndeyning, sjá notendahandbókina.	Varðandi frekari upplýsingar, sjá “Rekstrarvörur sem eru ekki frá Lexmark” á síðu 510.
33.64z	Ósvikið litmyndasett, sjá notendahandbókina.	
34.00	Pappír er of stuttur.	Stilltu samsvarandi stærð á pappír og á pappírnum sem var hlaðið í skúffuna. Á stjórnborðinu skaltu fara í Stillingar > Pappír > Skúffa > Setja upp > Pappírstærð/-gerð.
34.10, 34.20, 34.30, 34.40, 34.50	Athugaðu [uppruna], stilltu stýringar og snúningsátt.	Togaðu tilgreinda skúffu út og gættu þess að pappír sé rétt hlaðið í. Varðandi frekari upplýsingar, sjá “Setja í pappír og sérstaka miðla” á síðu 75.
34.90	Athugaðu fjölnotamatara, stilltu stýringar og snúningsátt.	Vertu viss um að pappír sé rétt hlaðið í. Varðandi frekari upplýsingar, sjá “Hlaða í fjölnotamatara” á síðu 86.
37.1	Ekki nægt minni til að raða verki.	Reyndu annað af eftirfarandi: <ul style="list-style-type: none"> • Veldu Halda áfram til að prenta þann hluta verksins sem er vistaður og byrja að raða því sem eftir er af prentverkinu. • Hætta við núverandi verk í prentun.
37.3	Of lítið minni, sumum verkum í bið var eytt.	Veldu Halda áfram til að hreinsa skilaboðin og halda áfram að prenta.
38.1	Minni fullt.	Reyndu eitt eða fleira af eftirfarandi: <ul style="list-style-type: none"> • Veldu Halda áfram til að hreinsa skilaboðin og halda áfram að prenta. • Hætta við núverandi verk í prentun. • Settu upp meira minni prentara. • Fækkaðu fjölda á síðum sem eru í prentverkinu.
39.1	Flókin síða, sum gögn gætu ekki hafa verið prentuð.	Reyndu eitt eða fleira af eftirfarandi: <ul style="list-style-type: none"> • Veldu Halda áfram til að hreinsa skilaboðin og halda áfram að prenta. • Hætta við núverandi verk í prentun. • Settu upp meira minni prentara. • Minnkaðu margbreytileika og stærð prentverksins áður en þú sendir það í prentun aftur. • Fækkaðu fjölda á síðum sem eru í prentverkinu. • Minnkaðu fjölda og stærð allra sóttra leturgerða. • Eyddu óþarfa leturgerðum eða fjölvum úr prentverkinu. • Fækkaðu fjölda á gröfum/teikningum sem eru í prentverkinu.
42.yyC, 42.yyK, 42.yyM, 42.yyY	Skipta um [lita] blækhyliki, misræmi á prentarasvæði.	Varðandi frekari upplýsingar, sjá “Skiptu um hylki, misræmi á svæði prentara” á síðu 509.
43.40Y, 43.41Y, 43.42Y, 43.43Y	Endursetja [lita] blækhyliki.	<ol style="list-style-type: none"> 1 Opnaðu hurð að framan. 2 Fjarlægðu hylkið. 3 Setja hylkið í. 4 Lokaðu hurð að framan.

Villukóðar	Villuboð	Lausn
43.40Z, 43.41Z, 43.42Z, 43.43Z	Skipta um [lita] blekhylki.	Varðandi frekari upplýsingar, sjá “Skipt um blekhylki” á síðu 370.
50	PPDS leturvilla.	Settu upp PPDS-leturgerð sem tilgreind er í prentverkinu og veldu síðan Halda áfram til að láta prentarann leita að leturgerðinni sem á að koma í staðinn.
51	Bilað minnskort fannst.	Reyndu eitt eða fleira af eftirfarandi: <ul style="list-style-type: none"> • Skiptu um minnskort. • Veldu Halda áfram til að hreinsa skilaboðin og halda áfram að prenta. • Hætta við núverandi verk í prentun.
52	Ekki nægilegt pláss á minnskorti fyrir tilföng.	Reyndu eitt eða fleira af eftirfarandi: <ul style="list-style-type: none"> • Veldu Halda áfram til að hreinsa skilaboðin og halda áfram að prenta. • Eyða leturgerðum, fjölvum og öðrum gögnum á minnskortinu. • Settu upp geymsludrif. <p>Athugasemd: Niðurlöðnum leturtegundum og fjölvum sem eru ekki áður vistuð á minnskorti er eytt.</p>
58.4	Röng grunnstilling á úttaksvalkosti.	Slökktu á prentaranum og settu síðan í réttan bakka eða frágangseiningu.
61	Fjarlægðu gallaðan disk.	Skiptu út gallaða geymsludrifinu.
62	Diskur fullur.	Reyndu eitt eða fleira af eftirfarandi: <ul style="list-style-type: none"> • Veldu Halda áfram til að hreinsa skilaboðin og halda áfram að prenta. • Eyddu leturgerðum, fjölvum og öðrum gögnum sem geymd eru á geymsludrifinu. • Settu upp geymsludrif.
63	Forsníða diskinn.	Forsníða núna eyðir öllum upplýsingum af geymsludrifinu. Til að forsníða diskinn, gerðu eftirfarandi: <ol style="list-style-type: none"> 1 Flettu á Stillingar > Tæki > Viðhald > Eyða utan þjónustu á stjórnborðinu. 2 Veldu Hreinsa allar upplýsingar á harða disknum og veldu síðan EYÐA.
71.01	Stöðvarheiti á faxi ekki sett upp. Hafðu samband við kerfisstjóra.	Varðandi frekari upplýsingar, sjá “Setja upp faxaðgerð sem notar hliðstætt fax” á síðu 68.
71.02	Stöðvarnúmer á faxi ekki sett upp. Hafðu samband við kerfisstjóra.	
71.03	Engin hliðræn lína tengd við mótað, fax óvirkt	Athugaðu tenginguna og línuna fyrir merki. Varðandi frekari upplýsingar, sjá “Setja upp faxaðgerð sem notar hliðstætt fax” á síðu 68.
71.04	Hliðræn símalína er tengd í rangt tengi.	Taktu símalínuna úr sambandi og tengdu hana svo við LINE-tengið.
71.06	Get ekki tengst HTTPS faxþjóni.	Tenging við HTTPS Fax Server er aftengd. Athuga internet-tengingu prentarans.
71.07	Prentari er ekki skráður á HTTPS Fax Server.	Gættu þess að prentaranum sé bætt við í tækjalistanum í gátt HTTPS Fax Server. Hafðu samband við kerfisstjóran.

Villukóðar	Villuboð	Lausn
71.11	Svæði fyrir fax.	Svæði fyrir fax virkar ekki. Hafðu samband við kerfisstjórnann.
71.12	Minni fullt, get ekki prentað föx.	Veldu Prenta allt til að prenta eins mörg föx og voru vistuð.
71.13	Minni fullt. Get ekki sent föx.	Reyndu annað af eftirfarandi: <ul style="list-style-type: none"> • Haltu áfram og reyndu að senda faxið aftur. • Skannaðu upprunalega skjalið eina síðu í einu, hringdu í faxnúmerið og faxaðu síðan skjalið.
71.4	Tími prentara er rangur.	Setja tíma prentarans. Í stjórnborðinu ferðu í Stillingar > Tæki > Kjörstillingar > Dagsetning og tími > Stilla .
72.01	SMTP tölvupóstþjónn hefur ekki verið settur upp. Hafðu samband við kerfisstjóra.	Reyndu annað af eftirfarandi: <ul style="list-style-type: none"> • Settu upp tölvupóstvirknina. Varðandi frekari upplýsingar, sjá "Stilling SMTP-stillinga" á síðu 260. • Gera villuboðin óvirk. Varðandi frekari upplýsingar, sjá "Gera villuboð 'SMTP-þjónn ekki uppsettur' óvirk." á síðu 512.
72.02	Þjónn veftengingar ekki uppsettur. Hafðu samband við kerfisstjóra.	Hafðu samband við kerfisstjóra.
72.04	Faxþjónn Fyrir snið ekki uppsettur Hafðu samband við kerfisstjóra.	Reyndu annað af eftirfarandi: <ul style="list-style-type: none"> • Stilla Til að sníða. Á stjórnborðinu skaltu fara í Stillingar > Fax > Uppsetning faxþjóns > Almennar faxstillingar. • Hafðu samband við kerfisstjóra.
75.01	Öryggiseining fannst.	Gerðu annað hvort af eftirfarandi:
75.02	Öryggiseining þekkt ekki.	<ul style="list-style-type: none"> • Notaðu uppsetta öryggiseiningu. <p>Athugasemd: Prentarinn eyðir öllum fyrirliggjandi vottorðum og gæti einnig eytt og endursniðið geymsludrifið.</p> <ul style="list-style-type: none"> • Slökktu á prentaranum og fjarlægðu síðan öryggiseininguna.
75.03	Villa kom upp í samskiptum við öryggiseiningu.	Gerðu annað hvort af eftirfarandi: <ul style="list-style-type: none"> • Hættu að nota öryggiseininguna. <p>Athugasemd: Prentarinn eyðir öllum fyrirliggjandi vottorðum og gæti einnig eytt og endursniðið geymsludrifið.</p> <ul style="list-style-type: none"> • Slökktu á prentaranum, fjarlægðu og settu síðan öryggiseininguna aftur í.
75.11	Ekki tókst að uppfæra öryggiseiningu.	Gerðu annað hvort af eftirfarandi: <ul style="list-style-type: none"> • Reyndu að uppfæra aftur. • Hætta við uppfærslu. <p>Athugasemd: Prentarinn gæti eytt öllum núverandi vottorðum og innihaldi geymsludrifs.</p>
75.12	Ekki tókst að ljúka allri uppfærslu öryggiseiningar.	Gerðu annað hvort af eftirfarandi: <ul style="list-style-type: none"> • Endurræstu prentarann. <p>Athugasemd: Bíddu í 10 sekúndur til að ljúka uppfærslunni.</p> <ul style="list-style-type: none"> • Hætta við uppfærslu. <p>Athugasemd: Prentarinn gæti eytt öllum núverandi vottorðum og innihaldi geymsludrifs.</p>

Villukóðar	Villuboð	Lausn
80.01, 80.09	Viðhaldssett að nálgast lága stöðu.	Veldu Halda áfram til að hreinsa skilaboðin.
80.11, 80.19	Lág staða á viðhaldssetti.	
80.21, 80.29	Mjög lág staða á viðhaldssetti.	
80.31	Skiptu um viðhaldsbúnað til að halda áfram að prenta.	Varðandi frekari upplýsingar, sjá “Skipt um hitagjafann” á síðu 388.
80.31	Skiptu um viðhaldssett, farið yfir meðmæltu endingu.	
81.11	1500 blaða rúllusett skúffu lágt.	Veldu Halda áfram til að hreinsa skilaboðin.
81.31	Skiptu um rúllubúnað á 1500 blaða skúffu, ráðlagður endingartími er liðinn .	Varðandi frekari upplýsingar, hafðu samband við þjónustuver .
82.00, 82.02, 82.09	Flaska fyrir úrgangsblek er næstum full.	Varðandi frekari upplýsingar, sjá “Skipt um flösku fyrir úrgangsblek” á síðu 386.
82.3, 82.32, 82.33, 82.39	Skiptu um flösku fyrir úrgangsblek	
83.1y	Lág staða á flutningseiningu.	Veldu Halda áfram til að hreinsa skilaboðin.
83.3y	Skiptu um flutningseiningu, ráðlagður endingartími er liðinn.	Varðandi frekari upplýsingar, hafðu samband við þjónustuver .
83.4y	Skipta um flutningseiningu.	
83.20	Lítið af heftum í hylki.	Veldu Halda áfram til að hreinsa skilaboðin.
83.20	Lág innri staða á S2-heftum.	
83.20	Lág ytri staða á S2-heftum.	
83.30	Heftarahylki tóm eða vantar.	<p>Reyndu annað af eftirfarandi:</p> <ul style="list-style-type: none"> Fjarlægðu hylki með heftum og settu inn aftur. Skipta um hylki fyrir hefti Varðandi frekari upplýsingar, sjá “Skipt um hylki með heftum í heftarabúnaði” á síðu 407 eða “Skipt um haldara fyrir hefti í heftara- og gatarabúnaði” á síðu 410.
83.30	Hylki með S1-heftum tóm eða vantar.	<p>Reyndu annað af eftirfarandi:</p> <ul style="list-style-type: none"> Fjarlægðu hylki með heftum og settu inn aftur. Skipta um hylki fyrir hefti Varðandi frekari upplýsingar, sjá “Skipt um heftarahylki í frágangseiningu bæklings” á síðu 412.
83.30	Innra hylki með S2-heftum tóm eða vantar.	<p>Reyndu annað af eftirfarandi:</p> <ul style="list-style-type: none"> Fjarlægðu hylki með heftum og settu inn aftur. Skipta um hylki fyrir hefti Varðandi frekari upplýsingar, sjá “Skiptu út notuðum haldara hylkis fyrir hefti frágangseiningu bæklings” á síðu 415.
83.30	Ytra hylki með S2-heftum tóm eða vantar.	

Villukóðar	Villuboð	Lausn
84.01K, 84.03K, 84.09K	Næstum lág staða á svartri myndeyningu.	Veldu Halda áfram til að hreinsa skilaboðin.
84.11K, 84.13K, 84.19K	Lág staða á svartri myndeyningu.	
84.21C, 84.03C, 84.09C	Mjög lág staða á svartri myndeyningu.	
84.01C, 84.03C, 84.09C	Næstum lág staða á litmyndasetti.	
84.11C, 84.13C, 84.19C	Lág staða á litmyndasetti.	
84.21C, 84.23C, 84.29C	Mjög lág staða á litmyndasetti.	
84.31, 84.33	Skiptu um svarta myndeyningu, ráðlagður endingartími er liðinn.	Varðandi frekari upplýsingar, sjá “Skipt um svörtu myndeyninguna.” á síðu 372.
84.31, 84.33	Skiptu um litmyndasett, ráðlagður endingartími er liðinn.	Varðandi frekari upplýsingar, sjá “Skipt um sett litmyndaeyningar” á síðu 379.
84.41, 84.43, 84.48	Skiptu um svart sett myndeyningar til að halda áfram að prenta.	Varðandi frekari upplýsingar, sjá “Skipt um svörtu myndeyninguna.” á síðu 372.
84.41, 84.43, 84.48	Skiptu um litmyndasett til að halda áfram að prenta.	Varðandi frekari upplýsingar, sjá “Skipt um sett litmyndaeyningar” á síðu 379.
86.23	Brátt er þörf á viðhaldi skanna.	Veldu Halda áfram til að hreinsa skilaboðin.
86.33	Skiptu um sett sjálfvirks matarar, farið yfir meðmæltu endingu.	Varðandi frekari upplýsingar, hafðu samband við þjónustuver.
88.00[x], 88.07[x], 88.08[x], 88.09[x]	[Litur] Blekhyliki er næstum lágt.	Veldu Halda áfram til að hreinsa skilaboðin.
88.10[x], 88.17[x], 88.18[x], 88.19[x]	[Litur] Blekhyliki er lágt.	
88.20[x], 88.27[x], 88.28[x], 88.29[x]	[Litur] Blekhyliki er mjög lágt.	

Villukóðar	Villuboð	Lausn
88.30[x], 88.37[x], 88.38[x]	Skiptu um [lita] blækhyli, <NUM/> áætlaðar síður eftir.	Varðandi frekari upplýsingar, sjá “Skipt um blækhyli” á síðu 370.
88.30[x], 88.37[x], 88.38[x]	Skipta um [lita] blækhyli.	
88.40[x], 88.47[x], 88.48[x]	Skiptu um [lita] blækhyli, 0 síður eftir.	
88.40[x], 88.47[x], 88.48[x]	Skipta um [lita] blækhyli.	

Villukóðar	Villuboð	Lausn
200.03, 200.05, 200.12, 200.13, 200.14, 200.15, 200.22, 200.23, 200.24, 200.25, 200.26, 200.32, 200.33, 200.34, 200.35, 200.36, 200.42, 200.43, 200.44, 200.45, 200.46, 200.52, 200.53, 200.54, 200.55, 200.56, 200.91, 201.91, 202.02, 202.03, 202.04, 202.05, 202.12, 202.13, 202.14, 202.15, 202.22, 202.23, 202.24, 202.25, 202.32, 202.33, 202.34, 202.35, 202.42, 202.43, 202.44, 202.45, 202.52, 202.53, 202.54, 202.55, 202.91, 202.93, 202.95, 231.03, 231.05, 231.13, 231.15, 231.23, 231.25, 231.33, 231.35, 231.43, 231.45, 231.53, 231.55, 231.91, 232.03, 232.05, 232.13, 232.15, 232.23, 232.25, 232.33, 232.35, 232.43, 232.45, 232.53, 232.55, 232.93, 232.94, 232.95, 240.05, 240.25, 240.35, 240.45, 240.55, 240.91, 240.95, 241.12, 241.14, 241.15, 241.91	Pappírsstífla í [LOCATION].	Varðandi frekari upplýsingar, sjá "Pappírsflækja í hurð B" á síðu 468.
240.06	Pappírsstífla í [LOCATION].	Varðandi frekari upplýsingar, sjá "Pappírsstífla í fjölnotamatara" á síðu 464.

Villukóðar	Villuboð	Lausn
241.16, 241.82, 241.83, 241.84, 661.13, 661.84	Pappírshleðsluvilla í [LOCATION].	<ol style="list-style-type: none"> 1 Opín skúffa 1. 2 Taktu pappírstaflann úr og settu hann í aftur. 3 Stilltu pappírstýringar ef þörf krefur. 4 Endurhlaða skúffu 1. 5 Loka skúffu 1.
242.23, 242.25, 242.35, 242.45, 242.55, 242.91	Pappírstífla í [LOCATION].	Varðandi frekari upplýsingar, sjá “Pappírflækja í 550-blaða aukaskúffu” á síðu 460.
242.33, 242.43, 243.33, 243.35, 243.36, 243.43, 243.35, 243.45, 243.45, 243.55, 243.91, 244.43, 244.45, 244.91	Pappírstífla í [LOCATION].	<p>Frekari upplýsingar er að finna í öðru hvoru eftirfarandi:</p> <ul style="list-style-type: none"> • “Pappírflækja í 2 x 550 blaða skúffu” á síðu 465 • “Pappírstífla í 2000-blaða samstæðuskúffu” á síðu 467
243.43, 243.53, 244.43, 244.45, 244.46, 244.91, 245.53, 245.56, 245.55, 245.91, 602.59, 664.43, 665.53	Pappírstífla í [LOCATION].	Varðandi frekari upplýsingar, sjá “Pappírflækja í 1500-blaða skúffu” á síðu 467.
28X.13K, 28X.93K, 28X.15K, 28X.95K, 281.16K, 281.96K, 680.20K, 680.40K	Skipta út öllum upphaflegum skjölum ef verk er endurræst.	<p>Reyndu annað af eftirfarandi:</p> <ul style="list-style-type: none"> • Endurræstu verkið. • Hættu við verkið.
28X.13Q, 28X.93Q, 28X.15Q, 28X.95Q, 281.16Q, 281.96Q, 680.20Q	Skiptu um stíflað frumrit ef halda á áfram með verkið.	<p>Prófaðu eitt af eftirfarandi:</p> <ul style="list-style-type: none"> • Skannaðu frá gleri á skannara. • Skannaðu frá sjálfvirka skjalamataramum. • Ljúktu verkinu án frekari skönnunar. • Hættu við verkið.
280.06	Settu frumritin aftur í sjálfvirkan matara og byrjaðu á verkinu aftur.	

Villukóðar	Villuboð	Lausn
280.06, 280.11, 280.13, 280.15, 280.91, 280.93, 280.95, 281.11, 281.15, 281.16, 281.91, 281.95, 281.96, 282.11, 282.13, 282.15, 282.91, 282.93, 282.95, 283.11, 283.13, 283.91, 283.15, 283.93, 284.11, 284.13, 284.15, 284.91, 284.93, 284.95, 295.01	Flækja í skanner.	Varðandi frekari upplýsingar, sjá “Pappírsstífla í sjálfvirkum matara skjala” á síðu 462.
291.06	Lokaðu skjálokinu og settu frumritin í ef á að byrja verkið aftur.	Gerðu eitt af eftirfarandi: <ul style="list-style-type: none"> • Skannaðu frá gleri á skannara. • Skannaðu frá sjálfvirka skjalamataranum. • Ljúktu verkinu án frekari skönnunar. • Hættu við verkið.
400.11, 400.13, 400.15, 401.11, 401.13, 401.15, 404.19, 438.11, 438.21, 444.66, 450.21, 450.23, 450.25, 450.98, 450.99, 451.21, 451.23, 451.25, 452.66, 453.21, 453.23, 454.21, 454.23, 454.25, 457.21, 457.23, 457.25, 460.66, 461.66, 464.66, 465.66, 466.66, 467.66, 468.66, 469.66, 472.66, 477.66, 480.66, 483.66, 486.29, 504.11, 504.15, 505.11, 505.15, 514.19, 698.29	Pappírsstífla í [LOCATION].	Varðandi frekari upplýsingar, sjá “Pappírsflækja í heftara- og gatarab-únaði” á síðu 477.

Villukóðar	Villuboð	Lausn
400.11, 400.13, 400.15, 401.11, 401.13, 401.15, 404.19, 438.11, 438.21, 442.66, 444.66, 445.66, 450.21, 450.23, 450.25, 451.21, 451.23, 451.25, 451.98, 451.99, 452.66, 453.21, 453.23, 453.25, 454.21, 454.23, 454.25, 457.21, 457.23, 457.25, 459.66, 460.66, 461.66, 462.66, 463.66, 464.66, 465.66, 466.66, 467.66, 468.66, 469.66, 470.66, 472.66, 473.66, 476.66, 477.66, 480.66, 483.66, 486.29, 490.66, 491.21, 491.25, 491.66, 493.21, 494.21, 492.66, 494.66, 495.66, 496.66, 497.66, 504.11, 504.15, 505.11, 505.15, 514.19, 698.29	Pappírsstífla í [LOCATION].	Varðandi frekari upplýsingar, sjá “Pappírsflækja í frágangseiningu bæklinga” á síðu 488.
420.11, 420.13, 420.15, 420.99, 421.56, 422.56, 423.56, 424.56, 425.13, 425.15, 425.11, 426.11, 426.15, 428.56A, 428.56B, 431.56, 435.56, 438.11, 439.19, 461.56, 698.19	Pappírsstífla í [LOCATION].	Varðandi frekari upplýsingar, sjá “Pappírsflækja í heftarabúnaði” á síðu 472.

Villukóðar	Villuboð	Lausn
438.11, 500.11, 500.13, 500.15, 500.99, 502.11, 502.13, 502.15, 504.11, 504.13, 504.15, 505.13, 506.11, 506.13, 506.15, 507.11, 507.13, 507.15, 508.56, 509.56, 510.56, 511.56, 512.56, 513.56, 514.19, 698.19, 698.29	Pappírsstífla í [LOCATION/].	Varðandi frekari upplýsingar, sjá “Pappírsstífla í pappírsflutningi með umbroti” á síðu 474.
602.29, 662.23	Villa við hleðslu pappírs í skúffu 2.	Varðandi frekari upplýsingar, sjá “550 blaða skúffan sett í” á síðu 76.
602.39, 663.33	Villa við hleðslu pappírs í skúffu 3.	Frekari upplýsingar er að finna í öðru hvoru eftirfarandi: <ul style="list-style-type: none"> • “550 blaða skúffan sett í” á síðu 76 • “Hlaða 2000-blaða samstæðuskúffu” á síðu 79
602.49, 664.43	Villa við hleðslu pappírs í skúffu 4.	Varðandi frekari upplýsingar, sjá “550 blaða skúffan sett í” á síðu 76.

Vandamál við prentun

Prentgæði eru léleg

Auðar eða hvítar síður



Athugasemdir:

- Prenta gæðaprófunarsíður áður en reynt er að leysa vandamálið. Frá stjórnborðinu skaltu fletta á **Stillingar > Bilanaleit > Prenta gæðaprófunarsíður.**
- Notaðu skúffu 1 til að prenta út sýnishornssíðurnar og gakktu úr skugga um að pappírinn sé hlaðinn í skammsniði.

Reyndu eitt eða fleira af eftirfarandi:

- Tryggið að allt umbúðaeefni sé fjarlægð úr myndgreiningarsettinu, myndgreiningareiningunni og blekhylkjunum.
- Athugaðu hvort prentarinn er að nota ekta blekhylki frá Lexmark eða hylki sem er stutt.

Athugasemd: Ef hylkið er ekki stutt, settu í hylki sem er stutt.

- Gakktu úr skugga um að myndgreiningarsettið og svart sett myndeiningar séu rétt sett upp.

1 Fjarlægðu myndgreiningarsettið og svo svart sett myndeiningar.

Viðvörðun—hugsanleg hættu: Ekki láta myndgreiningarsettið og svart sett myndeiningar vera í beinu ljósi lengur en í 10 mínútur. Löng viðvera í ljósi gæti valdið gæðavandamálum við prentun.

Viðvörðun—hugsanleg hættu: Ekki snerta ljósnæmu tromluna undir myndeiningunni eða svörtu myndeiningunni. Sé það gert getur það haft áhrif á prentgæði prentverka í framtíðinni.

2 Settu inn svörtu myndeininguna og settu svo inn myndgreiningarsettið.

Ef vandamálið er enn til staðar skaltu hafa samband við [þjónustuver](#).

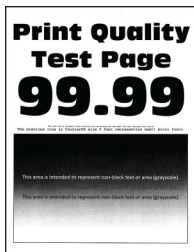
Dökk prentun**Athugasemdir:**

- Prenta gæðaprófunarsíður áður en reynt er að leysa vandamálið. Frá stjórnborðinu skaltu fletta á **Stillingar > Bilanaleit > Prenta gæðaprófunarsíður**.
- Notaðu skúffu 1 til að prenta út sýnishornssíðurnar og gakktu úr skugga um að pappírinn sé hlaðinn í skammsniði.

Reyndu eitt eða fleira af eftirfarandi:

- Í stjórnborðinu skaltu fara í **Stillingar > Prenta > Gæði > Þróuð myndvinnsla** og velja svo **Litastilling**.
- Það fer eftir þínu stýrikerfi, dragðu úr svertustigi prentdufts í kjörstillingum prentunar eða í samskiptum prentunar.

Athugasemd: Þú getur einnig breytt stillingunni á stjórnborði prentarans. Farðu í **Stillingar > Prentun > Gæði > Svertustig prentdufts**.

- Skilgreindu pappírsstærð og gerð pappírs í kjörstillingum prentunar eða í samskiptum prentunar, eftir stýrikerfinu. Vertu viss um að stillingin samsvari pappírnum sem var hlaðið í skúffuna.

Athugasemd: Þú getur einnig breytt stillingunni á stjórnborði prentarans. Farðu í **Stillingar > Pappír > Uppsetning skúffu > Pappírsstærð/gerð**.

- Gakktu úr skugga um að pappírinn sé sléttur og yfirborð hans sé ekki gróft.
- Settu í pappír úr nýjum pakka.

Athugasemd: Pappírinn dregur til sín raka vegna þess að rakastig er hátt. Geymdu pappírinn í upprunalegum umbúðum þar til þú ætlar að nota hann.

Ef vandamálið er enn til staðar skaltu hafa samband við [þjónustuver](#).

Draugamyndir



Athugasemdir:

- Prenta gæðaprófunarsíður áður en reynt er að leysa vandamálið. Frá stjórnborðinu skaltu fletta á **Stillingar > Bilanaleit > Prenta gæðaprófunarsíður**.
- Notaðu skúffu 1 til að prenta út sýnishornssíðurnar og gakktu úr skugga um að pappírinn sé hlaðinn í skammsniði.

Reyndu eitt eða fleira af eftirfarandi:

- Settu rétta pappírsgerð og þyngd af pappír í skúffuna.
- Skilgreindu pappírsstærð og gerð pappírs í kjörstillingum prentunar eða í samskiptum prentunar, eftir stýrikerfinu. Vertu viss um að stillingin samsvari pappírnum sem var hlaðið í skúffuna.

Athugasemd: Þú getur einnig breytt stillingunni á stjórnborði prentarans. Farðu í **Stillingar > Pappír > Uppsetning skúffu > Pappírsstærð/gerð**.

- Í stjórnborðinu skaltu fara í **Stillingar > Prenta > Gæði > Þróuð myndvinnsla** og velja svo **Litastilling**.

Ef vandamálið er enn til staðar skaltu hafa samband við [þjónustuver](#).

Grár eða litaður bakgrunnur



Athugasemdir:

- Prenta gæðaprófunarsíður áður en reynt er að leysa vandamálið. Frá stjórnborðinu skaltu fletta á **Stillingar > Bilanaleit > Prenta gæðaprófunarsíður**.

- Notaðu skúffu 1 til að prenta út sýnishornssíðurnar og gakktu úr skugga um að pappírinn sé hlaðinn í skammsniði.

Reyndu eitt eða fleira af eftirfarandi:

- Auktu svertustig prentdufts í kjörstillingum prentunar eða í samskiptum prentunar, eftir gerð prentara.

Athugasemd: Þú getur einnig breytt stillingunni á stjórnborði prentarans. Farðu í **Stillingar > Prentun > Gæði > Svertustig prentdufts**.

- Í stjórnborðinu skaltu fara í **Stillingar > Prenta > Gæði > Þróuð myndvinnsla** og velja svo **Litastilling**.
- Gakktu úr skugga um að myndgreiningarsettið og svart sett myndeiningar séu rétt sett upp.
 - 1 Fjarlægðu myndgreiningarsettið og svo svart sett myndeiningar.

Viðvörðun—hugsanleg hættu: Ekki láta myndgreiningarsettið og svart sett myndeiningar vera í beinu ljósi lengur en í 10 mínútur. Löng viðvera í ljósi gæti valdið gæðavandamálum við prentun.

Viðvörðun—hugsanleg hættu: Ekki snerta ljósnæmu tromluna undir myndeiningunni eða svörtu myndeiningunni. Sé það gert getur það haft áhrif á prentgæði prentverka í framtíðinni.

- 2 Settu inn svörtu myndeininguna og settu svo inn myndgreiningarsettið.

Ef vandamálið er enn til staðar skaltu hafa samband við [þjónustuver](#).

Rangar spássíur



Reyndu eitt eða fleira af eftirfarandi:

- Færðu stýringar í skúffunni í rétta stöðu fyrir pappír sem var hlaðið.
- Það fer eftir þínu stýrikerfi, skilgreindu pappírsstærð í kjörstillingum prentunar eða í samskiptum prentunar. Vertu viss um að stillingin samsvari pappírnum sem var hlaðið.

Athugasemd: Þú getur einnig breytt stillingunni á stjórnborði prentarans. Farðu í **Stillingar > Pappír > Uppsetning skúffu > Pappírsstærð/gerð**.

Ef vandamálið er enn til staðar skaltu hafa samband við [þjónustuver](#).

Ljós prentun

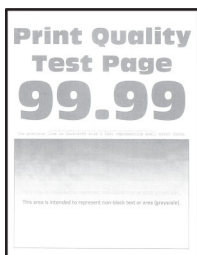

Athugasemdir:

- Prenta gæðaprófunarsíður áður en reynt er að leysa vandamálið. Frá stjórnborðinu skaltu fletta á **Stillingar > Bilanaleit > Prenta gæðaprófunarsíður**.
- Notaðu skúffu 1 til að prenta út sýnishornssíðurnar og gakktu úr skugga um að pappírinn sé hlaðinn í skammsniði.

Reyndu eitt eða fleira af eftirfarandi:

- Tryggið að allt umbúðaeefni sé fjarlægð úr myndgreiningarsettinu, myndgreiningareiningunni og blekhylkjunum.
- Í stjórnborðinu skaltu fara í **Stillingar > Prenta > Gæði > Þróð myndvinnsla** og velja svo **Litastilling**.
- Auktu svertustig prentdufts í kjörstillingum prentunar eða í samskiptum prentunar, eftir gerð prentara.

Athugasemd: Þú getur einnig breytt stillingunni á stjórnborði prentarans. Farðu í **Stillingar > Prentun > Gæði > Svertustig prentdufts**.

- Í stjórnborðinu skaltu fara í **Stillingar > Prenta > Gæði** og slökkva svo á **Litasparnaður**.
- Skilgreindu pappírsstærð og gerð pappírs í kjörstillingum prentunar eða í samskiptum prentunar, eftir stýrikerfinu. Vertu viss um að stillingin samsvari pappírnum sem var hlaðið.

Athugasemd: Þú getur einnig breytt stillingunni á stjórnborði prentarans. Farðu í **Stillingar > Pappír > Uppsetning skúffu > Pappírsstærð/gerð**.

- Gakktu úr skugga um að pappírinn sé sléttur og yfirborð hans sé ekki gróft.
- Settu í pappír úr nýjum pakka.

Athugasemd: Pappírinn dregur til sín raka vegna þess að rakastig er hátt. Geymdu pappírinn í upprunalegum umbúðum þar til þú ætlar að nota hann.

- Gakktu úr skugga um að myndgreiningarsettið og svart sett myndeiningar séu rétt sett upp.
 - 1 Fjarlægðu myndgreiningarsettið og svo svart sett myndeiningar.

Viðvörðun—hugsanleg hættu: Ekki láta myndgreiningarsettið og svart sett myndeiningar vera í beinu ljósi lengur en í 10 mínútur. Löng viðvera í ljósi gæti valdið gæðavandamálum við prentun.

Viðvörðun—hugsanleg hættu: Ekki snerta ljósnæmu tromluna undir myndeiningunni eða svörtu myndeiningunni. Sé það gert getur það haft áhrif á prentgæði prentverka í framtíðinni.

- 2 Settu inn svörtu myndeininguna og settu svo inn myndgreiningarsettið.

Ef vandamálið er enn til staðar skaltu hafa samband við [þjónustuver](#).

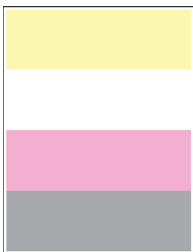
Liti vantar

Athugasemdir:

- Prenta gæðaprófunarsíður áður en reynt er að leysa vandamálið. Frá stjórnborðinu skaltu fletta á **Stillingar > Bilanaleit > Prenta gæðaprófunarsíður**.
- Notaðu skúffu 1 til að prenta út sýnishornssíðurnar og gakktu úr skugga um að pappírinn sé hlaðinn í skammsniði.

Reyndu eitt eða fleira af eftirfarandi:

- Tryggið að allt umbúðaeftni sé fjarlægð úr myndgreiningarsettinu, myndgreiningareiningunni og blekhylkjunum.
- Fjarlægðu framköllunareininguna fyrir litinn sem vantar.

1 Fjarlægðu myndeininguna.

Viðvörðun—hugsanleg hættu: Ekki láta myndgreiningarsettið og svart sett myndeiningar vera í beinu ljósi lengur en í 10 mínútur. Löng viðvera í ljósi gæti valdið gæðavandamálum við prentun.

Viðvörðun—hugsanleg hættu: Ekki snerta ljósnæmu tromluna undir myndeiningunni eða svörtu myndeiningunni. Sé það gert getur það haft áhrif á prentgæði prentverka í framtíðinni.

2 Fjarlægðu og settu síðan inn framköllunareiningu fyrir litinn sem vantar.**3 Settu sett myndeiningar á sinn stað.**

Ef vandamálið er enn til staðar skaltu hafa samband við [þjónustuver](#).

Flekkótt prentun og punktar**Athugasemdir:**

- Prenta gæðaprófunarsíður áður en reynt er að leysa vandamálið. Frá stjórnborðinu skaltu fletta á **Stillingar > Bilanaleit > Prenta gæðaprófunarsíður**.
- Notaðu skúffu 1 til að prenta út sýnishornssíðurnar og gakktu úr skugga um að pappírinn sé hlaðinn í skammsniði.

Reyndu eitt eða fleira af eftirfarandi:

- Athugaði varðandi mengun vegna leka á prentlit.
- Vertu viss um að stillingar pappírsstærðar og pappírsgerðar samsvari pappírnum sem var hlaðið í skúffuna. Á stjórnborðinu skaltu fara í **Stillingar > Pappír > Uppsetning skúffu > Pappírsstærð/-gerð**.

Athugasemd: Gakktu úr skugga um að pappírinn sé sléttur og yfirborð hans sé ekki gróft.

- Það fer eftir þínu stýrikerfi, skilgreindu pappírsstærð og gerð pappírs í kjörstillingum prentunar eða í samskiptum prentunar. Vertu viss um að stillingar samsvari pappírnum sem var hlaðið í skúffuna.

- Settu í pappír úr nýjum pakka.

Athugasemd: Pappírinn dregur til sín raka vegna þess að rakastig er hátt. Geymdu pappírinn í upprunalegum umbúðum þar til þú ætlar að nota hann.

- Gakktu úr skugga um að myndgreiningarsettið og svart sett myndeingar séu rétt sett upp.

1 Fjarlægðu myndgreiningarsettið og svo svart sett myndeingar.

Viðvörðun—hugsanleg hættu: Ekki láta myndgreiningarsettið og svart sett myndeingar vera í beinu ljósi lengur en í 10 mínútur. Löng viðvera í ljósi gæti valdið gæðavandamálum við prentun.

Viðvörðun—hugsanleg hættu: Ekki snerta ljósnæmu tromluna undir myndeingunni eða svörtu myndeingunni. Sé það gert getur það haft áhrif á prentgæði prentverka í framtíðinni.

2 Settu inn svörtu myndeinguna og settu svo inn myndgreiningarsettið.

Ef vandamálið er enn til staðar skaltu hafa samband við [þjónustuver](#).

Útprintun skáhallandi eða skökk



Athugasemdir:

- Prenta gæðaprófunarsíður áður en reynt er að leysa vandamálið. Frá stjórnborðinu skaltu fletta á **Stillingar > Bilanaleit > Prenta gæðaprófunarsíður**.
- Notaðu skúffu 1 til að prenta út sýnishornssíðurnar og gakktu úr skugga um að pappírinn sé hlaðinn í skammsniði.

Reyndu eitt eða fleira af eftirfarandi:

- Settu í pappír úr nýjum pakka.
 - 1 Opnaðu skúffuna og fjarlægðu pappírinn.
 - 2 Settu í pappír úr nýjum pakka.

Athugasemd: Pappírinn dregur til sín raka vegna þess að rakastig er hátt. Geymdu pappírinn í upprunalegum umbúðum þar til þú ætlar að nota hann.

3 Færðu stýringar í skúffunni í rétta stöðu fyrir pappír sem var hlaðið.

- Gakktu úr skugga um að þú sért að prenta á studda gerð af pappír.

Ef vandamálið er enn til staðar skaltu hafa samband við [þjónustuver](#).

Gegneill litur eða svartar myndir



Athugasemdir:

- Prenta gæðaprófunarsíður áður en reynt er að leysa vandamálið. Frá stjórnborðinu skaltu fletta á **Stillingar > Bilanaleit > Prenta gæðaprófunarsíður**.
- Notaðu skúffu 1 til að prenta út sýnishornssiðurnar og gakktu úr skugga um að pappírinn sé hlaðinn í skammsniði.

1 Fjarlægðu myndgreiningarsettið og svo svart sett myndeiningar.

Viðvörðun—hugsanleg hættu: Ekki láta myndgreiningarsettið og svart sett myndeiningar vera í beinu ljósi lengur en í 10 mínútur. Löng viðvera í ljósi gæti valdið gæðavandamálum við prentun.

Viðvörðun—hugsanleg hættu: Ekki snerta ljósnæmu tromluna undir myndeiningunni eða svörtu myndeiningunni. Sé það gert getur það haft áhrif á prentgæði prentverka í framtíðinni.

2 Settu inn svörtu myndeininguna og settu svo inn myndgreiningarsettið.

Ef vandamálið er enn til staðar skaltu hafa samband við [þjónustuver](#).

Skorið af texta eða myndum



Athugasemdir:

- Prenta gæðaprófunarsíður áður en reynt er að leysa vandamálið. Frá stjórnborðinu skaltu fletta á **Stillingar > Bilanaleit > Prenta gæðaprófunarsíður**.
- Notaðu skúffu 1 til að prenta út sýnishornssiðurnar og gakktu úr skugga um að pappírinn sé hlaðinn í skammsniði.

Reyndu eitt eða fleira af eftirfarandi:

- Tryggið að allt umbúðaeefni sé fjarlægt úr myndgreiningarsettinu, myndgreiningareiningunni og blekhylkjunum.
- Færðu stýringar í skúffunni í rétta stöðu fyrir pappír sem var hlaðið.

- Það fer eftir þínu stýrikerfi, skilgreindu pappírsstærð í kjörstillingum prentunar eða í samskiptum prentunar. Vertu viss um að stillingin samsvari pappírnum sem var hlaðið í skúffuna.

Athugasemd: Þú getur einnig breytt stillingunni á stjórnborði prentarans. Farðu í **Stillingar > Pappír > Uppsetning skúffu > Pappírsstærð/gerð**.

- Gakktu úr skugga um að myndgreiningarsettið og svart sett myndeiningar séu rétt sett upp.

1 Fjarlægðu myndgreiningarsettið og svo svart sett myndeiningar.

Viðvörðun—hugsanleg hættu: Ekki láta myndgreiningarsettið og svart sett myndeiningar vera í beinu ljósi lengur en í 10 mínútur. Löng viðvera í ljósi gæti valdið gæðavandamálum við prentun.

Viðvörðun—hugsanleg hættu: Ekki snerta ljósnæmu tromluna undir myndeiningunni eða svörtu myndeiningunni. Sé það gert getur það haft áhrif á prentgæði prentverka í framtíðinni.

2 Settu inn svörtu myndeininguna og settu svo inn myndgreiningarsettið.

Ef vandamálið er enn til staðar skaltu hafa samband við [þjónustuver](#).

Prentlitur nuddast auðveldlega af



Athugasemdir:

- Prenta gæðaprófunarsíður áður en reynt er að leysa vandamálið. Frá stjórnborðinu skaltu fletta á **Stillingar > Bilanaleit > Prenta gæðaprófunarsíður**.
- Notaðu skúffu 1 til að prenta út sýnishornssíðurnar og gakktu úr skugga um að pappírinn sé hlaðinn í skammsniði.

Reyndu eitt af eftirfarandi:

- Gakktu úr skugga um að rafmagnssnúra prentarans sé tengd við viðeigandi og jarðtengda rafmagnsinnstungu.
- Skilgreindu pappírsstærð og gerð pappírs í kjörstillingum prentunar eða í samskiptum prentunar, eftir stýrikerfinu. Vertu viss um að stillingin samsvari pappírnum sem var hlaðið.
- Stilltu pappírsgerðina á stjórnborðinu. Farðu í **Stillingar > Pappír > Uppsetning skúffu > Pappírsstærð/gerð**.

Ef vandamálið er enn til staðar skaltu hafa samband við [þjónustuver](#).

Ójafn þéttleiki prentunar

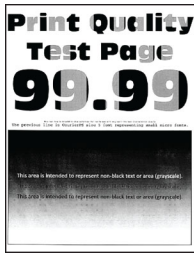

Athugasemdir:

- Prenta gæðaprófunarsíður áður en reynt er að leysa vandamálið. Frá stjórnborðinu skaltu fletta á **Stillingar > Bilanaleit > Prenta gæðaprófunarsíður**.
- Notaðu skúffu 1 til að prenta út sýnishornssíðurnar og gakktu úr skugga um að pappírinn sé hlaðinn í skammsniði.

Reyndu eitt eða fleira af eftirfarandi:

- Opnaðu hurð B og gangið úr skugga um að önnur færslurúllan sé læst á sínum stað.
- Gakktu úr skugga um að myndgreiningarsettið og svart sett myndeiningar séu rétt sett upp.
 - 1 Fjarlægðu myndgreiningarsettið og svo svart sett myndeiningar.

Viðvörðun—hugsanleg hættu: Ekki láta myndgreiningarsettið og svart sett myndeiningar vera í beinu ljósi lengur en í 10 mínútur. Löng viðvera í ljósi gæti valdið gæðavandamálum við prentun.

Viðvörðun—hugsanleg hættu: Ekki snerta ljósnæmu tromluna undir myndeiningunni eða svörtu myndeiningunni. Sé það gert getur það haft áhrif á prentgæði prentverka í framtíðinni.

- 2 Settu inn svörtu myndeininguna og settu svo inn myndgreiningarsettið.

Ef vandamálið er enn til staðar skaltu hafa samband við [þjónustuver](#).

Láréttar dökkar línur



Athugasemdir:

- Prenta gæðaprófunarsíður áður en reynt er að leysa vandamálið. Frá stjórnborðinu skaltu fletta á **Stillingar > Bilanaleit > Prenta gæðaprófunarsíður**.
- Notaðu skúffu 1 til að prenta út sýnishornssíðurnar og gakktu úr skugga um að pappírinn sé hlaðinn í skammsniði.
- Ef láréttar dökkar línur halda áfram að birtast þegar prentað er skaltu skoða [“Endurteknir gallar” á síðu 452](#).

Reyndu eitt eða fleira af eftirfarandi:

- Skilgreindu pappírsstærð og gerð pappírs í kjörstillingum prentunar eða í samskiptum prentunar, eftir stýrikerfinu. Vertu viss um að stillingin samsvari pappírnum sem var hlaðið.

Athugasemd: Þú getur einnig breytt stillingunni á stjórnborði prentarans. Farðu í **Stillingar > Pappír > Uppsetning skúffu > Pappírsstærð/gerð**.

- Gakktu úr skugga um að pappírinn sé sléttur og yfirborð hans sé ekki gróft.
- Settu í pappír úr nýjum pakka.

Athugasemd: Pappírinn dregur til sín raka vegna þess að rakastig er hátt. Geymdu pappírinn í upprunalegum umbúðum þar til þú ætlar að nota hann.

- Gakktu úr skugga um að myndgreiningarsettið og svart sett myndeingar séu rétt sett upp.

1 Fjarlægðu myndgreiningarsettið og svo svart sett myndeingar.

Viðvörðun—hugsanleg hættu: Ekki láta myndgreiningarsettið og svart sett myndeingar vera í beinu ljósi lengur en í 10 mínútur. Löng viðvera í ljósi gæti valdið gæðavandamálum við prentun.

Viðvörðun—hugsanleg hættu: Ekki snerta ljósnæmu tromluna undir myndeingunni eða svörtu myndeingunni. Sé það gert getur það haft áhrif á prentgæði prentverka í framtíðinni.

2 Settu inn svörtu myndeinguna og settu svo inn myndgreiningarsettið.

Ef vandamálið er enn til staðar skaltu hafa samband við [þjónustuver](#).

Lóðréttar dökkar línur**Athugasemdir:**

- Prenta gæðaprófunarsíður áður en reynt er að leysa vandamálið. Frá stjórnborðinu skaltu fletta á **Stillingar > Bilanaleit > Prenta gæðaprófunarsíður**.
- Notaðu skúffu 1 til að prenta út sýnishornssíðurnar og gakktu úr skugga um að pappírinn sé hlaðinn í skammsniði.

Reyndu eitt eða fleira af eftirfarandi:

- Skilgreindu pappírsstærð og gerð pappírs í kjörstillingum prentunar eða í samskiptum prentunar, eftir stýrikerfinu. Vertu viss um að stillingin samsvari pappírnum sem var hlaðið í skúffuna.

Athugasemd: Þú getur einnig breytt stillingunni á stjórnborði prentarans. Farðu í **Stillingar > Pappír > Uppsetning skúffu > Pappírsstærð/gerð**.

- Gakktu úr skugga um að pappírinn sé sléttur og yfirborð hans sé ekki gróft.
- Settu í pappír úr nýjum pakka.

Athugasemd: Pappírinn dregur til sín raka vegna þess að rakastig er hátt. Geymdu pappírinn í upprunalegum umbúðum þar til þú ætlar að nota hann.

- Gakktu úr skugga um að myndgreiningarsettið og svart sett myndeiningar séu rétt sett upp.
 - 1 Fjarlægðu myndgreiningarsettið og svo svart sett myndeiningar.

Viðvörðun—hugsanleg hættu: Ekki láta myndgreiningarsettið og svart sett myndeiningar vera í beinu ljósi lengur en í 10 mínútur. Löng viðvera í ljósi gæti valdið gæðavandamálum við prentun.

Viðvörðun—hugsanleg hættu: Ekki snerta ljósnæmu tromluna undir myndeiningunni eða svörtu myndeiningunni. Sé það gert getur það haft áhrif á prentgæði prentverka í framtíðinni.

- 2 Settu inn svörtu myndeininguna og settu svo inn myndgreiningarsettið.

Ef vandamálið er enn til staðar skaltu hafa samband við [þjónustuver](#).

Láréttar hvítar línur



Athugasemdir:

- Prenta gæðaprófunarsíður áður en reynt er að leysa vandamálið. Frá stjórnborðinu skaltu fletta á **Stillingar > Bilanaleit > Prenta gæðaprófunarsíður**.
- Notaðu skúffu 1 til að prenta út sýnishornssíðurnar og gakktu úr skugga um að pappírinn sé hlaðinn í skammsniði.
- Ef láréttar hvítar línur halda áfram að birtast þegar prentað er skaltu skoða [“Endurteknir gallar” á síðu 452](#).

Reyndu eitt eða fleira af eftirfarandi:

- Skilgreindu pappírsstærð og gerð pappírs í kjörstillingum prentunar eða í samskiptum prentunar, eftir stýrikerfinu. Vertu viss um að stillingin samsvari pappírnum sem var hlaðið í skúffuna.

Athugasemd: Þú getur einnig breytt stillingunni á stjórnborði prentarans. Farðu í **Stillingar > Pappír > Uppsetning skúffu > Pappírsstærð/gerð**.

- Hladdu meðmæltri gerð pappírs í skilgreindan uppruna pappírs.
- Gakktu úr skugga um að myndgreiningarsettið og svart sett myndeiningar séu rétt sett upp.
 - 1 Fjarlægðu myndgreiningarsettið og svo svart sett myndeiningar.

Viðvörðun—hugsanleg hættu: Myndvalsinn má ekki vera í beinu ljósi. Löng viðvera í ljósi gæti valdið gæðavandamálum við prentun.

Viðvörðun—hugsanleg hættu: Ekki snerta tromlur myndvalsins. Sé það gert getur það haft áhrif á prentgæði prentverka í framtíðinni.

- 2 Settu inn svörtu myndeininguna og settu svo inn myndgreiningarsettið.

Ef vandamálið er enn til staðar skaltu hafa samband við [þjónustuver](#).

Lóðréttar hvítar línur



Athugasemdir:

- Prenta gæðaprófunarsíður áður en reynt er að leysa vandamálið. Frá stjórnborðinu skaltu fletta á **Stillingar > Bilanaleit > Prenta gæðaprófunarsíður**.
- Notaðu skúffu 1 til að prenta út sýnishornssíðurnar og gakktu úr skugga um að pappírinn sé hlaðinn í skammsniði.

Reyndu eitt eða fleira af eftirfarandi:

- Skilgreindu pappírsstærð og gerð pappírs í kjörstillingum prentunar eða í samskiptum prentunar, eftir stýrikerfinu. Vertu viss um að stillingin samsvari pappírnum sem var hlaðið í skúffuna.

Athugasemd: Þú getur einnig breytt stillingunni á stjórnborði prentarans. Farðu í **Stillingar > Pappír > Uppsetning skúffu > Pappírsstærð/gerð**.

- Athugaðu að þú sért að nota meðmælda pappírsgerð.

Hladdu meðmæltri gerð pappírs í skilgreindan uppruna pappírs.

- Gakktu úr skugga um að myndgreiningarsettið og svart sett myndeiningar séu rétt sett upp.

1 Fjarlægðu myndgreiningarsettið og svo svart sett myndeiningar.

Viðvörðun—hugsanleg hættu: Ekki láta myndgreiningarsettið og svart sett myndeiningar vera í beinu ljósi lengur en í 10 mínútur. Löng viðvera í ljósi gæti valdið gæðavandamálum við prentun.

Viðvörðun—hugsanleg hættu: Ekki snerta ljósnæmu tromluna undir myndeiningunni eða svörtu myndeiningunni. Sé það gert getur það haft áhrif á prentgæði prentverka í framtíðinni.

2 Settu inn svörtu myndeininguna og settu svo inn myndgreiningarsettið.

Ef vandamálið er enn til staðar skaltu hafa samband við [þjónustuver](#).

Endurteknir gallar



Athugasemdir:

- Prenta gæðaprófunarsíður áður en reynt er að leysa vandamálið. Frá stjórnborðinu skaltu fletta á **Stillingar > Bilanaleit > Prenta gæðaprófunarsíður**.
- Notaðu skúffu 1 til að prenta út sýnishornssíðurnar og gakktu úr skugga um að pappírinn sé hlaðinn í skammsniði.
- Ákvarðaðu hve margir litir eru með galla.
 - 1 Mældu fjarlægðina á milli endurtekinna galla á viðkomandi litasíðu. Notaðu Mælikvarða viðhaldsgalla til að mæla fjarlægðina á milli endurtekinna galla á viðkomandi litasíðu.
 - 2 Skiptu um rekstrarvörur eða hluta sem passar við mælinguna á viðkomandi litasíðu.

Litasett myndeiningar eða svart sett myndeiningar

- 94,5 mm (3,72 to.)
- 19,9 mm (1,18 to.)
- 23,2 mm (0,19 to.)

Framköllunareining

- 43,6 mm (1,72 to.)
- 45,0 mm (1,77 to.)

Hitagjafi

- 95 mm (3,74 to.)
- 110 mm (4,33 to.)

Ef vandamálið er enn til staðar skaltu hafa samband við [þjónustuver](#).

Prentverk prentast ekki**Reyndu eitt eða fleira af eftirfarandi:**

- Opnaðu skjalið sem þú ert að reyna að prenta, opnaðu kjörstillingar prentunar eða Prentsamskipti og athugaðu svo hvort réttur prentari sé valinn.
- Gakktu úr skugga um að kveikt sé á prentaranum og leystu svo úr villuboðum sem birtast á skjánum.
- Athugaðu hvort tengin eru að virka og hvort kaplar séu örugglega tengdir á milli tölvu og prentara. Skoðaðu skjölin sem fylgdu með prentaranum varðandi frekari upplýsingar.
- Slökktu á prentaranum, bíddu síðan í um það bil 10 sekúndur, og kveiktu á honum aftur.
- Fjarlægðu prentrekilinn og settu síðan upp aftur.

Ef vandamálið er enn til staðar skaltu hafa samband við [þjónustuver](#).

Trúnaðarmál og önnur skjöl í bið prentast ekki

Reyndu eitt eða fleira af eftirfarandi:

- Athugaðu á stjórnborðinu hvort skjölin birtast í lista yfir **Verk í bið**.
Athugasemd: Ef skjölin eru ekki á listanum skaltu prenta skjölin með því að nota valkostina „Prenta og halda“.
- Leystu úr mögulegum villum í sniði eða ógildum gögnum í prentverkinu.
 - Eyddu prentverkinu og sendu það síðan aftur.
 - Búðu til nýja skrá fyrir PDF-skrár og prentaðu síðan skjalið.
- Ef þú ert að prenta af Netinu, þá getur prentarinn verið að lesa marga verkittla sem afrit.
 - Gætið þess að velja **Geyma afrit skjala** í Kjörstillingar prentunar eða Prentsamskipti fyrir Windows notendur.
 - Fyrir Macintosh notendur skaltu gefa hverju verki mismunandi heiti.
- Eyða nokkrum verkum í bið til að losa um minni prentarans.
- Settu upp meira minni prentara.

Ef vandamálið er enn til staðar skaltu hafa samband við [þjónustuver](#).

Verk prentast úr rangri skúffu eða á rangan pappír

Reyndu eitt eða fleira af eftirfarandi:

- Gakktu úr skugga um að þú sért að prenta á réttan pappír.
- Það fer eftir þínu stýrikerfi, skilgreindu pappírsstærð og gerð pappírs í kjörstillingum prentunar eða í samskiptum prentunar. Vertu viss um að stillingar samsvari pappírnum sem var hlaðið í skúffuna.

Athugasemd: Þú getur einnig breytt stillingunum á stjórnborði prentarans. Farðu í **Stillingar > Pappír > Uppsetning skúffu > Pappírsstærð/gerð**.

- Athugaðu hvort skúffur séu tengdar. Varðandi frekari upplýsingar, sjá [“Tengja skúffur” á síðu 88](#).

Ef vandamálið er enn til staðar skaltu hafa samband við [þjónustuver](#).

Hæg prentun

Reyndu eitt eða fleira af eftirfarandi:

- Gakktu úr skugga um að kapall prentarans sé tryggilega tengdur við prentarann, tölvuna, prentþjóninn, valkostinn og annað nettæki.
- Vertu viss um að prentarinn sé ekki í **Þögulli stillingu**.
Í stjórnborðinu skaltu fara í **Stillingar > Tæki > Viðhald > Uppsetningarvalmynd > Notkun tækis > Hljóðlát stilling**.
- Tilgreindu upplausn skjalsins sem þú vilt prenta.
 - 1 Opnaðu Kjörstillingar prentunar eða Prentsamskipti eftir því hvaða stýrikerfi þú notar.
 - 2 Stilltu upplausnina á **4800 CQ**.

Athugasemd: Þú getur einnig breytt stillingunni á stjórnborðinu. Farðu í **Stillingar > Prentun > Gæði > Prentupplausn**.

- Skilgreindu pappírsstærð og gerð pappírs í kjörstillingum prentunar eða í samskiptum prentunar, eftir stýrikerfinu.

Athugasemdir:

- Þú getur einnig breytt stillingunni á stjórnborðinu. Farðu í **Stillingar > Pappír > Uppsetning skúffu > Pappírsstærð/gerð**.
- Umfangsmeiri prentun pappírs prentast hægar.
- Pappír sem er mjórri en bréf, A4 og lagalegt getur prentast hægar.
- Vertu viss um að stillingar prentarans fyrir áferð og þyngd samsvari pappírnum sem er hlaðið. Í stjórnborðinu skaltu fara í **Stillingar > Pappír > Uppsetning á miðli > Gerðir miðla**.

Athugasemd: Gróf áferð pappírs og þykkur pappír tekur lengri tíma í prentun.

- Fjarlægja verk í bið.
- Vertu viss um að prentarinn sé ekki að ofhitna.

Athugasemdir:

- Leyfðu prentaranum að kólna eftir löng prentverk.
- Fylgstu með meðmæltum umhverfishita fyrir prentarann. Varðandi frekari upplýsingar, sjá [“Velja staðsetningu fyrir prentarann” á síðu 58](#).

Ef vandamálið er enn til staðar skaltu hafa samband við [þjónustuver](#).

Prentarinn svarar ekki

Reyndu eitt eða fleira af eftirfarandi:

- Athugaðu að rafmagnssnúran sé tengd við rafmagnsinnstungu.
-  **VARÚÐ—HUGSANLEG HÆTTA:** Til að koma í veg fyrir hættu á eldsvoða eða raflosti skal tengja rafmagnssnúruna við innstungu með viðeigandi getu og rétta jarðtengingu sem er nálægt vörinni og auðveldlega aðgengileg.
- Gakktu úr skugga um að ekki sé slökkt á rafmagnsinnstungunni með rofa eða tengitæki.
- Athugaðu hvort kveikt sé á prentaranum.
- Gakktu úr skugga um að prentarinn sé ekki í svefnstillingu eða hvíldarstillingu.
- Gakktu úr skugga um að kaplarnir sem tengja prentarann og tölvuna séu tengdir við réttar gáttir.
- Slökktu á prentaranum, settu upp valkosti vélbúnaðar og kveiktu síðan á honum aftur. Skoðaðu skjölin sem fylgdu með aukabúnaðinum varðandi frekari upplýsingar.
- Settu upp réttan rekil fyrir prentara.
- Slökktu á prentaranum, bíddu síðan í um það bil 10 sekúndur, og kveiktu á honum aftur.

Ef vandamálið er enn til staðar skaltu hafa samband við [þjónustuver](#).

Get ekki lesið minniskort

Reyndu eitt eða fleira af eftirfarandi:

- Vertu viss um að prentarinn sé ekki að vinna mörg verk.
- Gakktu úr skugga um að minniskortið sé í USB-tenginu að framan.

Athugasemd: Minniskort mun ekki virka sé það sett í USB-tengið að aftan.

- Gakktu úr skugga um að minniskortið sé stutt. Varðandi frekari upplýsingar, sjá “[Studd minniskort og skráargerðir](#)” á síðu 57.
- Fjarlægðu minniskortið og settu inn aftur.

Ef vandamálið er enn til staðar skaltu hafa samband við [þjónustuver](#).

Virkja USB-tengið

- 1 Í stjórnborðinu skaltu fara í **Stillingar > Netkerfi/tengi > USB**.
- 2 Veldu **Virkja USB-tengi**

Losa um flækjur

Komast hjá stíflum

Settu í pappír á réttan hátt

- Vertu viss um að pappírinn liggi flatur í skúffunni.

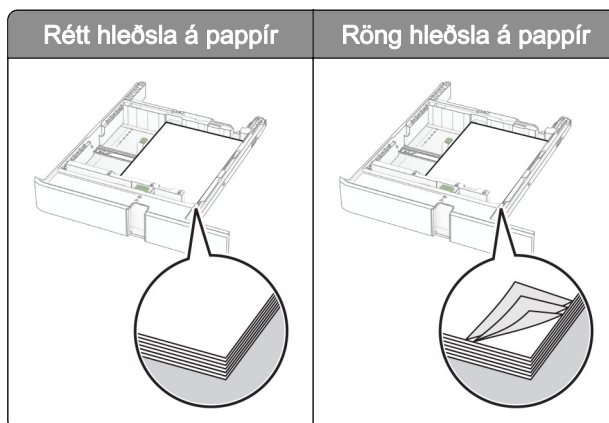

- Ekki hlaða né fjarlægja skúffu þegar prentarinn er að prenta.
- Ekki hlaða of miklum pappír. Vertu viss um að hæð á stafla sé fyrir neðan vísun á hámarksfyllingu.
- Ekki renna pappírnum í skúffuna. Hlaðið pappírnum eins og sýnt er á skýringarmyndinni.

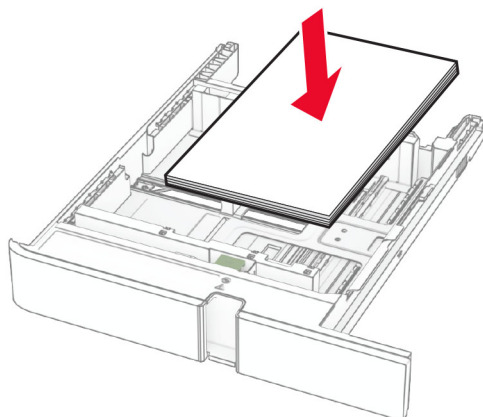

- Vertu viss um að stýringar fyrir pappír séu rétt staðsettar og eru ekki að ýta þétt á móti pappír eða umslögum.
- Ýttu skúffunni þétt inn í prentarann eftir hleðslu á pappír.

Notið meðmæltan pappír

- Notið aðeins meðmæltan pappír eða sérstakan miðil.
- Ekki hlaða krumpuðum, brotnum, rökum, beygluðum eða krulluðum pappír.
- Sveigðu, blaðaðu og jafnaðu pappírsbrúnir áður en pappírnum er hlaðið.

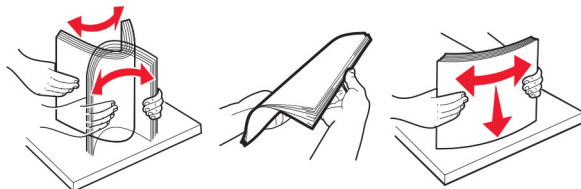

- Ekki nota pappír sem hefur verið skorinn eða klipptur með hendi.
- Ekki blanda saman pappírsstærðum, þyngd og gerð saman í skúffu.
- Vertu viss um að stærð og gerð pappírs sé rétt stillt í tölvunni eða á stjórnborði prentarans.
- Geymið pappír samkvæmt ráðleggingum framleiðanda.

Finna staðsetningar flækju

Athugasemdir:

- Þegar **Flækjuaðstoð** er stillt á **Kveikt**, sendir prentarinn sjálfkrafa auðar síður eða síður með prentun að hluta eftir að flækt síða hefur verið hreinsuð. Athugaðu útprintun varðandi auðar síður.
- Þegar **Endurheimt flækju** er stillt á **Kveikt** eða **Sjálfvirkt**, þá endurprentar prentarinn flæktar síður.

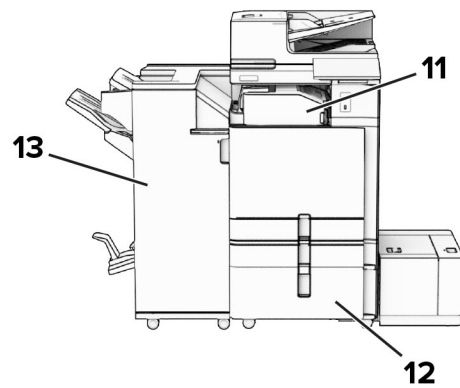
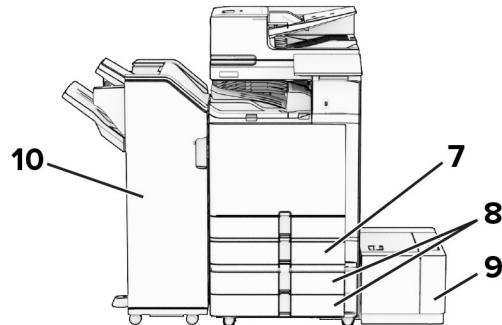
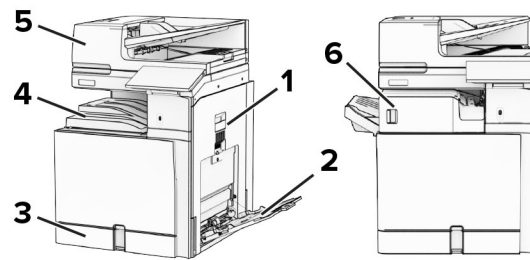

	Staðsetningar flækju
1	Hurð B
2	Fjölnotamatari
3	Staðalskúffa
4	Staðalbakki
5	Sjálfvirkur matari skjala
6	Heftarabúnaður
7	550-blaða aukaskúffa
8	2 x 550-blaða skúffa
9	1500 blaða skúffa
10	Frágangseining með heftara og gatara
11	Pappírsflutningur með broti
12	2000-blaða samstæðuskúffa

Staðsetningar flækju	
13	Frágangseining bæklings

Pappírstífla í staðalskúffu

1 Dragðu staðalskúffuna út.

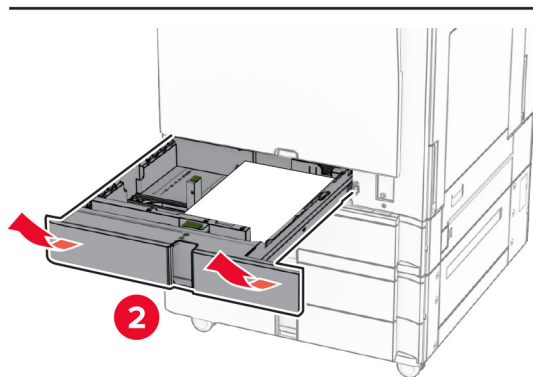
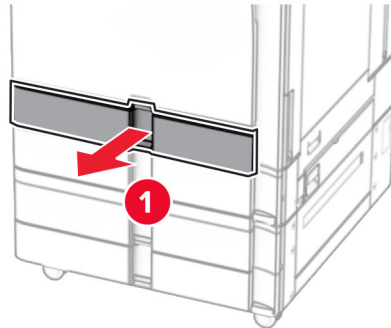

2 Fjarlægðu pappírinn sem stíflaðist.

Athugasemd: Vertu viss um að öll pappírssnifsi hafi verið fjarlægð.

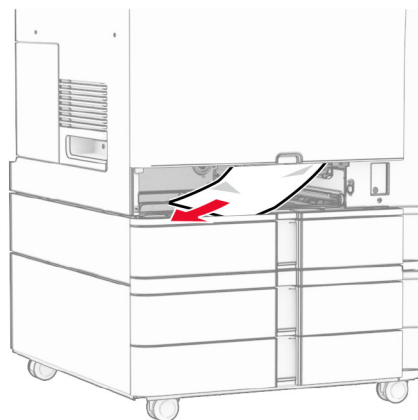

3 Settu skúffuna inn.

Pappírslækja í 550-blaða aukaskúffu

1 Opnaðu hurð D.

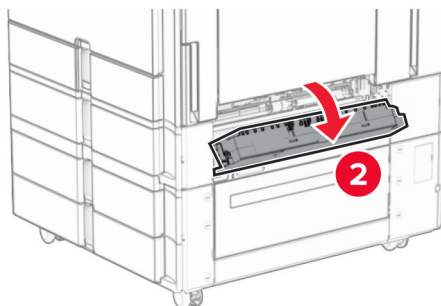
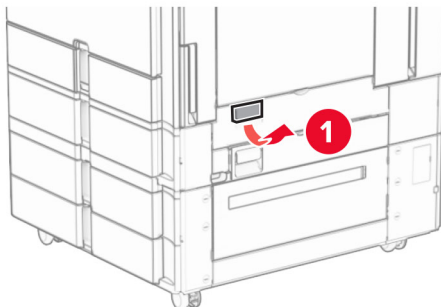

2 Fjarlægðu pappírinn sem stíflaðist.

Athugasemd: Vertu viss um að öll pappírssnifsi hafi verið fjarlægð.

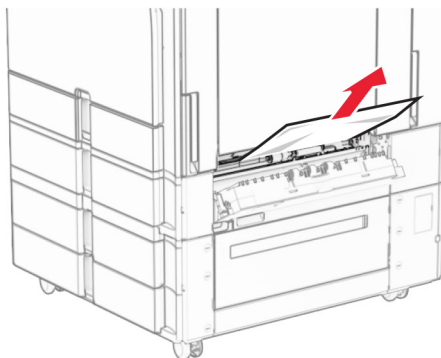

3 Lokaðu hurðinni.

4 Taktu út 550-blaða aukaskúffu.

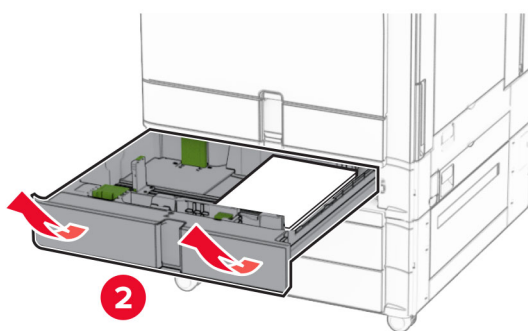
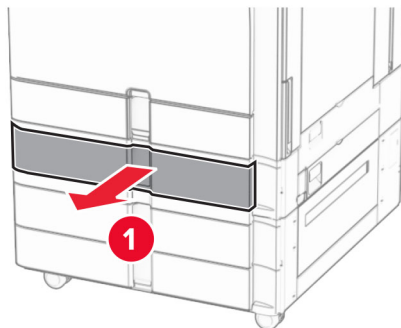

5 Fjarlægðu pappírinn sem stíflaðist.

Athugasemd: Vertu viss um að öll pappírssnifsi hafi verið fjarlægð.

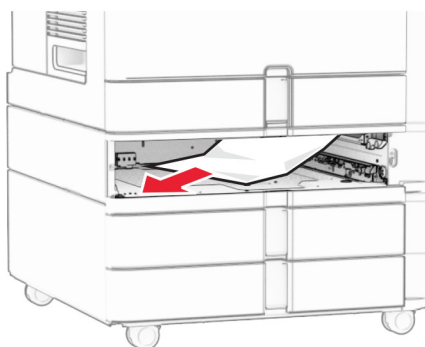

6 Settu skúffuna inn.

Pappírsstífla í sjálfvirkum matara skjala

Pappírslækja í hurð A

1 Opnaðu hurð A.

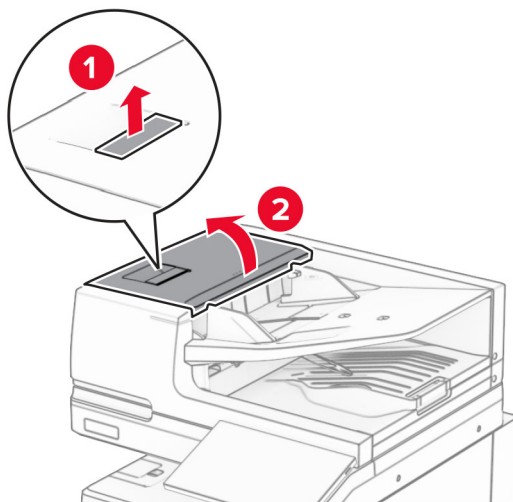

2 Fjarlægðu pappírinn sem stíflaðist.

Athugasemd: Vertu viss um að öll pappírssnifsi hafi verið fjarlægð.

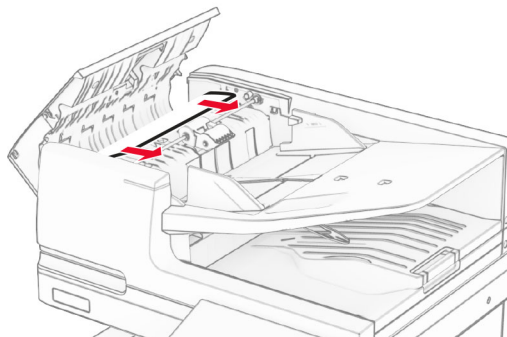

3 Loka hurð A.

Pappírslækja í hurð A1

1 Opnaðu lokið á skannanum.

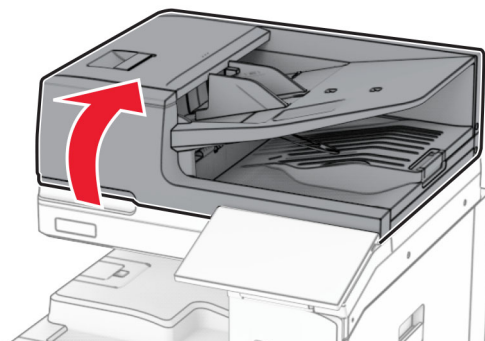

2 Ýttu á grænu krækjuna til að opna hurð A1.

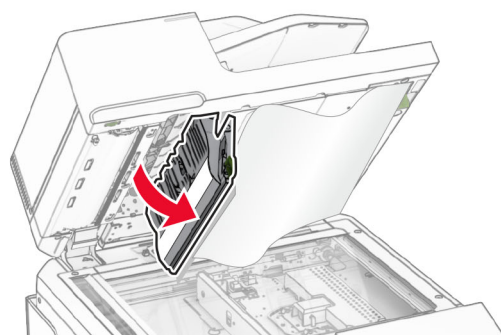
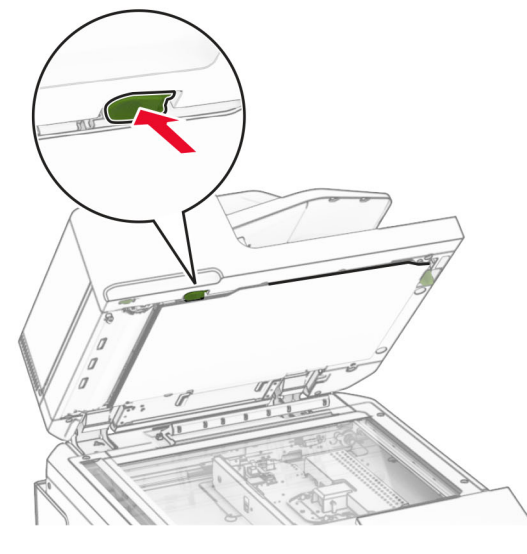

3 Færðu græna handfangið nálægt hurð A1 til hægri og fjarlægðu síðan fasta pappírinn.

Athugasemd: Vertu viss um að öll pappírssnifsi hafi verið fjarlægð.

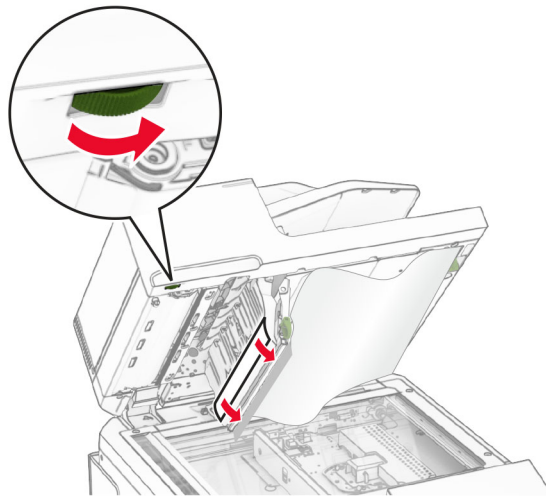

4 Lokaðu hurð A1 og lokaðu síðan skannalokið.

Pappírsstífla í sjálfvirkum matara skjala

- 1 Fjarlægðu allan pappír úr bakka sjálfvirka skjalamatarans.
- 2 Fjarlægðu pappírinn sem stíflaðist.

Athugasemd: Vertu viss um að öll pappírssnifsi hafi verið fjarlægð.

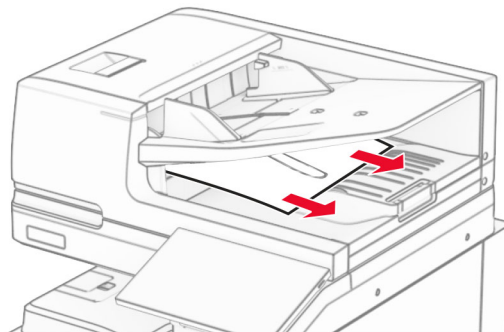

Pappírsstífla í fjölnotamatara

- 1 Fjarlægðu allan pappír úr fjölnotamatara.
- 2 Fjarlægðu pappírinn sem stíflaðist.

Athugasemd: Vertu viss um að öll pappírssnifsi hafi verið fjarlægð.

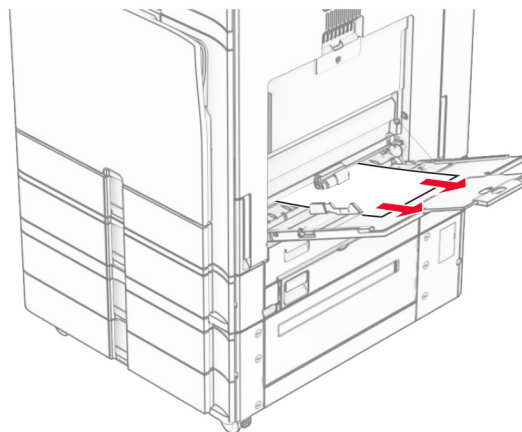

Pappírslækja í 2 x 550 blaða skúffu

1 Opnaðu hurð E.

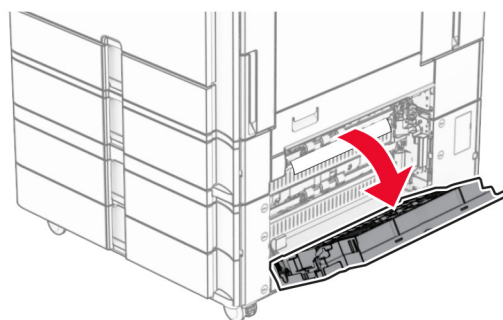

2 Fjarlægðu fastan pappír í hurð E.

Athugasemd: Vertu viss um að öll pappírssnifsi hafi verið fjarlægð.

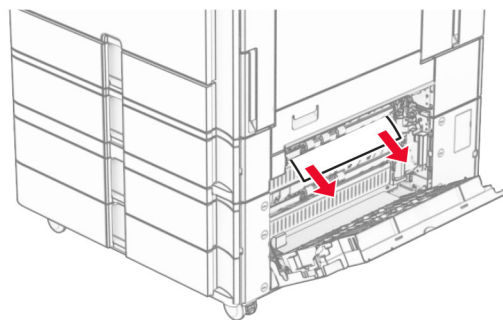

3 Loka hurð E.

4 Dragðu út skúffu 3.

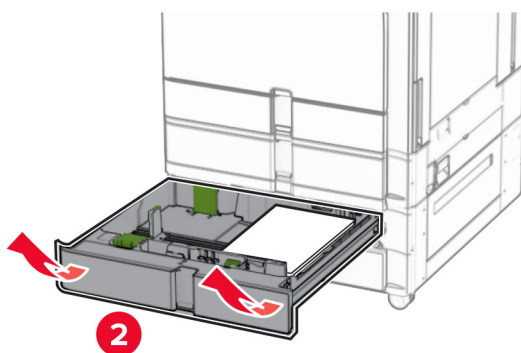
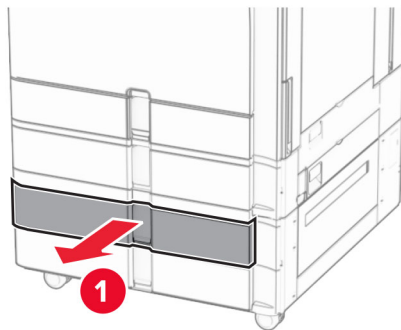

5 Fjarlægðu pappírinn sem stíflaðist.

Athugasemd: Vertu viss um að öll pappírssnifsi hafi verið fjarlægð.

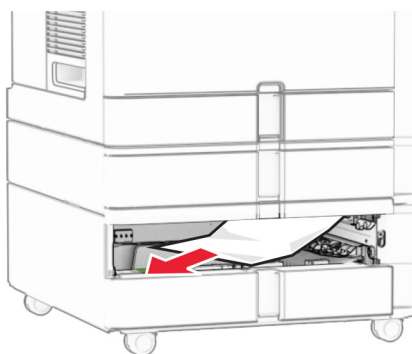

6 Settu inn skúffu 3.

7 Endurtaka [skref 4](#) til og með [skref 6](#) fyrir skúffu 4.

Pappírstífla í 2000-blaða samstæðuskúffu

1 Opnaðu hurð E.

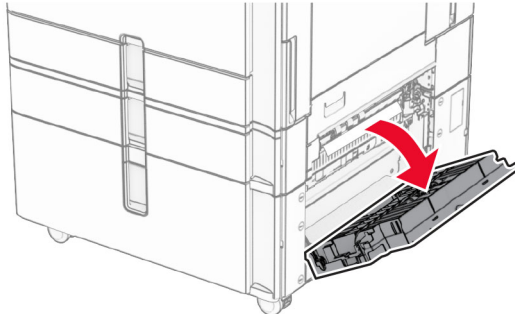

2 Fjarlægðu fastan pappír í hurð E.

Athugasemd: Vertu viss um að öll pappírssnifsi hafi verið fjarlægð.

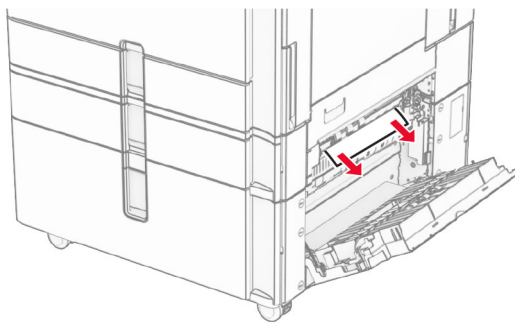

3 Loka hurð E.

Pappírflækja í 1500-blaða skúffu

1 Opnaðu hurð K.

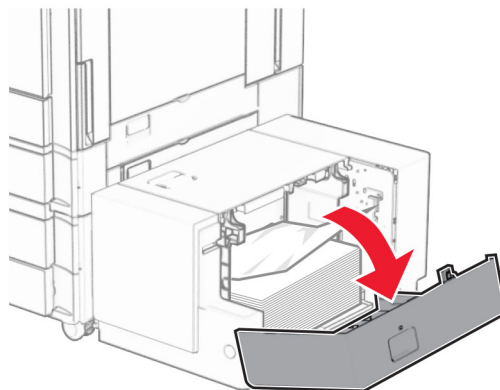

2 Fjarlægðu pappírinn sem stíflaðist.

Athugasemd: Vertu viss um að öll pappírssnifsi hafi verið fjarlægð.

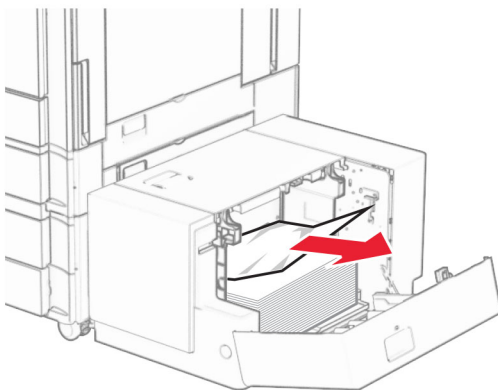

3 Loka hurð K.

4 Gríptu handfangið J og renndu síðan skúffunni til hægri.

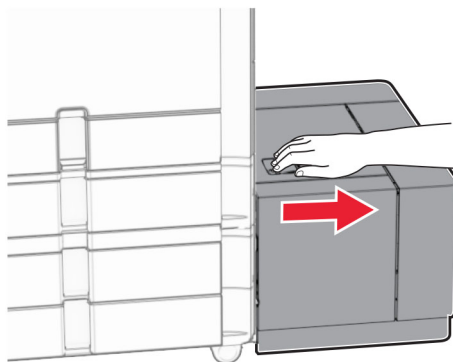

5 Fjarlægðu pappírinn sem stíflaðist.

Athugasemd: Vertu viss um að öll pappírssnifsi hafi verið fjarlægð.

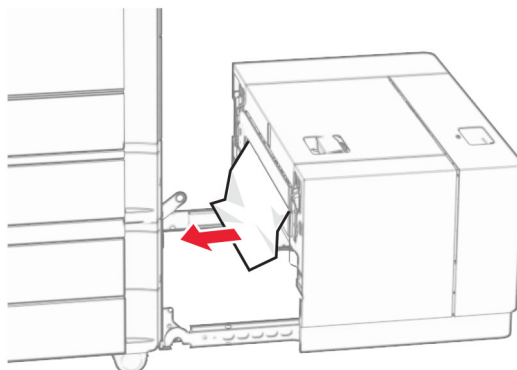

6 Renndu skúffunni aftur á sinn stað.

Pappírslækja í hurð B

1 Opnaðu hurð B.

 **VARÚÐ—HEITT YFIRBORÐ:** Prentarinn kann að vera heitur að innanverðu. Til að draga úr hættu á meiðslum frá heitum hlut, leyfið yfirborðinu að kólna áður en það er snert.

Viðvörðun—hugsanleg hættu: Til að koma í veg fyrir skemmdir frá rafstöðuhleðslu, skaltu snerta einhvern sýnilegan málmramma í prentaranum áður en þú nálgast eða snertir innri hluta prentarans.

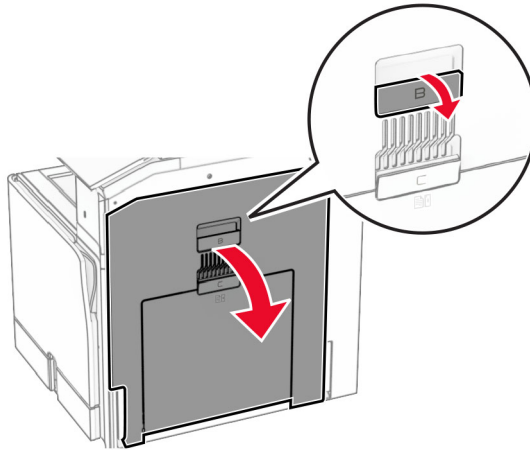

2 Fjarlægðu fastan pappír á einhverjum af eftirfarandi stöðum:

Athugasemd: Vertu viss um að öll pappírssnifsi hafi verið fjarlægð.

- Fyrir ofan hitaeininguna

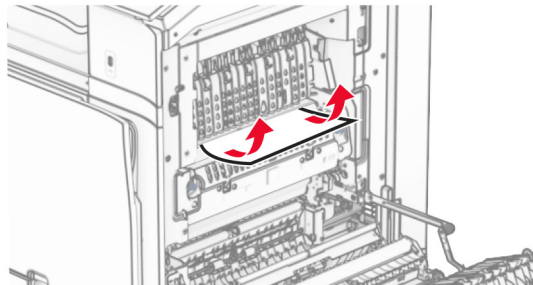

- Í hitaeiningunni

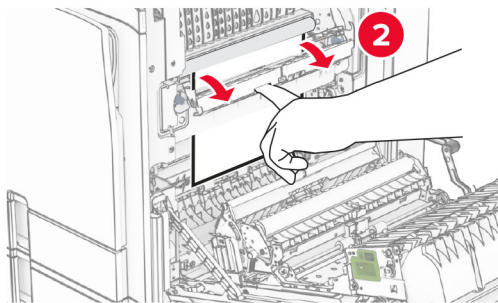
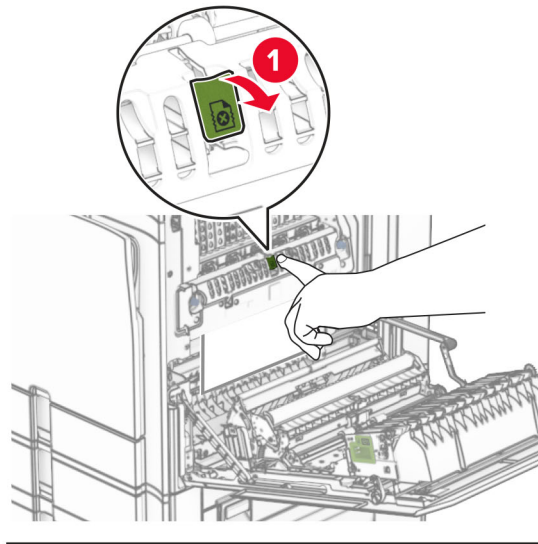

- Fyrir neðan hitaeiningu

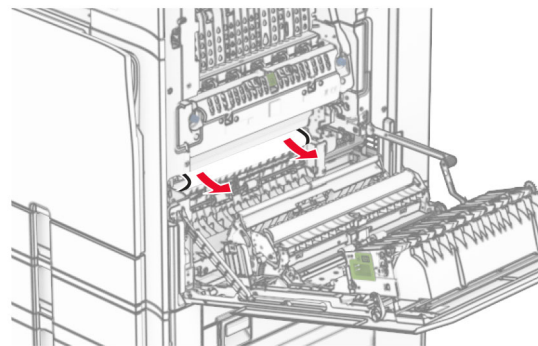

- Undir útgangsrúllu staðalbakkans

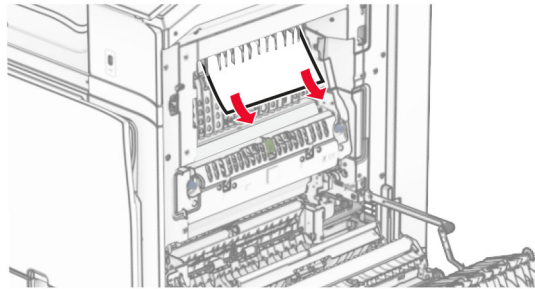

- Í tvívirku einingunni

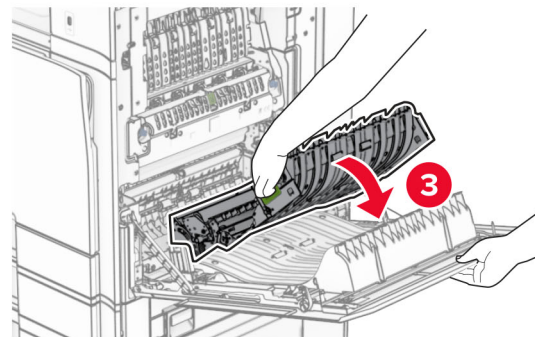
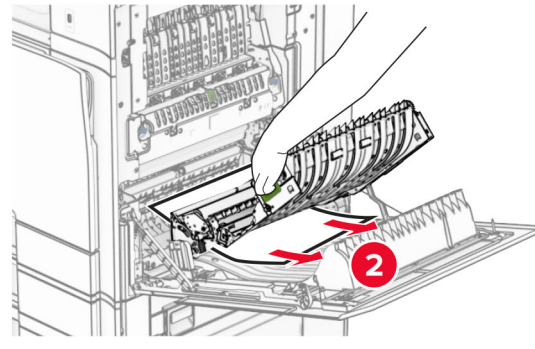
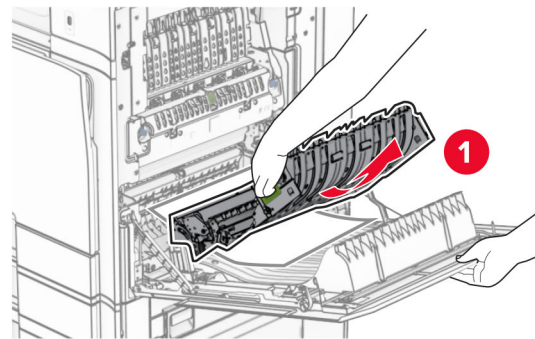

3 Loka hurð B.

Pappírsstífla í staðalbakka

- 1 Fjarlægðu allan pappír úr staðalbakka.
- 2 Fjarlægðu pappírinn sem stíflaðist.

Athugasemd: Vertu viss um að öll pappírssnifsi hafi verið fjarlægð.

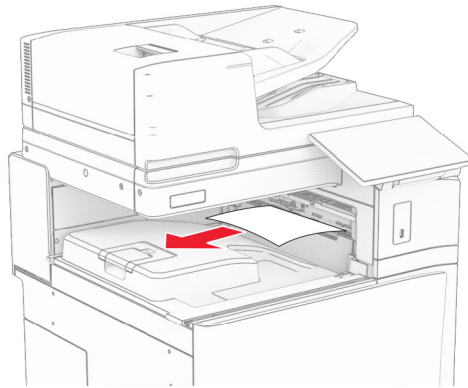

Pappírslækja í heftarabúnaði

- 1 Fjarlægðu pappírinn sem stíflast í bakka heftarabúnaðarins.

Athugasemd: Vertu viss um að öll pappírssnifsi hafi verið fjarlægð.

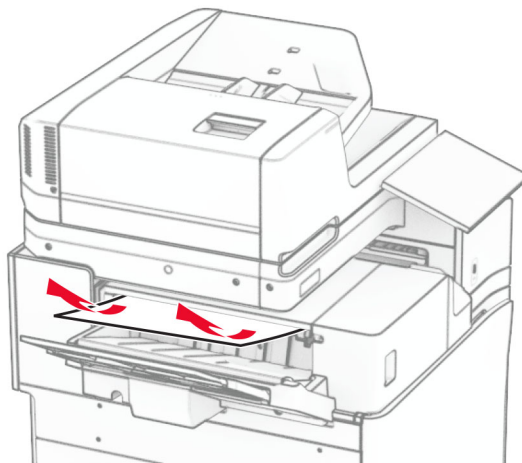

2 Griptu í handfang F og renndu síðan heftarabúnaðinum til vinstri.

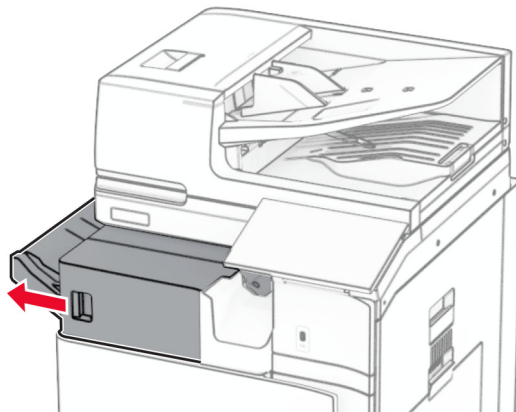

3 Opnaðu hurð R1 og snúðu hnúðinum R2 réttisælis.

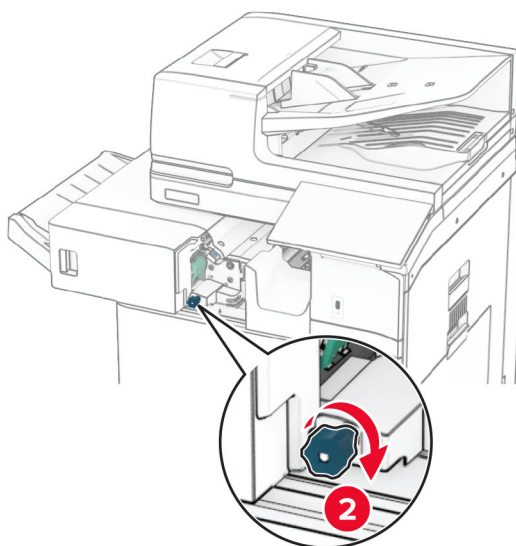
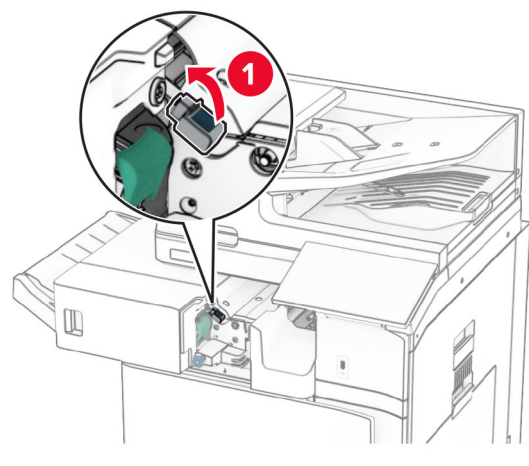

4 Fjarlægðu pappírinn sem stíflaðist.

Athugasemd: Vertu viss um að öll pappírssnifsi hafi verið fjarlægð.

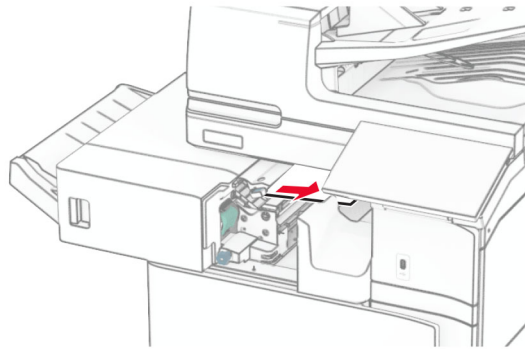

5 Loka hurð R1.

6 Fjarlægðu pappírinn sem stíflaðist í útgangsrúllu staðalbakkans.

Athugasemd: Vertu viss um að öll pappírssnifsi hafi verið fjarlægð.

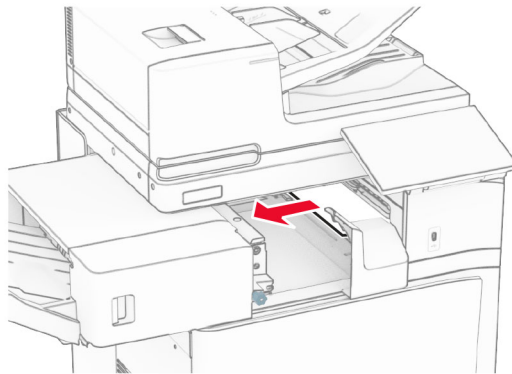

7 Renndu heftarabúnaðinum aftur á sinn stað.

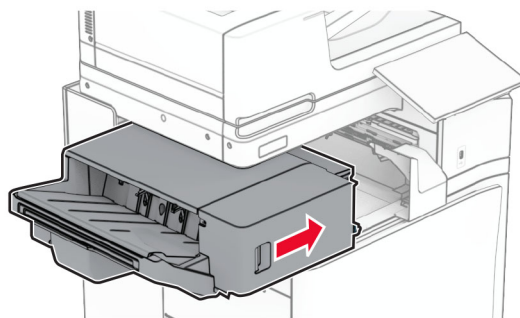

Pappírsstífla í pappírsflutningi með umbroti

1 Fjarlægðu pappírinn sem stíflaðist.

Athugasemd: Vertu viss um að öll pappírssnifsi hafi verið fjarlægð.

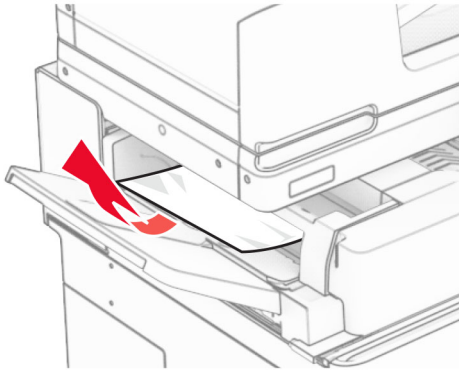

2 Opnið hurð F.

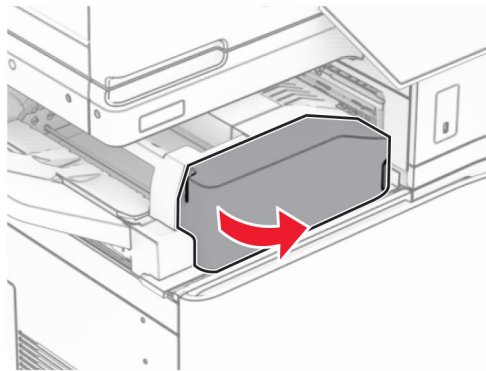

3 Lyftihandfang N4.

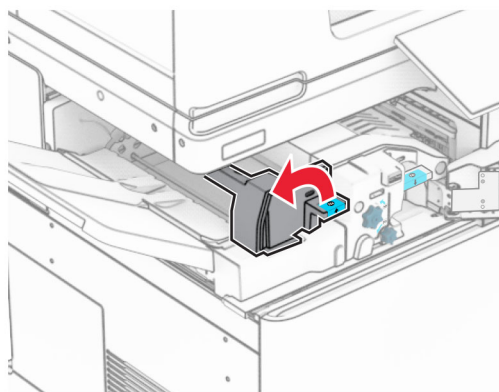

4 Lyftihandfang N5.

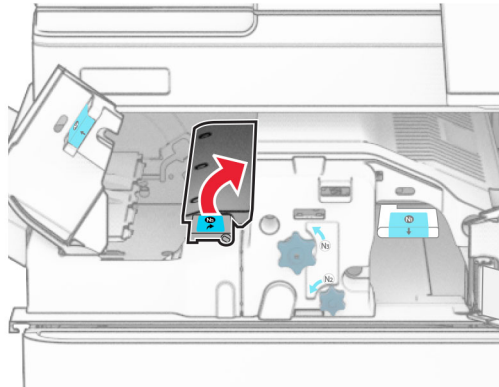

5 Fjarlægðu pappírinn sem stíflaðist.

Athugasemd: Vertu viss um að öll pappírssnifsi hafi verið fjarlægð.



6 Lokaðu handfangi N5 og lokaðu handfangi N4.

7 Ýttu niður handfangi N1.

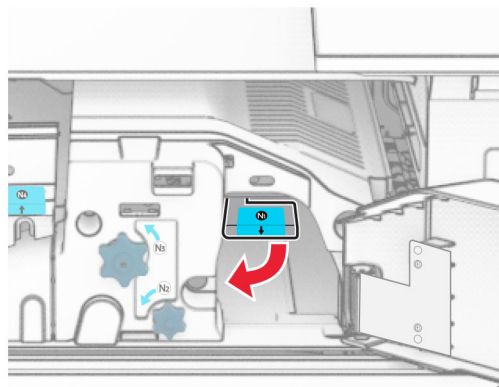

8 Snúðu N2 rofanum rangsælis.



9 Fjarlægðu pappírinn sem stíflaðist.

Viðvörðun—hugsanleg hættu: Til að koma í veg fyrir skemmdir á prentaranum skal fjarlægja handaukabúnað áður en fastur pappír er fjarlægður.

Athugasemd: Vertu viss um að öll pappírssnifsi hafi verið fjarlægð.

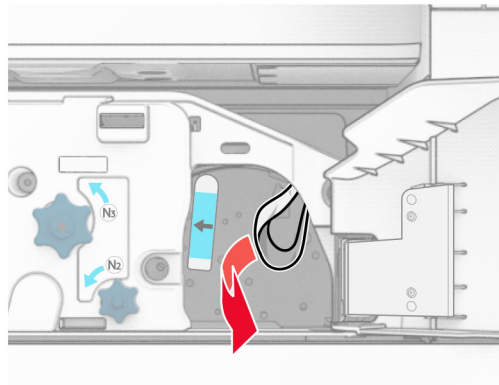

10 Settu handfang N1 aftur á sinn stað.

11 Loka hurð F.

Pappírslækja í heftara- og gatarabúnaði

Ef prentarinn er stilltur með pappírslutningi skaltu gera eftirfarandi:

1 Fjarlægðu fastan pappír í bakka 1.

Athugasemdir:

- Vertu viss um að öll pappírssnifsi hafi verið fjarlægð.
- Ekki fjarlægja prentaðar síður sem eru í heftahlutanum til að koma í veg fyrir að síður vanti.

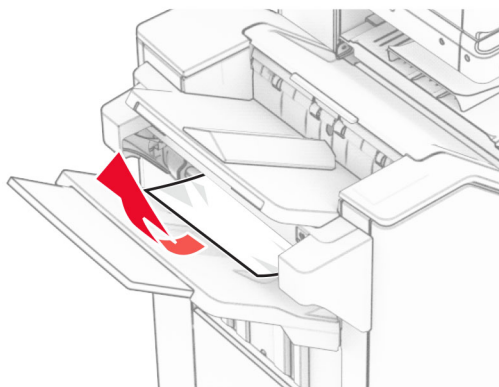

- 2 Fjarlægðu pappírinn sem stíflast í staðalbakka frágangseiningar.
Athugasemd: Vertu viss um að öll pappírssnifsi hafi verið fjarlægð.

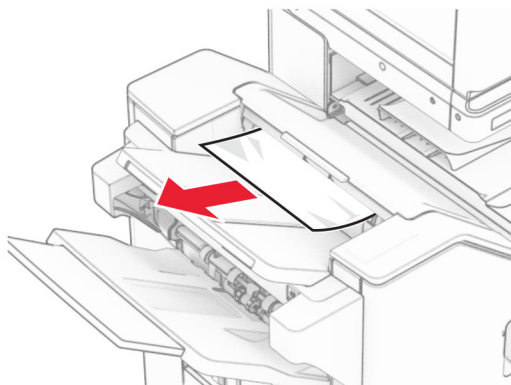

- 3 Fjarlægðu fastan pappír í bakka 2.
Athugasemd: Vertu viss um að öll pappírssnifsi hafi verið fjarlægð.

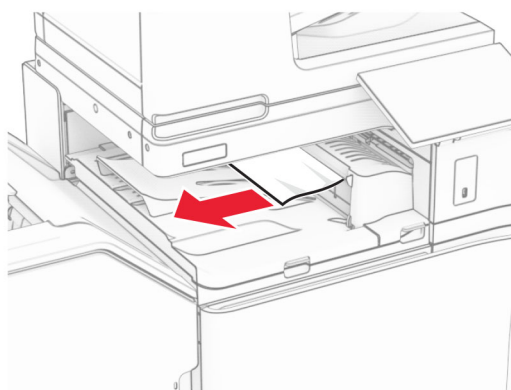

- 4 Opnaðu pappírflutningshlíf G og fjarlægðu síðan stíflaða pappírinn.
Athugasemd: Vertu viss um að öll pappírssnifsi hafi verið fjarlægð.

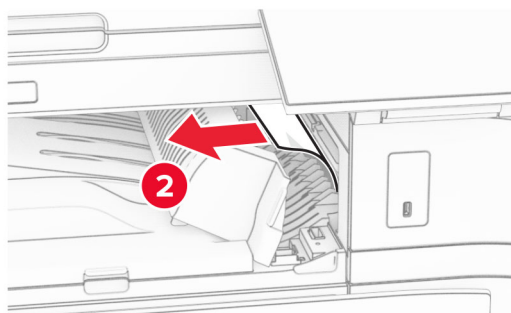
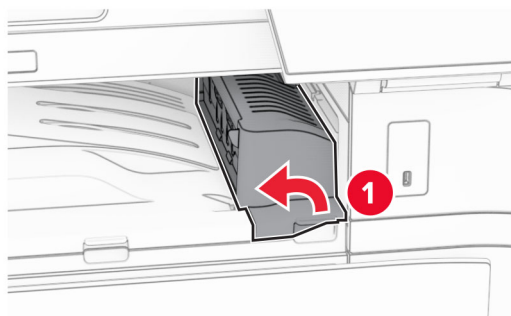

5 Lokaðu hlíf G yfir pappírslutningi.

6 Opnaðu hurð I, opnaðu hurð R1 og fjarlægðu síðan fasta pappírinn.

Athugasemd: Vertu viss um að öll pappírssnifsi hafi verið fjarlægð.

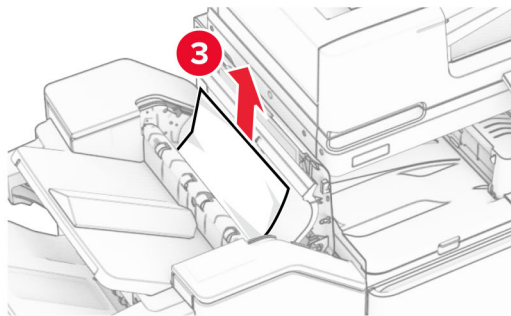
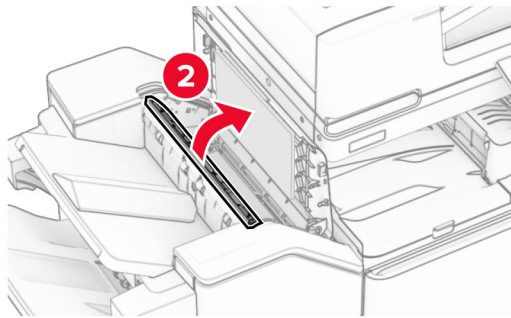
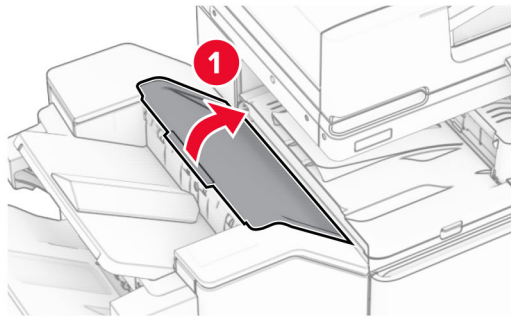

7 Lokaðu hurð R1 og lokaðu síðan hurð I.

8 Lokaðu pappírslutningshlíf F.

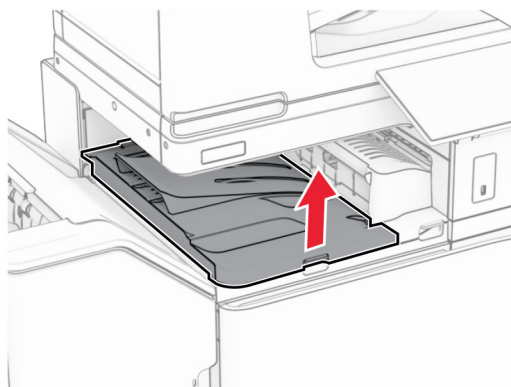

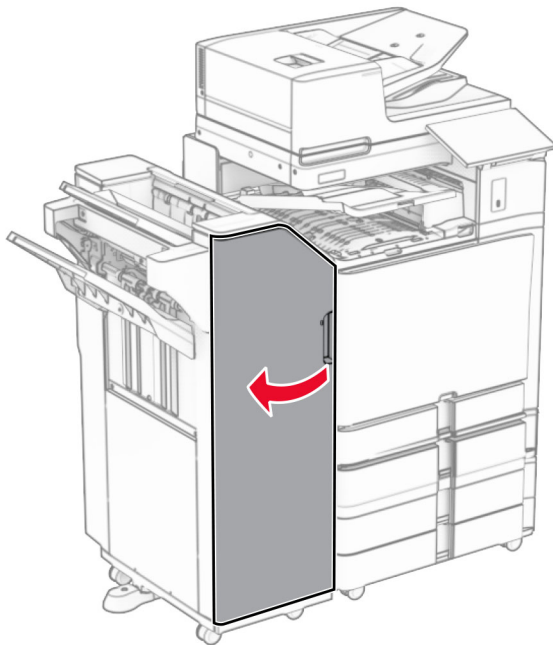
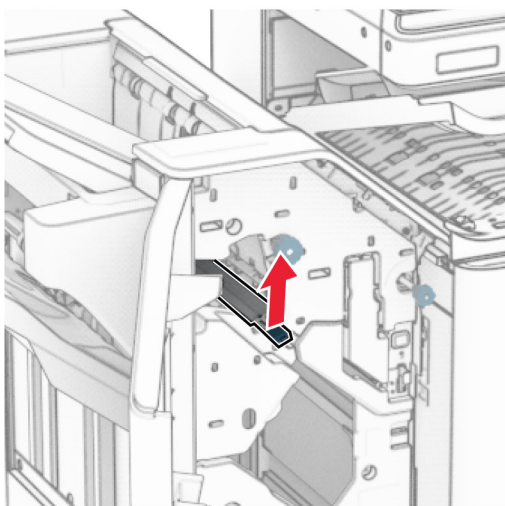
9 Opnið hurð H.**10** Lyftihandfang R4.**11** Snúðu rofa R3 rangsælis og fjarlægðu stíflaðan pappír í bakka 1.

Athugasemd: Vertu viss um að öll pappírssnifsi hafi verið fjarlægð.

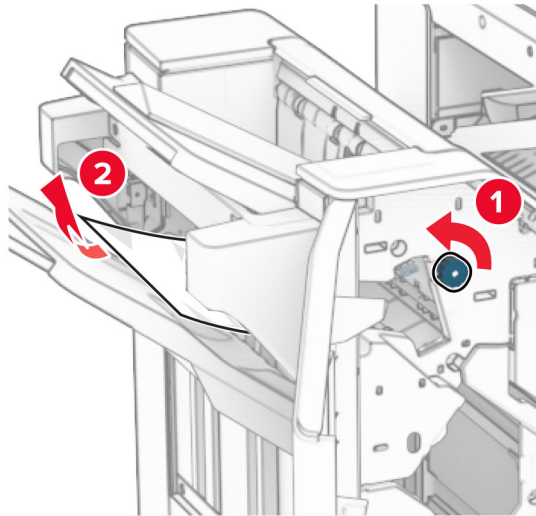

12 Snúðu rofa R2 rangsælis og fjarlægðu stíflaðan pappír í pappírslutningshlíf F.

Athugasemd: Vertu viss um að öll pappírssnifsi hafi verið fjarlægð.

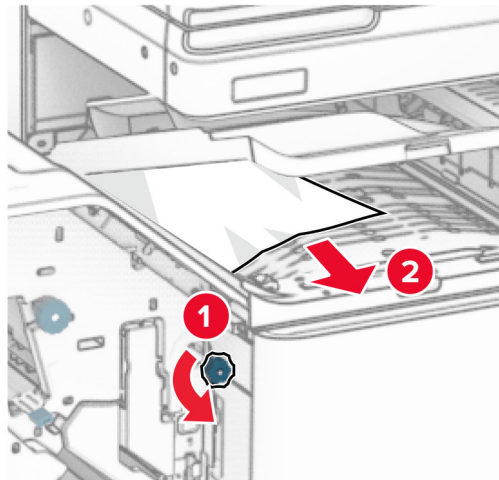

13 Lokaðu hlíf F yfir pappírslutningi.

14 Færðu handfang R4 í upphaflega stöðu.

15 Loka hurð H.

Ef prentarinn er stilltur með pappírslutningi með umbroti skaltu gera eftirfarandi:

1 Fjarlægðu fastan pappír í bakka 1.

Athugasemdir:

- Vertu viss um að öll pappírssnifsi hafi verið fjarlægð.
- Ekki fjarlægja prentaðar síður sem eru í heftahlutanum til að koma í veg fyrir að síður vanti.

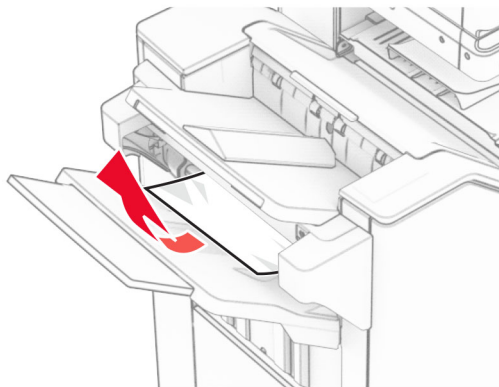

2 Fjarlægðu pappírinn sem stíflast í staðalbakka frágangseiningar.

Athugasemd: Vertu viss um að öll pappírssnifsi hafi verið fjarlægð.

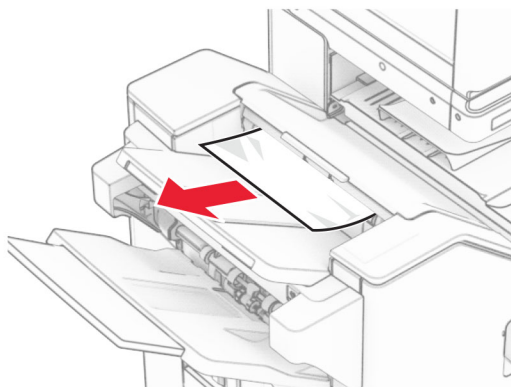

3 Fjarlægðu fastan pappír í bakka 2.

Athugasemd: Vertu viss um að öll pappírssnifsi hafi verið fjarlægð.

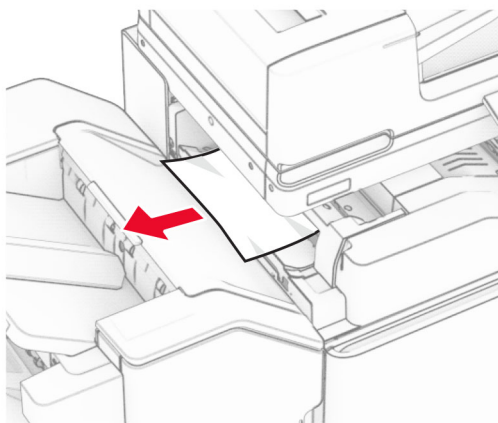

4 Opnið hurð F.

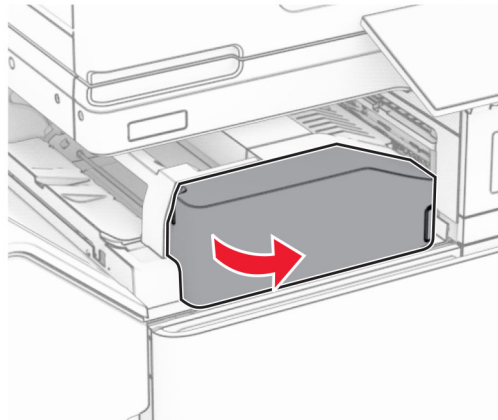

5 Opnaðu hurð N4.

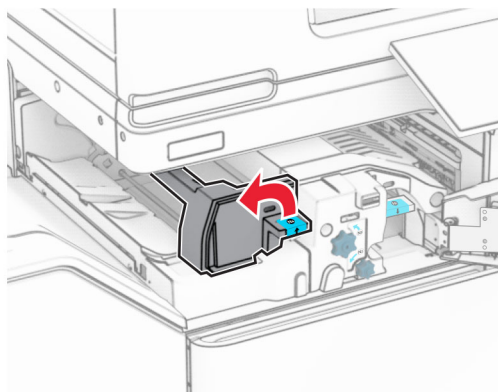

6 Opnaðu hurð N5.

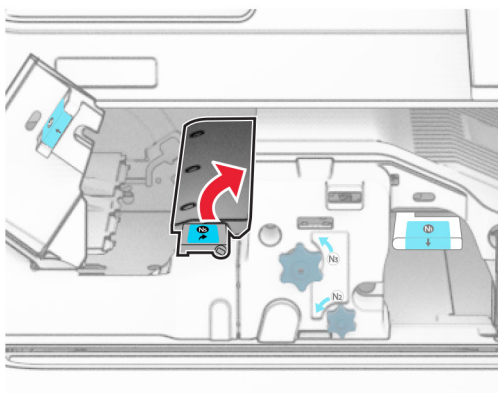

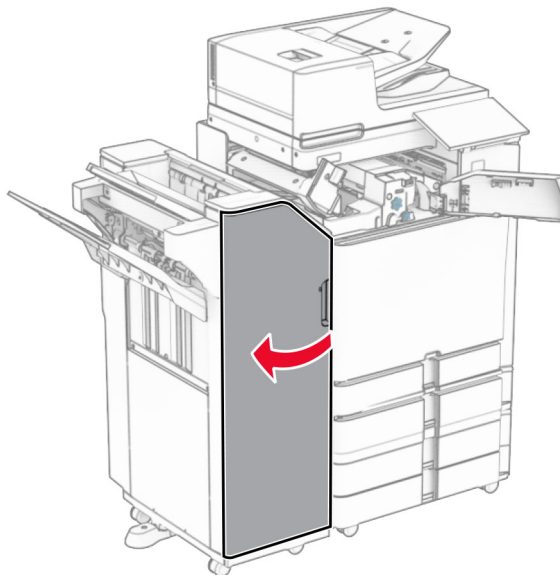
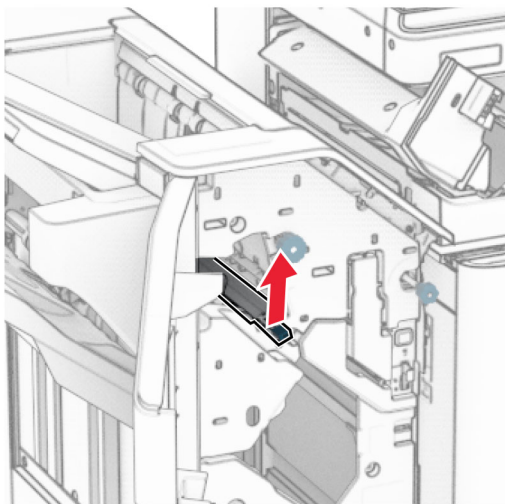
7 Opnið hurð H.**8** Lyftihandfang R4.**9** Snúðu rofa R3 rangsælis og fjarlægðu stíflaðan pappír í bakka 1.

Athugasemd: Vertu viss um að öll pappírssnifsi hafi verið fjarlægð.

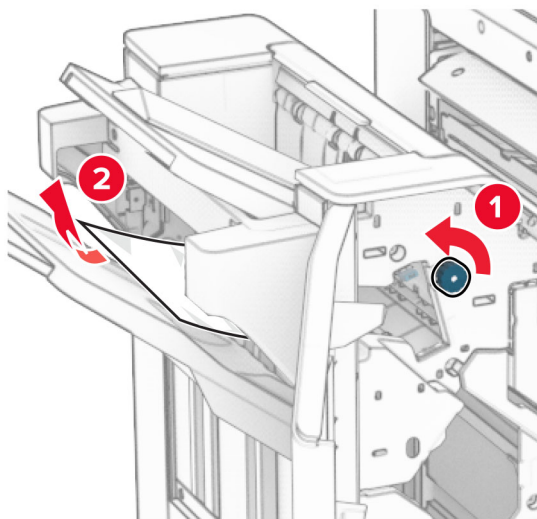

10 Snúðu rofa R1 rangsælis og fjarlægðu síðan fasta pappírinn milli hurða N4 og N5.

Athugasemd: Vertu viss um að öll pappírssnifsi hafi verið fjarlægð.

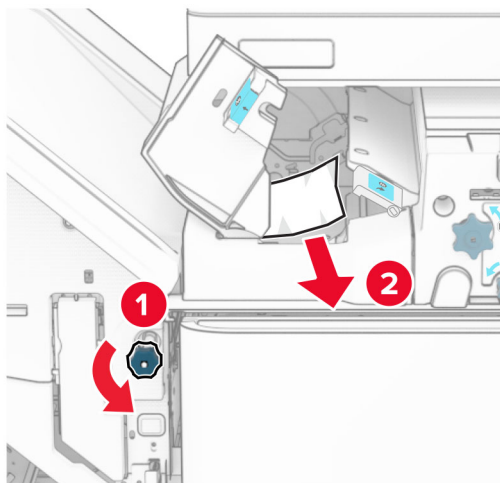

11 Opnaðu hurð B.



VARÚÐ—HEITT YFIRBORD: Prentarinn kann að vera heitur að innanverðu. Til að draga úr hættu á meiðslum frá heitum hlut, leyfið yfirborðinu að kólna áður en það er snert.

Viðvörðun—hugsanleg hættu: Til að koma í veg fyrir skemmdir frá rafstöðuhleðslu, skaltu snerta einhvern sýnilegan málmramma í prentaranum áður en þú nálgast eða snertir innri hluta prentarans.

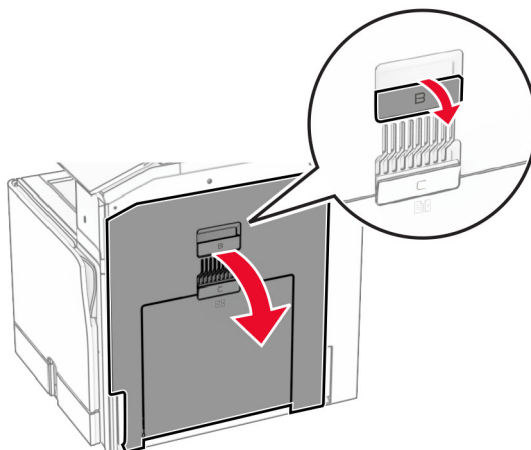

- 12 Fjarlægðu pappírinn sem stíflaðist undir útgangsrúllu staðalbakkans
Athugasemd: Vertu viss um að öll pappírssnifsi hafi verið fjarlægð.

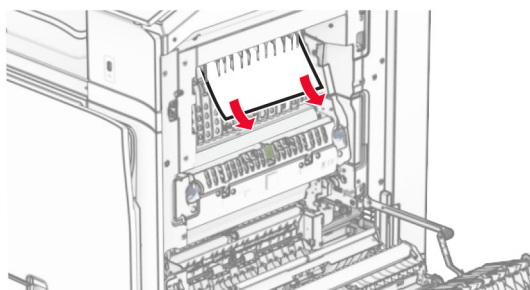

- 13 Loka hurð B.
14 Ýttu niður handfangi N1.

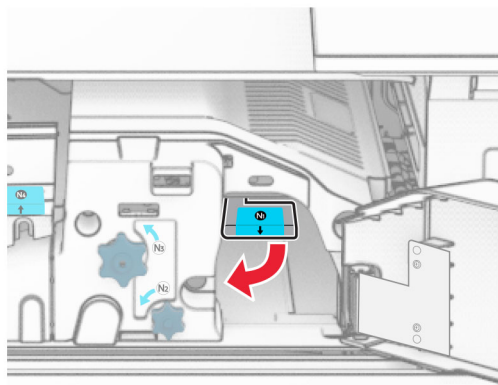

15 Snúðu N2 rofanum rangsælis.



16 Fjarlægðu pappírinn sem stíflaðist.

Viðvörðun—hugsanleg hættu: Til að koma í veg fyrir skemmdir á prentaranum skal fjarlægja handkabúnað áður en fastur pappír er fjarlægður.

Athugasemd: Vertu viss um að öll pappírssnifsi hafi verið fjarlægð.

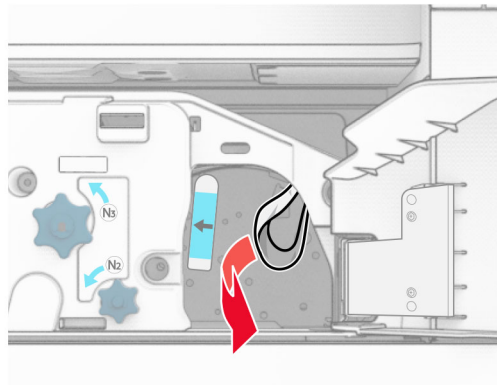

17 Settu handfang N1 aftur á sinn stað.

18 Lokaðu handfangi N5 og lokaðu handfangi N4.

19 Loka hurð F.

20 Færðu handfang R4 í upphaflega stöðu.

21 Loka hurð H.

Pappírslækja í frágangseiningu bæklings

Ef prentarinn er stilltur með pappírslutningi skaltu gera eftirfarandi:

1 Fjarlægðu pappírinn sem stíflast í staðalbakka frágangseiningar.

Athugasemd: Vertu viss um að öll pappírssnifsi hafi verið fjarlægð.

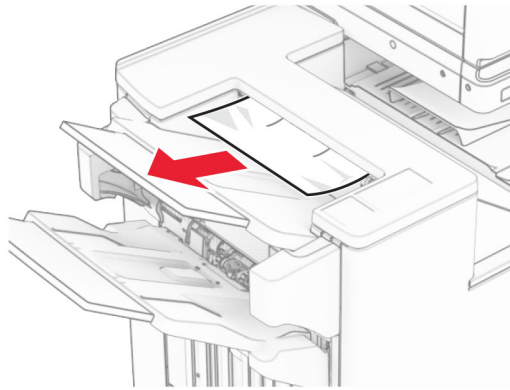

2 Fjarlægðu fastan pappír í bakka 1.

Athugasemd: Vertu viss um að öll pappírssnifsi hafi verið fjarlægð.

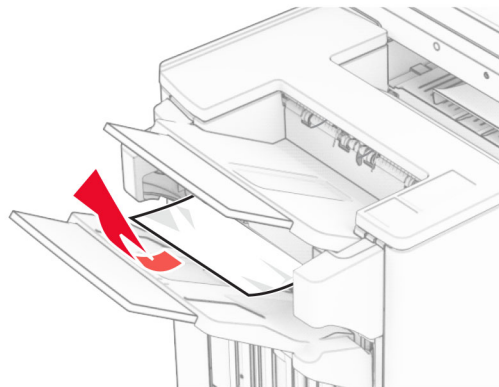

3 Fjarlægðu fastan pappír í bakka 1.

Athugasemdir:

- Vertu viss um að öll pappírssnifsi hafi verið fjarlægð.
- Ekki fjarlægja prentaðar síður sem eru í heftahlutanum til að koma í veg fyrir að síður vanti.

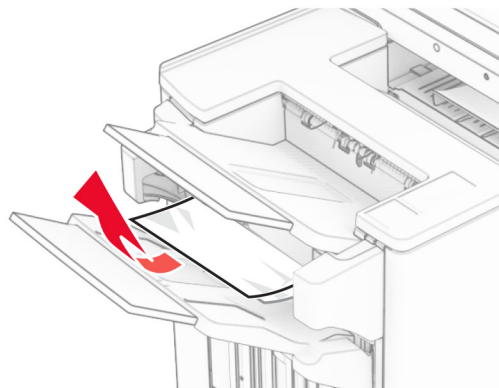

4 Fjarlægðu fastan pappír í bakka 3.

Athugasemd: Vertu viss um að öll pappírssnifsi hafi verið fjarlægð.

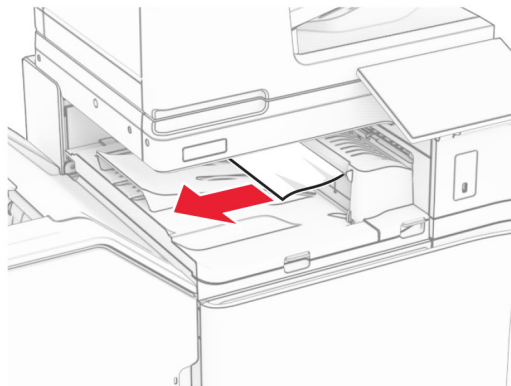
**5** Opnaðu pappírflutningshlíf G og fjarlægðu síðan stíflaða pappírinn.

Athugasemd: Vertu viss um að öll pappírssnifsi hafi verið fjarlægð.

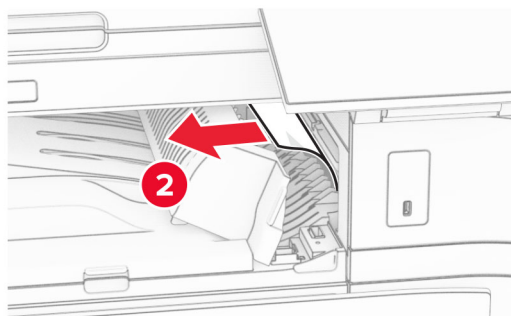
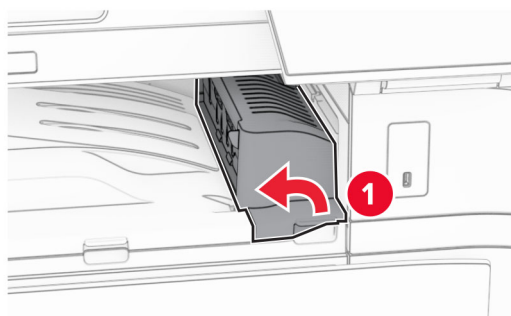
**6** Lokaðu hlíf G yfir pappírflutningi.

7 Lokaðu pappírshlífi F.

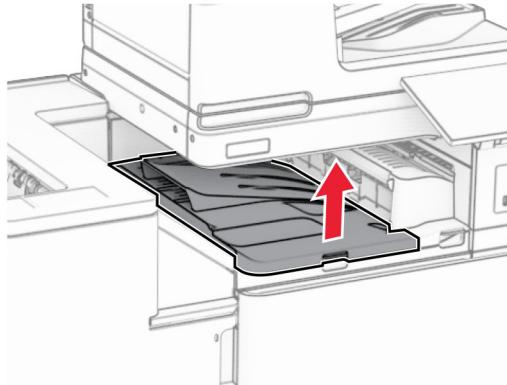

8 Opnið hurð H.

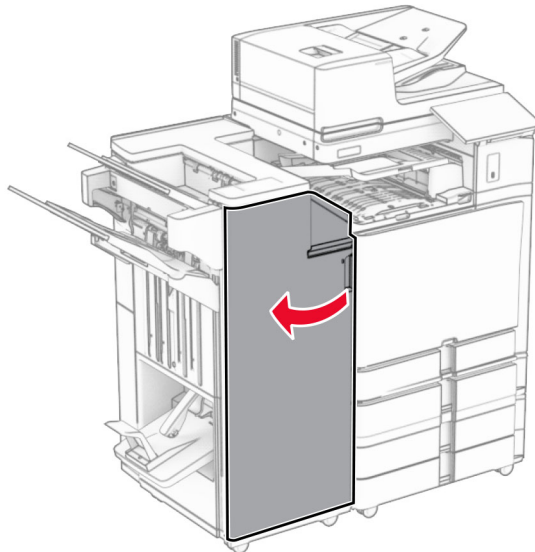

9 Færðu handfang R3 til hægri og fjarlægðu síðan fasta pappírinn.

Athugasemd: Vertu viss um að öll pappírssnifsi hafi verið fjarlægð.

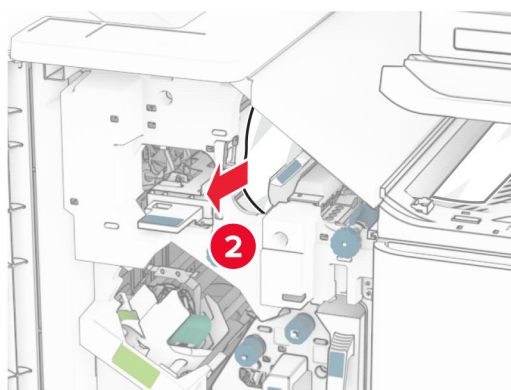
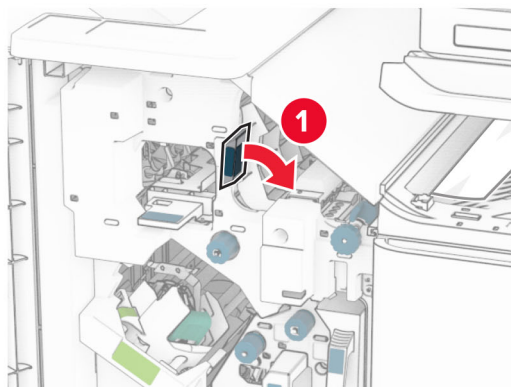

- 10** Færðu handfang R1 til vinstri, snúðu hnappinum R2 rangsælis og fjarlægðu síðan fasta pappírinn.
Athugasemd: Vertu viss um að öll pappírssnifsi hafi verið fjarlægð.

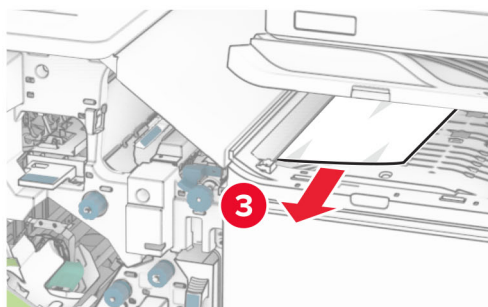

11 Snúðu hnúði R5 rangsælis og fjarlægðu síðan fasta pappírinn úr staðalbakka frágangseiningar.

Athugasemd: Vertu viss um að öll pappírssnifsi hafi verið fjarlægð.

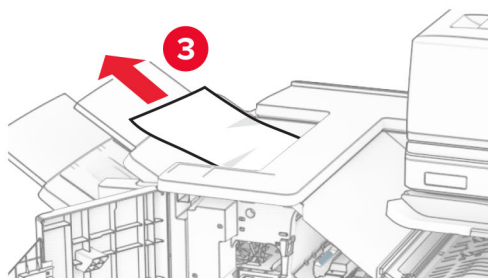
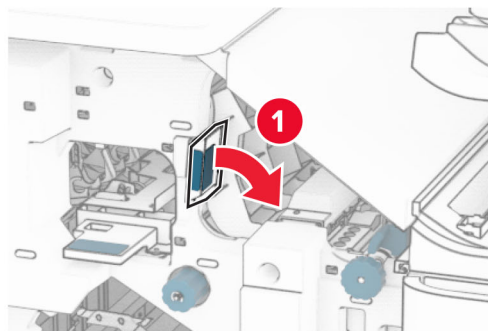

12 Lyftu handfangi R4, snúðu hnappi R2 réttisælís og fjarlægðu síðan fastan pappír.

Athugasemd: Vertu viss um að öll pappírssnifsi hafi verið fjarlægð.

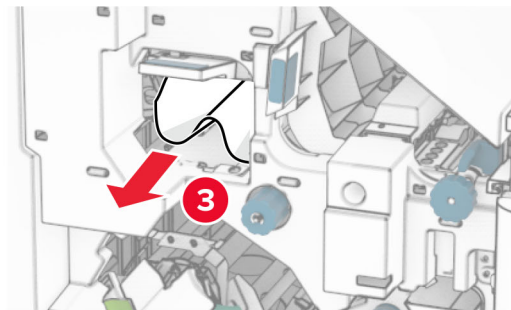
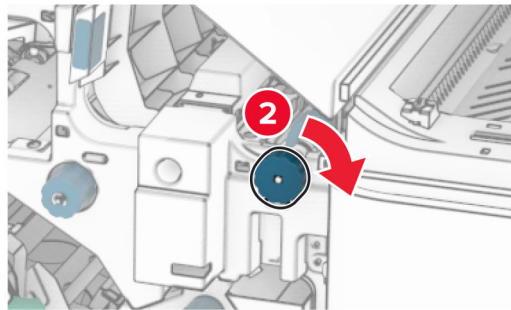
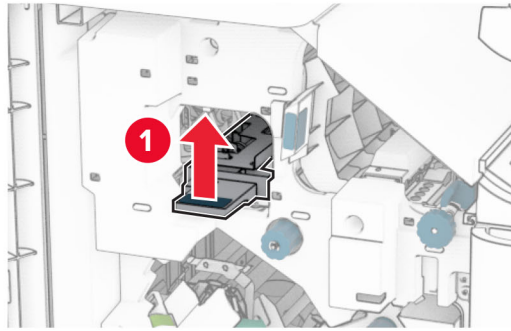

13 Lokaðu hlíf F yfir pappírslutningi.

14 Færðu handföng R1, R3 og R4 í upprunalega stöðu.

15 Loka hurð H.

Ef prentarinn er stilltur með pappírslutningi með umbroti skaltu gera eftirfarandi:

1 Fjarlægðu pappírinn sem stíflast í staðalbakka frágangseiningar.

Athugasemd: Vertu viss um að öll pappírssnifsi hafi verið fjarlægð.

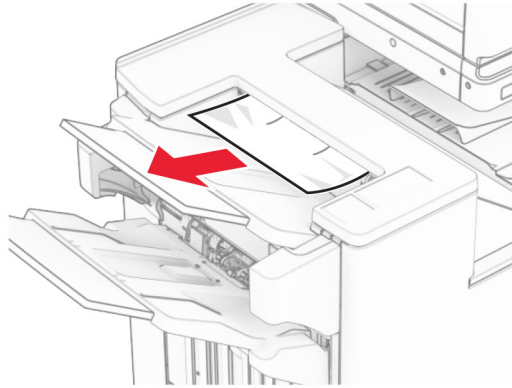

2 Fjarlægðu fastan pappír í bakka 1.

Athugasemd: Vertu viss um að öll pappírssnifsi hafi verið fjarlægð.

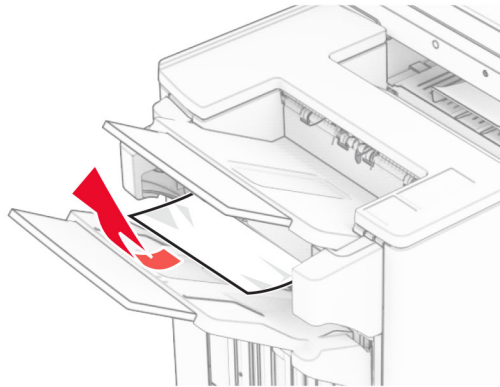

3 Fjarlægðu fastan pappír í bakka 1.

Athugasemdir:

- Vertu viss um að öll pappírssnifsi hafi verið fjarlægð.
- Ekki fjarlægja prentaðar síður sem eru í heftahlutanum til að koma í veg fyrir að síður vanti.

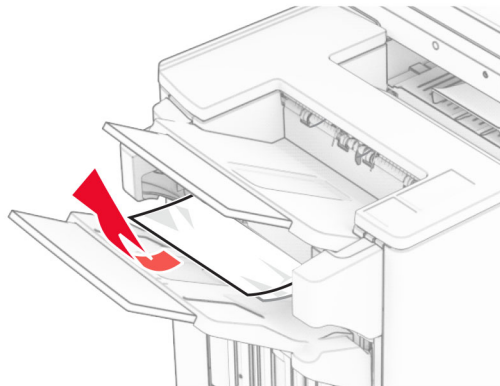

4 Fjarlægðu fastan pappír í bakka 3.

Athugasemd: Vertu viss um að öll pappírssnifsi hafi verið fjarlægð.

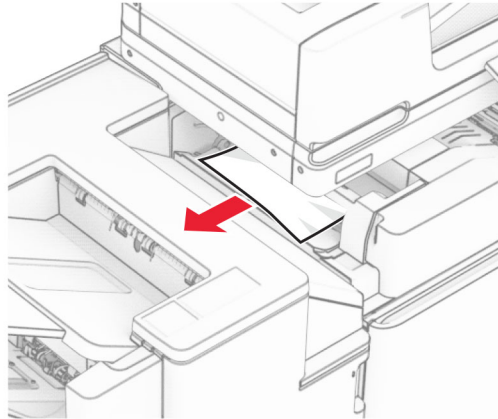
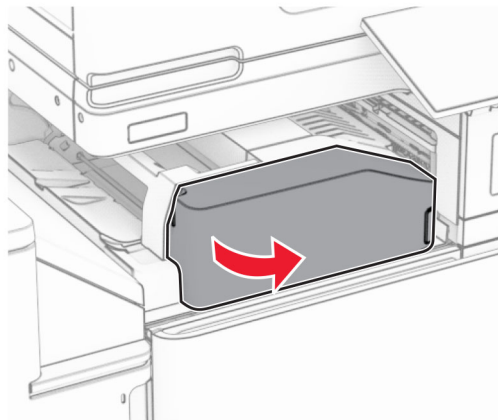
**5** Opnið hurð F.

6 Opnið hurð H.

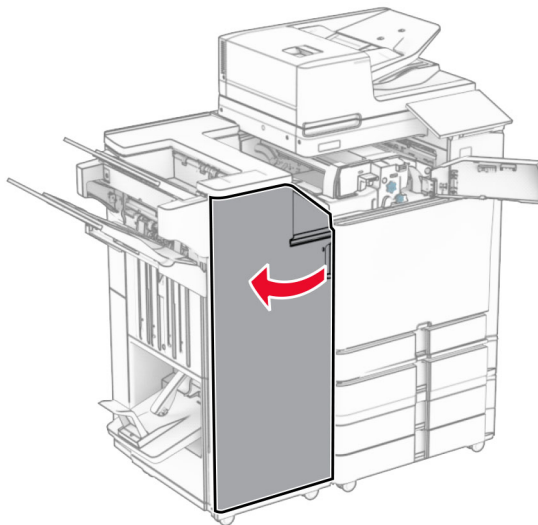

7 Opnaðu hurð N4.

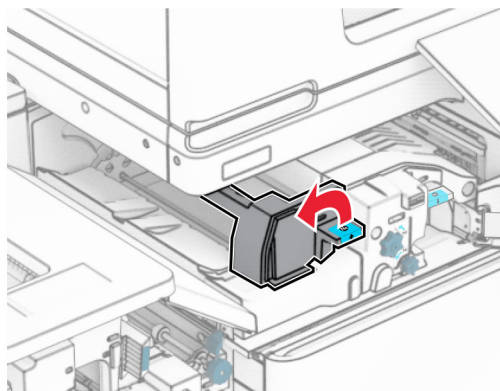

8 Opnaðu hurð N5.

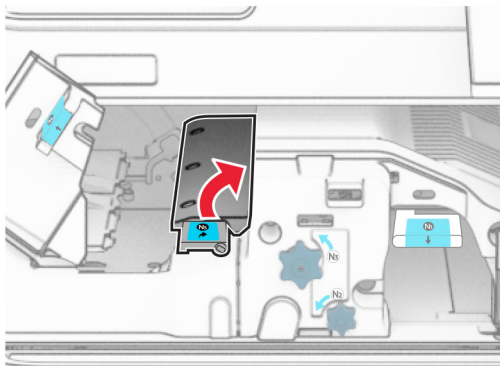

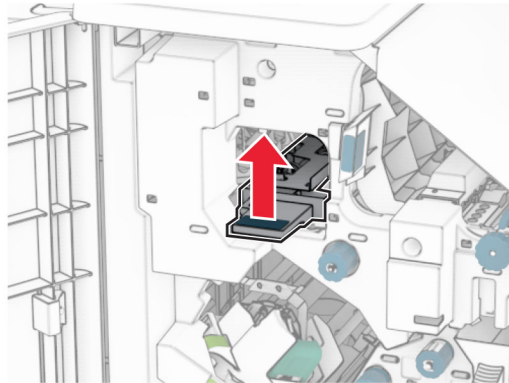
9 Lyftihandfang R4.**10** Snúðu hnúði R4 réttisælis og fjarlægðu síðan fastan pappír.

Athugasemd: Vertu viss um að öll pappírssnifsi hafi verið fjarlægð.

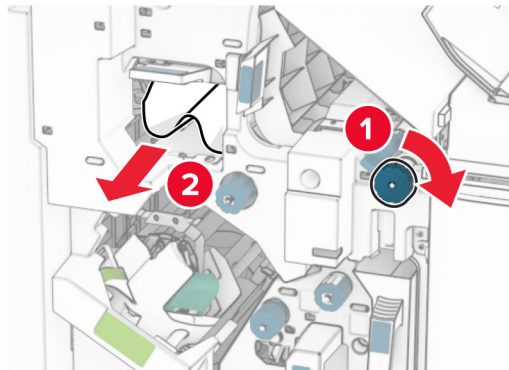
**11** Færðu handfang R1 til vinstri, snúðu hnappinum R2 rangsælis og fjarlægðu síðan fasta pappírinn milli hurða N4 og N5.

Athugasemd: Vertu viss um að öll pappírssnifsi hafi verið fjarlægð.

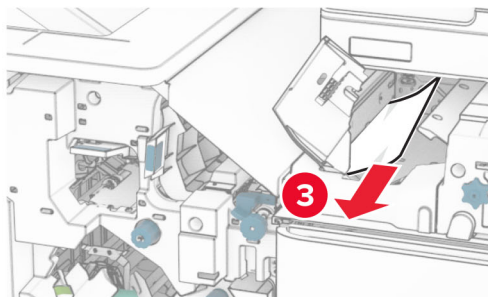
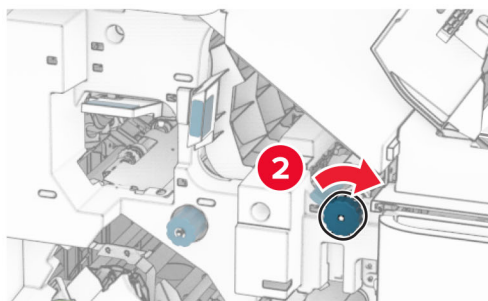
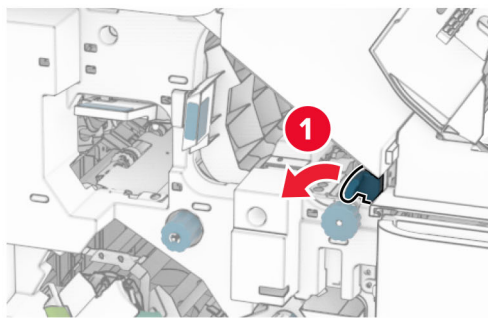

12 Opnaðu hurð B.

 **VARÚÐ—HEITT YFIRBORD:** Prentarinn kann að vera heitur að innanverðu. Til að draga úr hættu á meiðslum frá heitum hlut, leyfið yfirborðinu að kólna áður en það er snert.

Viðvörðun—hugsanleg hættu: Til að koma í veg fyrir skemmdir frá rafstöðuhleðslu, skaltu snerta einhvern sýnilegan málmramma í prentaranum áður en þú nálgast eða snertir innri hluta prentarans.

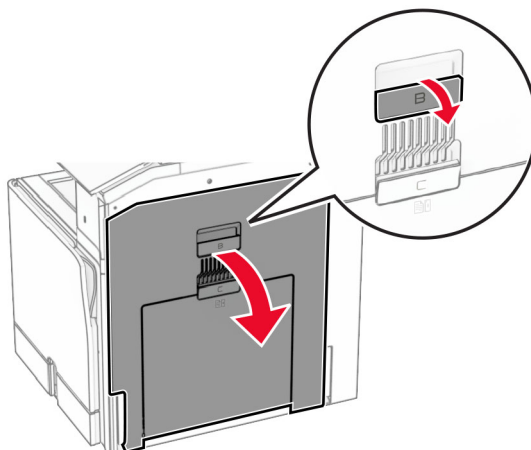

- 13** Fjarlægðu pappírinn sem stíflaðist undir útgangsrúllu staðalbakkans
Athugasemd: Vertu viss um að öll pappírssnifsi hafi verið fjarlægð.

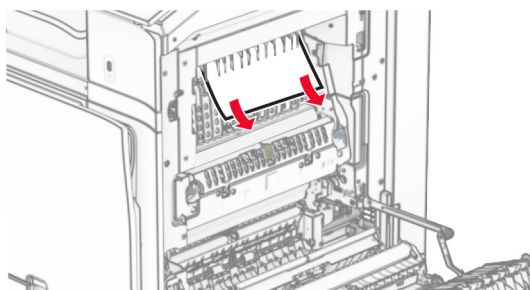

- 14** Loka hurð B.

- 15** Ýttu niður handfangi N1.

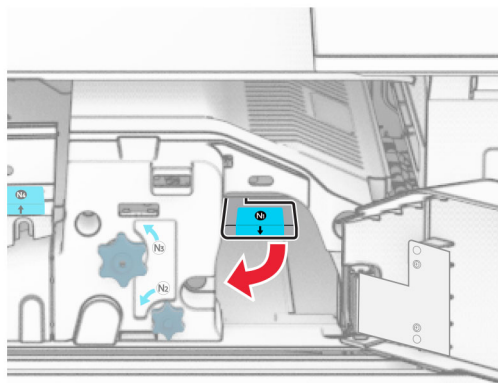

16 Snúðu N2 rofanum rangsælis.

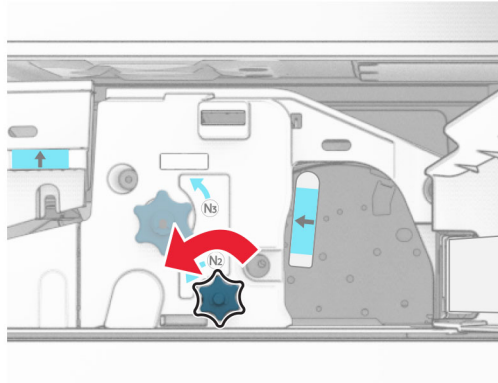

17 Fjarlægðu pappírinn sem stíflaðist.

Viðvörðun—hugsanleg hættu: Til að koma í veg fyrir skemmdir á prentaranum skal fjarlægja handaukabúnað áður en fastur pappír er fjarlægður.

Athugasemd: Vertu viss um að öll pappírssnifsi hafi verið fjarlægð.

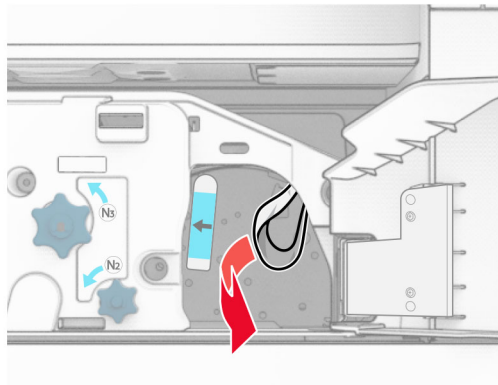

18 Settu handfang N1 aftur á sinn stað.

19 Lokaðu hurð N5 og lokaðu síðan hurð N4.

20 Loka hurð F.

21 Færðu handföng R1 og R4 í upprunalega stöðu.

22 Loka hurð H.

Pappírstífla í bæklingseiningu

1 Fjarlægðu fastan pappír í bakka 2.

Athugasemd: Vertu viss um að öll pappírssnifsi hafi verið fjarlægð.

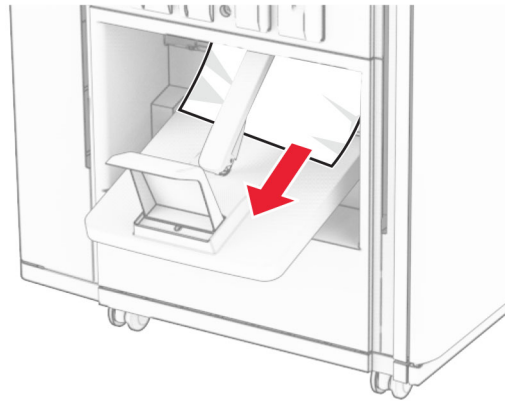

2 Opnið hurð H.

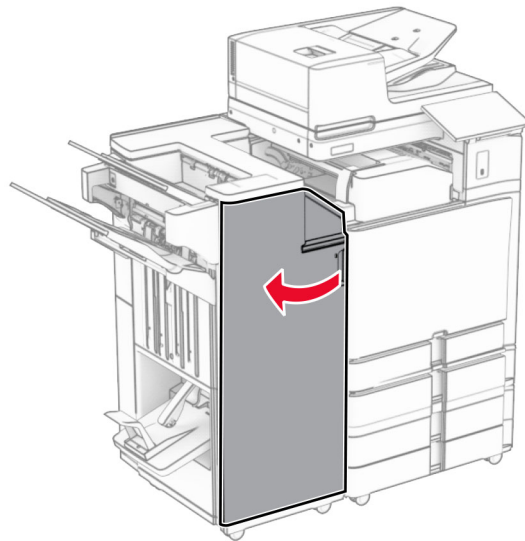

3 Snúðu hnúðum R6, R11 og R10 réttisælis.

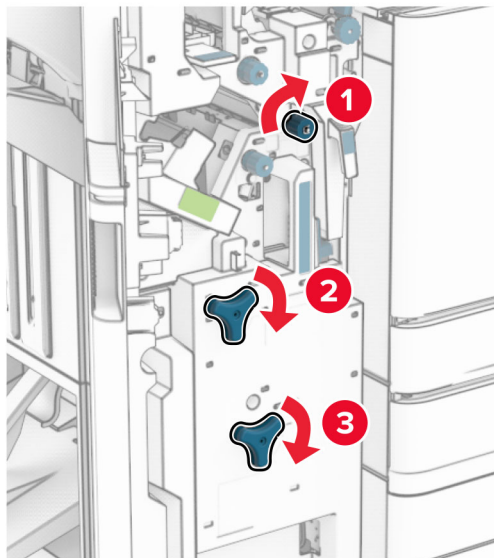

4 Dragðu út bæklingseininguna.

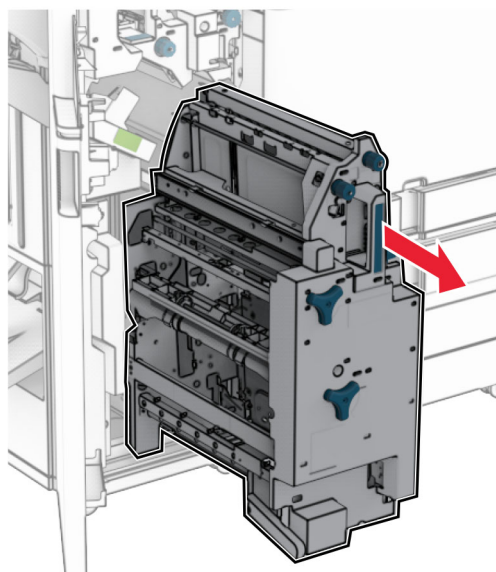

5 Fjarlægðu pappírinn sem stíflaðist.

Athugasemd: Vertu viss um að öll pappírssnifsi hafi verið fjarlægð.

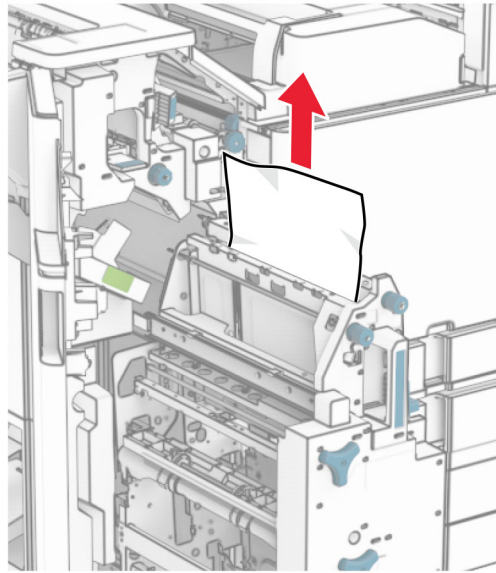

6 Snúðu hnúði R9 rangsælis þar til hann stöðvast.

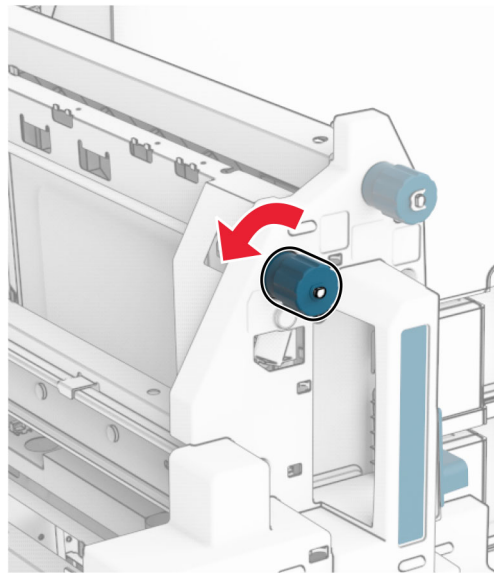

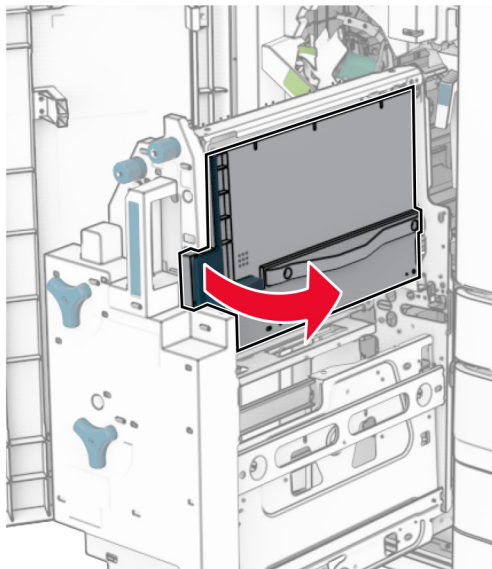
7 Opnaðu hurð R8.**8** Fjarlægðu pappírinn sem stíflaðist.

Athugasemd: Vertu viss um að öll pappírssnifsi hafi verið fjarlægð.

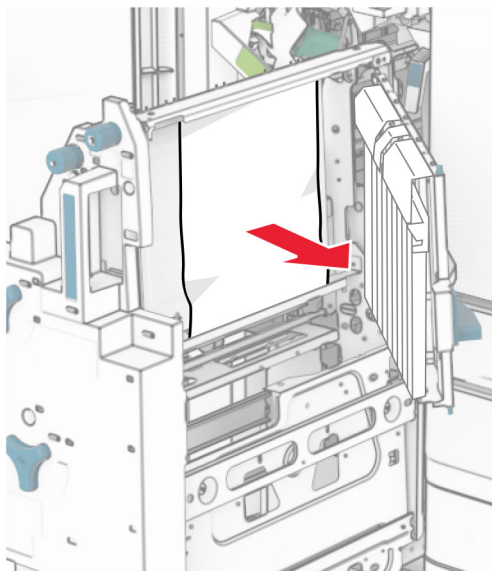
**9** Loka hurð R8.**10** Skilaðu bæklingseiningunni aftur í frágangseiningu bæklinga.**11** Loka hurð H.

Vandamál við nettengingu

Get ekki opnað Embedded Web Server

Reyndu eitt eða fleira af eftirfarandi:

- Vertu viss um að kveikt sé á prentaranum.
- Vertu viss um að IP-tala prentarans sé rétt.

Athugasemdir:

- Skoðaðu IP-töluna á stjórnborðinu.
- IP-talan birtist sem fjögur sett af tölum sem eru aðskildar af punktum, svo sem 123.123.123.123.
- Gangið úr skugga um að studdur vafri sé uppsettur.
 - Internet Explorer útgáfa 11 eða nýrri
 - Microsoft Edge
 - Safari útgáfa 6 eða nýrri
 - Google Chrome™ útgáfa 32 eða nýrri
 - Mozilla Firefox útgáfa 24 eða nýrri
- Athugun hvort tenging við netkerfi sé virk.

Athugasemd: Ef tengingin virkar ekki skaltu hafa samband við kerfisstjórnann þinn.

- Vertu viss um að tengingar á köplum við prentarann og prentþjóninn séu rétt tengdar. Skoðaðu skjölin sem fylgdu með prentþjóninum varðandi frekari upplýsingar.
- Athugaðu hvort staðgengilsþjónar (proxy) séu óvirkir.

Athugasemd: Ef þjónarnir eru óvirkir skaltu hafa samband við kerfisstjórnann þinn.

Ef vandamálið er enn til staðar skaltu hafa samband við [þjónustuver](#).

Get ekki tengt prentarann við þráðlausa netið (Wi-Fi)

Reyndu eitt eða fleira af eftirfarandi:

- Í stjórnborðinu skaltu fara í **Stillingar > Netkerfi/tengi > Yfirlit netkerfis > Virkur tengibúnaður** og velja **Sjálfvirkt**.
- Gakktu úr skugga um að tölvan sé tengd við rétt Wi-Fi net. Varðandi frekari upplýsingar, sjá "[Tengja prentarann við þráðlaust netkerfi \(Wi-Fi\)](#)" á síðu 245.

Athugasemd: Sumir beinar gætu deilt sjálfgefna Wi-Fi nafninu.

- Vertu viss um að þú hafir skráð rétt aðgangsorð fyrir netið.

Athugasemd: Taktu eftir bilunum, tölunum og hástöfunum í aðgangsorðinu.

- Gakktu úr skugga um að rétt þráðlaus öryggisstilling sé valin. Í stjórnborðinu skaltu fara í **Stillingar > Netkerfi/tengi > Þráðlaust > Öryggisstilling þráðlausrar tengingar**.

Ef vandamálið er enn til staðar skaltu hafa samband við [þjónustuver](#).

Vandamál varðandi valkosti vélbúnaðar

Getur ekki uppgötvað innri valkost

Reyndu eitt eða fleira af eftirfarandi:

- Slökktu á prentaranum, bíddu síðan í um það bil 10 sekúndur, og kveiktu á honum aftur.
- Prentaðu **Síða yfir stillingar valmyndar** og athugaðu svo hvort innri valkosturinn birtist á listanum yfir uppsetta eiginleika. Í stjórnborðinu skaltu fara í **Stillingar > Skýrslur > Síða yfir stillingar valmyndar**.
- Athugaðu hvort innri valkostur er rétt uppsettur á stýrispjaldinu.
 - 1 Slökktu á prentaranum og taktu síðan rafmagnssnúruna úr sambandi við rafmagn.
 - 2 Vertu viss um að innri valkostur sé uppsettur í viðeigandi tengi á stýrispjaldinu.
 - 3 Tengdu straumsnúruna við rafmagnsinnstunguna og kveiktu síðan á prentaranum.



VARÚÐ—HUGSANLEG HÆTTA: Til að koma í veg fyrir hættu á eldsvoða eða raflosti skal tengja rafmagnssnúruna við innstungu með viðeigandi getu og rétta jarðtengingu sem er nálægt vörinni og auðveldlega aðgengileg.

- Athugaðu hvort innri valkostur sé tiltækur í rekli prentarans.

Athugasemd: Ef þörf krefur, bættu innri valkosti handvirktt inn í prentararekilinn til að gera hann tiltækan fyrir prentverk. Varðandi frekari upplýsingar, sjá [“Bæta við tiltækum valkostum í prentrekli” á síðu 91](#).

Ef vandamálið er enn til staðar skaltu hafa samband við [þjónustuver](#).

Tengi fyrir innri lausnir virkar ekki rétt

Reyndu eitt eða fleira af eftirfarandi:

- Prentaðu **Síða yfir stillingar valmyndar** og athugaðu svo hvort innri lausnargátt (ISP) birtist í lista yfir uppsetta eiginleika. Í stjórnborðinu skaltu fara í **Stillingar > Skýrslur > Síða yfir stillingar valmyndar**.
- Fjarlægðu ISP og settu síðan upp aftur. Varðandi frekari upplýsingar, sjá [“Setja upp tengi fyrir innri lausnir” á síðu 239](#).
- Athugaðu kapalinn og tengingu á ISP.
 - 1 Notaðu réttan kapal og gakkðu svo úr skugga um að hann sé tryggilega tengdur við ISP.
 - 2 Athugaðu hvort samskiptakapall fyrir ISP-lausnina sé tryggilega tengdur við tengi á stjórnborðinu.

Ef vandamálið er enn til staðar skaltu hafa samband við [þjónustuver](#).

Samhliða- eða raðsamskiptaspjald virkar ekki sem skyldi

Reyndu eitt eða fleira af eftirfarandi:

- Prentaðu **Síða yfir stillingar valmyndar** og athugaðu svo hvort samhliða- eða raðsamskiptaspjald birtist á listanum yfir uppsetta eiginleika. Í stjórnborðinu skaltu fara í **Stillingar > Skýrslur > Síða yfir stillingar valmyndar**.
- Fjarlægðu og settu síðan aftur upp samhliða- eða raðsamskiptaspjaldið. Varðandi frekari upplýsingar, sjá [“Setja upp tengi fyrir innri lausnir” á síðu 239](#).
- Athugaðu tenginguna milli kapalsins og samhliða- eða raðsamskiptaspjaldsins.

Ef vandamálið er enn til staðar skaltu hafa samband við [þjónustuver](#).

Bilað minniskort fannst

Reyndu eitt eða fleira af eftirfarandi:

- Skiptu út bilaða minniskortinu.
- Veldu **Halda áfram** til að hunska skilaboðin og halda áfram að prenta.
- Hætta við núverandi verk í prentun.

Ekki nægilegt pláss á minniskorti fyrir tilföng

Reyndu eitt eða fleira af eftirfarandi:

- Veldu **Halda áfram** til að hreinsa skilaboðin og halda áfram að prenta.
- Eyða leturgerðum, fjölvum og öðrum gögnum sem eru vistuð á minniskortinu.
- Settu upp geymsludrif.

Athugasemd: Niðurhlöðnum leturtegundum og fjölvum sem eru ekki áður vistuð á minniskorti er eytt.

Vandamál varðandi rekstarvörur

Skiptu um hylki, misræmi á svæði prentara

Til að leiðrétta þetta vandamál skaltu kaupa hylki með réttu svæði sem samsvarar svæði prentarans eða kaupa hylki sem gildir á heimsvísu.

- Fyrsta talan í skilaboðunum á eftir 42 gefur til kynna svæði prentarans.
- Önnur talan í skilaboðunum á eftir 42 gefur til kynna svæði hylkisins.

Svæði prentara og blekhylkja

Svæði	Talnakóði
Á heimsvísu eða óskilgreint svæði	0
Norður-Ameríka (Bandaríkin, Kanada)	1
Evrópska efnahagssvæðið, Vestur-Evrópa, Norðurlöndin, Sviss	2
Kyrrahafssvæði Asíu	3
Latneska Ameríka	4
Afgangurinn af Evrópu, Mið-Austurlönd, Afríka	5
Ástralía, Nýja-Sjáland	6
Ógilt svæði	9

Athugasemd: Til að finna svæðisstillinga prentarans og blekhylkis skaltu prenta **Prenta gæðaprófunarsíður**. Frá stjórnborðinu skaltu fletta á **Stillingar > Bilanaleit > Prenta gæðaprófunarsíður**.

Endurfyllt venjulegt [lita] prenthylki

Prentarinn hefur greint venjulegt Lexmark hylki sem fyllt hefur verið á með óekta lit af öðrum aðila en Lexmark.

Smelltu á **Í lagi** til að halda áfram.

Allir vísar um endingu prentaraíhluta eru hannaðir til að virka með Lexmark-vörum og -varahlutum og geta gefið óeðlilegar niðurstöður þegar þeir eru notaðir með vörum eða varahlutum í Lexmark-prentaranum sem eru endurframleiddir af öðrum aðilum en Lexmark.

Frekari upplýsingar er að finna í prentarayfirlýsingu um takmarkaða ábyrgð.

Rekstrarvörur sem eru ekki frá Lexmark

Prentarinn hefur uppgötvað rekstrarvöru eða hlut sem er ekki frá Lexmark sem er uppsettur í prentaranum.

Lexmark prentarinn þinn er hannaður til að virka best með upprunalegum rekstrarvörum og hlutum frá Lexmark. Notkun á rekstrarvörum eða hlutum frá þriðja aðila getur haft áhrif á afköst, áreiðanleika eða endingu prentarans og myndeiningar hans.

Allar vísanir á endingu eru hannaðar til að virka með rekstrarvörum eða hlutum frá Lexmark og geta því gefið ónákvæmar niðurstöður ef rekstrarvörur eða hlutir frá þriðja aðila eru notaðir. Notkun á hlutum myndeiningar umfram ætlaða endingu geta skaðað Lexmark-prentarann þinn eða tengda hluti.

Viðvörðun—hugsanleg hættu: Notkun á rekstrarvörum eða hlutum frá þriðja aðila getur haft áhrif á ábyrgð. Ábyrgðin nær ekki yfir skemmdir vegna notkunar á rekstrarvörum eða hlutum frá þriðja aðila.

Til að samþykkja þessa áhættu og að halda áfram með notkun á rekstrarvörum eða hlutum frá öðrum aðila í prentaranum skaltu halda tveimur fingrum á skjá prentarans í 15 sekúndur. Þegar staðfestingargluggi birtist skaltu snerta **Halda áfram**.

Ef þú vilt ekki samþykkja þessa áhættu, fjarlægðu þá rekstrarvöru eða hlut frá þriðja aðila úr prentaranum þínum, og settu síðan ósvikna rekstrarvöru eða hlut frá Lexmark í staðinn. Varðandi frekari upplýsingar, sjá [“Nota upprunalega hluti og rekstarvörur frá Lexmark” á síðu 367](#).

Ef prentarinn prentar ekki eftir að villuboð hafa verið hreinsuð, endurstilltu þá teljara notkunar rekstrarvöru.

- 1 Í stjórnborðinu skaltu fara í **Stillingar > Tæki > Viðhald > Uppsetningarvalmynd > Notkun rekstrarvöru og teljarar**.
- 2 Veldu hlut eða rekstrarvöru sem þú vilt endurstilla og veldu síðan **Gangsetja**.
- 3 Lestu viðvörðunarskilaboðin og veldu síðan **Halda áfram**.
- 4 Notaðu tvo fingur og snertu skjáinn í 15 sekúndur til að hreinsa skilaboðin.

Athugasemd: Ef þú getur ekki endurstillt teljara notkunar á rekstrarvöru skaltu skila hlut rekstrarvöru til þess staðar sem hann var keyptur á.

Vandamál við mötun pappírs

Pappír krullast



Reyndu eitt eða fleira af eftirfarandi:

- Færðu stýringar í skúffunni í rétta stöðu fyrir pappír sem var hlaðið.
- Skilgreindu pappírsstærð og gerð pappírs í kjörstillingum prentunar eða í samskiptum prentunar, eftir stýrikerfinu. Vertu viss um að stillingin samsvari pappírnum sem var hlaðið.

Athugasemd: Þú getur einnig breytt stillingunni á stjórnborði prentarans. Farðu í **Stillingar > Pappír > Uppsetning skúffu > Pappírsstærð/gerð**.

- Fjarlægðu pappírinn, snúðu honum við og settu hann svo aftur í.
- Settu í pappír úr nýjum pakka.

Athugasemd: Pappírinn dregur til sín raka vegna þess að rakastig er hátt. Geymdu pappírinn í upprunalegum umbúðum þar til þú ætlar að nota hann.

Ef vandamálið er enn til staðar skaltu hafa samband við [þjónustuver](#).

Umslag lokast við prentun

Reyndu eitt eða fleira af eftirfarandi:

- Notaðu umslög sem hafa verið geymd í þurru umhverfi.

Athugasemd: Prentun á umslög með miklu rakainnihaldi getur lokað flípanum.

- Gangið úr skugga um að pappírstegundin sé stillt á **Umslag**. Á stjórnborðinu skaltu fara í **Stillingar > Pappír > Uppsetning skúffu > Pappírsstærð/-gerð**.

Ef vandamálið er enn til staðar skaltu hafa samband við [þjónustuver](#).

Prentun með samröðun virkar ekki

Reyndu eitt eða fleira af eftirfarandi:

- Í stjórnborðinu skaltu fara í **Stillingar > Prenta > Útlit > Raða** og velja svo **Kveikt [1,2,1,2,1,2]**.
- Opnaðu skjalið sem þú ert að reyna að prenta, opnaðu kjörstillingar prentunar eða Prentsamskipti og veldu svo **Raða**.
- Fækkaðu fjölda á síðum sem á að prenta.

Ef vandamálið er enn til staðar skaltu hafa samband við [þjónustuver](#).

Tenging á skúffum virkar ekki

Reyndu eitt eða fleira af eftirfarandi:

- Gakktu úr skugga um að tengdar skúffur innihaldi sömu pappírsstærð, stefnu og pappírsgerð.
- Vertu viss um að pappírsstýringar séu rétt staðsettar.
- Stilltu stærð pappírs og gerð til að samsvara pappírnum sem hlaðið er í tengdu skúffurnar. Á stjórnborðinu skaltu fara í **Stillingar > Pappír > Uppsetning skúffu > Pappírsstærð/-gerð**.
- Vertu viss um að **Tenging á skúffum** sé stillt á **Sjálfvirkt**. Varðandi frekari upplýsingar, sjá [“Tengja skúffur” á síðu 88](#).

Ef vandamálið er enn til staðar skaltu hafa samband við [þjónustuver](#).

Pappír flækist oft

Reyndu eitt eða fleira af eftirfarandi:

- Athugaðu hvort pappírnum sé hlaðið rétt.

Athugasemdir:

- Vertu viss um að pappírsstýringar séu rétt staðsettar.
- Vertu viss um að hæð á stafla sé fyrir neðan vísun á hámarksfyllingu.
- Gættu þess að prenta á ráðlagða pappírsstærð og pappírsgerð.
- Stilltu rétta pappírsstærð og pappírsgerð. Á stjórnborðinu skaltu fara í **Stillingar > Pappír > Uppsetning skúffu > Pappírsstærð/-gerð**.
- Settu í pappír úr nýjum pakka.

Athugasemd: Pappírinn dregur til sín raka vegna þess að rakastig er hátt. Geymdu pappírinn í upprunalegum umbúðum þar til þú ætlar að nota hann.

Ef vandamálið er enn til staðar skaltu hafa samband við [þjónustuver](#).

Síður sem flækjast eru ekki endurprentaðar

- 1 Í stjórnborðinu skaltu fara í **Stillingar > Tæki > Tilkygningar > Endurheimta innihald flækju**.
- 2 Í valmynd fyrir **Endurheimt flækju** veldu **Kveikt** eða **Sjálfvirkt**.

Ef vandamálið er enn til staðar skaltu hafa samband við [þjónustuver](#).

Vandamál með tölvupóst

Gera villuboð „SMTP-þjónn ekki uppsettur“ óvirk.

- 1 Frá stjórnborðinu skaltu fara í **Stillingar > Tölvupóstur > Uppsetning tölvupósts**.
- 2 Stilltu **Gera „SMTP-þjónn ekki uppsettur“ óvirka** villuna á **Kveikt**.

Til að koma í veg fyrir að villan endurtaki sig skaltu gera eitt eða fleiri af eftirfarandi:

- Uppfæra fastbúnað prentarans. Frekari upplýsingar er að finna í hlutanum „Uppfæra fastbúnað“.
- Veldu SMTP-stillingar tölvupósts. Varðandi frekari upplýsingar, sjá [“Stilling SMTP-stillinga” á síðu 260](#).

Ekki er hægt að senda tölvupóst

Reyndu eitt til viðbótar af eftirfarandi:

- Gakktu úr skugga um að SMTP stillingar fyrir tölvupóst séu rétt stilltar. Varðandi frekari upplýsingar, sjá [“Stilling SMTP-stillinga” á síðu 260](#).
- Gakktu úr skugga um að prentarinn sé tengdur við net og að netið sé tengt við internetið.

Ef vandamálið er enn til staðar skaltu hafa samband við [þjónustuver](#).

Vandamál við faxsendingu

Auðkenni þess sem hringir sést ekki

Athugasemd: Þessar leiðbeiningar eiga aðeins við um prentara sem eru með uppsett faxkort.

- 1 Í stjórnborðinu skaltu fara í **Stillingar > Fax > Uppsetning á faxi > Móttökustillingar á faxi > Stýringar stjórnanda**.
- 2 Stilltu **Virkja símanúmerabirtia Kveikt**.

Ef vandamálið er enn til staðar skaltu hafa samband við [þjónustuver](#).

Get ekki sent eða tekið á móti föxum með því að nota hliðrænt fax

Reyndu eitt eða fleira af eftirfarandi:

- Leystu úr villuboðum sem birtast á skjánum.
- Gakktu úr skugga um að snúrutengingar fyrir síma, símtæki eða símsvara séu öruggar.
- Hlustaðu eftir hringitóni.
 - Hringdu í faxnúmerið til að vera viss um að það virki rétt.
 - Ef þú ert að nota eiginleikann Lagt á, þá á að hækka hljóðstigið til að athuga hvort þú heyrir hringitón.
- Athugið vegg tengil símans.
 - 1 Tengdu hliðrænan síma beint í vegg tengilinn.
 - 2 Hlustið eftir hringisón.
 - 3 Ef hringisónn heyrir ekki, notaðu þá aðra símasnúru.
 - 4 Ef hringisónn heyrir ekki ennþá, tengdi hliðrænan síma í annan vegg tengil.
 - 5 Ef þú heyrir hringisón, tengdu þá prentarann við þann vegg tengil.

- Athugaðu hvort prentarinn er tengdur við hliðræna símaþjónustu eða rétta stafræna tengið.
 - Ef þú notar símaþjónustu með samþætta þjónustu fyrir stafrænt net (ISDN) tengdu þá við hliðstætt símatengi á ISDN-tengi. Hafðu samband við þína ISDN-veitu varðandi frekari upplýsingar.
 - Ef þú ert að nota DSL, tengdu þá DSL-síu eða beini sem styður hliðræna notkun. Hafðu samband við þína DSL-veitu varðandi frekari upplýsingar.
 - Ef þú ert að nota PBX-símaþjónustu, vertu viss um að þú sért tengdur við hliðrænt tengi á PBX. Ef ekki til staðar, íhugaðu að koma upp hliðrænni símalínu fyrir faxtækið.
- Aftengdu tímabundið annan búnað og gerðu aðra símaþjónustu óvirka.
 - 1 Aftengdu annan búnað (eins og símsvara, tölvur, mótöld eða símalínur) milli prentarans og símalínu.
 - 2 Gerðu símtal í bið og talhólf óvirk. Hafðu samband við símafyrirtækið þitt varðandi frekari upplýsingar.
- Skannaðu upphaflega skjalið, eina síðu í einu.

Ef vandamálið er enn til staðar skaltu hafa samband við [þjónustuver](#).

Get tekið á móti en ekki sent föx með því að nota hliðrænt fax

Reyndu eitt eða fleira af eftirfarandi:

- Settu upprunalega skjalið í skúffu sjálfvirks matara skjala eða á gler skannans.
- Setja upp númer á flýtvísi á réttan hátt.
 - Athugaðu hvort búið er að setja upp númer fyrir flýtvísi á símanúmer sem þú vilt hringja í.
 - Hringdu handvirkt í símanúmerið.

Ef vandamálið er enn til staðar skaltu hafa samband við [þjónustuver](#).

Get sent en ekki tekið á móti föxum með því að nota hliðrænt fax

Reyndu eitt eða fleira af eftirfarandi:

- Vertu viss um að uppruni pappírs sé ekki tómur.
- Athuga biðstillingar á fjölda hringinga. Í stjórnborðinu skaltu fara í **Stillingar > Fax > Uppsetning á faxi > Móttökustillingar á faxi > Hringingar fyrir svörum**.
- Ef prentarinn er að prenta auðar síður, skoðaðu þá [“Auðar eða hvítar síður” á síðu 440](#).

Ef vandamálið er enn til staðar skaltu hafa samband við [þjónustuver](#).

Get ekki sett upp etherFAX

Reyndu eitt eða fleira af eftirfarandi:

- Athuga tengingar prentarans.
 - 1 Frá stjórnborðinu skaltu fara í **Stillingar > Skýrslur > Netkerfi > Uppsetningarsíða netkerfis**.
 - 2 Sýna stöðu netkerfis á prentaðri síðu.
- Gakktu úr skugga um að prentarinn sé tengdur við net og að netið sé tengt við internetið.
- Gakktu úr skugga um að etherFAX sé sett rétt upp. Varðandi frekari upplýsingar, sjá [“Setja upp faxaðgerð sem notar etherFAX” á síðu 69](#).

Ef vandamálið er enn til staðar skal fara á <https://www.etherfax.net/lexmark>.

Get ekki sent eða tekið á móti föxum með því að nota etherFAX

Reyndu eitt eða fleira af eftirfarandi:

- Gakktu úr skugga um að prentarinn sé tengdur við net og að netið sé tengt við internetið.
- Gakktu úr skugga um að etherFAX sé sett rétt upp. Varðandi frekari upplýsingar, sjá [“Setja upp fxaðgerð sem notar etherFAX” á síðu 69](#).
- Skiptu stórum skjölum í minni skráarstærðir.

Ef vandamálið er enn til staðar skal fara á <https://www.etherfax.net/lexmark>.

Léleg prentgæði á faxi

Reyndu eitt eða fleira af eftirfarandi:

- Leiðréttu alla galla í prentun.
 - 1 Prentaðu **Gæðaprófunarsíður**. Frá stjórnborðinu skaltu fletta á **Stillingar > Bilanaleit > Prenta gæðaprófunarsíður**.
 - 2 Leiðréttu alla galla í prentgæðum. Varðandi frekari upplýsingar, sjá [“Prentgæði eru léleg” á síðu 440](#).
- Ef þú ert að nota hliðrænt fax skaltu minnka sendingarhraða á móttæknu faxi.
 - 1 Í stjórnborðinu skaltu fara í **Stillingar > Fax > Uppsetning á faxi > Móttökustillingar á faxi > Stýringar stjórnanda**.
 - 2 Veldu minni sendingarhraða í valmynd **Hám. hraði** fyrir hámarkshraða.

Ef vandamálið er enn til staðar skaltu hafa samband við [þjónustuver](#).

Upplýsingar vantar á forsiðu á faxi

- 1 Slökktu á prentaranum, bíddu síðan í um það bil 10 sekúndur, og kveiktu á honum aftur.
- 2 Senda eða taka á móti faxi.

Ef vandamálið er enn til staðar skaltu hafa samband við [þjónustuver](#).

Get ekki sent forsiðu á faxi frá tölvunni

Reyndu eitt eða fleira af eftirfarandi:

- Gakktu úr skugga um að prentrekill sé uppfærður. Nánari upplýsingar er að finna á www.lexmark.com/downloads.
- Hreinsaðu stillinguna **Alltaf að sýna stillingar áður en fax er sent**.
 - 1 Opnaðu samskipti **Prenta** úr því skjali sem þú ert að reyna að faxes.
 - 2 Veldu prentarann og smelltu síðan á **Eiginleikar, Kjörstillingar, Valkostir**, eða **Uppsetning**.
 - 3 Smelltu á **Fax**, og hreinsaðu stillinguuna **Alltaf að sýna stillingar áður en fax er sent**.

Ef vandamálið er enn til staðar skaltu hafa samband við [þjónustuver](#).

Vandamál við skönnun

Get ekki skannað til tölvu

Reyndu eitt eða fleira af eftirfarandi:

- Framkvæma afritunarverk. Ef verkið mistókst skaltu slökkva á prentaranum, bíða síðan í um það bil 10 sekúndur, og kveikja á honum aftur.
- Athuga tengingar prentarans.
 - 1 Prenta **uppsetningarsíðu netkerfis**. Í stjórnborðinu ferðu í **Stillingar > Skýrslur > Netkerfi** og velur síðan **Uppsetningarsíða netkerfis**.
 - 2 Skoðaðu fyrsta hluta síðunnar og staðfestu tenginguna.
- Vertu viss um að prentarinn og tölvan séu tengd við sama netkerfið.

Ef vandamálið er enn til staðar skaltu hafa samband við [þjónustuver](#).

Get ekki skannað til möppu á netinu

Reyndu eitt eða fleira af eftirfarandi:

- Búðu til flýtvísi í möppu á netinu og skannaðu síðan skjal með flýtvísinum. Varðandi frekari upplýsingar, sjá [“Skanna í möppu á netinu” á síðu 273](#).
- Gakktu úr skugga um að vefslóð að möppu á netinu og snið séu rétt. Til dæmis, *llnetþjónn_hýsishéiti/heitimöppu/slóð*, þar sem *netþjónn_hýsishéiti* er fullgilt lén (FQDN) eða IP-tala.
- Gakktu úr skugga um að þú hafir heimild til skrifaðgangs að möppu á netinu.
- Uppfæra flýtvísi að möppu á netinu.
 - 1 Opnaðu vafra og skráðu IP-tölu prentarans í svæði vistfangs.

Athugasemdir:

- Skoða IP-tölu prentara á heimaskjá prentarans. IP-talan birtist sem fjögur sett af tölum sem eru aðskildar af punktum, svo sem 123.123.123.123.
- Ef verið er að nota staðgengilsþjón (proxy), gerðu hann óvirkan tímabundið til að opna vefsíðuna rétt.

2 Smelltu á **Flýtvísar**, og veldu síðan flýtvísi.

Athugasemd: Ef þú ert með margar gerðir flýtvísa, veldu þá **Mappa á neti**.

3 Í svæði Slóð deilingar skráðu vefslóð að möppu á netinu. Til dæmis `\\server_hostname\foldername\path`.

Athugasemd: Notið ávallt framhallandi skástrik þegar deilingarslóð er slegin inn.

4 Frá valmynd **Sannvottun** veldu aðferð sannvottunar.

Athugasemd: Ef **auðkenning** er stillt á „**Nota úthlutað notandanafn og aðgangsorð**“ skaltu slá inn innskráningarupplýsingarnar þínar í reitina fyrir notandanafn og aðgangsorð.

5 Smelltu á **Vista**.

- Vertu viss um að prentarinn og mappa á neti séu tengd við sama netkerfið.

Ef vandamálið er enn til staðar skaltu hafa samband við [þjónustuver](#).

Afrit að hluta af skjali eða mynd

Reyndu eitt eða fleira af eftirfarandi:

- Vertu viss um að skjalið eða myndin sé sett snúandi niður í efra vinstra horni á gleri skannans.
- Stilltu samsvarandi stærð á pappír og á pappírnum sem var hlaðið í skúffuna.

Ef vandamálið er enn til staðar skaltu hafa samband við [þjónustuver](#).

Léleg gæði á afriti

Reyndu eitt eða fleira af eftirfarandi:

- Hreinsaðu gler á skanna og gler á sjálfvirkum matara með rökum, lófríum klút.

Athugasemd: Ef prentarinn þinn er með annað gler á sjálfvirkum matara inni í mataranum, þá skal einnig hreinsa þetta gler. Varðandi frekari upplýsingar, sjá [“Skanninn hreinsaður” á síðu 417](#).

- Vertu viss um að skjalið eða myndin sé sett snúandi niður í efra vinstra horni á gleri skannans.
- Athugaðu gæði upprunalega skjalsins eða myndarinnar og breyttu gæðastillingunum skönnunar í samræmi við það.

Ef vandamálið er enn til staðar skaltu hafa samband við [þjónustuver](#).

Lóðréttar dökkar rákir þegar skannað er frá sjálfvirkum matara

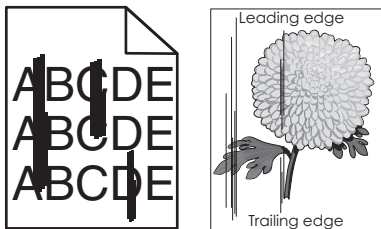

- 1 Lyftu skannahlífinni og fjarlægðu síðan glerhreinsitækið.
- 2 Þurrkaðu af gleri sjálfvirks matara við hliðina á skannaglerinu.
- 3 Opnaðu hurð A1 og hreinsaðu síðan glerið á sjálfvirkum matara.
- 4 Settu verkfærið aftur á sinn stað.
- 5 Lokaðu loki á skannanum.

Athugasemd: Frekari upplýsingar um hreinsun skannans er að finna í [“Skanninn hreinsaður” á síðu 417](#).

Ef vandamálið er enn til staðar skaltu hafa samband við [þjónustuver](#).

Skörðött mynd eða texti við skönnun frá sjálfvirka mataranum

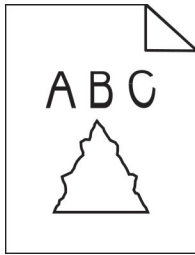

- 1 Settu 50 blöð af hreinum, venjulegum pappír í sjálfvirka matarann.

Athugasemd: Venjulegi pappírinn hjálpar til við að hreinsa eða fjarlægja ryk og önnur efni rúllum sjálfvirks matara.

- 2 Frá stjórnborðinu skaltu strjúka til hægri að miðju stjórnstöðvarinnar og velja svo .
- 3 Settu upphaflegt skjal í sjálfvirka matarann.
- 4 Skannaðu skjalið.

Ef vandamálið er enn til staðar skaltu hafa samband við [þjónustuver](#).

Verk í skönnun heppnaðist ekki

Reyndu eitt eða fleira af eftirfarandi:

- Vertu viss um að Ethernet- eða USB-kapall sé tryggilega tengdur við tölvuna og prentarann.
- Athugaðu skrána sem þú vilt skanna og gakktu úr skugga um að:
 - Skráarheitið er ekki þegar notað í viðtökumöppunni.
 - Skjalið eða myndin sem þú vilt skanna er ekki opin í öðru forriti.
- Vertu viss um að gátretir fyrir **Breyta tímastimpli** eða **Yfirskrifa núverandi skrá** séu valdir í stillingum fyrir móttökustað.

Ef vandamálið er enn til staðar skaltu hafa samband við [þjónustuver](#).

Skanninn lokast ekki

- 1 Fjarlægðu hindrun sem heldur loki á skanna opnu.
- 2 Lokaðu skannanum.

Ef vandamálið er enn til staðar skaltu hafa samband við [þjónustuver](#).

Skönnun tekur of langan tíma eða tölvan frýs

- 1 Loka öllum forritum sem trufla skönnunina.
- 2 Skannaðu skjalið aftur.

Ef vandamálið er enn til staðar skaltu hafa samband við [þjónustuver](#).

Skanninn svarar ekki

Reyndu eitt eða fleira af eftirfarandi:

- Athugaðu að rafmagnssnúran sé rétt tengd við prentarann og rafmagnsinnstungu.



VARÚÐ—HUGSANLEG HÆTTA: Til að koma í veg fyrir hættu á eldsvoða eða raflosti skal tengja rafmagnssnúruna við innstungu með viðeigandi getu og rétta jarðtengingu sem er nálægt vörunni og auðveldlega aðgengileg.

- Gakktu úr skugga um að kveikt sé á prentaranum og leystu svo úr villuboðum sem birtast á skjánum.
- Slökktu á prentaranum, bíddu síðan í um það bil 10 sekúndur, og kveiktu á honum aftur.

Ef vandamálið er enn til staðar skaltu hafa samband við [þjónustuver](#).

Aðlaga stillingu á skanna

- 1 Í stjórnborðinu skaltu fara í **Stillingar > Tæki > Viðhald > Uppsetningarvalmynd > Uppsetning á skanna > Handvirk stilling á skanna**.
- 2 Í valmyndinni **Prenta fljótvirka prófun** skal velja **Gangsetja**.
- 3 Settu prufusíðuna á skannaglerið og veldu síðan **Stilling á flatskanna**.
- 4 Í valmyndinni **Afrita fljótvirka prófun** skal velja **Gangsetja**.
- 5 Berðu prufusíðuna saman við upprunalega skjalið.
Athugasemd: Ef spássíur prufusíðunnar eru frábrugðnar upprunalega skjalinu skaltu velja stillingar fyrir **Vinstri spássíu** og **Spássíu að ofan**.
- 6 Endurtaktu [skref 4](#) og [skref 5](#) þar til spássíur á síðu **fljótvirka afritun** passa nálægt því við upphaflega skjalið.

Stilla skráningu sjálfvirkis matara

- 1 Í stjórnborðinu skaltu fara í **Stillingar > Tæki > Viðhald > Uppsetningarvalmynd > Uppsetning á skanna > Handvirk stilling á skanna**.
- 2 Í valmyndinni **Prenta fljótvirka prófun** skal velja **Gangsetja**.
- 3 Settu prufusíðuna í skúffu sjálfvirkis matara skjala.
- 4 Veldu **Stilling á sjálfvirkum matara að framan** eða **Stilling á sjálfvirkum matara að aftan**.
Athugasemdir:
 - Til að samræma **Stilling á sjálfvirkum matara að framan** skal setja prófunarsíðuna upp, með stuttu brúnina fyrst inn í sjálfvirka matarann.
 - Til að samræma **Stilling á sjálfvirkum matara að aftan** skal setja prófunarsíðuna niður, með stuttu brúnina fyrst inn í sjálfvirka matarann.
- 5 Í valmyndinni **Afrita fljótvirka prófun** skal velja **Gangsetja**.
- 6 Berðu prufusíðuna saman við upprunalega skjalið.
Athugasemd: Ef spássíur prufusíðunnar eru frábrugðnar upprunalega skjalinu skaltu velja stillingar fyrir **Lárétta stillingu** og **Spássíu að ofan**.
- 7 Endurtaktu [skref 5](#) og [skref 6](#) þar til spássíur á síðu **fljótvirka afritun** passa nálægt því við upphaflega skjalið.

Vandamál varðandi prentgæði lita

Breyta litum í prentuðu úttaki

- 1 Í stjórnborðinu skaltu fara í **Stillingar > Prenta > Gæði > Þróð myndvinnsla > Litaleiðrétting**.
- 2 Í **Litaleiðrétting** valmyndinni skal velja **Handvirkt**.
- 3 Veldu viðeigandi stillingar fyrir umbreytingu lita í valmyndinni **Litaleiðrétting innihalds**.

Gerð hlutar	Litaleiðréttingartölur
RGB-mynd RGB-texti RGB-teikningar	<ul style="list-style-type: none"> • Líflegt - Prentar bjartari og mettaðri liti og hægt er að nota það á öll móttakin litasnið. • sRGB skjár - Byr til útprentun sem líkist litunum sem eru sýndir á tölvuskjá. Notkun á svörtum prentlit er háværkuð fyrir prentun á ljósmyndum. • Skjár-réttur svartur - Byr til útprentun sem líkist litunum sem eru sýndir á tölvuskjá. Þessi stilling notar aðeins svartan prentlit til að búa til öll stig á hlutlausum gráum lit. • sRGB líflegt - Gefur aukna litamettun fyrir litaleiðréttingu á sRGB skjá. Notkun á svörtum prentlit er háværkuð fyrir prentun á skýringarmyndum. • Slökkt
CMYK-mynd CMYK-texti CMYK-teikningar	<ul style="list-style-type: none"> • Bandarískt CMYK - Beitir litaleiðréttingu til að námunda SWOP (Specifications for Web Offset Publishing) litaútprentun. • Evrópskt CMYK - Beitir litaleiðréttingu til að námunda Euroscale litaútprentun. • Líflegt CMYK - Eykur litamettun á stillingu á litaleiðréttingu bandaríks CMYK. • Slökkt

Algengar spurningar um litaprentun

Hvað er RGB-litur?

RGB-litur er aðferð til að lýsa litum með því að tilgreina magn af rauðu, grænu eða bláu sem þarf til að framleiða ákveðin lit. Hægt er að blanda saman rauðu, grænu og bláu ljósi í mismunandi magni til að búa til stórt litasvið sem er að finna í náttúrunni. Tölvuskjái, skannar og stafrænar myndavélar nota þessa aðferð til að sýna liti.

Hvað er CMYK-litur?

CMYK-litur er aðferð til að lýsa litum með því að tilgreina magn af bláu, rauðu, gulu og svörtu sem þarf til að búa til ákveðin lit. Hægt er að blanda saman CMYK-bleki eða CMYK-prentdufti í mismunandi magni til að búa til stórt litasvið sem er að finna í náttúrunni. Prentvélar, bleksprautuprentarar og litaleysiprentarar búa til liti á þennan hátt.

Hvernig á að prenta lit sem er skilgreindur í skjali?

Hugbúnaðarforrit eru notuð til að tilgreina og breyta litum í skjali með RGB- eða CMYK-litasamsetningum. Varðandi frekari upplýsingar sjá hjálparatriði fyrir hugbúnaðinn.

Hvernig veit prentarinn hvaða lit á að prenta?

Þegar skjal er prentað eru upplýsingar um gerð og lit á hverjum hlut sendar til prentarans. Upplýsingarnar eru síðan sendar í gegnum litaleiðréttingartöflurnar. Lit er umbreytt í viðeigandi magn af CMYK-prentdufti sem notað er til að búa til litinn sem þú vilt. Upplýsingar um hlut ákvarða beitingu á litaleiðréttingartöflum. Til dæmis er hægt að nota eina gerð af litaleiðréttingartöflu á texta en aðra gerð á myndir.

Hvað er handvirk litaleiðrétting?

Þegar handvirk litaleiðrétting er virk, notar prentarinn notandavaldar litaleiðréttingartöflur til að vinna hluti. Handvirkar stillingar litaleiðréttingar eru sérstakar fyrir gerð hlutarins sem verið er að prenta (texti, grafík eða myndir). Það er einnig sértækt hvernig liturinn á hlutum er tilgreindur í hugbúnaðinum (RGB eða CMYK samsetningar). Til að nota mismunandi litabreytitöflu handvirk, sjá [“Breyta litum í prentuðu úttaki” á síðu 520](#).

Ef forritið tilgreinir ekki liti með RGB eða CMYK samsetningum, þá er handvirk litaleiðrétting ekki gagnleg. Hún er heldur ekki skilvirk ef hugbúnaður eða stýrikerfi tölvu stjórnar aðlögun lita. Með því að stilla litaleiðréttingu á sjálfvirk býr það í flestum tilfellum æskilega liti fyrir skjölin.

Hvernig get ég ná samsvörun á sérstökum lit (til dæmis fyrirtækislógi)?

Í **Gæðavalmyndinni** eru níu gerðir af **Litasýnishornum** í boði. Þessi sýnishorn eru einnig aðgengileg á síðunni **Litasýnishorn** í innbyggða vefþjóninum. Með því að velja einhvert sýnishorn býr það til margra síðna útprentun sem samanstendur af hundruðum af lituðum reitum. Hver reitur inniheldur samsetningu á CMYK eða RGB, sem fer eftir töflu sem var valin. Litur í hverjum reit er fenginn með því að fara yfir CMYK- eða RGB-samsetninguna sem merkt er í reitnum.

Þú getur fundið reitinn með litnum sem er næstur þeim lit sem reynt er að líkja eftir með því að fara yfir **Litasýnishornin**. Hægt er að nota litasamsetninguna í reitnum til að breyta lit hlutarins í hugbúnaðarforriti. Varðandi frekari upplýsingar sjá hjálparatriði fyrir hugbúnaðinn. Handvirk litaleiðrétting kann að vera nauðsynlegt til að nota völdu litaleiðréttingartöfluna fyrir tiltekna hlutinn.

Að velja hvaða **Litasýnishorn** á að nota fyrir tiltekna litasamsvörun fer eftir:

- Stillingu **Litaleiðréttingar** sem er notuð (**Sjálfvirk**, **Slökkt** eða **Handvirk**).
- Gerð hlutarins sem verið er að prenta (texti, grafík eða myndir).
- Hvernig liturinn á hlutum er tilgreindur í hugbúnaðinum (RGB eða CMYK samsetningar).

Ef hugbúnaðarforritið tilgreinir ekki liti með RGB- eða CMYK-samsetningum eru síður **Litasýnishorna** ekki gagnlegar. Sum hugbúnaðarforrit leiðrétt RGB- eða CMYK-samsetningarnar sem tilgreindar eru í forritinu með litastjórnun. Í slíkum tilfellum er ekki víst að prentaður litur samsvari nákvæmlega síðum **Litasýnishorna**.

Útprentunin virðist lituð

Reyndu eitt eða fleira af eftirfarandi:

- Í stjórnborðinu skaltu fara í **Stillingar > Prenta > Gæði > Þróuð myndvinnsla** og velja svo **Litastilling**.
- Í stjórnborðinu skaltu fara í **Stillingar > Prenta > Gæði > Þróuð myndvinnsla**, velja **Litajafnvægi** og breyta stillingum.

Ef vandamálið er enn til staðar skaltu hafa samband við [þjónustuver](#).

Hafa samband við stuðning viðskiptavina

Áður en samband er haft við þjónustuver, vertu viss um að hafa eftirfarandi upplýsingar:

- Vandamál prentara
- Villuboð
- Gerð á prentara og raðnúmer

Opnaðu <https://support.lexmark.com> til að fá tölvupóst eða stuðning í gegnum spjall eða flettu í gegnum handbækur, stuðningsgögn, rekla og annars efnis sem hægt er að hlaða niður.

Tæknilegur stuðningur í síma er einnig tiltækur. Hringdu í síma 1-800-539-6275 í Bandaríkjunum eða Kanada. Fyrir önnur lönd eða svæði farðu á [til að finna alþjóðlegar samskiptaupplýsingar fyrir stuðning viðskiptavina](#).

Endurvinnsla og förgun

Endurnýting á vörum Lexmark

- 1 Farðu á www.lexmark.com/recycle.
- 2 Veldu þitt land eða svæði
- 3 Velja endurvinnslu.

Endurvinnsla Lexmark umbúða

Lexmark leitast stöðugt við að lágmarka umbúðir. Minni umbúðir hjálpa til við að tryggja að Lexmark prentarar eru fluttir á sem skilvirkastan og umhverfisvænan hátt og að það er minna af umbúðum sem þarf að farga. Þessi framkvæmd leiðir til minni losunar efna, orkusparnaðar og nýtingu náttúrulegra gæða. Lexmark býður einnig upp á endurvinnslu umbúðanna í sumum löndum eða svæðum. Nánari upplýsingar er að finna á www.lexmark.com/recycle.

Kassar Lexmark eru 100% endurvinnanlegir þar sem endurvinnslustöðvar bylgjupappa eru til staðar. Þessar aðstæður kunna ekki að vera til staðar á þínu svæði.

Frauð sem er notað í Lexmark umbúðunum er endurvinnanlegt þar sem slíkar endurvinnslustöðvar eru. Þessar aðstæður kunna ekki að vera til staðar á þínu svæði.

Þegar þú skilar prenthylki til Lexmark getur þú endurnýtt kassann sem prenthylkið kom í. Lexmark endurvinnur kassann.

Tilkynningar

Vöruupplýsingar

Heiti vöru:

Lexmark CX833se, Lexmark CX833xse; Lexmark CX961se, Lexmark CX961tse; Lexmark CX962se, Lexmark CX962tse; Lexmark CX963se, Lexmark CX963xse; Lexmark XC8355; Lexmark XC9635; Lexmark XC9645; Lexmark XC9655 MFP

Tegund vélar:

7566

Gerðir:

688, 698

Tilkynning varðandi útgáfu

Júní 2024

Eftirfarandi málgrein gildir ekki um þau lönd þar sem slík ákvæði eru í ósamræmi við gildandi staðbundin lög: EXMARK INTERNATIONAL, INC., LÆTUR ÞESSA ÚTGÁFU Í TÉ „EINS OG HÚN KEMUR FYRIR“ ÁN NOKKURRAR ÁBYRGÐAR, HVORKI MEÐ BERUM ORÐUM EÐA GEFIÐ TIL KYNNA, INNIFALIÐ, EN EKKI TAKMARKAÐ VIÐ, ÓBEINA ÁBYRGÐ Á SELJANLEIKA EÐA HÆFNI TIL TILTEKINNAR NOTKUNAR. Sum ríki heimila ekki höfnun á ábyrgð með berum orðum eða gefinni til kynna í tilteknum viðskiptum; því kann þessi yfirlýsing ekki að eiga við þig.

Þessi útgáfa gæti verið tæknilega ónákvæm eða með innsláttarvillum. Breytingar eru reglulega gerðar á upplýsingum; þessar breytingar verða innfelldar í síðari útgáfum. Breytingar eða endurbætur á vörum eða kerfum sem er lýst hér kunna að vera gerðar hvenær sem er.

Tilvísanir í þessu riti til vöru, forrita eða þjónustu fela ekki í sér að framleiðandi hyggst koma þeim á framfæri í öllum löndum sem hann starfar í. Einhver tilvísun til vöru, kerfis eða þjónustu er ekki ætlað að sýna eða gefa í skyn að aðeins má nota þá vöru, kerfi eða þjónustu. Nota má hvers kyns aðra sambærilega vöru, kerfi eða þjónustu sem ekki brýtur á neinum hugverkaréttindum í staðinn. Mat og sannprófun á starfsemi í tengslum við aðrar vörur, kerfi eða þjónustu, að undanskildum þeim sem sérstaklega tilnefnd af framleiðanda, er á ábyrgð notanda.

Fyrir tæknistuðning Lexmark, farðu á <http://support.lexmark.com>.

Varðandi upplýsingar um persónuverndarstefnu Lexmark, sem gildir um notkun á þessari vöru, farðu á www.lexmark.com/privacy.

Fyrir upplýsingar um rekstrarvörur og niðurhal, farðu á www.lexmark.com.

© 2024 Lexmark International, Inc.

Öll réttindi áskilin.

Vörumerki

Lexmark, lógó Lexmark og MarkNet eru vörumerki eða skráð vörumerki Lexmark International, Inc. í Bandaríkjunum og/eða öðrum löndum.

Gmail, Android, Google Play og Google Chrome eru vörumerki Google LLC.

Macintosh, macOS, Safari, and AirPrint are trademarks of Apple Inc., registered in the U.S. and other countries. iCloud is a service mark of Apple Inc., registered in the U.S. and other countries. Use of the Works with Apple badge means that an accessory has been designed to work specifically with the technology identified in the badge and has been certified by the developer to meet Apple performance standards.

Microsoft, Internet Explorer, Microsoft 365, Microsoft Edge, Outlook og Windows eru vörumerki Microsoft fyrirtækjasamstæðunnar.

Mopria™ orðmerkið er skráð og/eða óskráð vörumerki Mopria Alliance, Inc. í Bandaríkjunum og öðrum löndum. Óheimil notkun er stranglega bönnuð.

PCL® er skráð vörumerki Hewlett-Packard Company. PCL er auðkenni Hewlett-Packard Company á prentaraskipunum (tungumál) og aðgerðum sem eru innifaldar í prenturum þeirra. Þessum prentara er ætlað að vera samhæfur við PCL-tungumálið. Þetta þýðir að prentarinn þekkir PCL skipanir notaðar í ýmsum forritum og að prentarinn líkir eftir aðgerðum sem samsvara skipunum.

PostScript er skráð vörumerki Adobe Systems Incorporated í Bandaríkjunum og/eða öðrum löndum.

Wi-Fi® og Wi-Fi Direct® eru skráð vörumerki Wi-Fi Alliance®.

Öll önnur vörumerki eru eign viðkomandi eigenda þeirra.

Tilkynningar varðandi leyfismál

Allar tilkynningar varðandi leyfi í tengslum við þessa vöru er hægt að skoða á geisladiskinum:\Skráasafni TILKYNNINGAR á uppsetningargeisladiski hugbúnaðar.

Stig hávaðamengunar

Eftirfarandi mælingar voru gerðar í samræmi við ISO 7779 og upplýstar í samræmi við ISO 9296.

Athugasemd: Sumar stillingar kunna ekki að eiga við um þína vöru.

1-metra meðal hljóðþrýstingur, dBA	
Prentun	Einnar hliðar: 51 (CX833, CX963, XC8355, XC9655); 46 (CX961, XC9635); 50 (CX962, XC9645) Tveggja hliða: 52 (CX833, CX963, XC8355, XC9655); 48 (CX961, XC9635); 51 (CX962, XC9645)
Skönnun	50
Afritun	52
Tilbúinn	15

Gildi geta breyst. Sjá www.lexmark.com varðandi núverandi gildi.

Tilskipun vegna úrgangs frá raf- og rafeindabúnaði (WEEE)

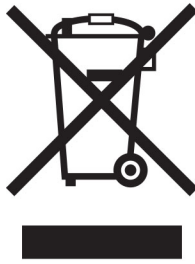

Táknmynd fyrir WEEE gefur til kynna sérstök endurvinnslukerfi og aðferðir fyrir framleiðsluvörur fyrir rafeindabúnað í löndum Evrópusambandsins. Við mælum með endurvinnslu á okkar búnaði.

Ef þú hefur frekari spurningar um valkosti fyrir endurvinnslu, komdu í heimsókn á vef Lexmark á www.lexmark.com til að finna staðbundið símanúmer fyrir söluaðila.



Lítíum-íon endurhlaðanleg rafhlaða



Þessi vara getur innihaldið lítíum-íonrafhlöðu í stærð penings, sem aðeins þjálfaður tæknimaður ætti að fjarlægja. Yfirstrikað tákn ruslatunnu á hjólum þýðir að ekki má henda vörunni sem óflokkuðum úrgangi heldur þarf að senda hana í sérstaka söfnunaraðstöðu til endurheimtu og endurvinnslu. Ef rafhlaðan er fjarlægð, ekki henda rafhlöðunni í heimilissorpið. Það getur verið sérstakt söfnunarkerfi fyrir rafhlöður í þínu nærsamfélagi, svo sem staðsetning fyrir skil á rafhlöðum til endurvinnslu. Sérstök söfnun á notuðum rafhlöðum tryggir viðeigandi meðhöndlun úrgangs, þar með talið endurnotkun og endurvinnslu og kemur í veg fyrir hugsanleg neikvæð áhrif á heilsu manna og umhverfi. Vinsamlegast fargaðu rafhlöðunum á ábyrgan hátt.

Environmental labeling for packaging

Per Commission Regulation Decision 97/129/EC Legislative Decree 152/2006, the product packaging may contain one or more of the following symbols.

 <p>20 PAP</p>	<p>This symbol indicates that the packaging may contain corrugated fiberboard.</p>
 <p>21 PAP</p>	<p>This symbol indicates that the packaging may contain non-corrugated fiberboard.</p>
 <p>22 PAP</p>	<p>This symbol indicates that the packaging may contain paper.</p>

For more information, go to www.lexmark.com/recycle, and then choose your country or region. Information on available packaging recycling programs is included with the information on product recycling.

Förgun á vörinni

Ekki má farga prentaranum eða rekstrarvörum á sama hátt og venjulegu heimilissorpi. Hafið samráð við staðbundin yfirvöld varðandi kosti fyrir förgunar og endurvinnslu.

Skil á Lexmark-hylkjum til endurnota eða endurnýtingar

Skilakerfi Lexmark-blekhylkja leyfir þér að skila notuðum blekhylkjum ókeypis til Lexmark fyrir endurnotkun eða endurvinnslu. Eitt hundrað prósent af tónum blekhylkjum sem var skilað aftur til Lexmark eru annaðhvort endurnýtt eða meðhöndluð til endurvinnslu. Umbúðirnar sem notaðar eru til að skila hylkjum eru einnig endurunnar.

Framkvæmdu eftirfarandi til að skila Lexmark-hylkjum til endurnota eða endurnýtingar:

- 1 Farðu á www.lexmark.com/recycle.
- 2 Veldu þitt land eða svæði
- 3 Velja kerfi Lexmark hylkissöfnunar.
- 4 Fylgdu leiðbeiningum á skjánum.

Tilkynning vegna stöðurafragns

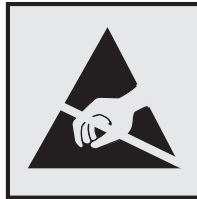

Þetta tákn auðkennir hluti sem eru viðkvæmir gagnvart stöðurafragn. Snertu ekki svæði nálægt þessum táknum án þess að snerta fyrst yfirborð úr málmni á svæði fjarri táknuinu.

Til að koma í veg fyrir skemmdir frá rafstöðuhleðslu þegar verið er að framkvæma viðhaldsverkefni eins og að hreinsa pappírslækjur eða skipta um rekstrarvörur, skaltu snerta einhvern sýnilegan málmramma í prentaranum áður en þú nálgast eða snertir innri hluta prentarans jafnvel þótt táknið sé ekki til staðar.

ENERGY STAR

Sérhver vara Lexmark sem er með ENERGY STAR® merki á vörunni eða á ræsiskjá er vottað til að uppfylla kröfur Umhverfisverndarstofnunar Bandaríkjanna (EPA) ENERGY STAR frá og með framleiðsludegi.



Upplýsingar um hitastig

Vinnuhitastig og rakastig (RH) ¹	10 til 32,2°C (50 til 90°F) og 15 til 80% rakastig 15,6 til 32,2°C (60 til 90°F) og 8 til 80% rakastig Hámark votur hiti ² : 22,8°C (73°F) Í umhverfi án rakapéttingar
Langtímageymsla prentara / hylkis / myndeyningar ²	15,6 til 32,2°C (60 til 90°F) og 8 til 80% rakastig Hámark votur hiti ² : 22,8°C (73°F)
Prentari / prenthylki / skammtímasending myndeyningar ³	-40 til 40°C (-40 til 104°F)
<p>¹ Í sumum tilvikum verður að mæla afköst (svo sem notkun hylkja og hraða fyrstu blaðsíðu) í stöðluðu skrifstofuumhverfi við um það bil 22,2 °C (72 °F) og 45% rakastig.</p> <p>² Geymslutími rekstrarvöru er um það bil 2 ár. Þetta er byggt á geymslu í venjulegu skrifstofuumhverfi við 22°C (72°F) og 45% rakastig.</p> <p>³ Hitastig vots hita er ákvarðað með hitastigi lofts og hlutfallslegu rakastigi.</p>	

Tilkynning um leysigeisla

Prentarinn er vottaður í Bandaríkjunum til að vera í samræmi við kröfur DHHS 21 CFR I. kafla, millikafla J fyrir flokk I (1) vörur í leysigeislafllokki, og eru vottaðir annars staðar sem neytendavara í leysigeislafllokki I sem er í samræmi við kröfur IEC 60825-1:2014, EN 60825-1:2014+A11:2021 og EN 50689:2021.

Vörur í leysigeislafllokki I eru ekki taldar vera hættulegar. Leysikerfið og prentarinn eru hönnuð þannig að það er aldrei neitt mannglegt aðgengi að leysigeislum fyrir ofan flokk I að jafnaði við eðlilega notkun, viðhald notanda eða lýst þjónustuástand. Prentarinn er með prenthausstæðu sem ekki er hægt að þjónusta sem inniheldur leysigeisla með eftirfarandi tæknilýsingu:

Flokkur: IIIb (3b) AlGaAs

Nafngildi útaksafis (milliwött): 25

Bylgjulengd (nanómetrar): 770–800

Orkunotkun

Straumnotkun vöru

Í eftirfarandi töflu er að finna dæmigerða eiginleika orkunotkunar vörunnar.

Athugasemd: Sumar stillingar kunna ekki að eiga við um þína vöru.

Stilling	Lýsing	Straumnotkun (wött)
Prentun	Varan býr til útprentun frá rafrænu inntaki.	Einnar hliðar: 812 (CX833, CX963, XC8355, XC9655); 580 (CX961, XC9635); 695 (CX962, XC9645) Tveggja hliða: 780 (CX833, CX963, XC8355, XC9655); 555 (CX961, XC9635); 670 (CX962, XC9645)
Afritun	Varan býr til útprentun frá upphaflegum útprentuðum skjölum.	940 (CX833, CX963, XC8355, XC9655); 669 (CX961, XC9635); 784 (CX962, XC9645)
Skönnun	Varan skannar útprentuð skjöl,	99 (CX833, CX963, XC8355, XC9655); 101 (CX961, XC9635); 98 (CX962, XC9645)
Tilbúinn	Varan er að bíða eftir verki til prentunar.	47.5 (CX833, CX963, XC8355, XC9655); 48 (CX961, XC9635); 44 (CX962, XC9645)
Svefnstilling	Varan er í háttsettri orkusparnaðarstillingu.	1.2
Í dvala	Varan er í lágsettri orkusparnaðarstillingu.	0.2
Slökkt	Varan er tengd við rafmagnstengil, en það er slökkt á straumrofa.	0.2

Stig orkunotkunar sem gefin eru upp í fyrri töflu tákna meðaltíma mælingar. Augnabliksorkunotkun kann að vera verulega hærri en meðaltalið.

Gildi geta breyst. Sjá www.lexmark.com varðandi núverandi gildi.

Svefnstilling

Þessi vara er hönnuð með orkusparnaðarstillingu sem er kölluð *svefnstilling*. Svefnstilling sparar orku með því að lækka orkunotkun á lengri tímabilum af óvirkni. Svefnstilling kemur sjálfkrafa á ef varan er ekki notuð í tiltekinn tíma, sem er kallað *tímarof svefnstillingar*.

Sjálfsvalin verksmiðjustilling tímarofs svefnstillingar fyrir þessa vöru (í mínútum):	15
---	----

Með því að nota valmyndir stillinga er hægt að breyta tímarofi svefnstillingar frá 1 mínútu til 120 mínútna, eða á milli 1 mínútu og 114 mínútna, sem fer eftir gerð prentara. Ef prenthraði er minni eða jafn 30 síðum á mínútu þá getur þú aðeins stillt tímarof allt að 60 mínútum, eða 54 mínútna, sem fer eftir gerð prentara. Stilling á tímarofi svefnstillingar í lágt gildi dregur úr orkunotkun, en getur aukið viðbragðstíma vörunnar. Stilling á tímarofi svefnstillingar í hátt viðheldur fljóttum svartíma, en notar meiri orku.

Sumar gerðir styðja *Djúpa svefnstillingu*, sem dregur enn frekar úr orkunotkun eftir lengri tíma óvirkni.

Stilling í dvala

Þessi vara er hönnuð með ofur-lágri straumstillingu sem er kölluð *stilling í dvala*. Þegar stilling í dvala er í gangi eru slökkt á öllum öðrum kerfum og búnaði með öruggum hætti.

Hægt er að fara í stillingu í dvala með einhverri af eftirfarandi aðferðum:

- Nota tímarof dvala
- Nota tímastilltar straumstillingar

Sjálfsvalin verksmiðjustilling tímarofs dvalastillingar fyrir þessa vöru í öllum löndum eða svæðum	3 dagar
--	---------

Tíminn sem prentarinn bíður eftir að verk sé prentað áður en hann fer í tímastillingu dvala er hægt að breyta á milli einnar klukkustundar og einn mánuð.

Athugasemdir varðandi EPEAT-skráðar vörur fyrir myndbúnað:

- Styrkur biðstraums kemur fram í stillingu í dvala eða slökkt.
- Varan mun sjálfkrafa fara í stig biðstraums ≤ 1 W. Sjálfvirk aðgerð biðstöðu (í dvala eða slökkt) er virkjuð við afhendingu á vöru.

Slökkt stilling

Ef þessi vara er með slökkt stillingu sem enn eyðir lítilli orku, þá er leiðin til að stöðva orkunotkunina alveg sú að aftengja rafmagnssnúruna.

Heildarorkunotkun

Það er stundum gagnlegt að áætla heildarorkunotkun vöru. Þar sem orkunotkun er gefin upp í Wöttum ætti að margfalda orkunotkunina með þeim tíma sem varan eyðir í hverri stillingu í því skyni að reikna orkunotkun. Heildarorkunotkun vöru er summan af orkunotkun hverrar stillingar.

Tilkynningar eftirlitsaðila varðandi þráðlausar vörur

Þessi hluti inniheldur upplýsingar, sem eiga aðeins við um þráðlausar gerðir.

Ef vafi leikur á hvort þín gerð sé þráðlaus gerð, farðu á <http://support.lexmark.com>.

Tilkynning um hlut einingar

Gerðir þúar þráðlausri tengingu innihalda eftirfarandi hlut einingar:

Lexmark MarkNet N8450 / AzureWave AW-CM467-SUR; FCC ID:TLZ-CM467; IC:6100A-CM467

Til að ákvarða hvaða einingar íhluta eru uppsettir í þinni einstöku vöru, sjá merkingar á núverandi vöru.

Váhrif af völdum útgeislunar útvarpstíðni

Uppgefið afl útgeislunar frá þessu tæki er langt undir útvarpsbylgjumarka FCC og annarra eftirlitsstofnana. Halda verður lágmarksaðskilnaði sem nemur 20 cm (8 tommur) milli loftnets og allra einstaklinga fyrir þetta tæki til að fullnægja RF-kröfum FCC og annarra eftirlitsstofnana.

Samræmi við tilskipanir Evrópusambandsins (EB)

Þessi vara er í samræmi við verndunarkröfur tilskipunar EB ráðsins 2014/53/EB um samræmingu og samhæfingu laga aðildarríkjanna um þráðlausan fjarskipti.

Framleiðandi þessarar vöru er: Lexmark International, Inc., 740 West New Circle Road, Lexington, KY, 40550 Bandaríkjunum. Viðurkenndur fulltrúi í EES/EB er: Lexmark International Technology Hungaría Kft., 8 Lechner Ödön fasor, Millennium Tower III, 1095 Budapest UNGVERJALANDI. Innflutningsaðili í EES/EB er: Lexmark International Technology S.à.r.l. 20, Route de Pré-Bois, ICC Building, Bloc A, CH-1215 Genève, Sviss. Yfirlýsing um samræmi við kröfur tilskipananna er í boði sé þess óskað hjá viðurkenndum fulltrúa eða má nálgast hana á www.lexmark.com/en_us/about/regulatory-compliance/european-union-declaration-of-conformity.html.

Samhæfi er gefið til kynna með CE-merkingu:



Takmarkanir

Notkun á þessum útvarpsbúnaði er takmörkuð við notkun innanhúss. Notkun utanhúss er bönnuð. Þessi takmörkun á við um öll löndin sem gefin eru upp í töflunni hér að neðan.

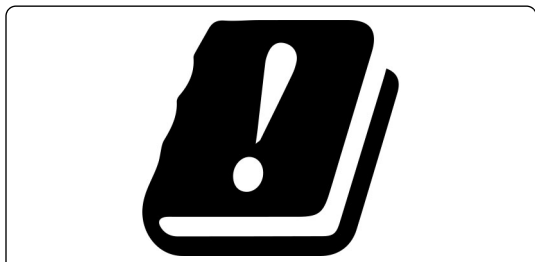

AT	BE	BG	CH	CY	CZ	DE	DK	EE
EL	ES	FI	FR	HR	HU	IE	IS	IT
LI	LT	LU	LV	MT	NL	NO	PL	PT

RO	SE	SI	SK	TR	UK (NI)			
----	----	----	----	----	---------	--	--	--

Yfirlýsing EB og annarra landa um tíðnisvið fyrir útvarpsbylgjur og hámarksafl sendinga

Þessi útvarpsbúnaður sendir annað hvort á tíðnisviðum 2,4GHz (2,412–2,472 GHz innan EB) eða 5GHz (5,15–5,35, 5,47–5,725 innan EB). Hámarks EIRP úttaksafli sendis, þar með talin aukning loftnets, er ≤ 20 dBm fyrir bæði tíðnisviðin.

Samræmi við tilskipanir Evrópusambandsins (EB)

Þessi vara er í samræmi við verndunarkröfur tilskipana EB ráðsins 2014/30/EB, 2014/35/EB og 2011/65/EB eins og breytt með 2015/863/EB um samræmingu og samhæfingu laga aðildarríkjanna um rafsegulsviðssamhæfi, öryggi raffanga til notkunar innan ákveðinna marka spennu og á takmörkunum við notkun tiltekinna, hættulegra efna í rafbúnaði og rafeindabúnaði.

Framleiðandi þessarar vöru er: Lexmark International, Inc., 740 West New Circle Road, Lexington, KY, 40550 Bandaríkjunum. Viðurkenndur fulltrúi í EES/EB er: Lexmark International Technology Hungaría Kft., 8 Lechner Ödön fasor, Millennium Tower III, 1095 Budapest UNGVERJALANDI. Innflutningsaðili í EES/EB er: Lexmark International Technology S.à.r.l. 20, Route de Pré-Bois, ICC Building, Bloc A, CH-1215 Genève, Sviss. Yfirlýsing um samræmi við kröfur tilskipananna er í boði sé þess óskað hjá viðurkenndum fulltrúa eða má nálgast hana á

www.lexmark.com/en_us/about/regulatory-compliance/european-union-declaration-of-conformity.html.

Þessi vara uppfyllir mörk A-flokks EN 55022 og öryggiskröfur EN 62368-1.

Tilkynning um útvarpstruflanir

Viðvörðun

Þetta er vara sem er í samræmi við kröfurnar varðandi útsendingu í EN 55032 mörk í flokkun A marka og kröfur friðhelgis EN 55024. Þessi vara er ekki ætluð til að vera notuð í umhverfi í íbúðum/heimilum.

Þetta er vara í flokki A. Í umhverfi á heimilum getur þessi vara valdið útvarpstruflunum, í því tilviki gæti notandinn þurft að gera viðeigandi ráðstafanir.

Yfirlit

Tölugögn

- 1500 blaða skúffa
 - setja upp 118
 - hlaða 82
- 2 x 550-blaða skúffa
 - setja upp 99
- 2000-blaða samstæðuskúffa
 - hlaða 79
- 2000-blaða samstæðuskúffa
 - setja upp 105
- 550-blaða skúffa
 - setja upp 93
 - hlaða 76
- 550-blaða skúffa 394

A

- virka raddstýringu 62
- bæta við tengiliðum 62
- bæta við hópum 62
- bæta við valkostum vélbúnaðar
 - í prentrekli 91
- bæta prenturum við tölvu 89
- bæta við flýttivísi
 - afritun 259
 - netfang 267
 - ákvörðunarstaður fyrir fax 270
 - FTP vistfang 273
- Heimilisfangabók 62
- Skráning sjálfvirks matara
 - stillir 519
- stillir
 - stilling á skanna 519
- stilla skráningu sjálfvirks matara 519
- stilla birtustig 424
- stilla svertustig á faxi 270
- stilla hljóðstyrk heyrnatóla 67
- hljóðstyrkur hátalara stilltur 67
- stilla hraða tals
 - raddstýring 67
- stilla svertustig prentdufts 256
- hliðstætt fax
 - uppsetning 68
- símsvari
 - uppsetning 70
- úthluta hringmynstri á prentara 75
- komast hjá pappírslækju 456

B

- svartar myndir 447
- svart sett myndeyningar
 - panta 369
 - skipt um 372
- auðar síður 440
- loka á ruslföx 270
- frágangseining bæklings
 - setja upp 205
 - notar 363
- frágangseining bæklings í efri framlengingu bakka
 - skipt um 396
- bókmerki
 - býr til 61

C

- skápur
 - setja upp 112
- auðkenni þess sem hringir sést ekki 513
- hætta við verk í prentun 255
- get ekki tengt prentara við þráðlaust net (Wi-Fi) 507
- getur ekki uppgötvað innri valkost 508
- get ekki opnað Embedded Web Server 507
- get ekki tekið á móti föxum með því að nota hliðrænt fax 514
- get ekki skannað til tölvu 516
- get ekki skannað í möppu á netinu 516
- ekki er hægt að senda tölvupóst 513
- getur ekki sent forsiðu fax úr tölvu 515
- get ekki sent föx með því að nota hliðrænt fax 514
- get ekki sent eða tekið á móti föxum með því að nota hliðrænt fax 513
- get ekki sent eða tekið á móti föxum með því að nota etherFAX 515
- get ekki sett upp etherFAX 514
- kortalesari
 - setja upp 234

- kort, afritun 258
- hylki, misræmi á svæði prentara 509
- breyta upplausn í faxi 270
- breyta stillingum á tengi prentarans eftir uppsetningu á ISP 245
- breyta um veggfóður 60
- athuga nettenginguna 248
- athugun, staða rekstrarvöru 365
- hreinsar prentara 416
- hreinsar skanna 417
- hreinsa augu á prenthaus 420
- Skanninn hreinsaður 359
- þrif á snertiskjá 417
- hreinsa flækju
 - 2 x 550 blaða skúffa 465
 - í 1500 blaða skúffu 467
 - í 2000-blaða samstæðuskúffu 467
 - í 550-blaða skúffu 460
 - í sjálfvirkum matara 462
 - í frágangseiningu bæklings 488
 - í tvívirkri einingu 468
 - í hitagjafa 468
 - í fjölnotamatara 464
 - pappírslutningur með broti 474
 - í staðalskúffu 459
 - í heftarabúnað 472
 - í frágangseiningu með heftara og gatara 477
 - staðalbakki 472
- prentun með samröðun virkar ekki 511
- samræða afritun 258
- litaleiðrétting 520
- litasett myndeyningar
 - panta 369
 - skipt um 379
- litaprentun 520
- vandamál varðandi prentgæði lita
 - Algengar spurningar um litaprentun 520
 - útprintun virðist lituð 521
- litadæmi 520

litaður bakgrunnur á prentun 442
 tölva, skannar til 272
 skjöl trúnaðarmála prentast ekki 454
 trúnaðarprentverk stillir 253
 prentar 254
 grunnstillingaskrá flytur út 90
 flyt inn 91
 stillir
 stillingar pósthjóns 260
 stilla sumartíma 75
 Stilla stillingar hátalari faxtækis 75
 stilla tilkynningar varðandi rekstrarvöru 365
 stilla Wi-Fi Direct 246
 tenging tölvu við prentara 247
 tengja fartæki við prentara 247
 tengja prentara við sérstaka hringþjónustu 75
 tengja prentarar við þráðlaust net 245
 tengja prentara við Wi-Fi 245
 tengja við prentara nota Wi-Fi Direct 247
 tenging við þráðlaust net nota PIN-aðferð 246
 nota aðferð með hnöppum (PBC) 246
 varðveisla á rekstrarvörum 425
 hafa samband við stuðning viðskiptavina 521
 stjórnborð notar 13
 afritunarvandamál hlutaafrit af skjölum 517
 hlutaafrit af myndum 517
 léleg gæði á afriti 517
 skanninn svarar ekki 519
 afrita stærð stillir 258
 afritun kort 258
 skjöl 257
 á báðar hliðar á pappír 257
 á bréfhaus 257
 ljósmyndir 257
 nota sjálfvirkan matara 257

notkun glers á skanna 257
 nota sjálfvirkan matara skjala (ADF) 14
 nota gler á skanna 14
 afrita margar síður á eina síðu 258
 búa til möppu á netinu 274
 býr til bækling 363
 búa til bókmerki 61
 býr til flýtvísi 274
 afritun 259
 netfang 267
 ákvörðunarstaður fyrir fax 270
 FTP vistfang 273
 bogin prentun 446
 þjónustuver 521
 sérstilla pappírsstærð 76
 sérsníða skjáinn 60
 klippa af myndum á prenti 447
 klippa af texta á prenti 447

D

dökk prentun 441
 dagsetning og tími faxstillingar 75
 sumartími stillir 75
 Wi-Fi netið gert óvirkt 248
 slökkva á raddstýringu 63
 bilað minnskort 509
 listi skráasafns prentar 255
 gera villu SMTP-þjónn ekki uppsettur óvirka 512
 birtustig á skjá stillir 424
 sérsníða skjá notar 60
 sérstök hringþjónusta 75
 skjöl, prentun úr tölvu 251
 punktar á prentaðri síðu 445
 afritun báðum megin 257

E

netfang senda 267
 tölvupóstsviðvaranir uppsetning 365
 tölvupóstsaðgerð uppsetning 260

vandamál með tölvupóst ekki er hægt að senda tölvupóst 513
 stillingar pósthjóns stillir 260
 þjónustuveitur tölvupósts 260
 flýtvísir í tölvupóst býr til 267
 tilkynningar um losun 525, 531
 tæming á boxi fyrir gatara 423
 virkja stækkunarstillingu 67
 virkja USB-teng 456
 stækka afrit 258
 umslag lokast við prentun 511
 eyðir harður diskur 249
 skynvætt geymsludrif 249
 fastheldið minni 249
 minni prentara 249
 geymsludrif 249
 óstöðugt minni 249
 eyða minni prentara 249
 villukóðar 427
 villuboð 427
 etherFAX setja upp faxaðgerð 69
 Ethernet-tengi 59
 flytja út uppsetningarskrá 90

F

sjálfvaldar verksmiðjustillingar endurheimtir 249
 viftuhlíf skipt um 401
 fax framsending 271
 setja í bið 271
 faxkort setja upp 230
 svertustig á faxi stillir 270
 ákvörðunarstaður fyrir fax býr til flýtvísi 270
 faxrekill setja upp 89
 atvikaskrá fyrir fax prentar 270
 faxvandamál auðkenni þess sem hringir sést ekki 513

get sent en ekki tekið á móti föxum með því að nota hliðrænt fax 514
 getur ekki sent forsiðu fax úr tölvu 515
 get ekki sent föx með því að nota hliðrænt fax 514
 get ekki sent eða tekið á móti föxum með því að nota hliðrænt fax 513
 get ekki sent eða tekið á móti föxum með því að nota etherFAX 515
 get ekki sett upp etherFAX 514
 upplýsingar vantar á faxforsíðu 515
 léleg prentgæði 515
 upplausn á faxi breyta 270
 faxþjónn, notar setja upp faxaðgerð 69
 uppsetning á faxi 73 með hefðbundinni símalínutengingu 70
 hátalari faxtækis Stilla stillingar 75
 fax, skipuleggja 269
 fax, sending 269
 senda fax stilla dagsetningu og tíma 75
 FCC-tilkynningar 531
 finna upplýsingar um prentara 9
 spjald fastbúnaðar 57
 fastbúnaður, uppfæra notar Embedded Web Server 92
 nota stjórnborð prentara 92
 minniskort skanna til 274
 minniskort, prentun frá 252
 brot ljósritaðra skjala 364
 brot prentaðra eintaka 364
 listi yfir sýnishorn leturgerða prentar 255
 framsenda fax 271
 FTP-netþjónn skanna til 273
 hitagjafi skipt um 388
 viðhaldssett hitagjafa panta 369

G

Upprunalegir íhlutir og rekstrarvörur frá Lexmark 367
 upprunalegir hlutir og rekstrarvörur 367
 draugamyndir 442
 glerhreinsitækið skipt um 404
 grár bakgrunnur á prentun 442

H

harður diskur 57
 eyðir 249
 harður geymsludiskur 249
 valkostir vélbúnaðar 1500 blaða skúffa 118
 2 x 550-blaða skúffa 99
 2000-blaða samstæðuskúffa 105
 550-blaða skúffa 93
 frágangseining bæklings 205
 skápur 112
 setja upp 135
 lyklaborðshilla 226
 pappírslutningur 154
 pappírslutningur með broti 140, 170, 205
 heftarabúnaður 124
 frágangseining með heftara og gatara 154, 170
 vandamál varðandi valkosti vélbúnaðar
 getur ekki uppgötvað innri valkost 508
 hljóðstyrkur heyrnartólsins, stilling 67
 skjöl í bið prentast ekki 454
 verk í bið stillir 253
 prentar 254
 Stilling í dvala stillir 424
 geyma föx 271
 prentverk í bið 253
 box fyrir gatara tæming 423
 skipt um 398
 tákn á heimaskjá 13
 láréttar dökkar línur 449
 láréttar hvítar línur 451

rakastig umhverfis prentarann 528

I

flytja inn uppsetningarskrá 91
 rangar spássíur 443
 gaumljós 14
 setja upp frágangseining bæklings 190
 pappírslutningur 190
 setja upp 1500-blaða skúffu 118
 setja upp 2 x 550-blaða skúffu 99
 setja upp 2000-blaða samstæðuskúffu 105
 setja upp 550-blaða skúffu 93
 uppsetning frágangseiningar bæklings 190
 setja upp skáp 112
 setja upp innri valkosti faxkort 230
 uppsetning lyklaborðshilla 226
 setja upp hliðraðan staflara 135
 setja upp valkosti tengi fyrir innri lausnir 239
 uppsetning á pappírslutningi 190
 setja inn heftarabúnað 124
 setja upp rekil fyrir fax 89
 setja upp rekil fyrir prentara 89
 setja upp hugbúnað prentara 89
 skynvætt geymsludrif 249
 eyðir 249
 innri valkostur ekki uppgötvaður 508
 innri valkostir 57 kortalesari 234
 tengi fyrir innri lausnir setja upp 239
 tengi fyrir innri lausnir virkar ekki rétt 508

J

skökk mynd úr skönnun með sjálfvirkum matara 518
 skakkur texti úr skönnun með sjálfvirkum matara 518
 staðsetningar flækju auðkennir 457
 síður sem flækjast eru ekki endurprentaðar 512

flækjur, pappír
 komast hjá 456
 verk prentast úr rangri
 skúffu 454
 verk prentast á rangan
 pappír 454
 ruslföx
 loka á 270

K

lyklaborðshilla
 setja upp 226

L

bréfhaus
 afrita á 257
 velur 17
 Lexmark Print
 notar 251
 Lexmark „ScanBack“
 þjónusta 272
 ljós prentun 443
 tengja skúffur 88
 hlaða 2000-blaða
 samstæðuskúffu 79
 hlaða 550-blaða skúffu 76
 hlaða bréfhaus 86
 hlaða pappír
 í fjölnotamatara 86
 hlaða forgötuðum pappír 86
 hlaða skúffu 82
 hlaða skúffur 76, 79
 finna öryggistengi 15

M

Stækkunarstilling
 virkja 67
 býr til bækling 363
 taka afrit 257
 stjórn skjáhvílu 60
 handvirk litaleiðrétting 520
 valmynd
 802.1x 346
 Um þennan prentara 292
 Aðgengileiki 285
 Uppsetning á bakka 304
 Skráning í skýjaþjónustu 357
 Uppsetning
 trúnaðarprentunar 355
 Uppsetningarvalmynd 286
 Sjálfgildi afritunar 304

Sjálfvaldar aðferðir
 innskráningar 351
 Tæki 358
 sparnaðarstilling 280
 Sjálfgildi tölvupósts 322
 Uppsetning tölvupósts 321
 Dulkóðun 356
 Eyða tímabundnum
 gagnaskrá 356
 Ethernet 341
 Fax 358
 Fax-stilling 308
 Uppsetning faxþjóns 318
 Uppsetning á faxi 308
 Frágangur 294
 Prentun frá minniskorti 335
 Skönnun frá minniskorti 331
 Sameining eyðublaða 359
 Sjálfgildi FTP 327
 HTTP/FTP-stillingar 348
 Mynd 301
 IPSec 345
 Verkreikningar 297
 Útlit 293
 Staðbundnir reikningar 351
 Hömlur á innskráningu 354
 LPD-uppsetning 347
 Stjórna heimildum 350
 Uppsetning á miðli 303
 Síða yfir stillingar
 valmyndar 357
 Ýmislegt 356
 Stjórnun þjónustu fartækja 340
 Netkerfi 359
 Yfirlit netkerfis 336
 Tilkynningar 281
 Eyða utan þjónustu 292
 PCL 300
 PDF 299
 PostScript 299
 Orkustýring 284
 Kjörstillingar 277
 Prentun 358
 Gæði 296
 Fjarstýrt stjórnborð 280
 Endurheimta sjálfgefna
 verksmiðjustillingar 286
 Takmarka ytra aðgengi að
 netkerfi 349
 Skipuleggja USB-tæki 352
 Eftirlitsskrá öryggis 352
 Uppsetning 295

Deila gögnum með
 Lexmark 285
 Flýtvísar 358
 SNMP 344
 Stillingar fyrir LDAP-laun 356
 TCP/IP 342
 ThinPrint 349
 Uppsetning skúffu 302
 Bilanaleit 359
 Uppfæra fastbúnað 292
 USB 349
 Uppsetning veftengils 327
 Þráðlaust 337
 Wi-Fi Direct 340
 yfirlit valmynda 276
 Síða yfir stillingar valmynda
 prentar 360
 aflestur mæla, skoðun 366
 liti vantar 444
 upplýsingar vantar á
 faxforsíðu 515
 fartæki
 prentar frá 251, 252
 breyta litaúttaki 520
 Mopria-prentþjónusta 251
 flekkótt prentun og punktar 445
 færa prentarann 58, 425

N

fara um skjáinn
 nota bendingar 63
 mappa á neti
 skanna til 273
 staðsetning möppu á netinu
 stillir 274
 flýtvísir í möppu á netinu 274
 stig hávaðamengunar 525
 Fastheldið minni 249
 fastheldið minni
 eyðir 249
 ekki upprunalegt prentduft 510
 Rekstrarvörur ekki frá
 Lexmark 510
 Ekki nægilegt pláss á minniskorti
 fyrir tilföng 509
 tilkynningar 525, 527, 529, 530,
 531

O

hliðraður staflari
 setja upp 135

notar 362
 hliðrunarstöflun 362
 hnappaborð á skjánum
 notar 67
 panta rekstrarvörur
 svart sett myndeiningar 369
 litasett myndeiningar 369
 viðhaldssett hitagjafa 369
 hylki með heftum 369
 blekhylki 367
 flaska fyrir úrgangsblek 369

P

efni umbúða 523
 pappír
 bréfhaus 17
 forprentuð eyðublöð 17
 endurunnið 16
 velur 15
 Eiginleikar pappírs 15
 pappír krullast 511
 vandamál við mötun pappírs
 prentun með samröðun virkar
 ekki 511
 umslag lokast við prentun 511
 pappír flækist oft 512
 tenging á skúffum virkar
 ekki 512
 pappír flækist oft 512
 viðmiðunarreglur varðandi
 pappír 15
 pappírflækja
 2 x 550 blaða skúffa 465
 í 1500 blaða skúffu 467
 í 2000-blaða skúffu 467
 í sjálfvirkum matara 462
 pappírflutningur með broti 474
 í heftarábúnað 472
 pappírflækja í 550-blaða
 skúffu 460
 pappírstífla í frágangseiningu
 bæklinga 488
 pappírflækja í hurð B 468
 pappírflækja í tvívirku
 einingu 468
 pappírflækja í hitaeiningu 468
 pappírflækja í
 fjölnotamatara 464
 pappírstífla í staðalbakka 472
 pappírstífla í staðalskúffu 459
 pappírflækja í heftara- og
 gatarabúnaði 477

pappírstíflur
 komast hjá 456
 finna 457
 pappírstærðir
 studdar 18, 20, 22, 31, 37, 45
 pappírflutningur
 setja upp 154
 tengihlíf pappírflutnings
 skipt um 405
 pappírflutningur með broti
 setja upp 140, 170, 205
 notar 364
 pappírsgerðir
 studdar 53
 pappírspyngdir
 studdar 52
 hlutafrit af skjölum eða
 myndum 517
 persónuauðkennanleg númer
 (PIN)
 virkja 68
 ljósmyndir, afritun 257
 setja aðskilnaðarsíður 255, 258
 léleg gæði á afriti 517
 léleg prentgæði á faksi 515
 lítil gæði skönnunar 517
 tengi fyrir straumsnúru 59
 stillingar orkusparnaðar
 stillir 424
 foruppsett forrit 57
 forprentuð eyðublöð
 velur 17
 útprentun virðist lituð 521
 prentrekill
 bæta við valkostum
 vélbúnaðar 91
 setja upp 89
 prentverk
 hætta við 255
 prentverk prentast ekki 453
 prentverk eru ekki prentuð 453
 prentvandamál
 síður sem flækjast eru ekki
 endurprentaðar 512
 prentgæði
 hreinsar skanna 417
 vandamál varðandi prentgæði
 auðar síður 440
 trúnaðarmál og önnur skjöl í bið
 prentast ekki 454
 bogin prentun 446
 dökk prentun 441

draugamyndir 442
 grár eða litaður
 bakgrunnur 442
 láréttar dökkar línur 449
 láréttar hvítar línur 451
 rangar spássíur 443
 ljós prentun 443
 liti vantar 444
 flekkótt prentun og punktar 445
 pappír krullast 511
 endurteknir prentgallar 452
 skáhallandi prentun 446
 gegnheill litur eða svartar
 myndir 447
 skorið af texta eða
 myndum 447
 prentlitur nuddast auðveldlega
 af 448
 ójafn þéttleiki prentunar 449
 lóðréttar dökkar línur birtast á
 útprentun 450
 lóðréttar hvítar línur 452
 hvítar síður 440
 Prenta gæðaprófunarsíður 359
 prentuð blöð, skoðun 366
 prentari
 lágmarksmillibil 58
 velja staðsetningu fyrir 58
 prentaraforrit 57
 ástand prentara 14
 stillingar prentara 10
 prentari tengist við net
 athugar 248
 villukóðar prentara 427
 prentarinn svarar ekki 455
 minni prentara
 eyðir 249
 valmyndir prentara 276, 360
 skilaboð prentara 427
 bilað minnskort fannst 509
 Rekstrarvörur ekki frá
 Lexmark 510
 Ekki nægilegt pláss á
 minnskorti fyrir tilföng 509
 endurfyllt venjulegt
 prenthylki 510
 Skiptu um hylki, misræmi á
 svæði prentara 509
 vandamál varðandi valkosti
 prentunar
 tengi fyrir innri lausnir 508

USB/samhliða
 samskiptaspjald 508
 samskiptaspjald raðtengis 508
 staða prentarahluta
 athugar 365
 stillingar fyrir tengi prentara
 breyta 245
 prentaratengi 59
 raðnúmer prentara 10
 stillingar prentara
 endurheimta sjálfgildi frá
 verksmiðju 249
 prenthugbúnaður
 setja upp 89
 staða prentara 14
 prentari, hreinsar 416
 augu á prenthaus
 hreinsun 420
 prentar
 trúnaðarprentverk 254
 listi skráasafns 255
 listi yfir sýnishorn
 leturgerða 255
 frá fartæki 251, 252
 úr tölvu 251
 frá minnskorti 252
 verk í bið 254
 Síða yfir stillingar
 valmyndar 360
 nota Mopria-prentþjónustu 251
 nota Wi-Fi Direct 252
 prentun skjala
 frá fartæki 251
 prenta atvikaskrá fyrir fax 270
 prentar atvikaskrá 366
 vandamál við prentun
 verk prentast úr rangri
 skúffu 454
 verk prentast á rangan
 pappír 454
 prentverk prentast ekki 453
 prentarinn svarar ekki 455
 hæg prentun 454
 get ekki lesið minnskort 455
 prentar út skýrslur 366
 endurvinnsla vöru 523
 götun
 á prentuðum blöðum 361

R

móttækin föx
 setja í bið 271

endurunninn pappír
 notar 16
 endurvinnsla 523
 minnka stærð afrits 258
 fjarlægja pappírflækju
 2 x 550 blaða skúffa 465
 í 1500 blaða skúffu 467
 í 2000-blaða
 samstæðuskúffu 467
 í 550-blaða skúffu 460
 í sjálfvirkum matara 462
 í frágangseiningu
 bæklings 488
 í tvívirku einingu 468
 í hitagjafa 468
 í fjölnotamatara 464
 pappírflutningur með broti 474
 í staðalbakka 472
 í staðalskúffu 459
 í heftarabúnað 472
 í frágangseiningu með heftara
 og gatara 477
 endurteknir prentgallar 452
 Skiptu um hylki, misræmi á
 svæði prentara 509
 skipt um íhluti
 frágangseining bæklings í efri
 framlengingu bakka 396
 viftuhlíf 401
 hitagjafi 388
 glerhreinsitækið 404
 box fyrir gatara 398
 tengihlíf pappírslutnings 405
 hægri hlíf 403
 stærðarstýringar 392
 staðalbakki 399
 haldari hylkis fyrir hefti 415
 skúffuhlíf 394
 innskot í skúffu 391
 skipt um rekstrarvörur
 svart sett myndeyningar 372
 litasett myndeyningar 379
 hylki með
 heftum 407, 410, 412
 blekhylki 370
 flaska fyrir úrgangsblek 386
 endurstilla
 teljarar notkunar
 rekstrarvöru 510
 endurstilla teljara notkunar
 rekstrarvöru 416

endurstilla teljara notkunar
 rekstrarvöru 510
 hægri hlíf
 skipt um 403
 keyra skyggnusýningu 60

S

öryggisupplýsingar 7, 8
 spara pappír 258
 Skönnunarmiðstöð
 uppsetning 60
 verk í skönnun heppnaðist
 ekki 518
 vandamál með skönnun
 get ekki skannað til tölvu 516
 get ekki skannað í möppu á
 netinu 516
 skörðótt mynd 518
 skörðóttur texti 518
 hlutaafrít af skjölum 517
 hlutaafrít af myndum 517
 léleg gæði á afriti 517
 verk í skönnun heppnaðist
 ekki 518
 skanninn lokast ekki 518
 skanninn svarar ekki 519
 tölva frýs við skönnun 518
 skönnun tekur of langan
 tíma 518
 lóðréttar dökkar rákir þegar
 skannað er frá sjálfvirkum
 matara 517
 skanni
 hreinsun 417
 skanninn lokast ekki 518
 skanninn svarar ekki 519
 skönnun
 til FTP-miðlara 273
 til minnskorts 274
 í möppu á netinu 273
 gæðavandamál við
 skönnun 517
 skönnun tekur of langan tíma
 eða tölvan frýs 518
 skanna í tölvu 272
 tímastilla fax 269
 skjábendingar 63
 tryggja gögn prentara 249
 öryggistengi
 finna 15
 velja staðsetningu
 fyrir prentarann 58

sendir tölvupóst 267
 senda fax 269
 aðskilnaðarsíður
 bæta við 258
 staðsetning 255
 raðnúmer 10
 prentun um raðtengi
 uppsetning 248
 stilla pappírstærð 75, 76
 stilling pappírsgerðar 75
 uppsetning á hliðstæðu faxi 68
 uppsetning
 tölvupóstviðvarana 365
 setja upp fax 73
 með hefðbundinni
 símalínutengingu 70
 setja upp faxesgerð
 nota etherFAX 69
 setja upp faxesgerð með því að
 nota faxþjón 69
 setja upp prentun um
 raðtengi 248
 setja upp USB-tengi 456
 flýtvísir, búa til
 ákvörðunarstaður fyrir fax 270
 stærðarstýringar
 skipt um 392
 skáhallandi prentun 446
 Svefnstilling
 stillir 424
 hæg prentun 454
 Villa SMTP-þjónn ekki uppsettur
 gera óvirkt 512
 SMTP stillingar
 stillir 260
 gegnheill litur 447
 raða mörgum afritum 258
 hljóðstyrkur hátalara
 stillir 67
 töluð aðgangsorð
 virkja 68
 staðalbakki
 skipt um 399
 hylki með heftum
 panta 369
 skipt um 407, 410, 412
 haldari hylkis fyrir hefti
 skipt um 415
 heftarabúnaður
 setja upp 124
 notar 361

frágangseining með heftara og
 gatara
 setja upp 154, 170
 frágangseining með heftara og
 gatara
 notar 361
 heftun
 afrituð skjöl 361
 prentuð blöð 361
 hefta prentuð blöð 361
 yfirlýsing varðandi
 óstöðugleika 249
 geymsludrif
 eyðir 249
 geymsla á pappír 17
 vistar prentverk 253
 staða á rekstrarvörum
 athugar 365
 rekstrarvörur, varðveisla 425
 tilkynningar varðandi
 rekstrarvöru
 stillir 365
 teljarar notkunar rekstrarvöru
 endurstilla 416, 510
 studdar skráargerðir 57
 studd minniskort 57
 studdar
 pappírstærðir 18, 20, 22, 31,
 37, 45
 studdar pappírsgerðir 53
 studdar pappírspyngdir 52

T
 hitastig umhverfis
 prentarann 528
 rekstrarvörur þriðju aðila 510
 blekhyllki
 panta 367
 skipt um 370
 svertustig prentdufts
 stillir 256
 prentlitur nuddast auðveldlega
 af 448
 snertiskjár, þrif 417
 snertiskjásbendingar 63
 skúffuhlíf
 skipt um 394
 innskot í skúffu
 skipt um 391
 tenging á skúffum 88
 tenging á skúffum virkar
 ekki 512

aftenging á skúffum 88
 bilanaleit
 get ekki tengt prentara við
 þráðlaust net (Wi-Fi) 507
 get ekki opnað Embedded Web
 Server 507
 bilað minniskort 509
 tengi fyrir innri lausnir 508
 skökk mynd úr skönnun með
 sjálfvirkum matara 518
 skakkur texti úr skönnun með
 sjálfvirkum matara 518
 USB/samhliða
 samskiptaspjald 508
 útprintun virðist lituð 521
 verk í skönnun heppnaðist
 ekki 518
 samskiptaspjald raðtengis 508
 Villa SMTP-þjónn ekki
 uppsettur 512
 afritun á tvær hliðar 257

U

get ekki lesið minniskort 455
 óásættanlegur pappír 16
 ójafn þéttleiki prentunar 449
 aftengir skúffur 88
 uppfæra fastbúnað
 notar Embedded Web
 Server 92
 nota stjórnborð prentara 92
 USB-tengi 59
 virkja 456
 með AirPrint 252
 nota upprunalega hluti og
 rekstrarvörur frá Lexmark 367
 nota stjórnborð prentara 13
 nota heimaskjáinn 13

V

lóðréttar dökkan línur á
 útprintun 450
 lóðréttar dökkan rákir þegar
 skannað er frá sjálfvirkum
 matara 517
 lóðréttar hvítar línur 452
 skoða skýrslur og skrár 366
 raddstýring
 virkjar 62
 stilla hraða tals 67
 gera óvirkt 63

óstöðugt minni 249
eyðir 249

W

flaska fyrir úrgangsblek

panta 369

skipt um 386

hvítar síður 440

þráðlaust netkerfi

Vernduð þráðlaus uppsetning

(Wi-Fi Protected Setup

(WPS)) 246

þráðlaust netkerfi 245

Wi-Fi Direct

stillir 246

Prentun frá fartæki 252

Wi-Fi net, afvirkjun 248

Vernduð þráðlaus uppsetning

(Wi-Fi Protected Setup (WPS))

þráðlaust netkerfi 246