



CX833, CX961, CX962, CX963, XC8355, XC9635, XC9645, XC9655 MFP'ler

Kullanıcı Kılavuzu

Haziran 2024

www.lexmark.com

Makine türü:

7566

Modeller:

688, 698

İçerikler

Güvenlik bilgileri.....	6
Kurallar.....	6
Ürün beyanları.....	6
Yazıcıyı tanıma.....	9
Yazıcı hakkında bilgi bulma.....	9
Yazıcı seri numarasını bulma.....	10
Yazıcı yapılandırmaları.....	10
Kontrol panelini kullanma.....	13
Ana ekran simgeleri.....	13
Gösterge lambasının renkleri.....	14
Otomatik belge besleyicisi ve tarayıcı camını kullanarak.....	14
Güvenlik yuvasının konumlandırılması.....	15
Kağıt seçme.....	15
Ek yazıcı özellikleri ve desteği.....	58
Kurma, yükleme ve yapılandırma.....	60
Yazıcı için bir yer seçme.....	60
Yazıcı bağlantı noktaları.....	61
Uygulamaları ve çözümleri yapılandırma.....	62
Erişilebilirlik özelliklerini kurma ve kullanma.....	64
Yazıcıyı faks göndermek için ayarlama.....	70
Kağıt ve özel ortam yükleme.....	77
Yazılımı, sürücülerini ve bellenimi kurma ve güncelleme.....	91
Donanım seçeneklerini yükleme.....	95
Ağ Üzerinde Çalışma.....	248
Yazıcıyı güvenceye alma.....	252
Yazıcı belleğini silme.....	252
Yazıcı depolama sürücüsünü silme.....	252
Üretici varsayılan ayarlarını geri yükleme.....	252
Geçicilik Bildirimi.....	252
Yazdırma.....	254
Bilgisayardan yazdırma.....	254

Mobil aygıttan yazdırma.....	254
Bir flash sürücüden yazdırma.....	255
Gizli işlerin yapılandırılması.....	257
Gizli ve diğer bekletilen işleri yazdırma.....	257
Yazı tipi örneği listesi yazdırma.....	258
Dizin liste yazdırma.....	258
Yazdırma işlerine ayırma sayfaları yerleştirme.....	258
Bir yazdırma işini iptal etme.....	258
Toner koyuluğunu ayarlama.....	259

Kopyalama.....260

Kopya oluşturma.....	260
Fotoğraf kopyalama.....	260
Antetli kağıda kopyalama.....	260
Kağıdın her iki tarafına kopyalama.....	260
Kopyaları küçültme veya büyütme.....	261
Kopyaları harmanlama.....	261
Kopyalar arasına ayırma sayfaları yerleştirme.....	261
Bir kağıda birden fazla sayfa kopyalama.....	261
Kartları kopyalama.....	261
Kopyalama kısayolu oluşturma.....	262

E-posta..... 263

SMTP ayarlarını yapılandırma.....	263
E-posta gönderme.....	270
E-posta kısayolu oluşturma.....	270

Faks..... 272

Faks gönderme.....	272
Faks programlama.....	272
Faks hedefi kısayolu oluşturma.....	273
Faks çözünürlüğünü değiştirme.....	273
Faks koyuluğunun ayarlanması.....	273
Faks günlüğü yazdırma.....	273
İstenmeyen faksları engelleme.....	273
Faks bekletme.....	274
Faks iletme.....	274

Tarama.....	275
Bilgisayara tarama.....	275
Bir FTP sunucusuna tarama.....	276
FTP kısayolu oluşturma.....	276
Ağ klasörüne tarama.....	276
Ağ klasörü hedefi yapılandırma.....	277
Ağ klasörü kısayolu oluşturma.....	277
Flash sürücüyü tarama.....	277
Yazıcı menüleri.....	279
Menü haritası.....	279
Aygıt.....	280
Yazdır.....	295
Kağıt.....	303
Kopyala.....	305
Faks.....	309
E-posta.....	323
FTP.....	329
USB Sürücüsü.....	333
Ağ/Bğlnt. Nokt.....	338
Güvenlik.....	352
Bulut Hizmetleri.....	359
Raporlar.....	359
Sorun giderme.....	361
Form Birleştirme.....	361
Menü Ayarları Sayfasını yazdırma.....	362
Yazıcı tutucusu seçenekleri.....	363
Zimba sonlandırıcıyı kullanma.....	363
Zimba, delgeç tutucuyu kullanma.....	363
Ofset yığıncıyı kullanma.....	364
Kitapçık tutucusunu kullanma.....	365
Katlama seçeneğine sahip kağıt aktarıcıyı kullanma.....	366
Yazıcının bakımını yapma.....	367
Parçaların ve sarf malzemelerinin durumunu kontrol etme.....	367

Sarf malzemesi bildirimlerini yapılandırma.....	367
E-posta uyarılarını ayarlama.....	367
Rapor ve günlük oluşturma.....	368
Parça ve sarf malzemeleri sipariş etme.....	369
Parça ve sarf malzemeleri değiştirme.....	372
Yazıcı parçalarını temizleme.....	417
Enerji ve kağıt tasarrufu.....	425
Yazıcıyı başka bir yere taşıma.....	426
Sorun giderme.....	427
Yazdırma kalitesi sorunları.....	427
Yazıcı hata kodları.....	428
Yazdırma sorunları.....	441
Yazıcı yanıt vermiyor.....	456
Flash sürücü okunamıyor.....	456
USB bağlantı noktasını etkinleştirme.....	457
Sıkışmaları giderme.....	457
Ağ bağlantısı sorunları.....	508
Donanım seçenekleri sorunları.....	509
Sarf malzemeleriyle ilgili sorunlar.....	510
Kağıt besleme sorunları.....	512
E-posta sorunları.....	513
Faks sorunları.....	514
Tarama sorunları.....	517
Renk kalitesi sorunları.....	521
Müşteri destek merkezine başvurma.....	523
Geri dönüşüm ve imha.....	524
Lexmark ürünlerinin geri dönüşümü.....	524
Lexmark ambalajının geri dönüşümü.....	524
Bildirimler.....	525
Dizin.....	534

Güvenlik bilgileri

Kurallar





Not: Bir *not* size yardımcı olabilecek bir bilgiyi tanımlar.

Uyarı: *Uyarı*, ürünün donanımına veya yazılımlarına zarar verebilecek durumları anlatır.







UYARI (tümü büyük harfle): *UYARI*, önlenmemesi durumunda yaralanma riskine veya ciddi yaralanma riskine yol açabilecek durumları gösterir.









DİKKAT: *Dikkat*, yaralanmanıza neden olabilecek olası tehlikeli bir durumu belirtir.







Dikkat bildirimlerinin farklı türleri:

-  **DİKKAT–YARALANMA TEHLİKESİ:** Yaralanma riskini belirtir.
-  **DİKKAT–ÇARPILMA TEHLİKESİ:** Elektrik çarpması riskini belirtir.
-  **DİKKAT–SICAK YÜZEY:** Dokunulursa yanma riskini belirtir.
-  **DİKKAT–DEVRİLME TEHLİKESİ:** Çarpışma tehlikesini belirtir.
-  **DİKKAT–SIKIŞMA TEHLİKESİ:** Hareketli parçalar arasında sıkışma riskini belirtir.

Ürün beyanları

-  **DİKKAT–YARALANMA TEHLİKESİ:** Yangın veya elektrik çarpmasını önlemek için güç kablosunu ürünün yakınındaki ve kolay erişilebilir bir konumdaki uygun bir şekilde tanımlanan ve doğru bir şekilde topraklanan elektrik prizine bağlayın.
-  **DİKKAT–YARALANMA TEHLİKESİ:** Yangın ve elektrik çarpması riskini önlemek için yalnızca bu ürünle birlikte tedarik edilen elektrik kablosunu veya üretici onaylı yedek elektrik kablolarını kullanın.
-  **DİKKAT–YARALANMA TEHLİKESİ:** Bu ürünü uzatma kabloları, çoklu prizler, çoklu uzatıcılar veya UPS cihazlarıyla kullanmayın. Bu tür aksesuarların güç kapasitesi bir lazer yazıcıyla kolaylıkla aşılabilir ve bu durum yangın riskine, cihazların hasar görmesine ve yazıcı performansının kötüleşmesine neden olabilir.
-  **DİKKAT–YARALANMA TEHLİKESİ:** Yazıcı ve yazıcıyla birlikte verilen güç kablosu arasında, bu ürünle birlikte yalnızca Lexmark Dahili Taşma Koruyucusu kullanılabilir. Lexmark dışı taşma koruyucu aygıtların kullanılması yangın riskine, aygıtların hasar görmesine veya yazıcı performansının kötüleşmesine neden olabilir.
-  **DİKKAT–YARALANMA TEHLİKESİ:** Bu ürünü kamusal anahtarlama telefon şebekesine bağlarken yangın riskini azaltmak için yalnızca 26 AWG veya daha geniş telekomünikasyon (RJ-11) kablosu kullanın. Avustralya'daki kullanıcılar için: Kablo, Avustralya İletişim ve Medya Kurumu tarafından onaylanmış olmalıdır.
-  **DİKKAT–ÇARPILMA TEHLİKESİ:** Elektrik çarpmasını önlemek için ürünü suya yakın veya nemli yerlere yerleştirmeyin veya böyle yerlerde kullanmayın.

-  **DİKKAT—ÇARPILMA TEHLİKESİ:** Elektrik çarpması riskini önlemek için bu ürünü fırtınalı havalarda kurmayın veya güç kablosu, faks özelliği veya telefon gibi herhangi bir elektrik veya kablo bağlantısı yapmayın.
-  **DİKKAT—YARALANMA TEHLİKESİ:** Güç kablosunu kesmeyin, bükmeyin, eğmeyin, çarpmayın veya üzerine ağır nesnelere koymayın. Güç kablosunu aşınma veya baskıya maruz bırakmayın. Güç kablosunu mobilya ve duvarlar gibi nesnelere arasına sıkıştırmayın. Bunlardan herhangi biri söz konusu olursa, yangın veya elektrik çarpması riski oluşabilir. Bu gibi sorunlar olup olmadığını kontrol etmek için güç kablosunu düzenli olarak inceleyin. İncelemeden önce güç kablosunu elektrik prizinden çıkarın.
-  **DİKKAT—ÇARPILMA TEHLİKESİ:** Elektrik çarpması riskini önlemek için, tüm dış bağlantıların (Ethernet ve telefon sistem bağlantıları gibi) işaretli eklenti bağlantı noktalarına doğru yapılmış olduğundan emin olun.
-  **DİKKAT—ÇARPILMA TEHLİKESİ:** Elektrik çarpması riskini önlemek için, yazıcıyı kurduktan bir süre sonra kontrol kartına erişiyorsanız veya isteğe bağlı donanım veya bellek aygıtları takıyorsanız, devam etmeden önce yazıcının gücünü kapatın ve güç kablosunu prizden çekin. Yazıcıya bağlı başka aygıtlarınız varsa bu aygıtları kapatın ve yazıcıya giden tüm kablolarını çıkarın.
-  **DİKKAT—ÇARPILMA TEHLİKESİ:** Elektrik çarpması riskini önlemek için, faks özelliğini fırtınalı havalarda kullanmayın.
-  **DİKKAT—ÇARPILMA TEHLİKESİ:** Yazıcının dışını temizlerken elektrik çarpması riskine engel olmak için, güç kablosunu prizden çekin ve yazıcıya takılı tüm kabloları çıkarın.
-  **DİKKAT—YARALANMA TEHLİKESİ:** Yazıcının ağırlığı 20 kg'dan (44 lb) fazlaysa yazıcıyı güvenli bir şekilde kaldırmak için iki veya daha fazla kişi gerekebilir.
-  **DİKKAT—YARALANMA TEHLİKESİ:** Yazıcı taşınırken yaralanmaların veya yazıcının hasar görmesinin önüne geçmek için aşağıdaki kurallara uyun:
- Tüm kapakların ve tepsilerin kapalı olduğundan emin olun.
 - Yazıcıyı kapatın ve güç kablosunun fişini elektrik prizinden çekin.
 - Yazıcıdan tüm kordon ve kabloları çıkarın.
 - Yazıcının ayrı, yerde duran isteğe bağlı tepsileri varsa veya yazıcıya çıkış seçenekleri takılıysa yazıcıyı taşımadan önce bunları çıkarın.
 - Yazıcıda tekerlekli taban varsa dikkatli bir şekilde yeni konuma tekerlekleri kullanarak taşıyın. Eşiklerden ve kırılmış zemin üstünden geçerken dikkatli olun.
 - Yazıcıda bir tekerlekli taban yoksa ancak isteğe bağlı tepsilerle veya çıkış seçenekleriyle yapılandırılmışsa çıkış seçeneklerini kaldırın ve yazıcıyı tepsilerden kaldırın. Yazıcıyı ve herhangi bir seçeneği aynı anda kaldırmaya çalışmayın.
 - Yazıcıyı kaldırmak için mutlaka tutma yerlerini kullanın.
 - Yazıcıyı taşımak için kullanılan tekerlekli aracın taşıyıcı yüzeyi, yazıcının tabanının tamamının oturabileceği genişlikte olmalıdır.
 - Donanım seçeneklerini taşımak için kullanılan tekerlekli araçların taşıyıcı yüzeyi, seçeneklerin boyutlarına uygun büyüklükte olmalıdır.
 - Yazıcıyı dik tutun.
 - Ciddi sarsma hareketlerinden kaçınin.
 - Yazıcıyı yere bırakırken parmaklarınızın altında olmadığından emin olun.
 - Yazıcının çevresinde yeterince boş alan olmasını sağlayın.

-  **DİKKAT—DEVRİLME TEHLİKESİ:** Yazıcınıza veya MFP'nize bir veya daha fazla seçeneğin yüklenmesi için tekerlekli taban, mobilya veya yaralanmalara neden olabilecek dengesizliği önlemek amacıyla başka özellikler gerekebilir. Desteklenen yapılandırmalar hakkında daha fazla bilgi için bkz. www.lexmark.com/multifunctionprinters.
-  **DİKKAT—DEVRİLME TEHLİKESİ:** Donanımın arızalanma riskini azaltmak için her tepsiyi ayrı ayrı yükleyin. Diğer tüm tepsileri kullanılmadıkları sürece kapalı tutun.
-  **DİKKAT—SICAK YÜZEY:** Yazıcının içi sıcak olabilir. Sıcak bir yüzeyin neden olabileceği bir yaralanma riskini azaltmak için dokunmadan önce yüzeyin soğumasını bekleyin.
-  **DİKKAT—SIKIŞMA TEHLİKESİ:** Sıkışmadan kaynaklanan yaralanmaları önlemek için bu etiketle işaretlenen alanlarda dikkatli olun. Dişliler, kapılar, tepsiler ve kapaklar gibi hareket eden parçaların etrafında sıkışmadan kaynaklanan yaralanmalar oluşabilir.
-  **DİKKAT—YARALANMA TEHLİKESİ:** Bu üründe bir lazer düzeneği kullanılmaktadır. *Kullanıcı Kılavuzu*'nda belirtilenler dışında kontrol veya ayar veya prosedür kullanımı tehlikeli radyasyon enerjisi yayılmasına neden olabilir.
-  **DİKKAT—YARALANMA TEHLİKESİ:** Bu ürünün içindeki lityum pil değiştirilemez. Lityum piller yanlış değiştirildiği takdirde patlayabilir. Lityum pili yeniden şarj etmeyin, parçalamayın veya yakmayın. Kullanılmış lityum pilleri üretici tarafından verilen yönergeler ve yerel düzenlemelere göre elden çıkarın.



WARNING

- **YUTMA TEHLİKESİ:** Bu ürün bir düğme hücre veya düğme pil içerir.
- Yutulması halinde **ÖLÜM** veya ciddi yaralanma meydana gelebilir.
- Yutulan bir düğme pil **2 saat** gibi kısa bir sürede **İç Kimyasal Yanıklara** neden olabilir.
- Yeni ve kullanılmış pilleri **ÇOCUKLARIN ULAŞAMAYACAĞI YERLERDE SAKLAYIN.**
- Pilin yutulduğundan veya vücudun herhangi bir yerine sokulduğundan şüpheleniliyorsa **derhal tıbbi yardım alın.**



Kullanılmış pilleri çıkarın ve yerel yönetmeliklere uygun olarak derhal geri dönüştürün veya bertaraf edin ve çocuklardan uzak tutun. Pilleri ev çöp kutusuna atmayın veya yakmayın. Kullanılmış piller bile ciddi yaralanmalara veya ölüme neden olabilir. Tedavi bilgileri için yerel bir zehirlenmeyle mücadele merkezini arayın.

Pil türü: CR6821

Nominal pil voltajı: 3V

Zorla boşaltmayın, yeniden şarj etmeyin, sökmeyin, 60 °C (140 °F) üzerine ısıtmayın veya yakmayın. Aksi takdirde havalandırma, sızıntı veya kimyasal yanıklarla sonuçlanan patlama nedeniyle yaralanmalara neden olabilir.

Bu ürün, üreticiye ait parçalar kullanılarak sıkı küresel güvenlik standartlarına uygun olacak şekilde tasarlanmış, test edilmiş ve bu standartlara uygun olduğu onaylanmıştır. Bazı parçaların güvenlik özellikleri daima açık olmayabilir. Üretici, başka yedek parçaların kullanılmasından sorumlu değildir.

Bu elkitabında açıklananlar dışındaki hizmet ve onarımlar için yetkili servis temsilcisine başvurun.

BU YÖNERGELERİ SAKLAYIN.

Yazıcıyı tanıma

Yazıcı hakkında bilgi bulma

Ne arıyorsunuz?	Burada bulabilirsiniz
Başlangıç kurulum talimatları	Yazıcıyla birlikte verilen kurulum belgelerine bakın.
<ul style="list-style-type: none"> • Yazıcı yazılımı • Yazdırma veya faks sürücüsü • Yazıcı belleni • Yardımcı Program 	www.lexmark.com/downloads adresine gidin.
Etkileşimli <i>Kullanıcı Kılavuzu</i>	https://support.lexmark.com adresine gidin.
"Nasıl Yapılır" videoları	https://infoserve.lexmark.com/idv/ adresine gidin.
Yazıcı yazılımının kullanımına yardımcı olacak bilgiler.	Microsoft Windows veya Macintosh işletim sistemleri hakkında yardım—Bir yazıcı yazılımı programını veya uygulamasını açın ve ardından Yardım ögesine tıklayın. Bağlam-duyarlı bilgileri görmek için  ögesine tıklayın. Notlar: <ul style="list-style-type: none"> • Yardım, yazıcı yazılımı ile birlikte otomatik olarak yüklenir. • İşletim sistemine bağlı olarak yazıcı yazılımı, yazıcı program klasöründe veya masaüstünde bulunur.
<ul style="list-style-type: none"> • Belgeler • Canlı sohbet desteği • E-posta desteği • Ses desteği 	https://support.lexmark.com adresine gidin. Not: Ülkenizi veya bölgenizi seçin ve sonra uygun destek sitenizi görüntülemek için ürününüzü seçin. Ülkeniz veya bölgeniz için destek iletişim bilgilerini web sitesinde veya yazıcınızla birlikte verilen garanti belgesinde bulabilirsiniz. Müşteri desteğiyle iletişime geçtiğinizde aşağıdaki bilgileri hazırda bulundurun: <ul style="list-style-type: none"> • Satın alma yeri ve tarihi • Makine türü ve seri numarası Daha fazla bilgi için bkz. 10. sayfadaki "Yazıcı seri numarasını bulma" .
<ul style="list-style-type: none"> • Güvenlik bilgileri • Yasal bilgiler • Garanti bilgileri • Çevre bilgileri 	Garanti bilgileri ülkeye veya bölgeye bağlı olarak değişir: <ul style="list-style-type: none"> • ABD'de—Yazıcıyla birlikte verilen ya da https://support.lexmark.com adresindeki Sınırlı Garanti Bildirimi'ne gidin. • Diğer ülkelerde ve bölgelerde—Yazıcıyla birlikte verilen garanti belgesine bakın. <i>Ürün Bilgileri Kılavuzu</i> —Daha fazla bilgi için kağıt tepsisiyle verilen belgelere bakın veya https://support.lexmark.com adresine gidin.
Lexmark dijital pasaport hakkında bilgi	https://csr.lexmark.com/digital-passport.php adresine gidin.

Yazıcı seri numarasını bulma

1 Tepsiyi açın.

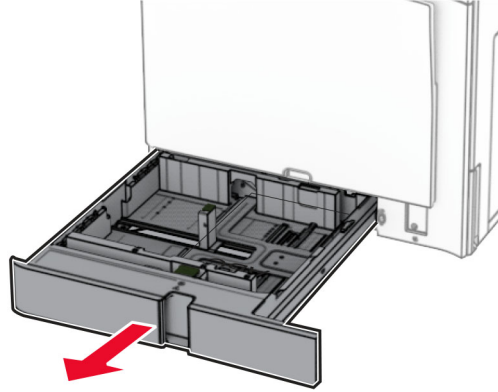

2 Yazıcının sağ tarafındaki seri numarasını bulun.

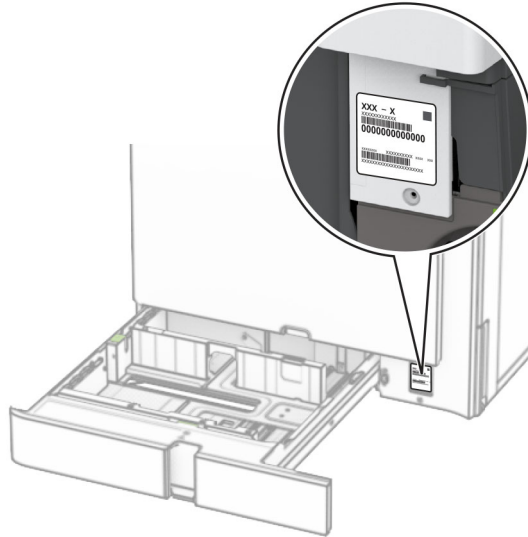

Yazıcı yapılandırmaları

Not: Yazıcıyı düz, sağlam ve sabit bir yüzeyde yapılandırdığınızdan emin olun.

Temel model

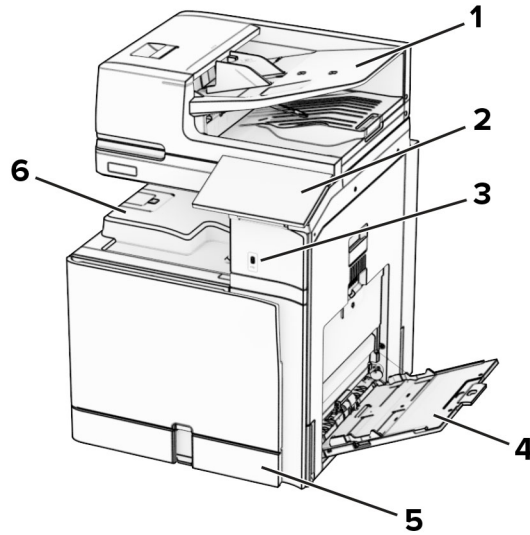

1	Otomatik belge besleyici (ADF)
2	Kontrol paneli
3	USB bağlantı noktası
4	Çok amaçlı besleyici
5	Standart 550 kağıtlık göz
6	Standart sele

Yapılandırılmış model

⚠ DİKKAT—DEVİRİLME TEHLİKESİ: Yazıcınıza veya MFP'nize bir veya daha fazla seçeneğin yüklenmesi için tekerlekli taban, mobilya veya yaralanmalara neden olabilecek dengesizliği önlemek amacıyla başka özellikler gerekebilir. Desteklenen yapılandırmalar hakkında daha fazla bilgi için bkz.

www.lexmark.com/multifunctionprinters.

⚠ DİKKAT—DEVİRİLME TEHLİKESİ: Donanımın arızalanma riskini azaltmak için her tepsiyi ayrı ayrı yükleyin. Diğer tüm tepsileri kullanılmadıkları sürece kapalı tutun.

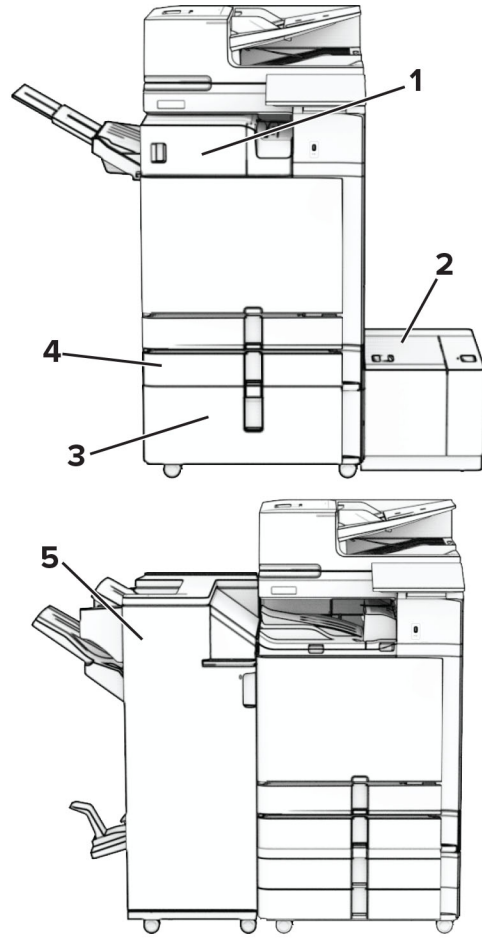

#	Donanım seçeneği	Alternatif donanım seçeneği
1	Zimba tutucu ¹	<ul style="list-style-type: none"> • Ofset yığınlıyıcı¹ • Kağıt taşıma • Katlama seçeneğine sahip kağıt aktarıcı
2	1500 kağıtlık göz ²	Hiçbiri
3	2000 kağıtlık ikili tepsi ³	<ul style="list-style-type: none"> • 2 x 550 kağıtlık göz³ • Kabin³
4	İsteğe bağlı 550 kağıtlık göz	Hiçbiri
5	Kitapçık tutucu ⁴	Zimba, delgeç tutucu ⁴

¹ Kitapçık tutucu veya zimba, delgeç tutucu ile birlikte takılamaz.

² Daima isteğe bağlı 550 kağıtlık göz ve 2 x 550 kağıtlık göz veya 2000 kağıtlık çift giriş ile birlikte takılması gerekir.

³ Daima isteğe bağlı 550 kağıtlık göz ile birlikte takılması gerekir.

⁴ Daima isteğe bağlı 550 kağıtlık göz ve aşağıdakilerden biriyle birlikte takılmalıdır: 2 x 550 kağıtlık göz, 2000 kağıtlık çift giriş veya kabin.

Kontrol panelini kullanma



#	Kontrol paneli parçası	İşlev
1	Güç düğmesi	<ul style="list-style-type: none"> Yazıcıyı açar veya kapatır. Not: Yazıcıyı kapatmak için güç düğmesini beş saniye basılı tutun. Yazıcıyı Uyku moduna alın. Yazıcıyı Uyku veya Hazırda Bekleme modundan uyandırın.
2	Göster	<ul style="list-style-type: none"> Yazıcı mesajlarını ve sarf malzemesi durumunu görüntüle. Yazıcıyı kurar ve çalıştırır.
3	Gösterge ışığı	Yazıcının durumunu denetler.

Ana ekran simgeleri

Not: Ana ekranınız, ana ekran özelleştirme ayarlarınıza, yönetici ayarlarına ve etkin yerleşik çözümlere bağlı olarak değişebilir.

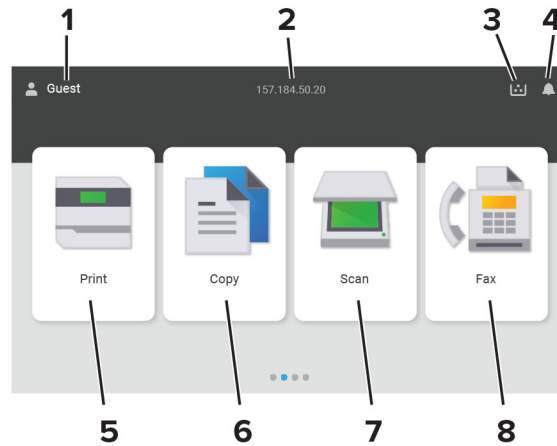

#	Simge adı	Fonksiyon
1	Kullanıcı	Kullanıcının yazıcıda oturum açıp açmadığını gösterir.
2	Görüntülenen bilgiler	Yazıcı IP adresi veya tarih ve saat gibi özelleştirilmiş yazıcı bilgilerini gösterir.
3	Sarf malzemesi	Sarf malzemelerinin durumunu gösterir.

#	Simge adı	Fonksiyon
4	Bildirim	<ul style="list-style-type: none"> İşleme devam etmek için yazıcı müdahaleye gerek duyduğunda, bir yazıcı uyarısı veya hata mesajı gösterir. Yazıcı uyarısı veya mesaj ve mesajın nasıl silineceği hakkında daha fazla bilgi görüntüler.
5	Yazdır	Fotoğrafları belgeleri yazdırır.
6	Kopyalama	Fotoğrafları ve belgeleri kopyalar.
7	Tarama	Belgeleri tarar.
8	Faks	Faks mesajları gönderir.

Gösterge lambasının renkleri

Gösterge lambasının rengi	Yazıcı durumu
Kapalı	Yazıcı kapalı.
Sürekli mavi	Yazıcı hazır.
Yanıp sönen mavi	Yazıcı yazdırıyor veya verileri işliyor.
Yanıp sönen kırmızı	Yazıcı kullanıcı müdahalesi gerektiriyor.
Sürekli sarı	Yazıcı Uyku modunda.
Yanıp sönen sarı	Yazıcı, Derin Uyku veya Hazırda Bekleme modunda.

Otomatik belge besleyicisi ve tarayıcı camını kullanarak

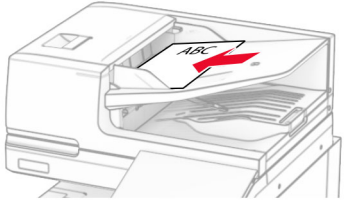
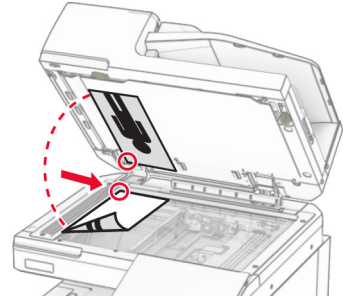
Otomatik belge besleyicisi (ADF)	Tarayıcı camı
 <ul style="list-style-type: none"> Birden çok sayfalı veya çift taraflı belgeler için ADF kullanın. Özgün belgeyi ön yüzü yukarı bakacak şekilde yükleyin. Çok sayfalı belgeleri yüklemeyi önce ön ucu hizalamayı unutmayın. ADF kılavuzlarını, yüklediğiniz kağıtların genişliğiyle eşleşecek şekilde ayarladığınızdan emin olun. 	 <ul style="list-style-type: none"> Tek sayfalık belgeler, kitap sayfaları, küçük kağıtlar (örneğin kartpostallar veya fotoğraflar), asetatlar, fotoğraf kağıdı veya ince kağıtlar (dergi kupürleri) için tarayıcı camını kullanın. Belgeyi yüzü aşağı bakacak şekilde okun bulunduğu köşeye yerleştirin.

Güvenlik yuvasının konumlandırılması

Bu yazıcının bir güvenlik kilidi özelliği vardır. Yazıcıyı korumak için gösterilen konuma çoğu dizüstü bilgisayarla uyumlu bir güvenlik kilidi takın.

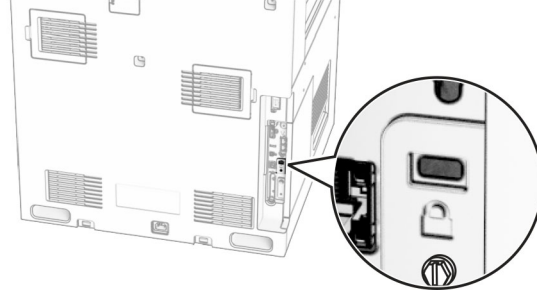

Kağıt seçme

Kağıtlarla ilgili kurallar

Kağıt sıkışmaları önlemek ve sorunsuz yazdırma sağlamak için uygun kağıt kullanın.

- Her zaman yeni ve hasarsız kağıt kullanın.
- Kağıt yüklemeyen önce, kağıdın önerilen yazdırılabilir yüzünü öğrenin. Bu bilgi genellikle kağıt paketinin üzerinde bulunur.
- Kesilmiş veya elle koparılmış kağıt kullanmayın.
- Farklı boyut, tür veya ağırlıklardaki kağıtları aynı tepside kullanmayın, aksi takdirde kağıt sıkışabilir.
- Fotokopi makineleri veya yazıcılar için özel olarak tasarlanmamış kaplamalı kağıtları kullanmayın.

Daha fazla bilgi için bkz. *Kağıt ve Özel Ortam Kılavuzu*.

Kağıt özellikleri

Aşağıdaki kağıt özellikleri yazdırma kalitesini ve güvenilirliğini etkiler. Yazdırmadan önce aşağıdaki faktörleri göz önünde bulundurun.

Ağırlık

Tepsiler, farklı ağırlıklardaki kağıtlar besleyebilir. Ağırlığı 60 g/m²'nin (16 lb) altındaki kağıtlar doğru beslenmek için yeterince sert olmayabilir ve sıkışmalara neden olabilir. Daha fazla bilgi için "Desteklenen kağıt ağırlıkları" konusunu inceleyebilirsiniz.

Kıvrılma

Kıvrılma kağıdın kenarlarından bükülme eğilimidir. Aşırı kıvrılma besleme sorunlarına yol açabilir. Kağıt aşırı sıcaklığa maruz kaldığı yazıcıdan geçtikten sonra da oluşabilir. Kağıdın sıcak, nemli, soğuk veya kuru ortamlarda açıkta saklanması yazdırmadan önce kağıdın kıvrılmasına neden olabilir ve besleme sorunlarına yol açabilir.

Düzensizlik

Kağıdın düzensizliği yazdırma kalitesini etkiler. Kağıt çok kabaysa, ısıtıcı doğru ısıtamayabilir. Kağıt çok düzensizse, kağıt besleme veya yazdırma kalitesi sorunlarına neden olabilir. 50 Sheffield puanına sahip kağıtların kullanılmasını öneririz.

Nem İçeriği

Nem içeriği hem yazdırma kalitesini hem de yazıcının kağıdı doğru besleme yeteneğini etkiler. Kağıdı kullanana kadar orijinal ambalajında tutun. Kağıdın nem değişikliklerine maruz kalması kağıdın performansını düşürebilir.

Yazdırmadan önce, kağıdı orijinal ambalajında 24 ila 48 saat kadar saklayın. Kağıdın saklandığı ortam, yazıcının saklandığı ortamlarla aynı olmalıdır. Kağıdı sakladığınız veya depoladığınız ortam yazıcının bulunduğu ortamdan çok farklıysa, bu bekletme süresini birkaç güne çıkarın. Kalın kağıtlar için daha uzun bir hazırlama süresi gerekebilir.

Gren yönü

Gren, kağıt liflerinin bir kağıt yaprağı üzerindeki hizalanmasını belirtir. Gren, kağıt uzunluğu yönünde *uzun grenli* ya da kağıt genişliği yönünde *kısa grenli* olur. Önerilen gren yönü hakkında bilgi edinmek için "Desteklenen kağıt ağırlıkları" konusunu inceleyebilirsiniz.

Lif içeriği

Çoğu yüksek kaliteli fotokopi kağıdı %100 kimyasal olarak işlenmiş odun hamurundan yapılır. Bu içerik kağıda yüksek bir kararlılık sağlar ve bu sayede daha az besleme sorunu oluşur ve daha yüksek bir yazdırma kalitesi elde edilir. Pamuk gibi elyaf içeren kağıtlar, kağıt kullanımını olumsuz etkileyen özelliklere sahiptir.

Kabul edilemez kağıtlar

Aşağıdaki kağıt türlerinin bu yazıcıyla kullanılması önerilmez:

- Karbon kağıdı olmadan kopya oluşturmak için kullanılan kimyasal işlem görmüş kağıtlar. Bunlar; karbonsuz kağıtlar, karbonsuz kopya kağıdı (CCP) veya karbon gerektirmeyen kağıt (NCR) olarak da bilinir.
- Yazıcıyı kirletebilecek kimyasallar içeren önceden basılmış kağıtlar.
- Yazıcının ısıtıcısının sıcaklığından etkilenebilecek matbu kağıtlar.
- $\pm 2,3$ mm ($\pm 0,09$ inç) ölçülerinden büyük, kayıt gerektiren matbu kağıtlar (sayfa üzerinde belirli bir yazdırma konumu). Örneğin, optik karakter tanıma (OCR) formları.
Bazen kayıt bir yazılım uygulaması tarafından ayarlanarak bu formlara başarıyla yazdırılabilir.
- Kaplamalı kağıtlar (silinebilir bond), sentetik kağıtlar veya termal kağıtlar.
- Kaba kenarlı, kaba veya ağır dokulu yüzeyi olan kağıtlar veya kıvrılmış kağıtlar.
- EN12281:2002 (Avrupa) yönergelerine uygun olmayan kağıtlar.
- Ağırlığı 60g/m^2 'den (16lb) az olan kağıtlar.
- Çok parçalı formlar veya belgeler.

Geri dönüştürülmüş kağıt kullanma

Lexmark, müşterilerine yazdırma konusunda seçenekler sunarak kağıdın çevre üzerindeki etkisini azaltmak için çalışır. Bunu gerçekleştirmenin yollarından biri, ürünlerin geri dönüştürülmüş kağıt kullanılabilmesini sağlamak için test etmektir. Bunlar özellikle %30, %50 ve %100 tüketici sonrası geri dönüştürülmüş içerikle üretilen kağıtlardır. Beklentimiz, geri dönüştürülmüş kağıtların yazıcılarımızda işlenmemiş kağıt kadar iyi performans

göstermesidir. Ofis ekipmanlarında kağıt kullanımı için resmi bir standart bulunmamakla birlikte, Lexmark minimum özellik standardı olarak Avrupa Standardı EN 12281'i benimsemektedir. Yeterli kapsamda test yapıldığından emin olmak için test kağıdı Kuzey Amerika, Avrupa ve Asya'dan %100 geri dönüştürülmüş kağıtları içerir ve testler %8-80 bağıl nemde gerçekleştirilir. Testler çift taraflı yazdırmayı içerir. Yenilenebilir, geri dönüştürülmüş veya klorsuz içerik kullanan ofis kağıtlarının tümü kullanılabilir.

Kağıtları saklama

Sıkışmaların ve baskı kalitesi eşitsizliklerini gidermeye katkıda bulunmak için bu kağıt saklama yönergelerini uygulayın:

- Kağıdı yazdırmadan önceki 24-48 saat içinde yazıcıyla aynı ortamda orijinal ambalajında saklayarak hazırlayın.
- Kağıdı sakladığınız veya depoladığınız ortam yazıcının bulunduğu ortamdan çok farklıysa, bu bekletme süresini birkaç güne çıkarın. Kalın kağıtlar için daha uzun bir hazırlama süresi gerekebilir.
- En iyi sonuçlar için kağıtlarınızı 21°C (70°F) sıcaklıkta ve bağıl nemin yüzde 40 olduğu bir ortamda saklayın.
- Çoğu etiket üreticisi 18–24°C (65–75°F) arasında bir sıcaklıkta ve bağıl nemin yüzde 40 ila 60 olduğu bir ortamda yazdırmanızı önermektedir.
- Kağıtlarınızı karton kutularda tutarak, zemin yerine bir palet veya raf üzerinde saklayın.
- Kağıt paketlerini düz bir zeminde saklayın.
- Kağıt paketlerinin üzerine hiçbir şey koymayın.
- Kağıdı yalnızca yazıcıya yüklemeye hazır olduğunuzda karton kutudan veya ambalajdan çıkarın. Karton kutu ve ambalaj, kağıdı temiz, kuru ve düz tutmaya yardımcı olur.

Matbu formları ve antetli kağıtları seçme

- Uzun grenli kağıt kullanın.
- Offset taş baskısı veya kabartma yazdırma prosedürleri için yalnızca matbu form veya antetli kağıt kullanın.
- Kaba veya ağır dokulu yüzeyi olan kağıtlardan kaçının.
- Tonerin içindeki reçineden etkilenmeyen mürekkepleri kullanın. Oksidasyonla-kuruyan veya yağ-esaslı mürekkepler bu şartlara genellikle uygundur, ama bu durum lateks mürekkepleri için geçerli olmayabilir.
- Büyük miktarlarda satın almadan önce, kullanmayı düşündüğünüz matbu formlara ve antetli kağıtlara örnek yazdırın. Bu işlem, önceden basılmış formdaki veya antetli kağıttaki mürekkebin yazdırma kalitesini etkileyip etkilemeyeceğini belirler.
- Emin değilseniz kağıt tedarikçinize başvurun.
- Antetli kağıtlara yazdırırken kağıdı, yazıcınızın doğru yönünde yükleyin. Daha fazla bilgi için bkz. *Kağıt ve Özel Ortam Kılavuzu*.

Desteklenen kağıt boyutları

Temel yapılandırma tarafından desteklenen kağıt boyutları

Lexmark CX833, XC8355

Kağıt boyutu	Yönlendirme	Standart 550 kağıtlık göz	Çok amaçlı besleyici	Çift taraflı yazdırma	Otomatik belge besleyici
4x6 Kart	Kısa kenar besleme	X	✓	X	X
	Uzun kenar besleme	X	X	X	X
A6 105 x 148 mm (4,13 x 5,83 inç)	Kısa kenar besleme	✓	✓	✓	✓
	Uzun kenar besleme	X	X	X	X
1/3 A4	Kısa kenar besleme	✓	✓	X	✓
	Uzun kenar besleme	X	X	X	X
A5 148 x 210 mm (5,83 x 8,27 inç)	Kısa kenar besleme	✓	X	✓	✓
	Uzun kenar besleme	✓	✓	✓	✓
A4 210 x 297 mm (8,27 x 11,7 inç)	Kısa kenar besleme	✓	X	✓	✓
	Uzun kenar besleme	✓	✓	✓	✓
A3 297 x 420 mm (11,69 x 16,54 inç)	Kısa kenar besleme	X	X	X	✓
JIS B5 182 x 257 mm (7,17 x 10,1 inç)	Kısa kenar besleme	✓	X	✓	✓
	Uzun kenar besleme	✓	✓	✓	✓
JIS B4 257 x 364 mm (10,12 x 14,33 inç)	Kısa kenar besleme	X	X	X	✓
Statement 139,7 x 215,9 mm (5,5 x 8,5 inç)	Kısa kenar besleme	✓	X	✓	✓
	Uzun kenar besleme	✓	✓	✓	✓
Executive 184,2 x 266,7 mm (7,25 x 10,5 inç)	Kısa kenar besleme	✓	X	✓	✓
	Uzun kenar besleme	✓	✓	✓	✓
Letter 215,9 x 279,4 mm (8,5 x 11 inç)	Kısa kenar besleme	✓	X	✓	✓
	Uzun kenar besleme	✓	✓	✓	✓

¹ 95 x 139,7 mm (3,74 x 5,5 inç) ile 297 x 355,6 mm (11,69 x 14 inç) arasında değişen kağıt boyutlarını destekler.

² Afiş kağıdı için Universal kağıt boyutu maksimum 1320,8 x 52 inçtir. Tek seferde yalnızca bir sayfalık afiş kağıdı yükleyin.

³ 76,2 x 128 mm (3 x 5,04 inç) ile 297 x 432 mm (11,69 x 17,01 inç) arasında değişen kağıt boyutlarını destekler.

Kağıt boyutu	Yönlendirme	Standart 550 kağıtlık göz	Çok amaçlı besleyici	Çift taraflı yazdırma	Otomatik belge besleyici
Folio 215,9 x 330,2 mm (8,5 x 13 inç)	Kısa kenar besleme	✓	✓	✓	✓
Oficio (Mexico) 215,9 x 340,4 mm (8,5 x 13,4 inç)	Kısa kenar besleme	✓	✓	✓	✓
Legal 215,9 x 355,6 mm (8,5 x 14 inç)	Kısa kenar besleme	✓	✓	✓	✓
Ledger 279,4 x 431,8 mm (11 x 17 inç)	Kısa kenar besleme	X	X	X	✓
12x18 304,8 x 457,2 mm (12 x 18 inç)	Kısa kenar besleme	X	X	X	X
SRA3 320,04 x 449,58 mm (12,6 x 17,7 inç)	Kısa kenar besleme	X	X	X	X
Zarf (Choukei 3) 120 x 235 mm (4,75 x 9,25 inç)	Kısa kenar besleme	✓	✓	X	X
Hagaki 100 x 148 mm (3,94 x 5,83 inç)	Kısa kenar besleme	✓	✓	X	X
B5 Zarf 176 x 250 mm (6,93 x 9,84 inç)	Kısa kenar besleme	✓	✓	X	X
Zarf (Commercial #9) 98,4 x 225,4 mm (3,875 x 8,9 inç)	Kısa kenar besleme	✓	✓	X	X
Zarf (Commercial #10) 104,8 x 241,3 mm (4,12 x 9,5 inç)	Kısa kenar besleme	✓	✓	X	X
Zarf (Monarch 7-3/4) 98,4 x 190,5 mm (3,875 x 7,5 inç)	Kısa kenar besleme	✓	✓	X	X

¹ 95 x 139,7 mm (3,74 x 5,5 inç) ile 297 x 355,6 mm (11,69 x 14 inç) arasında değişen kağıt boyutlarını destekler.

² Afiş kağıdı için Universal kağıt boyutu maksimum 1320,8 x 52 inçtir. Tek seferde yalnızca bir sayfalık afiş kağıdı yükleyin.

³ 76,2 x 128 mm (3 x 5,04 inç) ile 297 x 432 mm (11,69 x 17,01 inç) arasında değişen kağıt boyutlarını destekler.

Kağıt boyutu	Yönlendirme	Standart 550 kağıtlık göz	Çok amaçlı besleyici	Çift taraflı yazdırma	Otomatik belge besleyici
Zarf (DL) 110 x 220 mm (4,33 x 8,66 inç)	Kısa kenar besleme	✓	✓	X	X
Zarf (ISO C4) 229 x 324 mm (9 x 12,8 inç)	Kısa kenar besleme	X	X	X	X
Zarf (ISO C5) 162 x 229 mm (6,38 x 9 inç)	Kısa kenar besleme	✓	✓	X	X
Universal	Yok	✓ ¹	✓ ^{1, 2}	✓ ¹	✓ ³

¹ 95 x 139,7 mm (3,74 x 5,5 inç) ile 297 x 355,6 mm (11,69 x 14 inç) arasında değişen kağıt boyutlarını destekler.

² Afiş kağıdı için Universal kağıt boyutu maksimum 1320,8 x 52 inçtir. Tek seferde yalnızca bir sayfalık afiş kağıdı yükleyin.

³ 76,2 x 128 mm (3 x 5,04 inç) ile 297 x 432 mm (11,69 x 17,01 inç) arasında değişen kağıt boyutlarını destekler.

Lexmark CS963, CX961, CX962, CX963, XC9635, XC9645, XC9655

Kağıt boyutu	Yönlendirme	Standart 550 kağıtlık göz	Çok amaçlı besleyici	Çift taraflı yazdırma	Otomatik belge besleyici
4x6 Kart	Kısa kenar besleme	X	✓	X	X
	Uzun kenar besleme	X	X	X	X
A6 105 x 148 mm (4,13 x 5,83 inç)	Kısa kenar besleme	✓	✓	✓	✓
	Uzun kenar besleme	X	X	X	X
1/3 A4	Kısa kenar besleme	✓	✓	X	✓
	Uzun kenar besleme	X	X	X	X
A5 148 x 210 mm (5,83 x 8,27 inç)	Kısa kenar besleme	✓	X	✓	✓
	Uzun kenar besleme	✓	✓	✓	✓
A4 210 x 297 mm (8,27 x 11,7 inç)	Kısa kenar besleme	✓	X	✓	✓
	Uzun kenar besleme	✓	✓	✓	✓

¹ Yalnızca Universal Ayarları menüsünden yapılandırıldığında destektedir.

² 95 x 139,7 mm (3,74 x 5,5 inç) ile 297 x 355,6 mm (11,69 x 14 inç) arasında değişen kağıt boyutlarını destekler.

³ Afiş kağıdı için Universal kağıt boyutu maksimum 1320,8 x 52 inçtir. Tek seferde yalnızca bir sayfalık afiş kağıdı yükleyin.

⁴ 95 x 139,7 mm (3,74 x 5,5 inç) ile 320 x 457,2 mm (12,6 x 18 inç) arasında değişen kağıt boyutlarını destekler.

⁵ 105 x 139,7 mm (4,13 x 5,5 inç) ile 320 x 457,2 mm (12,59 x 18 inç) arasında değişen kağıt boyutlarını destekler.

⁶ 76,2 x 128 mm (3 x 5,04 inç) ile 297 x 432 mm (11,69 x 17,01 inç) arasında değişen kağıt boyutlarını destekler.

Kağıt boyutu	Yönlendirme	Standart 550 kağıtlık göz	Çok amaçlı besleyici	Çift taraflı yazdırma	Otomatik belge besleyici
A3 297 x 420 mm (11,69 x 16,54 inç)	Kısa kenar besleme	X	✓	✓	✓
JIS B5 182 x 257 mm (7,17 x 10,1 inç)	Kısa kenar besleme	✓	X	✓	✓
	Uzun kenar besleme	✓	✓	✓	✓
JIS B4 257 x 364 mm (10,12 x 14,33 inç)	Kısa kenar besleme	X	✓	✓	✓
Statement 139,7 x 215,9 mm (5,5 x 8,5 inç)	Kısa kenar besleme	✓	X	✓	✓
	Uzun kenar besleme	✓	✓	✓	✓
Executive 184,2 x 266,7 mm (7,25 x 10,5 inç)	Kısa kenar besleme	✓	X	✓	✓
	Uzun kenar besleme	✓	✓	✓	✓
Letter 215,9 x 279,4 mm (8,5 x 11 inç)	Kısa kenar besleme	✓	X	✓	✓
	Uzun kenar besleme	✓	✓	✓	✓
Folio 215,9 x 330,2 mm (8,5 x 13 inç)	Kısa kenar besleme	✓	✓	✓	✓
Oficio (Mexico) 215,9 x 340,4 mm (8,5 x 13,4 inç)	Kısa kenar besleme	✓	✓	✓	✓
Legal 215,9 x 355,6 mm (8,5 x 14 inç)	Kısa kenar besleme	✓	✓	✓	✓
Ledger 279,4 x 431,8 mm (11 x 17 inç)	Kısa kenar besleme	X	✓	✓	✓
12x18 304,8 x 457,2 mm (12,0 x 18,0 inç)	Kısa kenar besleme	X	✓	✓	X

¹ Yalnızca Universal Ayarları menüsünden yapılandırıldığında destektedir.

² 95 x 139,7 mm (3,74 x 5,5 inç) ile 297 x 355,6 mm (11,69 x 14 inç) arasında değişen kağıt boyutlarını destekler.

³ Afiş kağıdı için Universal kağıt boyutu maksimum 1320,8 x 52 inçtir. Tek seferde yalnızca bir sayfalık afiş kağıdı yükleyin.

⁴ 95 x 139,7 mm (3,74 x 5,5 inç) ile 320 x 457,2 mm (12,6 x 18 inç) arasında değişen kağıt boyutlarını destekler.

⁵ 105 x 139,7 mm (4,13 x 5,5 inç) ile 320 x 457,2 mm (12,59 x 18 inç) arasında değişen kağıt boyutlarını destekler.

⁶ 76,2 x 128 mm (3 x 5,04 inç) ile 297 x 432 mm (11,69 x 17,01 inç) arasında değişen kağıt boyutlarını destekler.

Kağıt boyutu	Yönlendirme	Standart 550 kağıtlık göz	Çok amaçlı besleyici	Çift taraflı yazdırma	Otomatik belge besleyici
SRA3 320,04 x 449,58 mm (12,6 x 17,7 inç)	Kısa kenar besleme	X	✓	✓	X
Zarf (Choukei 3) 120 x 235 mm (4,75 x 9,25 inç)	Kısa kenar besleme	✓	✓	X	X
Hagaki 100 x 148 mm (3,94 x 5,83 inç)	Kısa kenar besleme	✓	✓	X	X
B5 Zarf 176 x 250 mm (6,93 x 9,84 inç)	Kısa kenar besleme	✓	✓	X	X
Zarf (Commercial #9) 98,4 x 225,4 mm (3,875 x 8,9 inç)	Kısa kenar besleme	✓	✓	X	X
Zarf (Commercial #10) 104,8 x 241,3 mm (4,12 x 9,5 inç)	Kısa kenar besleme	✓	✓	X	X
Zarf (Monarch 7-3/4) 98,4 x 190,5 mm (3,875 x 7,5 inç)	Kısa kenar besleme	✓	✓	X	X
Zarf (DL) 110 x 220 mm (4,33 x 8,66 inç)	Kısa kenar besleme	✓	✓	X	X
Zarf (ISO C4) 229 x 324 mm (9 x 12,8 inç)	Kısa kenar besleme	X	✓ ¹	X	X
Zarf (ISO C5) 162 x 229 mm (6,38 x 9 inç)	Kısa kenar besleme	✓	✓	X	X
Universal	Yok	✓ ²	✓ ^{3, 4}	✓ ⁵	✓ ⁶

¹ Yalnızca Universal Ayarları menüsünden yapılandırıldığında destektedir.

² 95 x 139,7 mm (3,74 x 5,5 inç) ile 297 x 355,6 mm (11,69 x 14 inç) arasında değişen kağıt boyutlarını destekler.

³ Afiş kağıdı için Universal kağıt boyutu maksimum 1320,8 x 52 inçtir. Tek seferde yalnızca bir sayfalık afiş kağıdı yükleyin.

⁴ 95 x 139,7 mm (3,74 x 5,5 inç) ile 320 x 457,2 mm (12,6 x 18 inç) arasında değişen kağıt boyutlarını destekler.

⁵ 105 x 139,7 mm (4,13 x 5,5 inç) ile 320 x 457,2 mm (12,59 x 18 inç) arasında değişen kağıt boyutlarını destekler.

⁶ 76,2 x 128 mm (3 x 5,04 inç) ile 297 x 432 mm (11,69 x 17,01 inç) arasında değişen kağıt boyutlarını destekler.

İsteğe bağlı tepşiler tarafından desteklenen kağıt boyutları

Kağıt boyutu	Yönlendirme	İsteğe bağlı 550 kağıtlık göz	2 x 550 kağıtlık göz	2000 kağıtlık ikili tepsi	1500 kağıtlık göz
4x6 Kart	Kısa kenar besleme	X	X	X	X
	Uzun kenar besleme	X	X	X	X
A6 105 x 148 mm (4,13 x 5,83 inç)	Kısa kenar besleme	✓	✓	X	X
	Uzun kenar besleme	X	X	X	X
1/3 A4	Kısa kenar besleme	X	X	X	X
	Uzun kenar besleme	X	X	X	X
A5 148 x 210 mm (5,83 x 8,27 inç)	Kısa kenar besleme	✓	✓	X	X
	Uzun kenar besleme	✓	✓	X	X
A4 210 x 297 mm (8,27 x 11,7 inç)	Kısa kenar besleme	✓	✓	X	X
	Uzun kenar besleme	✓	✓	✓	✓
A3 297 x 420 mm (11,69 x 16,54 inç)	Kısa kenar besleme	✓	✓	X	X
JIS B5 182 x 257 mm (7,17 x 10,1 inç)	Kısa kenar besleme	✓	✓	X	X
	Uzun kenar besleme	✓	✓	X	✓
JIS B4 257 x 364 mm (10,12 x 14,33 inç)	Kısa kenar besleme	✓	✓	X	X
Statement 139,7 x 215,9 mm (5,5 x 8,5 inç)	Kısa kenar besleme	✓	✓	X	X
	Uzun kenar besleme	X	X	X	X
Executive 184,2 x 266,7 mm (7,25 x 10,5 inç)	Kısa kenar besleme	✓	✓	X	X
	Uzun kenar besleme	✓	✓	X	X
Letter 215,9 x 279,4 mm (8,5 x 11 inç)	Kısa kenar besleme	✓	✓	X	X
	Uzun kenar besleme	✓	✓	✓	✓
Folio 215,9 x 330,2 mm (8,5 x 13 inç)	Kısa kenar besleme	✓	✓	X	X

¹ Yalnızca Universal Ayarları menüsünden yapılandırıldığında destektedir.

² 139,7 x 215,9 mm (5,5 x 8,5 inç) ile 304,8 x 457,2 mm (12 x 18 inç) arasında değişen kağıt boyutlarını destekler.

Kağıt boyutu	Yönlendirme	İsteğe bağlı 550 kağıtlık göz	2 x 550 kağıtlık göz	2000 kağıtlık ikili tepsi	1500 kağıtlık göz
Oficio (Mexico) 215,9 x 340,4 mm (8,5 x 13,4 inç)	Kısa kenar besleme	✓	✓	X	X
Legal 215,9 x 355,6 mm (8,5 x 14 inç)	Kısa kenar besleme	✓	✓	X	X
Ledger 279,4 x 431,8 mm (11 x 17 inç)	Kısa kenar besleme	✓	✓	X	X
12x18 304,8 x 457,2 mm (12 x 18 inç)	Kısa kenar besleme	✓	✓	X	X
SRA3 320,04 x 449,58 mm (12,6 x 17,7 inç)	Kısa kenar besleme	✓	✓	X	X
Zarf (Choukei 3) 120 x 235 mm (4,75 x 9,25 inç)	Kısa kenar besleme	X	X	X	X
Hagaki 100 x 148 mm (3,94 x 5,83 inç)	Kısa kenar besleme	✓ ¹	✓ ¹	X	X
B5 Zarf 176 x 250 mm (6,93 x 9,84 inç)	Kısa kenar besleme	X	X	X	X
Zarf (Commercial #9) 98,4 x 225,4 mm (3,875 x 8,9 inç)	Kısa kenar besleme	✓ ¹	✓ ¹	X	X
Zarf (Commercial #10) 104,8 x 241,3 mm (4,12 x 9,5 inç)	Kısa kenar besleme	X	X	X	X
Zarf (Monarch 7-3/4) 98,4 x 190,5 mm (3,875 x 7,5 inç)	Kısa kenar besleme	✓	✓	X	X
Zarf (DL) 110 x 220 mm (4,33 x 8,66 inç)	Kısa kenar besleme	✓	✓	X	X

¹ Yalnızca Universal Ayarları menüsünden yapılandırıldığında destektedir.

² 139,7 x 215,9 mm (5,5 x 8,5 inç) ile 304,8 x 457,2 mm (12 x 18 inç) arasında değişen kağıt boyutlarını destekler.

Kağıt boyutu	Yönlendirme	İsteğe bağlı 550 kağıtlık göz	2 x 550 kağıtlık göz	2000 kağıtlık ikili tepsi	1500 kağıtlık göz
Zarf (ISO C4) 229 x 324 mm (9 x 12,8 inç)	Kısa kenar besleme	X	X	X	X
Zarf (ISO C5) 162 x 229 mm (6,38 x 9 inç)	Kısa kenar besleme	✓	✓	X	X
Universal	Yok	√ ²	√ ²	✓	✓

¹ Yalnızca Universal Ayarları menüsünden yapılandırıldığında destektedir.

² 139,7 x 215,9 mm (5,5 x 8,5 inç) ile 304,8 x 457,2 mm (12 x 18 inç) arasında değişen kağıt boyutlarını destekler.

Çıkış kutuları tarafından desteklenen kağıt boyutları

Not: Kağıt aktarıcı ve zimba, delgeç tutucu ya da kitapçık tutucudan biri yazıcıya takılıdır.

Kağıt boyutu	Yönlendirme	Kağıt aktarıcı + Zimba, delgeç tutucu			Kağıt aktarıcı + Kitapçık tutucu			
		Standart kutu (Tutucu üst kutusu)	Kutu 1 (Zimba tutucu/delgeç, ayırma kutusu)	Kutu 2 (Kağıt aktarıcı kutusu)	Standart kutu (Tutucu üst kutusu)	Kutu 1 (Zimba tutucu/delgeç, ayırma kutusu)	Kutu 2 (Kitapçık tutucu kutusu)	Kutu 3 (Kağıt aktarıcı kutusu)
4x6 Kart	Kısa kenar besleme	✓	✓	✓	✓	✓	X	✓
	Uzun kenar besleme	X	X	X	X	X	X	✓
A6 105 x 148 mm (4,13 x 5,83 inç)	Kısa kenar besleme	✓	✓	✓	✓	✓	X	✓
	Uzun kenar besleme	X	X	X	X	X	X	X
1/3 A4	Kısa kenar besleme	✓	✓	✓	✓	✓	X	✓
	Uzun kenar besleme	X	X	X	X	X	X	✓
A5 148 x 210 mm (5,83 x 8,27 inç)	Kısa kenar besleme	✓	✓	✓	✓	✓	X	✓
	Uzun kenar besleme	✓	✓	✓	✓	✓	X	✓

¹ 90 x 148 mm (3,55 x 5,83 inç) ile 320 x 600 mm (12,59 x 23,62 inç) arasında değişen kağıt boyutlarını destekler.

² 90 x 148 mm (3,55 x 5,83 inç) ile 320 x 1260 mm (12,59 x 49,6 inç) arasında değişen kağıt boyutlarını destekler.

³ 182 x 257 mm (7,17 x 10,12 inç) ile 304,8 x 457,2 mm (12 x 18 inç) arasında değişen kağıt boyutlarını destekler.

Kağıt boyutu	Yönlendirme	Kağıt aktarıcı + Zimba, delgeç tutucu			Kağıt aktarıcı + Kitapçık tutucu			
		Standart kutu (Tutucu üst kutusu)	Kutu 1 (Zimba tutucu/delgeç, ayırma kutusu)	Kutu 2 (Kağıt aktarıcı kutusu)	Standart kutu (Tutucu üst kutusu)	Kutu 1 (Zimba tutucu/delgeç, ayırma kutusu)	Kutu 2 (Kitapçık tutucu kutusu)	Kutu 3 (Kağıt aktarıcı kutusu)
A4 210 x 297 mm (8,27 x 11,7 inç)	Kısa kenar besleme	✓	✓	✓	✓	✓	✓	✓
	Uzun kenar besleme	✓	✓	✓	✓	✓	✓	✓
A3 297 x 420 mm (11,69 x 16,54 inç)	Kısa kenar besleme	✓	✓	✓	✓	✓	✓	✓
JIS B5 182 x 257 mm (7,17 x 10,1 inç)	Kısa kenar besleme	✓	✓	✓	✓	✓	✓	✓
	Uzun kenar besleme	✓	✓	✓	✓	✓	X	✓
JIS B4 257 x 364 mm (10,12 x 14,33 inç)	Kısa kenar besleme	✓	✓	✓	✓	✓	✓	✓
Statement 139,7 x 215,9 mm (5,5 x 8,5 inç)	Kısa kenar besleme	✓	✓	✓	✓	✓	X	✓
	Uzun kenar besleme	✓	✓	✓	✓	✓	X	✓
Executive 184,2 x 266,7 mm (7,25 x 10,5 inç)	Kısa kenar besleme	✓	✓	✓	✓	✓	X	✓
	Uzun kenar besleme	✓	✓	✓	✓	✓	X	✓
Letter 215,9 x 279,4 mm (8,5 x 11 inç)	Kısa kenar besleme	✓	✓	✓	✓	✓	✓	✓
	Uzun kenar besleme	✓	✓	✓	✓	✓	X	✓
Folio 215,9 x 330,2 mm (8,5 x 13 inç)	Kısa kenar besleme	✓	✓	✓	✓	✓	✓	✓

¹ 90 x 148 mm (3,55 x 5,83 inç) ile 320 x 600 mm (12,59 x 23,62 inç) arasında değişen kağıt boyutlarını destekler.

² 90 x 148 mm (3,55 x 5,83 inç) ile 320 x 1260 mm (12,59 x 49,6 inç) arasında değişen kağıt boyutlarını destekler.

³ 182 x 257 mm (7,17 x 10,12 inç) ile 304,8 x 457,2 mm (12 x 18 inç) arasında değişen kağıt boyutlarını destekler.

Kağıt boyutu	Yönlendirme	Kağıt aktarıcı + Zimba, delgeç tutucu			Kağıt aktarıcı + Kitapçık tutucu			
		Standart kutu (Tutucu üst kutusu)	Kutu 1 (Zimba tutucu/delgeç, ayırma kutusu)	Kutu 2 (Kağıt aktarıcı kutusu)	Standart kutu (Tutucu üst kutusu)	Kutu 1 (Zimba tutucu/delgeç, ayırma kutusu)	Kutu 2 (Kitapçık tutucu kutusu)	Kutu 3 (Kağıt aktarıcı kutusu)
Oficio (Mexico) 215,9 x 340,4 mm (8,5 x 13,4 inç)	Kısa kenar besleme	✓	✓	✓	✓	✓	✓	✓
Legal 215,9 x 355,6 mm (8,5 x 14 inç)	Kısa kenar besleme	✓	✓	✓	✓	✓	✓	✓
Ledger 279,4 x 431,8 mm (11 x 17 inç)	Kısa kenar besleme	✓	✓	✓	✓	✓	✓	✓
12x18 304,8 x 457,2 mm (12 x 18 inç)	Kısa kenar besleme	✓	✓	✓	✓	✓	✓	✓
SRA3 320,04 x 449,58 mm (12,6 x 17,7 inç)	Kısa kenar besleme	✓	✓	X	✓	✓	X	✓
Zarf (Choukei 3) 120 x 235 mm (4,75 x 9,25 inç)	Kısa kenar besleme	X	X	✓	X	X	X	✓
Hagaki 100 x 148 mm (3,94 x 5,83 inç)	Kısa kenar besleme	X	X	✓	X	X	X	✓
B5 Zarf 176 x 250 mm (6,93 x 9,84 inç)	Kısa kenar besleme	X	X	✓	X	X	X	✓
Zarf (Commercial #9) 98,4 x 225,4 mm (3,875 x 8,9 inç)	Kısa kenar besleme	X	X	✓	X	X	X	✓

¹ 90 x 148 mm (3,55 x 5,83 inç) ile 320 x 600 mm (12,59 x 23,62 inç) arasında değişen kağıt boyutlarını destekler.

² 90 x 148 mm (3,55 x 5,83 inç) ile 320 x 1260 mm (12,59 x 49,6 inç) arasında değişen kağıt boyutlarını destekler.

³ 182 x 257 mm (7,17 x 10,12 inç) ile 304,8 x 457,2 mm (12 x 18 inç) arasında değişen kağıt boyutlarını destekler.

Kağıt boyutu	Yönlendirme	Kağıt aktarıcı + Zimba, delgeç tutucu			Kağıt aktarıcı + Kitapçık tutucu			
		Standart kutu (Tutucu üst kutusu)	Kutu 1 (Zimba tutucu/delgeç, ayırma kutusu)	Kutu 2 (Kağıt aktarıcı kutusu)	Standart kutu (Tutucu üst kutusu)	Kutu 1 (Zimba tutucu/delgeç, ayırma kutusu)	Kutu 2 (Kitapçık tutucu kutusu)	Kutu 3 (Kağıt aktarıcı kutusu)
Zarf (Commercial #10) 104,8 x 241,3 mm (4,12 x 9,5 inç)	Kısa kenar besleme	X	X	✓	X	X	X	✓
Zarf (Monarch 7-3/4) 98,4 x 190,5 mm (3,875 x 7,5 inç)	Kısa kenar besleme	X	X	✓	X	X	X	✓
Zarf (DL) 110 x 220 mm (4,33 x 8,66 inç)	Kısa kenar besleme	X	X	✓	X	X	X	✓
Zarf (ISO C4) 229 x 324 mm (9 x 12,8 inç)	Kısa kenar besleme	X	X	✓	X	X	X	✓
Zarf (ISO C5) 162 x 229 mm (6,38 x 9 inç)	Kısa kenar besleme	X	X	✓	X	X	X	✓
Universal	Yok	✓ ¹	✓ ¹	✓ ²	✓ ¹	✓ ¹	✓ ³	✓ ²
<p>¹ 90 x 148 mm (3,55 x 5,83 inç) ile 320 x 600 mm (12,59 x 23,62 inç) arasında değişen kağıt boyutlarını destekler.</p> <p>² 90 x 148 mm (3,55 x 5,83 inç) ile 320 x 1260 mm (12,59 x 49,6 inç) arasında değişen kağıt boyutlarını destekler.</p> <p>³ 182 x 257 mm (7,17 x 10,12 inç) ile 304,8 x 457,2 mm (12 x 18 inç) arasında değişen kağıt boyutlarını destekler.</p>								

Not: Katlama seçeneğine sahip kağıt aktarıcı ve zimba, delgeç tutucu ya da kitapçık tutucudan biri yazıcıya takılıdır.

Kağıt boyutu	Yönlendirme	Katlama seçeneğine sahip kağıt aktarıcı + Zimba, delgeç tutucu			Katlama seçeneğine sahip kağıt aktarıcı + Kitapçık tutucu			
		Standart kutu (Tutucu üst kutusu)	Kutu 1 (Zimba tutucu/delgeç, ayırma kutusu)	Kutu 2 (Kağıt aktarıcı kutusu)	Standart kutu (Tutucu üst kutusu)	Kutu 1 (Zimba tutucu/delgeç, ayırma kutusu)	Kutu 2 (Kitapçık tutucu kutusu)	Kutu 3 (Kağıt aktarıcı kutusu)
4x6 Kart	Kısa kenar besleme	✓	✓	✓	✓	✓	X	✓
	Uzun kenar besleme	X	X	X	X	X	X	X
A6 105 x 148 mm (4,13 x 5,83 inç)	Kısa kenar besleme	✓	✓	✓	✓	✓	X	✓
	Uzun kenar besleme	X	X	X	X	X	X	X
1/3 A4	Kısa kenar besleme	✓	✓	✓	✓	✓	X	✓
	Uzun kenar besleme	X	X	X	X	X	X	X
A5 148 x 210 mm (5,83 x 8,27 inç)	Kısa kenar besleme	✓	✓	✓	✓	✓	X	✓
	Uzun kenar besleme	✓	✓	✓	✓	✓	X	✓
A4 210 x 297 mm (8,27 x 11,7 inç)	Kısa kenar besleme	✓	✓	✓	✓	✓	✓	✓
	Uzun kenar besleme	✓	✓	✓	✓	✓	X	✓
A3 297 x 420 mm (11,69 x 16,54 inç)	Kısa kenar besleme	✓	✓	✓	✓	✓	✓	✓
JIS B5 182 x 257 mm (7,17 x 10,1 inç)	Kısa kenar besleme	✓	✓	✓	✓	✓	✓	✓
	Uzun kenar besleme	✓	✓	✓	✓	✓	X	✓

¹ 90 x 148 mm (3,55 x 5,83 inç) ile 320 x 600 mm (12,59 x 23,62 inç) arasında değişen kağıt boyutlarını destekler.

² 90 x 148 mm (3,55 x 5,83 inç) ile 297 x 1260 mm (11,69 x 49,6 inç) arasında değişen kağıt boyutlarını destekler.

³ 182 x 257 mm (7,17 x 10,12 inç) ile 304,8 x 457,2 mm (12 x 18 inç) arasında değişen kağıt boyutlarını destekler.

Kağıt boyutu	Yönlen-dirme	Katlama seçeneğine sahip kağıt aktarıcı + Zimba, delgeç tutucu			Katlama seçeneğine sahip kağıt aktarıcı + Kitapçık tutucu			
		Standart kutu (Tutucu üst kutusu)	Kutu 1 (Zimba tutucu/delgeç, ayırma kutusu)	Kutu 2 (Kağıt aktarıcı kutusu)	Standart kutu (Tutucu üst kutusu)	Kutu 1 (Zimba tutucu/delgeç, ayırma kutusu)	Kutu 2 (Kitapçık tutucu kutusu)	Kutu 3 (Kağıt aktarıcı kutusu)
JIS B4 257 x 364 mm (10,12 x 14,33 inç)	Kısa kenar besleme	✓	✓	✓	✓	✓	✓	✓
Statement 139,7 x 215,9 mm (5,5 x 8,5 inç)	Kısa kenar besleme	✓	✓	✓	✓	✓	X	✓
	Uzun kenar besleme	✓	✓	✓	✓	✓	X	✓
Executive 184,2 x 266,7 mm (7,25 x 10,5 inç)	Kısa kenar besleme	✓	✓	✓	✓	✓	✓	✓
	Uzun kenar besleme	✓	✓	✓	✓	✓	X	✓
Letter 215,9 x 279,4 mm (8,5 x 11 inç)	Kısa kenar besleme	✓	✓	✓	✓	✓	✓	✓
	Uzun kenar besleme	✓	✓	✓	✓	✓	X	✓
Folio 215,9 x 330,2 mm (8,5 x 13 inç)	Kısa kenar besleme	✓	✓	✓	✓	✓	✓	✓
Oficio (Mexico) 215,9 x 340,4 mm (8,5 x 13,4 inç)	Kısa kenar besleme	✓	✓	✓	✓	✓	✓	✓
Legal 215,9 x 355,6 mm (8,5 x 14 inç)	Kısa kenar besleme	✓	✓	✓	✓	✓	✓	✓
Ledger 279,4 x 431,8 mm (11 x 17 inç)	Kısa kenar besleme	✓	✓	✓	✓	✓	✓	✓

¹ 90 x 148 mm (3,55 x 5,83 inç) ile 320 x 600 mm (12,59 x 23,62 inç) arasında değişen kağıt boyutlarını destekler.

² 90 x 148 mm (3,55 x 5,83 inç) ile 297 x 1260 mm (11,69 x 49,6 inç) arasında değişen kağıt boyutlarını destekler.

³ 182 x 257 mm (7,17 x 10,12 inç) ile 304,8 x 457,2 mm (12 x 18 inç) arasında değişen kağıt boyutlarını destekler.

Kağıt boyutu	Yönlendirme	Katlama seçeneğine sahip kağıt aktarıcı + Zimba, delgeç tutucu			Katlama seçeneğine sahip kağıt aktarıcı + Kitapçık tutucu			
		Standart kutu (Tutucu üst kutusu)	Kutu 1 (Zimba tutucu/delgeç, ayırma kutusu)	Kutu 2 (Kağıt aktarıcı kutusu)	Standart kutu (Tutucu üst kutusu)	Kutu 1 (Zimba tutucu/delgeç, ayırma kutusu)	Kutu 2 (Kitapçık tutucu kutusu)	Kutu 3 (Kağıt aktarıcı kutusu)
12x18 304,8 x 457,2 mm (12 x 18 inç)	Kısa kenar besleme	✓	✓	X	✓	✓	✓	X
SRA3 320,04 x 449,58 mm (12,6 x 17,7 inç)	Kısa kenar besleme	✓	✓	X	✓	✓	X	X
Zarf (Choukei 3) 120 x 235 mm (4,75 x 9,25 inç)	Kısa kenar besleme	X	X	✓	X	X	X	✓
Hagaki 100 x 148 mm (3,94 x 5,83 inç)	Kısa kenar besleme	X	X	✓	X	X	X	✓
B5 Zarf 176 x 250 mm (6,93 x 9,84 inç)	Kısa kenar besleme	X	X	✓	X	X	X	✓
Zarf (Commercial #9) 98,4 x 225,4 mm (3,875 x 8,9 inç)	Kısa kenar besleme	X	X	✓	X	X	X	✓
Zarf (Commercial #10) 104,8 x 241,3 mm (4,12 x 9,5 inç)	Kısa kenar besleme	X	X	✓	X	X	X	✓
Zarf (Monarch 7-3/4) 98,4 x 190,5 mm (3,875 x 7,5 inç)	Kısa kenar besleme	X	X	✓	X	X	X	✓
Zarf (DL) 110 x 220 mm (4,33 x 8,66 inç)	Kısa kenar besleme	X	X	✓	X	X	X	✓

¹ 90 x 148 mm (3,55 x 5,83 inç) ile 320 x 600 mm (12,59 x 23,62 inç) arasında değişen kağıt boyutlarını destekler.

² 90 x 148 mm (3,55 x 5,83 inç) ile 297 x 1260 mm (11,69 x 49,6 inç) arasında değişen kağıt boyutlarını destekler.

³ 182 x 257 mm (7,17 x 10,12 inç) ile 304,8 x 457,2 mm (12 x 18 inç) arasında değişen kağıt boyutlarını destekler.

Kağıt boyutu	Yönlendirme	Katlama seçeneğine sahip kağıt aktarıcı + Zimba, delgeç tutucu			Katlama seçeneğine sahip kağıt aktarıcı + Kitapçık tutucu			
		Standart kutu (Tutucu üst kutusu)	Kutu 1 (Zimba tutucu/delgeç, ayırma kutusu)	Kutu 2 (Kağıt aktarıcı kutusu)	Standart kutu (Tutucu üst kutusu)	Kutu 1 (Zimba tutucu/delgeç, ayırma kutusu)	Kutu 2 (Kitapçık tutucu kutusu)	Kutu 3 (Kağıt aktarıcı kutusu)
Zarf (ISO C4) 229 x 324 mm (9 x 12,8 inç)	Kısa kenar besleme	X	X	✓	X	X	X	✓
Zarf (ISO C5) 162 x 229 mm (6,38 x 9 inç)	Kısa kenar besleme	X	X	✓	X	X	X	✓
Universal	Yok	✓ ¹	✓ ¹	✓ ²	✓ ¹	✓ ¹	✓ ³	✓ ²

¹ 90 x 148 mm (3,55 x 5,83 inç) ile 320 x 600 mm (12,59 x 23,62 inç) arasında değişen kağıt boyutlarını destekler.

² 90 x 148 mm (3,55 x 5,83 inç) ile 297 x 1260 mm (11,69 x 49,6 inç) arasında değişen kağıt boyutlarını destekler.

³ 182 x 257 mm (7,17 x 10,12 inç) ile 304,8 x 457,2 mm (12 x 18 inç) arasında değişen kağıt boyutlarını destekler.

Zımbalama ve delme işleri için desteklenen kağıt boyutları

Zimba sonlandırıcı tarafından desteklenen kağıt boyutları

Kağıt boyutu	Yönlendirme	Zimba		
		Tek	İkili	Çift Sola
4x6 Kart	Kısa kenar besleme	X	X	X
	Uzun kenar besleme	X	X	X
A6 105 x 148 mm (4,13 x 5,83 inç)	Kısa kenar besleme	X	X	X
	Uzun kenar besleme	X	X	X
1/3 A4	Kısa kenar besleme	X	X	X
	Uzun kenar besleme	X	X	X
A5 148 x 210 mm (5,83 x 8,27 inç)	Kısa kenar besleme	X	X	X
	Uzun kenar besleme	X	X	X
A4 210 x 297 mm (8,27 x 11,7 inç)	Kısa kenar besleme	✓	✓	✓
	Uzun kenar besleme	✓	✓	✓
A3 297 x 420 mm (11,69 x 16,54 inç)	Kısa kenar besleme	✓	✓	✓
JIS B5 182 x 257 mm (7,17 x 10,1 inç)	Kısa kenar besleme	✓	✓	✓
	Uzun kenar besleme	✓	✓	✓

Kağıt boyutu	Yönlendirme	Zimba		
		Tek	İkili	Çift Sola
JIS B4 257 x 364 mm (10,12 x 14,33 inç)	Kısa kenar besleme	✓	✓	✓
Statement 139,7 x 215,9 mm (5,5 x 8,5 inç)	Kısa kenar besleme	X	X	X
	Uzun kenar besleme	X	X	X
Executive 184,2 x 266,7 mm (7,25 x 10,5 inç)	Kısa kenar besleme	✓	X	X
	Uzun kenar besleme	✓	✓	✓
Letter 215,9 x 279,4 mm (8,5 x 11 inç)	Kısa kenar besleme	✓	✓	X
	Uzun kenar besleme	✓	✓	X
Folio 215,9 x 330,2 mm (8,5 x 13 inç)	Kısa kenar besleme	✓	✓	X
Oficio (Mexico) 215,9 x 340,4 mm (8,5 x 13,4 inç)	Kısa kenar besleme	✓	✓	X
Legal 215,9 x 355,6 mm (8,5 x 14 inç)	Kısa kenar besleme	✓	✓	✓
Ledger 279,4 x 431,8 mm (11 x 17 inç)	Kısa kenar besleme	✓	✓	✓
12x18 304,8 x 457,2 mm (12 x 18 inç)	Kısa kenar besleme	X	X	X
SRA3 320,04 x 449,58 mm (12,6 x 17,7 inç)	Kısa kenar besleme	X	X	X
Zarf (Choukei 3) 120 x 235 mm (4,75 x 9,25 inç)	Kısa kenar besleme	X	X	X
Hagaki 100 x 148 mm (3,94 x 5,83 inç)	Kısa kenar besleme	X	X	X
B5 Zarf 176 x 250 mm (6,93 x 9,84 inç)	Kısa kenar besleme	X	X	X

Kağıt boyutu	Yönlendirme	Zimba		
		Tek	İkili	Çift Sola
Zarf (Commercial #9) 98,4 x 225,4 mm (3,875 x 8,9 inç)	Kısa kenar besleme	X	X	X
Zarf (Commercial #10) 104,8 x 241,3 mm (4,12 x 9,5 inç)	Kısa kenar besleme	X	X	X
Zarf (Monarch 7-3/4) 98,4 x 190,5 mm (3,875 x 7,5 inç)	Kısa kenar besleme	X	X	X
Zarf (DL) 110 x 220 mm (4,33 x 8,66 inç)	Kısa kenar besleme	X	X	X
Zarf (ISO C4) 229 x 324 mm (9 x 12,8 inç)	Kısa kenar besleme	X	X	X
Zarf (ISO C5) 162 x 229 mm (6,38 x 9 inç)	Kısa kenar besleme	X	X	X

Zimba, delgeç tutucu tarafından desteklenen kağıt boyutları

Kağıt boyutu	Yönlendirme	Zimba			Delgeç		
		Tek	İkili	Çift Sola	İki delik	Üç delik	Dört delik
4x6 Kart	Kısa kenar besleme	X	X	X	X	X	X
	Uzun kenar besleme	X	X	X	X	X	X
A6 105 x 148 mm (4,13 x 5,83 inç)	Kısa kenar besleme	X	X	X	X	X	X
	Uzun kenar besleme	X	X	X	X	X	X
1/3 A4	Kısa kenar besleme	X	X	X	X	X	X
	Uzun kenar besleme	X	X	X	X	X	X
A5 148 x 210 mm (5,83 x 8,27 inç)	Kısa kenar besleme	X	X	X	✓	X	X
	Uzun kenar besleme	X	X	X	✓	X	X
A4 210 x 297 mm (8,27 x 11,7 inç)	Kısa kenar besleme	✓	✓	✓	✓	X	X
	Uzun kenar besleme	✓	✓	✓	✓	✓	✓
A3 297 x 420 mm (11,69 x 16,54 inç)	Kısa kenar besleme	✓	✓	✓	✓	✓	✓

Kağıt boyutu	Yönlendirme	Zimba			Delgeç		
		Tek	İkili	Çift Sola	İki delik	Üç delik	Dört delik
JIS B5 182 x 257 mm (7,17 x 10,1 inç)	Kısa kenar besleme	✓	✓	✓	✓	X	X
	Uzun kenar besleme	✓	✓	✓	✓	✓	✓
JIS B4 257 x 364 mm (10,12 x 14,33 inç)	Kısa kenar besleme	✓	✓	X	✓	✓	✓
Statement 139,7 x 215,9 mm (5,5 x 8,5 inç)	Kısa kenar besleme	X	X	X	✓	X	X
	Uzun kenar besleme	X	X	X	✓	X	X
Executive 184,2 x 266,7 mm (7,25 x 10,5 inç)	Kısa kenar besleme	✓	✓	✓	✓	X	X
	Uzun kenar besleme	✓	✓	✓	✓	✓	✓
Letter 215,9 x 279,4 mm (8,5 x 11 inç)	Kısa kenar besleme	✓	✓	✓	✓	X	X
	Uzun kenar besleme	✓	✓	✓	✓	✓	✓
Folio 215,9 x 330,2 mm (8,5 x 13 inç)	Kısa kenar besleme	✓	✓	✓	✓	X	X
Oficio (Mexico) 215,9 x 340,4 mm (8,5 x 13,4 inç)	Kısa kenar besleme	✓	✓	✓	✓	X	X
Legal 215,9 x 355,6 mm (8,5 x 14 inç)	Kısa kenar besleme	✓	✓	✓	✓	X	X
Ledger 279,4 x 431,8 mm (11 x 17 inç)	Kısa kenar besleme	✓	✓	✓	✓	✓	✓
12x18 304,8 x 457,2 mm (12 x 18 inç)	Kısa kenar besleme	X	X	X	X	X	X
SRA3 320,04 x 449,58 mm (12,6 x 17,7 inç)	Kısa kenar besleme	X	X	X	X	X	X
Zarf (Choukei 3) 120 x 235 mm (4,75 x 9,25 inç)	Kısa kenar besleme	X	X	X	X	X	X
Hagaki 100 x 148 mm (3,94 x 5,83 inç)	Kısa kenar besleme	X	X	X	X	X	X

Kağıt boyutu	Yönlendirme	Zimba			Delgeç		
		Tek	İkili	Çift Sola	İki delik	Üç delik	Dört delik
B5 Zarf 176 x 250 mm (6,93 x 9,84 inç)	Kısa kenar besleme	X	X	X	X	X	X
Zarf (Commercial #9) 98,4 x 225,4 mm (3,875 x 8,9 inç)	Kısa kenar besleme	X	X	X	X	X	X
Zarf (Commercial #10) 104,8 x 241,3 mm (4,12 x 9,5 inç)	Kısa kenar besleme	X	X	X	X	X	X
Zarf (Monarch 7-3/4) 98,4 x 190,5 mm (3,875 x 7,5 inç)	Kısa kenar besleme	X	X	X	X	X	X
Zarf (DL) 110 x 220 mm (4,33 x 8,66 inç)	Kısa kenar besleme	X	X	X	X	X	X
Zarf (ISO C4) 229 x 324 mm (9 x 12,8 inç)	Kısa kenar besleme	X	X	X	X	X	X
Zarf (ISO C5) 162 x 229 mm (6,38 x 9 inç)	Kısa kenar besleme	X	X	X	X	X	X

Kitap tutucu tarafından desteklenen kağıt boyutları

Kağıt boyutu	Yönlendirme	Zimba			Delgeç		
		Tek	İkili	Çift Sola	İki delik	Üç delik	Dört delik
4x6 Kart	Kısa kenar besleme	X	X	X	X	X	X
	Uzun kenar besleme	X	X	X	X	X	X
A6 105 x 148 mm (4,13 x 5,83 inç)	Kısa kenar besleme	X	X	X	X	X	X
	Uzun kenar besleme	X	X	X	X	X	X
1/3 A4	Kısa kenar besleme	X	X	X	X	X	X
	Uzun kenar besleme	X	X	X	X	X	X
A5 148 x 210 mm (5,83 x 8,27 inç)	Kısa kenar besleme	X	X	X	✓	X	X
	Uzun kenar besleme	X	X	X	✓	X	X
A4 210 x 297 mm (8,27 x 11,7 inç)	Kısa kenar besleme	✓	✓	✓	✓	X	X
	Uzun kenar besleme	✓	✓	✓	✓	✓	✓

Kağıt boyutu	Yönlendirme	Zimba			Delgeç		
		Tek	İkili	Çift Sola	İki delik	Üç delik	Dört delik
A3 297 x 420 mm (11,69 x 16,54 inç)	Kısa kenar besleme	✓	✓	✓	✓	✓	✓
JIS B5 182 x 257 mm (7,17 x 10,1 inç)	Kısa kenar besleme	✓	✓	✓	X	X	X
	Uzun kenar besleme	✓	✓	✓	✓	X	X
JIS B4 257 x 364 mm (10,12 x 14,33 inç)	Kısa kenar besleme	✓	✓	X	✓	✓	✓
Statement 139,7 x 215,9 mm (5,5 x 8,5 inç)	Kısa kenar besleme	X	X	X	✓	X	X
	Uzun kenar besleme	X	X	X	✓	X	X
Executive 184,2 x 266,7 mm (7,25 x 10,5 inç)	Kısa kenar besleme	✓	✓	✓	✓	X	X
	Uzun kenar besleme	✓	✓	✓	✓	✓	✓
Letter 215,9 x 279,4 mm (8,5 x 11 inç)	Kısa kenar besleme	✓	✓	✓	✓	X	X
	Uzun kenar besleme	✓	✓	✓	✓	✓	✓
Folio 215,9 x 330,2 mm (8,5 x 13 inç)	Kısa kenar besleme	✓	✓	✓	✓	X	X
Oficio (Mexico) 215,9 x 340,4 mm (8,5 x 13,4 inç)	Kısa kenar besleme	✓	✓	✓	✓	X	X
Legal 215,9 x 355,6 mm (8,5 x 14 inç)	Kısa kenar besleme	✓	✓	✓	✓	X	X
Ledger 279,4 x 431,8 mm (11 x 17 inç)	Kısa kenar besleme	✓	✓	✓	✓	✓	✓
12x18 304,8 x 457,2 mm (12 x 18 inç)	Kısa kenar besleme	X	X	X	X	X	X
SRA3 320,04 x 449,58 mm (12,6 x 17,7 inç)	Kısa kenar besleme	X	X	X	X	X	X
Zarf (Choukei 3) 120 x 235 mm (4,75 x 9,25 inç)	Kısa kenar besleme	X	X	X	X	X	X

Kağıt boyutu	Yönlendirme	Zimba			Delgeç		
		Tek	İkili	Çift Sola	İki delik	Üç delik	Dört delik
Hagaki 100 x 148 mm (3,94 x 5,83 inç)	Kısa kenar besleme	X	X	X	X	X	X
B5 Zarf 176 x 250 mm (6,93 x 9,84 inç)	Kısa kenar besleme	X	X	X	X	X	X
Zarf (Commercial #9) 98,4 x 225,4 mm (3,875 x 8,9 inç)	Kısa kenar besleme	X	X	X	X	X	X
Zarf (Commercial #10) 104,8 x 241,3 mm (4,12 x 9,5 inç)	Kısa kenar besleme	X	X	X	X	X	X
Zarf (Monarch 7-3/4) 98,4 x 190,5 mm (3,875 x 7,5 inç)	Kısa kenar besleme	X	X	X	X	X	X
Zarf (DL) 110 x 220 mm (4,33 x 8,66 inç)	Kısa kenar besleme	X	X	X	X	X	X
Zarf (ISO C4) 229 x 324 mm (9 x 12,8 inç)	Kısa kenar besleme	X	X	X	X	X	X
Zarf (ISO C5) 162 x 229 mm (6,38 x 9 inç)	Kısa kenar besleme	X	X	X	X	X	X

Katlama işleri için desteklenen kağıt boyutları

Katlama seçeneğine sahip kağıt aktarıcının desteklediği kağıt boyutları

Kağıt boyutu	Yönlendirme	Yalnızca katlama seçeneğine sahip kağıt aktarıcı			
		C katlama	Z katlama	Yarı sayfa Z katlama	V katlama
		Standart sele	Standart sele	Standart sele	Standart sele
4x6 Kart	Kısa kenar besleme	X	X	X	X
	Uzun kenar besleme	X	X	X	X
A6 105 x 148 mm (4,13 x 5,83 inç)	Kısa kenar besleme	X	X	X	X
	Uzun kenar besleme	X	X	X	X
1/3 A4	Kısa kenar besleme	X	X	X	X
	Uzun kenar besleme	X	X	X	X

Kağıt boyutu	Yönlendirme	Yalnızca katlama seçeneğine sahip kağıt aktarıcı			
		C katlama	Z katlama	Yarı sayfa Z katlama	V katlama
		Standart sele	Standart sele	Standart sele	Standart sele
A5 148 x 210 mm (5,83 x 8,27 inç)	Kısa kenar besleme	X	X	X	X
	Uzun kenar besleme	X	X	X	X
A4 210 x 297 mm (8,27 x 11,7 inç)	Kısa kenar besleme	✓	✓	✓	✓
	Uzun kenar besleme	X	X	X	X
A3 297 x 420 mm (11,69 x 16,54 inç)	Kısa kenar besleme	✓	✓	✓	✓
JIS B5 182 x 257 mm (7,17 x 10,1 inç)	Kısa kenar besleme	X	X	X	X
	Uzun kenar besleme	X	X	X	X
JIS B4 257 x 364 mm (10,12 x 14,33 inç)	Kısa kenar besleme	X	X	✓	✓
Statement 139,7 x 215,9 mm (5,5 x 8,5 inç)	Kısa kenar besleme	X	X	X	X
	Uzun kenar besleme	X	X	X	X
Executive 184,2 x 266,7 mm (7,25 x 10,5 inç)	Kısa kenar besleme	X	X	X	X
	Uzun kenar besleme	X	X	X	X
Letter 215,9 x 279,4 mm (8,5 x 11 inç)	Kısa kenar besleme	✓	✓	✓	✓
	Uzun kenar besleme	X	X	X	X
Folio 215,9 x 330,2 mm (8,5 x 13 inç)	Kısa kenar besleme	X	X	X	X
Oficio (Mexico) 215,9 x 340,4 mm (8,5 x 13,4 inç)	Kısa kenar besleme	✓	✓	✓	✓
Legal 215,9 x 355,6 mm (8,5 x 14 inç)	Kısa kenar besleme	✓	✓	✓	✓
Ledger 279,4 x 431,8 mm (11 x 17 inç)	Kısa kenar besleme	✓	✓	✓	✓
12x18 304,8 x 457,2 mm (12 x 18 inç)	Kısa kenar besleme	X	X	X	X

Kağıt boyutu	Yönlendirme	Yalnızca katlama seçeneğine sahip kağıt aktarıcı			
		C katlama	Z katlama	Yarı sayfa Z katlama	V katlama
		Standart sele	Standart sele	Standart sele	Standart sele
SRA3 320,04 x 449,58 mm (12,6 x 17,7 inç)	Kısa kenar besleme	X	X	X	X
Zarf (Choukei 3) 120 x 235 mm (4,75 x 9,25 inç)	Kısa kenar besleme	X	X	X	X
Hagaki 100 x 148 mm (3,94 x 5,83 inç)	Kısa kenar besleme	X	X	X	X
B5 Zarf 176 x 250 mm (6,93 x 9,84 inç)	Kısa kenar besleme	X	X	X	X
Zarf (Commercial #9) 98,4 x 225,4 mm (3,875 x 8,9 inç)	Kısa kenar besleme	X	X	X	X
Zarf (Commercial #10) 104,8 x 241,3 mm (4,12 x 9,5 inç)	Kısa kenar besleme	X	X	X	X
Zarf (Monarch 7-3/4) 98,4 x 190,5 mm (3,875 x 7,5 inç)	Kısa kenar besleme	X	X	X	X
Zarf (DL) 110 x 220 mm (4,33 x 8,66 inç)	Kısa kenar besleme	X	X	X	X
Zarf (ISO C4) 229 x 324 mm (9 x 12,8 inç)	Kısa kenar besleme	X	X	X	X
Zarf (ISO C5) 162 x 229 mm (6,38 x 9 inç)	Kısa kenar besleme	X	X	X	X

Kağıt aktarıcı ve kitapçık tutucunun desteklediği kağıt boyutları

Kağıt boyutu	Yönlendirme	Kağıt aktarıcı + Kitapçık tutucu	
		Çoklu V katlama	V katlama
		Sele 2	Standart kutu, kutu 1, kutu 2
4x6 Kart	Kısa kenar besleme	X	X
	Uzun kenar besleme	X	X

Kağıt boyutu	Yönlendirme	Kağıt aktarıcı + Kitapçık tutucu	
		Çoklu V katlama	V katlama
		Sele 2	Standart kutu, kutu 1, kutu 2
A6 105 x 148 mm (4,13 x 5,83 inç)	Kısa kenar besleme	X	X
	Uzun kenar besleme	X	X
1/3 A4	Kısa kenar besleme	X	X
	Uzun kenar besleme	X	X
A5 148 x 210 mm (5,83 x 8,27 inç)	Kısa kenar besleme	X	X
	Uzun kenar besleme	X	X
A4 210 x 297 mm (8,27 x 11,7 inç)	Kısa kenar besleme	✓	✓
	Uzun kenar besleme	X	X
A3 297 x 420 mm (11,69 x 16,54 inç)	Kısa kenar besleme	✓	✓
JIS B5 182 x 257 mm (7,17 x 10,1 inç)	Kısa kenar besleme	✓	✓
	Uzun kenar besleme	X	X
JIS B4 257 x 364 mm (10,12 x 14,33 inç)	Kısa kenar besleme	✓	✓
Statement 139,7 x 215,9 mm (5,5 x 8,5 inç)	Kısa kenar besleme	X	X
	Uzun kenar besleme	X	X
Executive 184,2 x 266,7 mm (7,25 x 10,5 inç)	Kısa kenar besleme	X	X
	Uzun kenar besleme	X	X
Letter 215,9 x 279,4 mm (8,5 x 11 inç)	Kısa kenar besleme	✓	✓
	Uzun kenar besleme	X	X
Folio 215,9 x 330,2 mm (8,5 x 13 inç)	Kısa kenar besleme	✓	✓
Oficio (Mexico) 215,9 x 340,4 mm (8,5 x 13,4 inç)	Kısa kenar besleme	✓	✓
Legal 215,9 x 355,6 mm (8,5 x 14 inç)	Kısa kenar besleme	✓	✓

Kağıt boyutu	Yönlendirme	Kağıt aktarıcı + Kitapçık tutucu	
		Çoklu V katlama	V katlama
		Sele 2	Standart kutu, kutu 1, kutu 2
Ledger 279,4 x 431,8 mm (11 x 17 inç)	Kısa kenar besleme	✓	✓
12x18 304,8 x 457,2 mm (12 x 18 inç)	Kısa kenar besleme	✓	✓
SRA3 320,04 x 449,58 mm (12,6 x 17,7 inç)	Kısa kenar besleme	✓	✓
Zarf (Choukei 3) 120 x 235 mm (4,75 x 9,25 inç)	Kısa kenar besleme	X	X
Hagaki 100 x 148 mm (3,94 x 5,83 inç)	Kısa kenar besleme	X	X
B5 Zarf 176 x 250 mm (6,93 x 9,84 inç)	Kısa kenar besleme	X	X
Zarf (Commercial #9) 98,4 x 225,4 mm (3,875 x 8,9 inç)	Kısa kenar besleme	X	X
Zarf (Commercial #10) 104,8 x 241,3 mm (4,12 x 9,5 inç)	Kısa kenar besleme	X	X
Zarf (Monarch 7-3/4) 98,4 x 190,5 mm (3,875 x 7,5 inç)	Kısa kenar besleme	X	X
Zarf (DL) 110 x 220 mm (4,33 x 8,66 inç)	Kısa kenar besleme	X	X
Zarf (ISO C4) 229 x 324 mm (9 x 12,8 inç)	Kısa kenar besleme	X	X
Zarf (ISO C5) 162 x 229 mm (6,38 x 9 inç)	Kısa kenar besleme	X	X

Katlama seçeneğine sahip kağıt aktarıcı ve zimba, delgeç tutucunun desteklediği kağıt boyutları

Kağıt boyutu	Yönlendirme	Katlama seçeneğine sahip kağıt aktarıcı + Zimba, delgeç tutucu			
		C katlama	Z katlama	Yarı sayfa Z katlama	V katlama
		Sele 2	Sele 2	Standart kutu, kutu 2	Standart kutu, kutu 2
4x6 Kart	Kısa kenar besleme	X	X	X	X
	Uzun kenar besleme	X	X	X	X
A6 105 x 148 mm (4,13 x 5,83 inç)	Kısa kenar besleme	X	X	X	X
	Uzun kenar besleme	X	X	X	X
1/3 A4	Kısa kenar besleme	X	X	X	X
	Uzun kenar besleme	X	X	X	X
A5 148 x 210 mm (5,83 x 8,27 inç)	Kısa kenar besleme	X	X	X	X
	Uzun kenar besleme	X	X	X	X
A4 210 x 297 mm (8,27 x 11,7 inç)	Kısa kenar besleme	✓	✓	✓	✓
	Uzun kenar besleme	X	X	X	X
A3 297 x 420 mm (11,69 x 16,54 inç)	Kısa kenar besleme	✓	✓	✓	✓
JIS B5 182 x 257 mm (7,17 x 10,1 inç)	Kısa kenar besleme	X	X	X	X
	Uzun kenar besleme	X	X	X	X
JIS B4 257 x 364 mm (10,12 x 14,33 inç)	Kısa kenar besleme	X	X	✓	✓
Statement 139,7 x 215,9 mm (5,5 x 8,5 inç)	Kısa kenar besleme	X	X	X	X
	Uzun kenar besleme	X	X	X	X
Executive 184,2 x 266,7 mm (7,25 x 10,5 inç)	Kısa kenar besleme	X	X	X	X
	Uzun kenar besleme	X	X	X	X
Letter 215,9 x 279,4 mm (8,5 x 11 inç)	Kısa kenar besleme	✓	✓	✓	✓
	Uzun kenar besleme	X	X	X	X
Folio 215,9 x 330,2 mm (8,5 x 13 inç)	Kısa kenar besleme	X	X	X	X
Oficio (Mexico) 215,9 x 340,4 mm (8,5 x 13,4 inç)	Kısa kenar besleme	✓	✓	✓	✓

Kağıt boyutu	Yönlendirme	Katlama seçeneğine sahip kağıt aktarıcı + Zimba, delgeç tutucu			
		C katlama	Z katlama	Yarı sayfa Z katlama	V katlama
		Sele 2	Sele 2	Standart kutu, kutu 2	Standart kutu, kutu 2
Legal 215,9 x 355,6 mm (8,5 x 14 inç)	Kısa kenar besleme	✓	✓	✓	✓
Ledger 279,4 x 431,8 mm (11 x 17 inç)	Kısa kenar besleme	✓	✓	✓	✓
12x18 304,8 x 457,2 mm (12 x 18 inç)	Kısa kenar besleme	X	X	X	✓
SRA3 320,04 x 449,58 mm (12,6 x 17,7 inç)	Kısa kenar besleme	X	X	X	✓
Zarf (Choukei 3) 120 x 235 mm (4,75 x 9,25 inç)	Kısa kenar besleme	X	X	X	X
Hagaki 100 x 148 mm (3,94 x 5,83 inç)	Kısa kenar besleme	X	X	X	X
B5 Zarf 176 x 250 mm (6,93 x 9,84 inç)	Kısa kenar besleme	X	X	X	X
Zarf (Commercial #9) 98,4 x 225,4 mm (3,875 x 8,9 inç)	Kısa kenar besleme	X	X	X	X
Zarf (Commercial #10) 104,8 x 241,3 mm (4,12 x 9,5 inç)	Kısa kenar besleme	X	X	X	X
Zarf (Monarch 7-3/4) 98,4 x 190,5 mm (3,875 x 7,5 inç)	Kısa kenar besleme	X	X	X	X
Zarf (DL) 110 x 220 mm (4,33 x 8,66 inç)	Kısa kenar besleme	X	X	X	X
Zarf (ISO C4) 229 x 324 mm (9 x 12,8 inç)	Kısa kenar besleme	X	X	X	X
Zarf (ISO C5) 162 x 229 mm (6,38 x 9 inç)	Kısa kenar besleme	X	X	X	X

Katlama seçeneğine sahip kağıt aktarıcı ve kitapçık tutucunun desteklediği kağıt boyutları

Kağıt boyutu	Yönlendirme	Katlama seçeneğine sahip kağıt aktarıcı + Kitapçık tutucu				
		C katlama	Z katlama	Yarı sayfa Z katlama	Çoklu V katlama	V katlama
		Sele 3	Sele 3	Standart kutu, kutu 1, kutu 3	Sele 2	Standart kutu, kutu 1, kutu 2, kutu 3
4x6 Kart	Kısa kenar besleme	X	X	X	X	X
	Uzun kenar besleme	X	X	X	X	X
A6 105 x 148 mm (4,13 x 5,83 inç)	Kısa kenar besleme	X	X	X	X	X
	Uzun kenar besleme	X	X	X	X	X
1/3 A4	Kısa kenar besleme	X	X	X	X	X
	Uzun kenar besleme	X	X	X	X	X
A5 148 x 210 mm (5,83 x 8,27 inç)	Kısa kenar besleme	X	X	X	X	X
	Uzun kenar besleme	X	X	X	X	X
A4 210 x 297 mm (8,27 x 11,7 inç)	Kısa kenar besleme	✓	✓	✓	✓	✓
	Uzun kenar besleme	X	X	X	X	X
A3 297 x 420 mm (11,69 x 16,54 inç)	Kısa kenar besleme	✓	✓	✓	✓	✓
JIS B5 182 x 257 mm (7,17 x 10,1 inç)	Kısa kenar besleme	X	X	X	✓	✓
	Uzun kenar besleme	X	X	X	X	X
JIS B4 257 x 364 mm (10,12 x 14,33 inç)	Kısa kenar besleme	X	X	✓	✓	✓
Statement 139,7 x 215,9 mm (5,5 x 8,5 inç)	Kısa kenar besleme	X	X	X	X	X
	Uzun kenar besleme	X	X	X	X	X
Executive 184,2 x 266,7 mm (7,25 x 10,5 inç)	Kısa kenar besleme	X	X	X	X	X
	Uzun kenar besleme	X	X	X	X	X
Letter 215,9 x 279,4 mm (8,5 x 11 inç)	Kısa kenar besleme	✓	✓	✓	✓	✓
	Uzun kenar besleme	X	X	X	X	X
Folio 215,9 x 330,2 mm (8,5 x 13 inç)	Kısa kenar besleme	X	X	X	✓	✓

Kağıt boyutu	Yönlendirme	Katlama seçeneğine sahip kağıt aktarıcı + Kitapçık tutucu				
		C katlama	Z katlama	Yarı sayfa Z katlama	Çoklu V katlama	V katlama
		Sele 3	Sele 3	Standart kutu, kutu 1, kutu 3	Sele 2	Standart kutu, kutu 1, kutu 2, kutu 3
Oficio (Mexico) 215,9 x 340,4 mm (8,5 x 13,4 inç)	Kısa kenar besleme	✓	✓	✓	✓	✓
Legal 215,9 x 355,6 mm (8,5 x 14 inç)	Kısa kenar besleme	✓	✓	✓	✓	✓
Ledger 279,4 x 431,8 mm (11 x 17 inç)	Kısa kenar besleme	✓	✓	✓	✓	✓
12x18 304,8 x 457,2 mm (12 x 18 inç)	Kısa kenar besleme	X	X	X	X	✓
SRA3 320,04 x 449,58 mm (12,6 x 17,7 inç)	Kısa kenar besleme	X	X	X	X	✓
Zarf (Choukei 3) 120 x 235 mm (4,75 x 9,25 inç)	Kısa kenar besleme	X	X	X	X	X
Hagaki 100 x 148 mm (3,94 x 5,83 inç)	Kısa kenar besleme	X	X	X	X	X
B5 Zarf 176 x 250 mm (6,93 x 9,84 inç)	Kısa kenar besleme	X	X	X	X	X
Zarf (Commercial #9) 98,4 x 225,4 mm (3,875 x 8,9 inç)	Kısa kenar besleme	X	X	X	X	X
Zarf (Commercial #10) 104,8 x 241,3 mm (4,12 x 9,5 inç)	Kısa kenar besleme	X	X	X	X	X
Zarf (Monarch 7-3/4) 98,4 x 190,5 mm (3,875 x 7,5 inç)	Kısa kenar besleme	X	X	X	X	X
Zarf (DL) 110 x 220 mm (4,33 x 8,66 inç)	Kısa kenar besleme	X	X	X	X	X

Kağıt boyutu	Yönlendirme	Katlama seçeneğine sahip kağıt aktarıcı + Kitapçık tutucu				
		C katlama	Z katlama	Yarı sayfa Z katlama	Çoklu V katlama	V katlama
		Sele 3	Sele 3	Standart kutu, kutu 1, kutu 3	Sele 2	Standart kutu, kutu 1, kutu 2, kutu 3
Zarf (ISO C4) 229 x 324 mm (9 x 12,8 inç)	Kısa kenar besleme	X	X	X	X	X
Zarf (ISO C5) 162 x 229 mm (6,38 x 9 inç)	Kısa kenar besleme	X	X	X	X	X

Ayrıarak yığma işleri için desteklenen kağıt boyutları

Ayrıarak yığma veya zimba sonlandırıcı tarafından desteklenen kağıt boyutları

Kağıt boyutu	Yönlendirme	Ofset yığınlayıcı	Zimba sonlandırıcı
4x6 Kart	Kısa kenar besleme	X	X
	Uzun kenar besleme	X	X
A6 105 x 148 mm (4,13 x 5,83 inç)	Kısa kenar besleme	X	X
	Uzun kenar besleme	X	X
1/3 A4	Kısa kenar besleme	X	X
	Uzun kenar besleme	X	X
A5 148 x 210 mm (5,83 x 8,27 inç)	Kısa kenar besleme	✓	✓
	Uzun kenar besleme	✓	✓
A4 210 x 297 mm (8,27 x 11,7 inç)	Kısa kenar besleme	✓	✓
	Uzun kenar besleme	✓	✓
A3 297 x 420 mm (11,69 x 16,54 inç)	Kısa kenar besleme	✓	✓
JIS B5 182 x 257 mm (7,17 x 10,1 inç)	Kısa kenar besleme	✓	✓
	Uzun kenar besleme	✓	✓
JIS B4 257 x 364 mm (10,12 x 14,33 inç)	Kısa kenar besleme	✓	✓

¹ 90 x 148 mm (3,55 x 5,83 inç) ile 320 x 600 mm (12,59 x 23,62 inç) arasında değişen kağıt boyutlarını destekler.

² 148 x 148 mm (5,83 x 5,83 inç) ile 297 x 431,8 mm (11,69 x 17 inç) arasında değişen kağıt boyutlarını destekler.

Kağıt boyutu	Yönlendirme	Ofset yığınlayıcı	Zimba sonlandırıcı
Statement 139,7 x 215,9 mm (5,5 x 8,5 inç)	Kısa kenar besleme	✓	X
	Uzun kenar besleme	✓	X
Executive 184,2 x 266,7 mm (7,25 x 10,5 inç)	Kısa kenar besleme	✓	✓
	Uzun kenar besleme	✓	✓
Letter 215,9 x 279,4 mm (8,5 x 11 inç)	Kısa kenar besleme	✓	✓
	Uzun kenar besleme	✓	✓
Folio 215,9 x 330,2 mm (8,5 x 13 inç)	Kısa kenar besleme	✓	✓
Oficio (Mexico) 215,9 x 340,4 mm (8,5 x 13,4 inç)	Kısa kenar besleme	✓	✓
Legal 215,9 x 355,6 mm (8,5 x 14 inç)	Kısa kenar besleme	✓	✓
Ledger 279,4 x 431,8 mm (11 x 17 inç)	Kısa kenar besleme	✓	✓
12x18 304,8 x 457,2 mm (12 x 18 inç)	Kısa kenar besleme	X	X
SRA3 320,04 x 449,58 mm (12,6 x 17,7 inç)	Kısa kenar besleme	X	X
Zarf (Choukei 3) 120 x 235 mm (4,75 x 9,25 inç)	Kısa kenar besleme	✓	X
Hagaki 100 x 148 mm (3,94 x 5,83 inç)	Kısa kenar besleme	✓	X
B5 Zarf 176 x 250 mm (6,93 x 9,84 inç)	Kısa kenar besleme	✓	X
Zarf (Commercial #9) 98,4 x 225,4 mm (3,875 x 8,9 inç)	Kısa kenar besleme	✓	X

¹ 90 x 148 mm (3,55 x 5,83 inç) ile 320 x 600 mm (12,59 x 23,62 inç) arasında değişen kağıt boyutlarını destekler.

² 148 x 148 mm (5,83 x 5,83 inç) ile 297 x 431,8 mm (11,69 x 17 inç) arasında değişen kağıt boyutlarını destekler.

Kağıt boyutu	Yönlendirme	Ofset yığınlıyıcı	Zimba sonlandırıcı
Zarf (Commercial #10) 104,8 x 241,3 mm (4,12 x 9,5 inç)	Kısa kenar besleme	✓	X
Zarf (Monarch 7-3/4) 98,4 x 190,5 mm (3,875 x 7,5 inç)	Kısa kenar besleme	✓	X
Zarf (DL) 110 x 220 mm (4,33 x 8,66 inç)	Kısa kenar besleme	✓	X
Zarf (ISO C4) 229 x 324 mm (9 x 12,8 inç)	Kısa kenar besleme	✓	X
Zarf (ISO C5) 162 x 229 mm (6,38 x 9 inç)	Kısa kenar besleme	✓	X
Universal	Yok	✓ ¹	✓ ²

¹ 90 x 148 mm (3,55 x 5,83 inç) ile 320 x 600 mm (12,59 x 23,62 inç) arasında değişen kağıt boyutlarını destekler.
² 148 x 148 mm (5,83 x 5,83 inç) ile 297 x 431,8 mm (11,69 x 17 inç) arasında değişen kağıt boyutlarını destekler.

Çıkış kutuları tarafından desteklenen kağıt boyutları

Kağıt boyutu	Yönlendirme	Kağıt aktarıcı + Zimba, delgeç tutucu	Kağıt aktarıcı + Kitapçık tutucu
		Kutu 1	Kutu 1
4x6 Kart	Kısa kenar besleme	X	X
	Uzun kenar besleme	X	X
A6 105 x 148 mm (4,13 x 5,83 inç)	Kısa kenar besleme	X	X
	Uzun kenar besleme	X	X
1/3 A4	Kısa kenar besleme	X	X
	Uzun kenar besleme	X	X
A5 148 x 210 mm (5,83 x 8,27 inç)	Kısa kenar besleme	✓	✓
	Uzun kenar besleme	✓	✓
A4 210 x 297 mm (8,27 x 11,7 inç)	Kısa kenar besleme	✓	✓
	Uzun kenar besleme	✓	✓
A3 297 x 420 mm (11,69 x 16,54 inç)	Kısa kenar besleme	✓	✓

¹ 139,7 x 148 mm (5,5 x 5,83 inç) ile 304,8 x 600 mm (12 x 23,62 inç) arasında değişen kağıt boyutlarını destekler.
² 125 x 148 mm (4,93 x 5,83 inç) ile 304,8 x 457,2 mm (12 x 18 inç) arasında değişen kağıt boyutlarını destekler.

Kağıt boyutu	Yönlendirme	Kağıt aktarıcı + Zımba, delgeç tutucu	Kağıt aktarıcı + Kitapçık tutucu
		Kutu 1	Kutu 1
JIS B5 182 x 257 mm (7,17 x 10,1 inç)	Kısa kenar besleme	✓	✓
	Uzun kenar besleme	✓	✓
JIS B4 257 x 364 mm (10,12 x 14,33 inç)	Kısa kenar besleme	✓	✓
Statement 139,7 x 215,9 mm (5,5 x 8,5 inç)	Kısa kenar besleme	✓	✓
	Uzun kenar besleme	✓	✓
Executive 184,2 x 266,7 mm (7,25 x 10,5 inç)	Kısa kenar besleme	✓	✓
	Uzun kenar besleme	✓	✓
Letter 215,9 x 279,4 mm (8,5 x 11 inç)	Kısa kenar besleme	✓	✓
	Uzun kenar besleme	✓	✓
Folio 215,9 x 330,2 mm (8,5 x 13 inç)	Kısa kenar besleme	✓	✓
Oficio (Mexico) 215,9 x 340,4 mm (8,5 x 13,4 inç)	Kısa kenar besleme	✓	✓
Legal 215,9 x 355,6 mm (8,5 x 14 inç)	Kısa kenar besleme	✓	✓
Ledger 279,4 x 431,8 mm (11 x 17 inç)	Kısa kenar besleme	✓	✓
12x18 304,8 x 457,2 mm (12 x 18 inç)	Kısa kenar besleme	✓	✓
SRA3 320,04 x 449,58 mm (12,6 x 17,7 inç)	Kısa kenar besleme	X	X
Zarf (Choukei 3) 120 x 235 mm (4,75 x 9,25 inç)	Kısa kenar besleme	X	X

¹ 139,7 x 148 mm (5,5 x 5,83 inç) ile 304,8 x 600 mm (12 x 23.62 inç) arasında değişen kağıt boyutlarını destekler.

² 125 x 148 mm (4,93 x 5,83 inç) ile 304,8 x 457,2 mm (12 x 18 inç) arasında değişen kağıt boyutlarını destekler.

Kağıt boyutu	Yönlendirme	Kağıt aktarıcı + Zimba, delgeç tutucu	Kağıt aktarıcı + Kitapçık tutucu
		Kutu 1	Kutu 1
Hagaki 100 x 148 mm (3,94 x 5,83 inç)	Kısa kenar besleme	X	X
B5 Zarf 176 x 250 mm (6,93 x 9,84 inç)	Kısa kenar besleme	X	X
Zarf (Commercial #9) 98,4 x 225,4 mm (3,875 x 8,9 inç)	Kısa kenar besleme	X	X
Zarf (Commercial #10) 104,8 x 241,3 mm (4,12 x 9,5 inç)	Kısa kenar besleme	X	X
Zarf (Monarch 7-3/4) 98,4 x 190,5 mm (3,875 x 7,5 inç)	Kısa kenar besleme	X	X
Zarf (DL) 110 x 220 mm (4,33 x 8,66 inç)	Kısa kenar besleme	X	X
Zarf (ISO C4) 229 x 324 mm (9 x 12,8 inç)	Kısa kenar besleme	X	X
Zarf (ISO C5) 162 x 229 mm (6,38 x 9 inç)	Kısa kenar besleme	X	X
Universal	Yok	√ ¹	√ ²

¹ 139,7 x 148 mm (5,5 x 5,83 inç) ile 304,8 x 600 mm (12 x 23.62 inç) arasında değişen kağıt boyutlarını destekler.
² 125 x 148 mm (4,93 x 5,83 inç) ile 304,8 x 457,2 mm (12 x 18 inç) arasında değişen kağıt boyutlarını destekler.

Çıkış kutularının desteklediği kağıt boyutları (katlama seçeneğine sahip kağıt aktarıcı ile)

Kağıt boyutu	Yönlendirme	Katlama seçeneğine sahip kağıt aktarıcı + Zimba, delgeç tutucu	Katlama seçeneğine sahip kağıt aktarıcı + Kitapçık tutucu
		Kutu 1	Kutu 1
4x6 Kart	Kısa kenar besleme	X	X
	Uzun kenar besleme	X	X
A6 105 x 148 mm (4,13 x 5,83 inç)	Kısa kenar besleme	X	X
	Uzun kenar besleme	X	X

¹ 139,7 x 148 mm (5,5 x 5,83 inç) ile 304,8 x 600 mm (12 x 23.62 inç) arasında değişen kağıt boyutlarını destekler.
² 125 x 148 mm (4,93 x 5,83 inç) ile 304,8 x 457,2 mm (12 x 18 inç) arasında değişen kağıt boyutlarını destekler.

Kağıt boyutu	Yönlendirme	Katlama seçeneğine sahip kağıt aktarıcı + Zimba, delgeç tutucu	Katlama seçeneğine sahip kağıt aktarıcı + Kitapçık tutucu
		Kutu 1	Kutu 1
1/3 A4	Kısa kenar besleme	X	X
	Uzun kenar besleme	X	X
A5 148 x 210 mm (5,83 x 8,27 inç)	Kısa kenar besleme	✓	✓
	Uzun kenar besleme	✓	✓
A4 210 x 297 mm (8,27 x 11,7 inç)	Kısa kenar besleme	✓	✓
	Uzun kenar besleme	✓	✓
A3 297 x 420 mm (11,69 x 16,54 inç)	Kısa kenar besleme	✓	✓
JIS B5 182 x 257 mm (7,17 x 10,1 inç)	Kısa kenar besleme	✓	✓
	Uzun kenar besleme	✓	✓
JIS B4 257 x 364 mm (10,12 x 14,33 inç)	Kısa kenar besleme	✓	✓
Statement 139,7 x 215,9 mm (5,5 x 8,5 inç)	Kısa kenar besleme	✓	✓
	Uzun kenar besleme	✓	✓
Executive 184,2 x 266,7 mm (7,25 x 10,5 inç)	Kısa kenar besleme	✓	✓
	Uzun kenar besleme	✓	✓
Letter 215,9 x 279,4 mm (8,5 x 11 inç)	Kısa kenar besleme	✓	✓
	Uzun kenar besleme	✓	✓
Folio 215,9 x 330,2 mm (8,5 x 13 inç)	Kısa kenar besleme	✓	✓
Oficio (Mexico) 215,9 x 340,4 mm (8,5 x 13,4 inç)	Kısa kenar besleme	✓	✓
Legal 215,9 x 355,6 mm (8,5 x 14 inç)	Kısa kenar besleme	✓	✓

¹ 139,7 x 148 mm (5,5 x 5,83 inç) ile 304,8 x 600 mm (12 x 23.62 inç) arasında değişen kağıt boyutlarını destekler.

² 125 x 148 mm (4,93 x 5,83 inç) ile 304,8 x 457,2 mm (12 x 18 inç) arasında değişen kağıt boyutlarını destekler.

Kağıt boyutu	Yönlendirme	Katlama seçeneğine sahip kağıt aktarıcı + Zimba, delgeç tutucu	Katlama seçeneğine sahip kağıt aktarıcı + Kitapçık tutucu
		Kutu 1	Kutu 1
Ledger 279,4 x 431,8 mm (11 x 17 inç)	Kısa kenar besleme	✓	✓
12x18 304,8 x 457,2 mm (12 x 18 inç)	Kısa kenar besleme	✓	✓
SRA3 320,04 x 449,58 mm (12,6 x 17,7 inç)	Kısa kenar besleme	X	X
Zarf (Choukei 3) 120 x 235 mm (4,75 x 9,25 inç)	Kısa kenar besleme	X	X
Hagaki 100 x 148 mm (3,94 x 5,83 inç)	Kısa kenar besleme	X	X
B5 Zarf 176 x 250 mm (6,93 x 9,84 inç)	Kısa kenar besleme	X	X
Zarf (Commercial #9) 98,4 x 225,4 mm (3,875 x 8,9 inç)	Kısa kenar besleme	X	X
Zarf (Commercial #10) 104,8 x 241,3 mm (4,12 x 9,5 inç)	Kısa kenar besleme	X	X
Zarf (Monarch 7-3/4) 98,4 x 190,5 mm (3,875 x 7,5 inç)	Kısa kenar besleme	X	X
Zarf (DL) 110 x 220 mm (4,33 x 8,66 inç)	Kısa kenar besleme	X	X
Zarf (ISO C4) 229 x 324 mm (9 x 12,8 inç)	Kısa kenar besleme	X	X
Zarf (ISO C5) 162 x 229 mm (6,38 x 9 inç)	Kısa kenar besleme	X	X
Universal	Yok	√ ¹	√ ²

¹ 139,7 x 148 mm (5,5 x 5,83 inç) ile 304,8 x 600 mm (12 x 23.62 inç) arasında değişen kağıt boyutlarını destekler.

² 125 x 148 mm (4,93 x 5,83 inç) ile 304,8 x 457,2 mm (12 x 18 inç) arasında değişen kağıt boyutlarını destekler.

Desteklenen kağıt ağırlıkları

Standart veya isteğe bağlı 550 kağıtlık göz, 2 x 550 kağıtlık göz, 1500 kağıtlık göz ve 2000 kağıtlık çift giriş	Çok amaçlı besleyici	Çift taraflı yazdırma	Otomatik belge besleyici
60–300 g/m ² (16–80-lb bond)	60–300 g/m ² (16–80-lb bond)	60–220 g/m ² (16–59-lb bond)	50–150 g/m ² (14–40-lb bond)

Desteklenen kağıt türleri

Temel yapılandırma tarafından desteklenen kağıt türleri

Kağıt boyutu	Standart 550 kağıtlık göz	Çok amaçlı besleyici	Çift taraflı yazdırma	Otomatik belge besleyici
Düz kağıt	✓	✓	✓	✓
Kart destesi	✓	✓	✓	X
Geri dönüştürülmüş	✓	✓	✓	✓
Kuşe	✓	✓	✓	X
Yks. Grm. parlak	✓	✓	✓	X
Etiketler	✓	✓	X	X
Vinil etiketler	✓	✓	X	X
Bond	✓	✓	✓	✓
Zarf	✓	✓	X	X
Pürüzlü zarf	✓	✓	X	X
Antetli kağıt	✓	✓	✓	✓
Matbu	✓	✓	✓	✓
Renkli kağıt	✓	✓	✓	✓
Hafif kağıt	✓	✓	✓	✓
Ağır kağıt	✓	✓	✓	✓
Pürüzlü koton	✓	✓	✓	X
Özel tür	✓	✓	✓	✓

İsteğe bağlı tepsiler tarafından desteklenen kağıt türleri

Kağıt boyutu	İsteğe bağlı 550 kağıtlık göz	2 x 550 kağıtlık göz	2000 kağıtlık ikili tepsi	1500 kağıtlık göz
Düz kağıt	✓	✓	✓	✓
Kart destesi	✓	✓	✓	✓
Asetatlar	X	X	X	X
Geri dönüştürülmüş	✓	✓	✓	✓
Kuşe	✓	✓	✓	✓
Yks. Grm. parlak	✓	✓	✓	✓
Etiketler	✓	✓	X	X

Kağıt boyutu	İsteğe bağlı 550 kağıtlık göz	2 x 550 kağıtlık göz	2000 kağıtlık ikili tepsi	1500 kağıtlık göz
Vinil etiketler	✓	✓	X	X
Bond	✓	✓	✓	✓
Zarf	✓	✓	X	X
Pürüzlü zarf	✓	✓	X	X
Antetli kağıt	✓	✓	✓	✓
Matbu	✓	✓	✓	✓
Renkli kağıt	✓	✓	✓	✓
Hafif kağıt	✓	✓	✓	✓
Ağır kağıt	✓	✓	✓	✓
Pürüzlü koton	✓	✓	✓	✓
Özel tür	✓	✓	✓	✓

Çıkış kutusu tarafından desteklenen kağıt türleri

Kağıt boyutu	Kağıt aktarıcı + Zimba, delgeç tutucu			Kağıt aktarıcı + Kitapçık tutucu			
	Standart kutu (Tutucu üst kutusu)	Kutu 1 (Zimba tutucu, delgeç, ayırma kutusu)	Kutu 2 (Kağıt aktarıcı kutusu)	Standart kutu (Tutucu üst kutusu)	Kutu 1 (Zimba tutucu, delgeç, ayırma kutusu)	Kutu 2 (Kitapçık tutucu kutusu)	Kutu 3 (Kağıt aktarıcı kutusu)
Düz kağıt	✓	✓	✓	✓	✓	✓*	✓
Kart destesi	✓	✓	✓	✓	✓	X	✓
Geri dönüştürülmüş	✓	✓	✓	✓	✓	✓*	✓
Kuşe	✓	✓	✓	✓	✓	✓*	✓
Yks. Grm. parlak	✓	✓	✓	✓	✓	X	✓
Etiketler	✓	✓	✓	✓	✓	X	X
Vinil etiketler	✓	✓	✓	✓	✓	X	X
Bond	✓	✓	✓	✓	✓	✓*	✓
Zarf	X	X	✓	X	X	X	✓
Pürüzlü zarf	X	X	✓	X	X	X	✓
Antetli kağıt	✓	✓	✓	✓	✓	✓*	✓
Matbu	✓	✓	✓	✓	✓	✓*	✓
Renkli kağıt	✓	✓	✓	✓	✓	✓*	✓
Hafif kağıt	✓	✓	✓	✓	✓	✓*	✓
Ağır kağıt	✓	✓	✓	✓	✓	X	X

* Afiş kağıdı için Universal kağıt boyutu maksimum 1320,8 x 52 inçtir. Tek seferde yalnızca bir sayfalık afiş kağıdı yükleyin.

Kağıt boyutu	Kağıt aktarıcı + Zimba, delgeç tutucu			Kağıt aktarıcı + Kitapçık tutucu			
	Standart kutu (Tutucu üst kutusu)	Kutu 1 (Zimba tutucu, delgeç, ayırma kutusu)	Kutu 2 (Kağıt aktarıcı kutusu)	Standart kutu (Tutucu üst kutusu)	Kutu 1 (Zimba tutucu, delgeç, ayırma kutusu)	Kutu 2 (Kitapçık tutucu kutusu)	Kutu 3 (Kağıt aktarıcı kutusu)
Pürüzlü koton	✓	✓	✓	✓	✓	X	X
Özel tür	✓	✓	✓	✓	✓	✓	✓

* Afiş kağıdı için Universal kağıt boyutu maksimum 1320,8 x 52 inçtir. Tek seferde yalnızca bir sayfalık afiş kağıdı yükleyin.

Çıkış kutusunun desteklediği kağıt türleri (katlama seçeneğine sahip kağıt aktarıcı ile)

Kağıt boyutu	Katlama seçeneğine sahip kağıt aktarıcı + Zimba, delgeç tutucu			Katlama seçeneğine sahip kağıt aktarıcı + Kitapçık tutucu			
	Standart kutu (Tutucu üst kutusu)	Kutu 1 (Zimba tutucu/delgeç, ayırma kutusu)	Kutu 2 (Kağıt aktarıcı kutusu)	Standart kutu (Tutucu üst kutusu)	Kutu 1 (Zimba tutucu/delgeç, ayırma kutusu)	Kutu 2 (Kitapçık tutucu kutusu)	Kutu 3 (Kağıt aktarıcı kutusu)
Düz kağıt	✓	✓	✓	✓	✓	✓	✓
Kart destesi	✓	✓	✓	✓	✓	X	✓
Geri dönüş-türülmüş	✓	✓	✓	✓	✓	✓	✓
Kuşe	✓	✓	✓	✓	✓	✓	✓
Yks. Grm. parlak	✓	✓	✓	✓	✓	X	✓
Etiketler	✓	✓	✓	✓	✓	X	✓
Vinil etiketler	✓	✓	✓	✓	✓	X	✓
Bond	✓	✓	✓	✓	✓	✓	✓
Zarf	X	X	✓	X	X	X	✓
Pürüzlü zarf	X	X	✓	X	X	X	✓
Antetli kağıt	✓	✓	✓	✓	✓	X	✓
Matbu	✓	✓	✓	✓	✓	X	✓
Renkli kağıt	✓	✓	✓	✓	✓	✓	✓
Hafif kağıt	✓	✓	✓	✓	✓	✓	✓
Ağır kağıt	✓	✓	✓	✓	✓	X	X
Pürüzlü koton	✓	✓	✓	✓	✓	X	X
Özel tür	✓	✓	✓	✓	✓	✓	✓

* Afiş kağıdı için Universal kağıt boyutu maksimum 1320,8 x 52 inçtir. Tek seferde yalnızca bir sayfalık afiş kağıdı yükleyin.

Katlama seçeneğine sahip kağıt aktarıcı, ofset yığılayıcı, zimba sonlandırıcının desteklediği kağıt türleri

Kağıt boyutu	Yalnızca katlama seçeneğine sahip kağıt aktarıcı	Ofset yığılayıcı	Zimba sonlandırıcı
Düz kağıt	✓	✓	✓
Kart destesi	✓	✓	✓
Geri dönüştürülmüş	✓	✓	✓
Kuşe	✓	✓	✓
Yks. Grm. parlak	✓	✓	✓
Etiketler	✓	✓	✓
Vinil etiketler	✓	✓	✓
Bond	✓	✓	✓
Zarf	✓	✓	✓
Pürüzlü zarf	✓	✓	✓
Antetli kağıt	✓	✓	✓
Matbu	✓	✓	✓
Renkli kağıt	✓	✓	✓
Hafif kağıt	✓	✓	✓
Ağır kağıt	✓	✓	✓
Pürüzlü koton	✓	✓	✓
Özel tür	✓	✓	✓

Zimba, delgeç tutucu ve kitapçık tutucu tarafından desteklenen kağıt türleri

Kağıt boyutu	Tutucu üst kutusu (Standart kutu)				Zimba tutucu kutusu (Kutu 1)			
	Ayırma	Delgeç	Zimba	Katlama	Ayırma	Delgeç	Zimba	Katlama
Düz kağıt	X	✓	X	✓	✓	✓	✓	✓
Kart destesi	X	X	X	X	✓	X	X	X
Geri dönüştürülmüş	X	✓	X	✓	✓	✓	✓	✓
Kuşe	X	✓	X	✓	✓	✓	✓	✓
Yks. Grm. parlak	X	X	X	X	✓	X	X	X
Etiketler	X	X	X	X	✓	X	X	X
Vinil etiketler	X	X	X	X	✓	X	X	X
Bond	X	✓	X	✓	✓	✓	✓	✓
Antetli kağıt	X	✓	X	✓	✓	✓	✓	✓
Matbu	X	✓	X	✓	✓	✓	✓	✓
Renkli kağıt	X	✓	X	✓	✓	✓	✓	✓
Hafif kağıt	X	✓	X	✓	✓	✓	✓	✓
Ağır kağıt	X	X	X	X	✓	X	X	X

Kağıt boyutu	Tutucu üst kutusu (Standart kutu)				Zimba tutucu kutusu (Kutu 1)			
	Ayırma	Delgeç	Zimba	Katlama	Ayırma	Delgeç	Zimba	Katlama
Pürüzlü koton	X	✓	X	X	✓	✓	X	X
Özel tür	X	✓	X	✓	✓	✓	✓	✓

Ek yazıcı özellikleri ve desteği

Desteklenen uygulamalar

Uygulama	Yazıcı modelleri
Tarama Merkezi	CX833, CX961, CX962, CX963, XC8355, XC9635, XC9645, XC9655
Ekran Özelleştirme	CX833, CX961, CX962, CX963, XC8355, XC9635, XC9645, XC9655
Müşteri Desteği	XC8355, XC9635, XC9645, XC9655
Cihaz Kotaları	XC8355, XC9635, XC9645, XC9655

Desteklenen flash sürücüler ve dosya türleri

Flash sürücüler

- USB 2.0 veya daha düşük sürümleri destekleyen flash sürücüler.
- Yeni Teknoloji Dosya Sistemi (NFTS) veya Dosya Ayırma Tablosu (FAT32) dosya sistemini destekleyen flash sürücüler.

Dosya türleri

Belgeler	Resimler
<ul style="list-style-type: none"> • PDF (sürüm 1.7 veya öncesi) • Microsoft dosya biçimleri (DOC, DOCX, XLS, XLSX, PPT, PPTX) 	<ul style="list-style-type: none"> • JPEG veya JPG • TIFF veya TIF • GIF • BMP • PNG • PCX • DCX

Mevcut dahili seçenekler

- Sabit disk
- Lisanslı özellikler
 - IPDS
 - Barkod

- Lexmark™ Dahili çözümler bağlantı noktası (ISP)
 - RS-232C Seri Kart
 - MarkNet™ N8230 Fiber Ethernet 100BASE-FX(LC), 1000BASE-SX(LC)

Kurma, yükleme ve yapılandırma

Yazıcı için bir yer seçme

- Donanım seçeneklerini yüklemek için tepsileri, kapakları ve kapıları açmaya yetecek kadar boşluk bırakın.
- Yazıcıyı prizinin yakınına kurun.

⚠ DİKKAT—YARALANMA TEHLİKESİ: Yangın veya elektrik çarpması riskini önlemek için güç kablosunu ürünün yakınındaki ve kolay erişilebilir bir konumdaki uygun şekilde tanımlanmış ve doğru şekilde topraklanmış bir elektrik prizine bağlayın.

⚡ DİKKAT—ÇARPILMA TEHLİKESİ: Elektrik çarpmasını önlemek için ürünü suya yakın veya nemli yerlere yerleştirmeyin veya böyle yerlerde kullanmayın.

- Odadaki hava akışının ASHRAE 62 standardının veya CEN Teknik Komitesi 156 standardının en son gözden geçirilmiş haline uygun olduğundan emin olun.
- Düz, sağlam ve sabit bir yüzey seçin.
- Yazıcıyı aşağıdaki şartlarda tutun:
 - Temiz, kuru ve tozsuz.
 - Zimba telsiz ve ataşsız.
 - Klima, ısıtıcı veya vantilatörlerin doğrudan hava akımlarından uzakta.
 - Doğrudan güneş ışığı almayan ve aşırı nemli olmayan yerde.
- Önerilen sıcaklıklara uymaya ve sıcaklık dalgalanmalarından kaçınmaya dikkat edin:

Ortam sıcaklığı	10 - 32,2 °C (50 - 90 °F)
Saklama sıcaklığı	15,6 - 32,2 °C (60 - 90 °F)

- Doğru havalandırma için yazıcının etrafında aşağıdaki önerilen boşlukları bırakın:

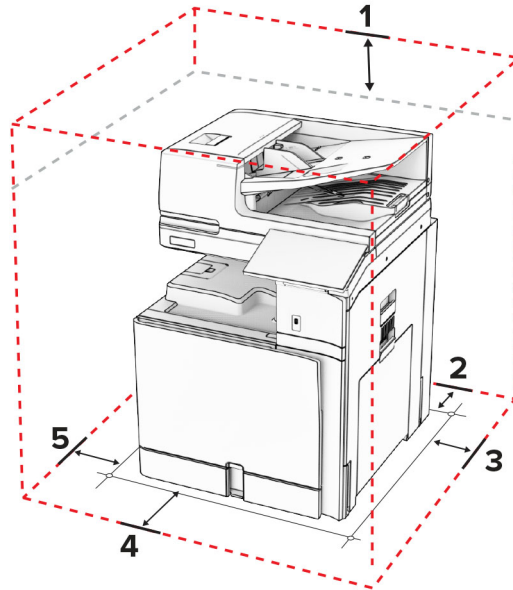

1	Üst	330 mm (13 inç)
2	Arka	203 mm (8 inç)

3	Sağ taraf	574 mm (22,6 inç)
4	Ön	338 mm (13,3 inç)
5	Sol taraf	152 mm (6 inç)

Yazıcı bağlantı noktaları

- ⚠ DİKKAT—ÇARPILMA TEHLİKESİ:** Elektrik çarpması riskini önlemek için bu ürünü fırtınalı havalarda kurmayın veya güç kablosu, faks özelliği veya telefon gibi herhangi bir elektrik veya kablo bağlantısı yapmayın.
- ⚠ DİKKAT—YARALANMA TEHLİKESİ:** Yangın veya elektrik çarpmasını önlemek için güç kablosunu ürünün yakınındaki ve kolay erişilebilir bir konumdaki uygun bir şekilde tanımlanan ve doğru bir şekilde topraklanan elektrik prizine bağlayın.
- ⚠ DİKKAT—YARALANMA TEHLİKESİ:** Yangın ve elektrik çarpması riskini önlemek için yalnızca bu ürünle birlikte tedarik edilen elektrik kablosunu veya üretici onaylı yedek elektrik kablolarını kullanın.
- ⚠ DİKKAT—YARALANMA TEHLİKESİ:** Bu ürünü kamusal anahtarlamalı telefon şebekesine bağlarken yangın riskini an aza indirmek için yalnızca 26 AWG veya daha geniş telekomünikasyon (RJ-11) kablosu kullanın. Avustralya'daki kullanıcılar için kablo, Australian Communications and Media Authority tarafından onaylanmalıdır.

Uyarı—Hasar Tehlikesi: Veri kaybını veya yazıcı arızası oluşmasını önlemek için aktif olarak yazdırma işlemi yapılırken USB kablosuna, herhangi bir kablosuz ağ bağdaştırıcısına veya yazıcının gösterilen alanlarına dokunmayın.

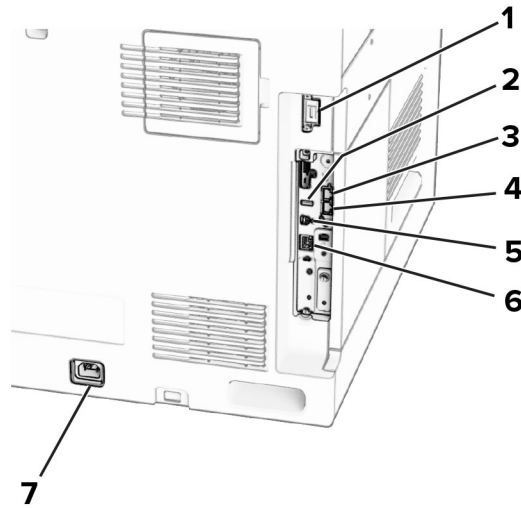

	Yazıcı bağlantı noktası	Fonksiyon
1	Tutucu veya seçenek bağlantı noktası	Yazıcıyı tutucuya veya seçeneğe bağlayın.
2	USB bağlantı noktası	Klavye veya herhangi bir uyumlu seçenek takın.
3	LINE bağlantı noktası Not: Yalnızca bir faks kartı takıldığında kullanılabilir.	Faks gönderip almak için standart bir duvar prizi (RJ-11), DSL filtresi veya VoIP adaptörü ya da telefon hattınıza erişmenizi sağlayan herhangi bir adaptör yoluyla yazıcıyı çalışan telefon hattına bağlayın.

	Yazıcı bağlantı noktası	Fonksiyon
4	EXT bağlantı noktası Not: Yalnızca bir faks kartı takıldığında kullanılabilir.	Yazıcıya ve telefon hattına daha fazla cihaz (telefon ya da telesekreter) bağlayın. Yazıcı için ayrı bir faks hattınız yoksa ve bu bağlantı yöntemi ülkenizde ya da bölgenizde destekleniyorsa bu bağlantı noktasını kullanın.
5	USB yazıcı bağlantı noktası	Yazıcıyı bilgisayara bağlayın.
6	Ethernet bağlantı noktası	Yazıcıyı bir ağa bağlayın.
7	Güç kablosu soketi	Yazıcıyı doğru topraklanmış bir elektrik prizine takın.

Uygulamaları ve çözümleri yapılandırma

Tarama Merkezi'ni kurma

- 1 Kontrol panelinden **Tarama Merkezi** ögesini seçin.
- 2 Bir hedef seçin veya oluşturun, ardından ayarlarını yapılandırın.

Not: Sadece Embedded Web Server'da oluşturulmuş hedefler olarak kaydedilir. Daha fazla bilgi için çözüm ile birlikte gelen belgelere başvurun.

- 3 Belgeyi tarayın.

Ekran Özelleştirmeyi Kullanma

Not: Embedded Web Server'dan Ekran Koruyucu, Slayt Gösterisi ve Duvar Kağıdı ayarlarının etkinleştirildiğinden emin olun. **Uygulamalar > Ekran Özelleştirme > Yapılandır** ögesine gidin.

Ekran koruyucu ve slayt gösterisi görüntülerini yönetme

- 1 Ekran Koruyucu ve Slayt Gösterisi Görüntüleri bölümünde görüntüleri ekleyin, düzenleyin veya silin.

Notlar:

- 10 taneye kadar görüntü ekleyebilirsiniz.
- Bu özellik etkinleştirildiğinde durum simgeleri, yalnızca hata, uyarı veya bulut tabanlı bildirimler olduğunda ekran koruyucuda görüntülenir.

- 2 Değişiklikleri uygulayın.

Duvar kağıdı resmini değiştirme

- 1 Kontrol panelinden **Duvar Kağıdı** ögesini seçin.
- 2 Kullanılacak bir görüntü seçin.
- 3 Değişiklikleri uygulayın.

Flash sürücüden slayt gösterisi yürütme

- 1 USB bağlantı noktasına bir flaş sürücü takın.
- 2 Kontrol panelinden **Slayt Gösterisi** ögesini seçin.

Not: Flash sürücüyü, slayt gösterisi başladıktan sonra çıkarabilirsiniz ama görüntüler yazıcıda saklanmaz. Slayt gösterisi durursa flash sürücüyü görüntüleri görüntülemek için yeniden takın.

Yer imlerinin yapılandırılması

Yer imleri oluşturma

1 Bir web tarayıcısı açın ve adres alanına yazıcının IP adresini yazın.

Notlar:

- Yazıcının IP adresini yazıcı ana ekranında görüntüleyin. IP adresi, 123.123.123.123 gibi nokta işareti ile ayrılan dört rakam dizisinden oluşur.
- Bir proxy sunucu kullanıyorsanız web sayfasının doğru yüklenmesi için bir süreliğine sunucuyu devre dışı bırakın.

2 **Yer İmleri > Yer İmi Ekle** ögesine tıklayın ve bir yer imi adı yazın.

3 Bir Adres protokolü türü seçin ve aşağıdaki işlemlerden birini gerçekleştirin:

- HTTP ve HTTPS için yer imini oluşturmak istediğiniz URL'yi yazın.
- HTTPS için IP adresi yerine ana bilgisayar adı kullandığınızdan emin olun. Örneğin **myWebsite.com/sample.pdf** yazmak yerine **123.123.123.123/sample.pdf** yazın. Ana bilgisayar adının sunucu sertifikasındaki Genel Ad (CN) değeriyle eşleştirdiğinden de emin olun. Sunucu sertifikasındaki CN değerini edinme hakkında daha fazla bilgi için web tarayıcınızın yardım bilgilerine bakın.
- FTP için FTP adresini yazın. Örneğin **myServer/myDirectory**. FTP bağlantı noktası numarasını girin. Bağlantı noktası 21, komut yollamak için varsayılan bağlantı noktasıdır.
- SMB için ağ klasörü adresini yazın. Örneğin **myServer/myShare/myFile.pdf**. Ağ etki alanının adını yazın.
- Gerekirse FTP ve SMB için **Kimlik Doğrulama** türünü seçin.

Yer imine erişimi sınırlandırmak için bir PIN girin.

Not: Uygulama aşağıdaki dosya türlerini destekler: PDF, JPEG ve TIFF. DOCX ve XLSX gibi diğer dosya türleri bazı yazıcı modellerinde desteklenir.

4 **Kaydet** ögesini tıklatın.

Klasör oluşturma

1 Bir web tarayıcısı açın ve adres alanına yazıcının IP adresini yazın.

Notlar:

- Yazıcının IP adresini yazıcı ana ekranında görüntüleyin. IP adresi, 123.123.123.123 gibi nokta işareti ile ayrılan dört rakam dizisinden oluşur.
- Bir proxy sunucu kullanıyorsanız web sayfasının doğru yüklenmesi için bir süreliğine sunucuyu devre dışı bırakın.

2 **Yer İmleri > Klasör Ekle** ögesine tıklayın ve ardından bir klasör adı yazın.

Not: Klasöre erişimi sınırlandırmak için bir PIN girin.

3 **Kaydet** ögesini tıklatın.

Adres defterini yapılandırma

Kişi ekleme

1 Bir web tarayıcısı açın ve adres alanına yazıcının IP adresini yazın.

Notlar:

- Yazıcının IP adresini yazıcı ana ekranında görüntüleyin. IP adresi, 123.123.123.123 gibi nokta işareti ile ayrılan dört rakam dizisinden oluşur.
- Bir proxy sunucu kullanıyorsanız web sayfasının doğru yüklenmesi için bir süreliğine sunucuyu devre dışı bırakın.

2 **Adres Defteri** öğesini ve ardından **Kişi Ekle** öğesini tıklayın.

3 Gerekirse uygulama erişimine izin vermek için bir oturum açma yöntemi belirleyin.

4 **Kaydet** öğesini tıklayın.

Grup ekleme

1 Bir web tarayıcısı açın ve adres alanına yazıcının IP adresini yazın.

Notlar:

- Yazıcının IP adresini yazıcı ana ekranında görüntüleyin. IP adresi, 123.123.123.123 gibi nokta işareti ile ayrılan dört rakam dizisinden oluşur.
- Bir proxy sunucu kullanıyorsanız web sayfasının doğru yüklenmesi için bir süreliğine sunucuyu devre dışı bırakın.

2 **Adres Defteri** öğesini ve ardından **Kişi Ekle** öğesini tıklayın.

Not: Gruba bir veya daha fazla kişi atayabilirsiniz.

3 **Kaydet** öğesini tıklayın.

Erişilebilirlik özelliklerini kurma ve kullanma

Sesli Kılavuzu Etkinleştirme

Ana ekrandan

1 Tek bir hareketle ve bir parmağınızı kullanarak, sesli mesaj duyana kadar ekranda yavaşça sola ve ardından yukarı doğru kaydırın.

2 İki parmağınızı kullanarak **Tamam** öğesine dokununuz.

Not: Hareket işe yaramıyorsa daha fazla baskı uygulayın.

Klavyeden

1 Sesli bir mesaj duyana kadar **5** tuşunu basılı tutun.

2 Odak imlecini Tamam düğmesine getirmek için **Tab** tuşuna basın ve ardından **Enter** tuşuna basın.

Notlar:

- Sesli Kılavuz etkinleştirildiğinde ekrandaki öğeleri seçmek için her zaman iki parmağınızı kullanın.
- Sesli Kılavuz, sınırlı dil desteğine sahiptir.

Sesli Kılavuzu devre dışı bırakma

- 1 Tek bir hareketle ve bir parmağınızı kullanarak, sesli mesaj duyana kadar ekranda yavaşça sola ve ardından yukarı doğru kaydırın.
- 2 İki parmağınızı kullanarak aşağıdaki işlemlerden birini gerçekleştirin:
 - **Sesli Kılavuz** öğesini, ardından **Tamam** öğesini seçin.
 - **İptal**'i seçin.

Not: Hareket işe yaramıyorsa daha fazla baskı uygulayın.

Güç düğmesine basmanız veya yazıcıyı Uyku ya da Hazırda Bekleme moduna almanız durumunda Sesli Kılavuz devre dışı bırakılır.

El hareketlerini kullanarak ekranda gezinme**Notlar:**

- El hareketlerinin çoğu yalnızca Sesli Kılavuz etkinleştirildiğinde kullanılabilir.
- Karakterleri yazmak ve belirli ayarları yapmak için fiziksel klavye kullanın.

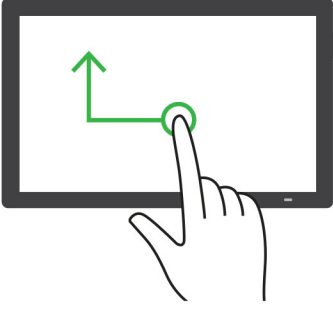
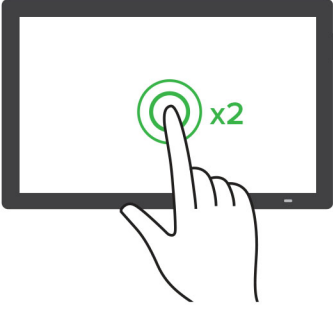
El hareketi	İşlev
Tek parmakla sola ve ardından yukarı kaydırma 	Erişilebilirlik modunu başlatır veya sonlandırır. Not: Bu hareket, yazıcı normal moddayken de geçerlidir.
Tek parmakla çift dokunma 	Ekranda bir seçeneği veya öğeyi seçin.

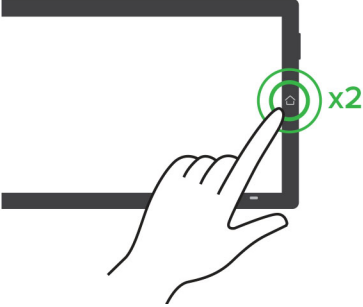
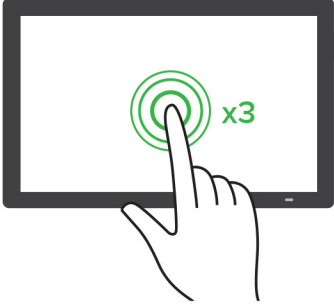
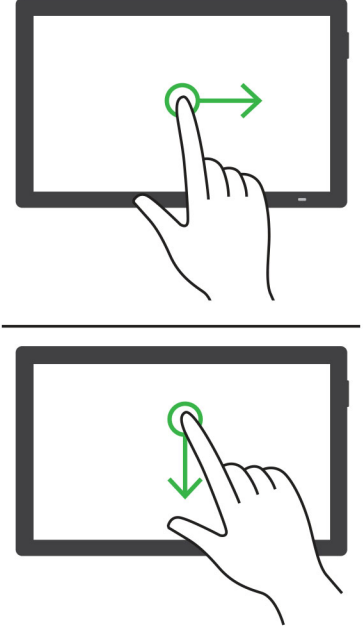
El hareketi	İşlev
<p data-bbox="149 275 812 306">İki parmağınızı kullanarak ana sayfa simgesine çift dokunma</p> 	<p data-bbox="823 275 1252 306">Erişilebilirlik modunu devre dışı bırakır.</p>
<p data-bbox="149 667 500 699">Tek parmakla üç kere dokunma</p> 	<p data-bbox="823 667 1352 699">Metin veya görüntüleri yakınlaştırıp uzaklaştırın.</p> <p data-bbox="823 709 1395 772">Not: Yakınlaştırma özelliğini kullanmak için Büyüteç modunu etkinleştirin.</p>
<p data-bbox="149 1085 591 1117">Tek parmakla sağa veya aşağı kaydırma</p> 	<p data-bbox="823 1085 1157 1117">Ekranda sonraki öğeye geçin.</p>

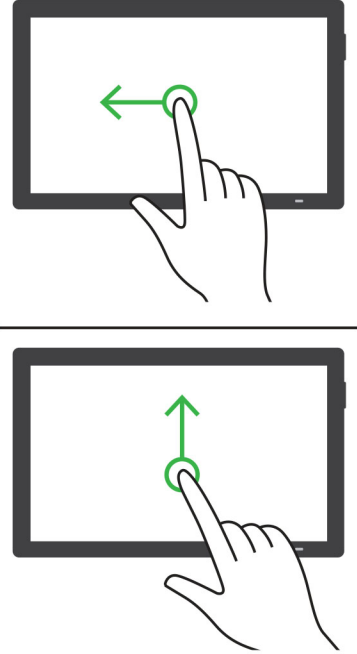
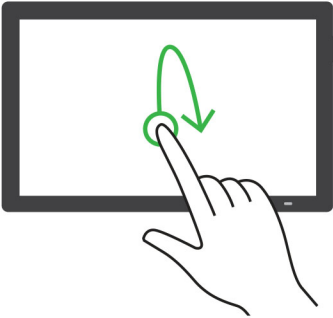
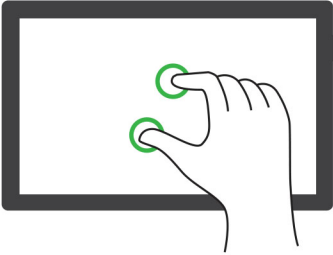
El hareketi	İşlev
<p data-bbox="151 275 591 304">Tek parmakla sola veya yukarı kaydırma</p> 	<p data-bbox="824 275 1149 304">Ekranında önceki öğeye geçin.</p>
<p data-bbox="151 1024 683 1054">Tek parmakla yukarı ve ardından aşağı kaydırma</p> 	<p data-bbox="824 1024 1117 1054">Ekrandaki ilk öğeye geçin.</p>
<p data-bbox="151 1451 321 1480">Yatay kaydırma</p> 	<p data-bbox="824 1451 1442 1509">Yakınlaştırılan görüntünün ekranın sınırları dışında kalan bölümlerine erişir.</p> <p data-bbox="824 1524 906 1554">Notlar:</p> <ul data-bbox="846 1575 1419 1703" style="list-style-type: none"><li data-bbox="846 1575 1419 1633">• Yakınlaştırılmış bir görüntüyü sürüklemek için iki parmağınızı kullanın.<li data-bbox="846 1644 1419 1703">• Yatay kaydırma hareketini kullanmak için Büyüteç modunu etkinleştirin.

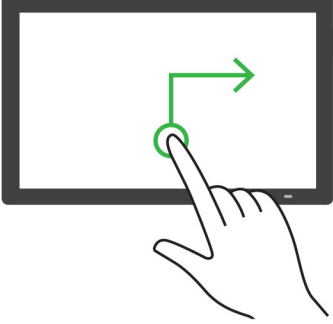
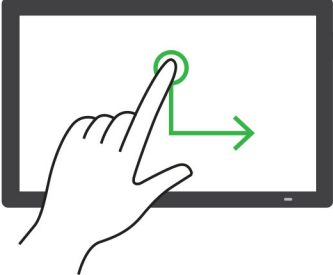
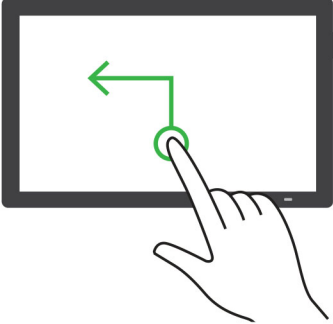
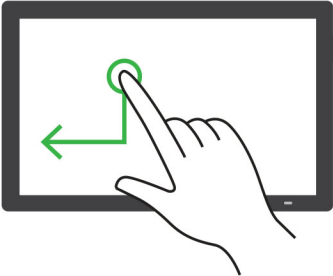
El hareketi	İşlev
<p>Tek parmakla yukarı ve ardından sağa kaydırma</p> 	<p>Ses düzeyini artırır.</p> <p>Not: Bu hareket, yazıcı normal moddayken de geçerlidir.</p>
<p>Tek parmakla aşağı ve ardından sağa kaydırma</p> 	<p>Ses düzeyini azaltır.</p> <p>Not: Bu hareket, yazıcı normal moddayken de geçerlidir.</p>
<p>Tek parmakla yukarı ve ardından sola kaydırma</p> 	<p>Uygulamadan çıkın ve ana ekrana geri dönün.</p>
<p>Tek parmakla aşağı ve ardından sola kaydırma</p> 	<p>Önceki ayara geri dönün.</p>

Ekran klavyesini kullanma

Ekran klavyesi görüntülendiğinde aşağıdaki işlemlerden birini veya birkaçını gerçekleştirin:

- Seslendirilmesi için bir tuşa dokunun ve karakteri alana yazın.
- Seslendirilmeleri için parmağınızı farklı karakterler boyunca sürükleyin ve karakteri alana yazın.
- Alandaki karakterleri seslendirmek için iki parmağınızı kullanarak metin kutusuna dokunun.
- Karakterleri silmek için **Backspace** öğesine dokunun.

Büyüteç modunu etkinleştirme

- 1 Tek bir hareketle ve bir parmağınızı kullanarak, sesli mesaj duyana kadar ekranda yavaşça sola ve ardından yukarı doğru kaydırın.

Not: Dahili hoparlörü olmayan yazıcı modellerinde mesajı duymak için kulaklık kullanın.

- 2 İki parmağınızı kullanarak aşağıdaki işlemleri gerçekleştirin:

- a **Büyüteç modu** öğesine dokunun.
- b **Tamam** seçeneğine dokunun.

Not: Hareket işe yaramıyorsa daha fazla baskı uygulayın.

Büyüteç ekranında gezinme hakkında daha fazla bilgi için bkz. [65. sayfadaki "El hareketlerini kullanarak ekranda gezinme"](#).

Sesli Kılavuz konuşma hızını ayarlama

- 1 Kontrol panelinden, **Ayarlar > Aygıt > Erişilebilirlik > Konuşma Hızı** öğesine gidin.
- 2 Konuşma hızını seçin.

Varsayılan kulaklık ses düzeyini ayarlama

- 1 Kontrol panelinden, **Ayarlar > Aygıt > Erişilebilirlik** öğesine gidin.
- 2 Kulaklık ses düzeyini ayarlar.

Not: Kullanıcı Erişilebilirlik modundan çıktıktan sonra ya da yazıcı Uyku veya Hazırda Bekleme modundan çıktığında ses düzeyi varsayılan değere sıfırlanır.

Varsayılan dahili hoparlör ses düzeyini ayarlama

- 1 Kontrol panelinden, ekranı sağa kaydırarak kontrol merkezine gidin.
- 2 Ses düzeyini ayarlayın.

Notlar:

- Sessiz Mod etkinleştirildiğinde sesli uyarılar kapatılır. Bu ayar yazıcı performansını da yavaşlatır.
- Kullanıcı Erişilebilirlik modundan çıktıktan sonra ya da yazıcı Uyku veya Hazırda Bekleme modundan çıktığında ses düzeyi varsayılan değere sıfırlanır.

Sözlü parolalar veya kişisel tanımlama numaralarını etkinleştirme

- 1 Kontrol panelinden, **Ayarlar > Aygıt > Erişilebilirlik > Parolaları/PIN'leri Oku** öğesine gidin.
- 2 Ayarı etkinleştirin.

Yazıcıyı faks göndermek için ayarlama

Analog faksı kullanarak faks işlevini ayarlama

Notlar:

- Yazıcının analog faks kullanabilmesi için bir faks kartı takılmalıdır.
- Bazı bağlantı yöntemleri yalnızca bazı ülke veya bölgelerde geçerlidir.
- Faks işlevi etkinleştirilmiş olduğu halde tam olarak kurulmazsa gösterge ışığı kırmızı renkte yanıp sönebilir.
- TCP/IP ortamınız yoksa faksı kurmak için kontrol panelini kullanın.

Uyarı—Hasar Tehlikesi: Veri kaybını veya yazıcı arızasını önlemek için kabloları veya etkin olarak faks gönderilmesi ya da alınması sırasında gösterilen alanda yazıcıya dokunmayın.



Kontrol panelini kullanma

- 1 Kontrol panelinden, **Ayarlar > Faks > Faks Ayarları > Genel Faks Ayarları** öğesine gidin.
- 2 Ayarları yapılandırın.

Embedded Web Server'ı kullanma

- 1 Bir web tarayıcısı açın ve adres alanına yazıcının IP adresini yazın.

Notlar:

- Yazıcının IP adresini kontrol panelinden görüntüleyin. IP adresi, 123.123.123.123 gibi nokta işareti ile ayrılan dört rakam dizisinden oluşur.

- Bir proxy sunucu kullanıyorsanız web sayfasının doğru yüklenmesi için bir süreliğine sunucuyu devre dışı bırakın.

2 Ayarlar > Faks > Faks Kurulumu > Genel Faks Ayarları ögesine tıklayın.

3 Ayarları yapılandırın.

4 Değişiklikleri uygulayın.

etherFAX'ı kullanarak faks işlevini kurma

Notlar:

- Yazıcı ürün yazılımı en yeni sürüme güncellenmelidir. Daha fazla bilgi için "Bellenimi güncelleme" bölümüne bakın.
- Yazıcınıza uygun bir lisans paketi yüklenmiş olmalıdır. Daha fazla bilgi için etherFAX ile iletişime geçin.
- Yazıcınızı etherFAX portalına kaydettiğinizden emin olun. Daha fazla bilgi için <https://www.etherfax.net/lexmark> adresine gidin.
- Kayıt sırasında yazıcı seri numarası gereklidir. Daha fazla bilgi için bkz. [10. sayfadaki "Yazıcı seri numarasını bulma"](#).

1 Bir web tarayıcısı açın ve adres alanına yazıcının IP adresini yazın.

Notlar:

- Yazıcının IP adresini kontrol panelinden görüntüleyin. IP adresi, 123.123.123.123 gibi nokta işareti ile ayrılan dört rakam dizisinden oluşur.
- Bir proxy sunucu kullanıyorsanız web sayfasının doğru yüklenmesi için bir süreliğine sunucuyu devre dışı bırakın.

2 Ayarlar > Faks > Faks Kurulumu > Genel Faks Ayarları ögesine tıklayın.

Not: Faks Kurulumu yalnızca **Faks ModuFaks** olarak ayarlanmışsa görüntülenir.

3 Faks Adı alanına benzersiz bir ad girin.

4 Faks Numarası alanına, etherFAX tarafından verilen faks numarasını girin.

5 Faks Aktarımı menüsünden **etherFAX** ögesini seçin.

Notlar:

- Bu menü yalnızca birden fazla faks aktarımı varsa görüntülenir.
- Ancak yazıcıda etherFAX yüklüyse otomatik olarak yapılandırılır.

6 Değişiklikleri uygulayın.

Faks sunucusunu kullanarak faks işlevini ayarlama

Notlar:

- Bu özellik, e-posta almayı destekleyen bir faks hizmet sağlayıcısına faks mesajları göndermenizi sağlar.
- Bu özellik yalnızca giden faks mesajlarını destekler. Faks almayı desteklemek için yazıcınızda analog faks, etherFAX veya IP üzerinden Faks (FoIP) gibi aygıt tabanlı bir faksın yapılandırıldığından emin olun.

1 Bir web tarayıcısı açın ve adres alanına yazıcının IP adresini yazın.

Notlar:

- Yazıcının IP adresini kontrol panelinden görüntüleyin. IP adresi, 123.123.123.123 gibi nokta işareti ile ayrılan dört rakam dizisinden oluşur.
- Bir proxy sunucu kullanıyorsanız web sayfasının doğru yüklenmesi için bir süreliğine sunucuyu devre dışı bırakın.

2 Ayarlar > Faks öğesine tıklayın.

3 Faks Modu menüsünden , **Faks Sunucusu** öğesini seçin, ardından **Kaydet** öğesine tıklayın.

4 Faks Sunucusu Kurulumu öğesine tıklayın.

5 Hedef Biçim alanına, [#]@myfax.com yazın. Buradaki [#] faks numarası, myfax.com ise faks sağlayıcısı etki alanıdır.

Notlar:

- Gerekiyorsa Yanıt Adresi, Konu veya Mesaj alanlarını yapılandırın.
- Yazıcının faks mesajları almasını sağlamak için aygıt tabanlı faks alma ayarını etkinleştirin. Aygıt tabanlı bir faksı yapılandırırdığınızdan emin olun.

6 Kaydet öğesini tıklanın.

7 Faks Sunucusu E-posta Ayarları'ni tıklanın ve ardından **E-posta SMTP Sunucusu Kullan**'ı etkinleştirin.

Not: SMTP ayarları yapılandırılmamışsa bkz. [263. sayfadaki "SMTP ayarlarını yapılandırma"](#).

8 Değişiklikleri uygulayın.

Standart telefon hattı kullanarak faks kurulumu yapma

Not: Bu yönergeler yalnızca faks kartı takılı yazıcılar için geçerlidir.



DİKKAT—ÇARPILMA TEHLİKESİ: Elektrik çarpması riskini önlemek için bu ürünü fırtınalı havalarda kurmayın veya güç kablosu, faks özelliği veya telefon gibi herhangi bir elektrik veya kablo bağlantısı yapmayın.



DİKKAT—ÇARPILMA TEHLİKESİ: Elektrik çarpması riskini önlemek için faks özelliğini fırtınalı havalarda kullanmayın.



DİKKAT—YARALANMA TEHLİKESİ: Bu ürünü kamusal anahtarlamalı telefon şebekesine bağlarken yangın riskini an aza indirmek için yalnızca 26 AWG veya daha geniş telekomünikasyon (RJ-11) kablosu kullanın. Avustralya'daki kullanıcılar için kablo, Australian Communications and Media Authority tarafından onaylanmalıdır.

Kurulum 1: Yazıcı ayrı bir faks hattına bağlı

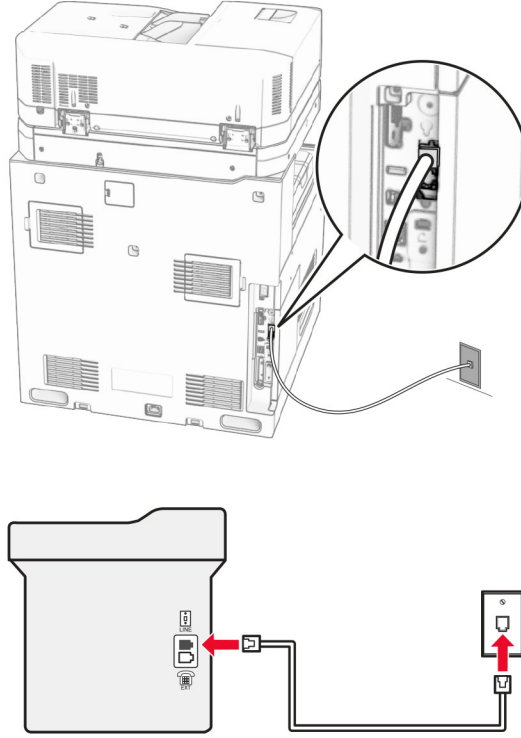

- 1 Telefon kablosunun bir ucunu yazıcının arka tarafındaki hat bağlantı noktasına takın.
- 2 Kablonun diğer ucunu etkin bir analog telefon duvar jakına takın.

Notlar:

- Yazıcıyı faksları otomatik olarak (**Otomatik Yanıtlama** öğesini **Açık** olarak ayarlayın) ya da manuel olarak (**Otomatik Yanıtlama** öğesini **Kapalı** olarak ayarlayın) alacak şekilde ayarlayabilirsiniz.
- Faksları otomatik olarak almak istiyorsanız yazıcıyı, belirli sayıda zil sesini bekledikten sonra çağrıları yanıtlayacak şekilde ayarlayın.

Kurulum 2: Yazıcı hattı bir telesekreterle paylaşıyor

Not: Farklı bir zil sesi hizmeti aboneliğiniz varsa yazıcı için doğru zil sesi düzenini ayarladığınızdan emin olun. Aksi takdirde, faksları otomatik olarak alacak şekilde ayarlasanız bile, yazıcı faksları alamaz.

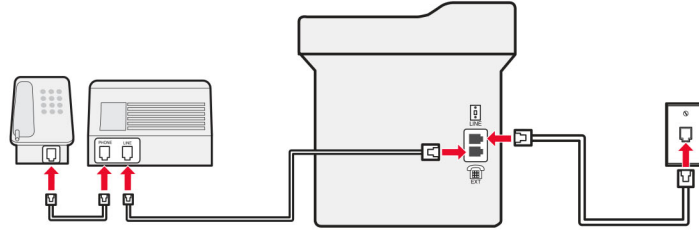
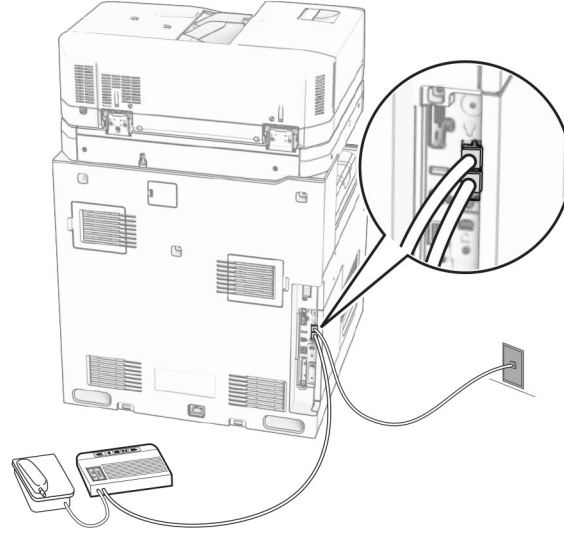
Aynı telefon prizine bağlı

- 1 Telefon kablosunun bir ucunu yazıcının arka tarafındaki hat bağlantı noktasına takın.
- 2 Kablonun diğer ucunu etkin bir analog duvar jakına takın.
- 3 Telesekreteri, yazıcının telefon bağlantı noktasına takın.

Farklı prizlere bağlı

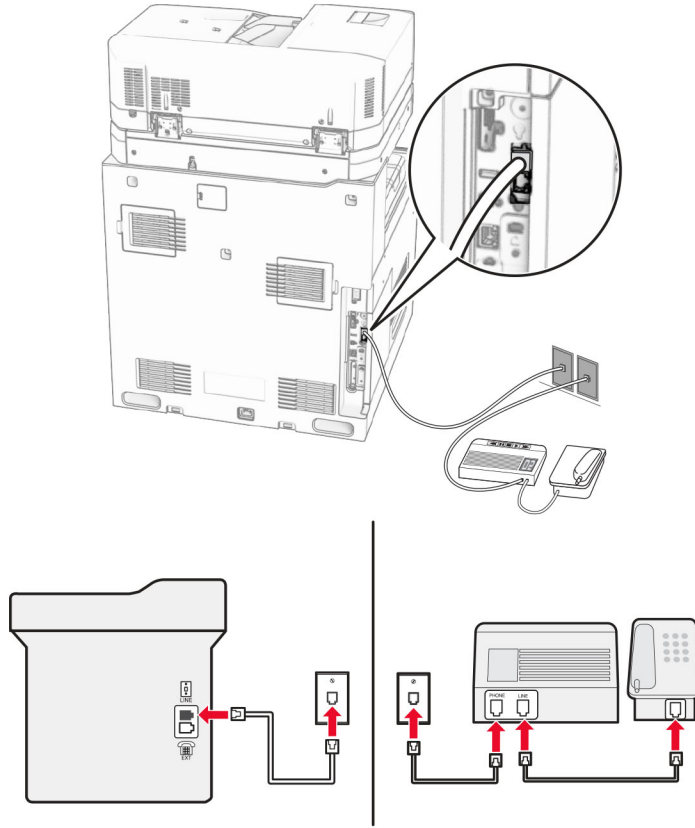

- 1 Telefon kablosunun bir ucunu yazıcının arka tarafındaki hat bağlantı noktasına takın.
- 2 Kablonun diğer ucunu etkin bir analog duvar jakına takın.

Notlar:

- Hattınızda sadece bir telefon numaranız varsa yazıcıyı, faksları otomatik olarak alacak şekilde ayarlayın.
- Yazıcıyı telesekreterden sonra zil iki kez çalınca çağrılarını yanıtlayacak şekilde ayarlayın. Örneğin, telesekreter zil dört kez çaldıktan sonra çağrılarını yanıtlıyorsa yazıcının **Çalma Sayısı** ayarını **6** olarak ayarlayın.

Farklı priz ve fiş girişleri olan bölge veya ülkelerde faks kurulumu

Not: Bu yönergeler yalnızca faks kartı takılı yazıcılar için geçerlidir.

⚡ DİKKAT—ÇARPILMA TEHLİKESİ: Elektrik çarpması riskini önlemek için bu ürünü fırtınalı havalarda kurmayın veya güç kablosu, faks özelliği veya telefon gibi herhangi bir elektrik veya kablo bağlantısı yapmayın.

⚡ DİKKAT—ÇARPILMA TEHLİKESİ: Elektrik çarpması riskini önlemek için faks özelliğini fırtınalı havalarda kullanmayın.

⚠ DİKKAT-YARALANMA TEHLİKESİ: Bu ürünü kamusal anahtarlamalı telefon şebekesine bağlarken yangın riskini an aza indirmek için yalnızca 26 AWG veya daha geniş telekomünikasyon (RJ-11) kablosu kullanın. Avustralya'daki kullanıcılar için kablo, Australian Communications and Media Authority tarafından onaylanmalıdır.

Standart duvar prizi birçok ülkenin veya bölgenin benimsediği RJ-11'dir. Tesisinizde kullanılan priz veya ekipman bu tür bir bağlantıyla uyumlu değilse bir telefon bağdaştırıcısı kullanın. Bulduğunuz ülke veya bölgede kullanılan bağdaştırıcı yazıcınızla birlikte gelmeyebilir ve ayrı olarak satın almanız gerekebilir.

Yazıcının telefon bağlantı noktasına takılı bir bağdaştırıcı kapağı olabilir. Bir seri ya da kademeli telefon sistemine bağlıyorsanız bağdaştırıcı kapağını yazıcının telefon bağlantı noktasından çıkarmayın.

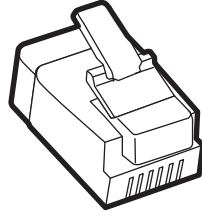

Parça adı	Parça numarası
Lexmark bağdaştırıcı kapağı	40X8519

Yazıcıyı RJ-11 duvar prizi dışında bir prize bağlama

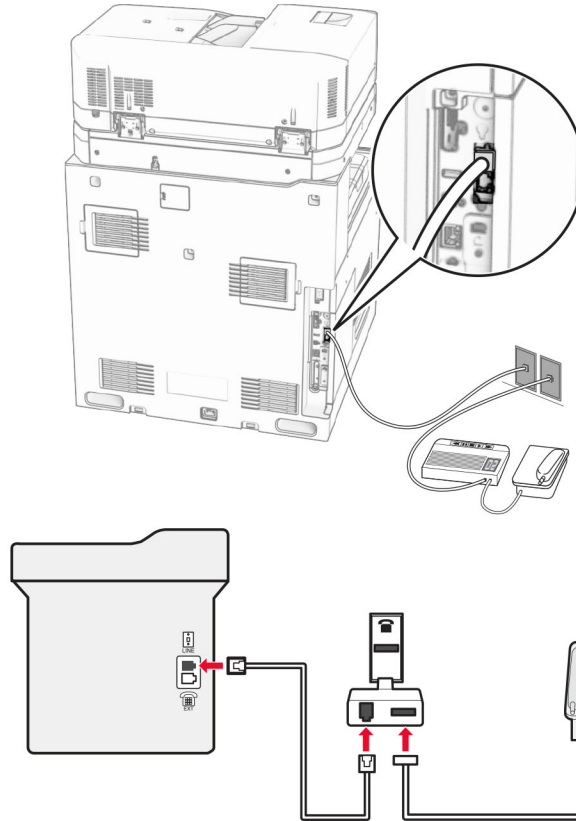

- 1 Telefon kablosunun bir ucunu yazıcının arka tarafındaki hat bağlantı noktasına takın.
- 2 Kablonun diğer ucunu RJ-11 bağdaştırıcısına ve bağdaştırıcıyı da prize takın.

Not: Aynı prize RJ-11 konektörü olmayan bir diğer aygıtı bağlamak istiyorsanız bu aygıtı doğrudan telefon bağdaştırıcısına bağlayın.

Farklı bir zil hizmetine bağlama

Farklı bir zil hizmeti, bir telefon hattında birden fazla telefon numarasına sahip olmanıza olanak sağlar. Her telefon numarasına, farklı bir çalma düzeni atanır.

- 1 Kontrol panelinden **Ayarlar > Faks > Faks Kurulumu > Faks Alma Ayarları > Yönetici Kontrolleri > Yanıt Açık** ögesine gidin.
- 2 Zil sesi düzeni seçin.

Faks tarihini ve saatini ayarlama

- 1 Kontrol panelinden, **Ayarlar > Aygıt > Tercihler > Tarih ve Saat > Yapılandır** ögesine gidin.
- 2 Ayarları yapılandırın.

Yaz saatini yapılandırma

- 1 Kontrol panelinden, **Ayarlar > Aygıt > Tercihler > Tarih ve Saat > Yapılandır** ögesine gidin.
- 2 **Saat Dilimi** menüsünden **(UTC+kullanıcı) Özel** ögesini seçin.
- 3 **Yapılandır** menüsünden **UTC Ofseti** ögesini seçin.
- 4 Ayarları yapılandırın.

Faks hoparlörü ayarlarını yapılandırma

- 1 Kontrol panelinden, **Ayarlar > Faks > Faks Kurulumu > Hoparlör Ayarları** ögesine gidin.
- 2 Aşağıdakileri yapın:
 - **Hoparlör Modu** ögesini **Daima Açık** olarak ayarlayın.
 - **Hoparlör Ses Düzeyi** ögesini **Yüksek** olarak ayarlayın.
 - **Zil Sesi Düzeyi** ögesini etkinleştirin.

Kağıt ve özel ortam yükleme

Yazıcı için boyutu ve özel ortam türünü ayarlama

Etiket, kart destesi veya zarf gibi özel ortamlar için şunları yapın:

- 1 Kontrol panelinden **Ayarlar > Kağıt > Tepsii Yapılandırması > Kağıt Boyutu/Türü** ögesine gidin.
- 2 Bir kağıt kaynağı seçin, ardından özel ortamın boyutunu ve türünü belirleyin.

Universal kağıt ayarlarını yapılandırma

Universal Ayarları menüsünden, yazıcıda ön ayarlı olarak bulunmayan bir kağıdın genişliğini ve yüksekliğini ayarlayabilirsiniz.

- 1 Kontrol panelinden, **Ayarlar > Kağıt > Ortam Yapılandırması > Universal Ayarları** ögesine gidin.
- 2 **Tüm Giriş Tepsileri** ögesini seçin ve ardından özelleştirmek istediğiniz kağıt boyutu ayarlarını yapılandırın.

550 kağıtlık göze kağıt yerleştirme

⚠ DİKKAT—DEVİRİLME TEHLİKESİ: Donanımın arızalanma riskini azaltmak için her tepsiyi ayrı ayrı yükleyin. Diğer tüm tepsileri kullanılmadıkları sürece kapalı tutun.

- 1 Tepsiyi açın.

Not: Sıkışmayı önlemek için tepsileri yazıcı kullanılırken açmayın.

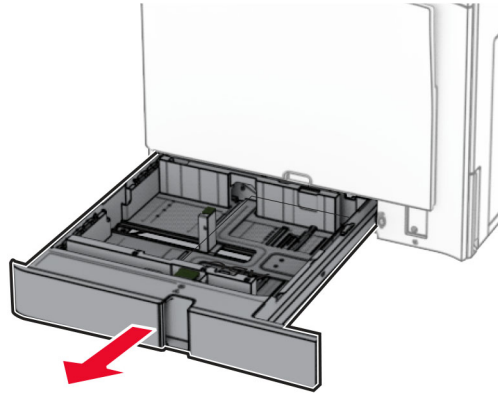

- 2 Kılavuzları, yüklediğiniz kağıtların boyutuyla eşleşecek şekilde ayarlayın.

Notlar:

- Kılavuzların konumunu ayarlamayla ilgili yardım için tepsinin altındaki göstergeleri kullanın.
- Önceden delinmiş kağıt yalnızca standart 550 kağıtlık gözde desteklenir.
- A3 boyutunda kağıt yalnızca isteğe bağlı 550 kağıtlık gözde desteklenir.

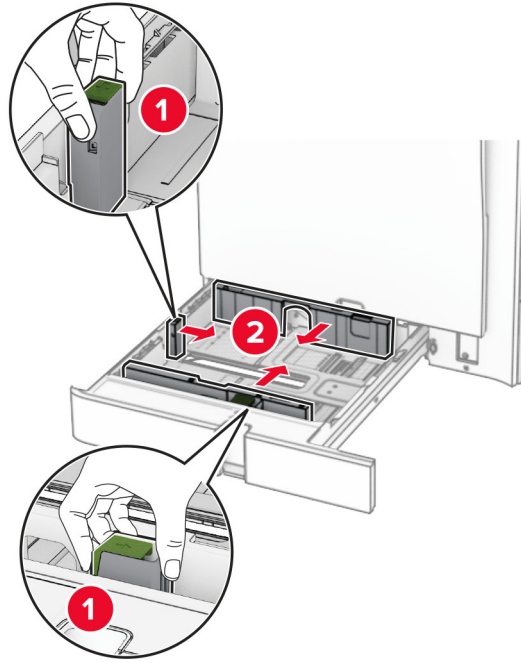

3 Kağıt kenarlarını yüklemeyen önce esnetin, havalandırın ve hizalayın.

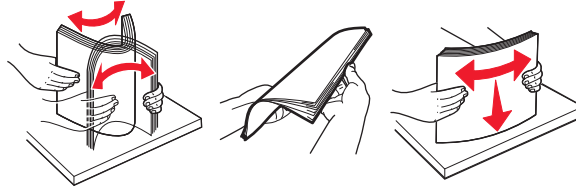

4 Kağıt yığınının yazdırılacak yüzü yukarı dönük şekilde yükleyin.

Notlar:

- Kağıdı tepsiye kaydırarak yerleştirmeyin.
- Kenar kılavuzlarının kağıda iyice oturduğundan emin olun.
- Yığın yüksekliğinin maksimum kağıt doldurma göstergesinin aşağısında olduğundan emin olun. Aşırı yükleme kağıt sıkışmalarına neden olabilir.

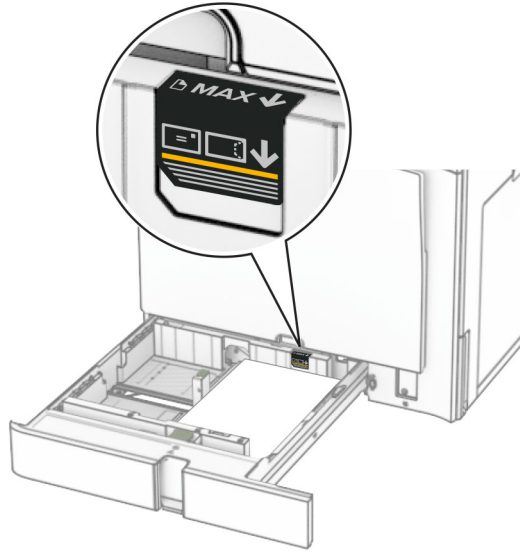

5 Tepsiyi takın.

Gerekirse kağıt boyutunu ve kağıt türünü tepside yüklü olan kağıt ile eşleştirecek şekilde ayarlayın.

Not: Sonlandırıcı takıldığında, sayfalar yazdırılırken 180° döndürülür.

Antetli kağıt yüklerken aşağıdakilerden herhangi birini yapın:

Tutucu olmadan	Tutucu ile
<p>Tek taraflı ve uzun kenarlı yazdırma</p>	<p>Tek taraflı ve uzun kenarlı yazdırma</p>
<p>Tek taraflı ve kısa kenarlı yazdırma</p>	<p>Tek taraflı ve kısa kenarlı yazdırma</p>
<p>Çift taraflı ve uzun kenarlı yazdırma</p>	<p>Çift taraflı ve uzun kenarlı yazdırma</p>

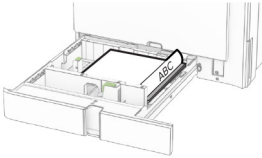
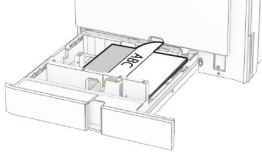
Tutucu olmadan	Tutucu ile
	
Çift taraflı ve kısa kenarlı yazdırma	Çift taraflı ve kısa kenarlı yazdırma

Delikli kağıt yerleştirirken aşağıdakilerden herhangi birini yapın:

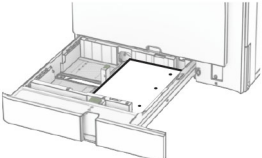
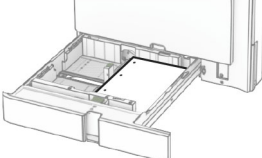
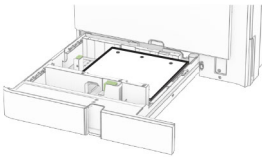
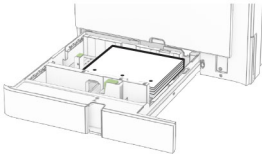
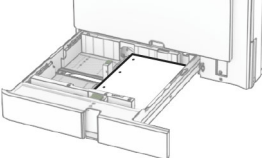
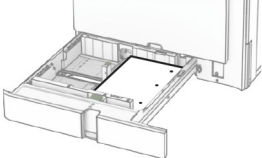
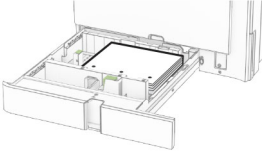
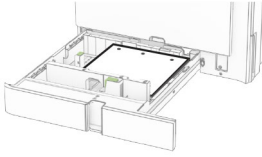
İsteğe bağlı bir tutucu olmadan	İsteğe bağlı bir tutucu ile birlikte
	
Tek taraflı ve uzun kenarlı yazdırma	Tek taraflı ve uzun kenarlı yazdırma
	
Tek taraflı ve kısa kenarlı yazdırma	Tek taraflı ve kısa kenarlı yazdırma
	
Çift taraflı ve uzun kenarlı yazdırma	Çift taraflı ve uzun kenarlı yazdırma
	
Çift taraflı ve kısa kenarlı yazdırma	Çift taraflı ve kısa kenarlı yazdırma

2000 kağıtlık çift giriş kağıt yerleştirme

⚠ DİKKAT—DEVİRİME TEHLİKESİ: Donanımın arızalanma riskini azaltmak için her tepsiyi ayrı ayrı yükleyin. Diğer tüm tepsiyi kullanılmadıkları sürece kapalı tutun.

1 Tepsiyi açın.

Not: Sıkışmayı önlemek için tepsiyi yazıcı kullanılıyorken çıkarmayın.

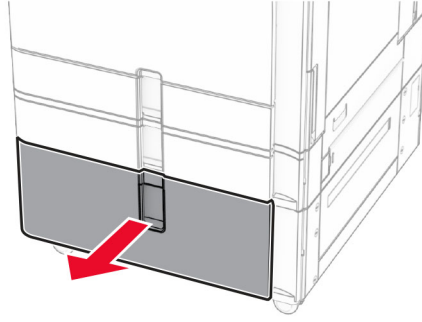

2 Kağıt kenarlarını yüklemeyen önce esnetin, havalandırın ve hizalayın.

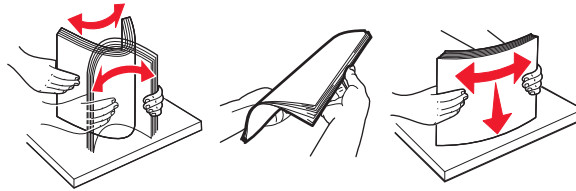

3 Kağıt destesini yazdırılabilir tarafı yukarı gelecek şekilde sağ tepsi içliğine yerleştirin.

Notlar:

- Kağıdı tepsiye kaydırarak yerleştirmeyin.
- Yığın yüksekliğinin maksimum kağıt doldurma göstergesinin aşağısında olduğundan emin olun. Aşırı yükleme kağıt sıkışmalarına neden olabilir.

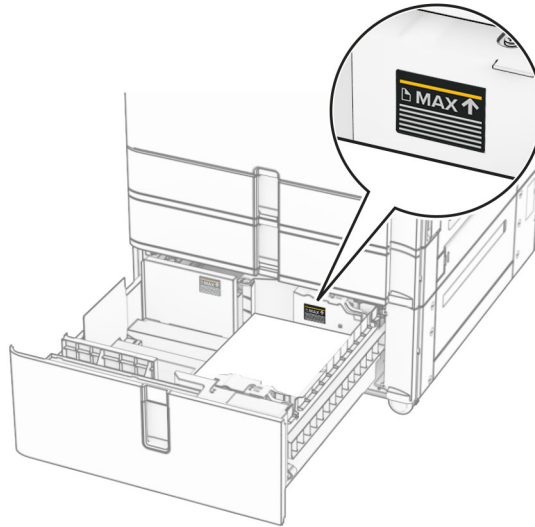

4 Sağ tepsi içliğini yazıcıya takın.

5 Kağıt destesini yazdırılabilir tarafı yukarı gelecek şekilde sol tepsisi içliğine yerleştirin.

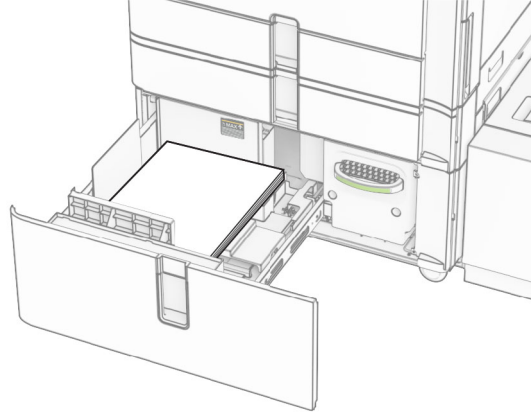

6 Tepsiyi takın.

Gerekirse kağıt boyutunu ve türünü tepside yüklü olan kağıt ile eşleştirecek şekilde ayarlayın.

Not: Sonlandırıcı takıldığında, sayfalar yazdırılırken 180° döndürülür.

Tek yüze yazdırmak için antetli kağıt yerleştirirken, kağıdı antet tepsinin önüne, yukarı bakacak şekilde yerleştirin.

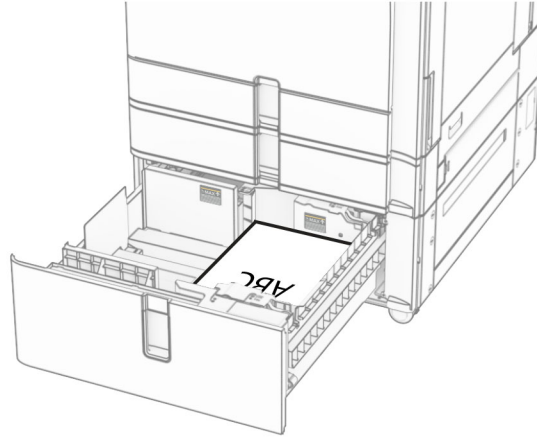

Çift taraflı yazdırma için antetli kağıt yerleştirirken, kağıdı antet tepsinin önüne, aşağı bakacak şekilde yerleştirin.

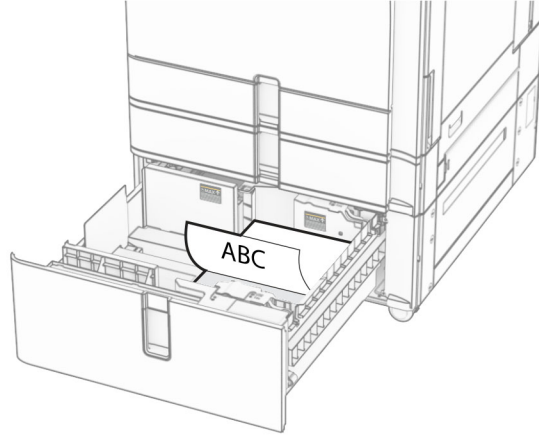

1500 kağıtlık göze kağıt yerleştirme

⚠ DİKKAT—DEVİRİME TEHLİKESİ: Donanımın arızalanma riskini azaltmak için her tepsiyi ayrı ayrı yükleyin. Diğer tüm tepsiyi kullanılmadıkları sürece kapalı tutun.

1 K kapağını açın.

Not: Sıkışmayı önlemek için tepsiyi yazıcı kullanılırken açmayın.

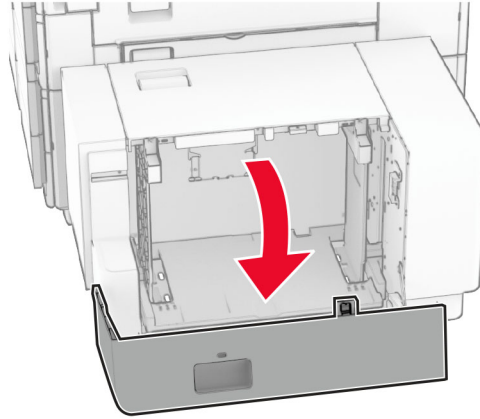

2 Kağıt kenarlarını yüklemeyen önce esnetin, havalandırın ve hizalayın.

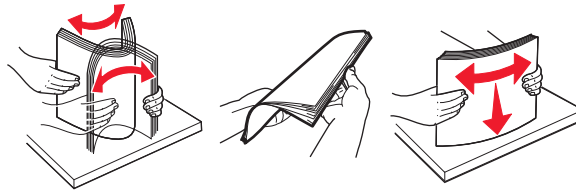

3 Kağıt istifini yazdırılacak yüzü aşağı dönük şekilde yükleyin.

Notlar:

- Kağıdı tepsiye kaydırarak yerleştirmeyin.

- Yığın yüksekliğinin maksimum kağıt doldurma göstergesinin aşağısında olduğundan emin olun. Aşırı yükleme kağıt sıkışmalarına neden olabilir.

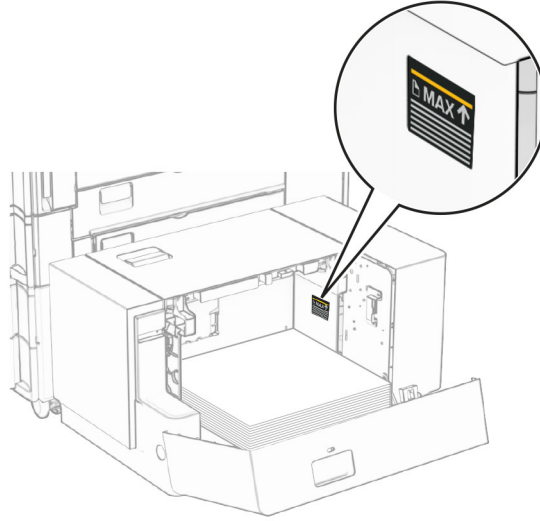

4 K kapağını kapatın.

Gerekirse kağıt boyutunu ve türünü tepside yüklü olan kağıt ile eşleştirecek şekilde ayarlayın.

Tek taraflı yazdırma için antetli kağıt yerleştirirken, başlık kısmı yazıcının arka tarafına gelecek şekilde ve aşağı dönük yerleştirin.

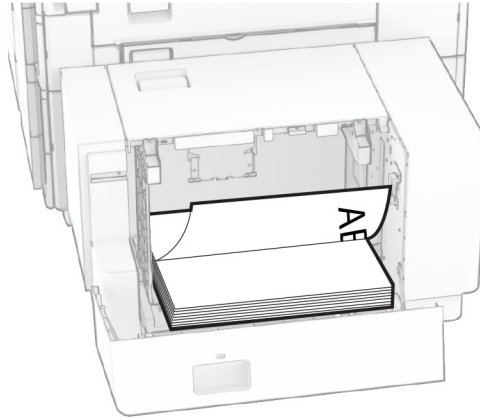

Çift taraflı yazdırma için antetli kağıt yerleştirirken, başlık kısmı yazıcının arka tarafına gelecek şekilde ve yukarı dönük yerleştirin.

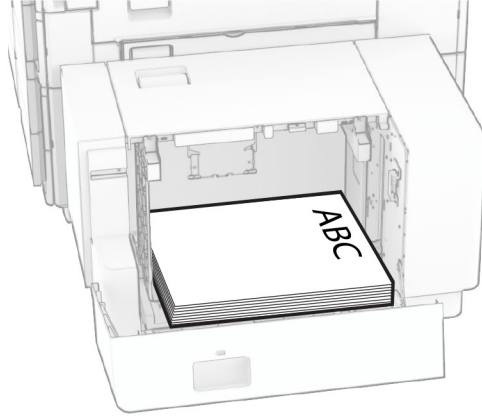

Farklı bir boyutta kağıt yerleştirirken, kılavuzları ayarladığınızdan emin olun. Aşağıdakileri yapın:

1 Düz tornavida kullanarak vidaları kağıt kılavuzlarından çıkarın.

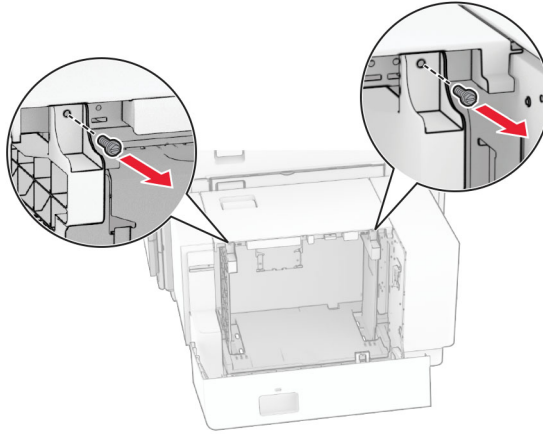

2 Kağıt kılavuzlarını çıkarın.

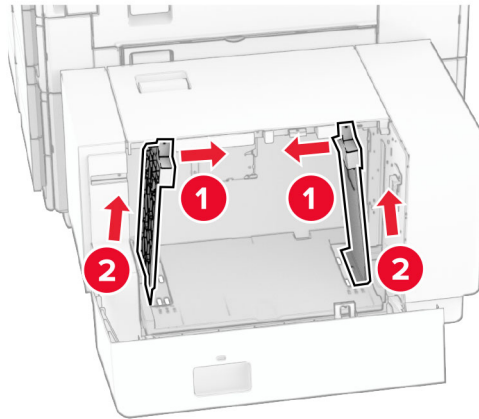

3 Kağıt kılavuzlarını, yüklediğiniz kağıtların boyutuyla eşleşecek şekilde hizalayın.

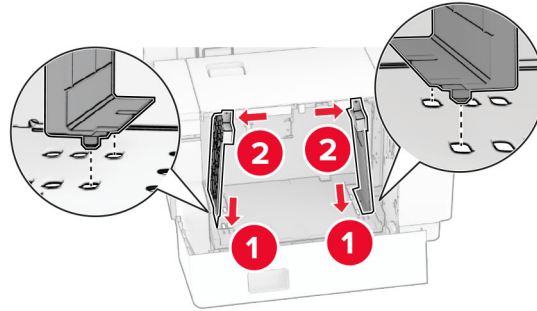
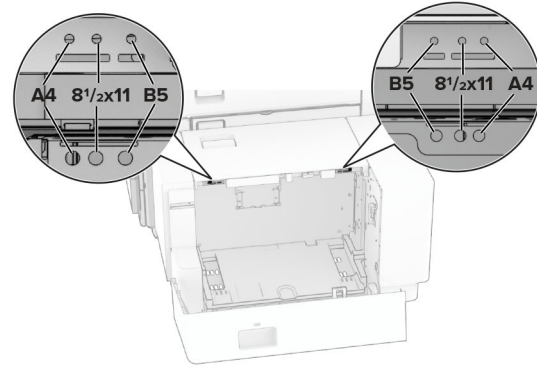
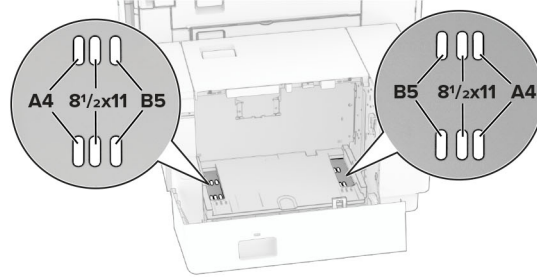

4 Vidaları kağıt kılavuzlarına takın.

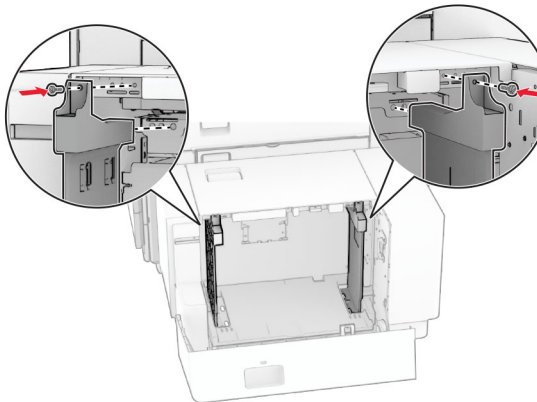

Çok amaçlı besleyiciye kağıt yükleme

1 Çok amaçlı besleyiciyi açın.

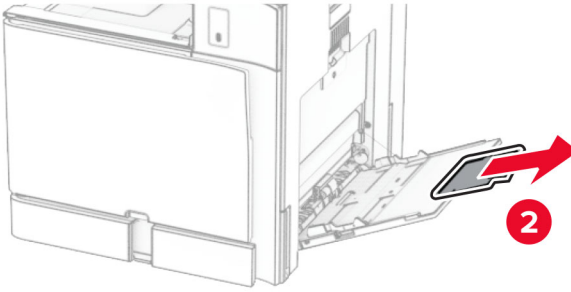
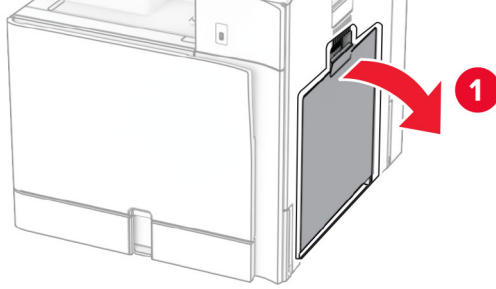

2 Kenar kılavuzlarını, yerleştirdiğiniz kağıtların boyutuyla eşleşecek şekilde ayarlayın.

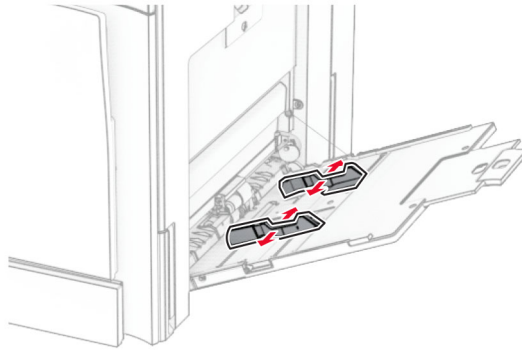

3 Kağıt kenarlarını yüklemeye önce esnetin, havalandırın ve hizalayın.

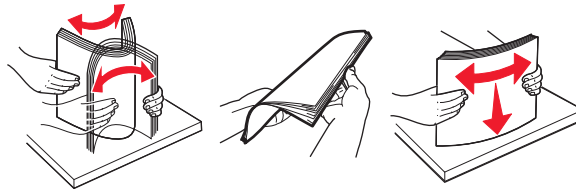

4 Kağıdı yükleyin.

Not: Kenar kılavuzlarının kağıda iyice oturduğundan emin olun.

- Antetli kağıt yüklerken aşağıdakilerden birini yapın:

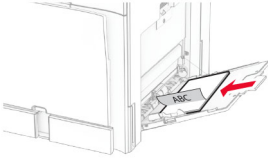
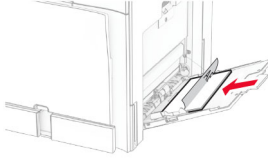
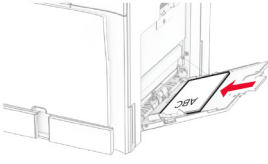
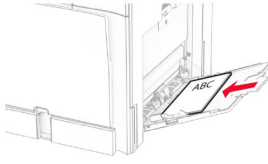
Tutucu olmadan	Tutucu ile
 <p>Tek taraflı ve uzun kenarlı yazdırma</p>	 <p>Tek taraflı ve uzun kenarlı yazdırma</p>
 <p>Çift taraflı ve uzun kenarlı yazdırma</p>	 <p>Çift taraflı ve uzun kenarlı yazdırma</p>

Delikli kağıt yerleştirirken aşağıdakilerden birini yapın:

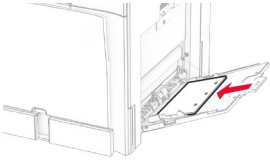
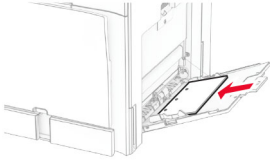
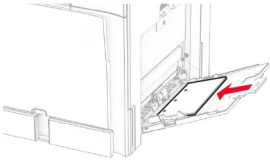
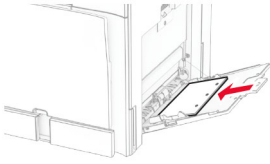
Tutucu olmadan	Tutucu ile
 <p>Tek taraflı ve uzun kenarlı yazdırma</p>	 <p>Tek taraflı ve uzun kenarlı yazdırma</p>
 <p>Çift taraflı ve uzun kenarlı yazdırma</p>	 <p>Çift taraflı ve uzun kenarlı yazdırma</p>

Zarflar için

Zarfları, kapak tarafı yukarı bakacak şekilde yazıcının arka tarafına doğru yerleştirin. Avrupa zarfını, yukarı bakan kapak yüzü çok amaçlı besleyiciye önce girecek şekilde yerleştirin.

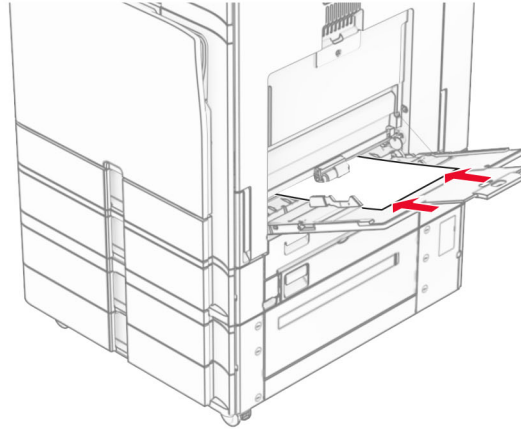
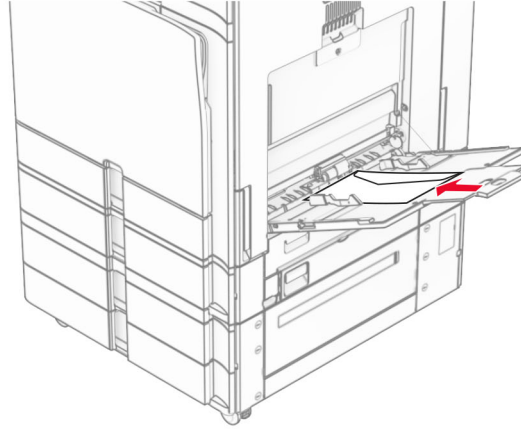

Not: Sonlandırıcı takıldığında, yazıcı sayfaları 180° döndürür.

Tepsileri bağlantılandırma

1 Bir web tarayıcısı açın ve adres alanına yazıcının IP adresini yazın.

Notlar:

- Yazıcının IP adresini yazıcı ana ekranında görüntüleyin. IP adresi, 123.123.123.123 gibi nokta işareti ile ayrılan dört rakam dizisinden oluşur.
- Bir proxy sunucu kullanıyorsanız web sayfasının doğru yüklenmesi için bir süreliğine sunucuyu devre dışı bırakın.

2 **Ayarlar > Kağıt > Tepsi Yapılandırması** ögesine tıklayın.

3 Bağlantılandırmakta olduğunuz tepsi için aynı kağıt boyutunu ve kağıt türünü ayarlayın.

Not: Birbirine bağlı tepsilere kağıtları aynı yönde yüklediğinizden emin olun.

4 Ayarları kaydedin.

5 **Ayarlar > Aygıt > Bakım > Yapılandırma Menüsü > Tepsi Yapılandırması** ögesine tıklayın.

6 Tepsi Bağlantısı öğesini **Otomatik** olarak ayarlayın.

7 Ayarları kaydedin.

Tepsilerin bağlantısını kaldırmak için hiçbir tepsinin kağıt boyutu ve kağıt türü ayarlarının aynı olmadığından emin olun.

Uyarı—Hasar Tehlikesi: Isıtıcının sıcaklığı belirtilen kağıt türüne göre değişir. Yazdırma sorunlarını önlemek için yazıcının kağıt türü ayarını tepsiye yüklenen kağıt ile eşleştirin.

Yazılımı, sürücülerini ve bellenimi kurma ve güncelleme

Yazıcı yazılımını kurma

Notlar:

- Yazdırma sürücüsü, yazılım yükleyici paketine dahildir.
- macOS sürüm 10.7 veya üzeri bulunan Macintosh bilgisayarlarda AirPrint sertifikalı bir yazıcıda yazdırmak için sürücüyü yüklemenize gerek yoktur. Özel yazdırma özellikleri istiyorsanız yazıcı sürücüsünü indirin.

1 Yazılım yükleyici paketinin bir kopyasını edinin.

- Yazıcınızla birlikte verilen yazılım CD'sinden.
- www.lexmark.com/downloads adresine gidin.

2 Yükleyiciyi çalıştırın ve sonra bilgisayar ekranındaki yönergeleri izleyin.

Faks sürücüsünü yükleme

1 www.lexmark.com/downloads adresine gidin, yazıcı modelinizi arayın ve ardından uygun yükleyici paketini indirin.

2 Bilgisayarınızdan **Yazıcı Özellikleri**'ne tıklayın ve **Yapılandırma** sekmesine gidin.

3 **Faks** ve ardından **Uygula** öğesine tıklayın.

Bilgisayara yazıcı ekleme

Başlamadan önce aşağıdakilerden birini yapın:

- Yazıcıyı ve bilgisayarı aynı ağa bağlayın. Yazıcıyı ağa bağlama konusunda daha fazla bilgi için bkz: [248. sayfadaki "Yazıcıyı bir Wi-Fi ağına bağlama"](#).
- Bilgisayarı yazıcıya bağlayın. Daha fazla bilgi için bkz. [250. sayfadaki "Yazıcıya bilgisayar bağlama"](#).
- Yazıcıyı USB kablusuyla bilgisayara bağlayın. Daha fazla bilgi için bkz. [61. sayfadaki "Yazıcı bağlantı noktaları"](#).

Not: USB kablusu ayrı olarak satılır.

Windows kullanıcıları için

1 Yazdırma sürücüsünü bilgisayara yükleyin.

Not: Daha fazla bilgi için bkz. [91. sayfadaki "Yazıcı yazılımını kurma"](#).

2 **Yazıcılar ve tarayıcılar**'ı açın, ardından **Yazıcı veya tarayıcı ekle** öğesini tıklayın.

3 Yazıcı bağlantınıza bağlı olarak aşağıdakilerden birini yapın:

- Listeden bir yazıcı seçin ve ardından **Aygıt ekle** öğesine tıklayın.
- **Wi-Fi Direct yazıcıları göster** öğesine tıklayın, bir yazıcı seçin ve ardından **Aygıt ekle** öğesine tıklayın.
- **İstediğim yazıcı listede yok** seçeneğine tıklayın ve ardından **Yazıcı Ekle** penceresinden aşağıdakileri yapın:
 - a** **IP adresi veya ana makine adı kullanarak bir yazıcı ekle** öğesini seçin ve ardından **İleri** öğesini tıklatın.
 - b** Aygıt türü alanında, **TCP/IP Aygıtı** öğesini seçin.
 - c** Ana bilgisayar adı veya IP adresi alanına yazıcının IP adresini yazın ve ardından **İleri** öğesini tıklatın.

Notlar:

- Yazıcının IP adresini yazıcı ana ekranında görüntüleyin. IP adresi, 123.123.123.123 gibi nokta işareti ile ayrılan dört rakam dizisinden oluşur.
- Bir proxy sunucu kullanıyorsanız web sayfasının doğru yüklenmesi için bir süreliğine sunucuyu devre dışı bırakın.

- d** Bir yazdırma sürücüsü seçin ve ardından **İleri** öğesine tıklayın.
- e** **Şu anda yüklü olan sürücüyü kullan (önerilir)** seçeneğini belirleyin ve **İleri** öğesini tıklatın.
- f** Yazıcı adını girin ve ardından **İleri** öğesine tıklayın.
- g** **Bitir** öğesini tıklatın.

Macintosh kullanıcıları için

- 1** **Yazıcılar ve Tarayıcılar** öğesini açın.
- 2** **Yazıcı, Tarayıcı veya Faks Ekle** öğesini tıklatıp bir yazıcı seçin.
- 3** **Yazıcı Ekle** menüsünden bir yazdırma sürücüsü seçin.

Notlar:

- Macintosh yazdırma sürücüsünü kullanmak için **AirPrint** veya **Secure AirPrint**'i seçin.
- Özel yazdırma özellikleri istiyorsanız Lexmark yazdırma sürücüsünü seçin. Sürücüyü yüklemek için bkz. [91. sayfadaki "Yazıcı yazılımını kurma"](#).

4 Yazıcıyı ekleyin.

Yapılandırma dosyasını dışa aktarma

1 Bir web tarayıcısı açın ve adres alanına yazıcının IP adresini yazın.

Notlar:

- Yazıcının IP adresini yazıcı ana ekranında görüntüleyin. IP adresi, 123.123.123.123 gibi nokta işareti ile ayrılan dört rakam dizisinden oluşur.
- Bir proxy sunucu kullanıyorsanız web sayfasının doğru yüklenmesi için bir süreliğine sunucuyu devre dışı bırakın.

2 Embedded Web Server'dan **Yapılandırmayı Dışa Aktar** öğesini tıklatın.

3 Dışa aktarılacak bir yapılandırma seçin.

Not: Seçtiğiniz yapılandırmaya bağlı olarak, dosyalar ZIP veya CSV biçiminde dışa aktarılır.

Yapılandırma dosyasını içe aktarma

1 Bir web tarayıcısı açın ve adres alanına yazıcının IP adresini yazın.

Notlar:

- Yazıcının IP adresini yazıcı ana ekranında görüntüleyin. IP adresi, 123.123.123.123 gibi nokta işareti ile ayrılan dört rakam dizisinden oluşur.
- Bir proxy sunucu kullanıyorsanız web sayfasının doğru yüklenmesi için bir süreliğine sunucuyu devre dışı bırakın.

2 Embedded Web Server'dan **Yapılandırmayı İçe Aktar** ögesini tıklatın.

3 Dosyanın kaydedildiği konuma göz atın.

Not: Dosyalar ZIP veya CSV biçiminde kaydedilir.

4 **AI** ögesini tıklatın.

Yazdırma sürücüsüne mevcut seçenekleri ekleme

Windows kullanıcıları için

1 Yazıcılar klasörünü açın.

2 Güncellemek istediğiniz yazıcıyı seçin ve aşağıdaki işlemlerden birini gerçekleştirin:

- Windows 7 veya sonraki sürümlerde, **Yazıcı özellikleri** ögesini seçin.
- Önceki sürümlerde **Özellikler** ögesini seçin.

3 **Yapılandırma** sekmesine gidin ve ardından **Şimdi Güncelle - Yazıcıya Sor** ögesini seçin.

4 Değişiklikleri uygulayın.

Macintosh kullanıcıları için

1 **Yazıcılar ve Tarayıcılar** ögesini açın.

2 **Yazıcı, Tarayıcı veya Faks Ekle** ögesini tıklatıp bir yazıcı seçin.

3 Yazıcı sürücüsü seçin.

4 Değişiklikleri uygulayın.

Bellenim güncelleme

Kontrol panelini kullanarak bellenimi güncelleme

Bildirim merkezini kullanma

Bu yöntem yalnızca bazı yazıcı modellerinde geçerlidir.

- 1 Kontrol panelinden, bildirim merkezine gidin ve ardından **Bellenim güncellemesi mevcut** ögesini seçin.

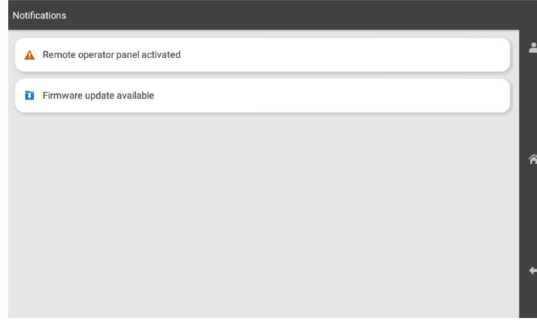

- 2 **Şimdi yükle** ögesini seçin.

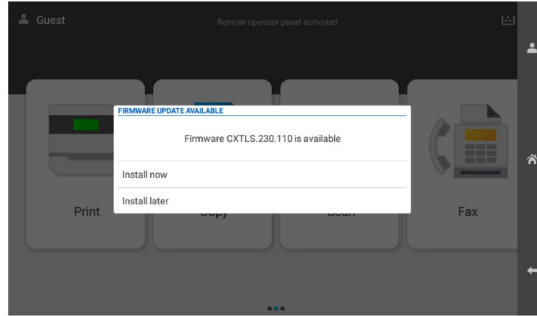

Yazıcı, güncellemeden sonra otomatik olarak yeniden başlatılır.

Ayarlar menüsünü kullanma

- 1 Kontrol panelinden, **Ayarlar > Aygıt > Bellenimi Güncelle** ögesine gidin.
- 2 Yazıcınızın modeline bağlı olarak **Güncellemeleri kontrol et** veya **Güncellemeleri hemen kontrol et** ögesini seçin.
- 3 Yeni güncelleme mevcutsa **Şimdi yükle** ögesini seçin.

Yazıcı, güncellemeden sonra otomatik olarak yeniden başlatılır.

Embedded Web Server'ı kullanarak bellenimi güncelleme

Başlamadan önce, şunlardan emin olun:

- En son yazıcı aygıt yazılımını <https://support.lexmark.com> adresinden indiriniz ve flash sürücünüze veya bilgisayarınıza kaydettiniz.

Not: Yazıcı bellenimini dağıtmak için FLS bellenim dosyasını ZIP paketinden çıkarın.

- Bu işlevi kaybetmemek için yazıcınızda özel bir kod kullanmıyorsunuz.

Uyarı—Hasar Tehlikesi: Bellenim güncellemelerini alan tüm yazıcıların tüm bellenim güncelleme süreci boyunca açık olduğundan emin olun. Bellenim güncellemesi sırasında yazıcının kapatılması ciddi hasara yol açabilir.

Güncellemeler kontrol edilirken yazıcı ağa bağlıysa bellenimin indirilmesi gerekmez.

- 1 Bir web tarayıcısı açın ve adres alanına yazıcının IP adresini yazın.

Notlar:

- Yazıcının IP adresini yazıcı ana ekranında görüntüleyin. IP adresi, 123.123.123.123 gibi nokta işareti ile ayrılan dört rakam dizisinden oluşur.
- Bir proxy sunucu kullanıyorsanız web sayfasının doğru yüklenmesi için bir süreliğine sunucuyu devre dışı bırakın.

- 2 **Aygıt** ögesini tıklatın.

- 3 Aşağı inin ve ardından **Bellenimi Güncelle** ögesini tıklatın.

- 4 Yazıcı modelinize bağlı olarak, **Güncellemeleri kontrol et** veya **Güncellemeleri hemen kontrol et** ögesini tıklatın.

Yeni bir güncelleme varsa **Kabul ediyorum, güncellemeyi başlat**'ı tıklatın.

Yazıcı, güncellemeden sonra otomatik olarak yeniden başlatılır.

Donanım seçeneklerini yükleme

İsteğe bağlı 550 kağıtlık gözü takma



DİKKAT—ÇARPILMA TEHLİKESİ: Elektrik çarpması riskini önlemek için yazıcıyı kurduktan bir süre sonra denetleyici anakartına erişiyorsanız veya isteğe bağlı donanım ya da bellek aygıtları takıyorsanız devam etmeden önce yazıcının gücünü kapatın ve güç kablosunu prizden çekin. Yazıcıya bağlı başka aygıtlarınız varsa bu aygıtları kapatın ve yazıcıya giden tüm kablolarını çıkarın.

Not: Bu görev için düz uçlu bir tornavida gerekir.

1 Yazıcıyı kapatın.

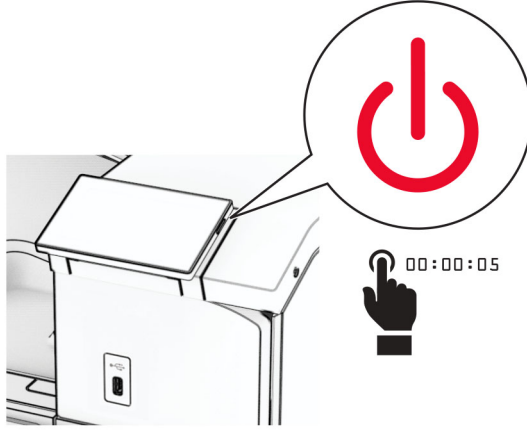

2 Güç kablosunu prizden çekin ve ardından yazıcıdan çıkarın.

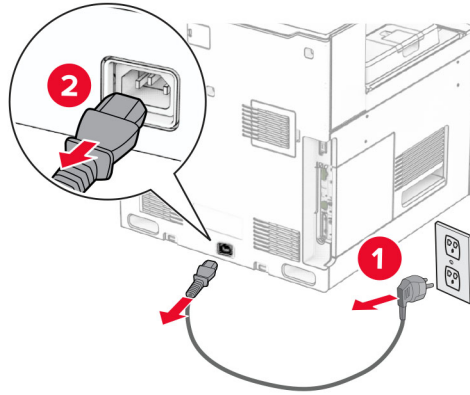

3 İsteğe bağlı 550 sayfalık gözü ambalajından çıkarın.

Not: Tepsiye zarar vermemek için kaldırırken ön ve arka tarafları tuttuğunuzdan emin olun.

4 Sağ tepsi kapağını takın.

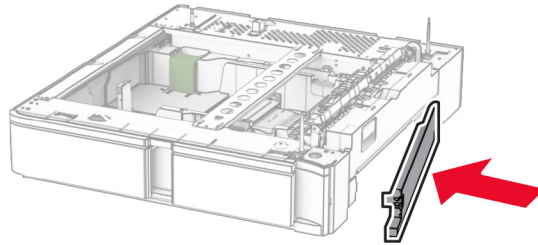

5 550 kağıtlık göz içliğini çekerek çıkarın.

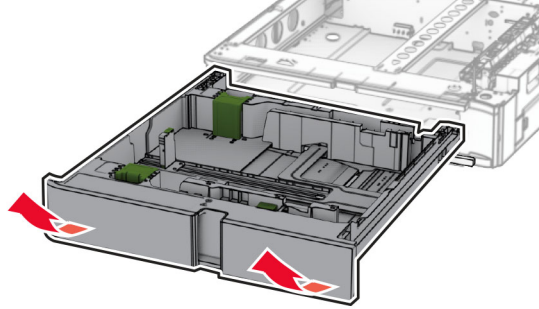

6 Üst tepsi kapağını çıkarın.

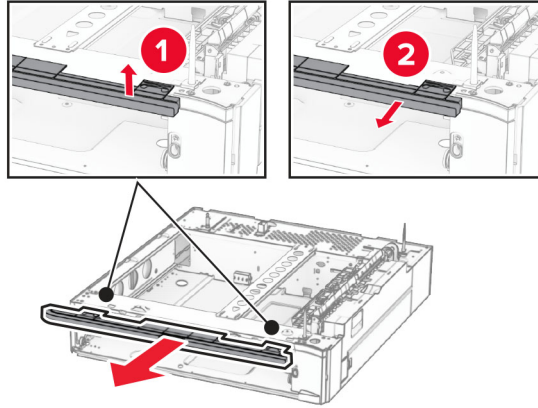

7 Vidaları sökün.

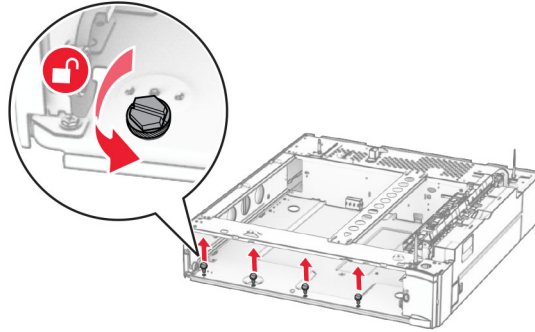

8 Alt tepsi kapağını takın.

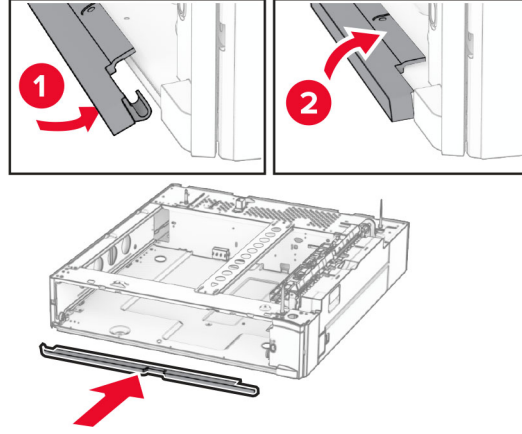

9 Vidaları takın.

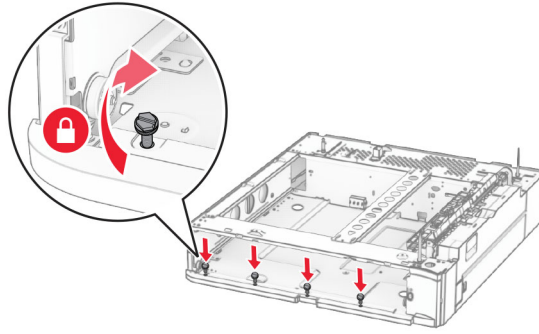

10 Üst tepsi kapağını takın.

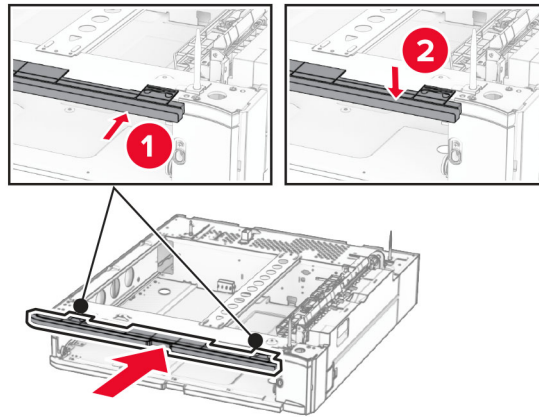

11 550 kağıtlık göz içliğini takın.

12 Yazıcının sağ alt kısmındaki kapağı çıkarın.

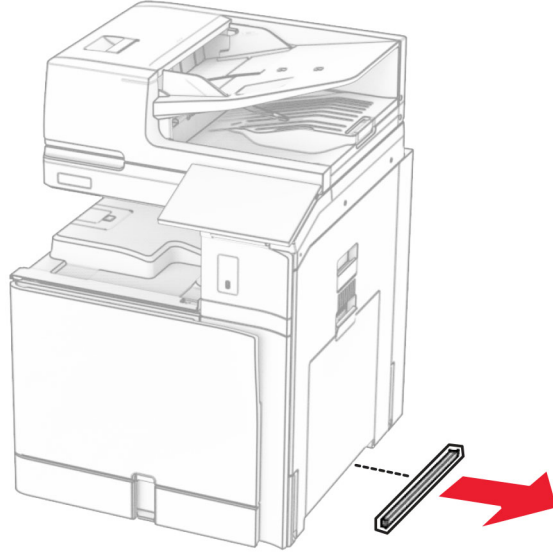

13 Yazıcıyı 550 sayfalık gözle hizalayın ve ardından yazıcıyı yerine indirin.

⚠ DİKKAT-YARALANMA TEHLİKESİ: Yazıcının ağırlığı 20 kg'dan (44 lb) fazlaysa yazıcıyı güvenli bir şekilde kaldırmak için iki veya daha fazla kişi gerekebilir.

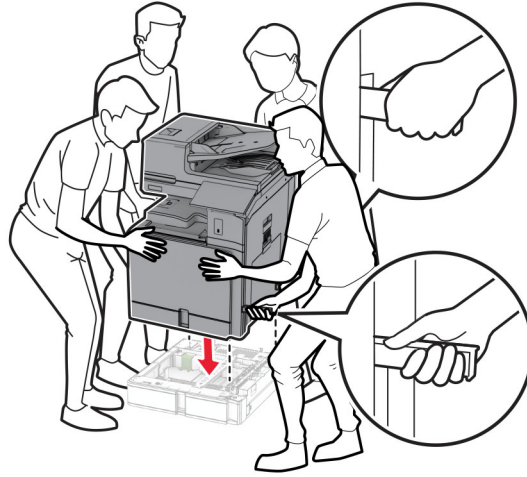

14 Standart tepsi içliğinin dışarı çekin.

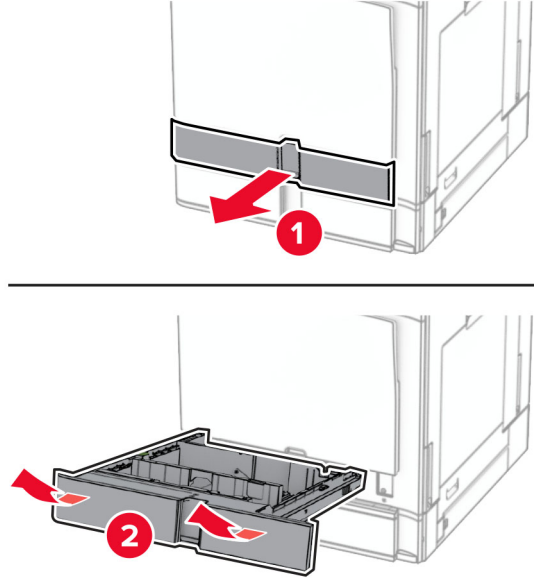

15 550 kağıtlık gözü yazıcıya sabitleyin.

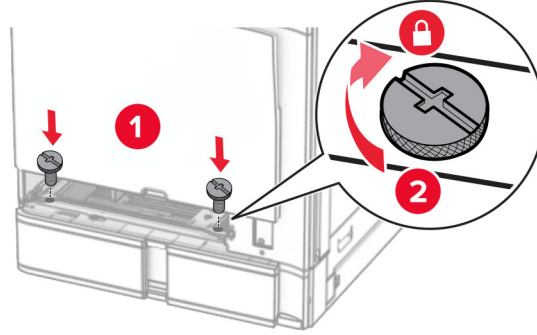

16 Standart tepsi içliğini takın.

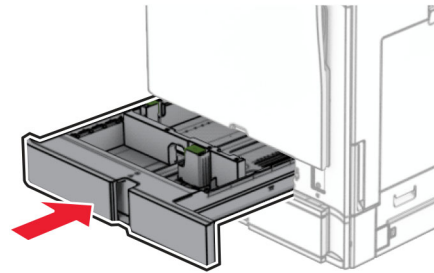
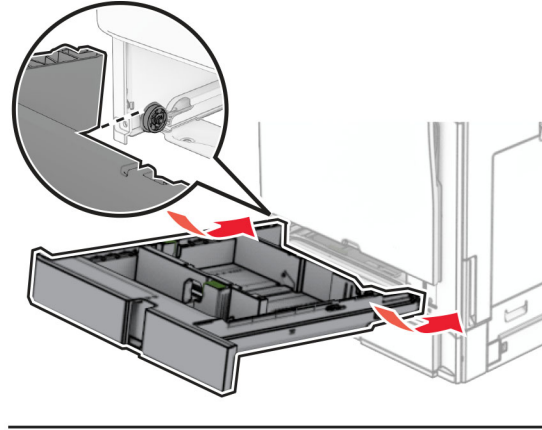

17 550 kağıtlık gözün arka kısmını yazıcıya sabitleyin.

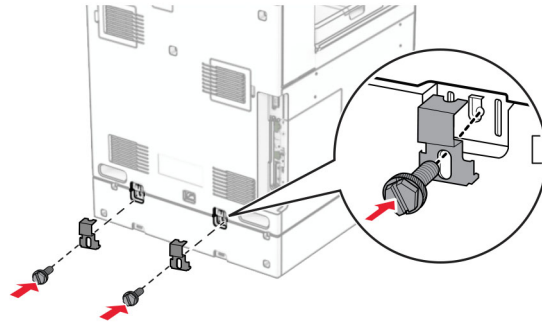

18 Güç kablosunun bir ucunu yazıcıya, diğer ucunu da elektrik prizine takın.

⚠ DİKKAT-YARALANMA TEHLİKESİ: Yangın veya elektrik çarpmasını önlemek için güç kablosunu ürünün yakınındaki ve kolay erişilebilir bir konumdaki uygun bir şekilde tanımlanan ve doğru bir şekilde topraklanan elektrik prizine bağlayın.

19 Yazıcıyı açın.

Tepsiyi, yazdırma işleri için kullanılabilir olması amacıyla yazıcı sürücüsüne ekleyin. Daha fazla bilgi için bkz. [93. sayfadaki "Yazdırma sürücüsüne mevcut seçenekleri ekleme"](#).

2 x 500 kağıtlık gözü takma

⚠ DİKKAT—ÇARPILMA TEHLİKESİ: Elektrik çarpması riskini önlemek için yazıcıyı kurduktan bir süre sonra denetleyici anakartına erişiyorsanız veya isteğe bağlı donanım ya da bellek aygıtları takıyorsanız devam etmeden önce yazıcının gücünü kapatın ve güç kablosunu prizden çekin. Yazıcıya bağlı başka aygıtlarınız varsa bu aygıtları kapatın ve yazıcıya giden tüm kablolarını çıkarın.

Notlar:

- Bu seçeneğin isteğe bağlı 550 kağıtlık gözle birlikte takılması gerekir. Seçeneği, yapılandırmanın alt kısmına yerleştirin.
- 550 kağıtlık göz önceden takıldıysa gözü çıkarın, tepsisi yan kapağını çıkarın, alt tepsisi kapağını çıkarın ve ardından tepsiyi bu seçeneğin üstüne yerleştirin.
- Bu görev için düz uçlu bir tornavida gerekir.

1 Yazıcıyı kapatın.

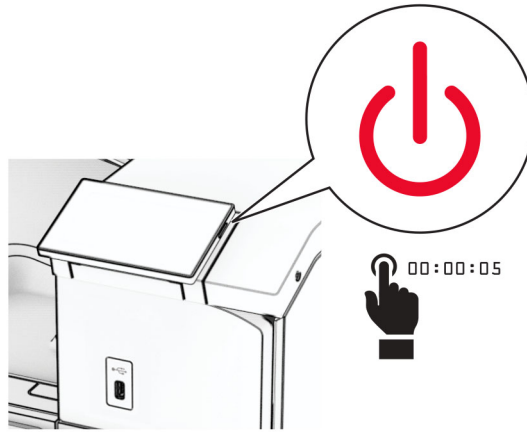

2 Güç kablosunu prizden çekin ve ardından yazıcıdan çıkarın.

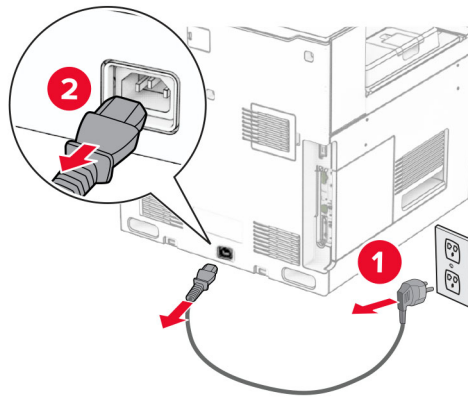

3 2 x 500 kağıtlık gözü paketinden çıkarın ve tüm ambalaj malzemelerini çıkarın.

4 2 x 550 kağıtlık gözü sabit tutmak için tekerleği kilitleyin.

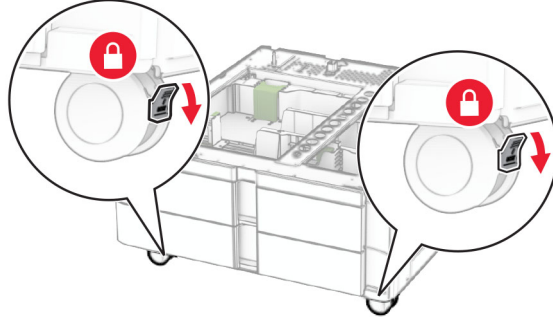

5 550 kağıtlık gözü 2 x 500 kağıtlık gözle hizalayın ve yerine itin.

Not: Tepsiyi zarar vermemek için tepsiyi kaldırırken ön ve arka tarafları tuttuğunuzdan emin olun.

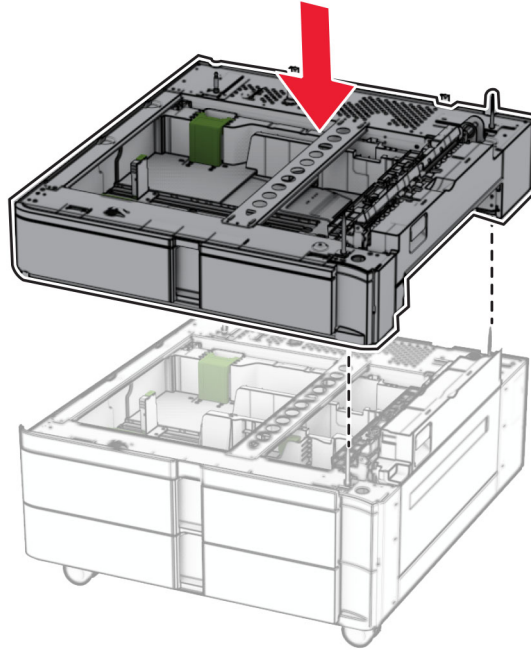

6 550 kağıtlık göz içliğini çekerek çıkarın.

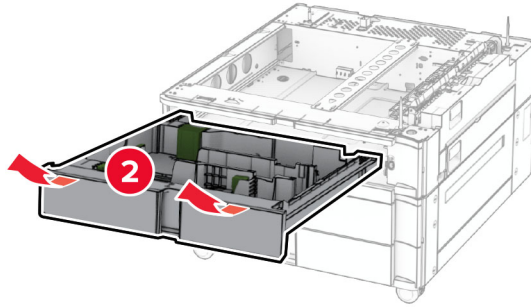
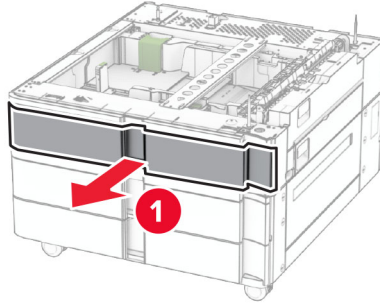

7 550 kağıtlık gözü 2 x 550 kağıtlık göze sabitleyin.

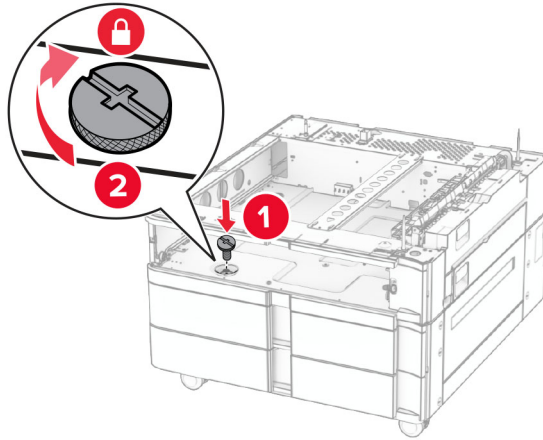

8 550 kağıtlık göz içliğini takın.

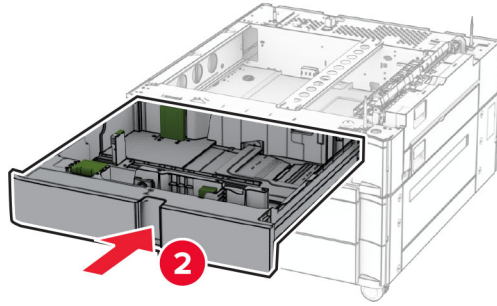
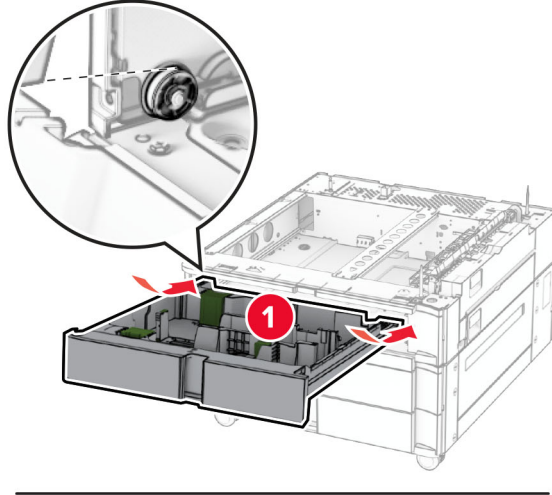

9 550 kağıtlık gözün arka bölümünü 2 x 550 kağıtlık göze sabitleyin.

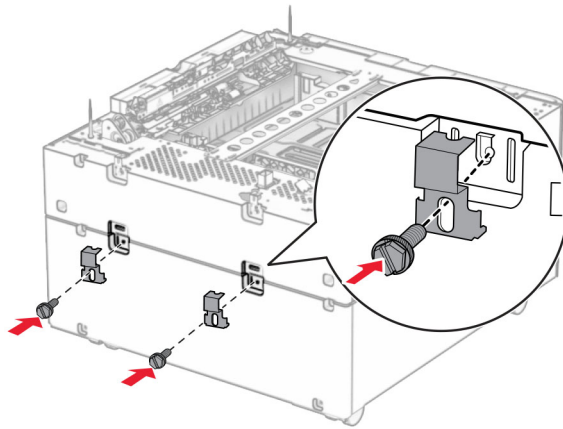

10 Yazıcının sağ alt kısmındaki kapağı çıkarın.

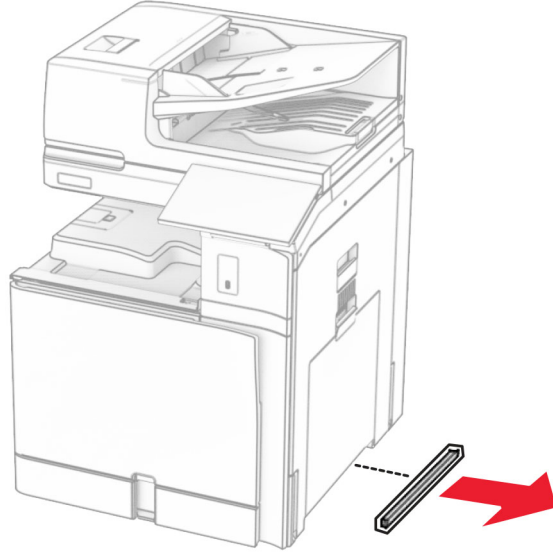

11 Yazıcıyı isteğe bağlı tepsilerle hizalayın ve ardından yerine indirin.

⚠ DİKKAT-YARALANMA TEHLİKESİ: Yazıcının ağırlığı 20 kg'dan (44 lb) fazlaysa yazıcıyı güvenli bir şekilde kaldırmak için iki veya daha fazla kişi gerekebilir.



12 Standart tepsi içliğinin dışarı çekin.

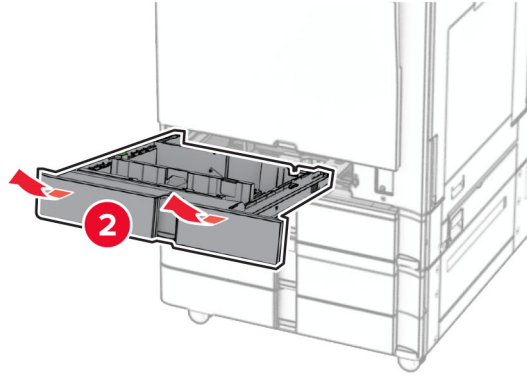
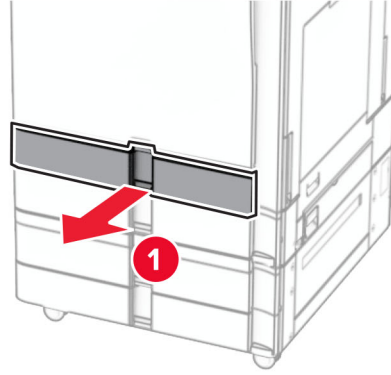

13 550 kağıtlık gözü yazıcıya sabitleyin.

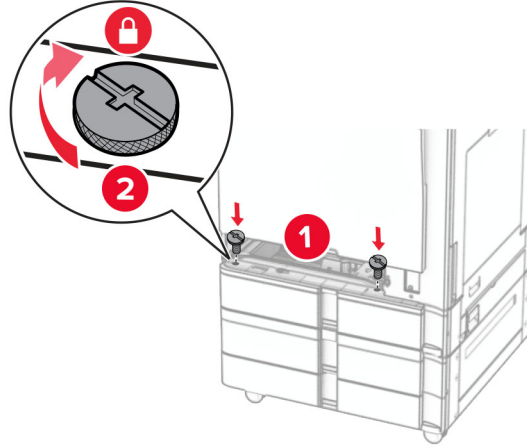

14 Standart tepsi içliğini takın.

15 550 kağıtlık gözün arka kısmını yazıcıya sabitleyin.

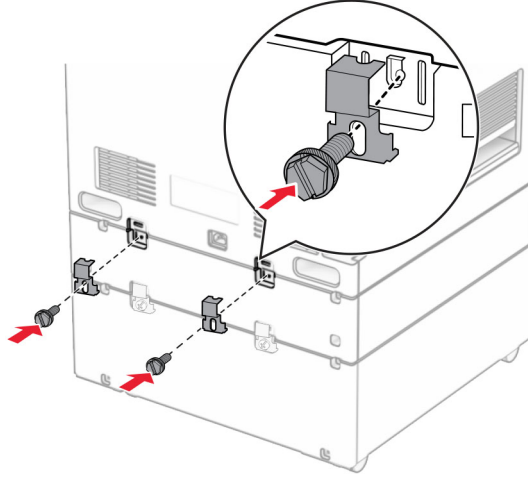

16 Güç kablosunun bir ucunu yazıcıya, diğer ucunu da elektrik prizine takın.

⚠ DİKKAT—YARALANMA TEHLİKESİ: Yangın veya elektrik çarpmasını önlemek için güç kablosunu ürünün yakınındaki ve kolay erişilebilir bir konumdaki uygun bir şekilde tanımlanan ve doğru bir şekilde topraklanan elektrik prizine bağlayın.

17 Yazıcıyı açın.

Tepsiyi, yazdırma işleri için kullanılabilir olması amacıyla yazıcı sürücüsüne ekleyin. Daha fazla bilgi için bkz. [93. sayfadaki "Yazdırma sürücüsüne mevcut seçenekleri ekleme"](#).

2000 kağıtlık çift girişi takma

⚠ DİKKAT—ÇARPILMA TEHLİKESİ: Elektrik çarpması riskini önlemek için yazıcıyı kurduktan bir süre sonra denetleyici anakartına erişiyorsanız veya isteğe bağlı donanım ya da bellek aygıtları takıyorsanız devam etmeden önce yazıcının gücünü kapatın ve güç kablosunu prizden çekin. Yazıcıya bağlı başka aygıtlarınız varsa bu aygıtları kapatın ve yazıcıya giden tüm kablolarını çıkarın.

Notlar:

- Bu seçeneğin isteğe bağlı 550 kağıtlık gözle birlikte takılması gerekir. Bu seçeneği yapılandırmanın alt kısmına yerleştirin.
- 550 kağıtlık göz önceden takıldıysa gözü çıkarın, tepsi yan kapağını çıkarın, alt tepsi kapağını çıkarın ve ardından tepsiyi bu seçeneğin üstüne yerleştirin.

- Bu görev için düz uçlu bir tornavida gerekir.

1 Yazıcıyı kapatın.

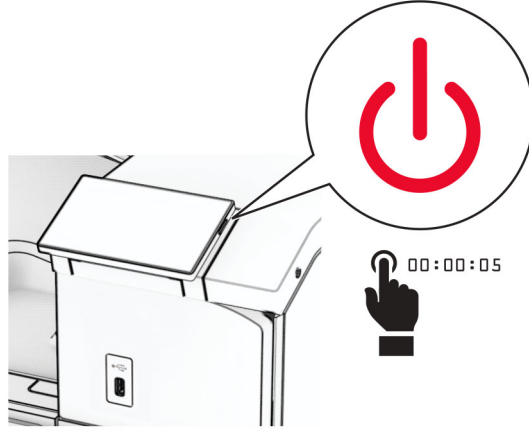

2 Güç kablosunu prizden çekin ve ardından yazıcıdan çıkarın.

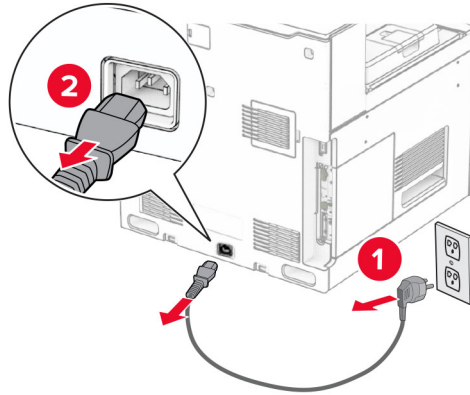

3 Çift tepsiyi paketinden çıkarın ve tüm ambalaj malzemelerini sökün.

4 Çift tepsiyi sabit tutmak için tekerleği kilitleyin.

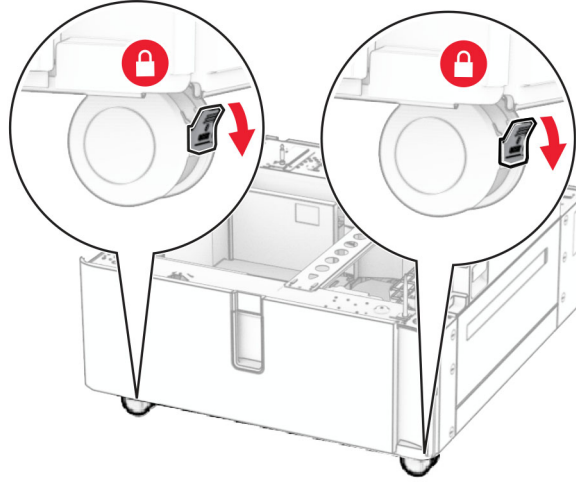

D

5 550 kağıtlık gözü çift tepsiye hizalayın ve yerine indirin.

Not: Tepsiye zarar vermemek için tepsiyi kaldırırken ön ve arka tarafları tuttuğunuzdan emin olun.

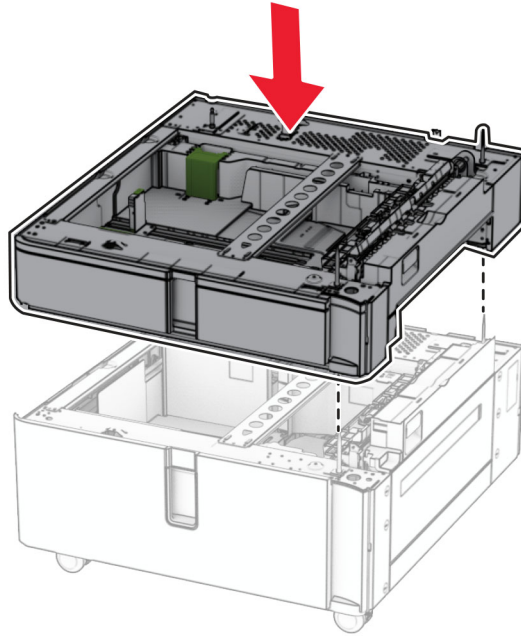

6 550 kağıtlık göz içliğini çekerek çıkarın.

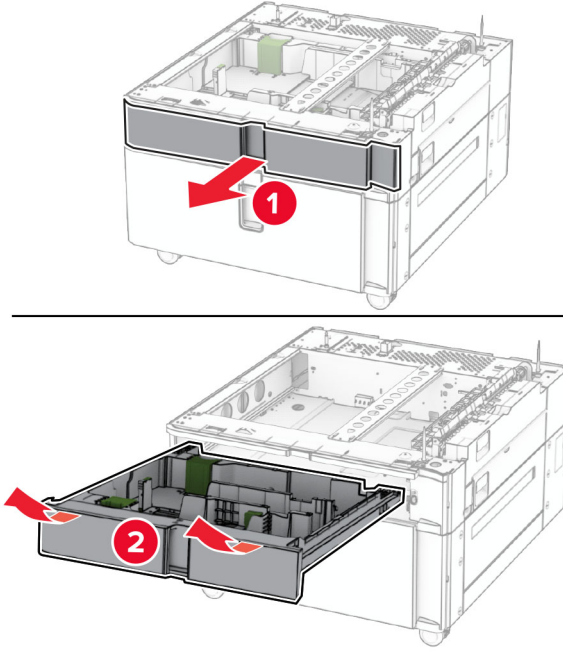

7 550 kağıtlık gözü çift tepsiye sabitleyin.

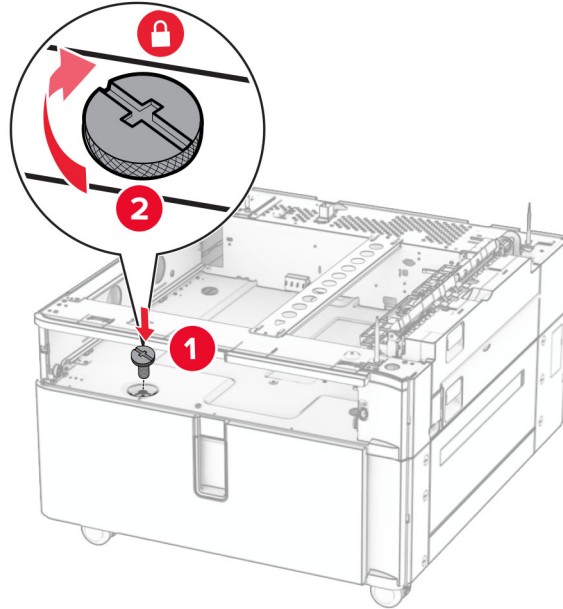

8 Tepsi içliğini yerleştirin.

- 9 550 kağıtlık gözün arka kısmını çift tepsiye sabitleyin.

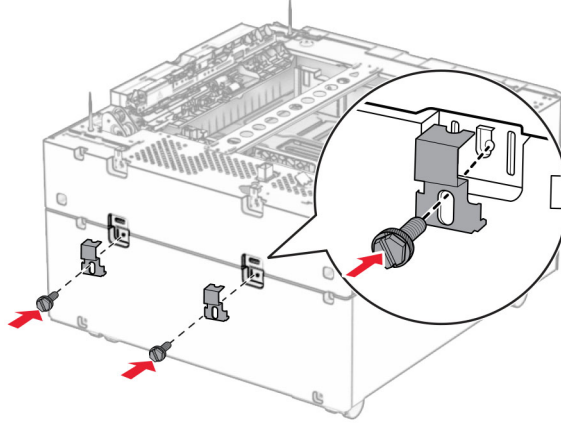

- 10 Yazıcının sağ alt kısmındaki kapağı çıkarın.

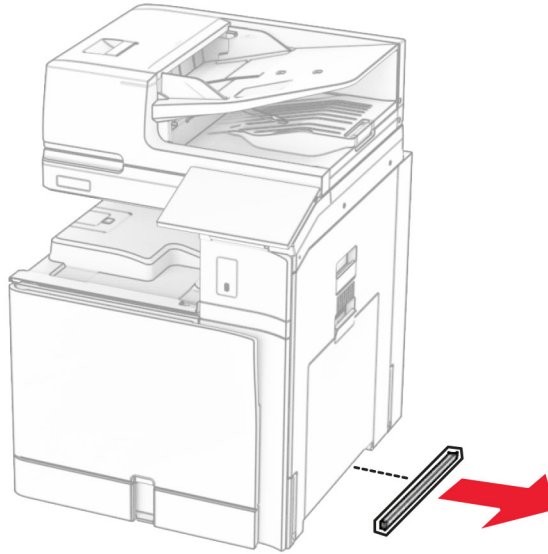

- 11 Yazıcıyı isteğe bağlı tepsilerle hizalayın ve ardından yerine indirin.



DİKKAT-YARALANMA TEHLİKESİ: Yazıcının ağırlığı 20 kg'dan (44 lb) fazlaysa yazıcıyı güvenli bir şekilde kaldırmak için iki veya daha fazla kişi gerekebilir.

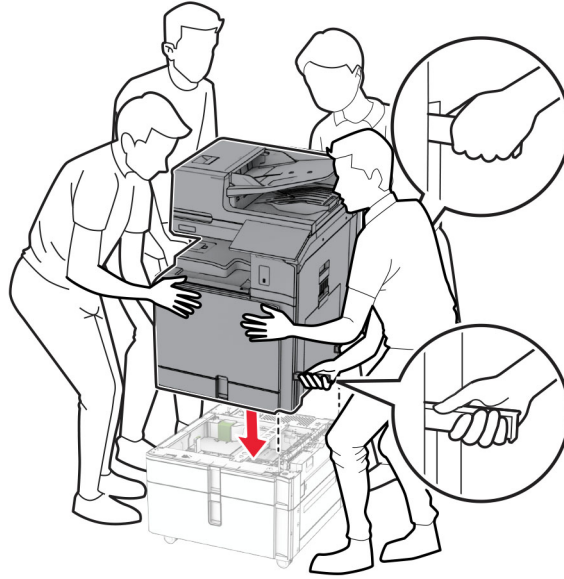

12 Standart tepsiyi çekin.

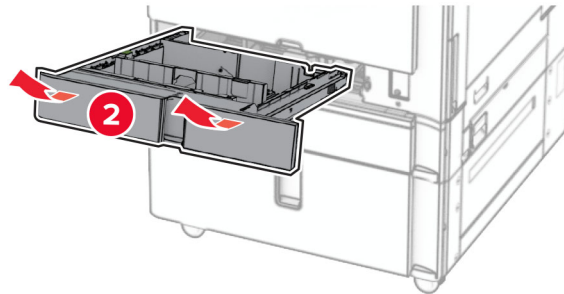
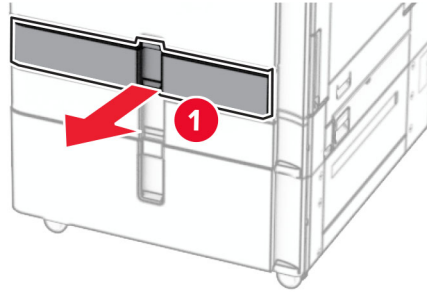

13 550 kağıtlık gözü yazıcıya sabitleyin.

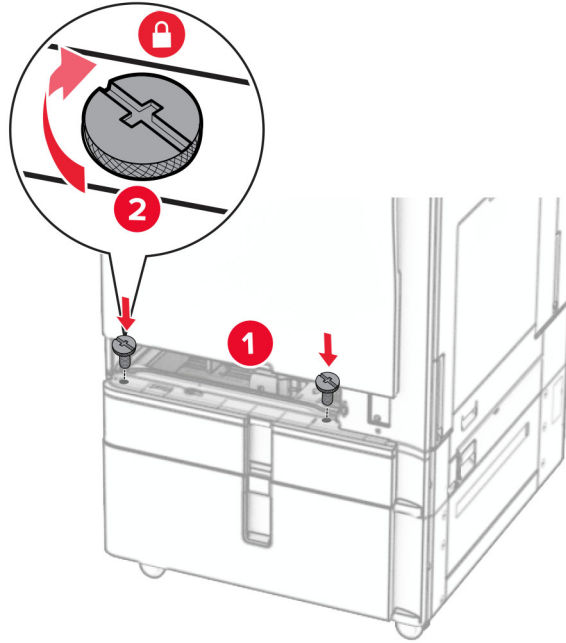

14 Tepsiyi takın.

15 550 kağıtlık gözün arka kısmını yazıcıya sabitleyin.

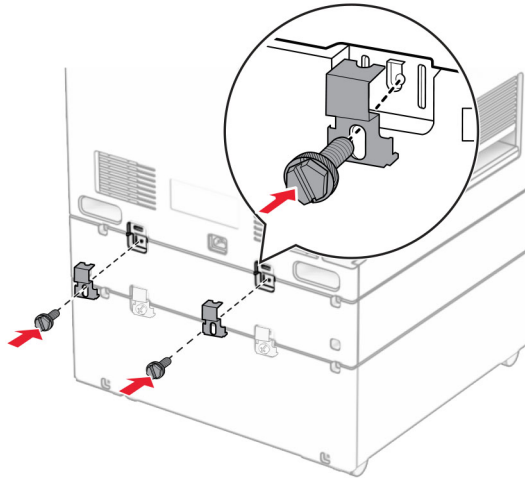

16 Güç kablosunun bir ucunu yazıcıya, diğer ucunu da elektrik prizine takın.



DİKKAT-YARALANMA TEHLİKESİ: Yangın veya elektrik çarpmasını önlemek için güç kablosunu ürünün yakınındaki ve kolay erişilebilir bir konumdaki uygun bir şekilde tanımlanan ve doğru bir şekilde topraklanan elektrik prizine bağlayın.

17 Yazıcıyı açın.

Tepsiyi, yazdırma işleri için kullanılabilir olması amacıyla yazıcı sürücüsüne ekleyin. Daha fazla bilgi için bkz. [93. sayfadaki "Yazdırma sürücüsüne mevcut seçenekleri ekleme"](#).

Kabini takma

⚠ DİKKAT—ÇARPILMA TEHLİKESİ: Elektrik çarpması riskini önlemek için yazıcıyı kurduktan bir süre sonra denetleyici anakartına erişiyorsanız veya isteğe bağlı donanım ya da bellek aygıtları takıyorsanız devam etmeden önce yazıcının gücünü kapatın ve güç kablosunu prizden çekin. Yazıcıya bağlı başka aygıtlarınız varsa bu aygıtları kapatın ve yazıcıya giden tüm kablolarını çıkarın.

Notlar:

- Bu seçeneğin 550 kağıtlık gözle birlikte takılması gerekir. Bu seçeneği yapılandırmanın alt kısmına yerleştirin.
- 550 kağıtlık göz önceden takıldıysa gözü çıkarın, alt tepsiyi çıkarın ve bu seçeneğin üstüne yerleştirin.
- Bu görev için düz uçlu bir tornavida gerekir.

1 Kabini ambalajından çıkarın ve takın.

2 Yazıcıyı kapatın.

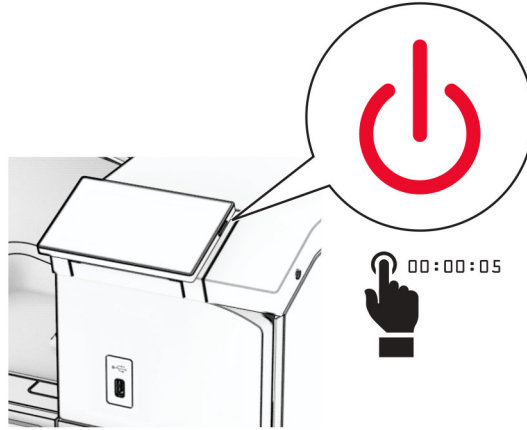

3 Güç kablosunu prizden çekin ve ardından yazıcıdan çıkarın.

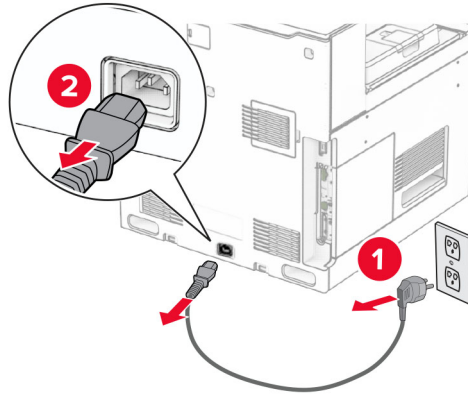

4 Kabini sabit tutmak için tekerleği kilitleyin.

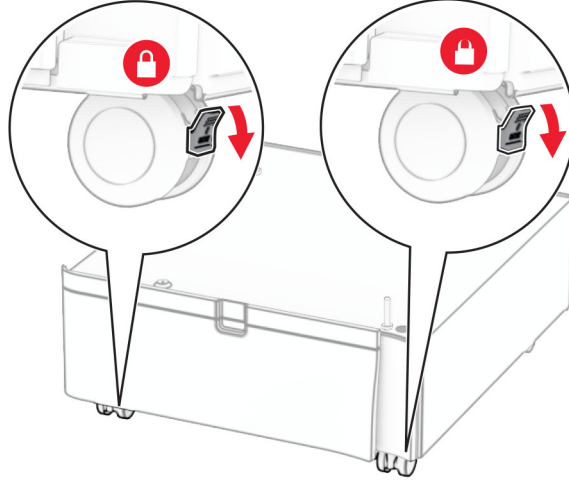

5 550 kağıtlık gözün yan kapaklarını yerleştirin.

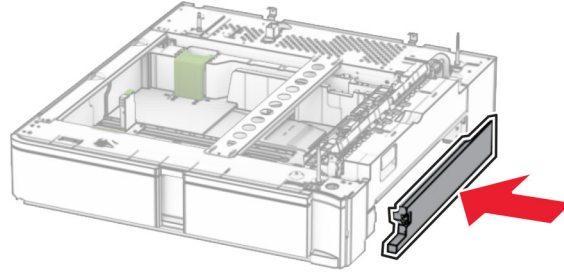

6 Tepsiyi kabinle hizalayın, ardından yerine indirin.

Not: Tepsiye zarar vermemek için kaldırırken ön ve arka tarafları tuttuğunuzdan emin olun.

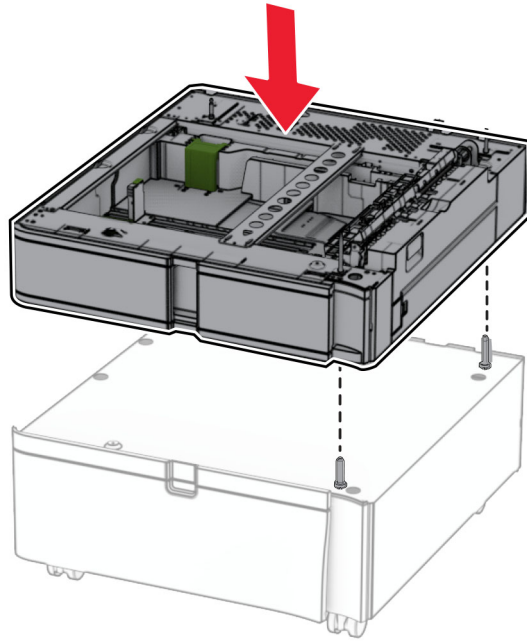

7 Tepsi içliğini dışarı çekin.

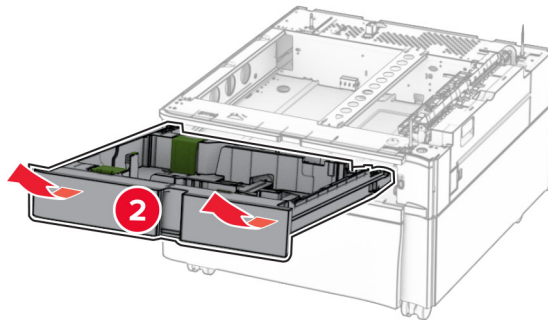
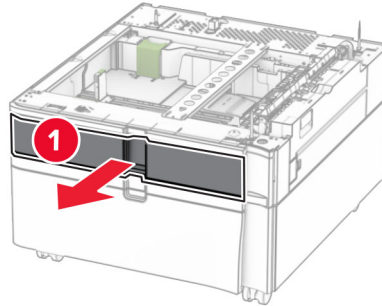

8 Tepsiyi kabine sabitleyin.

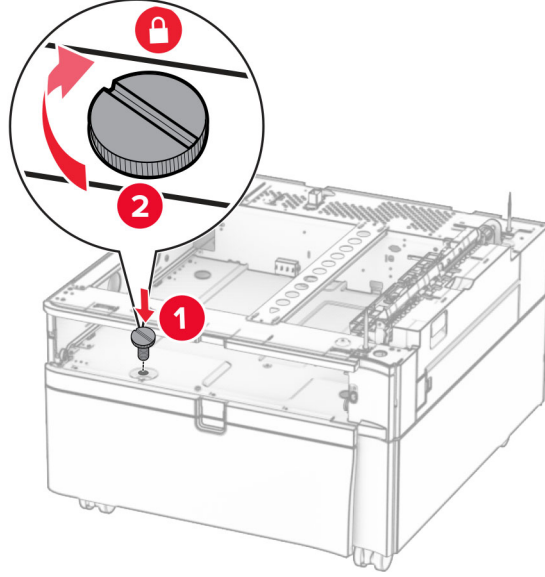

9 Tepsi içliğini yerleştirin.

10 Tepsinin arka kısmını kabine sabitleyin.

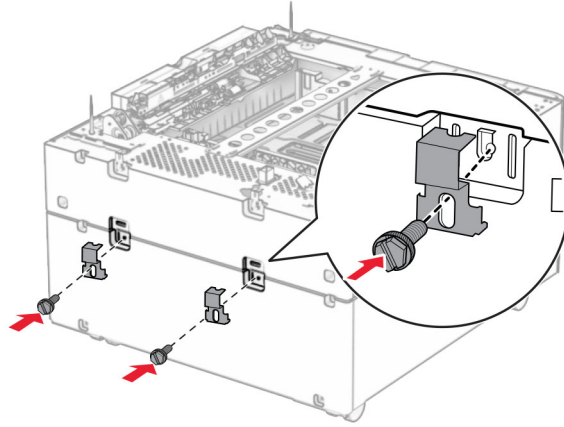

11 Yazıcının sağ alt kısmındaki kapağı çıkarın.

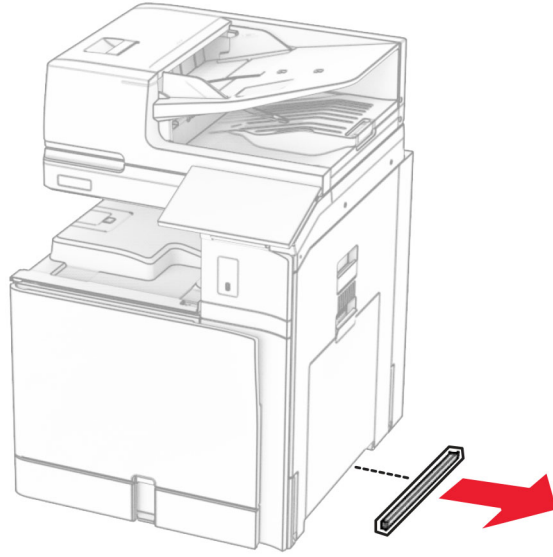

12 Yazıcıyı kabin ve tepsiyle hizalayın, ardından yavaşça yerine indirin.

⚠ DİKKAT-YARALANMA TEHLİKESİ: Yazıcının ağırlığı 20 kg'dan (44 lb) fazlaysa yazıcıyı güvenli bir şekilde kaldırmak için iki veya daha fazla kişi gerekebilir.



13 Standart tepsi içliğinin dışarı çekin.

14 550 kağıtlık gözü yazıcıya sabitleyin.

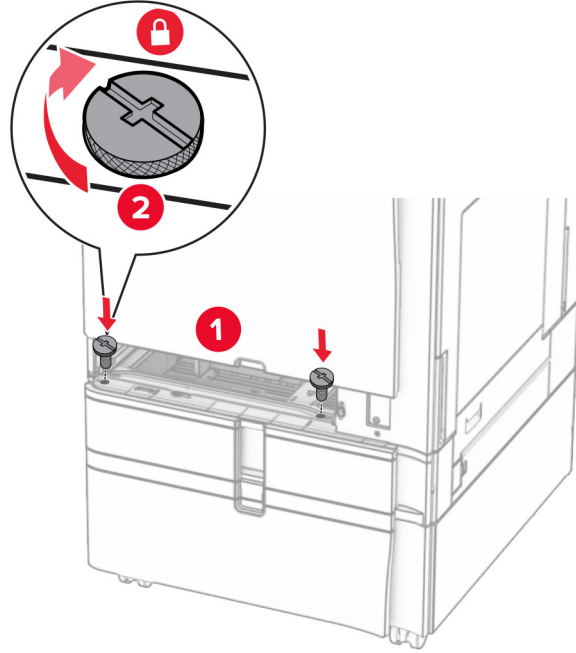

15 Standart tepsi içliğini takın.

16 550 kağıtlık gözün arkasını yazıcıya sabitleyin.

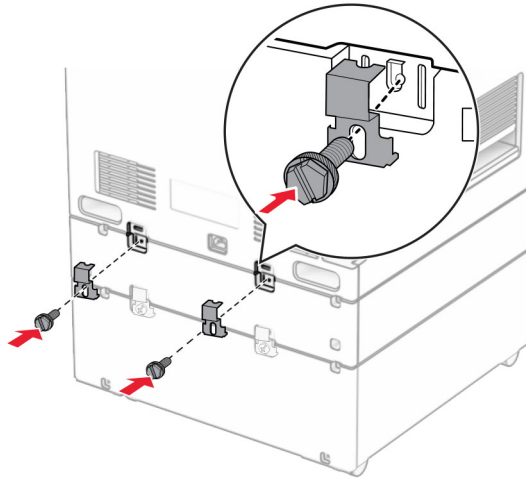

17 Güç kablosunun bir ucunu yazıcıya, diğer ucunu da elektrik prizine takın.

⚠ DİKKAT–YARALANMA TEHLİKESİ: Yangın veya elektrik çarpmasını önlemek için güç kablosunu ürünün yakınındaki ve kolay erişilebilir bir konumdaki uygun bir şekilde tanımlanan ve doğru bir şekilde topraklanan elektrik prizine bağlayın.

18 Yazıcıyı açın.

1500 kağıtlık gözü takma

⚠ DİKKAT–ÇARPILMA TEHLİKESİ: Elektrik çarpması riskini önlemek için yazıcıyı kurduktan bir süre sonra denetleyici anakartına erişiyorsanız veya isteğe bağlı donanım ya da bellek aygıtları takıyorsanız devam etmeden önce yazıcının gücünü kapatın ve güç kablosunu prizden çekin. Yazıcıya bağlı başka aygıtlarınız varsa bu aygıtları kapatın ve yazıcıya giden tüm kablolarını çıkarın.

Notlar:

- Bu seçeneği takmadan önce, isteğe bağlı 550 kağıtlık gözün ve 2 x 500 kağıtlık göz veya 2000 kağıtlık gözden birinin takılı olduğundan emin olun.
- Bu görev için düz uçlu bir tornavida gerekir.

Not:

- 1 Yazıcıyı kapatın.

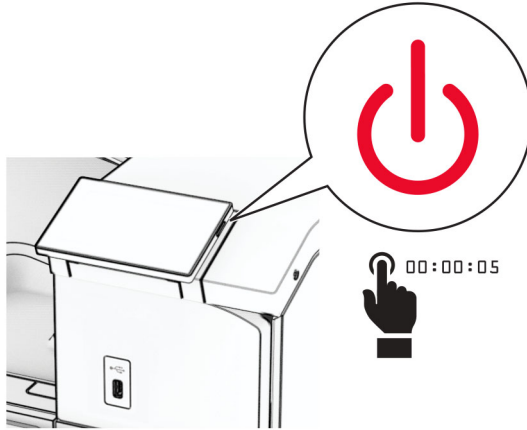

2 Güç kablosunu prizden çekin ve ardından yazıcıdan çıkarın.

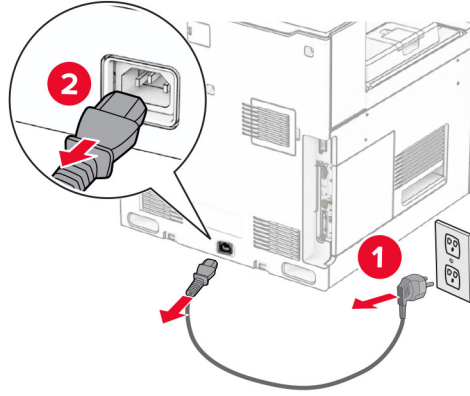

3 Bağlantı kapağını çıkarın.

Not: Kapağı atmayın.

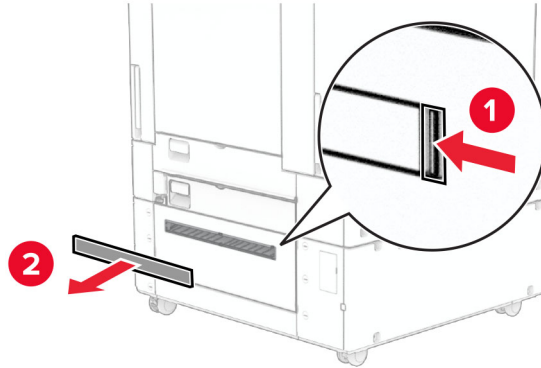

4 Bağlantı noktası kapağını çıkarın.

Not: Kapağı atmayın.

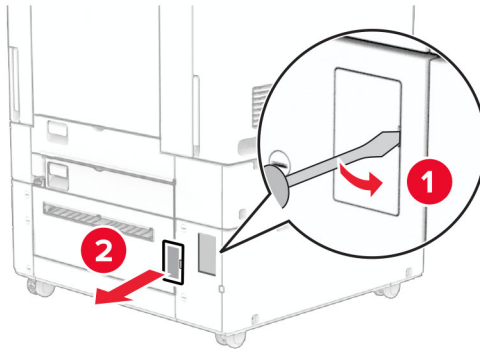

5 Vida başlıklarını yazıcıdan çıkarın.

Not: Vida başlıklarını atmayın.

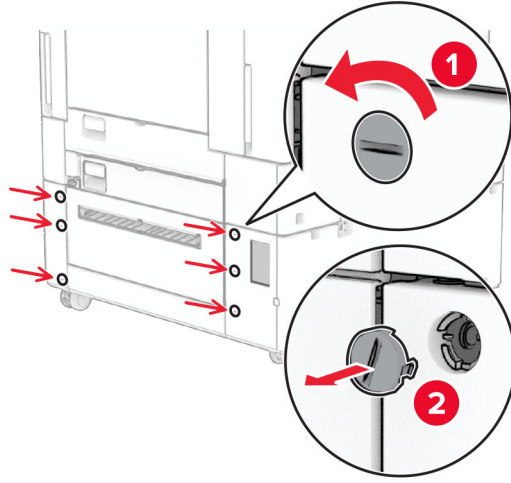

6 1500 kağıtlık gözü paketinden çıkarın ve tüm ambalaj malzemelerini çıkarın.

7 Montaj desteği için vidaları takın.

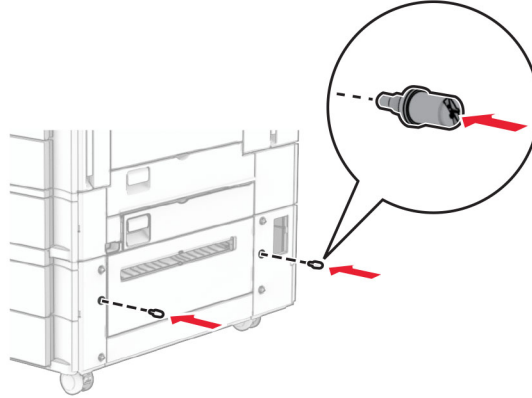

8 Montaj braketini yazıcıya takın.

Not: 1500 kağıtlık göz ile birlikte gelen montaj desteğini ve vidaları kullanın.

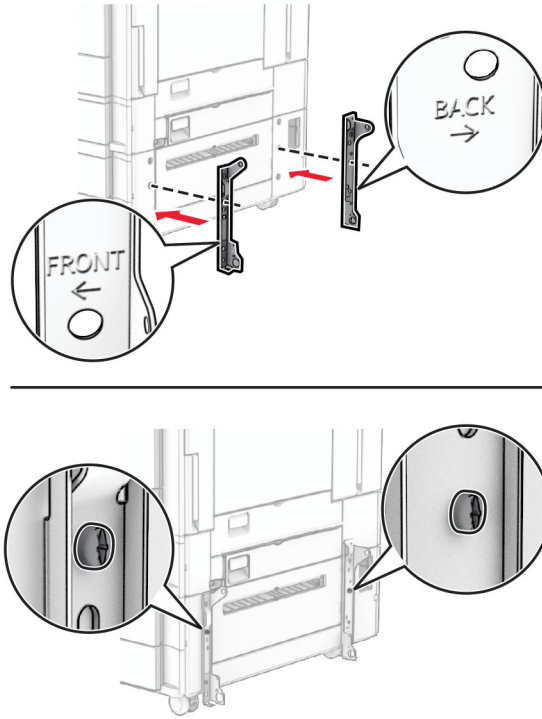

9 Kalan vidaları takın.

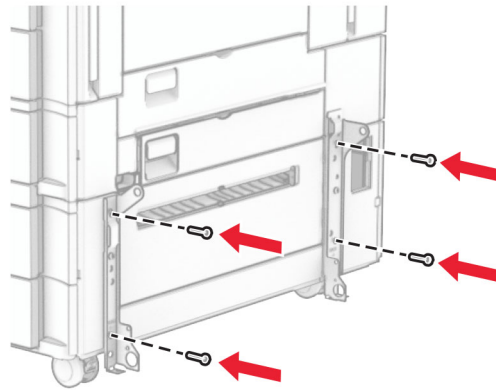

10 1500 kağıtlık gözü takın.

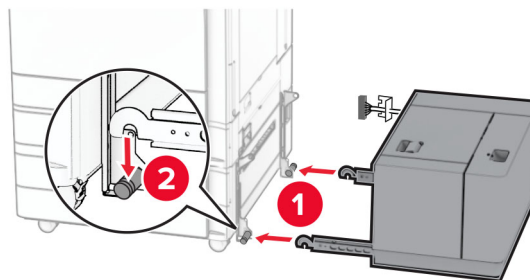

11 Tepsi kablosunu yazıcıya takın.

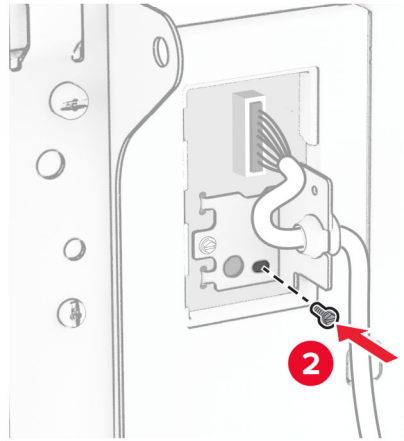
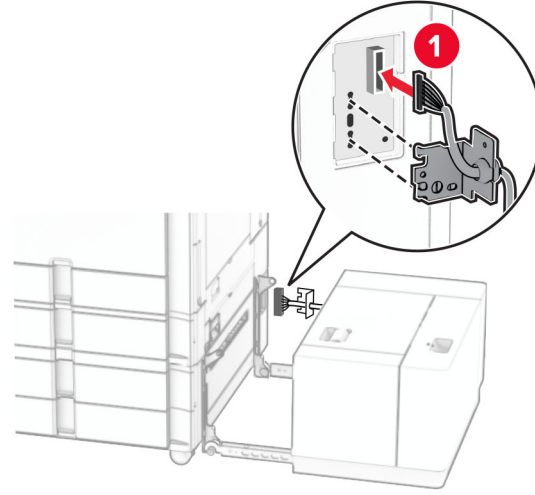

12 Tepsi kablosu kapağını takın.

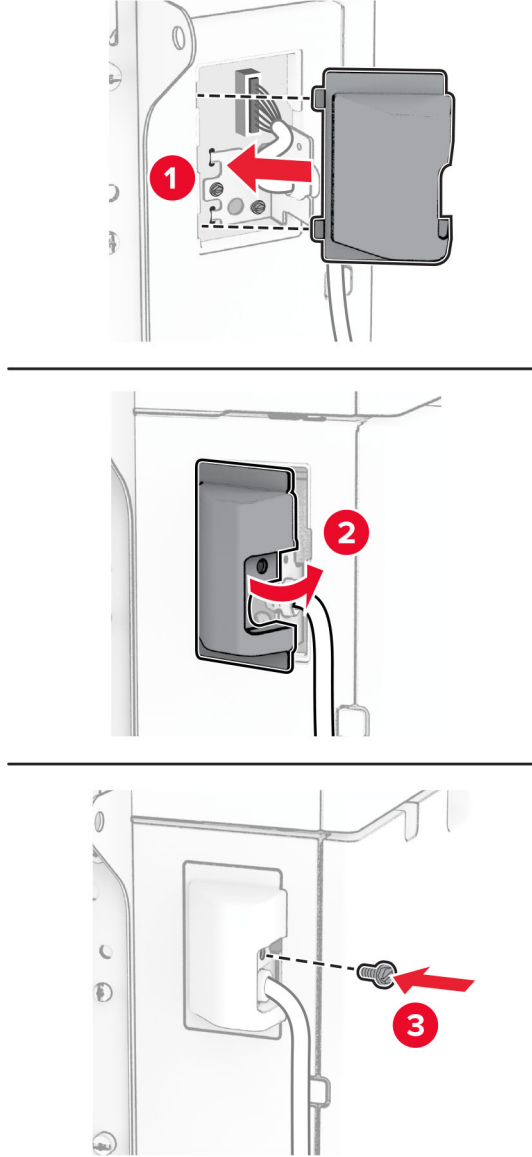

13 1500 kağıtlık gözü yazıcıya doğru kaydırın.

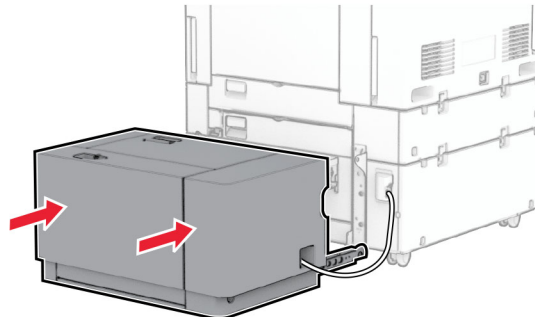

14 Yazıcı güç kablosunun bir ucunu yazıcıya, diğer ucunu da elektrik prizine takın.

⚠ DİKKAT–YARALANMA TEHLİKESİ: Yangın veya elektrik çarpmasını önlemek için güç kablosunu ürünün yakınındaki ve kolay erişilebilir bir konumdaki uygun bir şekilde tanımlanan ve doğru bir şekilde topraklanan elektrik prizine bağlayın.

15 Yazıcıyı açın.

Tepsiyi, yazdırma işleri için kullanılabilir olması amacıyla yazıcı sürücüsüne ekleyin. Daha fazla bilgi için bkz. [93. sayfadaki "Yazdırma sürücüsüne mevcut seçenekleri ekleme"](#).

Zımba sonlandırıcıyı takma

⚠ DİKKAT–ÇARPILMA TEHLİKESİ: Elektrik çarpması riskini önlemek için yazıcıyı kurduktan bir süre sonra denetleyici anakartına erişiyorsanız veya isteğe bağlı donanım ya da bellek aygıtları takıyorsanız devam etmeden önce yazıcının gücünü kapatın ve güç kablosunu prizden çekin. Yazıcıya bağlı başka aygıtlarınız varsa bu aygıtları kapatın ve yazıcıya giden tüm kablolarını çıkarın.

Not: Bu görev için düz uçlu bir tornavida gerekir.

1 Yazıcıyı kapatın.

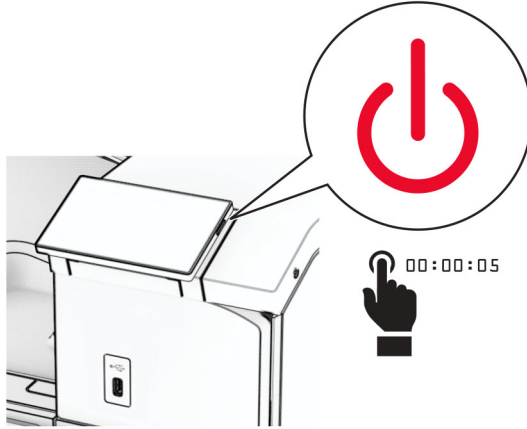

2 Güç kablosunu prizden çekin ve ardından yazıcıdan çıkarın.

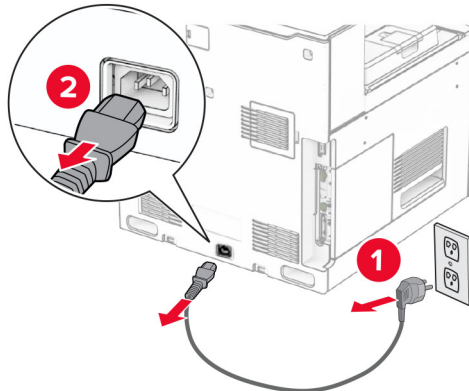

- 3 Zimba sonlandırıcıyı paketinden çıkarın ve tüm ambalaj malzemelerini sökün.
- 4 Besleme kılavuzunu takın.

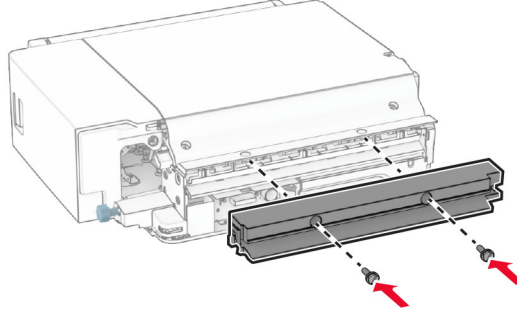

- 5 Standart seleyi çıkarın.

Not: Kutuyu atmayın.

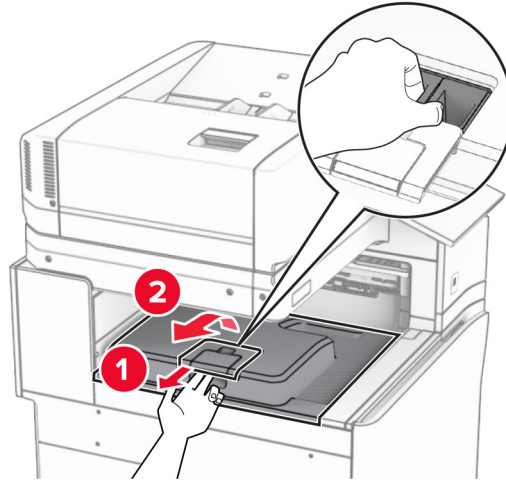

- 6 Seçeneği takmadan önce, çıkış kutusu bayrağını kapalı konuma getirin.

Not: Seçenek çıkarıldığında, çıkış kutusu bayrağını açık konuma getirin.

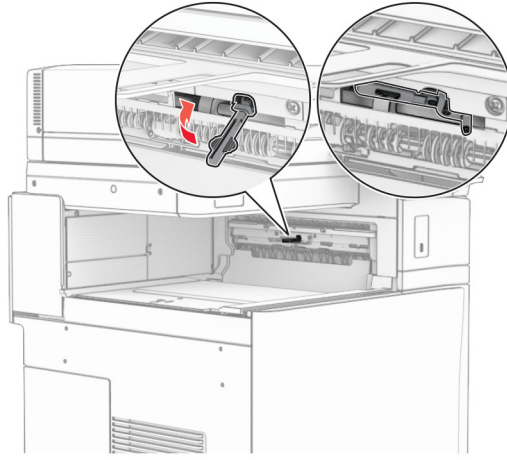

7 Yedek silindiri çıkarın.

Not: Silindiri atmayın.

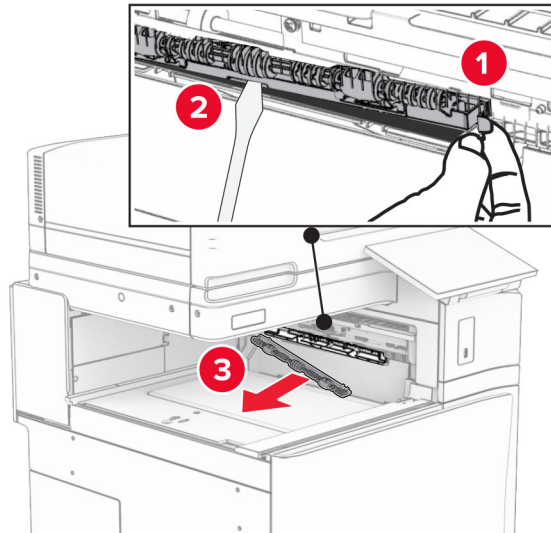

8 Zimba sonlandırıcıyla birlikte gelen besleme silindiri bir *tık* sesi duyuluncaya kadar yerine takın.

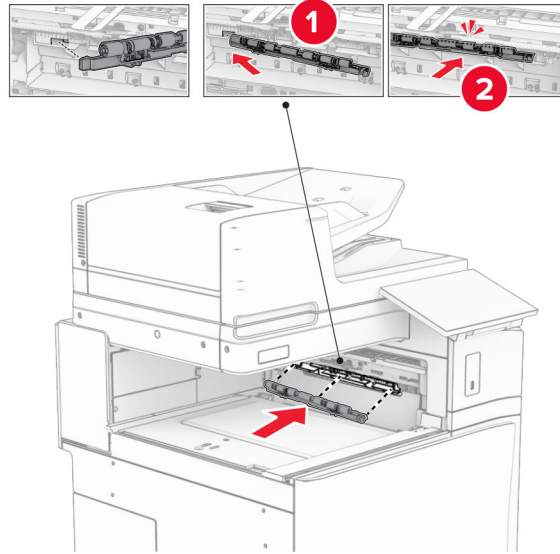

Not: Metal yayın besleme silindirinin önünde olduğundan emin olun.

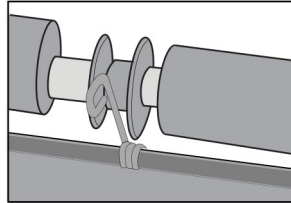

- 9 Silindir kapağını bir *klik* sesiyle yerine oturuncaya kadar bastırarak takın.

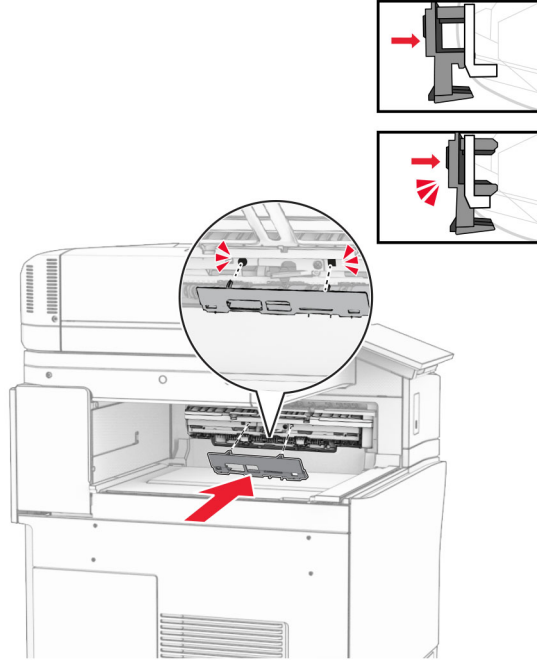

- 10 Ön kapağı açın, ardından yazıcının sol tarafındaki kapağı çıkarın.

Not: Vidayı ve kapağı atmayın.

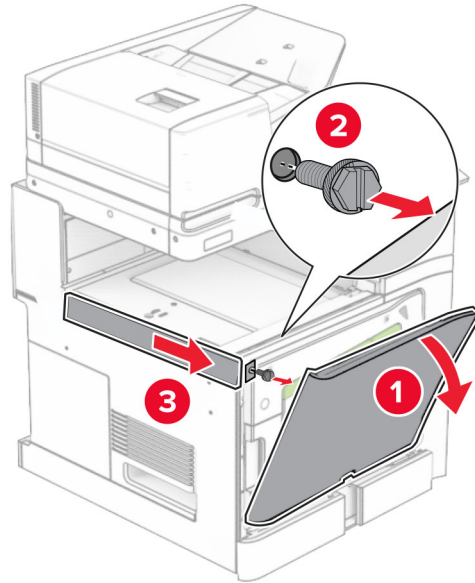

- 11 Sol arka kapağı çıkarın.

Not: Vidayı ve kapağı atmayın.

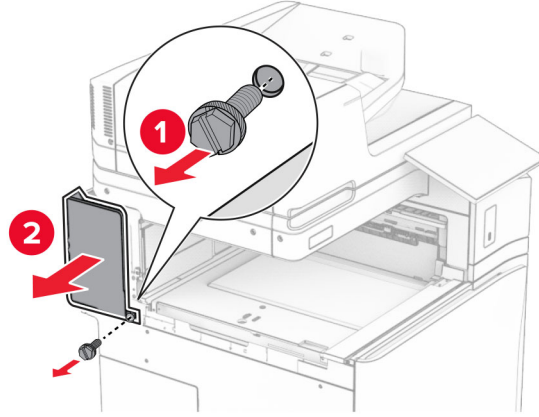

12 İç kutu kapağını çıkarın.

Not: Kapağı atmayın.

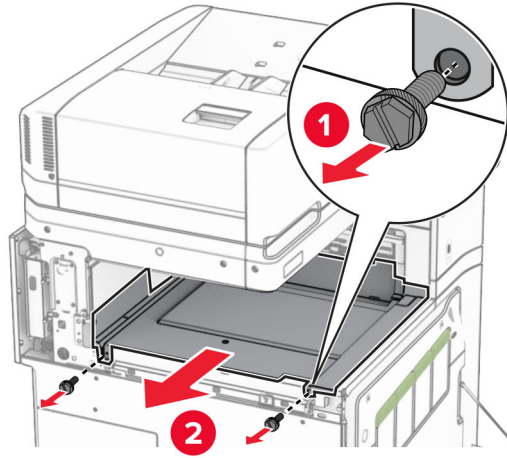

13 Hizalayın ve ardından zimba sonlandırıcıyla birlikte gelen iç kutu kapağını takın.

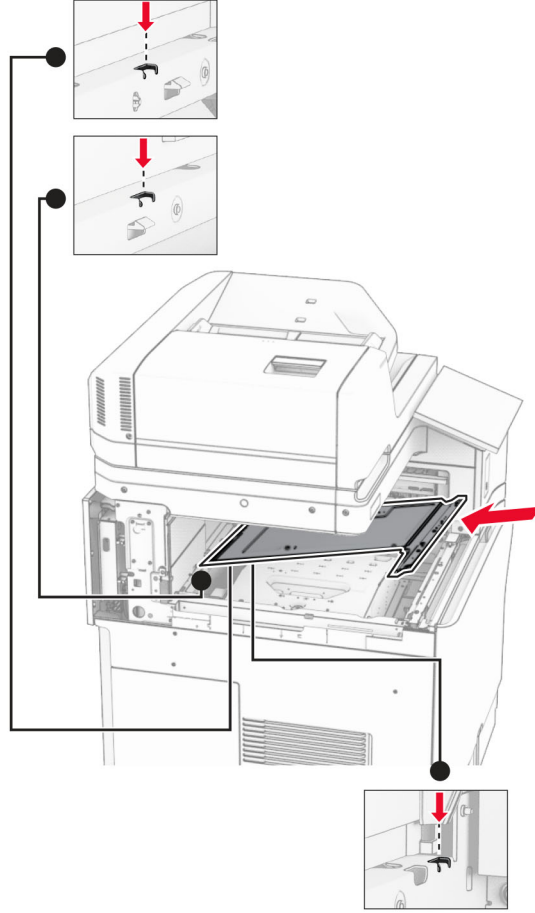

14 Vidaları iç kutusu kapağına takın.

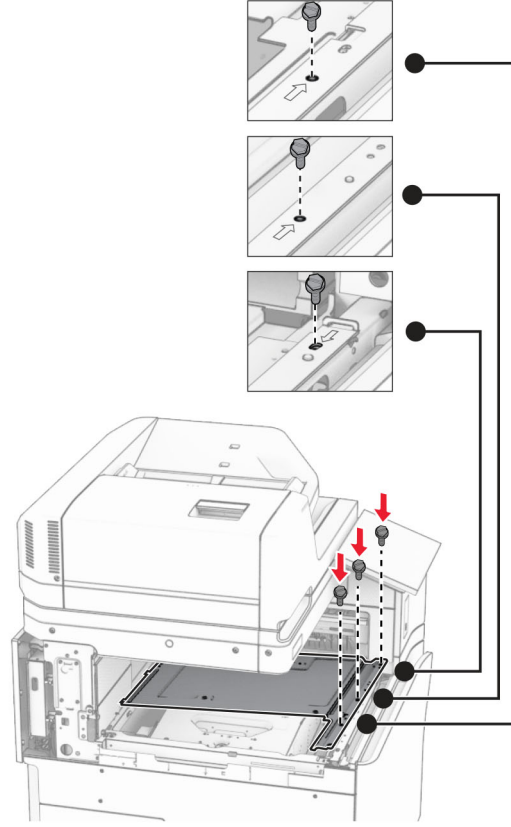

15 Zimba sonlandırıcı kaydırıcıyı takın.

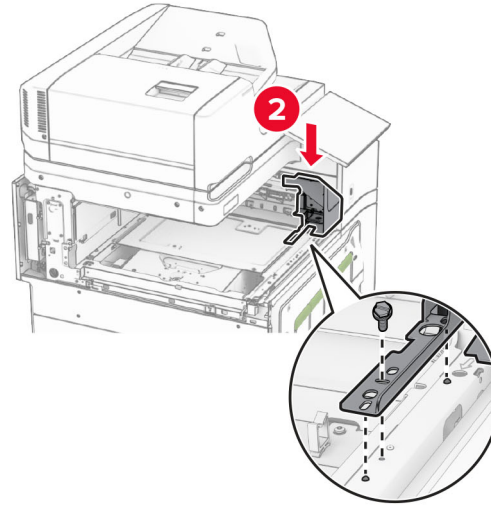
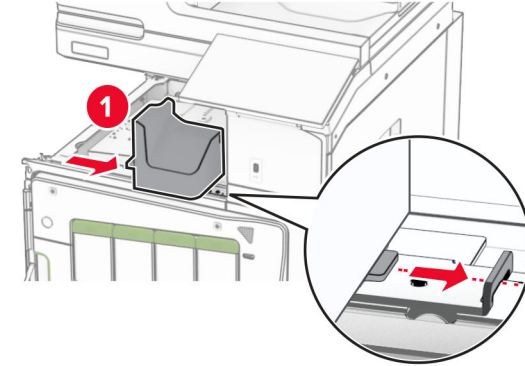

16 Zimba sonlandırıcıyı yerleştirin.

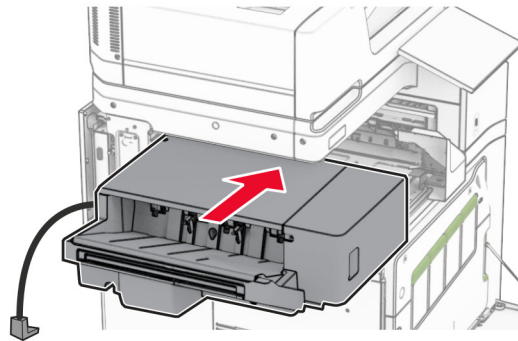

17 Sonlandırıcıyı yazıcıya sabitlemek için montaj desteğini takın.

Not: Tutucuyla birlikte gelen vidayı kullanın.

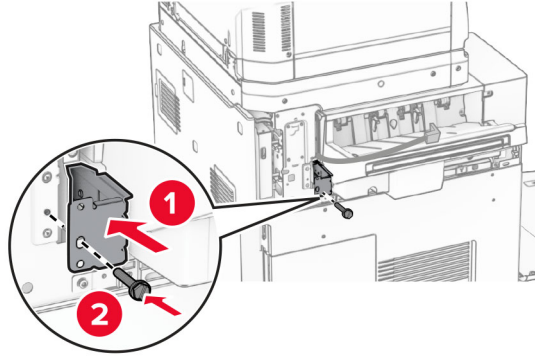

18 Sol arka kapağı takın ve ardından zımba sonlandırıcıyı sola doğru kaydırın.

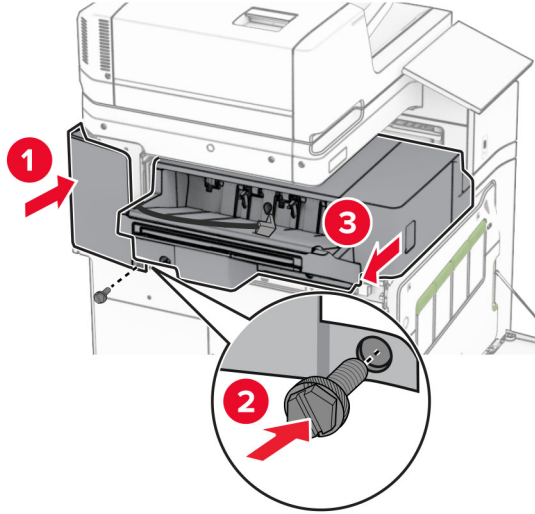

19 Sonlandırıcı ile birlikte gelen sol üst trim kapağını takın.

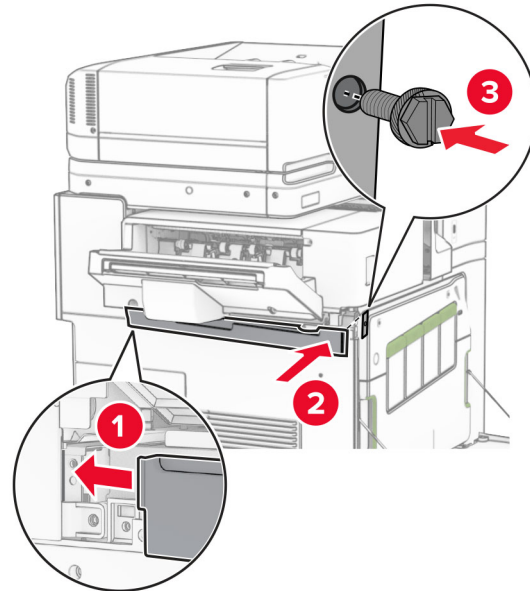

20 Zimba kartuşunu yerine *oturana* kadar tutucunun içine doğru itin.

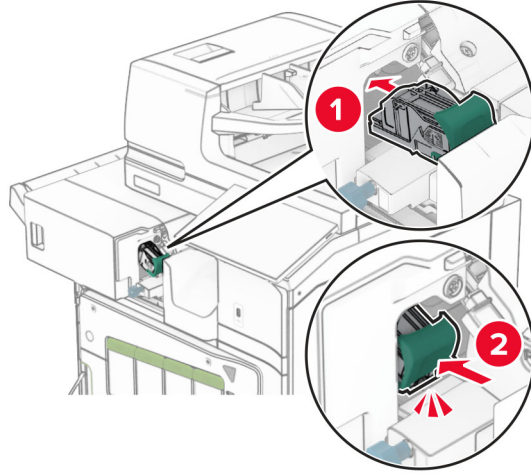

21 Ön kapağı kapatın ve ardından sonlandırıcıyı yazıcıya doğru kaydırın.

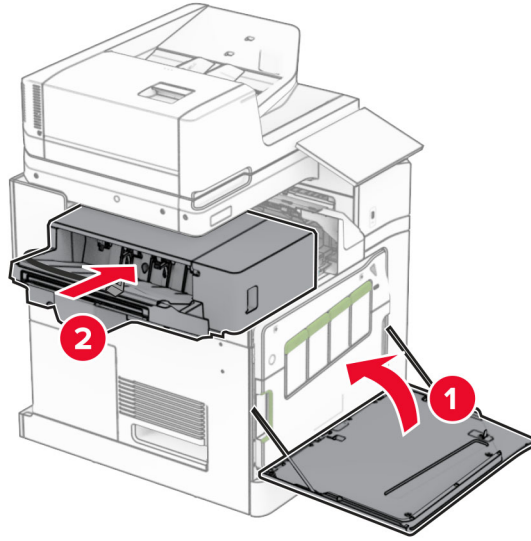

22 Seçenek kablosunu yazıcıya bağlayın.

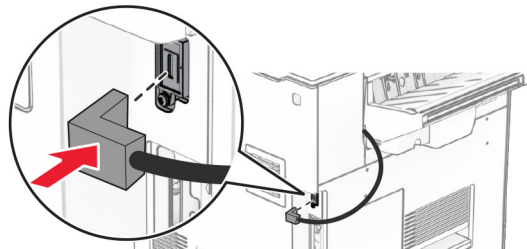

23 Yazıcı güç kablosunun bir ucunu yazıcıya, diğer ucunu da elektrik prizine takın.

⚠ DİKKAT–YARALANMA TEHLİKESİ: Yangın veya elektrik çarpmasını önlemek için güç kablosunu ürünün yakınındaki ve kolay erişilebilir bir konumdaki uygun bir şekilde tanımlanan ve doğru bir şekilde topraklanan elektrik prizine bağlayın.

24 Yazıcıyı açın.

Tutucuyu, yazdırma işleri için kullanılabilir olması amacıyla yazdırma sürücüsüne ekleyin. Daha fazla bilgi için bkz. [93. sayfadaki "Yazdırma sürücüsüne mevcut seçenekleri ekleme"](#).

Ofset yığınlayıcıyı takma

⚠ DİKKAT–ÇARPILMA TEHLİKESİ: Elektrik çarpması riskini önlemek için yazıcıyı kurduktan bir süre sonra denetleyici anakartına erişiyorsanız veya isteğe bağlı donanım ya da bellek aygıtları takıyorsanız devam etmeden önce yazıcının gücünü kapatın ve güç kablosunu prizden çekin. Yazıcıya bağlı başka aygıtlarınız varsa bu aygıtları kapatın ve yazıcıya giden tüm kablolarını çıkarın.

1 Yazıcıyı kapatın.

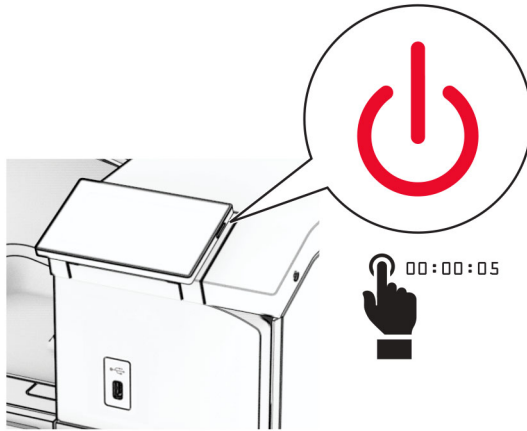

2 Güç kablosunu prizden çekin ve ardından yazıcıdan çıkarın.

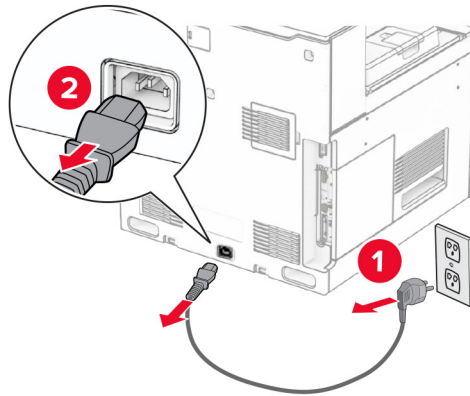

3 Ofset yığınlayıcıyı paketinden çıkarın ve tüm ambalaj malzemelerini sökün.

4 İç arka kapağı ofset yığılacağına takın.

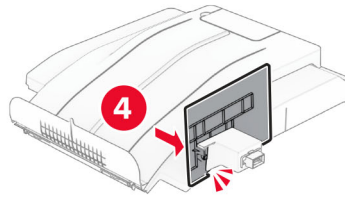
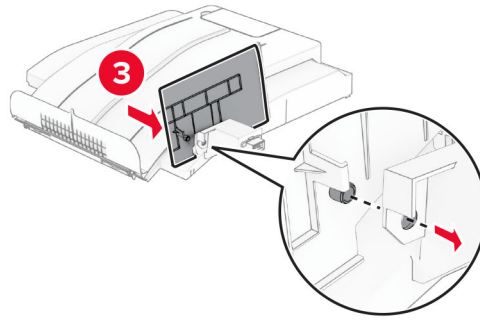
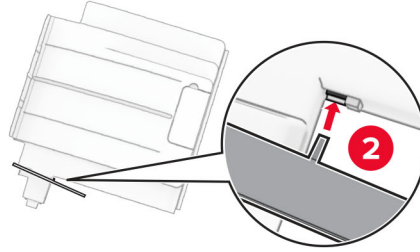
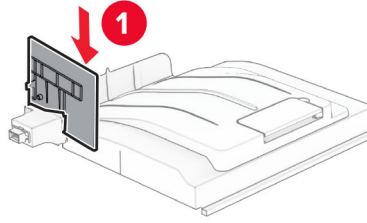

5 Standart seleyi çıkarın.

Not: Kutuyu atmayın.

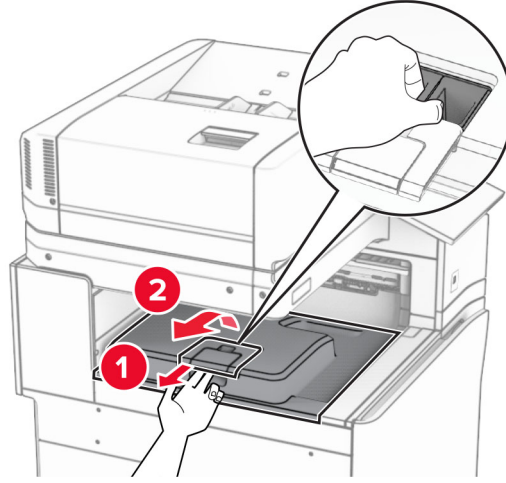

6 Kağıt aktarıcı konektörü kapağını çıkarın.

Not: Kapağı atmayın.

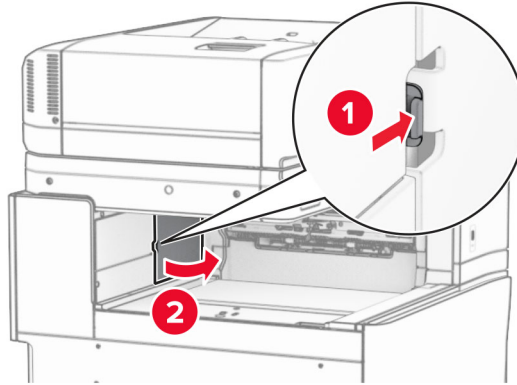

7 Seçeneği takmadan önce, çıkış kutusu bayrağını kapalı konuma getirin.

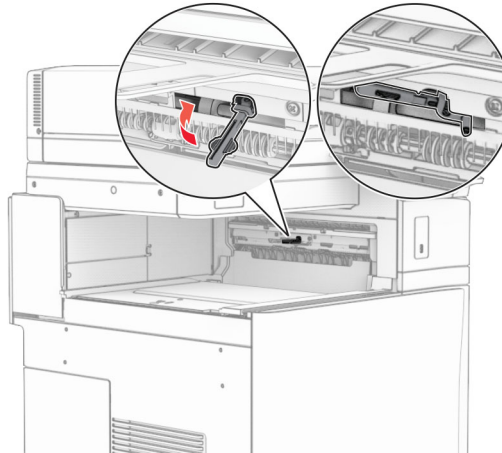

8 Hizalayın ve ofset yığıncıyı yazıcıya takın.

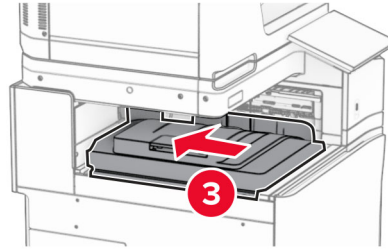
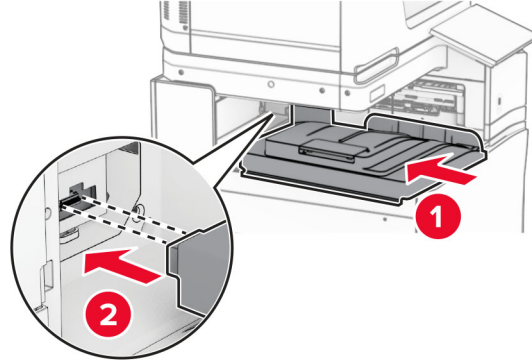

Not: Parçaların güvenli bir şekilde takıldığını ve yazıcı ile hizalandığını teyit edin.

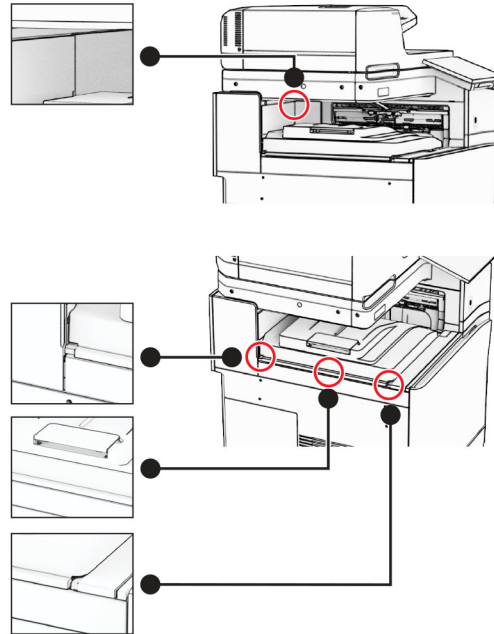

9 Ofset yığınlayıcının koruyucu şeritlerini yazıcıya takın.

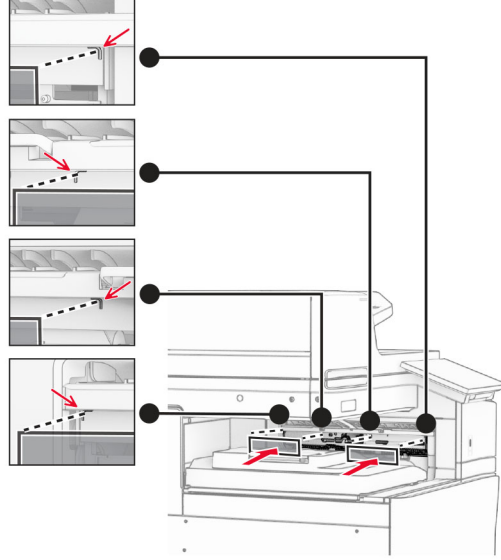

10 Çıkış kutusu bayrağını açık konuma getirin.

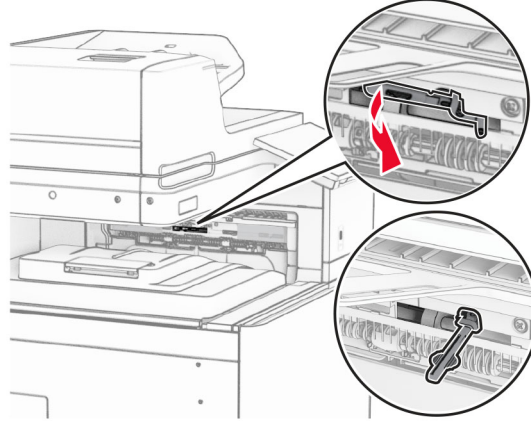

11 Kutu bayrağı kapağını, bir *tık* sesi duyuluncaya kadar yerine yerleştirin.

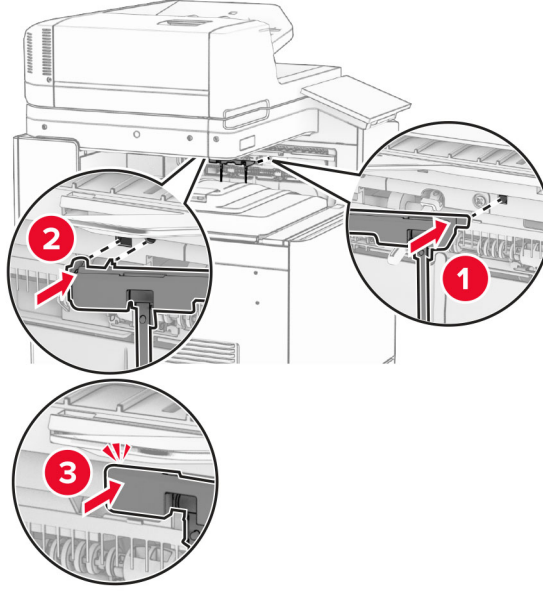

12 Yazıcı güç kablosunun bir ucunu yazıcıya, diğer ucunu da elektrik prizine takın.

⚠ DİKKAT–YARALANMA TEHLİKESİ: Yangın veya elektrik çarpmasını önlemek için güç kablosunu ürünün yakınındaki ve kolay erişilebilir bir konumdaki uygun bir şekilde tanımlanan ve doğru bir şekilde topraklanan elektrik prizine bağlayın.

13 Yazıcıyı açın.

Ofset yığıncıyı yazdırma işleri için kullanılabilir olması amacıyla yazıcı sürücüsüne ekleyin. Daha fazla bilgi için bkz. [93. sayfadaki "Yazdırma sürücüsüne mevcut seçenekleri ekleme"](#).

Katlama seçeneğine sahip kağıt aktarıcıyı takma

⚠ DİKKAT–ÇARPILMA TEHLİKESİ: Elektrik çarpması riskini önlemek için yazıcıyı kurduktan bir süre sonra denetleyici anakartına erişiyorsanız veya isteğe bağlı donanım ya da bellek aygıtları takıyorsanız devam etmeden önce yazıcının gücünü kapatın ve güç kablosunu prizden çekin. Yazıcıya bağlı başka aygıtlarınız varsa bu aygıtları kapatın ve yazıcıya giden tüm kablolarını çıkarın.

Notlar:

- Bu seçenek zımba, delgeç veya kitapçık tutucu ile birlikte de takılabilir.

- Bu görev için düz uçlu bir tornavida gerekir.

1 Yazıcıyı kapatın.

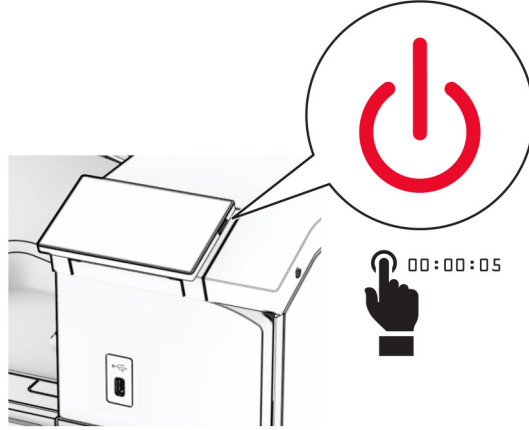

2 Güç kablosunu prizden çekin ve ardından yazıcıdan çıkarın.

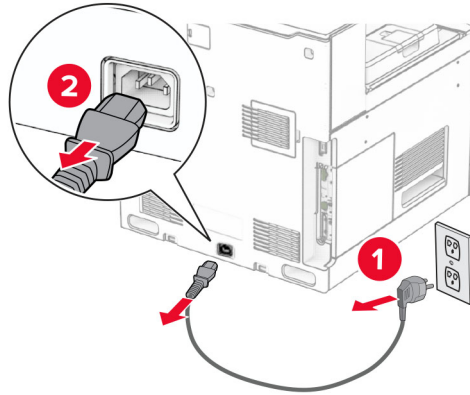

3 Katlama seçeneğine sahip kağıt aktarıcılığı paketinden çıkarın ve ardından tüm ambalaj malzemesini çıkarın.

4 Standart seleyi çıkarın.

Not: Kutuyu atmayın.

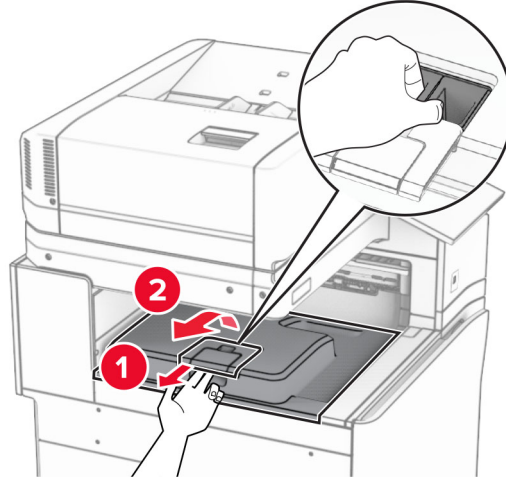

5 Seçeneği takmadan önce, çıkış kutusu bayrağını kapalı konuma getirin.

Not: Seçenek çıkarıldığında, çıkış kutusu bayrağını açık konuma getirin.

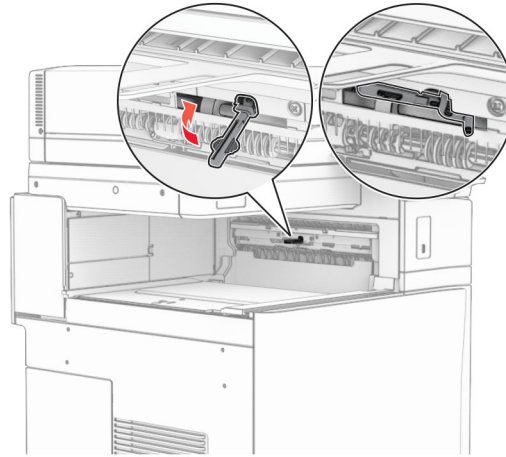

6 Yedek silindiri çıkarın.

Not: Silindiri atmayın.

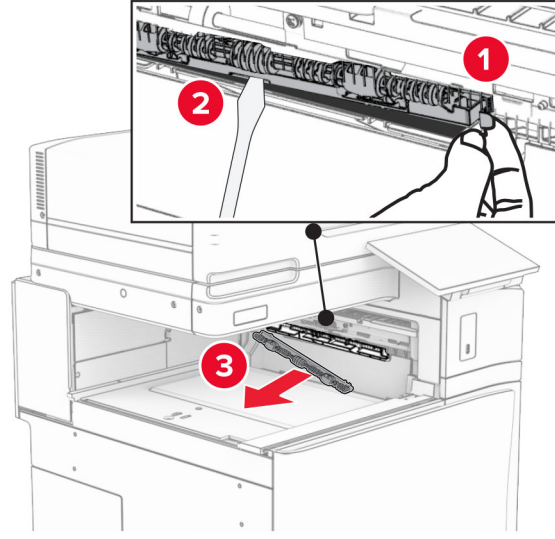

7 Seçenekle birlikte gelen besleme silindiri bir *tık* sesi duyuluncaya kadar yerine takın.

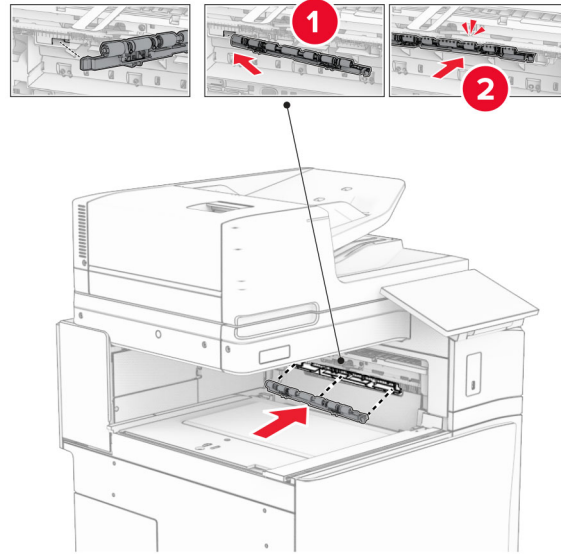

Not: Metal yayın besleme silindirinin önünde olduğundan emin olun.

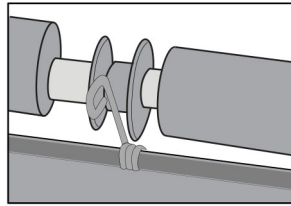

- 8** Silindir kapağını bir *klik* sesiyle yerine oturuncaya kadar bastırarak takın.

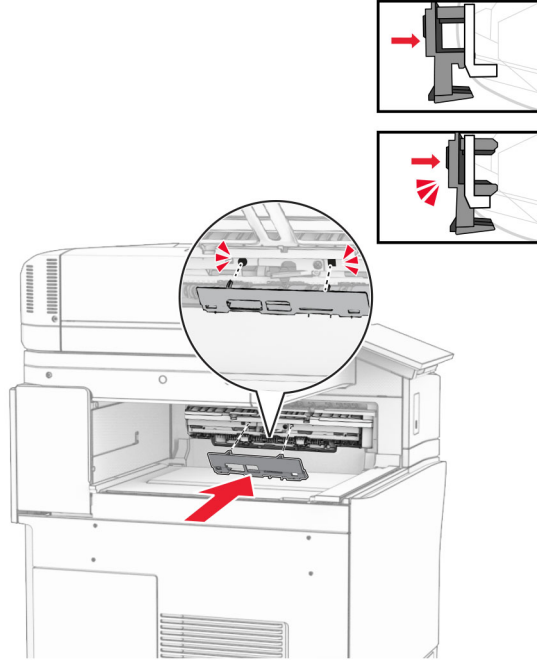

- 9** Ön kapağı açın, ardından yazıcının sol tarafındaki kapağı çıkarın.

Not: Vidayı ve kapağı atmayın.

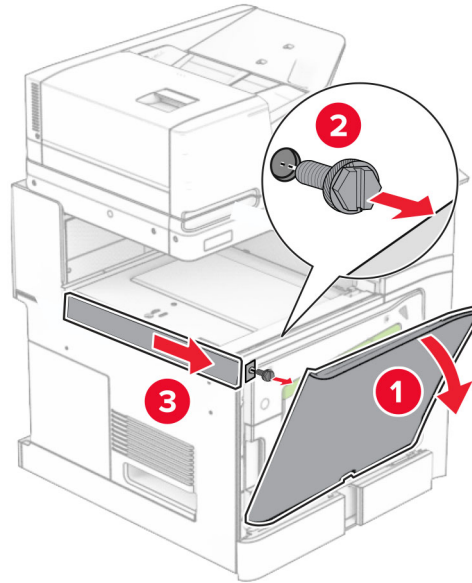

- 10** Ön kapağı kapatın.

- 11** Kağıt aktarıcı konektörü kapağını çıkarın.

Not: Kapağı atmayın.

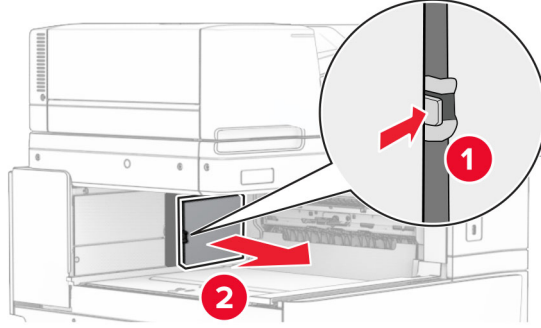

12 Sol arka kapağı çıkarın.

Not: Vidayı ve kapağı atmayın.

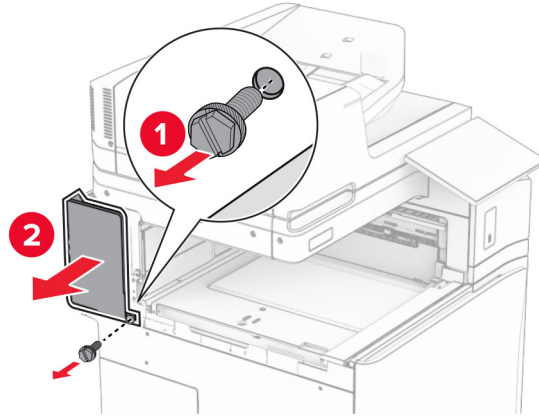

13 İç kutu kapağını çıkarın.

Not: Vidayı ve kapağı atmayın.

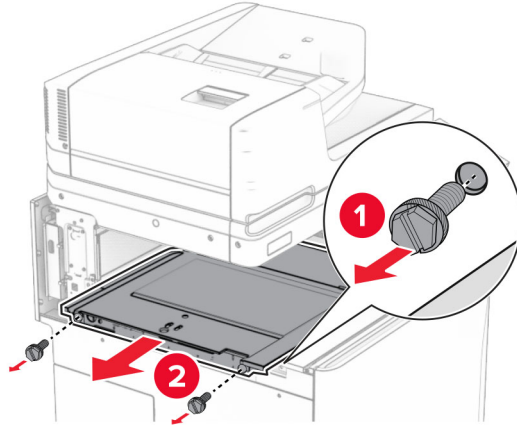

14 Hizalayın ve ardından seçenele birlikte gelen iç kutu kapağını takın.

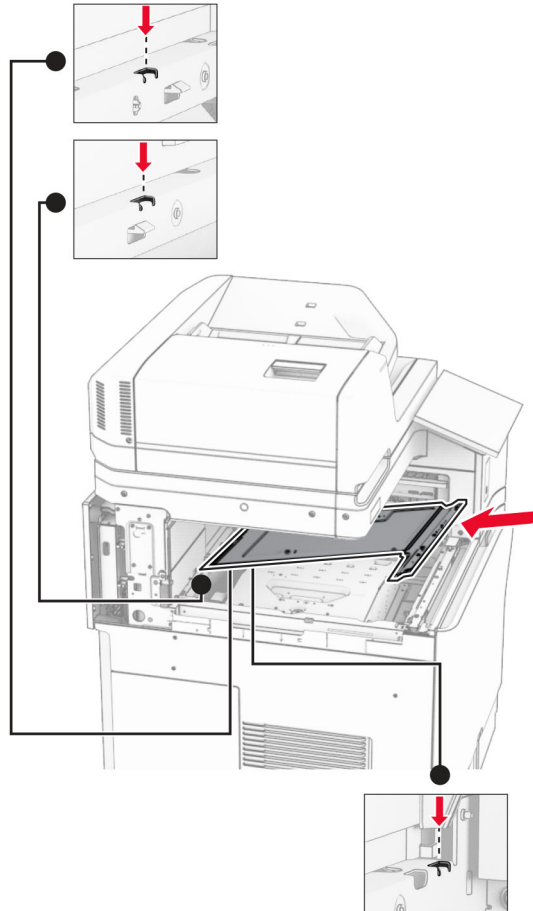

15 Vidaları iç kutusu kapağına takın.

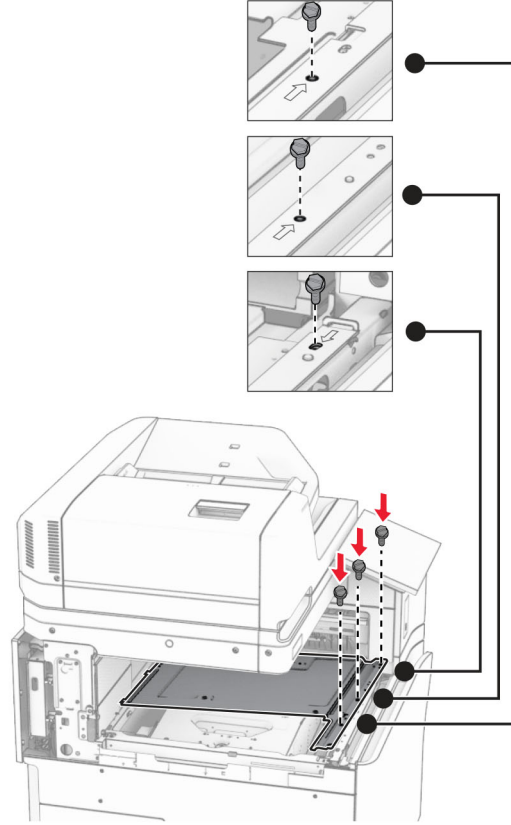

16 Köpük bant parçalarını seçeneğe takın.

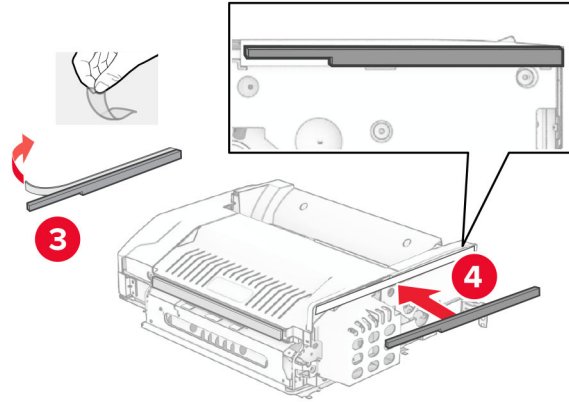
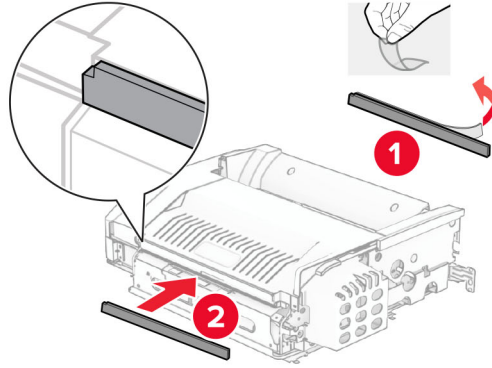

17 F kapağını açın ve ardından vidaları sıkın.

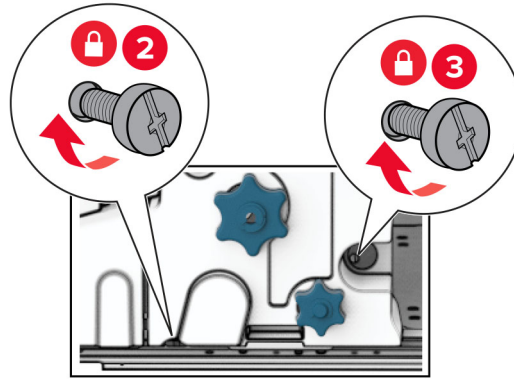
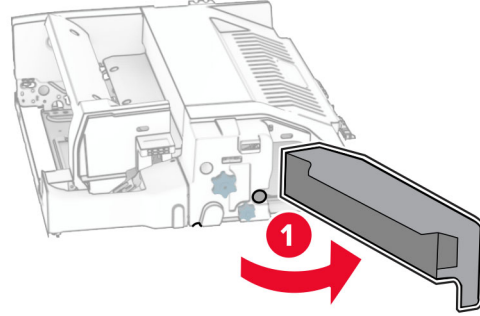

18 F kapağını kapatın.

19 Metal desteği seçeneğe takın.

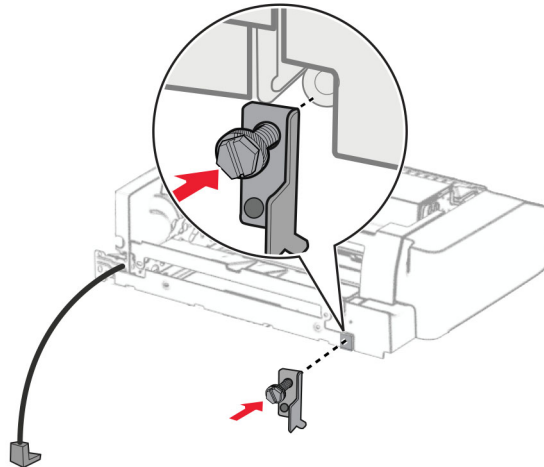

20 Seçeneği yerleştirin.

Not: Metal desteğin yazıcının önünde olduğundan emin olun.

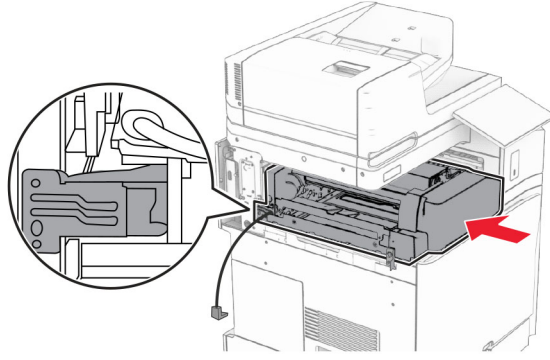

21 F kapağını açın ve ardından seçenikle birlikte gelen tornavidayı kullanarak vidayı takın.

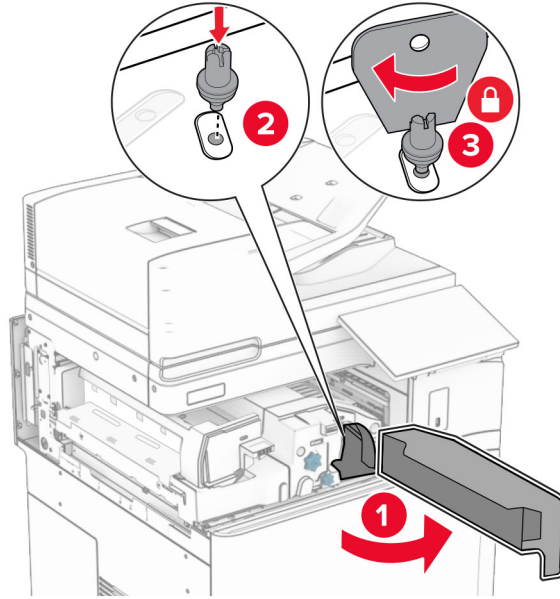

22 F kapağını kapatın.

23 Vidaları seçeneğe takın.

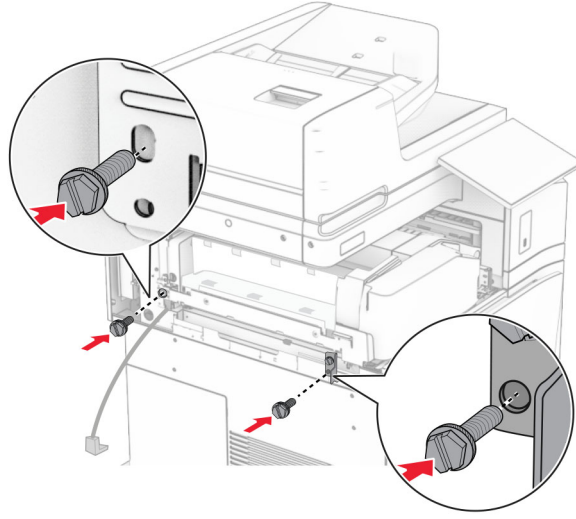

24 Sol arka kapağı takın.

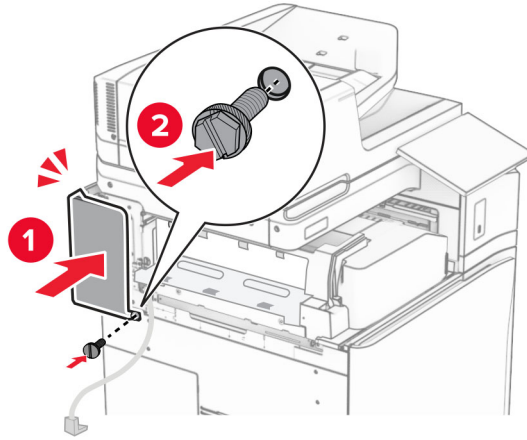

25 Ön kapağı açın, ardından kapağı yazıcının sol tarafına takın.

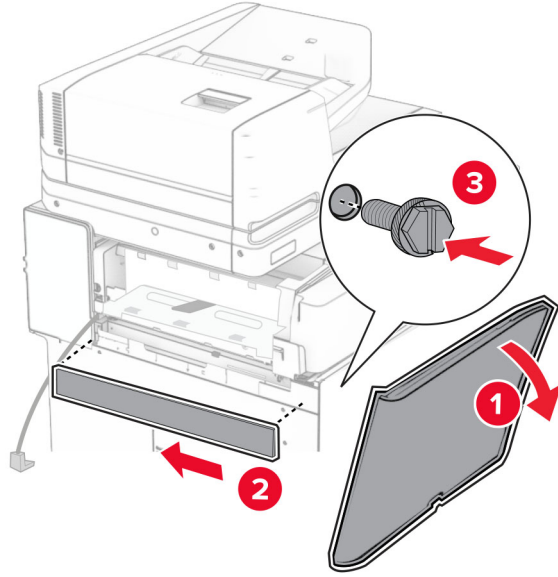

26 Ön kapağı kapatın.

27 Kutu kapağını kaldırın ve ardından hizalayın, seçenek kapağını takın.

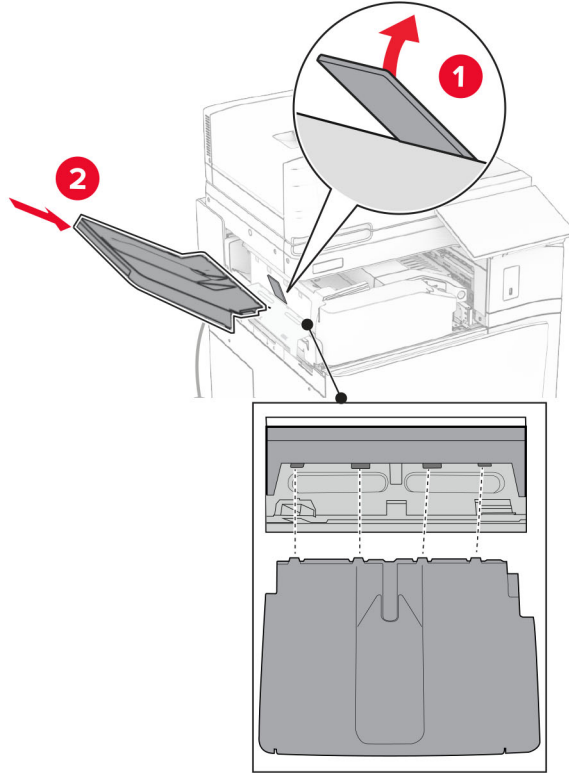

28 Vidaları seçenek kutusuna takın.

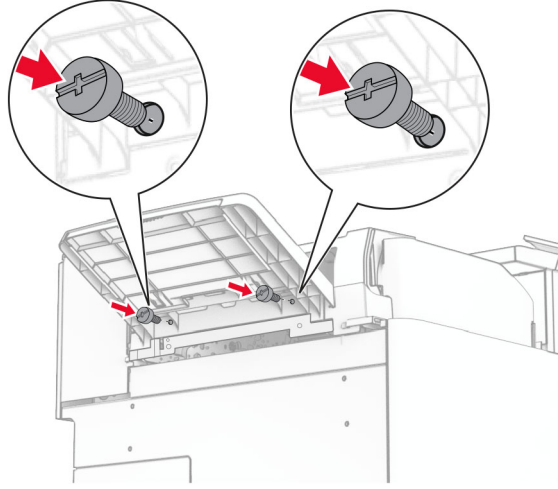

29 Trim kapağını takın.

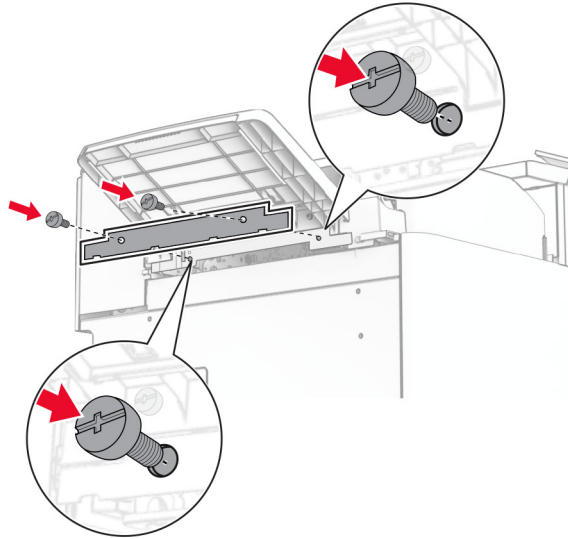

30 Seçenek kablosunu yazıcıya bağlayın.

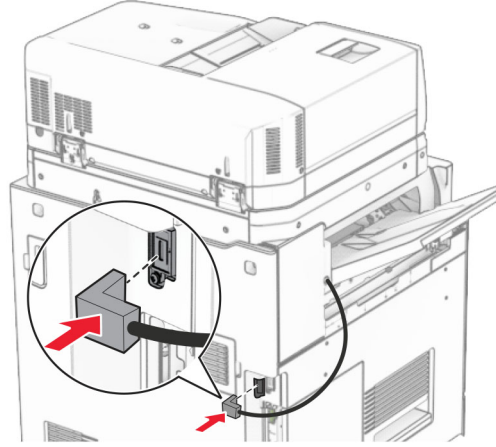

31 Güç kablosunun bir ucunu yazıcıya, diğer ucunu da elektrik prizine takın.

⚠ DİKKAT—YARALANMA TEHLİKESİ: Yangın veya elektrik çarpmasını önlemek için güç kablosunu ürünün yakınındaki ve kolay erişilebilir bir konumdaki uygun bir şekilde tanımlanan ve doğru bir şekilde topraklanan elektrik prizine bağlayın.

32 Yazıcıyı açın.

Zımba, delgeç tutucu ve kağıt aktarıcı seçeneğini takma

⚠ DİKKAT—ÇARPILMA TEHLİKESİ: Elektrik çarpması riskini önlemek için yazıcıyı kurduktan bir süre sonra denetleyici anakartına erişiyorsanız veya isteğe bağlı donanım ya da bellek aygıtları takıyorsanız devam etmeden önce yazıcının gücünü kapatın ve güç kablosunu prizden çekin. Yazıcıya bağlı başka aygıtlarınız varsa bu aygıtları kapatın ve yazıcıya giden tüm kablolarını çıkarın.

Not: Bu görev için düz uçlu bir tornavida gerekir.

1 Yazıcıyı kapatın.

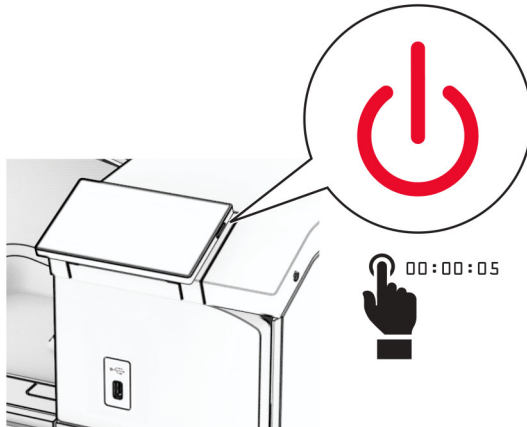

2 Güç kablosunu prizden çekin ve ardından yazıcıdan çıkarın.

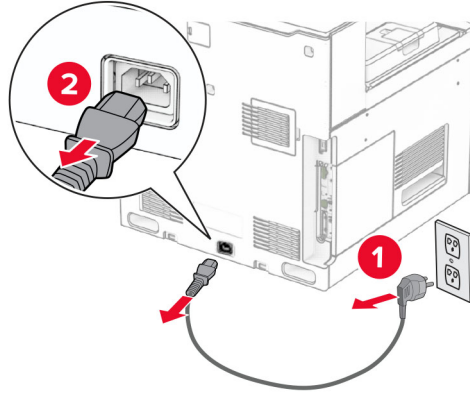

3 Kağıt taşıyıcıyı ambalajından çıkarın.

4 Standart seleyi çıkarın.

Not: Kutuyu atmayın.

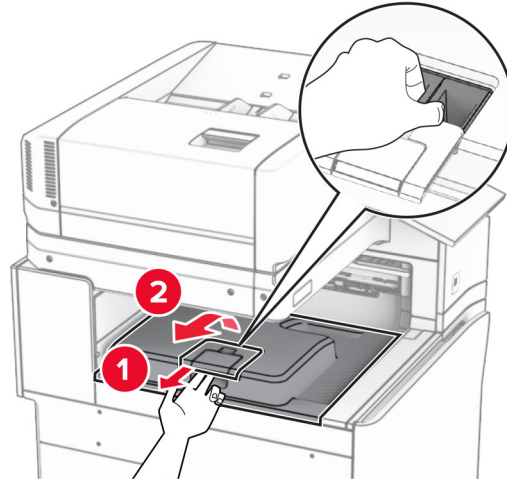

5 Seçeneği takmadan önce, çıkış kutusu bayrağını kapalı konuma getirin.

Not: Seçenek çıkarıldığında, çıkış kutusu bayrağını açık konuma getirin.

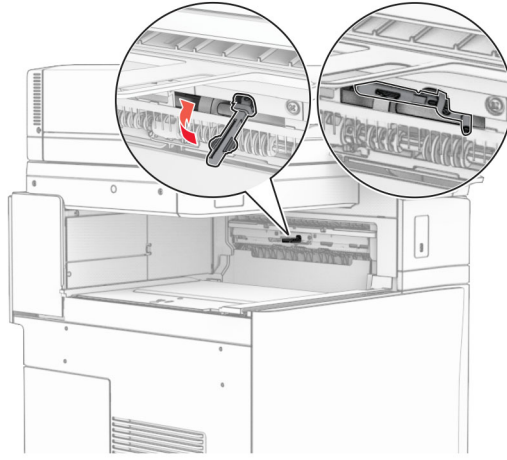

6 Yedek silindiri çıkarın.

Not: Silindiri atmayın.

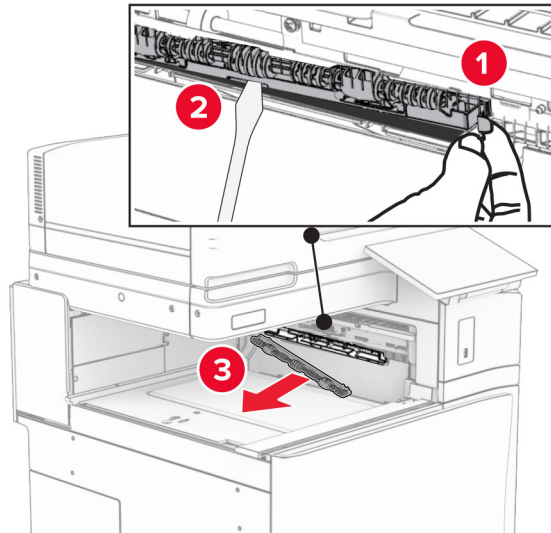

7 Kağıt aktarıcıyla birlikte gelen besleme silindirini bir *tık* sesi duyuluncaya kadar yerine takın.

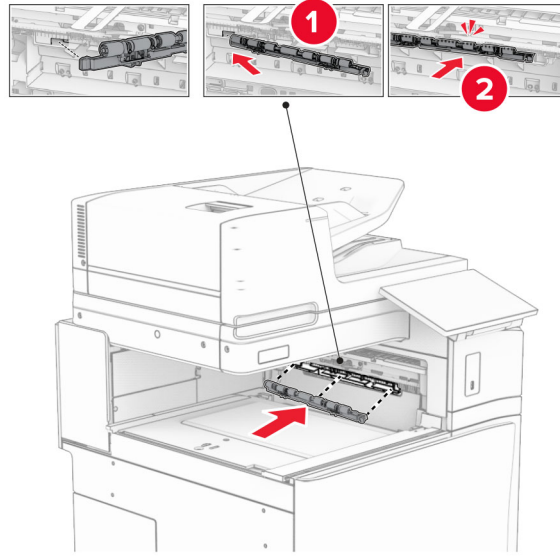

Not: Metal yayın besleme silindirinin önünde olduğundan emin olun.

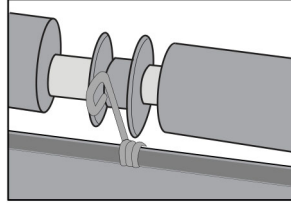

8 Kapağı, bir *tık* sesi duyuluncaya kadar yerine yerleştirin.

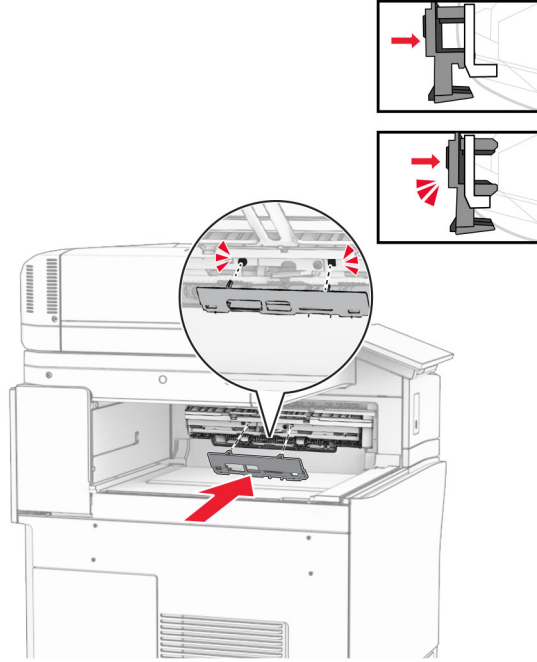

9 Ön kapağı açın, ardından yazıcının sol tarafındaki kapağı çıkarın.

Not: Vidayı ve kapağı atmayın.

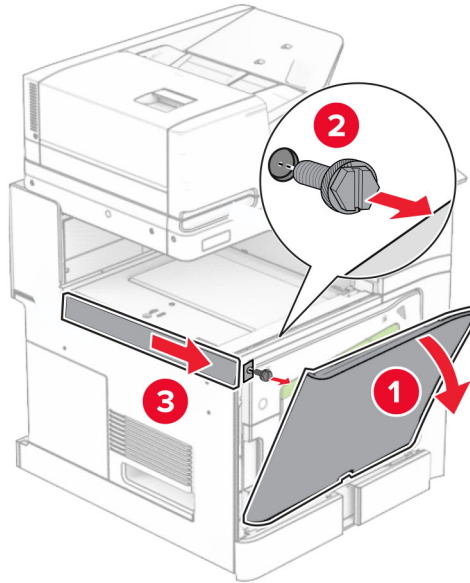

10 Ön kapağı kapatın.

11 Kağıt aktarıcı konektörü kapağını çıkarın.

Not: Kapağı atmayın.

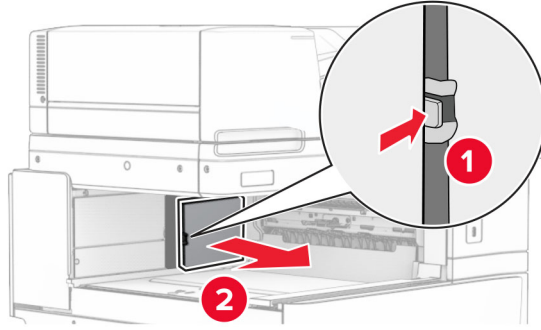

12 Kapağı çıkarın.

Not: Kapağı atmayın.

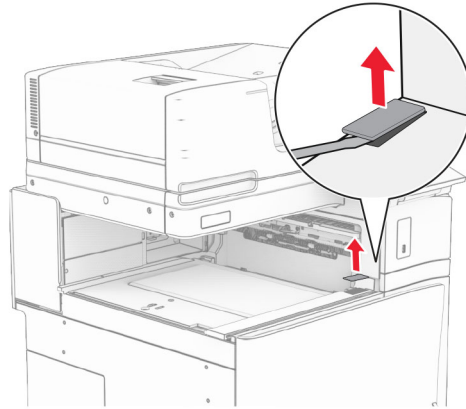

13 Metal desteęi ekleyin.

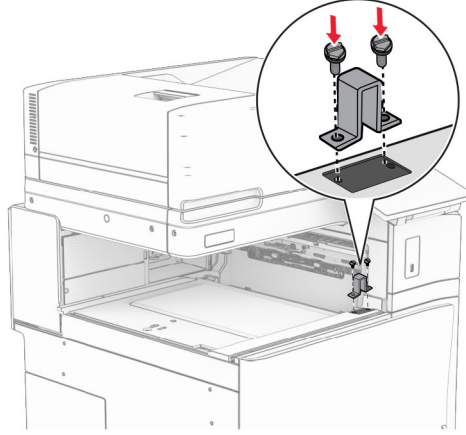

14 Kaęıt nakliyesini takın.

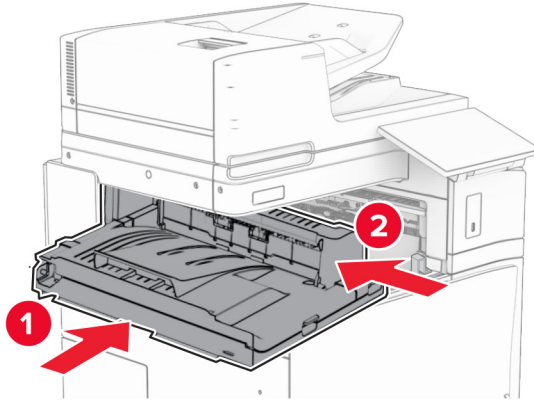

15 G tutamağını açın, ardından vidayı kağıt aktarıcının önüne takın.

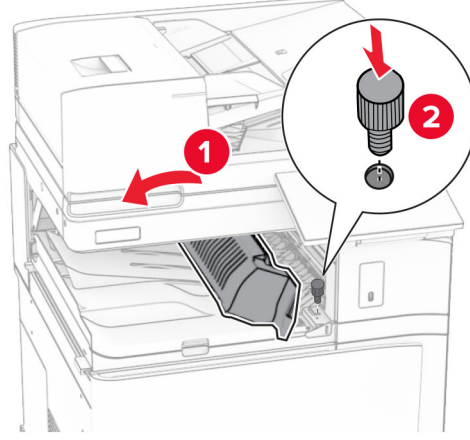

16 G tutamağını kapatın.

17 Vidayı kağıt aktarıcının arkasına takın.

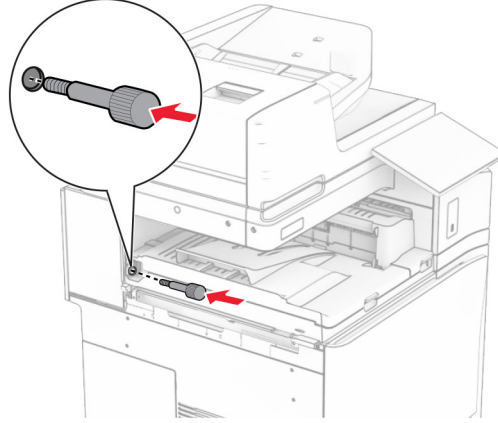

18 Ön kapağı açın, ardından kağıt aktarıcıyla birlikte gelen kapağı yazıcının sol tarafına takın.

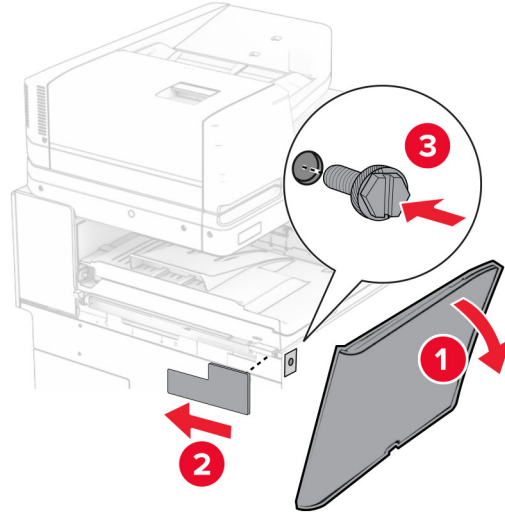

19 Ön kapağı kapatın.

20 Zımba ve delgeç tutucunun ambalajını çıkarın.

21 Dengeleyiciyi takın.

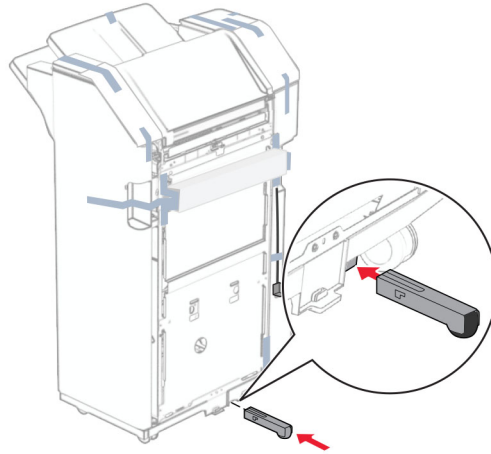

22 Tutucu etrafındaki bant parçalarını çıkarın.

23 Desteđi tutucuya takın.

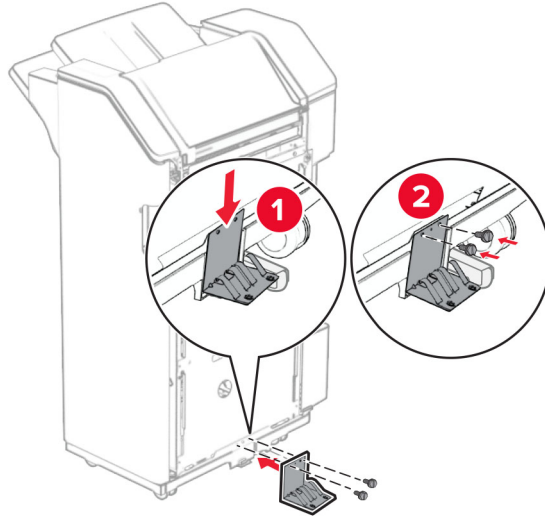

24 Köpük bandı tutucuya takın.

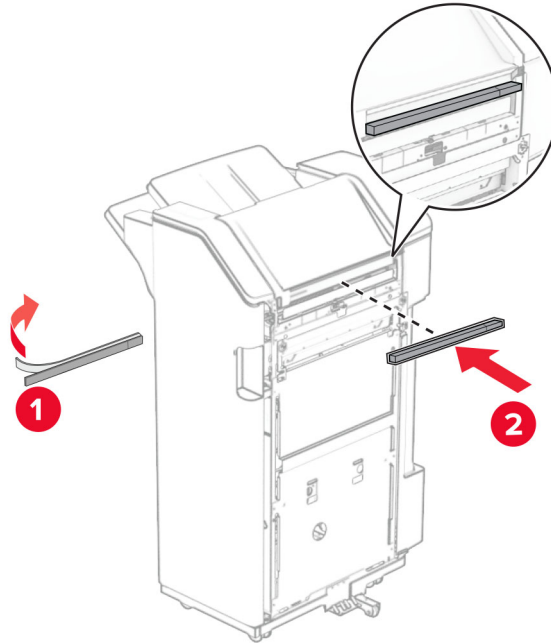

25 Besleme kılavuzunu tutucuya takın.

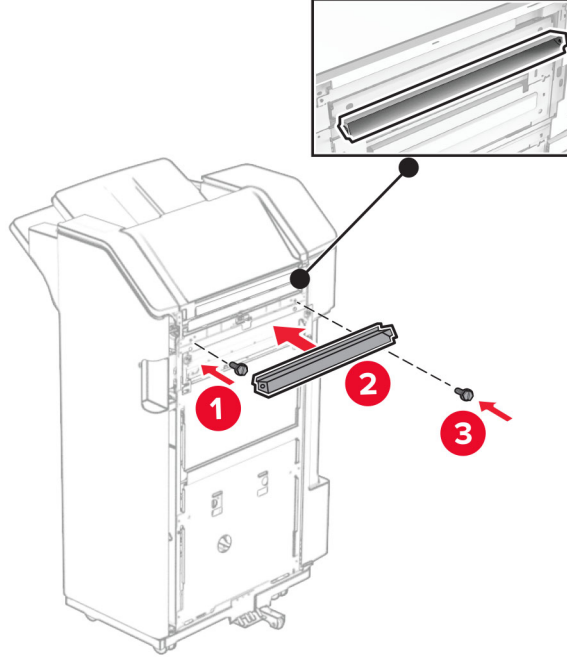

26 Kutuyu tutucuyu takın.

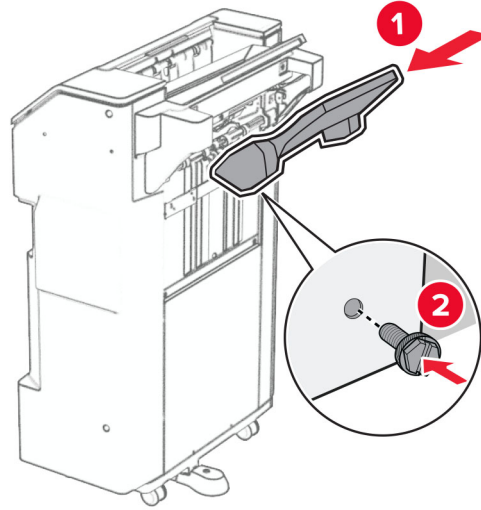

27 Tutucu kapağını açın, ardından delgeç kutusunu yerleştirin.

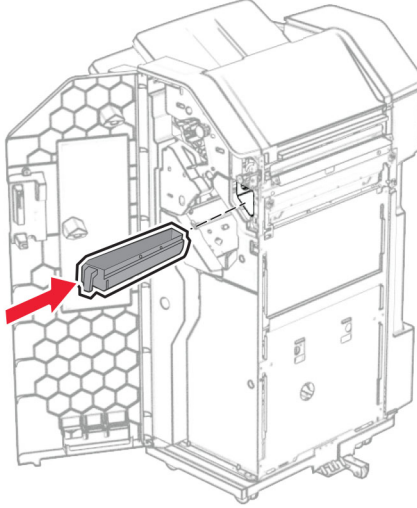

28 Kutu genişleticiyi tutucu kutusuna yerleştirin.

Notlar:

- Kutu genişletici, A3 boyutunda kağıt için veya daha uzun ve yüksek nem koşullarında kağıdın yığılması için kullanılır.
- Kutu genişletici kullanılırken kutu kapasitesi azalır.

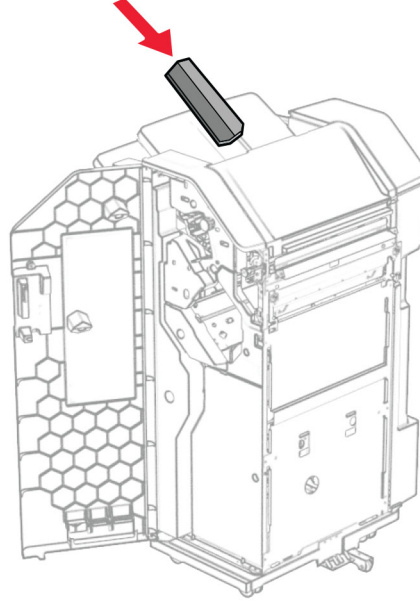

29 Son iřlemci kapađını kapatın.

30 Montaj braketini yazıcıya takın.

Not: Vidaların montaj destek plakası zerindeki iřaretlerle hizalandıđından emin olun.

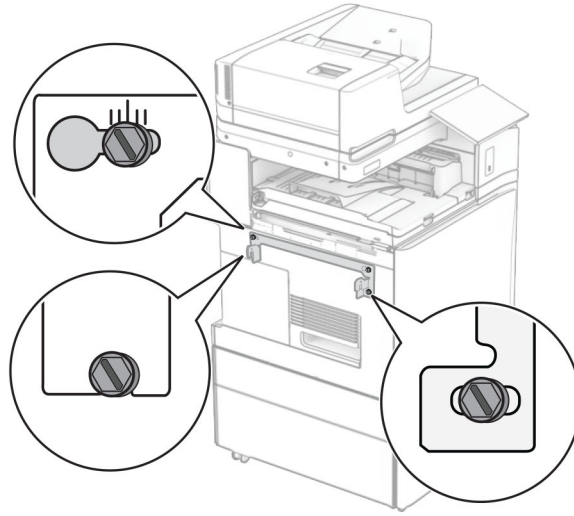
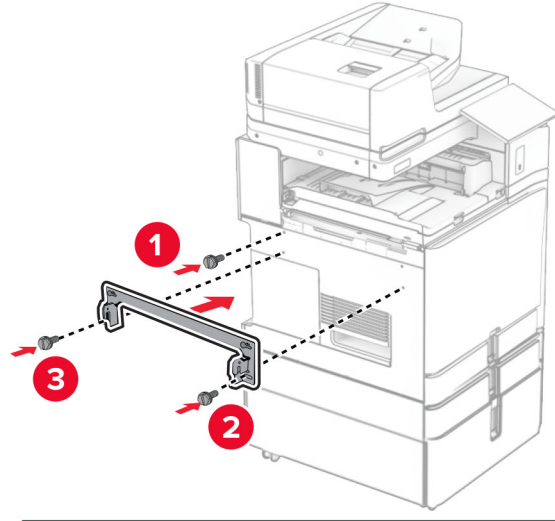

31 Kağıt aktarıcıyla birlikte gelen metal desteği yazıcıya takın.

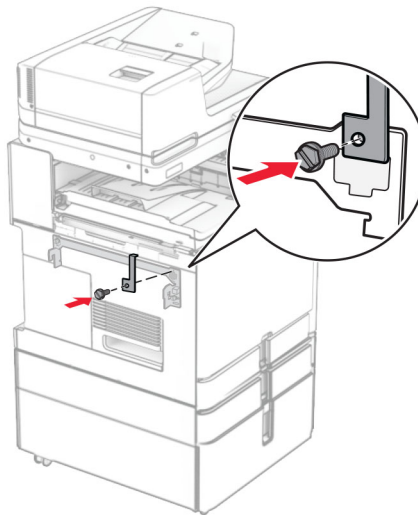

32 Tutucu kapağını açın, vidayı çıkarın ve ardından tutucu kilidini çekin.

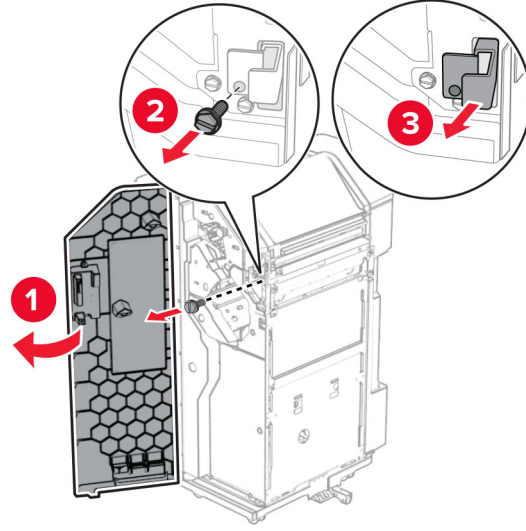

33 Tutucuyu yazıcıya takın.

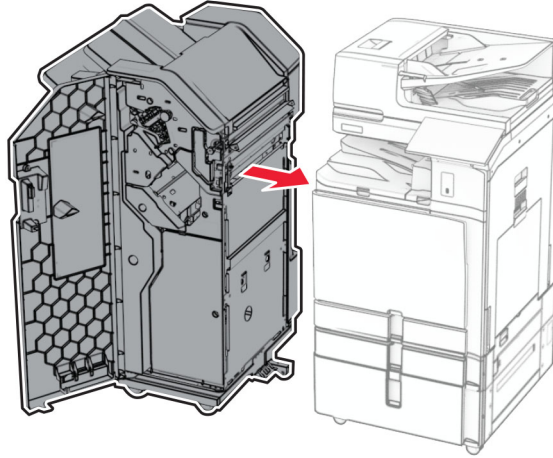

34 Tutucuyu yazıcıya kilitleyin ve ardından vidayı takın.

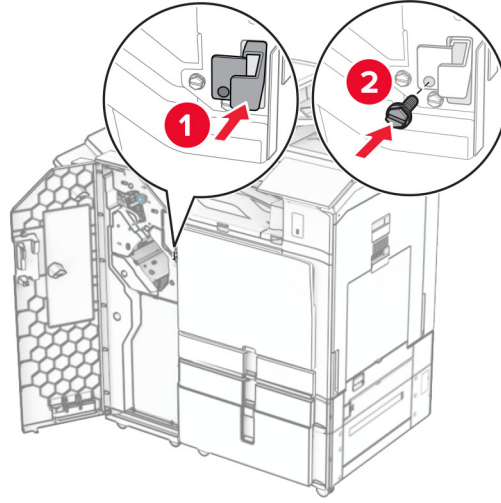

35 Tutucu kablosunu yazıcıya bağlayın.

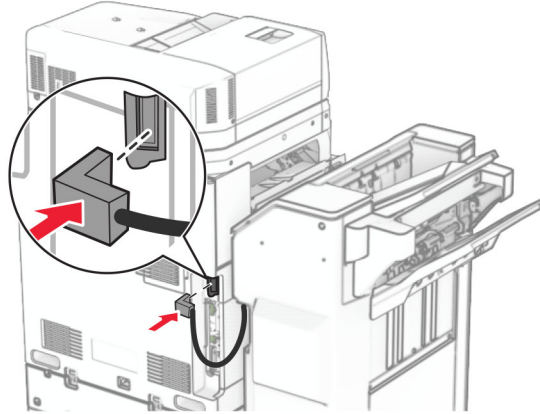

36 Güç kablosunun bir ucunu yazıcıya, diğer ucunu da elektrik prizine takın.

⚠ DİKKAT-YARALANMA TEHLİKESİ: Yangın veya elektrik çarpmasını önlemek için güç kablosunu ürünün yakınındaki ve kolay erişilebilir bir konumdaki uygun bir şekilde tanımlanan ve doğru bir şekilde topraklanan elektrik prizine bağlayın.

37 Yazıcıyı açın.

Zımba, delgeç tutucuyu ve katlama seçeneğine sahip kağıt aktarıcıyı takma

⚠ DİKKAT—ÇARPILMA TEHLİKESİ: Elektrik çarpması riskini önlemek için yazıcıyı kurduktan bir süre sonra denetleyici anakartına erişiyorsanız veya isteğe bağlı donanım ya da bellek aygıtları takıyorsanız devam etmeden önce yazıcının gücünü kapatın ve güç kablosunu prizden çekin. Yazıcıya bağlı başka aygıtlarınız varsa bu aygıtları kapatın ve yazıcıya giden tüm kablolarını çıkarın.

Not: Bu görev için düz uçlu bir tornavida gerekir.

1 Yazıcıyı kapatın.

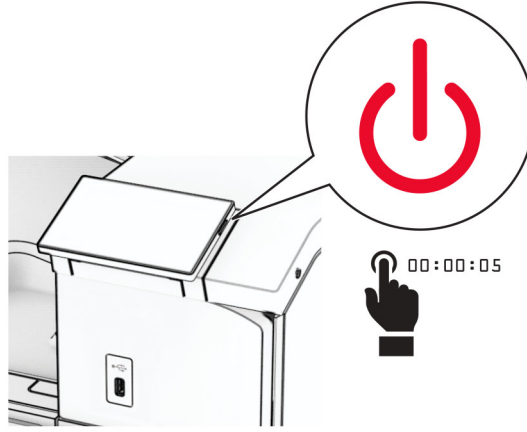

2 Güç kablosunu prizden çekin ve ardından yazıcıdan çıkarın.

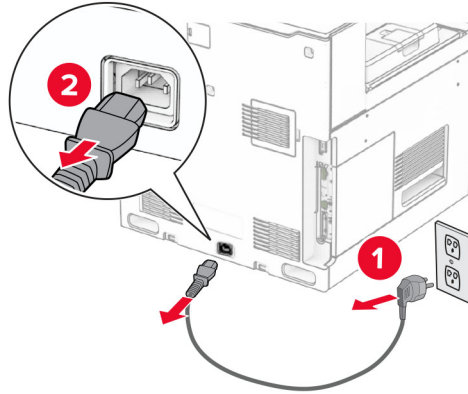

3 Katlama seçeneğine sahip kağıt aktarıcı paketinden çıkarın ve ardından tüm ambalaj malzemesini çıkarın.

4 Standart seleyi çıkarın.

Not: Kutuyu atmayın.

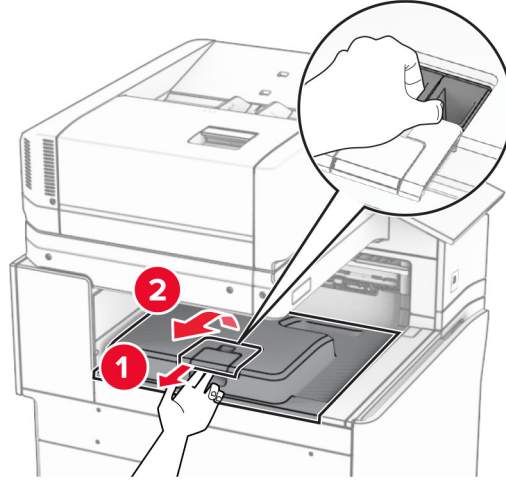

5 Seçeneği takmadan önce, çıkış kutusu bayrağını kapalı konuma getirin.

Not: Seçenek çıkarıldığında, çıkış kutusu bayrağını açık konuma getirin.

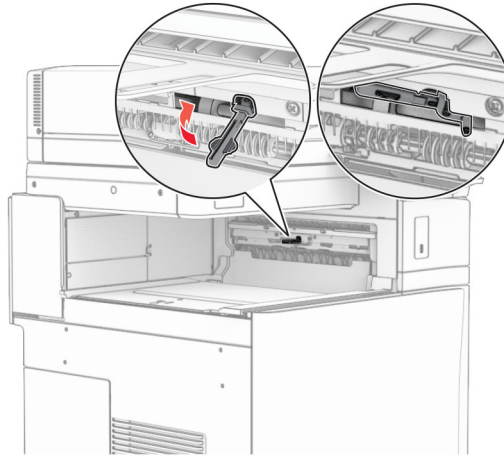

6 Yedek silindiri çıkarın.

Not: Silindiri atmayın.

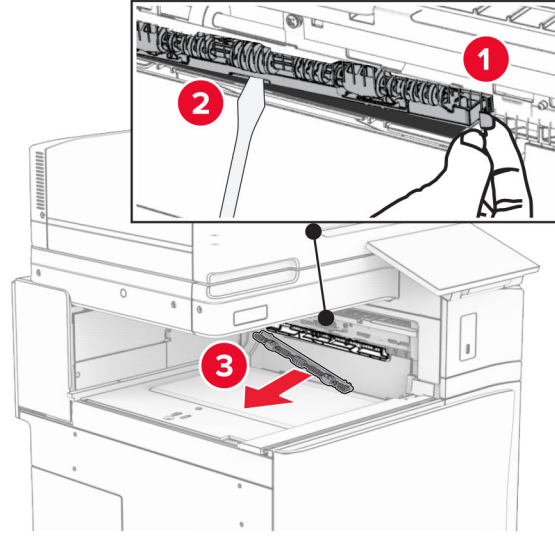

7 Seçenekle birlikte gelen besleme silindiri bir *tık* sesi duyuluncaya kadar yerine takın.

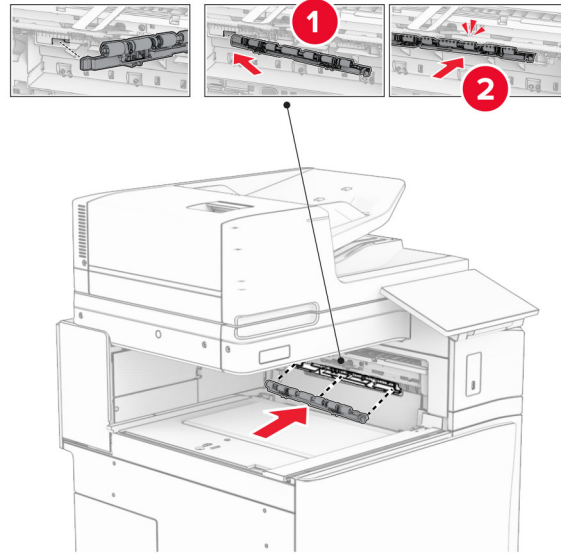

Not: Metal yayın besleme silindirinin önünde olduğundan emin olun.

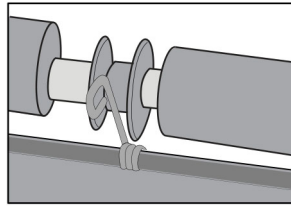

8 Kapağı, bir *tık* sesi duyuluncaya kadar yerine yerleştirin.

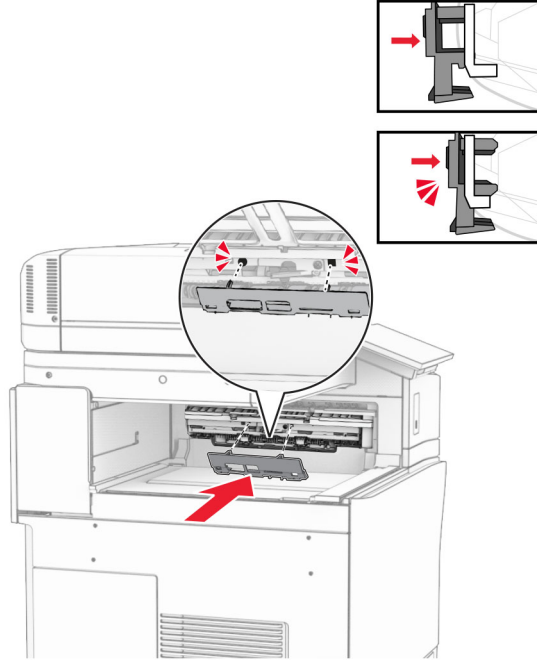

9 Ön kapağı açın, ardından yazıcının sol tarafındaki kapağı çıkarın.

Not: Vidayı ve kapağı atmayın.

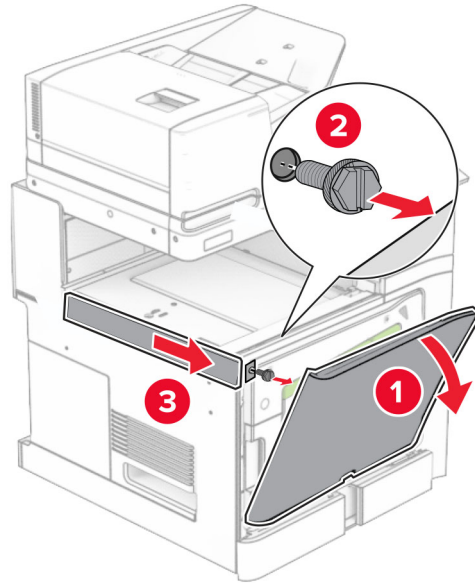

10 Ön kapağı kapatın.

11 Kağıt aktarıcı konektörü kapağını çıkarın.

Not: Kapağı atmayın.

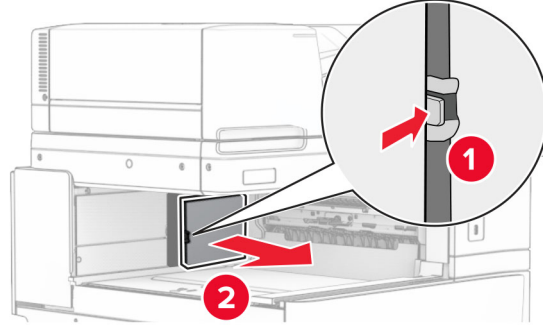

12 Sol arka kapağı çıkarın.

Not: Vidayı ve kapağı atmayın.

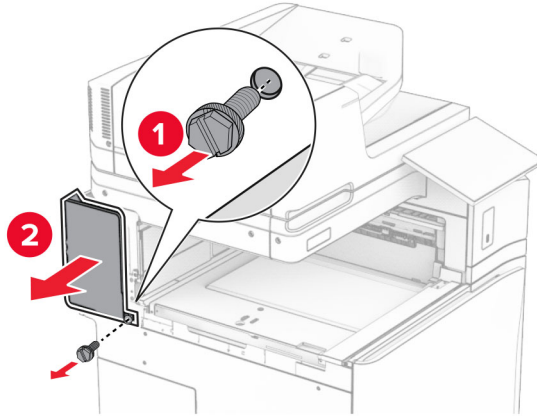

13 İç kutu kapağını çıkarın.

Not: Vidayı ve kapağı atmayın.

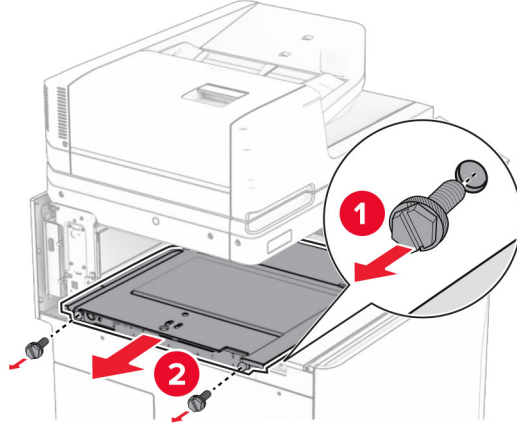

14 Hizalayın ve ardından katlama seçeneğine sahip kağıt aktarıcıyla birlikte gelen iç kutu kapaklarını takın.

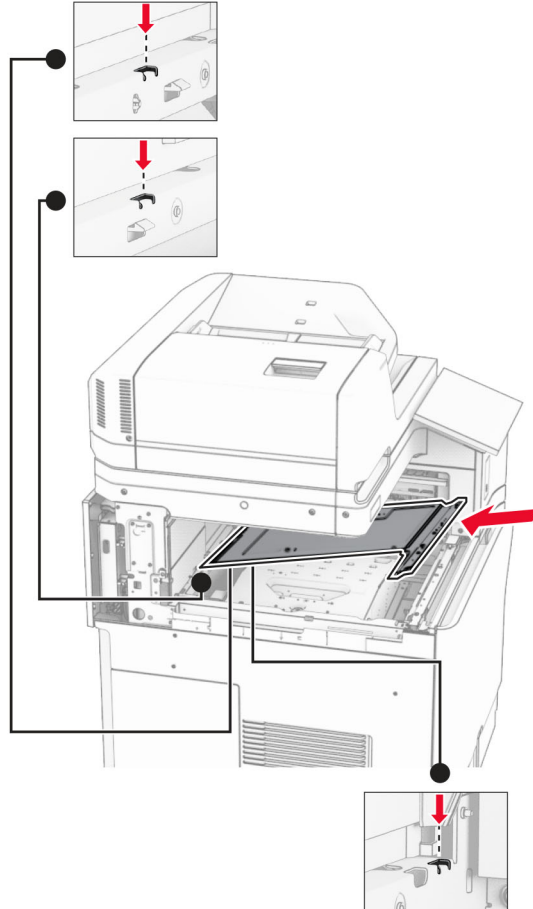

15 Vidaları iç kutusu kapağına takın.

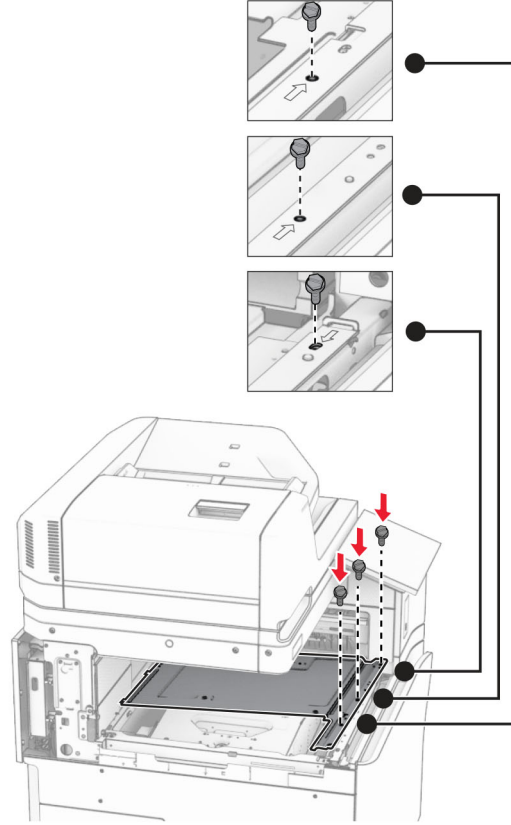

16 Köpük bant parçalarını seçeneğe takın.

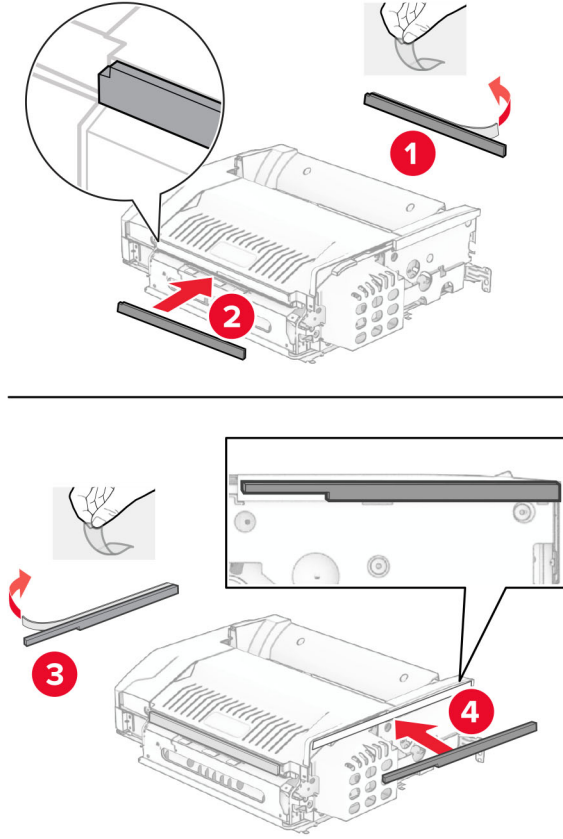

17 F kapağını açın ve ardından vidaları sıkın.

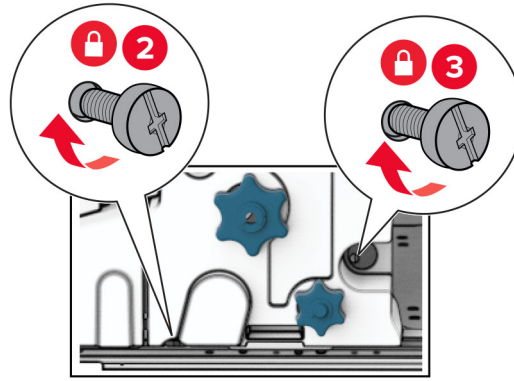
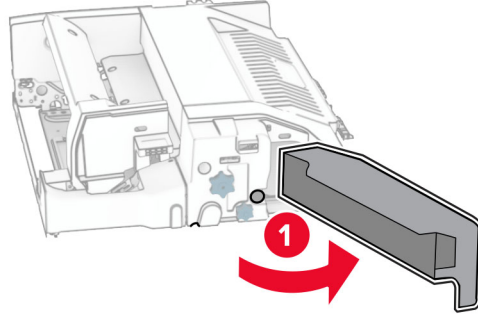

18 F kapağını kapatın.

19 Desteği seçeneğe takın.

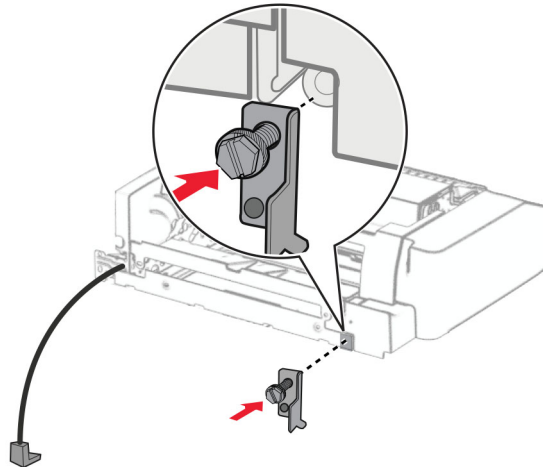

20 Seçeneği yerleştirin.

Not: Metal desteğin yazıcının önünde olduğundan emin olun.

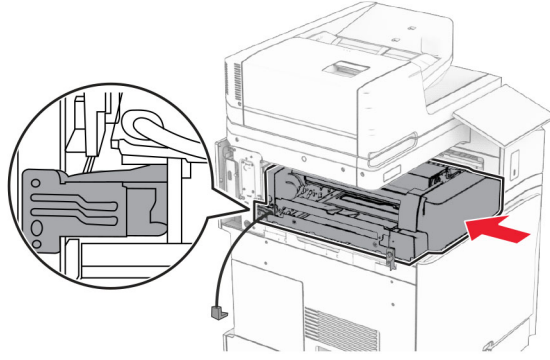

21 F kapağını açın ve ardından seçenikle birlikte gelen tornavidayı kullanarak vidayı takın.

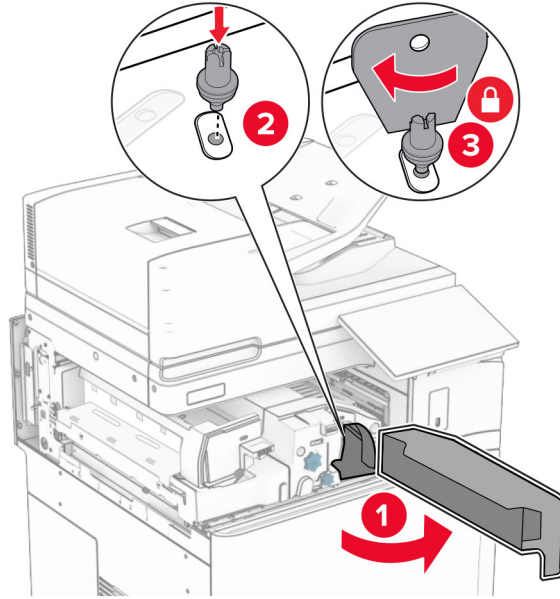

22 F kapağını kapatın.

23 Vidaları seçeneğe takın.

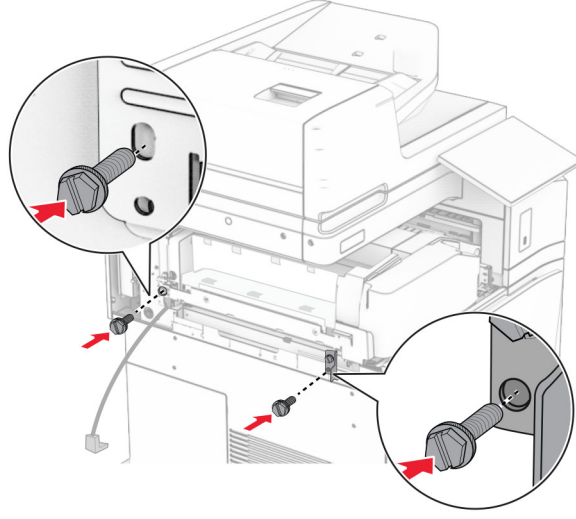

24 Sol arka kapağı takın.

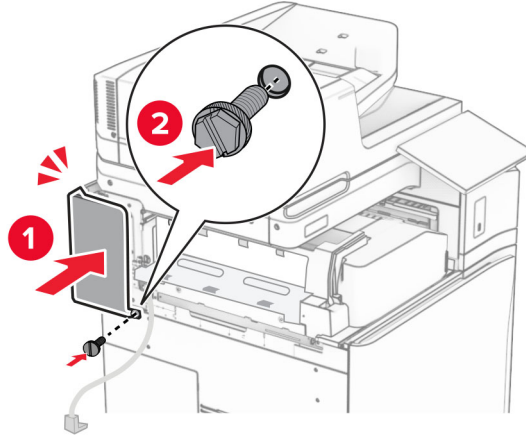

25 Zimba ve delgeç tutucunun ambalajını çıkarın.

26 Dengeleyiciyi takın.

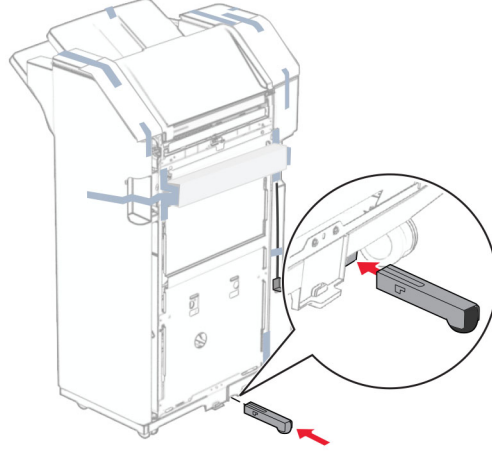

27 Tutucu etrafındaki bant parçalarını çıkarın.

28 Desteđi tutucuya takın.

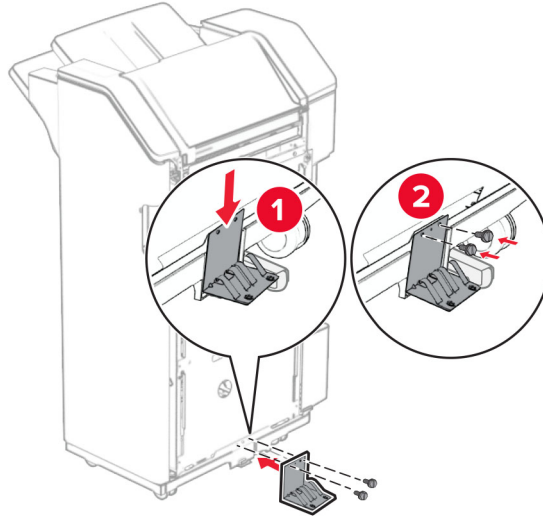

29 Köpük bandı tutucuya takın.

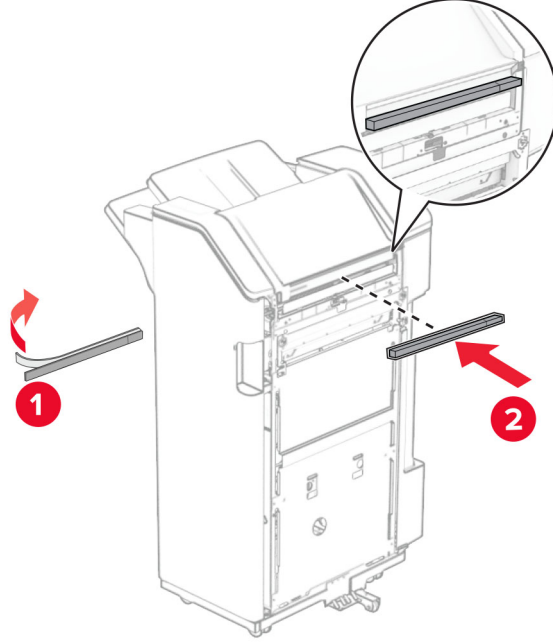

Not: Tutucunun sağ tarafında yer alan küçük köpük parçalarını çıkarın.

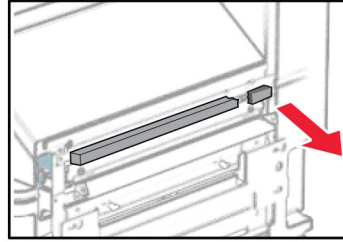

30 Besleme kılavuzunu tutucuya takın.

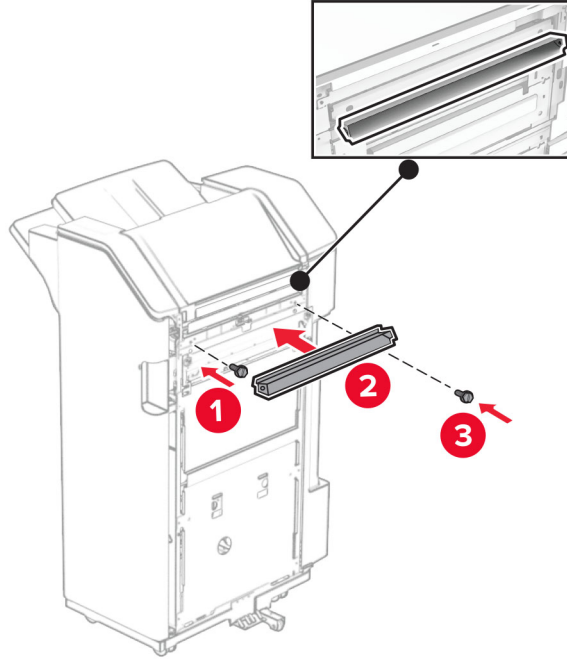

31 Kutuyu tutucuyu takın.

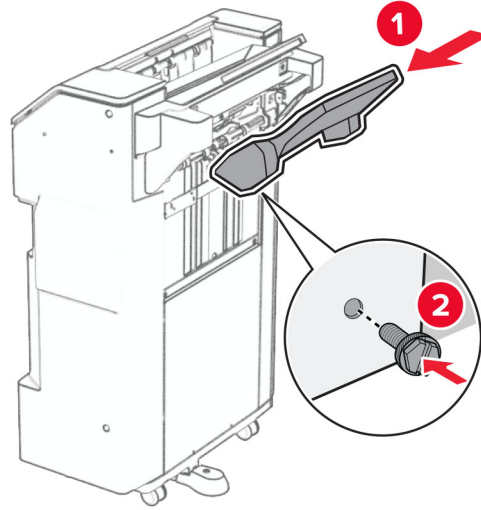

32 Tutucu kapağını açın, ardından delgeç kutusunu yerleştirin.

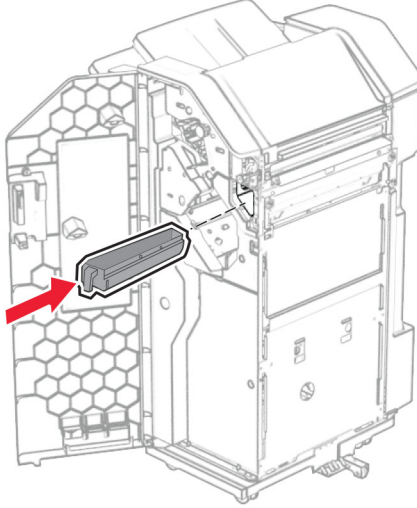

33 Kutu genişleticiyi tutucu kutusuna yerleştirin.

Notlar:

- Kutu genişletici, A3 boyutunda kağıt için veya daha uzun ve yüksek nem koşullarında kağıdın yığılması için kullanılır.
- Kutu genişletici kullanılırken kutu kapasitesi azalır.

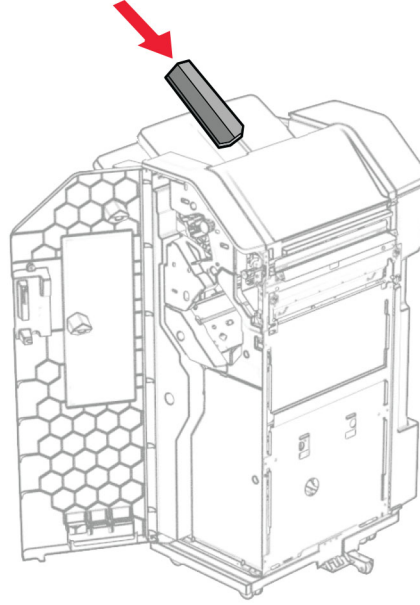

34 Son işlemci kapağını kapatın.

35 Kutu kapaklarını kaldırın ve ardından hizalayıp kapağı seçeneğe takın.

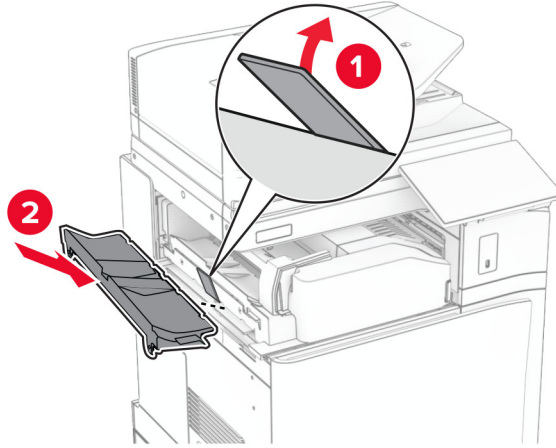

36 Vidaları takın.

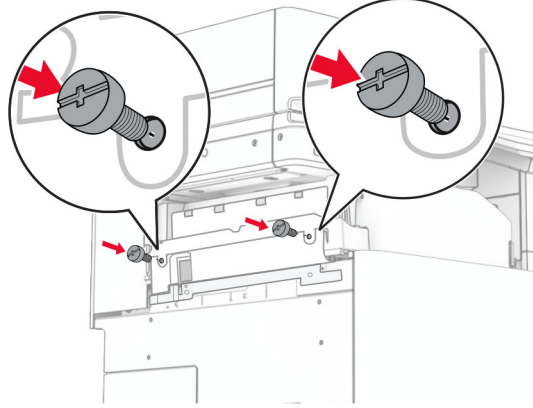

37 Ön kapağı açın ve ardından bu seçenikle birlikte gelen trim kapağını takın.

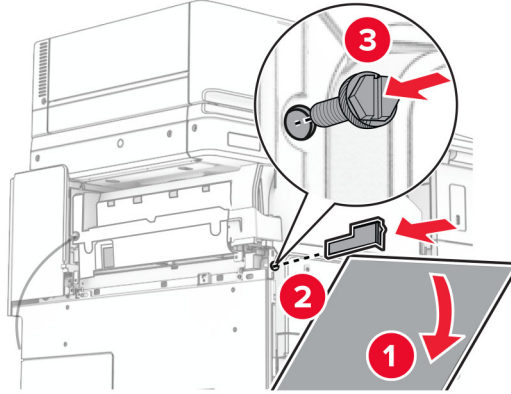

38 Montaj braketini yazıcıya takın.

Not: Vidaların montaj destek plakası üzerindeki işaretlerle hizalandığından emin olun.

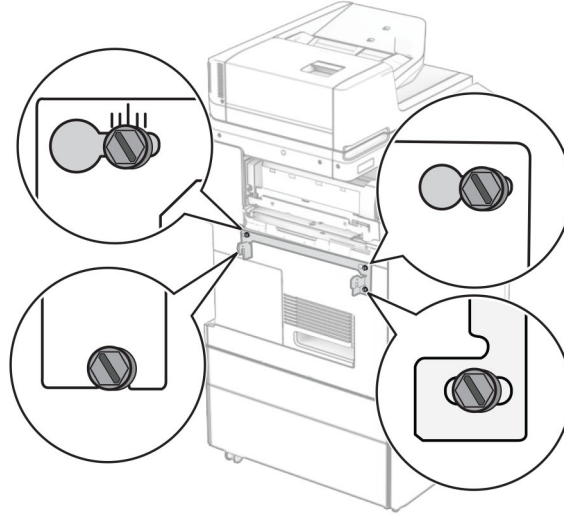
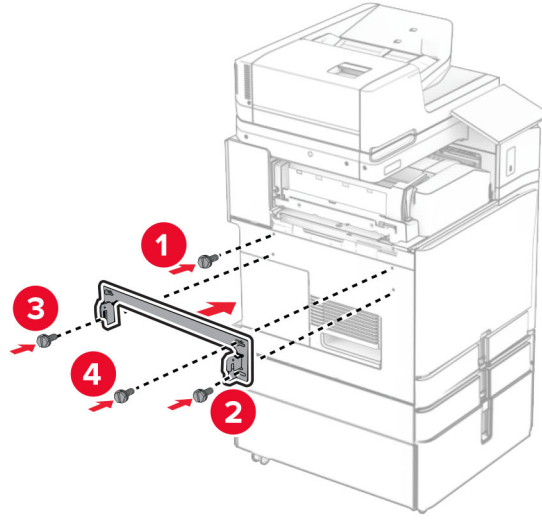

39 Tutucu kapağını açın, vidayı çıkarın ve ardından tutucu kilidini çekin.

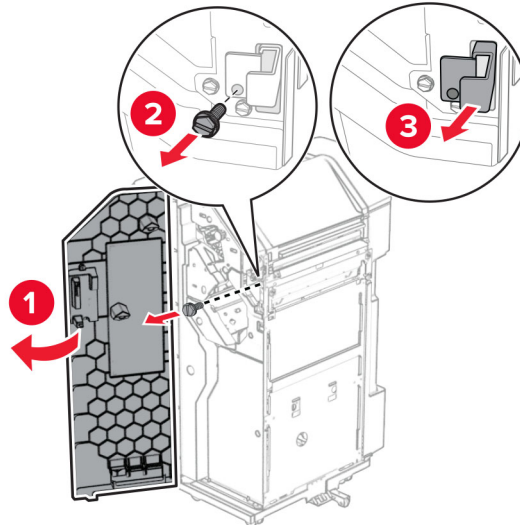

40 Seçenek kablosunu yazıcıya bağlayın.

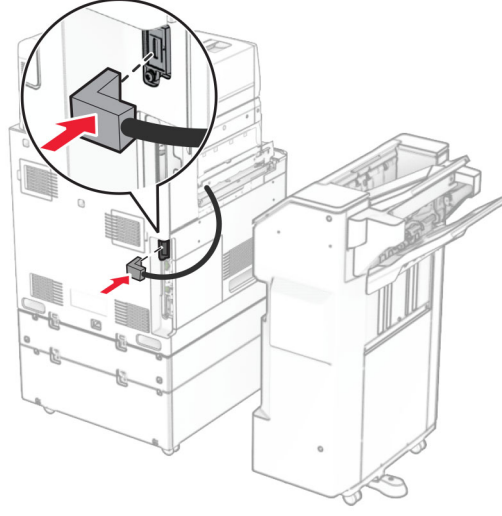

41 Tutucu kablosunu seçeneğe bağlayın.

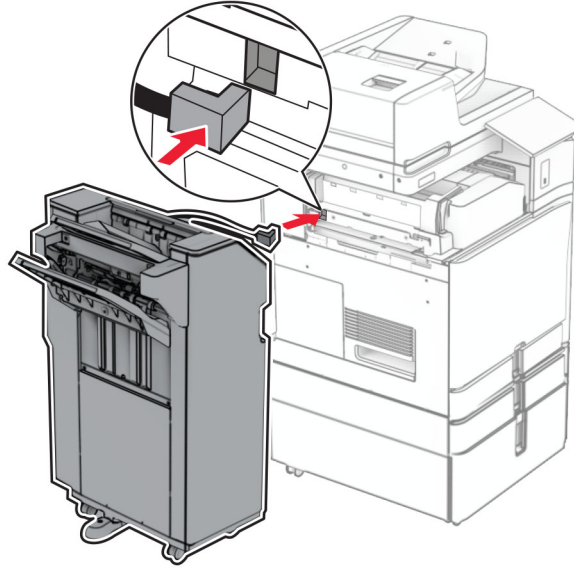

42 Tutucuyu yazıcıya takın.

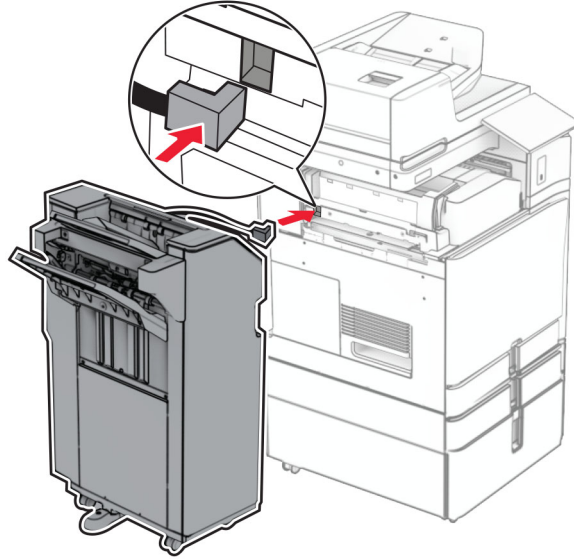

43 Tutucuyu yazıcıya kilitleyin ve ardından vidayı takın.

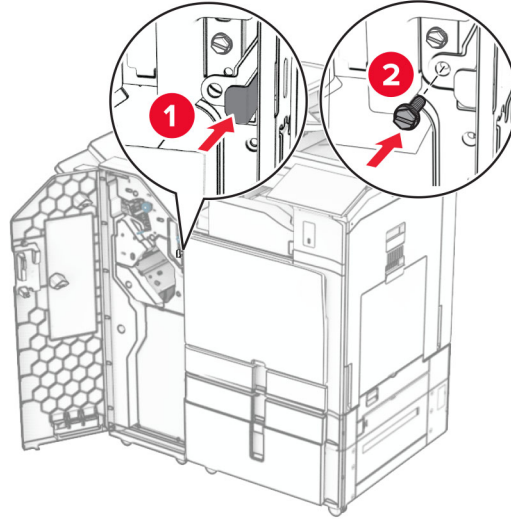

44 Son işlemci kapağını kapatın.

45 Güç kablosunun bir ucunu yazıcıya, diğer ucunu da elektrik prizine takın.

⚠ DİKKAT-YARALANMA TEHLİKESİ: Yangın veya elektrik çarpmasını önlemek için güç kablosunu ürünün yakınındaki ve kolay erişilebilir bir konumdaki uygun bir şekilde tanımlanan ve doğru bir şekilde topraklanan elektrik prizine bağlayın.

46 Yazıcıyı açın.

Kağıt tutucu ve kağıt aktarıcı seçeneğini takma

⚠ DİKKAT—ÇARPILMA TEHLİKESİ: Elektrik çarpması riskini önlemek için yazıcıyı kurduktan bir süre sonra denetleyici anakartına erişiyorsanız veya isteğe bağlı donanım ya da bellek aygıtları takıyorsanız devam etmeden önce yazıcının gücünü kapatın ve güç kablosunu prizden çekin. Yazıcıya bağlı başka aygıtlarınız varsa bu aygıtları kapatın ve yazıcıya giden tüm kablolarını çıkarın.

Not: Bu görev için düz uçlu bir tornavida gerekir.

1 Yazıcıyı kapatın.

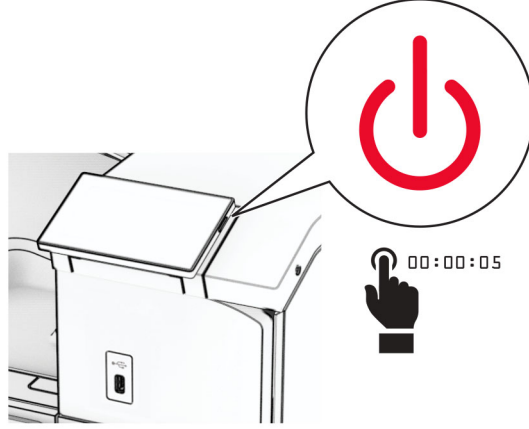

2 Güç kablosunu prizden çekin ve ardından yazıcıdan çıkarın.

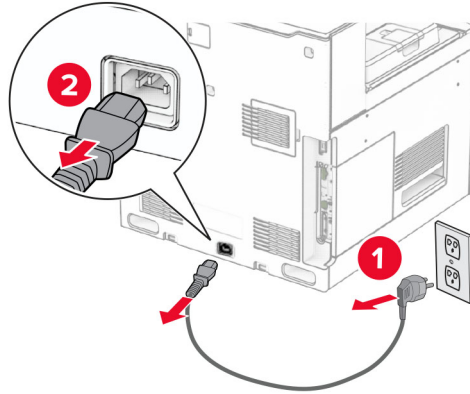

3 Kağıt taşıyıcıyı ambalajından çıkarın.

4 Standart seleyi çıkarın.

Not: Kutuyu atmayın.

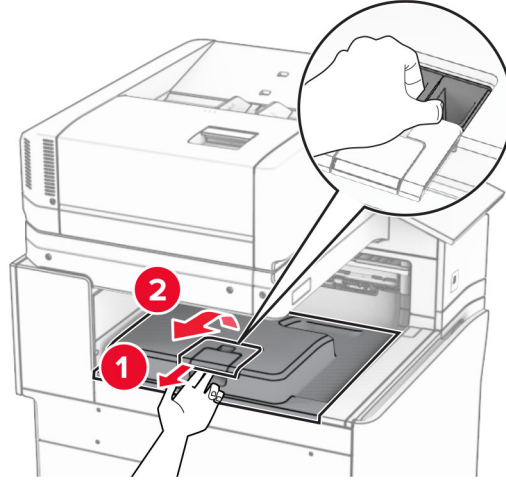

5 Seçeneği takmadan önce, çıkış kutusu bayrağını kapalı konuma getirin.

Not: Seçenek çıkarıldığında, çıkış kutusu bayrağını açık konuma getirin.

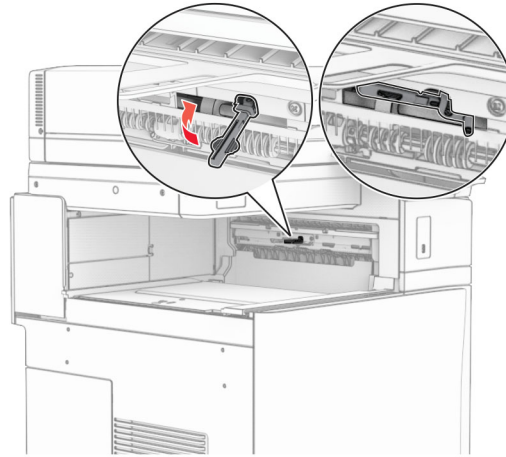

6 Yedek silindiri çıkarın.

Not: Silindiri atmayın.

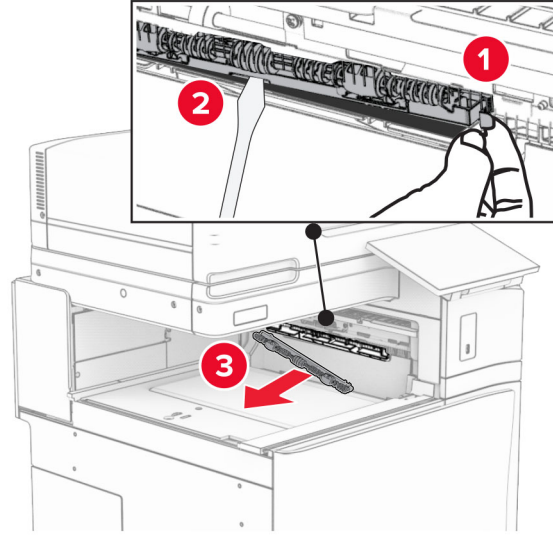

7 Kağıt aktarıcıyla birlikte gelen besleme silindiri bir *tık* sesi duyuluncaya kadar yerine takın.

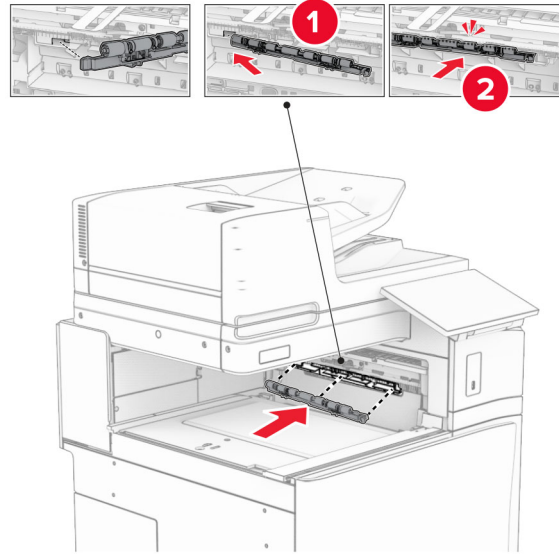

Not: Metal yayın besleme silindirinin önünde olduğundan emin olun.

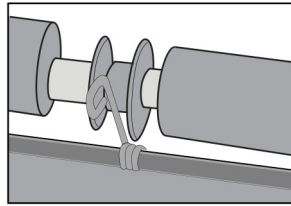

- 8** Silindir kapağını bir *klik* sesiyle yerine oturuncaya kadar bastırarak takın.

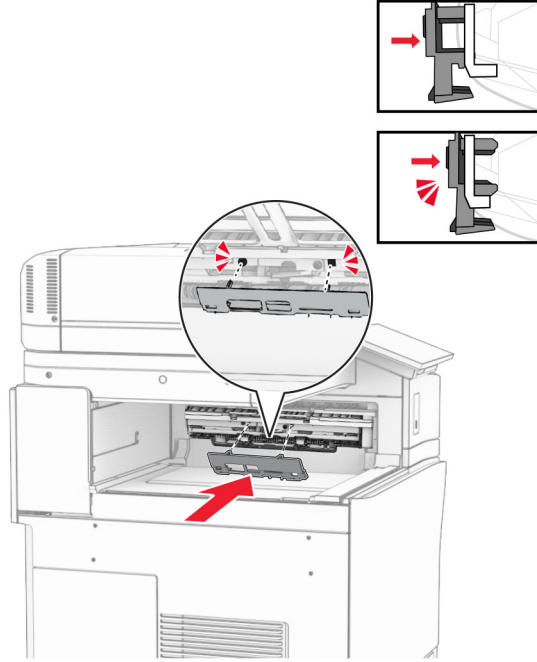

- 9** Ön kapağı açın, ardından yazıcının sol tarafındaki kapağı çıkarın.

Not: Vidayı ve kapağı atmayın.

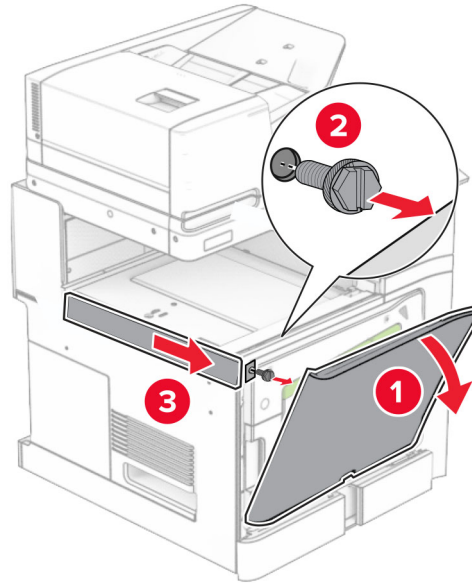

- 10** Ön kapağı kapatın.

- 11** Kağıt aktarıcı konektörü kapağını çıkarın.

Not: Kapağı atmayın.

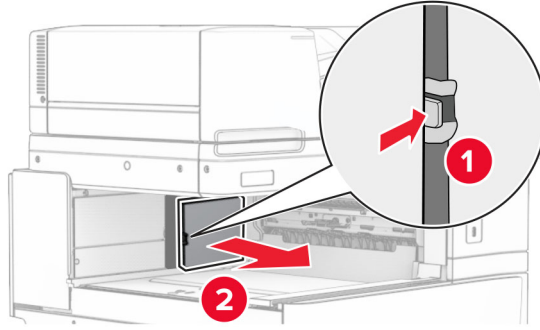

12 Kapağı çıkarın.

Not: Kapağı atmayın.

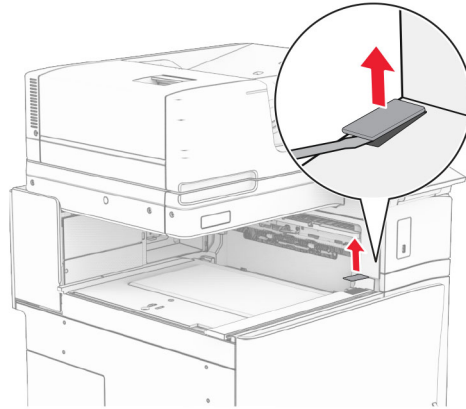

13 Metal desteęi ekleyin.

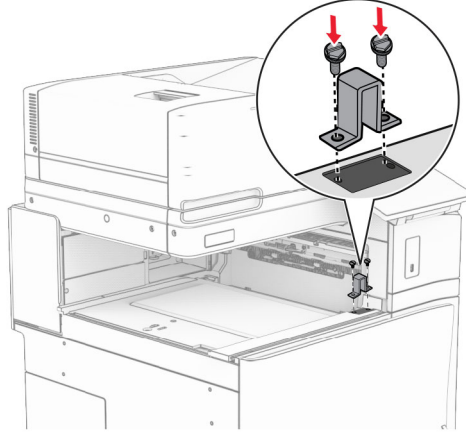

14 Kaęıt nakliyesini takın.

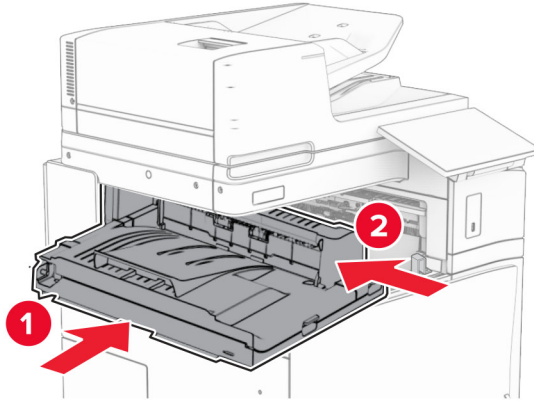

15 G tutamağını açın, ardından vidayı kağıt aktarıcının önüne takın.

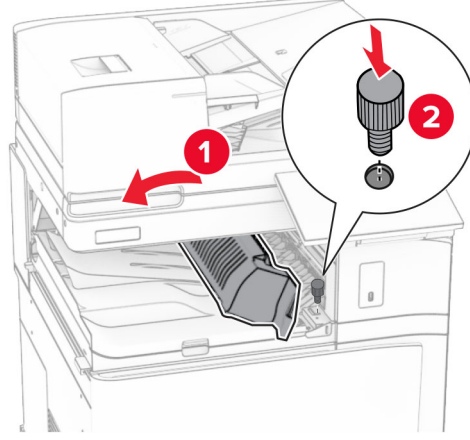

16 G tutamağını kapatın.

17 Vidayı kağıt aktarıcının arkasına takın.

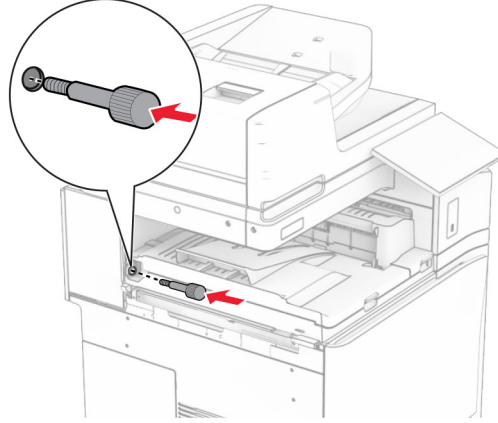

18 Ön kapağı açın, ardından kağıt aktarıcıyla birlikte gelen kapağı yazıcının sol tarafına takın.

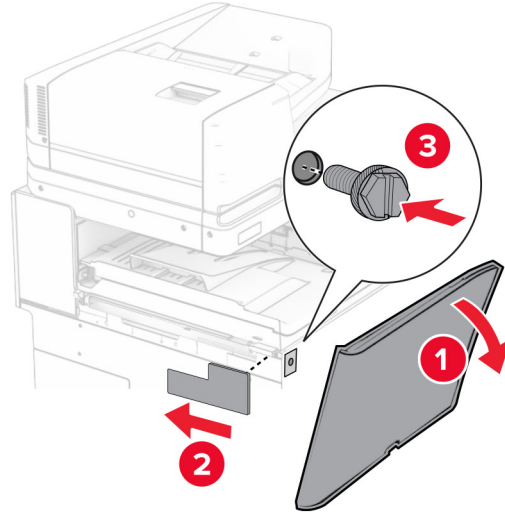

19 Ön kapağı kapatın.

20 Kitapçık sonlandırıcıyı paketinden çıkarın ve tüm ambalaj malzemelerini sökün.

21 Desteği tutucuya takın.

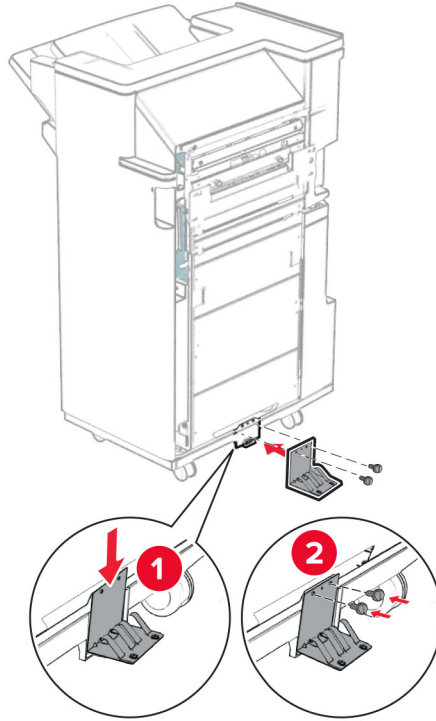

22 Köpük bandı tutucuya takın.

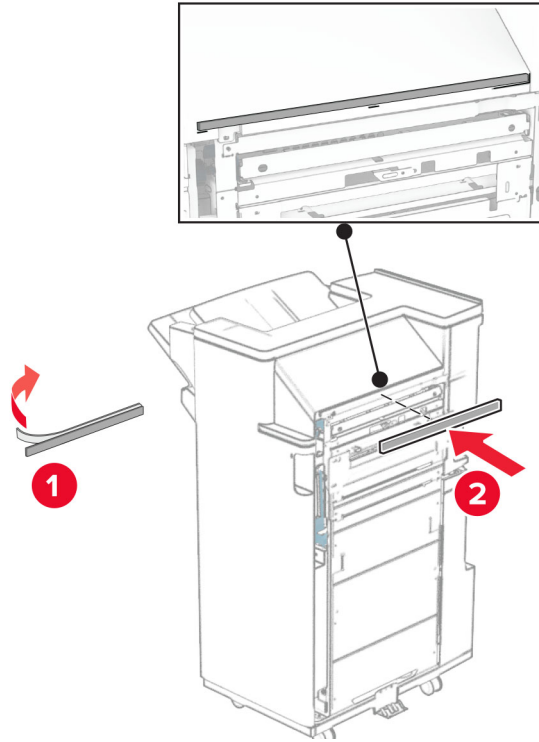

23 Besleme kılavuzunu tutucuya takın.

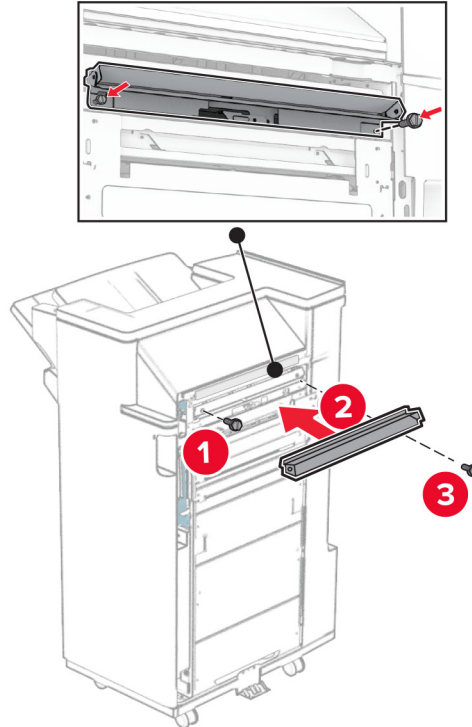

24 Üst kutuyu tutucuya takın.

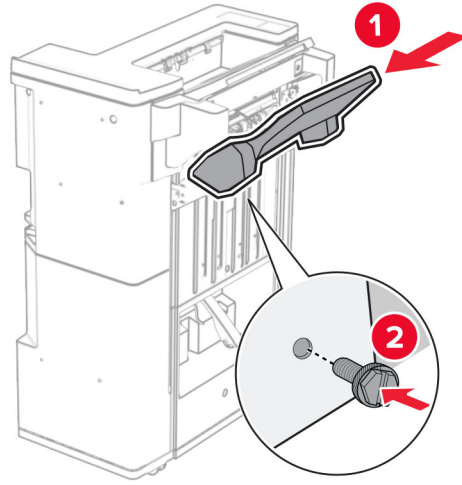

25 Kutu kapağını kaldırın ve ardından alt kutuyu tutucuya takın.

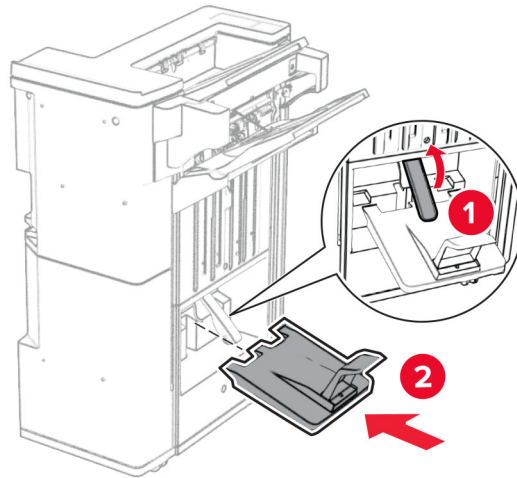

26 Sonlandırıcı kapağını açın.

27 Delgeç kutusundaki ambalaj malzemesini çıkarın ve ardından tutucuya yerleştirin.

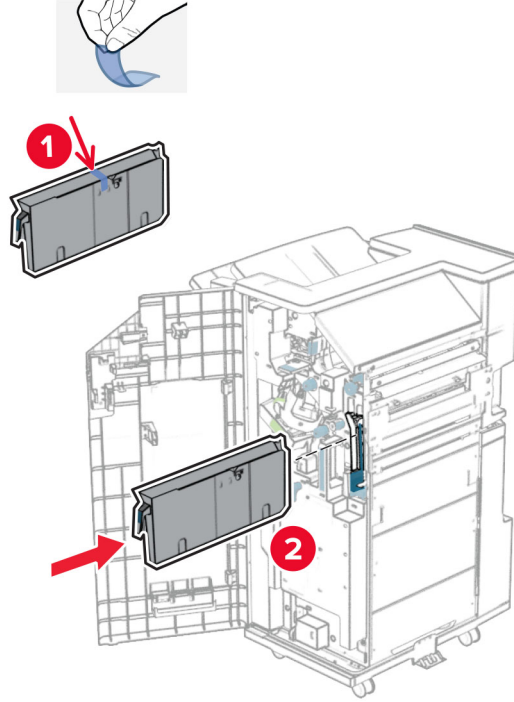

28 Kutu genişleticiyi tutucu kutusuna yerleştirin.

Notlar:

- Kutu genişletici, A3 boyutunda kağıt için veya daha uzun ve yüksek nem koşullarında kağıdın yığılması için kullanılır.
- Kutu genişletici kullanılırken kutu kapasitesi azalır.

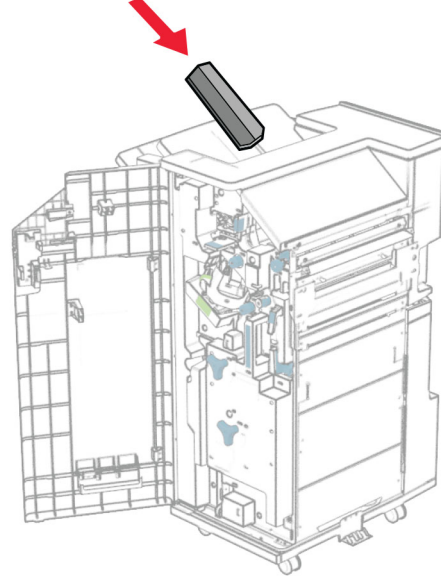

29 Sepeti tutucunun arkasına takın.

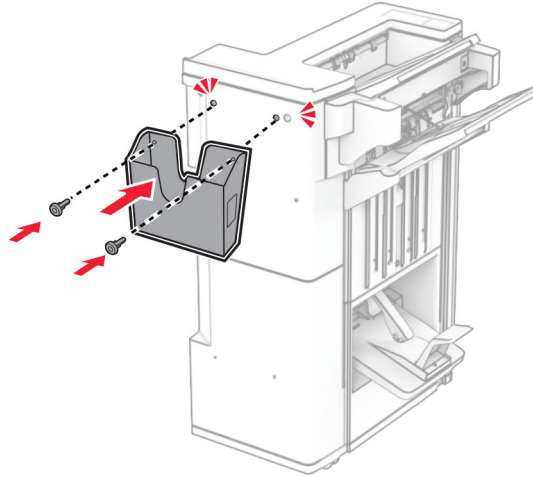

30 Son işlemci kapağını kapatın.

31 Montaj braketini yazıcıya takın.

Not: Vidaların montaj destek plakası üzerindeki işaretlerle hizalandığından emin olun.

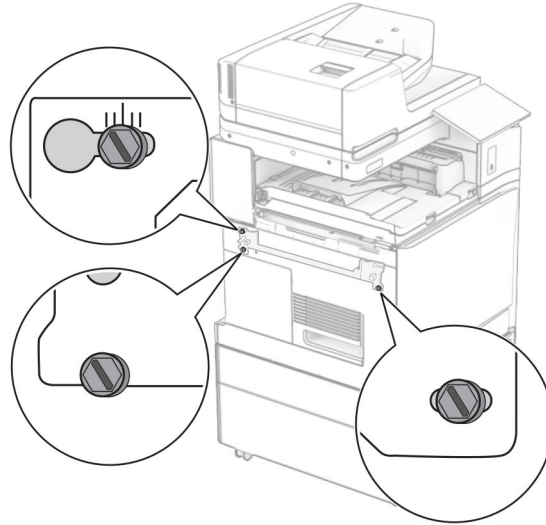
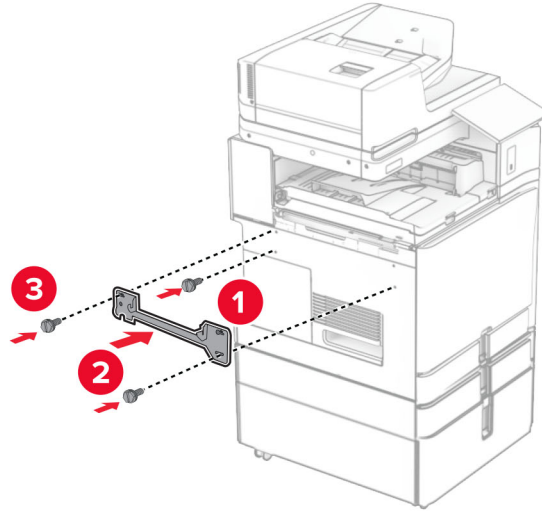

32 Kağıt aktarıcıyla birlikte gelen desteği yazıcıya takın.

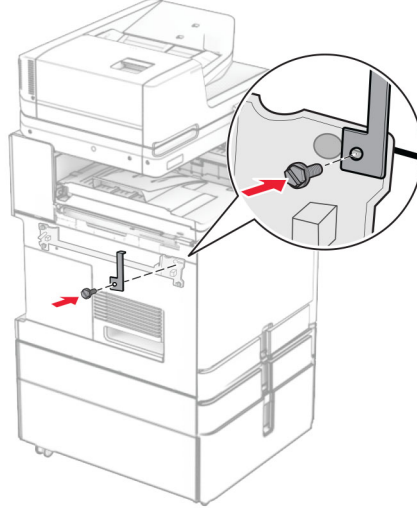

33 Tutucu kapağını açın, vidayı çıkarın ve ardından tutucu kilidini çekin.

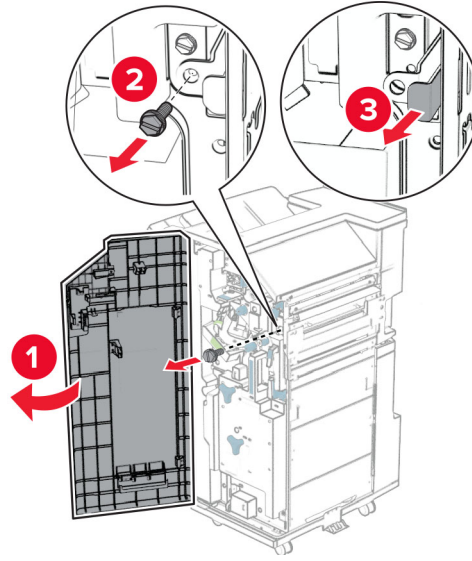

34 Tutucuyu yazıcıya takın.

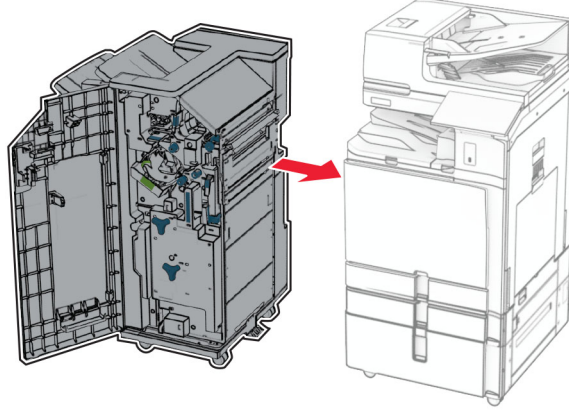

35 Tutucuyu yazıcıya kilitleyin ve ardından vidayı takın.

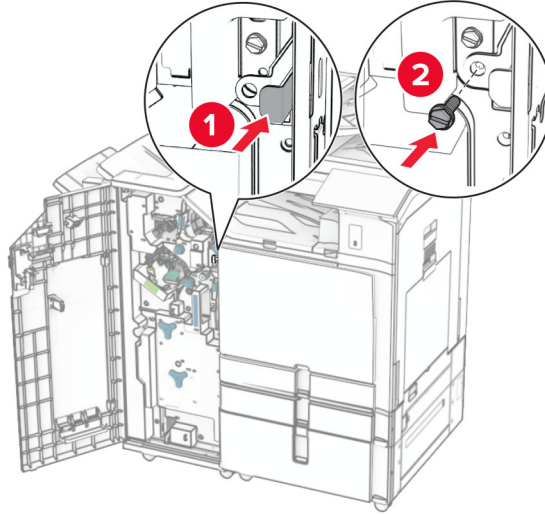

36 Son işlemci kapağını kapatın.

37 Tutucu kablosunu yazıcıya bağlayın.

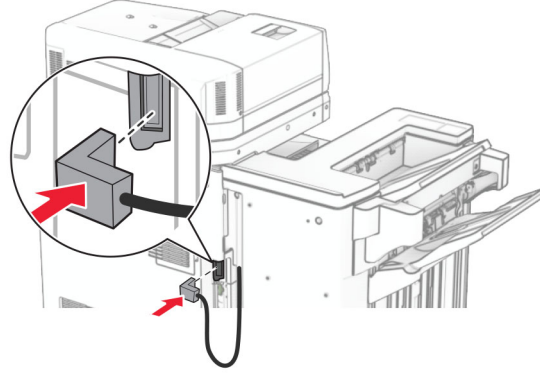

38 Güç kablosunun bir ucunu yazıcıya, diğer ucunu da elektrik prizine takın.

⚠ DİKKAT—YARALANMA TEHLİKESİ: Yangın veya elektrik çarpmasını önlemek için güç kablosunu ürünün yakınındaki ve kolay erişilebilir bir konumdaki uygun bir şekilde tanımlanan ve doğru bir şekilde topraklanan elektrik prizine bağlayın.

39 Yazıcıyı açın.

Kitapçık tutucuyu ve katlama seçeneğine sahip kağıt aktarıcılığı takma

⚠ DİKKAT—ÇARPILMA TEHLİKESİ: Elektrik çarpması riskini önlemek için yazıcıyı kurduktan bir süre sonra denetleyici anakartına erişiyorsanız veya isteğe bağlı donanım ya da bellek aygıtları takıyorsanız devam etmeden önce yazıcının gücünü kapatın ve güç kablosunu prizden çekin. Yazıcıya bağlı başka aygıtlarınız varsa bu aygıtları kapatın ve yazıcıya giden tüm kablolarını çıkarın.

Not: Bu görev için düz uçlu bir tornavida gerekir.

1 Yazıcıyı kapatın.

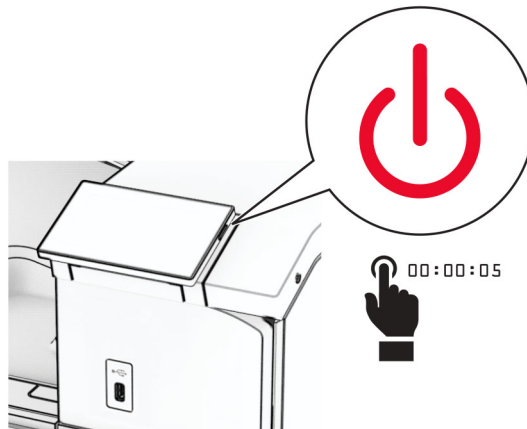

2 Güç kablosunu prizden çekin ve ardından yazıcıdan çıkarın.

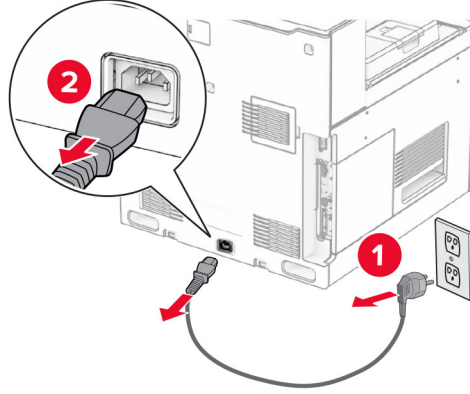

3 Katlama seçeneğine sahip kağıt aktarıcılığı ambalajından çıkarın.

4 Standart seleyi çıkarın.

Not: Kutuyu atmayın.

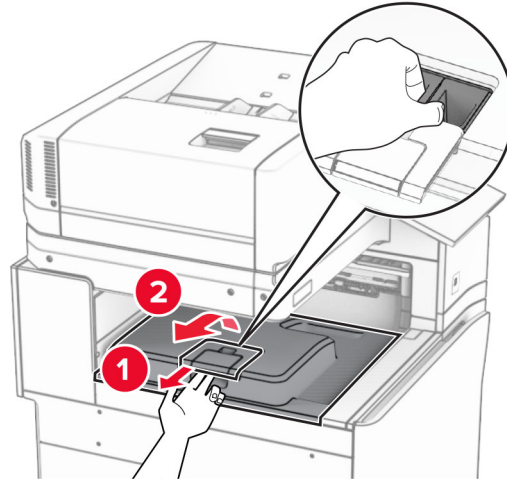

5 Seçeneği takmadan önce, çıkış kutusu bayrağını kapalı konuma getirin.

Not: Seçenek çıkarıldığında, çıkış kutusu bayrağını açık konuma getirin.

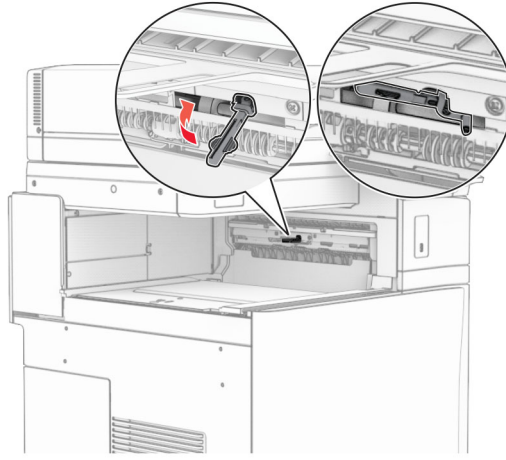

6 Yedek silindiri çıkarın.

Not: Silindiri atmayın.

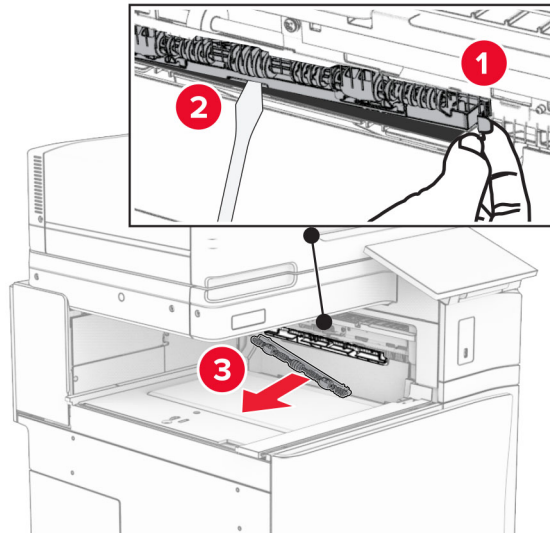

7 Seçenekle birlikte gelen besleme silindirini bir *tık* sesi duyuluncaya kadar yerine takın.

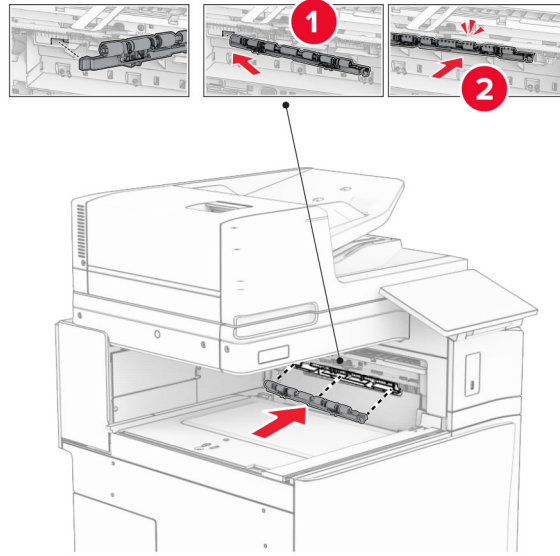

Not: Metal yayın besleme silindirinin önünde olduğundan emin olun.

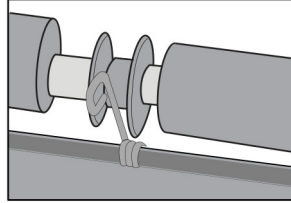

8 Silindir kapağını bir *klik* sesiyle yerine oturuncaya kadar bastırarak takın.

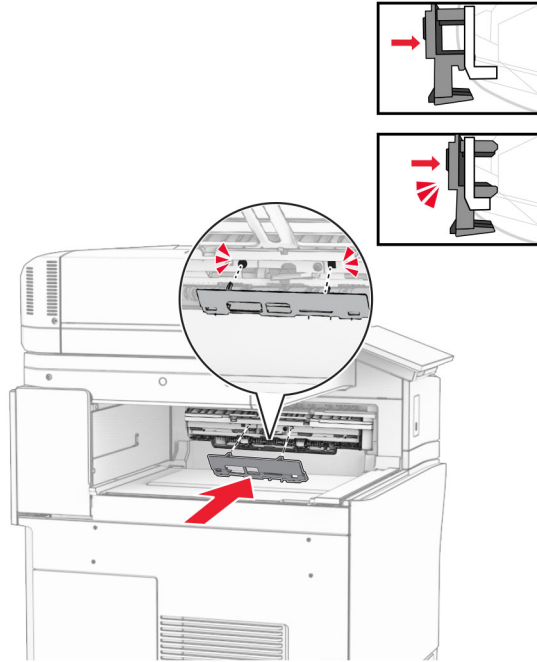

9 Ön kapağı açın, ardından yazıcının sol tarafındaki kapağı çıkarın.

Not: Vidayı ve kapağı atmayın.

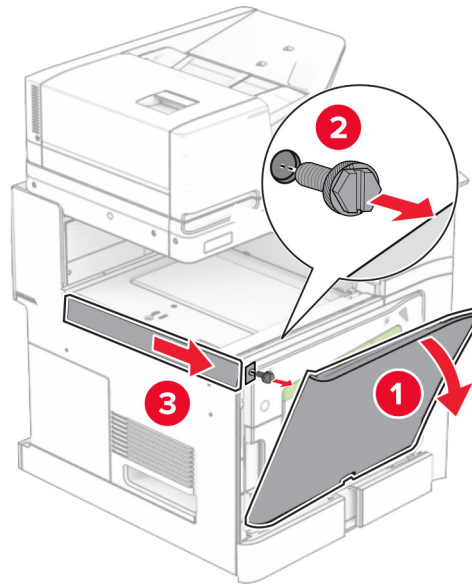

10 Ön kapağı kapatın.

11 Kağıt aktarıcı konektörü kapağını çıkarın.

Not: Kapağı atmayın.

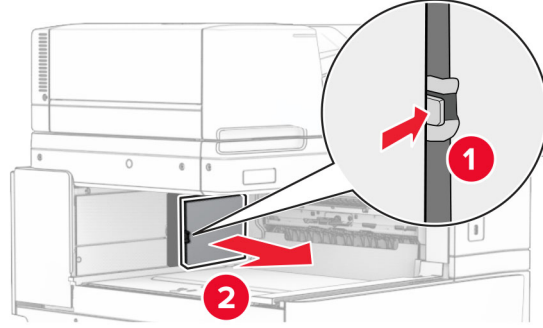

12 Sol arka kapağı çıkarın.

Not: Vidayı ve kapağı atmayın.

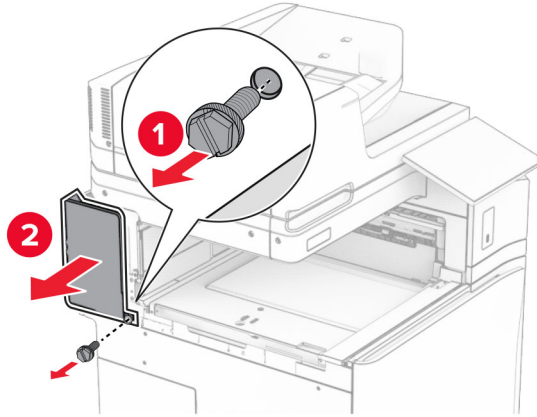

13 İç kutu kapağını çıkarın.

Not: Vidayı ve kapağı atmayın.

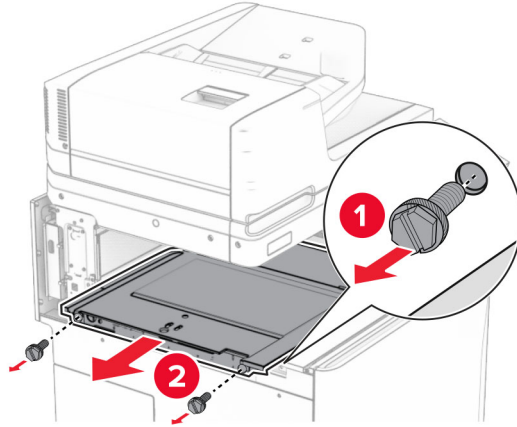

14 Hizalayın ve ardından seçenikle birlikte gelen iç kutu kapağını takın.

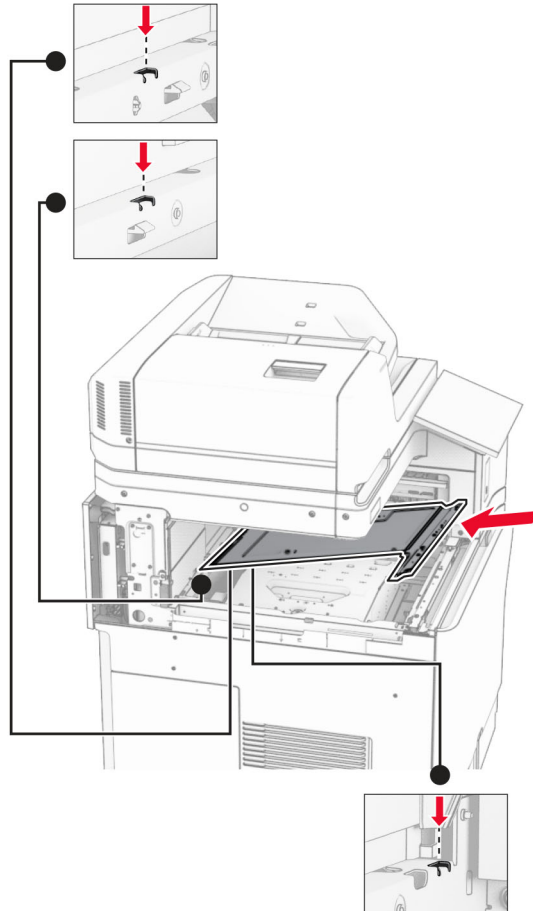

15 Vidaları iç kutusu kapağına takın.

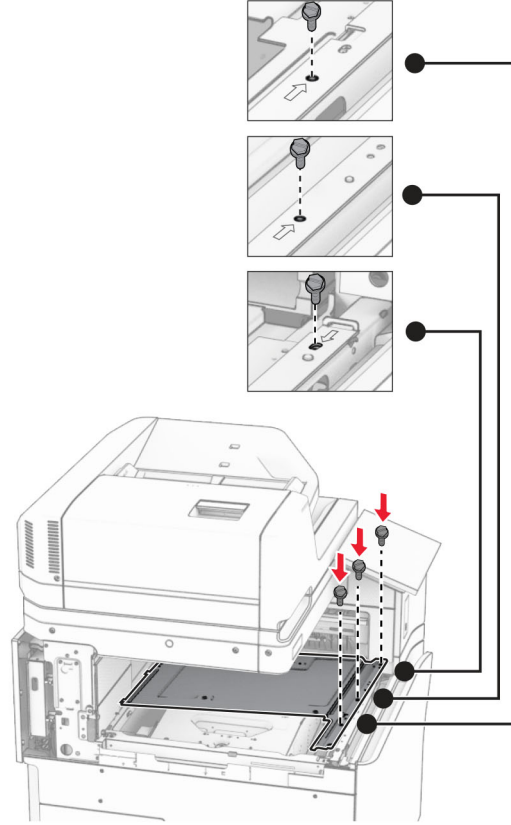

16 Köpük bant parçalarını seçeneğe takın.

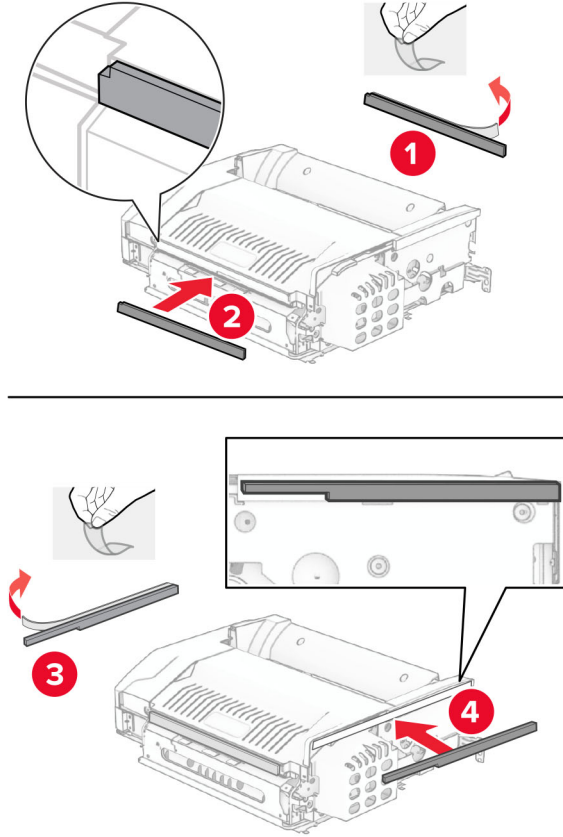

17 F kapağını açın ve ardından vidaları sıkın.

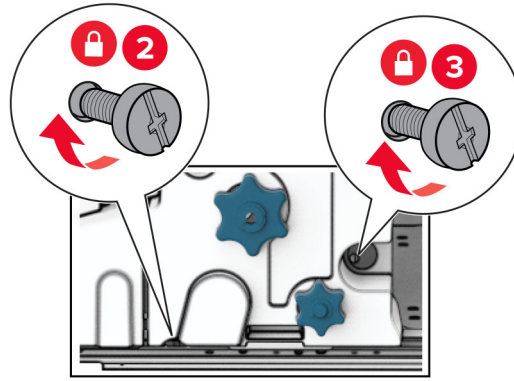
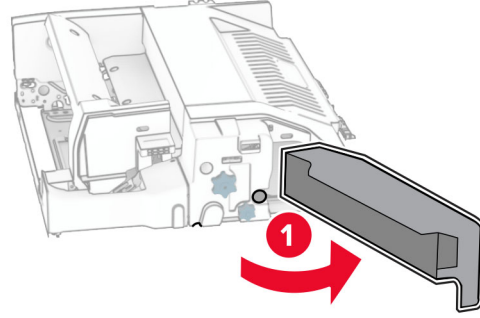

18 F kapağını kapatın.

19 Desteği seçeneğe takın.

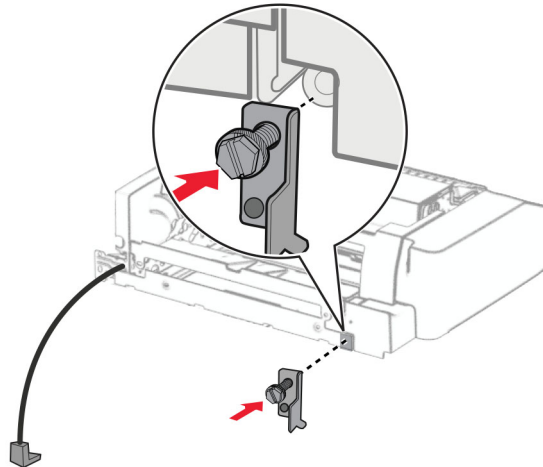

20 Seçeneği yerleştirin.

Not: Metal desteğin yazıcının önünde olduğundan emin olun.

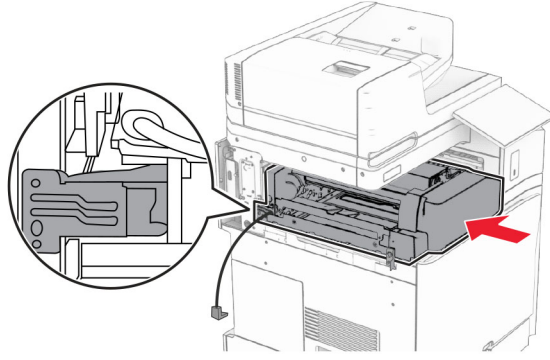

21 F kapağını açın ve ardından seçenikle birlikte gelen tornavidayı kullanarak vidayı takın.

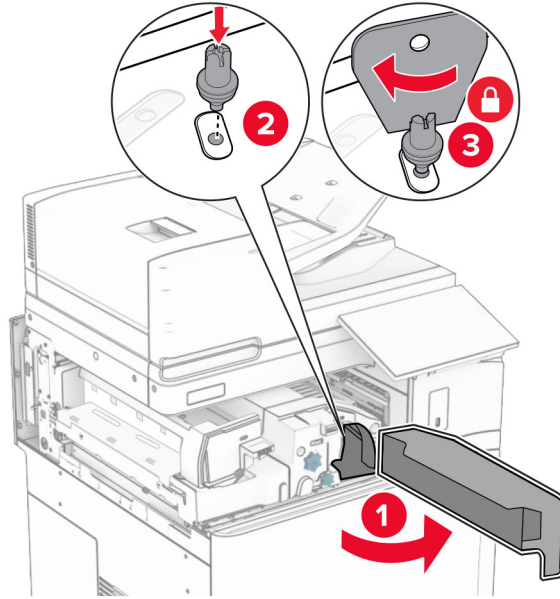

22 F kapağını kapatın.

23 Vidaları seçeneğe takın.

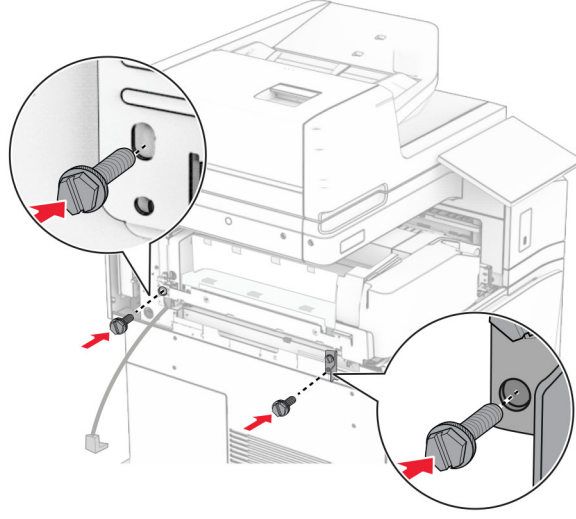

24 Sol arka kapağı takın.

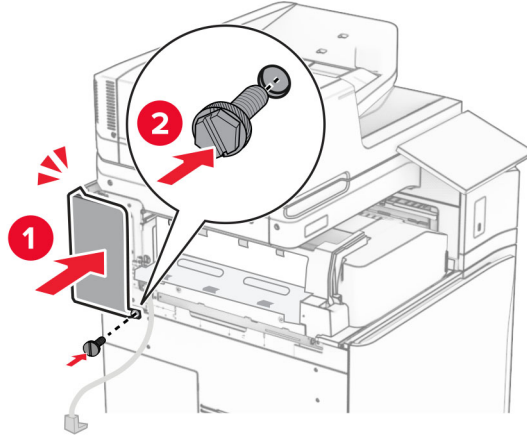

25 Kitapçık sonlandırıcıyı paketinden çıkarın ve tüm ambalaj malzemelerini sökün.

26 Desteđi tutucuya takın.

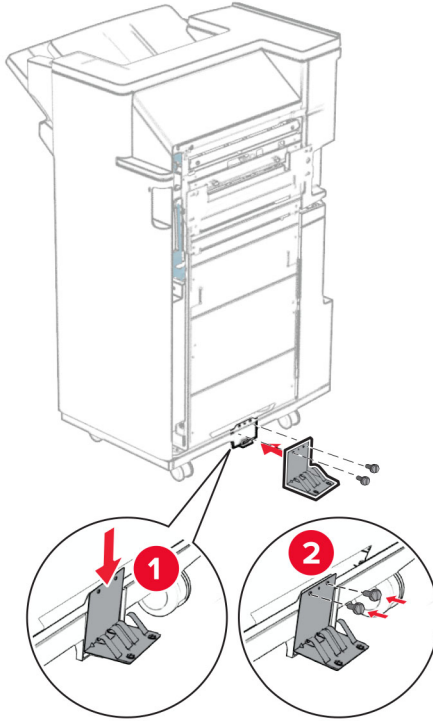

27 Köpük bandı tutucuya takın.

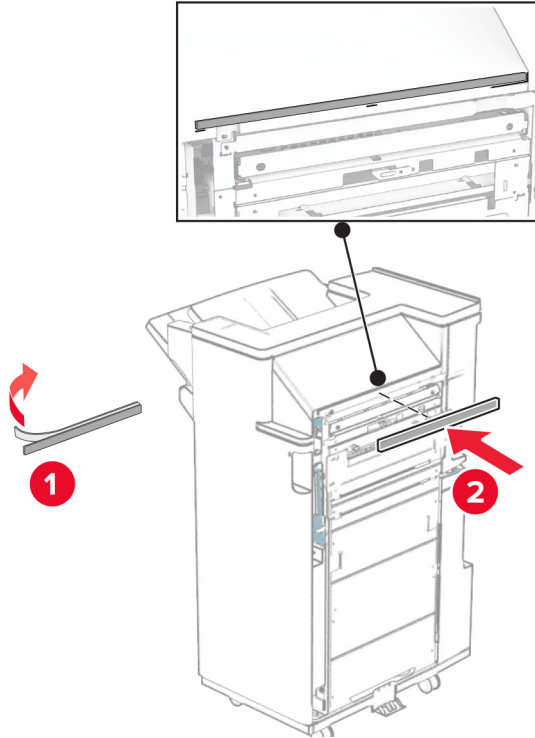

28 Besleme kılavuzunu tutucuya takın.

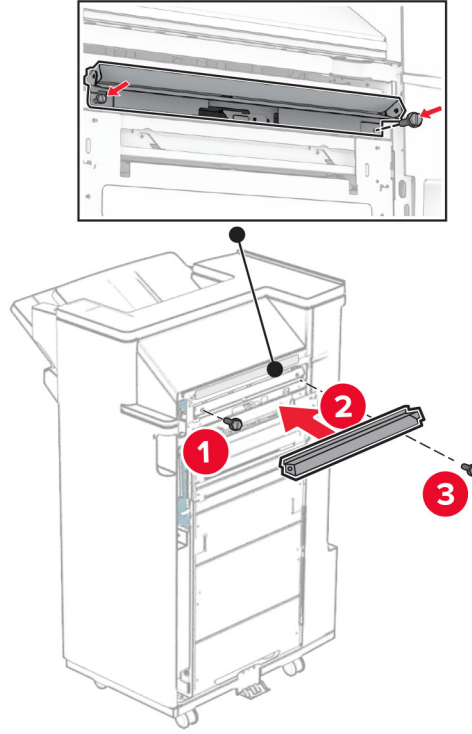

29 Üst kutuyu tutucuya takın.

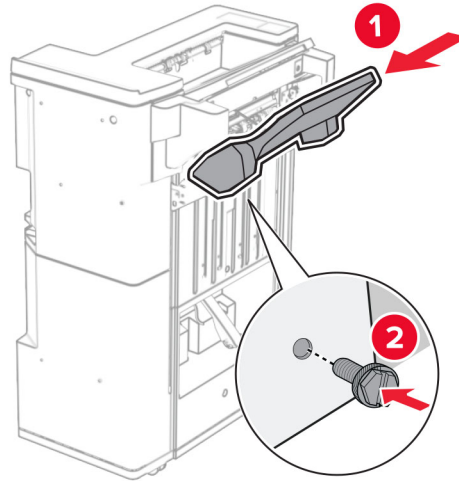

30 Kutu kapağını kaldırın ve ardından alt kutuyu tutucuya takın.

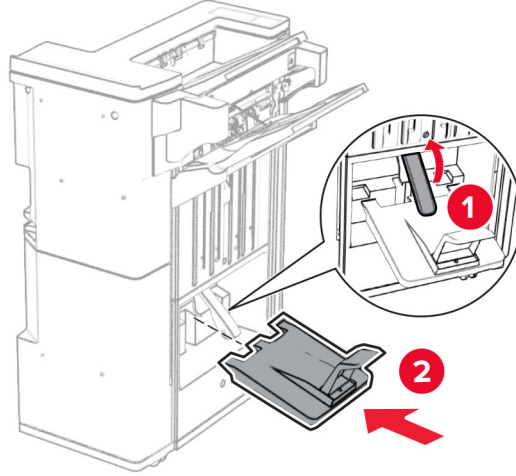

31 Sonlandırıcı kapağını açın.

32 Delgeç kutusundaki ambalaj malzemesini çıkarın ve ardından tutucuya yerleştirin.

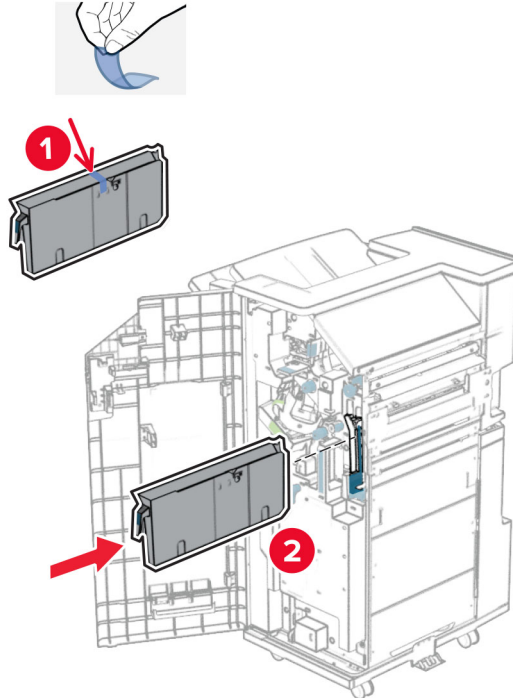

33 Kutu geniřleticiyi tutucu kutusuna yerleřtirin.

Notlar:

- Kutu geniřletici, A3 boyutunda kağıt için veya daha uzun ve yksek nem kořullarında kağıdın yığılanması için kullanılır.
- Kutu geniřletici kullanılırken kutu kapasitesi azalır.

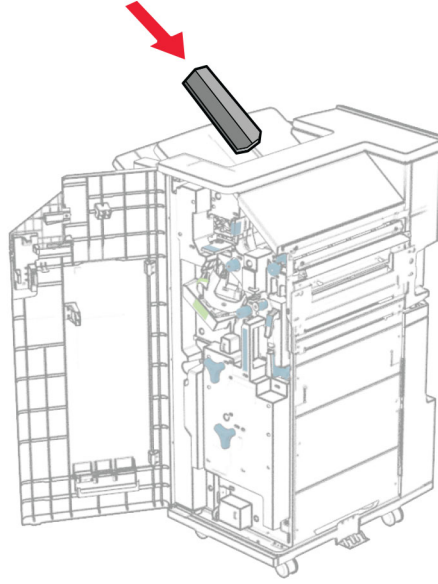

34 Sepeti tutucunun arkasına takın.

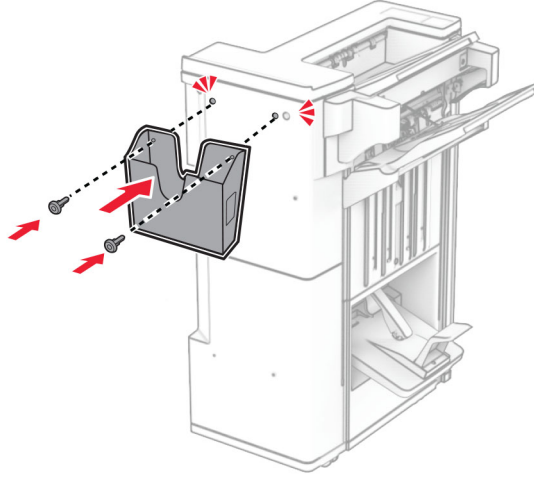

35 Son işlemci kapağını kapatın.

36 Kutu kapaklarını kaldırın ve ardından hizalayıp kapağı seçeneğe takın.

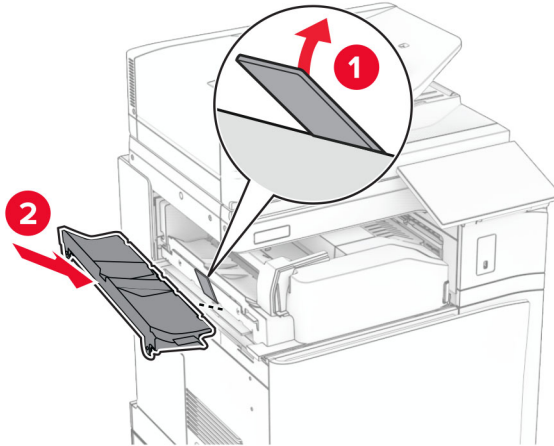

37 Vidaları takın.

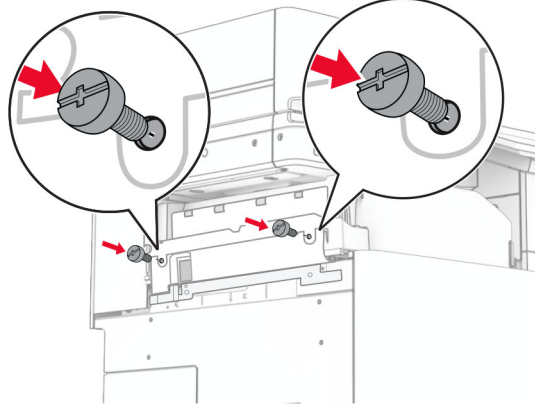

38 Ön kapağı açın ve ardından bu seçenikle birlikte gelen trim kapağını takın.

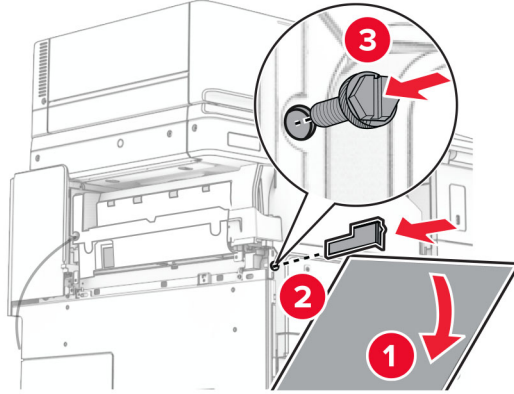

39 Montaj braketini yazıcıya takın.

Not: Vidaların montaj destek plakası üzerindeki işaretlerle hizalandığından emin olun.

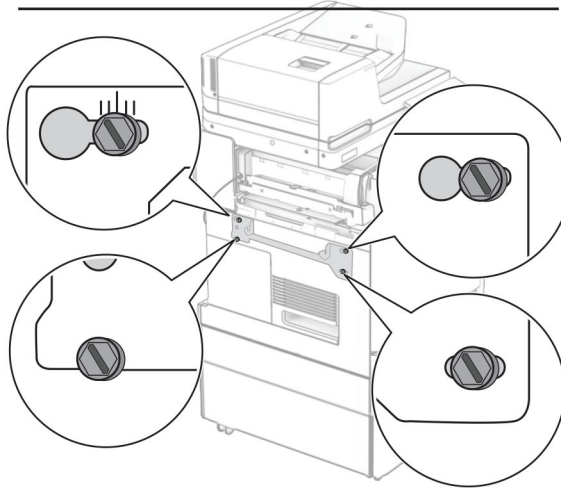
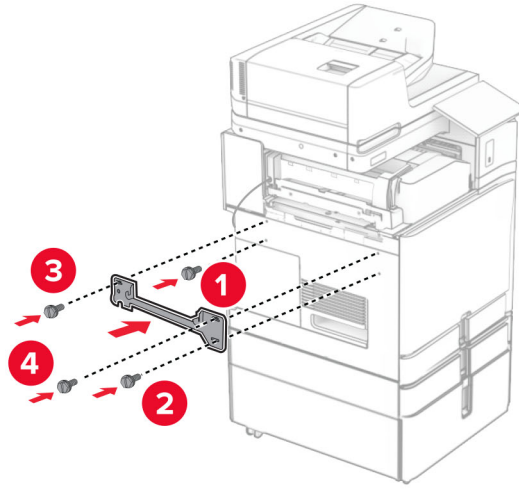

40 Tutucu kapağını açın, vidayı çıkarın ve ardından tutucu kilidini çekin.

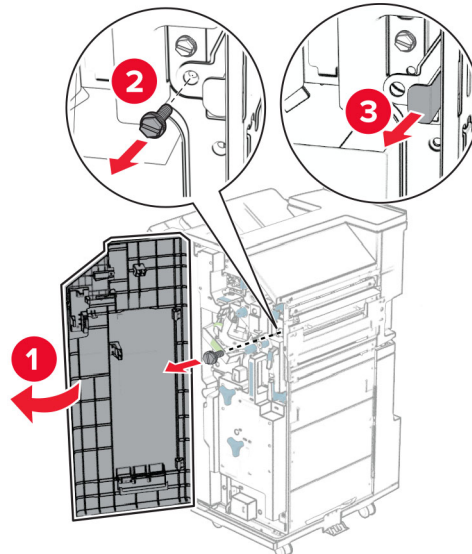

41 Seçenek kablosunu yazıcıya bağlayın.

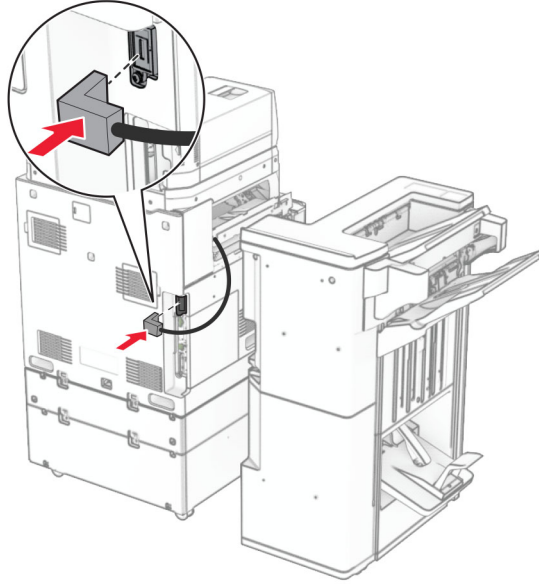

42 Tutucu kablosunu seçeneğe bağlayın.

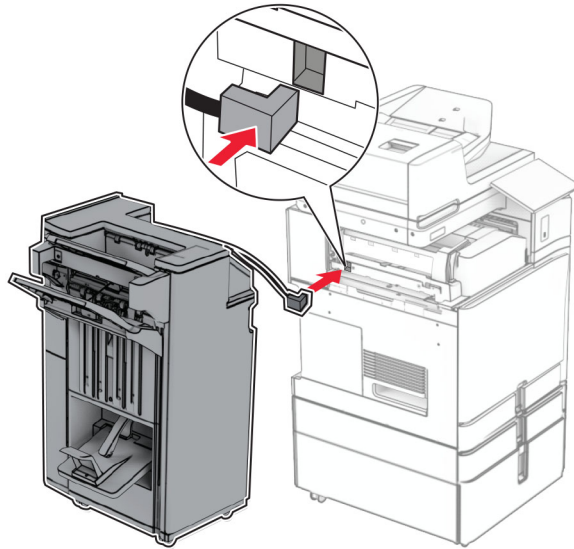

43 Tutucuyu yazıcıya takın.

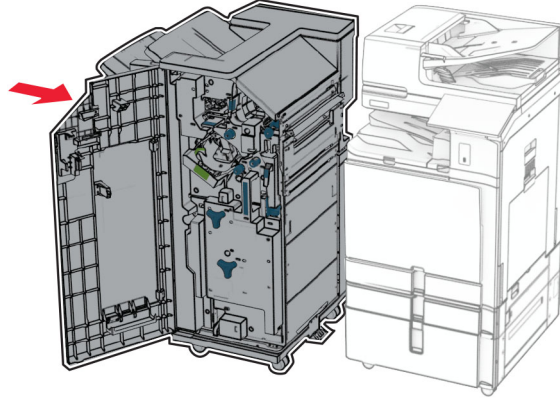

44 Tutucuyu yazıcıya kilitleyin ve ardından vidayı takın.

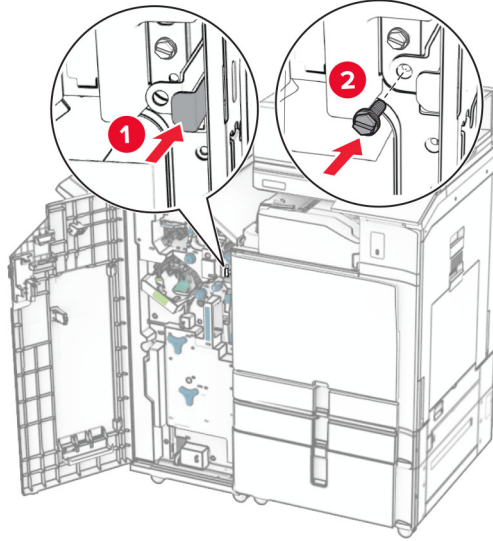

45 Son işlemci kapağını kapatın.

46 Güç kablosunun bir ucunu yazıcıya, diğer ucunu da elektrik prizine takın.



DİKKAT-YARALANMA TEHLİKESİ: Yangın veya elektrik çarpmasını önlemek için güç kablosunu ürünün yakınındaki ve kolay erişilebilir bir konumdaki uygun bir şekilde tanımlanan ve doğru bir şekilde topraklanan elektrik prizine bağlayın.

47 Yazıcıyı açın.

Klavye rafını takma

1 Yazıcıyı kapatın.

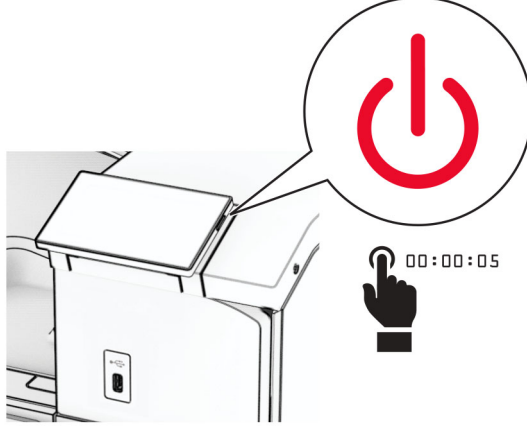

2 B kapağını açın.

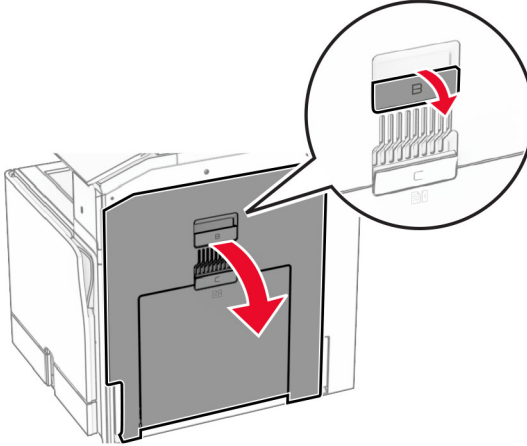

3 Ön kapağı çıkarın ve ardından B kapağını kapatın.

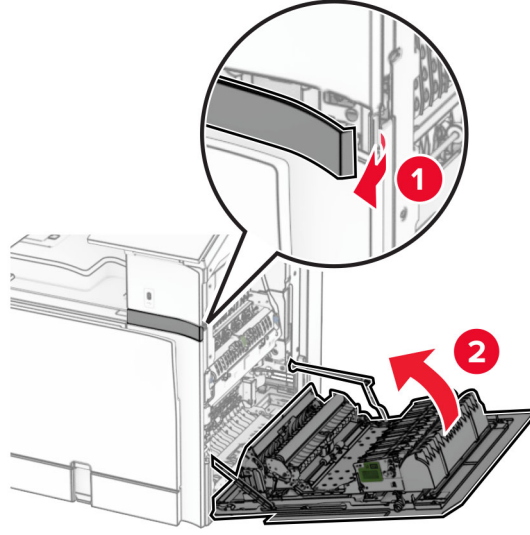

4 Klavye rafını ambalajından çıkarın.

5 Klavye kablosunu rafa takın.

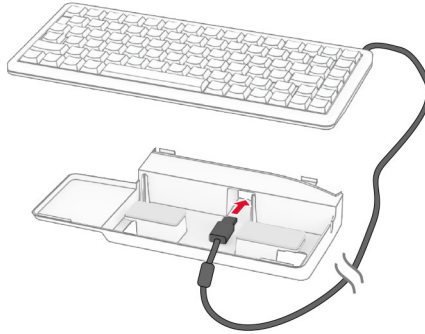

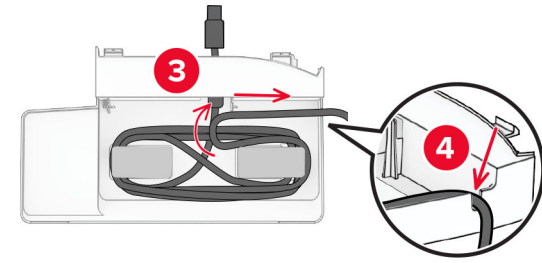
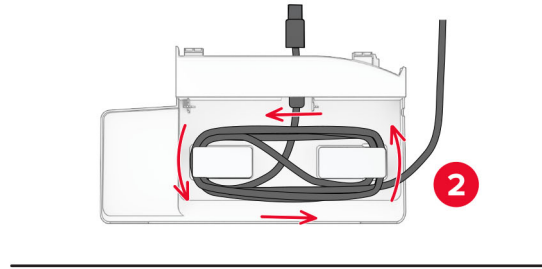
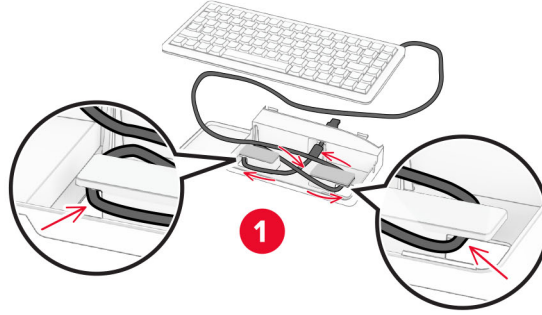
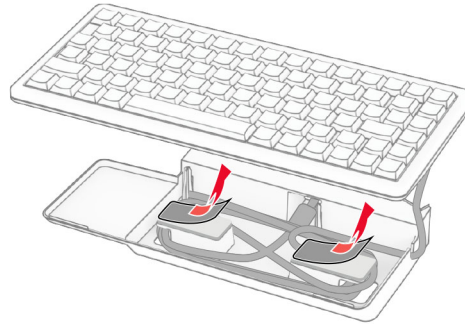
6 Kabloyu rafın içinden geçirin.**7** Yapışkan kapağı çıkarın.

8 Hizalayın ve klavyeyi tabana takın.

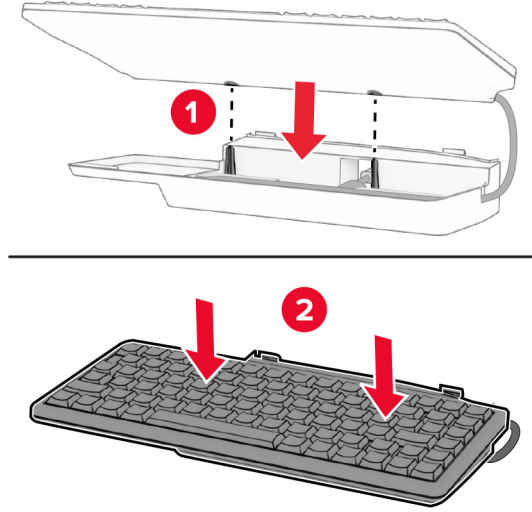

9 Rafi hizalayın, klavye kablosunu yazıcıya bağlayın, rafı takın ve ardından yazıcıya bağlayın.

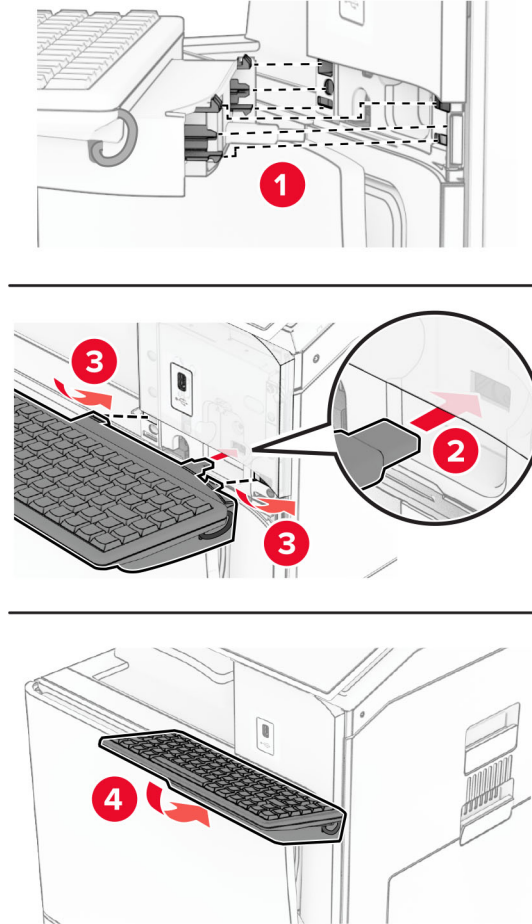

10 Yazıcıyı açın.

Faks kartı takma

⚠ DİKKAT—ÇARPILMA TEHLİKESİ: Elektrik çarpması riskini önlemek için yazıcıyı kurduktan bir süre sonra denetleyici anakartına erişiyorsanız veya isteğe bağlı donanım ya da bellek aygıtları takıyorsanız devam etmeden önce yazıcının gücünü kapatın ve güç kablosunu prizden çekin. Yazıcıya bağlı başka aygıtlarınız varsa bu aygıtları kapatın ve yazıcıya giden tüm kablolarını çıkarın.

Not: Bu görev için düz uçlu bir tornavida gerekir.

1 Yazıcıyı kapatın.

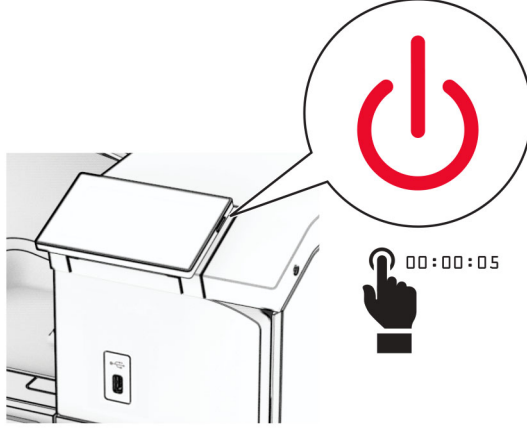

2 Güç kablosunu prizden çekin ve ardından yazıcıdan çıkarın.

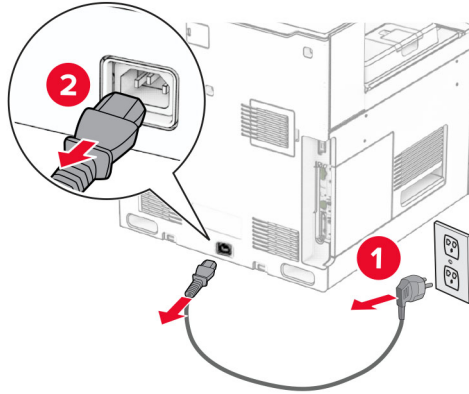

3 Denetleyici anakartı erişim kapağını açın.

Uyarı—Hasar Tehlikesi: Denetleyici anakartının elektronik bileşenleri statik elektrikten kolaylıkla zarar görür. Denetleyici anakartının elektronik bileşenlerine dokunmadan önce yazıcının üzerindeki bir metal yüzeye dokununuz.

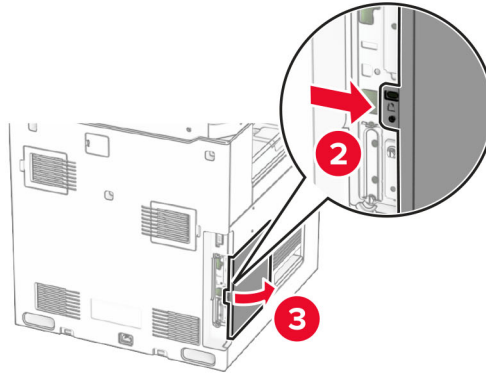
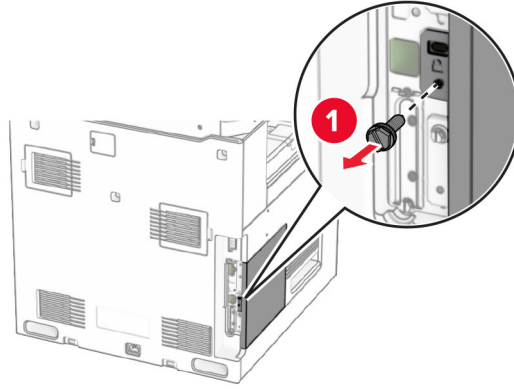

4 Faks bağlantı noktası kapağını çıkarın.

Not: Vidayı ve kapağı atmayın.

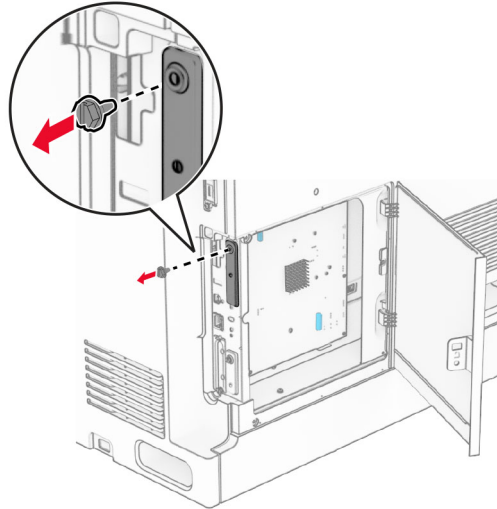

5 Faks kartını paketinden çıkarın.

6 Faks kablosunu denetleyici anakartına bağlayın.

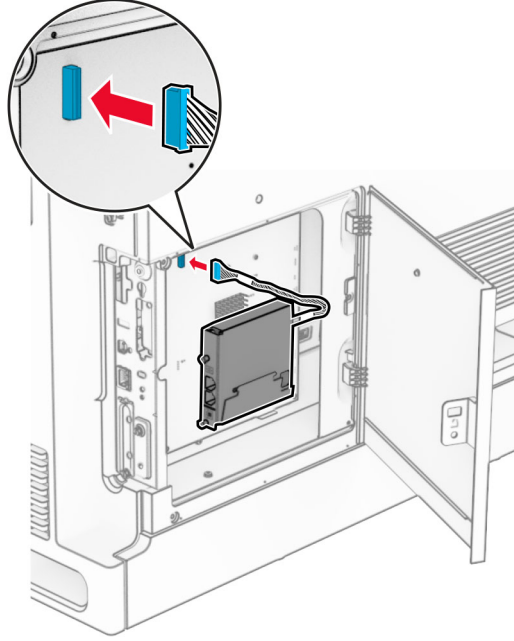

7 Hizalayın ve faks kartını yazıcıya takın.

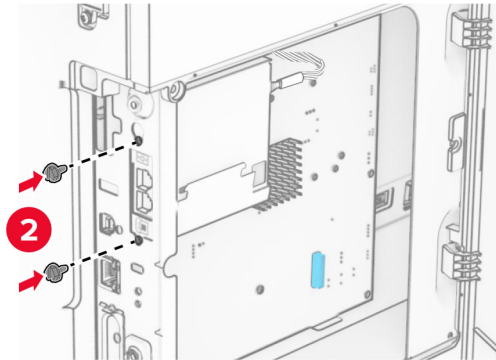
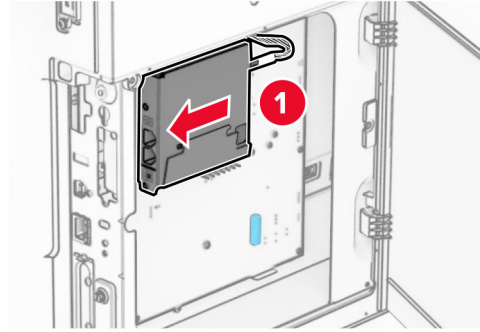

- 8 Denetleyici anakartı erişim kapağını yerine gelene oturma *tık* sesi duyulana kadar kapatın ve ardından vidayı takın.

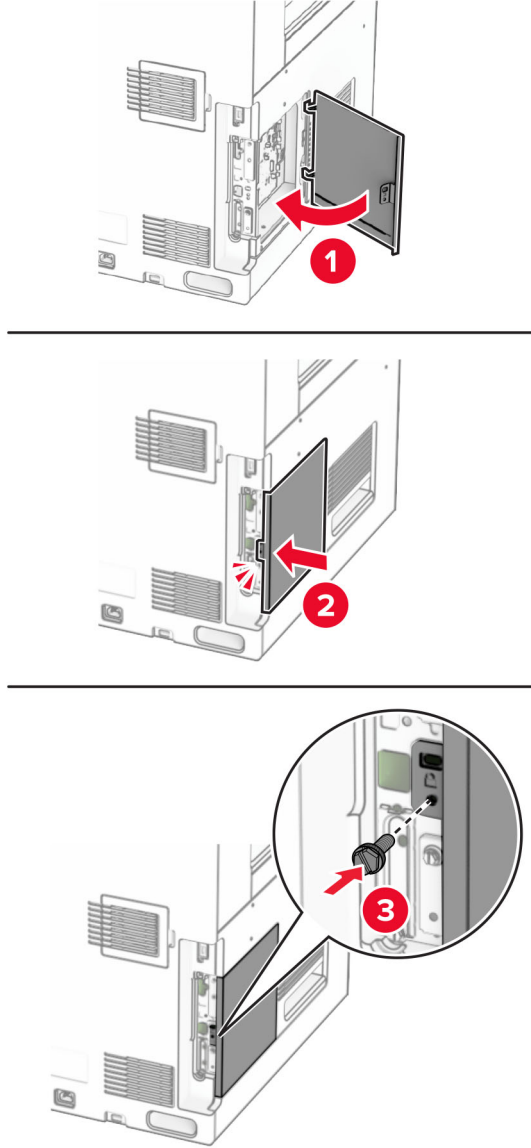

- 9 Güç kablosunun bir ucunu yazıcıya, diğer ucunu da elektrik prizine takın.

⚠ DİKKAT-YARALANMA TEHLİKESİ: Yangın veya elektrik çarpması riskini önlemek için güç kablosunu ürünün yakınındaki ve kolay erişilebilir bir konumdaki uygun şekilde tanımlanmış ve doğru şekilde topraklanmış bir elektrik prizine bağlayın.

- 10 Yazıcıyı açın.

Kart okuyucuyu takma

⚠ DİKKAT—ÇARPILMA TEHLİKESİ: Elektrik çarpması riskini önlemek için yazıcıyı kurduktan bir süre sonra denetleyici anakartına erişiyorsanız veya isteğe bağlı donanım ya da bellek aygıtları takıyorsanız devam etmeden önce yazıcının gücünü kapatın ve güç kablosunu prizden çekin. Yazıcıya bağlı başka aygıtlarınız varsa bu aygıtları kapatın ve yazıcıya giden tüm kablolarını çıkarın.

1 Yazıcıyı kapatın.

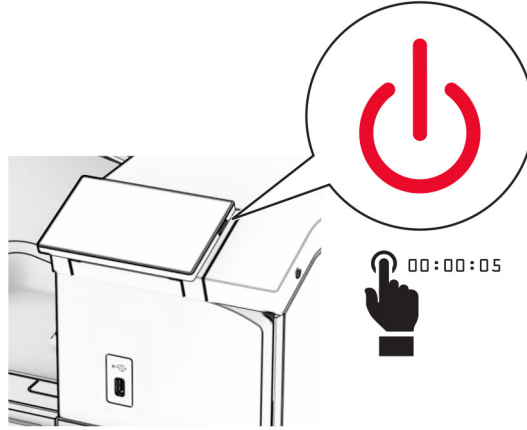

2 B kapağını açın.

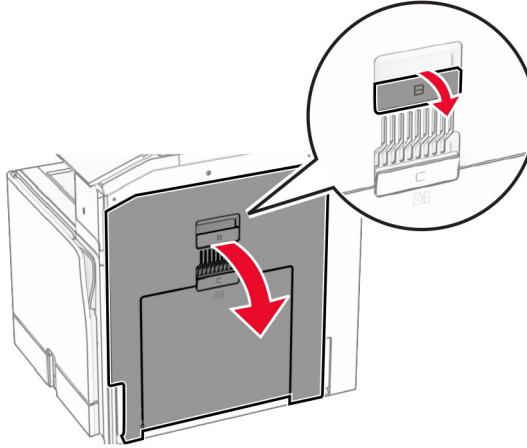

3 Ön USB bağlantı noktası kapağı açın.

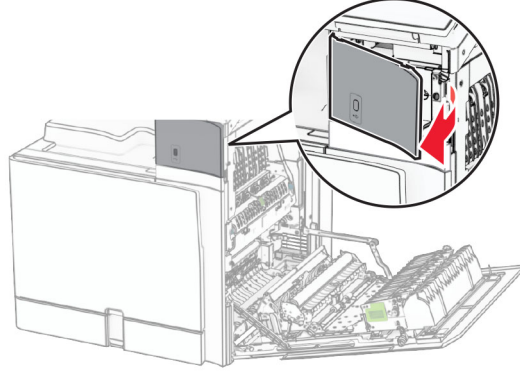

4 Alt USB bağlantı noktası kapağını çıkarın.

Not: Yazıcınızda bu parça yoksa bir sonraki adıma geçin.

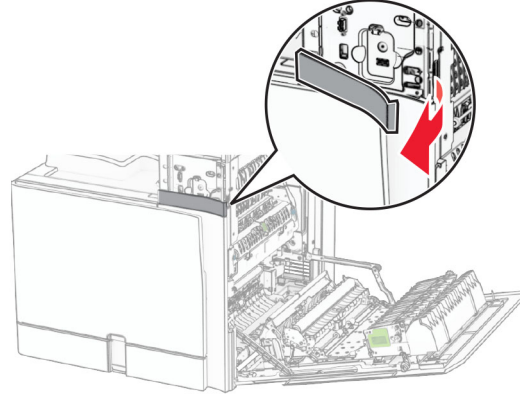

5 Kart okuyucudan koruyucu kapağı çıkarın.

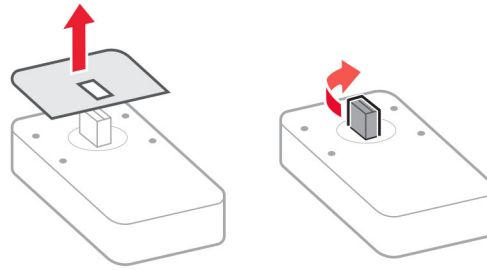

6 Kart okuyucuyu takın.

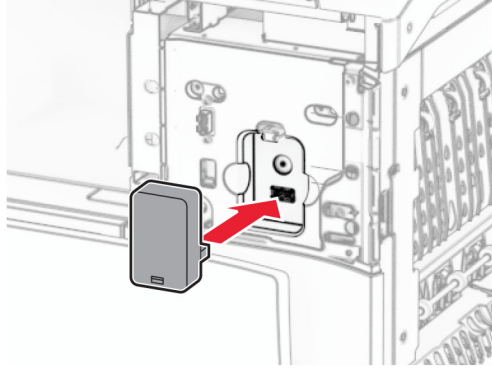

7 Alt bağlantı noktası kapağını, bir *tık* sesiyle yerine oturuncaya kadar bastırarak takın.

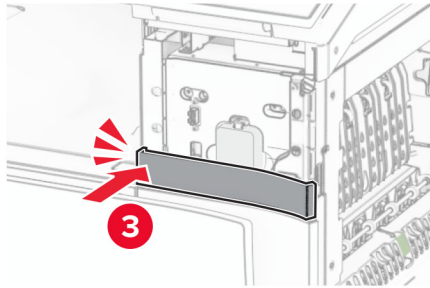
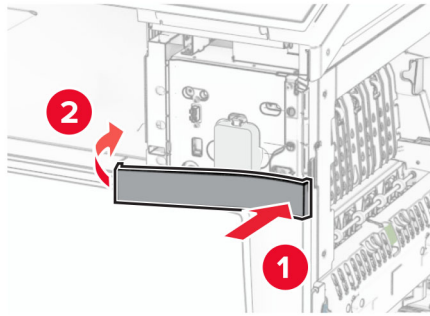

8 Çıkartma kılavuzunu yapıştırın.

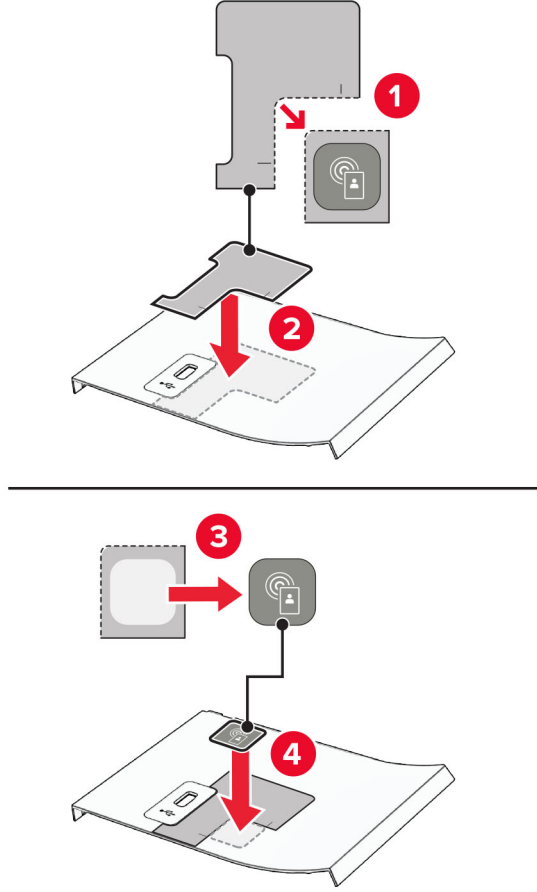

9 Ön USB bağlantı noktası kapağını, bir *tık* sesiyle yerine oturuncaya kadar bastırarak takın.

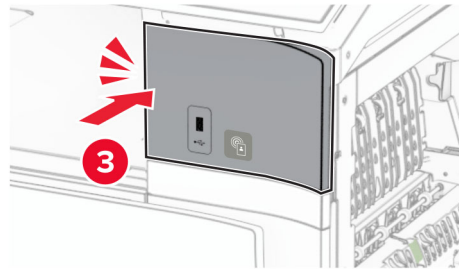
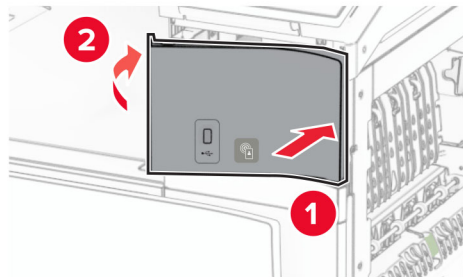

10 B kapağını yerine oturana kadar kapatın.

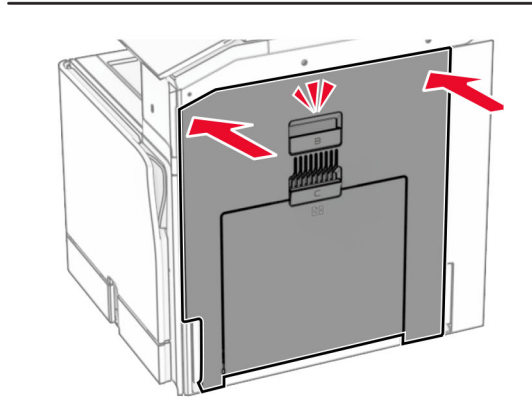
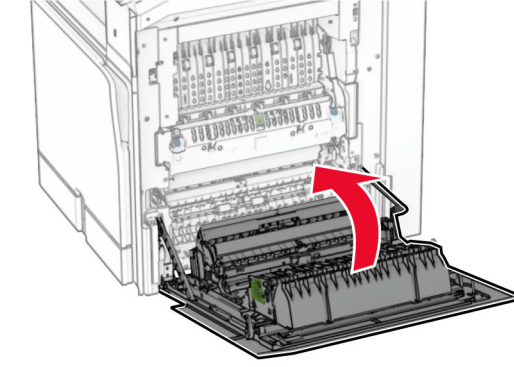

11 Yazıcıyı açın.

Dahili çözüm bağlantı noktası yükleme

⚠ DİKKAT—ÇARPILMA TEHLİKESİ: Elektrik çarpması riskini önlemek için yazıcıyı kurduktan bir süre sonra denetleyici anakartına erişiyorsanız veya isteğe bağlı donanım ya da bellek aygıtları takıyorsanız devam etmeden önce yazıcının gücünü kapatın ve güç kablosunu prizden çekin. Yazıcıya bağlı başka aygıtlarınız varsa bu aygıtları kapatın ve yazıcıya giden tüm kablolarını çıkarın.

Not: Bu görev için düz uçlu bir tornavida gerekir.

1 Yazıcıyı kapatın.

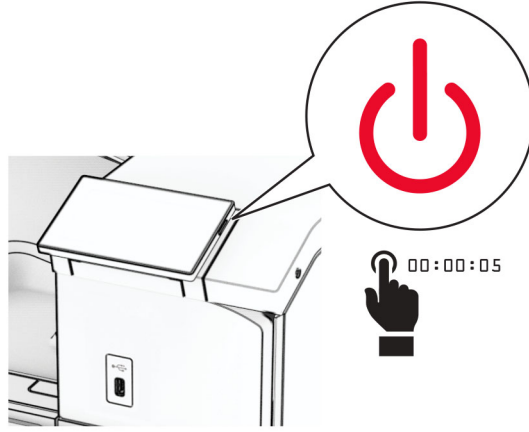

2 Güç kablosunu prizden çekin ve ardından yazıcıdan çıkarın.

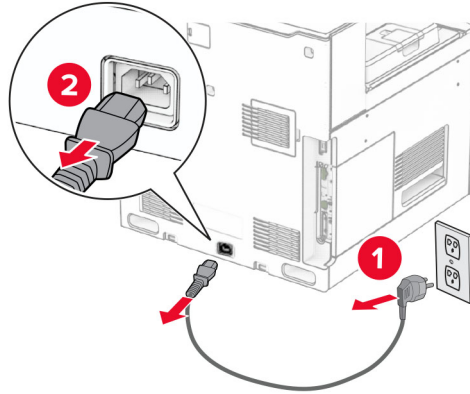

3 Denetleyici anakartı erişim kapağını açın.

Uyarı—Hasar Tehlikesi: Denetleyici anakartının elektronik bileşenleri statik elektrikten kolaylıkla zarar görür. Denetleyici anakartının elektronik bileşenlerine dokunmadan önce yazıcının üzerindeki bir metal yüzeye dokununuz.

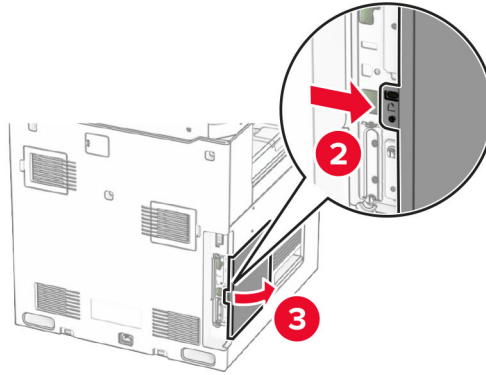
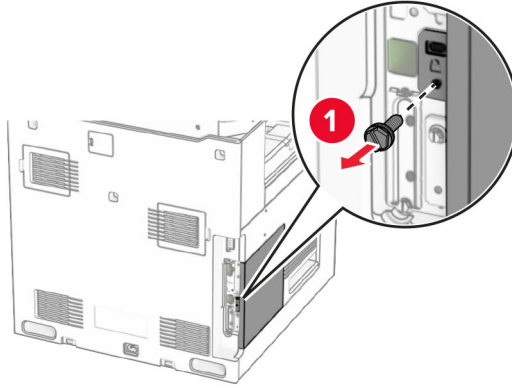

4 Dahili çözüm bağlantı noktası (ISP) kapağını çıkarın.

Not: Vidayı ve kapağı atmayın.

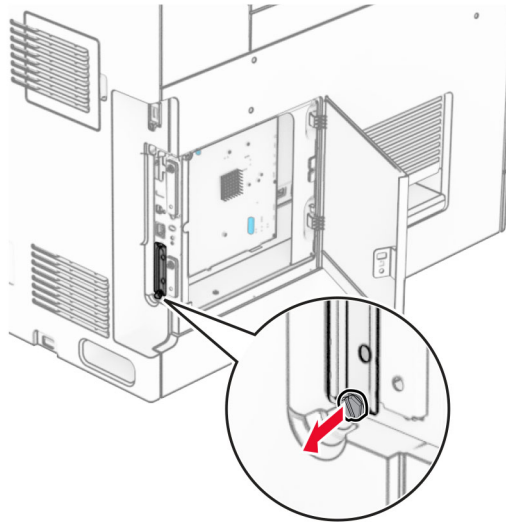

5 ISP kitini kutusundan çıkarın.

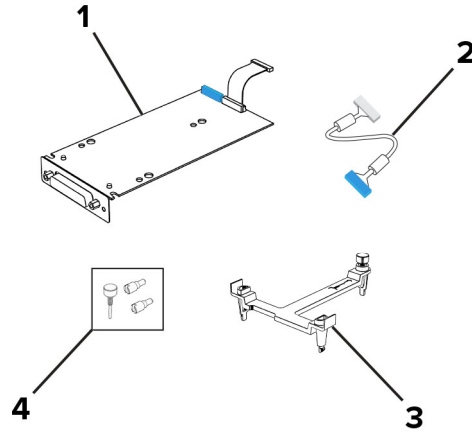

1	ISP
2	ISP uzatma kablosu
3	Montaj desteği
4	Vidalar

6 Montaj desteğini *tık* sesi duyulup yerine oturuncaya kadar denetleyici anakartına takın.

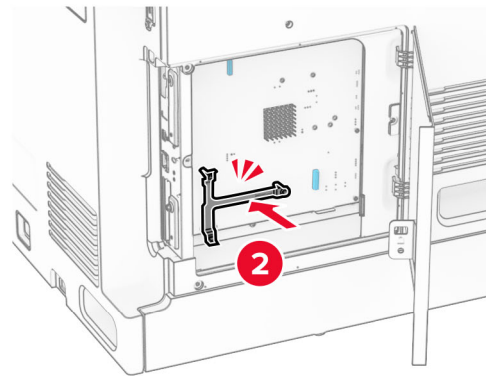
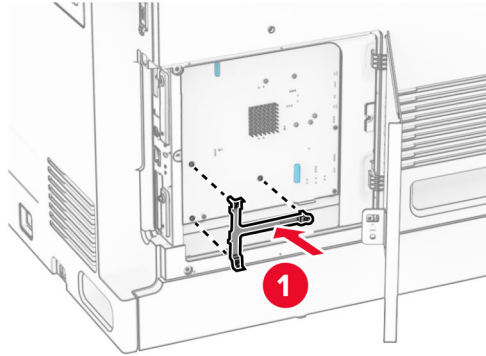

- 7** ISP'yi montaj desteğine takın ve ardından ISP uzatılmış kablosunu denetleyici anakartındaki konektörüne bağlayın.

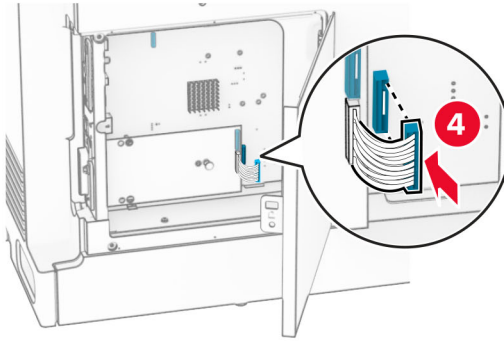
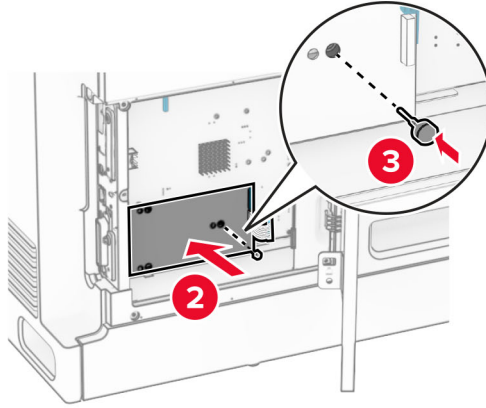
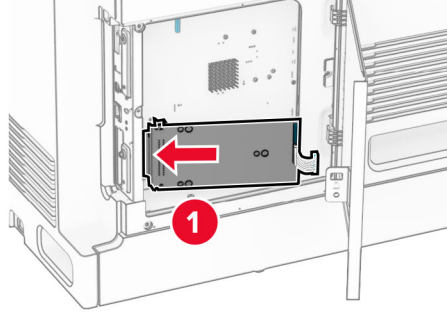

8 ISP'yi yazıcıya sabitleyin.

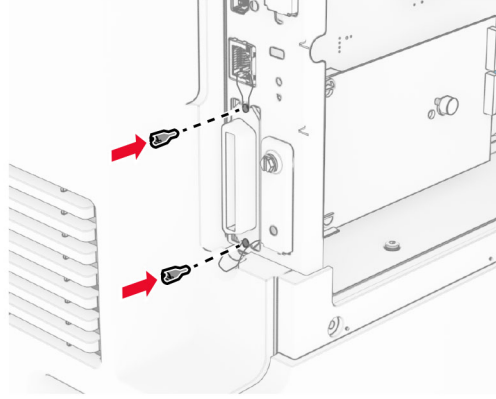

9 Denetleyici anakartının erişim kapağını kapatın.

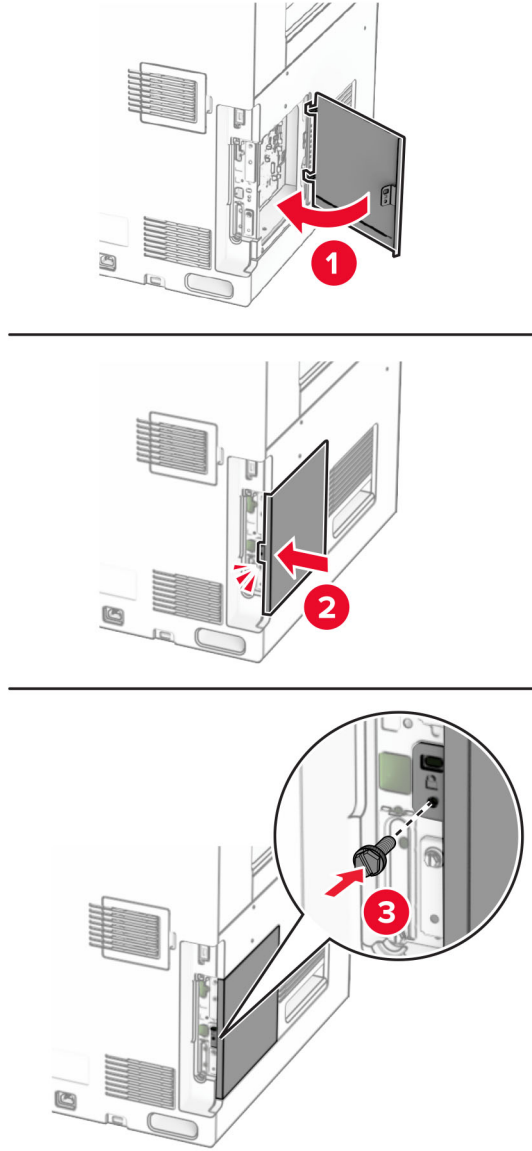

10 Güç kablosunun bir ucunu yazıcıya, diğer ucunu da elektrik prizine takın.

⚠ DİKKAT-YARALANMA TEHLİKESİ: Yangın veya elektrik çarpması riskini önlemek için güç kablosunu ürünün yakınındaki ve kolay erişilebilir bir konumdaki uygun şekilde tanımlanmış ve doğru şekilde topraklanmış bir elektrik prizine bağlayın.

11 Yazıcıyı açın.

Dahili çözüm bağlantı noktasını taktıktan sonra yazıcı bağlantı noktası ayarlarını değiştirme

Notlar:

- Yazıcının statik bir IP adresi varsa yapılandırmayı değiştirmeyin.
- Bilgisayarlar bir IP adresi yerine ağ adını kullanacak şekilde yapılandırılmışsa yapılandırmayı değiştirmeyin.
- Daha önce bir Ethernet bağlantısı için yapılandırılmış bir yazıcıya bir kablosuz dahili çözüm bağlantı noktası (ISP) ekliyorsanız yazıcının Ethernet ağı bağlantısını kesin.

Windows kullanıcıları için

- 1 Yazıcılar klasörünü açın.
- 2 Yeni ISP'li yazıcının kısayol menüsünden yazıcı özelliklerini açın.
- 3 Listedeki bağlantı noktasını yapılandırın.
- 4 IP adresini güncelleyin.
- 5 Değişiklikleri uygulayın.

Macintosh kullanıcıları için

- 1 Apple menüsünde Sistem Tercihleri'nden yazıcı listesine geçin ve + > IP'yi seçin.
- 2 Adres alanına IP adresini girin.
- 3 Değişiklikleri uygulayın.

Ağ Üzerinde Çalışma

Yazıcıyı bir Wi-Fi ağına bağlama

Başlamadan önce, şunlardan emin olun:

- Etkin Bağdaştırıcı Otomatik olarak ayarlanır. Kontrol panelinden **Ayarlar > Ağ/Bağlantı Noktaları > Ağa Genel Bakış > Etkin Bağdaştırıcı** öğesine gidin.
- Ethernet kablosu yazıcıya takılı değil.

Kontrol panelini kullanma

- 1 Kontrol panelinden, **Ayarlar > Ağ/Bağlantı Noktaları > Kablosuz > Yazıcı Paneli Üzerinden Kurulum > Ağ Seçin** öğesine gidin.
- 2 Bir Wi-Fi ağı seçin ve ardından ağ parolasını girin.

Not: Dahili Wi-Fi özelliğine sahip yazıcılarda, ilk kurulum sırasında Wi-Fi ağının ayarlanması için bir istem görüntülenir.

Yazıcıyı Wi-Fi Protected Setup (WPS) kullanarak kablosuz ağa bağlama

Başlamadan önce, şunlardan emin olun:

- Erişim noktası (kablosuz yönlendirici) WPS sertifikalı veya WPS onaylıdır. Daha fazla bilgi için erişim noktanızla birlikte gelen belgelere bakın.
- Bir kablosuz ağ adaptörünün yazıcınıza bağlıdır. Daha fazla bilgi için bağdaştırıcıyla birlikte verilen yönergelere bakın.
- Etkin Bağdaştırıcı Otomatik olarak ayarlanır. Kontrol panelinden **Ayarlar > Ağ/Bağlantı Noktaları > Ağa Genel Bakış > Etkin Bağdaştırıcı** öğesine gidin.

Düğme yöntemini kullanma

- 1 Kontrol panelinden **Ayarlar > Ağ/Bağlantı Noktaları > Kablosuz > Wi-Fi Protected Setup > Düğme Yöntemini Başlat** öğesine gidin.
- 2 Ekrandaki talimatları izleyin.

Kişisel kimlik numarası (PIN) yöntemini kullanma

- 1 Kontrol panelinden **Ayarlar > Ağ/Bağlantı Noktaları > Kablosuz > Wi-Fi Protected Setup > PIN Yöntemini Başlat** öğesine gidin.
- 2 Sekiz basamaklı WPS PIN'ini kopyalayın.
- 3 Bir web tarayıcısı açıp adres alanına erişim noktanızın IP adresini yazın.

Notlar:

- IP adresini öğrenmek için erişim noktanızla birlikte gelen belgelere bakın.
 - Bir proxy sunucu kullanıyorsanız web sayfasının doğru yüklenmesi için bir süreliğine sunucuyu devre dışı bırakın.
- 4 WPS ayarlarına erişim sağlayın. Daha fazla bilgi için erişim noktanızla birlikte gelen belgelere bakın.
 - 5 Sekiz basamaklı PIN değerini girin ve değişiklikleri kaydedin.

Wi-Fi Direct'i yapılandırma

Wi-Fi Direct® Wi-Fi aygıtlarının, bir erişim noktası (kablosuz yönlendirici) kullanmadan birbirine bağlanmasını sağlar.

- 1 Kontrol panelinden, **Ayarlar > Ağ/Bağlantı Noktaları > Wi-Fi Direct** öğesine gidin.
- 2 Ayarları yapılandırın.
 - **Wi-Fi Direct'i Etkinleştir:** Yazıcının kendi Wi-Fi Direct ağını yayınlamasını sağlar.
 - **Wi-Fi Direct Adı:** Wi-Fi Direct ağı için bir ad atar.
 - **Wi-Fi Direct Parolası:** Eşler arası bağlantı kullanılırken kablosuz güvenlik haberleşmesi sağlamak için parola atar.
 - **Kurulum Sayfasında Parolayı Göster:** Ağ Ayarları Sayfası'nda parolayı gösterir.
 - **Tercih Edilen Kanal Numarası—Wi-Fi Direct ağının tercih edilen kanalını atar.**

- **Grup Sahibi IP Adresi**—Grup sahibinin IP adresini atar.
- **Düğme İsteklerini Otomatik Olarak Kabul Et:** Yazıcının bağlantı isteklerini otomatik olarak kabul etmesini sağlar.

Not: Düğme isteklerinin otomatik olarak kabul edilmesi güvenli değildir.

Notlar:

- Wi-Fi Direct ağ parolası varsayılan olarak yazıcı ekranında görünmez. Parolayı görüntülemek için parolaya göz atma simgesini etkinleştirin. Kontrol panelinde **Ayarlar > Güvenlik > Çeşitli > Parola/PIN Gösterme Özelliğini Etkinleştir** ögesine gidin.
- Wi-Fi Direct ağının parolasını yazıcı ekranında göstermeden öğrenmek için **Ağ Ayarları Sayfası**'nı yazdırın. Kontrol panelinden, **Ayarlar > Raporlar > Ağ > Ağ Ayarları Sayfası**'na gidin.

Yazıcıya mobil aygıt bağlama

Mobil aygıtınızı bağlamadan önce Wi-Fi Direct'in yapılandırıldığından emin olun. Daha fazla bilgi için bkz. [249. sayfadaki "Wi-Fi Direct'i yapılandırma"](#).

Wi-Fi Direct'i kullanma

Not: Bu yönergeler sadece Android™ platformda çalışan mobil aygıtlara yöneliktir.

- 1 Mobil aygıttan **Ayarlar** menüsüne gidin.
- 2 **Wi-Fi** ögesini etkinleştirin ve ardından **Wi-Fi Direct** ögesine dokununuz.
- 3 Yazıcının Wi-Fi Direct adını seçin.
- 4 Yazıcı kontrol panelinde bağlantıyı onaylayın.

Wi-Fi'ı kullanma

- 1 Mobil aygıttan **Ayarlar** menüsüne gidin.
- 2 **Wi-Fi** ögesine dokununuz ve ardından yazıcının Wi-Fi Direct adını seçin.

Not: Wi-Fi Direct adından önce DIRECT-xy (x ve y iki rastgele karakterdir) dizesi eklenir.

- 3 Wi-Fi Direct parolasını girin.

Yazıcıya bilgisayar bağlama

Bilgisayarınızı bağlamadan önce Wi-Fi Direct'in yapılandırıldığından emin olun. Daha fazla bilgi için bkz. [249. sayfadaki "Wi-Fi Direct'i yapılandırma"](#).

Windows kullanıcıları için

- 1 **Yazıcılar ve tarayıcılar**'ı açın, ardından **Yazıcı veya tarayıcı ekle** ögesini tıklayın.
- 2 **Wi-Fi Direct yazıcılarını göster** ögesine tıklayın, ardından yazıcının Wi-Fi Direct adını seçin.
- 3 Yazıcı ekranındaki sekiz haneli yazıcı PIN kodunu not alın.
- 4 PIN'i bilgisayara girin.

Not: Yazdırma sürücüsü yüklü değilse Windows uygun sürücüyü indirir.

Macintosh kullanıcıları için

1 Kablosuz bağlantı simgesine tıklayın, ardından yazıcının Wi-Fi Direct adını seçin.

Not: Wi-Fi Direct adından önce DIRECT-xy (x ve y iki rastgele karakterdir) dizesi eklenir.

2 Wi-Fi Direct parolasını yazın.

Not: Wi-Fi Direct ağı bağlantısını kestikten sonra bilgisayarınızı önceki ağına geri bağlayın.

Wi-Fi ağını devre dışı bırakma

1 Kontrol panelinden **Ayarlar > Ağ/Bağlantı Noktaları > Ağa Genel Bakış > Etkin Bağdaştırıcı > Standart Ağ** ögesine gidin.

2 Yazıcıyı yeniden başlatmak için **Evet** ögesini seçin.

Yazıcı bağlanabilirliğinin kontrol edilmesi

1 Kontrol panelinden, **Ayarlar > Raporlar > Ağ > Ağ Ayarları Sayfası**'na gidin.

2 Sayfanın ilk bölümünü kontrol edin ve durumun bağlı olduğunu onaylayın.

Durumu bağlı değil ise LAN bağlantısı aktif olmayabilir veya ağ kablosu doğru çalışmıyor olabilir. Çözüm için yöneticinize başvurun.

Seri yazdırmayı kurma (yalnızca Windows)

1 Yazıcıdaki parametreleri ayarlayın.

a Kontrol panelinden, bağlantı noktası ayarları menüsüne gidin.

b Seri bağlantı noktası ayarlarını bulun ve gerekirse ayarları atayın.

c Değişiklikleri uygulayın.

2 Bilgisayarınızdan, yazıcılar klasörünü açın ve yazıcınızı seçin.

3 Yazıcı özelliklerini açın ve listeden COM bağlantı noktasını seçin.

4 Aygıt Yöneticisi'nde COM bağlantı noktası parametrelerini ayarlayın.

Notlar:

- Seri yazdırma, yazdırma hızını düşürür.
- Seri kablonun, yazıcınızın seri bağlantı noktasına bağlı olduğundan emin olun.

Yazıcıyı güvenceye alma

Yazıcı belleğini silme

Yazıcınızdaki geçici belleği veya arabelleğe alınmış verileri silmek için yazıcınızı kapatın.

Kalıcı belleği, aygıt ve ağ ayarlarını, güvenlik ayarlarını ve yerleşik çözümleri silmek için aşağıdaki adımları izleyin:

- 1 Kontrol panelinden, **Ayarlar > Aygıt > Bakım > Servis Dışı Silme** ögesine gidin.
- 2 **Kalıcı bellekteki tüm bilgileri sil** ögesini seçin, ardından **SİL** seçeneğini belirleyin.
- 3 **İlk kurulum sihirbazını başlat** veya **Yazıcıyı çevrimdışı bırak** ögesini seçin, ardından **İleri** seçeneğini belirleyin.
- 4 İşlemi başlatın.

Not: Bu işlem, kullanıcı verilerini korumak için kullanılan şifreleme anahtarını da yok eder. Şifreleme anahtarı yok edildikten sonra verileri kurtaramazsınız.

Yazıcı depolama sürücüsünü silme

- 1 Kontrol panelinden, **Ayarlar > Aygıt > Bakım > Servis Dışı Silme** ögesine gidin.
- 2 Yazıcınıza takılı olan depolama sürücüsüne bağlı olarak aşağıdaki işlemlerden birini gerçekleştirin:
 - Sabit disk için **Sabit diskteki tüm bilgileri sil** ögesini, **SİL** ögesini, ardından verileri silmek için kullanılacak yöntemi seçin.

Not: Sabit disk temizleme işlemi, yazıcıyı diğer görevler için kullanılmaz hale getirerek birkaç dakika veya bir saatten fazla sürebilir.
 - Akıllı depolama sürücüsü için **ISD'deki tüm kullanıcı verilerini kriptografik olarak sil** ögesini seçin, ardından **SİL** seçeneğini belirleyin.

Üretici varsayılan ayarlarını geri yükleme

- 1 Kontrol panelinden **Ayarlar > Aygıt > Fabrika Varsayılanlarını Geri Yükle** ögesine gidin.
- 2 **Ayarları Geri Yükle** ögesini seçin.
- 3 Geri yüklemek istediğiniz ayarları seçin, ardından **GERİ YÜKLE** seçeneğini belirleyin.

Geçicilik Bildirimi

Bellek türü	Açıklama
Geçici bellek	Yazıcı basit yazdırma ve kopyalama işleri sırasında kullanıcı verilerini geçici olarak arabelleğe almak için standart rastgele erişim belleğini (RAM) kullanır.
Kalıcı bellek	Yazıcı iki tür kalıcı bellek kullanabilir: EEPROM ve NAND (flaş bellek). Her iki tür de işletim sistemini, yazıcı ayarlarını ve ağ bilgilerini depolar. Ayrıca tarayıcı ve yer işareti ayarları ile gömülü çözümleri de saklar.

Bellek türü	Açıklama
Sabit disk depolama sürücüsü	Bazı yazıcılarda sabit disk sürücüsü yüklü olabilir. Yazıcı sabit disk, yazıcıya özel işlevler için tasarlanmıştır. Sabit disk, yazıcının karmaşık yazdırma işleri, form verileri ve font verilerinden arabelleğe alınan kullanıcı verilerini korumasına olanak sağlar.
Akıllı depolama sürücüsü (ISD)	Bazı yazıcılarda ISD yüklü olabilir. ISD; karmaşık yazdırma işleri, form verileri ve yazı tipi verilerinden kullanıcı verilerini depolamak için kalıcı flash bellek kullanır.

Aşağıda belirtilen durumlarda yüklenmiş tüm yazıcı bellek içeriğini silin:

- Yazıcının hizmet dışı bırakılması.
- Yazıcı sabit diskinin veya ISD'nin değiştirilmesi.
- Yazıcının farklı bir bölüme veya konuma taşınması.
- Yazıcıya kuruluşunuzun dışından bir kişinin servis vermesi.
- Yazıcının servis için tesisinizden başka bir yere taşınması.
- Yazıcının başka bir kuruluşa satılması.

Not: Depolama sürücülerini atmak için kuruluşunuzun politikalarını ve prosedürlerini izleyin.

Yazdırma

Bilgisayardan yazdırma

Windows kullanıcıları için

- 1 Belge açıkken, **Dosya > Yazdır** ögesini tıklatın.
- 2 Bir yazıcı seçin, ardından **Özellikler, Tercihler, Seçenekler** veya **Kurulum** ögesini tıklatın. Gerekliyse ayarları düzenleyin.
- 3 Önce **Tamam**, ardından da **Yazdır** düğmesini tıklatın.

Macintosh kullanıcıları için

- 1 Belge açıkken, **Dosya > Yazdır** ögesini seçin.
- 2 Bir yazıcı seçin ve ardından **Önayarlar** menüsünden bir ayar belirleyin. Gerekliyse ayarları düzenleyin.
- 3 **Yazdır** ögesini tıklatın.

Mobil aygıttan yazdırma

Lexmark Print kullanarak mobil aygıttan yazdırma yapma

Lexmark Print, Android platformu 6.0 veya üzeri sürüm kullanan mobil cihazlar için bir mobil yazdırma çözümüdür. Ağ bağlantılı yazıcılara ve yazdırma yönetimi sunucularına belge ve görüntü göndermenizi sağlar.



Notlar:

- Lexmark Print uygulamasını Google Play™ mağazasından indirdiğinizden ve mobil aygıtta etkinleştirdiğinizden emin olun.
 - Yazıcın ve mobil aygıtın aynı ağa bağlı olduğundan emin olun.
- 1 Mobil aygıtınızda, dosya yöneticinizden bir belge seçin.
 - 2 Belgeyi, Lexmark Yazdırma'ya gönderin veya paylaşın.
Not: Bazı üçüncü taraf uygulamaları, gönderme veya paylaşma özelliğini desteklemez. Daha fazla bilgi için uygulamayla birlikte gelen belgelere bakın.
 - 3 Bir yazıcı seçin.
Gerekliyse ayarları düzenleyin.
 - 4 Belgeyi yazdırın.

Mopria™ Print Service'i kullanarak mobil aygıttan yazdırma

Mopria Print Service, Android 5.0 veya üzeri sürüm kullanan mobil cihazlar için bir mobil yazdırma çözümüdür. Herhangi bir Mopria™ onaylı yazıcıyla yazdırma yapmanızı sağlar.

Not: Mopria Print Service'i Google Play mağazasından indirdiğinizden ve mobil aygıtınızda etkinleştirdiğinizden emin olun.

- 1 Mobil aygıtınızdan uyumlu bir uygulama başlatın veya dosya yöneticisinden bir belge seçin.
- 2  > **Yazdır** öğesine dokunun.
- 3 Bir yazıcı seçin ve ardından gerekirse ayarları uygulayın.
- 4  öğesine dokunun.

AirPrint kullanarak mobil aygıttan yazdırma

AirPrint yazılım özelliği, Apple aygıtınızdan doğrudan AirPrint onaylı bir yazıcıya yazdırma yapmanızı sağlayan bir mobil yazdırma çözümdür.

Notlar:



- Apple aygıtının ve yazıcının aynı ağa bağlı olduğundan emin olun. Ağda birden fazla kablosuz hub varsa her iki aygıtın da aynı alt ağa bağlı olduğundan emin olun.
- Bu uygulama yalnızca bazı Apple aygıtları tarafından desteklenir.

- 1 Mobil aygıtınızda dosya yöneticinizden bir belge seçin veya uyumlu bir uygulama başlatın.
- 2  > **Yazdır** öğesine dokunun.
- 3 Bir yazıcı seçin ve ardından gerekirse ayarları uygulayın.
- 4 Belgeyi yazdırın.

Wi-Fi Direct® kullanarak mobil aygıttan yazdırma

Wi-Fi Direct® tüm Wi-Fi Direct özellikli yazıcılarla yazdırma işlemi gerçekleştirmenizi sağlayan bir yazdırma hizmetidir.

Not: Mobil aygıtınızın yazıcı kablosuz ağına bağlı olduğundan emin olun. Daha fazla bilgi için bkz. [250. sayfadaki "Yazıcıya mobil aygıt bağlama"](#).

- 1 Mobil aygıtınızdan uyumlu bir uygulama başlatın veya dosya yöneticinizden bir belge seçin.
- 2 Mobil aygıtınıza bağlı olarak aşağıdakilerden birini gerçekleştirin:
 -  > **Yazdır** öğesine dokunun.
 -  > **Yazdır** öğesine dokunun.
 - **...** > **Yazdır** öğesine dokunun.
- 3 Bir yazıcı seçin ve ardından gerekirse ayarları uygulayın.
- 4 Belgeyi yazdırın.

Bir flash sürücüden yazdırma

- 1 Flash sürücüyü takın.

Desteklenen flash sürücüler hakkında daha fazla bilgi için bkz. [58. sayfadaki "Desteklenen flash sürücüler ve dosya türleri"](#).

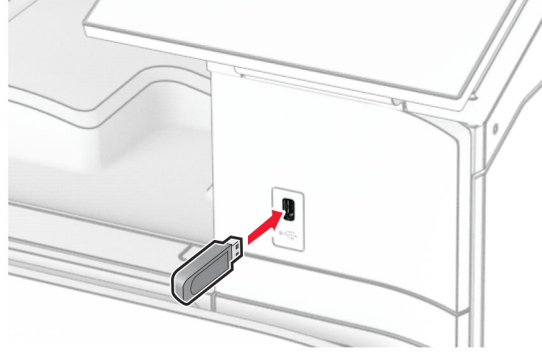

Notlar:

- Bir hata iletisi görüldüğünde flash sürücü takarsanız yazıcı flash sürücüyü görmeyecektir.
- Flash sürücüyü yazıcı başka yazdırma işlerini işlerken taktığınız takdirde, ekranda **Meşgul** mesajı görüntülenir.

2 Kontrol panelinden **Yazdır** ögesini seçin.

3 **USB Sürücü** ögesini seçin, ardından yazdırmak istediğiniz belgeyi seçin.

Gerekliyorsa ayarları yapılandırın.

4 Belgeyi yazdırın.

Uyarı—Hasar Tehlikesi: Veri kaybını veya yazıcı arızası oluşmasını önlemek için bellek aygıtından yazdırırken, okurken ya da bellek aygıtından yazarken belirtilen alanda flash sürücüye veya yazıcıya dokunmayın.

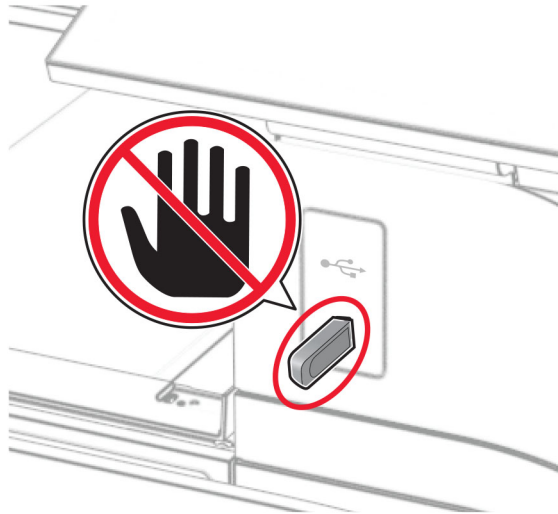

Gizli işlerin yapılandırılması

- 1 Kontrol panelinden, **Ayarlar > Güvenlik > Gizli Yazdırma Ayarı** ögesine gidin.
- 2 Ayarları yapılandırın.

Ayar	Açıklama
Maks Geçersiz PIN	Geçersiz PIN girme sınırını ayarlayın. Not: Sınıra ulaşıldığında, ilgili kullanıcı adına ait yazdırma işleri silinir.
Gizli İş Bitimi	Yazıcı belleğinden, sabit diskten veya akıllı depolama sürücüsünden otomatik olarak silinmeden önce bekletilen her bir iş için ayrı ayrı sona erme süresi ayarlayın. Not: Bekletilen bir iş Gizli, Tekrarlama, Yedek veya Doğrulama sınıflarından birine dahildir.
İş Bitimini Tekrarla	Tekrarlamak istediğiniz yazdırma işlerinin sona erme süresini ayarlar.
İş Bitimini Doğrula	Kalan kopyaları yazdırmadan önce kalitesini incelemeniz için bir işin kopya yazdırmasının sona erme süresini ayarlar.
İş Bitimini Ayr	Daha sonra yazdırmak üzere yazıcıda saklamak istediğiniz işler için sona erme süresini ayarlar.
Tüm İşlerin Bekletilmesini İste	Yazıcıyı, tüm yazdırma işlerini bekletecek şekilde ayarlar.
Çift belgeleri sakla	Yazıcıyı tüm belgeleri aynı dosya adı ile saklayacak şekilde ayarlar.

Gizli ve diğer bekletilen işleri yazdırma

Windows kullanıcıları için

- 1 Belge açıkken, **Dosya > Yazdır** ögesini tıklatın.
- 2 Bir yazıcı seçin, ardından **Özellikler, Tercihler, Seçenekler** veya **Kurulum** ögesini tıklatın.
- 3 **Yazdır ve Beklet** ögesini tıklatın.
- 4 **Yazdır ve Beklet'i Kullan** ögesini tıklatın, ardından bir kullanıcı adı atayın.
- 5 Şu yazdırma işi türlerinden herhangi birini seçin:
 - **Gizli yazdırma:** Yazıcı, işi yazdırmanızı izin vermeden önce kişisel kimlik numaranızı sorar.
Not: Bu iş türünü seçerseniz dört haneli bir kişisel kimlik numarası (PIN) girin.
 - **Kontrol yazdırma:** Yazıcı yalnızca bir kopya yazdırır ve sürücüden istenen kalan kopyaları yazıcı belleğinde saklar.
 - **Yazdırmayı sakla:** Yazıcı, işi daha sonra yazdırabilmeniz için belleğinde depolar.
 - **Yazdırma yinele:** Yazıcı işin istenen tüm kopyalarını yazdırır ve işi ileride başka kopyalarını yazdırabilmeniz için bellekte saklar.
- 6 **Tamam** düğmesini tıklatın.
- 7 **Yazdır** ögesini tıklatın.
- 8 Yazıcı kontrol panelinden yazdırma işini serbest bırakın.
 - a **Yazdır** ögesini seçin.
 - b **Bekletilen işler** ögesini, ardından kullanıcı adınızı seçin.

Not: Gizli yazdırma işleri için **Gizli** ögesini seçin, PIN'i girin, ardından **Tamam** ögesini seçin.

- c Yazdırma işini, ardından **Yazdır** ögesini seçin.

Macintosh kullanıcıları için

- 1 Belge açıkken, **Dosya > Yazdır** ögesini seçin.
- 2 Bir yazıcı seçin.
- 3 **Yazdırma İşi Güvenliği** açılır menüsünden **PIN ile Yazdır** seçeneğini etkinleştirin, ardından dört haneli bir PIN girin.
- 4 **Yazdır** ögesini tıklatın.
- 5 Yazıcı kontrol panelinden yazdırma işini serbest bırakın.
 - a **Bekletilen işler** ögesini, ardından bilgisayar adını seçin.
 - b **Gizli** ögesini seçin, ardından PIN'i girin.
 - c Yazdırma işini, ardından **Yazdır** ögesini seçin.

Yazı tipi örneği listesi yazdırma

- 1 Kontrol panelinden, **Ayarlar > Raporlar > Yazdır > Yazı Tiplerini Yazdır** ögesine gidin.
- 2 Yazı tipi türünü seçin.

Dizin liste yazdırma

- 1 Kontrol panelinden, **Ayarlar > Raporlar > Yazdır** ögesine gidin.
- 2 **Dizin Yazdır** ögesini seçin.

Yazdırma işlerine ayırma sayfaları yerleştirme

- 1 Belge açıkken, **Dosya > Yazdır** ögesini tıklatın.
- 2 Bir yazıcı seçin, ardından **Özellikler, Tercihler, Seçenekler** veya **Kurulum** ögesini tıklatın.
- 3 **Kağıt/Son İşlem** ögesini tıklatın.
- 4 **Ayrırma sayfaları** menüsünden bir ayar seçin.
- 5 Önce **Tamam**, ardından da **Yazdır** düğmesini tıklatın.

Bir yazdırma işini iptal etme

- 1 Kontrol panelinden **İş Kuyruğu**'nu seçin.
- 2 **Yazdır** ögesini, ardından iptal etmek istediğiniz işi seçin.

Not: Zaten yazdırılmakta olan bir belge varsa yazdırma işlemini durdurmak için ekranın sağ alt köşesindeki **İşi iptal et** ögesini seçin.

Toner koyuluđunu ayarlama

- 1 Kontrol panelinden, **Ayarlar** > **Yazdırma** > **Kalite** öđesine gidin.
- 2 **Toner Koyuluđu** ayarını yapın.

Kopyalama

Kopya oluřturma

1 Özgün belgeyi ADF tepsisine veya tarayıcı camının üzerine yerleřtirin.

Not: Görüntünün kırılmasını önlemek için özgün belgenin ve çıktıının aynı kağıt boyutuna sahip olduğundan emin olun.

2 Kontrol panelinden **Kopyala** öęesini seçin ve kopya sayısını belirtin.

Gerekliyse kopyalama ayarlarını düzenleyin.

3 Belgeyi kopyalayın.

Fotoęraf kopyalama

1 Fotoęrafi tarayıcı camına yerleřtirin.

2 Kontrol panelinden, **Kopyala** > **Dięer Ayarlar** > **İçerik** > **İçerik Türü** > **Fotoęraf** öęesini seçin.

3 **İçerik Kaynaęı** öęesini seçin, ardından orijinal fotoęrafla en iyi eřleřen ayarı seçin.

4 Fotoęrafi kopyalayın.

Antetli kaęıda kopyalama

1 Özgün belgeyi ADF tepsisine veya tarayıcı camının üzerine yerleřtirin.

2 Kontrol panelinden **Kopyala** > **Kopyalama Kaynaęı** öęesine gidin.

3 Özgün belgenin boyutunu seçin.

4 **Kopyalama Hedefi** öęesini seçin ve ardından antetli kaęıdın bulunduęu kağıt kaynaęını seçin.

Antetli kaęıdı çok amaçlı besleyiciye yüklediyseniz **Çok Amaçlı Besleyici** öęesine dokunun, ardından **Antetli Kağıt** öęesini seçin.

5 Belgeyi kopyalayın.

Kağıdın her iki tarafına kopyalama

1 Özgün belgeyi ADF tepsisine veya tarayıcı camının üzerine yerleřtirin.

2 Kontrol panelinden, **Kopyalama** > **Dięer Ayarlar** > **Taraflar** öęesine gidin.

3 Bir ayar seçin.

4 Belgeyi kopyalayın.

Kopyaları küçültme veya büyütme

- 1 Özgün belgeyi ADF tepsisine veya tarayıcı camının üzerine yerleştirin.
- 2 Kontrol panelinden, **Kopyala** > **Diğer Ayarlar** > **Ölçek** ögesine gidin.
- 3 Bir ayar seçin.

Not: Ölçek ayarı yapıldıktan sonra özgün belgenin veya çıkışın boyutlarını değiştirmek, ölçekleme değerini **Otomatik** olarak değiştirir.

- 4 Belgeyi kopyalayın.

Kopyaları harmanlama

- 1 Özgün belgeyi ADF tepsisine veya tarayıcı camının üzerine yerleştirin.
- 2 Kontrol panelinden, **Kopyalama** > **Diğer Ayarlar** > **Harmanla** > **Açık [1,2,1,2,1,2]** ögesine gidin.
- 3 Belgeyi kopyalayın.

Kopyalar arasına ayırma sayfaları yerleştirme

- 1 Özgün belgeyi ADF tepsisine veya tarayıcı camının üzerine yerleştirin.
- 2 Kontrol panelinden, **Kopyala** > **Diğer Ayarlar** > **Ayrırma Sayfaları** ögesine gidin.
- 3 Menüü etkinleştirin, ardından bir ayar seçin.
- 4 Belgeyi kopyalayın.

Bir kağıda birden fazla sayfa kopyalama

- 1 Özgün belgeyi ADF tepsisine veya tarayıcı camının üzerine yerleştirin.
- 2 Kontrol panelinden, **Kopyala** > **Diğer Ayarlar** > **Taraf Başına Sayfa** ögesine gidin.
- 3 Menüü etkinleştirin, ardından bir ayar seçin.
- 4 Belgeyi kopyalayın.

Kartları kopyalama

- 1 Tarayıcı camına bir kart yerleştirin.
- 2 Kontrol panelinden **Kopyalama** > **Kopyalama Kaynağı** > **Kimlik Kartı** ögesine gidin.
- 3 Kartı kopyalayın.

Kopyalama kısayolu oluřturma

- 1 Kontrol panelinden **Kopyalama** öęesini seęin.
- 2 Ayarları yapılandırın ve  öęesini seęin.
- 3 Kısayol oluřturun.

E-posta

SMTP ayarlarını yapılandırma

Taranan belgeleri e-posta yoluyla göndermek için Basit Posta Aktarım Protokolü (SMTP) ayarlarını yapılandırın. Ayarlar, her e-posta hizmeti sağlayıcısı için farklıdır.

Başlamadan önce, yazıcının bir ağa ve ağın internete bağlı olduğundan emin olun.

Kontrol panelini kullanma

- 1 Kontrol panelinden, **Ayarlar > E-posta > E-posta Kurulumu** ögesine gidin.
- 2 Ayarları yapılandırın.

Embedded Web Server'ı kullanma

- 1 Bir web tarayıcısı açın ve adres alanına yazıcının IP adresini yazın.

Notlar:

- Yazıcının IP adresini yazıcı ana ekranında görüntüleyin. IP adresi, 123.123.123.123 gibi nokta işareti ile ayrılan dört rakam dizisinden oluşur.
- Bir proxy sunucu kullanıyorsanız web sayfasının doğru yüklenmesi için bir süreliğine sunucuyu devre dışı bırakın.

- 2 **Ayarlar > E-posta** ögesini tıklatın.
- 3 **E-posta Kurulumu** menüsünden ayarları yapılandırın.
- 4 **Kaydet** ögesini tıklatın.

E-posta hizmeti sağlayıcıları

- [AOL Mail](#)
- [Comcast Mail](#)
- [Gmail](#)
- [iCloud Mail](#)
- [Mail.com](#)
- [NetEase Mail \(mail.126.com\)](#)
- [NetEase Mail \(mail.163.com\)](#)
- [NetEase Mail \(mail.yeah.net\)](#)
- [Outlook Live veya Microsoft 365](#)
- [QQ Mail](#)
- [Sina Mail](#)
- [Sohu Mail](#)
- [Yahoo! Mail](#)
- [Zoho Mail](#)

Notlar:

- Sağlanan ayarları kullanırken hatalarla karşılaşırsanız hizmet sağlayıcınızla görüşün.

- Servis sağlayıcınız listede yoksa sağlayıcınızla görüşün.

AOL Mail

Ayar	Değer
Birincil SMTP Ağ Geçidi	smtp.aol.com
Birincil SMTP Ağ Geçidi Bağlantı Noktası	587
SSL/TLS Kullan	Gerekli
Güvenilir Sertifika Gerekir	Devre Dışı
Yanıt Adresi	E-posta adresiniz
SMTP Sunucusu Kimlik Doğrulama	Oturum Aç/Düz
Aygıt-Tarafından Gönderilen E-posta	Aygıt SMTP Kmlk Bilg. Kullan
Aygıt Kullanıcı Kimliği	E-posta adresiniz
Aygıt Parolası	Uygulama parolası Not: Bir uygulama parolası oluşturmak için AOL Hesap Güvenliği sayfasına gidin, hesabınıza giriş yapıp ardından Uygulama parolası oluştur ve parolaları yönet ögesini tıklayın.

Comcast Mail

Ayar	Değer
Birincil SMTP Ağ Geçidi	smtp.comcast.net
Birincil SMTP Ağ Geçidi Bağlantı Noktası	587
SSL/TLS Kullan	Gerekli
Güvenilir Sertifika Gerekir	Devre Dışı
Yanıt Adresi	E-posta adresiniz
SMTP Sunucusu Kimlik Doğrulama	Oturum Aç/Düz
Aygıt-Tarafından Gönderilen E-posta	Aygıt SMTP Kmlk Bilg. Kullan
Aygıt Kullanıcı Kimliği	E-posta adresiniz
Aygıt Parolası	Hesap parolası

Not: Hesabınızda Üçüncü Taraf Erişim Güvenliği ayarının etkinleştirildiğinden emin olun. Daha fazla bilgi edinmek için [Comcast Xfinity Connect yardım sayfasına](#) gidin.

Gmail™

Not: Hesabınızda iki adımlı doğrulamanın etkinleştirildiğinden emin olun. İki adımlı doğrulamayı etkinleştirmek için [Google Hesap Güvenliği](#) sayfasına gidin, hesabınıza giriş yapıp Google'da oturum açma bölümünden **2 Adımlı Doğrulama** ögesini tıklayın.

Ayar	Değer
Birincil SMTP Ağ Geçidi	smtp.gmail.com
Birincil SMTP Ağ Geçidi Bağlantı Noktası	587

Ayar	Değer
SSL/TLS Kullan	Gerekli
Güvenilir Sertifika Gerekir	Devre Dışı
Yanıt Adresi	E-posta adresiniz
SMTP Sunucusu Kimlik Doğrulama	Oturum Aç/Düz
Aygıt-Tarafından Gönderilen E-posta	Aygıt SMTP Kmlk Bilg. Kullan
Aygıt Kullanıcı Kimliği	E-posta adresiniz
Aygıt Parolası	<p>Uygulama parolası</p> <p>Notlar:</p> <ul style="list-style-type: none"> Uygulama parolası oluşturmak için Google Hesap Güvenliği sayfasına gidin, hesabınıza giriş yapıp Google'da oturum açma bölümünden 2 Adımlı Doğrulama > Uygulama parolaları ögesini tıklayın. "Uygulama parolaları" bölümü, yalnızca iki adımlı doğrulama etkinleştirildiğinde görüntülenir.

iCloud Mail

Not: Hesabınızda iki adımlı doğrulamanın etkinleştirildiğinden emin olun.

Ayar	Değer
Birincil SMTP Ağ Geçidi	smtp.mail.me.com
Birincil SMTP Ağ Geçidi Bağlantı Noktası	587
SSL/TLS Kullan	Gerekli
Güvenilir Sertifika Gerekir	Devre Dışı
Yanıt Adresi	E-posta adresiniz
SMTP Sunucusu Kimlik Doğrulama	Oturum Aç/Düz
Aygıt-Tarafından Gönderilen E-posta	Aygıt SMTP Kmlk Bilg. Kullan
Aygıt Kullanıcı Kimliği	E-posta adresiniz
Aygıt Parolası	<p>Uygulama parolası</p> <p>Not: Uygulama parolası oluşturmak için iCloud Hesap Yönetimi sayfasına gidin, hesabınıza giriş yapın, ardından Oturum Açma ve Güvenlik bölümünden Uygulamaya Özgü Parolalar > Uygulamaya özgü parola oluştur ögesini tıklayın.</p>

Mail.com

Ayar	Değer
Birincil SMTP Ağ Geçidi	smtp.mail.com
Birincil SMTP Ağ Geçidi Bağlantı Noktası	587
SSL/TLS Kullan	Gerekli
Güvenilir Sertifika Gerekir	Devre Dışı
Yanıt Adresi	E-posta adresiniz

Ayar	Değer
SMTP Sunucusu Kimlik Doğrulama	Oturum Aç/Düz
Aygıt-Tarafından Gönderilen E-posta	Aygıt SMTP Kmlk Bilg. Kullan
Aygıt Kullanıcı Kimliği	E-posta adresiniz
Aygıt Parolası	Hesap parolası

NetEase Mail (mail.126.com)

Not: Hesabınızda SMTP hizmetinin etkinleştirildiğinden emin olun. Hizmeti etkinleştirmek için NetEase Mail ana sayfasından, **Ayarlar** > **POP3/SMTP/IMAP** ögesine tıklayıp ardından **IMAP/SMTP hizmeti** veya **POP3/SMTP hizmeti** ögesini etkinleştirin.

Ayar	Değer
Birincil SMTP Ağ Geçidi	smtp.126.com
Birincil SMTP Ağ Geçidi Bağlantı Noktası	465
SSL/TLS Kullan	Gerekli
Güvenilir Sertifika Gerekli	Devre Dışı
Yanıt Adresi	E-posta adresiniz
SMTP Sunucusu Kimlik Doğrulama	Oturum Aç/Düz
Aygıt-Tarafından Gönderilen E-posta	Aygıt SMTP Kmlk Bilg. Kullan
Aygıt Kullanıcı Kimliği	E-posta adresiniz
Aygıt Parolası	Yetkilendirme parolası Not: Yetkilendirme parolası, IMAP/SMTP hizmeti veya POP3/SMTP hizmeti etkinleştirildiğinde sağlanır.

NetEase Mail (mail.163.com)

Not: Hesabınızda SMTP hizmetinin etkinleştirildiğinden emin olun. Hizmeti etkinleştirmek için NetEase Mail ana sayfasından, **Ayarlar** > **POP3/SMTP/IMAP** ögesine tıklayıp ardından **IMAP/SMTP hizmeti** veya **POP3/SMTP hizmeti** ögesini etkinleştirin.

Ayar	Değer
Birincil SMTP Ağ Geçidi	smtp.163.com
Birincil SMTP Ağ Geçidi Bağlantı Noktası	465
SSL/TLS Kullan	Gerekli
Güvenilir Sertifika Gerekli	Devre Dışı
Yanıt Adresi	E-posta adresiniz
SMTP Sunucusu Kimlik Doğrulama	Oturum Aç/Düz
Aygıt-Tarafından Gönderilen E-posta	Aygıt SMTP Kmlk Bilg. Kullan
Aygıt Kullanıcı Kimliği	E-posta adresiniz
Aygıt Parolası	Yetkilendirme parolası Not: Yetkilendirme parolası, IMAP/SMTP hizmeti veya POP3/SMTP hizmeti etkinleştirildiğinde sağlanır.

NetEase Mail (mail.yeah.net)

Not: Hesabınızda SMTP hizmetinin etkinleştirildiğinden emin olun. Hizmeti etkinleştirmek için NetEase Mail ana sayfasından, **Ayarlar > POP3/SMTP/IMAP** öğesine tıklayıp ardından **IMAP/SMTP hizmeti** veya **POP3/SMTP hizmeti** ögesini etkinleştirin.

Ayar	Değer
Birincil SMTP Ağ Geçidi	smtp.yeah.net
Birincil SMTP Ağ Geçidi Bağlantı Noktası	465
SSL/TLS Kullan	Gerekli
Güvenilir Sertifika Gerekir	Devre Dışı
Yanıt Adresi	E-posta adresiniz
SMTP Sunucusu Kimlik Doğrulama	Oturum Aç/Düz
Aygıt-Tarafından Gönderilen E-posta	Aygıt SMTP Kmlk Bilg. Kullan
Aygıt Kullanıcı Kimliği	E-posta adresiniz
Aygıt Parolası	Yetkilendirme parolası Not: Yetkilendirme parolası, IMAP/SMTP hizmeti veya POP3/SMTP hizmeti etkinleştirildiğinde sağlanır.

Outlook Live veya Microsoft 365

Bu ayarlar outlook.com ile hotmail.com e-posta etki alanları ve Microsoft 365 hesapları için geçerlidir.

Ayar	Değer
Birincil SMTP Ağ Geçidi	smtp.office365.com
Birincil SMTP Ağ Geçidi Bağlantı Noktası	587
SSL/TLS Kullan	Gerekli
Güvenilir Sertifika Gerekir	Devre Dışı
Yanıt Adresi	E-posta adresiniz
SMTP Sunucusu Kimlik Doğrulama	Oturum Aç/Düz
Aygıt-Tarafından Gönderilen E-posta	Aygıt SMTP Kmlk Bilg. Kullan
Aygıt Kullanıcı Kimliği	E-posta adresiniz
Aygıt Parolası	Hesap parolası veya uygulama parolası Notlar: <ul style="list-style-type: none"> İki adımlı doğrulamanın devre dışı bırakıldığı hesaplar için hesap parolanızı kullanın. İki adımlı doğrulamanın etkinleştirildiği outlook.com veya hotmail.com hesapları için bir uygulama parolası kullanın. Bir uygulama parolası oluşturmak için Outlook Live Hesap Yönetimi sayfasına gidin, hesabınıza giriş yapın, ardından Yeni uygulama parolası oluştur ögesini tıklatın.

Not: Microsoft 365 kullanan işletmelere yönelik diğer kurulum seçenekleri için [Microsoft 365 yardım sayfasına](#) gidin.

QQ Mail

Not: Hesabınızda SMTP hizmetinin etkinleştirildiğinden emin olun. Hizmeti etkinleştirmek için QQ Mail ana sayfasından **Ayarlar > Hesap** ögesini tıklayın. POP3/IMAP/SMTP/Exchange/CardDAV/CalDAV Hizmeti bölümünden, **POP3/SMTP hizmeti** veya **IMAP/SMTP hizmeti** ögesini etkinleştirin.

Ayar	Değer
Birincil SMTP Ağ Geçidi	smtp.qq.com
Birincil SMTP Ağ Geçidi Bağlantı Noktası	587
SSL/TLS Kullan	Gerekli
Güvenilir Sertifika Gerekir	Devre Dışı
Yanıt Adresi	E-posta adresiniz
SMTP Sunucusu Kimlik Doğrulama	Oturum Aç/Düz
Aygıt-Tarafından Gönderilen E-posta	Aygıt SMTP Kmlk Bilg. Kullan
Aygıt Kullanıcı Kimliği	E-posta adresiniz
Aygıt Parolası	Yetkilendirme kodu Not: Bir yetkilendirme kodu oluşturmak için QQ Mail ana sayfasından Ayarlar > Hesap ögesini tıklayın ve ardından POP3/IMAP/SMTP/Exchange/CardDAV/CalDAV Hizmeti bölümünden Yetkilendirme kodu oluştur ögesini tıklayın.

Sina Mail

Not: Hesabınızda POP3/SMTP hizmetinin etkinleştirildiğinden emin olun. Hizmeti etkinleştirmek için Sina Mail ana sayfasından **Ayarlar > Daha fazla ayar > Kullanıcı tarafı POP/IMAP/SMTP** ögesini tıklayın ve ardından **POP3/SMTP hizmeti** ögesini etkinleştirin.

Ayar	Değer
Birincil SMTP Ağ Geçidi	smtp.sina.com
Birincil SMTP Ağ Geçidi Bağlantı Noktası	587
SSL/TLS Kullan	Gerekli
Güvenilir Sertifika Gerekir	Devre Dışı
Yanıt Adresi	E-posta adresiniz
SMTP Sunucusu Kimlik Doğrulama	Oturum Aç/Düz
Aygıt-Tarafından Gönderilen E-posta	Aygıt SMTP Kmlk Bilg. Kullan
Aygıt Kullanıcı Kimliği	E-posta adresiniz
Aygıt Parolası	Yetkilendirme kodu Not: Bir yetkilendirme kodu oluşturmak için e-posta ana sayfasından Ayarlar > Daha fazla ayar > Kullanıcı tarafı POP/IMAP/SMTP ögesini tıklayın, ardından Yetkilendirme kodu durumu ögesini etkinleştirin.

Sohu Mail

Not: Hesabınızda SMTP hizmetinin etkinleştirildiğinden emin olun. Hizmeti etkinleştirmek için Sohu Mail ana sayfasından **Seçenekler > Ayarlar > POP3/SMTP/IMAP** ögesini tıklayın ve ardından **IMAP/SMTP hizmeti** veya **POP3/SMTP hizmeti** ögesini etkinleştirin.

Ayar	Değer
Birincil SMTP Ağ Geçidi	smtp.sohu.com
Birincil SMTP Ağ Geçidi Bağlantı Noktası	465
SSL/TLS Kullan	Gerekli
Güvenilir Sertifika Gerekir	Devre Dışı
Yanıt Adresi	E-posta adresiniz
SMTP Sunucusu Kimlik Doğrulama	Oturum Aç/Düz
Aygıt-Tarafından Gönderilen E-posta	Aygıt SMTP Kmlk Bilg. Kullan
Aygıt Kullanıcı Kimliği	E-posta adresiniz
Aygıt Parolası	Bağımsız parola Not: Bağımsız parola, IMAP/SMTP hizmeti veya POP3/SMTP hizmeti etkinleştirildiğinde sağlanır.

Yahoo! Mail

Ayar	Değer
Birincil SMTP Ağ Geçidi	smtp.mail.yahoo.com
Birincil SMTP Ağ Geçidi Bağlantı Noktası	587
SSL/TLS Kullan	Gerekli
Güvenilir Sertifika Gerekir	Devre Dışı
Yanıt Adresi	E-posta adresiniz
SMTP Sunucusu Kimlik Doğrulama	Oturum Aç/Düz
Aygıt-Tarafından Gönderilen E-posta	Aygıt SMTP Kmlk Bilg. Kullan
Aygıt Kullanıcı Kimliği	E-posta adresiniz
Aygıt Parolası	Uygulama parolası Not: Uygulama parolası oluşturmak için Yahoo Hesap Güvenliği sayfasına gidin, hesabınıza giriş yapıp Uygulama parolası bölümünden Uygulama parolası oluştur ögesini tıklayın.

Zoho Mail

Ayar	Değer
Birincil SMTP Ağ Geçidi	smtp.zoho.com
Birincil SMTP Ağ Geçidi Bağlantı Noktası	587
SSL/TLS Kullan	Gerekli
Güvenilir Sertifika Gerekir	Devre Dışı

Ayar	Değer
Yanıt Adresi	E-posta adresiniz
SMTP Sunucusu Kimlik Doğrulama	Oturum Aç/Düz
Aygıt-Tarafından Gönderilen E-posta	Aygıt SMTP Kmlk Bilg. Kullan
Aygıt Kullanıcı Kimliği	E-posta adresiniz
Aygıt Parolası	Hesap parolası veya uygulama parolası Notlar: <ul style="list-style-type: none"> İki adımlı doğrulamanın devre dışı bırakıldığı hesaplar için hesap parolanızı kullanın. İki adımlı doğrulamanın etkinleştirildiği hesaplar için bir uygulama parolası kullanın. Uygulama parolası oluşturmak için Zoho Mail Hesap Güvenliği sayfasına gidin, hesabınıza giriş yapın, ardından Uygulamaya Özgü Parolalar bölümünden Yeni Parola Oluştur öğesini tıklayın.

E-posta gönderme

Başlamadan önce SMTP ayarlarının yapılandırıldığından emin olun. Daha fazla bilgi için bkz. [263. sayfadaki "SMTP ayarlarını yapılandırma"](#).

- Özgün belgeyi ADF tepsisine veya tarayıcı camının üzerine yerleştirin.
- Kontrol panelinden **Tarama > E-posta** öğesine gidin.
- Gereken bilgileri girin, ardından **İleri** öğesini seçin.
Gerekliyse ayarları yapılandırın.
- Tara** öğesini seçin, ardından e-postayı gönderin.

E-posta kısayolu oluşturma

Kontrol panelini kullanma

- Kontrol panelinden **Tarama > E-posta** öğesine gidin.
- Gereken bilgileri girin, ardından  öğesini seçin.
- Kısayol oluşturun.

Embedded Web Server'ı kullanma

- Bir web tarayıcısı açın ve adres alanına yazıcının IP adresini yazın.

Notlar:

- Yazıcının IP adresini yazıcı ana ekranında görüntüleyin. IP adresi, 123.123.123.123 gibi nokta işareti ile ayrılan dört rakam dizisinden oluşur.
- Bir proxy sunucu kullanıyorsanız web sayfasının doğru yüklenmesi için bir süreliğine sunucuyu devre dışı bırakın.

- Kısayollar > Kısayol Ekle** öğelerine tıklayın.

3 Ayarları yapılandırın.

4 **Kaydet** ögesini tıkladın.

Faks

Faks gönderme

Kontrol panelini kullanma

- 1 Özgün belgeyi ADF tepsisine veya tarayıcı camının üzerine yerleştirin.
- 2 Kontrol panelinden **Faks** ögesini seçin.
- 3 **Alıcı Ekle** veya **Adres Defteri** ögesini seçin.
Gerekliyse ayarları düzenleyin.
- 4 Faksı gönderin.

Bilgisayarı kullanarak

Başlamadan önce faks sürücüsünün yüklü olduğundan emin olun. Daha fazla bilgi için bkz. [91. sayfadaki "Faks sürücüsünü yükleme"](#).

Windows kullanıcıları için

- 1 Belge açıkken, **Dosya > Yazdır** ögesini tıklatın.
- 2 Bir yazıcı seçin, ardından **Özellikler**, **Tercihler**, **Seçenekler** veya **Kurulum** ögesini tıklatın.
- 3 **Faks > Faksı etkinleştir > Faks göndermeden önce her zaman ayarları görüntüle** ögesine tıklayın ve ardından alıcı numarasını girin.
Gerekliyse ayarları yapılandırın.
- 4 Faksı gönderin.

Macintosh kullanıcıları için

- 1 Belge açıkken, **Dosya > Yazdır** ögesini seçin.
- 2 Adından sonra - **Faks** ifadesi eklenen yazıcıyı seçin.
- 3 Alıcı alanına alıcının numarasını girin.
Gerekliyse ayarları yapılandırın.
- 4 Faksı gönderin.

Faks programlama

- 1 Özgün belgeyi ADF tepsisine veya tarayıcı camının üzerine yerleştirin.
- 2 Kontrol panelinden **Faks** ögesini seçin.
- 3 **Alıcı Ekle** veya **Adres Defteri** ögesini seçin, ardından gerekli bilgileri girin.

4 Gönderme Zamanı öğesini seçin, tarih ve saati yapılandırın ve **Bitti** öğesini seçin.
Gerekirse diğer faks ayarlarını yapılandırın.

5 Faksı gönderin.

Faks hedefi kısayolu oluşturma

- 1 Kontrol panelinden **Faks** öğesini seçin.
- 2 **Alıcı Ekle** veya **Adres Defteri** öğesini seçin, ardından gerekli bilgileri girin.
Gerekliyorsa ayarları düzenleyin.
- 3 ★ seçeneğini belirleyin.
- 4 Kısayol oluşturun.

Faks çözünürlüğünü değiştirme

- 1 Özgün belgeyi ADF tepsisine veya tarayıcı camının üzerine yerleştirin.
- 2 Kontrol panelinden **Faks** öğesini seçin.
- 3 **Alıcı Ekle** veya **Adres Defteri** öğesini seçin, ardından gerekli bilgileri girin.
- 4 **Çözünürlük** öğesini seçin, ardından bir ayar belirleyin.
- 5 Faksı gönderin.

Faks koyuluğunun ayarlanması

- 1 Özgün belgeyi ADF tepsisine veya tarayıcı camının üzerine yerleştirin.
- 2 Kontrol panelinden **Faks** öğesini seçin.
- 3 **Alıcı Ekle** veya **Adres Defteri** öğesini seçin, ardından gerekli bilgileri girin.
- 4 **Diğer Ayarlar > Koyuluk** öğesini seçin, ardından ayarı yapılandırın.
- 5 Faksı gönderin.

Faks günlüğü yazdırma

- 1 Kontrol panelinden **Ayarlar > Raporlar > Faks** öğesine gidin.
- 2 Bir faks günlüğü seçin.

İstenmeyen faksları engelleme

- 1 Kontrol panelinden **Ayarlar > Faks > Faks Kurulumu > Faks Alma Ayarları > Yönetici Kontrolleri** öğesine gidin.
- 2 **Adsız Faksları Engelle** menüsünü etkinleştirin.

Faks bekletme

- 1 Kontrol panelinden **Ayarlar > Faks > Faks Kurulumu > Faks Alma Ayarları > Faks Bekletme** ögesine gidin.
- 2 Bir ayar seçin.

Faks iletme

- 1 Kontrol panelinden **Ayarlar > Faks > Faks Kurulumu > Faks Alma Ayarları > Yönetici Kontrolleri** ögesine gidin.
- 2 **Faks iletme** ögesini seçin, ardından **Yazdır ve İlet** veya **İlet** ögesine dokununuz.
- 3 **İlet** menüsünden bir hedef seçin, ardından hedef seçip ayarları yapılandırın.

Tarama

Bilgisayara tarama

Başlamadan önce bilgisayarın ve yazıcının aynı ağa bağlı olduğundan emin olun.

Windows kullanıcıları için

Lexmark ScanBack Yardımcı Programı'nı kullanma

- 1 Bilgisayardan **Lexmark ScanBack Yardımcı Programı**'ni çalıştırın ve ardından **Profil oluştur**'u tıklatın.

Notlar:

- Yardımcı programı indirmek için şu adrese gidin: www.lexmark.com/downloads.
- Mevcut bir tarama profilini kullanmayı tercih ediyorsanız **Mevcut profil** ögesini tıklatın.

- 2 **Kurulum** ögesine tıklayın, ardından yazıcının IP adresini ekleyin.

Not: Yazıcının IP adresini yazıcı ana ekranında görüntüleyin. IP adresi, 123.123.123.123 gibi nokta işareti ile ayrılan dört rakam dizisinden oluşur.

- 3 **Tamam** ve ardından **Kapat** düğmesini tıklatın.

- 4 Taranacak belgenin biçimini ve boyutunu seçin.

- 5 Bir dosya biçimi ve tarama çözünürlüğü seçin ve ardından **İleri** ögesine tıklayın.

- 6 Benzersiz bir tarama profili adı girin.

- 7 Taranan belgeyi kaydetmek istediğiniz konuma gidin ve ardından bir dosya adı oluşturun.

Not: Tarama profilini yeniden kullanmak için **Kısayol Oluştur** ögesini etkinleştirin ve benzersiz bir kısayol adı oluşturun.

- 8 **Bitir** ögesini tıklatın.

- 9 Otomatik belge besleyiciye veya tarayıcı camına bir özgün belge yerleştirin.

- 10 Yazıcı kontrol panelinden **Tarama Profilleri > Bilgisayara Tara** ögesine gidin ve ardından bir tarama profili seçin.

- 11 Bilgisayarınızda **Tarama Tamamlandı** ögesini tıklatın.

Windows Faks ve Tarama özelliğini kullanma

Not: Yazıcının bilgisayara eklendiğinden emin olun. Daha fazla bilgi için bkz. [91. sayfadaki "Bilgisayara yazıcı ekleme"](#).

- 1 Otomatik belge besleyiciye veya tarayıcı camına bir özgün belge yerleştirin.

- 2 Bilgisayardan **Windows Faks ve Tarama**'yı açın.

- 3 **Yeni Tarama** ögesine tıklayın ve bir tarayıcı kaynağı seçin.

- 4 Gerekirse tarama ayarlarını değiştirin.

- 5 Belgeyi tarayın.

- 6 **Farklı Kaydet** ögesine tıklayın, bir dosya adı yazın ve **Kaydet** ögesine tıklayın.

Macintosh kullanıcıları için

Not: Yazıcının bilgisayara eklendiğinden emin olun. Daha fazla bilgi için bkz. [91. sayfadaki "Bilgisayara yazıcı ekleme"](#).

- 1 Otomatik belge besleyiciye veya tarayıcı camına bir özgün belge yerleştirin.
- 2 Bilgisayardan aşağıdakilerden birini yapın:
 - **Görüntü Yakalama**'yı açın.
 - **Yazıcılar ve Tarayıcılar** ögesini açın ve ardından bir yazıcı seçin. **Tarama > Tarayıcıyı Aç** ögesine tıklayın.
- 3 Tarayıcı penceresinden aşağıdakilerden birini veya birkaçını yapın:
 - Taranan belgeyi kaydetmek istediğiniz konumu seçin.
 - Özgün belgenin boyutunu seçin.
 - ADF'den tarama yapmak için **Tarama Menüsü**'nden **Belge Besleyici** ögesini seçin veya **Belge Besleyici Kullan** seçeneğini etkinleştirin.
 - Gerekliyse tarama ayarlarını yapılandırın.
- 4 **Tara** düğmesini tıklatın.

Bir FTP sunucusuna tarama

Başlamadan önce yazıcının bir FTP sunucusuna bağlı olduğundan emin olun.

- 1 Özgün belgeyi ADF tepsisine veya tarayıcı camının üzerine yerleştirin.
- 2 Yazıcı kontrol panelinden **Tarama > FTP** ögesine gidin.
- 3 Gereken bilgileri girin, ardından **İleri** ögesini seçin.
Gerekliyse FTP ayarlarını yapılandırın.
- 4 Belgeyi tarayın.

FTP kısayolu oluşturma

- 1 Kontrol panelinden **Tarama > FTP** ögesini seçin.
- 2 FTP sunucu adresini girin ve ardından  seçeneğine dokununuz.
- 3 Kısayol oluşturun.

Ağ klasörüne tarama

Başlamadan önce, belgeyi taramak istediğiniz ağ klasörünün önceden yapılandırıldığından emin olun.

- 1 Özgün belgeyi ADF tepsisine veya tarayıcı camının üzerine yerleştirin.
- 2 Kontrol panelinden **Tarama Merkezi > Ağ Klasörü** ögesine gidin.

3 Geçerli ağ klasörünü seçin.

Not: Ağ klasörü eklemek için bkz. [277. sayfadaki "Ağ klasörü hedefi yapılandırma"](#).

4 Belgeyi tarayın.

Ağ klasörü hedefi yapılandırma

1 Kontrol panelinden **Tarama Merkezi > Ağ Klasörü > Ağ Klasörü Oluştur** ögesine gidin.

2 Gerekli ayarları yapılandırın.

3 Ağda oturum açın ve ardından **İleri** ögesini seçin.

4 Ağ klasörü ayarlarını yapılandırın ve ardından **Bitti** ögesini seçin.

Not: Belgeyi ağ klasörüne taramak için bkz. [276. sayfadaki "Ağ klasörüne tarama"](#)

Ağ klasörü kısayolu oluşturma

1 Bir web tarayıcısı açın ve adres alanına yazıcının IP adresini yazın.

Notlar:

- Yazıcının IP adresini yazıcı ana ekranında görüntüleyin. IP adresi, 123.123.123.123 gibi nokta işareti ile ayrılan dört rakam dizisinden oluşur.
- Bir proxy sunucu kullanıyorsanız web sayfasının doğru yüklenmesi için bir süreliğine sunucuyu devre dışı bırakın.

2 **Kısayollar > Kısayol Ekle** öğelerine tıklayın.

3 **Kısayol Türü** menüsünden **Ağ Klasörü** ögesini seçin ve ardından ayarları yapılandırın.

4 Değişiklikleri uygulayın.

Flash sürücüye tarama

1 Özgün belgeyi ADF tepsisine veya tarayıcı camının üzerine yerleştirin.

2 Flash sürücüyü takın.

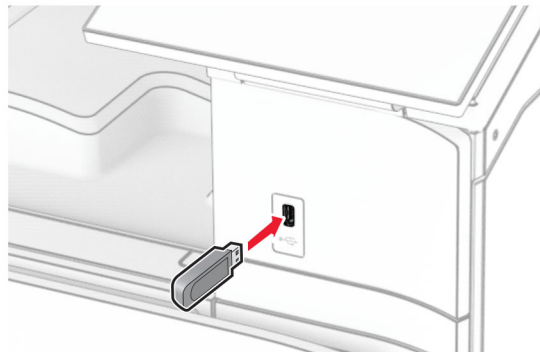

3 Kontrol panelinden **Tarama**'yı, ardından **USB Sürücüsü**'nü seçin.

- 4 Dosyanın kaydedileceđi bir konum sein, bir dosya adı oluřturun, ardından **İleri** ođesini sein.
- 5 Tarama ayarlarını yapılandırın.
- 6 Belgeyi tarayın.

Uyarı—Hasar Tehlikesi: Veri kaybını veya yazıcı arızasını önlemek için bellek aygıtından yazdırırken, okurken ya da bellek aygıtından yazarken belirtilen alanda flash sürücüye veya yazıcıya dokunmayın.

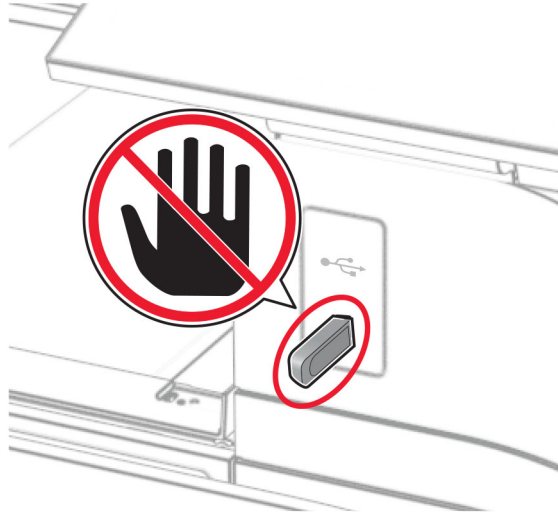

Yazıcı menüleri

Menü haritası

Aygıt	<ul style="list-style-type: none"> Tercihler Eko Modu Uzak Operatör Paneli Bildirimler Güç Yönetimi Lexmark ile Veri Paylaşma 	<ul style="list-style-type: none"> Erişilebilirlik Fabrika Varsayılanlarını Geri Yükle Bakım Bellenimi Güncelle Bu Yazıcı Hakkında
Yazdır	<ul style="list-style-type: none"> Düzen Son İşlem¹ Kurulum Kalite İş Hesaplaması 	<ul style="list-style-type: none"> PDF PostScript PCL Resim
Kağıt	<ul style="list-style-type: none"> Tepsi Yapılandırması Ortam Yapılandırması 	<ul style="list-style-type: none"> Kutu Yapılandırması¹
Kopyala	Varsayılanları Kopyala	
Faks	Varsayılan Faks Ayarları	
E-posta	<ul style="list-style-type: none"> E-posta Kurulumu Varsayılan E-posta Ayarları 	<ul style="list-style-type: none"> Web Bağlantısı Kurulumu
FTP	Varsayılan FTP Ayarları	
USB Sürücüsü	<ul style="list-style-type: none"> Flaş Sürücü Tarama 	<ul style="list-style-type: none"> Flash Sürücü Yazdırma
Ağ/Bğlnt. Nokt.	<ul style="list-style-type: none"> Ağa Genel Bakış Kablosuz Wi-Fi Direct Mobil Hizmetler Yönetimi Ethernet TCP/IP SNMP 	<ul style="list-style-type: none"> IPSec 802.1x LPD Yapılandırması HTTP/FTP Ayarları ThinPrint USB Harici ağ erişimini sınırlandırma
Güvenlik	<ul style="list-style-type: none"> Oturum Açma Yöntemleri USB Aygıtlarını Zamanlama Güvenlik Denetim Günlüğü Oturum Açma Sınırlamaları Gizli Yazdırma Ayarı 	<ul style="list-style-type: none"> Şifreleme Geçici Veri Dosyalarını Sil Çözüm LDAP Ayarları Çeşitli
Bulut Hizmetleri	Bulut Hizmetleri Kaydı	

¹ Yalnızca bir tutucu takıldığında görünür.

² Yalnızca bir depolama sürücüsü takılıysa görüntülenir.

Raporlar	<ul style="list-style-type: none"> • Menü Ayarları Sayfası • Aygıt • Yazdır 	<ul style="list-style-type: none"> • Kısayollar • Faks • Ağ
Sorun giderme	Yazdırma Kalitesi Sınama Sayfaları	Tarayıcıyı Temizleme
Form Birleştirme ²	Form Birleştirme	
<p>¹ Yalnızca bir tutucu takıldığında görünür.</p> <p>² Yalnızca bir depolama sürücüsü takılıysa görüntülenir.</p>		

Aygıt

Tercihler

Menü öğesi	Alt menü öğesi	Ayarlar	Açıklama
Ekran Dili	Yok	[Dillerin listesi]	Ekranında görüntülenen metnin dilini ayarlar.
Ülke/Bölge	Yok	[Ülke veya bölge listesi]	Yazıcının çalışmak üzere yapılandırıldığı ülkeyi veya bölgeyi tanımlayın.
Başlangıç kurulumunu çalıştır	Yok	Kapalı* Açık	Kurulum sihirbazını çalıştırır.
Klavye	Klavye Türü	[Dillerin listesi]	Bir klavye türü olarak bir dil seçer. Not: Tüm Klavye Türü değerleri görünmeyebilir veya görünmesi için özel bir donanım gerekebilir.
Tarih ve Saat	Yapılandır	Geçerli Tarih ve Saat Tarih ve Saati Manuel Ayarla Tarih Biçimi (GG-AA-YYYY*) Zaman Biçimi (12 saat Ö.Ö./Ö.S.*) Saat Dilimi DST (GMT) Kayması DST Bşln. DST Bitişi DST Kayması	Yazıcının tarih, saat ve ağ saati protokolünü yapılandırır. Notlar: <ul style="list-style-type: none"> • AA-GG-YYYY, ABD'de fabrika varsayılan ayarıdır. GG-AA-YYYY, uluslararası varsayılan fabrika ayarıdır. • UTC (GMT) Ofseti, DST Başlangıcı, DST Bitişi ve DST Ofseti yalnızca Saat Dilimi(UTC+kullanıcı) Özel olarak ayarlandığında görüntülenir. • Anahtar Kimliği ve Parola yalnızca Kimlik Doğrulamayı Etkinleştir MD5 anahtarı olarak ayarlandığında görünür.
	Ağ Zaman Protokolü	NTP'yi Etkinleştir (Açık*) NTP Sunucusu Kimlik Doğrulamayı Etkinleştir (Yok*) Anahtar Kimliği Parola	
Not: Bir değer yanındaki yıldız (*), varsayılan fabrika ayarını belirtir.			

Menü öğesi	Alt menü öğesi	Ayarlar	Açıklama
Kağıt Boyutları	Yok	ABD* Metrik	Kağıt boyutları ölçüsüne ait birimi belirtir. Not: İlk kurulum sihirbazında seçilen ülke veya bölge, ilk kağıt boyutu ayarını belirler.
Ekran Parlaklığı	Yok	20–100% (100*)	Ekranın parlaklığını ayarlar.
Flash Sürücü Erişimi	Yok	Devre Dışı Etkin*	Yazıcının flash sürücü işlevine erişimi etkinleştirir.
Arka Planı Kaldırmaya İzin Ver	Yok	Kapalı Açık*	Arka planın kaldırılmasına izin verilip verilmeyeceğini belirtir.
Özel İş taramalarına izin ver	Yok	Kapalı Açık*	Kopyalama, tarama ve faks için Özel İş Tarama ayarının görünüp görünmeyeceğini belirleyin. Not: Bu menü öğesi sadece bir depolama sürücüsü takılıysa görüntülenir.
Düz Yataktan Tek Sayfa Tarama	Yok	Kapalı* Açık	Yazıcıyı, tarayıcı camıyla ilgili her türlü işi tek bir sayfa olarak tarayacak şekilde ayarlar. Not: Yazıcı, tek bir düz yatak taraması gerçekleştirdikten sonra istemleri görüntülemek yerine ana ekrana geri döner.
Aygıt Sesleri	Tüm Sesleri Kapat	Kapalı* Açık	Yazıcının ses ayarlarını yapılandırır.
	Geri Bildirim Düğmesi	Kapalı Açık*	
	Ses Düzeyi	0–10 (5*)	
	ADF Yüklendi Uyarı Sesi	Kapalı Açık*	
	Alarm Denetimi	Kapalı Tek* Sürekli	
	Kartuş Alarmı	Kapalı Tek* Sürekli	
	Hoparlör Modu	Her Zaman Kapalı* Daima Açık Bağlanıncaya Kadar Açık	
Zil Sesi Seviyesi	Kapalı* Açık		
Ekran Zaman Aşımı	Yok	5–300 saniye (60*)	Ekran ana ekranı göstermeden veya yazıcı bir kullanıcı hesabı oturumunu otomatik olarak kapatmadan önce geçmesi gereken boşta kalma süresini saniye cinsinden ayarlar.

Not: Bir değer yanındaki yıldız (*), varsayılan fabrika ayarını belirtir.

Eko-Modu

Menü öğesi	Alt menü öğesi	Ayarlar	Açıklama
Yazdır	Kenarlar	1 Taraflı 2 Taraflı	Baskıların kağıdın bir yüzüne mi yoksa iki yüzüne mi yazdırılacağını belirler.
	Taraf başına Sayfa	Kapalı* Taraf başına 2 sayfa Taraf başına 3 sayfa Taraf başına 4 sayfa Taraf başına 6 sayfa Taraf başına 9 sayfa Taraf başına 12 sayfa Taraf başına 16 sayfa	Kağıt yaprağının bir yüzüne yazdırılacak sayfaların sayısını belirler.
	Toner Koyuluğu	1–5 (4*)	Metin görüntülerinin açıklığını veya koyuluğunu belirler.
	Renk Tasarrufu	Kapalı* Açık	Yazıcıyı, grafikler ve resimleri yazdırırken kullanacağı toner miktarını azaltacak şekilde ayarlar.
Kopyala	Kenarlar	1 yüzden 1 yüze* 1 taraflıdan 2 taraflıya 2 taraflıdan 1 taraflıya 2 taraflıdan 2 taraflıya	Özgün belgeye göre tarama davranışını belirler.
	Taraf başına Sayfa	Kapalı* 2 Dikey sayfa 4 Dikey sayfa 2 Yatay sayfa 4 Yatay sayfa	Kağıt yaprağının bir yüzüne kopyalanacak sayfaların sayısını belirler.
	Koyuluk	1–9 (5*)	Taranan metin görüntülerinin koyuluğunu belirler.
Not: Bir değer yanındaki yıldız (*), varsayılan fabrika ayarını belirtir.			

Uzak Operatör Paneli

Menü öğesi	Ayarlar	Açıklama
Harici VNC Bağlantısı	İzin Verme* İzin Ver	Kullanıcıların kontrol panelini uzaktan çalıştırması için harici Sanal Ağda Bilgi İşlem (VNC) istemcisi bağlayın.
Yetkilendirme Türü	Yok* Standart Kimlik Doğrulama	VNC istemci sunucusuna erişirken kullanılacak kimlik doğrulama türünü ayarlar.
VNC Parolası	Ayar kullanıcı tarafından tanımlanır.	VNC istemci sunucusuna bağlanmak için kullanılacak parolayı belirler. Not: Bu menü seçeneği yalnızca Kimlik Doğrulama Türü öğesi Standart Kimlik Doğrulama seçeneğine ayarlandığında görünülür.
Not: Bir değer yanındaki yıldız (*), varsayılan fabrika ayarını belirtir.		

Bildirimler

Menü öğesi	Alt menü öğesi	Ayarlar	Açıklama
ADF Yüklendi Uyarı Sesi	Yok	Kapalı Açık*	Özgün bir belge ADF'ye yüklendiğinde yazıcıdan özel bir bip sesi gelip gelmeyeceğini belirtir.
Alarm Denetimi	Yok	Kapalı Tek* Sürekli	Yazıcı için kullanıcı müdahalesi gerektiğinde alarmin kaç kez çalacağını ayarlar.
Sarf malzemeleri	Sarf Malzemeleriyle İlgili Tahminleri Göster	Tahminleri göster* Tahminleri Gösterme	Sarf malzemelerinin tahmini durumunu gösterir.
	Kartuş Alarmı	Kapalı Tek* Sürekli	Toner az olduğunda alarmin kaç kez çalacağını ayarlar.
	Zimba Alarmı	Kapalı* Tek Sürekli	Zimba kartuşu boş olduğunda alarmin kaç kez çalacağını ayarlar. Not: Bu menü öğesi sadece bir zimba sonlandırıcı takıldığında görüntülenir.
	Delgeç Alarmı	Kapalı* Tek Sürekli	Delgeç kabı dolu ya da eksik olduğunda uyarının kaç kez verileceğini ayarlar. Not: Bu menü öğesi sadece bir zimba, delgeç tutucu takılıysa görüntülenir.
E-posta Uyarıları Ayarları	Birincil SMTP Ağ Geçidi	Ayar kullanıcı tarafından tanımlanır.	Birincil SMTP sunucusunun IP adresini veya ana bilgisayar adını yazar.
	Birincil SMTP Ağ Geçidi Bağlantı Noktası	1-65535 (25*)	Birincil SMTP sunucusunun bağlantı noktası numarasını girer.
	İkincil SMTP Ağ Geçidi	Ayar kullanıcı tarafından tanımlanır.	İkincil SMTP sunucusunun IP adresini veya ana bilgisayar adını yazar.
	İkincil SMTP Ağ Geçidi Noktası	1-65535 (25*)	İkincil SMTP sunucusunun sunucu bağlantı noktası numarasını girer.
	SMTP Zaman Aşımı	5-30 saniye (30*)	E-posta göndermeyi denemeden önce, SMTP sunucusunun bekleyeceği süreyi belirtir.
	Yanıt Adresi	Ayar kullanıcı tarafından tanımlanır.	E-postada yanıt adresini belirtir.
	Her zaman SMTP varsayılan Yanıt Adresini kullan	Açık Kapalı*	SMTP sunucuda her zaman varsayılan yanıt adresini kullanır.
	SSL/TLS Kullan	Devre dışı* Görüş Gerekli	Şifrelenmiş bağlantı kullanarak e-posta gönderir.
Güvenilir Sertifika Gerekli	Açık* Kapalı	SMTP sunucusuna erişirken güvenilir sertifika gerektirir.	

Not: Bir değer yanındaki yıldız (*), varsayılan fabrika ayarını belirtir.

Menü öğesi	Alt menü öğesi	Ayarlar	Açıklama
E-posta Uyarısı Ayarları	SMTP Sunucusu Kimlik Doğrulama	Kimlik doğrulama gerekmiyor* Oturum Aç/Düz NTLM CRAM-MD5 Digest-MD5 Kerberos 5	SMTP sunucusu için kimlik doğrulama türünü ayarlar.
	Aygıt-Tarafından Gönderilen E-posta	Yok* Aygıt SMTP Kmlk Bilg. Kullan	Aygıt tarafından gönderilen e-posta için kimlik bilgileri gerekip gerekmeyeceğini ayarlar.
	Kullanıcı Tarafından Gönderilen E-Posta	Yok* Aygıt SMTP Kmlk Bilg. Kullan Oturum Kullanıcı Kimliğini ve Parolasını Kullan Oturum E-posta Adresi ve Parolasını Kullan Kullanıcıya sor	Kullanıcı tarafından gönderilen e-posta için kimlik bilgileri gerekip gerekmeyeceğini ayarlar.
	Active Directory Aygıt Bilgilerini Kullan	Açık Kapalı*	Kullanıcı kimlik bilgileri ve grup adlarının SMTP sunucusuna bağlanmasını sağlar.
	Aygıt Kullanıcı Kimliği	Ayar kullanıcı tarafından tanımlanır.	SMTP sunucusunda oturum açılırken kullanılacak kullanıcı kimliğini belirler.
	Aygıt Parolası	Ayar kullanıcı tarafından tanımlanır.	SMTP sunucusunda oturum açılırken kullanılacak parolayı belirler.
	Kerberos 5 ALANI	Ayar kullanıcı tarafından tanımlanır.	Kerberos 5 kimlik doğrulama protokolü için alanı belirler.
	NTLM Etki Alanı	Ayar kullanıcı tarafından tanımlanır.	NTLM güvenlik protokolü için etki alanı adını belirler.
	"SMTP sunucusu kurulmadı" hatasını devre dışı bırak	Açık Kapalı*	SMTP sunucusu kurulumuyla ilgili bir hata mesajını devre dışı bırakır.
	E-posta Listelerini ve Uyarılarını Ayarla	Ayar kullanıcı tarafından tanımlanır.	E-posta adreslerini belirtir ve e-posta uyarısını etkinleştirir. Not: Bu menü öğesi yalnızca Embedded Web Server'da görünür.

Not: Bir değer yanındaki yıldız (*), varsayılan fabrika ayarını belirtir.

Menü öğesi	Alt menü öğesi	Ayarlar	Açıklama
Hata Önleme	ADF Çoklu Besleme Sensörü	Kapalı Açık*	ADF tek seferde birden fazla kağıt aldığı yazıcıyı bunu algılayacak şekilde ayarlar.
	Oto Devam	Kapalı Açık*	Yazıcının bazı katılım koşullarını sildikten sonra otomatik olarak bir yazdırma işini işlemeye veya yazdırmaya devam etmesine izin verir. Not: Açık olarak ayarlandığında, varsayılan fabrika ayarı 5 saniyedir.
	Otomatik Yeniden Başlatma	Boştaiken yeniden başlat Daima yeniden başlat* Asla yeniden başlatma	Yazıcıyı, bir hata oluştuğunda yeniden başlatılacak şekilde ayarlar.
	Maks. Oto. Yeniden Başlatma	1–20 (2*)	Yazıcının gerçekleştirebileceği otomatik yeniden başlatma sayısını ayarlar.
	Otomatik Yeniden Başlatma Penceresi	1–525600 (720*)	Yazıcının otomatik olarak yeniden başlatılmasından önce geçmesi gereken saniye sayısını ayarlar.
	Otomatik Yeniden Başlatma Sayacı	Bu ayar, salt okunur bir bilgidir.	Yazıcının gerçekleştirdiği otomatik yeniden başlatma sayısını gösterir.
	Kısa Kağıt Hatasını Görüntüle	Açık Otomatik temizle*	Yazıcıyı, kısa kağıt hatası oluştuğunda mesaj gösterecek şekilde ayarlar. Not: Kısa kağıt, yüklenen kağıdın boyutunu ifade eder.
	Sayfa Koruması	Kapalı* Açık	Yazıcıyı, yazdırmadan önce tüm sayfayı belleğe işleyecek şekilde ayarlar.
Sıkışma İçeriği Giderme	Sıkışma Giderme	Kapalı Açık Otomatik*	Yazıcıyı, sıkışan sayfaları yeniden yazdıracak şekilde ayarlar.
	Tarayıcıda Sıkışmayı Giderme	İş seviyesi Sayfa düzeyi*	Kağıt sıkışması çözümlendikten sonra tarama işinin nasıl yeniden başlatılacağını belirler.

Not: Bir değer yanındaki yıldız (*), varsayılan fabrika ayarını belirtir.

Güç Yönetimi

Menü öğesi	Alt menü öğesi	Ayarlar	Açıklama
Uyku Modu Profili	Uyku Modundan Yazdırma	Yazdırmadan sonra beklemede kal Yazdırmadan sonra Uyku Moduna gir*	Yazıcıyı, yazdırma sonrasında uyanık kalacak veya Uyku Modu 'na geri dönecek şekilde ayarlar.
	Derin Uykudan Çıkarmak İçin Dokunma	Kapalı Açık*	Yazıcıyı Derin Uyku Modu 'ndan uyandırın.

Not: Bir değer yanındaki yıldız (*), varsayılan fabrika ayarını belirtir.

Menü öğesi	Alt menü öğesi	Ayarlar	Açıklama
Zaman aşımaları	Uyku Modu	1–114 dakika (15*)	Yazıcının Uyku Modu 'na geçmeden önceki boşta kalma süresini ayarlar.
	Hazırda Bekleme Zaman Aşımı	Devre Dışı 1 saat 2 saat 3 saat 6 saat 1 gün 2 gün 3 gün* 1 hafta 2 hafta 1 ay	Yazıcının kapanmasından önce geçen süreyi ayarlar.
	Bağlantıda Hazırda Bekleme Zaman Aşımı	Hazırda Bekleme Hazırda Bekletme*	Aktif Ethernet mevcut olduğunda yazıcıyı kapatmak için Hazırda Bekleme Zaman Aşımı ayarını belirler.
Güç Modlarını Zamanla	Programlar	Yeni Program Ekle	Yazıcının Uyku Modu veya Hazırda Bekleme moduna gireceği zamanı programlar.
Not: Bir değer yanındaki yıldız (*), varsayılan fabrika ayarını belirtir.			

Lexmark ile Veri Paylaşma

Menü öğesi	Ayarlar	Açıklama
Lexmark ile Veri Paylaşma	Evet Hayır*	Yazıcı kullanımı ve performansı bilgilerini Lexmark'a gönderin.
Veri Gönderme Saati Paylaşımı	Başlangıç Saati Bitiş Saati	Veri toplama ve aktarma için zaman aralığı seçin. Not: Veri Gönderme Saati Paylaşımı , yalnızca Lexmark ile Veri Paylaşma menüsünde Evet seçeneği belirlendiğinde gösterilir.
Not: Bir değer yanındaki yıldız (*), varsayılan fabrika ayarını belirtir.		

Erişilebilirlik

Menü öğesi	Ayarlar	Açıklama
Aynı Tuşa Basma Aralığı	0.00–5.00 (0.00*)	Yazıcının, takılı bir klavyede aynı tuşa tekrar basılmasını yok saydığı saniye aralığını ayarlar.
Tuş Tekrarı Bşngç Gecikmesi	0.25–5.00 (1.00*)	Bir tekrarlama tuşu tekrarlamaya başlamadan önce saniye olarak ilk gecikme süresini ayarlar.
Tuş Tekrar Hızı	0.5–30.0 (30.0*)	Bir tekrarlama tuşu için saniye başına basma sayısını ayarlar.
Ekran Zaman Aşımını Uzat	Kapalı* Açık	Ekran Zaman Aşımı zamanlayıcısının süresi dolduğunda kullanıcının ana ekrana dönmek yerine aynı konumda kalmasını sağlar ve zamanlayıcıyı sıfırlar.
Not: Bir değer yanındaki yıldız (*), varsayılan fabrika ayarını belirtir.		

Menü öğesi	Ayarlar	Açıklama
Kulaklık Ses Düzeyi	1–10 (5*)	Kulaklık ses düzeyini ayarlar.
Kulaklık Takılıyken Sesli Kılavuzu Etkinleştir	Kapalı* Açık	Kulaklıklar kulaklık girişine yerleştirildiğinde Sesli Kılavuz etkinleştirilir.
Parolaları/PIN'leri Oku	Kapalı* Açık	Yazıcıyı parolaları veya kişisel kimlik numaralarını yüksek sesle okuyacak şekilde ayarlar.
Konuşma Hızı	Çok Yavaş Yavaş Normal* Hızlı Daha Hızlı Çok Hızlı Seri Çok Seri En Hızlı	Sesli Kılavuz konuşma hızını ayarlar.
Not: Bir değer yanındaki yıldız (*), varsayılan fabrika ayarını belirtir.		

Fabrika Varsayılanlarını Geri Yükle

Menü öğesi	Ayarlar	Açıklama
Ayarları Geri Yükle	Tüm ayarları geri yükleyin Yazıcı ayarlarını geri yükleyin Ağ ayarlarını geri yükleyin Faks ayarlarını geri yükleyin Uygulama ayarlarını geri yükleyin	Yazıcıyı varsayılan fabrika ayarlarına geri yükler.

Bakım

Yapılandırma Menüsü

Menü öğesi	Alt menü öğesi	Ayarlar	Açıklama
USB Yapılan- dırması	USB PnP	1* 2	Bir kişisel bilgisayarla uyumluluğunu iyileştirmek için yazıcının USB sürücüsü modunu değiştirin.
	Yerel Konuma USB Tarama	Açık* Kapalı	USB aygıtı sürücüsünün bir USB Simple aygıtı (tekli arayüz) veya bir USB Composite aygıtı (çoklu arayüz) olarak sıralama yapıp yapmayacağını ayarlar.
	USB Hızı	Dolu Otomatik*	USB bağlantı noktasını, tam hızla çalışacak ve yüksek hız yeteneklerini devreden çıkaracak şekilde ayarlar.
Not: Bir değer yanındaki yıldız (*), varsayılan fabrika ayarını belirtir.			

Menü öğesi	Alt Menü öğesi	Ayarlar	Açıklama
Tepsi Yapılan- dırması	Boyut Algılama	Tepsi [x] Algılama (Açık*)	Tepsiyi içine yüklenen kağıt boyutunu otomatik olarak algılayacak şekilde ayarlar.
	Tepsi Bağlantısı	Otomatik* Kapalı	Yazıcıyı, aynı kağıt türü ve kağıt boyutu ayarlarına sahip tepsileri bağlayacak şekilde ayarlar.
	Tepsi İçliği Mesajını Göster	Kapalı Sadece bilinmeyen boyutlar için* Zaman Aktar	Kullanıcının tepsiyi taktıktan sonra kağıt boyutu ve kağıt türü ayarlarını değiştirmesine olanak tanıyan bir mesaj görüntüler.
	Kağıt Komut İstemleri	Otomatik* Çok Amaçlı Besleyici Manuel Kağıt	Kağıt yüklenmesine dair bir istem görüldüğünde kullanıcının dolduracağı kağıt kaynağını ayarlar. Not: Çok Amaçlı Besleyici seçeneğinin görüntülenmesi için Kağıt menüsünde ÇA Yapılandır öğesini Kaset olarak ayarlayın.
	Zarf Komut İstemleri	Otomatik* Çok Amaçlı Besleyici Manuel Zarf	Zarf yüklenmesine dair bir istem görüldüğünde kullanıcının dolduracağı kağıt kaynağını ayarlar. Not: Çok Amaçlı Besleyici seçeneğinin görüntülenmesi için Kağıt menüsünde ÇA Yapılandır öğesini Kaset olarak ayarlayın.
	Komut Eylemi	Kullanıcıya sor* Devam Geçerli olanı kullan	Yazıcıyı, kağıt veya zarf ile ilgili değişiklik komutlarını çözümleyecek şekilde ayarlar.
	Birden Çok Evrensel Boyut	Kapalı* Açık	Tepsiyi, birden çok universal kağıt boyutunu destekleyecek şekilde ayarlayın.
Raporlar	Yok	Menü Ayarları Sayfası Olay Günlüğü Olay Günlüğü Özeti	Yazıcının menü ayarları, durumu ve olay günlükleri hakkında raporlar yazdırır.

Not: Bir değer yanındaki yıldız (*), varsayılan fabrika ayarını belirtir.

Menü öğesi	Alt Menü öğesi	Ayarlar	Açıklama
Sarf Malzemesi Kullanımı ve Sayaçlar	Sarf Malzemesi Kullanım Geçmişini Temizle	Başlat	Sarf malzemesi kullanım geçmişini, fabrikadan gönderildiği seviyeye sıfırlar.
	ITM Sıfırlama	Başlat	Yeni bir sarf malzemesi öğesi veya bakım kiti taktıktan sonra sayacı sıfırlar.
	Siyah Kartuş Sayacını Sıfırla	Başlat	
	Camgöbeği Kartuş Sayacını Sıfırla	Başlat	
	Macenta Kartuş Sayacını Sıfırla	Başlat	
	Sarı Kartuş Sayacını Sıfırla	Başlat	
	Siyah Görüntüleme Ünitesi Sayacını Sıfırla	Başlat	
	Renkli Görüntüleme Kiti Sayacını Sıfırla	Başlat	
	MPF Silindir Kiti Sayacını Sıfırlayın	Başlat	
	1500 Yapraklık Silindir Kiti Sayacını Sıfırlayın	Başlat	
	Silindir Kiti Sayacını Sıfırla	Başlat	
	Aşamalı Kapsam Aralıkları	Aşamalı Kapsam Metrikleri (Göster*)	Aygıt İstatistikleri raporunda Katmanlı Kapsam Faturalandırması bölümünü gösterin.
		Aşamalı Kapsam Aralıkları	
Büyük Ortam Ayarları	Kapalı* Açık	Büyük veya kalın kağıtlar için yazdırırken ayarlamalar yapmaya izin verir.	

Not: Bir değer yanındaki yıldız (*), varsayılan fabrika ayarını belirtir.

Menü öğesi	Alt menü öğesi	Ayarlar	Açıklama	
Yazıcı Öykünmeleri	PPDS Öykünmesi	Kapalı* Açık	Yazıcıyı, PPDS veri akışını tanıyacak ve kullanacak şekilde ayarlar.	
	PS Öykünmesi	Kapalı Açık*	Yazıcıyı, PS veri akışını tanıyacak ve kullanacak şekilde ayarlar.	
	Formsmerge'ü Etkinleştir	Kapalı* Açık	Form Birleştirme'yi etkinleştirin. Notlar: <ul style="list-style-type: none"> • Form Birleştirme lisansının yüklü olması gerekir. • Bir kullanıcı flash belleğinin takılı olmalıdır. 	
	Prescribe'ı Etkinleştir	Kapalı* Açık	PRESCRIBE yazıcı dilini etkinleştirin. Not: PRESCRIBE lisansının yüklü olması gerekir.	
	Emülatör Güvenliği	Sayfa Zaman Aşımı (60*)		Öykünme sırasında sayfa zaman aşımını ayarlar.
		İşin Ardından Emülatörü Sıfırla (Kapalı*)		Bir yazdırma işinden sonra emülatörü sıfırlar.
Yazıcı Mesaj Erişimini Devre Dışı Bırak (Açık*)			Emülatörün başlangıçtaki yazıcı ayarına erişip erişemediğini belirleyin.	
Faks Yapılan-dırması	Faks Düşük Güç Desteği	Uykuyu Devre Dışı Bırak Uykuya İzin Ver Otomatik*	Yazıcının düşük güç mimarisinin faks bölümünü destekleyip desteklemediğini belirleyin.	
	Faks Depolama Konumu	Disk* NAND	Tüm fakslar için depolama konumunu ayarlar. Not: Bu menü öğesi sadece bir depolama sürücüsü takılıysa görüntülenir.	

Not: Bir değer yanındaki yıldız (*), varsayılan fabrika ayarını belirtir.

Menü öğesi	Alt menü öğesi	Ayarlar	Açıklama
Yazdırma Yapılan- dırması	Yalnızca Siyah Modu	Kapalı* Açık	Kopyalama dışındaki işleri gri tonlamalı olarak yazdırır.
	Renk Yakalama	Kapalı 1 2* 3 4 5	Yazıcıdaki yanlışlığı telafi etmek için yazdırılan çıktıyı geliştirir.
	Yazı Tipi Netleştirme	0–150 (24*)	Yazı tipi verilerini yazdırırken yüksek frekanslı ekranların kullanıldığı değer in altında bir metin punto boyutu ayarlar. Örneğin değer 24 ise 24 punto veya daha az olan tüm yazı tipi boyutları yüksek frekanslı ekranları kullanır.
	Yerel ISD Yazı Tiplerini Kullan	Açık* Kapalı	Kullanıcının akıllı depolama sürücüsündeki (ISD) ücretsiz yazı tiplerini kullanıp kullanmayacağını seçmesine izin verir. Not: Bu menü öğesi yalnızca bir ISD takılıysa görünür.

Not: Bir değer in yanındaki yıldız (*), varsayılan fabrika ayarını belirtir.

Menü öğesi	Alt menü öğesi	Ayarlar	Açıklama
Aygıt İşlemleri	Sessiz Modu	Kapalı* Açık	Yazıcının ortaya çıkardığı gürültü miktarını ayarlar. Not: Bu ayar etkinleştirilirse yazıcının genel performansı yavaşlar.
	Seri Modu Etkinleştir	Açık* Kapalı	Yazıcıyı bir sayfayı ve muhtemelen birden fazla sayfalık işin ilk sayfasını hızlandırarak işi daha hızlı bitirecek şekilde ayarlayın. Not: Bu menü öğesi yalnızca bazı yazıcı modellerinde görüntülenir.
	Güvenli Mod	Kapalı* Açık	Yazıcıyı, bilinen sorunlara rağmen mümkün olduğunca fazla işlevsellik sunduğu özel modda çalışacak şekilde ayarlar. Örneğin Açık olarak ayarlandığında ve çift taraflı motor çalışmadığında, iş çift taraflı yazdırma şeklinde ayarlanmış olsa bile tek taraflı yazdırma işlemi gerçekleştirilir. Not: Bu ayar etkinleştirildiğinde, yalnızca çok amaçlı besleyiciden yazdırmaya izin verilir.
	Minimum Kopya Belleği	20 MB 30 MB 50 MB 80 MB* 100 MB	Kopyalama işlerini depolamaya ayrılan minimum belleği ayarlar.
	Özel Durumu Temizle	Başlat	Varsayılan veya Alternatif özel mesajlar için kullanıcı tanımlı dizeleri siler.
	Tüm uzaktan yüklenmiş mesajları temizle	Başlat	Uzaktan yüklenmiş mesajları siler.
	Hata Ekranlarını Otomatik Göster	Kapalı Açık*	Yazıcı, ana ekranda belirli bir süre boyunca etkin olmadıysa ekranda mevcut hata mesajları görünür.
	Hızlı yoldan kopyalamada yönlendirmeye uy	Kapalı* Açık	Yazıcıyı, hızlı kopyalama işleri gönderirken Kopyalama menüsü altındaki yönlendirme ayarını kullanacak şekilde etkinleştirir.
	Hizmet Kalıcı Belleği	Şifreleme Durumu Hizmet Kalıcı Belleğini Şifrele	Depolama sürücüsünün şifreleme durumunu gösterir. Ayna şifrelemeyi manuel olarak etkinleştirin.

Not: Bir değer yanındaki yıldız (*), varsayılan fabrika ayarını belirtir.

Menü öğesi	Alt menü öğesi	Ayarlar	Açıklama
Toner yama sensörü kurulumu	Kalibrasyon sıklığı tercihi	Devre Dışı En az renk düzenlemeleri Daha az renk düzenlemeleri Normal* Daha iyi renk doğruluğu En iyi renk doğruluğu	Yazıcıyı, renk tutarlılığını korumak için doğru toner miktarını koyacak şekilde ayarlar.
	Tam kalibrasyon	Başlat	Tam renk kalibrasyonunu çalıştırır.
	TPS bilgi sayfasını yazdırma	Başlat	Toner yama sensörü kalibrasyonuna ilişkin bilgi içeren bir tanılama sayfası yazdırır.
Uygulama Yapılan-dırması	LES Uygulamaları	Kapalı Açık*	Lexmark Embedded Solutions (LES) uygulamalarını etkinleştirir.
Tarayıcı Yapılan-dırması	Tarayıcı Elle Kayıt	Hızlı Yazdırma Testi Ön ADF Kaydı Arka ADF Kaydı Düz Yatak Kaydı	Hızlı Test hedef sayfasını yazdırın veya ADF, tarayıcı camı ya da kontrol paneli değiştirildikten sonra, düz yatak ve otomatik belge besleyiciyi (ADF) manuel olarak kaydedin. Not: Hızlı Test hedef sayfası yazdırırken, hedef sayfadaki kenar boşluğunun hedefin tamamında aynı olduğundan emin olun. Eşit olmadığında yazıcı kenar boşluklarının sıfırlanması gerekir.
	Bakım Sayacını Sıfırla	ADF Bakım Sayacını Sıfırlama (Başlat)	ADF bakım kitini değiştirdikten sonra sayacı sıfırlar.
	Kenar Silme	Düz Yatak Kenar Silme (3*) ADF Kenar Silme (3*)	Bir ADF veya düz yataklı tarama işinin çevresindeki yazdırılmayacak alanın boyutunu milimetre cinsinden ayarlar.
	ADF Eğilmeyi Giderme	ADF Eğilmeyi Elektronik Olarak Giderme (Açık*)	ADF'den taranan belgelerdeki eğikliği azaltır.
	Tarayıcı Devre Dışı Bırak	Hayır* Evet Sadece ADF	Düzgün çalışmadığında tarayıcıyı devre dışı bırakır.
	Tiff Bayt Düzeni	CPU Son Haneliliği Küçük Bayt Düzeni Büyük Bayt Düzeni	TIFF formatlı tarama çıktısının bayt düzenini ayarlar.
	Şerit Başına Tam Tiff Satırı Sayısı	Açık* Kapalı	TIFF formatlı tarama çıktısının RowsPerStrip etiket değerini ayarlar.
	Tarayıcı Camı Temizleme Eşiği	1000–30000 (10000*)	Tarayıcı camının temizlemesi konusunda kullanıcı bir mesaj alana kadar gerçekleştirilecek tarama sayısını belirler.

Not: Bir değer yanındaki yıldız (*), varsayılan fabrika ayarını belirtir.

Servis Dışı Silme

Menü öğesi	Alt menü öğesi	Ayarlar	Açıklama
Servis Dışı Silme	Bellek Son Silinme Tarihi	Bu ayar, salt okunur bir bilgidir.	Yazıcı belleğinin en son ne zaman silindiğini gösterir.
	Sabit Disk Son Silinme Tarihi	Bu ayar, salt okunur bir bilgidir.	Sabit diskin en son ne zaman silindiğini gösterir. Not: Bu menü öğesi yalnızca bir sabit disk takıldığında gösterilir.
	ISD son silinenler	Bu ayar, salt okunur bir bilgidir.	Akıllı depolama sürücüsünün (ISD) en son ne zaman silindiğini gösterir. Not: Bu menü öğesi yalnızca bir ISD takılıysa görüntülenir.
	Kalıcı bellekteki tüm bilgileri sil	Tüm yazıcı ve ağ ayarlarını silin Tüm uygulamaları ve uygulama ayarlarını silin Tüm kısayolları ve kısayol ayarlarını sil	Kalıcı bellekteki tüm bilgileri siler.
	Sabit diskteki tüm bilgileri sil	İndirmeleri sil (Tüm makroları, yazı tiplerini, PFO'ları vs. siler) Arabelleğe alınmış işleri sil Bekletilen İşleri Sil	Sabit diskteki tüm bilgileri siler. Not: Bu menü öğesi yalnızca bir sabit disk takıldığında kullanılabilir.
	Akıllı Depolama Sürücüsünü Sil	Sil	ISD'deki tüm bilgileri siler. Not: Bu menü öğesi yalnızca bir ISD takılıysa görüntülenir.

Bellenimi güncelle

Menü öğesi	Ayarlar	Açıklama
Geçerli Sürüm	Bu ayar, salt okunur bir bilgidir.	Yazıcıda yüklü olan mevcut bellenim sürümünü gösterir.
Güncellemeleri hemen kontrol et	Şimdi yükle Daha sonra yükle	Bellenim güncellemelerini kontrol eder.
Güncellemeleri otomatik olarak kontrol et	Açık Kapalı*	Yazıcıyı, bellenim güncellemelerini otomatik olarak kontrol edecek şekilde ayarlar.

Bu Yazıcı Hakkında

Menü öğesi	Açıklama
Değer Etiketi	Yazıcının kimliğini belirtir.
Yazıcının Konumu	Yazıcı konumunu belirtir.
İletişim	Yazıcının irtibat bilgilerini belirtir.
Bellenim Sürümü	Yazıcıda yüklü olan bellenim sürümünü gösterir.
Motor	Yazıcının motor numarasını gösterir.

Menü öğesi	Açıklama
Seri Numarası	Yazıcının seri numarasını gösterir.
Yapılandırma Dosyasını USB'ye Aktar	Yapılandırma dosyasını bir flash sürücüye aktarır.
Sıkıştırılmış Günlükleri USB'ye Aktar	Sıkıştırılmış günlük dosyalarını bir flash sürücüye aktarır.
Günlükleri Gönder	Yazıcı günlüğü bilgilerini Lexmark'a gönderir.

Yazdır

Düzen

Menü öğesi	Ayarlar	Açıklama
Kenarlar	1 Taraflı 2 Taraflı	Baskıların kağıdın bir yüzüne mi yoksa iki yüzüne mi yazdırılacağını belirler.
Çevirme Stili	Uzun Kenar* Kısa Kenar	Çift taraflı yazdırma işlemi gerçekleştirirken kağıdın hangi tarafının ciltleneceğini belirler.
Boş Sayfalar	Yazdır Yazdırma*	Yazdırma işine dahil edilen boş sayfaları yazdırır.
Harmanlama	Kapalı (1,1,1,2,2,2) Açık (1,2,1,2,1,2)*	Özellikle işin birden fazla kopyası yazdırılırken bir yazdırma işinin sayfalarını sırayla yığılanmış şekilde tutar.
Ayırma Sayfaları	Yok* Between Copies (Kopyalar Arasında) İşler Arasına Between Pages (Sayfalar Arasında)	Yazdırma sırasında boş ayırma sayfaları ekler.
Ayırma Sayfası Kaynağı	Tepsi [x] (1*) Çok Amaçlı Besleyici	Ayırma sayfaları için kağıt kaynağını belirler.
Taraf başına Sayfa	Kapalı* Taraf başına 2 sayfa Taraf başına 3 sayfa Taraf başına 4 sayfa Taraf başına 6 sayfa Taraf başına 9 sayfa Taraf başına 12 sayfa Taraf başına 16 sayfa	Kağıt yaprağının bir yüzüne birden çok sayfa görüntüsü yazdırır.
Taraf Başına Sayfa Sırası	Yatay* Ters Yatay Dikey Ters Dikey	Taraf Başına Sayfa menüsü kullanılırken birden çok sayfalı görüntülerin konumunu belirler.

Not: Bir değer yanındaki yıldız (*), varsayılan fabrika ayarını belirtir.

Menü öğesi	Ayarlar	Açıklama
Taraf Başına Sayfa Yönü	Otomatik* Yatay Dikey	Taraf Başına Sayfa menüsü kullanılırken birden çok sayfalı görüntülerin yönünü belirler.
Taraf Başına Sayfa Kenarlığı	Yok* Sürekli	Taraf Başına Sayfa menüsü kullanılırken her sayfa görüntüsünün çevresine kenarlık yazdırır.
Kopya sayısı	1-9999 (1*)	Her yazdırma işi için kopya sayısını belirler.
Yazdırma Alanı	Normal* Sayfaya sığdır Tüm Sayfa	Kağıt yaprağı üzerindeki yazdırılabilir alanı ayarlar.
Not: Bir değer yanındaki yıldız (*), varsayılan fabrika ayarını belirtir.		

Sonlandırma

Menü öğesi	Ayarlar	Açıklama
Zimba İş	Kapalı* 1 zimba, sol üst köşe 2 zimba, sol 1 zimba, sağ üst köşe 2 zimba, üst 1 zimba, sol alt köşe 2 zimba, alt 1 zimba, sağ alt köşe 2 zimba, sağ	Tüm yazdırma işleri için zımbalama konumunu belirler. Not: Bu menü öğesi sadece bir zimba sonlandırıcı takıldığında görüntülenir.
Zimba Testi	Başlat	Zimba sonlandırıcının düzgün çalışıp çalışmadığını tespit eder. Not: Bu menü öğesi sadece bir zimba sonlandırıcı takıldığında görüntülenir.
Delgeç	Kapalı* Açık	Yazdırılan çıktının kenarı boyunca delikler açar. Not: Bu menü öğesi sadece bir zimba, delgeç tutucu takılıysa görüntülenir.
Delgeç Modu	2 delik 3 delik 4 delik	Yazdırılan çıktı için delgeç modunu ayarlar. Notlar: <ul style="list-style-type: none"> • ABD için varsayılan fabrika ayarı 3 delik'tir. 4 delik uluslararası varsayılan fabrika ayarıdır. • Bu menü öğesi sadece bir zimba, delgeç tutucu veya kitapçık tutucu takılıysa görüntülenir.
Not: Bir değer yanındaki yıldız (*), varsayılan fabrika ayarını belirtir.		

Menü öğesi	Ayarlar	Açıklama
Sayfaları Ayır	Yok* Between Copies (Kopyalar Arasında) İşler Arasına	Her yazdırma işinin veya yazdırma işinin her kopyasının çıktısını ayırır. Notlar: <ul style="list-style-type: none"> • Kopyalar Arasında seçeneği, Harmanlama Açık [1,2,1,2,1,2] olarak ayarlanmışsa yazdırma işinin her kopyasını ayırır. Harmanlama seçeneği Kapalı [1,1,1,2,2,2] olarak ayarlanmışsa yazdırılan sayfaların her kümesi ayrılır (ör. 1. sayfa olarak atanan tüm sayfalar ve 2. sayfa olarak atanan tüm sayfalar). • İşler Arasında, tüm yazdırma işi için yazdırılan kopya sayısına bakılmaksızın aynı ayırma konumunu ayarlar.
Not: Bir değer yanındaki yıldız (*), varsayılan fabrika ayarını belirtir.		

Kurulum

Menü öğesi	Ayarlar	Açıklama
Yazıcı Dili	PCL Öykünmesi PS Öykünmesi*	Yazıcı dilini ayarlar. Not: Bir yazıcı dilinin varsayılan olarak ayarlanması, bir yazılım programının başka bir yazıcı dili kullanılan yazdırma işleri göndermesini engellemez.
İş Bekleniyor	Kapalı* Açık	Sarf malzemesi gerektiren yazdırma işlerini koruyarak sarf malzemesi gerektirmeyen işlerin yazdırılabilmesini sağlar. Not: Bu menü öğesi sadece bir depolama sürücüsü takılıysa görüntülenir.
İş Saklama Zaman Aşımı	0–255 (30*)	Yazıcının mevcut olmayan kaynaklar gerektiren işleri beklemeye almadan önce kullanıcı müdahalesi için bekleyeceği süreyi saniye cinsinden ayarlar. Not: Bu menü öğesi sadece bir depolama sürücüsü takılıysa görüntülenir.
İndirme Hedefi	RAM* Önbellek Disk	Yazıcıya indirilmiş olan tüm kalıcı kaynakların nereye kaydedileceğini belirtir. Not: Bu menü öğesi sadece bir depolama sürücüsü takılıysa görüntülenir.
Yazıcı Kullanımı	Maks Hız Maks Verim*	Geri çekme donanımının yazdırma sırasında renk geliştirici birimlerini devre dışı mı bırakacağına yoksa etkinleştireceğine karar verir. Notlar: <ul style="list-style-type: none"> • Maksimum Verim olarak ayarlanması durumunda, donanım yazıcı boşta olduğunda renkli geliştirici birimleriyle bağlantıda kalır. • Maksimum Hız olarak ayarlanması durumunda, donanım, işin tek renkli veya renkli içerikli olup olmamasına bakılmaksızın renkli geliştirici birimleriyle bağlantıda kalır.
Düşük Hızlı Yazıcı Kullanımı	Maks Verim* Maks Hız	Düşük hızda çalışırken yazıcının yüksek verim (yalnızca siyah modu) ve yüksek hız (renkli modu) arasında geçiş yapmasına izin verir. Not: Bu ayar yalnızca yazıcı motoru dakikada 25 sayfa işlem hızında çalışırken yazıcı davranışını değiştirir. Yazıcı motoru daha yüksek işlem hızlarında çalışırken bir etkisi olmaz.
Not: Bir değer yanındaki yıldız (*), varsayılan fabrika ayarını belirtir.		

Menü öğesi	Ayarlar	Açıklama
Kaynakları Kaydet	Kapalı* Açık	Yazıcının, mevcut bellekten daha fazlasını gerektiren bir iş aldığındaki indirilen kaynaklarla ne yapacağını belirler. Notlar: <ul style="list-style-type: none"> • Kapalı olarak ayarlandığında yazıcı indirilen kaynakları yalnızca bellek gerekene kadar tutar. Etkin olmayan yazıcı diliyle ilişkili kaynaklar silinir. • Açık olarak ayarlandığında yazıcı tüm dil geçişlerinde indirilmiş olan tüm kalıcı kaynakları korur. Gerekliğinde yazıcı, kalıcı kaynakları silmek yerine bellek dolu mesajlarını gösterir.
Tüm Siparişleri Yazdır	Alfabetik* Önce En Yeni Önce En Eski	Tüm bekletilen ve gizli işleri yazdıracağınız zaman yazdırma sırasını belirler.
Askıya Alınan Yazdırma İşlerinin Otomatik Olarak Silinmesi	Kapalı* Açık	Yazıcıyı, kağıt sıkışmaları ve eksik sarf malzemeleri gibi hatalar nedeniyle kesintiye uğrayan kuyruktaki yazdırma işlerini otomatik olarak iptal edecek şekilde ayarlar.
Not: Bir değer yanındaki yıldız (*), varsayılan fabrika ayarını belirtir.		

Kalite

Menü öğesi	Alt menü öğesi	Ayarlar	Açıklama
Yazdırma Modu	Yok	Siyah Beyaz Renkli*	Yazıcının renkli içeriği nasıl oluşturacağını ayarlar.
Baskı Çözünürlüğü	Yok	4800 CQ* 1200 dpi	Yazdırılan çıktı için çözünürlüğü ayarlar. Not: 4800 CQ maksimum hızda yüksek kalitede çıktı sağlar.
Toner Koyuluğu	Yok	1 - 5 (4*)	Metin görüntülerinin açıklığını veya koyuluğunu belirler.
Yarı tonlama	Yok	Normal* Ayrıntı	Daha keskin kenarlı daha düz çizgilere sahip olması için yazdırılan çıktıyı iyileştirir.
Renk Tasarrufu	Yok	Kapalı* Açık	Grafikler ve görüntüleri yazdırmak için kullanılan toner miktarını azaltır. Not: Bu ayar Açık olarak ayarlandığında Toner Koyuluğu ayarının değeri geçersiz kılınır.
RGB Parlaklığı	Yok	-6 - 6 (0*)	Sayfadaki tüm RGB ve gri nesnelerin parlaklığını ayarlar. Not: Bu ayar CMYK renk spesifikasyonlarının kullanıldığı dosyaları etkilemez.
RGB Kontrastı	Yok	0 - 5 (0*)	Sayfadaki tüm RGB ve gri nesnelerin kontrastını ayarlar. Not: Bu ayar CMYK renk spesifikasyonlarının kullanıldığı dosyaları etkilemez.
RGB Doygunluğu	Yok	0 - 5 (0*)	Sayfadaki tüm nesnelerin renk değerlerini ayarlarken siyah beyaz değerlerini korur. Not: Bu ayar CMYK renk spesifikasyonlarının kullanıldığı dosyaları etkilemez.
Not: Bir değer yanındaki yıldız (*), varsayılan fabrika ayarını belirtir.			

Menü öğesi	Alt menü öğesi	Ayarlar	Açıklama
Gelişmiş Görüntüleme	Renk Dengesi	Camgöbeği (0*) Macenta (0*) Sarı (0*) Siyah (0*)	Her renk için kullanılan toner miktarını ayarlar.
		Varsayılanları Geri Yükle	Tüm renk ayarlarını varsayılan değerlerine sıfırlar.
	Renk Düzeltme	Kapalı Otomatik* Manuel	Belgeleri yazdırmak için kullanılan renk ayarlarını değiştirir. Notlar: <ul style="list-style-type: none"> • Kapalı—Yazıcıyı renk düzeltmesini yazılımdan alacak şekilde ayarlar. • Otomatik—Yazıcıyı yazdırılan sayfadaki her nesneye farklı renk profilleri uygulayacak şekilde ayarlar. • Manuel—Yazdırılan sayfadaki her nesneye uygulanan RGB veya CMYK renk dönüşümlerinin özelleştirilmesini sağlar.
	Renk Örnekleri	Renk Örnekleri Yazdır	Yazıcıda kullanılan RGB ve CMYK renk dönüşüm tablolarının her biri için örnek sayfaları yazdırır.
	Renk Ayarı	Renk Ayarı	Yazdırılan çıktıdaki renk değişimlerini ayarlamak üzere yazıcıyı kalibre eder.
	Spot Renk Değiştirme	Özel CMYK'yı Ayarla	Adlandırılmış 20 spot renge belirli CMYK değerleri atar.
Not: Bir değer yanındaki yıldız (*), varsayılan fabrika ayarını belirtir.			

İş Hesaplaması

Menü öğesi	Ayarlar	Açıklama
İş Hesaplaması	Kapalı* Açık	Yazıcıyı, aldığı yazdırma işlerinin günlüğünü oluşturacak şekilde ayarlar.
Hesaplama Günlüğü Frekansı	Günlük Haftalık Aylık*	Yazıcının hangi sıklıkta günlük dosyası oluşturacağını belirler.
Frekans Sonunda Günlük Eylemi	Yok* Geçerli Günlüğü E-posta ile Gönder Geçerli Günlüğü E-posta ile Gönder ve Sil Geçerli Günlüğü Gönder Geçerli Günlüğü Gönder ve Sil	Frekans eşiği sona erdiğinde yazıcının nasıl karşılık vereceğini belirler. Not: Hesaplama Günlüğü Frekansı öğesinde tanımlanan değer, bu eylemin ne zaman tetikleneceğini belirler.
Günlük Dolmak Üzere	Açık* (5MB) Kapalı	Yazıcı, Doluya Yakın Günlük Eylemi 'ni çalıştırmadan önce günlük dosyasının maksimum boyutunu belirler. Not: Bu menü öğesi sadece bir depolama sürücüsü takılıysa görüntülenir.
Not: Bir değer yanındaki yıldız (*), varsayılan fabrika ayarını belirtir.		

Menü öğesi	Ayarlar	Açıklama
Doluya Yakın Günlük Eylemi	Yok* Geçerli Günlüğü E-posta ile Gönder Geçerli Günlüğü E-posta ile Gönder ve Sil En Eski Günlüğü E-posta ile Gönder ve Sil Geçerli Günlüğü Gönder Geçerli Günlüğü Gönder ve Sil En Eski Günlüğü Gönder ve Sil Geçerli Günlüğü Sil En Eski Günlüğü Sil Geçerli Hariç Tüm Günlükleri Sil Tüm Günlükleri Sil	Depolama sürücüsü dolmak üzereyken yazıcının nasıl karşılık vereceğini belirler. Not: Günlük Dolmak Üzere öğesinde tanımlanan değer, eylemin ne zaman tetikleneceğini belirler.
Dolu Günlük Eylemi	Yok* Geçerli Günlüğü E-posta ile Gönder ve Sil En Eski Günlüğü E-posta ile Gönder ve Sil Geçerli Günlüğü Gönder ve Sil En Eski Günlüğü Gönder ve Sil Geçerli Günlüğü Sil En Eski Günlüğü Sil Geçerli Hariç Tüm Günlükleri Sil Tüm Günlükleri Sil	Depolama sürücüsü kullanımı maksimum sınıra (100 MB) ulaştığında yazıcının nasıl karşılık vereceğini belirler.
Günlük Gönderme URL'si	Ayar kullanıcı tarafından tanımlanır.	Yazıcının iş hesaplama günlüklerini nereye göndereceğini belirler.
Günlükleri Göndermek için E-posta Adresi	Ayar kullanıcı tarafından tanımlanır.	Yazıcının iş hesaplama günlüklerini gönderdiği e-posta adresini belirtir.
Günlük Dosyası Öneki	Ayar kullanıcı tarafından tanımlanır.	Günlük dosyaları için öneki belirler. Not: TCP/IP menüsünde tanımlanan geçerli ana makine adı varsayılan günlük dosyası öneki olarak kullanılır.
Not: Bir değer yanındaki yıldız (*), varsayılan fabrika ayarını belirtir.		

PDF

Menü öğesi	Ayarlar	Açıklama
Sığdır	Kapalı* Açık	Sayfa içeriğini seçili sayfa boyutuna sığacak şekilde ölçeklendirir.
Ek notlar	Yazdır Yazdırma*	PDF'deki notların yazdırılıp yazdırılmayacağını belirler.
PDF Hatasını Yazdır	Kapalı Açık*	PDF hatasını yazdırma özelliğini etkinleştirir.
Not: Bir değer yanındaki yıldız (*), varsayılan fabrika ayarını belirtir.		

PostScript

Menü öğesi	Ayarlar	Açıklama
Yazdırma PS Hatası	Kapalı* Açık	PostScript® öykünme hatasını tanımlayan bir sayfa yazdırır. Not: Bir hata oluştuğunda gerçekleştirilen iş durur, yazıcı bir hata mesajı yazdırır ve yazdırma işinin kalanı iptal edilir.
Minimum Çizgi Genişliği	1–30 (2*)	Minimum strok genişliğini ayarlar. Not: 1200 dpi çözünürlükte yazdırılan işler değeri doğrudan kullanır.
PS Başlangıç Modunu Kilitle	Kapalı Açık*	SysStart dosyasını devre dışı bırakır. Not: SysStart dosyasını etkinleştirmek, yazıcınızı veya ağınıza güvenlik risklerine karşı açık bırakır.
Resim Düzgünleştirme	Kapalı* Açık	Düşük çözünürlüklü görüntülerin kontrastını ve netliğini geliştirir. Not: Bu ayar, çözünürlüğü 300 dpi veya daha yüksek olan görüntüleri etkilemez.
Font Önceliği	Yerleşik* Önbellek/Disk	Yazı tipi arama sırasını belirler. Notlar: <ul style="list-style-type: none"> • Yerleşik—Yazıcıyı istenen yazı tipi için depolama sürücüsünden önce kendi belleğinde arama yapacak şekilde ayarlar. • Flash/Disk—Yazıcıyı istenen yazı tipi için yazıcı belleğinden önce depolama sürücüsünde arama yapacak şekilde ayarlar. • Bu menü öğesi sadece bir depolama sürücüsü takılıysa görüntülenir.
Bekleme Zaman Aşımı	Kapalı Açık*	Yazıcıyı, bir yazdırma işini iptal etmeden önce daha fazla veri bekleyecek şekilde etkinleştirir. Not: Açık olarak ayarlandığında, varsayılan fabrika ayarı 40 saniyedir.

Not: Bir değer yanındaki yıldız (*), varsayılan fabrika ayarını belirtir.

PCL

Menü öğesi	Ayarlar	Açıklama
Yazı Tipi Kaynağı	Yerleşik* Disk İndir Önbellek Yazı Tipi Kartı Tümü	Varsayılan yazı tipi seçimini içeren kaynağı seçer. Notlar: <ul style="list-style-type: none"> • Disk—Yalnızca fontlar içeren çalışır durumda okumaya/yazmaya karşı korumalı olmayan ve bozuk olmayan bir sabit disk takılıysa görünür. • İndir—Yalnızca indirilen yazı tipleri yazıcı belleğinde mevcutsa görünür. • Flash—Yalnızca fontlar içeren çalışır durumda okumaya/yazmaya karşı korumalı olmayan ve bozuk olmayan bir flash bellek takılıysa görünür. • Yazı Tipi Kartı—Yalnızca geçerli bir yazı tipi kartı takılıysa veya akıllı bir depolama sürücüsü yapılandırılmışsa görünür.
Yazı Tipi Adı	[Mevcut yazı tiplerinin listesi] (Courier*)	Belirlenen yazı tipi kaynağından bir yazı tipi seçer.
Simge Takımı	[Mevcut simge setlerinin listesi] (10U PC-8*)	Her yazı tipi adının simge takımını belirtir. Not: Bir simge takımı alfabetik ve sayısal karakterler, noktalama işaretleri ve özel simgelerden oluşan bir kümedir. Simge takımları farklı diller veya bilimsel metinler için matematik sembolleri gibi özel programları destekler.

Not: Bir değer yanındaki yıldız (*), varsayılan fabrika ayarını belirtir.

Menü öğesi	Ayarlar	Açıklama
Aralık	0.08–100.00 (10.00*)	Sabit veya tek aralıklı yazı tipleri için karakter aralığını belirleyin. Not: Bu menü öğesi, yazının bir yatay inç indeki sabit aralıklı karakterlerin sayısıdır.
Yönlendirme	Dikey* Yatay Dikey Ters Çevir Yatay Ters Çevir	Sayfadaki metin ve grafiklerin yönünü belirtir.
Sayfa Başına Satır	1–255	PCL® veri akışı aracılığıyla yazdırılan her sayfa için metin çizgilerinin sayısını belirler. Notlar: <ul style="list-style-type: none"> Bu menü öğesi, seçilen sayıda istenen satırın sayfanın varsayılan kenar boşlukları arasında yazdırılmasına neden olan dikey kaydirmayı etkinleştirir. 60 ABD için varsayılan fabrika ayarıdır. 64, uluslararası varsayılan fabrika ayarıdır.
PCL5 Minimum Çizgi Genişliği	1–30 (2*)	İlgili öykünücü aracılığıyla 1200 dpi çözünürlükte yazdırılan herhangi bir işin başlangıç minimum strok genişliği değerini ayarlayın.
PCLXL Minimum Çizgi Genişliği	1–30 (2*)	
A4 Genişliği	198 mm* 203 mm	A4 boyutunda kağıtta mantıksal sayfanın genişliğini ayarlar. Not: Mantıksal sayfa, fiziksel sayfada verilerin yazdırıldığı alandır.
LF sonrası otomatik CR	Açık Kapalı*	Yazıcıyı, satır besleme kontrol komutundan sonra sürgü dönüşü gerçekleştirecek biçimde ayarlar. Not: Sürgü dönüşü, imlecin konumunu aynı satırdaki ilk konuma götürmesi için yazıcıya komut veren bir mekanizmadır.
CR sonrası otomatik LF	Açık Kapalı*	Yazıcıyı, sürgü dönüşü kontrol komutundan sonra satır besleme gerçekleştirecek biçimde ayarlar.
Tepsi Yeninumara	ÇA Besleyici Ata Tepsi Ata [x] Manuel Kağıt Ata Manuel Kağıt Ata	Yazıcıyı, belirli bir kağıt kaynağı talep etmek üzere farklı bir kaynak atamaları seti kullanan farklı bir yazdırma sürücüsü veya özel uygulamayla çalışması için yapılandırır. Aşağıdaki seçenekler arasından seçim yapın: Kapalı*: Yazıcı, fabrika varsayılan kağıt kaynağı atamalarını kullanır. Hiçbiri: Kağıt kaynağı, Kağıt Kaynağını Seç komutunu yok sayar. 0-199 —Kağıt kaynağına özel bir değer atamak için sayısal bir değer seçin.
	Ürt. Ayarlarını Göster	Her kağıt kaynağına atanan varsayılan fabrika değerini gösterir.
	Varsayılanları Sıfırla	Yeniden tepsi seçme değerlerini fabrika varsayılanlarına geri yükler.
Yazdırma Zamanaşımı	Kapalı Açık* (90)	Yazıcı belirlenen bir süre zarfında boşta kaldıktan sonra bir yazdırma işini bitirmesi için yazıcıyı ayarlar.
Not: Bir değer yanındaki yıldız (*), varsayılan fabrika ayarını belirtir.		

Görüntü

Menü öğesi	Ayarlar	Açıklama
Otomatik Sığdır	Açık Kapalı*	Bir görüntü için en uygun kağıt boyutunu ve yönlendirme ayarını seçer. Not: Açık olarak ayarlandığında bu menü öğesi, görüntünün ölçeklendirme ve yönlendirme ayarlarını geçersiz kılar.
Negatif	Kapalı* Açık	İki-tonlu tek renkli resimlerin negatifini alır. Not: Bu menü öğesi GIF veya JPEG görüntü formatlarına uygulanmaz.
Ölçekleme	En İyi Sığdır* Sol Üstü Sabitle Ortayı Sabitle Yüks./Genişlik Sığdır Yüksekliği Sığdır Genişliği Sığdır	Görüntüyü yazdırılabilir alana sığacak şekilde ayarlar. Not: Otomatik Sığdır için Açık seçildiğinde Ölçekleme otomatik olarak En İyi Sığdır 'a ayarlanır.
Yönlendirme	Dikey* Yatay Dikey Ters Çevir Yatay Ters Çevir	Sayfadaki metin ve grafiklerin yönünü belirtir.
Not: Bir değer yanındaki yıldız (*), varsayılan fabrika ayarını belirtir.		

Kağıt

Tepsi Yapılandırması

Menü öğesi	Alt menü öğesi	Ayarlar	Açıklama
Varsayılan Kaynak	Yok	Tepsi [x] (1*) Çok Amaçlı Besleyici Manuel Kağıt Manuel Zarf	Tüm yazdırma işleri için varsayılan kağıt kaynağını atayın.
Kağıt Boyutu/Türü	Tepsi [x] Çok Amaçlı Besleyici Manuel Kağıt Manuel Zarf	Boyut Tür	Her kağıt kaynağına yüklenen kağıt boyutunu veya kağıt türünü belirler.
Boyut Değiştir	Yok	Kapalı Statement/A5 Letter/A4 11 x 17/A3 Listelenenlerin Tümü*	Yazıcıyı, istenen boyut herhangi bir kağıt kaynağına yüklenmemişse belirlenen bir kağıt boyutuna geçecek şekilde ayarlar. Notlar: <ul style="list-style-type: none"> Kapalı—Kullanıcıdan gerekli kağıt boyutunu yüklemesini ister. Listelenenlerin Tümü—Tüm mevcut boyut değişikliklerine izin verir.
Not: Bir değer yanındaki yıldız (*), varsayılan fabrika ayarını belirtir.			

Menü öğesi	Alt menü öğesi	Ayarlar	Açıklama
ÇA Yapılandırma	Yok	Kaset* Manuel İlk	Çok amaçlı besleyicinin davranışını belirler. Notlar: <ul style="list-style-type: none"> • Kaset—Çok amaçlı besleyiciyi otomatik kağıt kaynağı olarak yapılandırır. • Manuel—Çok amaçlı besleyiciyi yalnızca manuel olarak beslenen yazdırma işleri için ayarlar. • İlk—Çok amaçlı besleyiciyi birincil kağıt kaynağı olarak yapılandırır.
Not: Bir değer yanındaki yıldız (*), varsayılan fabrika ayarını belirtir.			

Ortam Yapılandırması

Menü öğesi	Alt menü öğesi	Ayarlar	Açıklama
Ölçüm Birimleri	Yok	İnç Millimetre	Universal kağıt için ölçüm birimini belirler. Not: ABD için varsayılan fabrika ayarı inçtir . Uluslararası varsayılan fabrika ayarı Milimetre 'dir.
Universal Ayarları	Tüm Giriş Tepsileri	Dikey Yönlendirme Genişliği	Universal kağıdın dikey genişliğini ayarlar.
		Dikey Yüksekliği	Universal kağıdın dikey yüksekliğini ayarlar.
		Besleme Yönü (Kısa Kenar*)	Yazıcıyı, kağıdı kısa kenar veya uzun kenar yönünden alacak şekilde ayarlar. Not: Uzun Kenar seçeneği yalnızca en uzun kenar desteklenen maksimum genişlikten kısa olduğunda görünür.
Özel Tarama Boyutları	Tarama Boyutu Adı	Ayar kullanıcı tarafından tanımlanır.	Özel tarama için ad atayın.
	Genişlik	1–8,5 inç (8,5*) 25–215,9 mm (215,9*)	Özgün belgenin genişliğini belirtir.
	Yükseklik	1–25 inç (11*) 25–635 mm (279,4*)	Özgün belgenin yüksekliğini belirtir.
	Yönlendirme	Dikey* Yatay	Özgün belgedeki içeriğin yönlendirmesini belirtir.
	Her yüze 2 tarama	Kapalı* Açık	Yazıcının her iki yüzüne yapılacak varsayılan tarama sayısını ayarlayın.
Ortam Türü Kurulumu	[Kağıt türlerinin listesi]	Doku Ağırlık Yükleme Yönü Kutuya Gönder	Kağıdın dokusunu, ağırlığını ve yönünü belirler.
Not: Bir değer yanındaki yıldız (*), varsayılan fabrika ayarını belirtir.			

Kutu Yapılandırması

Menü öğesi	Ayarlar	Açıklama
Çıkış Kutusu	Standart Kutu* Kutu [x]	Yazıcı işleri için çıkış kutusunu belirtir.
Seleleri Yapılandır	Posta kutusu* Bağlantı Bağlantı İsteğe Bağlı Tür Atama	Çıkış kutuları için çalışma modunu yapılandırır. Notlar: <ul style="list-style-type: none"> • Posta kutusu—Standart kutu ve herhangi bir isteğe bağlı kutunun ayrı ayrı seçilmesini sağlar. • Bağlantı—Tüm çıkış kutularının tek bir büyük kutuymuş gibi birbirlerine bağlanmasını sağlar. • Bağlantı İsteğe Bağlı—Tüm isteğe bağlı kutuları tek bir büyük çıkış kutusu gibi kabul eder. • Tür Atama—Her kağıt türünü bir kutuya veya bağlantılı kutu kümesine atar.
Özel Kutu Adları	Standart Kutu Kutu [x]	Her kutu için bir ad atar.
Not: Bir değer yanındaki yıldız (*), varsayılan fabrika ayarını belirtir.		

Kopyala

Varsayılanları Kopyala

Menü öğesi	Alt menü öğeleri	Ayarlar	Açıklama
İçerik Türü	Yok	Metin Metin/Fotoğraf* Fotoğraf Grafik	Özgün belgenin içeriğine göre çıktı sonucunu iyileştirir.
İçerik Kaynağı	Yok	Siyah Beyaz Lazer Renkli Lazer* Mürekkep Püskürtme Fotoğraf/Film Dergi Gazete Baskı Diğer	Özgün belgenin kaynağına göre çıktı sonucunu iyileştirir.
Kenarlar	Yok	1 yüzden 1 yüze* 1 taraflıdan 2 taraflıya 2 taraflıdan 1 taraflıya 2 taraflıdan 2 taraflıya	Özgün belgeye göre tarama davranışını belirler.
Not: Bir değer yanındaki yıldız (*), varsayılan fabrika ayarını belirtir.			

Menü öğesi	Alt menü öğeleri	Ayarlar	Açıklama
Ayırma Sayfaları	Yok	Yok* Between Copies (Kopyalar Arasında) İşler Arasına Between Pages (Sayfalar Arasında)	Yazdırma sırasında boş ayırma sayfaları eklenip eklenmeyeceğini belirler.
Ayırma Sayfası Kaynağı	Yok	Tepsi [x] (1*) Çok Amaçlı Besleyici	Ayırma sayfaları için kağıt kaynağını belirler.
Renkli	Yok	Kapalı Açık* Otomatik	Yazıcıyı, bir tarama işinden renkli çıktı oluşturacak şekilde ayarlar.
Taraf başına Sayfa	Yok	Kapalı* 2 Dikey sayfa 4 Dikey sayfa 2 Yatay sayfa 4 Yatay sayfa	Kağıt yaprağının bir yüzüne yazdırılacak sayfa görüntülerinin sayısını belirler.
Sayfa Kenarlıklarını Yazdır	Yok	Kapalı* Açık	Tek sayfaya birden çok sayfa yazdırırken her görüntünün çevresine kenarlık yerleştirir.
Harmanlama	Yok	Kapalı [1,1,1,2,2,2] Açık [1,2,1,2,1,2]*	Sırayla birden çok kopya yazdırır.
Sayfaları Ayır	Yok	Yok* Between Copies (Kopyalar Arasında) İşler Arasına	Her yazdırma işinin veya yazdırma işinin her kopyasının çıktısını ayırır. Notlar: <ul style="list-style-type: none"> • Kopyalar Arasında—Harmanlama Açık [1,2,1,2,1,2] olarak ayarlanmışsa yazdırma işinin her kopyasını ayırır. Harmanlama seçeneği Kapalı [1,1,1,2,2,2] olarak ayarlanmışsa yazdırılan sayfaların her kümesi ayrılır (ör. tüm 1. sayfalar ve tüm 2. sayfalar). • İşler Arasında—Tüm yazdırma işi için yazdırılan kopya sayısına bakılmaksızın aynı ayırma konumunu ayarlar. • Bu menü öğesi yalnızca bir ofset yığılayıcı ya da bir zımba, delgeç tutucu kuruluysa görüntülenir.

Not: Bir değer yanındaki yıldız (*), varsayılan fabrika ayarını belirtir.

Menü öğesi	Alt menü öğeleri	Ayarlar	Açıklama
Zimba	Yok	Kapalı* 1 zimba, sol üst köşe 2 zimba, sol 1 zimba, sağ üst köşe 2 zimba, üst 1 zimba, sol alt köşe 2 zimba, alt 1 zimba, sağ alt köşe 2 zimba, sağ 4 zimba	Tüm yazdırma işleri için zımbalama konumunu belirler. Not: Bu menü öğesi sadece bir zimba sonlandırıcı takıldığında görüntülenir.
Delme	Yok	Kapalı* 2 delik 3 delik 4 delik	Yazdırılan çıktıya delikler açın. Not: Bu menü öğesi sadece bir zimba, delgeç tutucu veya kitapçık tutucu takılıysa görüntülenir.
"Kopyalama Kaynağı" Boyutu		[Kağıt boyutlarının listesi]	Özgün belgenin kağıt boyutunu ayarlar. Not: ABD fabrika varsayılan ayarı Letter 'dir. A4 uluslararası varsayılan fabrika ayarıdır.
"Kopyalama Hedefi" Kaynağı	Yok	Tepsi [x] (1*) Çok Amaçlı Besleyici Otomatik Boyut Eşleştirme	Kopyalama işi için kağıt kaynağını belirler.
Sıcaklık	Yok	-4 - 4 (0*)	Çıktının daha soğuk mu yoksa daha sıcak mı olacağını belirler.
Koyuluk	Yok	1 - 9 (5*)	Taranan görüntünün koyuluğunu ayarlar.
Kopya Sayısı	Yok	1-9999 (1*)	Kopya sayısını belirlemek için kullanılır.
Üstbilgi/Altbilgi	Yok	Sol Başlık Orta Başlık Sağ Başlık Sol Alt Bilgi Orta Alt Bilgi Sağ Alt Bilgi	Taranan resimdeki üst bilgiyi veya alt bilgiyi belirler.
Kaplama	Yok	Gizli Kopyala Taslak Acil Özel Kapalı*	Her kopyada yazdırılacak kaplama metnini belirler.
Özel kaplama	Yok	Ayar kullanıcı tarafından tanımlanır.	Kaplama menüsündeki Özel seçeneği için metin girer.
Not: Bir değer yanındaki yıldız (*), varsayılan fabrika ayarını belirtir.			

Menü öğesi	Alt menü öğeleri	Ayarlar	Açıklama
Gelişmiş Görüntüleme	Renk Dengesi	Camgöbeğinden Kırmızıya (0*) Macentadan Yeşile (0*) Sarıdan Maviye (0*)	Camgöbeği, macenta ve sarı için renk yoğunluğunu ayarlar.
	Renk Eksikliği	Renk Eksikliği (Yok*) Varsayılan Kırmızı Eşiği (128*) Varsayılan Yeşil Eşiği (128*) Varsayılan Mavi Eşiği (128*)	Tarama sırasında hangi rengin eksik olacağını belirler ve bu renk için eksiltme ayarını yapılındırır.
	Rengi Otomatik Algıla	Renk Hassasiyeti (5*) Alan Hassasiyeti (5*)	Otomatik renk algılama ayarını yapılındırır.
	Kontrast	İçerik için en iyisi* 0–5	Taranan görüntü için kontrastı belirler.
	Arka Planı Kaldırma	Arka Plan Algılaması (İçerik bazlı*) Düzey (0*)	Özgün belgeden arka plan rengini veya görüntüdeki kumlanmayı kaldırır. Notlar: <ul style="list-style-type: none"> • İçerik bazlı—Özgün belgeden arka plan rengini kaldırır. • Sabit—Bir fotoğraftaki görüntü kumlanmasını giderir.
	Otomatik Ortala	Kapalı* Açık	İçeriği sayfanın ortasına hizalar.
	Ayna Resmi	Kapalı* Açık	Özün belgenin ayna görüntüsünü oluşturur.
	Negatif Resim	Kapalı* Açık	Özgün belgenin negatif görüntüsünü oluşturur.
	Gölge Ayrıntısı	-4 - 4 (0*)	Özgün belgedeki gölge ayrıntısını ayarlar.
	Kenardan Kenara Tara	Kapalı* Açık	Özgün belgeyi kenardan kenara tarar.
Keskinlik	1–5 (3*)	Taranan görüntünün netliğini ayarlar.	

Not: Bir değerin yanındaki yıldız (*), varsayılan fabrika ayarını belirtir.

Menü öğesi	Alt menü öğeleri	Ayarlar	Açıklama
Yönetici Kontrolleri	Renkli Kopyalara İzin Ver	Kapalı Açık*	Kopyaları renkli yazdırır.
	Öncelikli Kopyalamaya İzin Ver	Kapalı Açık*	Bir yazdırma işini kopya çıkarmak için duraklatır.
	Özel İş Tarama	Kapalı* Açık	Belirtilen ayarları kullanarak yazıcıyı birinci özgün belge kümesini tarayacak ve ardından aynı ya da farklı ayarlarla bir sonraki kümeyi tarayacak şekilde ayarlar.
	'Kısayol Olarak Kaydet'e İzin Ver	Kapalı Açık*	Kopyalama ayarlarını kısayol olarak kaydeder.
	Örnek Kopya	Kapalı* Açık	Kalan kopyaları yazdırmadan önce kaliteyi kontrol etmek için bir örnek kopya yazdırır.
Not: Bir değer yanındaki yıldız (*), varsayılan fabrika ayarını belirtir.			

Faks

Varsayılan Faks Ayarları

Faks Modu

Menü öğesi	Ayarlar	Açıklama
Faks Modu	Faks* Faks Sunucusu Devre Dışı	Bir faks modu seçer.
Not: Bir değer yanındaki yıldız (*), varsayılan fabrika ayarını belirtir.		

Faks Kurulumu

Menü öğesi	Alt menü öğesi	Ayarlar	Açıklama
Genel Faks Ayarları	Faks Adı	Ayar kullanıcı tarafından tanımlanır.	Faks kimliğinizi belirtir.
	Faks Numarası	Ayar kullanıcı tarafından tanımlanır.	Faks numaranızı belirtir.
	Faks Kimliği	Faks Adı Faks Numarası*	Faks haberleşmesi sırasında kullanılacak faks kimliğini ayarlar.
	Elle Faksı Etkinleştir.	Kapalı* Açık	Yazıcıdaki manuel faks işlevini açar. Notlar: <ul style="list-style-type: none"> Bu menü öğesi için hat ayırıcı ve telefon aygıtı gerekir. Gelen faks işini yanıtlamak ve faks numarası çevirmek için normal telefon hattı kullanın. Doğrudan manuel faks işlevine gitmek için tuş takımında # ve 0 tuşlarına dokununuz.
	Bellek Kullanımı	Tüm alınanlar Çoğunu al Eşit* En çok gönderilenler Tüm gönderilenler	Faks gönderme için ayrılan dahili yazıcı belleği miktarını ayarlar. Not: Bu menü öğesi, arabellek koşullarını ve başarısız faksları önler.
	Faksları İptal Et	İzin Ver* İzin Verme	Giden veya gelen faksları iptal eder.
	Faks Numarası Maskeleye	Kapalı* Soldan Sağdan	Giden faks numarasını maskeleye formatını belirler.

Not: Bir değer yanındaki yıldız (*), varsayılan fabrika ayarını belirtir.

Menü öğesi	Alt menü öğesi	Ayarlar	Açıklama
Genel Faks Ayarları	Maskelenecek Basamaklar	0-58 (0*)	Giden bir faks numarasında maskelenecek basamakların sayısını belirtir.
	Hatta Bağlı Algılamayı Etkinleştir	Kapalı Açık*	Yazıcıya telefon hattı bağlı olup olmadığını tespit eder. Not: Olaylar anında algılanır.
	Yanlış Jak Algılamada Hattı Etkinleştir	Kapalı Açık*	Yazıcının doğru bağlantı noktasına telefon hattı bağlı olup olmadığını tespit eder. Not: Olaylar anında algılanır.
	Kullanım Desteğinde Uzantıyı Etkinleştir	Kapalı Açık*	Telefon hattının başka bir aygıt tarafından (ör. aynı hattaki başka bir telefon) kullanılıp kullanılmadığını tespit eder. Not: Olaylar anında algılanır.
	Faks Uyumluluğunu Optimize Et	Ayar kullanıcı tarafından tanımlanır.	Yazıcının faks işlevini diğer faks makineleriyle optimum uyumluluk için yapılandırır.
	Faks Aktarımı	T.38 Analog G.711 etherFAX	Faks aktarımı yöntemini ayarlayın. Not: Bu menü öğesi, yalnızca yazıcıya bir etherFAX veya IP üzerinden Faks (FoIP) lisans paketi yüklenmişse görünülür.
HTTPS Faks Ayarları Not: Bu menü yalnızca Faks Aktarımı etherFAX olarak ayarlanmışsa görünülür.	HTTPS hizmeti URL'si	Ayar kullanıcı tarafından tanımlanır.	etherFAX hizmeti URL'sini belirtir.
	HTTPS Proxy	Ayar kullanıcı tarafından tanımlanır.	Bir proxy sunucu URL'si belirtir.
	HTTPS Proxy Kullanıcısı	Ayar kullanıcı tarafından tanımlanır.	Proxy için kullanıcı adı ve parolayı belirtir.
	HTTPS Proxy Parolası		
	Faks Gönderme Şifrelemesi	Devre Dışı Etkin* Gerekli	Giden faks mesajları için şifrelemeyi etkinleştirir.
	Faks Alma Şifrelemesi	Devre Dışı Etkin* Gerekli	Gelen faks mesajları için şifrelemeyi etkinleştirir.
	HTTPS Faks Durumu	Bu ayar, salt okunur bir bilgidir.	etherFAX iletişim durumunu gösterir.
Not: Bir değer yanındaki yıldız (*), varsayılan fabrika ayarını belirtir.			

Menü öğesi	Alt menü öğesi	Ayarlar	Açıklama
Faks Gönderme Ayarları	Çözünürlük	Standart* Hassas Süper İnce Ultra İnce	Taranan görüntünün çözünürlüğünü ayarlar. Not: Çözünürlüğün yüksek olması faksın iletim süresini artırır ve daha fazla bellek gerektirir.
	Orijinal Boyut	[Kağıt boyutlarının listesi] (Karma Boyutlar*)	Özgün belgenin boyutunu belirtin.
	Yönlendirme	Dikey* Yatay	Özgün belgenin yönlendirmesini belirtir.
	Kenarlar	Kapalı* Kısa Kenar Uzun Kenar	Belgenin her iki tarafında tarama yaparken özgün belgenin yönünü belirler.
	İçerik Türü	Metin* Metin/Fotoğraf Fotoğraf Grafik	Özgün belgenin içeriğine göre çıktı sonucunu iyileştirir.
	İçerik Kaynağı	Siyah Beyaz Lazer Renkli Lazer* Mürekkep Püskürtme Fotoğraf/Film Dergi Gazete Baskı Diğer	Özgün belgenin kaynağına göre çıktı sonucunu iyileştirir.
	Koyuluk	1–9 (5*)	Taranan görüntünün koyuluğunu ayarlar.
	PABX arkasında	Açık Kapalı*	Yazıcının çevir sesini beklemeden faks numarasını çevirmesini sağlar. Not: Private Automated Branch Exchange (PABX), tek bir erişim numarasının dışarıdan arayanlara birkaç hat sunmasını sağlayan bir telefon ağıdır.
	Çevirme Modu	Ton* Darbeli	Gelen veya giden fakslar için çevirme modunu belirler.

Not: Bir değer yanındaki yıldız (*), varsayılan fabrika ayarını belirtir.

Menü öğesi	Alt menü öğesi	Ayarlar	Açıklama
Gelişmiş Görüntüleme	Renk Dengesi	Camgöbeği - Kırmızı (0*) Macenta - Yeşil (0*) Sarı - Mavi (0*)	Tarama sırasında renk yoğunluğunu ayarlar.
	Renk Eksikliği	İçerik İçin En İyisi* 0 1 2 3 4 5	Çıktının kontrastını ayarlar.
	Ayna Resmi	Kapalı* Açık	Özün belgenin ayna görüntüsünü oluşturur.
	Gölge Ayrıntısı	-4 - 4 (0*)	Taranmış bir resimdeki görünür gölge ayrıntısının miktarını ayarlar.
	Kenardan Kenara Tara	Kapalı Açık*	Özgün belgenin kenardan kenara taranmasını sağlar.
	Keskinlik	1-5 (3*)	Taranan görüntünün netliğini ayarlar.
	Sıcaklık	-4 - 4 (0*)	Çıktının daha soğuk mu yoksa daha sıcak mı olacağını belirler.
Not: Bir değer yanındaki yıldız (*), varsayılan fabrika ayarını belirtir.			

Menü öğesi	Alt menü öğesi	Ayarlar	Açıklama
Yönetici Kontrolleri	Otomatik Yeniden Ara	0-9 (5*)	Yazıcının, belirtilen bir hedefe faks göndermeyi iptal etmeden önce numarayı kaç kere yeniden çevireceğini belirtir.
	Yeniden Arama Sıklığı	1-200 dakika (3*)	Faksı başarıyla gönderme şansını artırmak için yeniden arama girişimleri arasındaki süreyi artırır.
	ECM Etkinleştir	Açık* Kapalı	Faks işleri için Hata Düzeltme Modunu (ECM) etkinleştirir. Not: ECM, faks iletim işleminde telefon hattı paraziti ve zayıf sinyal gücünden kaynaklanan hataları algılar ve düzeltir.
	Faks Taramaları Etkinleştir.	Açık* Kapalı	Yazıcı tarayıcısını kullanarak faks oluşturur.
	Faks için Sürücü	Açık* Kapalı	Yazdırma sürücüsünün faks göndermesine izin verir.
	'Kısayol Olarak Kaydet'e İzin Ver	Açık* Kapalı	Faks numaralarını yazıcıda kısayol olarak kaydeder.
	Maks Hız	33600* 14400 9600 4800 2400	Maksimum faks gönderme hızını ayarlar.
	Özel İş Tarama	Kapalı* Açık	Özel işlerin taramasını varsayılan olarak açar.
	Tarama Önizleme	Kapalı* Açık	Ekranda taramanın bir önizlemesini gösterir.
	ADF Eğim Ayarı	Kapalı Açık*	Taranan görüntüdeki küçük kıvrıklıkları düzeltir.
	Renkli Faks Taramaları Etkinleştir.	Varsayılan Olarak Kapalı* Varsayılan Olarak Açık Hiçbir Zaman Kullanma Her Zaman Kullan	Faks için renkli taramaları etkinleştirir.
	Renkli Faksları Tek Renk Faksa Otomatik Dönüştür	Açık* Kapalı	Tüm giden renkli faksları siyah beyaza dönüştürür.
	Faks Numarasını Onaylayın	Kapalı* Açık	Kullanıcıdan faks numarasını onaylamasını ister.
Çevirme Öneki	Ayar kullanıcı tarafından tanımlanır.	Bir çevirme öneki ayarlar.	
Çevirme Öneki Kuralları	Ayar kullanıcı tarafından tanımlanır.	Bir alan kodu kuralı oluşturur.	

Not: Bir değer yanındaki yıldız (*), varsayılan fabrika ayarını belirtir.

Menü öğesi	Alt menü öğesi	Ayarlar	Açıklama
Faks Alma Ayarları	Faks İşi Bekletiliyor	Yok* Toner Toner ve Sarf Malzemeleri	Yazdırma kuyruğundan belirli kullanılabilen kaynakları talep eden faks işlerini kaldırır.
	Çalma Sayısı	1–25 (3*)	Yazıcının, gelen çağrılarını yanıtlamadan önce kaç kez çalacağını belirler.
	Otomatik Küçültme	Açık* Kapalı	Gelen faksı sayfaya sığacak şekilde ölçeklendirir.
	Kağıt Kaynağı	Tepsi [x] Otomatik*	Gelen faksı yazdırmak için kullanılacak kağıt kaynağını ayarlar.
	Kenarlar	Açık Kapalı*	Kağıdın her iki tarafına yazdırın.
	Ayırma Sayfaları	Yok* İş Öncesi İş Sonrası	Yazdırma sırasında boş ayırma sayfaları eklenip eklenmeyeceğini belirler.
	Ayırma Sayfası Kaynağı	Tepsi [x] (1*)	Ayırma sayfaları için kağıt kaynağını belirler.
	Çıkış Kutusu	Standart Kutu	Alınan faksler için çıkış kutusunu belirler.
	Faks Alt Bilgisi	Açık Kapalı*	Alınan bir fakstaki her sayfanın en alt kısmına iletim bilgilerini yazdırır.
	Faks Altbilgisi Saat Damgası	Al* Yazdır	Saat damgasını alınan faksın her sayfasının alt kısmına yazdırır.
	Faksler Bekletiliyor		Bekletilen Faks Modu (Kapalı*)
Faks Bekletme Zamanlaması			Faksleri bekletme programını belirler. Not: Bu menü öğesi yalnızca Bekletilen Faks Modu programlanan olarak ayarlandığında görünür.

Not: Bir değer yanındaki yıldız (*), varsayılan fabrika ayarını belirtir.

Menü öğesi	Alt menü öğesi	Ayarlar	Açıklama
Yönetici Kontrolleri	Faks Alımını Etkinleştir	Açık* Kapalı	Yazıcıyı faks alacak şekilde ayarlar.
	Renkli Faks Alımını Etkinleştir	Açık* Kapalı	Yazıcıyı renkli faks alacak şekilde ayarlar.
	Arayan Kimliğini Etkinleştir	Açık Kapalı*	Yazıcı ekranında, gelen aramayı gerçekleştiren kişinin arayan kimliğini gösterir.
	Adsız Faksları Engelle	Açık Kapalı*	Faks kimliğine sahip olmayan gelen faksları engeller.
	Yasak Faks Listesi	Yasak Faks Ekle	Engellemek istediğiniz telefon numaralarını belirler.
	Yanıt Açık	Tüm Ziller* Yalnızca Tek Zil Yalnızca Çift Zil Yalnızca Üç Zil Yalnızca Tek veya Çift Zil Sesi Yalnızca Tek veya Üç Zil Sesi Yalnızca Çift veya Üç Zil	Gelen faks için farklı bir zil sesi ayarlar.
	Otomatik Yanıtlama	Açık* Kapalı	Yazıcıyı, faksı otomatik olarak alacak şekilde ayarlar.
	Elle Yanıt Kodu	0–9 (9*)	Faks almaya başlamak için telefondaki sayı tuşlarını kullanarak elle kod girmenizi sağlar. Notlar: <ul style="list-style-type: none"> Bu menü öğesi yalnızca yazıcı hattı bir telefonla paylaştığında görünür. Bu menü öğesi yalnızca yazıcı faksı elle alacak şekilde ayarlandığında görünür.
	Faks İletme	Yazdır* Yazdır ve İlet İlet	Alınan faksın iletilip ileilmeyeceğini belirler.
İletme Hedefi	Hedef 1 Hedef 2	Alınan faksın nereye iletileceğini belirler. Not: Bu menü öğesi yalnızca Faks İletme özelliği Yazdır ve İlet veya İlet olarak ayarlandığında görünür.	
Maks Hız	33600* 14400 9600 4800 2400	Maksimum faks iletim hızını ayarlar.	

Not: Bir değer yanındaki yıldız (*), varsayılan fabrika ayarını belirtir.

Menü öğesi	Alt menü öğesi	Ayarlar	Açıklama
Faks Kapak Sayfası	Faks Kapak Sayfası	Varsayılan Olarak Kapalı* Varsayılan Olarak Açık Hiçbir Zaman Kullanma Her Zaman Kullan	Faks kapak sayfasının ayarlarını yapılandırır.
	Kime alanını ekle	Kapalı* Açık	
	Kimden alanını ekle	Kapalı* Açık	
	Kimden	Ayar kullanıcı tarafından tanımlanır.	
	Mesaj Alanını Ekle	Kapalı* Açık	
	Mesaj:	Ayar kullanıcı tarafından tanımlanır.	
	Logoyu ekle	Kapalı* Açık	
	Altbilgi [x] Ekle	Kapalı* Açık	
	Altbilgi [x]	Ayar kullanıcı tarafından tanımlanır.	
Faks Günlüğü Ayarları	Aktarım Günlüğü Sıklığı	Her zaman* Hiçbir zaman Yalnızca Hata İçin	Yazıcının hangi sıklıkta aktarım günlüğü oluşturacağını belirler.
	Aktarım Günlüğü Eylemi	Yazdır (Açık*) E-posta (Kapalı*)	Başarılı faks iletimi veya iletim hatası için günlük yazdırır veya günlüğün e-postasını gönderir.
	Alma Hatası Günlüğü	Asla Yazdırma* Yazdırma Hatası	Faks alım hataları için günlük yazdırır.
	Otomatik Yazdırma Günlüğü	Açık* Kapalı	Tüm faks etkinliklerini yazdırır.
	Kağıt Kaynağı Günlüğü	Tepsi [x] (1*)	Günlükleri yazdırmak için kullanılan kağıt kaynağını belirler.
	Günlük Görüntüle	Uzak Faks Adı* Aranan Numara	Göndereni uzak faks adı veya faks numarasıyla tanımlar.
	İş Günlüğü Etkinleştir.	Açık* Kapalı	Tüm faks işlerinin özetini görüntüler.
	Arama Günlüğü Etkinleştir.	Açık* Kapalı	Faks çağrı geçmişinin özetini görüntüler.
	Günlük Çıkış Selesi	Standart Kutu* Kutu [x]	Yazdırılan günlükler için çıkış kutusunu belirler.
Not: Bir değer yanındaki yıldız (*), varsayılan fabrika ayarını belirtir.			

Menü öğesi	Alt menü öğesi	Ayarlar	Açıklama
Hoparlör Ayarları	Hoparlör Modu	Her Zaman Kapalı* Daima Açık Bağlanıncaya Kadar Açık	Faks hoparlör modunu ayarlar.
	Speaker Volume (Hoparlör Ses Seviyesi)	Düşük* Yüksek	Faks hoparlörünün ses düzeyini ayarlar.
	Zil Sesi Seviyesi	Kapalı* Açık	Zil sesi düzeyini etkinleştirir.
VoIP Ayarları	VoIP Protokolü	SIP* H.323	Voice over Internet Protocol'ü (VoIP) belirler.
	STUN Sunucusu	Ayar kullanıcı tarafından tanımlanır.	Güvenlik duvarını geçecek STUN sunucusunu belirler.
	Faks Modunu Zorla	Kapalı Açık*	Faks çağrısının başında, VoIP ağ geçidini analogdan T.38'e değiştirir.
	Faks Modunu Ertelemeye Zorla	0–15 (7*)	Başka bir Faks Modunu Zorla daveti gönderirken saniye cinsinden gecikmeyi belirler.

Not: Bir değer yanındaki yıldız (*), varsayılan fabrika ayarını belirtir.

Menü öğesi	Alt menü öğesi	Ayarlar	Açıklama
SIP Ayarları	Proxy	Ayar kullanıcı tarafından tanımlanır.	Telefon numarasını, faksın gönderildiği IP adresine dönüştüren sistemin IP adresini belirtir.
	Kaydedici	Ayar kullanıcı tarafından tanımlanır.	Oturum Başlatma Protokolü (SIP) istemcilerinin kaydını işleyen bir sistem adı veya IP adresi belirtir.
	Kullanıcı	Ayar kullanıcı tarafından tanımlanır.	SIP kullanıcısının adını belirtir.
	Parola	Ayar kullanıcı tarafından tanımlanır.	SIP Kaydedicisiyle kayıt işleminde kullanılan parolayı belirtir.
	Kimlik Doğrulama Kodu	Ayar kullanıcı tarafından tanımlanır.	Kayıt sırasında kullanılan kullanıcı adı. Not: Kimlik Doğrulama Kodu ayarı belirlenmemişse ayar, bunun yerine Kullanıcı alanının kullanıcı adını kullanır.
	Kayıt İçin Aktarım	UDP* TCP	Kayıt için SIP iletim türünü ayarlar.
	Gelen Aramalar İçin Aktarım	UDP* TCP UDP Ve TCP	Gelen aramalar için SIP iletim türünü ayarlar.
	Giden Aramalar İçin Aktarım	UDP* TCP	Giden çağrılar için SIP iletim türünü ayarlar.
	Giden Proxy	Ayar kullanıcı tarafından tanımlanır.	Tüm SIP iletişimlerini yönlendirmek için bir giden proxy belirtir.
	İletişim	Ayar kullanıcı tarafından tanımlanır.	SIP için irtibat adı belirtir.
	Alan	Ayar kullanıcı tarafından tanımlanır.	SIP için alan adı belirtir. Not: Alan ayarı belirlenmemişse ayar, bunun yerine İrtibat Kişisi adını kullanır.
	SIP Kayıt Durumu	Bu ayar, salt okunur bir bilgidir.	SIP Kaydının durumunu gösterir.

Not: Bir değer yanındaki yıldız (*), varsayılan fabrika ayarını belirtir.

Menü öğesi	Alt menü öğesi	Ayarlar	Açıklama
H.323 Ayarları	Ağ geçidi	Ayar kullanıcı tarafından tanımlanır.	H.323 ağ geçidi IP adresini belirtir.
	Ağ Geçidi Denetleyicisi	Ayar kullanıcı tarafından tanımlanır.	H.323 ağ geçidi denetleyicisini belirtir.
	Kullanıcı	Ayar kullanıcı tarafından tanımlanır.	H.323 ağ geçidi ile kullanılan kullanıcı adını belirtir.
	Parola	Ayar kullanıcı tarafından tanımlanır.	H.323 ağ geçidinin parolasını belirtir.
	Hızlı Başlangıcı Etkinleştir	Kapalı* Açık	Hızlı Başlangıcı Etkinleştirir.
	H.245 Tünelini Devre Dışı Bırak	Kapalı* Açık	H.323 Tünelini Devre Dışı Bırakır.
	Ağ Geçidi Denetleyicisi Keşfini Devre Dışı Bırak	Kapalı* Açık*	H.323 Ağ Geçidi Denetleyicisi Keşfini Devre Dışı Bırakır.
T.38 Ayarları	Gösterge Artıklığı	0–5 (3*)	T.38 iletişimde bir faks göstergesinin kaç kez tekrarlanacağını belirtir.
	Düşük Hız Artıklığı	0–5 (3*)	T.38 iletişimde düşük hızlı verilerin kaç kez tekrarlanacağını belirtir.
	Yüksek Hız Artıklığı	0–5 (1*)	T.38 iletişimde yüksek hızlı verilerin kaç kez tekrarlanacağını belirtir.
Not: Bir değer yanındaki yıldız (*), varsayılan fabrika ayarını belirtir.			

Faks Sunucusu Kurulumu

Genel Faks Ayarları

Menü öğesi	Ayarlar	Açıklama
Biçimlendirme	Yok	Faks alıcısını belirler. Not: Faks numarasını kullanmak istiyorsanız numaradan önce numara işaretini (#) yazın.
Yanıt Adresi	Yok	Faks göndermek için yanıt adresini belirler.
Konu	Yok	Faks konusunu ve mesajını belirler.
Mesaj	Yok	
Analog alımı etkinleştir	Kapalı* Açık	Yazıcıyı, analog faksları alacak şekilde ayarlar.
Not: Bir değer yanındaki yıldız (*), varsayılan fabrika ayarını belirtir.		

Faks Sunucusu E-posta Ayarları

Menü öğesi	Ayarlar	Açıklama
E-posta SMTP Sunucusu Kullan	Açık Kapalı*	Faks alırken ve gönderirken e-posta için Basit Posta Aktarım Protokolü (SMTP) ayarlarını kullanır. Not: Açık olarak ayarlandığında Faks Sunucusu E-posta Ayarları menüsündeki diğer tüm ayarlar gösterilmez.
Birincil SMTP Ağ Geçidi	Yok	Birincil SMTP sunucusunun IP adresini veya ana bilgisayar adını yazar.
Birincil SMTP Ağ Geçidi Bağlantı Noktası	1-65535 (25*)	Birincil SMTP sunucusunun bağlantı noktası numarasını girer.
İkincil SMTP Ağ Geçidi	Yok	İkincil veya yedek SMTP sunucunuzun sunucu IP adresini veya ana bilgisayar adını yazar.
İkincil SMTP Ağ Geçidi Noktası	1-65535 (25*)	İkincil veya yedek SMTP sunucunuzun sunucu bağlantı noktası numarasını girer.
SMTP Zaman Aşımı	5-30 (30*)	SMTP sunucusu yanıt vermiyorsa yazıcı zaman aşımına uğramadan önce geçmesi gereken süreyi ayarlar.
Yanıt Adresi	Yok	Faks göndermek için yanıt adresini belirler.
SSL/TLS Kullan	Devre dışı* Görüş Gerekli	Faksın şifreli bağlantı kullanarak gönderilip gönderilmeyeceğini belirler.
Güvenilir Sertifika Gerekir	Kapalı Açık*	SMTP sunucusuna erişirken kullanılacak güvenilir sertifikayı belirler.
SMTP Sunucusu Kimlik Doğrulama	Kimlik doğrulama gerekmiyor* Oturum Aç/Düz NTLM CRAM-MD5 Digest-MD5 Kerberos 5	SMTP sunucusu için kimlik doğrulama türünü ayarlar.
Aygıt-Tarafından Gönderilen E-posta	Yok* Aygıt SMTP Kmlk Bilg. Kullan	Aygıt tarafından gönderilen e-posta için kimlik bilgileri gerekip gerekmeyeceğini belirler.
Kullanıcı-Tarafından Gönderilen E-Posta	Yok* Aygıt SMTP Kmlk Bilg. Kullan Oturum Kullanıcı Kimliği ve Parolasını Kullan Oturum E-posta Adresi ve Parolası Kullan Kullanıcıya sor	Kullanıcı tarafından gönderilen e-posta için kimlik bilgileri gerekip gerekmeyeceğini belirler.
Active Directory Aygıt Bilgilerini Kullan	Kapalı* Açık	Kullanıcı kimlik bilgileri ve grup hedeflerinin SMTP sunucusuna bağlanmasını sağlar.

Not: Bir değer yanındaki yıldız (*), varsayılan fabrika ayarını belirtir.

Menü öğesi	Ayarlar	Açıklama
Aygıt Kullanıcı Kimliği	Yok	SMTP sunucusuna bağlanırken kullanılacak kullanıcı kimliği ve parolayı belirler.
Aygıt Parolası	Yok	
Kerberos 5 ALANI	Yok	Kerberos 5 kimlik doğrulama protokolü için alanı belirler.
NTLM Etki Alanı	Yok	NTLM güvenlik protokolü için etki alanı adını belirler.
"SMTP sunucusu kurulmadı" hatasını devre dışı bırak	Kapalı* Açık	"SMTP sunucusu kurulmadı" hata mesajını gizler.
Not: Bir değer yanındaki yıldız (*), varsayılan fabrika ayarını belirtir.		

Faks Sunucusu Tarama Ayarları

Menü öğesi	Ayarlar	Açıklama
Görüntü Biçimi	TIFF (.tif) PDF (.pdf)* XPS (.xps) TXT (.txt) RTF (.rtf) DOCX (.docx) XLSX (.xlsx) CSV (.csv)	Taranan görüntü için dosya biçimini belirler.
İçerik Türü	Metin* Metin/Fotoğraf Fotoğraf Grafik	Özgün belgenin içeriğine göre çıktı sonucunu iyileştirir.
İçerik Kaynağı	Siyah Beyaz Lazer Renkli Lazer* Mürekkep Püskürtme Fotoğraf/Film Dergi Gazete Baskı Diğer	Özgün belgenin kaynağına göre çıktı sonucunu iyileştirir.
Faks Çözünürlüğü	Standart* Hassas Süper İnce Ultra İnce	Faks çözünürlüğünü ayarlar.
Kenarlar	Kapalı* Kısa Kenar Uzun Kenar	Belgenin her iki tarafında tarama yaparken özgün belgenin yönünü belirler.
Koyuluk	1–9 (5*)	Çıktının koyuluğunu ayarlar.
Not: Bir değer yanındaki yıldız (*), varsayılan fabrika ayarını belirtir.		

Menü öğesi	Ayarlar	Açıklama
Yönlendirme	Dikey* Yatay	Sayfadaki metin ve grafiklerin yönünü belirtir.
Orijinal Boyut	[Kağıt boyutlarının listesi]	Özgün belgenin kağıt boyutunu ayarlar. Notlar: <ul style="list-style-type: none"> • ABD için varsayılan fabrika ayarı Karma Boyutlar'dır. A4 uluslararası varsayılan fabrika ayarıdır. • Bu ayar yazıcınızın modeline göre değişiklik gösterebilir.
Birden Çok Sayfalı TIFF Kullan	Kapalı Açık*	Tek sayfalı ve birden çok sayfalı TIFF dosyaları arasında seçim yapılmasını sağlar.
Not: Bir değer yanındaki yıldız (*), varsayılan fabrika ayarını belirtir.		

E-posta

E-posta Kurulumu

Menü öğesi	Ayarlar	Açıklama
Birincil SMTP Ağ Geçidi	Ayar kullanıcı tarafından tanımlanır.	E-posta gönderimi için kullanılan birincil SMTP sunucusunun IP adresini veya ana bilgisayar adını yazar.
Birincil SMTP Ağ Geçidi Bağlantı Noktası	1-65535(25*)	Birincil SMTP sunucusunun bağlantı noktası numarasını girer.
İkincil SMTP Ağ Geçidi	Ayar kullanıcı tarafından tanımlanır.	İkincil veya yedek SMTP sunucunuzun sunucu IP adresini veya ana bilgisayar adını yazar.
İkincil SMTP Ağ Geçidi Noktası	1-65535 (25*)	İkincil veya yedek SMTP sunucunuzun sunucu bağlantı noktası numarasını girer.
SMTP Zaman Aşımı	5-30 saniye (30*)	SMTP sunucusu yanıt vermiyorsa yazıcı zaman aşımına uğramadan önce geçmesi gereken süreyi ayarlar.
Yanıt Adresi	Ayar kullanıcı tarafından tanımlanır.	E-postada yanıt adresini belirtir.
Her zaman SMTP varsayılan Yanıt Adresini kullan	Açık Kapalı*	SMTP sunucuda her zaman varsayılan yanıt adresini kullanır.
SSL/TLS Kullan	Devre dışı* Görüş Gerekli	E-postanın şifreli bağlantı kullanarak gönderilip gönderilmeyeceğini belirler.
Güvenilir Sertifika Gerekir	Kapalı Açık*	SMTP sunucusuna erişirken güvenilir sertifika gerektirir.
Not: Bir değer yanındaki yıldız (*), varsayılan fabrika ayarını belirtir.		

Menü öğesi	Ayarlar	Açıklama
SMTP Sunucusu Kimlik Doğrulama	Kimlik doğrulama gerekmiyor* Oturum Aç/Düz NTLM CRAM-MD5 Digest-MD5 Kerberos 5	SMTP sunucusu için kimlik doğrulama türünü ayarlar.
Aygıt-Tarafından Gönderilen E-posta	Yok* Yok* Aygıt SMTP Kmlk Bilg. Kullan	Aygıt tarafından gönderilen e-posta için kimlik bilgileri gerekip gerekmeyeceğini belirler.
Kullanıcı Tarafından Gönderilen E-Posta	Yok* Aygıt SMTP Kmlk Bilg. Kullan Oturum Kullanıcı Kimliği ve Parolasını Kullan Oturum E-posta Adresi ve Parolasını Kullan Kullanıcıya sor	Kullanıcı tarafından gönderilen e-posta için kimlik bilgileri gerekip gerekmeyeceğini belirler.
Active Directory Aygıt Bilgilerini Kullan	Kapalı* Açık	Kullanıcı tarafından gönderilen e-posta için kimlik bilgileri gerekip gerekmeyeceğini belirler.
Aygıt Kullanıcı Kimliği	Ayar kullanıcı tarafından tanımlanır.	SMTP sunucusuna bağlanırken kullanılacak kullanıcı kimliği ve parolayı belirler.
Aygıt Parolası	Ayar kullanıcı tarafından tanımlanır.	
Kerberos 5 ALANI	Ayar kullanıcı tarafından tanımlanır.	Kerberos 5 kimlik doğrulama protokolü için alanı belirler.
NTLM Etki Alanı	Ayar kullanıcı tarafından tanımlanır.	NTLM güvenlik protokolü için etki alanı adını belirler.
"SMTP sunucusu kurulmadı" hatasını devre dışı bırak	Kapalı* Açık	"SMTP sunucusu kurulmadı" hata mesajını gizler.
Not: Bir değer yanındaki yıldız (*), varsayılan fabrika ayarını belirtir.		

E-posta Varsayılan Ayarları

Menü öğesi	Alt menü öğeleri	Ayarlar	Açıklama
Konu:	Yok	Ayar kullanıcı tarafından tanımlanır.	E-posta konusunu ve mesajını belirler.
Mesaj:	Yok	Ayar kullanıcı tarafından tanımlanır.	
Dosya Adı	Yok	Ayar kullanıcı tarafından tanımlanır.	Taranan belge için dosya adını belirler.
Not: Bir değer yanındaki yıldız (*), varsayılan fabrika ayarını belirtir.			

Menü öğesi	Alt menü öğeleri	Ayarlar	Açıklama
Biçim	Yok	JPEG (.jpg) PDF (.pdf)* TIFF (.tif) XPS (.xps) TXT (.txt) RTF (.rtf) DOCX (.docx) CSV (.csv)	Taranan belgenin dosya formatını belirler. Not: Bu menü öğeleri yazıcınızın modeline göre değişiklik gösterebilir.
Genel OCR Ayarları	Tanınan Diller	[Dillerin listesi]	Optik karakter tanıma (OCR) için ayarları yapılandırır. Not: Bu menü öğesi yalnızca bir OCR çözümü satın alıp yüklediyseniz görüntülenir.
	Otomatik Döndür	Kapalı* Açık	
	Benekleri gider	Kapalı* Açık	
	Oto Kontrast Geliştirme	Kapalı* Açık	
PDF Ayarları	PDF Sürümü	1.3	Taranan görüntünün PDF ayarlarını yapılandırır. Notlar: <ul style="list-style-type: none"> Arşiv Sürümü ve Arşiv (PDF/A) yalnızca PDF Sürümü 1.4 veya 1.7'ye ayarlıysa desteklenir. Yüksek Oranda Sıkıştırılmış seçeneği yalnızca bir depolama sürücüsü takılıysa görüntülenir. Güvenli seçeneği, yalnızca PDF Sürümü 1.4 veya daha yüksek bir sürüme ayarlandığında desteklenir.
		1.4	
		1.5*	
		1.6	
		1.7	
	Arşiv (PDF/A)	Kapalı* Açık	
	Arşiv Sürümü	A-1a* A-1b A-2u	
	Yüksek Oranda Sıkıştırılmış	Kapalı* Açık	
Güvenli	Kapalı* Açık		
Aranabilir	Kapalı* Açık		
İşi Sayfalara Böl	0*		
İçerik Türü	Yok	Metin Metin/Fotoğraf* Fotoğraf Grafik	Özgün belgenin içeriğini belirtir.
Not: Bir değer yanındaki yıldız (*), varsayılan fabrika ayarını belirtir.			

Menü öğesi	Alt menü öğeleri	Ayarlar	Açıklama
İçerik Kaynağı	Yok	Siyah Beyaz Lazer* Renkli Lazer Mürekkep Püskürtme Fotoğraf/Film Dergi Gazete Baskı Diğer	Özgün belgenin kaynağını belirtir.
Renkli	Yok	Siyah Beyaz Gri Renkli* Otomatik	Özgün belgenin nasıl yakalanacağını belirtir.
Çözünürlük	Yok	75 dpi 150 dpi* 200 dpi 300 dpi 400 dpi 600 dpi	Taranan görüntünün çözünürlüğünü ayarlar.
Koyuluk	Yok	1–9 (5*)	Taranan görüntünün koyuluğunu ayarlar.
Yönlendirme	Yok	Dikey* Yatay	Özgün belgenin yönlendirmesini belirtir.
Orijinal Boyut	Yok	Karma Boyutlar	Özgün belgenin kağıt boyutunu ayarlar.
Kenarlar	Yok	Kapalı* Kısa Kenar Uzun Kenar	Belgenin her iki tarafında tarama yaparken özgün belgenin yönünü belirler.

Not: Bir değer yanındaki yıldız (*), varsayılan fabrika ayarını belirtir.

Gelişmiş Görüntüleme

Menü öğesi	Alt menü öğesi	Ayarlar	Açıklama
Renk Dengesi	Camgöbeği Macenta Sarı	-4–4 (0*) -4–4 (0*) -4–4 (0*)	Camgöbeği, macenta ve sarı için renk yoğunluğunu ayarlar.
Renk Eksikliği	Renk Eksikliği	Yok* Kırmızı Yeşil Mavi	Tarama sırasında hangi rengin eksik olacağını belirler ve bu renk için eksiltme ayarını yapılandırır.
	Varsayılan Kırmızı Eşiği	0–255 (128*)	
	Varsayılan Yeşil Eşiği	0–255 (128*)	
	Varsayılan Mavi Eşiği	0–255 (128*)	

Not: Bir değer yanındaki yıldız (*), varsayılan fabrika ayarını belirtir.

Menü öğesi	Alt menü öğesi	Ayarlar	Açıklama
Renji Otomatik Algıla	Renk Hassasiyeti	1–9 (5*)	Otomatik renk algılama ayarını yapılandırır.
	Alan Hassasiyeti	1–9 (5*)	
	E-posta Bit Derinliği	1 bit* 8 bit	
	Minimum Tarama Çözünürlüğü	75 dpi 150 dpi 200 dpi 300 dpi*	
JPEG Kalitesi	Yok	İçerik için en iyisi* 5–95	Taranan görüntünün JPEG kalitesini ayarlar.
Kontrast	Yok	İçerik için en iyisi* 0–5	Taranan görüntü için kontrastı belirler.
Arka Planı Kaldırma	Arka Plan Algılaması	İçerik bazlı* Sabit Düzy -4 - 4 (0*)	Özgün belgeden arka plan rengini veya görüntüdeki kumlanmayı kaldırır.
Ayna Resmi	Yok	Kapalı* Açık	Özün belgenin ayna görüntüsünü oluşturur.
Negatif Resim	Yok	Kapalı* Açık	Özgün belgenin negatif görüntüsünü oluşturur.
Gölge Ayrıntısı	Yok	-4 - 4 (0*)	Taranan görüntünün gölge ayrıntısını ayarlar.
Kenardan Kenara Tara	Yok	Kapalı* Açık	Özgün belgeyi kenardan kenara tarar.
Keskinlik	Yok	1–5 (3*)	Taranan görüntünün netliğini ayarlar.
Sıcaklık	Yok	-4 - 4 (0*)	Özgün belgenin daha mavi veya daha kırmızı bir çıktısını oluşturur.
Boş Sayfalar	Boş Sayfayı Kaldır	Kaldırma* Çıkar	Özgün belgedeki boş sayfaları çıkarır.
	Boş Sayfa Hassasiyeti	1–9 (5*)	Özgün belgedeki boş sayfalarla ilgili olarak tarama hassasiyetini ayarlar.
Not: Bir değer yanındaki yıldız (*), varsayılan fabrika ayarını belirtir.			

Yönetici Kontrolleri

Menü öğesi	Ayarlar	Açıklama
Maks. E-posta Boyutu	0–65535 (0*)	Her e-posta için izin verilen dosya boyutunu ayarlar.
Boyut Hatası Mesajı	Ayar kullanıcı tarafından tanımlanır.	E-posta izin verilen dosya boyutunu aştığında yazıcının gönderdiği hata mesajını belirler. Not: En fazla 1024 karakter yazabilirsiniz.
Not: Bir değer yanındaki yıldız (*), varsayılan fabrika ayarını belirtir.		

Menü öğesi	Ayarlar	Açıklama
Hedefleri Sınırla	Ayar kullanıcı tarafından tanımlanır.	E-posta gönderimini yalnızca belirtilen etki alanı adı listesiyle sınırlar. Not: Etki alanlarını ayırmak için virgül kullanın.
Bana Kopya Gönder	Asla görünmez* Varsayılan Olarak Açık Varsayılan Olarak Kapalı Daima Açık	Size e-postanın kopyasını gönderir.
Yalnızca otomatik e-postalara izin ver	Kapalı* Açık	Yazıcıyı, e-postaları yalnızca kendinize gönderecek şekilde ayarlar.
cc:/bcc: alanını kullan	Kapalı* Açık	E-postada bilgi ve gizli alanlarını etkinleştirir.
Birden Çok Sayfalı TIFF Kullan	Kapalı* Açık	Birden fazla TIFF görüntüsünün tek bir TIFF dosyasında taranmasını sağlar.
TIFF Sıkıştırması	JPEG LZW*	TIFF dosyaları için sıkıştırma türünü belirler.
Metin Varsayılanları	5-95 (75*)	Taranan içeriğin metin kalitesini ayarlar.
Metin/Fotoğraf Varsayılanları	5-95 (75*)	Taranmakta olan içeriğin metin ve fotoğraf kalitesini ayarlar.
Fotoğraf Varsayılanları	5-95 (50*)	Taranmakta olan içerikteki fotoğraf kalitesini ayarlar.
ADF Eğim Ayarı	Kapalı* Açık	Yazıcıyı, ADF'den taranan belgelerdeki eğik görüntüleri düzelterek şekilde ayarlar.
Aktarım Günlüğü	Günlük yazdır* Günlüğü Yazdırma Yalnızca Hata Yazdır	E-posta taramaları için bir aktarım günlüğü yazdırır.
Kağıt Kaynağı Günlüğü	Tepsi [x] (1*) Çok Amaçlı Besleyici	Günlükleri yazdırmak için kullanılan kağıt kaynağını belirler.
Özel İş Tarama	Kapalı* Açık	Belirtilen ayarları kullanarak yazıcıyı birinci özgün belge kümesini tarayacak ve ardından aynı ya da farklı ayarlarla bir sonraki kümeyi tarayacak şekilde ayarlar. Not: Bu menü öğesi sadece bir depolama sürücüsü takılıysa görüntülenir.
Tarama Önizleme	Kapalı Açık*	Özgün belgenin bir tarama önizlemesini gösterir. Not: Bu menü öğesi sadece bir depolama sürücüsü takılıysa görüntülenir.
'Kısayol Olarak Kaydet'e İzin Ver	Kapalı Açık*	E-posta adresini kısayol olarak kaydeder.
E-postayla Görüntü Gönderme Biçimi	Ek* Web Bağlantısı	E-postaya eklenen görüntülerin nasıl gönderileceğini belirler.
Gönderdikten Sonra E-posta Bilgilerini Sıfırla	Kapalı Açık*	E-postayı gönderdikten sonra Alıcı, Konu, İleti ve Dosya Adı alanlarını varsayılan değerlerine sıfırlar.
Not: Bir değer yanındaki yıldız (*), varsayılan fabrika ayarını belirtir.		

Web Bağlantı Kurulumu

Menü öğesi	Ayarlar	Açıklama
Sunucu	Ayar kullanıcı tarafından tanımlanır.	E-postaya eklenen görüntülerin bulunduğu sunucunun kimlik bilgilerini belirler.
Oturum Aç	Ayar kullanıcı tarafından tanımlanır.	
Parola	Ayar kullanıcı tarafından tanımlanır.	
Yol	Ayar kullanıcı tarafından tanımlanır.	
Dosya Adı	Ayar kullanıcı tarafından tanımlanır.	
Web Bağlantısı	Ayar kullanıcı tarafından tanımlanır.	

FTP

Varsayılan FTP Ayarları

Menü öğesi	Alt menü öğeleri	Ayarlar	Açıklama
Biçim	Yok	JPEG (.jpg) PDF (.pdf)* TIFF (.tif) XPS (.xps) TXT (.txt) RTF (.rtf) DOCX (.docx) CSV (.csv)	Taranan görüntü için dosya biçimini belirler.
Genel OCR Ayarları	Tanınan Diller	[Dillerin listesi]	Optik karakter tanıma (OCR) için ayarları yapılandırır. Not: Bu menü yalnızca bir OCR çözümü satın aldıysanız ve yüklediyseniz görüntülenir.
	Otomatik Döndür	Kapalı* Açık	
	Benekleri gider	Kapalı* Açık	
	Oto Kontrast Geliştirme	Kapalı* Açık	

Not: Bir değer yanındaki yıldız (*), varsayılan fabrika ayarını belirtir.

Menü öğesi	Alt menü öğeleri	Ayarlar	Açıklama
PDF Ayarları	PDF Sürümü	1.3	Taranan görüntü için PDF ayarlarını yapılandırır. Notlar: <ul style="list-style-type: none"> • Arşiv Sürümü ve Arşiv (PDF/A) yalnızca PDF Sürümü 1.4 veya 1.7'ye ayarlıysa desteklenir. • Yüksek Oranda Sıkıştırılmış seçeneği yalnızca bir depolama sürücüsü takılıysa görüntülenir. • Güvenli seçeneği, yalnızca PDF Sürümü 1.4 veya daha yüksek bir sürüme ayarlandığında desteklenir.
		1.4	
		1.5*	
	Arşiv (PDF/A)	Kapalı*	
		Açık	
	Arşiv Sürümü	A-1a*	
		A-1b A-2u	
Yüksek Oranda Sıkıştırılmış	Kapalı* Açık		
Güvenli	Kapalı* Açık		
Aranabilir	Kapalı* Açık		
İş Sayfalara Böl	0*		
İçerik Türü	Yok	Metin Metin/Fotoğraf* Grafik Fotoğraf	Özgün belgenin içerik türüne göre çıktı sonucunu iyileştirir.
İçerik Kaynağı	Yok	Siyah Beyaz Lazer Renkli Lazer* Mürekkep Püskürtme Fotoğraf/Film Dergi Gazete Baskı Diğer	Özgün belgenin içerik kaynağına göre çıktı sonucunu iyileştirir.
Renkli	Yok	Siyah Beyaz Gri Renkli* Otomatik	Yazıcıyı, dosya içeriğini renkli veya siyah beyaz olarak alacak şekilde ayarlar.
Çözünürlük	Yok	75 dpi 150 dpi* 200 dpi 300 dpi 400 dpi 600 dpi	Taranan görüntünün çözünürlüğünü ayarlar.

Not: Bir değer yanındaki yıldız (*), varsayılan fabrika ayarını belirtir.

Menü öğesi	Alt menü öğeleri	Ayarlar	Açıklama
Koyuluk	Yok	1–9 (5*)	Taranan görüntünün koyuluğunu ayarlar.
Yönlendirme	Yok	Dikey* Yatay	Özgün belgenin yönlendirmesini belirtir.
Orijinal Boyut	Yok	Karma Boyutlar*	Özgün belgenin kağıt boyutunu ayarlar.
Kenarlar	Yok	Kapalı* Uzun Kenar Kısa Kenar	Belgenin her iki tarafında tarama yaparken yönü belirler.
Dosya Adı	Yok	Ayar kullanıcı tarafından tanımlanır.	Taranan görüntünün dosya adını belirler.

Not: Bir değer yanındaki yıldız (*), varsayılan fabrika ayarını belirtir.

Gelişmiş Görüntüleme

Menü öğesi	Alt menü öğesi	Ayarlar	Açıklama
Renk Dengesi	Camgöbeği Macenta Sarı	-4–4 (0*) -4–4 (0*) -4–4 (0*)	Camgöbeği, macenta ve sarı için renk yoğunluğunu ayarlar.
Renk Eksikliği	Renk Eksikliği	Yok* Kırmızı Yeşil Mavi	Tarama sırasında hangi rengin eksik olacağını belirler ve bu renk için eksiltme ayarını yapılandırır.
	Varsayılan Kırmızı Eşiği	0–255 (128*)	
	Varsayılan Yeşil Eşiği	0–255 (128*)	
	Varsayılan Mavi Eşiği	0–255 (128*)	
Rengi Otomatik Algıla	Renk Hassasiyeti	1–9 (5*)	Otomatik renk algılama ayarını yapılandırır.
	Alan Hassasiyeti	1–9 (5*)	
	E-posta Bit Derinliği	1 bit* 8 bit	
	Minimum Tarama Çözünürlüğü	75 dpi 150 dpi 200 dpi 300 dpi*	
JPEG Kalitesi	Yok	İçerik için en iyisi* 5–95	Taranan görüntünün JPEG kalitesini ayarlar.
Kontrast	Yok	İçerik için en iyisi* 0–5	Taranan görüntü için kontrastı belirler.
Arka Planı Kaldırma	Arka Plan Algılaması	İçerik bazlı* Sabit Düzy -4 - 4 (0*)	Özgün belgeden arka plan rengini veya görüntüdeki kulanmayı kaldırır.

Not: Bir değer yanındaki yıldız (*), varsayılan fabrika ayarını belirtir.

Menü öğesi	Alt menü öğesi	Ayarlar	Açıklama
Ayna Resmi	Yok	Kapalı* Açık	Özgün belgenin ayna görüntüsünü oluşturur.
Negatif Resim	Yok	Kapalı* Açık	Özgün belgenin negatif görüntüsünü oluşturur.
Gölge Ayrıntısı	Yok	-4 - 4 (0*)	Taranan görüntünün gölge ayrıntısını ayarlar.
Kenardan Kenara Tara	Yok	Kapalı* Açık	Özgün belgeyi kenardan kenara tarar.
Keskinlik	Yok	1-5 (3*)	Taranan görüntünün netliğini ayarlar.
Sıcaklık	Yok	-4 - 4 (0*)	Özgün belgenin daha mavi veya daha kırmızı bir çıktısını oluşturur.
Boş Sayfalar	Boş Sayfayı Kaldır	Kaldırma* Çıkar	Özgün belgedeki boş sayfaları çıkarır.
	Boş Sayfa Hassasiyeti	1-9 (5*)	Özgün belgedeki boş sayfalarla ilgili olarak tarama hassasiyetini ayarlar.

Not: Bir değer yanındaki yıldız (*), varsayılan fabrika ayarını belirtir.

Yönetici Kontrolleri

Menü öğesi	Ayarlar	Açıklama
Metin Varsayılanları	5-95 (75*)	Taranan görüntüdeki metin kalitesini ayarlar.
Metin/Fotoğraf Varsayılanları	5-95 (75*)	Taranan görüntüdeki metin veya fotoğraf kalitesini ayarlar.
Fotoğraf Varsayılanları	5-95 (50*)	Taranan görüntüdeki fotoğraf kalitesini ayarlar.
Birden Çok Sayfalı TIFF Kullan	Açık* Kapalı	Birden fazla TIFF görüntüsünün tek bir TIFF dosyasında taranmasını sağlar.
TIFF Sıkıştırması	LZW* JPEG	TIFF dosyaları için sıkıştırma türünü belirler.
Aktarım Günlüğü	Günlük Yazdır* Günlüğü Yazdırma Yalnızca Hata Yazdır	FTP taramaları için bir aktarım günlüğü yazdırır.
Kağıt Kaynağı Günlüğü	Tepsi [x] (1*) Çok Amaçlı Besleyici	FTP günlüklerini yazdırmak için kullanılacak kağıt kaynağını belirler.
Özel İş Tarama	Kapalı* Açık	Belirtilen ayarları kullanarak yazıcıyı birinci özgün belge kümesini tarayacak ve ardından aynı ya da farklı ayarlarla bir sonraki kümeyi tarayacak şekilde ayarlar. Not: Bu menü öğesi sadece bir depolama sürücüsü takılıysa görüntülenir.
Tarama Önizleme	Kapalı Açık*	Özgün belgenin bir önizlemesini gösterir. Not: Bu menü öğesi sadece bir depolama sürücüsü takılıysa görüntülenir.

Not: Bir değer yanındaki yıldız (*), varsayılan fabrika ayarını belirtir.

Menü öğesi	Ayarlar	Açıklama
'Kısayol Olarak Kaydet'e İzin Ver	Kapalı Açık*	FTP adresini kısayol olarak kaydeder.
Not: Bir değer yanındaki yıldız (*), varsayılan fabrika ayarını belirtir.		

USB Sürücüsü

Flaş Sürücü Tarama

Menü öğesi	Alt menü öğesi	Ayarlar	Açıklama
Biçim	Yok	JPEG (.jpg) PDF (.pdf)* TIFF (.tif) XPS (.xps) TXT (.txt) RTF (.rtf)* DOCX (.doc) XLSX (.xlsx) CSV (.csv)	Taranan görüntü için dosya biçimini belirler. Not: TXT (.txt), RTF (.rtf), DOCX (.docx), XLSX (.xlsx) ve CSV (.csv), yalnızca bir optik karakter tanıma (OCR) çözümü satın alıp kurduysanız görüntülenir.
Genel OCR Ayarları	Tanınan Diller	[Dillerin listesi]	OCR ayarlarını yapılandırın. Not: Bu menü yalnızca bir OCR çözümü satın aldıysanız ve yüklediyseniz görüntülenir.
	Otomatik Döndür	Kapalı* Açık	
	Benekleri gider	Kapalı* Açık	
	Oto Kontrast Geliştirme	Kapalı* Açık	
Not: Bir değer yanındaki yıldız (*), varsayılan fabrika ayarını belirtir.			

Menü öğesi	Alt menü öğesi	Ayarlar	Açıklama
PDF Ayarları	PDF Sürümü	1.3	Taranan görüntünün PDF ayarlarını yapılandırır. Notlar: <ul style="list-style-type: none"> • Arşiv (PDF/A) ve Arşiv Sürümü—Yalnızca PDF Sürümü 1.4 veya 1.7'ye ayarlıysa desteklenir. • Yüksek Oranda Sıkıştırılmış—Yalnızca bir sabit disk takıldığında görüntülenir. • Güvenli—Yalnızca PDF Sürümü 1.4 veya daha yüksek bir sürüme ayarlandığında desteklenir.
		1.4	
		1.5*	
	1.6		
	1.7		
	Arşiv (PDF/A)	Kapalı* Açık	
Arşiv Sürümü	A-1a* A-1b A-2u		
Yüksek Oranda Sıkıştırılmış	Kapalı* Açık		
Güvenli	Kapalı* Açık		
Aranabilir	Kapalı* Açık		
İçerik Türü	Yok	Metin Metin/Fotoğraf* Fotoğraf Grafik	Özgün belgenin içerik türüne göre çıktı sonucunu iyileştirir.
İçerik Kaynağı	Yok	Siyah Beyaz Lazer Renkli Lazer* Mürekkep Püskürtme Fotoğraf/Film Dergi Gazete Baskı Diğer	Özgün belgenin içerik kaynağına göre çıktı sonucunu iyileştirir.
Renkli	Yok	Siyah Beyaz Gri Renkli* Otomatik	Yazıcıyı, dosya içeriğini renkli veya siyah beyaz olarak alacak şekilde ayarlar.
Çözünürlük	Yok	75 dpi 150 dpi* 200 dpi 300 dpi 400 dpi 600 dpi	Taranan görüntünün çözünürlüğünü ayarlar.
Koyuluk	Yok	1–9 (5*)	Taranan görüntünün koyuluğunu ayarlar.
Not: Bir değer yanındaki yıldız (*), varsayılan fabrika ayarını belirtir.			

Menü öğesi	Alt menü öğesi	Ayarlar	Açıklama
Yönlendirme	Yok	Dikey* Yatay	Özgün belgenin yönlendirmesini belirtir.
Orijinal Boyut	Yok	Karma Boyutlar*	Özgün belgenin kağıt boyutunu ayarlar.
Kenarlar	Yok	Kapalı* Kısa Kenar Uzun kenar	Belgenin her iki tarafında tarama yaparken özgün belgenin yönünü belirler.
Dosya Adı	Yok	Ayar kullanıcı tarafından tanımlanır.	Taranan görüntünün dosya adını belirler.
Gelişmiş Görüntüleme	Renk Dengesi	Camgöbeği (0*) Macenta (0*) Sarı (0*)	Camgöbeği, macenta ve sarı için renk yoğunluğunu ayarlar.
	Renk Eksikliği	Renk Eksikliği (Yok*) Varsayılan Kırmızı Eşiği (128*) Varsayılan Yeşil Eşiği (128*) Varsayılan Mavi Eşiği (128*)	Tarama sırasında hangi rengin eksik olacağını belirler ve bu renk için eksiltme ayarını yapılandırır.
	Renği Otomatik Algıla	Renk Hassasiyeti (5*) Alan Hassasiyeti (5*) Tarama Bit Derinliği (1 bit*) Minimum Tarama Çözünürlüğü (300 dpi*)	Otomatik renk algılama ayarını yapılandırır.
	JPEG Kalitesi	İçerik için en iyisi* 5–95	Taranan görüntünün JPEG kalitesini ayarlar.
	Kontrast	İçerik için en iyisi* 0–5	Taranan görüntü için kontrastı belirler.
	Arka Planı Kaldırma	Arka Plan Algılaması (İçerik bazlı*) Düzey (0*)	Özgün belgeden arka plan rengini veya görüntüdeki kumlanmayı kaldırır.
	Ayna Resmi	Kapalı* Açık	Özün belgenin ayna görüntüsünü oluşturur.
	Not: Bir değer yanındaki yıldız (*), varsayılan fabrika ayarını belirtir.		

Menü öğesi	Alt menü öğesi	Ayarlar	Açıklama
Gelişmiş Görüntüleme	Negatif Resim	Kapalı* Açık	Özgün belgenin negatif görüntüsünü oluşturur.
	Gölge Ayrıntısı	-4 - 4 (0*)	Taranan görüntünün gölge ayrıntısını ayarlar.
	Kenardan Kenara Tara	Kapalı* Açık	Özgün belgeyi kenardan kenara tarar.
	Keskinlik	1-5 (3*)	Taranan görüntünün netliğini ayarlar.
	Sıcaklık	-4 - 4 (0*)	Özgün belgenin daha mavi veya daha kırmızı bir çıktısını oluşturur.
	Boş Sayfalar	Boş Sayfa Kaldırma (Kaldırma*) Boş Sayfa Hassasiyeti (5*)	Özgün belgedeki boş sayfalarla ilgili olarak tarama hassasiyetini ayarlar.
Yönetici Kontrolleri	Metin Varsayılanları	5-95 (75*)	Taranan görüntüdeki metin kalitesini ayarlar.
	Metin/Fotoğraf Varsayılanları	5-95 (75*)	Taranan görüntüdeki metin veya fotoğraf kalitesini ayarlar.
	Fotoğraf Varsayılanları	5-95 (50*)	Taranan görüntüdeki bir fotoğrafın kalitesini ayarlar.
	Birden Çok Sayfalı TIFF Kullan	Kapalı Açık*	Birden fazla TIFF görüntüsünün tek bir TIFF dosyasında taranmasını sağlar.
	TIFF Sıkıştırması	JPEG LZW*	TIFF dosyaları için sıkıştırma türünü belirler.
	Özel İş Tarama	Kapalı* Açık	Belirtilen ayarları kullanarak yazıcıyı birinci özgün belge kümesini tarayacak ve ardından aynı ya da farklı ayarlarla bir sonraki kümeyi tarayacak şekilde ayarlar. Not: Bu menü öğesi sadece bir depolama sürücüsü takılıysa görüntülenir.
	Tarama Önizleme	Kapalı* Açık	Özgün belgenin bir tarama önizlemesini gösterir. Not: Bu menü öğesi sadece bir depolama sürücüsü takılıysa görüntülenir.
	ADF Eğim Ayarı	Kapalı Açık*	Yazıcıyı, otomatik belge besleyiciden taranan belgelerdeki eğik görüntüleri düzletecek şekilde ayarlar.

Not: Bir değer yanındaki yıldız (*), varsayılan fabrika ayarını belirtir.

Flash Sürücü Yazdırma

Menü öğesi	Ayarlar	Açıklama
Kopya Sayısı	1–9999 (1*)	Yazdırma işindeki kopya sayısını belirler.
Kağıt Kaynağı	Tepsi [x] (1*) Çok Amaçlı Besleyici Manuel Kağıt Manuel Zarf	Yazdırma işi için kağıt kaynağını ayarlar.
Renkli	Kapalı Açık*	Flash sürücü dosyasını renkli olarak yazdırır.
Harmanlama	Kapalı [1,1,1,2,2,2] Açık [1,2,1,2,1,2]*	Özellikle işin birden fazla kopyası yazdırılırken bir yazdırma işinin sayfalarını sırayla yığılanmış şekilde tutar.
Kenarlar	Tek Taraflı* 2 Taraflı	Baskıların kağıdın bir yüzüne mi yoksa iki yüzüne mi yazdırılacağını belirler.
Zimba	Kapalı* 1 zimba, sol üst köşe 2 zimba, sol 1 zimba, sağ üst köşe 2 zimba, üst 1 zimba, sol alt köşe 2 zimba, alt 1 zimba, sağ alt köşe 2 zimba, sağ	Tüm yazdırma işleri için zımbalama konumunu belirler. Not: Bu menü öğesi sadece bir zimba sonlandırıcı takıldığında görüntülenir.
Delgeç	Kapalı* 2 delik 3 delik 4 delik	Tüm yazdırma işleri için delme modunu ayarlar. Not: Bu menü öğesi sadece bir zimba, delgeç tutucu veya kitapçık tutucu takılıysa görüntülenir.
Sayfaları Ayır	Yok* Between Copies (Kopyalar Arasında) İşler Arasına	Her yazdırma işinin veya yazdırma işinin her kopyasının çıktısını ayırır. Notlar: <ul style="list-style-type: none"> Kopyalar Arasında—HarmanlamaAçık [1,2,1,2,1,2] olarak ayarlanmışsa yazdırma işinin her kopyasını ayırır. Harmanlama—Kapalı [1,1,1,2,2,2] olarak ayarlanmışsa yazdırılan sayfaların her kümesi ayrılır (ör. 1. sayfa olarak atanan tüm sayfalar ve 2. sayfa olarak atanan tüm sayfalar). İşler Arasında—Tüm yazdırma işi için yazdırılan kopya sayısına bakılmaksızın aynı ayırma konumunu ayarlar.
Çevirme Stili	Uzun Kenar* Kısa Kenar	Çift taraflı yazdırma işlemi gerçekleştirirken kağıdın hangi tarafının ciltleneceğini belirler.
Not: Bir değer yanındaki yıldız (*), varsayılan fabrika ayarını belirtir.		

Menü öğesi	Ayarlar	Açıklama
Taraf başına Sayfa	Kapalı* Tarf başına 2 sayfa Tarf başına 3 sayfa Tarf başına 4 sayfa Tarf başına 6 sayfa Tarf başına 9 sayfa Tarf başına 12 sayfa Tarf başına 16 sayfa	Kağıt yaprağının bir yüzüne birden çok sayfa görüntüsü yazdırır.
Tarf Başına Sayfa Sırası	Yatay* Ters Yatay Ters Dikey Dikey	Tarf Başına Sayfa menüsü kullanılırken birden çok sayfalı görüntülerin konumunu belirler.
Tarf Başına Sayfa Yönü	Otomatik* Yatay Dikey	Tarf Başına Sayfa menüsü kullanılırken birden çok sayfalı görüntülerin yönünü belirler.
Tarf Başına Sayfa Kenarlığı	Yok* Sürekli	Tarf Başına Sayfa menüsü kullanılırken her sayfa görüntüsünün çevresine kenarlık yazdırır.
Ayırma Sayfaları	Kapalı* Between Copies (Kopyalar Arasında) İşler Arasına Between Pages (Sayfalar Arasında)	Yazdırma sırasında boş ayırma sayfaları ekler.
Ayırma Sayfası Kaynağı	Tepsi [x] (1*) Çok Amaçlı Besleyici	Ayırma sayfaları için kağıt kaynağını belirler.
Boş Sayfalar	Yazdırma* Yazdır	Bir yazdırma işinde boş sayfa yazdırır.
Not: Bir değer yanındaki yıldız (*), varsayılan fabrika ayarını belirtir.		

Ağ/Bğlnt. Nokt.

Ağa Genel Bakış

Menü öğesi	Ayarlar	Açıklama
Etkin Bağdaştırıcı	Otomatik* Standart Ağ Kablosuz	Ağ bağlantısının türünü belirler. Not: Kablosuz seçeneği yalnızca kablosuz ağa bağlı yazıcılarda kullanılabilir.
Ağ Durumu	Bu ayar, salt okunur bir bilgidir.	Yazıcı ağının bağlantı durumunu gösterir.
Yazıcıda Ağ Durumunu Göster	Kapalı Açık*	Ağ durumunu ekranda gösterir.
Not: Bir değer yanındaki yıldız (*), varsayılan fabrika ayarını belirtir.		

Menü öğesi	Ayarlar	Açıklama
Hız, Çift Taraflı	Bu ayar, salt okunur bir bilgidir.	Halen etkin ağ kartının hızını gösterir.
IPv4	Bu ayar, salt okunur bir bilgidir.	IPv4 adresini gösterir.
Tüm IPv6 Adresleri	Bu ayar, salt okunur bir bilgidir.	Tüm IPv6 adreslerini gösterir.
Yaz.Sunucusunu Sıfırla	Başlat	Yazıcının tüm etkin ağ bağlantılarını sıfırlar. Not: Bu ayar tüm ağ yapılandırma ayarlarını kaldırır.
Ağ İş Zaman Aşımı	Kapalı Açık* (90 saniye)	Yazıcının bir ağ yazdırma işini iptal etmesinden önceki süreyi ayarlar.
Kapak Sayfası	Kapalı Açık*	Banner sayfası yazdırır.
PC'ye Tara Bağlnt. Nokt. Aralığı	Ayar kullanıcı tarafından tanımlanır.	Güvenlik duvarını engelleyen bir bağlantı noktasının arkasındaki yazıcılar için geçerli bağlantı noktası aralığını belirtir.
Ağ Bağlantılarını Etkinleştir	Kapalı Açık*	Yazıcının bir ağa bağlanmasını sağlar.
LLDP Etkinleştir	Kapalı* Açık	Ağ durumunu ana ekranda gösterir.
Not: Bir değer yanındaki yıldız (*), varsayılan fabrika ayarını belirtir.		

Kablosuz

Not: Bu menü yalnızca Wi-Fi ağına bağlı yazıcılar veya bir kablosuz ağ bağdaştırıcısı bulunan yazıcılar için kullanılabilir.

Menü öğesi	Alt menü öğesi	Ayarlar	Açıklama
Yazıcı Paneli Üzerinden Kurulum	Ağı Seç	[Mevcut kablosuz ağlar listesi]	Yazıcının bağlandığı kablosuz ağı belirler.
	Wi-Fi Ağı Ekleme	Ağ Adı Ağ Modu (Altyapı*) Kablosuz Güvenlik Modu (Devre dışı*)	Manuel olarak bir ağ adı ve ağ türü girin.
Wi-Fi Korumalı Kurulum	Yok	Düğme Yöntemini Başlat PIN Yöntemini Başlatma	Wi-Fi ağı kurun ve ağ güvenliğini etkinleştirin. Notlar: <ul style="list-style-type: none"> Düğme Yöntemini Başlat seçeneği, belirlenen bir sürede hem yazıcıdaki hem de erişim noktasındaki (kablosuz yönlendirici) düğmelere basıldığında yazıcının bir Wi-Fi ağına bağlanmasını sağlar. PIN Yöntemini Başlat seçeneği, yazıcıda erişim noktasının kablosuz ayarlarına bir PIN girildiğinde yazıcının bir Wi-Fi ağına bağlanmasını sağlar.
Ağ Modu	Yok	BSS Türü Altyapı*	Ağ modunu belirtir.

Menü öğesi	Alt menü öğesi	Ayarlar	Açıklama
Uyumluluk	Yok	802.11b/g/n (2,4 GHz)* 802.11a/b/g/n/ac (2,4 GHz/5 GHz) 802.11a/n/ac (5 GHz)	Wi-Fi ağı standardını belirler. Not: 802.11a/b/g/n/ac (2,4 GHz/5 GHz) ve 802.11a/n/ac (5 GHz) yalnızca bir Wi-Fi seçeneği yüklüyse görüntülenir.
Kablosuz Güvenlik Modu	Yok	Devre dışı* WPA2/WPA - Kişisel WPA2 - Kişisel WPA3/WPA - Kişisel WPA3 - Kişisel 802.1x - RADIUS	Yazıcıyı Wi-Fi aygıtlarına bağlamak için güvenlik modunu ayarlar.
WPA2/WPA Kişisel	Yok	AES	Wi-Fi Korumalı Erişim (WPA) üzerinden Wi-Fi güvenliğini etkinleştirir. Not: Bu menü öğesi yalnızca Kablosuz Güvenlik ModuWPA2/WPA-Kişisel olarak ayarlandığında görünür.
PSK Ayarla	Yok	Ayar kullanıcı tarafından tanımlanır.	Güvenli Wi-Fi bağlantısı için parolayı ayarlar.
WPA2 - Kişisel	Yok	AES	WPA2 üzerinden Wi-Fi güvenliğini etkinleştirir. Not: Bu menü öğesi yalnızca Kablosuz Güvenlik ModuWPA2-Kişisel olarak ayarlandığında görünür.
802.1x Şifreleme Modu	Yok	WPA+ WPA2*	802.1x standardı üzerinden Wi-Fi güvenliğini etkinleştirir. Notlar: <ul style="list-style-type: none"> Bu menü öğesi yalnızca Kablosuz Güvenlik Modu802.1x - RADIUS olarak ayarlandığında görünür. 802.1x - RADIUS yalnızca Embedded Web Server üzerinden yapılandırılabilir.
IPv4	DHCP Etkinleştir	Açık* Kapalı	Yazıcının IPv4 ayarlarını etkinleştirir ve yapılandırır.
	Statik IP Adresini Ayarla	IP Adresi Ağ Maskesi Ağ geçidi	

Menü öğesi	Alt menü öğesi	Ayarlar	Açıklama
IPv6	IPv6'yı etkinleştir	Açık* Kapalı	Yazıcının IPv6 ayarlarını etkinleştirir ve yapılandırır.
	DHCPv6 Etkinleştir	Açık Kapalı*	
	Durum Bilgisi İçermeyen Adres Otomatik Yapılandırması	Açık* Kapalı	
	DNS Sunucusu Adresi	Ayar kullanıcı tarafından tanımlanır.	
	Elle Atanmış IPv6 Adresi	Ayar kullanıcı tarafından tanımlanır.	
	Elle Atanmış IPv6 Router	Ayar kullanıcı tarafından tanımlanır.	
	Adres Öneki	Ayar kullanıcı tarafından tanımlanır.	
	Tüm IPv6 Adresleri	Ayar kullanıcı tarafından tanımlanır.	
	Tüm IPv6 Yönlendirici Adresleri	Ayar kullanıcı tarafından tanımlanır.	
Ağ Adresi	Yok	UAA LAA	Ağ adreslerini görüntüler.
PCL SmartSwitch	Yok	Kapalı Açık*	Bir yazdırma işi gerektirdiğinde, varsayılan yazıcı dilinin ne olduğuna bakmaksızın yazıcıyı otomatik olarak PCL öykünmesine geçirir. Not: PCL SmartSwitch Kapalı seçeneğine ayarlandıysa yazıcı gelen verileri incelemeyiz ve Kurulum menüsünde belirtilen varsayılan yazıcı dilini kullanır.
PS SmartSwitch	Yok	Kapalı Açık*	Bir yazdırma işi gerektirdiğinde, varsayılan yazıcı dilinin ne olduğuna bakmaksızın yazıcıyı otomatik olarak PS öykünmesine geçirir. Not: PS SmartSwitch Kapalı seçeneğine ayarlandıysa yazıcı gelen verileri incelemeyiz ve Kurulum menüsünde belirtilen varsayılan yazıcı dilini kullanır.
İş Arabelleğe Alınıyor	Yok	Açık Kapalı*	Yazdırma işlerini, yazdırmadan önce geçici olarak depolama sürücüsünde saklar. Not: Bu menü öğesi sadece bir depolama aygıtı takılıysa görüntülenir.

Menü öğesi	Alt menü öğesi	Ayarlar	Açıklama
Mac İkili PS	Yok	Otomatik* Açık Kapalı	Yazıcıyı Macintosh ikili PostScript öykünmeli yazdırma işlerini işlemek için ayarlayabilirsiniz. Notlar: <ul style="list-style-type: none"> • Açık seçeneği, ham ikili PostScript öykünmeli yazdırma işlerini işler. • Kapalı, yazdırma işlerini standart protokolü kullanarak filtreler.

Wi-Fi Direct

Menü öğesi	Ayarlar	Açıklama
Wi-Fi Direct'i Etkinleştir	Açık Kapalı*	Yazıcıyı doğrudan Wi-Fi aygıtlarına bağlanacak şekilde ayarlar.
Wi-Fi Direct Adı	Ayar kullanıcı tarafından tanımlanır.	Wi-Fi Direct ağının adını belirler.
Wi-Fi Direct Parolası	Ayar kullanıcı tarafından tanımlanır.	Wi-Fi bağlantısındaki kullanıcıların kimliklerini doğrulamak ve bu kullanıcıları onaylamak için parolayı ayarlar.
Ayar Sayfasında Parolayı Göster	Kapalı Açık*	Ağ Ayarları Sayfası'nda Wi-Fi Direct Parolası'nı görüntüler.
Tercih Edilen Kanal Numarası	1-11 Otomatik*	Tercih edilen Wi-Fi ağ kanalını ayarlar.
Grup Sahibi IP Adresi	Ayar kullanıcı tarafından tanımlanır.	Grup sahibinin IP adresini belirtir.
Push Düğmesi İsteklerini Otomatik Kabul Et	Kapalı* Açık	Ağ bağlantısı isteklerini otomatik olarak kabul eder. Not: İstemcilerin otomatik olarak kabul edilmesi güvenli değildir.

Not: Bir değer yanındaki yıldız (*), varsayılan fabrika ayarını belirtir.

Mobil Hizmetler Yönetimi

Menü öğesi	Ayarlar	Açıklama
IPP Yazdırmayı Etkinleştir	Açık* Kapalı	İnternet Yazdırma Protokolü (IPP) kullanarak işleri yazdırmak için bir ağ yazıcısını etkinleştirin.
IPP Faksı Etkinleştir	Açık* Kapalı	IPP kullanarak faks işlerini göndermesi için bir USB yazıcıyı etkinleştirin.
USB Üzerinden IPP'yi Etkinleştir	Açık* Kapalı	IPP kullanarak işleri yazdırması için bir USB yazıcıyı etkinleştirin. Not: IPP genellikle ağ yazıcıları için tasarlanmıştır.
Taramayı Etkinleştir	Açık* Kapalı	eSCL protokolünü kullanarak işleri yazdırması için bir ağ yazıcısını etkinleştirin.

Not: Bir değer yanındaki yıldız (*), varsayılan fabrika ayarını belirtir.

Menü öğesi	Ayarlar	Açıklama
Mopria Bulmayı Etkinleştir	Açık* Kapalı	Mobil aygıtların Mopria™ sertifikalı yazıcıları bulmasını sağlar.
Not: Bir değer yanındaki yıldız (*), varsayılan fabrika ayarını belirtir.		

Ethernet

Menü öğesi	Alt menü öğesi	Ayarlar	Açıklama
Network Speed (Ağ Hızı)	Yok	Bu ayar, salt okunur bir bilgidir.	Etkin ağ bağdaştırıcısının hızını gösterir.
IPv4	DHCP Etkinleştir	Açık* Kapalı	IPv4 ayarlarını yapılandırır. Not: Ayarlar kullanıcı tarafından tanımlanır.
	Statik IP Adresini Ayarla	IP Adresi Ağ Maskesi Ağ geçidi	
IPv6	IPv6'yı etkinleştir	Açık* Kapalı	IPv6 ayarlarını yapılandırır.
	DHCPv6 Etkinleştir	Kapalı* Açık	
	Durum Bilgisi İçermeyen Adres Otomatik Yapılandırması	Açık* Kapalı	
	DNS Sunucusu Adresi	Ayar kullanıcı tarafından tanımlanır.	
	Elle Atanmış IPv6 Adresi	Ayar kullanıcı tarafından tanımlanır.	
	Elle Atanmış IPv6 Router	Ayar kullanıcı tarafından tanımlanır.	
	Adres Öneki (64*)	0-128 (64*)	
	Tüm IPv6 Adresleri	Bu ayar, salt okunur bir bilgidir.	
	Tüm IPv6 Yönlendirici Adresleri	Bu ayar, salt okunur bir bilgidir.	
Ağ Adresi	Yok	UAA LAA	Ağ adresini belirler.
PCL SmartSwitch	Yok	Kapalı Açık*	Bir yazdırma işi gerektirdiğinde, varsayılan yazıcı dilinin ne olduğuna bakmaksızın yazıcıyı otomatik olarak PCL öykünmesine geçirir. Not: Bu ayar devre dışıysa yazıcı gelen verileri incelemeyiz ve Ayarlar menüsünde belirtilen varsayılan yazıcı dilini kullanır.
Not: Bir değer yanındaki yıldız (*), varsayılan fabrika ayarını belirtir.			

Menü öğesi	Alt menü öğesi	Ayarlar	Açıklama
PS SmartSwitch	Yok	Kapalı Açık*	Bir yazdırma işi gerektirdiğinde, varsayılan yazıcı dilinin ne olduğuna bakmaksızın yazıcıyı otomatik olarak PostScript öykünmesine geçirir. Not: Bu ayar devre dışıysa yazıcı gelen verileri incelemeyi ve Ayarlar menüsünde belirtilen varsayılan yazıcı dilini kullanır.
İş Arabelleğe Alınıyor	Yok	Kapalı* Açık	İşleri, yazdırmadan önce geçici olarak depolama sürücüsünde saklar. Not: Bu menü öğesi sadece bir depolama sürücüsü takılıysa görüntülenir.
Mac İkili PS	Yok	Otomatik* Kapalı Açık	Yazıcıyı Macintosh ikili PostScript öykünmeli yazdırma işlerini işlemek için ayarlayabilirsiniz. Notlar: <ul style="list-style-type: none"> • Otomatik, Windows veya Macintosh işletim sistemlerini kullanan bilgisayarlardan gelen yazdırma işlerini işler. • Kapalı, standart protokolü kullanarak PostScript öykünmeli yazdırma işlerini filtreler.
Enerji Tasarruflu Ethernet	Yok	Açık Kapalı Otomatik*	Yazıcı Ethernet ağından veri almadığında güç tüketimini azaltır.
Not: Bir değer yanındaki yıldız (*), varsayılan fabrika ayarını belirtir.			

TCP/IP

Not: Bu menü yalnızca ağ yazıcılarında veya yazdırma sunucularına bağlı yazıcılarda görünür.

Menü öğesi	Ayarlar	Açıklama
Ana Makine Adını Ayarla	Ayar kullanıcı tarafından tanımlanır.	Geçerli TCP/IP ana bilgisayar adını ayarlar.
Etki Alanı Adı	Ayar kullanıcı tarafından tanımlanır.	Etki alanı adını ayarlar.
DHCP/BOOTP'nin NTP sunucusunu güncellemesine izin ver	Açık* Kapalı	Dinamik Ana Bilgisayar Yapılandırma Protokolü (DHCP) ve BOOTstrap Protokolü (BOOTP) istemcilerinin yazıcının NTP ayarlarını güncellemesine izin verir.
Sıfır Yapılandırma Adı	Ayar kullanıcı tarafından tanımlanır.	Sıfır yapılandırılmalı ağ için bir hizmet adı belirler.
Otomatik IP'yi Etkinleştir	Kapalı Açık*	Otomatik olarak bir IP adresi atar.
DNS Sunucusu Adresi	Ayar kullanıcı tarafından tanımlanır.	Geçerli Etki Alanı Adı Sistemi (DNS) sunucu adresini belirler.
Not: Bir değer yanındaki yıldız (*), varsayılan fabrika ayarını belirtir.		

Menü öğesi	Ayarlar	Açıklama
Yedek DNS Sunucusu Adresi	Ayar kullanıcı tarafından tanımlanır.	Yedek DNS sunucu adreslerini belirler.
Yedek DNS Sunucu Adresi 2		
Yedek DNS Sunucu Adresi 3		
Etkialanı Arama Sırası	Ayar kullanıcı tarafından tanımlanır.	Ağın farklı etki alanlarında bulunan yazıcıyı ve kaynaklarını bulmak için etki alanı adlarının listesini belirler.
DDNS Etkinleştir	Kapalı* Açık	Dinamik DNS ayarlarını günceller.
DDNS TTL	Ayar kullanıcı tarafından tanımlanır.	Geçerli DDNS ayarlarını belirtir.
Varsayılan TTL		
DDNS Yenileme Süresi		
mDNS Etkinleştir	Kapalı Açık*	Multicast DNS ayarlarını günceller.
WINS Sunucusu Adresi	Ayar kullanıcı tarafından tanımlanır.	Windows İnternet Ad Hizmeti (WINS) için bir sunucu adresi belirler.
BOOTP'yi Etkinleştir	Kapalı* Açık	BOOTP'nin yazıcı IP adresi atamasını sağlar.
Sınırlı Sunucu Listesi	Ayar kullanıcı tarafından tanımlanır.	TCP/IP üzerinden yazıcıyla iletişim kurmasına izin verilen IP adreslerini belirler. Notlar: <ul style="list-style-type: none"> • IP adreslerini ayırmak için virgül kullanın. • En fazla 50 IP adresi ekleyebilirsiniz.
Sınırlı Sunucu Listesi Seçenekleri	Tüm Bağlantı Noktalarını Engelle* Yalnızca Yazdırmayı Engelle Yalnızca Yazdırmayı ve HTTP'yi Engelle	Listede bulunmayan IP adresleri için erişim seçeneğini belirler.
MTU	256–1500 Ethernet (1500*)	TCP bağlantıları için bir maksimum iletim birimi (MTU) parametresi belirler.
Ham Baskı Portu	1–65535 (9100*)	Ağa bağlı yazıcılar için bir ham bağlantı noktası numarası belirler.
Çıkış Trafiği Maksimum Hızı	Kapalı* Açık	Yazıcının maksimum aktarım hızını ayarlar. Not: Etkinleştirildiğinde bu ayarın seçeneği 100-1.000.000 Kilobit/saniyedir.
TLS Desteği	TLSv1.0'ı Etkinleştir (Kapalı*) TLSv1.1'i Etkinleştir (Kapalı*) TLSv1.2'yi Etkinleştir (Açık*)	Aktarım Katmanı Güvenliği protokolünü etkinleştirir.
SSL Şifreleme Listesi	Ayar kullanıcı tarafından tanımlanır.	SSL veya TLS bağlantılarında kullanılacak şifre algoritmalarını belirtir.
TLSv1.3 SSL Şifreleme Listesi		
Not: Bir değer yanındaki yıldız (*), varsayılan fabrika ayarını belirtir.		

SNMP

Not: Bu menü yalnızca ağ yazıcılarında veya yazıcı sunucularına bağlı yazıcılarda görünür.

Menü öğesi	Alt Menü Öğesi	Ayarlar	Açıklama
SNMP Sürüm 1 ve 2c	Etkinleştirildi	Kapalı Açık*	Yazdırma sürücülerini ve uygulamalarını yüklemek için Simple Network Management Protocol (SNMP) sürüm 1 ve 2c'yi yapılandırır.
	SNMP Ayarına İzin Ver	Kapalı Açık*	
	PPM MIB'yi Etkinleştir	Kapalı Açık*	
	SNMP Topluluğu	Ayar kullanıcı tarafından tanımlanır.	
SNMP Sürüm 3	Etkinleştirildi	Kapalı Açık*	Yazıcı güvenliğini yüklemek ve güncellemek için SNMP sürüm 3'ü etkinleştirir.
	Bağlam Adı	Ayar kullanıcı tarafından tanımlanır.	Bağlam adını girin.
	Okunur/Yazılır Kimlik Bilgilerini Belirle	Kullanıcı adı Kimlik Doğrulama Parolası Gizlilik Parolası	SNMP sürüm 3 için okuma ve yazma kimlik bilgilerini girin.
	Salt Okunur Kimlik Bilgilerini Belirle	Kullanıcı adı Kimlik Doğrulama Parolası Gizlilik Parolası	SNMP sürüm 3 için salt okuma kimlik bilgilerini girin.
	Kimlik Doğrulama Karması	MD5 SHA1*	Geçerli kimlik doğrulama karmasını ayarlayın.
	Minimum Kimlik Doğrulama Düzeyi	Kimlik Doğrulama Yok, Gizlilik Yok Kimlik Doğrulama, Gizlilik Yok Kimlik Doğrulama, Gizlilik*	Geçerli minimum kimlik doğrulama düzeyini ayarlayın.
	Gizlilik Algoritması	DES AES-128*	Geçerli gizlilik algoritmasını ayarlayın.
Not: Bir değer yanındaki yıldız (*), varsayılan fabrika ayarını belirtir.			

IPSec

Not: Bu menü yalnızca ağ yazıcılarında veya yazıcı sunucularına bağlı yazıcılarda görünür.

Menü öğesi	Ayarlar	Açıklama
IPSec'i etkinleştir	Kapalı* Açık	Internet Protocol Security'yi (IPSec) etkinleştirir.
Temel Yapılandırma	Varsayılan* Uyumluluk Güvenli	IPSec temel yapılandırmasını ayarlar. Not: Bu menü öğesi yalnızca IPSec'i EtkinleştirAçık olarak ayarlandığında görünür.
DH (Diffie-Hellman) Grup Önerisi	modp2048 (14)* modp3072 (15) modp4096 (16) modp6144 (17)	IPSec temel yapılandırmasını ayarlar. Not: Bu menü öğesi yalnızca Temel YapılandırmaUyumluluk olarak ayarlandığında görünür.
Önerilen Şifreleme Yöntemi	3DES AES*	Şifreleme yöntemini ayarlar. Not: Bu menü öğesi yalnızca Temel YapılandırmaUyumluluk olarak ayarlandığında görünür.
Önerilen Kimlik Doğrulama Yöntemi	SHA1 SHA256* SHA512	Kimlik doğrulama yöntemini ayarlar. Not: Bu menü öğesi yalnızca Temel YapılandırmaUyumluluk olarak ayarlandığında görünür.
IKE SA Ömrü (Saat)	1 2 4 8 24*	IKE SA süresinin ne zaman dolduğunu belirtir. Not: Bu menü öğesi yalnızca Temel YapılandırmaGüvenli olarak ayarlandığında görünür.
IPSec SA Ömrü (Saat)	1 2 4 8 24*	IPSec SA süresinin ne zaman dolduğunu belirtir. Not: Bu menü öğesi yalnızca Temel YapılandırmaGüvenli olarak ayarlandığında görünür.
IPSec Aygıt Sertifikası	varsayılan*	Bir IPSec sertifikası belirler. Not: Bu menü öğesi yalnızca IPSec'i EtkinleştirAçık olarak ayarlandığında görünür.
Ön Paylaşımli Anahtarla Kimlik Doğrulamalı Bağlantılar	Ana Bilgisayar [x]	Yazıcının kimlik doğrulamalı bağlantılarını yapılandırır. Not: Bu menü öğeleri yalnızca IPSec'i EtkinleştirAçık olarak ayarlandığında görünür.
Sertifikayla Kimlik Doğrulamalı Bağlantılar	Ana Bilgisayar [x] Adresi[/subnet]	
Not: Bir değer yanındaki yıldız (*), varsayılan fabrika ayarını belirtir.		

802.1x

Not: Bu menü yalnızca ağ yazıcılarında veya yazıcı sunucularına bağlı yazıcılarda görünür.

Menü öğesi	Alt Menü Öğeleri	Ayarlar	Açıklama
Etkin	Yok	Kapalı* Açık	Yazıcının erişime izin vermeden önce kimlik doğrulaması isteyen ağlara katılmasını sağlar.
802.1x Kimlik Doğrulama	Aygıt Oturum Açma Adı	Ayar kullanıcı tarafından tanımlanır.	Benzersiz oturum açma adını belirtir.
	Aygıt Oturum Açma Parolası	Ayar kullanıcı tarafından tanımlanır.	Benzersiz parolayı belirtir.
	Sunucu Sertifikasını Doğrula	Açık* Kapalı	Kimlik doğrulama sunucusunda güvenlik sertifikasının doğrulanmasını zorunlu tutmak için bu seçeneği etkinleştirin.
	Olay Günlüğünü Etkinleştir	Açık Kapalı*	Yazıcının bağlantı günlüklerini kaydetmesini sağlar.
	802.1x Aygıt Sertifikası	varsayılan*	Kullanmak istediğiniz dijital sertifikayı seçin. Not: Yalnızca bir sertifika yüklenmişse yalnızca varsayılan seçeneği gösterilir.
Kimlik Doğrulama Mekanizması	EAP - MD5	Açık* Kapalı	Genişletilebilir Kimlik Doğrulama Protokolü (EAP) MD5 çerçevesini etkinleştirir.
	EAP - MS-CHAPv2	Açık* Kapalı	EAP Microsoft Karşılıklı Kimlik Doğrulama Protokolü (MSCHAP) sürüm 2 kimlik doğrulama yöntemini etkinleştirir.
	LEAP	Açık* Kapalı	MSCHAP'nin değiştirilmiş bir sürümü olan Hafif Genişletilebilir Kimlik Doğrulama Protokolü'nü (LEAP) etkinleştirir.
	PEAP	Açık* Kapalı	802.11 WLAN'lar için daha güvenli kimlik doğrulama sunan bir yöntem olan Korumalı Genişletilebilir Kimlik Doğrulama Protokolü'nü (PEAP) etkinleştirir. PEAP, 802.1x bağlantı noktası erişim denetimini destekler.
	EAP - TLS	Açık* Kapalı	İstemci ve sunucunun dijital sertifikalar kullanarak birbirlerinin kimliklerini doğruladığı bir protokol olan EAP Aktarım Katmanı Güvenliği'ni (TLS) etkinleştirir.
	EAP - TTLS	Açık* Kapalı	EAP_TLS'ye benzer bir protokol olan EAP tünelli Aktarım Katmanı Güvenliği'ni (TTLS) etkinleştirir ancak yalnızca sunucunun önce istemciye kimliğini doğrulamak için sertifikası vardır.
	TTLS Kimlik Doğrulama Yöntemi	CHAP MSCHAP MSCHAPv2* PAP	Aygıtınız için hangi EAP TTLS yönteminin kullanılacağını seçin.
Not: Bir değer yanındaki yıldız (*), varsayılan fabrika ayarını belirtir.			

LPD Yapılandırması

Not: Bu menü yalnızca ağ yazıcılarında veya yazıcı sunucularına bağlı yazıcılarda görünür.

Menü öğesi	Ayarlar	Açıklama
LPD Zaman Aşımı	0–65535 saniye (90*)	Line Printer Daemon (LPD) sunucusunun askıda kalmış veya geçersiz yazdırma işlerini sonsuza kadar beklemesini önlemek için zaman aşımı değerini ayarlar.
LPD Afiş Sayfası	Kapalı* Açık	Tüm LPD yazdırma işleri için kapak sayfası yazdırır. Not: Kapak sayfası, yazdırma işinin yazdırma işlerini ayıran ve yazdırma işini isteyen kullanıcıyı tanımlayan ilk sayfasıdır.
LPD Tanıtım Sayfası	Kapalı* Açık	Tüm LPD yazdırma işleri için tanıtım sayfası yazdırır. Not: Tanıtım sayfası yazdırma işinin son sayfasıdır.
LPD Sürgü Dönüş Dönüşümü	Kapalı* Açık	Sürgü dönüş dönüşümünü etkinleştirir. Not: Sürgü dönüşü, imlecin konumunu aynı satırdaki ilk konuma götürmesi için yazıcıya komut veren bir mekanizmadır.
Not: Bir değer yanındaki yıldız (*), varsayılan fabrika ayarını belirtir.		

HTTP/FTP Ayarları

Menü öğesi	Alt Menü Öğesi	Ayarlar	Açıklama
Proxy	HTPP Proxy IP Adresi	Ayar kullanıcı tarafından tanımlanır.	HTTP sunucusu ayarlarını yapılandırın.
	HTTP Varsayılan IP Bağlantı Noktası	Ayar kullanıcı tarafından tanımlanır.	HTTP varsayılan IP bağlantı noktası adresini yapılandırın. Not: HTTP için fabrika varsayılanı bağlantı noktası 80'dir.
	FTP Proxy IP Adresi	Ayar kullanıcı tarafından tanımlanır.	FTP ayarlarını yapılandırın.
	FTP Varsayılan IP Bağlantı Noktası	Ayar kullanıcı tarafından tanımlanır.	FTP varsayılan IP bağlantı noktası adresini yapılandırın. Not: HTTP için fabrika varsayılanı bağlantı noktası 21'dir.
	Kimlik Doğrulama	Yok Otomatik* Temel Özet NLTM	Kimlik doğrulama için kimlik bilgilerini belirtin.
	Kullanıcı adı	Ayar kullanıcı tarafından tanımlanır.	Benzersiz kullanıcı adını belirtin.
	Parola	Ayar kullanıcı tarafından tanımlanır.	Benzersiz parolayı belirtin.
	Yerel Etki Alanları	Ayar kullanıcı tarafından tanımlanır.	HTTP ve FTP sunucuları için etki alanı adlarını belirler.
Not: Bir değer yanındaki yıldız (*), varsayılan fabrika ayarını belirtir.			

Menü öğesi	Alt Menü Öğesi	Ayarlar	Açıklama
Diğer Ayarlar	HTTP Sunucusunu Etkinleştir	Açık* Kapalı	Yazıcıyı izlemek ve yönetmek için Embedded Web Server'a erişir.
	HTTPS'yi etkinleştir	Açık* Kapalı	Yazıcı sunucusuna ve yazıcı sunucusundan veri aktarımını şifrelemek için Hypertext Transfer Protocol Secure (HTTPS) öğesini etkinleştirin.
	HTTPS Bağlantılarını Zorla	Açık Kapalı*	Yazıcıyı HTTPS bağlantılarını kullanmaya zorlar.
	FTP/TFTP'yi etkinleştir	Açık* Kapalı	FTP/TFTP'yi kullanarak dosya gönderir.
	HTTPS Aygıt Sertifikası	varsayılan*	Yazıcıda kullanılan HTTP aygıt sertifikasını görüntüler.
	HTTP/FTP İstekleri İçin Zaman Aşımı	1–299 saniye (30*)	Sunucu bağlantısı durmadan önce geçmesi gereken süreyi belirler.
	HTTP/FTP İstekleri Deneme Sayısı	1–299 saniye (3*)	HTTP/FTP sunucusuna bağlanma denemelerinin sayısını ayarlar.
Not: Bir değer yanındaki yıldız (*), varsayılan fabrika ayarını belirtir.			

ThinPrint

Menü öğesi	Ayarlar	Açıklama
ThinPrint'i Etkinleştir	Kapalı* Açık	ThinPrint'i kullanarak yazdırır.
Bağlantı Noktası Numarası	4000–4999 (4000*)	ThinPrint sunucusu için bağlantı noktası numarasını ayarlar.
Bant Genişliği (bit/sn)	100–1000000 (0*)	ThinPrint ortamında veri iletme hızını ayarlar.
Paket Boyutu (kbyat)	0–64000 (0*)	Veri iletimi için paket boyutunu ayarlar.
Not: Bir değer yanındaki yıldız (*), varsayılan fabrika ayarını belirtir.		

USB

Menü öğesi	Ayarlar	Açıklama
PCL SmartSwitch	Kapalı Açık*	USB bağlantı noktasından alınan bir yazdırma işi gerektirdiğinde, varsayılan yazıcı dili ne olursa olsun yazıcıyı PCL öykünmesine geçirir. Not: Bu ayar devre dışıysa yazıcı gelen verileri incelemeyebilir ve Ayarlar menüsünde belirtilen varsayılan yazıcı dilini kullanır.
PS SmartSwitch	Kapalı Açık*	USB bağlantı noktasından alınan bir yazdırma işi gerektirdiğinde, varsayılan yazıcı dilinin ne olduğuna bakmaksızın yazıcıyı PostScript öykünmesine geçirir. Not: Bu ayar devre dışıysa yazıcı gelen verileri incelemeyebilir ve Ayarlar menüsünde belirtilen varsayılan yazıcı dilini kullanır.
İş Arabelleğe Alınıyor	Kapalı* Açık	İşleri, yazdırmadan önce geçici olarak depolama sürücüsünde saklar. Not: Bu menü öğesi sadece bir depolama sürücüsü takılıysa görüntülenir.
Not: Bir değer yanındaki yıldız (*), varsayılan fabrika ayarını belirtir.		

Menü öğesi	Ayarlar	Açıklama
Mac İkili PS	Otomatik* Açık Kapalı	Yazıcıyı Macintosh ikili PostScript öykünmeli yazdırma işlerini işlemek için ayarlayabilirsiniz. Notlar: <ul style="list-style-type: none"> • Otomatik, Windows veya Macintosh işletim sistemlerini kullanan bilgisayarlardan gelen yazdırma işlerini işler. • Kapalı, standart protokolü kullanarak PostScript öykünmeli yazdırma işlerini filtreler.
USB Bağlantı Noktasını Etkinleştir	Kapalı Açık*	Ön ve arka USB sürücü bağlantı noktalarını etkinleştirin.
Not: Bir değer yanındaki yıldız (*), varsayılan fabrika ayarını belirtir.		

Harici ağ erişimini sınırlandırma

Menü öğesi	Ayarlar	Açıklama
Harici ağ erişimini sınırlandırma	Kapalı* Açık	Ağ sitelerine erişimi sınırlandırır.
Harici ağ adresi	Ayar kullanıcı tarafından tanımlanır.	Erişimi sınırlandırılmış ağ adreslerini belirtir.
Bildirim için e-posta adresi	Ayar kullanıcı tarafından tanımlanır.	Günlüğe alınan olaylara dair bildirim gönderileceği e-posta adresini belirtir.
Ping sıklığı	1–300 (10*)	Ağ sorgusu aralığını saniye cinsinden belirtir.
Konu	Ayar kullanıcı tarafından tanımlanır.	Bildirim e-postasının konusunu ve mesajını belirtir.
Mesaj		
Not: Bir değer yanındaki yıldız (*), varsayılan fabrika ayarını belirtir.		

Güvenlik

Oturum Açma Yöntemleri

İzinleri Yönet

Menü öğesi	Ayarlar	Açıklama
Fonksiyon Erişimi	Uygulamalarda Adres Defterine Eriş Adres Defterini Değiştir Kısayolları Yönet Profilleri Oluştur Yer İmlerini Yönet Flash Sürücü Yazdırma Flash Sürücü Renkli Yazdırma Flaş Sürücü Tarama Kopyalama İşlevi Kopya Renkli Yazdırmayı Renk Eksikliği E-Posta İşlevi Faks İşlevi FTP İşlevi Bekletilen Faksları Serbest Bırak Bekletilen İşlere Erişim Profil kullan Aygıttaki İşleri İptal Et Dil Değiştir İnternet Yazdırma Protokolü (IPP) Uzaktan Tarama Başlat Siyah Beyaz Yazdırma Renkli Yazdırma Ağ Klasörü - Tarama Sabit Disk - Yazdırma Sabit Disk - Renkli Yazdırma Sabit Disk - Tarama	<p>Kullanıcının erişebileceği yazıcı işlevlerini belirtir.</p> <p>Not: Bazı menü öğeleri sadece bir depolama sürücüsü takılıysa görüntülenir.</p>
Yönetici Menüleri	Güvenlik Menüsü Ağ/Portlar Menüsü Kağıt Menüsü Raporlar Menüsü İşlev Yapılandırma Menüleri Sarf Malz. Menüsü Seçenek Kartı Menüsü SE Menüsü Aygıt Menüsü	<p>Kullanıcının erişebileceği yazıcı menülerini belirtir.</p>

Menü öğesi	Ayarlar	Açıklama
Aygıt Yönetimi	Uzaktan Yönetim Bellenim Güncellemeleri Uygulama Yapılandırması Operatör Paneli Kilidi Embedded Web Server Erişimi Tüm Ayarları İçe/Dışa Aktar Servis Dışı Silme Bulut Hizmetleri Kaydı	Kullanıcının erişebileceği Aygıt Yönetimi işlevlerini belirtir.
Uygulamalar	Yeni Uygulamalar Slayt Gösterisi Duvar Kağıdını Değiştir Ekran Koruyucu Kart Kopyalama Tarama Merkezi Özel Tarama Merkezi [x]	Yazıcı uygulamalarına erişimi kontrol eder.

Yerel Hesaplar

Menü öğesi	Alt Menü Öğesi	Ayarlar	Açıklama
Grupları/İzinleri Yönet	Grup Ekle	Ayar kullanıcı tarafından tanımlanır.	Yazıcı işlevlerine, yönetim menülerine, yazıcı yönetimi seçeneklerine ve uygulamalara erişimi olan grupları belirtir.
	Tüm Kullanıcılar	Erişim Denetimlerini AI	Yazıcıda kayıtlı hesaplardan erişim kontrollerini içe aktarır.
Kullanıcı Ekle	Kullanıcı Adı/Parola Kullanıcı adı Parola PIN	Ayar kullanıcı tarafından tanımlanır.	Kullanıcı ekler ve yazıcıda oturum açma yöntemini belirtir.

Varsayılan Oturum Açma Yöntemleri

Not: Bu menü yalnızca **Yerel Hesaplar** menüsü yapılandırıldığında görünür.

Menü öğesi	Ayarlar	Açıklama
Denetim Masası	Kullanıcı Adı/Parola Kullanıcı adı Parola PIN	Kontrol paneline erişmek için varsayılan oturum açma yöntemini belirtir.
Tarayıcı	Kullanıcı Adı/Parola Kullanıcı adı Parola PIN	Tarayıcıya erişmek için varsayılan oturum açma yöntemini belirtir.

USB Aygıtlarını Zamanla

Menü öğesi	Alt menü öğeleri	Ayarlar	Açıklama
Programlar	Yeni Program Ekle	Prgmı Kaydet İşlem Gün Saat	Ön USB bağlantı noktasına erişimi programlar.

Güvenlik Denetim Günlüğü

Menü öğesi	Ayarlar	Açıklama
Denetimi Etkinleştir	Kapalı* Açık	Yazıcıyı, olayları güvenli denetim günlüğü ve uzak sistem günlüğüne kaydedecek şekilde ayarlar.
Uzak Sistem Günlüğünü Etkinleştir	Kapalı* Açık	Yazıcıyı, denetim günlüklerini uzak bir sunucuya gönderecek şekilde ayarlar.
Uz. Sis. Gnlğ. Sncs.	Ayar kullanıcı tarafından tanımlanır.	Uzak sistem günlüğü sunucusunu belirtin.
Uz. Sis. Gnlğ. Bağ Nkt.	1-65535 (514*)	Yazıcının günlüğe kaydedilen olayları uzak bir sunucuya göndermek için kullanacağı bağlantı noktasını belirtir.
Uz. Sis. Gnlğ. Yntm.	Normal UDP* Stunnel	Yazıcının günlüğe kaydedilen olayları uzak bir sunucuya iletmek için kullanacağı protokolü belirler.

Not: Bir değer yanındaki yıldız (*), varsayılan fabrika ayarını belirtir.

Menü öğesi	Ayarlar	Açıklama
Uz. Sis. Gnlğ. Aracı	0 - Çekirdek Mesajları 1 - Kullanıcı Düzeyi Mesajlar 2 - Posta Sistemi 3 - Sistem Araçları 4 - Güvenlik/Kimlik Doğrulama Mesajları* 5 - Sistem Günlükleri Tarafından Dahili Olarak Oluşturulan Mesajlar 6 - Çizgi Yazıcı Alt Sistemi 7 - Ağ Haberleri Alt Sistemi 8 - UUCP Alt Sistemi 9 - Saat Araçları 10 - Güvenlik/Kimlik Doğrulama Mesajları 11 - FTP Araçları 12 - NTP Alt Sistemi 13 - Günlük Denetimi 14 - Günlük Uyarısı 15 - Saat Araçları 16 - Yerel Kullanım 0 (local0) 17 - Yerel Kullanım 1 (local1) 18 - Yerel Kullanım 2 (local2) 19 - Yerel Kullanım 3 (local3) 20 - Yerel Kullanım 4 (local4) 21 - Yerel Kullanım 5 (local5) 22 - Yerel Kullanım 6 (local6) 23 - Yerel Kullanım 7 (local7)	Yazıcının günlük olaylarını uzak sistem günlüğü sunucusuna gönderirken kullanacağı tesis değerini belirtir.
Günlüklenecek Olayların Ciddiyeti	0 - Acil Durum 1 - Uyarı 2 - Kritik 3 - Hata 4 - Uyarı* 5 - Duyuru 6 - Bilgi Amaçlı 7 - Hata Ayıklama	Her bir etkinliğin önem değerini belirtir.
Uzak Sistem Günlüğü Günlüğe Alınmayan Olaylar	Kapalı* Açık	Yazıcıyı geçerli etkinlikleri gönderecek şekilde ayarlar.
Yöneticinin E-posta Adresi	Ayar kullanıcı tarafından tanımlanır.	Belirli günlük olaylarından haberdar edilecek yazıcı yöneticisinin e-posta adresini belirtir.
E-posta Günlüğü Temizlendi Uyarısı	Kapalı* Açık	Yazıcıyı, bir günlük her silindiğinde yöneticiye e-posta gönderecek şekilde ayarlar.
E-posta Günlüğü Silindi Uyarısı	Kapalı* Açık	Yazıcıyı, günlük girişleri tamamlandığında yöneticiye e-posta gönderecek şekilde ayarlar.
Not: Bir değer yanındaki yıldız (*), varsayılan fabrika ayarını belirtir.		

Menü öğesi	Ayarlar	Açıklama
Tüm Davranışı Kaydet	En Eski Girişlerin Üzerine Kaydır* Günlüğü E-postayla Gönderip Tüm Girişleri Sil	Günlük ayrılan belleği doldurduğunda yazıcının günlük depolama sorunlarını nasıl çözeceğini belirler.
E-posta % Dolu Uyarısı	Kapalı* Açık	Yazıcıyı, günlük ayrılan belleği doldurduğunda yöneticiye e-posta gönderecek şekilde ayarlar.
% Tam Uyarı Düzeyi	1–99 (90*)	Günlüğün kullandığı alanın tam uyarı düzeyini aşıp aşmadığını belirler.
E-posta Günlüğü Gönderildi Uyarısı	Kapalı* Açık	Bir günlük dışa aktarıldığında yöneticiye e-posta bildirimini gönderir.
E-posta Günlüğü Ayarları Değiştirildi Uyarısı	Kapalı* Açık	Yazıcıyı, Denetimi Etkinleştir menüsünün değeri değiştirildiğinde yöneticiye e-posta gönderecek şekilde ayarlar.
Satır Sonlarını Kaydet	LF (\n)* CR (\r) CRLF (\r\n)	Dosyanın ayrıştırıldığı veya görüntülediği işletim sistemine bağlı olarak yazıcının günlük dosyasındaki satır sonlarını nasıl işleyeceğini belirler.
Dışa Aktarmaları Dijital Olarak İmzala	Kapalı* Açık	Yazıcıyı, dışa aktarılan güvenlik günlüklerini otomatik olarak imzalayacak şekilde ayarlar.
Günlüğü Temizle	Ayar kullanıcı tarafından tanımlanır.	Tüm denetim günlüklerini siler.
Günlüğü Gönder	Syslog (RFC 5424) Syslog (RFC 3164) CSV	Günlükleri yazıcıdan veya flash sürücüyü dışa aktarır.
Not: Bir değer yanındaki yıldız (*), varsayılan fabrika ayarını belirtir.		

Oturum Açma Sınırlamaları

Menü öğesi	Ayarlar	Açıklama
Oturum açma hataları	1–10 (3*)	Kullanıcının bağlantısının kaç başarısız oturum açma denemesinden sonra kilitleneceğini belirler.
Hata zaman çerçevesi	1–60 dakika (5*)	Kullanıcının bağlantısının kilitlenmemesi için başarısız oturum açma denemelerine izin verilen süreyi belirler.
Kilit süresi	1–60 dakika (5*)	Oturum açılmasına izin verilmediği süre miktarı belirtir.
Web'den Oturum Açma Zaman Aşımı	1–120 dakika (10*)	Web sayfası gibi bir uzak arabirimin, kullanıcının oturumu otomatik olarak kapatılmadan önce boşta kalabileceği süreyi belirtir.
Not: Bir değer yanındaki yıldız (*), varsayılan fabrika ayarını belirtir.		

Gizli Yazdırma Ayarı

Menü öğesi	Ayarlar	Açıklama
Maks Geçersiz PIN	2–10	Geçersiz PIN girme sınırını ayarlayın. Not: Sınıra ulaşıldığında, ilgili kullanıcı adına ait yazdırma işleri silinir.
Gizli İş Bitimi	Kapalı* 1 Saat 4 Saat 24 Saat 72 Saat 1 Hafta	Yazıcı bekletilen işi otomatik olarak bellekten silmeden önce her bekletilen iş türü için ayrı bir sona erme süresi ayarlayın. Notlar: <ul style="list-style-type: none"> Bekletilen iş türleri Gizli, Tekrar, Yedek ve Doğrulama'dır. Yazıcı belleğinde veya yazıcı sabit diskinde gizli yazdırma işleri bulunurken sona erme süresi ayarı değiştirilirse bu yazdırma işlerinin zamanaşımı süresi yeni varsayılan değere değiştirilmez. Yazıcı kapatılırsa, yazıcı belleğinde bekletilen tüm gizli işler silinir.
İş Bitimini Tekrarla	Kapalı* 1 Saat 4 Saat 24 Saat 72 Saat 1 Hafta	Tekrarlamak istediğiniz yazdırma işlerinin sona erme süresini ayarlar.
İş Bitimini Doğrula	Kapalı* 1 Saat 4 Saat 24 Saat 72 Saat 1 Hafta	Kalan kopyaları yazdırmadan önce kalitesini incelemeniz için bir işin kopya yazdırmasının sona erme süresini ayarlar.
İş Bitimini Ayr	Kapalı* 1 Saat 4 Saat 24 Saat 72 Saat 1 Hafta	Daha sonra yazdırmak üzere yazıcıda saklamak istediğiniz işler için sona erme süresini ayarlar.
Tüm İşlerin Bekletilmesini İste	Kapalı* Açık	Yazıcıyı, tüm yazdırma işlerini bekletecek şekilde ayarlar.
Çift belgeleri sakla	Kapalı* Açık	Yazıcıyı tüm belgeleri aynı dosya adı ile saklayacak şekilde ayarlar.
Not: Bir değer yanındaki yıldız (*), varsayılan fabrika ayarını belirtir.		

Şifreleme

Menü öğesi	Ayarlar	Açıklama
Dahili Depolama	Bu ayar, salt okunur bir bilgidir.	Dahili depolama alanının şifreleme durumunu gösterir.
Sabit Disk	Bu ayar, salt okunur bir bilgidir.	Sabit diskin şifreleme durumunu gösterir. Not: Bu menü öğesi yalnızca bir sabit disk takıldığında kullanılabilir.

Menü öğesi	Ayarlar	Açıklama
Akıllı Depolama Sürücüsü	Bu ayar, salt okunur bir bilgidir.	Akıllı depolama sürücüsünün (ISD) şifreleme durumunu gösterir. Not: Bu menü öğesi yalnızca bir ISD takılıysa görüntülenir.

Geçici Veri Dosyalarını Sil

Menü öğesi	Ayarlar	Açıklama
Dahili belleğe kaydedildi	Kapalı* Açık	Yazıcıyı, iş bittikten sonra bir işin tüm verilerini bellekten silecek şekilde ayarlar.
Sabit diske kaydedildi	1 Geçişle Sil* 3 Geçişle Sil 7 Geçişle Sil	İş tamamlandıktan sonra yazıcının bir işin tüm verilerini sabit diskten silmek için kullanacağı yöntemi belirtir. Not: Bu menü öğesi yalnızca bir yazıcı sabit diski takıldığında kullanılabilir.
Not: Bir değer yanındaki yıldız (*), varsayılan fabrika ayarını belirtir.		

Çözüm LDAP Ayarları

Menü öğesi	Ayarlar	Açıklama
LDAP Yönlendirmelerini İzle	Kapalı* Açık	Oturum açan kullanıcı hesabı için etki alanında farklı sunucuları arar.
LDAP Sertifika Doğrulaması	Evet Hayır*	LDAP sertifikalarının doğrulamasını etkinleştirir.

Çeşitli

Menü öğesi	Ayarlar	Açıklama
Korunan Özellikler	Göster* Gizle	Kullanıcının sahip olduğu güvenlik izninden bağımsız olarak İşlev Erişim Denetimi'nin (FAC) koruduğu tüm özellikleri gösterir. Not: Gizle, yalnızca kullanıcının erişebileceği FAC korumalı özellikleri görüntüler.
Yazdırma İzni	Kapalı* Açık	Yazdırmadan önce kullanıcının oturum açmasını zorunlu kılar.
Varsayılan Yazdırma İzni Oturum Açma	Kullanıcı Adı/Parola* Kullanıcı adı	Yazdırma İzni için varsayılan oturum açmayı ayarlar.
Güvenlik Sıfırlama Anahtarı	"Ziyaretçi" erişimini etkinleştir* Etkisiz	Yazıcıya kullanıcı erişimini belirtir. Notlar: <ul style="list-style-type: none"> "Ziyaretçi" erişimini etkinleştir, herkesin yazıcının tüm özelliklerine erişmesini sağlar. Etkisiz, gerekli güvenlik bilgileri mevcut olmadığında yazıcıya erişimi imkansız hale getirebilir.
Not: Bir değer yanındaki yıldız (*), varsayılan fabrika ayarını belirtir.		

Menü öğesi	Ayarlar	Açıklama
Kullanıcı Verileri İçin Akıllı Depolama Sürücüsü Kullan	Kapalı Açık*	Kullanıcı verilerini saklamak için akıllı depolama sürücüsünü etkinleştirir. Not: Bu menü öğesi bir sabit disk takıldığında devre dışı bırakılır.
Minimum Parola Uzunluğu	0–32 (0*)	Parola ve Kullanıcı Adı/Parola hesapları gibi dahili hesaplar için kullanılan minimum parola uzunluğunu belirtir.
Parola/PIN Gösterme Özelliğini Etkinleştirme	Kapalı Açık*	Parolayı veya kişisel kimlik numarasını görüntüler.
Servis Kalıcı Belleğinde Şifrelemeye İzin Ver	Kapalı* Açık	Aygıtınızda hizmet kalıcı belleğini şifrelemeyi etkinleştirin. Not: Bu ayar, Hizmet Kalıcı Belleğini Şifrele devre dışı bırakıldığında kullanılabilir.
Not: Bir değer yanındaki yıldız (*), varsayılan fabrika ayarını belirtir.		

Bulut Hizmetleri

Bulut Hizmetleri Kaydı

Menü öğesi	Ayarlar	Açıklama
Daha Fazla Bilgi Görüntüle	Bu ayar, salt okunur bir bilgidir.	Lexmark Bulut Hizmetleri'nin kullanımı hakkında daha fazla bilgi görüntüler.
Lexmark Bulut Hizmetleri ile iletişimi etkinleştir	Kapalı* Açık	Yazıcının, Lexmark Bulut Hizmetleri ile iletişimini etkinleştirir.
Mevcut Durumu Görüntüle	Bu ayar, salt okunur bir bilgidir.	Yazıcı ile Lexmark Bulut Hizmetleri arasındaki bağlantı durumunu görüntüler.
Not: Bir değer yanındaki yıldız (*), varsayılan fabrika ayarını belirtir.		

Raporlar

Menü Ayarları Sayfası

Menü öğesi	Açıklama
Menü Ayarları Sayfası	Yazıcı menülerini içeren bir rapor yazdırır.

Aygıt

Menü öğesi	Açıklama
Aygıt Bilgileri	Yazıcı hakkında bilgiler içeren bir rapor yazdırır.
Aygıt İstatistikleri	Sarf malzemeleri durumu, kağıt sayısı, iş bilgileri ve daha fazlası hakkında rapor yazdırabilirsiniz.
Profiller Listesi	Yazıcıda kayıtlı profillerin listesini yazdırır.

Menü öğesi	Açıklama
Varlık Raporu	Yazdırma sorunları için bir tanılama aracı yazdırır. Not: İçeriği kırpılmamak için raporu Letter veya A4 boyutunda kağıda yazdırın.

Yazdır

Menü öğesi	Ayarlar	Açıklama
Fontları Yazdır	PCL Fontları PS Yazı Tipleri	Her bir yazıcı dilinde mevcut olan yazı tipleri hakkındaki bilgileri ve örnekleri yazdırır.
Demo Baskısı	Demo Sayfası	Yazdırma sorunları için bir tanılama aracı yazdırır. Notlar: <ul style="list-style-type: none"> İçeriği kırpılmamak için raporu Letter veya A4 boyutunda kağıda yazdırın. Bu menü öğesi yalnızca yazıcıda demo sayfa yüklüyse görüntülenir.
Dizin Yazdır	Ayar kullanıcı tarafından tanımlanır.	Flash sürücüde veya yazıcı sabit diskinde depolanan kaynakları gösteren bir rapor yazdırabilirsiniz.

Kısayollar

Menü öğesi	Açıklama
Tüm Kısayollar	Yazıcıda depolanan kısayolları listeleyen bir rapor yazdırır.
Faks Kısayolları	Not: Faks Kısayolları , yalnızca Faks yüklü olduğunda görüntülenir.
Kopyalama Kısayolları	
E-posta Kısayolları	
FTP Kısayolları	
Ağ Klasörü Kısayolları	

Faks

Not: Bu menü yalnızca Faks yapılandırılmışsa ve **İş Günlüğünü Etkinleştir** seçeneği **Açık** olarak ayarlanmışsa görüntülenir.

Menü öğesi	Açıklama
İş Günlüğünü Faksla Gönder	Tamamlanan son 200 faks işi hakkında bir rapor yazdırır.
Arama Günlüğünü Faksla Gönder	Denenen, alınan ve engellenen son 100 çağrı hakkında bir rapor yazdırır.

Ağ

Menü öğesi	Açıklama
Ağ Ayarları Sayfası	Yazıcının yapılandırılmış ağ ve kablosuz ayarlarını gösteren bir sayfa yazdırır. Not: Bu menü öğesi yalnızca yazdırma sunucularına bağlı yazıcılar veya ağ yazıcıları için gösterilir.
Wi-Fi Direct'e Bağlı İstemciler	Yazıcıya Wi-Fi Direct kullanarak bağlanan aygıtların listesini gösteren bir sayfa yazdırır. Not: Bu menü öğesi yalnızca Wi-Fi Direct'i Etkinleştir olarak ayarlandığında görünür.

Sorun giderme

Menü öğesi	Açıklama
Yazdırma Kalitesi Sınama Sayfaları	Yazdırma kalitesi kusurlarını tanımlamak ve düzeltmek için örnek sayfalar yazdırır.
Tarayıcıyı Temizleme	Yazıcının nasıl temizleneceğine dair talimatları yazdırır.

Form Birleştirme

Not: Bu menü öğesi sadece bir depolama sürücüsü takılıysa görüntülenir.

Menü öğesi	Alt menü öğesi	Ayarlar	Açıklama
Birleştirme Modu	Yok	Yazdır* Veri Yakalama Devre Dışı	Form Birleştirme için çalışma modunu belirtir.
Veri Yakalama Hedefi	Yok	Flash*	Yakalanan verilerin iletiği hedef konumu belirler. Not: Bu menü öğesi yalnızca Birleştirme Modu , Veri Yakalama olarak ayarlandığında görünür.

Not: Bir değer yanındaki yıldız (*), varsayılan fabrika ayarını belirtir.

Menü öğesi	Alt menü öğesi	Ayarlar	Açıklama
Yazdırma Bağlantı Noktası ve Filtre Ayarları	Ağ Bağlantı Noktası	Açık* Kapalı	Ağ bağlantı noktasına gönderilen tüm verileri işlemek için Form Birleştirmeyi etkinleştirir.
	Ağ Filtresi	Devre dışı* NULL OFIS OFIS+NULL OFIS+AS400 AS400 PCL ZPL ZPLF	Yazıcıya gönderilen tüm veriler için ağ filtresini belirtir.
	USB Bağlantı Noktası	Açık* Kapalı	USB bağlantı noktasına gönderilen tüm verileri işlemek için Form Birleştirmeyi etkinleştirir.
	USB Filtresi	Devre dışı* NULL OFIS OFIS+NULL OFIS+AS400 AS400 PCL ZPL ZPLF	Yazıcıya gönderilen tüm veriler için USB filtresini belirtir.
	Yerel Bağlantı Noktası Zaman Aşımı	1–100 (10*)	Yerel bağlantı noktasına gönderilen Form Birleştirme işleri için zaman aşımı değerini belirtir.
Çeşitli	Tüm Formları Yazdır	Başlat	Akıllı depolama sürücüsünde veya sabit diskte depolanan tüm form kümelerini yazdırır.
	Hata Sayfası Yazdırma	Açık* Kapalı	Form Birleştirme işinde bir hatayla karşılaşıldığında hata sayfasının yazdırılmasını sağlar.
Not: Bir değer yanındaki yıldız (*), varsayılan fabrika ayarını belirtir.			

Menü Ayarları Sayfasını yazdırma

1 Kontrol panelinden **Ayarlar > Raporlar** öğesine gidin.

2 **Menü Ayarları Sayfası** öğesini seçin.

Yazıcı tutucusu seçenekleri

Zimba sonlandırıcıyı kullanma

Yazdırma sürücüsünü kullanarak zımbalama

Windows kullanıcıları için

- 1 Belge açıkken, **Dosya** > **Yazdır** öğesini tıklatın.
- 2 Bir yazıcı seçin, ardından **Özellikler**, **Tercihler**, **Seçenekler** veya **Kurulum** öğesini tıklatın.
- 3 **Kağıt/Son İşlem** öğesini tıklatın, ardından **Kağıt** ayarlarını yapılandırın.
- 4 **Zimba** menüsünden bir ayar seçin.
- 5 Önce **Tamam**, ardından da **Yazdır** düğmesini tıklatın.

Macintosh kullanıcıları için

- 1 Belge açıkken, **Dosya** > **Yazdır** öğesini seçin.
- 2 Bir yazıcı seçin.
- 3 **Bitirme Seçenekleri** menüsünden **Apply Finishings** (Bitirmeleri Uygula) > **Yazıcı Seçenekleri** öğesini seçin.
- 4 **Zimba** öğesini tıklatın ve bir ayar seçin.
- 5 **Yazdır** öğesini tıklatın.

Kontrol panelini kullanarak zımbalama

- 1 Kontrol panelinden **Yazdır** öğesini, ardından yazdırma işinin kaynağını seçin.
- 2 Belgeyi seçin.
- 3 **Diğer Ayarlar** öğesini, ardından **Bitirme Seçenekleri** öğesini seçin.
- 4 **Zimba** öğesini seçin ve bir ayar belirleyin.
- 5 Belgeyi yazdırın.

Zimba, delgeç tutucuyu kullanma

Yazdırma sürücüsünü kullanarak kağıdı zımbalama veya delme

Windows kullanıcıları için

- 1 Belge açıkken, **Dosya** > **Yazdır** öğesini tıklatın.
- 2 Bir yazıcı seçin, ardından **Özellikler**, **Tercihler**, **Seçenekler** veya **Kurulum** öğesini tıklatın.
- 3 **Kağıt/Son İşlem** öğesini tıklatın, ardından **Kağıt** ayarlarını yapılandırın.

4 İstedığınız son işleme bağlı olarak **Zimba** veya **Delgeç** için bir ayar seçin.

Not: Yazdırılan malzemeleri hem zımbalamak hem de delmek istiyorsanız ikisi için de bir ayar seçin.

5 Önce **Tamam**, ardından da **Yazdır** düğmesini tıklatın.

Macintosh kullanıcıları için

1 Belge açıkken, **Dosya > Yazdır** öğesini tıklatın.

2 Bir yazıcı seçin.

3 **Bitirme Seçenekleri** menüsünden **Apply Finishings** (Bitirmeleri Uygula) > **Yazıcı Seçenekleri** öğesini seçin.

4 **Zimba** veya **Delgeç** öğesini tıklatın, ardından bir ayar seçin.

5 **Yazdır** öğesini tıklatın.

Kontrol panelini kullanarak kağıdı zımbalama veya delme

1 Kontrol panelinden **Yazdır** öğesini, ardından yazdırma işinin kaynağını seçin.

2 Belgeyi seçin.

3 **Diğer Ayarlar** öğesini, ardından **Bitirme Seçenekleri** öğesini seçin.

4 İsteddiğiniz son işleme bağlı olarak **Zimba** veya **Delgeç** için bir ayar seçin.

Not: Yazdırılan malzemeleri hem zımbalamak hem de delmek istiyorsanız ikisi için de bir ayar seçin.

5 Belgeyi yazdırın.

Ofset yığınlayıcıyı kullanma

Yazdırma sürücüsüyle ayırarak yığma

Windows kullanıcıları için

1 Belge açıkken, **Dosya > Yazdır** öğesini tıklatın.

2 Bir yazıcı seçin, ardından **Özellikler**, **Tercihler**, **Seçenekler** veya **Kurulum** öğesini tıklatın.

3 **Kağıt/Son İşlem** öğesini tıklatın, ardından **Kağıt** ayarlarını yapılandırın.

4 **Ayırma** menüsünden bir ayar seçin.

5 Önce **Tamam**, ardından da **Yazdır** düğmesini tıklatın.

Macintosh kullanıcıları için

1 Belge açıkken, **Dosya > Yazdır** öğesini tıklatın.

2 Bir yazıcı seçin.

3 **Bitirme Seçenekleri** menüsünden **Apply Finishings** (Bitirmeleri Uygula) > **Yazıcı Seçenekleri** öğesini seçin.

4 **Ayırma** öğesini tıklatın ve bir ayar seçin.

5 **Yazdır** öğesini tıklatın.

Kontrol paneliyle ayırarak yığma

1 Özgün belgeyi ADF tepsisine veya tarayıcı camının üzerine yerleştirin.

Not: Görüntünün kırılmasını önlemek için özgün belgenin ve çıktının aynı kağıt boyutuna sahip olduğundan emin olun.

2 Kontrol panelinden **Kopyala** ögesini seçin ve kopya sayısını belirtin.

3 **Diğer Ayarlar** ögesini, ardından **Ayırma Sayfaları** ögesini seçin.

4 Menüü etkinleştirin, ardından bir ayar seçin.

5 Belgeyi yazdırın.

Kitapçık tutucusunu kullanma

Not: Kitapçık oluşturmadan önce, kağıdı kısa kenarı tepsinin sağ tarafına gelecek şekilde yerleştirin.

Yazdırma sürücüsünü kullanarak kitapçık oluşturma

Windows kullanıcıları için

1 Belge açıkken, **Dosya > Yazdır** ögesini tıklatın.

2 Bir yazıcı seçin, ardından **Özellikler**, **Tercihler**, **Seçenekler** veya **Kurulum** ögesini tıklatın.

3 **Kitapçık** ögesini seçin.

4 **Kağıt/Son İşlem** sekmesini tıklatın, ardından kağıt ayarlarını yapılandırın.

5 **Katlama** menüsünden bir ayar seçin.

6 Önce **Tamam**, ardından da **Yazdır** düğmesini tıklatın.

Macintosh kullanıcıları için

1 Belge açıkken, **Dosya > Yazdır** ögesini tıklatın.

2 Bir yazıcı seçin.

3 **Bitirme Seçenekleri** menüsünden **Apply Finishings** (Bitirmeleri Uygula) > **Yazıcı Seçenekleri** ögesini seçin.

4 **Kitapçık** ögesini seçin, ardından **Katla** ayarını belirleyin.

5 **Tamam** düğmesini tıklatın.

Kontrol panelini kullanarak kitapçık oluşturma

1 Özgün belgeyi ADF tepsisine veya tarayıcı camının üzerine yerleştirin.

Not: Görüntünün kırılmasını önlemek için özgün belgenin ve çıktının aynı kağıt boyutuna sahip olduğundan emin olun.

2 Kontrol panelinden **Kopyalama** ögesini seçin, ardından ayarları yapılandırın.

3 **Diğer Ayarlar** ögesini, ardından **Kitapçık Oluştur** ögesini seçin.

4 **Kitapçık Son İşlemi** ögesini etkinleştirin, ardından bir ayar seçin.

5 Belgeyi kopyalayın.

Katlama seçeneğine sahip kağıt aktarıcıyı kullanma

Yazdırma sürücüsünü kullanarak kağıtları katlama

Windows kullanıcıları için

- 1 Belge açıkken, **Dosya** > **Yazdır** öğesini tıklatın.
- 2 Bir yazıcı seçin, ardından **Özellikler**, **Tercihler**, **Seçenekler** veya **Kurulum** öğesini tıklatın.
- 3 **Kağıt/Son İşlem** öğesini tıklatın, ardından kağıt ayarlarını yapılandırın.
- 4 **Katlama** menüsünden bir ayar seçin.
- 5 Önce **Tamam**, ardından da **Yazdır** düğmesini tıklatın.

Macintosh kullanıcıları için

- 1 Belge açıkken, **Dosya** > **Yazdır** öğesini seçin.
- 2 Bir yazıcı seçin.
- 3 **Bitirme Seçenekleri** menüsünden **Apply Finishings** (Bitirmeleri Uygula) > **Yazıcı Seçenekleri** öğesini seçin.
- 4 **Katla** öğesini tıklatın ve bir ayar seçin.
- 5 **Yazdır** öğesini tıklatın.

Kontrol panelini kullanarak kağıtları katlama

- 1 Özgün belgeyi ADF tepsisine veya tarayıcı camının üzerine yerleştirin.
Not: Görüntünün kırılmasını önlemek için özgün belgenin ve çıktının aynı kağıt boyutuna sahip olduğundan emin olun.
- 2 Kontrol panelinden **Kopyala** öğesini seçin ve kopya sayısını belirtin.
- 3 **Diğer Ayarlar** öğesini, ardından **Bitirme Seçenekleri** öğesini seçin.
- 4 **Katla** öğesini seçin, ardından bir ayar belirleyin.
- 5 Belgeyi kopyalayın.

Yazıcının bakımını yapma

Uyarı—Hasar Tehlikesi: Optimum yazıcı performansı elde edememek veya parçaları ve sarf malzemesini değiştirmemek, yazıcınızın zarar görmesine neden olabilir.

Parçaların ve sarf malzemelerinin durumunu kontrol etme

- 1 Kontrol panelinin sağ üst köşesinden  ögesini seçin.
- 2 Yazıcı parçalarının ve sarf malzemelerinin durumunu görüntüleyin.

Not: Ayrıca kullanıcı müdahalesi gerektiren bildirimleri kontrol etmek için  ögesini de seçebilirsiniz.

Sarf malzemesi bildirimlerini yapılandırma

- 1 Bir web tarayıcısı açın ve adres alanına yazıcının IP adresini yazın.

Notlar:

- Yazıcının IP adresini yazıcı ana ekranında görüntüleyin. IP adresi, 123.123.123.123 gibi nokta işareti ile ayrılan dört rakam dizisinden oluşur.
- Bir proxy sunucu kullanıyorsanız web sayfasının doğru yüklenmesi için bir süreliğine sunucuyu devre dışı bırakın.

- 2 **Ayarlar > Aygıt > Bildirimler** ögesine tıklayın.
- 3 **Özel Sarf Malzemesi Bildirimleri** ögesine tıklayın.
- 4 Her sarf malzemesi ögesi için bir bildirim seçin.
- 5 Değişiklikleri uygulayın.

E-posta uyarılarını ayarlama

- 1 Bir web tarayıcısı açın ve adres alanına yazıcının IP adresini yazın.

Notlar:

- Yazıcının IP adresini yazıcı ana ekranında görüntüleyin. IP adresi, 123.123.123.123 gibi nokta işareti ile ayrılan dört rakam dizisinden oluşur.
- Bir proxy sunucu kullanıyorsanız web sayfasının doğru yüklenmesi için bir süreliğine sunucuyu devre dışı bırakın.

- 2 **Ayarlar > Aygıt > Bildirimler** ögesine tıklayın.
- 3 **E-posta Uyarısı Kurulumu**'nu tıklattın ve ardından ayarları yapılandırın.

Not: SMTP ayarları hakkında daha fazla bilgi için e-posta sağlayıcınızla iletişime geçin.

- 4 Değişiklikleri uygulayın.

5 E-posta Listelerini ve Uyarılarını Ayarla öğesine tıklayın ve ardından ayarları yapılandırın.

6 Değişiklikleri uygulayın.

Rapor ve günlük oluşturma

1 Kontrol panelinden **Ayarlar > Raporlar** öğesine gidin.

2 Yazdırmak istediğiniz raporu veya günlüğü seçin.

- **Menü Ayarları Sayfası:** Geçerli yazıcı tercihlerini, ayarları ve yapılandırmaları gösterir.

- **Aygıt**

Aygıt Bilgileri: Yazıcının seri numarasını, kurulu çözümleri ve faksı gösterir.

Aygıt İstatistikleri: Sarf malzemesi durumunu, toplam yazdırılan sayfa sayısını ve yazıcı işi bilgilerini gösterir.

Profiller Listesi: Yazıcıda depolanan profillerin veya kısayolların listesini gösterir.

Varlık Raporu: Yazıcının seri numarası ve model adı gibi varlık bilgilerini içeren raporu gösterir.

- **Yazdır**

Yazdırma Yazı Tipleri: Her yazıcı dilinde bulunan yazı tiplerini gösterir.

Demo Yazdır: Bellenim, flash seçeneği ve disk seçeneğinde bulunan demo dosyalarını gösterir.

Dizini Yazdır: Flash sürücüde, sabit diskte veya akıllı depolama sürücüsünde (ISD) depolanan kaynakları gösterir.

Not: Bu rapor yalnızca bir flash sürücü, yazıcı sabit diski veya ISD takıldığında görüntülenir.

- **Kısayollar**

Tüm Kısayollar: Yazıcıda depolanan tüm kısayolların listesini gösterir.

Faks Kısayolları: Yazıcıda depolanan faks kısayollarının listesini gösterir.

Kopyalama Kısayolları: Yazıcıda depolanan kopyalama kısayollarının listesini gösterir.

E-posta Kısayolları: Yazıcıda depolanan e-posta kısayollarının listesini gösterir.

FTP Kısayolları: Yazıcıda depolanan Dosya Aktarım Protokolü (FTP) kısayollarının listesini gösterir.

Ağ Klasörü Kısayolları: Yazıcıda depolanan ağ klasörü kısayollarının listesini gösterir.

- **Faks**

Faks İş Günlüğü: Tamamlanan son 200 faks işini listeler.

Not: Bu rapor yalnızca **İş Günlüğünü Etkinleştir** seçeneği etkin olduğunda görüntülenir.

Faks Çağrısı Günlüğü: Flash sürücü veya depolama sürücüsünde depolanan kaynakları gösterir.

Not: Bu rapor yalnızca bir flash sürücü veya depolama sürücüsü takıldığında görüntülenir.

- **Ağ**

Ağ Ayarları Sayfası: Yazıcının yapılandırılmış ağ ve kablosuz bağlantı ayarlarını gösterir.

Not: Bu rapor yalnızca ağ yazıcıları ve yazdırma sunucularına bağlı yazıcılar için gösterilir.

Wi-Fi Direct'e Bağlı İstemciler: Wi-Fi Direct'i kullanarak yazıcıya bağlanan aygıtların listesini gösterir.

Not: Bu rapor yalnızca **Wi-Fi Direct'i Etkinleştir** öğesi **Açık** olarak ayarlandığında görüntülenir.

Parça ve sarf malzemeleri sipariş etme

ABD'de sarf malzemesi siparişi vermek için bölgenizdeki yetkili Lexmark sarf malzemesi bayileri ile ilgili bilgi almak için 1-800-539-6275 numaralı telefon aracılığıyla Lexmark'a başvurun. Diğer ülkelerde veya bölgelerde, www.lexmark.com web sitesine gidin veya yazıcıyı satın aldığınız yere başvurun.

Not: Yazıcı sarf malzemeleri ile ilgili tüm ömür tahminleri letter- veya A4-boyutunda düz kağıda yazdırıldığı varsayımına dayanmaktadır.

Uyarı—Hasar Tehlikesi: Optimum yazıcı performansı elde edememek veya parçaları ve sarf malzemesini değiştirmemek, yazıcınızın zarar görmesine neden olabilir.

Orijinal Lexmark parçaları ve sarf malzemeleri kullanma

Lexmark yazıcınız orijinal Lexmark parçaları ve sarf malzemeleri kullanılacak şekilde tasarlanmıştır. Başka marka sarf malzemesi veya parça kullanılması, yazıcının ve görüntüleme bileşenlerinin performansını, güvenilirliğini veya ömrünü etkileyebilir. Aynı zamanda garanti kapsamını da etkileyebilir. Başka marka parçaların veya sarf malzemelerinin kullanılması nedeniyle oluşan hasarlar garanti kapsamında değildir. Tüm ömür göstergeleri, Lexmark parçaları veya sarf malzemeleriyle çalışacak şekilde tasarlanmıştır ve başka marka sarf malzemeleri ile parçalar kullanılması öngörülemez sonuçlara yol açabilir. Görüntüleme bileşeninin öngörülen ömründen fazla kullanılması, Lexmark yazıcınıza veya ilişkili bileşenlerine zarar verebilir.

Uyarı—Hasar Tehlikesi: İade Programı sözleşme koşulları kapsamında olmayan sarf malzemeleri ve parçalar sıfırlanabilir ve yeniden üretilebilir. Ancak üretici garantisi, orijinal olmayan sarf malzemelerinden veya parçalardan kaynaklanan zararları kapsamaz. Doğru şekilde yeniden üretilmemiş sarf malzemelerindeki ya da parçalardaki sayaçların sıfırlanması yazıcınıza zarar verebilir. Sarf malzemesi ya da parça sayacı sıfırlandıktan sonra yazıcınız sıfırlama öğesinin var olduğunu gösteren bir hata görüntüleyebilir.

Toner kartuşu sipariş etme

Notlar:

- Tahmini kartuş verimi, ISO/IEC 19798 standardına dayanır.
- Uzun süre boyunca aşırı düşük yazdırma alanı kullanılması, gerçek verimi olumsuz etkileyebilir.

İade Programı toner kartuşları

Öge	Amerika Birleşik Devletleri, Kanada, Avustralya ve Yeni Zelanda	Avrupa Birliği, Avrupa Ekonomik Alanı, İzlanda, Lihtenştayn, Norveç, İsviçre	Asya Pasifik'in Geri Kalanı	Latin Amerika, Porto Riko ve Meksika	Diğer Avrupa Ülkeleri, Orta Doğu, Afrika, Orta ve Doğu Avrupa, Bağımsız Devletler Topluluğu
Camgöbeği	77L10C0	77L20C0	77L30C0	77L40C0	77L50C0
Macenta	77L10M0	77L20M0	77L30M0	77L40M0	77L50M0
Sarı	77L10Y0	77L20Y0	77L30Y0	77L40Y0	77L50Y0
Siyah	77L10K0	77L20K0	77L30K0	77L40K0	77L50K0

Her bölgede bulunan ülkelerle ilgili daha fazla bilgi almak için www.lexmark.com/regions adresine gidin.

Yüksek Verimli İade Programı toner kartuşları

Öge	Amerika Birleşik Devletleri, Kanada, Avustralya ve Yeni Zelanda	Avrupa Birliği, Avrupa Ekonomik Alanı, İzlanda, Lihtenştayn, Norveç, İsviçre	Asya Pasifik'in Geri Kalanı	Latin Amerika, Porto Riko ve Meksika	Diğer Avrupa Ülkeleri, Orta Doğu, Afrika, Orta ve Doğu Avrupa, Bağımsız Devletler Topluluğu
Camgöbeği	79L10K0	79L20K0	79L30K0	79L40K0	79L50K0
Macenta	79L1HM0	79L2HM0	79L3HM0	79L4HM0	79L5HM0
Sarı	79L1HY0	79L2HY0	79L3HY0	79L4HY0	79L5HY0
Siyah	79L1HK0	79L2HK0	79L3HK0	79L4HK0	79L5HK0

Her bölgede bulunan ülkelerle ilgili daha fazla bilgi almak için www.lexmark.com/regions adresine gidin.

Öge	Amerika Birleşik Devletleri, Kanada, Avustralya ve Yeni Zelanda	Avrupa Birliği, Avrupa Ekonomik Alanı, İzlanda, Lihtenştayn, Norveç, İsviçre	Asya Pasifik'in Geri Kalanı	Latin Amerika, Porto Riko ve Meksika	Diğer Avrupa Ülkeleri, Orta Doğu, Afrika, Orta ve Doğu Avrupa, Bağımsız Devletler Topluluğu
Camgöbeği	77L10K0	77L20K0	77L30K0	77L40K0	77L50K0
Macenta	77L1HM0	77L2HM0	77L3HM0	77L4HM0	77L5HM0
Sarı	77L1HY0	77L2HY0	77L3HY0	77L4HY0	77L5HY0
Siyah	77L1HK0	77L2HK0	77L3HK0	77L4HK0	77L5HK0

Her bölgede bulunan ülkelerle ilgili daha fazla bilgi almak için www.lexmark.com/regions adresine gidin.

Öge	Amerika Birleşik Devletleri, Kanada, Avustralya, Yeni Zelanda	Avrupa'nın Geri Kalanı, Orta Doğu ve Afrika
Camgöbeği	24B7574	24B7582
Macenta	24B7575	24B7583
Sarı	24B7576	24B7584
Siyah	24B7577	24B7585

Her bölgede bulunan ülkelerle ilgili daha fazla bilgi almak için www.lexmark.com/regions adresine gidin.

Öge	Amerika Birleşik Devletleri, Kanada, Avustralya ve Yeni Zelanda	Avrupa'nın Geri Kalanı, Orta Doğu ve Afrika
Camgöbeği	24B7570	24B7578
Macenta	24B7571	24B7579
Sarı	24B7572	24B7580
Siyah	24B7573	24B7581

Her bölgede bulunan ülkelerle ilgili daha fazla bilgi almak için www.lexmark.com/regions adresine gidin.

Yüksek Verimli Normal toner kartuşları

Öge	Tüm Dünyada
Camgöbeği	77L0H20
Macenta	77L0H30
Sarı	77L0H40
Siyah	77L0H10

Her bölgede bulunan ülkelerle ilgili daha fazla bilgi almak için www.lexmark.com/regions adresine gidin.

Öge	Tüm Dünyada
Camgöbeği	79L0H20
Macenta	79L0H30
Sarı	79L0H40
Siyah	79L0H10

Her bölgede bulunan ülkelerle ilgili daha fazla bilgi almak için www.lexmark.com/regions adresine gidin.

Siyah görüntüleme ünitesi sipariş etme

Öge	Parça numarası
İade Programı Siyah görüntüleme ünitesi	77L0ZK0
Siyah görüntüleme ünitesi	77L0Z10

Renkli görüntüleme kiti sipariş etme

Öge	Parça numarası
İade Programı renkli görüntüleme kiti	77L0ZV0
Normal renkli görüntüleme kiti	77L0Z50

Atık toner şişesi sipariş etme

Öge	Parça numarası
Atık toner şişesi	77LOW00

Zimba kartuşu sipariş etme

Öge	Parça numarası
Zimba kartuşu (4'lü paket) ¹	20L7500
Zimba kartuşu (3'lü paket) ²	25A0013

¹ Yalnızca kitapçık tutucu için mevcuttur.
² Yalnızca kitapçık tutucu, zimba sonlandırıcı ile zimba ve delgeç tutucu için mevcuttur.

Bakım kiti sipariş etme

Bakım kiti, yazıcının voltaj değerleriyle uyumlu olmalıdır.

Notlar:

- Belirli kağıt türleri kullanıldığında, bakım kitinin daha sık değiştirilmesi gerekebilir.
- Bakım kitine bir ısıtıcı ve alma tekerlekleri dahildir. Bu parçalar gerektiğinde ayrı olarak sipariş edilebilir ve değiştirilebilir.

Öge	Parça numarası
100 V İade Programı sigorta bakım kiti, Tip 02	41X5654
110-120 V İade Programı sigorta bakım kiti, Tip 00	41X5655
220-240 V İade Programı sigorta bakım kiti, Tip 01	41X5656
100 V Normal sigorta bakım kiti, Tip 12	41X6053
110-120 V Normal sigorta bakım kiti, Tip 10	41X6051
220-240 V Normal sigorta bakım kiti, Tip 11	41X6052

Not: Bakım kitini yalnızca yetkili bir servis teknisyeni değiştirebilir. Hizmet sağlayıcınıza başvurun.

Parça ve sarf malzemeleri değiştirme

Toner kartuşu değiştirme

- 1 Ön kapağı açın.

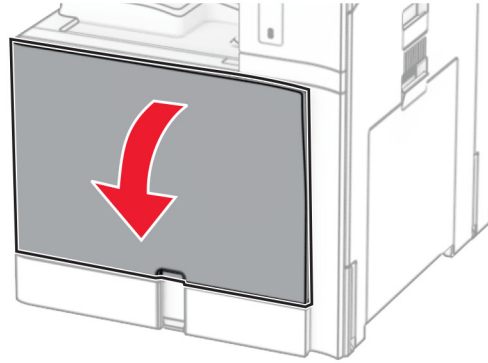

2 Kullanılmış toner kartuşunu çıkarın.

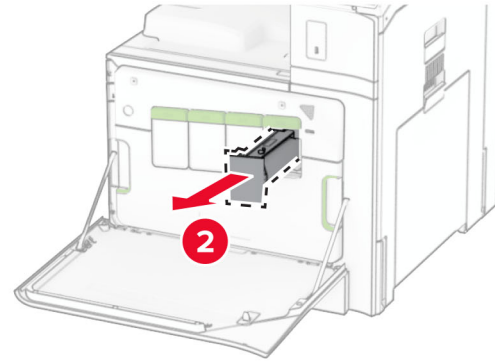
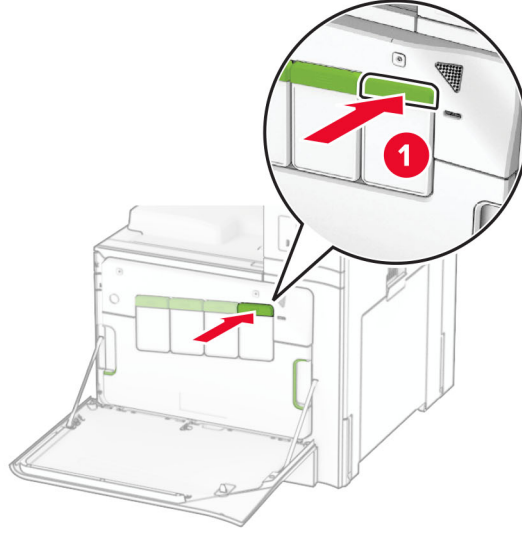

3 Yeni toner kartuşunu ambalajından çıkarın.

4 Yeni toner kartuşunu takın ve yerine *oturana* kadar itin.

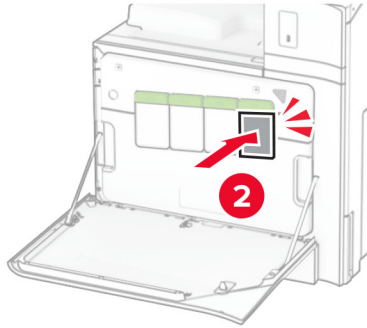
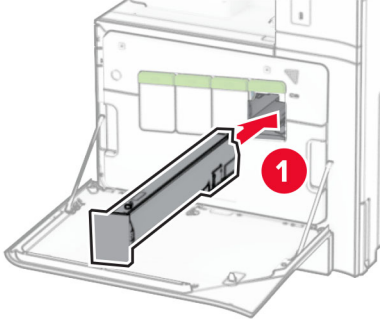

5 Kapağı kapatın.

Siyah görüntüleme ünitesini değiştirme

1 Ön kapağı açın.

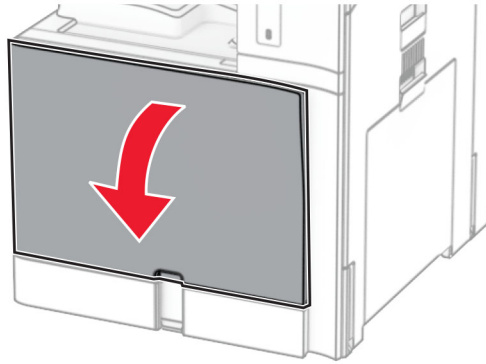

2 Toner kartuşlarını çıkarın.

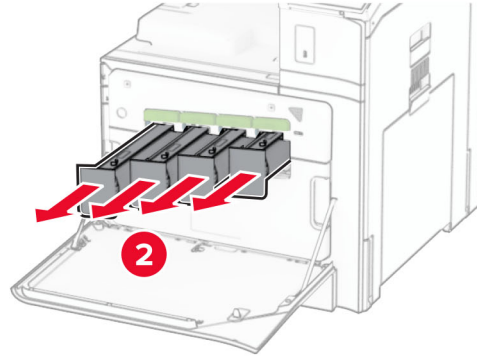
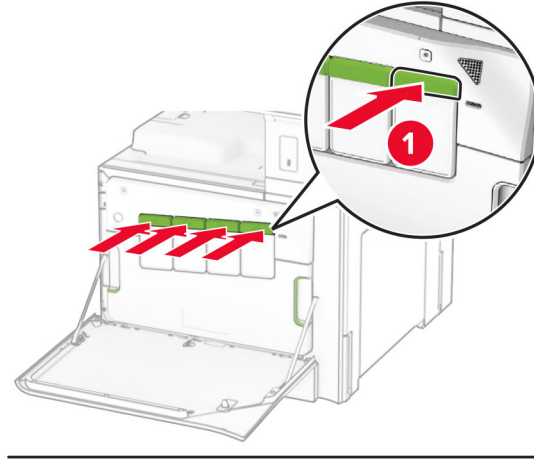

3 Atık toner şişesini çıkarın.

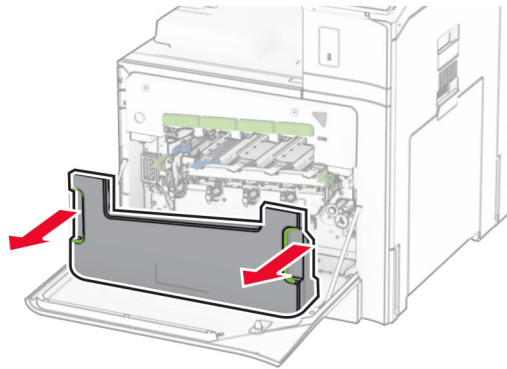

Not: Tonerin dökülmesini önlemek için şişeyi dik konumda yerleştirin.

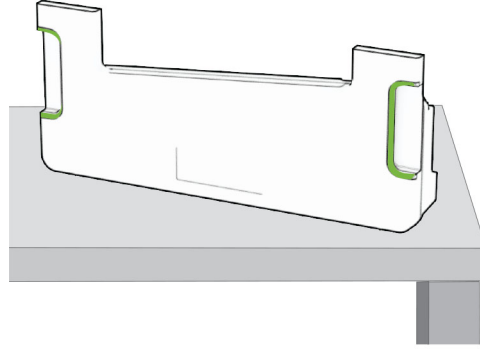

4 Görüntüleme kitini çıkarın.

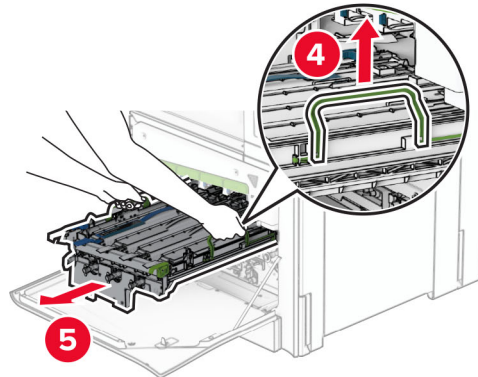
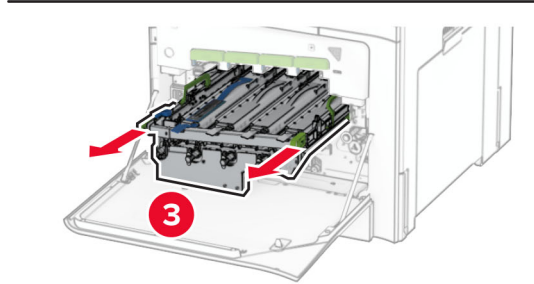
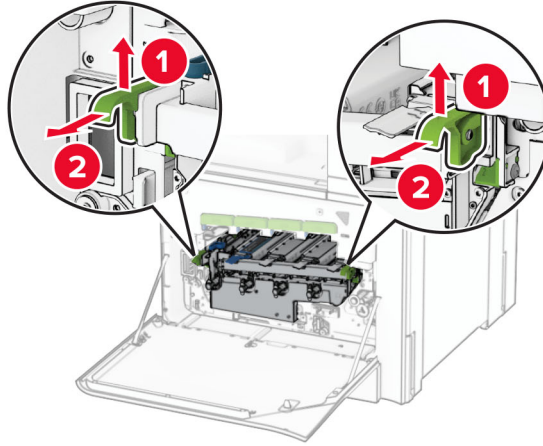

Uyarı—Hasar Tehlikesi: Görüntüleme kitini doğrudan ışığa maruz bırakmayın. Uzun süreli ışığa maruz kalması, yazdırma kalitesi sorunlarına neden olabilir.

Uyarı—Hasar Tehlikesi: Fotokondüktör silindirin dokunmayın. Dokunmanız gelecekteki yazdırma işlerinin kalitesini etkileyebilir.

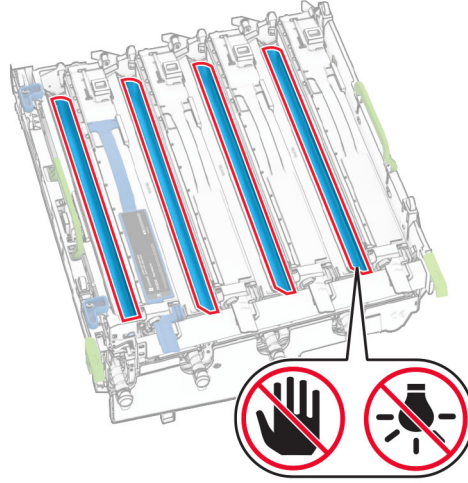

Not: Fotokondüktör silindirin çizilmesini veya hasar görmesini önlemek için görüntüleme kitini temiz, düz bir yüzeye ve dik bir konumda yerleştirin.

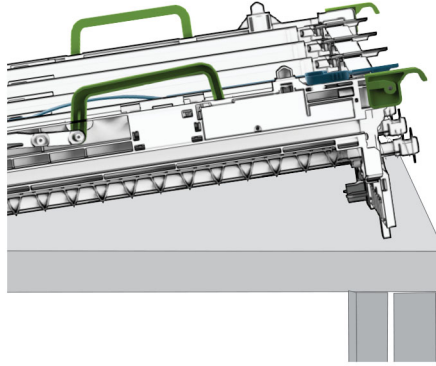

5 Kullanılmış siyah görüntüleme ünitesinin kilidini açın.

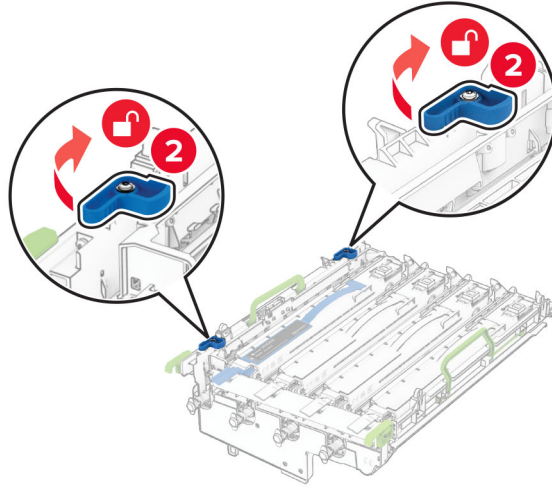
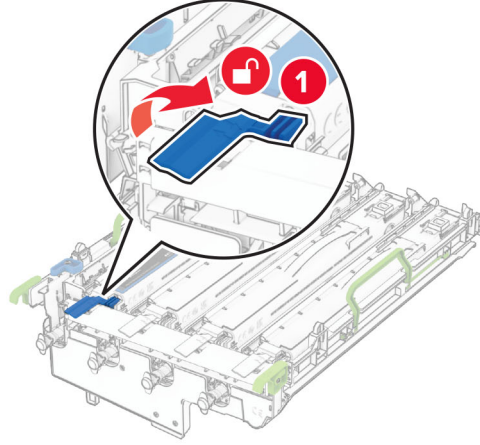

6 Kullanılmış siyah görüntüleme ünitesini çıkarın.

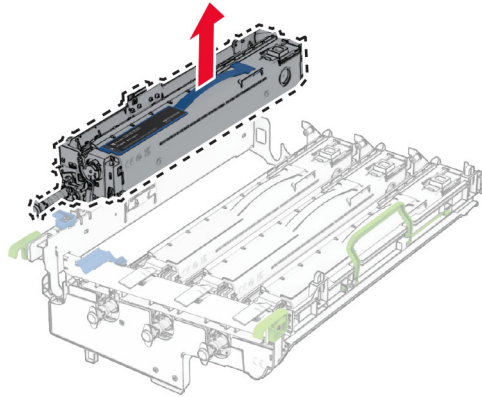

7 Yeni siyah görüntüleme birimini ambalajından çıkarın.

8 Yeni siyah görüntüleme ünitesini takın.

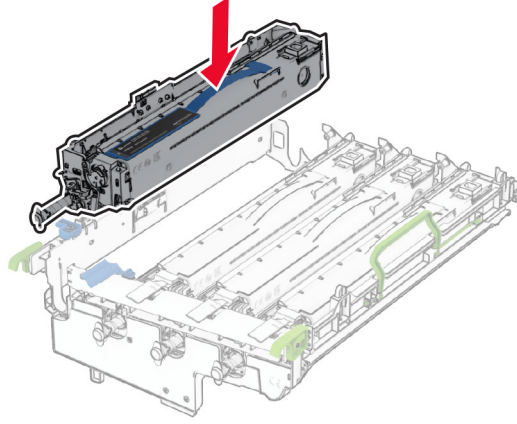

9 Yeni siyah görüntüleme ünitesini yerine kilitleyin.

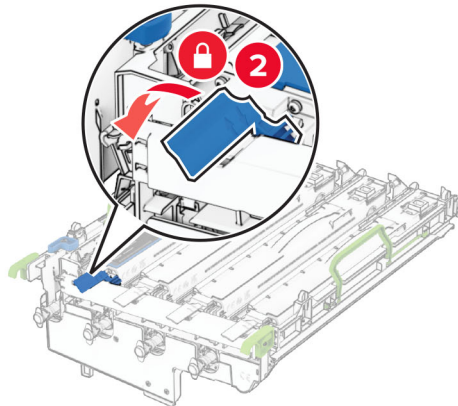
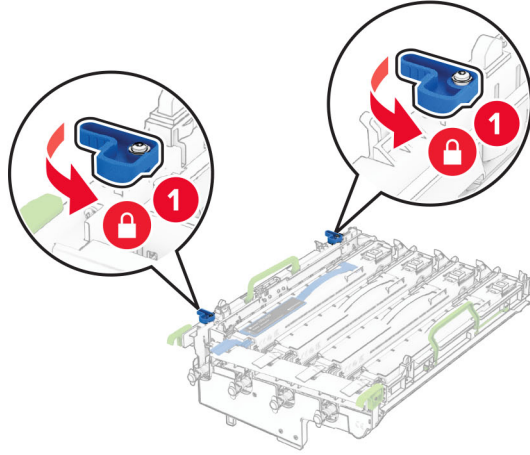

10 Görüntüleme kitini tamamen oturana kadar itin.

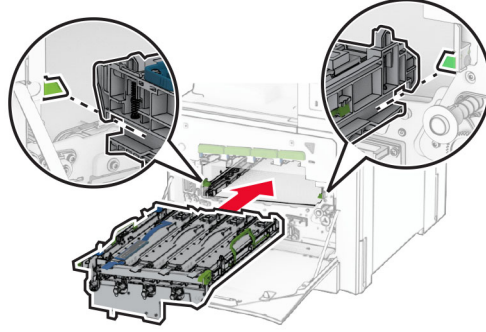

11 Atık toner şişesini takın ve bir *klik* sesiyle yerine oturana kadar itin.

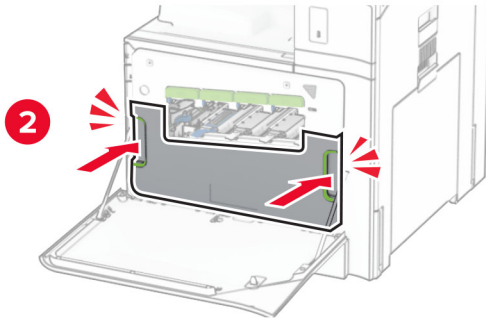
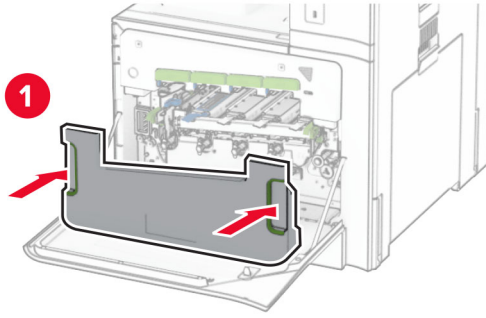

12 Yazıcı kafası sileceklerini yavaşça çekin, ardından yazıcı kafası lenslerini temizleyin.

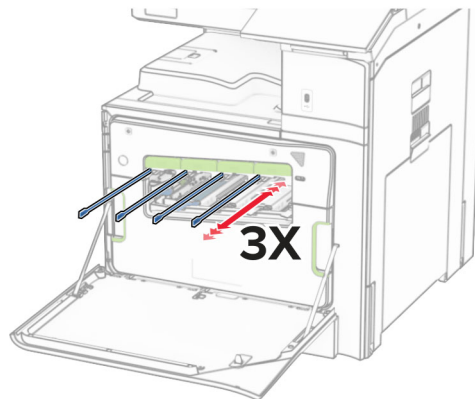

Yazıcı kafası lenslerini temizleme hakkında daha fazla bilgi için bkz. [421. sayfadaki "Yazdırma kafası merceklerini temizleme"](#).

13 Toner kartuşlarını takın.

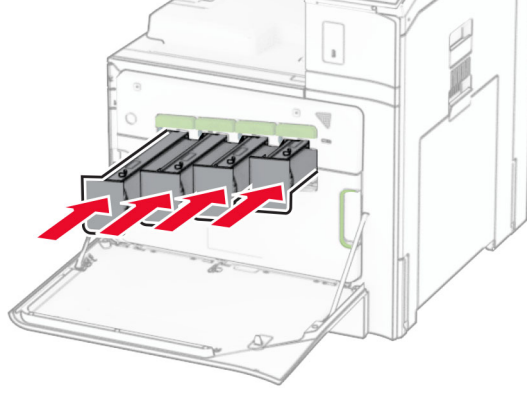

14 Kapağı kapatın.

Renkli görüntüleme kitini deęiřtirme

1 Ön kapaęı açın.

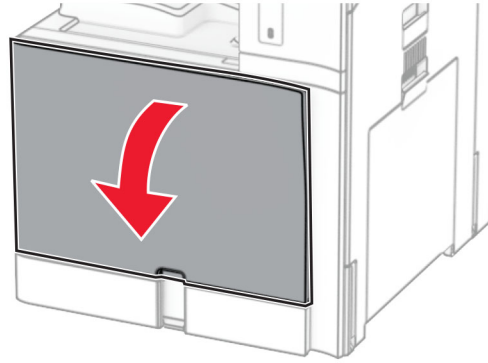

2 Toner kartuşlarını çıkarın.

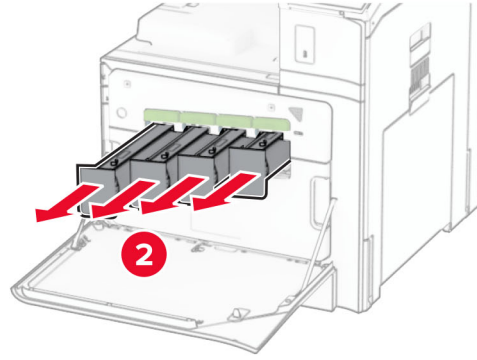
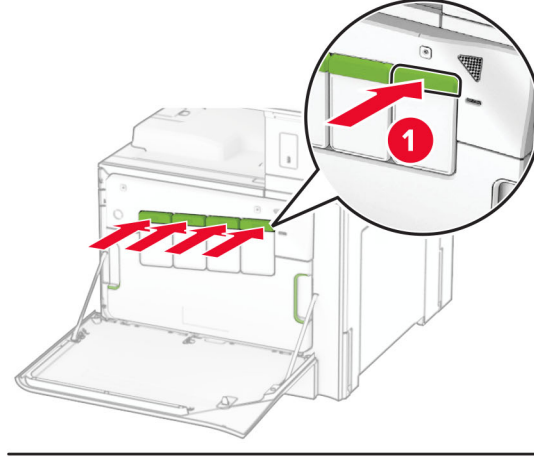

3 Atık toner şişesini çıkarın.

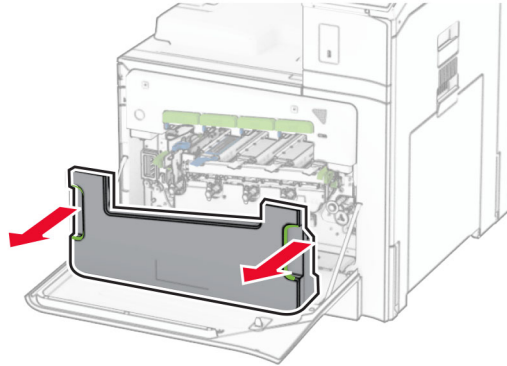

Not: Tonerin dökülmesini önlemek için şişeyi dik konumda yerleştirin.

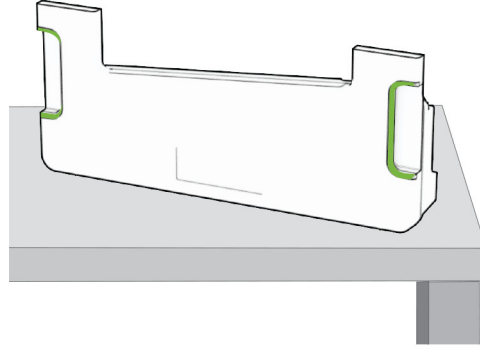

4 Kullanılmış görüntüleme kitini çıkarın.

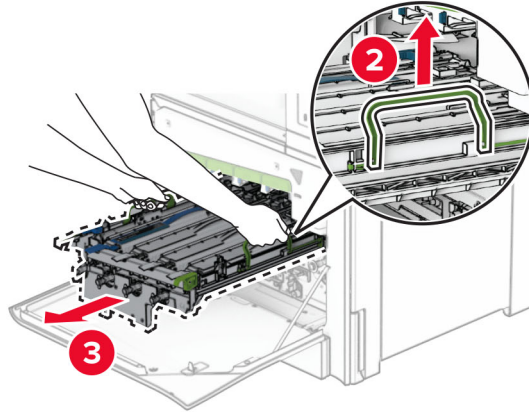
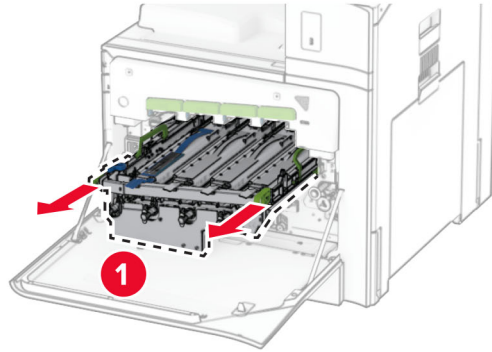

Not: Fotokondüktör silindirinin çizilmesini veya hasar görmesini önlemek için görüntüleme kitini temiz, düz bir yüzeye ve dik bir konumda yerleştirin.

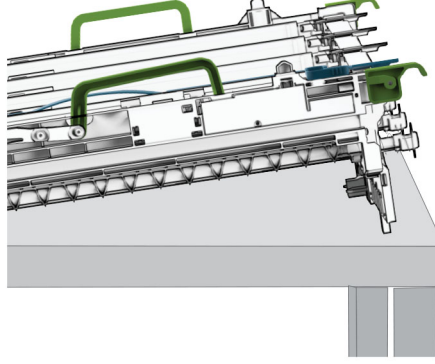

5 Siyah görüntüleme ünitesinin kilidini açın.

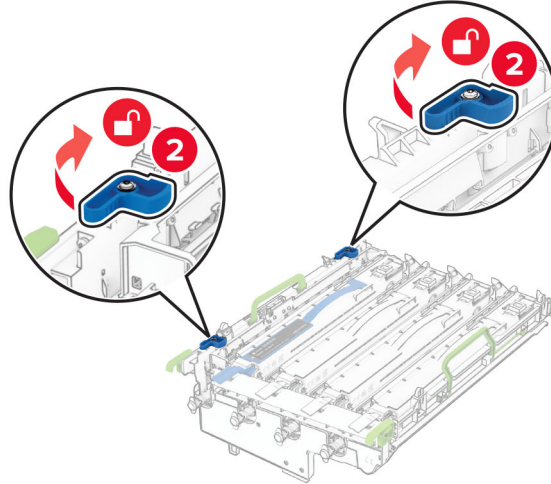
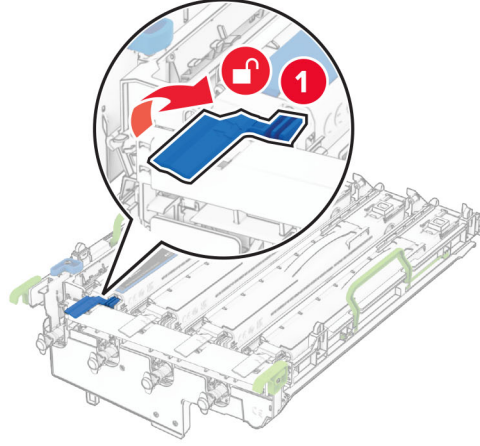

6 Siyah görüntüleme ünitesini çıkarın.

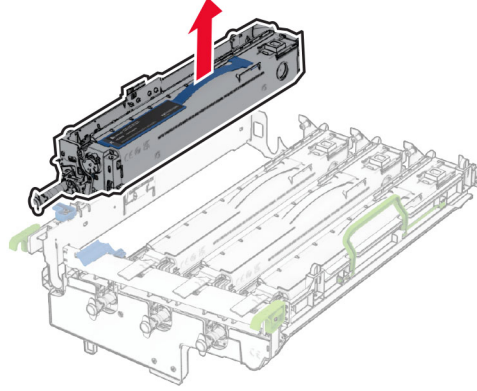

Not: Siyah görüntüleme ünitesini atmayın. Bu ünite, yeni görüntüleme kitine takılacak.

7 Yeni görüntüleme kitini ambalajından çıkarın.

Not: Görüntüleme kitinde, görüntüleme sepeti ile camgöbeği, macenta ve sarı geliştirici birimleri bulunur.

Uyarı—Hasar Tehlikesi: Görüntüleme kitini doğrudan ışığa maruz bırakmayın. Uzun süreli ışığa maruz kalması, yazdırma kalitesi sorunlarına neden olabilir.

Uyarı—Hasar Tehlikesi: Fotokondüktör silindirin dokunmayın. Dokunmanız gelecekteki yazdırma işlerinin kalitesini etkileyebilir.

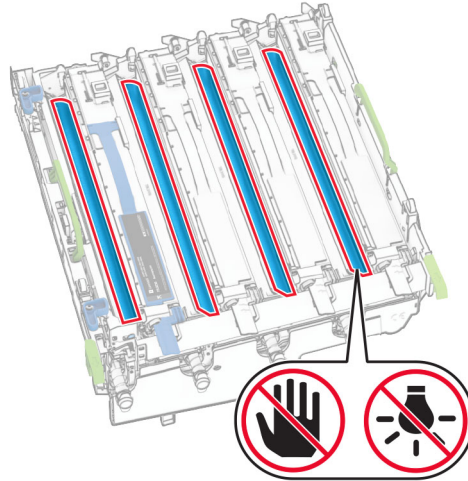

8 Siyah görüntüleme birimini yeni görüntüleme kitine takın.

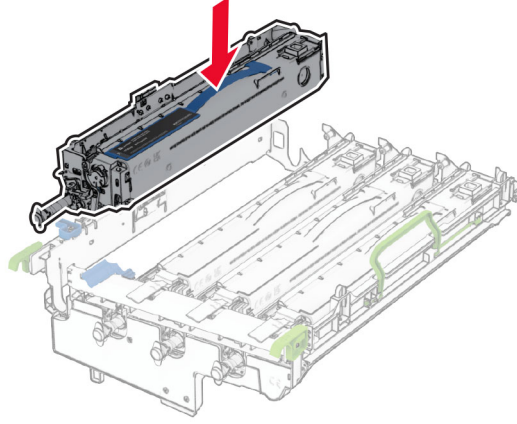

9 Siyah görüntüleme ünitesini yerine kilitleyin.

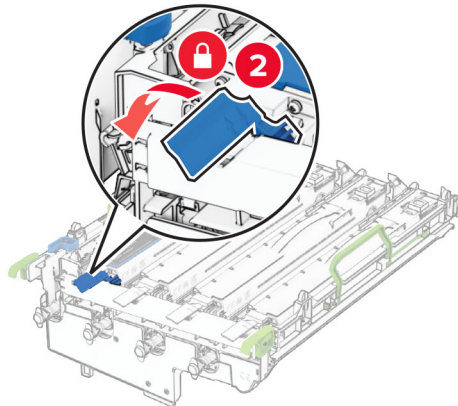
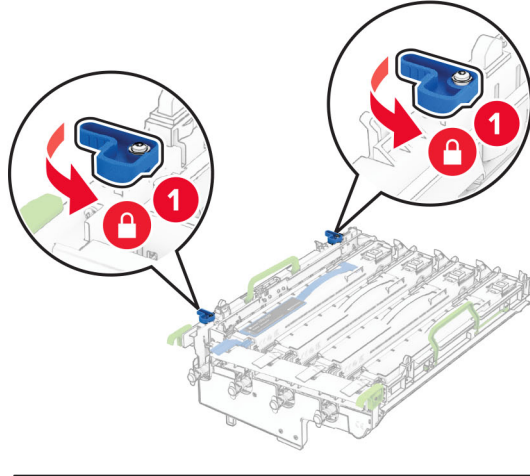

10 Yeni görüntüleme kitini tamamen oturana kadar itin.

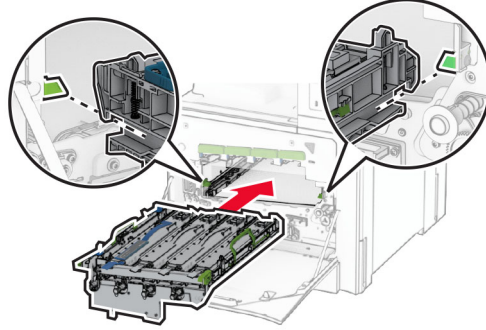

11 Atık toner şişesini takın ve bir *klik* sesiyle yerine oturana kadar itin.

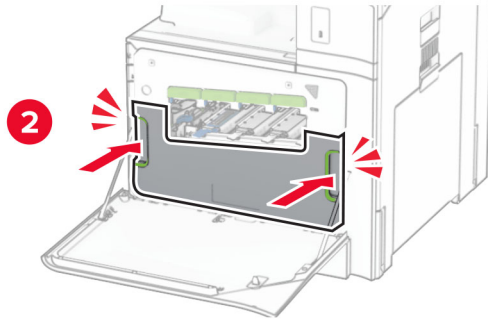
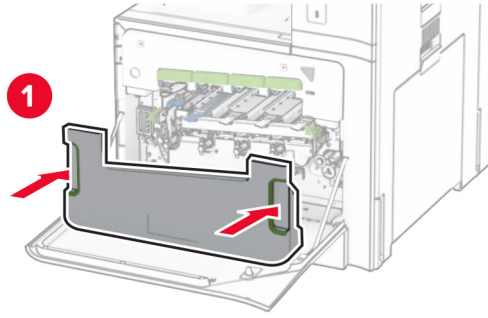

12 Yazıcı kafası sileceklerini yavaşça çekin, ardından yazıcı kafası lenslerini temizleyin.

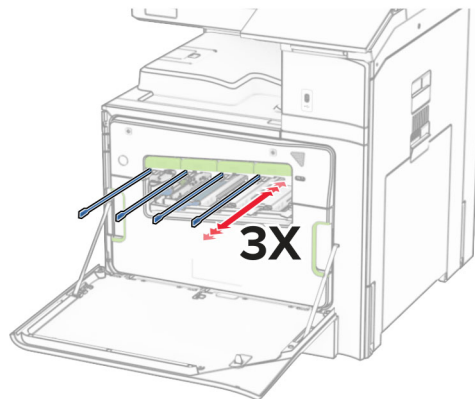

Yazıcı kafası lenslerini temizleme hakkında daha fazla bilgi için bkz. [421. sayfadaki "Yazdırma kafası merceklerini temizleme"](#).

13 Toner kartuşlarını takın.

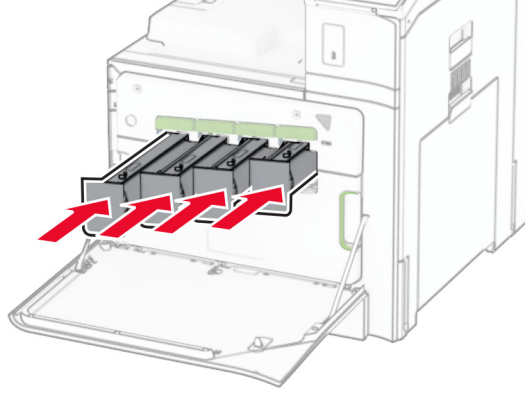

14 Kapağı kapatın.

Atık toner şişesini değiştirme

1 Ön kapağı açın.

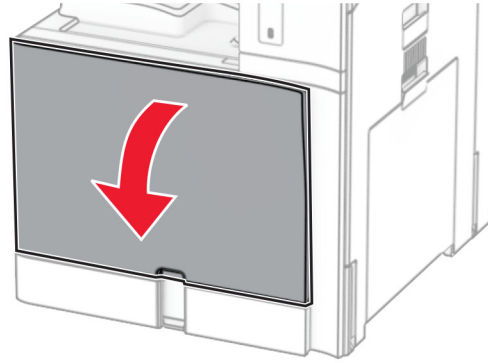

2 Kullanılmış atık toner şişesini çıkarın.

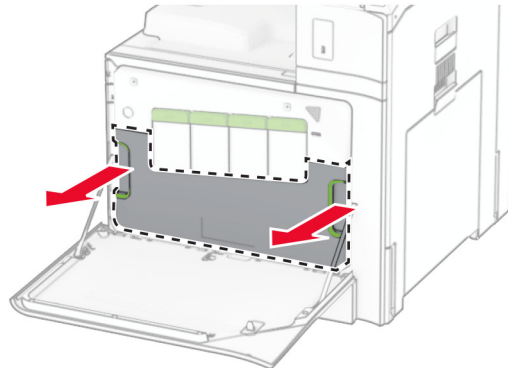

Not: Tonerin dökülmesini önlemek için şişeyi dik konumda yerleştirin.

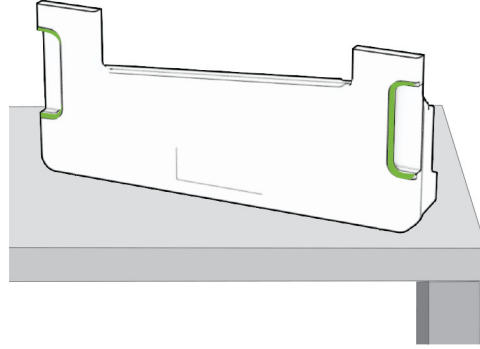

3 Yeni atık toner şişesini paketinden çıkarın.

4 Yeni atık toner şişesini takın, *yerine oturana* kadar itin ve kapağı kapatın.

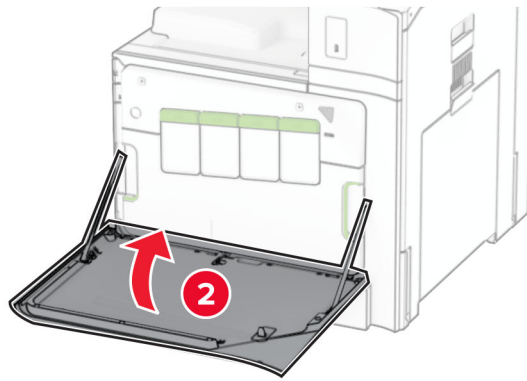
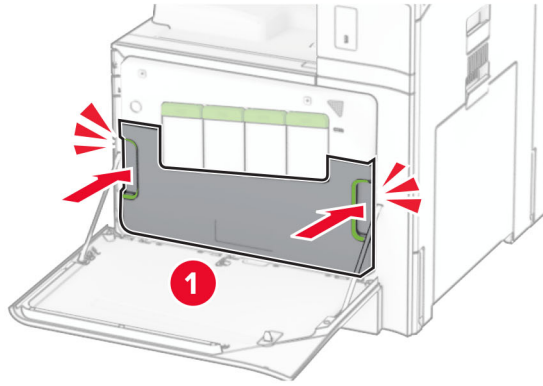

Isıtıcıyı deęiřtirme

1 Yazıcıyı kapatın.

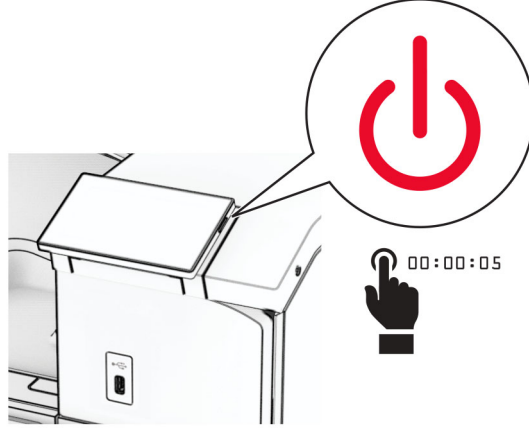

2 Güç kablosunu prizden çekin ve ardından yazıcıdan çıkarın.

3 B kapađını açın.

 **DİKKAT—SICAK YÜZEY:** Yazıcının içi sıcak olabilir. Sıcak bir bileřenin neden olabileceđi yaralanma risklerini azaltmak için dokunmadan önce bileřenin sođumasını bekleyin.

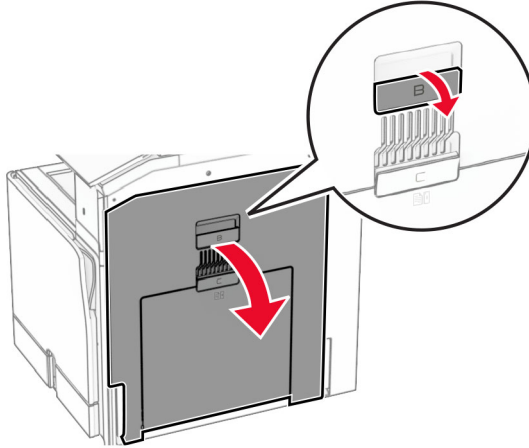

4 Kilidi açın ve ardından kullanılmış ısıtıcıyı çıkarın.

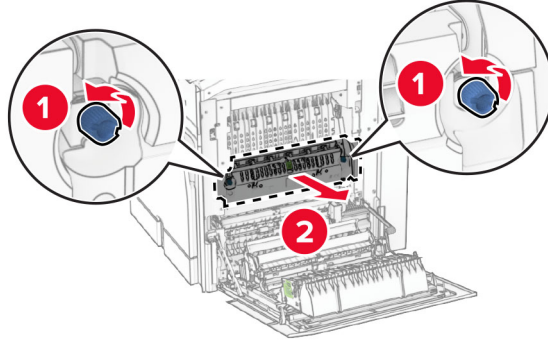

5 Yeni ısıtıcıyı ambalajından çıkarın.

6 Yeni ısıtıcıyı bir *klik* sesiyle yerine oturana kadar bastırarak takın ve kilitleyin.

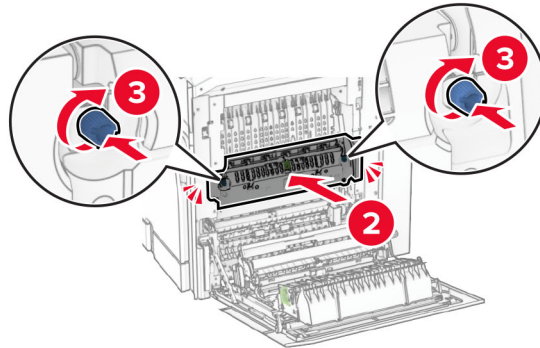
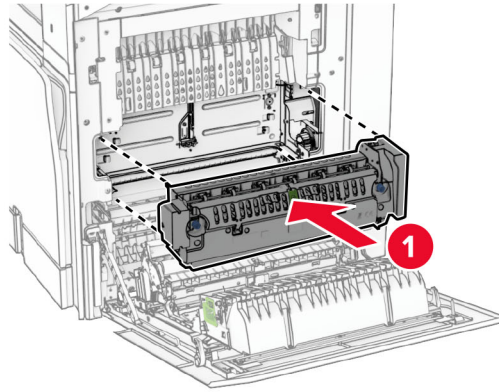

7 B kapağını kapatın.

8 Güç kablosunun bir ucunu yazıcıya, diğer ucunu da elektrik prizine takın.

⚠ DİKKAT-YARALANMA TEHLİKESİ: Yangın veya elektrik çarpması riskini önlemek için güç kablosunu ürünün yakınındaki ve kolay erişilebilir bir konumdaki uygun şekilde tanımlanmış ve doğru şekilde topraklanmış bir elektrik prizine bağlayın.

9 Yazıcıyı açın.

Tepsi içliğini deęiřtirme

1 Kullanılmıř tepsisi içlięini ıkarın.

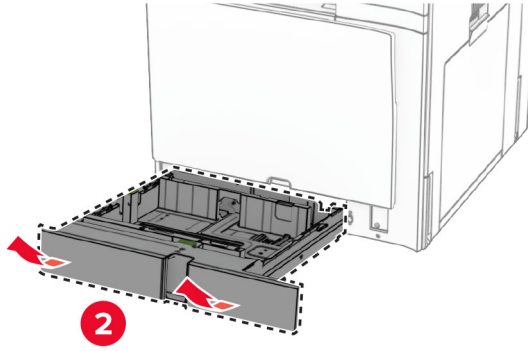
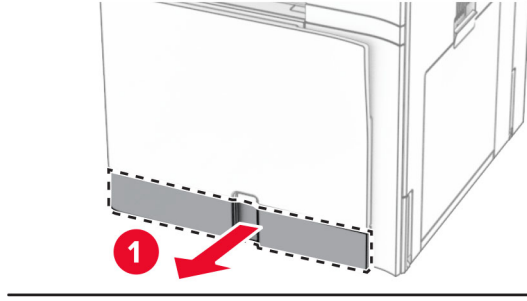

2 Yeni tepsisi içlięini paketinden ıkarın.

3 Yeni tepsisi içlięini yerleřtirin.

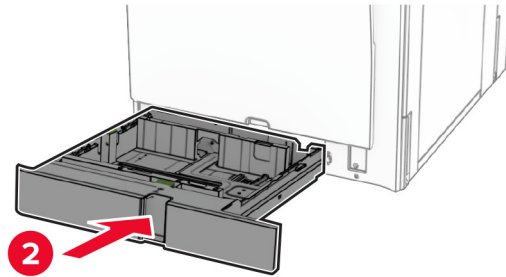
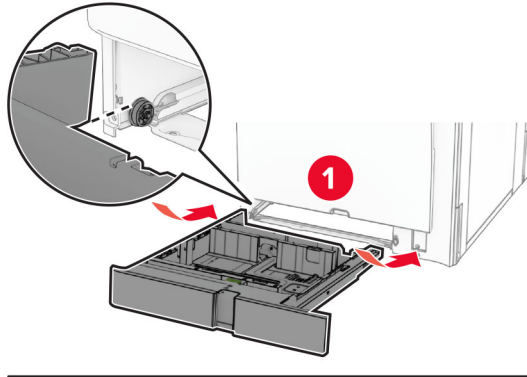

İsteğe bağlı 550 kağıtlık gözdeki boyut kılavuzlarını değiştirme

1 Tepsiyi çekip çıkarın.

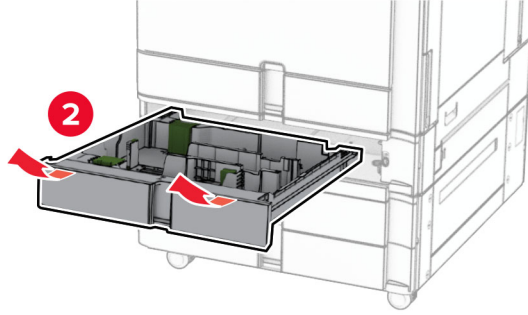
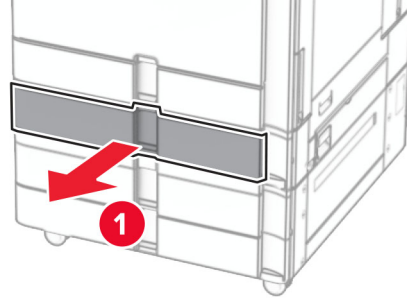

2 Kullanılan boyut kılavuzlarını çıkarın.

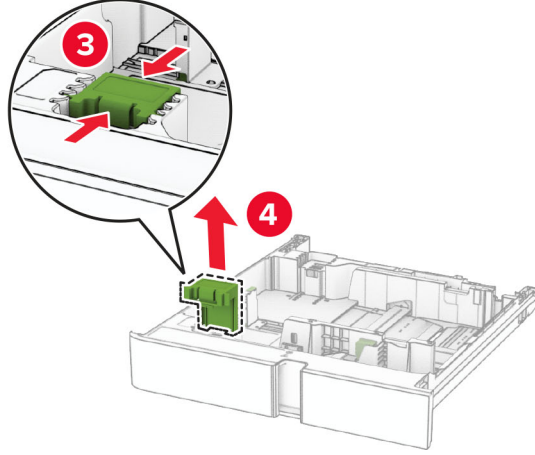
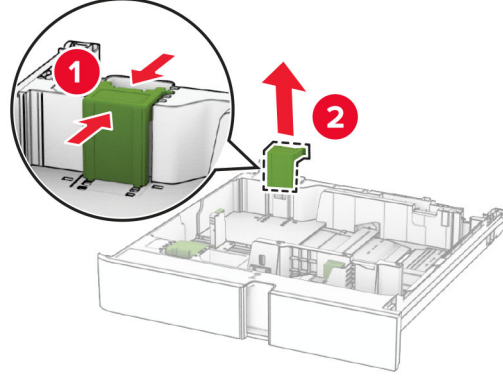

3 Yeni boyut kılavuzlarını ambalajından çıkarın.

4 Yeni boyut kılavuzlarını takın ve *tık* sesi duyulana kadar yerlerine takın.

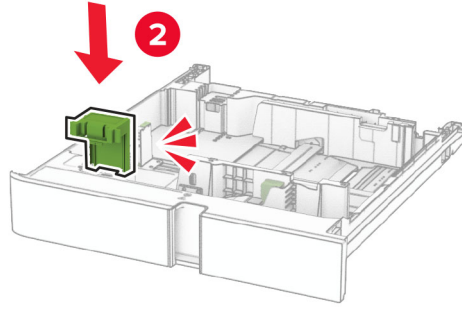
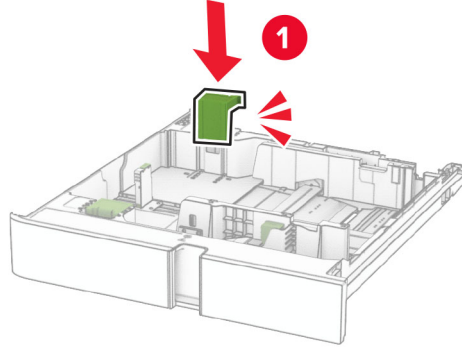

5 Tepsiyi takın.

İsteğe bağlı 550 kağıtlık gözdeki kapağı değiştirme

1 Kullanılan tepsi kapağını çıkarın.

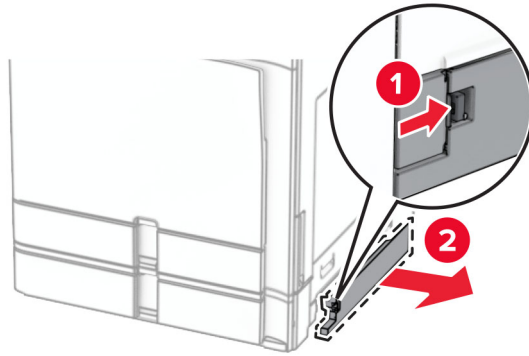

2 Yeni tepsi kapağını paketinden çıkarın.

3 Yeni tepsi kapağını takın ve modülü yerine oturup tık sesi duyulana kadar itin.

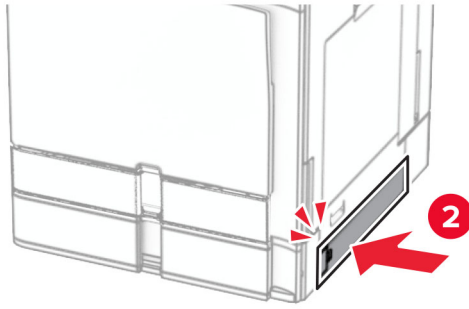
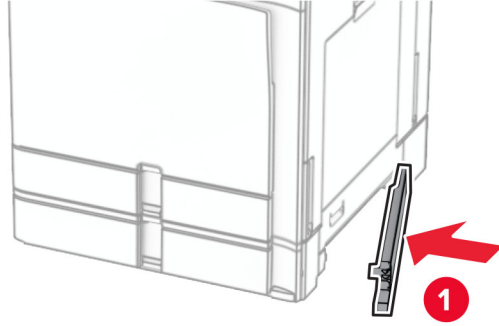

Kitapçık tutucu üst kutu uzantısını deęiřtirme

1 Kullanılan üst kutu uzantısını çıkarın.

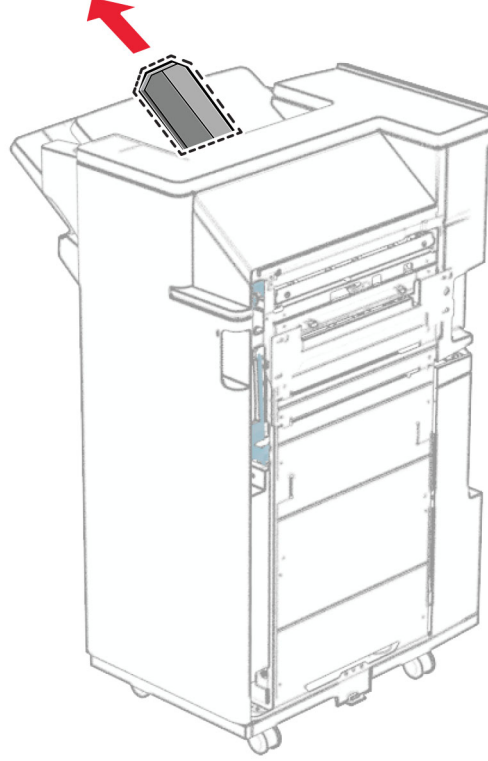

2 Yeni üst kutu uzantısını ambalajından çıkarın.

3 Yeni üst kutu uzantısını takın.

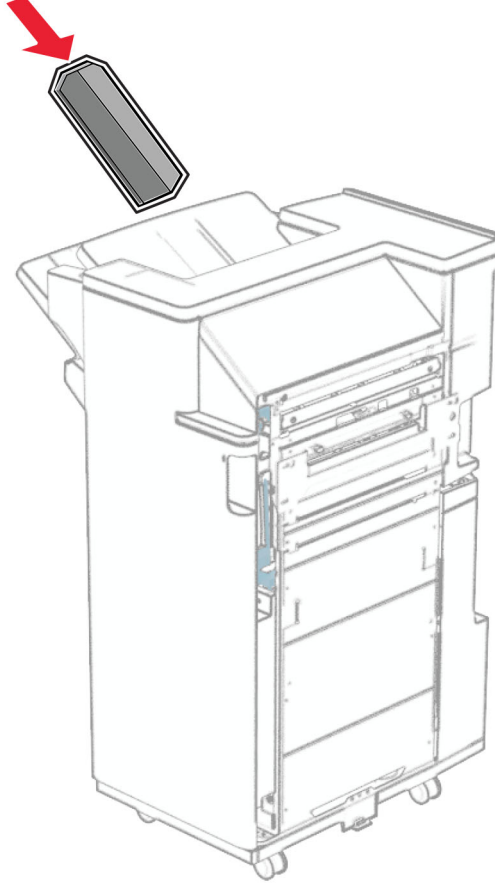

Delgeç kutusunu deęiřtirme

Not: Takılı tutucuya baęlı olarak, delgeç kutusu farklı řekilde grnebilir.

1 Sonlandırıcı kapaęını aın.

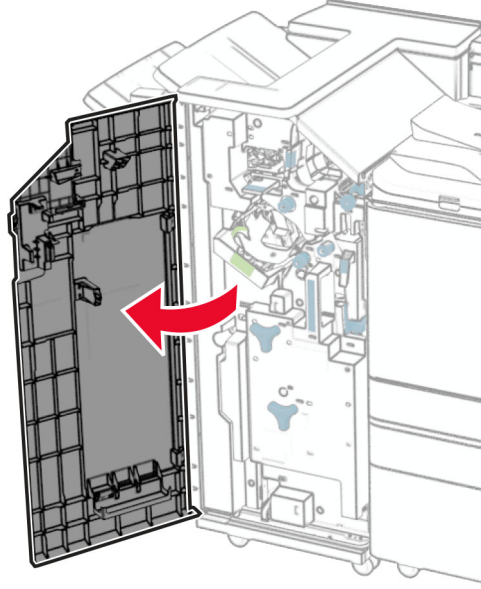

2 Kullanılmıř delge kutusunu ıkarın.

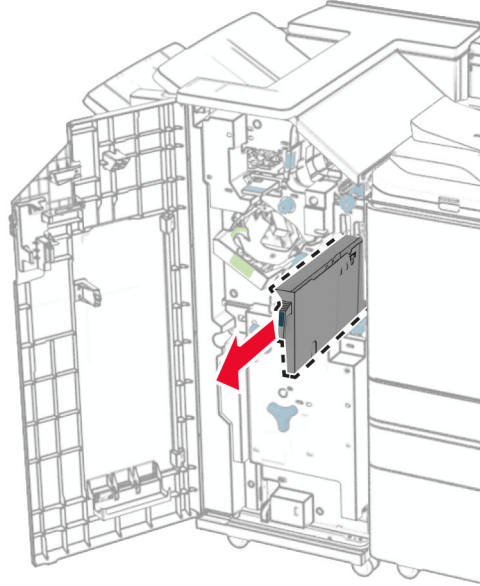

3 Yeni delge kutusunu paketinden ıkarın.

4 Yeni delgeç kutusunu takın.

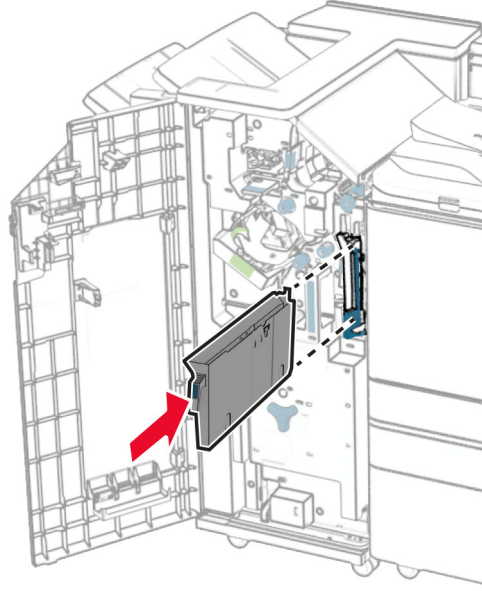

5 Son işlemci kapağını kapatın.

Standart kutuyu deęiřtirme

1 Kullanılan standart kutuyu çıkarın.

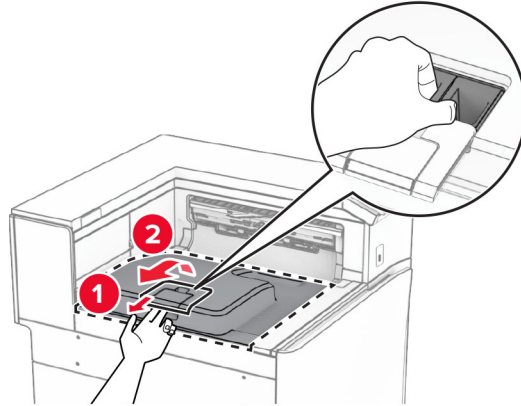

2 Yeni standart kutuyu paketinden çıkarın.

3 Yeni standart kutuyu takın.

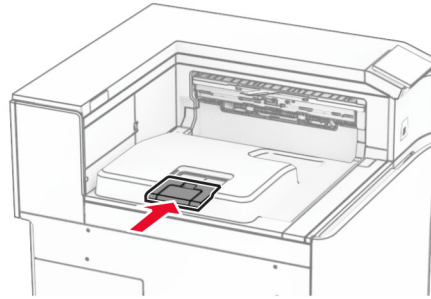
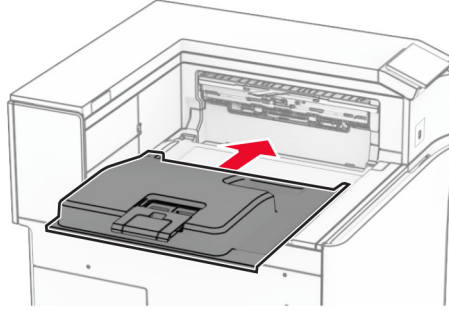

Fan kapağını deęiřtirme

1 Kullanılan fan kapağını çıkarın.

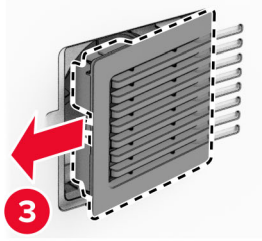
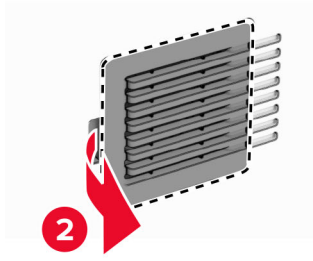
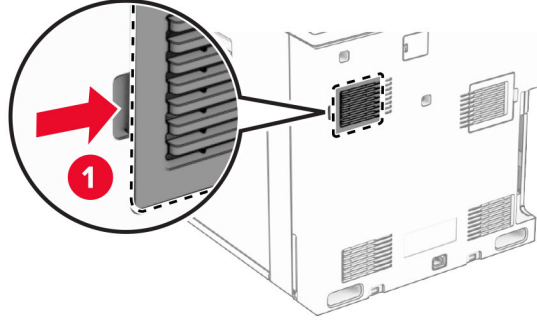

2 Yeni kapaęı ambalajından çıkarın.

3 Yeni kapağı takın ve modülü yerine oturup *tık* sesi duyulana kadar itin.

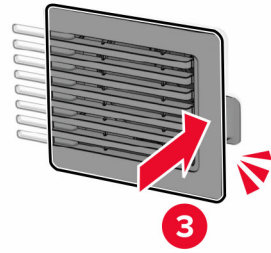
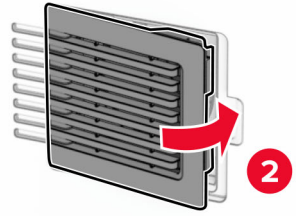
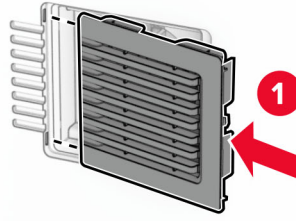

Sağ kapağı deęiřtirme

1 Kullanılan saę kapaęı ıkarın.

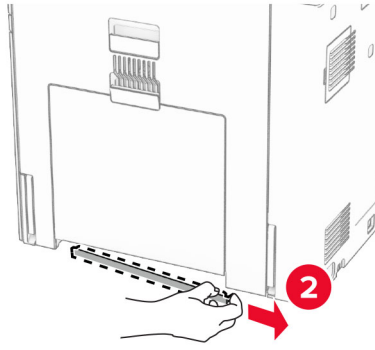
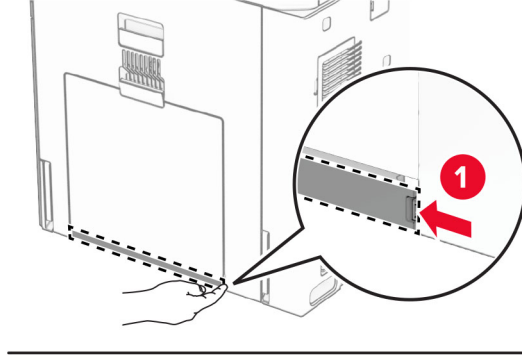

2 Yeni kapaęı ambalajından ıkarın.

3 Yeni kapaęı takın ve modl yerine oturup *tık* sesi duyulana kadar itin.

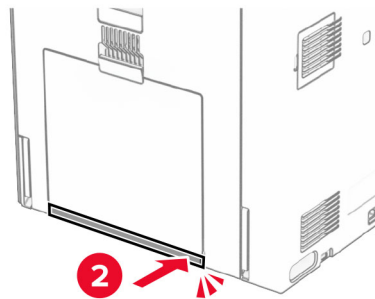
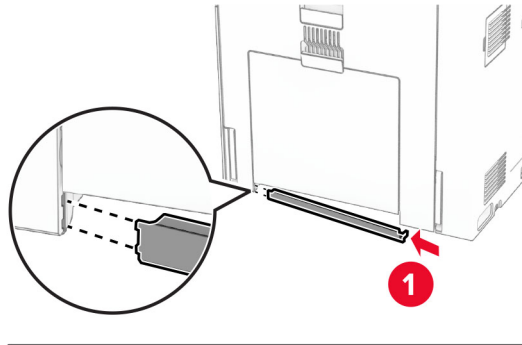

Cam temizleme aracını deęiřtirme

1 Tarayıcı kapaęını açın.

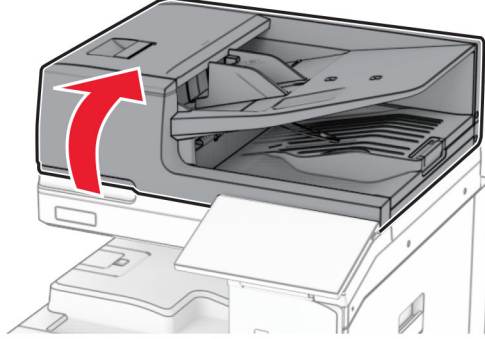

2 Kullanılan cam temizleme aracını çıkarın.

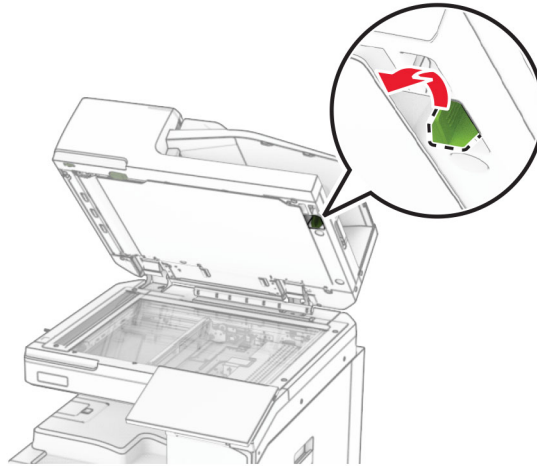

3 Yeni cam temizleme aracını ambalajından çıkarın.

4 Yeni cam temizleme aracını yerleştirin.

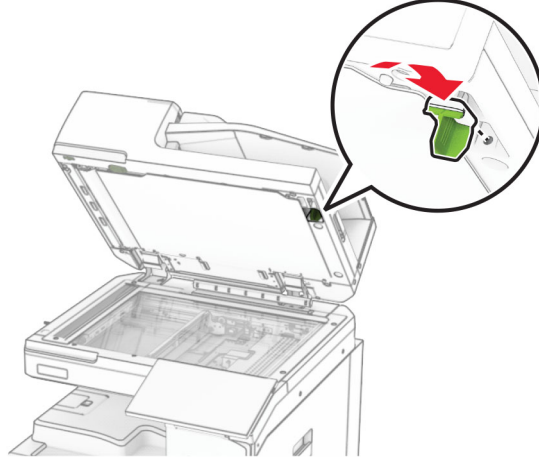

5 Tarayıcı kapağını kapatın.

Kağıt aktarıcı konektörü kapağını değiştirme

1 Standart seleyi çıkarın.

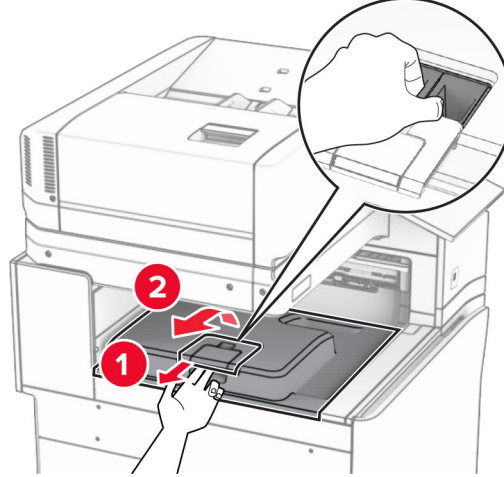

2 Kullanılan kağıt aktarıcı konektörü kapağını çıkarın.

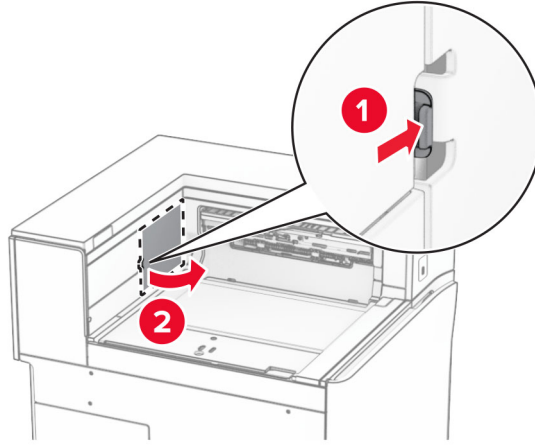

3 Yeni konektör kapağını paketinden çıkarın.

4 Yeni konektör kapağını, bir *tık* sesiyle yerine oturuncaya kadar bastırarak takın.

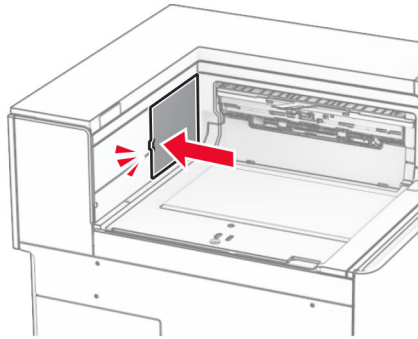
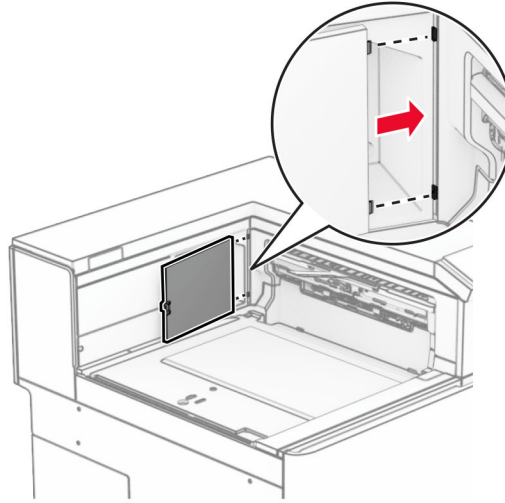

5 Standart kutuyu takın.

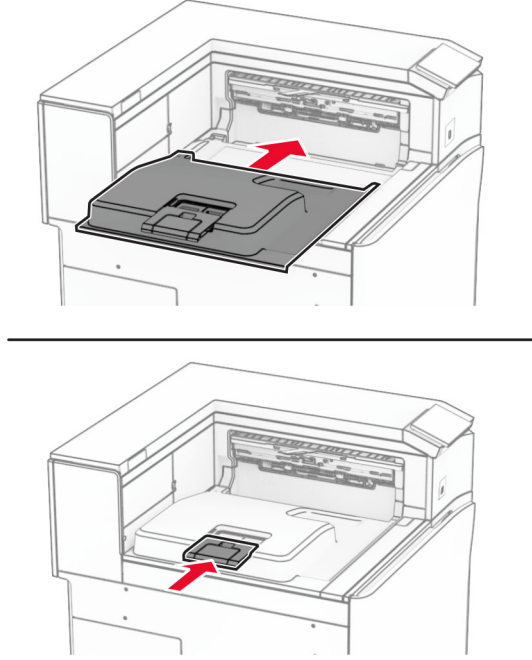

Zimba kartuşu birimini deęiřtirme

Zimba tutucudaki zimba tonerini deęiřtirme

1 F kolunu tutun ve zimba sonlandırıcıyı sola kaydırın.

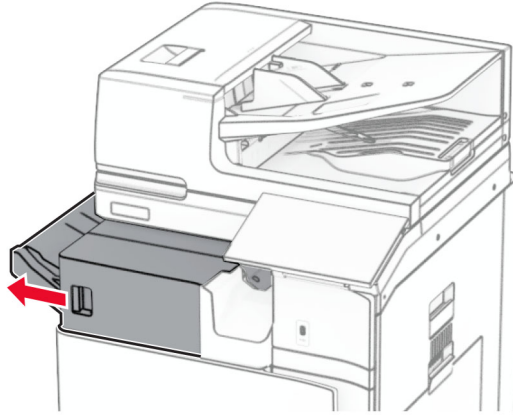

2 Zimba kartuşu tutucusunu çıkarın.

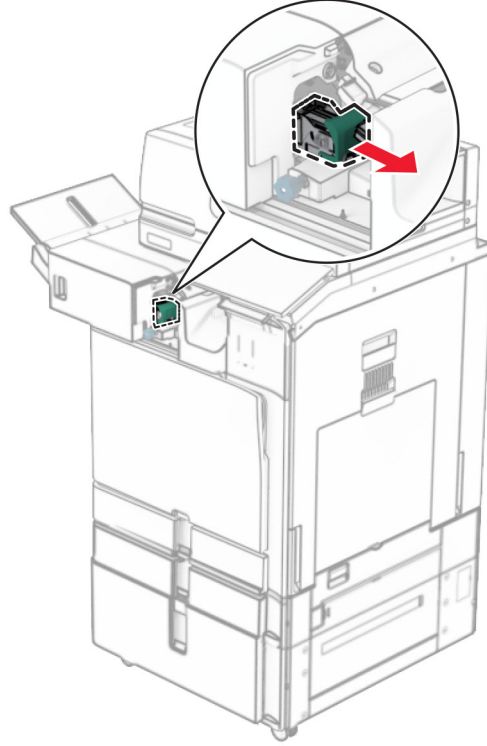

3 Boş zimba kartuşunu çıkarın.

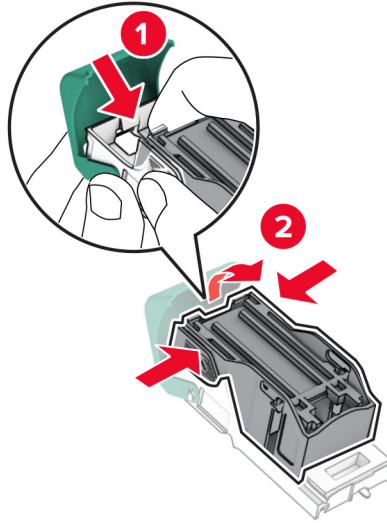

4 Yeni zimba kartuşunu yerine *oturana* kadar itin.

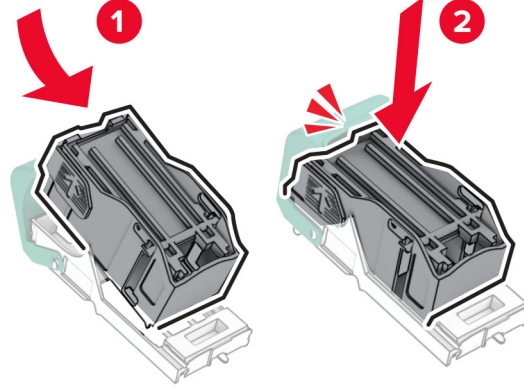

5 Zimba kartuşu tutucusunu yerine *oturana* kadar itin.

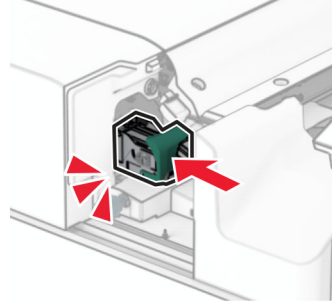

6 Zimba sonlandırıcıyı sağa kaydırın.

Zimba, delgeç tutucudaki zimba tonerini deęiřtirme

1 H kapaęını aın.

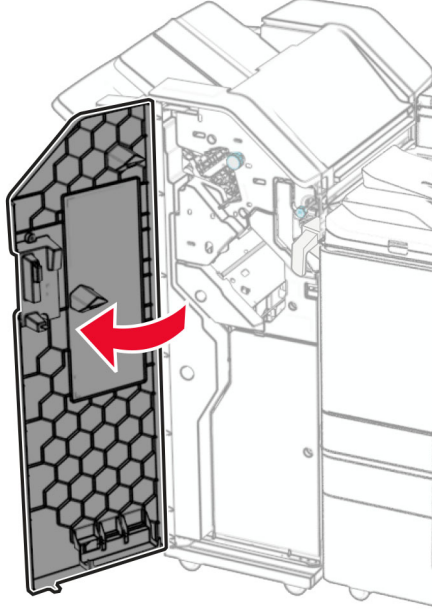

2 Yeřil kolu ekin ve ardından zimba toneri tutucuyu ıkarın.

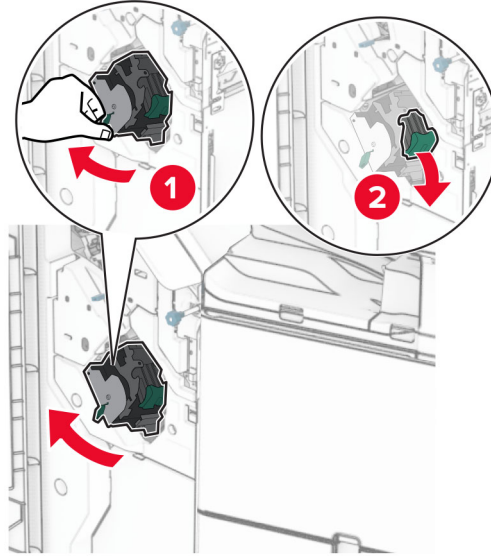

3 Boş zımba kartuşunu çıkarın.

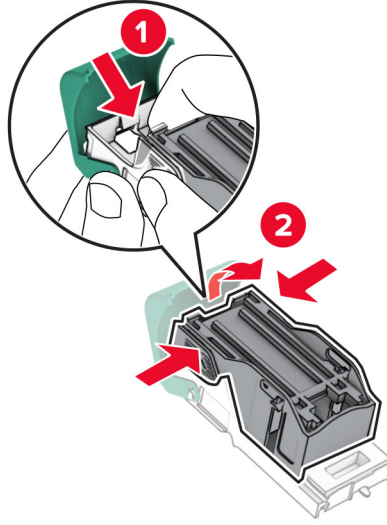

4 Yeni zımba kartuşunu ambalajından çıkarın.

5 Yeni zımba kartuşunu yerine *oturana* kadar itin.

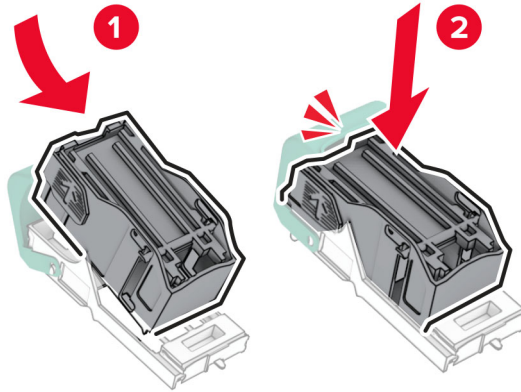

6 Zimba kartuşu tutucusunu yerine *oturana* kadar itin.

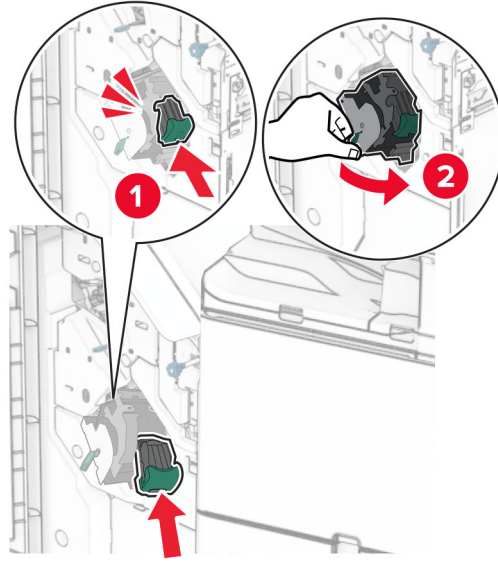

7 H kapağını kapatın.

Kitapçık tutucudaki zimba tonerini değiştirme

1 H kapağını açın.

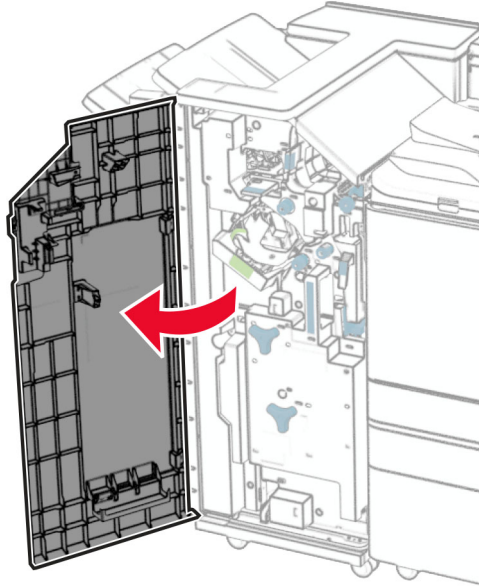

2 Yeşil kolu çekin ve ardından zımba toneri tutucuyu çıkarın.

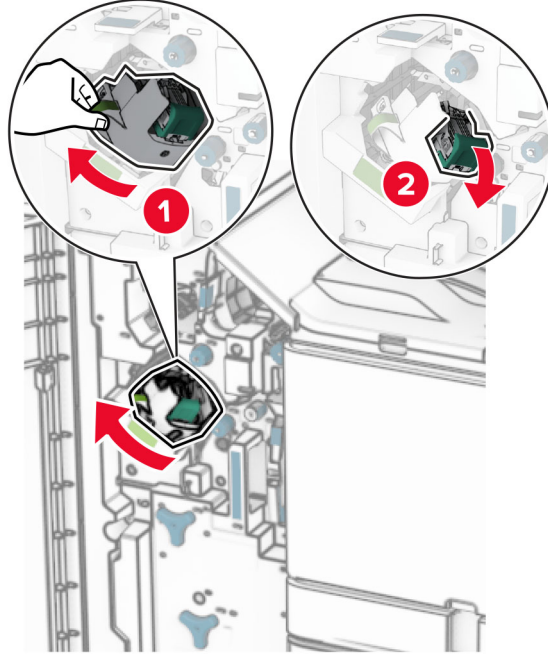

3 Boş zımba kartuşunu çıkarın.

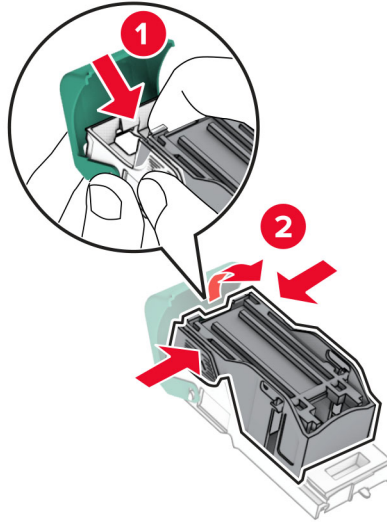

4 Yeni zımba kartuşunu ambalajından çıkarın.

5 Yeni zimba kartuşunu yerine *oturana* kadar itin.

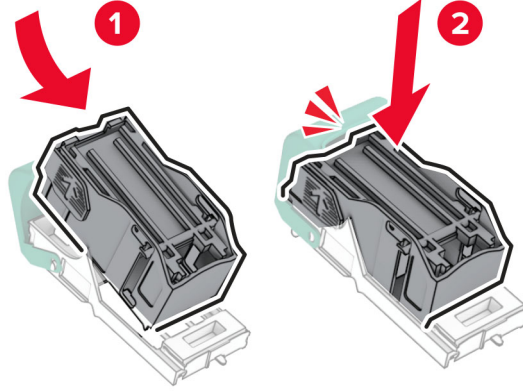

6 Zimba kartuşu tutucusunu yerine *oturana* kadar itin.

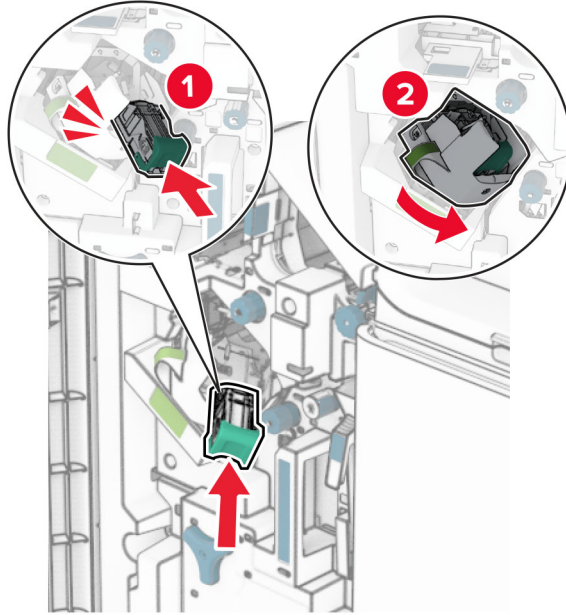

7 H kapağını kapatın.

Kitapçık tutucudaki zimba kartuşu tutucularını deęiřtirme

1 Sonlandırıcı kapaęını aın.

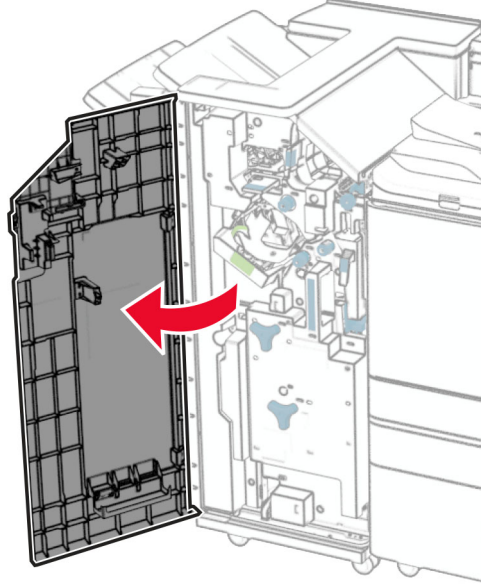

2 Kitapık yapıcıyı ıkarın ve ardından kullanılan zimba kartuşu tutucularını ıkarın.

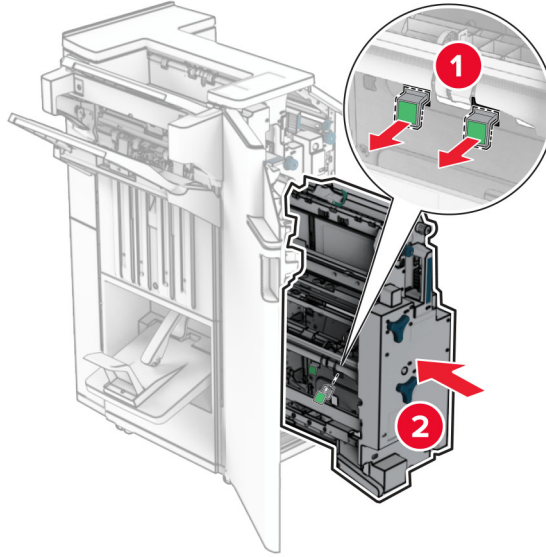

3 Yeni zimba kartuşu tutucularını ambalajından ıkarın.

4 Yeni zımba toneri tutucularını takın.

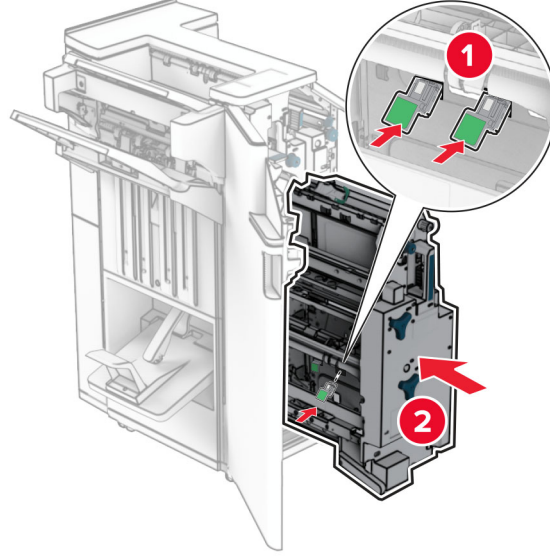

5 Kitapçık yapıcıyı takın ve sonlandırıcı kapağını kapatın.

Sarf malzemesi kullanım sayaçlarını sıfırlama

- 1 Kontrol panelinden, **Ayarlar > Aygıt > Bakım > Yapılandırma Menüsü > Sarf Malzemesi Kullanımı ve Sayaçlar** ögesine gidin.
- 2 Sıfırlamak istediğiniz sayacı belirleyin.

Uyarı—Hasar Tehlikesi: İade Programı sözleşme koşulları kapsamında olmayan sarf malzemeleri ve parçalar sıfırlanabilir ve yeniden üretilebilir. Ancak üretici garantisi, orijinal olmayan sarf malzemelerinden veya parçalardan kaynaklanan zararları kapsamaz. Uygun yeniden üretime gerek kalmadan sarf malzemesi veya parça sayaçlarının sıfırlanması yazıcınızın zarar görmesine neden olabilir. Sarf malzemesi veya parça sayaçlarını sıfırladıktan sonra, yazıcınız sıfırlanan öğenin var olduğunu gösteren bir hata gösterebilir.

Yazıcı parçalarını temizleme

Yazıcıyı temizleme

⚠ DİKKAT—ÇARPILMA TEHLİKESİ: Yazıcının dışını temizlerken elektrik çarpması riskine engel olmak için,güç kablosunu prizden çekin ve yazıcıya takılı tüm kabloları çıkarın.

Notlar:

- Bu görevi birkaç ayda bir uygulayın.
- Yazıcı garantisi, yazıcıyı yanlış tutmaktan kaynaklanan hasarları kapsamaz.

1 Yazıcıyı kapatın ve güç kablosunun fişini elektrik prizinden çekin.

2 Standart kutu ve çok amaçlı besleyicideki kağıdı çıkarın.

- 3 Yumuşak bir fırça veya elektrikli süpürgeyle yazıcının çevresindeki toz, tüy ve kağıt parçalarını temizleyin.
- 4 Yazıcının dışını nemli, yumuşak ve hav bırakmayan bir bezle silin.

Notlar:

- Evde kullanılan türden temizleme maddeleri ve deterjan kullanmayın. Bunlar yazıcının yüzeyine zarar verebilir.
- Temizleme işlemi sonrasında yazıcının her tarafının kuru olduğundan emin olun.

- 5 Güç kablosunu prize takın ve ardından yazıcıyı açın.



DİKKAT–YARALANMA TEHLİKESİ: Yangın veya elektrik çarpmasını önlemek için güç kablosunu ürünün yakınındaki ve kolay erişilebilir bir konumdaki uygun bir şekilde tanımlanan ve doğru bir şekilde topraklanan elektrik prizine bağlayın.

Dokunmatik ekranı temizleme



DİKKAT–ÇARPILMA TEHLİKESİ: Yazıcının dışını temizlerken elektrik çarpması riskini önlemek için güç kablosunu prizden çekin ve yazıcıya takılı tüm kabloları çıkarın.

- 1 Yazıcıyı kapatın ve güç kablosunun fişini elektrik prizinden çekin.
- 2 Dokunmatik ekranı nemli, yumuşak ve hav bırakmayan bir bezle silin.

Notlar:

- Dokunmatik ekran zarar görebileceğinden evde kullanılan türden temizlik maddelerini ya da deterjanları kullanmayın.
- Temizledikten sonra dokunmatik ekranın kuru olduğundan emin olun.

- 3 Güç kablosunu prize takın ve ardından yazıcıyı açın.



DİKKAT–YARALANMA TEHLİKESİ: Yangın veya elektrik çarpması riskini önlemek için güç kablosunu ürünün yakınındaki ve kolay erişilebilir bir konumdaki uygun şekilde tanımlanmış ve doğru şekilde topraklanmış bir elektrik prizine bağlayın.

Tarayıcıyı temizleme

- 1 Tarayıcı kapağını açın.

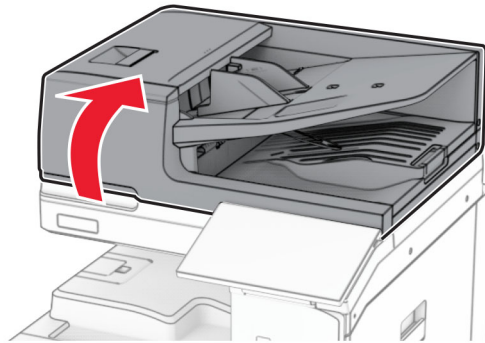

2 Cam temizleme aracını çıkarın.

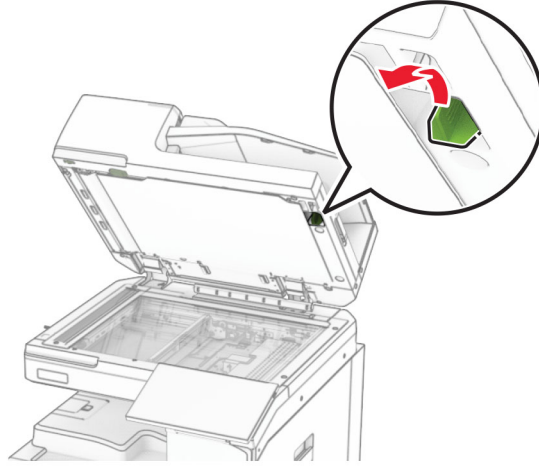

3 A1 kapağını açın.

4 Aracı kullanarak ADF camını silin.

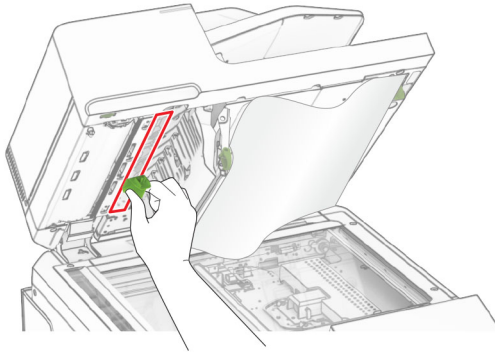

5 A1 kapağını kapatın.

6 Aşağıdaki alanları nemli, yumuşak ve hav bırakmayan bir bezle silin:

- ADF camının pad'i

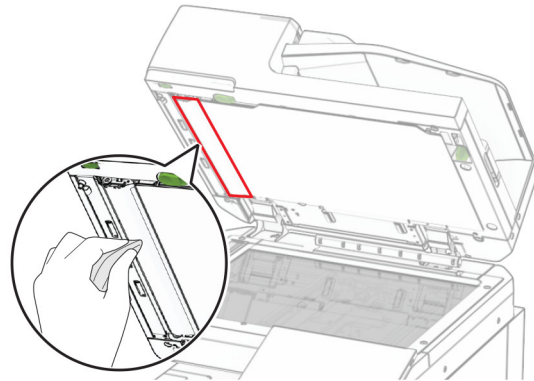

- Tarayıcı camının pad'i

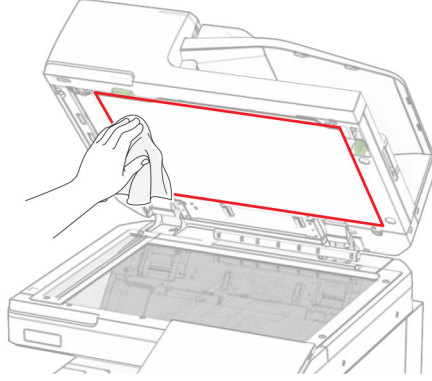

- Tarayıcı camı

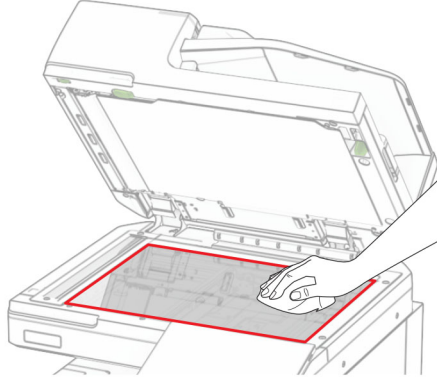

7 Aracı kullanarak ADF camını silin.

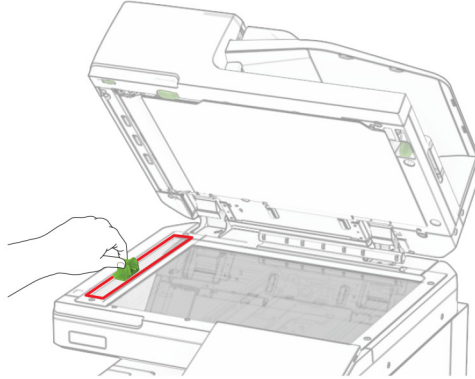

8 Aracı yerine yerleştirin.

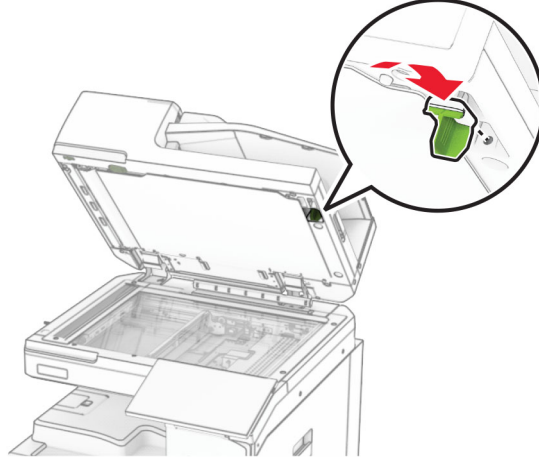

9 Tarayıcı kapağını kapatın.

Yazdırma kafası mercekleme temizleme

1 Ön kapağı açın.

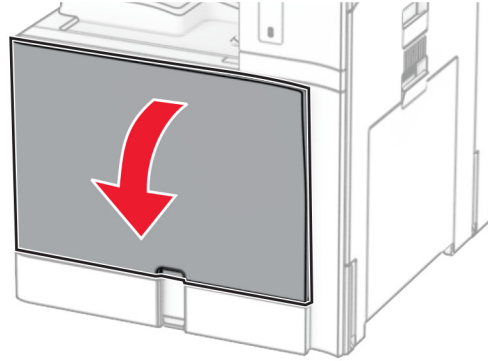

2 Toner kartuşlarını çıkarın.

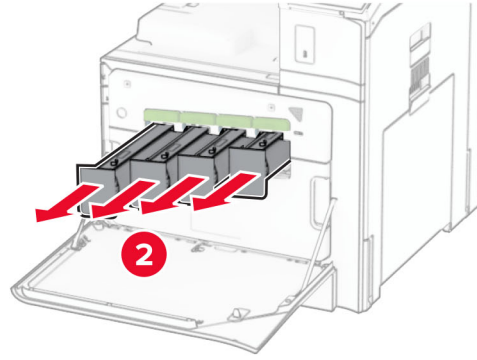
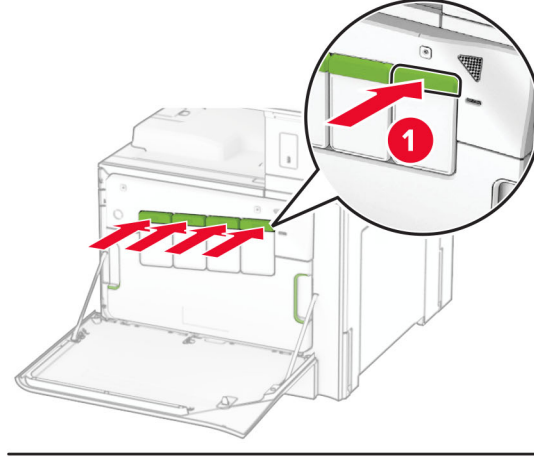

3 Sileceği durana kadar yavaşça dışarı çekin.

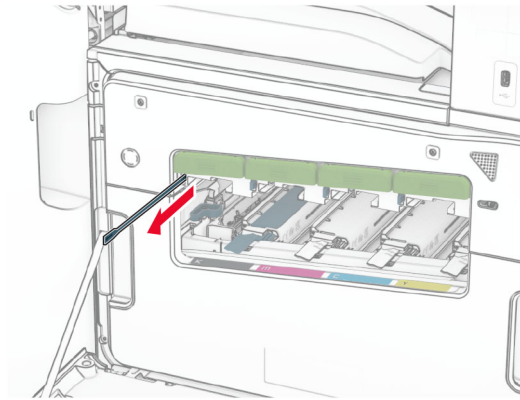

Not: Silecek yazıcıdan ayrılmaz.

4 Sileceđi, duruncaya kadar yazıcı kafası üzerine geri itin.

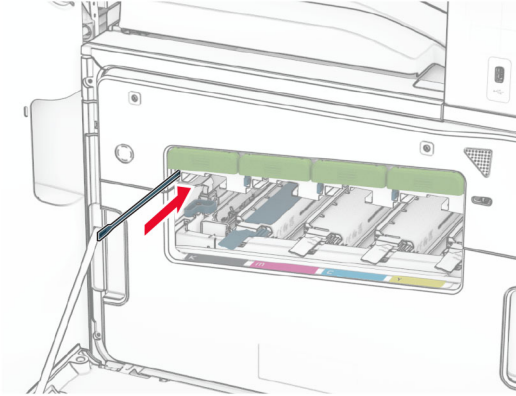

5 Her yazıcı kafası için **3.** ve **4. adımı** üç kez tekrarlayın.

6 Toner kartuşlarını takın.

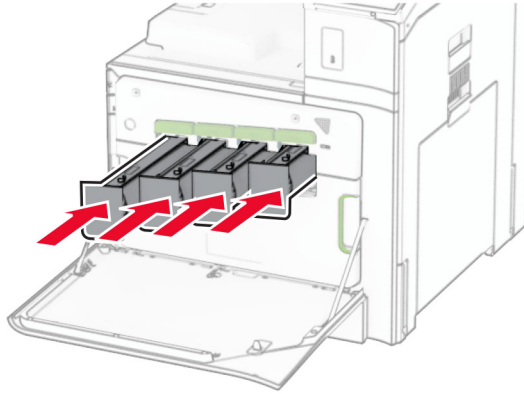

7 Ön kapađı kapatın.

Delgeç kutusunu boşaltma

Not: Takılı tutucuya bağlı olarak, delgeç kutusu farklı şekilde görünebilir.

- 1 Sonlandırıcı kapağını açın.

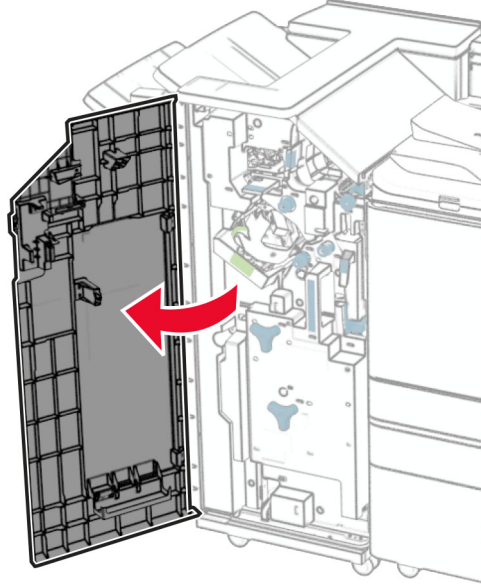

- 2 Delgeç kutusunu çıkarın ve ardından boşaltın.

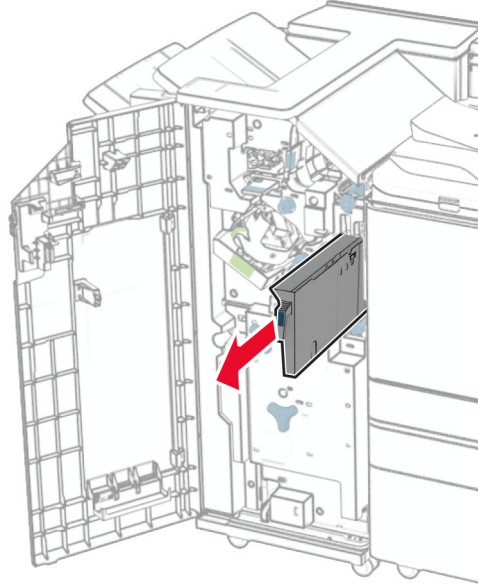

3 Delgeç kutusunu takın.

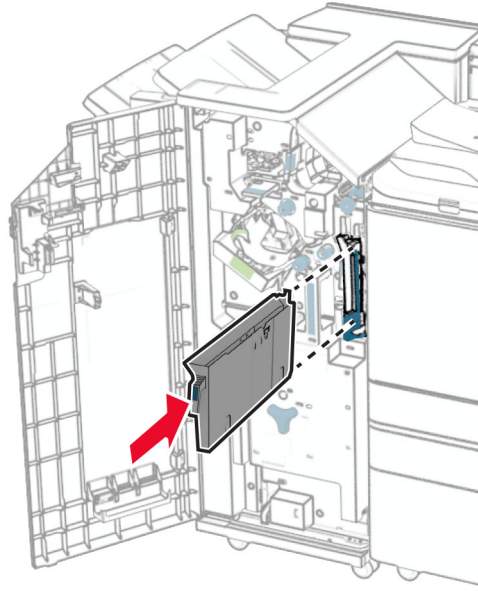

4 Son işlemci kapağını kapatın.

Enerji ve kağıt tasarrufu

Güç tasarrufu modu ayarlarını yapılandırma

Uyku modu

- 1 Kontrol panelinden, **Ayarlar > Aygıt > Güç Yönetimi > Zaman Aşırımları > Uyku Modu** ögesine gidin.
- 2 Yazıcının **Uyku Modu** durumuna girmeden önce boşta bekleyeceği süreyi belirleyin.

Hazırda Bekleme modu

- 1 Kontrol panelinden, **Ayarlar > Aygıt > Güç Yönetimi > Zaman Aşırımları > Hazırda Bekleme Süre Sonu** ögesine gidin.
- 2 Yazıcının hazırda bekleme moduna girmeden önce boşta bekleyeceği süreyi girin.

Notlar:

- **Hazırda Bekleme Zaman Aşımı** ayarının çalışması için **Bağlantıda Hazırda Bekleme Zaman Aşımı** ayarını **Hazırda Bekleme** olarak belirleyin.
- Yerleşik Web Sunucusu, yazıcı bekleme modundayken devre dışıdır.

Ekranın parlaklığını ayarlama

- 1 Kontrol panelinden, **Ayarlar > Aygıt > Tercihler** ögesine gidin.
- 2 **Ekran Parlaklığı** menüsünde ayarı uygulayın.

Sarf malzemelerinden tasarruf etme

- Kağıdın her iki tarafına yazdırın.

Not: Çift taraflı yazdırma, yazıcıdaki varsayılan ayardır.

- Tek bir kağıt yaprağına birden çok sayfa yazdırır.
- Yazdırmadan önce belgenin nasıl görüldüğünü incelemek için ön izleme özelliğini kullanın.
- İçeriğinin ve biçiminin doğru olduğundan emin olmak belgelerinizin bir kopyasını yazdırın.

Yazıcıyı başka bir yere taşıma

⚠ DİKKAT-YARALANMA TEHLİKESİ: Yazıcının ağırlığı 20 kg'dan (44 lb) fazlaysa yazıcıyı güvenli bir şekilde kaldırmak için iki veya daha fazla kişi gerekebilir.

⚠ DİKKAT-YARALANMA TEHLİKESİ: Yangın veya elektrik çarpmasını önlemek için yalnızca bu ürünle birlikte verilen güç kablosunu veya üretici onaylı yedek güç kablolarını kullanın.

⚠ DİKKAT-YARALANMA TEHLİKESİ: Yazıcı taşınırken yaralanmaların veya yazıcının hasar görmesinin önüne geçmek için aşağıdaki kurallara uyun:

- Tüm kapakların ve tepsilerin kapalı olduğundan emin olun.
- Yazıcıyı kapatın ve güç kablosunun fişini elektrik prizinden çekin.
- Yazıcıdan tüm kordon ve kabloları çıkarın.
- Yazıcının ayrı, yerde duran isteğe bağlı tepsileri varsa veya yazıcıya çıkış seçenekleri takılıysa yazıcıyı taşımadan önce bunları çıkarın.
- Yazıcıda tekerlekli taban varsa dikkatli bir şekilde yeni konuma tekerlekleri kullanarak taşıyın. Eşiklerden ve kırılmış zemin üstünden geçerken dikkatli olun.
- Yazıcıda bir tekerlekli taban yoksa ancak isteğe bağlı tepsilerle veya çıkış seçenekleriyle yapılandırılmışsa çıkış seçeneklerini kaldırın ve yazıcıyı tepsilerden kaldırın. Yazıcıyı ve herhangi bir seçeneği aynı anda kaldırmaya çalışmayın.
- Yazıcıyı kaldırmak için mutlaka tutma yerlerini kullanın.
- Yazıcıyı taşımak için kullanılan tekerlekli aracın taşıyıcı yüzeyi, yazıcının tabanının tamamının oturabileceği genişlikte olmalıdır.
- Donanım seçeneklerini taşımak için kullanılan tekerlekli araçların taşıyıcı yüzeyi, seçeneklerin boyutlarına uygun büyüklükte olmalıdır.
- Yazıcıyı dik tutun.
- Ciddi sarsma hareketlerinden kaçının.
- Yazıcıyı yere bırakırken parmaklarınızın altında olmadığından emin olun.
- Yazıcının çevresinde yeterince boş alan olmasını sağlayın.

Not: Hatalı taşımadan kaynaklanan yazıcı hasarları yazıcı garantisinin kapsamında değildir.

Sorun giderme

Yazdırma kalitesi sorunları

Yaşadığınız yazdırma kalitesi sorununa benzeyen görüntüyü bulun ve ardından sorun çözme adımlarını okumak için görüntünün altındaki bağlantıya tıklayın.

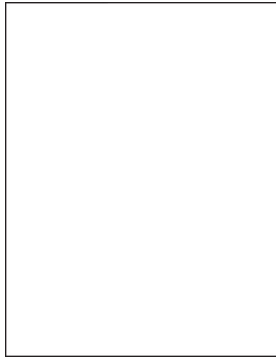

[441. sayfadaki "Boş veya beyaz sayfalar"](#)

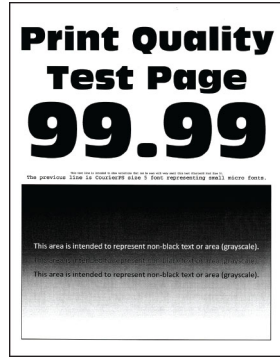

[442. sayfadaki "Koyu baskı"](#)



[443. sayfadaki "Hayalet resimler"](#)

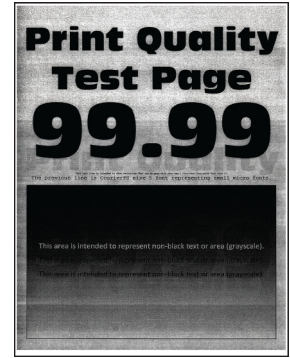

[443. sayfadaki "Gri veya renkli arka plan"](#)



[444. sayfadaki "Hatalı kenar boşlukları"](#)

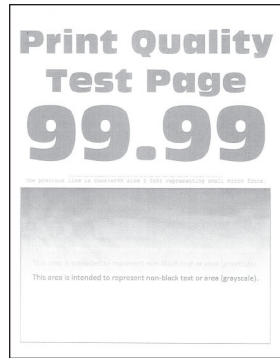

[444. sayfadaki "Açık yazdırma"](#)

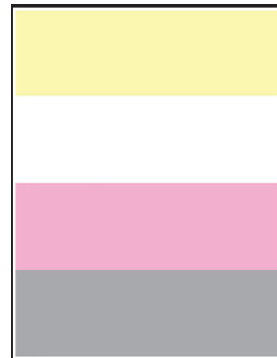

[445. sayfadaki "Eksik renkler"](#)



[446. sayfadaki "Benekli baskı ve noktalar"](#)



[512. sayfadaki "Kağıt kıvrılması"](#)



[447. sayfadaki "Yamuk veya eğik baskılar"](#)



[448. sayfadaki "Tamamen renkli veya siyah resimler"](#)

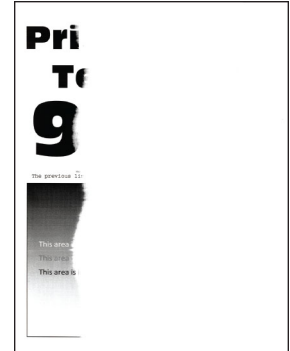

[448. sayfadaki "Kesik metin veya resim"](#)



449. sayfadaki "Toner kolay siliniyor"

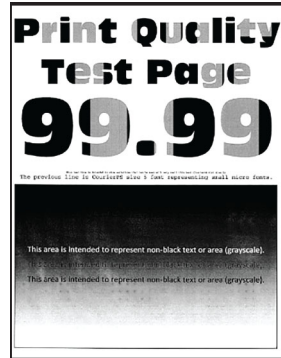

450. sayfadaki "Eşitsiz yazdırma yoğunluğu"

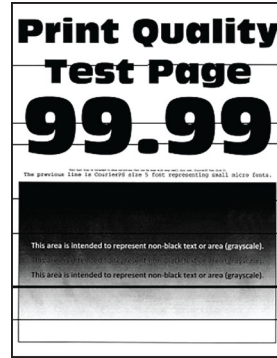

450. sayfadaki "Yatay koyu çizgiler"

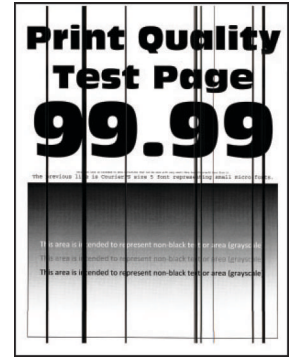

451. sayfadaki "Dikey koyu çizgiler"

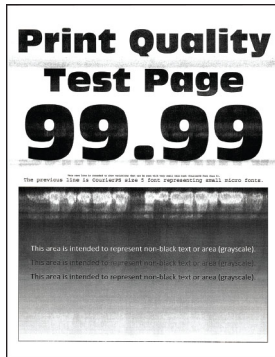

452. sayfadaki "Yatay beyaz çizgiler"

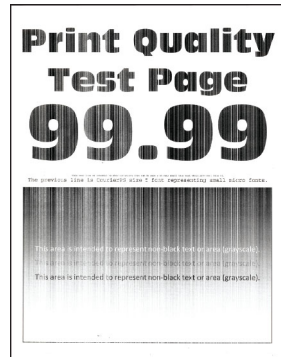

453. sayfadaki "Dikey beyaz çizgiler"



453. sayfadaki "Tekrarlayan kusurlar"

Yazıcı hata kodları

Hata kodları	Hata mesajı	Çözüm
2.01	Sarf malzemesi gerekiyor.	İşi İptal Et öğesini seçin ve gereken sarf malzemesini sipariş edin. Daha fazla bilgi için bkz. 369. sayfadaki "Parça ve sarf malzemeleri sipariş etme" .
3.01	Standart çıkış kutusu dolu.	Çıkış kutusundaki kağıtları çıkarın, ardından Devam öğesini seçin.
3.02, 3.03, 3.04	[x] kutusundan kağıtları çıkarın.	Çıkış kutusundaki kağıtları çıkarın, ardından Devam öğesini seçin.
7.13, 7.23, 7.33, 7.43	[x] tepsisini takın	Belirtilen tepsiyi takın.
8.01	Ön kapağı kapatın.	Bakım gerçekleştirilmediği sürece ön kapağı kapalı tutun.
8.02, 8.03, 8.04, 8.05, 8.08, 8.10, 8.11	[x] kapağını kapatın.	Bakım gerçekleştirilmediği sürece belirtilen kapağı kapalı tutun.
8.06	1500 kağıtlık gözü yeniden takın.	Tepsinin yazıcıya doğru şekilde yerleştirildiğinden emin olun.
8.07	Zimba sonlandırıcıyı tekrar takın.	Tutucunun yazıcıya doğru şekilde yerleştirildiğinden emin olun.

Hata kodları	Hata mesajı	Çözüm
8.08	Kağıt aktarıcı kapağı F'yi kapatın.	Bakım gerçekleştirilmediği sürece kapağı kapalı tutun.
8.09	Kağıt aktarıcı kapağı G'yi kapatın.	
9	Yazıcının yeniden başlatılması gerekti. Son iş eksik olabilir.	Mesajı silmek ve yazdırmaya devam etmek Devam ögesini seçin.
11.11, 11.21, 11.31, 11.41, 11.51, 11.81, 11.91	<source/> ögesini, <type/> <size/> ile yükleyin.	Belirtilen tepsiye kağıt yükleyin. Daha fazla bilgi için bkz. 77. sayfadaki "Kağıt ve özel ortam yükleme" .
11.12, 11.22, 11.32, 11.42, 11.82, 11.92	<source/> ögesini, <type/> <size/> <orientation/> ile yükleyin.	
12.11, 12.21, 12.31, 12.41, 12.51, 12.91	<source/> değerini, <type/> <size/> olarak değiştirin.	Belirtilen tepsiyi dışarı çekin, kağıdı çıkarın ve doğru kağıt türünü ve boyutunu yükleyin. Daha fazla bilgi için bkz. 77. sayfadaki "Kağıt ve özel ortam yükleme" .
12.12, 12.22, 12.32, 12.42, 12.92	<source/> değerini, <type/> <size/> <orientation/> olarak değiştirin.	
31.00	Delgeç kutusu bulunmuyor veya dolu.	<ol style="list-style-type: none"> 1 H kapağını açın. 2 Delgeç kutusunu çıkarın. Not: Delgeç kutusu dolmuşsa kutuyu boşaltın. 3 Delgeç kutusunu takın. 4 H kapağını kapatın.
31.35, 31.35A, 31.35B	Eksik veya yanıt vermeyen atık toner şişesini geri takın.	<ol style="list-style-type: none"> 1 Ön kapağı açın. 2 Atık toner şişesini çıkarın. Not: Tonerin dökülmesini önlemek için şişeyi dik konumda yerleştirin. 3 Atık toner şişesini takın. 4 Ön kapağı kapatın.
31.40z, 31.41z, 31.42z, 31.43z	Eksik veya yanıt vermeyen [color] toner kartuşunu geri takın.	<ol style="list-style-type: none"> 1 Ön kapağı açın. 2 Kartuşu çıkarın. 3 Kartuşu takın. 4 Ön kapağı kapatın.

Hata kodları	Hata mesajı	Çözüm
31.60z	Eksik veya yanıt vermeyen siyah görüntüleme ünitesini geri takın.	<ol style="list-style-type: none"> 1 Ön kapağı açın. 2 Toner kartuşlarını çıkarın. 3 Atık toner şişesini çıkarın. Not: Tonerin dökülmesini önlemek için şişeyi dik konumda yerleştirin. 4 Görüntüleme kitini çıkarın. Uyarı—Hasar Tehlikesi: Görüntüleme kitini doğrudan ışığa maruz bırakmayın. Uzun süreli ışığa maruz kalması, yazdırma kalitesi sorunlarına neden olabilir. 5 Siyah görüntüleme ünitesinin kilidini açın ve üniteyi çıkarın. 6 Siyah görüntüleme ünitesini takın ve yerine oturtun. 7 Görüntüleme kitini tamamen oturana kadar itin. 8 Atık toner şişesini takın. 9 Toner kartuşlarını takın. 10 Ön kapağı kapatın.
31.64z	Eksik, kablo bağlantısı kopmuş veya yanıt vermeyen renkli görüntüleme kitini yeniden takın.	<ol style="list-style-type: none"> 1 Ön kapağı açın. 2 Toner kartuşlarını çıkarın. 3 Atık toner şişesini çıkarın. Not: Tonerin dökülmesini önlemek için şişeyi dik konumda yerleştirin. 4 Görüntüleme kitini çıkarın. Uyarı—Hasar Tehlikesi: Görüntüleme kitini doğrudan ışığa maruz bırakmayın. Uzun süreli ışığa maruz kalması, yazdırma kalitesi sorunlarına neden olabilir. 5 Görüntüleme kitini tamamen oturana kadar itin. 6 Atık toner şişesini takın. 7 Toner kartuşlarını takın. 8 Ön kapağı kapatın.
31.80z	Eksik veya yanıt vermeyen ısıtıcıyı yeniden takın.	<ol style="list-style-type: none"> 1 B kapağını açın.  DİKKAT—SICAK YÜZEY: Yazıcının içi sıcak olabilir. Sıcak bir bileşenin neden olabileceği yaralanma risklerini azaltmak için dokunmadan önce bileşenin soğumasını bekleyin. 2 Kilidi açın, ardından ısıtıcıyı çıkarın. 3 Isıtıcıyı takın ve yerine oturtun. 4 B kapağını kapatın.
32.40z, 32.41z, 32.42z, 32.43z	Desteklenmeyen [color] toner kartuşunu çıkarın.	Daha fazla bilgi için bkz. 372. sayfadaki "Toner kartuşu değiştirme" .
32.60z	Desteklenmeyen siyah görüntüleme ünitesini değiştirin.	Daha fazla bilgi için bkz. 374. sayfadaki "Siyah görüntüleme ünitesini değiştirme" .

Hata kodları	Hata mesajı	Çözüm
32.65z	Desteklenmeyen renkli görüntüleme kitini değiştirin.	Daha fazla bilgi için bkz. 381. sayfadaki "Renkli görüntüleme kitini değiştirme" .
33.40z, 33.41z, 33.42z, 33.43z	Yeniden doldurulmuş normal [color] toner	Daha fazla bilgi için bkz. 511. sayfadaki "Yeniden doldurulmuş normal [color] toner" .
33.60z	Orijinal olmayan siyah görüntüleme ünitesi, bkz. Kullanıcı Kılavuzu.	Daha fazla bilgi için bkz. 511. sayfadaki "Lexmark markalı olmayan sarf malzemesi" .
33.64z	Orijinal olmayan renkli görüntüleme kiti, bkz. Kullanıcı Kılavuzu.	
34.00	Kağıt çok kısa.	Kağıt boyutu ayarını tepsiye yüklü kağıda göre eşleştirmek için ayar yapın. Kontrol panelinden Ayarlar > Kağıt > Tepsi > Yapılandırma > Kağıt Boyutu/Türü ögesine gidin.
34.10, 34.20, 34.30, 34.40, 34.50	[source] seçeneğini işaretleyin, kılavuzları ve yönü ayarlayın.	Belirtilen tepsiyi dışarı çekin ve sonra kağıdın doğru şekilde yüklendiğinden emin olun. Daha fazla bilgi için bkz. 77. sayfadaki "Kağıt ve özel ortam yükleme" .
34.90	Çok amaçlı besleyiciyi kontrol edin, kılavuzu ve yönlendirmeyi ayarlayın.	Kağıdın doğru yüklendiğinden emin olun. Daha fazla bilgi için bkz. 88. sayfadaki "Çok amaçlı besleyiciye kağıt yükleme" .
37.1	İşi harmanlamak için bellek yetersiz.	Aşağıdakilerden birini deneyin: <ul style="list-style-type: none"> • Depolanan işin bir kısmını yazdırmak ve kalan yazdırma işini harmanlamaya başlamak için Devam ögesini seçin. • Geçerli yazdırma işini iptal edin.
37.3	Bellek yetersiz, bekletilen bazı işler silindi.	Mesajı silmek ve yazdırmaya devam etmek Devam ögesini seçin.
38.1	Bellek dolu.	Aşağıdakilerden birini veya daha fazlasını deneyin: <ul style="list-style-type: none"> • Mesajı silmek ve yazdırmaya devam etmek Devam ögesini seçin. • Geçerli yazdırma işini iptal edin. • Daha fazla yazıcı belleği takın. • Yazdırma işindeki sayfa sayısını azaltın.
39.1	Karmaşık sayfa, bazı veriler yazdırılamayabilir.	Aşağıdakilerden birini veya daha fazlasını deneyin: <ul style="list-style-type: none"> • Mesajı silmek ve yazdırmaya devam etmek Devam ögesini seçin. • Geçerli yazdırma işini iptal edin. • Daha fazla yazıcı belleği takın. • Yazdırma işini yeniden yazdırmaya göndermeden önce işin karmaşıklığını ve boyutunu azaltın. • Yazdırma işindeki sayfa sayısını azaltın. • İndirilen yazı tiplerinin sayısını ve boyutunu azaltın. • Yazdırma işinden gereksiz yazı tiplerini veya makroları silin. • Yazdırma işindeki grafiklerin sayısını azaltın.
42.yyC, 42.yyK, 42.yyM, 42.yyY	[color] toner kartuşunu değiştirin, yazıcı bölgesi uyuşmuyor.	Daha fazla bilgi için bkz. 510. sayfadaki "Toneri değiştirin, yazıcı bölgesi uyuşmuyor" .

Hata kodları	Hata mesajı	Çözüm
43.40Y, 43.41Y, 43.42Y, 43.43Y	[color] toner kartuşunu geri takın.	<ol style="list-style-type: none"> 1 Ön kapağı açın. 2 Kartuşu çıkarın. 3 Kartuşu takın. 4 Ön kapağı kapatın.
43.40Z, 43.41Z, 43.42Z, 43.43Z	[color] toner kartuşunu değiştirin.	Daha fazla bilgi için bkz. 372. sayfadaki "Toner kartuşu değiştirme" .
50	PPDS yazı tipi hatası.	Yazdırma işinde belirtilen PPDS yazı tipini yükleyin, ardından yazıcının alternatif yazı tipi aramasına izin vermek için Devam ögesini seçin.
51	Arızalı bellek algılandı.	Aşağıdakilerden birini veya daha fazlasını deneyin: <ul style="list-style-type: none"> • Flash belleği değiştirin. • Mesajı silmek ve yazdırmaya devam etmek Devam ögesini seçin. • Geçerli yazdırma işini iptal edin.
52	Flash bellekte kaynaklar için yeterli boş alan yok.	Aşağıdakilerden birini veya daha fazlasını deneyin: <ul style="list-style-type: none"> • Mesajı silmek ve yazdırmaya devam etmek Devam ögesini seçin. • Önbellekteki fontları, makroları ve diğer verileri silin. • Bir depolama sürücüsü takın. <p>Not: Önbelleğe daha önce kaydedilmemiş yüklenen fontlar ve makrolar silindi.</p>
58.4	Hatalı çıkış seçeneği yapılan-dırması.	Yazıcıyı kapatın ve doğru kutuyu veya sonlandırıcıyı takın.
61	Bozuk disk çıkarın.	Arızalı depolama sürücüsünü değiştirin.
62	Disk dolu.	Aşağıdakilerden birini veya daha fazlasını deneyin: <ul style="list-style-type: none"> • Mesajı silmek ve yazdırmaya devam etmek Devam ögesini seçin. • Depolama sürücüsünde depolanan yazı tiplerini, makroları ve diğer verileri silin. • Bir depolama sürücüsü takın.
63	Diski biçimlendirin.	Biçimlendirme, artık depolama sürücüsündeki tüm bilgileri siler. Diski biçimlendirmek için aşağıdaki işlemleri gerçekleştirin: <ol style="list-style-type: none"> 1 Kontrol panelinden, Ayarlar > Aygıt > Bakım > Servis Dışı Silme ögesine gidin. 2 Sabit diskteki tüm bilgileri sil ögesini, ardından SİL ögesini seçin.
71.01	Faks İstasyonu Adı ayarlanmamış. Sistem yöneticisine başvurun.	Daha fazla bilgi için bkz. 70. sayfadaki "Analog faksı kullanarak faks işlevini ayarlama" .
71.02	Faks İstasyonu Numarası ayarlanmamış. Sistem yöneticisine başvurun.	
71.03	Modeme bağlı analog telefon hattı yok, faks devre dışı.	Bağlantıda ve hatta sinyal olup olmadığını kontrol edin. Daha fazla bilgi için bkz. 70. sayfadaki "Analog faksı kullanarak faks işlevini ayarlama" .
71.04	Analog telefon hattı yanlış bağlantı noktasına takılı.	Telefon hattını çıkarın ve LINE bağlantı noktasına bağlayın.
71.06	HTTPS Faks Sunucusuna bağlanılamıyor.	HTTPS Faks Sunucusu bağlantısı kesildi. Yazıcınızın İnternet bağlantısını kontrol edin.

Hata kodları	Hata mesajı	Çözüm
71.07	Yazıcı, HTTPS Faks Sunucusuna kayıtlı değil.	Yazıcının HTTPS Faks Sunucusu portalındaki aygıt listesine eklendiğinden emin olun. Sistem yöneticisine başvurun.
71.11	Faks bölme.	Faks bölmesi çalışmıyor. Sistem yöneticisine başvurun.
71.12	Bellek dolu, fakslar yazdırılmıyor.	Mümkün olan en fazla sayıda kaydedilen faksı yazdırmak için Tümünü Yazdır ögesini seçin.
71.13	Bellek dolu. Faks gönderilemiyor.	Aşağıdakilerden birini deneyin: <ul style="list-style-type: none"> Devam edin ve faks göndermeyi tekrar deneyin. Orijinal belgenin sayfalarını teker teker tarayın, faks numarasını çevirin ve belgeyi fakslayın.
71.4	Yazıcının saati yanlış.	Yazıcı zamanını yapılandırın. Kontrol panelinden, Ayarlar > Aygıt > Tercihler > Tarih ve Saat > Yapılandır ögesine gidin.
72.01	E-posta SMTP sunucusu ayarlanmamış. Sistem yöneticisine başvurun.	Aşağıdakilerden birini deneyin: <ul style="list-style-type: none"> E-posta işlevini ayarlayın. Daha fazla bilgi için bkz. 263. sayfadaki "SMTP ayarlarını yapılandırma". Hata mesajını devre dışı bırakın. Daha fazla bilgi için bkz. 513. sayfadaki "SMTP sunucusu kurulmadı! hata mesajını devre dışı bırakma".
72.02	Web Link sunucusu kurulmadı. Sistem yöneticisine başvurun.	Sistem yöneticinizle iletişime geçin.
72.04	'Biçimlendirme' faks sunucusu kurulmadı. Sistem yöneticisine başvurun.	Aşağıdakilerden birini deneyin: <ul style="list-style-type: none"> Biçimlendirme ögesini yapılandırın. Kontrol panelinden, Ayarlar > Faks > Faks Sunucusu Ayarları > Genel Faks Ayarları ögesine gidin. Sistem yöneticinizle iletişime geçin.
75.01	Secure Element algılandı.	Aşağıdakilerden birini yapın: <ul style="list-style-type: none"> Takılı Secure Element'ı kullanın.
75.02	Secure Element tanınmıyor.	<p>Not: Yazıcı mevcut tüm sertifikaları siler ve depolama sürücüsünü de silip yeniden biçimlendirebilir.</p> <ul style="list-style-type: none"> Yazıcıyı kapatın, ardından Secure Element'ı çıkarın.
75.03	Secure Element ile iletişim hatası.	Aşağıdakilerden birini yapın: <ul style="list-style-type: none"> Secure Element'ı kullanmayı bırakın. <p>Not: Yazıcı mevcut tüm sertifikaları siler ve depolama sürücüsünü de silip yeniden biçimlendirebilir.</p> <ul style="list-style-type: none"> Yazıcıyı kapatın, Secure Element'ı çıkarın ve tekrar takın.
75.11	Secure Element güncellemesi başarısız oldu.	Aşağıdakilerden birini yapın: <ul style="list-style-type: none"> Güncellemeyi yeniden deneyin. Güncellemeyi iptal edin. <p>Not: Yazıcı, mevcut tüm sertifikaları ve depolama sürücüsünün içeriğini silebilir.</p>

Hata kodları	Hata mesajı	Çözüm
75.12	Secure Element güncellemesi tamamlanmadı.	Aşağıdakilerden birini yapın: <ul style="list-style-type: none"> • Yazıcıyı yeniden başlatın. <p>Not: Güncelleme için 10 saniye bekleyin.</p> <ul style="list-style-type: none"> • Güncellemeyi iptal edin. <p>Not: Yazıcı, mevcut tüm sertifikaları ve depolama sürücüsünün içeriğini silebilir.</p>
80.01, 80.09	Bakım kiti azalmak üzere.	Mesajı silmek için Devam ögesini seçin.
80.11, 80.19	Bakım kiti düşük.	
80.21, 80.29	Bakım kiti çok düşük.	
80.31	Yazdırmaya devam etmek için bakım kitini değiştirin.	Daha fazla bilgi için bkz. 390. sayfadaki "Isıtıcıyı değiştirme" .
80.31	Önerilen kullanım ömrü aşıldı. Bakım kitini değiştirin.	
81.11	1500 kağıtlık göz silindir kiti düşük seviyede.	Mesajı silmek için Devam ögesini seçin.
81.31	1500 kağıtlık göz kitini değiştirin; önerilen kullanım ömrü aşıldı.	Daha fazla bilgi için, başvurun: müşteri destek merkezi .
82.00, 82.02, 82.09	Atık toner şişesi neredeyse dolu.	Daha fazla bilgi için bkz. 388. sayfadaki "Atık toner şişesini değiştirme" .
82.3, 82.32, 82.33, 82.39	Atık toner şişesini yerine takın.	
83.1y	Aktarma modülü az.	Mesajı silmek için Devam ögesini seçin.
83.3y	Aktarma modülünü değiştirin, önerilen kullanım ömrü aşıldı.	Daha fazla bilgi için, başvurun: müşteri destek merkezi .
83.4y	Aktarma modülünü değiştirin.	
83.20	Zimba kartuşu düşük seviyede.	Mesajı silmek için Devam ögesini seçin.
83.20	İç zimba S2 düşük seviyede.	
83.20	Dış zimba S2 düşük seviyede.	
83.30	Zimba toneri boş veya yok.	Aşağıdakilerden birini deneyin: <ul style="list-style-type: none"> • Zimba tonerleri çıkarıp yeniden takın. • Zimba kartuşunu değiştirin. Daha fazla bilgi için bkz. 408. sayfadaki "Zimba tutucudaki zimba tonerini değiştirme" veya 411. sayfadaki "Zimba, delgeç tutucudaki zimba tonerini değiştirme".
83.30	Zimba toneri S1 boş veya yok.	Aşağıdakilerden birini deneyin: <ul style="list-style-type: none"> • Zimba tonerleri çıkarıp yeniden takın. • Zimba kartuşunu değiştirin. Daha fazla bilgi için bkz. 413. sayfadaki "Kitapçık tutucudaki zimba tonerini değiştirme".

Hata kodları	Hata mesajı	Çözüm
83.30	İç zimba toneri S2 boş veya yok.	Aşağıdakilerden birini deneyin: <ul style="list-style-type: none"> Zimba tonerleri çıkarıp yeniden takın.
83.30	Dış zimba toneri S2 boş veya yok.	<ul style="list-style-type: none"> Zimba kartuşunu değiştirin. Daha fazla bilgi için bkz. 416. sayfadaki "Kitapçık tutucudaki zimba kartuşu tutucularını değiştirme".
84.01K, 84.03K, 84.09K	Siyah görüntüleme ünitesi azalmak üzere.	Mesajı silmek için Devam ögesini seçin.
84.11K, 84.13K, 84.19K	Siyah görüntüleme ünitesi az.	
84.21C, 84.03C, 84.09C	Siyah görüntüleme ünitesi çok az.	
84.01C, 84.03C, 84.09C	Renkli görüntüleme kiti azalmak üzere.	
84.11C, 84.13C, 84.19C	Renkli görüntüleme kiti az.	
84.21C, 84.23C, 84.29C	Renkli görüntüleme kiti çok az.	
84.31, 84.33	Önerilen kullanım ömrü aşıldı. Siyah görüntüleme ünitesini değiştirin.	
84.31, 84.33	Önerilen kullanım ömrü aşıldı. Renkli görüntüleme kitini değiştirin.	Daha fazla bilgi için bkz. 381. sayfadaki "Renkli görüntüleme kitini değiştirme" .
84.41, 84.43, 84.48	Yazdırmayı devam ettirmek için siyah görüntüleme ünitesini değiştirin.	Daha fazla bilgi için bkz. 374. sayfadaki "Siyah görüntüleme ünitesini değiştirme" .
84.41, 84.43, 84.48	Yazdırmaya devam etmek için renkli görüntüleme kitini değiştirin.	Daha fazla bilgi için bkz. 381. sayfadaki "Renkli görüntüleme kitini değiştirme" .
86.23	Yakında tarayıcı bakımı gerekecek.	Mesajı silmek için Devam ögesini seçin.
86.33	ADF kitini değiştirin, önerilen ömür aşıldı.	Daha fazla bilgi için, başvurun: müşteri destek merkezi .
88.00[x], 88.07[x], 88.08[x], 88.09[x]	[Color] toner kartuşu azalmak üzere.	Mesajı silmek için Devam ögesini seçin.
88.10[x], 88.17[x], 88.18[x], 88.19[x]	[Color] toner kartuşu az.	
88.20[x], 88.27[x], 88.28[x], 88.29[x]	[Color] toner kartuşu çok az.	

Hata kodları	Hata mesajı	Çözüm
88.30[x], 88.37[x], 88.38[x]	[Color] toner kartuşunu değiştirin, tahmini <NUM/> sayfa kaldı.	Daha fazla bilgi için bkz. 372. sayfadaki "Toner kartuşu değiştirme" .
88.30[x], 88.37[x], 88.38[x]	[color] toner kartuşunu değiştirin.	
88.40[x], 88.47[x], 88.48[x]	[color] toner kartuşunu değiştirin, 0 sayfa kaldı.	
88.40[x], 88.47[x], 88.48[x]	[color] toner kartuşunu değiştirin.	

Hata kodları	Hata mesajı	Çözüm
200.03, 200.05, 200.12, 200.13, 200.14, 200.15, 200.22, 200.23, 200.24, 200.25, 200.26, 200.32, 200.33, 200.34, 200.35, 200.36, 200.42, 200.43, 200.44, 200.45, 200.46, 200.52, 200.53, 200.54, 200.55, 200.56, 200.91, 201.91, 202.02, 202.03, 202.04, 202.05, 202.12, 202.13, 202.14, 202.15, 202.22, 202.23, 202.24, 202.25, 202.32, 202.33, 202.34, 202.35, 202.42, 202.43, 202.44, 202.45, 202.52, 202.53, 202.54, 202.55, 202.91, 202.93, 202.95, 231.03, 231.05, 231.13, 231.15, 231.23, 231.25, 231.33, 231.35, 231.43, 231.45, 231.53, 231.55, 231.91, 232.03, 232.05, 232.13, 232.15, 232.23, 232.25, 232.33, 232.35, 232.43, 232.45, 232.53, 232.55, 232.93, 232.94, 232.95, 240.05, 240.25, 240.35, 240.45, 240.55, 240.91, 240.95, 241.12, 241.14, 241.15, 241.91	[LOCATION/] konumunda kağıt sıkışması.	Daha fazla bilgi için bkz. 469. sayfadaki "B kapağında kağıt sıkışması" .

Hata kodları	Hata mesajı	Çözüm
240.06	[LOCATION/] konumunda kağıt sıkışması.	Daha fazla bilgi için bkz. 465. sayfadaki "Çok amaçlı besleyicide kağıt sıkışması" .
241.16, 241.82, 241.83, 241.84, 661.13, 661.84	[LOCATION/] konumunda kağıt yükleme hatası.	<ol style="list-style-type: none"> 1 Tepsi 1'i açın. 2 Kağıt yığını çıkarıp düzenleyin. 3 Gerekirse kağıt kılavuzlarını ayarlayın. 4 Tepsi 1'i yeniden yükleyin. 5 Tepsi 1'i kapatın.
242.23, 242.25, 242.35, 242.45, 242.55, 242.91	[LOCATION/] konumunda kağıt sıkışması.	Daha fazla bilgi için bkz. 461. sayfadaki "İsteğe bağlı 550 kağıtlık gözde kağıt sıkışması" .
242.33, 242.43, 243.33, 243.35, 243.36, 243.43, 243.35, 243.45, 243.45, 243.55, 243.91, 244.43, 244.45, 244.91	[LOCATION/] konumunda kağıt sıkışması.	Daha fazla bilgi için şu bölümlerden birine bakın: <ul style="list-style-type: none"> • 466. sayfadaki "2 x 550 kağıtlık gözde kağıt sıkışması" • 468. sayfadaki "2000 kağıtlık çift girişte kağıt sıkışması"
243.43, 243.53, 244.43, 244.45, 244.46, 244.91, 245.53, 245.56, 245.55, 245.91, 602.59, 664.43, 665.53	[LOCATION/] konumunda kağıt sıkışması.	Daha fazla bilgi için bkz. 468. sayfadaki "1500 kağıtlık gözde kağıt sıkışması" .
28X.13K, 28X.93K, 28X.15K, 28X.95K, 281.16K, 281.96K, 680.20K, 680.40K	İş yeniden başlatılıyorsa tüm orijinaleri yerleştirin.	Aşağıdakilerden birini deneyin: <ul style="list-style-type: none"> • İşi yeniden başlatın. • İşi iptal edin.
28X.13Q, 28X.93Q, 28X.15Q, 28X.95Q, 281.16Q, 281.96Q, 680.20Q	İş devam ettiriliyorsa sıkışan orijinaleri değiştirin.	Aşağıdakilerden birini deneyin: <ul style="list-style-type: none"> • Tarayıcı camından tara. • Otomatik belge besleyicisinden tarayın. • Daha fazla tarama yapmadan işi bitirin. • İşi iptal edin.
280.06	Orijinaleri ADF'ye yeniden yükleyin ve işi yeniden başlatın.	

Hata kodları	Hata mesajı	Çözüm
280.06, 280.11, 280.13, 280.15, 280.91, 280.93, 280.95, 281.11, 281.15, 281.16, 281.91, 281.95, 281.96, 282.11, 282.13, 282.15, 282.91, 282.93, 282.95, 283.11, 283.13, 283.91, 283.15, 283.93, 284.11, 284.13, 284.15, 284.91, 284.93, 284.95, 295.01	Tarayıcıda sıkışma.	Daha fazla bilgi için bkz. 463. sayfadaki "Otomatik belge besleyicisinde kağıt sıkışması" .
291.06	İş yeniden başlatılıyorsa düz yatak kapağını kapatın ve orijinaleri yükleyin.	Aşağıdakilerden birini yapın: <ul style="list-style-type: none"> • Tarayıcı camından tara. • Otomatik belge besleyicisinden tarayın. • Daha fazla tarama yapmadan işi bitirin. • İş i iptal edin.
400.11, 400.13, 400.15, 401.11, 401.13, 401.15, 404.19, 438.11, 438.21, 444.66, 450.21, 450.23, 450.25, 450.98, 450.99, 451.21, 451.23, 451.25, 452.66, 453.21, 453.23, 454.21, 454.23, 454.25, 457.21, 457.23, 457.25, 460.66, 461.66, 464.66, 465.66, 466.66, 467.66, 468.66, 469.66, 472.66, 477.66, 480.66, 483.66, 486.29, 504.11, 504.15, 505.11, 505.15, 514.19, 698.29	[LOCATION/] konumunda kağıt sıkışması.	Daha fazla bilgi için bkz. 478. sayfadaki "Zimba, delgeç tutucuda kağıt sıkışması" .

Hata kodları	Hata mesajı	Çözüm
400.11, 400.13, 400.15, 401.11, 401.13, 401.15, 404.19, 438.11, 438.21, 442.66, 444.66, 445.66, 450.21, 450.23, 450.25, 451.21, 451.23, 451.25, 451.98, 451.99, 452.66, 453.21, 453.23, 453.25, 454.21, 454.23, 454.25, 457.21, 457.23, 457.25, 459.66, 460.66, 461.66, 462.66, 463.66, 464.66, 465.66, 466.66, 467.66, 468.66, 469.66, 470.66, 472.66, 473.66, 476.66, 477.66, 480.66, 483.66, 486.29, 490.66, 491.21, 491.25, 491.66, 493.21, 494.21, 492.66, 494.66, 495.66, 496.66, 497.66, 504.11, 504.15, 505.11, 505.15, 514.19, 698.29	[LOCATION/] konumunda kağıt sıkışması.	Daha fazla bilgi için bkz. 489. sayfadaki "Kitapçık tutucuda kağıt sıkışması" .
420.11, 420.13, 420.15, 420.99, 421.56, 422.56, 423.56, 424.56, 425.13, 425.15, 425.11, 426.11, 426.15, 428.56A, 428.56B, 431.56, 435.56, 438.11, 439.19, 461.56, 698.19	[LOCATION/] konumunda kağıt sıkışması.	Daha fazla bilgi için bkz. 473. sayfadaki "Zimba tutucuda kağıt sıkışması" .

Hata kodları	Hata mesajı	Çözüm
438.11, 500.11, 500.13, 500.15, 500.99, 502.11, 502.13, 502.15, 504.11, 504.13, 504.15, 505.13, 506.11, 506.13, 506.15, 507.11, 507.13, 507.15, 508.56, 509.56, 510.56, 511.56, 512.56, 513.56, 514.19, 698.19, 698.29	[LOCATION/] konumunda kağıt sıkışması.	Daha fazla bilgi için bkz. 475. sayfadaki "Katlama seçeneğine sahip kağıt aktarıcıda kağıt sıkışması" .
602.29, 662.23	Tepsi 2'de kağıt yükleme hatası.	Daha fazla bilgi için bkz. 78. sayfadaki "550 kağıtlık göze kağıt yerleştirme" .
602.39, 663.33	Tepsi 3'de kağıt yükleme hatası.	Daha fazla bilgi için şu bölümlerden birine bakın: <ul style="list-style-type: none"> • 78. sayfadaki "550 kağıtlık göze kağıt yerleştirme" • 81. sayfadaki "2000 kağıtlık çift girişe kağıt yerleştirme"
602.49, 664.43	Tepsi 4'de kağıt yükleme hatası.	Daha fazla bilgi için bkz. 78. sayfadaki "550 kağıtlık göze kağıt yerleştirme" .

Yazdırma sorunları

Yazdırma kalitesi kötü

Boş veya beyaz sayfalar



Notlar:

- Sorunu çözmeden önce Yazdırma Kalitesi Sınama Sayfalarını yazdırın. Kontrol panelinden **Ayarlar > Sorun Giderme > Yazdırma Kalitesi Sınama Sayfaları** ögesine gidin.
- Örnek sayfaları yazdırmak için tepsi 1'i kullanın ve kağıdın dikey yönde yüklendiğinden emin olun.

Aşağıdakilerden birini veya daha fazlasını deneyin:

- Görüntüleme kiti, görüntüleme ünitesi ve toner kartuşlarındaki tüm ambalaj malzemelerinin çıkarıldığından emin olun.
- Yazıcıda orijinal ve desteklenen bir Lexmark toner kartuşu kullanılıp kullanılmadığını kontrol edin.

Not: Kartuş desteklenmiyorsa desteklenen bir kartuş takın.

- Görüntüleme kitinin ve siyah görüntüleme ünitesinin düzgün takıldığından emin olun.

1 Görüntüleme kitini ve ardından siyah görüntüleme ünitesini çıkarın.

Uyarı—Hasar Tehlikesi: Görüntüleme kitini ve siyah görüntüleme ünitesini 10 dakikadan daha uzun süre doğrudan ışık altında bırakmayın. Uzun süreli ışığa maruz kalması, yazdırma kalitesi sorunlarına neden olabilir.

Uyarı—Hasar Tehlikesi: Görüntüleme ünitesinin veya siyah görüntüleme kitinin altındaki fotoğraf iletkeni tamburuna dokunmayın. Dokunmanız gelecekteki yazdırma işlerinin kalitesini etkileyebilir.

2 Siyah görüntüleme ünitesini ve ardından görüntüleme kitini takın.

Sorun devam ederse şu temas noktasıyla iletişime geçin: [müşteri destek merkezi](#).

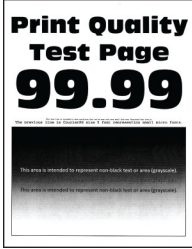
Koyu baskı**Notlar:**

- Sorunu çözmeden önce Yazdırma Kalitesi Sınama Sayfalarını yazdırın. Kontrol panelinden **Ayarlar > Sorun Giderme > Yazdırma Kalitesi Sınama Sayfaları** ögesine gidin.
- Örnek sayfaları yazdırmak için tepsi 1'i kullanın ve kağıdın dikey yönde yüklendiğinden emin olun.

Aşağıdakilerden birini veya daha fazlasını deneyin:

- Kontrol panelinden, **Ayarlar > Yazdırma > Kalite > Gelişmiş Görüntüleme** ögesine gidin ve ardından **Renk Ayarı** ögesini seçin.
- İşletim sisteminize bağlı olarak, toner koyuluğunu Yazdırma Tercihleri veya Yazdır iletişim kutusundan azaltın.

Not: Bu ayarı yazıcı kontrol panelinden de değiştirebilirsiniz. **Ayarlar > Yazdırma > Kalite > Toner Koyuluğu** ögesine gidin.

- İşletim sisteminize bağlı olarak Yazdırma Tercihleri veya Yazdır iletişim kutusundan kağıt türünü belirleyin. Ayarın tepsiye yüklü kağıtla aynı olduğundan emin olun.

Not: Bu ayarı yazıcı kontrol panelinden de değiştirebilirsiniz. **Ayarlar > Kağıt > Tepsi Yapılandırması > Kağıt Boyutu/Türü** ögesine gidin.

- Kağıdın dokulu veya sert yüzeyli olmadığından emin olun.
- Yeni bir paketten kağıt yükleyin.

Not: Kağıt yüksek nem nedeniyle nemi emiyor. Kağıdı kullanmaya hazır olana kadar orijinal paketinde saklayın.

Sorun devam ederse şu temas noktasıyla iletişime geçin: [müşteri destek merkezi](#).

Hayalet resimler



Notlar:

- Sorunu çözmeden önce Yazdırma Kalitesi Sınama Sayfalarını yazdırın. Kontrol panelinden **Ayarlar > Sorun Giderme > Yazdırma Kalitesi Sınama Sayfaları** ögesine gidin.
- Örnek sayfaları yazdırmak için tepsi 1'i kullanın ve kağıdın dikey yönde yüklendiğinden emin olun.

Aşağıdakilerden birini veya daha fazlasını deneyin:

- Tepsiyeye doğru türde ve ağırlıkta kağıt yerleştirin.
- İşletim sisteminize bağlı olarak Yazdırma Tercihleri veya Yazdır iletişim kutusundan kağıt türünü belirleyin. Ayarın tepsiyeye yüklü kağıtla aynı olduğundan emin olun.

Not: Bu ayarı yazıcı kontrol panelinden de değiştirebilirsiniz. **Ayarlar > Kağıt > Tepsi Yapılandırması > Kağıt Boyutu/Türü** ögesine gidin.

- Kontrol panelinden, **Ayarlar > Yazdırma > Kalite > Gelişmiş Görüntüleme** ögesine gidin ve ardından **Renk Ayarı** ögesini seçin.

Sorun devam ederse şu temas noktasıyla iletişime geçin: [müşteri destek merkezi](#).

Gri veya renkli arka plan

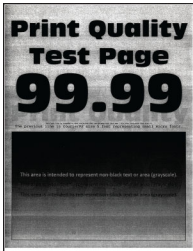

Notlar:

- Sorunu çözmeden önce Yazdırma Kalitesi Sınama Sayfalarını yazdırın. Kontrol panelinden **Ayarlar > Sorun Giderme > Yazdırma Kalitesi Sınama Sayfaları** ögesine gidin.
- Örnek sayfaları yazdırmak için tepsi 1'i kullanın ve kağıdın dikey yönde yüklendiğinden emin olun.

Aşağıdakilerden birini veya daha fazlasını deneyin:

- İşletim sisteminize bağlı olarak, toner koyuluğunu Yazdırma Tercihleri veya Yazdır iletişim kutusundan artırın.

Not: Bu ayarı yazıcı kontrol panelinden de değiştirebilirsiniz. **Ayarlar > Yazdırma > Kalite > Toner Koyuluğu** ögesine gidin.

- Kontrol panelinden, **Ayarlar > Yazdırma > Kalite > Gelişmiş Görüntüleme** ögesine gidin ve ardından **Renk Ayarı** ögesini seçin.
- Görüntüleme kitinin ve siyah görüntüleme ünitesinin düzgün takıldığından emin olun.

1 Görüntüleme kitini ve ardından siyah görüntüleme ünitesini çıkarın.

Uyarı—Hasar Tehlikesi: Görüntüleme kitini ve siyah görüntüleme ünitesini 10 dakikadan daha uzun süre doğrudan ışık altında bırakmayın. Uzun süreli ışığa maruz kalması, yazdırma kalitesi sorunlarına neden olabilir.

Uyarı—Hasar Tehlikesi: Görüntüleme ünitesinin veya siyah görüntüleme kitinin altındaki fotoğraf iletkeni tamburuna dokunmayın. Dokunmanız gelecekteki yazdırma işlerinin kalitesini etkileyebilir.

2 Siyah görüntüleme ünitesini ve ardından görüntüleme kitini takın.

Sorun devam ederse şu temas noktasıyla iletişime geçin: [müşteri destek merkezi](#).

Hatalı kenar boşlukları**Aşağıdakilerden birini veya daha fazlasını deneyin:**

- Tepsideki kağıt kılavuzlarını yüklediğiniz kağıtlar için doğru konuma getirin.
- İşletim sisteminize bağlı olarak, kağıt boyutunu Yazdırma Tercihleri veya Yazdır iletişim kutusundan belirleyin. Ayarın, yüklenen kağıtla uyduğundan emin olun.

Not: Bu ayarı yazıcı kontrol panelinden de değiştirebilirsiniz. **Ayarlar > Kağıt > Tepsi Yapılandırması > Kağıt Boyutu/Türü** ögesine gidin.

Sorun devam ederse şu temas noktasıyla iletişime geçin: [müşteri destek merkezi](#).

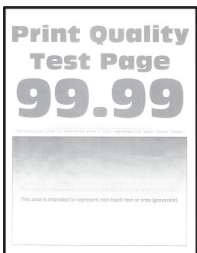
Açık yazdırma

Notlar:

- Sorunu çözmeden önce Yazdırma Kalitesi Sınama Sayfalarını yazdırın. Kontrol panelinden **Ayarlar > Sorun Giderme > Yazdırma Kalitesi Sınama Sayfaları** ögesine gidin.
- Örnek sayfaları yazdırmak için tepsi 1'i kullanın ve kağıdın dikey yönde yüklendiğinden emin olun.

Aşağıdakilerden birini veya daha fazlasını deneyin:

- Görüntüleme kiti, görüntüleme ünitesi ve toner kartuşlarındaki tüm ambalaj malzemelerinin çıkarıldığından emin olun.
- Kontrol panelinden, **Ayarlar > Yazdırma > Kalite > Gelişmiş Görüntüleme** ögesine gidin ve ardından **Renk Ayarı** ögesini seçin.
- İşletim sisteminize bağlı olarak, toner koyuluğunu Yazdırma Tercihleri veya Yazdır iletişim kutusundan artırın.

Not: Bu ayarı yazıcı kontrol panelinden de değiştirebilirsiniz. **Ayarlar > Yazdırma > Kalite > Toner Koyuluğu** ögesine gidin.

- Kontrol panelinden, **Ayarlar > Yazdırma > Kalite** ögesine gidin, ardından **Renk Tasarrufu** ögesini kapatın.
- İşletim sisteminize bağlı olarak Yazdırma Tercihleri veya Yazdır iletişim kutusundan kağıt türünü belirleyin. Ayarın, yüklenen kağıtla uyduğundan emin olun.

Not: Bu ayarı yazıcı kontrol panelinden de değiştirebilirsiniz. **Ayarlar > Kağıt > Tepsi Yapılandırması > Kağıt Boyutu/Türü** ögesine gidin.

- Kağıdın dokulu veya sert yüzeyli olmadığından emin olun.
- Yeni bir paketten kağıt yükleyin.

Not: Kağıt yüksek nem nedeniyle nemi emiyor. Kağıdı kullanmaya hazır olana kadar orijinal paketinde saklayın.

- Görüntüleme kitinin ve siyah görüntüleme ünitesinin düzgün takıldığından emin olun.

1 Görüntüleme kitini ve ardından siyah görüntüleme ünitesini çıkarın.

Uyarı—Hasar Tehlikesi: Görüntüleme kitini ve siyah görüntüleme ünitesini 10 dakikadan daha uzun süre doğrudan ışık altında bırakmayın. Uzun süreli ışığa maruz kalması, yazdırma kalitesi sorunlarına neden olabilir.

Uyarı—Hasar Tehlikesi: Görüntüleme ünitesinin veya siyah görüntüleme kitinin altındaki fotoğraf iletkeni tamburuna dokunmayın. Dokunmanız gelecekteki yazdırma işlerinin kalitesini etkileyebilir.

2 Siyah görüntüleme ünitesini ve ardından görüntüleme kitini takın.

Sorun devam ederse şu temas noktasıyla iletişime geçin: [müşteri destek merkezi](#).

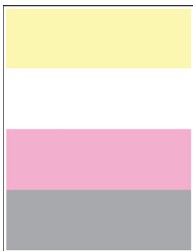
Eksik renkler

Notlar:

- Sorunu çözmeden önce Yazdırma Kalitesi Sınama Sayfalarını yazdırın. Kontrol panelinden **Ayarlar > Sorun Giderme > Yazdırma Kalitesi Sınama Sayfaları** ögesine gidin.
- Örnek sayfaları yazdırmak için tepsi 1'i kullanın ve kağıdın dikey yönde yüklendiğinden emin olun.

Aşağıdakilerden birini veya daha fazlasını deneyin:

- Görüntüleme kiti, görüntüleme ünitesi ve toner kartuşlarındaki tüm ambalaj malzemelerinin çıkarıldığından emin olun.
- Eksik rengin geliştirici birimini çıkarın.

1 Görüntüleme kitini çıkarın.

Uyarı—Hasar Tehlikesi: Görüntüleme kitini ve siyah görüntüleme ünitesini 10 dakikadan daha uzun süre doğrudan ışık altında bırakmayın. Uzun süreli ışığa maruz kalması, yazdırma kalitesi sorunlarına neden olabilir.

Uyarı—Hasar Tehlikesi: Görüntüleme ünitesinin veya siyah görüntüleme kitinin altındaki fotoğraf iletkeni tamburuna dokunmayın. Dokunmanız gelecekteki yazdırma işlerinin kalitesini etkileyebilir.

2 Eksik rengin geliştirici birimini çıkarıp takın.**3** Görüntüleme kitini takın.

Sorun devam ederse şu temas noktasıyla iletişime geçin: [müşteri destek merkezi](#).

Benekli baskı ve noktalar**Notlar:**

- Sorunu çözmeden önce Yazdırma Kalitesi Sınama Sayfalarını yazdırın. Kontrol panelinden **Ayarlar > Sorun Giderme > Yazdırma Kalitesi Sınama Sayfaları** ögesine gidin.
- Örnek sayfaları yazdırmak için tepsi 1'i kullanın ve kağıdın dikey yönde yüklendiğinden emin olun.

Aşağıdakilerden birini veya daha fazlasını deneyin:

- Yazıcıda toner sızmasından kaynaklı kirlenme olup olmadığını kontrol edin.
- Kağıt boyutu ve kağıt türü ayarlarının, yüklenen kağıda uygun olduğundan emin olun. Kontrol panelinden **Ayarlar > Kağıt > Tepsi Yapılandırması > Kağıt Boyutu/Türü** ögesine gidin.

Not: Kağıdın dokulu veya sert yüzeyli olmadığından emin olun.

- İşletim sisteminize bağlı olarak Yazdırma Tercihleri veya Yazdır iletişim kutusundan kağıt boyutunu ve kağıt türünü belirtin. Ayarın tepsiye yüklü kağıtla aynı olduğundan emin olun.
- Yeni bir paketten kağıt yükleyin.

Not: Kağıt yüksek nem nedeniyle nemi emiyor. Kağıdı kullanmaya hazır olana kadar orijinal paketinde saklayın.

- Görüntüleme kitinin ve siyah görüntüleme ünitesinin düzgün takıldığından emin olun.

1 Görüntüleme kitini ve ardından siyah görüntüleme ünitesini çıkarın.

Uyarı—Hasar Tehlikesi: Görüntüleme kitini ve siyah görüntüleme ünitesini 10 dakikadan daha uzun süre doğrudan ışık altında bırakmayın. Uzun süreli ışığa maruz kalması, yazdırma kalitesi sorunlarına neden olabilir.

Uyarı—Hasar Tehlikesi: Görüntüleme ünitesinin veya siyah görüntüleme kitinin altındaki fotoğraf iletkeni tamburuna dokunmayın. Dokunmanız gelecekteki yazdırma işlerinin kalitesini etkileyebilir.

2 Siyah görüntüleme ünitesini ve ardından görüntüleme kitini takın.

Sorun devam ederse şu temas noktasıyla iletişime geçin: [müşteri destek merkezi](#).

Yamuk veya eğik baskılar



Notlar:

- Sorunu çözmeden önce Yazdırma Kalitesi Sınama Sayfalarını yazdırın. Kontrol panelinden **Ayarlar > Sorun Giderme > Yazdırma Kalitesi Sınama Sayfaları** ögesine gidin.
- Örnek sayfaları yazdırmak için tepsi 1'i kullanın ve kağıdın dikey yönde yüklendiğinden emin olun.

Aşağıdakilerden birini veya daha fazlasını deneyin:

- Yeni bir paketten kağıt yükleyin.

1 Tepsiyi açıp kağıdı çıkarın.

2 Yeni bir paketten kağıt yükleyin.

Not: Kağıt yüksek nem nedeniyle nemi emiyor. Kağıdı kullanmaya hazır olana kadar orijinal paketinde saklayın.

3 Tepsideki kağıt kılavuzlarını yüklediğiniz kağıtlar için doğru konuma getirin.

- Desteklenen bir kağıda yazdırdığınızdan emin olun.

Sorun devam ederse şu temas noktasıyla iletişime geçin: [müşteri destek merkezi](#).

Tamamen renkli veya siyah resimler



Notlar:

- Sorunu çözmeden önce Yazdırma Kalitesi Sınama Sayfalarını yazdırın. Kontrol panelinden **Ayarlar > Sorun Giderme > Yazdırma Kalitesi Sınama Sayfaları** öğesine gidin.
- Örnek sayfaları yazdırmak için tepsi 1'i kullanın ve kağıdın dikey yönde yüklendiğinden emin olun.

1 Görüntüleme kitini ve ardından siyah görüntüleme ünitesini çıkarın.

Uyarı—Hasar Tehlikesi: Görüntüleme kitini ve siyah görüntüleme ünitesini 10 dakikadan daha uzun süre doğrudan ışık altında bırakmayın. Uzun süreli ışığa maruz kalması, yazdırma kalitesi sorunlarına neden olabilir.

Uyarı—Hasar Tehlikesi: Görüntüleme ünitesinin veya siyah görüntüleme kitinin altındaki fotoğrafiletkeni tamburuna dokunmayın. Dokunmanız gelecekteki yazdırma işlerinin kalitesini etkileyebilir.

2 Siyah görüntüleme ünitesini ve ardından görüntüleme kitini takın.

Sorun devam ederse şu temas noktasıyla iletişime geçin: [müşteri destek merkezi](#).

Kesik metin veya resim



Notlar:

- Sorunu çözmeden önce Yazdırma Kalitesi Sınama Sayfalarını yazdırın. Kontrol panelinden **Ayarlar > Sorun Giderme > Yazdırma Kalitesi Sınama Sayfaları** öğesine gidin.
- Örnek sayfaları yazdırmak için tepsi 1'i kullanın ve kağıdın dikey yönde yüklendiğinden emin olun.

Aşağıdakilerden birini veya daha fazlasını deneyin:

- Görüntüleme kiti, görüntüleme ünitesi ve toner kartuşlarındaki tüm ambalaj malzemelerinin çıkarıldığından emin olun.
- Tepsideki kağıt kılavuzlarını yüklediğiniz kağıtlar için doğru konuma getirin.

- İşletim sisteminize bağlı olarak, kağıt boyutunu Yazdırma Tercihleri veya Yazdır iletişim kutusundan belirleyin. Ayarın tepsiyeye yüklü kağıtla aynı olduğundan emin olun.

Not: Bu ayarı yazıcı kontrol panelinden de değiştirebilirsiniz. **Ayarlar > Kağıt > Tepsi Yapılandırması > Kağıt Boyutu/Türü** ögesine gidin.

- Görüntüleme kitinin ve siyah görüntüleme ünitesinin düzgün takıldığından emin olun.

1 Görüntüleme kitini ve ardından siyah görüntüleme ünitesini çıkarın.

Uyarı—Hasar Tehlikesi: Görüntüleme kitini ve siyah görüntüleme ünitesini 10 dakikadan daha uzun süre doğrudan ışık altında bırakmayın. Uzun süreli ışığa maruz kalması, yazdırma kalitesi sorunlarına neden olabilir.

Uyarı—Hasar Tehlikesi: Görüntüleme ünitesinin veya siyah görüntüleme kitinin altındaki fotoğraf iletkeni tamburuna dokunmayın. Dokunmanız gelecekteki yazdırma işlerinin kalitesini etkileyebilir.

2 Siyah görüntüleme ünitesini ve ardından görüntüleme kitini takın.

Sorun devam ederse şu temas noktasıyla iletişime geçin: [müşteri destek merkezi](#).

Toner kolay siliniyor



Notlar:

- Sorunu çözmeden önce Yazdırma Kalitesi Sınama Sayfalarını yazdırın. Kontrol panelinden **Ayarlar > Sorun Giderme > Yazdırma Kalitesi Sınama Sayfaları** ögesine gidin.
- Örnek sayfaları yazdırmak için tepsi 1'i kullanın ve kağıdın dikey yönde yüklendiğinden emin olun.

Aşağıdakilerden birini deneyin:

- Yazıcı güç kablosunun uygun dereceli ve düzgün topraklanmış bir elektrik prizine takılı olduğundan emin olun.
- İşletim sisteminize bağlı olarak Yazdırma Tercihleri veya Yazdır iletişim kutusundan kağıt türünü belirleyin. Ayarın, yüklenen kağıtla uyduğundan emin olun.
- Kontrol panelinden kağıt türünü yapılandırın. **Ayarlar > Kağıt > Tepsi Yapılandırması > Kağıt Boyutu/Türü** ögesine gidin.

Sorun devam ederse şu temas noktasıyla iletişime geçin: [müşteri destek merkezi](#).

Eşitsiz yazdırma yoğunluğu

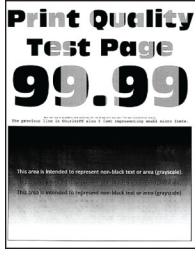

Notlar:

- Sorunu çözmeden önce Yazdırma Kalitesi Sınama Sayfalarını yazdırın. Kontrol panelinden **Ayarlar > Sorun Giderme > Yazdırma Kalitesi Sınama Sayfaları** yoluna gidin.
- Örnek sayfaları yazdırmak için tepsi 1'i kullanın ve kağıdın dikey yönde yüklendiğinden emin olun.

Aşağıdakilerden birini veya daha fazlasını deneyin:

- B kapağını açın ve ardından ikinci aktarım silindirinin yerine kilitlendiğinden emin olun.
- Görüntüleme kitinin ve siyah görüntüleme ünitesinin düzgün takıldığından emin olun.

1 Görüntüleme kitini ve ardından siyah görüntüleme ünitesini çıkarın.

Uyarı—Hasar Tehlikesi: Görüntüleme kitini ve siyah görüntüleme ünitesini 10 dakikadan daha uzun süre doğrudan ışık altında bırakmayın. Uzun süreli ışığa maruz kalması, yazdırma kalitesi sorunlarına neden olabilir.

Uyarı—Hasar Tehlikesi: Görüntüleme ünitesinin veya siyah görüntüleme kitinin altındaki fotoğraf iletkeni tamburuna dokunmayın. Dokunmanız gelecekteki yazdırma işlerinin kalitesini etkileyebilir.

2 Siyah görüntüleme ünitesini ve ardından görüntüleme kitini takın.

Sorun devam ederse şu temas noktasıyla iletişime geçin: [müşteri destek merkezi](#).

Yatay koyu çizgiler



Notlar:

- Sorunu çözmeden önce Yazdırma Kalitesi Sınama Sayfalarını yazdırın. Kontrol panelinden **Ayarlar > Sorun Giderme > Yazdırma Kalitesi Sınama Sayfaları** yoluna gidin.
- Örnek sayfaları yazdırmak için tepsi 1'i kullanın ve kağıdın dikey yönde yüklendiğinden emin olun.
- Yatay koyu çizgiler baskılarda belirmeye devam ediyorsa bkz. [453. sayfadaki "Tekrarlayan kusurlar"](#).

Aşağıdakilerden birini veya daha fazlasını deneyin:

- İşletim sisteminize bağlı olarak Yazdırma Tercihleri veya Yazdır iletişim kutusundan kağıt türünü belirleyin. Ayarın, yüklenen kağıtla uyduğundan emin olun.

Not: Bu ayarı yazıcı kontrol panelinden de değiştirebilirsiniz. **Ayarlar > Kağıt > Tepsi Yapılandırması > Kağıt Boyutu/Türü** ögesine gidin.

- Kağıdın dokulu veya sert yüzeyli olmadığından emin olun.
- Yeni bir paketten kağıt yükleyin.

Not: Kağıt yüksek nem nedeniyle nemi emiyor. Kağıdı kullanmaya hazır olana kadar orijinal paketinde saklayın.

- Görüntüleme kitinin ve siyah görüntüleme ünitesinin düzgün takıldığından emin olun.

1 Görüntüleme kitini ve ardından siyah görüntüleme ünitesini çıkarın.

Uyarı—Hasar Tehlikesi: Görüntüleme kitini ve siyah görüntüleme ünitesini 10 dakikadan daha uzun süre doğrudan ışık altında bırakmayın. Uzun süreli ışığa maruz kalması, yazdırma kalitesi sorunlarına neden olabilir.

Uyarı—Hasar Tehlikesi: Görüntüleme ünitesinin veya siyah görüntüleme kitinin altındaki fotoğraf iletkeni tamburuna dokunmayın. Dokunmanız gelecekteki yazdırma işlerinin kalitesini etkileyebilir.

2 Siyah görüntüleme ünitesini ve ardından görüntüleme kitini takın.

Sorun devam ederse şu temas noktasıyla iletişime geçin: [müşteri destek merkezi](#).

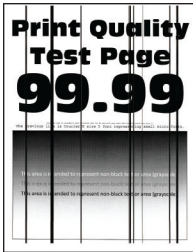
Dikey koyu çizgiler**Notlar:**

- Sorunu çözmeden önce Yazdırma Kalitesi Sınama Sayfalarını yazdırın. Kontrol panelinden **Ayarlar > Sorun Giderme > Yazdırma Kalitesi Sınama Sayfaları** yoluna gidin.
- Örnek sayfaları yazdırmak için tepsi 1'i kullanın ve kağıdın dikey yönde yüklendiğinden emin olun.

Aşağıdakilerden birini veya daha fazlasını deneyin:

- İşletim sisteminize bağlı olarak Yazdırma Tercihleri veya Yazdır iletişim kutusundan kağıt türünü belirleyin. Ayarın tepsiye yüklü kağıtla aynı olduğundan emin olun.

Not: Bu ayarı yazıcı kontrol panelinden de değiştirebilirsiniz. **Ayarlar > Kağıt > Tepsi Yapılandırması > Kağıt Boyutu/Türü** ögesine gidin.

- Kağıdın dokulu veya sert yüzeyli olmadığından emin olun.
- Yeni bir paketten kağıt yükleyin.

Not: Kağıt yüksek nem nedeniyle nemi emiyor. Kağıdı kullanmaya hazır olana kadar orijinal paketinde saklayın.

- Görüntüleme kitinin ve siyah görüntüleme ünitesinin düzgün takıldığından emin olun.

1 Görüntüleme kitini ve ardından siyah görüntüleme ünitesini çıkarın.

Uyarı—Hasar Tehlikesi: Görüntüleme kitini ve siyah görüntüleme ünitesini 10 dakikadan daha uzun süre doğrudan ışık altında bırakmayın. Uzun süreli ışığa maruz kalması, yazdırma kalitesi sorunlarına neden olabilir.

Uyarı—Hasar Tehlikesi: Görüntüleme ünitesinin veya siyah görüntüleme kitinin altındaki fotoğraf iletkeni tamburuna dokunmayın. Dokunmanız gelecekteki yazdırma işlerinin kalitesini etkileyebilir.

2 Siyah görüntüleme ünitesini ve ardından görüntüleme kitini takın.

Sorun devam ederse şu temas noktasıyla iletişime geçin: [müşteri destek merkezi](#).

Yatay beyaz çizgiler

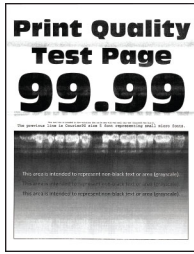

Notlar:

- Sorunu çözmeden önce Yazdırma Kalitesi Sınama Sayfalarını yazdırın. Kontrol panelinden **Ayarlar > Sorun Giderme > Yazdırma Kalitesi Sınama Sayfaları** yoluna gidin.
- Örnek sayfaları yazdırmak için tepsi 1'i kullanın ve kağıdın dikey yönde yüklendiğinden emin olun.
- Yatay beyaz çizgiler baskılarda belirmeye devam ediyorsa bkz. [453. sayfadaki "Tekrarlayan kusurlar"](#).

Aşağıdakilerden birini veya daha fazlasını deneyin:

- İşletim sisteminize bağlı olarak Yazdırma Tercihleri veya Yazdır iletişim kutusundan kağıt türünü belirleyin. Ayarın tepsiye yüklü kağıtla aynı olduğundan emin olun.

Not: Bu ayarı yazıcı kontrol panelinden de değiştirebilirsiniz. **Ayarlar > Kağıt > Tepsi Yapılandırması > Kağıt Boyutu/Türü** ögesine gidin.

- Belirtilen kağıt kaynağına önerilen kağıt türünü yükleyin.
- Görüntüleme kitinin ve siyah görüntüleme ünitesinin düzgün takıldığından emin olun.

1 Görüntüleme kitini ve ardından siyah görüntüleme ünitesini çıkarın.

Uyarı—Hasar Tehlikesi: Fotoğraf iletkeni tamburunu doğrudan ışığa maruz bırakmayın. Uzun süreli ışığa maruz kalması, yazdırma kalitesi sorunlarına neden olabilir.

Uyarı—Hasar Tehlikesi: Fotoğraf iletkeni tamburlarına dokunmayın. Dokunmanız gelecekteki yazdırma işlerinin kalitesini etkileyebilir.

2 Siyah görüntüleme ünitesini ve ardından görüntüleme kitini takın.

Sorun devam ederse şu temas noktasıyla iletişime geçin: [müşteri destek merkezi](#).

Dikey beyaz çizgiler



Notlar:

- Sorunu çözmeden önce Yazdırma Kalitesi Sınama Sayfalarını yazdırın. Kontrol panelinden **Ayarlar > Sorun Giderme > Yazdırma Kalitesi Sınama Sayfaları** yoluna gidin.
- Örnek sayfaları yazdırmak için tepsi 1'i kullanın ve kağıdın dikey yönde yüklendiğinden emin olun.

Aşağıdakilerden birini veya daha fazlasını deneyin:

- İşletim sisteminize bağlı olarak Yazdırma Tercihleri veya Yazdır iletişim kutusundan kağıt türünü belirleyin. Ayarın tepsiye yüklü kağıtla aynı olduğundan emin olun.

Not: Bu ayarı yazıcı kontrol panelinden de değiştirebilirsiniz. **Ayarlar > Kağıt > Tepsi Yapılandırması > Kağıt Boyutu/Türü** ögesine gidin.

- Önerilen türde bir kağıt kullanıp kullanmadığınızı kontrol edin.
Belirtilen kağıt kaynağına önerilen kağıt türünü yüklediğinizden emin olun.
- Görüntüleme kitinin ve siyah görüntüleme ünitesinin düzgün takıldığından emin olun.

1 Görüntüleme kitini ve ardından siyah görüntüleme ünitesini çıkarın.

Uyarı—Hasar Tehlikesi: Görüntüleme kitini ve siyah görüntüleme ünitesini 10 dakikadan daha uzun süre doğrudan ışık altında bırakmayın. Uzun süreli ışığa maruz kalması, yazdırma kalitesi sorunlarına neden olabilir.

Uyarı—Hasar Tehlikesi: Görüntüleme ünitesinin veya siyah görüntüleme kitinin altındaki fotoğraf iletkeni tamburuna dokunmayın. Dokunmanız gelecekteki yazdırma işlerinin kalitesini etkileyebilir.

2 Siyah görüntüleme ünitesini ve ardından görüntüleme kitini takın.

Sorun devam ederse şu temas noktasıyla iletişime geçin: [müşteri destek merkezi](#).

Tekrarlayan kusurlar



Notlar:

- Sorunu çözmeden önce Yazdırma Kalitesi Sınama Sayfalarını yazdırın. Kontrol panelinden **Ayarlar > Sorun Giderme > Yazdırma Kalitesi Sınama Sayfaları** yoluna gidin.

- Örnek sayfaları yazdırmak için tepsi 1'i kullanın ve kağıdın dikey yönde yüklendiğinden emin olun.
- Kaç renkte kusur olduğunu belirleyin.
 - 1 Etkilenen renkli sayfadaki tekrar eden kusurlar arasındaki mesafeyi ölçün. Kusur Bakım Cetveli seçeneğini kullanarak etkilenen renkli sayfada tekrarlanan kusurlar arasındaki mesafeyi ölçün.
 - 2 Etkilenen renkli sayfadaki ölçümle eşleşen sarf malzemesini ya da parçayı değiştirin.

Renkli görüntüleme kiti veya siyah görüntüleme ünitesi

- 94.5 mm (3.72 inç)
- 19.9 mm (1.18 inç)
- 23.2 mm (0.19 inç)

Developer birimi

- 43.6 mm (1.72 inç)
- 45.0 mm (1.77 inç)

Isıtıcı

- 95 mm (3.74 inç)
- 110 mm (4.33 inç)

Sorun devam ederse şu temas noktasıyla iletişime geçin: [müşteri destek merkezi](#).

Yazdırma işleri yazdırılmıyor

Aşağıdakilerden birini veya daha fazlasını deneyin:

- Yazdırmaya çalıştığınız belgeden, Yazdırma Tercihleri veya Yazdır iletişim kutusunu açın ve ardından doğru yazıcının seçilip seçilmediğini kontrol edin.
- Yazıcının açık olup olmadığını kontrol edin ve ardından ekranda görünen hata mesajlarını giderin.
- Bağlantı noktalarının çalışıyor olduğundan ve kabloların bilgisayara ve yazıcıya sıkıca bağlandığından emin olun. Daha fazla bilgi için yazıcınızla birlikte gelen kurulum belgelerine bakın.
- Yazıcıyı kapatın, yaklaşık 10 saniye bekleyin ve ardından yazıcıyı açın.
- Yazdırma sürücüsünü kaldırın ve yeniden yükleyin.

Sorun devam ederse şu temas noktasıyla iletişime geçin: [müşteri destek merkezi](#).

Gizli ve diğer bekletilen belgeler yazdırılmıyor

Aşağıdakilerden birini veya daha fazlasını deneyin:

- Kontrol panelinden, belgelerin **Bekletilen İşler** listesinde görüntülenip görüntülenmediğini kontrol edin.
Not: Belgeler listelenmemiş ise Yazdır ve Beklet seçeneklerini kullanarak belgeleri yazdırın.
- Yazdırma işindeki olası biçimlendirme hatalarını veya geçersiz veri sorunlarını giderin.
 - Yazdırma işini silin ve tekrar gönderin.
 - PDF dosyaları için yeni dosya oluşturun ve ardından belgeyi yazdırın.

- İnternet'ten yazdırma işlemi yapıyorsanız yazıcı birden çok iş başlığını çift olarak okuyor olabilir.
 - Windows kullanıcıları, Yazdırma Tercihleri veya Yazdır iletişim kutusunda **Çift belgeleri sakla** ögesini seçmelidir.
 - Macintosh kullanıcıları her işi farklı şekilde adlandırır.
- Bekletilen işlerden bazılarını silerek yazıcı belleğinde yer açın.
- Daha fazla yazıcı belleği takın.

Sorun devam ederse şu temas noktasıyla iletişime geçin: [müşteri destek merkezi](#).

İş yanlış tepsideen veya yanlış kağıda yazdırılıyor

Aşağıdakilerden birini veya daha fazlasını deneyin:

- Doğru ir kağıda yazdırdığınızdan emin olun.
- İşletim sisteminize bağlı olarak Yazdırma Tercihleri veya Yazdır iletişim kutusundan kağıt boyutunu ve kağıt türünü belirtin. Ayarların yüklenen kağıtla uyduğundan emin olun.

Not: Bu ayarları yazıcı kontrol panelinden de değiştirebilirsiniz. **Ayarlar > Kağıt > Tepsi Yapılandırması > Kağıt Boyutu/Türü** ögesine gidin.

- Tepsilerin bağlantılı olup olmadıklarını kontrol edin. Daha fazla bilgi için bkz. [90. sayfadaki "Tepsileri bağlantılandırma"](#).

Sorun devam ederse şu temas noktasıyla iletişime geçin: [müşteri destek merkezi](#).

Yavaş yazdırılıyor

Aşağıdakilerden birini veya daha fazlasını deneyin:

- Yazıcı kablosunun yazıcıya, bilgisayara, yazıcı sunucusuna, seçeneğe ve diğer ağ aygıtına düzgün şekilde bağlanmış olduğundan emin olun.
- Yazıcının **Sessiz Modu** ayarında olmadığından emin olun.

Kontrol panelinden **Ayarlar > Aygıt > Bakım > Yapılandırma Menüsü > Aygıt İşlemleri > Sessiz Mod** ögesine gidin.

- Yazdırmak istediğiniz belgenin çözünürlüğünü belirtin.

1 İşletim sisteminize bağlı olarak, Yazdırma Tercihleri veya Yazdır iletişim kutusuna erişin.

2 Çözünürlüğü **4800 CQ** olarak ayarlayın.

Not: Bu ayarı kontrol panelinden de değiştirebilirsiniz. **Ayarlar > Yazdırma > Kalite > Yazdırma Çözünürlüğü** ögesine gidin.

- İşletim sisteminize bağlı olarak Yazdırma Tercihleri veya Yazdır iletişim kutusundan kağıt türünü belirleyin.

Notlar:

- Bu ayarı kontrol panelinden de değiştirebilirsiniz. **Ayarlar > Kağıt > Tepsi Yapılandırması > Kağıt Boyutu/Türü** ögesine gidin.
- Daha ağır kağıtlar daha yavaş yazdırılır.
- Letter, A4 veya legal boyuttan daha dar kağıtlar daha yavaş yazdırılabilir.

- Doku ve Ağırılık yazıcı ayarlarının yüklenen kağıtla eşleştiğinden emin olun. Kontrol panelinden, **Ayarlar > Kağıt > Ortam Yapılandırması > Ortam Türleri** ögesine gidin.

Not: Sert dokulu ve ağır kağıtlar daha yavaş yazdırılabilir.

- Bekletilen işleri silin.
- Yazıcının aşırı ısınmadığından emin olun.

Notlar:

- Uzun süren bir yazdırma işinden sonra yazıcının soğumasına izin verin.
- Yazıcı için önerilen ortam sıcaklığını gözlemleyin. Daha fazla bilgi için bkz. [60. sayfadaki "Yazıcı için bir yer seçme"](#).

Sorun devam ederse şu temas noktasıyla iletişime geçin: [müşteri destek merkezi](#).

Yazıcı yanıt vermiyor

Aşağıdakilerden birini veya daha fazlasını deneyin:

- Güç kablosunun elektrik prizine doğru bir şekilde takılı olduğundan emin olun.
-  **DİKKAT–YARALANMA TEHLİKESİ:** Yangın veya elektrik çarpmasını önlemek için güç kablosunu ürünün yakınındaki ve kolay erişilebilir bir konumdaki uygun bir şekilde tanımlanan ve doğru bir şekilde topraklanan elektrik prizine bağlayın.
- Elektrik prizinin herhangi bir anahtar veya şalter tarafından kesilmemiş olduğundan emin olun.
- Yazıcının açık olduğundan emin olun.
- Yazıcının Uyku veya Hazırda Bekleme modunda olmadığından emin olun.
- Yazıcı ile bilgisayarı birbirine bağlayan kabloların doğru bağlantı noktalarına takılı olduğundan emin olun.
- Yazıcıyı kapatın, donanım seçeneklerini yükleyin ve ardından yazıcıyı açın. Daha fazla bilgi için, seçenek ile birlikte gelen belgelere başvurun.
- Doğru yazıcı sürücüsünü yükleyin.
- Yazıcıyı kapatın, yaklaşık 10 saniye bekleyin ve ardından yazıcıyı açın.

Sorun devam ederse şu temas noktasıyla iletişime geçin: [müşteri destek merkezi](#).

Flash sürücü okunamıyor

Aşağıdakilerden birini veya daha fazlasını deneyin:

- Yazıcının birden fazla işi işlemekle meşgul olmadığından emin olun.
- Flash sürücünün ön USB bağlantı noktasına takılı olduğundan emin olun.
- **Not:** Flash sürücü arka USB bağlantı noktasına takıldığında çalışmaz.
- Flash sürücünün desteklendiğinden emin olun. Daha fazla bilgi için bkz. [58. sayfadaki "Desteklenen flash sürücüler ve dosya türleri"](#).
- Flash sürücüyü çıkarıp yeniden takın.

Sorun devam ederse şu temas noktasıyla iletişime geçin: [müşteri destek merkezi](#).

USB bağlantı noktasını etkinleştirme

- 1 Kontrol panelinden, **Ayarlar > Ağ/Bağlantı Noktaları > USB** ögesine gidin.
- 2 **USB Bağlantı Noktasını Etkinleştir** ögesini seçin.

Sıkışmaları giderme

Sıkışmaları önleme

Kağıdı düzgün bir şekilde yerleştirme

- Kağıdın tepsiye düz şekilde yerleştirildiğinden emin olun.

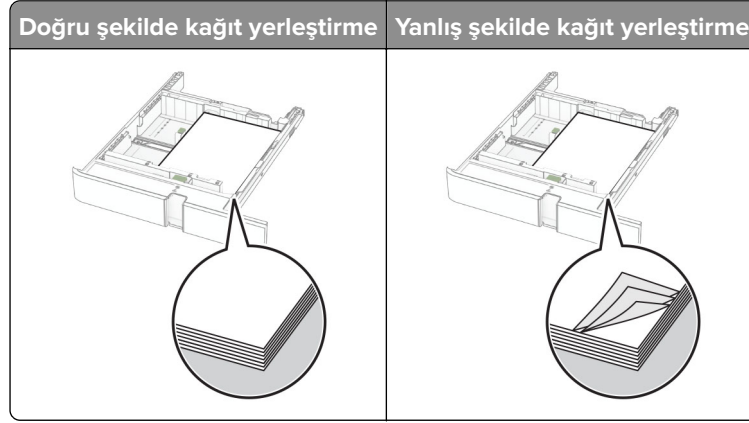

- Yazıcı yazdırırken tepsi yükleme veya çıkarma işlemi yapmayın.
- Çok fazla kağıt yüklemeyin. Yığın yüksekliğinin maksimum kağıt doldurma göstergesinin aşağısında olduğundan emin olun.
- Kağıdı tepsiye kaydırarak yerleştirmeyin. Kağıdı şekilde gösterildiği gibi yükleyin.

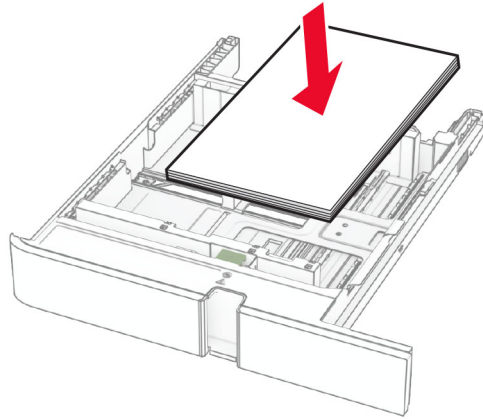

- Kağıt kılavuzlarının doğru şekilde konumlandığından ve kağıt ya da zarfları çok sıkmadığından emin olun.
- Kağıt yükledikten sonra tepsiyi sonuna kadar yazıcıya itin.

Önerilen kağıdı kullanın

- Yalnızca önerilen kağıt veya özel ortamları kullanın.
- Buruşmuş, kırışmış, nemli, kıvrılmış veya bükülmüş kağıt yüklemeyin.
- Kağıt kenarlarını yüklemeyen önce esnetin, havalandırın ve hizalayın.

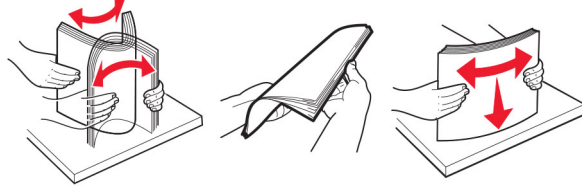

- Kesilmiş veya elle koparılmış kağıt kullanmayın.
- Aynı tepside farklı boyut, ağırlık veya türde kağıt kullanmayın.
- Bilgisayar veya yazıcı kontrol panelindeki kağıt boyutunun ve türünün doğru ayarlandığından emin olun.
- Kağıdı üreticinin önerilerine uygun şekilde saklayın.

Sıkışma konumlarını bulma

Notlar:

- **Sıkışma Yardımı** ayarı **Açık** olarak belirlendiğinde sıkışma giderildikten sonra yazıcı, boş ya da kısmen yazdırılmış sayfaları çıkarır. Yazdığınız çıktıda boş sayfalar olup olmadığını kontrol edin.
- **Sıkışma Giderme** ayarı **Açık** veya **Otomatik** olarak ayarlandığında yazıcı, sıkışan sayfaları yeniden yazdırır.

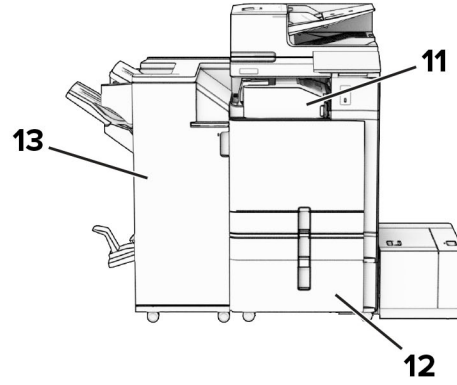
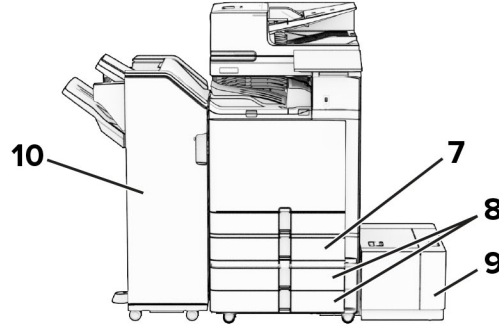
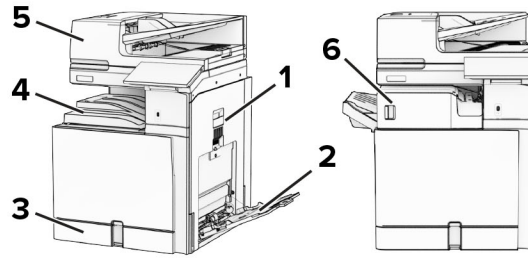

	Sıkışma konumları
1	B Kapağı
2	Çok amaçlı besleyici
3	Standart tepsi
4	Standart sele
5	Otomatik belge besleyici
6	Zimba sonlandırıcı
7	İsteğe bağlı 550 kağıtlık göz
8	2 x 550 kağıtlık göz
9	1500 kağıtlık göz
10	Zimba, delgeç tutucu
11	Katlama seçeneğine sahip kağıt aktarıcı
12	2000 kağıtlık ikili tepsi

Sıkışma konumları	
13	Kitapçık tutucu

Standart tepside kağıt sıkışması

1 Standart tepsiyi çekin.

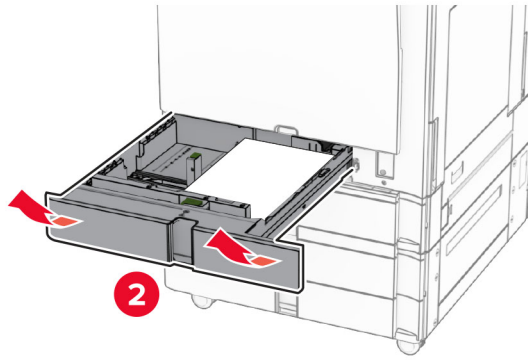
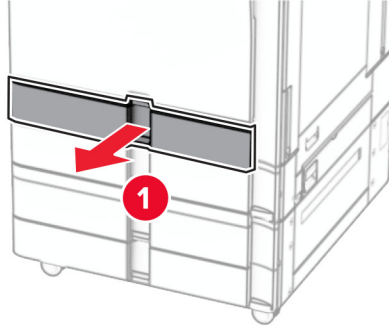

2 Sıkışan kağıdı çıkarın.

Not: Tüm kağıt parçalarının çıkarıldığından emin olun.

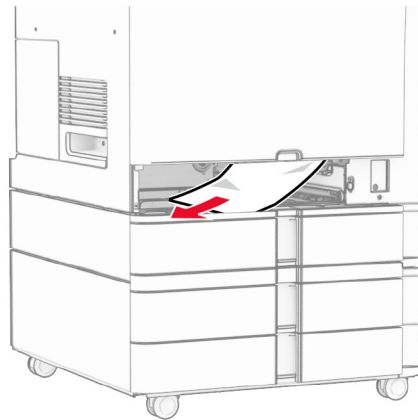

3 Tepsiyi takın.

İsteğe bağlı 550 kağıtlık gözde kağıt sıkışması

1 D kapağını açın.

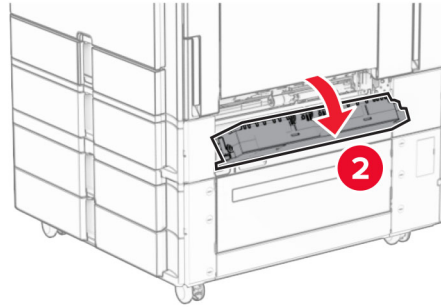
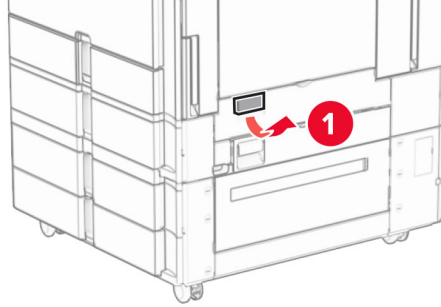

2 Sıkışan kağıdı çıkarın.

Not: Tüm kağıt parçalarının çıkarıldığından emin olun.

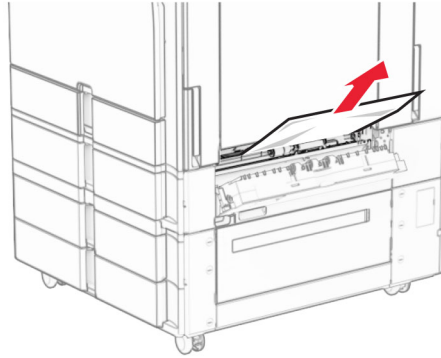

3 Kapağı kapatın.

4 İsteğe bağlı 550 kağıtlık gözü açın.

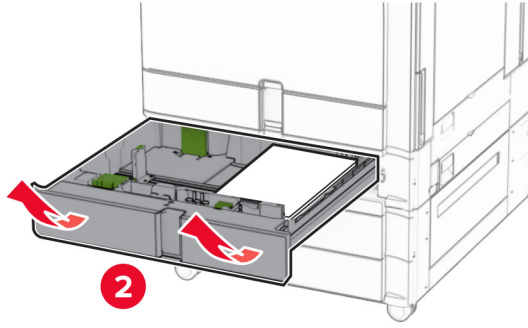
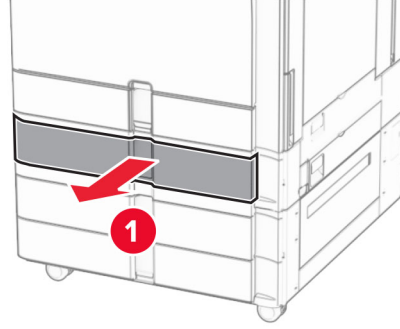

5 Sıkışan kağıdı çıkarın.

Not: Tüm kağıt parçalarının çıkarıldığından emin olun.

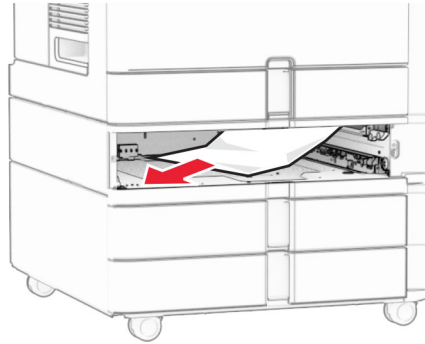

6 Tepsiyi takın.

Otomatik belge besleyicisinde kağıt sıkışması

A kapağında kağıt sıkışması

1 A kapağını açın.

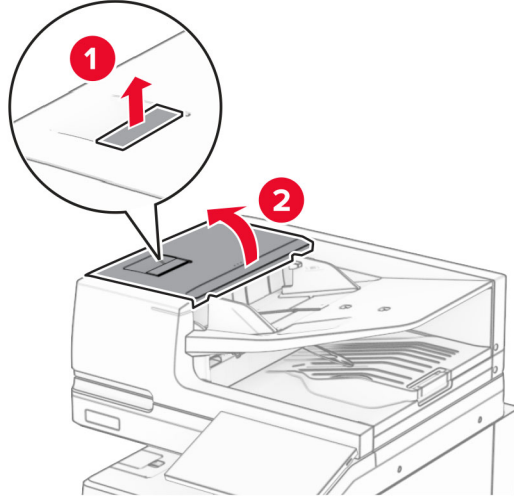

2 Sıkışan kağıdı çıkarın.

Not: Tüm kağıt parçalarının çıkarıldığından emin olun.

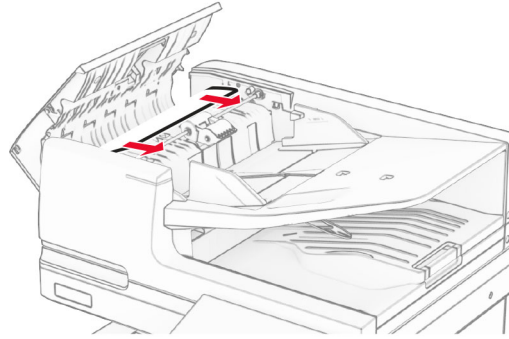

3 A kapağını kapatın.

A1 kapağında kağıt sıkışması

1 Tarayıcı kapağını açın.

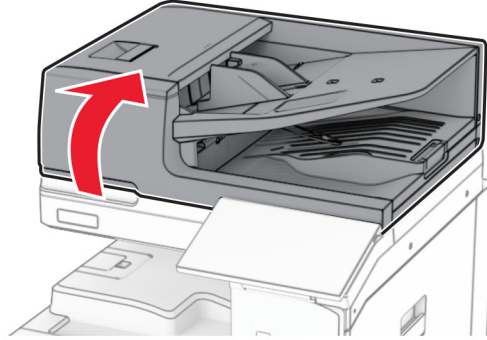

2 A1 kapağını açmak için yeşil mandala basın.

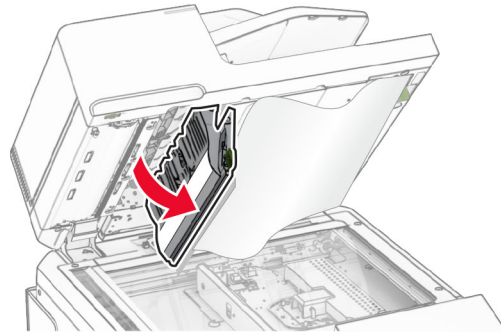
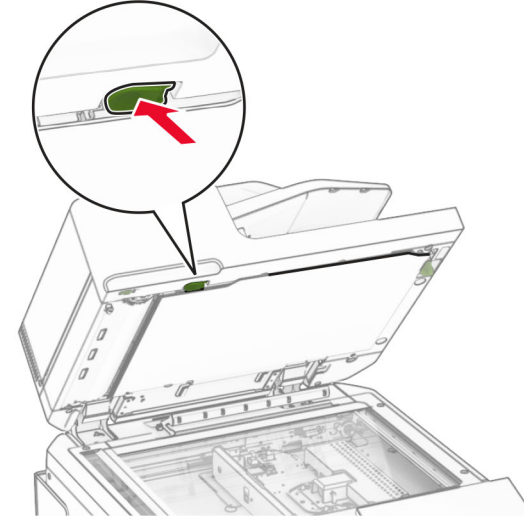

3 A1 kapağı yanındaki yeşil düğmeyi sağa çevirin ve sıkışan kağıdı çıkarın.

Not: Tüm kağıt parçalarının çıkarıldığından emin olun.

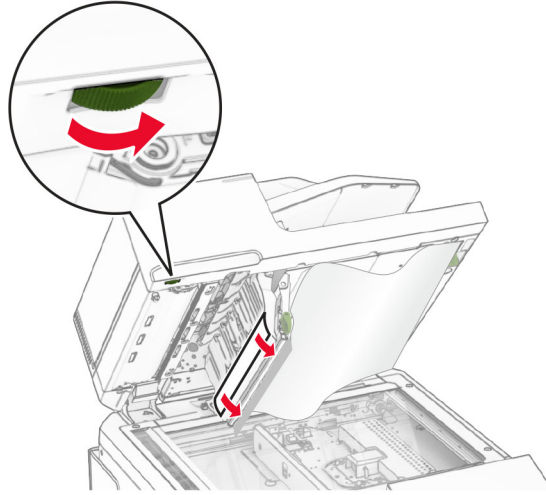

4 A1 kapađını ve ardından tarayıcı kapađını kapatın.

Otomatik belge besleyici kutusunda kađıt sıkışması

1 Otomatik belge besleyici kutusundaki tüm kađıtları çıkarın.

2 Sıkışan kađıdı çıkarın.

Not: Tüm kađıt parçalarının çıkarıldığından emin olun.

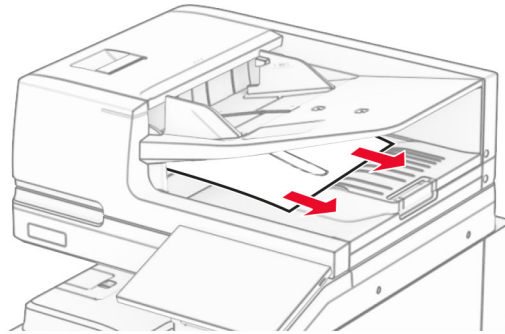

Çok amaçlı besleyicide kađıt sıkışması

1 Çok amaçlı besleyicideki tüm kađıtları çıkarın.

2 Sıkışan kađıdı çıkarın.

Not: Tüm kađıt parçalarının çıkarıldığından emin olun.

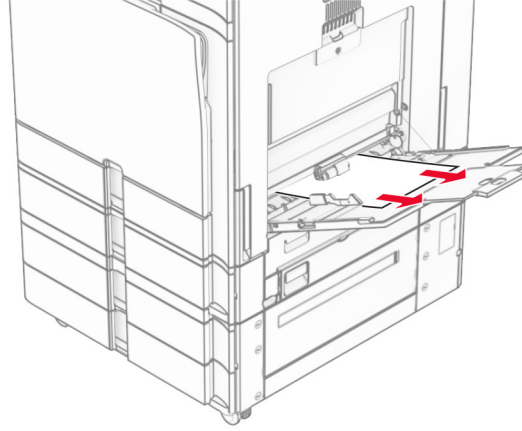

2 x 550 kağıtlık gözde kağıt sıkışması

1 E kapağını açın.

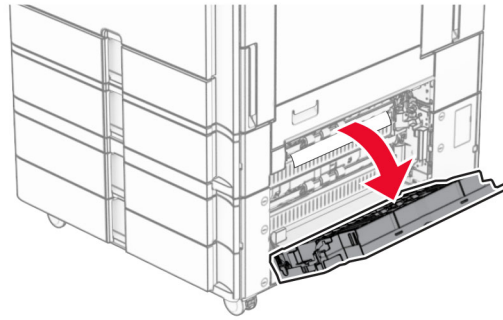

2 E kapağından sıkışan kağıdı çıkarın.

Not: Tüm kağıt parçalarının çıkarıldığından emin olun.

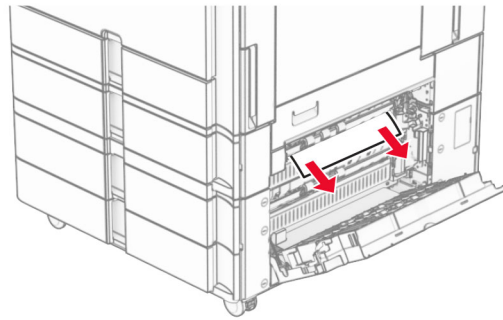

3 E kapağını kapatın.

4 Tepsi 3'ü çekip çıkarın.

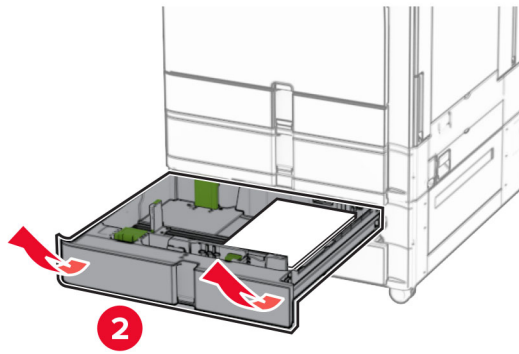
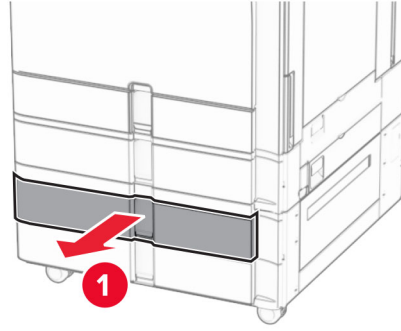

5 Sıkışan kağıdı çıkarın.

Not: Tüm kağıt parçalarının çıkarıldığından emin olun.

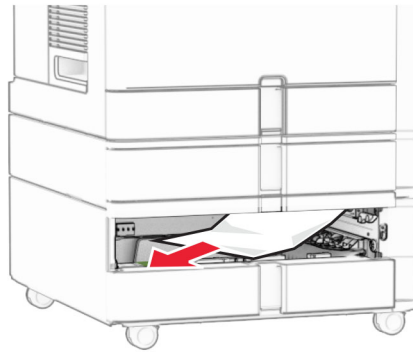

6 Tepsi 3'ü takın.

7 Tepsi 4 için [4](#) ila [6](#). adımları tekrarlayın.

2000 kağıtlık çift girişte kağıt sıkışması

1 E kapağını açın.

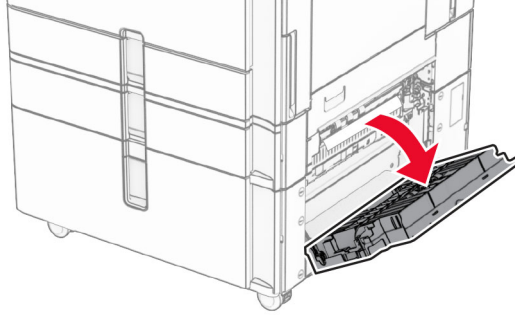

2 E kapağından sıkışan kağıdı çıkarın.

Not: Tüm kağıt parçalarının çıkarıldığından emin olun.

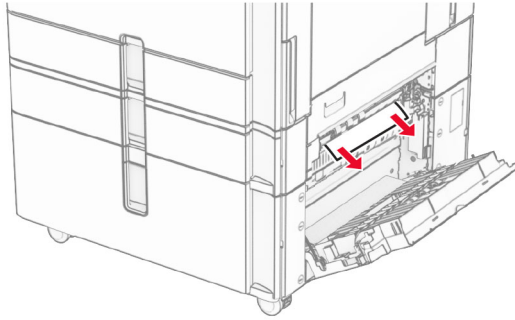

3 E kapağını kapatın.

1500 kağıtlık gözde kağıt sıkışması

1 K kapağını açın.

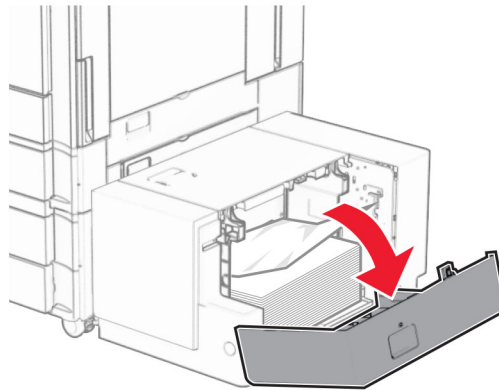

2 Sıkışan kağıdı çıkarın.

Not: Tüm kağıt parçalarının çıkarıldığından emin olun.

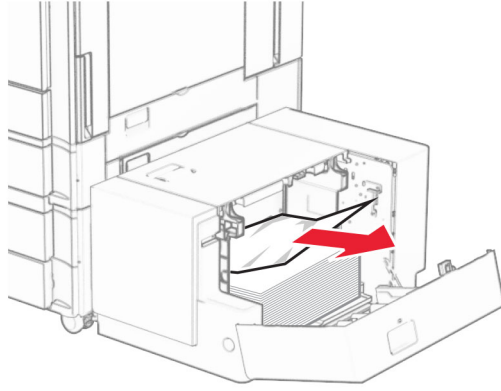

3 K kapağını kapatın.

4 J kolunu tutun, ardından tepsiyi sağa kaydırın.

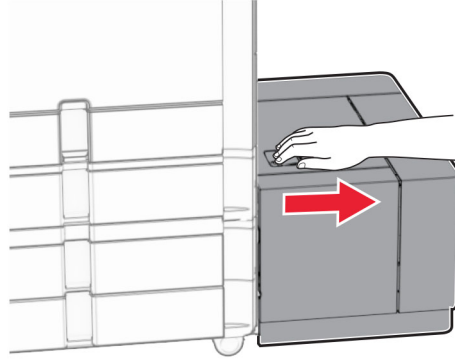

5 Sıkışan kağıdı çıkarın.

Not: Tüm kağıt parçalarının çıkarıldığından emin olun.

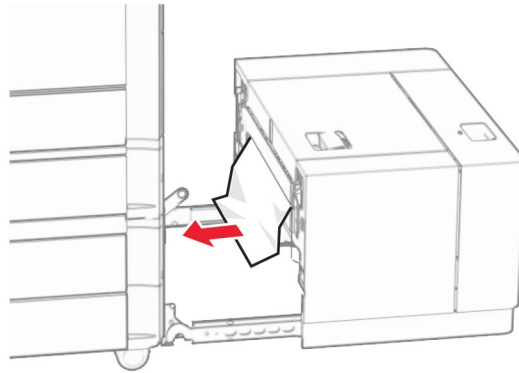

6 Tepsiyi kaydırarak geri takın.

B kapağında kağıt sıkışması

1 B kapağını açın.



DİKKAT—SICAK YÜZEY: Yazıcının içi sıcak olabilir. Sıcak bir bileşenin neden olabileceği yaralanma risklerini azaltmak için dokunmadan önce bileşenin soğumasını bekleyin.

Uyarı—Hasar Tehlikesi: Elektrostatik yük boşaltmanın neden olabileceği hasarları önlemek için yazıcının iç kısmına erişmeden veya temas etmeden önce yazıcının açıkta kalan metal gövdesinin herhangi bir yerine dokununuz.

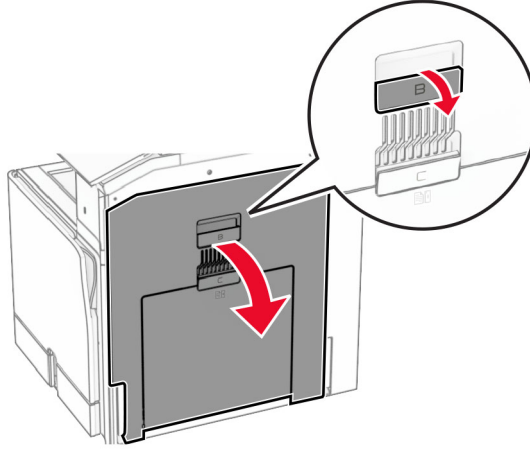

2 Sıkışan kağıdı şu konumların herhangi birinden çıkarınız:

Not: Tüm kağıt parçalarının çıkarıldığından emin olun.

- Isıtıcının üst kısmında

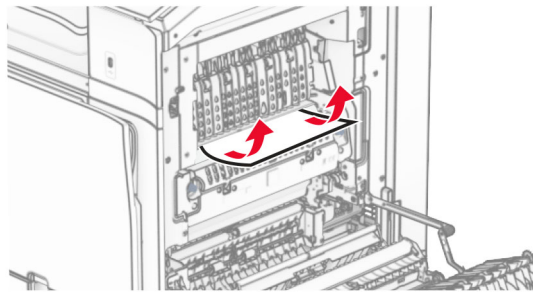

- Isitıcıda

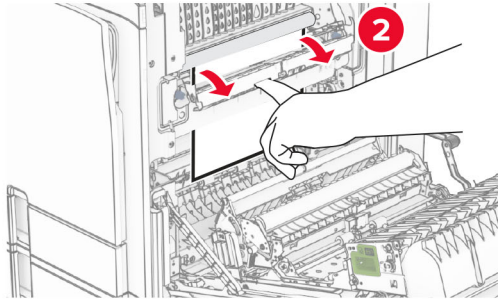
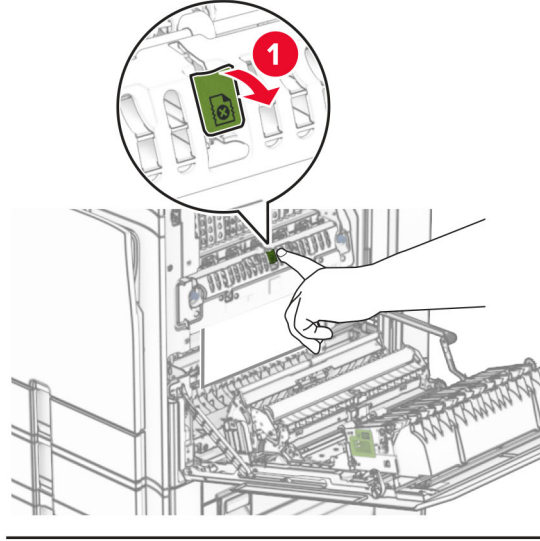

- Isitıcının alt tarafında

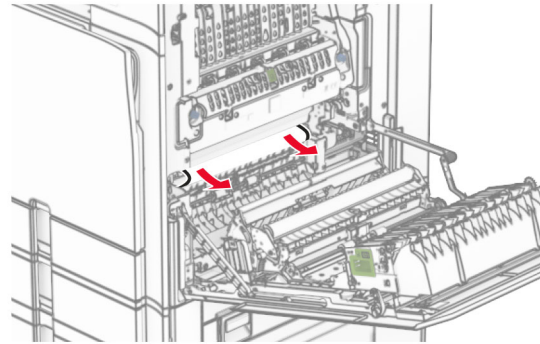

- Standart kutu çıkış silindirin altında

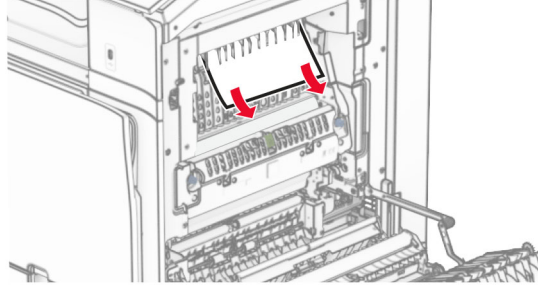

- Çift taraflı ünite

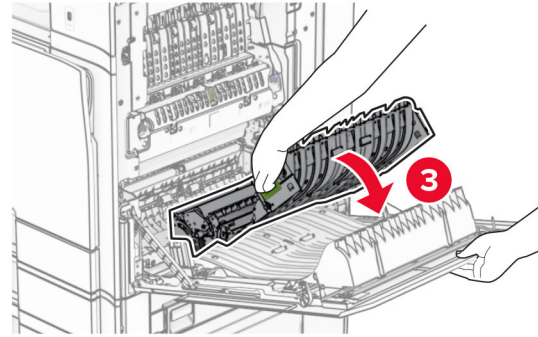
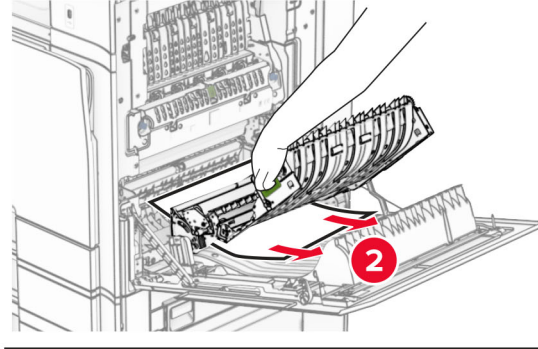
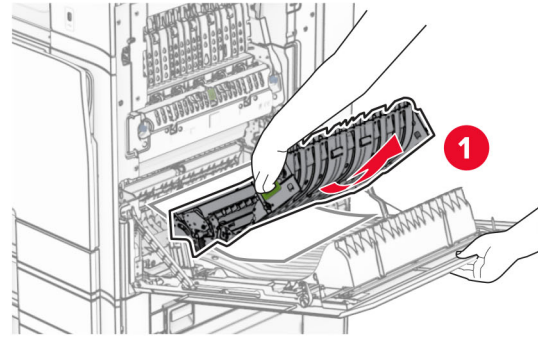

3 B kapağını kapatın.

Standart seledede kağıt sıkışması

1 Standart kutudaki kağıtları çıkarın.

2 Sıkışan kağıdı çıkarın.

Not: Tüm kağıt parçalarının çıkarıldığından emin olun.

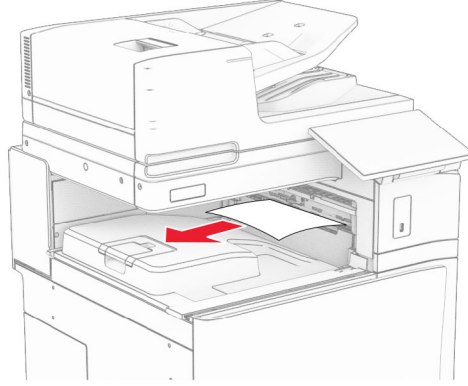

Zimba tutucuda kağıt sıkışması

1 Zimba sonlandırıcı kutusundaki sıkışan kağıdı çıkarın.

Not: Tüm kağıt parçalarının çıkarıldığından emin olun.

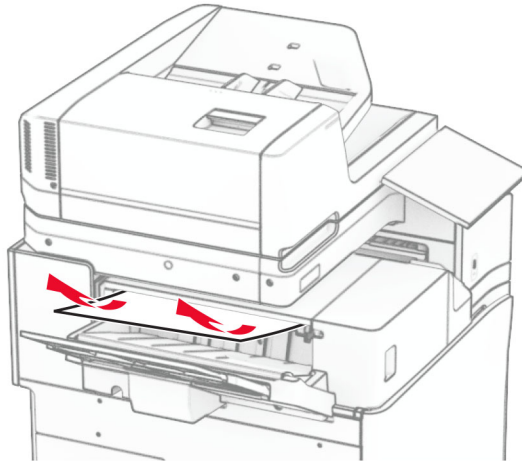

2 F kolunu tutun ve zımba sonlandırıcıyı sola kaydırın.

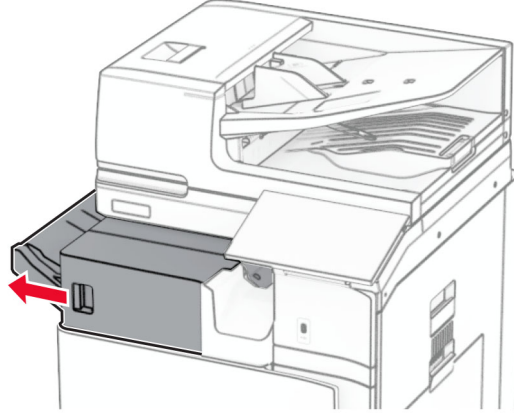

3 R1 kapağını açın ve ardından R2 düğmesini saat yönünde döndürün.

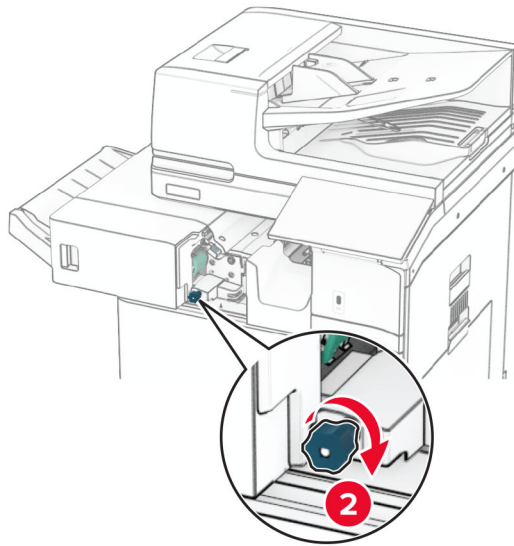
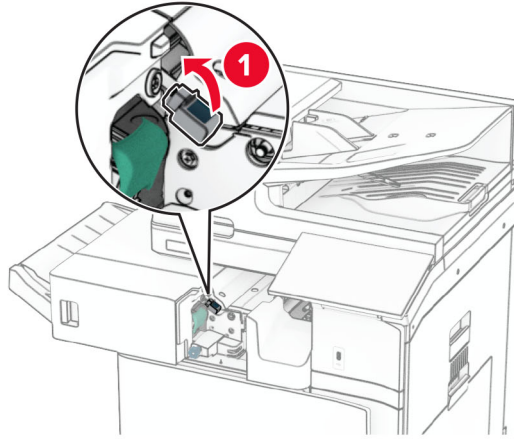

4 Sıkışan kağıdı çıkarın.

Not: Tüm kağıt parçalarının çıkarıldığından emin olun.

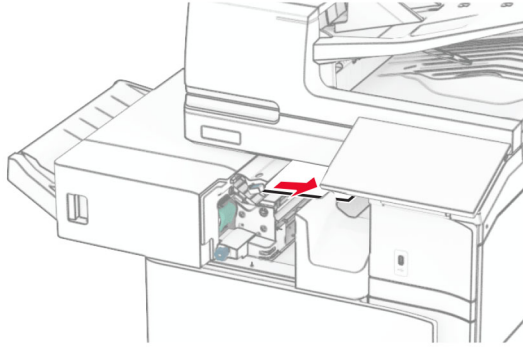

5 R1 kapağını kapatın.

6 Standart kutu çıkış silindirinde sıkışan kağıdı çıkarın.

Not: Tüm kağıt parçalarının çıkarıldığından emin olun.

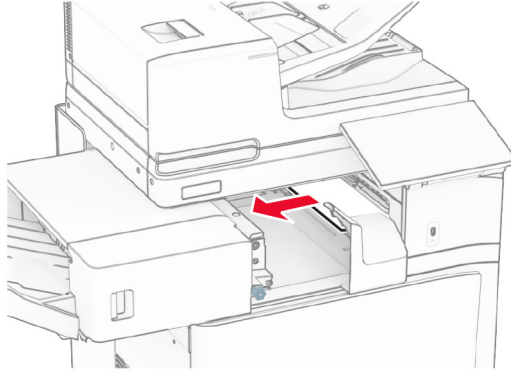

7 Zimba sonlandırıcıyı kaydırarak geri takın.

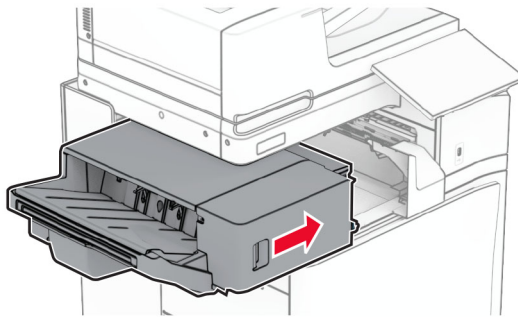

Katlama seçeneğine sahip kağıt aktarıcıda kağıt sıkışması

1 Sıkışan kağıdı çıkarın.

Not: Tüm kağıt parçalarının çıkarıldığından emin olun.

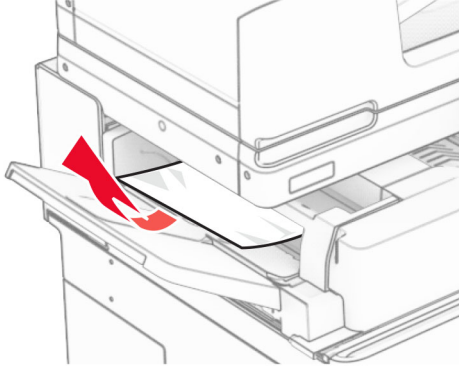

2 F kapağını açın.

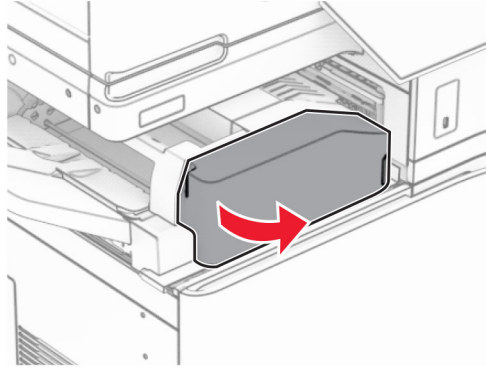

3 N4 kolunu kaldırın.

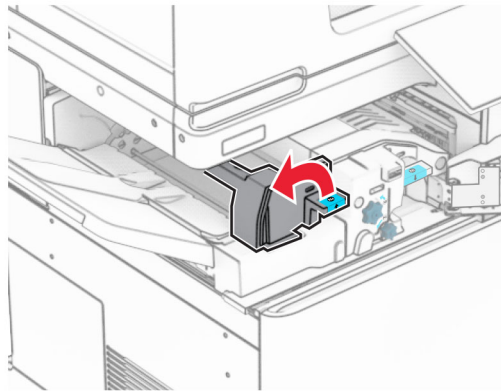

4 N5 kolunu kaldırın.

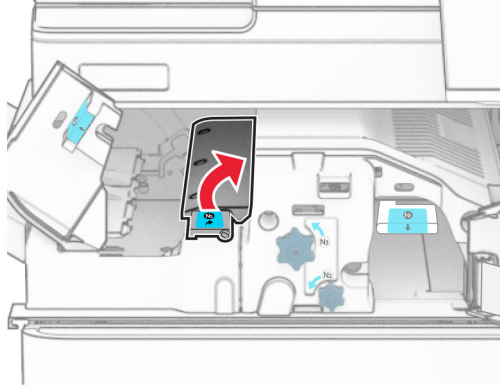

5 Sıkışan kağıdı çıkarın.

Not: Tüm kağıt parçalarının çıkarıldığından emin olun.

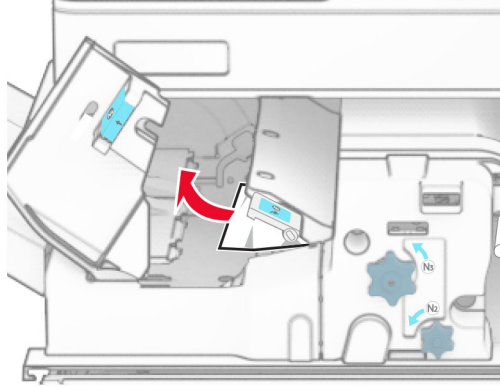

6 N5 kolunu ve ardından N4 kolunu kapatın.

7 N1 kolunu aşağı itin.

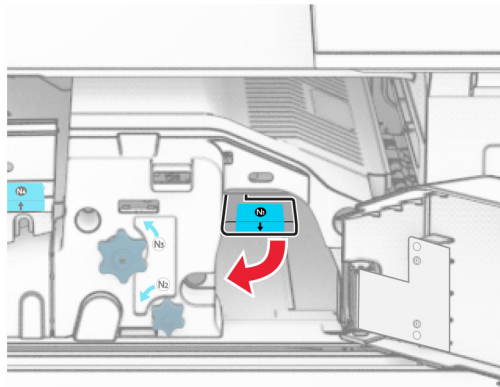

8 N2 düğmesini saat yönünün tersine çevirin.



9 Sıkışan kağıdı çıkarın.

Uyarı—Hasar Tehlikesi: Yazıcının zarar görmesini önlemek için sıkışan kağıdı çıkarmadan önce tüm el aksesuarlarını çıkarın.

Not: Tüm kağıt parçalarının çıkarıldığından emin olun.

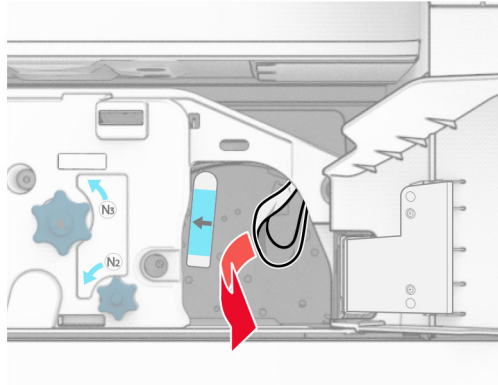

10 N1kolunu yerine koyun.

11 F kapağını kapatın.

Zimba, delgeç tutucuda kağıt sıkışması

Yazıcınız bir kağıt aktarıcıyla yapılandırılmışsa aşağıdakileri yapın:

1 Kutu 1'deki sıkışan kağıdı çıkarın.

Notlar:

- Tüm kağıt parçalarının çıkarıldığından emin olun.
- Eksik sayfaları önlemek için zimba derleyicide bulunan basılı sayfaları çıkarmayın.

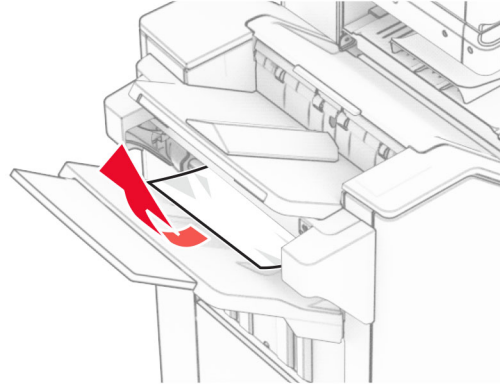

2 Tutucu standart kutusundaki sıkışan kağıdı çıkarın.

Not: Tüm kağıt parçalarının çıkarıldığından emin olun.

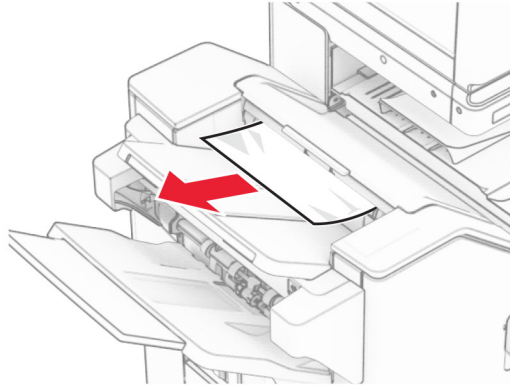

3 Kutu 2'deki sıkışan kağıdı çıkarın.

Not: Tüm kağıt parçalarının çıkarıldığından emin olun.

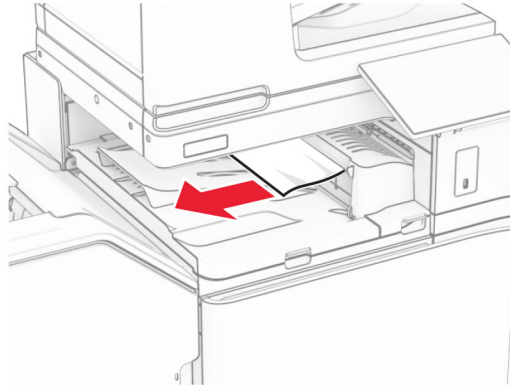

4 Kağıt aktarıcı G kapağını açın ve sıkışmış kağıdı çıkarın.

Not: Tüm kağıt parçalarının çıkarıldığından emin olun.

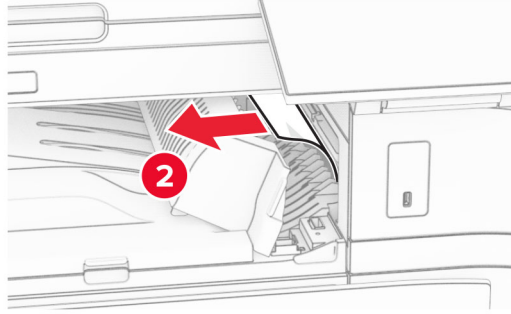
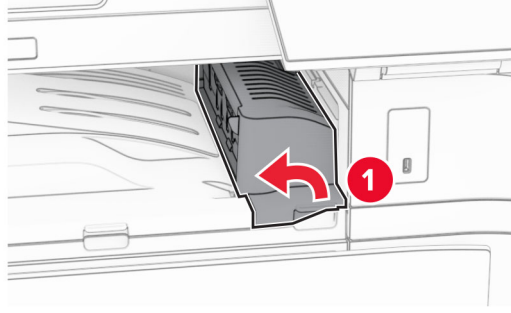

5 Kağıt aktarıcı kapağı G'yi kapatın.

6 I kapağını açın, R1 kapağını açın ve arıandan sıkışan kağıdı çıkarın.

Not: Tüm kağıt parçalarının çıkarıldığından emin olun.

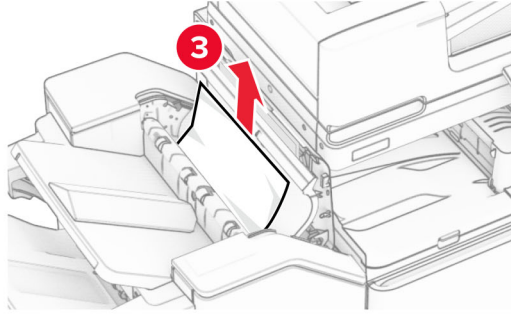
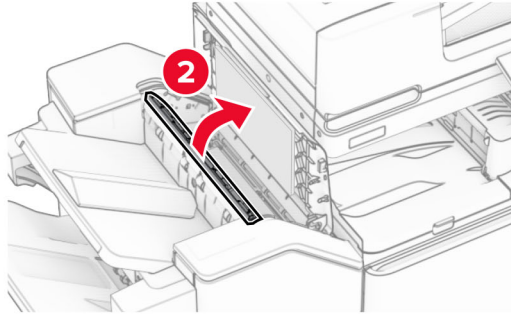
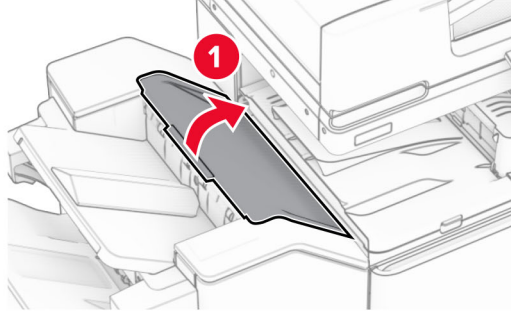

7 R1 kapağını ve ardından I kapağını kapatın.

8 Kağıt aktarıcı kapağı F'yi açın.

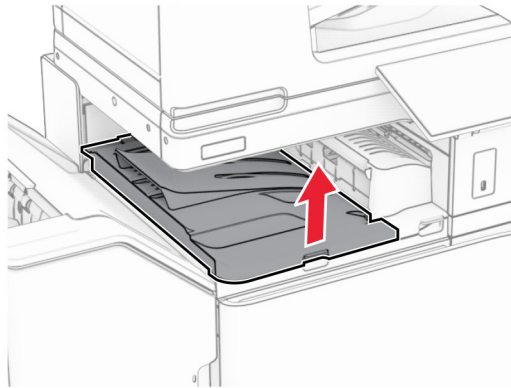

9 H kapağını açın.

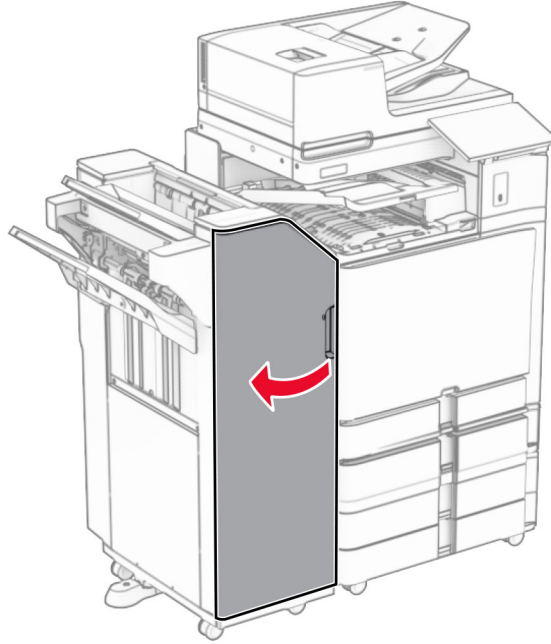

10 R4 kolunu kaldırın.

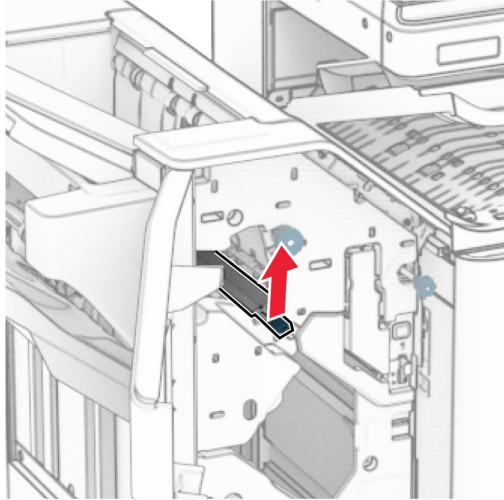

11 R3 düğmesini saat yönünün tersine çevirin ve ardından kutu 1'de sıkışan kağıdı çıkarın.

Not: Tüm kağıt parçalarının çıkarıldığından emin olun.

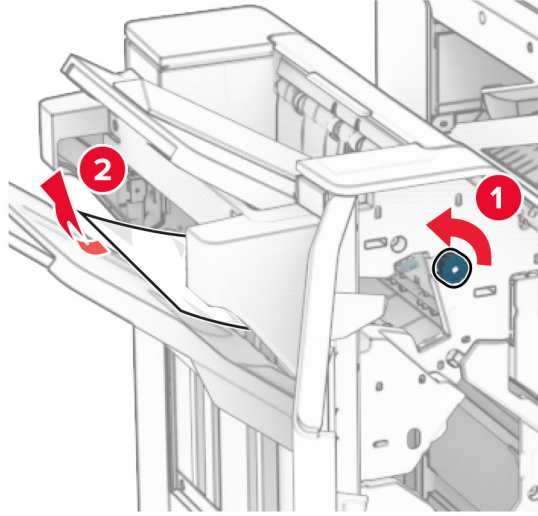

- 12** R2 düğmesini saat yönünün tersine çevirin ve ardından kağıt aktarıcı F kapağında sıkışmış kağıdı çıkarın.
Not: Tüm kağıt parçalarının çıkarıldığından emin olun.

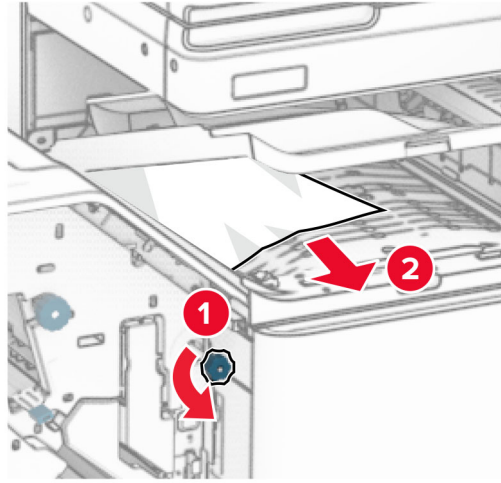

- 13** Kağıt aktarıcı kapağı F'yi kapatın.

- 14** R4 kolunu ilk konumuna geri döndürün.

- 15** H kapağını kapatın.

Yazıcınız katlama seçeneğine sahip bir kağıt aktarıcıyla yapılandırılmışsa aşağıdakileri yapın:

- 1** Kutu 1'deki sıkışan kağıdı çıkarın.

Notlar:

- Tüm kağıt parçalarının çıkarıldığından emin olun.
- Eksik sayfaları önlemek için zımba derleyicide bulunan basılı sayfaları çıkarmayın.

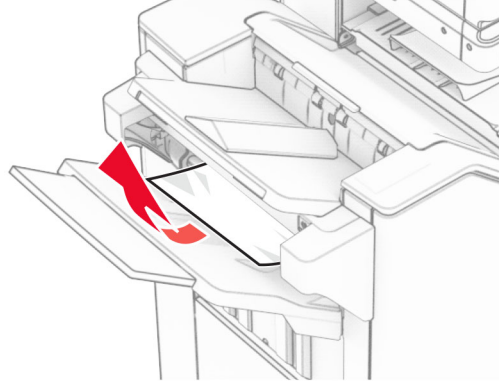

2 Tutucu standart kutusundaki sıkışan kağıdı çıkarın.

Not: Tüm kağıt parçalarının çıkarıldığından emin olun.

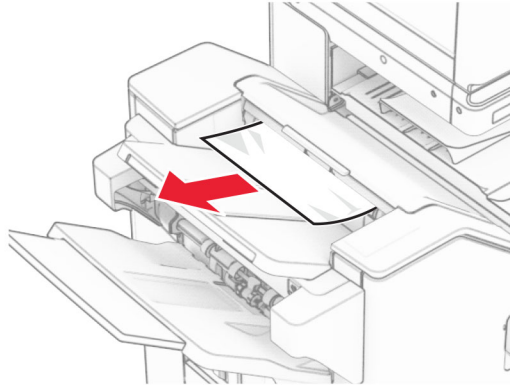

3 Kutu 2'deki sıkışan kağıdı çıkarın.

Not: Tüm kağıt parçalarının çıkarıldığından emin olun.

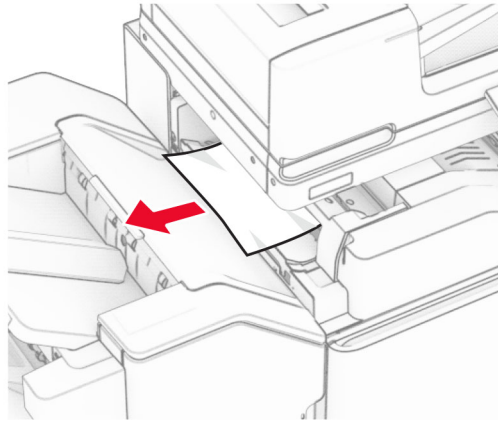

4 F kapağını açın.

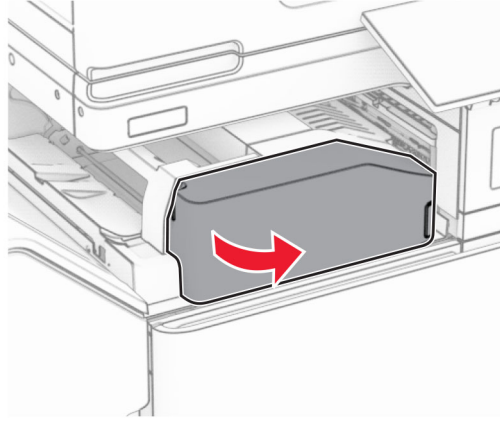

5 N4 kapağını açın.

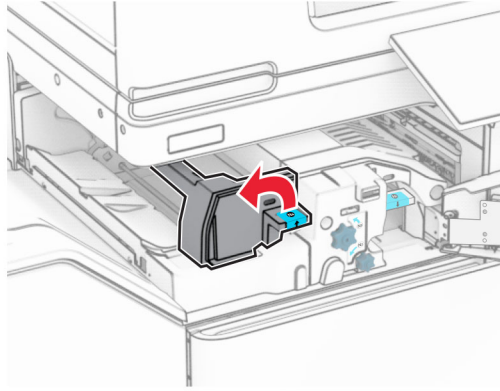

6 N5 kapağını açın.

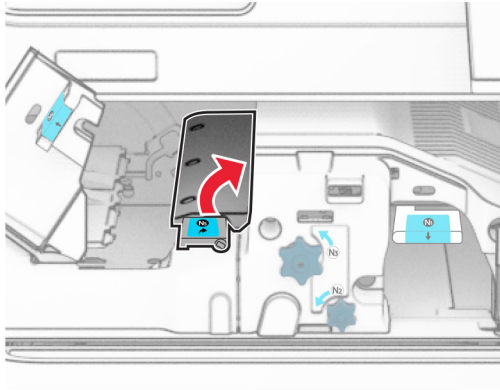

7 H kapağını açın.

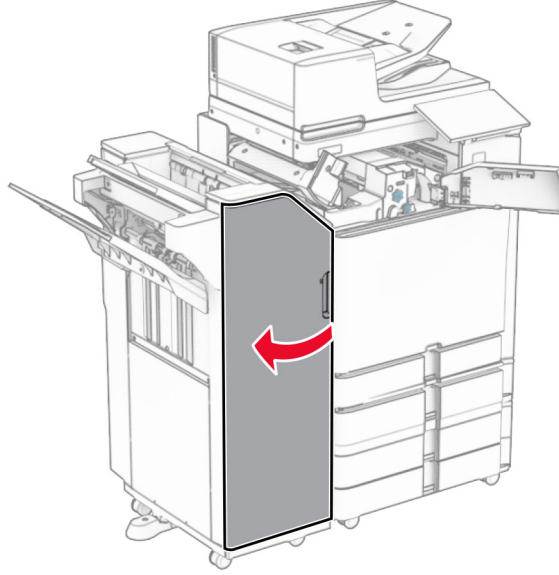

8 R4 kolunu kaldırın.

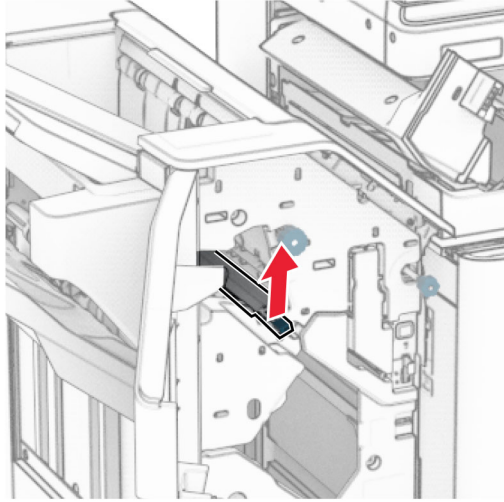

9 R3 düğmesini saat yönünün tersine çevirin ve ardından kutu 1'de sıkışan kağıdı çıkarın.

Not: Tüm kağıt parçalarının çıkarıldığından emin olun.

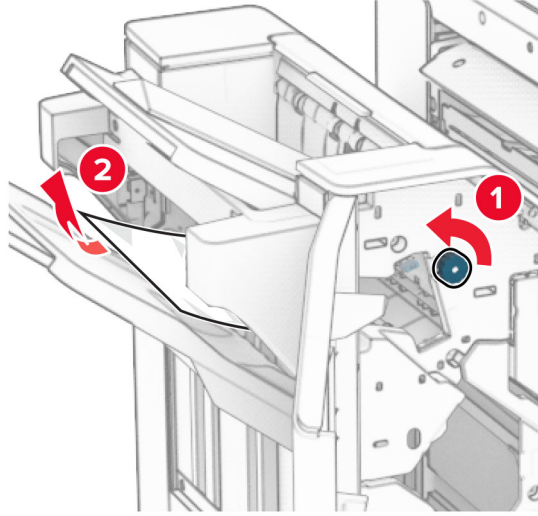

- 10** R2 düğmesini saat yönünün tersine çevirin ve ardından N4 ve N5 kapakları arasında sıkışan kağıdı çıkarın.
Not: Tüm kağıt parçalarının çıkarıldığından emin olun.

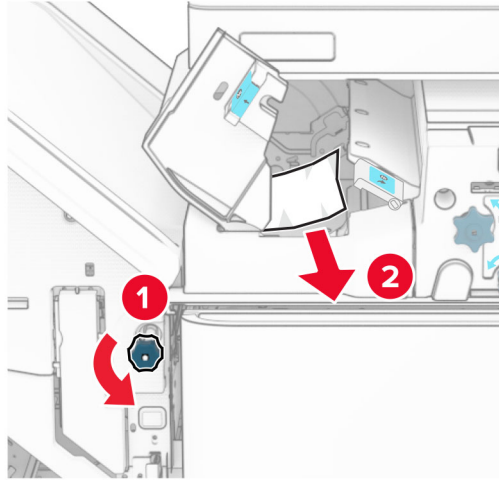

- 11** B kapağını açın.



DİKKAT—SICAK YÜZEY: Yazıcının içi sıcak olabilir. Sıcak bir bileşenin neden olabileceği yaralanma risklerini azaltmak için dokunmadan önce bileşenin soğumasını bekleyin.

Uyarı—Hasar Tehlikesi: Elektrostatik yük boşaltmanın neden olabileceği hasarları önlemek için yazıcının iç kısmına erişmeden veya temas etmeden önce yazıcının açıkta kalan metal gövdesinin herhangi bir yerine dokununuz.

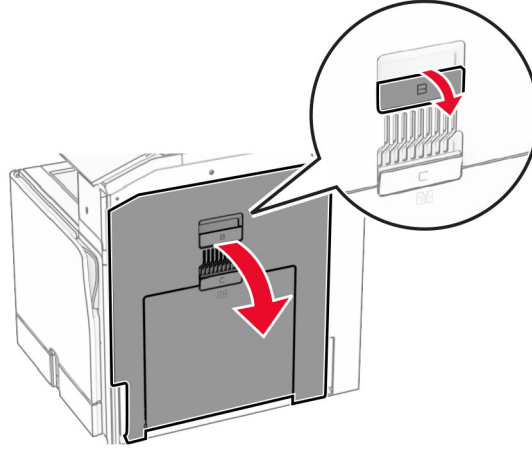

12 Standart kutu çıkış silindiri altında sıkışan kağıdı çıkarın.

Not: Tüm kağıt parçalarının çıkarıldığından emin olun.

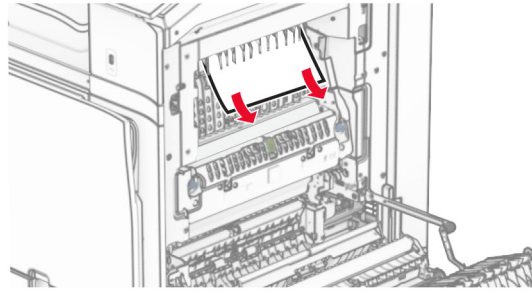

13 B kapağını kapatın.

14 N1 kolunu aşağı itin.

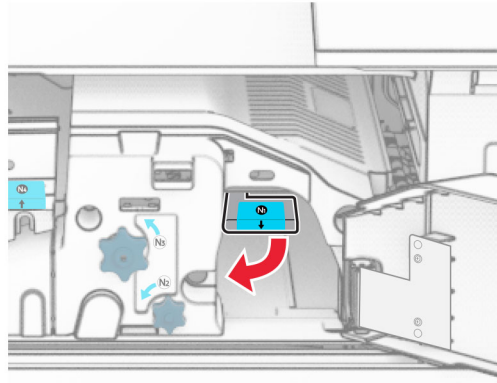

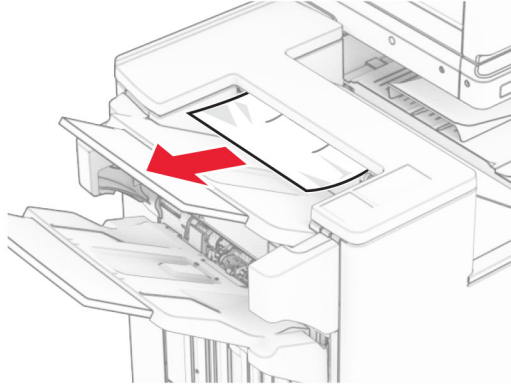

2 Kutu 1'deki sıkışan kağıdı çıkarın.

Not: Tüm kağıt parçalarının çıkarıldığından emin olun.

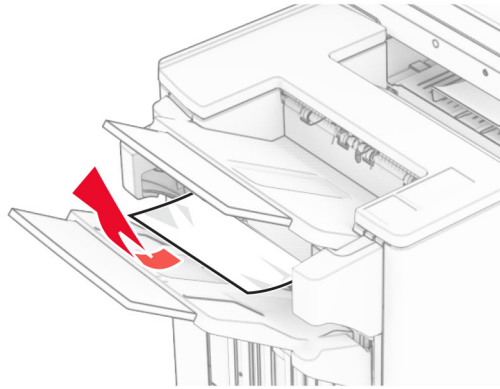

3 Kutu 1'deki sıkışan kağıdı çıkarın.

Notlar:

- Tüm kağıt parçalarının çıkarıldığından emin olun.
- Eksik sayfaları önlemek için zımba derleyicide bulunan basılı sayfaları çıkarmayın.

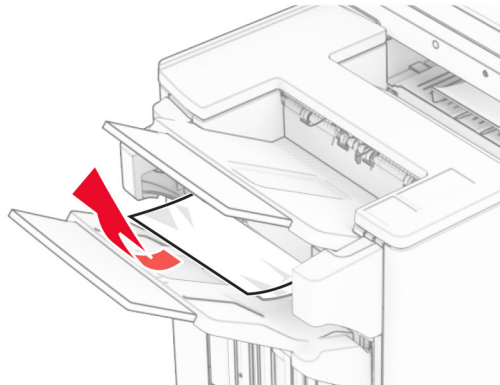

4 Kutu 3'teki sıkışan kağıdı çıkarın.

Not: Tüm kağıt parçalarının çıkarıldığından emin olun.

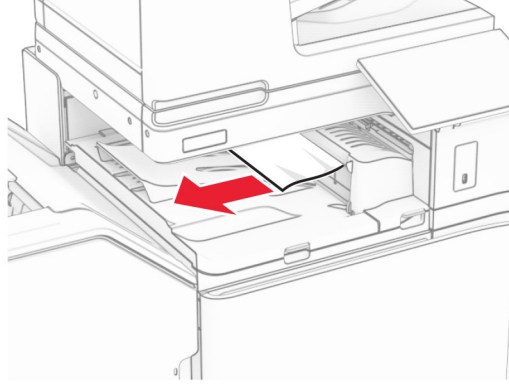

5 Kağıt aktarıcı G kapağını açın ve sıkışmış kağıdı çıkarın.

Not: Tüm kağıt parçalarının çıkarıldığından emin olun.

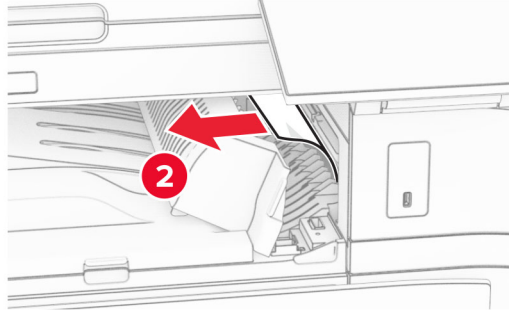
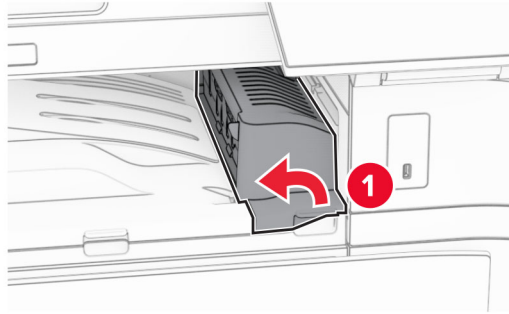

6 Kağıt aktarıcı kapağı G'yi kapatın.

7 Kağıt aktarıcı kapağı F'yi açın.

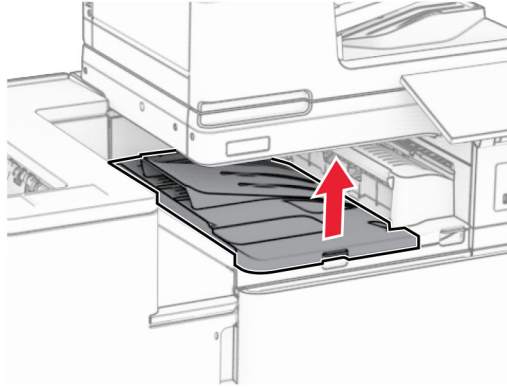

8 H kapağını açın.

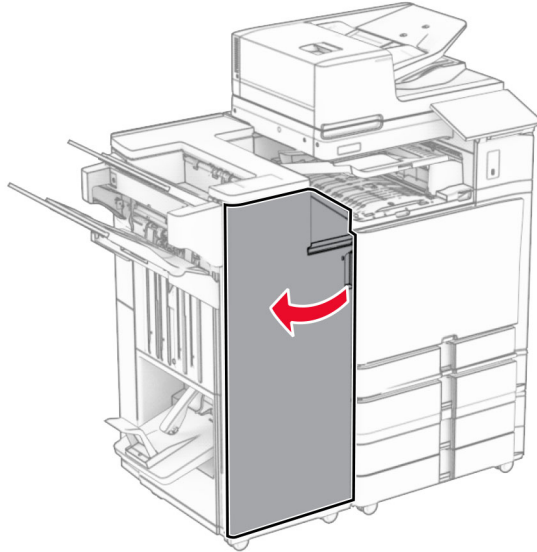

9 R3 kolunu sağa hareket ettirin ve ardından sıkışan kağıdı çıkarın.

Not: Tüm kağıt parçalarının çıkarıldığından emin olun.

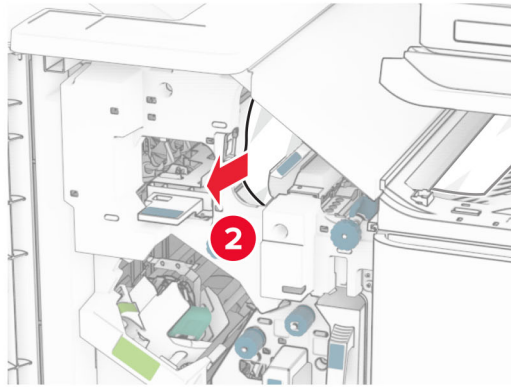

- 10** R1sapını sola doğru hareket ettirin, R2 düğmesini saat yönünün tersine çevirin ve ardından sıkışan kağıdı çıkarın.

Not: Tüm kağıt parçalarının çıkarıldığından emin olun.

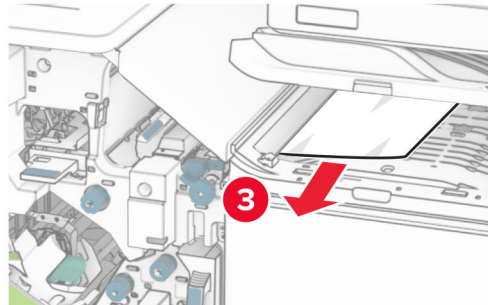
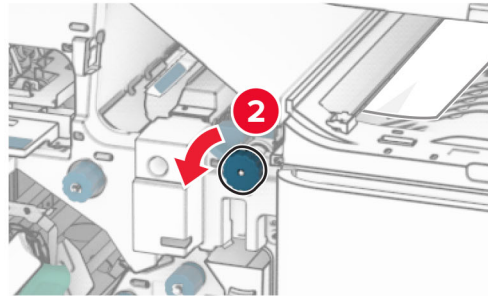

11 R5 düğmesini saat yönünün tersine çevirin ve ardından sıkışan kağıdı tutucu standart kutusundan çıkarın.

Not: Tüm kağıt parçalarının çıkarıldığından emin olun.

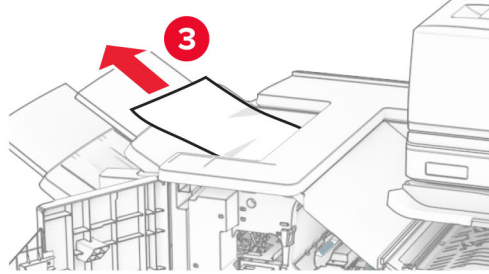
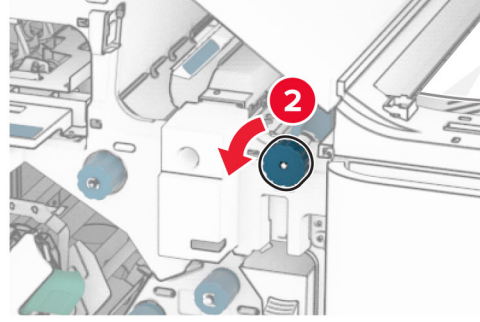
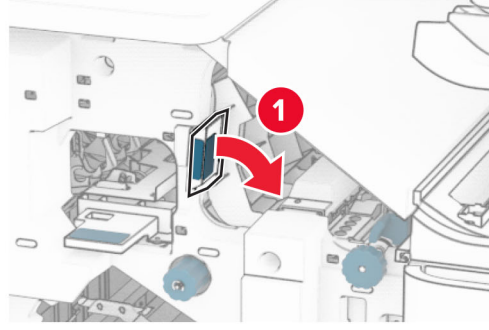

12 R4 kolunu kaldırın, R2 düğmesini saat yönünde çevirin ve ardından sıkışan kağıdı çıkarın.

Not: Tüm kağıt parçalarının çıkarıldığından emin olun.

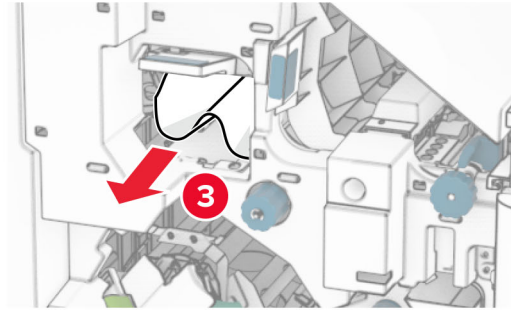
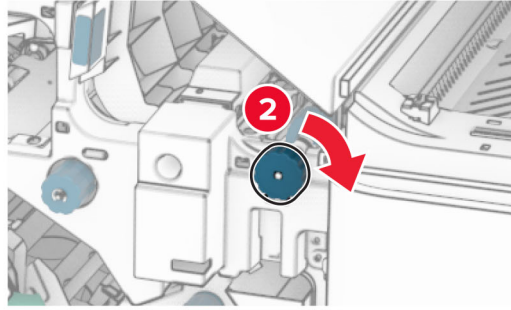
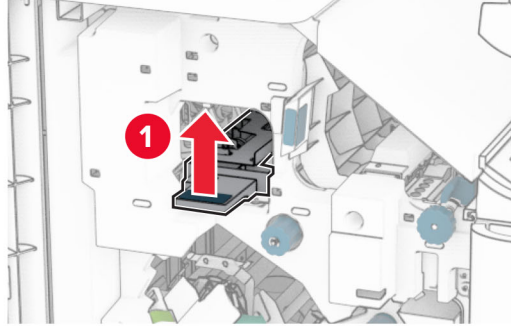

13 Kağıt aktarıcı kapağı F'yi kapatın.

14 R1, R3 ve R4 kollarını orijinal konumlarına döndürün.

15 H kapağını kapatın.

Yazıcınız katlama seçeneğine sahip bir kağıt aktarıcıyla yapılandırılmışsa aşağıdakileri yapın:

1 Tutucu standart kutusundaki sıkışan kağıdı çıkarın.

Not: Tüm kağıt parçalarının çıkarıldığından emin olun.

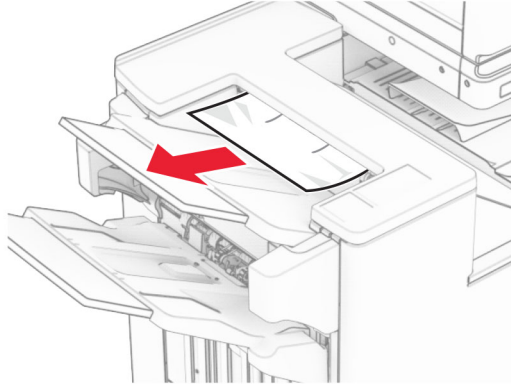

2 Kutu 1'deki sıkışan kağıdı çıkarın.

Not: Tüm kağıt parçalarının çıkarıldığından emin olun.

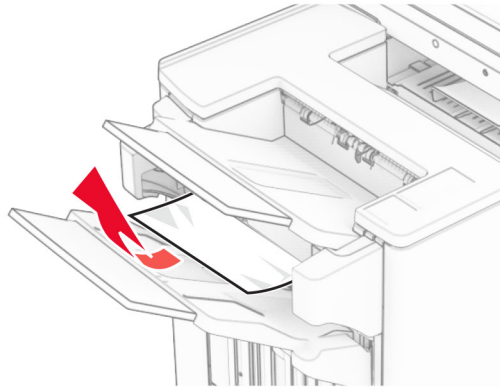

3 Kutu 1'deki sıkışan kağıdı çıkarın.

Notlar:

- Tüm kağıt parçalarının çıkarıldığından emin olun.
- Eksik sayfaları önlemek için zımba derleyicide bulunan basılı sayfaları çıkarmayın.

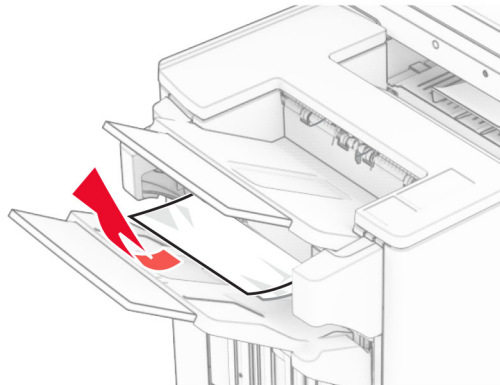

4 Kutu 3'teki sıkışan kağıdı çıkarın.

Not: Tüm kağıt parçalarının çıkarıldığından emin olun.

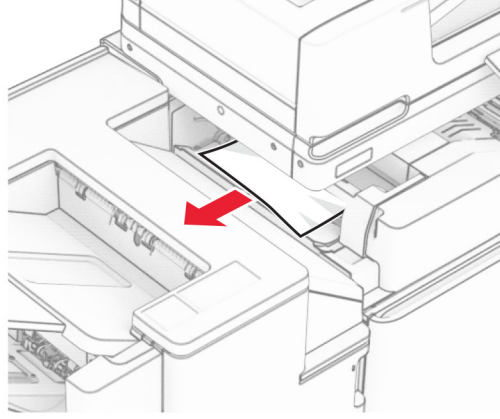

5 F kapağını açın.

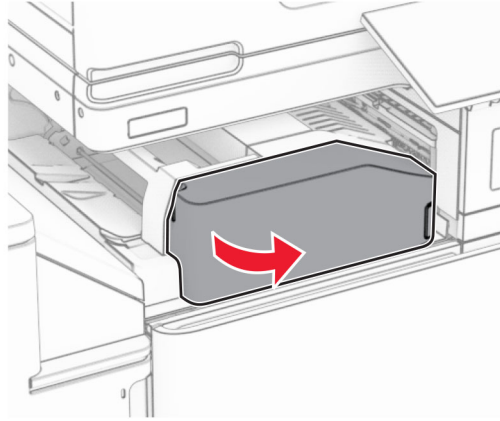

6 H kapağını açın.

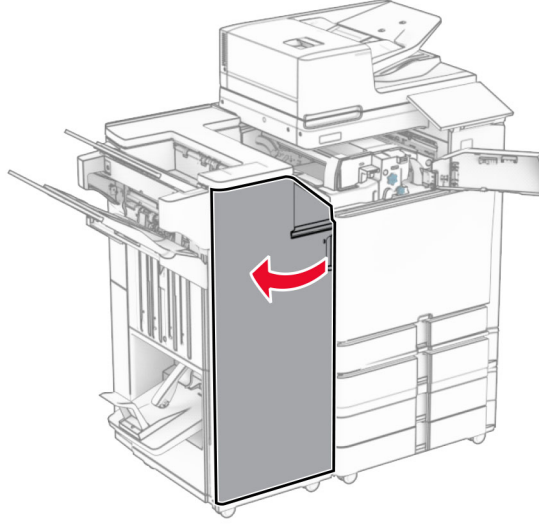

7 N4 kapağını açın.

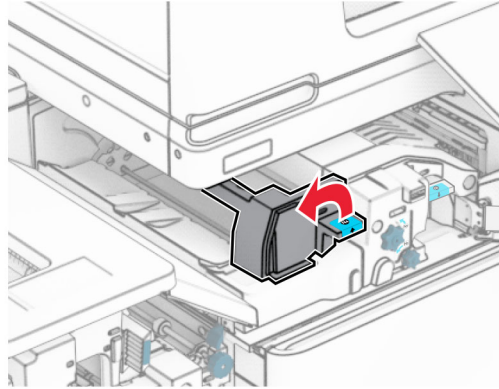

8 N5 kapağını açın.

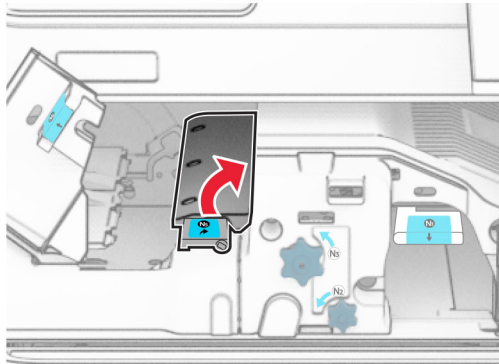

9 R4 kolunu kaldırın.

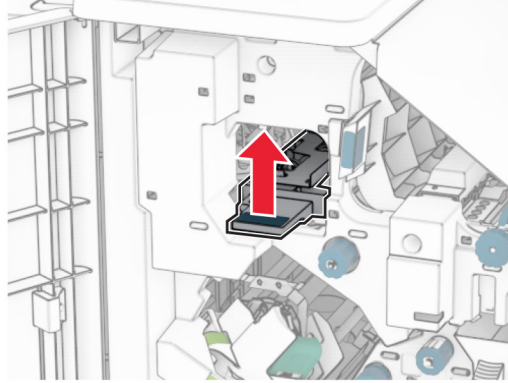

10 R2 düğmesini saat yönünde çevirin ve ardından R4 kolundaki sıkışan kağıdı çıkarın.

Not: Tüm kağıt parçalarının çıkarıldığından emin olun.

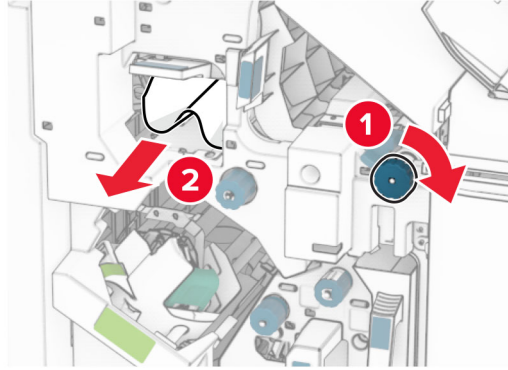

11 R1sapını sola doğru hareket ettirin, R2 düğmesini saat yönünün tersine çevirin ve ardından N4 ile N5 kapakları arasında sıkışan kağıdı çıkarın.

Not: Tüm kağıt parçalarının çıkarıldığından emin olun.

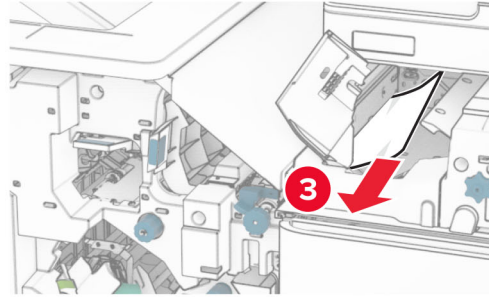
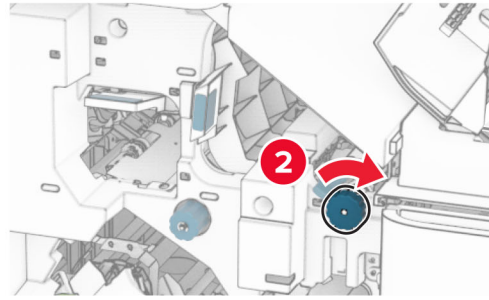
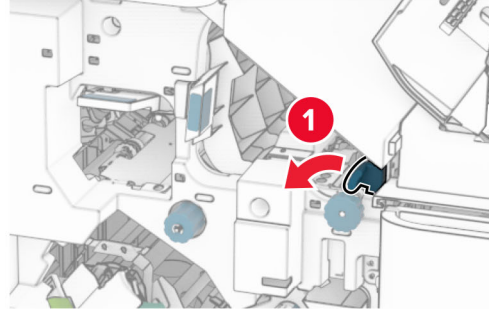

12 B kapağını açın.



DİKKAT—SICAK YÜZEY: Yazıcının içi sıcak olabilir. Sıcak bir bileşenin neden olabileceği yaralanma risklerini azaltmak için dokunmadan önce bileşenin soğumasını bekleyin.

Uyarı—Hasar Tehlikesi: Elektrostatik yük boşaltmanın neden olabileceği hasarları önlemek için yazıcının iç kısmına erişmeden veya temas etmeden önce yazıcının açıkta kalan metal gövdesinin herhangi bir yerine dokununuz.

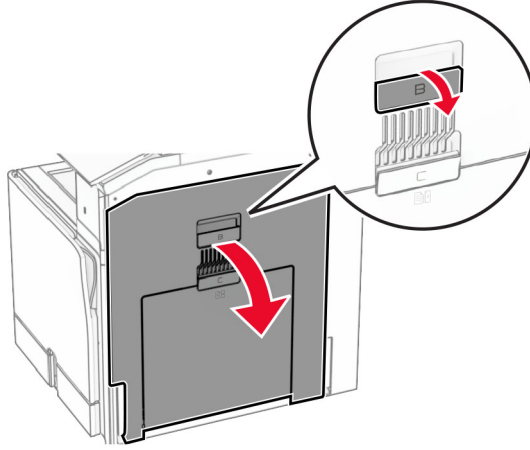

13 Standart kutu çıkış silindiri altında sıkışan kağıdı çıkarın.

Not: Tüm kağıt parçalarının çıkarıldığından emin olun.

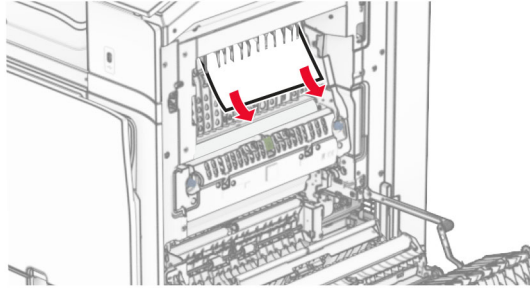

14 B kapağını kapatın.

15 N1 kolunu aşağı itin.

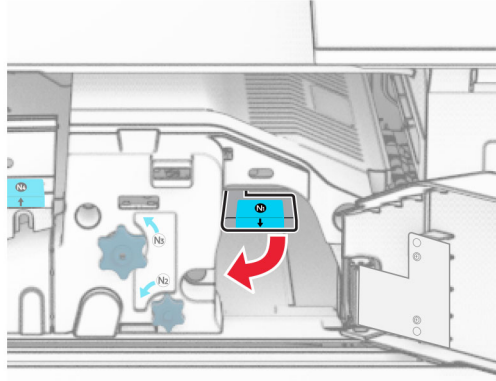

16 N2 düğmesini saat yönünün tersine çevirin.



17 Sıkışan kağıdı çıkarın.

Uyarı—Hasar Tehlikesi: Yazıcının zarar görmesini önlemek için sıkışan kağıdı çıkarmadan önce tüm el aksesuarlarını çıkarın.

Not: Tüm kağıt parçalarının çıkarıldığından emin olun.

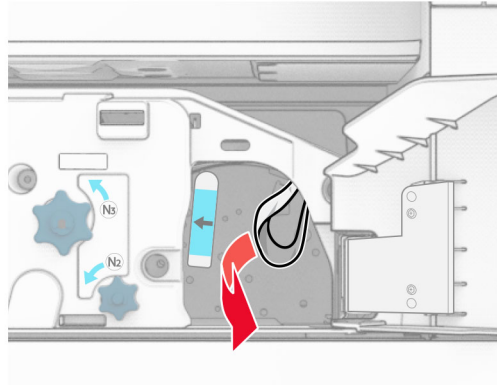

18 N1kolunu yerine koyun.

19 N5 kapağını ve ardından N4 kapağını kapatın.

20 F kapağını kapatın.

21 R1 ve R4 kollarını orijinal konumlarına döndürün.

22 H kapağını kapatın.

Kitapçık oluşturucuda kağıt sıkışması

1 Kutu 2'deki sıkışan kağıdı çıkarın.

Not: Tüm kağıt parçalarının çıkarıldığından emin olun.

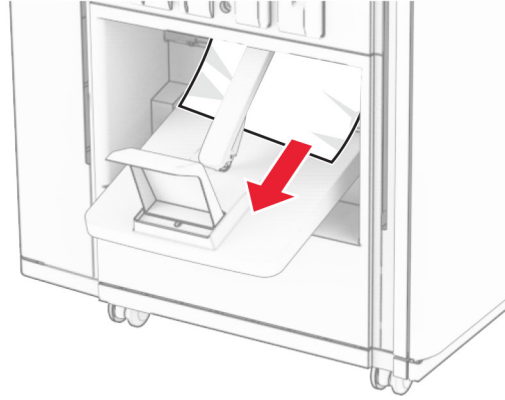

2 H kapađını aın.

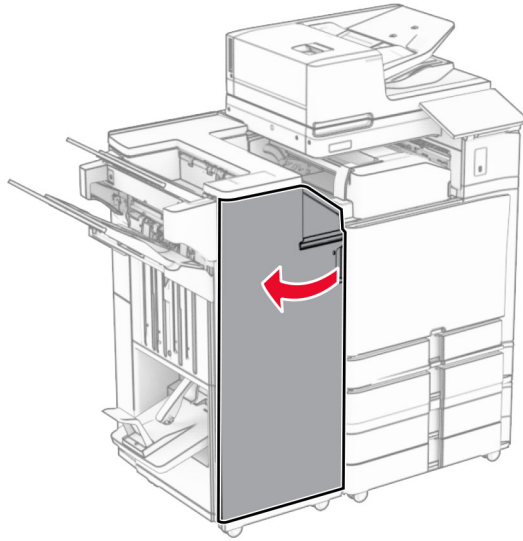

3 R6, R11 ve R10 düğmelerini saat yönünde çevirin.

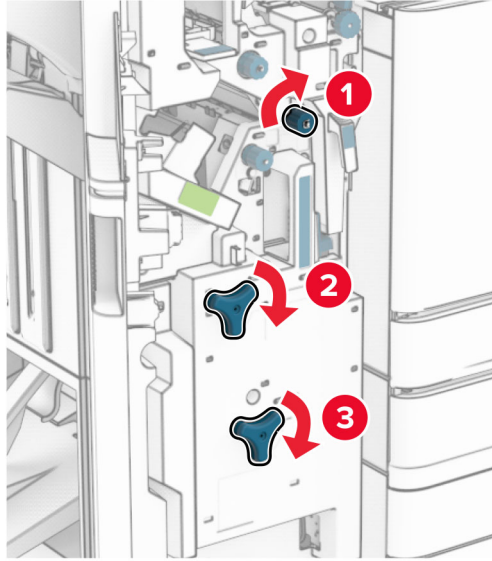

4 Kitapçık yapıcıyı çıkarın.

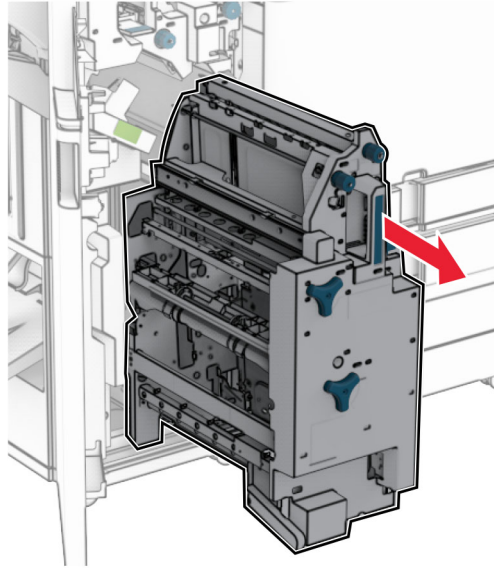

5 Sıkışan kağıdı çıkarın.

Not: Tüm kağıt parçalarının çıkarıldığından emin olun.

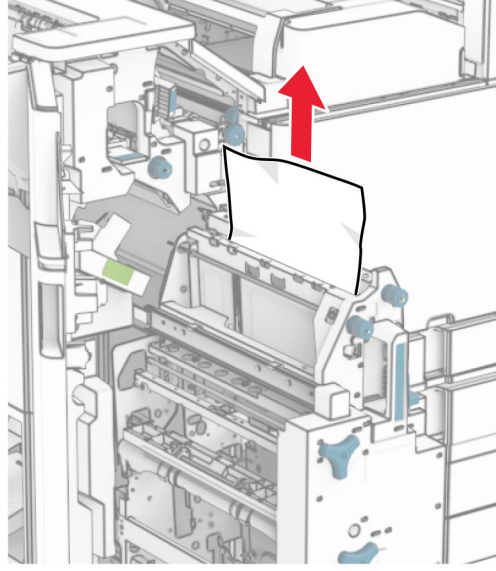

6 R9 düğmesini, durana kadar saat yönünün tersine çevirin.

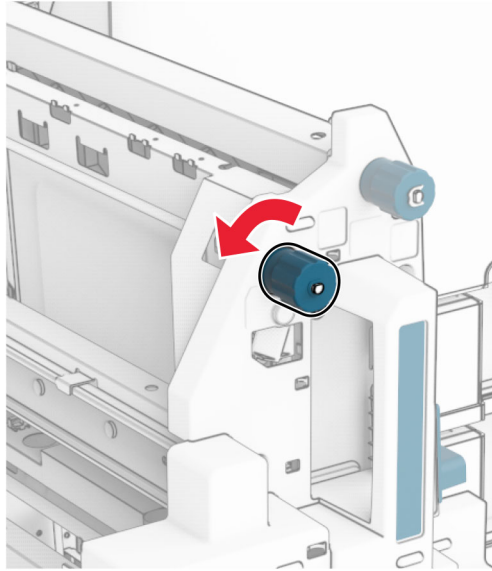

7 R8 kapağını açın.

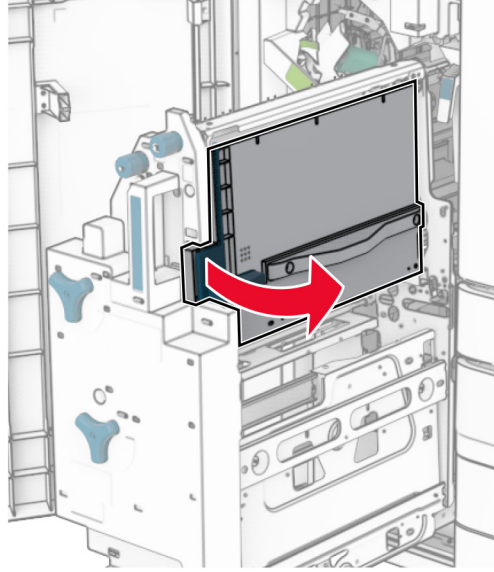

8 Sıkışan kağıdı çıkarın.

Not: Tüm kağıt parçalarının çıkarıldığından emin olun.

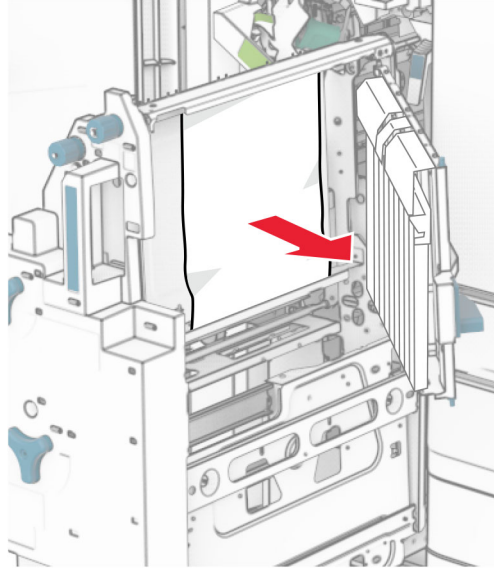

9 R8 kapağını kapatın.

10 Kitapçık oluşturucuyu kitapçık tutucuya geri yerleştirin.

11 H kapağını kapatın.

Ağ bağlantısı sorunları

Embedded Web Server açılmıyor

Aşağıdakilerden birini veya daha fazlasını deneyin:

- Yazıcının açık olduğundan emin olun.
- Yazıcının IP adresinin doğru olduğundan emin olun.

Notlar:

- IP adresini kontrol panelinden görüntüleyin.
 - IP adresi, 123.123.123.123 gibi nokta işareti ile ayrılan dört rakam dizisinden oluşur.
 - Desteklenen bir tarayıcı yüklediğinizden emin olun.
 - Internet Explorer sürüm 11 veya üstü
 - Microsoft Edge
 - Safari sürüm 6 veya sonraki sürümleri
 - Google Chrome™ 32 sürümü ve sonrası
 - Mozilla Firefox sürüm 24 veya sonraki sürümleri
 - Ağ bağlantısının çalıştığından emin olun.
- Not:** Bağlantı çalışmıyorsa yöneticinizle iletişime geçin.
- Yazıcı ve yazdırma sunucusunun kablolarının güvenli bir şekilde bağlandığından emin olun. Daha fazla bilgi edinmek için yazıcı sunucusu ile birlikte verilen belgelere başvurun.
 - Web proxy sunucularının devre dışı bırakılıp bırakılmadığını kontrol edin.

Not: Sunucular devre dışı bırakılmışsa yöneticinizle iletişime geçin.

Sorun devam ederse şu temas noktasıyla iletişime geçin: [müşteri destek merkezi](#).

Yazıcı Wi-Fi ağına bağlanamıyor

Aşağıdakilerden birini veya daha fazlasını deneyin:

- Kontrol panelinden **Ayarlar > Ağ/Bağlantı Noktaları > Ağa Genel Bakış > Etkin Bağdaştırıcı** ögesine gidin ve **Otomatik** ögesini seçin.
- Bilgisayarın doğru Wi-Fi ağına bağlı olduğundan emin olun. Daha fazla bilgi için bkz. [248. sayfadaki "Yazıcıyı bir Wi-Fi ağına bağlama"](#).

Not: Bazı yönlendiriciler varsayılan Wi-Fi adını paylaşabilir.

- Doğru ağ parolasını girdiğinizden emin olun.

Not: Paroladaki boşluklara, rakamlara ve büyük/küçük harf kullanımına dikkat edin.

- Doğru kablosuz güvenlik modunun seçili olduğundan emin olun. Kontrol panelinden **Ayarlar > Ağ/Bağlantı Noktaları > Kablosuz > Kablosuz Güvenlik Modu** ögesine gidin.

Sorun devam ederse şu temas noktasıyla iletişime geçin: [müşteri destek merkezi](#).

Donanım seçenekleri sorunları

Dahili seçenek algılanamıyor

Aşağıdakilerden birini veya daha fazlasını deneyin:

- Yazıcıyı kapatın, yaklaşık 10 saniye bekleyin ve ardından yazıcıyı açın.
- **Menü Ayarları Sayfası**'nı yazdırın ve dahili seçeneğin Kurulu Özellikler listesinde olup olmadığını kontrol edin. Kontrol panelinden, **Ayarlar > Raporlar > Menü Ayarları Sayfası** ögesine gidin.
- Dahili seçeneğin denetleyici anakartına düzgün takıldığından emin olun.
 - 1 Yazıcıyı kapatın ve güç kablosunun fişini elektrik prizinden çekin.
 - 2 Dahili seçeneğin, denetleyici anakartındaki ilgili konektöre takıldığından emin olun.
 - 3 Güç kablosunu prize takın ve ardından yazıcıyı açın.



DİKKAT-YARALANMA TEHLİKESİ: Yangın veya elektrik çarpması riskini önlemek için güç kablosunu ürünün yakınındaki ve kolay erişilebilir bir konumdaki uygun şekilde tanımlanmış ve doğru şekilde topraklanmış bir elektrik prizine bağlayın.

- Dahili seçeneğin yazıcı sürücüsünde mevcut olduğundan emin olun.

Not: Gerekirse yazdırma işleri için kullanılabilir durumda olmasını sağlamak üzere tepsiyi yazıcı sürücüsüne manuel olarak ekleyin. Daha fazla bilgi için bkz. [93. sayfadaki "Yazdırma sürücüsüne mevcut seçenekleri ekleme"](#).

Sorun devam ederse şu temas noktasıyla iletişime geçin: [müşteri destek merkezi](#).

Dahili çözüm bağlantı noktası düzgün çalışmıyor

Aşağıdakilerden birini veya daha fazlasını deneyin:

- **Menü Ayarları Sayfası**'nı yazdırın ve ardından dahili çözüm bağlantı noktasının (ISP) Kurulu Özellikler listesinde olduğundan emin olun. Kontrol panelinden, **Ayarlar > Raporlar > Menü Ayarları Sayfası** ögesine gidin.
- ISP'yi çıkarın ve geri takın. Daha fazla bilgi için bkz. [242. sayfadaki "Dahili çözüm bağlantı noktası yükleme"](#).
- Kabloyu ve ISP bağlantısını kontrol edin.
 - 1 Doğru kabloyu kullanın ve ISP'ye güvenli bir şekilde bağlandığından emin olun.
 - 2 ISP çözümü arabirimi kablosunun denetleyici anakartı yuvasına sıkıca bağlandığından emin olun.

Sorun devam ederse şu temas noktasıyla iletişime geçin: [müşteri destek merkezi](#).

Paralel veya seri arabirim kartı doğru şekilde çalışmıyor

Aşağıdakilerden birini veya daha fazlasını deneyin:

- **Menü Ayarları Sayfası**'nı yazdırın ve ardından paralel veya seri arabirim kartının Kurulu Özellikler listesinde olduğundan emin olun. Kontrol panelinden, **Ayarlar > Raporlar > Menü Ayarları Sayfası** ögesine gidin.
- Paralel veya seri arabirim kartını çıkarın ve tekrar yerine takın. Daha fazla bilgi için bkz. [242. sayfadaki "Dahili çözüm bağlantı noktası yükleme"](#).
- Kablo ile paralel veya seri arabirim kartı arasındaki bağlantıyı kontrol edin.

Sorun devam ederse Őu temas noktasıyla iletiŐime geçin: [müŐteri destek merkezi](#).

Arızalı bellek algılandı

AŐağıdakilerden birini veya daha fazlasını deneyin:

- Arızalı flash belleęi deęiŐtirin.
- Mesajı kapatmak ve yazdırmaya devam etmek **Devam** öęesini seęin.
- Geçerli yazdırma iŐini iptal edin.

Flash bellekte kaynaklar için yeterli boş alan yok

AŐağıdakilerden birini veya daha fazlasını deneyin:

- Mesajı silmek ve yazdırmaya devam etmek **Devam** öęesini seęin.
- Önbellekteki fontları, makroları ve dięer verileri silin.
- Bir depolama sürücüsü takın.

Not: Önbelleęe daha önce kaydedilmemiŐ yüklenen fontlar ve makrolar silindi.

Sarf malzemeleriyle ilgili sorunlar

Toneri deęiŐtirin, yazıcı bölgesi uyuŐmuyor

Bu sorunu düzeltmek için yazıcı bölgesiyle uyuŐan doęru bölgeye sahip bir toner veya tüm dünyada geçerli bir toner satın alın.

- Mesajda 42'den sonraki ilk sayı, yazıcının bölgesini gösterir.
- Mesajda 42'den sonraki ikinci sayı, tonerin bölgesini gösterir.

Yazıcı ve toner kartuŐu bölgeleri

Bölge	Sayısal kod
Tüm Dünya veya Tanımsız bölge	0
Kuzey Amerika (Amerika BirleŐik Devletleri, Kanada)	1
Avrupa Ekonomik Bölgesi, Batı Avrupa, Kuzey ülkeleri, İsviçre	2
Asya Pasifik	3
Latin Amerika	4
Avrupa'nın, Orta Doęu'nun ve Afrika'nın Geri Kalanı	5
Avustralya, Yeni Zelanda	6
Geçersiz bölge	9

Not: Yazıcı ve tonerin bölge ayarlarını bulmak için **Yazdırma Kalitesi Sınama Sayfaları**'nı yazdırın. Kontrol panelinden **Ayarlar > Sorun Giderme > Yazdırma Kalitesi Sınama Sayfaları** yoluna gidin.

Yeniden doldurulmuş normal [color] toner

Yazıcı, Lexmark dışında bir tarafa ait, orijinal olmayan toner kartuşu ile doldurulmuş bir Lexmark Normal toner kartuşu tespit etti.

Devam etmek için **Tamam** ögesini seçin.

Tüm yazıcı bileşeni kullanım ömrü göstergeleri, Lexmark sarf malzemeleri ve parçalarıyla çalışması için tasarlanmıştır ve Lexmark yazıcınızda, Lexmark dışında taraflarca yeniden üretilmiş sarf malzemeleri ya da parçalar kullanılırken beklenmedik sonuçlar ortaya olabilir.

Daha fazla bilgi için yazıcı sınırlı garanti beyanını inceleyin.

Lexmark markalı olmayan sarf malzemesi

Yazıcı Lexmark dışı bir sarf malzemesi veya parça algıladı.

Lexmark yazıcınız orijinal Lexmark sarf malzemeleri ve parçaları kullanılacak şekilde tasarlanmıştır. Başka marka sarf malzemesi veya parça kullanılması, yazıcının ve görüntüleme bileşenlerinin performansını, güvenilirliğini veya ömrünü etkileyebilir.

Tüm ömür göstergeleri, Lexmark sarf malzemeleri ve parçalarıyla çalışacak şekilde tasarlanmıştır; başka marka sarf malzemeleri ve parçalar kullanılması öngörülemez sonuçlara yol açabilir. Görüntüleme bileşeninin öngörülen ömründen fazla kullanılması, Lexmark yazıcınıza veya ilişkili bileşenlerine zarar verebilir.

Uyarı—Hasar Tehlikesi: Başka marka sarf malzemelerinin veya parçaların kullanılması, garanti kapsamını etkileyebilir. Başka marka sarf malzemelerinin veya parçaların kullanılması nedeniyle oluşan hasarlar garanti kapsamında olmayabilir.

Bu risklerin tümünü veya bir bölümünü kabul edip yazıcınızda orijinal olmayan sarf malzemeleri ya da parçalar kullanmaya etmek için ekrandaki hata mesajına iki parmakla dokunup 15 saniye boyunca basılı tutun. Bir onay iletişim kutusu görüntülediğinde, **Devam Et** ögesine dokununuz.

Bu riskleri kabul etmek istemiyorsanız üçüncü taraf sarf malzemesini ya da parçasını yazıcınızdan çıkarın ve orijinal bir Lexmark sarf malzemesi ya da parçası takın. Daha fazla bilgi için bkz. [369. sayfadaki "Orijinal Lexmark parçaları ve sarf malzemeleri kullanma"](#).

Yazıcı, hata mesajı temizlendikten sonra yazdırmıyorsa sarf malzemesi kullanım sayaçlarını sıfırlayın.

- 1 Kontrol panelinden, **Ayarlar > Aygıt > Bakım > Yapılandırma Menüsü > Sarf Malzemesi Kullanımı ve Sayaçlar** ögesine gidin.
- 2 Sıfırlamak istediğiniz parçayı ya da sarf malzemesini seçin, ardından **Başlat** düğmesini seçin.
- 3 Uyarı mesajını okuyun, ardından **Devam** düğmesini seçin.
- 4 Mesajı silmek için iki parmağınızı kullanarak ekrana 15 saniye boyunca dokununuz.

Not: Sarf malzemesi kullanım sayaçlarını sıfırlayamıyorsanız ögeyi satın aldığınız yere götürünüz.

Kağıt besleme sorunları

Kağıt kıvrılması



Aşağıdakilerden birini veya daha fazlasını deneyin:

- Tepsidedeki kılavuzları yüklediğiniz kağıtlar için doğru konuma getirin.
- İşletim sisteminize bağlı olarak Yazdırma Tercihleri veya Yazdır iletişim kutusundan kağıt türünü belirleyin. Ayarın, yüklenen kağıtla uyduğundan emin olun.

Not: Bu ayarı yazıcı kontrol panelinden de değiştirebilirsiniz. **Ayarlar > Kağıt > Tepsi Yapılandırması > Kağıt Boyutu/Türü** ögesine gidin.

- Kağıdı çıkarın, ters çevirin ve tekrar yükleyin.
- Yeni bir paketten kağıt yükleyin.

Not: Kağıt yüksek nem nedeniyle nemi emiyor. Kağıdı kullanmaya hazır olana kadar orijinal paketinde saklayın.

Sorun devam ederse şu temas noktasıyla iletişime geçin: [müşteri destek merkezi](#).

Yazdırma sırasında zarf yapışkan oluyor

Aşağıdakilerden birini veya daha fazlasını deneyin:

- Kuru ortamda muhafaza edilmiş bir zarf kullanın.

Not: Nemli zarflar üzerine yazdırmak, kapakları yapışkan hale getirebilir.

- Kağıt türünün **Zarf** olarak ayarlandığından emin olun. Kontrol panelinden **Ayarlar > Kağıt > Tepsi Yapılandırması > Kağıt Boyutu/Türü** ögesine gidin.

Sorun devam ederse şu temas noktasıyla iletişime geçin: [müşteri destek merkezi](#).

Harmanlanmış yazdırma çalışmıyor

Aşağıdakilerden birini veya daha fazlasını deneyin:

- Kontrol panelinden **Ayarlar > Yazdırma > Düzen > Harmanlama** ögesine gidin ve ardından **Açık [1,2,1,2,1,2]** ögesini seçin.
- Yazdırmak istediğiniz belgeden Yazdırma Tercihleri veya Yazdır iletişim kutusunu açın, ardından **Harmanlama** seçeneğini belirleyin.
- Yazdırılacak sayfaların sayısını azaltın.

Sorun devam ederse şu temas noktasıyla iletişime geçin: [müşteri destek merkezi](#).

Tepsi bağlantılandırma çalışmıyor

Aşağıdakilerden birini veya daha fazlasını deneyin:

- Bağlı tepsilerin aynı kağıt boyutu, yönüne ve kağıt türüne sahip olduğundan emin olun.
- Kağıt kılavuzlarının doğru şekilde konumlandırıldığından emin olun.
- İlgili tepside yüklü olan kağıt ile eşleşecek şekilde kağıt boyutu ve kağıt türünü ayarlayın. Kontrol panelinden **Ayarlar > Kağıt > Tepsi Yapılandırması > Kağıt Boyutu/Türü** ögesine gidin.
- **Tepsi Bağlantısı** ögesinin **Otomatik** olarak ayarlandığından emin olun. Daha fazla bilgi için bkz. [90. sayfadaki "Tepsileri bağlantılandırma"](#).

Sorun devam ederse şu temas noktasıyla iletişime geçin: [müşteri destek merkezi](#).

Kağıt çok sık sıkışıyor

Aşağıdakilerden birini veya daha fazlasını deneyin:

- Kağıdın doğru şekilde yerleştirilip yerleştirilmediğini kontrol edin.

Notlar:

- Kağıt kılavuzlarının doğru şekilde konumlandırıldığından emin olun.
- Yığın yüksekliğinin maksimum kağıt doldurma göstergesinin aşağısında olduğundan emin olun.
- Önerilen kağıt boyutunu ve kağıt türünü kullanarak yazdırdığınızdan emin olun.
- Doğru kağıt boyutunu ve kağıt türünü belirleyin. Kontrol panelinden **Ayarlar > Kağıt > Tepsi Yapılandırması > Kağıt Boyutu/Türü** ögesine gidin.
- Yeni bir paketten kağıt yükleyin.

Not: Kağıt yüksek nem nedeniyle nemi emiyor. Kağıdı kullanmaya hazır olana kadar orijinal paketinde saklayın.

Sorun devam ederse şu temas noktasıyla iletişime geçin: [müşteri destek merkezi](#).

Sıkışan sayfalar yeniden yazdırılmıyor

- 1 Kontrol panelinden, **Ayarlar > Aygıt > Bildirimler > Sıkışma İçeriği Kurtarma** ögesine gidin.
- 2 **Sıkışma Giderme** menüsünde **Açık** veya **Otomatik** ögesini seçin.

Sorun devam ederse şu temas noktasıyla iletişime geçin: [müşteri destek merkezi](#).

E-posta sorunları

"SMTP sunucusu kurulmadı" hata mesajını devre dışı bırakma

- 1 Kontrol panelinden, **Ayarlar > E-posta > E-posta Kurulumu** ögesine gidin.
- 2 **"SMTP sunucusu kurulmadı" hatasını devre dışı bırak** ögesini **Açık** olarak ayarlayın.

Hatanın tekrar oluşmasını önlemek için aşağıdakilerden birini veya birkaçını yapın:

- Yazıcı bellenimini güncelleyin. Daha fazla bilgi için "Bellenimi güncelleme" bölümüne bakın.
- E-posta SMTP ayarlarını yapılandırın. Daha fazla bilgi için bkz. [263. sayfadaki "SMTP ayarlarını yapılandırma"](#).

E-posta gönderilemiyor

Aşağıdakilerden birini veya daha fazlasını deneyin:

- E-posta SMTP ayarlarının doğru yapılandırıldığından emin olun. Daha fazla bilgi için bkz. [263. sayfadaki "SMTP ayarlarını yapılandırma"](#).
- Yazıcının bir ağa bağlı olduğundan ve ağın internete bağlı olduğundan emin olun.

Sorun devam ederse şu temas noktasıyla iletişime geçin: [müşteri destek merkezi](#).

Faks sorunları

Arayan kimliği gösterilmiyor

Not: Bu yönergeler yalnızca faks kartı takılı yazıcılar için geçerlidir.

- 1 Kontrol panelinden **Ayarlar > Faks > Faks Kurulumu > Faks Alma Ayarları > Yönetici Kontrolleri** ögesine gidin.
- 2 **Arayan Kimliğini Etkinleştir** ögesini **Açık** olarak ayarlayın.

Sorun devam ederse şu temas noktasıyla iletişime geçin: [müşteri destek merkezi](#).

Analog faks kullanılarak faks gönderilemiyor veya alınamıyor

Aşağıdakilerden birini veya daha fazlasını deneyin:

- Ekranda görünen hata mesajlarını çözün.
- Telefon, ahize ve telesekreterin kablo bağlantılarının düzgün yapıldığından emin olun.
- Çevir sesini dinleyin.
 - Doğru şekilde çalışıp çalışmadığını kontrol etmek için faks numarasını arayın.
 - Sürekli Arama fonksiyonunu kullanıyorsanız çevir sesini duyup duymadığınızı kontrol etmek için ses seviyesini açın.
- Telefon prizini kontrol edin.
 - 1 Analog telefonu doğrudan prize bağlayın.
 - 2 Çeviri sesini dinleyin.
 - 3 Bir çevir sesi duymuyorsanız farklı bir telefon kablosu kullanın.
 - 4 Çevir sesini hala duyamıyorsanız analog telefon kablosunu başka bir prize bağlayın.
 - 5 Çevir sesini duyuyorsanız, yazıcıyı o prize bağlayın.

- Yazıcının bir analog telefon hizmetine veya doğru dijital konektöre bağlı olup olmadığını kontrol edin.
 - Dijital Ağ için Entegre Servisler (ISDN) telefon hizmeti kullanıyorsanız bir ISDN terminal bağdaştırıcısının analog telefon bağlantı noktasına bağlanın. Daha fazla bilgi için, ISDN sağlayıcınıza başvurun.
 - DSL kullanıyorsanız analog kullanımını destekleyen bir DSL filtresi ve yönlendirici bağlayın. Daha fazla bilgi için, DSL sağlayıcınıza başvurun.
 - Bir private branch exchange (PBX) telefon hizmeti kullanıyorsanız PBX üzerindeki bir analog bağlantı noktasına bağlandığınızdan emin olun. Hiçbiri yoksa, faks makinesi için analog bir telefon hattı kurmayı düşünün.
- Geçici bir süre diğer ekipmanlar ile bağlantıyı kesin ve diğer telefon hizmetlerini devre dışı bırakın.
 - 1** Yazıcı ve telefon hattı arasındaki diğer ekipmanların (ör. telesekreter, bilgisayar, modem veya telefon hattı ayırıcılar gibi) bağlantısını kesin.
 - 2** Arama bekletme ve sesli postayı devre dışı bırakın. Daha fazla bilgi için telefon şirketinize başvurun.
- Özgün belgenin sayfalarını teker teker tarayın.

Sorun devam ederse şu temas noktasıyla iletişime geçin: [müşteri destek merkezi](#).

Analog faks kullanarak faks alınıyor ama gönderilemiyor

Aşağıdakilerden birini veya daha fazlasını deneyin:

- Özgün belgeyi ADF tepsisine veya tarayıcı camının üzerine yerleştirin.
- Kısayol numarasını düzgün bir şekilde kurun.
 - Kısayol numarasının aramak istediğiniz telefon numarası için ayarlandığından emin olun.
 - Telefon numarasını elle çevirin.

Sorun devam ederse şu temas noktasıyla iletişime geçin: [müşteri destek merkezi](#).

Analog faks kullanarak faks gönderilebiliyor ama alınamıyor

Aşağıdakilerden birini veya daha fazlasını deneyin:

- Kağıt kaynağının boş olmadığından emin olun.
- Zil sayısı ayarını kontrol edin. Kontrol panelinden **Ayarlar > Faks > Faks Kurulumu > Faks Alma Ayarları > Çalma Sayısı** ögesine gidin.
- Yazıcı boş sayfa yazdırıyorsa bkz. [441. sayfadaki "Boş veya beyaz sayfalar"](#).

Sorun devam ederse şu temas noktasıyla iletişime geçin: [müşteri destek merkezi](#).

etherFAX kurulamıyor

Aşağıdakilerden birini veya daha fazlasını deneyin:

- Yazıcı bağlanabilirliğini kontrol edin.
 - 1** Kontrol panelinden, **Ayarlar > Raporlar > Ağ > Ağ Ayarları Sayfası**'na gidin.
 - 2** Yazdırılan sayfada ağ durumunu kontrol edin.
- Yazıcının bir ağa bağlı olduğundan ve ağın internete bağlı olduğundan emin olun.
- etherFAX'ın doğru kurulduğundan emin olun. Daha fazla bilgi için bkz. [71. sayfadaki "etherFAX'ı kullanarak faks işlevini kurma"](#).

Sorun devam ederse [/https://www.etherfax.net/lexmark](https://www.etherfax.net/lexmark) adresine gidin.

etherFAX kullanılarak faks gönderilemiyor veya alınamıyor

Aşağıdakilerden birini veya daha fazlasını deneyin:

- Yazıcının bir ağa bağlı olduğundan ve ağın internete bağlı olduğundan emin olun.
- etherFAX'ın doğru kurulduğundan emin olun. Daha fazla bilgi için bkz. [71. sayfadaki "etherFAX'ı kullanarak faks işlevini kurma"](#).
- Büyük belgeleri daha küçük dosya boyutlarına bölün.

Sorun devam ederse [/https://www.etherfax.net/lexmark](https://www.etherfax.net/lexmark) adresine gidin.

Düşük faks yazdırma kalitesi

Aşağıdakilerden birini veya daha fazlasını deneyin:

- Yazdırma kalitesi kusurlarını giderin.
 - 1 Yazdırma Kalitesi Sayfaları**'ni yazdırın. Kontrol panelinden **Ayarlar > Sorun Giderme > Yazdırma Kalitesi Sınama Sayfaları** yoluna gidin.
 - 2** Yazdırma kalitesi kusurlarını düzeltin. Daha fazla bilgi için bkz. [441. sayfadaki "Yazdırma kalitesi kötü"](#).
- Analog faks kullanıyorsanız gelen faks aktarım hızını azaltın.
 - 1** Kontrol panelinden **Ayarlar > Faks > Faks Kurulumu > Faks Alma Ayarları > Yönetici Kontrolleri** ögesine gidin.
 - 2 Maks Hız** menüsünden daha düşük bir aktarım hızı seçin.

Sorun devam ederse şu temas noktasıyla iletişime geçin: [müşteri destek merkezi](#).

Faks kapak sayfasında eksik bilgi

- 1** Yazıcıyı kapatın, yaklaşık 10 saniye bekleyin ve ardından yazıcıyı açın.
- 2** Faks gönderin veya alın.

Sorun devam ederse şu temas noktasıyla iletişime geçin: [müşteri destek merkezi](#).

Faks kapak sayfası bilgisayardan gönderilemiyor

Aşağıdakilerden birini veya daha fazlasını deneyin:

- Yazdırma sürücüsünün güncellendiğinden emin olun. Daha fazla bilgi için www.lexmark.com/downloads adresine gidin.
- **Faks işleminden önce her zaman ayarları görüntüle** ayarının seçimini kaldırın.
 - 1** Faksla göndermek istediğiniz belgeden **Yazdır** iletişim kutusunu açın.
 - 2** Yazıcıyı seçin, ardından **Özellikler, Tercihler, Seçenekler** veya **Ayarlar** ögesini tıklayın.
 - 3 Faks** seçeneğine tıklayın, ardından **Faks göndermeden önce her zaman ayarları görüntüle** seçeneğini kaldırın.

Sorun devam ederse şu temas noktasıyla iletişime geçin: [müşteri destek merkezi](#).

Tarama sorunları

Bilgisayara tarama yapılamıyor

Aşağıdakilerden birini veya daha fazlasını deneyin:

- Bir kopyalama işi gerçekleştirin. İş başarısız olduysa yazıcıyı kapatın, yaklaşık 10 saniye bekleyin ve ardından yazıcıyı yeniden açın.
- Yazıcı bağlanabilirliğini kontrol edin.
 - 1 Ağ Ayarları Sayfası**'ni yazdırın. Kontrol panelinden, **Ayarlar > Raporlar > AğAğ Ayarları Sayfası**'na gidin ve ardından Ağ Ayarları Sayfası'ni seçin.
 - 2** Sayfanın ilk bölümünü kontrol edin ve durumun bağlı olup olmadığını onaylayın.
- Yazıcın ve bilgisayarın aynı ağa bağlı olduğundan emin olun.

Sorun devam ederse şu temas noktasıyla iletişime geçin: [müşteri destek merkezi](#).

Ağ klasörüne tarama yapılamıyor

Aşağıdakilerden birini veya daha fazlasını deneyin:

- Bir ağ klasörü kısayolu oluşturun ve ardından kısayolu kullanarak bir belge tarayın. Daha fazla bilgi için bkz. [276. sayfadaki "Ağ klasörüne tarama"](#).
- Ağ klasörü yolunun ve biçiminin doğru olduğundan emin olun. Örneğin, **server_hostname**'nin tam etki alanı adı (FQDN) veya IP olduğu; **//server_hostname/foldername/path** şeklinde bir yol.
- Ağ klasörüne yazma erişimi izniniz olduğundan emin olun.
- Ağ klasörü kısayolunu güncelleyin.
 - 1** Bir web tarayıcısı açın ve adres alanına yazıcının IP adresini yazın.

Notlar:

- Yazıcının IP adresini yazıcı ana ekranında görüntüleyin. IP adresi, 123.123.123.123 gibi nokta işareti ile ayrılan dört rakam dizisinden oluşur.
- Bir proxy sunucu kullanıyorsanız web sayfasının doğru yüklenmesi için bir süreliğine sunucuyu devre dışı bırakın.

2 Kısayollar öğesine tıklayın ve ardından bir kısayol seçin.

Not: Birden çok kısayol türleriniz varsa **Ağ Klasörü** öğesini seçin.

3 Paylaşım Yolu alanına ağ klasörü yolunu yazın. Örneğin, **\\server_hostname\foldername\path**.

Not: Paylaşım yolunu yazarken her zaman öne eğik çizgiler kullanın.

4 Kimlik Doğrulama menüsünden, doğrulama yöntemini seçin.

Not: **Kimlik Doğrulama "Atanmış kullanıcı adını ve parolayı kullan"** olarak ayarlanmışsa Kullanıcı Adı ve Parola alanlarına kimlik bilgilerinizi girin.

5 Kaydet öğesini tıklayın.

- Yazıcının ve ağ klasörünün aynı ağa bağlı olduğundan emin olun.

Sorun devam ederse şu temas noktasıyla iletişime geçin: [müşteri destek merkezi](#).

Belgeler ya da fotoğrafların kısmi kopyaları

Aşağıdakilerden birini veya daha fazlasını deneyin:

- Belgenin ya da fotoğrafın ön yüzü aşağı gelecek biçimde tarayıcı camının sol üst köşesine yerleştirdiğinizden emin olun.
- Kağıt boyutu ayarını tepsiye yüklü kağıt ile eşleştirin.

Sorun devam ederse şu temas noktasıyla iletişime geçin: [müşteri destek merkezi](#).

Düşük kopyalama kalitesi

Aşağıdakilerden birini veya daha fazlasını deneyin:

- Tarayıcı camını ve ADF camını nemli, yumuşak, hav bırakmayan bir bezle temizleyin.

Not: Yazıcınızda ADF içinde ikinci bir ADF camı varsa o camı da temizleyin. Daha fazla bilgi için bkz. [418. sayfadaki "Tarayıcıyı temizleme"](#).

- Belgenin ya da fotoğrafın ön yüzü aşağı gelecek biçimde tarayıcı camının sol üst köşesine yerleştirdiğinizden emin olun.
- Özgün belge veya fotoğrafın kalitesini kontrol edin ve tarama kalitesi ayarlarını bu kaliteye göre ayarlayın.

Sorun devam ederse şu temas noktasıyla iletişime geçin: [müşteri destek merkezi](#).

ADF'den tarama yaparken oluşan dikey koyu çizgiler

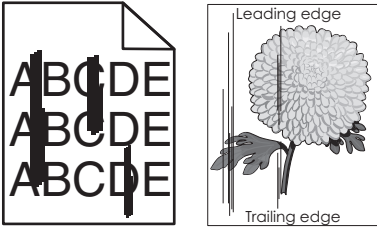

- 1 Tarayıcı kapağını kaldırın ve ardından cam temizleme aracını çıkarın.
- 2 Tarayıcı camına yanındaki ADF camlarını silin.
- 3 A1 kapağını açın ve ardından ADF camlarını temizleyin.
- 4 Aracı yerine yerleştirin.
- 5 Tarayıcı kapağını kapatın.

Not: Tarayıcıyı temizleme ile ilgili daha fazla bilgi için bkz. [418. sayfadaki "Tarayıcıyı temizleme"](#).

Sorun devam ederse şu temas noktasıyla iletişime geçin: [müşteri destek merkezi](#).

ADF'den tarama yaparken titrek görüntü veya metin

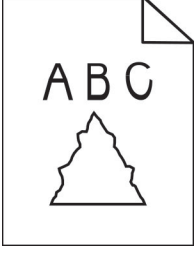

- 1 ADF'ye 50 sayfa temiz, düz kağıt yükleyin.

Not: Düz kağıt, ADF besleme silindirlerindeki toz ve diğer yabancı maddelerin temizlenmesine veya giderilmesine yardımcı olur.

- 2 Kontrol panelinden, ekranı sağa kaydırarak kontrol merkezine gidin ve ardından  ögesini seçin.
- 3 ADF'ye, özgün bir belge yükleyin.
- 4 Belgeyi tarayın.

Sorun devam ederse şu temas noktasıyla iletişime geçin: [müşteri destek merkezi](#).

Tarama işi başarısız oldu

Aşağıdakilerden birini veya daha fazlasını deneyin:

- Ethernet veya USB kablosunun bilgisayara ve yazıcıya düzgün bir şekilde bağlandığından emin olun.
- Taramak istediğiniz dosyayı kontrol edin ve şunlardan emin olun:
 - Hedef klasörde dosya adının halihazırda kullanılmamalıdır.
 - Taramak istediğiniz belge veya fotoğraf başka bir uygulamada açık olmamalıdır.
- Hedef yapılandırma ayarlarında **Zaman damgası ekle** veya **Mevcut dosyanın üzerine yaz** onay kutusunun seçili olduğundan emin olun.

Sorun devam ederse şu temas noktasıyla iletişime geçin: [müşteri destek merkezi](#).

Tarayıcı kapanmıyor

- 1 Tarayıcı kapağının açık kalmasına neden olan engelleri kaldırın.
- 2 Tarayıcıyı kapatın.

Sorun devam ederse şu temas noktasıyla iletişime geçin: [müşteri destek merkezi](#).

Tarama işlemi çok uzun sürüyor veya bilgisayarın donmasına neden oluyor

- 1 Tarama işlemi etkileyen tüm uygulamaları kapatın.
- 2 Belgeyi yeniden tarayın.

Sorun devam ederse şu temas noktasıyla iletişime geçin: [müşteri destek merkezi](#).

Tarayıcı yanıt vermiyor

Aşağıdakilerden birini veya daha fazlasını deneyin:

- Güç kablosunun yazıcıya ve prize doğru bir şekilde takılı olduğundan emin olun.



DİKKAT-YARALANMA TEHLİKESİ: Yangın veya elektrik çarpmasını önlemek için güç kablosunu ürünün yakınındaki ve kolay erişilebilir bir konumdaki uygun bir şekilde tanımlanan ve doğru bir şekilde topraklanan elektrik prizine bağlayın.

- Yazıcının açık olup olmadığını kontrol edin ve ardından ekranda görünen hata mesajlarını giderin.
- Yazıcıyı kapatın, yaklaşık 10 saniye bekleyin ve ardından yazıcıyı açın.

Sorun devam ederse şu temas noktasıyla iletişime geçin: [müşteri destek merkezi](#).

Tarayıcı kaydını ayarlama

- 1 Kontrol panelinden **Ayarlar > Aygıt > Bakım > Yapılandırma Menüsü > Tarayıcı Yapılandırması > Tarayıcı Manuel Kaydı** ögesine gidin.
- 2 **Hızlı Yazdırma Testi** menüsünden **Başlat** ögesini seçin.
- 3 Test sayfasını tarayıcı camına yerleştirin ve ardından **Düz Yatak Kaydı** ögesini seçin.
- 4 **Hızlı Kopyalama Testi** menüsünden **Başlat** ögesini seçin.
- 5 Test sayfasını özgün belgeyle karşılaştırın.
Not: Test sayfasının kenar boşlukları, özgün belgeninkinden farklıysa **Sol Kenar Boşluğu** ve **Üst Kenar Boşluğu** ayarlarını yapılandırın.
- 6 **Hızlı Kopyalama Testi** sayfası, özgün belgeyle neredeyse tamamen eşleşene kadar [adım 4](#) ve [adım 5](#) adımlarını tekrarlayın.

ADF kaydını ayarlama

- 1 Kontrol panelinden **Ayarlar > Aygıt > Bakım > Yapılandırma Menüsü > Tarayıcı Yapılandırması > Tarayıcı Manuel Kaydı** ögesine gidin.
- 2 **Hızlı Yazdırma Testi** menüsünden **Başlat** ögesini seçin.
- 3 Test sayfasını ADF tepsisine yerleştirin.
- 4 **Ön ADF Kaydı** veya **Arka ADF Kaydı** ögesini seçin.
Notlar:
 - **Ön ADF Kaydı**'ni hizalamak için test sayfasını, sayfanın ön yüzü yukarı bakacak ve kısa kenarı önce girecek şekilde ADF'ye yerleştirin.
 - **Arka ADF Kaydı**'ni hizalamak için test sayfasını, sayfanın ön yüzü aşağı bakacak ve kısa kenarı önce girecek şekilde ADF'ye yerleştirin.
- 5 **Hızlı Kopyalama Testi** menüsünden **Başlat** ögesini seçin.

6 Test sayfasını özgün belgeyle karşılaştırın.

Not: Test sayfasının kenar boşlukları, özgün belgeninkinden farklıysa **Yatay Ayarlama**'yı yapın ve **Üst Kenar Boşluğu** ayarlarını yapılandırın.

7 **Hızlı Kopyalama Testi** sayfası, özgün belgeyle neredeyse tamamen eşleşene kadar [adım 5](#) ve [adım 6](#) adımlarını tekrarlayın.

Renk kalitesi sorunları

Yazdırılan çıktıda renkleri değiştirme

- 1 Kontrol panelinden, **Ayarlar > Yazdırma > Kalite > Gelişmiş Görüntüleme > Renk Düzeltme** ögesini seçin.
- 2 **Renk Düzeltme** menüsünde, **Manuel** ögesini seçin.
- 3 **Renk Düzeltme İçeriği** menüsünden uygun renk dönüştürme ayarını seçin.

Nesne türü	Renk dönüştürme tabloları
RGB Görüntü RGB Metin RGB Grafik	<ul style="list-style-type: none"> • Canlı—Daha parlak, daha doygun renkler üretir ve gelen tüm renk formatlarına uygulanabilir. • sRGB Ekran—Bir bilgisayar monitöründe görüntülenen renklere yakın bir çıktı üretir. Fotoğraf baskısı için siyah toner kullanımı optimize edilir. • Ekran-Gerçek Siyah—Bir bilgisayar monitöründe görüntülenen renklere yakın bir çıktı üretir. Bu ayar tüm nötr gri seviyelerini oluşturmak için yalnızca siyah toner kullanır. • sRGB Canlı—sRGB Ekran renk düzeltmesi için daha yüksek bir renk doygunluğu kullanır. Siyah toner kullanımı ticari grafikleri yazdırmak için optimize edilir. • Kapalı
CMYK Resim CMYK Metin CMYK Grafik	<ul style="list-style-type: none"> • US CMYK—Renk düzeltmesini Specifications for Web Offset Publishing/Web Ofset Yayıncılığı Spesifikasyonları (SWOP) renk çıktısına yakınlaştırmak için uygular. • Euro CMYK—Renk düzeltmesini Euroscale renk çıktısına yakınlaştırmak için uygular. • Canlı CMYK—US CMYK renk düzeltme ayarının renk düzeltmesini artırır. • Kapalı

Renkli yazdırma ile ilgili sık sorulan sorular

RGB renk nedir?

RGB renk, renkleri belirli bir rengi elde etmek için kullanılan kırmızı, yeşil ve mavi oranlarını belirterek tanımlayan bir yöntemdir. Doğada görülen çok sayıda rengi elde etmek için kırmızı, yeşil ve mavi renklerin değişik oranlarda bileşimleri kullanılır. Bilgisayar ekranları, tarayıcılar ve dijital kameralarda renklerin görüntülenmesi için bu yöntem kullanılır.

CMYK renk nedir?

CMYK renk, renkleri belirli bir rengi elde etmek için kullanılan mavi, macenta, sarı ve siyah oranlarını belirterek tanımlayan bir yöntemdir. Doğada görülen çok sayıda renk, CMYK mürekkepler veya tonerler değişik oranlarda karıştırılarak yazdırılabilir. Matbaa makineleri, mürekkep püskürtmeli yazıcılar ve renkli lazer yazıcıları rengi bu şekilde elde eder.

Yazdırılacak bir belgede renkler nasıl belirlenir?

RGB veya CMYK renk bileşimlerini kullanarak belgedeki renkleri belirlemek ve değiştirmek için yazılım programları kullanılır. Daha fazla bilgi için yazılım programının Yardım konularına başvurun.

Yazıcı hangi rengi yazdıracağını nasıl bilir?

Bir işi yazdırırken, her nesnenin türü ve rengi ile ilgili bilgiler yazıcıya gönderilir. Bu bilgiler daha sonra renk dönüşüm tablolarından aktarılır. Renk, istediğiniz rengi üretmek için kullanılan uygun miktarlardaki CMYK tonerlere aktarılır. Nesne bilgileri renk dönüştürme tablolarının uygulanmasını belirler. Örneğin, metinler için bir renk dönüşüm tablosu kullanılırken, fotoğraflar için farklı bir renk dönüşüm tablosu kullanmak mümkündür.

Manuel renk düzeltmesi nedir?

Manuel renk düzeltmesi etkinleştirildiğinde, yazıcı nesnelere işlemek için kullanıcı tarafından seçilen renk dönüşümü tablolarını kullanır. Manuel renk düzeltme ayarları yazdırılan nesnenin türüne (metin, grafik veya resim) bağlıdır. Ayrıca nesnenin renginin yazılım programında nasıl belirtildiğine (RGB veya CMYK bileşimleri) bağlıdır. Manuel olarak farklı bir renk dönüştürme tablosu uygulamak için bkz. [521. sayfadaki "Yazdırılan çıktıda renkleri değiştirme"](#).

Yazılım programı renkleri RGB veya CMYK bileşimleriyle göstermiyorsa manuel renk düzeltmesi işe yaramaz. Renk ayarlarını yazılım programı veya bilgisayarın işletim sistemi kontrol ediyorsa da etkili olmaz. Birçok durumda, Renk Düzeltmesi'nin Otomatik olarak ayarlanması belgeler için tercih edilen renkleri üretir.

Belirli bir rengi (örneğin bir şirket logosundaki bir rengi) nasıl tutturabilirim?

Kalite menüsünden, dokuz **Renk Örneği** seti kullanılabilir. Bu ayarlar Embedded Web Server'ın **Renk Örnekleri** sayfasından da kullanılabilir. Herhangi bir örnek setinin seçilmesi yüzlerce renkli kutudan oluşan çok-sayfalı bir çıktı üretir. Seçilen tabloya bağlı olarak, her kutu bir CMYK veya RGB bileşimi içerir. Her kutunun gözlemlenen rengi, kutu üzerine etiketlenmiş CMYK veya RGB bileşimi aktarılarak elde edilir.

Renk Örnekleri setlerini inceleyerek rengi eşleştirilen renge en yakın kutuyu belirleyebilirsiniz. Kutu etiketinin üzerindeki renk bileşimi bir yazılım programındaki nesnenin renk bileşimini değiştirmek için kullanılabilir. Daha fazla bilgi için yazılım programının Yardım konularına başvurun. Manuel renk düzeltme, seçili renk dönüşüm tablosunu belirli bir nesne için kullanmak için gerekebilir.

Belirli bir renk eşleştirme sorunu için kullanılmak üzere hangi **Renk Örnekleri** setinin seçileceği şunlara bağlıdır:

- Kullanılan **Renk Düzeltme** ayarı (**Otomatik**, **Kapalı** veya **Manuel**)
- Yazdırılan nesnenin türü (metin, grafik veya resim)
- Nesnenin renginin yazılım programında nasıl gösterildiği (RGB veya CMYK bileşimleri)

Yazılım programı renkleri RGB veya CMYK bileşimleriyle göstermiyorsa **Renk Örnekleri** sayfası işe yaramaz. Bazı yazılım programları programda belirtilen RGB veya CMYK bileşimlerini renk yönetimi aracılığıyla düzeltir. Böyle durumlarda yazdırılan renk, **Renk Örnekleri** sayfasında görüntülenen renkle tam olarak aynı olmayabilir.

Baskıda renk filtresi kullanılmış gibi görünüyor

Aşağıdakilerden birini veya daha fazlasını deneyin:

- Kontrol panelinden, **Ayarlar** > **Yazdırma** > **Kalite** > **Gelişmiş Görüntüleme** ögesine gidin ve ardından **Renk Ayarı** ögesini seçin.
- Kontrol panelinden, **Ayarlar** > **Yazdırma** > **Kalite** > **Gelişmiş Görüntüleme** ögesine gidin, **Renk Dengesi** ögesini seçin ve ayarları yapılandırın.

Sorun devam ederse şu temas noktasıyla iletişime geçin: [müşteri destek merkezi](#).

Müşteri destek merkezine başvurma

Müşteri destek merkezine başvurmadan önce aşağıdaki bilgilere sahip olduğunuzdan emin olun:

- Yazıcı sorunu
- Hata mesajı
- Yazıcı model türü ve seri numarası

[//support.lexmark.com](https://support.lexmark.com) adresine giderek e-posta veya sohbet desteği alabilirsiniz ya da kılavuzlar, destek belgeleri, sürücüler ve diğer indirmeler kitaplığına göz atabilirsiniz.

Ayrıca telefonla teknik destek de mevcuttur. ABD'de veya Kanada'da, 1-800-539-6275 numaralı telefonu arayın. Diğer ülkeler veya bölgeler için [uluslararası destek iletişim dizinine](#) gidin.

Geri dönüşüm ve imha

Lexmark ürünlerinin geri dönüşümü

- 1 www.lexmark.com/recycle adresine gidin.
- 2 Ülkenizi veya bölgenizi seçin.
- 3 Bir geri dönüşüm program seçin.

Lexmark ambalajının geri dönüşümü

Lexmark sürekli olarak ambalaj tasarrufu yapmaya çalışmaktadır. Lexmark yazıcıların en verimli ve çevreye duyarlı şekilde taşınmasını ve çöpe atılacak daha az ambalaj malzemesi olmasını sağlamaya daha az paket malzemesi yardımcı olur. Bu verimlilik daha az sera emisyonu, enerji tasarrufu ve doğal kaynakların korunması sağlar. Lexmark ayrıca ambalaj malzemelerinin bazı ülkelerde veya bölgelerde dönüşüme sokulmasını da sunar. Daha fazla bilgi için www.lexmark.com/recycle adresine gidin.

Lexmark kartonları, oluklu geri dönüştürme tesislerinin bulunduğu yerlerde %100 oranda geri dönüştürülebilir. Bölgenizde tesis olmayabilir.

Lexmark ambalajında kullanılan köpük, köpük geri dönüşüm tesisleri varsa geri dönüştürülebilir. Bölgenizde tesis olmayabilir.

Lexmark'a kartuş iade ettiğinizde kartuşun konduğu kutuyu yeniden kullanabilirsiniz. Lexmark kutuyu geri dönüşüme sokar.

Bildirimler

Ürün bilgileri

Ürün adı:

Lexmark CX833se, Lexmark CX833xse; Lexmark CX961se, Lexmark CX961tse; Lexmark CX962se, Lexmark CX962tse; Lexmark CX963se, Lexmark CX963xse; Lexmark XC8355; Lexmark XC9635; Lexmark XC9645; Lexmark XC9655 MFP'ler

Makine türü:

7566

Modeller:

688, 698

Sürüm bildirimi

Haziran 2024

Aşağıdaki paragraf bu tür şartların yasalara aykırı olduğu ülkeler için geçersizdir. LEXMARK INTERNATIONAL, INC. BU YAYINI, “OLDUĞU GİBİ”, TİCARİ YA DA BELİRLİ BİR AMACA UYGUNLUK GİBİ HERHANGİ BİR KONUDA DOLAYLI VEYA DOĞRUDAN GARANTİ VERMEKSİZİN SAĞLAMAKTADIR. Bazı ülkelerde, belirli konularda dolaylı ya da doğrudan garantilerin reddedilmesine izin verilmez; bu nedenle, bu bildirim sizin için geçerli olmayabilir.

Bu yayın, teknik yanlışlıklar ya da yazım hataları içerebilir. Bu yayında açıklanan bilgilerde düzenli olarak değişiklik yapılmaktadır; bu değişiklikler sonraki basımlara yansıtılacaktır. Hakkında bilgi verilen ürünler ya da programlar üzerinde herhangi bir zamanda geliştirme çalışmaları ya da değişiklikler yapılabilir.

Bu yayında belirli ürünlerden, programlardan ya da hizmetlerden söz edilmesi, bu ürünlerin, programların ya da hizmetlerin sizin ülkenizde de kullanıma sunulacağı anlamına gelmez. Herhangi bir ürün, program ya da hizmetten söz edilmesi, yalnızca o ürünün, programın ya da hizmetin kullanılabilirliği anlamına gelmez. Geçerli fikri mülkiyet haklarına aykırı olmayan ve işlevsel olarak eşit herhangi bir ürün, program ya da hizmet kullanılabilir. Üretici tarafından açıkça belirtilenler dışında, diğer ürünlerle, programlarla ya da hizmetlerle birlikte kullanım olanaklarının değerlendirilmesi ve doğrulanması kullanıcının sorumluluğundadır.

Lexmark teknik desteği için şu adrese gidin: <http://support.lexmark.com>.

Lexmark'ın bu ürünün kullanımına ilişkin gizlilik ilkesi hakkında bilgi almak için www.lexmark.com/privacy adresine gidin.

Sarf malzemeleri ve indirmeler hakkında bilgi almak için www.lexmark.com adresine gidin.

© 2024 Lexmark International, Inc.

Tüm hakları saklıdır.

Ticari markalar

Lexmark, Lexmark logosu ve MarkNet, Amerika Birleşik Devletleri'ndeki ve/veya diğer ülkelerdeki Lexmark International, Inc.'in ticari markaları veya kayıtlı ticari markalarıdır.

Gmail, Android, Google Play ve Google Chrome Google LLC'nin ticari markalarıdır.

Macintosh, macOS, Safari, and AirPrint are trademarks of Apple Inc., registered in the U.S. and other countries. iCloud is a service mark of Apple Inc., registered in the U.S. and other countries. Use of the Works with Apple badge means that an accessory has been designed to work specifically with the technology identified in the badge and has been certified by the developer to meet Apple performance standards.

Microsoft, Internet Explorer, Microsoft 365, Microsoft Edge, Outlook ve Windows, Microsoft şirketler grubunun ticari markalarıdır.

Mopria™ kelime işareti, Mopria Alliance, Inc. şirketinin Amerika Birleşik Devletleri ve diğer ülkelerdeki tescilli ve/veya tescilsiz ticari markasıdır. İzinsiz kullanım kesinlikle yasaktır.

PCL® Hewlett-Packard Company firmasına ait bir ticari markadır. PCL, Hewlett-Packard Company'nin yazıcı ürünlerinde bulunan bir yazıcı komutları seti (dili) ve fonksiyonlarına verdiği addır. Bu yazıcı PCL diline uyumlu olacak şekilde tasarlanmıştır. Bunun anlamı yazıcının farklı uygulamalarda kullanılan PCL komutlarını tanıdığı ve yazıcının bu komutlara denk düşen fonksiyonlara öykündüğüdür.

PostScript, Adobe Systems Incorporated firmasının ABD ve/veya diğer ülkelerde tescilli ticari markasıdır.

Wi-Fi® ve Wi-Fi Direct®, Wi-Fi Alliance®'ın tescilli ticari markalarıdır.

Diğer tüm ticari markalar kendi sahiplerine aittir.

Lisans uyarıları

Bu ürünle bağlantılı tüm lisans uyarıları, kurulum CD'sinin CD:\NOTICES dizininden görüntülenebilir.

Ses emisyon seviyeleri

Aşağıdaki ölçümler ISO 7779'a uygun olarak yapılmıştır ve ISO 9296 uyarınca bildirilmiştir.

Not: Bazı modlar ürününüzde bulunmuyor olabilir.

1 metredeki ortalama ses basıncı, dBA	
Yazdırılıyor	Tek taraflı: 51 (CX833, CX963, XC8355, XC9655); 46 (CX961, XC9635); 50 (CX962, XC9645) Çift taraflı: 52 (CX833, CX963, XC8355, XC9655); 48 (CX961, XC9635); 51 (CX962, XC9645)
Tarama	50
Kopyalama	52
Hazır	15

Değerler değiştirilebilir. Geçerli değerler için, bkz: www.lexmark.com.

Atık Elektrik ve Elektronik Cihazlar (WEEE) direktifi



WEEE logosu, Avrupa Birliđi ÷lkelerinde uygulanan elektronik ürünleri geri dönüřtürme programları ve prosedürlerini belirtir. Ürünlerin geri dönüřtürülmesi gerektiđine inanıyoruz.

Geri dönüřü seçenekleri hakkında başka sorularınız varsa, yerel satıř ofisinin telefon numarasını öğrenmek için Lexmark Web sitesini (www.lexmark.com) ziyaret edin.

Lityum iyon řarj edilebilir pil





Bu ürün, yalnızca eğitimli bir teknisyen tarafından çıkarılması gereken řarj edilebilir lityum iyon düđme pil içerebilir. Üzerinde çarpı iřareti bulunan tekerlekli çöp kutusu, ürünün ayrılmamıř atıklarla birlikte atılmaması gerektiđi, geri kazanım ve geri dönüřüm için ayrı toplama tesislerine gönderilmesi gerektiđi anlamına gelir. Pilin çıkarılması durumunda, pili evsel atıklarınızla birlikte atmayın. Bölgenizde, yerel topluluđunuz için pil geri dönüřüm bırakma konumu gibi pillere yönelik ayrı toplama sistemleri bulunabilir. Atık pillerin ayrı toplanması, yeniden kullanım ve geri dönüřüm dahil olmak üzere atıkların uygun řekilde iřlenmesini sađlar ve insan sađlıđı ve çevre üzerindeki olası olumsuz etkileri önler. Lütfen pilleri gerekliliklere uygun řekilde atın.

WEEE (Turkey)

Türkiye Cumhuriyeti: AEEE Yönetmeliđine Uygundur.

Environmental labeling for packaging

Per Commission Regulation Decision 97/129/EC Legislative Decree 152/2006, the product packaging may contain one or more of the following symbols.

	This symbol indicates that the packaging may contain corrugated fiberboard.
	This symbol indicates that the packaging may contain non-corrugated fiberboard.
	This symbol indicates that the packaging may contain paper.

For more information, go to www.lexmark.com/recycle, and then choose your country or region. Information on available packaging recycling programs is included with the information on product recycling.

Ürünü elden çıkarma

Yazıcı veya sarf malzemelerini normal ev atıklarıyla aynı şekilde elden çıkarmayın. Elden çıkarma ve geri dönüşüm seçenekleriyle ilgili olarak yerel yetkililerinize danışın.

Yeniden kullanım veya geri dönüşüm için Lexmark kartuşlarını iade etme

Lexmark Kartuş Toplama Programı, kullanılmış kartuşları yeniden kullanım veya geri dönüşüm için ücretsiz olarak iade etmenizi sağlar. Lexmark'a iade edilen boş kartuşların yüzde yüzü yeniden kullanılır veya geri dönüşüm için işleminden geçer. Kartuşları iade etmek için kullanılan kutular da geri dönüşüme tabi tutulur.

Yeniden kullanım veya geri dönüşüm amacıyla Lexmark kartuşlarını iade etmek için şunları yapın:

- 1 www.lexmark.com/recycle adresine gidin.
- 2 Ülkenizi veya bölgenizi seçin.
- 3 **Lexmark Kartuş Toplama Programı**'nı seçin.
- 4 Ekranınızdaki yönergeleri uygulayın.

Statik elektriğe duyarlılık uyarısı

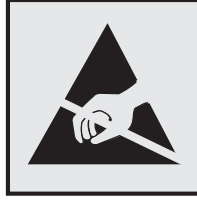

Bu simge statik elektriğe duyarlı parçaları belirtir. Önce simgeden uzak bir alanda bulunan metal bir yüzeye dokunmadan bu simgelerin yakınındaki alanlara dokunmayın.

Kağıt sıkışmalarını giderme veya sarf malzemelerini değiştirme gibi bakım işlerini gerçekleştirirken elektrostatik yük boşaltmanın neden olabileceği hasarları önlemek için simge mevcut olmasa bile yazıcının iç kısmına erişmeden veya temas etmeden önce yazıcının açıkta kalan metal gövdesinin herhangi bir yerine dokunun.

ENERGY STAR

Üzerinde veya başlangıç ekranında ENERGY STAR® amblemi bulunan tüm Lexmark ürünlerinin, üretim tarihi itibarıyla Çevre Koruma Kurumu (EPA) ENERGY STAR gerekliliklerine uygun oldukları onaylanmıştır.



Sıcaklık bilgileri

Çalışma sıcaklığı ve bağıl nem (RH) ¹	10 - 32,2 °C (50 - 90 °F) ve %15 - %80 RH 15,6 ila 32,2°C (60 ila 90°F) ve %8 ila %80 RH Maksimum ıslak ampul sıcaklığı ² : 22,8 °C (73 °F) Yoğuşmasız ortam
Yazıcı / toner / görüntüleme ünitesini uzun vadeli saklama ²	15,6 ila 32,2°C (60 ila 90°F) ve %8 ila %80 RH Maksimum ıslak ampul sıcaklığı ² : 22,8 °C (73 °F)
Yazıcı / kartuş / görüntüleme ünitesinin kısa süreli taşınması ³	-40 - 40 °C (-40 - 104 °F)
<p>¹ Bazı durumlarda, performans özellikleri (toner kullanımı ve ilk sayfayı yazdırma hızı gibi) standart ofis ortamında yaklaşık 22,2 °C (72 °F) sıcaklıkta ve %45 RH ile ölçülmelidir.</p> <p>² Sarf malzemelerinin raf ömrü yaklaşık 2 yıldır. Bu, standart ofis ortamında, 22°C (72°F) sıcaklıkta ve %45 nem oranında saklama koşulları için geçerlidir.</p> <p>³ Islak ampul sıcaklığı hava sıcaklığına ve bağıl nem aracılığıyla belirlenir.</p>	

Lazer uyarısı

Bu yazıcı, ABD'de DHHS 21 CFR, Bölüm I, Alt Bölüm J, Sınıf I (1) lazer ürünleri gereksinimlerini karşılayacak şekilde sertifikalandırılmıştır ve başka yerlerde IEC 60825-1:2014, EN 60825-1:2014+A11:2021 ve EN 50689:2021 gereksinimlerini karşılayan Sınıf 1 tüketici lazer ürünü olarak sertifikalandırılmıştır.

Sınıf I lazer ürünleri tehlikeli olarak değerlendirilmez. Lazer sistemi ve yazıcı, normal kullanım, kullanıcı bakımı veya servis durumunda hiçbir insanın lazer radyasyonunun maruz kalmayacağı şekilde tasarlanmıştır. Yazıcıda, aşağıdaki teknik özelliklere sahip bir lazer içeren, bakım yapılamayan bir yazıcı kafası grubu mevcuttur:

Sınıf: IIIb (3b) AlGaAs

Nominal çıkış gücü (miliwatt): 25

Dalga boyu (nanometre): 770–800

Güç tüketimi

Ürünün güç tüketimi

Aşağıdaki tabloda ürünün güç tüketim özellikleri açıklanmaktadır.

Not: Bazı modlar ürününüzde bulunmuyor olabilir.

Mod	Açıklama	Güç Tüketimi (Watt)
Yazdırılıyor	Ürün, elektronik girişlerden basılı kopya çıktı-larını oluşturuyor.	Tek taraflı: 812 (CX833, CX963, XC8355, XC9655); 580 (CX961, XC9635); 695 (CX962, XC9645) Çift taraflı: 780 (CX833, CX963, XC8355, XC9655); 555 (CX961, XC9635); 670 (CX962, XC9645)
Kopyala	Ürün özgün basılı belgelerden basılı kopya çıktısı oluşturuyor.	940 (CX833, CX963, XC8355, XC9655); 669 (CX961, XC9635); 784 (CX962, XC9645)
Tara	Ürün basılı kopya belgelerini tarıyor.	99 (CX833, CX963, XC8355, XC9655); 101 (CX961, XC9635); 98 (CX962, XC9645)
Hazır	Ürün yazdırma işi bekliyor.	47.5 (CX833, CX963, XC8355, XC9655); 48 (CX961, XC9635); 44 (CX962, XC9645)
Uyku Modu	Ürün yüksek seviyede enerji tasarrufu modunda.	1.2
Bekleme	Ürün düşük seviyede enerji tasarrufu modunda.	0.2
Kapalı	Ürün elektrik prizine takılı ama güç düğmesi kapalı.	0.2

Önceki tablodaki güç tüketim seviyeleri zaman göre ortalama değerleri göstermektedir. Anlık güç tüketimi ortalama değerlerin oldukça üzerinde olabilir.

Değerler değiştirilebilir. Geçerli değerler için, bkz: www.lexmark.com.

Uyku Modu

Bu ürün bir enerji tasarrufu modu olan *Uyku Modu* ile tasarlanmıştır. *Uyku Modu*, yazıcının uzun süre kullanılmadığı zamanlarda güç tüketimini azaltarak enerji tasarrufu sağlar. *Uyku Modu*, bu ürün *Uyku Modu Zaman Aşımı* adı verilen belirli sürede kullanılmadığında otomatik olarak devreye girer.

Bu ürünün Uyku Modu Zaman Aşımı fabrika ayarı (dakika olarak): 15

Yapılandırma menüleri kullanılarak Uyku Modu zaman Aşımı yazıcı modeline bağlı olarak 1 dakika ile 120 dakika arasında veya 1 dakika ile 114 dakika arasında değiştirilebilir. Yazıcı hızı, dakikada 30 sayfaya eşit veya daha azsa zaman aşımını yazıcı modeline bağlı olarak yalnızca 60 dakikaya veya 54 dakikaya kadar ayarlayabilirsiniz. Uyku Modu Zaman Aşımının düşük bir değere ayarlanması enerji tüketimini azaltır ancak ürünün yanıt süresini uzatabilir. Uyku Modu Zaman Aşımının yüksek bir değere ayarlanması daha hızlı yanıt almanızı sağlar ama daha fazla enerji kullanılmasına neden olur.

Bazı modeller, yazıcı uzun süre kullanılmadığında güç tüketimini daha da azaltan *Derin Uyku Modunu* destekler.

Hazırda Bekleme Modu

Bu ürün çok az güçle çalışan mod olan *Hazırda Bekleme modu* ile tasarlanmıştır. Hazırda Bekleme Modunda çalışırken, diğer tüm sistemler ve aygıtlar güvenle kapatılır.

Hazırda Bekleme modu aşağıdaki yöntemlerden biriyle girilebilir:

- Hazırda Bekleme Süre Sonunu Kullanma
- Güç Modlarını Zamanlamayı Kullanma

Bu ürünün fabrika varsayılını her ülke veya bölge için Hazırda Bekleme Süre Sonu ayarıdır 3 gün

Yazıcının Hazırda Bekleme moduna girmeden önce iş yazdırdıktan sonra beklediği süre miktarı bir saat ile bir ay arasında değiştirilebilir.

EPEAT'ye kayıtlı görüntüleme ekipmanı ürünlerine ilişkin notlar:

- Hazırda Bekleme veya Kapalı modlarında bekleme güç düzeyi etkindir.
- Ürün otomatik olarak $\leq 1W$ bekleme güç düzeyine geçer. Ürün sevkiyatında otomatik bekleme işlevi (Hazırda Bekleme veya Kapalı) etkinleştirilir.

Kapalı modu

Bu üründe, ürünün tamamen kapalıyken harcadığı güçle kıyasla az miktarda güç tüketen kapalı modu varsa, güç kaynağı kablosunu elektrik prizinden çekin.

Toplam enerji kullanımı

Ürünün toplam enerji kullanımının hesaplanması bazen yararlı olabilir. Güç tüketimi değerlerinin Watt ölçü birimine göre sağlanmış olması nedeniyle, enerji kullanımını hesaplarken, güç tüketimi ürünün tüm modlarda geçirdiği süre ile çarpılmalıdır. Ürünün toplam enerji kullanımı, tüm modların enerji kullanımının toplamıdır.

Kablosuz ürünler için düzenleyici bildirimler

Bu bölüm, yalnızca kablosuz modeller için geçerli olan düzenleyici bilgileri içerir.

Modelinizin kablosuz olup olmadığından emin değilseniz şu adresi ziyaret edin: <http://support.lexmark.com>.

Modüler bileşen bildirimi

Kablosuz modellere şu modüler bileşen dahildir:

Lexmark MarkNet N8450 / AzureWave AW-CM467-SUR; FCC ID:TLZ-CM467; IC:6100A-CM467

Sahip olduğunuz ürüne hangi modüler bileşenlerin takılı olduğunu belirlemek için asıl ürünün üzerindeki etikete bakın.

Radyo frekans radyasyonuna maruz kalma

Bu aygıtın ışın yayma gücü, FCC ve diğer düzenleyici organların radyo frekansına maruz kalma sınırlarının çok altındadır. FCC'nin ve diğer düzenleyici bildirimlerin radyo frekansına maruz kalma gereksinimlerini karşılayabilmek için, anten ile bu aygıtı kullanacak kişiler arasında en az 20 cm (8 inç) aralık bırakılmalıdır.

Avrupa Topluluğu (AT) yönergelerine uygunluk

Bu ürün, Üye Ülkelerin radyo ekipmanlarıyla ilgili yasalarının birbirine benzer ve uyumlu olmasına ilişkin 2014/53/EU numaralı AT Konseyi direktifinin koruma gereklilikleriyle uyum içerisindedir.

Bu ürünün üreticisi: Lexmark International, Inc., 740 West New Circle Road, Lexington, KY, 40550 ABD. AEA/AB yetkili temsilcisi: Lexmark International Technology Hungária Kft., 8 Lechner Ödön fasor, Millennium Tower III, 1095 Budapeşte MACARİSTAN. AEA/AB İthalatçısı: Lexmark International Technology S.à.r.l. 20, Route de Pré-Bois, ICC Building, Bloc A, CH-1215 Cenevre, İsviçre. Direktiflerin şartlarına uyum beyanını, Yetkili Temsilciden talep üzerine veya

www.lexmark.com/en_us/about/regulatory-compliance/european-union-declaration-of-conformity.html adresinden edinebilirsiniz.

Uyumluluk CE işaretiyle belirtilir:



Sınırlamalar

Bu radyo ekipmanı yalnızca iç mekânlarda kullanılabilir. Dış mekânda kullanımı yasaktır. Bu sınırlama aşağıdaki tabloda yer alan tüm ülkeler için geçerlidir:

AT	BE	BG	CH	CY	CZ	DE	DK	EE	
EL	ES	FI	FR	HR	HU	IE	IS	IT	
LI	LT	LU	LV	MT	NL	HAYIR	PL	PT	

RO	SE	SI	SK	TR	UK (NI)			
----	----	----	----	----	---------	--	--	--

Radyo vericisi operasyonel frekans bantları ve maksimum RF gücüne ilişkin AB ve diğer ülkelerin beyanı

Bu radyo ürünü, 2,4 GHz (AB'de 2,412–2,472 GHz) veya 5 GHz (AB'de 5,15–5,35, 5,47–5,725) bantlarda aktarım yapar. Anten kazancı dahil maksimum verici EIRP güç çıkışı her iki bant için de ≤ 20 dBm'dir.

Avrupa Topluluğu (AT) yönergelerine uygunluk

Bu ürün; elektromanyetik uyumluluk, belirli voltaj sınırları içerisinde kullanılması için tasarlanan elektrikli ekipmanların güvenliği ve elektrikli ve elektronik ekipmanlarda belirli tehlikeli maddelerin kullanım kısıtlamalarına ilişkin Üye Ülkelerin yasalarının birbirine benzer ve uyumlu olması konusundaki (AB) 2015/863 ile değiştirildiği üzere 2014/30/EU, 2014/35/EU ve 2011/65/EU numaralı AT Konseyi direktifleri koruma gereklilikleriyle uyum içerisindedir.

Bu ürünün üreticisi: Lexmark International, Inc., 740 West New Circle Road, Lexington, KY, 40550 ABD. AEA/AB yetkili temsilcisi: Lexmark International Technology Hungária Kft., 8 Lechner Ödön fasor, Millennium Tower III, 1095 Budapeşte MACARİSTAN. AEA/AB İthalatçısı: Lexmark International Technology S.à.r.l. 20, Route de Pré-Bois, ICC Building, Bloc A, CH-1215 Cenevre, İsviçre. Direktiflerin şartlarına uyum beyanını, Yetkili Temsilciden talep üzerine veya

www.lexmark.com/en_us/about/regulatory-compliance/european-union-declaration-of-conformity.html

adresinden edinebilirsiniz.

Bu ürün, EN 55032 A Sınıfı sınırlarını ve EN 62368-1 sayılı güvenlik gereksinimlerini karşılar.

Radyo paraziti uyarısı

Uyarı

Bu ürün, EN 55032 A Sınıfı emisyon gereksinimleri ve EN 55035 muafiyet gereksinimleri ile uyumludur. Bu ürün, ev/kapalı ortamda kullanım amaçlı değildir.

Bu bir A sınıfı üründür. Bu ürün bir ev ortamındayken radyo parazitine neden olabilir. Bu durumda kullanıcının yeterli önlemleri alması gerekebilir.

Dizin

Sayılar

- 1500 kağıtlık göz
 - kurulum 121
 - yükleme 84
- 2 x 550 kağıtlık göz
 - kurulum 102
- 2000 kağıtlık ikili tepsi
 - yükleme 81
- 2000 kağıtlık ikili tepsi
 - kurulum 108
- 550 kağıtlık göz
 - kurulum 95
 - yükleme 78
- 550 sayfalık göz kapağı 395

A

- Sesli Kılavuzu etkinleştirme 64
- kişi ekleme 64
- grup ekleme 64
- donanım seçenekleri ekleme
 - yazdırma sürücüsünde 93
- bilgisayara yazıcı ekleme 91
- kısayol ekleme
 - kopyalama 262
 - e-posta 270
 - faks alıcısı 273
 - FTP adresi 276
- Adres Defteri 64
- ADF kaydı
 - ayarlar 520
- ayarlar
 - tarayıcı kaydı 520
- ADF kaydını ayarlama 520
- parlaklığı ayarlama 425
- faks koyuluğunu ayarlama 273
- kulaklık ses düzeyini ayarlama 69
- hoparlör sesini ayarlama 69
- konuşma hızını ayarlama
 - Sesli Kılavuz 69
- toner koyuluğunu ayarlama 259
- analog faks
 - kurma 70
- telesekreter
 - kurma 72
- yazıcıya zil sesi düzeni atama 77
- kağıt sıkışmalarını önleme 457

B

- siyah görüntüler 448
- siyah görüntüleme birimi
 - sipariş etme 371
 - değiştirme 374
- boş sayfalar 441
- istenmeyen faksları engelleme 273
- kitapçık tutucu
 - kurulum 208
 - kullanım 365
- kitapçık tutucu üst kutu uzantısı
 - değiştirme 397
- yer imleri
 - oluşturma 63

C

- kabin
 - kurulum 115
- arayan kimliği gösterilmiyor 514
- yazdırma işini iptal etme 258
- yazıcı Wi-Fi'a bağlanamıyor 508
- dahili seçenek algılanamıyor 509
- Embedded Web Server açılmıyor 508
- analog faks kullanılarak faks alınamıyor 515
- bilgisayara tarama yapılamıyor 517
- ağ klasörüne tarama yapılamıyor 517
- e-posta gönderilemiyor 514
- faks kapak sayfası bilgisayardan gönderilemiyor 516
- analog faks kullanılarak faks gönderilemiyor 515
- analog faks kullanılarak faks gönderilemiyor veya alınamıyor 514
- etherFAX kullanılarak faks gönderilemiyor veya alınamıyor 516
- etherFAX kurulamıyor 515
- kart okuyucu
 - kurulum 237
- kartlar, kopyalama 261
- kartuş, yazıcı bölgesi uyuşmuyor 510

- faks çözünürlüğünü değiştirme 273
- ISP takıldıktan sonra yazıcı bağlantı noktası ayarlarını değiştirme 248
- duvar kağıdını değiştirme 62
- ağ bağlantısını kontrol etme 251
- kontrol etme, sarf malzemelerinin durumu 367
- yazıcıyı temizleme 417
- tarayıcıyı silme 418
- yazdırma kafası merceklelerini temizleme 421
- Tarayıcıyı Temizleme 361
- dokunmatik ekranı temizleme 418
- sıkışmayı giderme
 - 2 x 550 kağıtlık göz 466
 - 1500 kağıtlık gözde 468
 - 2000 kağıtlık çift giriş 468
 - 550 kağıtlık göz 461
 - otomatik belge besleyicide 463
 - kitapçık tutucuda 489
 - önlü arkalı üniteye 469
 - ısıtıcıda 469
 - çok amaçlı besleyicide 465
 - katlama seçeneğine sahip kağıt aktarıcıda 475
 - standart tepside 460
 - zimba tutucuda 473
 - zimba, delgeç tutucuda 478
 - standart kutu 473
- harmanlanmış yazdırma çalışmıyor 512
- kopyaları harmanlama 261
- renk düzeltme 521
- renkli görüntüleme kiti
 - sipariş etme 371
 - değiştirme 381
- renkli yazdırma 521
- renk kalitesi sorunu
 - Renkli yazdırma ile ilgili sık sorulan sorular 521
 - baskıda renk filtresi kullanılmış gibi görünüyor 522
- renk örnekleri 521
- baskıda renkli arka plan 443
- bilgisayar, tarama hedefi 275

gizli belgeler yazdırılmıyor 454
 gizli yazdırma işleri
 yapılandırma 257
 yazdırma 257
 yapılandırma dosyası
 dışa aktarma 92
 içe aktarma 93
 yapılandırma
 e-posta Sunucusu ayarları 263
 yaz saatini yapılandırma 77
 ayarları yapılandırma
 faks hoparlörü 77
 sarf malzemesi bildirimlerini
 yapılandırma 367
 Wi-Fi Direct'i yapılandırma 249
 bilgisayar yazıcıya bağlama 250
 mobil aygıtı
 yazıcıya bağlama 250
 yazıcıyı belirli bir zil hizmetine
 bağlama 77
 yazıcıyı kablosuz ağa
 bağlama 248
 yazıcıyı Wi-Fi'ya bağlama 248
 yazıcıya bağlama
 Wi-Fi Direct kullanarak 250
 kablosuz ağa bağlanma
 PIN yöntemini kullanma 249
 Düşme yöntemini
 kullanma 249
 sarf malzemelerinden tasarruf
 etme 426
 müşteri destek merkezine
 başvurma 523
 kontrol paneli
 kullanım 13
 kopyalama sorunu
 belgelerin kısmi kopyaları 518
 fotoğrafların kısmi kopyaları 518
 düşük kopya kalitesi 518
 tarayıcı yanıt vermiyor 520
 kopya boyutu
 ayarlama 261
 kopyalama
 kartlar 261
 belgeler 260
 önlü arkalı 260
 antetli kağıda 260
 fotoğraflar 260
 ADF kullanma 260
 tarayıcı camını kullanarak 260
 otomatik belge besleyicisini
 (ADF) kullanma 14

tarayıcı camını kullanarak 14
 birden çok sayfa kopyalama
 tek bir sayfa üzerine 261
 ağ klasörü oluşturma 277
 kitapçık oluşturma 365
 yer imleri oluşturma 63
 kısayol oluşturma 277
 kopyalama 262
 e-posta 270
 faks alıcısı 273
 FTP adresi 276
 yamuk çıktı 447
 müşteri destek merkezi 523
 kağıt boyutunu özelleştirme 78
 ekranı kişiselleştirme 62
 baskıda kesik görüntü 448
 baskıda kesik metin 448

D

koyu baskı 442
 tarih ve saat
 faks ayarları 77
 gün ışığından tasarruf saati
 yapılandırma 77
 Wi-Fi ağını devre dışı
 bırakma 251
 Sesli Kılavuzu devre dışı
 bırakma 65
 arızalı flash bellek 510
 dizin listesi
 yazdırma 258
 SMTP sunucusu kurulmadı
 hatasını devre dışı bırakma 513
 ekran parlaklığı
 ayarlama 425
 Ekran Özelleştirme
 kullanım 62
 farklı zil hizmeti 77
 belgeler, yazdırma
 bilgisayardan 254
 yazdırılan sayfada noktalar 446
 çift taraflı kopyalama 260

E

e-posta
 gönderme 270
 e-posta uyarıları
 kurma 367
 e-posta işlevi
 kurma 263

e-posta sorunu
 e-posta gönderilemiyor 514
 e-posta Sunucusu ayarları
 yapılandırma 263
 e-posta hizmeti sağlayıcıları 263
 e-posta kısayolu
 oluşturma 270
 emisyon uyarıları 526, 532
 delgeç kutusunu boşaltma 424
 Büyüteç modunu
 etkinleştirme 69
 USB bağlantı noktasını
 etkinleştirme 457
 kopya boyutunu büyütme 261
 yazdırma sırasında zarf yapışkan
 oluyor 512
 silme
 sabit disk 252
 akıllı depolama sürücüsü 252
 kalıcı bellek 252
 yazıcı belleği 252
 depolama sürücüsü 252
 geçici bellek 252
 yazıcı belleğini silme 252
 hata kodları 428
 hata mesajları 428
 etherFAX
 faks işlevini kurma 71
 Ethernet bağlantı noktası 61
 yapılandırma dosyasını dışa
 aktarma 92

F

varsayılan fabrika ayarları
 geri yükleme 252
 fan kapağı
 değiştirme 402
 faks
 iletme 274
 bekletme 274
 faks kartı
 kurulum 233
 faks koyuluğu
 ayarlama 273
 faks alıcısı
 kısayol oluşturma 273
 faks sürücüsü
 kurulum 91
 faks günlüğü
 yazdırma 273
 faks sorunu
 arayan kimliği gösterilmiyor 514

analog faks kullanarak faks gönderilebiliyor ama alınamıyor 515
 faks kapak sayfası bilgisayardan gönderilemiyor 516
 analog faks kullanılarak faks gönderilemiyor 515
 analog faks kullanılarak faks gönderilemiyor veya alınamıyor 514
 etherFAX kullanılarak faks gönderilemiyor veya alınamıyor 516
 etherFAX kurulamıyor 515
 faks kapak sayfasında eksik bilgi 516
 düşük yazdırma kalitesi 516
 faks çözünürlüğü değiştirme 273
 faks sunucusu, kullanma faks işlevini kurma 71
 faks ayarları 75 standart telefon hattı bağlantısı kullanma 72
 faks hoparlörü ayarları yapılandırma 77
 faks, programlama 272
 faks, gönderme 272
 faks alma/gönderme tarih ve saati ayarlama 77
 FCC bildirimleri 532
 yazıcı bilgilerini bulma 9
 bellenim kartı 58
 bellenim, güncelleme Embedded Web Server'ı kullanma 95 kontrol panelini kullanma 94
 flash sürücü tarama hedefi 277
 flash sürücü, yazdırma 255
 kopyalanan belgeleri katlama 366
 yazdırılan kopyaları katlama 366
 yazı tipi örnek listesi yazdırma 258
 faks iletme 274
 FTP sunucusu tarama hedefi 276
 ısıtıcı değiştirme 390
 ısıtıcı bakım kiti sipariş etme 372

G

orijinal Lexmark parçaları ve sarf malzemeleri 369
 orijinal parçalar ve sarf malzemeleri 369
 hayalet resimler 443
 cam temizleme aracı değiştirme 405
 baskıda gri arka plan 443

H

sabit disk 58 silme 252
 sabit disk depolama sürücüsü 252
 donanım seçenekleri 1500 kağıtlık göz 121 2 x 550 kağıtlık göz 102 2000 kağıtlık ikili tepsi 108 550 kağıtlık göz 95 kitapçık tutucu 208 kabin 115 kurulum 138 klavye rafı 229 kağıt aktarıcı 157 katlama seçeneğine sahip kağıt aktarıcı 143, 173, 208 zimba sonlandırıcı 127 zimba, delgeç tutucu 157, 173 donanım seçenekleri sorunu dahili seçenek algılanamıyor 509 kulaklık ses düzeyi, ayarlama 69 bekletilen belgeler yazdırılmıyor 454 bekletilen işler yapılandırma 257 yazdırma 257 Hazırda Bekleme modu yapılandırma 425 faks bekletme 274 yazdırma işlerini bekletme 257 delgeç kutusu boşaltma 424 değiştirme 399 ana ekran simgeleri 13 yatay koyu çizgiler 450 yatay beyaz çizgiler 452 yazıcı çevresindeki nem 529

I

yapılandırma dosyasını içe aktarma 93 hatalı kenar boşlukları 444 gösterge ışığı 14 kurulum kitapçık tutucu 193 kağıt aktarıcı 193 1500 kağıtlık gözü takma 121 2 x 550 kağıtlık gözü takma 102 2000 kağıtlık ikili tepsiyi takma 108 550 kağıtlık gözü takma 95 kitapçık tutucuyu takma 193 kabini takma 115 dahili seçenekleri kurma faks kartı 233 klavye rafını takma 229 ofset yığılmaçiyi takma 138 kurulum seçenekleri dahili çözüm bağlantı noktası 242 kağıt aktarıcıyı takma 193 zimba sonlandırıcıyı takma 127 faks sürücülerini kurma 91 yazdırma sürücülerini kurma 91 yazıcı yazılımını kurma 91 akıllı depolama sürücüsü 252 silme 252 dahili seçenek algılanmadı 509 dahili seçenekler 58 kart okuyucu 237 dahili çözüm bağlantı noktası kurulum 242 dahili çözüm bağlantı noktası düzgün çalışmıyor 509

J

ADF taramasında tırtıklı görüntü 519 ADF taramasında tırtıklı metin 519 sıkışma konumları tanımlama 458 sıkışan sayfalar yeniden yazdırılmadı 513 sıkışmalar, kağıt önleme 457 iş yanlış tepside yazdırılıyor 455 iş yanlış kağıda yazdırılıyor 455

istenmeyen fakslar
engelleme 273

K

klavye rafı
kurulum 229

L

antetli
kopyalama 260
seçme 17
Lexmark Yazdırma
kullanım 254
Lexmark ScanBack Yardımcı
Programı 275
açık yazdırma 444
tepsileri bağlantılandırma 90
2000 kağıtlık ikili tepsiye kağıt
yerleştirme 81
550 kağıtlık göze kağıt
yerleştirme 78
antetli kağıt yükleme 88
kağıt yükleme
çok amaçlı besleyicide 88
delikli kağıtları yükleme 88
tepsiyi yükleme 84
tepsileri yükleme 78, 81
güvenlik yuvasını bulma 15

M

Büyüteç modu
etkinleştirme 69
kitapçık oluşturma 365
kopyalama yapma 260
ekran koruyucuyu yönetme 62
manuel renk düzeltme 521
menü
802.1x 347
Bu Yazıcı Hakkında 294
Erişilebilirlik 286
Kutu Yapılandırması 305
Bulut Hizmetleri Kaydı 359
Gizli Yazdırma Ayarları 357
Yapılandırma Menüsü 287
Kopyalama Varsayılan
Ayarları 305
Varsayılan Oturum Açma
Yöntemleri 353
Aygıt 359
Eko Modu 282
E-posta Varsayılan Ayarları 324

E-posta Kurulumu 323
Şifreleme 357
Geçici Veri Dosyalarını
Silme 358
Ethernet 343
Faks 360
Faks Modu 309
Faks Sunucusu Kurulumu 320
Faks Kurulumu 310
Sonlandırma 296
Flash Sürücü Yazdırma 337
Flaş Sürücü Tarama 333
Form Birleştirme 361
Varsayılan FTP Ayarları 329
HTTP/FTP Ayarları 349
Resim 303
IPSec 346
İş Hesaplaması 299
Düzen 295
Yerel Hesaplar 353
Oturum Açma Sınırlamaları 356
LPD Yapılandırması 348
İzinleri Yönet 352
Ortam Yapılandırması 304
Menü Ayarları Sayfası 359
Çeşitli 358
Mobil Hizmetler Yönetimi 342
Ağ 361
Ağa Genel Bakış 338
Bildirimler 283
Servis Dışı Silme 294
PCL 301
PDF 300
PostScript 301
Güç Yönetimi 285
Tercihler 280
Yazdırma 360
Kalite 298
Uzak Operatör Paneli 282
Fabrika Varsayılanlarını Geri
Yükleme 287
Harici ağ erişimini
sınırlandırma 351
USB Aygıtlarını Zamanlama 354
Güvenlik Denetimi
Günlüğü 354
Kurulum 297
Lexmark ile Veri Paylaşma 286
Kısayollar 360
SNMP 346
Çözüm LDAP Ayarları 358
TCP/IP 344

ThinPrint 350
Tepsi Yapılandırması 303
Sorun giderme 361
Bellenimi güncelle 294
USB 350
Web Bağlantısı Kurulumu 329
Kablosuz Bağlantı 339
Wi-Fi Direct 342
menü haritası 279
Menü Ayarları Sayfası
yazdırma 362
ölçüm değeri, görüntüleme 368
eksik renkler 445
faks kapak sayfasında eksik
bilgi 516
mobil aygıt
yazdırma kaynağı 254, 255
renk çıkışını değiştirme 521
Mopria Print Service 254
benekli baskı ve noktalar 446
yazıcıyı taşıma 60, 426

N

ekranda gezinme
el hareketlerini kullanma 65
ağ klasörü
tarama hedefi 276
ağ klasörü hedefi
yapılandırma 277
ağ klasörü kısayolu 277
ses emisyon seviyeleri 526
Kalıcı bellek 252
kalıcı bellek
silme 252
orijinal olmayan toner 511
Lexmark markalı olmayan sarf
malzemesi 511
Flash bellekte kaynaklar için
yeterli boş alan yok 510
bildirimler 526, 528, 530, 531,
532

O

ofset yığıncı
kurulum 138
kullanım 364
ayırarak yığma 364
ekran klavyesi
kullanım 69
sarf malzemesi sipariş etme
siyah görüntüleme birimi 371

- renkli görüntüleme kiti 371
ısıtıcı bakım kiti 372
zimba kartuşu 371
toner kartuşu 369
atık toner şişesi 371
- P**
- ambalaj malzemesi 524
kağıt
antetli 17
matbu formlar 17
geri dönüştürülmüş 16
seçme 15
kağıt özellikleri 15
kağıt kıvrılması 512
kağıt besleme sorunu
harmanlanmış yazdırma
çalışmıyor 512
yazdırma sırasında zarf yapışkan
oluyor 512
kağıt çok sık sıkışıyor 513
tepsi bağlantılandırma
çalışmıyor 513
kağıt çok sık sıkışıyor 513
kağıtlarla ilgili yönergeler 15
kağıt sıkışması
2 x 550 kağıtlık göz 466
1500 kağıtlık gözde 468
2000 kağıtlık göz 468
otomatik belge besleyicide 463
katlama seçeneğine sahip kağıt
aktarıcıda 475
zimba tutucuda 473
550 kağıtlık gözde kağıt
sıkışması 461
kitapçık tutucuda kağıt
sıkışması 489
B kapağında kağıt sıkışması 469
önlü arkalı ünitesinde kağıt
sıkışması 469
ısıtıcıda kağıt sıkışması 469
çok amaçlı besleyicide kağıt
sıkışması 465
standart kutuda kağıt
sıkışması 473
standart tepside kağıt
sıkışması 460
Zimba, delgeç tutucuda kağıt
sıkışması 478
kağıt sıkışmaları
önleme 457
bulma 458
- kağıt boyutları
desteklenen 18, 23, 25, 32, 38,
47
kağıt aktarıcı
kurulum 157
kağıt aktarıcı konektörü kapağı
değiştirme 406
katlama seçeneğine sahip kağıt
aktarıcı
kurulum 143, 173, 208
kullanım 366
kağıt türleri
desteklenen 54
kağıt ağırlıkları
desteklenen 54
belgelerin ya da fotoğrafların
kısmi kopyaları 518
kişisel kimlik numaraları
etkinleştirme 70
fotoğraflar, kopyalama 260
kopyalar arasına 258, 261
düşük kopya kalitesi 518
düşük faks yazdırma kalitesi 516
düşük tarama kalitesi 518
güç kablosu girişi 61
güç tasarrufu modları
yapılandırma 425
önceden yüklü gelen
uygulamalar 58
matbu formlar
seçme 17
baskıda renk filtresi kullanılmış
gibi görünüyor 522
yazdırma sürücüsü
donanım seçenekleri
ekleme 93
kurulum 91
yazdırma işi
iptal etme 258
yazdırma işleri yazdırılmıyor 454
yazdırma işleri yazdırılmadı 454
yazdırma sorunu
sıkışan sayfalar yeniden
yazdırılmadı 513
yazdırma kalitesi
tarayıcıyı silme 418
yazdırma kalitesi sorunu
boş sayfalar 441
gizli ve diğer bekletilen belgeler
yazdırılmıyor 454
yamuk çıktı 447
koyu baskı 442
- hayalet resimler 443
gri veya renkli arka plan 443
yatay koyu çizgiler 450
yatay beyaz çizgiler 452
hatalı kenar boşlukları 444
açık yazdırma 444
eksik renkler 445
benekli baskı ve noktalar 446
kağıt kıvrılması 512
tekrarlayan baskı hataları 453
eğik çıktı 447
tamamen renkli veya siyah
resimler 448
kesik metin veya resim 448
toner kolayca siliniyor 449
eşit olmayan yazdırma
yoğunluğu 450
baskılarda dikey koyu çizgiler
beliriyor 451
dikey beyaz çizgiler 453
beyaz sayfalar 441
Yazdırma Kalitesi Sınama
Sayfaları 361
yazdırılan sayfalar,
görüntüleme 368
yazıcı
minimum boşluklar 60
şunun için konum seçme: 60
yazıcı uygulamaları 58
yazıcının durumu 14
yazıcı yapılandırmaları 10
yazıcının ağ bağlantısı
kontrol etme 251
yazıcı hata kodları 428
yazıcı yanıt vermiyor 456
yazıcı belleği
silme 252
yazıcı menüleri 279, 362
yazıcı mesajları 428
arızalı flash algılandı 510
Lexmark markalı olmayan sarf
malzemesi 511
Flash bellekte kaynaklar için
yeterli boş alan yok 510
yeniden doldurulmuş normal
toner 511
Toneri değiştirin, yazıcı bölgesi
uyuşmuyor 510
yazıcı seçenekleri sorunu
dahili çözüm bağlantı
noktası 509
paralel arabirim kartı 509

seri arabirim kartı 509
yazıcı parçası durumu
kontrol etme 367
yazıcı bağlantı noktası ayarları
değiştirme 248
yazıcı bağlantı noktaları 61
yazıcı seri numarası 10
yazıcı ayarları
fabrika varsayılanlarını geri
yükleme 252
yazıcı yazılımı
kurulum 91
yazıcı durumu 14
yazıcı, temizleme 417
yazdırma kafası mercekleri
temizleme 421
yazdırma
gizli yazdırma işleri 257
dizin listesi 258
yazı tipi örnek listesi 258
mobil aygıttan 254, 255
bilgisayardan 254
flash sürücüden 255
bekletilen işler 257
Menü Ayarları Sayfası 362
Mopria Print Service'i
kullanarak 254
Wi-Fi Direct kullanarak 255
belgeleri yazdırma
mobil aygıttan 254
faks günlüğü yazdırma 273
günlükleri yazdırma 368
yazdırma sorunu
iş yanlış tepside
yazdırılıyor 455
iş yanlış kağıda yazdırılıyor 455
yazdırma işleri
yazdırılmıyor 454
yazıcı yanıt vermiyor 456
yavaş yazdırılıyor 455
flash sürücü okunamıyor 456
raporları yazdırma 368
ürün geri dönüşümü 524
delgeçle delik açma
yazdırılan sayfalarda 363

R

alınan fakslar
bekletme 274
geri dönüştürülmüş kağıt
kullanım 16
ürünleri geri dönüştürme 524

kopya boyutunu küçültme 261
kağıt sıkışmasını giderme
2 x 550 kağıtlık göz 466
1500 kağıtlık gözde 468
2000 kağıtlık çift giriş 468
550 kağıtlık göz 461
otomatik belge besleyicide 463
kitapçık tutucuda 489
önlü arkalı ünitelerde 469
ısıtıcıda 469
çok amaçlı besleyicide 465
katlama seçeneğine sahip kağıt
aktarıcıda 475
standart seledede 473
standart tepside 460
zimba tutucuda 473
zimba, delgeç tutucuda 478
tekrarlayan baskı hataları 453
Toneri değiştirin, yazıcı bölgesi
uyuşmuyor 510
parçaları değiştirme
kitapçık tutucu üst kutu
uzantısı 397
fan kapağı 402
ısıtıcı 390
cam temizleme aracı 405
delgeç kutusu 399
kağıt aktarıcı konektörü
kapağı 406
sağ kapak 404
boyut kılavuzları 393
standart sele 400
zimba kartuşu tutucusu 416
tepsi kapağı 395
tepsi içliği 392
sarf malzemelerini değiştirme
siyah görüntüleme birimi 374
renkli görüntüleme kiti 381
zimba kartuşu 408, 411, 413
toner kartuşu 372
atık toner şişesi 388
sıfırlama
sarf malzemesi kullanım
sayaçları 511
sarf malzemesi kullanım
sayaçlarını sıfırlama 417
sarf malzemesi kullanım
sayaçlarını sıfırlama 511
sağ kapak
değiştirme 404
bir slayt gösterisi yapma 62

S

güvenlik bilgileri 7, 8
kağıt tasarrufu 261
Tarama Merkezi
kurma 62
tarama işi başarılı değil 519
tarama sorunu
bilgisayara tarama
yapılamıyor 517
ağ klasörüne tarama
yapılamıyor 517
titrek görüntü 519
titrek metin 519
belgelerin kısmi kopyaları 518
fotoğrafların kısmi kopyaları 518
düşük kopya kalitesi 518
tarama işi başarılı değil 519
tarayıcı kapanmıyor 519
tarayıcı yanıt vermiyor 520
tarama yapınca bilgisayar
donuyor 519
tarama çok uzun sürüyor 519
ADF'den tarama yaparken
çıkıtda oluşan dikey koyu
çizgiler 518
tarayıcı
temizleme 418
tarayıcı kapanmıyor 519
tarayıcı yanıt vermiyor 520
tarama
bir FTP sunucusuna 276
flash sürücüyü 277
ağ klasörüne 276
tarama kalitesi sorunu 518
tarama işlemi çok uzun sürüyor
ya da bilgisayarı donduruyor 519
bilgisayara tarama 275
faks programlama 272
ekran hareketleri 65
yazıcı verilerinin güvenliğini
sağlama 252
güvenlik yuvası
bulma 15
konum seçme
yazıcı için 60
e-posta gönderme 270
faks gönderme 272
ayırma sayfaları
ekleme 261
yerleştirme 258
seri numarası 10

seri yazdırma
kurma 251
kağıt boyutunu ayarlama 77, 78
kağıt türünü ayarlama 77
analog faksı kurma 70
e-posta uyarılarını ayarlama 367
faks ayarlarını yapma 75
standart telefon hattı bağlantısı
kullanma 72
faks işlevini kurma
EtherFAX'ı kullanma 71
faks sunucusunu kullanarak faks
işlevini ayarlama 71
seri yazdırmayı ayarlama 251
USB bağlantı noktasını
ayarlama 457
kısayol, oluşturma
faks alıcısı 273
boyut kılavuzları
değiştirme 393
eğik çıktı 447
Uyku modu
yapılandırma 425
yavaş yazdırılıyor 455
SMTP sunucusu kurulmadı hatası
devre dışı bırakma 513
SMTP ayarları
yapılandırma 263
tamamen renkli 448
birden çok kopya sıralama 261
hoparlör ses seviyesi
ayarlama 69
sözlü parolalar
etkinleştirme 70
standart sele
değiştirme 400
zimba kartuşu
sipariş etme 371
değiştirme 408, 411, 413
zimba kartuşu tutucusu
değiştirme 416
zimba sonlandırıcı
kurulum 127
kullanım 363
zimba, delgeç tutucu
kurulum 157, 173
zimba, delgeç tutucu
kullanım 363
zimbalama
kopyalanan belgeler 363
yazdırılan sayfalar 363

yazdırılan belgeleri
zimbalama 363
geçicilik bildiri 252
depolama sürücüsü
silme 252
kağıtları saklama 17
yazdırma işlerini depolama 257
sarf malzemeleri durumu
kontrol etme 367
sarf malzemeleri, tasarruf
etme 426
sarf malzemesi bildirimleri
yapılandırma 367
sarf malzemesi kullanım
sayaçları
sıfırlama 417, 511
desteklenen dosya türleri 58
desteklenen flash sürücüler 58
desteklenen kağıt
boyutları 18, 23, 25, 32, 38, 47
desteklenen kağıt türleri 54
desteklenen kağıt ağırlıkları 54

T
yazıcı çevresindeki sıcaklık 529
üçüncü taraf sarf malzemeleri 511
toner kartuşu
sipariş etme 369
değiştirme 372
toner koyuluğu
ayarlama 259
toner kolayca siliniyor 449
dokunmatik ekran,
temizleme 418
dokunmatik ekran hareketleri 65
tepsi kapağı
değiştirme 395
tepsi içliği
değiştirme 392
tepsi bağlantılandırma 90
tepsi bağlantılandırma
çalışmıyor 513
tepsi bağlantısını kaldırma 90
sorun giderme
yazıcı Wi-Fi'a bağlanamıyor 508
Embedded Web Server
açılmıyor 508
arızalı flash bellek 510
dahili çözüm bağlantı
noktası 509
ADF taramasında tırtıklı
görüntü 519

ADF taramasında tırtıklı
metin 519
paralel arabirim kartı 509
baskıda renk filtresi kullanılmış
gibi görünüyor 522
tarama işi başarılı değil 519
seri arabirim kartı 509
SMTP sunucusu kurulmadı
hatası 513
iki taraflı kopyalama 260

U

flash sürücü okunamıyor 456
kabul edilemez kağıtlar 16
eşit olmayan yazdırma
yoğunluğu 450
tepsi bağlantılarını kaldırma 90
bellenim güncelleme
Embedded Web Server'ı
kullanma 95
kontrol panelini kullanma 94
USB bağlantı noktası 61
etkinleştirme 457
AirPrint'i kullanma 255
orijinal Lexmark parçalarını ve
sarf malzemelerini kullanma 369
kontrol panelini kullanma 13
ana ekranı kullanma 13

V

baskılarda dikey koyu
çizgiler 451
ADF'den tarama yaparken çıktıda
oluşan dikey koyu çizgiler 518
dikey beyaz çizgiler 453
raporları ve günlükleri
görüntüleme 368
Sesli Kılavuz
etkinleştirme 64
konuşma hızını ayarlama 69
devre dışı bırakma 65
geçici bellek 252
silme 252

W

atık toner şişesi
sipariş etme 371
değiştirme 388
beyaz sayfalar 441
kablosuz ağ
Wi-Fi Korunmalı Kurulum 249

kablosuz ađ 248

Wi-Fi Direct

 yapılandırma 249

 mobil aygıttan yazdırma 255

Wi-Fi ađı, devre dıřı bırakma 251

Wi-Fi Korumalı Kurulum

 kablosuz ađ 249