



# **CX920, CX921, CX922, CX923, CX924, CX927 MFP'er**

---

## **Brugervejledning**

**Juli 2024**

**[www.lexmark.com](http://www.lexmark.com)**

---

Maskintype(r):

7559

Modeller:

078, 178, 378, 578, 778

# Indhold

<b>Sikkerhedsoplysninger.....</b>	<b>7</b>
Konventioner.....	7
Produkterklæringer.....	7
<b>Lær om printeren.....</b>	<b>10</b>
Sådan finder du oplysninger om printeren.....	10
Valg af en placering til printeren.....	11
Printerkonfigurationer.....	12
Tilslutning af kabler.....	14
Brug af kontrolpanelet.....	16
Om status for tænd/sluk-knappen og indikatoren.....	17
Brug af startskærmen.....	17
Udskrivning af siden med menuindstillinger.....	18
<b>Opsætning og brug af startskærmsprogrammer.....</b>	<b>19</b>
Tilpasning af startskærmen.....	19
Opsætning af kortkopi.....	19
Brug af Genvejscenter.....	19
Opsætning af Scan Center.....	19
Brug af Display Customization.....	20
Håndtering af bogmærker.....	20
Oprette bogmærker.....	20
Opretter mapper.....	21
Håndtering af kontakter.....	21
Tilføjelse af kontaktpersoner.....	21
Tilføjelse af grupper.....	22
Sletning af kontakter eller grupper.....	22
Sletning af kontakter eller grupper.....	22
<b>Konfiguration og brug af tilgængelighedsfunktioner.....</b>	<b>24</b>
Aktivering af forstørrelsestilstand.....	24
Aktivering af stemmevejledning.....	24
Justering af stemmevejledningens talehastighed.....	24
Justering af standardlydstyrken i den indbyggede højttaler.....	24
Justering af hovedtelefonens standardlydstyrke.....	25
Aktivering af talte adgangskoder eller personlige identifikationsnumre.....	25

---

Navigering på skærmen med håndbevægelser.....	25
Brug af tastaturet på displayet.....	26
<b>Ilægning af papir og specialmedier.....</b>	<b>27</b>
Indstilling af størrelse og type af specialmediet.....	27
Konfiguration af indstillinger til papirstørrelsen Universal.....	27
Ilægning i bakker.....	27
Ilægning af papir i papirmagasinet til 2500 ark.....	30
Ilægning af papir i skuffen til 3000 ark.....	32
Ilægning af papir i flerformålsarkføderen.....	34
Sammenkædning af papirmagasiner.....	35
Papirstøtte.....	36
<b>Udskrivning.....</b>	<b>45</b>
Udskrivning fra en computer.....	45
Udskrive fra en mobil enhed.....	45
Udskrivning fra et flashdrev.....	47
Understøttede flashdrev og filtyper.....	48
Konfiguration af fortrolige job.....	48
Udskrive fortrolige og andre tilbageholdte job.....	49
Udskrivning af skrifttypeeksempler.....	50
Udskrive en biblioteksliste.....	50
Annullering af et udskriftsjob.....	50
<b>Kopiere.....</b>	<b>51</b>
Ved hjælp af den automatiske dokumentindføring og scannerens glasplade.....	51
Kopiering.....	51
Kopiering af fotos.....	51
Kopiering på brevpapir.....	52
Kopiering på begge sider af papiret.....	52
Reducerer eller forstørrel størrelsen af kopier.....	52
Sortering af kopier.....	52
Placering af skillesider mellem kopier.....	52
Kopiering af flere sider til et enkelt ark.....	53
Oprettelse af en kopigenevej.....	53

---

<b>Afsendelse af e-mail.....</b>	<b>54</b>
Ved hjælp af den automatiske dokumentindføring og scannerens glasplade.....	54
Konfiguration af SMTP-serveren til e-mail.....	54
Sender en e-mail.....	55
Opret en e-mail genvej.....	55
<b>Afsendelse af fax.....</b>	<b>56</b>
Opsætning af printeren til faxning.....	56
Ved hjælp af den automatiske dokumentindføring og scannerens glasplade.....	69
Afsendelse af en fax.....	70
Planlægning af en fax.....	70
Oprettelse af en faxdestinationsgenvej.....	70
Ændring af faxopløsning.....	71
Justering af faxens mørkhed.....	71
Udskriv en faxlog.....	71
Blokering af junk-faxer.....	71
Tilbageholdelse af faxer.....	71
Videresendelse af en fax.....	71
<b>Scanning.....</b>	<b>73</b>
Ved hjælp af den automatiske dokumentindføring og scannerens glasplade.....	73
Scanning til en FTP-server.....	73
Oprettelse af en FTP-genvej.....	73
Opret genvej til en netværksmappe.....	74
Scanning til et flashdrev.....	74
Afsendelse af scannede dokumenter til en computer.....	75
<b>Beskrivelse af printermenuer.....</b>	<b>76</b>
Menuoversigt.....	76
Enhed.....	77
Udskriv.....	89
Papir.....	99
Kopi.....	102
Fax.....	107
E-mail.....	118
FTP.....	124

---

USB-drev.....	129
Netværk/porte.....	134
Sikkerhed.....	146
Rapporter.....	152
Hjælp.....	154
Fejlfinding.....	154
<b>Sikring af printeren.....</b>	<b>155</b>
Lokalisering af sikkerhedsåbningen.....	155
Sletning af printerhukommelse.....	155
Slette printerharddiskens hukommelse.....	155
Formatering af printerens harddisk.....	156
Gendannelse af fabriksindstillinger.....	156
Erklæring om flygtighed.....	156
<b>Vedligeholdelse af printeren.....</b>	<b>158</b>
Netværkstilslutning.....	158
Opsætning af seriel udskrivning (kun Windows).....	161
Rengøring af printerens dele.....	161
Bestilling af dele og forbrugsstoffer.....	167
Udskiftning af dele og forbrugsvarer.....	170
Flytning af printeren.....	197
Spare energi og papir.....	198
Genbrug.....	199
<b>Fjernelse af papirstop.....</b>	<b>200</b>
Undgå papirstop.....	200
Identifikation af områder med papirstop.....	201
Papirstop i ADF'en.....	202
Papirstop i flerformålsarkføderen.....	203
Papirstop i panel C.....	204
Papirstop i panel D.....	208
Papirstop i bakken til 3000 ark.....	209
Papirstop i brochureefterbehandleren.....	210
Papirstop i hæfteefterbehandleren.....	215
Hæftestop i hæfteefterbehandleren.....	216
Hæftestop i hæftnings- og huludstansningsefterbehandleren.....	218

---

Hæftestop i brochureefterbehandleren.....	220
<b>Fejlfinding.....</b>	<b>223</b>
Problemer med netværksforbindelsen.....	223
Problemer med hardwareoptioner.....	225
Problemer med forbrugsstoffer.....	226
Problemer med papirindføring.....	227
Udskrivningsproblemer.....	230
Problemer med farvekvaliteten.....	253
Faxproblemer.....	256
Scanningsproblemer.....	259
Kontakt til kundesupport.....	262
<b>Opgradering og migrering.....</b>	<b>263</b>
Hardware.....	263
Software.....	308
Firmware.....	309
<b>Bekendtgørelser.....</b>	<b>311</b>
Produktinformation.....	311
Bekendtgørelse om version.....	311
Strømforbrug.....	317
<b>Indeks.....</b>	<b>320</b>

# Sikkerhedsoplysninger





## Konventioner

**Bemærk:** *Bemærkning* henviser til oplysninger, der kan hjælpe dig.

**Advarsel:** *Advarsel* henviser til noget, der kan skade produkthardwaren eller -softwaren.









**FORSIGTIG:** *Forsigtig* indikerer en potentiel farlig situation, hvor du kan komme til skade.

Forskellige typer meddelelser om at være forsigtig omfatter:





-  **FORSIGTIG - RISIKO FOR SKADE:** Indikerer en risiko for personskade.
-  **FORSIGTIG - ELEKTRISK STØD:** Indikerer en risiko for elektrisk stød.
-  **FORSIGTIG - VARM OVERFLADE:** Indikerer en risiko for forbrænding ved berøring.
-  **FORSIGTIG - VÆLTEFARE:** Indikerer en knusningsfare.
-  **FORSIGTIG - KLEMNINGSFARE:** Indikerer en risiko for at blive fanget mellem bevægelige dele.

## Produkterklæringer

-  **FORSIGTIG - RISIKO FOR SKADE:** Tilslut netledningen til en passende vurderet og passende jordet stikkontakt, der er lettilgængelig og i nærheden af produktet for at undgå risikoen for brand eller elektrisk stød.
-  **FORSIGTIG - RISIKO FOR SKADE:** For at undgå risiko for brand eller elektrisk stød, skal du kun bruge den netledning, der leveres sammen med dette produkt, eller en erstatningsnetledning, som er godkendt af producenten.
-  **FORSIGTIG - RISIKO FOR SKADE:** Anvend ikke dette produkt sammen med forlængerledninger, strømskinner med flere udgange, forlængere med flere udgange eller UPS-enheder. Den nominelle effektkapacitet af disse typer tilbehør kan let overbelastes af en laserprinter og kan medføre dårlig ydeevne af printeren, tingskade eller potentiel brandfare.
-  **FORSIGTIG - RISIKO FOR SKADE:** Kun en integreret Lexmark-overspændingsbeskytter, der er korrekt tilsluttet mellem printeren og netledningen, der følger med printeren må bruges med dette produkt. Brug af overspændingsbeskyttelsesenheder fra andre producenter end Lexmark kan medføre potentiel brandfare, tingskade eller dårlig ydeevne af printeren.
-  **FORSIGTIG - RISIKO FOR SKADE:** Brug kun et telekabel (RJ-11) på 26 AWG eller mere, når du slutter dette produkt til telefonnetværket, for at reducere risikoen for brand. For brugere i Australien, skal ledningen være godkendt af tilsynsmyndigheden for kommunikation og medier i Australien.
-  **FORSIGTIG - ELEKTRISK STØD:** Placer eller brug ikke dette produkt i nærheden af vand eller i våde omgivelser for at undgå risikoen for elektrisk stød.
-  **FORSIGTIG - ELEKTRISK STØD:** Undlad at installere dette produkt eller foretage tilslutninger af kabler eller af elektriske tilslutninger af nogen art, f.eks. af netledningen, faxfunktionen eller telefonen, når det lynrer for at undgå risikoen for elektrisk stød.

-  **FORSIGTIG - RISIKO FOR SKADE:** Du må ikke skære i netledningen, sno den, binde den sammen, mase den eller sætte tunge genstande på den. Der må ikke fjernes noget fra netledningen, og den må ikke udsættes for tryk. Netledningen må ikke sidde i klemme mellem genstande, f.eks. møbler og vægge. Hvis en af disse ting sker, er der risiko for fare eller elektriske stød. Kontroller jævnligt, om der er tegn på disse problemer med netledningen. Fjern netledningen fra stikkontakten, før du undersøger den.
-  **FORSIGTIG - ELEKTRISK STØD:** Kontroller, at alle eksterne tilslutninger, f.eks. Ethernet-tilslutninger og tilslutninger til telefonsystemer, er sat korrekt i de markerede plug-in-porte for at undgå risikoen for elektrisk stød.
-  **FORSIGTIG - ELEKTRISK STØD:** Hvis du skal have adgang til systemkortet eller installere hardware- eller hukommelsesenhedsoptioner, efter du har installeret printeren, skal du slukke printeren og tage netledningen ud af stikkontakten, før du fortsætter for at undgå risikoen for elektrisk stød. Hvis du har andre enheder tilsluttet printeren, skal du også slukke for dem og tage alle kabler til printeren ud.
-  **FORSIGTIG - ELEKTRISK STØD:** Undlad at benytte fax-funktionen, når det lyner for at undgå risikoen for elektrisk stød.
-  **FORSIGTIG - ELEKTRISK STØD:** Tag netledningen ud af stikkontakten, og fjern alle kabler fra printeren, før du går videre, for at reducere risikoen for elektrisk stød, når du skal rengøre printerens ydre.
-  **FORSIGTIG - RISIKO FOR SKADE:** Hvis printeren vejer mere end 20kg (44lb), skal der to eller flere personer til at løfte den på forsvarlig vis.
-  **FORSIGTIG - RISIKO FOR SKADE:** Når du flytter printeren, skal du følge disse retningslinjer for at forebygge personskader eller skader på printeren:
- Undersøg, om alle paneler og bakker er lukket.
  - Sluk printeren, og tag derefter netledningen ud af stikkontakten.
  - Frakobl alle ledninger og kabler fra printeren.
  - Hvis printeren har særskilte, gulvbaserede ekstrabakker, eller outputoptioner er fastgjort til den, skal du frakoble dem, før printeren flyttes.
  - Hvis printeren har en base med hjul, så rul den forsigtigt til det nye sted. Vær forsigtig, når du passerer dørtrin og brud i gulvbelægningen.
  - Hvis printeren ikke har en base med hjul, men er konfigureret med valgfrie bakker eller outputoptioner, skal du fjerne outputoptionerne og løfte printeren af bakkerne. Forsøg ikke at løfte printeren og andre optioner på én gang.
  - Brug altid grebene på printeren til at løfte den.
  - Hvis der bruges en vogn til at transportere printeren, skal den kunne støtte hele printerens underside.
  - Hvis der bruges en vogn til at transportere hardware-optionerne, skal den kunne støtte optionernes dimensioner.
  - Sørg for, at printeren står oprejst.
  - Undgå voldsomme rystelser.
  - Undgå at holde fingrene under printeren, når du sætter den ned.
  - Sørg for, at der er tilstrækkelig luft omkring printeren.
-  **FORSIGTIG - VÆLTEFARE:** Installation af en eller flere optioner på din printer eller MFP kan påkræve en base med hjul, et møbel eller lignende for at undgå skader som følge af manglende stabilitet. Du kan få flere oplysninger om understøttede konfigurationer ved at se [www.lexmark.com/multifunctionprinters](http://www.lexmark.com/multifunctionprinters).
-  **FORSIGTIG - VÆLTEFARE:** Isæt hver enkelt bakke separat for at reducere risikoen for, at udstyret bliver ustabil. Sørg for, at alle andre bakker er lukkede, indtil du skal bruge dem.



-  **FORSIGTIG - VARM OVERFLADE:** Printeren kan være varm indvendig. For at formindske risikoen for skader pga. en varm komponent skal overfladen køle ned, før du rører den.
-  **FORSIGTIG - KLEMNINGSFARE:** For at undgå risikoen for en klemningsskade, skal du være forsigtig i områder markeret med denne mærkat. Klemningsskader kan opstå omkring bevægelige dele, f.eks. mekanismer, døre, bakker og dæksler.
-  **FORSIGTIG - RISIKO FOR SKADE:** Dette produkt indeholder en laserenhed. Brug af kontroller eller justeringer eller udførelse af andre procedurer end dem, der er anført i *Brugervejledningen* kan medføre udsættelse for farlig stråling.
-  **FORSIGTIG - RISIKO FOR SKADE:** Litiumbatteriet i dette produkt er ikke beregnet til at blive udskiftet. Der er fare for eksplosion, hvis et litiumbatteri udskiftes forkert. Forsøg ikke at genoplade, destruere eller skille et litiumbatteri ad. Brugte litiumbatterier skal bortskaffes i overensstemmelse med producentens instruktioner og lokale retningslinjer.

Dette udstyr er ikke velegnet til brug på steder, hvor børn vil være til stede.

Dette produkt er udviklet, testet og godkendt til at opfylde strenge, globale sikkerhedsstandarder under brug af bestemte producenters komponenter. Nogle af delenes sikkerhedsfunktioner er ikke altid tydelige. Producenten er ikke ansvarlig for brugen af andre erstatningsdele.

Service og reparationer, som ikke er beskrevet i brugerdokumentationen, skal udføres af en servicemedarbejder.

I produktet anvendes en udskriftprocedure, hvorved udskriftsmediet opvarmes, og varmen kan medføre, at mediet udsender dampe. Læs afsnittet i brugervejledningen, der beskriver retningslinjerne for valg af udskriftsmedie, så du undgår skadelige dampe.

Dette produkt kan producere små mængder ozon under normal brug og kan være udstyret med et filter, der er udviklet til at begrænse ozonkoncentrationer til niveauer langt under de anbefalede grænser for eksponering. For at undgå høje koncentrationsniveauer af ozon ved omfattende brug skal du installere dette produkt i et område med god udluftning og udskifte ozon- og udstødningsfiltrene, ved anmodning, som angivet i produktets vedligeholdelsesinstruktioner. Hvis der ikke findes nogen henvisninger til filtre i vedligeholdelsesinstruktionerne til produktet, så er udskiftning af filtre ikke nødvendigt for dette produkt.

**GEM DISSE INSTRUKTIONER.**



# Lær om printeren

## Sådan finder du oplysninger om printeren

Hvad leder du efter?	Find det her
Vejledning i indledende installation: <ul style="list-style-type: none"> <li>• Tilslutning af printeren</li> <li>• Installation af printersoftwaren</li> </ul>	Se dokumentationen om opsætning, der fulgte med printeren, eller gå til <a href="http://support.lexmark.com">http://support.lexmark.com</a> .
Yderligere opsætning og vejledning i brug af printeren: <ul style="list-style-type: none"> <li>• Valg og opbevaring af papir og specialmedier</li> <li>• Ilægning af papir</li> <li>• Konfiguration af printerindstillinger</li> <li>• Visning og udskrivning af dokumenter og fotos</li> <li>• Konfiguration og brug af printersoftwaren</li> <li>• Konfigurere printeren til et netværk</li> <li>• Pleje og vedligeholdelse af printeren</li> <li>• Fejlfinding og problemløsning</li> </ul>	<i>Informationscenter</i> —Gå til <a href="http://infoserve.lexmark.com">http://infoserve.lexmark.com</a> . <i>Hjælpemenusider</i> —Få adgang til vejledningerne til printerfirmware, eller gå til <a href="http://support.lexmark.com">http://support.lexmark.com</a> . <i>Vejledning til den berøringfølsomme skærm</i> —Gå til <a href="http://support.lexmark.com">http://support.lexmark.com</a> . Produktvideoer—Gå til <a href="http://infoserve.lexmark.com/idv/">http://infoserve.lexmark.com/idv/</a> .
Oplysninger om opsætning og konfiguration af tilgængelighedsfunktioner for printeren	<i>Lexmark-tilgængelighedsvejledning</i> —Gå til <a href="http://support.lexmark.com">http://support.lexmark.com</a> .
Hjælp til brug af printersoftwaren	Hjælp til Microsoft Windows- eller Macintosh-operativsystemer - Åbn et printerprogram eller en printerapplikation, og klik derefter på <b>Hjælp</b> . Klik på  for at se kontekstafhængige oplysninger. <b>Bemærkninger:</b> <ul style="list-style-type: none"> <li>• Hjælp installeres automatisk sammen med printersoftwaren.</li> <li>• Printersoftwaren findes enten i printerappen Program eller på skrivebordet afhængigt af dit operativsystem.</li> </ul>

Hvad leder du efter?	Find det her
<p>De seneste supplerende oplysninger, opdateringer og kundesupport:</p> <ul style="list-style-type: none"> <li>• Dokumentation</li> <li>• Driverdownloads</li> <li>• Livechat-support</li> <li>• E-mail-support</li> <li>• Stemmeunderstøttelse</li> </ul>	<p>Gå til <a href="http://support.lexmark.com">http://support.lexmark.com</a>.</p> <p><b>Bemærk!</b> Vælg dit land eller din region, og vælg herefter dit produkt for at se det relevante supportwebsted.</p> <p>Supportkontaktoplysninger for dit land eller område kan findes på webstedet eller i den trykte garanti, der fulgte med printeren.</p> <p>Hav følgende oplysninger parat, når du kontakter kundesupport:</p> <ul style="list-style-type: none"> <li>• Sted og dato for køb</li> <li>• Maskintype og serienummer</li> </ul> 
<ul style="list-style-type: none"> <li>• Sikkerhedsoplysninger</li> <li>• Lovgivningsmæssige oplysninger</li> <li>• Garantioplysninger</li> <li>• Miljøoplysninger</li> </ul>	<p>Garantioplysningerne varierer afhængigt af land eller område:</p> <ul style="list-style-type: none"> <li>• <b>I USA</b>—Se Erklæring om begrænset garanti, der leveres sammen med printeren, eller gå til <a href="http://support.lexmark.com">http://support.lexmark.com</a>.</li> <li>• <b>I andre lande og områder</b>—Se den trykte garanti, der fulgte med printeren.</li> </ul> <p><i>Produktinformationsvejledning</i>—Se dokumentationen, der fulgte med printeren, eller gå til <a href="http://support.lexmark.com">http://support.lexmark.com</a>.</p>

## Valg af en placering til printeren

- Sørg for, at der er nok plads til at åbne bakker, låger og paneler, og til at installere hardwareoptioner.
- Sæt printeren i nærheden af en stikkontakt.
- 
**FORSIGTIG - RISIKO FOR SKADE:** Tilslut netledningen til en passende vurderet og passende jordet stikkontakt, der er lettilgængelig og i nærheden af produktet for at undgå risikoen for brand eller elektrisk stød.
- 
**FORSIGTIG - ELEKTRISK STØD:** Placer ikke eller brug ikke dette produkt i nærheden af vand eller i våde omgivelser for at undgå risikoen for elektrisk stød.
- Luftcirkulationen i rummet opfylder de seneste ASHRAE 62-standarder eller CEN Technical Committee 156-standarder.
- Overfladen er flad, solid og stabil.
- Hold printeren:
  - Ren, tør og støvfri
  - Væk fra løse hæfteklammer og papirclips

- Væk fra direkte luftstrømme fra aircondition, radiatorer eller ventilatorer
- Væk fra direkte sollys og ekstrem fugtighed
- Hold øje med de anbefalede temperaturer og undgå udsving.

Omgivelsestemperatur	10 til 30 °C (50 til 86 °F)
Opbevaringstemperatur	-10 til 40°C (14 til 104°F)

- Af hensyn til passende ventilation anbefales følgende plads omkring printeren:



1	Top	400 mm (15,70")
2	Bagside	120 mm (4,80")
3	Højre side	400 mm (15,70")
4	Forside	444,5 mm (17,50")
5	Venstre side	120 mm (4,80")

## Printerkonfigurationer

**Bemærk!** Sørg for at konfigurere printeren på en plan, robust og stabil overflade.

## Basismodel



1	ADF (automatisk dokumentføder)
2	Kontrolpanel
3	Flerformålsarkføder
4	Standardbakke til 2 x 500 ark
5	Standardbakke

## Konfigureret model

**⚠ FORSIGTIG - VÆLTEFARE:** Installation af en eller flere optioner på din printer eller MFP kan kræve en base med hjul, et møbel eller lignende for at undgå skader som følge af manglende stabilitet. Du kan få flere oplysninger om understøttede konfigurationer ved at se [www.lexmark.com/multifunctionprinters](http://www.lexmark.com/multifunctionprinters).



<b>1</b>	Hæfteefterbehandler <b>Bemærkninger:</b> <ul style="list-style-type: none"> <li>• Denne indstilling understøttes ikke, hvis en anden efterbehandler er installeret.</li> <li>• Denne indstilling understøttes kun på nogle printermodeller.</li> </ul>
<b>2</b>	Bakke til 3000 ark (ekstraudstyr) <b>Bemærk!</b> Denne indstilling understøttes kun, hvis der installeres en anden bakke (ekstraudstyr).
<b>3</b>	Bakke til 2 x 500 ark (ekstraudstyr)
<b>4</b>	Bakke til 2500 ark (ekstraudstyr)
<b>5</b>	Efterbehandler <ul style="list-style-type: none"> <li>• Efterbehandler med hæftning og hulning</li> <li>• Efterbehandler til brochurer</li> </ul>

## Tilslutning af kabler

**⚡ FORSIGTIG - ELEKTRISK STØD:** Undlad at installere dette produkt eller foretage tilslutninger af kabler eller af elektriske tilslutninger af nogen art, f.eks. af netledningen, faxfunktionen eller telefonen, når det lyner, for at undgå risikoen for elektrisk stød.

**⚠ FORSIGTIG - RISIKO FOR SKADE:** Tilslut netledningen til en passende normeret og passende jordnet stikkontakt, der er lettilgængelig og i nærheden af produktet, for at undgå risikoen for brand eller elektrisk stød.

**⚠ FORSIGTIG - RISIKO FOR SKADE:** For at undgå risiko for brand eller elektrisk stød må du kun bruge den netledning, der leveres sammen med dette produkt, eller en erstatningsnetledning, som er godkendt af producenten.

**⚠ FORSIGTIG - RISIKO FOR SKADE:** Brug kun et telekabel (RJ-11) på 26 AWG eller mere, når du slutter dette produkt til telefonnetværket, for at reducere risikoen for brand. For brugere i Australien skal ledningen være godkendt af tilsynsmyndigheden for kommunikation og medier i Australien.

**Advarsel - Potentiel skade:** For at undgå tab af data eller printerfejl, skal du undlade at berøre USB-kablet, nogen netværksadapter eller printeren i de viste områder under selve udskrivningsprocessen.

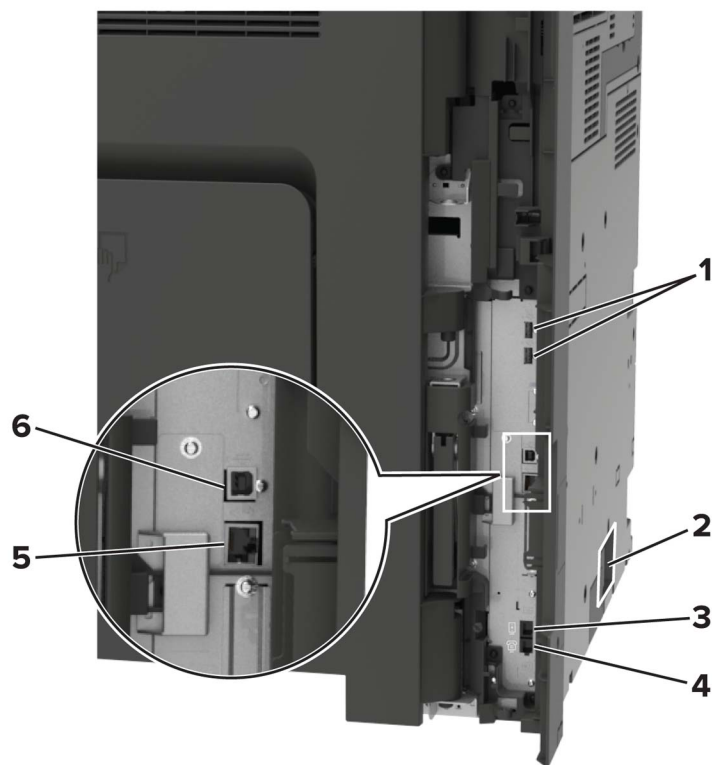

	Brug	Til
1	USB-porte	Tilslut et tastatur eller en anden kompatibel option.
2	Strømskik	Tilslut printeren til en korrekt jordforbundet stikkontakt.
3	EXT-port	Slut yderligere enheder (telefon eller telefonsvarer) til printeren og telefonlinjen. Brug denne port, hvis du ikke har en dedikeret faxlinje til printeren, og hvis denne forbindelsesmetode understøttes i dit land eller område. <b>Bemærk!</b> Fjern proppen for at få adgang til porten.
4	LINE-port	Tilslut printeren til en aktiv telefonlinje via en normal stikkontakt (RJ-11), et DSL-filter, en VoIP-adapter eller en anden form for adapter, der giver adgang til telefonlinjen for at sende og modtage faxer.
5	Ethernet port	Slut printeren til et Ethernet-netværk.
6	USB-printerport	Slut printeren til computeren.

## Brug af kontrolpanelet

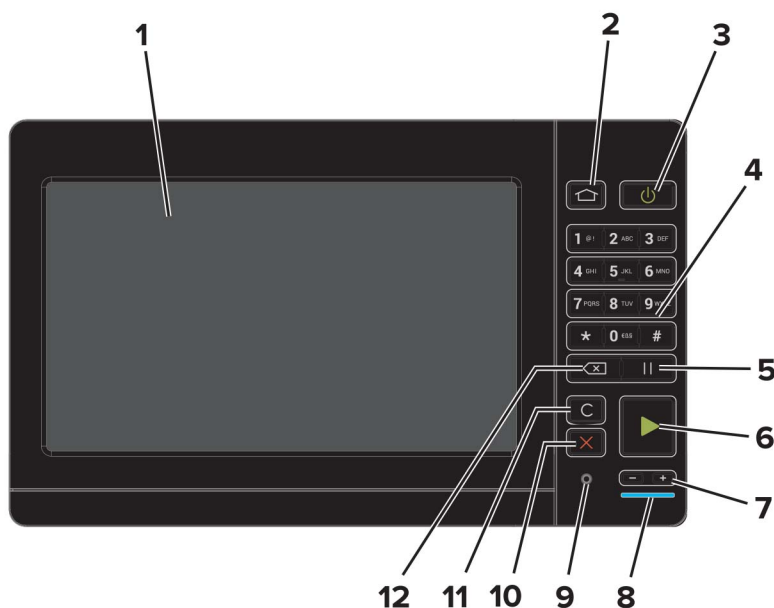

	Brug	For at
1	Vis	<ul style="list-style-type: none"> <li>Få vist printerens meddelelser og status for forbrugsstoffer.</li> <li>Opsætning og betjening af printeren.</li> </ul>
2	Knappen Hjem	Gå til startskærmen.
3	Tænd/sluk-knap	<ul style="list-style-type: none"> <li>Tænd eller sluk printeren.</li> <li><b>Bemærk!</b> Sluk for printeren ved at trykke på tænd/sluk-knappen, og holde den nede i fem sekunder.</li> <li>Indstil printeren til slumre- eller dvaletilstand.</li> <li>Væk printeren fra slumre- eller dvaletilstand.</li> </ul>
4	Tastatur	Indtast tal eller symboler i et felt.
5	Knappen Pause	Indsæt en opkaldspause i et faxnummer.
6	Knappen Start	Start et job, afhængigt af den valgte tilstand.
7	Lydstyrkeknapper	Juster lydstyrken for headsettet eller højttaleren.
8	Indikatorlampe	Kontrollere status for printeren.
9	Headset- eller højttalerport	Tilslut et headset eller højttaler.
10	Knappen Stop eller Annuller	Stop det aktuelle job.
11	Knappen Slet alle eller Nulstil	Nulstil standardindstillingen for en funktion, som f.eks. at kopiere, faxe eller scanne.
12	Tilbageknap	Flyt markøren tilbage, og slet et tegn i et indtastningsfelt.



## Om status for tænd/sluk-knappen og indikatoren

Indikator	Printerstatus
Fra	Printeren er slukket eller i dvaletilstand.
Blå	Printeren er klar eller behandler data.
Rød	Printeren kræver handling fra brugeren.

Lys i tænd/sluk-knappen	Printerstatus
Fra	Printeren er slukket, klar eller behandler data.
Konstant gul	Printeren er i slumretilstand.
Blinker gult	Printeren er i dvaletilstand.

## Brug af startskærmen

**Bemærk!** Startskærmens udseende afhænger af de brugerdefinerede startskærmsindstillinger, administrative opsætning samt aktive integrerede løsninger.



Tryk på	For at	
1	Kopi	Opret kopier.
2	E-mail	Send e-mails.
3	Indstillinger	Adgang til printermenuer.
4	Fax	Send fax.
5	Adressebog	Administrer en kontakliste, som andre programmer på printeren kan få adgang til.
6	Status/forbrugsvarer	<ul style="list-style-type: none"> <li>• Vis en printeradvarsel eller fejlmeddelelse, hver gang printeren kræver indgriben for at fortsætte behandlingen.</li> <li>• Se flere oplysninger om printeradvarslen eller meddelelsen, og om, hvordan de fjernes igen.</li> </ul> <p><b>Bemærk!</b> Du kan også få adgang til denne indstilling ved at trykke på den øverste del af startskærmen.</p>

Tryk på		For at
7	USB-drev	<ul style="list-style-type: none"><li>• Udskriv fotos og dokumenter fra et flashdrev.</li><li>• Scan fotos og dokumenter fra et flashdrev</li></ul>
8	Jobkø	Vis alle aktuelle udskriftsjob. <b>Bemærk!</b> Du kan også få adgang til denne indstilling ved at trykke på den øverste del af startskærmen.
9	Tilbageholdte job	Vis de udskriftsjob, der tilbageholdes i printerens hukommelse.
10	Genvejscenter	Organiser alle genveje.
11	App-profiler	Åbne programprofiler.
12	Scanningsprofiler	Scan og gem dokumenter direkte i computeren.
13	FTP	Scan og gem dokumenter direkte til en FTP-server.
14	Bogmærker	Arranger alle bogmærker.
15	Skift sprog	Skift sproget på displayet.

## Udskrivning af siden med menuindstillinger

Fra startskærmen skal du trykke på **Indstillinger** > **Rapporter** > **Side med menuindstillinger**.

# Opsætning og brug af startskærmsprogrammer

## Tilpasning af startskærmen

- 1 Tryk på **Indstillinger** > **Enhed** > **Synlige ikoner på startskærm** fra kontrolpanelet.
- 2 Vælg den ikoner, du vil have vist på startskærmen.
- 3 Anvend ændringerne.

## Opsætning af kortkopi

- 1 Åbn en webbrowser, og angiv derefter printerens IP-adresse i adressefeltet.

### Bemærkninger:

- Vis printerens IP-adresse på printerens startskærmbillede. IP-adressen vises som fire sæt tal, adskilt af punktummer, f.eks. 123.123.123.123.
- Hvis du bruger en proxyserver, skal du deaktivere den midlertidigt for at indlæse websiden korrekt.

- 2 Klik på **Apps** > **Kortkopi** > **Konfigurer**.

### Bemærkninger:

- Sørg for, at skærmikonet er aktiveret.
- Sørg for, at e-mailindstillinger og indstillinger for netværksdeling er konfigureret.
- Når du scanner et kort, skal du sørge for, at scanningsopløsningen ikke er mere end 200dpi for farve og 400dpi for sort og hvid.
- Når du scanner flere kort, skal du sørge for, at scanningsopløsningen ikke er mere end 150dpi for farve og 300dpi for sort og hvid.

- 3 Anvend ændringerne.

**Bemærk!** Du skal have en printerharddisk for at scanne flere kort.

## Brug af Genvejscenter

- 1 Fra startskærmen skal du trykke på **Genvejscenter**, og derefter vælge en printerfunktion.
- 2 Tryk på **Opret genvej**, og konfigurer derefter indstillingerne.
- 3 Tryk på **Gem**, og indtast derefter et unikt navn til genvejen.
- 4 Anvend ændringerne.

## Opsætning af Scan Center

- 1 Tryk på **Scan** på startsidens.
- 2 Vælg og opret en destination, og konfigurer derefter indstillingerne.

**Bemærkninger:**

- Når du opretter en netværksdestination, skal du sørge for at validere og justere indstillingerne, så der ikke opstår fejl.
- Kun destinationer, der er oprettet fra den integrerede webserver, gemmes. Du kan finde flere oplysninger i den dokumentation, der leveres sammen med løsningen.

**3** Anvend ændringerne.

## Brug af Display Customization

Før du bruger programmet, skal du sørge for at gøre følgende:

- Fra Embedded Web Server skal du klikke på **Apps > Display Customization > Konfigurer**.
- Aktiver og konfigurer pauseskærmen, diasshowet og indstillinger for startskærm.

### Administration af billeder til pauseskærm og diasshow

**1** Fra afsnittet Billeder til pauseskærm og diasshow kan du tilføje, redigere eller slette et billede.

**Bemærkninger:**

- Du kan tilføje op til ti billeder.
- Når aktiveret, vises statusikoner kun på pauseskærmen, når der er fejl, advarsler eller cloud-baserede meddelelser.

**2** Anvend ændringerne.

### Ændring af baggrundsbillede

**1** Fra startskærmen skal du trykke på **Skift baggrund**.

**2** Vælg det billede, der skal bruges.

**3** Anvend ændringerne.

### Visning af et diasshow fra et flashdrev

**1** Sæt et flashdrev i USB-porten.

**2** Tryk på **Diasshow** på startskærmen.

Billeder vises i alfabetisk rækkefølge.

**Bemærk!** Du kan fjerne flashdrevet, efter diasshowet starter, men billederne bliver ikke gemt i printerens. Hvis diasshowet stopper, skal du indsætte flashdrevet igen for at se billederne.

## Håndtering af bogmærker

### Oprette bogmærker

Brug bogmærker til at udskrive hyppigt benyttede dokumenter, der er gemt på servere eller på internettet.

**1** Åbn en webbrowser, og angiv derefter printerens IP-adresse i adressefeltet.

**Bemærkninger:**

- Vis printerens IP-adresse på printerens startskærbillede. IP-adressen vises som fire sæt tal, adskilt af punktummer, f.eks. 123.123.123.123.
- Hvis du bruger en proxyserver, skal du deaktivere den midlertidigt for at indlæse websiden korrekt.

**2** Klik på **Bogmærker > Tilføj bogmærke**, og angiv derefter et bogmærkenavn.

**3** Vælg en adresseprotokol-type, og gør derefter ét af følgende:

- Til HTTP og HTTPS, skal du angive den URL, du vil bogmærke.
- Til HTTPS, skal du sørge for at bruge værtsnavnet i stedet for IP-adressen. Skriv for eksempel **myWebsite.com/sample.pdf** i stedet for at indtaste **123.123.123.123/sample.pdf**. Sørg for, at værtsnavnet samtidig stemmer overens med værdien for Common Name (CN) i servercertifikatet. Du kan få flere oplysninger om, hvordan du henter CN-værdien i servercertifikatet ved at gå til din webbrowsers hjælpeoplysninger.
- Til FTP, skal du angive FTP-adressen. For eksempel **myServer/myDirectory**. Angiv FTP-porten. Port 21 er standardporten til afsendelse af kommandoer.
- Til SMB skal du angive netværksmappens adresse. For eksempel **myServer/myShare/myFile.pdf**. Skriv navnet på netværksdomænet.
- Hvis det er nødvendigt, kan du vælge godkendelsestype til FTP og SMB.

Indtast en PIN-kode for at begrænse adgangen til bogmærket.

**Bemærk!** Programmet understøtter følgende filtyper: PDF, JPEG, TIFF og HTML-baserede websider. Andre filtyper som for eksempel DOCX og XLXS understøttes i nogle printermodeller.

**4** Klik på **Gem**.

## Opretter mapper

**1** Åbn en webbrowser, og angiv derefter printerens IP-adresse i adressefeltet.

**Bemærkninger:**

- Vis printerens IP-adresse på printerens startskærbillede. IP-adressen vises som fire sæt tal, adskilt af punktummer, f.eks. 123.123.123.123.
- Hvis du bruger en proxyserver, skal du deaktivere den midlertidigt for at indlæse websiden korrekt.

**2** Klik på **Bogmærker > Tilføj mappe**, og indtast derefter et mappenavn.

**Bemærk!** Indtast en PIN-kode for at begrænse adgangen til mappen.

**3** Klik på **Gem**.

**Bemærk!** Du kan oprette mapper eller bogmærker i en mappe. For at oprette et bogmærke, skal du se ["Oprette bogmærker" på side 20](#).

## Håndtering af kontakter.

### Tilføjelse af kontaktpersoner

**1** Åbn en webbrowser, og angiv derefter printerens IP-adresse i adressefeltet.

**Bemærkninger:**

- Vis printerens IP-adresse på printerens startskærbillede. IP-adressen vises som fire sæt tal, adskilt af punktummer, f.eks. 123.123.123.123.
- Hvis du bruger en proxyserver, skal du deaktivere den midlertidigt for at indlæse websiden korrekt.

**2** Klik på **Adressebog**.

**3** I afsnittet Kontakter skal du tilføje en kontaktperson.

**Bemærk!** Du kan føje en kontaktperson til en eller flere grupper.

**4** Hvis det er nødvendigt, kan du angive en loginmetode for at tillade adgang til programmet.

**5** Foretag ændringerne.

## Tilføjelse af grupper

**1** Åbn en webbrowser, og angiv derefter printerens IP-adresse i adressefeltet.

**Bemærkninger:**

- Vis printerens IP-adresse på printerens startskærbillede. IP-adressen vises som fire sæt tal, adskilt af punktummer, f.eks. 123.123.123.123.
- Hvis du bruger en proxyserver, skal du deaktivere den midlertidigt for at indlæse websiden korrekt.

**2** Klik på **Adressebog**.

**3** I afsnittet Kontaktgrupper tilføjes et gruppenavn.

**Bemærk!** Du kan tildele én eller flere kontaktpersoner til gruppen.

**4** Foretag ændringerne.

## Sletning af kontakter eller grupper

**1** Åbn en webbrowser, og angiv derefter printerens IP-adresse i adressefeltet.

**Bemærkninger:**

- Vis printerens IP-adresse på printerens startskærbillede. IP-adressen vises som fire sæt tal, adskilt af punktummer, f.eks. 123.123.123.123.
- Hvis du bruger en proxyserver, skal du deaktivere den midlertidigt for at indlæse websiden korrekt.

**2** Klik på **Adressebog**.

**3** Gør et af følgende:

- I afsnittet Kontakter skal du klikke på en kontaktpersons navn og derefter redigere oplysningerne.
- I afsnittet Kontaktgrupper skal du klikke på en gruppes navn og derefter redigere oplysningerne.

**4** Foretag ændringerne.

## Sletning af kontakter eller grupper

**1** Åbn en webbrowser, og angiv derefter printerens IP-adresse i adressefeltet.

**Bemærkninger:**

- Vis printerens IP-adresse på printerens startskærmbillede. IP-adressen vises som fire sæt tal, adskilt af punktummer, f.eks. 123.123.123.123.
- Hvis du bruger en proxyserver, skal du deaktivere den midlertidigt for at indlæse websiden korrekt.

**2** Klik på **Adressebog**.**3** Gør et af følgende:

- Fra afsnittet Kontakter skal du vælge en kontaktperson, du vil slette.
- Fra afsnittet Grupper skal du vælge et gruppenavn, du vil slette.

# Konfiguration og brug af tilgængelighedsfunktioner

## Aktivering af forstørrelsestilstand

- 1 På kontrolpanelet skal du trykke på og holde tasten **5** nede, indtil du hører en talemeddelelse.
- 2 Vælg **Forstørrelsestilstand**.
- 3 Vælg **OK**.

Du kan finde flere oplysninger om navigering på et forstørret skærbillede ved at gå til [“Navigering på skærmen med håndbevægelser” på side 25](#).

## Aktivering af stemmevejledning

### Fra kontrolpanelet

- 1 Tryk på og hold tasten **5** nede, indtil du hører en talemeddelelse.
- 2 Vælg **OK**.

### Fra tastaturet

- 1 Tryk på og hold tasten **5** nede, indtil du hører en talemeddelelse.
- 2 Tryk på **Tab** for at navigere fokusmarkøren til knappen OK, og tryk derefter på **Enter**.

### Bemærkninger:

- Stemmevejledning kan også aktiveres, når du indsætter hovedtelefonerne i hovedtelefonstikket.
- For at indstille lydstyrken skal du bruge lydstyrkeknapperne i den nederste del af kontrolpanelet.

## Justering af stemmevejledningens talehastighed

- 1 På startskærmen skal du vælge **Indstillinger > Enhed > Tilgængelighed > Talehastighed**.
- 2 Vælg talehastighed.

## Justering af standardlydstyrken i den indbyggede højttaler

- 1 Fra kontrolpanelet skal du navigere til:  
**Indstillinger > Enhed > Præferencer > Lydfeedback**
- 2 Juster lydstyrken.



**Bemærkninger:**

- Hvis Lydløs tilstand er aktiveret, er hørbare meddelelsesalarmer slået fra. Denne indstilling forringer også printerens ydeevne.
- Lydstyrken nulstilles til standardværdien efter sessionen er logget ud eller når printeren vågner op fra slumre- eller dvaletilstand.

## Justering af hovedtelefonens standardlydstyrke

1 Fra kontrolpanelet skal du navigere til:

**Indstillinger > Enhed > Tilgængelighed**

2 Juster hovedtelefonens lydstyrke.

**Bemærk!** Lydstyrken nulstilles til standardværdien efter sessionen er logget ud eller når printeren vågner op fra slumre- eller dvaletilstand.

## Aktivering af talte adgangskoder eller personlige identifikationsnumre

1 På startskærmen skal du vælge **Indstillinger > Enhed > Tilgængelighed > Sig adgangskoder/PIN-koder**.

2 Aktiver indstillingen.

## Navigering på skærmen med håndbevægelser

**Bemærkninger:**

- Håndbevægelserne er kun relevante, hvis Stemmevejledning er aktiveret.
- Aktiver Forstørrelse for at bruge zoom og panorere håndbevægelser.
- Brug et fysisk tastatur til at indtaste tegn og justere visse indstillinger.

Håndbevægelse	Funktion
Dobbeltryk	Vælg en option eller et element på skærmen.
Tredobbeltryk	Zoom tekst og billeder ind eller ud.
Stryg til højre eller stryg ned	Gå til næste element på skærmen.
Stryg til venstre eller stryg op	Gå til forrige element på skærmen.
Panorering	Få adgang til dele af det zoomede billede, der ligger uden for skærmens område. <b>Bemærk!</b> Denne håndbevægelse kræver brug af to fingre, der trækkes hen over et zoomet billede.
Stryg opad og derefter til venstre	Afslut et program, og vend tilbage til startskærmen.
Stryg nedad og derefter til venstre	<ul style="list-style-type: none"> <li>• Annuller et job.</li> <li>• Gå tilbage til den forrige indstilling.</li> <li>• Afslut skærbilledet, der fremkommer, uden at ændre nogen indstilling eller værdi.</li> </ul>

Håndbevægelse	Funktion
Stryg opad og derefter nedad	Gentag en talt meddelelse.

## Brug af tastaturet på displayet

Gør et eller flere af følgende:

- Træk en finger hen over tasten for at angive tegnet.
- Løft fingeren for at indtaste eller skrive tegnet i feltet.
- Vælg **Backspace** for at slette tegn.
- Du kan høre indholdet i indtastningsfeltet ved at vælge **Tab** og derefter trykke på **Shift + Tab**.

# Ilægning af papir og specialmedier

## Indstilling af størrelse og type af specialmediet

Bakkerne registrerer automatisk størrelsen på almindeligt papir. Gør følgende for specialmedier som mærkater, kort eller kuverter:

- 1 På startskærmen skal du navigere til:  
**Indstillinger > Papir > Bakkekonfiguration > Papirstørrelse/-type > vælg en papirkilde**
- 2 Konfigurer størrelsen og typen af specialmediet.

## Konfiguration af indstillinger til papirstørrelsen Universal

- 1 Fra startskærmen skal du trykke på **Indstillinger > Papir > Mediekonfiguration > Generel opsætning**.
- 2 Konfigurer indstillingerne.

## Ilægning i bakker

**⚠ FORSIGTIG - VÆLTEFARE:** Isæt hver enkelt bakke separat for at reducere risikoen for, at udstyret bliver ustabilt. Sørg for, at alle andre bakker er lukkede.

- 1 Træk bakken ud.

**Bemærk!** Du må ikke fjerne bakkerne, mens printeren udskriver.



**2** Juster styrene, så de passer til størrelsen på det papir, du lægger i.

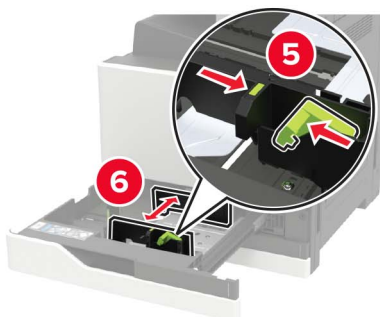
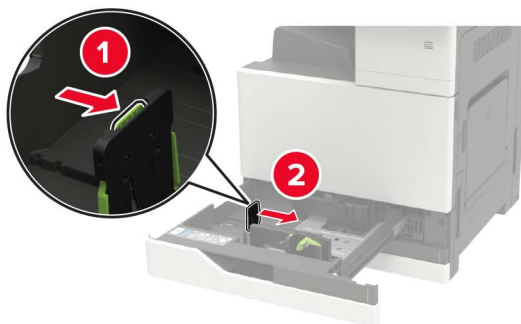



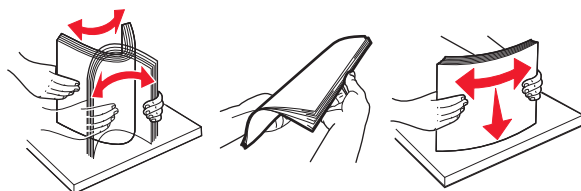





**3** Bøj, luft og juster papirkanterne inden ilægning.



**4** Ilæg papiret.

- Når du anvender brevpapir, skal du gøre et af følgende:

Uden en valgfri finisher	Med en valgfri finisher
 <p data-bbox="570 512 829 541">Enkeltsidet udskrivning</p>	 <p data-bbox="872 512 1131 541">Enkeltsidet udskrivning</p>
 <p data-bbox="591 770 813 800">Tosidet udskrivning</p>	 <p data-bbox="893 770 1115 800">Tosidet udskrivning</p>
 <p data-bbox="570 1029 829 1058">Enkeltsidet udskrivning</p>	 <p data-bbox="872 1029 1131 1058">Enkeltsidet udskrivning</p>
 <p data-bbox="591 1287 813 1316">Tosidet udskrivning</p>	 <p data-bbox="893 1287 1115 1316">Tosidet udskrivning</p>

- Læg forhullet papir med hullerne mod bakkens forreste eller venstre side.
- Skub ikke papiret ind i bakken.
- For at undgå papirstop skal du sørge for, at stakkens højde ikke når op til indikatoren for maksimal papirofyldning.

**5** Isæt bakken.

Hvis du ilægger en anden papirtype end almindeligt papir, skal du i kontrolpanelet indstille papirstørrelse og -type, så de passer til det ilagte papir.

## Ilægning af papir i papirmagasinet til 2500 ark

Papirmagasinet til 2500 ark understøtter kun én papirstørrelse, enten A4- eller letter. For at tjekke de understøttede papirstørrelser, skal du trække papirmagasinet ud og derefter finde formatindikatoren på bunden af papirmagasinet.

**⚠ FORSIGTIG - VÆLTEFARE:** Isæt hver enkelt bakke separat for at reducere risikoen for, at udstyret bliver ustabil. Sørg for, at alle andre bakker er lukkede.

1 Træk papirmagasinet ud.



### Bemærkninger:

- For at undgå papirstop må du ikke fjerne papirmagasinerne, mens printeren udskriver.
- For at undgå fejl, skal du sikre dig, at overførselsstyret altid er i den venstre side af papirmagasinet.

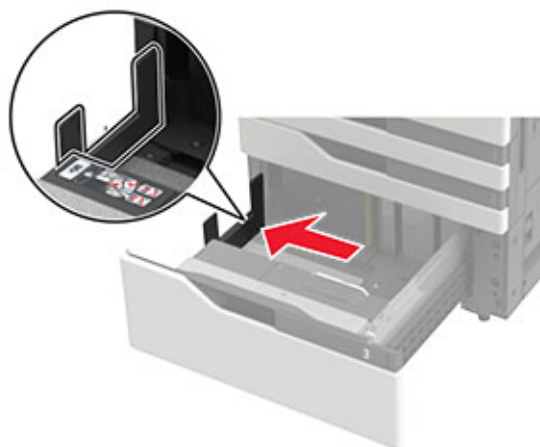

2 Bøj, luft og juster papirkanterne inden ilægning.

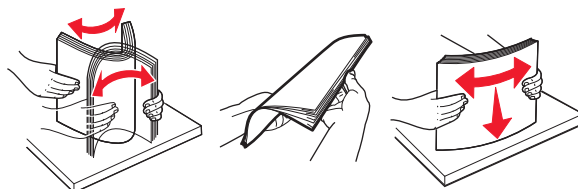

**3** Ilæg papirstakken i højre side, og ilæg derefter papirstakken i venstre side.

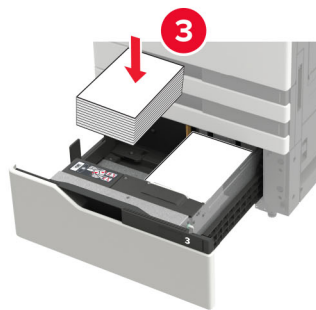
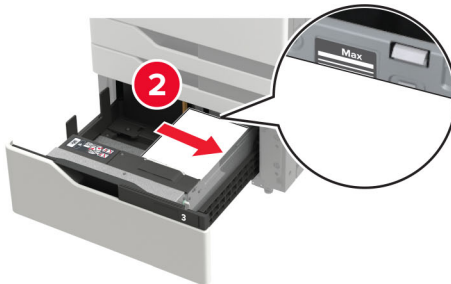
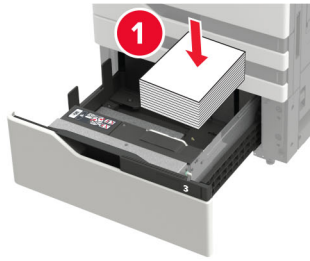

- Sørg for, at stakkens højde ikke når op til indikatoren for maksimal papiropfyldning på begge sider af bakken.
- Ilæg med forsiden opad for enkltsidet udskrivning.
- Ilæg med forsiden nedad for tosidet udskrivning.

- Sørg for, at papirstakkene ikke krydser deleren. Skub hver papirstak mod siderne af bakken.

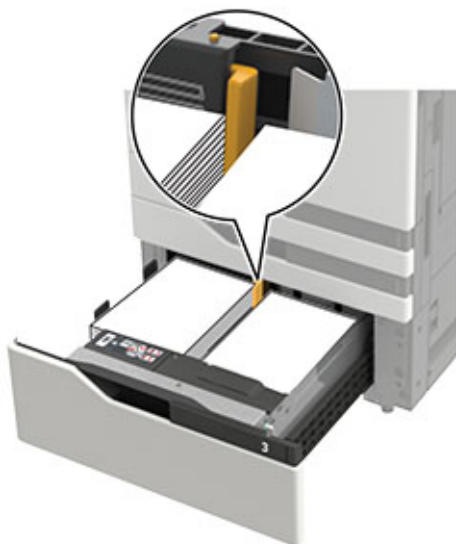

- 4 Isæt bakken.
- 5 Fra kontrolpanelet skal du navigere til: **Indstillinger > Enhed > Vedligeholdelse > Konfigurationsmenu > Bakkekonfiguration > Størrelsesregistrering.**
- 6 Vælg bakke- og papirstørrelse.

## Ilægning af papir i skuffen til 3000 ark

Papirmagasinet til 3000 ark understøtter kun én papirstørrelse, enten A4- eller letter.

**⚠ FORSIGTIG - VÆLTEFARE:** Isæt hver enkelt bakke separat for at reducere risikoen for, at udstyret bliver ustabil. Sørg for, at alle andre bakker er lukkede.

- 1 Åbn panel F, og løft derefter fremføringsrullen.

**Advarsel - Potentiel skade:** For at undgå skade og dårlig ydeevne må du ikke røre ved fremføringsrullerne.



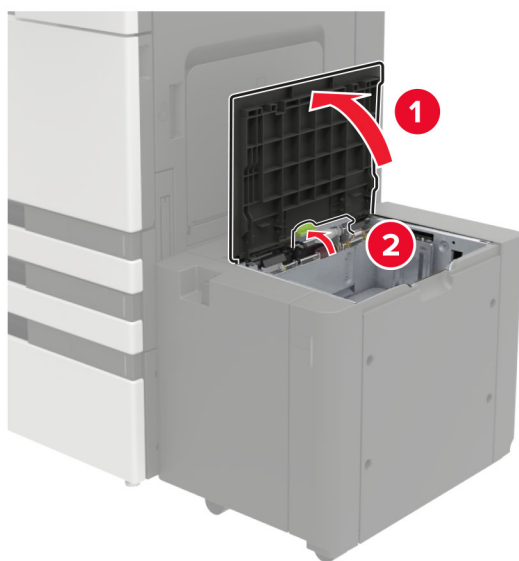

**2** Bøj, luft og juster papirkanterne inden ilægning.

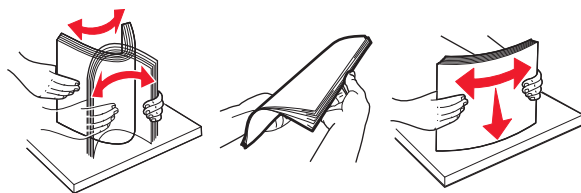

**3** Læg papirstakken med den side, der skal udskrives, nedad.

- Ilæg med udskriftssiden nedad for enkeltsidet udskrivning.
- Ilæg med forsiden opad for tosidet udskrivning.
- For at undgå papirstop skal du sørge for, at stakkens højde ikke når op til kanten af rammen.

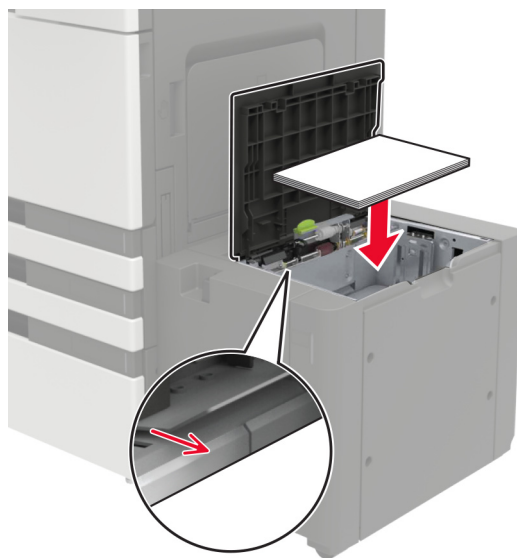

**4** Sænk fremføringsrullen, og luk derefter panelet.

5 Fra kontrolpanelet skal du navigere til: **Indstillinger** > **Enhed** > **Vedligeholdelse** > **Konfigurationsmenu** > **Bakkekonfiguration** > **Størrelsesregistrering**.

6 Vælg bakke- og papirstørrelse.

## Ilægning af papir i flerformålsarkføderen

1 Åbn flerformålsarkføderen.

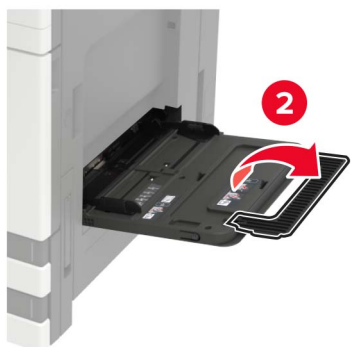

2 Juster styret, så det passer til størrelsen på det papir, du lægger i.

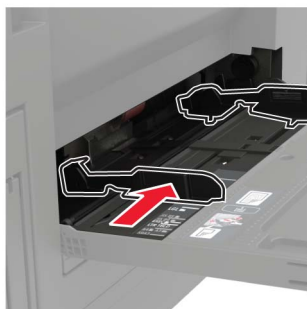

3 Bøj, luft og juster papirkanterne inden ilægning.

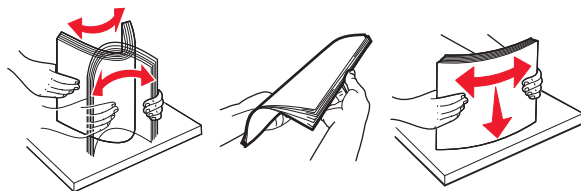

4 Ilæg papiret eller specialmediet.

Når du anvender brevpapir, skal du gøre et af følgende:

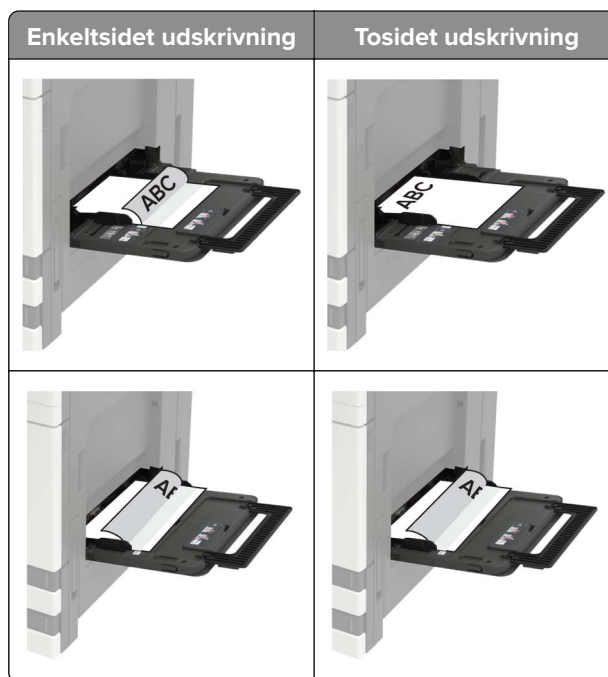

**Advarsel - Potentielt skade:** Brug af konvolutter. Brug aldrig konvolutter med frimærker, clips, snaplukning, ruder, indvendig belægning eller selvklæbende lim.

5 Indstil papirstørrelse og papirtype, så de svarer til det ilagte papir, på kontrolpanelet.

## Sammenkædning af papirmagasiner

- 1 Fra startskærmen skal du trykke på **Indstillinger > Papir > Konfiguration af papirmagasin > vælg en papirstørrelse.**
- 2 Indstil den samme papirstørrelse og papirtype for de papirmagasiner, du sammenkæder.
- 3 Fra startskærmen skal du trykke på **Indstillinger > Enhed > Vedligeholdelse > Konfigurationsmenu > Konfiguration af papirmagasin > Kædning til papirmagasin.**
- 4 Tryk på **Automatisk.**

Hvis du vil fjerne sammenkædningen af papirmagasiner, skal du sikre, at ingen bakker har samme indstillinger for papirstørrelse eller -type.

**Advarsel - Potentiel skade:** Temperaturen på fuseren varierer i forhold til den angivne papirtype. For at undgå problemer med udskrivning skal du matche papirtypeindstillinger i printeren med den papirtype, der er lagt i bakken.

## Papirstøtte

### Understøttede papirstørrelser

#### Papirstørrelser, der understøttes af printeren

Papirstørrelse og -mål	Skuffe til 500 ark	Skuffe til 2 x 500 ark	Skuffe til 2500 ark	Skuffe til 3000 ark	Flerformålsarkføder <sup>3</sup>	Tosidet udskrivning
<b>7 3/4-konvolut</b> 98 x 191 mm (3,9 x 7,5 ")	X	X	X	X	✓	X
<b>9-konvolut</b> 98,4 x 225 mm (3,9 x 8,9 ")	X	X	X	X	✓	X
<b>10-konvolut</b> 105 x 241 mm (4,1 x 9,5 ")	X	X	X	X	✓	X
<b>11 x 17</b> 279,4 x 431,8 mm (11 x 17 ")	✓ <sup>1</sup>	✓ <sup>1</sup>	X	X	✓ <sup>1</sup>	✓
<b>12 x 18</b> 305 x 457 mm (12 x 18 ")	✓ <sup>1,4</sup>	X	X	X	✓ <sup>1</sup>	✓
<b>A3</b> 297 x 420 mm (11,69 x 16,54 ")	✓ <sup>1</sup>	✓ <sup>1</sup>	X	X	✓ <sup>1</sup>	✓
<b>A4</b> 210 x 297 mm (8,3 x 11,7 ")	✓	✓	✓ <sup>2</sup>	✓ <sup>2</sup>	✓	✓
<b>A5</b> 148 x 210 mm (5,8 x 8,3 ")	✓ <sup>1</sup>	✓ <sup>1</sup>	X	X	✓	✓

<sup>1</sup> Dette papir ilægges kun langs den korte retning.

<sup>2</sup> Dette papir ilægges kun langs den lange retning.

<sup>3</sup> Papirkilden understøtter papirstørrelsen *uden størrelsesregistrering*.

<sup>4</sup> Dette papir understøttes ikke i skuffe 1.

<sup>5</sup> Tosidet udskrivning understøtter universalstørrelser mellem 139,7 x 148 mm til 320 x 458 mm (5,5 x 5,83 " til 12,6 x 18 ").

Papirstørrelse og -mål	Skuffe til 500 ark	Skuffe til 2 x 500 ark	Skuffe til 2500 ark	Skuffe til 3000 ark	Flerformålsarkføder <sup>3</sup>	Tosidet udskrivning
<b>A6</b> 105 x 148 mm (4,1 x 5,8 ")	X	X	X	X	√ <sup>1</sup>	√
<b>B5-konvolut</b> 176 x 250 mm (6,9 x 9,8 ")	X	X	X	X	√	X
<b>C5-konvolut</b> 162 x 229 mm (6,4 x 9 ")	X	X	X	X	√	X
<b>DL-konvolut</b> 110 x 220 mm (4,3 x 8,7 ")	X	X	X	X	√	X
<b>Executive</b> 184 x 267 mm (7,3 x 10,5 ")	√	√	X	X	√	√
<b>Folio</b> 216 x 330 mm (8,5 x 13 ")	√	√	X	X	√	√
<b>JIS B4</b> 257 x 364 mm (10,12 x 14,33 ")	√ <sup>1</sup>	√ <sup>1</sup>	X	X	√ <sup>1</sup>	√
<b>JIS B5</b> 182 x 257 mm (7,2 x 10,1 ")	√	√	X	X	√	√
<b>Legal</b> 216 x 356 mm (8,5 x 14 ")	√ <sup>1</sup>	√ <sup>1</sup>	X	X	√ <sup>1</sup>	√
<b>Letter</b> 216 x 279 mm (8,5 x 11 ")	√	√	√ <sup>2</sup>	√ <sup>2</sup>	√	√
<b>Oficio</b> 216 x 340 mm (8,5 x 13,4 ")	√	√	X	X	√	√

<sup>1</sup> Dette papir ilægges kun langs den korte retning.

<sup>2</sup> Dette papir ilægges kun langs den lange retning.

<sup>3</sup> Papirkilden understøtter papirstørrelsen *uden størrelsesregistrering*.

<sup>4</sup> Dette papir understøttes ikke i skuffe 1.

<sup>5</sup> Tosidet udskrivning understøtter universalstørrelser mellem 139,7 x 148 mm til 320 x 458 mm (5,5 x 5,83 " til 12,6 x 18 ").

Papirstørrelse og -mål	Skuffe til 500 ark	Skuffe til 2 x 500 ark	Skuffe til 2500 ark	Skuffe til 3000 ark	Flerformålsarkføder <sup>3</sup>	Tosidet udskrivning
<b>Anden konvolut</b> Maks.: 297 x 427,6 mm (11,69 x 16,83 ")	X	X	X	X	✓	X
<b>SRA3</b> 320 x 450 mm (12,6 x 17,7 ")	✓ <sup>1,4</sup>	X	X	X	✓ <sup>1</sup>	✓
<b>Statement</b> 140 x 216 mm (5,5 x 8,5 ")	✓ <sup>1</sup>	✓ <sup>1</sup>	X	X	✓	✓
<b>Universal</b> 90 x 139,7 mm til 320 x 1200 mm (3,5 x 5,5 " til 12,6 x 47,24 ")	✓	✓	X	X	✓	✓ <sup>5</sup>

<sup>1</sup> Dette papir ilægges kun langs den korte retning.

<sup>2</sup> Dette papir ilægges kun langs den lange retning.

<sup>3</sup> Papirkilden understøtter papirstørrelsen *uden størrelsesregistrering*.

<sup>4</sup> Dette papir understøttes ikke i skuffe 1.

<sup>5</sup> Tosidet udskrivning understøtter universalstørrelser mellem 139,7 x 148 mm til 320 x 458 mm (5,5 x 5,83 " til 12,6 x 18 ").

### Papirstørrelser, der understøttes af den automatiske dokumentføder og scanneren

Papirstørrelse	Dimensioner	ADF	Scanner
<b>3 x 5</b>	76,2 x 127 mm (3 x 5 ")	X	✓ <sup>1,2</sup>
<b>4 x 6</b>	101,6 x 152,4 mm (4 x 6 ")	✓ <sup>2</sup>	✓ <sup>1,2</sup>
<b>7 3/4-konvolut</b>	98 x 191 mm (3,9 x 7,5 ")	X	X
<b>9 -konvolut</b>	98 x 225 mm (3,9 x 8,9 ")	X	X
<b>10 -konvolut</b>	105 x 241 mm (4,1 x 9,5 ")	X	X
<b>11 x 17</b>	279,4 x 431,8 mm (11 x 17 ")	✓	✓
<b>12 x 18</b>	305 x 457 mm (12 x 18 ")	X	X

<sup>1</sup> Dette papir ilægges kun langs den korte retning.

<sup>2</sup> Papirkilden understøtter papirstørrelsen *uden størrelsesregistrering*.

Papirstørrelse	Dimensioner	ADF	Scanner
<b>A3</b>	297 x 420 mm (11,69 x 16,54 ")	✓	✓
<b>A4</b>	210 x 297 mm (8,3 x 11,7 ")	✓	✓
<b>A5</b>	148 x 210 mm (5,8 x 8,3 ")	✓	✓ <sup>2</sup>
<b>A6</b>	105 x 148 mm (4,1 x 5,8 ")	✓ <sup>1,2</sup>	✓ <sup>1,2</sup>
<b>B5 -konvolut</b>	176 x 250 mm (6,9 x 9,8 ")	X	X
<b>C5 -konvolut</b>	162 x 229 mm (6,4 x 9 ")	X	X
<b>DL -konvolut</b>	110 x 220 mm (4,3 x 8,7 ")	X	X
<b>Visitkort</b>	Ikke tilgængelig	X	✓ <sup>1,2</sup>
<b>Specialscanningsstørrelse [x]</b>	Ikke tilgængelig	✓ <sup>2</sup>	✓ <sup>2</sup>
<b>Hagaki</b>	100 x 148 mm (3,94 x 5,83 ")	✓	✓
<b>Executive</b>	184 x 267 mm (7,3 x 10,5 ")	✓	✓
<b>Folio</b>	216 x 330 mm (8,5 x 13 ")	✓	✓
<b>JIS B4</b>	257 x 364 mm (10,12 x 14,33 ")	✓	✓
<b>JIS B5</b>	182 x 257 mm (7,2 x 10,1 ")	✓	✓
<b>Letter</b>	216 x 279 mm (8,5 x 11 ")	✓	✓
<b>Legal</b>	216 x 356 mm (8,5 x 14 ")	✓	✓
<b>Oficio</b>	216 x 340 mm (8,5 x 13,4 ")	✓ <sup>2</sup>	✓ <sup>2</sup>
<b>Anden konvolut</b>	98 x 162 mm til 176 x 250 mm (3,9 x 6,3 " til 6,9 x 9,8 ")	X	X
<b>SRA3</b>	320 x 450 mm (12,6 x 17,7 ")	X	X

<sup>1</sup> Dette papir ilægges kun langs den korte retning.

<sup>2</sup> Papirkilden understøtter papirstørrelsen *uden størrelsesregistrering*.

Papirstørrelse	Dimensioner	ADF	Scanner
<b>Statement</b>	140 x 216 mm (5,5 x 8,5 ")	✓	✓
<b>Universal</b>	89 x 98,4 mm til 297 x 431,8 mm (3,50 x 3,87 " til 11,69 x 17,00 ")	✓ <sup>2</sup>	✓ <sup>2</sup>

<sup>1</sup> Dette papir ilægges kun langs den korte retning.  
<sup>2</sup> Papirkilden understøtter papirstørrelsen *uden størrelsesregistrering*.

### Papirstørrelser, der understøttes af efterbehandleren

**Bemærk!** Der er installeret en efterbehandlingsenhed, standardefterbehandlingsskuffen bliver standardskuffen selv til udskriftsjob, som ikke kræver efterbehandling.

### Understøttede papirstørrelser

Papirstørrelse	Hæfteefterbehandler	Hæftnings- og huludstansningsefterbehandlingsskuffe 1	Hæftnings- og huludstansningsefterbehandlingsskuffe 2	Efterbehandler til brochurer
<b>11 x 17</b>	✓	✓	✓	✓
<b>12 x 18</b>	✓ <sup>1</sup>	✓ <sup>1</sup>	✓ <sup>5</sup>	✓
<b>A3</b>	x	✓ <sup>1</sup>	✓ <sup>5</sup>	✓
<b>A4</b>	✓	✓	✓	✓
<b>A5</b>	✓ <sup>1</sup>	✓ <sup>1</sup>	✓ <sup>4</sup>	x
<b>A6</b>	✓ <sup>1</sup>	✓ <sup>1</sup>	x	x
<b>Executive</b>	✓	✓	✓	x
<b>Folio</b>	✓ <sup>1</sup>	✓	✓	x
<b>JIS B5</b>	✓	✓	✓	x
<b>JIS B4</b>	✓	✓	✓	✓
<b>Legal</b>	✓	✓ <sup>6</sup>	✓	✓
<b>Letter</b>	✓	✓	✓	✓
<b>Oficio</b>	✓ <sup>1</sup>	✓	✓	x

<sup>1</sup> Papir understøttes uden at efterbehandlingsenheden stakker, hæfte eller laver huller i det.

<sup>2</sup> Papir understøttes kun, hvis efterbehandlingsenheden stakker og laver huller i det, men ikke hæfter det.

<sup>3</sup> Papir understøttes kun, hvis papirstørrelsen er 210 x 279,4 mm til 320 x 457,2 mm (8,27 x 11 " til 12,6 x 18 ").

<sup>4</sup> Papir understøttes kun, hvis efterbehandlingsenheden stakker og hæfter papiret uden at lave huller i det.

<sup>5</sup> Papir understøttes kun, hvis efterbehandlingsenheden stakker papiret uden at hæfte det eller lave huller i det.

<sup>6</sup> Papir understøttes kun til 2-hulsudstansning.



Papirstørrelse	Hæfteefterbehandler	Hæftnings- og huludstansningsefterbehandlingsskuffe 1	Hæftnings- og huludstansningsefterbehandlingsskuffe 2	Efterbehandler til brochurer
<b>SRA3</b>	√ <sup>1</sup>	√ <sup>3</sup>	√ <sup>1</sup>	√
<b>Statement</b>	√ <sup>1</sup>	√ <sup>1</sup>	√ <sup>1</sup>	X
<b>Universal</b>	√	√ <sup>1</sup>	√ <sup>5</sup>	√ <sup>3</sup>

- <sup>1</sup> Papir understøttes uden at efterbehandlingsenheden stakker, hæfte eller laver huller i det.  
<sup>2</sup> Papir understøttes kun, hvis efterbehandlingsenheden stakker og laver huller i det, men ikke hæfter det.  
<sup>3</sup> Papir understøttes kun, hvis papirstørrelsen er 210 x 279,4 mm til 320 x 457,2 mm (8,27 x 11 " til 12,6 x 18 ").  
<sup>4</sup> Papir understøttes kun, hvis efterbehandlingsenheden stakker og hæfter papiret uden at lave huller i det.  
<sup>5</sup> Papir understøttes kun, hvis efterbehandlingsenheden stakker papiret uden at hæfte det eller lave huller i det.  
<sup>4</sup> Papir understøttes kun til 2-hulsudstansning.

## Understøttede papirtyper

### Papirtyper, der understøttes af printeren

**Bemærk!** Etiketter, transparenter, konvolutter og karton udskrives altid ved nedsat hastighed.

Papirtype	2 x 500 ark skuffe	Skuffe til 2500 ark	Skuffe til 3000 ark	Flerformålsarkføder	Tosidet udskrivning
<b>Bankpost</b>	√	√	√	√	√
<b>Konvolut</b>	X	X	X	√	X
<b>Karton</b>	√	√	√	√	√
<b>Farvet papir</b>	√	√	√	√	√
<b>Specialtype</b>	√	√	√	√	√
<b>Glittet</b>	√	√	√	√	√
<b>Tykt blankt</b>	√	√	√	√	√
<b>Tungt papir</b>	√	√	√	√	√
<b>Etiketter</b>	X	X	X	√	X
<b>Brevpapir</b>	√	√	√	√	√
<b>Let papir</b>	√	√	√	√	√
<b>Almindeligt papir</b>	√	√	√	√	√
<b>Forudskrevet</b>	√	√	√	√	√
<b>Genbrug</b>	√	√	√	√	√

<sup>1</sup> Udskriv kun i batches på op til 20 for at forhindre, at de hænger sammen.

Papirtype	2 x 500 ark skuffe	Skuffe til 2500 ark	Skuffe til 3000 ark	Flerformålsarkføder	Tosidet udskrivning
Grov konvolut	X	X	X	✓	X
Ru bomuld	✓	✓	✓	✓	✓
Transparenter <sup>1</sup>	X	X	X	✓	X
Vinyletiketter	X	X	X	X	X

<sup>1</sup> Udskriv kun i batches på op til 20 for at forhindre, at de hænger sammen.

Papirtype	ADF	Scanner
Bankpost	✓	✓
Konvolut	✓	✓
Karton	✓	✓
Farvet papir	✓	✓
Specialtype	✓	✓
Glattet	✓	✓
Tykt blankt	✓	✓
Tungt papir	✓	✓
Etiketter	✓	✓
Brevpapir	✓	✓
Let papir	✓	✓
Almindeligt papir	✓	✓
Forudskrevet	✓	✓
Genbrug	✓	✓
Grov konvolut	✓	✓
Ru bomuld	✓	✓
Transparenter <sup>1</sup>	✓	✓
Vinyletiketter	✓	✓

<sup>1</sup> Udskriv kun i batches på op til 20 for at forhindre, at de hænger sammen.

### Papirtype, der understøttes af efterbehandleren

Papirtype	Hæfteefterbehandler		Efterbehandler til hæftning og hulning			Efterbehandler til brochurer
	Ikke efterbehandling	Hæftning	Ikke efterbehandling	Hæftning	Hulning	
Bankpost	✓	✓	✓	✓	✓	✓
Karton	✓	X	✓	X	✓	X
Glittet	✓	X	✓	✓	✓	✓
Tykt blankt	✓	X	✓	X	✓	X
Etiketter	✓	X	✓	X	X	X
Almindeligt papir	✓	✓	✓	✓	✓	✓
Genbrug	✓	✓	✓	✓	✓	✓
Transparenter <sup>1</sup>	✓	X	✓	X	X	X
Vinyletiketter	X	X	X	X	X	X
Konvolut	✓	X	✓	X	X	X
Grov konvolut	✓	X	✓	X	X	X
Brevpapir	✓	✓	✓	✓	✓	✓
Forudskrevet	✓	✓	✓	✓	✓	✓
Farvet papir	✓	✓	✓	✓	✓	✓
Let papir	✓	✓	✓	✓	✓	✓
Tungt papir	✓	X	✓	X	X	X
Ru bomuld	✓	X	✓	X	X	X
Specialtype	✓	✓	✓	✓	✓	✓

<sup>1</sup> Udskriv kun i batches på op til 20 for at forhindre, at de hænger sammen.

### Understøttede papirvægte

Papirtype	Standardskuffe til 550 ark	Skuffe til 2 x 500 ark	Skuffe til 2500 ark	Skuffe til 3000 ark	Flere formål arkfoder
Almindeligt papir	60-256 g/m <sup>2</sup> (16-68 lb)				
Glittet	60-256 g/m <sup>2</sup> (16-68 lb)				
Karton	60-256 g/m <sup>2</sup> (16-68 lb)				

Papirtype	Standardskuffe til 550 ark	Skuffe til 2 x 500 ark	Skuffe til 2500 ark	Skuffe til 3000 ark	Flere formål arkføder
<b>Etiketter</b>	Ikke tilgængelig	Ikke tilgængelig	Ikke tilgængelig	Ikke tilgængelig	60-256 g/m <sup>2</sup> (16-68 lb)
<b>Konvolutter</b>	Ikke tilgængelig	Ikke tilgængelig	Ikke tilgængelig	Ikke tilgængelig	75-256 g/m <sup>2</sup> (20-68 lb)

## Ikke-brugbart papir

Følgende papirtyper må ikke bruges i printeren:

- Kemisk behandlet papir, der bruges til kopiering uden karbonpapir. De kaldes også karbonfrit papir, CCP-papir (carbonless copy paper) eller NCR-papir (no carbon required).
- Fortrykt papir med kemikalier, der kan kontaminere printeren.
- Fortrykt papir, der kan påvirkes af temperaturen i printerens fuserenhed.
- Fortrykt papir, der kræver en registrering (den præcise udskriftsplacering på siden), som er større end ±2,3 mm (±0,09 tommer). F.eks. OCR-formularer (optical character recognition).

I nogle tilfælde kan du justere registreringen ved hjælp af en software-app, så der kan udskrives på sådanne formularer.

- Belagt papir (raderbart tykt papir), syntetisk papir, termisk papir.
- Papir med grove kanter, grov eller meget ru overflade eller krøllet papir.
- Papir, der ikke overholder kravene i EN12281:2002 (europæisk).
- Papir, der vejer mindre end 60 g/m<sup>2</sup> (16 lb).
- Formularer eller dokumenter, der består af flere dele.

## Brug af genbrugspapir

Lexmark arbejder på at reducere den miljømæssige påvirkning af papir ved at give kunderne flere valg, når det gælder udskrivning. En af vores måder at opnå dette på er ved at teste produkter for at sikre, at genbrugspapir kan bruges – specifikt papir, der er fremstillet med 30 %, 50 % og 100 % genanvendt indhold. Det er vores forventning, at genbrugspapir fungerer lige så godt som nyt papir på vores printere. Selvom der ikke findes nogen officiel standard for kontorudstyr til brug af papir, anvender Lexmark den europæiske standard EN 12281 som minimumsstandard. For at sikre, at vi tester bredt, omfatter testpapir 100 % genbrugspapir fra Nordamerika, Europa og Asien, og testene udføres med 8-80 % relativ fugtighed. Testene omfatter dupleksudskrivning. Kontorpapir med fornyeligt, genbrugt eller klorfrit indhold kan alle benyttes.

# Udskrivning

## Udskrivning fra en computer

**Bemærk!** Til etiketter, karton og konvolutter skal du indstille papirstørrelsen og -typen i printeren, før du udskriver dokumentet.

- 1 Fra dokumentet, som du forsøger at udskrive, skal du åbne dialogboksen Udskriv.
- 2 Juster om nødvendigt indstillingerne.
- 3 Udskriv dokumentet.

## Udskrive fra en mobil enhed

Udskrivning fra en mobilenhed ved hjælp af Lexmark Mobile Print

### Udskrivning fra en mobilenhed ved hjælp af Lexmark Mobile Print

Lexmark™ Mobile Print gør det muligt at sende dokumenter og billeder direkte til en understøttet Lexmark-printer.

- 1 Åbn dokumentet og send eller del derefter dokumentet til Lexmark Mobile Print.

**Bemærk!** Nogle tredjepartsprogrammer understøtter muligvis ikke funktionen Send eller Del. Se dokumentationen, der fulgte med programmet, for at få yderligere oplysninger.



- 2 Vælg en printer.
- 3 Udskriv dokumentet.

### Udskrivning fra en mobil enhed vha. Google Cloud Print

Google Cloud Print™ er en udskrivningstjeneste, der gør det muligt for dig at udskrive til enhver Google Cloud Print-kompatibel printer.

Inden du begynder, skal du kontrollere at:



- Printeren er registreret på serveren. Google Cloud Print.
- Cloud Print-plugin'et downloades fra Google Play™ Butik og aktiveres i den mobile enhed.

- 1 Åbn et dokument fra din mobile Android™-enhed, eller vælg et dokument fra filhåndteringen.
- 2 Tryk på  > **Udskriv**.
- 3 Vælg en printer, og tryk derefter på .

### Udskrivning fra en mobil enhed vha. Mopria-udskriftstjenesten

Mopria® Udskriftstjenesten er en Mobile Printing-løsning til mobile enheder, der anvender Android version 5.0 eller nyere. Den giver dig mulighed for at udskrive direkte til enhver Mopria-certificeret printer.

**Bemærk!** Sørg for, at du downloader appen Mopria-udskriftstjeneste fra Google Play Store og aktiverer den i den mobile enhed.

- 1 Åbn en kompatibel app fra din mobile Android-enhed, eller vælg et dokument fra filhåndteringen.
- 2 Tryk på  > **Udskriv**.
- 3 Vælg en printer, og juster derefter indstillingerne, hvis det er nødvendigt.
- 4 Tryk på .

## Udskrivning fra en mobil enhed vha. AirPrint

AirPrint-softwarefunktionen er en Mobile Printing-løsning, der giver dig mulighed for at udskrive direkte fra Apple-enheder til en AirPrint-certificeret printer.

### Bemærkninger:



- Kontroller, at Apple-enheden og printeren er sluttet til det samme netværk. Hvis netværket har flere trådløse hubs, skal du sørge for, at begge enheder er tilsluttet det samme undernet.
- Dette program understøttes kun på nogle Apple-modeller.

- 1 Vælg et dokument fra din filhåndtering, eller start et kompatibelt program på din mobilenhed.
- 2 Tryk på  > **Udskriv**.
- 3 Vælg en printer, og juster derefter indstillingerne, hvis det er nødvendigt.
- 4 Udskriv dokumentet.

## Udskrivning fra en mobil enhed vha. Wi-Fi Direct®

Wi-Fi Direct® er en udskrivningstjeneste, der gør det muligt for dig at udskrive til enhver Wi-Fi Direct-kompatibel printer.

**Bemærk!** Sørg for, at den mobile enhed er sluttet til printerens trådløse netværk. Der er flere oplysninger i ["Tilslutning af en mobil enhed til printeren"](#) på side 159.

- 1 Åbn en kompatibel app fra den mobile enhed, eller vælg et dokument fra filhåndteringen.
- 2 Gør et af følgende, afhængigt af den mobile enhed:
  - Tryk på  > **Udskriv**.
  - Tryk på  > **Udskriv**.
  - Tryk på  > **Udskriv**.
- 3 Vælg en printer, og juster derefter indstillingerne, hvis det er nødvendigt.
- 4 Udskriv dokumentet.

## Udskrivning fra et flashdrev

1 Indsæt flashdrevet.



### Bemærkninger:

- Hvis du indsætter flashdrevet, når der vises en fejlmeddelelse, vil printeren ignorere flashdrevet.
- Hvis du indsætter flashdrevet, mens printeren behandler andre job, vises meddelelsen **I brug** på displayet.

2 Tryk på det dokument, du vil udskrive, på displayet.

Indstil om nødvendigt udskriftsindstillingerne.

3 Send udskriftsjobbet.

Tryk på **USB-drev** for at udskrive et andet job.

**Advarsel - Potentiel skade:** For at undgå tab af data eller printerfejl må du ikke berøre flashdrevet eller printeren i viste område, mens der aktivt udskrives, læses eller skrives fra hukommelsesenheden.



## Understøttede flashdrev og filtyper

### Flashdrev

- Lexar JumpDrive S70 (16 og 32 GB)
- SanDisk Cruzer (16 og 32 GB)
- PNY Attache (16 og 32 GB)

### Bemærkninger:

- Printerens understøtter højhastigheds-USB-flashdrev af full-speed-standard.
- USB-flashdrev skal understøtte FAT-filsystemet (File Allocation Tables).

### Filtyper

#### Dokumenter

- PDF (version 1.7 eller tidligere)
- HTML
- XPS
- Microsoft-filformater (.doc, .docx, .xls, .xlsx, .ppt, .pptx)

#### Billeder

- .dcx
- .gif
- .JPEG eller .jpg
- .bmp
- .pcx
- .TIFF eller .tif
- .png

## Konfiguration af fortrolige job

1 Fra kontrolpanelet skal du navigere til:

**Indstillinger > Sikkerhed > Opsætning af fortrolig udskrivning**

2 Konfiguration af indstillinger.

Brug	For at
Maks. ugyldige PIN koder	Indstil det antal gange, en ugyldig PIN-kode kan indtastes. <b>Bemærk!</b> Når grænsen nås, slettes udskriftsjobbene for det pågældende brugernavn.
Fortroligt jobudløb	Angiv udløbstiden for fortrolige udskriftsjob. <b>Bemærk!</b> Fortroligt tilbageholdte job gemmes i printerens, indtil de frigives eller slettes manuelt.
Udløb for gentagne job	Angiv udløbstiden for gentagne udskriftsjob. <b>Bemærk!</b> Gentagne tilbageholdte job gemmes i printerhukommelsen, så de kan udskrives på et senere tidspunkt.



Brug	For at
Udløb for job m. godkend	Angiv udløbstiden, hvor printeren udskriver en kopi, før de resterende kopier udskrives. <b>Bemærk!</b> Job med godkendelse udskrives i én kopi for at kontrollere, om de er tilfredsstillende, før du udskriver de resterende kopier.
Udløb for reserv. job	Angiv udløbstiden for, hvor lang tid printeren skal gemme udskriftsjob. <b>Bemærk!</b> Reserverede tilbageholdte job slettes automatisk efter udskrivning.
Kræv, at alle job skal tilbageholdes	Indstil printeren til at tilbageholde alle udskriftsjob.
Bevar identiske dokumenter	Indstil printeren til at udskrive alle dokumenter med det samme filnavn.

## Udskrive fortrolige og andre tilbageholdte job

### Til Windows-brugere

- 1 Med et åbent dokument skal du klikke på **Fil > Udskriv**.
- 2 Klik på **Egenskaber, Foretrukne, Optioner** eller **Opsætning**.
- 3 Klik på **Udskriv og tilbagehold**.
- 4 Vælg **Brug udskriv og tilbagehold**, og tildel derefter et brugernavn.
- 5 Vælg udskriftsjobtypen (Fortrolig, Gentagne, Reserver eller Bekræft).  
Hvis udskriftsjobbet er fortroligt, skal du indtaste en firecifret PIN-kode.
- 6 Klik på **OK** eller **Udskriv**.
- 7 Frigiv udskriftsjobbet på printerens startskærm-billede.
  - For fortrolige udskriftsopgaver skal du navigere til:  
**Tilbageholdte job** > vælg dit brugernavn > **Fortrolig** > angiv PIN-koden > vælg udskriftsjobbet > konfigurer indstillingerne > **Udskriv**
  - For andre udskriftsjob skal du navigere til:  
**Tilbageholdte job** > vælg dit brugernavn > vælg udskriftsjobbet > konfigurer indstillingerne > **Udskriv**

### Til Macintosh-brugere

- 1 Vælg **Arkiv > Udskriv**, når dokumentet er åbent.  
Om nødvendig, klik på trekanten for at se flere optioner.
- 2 Fra udskriftsindstillingerne eller menuen Kopier og sider skal du vælge **Jobrute**.
- 3 Vælg udskriftsjobtypen (Fortrolig, Gentagne, Reserver eller Bekræft).  
Hvis udskriftsjobbet er fortroligt, skal du tildele et brugernavn og en firecifret PIN-kode.
- 4 Klik på **OK** eller **Udskriv**.

5 Frigiv udskriftsjobbet på printerens startskærbillede.

- For fortrolige udskriftsopgaver skal du navigere til:

**Tilbageholdte job** > vælg dit brugernavn > **Fortrolig** > angiv PIN-koden > vælg udskriftsjobbet > konfigurer indstillingerne > **Udskriv**

- For andre udskriftsjob skal du navigere til:

**Tilbageholdte job** > vælg dit brugernavn > vælg udskriftsjobbet > konfigurer indstillingerne > **Udskriv**

## Udskrivning af skrifttypeeksempler

1 Fra startskærmen skal du trykke på **Indstillinger** > **Rapporter** > **Udskriv** > **Udskriv skrifttyper**.

2 Tryk på **PCL-skrifttyper** eller **PS-skrifttyper**.

## Udskrive en biblioteksliste

Fra startskærmen skal du trykke på **Indstillinger** > **Rapporter** > **Udskriv** > **Udskriv bibliotek**.

## annullering af et udskriftsjob

### Fra printerens kontrolpanel

1 Tryk på **Jobkø** på startskærmen.

**Bemærk!** Du kan også få adgang til denne indstilling ved at trykke på den øverste del af startskærmen.

2 Vælg det job, du vil annullere.

### Fra computeren

1 Gør et af følgende afhængigt af dit operativsystem:

- Åbn mappen Printere, og vælg derefter din printer.
- Fra Systemindstillinger i Apple-menuen skal du navigere til din printer.

2 Vælg det job, du vil annullere.

# Kopiere

## Ved hjælp af den automatiske dokumentindføring og scannerens glasplade

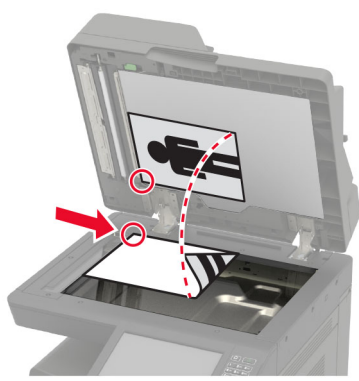
ADF (automatisk dokumentføder)	Scannerens glasplade
 <ul style="list-style-type: none"> <li>• Brug den automatiske dokumentføder til flere sider eller tosidede dokumenter.</li> <li>• Ilæg et originaldokument med forsiden opad. Til dokumenter på flere sider skal du sørge for at justere den forreste kant før ilægning.</li> <li>• Sørg for at justere ADF-styrene, så de passer til størrelsen på det papir, du lægger i.</li> </ul>	 <ul style="list-style-type: none"> <li>• Brug scannerens glasplade til enkelte sider, bogsider, små emner (f.eks. postkort og fotos), transparenter, fotopapir og tynde medier (f.eks. udklip fra et blad).</li> <li>• Placer dokumentet med forsiden nedad i hjørnet med pilen.</li> </ul>

## Kopiering

- 1 Læg et originaldokument i den automatiske dokumentføder eller på scannerglaspladen.

**Bemærk!** Du undgår et beskåret billede ved at sikre, at originaldokumentet og udskriften har samme papirstørrelse.

- 2 På startskærmen skal du trykke på **Kopier** og derefter angive antallet af kopier.

Juster om nødvendigt kopieringsindstillingerne.

- 3 Kopier dokumentet.

**Bemærk!** For at lave en hurtig kopi, skal du fra kontrolpanelet trykke på .

## Kopiering af fotos

- 1 Placer fotoet på scannerens glasplade.

- 2 På startskærmen skal du navigere til:

**Kopier > Indhold > Indholdstype > Foto**

- 3 I menuen Indholdskilde skal du vælge den indstilling, der passer bedst til det originale foto.

- 4 Kopier fotoet.

## Kopiering på brevpapir

- 1 Læg et originaldokument i den automatiske dokumentføder eller på scannerens glasplade.
- 2 På startskærmen skal du trykke på **Kopier > Kopier fra** > , og derefter vælge størrelsen på originaldokumentet.
- 3 Tryk på **Kopier til**, og vælg derefter den papirtype, der indeholder brevpapiret.  
Hvis du lagde brevpapiret i flerformålsarkføderen, skal du navigere til:  
**Kopier til > Flerformålsarkføderen > Vælg en papirstørrelse > Brevpapir**
- 4 Kopier dokumentet.

## Kopiering på begge sider af papiret

- 1 Læg et originaldokument i den automatiske dokumentføder eller på scannerglaspladen.
- 2 På startskærmen skal du trykke på **Kopi > Opsætning af papir**.
- 3 Juster indstillingerne.
- 4 Kopier dokumentet.

## Reducerer eller forstørrelser størrelsen af kopier

- 1 Læg et originaldokument i den automatiske dokumentføder eller på scannerglaspladen.
- 2 På startskærmen skal du navigere til:  
**Kopier > Skalering** > angiv en skaleringsværdi  
**Bemærk!** Ændring af størrelse på originaldokumentet eller udskriftet efter indstilling af Skalering gendanner skaleringsværdien til Auto.
- 3 Kopier dokumentet.

## Sortering af kopier

- 1 Læg et originaldokument i den automatiske dokumentføder eller på scannerens glasplade.
- 2 Fra startskærmen skal du trykke på **Kopi > Sorter > til [1,2,1,2,1,2]** .
- 3 Kopier dokumentet.

## Placering af skillesider mellem kopier

- 1 Læg et originaldokument i den automatiske dokumentføder eller på scannerglaspladen.
- 2 Fra startskærmen skal du trykke på **Kopi > Skillesider**.
- 3 Juster indstillingerne.
- 4 Send kopieringsjobbet.

## Kopiering af flere sider til et enkelt ark

- 1 Læg et originaldokument i den automatiske dokumentføder eller på scannerglaspladen.
- 2 Fra startskærmen skal du trykke på **Kopi > Sider pr. ark**.
- 3 Juster indstillingerne.
- 4 Kopier dokumentet.

## Oprettelse af en kopigenvej

- 1 Tryk på **Kopier** på startskærmen.
- 2 Konfigurer indstillingerne, og tryk på .
- 3 Opret en genvej.

## Afsendelse af e-mail

### Ved hjælp af den automatiske dokumentindføring og scannerens glasplade

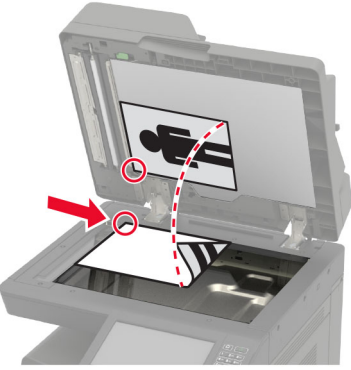
ADF (automatisk dokumentføder)	Scannerens glasplade
 <p>• Brug den automatiske dokumentføder til flere sider eller tosidede dokumenter.</p> <p>• Ilæg et originaldokument med forsiden opad. Til dokumenter på flere sider skal du sørge for at justere den forreste kant før ilægning.</p> <p>• Sørg for at justere ADF-styrene, så de passer til størrelsen på det papir, du lægger i.</p>	 <p>• Brug scannerens glasplade til enkelte sider, bogsider, små emner (f.eks. postkort og fotos), transparenter, fotopapir og tynde medier (f.eks. udklip fra et blad).</p> <p>• Placer dokumentet med forsiden nedad i hjørnet med pilen.</p>

## Konfiguration af SMTP-serveren til e-mail

### Fra kontrolpanelet

- 1 Fra kontrolpanelet skal du trykke på **Indstillinger > E-mail > Opsætning af E-mail**.
- 2 Konfiguration af indstillinger.

### Fra Embedded Web Server

- 1 Åbn en webbrowser, og angiv derefter printerens IP-adresse i adressefeltet.

#### Bemærkninger:

- Vis printerens IP-adresse på printerens startskærbillede. IP-adressen vises som fire sæt tal, adskilt af punktummer, f.eks. 123.123.123.123.
- Hvis du bruger en proxyserver, skal du deaktivere den midlertidigt for at indlæse websiden korrekt.

- 2 Klik på **Indstillinger > E-mail**.
- 3 Konfigurer indstillingerne i afsnittet E-mailopsætning.
- 4 Klik på **Gem**.

## Sender en e-mail

### Brug af kontrolpanelet

- 1 Læg et originaldokument i den automatiske dokumentføder eller på scannerglaspladen.
- 2 På startskærmen skal du trykke på **E-mail**, og derefter indtaste de nødvendige oplysninger.  
**Bemærk!** Du kan også indtaste modtageren ved hjælp af adressebogen eller et genvejsnummer.
- 3 Konfigurer om nødvendigt indstillinger for udskriftsfiltype.
- 4 Send en e-mail.

### Brug et genvejsnummer

- 1 På printerens kontrolpanel skal du trykke på #, og derefter indtaste genvejsnummeret ved hjælp af tastaturet.
- 2 Send e-mailen.

## Opret en e-mail genvej

- 1 Fra startskærmen skal du trykke på **E-mail**.
- 2 Konfigurer indstillingerne, og tryk på .
- 3 Opret en genvej.

# Afsendelse af fax

## Opsætning af printeren til faxning

### Bemærkninger:

- Følgende tilslutningsmetoder gælder kun i nogle lande eller områder.
- I forbindelse med den første opsætning af printeren skal du rydde faxfunktionen og andre eventuelle funktioner, som du vil opsætte senere, og derefter trykke på **Fortsæt**.
- Indikatorlyset kan blinke rødt, hvis faxfunktionen er slået til, men ikke er helt indstillet.

**Advarsel - Potentielt skade:** Rør ikke ved ledninger eller printeren i det viste område, mens du aktivt sender eller modtager en fax.



## Konfiguration af SMTP-serveren til fax

### Fra kontrolpanelet

- 1 Fra kontrolpanelet skal du trykke på **Indstillinger > Fax > Opsætning af faxserver > Faxserverens e-mailindstillinger**.
- 2 Konfiguration af indstillinger.

**Bemærk!** For at bruge SMTP-serverindstillingen til e-mail kan du aktivere **Brug e-mail SMTP-server**.

### Fra Embedded Web Server

- 1 Åbn en webbrowser, og angiv derefter printerens IP-adresse i adressefeltet.

#### Bemærkninger:

- Vis printerens IP-adresse på printerens startskærbillede. IP-adressen vises som fire sæt tal, adskilt af punktummer, f.eks. 123.123.123.123.
- Hvis du bruger en proxyserver, skal du deaktivere den midlertidigt for at indlæse websiden korrekt.



- 2 Klik på **Indstillinger > Fax > Opsætning af faxserver**.
- 3 Konfigurer indstillingerne i afsnittet Faxserverens e-mailindstillinger.

**Bemærk!** For at bruge SMTP-serverindstillingen til e-mail kan du aktivere **Brug e-mail SMTP-server**.

- 4 Klik på **Gem**.



## Opsætning af fax via en standardtelefonlinje

-  **FORSIGTIG - ELEKTRISK STØD:** Undlad at installere dette produkt eller foretage tilslutninger af kabler eller af elektriske tilslutninger af nogen art, f.eks. af netledningen, faxfunktionen eller telefonen, når det lyner, for at undgå risikoen for elektrisk stød.
-  **FORSIGTIG - ELEKTRISK STØD:** Undlad at benytte fax-funktionen, når det lyner for at undgå risikoen for elektrisk stød.
-  **FORSIGTIG - RISIKO FOR SKADE:** Brug kun et telekabel (RJ-11) på 26 AWG eller mere, når du slutter dette produkt til telefonnetværket, for at reducere risikoen for brand. For brugere i Australien, skal ledningen være godkendt af tilsynsmyndigheden for kommunikation og medier i Australien.

### 1. opsætning: Printeren er sluttet til en dedikeret faxlinje

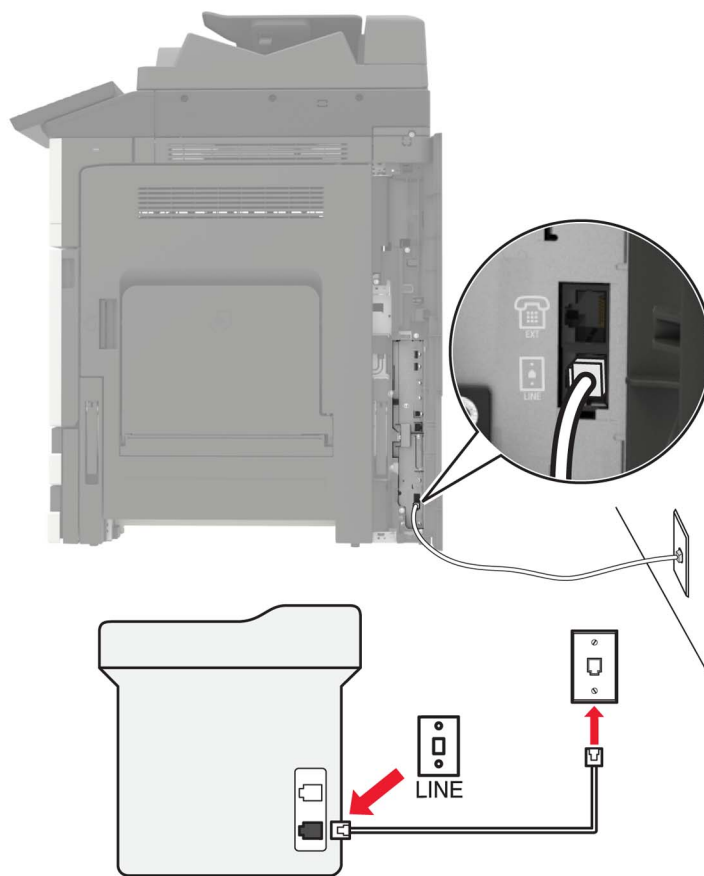

- 1 Slut den ene ende af telefonkablet til printerens LINE-port.
- 2 Tilslut den anden ende af kablet til et aktivt analogt vægstik.

#### Bemærkninger:

- Du kan indstille printeren til at modtage faxer automatisk (Autosvar Til) eller manuelt (Autosvar Fra).
- Hvis du vil modtage faxer automatisk, skal du indstille printeren til at svare efter et angivet antal ringesignaler.

## 2. opsætning: Printeren deler linjen med en telefonsvarer

**Bemærk!** Hvis du abonnerer på en markant ringetjeneste, skal du sørge for at indstille det korrekte ringemønster for printeren. Ellers modtager printeren ikke faxer, selvom du har indstillet den til at modtage faxer automatisk.

**Tilsluttet til det samme telefonstik i væggen**

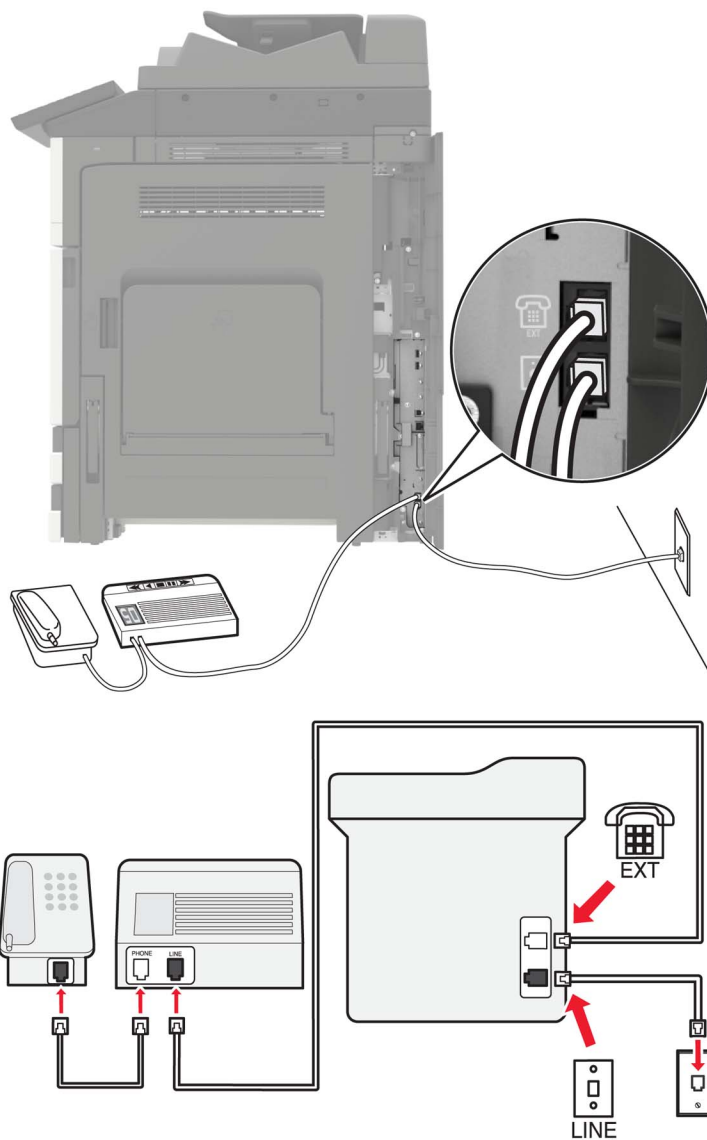

- 1 Slut den ene ende af telefonkablet til printerens LINE-port.
- 2 Tilslut den anden ende af kablet til et aktivt analogt vægstik.
- 3 Tilslut telefonsvareren til telefonporten på printeren.

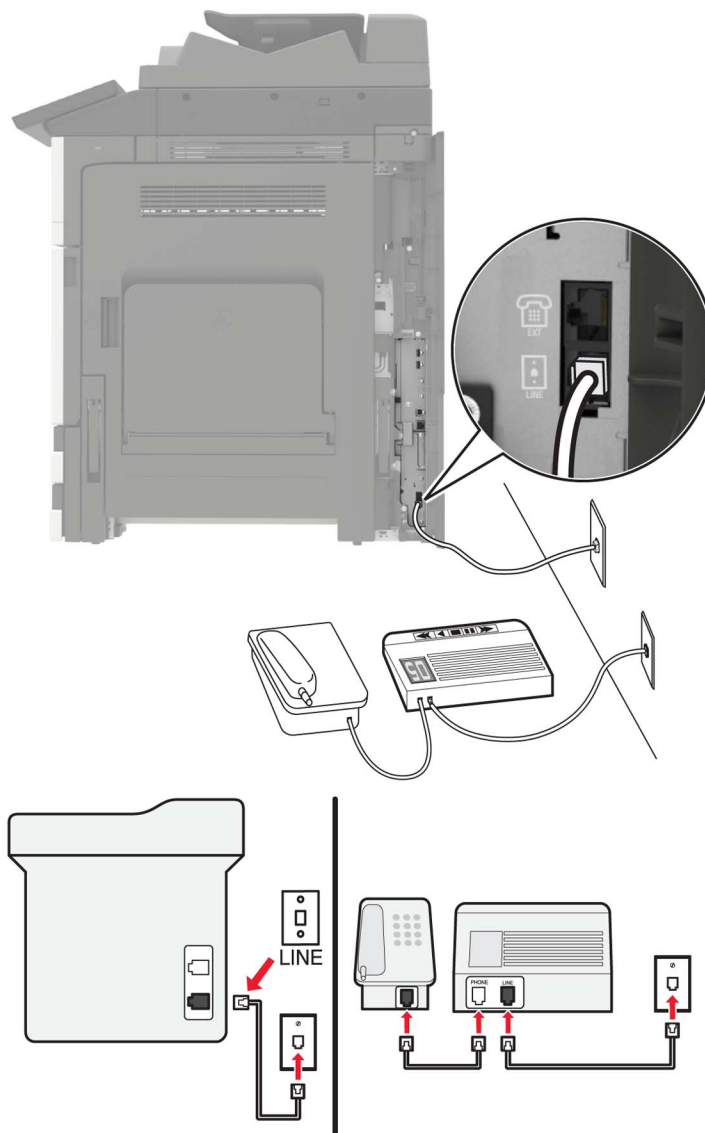
**Tilsluttet til forskellige vægstik**

- 1 Slut den ene ende af telefonkablet til printerens LINE-port.
- 2 Tilslut den anden ende af kablet til et aktivt analogt vægstik.

**Bemærkninger:**

- Hvis du kun har ét telefonnummer på linjen, skal du indstille printeren til at modtage faxer automatisk.
- Indstil printeren til at besvare opkald to ringesignaler efter telefonsvareren. Hvis telefonsvareren f.eks. besvarer opkald efter fire ringesignaler, skal du indstille printeren til at besvare opkald efter seks ringesignaler.

### 3. opsætning: Printeren deler linjen med en telefon med abonnement på en telefonsvarertjeneste.

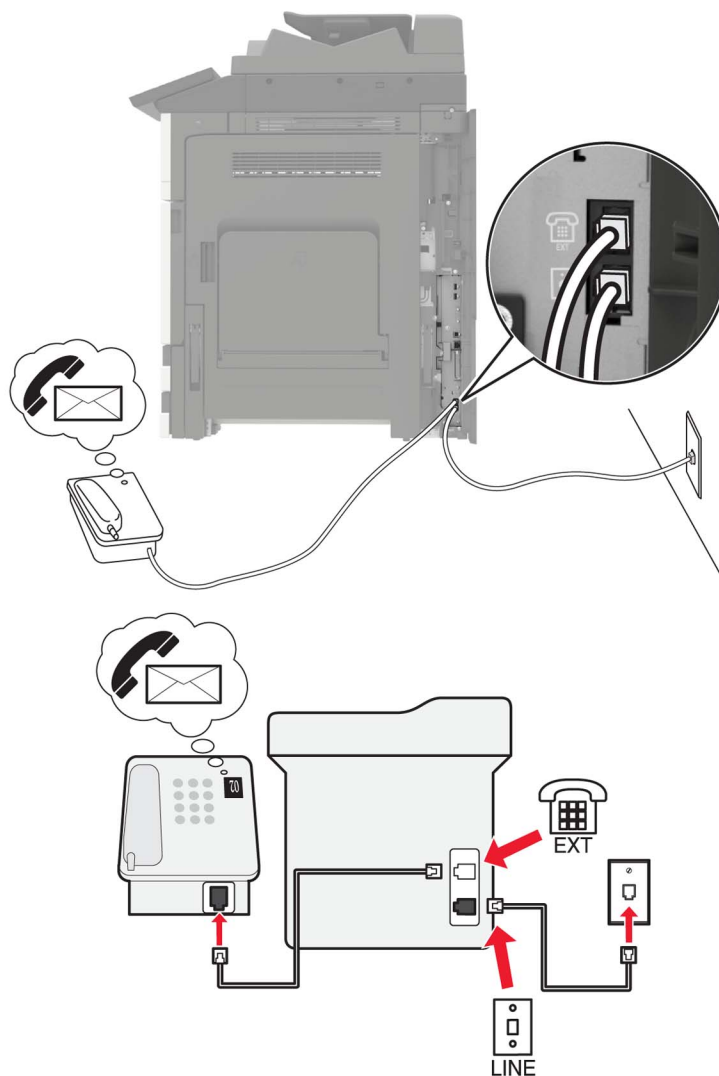



- 1 Slut den ene ende af telefonkablet til printerens LINE-port.
- 2 Tilslut den anden ende af kablet til et aktivt analogt vægstik.
- 3 Tilslut telefonen i telefonporten på printeren.

#### Bemærkninger:

- Denne opsætning fungerer bedst, hvis du bruger telefonsvarer hyppigere end fax, og hvis du abonnerer på en markant ringetjeneste.
- Når du besvarer telefonen og hører faxtoner, skal du trykke på **\*9\*** eller den manuelle svarkode på telefonen for at modtage faxen.
- Du kan også indstille printerens til at modtage faxer automatisk, men slå telefonsvarertjenesten fra, når du forventer en fax.

## Opsætning af fax via en digital abonnementslinje

-  **FORSIGTIG - ELEKTRISK STØD:** Undlad at installere dette produkt eller foretage tilslutninger af kabler eller af elektriske tilslutninger af nogen art, f.eks. af netledningen, faxfunktionen eller telefonen, når det lyner, for at undgå risikoen for elektrisk stød.
-  **FORSIGTIG - ELEKTRISK STØD:** Undlad at benytte fax-funktionen, når det lyner for at undgå risikoen for elektrisk stød.
-  **FORSIGTIG - RISIKO FOR SKADE:** Brug kun et telekabel (RJ-11) på 26 AWG eller mere, når du slutter dette produkt til telefonnetværket, for at reducere risikoen for brand. For brugere i Australien, skal ledningen være godkendt af tilsynsmyndigheden for kommunikation og medier i Australien.

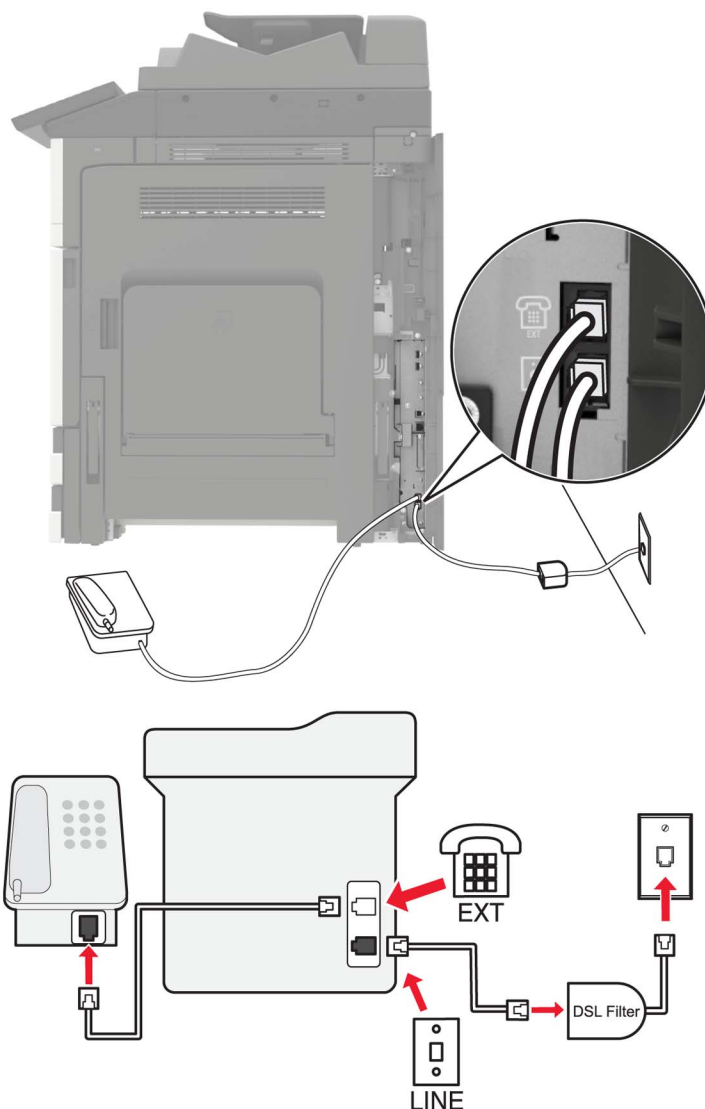



En DSL-linje (digital abonnementslinje) opdeler den normale telefonlinje i to kanaler: tale og internet. Telefon- og faxsignaler går via talekanalen, og internetsignaler går via den anden kanal.

For at minimere interferensen mellem de to kanaler, skal du bede om et DSL-filter fra din DSL-leverandør.

- 1 Slut DSL-filterets LINE-port til vægstikket.
- 2 Slut den ene ende af telefonkablet til printerens LINE-port.
- 3 Slut den anden ende af kablet til telefonporten på DSL-filteret.

**Bemærk!** Fjern alle installerede adapterstik fra telefonporten på printeren, og tilslut derefter telefonen, hvis du vil tilslutte en telefon til printeren.

## Opsætning af fax via VoIP-telefontjeneste

-  **FORSIGTIG - ELEKTRISK STØD:** Undlad at installere dette produkt eller foretage tilslutninger af kabler eller af elektriske tilslutninger af nogen art, f.eks. af netledningen, faxfunktionen eller telefonen, når det lyner, for at undgå risikoen for elektrisk stød.
-  **FORSIGTIG - ELEKTRISK STØD:** Undlad at benytte fax-funktionen, når det lyner for at undgå risikoen for elektrisk stød.
-  **FORSIGTIG - RISIKO FOR SKADE:** Brug kun et telekabel (RJ-11) på 26 AWG eller mere, når du slutter dette produkt til telefonnetværket, for at reducere risikoen for brand. For brugere i Australien, skal ledningen være godkendt af tilsynsmyndigheden for kommunikation og medier i Australien.

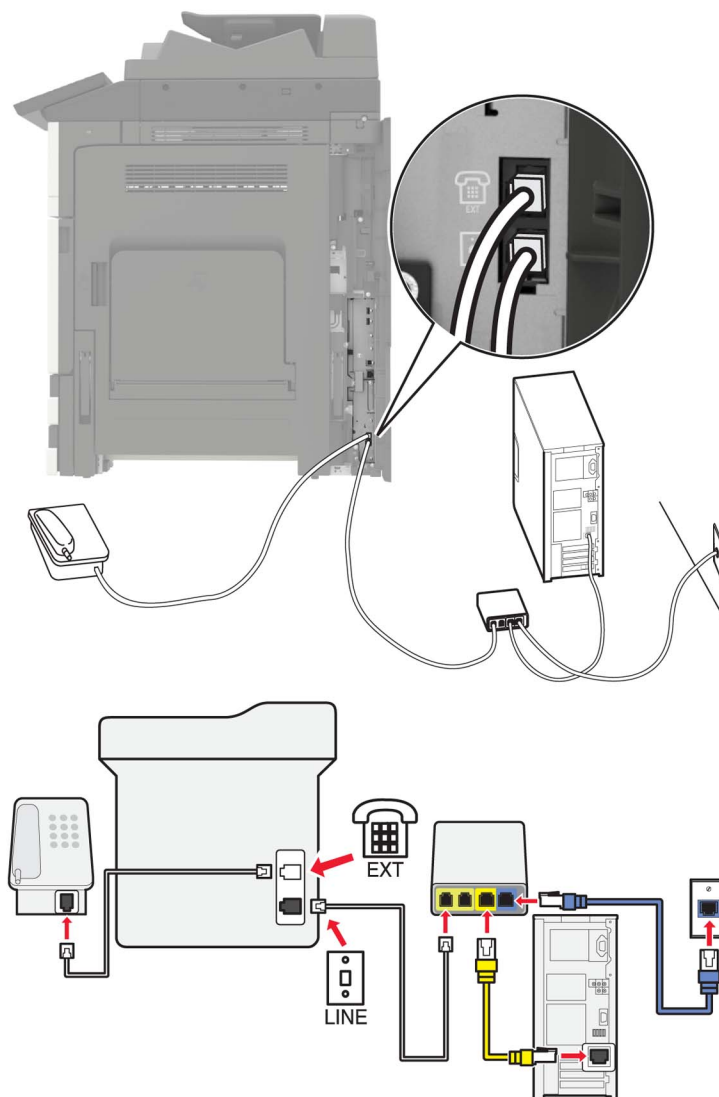

- 1 Slut den ene ende af telefonkablet til printerens LINE-port.
- 2 Indsæt den anden ende af kablet i porten, der er mærket **Telefonlinje 1** eller **Telefonport** på VoIP-adapteren.



**Bemærk!** Porten, der er mærket **Telefonlinje 2** eller **Faxport**, er ikke altid aktiv. VoIP-udbydere kan opkræve yderligere gebyrer for aktivering af den anden telefonport.

- 3 Tilslut telefonen i telefonporten på printerens.

#### Bemærkninger:

- Du kan kontrollere, om telefonporten på VoIP-adapteren er aktiv ved at tilslutte en analog telefon i telefonporten og derefter lytte efter en klartone.
- Hvis du skal bruge to telefonporte til dine enheder, men ikke ønsker at betale ekstra, skal du bruge en telefonsplitter. Tilslut telefonsplitteren til **Telefonlinje 1** eller **Telefonport**, og tilslut derefter printerens og telefonen til splitteren.
- Du kan kontrollere splitteren ved at slutte en analog telefon til splitteren og derefter lytte efter en klartone.

## Opsætning af fax via en kabelmodemforbindelse

-  **FORSIGTIG - ELEKTRISK STØD:** Undlad at installere dette produkt eller foretage tilslutninger af kabler eller af elektriske tilslutninger af nogen art, f.eks. af netledningen, faxfunktionen eller telefonen, når det lyner, for at undgå risikoen for elektrisk stød.
-  **FORSIGTIG - ELEKTRISK STØD:** Undlad at benytte fax-funktionen, når det lyner for at undgå risikoen for elektrisk stød.
-  **FORSIGTIG - RISIKO FOR SKADE:** Brug kun et telekabel (RJ-11) på 26 AWG eller mere, når du slutter dette produkt til telefonnetværket, for at reducere risikoen for brand. For brugere i Australien, skal ledningen være godkendt af tilsynsmyndigheden for kommunikation og medier i Australien.

### 1. opsætning: Printeren er sluttet direkte til et kabelmodem

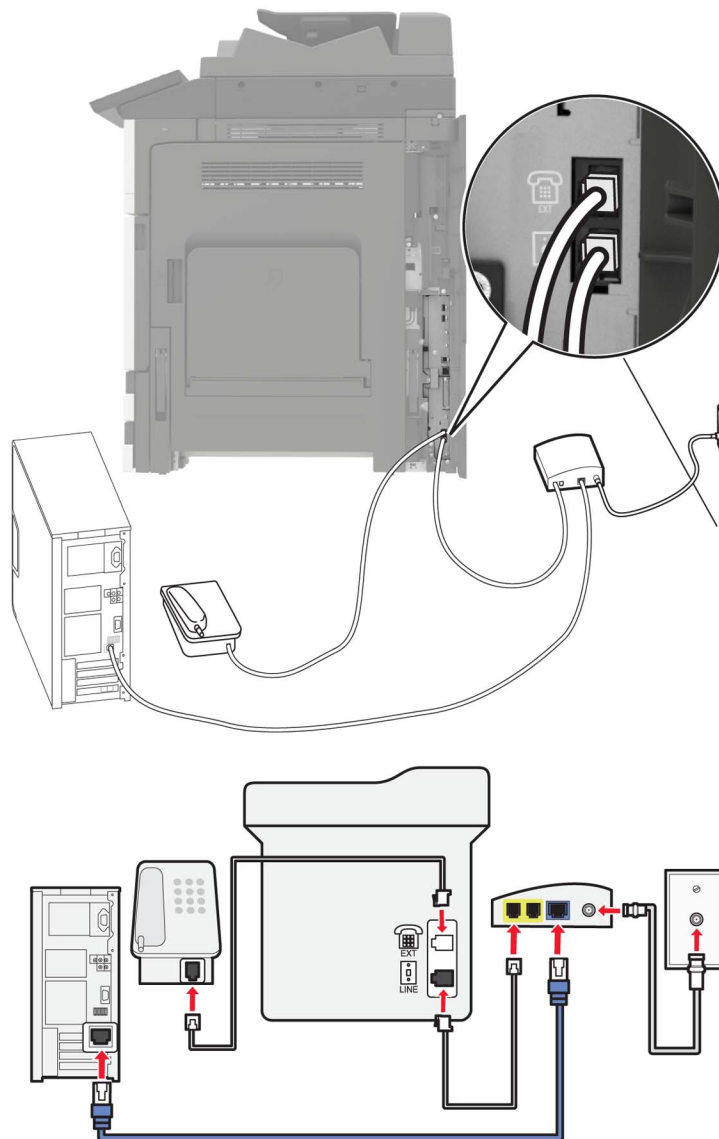

- 1 Slut den ene ende af telefonkablet til printerens LINE-port.
- 2 Slut den anden ende af kablet til porten, der er mærket **Telefonlinje 1** eller **Telefonport** på kabelmodemet.



**3** Indsæt den analoge telefon i telefonporten på printeren.

**Bemærk!** Du kan kontrollere, om telefonporten på kabelmodemmet er aktiv ved at tilslutte en analog telefon og derefter lytte efter en klartone.

## **2. opsætning: Printeren er sluttet til et vægstik, og kabelmodemmet er installeret et andet sted i huset**

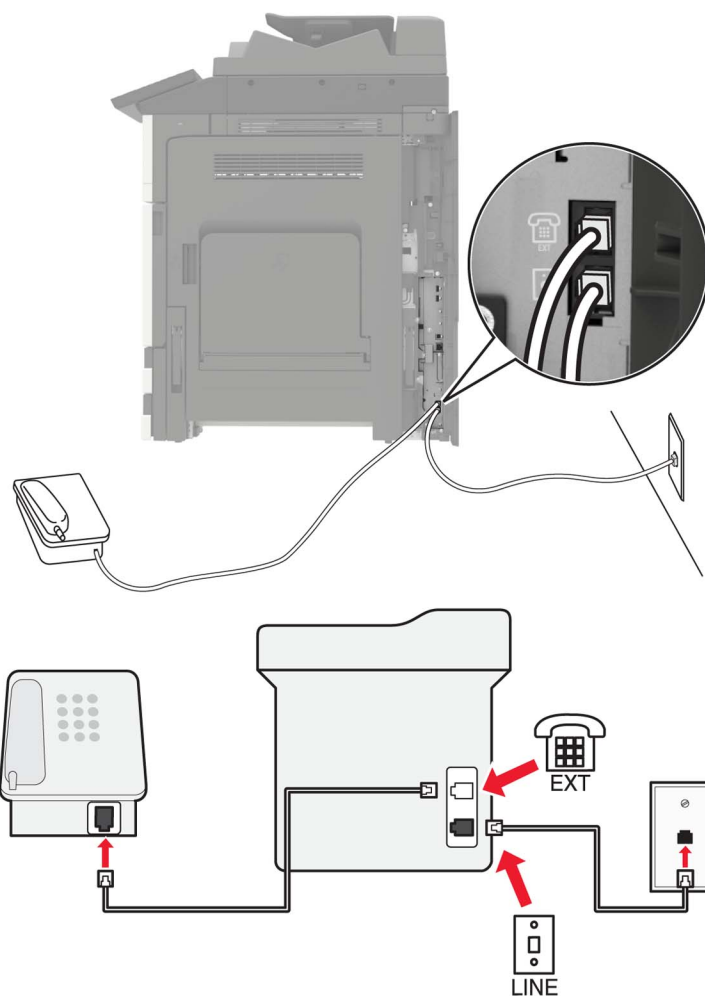



**1** Slut den ene ende af telefonkablet til printerens LINE-port.

**2** Slut den anden ende af kablet til et aktivt analogt telefonstik i væggen.

**3** Indsæt den analoge telefon i telefonporten på printeren.

## Opsætning af fax i lande eller regioner med anderledes telefonstik og stikkontakt i væggen

-  **FORSIGTIG - ELEKTRISK STØD:** Undlad at installere dette produkt eller foretage tilslutninger af kabler eller af elektriske tilslutninger af nogen art, f.eks. af netledningen, faxfunktionen eller telefonen, når det lyner, for at undgå risikoen for elektrisk stød.
-  **FORSIGTIG - ELEKTRISK STØD:** Undlad at benytte fax-funktionen, når det lyner for at undgå risikoen for elektrisk stød.
-  **FORSIGTIG - RISIKO FOR SKADE:** Brug kun et telekabel (RJ-11) på 26 AWG eller mere, når du slutter dette produkt til telefonnetværket, for at reducere risikoen for brand. For brugere i Australien, skal ledningen være godkendt af tilsynsmyndigheden for kommunikation og medier i Australien.

Standardvægstikket i de fleste lande og områder er RJ11. Hvis vægstikket eller udstyret i din enhed ikke er kompatibel med denne type forbindelse, skal du bruge en telefonadapter. Der følger muligvis ikke en adapter, der passer til dit land eller område, med printeren, og du skal muligvis købe en separat.

Der kan være en adapter installeret i telefonporten på printeren. Fjern ikke adapterstikket fra telefonporten på printeren, hvis du slutter til et serieforbundet eller delt telefonsystem.

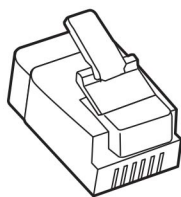

Varenavn	Varenummer
Lexmark-adapterstik	40X8519

## Tilslutning af printeren til et vægstik, der ikke er RJ-11

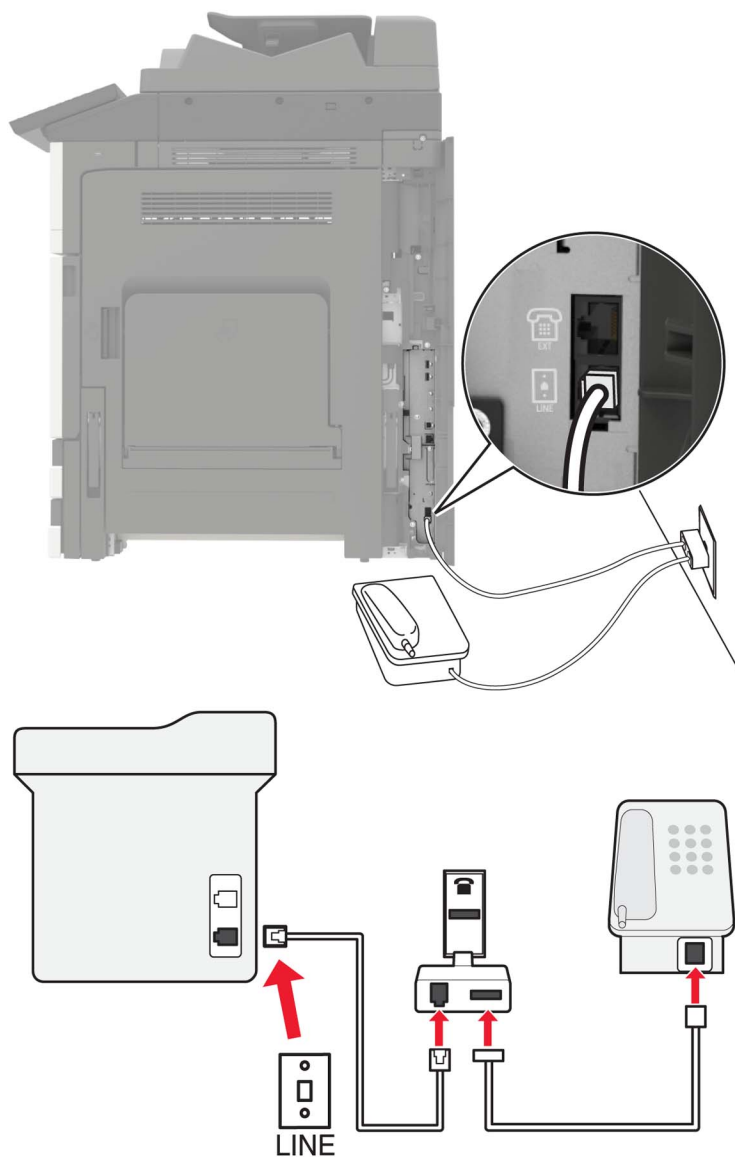

- 1 Slut den ene ende af telefonkablet til printerens LINE-port.
- 2 Indsæt den anden ende af kablet i RJ-11-adapteren, og indsæt derefter adapteren i vægstikket.
- 3 Hvis du vil tilslutte en anden enhed med et ikke-RJ11-stik til samme vægstik, skal du tilslutte den direkte til telefonadapteren.

## Tilslutning af printeren til et vægstik i Tyskland

Tyske vægstik har to slags porte. N-portene er til faxmaskiner, modemmer og telefonsvarere. F-porten er til telefoner. Tilslut printeren til en N-port.

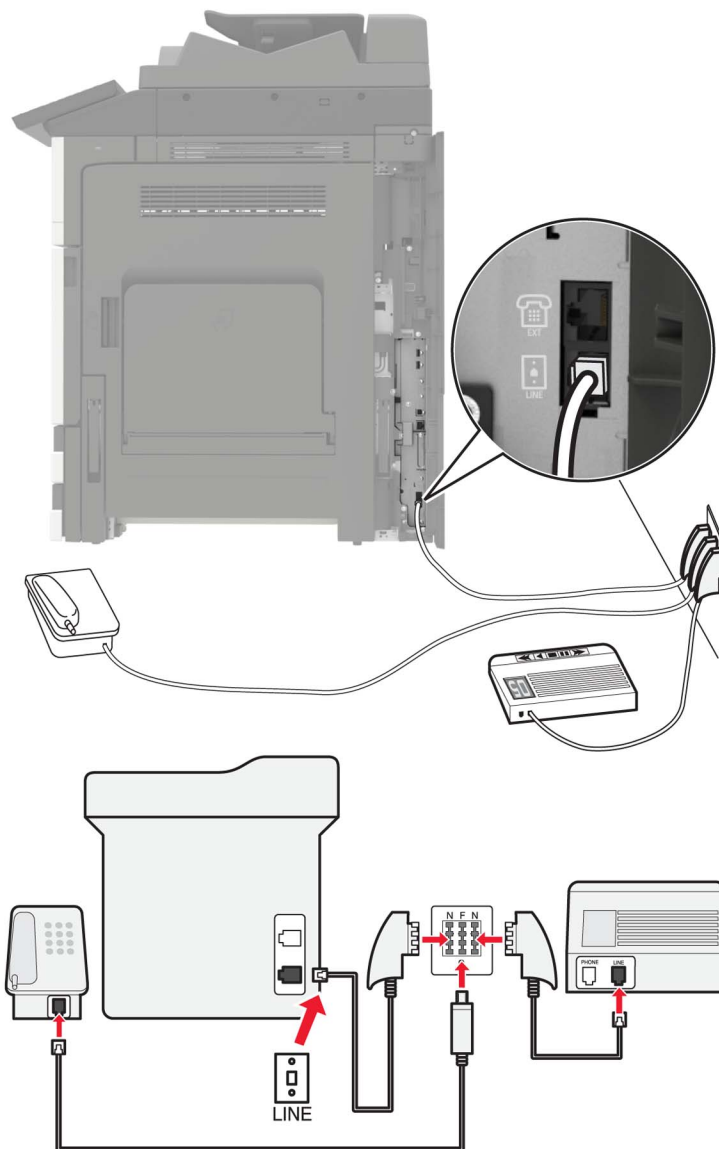

- 1 Slut den ene ende af telefonkablet til printerens LINE-port.
- 2 Slut den anden ende af kablet til RJ11-adapteren, og slut derefter adapteren til en N-port.
- 3 Hvis du vil slutte en telefon og telefonsvarer til samme vægstik, skal du tilslutte enhederne som vist.

## Tilslutning til en tjeneste for bestemte ringemønstre

En bestemt ringetjeneste giver dig mulighed for at have flere telefonnumre på én telefonlinje. Hvert telefonnummer tildeles sin egen ringetone.

- 1 Fra startskærmen skal du trykke på **Indstillinger > Fax > Opsætning af fax > Indstillinger for faxmodtagelse > Admin-kontrol > Besvar ved.**
- 2 Vælg et ringemønster.

## Indstille dato og klokkeslæt for fax

- 1 Fra startskærmen skal du trykke på **Indstillinger > Enhed > Præferencer > dato og klokkeslæt > Konfigurer.**
- 2 Konfigurer indstillingerne.

## Konfigurere sommertid

- 1 Fra startskærmen skal du trykke på **Indstillinger > Enhed > Præferencer > dato og klokkeslæt > Konfigurer.**
- 2 I menuen Tidszone skal du vælge **(UTC+bruger) Brugerdefineret.**
- 3 Konfiguration af indstillinger.

## Ved hjælp af den automatiske dokumentindføring og scannerens glasplade

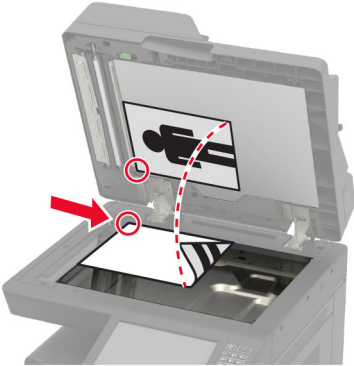
ADF (automatisk dokumentføder)	Scannerens glasplade
 <ul style="list-style-type: none"> <li>• Brug den automatiske dokumentføder til flere sider eller tosidede dokumenter.</li> <li>• Ilæg et originaldokument med forsiden opad. Til dokumenter på flere sider skal du sørge for at justere den forreste kant før ilægning.</li> <li>• Sørg for at justere ADF-styrene, så de passer til størrelsen på det papir, du lægger i.</li> </ul>	 <ul style="list-style-type: none"> <li>• Brug scannerens glasplade til enkelte sider, bogsider, små emner (f.eks. postkort og fotos), transparenter, fotopapir og tynde medier (f.eks. udklip fra et blad).</li> <li>• Placer dokumentet med forsiden nedad i hjørnet med pilen.</li> </ul>

## Afsendelse af en fax

### Brug af kontrolpanelet

- 1 Læg originaldokumentet i den automatiske dokumentføder eller på scannerglaspladen.
- 2 På startskærmen skal du trykke på **Fax**, og derefter indtaste de nødvendige oplysninger.
- 3 Konfigurer om nødvendigt andre faxindstillinger.
- 4 Send faxjobbet.

### Brug af computeren

**Bemærk!** Sørg for, at den universale faxdriver er installeret.

#### Til Windows-brugere

- 1 Med et åbent dokument skal du klikke på **Fil > Udskriv**.
- 2 Vælg printerens, og klik derefter på **Egenskaber, Præferencer, Indstillinger** eller **Installer**.
- 3 Klik på **Fax > Aktiver fax**, og indtast derefter modtagerens nummer.
- 4 Konfigurer om nødvendigt andre faxindstillinger.
- 5 Send faxjobbet.

#### Til Macintosh-brugere

- 1 Vælg **Arkiv > Udskriv**, når dokumentet er åbent.
- 2 Vælg printerens, og indtast modtagerens nummer.
- 3 Konfigurer om nødvendigt andre faxindstillinger.
- 4 Send faxjobbet.

## Planlægning af en fax

- 1 Læg originaldokumentet i den automatiske dokumentføder eller på scannerglaspladen.
- 2 På startskærmen skal du navigere til:  
**Fax > Til > indtast faxnummer > Udført**
- 3 Tryk på **afsendelsestidspunktet**, konfigurer indstillingerne, og tryk på **Udført**.
- 4 Send faxen.

## Oprettelse af en faxdestinationsgenvej

- 1 Fra startskærmen skal du trykke på **Fax > Til**.
- 2 Indtast modtagerens nummer, og tryk derefter på **Udført**.

- 3 Tryk på .
- 4 Opret en genvej.

## Ændring af faxopløsning

- 1 Læg et originaldokument i den automatiske dokumentføder eller på scannerens glasplade.
- 2 På startskærmen skal du trykke på **Fax**, og derefter indtaste de nødvendige oplysninger.
- 3 Tryk på **Opløsning**, og juster derefter indstillingen.
- 4 Send faxen.

## Justering af faxens mørkhed

- 1 Læg et originaldokument i den automatiske dokumentføder eller på scannerens glasplade.
- 2 På startskærmen skal du trykke på **Fax**, og derefter indtaste de nødvendige oplysninger.
- 3 Tryk på **Mørkhed**, og juster derefter indstillingen.
- 4 Send faxen.

## Udskriv en faxlog

- 1 På startskærmen skal du trykke på **Indstillinger > Rapporter > Fax**.
- 2 Tryk på **Faxjoblog** eller **Faxopkaldslog**.

## Blokering af junk-faxer

- 1 Fra startskærmen skal du trykke på **Indstillinger > Fax > Opsætning af fax > Indstillinger for faxmodtagelse > Admin-kontrol**.
- 2 Indstil Bloker fax uden navn til **Til**.

## Tilbageholdelse af faxer

- 1 Fra startskærmen skal du trykke på **Indstillinger > Fax > Opsætning af fax > Indstillinger for faxmodtagelse > Tilbageholdelse af faxer**.
- 2 Vælg en tilstand.

## Videresendelse af en fax

- 1 Fra startskærmen skal du trykke på **Indstillinger > Fax > Opsætning af fax > Indstillinger for faxmodtagelse > Admin-kontrol**.
- 2 Tryk på **Videresend fax > Videresend**.

- 3** Konfigurer indstillinger for Videre-send til og Bekræftelses-e-mail.



## Scanning

### Ved hjælp af den automatiske dokumentindføring og scannerens glasplade

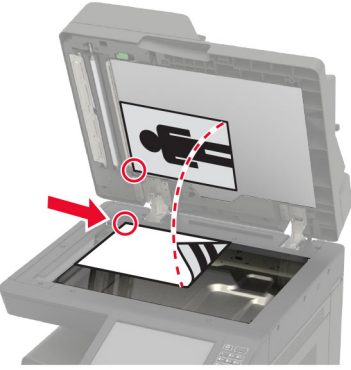
ADF (automatisk dokumentføder)	Scannerens glasplade
 <ul style="list-style-type: none"> <li>• Brug den automatiske dokumentføder til flere sider eller tosidede dokumenter.</li> <li>• Ilæg et originaldokument med forsiden opad. Til dokumenter på flere sider skal du sørge for at justere den forreste kant før ilægning.</li> <li>• Sørg for at justere ADF-styrene, så de passer til størrelsen på det papir, du lægger i.</li> </ul>	 <ul style="list-style-type: none"> <li>• Brug scannerens glasplade til enkelte sider, bogsider, små emner (f.eks. postkort og fotos), transparenter, fotopapir og tynde medier (f.eks. udklip fra et blad).</li> <li>• Placer dokumentet med forsiden nedad i hjørnet med pilen.</li> </ul>

Scanning til en FTP-server

## Scanning til en FTP-server

- 1 Læg originaldokumentet i den automatiske dokumentføder eller på scannerglaspladen.
- 2 På startskærmen skal du trykke på **FTP**, og derefter indtaste de nødvendige oplysninger.
- 3 Konfigurer om nødvendigt andre FTP-indstillinger.
- 4 Send FTP-jobbet.

## Oprettelse af en FTP-genvej

- 1 På startskærmen skal du trykke på **FTP**.
- 2 Indtast FTP-serverens adresse, og tryk derefter på .
- 3 Opret en genvej.

## Opret genvej til en netværksmappe

1 Åbn en webbrowser, og angiv derefter printerens IP-adresse i adressefeltet.

### Bemærkninger:

- Vis printerens IP-adresse på printerens startskærbillede. IP-adressen vises som fire sæt tal, adskilt af punktummer, f.eks. 123.123.123.123.
- Hvis du bruger en proxyserver, skal du deaktivere den midlertidigt for at indlæse websiden korrekt.

2 Klik på **Genveje > Tilføj genvej**.

3 Vælg **Netværksmappe** i menuen Genvejstype, og konfigurer derefter indstillingerne.

4 Anvend ændringerne.

## Scanning til et flashdrev

1 Læg et originaldokument i den automatiske dokumentføder eller på scannerglaspladen.

2 Indsæt flashdrevet.



3 Tryk på **Scan til USB**, og juster om nødvendigt indstillingerne.

**Bemærk!** Hvis skærbilledet med USB-drevet ikke vises, skal du trykke på **USB-drev** på startskærmen.

4 Scan dokumentet.

**Advarsel - Potentielt skade:** For at undgå tab af data eller printerfejl må du ikke berøre flashdrevet eller printerens i viste område, mens der aktivt udskrives, læses eller skrives fra hukommelsesenheden.



## Afsendelse af scannede dokumenter til en computer

- 1 Læg et originaldokument i den automatiske dokumentføder eller på scannerglaspladen.
- 2 Fra startskærmen skal du trykke på **Scanningsprofiler > Scan til computer**.
- 3 Vælg den scanningsprofil, hvor du vil gemme dokumentet.

# Beskrivelse af printermenuer

## Menuoversigt

Enhed	<ul style="list-style-type: none"> <li>• <a href="#">Præferencer</a></li> <li>• <a href="#">Økobilstand</a></li> <li>• <a href="#">Fjernkontrolpanel</a></li> <li>• <a href="#">Meddelelser</a></li> <li>• <a href="#">Strømstyring</a></li> <li>• <a href="#">Info sendt til Lexmark</a></li> </ul>	<ul style="list-style-type: none"> <li>• <a href="#">Tilgængelighed</a></li> <li>• <a href="#">Gendan standardindstillinger</a></li> <li>• <a href="#">Vedligeholdelse</a></li> <li>• <a href="#">Synlige ikoner på startskærm</a></li> <li>• <a href="#">Om denne printer</a></li> </ul>
Udskrive	<ul style="list-style-type: none"> <li>• <a href="#">Layout</a></li> <li>• <a href="#">Efterbehandling</a></li> <li>• <a href="#">Opsætning</a></li> <li>• <a href="#">Kvalitet</a></li> <li>• <a href="#">Jobregnskab</a></li> <li>• <a href="#">XPS</a></li> </ul>	<ul style="list-style-type: none"> <li>• <a href="#">PDF</a></li> <li>• <a href="#">PostScript</a></li> <li>• <a href="#">PCL</a></li> <li>• <a href="#">HTML</a></li> <li>• <a href="#">Billede</a></li> </ul>
Papir	<ul style="list-style-type: none"> <li>• <a href="#">Konfiguration af papirmagasin</a></li> <li>• <a href="#">Mediekonfiguration</a></li> </ul>	<ul style="list-style-type: none"> <li>• <a href="#">Papirkurvskonfiguration</a></li> </ul>
Kopier	<a href="#">Standardindstillinger for kopiering</a>	
Fax	<a href="#">Faxstandarder</a>	
E-mail	<ul style="list-style-type: none"> <li>• <a href="#">E-mailopsætning</a></li> <li>• <a href="#">Standardindstillinger for e-mail</a></li> </ul>	<ul style="list-style-type: none"> <li>• <a href="#">Opsætning af weblink</a></li> </ul>
FTP	<a href="#">FTP-standardindstillinger</a>	
USB-drev	<ul style="list-style-type: none"> <li>• <a href="#">Scanning til flashdrev</a></li> </ul>	<ul style="list-style-type: none"> <li>• <a href="#">Udskrivning fra flashdrev</a></li> </ul>
Netværk/porter	<ul style="list-style-type: none"> <li>• <a href="#">Netværksoversigt</a></li> <li>• <a href="#">Trådløs</a></li> <li>• <a href="#">Ethernet</a></li> <li>• <a href="#">TCP/IP</a></li> <li>• <a href="#">SNMP</a></li> <li>• <a href="#">IPSec</a></li> <li>• <a href="#">802.1x</a></li> </ul>	<ul style="list-style-type: none"> <li>• <a href="#">LPD-konfiguration</a></li> <li>• <a href="#">HTTP/FTP-indstillinger</a></li> <li>• <a href="#">ThinPrint</a></li> <li>• <a href="#">USB</a></li> <li>• <a href="#">Begræns ekstern netværksadgang</a></li> <li>• <a href="#">Google Cloud Print</a></li> <li>• <a href="#">Wi-Fi Direct</a></li> </ul>
Sikkerhed	<ul style="list-style-type: none"> <li>• <a href="#">Login-metoder</a></li> <li>• <a href="#">Tidsstyrede USB-enheder</a></li> <li>• <a href="#">Sikkerhedsovervågningslog</a></li> <li>• <a href="#">Login-restriktioner</a></li> <li>• <a href="#">Indstilling af fortrolig udskrift</a></li> </ul>	<ul style="list-style-type: none"> <li>• <a href="#">Diskkryptering</a></li> <li>• <a href="#">Slet midlertidige datafiler</a></li> <li>• <a href="#">Løsninger for LDAP-indstillinger</a></li> <li>• <a href="#">Diverse</a></li> </ul>
Rapporter	<ul style="list-style-type: none"> <li>• <a href="#">Side med menuindstillinger</a></li> <li>• <a href="#">Enhed</a></li> <li>• <a href="#">Udskrive</a></li> </ul>	<ul style="list-style-type: none"> <li>• <a href="#">Genveje</a></li> <li>• <a href="#">Fax</a></li> <li>• <a href="#">Netværk</a></li> </ul>

<a href="#">Hjælp</a>	<ul style="list-style-type: none"> <li>• Udskriv alle vejledninger</li> <li>• Vejledning til mono-kvalitet</li> <li>• Tilslutningsvejledning</li> <li>• Kopieringsvejledning</li> <li>• E-mailvejledning</li> <li>• Faxvejledning</li> <li>• FTP-vejledning</li> </ul>	<ul style="list-style-type: none"> <li>• Informationsvejledning</li> <li>• Medievejledning</li> <li>• Vejl. flytn. af printeren</li> <li>• Vejledning til udskriftskvalitet</li> <li>• Scanningsvejledning</li> <li>• Vejledning til forbrugsstoffer</li> </ul>
<a href="#">Fejlfinding</a>	Testsider med udskriftskvalitet	Rengøring af scanneren

## Enhed

### Præferencer

Element i menuen	Beskrivelse
<b>Displaysprog</b>	Bestemmer, hvilket sprog teksten i displayet skal vises på.
<b>Land/område</b>	Identificer landet eller regionen, som printeren er konfigureret til at fungere i.
<b>Kør installation</b> Fra* Til	Kør opsætningsguiden.
<b>Tastatur</b> Tastaturtype	Vælg et sprog som en tastaturtype. <b>Bemærk!</b> Alle værdierne for Tastaturtype vises muligvis ikke, eller kræver installation af specialhardware for at blive vist.
<b>Viste oplysninger</b> Vis tekst 1 (IP-adresse*) Vis tekst 2 (Dato/klokkeslæt*) Tilpasset tekst 1 Tilpasset tekst 2	Angiv oplysningerne, der skal vises på startskærmen.
<b>Dato og klokkeslæt</b> Konfigurer Aktuel dato og klokkeslæt Indstil dato og klokkeslæt manuelt Datoformat (MM-DD-ÅÅÅÅ*) Klokkeslætsformat (12 timer A.M./P.M.*) Tidszone (UTC-5:00*) Netværkstidsprotokol Aktivér NTP (Til*) NTP-server Aktivér Godkendelse	Konfigurer printerens dato og klokkeslæt og netværkstidsprotokol.
<b>Papirstørrelser</b> USA* Metrisk	Angiv måleenheden til papirstørrelser. <b>Bemærk!</b> Det land eller område, der er valgt i den indledende opsætningsguide bestemmer indstillingen for den indledende papirstørrelse.
<b>Bemærk!</b> En stjerne (*) ud for en værdi angiver standardindstillingen.	

Element i menuen	Beskrivelse
<b>Skærmens lysstyrke</b> 20–100 % (100*)	Juster displayets lysstyrke.
<b>Adgang til flashdrev</b> Aktiveret* Deaktiveret	Aktivér adgang til flashdrev.
<b>Tillad fjernelse af baggrund</b> Fra Til*	Angiv, om det er tilladt at fjerne baggrunden.
<b>Tillad brugertilpasning af scanning</b> Fra Til*	Angiv, om indstillingen Scanning af brugertilpasset job vises i forbindelse med kopiering, scanning og fax. <b>Bemærk!</b> Dette menupunkt vises kun, hvis der er installeret en harddisk.
<b>Ensidet flatbedscanning</b> Fra* Til	Indstil printeren til at scanne alle jobtyper, der benytter scannerens glasplade, som en enkelt side. <b>Bemærk!</b> Efter udførelse af en enkelt flatbed-scanning vender printeren tilbage til startskærmen i stedet for at vise meddelelser.
<b>Udskriftslys</b> Fra Til*	Aktivér det integrerede udskriftslys eller indikatorlys på en valgfri udskriftsbakke.
<b>Lydfeedback</b> Knapfeedback (Til*) Lydstyrke (5*)	<ul style="list-style-type: none"> <li>• Aktivér lydfeedback for tryk på knapper, panelinteraktioner, prompts om ilagt papir og fejlmeddelelser.</li> <li>• Juster lydstyrke for feedback.</li> </ul>
<b>Skærmtimeout</b> 5-300 sekunder (60*)	Indstil den inaktive periode, der skal gå, før displayet viser startskærmen, eller før printeren automatisk logger ud fra en brugerkonto.
<b>Bemærk!</b> En stjerne (*) ud for en værdi angiver standardindstillingen.	

## Økotilstand

Element i menuen	Beskrivelse
<b>Udskrive</b> Sider (1-sidet*) Sider pr. ark (Fra*) Tonersværningsgrad (4*) Farvebesparelse (Fra*)	Konfigurer printerens udskriftsindstillinger.
<b>Kopier</b> Sider (1-sidet til 1-sidet*) Sider pr. ark (Fra*) Mørkhed (5*)	Konfigurer printerens kopieringsindstillinger.
<b>Bemærk!</b> En stjerne (*) ud for en værdi angiver standardindstillingen.	

## Fjernkontrolpanel

Element i menuen	Beskrivelse
<b>Ekstern VNC-forbindelse</b> Tillad ikke* Tillad	Tilslut en ekstern Virtual Network Computing-klient (VNC) til det eksterne kontrolpanel.
<b>Godkendelsestype</b> Ingen* Standardgodkendelse	Indstil godkendelsestypen, når du får adgang til VNC-klientserveren.
<b>VNC-adgangskode</b>	Angiv den adgangskode, der skal bruges til at oprette forbindelse til VNC-klientserveren.  <b>Bemærk!</b> Dette menupunkt vises kun, hvis Godkendelsestype er indstillet til Standardgodkendelse.
<b>Bemærk!</b> En stjerne (*) ud for en værdi angiver standardindstillingen.	

## Meddelelser

Element i menuen	Beskrivelse
<b>Bip - Automatisk dokumentføder fyldt</b> Fra Til*	Aktivér en lyd, når der lægges papir i den automatiske dokumentføder (ADF).
<b>Alarmkontrol</b> Fra Enkelt* Kontinuerligt	Indstil antallet af gange, alarmeren lyder, når printeren kræver handling fra brugeren.
<b>Forbrugsstoffer</b> Vis beregninger over forbrugsstoffer Vis beregninger* Vis ikke beregninger	Vis den forventede status for forbrugsstoffer.
<b>Forbrugsstoffer</b> Kassettealarm (enkelt*) Hæftningsalarm (Fra*) Hulningsalarm (Fra*)	Angiv det antal gange, alarmeren lyder, henholdsvis når tonerpatronen er lav, hæftepatronen er tom, eller hulningsbeholderen er fyldt eller mangler.  <b>Bemærk!</b> Hæftningsalarm og Hulningsalarm vises kun, når outputoptionerne er installeret.
<b>Forbrugsstoffer</b> Brugerdefinerede meddelelser om forbrugsstoffer	Angiv den enhed, som printeren bruger til at estimere forbrug og til at starte brugerdefinerede meddelelser, når der kræves brugerhandling.  <b>Bemærk!</b> Dette menupunkt er kun tilgængeligt i den indbyggede webserver.
<b>Bemærk!</b> En stjerne (*) ud for en værdi angiver standardindstillingen.	

Element i menuen	Beskrivelse
<p><b>Opsætning af e-mailadvarsel</b></p> <ul style="list-style-type: none"> <li>E-mailopsætning <ul style="list-style-type: none"> <li>Primær SMTP gateway</li> <li>Primær SMTP gatewayport (25*)</li> <li>Sekundær SMTP gateway</li> <li>Sekundær SMTP gatewayport (25*)</li> <li>SMTP Timeout (30 sekunder*)</li> <li>Svaradresse</li> <li>Brug altid SMTP-standardsvaradresse (Fra*)</li> <li>Brug SSL/TLS (Deaktiveret*)</li> <li>Kræver Retroet certifikat (Til*)</li> <li>SMTP servergodkendelse (Ingen godkendelse påkrævet*)</li> <li>Enhedsinitieret e-mail (Ingen*)</li> <li>Brugerinitieret e-mail (Ingen*)</li> <li>Brug legit.opl. for Active Directory-enh. (Fra*)</li> <li>Bruger-id til enheden</li> <li>Adgangskode til enheden</li> <li>Kerberos 5-OMRÅDE</li> <li>NTLM-Domæne</li> <li>Deaktiver fejlen "SMTP-server ikke konfigureret" (Fra*)</li> </ul> </li> </ul>	<p>Konfigurerer printerens e-mailindstillinger.</p>
<p><b>Opsætning af e-mailadvarsel</b></p> <ul style="list-style-type: none"> <li>Indstil e-maillister og -advarsler <ul style="list-style-type: none"> <li>E-mail liste 1</li> <li>E-mail liste 2</li> <li>E-mail begivenheder</li> </ul> </li> </ul>	<p>Angiv e-mailadresserne, og aktivér e-mailadvarselshændelser.</p> <p><b>Bemærk!</b> Dette menupunkt er kun tilgængeligt i den indbyggede webserver.</p>
<p><b>Forebyggelse af fejl</b></p> <ul style="list-style-type: none"> <li>Papirstophjælp <ul style="list-style-type: none"> <li>Fra</li> <li>Til*</li> </ul> </li> </ul>	<p>Indstil printeren til at fjerne tomme sider eller sider med delvise udskrifter, når fastklemte sider er blevet fjernet.</p>
<p><b>Forebyggelse af fejl</b></p> <ul style="list-style-type: none"> <li>Fortsæt automatisk <ul style="list-style-type: none"> <li>Fra</li> <li>Til* (5 sekunder)</li> </ul> </li> </ul>	<p>Lad printeren fortsætte med automatisk at behandle eller udskrive et job, efter visse printerbetingelser, der kræver brugerhandling, er ryddet.</p>
<p><b>Forebyggelse af fejl</b></p> <ul style="list-style-type: none"> <li>Automatisk genstart <ul style="list-style-type: none"> <li>Automatisk genstart <ul style="list-style-type: none"> <li>Genstart ved inaktivitet</li> <li>Genstart altid*</li> <li>Genstart aldrig</li> </ul> </li> </ul> </li> </ul>	<p>Indstil printeren til at genstarte, hvis der opstår en fejl.</p>
<p><b>Forebyggelse af fejl</b></p> <ul style="list-style-type: none"> <li>Automatisk genstart <ul style="list-style-type: none"> <li>Maks. autom. genstarter <ul style="list-style-type: none"> <li>1-20 (2*)</li> </ul> </li> </ul> </li> </ul>	<p>Indstil det antal automatiske genstarter, som printeren kan udføre.</p>
<p><b>Bemærk!</b> En stjerne (*) ud for en værdi angiver standardindstillingen.</p>	



Element i menuen	Beskrivelse
<b>Forebyggelse af fejl</b> Automatisk genstart Automatisk genstart af vindue 1-525600 sekunder (720*)	Angiv tidsrummet, inden printeren udfører en automatisk genstart.
<b>Forebyggelse af fejl</b> Automatisk genstart Automatisk genstart af tæller	Vis skrivebeskyttet information om genstart af tæller.
<b>Forebyggelse af fejl</b> Automatisk genstart Nulstil automatisk genstart af tæller Annuller Fortsæt	Nulstil automatisk genstart af tæller.
<b>Forebyggelse af fejl</b> Vis fejl på Kort papir Til Automatisk fjernelse*	Indstil printeren, så du får vist en meddelelse, når der opstår en fejl på grund af kort papir. <b>Bemærk!</b> Kort papir refererer til størrelsen på det ilagte papir.
<b>Forebyggelse af fejl</b> Beskyt side Fra* Til	Indstil printeren til at behandle hele siden i hukommelsen, inden den udskrives.
<b>Gendan indh. v. papirstop</b> Genopret ved stop Fra Til Auto*	Indstil printeren til at genudskrive fastklemte sider.
<b>Gendan indh. v. papirstop</b> Genoprettelse efter scannerstop Jobniveau Sideniveau*	Angiv, hvordan du vil genstarte et scanningsjob efter løsning af papirstop.
<b>Bemærk!</b> En stjerne (*) ud for en værdi angiver standardindstillingen.	

## Strømstyring

Element i menuen	Beskrivelse
<b>Slumretilstandsprofil</b> Udskriv fra slumretilstand Forbliv vågen efter udskrivning Gå i slumretilstand efter udskrivning*	Indstil printeren til at forblive i tilstanden Klar eller gå tilbage til slumretilstand efter udskrivning.
<b>Timeout</b> Slumretilstand 1-120 minutter (15*)	Indstil den inaktive periode, der skal gå, før printeren begynder at køre i slumretilstand.
<b>Bemærk!</b> En stjerne (*) ud for en værdi angiver standardindstillingen.	

Element i menuen	Beskrivelse
<b>Timeout</b> Dvaletimeout Deaktiveret 1 time 2 timer 3 timer 6 timer 1 dag 2 dage 3 dage* 1 uge 2 uger 1 måned	Indstil den tid, der skal gå, før printeren slukkes.
<b>Timeout</b> Dvaletimeout ved forbindelse Dvale Sæt ikke i dvale*	Sæt Dvaletimeout til at slukke for printeren, så længe der findes en aktiv Ethernet-forbindelse.
<b>Planlæg strømtilstande</b> Tidsplaner Tilføj ny tidsplan	Indstil printeren til at gå i slumre- eller dvaletilstand.
<b>Bemærk!</b> En stjerne (*) ud for en værdi angiver standardindstillingen.	

## Info sendt til Lexmark

Element i menuen	Beskrivelse
<b>Info sendt til Lexmark</b> Forbrug af forsyninger og sideantal Enhedens ydeevne Ingen*	Send oplysninger om printerbrug og ydeevne til Lexmark. <b>Bemærk!</b> Oplysninger om Afsendelsestid vises kun, når du vælger enhver af indstillingerne i Info sendt til Lexmark, bortset fra Ingen.
<b>Oplysninger om Afsendelsestid</b> Starttidspunkt Stoptidspunkt	
<b>Bemærk!</b> En stjerne (*) ud for en værdi angiver standardindstillingen.	

## Tilgængelighed

Menupunkt	Beskrivelse
<b>Tidsperiode for ens tastetryk</b> 0-5 (0*)	Angiv det interval, i sekunder, som printeren ignorerer ens tastetryk på et tilsluttet tastatur.
<b>Indledende forsinkelse ved tastegentagelse</b> 0,25-5 (1*)	Angiv den første forsinkelsesvarighed, i sekunder, før et gentaget tastetryk begynder gentagelsen. <b>Bemærk!</b> Dette menupunkt vises kun, når der sluttes et tastatur til printeren.
<b>Bemærk!</b> En stjerne (*) ud for en værdi angiver standardindstillingen.	

Menupunkt	Beskrivelse
<b>Hastighed på tastegentagelse</b> 0,5-30 (30*)	Angiv antal tryk pr. sekund for et gentaget tastetryk. <b>Bemærk!</b> Dette menupunkt vises kun, når der sluttes et tastatur til printeren.
<b>Forlæng skærmtimeout</b> Fra* Til	Gør det muligt for brugeren at forblive på samme sted og nulstil Skærmtimeout timer, når den udløber i stedet for vende tilbage til startskærmen.
<b>Headphone-lydst.</b> 1-10 (5*)	Juster hovedtelefonens lydstyrke. <b>Bemærk!</b> Dette menupunkt vises kun, når der sluttes en hovedtelefon til printeren.
<b>Aktiver stemmevejledning, når hovedtelefonen er tilsluttet</b> Fra* Til	Aktiver stemmevejledning, når hovedtelefonen er sluttet til printeren.
<b>Indtal adgangs-/PIN-koder</b> Fra* Til	Indstil printeren til at læse adgangskoder eller personlige identifikationsnumre højt. <b>Bemærk!</b> Dette menupunkt vises kun, når der sluttes en hovedtelefon eller en højttaler til printeren.
<b>Talehastighed</b> Meget langsom Langsom Normal* Hurtig Hurtigere Meget hurtig Hastig Meget hastig Hurtigst	Angiv stemmevejledningens talehastighed. <b>Bemærk!</b> Dette menupunkt vises kun, når der sluttes en hovedtelefon eller en højttaler til printeren.
<b>Bemærk!</b> En stjerne (*) ud for en værdi angiver standardindstillingen.	

## Gendan standardindstillinger

Element i menuen	Beskrivelse
<b>Gendan indstil.</b> Gendan alle indstillinger Gendan printerindstillinger Gendan netværksindstillinger Gendan faxindstillinger Gendan appindstillinger	Gendan printerens standardindstillinger.

## Vedligeholdelse

### Konfigurationsmenu

Element i menuen	Beskrivelse
<b>USB-Konfiguration</b> USB-PnP 1* 2	Skift USB-drivertilstand for printeren for at forbedre dens kompatibilitet med en pc.
<b>USB-Konfiguration</b> USB scan til lokal Til* Fra	Angiv, om USB-enhedens driver opregner som en simpel USB-enhed (enkelt interface) eller som en USB-kompositenhed (flere interfaces).
<b>USB-Konfiguration</b> USB-hastighed Fuld Auto*	Indstil USB-porten til at køre med fuld hastighed, og deaktivere dens højhastighedsmuligheder.
<b>Konfiguration af papirmagasin</b> Størrelsesregistrering Bakke [x] Registrering (Til*) Oficio-/Folio-registrering (Folio*) Statement/A5-registrering (Sense Statement*) Statement/B5-registrering (Sense Exec*)	Indstil bakken til automatisk at registrere størrelsen på det papir, der er lagt i den.
<b>Konfiguration af papirmagasin</b> Kædning til papirmagasin Automatisk* Fra	Indstil printeren til at forbinde de bakker, der har de samme indstillinger for papirtype og -størrelse.
<b>Konfiguration af papirmagasin</b> Vis meddelelse om Indsæt bakke Fra Kun i forbindelse med ukendte størrelser* Altid	Vis en meddelelse om at vælge papirstørrelse og -type efter indsætning af papirmagasinet.
<b>Konfiguration af papirmagasin</b> Papirprompt Auto* Flerformålsarkføder Manuelt papir	Indstil papirkilden, som brugeren fylder i, når der vises en meddelelse om ilægning af papir.  <b>Bemærk!</b> For at Flerformålsarkføder skal vises, skal du i menuen Papir indstille Konfigurer MP til Kasette.
<b>Konfiguration af papirmagasin</b> Konvolutprompte Auto* Flerformålsarkføder Manuel konvolut	Indstil papirkilden, som brugeren fylder i, når der vises en meddelelse om ilægning af konvolut.  <b>Bemærk!</b> For at Flerformålsarkføder skal vises, skal du i menuen Papir indstille Konfigurer MP til Kasette.
<b>Bemærk!</b> En stjerne (*) ud for en værdi angiver standardindstillingen.	

Element i menuen	Beskrivelse
<b>Konfiguration af papirmagasin</b> Prompthandling Spørg bruger* Fortsæt Brug nuværende	Indstil printeren til at løse papir- eller konvolutrelaterede, når du bliver bedt om det.
<b>Rapporter</b> Side med menuindstillinger Log m. Begivenh. Oversigt over log m. begivenhed Statistik for sundhedstjek	Udskriv rapporter om printerens menuindstillinger, status og hændelseslogs.
<b>Brug af forbrugsstoffer og tællere</b> Ryd oversigt over forbrug af forbrugsstoffer Nulstil vedligeholdelseskit 300K Kategorier for kategoribaseret dækning Justering af store medier (Fra *)	Ryd forbrugshistorikken, nulstil tælleren for nye varer og forbrugsvarer, juster området for mængden af farvedækning på den udskrevne side, og bestem, om der skal udgives klikoptællingsværdier i rapporterne.
<b>Printeremuleringer</b> PPDS-emulering Fra* Til	Indstil printeren til at genkende og bruge PPDS-datastrømmen.
<b>Printeremuleringer</b> PS-emulering Fra Til*	Indstil printeren til at genkende og bruge PS-datastrømmen.
<b>Printeremuleringer</b> Emulatorsikkerhed Timeout for side 0-60 (60*)	Indstil timeout for side ved emulering.
<b>Printeremuleringer</b> Emulatorsikkerhed Nulstil emulator efter job Fra* Til	Nulstil emuleringen efter et udskriftsjob.
<b>Printeremuleringer</b> Emulatorsikkerhed Deaktiver adgang til printermeddelelser Fra Til*	Deaktiver adgang til printerbesked under emulering.
<b>Faxkonfiguration</b> Support til fax v. lav strøm Deaktiver dvale Tillad dvale Auto*	Indstil faxen til at gå i slumretilstand, når printeren bestemmer, at den skal.
<b>Bemærk!</b> En stjerne (*) ud for en værdi angiver standardindstillingen.	

Element i menuen	Beskrivelse
<b>Faxkonfiguration</b> Faxlagerets placering Disk* NAND	Angiv lagringsdestinationen for alle faxer. <b>Bemærk!</b> Dette menupunkt vises kun, hvis der er installeret en harddisk.
<b>Printerkonfiguration</b> Kun sort-tilstand Fra* Til	Udskriv ikke-kopijob i gråtoner.
<b>Printerkonfiguration</b> Farvediffusering Fra 1 2* 3 4 5	Du kan forbedre udskriften og kompensere for farveregistrering i printeren.
<b>Printerkonfiguration</b> Font-skarphed 0-150 (24*)	Indstil en værdi for tekstens punktstørrelse, under hvilken højfrekvensskærm-billederne bruges ved udskrivning af skrifttypedata. Hvis værdien f.eks. er 24, vil alle skrifttyper med punktstørrelsen 24 eller mindre bruge højfrekvensskærm-billederne.
<b>Enhedsdrift</b> Lydløs tilstand Fra* Til	Indstil printeren til at køre i Lydløs tilstand. <b>Bemærk!</b> Aktivering af denne indstilling gør printerens samlede ydeevne langsommere.
<b>Enhedsdrift</b> Sikker tilstand Fra* Til	Indstil printeren til at fungere i en særlig tilstand, hvor den fortsat forsøger at tilbyde så meget funktionalitet som muligt på trods af kendte problemer. Når printeren f.eks. er sat på Til, og dupleksmotoren ikke er i drift, foretager printeren enkeltsidet udskrivning af dokumenter, selv om jobbet angiver tosidet udskrivning.
<b>Enhedsdrift</b> Minimum hukommelse til kopiering 80 MB* 100 MB	Indstil minimumhukommelsesallokering til opbevaring af kopijob.
<b>Enhedsdrift</b> Ryd brugerdefineret status	Slet brugerdefinerede strenge for standard eller alternative brugerdefinerede meddelelser.
<b>Enhedsdrift</b> Fjern alle eksternt installerede meddelelser	Slet meddelelser, der blev installeret eksternt.
<b>Enhedsdrift</b> Vis automatisk fejlskærme Fra Til*	Vis eksisterende fejlmeddelelser på displayet, når printeren forbliver inaktiv på startskærm-billedet i et tidsrum svarende til indstillingen Skærmtimeout.
<b>Bemærk!</b> En stjerne (*) ud for en værdi angiver standardindstillingen.	

Element i menuen	Beskrivelse
<b>Enhedsdrift</b> Accepter retning på kopi via hurtig sti Fra* Til	Aktiver printeren til at bruge retningsindstillingen under menuen Kopier, når du vil sende hurtige kopijob.
<b>Enhedsdrift</b> Automatisk billedstabilisering Til (700)* Fra	Indstil printeren til automatisk at justere udskriftskvaliteten.
<b>Enhedsdrift</b> Aktiver valgfri parallelport Til Fra*	Aktiver den valgfrie parallelport.
<b>Appkonfiguration</b> LES-applikationer Fra Til*	Aktivér Lexmark Embedded Solutions (LES) for programmer. <b>Bemærkninger:</b> <ul style="list-style-type: none"> <li>Når den er indstillet til positionen Til, påvirker denne indstilling ikke indbyggede programmer.</li> <li>Printeren genstarter, når indstillingen ændres.</li> </ul>
<b>Scannerkonfiguration</b> Scanner manuel registrering Hurtig udskriftsprøv	Udskriv en hurtig udskriftsprøve med mål. <b>Bemærk!</b> Sørg for, at marginafstanden på udskriftssiden er ensartet hele vejen rundt om målet. Hvis det ikke er tilfældet, skal printerens margener nulstilles.
<b>Scannerkonfiguration</b> Scanner manuel registrering Registrering af forreste ADF Registrering af bageste ADF Flatbed-registrering	Registrer flatbed og den automatiske dokumentføder efter udskifning af den automatiske dokumentføder, scannerens glasplade eller systemkort.
<b>Scannerkonfiguration</b> Nulstil vedligeholdelsestælleren	Nulstil tælleren, når du har udskiftet ADF-vedligeholdelseskittet.
<b>Scannerkonfiguration</b> Kantsletning Slet flatbed-kant (3*) Slet ADF-kant (3*)	Angiv størrelsen, i millimeter, af det ikke-udskrevne område omkring et scanningsjob på den automatiske dokumentføder eller flatbed.
<b>Scannerkonfiguration</b> Deaktiver scanner Aktiveret* Deaktiveret ADF deaktiveret	Deaktiver scanneren, når den ikke fungerer korrekt.
<b>Scannerkonfiguration</b> Tiff-byterækkefølge CPU Endianness* Little Endian Big Endian	Indstil byterækkefølge af et TIFF-formateret scanningsresultatet.
<b>Bemærk!</b> En stjerne (*) ud for en værdi angiver standardindstillingen.	

Element i menuen	Beskrivelse
<b>Scannerkonfiguration</b> Præcist antal Tiff-rækker pr. stribe Til* Fra	Indstil tag-værdien RowsPerStrip for et TIFF-formateret scanningsresultat.
<b>Bemærk!</b> En stjerne (*) ud for en værdi angiver standardindstillingen.	

## Ude af drift – slet

Element i menuen	Beskrivelse
<b>Ude af drift – slet</b> Hukommelse sidst renset Harddisk sidst renset	Vis oplysninger om, hvornår printerens hukommelse eller harddisk sidst blev renset. <b>Bemærk!</b> Harddisk sidst renset vises kun, hvis der er installeret en harddisk.
<b>Ude af drift – slet</b> Rens alle oplysninger på ikke-flygtig hukommelse Slet alle printer- og netværksindstillinger Slet alle apps og appindstillinger Slet alle genveje og genvejsindstillinger Rens alle oplysninger på harddisken Slet downloads (slet alle makroer, skrifttyper, PFO'er osv.) Slet job, der er placeret i buffer Slet tilbageholde job	Slet alle oplysninger i ikke-flygtig hukommelse og på harddisken. <b>Bemærk!</b> Rens alle oplysninger på harddisken vises kun, hvis der er installeret en harddisk.

## Synlige ikoner på startskærm

Menu	Beskrivelse
<b>Synlige ikoner på startskærm</b> Kopier E-mail Fax Status/forbrugsvarer Jobkø Skift sprog Genvejscenter Adressebog Bogmærker Tilbageholdte job USB FTP Scanningsprofiler App-profiler Skærmtilpasning Scan Center Kortkopi	Angiv, hvilke ikoner der vises på startskærmen.



## Om denne printer

Element i menuen	Beskrivelse
<b>Aktivmærke</b>	Beskriv printeren. Den maksimale længde er 32 tegn.
<b>Printerens placering</b>	Identificer printerens placering. Den maksimale længde er 63 tegn.
<b>Kontakt</b>	Tilpas printernavnet. Den maksimale længde er 63 tegn.
<b>Eksporter konfigurationsfil til USB*</b>	Eksporter konfigurationsfiler til et flashdrev.
<b>Eksporter komprimerede logfiler til USB*</b>	Eksporter komprimerede logfiler til et flashdrev.
<b>Send logfiler</b> Annuller Send	Send diagnosticeringsoplysninger til Lexmark.

\*Dette menupunkt vises kun på nogle printermodeller.

## Udskriv

### Layout

Element i menuen	Beskrivelse
<b>Sider</b> 1-sidet* 2-sidet	Angiv, om der skal udskrives på én side eller på begge sider af papiret.
<b>Metode anvendt til at blade</b> Lang kant* Kort kant	Bestem, hvilken side af papiret der indbindes ved tosidet udskrivning.
<b>Tomme sider</b> Udskrive Udskriv ikke*	Udskriv tomme sider, der medtages i et udskriftsjob.
<b>Sætvis</b> Deaktiveret (1,1,1,2,2) Til (1,2,1,2,1,2)*	Denne indstilling holder siderne i et udskriftsjob stakket i rækkefølge, især når der udskrives flere kopier af jobbet.
<b>Skilleark</b> Ingen* Mellem kopier Mellem job Mellem sider	Indsæt tomme skilleark, når der udskrives.
<b>Skillesidekilde</b> Papirmagasin [x] (1*) Flerformålsarkføder	Angiv papirkilden til skillesiden.

**Bemærk!** En stjerne (\*) ud for en værdi angiver standardindstillingen.

Element i menuen	Beskrivelse
<b>Sider pr. ark</b> Fra* 2 sider pr. ark 3 sider pr. ark 4 sider pr. ark 6 sider pr. ark 9 sider pr. ark 12 sider pr. ark 16 sider pr. ark	Udskriv multisidebilleder på den ene side af et ark papir.
<b>Bestilling af sider pr. ark</b> Vandret* Omvendt, vandret Lodret Omvendt, lodret	Angiv placeringen af flere sidebilleder, når menuen Sider pr. ark bruges.
<b>Retning af Sider pr. ark</b> Auto* Liggende Stående	Angiv retningen af flere sidebilleder, når menuen Sider pr. ark bruges.
<b>Ramme for Sider pr. ark</b> Ingen* Konstant	Udskriv en ramme omkring hver side, når menuen Sider pr. ark bruges.
<b>Kopier</b> 1-9999 (1*)	Angiv antallet af kopier til hvert udskriftsjob.
<b>Udskriftsområde</b> Normal* Hele siden	Indstil området, der kan udskrives på et ark papir.
<b>Bemærk!</b> En stjerne (*) ud for en værdi angiver standardindstillingen.	

## Efterbehandling

Element i menuen	Beskrivelse
<b>Hæftejob</b> Fra* 1 hæfteklamme, øverste venstre hjørne 2 hæfteklammer, venstre 1 hæfteklamme, øverste højre hjørne 2 hæfteklammer, øverst 1 hæfteklamme, nederste venstre hjørne 2 hæfteklammer, nederst 1 hæfteklamme, nederste højre hjørne 2 hæfteklammer, højre	Angiv hæftningsplacering for alle udskriftsjob. <b>Bemærk!</b> Dette menupunkt vises kun, hvis en efterbehandler er installeret.
<b>Hæfteenh.test</b> Start	Find ud af, om hæfteefterbehandleren fungerer korrekt. <b>Bemærk!</b> Dette menupunkt vises kun, hvis en efterbehandler er installeret.
<b>Hulning</b> Fra* Til	Ringbindshuller langs kanten af udskriften. <b>Bemærk!</b> Dette menupunkt vises kun, hvis en multipositionsefterbehandler til hæftning og hulning er installeret.
<b>Hulningstilstand</b> 2 huller 3 huller 4 huller	Indstil hulningstilstand for udskriften. <b>Bemærkninger:</b> <ul style="list-style-type: none"> <li>• 3 huller er den amerikanske standardindstilling i USA. 4 huller er den internationale standardindstilling.</li> <li>• Dette menupunkt vises kun, hvis en multipositionsefterbehandler til hæftning og hulning er installeret.</li> </ul>
<b>Forskudte sider</b> Ingen* Mellem kopier Mellem job	Forskyd udskrift af hvert udskriftsjob eller hver kopi af et udskriftsjob. <b>Bemærkninger:</b> <ul style="list-style-type: none"> <li>• Indstillingen Mellem kopier forskyder hver kopi af udskriftsjobbet, hvis Sorter er indstillet til Til [1,2,1,2,1,2]. Hvis Sorter er indstillet til Fra [1,1,1,2,2,2], forskydes hvert sæt af udskrevne sider, som f.eks. alle sider 1 og alle sider 2.</li> <li>• Mellem job angiver samme forskydningsposition for hele udskriftsjobbet, uanset antal udskrevne kopier.</li> <li>• Dette menupunkt vises kun, hvis en multipositionsefterbehandler til hæftning og hulning er installeret.</li> </ul>
<b>Bemærk!</b> En stjerne (*) ud for en værdi angiver standardindstillingen.	

## Opsætning

Element i menuen	Beskrivelse
<b>Printersprog</b> PCL-emulering PS-emulering* PPDS-emulering*	Angiv printersproget. <b>Bemærk!</b> Indstilling af et printersprog forhindrer ikke et softwareprogram i at sende udskriftsjob, der bruger andre sprog.
<b>Job der venter</b> Fra* Til	Bevar udskriftsjob, der kræver forbrugsstoffer, så job, der ikke kræver disse forbrugsstoffer, kan udskrives. <b>Bemærk!</b> Dette menupunkt vises kun, hvis der er installeret en printerharddisk.
<b>Timeout for tilbageholdelse af job</b> 0–255 (30*)	Indstil det tidsrum i sekunder, printeren afventer brugerindgreb, før den tilbageholder job, der kræver utilgængelige ressourcer, og fortsætter med at udskrive andre job i udskriftskøen. <b>Bemærk!</b> Dette menupunkt vises kun, hvis der er installeret en printerharddisk.
<b>Printerbrug</b> Maks. hastighed Maks. ydelse*	Bestem, hvordan farvebilledsættet fungerer under udskrivning. <b>Bemærkninger:</b> <ul style="list-style-type: none"> <li>Når farvebilledsættet er indstillet til Maks. rækkevidde, taber den fart eller stopper, mens der udskrives grupper af kun sorte sider.</li> <li>Når kameraet er indstillet til Maks. hastighed, kører farvebilledenheden altid under udskrivning, uanset om der udskrives farvede eller sorte sider.</li> </ul>
<b>Indlæs til</b> RAM* Disk	Angiv, hvor du vil gemme alle permanente ressourcer, f.eks. skrifttyper og makroer, der er blevet downloadet til printeren. <b>Bemærk!</b> Dette menupunkt vises kun, hvis der er installeret en printerharddisk.
<b>Spar ressourcer</b> Fra* Til	Bestem, hvad printeren skal gøre med downloadede ressourcer, såsom skrifttyper og makroer, når den modtager et job, som kræver mere hukommelse, end der er tilgængeligt. <b>Bemærkninger:</b> <ul style="list-style-type: none"> <li>Når den er indstillet til Fra, bevarer printeren kun indlæste ressourcer, indtil der er behov for mere hukommelse. Ressourcer, der er knyttet til det inaktive printersprog, slettes.</li> <li>Når den er indstillet til Til, bevarer printeren alle de permanent downloadede ressourcer på tværs af alle sprogkontakter. Printeren viser om nødvendigt meddelelser om hukommelse fuld i stedet for at slette permanente ressourcer.</li> </ul>
<b>Rækkefølge for Udskriv alt</b> Alfabetisk* Nyeste først Ældste først	Angiv rækkefølgen, når du vælger at udskrive alle tilbageholdte og fortrolige job. <b>Bemærk!</b> Dette menupunkt vises kun, hvis der er installeret en printerharddisk.
<b>PJL-filadgangskontrol</b> Fra* Til	Bestem adgangen til PjL-filer (Printer Job Language)
<b>Bemærk!</b> En stjerne (*) ud for en værdi angiver standardindstillingen.	

## Kvalitet

Element i menuen	Beskrivelse
<b>Udskriftstilstand</b> Sort og hvid Farve*	Indstil, hvordan printerens genererer farveindhold.
<b>Udskriftsopløsning</b> 2400 billedkvalitet* 1200 dpi	Angiv opløsningen for udskriften. <b>Bemærk!</b> 2400 billedkvalitet giver output i høj kvalitet ved maksimal hastighed.
<b>Tonersværtning</b> 1 til 5 (4*)	Fastsæt, hvor lyse eller mørke tekstbilleder skal være.
<b>Halvtone</b> Normal* Detaljer	Forbedr udskriften for at få mere jævne linjer med skarpere kanter.
<b>Farvebesparelse</b> Fra* Til	Reducer den mængde toner, der bruges til udskrivning af grafik og billeder. <b>Bemærk!</b> Når indstillingen Til er aktiveret, kan denne indstilling tilsidesætte værdien af indstillingen Tonersværtning.
<b>RGB-styrke</b> -6 til 6 (0*)	Juster lysstyrke, kontrast og mætning for udskriften. <b>Bemærk!</b> Denne indstilling påvirker ikke filer, hvor der anvendes CMYK-farvespecifikationer.
<b>RGB-kontrast</b> 0 til 5 (0*)	
<b>RGB-mætning</b> 0 til 5 (0*)	
<b>Bemærk!</b> En stjerne (*) ud for en værdi angiver standardindstillingen.	

## Avanceret billedbehandling

Element i menuen	Beskrivelse
<b>Farvebalance</b> Cyan -5 til 5 (0*) Magenta -5 til 5 (0*) Gul -5 til 5 (0*) Sort -5 til 5 (0*) Nulstil standardindstillinger	Juster mængden af toner, der bruges til hver farve.
<b>Bemærk!</b> En stjerne (*) ud for en værdi angiver standardindstillingen.	

Element i menuen	Beskrivelse
<b>Farvekorrektion</b> Fra Auto* Manuel	Juster farveindstillingen, der bruges til at udskrive dokumenter. <b>Bemærkninger:</b> <ul style="list-style-type: none"> <li>• Fra indstiller printeren til at modtage farvekorrektionen fra softwaren.</li> <li>• Auto indstiller printeren til at anvende forskellige farveprofiler til hvert objekt på den udskrevne side.</li> <li>• Manuel gør det muligt at tilpasse RGB- eller CMYK-farvekonverteringerne til hvert objekt på den udskrevne side.</li> </ul>
<b>Farveeksempler</b> Udskriv farveeksempler	Udskriv eksempelsider for hver af de RGB- og CMYK-farvekonverteringstabeller, der bruges i printeren.
<b>Farvejustering</b>	Kalibrer printeren, så den justerer variationer i farverne på udskriften.
<b>Udskiftning af staffagefarver</b> Indstil brugerdefineret CMYK	Tildel specifikke CMYK-værdier til 20 navngivne staffagefarver.
<b>Bemærk!</b> En stjerne (*) ud for en værdi angiver standardindstillingen.	

## Jobregnskab

Element i menuen	Beskrivelse
<b>Jobregnskab</b> Fra* Til	Indstil printeren til at oprette en logfil for de udskriftsjob, den modtager. <b>Bemærk!</b> Dette menupunkt vises kun, hvis der er installeret en flashhukommelse eller en harddisk.
<b>Frekvens for jobstatistiklog</b> Daily Weekly Månedligt*	Angiv, hvor ofte printeren opretter en logfil.
<b>Loghandling i slutningen af frekvensen</b> Ingen* E-mail aktuel logfil E-mail og slet aktuel logfil Anbring aktuel logfil Anbring og slet aktuel logfil	Angiv, hvordan printeren reagerer, når frekvenstærsklen udløber. <b>Bemærk!</b> Den værdi, der defineres i Frekvens for jobstatistiklog, bestemmer, hvornår denne handling udløses.
<b>Logfør næsten fuld-niveau</b> Fra Til (5)*	Angiv logfilens maksimale størrelse, før printeren udfører Logfør handling ved Næsten fuld.
<b>Bemærk!</b> En stjerne (*) ud for en værdi angiver standardindstillingen.	

Element i menuen	Beskrivelse
<b>Logfør handling ved Næsten fuld</b> Ingen* E-mail aktuel logfil E-mail og slet aktuel logfil E-mail og slet ældste logfil Anbring aktuel logfil Anbring og slet aktuel logfil Anbring og slet ældste logfil Slet aktuel logfil Slet ældste logfil Slet alle undtagen den aktuelle Slet alle logfiler	Angiv, hvordan printeren reagerer, når harddisken er næsten fuld. <b>Bemærk!</b> Den værdi, der defineres i niveauet Logfør næsten fuld-niveau, bestemmer, hvornår denne handling udløses.
<b>Logfør handling ved Fuld</b> Ingen* E-mail og slet aktuel logfil E-mail og slet ældste logfil Anbring og slet aktuel logfil Anbring og slet ældste logfil Slet aktuel logfil Slet ældste logfil Slet alle undtagen den aktuelle Slet alle logfiler	Angiv, hvordan printeren reagerer, når harddiskforbruget når maksimumgrænsen (100 MB).
<b>URL til pub.log</b>	Angiv, hvor printeren anbringer logfiler for jobstatistik.
<b>E-mailadresser til afsendelse af logfiler</b>	Angiv den e-mailadresse, som printeren skal sende logfiler for jobstatistik til.
<b>Logfilpræfiks</b>	Angiv præfiks for logfilerne. <b>Bemærk!</b> Det aktuelle værtnavn, der er defineret i menuen TCP/IP, bruges som standardpræfiks for logfiler.
<b>Bemærk!</b> En stjerne (*) ud for en værdi angiver standardindstillingen.	

## XPS

Element i menuen	Beskrivelse
<b>Udskriv fejlsider</b> Fra* Til	Udskriv en testside, der indeholder oplysninger om fejl.
<b>Minimum linjebredde</b> 1-30 (2*)	Indstil minimumsbredde på anslag for et hvilket som helst job, der udskrives i 1200 dpi.
<b>Bemærk!</b> En stjerne (*) ud for en værdi angiver standardindstillingen.	

## PDF

Element i menuen	Beskrivelse
<b>Skalér til papir</b> Fra* Til	Skaler sideindhold, så det passer til den valgte papirstørrelse.
<b>Bemærkninger</b> Udskrive Udskriv ikke*	Angiv, om anmærkninger i PDF'en skal udskrives.
<b>Udskriv PDF-fejl</b> Fra Til*	Aktivér udskrivning af PDF-fejl.
<b>Bemærk!</b> En stjerne (*) ud for en værdi angiver standardindstillingen.	

## PostScript

### PostScript

Element i menuen	Beskrivelse
<b>Udskriv PS-fejl</b> Fra* Til	Udskriv en side, der beskriver PostScript®-fejlen. <b>Bemærk!</b> Når der opstår en fejl, stopper behandlingen af jobbet, printeren udskriver en fejlmeddelelse, og resten af jobbet ryddes.
<b>Minimum linjebredde</b> 1-30 (2*)	Angiv minimumstregbredden. <b>Bemærk!</b> Job, der udskrives i 1200 dpi, bruger værdien direkte.
<b>Lås PS-starttilstand</b> Fra Til*	Deaktiver SysStart-filen.
<b>Billedudjævning</b> Fra* Til	Forbedr kontrasten og skarpheden på billeder med lav opløsning. <b>Bemærk!</b> Denne indstilling har ingen indflydelse på billeder med en opløsning på 300 dpi eller højere.
<b>Skrifttypeprior.</b> Indbygget* Flash/disk	Angiv skrifttypesøgerækkefølgen. <b>Bemærkninger:</b> <ul style="list-style-type: none"> <li>• Indbygget indstiller printeren til at søge efter den ønskede skrifttype i hukommelsen, før den søger i flashhukommelsen eller på printerens harddisk.</li> <li>• Flash/disk indstiller printeren til at søge i flashhukommelsen eller på harddisken efter den anmodede skrifttype, før den søger i printerens hukommelse.</li> <li>• Dette menupunkt vises kun, hvis der er installeret en flashhukommelse eller en harddisk.</li> </ul>
<b>Vent timeout</b> Fra Til* (40 sekunder)	Indstil printeren til at vente på yderligere data, før et udskriftsjob annulleres.
<b>Bemærk!</b> En stjerne (*) ud for en værdi angiver standardindstillingen.	



PCL

**PCL**

Element i menuen	Beskrivelse
<b>Fontkilde</b> Indbygget* Disk Blitz Alle	Vælg den kilde som indeholder standardskrifttypevalget.  <b>Bemærkninger:</b> <ul style="list-style-type: none"> <li>Flash og Disk vises kun, hvis der er installeret en flashhukommelse eller en harddisk.</li> <li>For at få vist Flash og Disk skal du sørge for, at de ikke er læse- eller skrivebeskyttet.</li> </ul>
<b>Skrifttypenavn</b> Courier*	Vælg en skrifttype fra den angivne fontkilde.
<b>Symbolsæt</b> 10U PC-8*	Angiver symbolsættet for hvert skrifttypenavn.  <b>Bemærk!</b> Et symbolsæt er et sæt alfabetiske og numeriske tegn, tegnsætningstegn og symboler. Symbolsæt understøtter de forskellige krav for sprog eller bestemte anvendelser, f.eks. matematiske symboler til videnskabelig tekst.
<b>Pitch</b> 0,08-100 (10*)	Angiv tegnbredde for skrifttyper med almindelig eller fast tegnbredde.  <b>Bemærk!</b> Tegnbredde refererer til antallet af tegn med faste mellemrum pr. vandrette tomme.
<b>Papirretning</b> Stående* Liggende	Angiv tekst- og grafikretning på siden.
<b>Linjer pr. side</b> 1-255	Angiv antallet af linjer med tekst for hver side, der udskrives via PCL®-datastrømmen.  <b>Bemærkninger:</b> <ul style="list-style-type: none"> <li>Dette menupunkt aktiverer vertikal afstand mellem typer, der får det valgte antal anmodede linjer til at blive udskrevet mellem standardmargenen på siden.</li> <li>60 er standardindstilling i USA. 64 er den internationale standardindstilling.</li> </ul>
<b>PCL5 Minimum linjebredde</b> 1-30 (2*)	Angiv den indledende minimumsbredde på anslag.  <b>Bemærk!</b> Job, der udskrives i 1200 dpi, bruger værdien direkte.
<b>PCLXL Minimum linjebredde</b> 1-30 (2*)	
<b>A4-bredde</b> 198 mm* 203 mm	Indstil bredden af den logiske side på A4-papir.  <b>Bemærk!</b> Logisk side er mellemrummet på den fysiske side, hvor data er udskrevet.
<b>Auto CR efter LF</b> Fra* Til	Indstil printeren til at udføre en vognretur efter en linjeskiftkommando.  <b>Bemærk!</b> Vognretur er en mekanisme, der får printeren til at flytte markøren til den første position på den samme linje.
<b>Bemærk!</b> En stjerne (*) ud for en værdi angiver standardindstillingen.	

Element i menuen	Beskrivelse
<b>Auto LF efter CR</b> Fra* Til	Indstil printeren til at udføre et linjeskift efter en vognreturkommando.
<b>Nyt papirmagasinsnummer</b> Tildel MP-arkføder Tildel papirmagasin [x] Tildel manuelt papir Tildel manuel konvolut	Konfigurer printeren til at fungere med en anden printerdriver eller et brugerdefineret program, der bruger et andet sæt kildetildelinger til at bede om en given papirkilde. Vælg mellem følgende indstillinger: Fra* – Printeren bruger standardindstillingerne for papirkildetildelinger. Ingen - Papirkilden ignorerer kommandoen til valg af papirindføring. 0-199 – Vælg en numerisk værdi for at tildele en standardværdi til en papirkilde.
<b>Nyt papirmagasinsnummer</b> Vis fabriksindstillinger	Vis standardværdien, der er knyttet til hver papirkilde.
<b>Nyt papirmagasinsnummer</b> Gendan standard	Gendan værdien til papirmagasinsnummeret til standardindstillingerne.
<b>Udskriftstimeout</b> Fra Til* (90 sekunder)	Indstil printeren til at afslutte et udskriftsjob, efter den har været inaktiv i en angivet tidsperiode.
<b>Bemærk!</b> En stjerne (*) ud for en værdi angiver standardindstillingen.	

## HTML

Element i menuen	Beskrivelse
<b>Skrifttypenavn</b> Timer*	Indstil skrifttype til brug, når du skal printe HTML-dokumenter.
<b>Fontstørrelse</b> 1-255 (12*)	Indstil den skrifttype, der skal bruges, når du printer HTML-dokumenter.
<b>Skaler</b> 1-400 % (100*)	Skala for HTML-dokumenter til udskrivning.
<b>Papirretning</b> Stående* Liggende	Angiv papirretningen for HTML-dokumenter.
<b>Margenstørrelse</b> 8-255 mm (19*)	Angiv sidemargen for HTML-dokumenter.
<b>Baggrunde</b> Udskriv ikke Udskriv*	Udskriv baggrundsoplysninger eller grafik i HTML-dokumenter.
<b>Bemærk!</b> En stjerne (*) ud for en værdi angiver standardindstillingen.	

## Billede

Menupunkt	Beskrivelse
<b>Autotilpas</b> Til Fra*	Vælg den bedste, tilgængelige papirstørrelse og papirretning til et billede. <b>Bemærk!</b> Når indstillingen er Til, tilsidesætter dette menupunkt den skalering og retning, der er angivet for billedet.
<b>Inverter</b> Fra* Til	Inverter bi-tonale monokrombilleder. <b>Bemærk!</b> Dette menupunkt gælder ikke for GIF- eller JPEG-billedformater.
<b>Skalering</b> Forankres øverst til v. Bedste tilpasning* Forankres i centrum Tilpas i højden/bredden Tilpas i højden Tilpas i bredden	Juster billedet, så det passer til udskriftsområdet. <b>Bemærk!</b> Når Autotilpas er angivet til Aktiveret, indstilles Skalering automatisk til Tilpas.
<b>Papirretning</b> Stående* Liggende Omvendt stående Omvendt liggende	Angiv tekst- og grafikretning på siden.
<b>Bemærk!</b> En stjerne (*) ud for en værdi angiver standardindstillingen.	

## Papir

### Konfiguration af papirmagasin

Element i menuen	Beskrivelse
<b>Standardkilde</b> Papirmagasin [x] (1*) Flerformålsarkføder Manuelt papir Manuel konvolut	Indstil papirkilden til alle udskriftsjob.
<b>Papirstørrelse/type</b> Papirmagasin [x] MP-arkføder Manuelt papir Manuel konvolut	Angiv den papirstørrelse eller papirtype, der er lagt i hver papirkilde.
<b>Bemærk!</b> En stjerne (*) ud for en værdi angiver standardindstillingen.	

Element i menuen	Beskrivelse
<b>Erstat med størrelse</b> Fra Statement/A5 Letter/A4 11 x 17/A3 Alle viste*	Indstil printeren til at erstatte den angivne papirstørrelse, hvis den påkrævede størrelse ikke er lagt i en af papirkilderne. <b>Bemærkninger:</b> <ul style="list-style-type: none"> <li>• Slået fra beder brugeren om at ilægge den påkrævede papirstørrelse.</li> <li>• Alle viste tillader alle tilgængelige erstatninger.</li> </ul>
<b>Konfigurer MP</b> Kasette* Manuel Først	Fastsætter adfærden for MP-arkføderen. <b>Bemærkninger:</b> <ul style="list-style-type: none"> <li>• Indstillingen Kasette konfigurerer flerformålsarkføderen som den automatiske papirkilde.</li> <li>• Manual angiver, at flerformålsarkføderen kun bruges til manuelt fremførte udskriftsjob.</li> <li>• Først konfigurerer flerformålsarkføderen som den primære papirkilde.</li> </ul>
<b>Bemærk!</b> En stjerne (*) ud for en værdi angiver standardindstillingen.	

## Mediekonfiguration

### Generel opsætning

Element i menuen	Beskrivelse
<b>Måleenheder</b> Tommer Millimeter	Angiv måleenheden til papirstørrelsen Universal. <b>Bemærk!</b> Tommer er standardindstilling i USA. Millimeter er den internationale standardindstilling.
<b>Bredde stående</b> 3-52 " (8,5*) 76-1321 mm (216*)	Indstil stående bredde til papirstørrelsen Universal.
<b>Højde stående</b> 3-52 " (14*) 76,2-1321 mm (356*)	Indstil stående højde til papirstørrelsen Universal.
<b>Indføringsretning</b> Kort kant* Lang kant	Indstil printeren til at tage papir fra den korte eller den lange kant. <b>Bemærk!</b> Lang kant vises kun, hvis den længste kant er kortere end den understøttede maksimale bredde.
<b>Bemærk!</b> En stjerne (*) ud for en værdi angiver standardindstillingen.	

## Specialscanningsstørrelser

Element i menuen	Beskrivelse
<b>Specialscanningsstørrelse [x]</b> Navn scanningsstørrelse Bredde 1-8,5 " (8,5*) 25,4-215,9 mm (215,9*) Højde 1-25 " (11*) 25,4-635 mm (279,4*) Papirretning Stående* Liggende 2 scanninger pr. side Fra* Til	Tildel et navn på scanningsstørrelse, og konfigurér scanningsindstillingerne.

## Medietyper

Element i menuen	Beskrivelse
Almindeligt papir Karton Genbrug Transparent Glittet Tykt blankt Etiketter Vinyletiketter Bankpost Konvolut Grov konvolut Brevpapir Forudskrevet Farvet papir Lyst Tungt Ru/bomuld Specialtype [X]	Angiv strukturen, vægten og retningen af papiret.

## Papirkurvsconfiguration

Menupunkt	Beskrivelse
<b>Udskriftsbakke</b> Standardbakke* Bakke [x]	Angiv udskriftsbakke.
<b>Bemærk!</b> En stjerne (*) ud for en værdi angiver standardindstillingen.	

Menupunkt	Beskrivelse
<b>Konfigurer bakker</b> Postkasse* Link Linkoption Typetilknytning	Konfigurer driftstilstand for udskriftsbakker.  <b>Bemærkninger:</b> <ul style="list-style-type: none"> <li>• Postkassen gør, at standardbakken og en eventuel valgfri bakke vælges individuelt.</li> <li>• Link gør det muligt at sammenkæde alle udskriftsbakker, som om de var en stor bakke.</li> <li>• Linkoptionen behandler alle valgfrie bakker som én stor udskriftsbakke.</li> <li>• Typetilknytning knytter hver papirtype til en bakke eller et sæt af sammenkædede bakker.</li> </ul>
<b>Brugerdefinerede bakkenavne</b> Standardbakke Bakke [x]	Tildel bakken et navn.
<b>Bemærk!</b> En stjerne (*) ud for en værdi angiver standardindstillingen.	

## Kopi

### Standardindstillinger for kopiering

Element i menuen	Beskrivelse
<b>Indholdstype</b> Tekst Tekst/foto* Foto Grafik	Forbedr udskrivningsresultatet baseret på indholdet af originaldokumentet.
<b>Indholdskilde</b> Sort-hvid laserprinter Farvelaserprinter* Inkjet Foto/Film Blad Avis Tryk på Andet	Forbedr udskrivningsresultat baseret på kilden til originaldokumentet.
<b>Sider</b> 1-sidet til 1-sidet* 1-sidet til 2-sidet 2-sidet til 1-sidet 2-sidet til 2-sidet	Angiv den scanningsadfærd, der er baseret på originaldokumentet.
<b>Bemærk!</b> En stjerne (*) ud for en værdi angiver standardindstillingen.	

Element i menuen	Beskrivelse
<b>Skilleark</b> Ingen* Mellem kopier Mellem job Mellem sider	Angiv, om der skal indsættes tomme skillesider, når der udskrives.
<b>Skillesidekilde</b> Papirmagasin [x] (1*) Flerformålsarkføder	Angiv papirkilden til skillesiden.
<b>Farve</b> Fra Til* Automatisk	Indstil printeren til at generere farveudskrifter fra et scanningsjob.
<b>Sider pr. ark</b> Fra* 2 sider i stående retning 4 sider i stående retning 2 sider i liggende retning 4 sider i liggende retning	Angiv antallet af sidebilleder, der skal udskrives på samme side af et stykke papir.
<b>Udskriv siderammer</b> Fra* Til	Placer en ramme rundt om hvert billede, når du udskriver flere sider på en enkelt side.
<b>Sætvis</b> Fra [1,1,1,2,2,2] Til [1,2,1,2,1,2]*	Udskriv flere kopier i rækkefølge.
<b>Forskudte sider</b> Ingen* Mellem kopier Mellem job	Forskyd udskrift af hvert udskriftsjob eller hver kopi af et udskriftsjob. <b>Bemærkninger:</b> <ul style="list-style-type: none"> <li>• Indstillingen Mellem kopier forskyder hver kopi af udskriftsjobbet, hvis Sorter er indstillet til Til [1,2,1,2,1,2]. Hvis Sorter er indstillet til Fra [1,1,1,2,2,2], forskydes hvert sæt af udskrevne sider, som f.eks. alle sider 1 og alle sider 2.</li> <li>• Mellem job angiver samme forskydningsposition for hele udskriftsjobbet, uanset antal udskrevne kopier.</li> <li>• Dette menupunkt vises kun, hvis en efterbehandler er installeret.</li> </ul>
<b>Bemærk!</b> En stjerne (*) ud for en værdi angiver standardindstillingen.	

Element i menuen	Beskrivelse
<b>Hæftning</b> Fra* 1 hæfteklamme, øverste venstre hjørne 2 hæfteklammer, venstre 1 hæfteklamme, øverste højre hjørne 2 hæfteklammer, øverst 1 hæfteklamme, nederste venstre hjørne 2 hæfteklammer, nederst 1 hæfteklamme, nederste højre hjørne 2 hæfteklammer, højre	Angiv hæftningsplacering for alle udskriftsjob. <b>Bemærk!</b> Dette menupunkt vises kun, hvis en hæfteefterbehandler er installeret.
<b>Hulning</b> Fra* 2 huller 3 huller	Indstil hulningstilstand for alle udskriftsjob. <b>Bemærk!</b> Dette menupunkt vises kun, hvis en hæfte-, huludstansnings- eller brochureefterbehandler er installeret.
<b>"Kopier fra"-størrelse</b> [Liste over papirstørrelser]	Indstil papirstørrelsen på originaldokumentet. <b>Bemærk!</b> Letter er standardindstilling i USA. A4 er den internationale standardindstilling.
<b>"Kopier til"-kilde</b> Papirmagasin [x] (1*) Flerformålsarkføder Automatisk match af størrelse	Angiv en papirkilde for kopijobbet.
<b>Temperatur</b> -4 til 4 (0*)	Angiv, om du vil generere en køligere eller varmere udskrift.
<b>Sværtning</b> 1 til 9 (5*)	Juster sværtningen i det scannede billede.
<b>Antal kopier</b> 1-9999 (1*)	Angiv antallet af kopier.
<b>Sidehoved/sidefod</b> Venstre sidehoved Midt-sidehoved Højre sidehoved Venstre sidefod Midt-sidefod Højre sidefod	Angiv oplysninger om sidehoved og sidefod på det scannede billede.
<b>Bemærk!</b> En stjerne (*) ud for en værdi angiver standardindstillingen.	



Element i menuen	Beskrivelse
<b>Overlay</b> Fortroligt Kopi Kladde Vigtigt Brugerdefineret Fra*	Angiv den overlaytekst, der skal udskrives på hver kopi.
<b>Brugerdefineret overlay</b>	Indtast teksten til valgmuligheden Brugerdefineret i menuen Overlay.
<b>Bemærk!</b> En stjerne (*) ud for en værdi angiver standardindstillingen.	

### Avanceret billedbehandling

Element i menuen	Beskrivelse
<b>Farvebalance</b> Cyan (0*) Magenta (0*) Gul (0*)	Juster farveintensiteten for cyan, magenta og gul.
<b>Farveudfald</b> Farveudfald (Ingen*) Standard rød grænse (128*) Standard grøn grænse (128*) Standard blå grænse (128*)	Angiv, hvilken farve der skal fades under scanningen, og justerer fading-graden for denne farve.
<b>Autom. farveidentifikation</b> Farvefølsomhed (5*) Områdefølsomhed (5*)	Konfigurer automatisk indstilling for farveregistrering.
<b>Kontrast</b> Bedst til indhold* 0-5	Angiv kontrasten for det scannede billede.
<b>Fjern baggrund</b> Baggrundsregistrering (Indholdsbareret*) Niveau (0*)	Fjern baggrundsfarve eller billedstøj fra originaldokumentet. <b>Bemærkninger:</b> <ul style="list-style-type: none"> <li>• Indholdsbareret fjerner baggrundsfarven fra originaldokumentet.</li> <li>• Fast fjerner billedstøj fra et foto.</li> </ul>
<b>Autocentrer</b> Fra* Til	Centrer indholdet på siden.
<b>Spejlvend billede</b> Fra* Til	Opret et spejlvendt billede af originaldokumentet.
<b>Negativbillede</b> Fra* Til	Opret et negativt billede af originaldokumentet.
<b>Bemærk!</b> En stjerne (*) ud for en værdi angiver standardindstillingen.	

Element i menuen	Beskrivelse
<b>Skyggedetalje</b> -4 til 4 (0*)	Juster skyggedetaljen i originaldokumentet.
<b>Scan kant til kant</b> Fra* Til	Scan originaldokumentet fra kant til kant.
<b>Skarphed</b> 1-5 (3*)	Juster skarpheden i det scannede billede.
<b>Bemærk!</b> En stjerne (*) ud for en værdi angiver standardindstillingen.	

### Admin-kontrol

Element i menuen	Beskrivelse
<b>Tillad farvekopier</b> Fra Til*	Udskriv kopier i farver.
<b>Transparentskillesider</b> Fra Til*	Indsæt en tom side mellem transparenterne.
<b>Udskriftsbakke</b> Standardbakke* Bakke [x]	Angiv udskriftsbakke.
<b>Tillad prioritetskopier</b> Fra Til*	Afbryd et udskriftsjob for at kopiere.
<b>Scanning af brugerdefineret job</b> Fra* Til	Indstil printeren til at scanne det første sæt af originaldokumenter vha. de angivne indstillinger, og scan derefter det næste sæt med de samme eller andre indstillinger. <b>Bemærk!</b> Dette menupunkt vises kun, hvis der er installeret en harddisk.
<b>Tillad Gem som genvej</b> Fra Til*	Gem kopieringsindstillinger som en genvej.
<b>Eksempel på kopi</b> Fra* Til	Udskriv en prøve kopi for at kontrollere kvaliteten, før du udskriver de resterende kopier. <b>Bemærk!</b> Dette menupunkt vises kun, hvis der er installeret en harddisk.
<b>Bemærk!</b> En stjerne (*) ud for en værdi angiver standardindstillingen.	

# Fax

## Faxstandarder

### Faxtilstand

Element i menuen	Beskrivelse
<b>Faxtilstand</b> Fax* Faxserver Deaktiveret	Vælg en faxtilstand:
<b>Bemærk!</b> En stjerne (*) ud for en værdi angiver standardindstillingen.	

### Opsætning af fax

#### Generelle faxindstillinger

Element i menuen	Beskrivelse
<b>Faxnavn</b>	Identificer din faxmaskine.
<b>Faxnummer</b>	Identificer dit faxnummer.
<b>Fax-id</b> Faxnavn Faxnummer*	Underret faxmodtagere om dit faxnavn eller faxnummer.
<b>Aktivér manuel fax</b> Fra* Til	Konfigurer printeren manuelt til afsendelse af fax.  <b>Bemærkninger:</b> <ul style="list-style-type: none"> <li>• Dette menupunkt vises ikke, hvis Faxtransport er indstillet til T.38.</li> <li>• Dette menupunkt kræver en linjedeler og et håndsæt til telefonen.</li> <li>• Anvend en almindelig telefonlinje til at besvare indkommende faxopgaver og til at ringe til et faxnummer.</li> <li>• For at gå direkte til funktionen manuel fax skal du trykke på # og 0 på tastaturet.</li> </ul>
<b>Hukommelsesbrug</b> Alt til modtagelse Det meste til modtagelse Lige* Det meste til afsendelse Alt til afsendelse	Indstil mængden af intern printerhukommelse allokeret til at sende faxer.  <b>Bemærk!</b> Dette menupunkt forhindrer hukommelsesbufferforhold og mislykkede faxer.
<b>Annuller faxer</b> Tillad* Tillad ikke	Annuller udgående faxer, inden de sendes, eller annuller indgående faxer, inden de er blevet udskrevet.
<b>Bemærk!</b> En stjerne (*) ud for en værdi angiver standardindstillingen.	

Element i menuen	Beskrivelse
<b>Tilsløring af faxnummer</b> Fra* Fra venstre Fra højre	Angiv formatet for tilsløring af et udgående faxnummer.
<b>Cifre, der tilsløres</b> 0-58 (0*)	Angiv antallet af cifre, der tilsløres i et udgående faxnummer.
<b>Akt. linjeforbindelsesregistr.</b> Fra Til*	Afgør, om en telefonlinje er tilsluttet printeren. <b>Bemærkninger:</b> <ul style="list-style-type: none"> <li>• Registrering sker, når printeren tændes og før hvert opkald.</li> <li>• Dette menupunkt vises ikke, hvis Faxtransport er indstillet til T.38.</li> </ul>
<b>Akt. linjeregistr. i forkert stik</b> Fra Til*	Afgør, om en telefonlinje er tilsluttet den korrekte port på printeren. <b>Bemærkninger:</b> <ul style="list-style-type: none"> <li>• Registrering sker, når printeren tændes og før hvert opkald.</li> <li>• Dette menupunkt vises ikke, hvis Faxtransport er indstillet til T.38.</li> </ul>
<b>Akt. supportudvidel. under brug</b> Fra Til*	Afgør, om en telefonlinje bruges af en anden enhed, f.eks. en anden telefon på samme linje. <b>Bemærkninger:</b> <ul style="list-style-type: none"> <li>• Dette menupunkt overvåges kontinuerligt, efter du har tændt for printeren.</li> <li>• Dette menupunkt vises ikke, hvis Faxtransport er indstillet til T.38.</li> </ul>
<b>Optimer faxkompatibilitet</b>	Konfigurer printers faxfunktionalitet for at opnå optimal kompatibilitet med andre faxmaskiner.
<b>Faxtransport</b> Analog* etherFAX Ingen T.38	Indstil metoden for faxtransport.
<b>Bemærk!</b> En stjerne (*) ud for en værdi angiver standardindstillingen.	

## Indstillinger for faxafsendelse

Element i menuen	Beskrivelse
<b>Opløsning</b> Standard* Fin Superfin Ultrafin	Angiv opløsningen for det scannede billede. <b>Bemærk!</b> En højere opløsning øger faxtransmissionstiden og kræver mere hukommelse.
<b>Originalstørrelse</b> [Liste over papirstørrelser]	Angiv størrelsen på originaldokumentet. <b>Bemærk!</b> Letter er standardindstilling i USA. A4 er den internationale standardindstilling.
<b>Bemærk!</b> En stjerne (*) ud for en værdi angiver standardindstillingen.	

Element i menuen	Beskrivelse
<b>Papirretning</b> Stående* Liggende	Angiv retningen på originaldokumentet. <b>Bemærk!</b> Dette menupunkt vises kun på nogle printermodeller.
<b>Sider</b> Fra* Kort kant Lang kant	Angiv retningen på originaldokumentet, når der scannes på begge sider af dokumentet. <b>Bemærk!</b> Dette menupunkt vises kun på nogle printermodeller.
<b>Indholdstype</b> Tekst* Tekst/foto Foto Grafik	Forbedr udskrivningsresultatet baseret på indholdet af originaldokumentet.
<b>Indholdskilde</b> Sort-hvid laserprinter Farvelaserprinter* Inkjet Foto/Film Blad Avis Tryk på Andet	Forbedr udskrivningsresultat baseret på kilden til originaldokumentet.
<b>Sværtning</b> 1-9 (5*)	Juster sværtningen i det scannede billede.
<b>Bag en PABX</b> Til Fra*	Sæt printeren i stand til at ringe til et faxnummer uden at vente på at genkende klartonen. <b>Bemærk!</b> Private Automated Branch Exchange (PABX) er et telefonnetværk, der gør det muligt for et enkelt adgangsnummer at kunne tilbyde flere linjer til personer, der ringer udefra.
<b>Opkaldstilstand</b> Tone* Impuls	Angiv opkaldstilstand for indgående eller udgående faxer.
<b>Bemærk!</b> En stjerne (*) ud for en værdi angiver standardindstillingen.	

### Avanceret billedbehandling

Element i menuen	Beskrivelse
<b>Farvebalance</b> Cyan - Rød -4 til 4 (0*) Magenta - Grøn -4 til 4 (0*) Gul - Blå -4 til 4 (0*)	Juster farveintensiteten under scanning.
<b>Bemærk!</b> En stjerne (*) ud for en værdi angiver standardindstillingen.	

Element i menuen	Beskrivelse
<b>Farveudfald</b> Farveudfald (Ingen*) Standard rød grænse (128*) Standard grøn grænse (128*) Standard blå grænse (128*)	Angiv, hvilken farve der skal fades under scanningen, og justerer fading-graden for denne farve.
<b>Kontrast</b> Bedst egnet til indhold* 0 1 2 3 4 5	Indstil udskriftens kontrast.
<b>Fjern baggrund</b> Baggrundsregistrering Indholdsbaseret* Fast Niveau -4 til 4 (0*)	Juster, hvor meget baggrund der skal være synlig på et scannet billede.  <b>Bemærk!</b> Hvis du vil fjerne baggrundsfarven fra det originale dokument, skal du indstille Baggrundsregistrering til Indholdsbaseret. Hvis du vil fjerne billedstøj fra et foto, skal du indstille Baggrundsregistrering til Fast.
<b>Spejlvendt billede</b> Fra* Til	Opret et spejlvendt billede af originaldokumentet.
<b>Negativbillede</b> Fra* Til	Opret et negativt billede af originaldokumentet.
<b>Skyggedetalje</b> -4 til 4 (0*)	Juster, hvor mange skyggedetaljer der må være synlige på et scannet billede.
<b>Scan kant til kant</b> Til Fra*	Tillad, at det originale dokument scannes fra kant til kant.
<b>Skarphed</b> 1-5 (3*)	Juster skarpheden i det scannede billede.
<b>Temperatur</b> -4 til 4 (0*)	Angiv, om du vil generere en køligere eller varmere udskrift.
<b>Bemærk!</b> En stjerne (*) ud for en værdi angiver standardindstillingen.	

### Admin-kontrol

Element i menuen	Beskrivelse
<b>Automatisk genopkald</b> 0-9 (5*)	Juster antallet af genopkaldsforsøg baseret på aktivitetsniveauet for modtagerfaxmaskiner.
<b>Genopkaldsfrekvens</b> 1-200 minutter (3*)	Øg tiden mellem genopkaldsforsøg for at øge chancen for at sende fax.
<b>Bemærk!</b> En stjerne (*) ud for en værdi angiver standardindstillingen.	

Element i menuen	Beskrivelse
<b>Aktivér ECM</b> Til* Fra	Aktivér fejlkorrektionstilstand (ECM) for faxopgaver. <b>Bemærk!</b> ECM registrerer og korrigerer fejl i faxtransmissionsprocessen, der forårsages af støj på telefonlinjen og lav signalstyrke.
<b>Aktiver faxscanninger</b> Til* Fra	Faxdokumenter, der scannes ved printeren.
<b>Driver til fax</b> Til* Fra	Lad printerdriveren sende fax.
<b>Tillad Gem som genvej</b> Til* Fra	Gem faxnumre som genvej på printeren.
<b>Maks. hastighed</b> 33600* 14400 9600 4800 2400	Indstil den maksimale hastighed for afsendelse af fax.
<b>Scanning af brugerdefineret job</b> Fra* Til	Aktiver scanning af brugerdefinerede job som standard. <b>Bemærk!</b> Dette menupunkt vises kun, hvis der er installeret en harddisk.
<b>Vis scanning</b> Fra* Til	Vis et scanningseksempel på displayet. <b>Bemærk!</b> Dette menupunkt vises kun, hvis der er installeret en harddisk.
<b>Juster ADF-skævhed</b> Fra* Til	Korriger mindre skævheder i det scannede billede.
<b>Aktiverer scanning af farvefax</b> Slået fra som standard* Slået til som standard Brug aldrig Brug altid	Aktivér farvescanninger til fax.
<b>Auto konverterer farve faxer til monokrome faxer</b> Til* Fra	Konverterer alle udgående faxer til sort-hvid.
<b>Bekræft faxnummer</b> Fra* Til	Bed brugeren om at bekræfte faxnummeret.
<b>Opkaldspræfiks</b>	Angiv et områdenummer.
<b>Opkaldspræfiksregler</b>	Etabler en opkaldspræfiksregel.
<b>Bemærk!</b> En stjerne (*) ud for en værdi angiver standardindstillingen.	

## Indstillinger for faxmodtagelse

Element i menuen	Beskrivelse
<b>Faxjob venter</b> Ingen* Toner Toner og forbrugsstoffer	Fjern faxjob, som kræver særlige utilgængelige ressourcer fra udskrivningskøen.
<b>Opkald at besvare</b> 1-25 (3*)	Angiv antallet af ring for indgående fax.
<b>Automatisk reduktion</b> Til* Fra	Skaler indgående fax, så den passer på siden.
<b>Papirkilde</b> Papirmagasin [X] Auto*	Indstil papirkilden til udskrivning af indgående fax.
<b>Sider</b> Til Fra*	Udskriv på begge sider af papiret.
<b>Skilleark</b> Ingen* Før job Efter job	Angiv, om der skal indsættes tomme skillesider, når der udskrives.
<b>Skillesidekilde</b> Papirmagasin [X] (1*)	Angiv papirkilden til skillesiden.
<b>Udskriftsbakke</b> Standardbakke	Angiv en udskriftsbakke til modtagne faxer.
<b>Faxsidefod</b> Til Fra*	Udskriv transmissionsoplysninger nederst på hver side fra en modtaget fax.
<b>Tidsstempel på faxsidefod</b> Modtag* Udskriv	Udskriv tidsstempelt nederst på hver side fra en modtaget fax.
<b>Hulning</b> Fra* 2 huller 3 huller 4 huller	Huller langs kanten af det udskrevne faxdokument. <b>Bemærk!</b> Dette menupunkt vises kun, hvis en multipositionsefterbehandler til hæftning og hulning er installeret.
<b>Hæftning</b> Fra* 1 hæfteklamme 2 hæfteklammer	Hæft det udskrevne faxdokument. <b>Bemærk!</b> Dette menupunkt vises kun, hvis en efterbehandler er installeret.
<b>Bemærk!</b> En stjerne (*) ud for en værdi angiver standardindstillingen.	



Element i menuen	Beskrivelse
<b>Tilbageholdelse af faxer</b> Tilstand for tilbageholdt fax Fra* Altid slået til Manuel Planlagt	Undgå, at modtagne faxer bliver udskrevet, før de frigives.
<b>Bemærk!</b> En stjerne (*) ud for en værdi angiver standardindstillingen.	

## Admin-kontrol

Element i menuen	Beskrivelse
<b>Aktivér faxmodtagelse</b> Til* Fra	Indstil printeren til at modtage faxer.
<b>Aktivér farvefaxmodtagelse</b> Til* Fra	Aktivér farvefaxmodtagelse på printeren.
<b>Akt. opkalds-id</b> Til* Fra	Vis nummeret, der sender en indgående fax.
<b>Bloker fax uden navn</b> Til Fra*	Bloker indkommende faxer fra enheder, hvor der ikke er angivet noget stations-id eller fax-id.
<b>Liste over afviste faxer</b> Tilføj afviste faxer	Angiv de telefonnumre, som du vil blokere.
<b>Besvar ved</b> Alle ringetoner* Kun en ringetone Kun to ringetoner Kun tre ringetoner Kun ved et eller to ring Kun ved et eller tre ring Kun to eller tre ringetoner	Indstil et letgenkendeligt ringemønster for indkommende faxer.
<b>Automatisk svar</b> Til* Fra	Indstil printeren til at modtage faxer automatisk.
<b>Videresend fax</b> Udskriv* Udskriv og videresend Videresend	Angiv, om modtagne faxer skal videresendes.
<b>Videresend til</b> Destination 1 Destination 2	Angiv, hvor modtagne faxer skal sendes videre til. <b>Bemærk!</b> Dette menupunkt vises kun, når Videresend fax er indstillet til Udskriv og videresend eller Videresend.
<b>Bemærk!</b> En stjerne (*) ud for en værdi angiver standardindstillingen.	

Element i menuen	Beskrivelse
<b>Maks. hastighed</b> 33600* 14400 9600 4800 2400	Indstil den maksimale hastighed til at sende faxen.
<b>Bemærk!</b> En stjerne (*) ud for en værdi angiver standardindstillingen.	

### Faxforside

Element i menuen	Beskrivelse
<b>Faxforside</b> Slået fra som standard* Slået til som standard Brug aldrig Brug altid	Konfigurer indstillingerne for faxforsiden.
<b>Medtag Til-felt</b> Fra* Til	
<b>Medtag Fra-felt</b> Fra* Til	
<b>Fra</b>	
<b>Inkluder Meddelelsesfelt</b> Fra* Til	
<b>Meddelelse:</b>	
<b>Inkluder logo</b> Fra* Til	
<b>Inkluder sidefod [x]</b> Fra* Til	
<b>Sidefod [x]</b>	
<b>Bemærk!</b> En stjerne (*) ud for en værdi angiver standardindstillingen.	

### Indstillinger for fax-log

Element i menuen	Beskrivelse
<b>Frekvens for transmissionslogfil</b> Altid* Aldrig Kun ved fejl	Angiv, hvor ofte printeren opretter en transmissionslogfil.
<b>Bemærk!</b> En stjerne (*) ud for en værdi angiver standardindstillingen.	

Element i menuen	Beskrivelse
<b>Handling for transmissionslogfil</b> Udskriv Fra Til* E-mail Fra* Til	Udskriv eller e-mail en log for vellykket faxtransmission eller transmissionsfejl.
<b>Modtag fejllog</b> Udskriv aldrig* Udskriv ved fejl	Udskriv en log til faxmodtagelsesfejl.
<b>Automatisk udskrivning af logfiler</b> Til* Fra	Udskriv alle faxaktiviteter.
<b>Papirkilde til logfil</b> Papirmagasin [x] (1*)	Angiv papirkilden til udskrivning af logfiler.
<b>Skærm med logfiler</b> Navn på ekstern fax* Kaldt nummer	Identificer afsenderen ved hjælp af navn på ekstern fax eller faxnummer.
<b>Aktivér Joblog</b> Til* Fra	Få vist en oversigt over alle faxjob.
<b>Aktivér opkaldslog</b> Til* Fra	Få vist en oversigt over faxopkaldshistorikken.
<b>Udskriftsbakke til log</b> Standardbakke* Bakke [x]	Angiv udskriftsbakken til udskrevne logfiler.
<b>Bemærk!</b> En stjerne (*) ud for en værdi angiver standardindstillingen.	

## Højtalerindstillinger

Element i menuen	Beskrivelse
<b>Højtalertilstand</b> Altid fra* Altid slået til On until Connected (Slået til indtil tilslutning)	Angiv faxhøjtalertilstanden.
<b>Højtalerlydstyrke</b> Lav* Høj	Juster faxhøjtalerens lydstyrke.
<b>Ringestyrke</b> Fra* Til	Aktivér ringelydstyrke.
<b>Bemærk!</b> En stjerne (*) ud for en værdi angiver standardindstillingen.	

## Opsætning af faxserver

### Generelle faxindstillinger

Element i menuen	Beskrivelse
<b>Til format</b>	Angiv en faxmodtager. <b>Bemærk!</b> Hvis du vil bruge faxnummeret, skal du skrive nummertegnet (#) før et nummer.
<b>Svaradresse</b>	Angiv en svaradresse for at sende fax.
<b>Emne</b>	Angiv faxemne og -meddelelse.
<b>Meddelelse</b>	
<b>Aktiver analog modtagelse</b> Fra* Til	Indstil printeren til at modtage analoge faxer.
<b>Bemærk!</b> En stjerne (*) ud for en værdi angiver standardindstillingen.	

### Faxserverens e-mailindstillinger

Element i menuen	Beskrivelse
<b>Brug e-mail SMTP-server</b> Til* Fra	Brug SMTP-indstillingerne (Simple Mail Transfer Protocol) til e-mail ved modtagelse og afsendelse af faxer. <b>Bemærk!</b> Når indstillingen er slået Til, vises alle andre indstillinger i menuen E-mailindstillinger til faxserver ikke.
<b>Primær SMTP gateway</b>	Skriv IP-adressen eller værtsnavnet på den primære SMTP-server.
<b>Primær SMTP gatewayport</b> 1-65535 (25*)	Indtast portnummeret på den primære SMTP-server.
<b>Sekundær SMTP gateway</b>	Indtast IP-adressen eller værtsnavnet på den sekundære server eller backup-SMTP-serveren.
<b>Sekundær SMTP gatewayport</b> 1-65535 (25*)	Indtast serverens portnummer på den sekundære server eller backup-SMTP-serveren.
<b>SMTP Timeout</b> 5-30 (30*)	Indstil den tid, der skal gå, inden printeren får timeout, hvis SMTP-serveren ikke svarer.
<b>Svaradresse</b>	Angiv en svaradresse for at sende fax.
<b>Brug SSL/TLS</b> Deaktiveret* Forhandle Påkrævet	Angiv, om du vil sende en fax via en krypteret forbindelse.
<b>Kræver Betroet certifikat</b> Fra Til*	Angiv et betroet certifikat, når du skal have adgang til SMTP-serveren.
<b>Bemærk!</b> En stjerne (*) ud for en værdi angiver standardindstillingen.	

Element i menuen	Beskrivelse
<b>SMTP servergodkendelse</b> Ingen godkendelse påkrævet* Logon/almindelig NTLM CRAM-MD5 Digest-MD5 Kerberos 5	Indstil godkendelsestypen for SMTP-serveren.
<b>Enhedsinitieret E-mail</b> Ingen* Brug enhed SMTP kreditering	Angiv, om legitimationsoplysninger er påkrævet for enhedsinitierede e-mails.
<b>Brugerinitieret e-mail</b> Ingen* Brug enhed SMTP kreditering Brug sessionens bruger-id og adgangskode Brug e-mailadresse og adgangskode fra session Spørg bruger	Angiv, om legitimationsoplysninger er påkrævet til brugerinitierede e-mails.
<b>Brug legit.opl. for Active Directory-enh</b> Fra* Til	Aktivér brugeroplysninger og gruppedestinationer for at oprette forbindelse til SMTP-serveren.
<b>Bruger-id til enheden</b>	Angiv bruger-id og adgangskode for at oprette forbindelse til SMTP-serveren.
<b>Adgangskode til enheden</b>	
<b>Kerberos 5-OMRÅDE</b>	Angiv ressourcen for Kerberos 5-godkendelsesprotokollen.
<b>NTLM-Domæne</b>	Angiv domænenavnet for NTLM-sikkerhedsprotokol.
<b>Deaktiver fejlen "SMTP-server ikke konfigureret"</b> Fra* Til	Skjul fejlmeddelelsen "SMTP-server ikke konfigureret".
<b>Bemærk!</b> En stjerne (*) ud for en værdi angiver standardindstillingen.	

### Faxserverens scanningsindstillinger

Element i menuen	Beskrivelse
<b>Billedformat</b> TIFF (.tif) PDF (.pdf)* XPS (.xps)	Angiv filformatet for det scannede billede.
<b>Indholdstype</b> Tekst* Tekst/foto Foto Grafik	Forbedr udskrivningsresultatet baseret på indholdet af originaldokumentet.
<b>Bemærk!</b> En stjerne (*) ud for en værdi angiver standardindstillingen.	

Element i menuen	Beskrivelse
<b>Indholdskilde</b> Sort-hvid laserprinter Farvelaserprinter* Inkjet Foto/Film Blad Avis Tryk på Andet	Forbedr udskrivningsresultat baseret på kilden til originaldokumentet.
<b>Fax-opløsning</b> Standard* Fin Superfin Ultrafin	Indstil faxopløsningen.
<b>Sider</b> Fra* Kort kant Lang kant	Angiv retningen på originaldokumentet, når der scannes på begge sider af dokumentet.
<b>Sværtning</b> 1-9 (5*)	Indstil udskriftens sværtning.
<b>Papirretning</b> Stående* Liggende	Angiv tekst- og grafikretning på siden.
<b>Originalstørrelse</b> [Liste over papirstørrelser]	Indstil papirstørrelsen på originaldokumentet.  <b>Bemærkninger:</b> <ul style="list-style-type: none"> <li>• Blandede størrelser er standardindstilling i USA. A4 er den internationale standardindstilling.</li> <li>• Indstillingen kan variere afhængigt af din printermodel.</li> </ul>
<b>Anvend flersidet TIFF</b> Fra Til*	Vælg mellem enkeltsidede og flersidede TIFF-filer.
<b>Bemærk!</b> En stjerne (*) ud for en værdi angiver standardindstillingen.	

## E-mail

### E-mailopsætning

Element i menuen	Beskrivelse
<b>Primær SMTP gateway</b>	Skriv IP-adressen eller værtsnavnet på den primære SMTP-server til afsendelse af e-mail.
<b>Bemærk!</b> En stjerne (*) ud for en værdi angiver standardindstillingen.	

Element i menuen	Beskrivelse
<b>Primær SMTP gatewayport</b> 1-65535 (25*)	Indtast portnummeret på den primære SMTP-server.
<b>Sekundær SMTP gateway</b>	Indtast IP-adressen eller værtsnavnet på den sekundære server eller backup-SMTP-serveren.
<b>Sekundær SMTP gatewayport</b> 1-65535 (25*)	Indtast serverens portnummer på den sekundære server eller backup-SMTP-serveren.
<b>SMTP Timeout</b> 5-30 sekunder (30*)	Indstil den tid, der skal gå, inden printeren får timeout, hvis SMTP-serveren ikke svarer.
<b>Svaradresse</b>	Angiv en svaradresse i e-mailen.
<b>Brug altid SMTP-standardsvaradresse</b> Til Fra*	Brug altid standardsvaradressen i SMTP-serveren.
<b>Brug SSL/TLS</b> Deaktiveret* Forhandle Påkrævet	Angiv, om du vil sende e-mails ved hjælp af et krypteret link.
<b>Kræver Betroet certifikat</b> Fra Til*	Kræver et betroet certifikat for at få adgang til SMTP-serveren.
<b>SMTP servergodkendelse</b> Ingen godkendelse påkrævet* Logon/almindelig NTLM CRAM-MD5 Digest-MD5 Kerberos 5	Indstil godkendelsestypen for SMTP-serveren.
<b>Enhedsinitieret E-mail</b> Ingen* Brug enhed SMTP kreditering	Angiv, om legitimationsoplysninger er påkrævet for enhedsinitierede e-mails.
<b>Brugerinitieret e-mail</b> Ingen* Brug enhed SMTP kreditering Brug sessionens bruger-id og adgangskode Brug e-mailadresse og adgangskode fra session Spørg bruger	Angiv, om legitimationsoplysninger er påkrævet til brugerinitierede e-mails.
<b>Brug legit.opl. for Active Directory-enh</b> Fra* Til	Angiv, om legitimationsoplysninger er påkrævet til brugerinitierede e-mails.
<b>Bruger-id til enheden</b>	Angiv bruger-id og adgangskode for at oprette forbindelse til SMTP-serveren.
<b>Adgangskode til enheden</b>	
<b>Kerberos 5-OMRÅDE</b>	Angiv ressourcen for Kerberos 5-godkendelsesprotokollen.
<b>Bemærk!</b> En stjerne (*) ud for en værdi angiver standardindstillingen.	

Element i menuen	Beskrivelse
<b>NTLM-Domæne</b>	Angiv domænenavnet for NTLM-sikkerhedsprotokol.
<b>Bemærk!</b> En stjerne (*) ud for en værdi angiver standardindstillingen.	

## Standardindstillinger for e-mail

Element i menuen	Beskrivelse
<b>Emne:</b>	Angiv e-mailemnet og meddelelsen.
<b>Meddelelse:</b>	
<b>Filnavn</b>	Angiv filnavnet for det scannede dokument.
<b>Format</b> JPEG (.jpg) PDF (.pdf)* TIFF (.tif) XPS (.xps) TXT (.txt) RTF (.rtf) DOCX (.docx)	Angiv filformatet for det scannede dokument.
<b>Globale indstillinger for OCR</b> Genkendte sprog Autoroter Fjern pletter Auto. kontrastforbedring	Konfigurer indstillingerne for OCR (Optical Character Recognition). <b>Bemærk!</b> Denne menu vises kun, hvis du har købt og installeret en OCR-løsning.
<b>PDF-indstil.</b> PDF-version (1,5*) Arkivversion (A-1a*) Højt komprimeret (Fra*) Sikker (Fra*) Arkiv (PDF/A) (Fra*)	Konfigurer PDF-indstillinger for det scannede dokument. <b>Bemærkninger:</b> <ul style="list-style-type: none"> <li>• Arkivversion og Arkiv (PDF/A) understøttes kun, hvis PDF-version er indstillet til 1.4.</li> <li>• Højt komprimeret vises kun, hvis der er installeret en harddisk.</li> </ul>
<b>Indholdstype</b> Tekst Tekst/foto* Foto Grafik	Forbedr udskrivningsresultatet baseret på indholdstypen af originaldokumentet.
<b>Indholdskilde</b> Sort-hvid laserprinter Farvelaserprinter* Inkjet Foto/Film Blad Avis Tryk på Andet	Forbedr udskrivningsresultatet baseret på indholdstypen af originaldokumentet.
<b>Bemærk!</b> En stjerne (*) ud for en værdi angiver standardindstillingen.	



Element i menuen	Beskrivelse
<b>Farve</b> Sort og hvid Grå Farve* Automatisk	Indstil printeren til at indfange filindhold i farve eller sort/hvid.
<b>Opløsning</b> 75 dpi 150 dpi* 200 dpi 300 dpi 400 dpi 600 dpi	Angiv opløsningen for det scannede billede.
<b>Sværtning</b> 1-9 (5*)	Juster sværtningen i det scannede billede.
<b>Papirretning</b> Stående* Liggende	Angiv retningen på originaldokumentet.
<b>Originalstørrelse</b> [Liste over papirstørrelser] (Auto. reg. af størrelse*)	Indstil papirstørrelsen på originaldokumentet.
<b>Sider</b> Fra* Kort kant Lang kant	Angiv retningen på originaldokumentet, når der scannes på begge sider af dokumentet.
<b>Bemærk!</b> En stjerne (*) ud for en værdi angiver standardindstillingen.	

### Avanceret billedbehandling

Element i menuen	Beskrivelse
<b>Farvebalance</b> Cyan (0*) Magenta (0*) Gul (0*)	Juster farveintensiteten for cyan, magenta og gul.
<b>Farveudfald</b> Farveudfald (Ingen*) Standard rød grænse (128*) Standard grøn grænse (128*) Standard blå grænse (128*)	Angiv, hvilken farve der skal fades under scanningen, og justerer fading-graden for denne farve.
<b>Autom. farveidentifikation</b> Farvefølsomhed (5*) Områdefølsomhed (5*) Bitdybde for e-mail (1 bit*)	Konfigurer automatisk indstilling for farveregistrering.
<b>Bemærk!</b> En stjerne (*) ud for en værdi angiver standardindstillingen.	

Element i menuen	Beskrivelse
<b>JPEG-kvalitet</b> Bedst til indhold* 5-95	Indstil JPEG-kvalitet for det scannede billede.
<b>Kontrast</b> Bedst til indhold* 0-5	Angiv kontrasten for det scannede billede.
<b>Fjern baggrund</b> Baggrundsregistrering (Indholdsbaseret*) Niveau (0*)	Fjern baggrundsfarve eller billedstøj fra originaldokumentet. <b>Bemærkninger:</b> <ul style="list-style-type: none"> <li>• Indholdsbaseret fjerner baggrundsfarven fra originaldokumentet.</li> <li>• Fast fjerner billedstøj fra et foto.</li> </ul>
<b>Spejlvend billede</b> Fra* Til	Opret et spejlvendt billede af originaldokumentet.
<b>Negativbillede</b> Fra* Til	Opret et negativt billede af originaldokumentet.
<b>Skyggedetalje</b> -4 til 4 (0*)	Juster skyggedetaljen i det scannede billede.
<b>Scan kant til kant</b> Fra* Til	Scan originaldokumentet fra kant til kant.
<b>Skarphed</b> 1-5 (3*)	Juster skarpheden i det scannede billede.
<b>Temperatur</b> -4 til 4 (0*)	Generer en mere blålig eller mere rødlig udskrift af originaldokumentet.
<b>Tomme sider</b> Fjernelse af tom side (Fjern*) Følsomhed for tom side (5*)	Indstil følsomheden for scanninger i forbindelse med tomme sider i originaldokumentet.
<b>Bemærk!</b> En stjerne (*) ud for en værdi angiver standardindstillingen.	

## Admin-kontrol

Element i menuen	Beskrivelse
<b>Maks. e-mailstørrelse</b> 0-65535 (0*)	Angiv den tilladte filstørrelse for hver e-mail.
<b>Fejlmeddelelse om størrelse</b>	Angiv en fejlmeddelelse om, at printeren sender, når en e-mail overstiger den tilladte filstørrelse. <b>Bemærk!</b> Du kan skrive op til 1024 tegn.
<b>Begræns destinationer</b>	Begræns afsendelse af e-mail til kun at sende til den specificerede liste over domænenavn. <b>Bemærk!</b> Brug et komma til at adskille domænerne.
<b>Bemærk!</b> En stjerne (*) ud for en værdi angiver standardindstillingen.	

Element i menuen	Beskrivelse
<b>Send mig en kopi</b> Viser aldrig* Slået til som standard Slået fra som standard Altid slået til	Send en kopi af e-mailen til dig selv.
<b>Tillad kun e-mails</b> Fra* Til	Indstil printeren til kun at sende e-mails til dig selv.
<b>Brug cc:/bcc:</b> Fra* Til	Aktivér gennemslagskopiering og blind gennemslagskopiering i en e-mail.
<b>Anvend flersidet TIFF</b> Fra Til*	Aktiver scanning af flere TIFF-billeder i en TIFF-fil.
<b>TIFF-komprimering</b> JPEG LZW*	Angiv komprimeringstypen til TIFF-filer.
<b>Tekststandard</b> 5-95 (75*)	Indstil tekstkvaliteten af det indhold, der scannes.
<b>Tekst/foto-standard</b> 5-95 (75*)	Indstil tekst- og fotokvaliteten af det indhold, der scannes.
<b>Fotostandard</b> 5-95 (50*)	Indstil fotokvaliteten af det indhold, der scannes.
<b>Transmissionslog</b> Udskriv log* Udskriv ikke log Udskriv kun ved fejl	Udskriv en transmissionslog til e-mailscanninger.
<b>Papirkilde til logfil</b> Papirmagasin [x] (1*) Flerformålsarkføder	Angiv papirkilden til udskrivning af logfiler til e-mail.
<b>Udskriftsbakke til log</b> Standardbakke* Bakke [x]	Angiv udskriftsbakken til udskrevne e-mail-logfiler.
<b>Scanning af brugerdefineret job</b> Fra* Til	Indstil printeren til at scanne det første sæt af originaldokumenter vha. de angivne indstillinger, og scan derefter det næste sæt med de samme eller andre indstillinger. <b>Bemærk!</b> Dette menupunkt vises kun, hvis der er installeret en harddisk.
<b>Vis scanning</b> Fra Til*	Vis en scanningsvisning af originaldokumentet. <b>Bemærk!</b> Dette menupunkt vises kun, hvis der er installeret en harddisk.
<b>Bemærk!</b> En stjerne (*) ud for en værdi angiver standardindstillingen.	

Element i menuen	Beskrivelse
<b>Tillad Gem som genvej</b> Fra Til*	Gem en e-mailadresse som en genvej.
<b>E-mailbilleder sendt som</b> Vedhæftning* Weblink	Angiv, hvordan de billeder, der er inkluderet i e-mailen, skal sendes.
<b>Nulstil e-mailoplysninger efter afsendelse</b> Fra Til*	Nulstil felterne Til, Emne, Meddelelse og Filnavn til standardværdierne efter afsendelse af en e-mail.
<b>Bemærk!</b> En stjerne (*) ud for en værdi angiver standardindstillingen.	

## Opsætning af weblink

Element i menuen	Beskrivelse
<b>Server</b>	Angiv brugeroplysningerne på den server, som er vært for de billeder, der er inkluderet i e-mailen.
<b>Login</b>	
<b>Adgangskode</b>	
<b>Sti</b>	
<b>Filnavn</b>	
<b>Weblink</b>	

## FTP

### FTP-standardindstillinger

Element i menuen	Beskrivelse
<b>Format</b> JPEG (.jpg) PDF (.pdf)* TIFF (.tif) XPS (.xps) TXT (.txt) RTF (.rtf) DOCX (.docx) CSV (.csv)	Angiv filformatet for det scannede billede.
<b>Globale indstillinger for OCR</b> Genkendte sprog Autoroter Fjern pletter Auto. kontrastforbedring	Konfigurer indstillingerne for OCR (Optical Character Recognition). <b>Bemærk!</b> Denne menu vises kun, hvis du har købt og installeret en OCR-løsning.
<b>Bemærk!</b> En stjerne (*) ud for en værdi angiver standardindstillingen.	

Element i menuen	Beskrivelse
<b>PDF-indstil.</b> PDF version 1,3 1,4 1,5* 1,6 1,7 Arkiveringsversion A-1a* A-1b Højt komprimeret Fra* Til Sikker Fra* Til Arkiv (PDF/A) Fra* Til	Indstil PDF-formatet for det scannede billede.
<b>Indholdstype</b> Tekst Tekst/foto* Foto Grafik	Forbedr udskrivningsresultatet baseret på indholdet af originaldokumentet.
<b>Indholdskilde</b> Sort-hvid laserprinter Farvelaserprinter* Inkjet Foto/Film Blad Avis Tryk på Andet	Forbedr udskrivningsresultat baseret på kilden til originaldokumentet.
<b>Farve</b> Sort og hvid Grå Farve* Automatisk	Angiv farven, når du scanner et billede.
<b>Opløsning</b> 75 dpi 150 dpi* 200 dpi 300 dpi 400 dpi 600 dpi	Angiv opløsningen for det scannede billede.
<b>Bemærk!</b> En stjerne (*) ud for en værdi angiver standardindstillingen.	

Element i menuen	Beskrivelse
<b>Sværtning</b> -4 til 4 (0*)	Juster sværtningen i det scannede billede.
<b>Papirretning</b> Stående* Liggende	Angiv tekst- og grafikretning på siden.
<b>Originalstørrelse</b> [Liste over papirstørrelser] (Auto. reg. af størrelse*)	Indstil papirstørrelsen på originaldokumentet. <b>Bemærk!</b> Letter er standardindstilling i USA. A4 er den internationale standardindstilling.
<b>Sider</b> Fra* Lang kant Kort kant	Angiv sideretning på tekst og grafik, når du scanner et tosidet dokument.
<b>Filnavn</b>	Angiv filnavnet på det scannede billede.
<b>Bemærk!</b> En stjerne (*) ud for en værdi angiver standardindstillingen.	

### Avanceret billedbehandling

Element i menuen	Beskrivelse
<b>Farvebalance</b> -4 til 4 (0*)	Juster mængden af toner, der bruges til hver farve i scanningsudskrift.
<b>Farveudfald</b> Farveudfald Ingen* Rød Grøn Blå Standard rød grænse 0-255 (128*) Standard grøn grænse 0-255 (128*) Standard blå grænse 0-255 (128*)	Angiv, hvilken farve der skal fades under scanningen, og justerer fading-graden for denne farve.
<b>Autom. farveidentifikation</b> Farvefølsomhed 1-9 (5*) Områdefølsomhed 1-9 (5*) FTP-bitdybde 1 bit* 8 bit	Indstil den mængde farve, som printeren registrerer i originaldokumentet. <b>Bemærk!</b> Dette menupunkt er kun tilgængeligt, når Farve er indstillet til Auto.
<b>Bemærk!</b> En stjerne (*) ud for en værdi angiver standardindstillingen.	

Element i menuen	Beskrivelse
<b>JPEG-kvalitet</b> Bedst til indhold* 5-95	Indstil kvaliteten på et billede i JPEG-format. <b>Bemærkninger:</b> <ul style="list-style-type: none"> <li>• 5 reducerer filstørrelsen, men mindsker billedkvaliteten.</li> <li>• 90 giver den bedste billedkvalitet, men giver store filstørrelse.</li> </ul>
<b>Kontrast</b> Bedst til indhold* 0-5	Angiv udskriftens kontrast.
<b>Fjern baggrund</b> Baggrundsregistrering Indholdsbaseret* Fast Niveau -4 til 4 (0*)	Juster, hvor meget baggrund der skal være synlig på et scannet billede. <b>Bemærk!</b> Hvis du vil fjerne baggrundsfarven fra det originale dokument, skal du indstille Baggrundsregistrering til Indholdsbaseret. Hvis du vil fjerne billedstøj fra et foto, skal du indstille Baggrundsregistrering til Fast.
<b>Spejlvend billede</b> Fra* Til	Opret et spejlvendt billede af originaldokumentet.
<b>Negativbillede</b> Fra* Til	Opret et negativt billede af originaldokumentet.
<b>Skyggedetalje</b> -4 til 4 (0*)	Juster, hvor mange skyggedetaljer der må være synlige på et scannet billede.
<b>Scan kant til kant</b> Fra* Til	Tillad, at det originale dokument scannes fra kant til kant.
<b>Skarphed</b> 1-5 (3*)	Juster skarpheden af et scannet billede.
<b>Temperatur</b> -4 til 4 (0*)	Angiv, om du vil generere en køligere eller varmere udskrift.
<b>Tomme sider</b> Fjern tom side (Må ikke fjernes*) Følsomhed for tom side (5*)	Angiv, om tomme sider skal medtages.
<b>Bemærk!</b> En stjerne (*) ud for en værdi angiver standardindstillingen.	

### Admin-kontrol

Element i menuen	Beskrivelse
<b>Tekststandard</b> 5-95 (75*)	Indstil tekstkvaliteten på et scannet billede.
<b>Tekst/foto-standard</b> 5-95 (75*)	Indstil kvaliteten af tekst eller foto på et scannet billede.
<b>Bemærk!</b> En stjerne (*) ud for en værdi angiver standardindstillingen.	

Element i menuen	Beskrivelse
<b>Fotostandard</b> 5-95 (50*)	Indstil kvaliteten på et foto på et scannet billede.
<b>Anvend flersidet TIFF</b> Til* Fra	Vælg mellem enkelt-sidede og flersidede TIFF-filer.
<b>TIFF-komprimering</b> LZW* JPEG	Angiv en komprimeringsindstilling for TIFF-filer.
<b>Transmissionslog</b> Udskriv log* Udskriv ikke log Udskriv kun ved fejl	Udskriv en log for vellykket FTP-scanningsoverførsel.
<b>Papirkilde til logfil</b> Papirmagasin [x] (1*) Flerformålsarkføder	Angiv papirkilden til udskrivning af FTP-logfiler.
<b>Udskriftsbakke til log</b> Standardbakke* Bakke [x]	Angiv udskriftsbakken til udskrevne FTP-logfiler.
<b>Scanning af brugerdefineret job</b> Fra* Til	Aktiver scanning af brugerdefinerede job som standard. <b>Bemærk!</b> Dette menupunkt vises kun, hvis der er installeret en harddisk.
<b>Vis scanning</b> Fra Til*	Vis et scanningseksempel på displayet. <b>Bemærk!</b> Dette menupunkt vises kun, hvis der er installeret en harddisk.
<b>Tillad Gem som genvej</b> Fra Til*	Gem brugerdefinerede FTP-indstillinger som genveje.
<b>Bemærk!</b> En stjerne (*) ud for en værdi angiver standardindstillingen.	



## USB-drev

### Scanning til flashdrev

Element i menuen	Beskrivelse
<b>Format</b> JPEG (.jpg) PDF (.pdf)* TIFF (.tif) XPS (.xps) TXT (.txt) RTF (.rtf) DOCX (.doc) CSV (.csv)	Angiv filformatet for det scannede billede.
<b>Globale indstillinger for OCR</b> Genkendte sprog Autoroter Fjern pletter Auto. kontrastforbedring	Konfigurer indstillingerne for OCR (Optical Character Recognition). <b>Bemærk!</b> Denne menu vises kun, hvis du har købt og installeret en OCR-løsning.
<b>PDF-indstil.</b> PDF-version (1,5*) Arkivversion (A-1a*) Højt komprimeret (Fra*) Sikker (Fra*) Arkiv (PDF/A) (Fra*)	Konfigurer PDF-indstillingerne for det scannede billede. <b>Bemærkninger:</b> <ul style="list-style-type: none"> <li>• Arkivversion og Arkiv (PDF/A) understøttes kun, hvis PDF-version er indstillet til 1.4.</li> <li>• Højt komprimeret vises kun, hvis der er installeret en harddisk.</li> </ul>
<b>Indholdstype</b> Tekst Tekst/foto* Grafik Foto	Forbedr udskrivningsresultatet baseret på indholdstypen af originaldokumentet.
<b>Indholdskilde</b> Sort-hvid laserprinter Farvelaserprinter* Inkjet Foto/Film Blad Avis Tryk på Andet	Forbedr udskrivningsresultatet baseret på indholdstypen af originaldokumentet.
<b>Farve</b> Sort og hvid Grå Farve* Automatisk	Indstil printeren til at indfange filindhold i farve eller sort/hvid.
<b>Bemærk!</b> En stjerne (*) ud for en værdi angiver standardindstillingen.	

Element i menuen	Beskrivelse
<b>Opløsning</b> 75 dpi 150 dpi* 200 dpi 300 dpi 400 dpi 600 dpi	Angiv opløsningen for det scannede billede.
<b>Sværtning</b> 1-9 (5*)	Juster sværtningen i det scannede billede.
<b>Papirretning</b> Stående* Liggende	Angiv retningen på originaldokumentet.
<b>Originalstørrelse</b> Auto. reg. af størrelse*	Indstil papirstørrelsen på originaldokumentet.
<b>Sider</b> Fra* Lang kant Kort kant	Angiv retningen på originaldokumentet, når der scannes på begge sider af dokumentet.
<b>Filnavn</b>	Angiv filnavnet på det scannede billede.
<b>Bemærk!</b> En stjerne (*) ud for en værdi angiver standardindstillingen.	

### Avanceret billedbehandling

Element i menuen	Beskrivelse
<b>Farvebalance</b> Cyan (0*) Magenta (0*) Gul (0*)	Juster farveintensiteten for cyan, magenta og gul.
<b>Farveudfald</b> Farveudfald (Ingen*) Standard rød grænse (128*) Standard grøn grænse (128*) Standard blå grænse (128*)	Angiv, hvilken farve der skal fades under scanningen, og justerer fading-graden for denne farve.
<b>Autom. farveidentifikation</b> Farvefølsomhed (5*) Områdefølsomhed (5*) Scanners bitdybde (1 bit *)	Konfigurer automatisk indstilling for farveregistrering.
<b>JPEG-kvalitet</b> Bedst til indhold* 5-95	Indstil JPEG-kvalitet for det scannede billede.
<b>Kontrast</b> Bedst til indhold* 0-5	Angiv kontrasten for det scannede billede.
<b>Bemærk!</b> En stjerne (*) ud for en værdi angiver standardindstillingen.	

Element i menuen	Beskrivelse
<b>Fjern baggrund</b> Baggrundsregistrering (Indholdsbaseret*) Niveau (0*)	Fjern baggrundsfarve eller billedstøj fra originaldokumentet. <b>Bemærkninger:</b> <ul style="list-style-type: none"> <li>• Indholdsbaseret fjerner baggrundsfarven fra originaldokumentet.</li> <li>• Fast fjerner billedstøj fra et foto.</li> </ul>
<b>Spejlvend billede</b> Fra* Til	Opret et spejlvendt billede af originaldokumentet.
<b>Negativbillede</b> Fra* Til	Opret et negativt billede af originaldokumentet.
<b>Skyggedetalje</b> -4 til 4 (0*)	Juster skyggedetaljen i det scannede billede.
<b>Scan kant til kant</b> Fra* Til	Scan originaldokumentet fra kant til kant.
<b>Skarphed</b> 1-5 (3*)	Juster skarpheden i det scannede billede.
<b>Temperatur</b> -4 til 4 (0*)	Generer en mere blålig eller mere rødlig udskrift af originaldokumentet.
<b>Tomme sider</b> Fjern tom side (Må ikke fjernes*) Følsomhed for tom side (5*)	Indstil følsomheden for scanninger i forbindelse med tomme sider i originaldokumentet.
<b>Bemærk!</b> En stjerne (*) ud for en værdi angiver standardindstillingen.	

## Admin-kontrol

Element i menuen	Beskrivelse
<b>Tekststandard</b> 5-95 (75*)	Indstil tekstkvaliteten på det scannede billede.
<b>Tekst/foto-standard</b> 5-95 (75*)	Indstil tekst- og fotokvaliteten for det scannede billede.
<b>Fotostandard</b> 5-95 (50*)	Angiv kvaliteten af et foto på det scannede billede.
<b>Anvend flersidet TIFF</b> Fra Til*	Aktiver scanning af flere TIFF-billeder i en TIFF-fil.
<b>TIFF-komprimering</b> LZW* JPEG	Angiv komprimeringstypen til TIFF-filer.
<b>Bemærk!</b> En stjerne (*) ud for en værdi angiver standardindstillingen.	

Element i menuen	Beskrivelse
<b>Scanning af brugerdefineret job</b> Fra* Til	Indstil printeren til at scanne det første sæt af originaldokumenter vha. de angivne indstillinger, og scan derefter det næste sæt med de samme eller andre indstillinger. <b>Bemærk!</b> Dette menupunkt vises kun, hvis der er installeret en harddisk.
<b>Vis scanning</b> Fra Til*	Vis en scanningsvisning af originaldokumentet. <b>Bemærk!</b> Dette menupunkt vises kun, hvis der er installeret en harddisk.
<b>Bemærk!</b> En stjerne (*) ud for en værdi angiver standardindstillingen.	

## Udskrivning fra flashdrev

Element i menuen	Beskrivelse
<b>Antal kopier</b> 1-9999 (1*)	Indstil antal kopier.
<b>Papirkilde</b> Papirmagasin [x] (1*) Flerformålsarkføder Manuelt papir Manuel konvolut	Indstil papirkilden til udskriftsjobbet.
<b>Farve</b> Fra Til*	Udskriv en flashdrevfil i farver.
<b>Sætvis</b> (1,1) (2,2,2) (1,2,3) (1,2,3)*	Denne indstilling holder siderne i et udskriftsjob stakket i rækkefølge, især når der udskrives flere kopier af jobbet.
<b>Sider</b> 1-sidet* 2-sidet	Angiv, om der skal udskrives på én side eller på begge sider af papiret.
<b>Hæftning</b> Fra* 1 hæfteklamme, øverste venstre hjørne 1 hæfteklamme, øverste venstre hjørne 2 hæfteklammer, venstre 1 hæfteklamme, øverste højre hjørne 2 hæfteklammer, øverst 1 hæfteklamme, nederste venstre hjørne 2 hæfteklammer, nederst 1 hæfteklamme, nederste højre hjørne 2 hæfteklammer, højre	Angiv hæftningsplacering for alle udskriftsjob. <b>Bemærk!</b> Dette menupunkt vises kun, hvis en hæfteefterbehandler er installeret.
<b>Hulning</b> Fra* 2 huller 3 huller	Indstil hulningstilstand for alle udskriftsjob. <b>Bemærk!</b> Dette menupunkt vises kun, hvis en hæfteefterbehandler er installeret.
<b>Bemærk!</b> En stjerne (*) ud for en værdi angiver standardindstillingen.	

Element i menuen	Beskrivelse
<b>Forskudte sider</b> Ingen* Mellem kopier Mellem job	Forskyd udskrift af hvert udskriftsjob eller hver kopi af et udskriftsjob. <b>Bemærkninger:</b> <ul style="list-style-type: none"> <li>• Indstillingen Mellem kopier forskyder hver kopi af udskriftsjobbet, hvis Sorter er indstillet til Til [1,2,1,2,1,2]. Hvis Sorter er indstillet til Fra [1,1,1,2,2,2], forskydes hvert sæt af udskrevne sider, som f.eks. alle sider 1 og alle sider 2.</li> <li>• Mellem job angiver samme forskydningsposition for hele udskriftsjobbet, uanset antal udskrevne kopier.</li> <li>• Dette menupunkt vises kun, hvis en efterbehandler er installeret.</li> </ul>
<b>Metode anvendt til at blade</b> Lang kant* Kort kant	Bestem, hvilken side af papiret der indbindes ved tosidet udskrivning.
<b>Sider pr. ark</b> Fra* 2 sider pr. ark 3 sider pr. ark 4 sider pr. ark 6 sider pr. ark 9 sider pr. ark 12 sider pr. ark 16 sider pr. ark	Udskriv multisidebilleder på den ene side af et ark papir.
<b>Bestilling af sider pr. ark</b> Vandret* Omvendt, vandret Omvendt, lodret Lodret	Angiv placeringen af flere sidebilleder, når menuen Sider pr. ark bruges.
<b>Retning af Sider pr. ark</b> Auto* Liggende Stående	Angiv retningen for flere sidebilleder, når menuen Sider pr. ark bruges.
<b>Ramme for Sider pr. ark</b> Ingen* Konstant	Udskriv en ramme omkring hver side, når menuen Sider pr. ark bruges.
<b>Skilleark</b> Fra* Mellem kopier Mellem job Mellem sider	Indsæt tomme skilleark, når der udskrives.
<b>Skillesidekilde</b> Papirmagasin [x] (1*) Flerformålsarkføder	Angiv papirkilden til skillesiden.
<b>Bemærk!</b> En stjerne (*) ud for en værdi angiver standardindstillingen.	

Element i menuen	Beskrivelse
<b>Tomme sider</b> Udskriv ikke* Udskriv	Udskriv tomme sider i et udskriftsjob.
<b>Bemærk!</b> En stjerne (*) ud for en værdi angiver standardindstillingen.	

## Netværk/porte

### Netværksoversigt

Element i menuen	Beskrivelse
<b>Aktiv adapter</b> Auto* Standardnetværk Trådløs	Angiv typen af netværksforbindelse. <b>Bemærk!</b> Trådløs er kun tilgængelig i printere, der er tilsluttet et trådløst netværk.
<b>Netværksstatus</b>	Vis forbindelsesstatus for printernetværket.
<b>Vis Netværksstatus på printeren</b> Fra Til*	Vis netværksstatus på displayet.
<b>Hastighed, duplex</b>	Se hastigheden på det netværkskort, der er aktivt på nuværende tidspunkt.
<b>IPv4</b>	Vis IPv4-adressen.
<b>Alle IPv6-adresser</b>	Vis alle IPv6-adresser.
<b>Nulstil printserver</b>	Nulstil alle aktive netværksforbindelser til printeren. <b>Bemærk!</b> Denne indstilling fjerner alle netværkskonfigurationsindstillinger.
<b>Timeout for netværksjob</b> Fra Til* (90 sekunder)	Indstil tiden før printeren annullerer et netværksudskriftsjob.
<b>Bannerside</b> Fra* Til	Udskriv en bannerside.
<b>Scan til pc-portinterval</b>	Angiv et gyldigt portinterval for printere bagved en firewall, der blokerer en port.
<b>Aktiver netværksforbindelser</b> Fra Til*	Aktiver printeren for at oprette forbindelse til et netværk.
<b>Aktiver LLDP</b> Fra* Til	Aktiver LLDP (Link Layer Discovery Protocol) i printeren.
<b>Bemærk!</b> En stjerne (*) ud for en værdi angiver standardindstillingen.	

## Trådløs

**Bemærk!** Denne menu er kun tilgængelig på printere, der er koblet til et Wi-Fi-netværk, og på printere med en trådløs netværksadapter.

Element i menuen	Beskrivelse
<b>Opsætning via mobilapp</b>	Konfigurer den trådløse forbindelse ved hjælp af Lexmark Mobile Assistent.
<b>Konfigurer på printerpanelet</b> Vælg netværk Tilføj Wi-Fi-netværk Netværksnavn Netværkstilstand (Infrastruktur*) Trådløs sikkerhedstilstand (Deaktiveret*)	Konfigurer den trådløse forbindelse ved hjælp af kontrolpanelet.
<b>Wi-Fi Protected Setup</b> Start-trykknapp-metode Start PIN-metode	Opret et Wi-Fi-netværk, og aktiver netværkssikkerhed.
<b>Aktivér Wi-Fi Direct</b> Til Fra*	Aktivér Wi-Fi Direct-kompatible enheder for tilslutning til printerens.
<b>Kompatibilitet</b> 802.11b/g/n (2,4 GHz) 802.11a/b/g/n/ac (2,4 GHz/5 GHz)* 802.11a/n/ac (5 GHz)	Angiv standarden for Wi-Fi-netværket.
<b>Trådløs sikkerhedstilstand</b> Deaktiveret* WEP WPA2/WPA-Personal WPA2-Personal 802.1x - RADIUS	Indstil sikkerhedstilstand for tilslutning af printerens til Wi-Fi-enheder.
<b>IPv4</b> Aktiver DHCP (Til*) Indstil statisk IP-adresse	Konfigurer IPv4-indstillingerne.
<b>IPv6</b> Aktiver IPv6 (Til*) Aktiver DHCPv6 (Fra*) Automatisk konfiguration af statsløs adresse (Til*) DNS-serveradresse Manuelt tildelt IPv6-adresse Manuelt tildelt IPv6-router Adressepræfiks (64*) Alle IPv6-adresser Alle IPv6-routeradresser	Konfigurer IPv6-indstillingerne.
<b>Netværksadresse</b>	Angiv netværksadressen.

Element i menuen	Beskrivelse
<b>PCL SmartSwitch</b> Fra Til*	Konfigurer printeren, så den automatisk skifter til PCL-emulering, når et udskriftsjob kræver det, uanset standardsproget for printeren. <b>Bemærk!</b> Når denne indstilling er deaktiveret, undersøger printeren ikke indgående data, og den bruger det standardprintersprog, der er angivet i menuen Opsætning.
<b>PS SmartSwitch</b> Fra Til*	Konfigurer printeren, så den automatisk skifter til PostScript-emulering, når et udskriftsjob kræver det, uanset standardprintersproget. <b>Bemærk!</b> Når denne indstilling er deaktiveret, undersøger printeren ikke indgående data, og den bruger det standardprintersprog, der er angivet i menuen Opsætning.
<b>Jobbuffering</b> Fra* Til	Lagrer midlertidigt udskriftsjob på harddisken, før de udskrives. <b>Bemærk!</b> Dette menupunkt vises kun, hvis der er installeret en harddisk.
<b>Mac binær PS</b> Auto* Til Fra	Konfigurer printeren, så den kan behandle binære PostScript-udskriftsjob fra Macintosh. <b>Bemærkninger:</b> <ul style="list-style-type: none"> <li>• Indstillingen Til konfigurerer rå binære PostScript-udskriftsjob.</li> <li>• Indstillingen Fra filtrerer udskriftsjob ved brug af standardprotokol.</li> </ul>

## Ethernet

Element i menuen	Beskrivelse
<b>Netværkshastighed</b>	Vis hastigheden for den aktive netværksadapter.
<b>IPv4</b> Aktiver DHCP (Til*) Indstil statisk IP-adresse	Konfigurer IPv4-indstillingerne.
<b>IPv6</b> Aktiver IPv6 (Til*) Aktiver DHCPv6 (Fra*) Automatisk konfiguration af statsløs adresse (Til*) DNS-serveradresse Manuelt tildelt IPv6-adresse Manuelt tildelt IPv6-router Adressepræfiks (64*) Alle IPv6-adresser Alle IPv6-routeradresser	Konfigurer IPv6-indstillingerne.
<b>Bemærk!</b> En stjerne (*) ud for en værdi angiver standardindstillingen.	



Element i menuen	Beskrivelse
<b>Netværksadresse</b> UAA LAA	Angiv netværksadressen.
<b>PCL SmartSwitch</b> Fra Til*	Konfigurer printeren, så den automatisk skifter til PCL-emulering, når et udskriftsjob kræver det, uanset standardsproget for printeren. <b>Bemærk!</b> Når denne indstilling er deaktiveret, undersøger printeren ikke indgående data, og den bruger det standardprintersprog, der er angivet i menuen Opsætning.
<b>PS SmartSwitch</b> Fra Til*	Konfigurer printeren, så den automatisk skifter til PostScript-emulering, når et udskriftsjob kræver det, uanset standardprintersproget. <b>Bemærk!</b> Når denne indstilling er deaktiveret, undersøger printeren ikke indgående data, og den bruger det standardprintersprog, der er angivet i menuen Opsætning.
<b>Jobbuffering</b> Fra* Til	Gem job på harddisken midlertidigt, før de udskrives. <b>Bemærk!</b> Dette menupunkt vises kun, hvis der er installeret en harddisk.
<b>Mac binær PS</b> Auto* Til Fra	Konfigurer printeren, så den kan behandle binære PostScript-udskriftsjob fra Macintosh. <b>Bemærkninger:</b> <ul style="list-style-type: none"> <li>• Auto behandler udskriftsjob fra computere ved hjælp af enten Windows- eller Macintosh-styresystemer.</li> <li>• Indstillingen Fra filtrerer PostScript-udskriftsjob ved brug af standardprotokol.</li> </ul>
<b>Energieffektivt Ethernet</b> Til Fra Auto*	Reducer strømforbruget, når printeren ikke modtager data fra Ethernet-netværket.
<b>Bemærk!</b> En stjerne (*) ud for en værdi angiver standardindstillingen.	

## TCP/IP

**Bemærk!** Denne menu vises kun for netværksprintere eller printere, som er sluttet til printerservere.

Element i menuen	Beskrivelse
<b>Angiv værtsnavn</b>	Angiv det aktuelle TCP/IP-værtsnavn.
<b>Domænenavn</b>	Indstil domænenavn.
<b>Tillad DHCP/BOOTP at opdatere NTP-server</b> Til* Fra	Tillad DHCP- og BOOTP-klienterne at opdatere printerens NTP-indstillinger.
<b>Konfigurationsfrit navn</b>	Angiv et navn på tjenesten for konfigurationsfrit netværk.
<b>Bemærk!</b> En stjerne (*) ud for en værdi angiver standardindstillingen.	

Element i menuen	Beskrivelse
<b>Aktiver Auto IP</b> Fra* Til	Tildel en IP-adresse automatisk.
<b>DNS-serveradresse</b>	Angiv den aktuelle DNS-serveradresse (Domain Name System).
<b>Backup DNS-adresse</b>	Angiv DNS-backupservernes adresser.
<b>Backup DNS-adresse 2</b>	
<b>Backup DNS-adresse 3</b>	
<b>Søgerækkefølge i domæne</b>	Angiv en liste over domænenavne for at finde printeren og dens ressourcer, der tilhører forskellige domæner på netværket.
<b>Aktivér DDNS</b> Fra* Til	Opdater indstillingerne for dynamisk DNS.
<b>DDNS TTL</b>	Angiv de aktuelle DDNS-indstillinger.
<b>Standard TTL</b>	
<b>DDNS-opdateringstid</b>	
<b>Aktivér mDNS</b> Fra Til*	Opdater multicast DNS-indstillingerne.
<b>WINS serveradresse</b>	Angiv en serveradresse til WINS (Windows Internet Name Service).
<b>Aktivér BOOTP</b> Fra* Til	Tillad BOOTP at tildele printeren en IP-adresse.
<b>Begrænset serverliste</b>	Angiv de IP-adresser, der har tilladelse til at kommunikere med printeren via TCP/IP. <b>Bemærkninger:</b> <ul style="list-style-type: none"> <li>• Brug komma til at adskille IP-adresserne.</li> <li>• Du kan tilføje op til 50 IP-adresser.</li> </ul>
<b>Begrænsede serverlistefunktioner</b> Bloker alle porte* Bloker kun Udskrivning Bloker kun Udskrivning og HTTP	Angiv en adgangsmulighed for de IP-adresser, som ikke er på listen.
<b>MTU</b> 256–1500 Ethernet (1500*)	Angiv en parameter for maksimal transmissionsenhed (MTU) for TCP-forbindelserne.
<b>Ubehandlet port til udskrivning</b> 1-65535 (9100*)	Angiv et ubehandlet portnummer til printere, der er sluttet til et netværk.
<b>Maksimal hastighed for udgående trafik</b> Fra* Til	Angiv den maksimale overførselshastighed for printeren. <b>Bemærk!</b> Når denne funktion er angivet, kan indstillingen angives til 100-1000000 Kilobit pr. sekund.
<b>Bemærk!</b> En stjerne (*) ud for en værdi angiver standardindstillingen.	

Element i menuen	Beskrivelse
<b>Aktiver TLSv1.0</b> Fra Til*	Aktiver TLSv1.0-protokollen.
<b>Aktiver TLSv1.1</b> Fra Til*	Aktiver TLSv1.1-protokollen.
<b>SSL-cifferliste</b>	Angiv den cifferalgoritmen til brug for SSL- eller TLS-forbindelser.
<b>Bemærk!</b> En stjerne (*) ud for en værdi angiver standardindstillingen.	

## SNMP

**Bemærk!** Denne menu vises i netværksprintere eller printere, der er tilsluttet printerservere.

Menupunkt	Beskrivelse
<b>SNMP-version 1 og 2c</b> Aktiveret Fra Til* Tillad SNMP-sæt Fra Til* Aktivér PPM MIB Fra Til* SNMP-community	Konfigurer SNMP (Simple Network Management Protocol) version 1 og 2c for at installere printerdrivere og programmer.
<b>Bemærk!</b> En stjerne (*) ud for en værdi angiver standardindstillingen.	

Menupunkt	Beskrivelse
<b>SNMP version 3</b> Aktiveret Fra Til* Indstil læse/skrive-oplysninger Brugernavn Adgangskode Indstil Kun læse-oplysninger Brugernavn Adgangskode Godkendelseshash MD5 SHA1* Laveste godkendelsesniveau Ingen godkendelse, ingen fortrolighed Godkendelse, ingen fortrolighed Godkendelse, fortrolighed* Privatlivs algoritme DES AES-128*	Konfigurer SNMP version 3 for at installere og opdatere printersikkerhed.
<b>Bemærk!</b> En stjerne (*) ud for en værdi angiver standardindstillingen.	

## IPSec

**Bemærk!** Denne menu vises i netværksprintere eller printere, der er tilsluttet printerservere.

Element i menuen	Beskrivelse
<b>Aktivér IPSec</b> Fra Til*	Aktivér IPsec (Internet Protocol Security).
<b>Grundkonfiguration</b> Standard* Kompatibilitet Sikker	Indstil IPsec-grundkonfigurationen.
<b>DH-gruppeforslag (Diffie-Hellman)</b> modp2048 (14)* modp3072 (15) modp4096 (16) modp6144 (17)	Indstil IPsec-grundkonfigurationen. <b>Bemærk!</b> Dette menupunkt vises kun, når Grundkonfiguration er indstillet til Kompatibilitet.
<b>Foreslået krypteringsmetode</b> 3DES AES*	Indstil krypteringsmetoden. <b>Bemærk!</b> Dette menupunkt vises kun, når Grundkonfiguration er indstillet til Kompatibilitet.
<b>Bemærk!</b> En stjerne (*) ud for en værdi angiver standardindstillingen.	

Element i menuen	Beskrivelse
<b>Foreslået godkendelsesmetode</b> SHA1 SHA256* SHA512	Indstil godkendelsesmetoden. <b>Bemærk!</b> Dette menupunkt vises kun, når Grundkonfiguration er indstillet til Kompatibilitet.
<b>IKE SA-levetid (timer)</b> 1 2 4 8 24*	Angiv IKE SA-udløbsperioden. <b>Bemærk!</b> Dette menupunkt vises kun, når Grundkonfiguration er indstillet til Sikker.
<b>IPSec SA-levetid (timer)</b> 1 2 4 8* 24	Angiv IPSec SA-udløbsperioden. <b>Bemærk!</b> Dette menupunkt vises kun, når Grundkonfiguration er indstillet til Sikker.
<b>IPSec-enhedscertifikat</b>	Angiv et IPSec-certifikat.
<b>Forhåndsdelte nøglegodkendte forbindelser</b> Vært [x]	Konfigurer de godkendte forbindelser på printeren.
<b>Certifikatgodkendte forbindelser</b> Værts [x] adresse[/undernet]	
<b>Bemærk!</b> En stjerne (*) ud for en værdi angiver standardindstillingen.	

## 802.1x

**Bemærk!** Denne menu vises i netværksprintere eller printere, der er tilsluttet printerservere.

Menupunkt	Beskrivelse
<b>Aktiv</b> Fra* Til	Lad printeren slutte sig til netværk, der kræver godkendelse, før der kan opnås adgang.
<b>Bemærk!</b> En stjerne (*) ud for en værdi angiver standardindstillingen.	

## LPD-konfiguration

**Bemærk!** Denne menu vises i netværksprintere eller printere, der er tilsluttet printerservere.

Menupunkt	Beskrivelse
<b>LPD Timeout</b> 0-65535 sekunder (90*)	Indstil timeoutværdien for at stoppe LPD-daemon-serveren (Line Printer Daemon), så den ikke venter på udskriftsjob, der hænger eller er ugyldige, på ubestemt tid.
<b>Bemærk!</b> En stjerne (*) ud for en værdi angiver standardindstillingen.	

Menupunkt	Beskrivelse
<b>LPD-bannerside</b> Fra* Til	Udskriv en bannerside til alle LPD-udskriftsjob. <b>Bemærk!</b> Et banner er den første side i et udskriftsjob og bruges som separator af udskriftsjob og til identifikation af den afsender, der anmodede om udskriftsjobbet.
<b>LPD trailerside</b> Fra* Til	Udskriv en trailerside for alle LPD-udskriftsjob. <b>Bemærk!</b> En trailerside er den sidste side i et udskriftsjob.
<b>LPD-konvertering af vognretur</b> Fra* Til	Aktivér konvertering af vognretur <b>Bemærk!</b> Vognretur er en mekanisme, der får printeren til at flytte markøren til den første position på den samme linje.
<b>Bemærk!</b> En stjerne (*) ud for en værdi angiver standardindstillingen.	

## HTTP/FTP-indstillinger

Element i menuen	Beskrivelse
<b>Aktivér HTTP-server</b> Fra Til*	Få adgang til Embedded Web Server for at overvåge og styre printeren.
<b>Aktivér HTTPS</b> Fra Til*	Aktivér HTTPS (Hypertext Transfer Protocol Secure) for at kryptere dataoverførelse til og fra printserveren.
<b>Gennemtvung HTTPS-forbindelser</b> Til Fra*	Tving printeren til at bruge HTTPS-forbindelser.
<b>Aktivér FTP/TFTP</b> Fra Til*	Send filer via FTP/TFTP.
<b>Lokale domæner</b>	Angiv domænenavne til HTTP- og FTP-servere.
<b>IP-adr. på HTTP-proxy</b>	Konfigurer indstillingerne til HTTP- og FTP-serveren.
<b>IP-adresse på FTP-proxy</b>	
<b>HTTP standard-IP-port</b>	
<b>HTTPS-enhedscertifikat</b>	
<b>FTP standard-IP-port</b>	
<b>Timeout for HTTP/FTP-anmodninger</b> 1-299 (30*)	Angiv, hvor lang tid der skal gå, inden serverforbindelsen stopper.
<b>Forsøg for HTTP/FTP-anmodninger</b> 1-299 (3*)	Indstil antal nye forsøg på at oprette forbindelse til HTTP-/FTP-serveren.
<b>Bemærk!</b> En stjerne (*) ud for en værdi angiver standardindstillingen.	

## ThinPrint

Element i menuen	Beskrivelse
<b>Aktivér ThinPrint</b> Fra* Til	Udskriv ved brug af ThinPrint.
<b>Portnummer</b> 4000-4999 (4000*)	Angiv portnummeret for ThinPrint-serveren.
<b>Båndbredde (bits/sek.)</b> 100-1000000 (0*)	Indstil hastigheden for at overføre data i et ThinPrint-miljø.
<b>Pakkestørrelse (kbytes)</b> 0-64000 (0*)	Indstil pakkestørrelsen for dataoverførsel.
<b>Bemærk!</b> En stjerne (*) ud for en værdi angiver standardindstillingen.	

## USB

Element i menuen	Beskrivelse
<b>PCL SmartSwitch</b> Fra Til*	Indstil printeren, så den skifter til PCL-emulering, når et udskriftsjob, der modtages via en USB-port, kræver det, uanset standardprintersproget. <b>Bemærk!</b> Når denne indstilling er deaktiveret, undersøger printeren ikke indgående data, og den bruger det standardprintersprog, der er angivet i menuen Opsætning.
<b>PS SmartSwitch</b> Fra Til*	Indstil printeren, så den skifter til PostScript-emulering, når et udskriftsjob, der modtages via en USB-port, kræver det, uanset standardprintersproget. <b>Bemærk!</b> Når denne indstilling er deaktiveret, undersøger printeren ikke indgående data, og den bruger det standardprintersprog, der er angivet i menuen Opsætning.
<b>Jobbuffering</b> Fra* Til	Gem job på harddisken midlertidigt, før de udskrives. <b>Bemærk!</b> Dette menupunkt vises kun, hvis der er installeret en harddisk.
<b>Mac binær PS</b> Auto* Til Fra	Konfigurer printeren, så den kan behandle binære PostScript-udskriftsjob fra Macintosh. <b>Bemærkninger:</b> <ul style="list-style-type: none"> <li>• Auto behandler udskriftsjob fra computere ved hjælp af enten Windows- eller Macintosh-styresystemer.</li> <li>• Indstillingen Fra filtrerer PostScript-udskriftsjob ved brug af standardprotokol.</li> </ul>
<b>Aktivér USB-port</b> Fra Til*	Aktivér drevet i USB-porten på forsiden.
<b>Bemærk!</b> En stjerne (*) ud for en værdi angiver standardindstillingen.	

## Begræns ekstern netværksadgang

Element i menuen	Beskrivelse
<b>Begræns ekstern netværksadgang</b> Fra* Til	Begræns adgang til websteder på netværket.
<b>Ekstern netværksadresse</b>	Angiv netværksadresser med begrænset adgang.
<b>E-mailadresse til meddelelser</b>	Angiv en e-mailadresse, hvortil der skal sendes en meddelelse med loggede hændelser.
<b>Ping-frekvens</b> 1-300 (10*)	Angiv netværkets forespørgselsinterval i sekunder.
<b>Emne</b>	Angiv emnet og meddelelsen for notifikations-e-mailen.
<b>Meddelelse</b>	
<b>Bemærk!</b> En stjerne (*) ud for en værdi angiver standardindstillingen.	

## Google Cloud Print

Menupunkt	Beskrivelse
<b>Registrering</b> Registrer	Registrer printeren på Google Cloud Print-serveren.
<b>Optioner</b> Aktivér Google Cloud Print Fra Til*	Udskriv direkte fra din Google-konto.
<b>Optioner</b> Aktivér Lokal søgning Fra Til*	Tillad den registrerede brugere og andre brugere på samme undernet at sende job til printeren lokalt.
<b>Optioner</b> Aktivér SSL Peer-bekræftelse Fra Til*	Kontrollér ægtheden af peer-certifikatet for at oprette forbindelse til din Google-konto.
<b>Optioner</b> Udskriv altid som billede Fra* Til	Konfigurer printeren, så den kan behandle PDF-filer som et billede for at øge udskrivningshastigheden.
<b>Bemærk!</b> En stjerne (*) ud for en værdi angiver standardindstillingen.	

## Wi-Fi Direct

**Bemærk!** Denne menu vises kun, når et Direct Wi-Fi-netværk er det aktive netværk.



Element i menuen	Beskrivelse
<b>SSID</b>	Angiv Wi-Fi-netværkets SSID (Service Set Identifier).
<b>Foretrukket kanalnummer</b> Automatisk 1-11 (6*)	Vis PSK'en på netværksopsætningssiden.
<b>Angiv PSK</b>	Indstil den forhåndsdelte nøgle (PSK) til at godkende og validerer brugere på en Wi-Fi-forbindelse.
<b>Vis PSK på opsætningssiden</b> Fra Til*	Vis PSK'en på netværksopsætningssiden.
<b>Gruppeejers IP-adresse</b>	Angiv IP-adressen til gruppeejeren.
<b>Acceptér automatisk tryknapanmodninger</b> Fra* Til	Acceptér anmodninger om at oprette forbindelse til netværket automatisk. <b>Bemærk!</b> Automatisk accept af klienter er ikke sikkert.
<b>Bemærk!</b> En stjerne (*) ud for en værdi angiver standardindstillingen.	

# Sikkerhed

## Login-metoder

### Administrer tilladelser

Element i menuen	Beskrivelse
<b>Funktionsadgang</b> Adgang til adressebogen i apps Rediger adressebog Håndter genveje Opret profiler Håndter bogmærker Udskrivning fra flashdrev Farveudskrivning fra flash-drev Scanning til flashdrev Kopifunktion Farveudskrivning fra kopi Farveudfald E-mailfunktion Faxfunktion FTP-funktion Frigiv tilbageholdte faxer Adgang til tilbageholdte job Brug profiler Annuller job ved enheden Skift sprog Internet Printing Protocol (IPP) Start ekstern scanning Sort-hvid udskrivning Farveudskrift Netværksmappe - Udskrivning Netværksmappe - Farveudskrivning Netværksmappe - Scanning Harddisk - Udskrivning Harddisk - Farveudskrivning Harddisk - Scanning	Kontroller adgangen til printerfunktionerne. <b>Bemærk!</b> Nogle menupunkter vises kun, hvis der er installeret en harddisk.
<b>Administrative menuer</b> Menuen Sikkerhed Menuen Netværk/porte Menuen Papir Menuen Rapporter Menuer til funktionskonfiguration Menuen Forbrugsstoffer Udvidelseskortmenu Menuen SE Enhedsmenu	Kontroller adgangen til printerens menuindstillinger.

Element i menuen	Beskrivelse
<b>Enhedsstyring</b> Ekstern håndtering Firmwareopdateringer Konfiguration af applikationer Kontrolpanelets lås Importer/eksporter alle indstillinger Ude af drift – slet	Kontroladgang til printerens administrationsindstillinger.
<b>Apps</b> Nye apps Kortkopi Scan Center Scan Center Brugerdefineret [x] Formularer og Favoritter	Kontrollér adgang til printerprogrammer.

## Lokale konti

Element i menuen	Beskrivelse
<b>Håndter grupper/tilladelser</b>	Vis en liste over alle gemte grupper i printeren.
<b>Tilføj bruger</b> Brugernavn/adgangskode Brugernavn Adgangskode PIN-kode	Opret lokale konti, og angiv deres adgang til printerfunktioner, administrative menuer, printeradministrationsindstillinger og programmer.

## Tidsstyrede USB-enheder

Element i menuen	Beskrivelse
<b>Tidsplaner</b> Tilføj ny tidsplan	Planlæg adgang til den forreste USB-port.

## Sikkerhedsovervågningslog

Element i menuen	Beskrivelse
<b>Aktivér overvågning</b> Fra* Til	Notér hændelser i sikkerhedsovervågningsloggen og den eksterne syslog.
<b>Aktivér ekstern syslog</b> Fra* Til	Send overvågningslogfilerne til en ekstern server.
<b>Ekstern syslog-server</b>	Angiv den eksterne syslog-server.
<b>Ekstern syslog-port</b> 1-65535 (514*)	Angiv den eksterne syslog-port.
<b>Bemærk!</b> En stjerne (*) ud for en værdi angiver standardindstillingen.	

Element i menuen	Beskrivelse
<b>Ekstern syslog-metode</b> Normal UDP* Stunnel	Angiv en syslog-metode til at overføre logførte hændelser til en ekstern server.
<b>Ekstern syslog-funktion</b> 0 – Kernel-meddelelser 1 – Brugerniveaumeddelelser 2 – Postsystem 3 – System-daemons 4 – Sikkerheds-/godkendelsesmeddelelser* 5 – Meddelelser genereret internt af syslogs 6 – Subsystem til linjeprinter 7 – Subsystem til netværksnyheder 8 – UUCP-subsystem 9 – Ur-daemon 10 – Sikkerheds-/godkendelsesmeddelelser 11 – FTP-daemon 12 – NTP-undersystem 13 – Overvågningslogfiler 14 – Logadvarsel 15 – Ur-daemon 16 – Lokal brug 0 (lokal0) 17 – Lokal brug 1 (lokal1) 18 – Lokal brug 2 (lokal2) 19 – Lokal brug 3 (lokal3) 20 – Lokal brug 4 (lokal4) 21 – Lokal brug 5 (lokal5) 22 – Lokal brug 6 (lokal6) 23 – Lokal brug 7 (lokal8)	Angiv en enhedskode, som printeren bruger, når den sender logførte hændelser til en ekstern server.
<b>Grad af alvor for hændelser, der skal logges</b> 0 – Nødsituation 1 – Alarm 2 – Kritisk 3 – Fejl 4 – Advarsel* 5 – Besked 6 – Oplysning 7 – Fejlfinding	Angiv prioritetsniveauet for beskæring for logningsmeddelelser og hændelser.
<b>Bemærk!</b> En stjerne (*) ud for en værdi angiver standardindstillingen.	

Element i menuen	Beskrivelse
<b>Ekstern syslog ikke-loggede hændelser</b> Fra* Til	Send alle hændelser, uanset sværhedsgrad, til den eksterne server.
<b>Admins e-mailadresse</b>	Send e-mailmeddelelse om logførte hændelser til administratoren.
<b>Advarsel om rydning af e-maillog</b> Fra* Til	Send e-mailmeddelelse til administratoren, når en logindtastning er slettet.
<b>Advarsel om overskrivning af e-maillog</b> Fra* Til	Send e-mailmeddelelse til administratoren, når loggen er fuld og begynder at overskrive de ældste poster.
<b>Logfør hele adfærden</b> Overskriv ældste poster* Logfør e-mail, derefter slet alle poster	Løs problemer med logopbevaring, når logfilen fylder den tildelte hukommelse.
<b>Advarsel om e-mail % fuld</b> Fra* Til	Send e-mailmeddelelse til administratoren, når logfilen fylder den tildelte hukommelse.
<b>Advarselsniveau om % fuld</b> 1-99 (90*)	
<b>Advarsel om eksporteret e-maillog</b> Fra* Til	Send e-mailmeddelelse til administratoren, når en log er eksporteret.
<b>Advarsel om ændrede e-maillogindstillinger</b> Fra* Til	Send e-mailmeddelelse til administratoren, når Aktivér overvågning er indstillet.
<b>Loglinjeslutninger</b> LF (\n)* CR (\r) CRLF (\r\n)	Angiv, hvordan logfilen afslutter enden af hver linje.
<b>Signer eksporter digitalt</b> Fra* Til	Føj en digital signatur til hver eksporteret logfil.
<b>Ryd log</b>	Slet alle overvågningslogfiler.
<b>Eksporter log</b> Syslog (RFC 5424) Syslog (RFC 3164) CSV	Eksporter en konfigurationslog til et flashdrev.
<b>Bemærk!</b> En stjerne (*) ud for en værdi angiver standardindstillingen.	

## Login-restriktioner

Element i menuen	Beskrivelse
<b>Login-fejl</b> 1-10 (3*)	Angiv antallet af fejlslagne forsøg på login, før brugere udsættes for logout.
<b>Tidsramme for fejl</b> 1-60 minutter (5*)	Angiv tidsrammen mellem fejlslagne loginforsøg, før brugeren bliver udsat for logout.
<b>Lockout-tid</b> 1-60 minutter (5*)	Angiv varighed for låsning.
<b>Timeout for weblogin</b> 1-120 minutter (10*)	Angiv forsinkelsen for en fjernlogon, før brugeren automatisk logges af.
<b>Bemærk!</b> En stjerne (*) ud for en værdi angiver standardindstillingen.	

## Indstilling af fortrolig udskrift

Element i menuen	Beskrivelse
<b>Maks. ugyldige PIN koder</b> 2-10	Indstil det antal gange, en ugyldig PIN-kode kan indtastes. <b>Bemærkninger:</b> <ul style="list-style-type: none"> <li>• En værdi på nul slår denne indstilling fra.</li> <li>• Når grænsen nås, slettes udskriftsjobbene for det pågældende brugernavn og den tilhørende PIN-kode.</li> </ul>
<b>Fortroligt jobudløb</b> Fra* 1 time 4 timer 24 timer 1 uge	Angiv udløbstiden for fortrolige udskriftsjob. <b>Bemærkninger:</b> <ul style="list-style-type: none"> <li>• Hvis dette menupunkt ændres, mens der er fortrolige udskriftsjob i printerens hukommelse eller harddisk, vil udløbstiden for disse udskriftsjob ikke ændres til den nye standardværdi.</li> <li>• Hvis printeren slukkes, slettes alle fortrolige udskriftsjob i printerhukommelsen.</li> </ul>
<b>Udløb for gentagne job</b> Fra* 1 time 4 timer 24 timer 1 uge	Indstil udløbstiden for et udskriftsjob, som du ønsker at gentage.
<b>Udløb for job m. godkend</b> Fra* 1 time 4 timer 24 timer 1 uge	Indstil udløbstiden, som printeren bruger til at udskrive en kopi til brugeren, så kopiens kvalitet kan undersøges, før de resterende kopier udskrives.
<b>Bemærk!</b> En stjerne (*) ud for en værdi angiver standardindstillingen.	

Element i menuen	Beskrivelse
<b>Udløb for reserv. job</b> Fra* 1 time 4 timer 24 timer 1 uge	Angiv en tidsfrist for, hvor lang tid printeren skal gemme udskriftsjob til senere udskrivning.
<b>Kræv, at alle job skal tilbageholdes</b> Fra* Til	Indstil printeren til at tilbageholde alle udskriftsjob.
<b>Bevar identiske dokumenter</b> Fra* Til	Indstil printeren til at udskrive andre dokumenter med det samme filnavn uden at overskrive andre udskriftsjob.
<b>Bemærk!</b> En stjerne (*) ud for en værdi angiver standardindstillingen.	

## Diskkryptering

**Bemærk!** Denne menu vises kun, hvis der er installeret en harddisk.

Element i menuen	Beskrivelse
<b>Status</b> Aktiveret Deaktiveret	Aktiver diskkryptering.
<b>Start kryptering</b>	

## Slet midlertidige datafiler

Element i menuen	Beskrivelse
<b>Lagres i intern hukommelse</b> Fra* Til	Slet alle filer, der er gemt i printerens hukommelse.
<b>Gemt på harddisk</b> 1 Overskr. sletning* 3 Overskr. sletning 7 Overskr. sletning	Slet alle filer, der er gemt på printerens harddisk. <b>Bemærk!</b> Dette menupunkt vises kun, hvis der er installeret en printerharddisk.
<b>Bemærk!</b> En stjerne (*) ud for en værdi angiver standardindstillingen.	

## Løsninger for LDAP-indstillinger

Element i menuen	Beskrivelse
<b>Følg LDAP-henvisninger</b> Fra* Til	Søg efter forskellige servere i domænet for den brugerkonto, der er logget på.

Element i menuen	Beskrivelse
<b>LDAP-certifikatverificering</b> Ja Nej*	Aktiver bekræftelse af LDAP-certifikater.

## Diverse

Element i menuen	Beskrivelse
<b>Beskyttede funktioner</b> Vis* Skjul	Viser alle de funktioner, som funktionsadgangskontrollen (FAC) beskytter uanset den sikkerhedstilladelse, som brugeren har. <b>Bemærk!</b> Skjul viser kun FAC-beskyttede funktioner, som brugeren har adgang til.
<b>Udskriv tilladelse</b> Fra* Til	Lader brugeren logge på inden udskrivning.
<b>Standardlogin til udskrivningstilladelse</b> Brugernavn/adgangskode* Brugernavn	Angiv standardlogin til udskrivningstilladelse.
<b>Sikkerhedsnulstillingsjumper</b> Aktivér "Gæsteadgang"* Ingen effekt	Angiv brugeradgang til printeren. <b>Bemærkninger:</b> <ul style="list-style-type: none"> <li>• Jumperen findes ved siden af et låseikon på systemkortet.</li> <li>• Aktivér "Gæsteadgang" giver alle adgang til alle aspekter af printeren.</li> <li>• Ingen effekt kan forårsage, at der ikke kan opnås adgang til printeren, når den ønskede sikkerhed er utilgængelig.</li> </ul>
<b>Mindste længde på adgangskode</b> 0-32	Angiv adgangskodens længde.
<b>Bemærk!</b> En stjerne (*) ud for en værdi angiver standardindstillingen.	

## Rapporter

### Side med menuindstillinger

Menupunkt	Beskrivelse
<b>Side med menuindstillinger</b>	Udskriv en rapport, der indeholder printermenuerne.

### Enhed

Menupunkt	Beskrivelse
<b>Enhedsoplysninger</b>	Udskriv en rapport med oplysninger om printeren.
<b>Enhedsstatistik</b>	Udskriv en rapport om printerbrug og status for forbrugsstoffer.
<b>Profiliste</b>	Udskriv en liste med profiler, der er gemt i printeren.



Menupunkt	Beskrivelse
<b>Aktivrapport</b>	Udskriv en rapport, der indeholder printerens serienummer og modelnavn.

## Udskrive

Element i menuen	Beskrivelse
<b>Udskriv fonte</b> PCL-fonte PS-skrifttyper	Udskriv eksempler og oplysninger om de skrifttyper, der er tilgængelige i hvert printersprog.
<b>Udskriv bibliotek</b>	Udskriv de ressourcer, der er gemt på flashdrevet eller harddisken. <b>Bemærk!</b> Dette menupunkt vises kun, hvis der er installeret et flashdrev eller en harddisk.

## Genveje

Menupunkt	Beskrivelse
<b>Alle genveje</b>	Udskriv en rapport, der viser de genveje, der gemmes i printeren.
<b>Faxgenveje</b>	
<b>Kopi-genveje</b>	
<b>E-mail genveje</b>	
<b>FTP genveje</b>	
<b>Genveje til netværksmappe</b>	

## Fax

Menupunkt	Beskrivelse
<b>Faxjoblog</b>	Udskriv en rapport med oplysninger om de seneste 200 gennemførte faxjob. <b>Bemærk!</b> Dette menupunkt vises kun, når Aktivér joblog er indstillet til Til.
<b>Faxopkaldslog</b>	Udskriv en rapport om de seneste 100 forsøgte, modtagne og blokerede opkald. <b>Bemærk!</b> Dette menupunkt vises kun, når Aktivér joblog er indstillet til Til.

## Netværk

Menupunkt	Beskrivelse
<b>Netværksinstallationsside</b>	Udskriv en side, der viser de konfigurerede netværk og trådløse indstillinger på printeren. <b>Bemærk!</b> Dette menupunkt vises kun for netværksprintere eller printere, som er tilsluttet en printerserver.
<b>Wi-Fi Direct-tilsluttede klienter</b>	Udskriv en side, der viser en liste over enheder, som er sluttet til printeren via Wi-Fi Direct. <b>Bemærk!</b> Dette menupunkt vises kun, når Aktiver Wi-Fi Direct er indstillet til Til.

## Hjælp

Element i menuen	Beskrivelse
Udskriv alle vejledninger	Udskriver alle vejledninger
Vejledning til farvekvalitet	Indeholder oplysninger om, hvordan man kan løse problemer med farvekvaliteten
Tilslutningsvejledning	Indeholder oplysninger om, hvordan du tilslutter printeren som en lokal printer (USB) eller en netværksprinter
Kopieringsvejledning	Indeholder oplysninger om at tage en kopi og konfiguration af indstillingerne
E-mailvejledning	Indeholder oplysninger om afsendelse af en e-mail og konfiguration af indstillingerne
Faxvejledning	Indeholder oplysninger om afsendelse af en fax og konfiguration af indstillingerne
Informationsvejledning	Indeholder oplysninger om printeren
Medievejledning	Indeholder oplysninger om ilægning af papir og andre specialmedier
Vejl. flytn. af printeren	Indeholder oplysninger om at flytte, finde eller sende printeren
Vejledning til udskriftskvalitet	Indeholder oplysninger om, hvordan man løser problemer med udskriftskvaliteten
Scanningsvejledning	Indeholder oplysninger om scanning af et dokument og konfiguration af indstillingerne
Vejledning til forbrugsstoffer	Indeholder oplysninger om bestilling af forbrugsstoffer

## Fejlfinding

### Fejlfinding

Menupunkt	Beskrivelse
<b>Testsider med udskriftskvalitet</b>	Udskriv eksempelsider for at identificere og rette problemer med udskriftskvaliteten.
<b>Rengøring af scanneren</b>	Udskriv instruktioner om, hvordan du rengør scanneren.

# Sikring af printeren

## Lokalisering af sikkerhedsåbningen

Printeren er udstyret med en sikkerhedslås. Sæt en sikkerhedslås, der er kompatibel med de fleste bærbare computere, på den viste placering for at holde printeren på plads.



## Sletning af printerhukommelse

Sluk for printeren for at slette midlertidig hukommelse eller data i printerens buffer.

Gør følgende for at slette permanent hukommelse eller individuelle indstillinger, enheds- og netværksindstillinger, sikkerhedsindstillinger og indbyggede løsninger:

- 1 Fra startskærmen skal du trykke på **Indstillinger > Enhed > Vedligeholdelse > Sletning, ude af drift**.
- 2 Markér afkrydsningsfeltet **Rens alle oplysn. på permanent hukommelse**, og tryk derefter på **SLET**.
- 3 Vælg enten **Start førstegangsopsætning** eller **Lad printer være offline**, og tryk derefter på **Næste**.
- 4 Start handlingen.

## Slette printerharddiskens hukommelse

- 1 Fra startskærmen skal du trykke på **Indstillinger > Enhed > Vedligeholdelse > Sletning, ude af drift**.
- 2 Markér afkrydsningsfeltet **Rens alle oplysninger på harddisken**, og tryk derefter på **SLET**.
- 3 Vælg en metode til at slette data.
- 4 Start handlingen.

**Bemærk!** Denne proces kan tage fra nogle minutter til mere end en time, og i den periode kan printeren ikke bruges til andre opgaver.

## Formatering af printerens harddisk

Denne proces sletter alt indhold på harddisken. Du kan evt. lave en sikkerhedskopi af vigtige data fra printeren, før du starter med at bruge kryptering.

- 1 Fra startskærmen skal du trykke på **Indstillinger > Sikkerhed > Diskkryptering > Start kryptering**.
- 2 Følg vejledningen i displayet.

### Bemærkninger:

- For at undgå tab af data, må du ikke slukke printeren under krypteringsprocessen.
- Denne proces kan tage fra nogle minutter til mere end en time, og i den periode kan printeren ikke bruges til andre opgaver.
- Efter kryptering genstarter printeren automatisk.

## Gendannelse af fabriksindstillinger

- 1 Fra startskærmen skal du trykke på **Indstillinger > Enhed > Gendan fabriksindstillinger**.
- 2 Tryk på **Gendan standardindstillinger** > vælg de indstillinger, som du vil gendanne > **GENDAN**.
- 3 Start handlingen.

## Erklæring om flygtighed

Hukommelsestyper	Beskrivelse
Flygtig hukommelse	Din printer bruger standard-RAM (Random Access Memory) til midlertidigt at bufferlagre brugerdata under enkle udskrifts- og kopijob.
Ikke-flygtig hukommelse	Printeren bruger muligvis to slags ikke-flygtig hukommelse: EEPROM og NAND (flashhukommelse). Begge typer bruges til at gemme operativsystemet, printerindstillinger, netværksoplysninger, scanner- og bogmærkeindstillinger og integrerede løsninger.
Harddiskhukommelse	I visse printere kan der være installeret et harddiskdrev. Printerharddisken er beregnet til printerspecifik funktionalitet. Harddisken giver printeren mulighed for at bevare brugerdata fra komplekse udskriftsjob, formulardata og skrifttyperdata.

Slet indholdet af en installeret printerhukommelse under følgende omstændigheder:

- Printeren er taget ud af brug.
- Printerens harddisk er udskiftet.
- Printeren er flyttet til en anden afdeling eller placering.
- Printeren efterses af udefrakommende.
- Printeren er fjernet fra arbejdspladsen i forbindelse med eftersyn.
- Printeren er solgt til en anden virksomhed.

### **Bortskaffelse af en printerharddisk**

- **Afmagnetisering** – Rydder harddisken med et magnetfelt, der sletter alle gemte data
- **Knusning** – Sammenpresser fysisk harddisken, så komponenterne ødelægges og ikke kan læses
- **Makulering** – Optrævler fysisk harddisken til små metalstykker

**Bemærk!** For at garantere, at alle data er helt slettet, skal du fysisk destruere hver enkelt harddisk, der hvor dataene lagres.

# Vedligeholdelse af printeren

**Advarsel - Potentiel skade:** Hvis du ikke opretholder den optimale ydeevne eller udskifter dele eller forbrugsstoffer når der bedes om det, kan det forårsage skade på printeren.

## Netværkstilslutning

**Bemærk!** Køb en MarkNet™ N8370 trådløs printerserver, før du konfigurerer printeren på et trådløst netværk. Du finder oplysninger om installation af den trådløse printerserver i det opsætningsark, der fulgte med tilbehøret.

## Tilslutning af printeren til et Wi-Fi-netværk

Sørg for, at Aktiv adapter er indstillet til Automatisk. På startskærmen skal du trykke på **Indstillinger > Netværk/porte > Netværksoversigt > Aktiv adapter**.

### Brug af kontrolpanelet

- 1 Fra startskærmen skal du trykke på **Indstillinger > Netværk/porte > Trådløs > Opsætning på printerpanel > Vælg netværk**.
- 2 Vælg et Wi-Fi-netværk, og indtast derefter adgangskoden til netværket.

**Bemærk!** Til Wi-Fi-netværksparate printermodeller vises en prompt til opsætning af Wi-Fi-netværk under startkonfigurationen.

### Brug af Lexmark Mobile Assistant

- 1 Afhængig af din mobilenhed skal du downloade Lexmark Mobile Assistant-programmet fra enten Google Play -butikken eller onlinebutikken App Store.
- 2 På printerens startskærm skal du trykke på **Indstillinger > Netværk/porte > Trådløs > Opsætning via mobilapp > Printer-id**.
- 3 Fra din mobilenhed skal du starte programmet og derefter acceptere anvendelsesvilkårene.  
**Bemærk!** Giv tilladelser, hvis det er nødvendigt.
- 4 Tryk på **Tilslut til printer > Gå til Wi-Fi-indstillinger**.
- 5 Slut din mobile enhed til printerens trådløse netværk.
- 6 Vend tilbage til programmet, og tryk derefter på **Opsætning af Wi-Fi-forbindelse**.
- 7 Vælg et Wi-Fi-netværk, og indtast derefter adgangskoden til netværket.
- 8 Tryk på **Udført**.

## Tilslutning af printeren til et trådløst netværk ved brug af Wi-Fi Protected Setup (WPS)

Inden du begynder, skal du kontrollere at:

- Adgangspunktet (trådløs router) er WPS-godkendt eller WPS-kompatibelt. Du kan finde flere oplysninger i den dokumentation, der fulgte med adgangspunktet.
- En trådløs netværksadapter er installeret i din printer. Se instruktionerne, der fulgte med adapteren for flere oplysninger.
- Aktiv adapter er indstillet til Automatisk. På startskærmen skal du trykke på **Indstillinger > Netværk/porte > Netværksoversigt > Aktiv adapter**.

### Brug af trykknappmetoden

- 1 Fra startskærmen skal du trykke på **Indstillinger > Netværk/porte > Trådløs > Wi-Fi-beskyttet opsætning > Start-trykknapp-metode**.
- 2 Følg vejledningen i displayet.

### Brug metoden personligt identifikationsnummer (PIN)

- 1 Fra startskærmen skal du trykke på **Indstillinger > Netværk/porte > Trådløs > Wi-Fi-beskyttet opsætning > Start PIN-metode**.
- 2 Kopier den ottecifrede WPS PIN.
- 3 Åbn en webbrowser, og skriv derefter det trådløse adgangspunkts IP-adresse i adressefeltet.  
**Bemærkninger:**
  - Se dokumentationen, der fulgte med adgangspunktet, for at finde IP-adressen.
  - Hvis du bruger en proxyserver, skal du deaktivere den midlertidigt for at indlæse websiden korrekt.
- 4 Åbn WPS-indstillingerne. Du kan finde flere oplysninger i den dokumentation, der fulgte med adgangspunktet.
- 5 Indtast den ottecifrede PIN, og gem ændringerne.

## Tilslutning af en mobil enhed til printeren

Før du tilslutter din mobile enhed, skal du sørge for at gøre følgende:

- Aktiver Wi-Fi Direct i printeren. Fra kontrolpanelet skal du navigere til: **Indstillinger > Netværk/porte > Trådløs > Aktiver Wi-Fi Direct**.
- Vis den forhåndsdelte nøgle (PSK) på siden Netværksopsætning. Fra kontrolpanelet skal du navigere til: **Indstillinger > Netværk/porte > Wi-Fi Direct > Vis PSK på siden Opsætning**.
- Udskriv siden Netværksopsætning. Fra kontrolpanelet skal du navigere til: **Indstillinger > Rapporter > Netværk > Netværksopsætningsside**.

### Tilslutning vha. Wi-Fi Direct

- 1 Gå til indstillingsmenuen fra den mobile enhed.
- 2 Aktiver Wi-Fi, og tryk derefter på **Wi-Fi Direct**.

- 3 Marker printerens SSID.
- 4 Kontroller forbindelsen på printerens kontrolpanel.

### Tilslutning vha. Wi-Fi

- 1 Gå til indstillingsmenuen fra den mobile enhed.
- 2 Tryk på **Wi-Fi**, og vælg derefter printerens SSID.

**Bemærk!** Strengen **DIRECT-xy** (hvor **x** og **y** er to tilfældige tegn) tilføjes før SSID'et.

- 3 Indtast PSK-værdien.

**Bemærk!** PSK'en er adgangskoden.

### Bemærkninger:

- Du kan også ændre SSID i kontrolpanelet. Gå til: **Indstillinger > Netværk/porte > Wi-Fi Direct > SSID**.
- Du kan også ændre PSK i kontrolpanelet. Gå til: **Indstillinger > Netværk/porte > Wi-Fi Direct > Angiv PSK**.

## Ændring af printerportindstillinger efter installation af en intern løsningsport

### Bemærkninger:

- Hvis printeren har en statisk IP-adresse, skal du ikke ændre konfigurationen.
- Hvis computerne er konfigureret til at benytte netværksnavnet i stedet for en IP-adresse, skal du ikke ændre konfigurationen.
- Hvis du tilføjer en trådløs intern løsningsport (ISP) til en printer, som tidligere var konfigureret til en Ethernet-forbindelse, skal du koble printeren fra Ethernet-netværket.

### Til Windows-brugere

- 1 Åbn mappen Printere.
- 2 Åbn printeregenskaberne fra genvejsmenuen til printeren med den nye ISP.
- 3 Konfigurere porten fra listen.
- 4 Opdater IP-adressen.
- 5 Anvend ændringerne.

### Til Macintosh-brugere

- 1 Fra Systemindstillinger i Apple-menuen skal du navigere til listen over printere, og derefter vælge **+ > IP**.
- 2 Skriv IP-adressen i adressefeltet.
- 3 Anvend ændringerne.



## Deaktivering af Wi-Fi-netværk

- 1 På startskærmen skal du trykke på **Indstillinger > Netværk/porte > Netværksoversigt > Aktiv Adapter > Standard netværk**.
- 2 Følg vejledningen i displayet.

## Opsætning af seriel udskrivning (kun Windows)

- 1 Indstil parametrene på printerens kontrolpanel.
  - a Naviger til menuen med portindstillinger på printerens kontrolpanel.
  - b Find menuen med de serielle portindstillinger, og juster indstillingerne efter behov.
  - c Anvend ændringerne.
- 2 Fra din computer, åbn mappen Printere, og vælg derefter din printer.
- 3 Åbn printeregenskaber, og vælg derefter COM-porten på listen.
- 4 Indstil parametrene for COM-porten under Enhedshåndtering.

### Bemærkninger:

- Seriel udskrivning nedsætter udskrivningshastigheden.
- Sørg for, at det serielle kabel er tilsluttet den serielle port på din printer.

## Rengøring af printerens dele

### Rengøring af printerens dele

 **FORSIGTIG - ELEKTRISK STØD:** Tag netledningen ud af stikkontakten, og fjern alle kabler fra printerens kontrolpanel, før du går videre, for at reducere risikoen for elektrisk stød, når du skal rengøre printerens ydre.

### Bemærkninger:

- Udfør denne opgave med nogle måneders mellemrum.
  - Garantien dækker ikke skader på printerens finish, der er forårsaget af, at printerens dele håndteres forkert.
- 1 Sluk printerens, og tag derefter netledningen ud af stikkontakten.
  - 2 Fjern alt papir fra standardbakken og MP-arkføderen.
  - 3 Fjern støv, fnug og papirstumper omkring printerens ydre med en blød børste eller en støvsuger.
  - 4 Aftør apparatets yderside med en fugtig, blød, fnugfri klud.

### Bemærkninger:

- Brug ikke husholdningsrengøringsmidler, da de kan beskadige printerens finish.

- Sørg for, at alle områder af printeren er tørre efter rengøringen.

**5** Sæt netledningen i stikkontakten, og tænd derefter for printeren.

**⚠ FORSIGTIG - RISIKO FOR SKADE:** Tilslut netledningen til en passende vurderet og passende jordet stikkontakt, der er lettilgængelig og i nærheden af produktet, for at undgå risikoen for brand eller elektrisk stød.

## Rengøring af scanneren

**1** Åbn dækslet til scanneren.

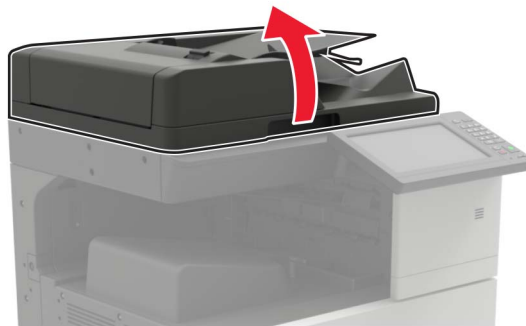

**2** Tør følgende områder med en fugtig, blød og fnugfri klud:

- ADF-glasset



- ADF-glaspladen



- Scannerens glasplade



- Scannerens glasplade

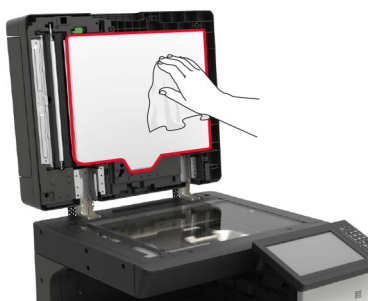

**3** Luk dækslet til scanneren.

## Rengøring af printheadlinsen

- 1 Åbn panel A.
- 2 Fjern den brugte spildtonerflaske.

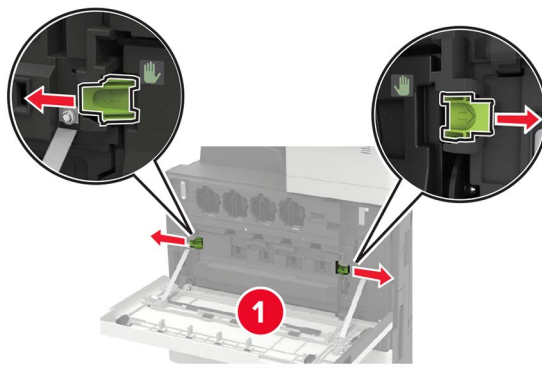

- 3 Brug af printheadviskeren til at rengøre printheadlinsen.

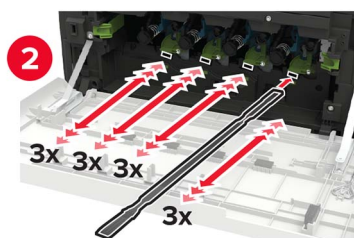
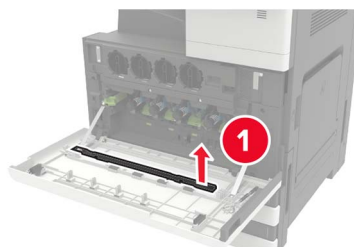

- 4 Sæt viskeren tilbage på plads.

**5** Indsæt spildtonerflasken, og luk panelet.

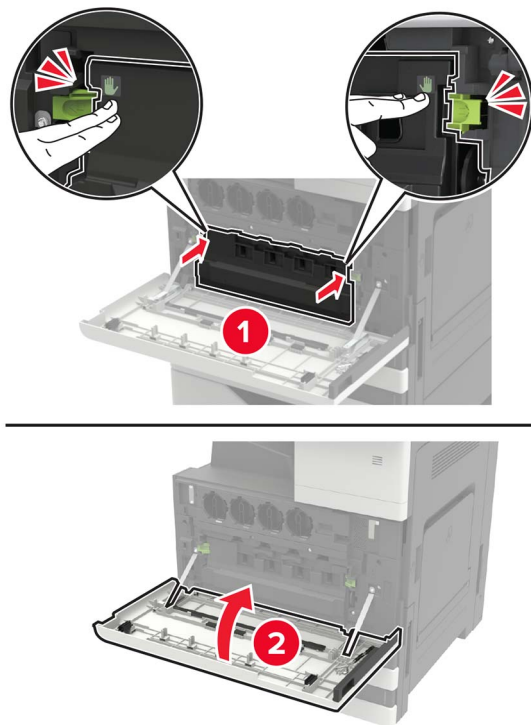

## Tømning af en hulningsboks

**1** Åbn panel H.



**2** Tag hulningsboksen ud, og tøm den.



**3** Indsæt hulningsboksen.

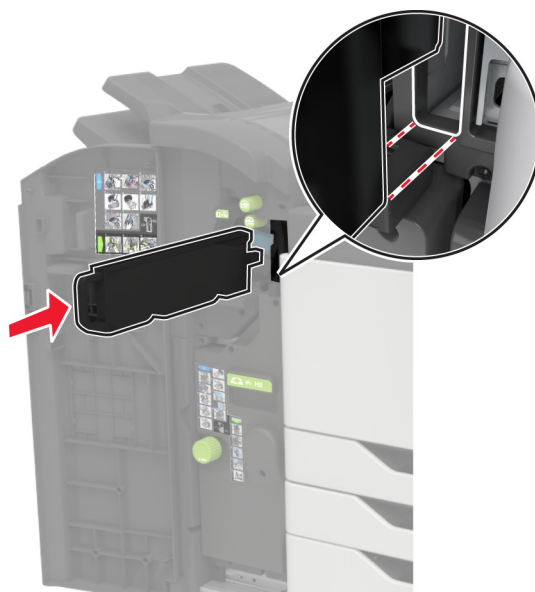

**4** Luk panelet.

## Bestilling af dele og forbrugsstoffer

Hvis du skal bestille dele og forbrugsstoffer i USA, skal du kontakte Lexmark på 1-800-539-6275 for at få oplysninger om autoriserede Lexmark-forhandlere af forbrugsstoffer i dit område. I andre lande eller områder kan gå til [www.lexmark.com](http://www.lexmark.com) eller kontakte den forhandler, som du har købt printeren af.

**Bemærk!** Alle beregninger af forbrug af forbrugsstoffer til printeren forudsætter udskrift på almindeligt Letter eller A4 papir.

### Kontrol af status for dele og forbrugsstoffer

- 1 Fra startskærmen skal du trykke på **Status/forbrugsstoffer**.
- 2 Vælg de varer eller forbrugsstoffer, du vil kontrollere.

**Bemærk!** Du kan også få adgang til denne indstilling ved at trykke på den øverste del af startskærmen.

### Brug af originale Lexmark-dele og -forbrugsstoffer.

Din Lexmark-printer er designet til at fungere bedst med originale Lexmark-dele og -forbrugsstoffer. Brug af forbrugsstoffer eller enheder fra en tredjepart påvirker muligvis printerens og de tilhørende billedkomponenters ydeevne, pålidelighed eller levetid. Det kan også påvirke garantidækningen. Skader, som skyldes, at der er brugt dele og forbrugsstoffer fra en tredjepart, dækkes ikke af garantien. Alle indikatorer for levetid er udviklet til at fungere sammen med Lexmark-dele og -forbrugsstoffer og giver muligvis uforudsigelige resultater, hvis der bruges forbrugsvarer eller dele fra en tredjepart. Brug af billedkomponenter ud over den tilsigtede levetid kan beskadige Lexmark-printeren eller de tilknyttede komponenter.

**Advarsel - Potentiel skade:** Forbrugsvarer og dele uden returprogrammets aftalevilkår kan være nulstillet og genproduceret. Producentens garanti dækker imidlertid ikke beskadigelse forårsaget af brugen af ikke-originale forbrugsstoffer eller dele. Nulstilling af tællere på forbrugsstoffet eller delen uden ordentlig genfremstilling kan beskadige printeren. Efter nulstilling af tællere på forbrugsstoffet eller delen kan din printer vise en fejl, der angiver forekomsten af nulstillingsemnet.

Bestilling af tonerkassetter

### Bestilling af tonerkassetter

#### Bemærkninger:

- Den estimerede kassetteydelse er baseret på standarden ISO/IEC 19798.
- Meget lav udskriftsdækning i længere perioder kan have en negativ effekt på den faktiske kapacitet.

#### Tonerkassetter til Lexmark CX920, CX921, CX922, CX923 og CX924

Tonerkassetter	Varenummer
Sort	76C00K0
Cyan	76C00C0
Magenta	76C00M0
Gul	76C00Y0

**Tonerkassetter til Lexmark CX921, CX922, CX923 og CX924**

Tonerkassetter med høj kapacitet	Varenummer
Sort	86C0HK0
Cyan	76C0HC0
Magenta	76C0HM0
Gul	76C0HY0

**Tonerkassetter til Lexmark CX927**

Tonerkassetter	Varenummer
Sort	77B00K0
Cyan	77B00C0
Magenta	77B00M0
Gul	77B00Y0

**Bestilling af fotokonduktorenhed**

Element	Varenummer
Sort fotokonduktorenhed	76C0PK0
Farvefotokonduktorenhed	76C0PV0

**Bestilling af en spildtonerflaske**

Element	Varenummer
Spildtonerflaske	54G0W00

**Bestilling af hæftekassetter**

Element	Varenummer
Hæftekassetter	25A0013

Bestilling af vedligeholdelseskit

**Bestilling af vedligeholdelseskit****Vedligeholdelseskit til Lexmark CX920, CX921, CX922, CX923, CX924 og CX927**

Vedligeholdelseskit	Varenummer
Vedligeholdelseskit til 200K ADF	41X1592
Vedligeholdelseskit til 200K MPF	41X1977
Vedligeholdelseskit til 600K CMY-fremkalder	41X1594



Vedligeholdelseskit	Varenummer
Vedligeholdelseskit til sort fremkalder	41X1598
Vedligeholdelseskit til HCF-ruller	41X1874

### Vedligeholdelseskit til Lexmark CX922, CX923 og CX924

Vedligeholdelseskit	Varenummer
Vedligeholdelseskit til 300K-overførselsbælte	41X2090
Vedligeholdelseskit til fuser	41X1505

### Vedligeholdelseskit til Lexmark CX920, CX921 og CX927

Vedligeholdelseskit	Varenummer
Vedligeholdelseskit til 300K-overførselsbælte	41X1593
Vedligeholdelseskit til fuser, 100 V	41X2060
Vedligeholdelseskit til fuser, 110 V	41X2061
Vedligeholdelseskit til fuser, 120 V	41X1860
Vedligeholdelseskit til fuser, 230 V	41X1861

## Konfiguration af meddelelser om forbrugsstoffer

**1** Åbn en webbrowser, og angiv derefter printerens IP-adresse i adressefeltet.

#### Bemærkninger:

- Vis printerens IP-adresse på printerens startskærm-billede. IP-adressen vises som fire sæt tal, adskilt af punktummer, f.eks. 123.123.123.123.
- Hvis du bruger en proxyserver, skal du deaktivere den midlertidigt for at indlæse websiden korrekt.

**2** Klik på **Indstillinger > Enhed > Meddelelser**.

**3** Fra menuen Forbrugsvarer, skal du klikke på **Meddelelser om brugerdefinerede forbrugsstoffer**.

**4** Vælg en meddelelse for hvert forbrugsstof.

**5** Anvend ændringerne.

## Udskiftning af dele og forbrugsvarer

### Udskiftning af en tonerkassette

- 1 Åbn panel A.
- 2 Fjern tonerkassetten.

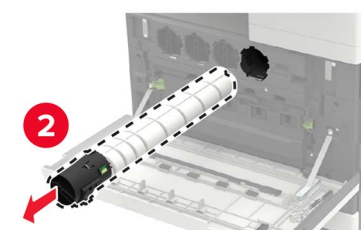

- 3 Pak den nye tonerkassette ud.
- 4 Ryst tonerkassetten tre gange.



5 Indsæt den nye tonerkassette.

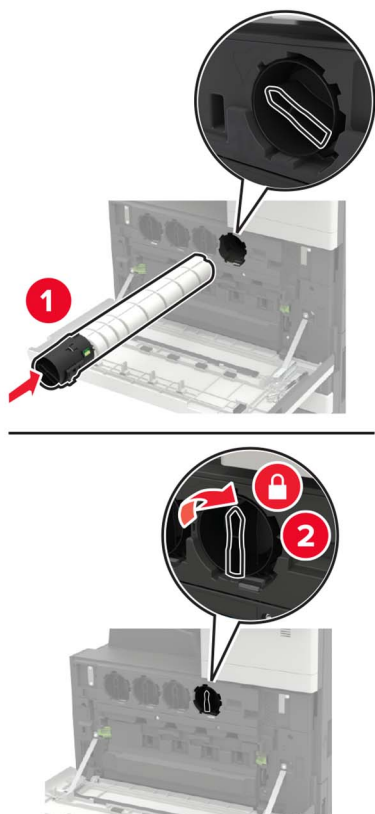

6 Fjern den brugte spildtonerflaske.

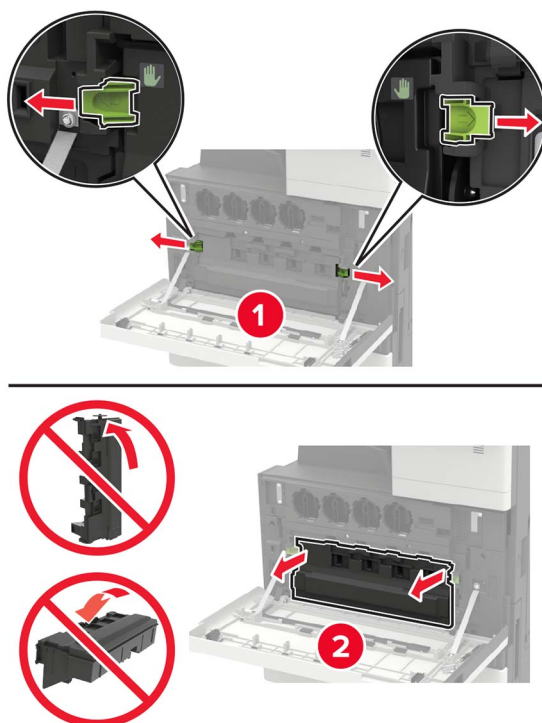

**7** Brug af printheadviskeren til at rengøre printheadlinsen.

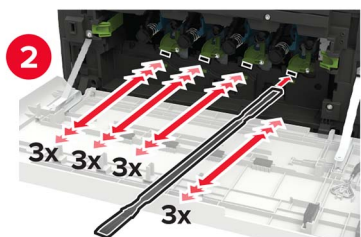
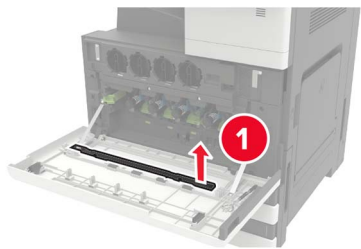

**8** Sæt viskeren tilbage på plads.

**9** Indsæt spildtonerflasken, og luk panelet.

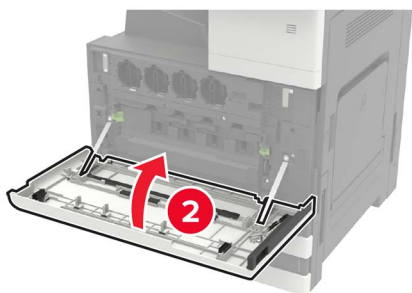
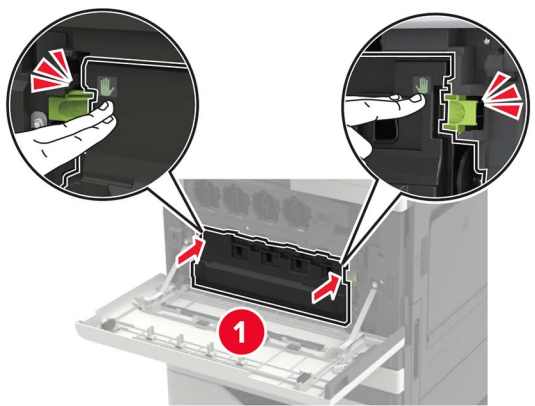

## Udskiftning af en fotokonduktorenhed

- 1 Åbn panel A.
- 2 Fjern den brugte spildtonerflaske.

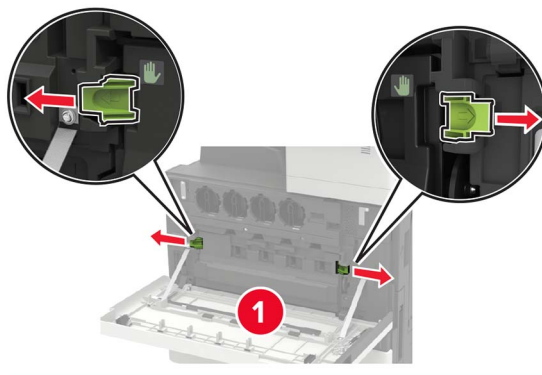

- 3 Fjern fotokonduktorenheden.

**Advarsel - Potentiel skade:** Visse dele af printeren beskadiges let af statisk elektricitet. Før du berører dele eller komponenter i et område, der er markeret med symbolet for følsomhed over for statisk elektricitet, skal du berøre en metaloverflade på et sted, der er på afstand af symbolet.

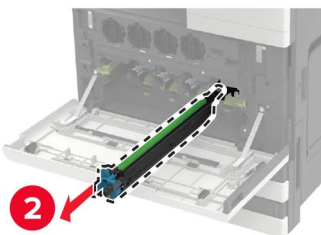
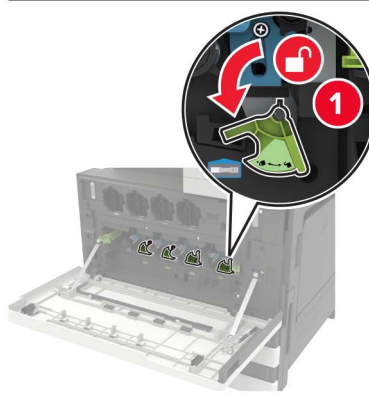

**4** Pak den nye fotokonduktoren ud.

**Advarsel - Potentiel skade:** Fotokonduktorenheden må ikke udsættes for direkte lys i mere end ét minut. Hvis produktet udsættes for lys i længere tid, kan det skabe problemer med udskriftskvaliteten.

**Advarsel - Potentiel skade:** Undgå at berøre fotokonduktortromlen. Hvis du gør det, kan det påvirke kvaliteten på fremtidige udskriftsjob.

**5** Indsæt den nye fotokonduktorenhed.

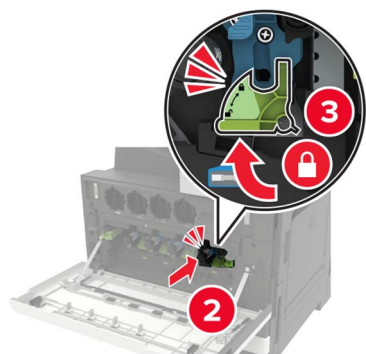
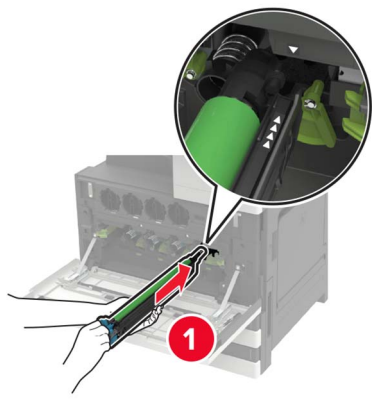

**6** Brug af printheadviskeren til at rengøre printheadlinsen.

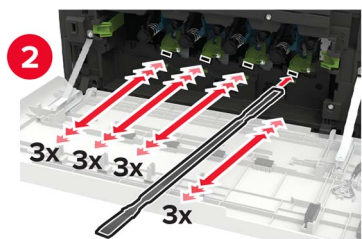
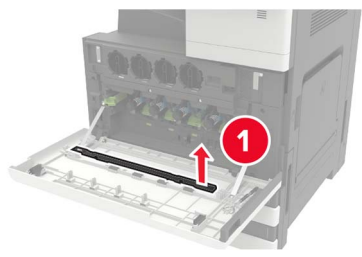

**7** Sæt viskeren tilbage på plads.

**8** Indsæt spildtonerflasken, og luk panelet.

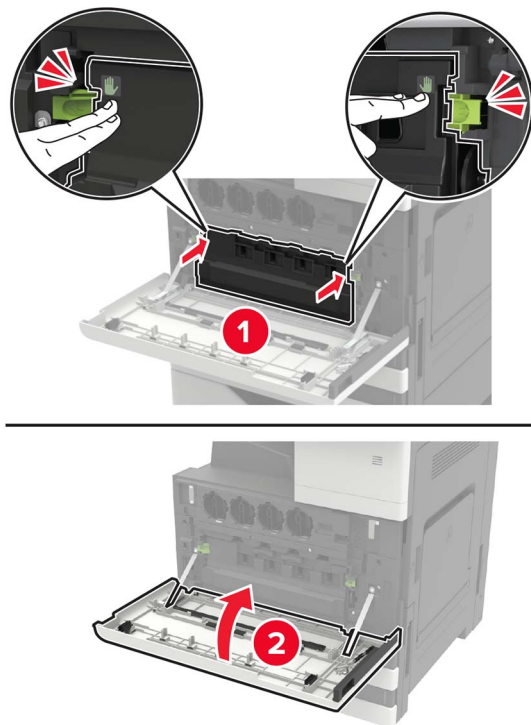



## Udskiftning af spildtonerflaske

- 1 Åbn panel A.
- 2 Fjern den brugte spildtonerflaske.

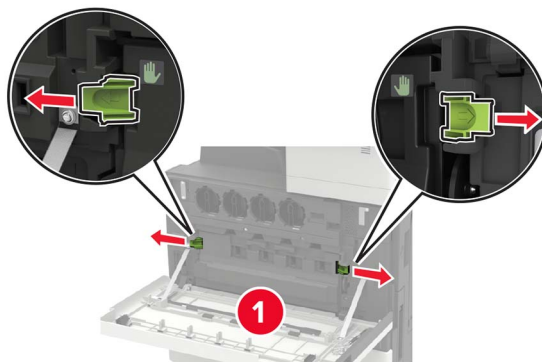

- 3 Brug af printheadviskeren til at rengøre printheadlinsen.

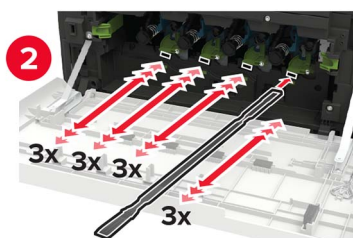
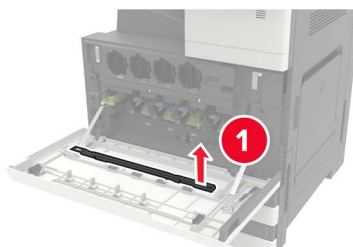

- 4 Sæt viskeren tilbage på plads.
- 5 Pak den nye spildtonerflaske ud.

**6** Indsæt den nye spildtonerflaske, og luk panelet.

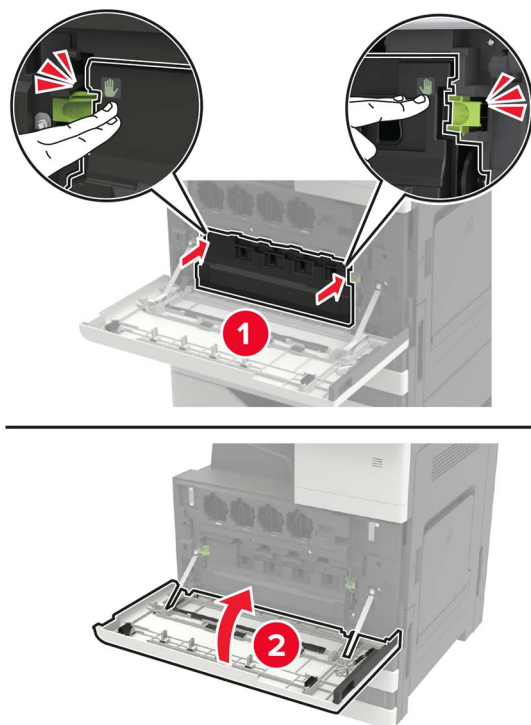

## Udskiftning af opsamlings-, indførings- og skillerullerne



<b>1</b>	Opsamlingsrulle
<b>2</b>	Indføringsrulle
<b>3</b>	Skillerulle

**1** Sluk for printeren.**2** Tag alle bakker ud.

- Standardbakke

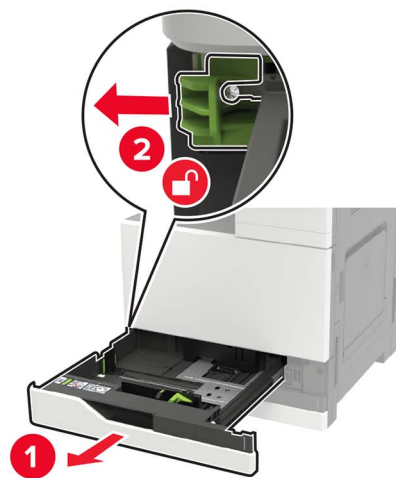

- Bakke til 2500 ark (ekstraudstyr)

**Bemærkninger:**

- Brug skruetrækkeren, der er anbragt inde i panel A.
- For at fjerne den valgfri bakke til 2 x 500 ark skal du følge proceduren for fjernelse af standardbakken.

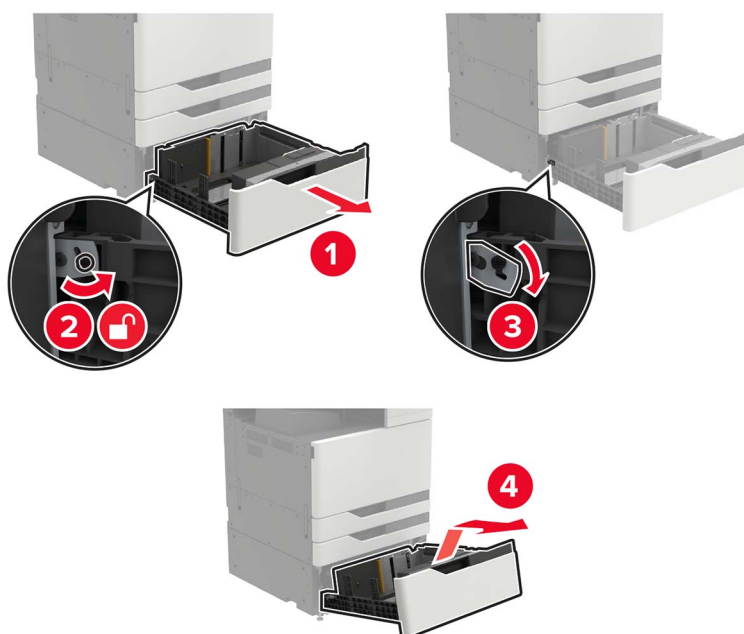

### 3 Åbn panel C.

#### Bemærkninger:

- Sørg for, at panelet ikke rammer evt. kabler, der er tilsluttet printeren.
- Hvis en bakke til 3000 ark er installeret, skal du skubbe bakken til højre for at åbne panelet.

 **FORSIGTIG - VARM OVERFLADE:** Printeren kan være varm indvendig. For at formindske risikoen for skader pga. en varm komponent skal overfladen køle ned, før du rører den.

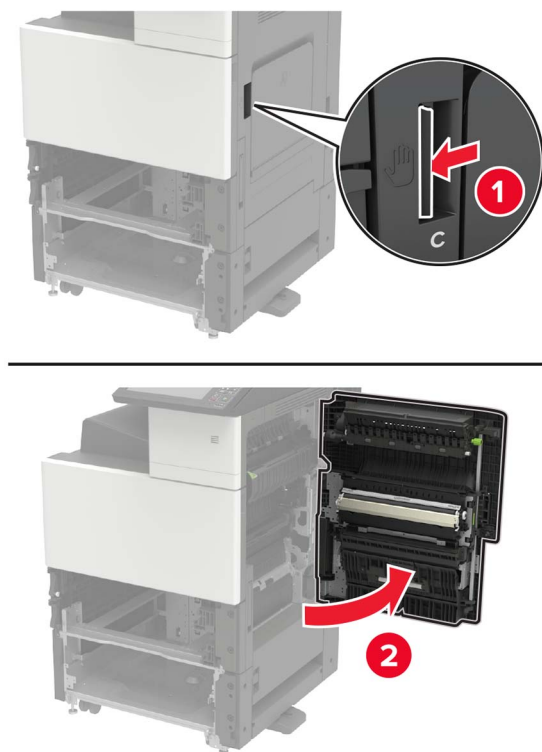

#### 4 Åbn panel D.

##### Bemærkninger:

- Panel D er kun tilgængeligt, hvis der er installeret en valgfri bakke til 2500 eller 2 x 500-ark.
- Hvis en bakke til 3000 ark er installeret, skal du skubbe bakken til højre for at åbne panelet.

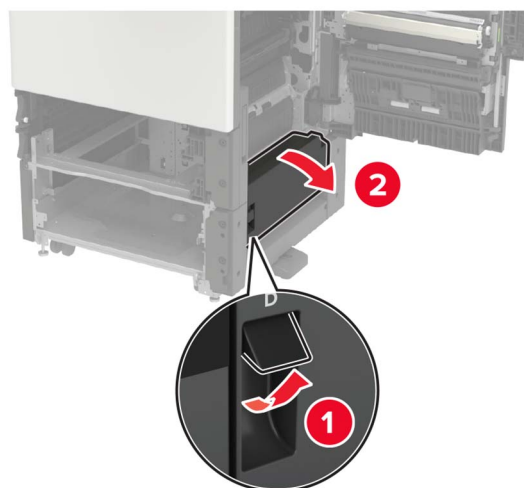

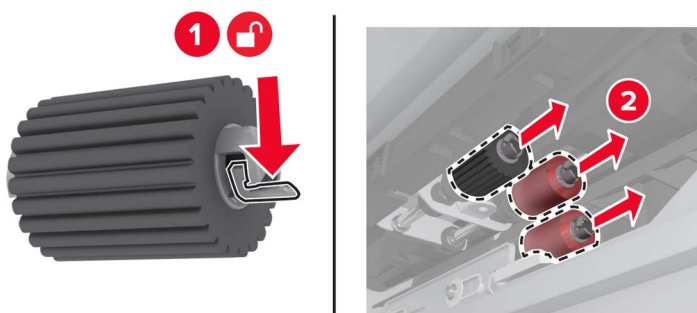
**5** Find rullerne.**6** Fjern rullerne.**7** Indsæt de nye ruller, indtil de *klikker* på plads.

**Bemærk!** Sørg for at indsætte rullerne på deres korrekte pladser.

**8** Luk panel D og C.**9** Indsæt bakkerne, og tænd derefter for printeren.

## Udskiftning af overførselsbæltet

1 Sluk for printeren.



2 Åbn panel C.

### Bemærkninger:

- Sørg for, at panelet ikke rammer evt. kabler, der er tilsluttet printeren.
- Hvis en bakke til 3000 ark er installeret, skal du skubbe bakken til højre for at åbne panelet.

 **FORSIGTIG - VARM OVERFLADE:** Printeren kan være varm indvendig. For at formindske risikoen for skader pga. en varm komponent skal overfladen køle ned, før du rører den.

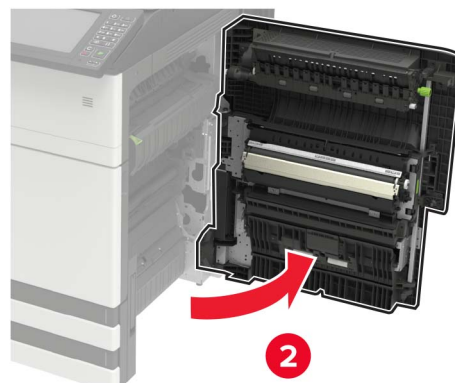
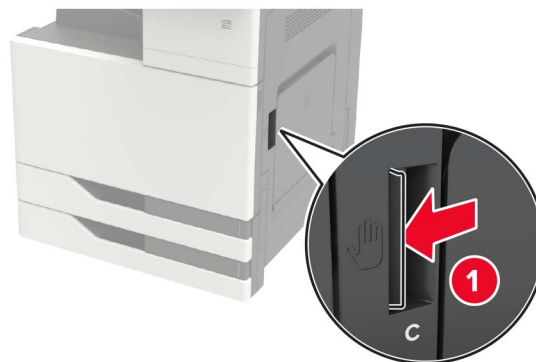

**3** Brug skruetrækkeren, der er anbragt inde i panel A, til at fjerne panelstopperen.

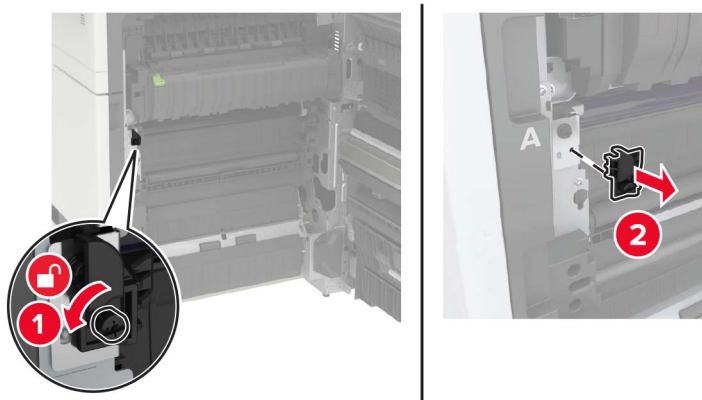

**4** Løsn de skruer, der holder overførselsbæltet på plads.

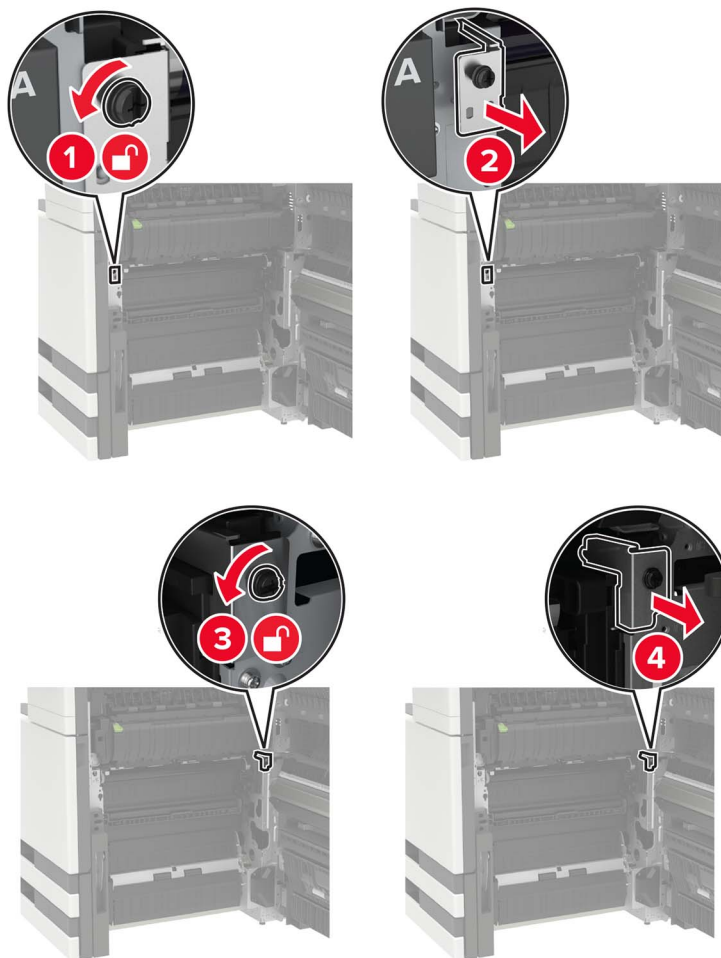

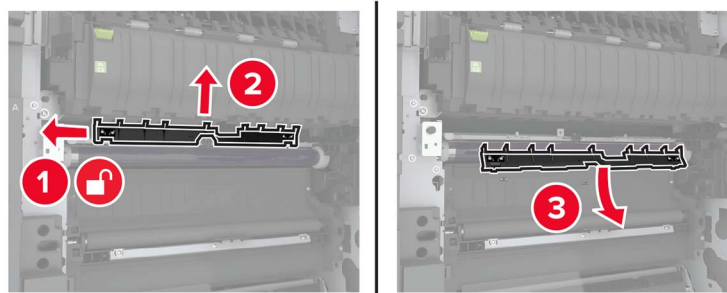
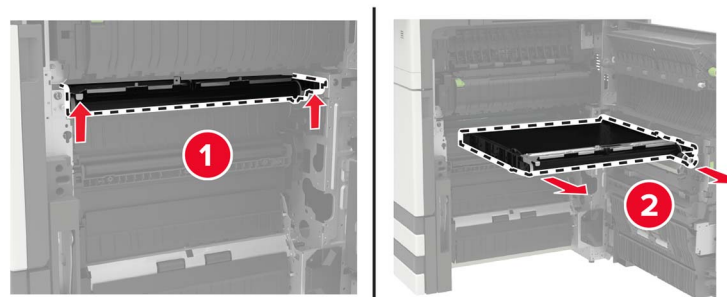

**5** Fjern papirstyret.**6** Fjern overførselsbæltet.**7** Pak det nye overførselsbælte ud.

**Advarsel - Potentiel skade:** Rør ikke ved overførselsbæltet. Hvis du gør det, kan det påvirke kvaliteten på fremtidige udskriftsjob.

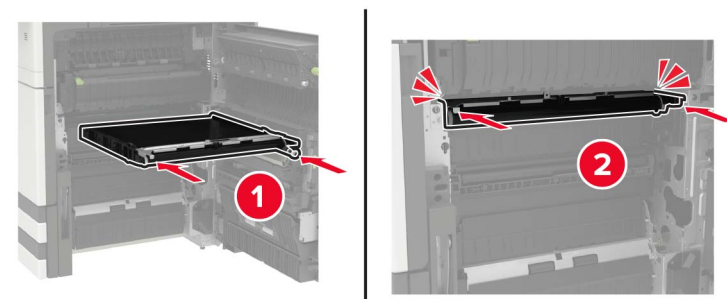
**8** Skub det nye overførselsbælte ind, indtil det *klikker* på plads.

9 Brug af printheadviskeren til at rengøre printheadlinsen.

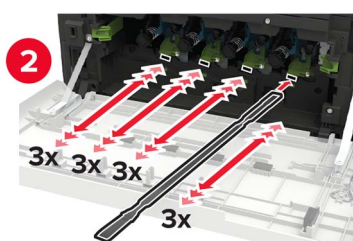
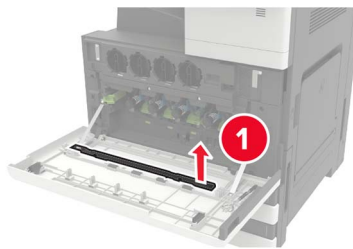

10 Isæt papirstyret.

11 Fastgør overførselsbæltet.

12 Sæt panelstopperen på plads igen.

13 Luk panelet, og tænd derefter for printeren.

## Udskiftning af overføringsrulle

1 Åbn panel C.

### Bemærkninger:

- Sørg for, at panelet ikke rammer evt. kabler, der er tilsluttet printeren.
- Hvis en bakke til 3000 ark er installeret, skal du skubbe bakken til højre for at åbne panelet.

 **FORSIGTIG - VARM OVERFLADE:** Printeren kan være varm indvendig. For at formindske risikoen for skader pga. en varm komponent skal overfladen køle ned, før du rører den.

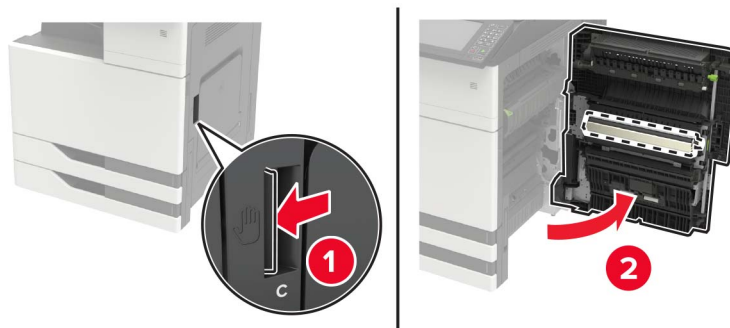

**2** Fjern overførselsrullen.

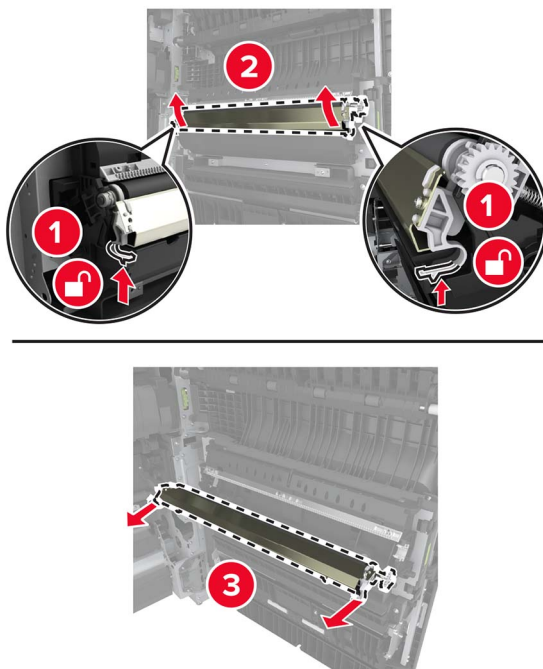

**3** Pak den nye overføringsrulle ud.

**4** Indsæt den nye overføringsrulle, indtil den *klikker* på plads.

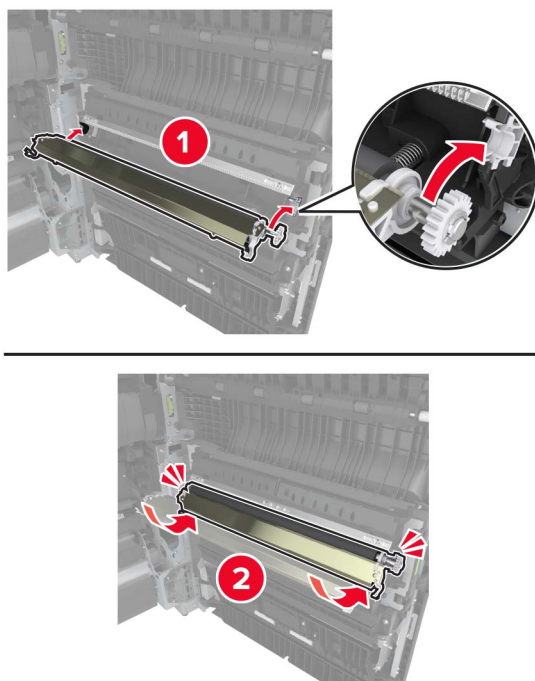

**5** Luk panelet.

## Udskiftning af ADF-skallerullen

1 Sluk for printeren.

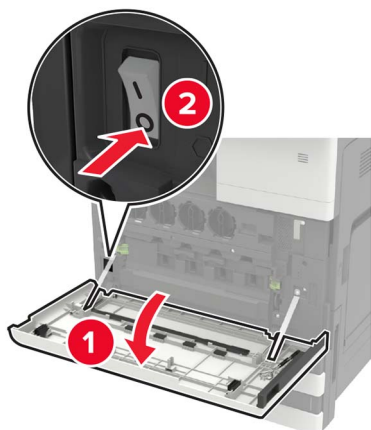

2 Fjern ADF-skillepladen.

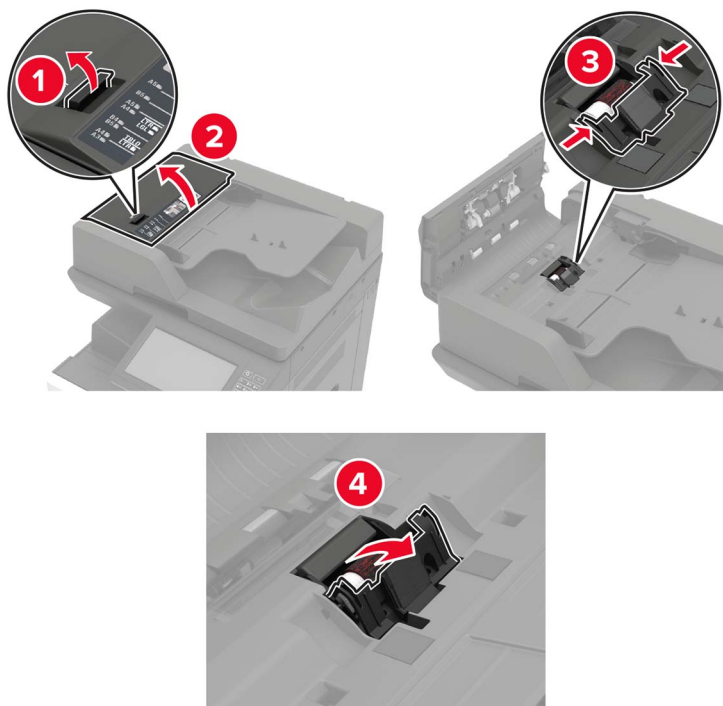

**3** Fjern ADF-skallerullen.

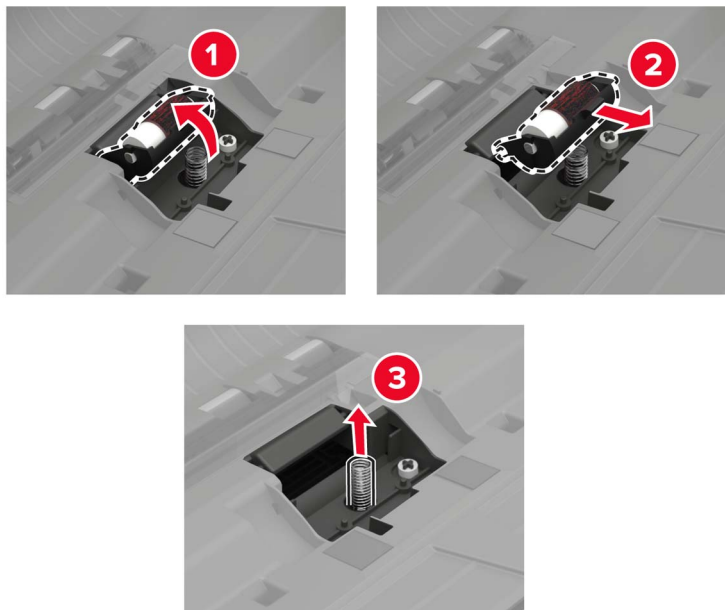

**4** Udpak den nye skallerulle.

**5** Indsæt den nye skallerulle.

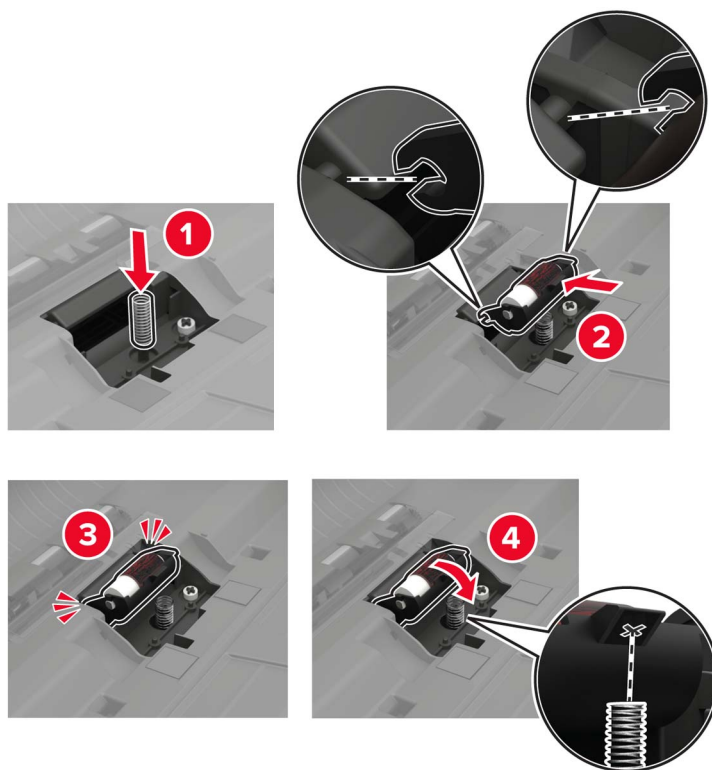

**6** Indsæt skillepladen.

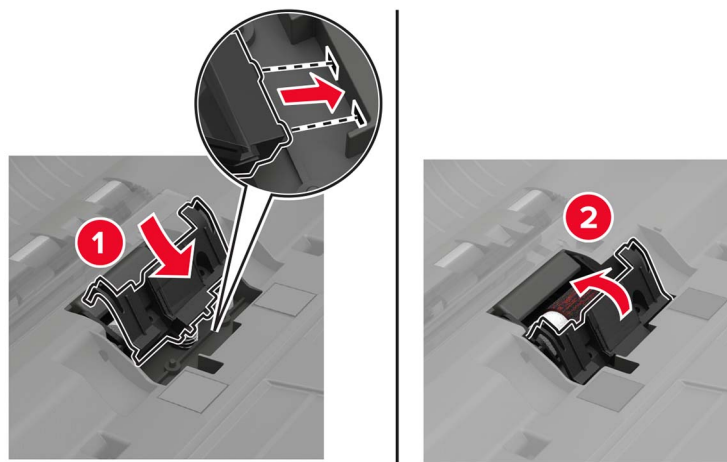

**7** Tænd printeren.

## Udskiftning af ADF-opsamlings- og fremføringsruller

**1** Sluk for printeren.

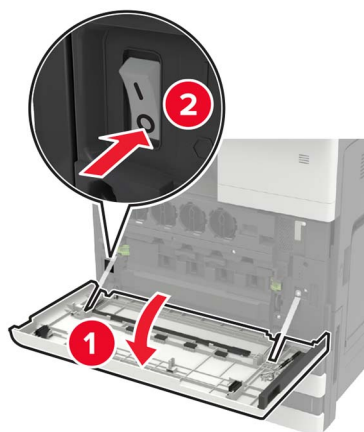

**2** Åbn panel B.



**3** Fjern ADF-opsamlings- og fremføringsrullerne.

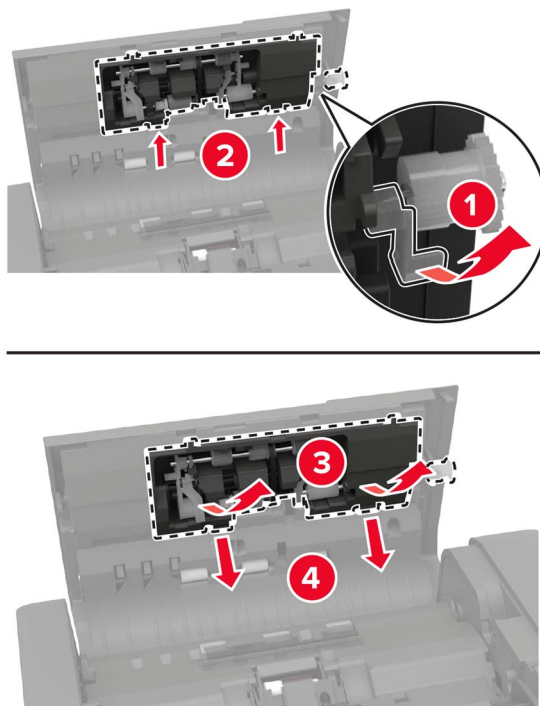

**4** Udpak de nye opsamlings- og fremføringsruller.

5 Indsæt de nye opsamlings- og fremføringsruller.

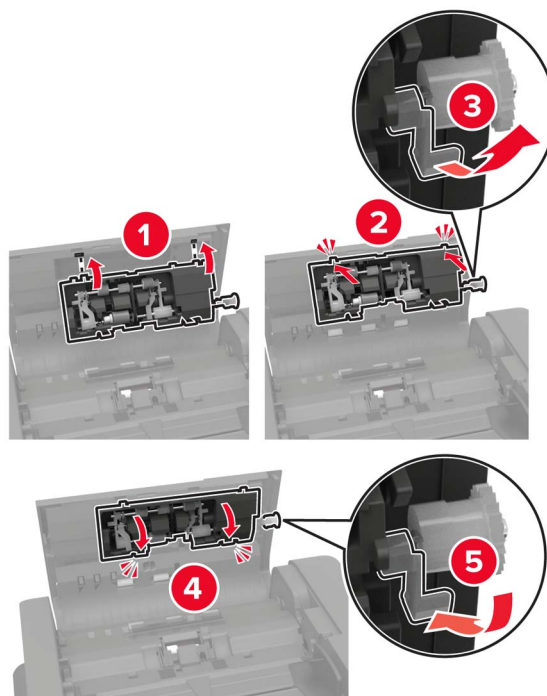

6 Luk panelet, og tænd derefter for printeren.

## Udskiftning af hæftekassette

### Udskiftning af hæftekassetten i hæfteefterbehandleren

1 Skyd hæfteefterbehandleren ud.

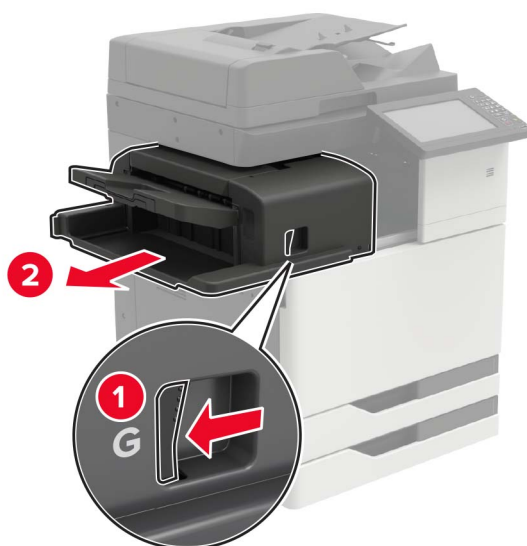



**2** Fjern den tomme hæftekassette.

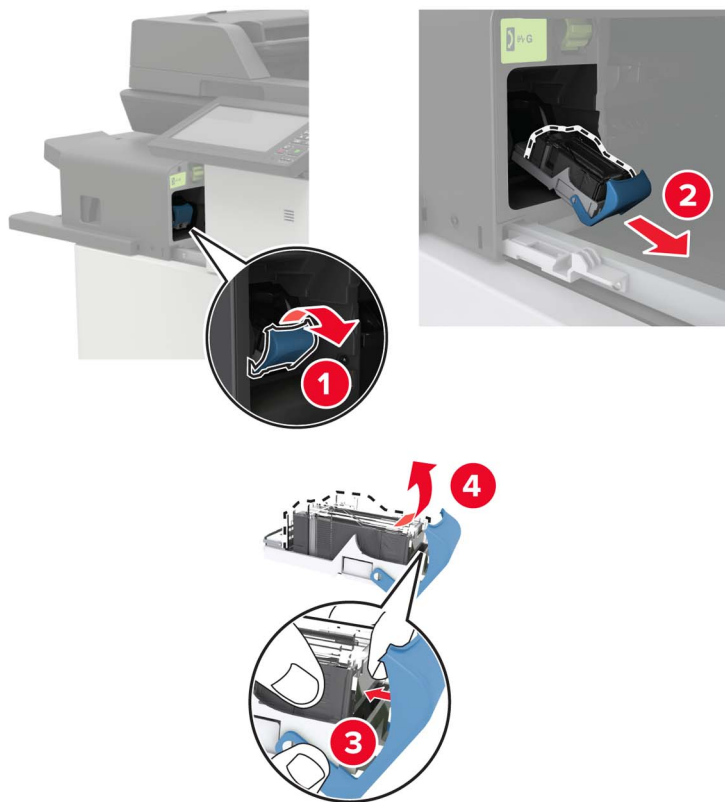

**3** Udpak den nye hæftekassette.

**4** Skib den nye hæftekassette ind, indtil den *klikker* på plads.

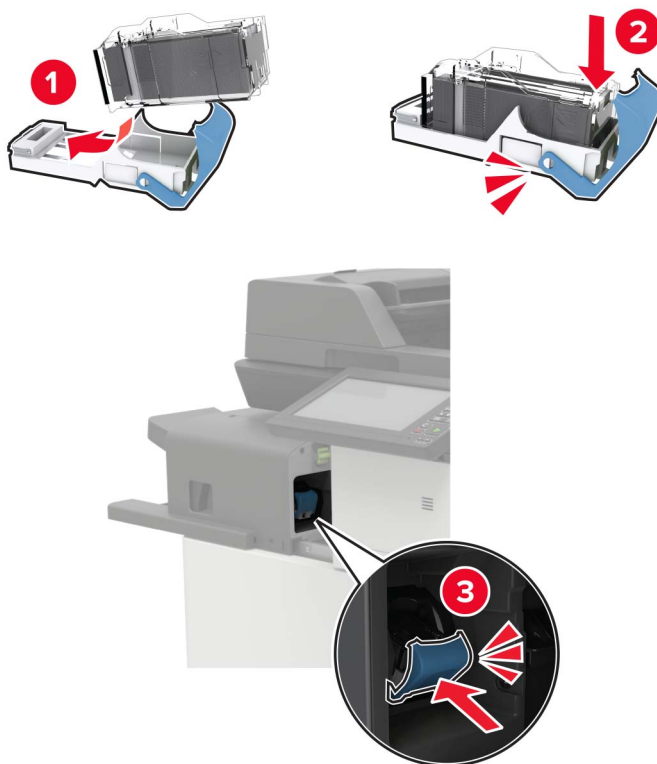

**5** Skub finishen tilbage på plads.

## Udskiftning af hæftekassetten i hæftnings- og huludstansningsefterbehandleren

**1** Åbn panel H.



**2** Fjern hæftekassetten.

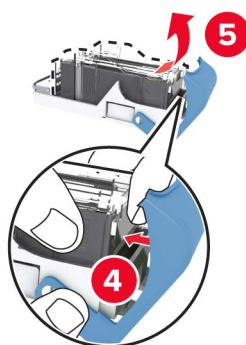

**3** Udpak den nye hæftekassette.

**4** Skib den nye hæftekassette ind, indtil den *klikker* på plads.

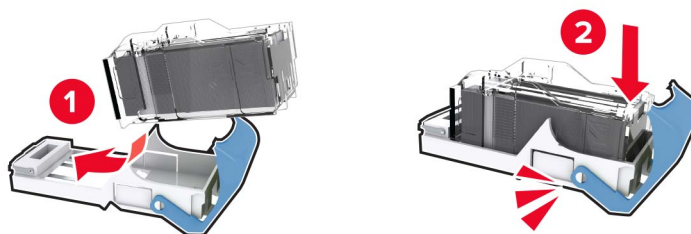

**5** Luk panelet.

## Udskiftning af hæftepatronen i efterbehandleren til brochurer

1 Åbn panel H, og træk derefter brochureenheden ud.

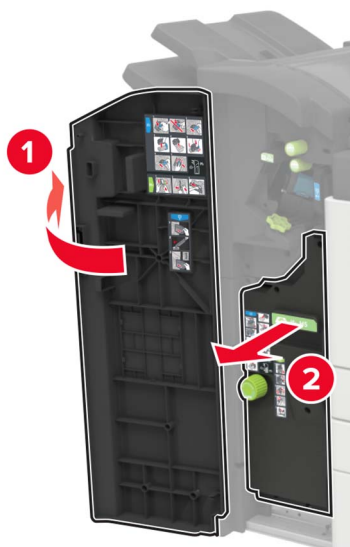

2 Fjern hæftekassetten.

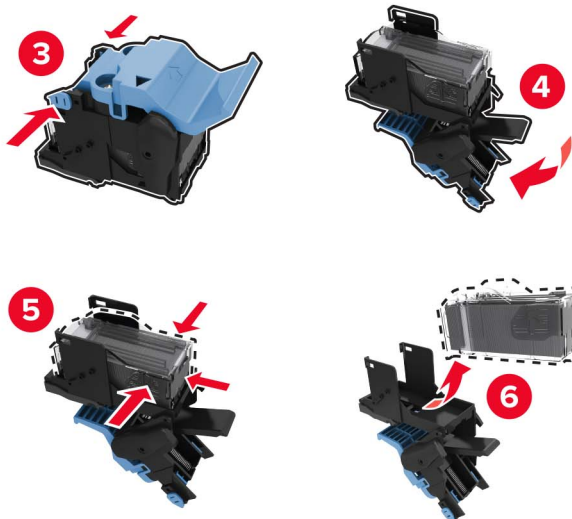
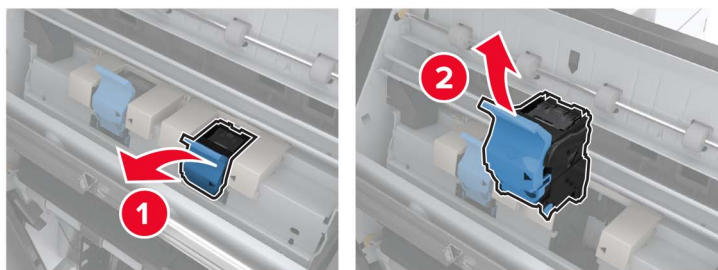

3 Udpak den nye hæftekassette.

4 Skib den nye hæftekassette ind, indtil den *klikker* på plads.

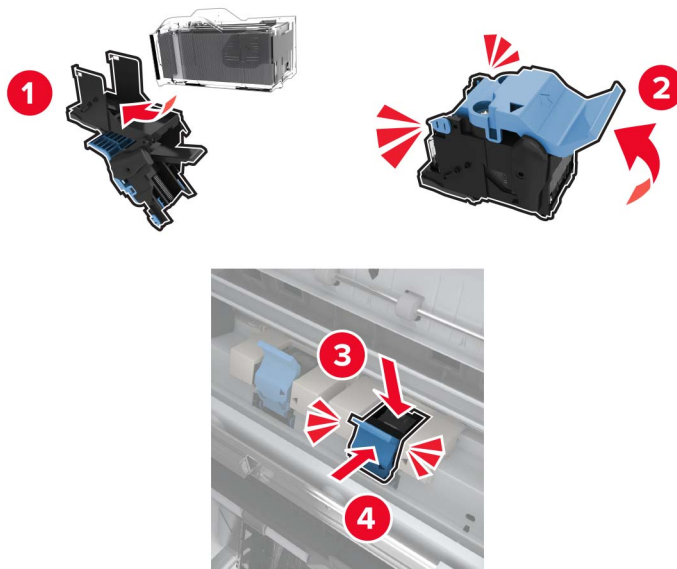

5 Skub brochureenheden tilbage på plads, og luk derefter panelet.

## Flytning af printeren

Flytning af printeren til et andet sted

### Flytning af printeren til et andet sted

- ⚠ FORSIGTIG - RISIKO FOR SKADE:** Hvis printeren vejer mere end 20 kg (44 lb), skal der to eller flere personer til at løfte den på forsvarlig vis.
- ⚠ FORSIGTIG - RISIKO FOR SKADE:** For at undgå risiko for brand eller elektrisk stød skal du kun bruge den netledning, der leveres sammen med dette produkt, eller en erstatningsnetledning, som er godkendt af producenten.
- ⚠ FORSIGTIG - RISIKO FOR SKADE:** Når du flytter printeren, skal du følge disse retningslinjer for at forebygge personskader eller skader på printeren:
  - Undersøg, om alle paneler og papirmagasiner er lukket.
  - Sluk printeren, og tag derefter netledningen ud af stikkontakten.
  - Frakobl alle ledninger og kabler fra printeren.
  - Hvis printeren har særskilte, gulvbaserede valgfrie papirmagasiner, eller outputoptioner er fastgjort til den, skal du frakoble dem, før printeren flyttes.
  - Hvis printeren har en base med hjul, så rul den forsigtigt til det nye sted. Vær forsigtig, når du passerer dørtrin og brud i gulvbelægningen.
  - Hvis printeren ikke har en base med hjul, men er konfigureret med valgfrie papirmagasiner eller outputoptioner, skal du fjerne outputoptionerne og løfte printeren af papirmagasinerne. Forsøg ikke at løfte printeren og andre optioner på én gang.

- Brug altid grebene på printeren til at løfte den.
- Hvis der bruges en vogn til at transportere printeren, skal den kunne støtte hele printerens underside.
- Hvis der bruges en vogn til at transportere hardware-optionerne, skal den kunne støtte optionernes dimensioner.
- Sørg for, at printeren står oprejst.
- Undgå voldsomme rystelser.
- Undgå at holde fingrene under printeren, når du sætter den ned.
- Sørg for, at der er tilstrækkelig plads omkring printeren.

**Bemærk!** Skader på printeren, der skyldes forkert håndtering, dækkes ikke af printerens garanti.

## Transport af printeren

Du kan få instruktioner til transport ved at gå til <http://support.lexmark.com> eller kontakte kundesupport.

## Spare energi og papir

### Konfiguration af indstillinger for strømbesparetilstand

#### Slumretilstand

- 1 Fra startskærmen skal du trykke på **Indstillinger > Enhed > Strømstyring > Timeouts > Slumretilstand**.
- 2 Angiv den tid, printeren forbliver inaktiv, før den skifter til Slumretilstand.

#### Dvaletilstand

- 1 Fra startskærmen skal du trykke på **Indstillinger > Enhed > Strømstyring > Timeouts > Dvaletimeout**.
- 2 Vælg den tid, printeren forbliver inaktiv, før den skifter til dvaletilstand.

#### Bemærkninger:

- For at få Timeout for dvaletilstand til at fungere skal du indstille Timeout for dvaletilstand for Forbindelse til Dvale.
- Den integrerede webserver er deaktiveret, når printeren er i Dvaletilstand.

### Justere printerdisplayets lysstyrke

- 1 På startskærmen skal du trykke på **Indstillinger > Enhed > Præferencer > Skærmlysstyrke**.
- 2 Justere indstillingen.

### Spare på forbrugsvarer

- Udskriv på begge sider af papiret.

**Bemærk!** Tosidet udskrivning er standardindstillingen i printerdriveren.

- Udskriv flere sider på et enkelt ark papir.

- Brug funktionen Vis udskrift for at se, hvordan dokumentet ser ud, inden du udskriver det.
- Udskriv én kopi af dokumentet for at kontrollere indholdet og formatet for eventuelle fejl.

## Genbrug

### Genbrug af Lexmark-produkter

Sådan returnerer du produkter til Lexmark med henblik på genbrug:

- 1 Gå til [www.lexmark.com/recycle](http://www.lexmark.com/recycle).
- 2 Vælg produktet, du vil genbruge.

**Bemærk!** Printerforsyningsstoffer og -hardware, der ikke er en del af Lexmarks indsamlings- og genbrugsprogram, kan afleveres til genbrug på din lokale genbrugscentral.

### Genbrug af Lexmark-emballage

Lexmark bestræber sig på at minimere emballage. Mindre emballage hjælper med til at sikre, at Lexmark printere transporteres på den meste effektive og miljøvenlige måde, og at der er mindre emballage, der skal bortskaffes. Denne effektivitet medfører færre drivhusgasser, energibesparelser og bevaring af naturlige ressourcer. Lexmark tilbyder også genbrug af emballage i visse lande og regioner. Du kan finde yderligere oplysninger ved at besøge [www.lexmark.com/recycle](http://www.lexmark.com/recycle) og vælge dit land eller region. Oplysninger om tilgængelig emballagegenbrug findes i oplysningerne om genbrug af produkter.

Lexmark-æsker er 100% genbrugelige hos genbrugsstationer, der behandler bølgepap. Sådanne faciliteter findes muligvis ikke dit område.

Den skum, der bruges i Lexmark-emballage kan genbruges hos genbrugsstationer, der behandler skum. Sådanne faciliteter findes muligvis ikke dit område.

Når du returnerer en patron til Lexmark, kan du genbruge patronens æske. Lexmark genbruger æsken.

# Fjernelse af papirstop

## Undgå papirstop

### Ilæg papiret korrekt

- Sørg for, at papiret ligger plant i bakken.

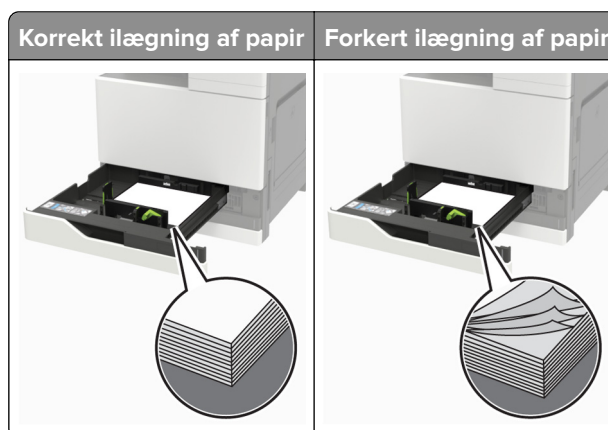

- Du må ikke lægge papir i en bakke, mens printeren udskriver.
- Du må ikke ilægge for meget papir. Sørg for, at stakkens højde ikke når op til indikatoren for maksimal papiropfyldning.
- Skub ikke papiret ind i bakken. Ilæg papiret som vist på billedet.



- Sørg for, at papirstyrene er placeret korrekt og ikke trykker hårdt mod papiret eller konvolutterne.
- Skub skuffen helt ind i printeren, når papiret er lagt i.

### Anvend det anbefalede papir

- Brug kun det anbefalede papir eller specialmedie.
- Ilæg ikke papir, der er rynket, krøllet eller bølgnet.



- Bøj, luft og juster papirkanterne inden ilægning.

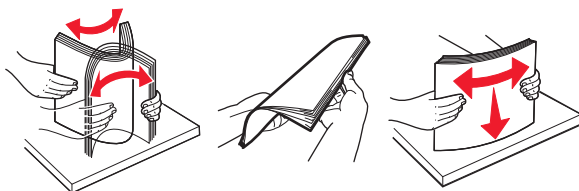

- Anvend ikke papir, der er klippet eller beskåret manuelt.
- Bland ikke papir af forskellige størrelser, vægt eller typer i den samme skuffe.
- Kontroller, om papirstørrelsen og -typen er angivet korrekt på computeren eller printerens kontrolpanel.
- Opbevar papiret i overensstemmelse med fabrikantens anbefalinger.

## Identifikation af områder med papirstop

**Bemærk!** Hvis Genopret ved stop er indstillet til Til eller Auto, udskriver printeren de fastklemede sider igen.

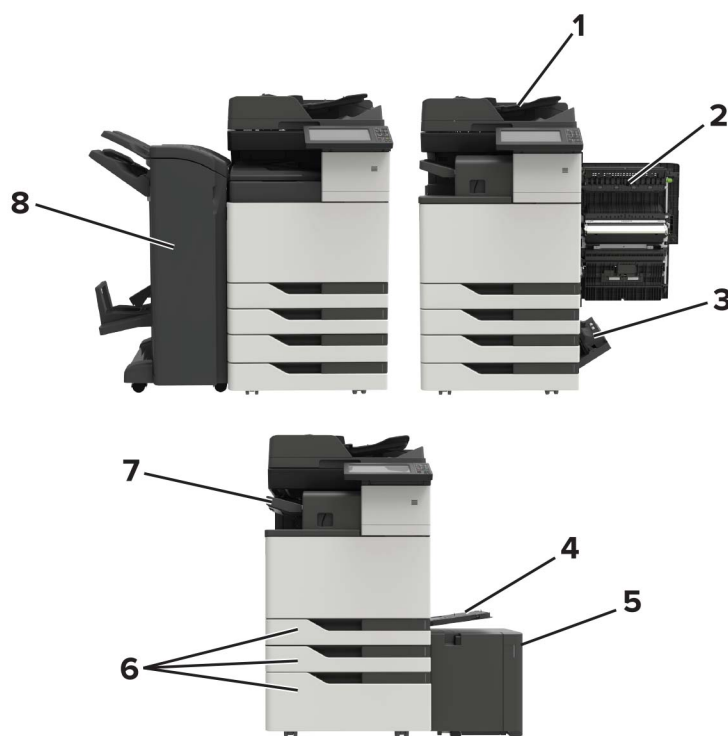

	Områder med papirstop
1	ADF (automatisk dokumentføder)
2	Panel C
3	Panel D
4	Flerformålsarkføder
5	Bakke til 3000 ark
6	Bakke til 2 x 500 eller 2500 ark

	Områder med papirstop
7	Hæfteefterbehandler
8	Efterbeandler <ul style="list-style-type: none"><li>• Efterbeandler til brochurer</li><li>• Efterbeandler med hæftning og hulning</li></ul>

## Papirstop i ADF'en

- 1 Fjern alle originaler fra den automatiske dokumentføder.
- 2 Åbn panel B.

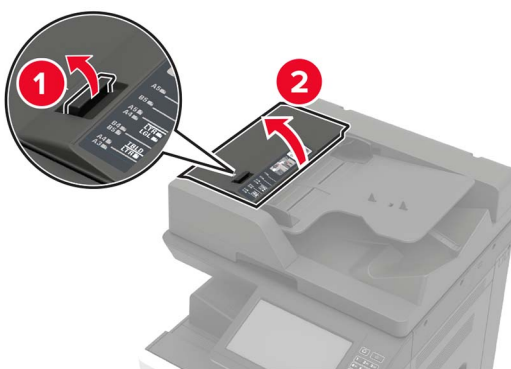

- 3 Fjern det fastklemte papir.

**Bemærk!** Sørg for at fjerne alle papirdele.

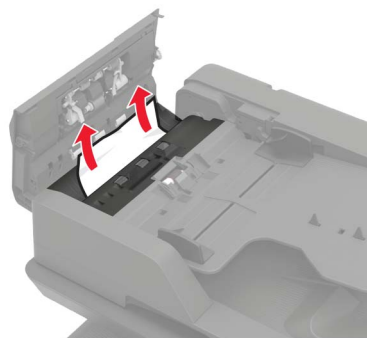

- 4 Luk panelet.

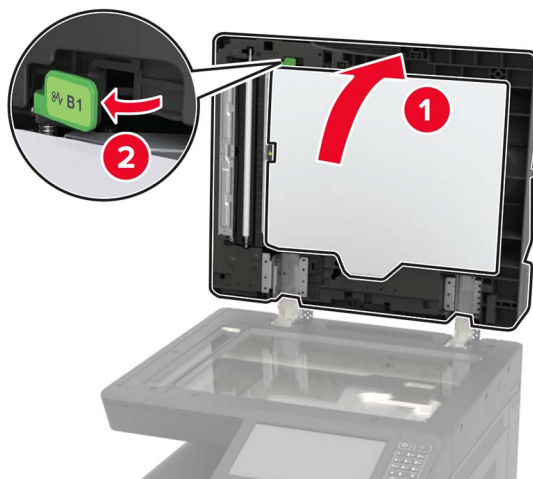
**5** Åbn panel B1.**6** Fjern det fastklemte papir.

**Bemærk!** Sørg for at fjerne alle papirdele.

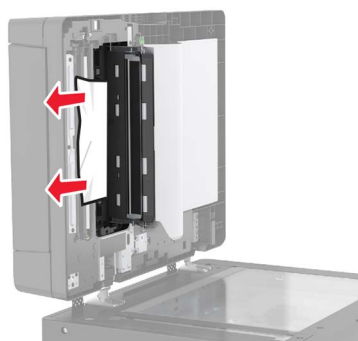
**7** Luk panelet.

## Papirstop i flerformålsarkføderen.

**1** Fjern alt papir fra flerformålsarkføderen.

**2** Fjern det fastklemte papir.

**Bemærk!** Sørg for at fjerne alle papirdele.



**3** Åbn panel C for at fjerne eventuelle papirstumper.

 **FORSIGTIG - VARM OVERFLADE:** Printeren kan være varm indvendig. For at formindske risikoen for skader pga. en varm komponent skal overfladen køle ned, før du rører den.

**Bemærkninger:**

- Sørg for, at panelet ikke rammer evt. kabler, der er tilsluttet printeren.
- Hvis en bakke til 3000 ark er installeret, skal du skubbe bakken til højre for at åbne panelet.

**4** Luk panelet.

**5** Bøj, luft og juster papirkanterne inden ilægning.

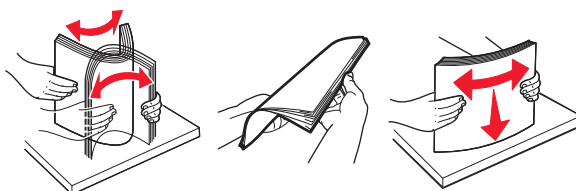

**6** Ilæg papiret igen.

## Papirstop i panel C

**1** Åbn panel C.

 **FORSIGTIG - VARM OVERFLADE:** Printeren kan være varm indvendig. For at formindske risikoen for skader pga. en varm komponent skal overfladen køle ned, før du rører den.

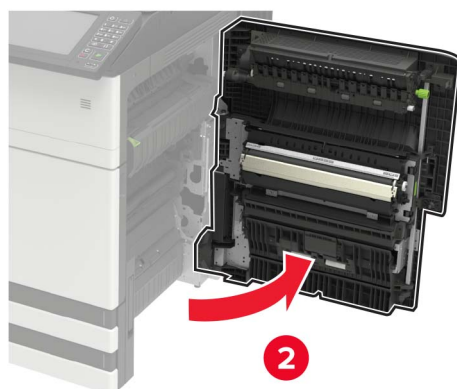
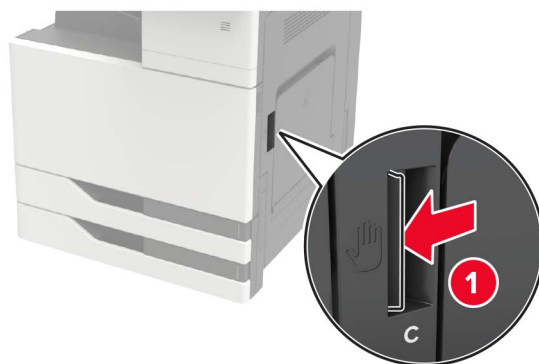
**Bemærkninger:**

- Sørg for, at panelet ikke rammer evt. kabler, der er tilsluttet printeren.
- Hvis en bakke til 3000 ark er installeret, skal du skubbe bakken til højre for at åbne panelet.

**2** Fjern fastklemmt papir fra et af følgende steder.

**Bemærk!** Sørg for at fjerne alle papirdele.

- Fuserområde

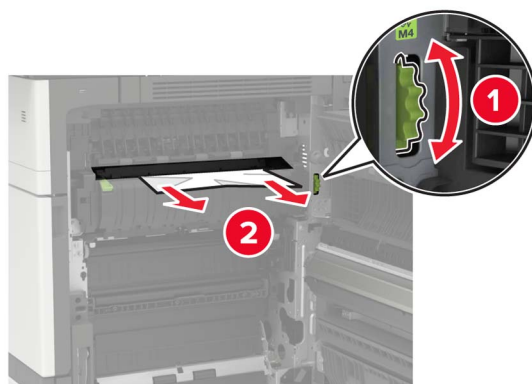

- Under fuserområdet

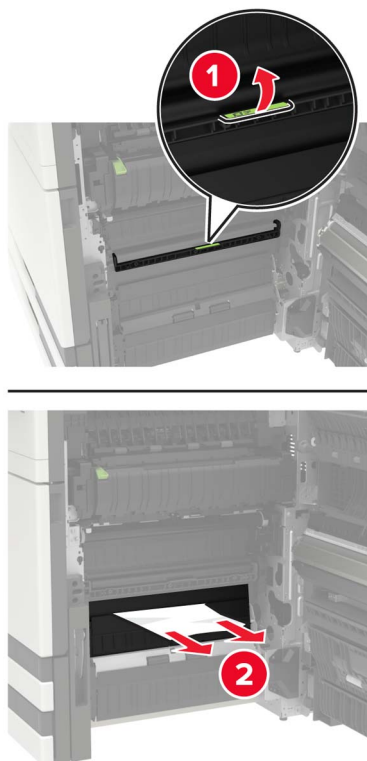

- Dupleksområde

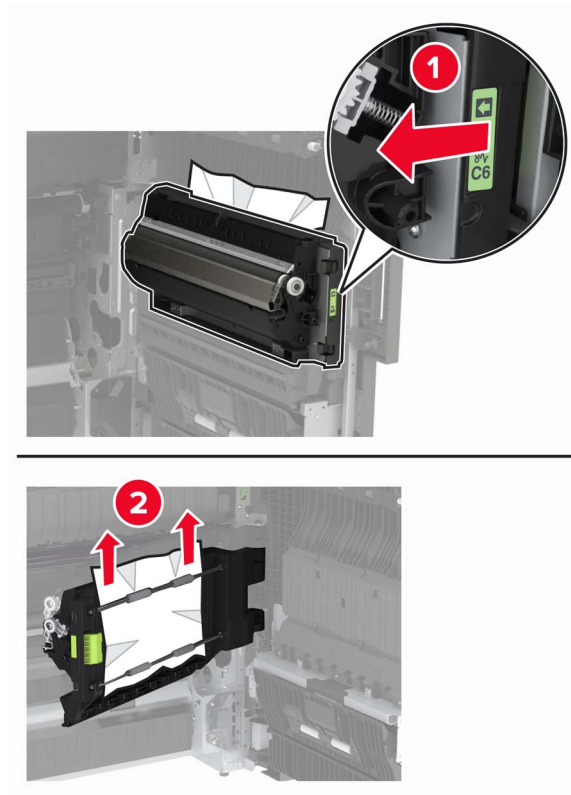

- Over dupleksområdet

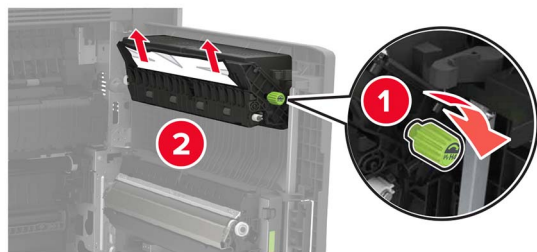

**3** Åbn standardbakkerne, og fjern derefter det fastklemt papir.

**Bemærk!** Sørg for at fjerne alle papirdele.

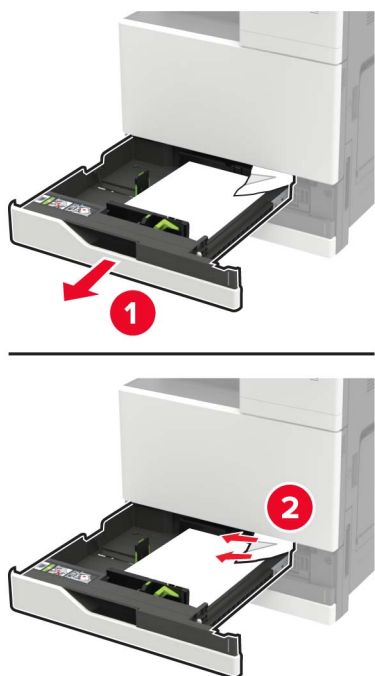

**4** Luk bakkerne, og luk herefter panelet.

## Papirstop i panel D

1 Åbn panel D, og fjern derefter det fastklemte papir.

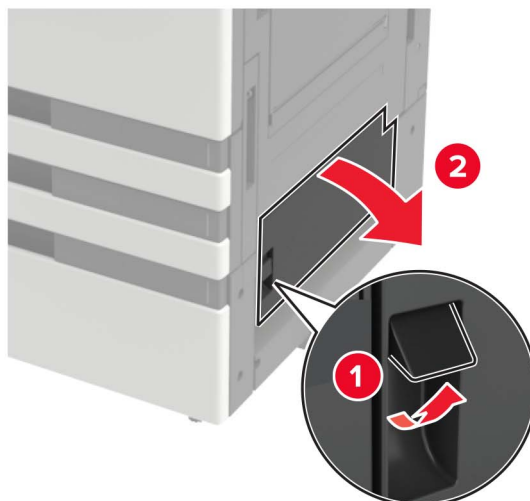

### Bemærkninger:

- Hvis en bakke til 3000 ark er installeret, skal du skubbe bakken til højre for at åbne panelet.
- Åbn panel C for at kontrollere, at alle papirrester er fjernet, og luk derefter panelet.

2 Åbn den valgfri bakke, og fjern derefter det fastklemte papir.

**Bemærk!** Sørg for at fjerne alle papirdele.



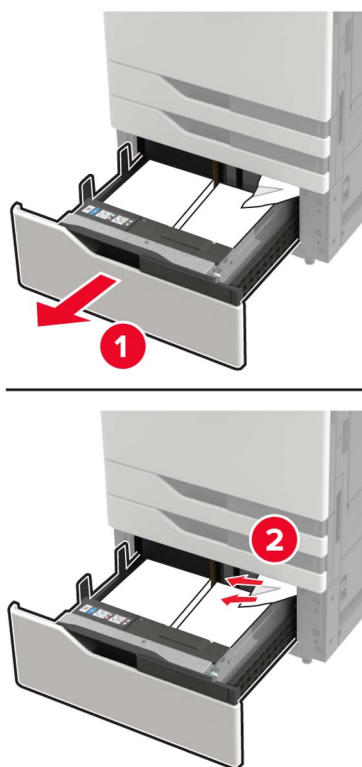

3 Luk bakken, og luk herefter panelet.

## Papirstop i bakken til 3000 ark

1 Skub bakken til 3000 ark til side.

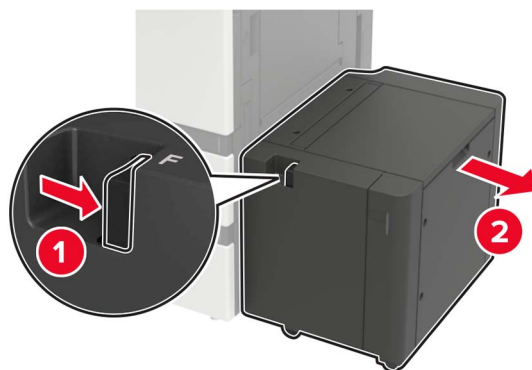

2 Fjern det fastklemte papir.

**Bemærk!** Sørg for at fjerne alle papirdele.

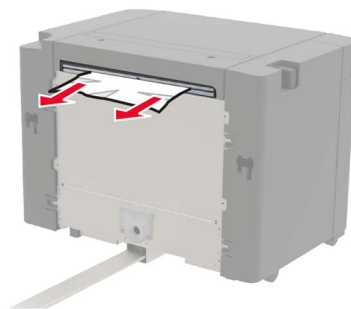

**3** Åbn panel B, og fjern derefter det fastklemte papir.

**Bemærk!** Sørg for at fjerne alle papirdele.

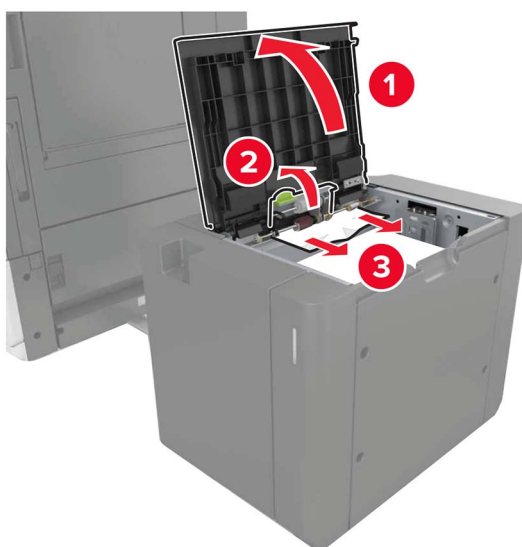

**4** Luk panelet, og skub derefter bakken ind på plads.

## Papirstop i brochureefterbehandleren

**1** Åbn panel G, og fjern derefter det fastklemte papir.

**Bemærk!** Sørg for at fjerne alle papirdele.

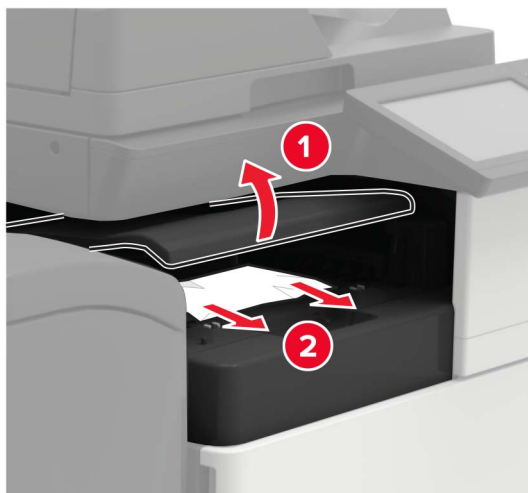

2 Åbn panel J.

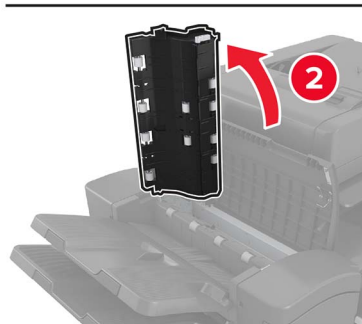
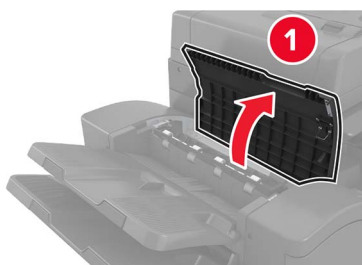

**3** Åbn panel H.**4** Fjern fastklemt papir fra et af følgende steder.

**Bemærk!** Sørg for at fjerne alle papirdele.

- Panel J

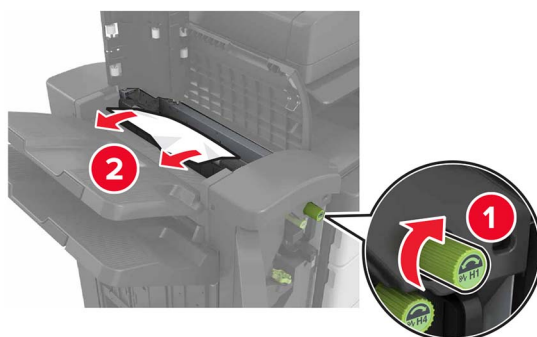

- Område H1 og H2

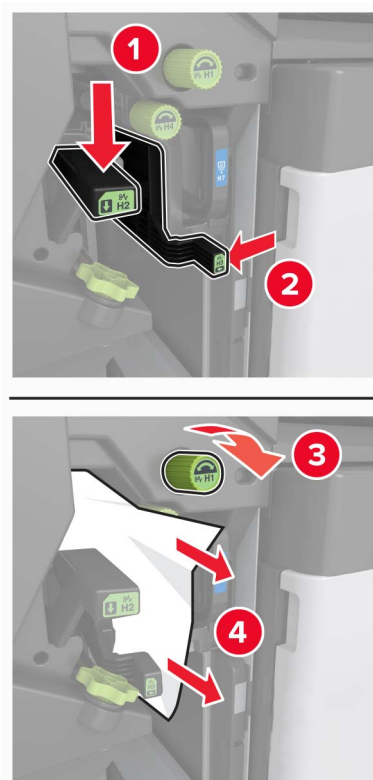

- Område H6

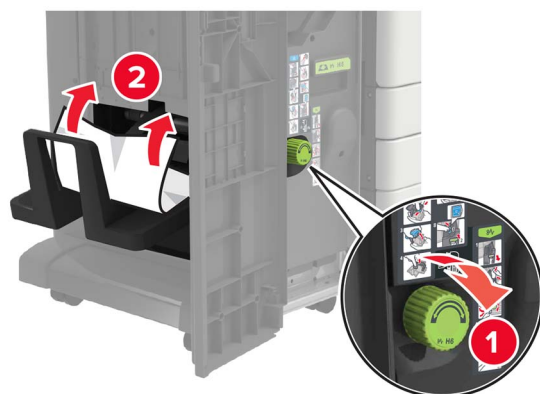

5 Træk brochureenheden ud.



6 Fjern fastklemt papir fra et af følgende steder.

**Bemærk!** Sørg for at fjerne alle papirdele.

- Område H8



- Område H9



- Område H10



7 Skub brochureenheden tilbage på plads.

8 Luk panelerne H og J.

## Papirstop i hæfteefterbehandleren

1 Fjern papiret fra hæfteefterbehandlerens bakke.

2 Skub hæfteefterbehandleren til side, og fjern derefter det fastklemte papir.

**Bemærk!** Sørg for at fjerne alle papirdele.

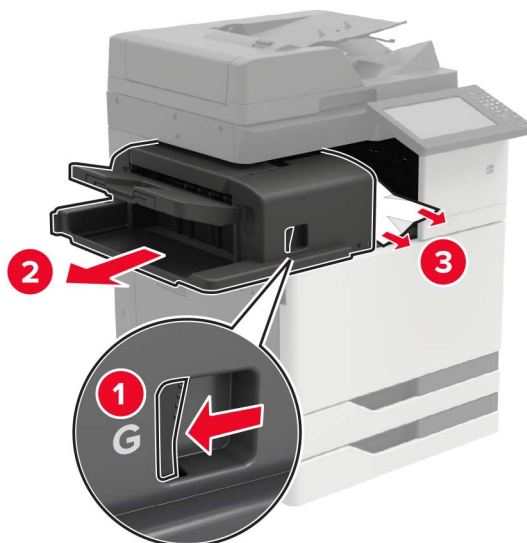

Drej evt. spinnerhjulet G1 nedad for at føre det fastklemte papir ind i efterbehandlingsbakken, og fjern derefter det fastklemte papir.

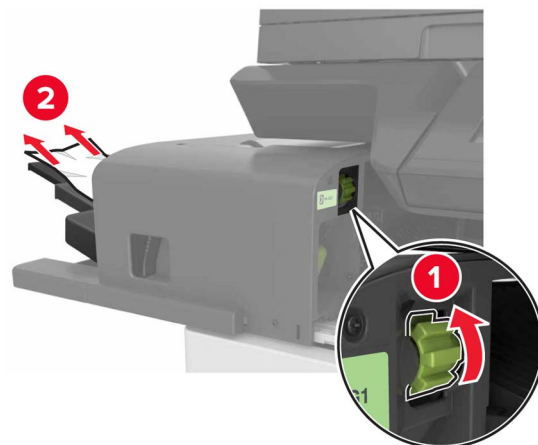

**3** Skub finishen tilbage på plads.

## Hæftestop i hæfteefterbehandleren

**1** Skyd hæfteefterbehandleren ud.

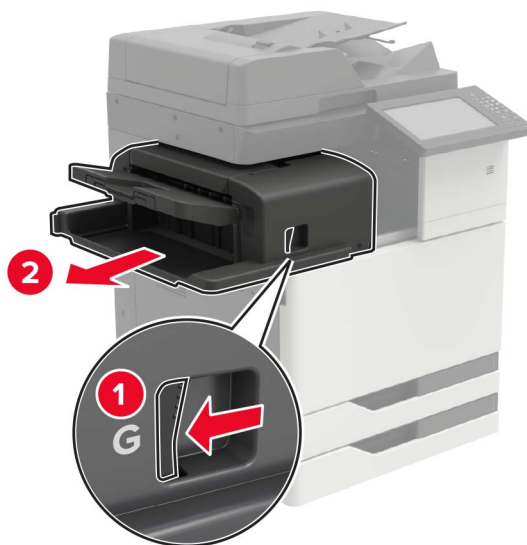

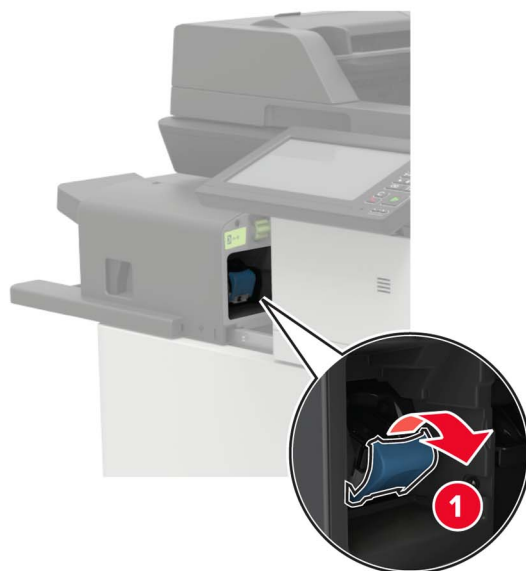
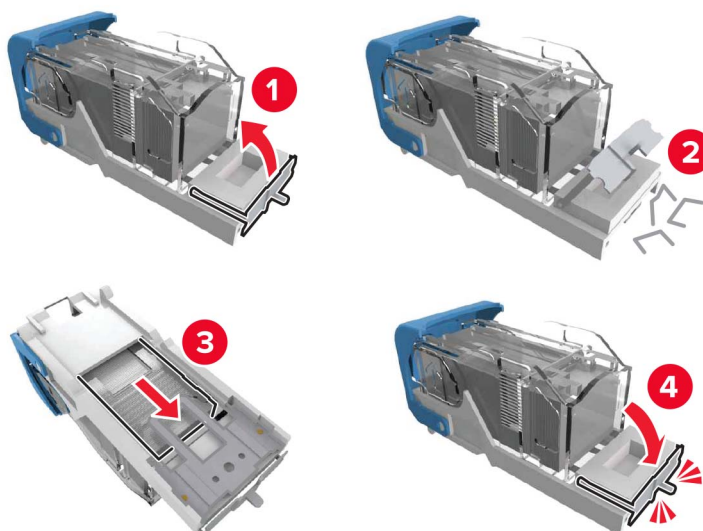

**2** Fjern hæftekassetteholderen.**3** Fjern de løse hæfteklammer.

- 4 Indsæt hæftekassetteholderen, indtil den *klikker* på plads.



- 5 Skub finishen tilbage på plads.

## Hæftestop i hæftnings- og huludstansningsefterbehandleren

- 1 Åbn panel H.



**2** Fjern hæftekassetteholderen.



**3** Fjern de løse hæfteklammer.

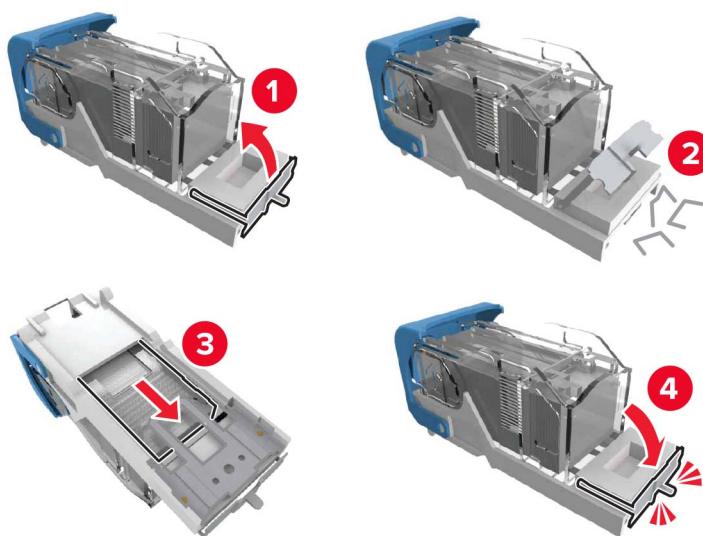

- 4 Indsæt hæftekassetteholderen, indtil den *klikker* på plads.



- 5 Luk panelet.

## Hæftestop i brochureefterbehandleren

- 1 Åbn panel H, og træk derefter brochureenheden ud.

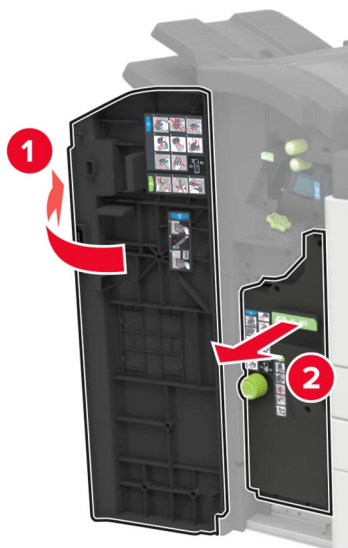

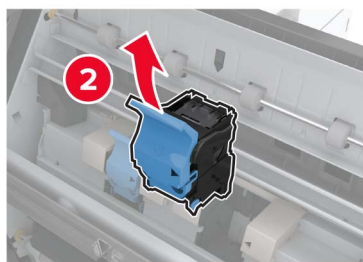
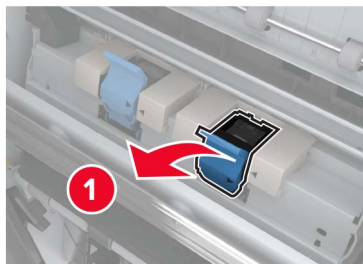
**2** Fjern hæftekassetteholderen.**3** Fjern de løse hæfteklammer.

- 4** Indsæt hæftekassetteholderen, indtil den *klikker* på plads.

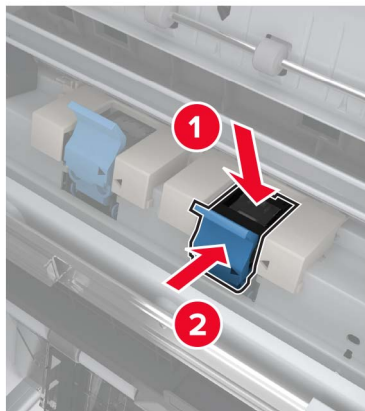

- 5** Skub brochureenheden tilbage på plads, og luk derefter panelet.

# Fejlfinding

## Problemer med netværksforbindelsen

### Kan ikke åbne Embedded Web Server

Handling	Ja	Nej
<p><b>Trin 1</b> Kontroller, om printeren er tændt.</p> <p>Er printeren tændt?</p>	Gå til trin 2.	Tænd printeren.
<p><b>Trin 2</b> Sørg for, at printerens IP-adresse er korrekt.</p> <p><b>Bemærkninger:</b></p> <ul style="list-style-type: none"> <li>• Se IP-adressen på startskærmen.</li> <li>• En IP-adresse vises som fire sæt tal, adskilt af punktummer, f.eks. 123.123.123.123.</li> </ul> <p>Er printerens IP-adresse korrekt?</p>	Gå til trin 3.	Skriv den korrekte IP-adresse til printeren i adressefeltet.
<p><b>Trin 3</b> Kontroller, om du bruger en understøttet browser.</p> <ul style="list-style-type: none"> <li>• Internet Explorer version 11 eller nyere</li> <li>• Microsoft Edge</li> <li>• Safari version 10 eller nyere</li> <li>• Google Chrome™ version 60 eller nyere</li> <li>• Mozilla Firefox version 54 eller nyere</li> </ul> <p>Er din browser understøttet?</p>	Gå til trin 4.	Installer en understøttet browser.
<p><b>Trin 4</b> Kontroller, om netværksforbindelsen fungerer.</p> <p>Fungerer netværksforbindelsen?</p>	Gå til trin 5.	Kontakt din administrator.
<p><b>Trin 5</b> Kontroller, om kabelforbindelserne til printeren og printerserveren er sikre. Du kan finde flere oplysninger i den dokumentation, der leveres sammen med printeren.</p> <p>Er alle kabelforbindelser sikre?</p>	Gå til trin 6.	Fastgør kabeltilslutningerne.
<p><b>Trin 6</b> Kontrollér, at webproxyserverne er deaktiverede.</p> <p>Er webproxyserverne deaktiverede?</p>	Gå til trin 7.	Kontakt din administrator.

Handling	Ja	Nej
<b>Trin 7</b> Få adgang til Embedded Web Server:  Åbnede Embedded Web Server?	Problemet er løst.	Kontakt <a href="#">kundesupport</a> .

## Det var ikke muligt at læse flashdrevet

Handling	Ja	Nej
<b>Trin 1</b> Kontroller, at printeren ikke er i gang med at behandle et andet udskrifts-, kopierings, scannings- eller faxjob.  Er printeren klar?	Gå til trin 2.	Vent, indtil printeren er færdig med at behandle det andet job.
<b>Trin 2</b> Kontroller, om flashdrevet understøttes. Der er flere oplysninger i " <a href="#">Understøttede flashdrev og filtyper</a> " på side 48.  Understøttes flashdrevet?	Gå til trin 3.	Indsæt et understøttet flashdrev.
<b>Trin 3</b> Fjern flashdrevet, og indsæt det derefter igen.  Genkender printeren flashdrevet?	Problemet er løst.	Kontakt <a href="#">kundesupport</a> .

## Aktivering af USB-porten

Fra startskærmen skal du trykke på **Indstillinger > Netværk/porte > USB > Aktiver USB-port**.

## Kontrol af printerens tilslutning

- 1 Fra startskærmen skal du trykke på **Indstillinger > Rapporter > Netværk > Side for opsætning af netværk**.
- 2 Se det første afsnit på siden for opsætning af netværk og bekræft, at status er Tilsluttet.  
Hvis status er Ikke tilsluttet, er LAN-droppet måske ikke aktivt, eller netværkskablet er frakoblet eller fungerer måske ikke korrekt. Kontakt systemadministratoren for at få hjælp.

## 900.xy-fejl

Sluk for printeren, og vent ca. 10 sekunder. Tænd derefter printeren igen.



## Problemer med hardwareoptioner

### Kan ikke registrere intern option

Handling	Ja	Nej
<p><b>Trin 1</b> Sluk for printeren, og vent ca. 10 sekunder. Tænd derefter printeren igen.</p> <p>Fungerer den interne option korrekt?</p>	Problemet er løst.	Gå til trin 2.
<p><b>Trin 2</b> Udskriv Siden med menuindstillinger, og kontroller derefter, om den interne option vises på listen med Installerede funktioner.</p> <p>Vises den interne option på Siden med menuindstillinger?</p>	Gå til trin 4.	Gå til trin 3.
<p><b>Trin 3</b> Kontroller, om den interne option er korrekt installeret i systemkortet.</p> <p><b>a</b> Sluk printeren, og tag derefter netledningen ud af stikkontakten.</p> <p><b>b</b> Sørg for, at den interne option er installeret i det rigtige stik i systemkortet.</p> <p><b>c</b> Sæt netledningen i stikkontakten, og tænd derefter for printeren.</p> <p> <b>FORSIGTIG - RISIKO FOR SKADE:</b> Tilslut netledningen til en passende vurderet og passende jordet stikkontakt, der er lettilgængelig og i nærheden af produktet, for at undgå risikoen for brand eller elektrisk stød.</p> <p>Fungerer den interne option korrekt?</p>	Problemet er løst.	Gå til trin 4.
<p><b>Trin 4</b></p> <p><b>a</b> Kontroller, om den interne option er tilgængelig i printerdriveren.</p> <p><b>Bemærk!</b> Tilføj om nødvendigt den interne option manuelt i printerdriveren for at gøre den tilgængelig for udskriftsjob. Der er flere oplysninger i <a href="#">"Tilføjelse af tilgængelige optioner i printerdriveren"</a> på side 309.</p> <p><b>b</b> Send udskriftsjobbet igen.</p> <p>Fungerer den interne option korrekt?</p>	Problemet er løst.	Kontakt <a href="#">kundesupport</a> .

### Defekt flash fundet

Prøv et eller flere af følgende forslag:

- Udskift den defekte flashhukommelse.
- Tryk på **Fortsæt** på printerkontrolpanelet for at ignorere meddelelsen og fortsætte udskrivningen.
- Annuller det aktuelle udskriftsjob.

## Ikke plads nok i flashhukommelsen til ressourcer

Prøv et eller flere af følgende forslag:

- Vælg **Fortsæt** på printerkontrolpanelet for at fjerne meddelelsen og fortsætte udskrivningen.
- Slet skrifttyper, makroer og andre data, der er gemt i flashhukommelsen.
- Installer en flashhukommelse med større kapacitet.

**Bemærk!** Overførte skrifttyper og makroer, der ikke tidligere er blevet gemt i flashhukommelsen, slettes.

## Ikkeformateret Flash fundet

Prøv et eller flere af følgende forslag:

- Tryk på **Fortsæt** på kontrolpanelet for at stoppe defragmenteringen og fortsætte udskrivningen.
- Formater flashhukommelsen.

**Bemærk!** Hvis fejlmeddelelsen fortsat vises, er flashhukommelsen muligvis defekt og skal udskiftes.

## Problemer med forbrugsstoffer

### Forbrugsstoffer, der ikke kommer fra Lexmark

Printeren har registreret ikke-Lexmark-forbrugsstoffer eller -enheder i printerens.

Lexmark-printeren er udviklet til at fungere bedst med ægte Lexmark-forbrugsstoffer og -enheder. Brug af forbrugsstoffer eller enheder fra en tredjepart påvirker muligvis printerens og de tilhørende billedkomponenters ydeevne, pålidelighed eller levetid.

Alle indikatorer for levetid er udviklet til at fungere sammen med Lexmark-forbrugsstoffer og -enheder og giver muligvis uforudsigelige resultater, hvis der bruges forbrugsstoffer eller enheder fra tredjepart. Brug af billedkomponenter ud over den tilsigtede levetid skader muligvis Lexmark-printeren eller de tilknyttede komponenter.

**Advarsel - Potentiel skade:** Brug af forbrugsstoffer eller enheder fra tredjepart kan påvirke garantidækningen. Skader, som skyldes, at der er brugt forbrugsstoffer eller enheder fra tredjepart, er muligvis ikke dækket af garantien.

Tryk samtidigt på **X** og **#** på kontrolpanelet, og hold dem nede i 15 sekunder for at acceptere alle disse risici og fortsætte med at bruge ikke-originale forbrugsstoffer eller enheder i printerens.

Hvis du ikke ønsker at acceptere disse risici, skal du fjerne forbrugsstoffet eller enheden fra tredjepart og installere originale Lexmark-forbrugsstoffer eller -enheder i printerens. Der er flere oplysninger i ["Brug af originale Lexmark-dele og -forbrugsstoffer." på side 167.](#)

Hvis printerens ikke udskriver, selvom du har holdt **X** og **#** nede samtidigt i 15 sekunder, skal du nulstille forbrugsstoffælleren.

**1** Fra kontrolpanelet skal du navigere til:

**Indstillinger > Enhed > Vedligeholdelse > Konfigurationsmenu > Forbrugsstoffer og tællere**

**2** Vælg den enhed eller det forbrugsstof, du vil nulstille, og vælg derefter **Start**.

**3** Læs advarslen, og vælg derefter **Fortsæt**.

**4** Tryk på og hold **X** og **#** nede samtidigt i 15 sekunder for at fjerne meddelelsen.

**Bemærk!** Hvis du ikke kan nulstille forbrugsstof-tællerne, skal du returnere produktet til købsstedet.

## Scannervedligeholdelse påkrævet, brug ADF-sæt

Der er planlagt vedligeholdelse af printeren. For at få flere oplysninger kan du gå til <http://support.lexmark.com>, eller kontakte din servicerepræsentant, og rapporter meddelelsen.

## Problemer med papirindføring

### Konvolut klæber sammen under udskrivning

Handling	Ja	Nej
<p><b>Trin 1</b></p> <p><b>a</b> Brug en konvolut, der har været opbevaret tørt.</p> <p><b>Bemærk!</b> Udskrivning på konvolutter med højt fugtindhold kan få flappen til at klæbe sammen.</p> <p><b>b</b> Send udskriftsjobbet.</p> <p>Klæbede konvolutten sammen under udskrivning?</p>	Gå til trin 2.	Problemet er løst.
<p><b>Trin 2</b></p> <p><b>a</b> Sørg for, at papirtype er indstillet til Konvolut.</p> <p>Fra kontrolpanelet skal du navigere til:</p> <p><b>Indstillinger &gt; Papir &gt; Konfiguration af papirmagasin &gt; Papirstørrelse/-type</b></p> <p><b>b</b> Send udskriftsjobbet.</p> <p>Klæbede konvolutten sammen under udskrivning?</p>	Kontakt <a href="#">kundesupport</a> .	Problemet er løst.

### Sætvis udskrivning fungerer ikke

Handling	Ja	Nej
<p><b>Trin 1</b></p> <p><b>a</b> Fra kontrolpanelet skal du navigere til:</p> <p><b>Indstillinger &gt; Udskriv &gt; Layout &gt; Sorter</b></p> <p><b>b</b> Tryk på <b>Til [1,2,1,2,1,2]</b>.</p> <p><b>c</b> Udskriv dokumentet.</p> <p>Er dokumentet udskrevet korrekt i sæt?</p>	Problemet er løst.	Gå til trin 2.

Handling	Ja	Nej
<p><b>Trin 2</b></p> <p><b>a</b> Fra dokumentet, som du forsøger at udskrive, skal du åbne dialogboksen Udskriv, og derefter vælge <b>Sorter</b>.</p> <p><b>b</b> Udskriv dokumentet.</p> <p>Er dokumentet udskrevet korrekt i sæt?</p>	Problemet er løst.	Gå til trin 3.
<p><b>Trin 3</b></p> <p><b>a</b> Reducer antallet af sider, der skal udskrives.</p> <p><b>b</b> Udskriv dokumentet.</p> <p>Er siderne samlet korrekt?</p>	Problemet er løst.	Kontakt <a href="#">kundesupport</a> .

## Papirmagasinsammenkædning virker ikke

Handling	Ja	Nej
<p><b>Trin 1</b></p> <p><b>a</b> Kontroller, om papirmagasinerne indeholder samme papirstørrelse og papirtype.</p> <p><b>b</b> Undersøg, om papirstyrene er placeret korrekt.</p> <p><b>c</b> Udskriv dokumentet.</p> <p>Sammenkædes papirmagasinerne korrekt?</p>	Problemet er løst.	Gå til trin 2.
<p><b>Trin 2</b></p> <p><b>a</b> Fra kontrolpanelet skal du trykke på <b>Indstillinger &gt; Papir &gt; Konfiguration af papirmagasin &gt; Papirstørrelse/type</b></p> <p><b>b</b> Indstil papirstørrelse og papirtype, så de passer til det papir, der er lagt i de sammenkædede papirmagasiner.</p> <p><b>c</b> Udskriv dokumentet.</p> <p>Sammenkædes papirmagasinerne korrekt?</p>	Problemet er løst.	Gå til trin 3.
<p><b>Trin 3</b></p> <p><b>a</b> Sørg for, at Kædning til papirmagasin er indstillet til Automatisk. Der er flere oplysninger i <a href="#">"Sammenkædning af papirmagasiner" på side 35</a>.</p> <p><b>b</b> Udskriv dokumentet.</p> <p>Sammenkædes papirmagasinerne korrekt?</p>	Problemet er løst.	Kontakt <a href="#">kundesupport</a> .

## Kontroller bakketilslutning

Prøv et eller flere af følgende forslag:

- Sluk printeren, og vent ca. 10 sekunder. Tænd den derefter igen.

Hvis fejlen indtræffer en anden gang:

- 1 Sluk for printeren.
- 2 Tag netledningen ud af stikkontakten i væggen.

- 3 Fjern den angivne skuffe.
- 4 Isæt bakken.
- 5 Sæt netledningen i stikkontakten.

 **FORSIGTIG - RISIKO FOR SKADE:** Tilslut netledningen til en passende vurderet og passende jordet stikkontakt, der er lettilgængelig og i nærheden af produktet for at undgå risikoen for brand eller elektrisk stød.

- 6 Tænd printeren.

Hvis fejlen indtræffer igen:

- 1 Sluk for printeren.
  - 2 Tag netledningen ud af stikkontakten i væggen.
  - 3 Fjern den angivne skuffe.
  - 4 Kontakt kundesupport.
- Vælg **Fortsæt** på kontrolpanelet for at fjerne meddelelsen og fortsætte udskrivningen.

## Der opstår ofte papirstop

Handling	Ja	Nej
<p><b>Trin 1</b></p> <ul style="list-style-type: none"> <li>a Fjern bakken.</li> <li>b Undersøg, om papir er korrekt ilagt.</li> </ul> <p><b>Bemærkninger:</b></p> <ul style="list-style-type: none"> <li>• Kontroller, om papirstyrene er placeret korrekt.</li> <li>• Sørg for, at stakkens højde ikke når op til indikatoren for maksimal papirofyldning.</li> <li>• Sørg for at udskrive på den anbefalede papirstørrelse og -type.</li> </ul> <ul style="list-style-type: none"> <li>c Isæt bakken.</li> <li>d Udskriv dokumentet.</li> </ul> <p>Optræder papirstop jævnligt?</p>	Gå til trin 2.	Problemet er løst.
<p><b>Trin 2</b></p> <ul style="list-style-type: none"> <li>a Fra kontrolpanelet skal du navigere til: <b>Indstillinger &gt; Papir &gt; Konfiguration af papirmagasin &gt; Papirstørrelse/-type</b></li> <li>b Angivelse af korrekt papirstørrelse og -type.</li> <li>c Udskriv dokumentet.</li> </ul> <p>Optræder papirstop jævnligt?</p>	Gå til trin 3.	Problemet er løst.

Handling	Ja	Nej
<p><b>Trin 3</b></p> <p><b>a</b> Ilæg papir fra en ny pakke.</p> <p><b>Bemærk!</b> Papiret bliver fugtigt pga. høj luftfugtighed. Opbevar papiret i den originale indpakning, indtil det skal bruges.</p> <p><b>b</b> Udskriv dokumentet.</p> <p>Optræder papirstop jævnligt?</p>	Kontakt <a href="#">kundesupport</a> .	Problemet er løst.

## Fastklemte sider udskrives ikke igen

Handling	Ja	Nej
<p><b>a</b> Fra kontrolpanelet skal du navigere til: <b>Indstillinger for &gt; Enhed &gt; Meddelelser &gt; Gendan indh. v. papirstop</b></p> <p><b>b</b> I menuen Genopret ved stop skal du vælge <b>Til</b> eller <b>Auto</b>.</p> <p><b>c</b> Udskriv dokumentet.</p> <p>Udskrives de fastklemte sider igen?</p>	Problemet er løst.	Kontakt <a href="#">kundesupport</a> .

## Udskrivningsproblemer

### Fortrolige og andre tilbageholdte dokumenter udskrives ikke

Handling	Ja	Nej
<p><b>Trin 1</b></p> <p><b>a</b> Fra kontrolpanelet skal du kontrollere, om dokumenterne vises på listen Tilbageholdte job.</p> <p><b>Bemærk!</b> Hvis dokumenterne ikke er på listen, kan du udskrive dokumenterne ved hjælp af indstillingerne Udskriv og Tilbagehold.</p> <p><b>b</b> Udskriv dokumenterne.</p> <p>Udskrives dokumenterne?</p>	Problemet er løst.	Gå til trin 2.
<p><b>Trin 2</b></p> <p>Udskriftjobbet kan indeholde en formatfejl eller ugyldige data.</p> <ul style="list-style-type: none"> <li>Slet udskriftjobbet, og send det igen.</li> <li>For PDF-filer skal du generere en ny fil, og derefter udskrive dokumenterne.</li> </ul> <p>Udskrives dokumenterne?</p>	Problemet er løst.	Gå til trin 3.

Handling	Ja	Nej
<p><b>Trin 3</b> Hvis du udskriver fra internettet, kan printeren være ved at læse flere jobtitler som dubletter.</p> <p><b>Til Windows-brugere</b></p> <ul style="list-style-type: none"> <li><b>a</b> Åbn dialogboksen Udskriftsindstillinger</li> <li><b>b</b> Gå til afsnittet Udskriv og tilbagehold og vælg <b>Behold dupliserede dokumenter</b>.</li> <li><b>c</b> Indtast en PIN-kode.</li> <li><b>d</b> Send udskriftsjobbet igen.</li> </ul> <p><b>Til Macintosh-brugere</b></p> <ul style="list-style-type: none"> <li><b>a</b> Gem og navngiv hvert job forskelligt.</li> <li><b>b</b> Send jobbet individuelt.</li> </ul> <p>Udskrives dokumenterne?</p>	<p>Problemet er løst.</p>	<p>Gå til trin 4.</p>
<p><b>Trin 4</b></p> <ul style="list-style-type: none"> <li><b>a</b> Slet nogle andre tilbageholdte job for at frigøre mere hukommelse i printeren.</li> <li><b>b</b> Send udskriftsjobbet igen.</li> </ul> <p>Udskrives dokumenterne?</p>	<p>Problemet er løst.</p>	<p>Gå til trin 5.</p>
<p><b>Trin 5</b></p> <ul style="list-style-type: none"> <li><b>a</b> Tilføj printerhukommelse.</li> <li><b>b</b> Send udskriftsjobbet igen.</li> </ul> <p>Udskrives dokumenterne?</p>	<p>Problemet er løst.</p>	<p>Kontakt <a href="#">kundesupport</a>.</p>

## Langsom udskrivning

Handling	Ja	Nej
<p><b>Trin 1</b> Sørg for, at printerkablet sidder godt fast i printeren og computeren, printserver, ekstraudstyr eller anden netværksenhed.</p> <p>Udskriver printeren langsomt?</p>	<p>Gå til trin 2.</p>	<p>Problemet er løst.</p>
<p><b>Trin 2</b></p> <ul style="list-style-type: none"> <li><b>a</b> Sørg for, at printeren ikke er i Lydløs tilstand. På startskærmen skal du trykke på <b>Indstillinger &gt; Enhed &gt; Vedligeholdelse &gt; Konfigurationsmenu &gt; Enhedsdrift &gt; Lydløs tilstand</b>.</li> <li><b>b</b> Udskriv dokumentet.</li> </ul> <p>Udskriver printeren langsomt?</p>	<p>Gå til trin 3.</p>	<p>Problemet er løst.</p>

Handling	Ja	Nej
<p><b>Trin 3</b></p> <p><b>a</b> Afhængigt af dit operativsystem skal du angive printopløsning i Udskriftsindstillinger eller i dialogboksen Udskriv.</p> <p><b>b</b> Indstil opløsningen til 2400 Image Q.</p> <p><b>c</b> Udskriv dokumentet.</p> <p>Udskriver printeren langsomt?</p>	Gå til trin 4.	Problemet er løst.
<p><b>Trin 4</b></p> <p><b>a</b> Afhængigt af dit operativsystem skal du angive papirtypen i Udskriftsindstillinger eller i dialogboksen Udskriv.</p> <p><b>Bemærkninger:</b></p> <ul style="list-style-type: none"> <li>• Sørg for, at indstillingen matcher det papir, der er lagt i.</li> <li>• Du kan også ændre indstillingen i kontrolpanelet på printeren. Fra startskærmen skal du trykke på <b>Indstillinger &gt; Papir &gt; Bakkekonfiguration &gt; Papirstørrelse/type</b>.</li> <li>• Kraftigere papir udskrives langsommere.</li> <li>• Papir smallere end Letter, A4 og Legal udskrives muligvis langsommere.</li> </ul> <p><b>b</b> Udskriv dokumentet.</p> <p>Udskriver printeren langsomt?</p>	Gå til trin 5.	Problemet er løst.
<p><b>Trin 5</b></p> <p><b>a</b> Sørg for, at printerindstillingerne for struktur og vægt svarer til det papir, der er ved at blive indlæst.</p> <p>Fra startskærmen skal du trykke på <b>Indstillinger &gt; Papir &gt; Mediekonfiguration &gt; Medietyper</b>.</p> <p><b>Bemærk!</b> Grov papirstruktur og kraftig papirvægt kan udskrive langsommere.</p> <p><b>b</b> Udskriv dokumentet.</p> <p>Udskriver printeren langsomt?</p>	Gå til trin 6.	Problemet er løst.
<p><b>Trin 6</b></p> <p>Ryd tilbageholdte job.</p> <p>Udskriver printeren langsomt?</p>	Gå til trin 7.	Problemet er løst.
<p><b>Trin 7</b></p> <p><b>a</b> Sørg for, at printeren ikke overopheder.</p> <p><b>Bemærkninger:</b></p> <ul style="list-style-type: none"> <li>• Lad printeren køle ned efter et langt udskriftsjob.</li> <li>• Vær opmærksom på den anbefalede omgivende temperatur for printeren. Der er flere oplysninger i "<a href="#">Valg af en placering til printeren</a>" på side 11.</li> </ul> <p><b>b</b> Udskriv dokumentet.</p> <p>Udskriver printeren langsomt?</p>	Kontakt <a href="#">kundesupport</a> .	Problemet er løst.



## Udskriftsjob udskrives ikke

Handling	Ja	Nej
<p><b>Trin 1</b></p> <p><b>a</b> Åbn dialogboksen Udskriv fra det dokument, du prøver at udskrive, og kontroller, om du har valgt den rigtige printer.</p> <p><b>b</b> Udskriv dokumentet.</p> <p>Udskrives dokumentet?</p>	Problemet er løst.	Gå til trin 2.
<p><b>Trin 2</b></p> <p><b>a</b> Kontroller, om printeren er tændt.</p> <p><b>b</b> Afhjælp eventuelle fejlmeddelelser, der vises på displayet.</p> <p><b>c</b> Udskriv dokumentet.</p> <p>Udskrives dokumentet?</p>	Problemet er løst.	Gå til trin 3.
<p><b>Trin 3</b></p> <p><b>a</b> Undersøg, om portene fungerer, og om kablerne er sat helt ind i computeren og printeren.</p> <p>Du kan finde yderligere oplysninger i den opsætningsvejledning, der leveres sammen med printeren.</p> <p><b>b</b> Udskriv dokumentet.</p> <p>Udskrives dokumentet?</p>	Problemet er løst.	Gå til trin 4.
<p><b>Trin 4</b></p> <p><b>a</b> Sluk for printeren, og vent ca. 10 sekunder. Tænd derefter printeren igen.</p> <p><b>b</b> Udskriv dokumentet.</p> <p>Udskrives dokumentet?</p>	Problemet er løst.	Gå til trin 5.
<p><b>Trin 5</b></p> <p><b>a</b> Fjern printerdriveren, og indsæt den igen.</p> <p><b>b</b> Udskriv dokumentet.</p> <p>Udskrives dokumentet?</p>	Problemet er løst.	Kontakt <a href="#">kundesupport</a> .

## udskriftskvaliteten er dårlig

Tomme eller hvide sider

### Tomme eller hvide sider

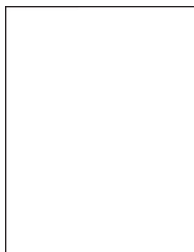

**Bemærk!** Før du løser problemet, skal du udskrive kvalitetstestsiderne. Gå til **Indstillinger > Fejlfinding >**

**Udskriv kvalitetstestsider** fra kontrolpanelet. På printermodeller uden berøringsskærm, tryk på  for at navigere gennem indstillingerne.

Handling	Ja	Nej
<p><b>a</b> Fjern fotokonduktorsættet, og indsæt det igen.</p> <p><b>Advarsel - Potentiel skade:</b> Udsæt ikke fotokonduktorsættet for direkte lys. Hvis produktet udsættes for lys i længere tid, kan det skabe problemer med udskriftskvaliteten.</p> <p><b>Advarsel - Potentiel skade:</b> Undgå at berøre fotokonduktortromlen under fotokonduktorsættet. Hvis du gør det, kan det påvirke kvaliteten på fremtidige udskriftsjob.</p> <p><b>b</b> Udskriv dokumentet.</p> <p>Udskriver printeren tomme eller hvide sider?</p>	<p>Kontakt <a href="#">kundesupport</a>.</p>	<p>Problemet er løst.</p>

### Mørk udskrift

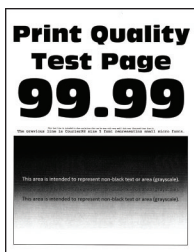

**Bemærk!** Før du løser problemet, skal du udskrive kvalitetstestsiderne. Gå til **Indstillinger > Fejlfinding >**

**Udskriv kvalitetstestsider** fra kontrolpanelet. På printermodeller uden berøringsskærm, tryk på  for at navigere gennem indstillingerne.

Handling	Ja	Nej
<p><b>Trin 1</b></p> <p><b>a</b> Foretag en farvejustering. Fra kontrolpanelet skal du navigere til: <b>Indstillinger &gt; Udskrift &gt; Kvalitet &gt; Avanceret billedbehandling &gt; Farvejustering</b></p> <p><b>b</b> Udskriv dokumentet.</p> <p>Er udskriften for mørk?</p>	Gå til trin 2.	Problemet er løst.
<p><b>Trin 2</b></p> <p><b>a</b> Afhængigt af dit operativsystem skal du mindske tonersværningsgraden enten under Udskriftsindstillinger eller i dialogboksen Udskriv. <b>Bemærk!</b> Du kan også ændre indstillingen i kontrolpanelet på printeren. Gå til: <b>Indstillinger &gt; Udskriv &gt; Kvalitet &gt; Tonersværningsgrad</b></p> <p><b>b</b> Udskriv dokumentet.</p> <p>Er udskriften for mørk?</p>	Gå til trin 3.	Problemet er løst.
<p><b>Trin 3</b></p> <p><b>a</b> Afhængigt af dit operativsystem skal du angive papirtypen i Udskriftsindstillinger eller i dialogboksen Udskriv. <b>Bemærkninger:</b></p> <ul style="list-style-type: none"> <li>• Sørg for, at indstillingen matcher det papir, der er lagt i.</li> <li>• Du kan også ændre indstillingen i kontrolpanelet på printeren. Gå til: <b>Indstillinger &gt; Papir &gt; Bakkekonfiguration &gt; Papirstørrelse/-type</b></li> </ul> <p><b>b</b> Udskriv dokumentet.</p> <p>Er udskriften for mørk?</p>	Gå til trin 4.	Problemet er løst.
<p><b>Trin 4</b></p> <p>Kontroller, om papiret har struktur eller ru overflade.</p> <p>Udskriver du på papir med struktur eller ru overflade?</p>	Gå til trin 5.	Gå til trin 6.
<p><b>Trin 5</b></p> <p><b>a</b> Udskift papir med struktur eller ru overflade med almindeligt papir.</p> <p><b>b</b> Udskriv dokumentet.</p> <p>Er udskriften for mørk?</p>	Gå til trin 6.	Problemet er løst.
<p><b>Trin 6</b></p> <p><b>a</b> Ilæg papir fra en ny pakke. <b>Bemærk!</b> Papiret bliver fugtigt pga. høj luftfugtighed. Opbevar papiret i den originale indpakning, indtil det skal bruges.</p> <p><b>b</b> Udskriv dokumentet.</p> <p>Er udskriften for mørk?</p>	Kontakt <a href="#">kundesupport</a> .	Problemet er løst.

## Ekkobilleder

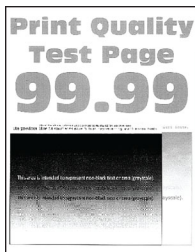

**Bemærk!** Før du løser problemet, skal du udskrive kvalitetstestsiderne. Gå til **Indstillinger > Fejlfinding >**

**Udskriv kvalitetstestsider** fra kontrolpanelet. På printermodeller uden berøringsskærm, tryk på  for at navigere gennem indstillingerne.

Handling	Ja	Nej
<p><b>Trin 1</b></p> <p><b>a</b> Læg den korrekte papirtype i bakken.</p> <p><b>b</b> Udskriv dokumentet.</p> <p>Forekommer der skygebilleder på udskrifterne?</p>	Gå til trin 2.	Problemet er løst.
<p><b>Trin 2</b></p> <p><b>a</b> Afhængigt af dit operativsystem skal du angive papirtypen i Udskriftsindstillinger eller i dialogboksen Udskriv.</p> <p><b>Bemærkninger:</b></p> <ul style="list-style-type: none"> <li>• Sørg for, at indstillingen matcher det papir, der er lagt i.</li> <li>• Du kan også ændre indstillingen i kontrolpanelet på printeren. Gå til:</li> </ul> <p><b>Indstillinger &gt; Papir &gt; Bakkekonfiguration &gt; Papirstørrelse/-type</b></p> <p><b>b</b> Udskriv dokumentet.</p> <p>Forekommer der skygebilleder på udskrifterne?</p>	Gå til trin 3.	Problemet er løst.
<p><b>Trin 3</b></p> <p><b>a</b> Foretag en farvejustering.</p> <p>Fra kontrolpanelet skal du navigere til:</p> <p><b>Indstillinger &gt; Udskrift &gt; Kvalitet &gt; Avanceret billedbehandling &gt; Farvejustering</b></p> <p><b>b</b> Udskriv dokumentet.</p> <p>Forekommer der skygebilleder på udskrifterne?</p>	Gå til trin 4.	Problemet er løst.

Handling	Ja	Nej
<p><b>Trin 4</b></p> <p><b>a</b> Fjern fotokonduktorsættet, og indsæt det igen.</p> <p><b>Advarsel - Potentiel skade:</b> Udsæt ikke fotokonduktorsættet for direkte lys. Hvis produktet udsættes for lys i længere tid, kan det skabe problemer med udskriftskvaliteten.</p> <p><b>Advarsel - Potentiel skade:</b> Undgå at berøre fotokonduktortromlen under fotokonduktorsættet. Hvis du gør det, kan det påvirke kvaliteten på fremtidige udskriftsjob.</p> <p><b>b</b> Udskriv dokumentet.</p> <p>Forekommer der skyggebilleder på udskrifterne?</p>	<p>Kontakt <a href="#">kundesupport</a>.</p>	<p>Problemet er løst.</p>

## Grå eller farvet baggrund

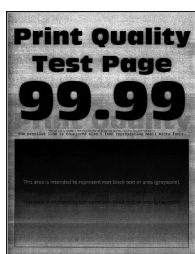

**Bemærk!** Før du løser problemet, skal du udskrive kvalitetstestsiderne. Gå til **Indstillinger > Fejlfinding > Udskriv kvalitetstestsider** fra kontrolpanelet. På printermodeller uden berøringfølsom skærm skal du trykke på **OK** for at navigere gennem indstillingerne.

Handling	Ja	Nej
<p><b>Trin 1</b></p> <p><b>a</b> Foretag en farvejustering.</p> <p>Fra kontrolpanelet skal du navigere til:</p> <p><b>Indstillinger &gt; Udskrift &gt; Kvalitet &gt; Avanceret billedbehandling &gt; Farvejustering</b></p> <p><b>b</b> Udskriv dokumentet.</p> <p>Forekommer der en grå eller farvet baggrund på udskrifterne?</p>	<p>Gå til trin 2.</p>	<p>Problemet er løst.</p>
<p><b>Trin 2</b></p> <p><b>a</b> Fjern fotokonduktorsættet, og indsæt det igen.</p> <p><b>Advarsel - Potentiel skade:</b> Udsæt ikke fotokonduktorsættet for direkte lys. Hvis produktet udsættes for lys i længere tid, kan det skabe problemer med udskriftskvaliteten.</p> <p><b>Advarsel - Potentiel skade:</b> Undgå at berøre fotokonduktortromlen under fotokonduktorsættet. Hvis du gør det, kan det påvirke kvaliteten på fremtidige udskriftsjob.</p> <p><b>b</b> Udskriv dokumentet.</p> <p>Forekommer der en grå eller farvet baggrund på udskrifterne?</p>	<p>Kontakt <a href="#">kundesupport</a>.</p>	<p>Problemet er løst.</p>

## Forkerte margener



Handling	Ja	Nej
<p><b>Trin 1</b></p> <p><b>a</b> Juster papirstyrene til den korrekte position for det papir, der er lagt i.</p> <p><b>b</b> Udskriv dokumentet.</p> <p>Er margenerne korrekte?</p>	<p>Problemet er løst.</p>	<p>Gå til trin 2.</p>
<p><b>Trin 2</b></p> <p><b>a</b> Indstil papirstørrelsen fra kontrolpanelet. Gå til:  <b>Indstillinger &gt; Papir &gt; Bakkekonfiguration &gt; Papirstørrelse/-type</b></p> <p><b>b</b> Udskriv dokumentet.</p> <p>Er margenerne korrekte?</p>	<p>Problemet er løst.</p>	<p>Gå til trin 3.</p>
<p><b>Trin 3</b></p> <p><b>a</b> Afhængigt af dit operativsystem skal du angive papirstørrelsen enten under Udskriftsindstillinger eller i dialogboksen Udskriv.  <b>Bemærk!</b> Sørg for, at indstillingen matcher det papir, der er lagt i.</p> <p><b>b</b> Udskriv dokumentet.</p> <p>Er margenerne korrekte?</p>	<p>Problemet er løst.</p>	<p>Kontakt <a href="#">kundesupport</a>.</p>

## Lys udskrift

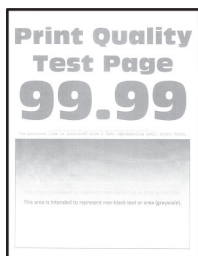

**Bemærk!** Før du løser problemet, skal du udskrive kvalitetstestsiderne. Gå til **Indstillinger > Fejlfinding >**

**Udskriv kvalitetstestsider** fra kontrolpanelet. På printermodeller uden berøringsskærm, tryk på **OK** for at navigere gennem indstillingerne.

Handling	Ja	Nej
<p><b>Trin 1</b></p> <p><b>a</b> Foretag en farvejustering. Fra kontrolpanelet skal du navigere til: <b>Indstillinger &gt; Udskrift &gt; Kvalitet &gt; Avanceret billedbehandling &gt; Farvejustering</b></p> <p><b>b</b> Udskriv dokumentet.</p> <p>Er udskriften lys?</p>	Gå til trin 2.	Problemet er løst.
<p><b>Trin 2</b></p> <p><b>a</b> Afhængigt af dit operativsystem skal du øge tonersværningsgraden enten under Udskriftsindstillinger eller i dialogboksen Udskriv. <b>Bemærk!</b> Du kan også ændre indstillingen i kontrolpanelet på printeren. Gå til: <b>Indstillinger &gt; Udskriv &gt; Kvalitet &gt; Tonersværningsgrad</b></p> <p><b>b</b> Udskriv dokumentet.</p> <p>Er udskriften lys?</p>	Gå til trin 3.	Problemet er løst.
<p><b>Trin 3</b></p> <p><b>a</b> Slå Farvebesparelse fra. Fra kontrolpanelet skal du navigere til: <b>Indstillinger &gt; Udskriv &gt; Kvalitet &gt; Farvebesparelse</b></p> <p><b>b</b> Udskriv dokumentet.</p> <p>Er udskriften lys?</p>	Gå til trin 4.	Problemet er løst.
<p><b>Trin 4</b></p> <p><b>a</b> Afhængigt af dit operativsystem skal du angive papirtypen i Udskriftsindstillinger eller i dialogboksen Udskriv. <b>Bemærkninger:</b></p> <ul style="list-style-type: none"> <li>• Sørg for, at indstillingen matcher det papir, der er lagt i.</li> <li>• Du kan også ændre indstillingen i kontrolpanelet på printeren. Gå til: <b>Indstillinger &gt; Papir &gt; Bakkekonfiguration &gt; Papirstørrelse/-type</b></li> </ul> <p><b>b</b> Udskriv dokumentet.</p> <p>Er udskriften lys?</p>	Gå til trin 5.	Problemet er løst.
<p><b>Trin 5</b></p> <p>Kontroller, om papiret har struktur eller ru overflade.</p> <p>Udskriver du på papir med struktur eller ru overflade?</p>	Gå til trin 6.	Gå til trin 7.
<p><b>Trin 6</b></p> <p><b>a</b> Udskift papir med struktur eller ru overflade med almindeligt papir.</p> <p><b>b</b> Udskriv dokumentet.</p> <p>Er udskriften lys?</p>	Gå til trin 7.	Problemet er løst.

Handling	Ja	Nej
<p><b>Trin 7</b></p> <p><b>a</b> Ilæg papir fra en ny pakke.</p> <p><b>Bemærk!</b> Papiret bliver fugtigt pga. høj luftfugtighed. Opbevar papiret i den originale indpakning, indtil det skal bruges.</p> <p><b>b</b> Udskriv dokumentet.</p> <p>Er udskriften lys?</p>	Gå til trin 8.	Problemet er løst.
<p><b>Trin 8</b></p> <p><b>a</b> Fjern fotokonduktorsættet, og indsæt det igen.</p> <p><b>Advarsel - Potentiel skade:</b> Udsæt ikke fotokonduktorsættet for direkte lys. Hvis produktet udsættes for lys i længere tid, kan det skabe problemer med udskriftskvaliteten.</p> <p><b>Advarsel - Potentiel skade:</b> Undgå at berøre fotokonduktortromlen under fotokonduktorsættet. Hvis du gør det, kan det påvirke kvaliteten på fremtidige udskriftsjob.</p> <p><b>b</b> Udskriv dokumentet.</p> <p>Er udskriften lys?</p>	Kontakt <a href="#">kundesupport</a> .	Problemet er løst.

## Manglende farver

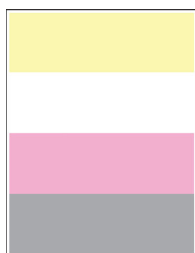

**Bemærk!** Før du løser problemet, skal du udskrive kvalitetstestsiderne. Gå til **Indstillinger > Fejlfinding > Udskriv kvalitetstestsider** fra kontrolpanelet. På printermodeller uden berøringfølsom skærm skal du trykke på **OK** for at navigere gennem indstillingerne.



Handling	Ja	Nej
<p><b>a</b> Fjern tonerkassetten med den manglende farve.</p> <p><b>b</b> Fjern fotokonduktorsættet.</p> <p><b>Advarsel - Potentiel skade:</b> Udsæt ikke fotokonduktorsættet for direkte lys. Hvis produktet udsættes for lys i længere tid, kan det skabe problemer med udskriftskvaliteten.</p> <p><b>Advarsel - Potentiel skade:</b> Undgå at berøre fotokonduktortromlen under fotokonduktorsættet. Hvis du gør det, kan det påvirke kvaliteten på fremtidige udskriftsjob.</p> <p><b>c</b> Fjern og indsæt derefter udviklingsenheden med den manglende farve.</p> <p><b>d</b> Indsæt fotokonduktorsættet.</p> <p><b>e</b> Isæt tonerkassetten.</p> <p><b>f</b> Udskriv dokumentet.</p> <p>Mangler der farver på udskrifterne?</p>	<p>Kontakt <a href="#">kundesupport</a>.</p>	<p>Problemet er løst.</p>

### Meleret udskrift og pletter



**Bemærk!** Før du løser problemet, skal du udskrive kvalitetstestsiderne. Gå til **Indstillinger > Fejlfinding >**

**Udskriv kvalitetstestsider** fra kontrolpanelet. På printermodeller uden berøringsskærm, tryk på  for at navigere gennem indstillingerne.

Handling	Ja	Nej
<p><b>Trin 1</b></p> <p>Kontrollér, om printeren forurener med lækket toner.</p> <p>Lækker printeren ikke toner?</p>	<p>Gå til trin 2.</p>	<p>Kontakt <a href="#">kundesupport</a>.</p>
<p><b>Trin 2</b></p> <p><b>a</b> Fra kontrolpanelet skal du navigere til:</p> <p><b>Indstillinger &gt; Papir &gt; Bakkekonfiguration &gt; Papirstørrelse/-type</b></p> <p><b>b</b> Kontrollér, om indstillingerne for papirstørrelse og papirtype svarer til det ilagte papir.</p> <p><b>Bemærk!</b> Sørg for, at papiret ikke har struktur eller ru finish.</p> <p>Stemmer indstillingerne overens?</p>	<p>Gå til trin 4.</p>	<p>Gå til trin 3.</p>

Handling	Ja	Nej
<p><b>Trin 3</b></p> <p><b>a</b> Afhængigt af dit operativsystem skal du angive papirstørrelse og papirtype enten under Udskriftsindstillinger eller i dialogboksen Udskriv.</p> <p><b>Bemærk!</b> Sørg for, at indstillingerne passer til det ilagte papir.</p> <p><b>b</b> Udskriv dokumentet.</p> <p>Er udskriften plettet?</p>	Gå til trin 4.	Problemet er løst.
<p><b>Trin 4</b></p> <p><b>a</b> Ilæg papir fra en ny pakke.</p> <p><b>Bemærk!</b> Papiret bliver fugtigt pga. høj luftfugtighed. Opbevar papiret i den originale indpakning, indtil det skal bruges.</p> <p><b>b</b> Udskriv dokumentet.</p> <p>Er udskriften plettet?</p>	Gå til trin 5.	Problemet er løst.
<p><b>Trin 5</b></p> <p><b>a</b> Fjern fotokonduktorsættet, og indsæt det igen.</p> <p><b>Advarsel - Potentiel skade:</b> Udsæt ikke fotokonduktorsættet for direkte lys. Hvis produktet udsættes for lys i længere tid, kan det skabe problemer med udskriftskvaliteten.</p> <p><b>Advarsel - Potentiel skade:</b> Undgå at berøre fotokonduktortromlen under fotokonduktorsættet. Hvis du gør det, kan det påvirke kvaliteten på fremtidige udskriftsjob.</p> <p><b>b</b> Udskriv dokumentet.</p> <p>Er udskriften plettet?</p>	Kontakt <a href="#">kundesupport</a> .	Problemet er løst.

### Papiret krøller



Handling	Ja	Nej
<p><b>Trin 1</b></p> <p><b>a</b> Juster styrene i bakken til den korrekte position for det papir, der er lagt i.</p> <p><b>b</b> Udskriv dokumentet.</p> <p>Er papiret krøllet?</p>	Gå til trin 2.	Problemet er løst.

Handling	Ja	Nej
<p><b>Trin 2</b></p> <p><b>a</b> Afhængigt af dit operativsystem skal du angive papirtypen i Udskriftsindstillinger eller i dialogboksen Udskriv.</p> <p><b>Bemærkninger:</b></p> <ul style="list-style-type: none"> <li>• Sørg for, at indstillingen matcher det papir, der er lagt i.</li> <li>• Du kan også ændre indstillingen i kontrolpanelet på printeren. Gå til:</li> </ul> <p><b>Indstillinger &gt; Papir &gt; Konfiguration af papirmagasin &gt; Papirstørrelse/-type</b></p> <p><b>b</b> Udskriv dokumentet.</p> <p>Er papiret krøllet?</p>	Gå til trin 3.	Problemet er løst.
<p><b>Trin 3</b></p> <p>Udskriv på den anden side af papiret.</p> <p><b>a</b> Fjern papiret, vend det om, og ilæg papiret igen.</p> <p><b>b</b> Udskriv dokumentet.</p> <p>Er papiret krøllet?</p>	Gå til trin 4.	Problemet er løst.
<p><b>Trin 4</b></p> <p><b>a</b> Ilæg papir fra en ny pakke.</p> <p><b>Bemærk!</b> Papiret bliver fugtigt pga. høj luftfugtighed. Opbevar papiret i den originale indpakning, indtil det skal bruges.</p> <p><b>b</b> Udskriv dokumentet.</p> <p>Er papiret krøllet?</p>	Kontakt <a href="#">kundesupport</a> .	Problemet er løst.

## Udskriv forvrænget eller skævt



**Bemærk!** Før du løser problemet, skal du udskrive kvalitetstestsiderne. Gå til **Indstillinger > Fejlfinding > Udskriv kvalitetstestsider** fra kontrolpanelet. På printermodeller uden berøringfølsom skærm skal du trykke på  for at navigere gennem indstillingerne.

Handling	Ja	Nej
<p><b>Trin 1</b></p> <p><b>a</b> Juster papirstyrene i bakken til den korrekte position for det papir, der er lagt i.</p> <p><b>b</b> Udskriv dokumentet.</p> <p>Er udskriften forvrænget eller skæv?</p>	Gå til trin 2.	Problemet er løst.
<p><b>Trin 2</b></p> <p><b>a</b> Ilæg papir fra en ny pakke.</p> <p><b>Bemærk!</b> Papiret bliver fugtigt pga. høj luftfugtighed. Opbevar papiret i den originale indpakning, indtil det skal bruges.</p> <p><b>b</b> Udskriv dokumentet.</p> <p>Er udskriften forvrænget eller skæv?</p>	Gå til trin 3.	Problemet er løst.
<p><b>Trin 3</b></p> <p><b>a</b> Kontroller, om det ilagte papir understøttes.</p> <p><b>Bemærk!</b> Hvis papiret ikke understøttes, skal du ilægge en understøttet papirtype.</p> <p><b>b</b> Udskriv dokumentet.</p> <p>Er udskriften forvrænget eller skæv?</p>	Kontakt <a href="#">kundesupport</a> .	Problemet er løst.

**Billeder, der kun indeholder farve eller sorte sider**

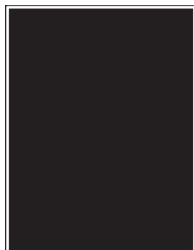

**Bemærk!** Før du løser problemet, skal du udskrive kvalitetstestsiderne. Gå til **Indstillinger > Fejlfinding > Udskriv kvalitetstestsider** fra kontrolpanelet. På printermodeller uden berøringfølsom skærm skal du trykke på **OK** for at navigere gennem indstillingerne.

Handling	Ja	Nej
<p><b>a</b> Fjern og geninstaller derefter fotokonduktorsættet.</p> <p><b>Advarsel - Potentiel skade:</b> Udsæt ikke fotokonduktorsættet for direkte lys. Hvis produktet udsættes for lys i længere tid, kan det skabe problemer med udskriftskvaliteten.</p> <p><b>Advarsel - Potentiel skade:</b> Undgå at berøre fotokonduktortromlen under fotokonduktorsættet. Hvis du gør det, kan det påvirke kvaliteten på fremtidige udskriftsjob.</p> <p><b>b</b> Udskriv dokumentet.</p> <p>Udskriver printeren sider, der kun indeholder farve eller sorte sider?</p>	Kontakt <a href="#">kundesupport</a> .	Problemet er løst.

## Beskåret tekst eller billeder



**Bemærk!** Før du løser problemet, skal du udskrive kvalitetstestsiderne. Gå til **Indstillinger > Fejlfinding >**

**Udskriv kvalitetstestsider** fra kontrolpanelet. På printermodeller uden berøringsskærm, tryk på  for at navigere gennem indstillingerne.

Handling	Ja	Nej
<p><b>Trin 1</b></p> <p><b>a</b> Juster papirstyrene i bakken til den korrekte position for det papir, der er lagt i.</p> <p><b>b</b> Udskriv dokumentet.</p> <p>Er tekst eller billeder beskåret?</p>	Gå til trin 2.	Problemet er løst.
<p><b>Trin 2</b></p> <p><b>a</b> Afhængigt af dit operativsystem skal du angive papirstørrelsen enten under Udskriftsindstillinger eller i dialogboksen Udskriv.</p> <p><b>Bemærkninger:</b></p> <ul style="list-style-type: none"> <li>• Sørg for, at indstillingen matcher det papir, der er lagt i.</li> <li>• Du kan også ændre indstillingen i kontrolpanelet på printeren. Gå til:</li> </ul> <p><b>Indstillinger &gt; Papir &gt; Bakkekonfiguration &gt; Papirstørrelse/-type</b></p> <p><b>b</b> Udskriv dokumentet.</p> <p>Er tekst eller billeder beskåret?</p>	Gå til trin 3.	Problemet er løst.
<p><b>Trin 3</b></p> <p><b>a</b> Fjern fotokonduktorsættet, og indsæt det igen.</p> <p><b>Advarsel - Potentiel skade:</b> Udsæt ikke fotokonduktorsættet for direkte lys. Hvis produktet udsættes for lys i længere tid, kan det skabe problemer med udskriftskvaliteten.</p> <p><b>Advarsel - Potentiel skade:</b> Undgå at berøre fotokonduktortromlen under fotokonduktorsættet. Hvis du gør det, kan det påvirke kvaliteten på fremtidige udskriftsjob.</p> <p><b>b</b> Udskriv dokumentet.</p> <p>Er tekst eller billeder beskåret?</p>	Kontakt <a href="#">kundesupport</a> .	Problemet er løst.

## Toner smitter nemt af

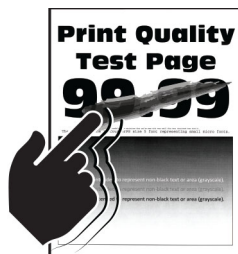

**Bemærk!** Før du løser problemet, skal du udskrive kvalitetstestsiderne. Gå til **Indstillinger > Fejlfinding >**

**Udskriv kvalitetstestsider** fra kontrolpanelet. På printermodeller uden berøringsskærm, tryk på **OK** for at navigere gennem indstillingerne.

Handling	Ja	Nej
<p><b>Trin 1</b></p> <p><b>a</b> Afhængigt af dit operativsystem skal du angive papirtypen i Udskriftsindstillinger eller i dialogboksen Udskriv.</p> <p><b>Bemærkninger:</b></p> <ul style="list-style-type: none"> <li>• Sørg for, at indstillingen matcher det papir, der er lagt i.</li> <li>• Du kan også ændre indstillingen i kontrolpanelet på printeren. Gå til:</li> </ul> <p><b>Indstillinger &gt; Papir &gt; Bakkekonfiguration &gt; Papirstørrelse/-type</b></p> <p><b>b</b> Udskriv dokumentet.</p> <p>Smutter toneren nemt af?</p>	Gå til trin 2.	Problemet er løst.
<p><b>Trin 2</b></p> <p><b>a</b> Kontroller, om vægten af papiret understøttes.</p> <p><b>Bemærk!</b> Hvis vægten af papiret ikke understøttes, skal du ilægge en understøttet papirtype.</p> <p><b>b</b> Udskriv dokumentet.</p> <p>Smutter toneren nemt af?</p>	Gå til trin 3.	Problemet er løst.
<p><b>Trin 3</b></p> <p><b>a</b> Ilæg papir fra en ny pakke.</p> <p><b>Bemærk!</b> Papiret bliver fugtigt pga. høj luftfugtighed. Opbevar papiret i den originale indpakning, indtil det skal bruges.</p> <p><b>b</b> Udskriv dokumentet.</p> <p>Smutter toneren nemt af?</p>	Kontakt <a href="#">kundesupport</a> .	Problemet er løst.

Ujævn udskriftstæthed

## Ujævn udskriftstæthed

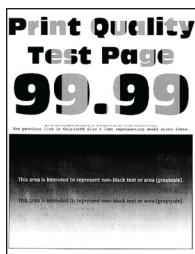

**Bemærk!** Før du løser problemet, skal du udskrive kvalitetstestsiderne. Gå til **Indstillinger > Fejlfinding >**

**Udskriv kvalitetstestsider** fra kontrolpanelet. På printermodeller uden berøringsskærm, tryk på **OK** for at navigere gennem indstillingerne.

Handling	Ja	Nej
<p><b>a</b> Fjern fotokonduktorsættet, og indsæt det igen.</p> <p><b>Advarsel - Potentiel skade:</b> Udsæt ikke fotokonduktorsættet for direkte lys. Hvis produktet udsættes for lys i længere tid, kan det skabe problemer med udskriftskvaliteten.</p> <p><b>Advarsel - Potentiel skade:</b> Undgå at berøre fotokonduktortromlen under fotokonduktorsættet. Hvis du gør det, kan det påvirke kvaliteten på fremtidige udskriftsjob.</p> <p><b>b</b> Udskriv dokumentet.</p> <p>Er udskriftstætheden ujævn?</p>	<p>Kontakt <a href="#">kundesupport</a>.</p>	<p>Problemet er løst.</p>

## Vandrette mørke streger



### Bemærkninger:

- Før du løser problemet, skal du udskrive kvalitetstestsiderne. Gå til **Indstillinger > Fejlfinding > Udskriv kvalitetstestsider** fra kontrolpanelet. På printermodeller uden berøringsskærm, tryk på **OK** for at navigere gennem indstillingerne.
- Se emnet "Gentagne fejl", hvis der bliver ved med at komme vandrette mørke streger på udskrifterne.

Handling	Ja	Nej
<p><b>Trin 1</b></p> <p><b>a</b> Afhængigt af dit operativsystem skal du angive papirtypen i Udskriftsindstillinger eller i dialogboksen Udskriv.</p> <p><b>Bemærkninger:</b></p> <ul style="list-style-type: none"> <li>• Sørg for, at indstillingen matcher det papir, der er lagt i.</li> <li>• Du kan også ændre indstillingen i kontrolpanelet på printeren. Gå til:</li> </ul> <p><b>Indstillinger &gt; Papir &gt; Bakkekonfiguration &gt; Papirstørrelse/-type</b></p> <p><b>b</b> Udskriv dokumentet.</p> <p>Kommer der mørke streger på udskrifterne?</p>	Gå til trin 2.	Problemet er løst.
<p><b>Trin 2</b></p> <p><b>a</b> Ilæg papir fra en ny pakke.</p> <p><b>Bemærk!</b> Papiret bliver fugtigt pga. høj luftfugtighed. Opbevar papiret i den originale indpakning, indtil det skal bruges.</p> <p><b>b</b> Udskriv dokumentet.</p> <p>Kommer der mørke streger på udskrifterne?</p>	Gå til trin 3.	Problemet er løst.
<p><b>Trin 3</b></p> <p><b>a</b> Fjern fotokonduktorsættet, og indsæt det igen.</p> <p><b>Advarsel - Potentiel skade:</b> Udsæt ikke fotokonduktorsættet for direkte lys. Hvis produktet udsættes for lys i længere tid, kan det skabe problemer med udskriftskvaliteten.</p> <p><b>Advarsel - Potentiel skade:</b> Undgå at berøre fotokonduktortromlen under fotokonduktorsættet. Hvis du gør det, kan det påvirke kvaliteten på fremtidige udskriftsjob.</p> <p><b>b</b> Udskriv dokumentet.</p> <p>Kommer der mørke streger på udskrifterne?</p>	Kontakt <a href="#">kundesupport</a> .	Problemet er løst.

## Vandrette hvide streger



### Bemærkninger:

- Før du løser problemet, skal du udskrive kvalitetstestsiderne. Gå til **Indstillinger > Fejlfinding > Udskriv kvalitetstestsider** fra kontrolpanelet. På printermodeller uden berørings-skærm, tryk på  for at navigere gennem indstillingerne.



- Se emnet "Gentagne fejl", hvis der bliver ved med at komme vandrette hvide streger på udskrifterne.

Handling	Ja	Nej
<p><b>Trin 1</b></p> <p><b>a</b> Afhængigt af dit operativsystem skal du angive papirtypen i Udskriftsindstillinger eller i dialogboksen Udskriv.</p> <p><b>Bemærkninger:</b></p> <ul style="list-style-type: none"> <li>• Sørg for, at indstillingen matcher det papir, der er lagt i.</li> <li>• Du kan også ændre indstillingen i kontrolpanelet på printeren. Gå til:</li> </ul> <p><b>Indstillinger &gt; Papir &gt; Bakkekonfiguration &gt; Papirstørrelse/-type</b></p> <p><b>b</b> Udskriv dokumentet.</p> <p>Forekommer der vandrette hvide streger på udskrifterne?</p>	Gå til trin 2.	Problemet er løst.
<p><b>Trin 2</b></p> <p><b>a</b> Fjern fotokonduktorsættet, og indsæt det igen.</p> <p><b>Advarsel - Potentiel skade:</b> Udsæt ikke fotokonduktorsættet for direkte lys. Hvis produktet udsættes for lys i længere tid, kan det skabe problemer med udskriftskvaliteten.</p> <p><b>Advarsel - Potentiel skade:</b> Undgå at berøre fotokonduktortromlen under fotokonduktorsættet. Hvis du gør det, kan det påvirke kvaliteten på fremtidige udskriftsjob.</p> <p><b>b</b> Udskriv dokumentet.</p> <p>Forekommer der vandrette hvide streger på udskrifterne?</p>	Kontakt <a href="#">kundesupport</a> .	Problemet er løst.

## Lodrette hvide streger



**Bemærk!** Før du løser problemet, skal du udskrive kvalitetstestsiderne. Gå til **Indstillinger > Fejlfinding >**

**Udskriv kvalitetstestsider** fra kontrolpanelet. På printermodeller uden berøringsskærm, tryk på  for at navigere gennem indstillingerne.

Handling	Ja	Nej
<p><b>Trin 1</b></p> <p><b>a</b> Afhængigt af dit operativsystem skal du angive papirtypen i Udskriftsindstillinger eller i dialogboksen Udskriv.</p> <p><b>Bemærkninger:</b></p> <ul style="list-style-type: none"> <li>• Sørg for, at indstillingen matcher det papir, der er lagt i.</li> <li>• Du kan også ændre indstillingen i kontrolpanelet på printeren. Gå til:</li> </ul> <p><b>Indstillinger &gt; Papir &gt; Bakkekonfiguration &gt; Papirstørrelse/-type</b></p> <p><b>b</b> Udskriv dokumentet.</p> <p>Forekommer der lodrette hvide streger på udskrifterne?</p>	Gå til trin 2.	Problemet er løst.
<p><b>Trin 2</b></p> <p>Sørg for, at du benytter den anbefalede papirtype.</p> <p><b>a</b> Læg den anbefalede papirtype i papirkilden.</p> <p><b>b</b> Udskriv dokumentet.</p> <p>Forekommer der lodrette hvide streger på udskrifterne?</p>	Gå til trin 3.	Problemet er løst.
<p><b>Trin 3</b></p> <p><b>a</b> Fjern fotokonduktorsættet, og indsæt det igen.</p> <p><b>Advarsel - Potentiel skade:</b> Udsæt ikke fotokonduktorsættet for direkte lys. Hvis produktet udsættes for lys i længere tid, kan det skabe problemer med udskriftskvaliteten.</p> <p><b>Advarsel - Potentiel skade:</b> Undgå at berøre fotokonduktortromlen under fotokonduktorsættet. Hvis du gør det, kan det påvirke kvaliteten på fremtidige udskriftsjob.</p> <p><b>b</b> Udskriv dokumentet.</p> <p>Forekommer der lodrette hvide streger på udskrifterne?</p>	Kontakt <a href="#">kundesupport</a> .	Problemet er løst.

## Gentagne fejl på udskriftet



**Bemærk!** Før du løser problemet, skal du udskrive kvalitetstestsiderne. Gå til **Indstillinger > Fejlfinding > Udskriv kvalitetstestsider** fra kontrolpanelet. På printermodeller uden berøringfølsom skærm skal du trykke på  for at navigere gennem indstillingerne.

Handling	Ja	Nej
<p><b>a</b> Brug Udskriftskvalitetstestsider til at måle afstanden mellem gentagne fejl på den berørte farveside.</p> <p><b>b</b> Kontroller, om gentagne fejl stemmer overens med nogen af følgende mål:</p> <p><b>Fotokonduktorsæt</b></p> <ul style="list-style-type: none"> <li>• 94,20 mm (3,71 ")</li> <li>• 29,80 mm (1,17 ")</li> <li>• 23,20 mm (0,91 ")</li> </ul> <p><b>Udviklingsenhed</b></p> <ul style="list-style-type: none"> <li>• 43,90 mm (1,73 ")</li> <li>• 45,50 mm (1,79 ")</li> </ul> <p><b>Overføringsmodul</b></p> <ul style="list-style-type: none"> <li>• 37,70 mm (1,48 ")</li> <li>• 78,50 mm (3,09 ")</li> <li>• 55 mm (2,17 ")</li> </ul> <p><b>Fuser</b></p> <ul style="list-style-type: none"> <li>• 79,80 mm (3,14 ")</li> <li>• 94,30 mm (3,71 ")</li> </ul> <p>Stemmer gentagne fejl overens med nogen af målene?</p>	<p>Notér afstanden, og kontakt derefter <a href="#">kundesupport</a>.</p>	<p>Notér afstanden, og kontakt derefter <a href="#">kundesupport</a>.</p>

## Printeren reagerer ikke

Handling	Ja	Nej
<p><b>Trin 1</b> Kontroller, om netledningen er sluttet til stikkontakten.</p> <p> <b>FORSIGTIG - RISIKO FOR SKADE:</b> Tilslut netledningen til en passende vurderet og passende jordet stikkontakt, der er lettilgængelig og i nærheden af produktet for at undgå risikoen for brand eller elektrisk stød.</p> <p>Reagerer printereren?</p>	<p>Problemet er løst.</p>	<p>Gå til trin 2.</p>
<p><b>Trin 2</b> Kontroller, om der er slukket for strømmen på stikkontakten eller en anden afbryder.</p> <p>Er der slukket for strømmen på stikkontakten eller en anden afbryder?</p>	<p>Tænd stikkontakten, eller nulstil afbryderen.</p>	<p>Gå til trin 3.</p>
<p><b>Trin 3</b> Kontroller, om printereren er tændt.</p> <p>Er printereren tændt?</p>	<p>Gå til trin 4.</p>	<p>Tænd printereren.</p>

Handling	Ja	Nej
<p><b>Trin 4</b> Kontroller, om printeren er i slumre- eller dvaletilstand.</p> <p>Er printeren i slumre- eller dvaletilstand?</p>	Tryk på tænd/sluk-knappen for at vække printeren.	Gå til trin 5.
<p><b>Trin 5</b> Kontroller, om kablerne mellem printeren og computeren er sat i de rigtige porte.</p> <p>Er kablerne sat i de rigtige porte?</p>	Gå til trin 6.	Indsæt kablerne i de korrekte porte.
<p><b>Trin 6</b> Sluk for printeren, installer hardware-indstillingen, og tænd derefter for printeren.</p> <p>Du kan finde flere oplysninger i den dokumentation, der leveres sammen med ekstraudstyret.</p> <p>Reagerer printeren?</p>	Problemet er løst.	Gå til trin 7.
<p><b>Trin 7</b> Installer den korrekte printerdriver.</p> <p>Reagerer printeren?</p>	Problemet er løst.	Gå til trin 8.
<p><b>Trin 8</b> Sluk for printeren, og vent ca. 10 sekunder. Tænd derefter printeren igen.</p> <p>Reagerer printeren?</p>	Problemet er løst.	Kontakt <a href="#">kundesupport</a> .

## Job udskrives fra den forkerte skuffe eller på det forkerte papir

Handling	Ja	Nej
<p><b>Trin 1</b></p> <p><b>a</b> Kontroller, om du udskriver på det korrekte papir.</p> <p><b>b</b> Udskriv dokumentet.</p> <p>Udskrives dokumentet på det korrekte papir?</p>	Gå til trin 2.	Ilæg den korrekte papirstørrelse og papirtype.
<p><b>Trin 2</b></p> <p><b>a</b> Afhængigt af dit operativsystem skal du angive papirstørrelse og papirtype enten under Udskriftsindstillinger eller i dialogboksen Udskriv.</p> <p><b>Bemærk!</b> Du kan også ændre indstillingerne i kontrolpanelet på printeren. Gå til:</p> <p><b>Indstillinger &gt; Papir &gt; Konfiguration af papirmagasin &gt; Papirstørrelse/-type</b></p> <p><b>b</b> Sørg for, at indstillingerne passer til det ilagte papir.</p> <p><b>c</b> Udskriv dokumentet.</p> <p>Udskrives dokumentet på det korrekte papir?</p>	Problemet er løst.	Gå til trin 3.

Handling	Ja	Nej
<p><b>Trin 3</b></p> <p><b>a</b> Kontroller om papirmagasinerne er sammenkædet. Der er flere oplysninger i "<a href="#">Sammenkædning af papirmagasiner</a>" på <a href="#">side 35</a>.</p> <p><b>b</b> Udskriv dokumentet.</p> <p>Udskrives dokumentet fra den korrekte bakke?</p>	<p>Problemet er løst.</p>	<p>Kontakt <a href="#">kundesupport</a>.</p>

## Problemer med farvekvaliteten

### justere tonersværningsgrad

- 1 Fra startskærmen skal du trykke på **Indstillinger > Udskriv > Kvalitet**.
- 2 Indstil tonersværningsgraden.
- 3 Anvend ændringerne.

### Justering af farveoutputtet på udskriften

- 1 Fra startskærmen skal du trykke på **Indstillinger > Udskrifts > Kvalitet > Avanceret billedbehandling > Farvekorrektion**.
- 2 I menuen Farvekorrektion skal du trykke **Manuel > Farvekorrektionsindhold**.
- 3 Vælg de relevante farvekorrektionsindstillinger.

Objekttype	Farvekonverteringstabeller
RGB-billede RGB-tekst RGB-grafik	<ul style="list-style-type: none"> <li>• <b>Levende</b>—Fremstiller mere klare og mættede farver og kan anvendes til alle indgående farveformater.</li> <li>• <b>sRGB-skærm</b>—Fremstiller et output, som ligner de farver, der vises på en computerskærm. Sort tonerbrug optimeres til udskrivning af fotografier.</li> <li>• <b>Skærm— Ægte sort</b>—Fremstiller et output, som ligner de farver, der vises på en computerskærm. Denne indstilling bruger kun sort toner til at oprette alle niveauer af neutral grå farve.</li> <li>• <b>sRGB-Levende</b>—Øger farvemætningen for farvekorrektion af typen sRGB-skærm. Brug af sort toner er optimeret til udskrivning af forretningsgrafik.</li> <li>• Fra</li> </ul>
CMYK-billede CMYK tekst CMYK grafik	<ul style="list-style-type: none"> <li>• <b>US CMYK</b>—Anvender farvekorrektion, der ligner SWOP-farveoutput (Specifications for Web Offset Publishing).</li> <li>• <b>Euro-CMYK</b>—Anvender farvekorrektion, der ligner EuroScale-farveoutput.</li> <li>• <b>Levende CMYK</b>—Øger farvemætningen for farvekorrektionsindstillingen US CMYK.</li> <li>• Fra</li> </ul>

## Ofte stillede spørgsmål (FAQ) om farveudskrivning

### Hvad er RGB-farve?

RGB-farve er en måde at beskrive farver på, hvor man angiver den mængde af rødt, grønt eller blå lys, der bruges til at danne en bestemt farve. Rødt, grønt og blå lys kan tilføjes i varierende mængder og tilsammen danne en lang række naturlige farver. Computerskærme, scannere og digitalkameraer bruger denne metode til at vise farver.

### Hvad er CMYK-farve?

CMYK-farve er en måde at beskrive farver på, hvor man angiver den mængde af cyan, magenta, gul og sort, der anvendes til at gengive en bestemt farve. Cyan, magenta, gul og sort blæk eller toner kan blandes i varierende mængder og tilsammen danne en lang række naturlige farver. Trykpressere, inkjetprintere og farvelaserprintere danner farver på denne måde.

### Hvordan angives farve i et dokument, der skal udskrives?

Softwareprogrammer bruges til at angive og ændre dokumentfarven ved hjælp af RGB- eller CMYK-farvekombinationer. Yderligere oplysninger findes under Hjælp i programmet.

### Hvordan ved printeren, hvilken farve den skal udskrive?

Når du udskriver et dokument, sendes oplysninger, som beskriver typen og farven for hvert objekt, til printeren og passerer gennem farvekonverteringstabeller. Farve omdannes til de rette mængder af cyan, magenta, gul og sort toner, der bruges til at danne den farve, du ønsker. Oplysningerne om objekttypen afgør, hvilke farvekonverteringstabeller der anvendes. Det er f.eks. muligt at anvende én type farvekonverteringstabel til tekst og en anden farvekonverteringstabel til fotos.

### Hvad er manuel farvekorrektion?

Når manuel farvekorrektion er aktiveret, anvender printeren brugervalgte farvekonverteringstabeller til at behandle objekterne. Manuelle indstillinger for farvekorrektion er specifikke for den objekttype, der udskrives (tekst, grafik eller billeder). Det er også specifikt for hvordan objektets farve er angivet i softwareprogrammet (RGB- eller CMYK-kombinationer). For at anvende en anden farvekonverteringstabel manuelt, se ["Justering af farveoutputtet på udskriften" på side 253](#).

Hvis softwareprogrammet ikke angiver farver med RGB- eller CMYK-kombinationer, kan manuel farvekorrektion ikke anvendes. Det gælder heller ikke, når farvejusteringen styres af softwareprogrammet eller computerens operativsystem. I de fleste tilfælde, genererer angivelse af Farvekorrektion til Automatisk foretrukne farver til dokumenterne.

### Hvordan kan jeg matche en bestemt farve (f.eks. en farve i et firmalogo)?

I printermenuen Kvalitet findes ni forskellige Farveeksempelsæt. Disse sæt er også tilgængelige på siden Farveeksempler i Embedded Web Server. Ved valg af et eksemplsæt genereres der flersidede udskrifter, der består af hundredvis af farvede felter. Hvert felt indeholder en CMYK- eller RGB-kombination, afhængigt af den valgte tabel. Farven i hvert felt er opnået ved at sende den CMYK- eller RGB-kombination, der er angivet i feltet, gennem den valgte farvekonverteringstabel.

Ved at undersøge farveeksempelsættene kan du identificere feltet med farve tættest på den farve der matches. Den farvekombination, der er angivet i feltet, kan derefter bruges til ændring af farven på objektet i et program. Yderligere oplysninger findes under Hjælp i programmet. Du skal muligvis anvende Manuel farvekorrektion for at bruge den valgte farvekonverteringstabel til det pågældende objekt.

Hvilke Farveeksempelsæt du vælger at bruge til et bestemt problem i forbindelse med farvematching afhænger af:

- Indstillingen for Farvekorrektion, der anvendes (Auto, Fra eller Manuel)
- Objekttypen, der skal udskrives (tekst, grafik eller billeder)
- Hvordan objektets farve angives i softwareprogrammet (RGB- eller CMYK-kombinationer)

Hvis softwareprogrammet ikke angiver farver med RGB- eller CMYK-kombinationer, er Farveeksempelsiderne ikke brugbare. Visse softwareprogrammer justere desuden RGB- eller CMYK-kombinationerne, der er angivet i programmet, via farvestyring. I disse situationer, svarer den udskrevne farve måske ikke helt til siderne under Farveeksempelsiderne.

## Udskriften virker tonet

Handling	Ja	Nej
<p><b>Trin 1</b> Foretag Farvejustering.</p> <p><b>a</b> Fra startskærmen skal du trykke på <b>Indstillinger &gt; Udskriv &gt; Kvalitet &gt; Avanceret billedbehandling &gt; Farvejustering.</b></p> <p><b>b</b> Udskriv dokumentet.</p> <p>Virker udskriften tonet?</p>	Gå til trin 2.	Problemet er løst.
<p><b>Trin 2</b> Foretag Farvebalance.</p> <p><b>a</b> Fra startskærmen skal du trykke på <b>Indstillinger &gt; Udskriv &gt; Kvalitet &gt; Avanceret billedbehandling &gt; Farvebalance.</b></p> <p><b>b</b> Tilpas indstillingerne.</p> <p><b>c</b> Udskriv dokumentet.</p> <p>Virker udskriften tonet?</p>	Kontakt <a href="#">kundesupport.</a>	Problemet er løst.

## Faxproblemer

### Kan ikke sende eller modtage faxer

Handling	Ja	Nej
<p><b>Trin 1</b> Løs eventuelle fejlmeddelelser, der vises på displayet.</p> <p>Kan du sende eller modtage en fax?</p>	Problemet er løst.	Gå til trin 2.
<p><b>Trin 2</b> Kontroller, om kabelforbindelserne til følgende udstyr er sikre:</p> <ul style="list-style-type: none"> <li>• Telefon</li> <li>• Håndsæt</li> <li>• Telefonsvarer</li> </ul> <p>Kan du sende eller modtage en fax?</p>	Problemet er løst.	Gå til trin 3.
<p><b>Trin 3</b> Lyt efter en opkaldstone.</p> <ul style="list-style-type: none"> <li>• Ring til faxnummeret for at kontrollere, om den fungerer korrekt.</li> <li>• Hvis du bruger funktionen Opkald med rør på, skal du skrue op for lydstyrken for at bekræfte, at der høres en opkaldstone.</li> </ul> <p>Kan du høre en klartone?</p>	Gå til trin 5.	Gå til trin 4.
<p><b>Trin 4</b> Undersøg telefonvægstikket.</p> <ol style="list-style-type: none"> <li>a Indsæt den analoge telefon direkte i vægstikket.</li> <li>b Lyt efter en opkaldstone.</li> <li>c Hvis du ikke kan høre en klartone, skal du bruge et andet telefonkabel.</li> <li>d Hvis du stadig ikke kan høre en klartone, skal du indsætte telefonkablet i et andet vægstik.</li> <li>e Hvis du kan høre en klartone, skal du tilslutte printereren til det pågældende vægstik.</li> </ol> <p>Kan du sende eller modtage en fax?</p>	Problemet er løst.	Gå til trin 5.



Handling	Ja	Nej
<p><b>Trin 5</b></p> <p>Kontroller, om printeren er tilsluttet til en analog telefontjeneste eller det korrekte digitale stik.</p> <ul style="list-style-type: none"> <li>• Hvis du bruger en ISDN-telefontjeneste (Integrated Services Digital Network), skal du tilslutte den til en analog telefonport på en ISDN-terminaladapter. Kontakt din ISDN-udbyder for at få yderligere oplysninger.</li> <li>• Hvis du bruger DSL, skal du tilslutte et DSL-filter eller en router, der understøtter analog brug. Kontakt din DSL-udbyder for at få yderligere oplysninger.</li> <li>• Hvis du bruger en PBX-telefontjeneste (Private Branch Exchange), skal du sikre, at du opretter forbindelse til en analog forbindelse på PBX'en. Hvis dette ikke er tilfældet, skal du overveje at bruge en analog telefonlinje til faxmaskinen.</li> </ul> <p>Kan du sende eller modtage en fax?</p>	Problemet er løst.	Gå til trin 6.
<p><b>Trin 6</b></p> <p>Afbryd midlertidig andet udstyr og deaktiver andre telefontjenester.</p> <p><b>a</b> Afbryd andet udstyr (f.eks. telefonsvarere, computere, modemmer og telefonlinjefordelere) mellem printeren og telefonlinjen.</p> <p><b>b</b> Deaktiver ventende opkald og telefonsvarer. Kontakt teleselskabet for at få flere oplysninger.</p> <p>Kan du sende eller modtage en fax?</p>	Problemet er løst.	Gå til trin 7.
<p><b>Trin 7</b></p> <p>Scan det originale dokument en side ad gangen.</p> <p><b>a</b> Ring til faxnummeret.</p> <p><b>b</b> Scan dokumentet.</p> <p>Kan du sende eller modtage en fax?</p>	Problemet er løst.	Kontakt <a href="#">kundesupport</a> .

## Kan modtage, men ikke sende faxer

Handling	Ja	Nej
<p><b>Trin 1</b></p> <p>Læg originaldokumentet korrekt i den automatiske dokumentfoder eller på scannerglasset.</p> <p>Kan du sende faxer?</p>	Problemet er løst.	Gå til trin 2.
<p><b>Trin 2</b></p> <p>Programmer genvejsnummeret korrekt.</p> <ul style="list-style-type: none"> <li>• Kontroller, om genvejsnummeret er blevet programmeret til det telefonnummer, du ønsker at ringe op til.</li> <li>• Indtast telefonnummeret manuelt.</li> </ul> <p>Kan du sende faxer?</p>	Problemet er løst.	Kontakt <a href="#">kundesupport</a> .

## Kan sende, men ikke modtage faxer

Handling	Ja	Nej
<p><b>Trin 1</b> Kontroller, at papirkilden ikke er tom.</p> <p>Kan du modtage faxer?</p>	Problemet er løst.	Gå til trin 2.
<p><b>Trin 2</b> Kontroller indstillingerne for forsinkelse af ring. Fra kontrolpanelet skal du trykke på <b>Indstillinger &gt; Fax &gt; Opsætning af fax &gt; Indstillinger for faxmodtagelse &gt; Opkald at besvare</b>.</p> <p>Kan du modtage faxer?</p>	Problemet er løst.	Gå til trin 3.
<p><b>Trin 3</b> Se <a href="#">"Tomme eller hvide sider"</a> på side 234, hvis printeren udskriver blanke sider.</p> <p>Kan du modtage faxer?</p>	Problemet er løst.	Kontakt <a href="#">kundesupport</a> .

## Dårlig udskriftskvalitet for fax

Handling	Ja	Nej
<p><b>Trin 1</b> Sørg for, at der ikke er kvalitetsfejl ved udskrifter.</p> <p><b>a</b> Tryk på <b>Indstillinger &gt; Fejlfinding &gt; Udskriv kvalitetstestsider</b> fra kontrolpanelet.</p> <p><b>b</b> Ret kvalitetsfejl ved udskrifter. Der er flere oplysninger i <a href="#">"udskriftskvaliteten er dårlig"</a> på side 233.</p> <p>Er udskriftskvaliteten af faxen tilfredsstillende?</p>	Problemet er løst.	Gå til trin 2.
<p><b>Trin 2</b> Reducer faxtransmissionshastigheden for indgående fax.</p> <p><b>a</b> Tryk på <b>Indstillinger &gt; Fax &gt; Opsætning af fax &gt; Indstillinger for faxmodtagelse &gt; Admin-kontrol</b> fra kontrolpanelet.</p> <p><b>b</b> Vælg en lavere transmissionshastighed i menuen Maks. hastighed.</p> <p>Er udskriftskvaliteten af faxen tilfredsstillende?</p>	Problemet er løst.	Kontakt <a href="#">kundesupport</a> .

## Scanningsproblemer

### Justering af scannerregistrering

- 1 Fra startskærmen skal du trykke på **Indstillinger > Enhed > Vedligeholdelse > Konfigurationsmenu > Scannerkonfiguration > Scannermanualregistrering**.
- 2 I menuen Hurtig udskriftsprøve, skal du trykke på **Start**.
- 3 Placer siden Hurtig udskriftsprøve på scannerens glasplade, og tryk derefter på **Flatbed-registrering**.
- 4 I menuen Kopier udskriftsprøve, skal du trykke på **Start**.
- 5 Sammenlign siden Kopier udskriftsprøve med originaldokumentet.  
**Bemærk!** Hvis margenerne på testsiden er anderledes i forhold til originaldokumentet, skal du justere Venstre margen og Øverste margen.
- 6 Gentag [Trin 4](#) og [Trin 5](#), indtil margenerne på siden Kopier udskriftsprøve nøje svarer til originaldokumentet.

### Justering af ADF-registrering

- 1 Fra startskærmen skal du trykke på **Indstillinger > Enhed > Vedligeholdelse > Konfigurationsmenu > Scannerkonfiguration > Scannermanualregistrering**.
- 2 I menuen Hurtig udskriftsprøve, skal du trykke på **Start**.
- 3 Placer siden Hurtig udskriftsprøve på ADF-bakken.
- 4 Tryk på **Registrering af forreste ADF** eller **Registrering af bageste ADF**.  
**Bemærkninger:**
  - For at justere registrering af forreste ADF, skal du placere testsiden med print opad og den korte kant først i ADF'en.
  - For at justere registrering af bageste ADF, skal du placere testsiden med print nedad og den korte kant først i ADF'en.
- 5 Fra menuen Kopier udskriftsprøve, skal du trykke på **Start**.
- 6 Sammenlign siden Kopier udskriftsprøve med originaldokumentet.  
**Bemærk!** Hvis margenerne på testsiden er anderledes i forhold til originaldokumentet, skal du justere Vandret justering og Øverste margen.
- 7 Gentag [Trin 5](#) og [Trin 6](#), indtil margenerne på siden Kopier udskriftsprøve nøje svarer til originaldokumentet.

### Kan ikke scanne fra en computer

Handling	Ja	Nej
<b>Trin 1</b> <b>a</b> Sluk printeren, og vent ca. 10 sekunder. Tænd den derefter igen. <b>b</b> Send scanningsjobbet igen.  Kan du sende scanningsjobbet?	Problemet er løst.	Gå til trin 2.

Handling	Ja	Nej
<p><b>Trin 2</b></p> <p><b>a</b> Kontroller, om kablerne mellem printeren og printerserveren er sikre. Du kan finde yderligere oplysninger i den opsætningsvejledning, der leveres sammen med printeren.</p> <p><b>b</b> Send scanningsjobbet igen.</p> <p>Kan du sende scanningsjobbet?</p>	Problemet er løst.	Kontakt <a href="#">kundesupport</a> .

## Delvise kopier af dokument eller foto

Handling	Ja	Nej
<p><b>Trin 1</b></p> <p><b>a</b> Kontroller, om dokumentet eller fotoet er placeret med forsiden nedad i nederste venstre hjørne af scannerens glasplade.</p> <p><b>b</b> Kopier dokumentet eller fotoet.</p> <p>Kopieres dokumentet eller fotoet korrekt?</p>	Problemet er løst.	Gå til trin 2.
<p><b>Trin 2</b></p> <p><b>a</b> Match indstillingen for papirstørrelse og det papir, der er lagt i bakken.</p> <p><b>b</b> Kopier dokumentet eller fotoet.</p> <p>Kopieres dokumentet eller fotoet korrekt?</p>	Problemet er løst.	Kontakt <a href="#">kundesupport</a> .

## Dårlig kopikvalitet

Handling	Ja	Nej
<p><b>Trin 1</b></p> <p><b>a</b> Rengør scannerens glasplade og ADF-glasset med en fugtig, blød, fnugfri klud. Hvis printeren har en anden ADF-glasplade inde i ADF'en, skal du også rense denne glasplade. Der er flere oplysninger i "<a href="#">Rengøring af scanneren</a>" på side 162.</p> <p><b>b</b> Kontroller, om dokumentet eller fotoet er placeret med forsiden nedad i nederste venstre hjørne af scannerens glasplade.</p> <p><b>c</b> Kopier dokumentet eller fotoet.</p> <p>Er kopikvaliteten tilfredsstillende?</p>	Problemet er løst.	Gå til trin 2.
<p><b>Trin 2</b></p> <p><b>a</b> Kontroller kvaliteten af det originale dokument eller foto</p> <p><b>b</b> Tilpas indstillingerne for scanningskvalitet.</p> <p><b>c</b> Kopier dokumentet eller fotoet.</p> <p>Er kopikvaliteten tilfredsstillende?</p>	Problemet er løst.	Kontakt <a href="#">kundesupport</a> .

## Scanningsjobbet blev ikke udført

Handling	Ja	Nej
<p><b>Trin 1</b> Kontroller kabeltilslutningerne.</p> <ul style="list-style-type: none"> <li><b>a</b> Kontroller, om Ethernet- eller USB-kablet er sikkert indsat i computeren og printeren.</li> <li><b>b</b> Send scanningsjobbet igen.</li> </ul> <p>Lykkedes scanningsjobbet?</p>	Problemet er løst.	Gå til trin 2.
<p><b>Trin 2</b> Undersøg den fil, du vil scanne til.</p> <ul style="list-style-type: none"> <li><b>a</b> Sørg for, at filnavnet ikke allerede er i brug i destinationsmappen.</li> <li><b>b</b> Sørg for, at det dokument eller foto, der skal scannes, ikke er åben i et andet program.</li> <li><b>c</b> Send scanningsjobbet igen.</li> </ul> <p>Lykkedes scanningsjobbet?</p>	Problemet er løst.	Gå til trin 3.
<p><b>Trin 3</b></p> <ul style="list-style-type: none"> <li><b>a</b> Sørg for, at afkrydsningsfelterne <b>Tilføj tidsstempel</b> eller <b>Overskriv eksisterende fil</b> er markeret i indstillingerne for konfiguration af destination.</li> <li><b>b</b> Send scanningsjobbet igen.</li> </ul> <p>Lykkedes scanningsjobbet?</p>	Problemet er løst.	Kontakt <a href="#">kundesupport</a> .

## Scanneren lukker ikke

Handling	Ja	Nej
<p>Fjern forhindringer, der holder scannerdækslet åbent.</p> <p>Blev scannerdækslet lukket korrekt?</p>	Problemet er løst.	Kontakt <a href="#">kundesupport</a> .

## Scanner svarer ikke

Handling	Ja	Nej
<p><b>Trin 1</b></p> <ul style="list-style-type: none"> <li><b>a</b> Kontroller, at strømkablet er tilsluttet korrekt til printeren og stikkontakten.</li> </ul> <p> <b>FORSIGTIG - RISIKO FOR SKADE:</b> Tilslut netledningen til en passende vurderet og passende jordet stikkontakt, der er lettilgængelig og i nærheden af produktet for at undgå risikoen for brand eller elektrisk stød.</p> <ul style="list-style-type: none"> <li><b>b</b> Kopier eller scan dokumentet.</li> </ul> <p>Reagerer scanneren?</p>	Problemet er løst.	Gå til trin 2.

Handling	Ja	Nej
<b>Trin 2</b> <b>a</b> Kontroller, at printeren er tændt. <b>b</b> Afhjælp eventuelle fejlmeddelelser, der vises på displayet. <b>c</b> Kopier eller scan dokumentet.  Reagerer scanneren?	Problemet er løst.	Gå til trin 3.
<b>Trin 3</b> <b>a</b> Sluk printeren, vent ca. 10 sekunder og tænd den derefter igen. <b>b</b> Kopier eller scan dokumentet.  Reagerer scanneren?	Problemet er løst.	Kontakt <a href="#">kundesupport</a> .

## Scanning tager for lang tid eller fastfryser computeren

Handling	Ja	Nej
Luk alle programmer, der forstyrrer scanningen.  Tager scanning for lang tid, eller får scanningen computeren til at fastfryse?	Kontakt <a href="#">kundesupport</a> .	Problemet er løst.

## Kontakt til kundesupport

Før du henvender dig til kundesupport, skal du sørge for at have følgende oplysninger:

- Printerproblem
- Fejlmeddelelse
- Printermodel og serienummer

Gå til <http://support.lexmark.com> for at modtage e-mail- eller chatsupport eller gennemse biblioteket med manualer, supportdokumentation, drivere og andre downloads.

Du kan også få teknisk support via telefon. I USA eller Canada skal du ringe 1-800-539-6275. I andre lande eller regioner skal du gå til <http://support.lexmark.com>.

# Opgradering og migrering

## Hardware

### Tilgængelige interne optioner

- Hukommelseskort
  - DDR3 DIMM
  - Flashhukommelse
    - Skrifttyper
  - Programkort
    - Former og stregkoder
    - PRESCRIBE
    - IPDS
- Lexmark Internal Solutions Port (ISP)
  - MarkNet N8370 trådløs printerserver
  - IEEE 1284-B parallelkort
  - RS- 232C serielt kort

### Installation af et hukommelseskort

**⚠ FORSIGTIG - ELEKTRISK STØD:** Hvis du skal have adgang til systemkortet eller installere hardware- eller hukommelsesenhedsoptioner, efter du har installeret printeren, skal du slukke for printeren og tage netledningen ud af stikkontakten, før du fortsætter, for at undgå risikoen for elektrisk stød. Hvis du har andre enheder tilsluttet printeren, skal du også slukke for dem og tage alle kabler til printeren ud.

**1** Sluk for printeren.



**2** Tag netledningen ud af stikkontakten i væggen.

**3** Brug skruetrækkeren, der er anbragt inde i panel A, til at afmontere stikkets dæksel fra printerens bagside.

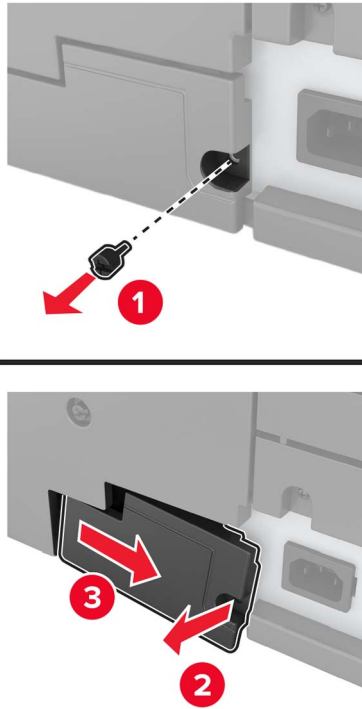

**4** Hvis printeren har et filterdæksel, skal du fjerne dækslet.

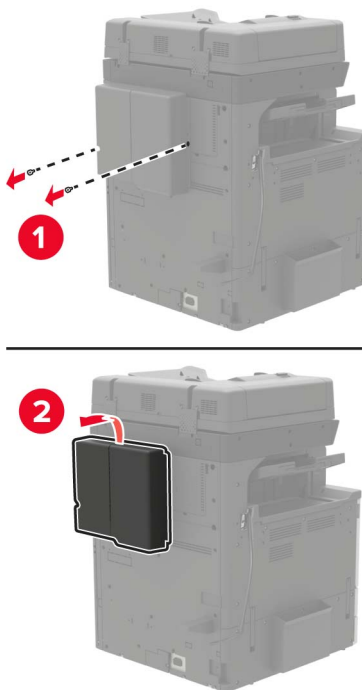

**5** Fjern systemkortets dæksel.



**Advarsel - Potentiel skade:** Systemkortets elektroniske komponenter beskadiges let af statisk elektricitet. Rør ved en metaloverflade på printeren, før du rører ved systemkortets elektroniske komponenter eller stik.

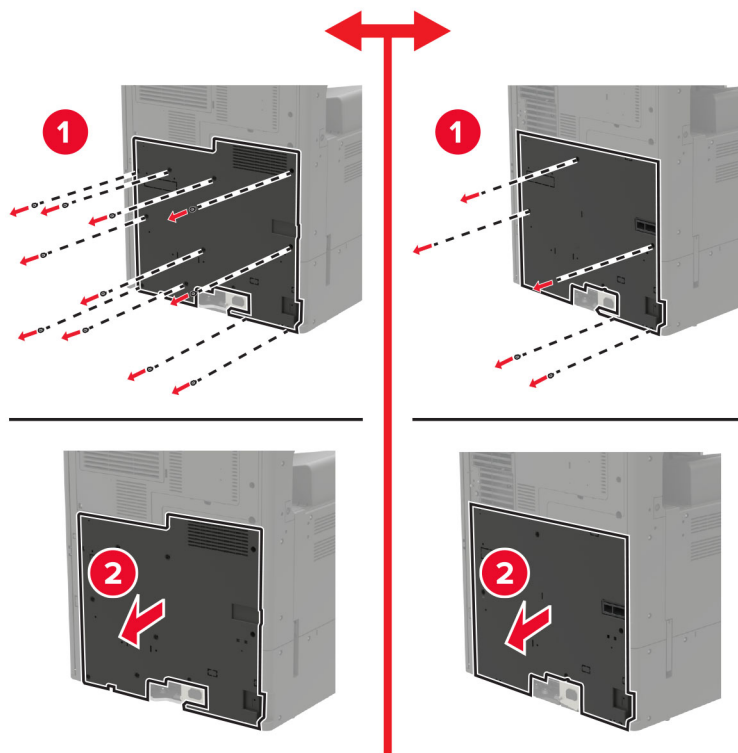

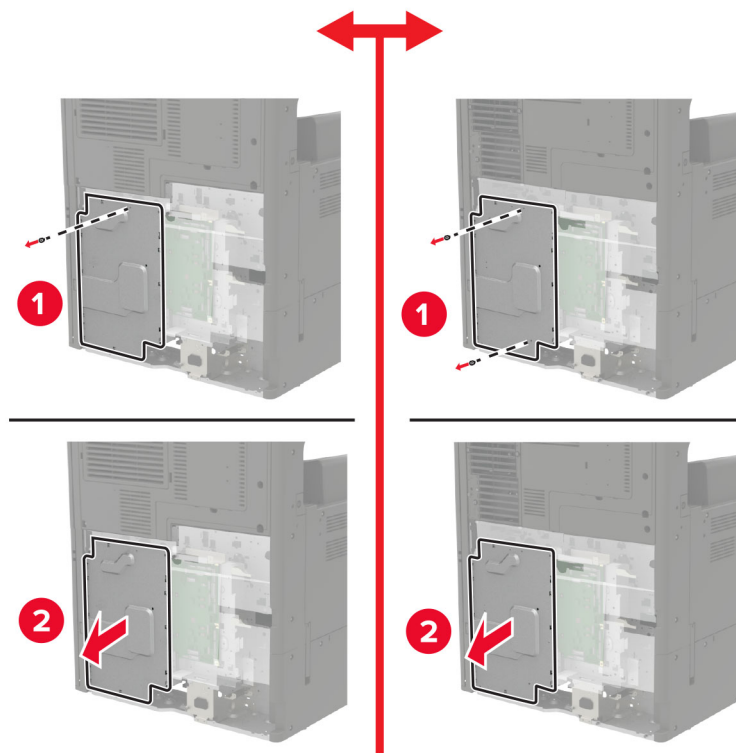
**6** Fjern systemkortets afskærmning.**7** Pak hukommelseskortet ud.

**Advarsel - Potentiel skade:** Rør ikke ved tilslutningspunkterne langs kortets kant.

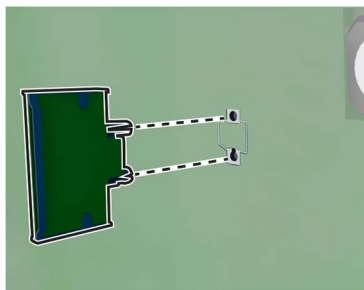
**8** Skub hukommelseskortet ind, indtil det *klikker* på plads.**9** Sæt afskærmningen og derefter adgangs døkslet på.**10** Monter stikkets dæksel.**11** Hvis du har fjernet et filterdæksel, skal du montere dækslet.**12** Sæt netledningen i stikkontakten, og tænd derefter for printeren.

**⚠ FORSIGTIG - RISIKO FOR SKADE:** Tilslut netledningen til en passende normeret og korrekt jordet stikkontakt, der er lettilgængelig og i nærheden af produktet, for at undgå risiko for brand eller elektrisk stød.

## Installation af en printerharddisk

**⚠ FORSIGTIG - ELEKTRISK STØD:** Hvis du skal have adgang til systemkortet eller installere hardware- eller hukommelsesenhedsoptioner, efter du har installeret printeren, skal du slukke for printeren og tage netledningen ud af stikkontakten, før du fortsætter, for at undgå risikoen for elektrisk stød. Hvis du har andre enheder tilsluttet printeren, skal du også slukke for dem og tage alle kabler til printeren ud.

- 1 Sluk for printeren.

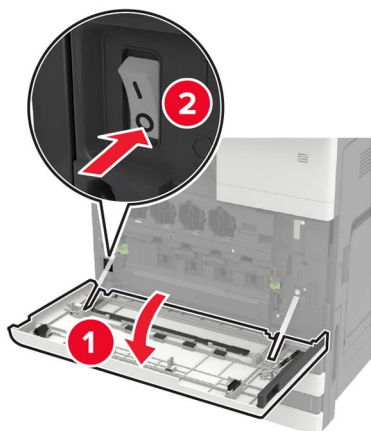

- 2 Tag netledningen ud af stikkontakten i væggen.

- 3 Brug skruetrækkeren, der er anbragt inde i panel A, til at afmontere stikkets dæksel fra printerens bagside.

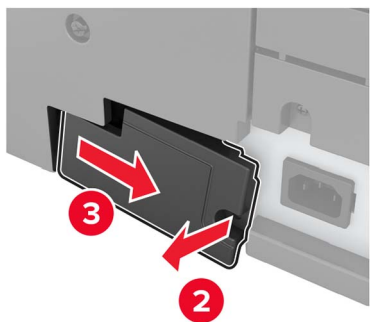
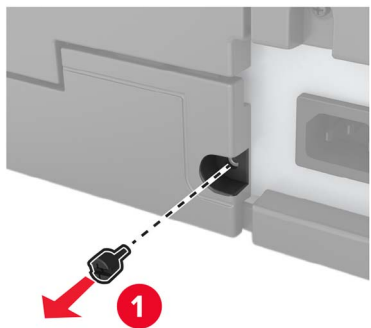

4 Hvis printeren har et filterdæksel, skal du fjerne dækslet.

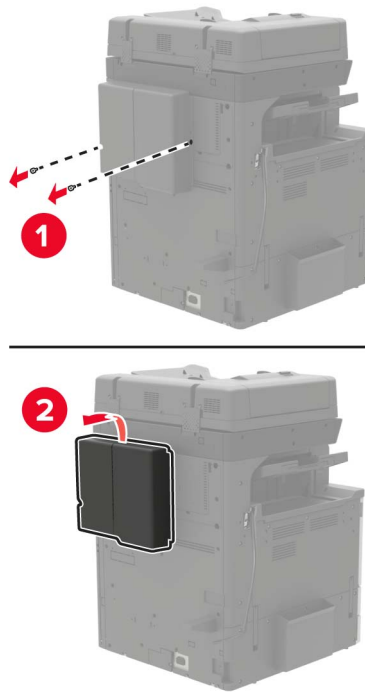

5 Fjern systemkortets dæksel.

**Advarsel - Potentiel skade:** Systemkortets elektroniske komponenter beskadiges let af statisk elektricitet. Rør ved en metaloverflade på printeren, før du rører ved systemkortets elektroniske komponenter eller stik.

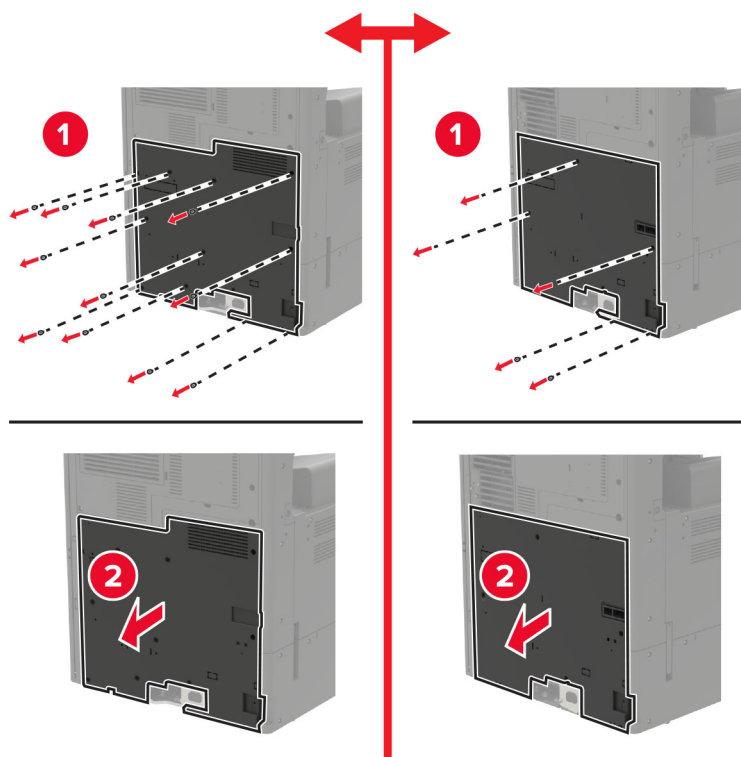

**6** Fjern systemkortets afskærmning.

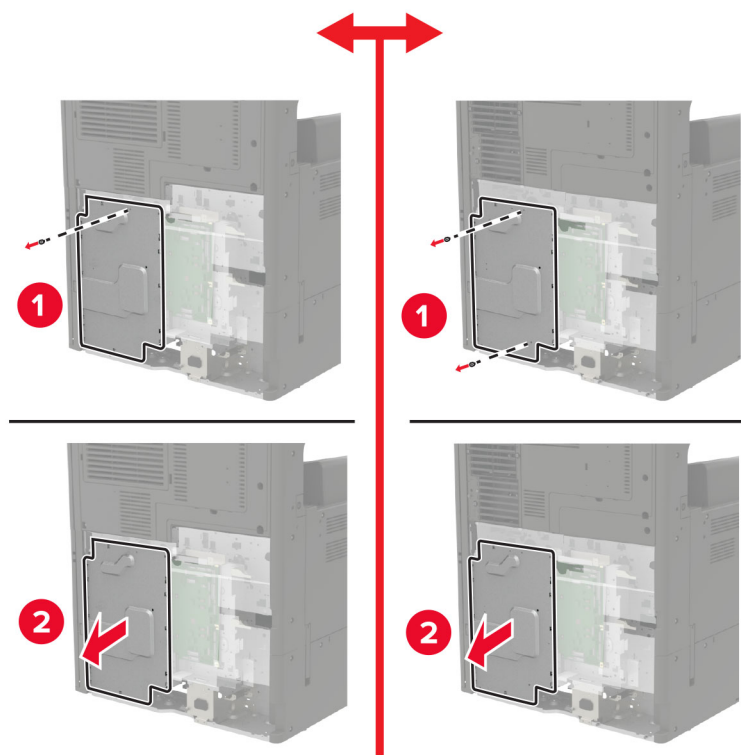

**7** Pak printerens harddisk ud.

**8** Tilslut harddisken, og tilslut derefter harddiskens interfacekabel til systemkortet.

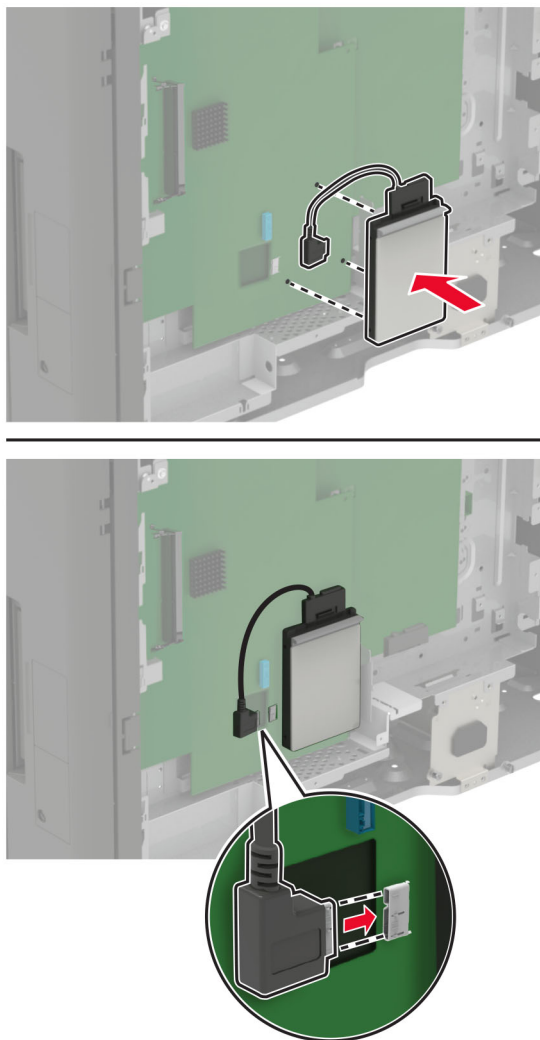

**9** Sæt afskærmningen og derefter adgangsdækslet på.

**10** Monter stikkets dæksel.

**11** Hvis du har fjernet et filterdæksel, skal du montere dækslet.

**12** Sæt netledningen i stikkontakten, og tænd derefter for printeren.

**⚠ FORSIGTIG - RISIKO FOR SKADE:** Tilslut netledningen til en passende normeret og korrekt jordet stikkontakt, der er lettilgængelig og i nærheden af produktet, for at undgå risiko for brand eller elektrisk stød.

## Installere et optionskort

**⚠ FORSIGTIG - ELEKTRISK STØD:** Hvis du skal have adgang til systemkortet eller installere hardware- eller hukommelsesenhedsoptioner, efter du har installeret printeren, skal du slukke for printeren og tage netledningen ud af stikkontakten, før du fortsætter, for at undgå risikoen for elektrisk stød. Hvis du har andre enheder tilsluttet printeren, skal du også slukke for dem og tage alle kabler til printeren ud.

- 1 Sluk for printeren.

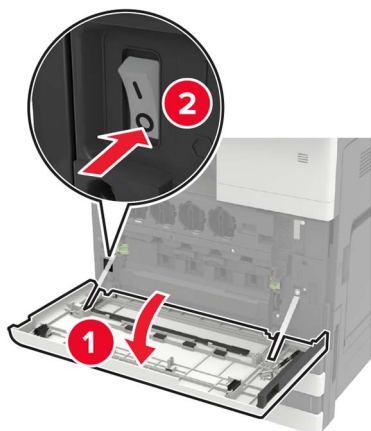

- 2 Tag netledningen ud af stikkontakten i væggen.

- 3 Brug skruetrækkeren, der er anbragt inde i panel A, til at afmontere stikkets dæksel fra printerens bagside.

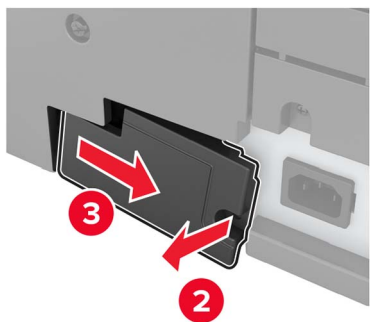
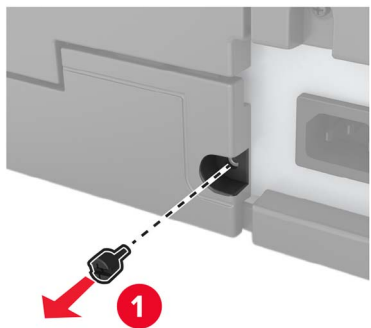

4 Hvis printeren har et filterdæksel, skal du fjerne dækslet.

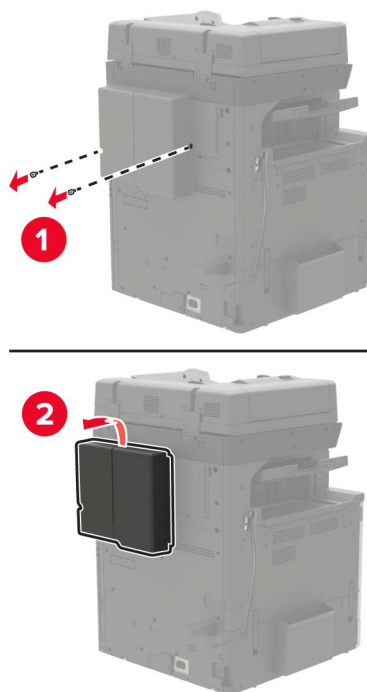

5 Fjern systemkortets dæksel.

**Advarsel - Potentiel skade:** Systemkortets elektroniske komponenter beskadiges let af statisk elektricitet. Rør ved en metaloverflade på printeren, før du rører ved systemkortets elektroniske komponenter eller stik.



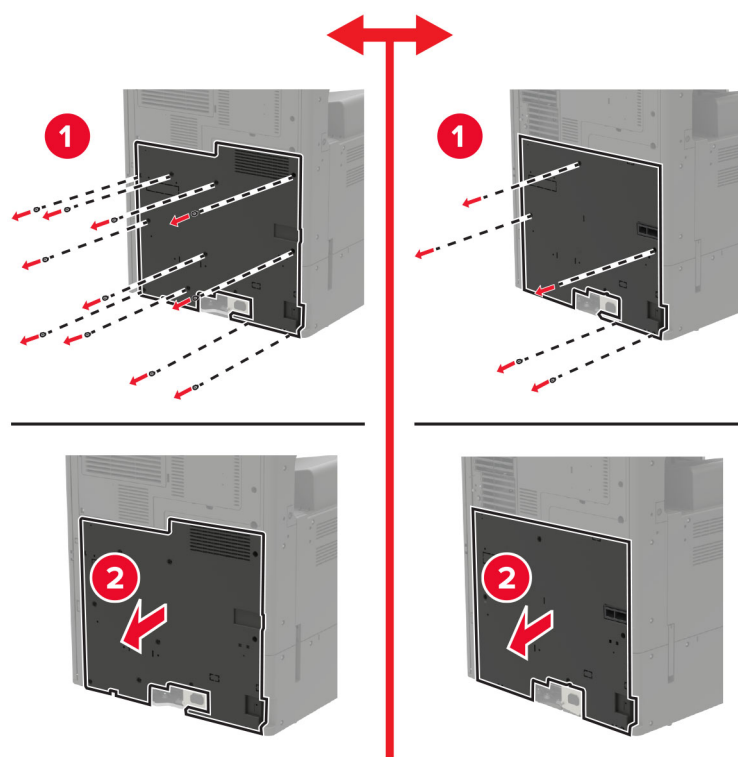

**6** Fjern systemkortets afskærmning.

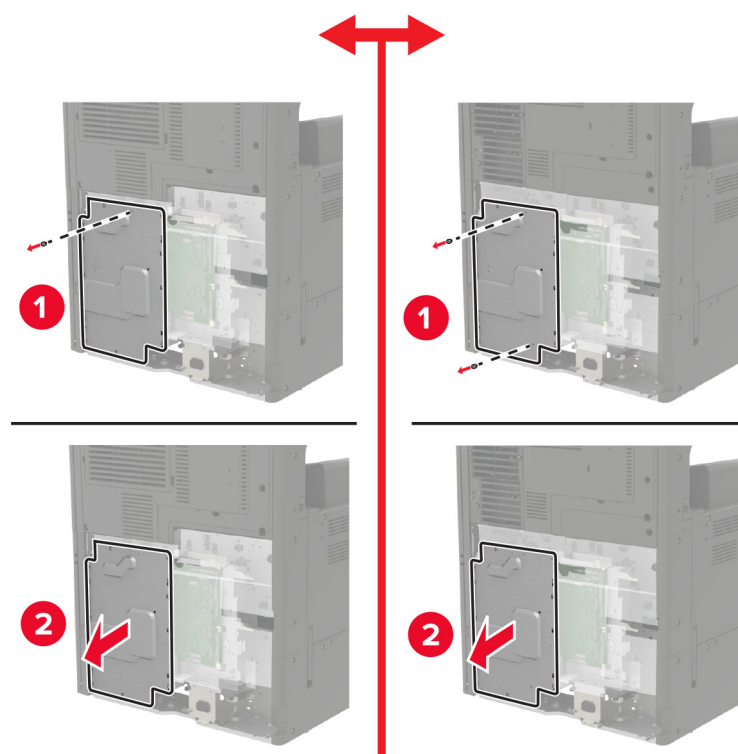

7 Pak optionskortet ud.

**Advarsel - Potentiel skade:** Rør ikke ved tilslutningspunkterne langs kortets kant.

8 Tryk kortet godt fast.

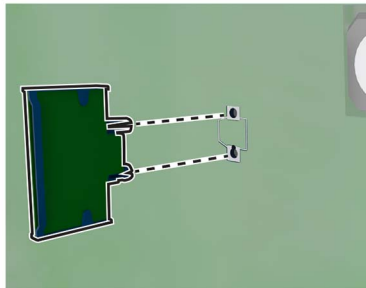

**Bemærk!** Hele kortets stik skal berøre og flugte helt med systemkortet.

**Advarsel - Potentiel skade:** Forkert installation af kortet kan forårsage skade på kortet og systemkortet.

9 Sæt afskærmningen og derefter adgangsdækslet på.

10 Monter stikkets dæksel.

11 Hvis du har fjernet et filterdæksel, skal du montere dækslet.

12 Sæt netledningen i stikkontakten, og tænd derefter for printeren.

**⚠ FORSIGTIG - RISIKO FOR SKADE:** Tilslut netledningen til en passende normeret og korrekt jordet stikkontakt, der er lettilgængelig og i nærheden af produktet, for at undgå risiko for brand eller elektrisk stød.

## Installation af en trådløs printerserver

**⚠ FORSIGTIG - ELEKTRISK STØD:** Hvis du skal have adgang til systemkortet eller installere hardware- eller hukommelsesenhedsoptioner, efter du har installeret printeren, skal du slukke for printeren og tage netledningen ud af stikkontakten, før du fortsætter, for at undgå risikoen for elektrisk stød. Hvis du har andre enheder tilsluttet printeren, skal du også slukke for dem og tage alle kabler til printeren ud.

1 Sluk for printeren.

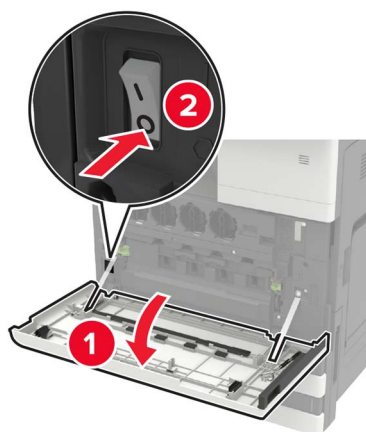

2 Tag netledningen ud af stikkontakten i væggen.

**3** Brug skruetrækkeren, der er gemt i panel A, til at fjerne systemkortets dækslet.

**Advarsel - Potentiel skade:** Systemkortets elektroniske komponenter beskadiges let af statisk elektricitet. Rør ved en metaloverflade på printeren, før du rører ved systemkortets elektroniske komponenter eller stik.

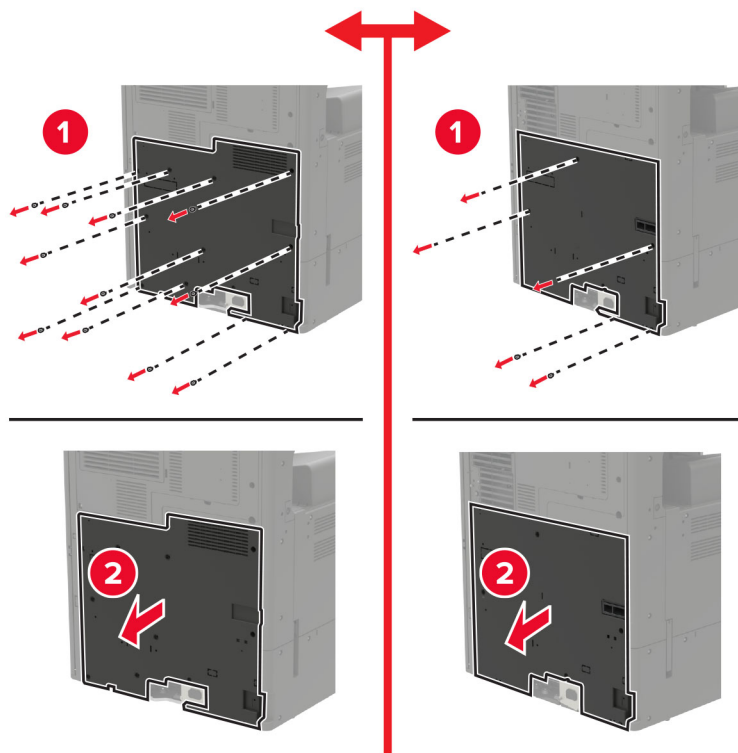

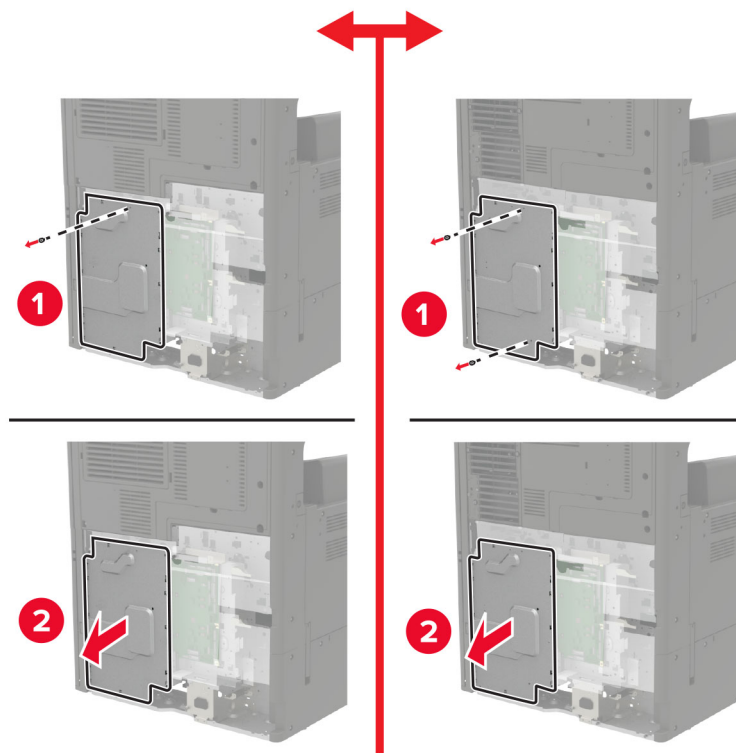
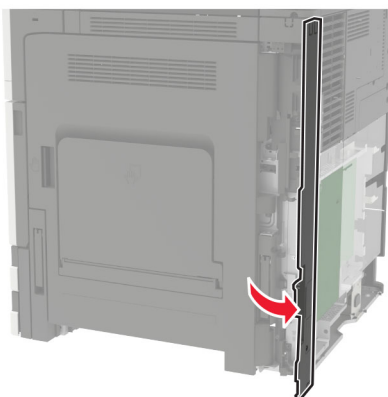
**4** Fjern systemkortets afskærmning.**5** Åbn panelet til porten.**6** Fjern dækslet til optionsporten.

**Bemærk!** Brug en stjerneskruetrækker til at fjerne skruen. Løft dækslet, og træk det derefter helt ud.

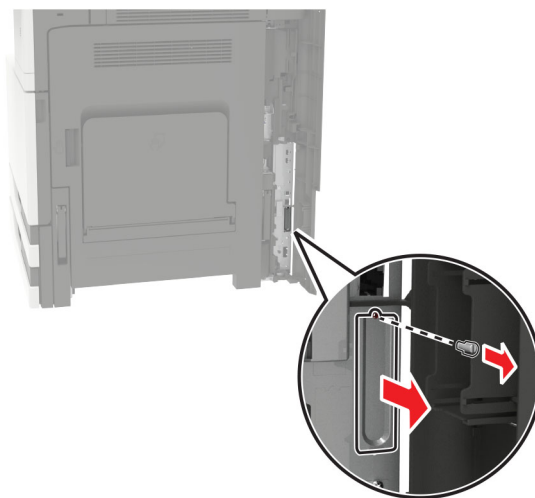

**7** Pak den trådløse printerserver ud, og før den derefter gennem optionsporten.

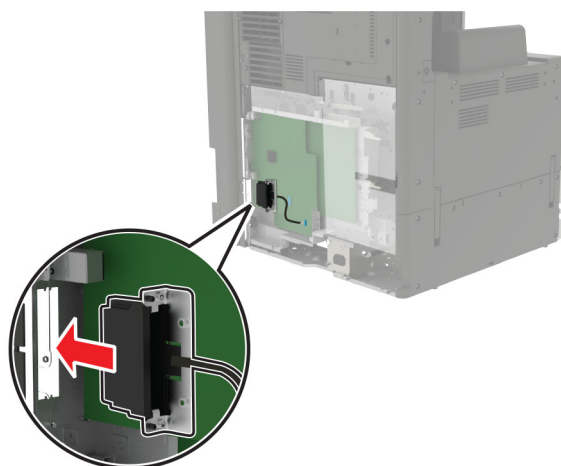

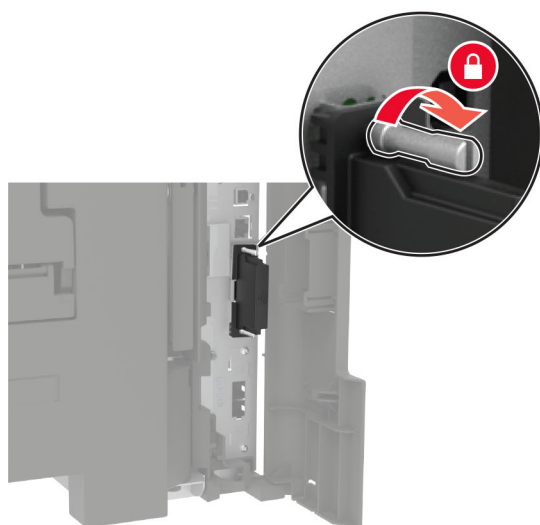
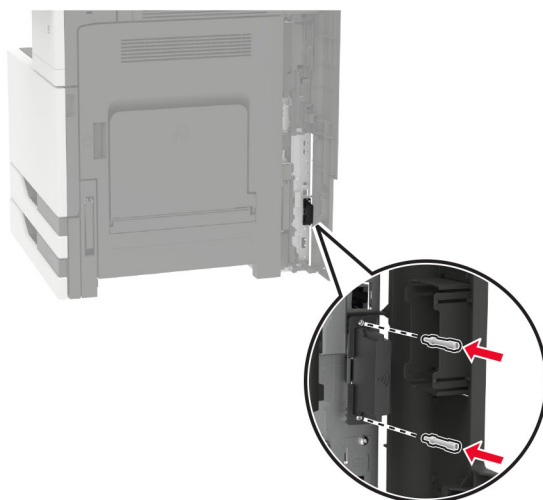
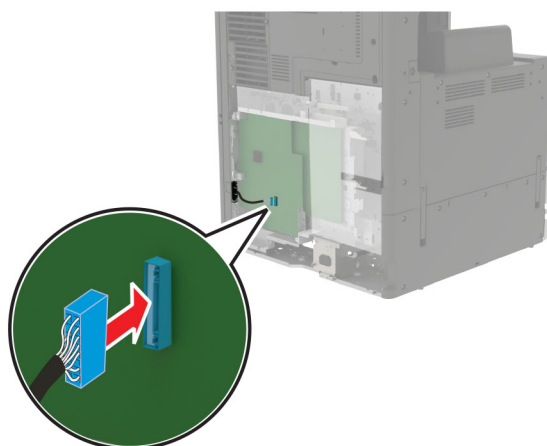
**8** Fastgør fingerskruerne.**9** Tilslut den trådløse printerserver til systemkortet.

- 10 Sæt afskærmningen og derefter adgangsdækslet på igen.
- 11 Sæt netledningen i stikkontakten, og tænd derefter for printeren.

**⚠ FORSIGTIG - RISIKO FOR SKADE:** Tilslut netledningen til en passende normeret og korrekt jordet stikkontakt, der er lettilgængelig og i nærheden af produktet, for at undgå risiko for brand eller elektrisk stød.

## Installation af bakke til 2 x 500 eller 2500 ark

**⚠ FORSIGTIG - ELEKTRISK STØD:** Hvis du skal have adgang til systemkortet eller installere hardware- eller hukommelsesenhedsoptioner, efter du har installeret printeren, skal du slukke for printeren og tage netledningen ud af stikkontakten, før du fortsætter, for at undgå risikoen for elektrisk stød. Hvis du har andre enheder tilsluttet printeren, skal du også slukke for dem og tage alle kabler til printeren ud.

**⚠ FORSIGTIG - VÆLTEFARE:** Installation af en eller flere optioner på din printer eller MFP kan påkræve en base med hjul, et møbel eller lignende for at undgå skader som følge af manglende stabilitet. Du kan få flere oplysninger om understøttede konfigurationer ved at se [www.lexmark.com/multifunctionprinters](http://www.lexmark.com/multifunctionprinters).

- 1 Sluk for printeren.



- 2 Fjern netledningen fra stikkontakten og derefter fra printeren.
- 3 Pak papirmagasinet ud, og fjern al emballagen.

4 Sæt støttefødderne på bakken, og fjern derefter det selvklæbende dæksel.

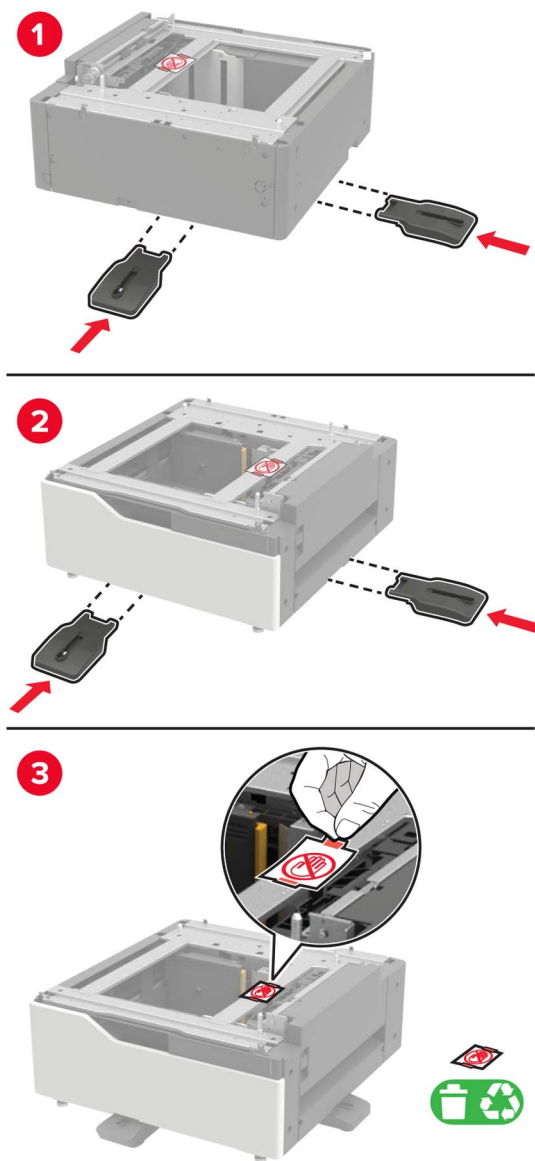

5 Med håndtagene i siden justeres printeren i forhold til bakken, og printeren sænkes på plads.

**⚠ FORSIGTIG - RISIKO FOR SKADE:** Hvis printeren vejer mere end 20 kg (44 lb), skal der to eller flere personer til at løfte den på forsvarlig vis.



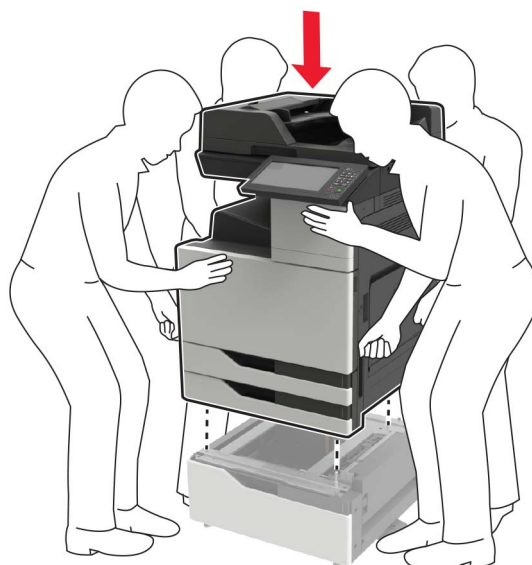

**6** Brug skruetrækkeren, der er anbragt inde i panel A, til at afmontere stikkets dæksel fra printerens bagside.

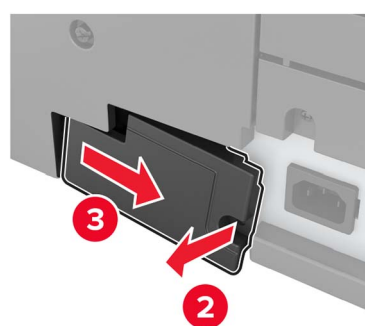
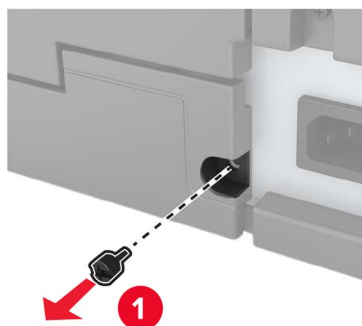

**7** Slut bakkestikket til printeren.

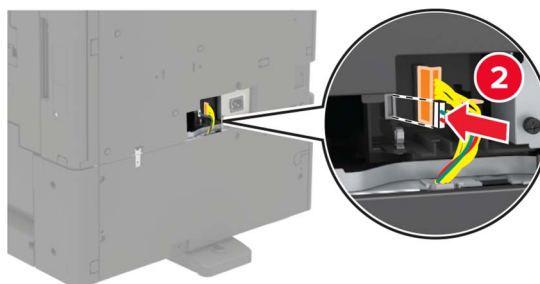
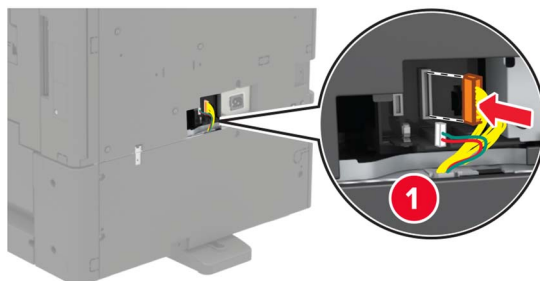

**8** Åbn bakkerne 2 og 3.



**9** Fastgør bakken til printeren med låseclipsene og metalbeslaget.

- Forside

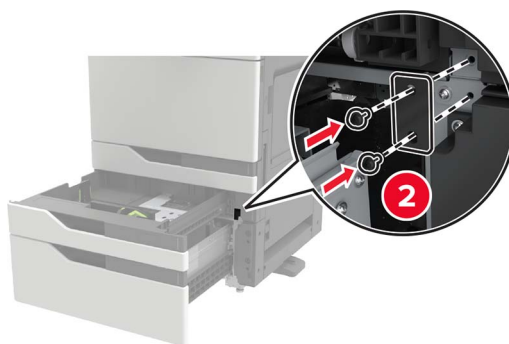
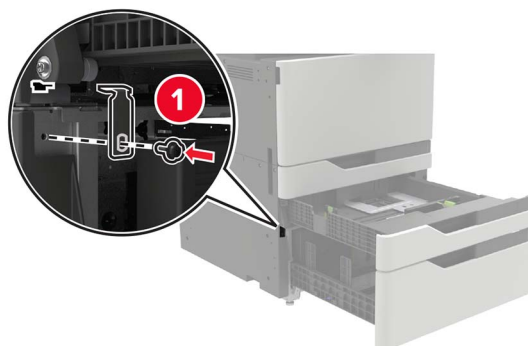

- Bagside

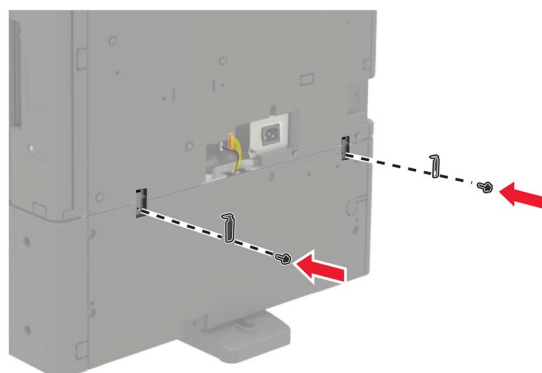
**10** Luk bakkerne, og sæt derefter stikkets dæksel på.**11** Sæt netledningen i printeren og derefter i en stikkontakt.

**⚠ FORSIGTIG - RISIKO FOR SKADE:** Tilslut netledningen til en passende normeret og korrekt jordet stikkontakt, der er lettilgængelig og i nærheden af produktet, for at undgå risiko for brand eller elektrisk stød.

**12** Tænd printeren.

Føj papirmagasinet til printerdriveren for at gøre det tilgængeligt for udskriftsjob. Der er flere oplysninger i ["Tilføjelse af tilgængelige optioner i printerdriveren" på side 309.](#)

Når der installeres hardwareoptioner, følges denne installationsrækkefølge.

- Bakke til 2 x 500 eller 2500 ark
- Printer
- Hæfteefterbehandler

## Installere bakke til 3000 ark

**Bemærk!** Bakken til 3000 ark understøttes kun, hvis bakken til 2 x 500 eller 2500 ark installeres.

**⚠ FORSIGTIG - ELEKTRISK STØD:** Hvis du skal have adgang til systemkortet eller installere hardware- eller hukommelsesenhedsoptioner, efter du har installeret printeren, skal du slukke for printeren og tage netledningen ud af stikkontakten, før du fortsætter, for at undgå risikoen for elektrisk stød. Hvis du har andre enheder tilsluttet printeren, skal du også slukke for dem og tage alle kabler til printeren ud.

**⚠ FORSIGTIG - VÆLTEFARE:** Installation af en eller flere optioner på din printer eller MFP kan påkræve en base med hjul, et møbel eller lignende for at undgå skader som følge af manglende stabilitet. Du kan få flere oplysninger om understøttede konfigurationer ved at se [www.lexmark.com/multifunctionprinters](http://www.lexmark.com/multifunctionprinters).

**1** Sluk for printeren.

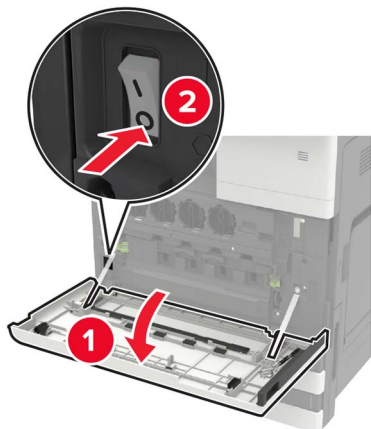

**2** Fjern netledningen fra stikkontakten og derefter fra printeren.

**3** Udpak bakken.

- 4** Brug skruetrækkeren, der er anbragt inde i panel A, til at afbryde kablet til 2 x 500- eller 2500-arksbakken fra printerens bagside.

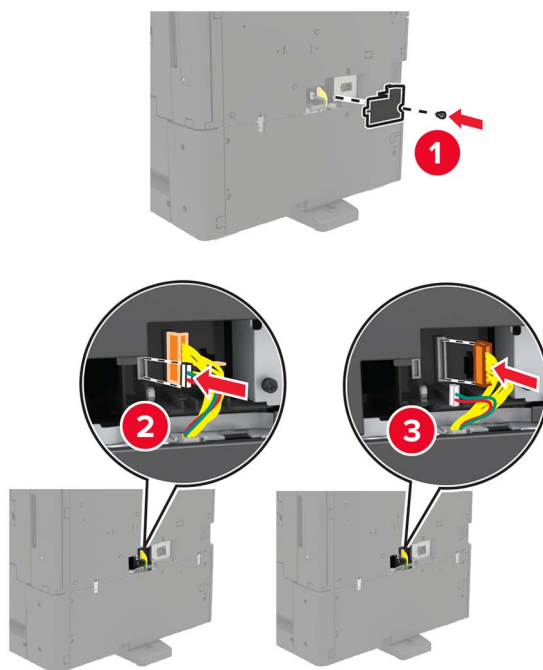

- 5** Åbn bakkerne 2 og 3.



**6** Fjern metalbeslagene og låseclipsen, der holder bakken til 2 x 500 eller 2500 ark på plads i printeren.

- Forside

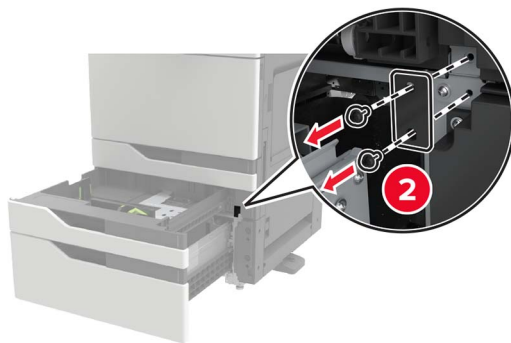
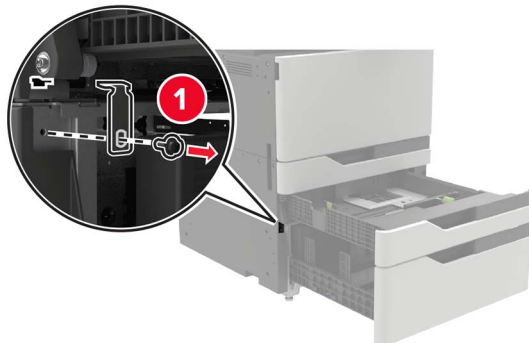

- Bagside

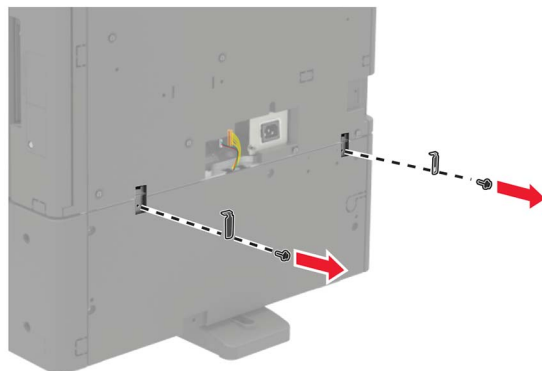

**7** Luk bakkerne.

**8** Brug håndtagene i siden til at løfte printeren fra bakken til 2 x 500 eller 2500 ark.

**⚠ FORSIGTIG - RISIKO FOR SKADE:** Hvis printeren vejer mere end 20 kg (44 lb), skal der to eller flere personer til at løfte den på forsvarlig vis.



9 Fjern støttefødderne fra bakken.

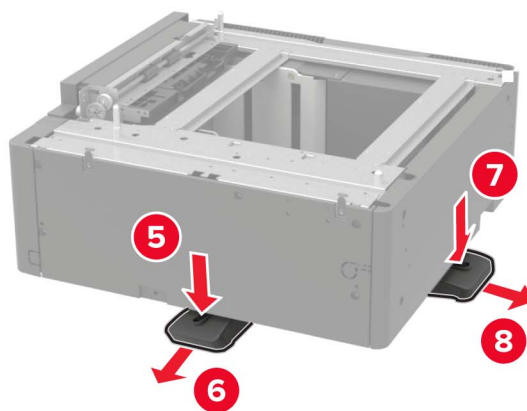
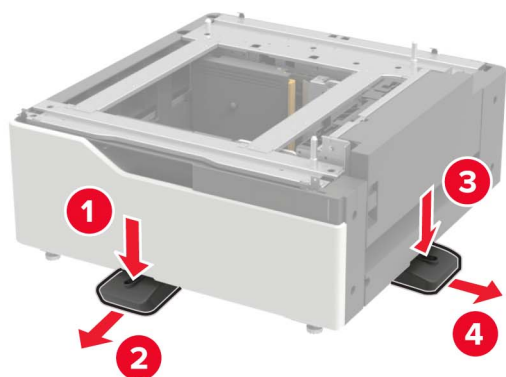

**10** Fjern de selvklæbende dæksler.

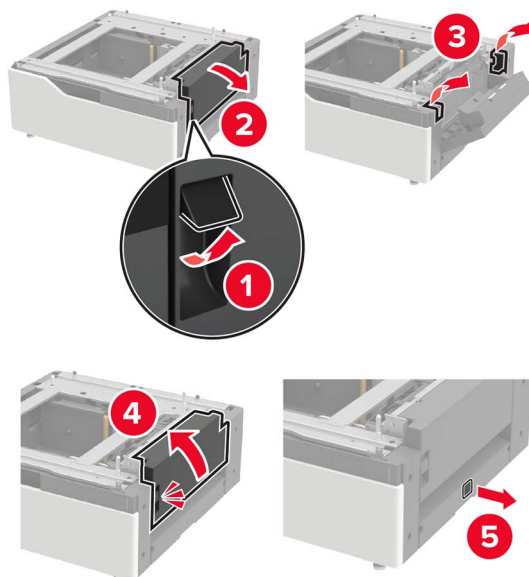

**11** Åbn bakken, og fjern derefter monteringsbeslaget og skinnedækslerne.

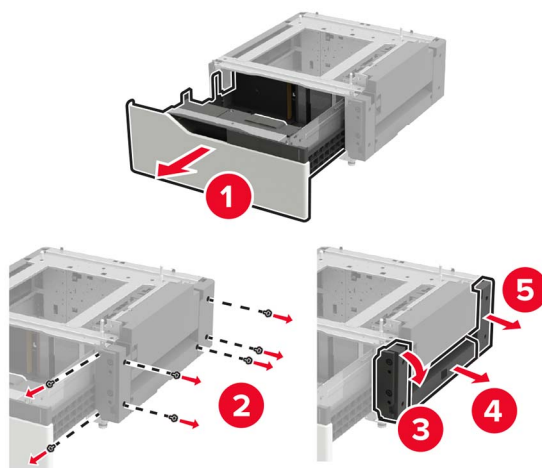



**12** Sæt sidemonteringsbeslagene på bakken, og sæt styrepladen ind i skinnen.

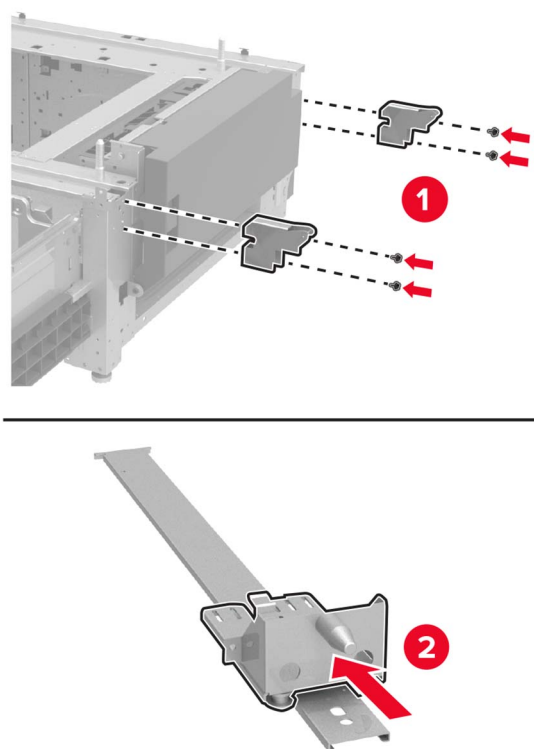

**13** Sæt skinnen og derefter monteringsbeslaget og skinnedækslerne på.

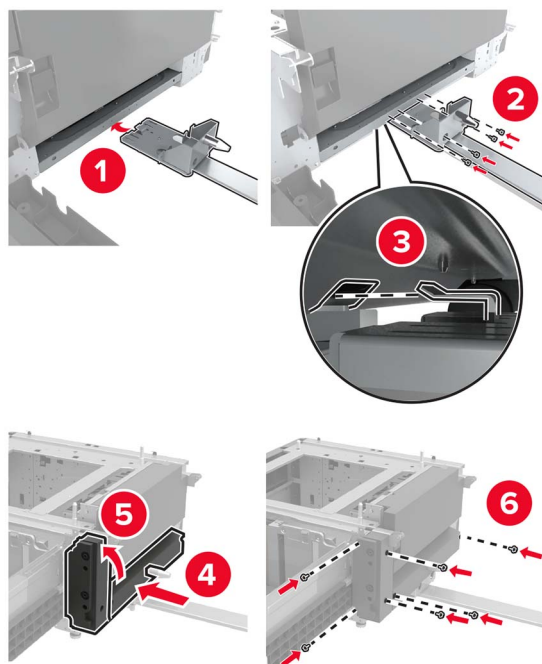

**14** Luk skuffen.

**15** Med håndtagene i siden justeres printeren i forhold til bakken, og printeren sænkes på plads.

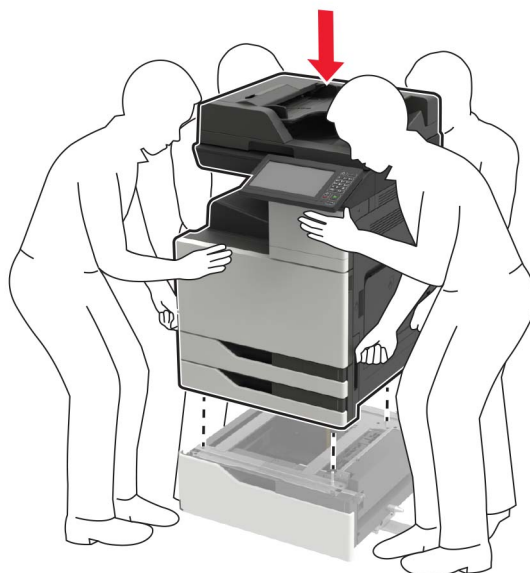

**16** Juster bakken til 3000 ark i forhold til printeren, og sæt derefter monteringsstøtten på.

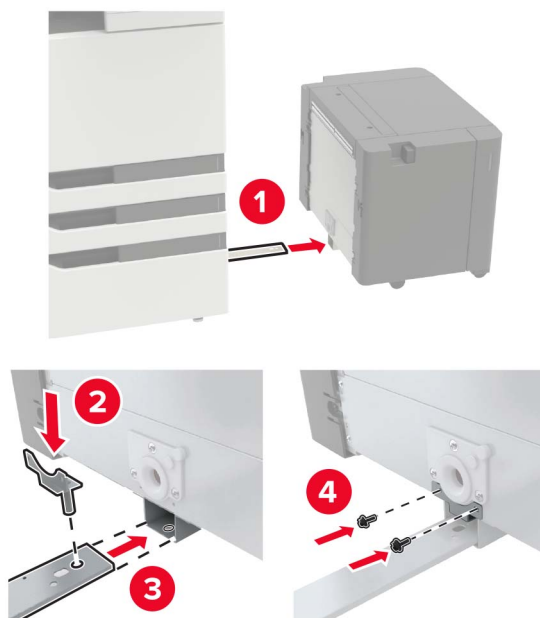

**17** Fastgør bakkekablet med klemmen.

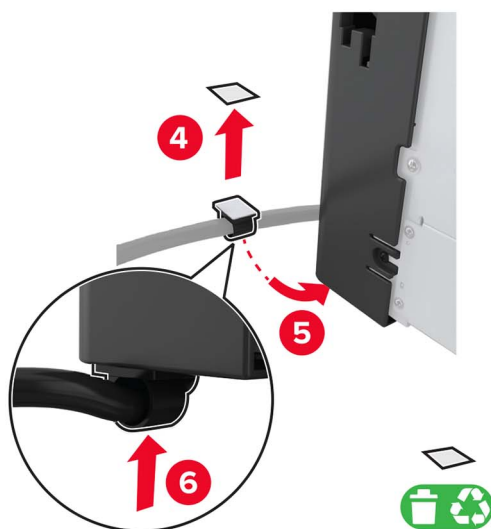
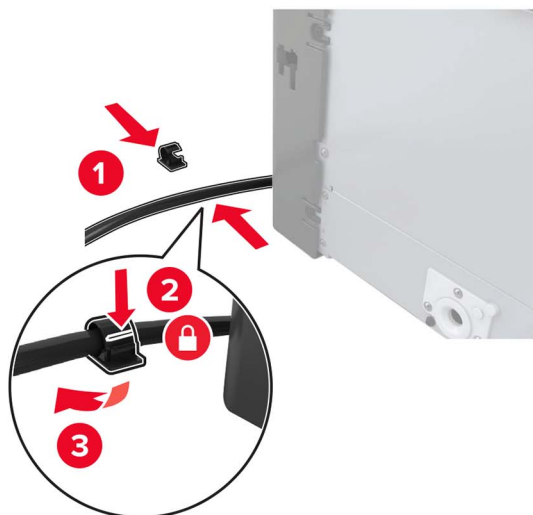

**18** Slut bakkekablet til printeren.

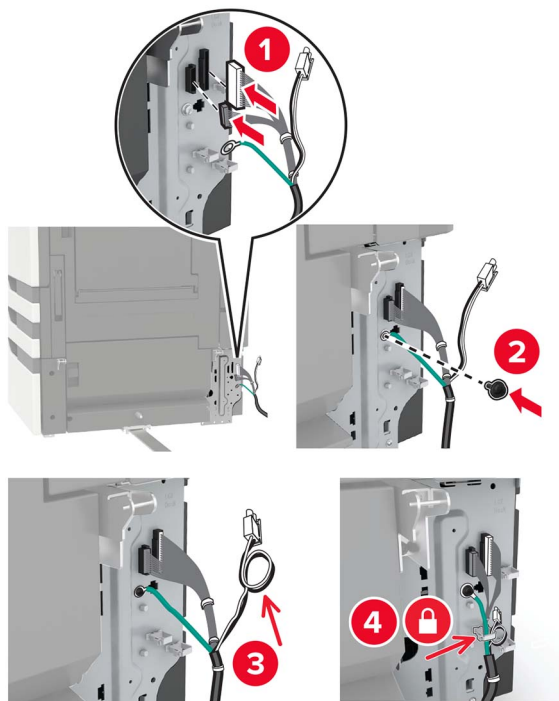

**19** Sæt bakkekabeldækslet på.

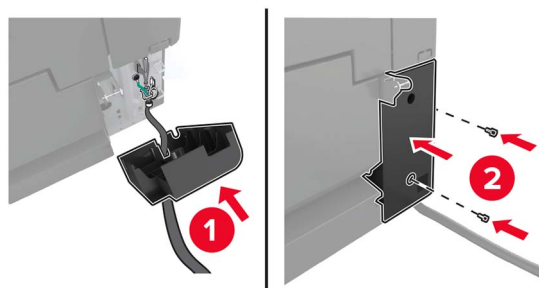

**20** Skub bakken ind, indtil den *klikker* på plads.

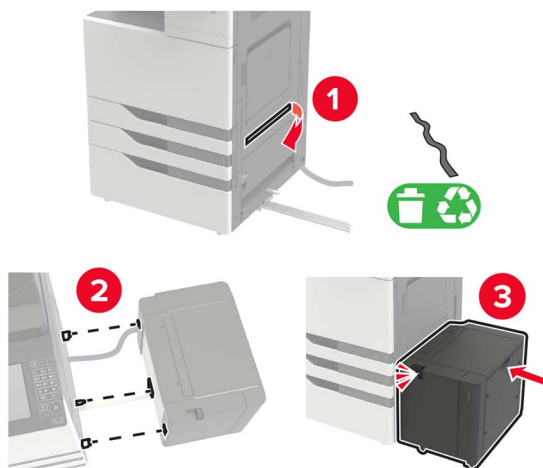

**21** Sæt støttefødderne på printeren.

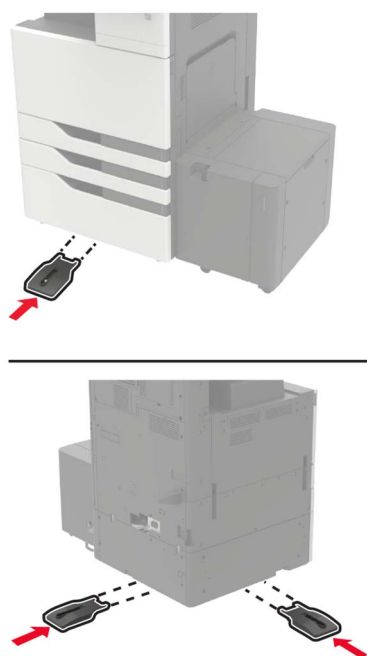

**22** Slut 2 x 500- eller 2500-arkbakkens stik til printeren.

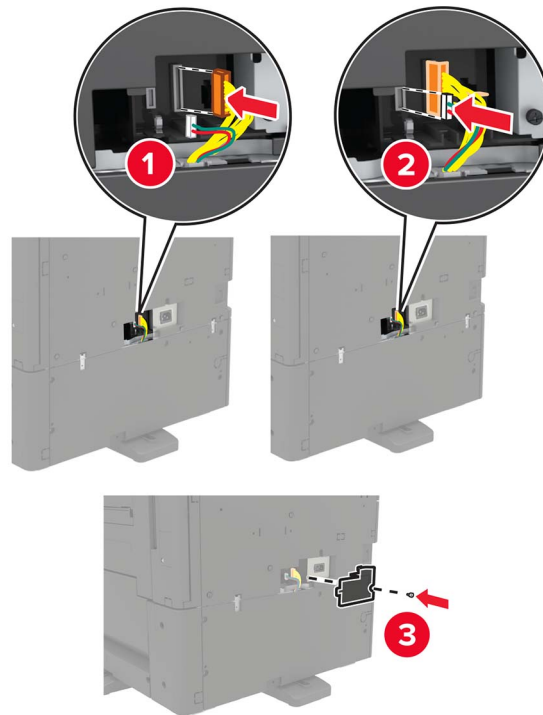

**23** Åbn bakkerne 2 og 3, og fastgør derefter bakken til 2 x 500 eller 2500 ark til printerne med låseclipsene og metalbeslaget.

- Forside

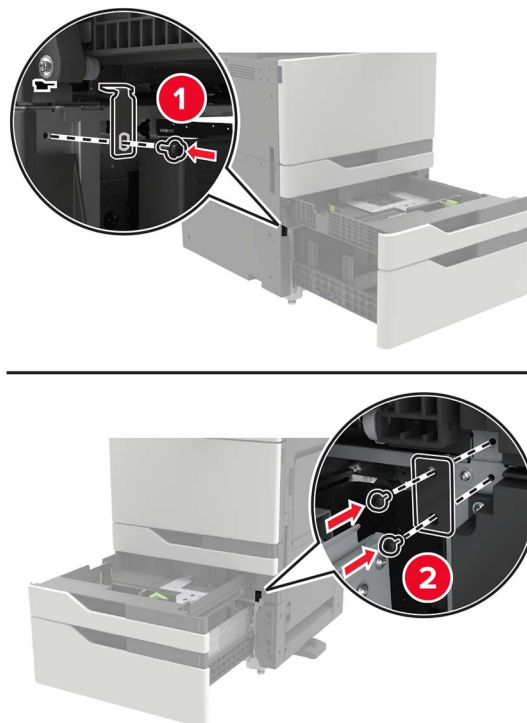

- Bagside

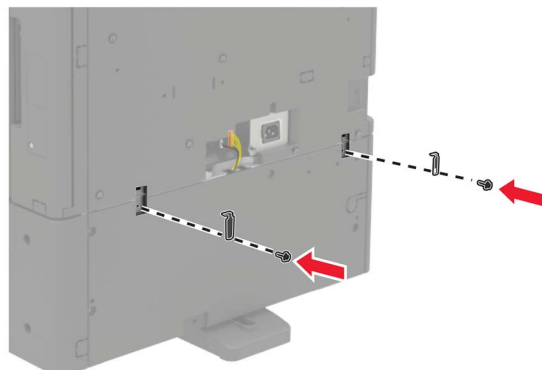

**24** Luk bakkerne.

**25** Sæt netledningen i printeren og derefter i en stikkontakt.

**⚠ FORSIGTIG - RISIKO FOR SKADE:** Tilslut netledningen til en passende normeret og korrekt jordnet stikkontakt, der er lettilgængelig og i nærheden af produktet, for at undgå risiko for brand eller elektrisk stød.

**26** Tænd printeren.

Føj papirmagasinet til printerdriveren for at gøre det tilgængeligt for udskriftsjob. Der er flere oplysninger i ["Tilføjelse af tilgængelige optioner i printerdriveren" på side 309](#).

Når der installeres hardwareoptioner, følges denne installationsrækkefølge.

- Skuffe til 3000 ark
- Printer
- Hæfteefterbehandler

## Installere hæfteefterbehandleren

**⚠ FORSIGTIG - VÆLTEFARE:** Installation af en eller flere optioner på din printer eller MFP kan kræve en base med hjul, et møbel eller lignende for at undgå skader som følge af manglende stabilitet. Du kan få flere oplysninger om understøttede konfigurationer ved at se [www.lexmark.com/multifunctionprinters](http://www.lexmark.com/multifunctionprinters).

- 1 Sluk for printeren.

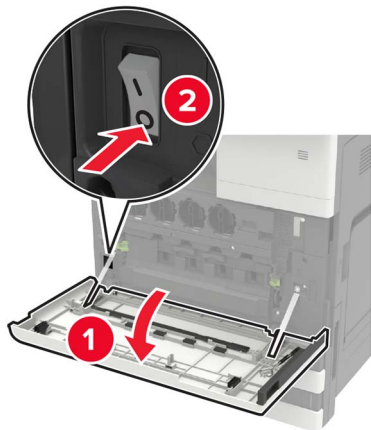

- 2 Fjern netledningen fra stikkontakten og derefter fra printeren.
- 3 Udpak hæfteefterbehandleren.

**Bemærk!** Fjern mærkaten, men behold skruen til brug i [Trin 11](#).

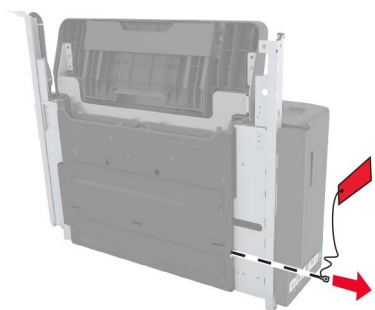

- 4 Fjern standardbakken.

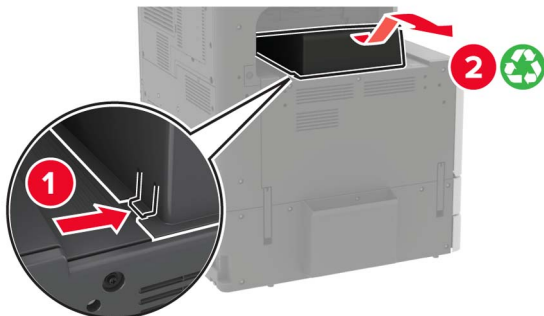



**5** Fjern det selvklæbende dæksel, og fjern derefter papirholderen.

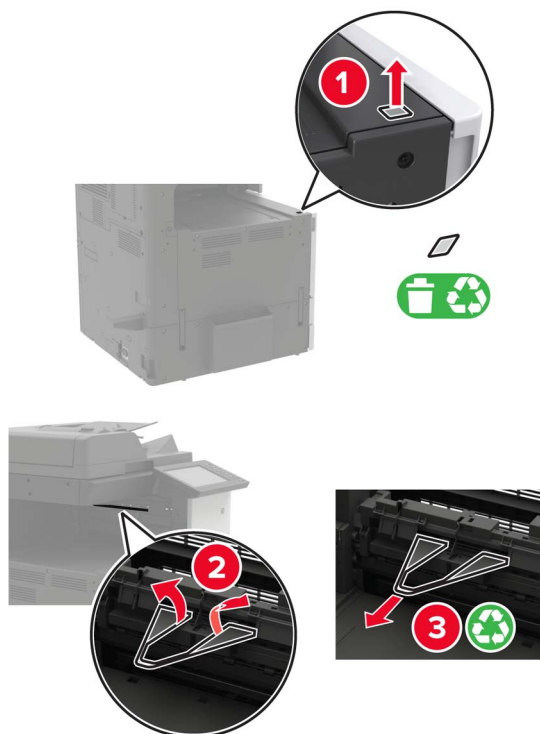

**6** Brug skruetrækkeren, der er anbragt inde i panel A, til at fjerne dækslerne til papirstyrets sensor og glideskinnen.

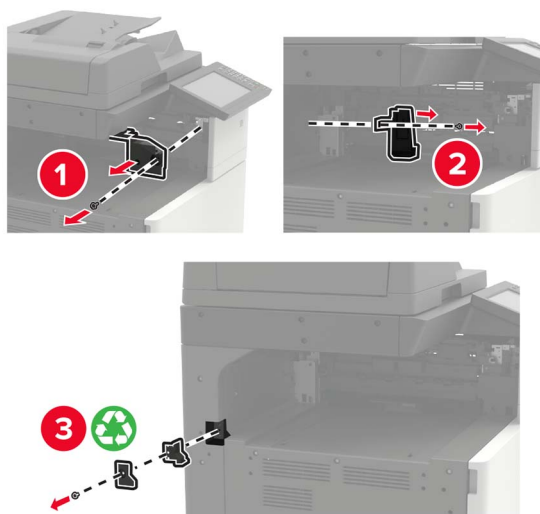

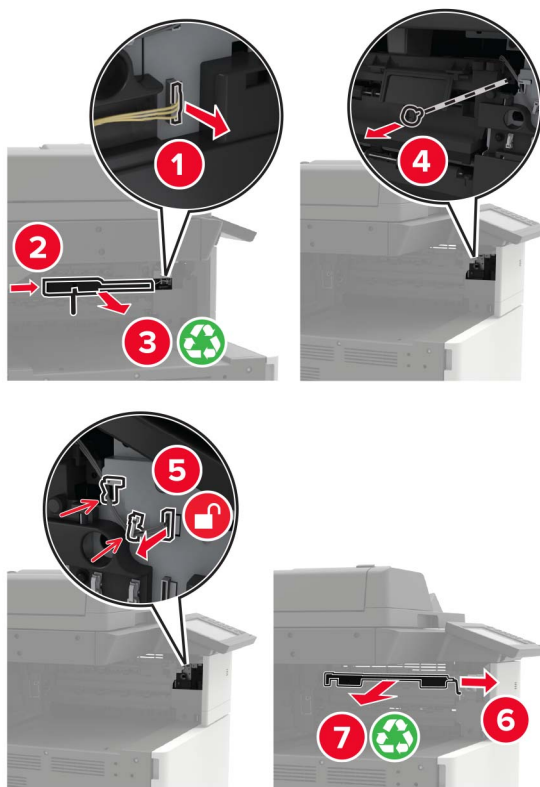
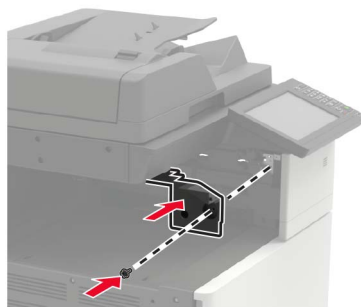
**7** Fjern papirstyrene.**8** Sæt dækslet til sensor på.

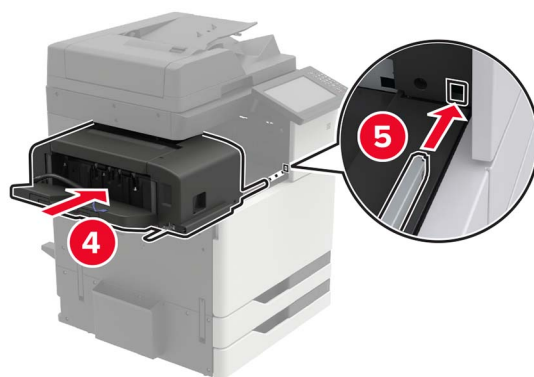
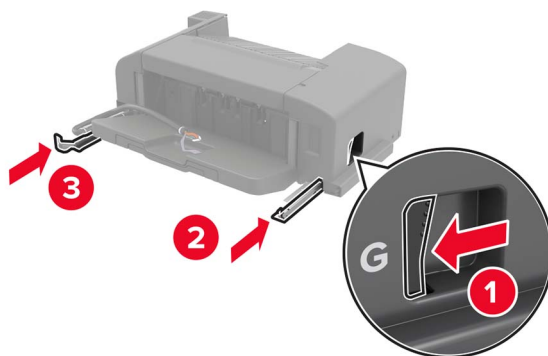
**9** Indsæt efterbehandleren.**10** Fastgør efterbehandleren i printeren.

**Bemærk!** Brug skruen, der følger med efterbehandleren.

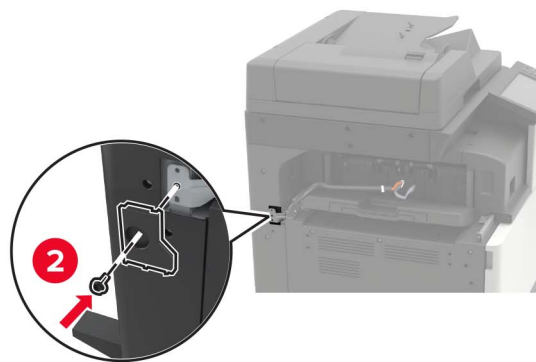
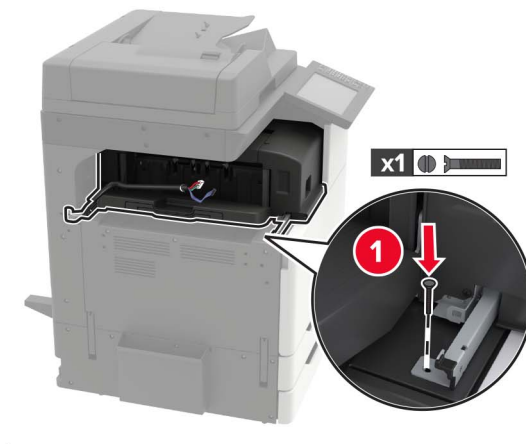

**11** Sæt efterbehandlerens glideskinnedæksel på.

**Bemærk!** Brug skruerne, der følger med efterbehandleren.

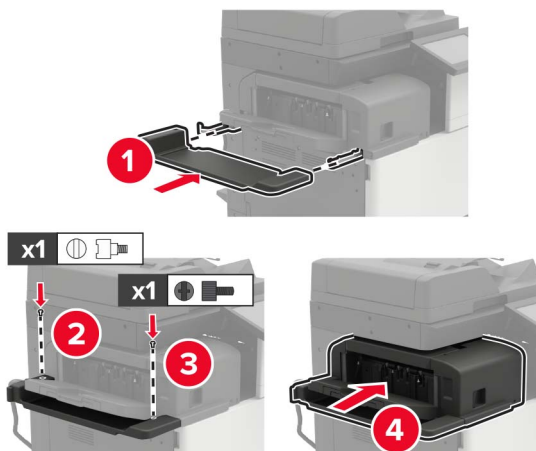

**12** Fjern filterdækslet.

**Bemærk!** Dette trin kan kun benyttes på nogle printermodeller.

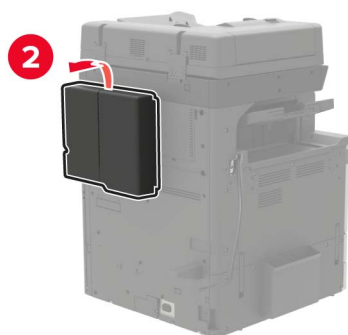
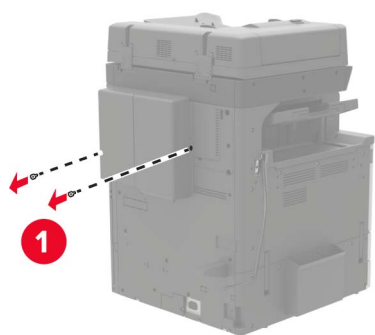

**13** Slut efterbehandlerens kabel til printeren.

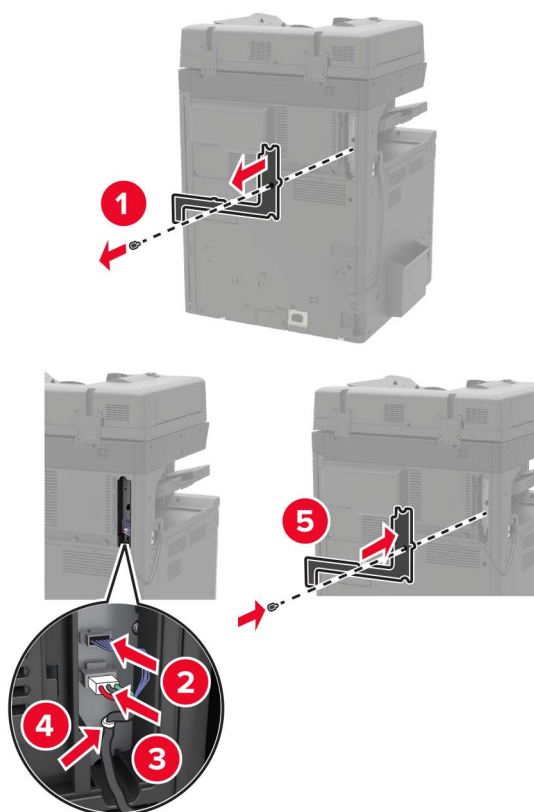

**14** Monter filterdækslet igen.

**Bemærk!** Dette trin kan kun benyttes på nogle printermodeller.

15 Indsæt netledningen i printeren og derefter i en stikkontakt.

**⚠ FORSIGTIG - RISIKO FOR SKADE:** Tilslut netledningen til en passende vurderet og passende jordet stikkontakt, der er lettilgængelig og i nærheden af produktet for at undgå risikoen for brand eller elektrisk stød.

**⚠ FORSIGTIG - RISIKO FOR SKADE:** Anvend ikke dette produkt sammen med forlængerledninger, strømskinner med flere udgange, forlængere med flere udgange eller UPS-enheder. Den nominelle effektkapacitet af disse typer tilbehør kan let overbelastes af en laserprinter og kan medføre dårlig ydeevne af printeren, tingskade eller potentiel brandfare.

16 Tænd printeren.

Føj efterbehandleren til printerdriveren for at gøre den tilgængelig for udskriftsjob. Der er flere oplysninger i ["Tilføjelse af tilgængelige optioner i printerdriveren" på side 309](#).

## Installere hæftnings-, huludstansnings- eller brochureefterbehandleren

**⚠ FORSIGTIG - VÆLTEFARE:** Installation af en eller flere optioner på din printer eller MFP kan kræve en base med hjul, et møbel eller lignende for at undgå skader som følge af manglende stabilitet. Du kan få flere oplysninger om understøttede konfigurationer ved at se [www.lexmark.com/multifunctionprinters](http://www.lexmark.com/multifunctionprinters).

1 Sluk for printeren.

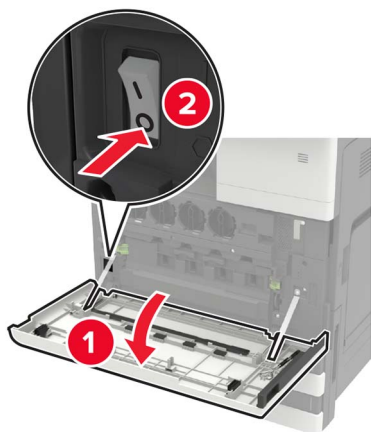

2 Fjern netledningen fra stikkontakten og derefter fra printeren.

3 Fjern publikationsholderen fra siden eller bagsiden af printeren.

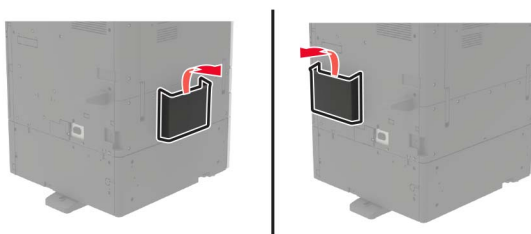

4 Udpakning af hæftnings-, huludstansnings- eller brochureefterbehandleren.

5 Fjern standardskuffen, og fjern derefter papirholderen.

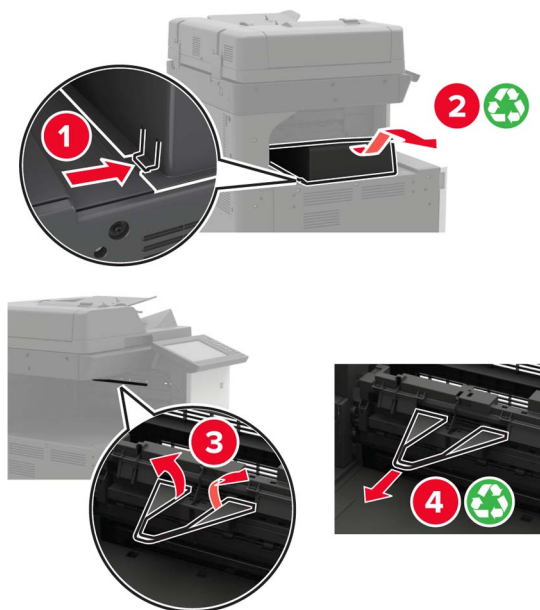

6 Brug skruetrækkeren, der er anbragt inde i panel A, til at fjerne papirstyrene.

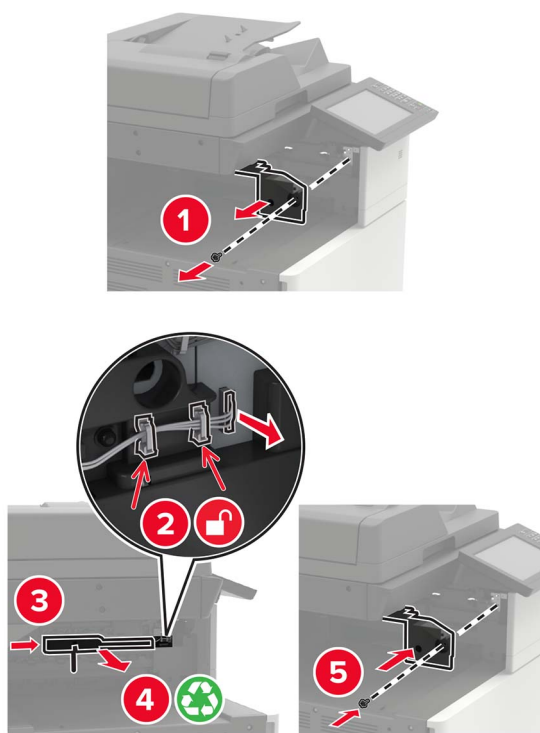

7 Indsæt papirtransporten.

**Bemærk!** Brug skruerne, der følger med efterbehandleren.

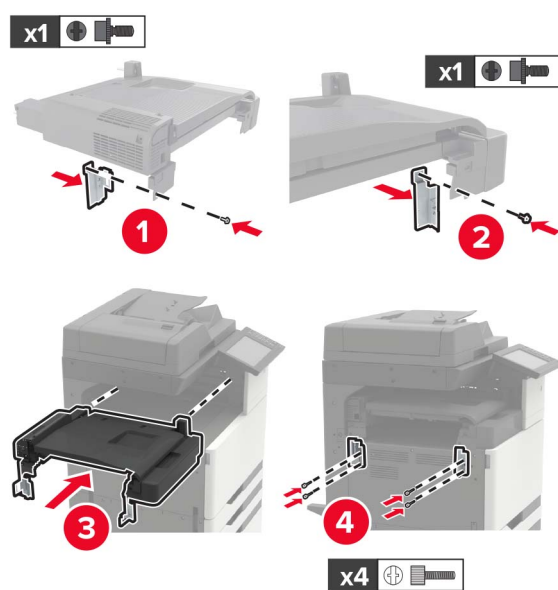

8 Sæt efterbehandleren i printeren.





9 Indsæt hæftekassetten, indtil den *klikker* på plads.



10 Fjern filterdækslet.

**Bemærk!** Dette trin kan kun benyttes på nogle printermodeller.

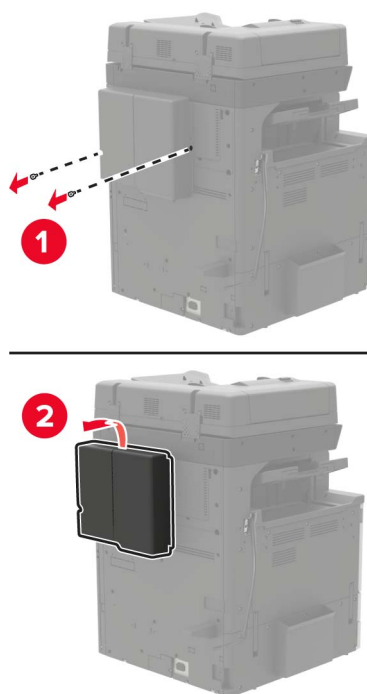

**11** Slut efterbehandlerens kabel til printeren.

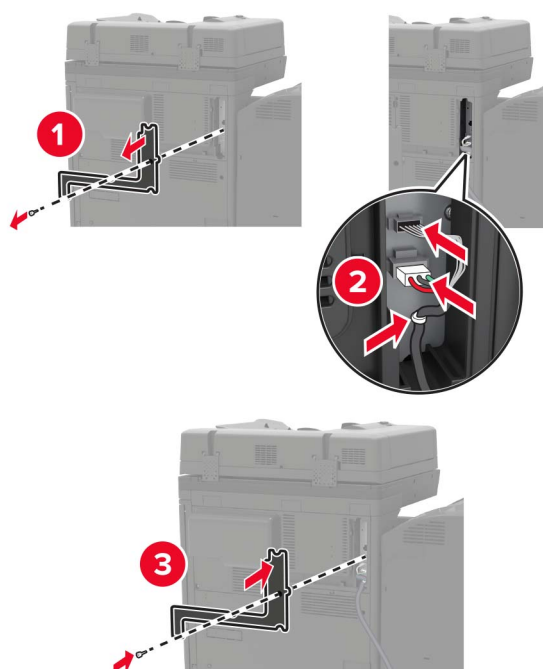

**12** Monter filterdækslet igen.

**Bemærk!** Dette trin kan kun benyttes på nogle printermodeller.

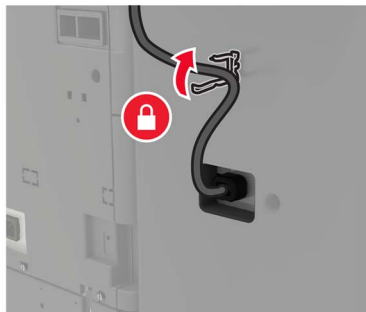
**13** Fastgør kablet.**14** Indsæt bakkerne.**Bemærkninger:**

- Brug skruerne, der følger med efterbehandleren.
- Når du indsætter bakke 2, skal du undgå at flytte beslaget.
- Bakke 3 understøttes kun i brochureefterbehandleren.

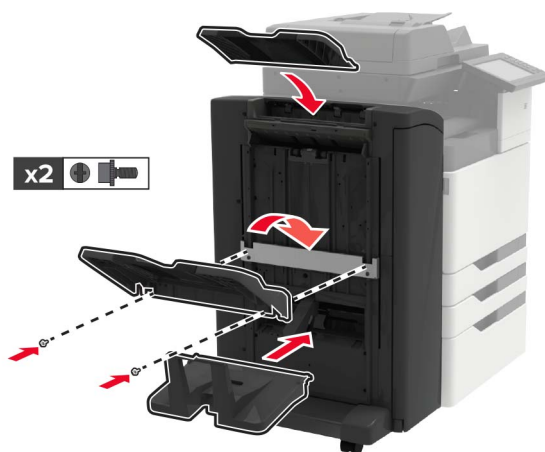

- 15 Isæt publikationsholderen, og sæt derefter klemmen på.

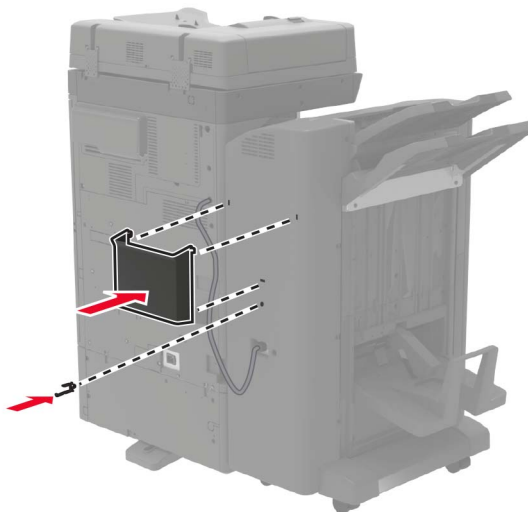

- 16 Indsæt netledningen i printeren og derefter i en stikkontakt.

**⚠ FORSIGTIG - RISIKO FOR SKADE:** Tilslut netledningen til en passende vurderet og passende jordet stikkontakt, der er lettilgængelig og i nærheden af produktet for at undgå risikoen for brand eller elektrisk stød.

**⚠ FORSIGTIG - RISIKO FOR SKADE:** Anvend ikke dette produkt sammen med forlængerledninger, strømskinner med flere udgange, forlængere med flere udgange eller UPS-enheder. Den nominelle effektkapacitet af disse typer tilbehør kan let overbelastes af en laserprinter og kan medføre dårlig ydeevne af printeren, tingskade eller potentiel brandfare.

- 17 Tænd printeren.

Føj efterbehandleren til printerdriveren for at gøre den tilgængelig for udskriftsjob. Der er flere oplysninger i ["Tilføjelse af tilgængelige optioner i printerdriveren"](#) på side 309.

## Software

### Installation af printersoftware

- 1 Få en kopi af softwareinstallationspakken.
  - Fra cd'en Software, der fulgte med din printer.
  - Gå til <http://support.lexmark.com>, og vælg derefter din printer og dit operativsystem.
- 2 Kør installationsprogrammet, og følg derefter instruktionerne på computerskærmen.
- 3 For Macintosh-brugere skal du tilføje printeren.

**Bemærk!** Hent printerens IP-adresse fra startskærmbilledet.

## Tilføjelse af tilgængelige optioner i printerdriveren

### Til Windows-brugere

- 1 Åben mappen Printere.
- 2 Vælg den printer, du ønsker at opdatere, og gør derefter et af følgende:
  - I Windows 7 eller senere skal du vælge **Printeregenskaber**.
  - I tidligere versioner skal du vælge **Egenskaber**.
- 3 Naviger til fanen Konfiguration, og vælg derefter **Opdater nu - Spørg printer**.
- 4 Anvend ændringerne.

### Til Macintosh-brugere

- 1 Fra Systemindstillinger i Apple-menuen skal du navigere til din printer, og vælg derefter **Indstillinger & forbrugsstoffer**.
- 2 Naviger til listen over hardwareoptioner, og tilføj derefter eventuelle installerede optioner.
- 3 Anvend ændringerne.

## Firmware

### Eksportere eller importere en konfigurationsfil

Du kan eksportere konfigurationsindstillingerne for din printer til en tekstfil, og derefter importere filen for at anvende indstillingerne til andre printere.

- 1 Åbn en webbrowser, og angiv derefter printerens IP-adresse i adressefeltet.

#### Bemærkninger:

- Vis printerens IP-adresse på printerens startskærbillede. IP-adressen vises som fire sæt tal, adskilt af punktummer, f.eks. 123.123.123.123.
- Hvis du bruger en proxyserver, skal du deaktivere den midlertidigt for at indlæse websiden korrekt.

- 2 Fra Embedded Web Server skal du klikke på **Eksporter konfiguration** eller **Importer Configuration**.

- 3 Følg vejledningen på skærmen.

- 4 Hvis printerens understøtter programmer, skal du gøre følgende:

- a Klik på **Apps** > vælg programmet > **Konfigurer**.
- b Klik på **Eksporter** og **Importer**.

### Opdatere firmware

Visse programmer kræver et minimumsniveau af firmware på enheden for at fungere korrekt.

Du kan få flere oplysninger om opdatering af enhedens firmware ved at kontakte din Lexmark-repræsentant.

- 1 Åbn en webbrowser, og angiv derefter printerens IP-adresse i adressefeltet.

**Bemærkninger:**

- Vis printerens IP-adresse på printerens startskærmbillede. IP-adressen vises som fire sæt tal, adskilt af punktummer, f.eks. 123.123.123.123.
- Hvis du bruger en proxyserver, skal du deaktivere den midlertidigt for at indlæse websiden korrekt.

**2** Klik på **Indstillinger** > **enhed** > **Opdater firmware**.

**3** Gennemse flash-filen.

**4** Klik på **Upload**.

# Bekendtgørelser

## Produktinformation

Produktnavn:

Lexmark CX920de; Lexmark CX921de; Lexmark CX922de; Lexmark CX923de, Lexmark CX923dte, Lexmark CX923dxe; Lexmark CX924dte, Lexmark CX924dxe; Lexmark CX927de MFP'er

Maskintype:

7559

Model(ler):

078, 178, 378, 578, 778

## Bekendtgørelse om version

Juli 2024

**Følgende afsnit gælder ikke for lande, hvor sådanne regler ikke er i overensstemmelse med den lokale lovgivning:** LEXMARK INTERNATIONAL, INC., UDSENDER DETTE DOKUMENT "SOM DET ER OG FOREFINDES" UDEN ANSVAR AF NOGEN ART, HVERKEN UDTRYKKELT ELLER STILTIENDE, HERUNDER, MEN IKKE BEGRÆNSET TIL, STILTIENDE ANSVAR FOR SALGBARHED ELLER EGNETHED TIL BESTEMTE FORMÅL. Nogle stater tillader ikke ansvarsfraskrivelse for udtrykkeligt eller stiltiende ansvar ved bestemte transaktioner, og derfor er denne erklæring måske ikke gældende for dig.

Dette dokument kan indeholde tekniske unøjagtigheder eller typografiske fejl. Der foretages regelmæssige ændringer af oplysningerne heri. Ændringerne inkluderes i senere udgaver. Forbedringer eller ændringer af de beskrevne produkter eller programmer kan foretages på et hvilket som helst tidspunkt.

Henvisninger til produkter, programmer eller tjenester i dette dokument indebærer ikke, at producenten ønsker at gøre disse tilgængelige i alle de lande, hvor producenten opererer. En henvisning til et produkt, et program eller en tjeneste angiver eller antyder ikke, at kun dette produkt, dette program eller denne tjeneste kan anvendes. Eventuelle produkter, programmer eller tjenester med tilsvarende funktionalitet, som ikke er i strid med eksisterende immaterialret, kan anvendes i stedet. Evaluering og godkendelse af brug i forbindelse med andre produkter, programmer eller tjenester, undtagen de af producenten udtrykkeligt tildelte, er brugerens ansvar.

Hvis du ønsker teknisk support fra Lexmark, skal du besøge <http://support.lexmark.com>.

Du kan finde oplysninger om Lexmark's politik tillader brugen af dette produkt ved at besøge til [www.lexmark.com/privacy](http://www.lexmark.com/privacy).

Besøg [www.lexmark.com](http://www.lexmark.com) for at få oplysninger om levering og download.

© 2017 Lexmark International, Inc.

**Alle rettigheder forbeholdes.**

## Varemærker

Lexmark og Lexmark-logoet er varemærker eller registrerede varemærker tilhørende Lexmark International, Inc. i USA og/eller andre lande.

Google Cloud Print, Google Chrome, Android og Google Play er varemærker tilhørende Google LLC.

Macintosh, App Store, Safari, and AirPrint are trademarks of Apple Inc., registered in the U.S. and other countries. Use of the Works with Apple badge means that an accessory has been designed to work specifically with the technology identified in the badge and has been certified by the developer to meet Apple performance standards.

Mopria®-ordmærket er et registreret og/eller ikke-registreret varemærke tilhørende Mopria Alliance, Inc. i USA og andre lande. Uautoriseret brug er strengt forbudt.

PCL® er et registreret varemærke tilhørende Hewlett-Packard Company. PCL er Hewlett-Packard Companys betegnelse for et sæt printerkommandoer (sprog) og -funktioner, der findes i firmaets printerprodukter. Denne printer er kompatibel med PCL-sproget. Det betyder, at printeren genkender PCL-kommandoer, der bruges i forskellige programmer, og at printeren emulerer de funktioner, der svarer til kommandoerne.

PostScript er et registreret varemærke tilhørende Adobe Systems Incorporated i USA og/eller andre lande.

Wi-Fi® og Wi-Fi Direct® er registrerede varemærker tilhørende Wi-Fi Alliance®.

Alle andre varemærker tilhører deres respektive ejere.

## Licensmeddelelser

Alle licensmeddelelser, der har tilknytning til dette produkt, findes på CD'en:\NOTICES-mappen på installationssoftware-cd'en.

## Støjemissionsniveauer

Følgende målinger blev foretaget i henhold til ISO 7779 og rapporteret i overensstemmelse med ISO 9296.

**Bemærk!** Nogle af tilstandene gælder muligvis ikke for dit produkt.

Gennemsnitligt lydtryk i 1 meters afstand, dBA	
Udskriver	Ensidet: 50 (CX920); 51 (CX921, CX927); 52 (CX922, CX923); 55 (CX924) Tosidet: 51 (CX920); 53 (CX921, CX922, CX927); 54 (CX923); 55 (CX924)
Scanning	Mono: 53 (CX920, CX921, CX922, CX923, CX924, CX927) Farve: 52 (CX921, CX927)
Kopiering	54 (CX920); 55 (CX921, CX927); 56 (CX922, CX923); 57 (CX924)
Klar	25 (CX920, CX921, CX927); 26 (CX922); 29 (CX923); 28 (CX924)

Værdierne kan ændres. Se [www.lexmark.com](http://www.lexmark.com) for at få oplysninger om de aktuelle værdier.



## Direktiv om affald af elektrisk og elektronisk udstyr (WEEE)

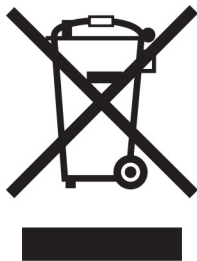

WEEE-logoet står for specielle genbrugsprogrammer og procedurer for elektroniske produkter i lande i Den Europæiske Union. Vi opfordrer til, at vores produkter genbruges.

Hvis du har spørgsmål om genbrugsmuligheder, kan du få oplyst nummeret på dit lokale salgskontor ved at besøge Lexmarks websted på adressen [www.lexmark.com](http://www.lexmark.com).

## Environmental labeling for packaging

Per Commission Regulation Decision 97/129/EC Legislative Decree 152/2006, the product packaging may contain one or more of the following symbols.

<p>20 PAP</p>	<p>This symbol indicates that the packaging may contain corrugated fiberboard.</p>
<p>21 PAP</p>	<p>This symbol indicates that the packaging may contain non-corrugated fiberboard.</p>
<p>22 PAP</p>	<p>This symbol indicates that the packaging may contain paper.</p>

For more information, go to [www.lexmark.com/recycle](http://www.lexmark.com/recycle), and then choose your country or region. Information on available packaging recycling programs is included with the information on product recycling.

## Bortskaffelse af produktet

Bortskaf ikke printeren eller forbrugsstofferne som normalt husholdningsaffald. Kontakt de lokale myndigheder for at få oplysninger om muligheder for bortskaffelse og genbrug.

## Genopladeligt litium-ion-batteri

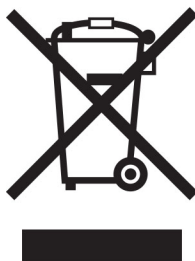

Dette produkt kan indeholde et genopladeligt litium-ion-knapcellebatteri, som kun bør fjernes af en uddannet tekniker. Den overkrydsede affaldsspand på hjul betyder, at produktet ikke må bortskaffes som usorteret affald, men skal sendes til separate indsamlingssteder med henblik på genindvinding og genanvendelse. Hvis batteriet fjernes, må det ikke bortskaffes sammen med husholdningsaffaldet. Der kan være separate indsamlingssystemer for batterier i dit lokalområde, f.eks. et afleveringssted til genbrug af batterier. Separat indsamling af brugte batterier sikrer passende behandling af affald, herunder genbrug og genanvendelse, og forhindrer eventuelle negative indvirkninger på menneskers sundhed og miljøet. Bortskaf batterierne på ansvarlig vis.

Regulering (EU) 2023/1542

## Regulering (EU) 2023/1542

Dette produkt kan indeholde et genopladeligt knapcelle-litiumbatteri. Batteriet overholder Forordning (EU) 2023/1542. Kompatibilitet angives af CE-mærkningen:



Dette produkt kan indeholde et af følgende møntcellebatterier:

- Batteriidentifikation: Seiko Modelnummer MS621FE  
Producent: Seiko Instruments Inc.  
Producentadresse: 8, Nakase 1-chome, Mihama-ku, Chiba-shi, Chiba 261-8507, Japan
- Batteriidentifikation: Panasonic Modelnummer ML621  
Producent: Panasonic Energy Co., Ltd.  
Producentadresse: 1-1 Matsushita-cho, Moriguchi City, Osaka 570-8511, Japan
- Batteriidentifikation: FDK Modelnummer ML621  
Producent: FDK Corporation  
Producentadresse: Shibaura Crystal Shinagawa, 1-6-41 Konan, Minato-ku, Tokyo 108-8212, Japan

## Returnering af Lexmark-tonerpatroner til genbrug eller genvinding

Lexmark Cartridge Collection Program gør det muligt at returnere brugte tonerpatroner gratis til Lexmark til genbrug eller genvinding. 100 procent af de tomme tonerpatroner, som returneres til Lexmark, bliver enten genbrugt eller adskilt til genvinding. Kasserne, som tonerpatronerne returneres i, genbruges også.

Hvis du vil returnere Lexmark-kassetter til genbrug eller genvinding, skal du gøre følgende:

- 1 Gå til [www.lexmark.com/recycle](http://www.lexmark.com/recycle).
- 2 Vælg land eller område.
- 3 Vælg **LCCP-program (Lexmark Cartridge Collection Program)**.
- 4 Følg vejledningen på skærmen.

## Meddelelse om statisk følsomhed



Dette symbol angiver komponenter, der er følsomme over for statisk elektricitet. Undgå at berøre områder nær disse symboler uden først at røre en metaloverflade på et sted væk fra symbol.

For at undgå beskadigelse fra elektrostatisk afladning, når du udfører vedligeholdelsesopgaver som f.eks. afhjælper papirstop eller udskifter forbrugsvarer, skal du trykke på en hvilken som helst ikke-tildækket metalramme på printeren, før du forsøger at få adgang til eller røre ved dele i printeren, selv om symbolet ikke er til stede.

## ENERGY STAR

Alle Lexmark produkter, der bærer ENERGY STAR® -emblemet på produktet eller viser det på startskærmen, er certificeret som værende i overensstemmelse med EPA's (Environmental Protection Agency) ENERGY STAR-krav fra fremstillingsdatoen.



## Temperaturoplysninger

Omgivende driftstemperatur	10 til 30 °C (50 til 86 °F)
Forsendelsestemperatur	-10 til 40°C (14 til 104°F)
Opbevaringstemperatur og relativ luftfugtighed	-10 til 40°C (14 til 104°F) 15 til 85 % RF

## Lasererklæring

Printeren er certificeret i USA i henhold til kravene i DHHS 21 CFR kapitel I, underafsnit J for klasse I (1) laserprodukter og er andre steder certificeret som et klasse I-laserprodukt i henhold til kravene i IEC 60825-1: 2014.

Klasse I-laserprodukter anses ikke som farlige. Lasersystemet og printeren er designet på en sådan måde, at der ikke er en direkte laserstråling, der overskrider Klasse I-niveauet under normal brug, brugers vedligeholdelse eller de foreskrevne servicebetingelser. Printerens har en printerhovedenhed, som ikke skal serviceres, og som indeholder en laser med følgende specifikationer:

Klasse IIIb (3b) AlGaAs

Nominal udgangseffekt (milliwatt): 25

Bølgelængde (nanometer): 770–800, 775–800

## Lasermeddelelsesetiket

Følgende lasererklæringsetiket er sat på printerens:

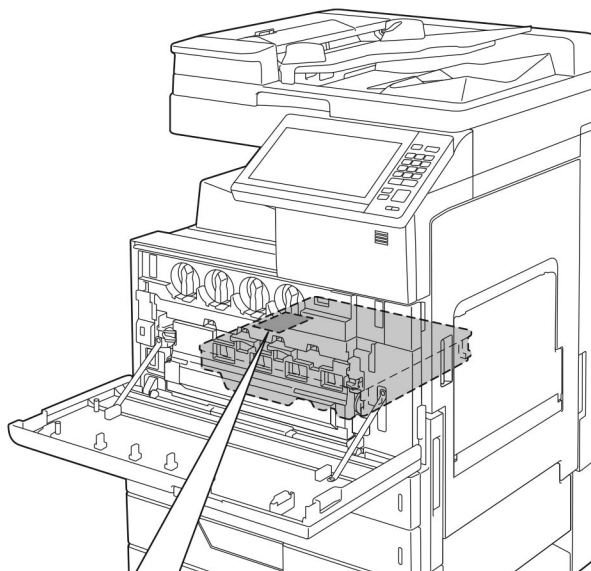

⚠ **WARNING** - CLASS 3B INVISIBLE LASER RADIATION WHEN OPEN  
 AVOID EXPOSURE TO THE BEAM  
 ⚠ **AVERTISSEMENT** - RAYONNEMENT LASER INVISIBLE DE CLASSE 3B - EN CAS D'OUVERTURE  
 EXPOSITION AU FAISCEAU DANGEREUSE  
 ⚠ **WARNUNG** - KLASSE 3B UNSICHTBARE LASERSTRAHLUNG, WENN ABDECKUNG  
 GEÖFFNET NICHT IN DEM STRAHL AUSSETZEN  
 ⚠ **警告** - 打开时有看不见激光辐射 避免光束照射  
 ⚠ **警告** - 打开时有看不见雷射光束等级是3B·应避开雷射光束照射到  
 ⚠ **警告** - ここを開くとクラス3B不可視レーザー光が出ます。ビームを直接見たり、触れたりしないでください。  
 ⚠ **경고** - 이곳을 열면 눈에 보이지 않는 등급3B 레이저광선이 나옵니다.  
 광선에 노출을 피해 주십시오.



A7PU-3070

## Strømforbrug

### Produktets strømforbrug

Følgende tabel dokumenterer de forhold vedrørende energiforbrug, der gør sig gældende for produktet.

**Bemærk!** Nogle af tilstandene gælder muligvis ikke for dit produkt.

Tilstand	Beskrivelse	Strømforbrug (watt)
Udskriver	Produktet genererer udskrifter fra elektroniske input.	Ensidet: 575 (CX920); 675 (CX921, CX927); 1000 (CX922); 1075 (CX923); 1250 (CX924) Tosidet: 550 (CX920); 575 (CX921, CX927); 1000 (CX922); 1075 (CX923); 1250 (CX924)
Kopier	Produktet genererer udskrifter fra trykte originaldokumenter.	600 (CX920); 700 (CX921, CX927); 1075 (CX922); 1100 (CX923); 1275 (CX924)
Scan	Produktet scanner trykte dokumenter.	230 (CX920, CX921, CX927); 250 (CX922, CX923, CX924)
Klar	Produktet venter på et udskriftsjob.	220 (CX920, CX921, CX927); 230 (CX922, CX923, CX924)
Slumringstilstand	Produktet er i energibesparende tilstand på højt niveau.	2,75 (CX920); 1,51 (CX921, CX927); 2,71 (CX922); 2,78 (CX923); 1,22 (CX924)
Dvale	Produktet er i energibesparende tilstand på lavt niveau.	0,2
Fra	Produktet er tilsluttet en stikkontakt, men afbryderknappen er slukket.	0

De niveauer for strømforbrug, der er angivet i ovenstående tabel, repræsenterer gennemsnitsmålinger over tid. Et momentant strømforbrug kan være væsentligt højere end gennemsnitsværdien.

Værdierne kan ændres. Se [www.lexmark.com](http://www.lexmark.com) for at få oplysninger om de aktuelle værdier.

### Slumretilstand

Dette produkt er designet med en energibesparende funktion, der kaldes *Slumretilstand*. Slumretilstanden sparer energi ved at sænke strømforbruget i perioder med inaktivitet. Slumretilstanden aktiveres automatisk, når produktet ikke har været i brug i et nærmere angivet tidsrum, der kaldes *Slumretilstands-timeout*.

Fabriksindstilling for slumretilstands-timeout for dette produkt (i minutter): 15

Du kan angive slumretilstands-timeout til mellem 1 minut og 120 minutter på konfigurationsmenuerne. Hvis udskrivningshastigheden er mindre end eller lig med 30 sider pr. minut, kan du højst indstille timeout til 60 minutter. Hvis slumretilstands-timeout indstilles til en lav værdi, reduceres energiforbruget, men produktets svartid kan øges. Indstilling af slumretilstands-timeout på en høj værdi giver en hurtig svartid, men bruger mere energi.

### Dvaletilstand

Dette produkt er designet med en driftstilstand, der bruger meget lidt strøm, som kaldes *Dvaletilstand*. I dvaletilstand lukkes alle de andre systemer sikkert ned.

Printeren kan gå i Dvaletilstand på en af følgende måder:

- Anvendelse af Dvale-timeout
- Brug af Planlæg strømtilstande

Fabriksstandarden Dvaletimeout for dette produkt i alle lande eller områder	3 dage
---	--------

Den tid, printerens venter efter et job er udskrevet, inden printerens går i Dvaletilstand, kan indstilles mellem en time og en måned.

### Slukket tilstand

Hvis dette produkt har en slukket tilstand, hvor der stadig bruges en lille mængde strøm, skal du tage netledningen ud af stikkontakten for at sørge for, at produktets strømforbrug ophører helt.

### Samlet energiforbrug

Det er nogle gange praktisk at beregne produktets samlede energiforbrug. Eftersom strømforbrug angives i watt, skal strømforbruget ganges med den tid, som produktet bruger i hver tilstand, med henblik på at beregne energiforbruget. Produktets samlede energiforbrug udgøres af summen af de enkelte tilstandes energiforbrug.

## Lovgivningsmæssige oplysninger for terminaludstyr inden for telekommunikation

Dette afsnit indeholder lovgivningsmæssige oplysninger om produkter, der indeholder analoge faxkort:

Lexmark lovmæssig type/modelnummer:

LEX-M03-002

## Overensstemmelse med De Europæiske Fællesskabers (EF) direktiver

Dette produkt overholder beskyttelseskravene i EU-rådets direktiver 2014/30/EU, 2014/35/EU samt 2011/65/EU om tilnærmelse og harmonisering af lovene i medlemslandene vedrørende elektromagnetisk kompatibilitet, sikkerhed for elektrisk udstyr, der er beregnet til brug inden for visse spændingsområder og om begrænset brug af visse farlige stoffer i elektrisk og elektronisk udstyr.

Producenten af dette produkt er: Lexmark International, Inc., 740 West New Circle Road, Lexington, KY, 40550 USA. Den autoriserede repræsentant er: Lexmark International Technology Hungária Kft., 8 Lechner Ödön fasor, Millennium Tower III, 1095 Budapest UNGARN. En overensstemmelseserklæring angående kravene i direktiverne kan fås ved henvendelse til den autoriserede repræsentant eller kan hentes på [www.lexmark.com/en\\_us/about/regulatory-compliance/european-union-declaration-of-conformity.html](http://www.lexmark.com/en_us/about/regulatory-compliance/european-union-declaration-of-conformity.html).

Dette produkt ligger inden for Klasse A-grænserne i EN 55022 og EN 55032 og opfylder sikkerhedskravene i EN 60950-1 eller EN 62368-1.

## Bekendtgørelse om radiointerferens

### Advarsel

Dette er et produkt, der overholder emissionskravene i EN55022 og EN55032 Klasse A-grænser og immunitetskravene i henhold til EN55024. Dette produkt er ikke beregnet til at blive brugt i boligmiljøer/private miljøer.

Dette er et Klasse A-produkt. I et privat miljø kan produktet forårsage radiointerferens, hvilket brugeren kan være nødsaget til at tage forholdsregler over for.

# Indeks

## Numeralier

900.xy-fejl 224

## A

adapterstik 66  
ADF-opsamlings- og fremføringsruller  
udskifte 190  
ADF-registrering  
justere 259  
ADF-skinnerulle  
udskifte 188  
ADF-vedligeholdelsessæt  
bestilling af dele 168  
AirPrint  
brug af 46  
aktivere USB-porten 224  
aktivere Wi-Fi Direct 159  
aktivering af  
forstørrelsestilstand 24  
aktivering af personlige identifikationsnumre 25  
aktivering af  
stemmevejledning 24  
aktivering af talte adgangskoder 25  
Android-enhed  
udskrive fra 45  
angive papirstørrelsen Universal 27  
annullere udskriftsjob  
fra printerens kontrolpanel 50  
på computeren 50  
automatisk dokumentføder (ADF)  
brug af 51, 54, 69, 73

## B

Bakke til 2500 ark  
ilægning 30  
Bakke til 3000 ark  
ilægning 32  
bekendtgørelser 312, 313, 315, 317, 318  
bemærkninger om emission 312  
bestemt ringetjeneste, faxe  
aktivere 69

bestille  
fotolederenhed 168  
bestille forbrugsstoffer  
hæftkassetter 168  
spildtonerflaske 168  
tonerkassetter 167  
biblioteksliste  
udskriver 50  
blokere junkfaxer 71  
bogmærker  
opret mapper for 21  
oprettelse 20  
brevhoved  
kopiere på 52  
brug af forbrugsstof-tællere  
nulstille 226  
brug af originale Lexmark-dele og -forbrugsstoffer 167  
brug af Skærmtilpasning 20  
brug af startskærmen 17  
bruge den automatiske dokumentføder 51, 54, 69, 73  
bruge kontrolpanelet 16  
bruge scannerens  
glasplade 51, 54, 69, 73  
kopiere 51

## D

dato og klokkeslæt  
faxindstillinger 69  
deaktivering af Wi-Fi-netværk 161  
Defekt flash fundet 225  
delstatus  
kontrollere 167  
det var ikke muligt at læse  
flashdrevet  
fejlfinding, udskrive 224  
digital telefontjeneste  
faxindstillinger 64  
dokumenter, udskrivning af  
fra en computer 45  
fra en mobil enhed 45  
DSL-filer 61  
DSL-linje (Digital Subscriber Line)  
faxindstillinger 61  
Dvaletilstand  
konfigurere 198

dårlig udskriftskvalitet for  
fax 258

## E

e-mail-genvej  
oprette 55  
e-mailserver  
installere 54  
e-maile  
brug af printerens 55  
bruge den automatiske dokumentføder 54  
bruge et genvejsnummer 55  
bruge scannerens glasplade 54  
ved hjælp af adressebogen 55  
eksportere en konfigurationsfil  
via Embedded Web Server 309  
Embedded Web Server kan ikke  
åbne 223  
erklæring om flygtighed 156  
Ethernet port 14  
EXT-port 14

## F

farvekorrektion 253  
farve kvalitet, fejlfinding  
udskriften virker tonet 255  
fax  
indstilling af planlagt  
afsendelse 70  
konfigurere SMTP-serveren 56  
tilbageholde 71  
videresender 71  
fax, fejlfinding  
dårlig udskriftskvalitet 258  
kan ikke modtage faxer 258  
kan ikke sende eller modtage  
faxer 256  
kan ikke sende faxer 257  
faxdestinationsgenvej  
oprette 70  
faxens mørkhed  
justere 71  
faxindstillinger  
digital telefontjeneste 64  
DSL-forbindelse 61  
lande- eller områdespecifik 66



- standardforbindelse for telefonlinje 57
- VoIP 62
- faxlog
  - visning 71
- faxopløsning
  - ændring 71
- faxport 14
- fejlfinding
  - 900.xy-fejl 224
  - Embedded Web Server kan ikke åbne 223
  - Ofte stillede spørgsmål om farveudskrivning 254
  - printereren reagerer ikke 251
- fejlfinding af udskriftskvalitet
  - beskåret tekst eller billeder 245
  - billeder, der kun indeholder farve eller sorte sider 244
  - forvrænget udskrift 243
  - gentagne fejl 250
  - grå eller farvet baggrund 237
  - hvide sider 233
  - lodrette hvide streger 249
  - lys udskrift 238
  - manglende farver 240
  - meleret udskrift og pletter 241
  - mørk udskrift 234
  - papiret krøller 242
  - skygebilleder på udskrifterne 236
  - skæve udskrifter 243
  - tomme sider 233
  - toner smitter nemt af 246
  - ujævn udskriftstæthed 246
  - vandrette hvide streger 248
  - vandrette mørke streger 247
- fejlfinding i forbindelse med kopiering
  - delvise kopier af dokumenter eller fotos 260
  - dårlig kopikvalitet 260
  - scanner svarer ikke 261
- fejlfinding i forbindelse med scanning
  - delvise kopier af dokumenter eller fotos 260
  - dårlig kopikvalitet 260
  - kan ikke scanne fra en computer 259
  - scanner svarer ikke 261
- scanning fastfryser computeren 262
- scanning tager for lang tid 262
- scanningsjobbet blev ikke udført 261
- fejlfinding, farvekvalitet
  - udskriften virker tonet 255
- fejlfinding, fax
  - dårlig udskriftskvalitet 258
  - kan ikke sende eller modtage faxer 256
  - kan ikke sende faxer 257
- fejlfinding, kopiere
  - delvise kopier af dokumenter eller fotos 260
  - dårlig kopikvalitet 260
  - scanner svarer ikke 261
  - scanneren lukker ikke 261
- fejlfinding, scanne
  - delvise kopier af dokumenter eller fotos 260
  - dårlig kopikvalitet 260
  - kan ikke scanne fra en computer 259
  - scanner svarer ikke 261
  - scanneren lukker ikke 261
  - scanningsjobbet blev ikke udført 261
- fejlfinding, udskriftskvalitet
  - beskåret tekst eller billeder 245
  - billeder, der kun indeholder farve eller sorte sider 244
  - forvrænget udskrift 243
  - gentagne fejl 250
  - grå eller farvet baggrund 237
  - hvide sider 233
  - lodrette hvide streger 249
  - lys udskrift 238
  - manglende farver 240
  - meleret udskrift og pletter 241
  - mørk udskrift 234
  - papiret krøller 242
  - skygebilleder på udskrifterne 236
  - skæve udskrifter 243
  - tomme sider 233
  - toner smitter nemt af 246
  - ujævn udskriftstæthed 246
  - vandrette hvide streger 248
  - vandrette mørke streger 247
- fejlfinding, udskrive
  - der opstår ofte papirstop 229
  - fastklemte sider udskrives ikke igen 230
  - forkerte margener 238
  - fortrolige og andre tilbageholdte job udskrives ikke 230
  - job udskrives fra det forkerte papirmagasin 252
  - job udskrives på det forkerte papir 252
  - konvolut klæber sammen under udskrivning 227
  - langsom udskrivning 231
  - papirmagasinsammenkædning virker ikke 228
  - sætvis udskrivning fungerer ikke 227
  - udskriftsjob udskrives ikke 233
- finde flere oplysninger om printereren 10
- firmware, opdatering 309
- firmwarekort 263
- fjern papirmagasinsammenkædning 35
- flashdrev
  - scanne til 74
  - udskrive fra 47
- flerformålsarkføder
  - ilægning 34
- flygtig hukommelse 156
  - slette 155
- flytte printereren 11, 197
- forbinde printer til tjeneste for unik ringetone 69
- Forbrugsstof, der ikke er fra Lexmark 226
- forbrugsstoffer
  - spare på 198
- forbrugsstoffer, bestille
  - fotolederenhed 168
  - hæftekassetter 168
  - spildtonerflaske 168
- forskellige papirstørrelser, kopiere 51
- forstørrelse af kopier 52
- Forstørrelsestilstand
  - aktivere 24

fortrolige udskriftsjob 48  
  udskrive fra en Macintosh  
    computer 49  
  udskrivning fra Windows 49  
foto  
  kopiere 51  
fotolederenhed  
  bestille 168  
  udskifte 173  
FTP-adresse  
  oprettelse af genvej 73  
FTP-server, scanner til  
  bruge kontrolpanelet 73  
fuldt konfigureret printer 12

## G

genbrug  
  Lexmark-emballage 199  
  Lexmark-produkter 199  
gentagelse af udskriftsjob 48  
  udskrive fra en Macintosh  
    computer 49  
  udskrivning fra Windows 49  
gentagne fejl 250  
genvej, oprette en  
  kopi 53  
genvej, oprettelse af  
  e-mail 55  
  faxdestination 70  
  FTP-adresse 73  
Genvejscenter  
  brug af 19  
godkendelse af udskriftsjob 48  
  udskrive fra en Macintosh  
    computer 49  
  udskrivning fra Windows 49  
Google Cloud Print  
  brug af 45  
grundlæggende  
  printerkonfiguration 12  
grupper  
  redigere 22  
  slette 22  
  tilføje 22

## H

harddisk  
  installation 267  
harddiskhukommelse  
  slette 155

hardwareoptioner  
  installation 279, 284, 296, 302  
hardwareoptioner, tilføjer  
  printerdriver 309  
hukommelseskort 263  
  installation 263  
hulningsboks  
  tømme 165  
hæfteefterbehandler  
  installation 296  
hæftekassette  
  udskifte 192, 194, 196  
hæftekassetter  
  bestille 168  
hæftestop i  
  brochureefterbehandleren 220  
hæftestop i  
  hæfteefterbehandleren 216  
hæftestop i hæftnings- og  
  huludstansningsefterbehandlere  
  n 218  
hæftestop, afhjælpe  
  efterbehandler til  
    brochurer 220  
  efterbehandler til hæftning og  
    hulning 218  
  hæfteefterbehandler 216  
hæftnings-, huludstansnings-  
  eller brochureefterbehandler  
  installation 302  
håndtering af pauseskærm 20

## I

Ikke plads nok i  
  flashhukommelsen til  
  ressourcer 226  
ikke-flygtig hukommelse 156  
Ikke-formateret Flash fundet 226  
ikoner på startskærm-billedet  
  viser 19  
ikoner på startskærmen  
  brug af 17  
  fremvise 19  
ilægge konvolutter  
  flerformålsarkføder 34  
ilægning  
  karton 34  
  papirmagasiner 27  
  transparenter 34  
ilægning af papir  
  flerformålsarkføder 34

Ilægning af papir i  
  papirmagasinet til 2500 ark 30  
Ilægning af papir i  
  papirmagasinet til 3000 ark 32  
ilægning i papirmagasiner 27  
importere en konfigurationsfil  
  via Embedded Web Server 309  
indikator  
  forståelse af status 17  
indlæsning af specialmedier  
  flerformålsarkføder 34  
indstille papirstørrelse 27  
indstille papirtype 27  
indstillinger for printerport  
  ændre 160  
installation  
  harddisk 267  
  trådløs printerserver 274  
installation af bakke til 2 x 500  
  eller 2500 ark 279  
installation af bakken til 3000  
  ark 284  
installation af en  
  printerharddisk 267  
installation af hæftnings- og  
  huludstansnings- og  
  brochureefterbehandleren 302  
Installere  
  hæfteefterbehandleren 296  
installere optioner  
  hukommelseskort 263  
  optionskort 271  
installere printersoftware 308  
intern option registreres  
  ikke 225  
interne optioner  
  firmwarekort 263  
  hukommelseskort 263  
interne optioner, tilføjer  
  printerdriver 309

## J

justere  
  scannerregistrering 259  
justere lysstyrken  
  printerdisplay 198  
justere mørkhed  
  fax 71  
justere tonersvætningsgrad 253  
justering af ADF-registrering 259  
justering af printerdisplayets  
  lysstyrke 198

justering af standardlydstyrke  
hovedtelefon 25  
højtaler 24  
justering af talehastighed  
Stemmevejledning 24

## K

kabler  
Ethernet 14  
USB 14  
kan ikke modtage faxer 258  
kan sende, men ikke modtage  
faxer 258  
karton  
ilægning 34  
konfiguration af SMTP-serveren  
til fax 56  
konfigurere fax  
digital telefontjeneste 64  
DSL-forbindelse 61  
lande- eller områdespecifik 66  
standardforbindelse for  
telefonlinje 57  
VoIP-tilslutning 62  
konfigurere meddelelser om  
forbrugsstoffer 169  
konfigurere SMTP-serveren 54  
Konfigurere sommertid 69  
kontakte kundesupport 262  
kontakter  
redigere 22  
slette 22  
tilføje 21  
kontrol af printerens  
tilslutning 224  
kontrol af status for dele og  
forbrugsstoffer 167  
Kontroller  
papirmagasintilslutning 228  
kontrolpanel  
brug af 16  
konvolutter  
ilægning 34  
kopiere  
brug af den automatiske  
dokumentfoder 51  
bruge scannerens glasplade 51  
på begge sider af arket 52  
på brevpapir 52  
kopiere flere sider  
på et enkelt ark 53

kopiere forskellige  
papirstørrelser 51  
kopiere fotos 51  
kopiere fra  
valgte papirmagasin 51  
kopiering 51  
Kortkopi  
installere 19  
kryptering  
printerens harddisk 156  
kundesupport  
kontakte 262

## L

lagring af udskriftsjob 48  
langsom udskrivning 231  
Lexmark Mobile Print  
brug af 45  
LINE-port 14  
linjefilter 61  
liste over skrifttypeeksempler  
udskriver 50  
lokalisere af sikkerhedslåsen 155  
lys i tænd/sluk-knappen  
forståelse af status 17

## M

manuel farvekorrektion 253  
meddelelser om forbrugsstoffer  
konfigurere 169  
menu  
802.1x 141  
Administrer tilladelser 146  
Begræns ekstern  
netværksadgang 144  
Billede 99  
Diskkryptering 151  
Diverse 152  
E-mailopsætning 118  
Efterbehandling 91  
Enhed 152  
Ethernet 136  
Fax 153  
Faxtilstand 107  
Fejlfinding 154  
Fjernkontrolpanel 79  
FTP-standardindstillinger 124  
Gendan  
standardindstillinger 83  
Generel opsætning 100  
Genveje 153

Google Cloud Print 144  
Hjælp 154  
HTML 98  
HTTP/FTP-indstillinger 142  
Indstilling af fortrolig  
udskrift 150  
Info sendt til Lexmark 82  
IPSec 140  
Jobregnskab 94  
Konfiguration af  
papirmagasin 99  
Konfigurationsmenu 84  
Kvalitet 93  
Layout 89  
Login-restriktioner 150  
Lokale konti 147  
LPD-konfiguration 141  
Løsninger for LDAP-  
indstillinger 151  
Meddelelser 79  
Medietyper 101  
Netværk 153  
Netværksoversigt 134  
Om denne printer 89  
Opsætning 92  
Opsætning af fax 107  
Opsætning af faxserver 116  
Opsætning af weblink 124  
Papirkurvs-konfiguration 101  
PCL 97  
PDF 96  
PostScript 96  
Præferencer 77  
Scanning til flashdrev 129  
Side med menuindstillinger 152  
Sikkerhedsovervågningslog 147  
Slet midlertidige datafiler 151  
SNMP 139  
Specialscanningsstørrelser 101  
Standardindstillinger for e-  
mail 120  
Standardindstillinger for  
kopiering 102  
Strømstyring 81  
Synlige ikoner på  
startskærm 88  
TCP/IP 137  
ThinPrint 143  
Tidsstyrede USB-enheder 147  
Tilgængelighed 82  
Trådløs 135  
Ude af drift – slet 88

- Udskriv 153
- Udskrivning fra flashdrev 132
- USB 143
- Wi-Fi Direct 144
- XPS 95
- Økotilstand 78
- menuoversigt 76
- metoden Personligt  
identifikationsnummer (PIN) 159
- miljøindstillinger 198
- mobil enhed
  - udskrive fra 45, 46
- modtaget fax
  - videresender 71
- modtagne faxer
  - tilbageholde 71
- Mopria-udskriftstjeneste 45
- MPF-vedligeholdelsessæt
  - bestilling af dele 168

## N

- navigering på skærmen
  - brug af håndbevægelser 25
- navigering på skærmen med  
håndbevægelser 25
- netværksmappe
  - oprette en genvej 74
- nulstille
  - brug af forbrugsstof-tællere 226
- nulstilling af  
forbrugsstof-tællere 226

## O

- Ofte stillede spørgsmål om  
farveudskrivning 254
- opdatere firmware 309
- oplysninger om sikkerhed 8, 9
- opret mapper
  - for bogmærker 21
- oprette bogmærker 20
- oprette en genvej
  - kopi 53
  - netværksmappe 74
- oprette forbindelse til trådløst  
netværk
  - brug af PIN-metoden 159
  - brug af trykknappmetoden 159
- oprettelse af genvej
  - e-mail 55
  - faxdestination 70
  - FTP-adresse 73

- opsætning af seriel  
udskrivning 161
- optionskort
  - installation 271
- organisere kabler 14
- originale Lexmark-dele og -  
forbrugsstoffer 167
- overføringsrulle
  - udskifte 186
- overførselsbælte
  - udskifte 183

## P

- papir
  - Indstilling for papirstørrelsen  
Universal 27
- papirbesparelse 53
- papirmagasiner
  - fjerne sammenkædning 35
  - ilægning 27
  - sammenkædning 35
- papirstop
  - forebygge 200
  - lokalisering af områder med  
papirstop 201
  - placeringer 201
- papirstop i ADF'en 202
- papirstop i bakken til 3000  
ark 209
- papirstop i  
brochureefterbehandleren 210
- papirstop i  
flerformålsarkføderen 203
- papirstop i  
hæfteefterbehandleren 215
- papirstop i panel C 204
- papirstop i panel D 208
- papirstop, afhjælpe
  - automatisk dokumentføder 202
- Bakke til 2 x 500 ark 204
- Bakke til 3000 ark 209
- dupleksenhed 204
- efterbehandler til brochurer 210
- flerformålsarkføder 203
- fuser 204
- hæfteefterbehandler 215
- valgfri bakke 208

- papirstørrelse
  - indstille 27
- Papirstørrelsen Universal
  - indstille 27

- papirtype
  - indstille 27
- permanent hukommelse
  - slette 155
- personlige identifikationsnumre
  - aktivere 25
- placere skillesider mellem kopier
  - kopiere 52
- planlægning af en fax 70
- printer
  - minimumsafstande 11
  - transport 198
  - vælge en placering 11
- printerdisplay
  - justere lysstyrken 198
- printerdriver
  - hardwareoptioner, tilføjer 309
- printerens reagerer ikke 251
- printerens harddisk
  - kryptering 156
- printerens trådløse netværk
  - tilslutte en mobilenhed til 159
- printerharddiskens  
hukommelse 156
- printerhukommelse
  - slette 155
- printerindstillinger
  - gendannelse af  
fabriksindstilling 156
- printerkonfigurationer 12
- printermeddelelser
  - Defekt flash fundet 225
  - Forbrugsstof, der ikke er fra  
Lexmark 226
  - Ikke plads nok i  
flashhukommelsen til  
ressourcer 226
  - Ikke-formateret Flash  
fundet 226
- Kontroller
  - papirmagasintilslutning 228
  - Scannervedligeholdelse
    - påkrævet, brug ADF-sæt 227
- printermenuer 76
- printeroplysninger
  - finde 10
- printeroptioner, fejlfinding
  - kan ikke registrere intern  
option 225
- printersoftware
  - installation 308
- printerstatus 17

printhovedlinse  
  rengøre 164

## R

redigering af grupper 22  
redigering af kontakter 22  
reducering af kopier 52  
rengøre  
  printerens indvendige dele 161  
  printerens yderside 161  
rengøre printhovedlinse 164  
rengøring af printeren 161  
Rengøring af scanneren 154  
rengøring af scanneren 162  
reservation af udskriftsjob  
  udskrive fra en Macintosh  
  computer 49  
  udskrivning fra Windows 49  
RJ-11-adapter 66

## S

sammenkæde  
papirmagasiner 35  
Scan til computer  
  installere 75  
scanne  
  bruge den automatiske  
  dokumentføder 73  
  bruge scannerens glasplade 73  
  til en FTP-server 73  
scanne til en computer 75  
scanne til en FTP-server  
  bruge kontrolpanelet 73  
scanne til et flashdrev 74  
scanner  
  rengøre 162  
scanneren lukker ikke 261  
scannerens glasplade  
  brug af 51, 54, 69, 73  
Scannervedligeholdelse  
  påkrævet, brug ADF-sæt 227  
Scanningscenter  
  installere 19  
se en faxlog 71  
sende en e-mail 55  
sende en fax  
  bruge computeren 70  
  bruge kontrolpanelet 70  
sende fax  
  bruge den automatiske  
  dokumentføder 69  
  bruge scannerens glasplade 69  
  indstille dato og klokkeslæt 69  
seriel udskrivning  
  installere 161  
Side med menuindstillinger  
  udskriver 18  
sikkerhedsåbning  
  finder 155  
sikring af  
printerhukommelse 156  
Skærmtilpasning  
  brug af 20  
sletning af grupper 22  
sletning af kontakter 22  
sletning af  
  printerhukommelse 156  
  slette  
  printerhukommelse 155  
  slette harddiskens  
  hukommelse 155  
Slumretilstand  
  konfigurere 198  
SMTP-server til e-mail  
  konfigurere 54  
SMTP-server til fax  
  konfigurere 56  
sommertid  
  konfigurere 69  
sortere kopier 52  
sortering af flere kopier 52  
spare på forbrugsstoffer 198  
spildtonerflaske  
  bestille 168  
  udskifte 177  
standardindstillinger  
  gendanne 156  
standardlydstyrke i hovedtelefon  
  justere 25  
standardlydstyrke i højttaler  
  justere 24  
startskærmbillede  
  tilpasse 19  
status for forbrugsvarer  
  kontrollere 167  
Stemmevejledning  
  aktivering 24  
  talehastighed 24  
Stemmevejledningens  
  talehastighed  
  justere 24  
stop, afhjælpe  
  automatisk dokumentføder 202

Bakke til 2 x 500 ark 204  
Bakke til 3000 ark 209  
dupleksenhed 204  
efterbehandler til  
  brochurer 210, 220  
efterbehandler til hæftning og  
  hulning 218  
flerformålsarkføder 203  
fuser 204  
hæfteefterbehandler 215, 216  
valgfri bakke 208  
strømsparetilstande  
  konfigurere 198  
strømsluk 14  
støjniveauer 312  
sætvis udskrivning fungerer  
ikke 227

## T

talte adgangskoder  
  aktivere 25  
tastatur på displayet  
  brug af 26  
telefonsplitter 62  
telefonsvarer  
  installere 57  
Testsider med  
  udskriftskvalitet 154  
tilbageholde faxer 71  
tilbageholdte job 48  
  udskrive fra en Macintosh  
  computer 49  
  udskrivning fra Windows 49  
tilføj en genvej  
  kopi 53  
tilføjelse af genvej  
  e-mail 55  
  faxdestination 70  
  FTP-adresse 73  
tilføjelse af grupper 22  
tilføjelse af kontakter 21  
tilføjer hardwareoptioner  
  printerdriver 309  
tilføjer interne optioner  
  printerdriver 309  
tilgængelige interne  
  indstillinger 263  
tilknytning af printer til et  
  ringemønster 69  
tilpasning af skærmen 20

tilslutte en mobilenhed  
til printerens trådløse  
netværk 159

tilslutte kabler 14

tilslutte printeren  
til trådløst netværk 158

tonerbesparelse 53

tonerkassette  
udskifte 170

tonerkassetter  
bestille forbrugsstoffer 167

tonersværningsgrad  
justere 253

tosidet kopiering 52

transparenter  
ilægning 34

transport af printeren 198

Trykknappmetode 159

trådløs netværkstilslutning 158

trådløs printerserver  
installation 274

trådløst netværk  
tilslutte printeren til 158  
Wi-Fi Protected Setup 159

tømning af en hulningsboks 165

## U

udskifte en  
fotokonduktorenhed 173

udskifte hæftepatronen i  
efterbehandlingsenheden til  
brochurer 196

udskifte hæftepatronen i  
hæftnings- og  
huludstansningsefterbehandlings  
enheden 194

udskifte overføringsrulle 186

udskiftning af ADF-opsamlings-  
og fremføringsruller 190

udskiftning af ADF-  
skillerullen 188

udskiftning af dele  
ADF-opsamlings- og  
fremføringsruller 190

ADF-skillerulle 188

fremføringsrulle 178

opsamlingsrulle 178

overføringsrulle 186

overførselsbælte 183

skillerulle 178

udskiftning af en  
tonerkassette 170

udskiftning af forbrugsstoffer  
hæftekassette 192, 194, 196

spildtonerflaske 177

udskiftning af hæftepatronen i  
hæfteefterbehandleren 192

udskiftning af indførings-,  
fremførings- og skillerullerne 178

udskiftning af spildtonerboks 177

udskriften virker tonet 255

udskriftsjob  
annullere fra computeren 50

annullere fra printerens  
kontrolpanel 50

udskriftsjob ikke udskrevet 233

udskrive en liste m. indhold 50

udskrive en side for installation af  
netværk 224

udskrive fejlfinding  
der opstår ofte papirstop 229

det var ikke muligt at læse  
flashdrevet 224

fastklemte sider udskrives ikke  
igen 230

forkerte margener 238

fortrolige og andre  
tilbageholdte job udskrives  
ikke 230

job udskrives fra det forkerte  
papirmagasin 252

job udskrives på det forkerte  
papir 252

konvolut klæber sammen under  
udskrivning 227

langsom udskrivning 231

papirmagasinsammenkædning  
virker ikke 228

sætvis udskrivning fungerer  
ikke 227

udskriftsjob udskrives ikke 233

udskrive fortrolige og andre  
tilbageholdte job  
fra en Macintosh-computer 49

fra Windows 49

udskrive fra et flashdrev 47

udskriver  
biblioteksliste 50

bruge Mopria-  
udskriftstjeneste 45

bruge Wi-Fi Direct 46

fra en Android-enhed 45

fra en computer 45

fra en mobil enhed 45, 46

fra et flashdrev 47

liste over  
skrifttypeeksempler 50

med Google Cloud Print 45

Side med menuindstillinger 18

udskrivning af  
skrifttypeeksempler 50

udskrivning fra en computer 45

understøttede filtyper 48

understøttede flashdrev 48

understøttede papirstørrelser 36

understøttede papirtyper 41

understøttede papirvægte 43

undgå papirstop 200

USB-port  
aktivere 224

USB-porte 14

uønskede faxer  
blokere 71

## V

valgfri bakke  
installation 279, 284

ved hjælp af den automatiske  
dokumentføder  
kopiere 51

vedligeholdelseskit  
bestille 168

Vedligeholdelseskit til CMY-  
fremkalder  
bestilling af dele 168

vedligeholdelseskit til fuser  
bestilling af dele 168

Vedligeholdelseskit til HCF-ruller  
bestilling af dele 168

Vedligeholdelseskit til  
overførselsbælte  
bestilling af dele 168

vedligeholdelseskit til sort  
fremkalder  
bestilling af dele 168

virtuelt tastatur  
brug af 26

visning af et diasshow 20

VoIP (Voice over Internet  
Protocol )  
faxindstillinger 62

VoIP-adapter 62

vælge en placering til  
printerens 11

**W**

- Wi-Fi Direct 159
  - udskrive fra en mobil enhed 46
- Wi-Fi-netværk
  - deaktivering 161
- Wi-Fi Protected Setup
  - trådløst netværk 159

**Æ**

- ændre opløsning
  - fax 71
- ændring af farveoutput 253
- ændring af printerens portindstillinger efter installation af ISP 160
- ændring af startskærmen 20