



Lexmark™

CX920-, CX921-, CX922-, CX923-, CX924-, CX927-MFP:t

Käyttöopas

Heinäkuu 2024

www.lexmark.com

Laitetyypit:

7559

Mallit:

078, 178, 378, 578, 778

Sisällys

Turvallisuusohjeet.....	7
Merkintätavat.....	7
Tuotelausunnot.....	7
Tietoja tulostimesta.....	10
Tulostintietojen etsiminen.....	10
Tulostimen paikan valitseminen.....	11
Tulostinkokoonpanot.....	12
Kaapelien liittäminen.....	14
Ohjauspaneelin käyttäminen.....	16
Virtapainikkeen valon ja merkkivalon tilan merkitys.....	17
Aloitusnäytön käyttäminen.....	17
Valikkoasetussivun tulostus.....	18
Aloitusnäytön sovellusten asentaminen ja käyttäminen.....	19
Aloitusnäytön mukauttaminen.....	19
Korttikopiointitoiminnon määrittäminen.....	19
Pikavalintakeskuksen käyttäminen.....	19
Skannauskeskuksen määrittäminen.....	20
Näytön mukauttaminen.....	20
Kirjanmerkkien hallinta.....	21
Kirjanmerkkien luominen.....	21
Kansioiden luominen.....	21
Yhteystietojen hallinta.....	22
Yhteystietojen lisääminen.....	22
Ryhmien lisääminen.....	22
Yhteystietojen tai ryhmien muokkaaminen.....	22
Yhteystietojen tai ryhmien poistaminen.....	23
Helppokäyttötoimintojen käyttöönottoaminen ja käyttäminen.....	24
Suurennustilan ottaminen käyttöön.....	24
Ääniohjauksen aktivoiminen.....	24
Ääniohjauksen puhenopeuden säätäminen.....	24
Sisäisen kaiuttimen oletusäänenvoimakkuuden säätäminen.....	24
Kuulokkeiden oletusäänenvoimakkuuden säätäminen.....	25
Luettujen salasanojen tai henkilökohtaisten PIN-koodien ottaminen käyttöön.....	25

Siirtyminen näytössä eleillä.....	25
Näyttönäppäimistön käyttäminen.....	26
Paperin ja erikoismateriaalin lisääminen.....	27
Erikoismateriaalin koon ja lajin määrittäminen.....	27
Universal-paperiasetusten määrittäminen.....	27
Lokeroiden täyttäminen.....	27
Valinnaisen 2500 arkin lokeron täyttäminen.....	30
Valinnaisen 3000 arkin lokeron täyttäminen.....	32
Monisyöttölaitteen täyttö.....	34
Lokeroiden yhdistäminen.....	35
Paperituki.....	36
Tulostaminen.....	45
Tulostaminen tietokoneella.....	45
Tulostaminen mobiililaitteesta.....	45
Tulostaminen flash-asemasta.....	47
Tuetut flash-asetat ja tiedostotyypit.....	48
Luottamuksellisten töiden määrittäminen.....	48
Luottamuksellisten ja muiden pidossa olevien töiden tulostaminen.....	49
Fonttimalliluettelon tulostaminen.....	50
Hakemistoluettelon tulostaminen.....	50
Tulostustyön peruuttaminen.....	50
Kopioiminen.....	51
Automaattisen asiakirjansyöttölaitteen ja skannaustason käyttäminen.....	51
Kopioiminen.....	51
Valokuvien kopioiminen.....	51
Kopioiminen kirjelomakkeelle.....	52
Paperin molemmille puolille kopioiminen.....	52
Kopioiden pienentäminen tai suurentaminen.....	52
Kopioiden lajittelu.....	52
Erotinsivujen lisääminen kopioiden väliin.....	52
Useiden sivujen kopioiminen yhdelle arkille.....	53
Kopioinnin pikavalinnan luominen.....	53

Lähettäminen sähköpostissa.....	54
Automaattisen asiakirjansyöttölaitteen ja skannaustason käyttäminen.....	54
SMTP-palvelimen määrittäminen sähköpostikäyttöön.....	54
Sähköpostin lähettäminen.....	55
Sähköpostin pikavalinnan luominen.....	55
Faksaaminen.....	56
Tulostimen asentaminen faksaamista varten.....	56
Automaattisen asiakirjansyöttölaitteen ja skannaustason käyttäminen.....	69
Faksin lähettäminen.....	70
Faksin ajastaminen.....	70
Faksin kohdepikavalinnan luominen.....	70
Faksin tarkkuuden muuttaminen.....	71
Faksin tummuuden säätäminen.....	71
Faksilokin tulostaminen.....	71
Roskafaksien estäminen.....	71
Faksien pysäyttäminen.....	71
Faksin välittäminen.....	71
Skannaaminen.....	73
Automaattisen asiakirjansyöttölaitteen ja skannaustason käyttäminen.....	73
Skannaaminen FTP-palvelimeen.....	73
FTP-pikavalintojen luominen.....	73
Verkkokansion pikakuvakkeen luominen.....	74
Skannaaminen flash-asemaan.....	74
Skannattujen asiakirjojen lähettäminen tietokoneeseen.....	75
Tulostimen valikot.....	76
Valikkokartta.....	76
Laite.....	77
Tulosta.....	89
Paperi.....	99
Kopio.....	102
Faksi.....	106
sähköpostiin.....	117
FTP.....	123

USB-asema.....	128
Verkko/Portit.....	133
Suojaus.....	144
Raportit.....	150
Ohje.....	151
Vianmääritys.....	152

Tulostimen suojaaminen..... 153

Turvalukon etsiminen.....	153
Tulostinmuistin tyhjentäminen.....	153
Tulostimen kiintolevyn tyhjentäminen.....	153
Tulostimen kiintolevyn salaaminen.....	154
Oletusasetusten palautus.....	154
Haihtuvuusjulistus.....	154

Tulostimen ylläpito..... 156

Verkkoyhteydet.....	156
Sarjatulostuksen määrittäminen (koskee vain Windowsia).....	159
Tulostimen osien puhdistaminen.....	159
Tulostimen osien ja tarvikkeiden tilaaminen.....	165
Tulostimen osien ja tarvikkeiden vaihtaminen.....	168
Tulostimen siirtäminen.....	195
Energian ja paperin säästäminen.....	196
Kierrättäminen.....	197

Tukosten poistaminen..... 198

Tukosten välttäminen.....	198
Tukoksen sijainnin tunnistaminen.....	199
Paperitukos automaattisessa asiakirjansyöttölaitteessa.....	200
Paperitukos monisyöttölaitteessa.....	201
Paperitukos luukussa C.....	202
Paperitukos luukussa D.....	206
Paperitukos 3 000 arkin lokerossa.....	207
Paperitukos vihkoviimeistelijässä.....	208
Paperitukos nidonnan viimeistelijässä.....	213
Nidontatukos nidonnan viimeistelijässä.....	214
Nidontatukos nidonnan tai rei'ityksen viimeistelijässä.....	216

Nidontatukos vihkoviimeistelijässä.....	218
Vianmääritys.....	221
Verkkoyhteysongelmat.....	221
Lisävarusteongelmat.....	223
Tarvikeongelmat.....	224
Paperinsyöttöongelmat.....	225
Tulostusongelmat.....	228
Värinlaatuongelmat.....	251
Faksausongelmat.....	253
Skannausongelmat.....	256
Yhteyden ottaminen asiakastukeen.....	260
Päivittäminen ja siirtyminen.....	261
Laitteisto.....	261
Ohjelmisto.....	304
Laiteohjelma.....	305
Tiedotteet.....	307
Tuotetiedot.....	307
Painosta koskeva tiedote.....	307
Virrankulutus.....	312
Hakemisto.....	315

Turvallisuusohjeet





Merkintätavat

Huomautus: *Huomautuksella* osoitetaan sellaista tietoa, josta voi olla apua.







Varoitus: *Varoituksella* osoitetaan jotain sellaista, joka voi vahingoittaa laitetta tai ohjelmistoa.









VAARA: *Muistutus* osoittaa mahdollisen vaaratilanteen, joka saattaa johtaa loukkaantumiseen.

Eri tyyppisiä huomautuksia ovat esimerkiksi seuraavat:

-  **HUOMIO – TAPATURMAN MAHDOLLISUUS:** osoittaa loukkaantumisvaaraa.
-  **HUOMIO – SÄHKÖISKUN VAARA:** osoittaa sähköiskun vaaraa.
-  **HUOMIO – KUUMA PINTA:** osoittaa palovamman vaaraa kosketuksessa.
-  **HUOMIO – KAATUMISVAARA:** osoittaa puristumisvaaraa.
-  **HUOMIO – VARO SORMIASI:** osoittaa liikkuvien osien väliin tarttumisen vaaraa.

Tuotelausunnot

-  **HUOMIO – TAPATURMAN MAHDOLLISUUS:** Tulipalo- tai sähköiskuriskin välttämiseksi kytke virtajohto suoraan asianmukaiseen maadoitettuun sähköpistokkeeseen, joka on lähellä ja helposti saatavilla.
-  **HUOMIO – TAPATURMAN MAHDOLLISUUS:** Vältä tulipalon tai sähköiskun vaara: käytä vain tämän tuotteen mukana toimitettua tai valmistajan hyväksymää virtajohtoa.
-  **HUOMIO – TAPATURMAN MAHDOLLISUUS:** Älä kytke laitteen virtajohtoa jatkojohtoihin, virranjakajiin, muihin jakolaitteisiin tai UPS-varavirtalaitteisiin. Lasertulostimen virrankulutus voi ylittää näiden lisävarusteiden kapasiteetin, mikä voi aiheuttaa tulipalovaaran, omaisuusvahinkoja tai heikon tulostustehon.
-  **HUOMIO – TAPATURMAN MAHDOLLISUUS:** Tämän tuotteen kanssa saa käyttää ainoastaan Lexmarkin omaa ylijännitesuojaa. Se on liitettävä oikealla tavalla tulostimen ja tulostimen mukana toimitetun virtajohdon välille. Muiden kuin Lexmarkin omien ylijännitesuojalaitteiden käyttäminen saattaa johtaa tulipalovaaraan, omaisuusvahinkoihin tai heikkoon tulostustehoon.
-  **HUOMIO – TAPATURMAN MAHDOLLISUUS:** Kun liität tämän tuotteen yleiseen valintaiseen puhelinverkkoon, voit vähentää tulipalon vaaraa käyttämällä vähintään 26 AWG:n tietoliikennejohtoa (RJ-11). Australia: johdon on oltava ACMA:n (Australian Communications and Media Authority) hyväksymä.
-  **HUOMIO – SÄHKÖISKUN VAARA:** Sähköiskuvaaran välttämiseksi älä sijoita tätä tuotetta veden äärelle tai märkään paikkaan, äläkä myöskään käytä sitä sellaisissa paikoissa.
-  **HUOMIO – SÄHKÖISKUN VAARA:** Sähköiskuvaaran välttämiseksi älä asenna laitetta tai tee sähkö- tai kaapeliliitännät (esimerkiksi virtajohto, faksi tai puhelin) ukkosmyrskyn aikana.

-  **HUOMIO – TAPATURMAN MAHDOLLISUUS:** Älä leikkaa, kierrä, solmi tai rusenna virtajohtoa äläkä aseta sen päälle painavia esineitä. Älä altista virtajohtoa hiertymiselle tai paineelle. Älä jätä virtajohtoa puristukseen esimerkiksi huonekalujen ja seinän väliin. Jos jokin näistä tapahtuu, siitä voi seurata tulipalon tai sähköiskun vaara. Tutki virtajohto säännöllisesti tällaisten ongelmien varalta. Irrota virtajohto pistorasiasta ennen tutkimusta.
-  **HUOMIO – SÄHKÖISKUN VAARA:** Sähköiskuvaaran välttämiseksi varmista, että kaikki ulkoisten liitäntöjen liittimet (kuten Ethernet- ja puhelinliittimet) on kytketty niille varattuihin liitäntäportteihin.
-  **HUOMIO – SÄHKÖISKUN VAARA:** Jos käsittelet ohjainlevyä tai asennat lisävarusteita tai muistilaitteita tulostimen käyttöönoton jälkeen, sähköiskuvaaran välttämiseksi katkaise tulostimesta virta ja irrota virtajohto pistorasiasta ennen toimenpiteiden tekemistä. Jos tulostimeen on kytketty muita laitteita, katkaise niidenkin virta ja irrota kaikki tulostimeen kytketyt kaapelit.
-  **HUOMIO – SÄHKÖISKUN VAARA:** Sähköiskuvaaran välttämiseksi älä käytä faksitoimintoa ukkosmyrskyn aikana.
-  **HUOMIO – SÄHKÖISKUN VAARA:** Voit välttää sähköiskun vaaran tulostimen ulkopintaa puhdistettaessa irrottamalla virtajohdon pistorasiasta ja irrottamalla kaikki tulostimeen johtavat kaapelit.
-  **HUOMIO – TAPATURMAN MAHDOLLISUUS:** Jos tulostin painaa yli 20 kg, sen turvallinen siirtäminen edellyttää kahta tai useampaa henkilöä.
-  **HUOMIO – TAPATURMAN MAHDOLLISUUS:** Ennen kuin siirrät tulostinta, tutustu seuraaviin ohjeisiin, jotta kukaan ei loukkaantuisi eikä tulostin vahingoittuisi:
- Varmista, että tulostimen kaikki luukut ja lokerot ovat kiinni.
 - Sammuta tulostin ja irrota virtajohto pistorasiasta.
 - Irrota kaikki kaapelit tulostimesta.
 - Jos tulostimeen on liitetty erillisiä lattialle sijoitettavia valinnaisia lokeroita tai tulostuslisävarusteita, irrota ne, ennen kuin siirrät tulostinta.
 - Jos tulostimessa on tulostintuki, rullaa se varovasti uuteen paikkaan. Ylitä kynnykset ja lattian epätasaisuudet varovasti.
 - Jos tulostimessa ei ole tulostintukea mutta siinä on lisälokeroja tai tulostuslisävarusteita, irrota tulostuslisävarusteet nosta tulostin pois lokeroilta. Älä yritä nostaa tulostinta ja lisävarusteita samanaikaisesti.
 - Nosta tulostinta aina sen sivuilla olevista kädensijoista.
 - Tulostimen siirtämiseen käytettävien kärryjen on oltava senkokoiset, että ne tukevat tulostimen koko jalustaa.
 - Laitteiden siirtämiseen käytettävien kärryjen on oltava niin suuret, että laitteet mahtuvat niihin kokonaan.
 - Pidä tulostin pystyasennossa.
 - Vältä erittäin äkkinäisiä liikkeitä.
 - Varmista, että sormesi eivät ole tulostimen alla, kun lasket tulostimen alas.
 - Varmista, että tulostimen ympärillä on riittävästi tilaa.
-  **HUOMIO – KAATUMISVAARA:** Yhden tai useamman vaihtoehdon asentaminen tulostimeen tai monitoimilaitteeseen saattaa vaatia tulostintuen, huonekalun tai muun ominaisuuden epävakauden ja loukkaantumisvaaran estämiseksi. Lisätietoja tuetuista kokoonpanoista on osoitteessa www.lexmark.com/multifunctionprinters.
-  **HUOMIO – KAATUMISVAARA:** Voit vähentää laitteen epävakauden riskiä lisäämällä jokaisen alustan erikseen. Pidä kaikki muut alustat suljettuina, kunnes niitä tarvitaan.

 **HUOMIO – KUUMA PINTA:** Tulostimen sisäosat voivat olla kuumat. Välttyäksesi palovammoilta kosketa osia vasta, kun ne ovat jäähtyneet.

 **HUOMIO – VARO SORMIASI:** Vältä sormiin kohdistuva puristusvaara noudattamalla erityistä varovaisuutta tällä tarralla merkityillä alueilla. Sormiin voi kohdistua vaara liikkuvien osien, esimerkiksi rattaiden, luukkujen, lokeroiden ja kansien, lähellä.

 **HUOMIO – TAPATURMAN MAHDOLLISUUS:** Tuotteessa käytetään laseria. Muiden kuin *Käyttöoppaassa* mainittujen ohjausten tai säätöjen käyttäminen tai toimenpiteiden suorittaminen voi altistaa vaaralliselle säteilylle.

 **HUOMIO – TAPATURMAN MAHDOLLISUUS:** Tuotteessa olevaa litiumakkua ei ole tarkoitettu vaihdettavaksi. Litiumakun poistaminen väärin aiheuttaa räjähdysvaaran. Älä lataa, pura tai polta litiumparistoa. Hävitä käytetyt litiumakut valmistajan ohjeiden ja paikallisten säädösten mukaisesti.

Tämä laite ei sovellu käytettäväksi paikoissa, joissa voi olla lapsia.

Tuote täyttää kansainväliset turvamääräykset, kun siinä käytetään tietyn valmistajan osia. Joidenkin osien turvapiirteet eivät aina ole ilmeisiä. Valmistaja ei vastaa vaihto-osien käytöstä

Kun tarvitset huolto- tai korjauspalveluja, ota yhteyttä huoltoedustajaan.

Tuotteessa käytetään tulostusmenetelmää, joka kuumentaa tulostusmateriaalin. Kuumuus voi aiheuttaa sen, että tulostusmateriaalista tulee päästöjä. Pehdy huolellisesti käyttöohjeisiin, joissa käsitellään tulostusmateriaalin valintaa, jotta haitalliset päästöt voidaan välttää.

Tämä tuote saattaa tuottaa pieniä määriä otsonia normaalin käytön aikana. Tuote saattaa olla varustettu suodattimella, joka rajoittaa otsonipäästöt selvästi suositusrajoja matalammiksi. Jotta otsonipäästöt eivät suurentuisi pitkittyneen käytön aikana, asenna tuote hyvin tuuletettuun tilaan ja vaihda otsoni- ja poistosuodattimet tuotteen huolto-ohjeiden mukaisesti. Jos tuotteen huolto-ohjeissa ei mainita suodattimia, tässä tuotteessa ei ole vaihtamista vaativia suodattimia.

SÄILYTÄ NÄMÄ OHJEET.

Tietoja tulostimesta

Tulostintietojen etsiminen

Mitä tietoa etsit?	Etsi vastaus täältä
Asennuksen aloitusohjeet: <ul style="list-style-type: none"> Tulostimen liittäminen Tulostinohjelmiston asentaminen 	Lisätietoja on tulostimen mukana toimitetuissa asennusoppaissa tai osoitteessa http://support.lexmark.com .
Tulostimen lisäasennus- ja käyttöohjeet: <ul style="list-style-type: none"> Paperin ja erikoismateriaalin valitseminen ja varastointi Paperin lisääminen Tulostimen asetusten määrittäminen Asiakirjojen ja valokuvien katseleminen ja tulostaminen Tulostinohjelmiston asentaminen ja käyttäminen Tulostimen määrittäminen verkossa Tulostimen huoltaminen ja ylläpitäminen Vianmääritys ja ongelmien ratkaiseminen 	Tietokeskus – siirry osoitteeseen http://infoserve.lexmark.com . Ohje-valikon sivut – käytä oppaita laitteen laiteohjelmassa tai osoitteessa http://support.lexmark.com . Kosketusnäytön opas – siirry osoitteeseen http://support.lexmark.com . Tuotevideot – siirry osoitteeseen http://infoserve.lexmark.com/idv/ .
Tietoa tulostimen asentamisesta ja käytettävyyssominaisuuksien määrittämisestä	Lexmark-helppokäyttöopas – siirry osoitteeseen http://support.lexmark.com .
Tulostinohjelmiston ohje	Microsoft Windows- tai Macintosh-käyttöjärjestelmien ohje – avaa tulostinohjelmiston ohjelma tai sovellus ja valitse Ohje . Napsauta  niin saat tilannekohtaista tietoa. Huomautuksia: <ul style="list-style-type: none"> Ohje asennetaan automaattisesti tulostinohjelmiston ohessa. Tulostinohjelmisto on tulostimen ohjelmakansiossa tai työpöydällä sen mukaan, mikä käyttöjärjestelmä on käytössä.

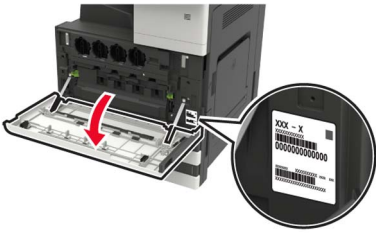
Mitä tietoja etsit?	Etsi vastaus täältä
<p>Uusimmat lisätiedot, päivitykset ja asiakastuki:</p> <ul style="list-style-type: none"> • Ohjeet • Ohjaimien lataukset • Live chat -tuki • Sähköpostituki • Äänituki 	<p>Siirry osoitteeseen http://support.lexmark.com.</p> <p>Huomautus: Valitse ensin maa tai alue ja sitten tuote, niin saat näkyviin asianomaisen tukisivuston.</p> <p>Omaa maatasi tai aluettasi koskevat tuen yhteystiedot ovat tuen sivustossa tai tulostimen mukana toimitetussa takuuasiakirjassa.</p> <p>Pidä seuraavat tiedot käsillä ottaessasi yhteyttä asiakastukeen:</p> <ul style="list-style-type: none"> • ostopaikka ja -aika • laitteen tyyppi ja sarjanumero 
<ul style="list-style-type: none"> • Turvaohjeita • Säädökset • takuutiedot. • Ympäristötiedot 	<p>Takuutiedot vaihtelevat maittain tai alueittain:</p> <ul style="list-style-type: none"> • USA – Katso tulostimen mukana toimitetut rajoitetun takuun tiedot (Statement of Limited Warranty). Takuutiedot voi tarkastaa myös osoitteesta http://support.lexmark.com. • Muut maat ja alueet – katso tulostimen mukana toimitettu painettu takuuasiakirja. <p><i>Tuotetieto-opas</i> – lisätietoja on tulostimen mukana toimitetuissa oppaissa tai osoitteessa http://support.lexmark.com.</p>

Tulostimen paikan valitseminen

- Jätä tarpeeksi tilaa lokeroiden, kansien ja luukkujen avaamista ja lisävarusteiden asentamista varten.
- Asenna tulostin pistorasian lähelle.

⚠ HUOMIO – TAPATURMAN MAHDOLLISUUS: Tulipalo- tai sähköiskuriskin välttämiseksi liitä virtajohto suoraan asianmukaiseen maadoitettuun sähköpistokkeeseen, joka on lähellä ja helposti saatavilla.

⚠ HUOMIO – SÄHKÖISKUN VAARA: Sähköiskuvaaran välttämiseksi älä sijoita tätä tuotetta veden äärelle tai märkään paikkaan, äläkä myöskään käytä sitä sellaisissa paikoissa.

- Tarkista, että huoneen ilmavirta täyttää ASHRAE 62- tai CEN Technical Committee 156 -standardin uusimmat vaatimukset.
- Sijoita tulostin tasaiselle, vakaalle alustalle.
- Tulostimen sijoituspaikan on oltava
 - puhtaassa, kuivassa ja pölyttömässä paikassa.
 - kaukana irtonaisista niiteistä ja paperiliittimistä
 - paikassa, johon ilmastointilaitteista, lämmittimistä tai tuulettimista tuleva ilmavirta ei suuntaudu suoraan
 - kosteusolosuhteiltaan vakaa sekä sellainen, että siihen ei osu suora auringonvalo.
- Ota huomioon suositellut lämpötilat ja vältä lämpötilavaihteluja.

Ympäristön lämpötila	10–30 °C
Varastointilämpötila	-10–40 °C

- Jätä tulostimen ympärille vapaata tuuletustilaa vähintään seuraavien suositusten mukaisesti:



1	Ylhäällä	400 mm (15,7 tuumaa)
2	Takana	120 mm (4,8 tuumaa)
3	Oikealla puolella	400 mm (15,7 tuumaa)
4	Edessä	444,5 mm (17,5 tuumaa)
5	Vasemmalla puolella	120 mm (4,8 tuumaa)

Tulostinkokoonpanot

Huomautus: Sijoita tulostin tasaiselle, kestäväälle ja vakaalle pinnalle.

Perusmalli



1	Automaattinen asiakirjansyöttölaite
2	Ohjauspaneeli
3	Monikäyttösyöttöaukko
4	2 x 500 arkin vakiolokero
5	Vakioalusta

Varusteltu malli

 **HUOMIO – KAATUMISVAARA:** Yhden tai useamman vaihtoehdon asentaminen tulostimeen tai monitoimilaitteeseen saattaa vaatia tulostintuen, huonekalun tai muun ominaisuuden epävakauden ja loukkaantumisvaaran estämiseksi. Lisätietoja tuetuista kokoonpanoista on osoitteessa www.lexmark.com/multifunctionprinters.

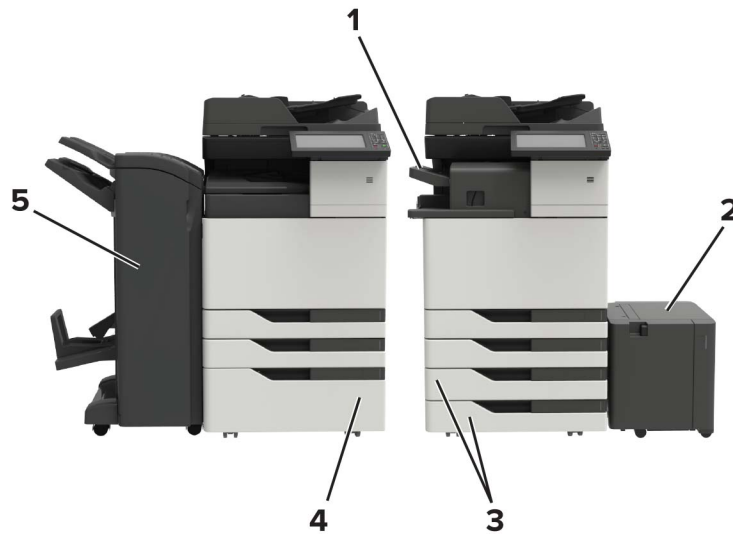

1	Nidonnan viimeistelijä Huomautuksia: <ul style="list-style-type: none"> • Tätä vaihtoehtoa ei tueta, jos asennettuna on toinen viimeistelijä. • Tämä asetus on tuettu vain tietyissä tulostinmalleissa.
2	Valinnainen 3 000 arkin lokero Huomautus: Tämä lisävaruste on käytettävissä vain, jos toinen valinnainen lokero on asennettu.
3	Valinnainen 2 x 500 arkin lokero
4	Valinnainen 2 500 arkin lokero
5	Viimeistelijä <ul style="list-style-type: none"> • Nidonnan ja rei'ityksen viimeistelijä • Vihkoviimeistelijä

Kaapelien liittäminen

- ⚡ HUOMIO – SÄHKÖISKUN VAARA:** Sähköiskuvaaran välttämiseksi älä asenna laitetta tai tee sähkö- tai kaapeliliitännöitä (esimerkiksi virtajohto, faksi tai puhelin) ukkosmyrskyn aikana.
- ⚠ HUOMIO – TAPATURMAN MAHDOLLISUUS:** Tulipalo- tai sähköiskuriskin välttämiseksi liitä virtajohto suoraan asianmukaiseen maadoitettuun sähköpistokkeeseen, joka on lähellä ja helposti saatavilla.
- ⚠ HUOMIO – TAPATURMAN MAHDOLLISUUS:** Tulipalon tai sähköiskun vaaran välttämiseksi käytä vain tämän tuotteen mukana toimitettua tai valmistajan hyväksymää virtajohtoa.
- ⚠ HUOMIO – TAPATURMAN MAHDOLLISUUS:** Kun liität tämän tuotteen yleiseen valintaiseen puhelinverkkoon, voit vähentää tulipalon vaaraa käyttämällä vähintään 26 AWG:n tietoliikennejohtoa (RJ-11). Australia: johdon on oltava ACMA:n (Australian Communications and Media Authority) hyväksymä.

Varoitus – vauriot mahdollisia: Vältä tietojen menetys tai tulostimen toimintahäiriö olemalla koskettamatta tulostamisen aikana USB-kaapeliin, langattomaan verkkosovittimeen tai tulostimen osoitettua aluetta.

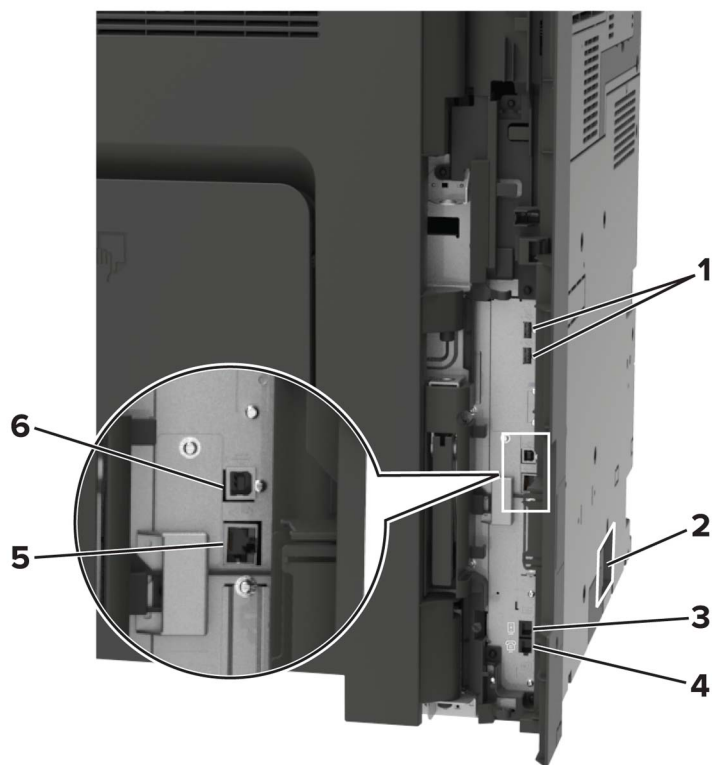

	Osa	Vastaanottaja
1	USB-portit	Liitä näppäimistö tai muu yhteensopiva lisävaruste.
2	Virtajohdon liitin	Liitä tulostin maadoitettuun pistorasiaan.
3	EXT-liitäntä	Lisälaitteiden (puhelimien tai vastaajien) liittäminen tulostimeen ja puhelinlinjaan. Käytä tätä liitintä, jos tulostimelle ei ole varattu erillistä faksilinjaa ja tätä liitöntätapaa tuetaan käyttämaassa tai -alueella. Huomautus: Liitin otetaan käyttöön poistamalla suojus.
4	Linjaliitäntä	Tulostimen liittäminen aktiiviseen puhelinlinjaan tavallisen puhelinpistorasian (RJ-11), DSL-suodattimen, VoIP-sovittimen tai minkä tahansa muun sovittimen kautta faksien lähettämistä ja vastaanottamista varten.
5	Ethernet-liitäntä	Liitä tulostin Ethernet-verkkoon.
6	tulostimen USB-portti	Liitä tulostin tietokoneeseen.

Ohjauspaneelin käyttäminen

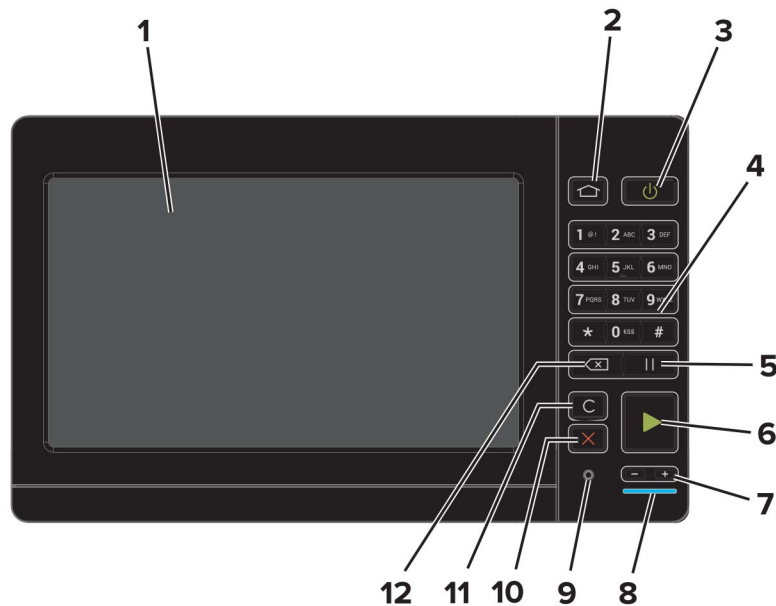

	Osa	Toiminto
1	Näyttö	<ul style="list-style-type: none"> Tulostimen ilmoitusten ja tarvikkeen tilan tarkastelu. Tulostimen asentaminen ja käyttäminen.
2	Aloituspainike	Siirry aloitusnäyttöön.
3	Virtapainike	<ul style="list-style-type: none"> Kytke tulostimeen virta tai sammuta tulostin. Huomautus: Sammuta tulostin painamalla virtapainiketta viisi sekuntia. Aseta tulostin lepo- tai valmiustilaan. Herätä tulostin lepo- tai valmiustilasta.
4	Näppäimistö	Kirjoita numeroita tai muita merkkejä syöttökenttään.
5	Tauko-painike	Lisää faksinumeroon tauko.
6	Aloita-painike	Työn aloittaminen sen mukaan, mikä tila on valittuna.
7	Äänenvoimakkuuspainikkeet	Säädä kuulokkeiden tai kaiuttimien äänenvoimakkuutta.
8	Merkkivalo	Tulostimen tilan tarkistaminen.
9	Kuulokkeiden tai kaiuttimen portti	Liitä kuulokkeet tai kaiutin.
10	Seis- tai Peruuta-painike	Pysäytä nykyinen työ.
11	Poista kaikki- tai Palauta-painike	Palauta toiminnon, kuten kopioinnin, faksaamisen tai skannaamisen, oletusasetukset.
12	Peruutuspainike	Siirrä kohdistin taaksepäin ja poista merkki syöttökentässä.

Virtapainikkeen valon ja merkkivalon tilan merkitys

Merkkivalo	Tulostimen tila
Ei käytössä	Tulostimesta on katkaistu virta tai se on horrostilassa.
Sininen	Tulostin on valmiustilassa tai käsittelee tietoja.
Punainen	Tulostimessa vaaditaan käyttäjän toimia.

Virtapainikkeen valo	Tulostimen tila
Ei käytössä	Tulostin on sammutettu, valmiustilassa tai käsittelee tietoja.
Tasainen keltainen	Tulostin on lepotilassa.
Vilkkuu keltaisena	Tulostin on horrostilassa.

Aloitussäätö näytön käyttäminen

Huomautus: Aloitusnäyttö voi vaihdella aloitusnäytön ja järjestelmävalvojan tekemien asetusten sekä aktiivisten upotettujen ratkaisujen mukaan.

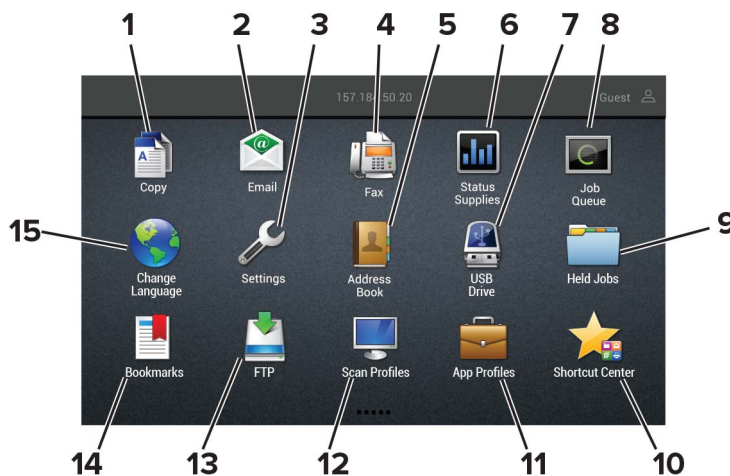

Painike	Toiminto	
1	Kopio	Ota kopioita.
2	Sähköposti	Lähetä sähköposteja.
3	Asetukset	Käytä tulostinvalikkoja.
4	Faksi	Lähetä faksi.
5	Osoitteisto	Hallitse yhteystietoluetteloa, jota muut tulostimen sovellukset voivat käyttää.
6	Tila/tarvikkeet	<ul style="list-style-type: none"> Näyttää tulostimen varoituksia tai virheilmoituksia, kun tulostin edellyttää toimenpiteitä, jotta työn käsittelemistä voidaan jatkaa. Katso lisätietoja tulostimen varoituksesta tai ilmoituksesta sekä sen poistamisesta. Huomautus: Voit avata tämän asetuksen myös koskettamalla aloitusnäytön yläosaa.
7	USB-asema	<ul style="list-style-type: none"> Tulosta valokuvia ja asiakirjoja flash-asemasta. Skannaa valokuvia ja asiakirjoja flash-asemasta

Painike		Toiminto
8	Työjono	Näytä kaikki nykyiset tulostustyöt. Huomautus: Voit avata tämän asetuksen myös koskettamalla aloitusnäytön yläosaa.
9	Pidossa olevat työt	Näytä tulostimen muistissa pidossa olevat työt.
10	Pikavalintakeskus	Järjestele kaikki pikavalinnat.
11	Sovellusprofiilit	Käytä sovellusprofiileja.
12	Skannausprofiilit	Skannaa ja tallenna asiakirjoja suoraan tietokoneeseen.
13	FTP	Skannaa ja tallenna asiakirjoja suoraan FTP-palvelimeen.
14	Kirjanmerkit	Järjestä kaikki kirjanmerkit.
15	Vaihda kieli	Vaihda näytön kieli.

Valikkoasetussivun tulostus

Valitse aloitusnäytössä **Asetukset > Raportit > Valikkoasetussivu**.

Aloitusnäytön sovellusten asentaminen ja käyttäminen

Aloitusnäytön mukauttaminen

- 1 Valitse ohjauspaneelissa **Asetukset > Laite > Näkyvät aloitusnäytön kuvakkeet**.
- 2 Valitse aloitusnäytössä näytettävät kuvakkeet.
- 3 Ota muutokset käyttöön.

Korttikopiointitoiminnon määrittäminen

- 1 Avaa selain ja kirjoita tulostimen IP-osoite selaimen osoitekenttään.

Huomautuksia:

- Tulostimen IP-osoite näkyy sen tulostimen päänäytössä. IP-osoite on neljä pisteillä erotettua numerosarjaa, kuten 123.123.123.123.
- Jos käytät välityspalvelinta, poista se tilapäisesti käytöstä, jotta verkkosivu latautuu oikein.

- 2 Valitse **Sovellukset > Korttikopiointi > Määritä**.

Huomautuksia:

- Varmista, että Näyttökuvake on käytössä
- Varmista, että Sähköpostiasetukset ja Verkkojakoasetukset on määritetty.
- Varmista yhtä korttia skannaatessasi, että värikuvien skannaustarkkuus on enintään 200 dpi ja mustavalkokuvien enintään 400 dpi.
- Varmista useita kortteja skannaatessasi, että värikuvien skannaustarkkuus on enintään 150 dpi ja mustavalkokuvien enintään 300 dpi.

- 3 Ota muutokset käyttöön.

Huomautus: Useiden korttien skannaaminen edellyttää tulostimen kiintolevyä.

Pikavalintakeskuksen käyttäminen

- 1 Valitse aloitusnäytössä **Pikavalintakeskus** ja sitten tulostustoiminto.
- 2 Valitse **Luo pikavalinta** ja määritä asetukset.
- 3 Valitse **Tallenna** ja kirjoita pikavalinnalle yksilöivä nimi.
- 4 Ota muutokset käyttöön.

Skannauskeskuksen määrittäminen

- 1 Valitse aloitusnäytössä **Skannauskeskus**.
- 2 Valitse ja luo kohdesijainti ja määritä asetukset.

Huomautuksia:

- Kun luot verkkokohteen, tarkista aina asetukset ja säädä niitä, kunnes virheitä ei tapahdu.
- Vain Embedded Web Server -palvelimessa luodut kohteet tallennetaan. Lisätietoja on tuotteen käyttöohjeissa.

- 3 Ota muutokset käyttöön.

Näytön mukauttaminen

Varmista seuraavat asiat ennen sovelluksen käyttämistä:

- Valitse Embedded Web Server -palvelimessa **Sovellukset > Näytön mukauttaminen > Määritä**.
- Ota käyttöön ja määritä näytönsäästäjän, diaesityksen ja taustakuvan asetukset.

Näytönsäästäjän ja diaesityksen kuvien hallinta

- 1 Lisää tai poista kuva tai muokkaa kuvaa Näytönsäästäjän ja diaesityksen kuvat -osassa.

Huomautuksia:

- Voit lisätä enintään kymmenen kuvaa.
- Kun tämä on käytössä, tilakuvakkeet näytetään näytönsäästäjässä vain virhe- ja varoitustilanteissa tai kun tarjolla on pilvipohjaisia ilmoituksia.

- 2 Ota muutokset käyttöön.

Taustakuvan vaihtaminen

- 1 Valitse aloitusnäytössä **Vaihda taustakuva**.
- 2 Valitse käytettävä kuva.
- 3 Ota muutokset käyttöön.

Diaesityksen käynnistäminen flash-asemasta

- 1 Aseta flash-asema tulostimen USB-porttiin.
- 2 Valitse aloitusnäytössä **Diaesitys**.

Kuvat näkyvät aakkosjärjestyksessä.

Huomautus: Voit irrottaa flash-aseman, kun diaesitys on alkanut, mutta kuvia ei tallenneta tulostimeen. Jos diaesitys pysähtyy, aseta flash-asema uudelleen paikalleen kuvien katselua varten.

Kirjanmerkkien hallinta

Kirjanmerkkien luominen

Käytä kirjanmerkkejä tulostaessasi usein käytettyjä asiakirjoja, jotka on tallennettu palvelimiin tai verkkoon.

1 Avaa selain ja kirjoita tulostimen IP-osoite selaimen osoitekenttään.

Huomautuksia:

- Tulostimen IP-osoite näkyy sen tulostimen päänäytössä. IP-osoite on neljä pisteillä erotettua numerosarjaa, kuten 123.123.123.123.
- Jos käytät välityspalvelinta, poista se tilapäisesti käytöstä, jotta verkkosivu latautuu oikein.

2 Valitse **Kirjanmerkit** > **Lisää kirjanmerkki** ja kirjoita kirjanmerkin nimi.

3 Valitse osoiteyhteyksikäytännön tyyppi ja tee jokin seuraavista toiminnoista:

- HTTP ja HTTPS: kirjoita URL-osoite, jonka haluat lisätä kirjanmerkkeihin.
- HTTPS: varmista, että käytät isäntänimeä IP-osoitteen sijaan. Kirjoita esimerkiksi **omasivusto.com/malli.pdf** sen sijaan, että kirjoittaisit **123.123.123.123/malli.pdf**. Varmista, että isäntänimi vastaa myös palvelinsertifikaattia kutsumanimeä (CN). Lisätietoja kutsumanimen hakemisesta on selaimen ohjetiedoissa.
- FTP: kirjoita FTP-osoite. Esimerkki: **omapalvelin/omahakemisto**. Kirjoita FTP-portti. Komentojen lähetyksen oletusportti on portti 21.
- SMB: kirjoita verkkokansion osoite. Esimerkiksi **omapalvelin/omajako/omatiedosto.pdf**. Kirjoita verkon toimialueen nimi.
- Valitse tarvittaessa todennustyyppi FTP:lle ja SMB:lle.

Jos haluat rajoittaa kirjanmerkin käyttöä, lisää PIN-koodi.

Huomautus: Sovellus tukee seuraavia tiedostotyyppisiä: PDF, JPEG, TIFF ja HTML-pohjaisia verkkosivuja. Muita tiedostotyyppisiä, kuten DOCX ja XLXS, tuetaan joissain tulostinmalleissa.

4 Valitse **Tallenna**.

Kansioden luominen

1 Avaa selain ja kirjoita tulostimen IP-osoite selaimen osoitekenttään.

Huomautuksia:

- Tulostimen IP-osoite näkyy sen tulostimen päänäytössä. IP-osoite on neljä pisteillä erotettua numerosarjaa, kuten 123.123.123.123.
- Jos käytät välityspalvelinta, poista se tilapäisesti käytöstä, jotta verkkosivu latautuu oikein.

2 Valitse **Kirjanmerkit** > **Lisää kansio** ja kirjoita kansion nimi.

Huomautus: Jos haluat rajoittaa kansion käyttöä, lisää PIN-koodi.

3 Valitse **Tallenna**.

Huomautus: Voit luoda kansioita tai kirjanmerkkejä kansion sisään. Ohjeita kirjanmerkin luomiseen on kohdassa ["Kirjanmerkkien luominen" sivulla 21](#).

Yhteystietojen hallinta

Yhteystietojen lisääminen

1 Avaa selain ja kirjoita tulostimen IP-osoite selaimen osoitekenttään.

Huomautuksia:

- Tulostimen IP-osoite näkyy sen tulostimen päänäytössä. IP-osoite on neljä pisteillä erotettua numerosarjaa, kuten 123.123.123.123.
- Jos käytät välityspalvelinta, poista se tilapäisesti käytöstä, jotta verkkosivu latautuu oikein.

2 Valitse **Osoitekirja**.

3 Lisää yhteystieto Yhteystiedot-osasta.

Huomautus: Voit määrittää yhteystiedon yhteen tai useampaan ryhmään.

4 Anna tarvittaessa sovelluksen käyttöoikeus määrittämällä kirjautumismenetelmä.

5 Ota muutokset käyttöön.

Ryhmien lisääminen

1 Avaa selain ja kirjoita tulostimen IP-osoite selaimen osoitekenttään.

Huomautuksia:

- Tulostimen IP-osoite näkyy sen tulostimen päänäytössä. IP-osoite on neljä pisteillä erotettua numerosarjaa, kuten 123.123.123.123.
- Jos käytät välityspalvelinta, poista se tilapäisesti käytöstä, jotta verkkosivu latautuu oikein.

2 Valitse **Osoitekirja**.

3 Lisää ryhmän nimi Yhteystietoryhmät-osasta.

Huomautus: Voit määrittää ryhmään yhden tai useamman yhteystiedon.

4 Ota muutokset käyttöön.

Yhteystietojen tai ryhmien muokkaaminen

1 Avaa selain ja kirjoita tulostimen IP-osoite selaimen osoitekenttään.

Huomautuksia:

- Tulostimen IP-osoite näkyy sen tulostimen päänäytössä. IP-osoite on neljä pisteillä erotettua numerosarjaa, kuten 123.123.123.123.
- Jos käytät välityspalvelinta, poista se tilapäisesti käytöstä, jotta verkkosivu latautuu oikein.

2 Valitse **Osoitekirja**.

3 Valitse jompikumpi seuraavista:

- Valitse Yhteystiedot-osasta yhteystiedon nimi ja muokkaa tietoja.
- Valitse Yhteystietoryhmät-osasta ryhmän nimi ja muokkaa tietoja.

4 Ota muutokset käyttöön.

Yhteystietojen tai ryhmien poistaminen

1 Avaa selain ja kirjoita tulostimen IP-osoite selaimen osoitekenttään.

Huomautuksia:

- Tulostimen IP-osoite näkyy sen tulostimen päänäytössä. IP-osoite on neljä pisteillä erotettua numerosarjaa, kuten 123.123.123.123.
- Jos käytät välityspalvelinta, poista se tilapäisesti käytöstä, jotta verkkosivu latautuu oikein.

2 Valitse **Osoitekirja**.

3 Valitse jompikumpi seuraavista:

- Valitse poistettava yhteystieto Yhteystiedot-osasta.
- Valitse poistettava ryhmä Yhteystietoryhmät-osasta.

Helppokäyttötoimintojen käyttöönottoaminen ja käyttäminen

Suurennustilan ottaminen käyttöön

- 1 Paina ohjauspaneelin **5**-näppäintä, kunnes kuulet ääniviestin.
- 2 Valitse **Suurennustila**.
- 3 Valitse **OK**.

Lisätietoja siirtymisestä suurennetussa näytössä on kohdassa ["Siirtyminen näytössä eleillä" sivulla 25](#).

Ääniohjauksen aktivoiminen

Ohjauspaneelissa

- 1 Paina **5**-näppäintä, kunnes kuulet ääniviestin.
- 2 Valitse **OK**.

Näppäimistöllä

- 1 Paina **5**-näppäintä, kunnes kuulet ääniviestin.
- 2 Siirrä kohdistin OK-painikkeeseen painamalla **sarkainta** ja paina sitten **Enter**-näppäintä.

Huomautuksia:

- Ääniohjauksen voi aktivoida myös liittämällä kuulokkeet kuulokeliitintään
- Säädä äänenvoimakkuutta ohjauspaneelin alalaidassa olevilla äänenvoimakkuuspainikkeilla.

Ääniohjauksen puhenopeuden säätäminen

- 1 Valitse aloitusnäytössä **Asetukset > Laite > Helppokäyttö > Puhenopeus**.
- 2 Valitse puhenopeus.

Sisäisen kaiuttimen oletusäänenvoimakkuuden säätäminen

- 1 Siirry ohjauspaneelissa kohtaan **Asetukset > Laite > Määritykset > Äänipalaute**
- 2 Säädä äänenvoimakkuus.

Huomautuksia:

- Jos Hiljainen tila on käytössä, ääni-ilmoitukset eivät ole käytössä. Tämä asetus hidastaa tulostimen toimintaa.
- Äänenvoimakkuus palautuu oletusarvoon, kun istunnosta kirjaudutaan ulos, kun tulostin herää lepo- tai horrostilasta.

Kuulokkeiden oletusäänenvoimakkuuden säätäminen

1 Siirry ohjauspaneelissa kohtaan

Asetukset > Laite > Helppokäyttö

2 Säädä kuulokkeiden äänenvoimakkuutta.

Huomautus: Äänenvoimakkuus palautuu oletusarvoon, kun istunnosta kirjaudutaan ulos, kun tulostin herää lepo- tai horrostilasta.

Luettujen salasanojen tai henkilökohtaisten PIN-koodien ottaminen käyttöön

1 Valitse aloitusnäytössä **Asetukset > Laite > Helppokäyttö > Lue salasanat/PIN-koodit**.

2 Ota asetus käyttöön.

Siirtyminen näytössä eleillä

Huomautuksia:

- Eleitä voi käyttää vain, kun ääniohjaus on käytössä.
- Ota käyttöön Suurennus, jotta voit käyttää lähennys-, loitonnus- ja panorointitoimintoja.
- Käytä fyysistä näppäimistöä merkkien kirjoittamiseen ja tiettyjen asetusten säätämiseen.

Ele	Toiminto
Kaksoisnapautus	Kohteen valitseminen näytössä.
Kolmoisnapautus	Tekstin ja kuvien lähentäminen tai loitontaminen.
Pyyhkäisy oikealle tai alas	Siirtyminen seuraavaan kohteeseen näytössä.
Pyyhkäisy vasemmalle tai ylös	Siirtyminen edelliseen kohteeseen näytössä.
Panorointi	Zoomatun kuvan näytön ulkopuolella olevien osien käyttäminen. Huomautus: Tässä eleessä on vedettävä kahta sormeaa zoomatun kuvan yli.
Pyyhkäisy ylös ja sitten vasemmalle	Sovelluksen lopetus ja palaaminen aloitusnäyttöön.
Pyyhkäisy alas ja sitten vasemmalle	<ul style="list-style-type: none"> • Työn peruuttaminen • Palaaminen edelliseen asetukseen. • Sulje näyttö muuttamatta asetusta tai arvoa.
Pyyhkäisy ylös ja sitten alas	Äänikehotteen toistaminen.

Näyttönäppäimistön käyttäminen

Suorita jokin seuraavista toiminnoista:

- Valitse merkki vetämällä sormella näppäimen päältä.
- Lisää merkki kenttään nostamalla sormi.
- Poista merkkejä **askelpalauttimella**.
- Jos haluat kuulla syöttökentän sisällön, paina **sarkainta** ja sitten **vaihto + sarkain** -näppäinyhdistelmää.

Paperin ja erikoismateriaalin lisääminen

Erikoismateriaalin koon ja lajin määrittäminen

Lokerot havaitsevat tavallisen paperin koon automaattisesti. Tee erikoismateriaaleille, kuten tarroille, korteille ja kirjekuorille, seuraavat toimet:

- 1 Siirry aloitusnäytöstä kohtaan

Asetukset > Paperi > Lokeromääritys > Paperikoko/-laji > valitse paperilähde

- 2 Määritä erikoismateriaalin koko ja laji.

Universal-paperiasetusten määrittäminen

- 1 Valitse aloitusnäytössä **Asetukset > Paperi > Materiaalimääritykset > Universal-asetukset.**

- 2 Määritä asetukset.

Lokeroiden täyttäminen

⚠ HUOMIO – KAATUMISVAARA: Voit vähentää laitteen epävakauden riskiä lisäämällä jokaisen lokeron erikseen. Pidä kaikki muut lokerot suljettuina, kunnes niitä tarvitaan.

- 1 Vedä lokero auki.

Huomautus: Älä irrota lokeroita tulostamisen aikana.



2 Säädä ohjaimet lisättävän paperin koon mukaan.

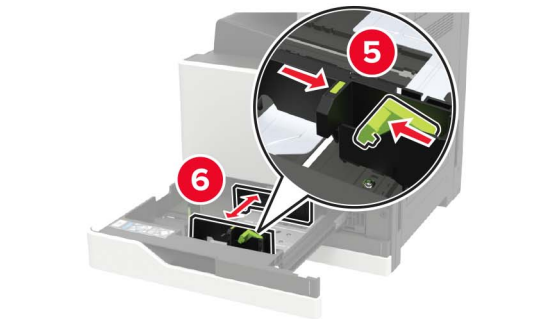
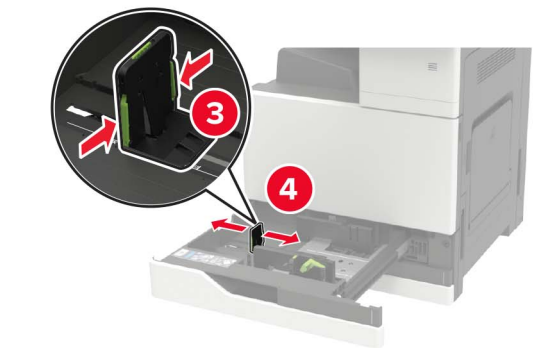
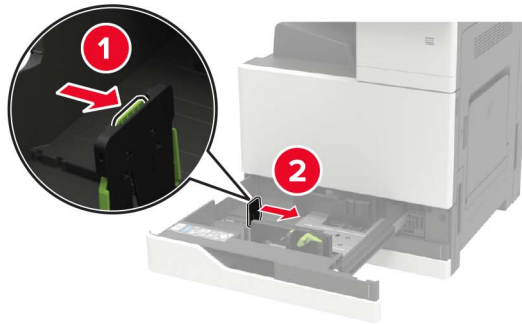



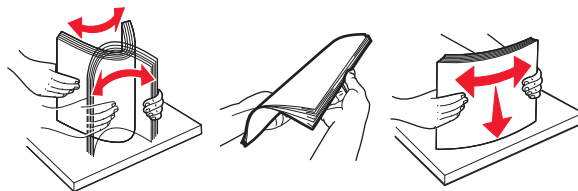





3 Taivuta ja ilmasta paperipino ja suorista sen reunat, ennen kuin lisäät sen tulostimeen.



4 Aseta paperia.

- Kun käytät kirjelomakkeita, tee jokin seuraavista:

Ilman valinnaista viimeistelijää	Käyttäen valinnaista viimeistelijää
 <p data-bbox="532 512 766 541">Yksipuolinen tulostus</p>	 <p data-bbox="922 512 1156 541">Yksipuolinen tulostus</p>
 <p data-bbox="532 770 766 800">Kaksipuolinen tulostus</p>	 <p data-bbox="922 770 1156 800">Kaksipuolinen tulostus</p>
 <p data-bbox="532 1029 766 1058">Yksipuolinen tulostus</p>	 <p data-bbox="922 1029 1156 1058">Yksipuolinen tulostus</p>
 <p data-bbox="532 1287 766 1316">Kaksipuolinen tulostus</p>	 <p data-bbox="922 1287 1156 1316">Kaksipuolinen tulostus</p>

- Lisää rei'itetty paperi lokeroon reiät eteenpäin tai vasemmalle.
- Älä liu'uta paperia lokeroon.
- Vältä paperitukoksia varmistamalla, että pinon korkeus on paperin enimmäistäyttöosoittimen alapuolella.

5 Aseta lokero tulostimeen.

Jos lisäät muuta kuin tavallista paperia, aseta paperikoko ja -laji ohjauspaneelista vastaamaan lisättyä paperia.

Valinnaisen 2500 arkin lokeron täyttäminen

2500 arkin lokero tukee vain yhtä paperikokoa, joko A4 tai Letter. Tarkista tuettu paperikoko vetämällä lokero auki ja etsi koon ilmaisin lokeron pohjasta.

⚠ HUOMIO – KAATUMISVAARA: Voit vähentää laitteen epävakauden riskiä lisäämällä jokaisen lokeron erikseen. Pidä kaikki muut lokerot suljettuina, kunnes niitä tarvitaan.

1 Vedä lokero auki.



Huomautuksia:

- Älä irrota lokeroita tulostamisen aikana, jotta vältät paperitukokset.
- Voit välttää virheitä varmistamalla, että siirto-ohjain on aina lokeron vasemmalla puolella.

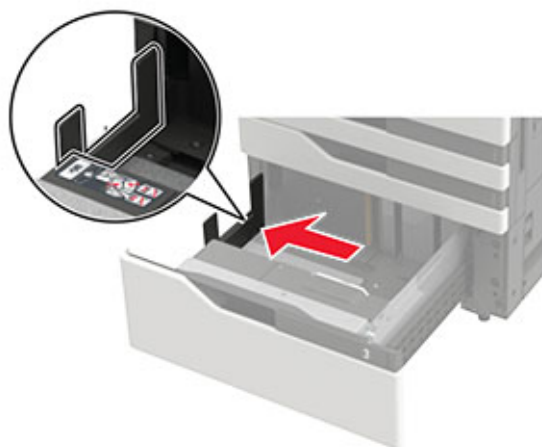

2 Taivuta ja ilmasta paperipino ja suorista sen reunat, ennen kuin lisäät sen tulostimeen.

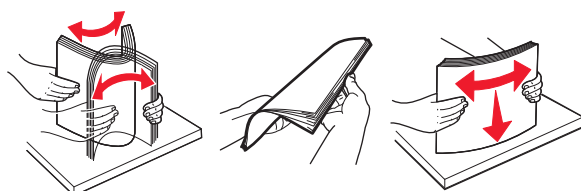

3 Lisää paperipino oikeaan reunaan ja sen jälkeen vasempaan reunaan.

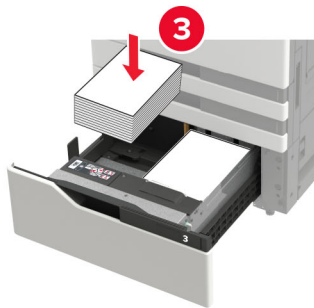
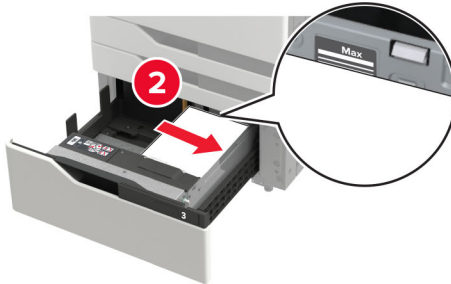
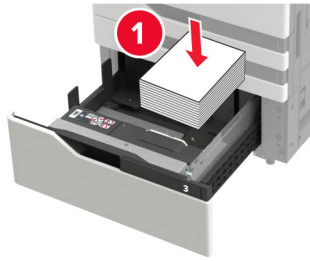

- Varmista, että pinon korkeus on paperin enimmäistäyttöosoittimen alapuolella lokeron molemmissa reunoissa.
- Lisää kirjelomakkeet etupuoli ylöspäin yksipuolista tulostusta varten.
- Lisää kirjelomakkeet etupuoli alaspäin kaksipuolista tulostusta varten.

- Varmista, että paperipinot eivät ylitä erotinta. Työnnä kumpikin paperipino lokeron reunaa vasten.

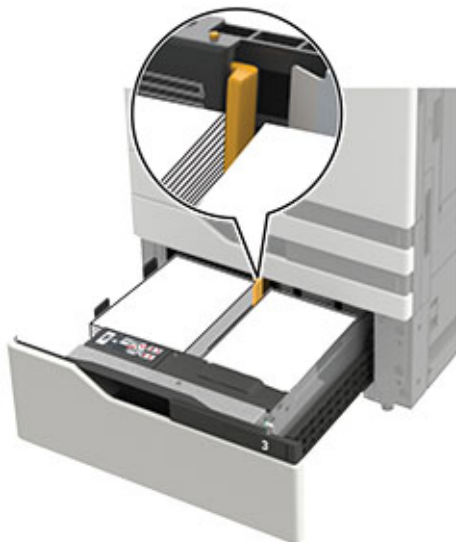

- 4 Aseta lokero tulostimeen.
- 5 Siirry ohjauspaneelissa kohtaan **Asetukset > Laite > Huolto > Määritys-valikko > Lokeromääritys > Koon tunnistus**.
- 6 Valitse lokero ja paperikoko.

Valinnaisen 3000 arkin lokeron täyttäminen

3000 arkin lokero tukee vain yhtä paperikokoa, joko A4 tai Letter.

⚠ HUOMIO – KAATUMISVAARA: Voit vähentää laitteen epävakauden riskiä lisäämällä jokaisen lokeron erikseen. Pidä kaikki muut lokerot suljettuina, kunnes niitä tarvitaan.

- 1 Avaa luukku F ja nosta syöttörullaa.

Varoitus – vauriot mahdollisia: Älä kosketa syöttörullaa, jotta tulostin ei vioitu eikä sen suorituskyky heikkene.

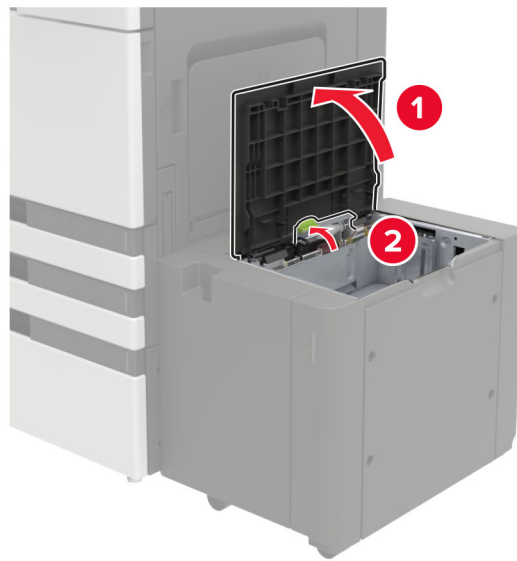

2 Taivuta ja ilmasta paperipino ja suorista sen reunat, ennen kuin lisäät sen tulostimeen.

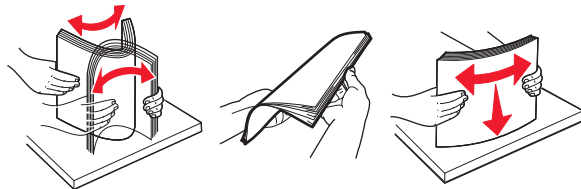

3 Lisää paperipino tulostimeen tulostuspuoli alaspäin.

- Lisää kirjelomakkeet etupuoli alaspäin yksipuolista tulostusta varten.
- Lisää kirjelomakkeet etupuoli ylöspäin kaksipuolista tulostusta varten.
- Vältä paperitukoksia varmistamalla, että pinon korkeus on rungon kulman alapuolella.

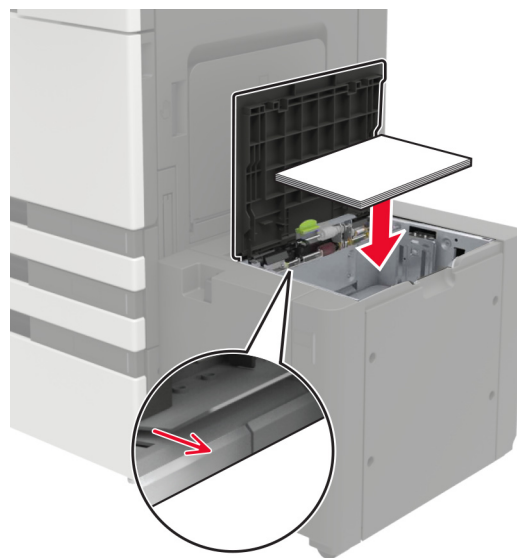

4 Laske syöttörulla ja sulje luukku.

5 Siirry ohjauspaneelissa kohtaan **Asetukset > Laite > Huolto > Määritys-valikko > Lokeromääritys > Koon tunnistus**.

6 Valitse lokero ja paperikoko.

Monisyöttölaitteen täyttö

1 Avaa monisyöttölaite.

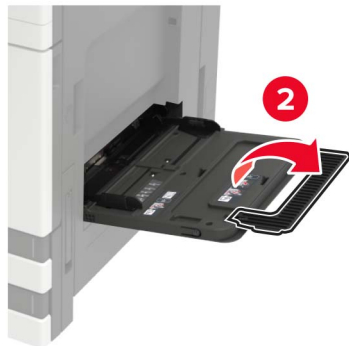

2 Säädä ohjain lisättävän paperin koon mukaan.

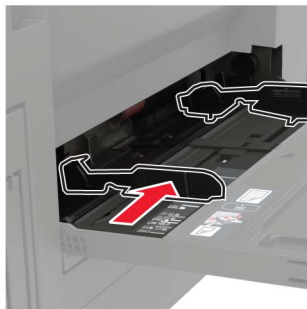

- 3** Taivuta ja ilmasta paperipino ja suorista sen reunat, ennen kuin lisäät sen tulostimeen.

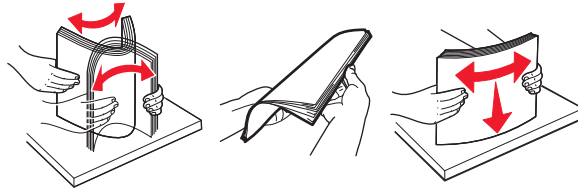

- 4** Aseta paperi tai erikoismateriaali.

Kun käytät kirjelomakkeita, tee jokin seuraavista:

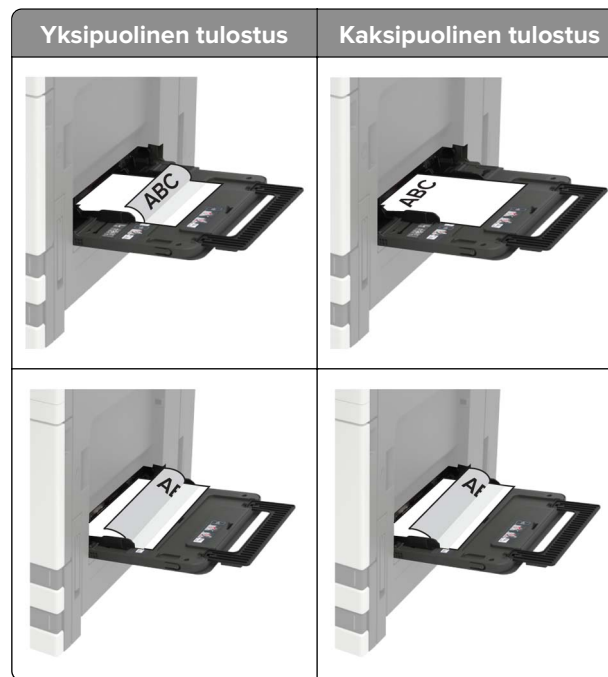

Varoitus – vauriot mahdollisia: Älä käytä kirjekuoria, joissa on postimerkkejä, kiinnikkeitä, ikkunoita, pinnoitettu sisus tai itseliimautuvia liimapintoja.

- 5** Valitse ohjauspaneelista paperikoko- ja paperilajiasetukset, jotka vastaavat lisättyä paperia.

Lokeroiden yhdistäminen

- 1 Valitse aloitusnäytössä **Asetukset > Paperi > Lokeromääritys** > Valitse paperilähde.
- 2 Määritä yhdistettäville lokeroille sama paperikoko ja -lajiasetukset.
- 3 Valitse aloitusnäytössä **Asetukset > Laite > Huolto > Määritys-valikko > Lokeromääritys > Lokeroiden linkitys**.
- 4 Valitse **Automaattinen**.

Erota lokerot varmistamalla, ettei lokeroilla ole samoja paperikoko- tai -lajiasetuksia.

Varoitus – vauriot mahdollisia: Kiinnittimen lämpötila vaihtelee määritetyn paperilajin mukaan. Voit välttää tulostusongelmia varmistamalla, että tulostimen paperilajiasetus vastaa lokeroon lisättyä paperia.

Paperituki

Tuetut paperikoot

Tulostimen tukemat paperikoot

Paperikoko ja -mitta	500 arkin lokero	Kaksi 500 arkin lokeroa	2500 arkin lokero	3000 arkin lokero	Monisyöttö-laite ³	Kaksipuolinen tulostus
7 3/4 -kirjekuori 98 x 191 mm (3,9 x 7,5 tuumaa)	X	X	X	X	✓	X
9-kirjekuori 98,4 x 225 mm (3,9 x 8,9 tuumaa)	X	X	X	X	✓	X
10-kirjekuori 105 x 241 mm (4,1 x 9,5 tuumaa)	X	X	X	X	✓	X
11 x 17 279,4 x 431,8 mm (11 x 17 tuumaa)	✓ ¹	✓ ¹	X	X	✓ ¹	✓
12 x 18 305 x 457 mm (12 x 18 tuumaa)	✓ ^{1,4}	X	X	X	✓ ¹	✓
A3 297 x 420 mm (11,69 x 16,54 tuumaa)	✓ ¹	✓ ¹	X	X	✓ ¹	✓
A4 210 x 297 mm (8,3 x 11,7 in.)	✓	✓	✓ ²	✓ ²	✓	✓
A5 148 x 210 mm (5,8 x 8,3 tuumaa)	✓ ¹	✓ ¹	X	X	✓	✓
A6 105 x 148 mm (4,1 x 5,8 tuumaa)	X	X	X	X	✓ ¹	✓

¹ Paperi lisätään vain lyhyt reuna edellä.

² Paperi lisätään vain pitkä reuna edellä.

³ Paperilähde tukee paperikokoa *ilman koon tunnistusta*.

⁴ Lokero 1 ei tue tätä paperia.

⁵ Kaksipuolinen tulostus tukee Universal-kokoja 139,7 x 148 mm – 320 x 458 mm (5,5 x 5,83 tuumaa – 12,6 x 18 tuumaa).

Paperikoko ja -mitta	500 arkin lokero	Kaksi 500 arkin lokeroa	2500 arkin lokero	3000 arkin lokero	Monisyöttö-laite ³	Kaksipuolinen tulostus
B5-kirjekuori 176 x 250 mm (6,9 x 9,8 tuumaa)	X	X	X	X	✓	X
C5-kirjekuori 162 x 229 mm (6,4 x 9 tuumaa)	X	X	X	X	✓	X
DL-kirjekuori 110 x 220 mm (4,3 x 8,7 tuumaa)	X	X	X	X	✓	X
Executive 184 x 267 mm (7,3 x 10,5 tuumaa)	✓	✓	X	X	✓	✓
Folio 216 x 330 mm (8,5 x 13 tuumaa)	✓	✓	X	X	✓	✓
JIS B4 257 x 364 mm (10,12 x 14,33 tuumaa)	✓ ¹	✓ ¹	X	X	✓ ¹	✓
JIS B5 182 x 257 mm (7,2 x 10,1 tuumaa)	✓	✓	X	X	✓	✓
Legal 216 x 356 mm (8,5 x 14 tuumaa)	✓ ¹	✓ ¹	X	X	✓ ¹	✓
Letter 216 x 279 mm (8,5 x 11 tuumaa)	✓	✓	✓ ²	✓ ²	✓	✓
Oficio 216 x 340 mm (8,5 x 13,4 tuumaa)	✓	✓	X	X	✓	✓
Muu kirjekuori Enintään: 297 x 427,6 mm (11,69 x 16,83 tuumaa)	X	X	X	X	✓	X

¹ Paperi lisätään vain lyhyt reuna edellä.

² Paperi lisätään vain pitkä reuna edellä.

³ Paperilähde tukee paperikokoa *ilman koon tunnustusta*.

⁴ Lokero 1 ei tue tätä paperia.

⁵ Kaksipuolinen tulostus tukee Universal-kokoja 139,7 x 148 mm – 320 x 458 mm (5,5 x 5,83 tuumaa – 12,6 x 18 tuumaa).

Paperikoko ja -mitta	500 arkin lokero	Kaksi 500 arkin lokeroa	2500 arkin lokero	3000 arkin lokero	Monisyöttö-laite ³	Kaksipuolinen tulostus
SRA3 320 x 450 mm (12,6 x 17,7 tuumaa)	✓ ^{1,4}	X	X	X	✓ ¹	✓
Statement 140 x 216 mm (5,5 x 8,5 tuumaa)	✓ ¹	✓ ¹	X	X	✓	✓
Universal 90 x 139,7 mm – 320 x 1200 mm (3,5 x 5,5 tuumaa – 12,6 x 47,24 tuumaa)	✓	✓	X	X	✓	✓ ⁵

¹ Paperi lisätään vain lyhyt reuna edellä.
² Paperi lisätään vain pitkä reuna edellä.
³ Paperilähde tukee paperikokoja *ilman koon tunnistusta*.
⁴ Lokero 1 ei tue tätä paperia.
⁵ Kaksipuolinen tulostus tukee Universal-kokoja 139,7 x 148 mm – 320 x 458 mm (5,5 x 5,83 tuumaa – 12,6 x 18 tuumaa).

Asiakirjansyöttölaitteen ja skannerin tukemat paperikoot

Paperikoko	Mitat	ADF	Skannausyksikkö
3 x 5	76,2 x 127 mm (3 x 5 tuumaa)	X	✓ ^{1,2}
4 x 6	101,6 x 152,4 mm (4 x 6 tuumaa)	✓ ²	✓ ^{1,2}
7 3/4 -kirjekuori	98 x 191 mm (3,9 x 7,5 tuumaa)	X	X
9-kirjekuori	98 x 225 mm (3,9 x 8,9 tuumaa)	X	X
10-kirjekuori	105 x 241 mm (4,1 x 9,5 tuumaa)	X	X
11 x 17	279,4 x 431,8 mm (11 x 17 tuumaa)	✓	✓
12 x 18	305 x 457 mm (12 x 18 tuumaa)	X	X
A3	297 x 420 mm (11,69 x 16,54 tuumaa)	✓	✓
A4	210 x 297 mm (8,3 x 11,7 in.)	✓	✓

¹ Paperi lisätään vain lyhyt reuna edellä.
² Paperilähde tukee paperikokoja *ilman koon tunnistusta*.

Paperikoko	Mitat	ADF	Skannausyksikkö
A5	148 x 210 mm (5,8 x 8,3 tuumaa)	✓	✓ ²
A6	105 x 148 mm (4,1 x 5,8 tuumaa)	✓ ^{1,2}	✓ ^{1,2}
B5-kirjekuori	176 x 250 mm (6,9 x 9,8 tuumaa)	X	X
C5-kirjekuori	162 x 229 mm (6,4 x 9 tuumaa)	X	X
DL-kirjekuori	110 x 220 mm (4,3 x 8,7 tuumaa)	X	X
Käyntikortti	-	X	✓ ^{1,2}
Mukautettu skannauskoko [x]	-	✓ ²	✓ ²
Hagaki	100 x 148 mm (3,94 x 5,83 tuumaa)	✓	✓
Executive	184 x 267 mm (7,3 x 10,5 tuumaa)	✓	✓
Folio	216 x 330 mm (8,5 x 13 tuumaa)	✓	✓
JIS B4	257 x 364 mm (10,12 x 14,33 tuumaa)	✓	✓
JIS B5	182 x 257 mm (7,2 x 10,1 tuumaa)	✓	✓
Letter	216 x 279 mm (8,5 x 11 tuumaa)	✓	✓
Legal	216 x 356 mm (8,5 x 14 tuumaa)	✓	✓
Oficio	216 x 340 mm (8,5 x 13,4 tuumaa)	✓ ²	✓ ²
Muu kirjekuori	98 x 162 mm – 176 x 250 mm (3,9 x 6,3 tuumaa – 6,9 x 9,8 tuumaa)	X	X
SRA3	320 x 450 mm (12,6 x 17,7 tuumaa)	X	X
Statement	140 x 216 mm (5,5 x 8,5 tuumaa)	✓	✓
Universal	89 x 98,4 mm – 297 x 431,8 mm (3,50 x 3,87 tuumaa – 11,69 x 17,00 tuumaa)	✓ ²	✓ ²

¹ Paperi lisätään vain lyhyt reuna edellä.

² Paperilähde tukee paperikokoa *ilman koon tunnistusta*.

Viimeistelijän tukemat paperikoot

Huomautus: Jos viimeistelijä on asennettu, vakioviimeistelyalustasta tulee oletusalusta, vaikka tulostustyössä ei tarvita viimeistelijän käyttämistä.

Tuetut paperikoot

Paperikoko	Nidonnan viimeistelijä	Nidonnan ja rei'ityksen viimeistelijä, alusta 1	Nidonnan ja rei'ityksen viimeistelijä, alusta 2	Vihkoviimeistelijä
11 x 17	✓	✓	✓	✓
12 x 18	✓ ¹	✓ ¹	✓ ⁵	✓
A3	x	✓ ¹	✓ ⁵	✓
A4	✓	✓	✓	✓
A5	✓ ¹	✓ ¹	✓ ⁴	x
A6	✓ ¹	✓ ¹	x	x
Executive	✓	✓	✓	x
Folio	✓ ¹	✓	✓	x
JIS B5	✓	✓	✓	x
JIS B4	✓	✓	✓	✓
Legal	✓	✓ ⁶	✓	✓
Letter	✓	✓	✓	✓
Oficio	✓ ¹	✓	✓	x
SRA3	✓ ¹	✓ ³	✓ ¹	✓
Statement	✓ ¹	✓ ¹	✓ ¹	x
Universal	✓	✓ ¹	✓ ⁵	✓ ³

¹ Paperia tuetaan, mutta viimeistelijä ei pinoaa, nido tai rei'itä sitä.

² Paperi on tuettu vain, jos viimeistelijä pinoaa ja rei'ittää sen mutta ei nido sitä.

³ Paperi on tuettu vain, jos paperikoko on 210 x 279,4 mm – 320 x 457,2 mm (8,27 x 11 tuumaa – 12,6 x 18 tuumaa).

⁴ Paperi on tuettu vain, jos viimeistelijä pinoaa ja nitoo sen mutta ei rei'itä sitä.

⁵ Paperi on tuettu vain, jos viimeistelijä pinoaa sen mutta ei nido eikä rei'itä sitä.

⁶ Paperia tuetaan vain kahden reiän rei'ityksessä.

Tuetut paperilajit

Tulostimen tukemat paperilajit

Huomautus: Tarrat, kalvot, kirjekuoret ja kartonki tulostuvat aina hitaammalla nopeudella.

Paperilaji	2X500 x 500 arkin lokero	2500 arkin lokero	3000 arkin lokero	Monikäyttösyöttö-aukko	Kaksipuolinen tulostus
Sido	✓	✓	✓	✓	✓
Kirjekuori	X	X	X	✓	X
Korttipohja	✓	✓	✓	✓	✓
Värillinen paperi	✓	✓	✓	✓	✓
Mukautettu laji	✓	✓	✓	✓	✓
Kiiltävä	✓	✓	✓	✓	✓
Painava kiiltävä	✓	✓	✓	✓	✓
Painava paperi	✓	✓	✓	✓	✓
Tarra-arkit	X	X	X	✓	X
Kirjepaperi	✓	✓	✓	✓	✓
Kevyt paperi	✓	✓	✓	✓	✓
Tavallinen paperi	✓	✓	✓	✓	✓
Esipainettu	✓	✓	✓	✓	✓
Uusiopaperi	✓	✓	✓	✓	✓
Painava kirjekuori	X	X	X	✓	X
Karkea puuvilla	✓	✓	✓	✓	✓
Piirtoheitinkalvot ¹	X	X	X	✓	X
Vinyylitarrat	X	X	X	X	X

¹ Tulosta enintään 20 sarjoissa, jotta ne eivät tarraudu kiinni toisiinsa.

Paperilaji	ADF	Skannausyksikkö
Sido	✓	✓
Kirjekuori	✓	✓
Korttipohja	✓	✓
Värillinen paperi	✓	✓
Mukautettu laji	✓	✓
Kiiltävä	✓	✓
Painava kiiltävä	✓	✓

¹ Tulosta enintään 20 sarjoissa, jotta ne eivät tarraudu kiinni toisiinsa.

Paperilaji	ADF	Skannausyksikkö
Painava paperi	✓	✓
Tarra-arkit	✓	✓
Kirjepaperi	✓	✓
Kevyt paperi	✓	✓
Tavallinen paperi	✓	✓
Esipainettu	✓	✓
Uusiopaperi	✓	✓
Painava kirjekuori	✓	✓
Karkea puuvilla	✓	✓
Piirtoheitinkalvot ¹	✓	✓
Vinyylitarrat	✓	✓

¹ Tulosta enintään 20 sarjoissa, jotta ne eivät tarraudu kiinni toisiinsa.

Viimeistelijän tukemat paperilajit

Paperilaji	Nidonnan viimeistelijä		Nidonnan ja rei'ityksen viimeistelijä			Vihkoviimeistelijä
	Ei-viimeistelevä	Nidonta	Ei-viimeistelevä	Nidonta	Rei'itin	
Sido	✓	✓	✓	✓	✓	✓
Korttipohja	✓	x	✓	x	✓	x
Kiiltävä	✓	x	✓	✓	✓	✓
Painava kiiltävä	✓	x	✓	x	✓	x
Tarra-arkit	✓	x	✓	x	x	x
Tavallinen paperi	✓	✓	✓	✓	✓	✓
Uusiopaperi	✓	✓	✓	✓	✓	✓
Piirtoheitinkalvot ¹	✓	x	✓	x	x	x
Vinyylitarrat	x	x	x	x	x	x
Kirjekuori	✓	x	✓	x	x	x
Painava kirjekuori	✓	x	✓	x	x	x
Kirjepaperi	✓	✓	✓	✓	✓	✓
Esipainettu	✓	✓	✓	✓	✓	✓

¹ Tulosta enintään 20 sarjoissa, jotta ne eivät tarraudu kiinni toisiinsa.

Paperilaji	Nidontan viimeistelijä		Nidontan ja rei'ityksen viimeistelijä			Vihkoviimeistelijä
	Ei-viimeistelevä	Nidonta	Ei-viimeistelevä	Nidonta	Rei'itin	
Värillinen paperi	✓	✓	✓	✓	✓	✓
Kevyt paperi	✓	✓	✓	✓	✓	✓
Painava paperi	✓	X	✓	X	X	X
Karkea puuvilla	✓	X	✓	X	X	X
Mukautettu laji	✓	✓	✓	✓	✓	✓

¹ Tulosta enintään 20 sarjoissa, jotta ne eivät tarraudu kiinni toisiinsa.

Tuetut paperien painot

Paperilaji	550 arkin vakiolokero	Kaksi 500 arkin lokeroa	2500 arkin lokero	3000 arkin lokero	Monisyöttösyöttölaite
Tavallinen paperi	60–256 g/m ² (16–68 paunaa)				
Kiiltävä	60–256 g/m ² (16–68 paunaa)				
Kartonki	60–256 g/m ² (16–68 paunaa)				
Tarra-arkit	-	-	-	-	60–256 g/m ² (16–68 paunaa)
Kirjekuoret	-	-	-	-	75–256 g/m ² (20–68 paunaa)

Kelpaamaton paperi

Seuraavanlaisia papereita ei suositella käytettäväksi tulostimessa:

- Kemiallisesti käsitellyt paperit, joilla voi tehdä kopioita ilman hiilipaperia. Niitä kutsutaan myös itsejäljentäviksi papereiksi, itsejäljentäviksi kopiopapereiksi (CCP) tai ilman hiiltä kopioiviksi (NCR) papereiksi.
 - esipainetut paperit, joiden valmistuksessa on käytetty kemikaaleja, jotka voivat vahingoittaa tulostinta
 - esipainetut paperit, joihin voi vaikuttaa tulostimen kiinnitysyksikön lämpötila
 - esipainetut paperit, jotka edellyttävät kohdistustarkkuutta (tarkkaa tulostuskohtaa sivulla), joka on yli ±2,3 mm, kuten OCR-lomakkeet
- Joissakin tapauksissa kohdistusta voi säätää sovelluksessa, jolloin näiden lomakkeiden tulostus onnistuu.
- pinnoitetut paperit, synteettiset paperit, lämpöpaperit
 - karkeareunaiset tai käpristyneet paperit tai paperit, joiden pinta on karkea tai paljon kuvioitu
 - Paperit, jotka eivät ole EN12281:2002-standardin (Eurooppa) mukaisia
 - paperi, jonka paino on alle 60g/m²
 - moniosaisia lomakkeita tai asiakirjoja.

Uusiopaperin käyttäminen

Lexmark pyrkii vähentämään paperin ympäristövaikutuksia tarjoamalla asiakkaille valinnanvaraa tulostuksen suhteen. Yksi tapa saavuttaa tämä on testata tuotteita sen varmistamiseksi, että kierrätettyä paperia voidaan käyttää – erityisesti papereita, jotka on valmistettu 30 %, 50 % ja 100 % kierrätysmateriaalista. Odotamme, että kierrätyspaperit toimivat yhtä hyvin kuin neitseelliset paperit tulostimissamme. Vaikka toimistolaitteiden paperikäytölle ei ole olemassa virallista standardia, Lexmark käyttää eurooppalaista standardia EN 12281 ominaisuuksien vähimmäisstandardina. Testauksen laajuuden varmistamiseksi testipaperi sisältää 100 % kierrätyspaperia Pohjois-Amerikasta, Euroopasta ja Aasiasta, ja testit suoritetaan 8–80 % suhteellisessa kosteudessa. Testaus sisältää kaksipuolisen tulostuksen. Toimistopaperia, joka sisältää uusiutuvaa, kierrätettyä tai klooritonta materiaalia, voidaan käyttää.

Tulostaminen

Tulostaminen tietokoneella

Huomautus: Jos käytät tarroja, kortteja tai kirjekuoria, määritä paperikoko ja -laji tulostimessa ennen asiakirjan tulostamista.

- 1 Avaa tulostusvalintaikkuna siinä asiakirjassa, jonka yrität tulostaa.
- 2 Säädä asetuksia tarvittaessa.
- 3 Tulosta asiakirja.

Tulostaminen mobiililaitteesta

Tulostaminen mobiililaitteesta Lexmark Mobile Printin avulla

Tulostaminen mobiililaitteesta Lexmark Mobile Printin avulla

Lexmark™ Mobile Printin avulla voit lähettää asiakirjoja ja kuvia suoraan tuettuun Lexmark-tulostimeen.

- 1 Avaa asiakirja ja lähetä se tai jaa se Lexmark Mobile Printissä.

Huomautus: Jotkut kolmansien osapuolten sovellukset eivät välttämättä tue lähettämisen- tai jakamisominaisuutta. Lisätietoja on sovelluksen mukana toimitetuissa käyttöohjeissa.

- 2 Valitse tulostin.
- 3 Tulosta asiakirja.

Tulostaminen mobiililaitteesta Google Cloud Printin avulla

Google Cloud Print™ on tulostuspalvelu, jonka avulla voit tulostaa mihin tahansa Google Cloud Print -yhteensopivaan tulostimeen.

Tarkista seuraavat asiat ennen aloittamista:

- Tulostin on rekisteröity Google Cloud Print -palvelimelle.
- Cloud Print -laajennus on ladattu Google Play™ -kaupasta ja otettu käyttöön mobiililaitteessa.

- 1 Avaa asiakirja Android™-mobiililaitteessa tai valitse asiakirja tiedostonhallinnassa.



- 2 Valitse  > **Tulosta**.

- 3 Valitse tulostin ja napauta -kuvaketta.

Tulostaminen mobiililaitteesta Mopria-tulostuspalvelun avulla

Mopria® -tulostuspalvelu on mobiilitulostusratkaisu mobiililaitteisiin, joissa on Android-versio 5.0 tai uudempi. Sen avulla voit tulostaa suoraan mihin tahansa Mopria-yhteensopivaan tulostimeen.

Huomautus: Lataa Mopria-tulostuspalvelu-sovellus Google Play Kaupasta ja ota se käyttöön mobiililaitteessa.

- 1 Avaa yhteensopiva sovellus Android-mobiililaitteessa tai valitse asiakirja tiedostonhallinnassa.
- 2 Valitse  > **Tulosta**.
- 3 Valitse tulostin ja määritä asetukset tarpeen mukaan.
- 4 Valitse .

Tulostaminen mobiililaitteesta AirPrintin avulla

AirPrint on mobiilitulostusratkaisu, jonka avulla voit tulostaa Apple-laitteista AirPrint-sertifioituun tulostimeen.

Huomautuksia:



- Varmista, että Apple-laite ja tulostin on yhdistetty samaan verkkoon. Jos verkossa on useita langattomia keskittimiä, varmista, että molemmat laitteet on yhdistetty samaan aliverkkoon.
 - Tätä sovellusta tukevat vain jotkin Apple-laitteet.
- 1 Valitse asiakirja tiedostonhallinnassa tai avaa yhteensopiva sovellus mobiililaitteessa.

- 2 Valitse  > **Tulosta**.
- 3 Valitse tulostin ja määritä asetukset tarpeen mukaan.
- 4 Tulosta asiakirja.

Tulostaminen mobiililaitteesta Wi-Fi Direct® -toiminnon avulla

Wi-Fi Direct® on tulostuspalvelu, jonka avulla voit tulostaa mihin tahansa Wi-Fi Direct -toimintoa tukevaan tulostimeen.

Huomautus: Varmista, että mobiililaite on yhdistetty tulostimen langattomaan verkkoon Lisätietoja on kohdassa "[Mobiililaitteen liittäminen tulostimeen](#)" sivulla 157.

- 1 Avaa yhteensopiva sovellus mobiililaitteessa tai valitse asiakirja tiedostonhallinnassa.
- 2 Toimi mobiililaitteen mallin mukaan seuraavasti:
 - Valitse  > **Tulosta**.
 - Valitse  > **Tulosta**.
 - Valitse  > **Tulosta**.
- 3 Valitse tulostin ja määritä asetukset tarpeen mukaan.
- 4 Tulosta asiakirja.

Tulostaminen flash-asemasta

1 Aseta flash-asema tulostimeen.



Huomautuksia:

- Jos flash-asemaa liitettäessä avautuu virheilmoitus, tulostin ohittaa flash-aseman.
- Jos asetat Flash-aseman paikalleen, kun tulostin käsittelee muita tulostustöitä, näyttöön tulee ilmoitus **Varattu**.

2 Kosketa tulostettavaa asiakirjaa näytössä.

Määritä muut tulostusasetukset tarvittaessa.

3 Lähetä tulostustyö.

Jos haluat tulostaa toisen asiakirjan, valitse **USB-asema**.

Varoitus – vauriot mahdollisia: Vältä tietojen menetys tai toimintahäiriö olemalla koskettamatta flash-aseman tai tulostimen kuvassa näkyviä kohtia, kun tulostin tulostaa tai lukee muistilaitteesta tai kirjoittaa siihen.



Tuetut flash-asetat ja tiedostotyypit

Flash-asetat

- Lexar JumpDrive S70 (16 Gt ja 32 Gt)
- SanDisk Cruzer (16 Gt ja 32 Gt)
- PNY Attache (16 Gt ja 32 Gt)

Huomautuksia:

- Tulostin tukee Full-Speed-standardin mukaisia nopeita USB-flash-asetamia.
- USB-flash-asetmien on tuettava FAT (File Allocation Tables) -järjestelmää.

Tiedostotyyppi

Asiakirjat

- PDF (versio 1.7 tai vanhempi)
- HTML
- XPS
- Microsoft-tiedostomuodot (.doc, .docx, .xls, .xlsx, .ppt, .pptx)

Kuvat

- .dcx
- .gif
- .JPEG tai .jpg
- .bmp
- .pcx
- .TIFF tai .tif
- .png

Luottamuksellisten töiden määrittäminen

1 Siirry ohjauspaneelissa kohtaan

Asetukset > Suojaus > Luottamukselliset tulostusasetukset.

2 Määritä asetukset.

Asetus	Toiminto
Virheellinen maks. PIN	Määritä, miten monta kertaa väärä PIN voidaan antaa. Huomautus: Kun rajoitus on saavutettu, kyseisen käyttäjätunnuksen tulostustyöt poistetaan.
Luottamuksellisen työn vanheneminen	Määritä luottamuksellisten tulostustöiden vanhenemisaika. Huomautus: Luottamukselliset pidossa olevat työt tallennetaan tulostimeen siihen asti, kunnes ne vapautetaan tai poistetaan manuaalisesti.
Toistotöiden vanhene- minen	Määritä toistotulostustöiden vanhenemisaika. Huomautus: Pidossa olevat toistotyöt tallennetaan tulostimen muistiin toista tulostusta varten.

Asetus	Toiminto
Tarkistustöiden vanhene- minen	Määritä aika, jonka aikana tulostin tulostaa kopion ennen jäljellä olevien kopioiden tulostamista. Huomautus: Tarkistustyössä tulostetaan yksi kopio, jolla tarkistetaan, että se on halutunlainen ennen muiden kopioiden tulostamista.
Varattujen töiden vanhe- neminen	Määritä, kuinka kauan tulostin säilyttää tulostustöitä. Huomautus: Pidossa olevat varatut työt poistetaan automaattisesti tulostamisen jälkeen.
Edellytä kaikkien töiden pitoon asettamista	Määritä tulostin asettamaan kaikki tulostustyöt pitoon.
Säilytä kahdentuneet asiakirjat	Määritä tulostin tulostamaan kaikki asiakirjat, joilla on sama nimi.

Luottamuksellisten ja muiden pidossa olevien töiden tulostaminen

Windows-käyttäjät:

- 1 Kun asiakirja on auki, valitse **Tiedosto > Tulosta**.
- 2 Valitse **Ominaisuudet, Määritykset, Asetukset** tai **Asennus**.
- 3 Valitse **Tulostus ja pito**.
- 4 Valitse **Tulosta ja siirrä pitoon** ja liitä siihen käyttäjänimi.
- 5 Valitse tulostustyön tyyppi (luottamuksellinen, varaa, toista tai tarkista).
Jos tulostustyö on luottamuksellinen, anna nelinumeroinen PIN-koodi.
- 6 Valitse **OK** tai **Tulosta**.
- 7 Vapauta tulostustyö tulostimen aloitusnäytöltä käsin.
 - Siirry luottamuksellisissa tulostustöissä kohtaan **Pidossa olevat työt** > valitse käyttäjänimesi > **Luottamuksellinen** > anna PIN-koodi > valitse tulostustyö > määritä asetukset > **Tulosta**
 - Siirry muissa tulostustöissä kohtaan **Pidossa olevat työt** > valitse käyttäjänimesi > valitse tulostustyö > määritä asetukset > **Tulosta**.

Macintosh-käyttäjät:

- 1 Kun asiakirja on avattu, valitse **Arkisto > Tulosta**.
Tarvittaessa näet lisäasetukset osoittamalla avauskolmiota.
- 2 Valitse Kopiot ja sivut -valikosta **Työn reititys**.
- 3 Valitse tulostustyön tyyppi (luottamuksellinen, varaa, toista tai tarkista).
Jos tulostustyö on luottamuksellinen, määritä käyttäjänimi ja nelinumeroinen PIN-koodi.
- 4 Valitse **OK** tai **Tulosta**.

5 Vapauta tulostustyö tulostimen aloitusnäytöltä käsin.

- Siirry luottamuksellisissa tulostustöissä kohtaan
Pidossa olevat työt > valitse käyttäjänimesi > **Luottamuksellinen** > anna PIN-koodi > valitse tulostustyö > määritä asetukset > **Tulosta**
- Siirry muissa tulostustöissä kohtaan
Pidossa olevat työt > valitse käyttäjänimesi > valitse tulostustyö > määritä asetukset > **Tulosta**.

Fonttimalliluettelon tulostaminen

1 Valitse aloitusnäytössä **Asetukset** > **Raportit** > **Tulostus** > **Tulosta fontit**.

2 Valitse **PCL-fontit** tai **PS-fontit**.

Hakemistoluettelon tulostaminen

Valitse aloitusnäytössä **Asetukset** > **Raportit** > **Tulostus** > **Tulosta hakemisto**.

Tulostustyön peruuttaminen

tulostimen ohjauspaneelista

1 Valitse aloitusnäytössä **Työjono**.

Huomautus: Voit avata tämän asetuksen myös koskettamalla aloitusnäytön yläosaa.

2 Valitse peruutettava työ.

tietokoneesta

1 Toimi käyttöjärjestelmän mukaan jollakin seuraavista tavoista:

- Avaa Tulostimet-kansio ja valitse tulostin.
- Siirry Omenavalikon Järjestelmäasetuksista tulostimeesi.

2 Valitse peruutettava työ.

Kopioiminen

Automaattisen asiakirjansyöttölaitteen ja skannaustason käyttäminen

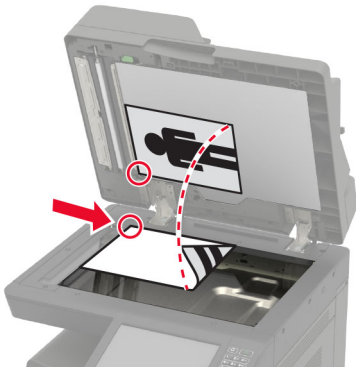
Automaattinen asiakirjansyöttölaite	Skannaustaso
 <ul style="list-style-type: none"> • Käytä asiakirjansyöttö laitetta monisivuisten asiakirjojen kopioimiseen. • Aseta alkuperäinen asiakirja kuvapuoli ylöspäin. Jos käsittelet monisivuisia asiakirjoja, kohdistu etureuna ennen lisäämistä. • Säädä asiakirjansyöttölaitteen ohjaimet lisättävän paperin leveyden mukaan. 	 <ul style="list-style-type: none"> • Aseta yksisivuiset asiakirjat, kirjojen sivut, pienet esineet (kuten postikortit ja valokuvat), piirtoheitinkalvot, valokuvapaperi tai ohuet materiaalit (kuten lehtileikkeet) skannaustasolle. • Aseta asiakirja kuvapuoli alaspäin nuolella merkittyyn kulmaan.

Kopioiminen

- 1 Aseta alkuperäinen asiakirja automaattisen asiakirjansyöttölaitteen lokeroon tai skannaustasolle.

Huomautus: Vältä kuvan leikkautuminen varmistamalla, että alkuperäinen asiakirja ja kopiopaperi ovat saman kokoisia.

- 2 Kosketa aloitusnäytön **Kopio**-painiketta ja määritä sitten kopioiden määrä.
Määritä tarvittaessa kopiointiasetukset.
- 3 Kopioi asiakirja.

Huomautus: Voit kopioida nopeasti painamalla ohjauspaneelin -painiketta.

Valokuvien kopioiminen

- 1 Aseta valokuva skannaustasolle.
- 2 Siirry aloitusnäytöstä kohtaan
Kopio > Sisältö > Sisältölaji > Valokuva

- 3 Valitse Sisältölähde-valikosta alkuperäiseen valokuvaan parhaiten sopiva asetus.
- 4 Kopioi valokuva.

Kopioiminen kirjelomakkeelle

- 1 Aseta alkuperäinen asiakirja automaattisen asiakirjansyöttölaitteen lokeroon tai skannaustasolle.
- 2 Valitse aloitusnäytössä **Kopio > Kopioi kohteesta** > valitse alkuperäisen asiakirjan koko.
- 3 Valitse **Kopioi kohteeseen** ja valitse sitten paperilähde, jossa kirjelomake on.
Jos olet lisännyt kirjelomakkeen monikäyttösyöttöaukkoon, siirry kohtaan
Kopioi kohteeseen > Monikäyttösyöttöaukko > valitse paperikoko > **Kirjelomake**
- 4 Kopioi asiakirja.

Paperin molemmille puolille kopioiminen

- 1 Aseta alkuperäinen asiakirja automaattisen asiakirjansyöttölaitteen lokeroon tai skannaustasolle.
- 2 Valitse aloitusnäytössä **Kopio > Paperin asetukset**.
- 3 Säädä asetuksia.
- 4 Kopioi asiakirja.

Kopioiden pienentäminen tai suurentaminen

- 1 Aseta alkuperäinen asiakirja automaattisen asiakirjansyöttölaitteen lokeroon tai skannaustasolle.
- 2 Siirry aloitusnäytöstä kohtaan
Kopioi > Sovita > määritä sovitusetuksen arvo
Huomautus: Alkuperäisen asiakirjan tai tulosteen koon muuttaminen sovitusetuksen määrittämisen jälkeen palauttaa sovitusetuksen arvoksi Automaattinen.
- 3 Kopioi asiakirja.

Kopioiden lajittelu

- 1 Aseta alkuperäinen asiakirja automaattisen asiakirjansyöttölaitteen lokeroon tai skannaustasolle.
- 2 Valitse aloitusnäytössä **Kopio > Lajittelu > Käytössä [1,2,1,2,1,2]**.
- 3 Kopioi asiakirja.

Erotinsivujen lisääminen kopioiden väliin

- 1 Aseta alkuperäinen asiakirja automaattisen asiakirjansyöttölaitteen lokeroon tai skannaustasolle.
- 2 Valitse aloitusnäytössä **Kopio > Erotinsivut**.

- 3 Säädä asetuksia.
- 4 Lähetä kopiointityö.

Useiden sivujen kopioiminen yhdelle arkille

- 1 Aseta alkuperäinen asiakirja automaattisen asiakirjansyöttölaitteen lokeroon tai skannaustasolle.
- 2 Valitse aloitusnäytössä **Kopio** > **Sivuja/arkki**.
- 3 Säädä asetuksia.
- 4 Kopioi asiakirja.

Kopioinnin pikavalinnan luominen

- 1 Valitse aloitusnäytössä **Kopio**.
- 2 Määritä asetukset ja valitse .
- 3 Luo pikavalinta.

Lähtettäminen sähköpostissa

Automaattisen asiakirjansyöttölaitteen ja skannaustason käyttäminen

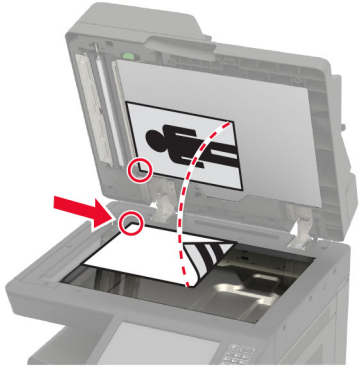
Automaattinen asiakirjansyöttölaite	Skannaustaso
 <ul style="list-style-type: none"> • Käytä asiakirjansyöttö laitetta monisivuisten asiakirjojen kopioimiseen. • Aseta alkuperäinen asiakirja kuvapuoli ylöspäin. Jos käsittelet monisivuisia asiakirjoja, kohdistat etureuna ennen lisäämistä. • Säädä asiakirjansyöttölaitteen ohjaimet lisättävän paperin leveyden mukaan. 	 <ul style="list-style-type: none"> • Aseta yksisivuiset asiakirjat, kirjojen sivut, pienet esineet (kuten postikortit ja valokuvat), piirtoheitinkalvot, valokuvapaperi tai ohuet materiaalit (kuten lehtileikkeet) skannaustasolle. • Aseta asiakirja kuvapuoli alaspäin nuolella merkittyyn kulmaan.

SMTP-palvelimen määrittäminen sähköpostikäyttöön

Ohjauspaneelissa

- 1 Valitse ohjauspaneelissa **Asetukset > Sähköposti > Sähköpostiasetukset**.
- 2 Määritä asetukset.

Embedded Web Server -palvelimesta

- 1 Avaa selain ja kirjoita tulostimen IP-osoite selaimen osoitekenttään.

Huomautuksia:

- Tulostimen IP-osoite näkyy sen tulostimen päänäytössä. IP-osoite on neljä pisteillä erotettua numerosarjaa, kuten 123.123.123.123.
- Jos käytät välityspalvelinta, poista se tilapäisesti käytöstä, jotta verkkosivu latautuu oikein.

- 2 Valitse **Asetukset > Sähköposti**.
- 3 Määritä asetukset Sähköpostiasetukset-osassa.
- 4 Valitse **Tallenna**.

Sähköpostin lähettäminen

Ohjauspaneelin käyttäminen

- 1 Aseta alkuperäinen asiakirja automaattisen asiakirjansyöttölaitteen lokeroon tai skannaustasolle.
- 2 Valitse aloitusnäytöstä kohta **Sähköposti** ja anna sitten tarvittavat tiedot.
Huomautus: Voit myös lisätä vastaanottajan osoitekirjasta tai käyttämällä pikavalintanumeroa.
- 3 Määritä tarvittaessa tulostustiedostotyyppin asetukset.
- 4 Lähetä sähköposti.

Käyttämällä pikavalinnan numeroa

- 1 Valitse ohjauspaneelissa # ja kirjoita pikavalintanumero näppäimistöllä.
- 2 Lähetä sähköposti.

Sähköpostin pikavalinnan luominen

- 1 Valitse aloitusnäytössä **Sähköposti**.
- 2 Määritä asetukset ja valitse .
- 3 Luo pikavalinta.

Faksaaminen

Tulostimen asentaminen faksaamista varten

Huomautuksia:

- Seuraavat yhteydenmuodostusmenetelmät eivät ole käytettävissä kaikissa maissa tai kaikilla alueilla.
- Poista tulostimen alkuasennuksen aikana valinta faksitoiminnon valintaruudusta ja muista toiminnoista, jotka aiot asentaa myöhemmin. Valitse sitten **Jatka**.
- Merkkivalo saattaa vilkkua punaisena, jos faksitoiminto on otettu käyttöön, mutta sitä ei ole asennettu kokonaan.

Varoitus – vauriot mahdollisia: Älä kosketa kaapeleita tai kuvassa näkyvää tulostimen osaa faksin lähettämisen tai vastaanottamisen aikana.



SMTP-palvelimen määrittäminen faksikäyttöön

Ohjauspaneelissa

- 1 Valitse ohjauspaneelissa **Asetukset > Faksi > Faksipalvelimen määrittäminen > Faksipalvelimen sähköpostiasetukset**.
- 2 Määritä asetukset.

Huomautus: Jos haluat käyttää SMTP-palvelimen sähköpostiasetusta, ota käyttöön **Käytä SMTP-sähköpostipalvelinta**.

Embedded Web Server -palvelimesta

- 1 Avaa selain ja kirjoita tulostimen IP-osoite selaimen osoitekenttään.

Huomautuksia:

- Tulostimen IP-osoite näkyy sen tulostimen päänäytössä. IP-osoite on neljä pisteillä erotettua numerosarjaa, kuten 123.123.123.123.
- Jos käytät välityspalvelinta, poista se tilapäisesti käytöstä, jotta verkkosivu latautuu oikein.

- 2 Valitse **Asetukset > Faksi > Faksipalvelimen määrittäminen**.

3 Määritä asetukset Faksipalvelimen sähköpostiasetukset -osassa.

Huomautus: Jos haluat käyttää SMTP-palvelimen sähköpostiasetusta, ota käyttöön **Käytä SMTP-sähköpostipalvelinta**.

4 Valitse **Tallenna**.

Tavallista puhelinlinjaa käyttävän faksin määrittäminen

⚡ HUOMIO – SÄHKÖISKUN VAARA: Sähköiskuvaaran välttämiseksi älä asenna laitetta tai tee sähkö- tai kaapeliliitännöitä (esimerkiksi virtajohto, faksi tai puhelin) ukkosmyrskyn aikana.

⚡ HUOMIO – SÄHKÖISKUN VAARA: Sähköiskuvaaran välttämiseksi älä käytä faksitoimintoa ukkosmyrskyn aikana.

⚠ HUOMIO – TAPATURMAN MAHDOLLISUUS: Kun liität tämän tuotteen yleiseen valintaiseen puhelinverkkoon, voit vähentää tulipalon vaaraa käyttämällä vähintään 26 AWG:n tietoliikennejohtoa (RJ-11). Australia: johdon on oltava ACMA:n (Australian Communications and Media Authority) hyväksymä.

Asennus 1: Tulostin on liitetty erilliseen faksilinjaan.

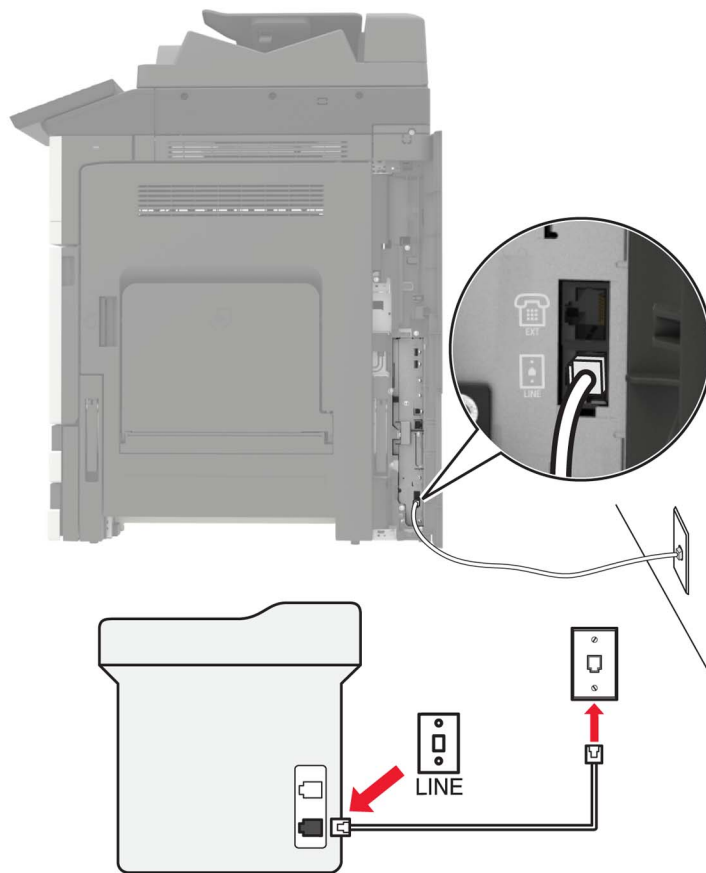

1 Liitä puhelinjohdon toinen pää tulostimen linjaporttiin.

2 Liitä johdon toinen pää toimivaan analogiseen pistorasiaan.

Huomautuksia:

- Tulostimen voi asettaa vastaanottamaan faksit automaattisesti (Automaattivastaus-asetus on Käytössä) tai manuaalisesti (Automaattivastaus-asetus on Ei käytössä).
- Jos haluat vastaanottaa faksit automaattisesti, tulostimen voi asettaa vastaamaan soittoon tietyllä soittomäärällä.

Asennus 2: Tulostin on samassa linjassa vastaajan kanssa.

Huomautus: Jos tilaat tunnistesoitto palvelun, varmista, että tulostimeen asetetaan oikea tunnistesoitto kuvio. Muutoin tulostin ei vastaanota fakseja, vaikka se olisi asetettu vastaanottamaan ne automaattisesti.

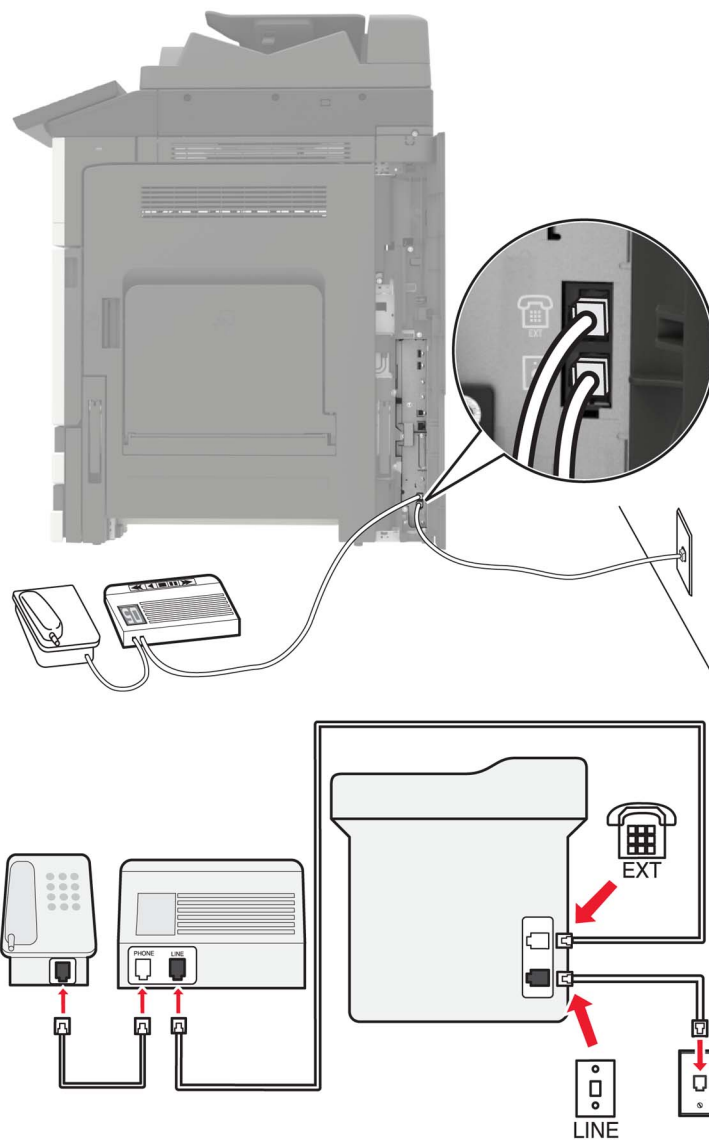
Liitettynä samaan puhelinpistorasiaan

- 1 Liitä puhelinjohdon toinen pää tulostimen linjaporttiin.
- 2 Liitä johdon toinen pää toimivaan analogiseen pistorasiaan.

3 Liitä vastaaja tulostimen puhelinporttiin.

Liitettynä eri puhelinpistorasioihin

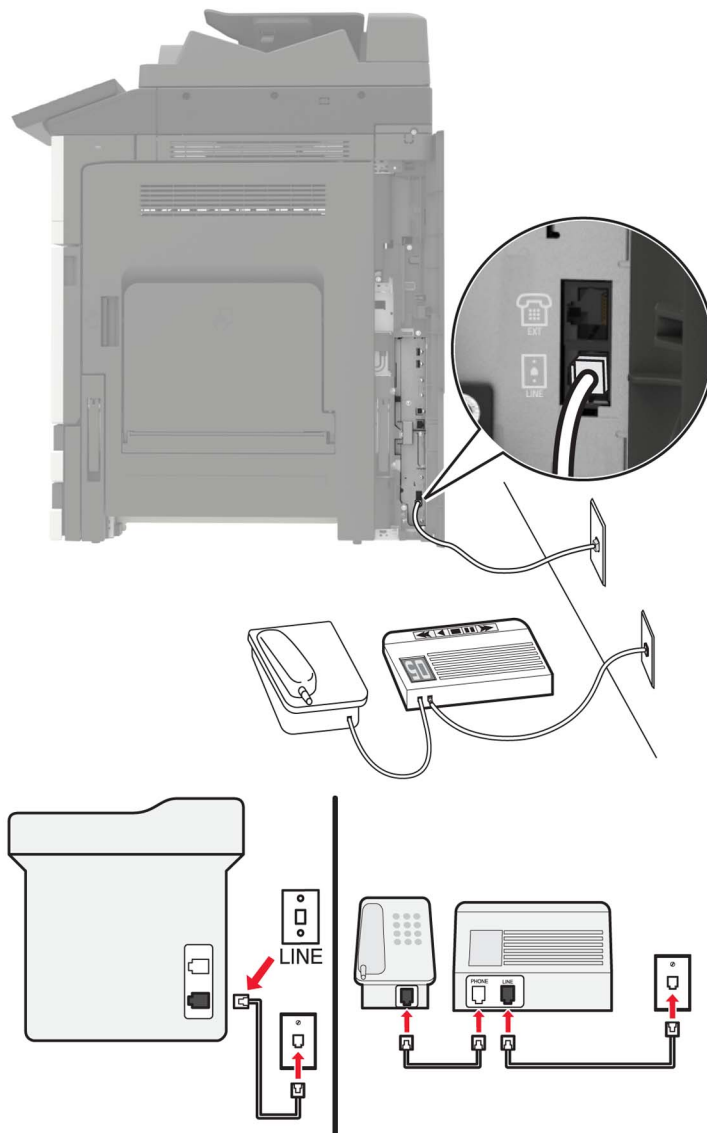

1 Liitä puhelinjohdon toinen pää tulostimen linjaporttiin.

2 Liitä johdon toinen pää toimivaan analogiseen pistorasiaan.

Huomautuksia:

- Jos linjassa on vain yksi puhelinnumero, aseta tulostin vastaanottamaan faksit automaattisesti.
- Aseta tulostin vastaamaan soittoihin kaksi soittoa puhelinvastaajan jälkeen. Jos puhelinvastaaja vastaa esimerkiksi neljän soiton jälkeen, aseta tulostin vastaamaan puheluihin kuuden soiton jälkeen.

Asennus 3: Tulostin on samassa linjassa puhepostipalvelua käyttävän puhelimen kanssa.

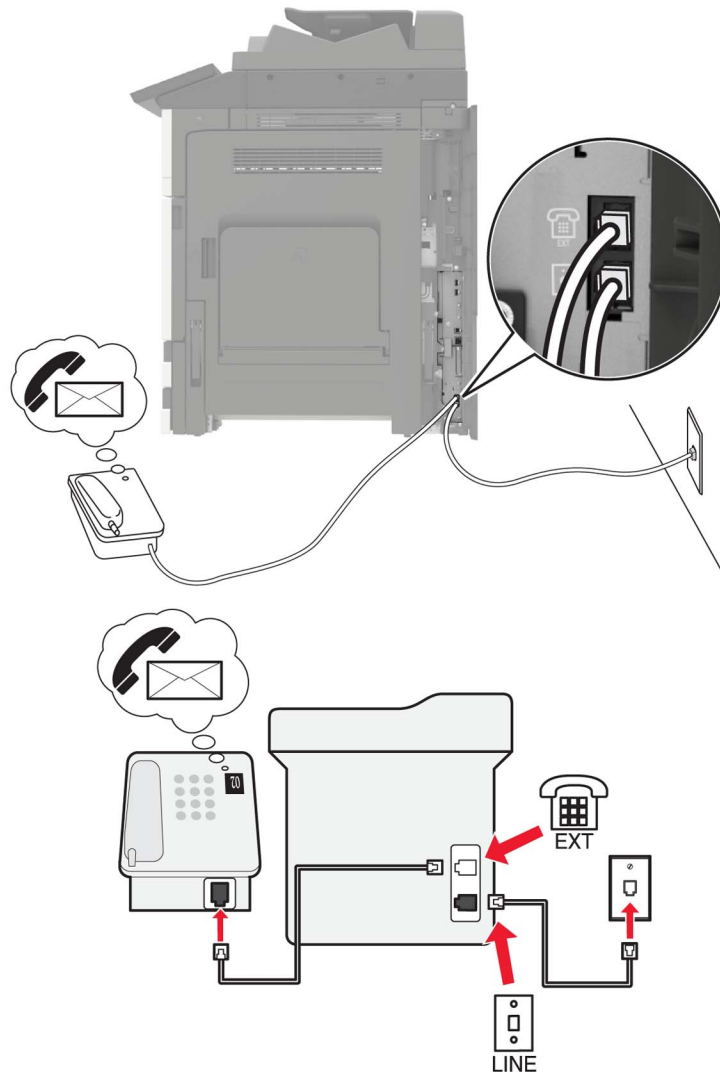

- 1 Liitä puhelinjohdon toinen pää tulostimen linjaporttiin.
- 2 Liitä johdon toinen pää toimivaan analogiseen pistorasiaan.
- 3 Liitä puhelin tulostimen puhelinporttiin.

Huomautuksia:

- Tämä asennus toimii parhaiten, jos käytät puhepostia useammin kuin faksia ja käytössä on tunnusäänipalvelu.
- Kun vastaat puhelimeen ja kuulet faksiäänän, voit vastaanottaa faksin näppäilemällä puhelimella *9* tai manuaalinen vastauskoodi.
- Voit asettaa tulostimen myös vastaanottamaan faksit automaattisesti, mutta puhepostipalvelu on tällöin poistettava käytöstä, kun odotat faksia.

DSL:ää käyttävän faksin määrittäminen

- ⚠ HUOMIO – SÄHKÖISKUN VAARA:** Sähköiskuvaaran välttämiseksi älä asenna laitetta tai tee sähkö- tai kaapeliliitännöitä (esimerkiksi virtajohto, faksi tai puhelin) ukkosmyrskyn aikana.
- ⚠ HUOMIO – SÄHKÖISKUN VAARA:** Sähköiskuvaaran välttämiseksi älä käytä faksitoimintoa ukkosmyrskyn aikana.
- ⚠ HUOMIO – TAPATURMAN MAHDOLLISUUS:** Kun liität tämän tuotteen yleiseen valintaiseen puhelinverkkoon, voit vähentää tulipalon vaaraa käyttämällä vähintään 26 AWG:n tietoliikennejohtoa (RJ-11). Australia: johdon on oltava ACMA:n (Australian Communications and Media Authority) hyväksymä.

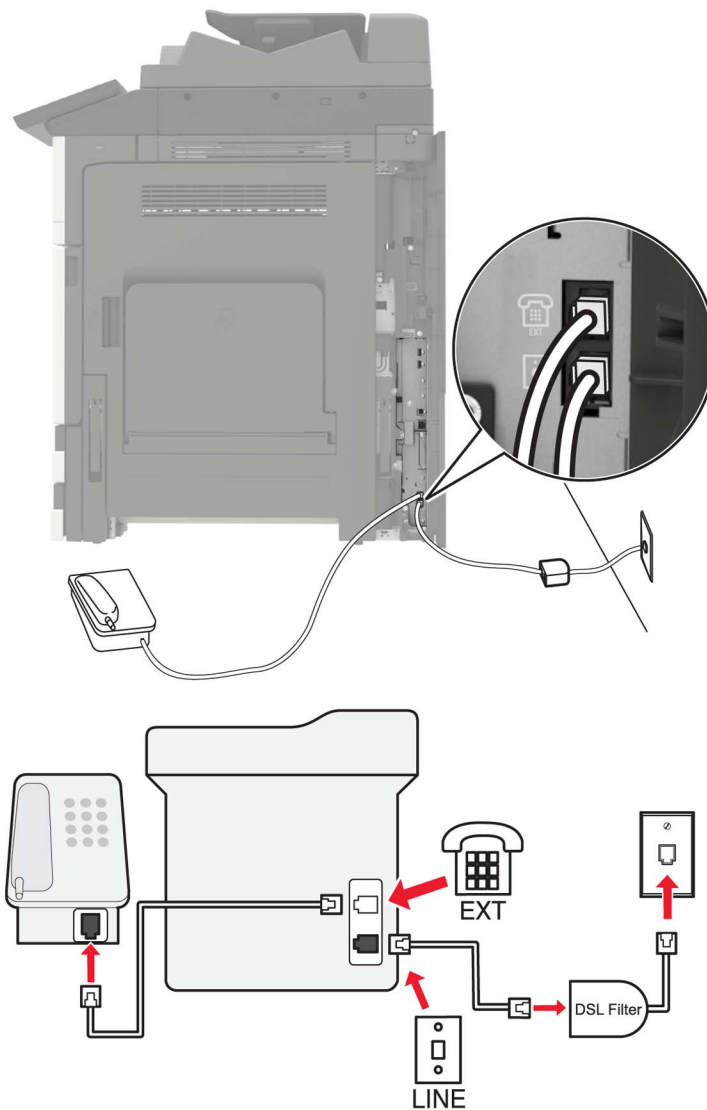



DSL (Digital Subscriber Line) jakaa tavallisen puhelinlinjan kahdeksi kanavaksi: puhe ja Internet. Puhelin- ja faksisignaalit kulkevat puhekanavassa ja Internet-signaalit toisessa kanavassa.

Jotta kanavat häiritsisivät toistensa toimintaa mahdollisimman vähän, pyydä DSL-suodatinta DSL-palveluntarjoajaltasi.

- 1 Liitä DSL-suodattimen linjaportti puhelinpistorasiaan.
- 2 Liitä puhelinjohdon toinen pää tulostimen linjaporttiin.
- 3 Liitä johdon toinen pää DSL-suodattimen puhelinporttiin.

Huomautus: Liitä puhelin tulostimeen poistamalla mahdollisesti asennetut sovitinliittimet tulostimen puhelinportista ja liitä puhelin.

VoIP-puhelinpalvelua käyttävän faksin määrittäminen

-  **HUOMIO – SÄHKÖISKUN VAARA:** Sähköiskuvaaran välttämiseksi älä asenna laitetta tai tee sähkö- tai kaapeliliitännät (esimerkiksi virtajohto, faksi tai puhelin) ukkosmyrskyn aikana.
-  **HUOMIO – SÄHKÖISKUN VAARA:** Sähköiskuvaaran välttämiseksi älä käytä faksitoimintoa ukkosmyrskyn aikana.
-  **HUOMIO – TAPATURMAN MAHDOLLISUUS:** Kun liität tämän tuotteen yleiseen valintaiseen puhelinverkkoon, voit vähentää tulipalon vaaraa käyttämällä vähintään 26 AWG:n tietoliikennejohtoa (RJ-11). Australia: johdon on oltava ACMA:n (Australian Communications and Media Authority) hyväksymä.

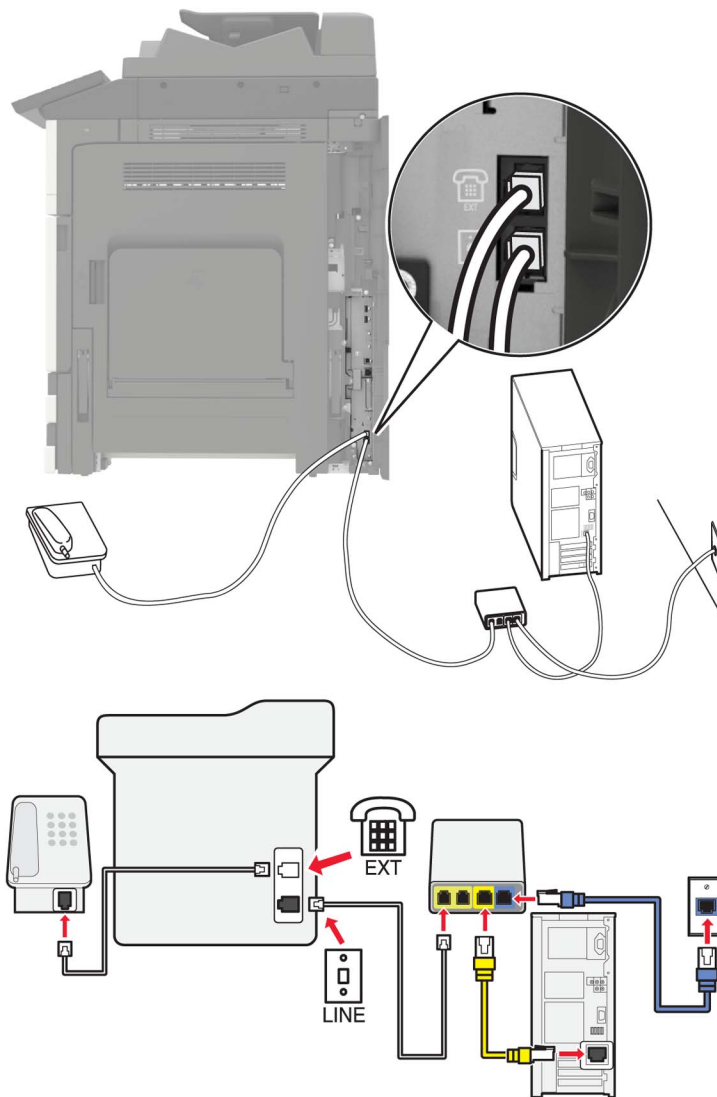

1 Liitä puhelinjohdon toinen pää tulostimen linjaporttiin.

2 Liitä johdon toinen pää VoIP-sovittimen porttiin, jossa on merkintä **Phone Line 1** (Puhelinlinja 1) tai **Phone Port** (Puhelinportti).

Huomautus: Portti **Phone Line 2** (Puhelinlinja 2) tai **Fax Port** (Faksiportti) ei ole aina aktiivinen. VoIP-palveluntarjoajat saattavat veloittaa lisämaksun toisen puhelinportin aktivoimisesta.

3 Liitä puhelin tulostimen puhelinporttiin.

Huomautuksia:

- Voit varmistaa, että VoIP-sovittimen puhelinportti on aktiivinen, liittämällä siihen analogisen puhelimen ja kuuntelemalla valintaääntä.
- Jos tarvitset kaksi puhelinporttia laitteillesi, mutta et halua maksaa ylimääräistä, käytä puhelinjakajaa. Liitä puhelinjakaja porttiin, jossa on merkintä **Phone Line 1** (Puhelinlinja 1) tai **Phone Port** (Puhelinportti) ja liitä tulostin ja puhelin jakajaan.
- Tarkista jakaja liittämällä analoginen puhelin jakajaan ja kuuntelemalla valintaääntä.

Kaapelimodeemiyhteyttä käyttävän faksin määrittäminen

- ⚠ HUOMIO – SÄHKÖISKUN VAARA:** Sähköiskuvaaran välttämiseksi älä asenna laitetta tai tee sähkö- tai kaapeliliitännöitä (esimerkiksi virtajohto, faksi tai puhelin) ukkosmyrskyn aikana.
- ⚠ HUOMIO – SÄHKÖISKUN VAARA:** Sähköiskuvaaran välttämiseksi älä käytä faksitoimintoa ukkosmyrskyn aikana.
- ⚠ HUOMIO – TAPATURMAN MAHDOLLISUUS:** Kun liität tämän tuotteen yleiseen valintaiseen puhelinverkkoon, voit vähentää tulipalon vaaraa käyttämällä vähintään 26 AWG:n tietoliikennejohtoa (RJ-11). Australia: johdon on oltava ACMA:n (Australian Communications and Media Authority) hyväksymä.

Asennus 1: Tulostin liitetään suoraan kaapelimodeemiin.

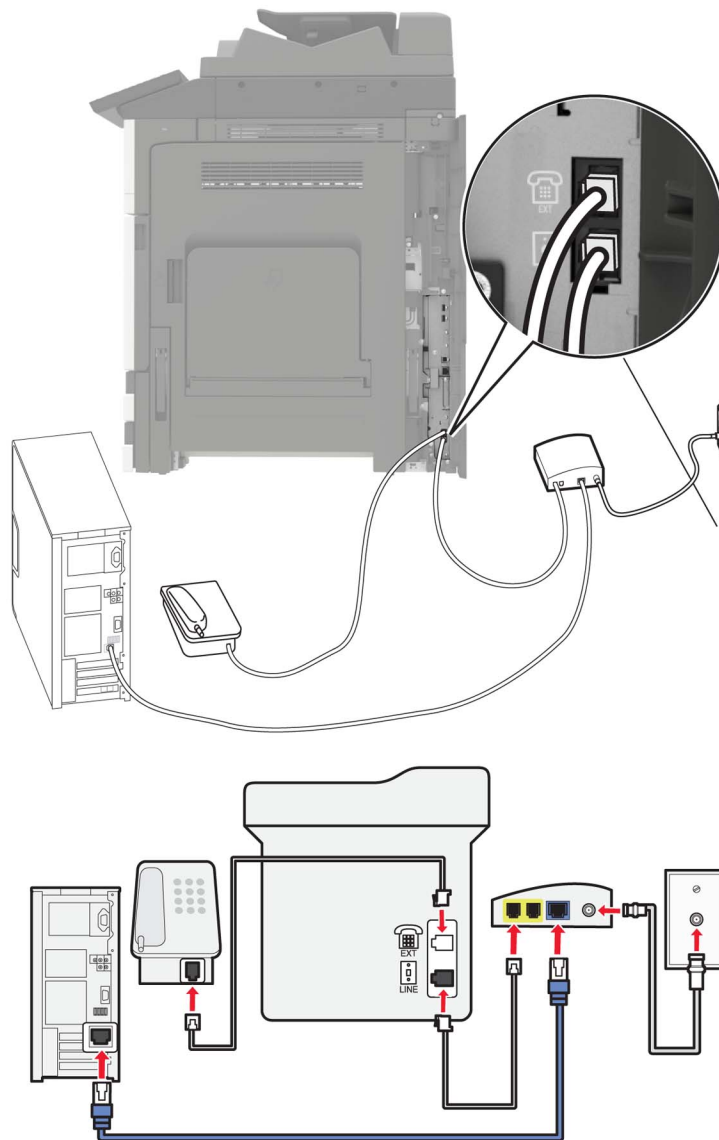

- 1 Liitä puhelinjohdon toinen pää tulostimen linjaporttiin.
- 2 Liitä johdon toinen pää kaapelimodeemin porttiin, jossa on merkintä **Phone Line 1** (Puhelinlinja 1) tai **Phone Port** (Puhelinportti).

3 Liitä analoginen puhelin tulostimen puhelinporttiin.

Huomautus: Voit tarkistaa, onko kaapelimodeemin puhelinportti aktiivinen, liittämällä siihen analogisen puhelimen ja kuuntelemalla valintaääntä.

Asennus 2: Tulostin liitetään pistorasiaan; kaapelimodeemi sijaitsee muualla talossa.

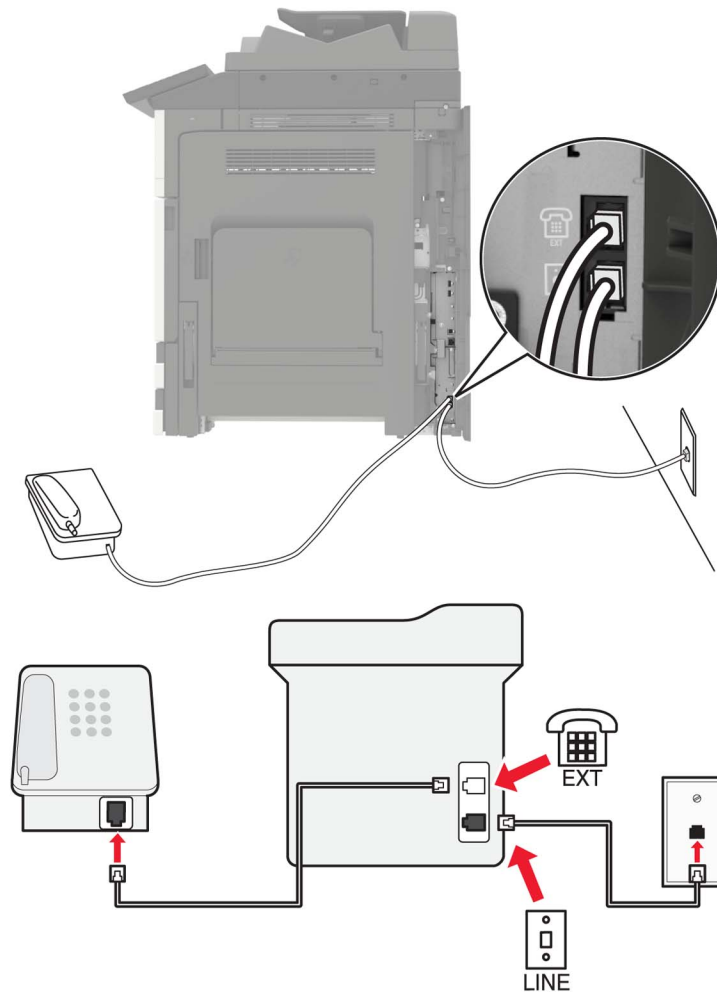

- 1** Liitä puhelinjohdon toinen pää tulostimen linjaporttiin.
- 2** Liitä johdon toinen pää toimivaan analogiseen puhelinpistorasiaan.
- 3** Liitä analoginen puhelin tulostimen puhelinporttiin.

Faksin määrittäminen maassa ja alueella, jossa on erilaiset pistorasiat ja liittimet

⚡ HUOMIO – SÄHKÖISKUN VAARA: Sähköiskuvaaran välttämiseksi älä asenna laitetta tai tee sähkö- tai kaapeliliitännöitä (esimerkiksi virtajohto, faksi tai puhelin) ukkosmyrskyn aikana.

 **HUOMIO – SÄHKÖISKUN VAARA:** Sähköiskuvaaran välttämiseksi älä käytä faksitoimintoa ukkosmyrskyn aikana.

 **HUOMIO – TAPATURMAN MAHDOLLISUUS:** Kun liität tämän tuotteen yleiseen valintaiseen puhelinverkkoon, voit vähentää tulipalon vaaraa käyttämällä vähintään 26 AWG:n tietoliikennejohtoa (RJ-11). Australia: johdon on oltava ACMA:n (Australian Communications and Media Authority) hyväksymä.

Vakiopistorasiamalli useimmissa maissa ja alueilla on RJ11. Jos rakennuksessa oleva pistorasia tai laite ei ole yhteensopiva tällaisen liitännän kanssa, käytä puhelinsovitinta. Maassasi tai alueellasi käytettävää sovitinta ei ehkä toimiteta tulostimen mukana. Siinä tapauksessa joudut ostamaan sen erikseen.

Tulostimen puhelinportissa saattaa olla sovitinliitin asennettuna. Älä irrota sovitinliitintä tulostimen puhelinportista, jos teet muodostat yhteyttä jaettuun tai sarjassa olevaan puhelinjärjestelmään.

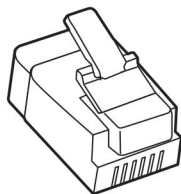

Tuotteen nimi	Tuotenumero
Lexmark-sovitinliitin	40X8519

Tulostimen liittäminen muuhun kuin RJ11-pistorasiaan

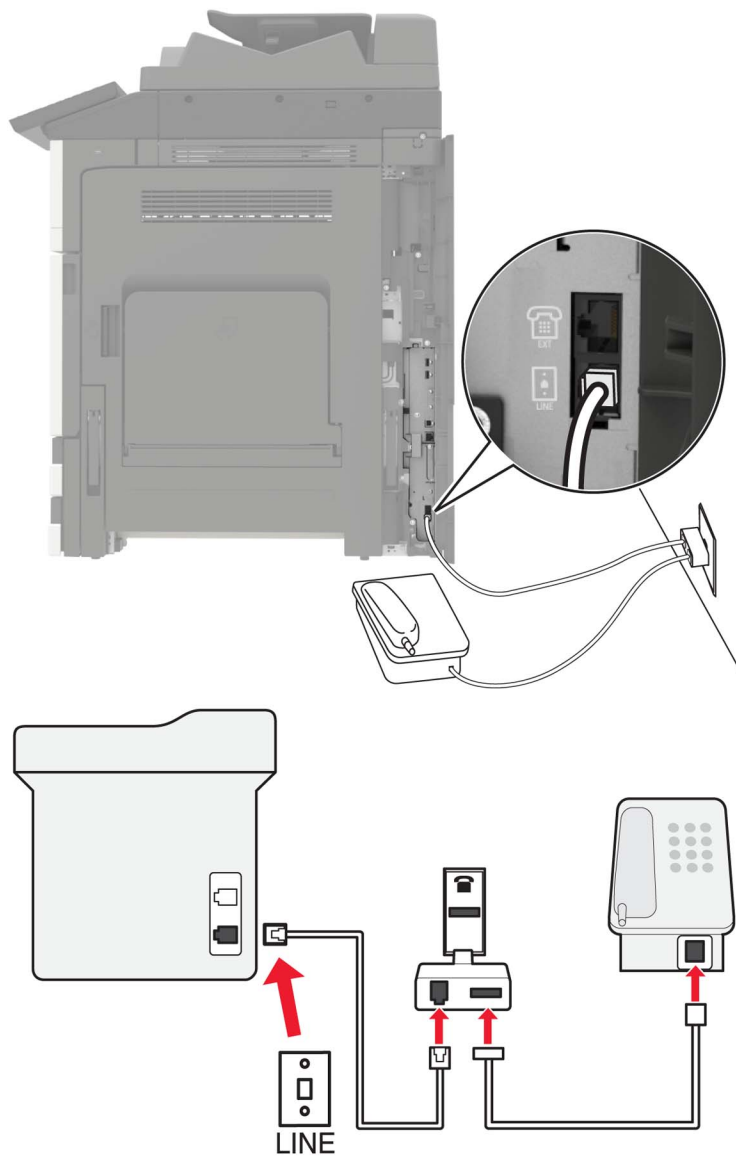

- 1** Liitä puhelinjohdon toinen pää tulostimen linjaporttiin.
- 2** Liitä johdon toinen pää RJ11-sovittimeen ja liitä sovitin sitten pistorasiaan.
- 3** Jos haluat liittää samaan pistorasiaan laitteen, jossa on muu kuin RJ11-liitäntä, liitä se suoraan puhelinsovittimeen.

Tulostimen liittäminen puhelinpistorasiaan Saksassa

Saksalaisessa puhelinpistorasiassa on kahdenlaisia liittimiä. N-liittimet ovat faksilaitteille, modeemeille ja puhelinvastaajille. F-liitin on puhelimille. Liitä tulostin mihin tahansa N-liittimeen.

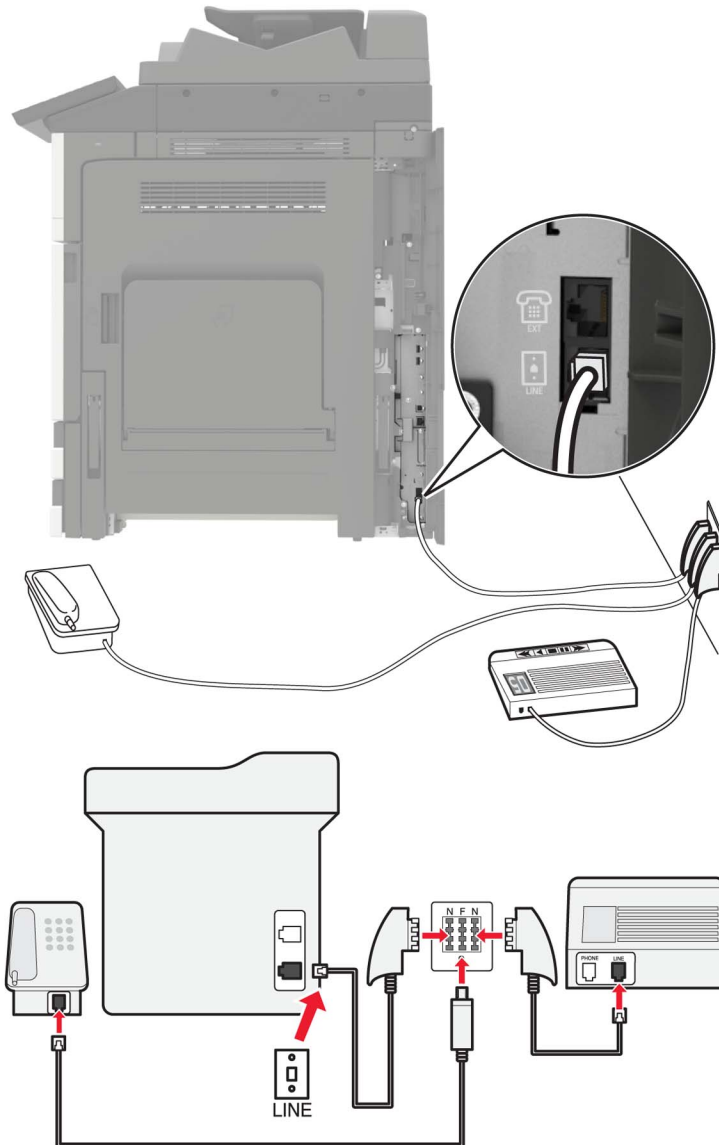

- 1 Liitä puhelinjohdon toinen pää tulostimen linjaporttiin.
- 2 Liitä puhelinjohdon toinen pää RJ11-sovittimeen ja liitä sitten sovitin N-porttiin.
- 3 Jos haluat liittää samaan seinäpistorasiaan puhelimen ja vastaajan, liitä laitteet oheisen kuvan mukaisesti.

Tunnusäänipalvelun käyttöönotto

Tunnusäänipalvelun avulla samassa puhelinlinjassa voi olla useita puhelinnumeroita. Kullekin puhelinnumerolle määritetään erilainen soittokuvio.

- 1 Valitse aloitusnäytössä **Asetukset > Faksi > Faksiasetukset > Faksin vastaanottoasetukset > Järjestelmänvalvojan asetukset > Vastaus käytössä**.
- 2 Valitse soittokuvio.

Faksin päivämäärän ja ajan määrittäminen

- 1 Valitse aloitusnäytössä **Asetukset > Laite > Määriytukset > Päivämäärä ja aika > Määritä**.
- 2 Määritä asetukset.

Kesäajan määrittäminen

- 1 Valitse aloitusnäytössä **Asetukset > Laite > Määriytukset > Päivämäärä ja aika > Määritä**.
- 2 Valitse Aikavyöhyke-valikossa **(UTC+käyttjä) Mukautettu**.
- 3 Määritä asetukset.

Automaattisen asiakirjansyöttölaitteen ja skannaustason käyttäminen

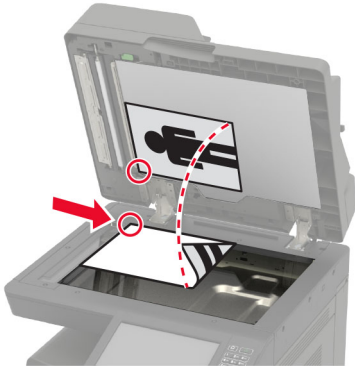
Automaattinen asiakirjansyöttölaite	Skannaustaso
 <p>• Käytä asiakirjansyöttö laitetta monisivuisten asiakirjojen kopioimiseen.</p> <p>• Aseta alkuperäinen asiakirja kuvapuoli ylöspäin. Jos käsittelet monisivuisia asiakirjoja, kohdistu etureuna ennen lisäämistä.</p> <p>• Säädä asiakirjansyöttö laitteen ohjaimet lisättävän paperin leveyden mukaan.</p>	 <p>• Aseta yksisivuiset asiakirjat, kirjojen sivut, pienet esineet (kuten postikortit ja valokuvat), piirtoheitinkalvot, valokuvapaperi tai ohuet materiaalit (kuten lehtileikkeet) skannaustasolle.</p> <p>• Aseta asiakirja kuvapuoli alaspäin nuolella merkittyyn kulmaan.</p>

Faksin lähettäminen

Ohjauspaneelin käyttäminen

- 1 Aseta alkuperäinen asiakirja automaattisen asiakirjansyöttölaitteen lokeroon tai skannaustasolle.
- 2 Valitse aloitusnäytössä **Faksi** ja anna tarvittavat tiedot.
- 3 Määritä muut faksiasetukset tarpeen mukaan.
- 4 Lähetä faksityö.

Tietokoneen avulla

Huomautus: Varmista, että yleinen faksiohjain on asennettu.

Windows-käyttäjät:

- 1 Kun asiakirja on auki, valitse **Tiedosto > Tulosta**.
- 2 Valitse tulostin ja sitten **Ominaisuudet, Määrittelyt, Asetukset** tai **Asennus**.
- 3 Valitse **Faksi > Ota faksi käyttöön** ja anna sitten vastaanottajan numero.
- 4 Määritä muut faksiasetukset tarpeen mukaan.
- 5 Lähetä faksityö.

Macintosh-käyttäjät:

- 1 Kun asiakirja on avattu, valitse **Arkisto > Tulosta**.
- 2 Valitse tulostin ja vastaanottajan numero.
- 3 Määritä muut faksiasetukset tarpeen mukaan.
- 4 Lähetä faksityö.

Faksin ajastaminen

- 1 Aseta alkuperäinen asiakirja automaattisen asiakirjansyöttölaitteen lokeroon tai skannaustasolle.
- 2 Siirry aloitusnäytöstä kohtaan
Faksi > Vastaanottaja > kirjoita faksinumero > Valmis
- 3 Valitse **Lähetysaika**, määritä asetukset ja valitse **Valmis**.
- 4 Lähetä faksi.

Faksin kohdepikavalinnan luominen

- 1 Valitse aloitusnäytössä **Faksi > Vastaanottaja**.
- 2 Kirjoita vastaanottajan numero ja valitse **Valmis**.

- 3 Valitse .
- 4 Luo pikavalinta.

Faksin tarkkuuden muuttaminen

- 1 Aseta alkuperäinen asiakirja automaattisen asiakirjansyöttölaitteen lokeroon tai skannaustasolle.
- 2 Valitse aloitusnäytössä **Faksi** ja anna tarvittavat tiedot.
- 3 Valitse **Tarkkuus** ja säädä sitten asetusta.
- 4 Lähetä faksi.

Faksin tummuuden säätäminen

- 1 Aseta alkuperäinen asiakirja automaattisen asiakirjansyöttölaitteen lokeroon tai skannaustasolle.
- 2 Valitse aloitusnäytössä **Faksi** ja anna tarvittavat tiedot.
- 3 Valitse **Tummuus** ja säädä sitten asetusta.
- 4 Lähetä faksi.

Faksilokin tulostaminen

- 1 Valitse aloitusnäytössä **Asetukset > Raportit > Faksi**.
- 2 Valitse **Faksityön loki** tai **Faksisoiton loki**.

Roskafaksien estäminen

- 1 Valitse aloitusnäytössä **Asetukset > Faksi > Faksiasetukset > Faksin vastaanottoasetukset > Järjestelmänvalvojan asetukset**.
- 2 Määritä Estä nimetön faksi -asetukseksi **Käytössä**.

Faksien pysäyttäminen

- 1 Valitse aloitusnäytössä **Asetukset > Faksi > Faksiasetukset > Faksin vastaanottoasetukset > Faksien pysäyttäminen**.
- 2 Valitse tila.

Faksin välittäminen

- 1 Valitse aloitusnäytössä **Asetukset > Faksi > Faksiasetukset > Faksin vastaanottoasetukset > Järjestelmänvalvojan asetukset**.
- 2 Valitse **Faksin välitys > Välitä**.

3 Määritä Välitä- ja Vahvistussähköposti-asetukset.

Skannaaminen

Automaattisen asiakirjansyöttölaitteen ja skannaustason käyttäminen

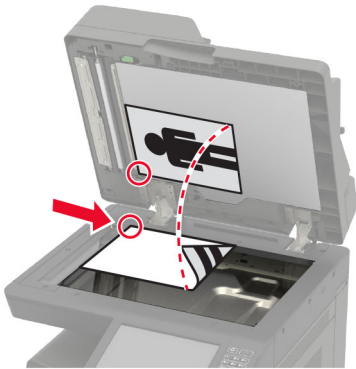
Automaattinen asiakirjansyöttölaite	Skannaustaso
 <ul style="list-style-type: none"> • Käytä asiakirjansyöttölaitetta monisivuisten asiakirjojen kopiaamiseen. • Aseta alkuperäinen asiakirja kuvapuoli ylöspäin. Jos käsittelet monisivuisia asiakirjoja, kohdista etureuna ennen lisäämistä. • Säädä asiakirjansyöttölaitteen ohjaimet lisättävän paperin leveyden mukaan. 	 <ul style="list-style-type: none"> • Aseta yksisivuiset asiakirjat, kirjojen sivut, pienet esineet (kuten postikortit ja valokuvat), piirtoheitinkalvot, valokuvapaperi tai ohuet materiaalit (kuten lehtileikkeet) skannaustasolle. • Aseta asiakirja kuvapuoli alaspäin nuolella merkittyyn kulmaan.

Skannaaminen FTP-palvelimeen

Skannaaminen FTP-palvelimeen

- 1 Aseta alkuperäinen asiakirja automaattisen asiakirjansyöttölaitteen lokeroon tai skannaustasolle.
- 2 Valitse aloitusnäytöstä kohta **FTP** ja anna tarvittavat tiedot.
- 3 Määritä muut FTP-asetukset tarpeen mukaan.
- 4 Lähetä FTP-työ.

FTP-pikavalintojen luominen

- 1 Valitse aloitusnäytössä **FTP**.
- 2 Kirjoita FTP-palvelimen osoite ja valitse ★.
- 3 Luo pikavalinta.

Verkkokansion pikakuvakkeen luominen

1 Avaa selain ja kirjoita tulostimen IP-osoite selaimen osoitekenttään.

Huomautuksia:

- Tulostimen IP-osoite näkyy sen tulostimen päänäytössä. IP-osoite on neljä pisteillä erotettua numerosarjaa, kuten 123.123.123.123.
- Jos käytät välityspalvelinta, poista se tilapäisesti käytöstä, jotta verkkosivu latautuu oikein.

2 Valitse **Pikavalinnat** > **Lisää pikavalinta**.

3 Valitse Pikavalinnan tyyppi -valikosta **Verkkokansio** ja määritä sitten asetukset.

4 Ota muutokset käyttöön.

Skannaaminen flash-asemaan

1 Aseta alkuperäinen asiakirja automaattisen asiakirjansyöttölaitteen lokeroon tai skannaustasolle.

2 Aseta flash-asema tulostimeen.



3 Valitse **USB-skannaus** ja säädä asetukset tarvittaessa.

Huomautus: Jos USB-aseman ikkuna ei avaudu, valitse aloitusnäytössä **USB-asema**.

4 Skannaasi asiakirja.

Varoitus – vauriot mahdollisia: Vältä tietojen menetys tai toimintahäiriö olemalla koskettamatta flash-aseman tai tulostimen kuvassa näkyviä kohtia, kun tulostin tulostaa tai lukee muistilaitteesta tai kirjoittaa siihen.



Skannattujen asiakirjojen lähettäminen tietokoneeseen

- 1 Aseta alkuperäinen asiakirja automaattisen asiakirjansyöttölaitteen lokeroon tai skannaustasolle.
- 2 Valitse aloitusnäytössä **Skannausprofiilit** > **Skannaa tietokoneeseen**.
- 3 Valitse skannausprofiili, johon haluat tallentaa asiakirjan.

Tulostimen valikot

Valikkokartta

Laite	<ul style="list-style-type: none"> • Määriykset • Säästötila • Etähallintapaneeli • Ilmoitukset • Virranhallinta • Lexmarkille lähetettävät tiedot 	<ul style="list-style-type: none"> • Helppokäyttö • Palauta oletusasetukset • Huolto • Näkyvät aloitusnäytön kuvakkeet • Tietoja tästä tulostimesta
Tulostus	<ul style="list-style-type: none"> • Asettelu • Viimeistely • Asetus • Laatu • Työkirjanpito • XPS 	<ul style="list-style-type: none"> • PDF • PostScript • PCL • HTML • Kuva
Paperi	<ul style="list-style-type: none"> • Lokeromäärittys • Materiaalimääriykset 	<ul style="list-style-type: none"> • Alustamääriykset
Kopiointi	Kopioinnin oletusasetukset	
Faksaus	Faksin oletusasetukset	
Sähköposti	<ul style="list-style-type: none"> • Sähköpostiasetukset • Sähköpostin oletusasetukset 	<ul style="list-style-type: none"> • Web-linkin asetus
FTP	FTP-oletusasetukset	
USB-asema	<ul style="list-style-type: none"> • Flash-asemaskannaus 	<ul style="list-style-type: none"> • Flash-asematulostus
Verkko/portit	<ul style="list-style-type: none"> • Verkon esittely • Langaton • Ethernet • TCP/IP • SNMP • IPSec • 802.1x 	<ul style="list-style-type: none"> • LPD-kokoonpano • HTTP-/FTP-asetukset • ThinPrint • USB • Rajoita ulkoisen verkon käyttöä • Google Cloud Print • Wi-Fi Direct
Suojaus	<ul style="list-style-type: none"> • Kirjautumismenetelmät • Ajasta USB-laitteet • Suojaustarkistusloki • Kirjautumisrajoitukset • Luottamukselliset tulostusasetukset 	<ul style="list-style-type: none"> • Levyn salaus • Pyyhi väliaikaiset datatiedostot • Ratkaisut, LDAP-asetukset • Muut
Raportit	<ul style="list-style-type: none"> • Valikkoasetussivu • Laite • Tulostus 	<ul style="list-style-type: none"> • Pikavalinnat • Faksaus • Verkko

Ohje	<ul style="list-style-type: none"> • Tulosta kaikki oppaat • Mustavalkotulostuksen laatuopas • Kytkentäopas • Kopiointiopas • Sähköpostiopas • Faksiopas • FTP-opas 	<ul style="list-style-type: none"> • Tieto-opas • Tulostusmateriaaliopas • Kuljetusopas • Tulostuslaatuopas • Skannausopas • Tarvikeopas
Vianmääritys	Tulostuslaadun testisivut	Skannerin puhdistaminen

Laite

Määritykset

Valikkokohta	Kuvaus
Näytön kieli	Määritä näytön kieli.
Maa/alue	Tunnista maa tai alue, jossa tulostin on määritetty toimimaan.
Suorita alkumääritys Ei käytössä* Käytössä	Suorita ohjattu asennustoiminto.
Näppäimistö Näppäimistön tyyppi	Valitse kieli näppäimistön tyyppiä. Huomautus: Kaikki Näppäimistön tyypit eivät ehkä näy, tai niiden näkyminen edellyttää, että asennettuna on erityislaitteisto.
Näytetyt tiedot Näyttöteksti 1 (IP-osoite*) Näyttöteksti 2 (Pvm./aika*) Mukautettu teksti 1 Mukautettu teksti 2	Määritä aloitusnäytössä näytettävät tiedot.
Päivämäärä ja aika Määritä Nykyinen päiväys ja aika Aseta päivä ja aika manuaalisesti Päivämäärän muoto (MM-DD-YYYY*) Ajan muoto (12 tunnin järjestelmä (am/pm)*) Aikavyöhyke (UTC-5:00*) Verkkoajan yhteyskäyt. Salli NTP (Käytössä*) NTP-palvelin Ota käyttöön todennus	Määritä tulostimen päivämäärä ja aika sekä verkkoajan yhteyskäyt.
Paperikoot Yhdysvallat* Metrinen	Määritä paperikokojen mittayksikkö. Huomautus: Ensimmäinen paperikokoasetus määräytyy ohjatun asennuksen aikana valitun maa- tai aluekoodin perusteella.
Huomautus: Arvon kohdalla oleva tähti (*) osoittaa oletusasetuksen.	

Valikkokohta	Kuvaus
Näytön kirkkaus 1–100 % (100*)	Säädä näytön kirkkautta.
Flash-aseman käyttö Käytössä* Ei käytössä	Ota käyttöön flash-aseman käyttö.
Salli taustan poisto Ei käytössä Käytössä*	Määritä, voiko taustan poistaa.
Salli mukautettujen töiden skannaus Ei käytössä Käytössä*	Määritä, näkykö Mukautetun työn skannaus -asetus kopiointi-, skannaus- ja faksauksissa. Huomautus: Tämä valikkokohta näkyy ainoastaan, kun tulostimen kiintolevy on asennettu.
Yhden sivun tasoskannaus Ei käytössä* Käytössä	Määritä tulostin skannaamaan kaikki skannaustasolla tehtävät työt yksisivuisina. Huomautus: Tasoskannauksen jälkeen tulostin palaa aloitusnäyttöön kehoitteiden näyttämisen sijaan.
Tulostuksen valaistus Ei käytössä Käytössä*	Ota käyttöön integroitu tulostuksen valaistus tai valinnaisen luovutusalueen merkkivalo.
Äänipalaute Painikepalaute (Käytössä*) Äänenvoimakkuus (5*)	<ul style="list-style-type: none"> Ota käyttöön painikkeiden painallusten, paneelin käytön, paperin lisäämiskehoitteiden ja virheilmoitusten äänipalaute. Säädä palautteen äänenvoimakkuutta.
Näytön aikakatkaus 5–300 sekuntia (60*)	Määritä aika, jonka jälkeen käyttämättömänä olevan tulostimen näyttöön tulee aloitusnäyttö tai tulostin kirjaa käyttäjätilin ulos automaattisesti.
Huomautus: Arvon kohdalla oleva tähti (*) osoittaa oletusasetuksen.	

Säästötila

Valikkokohta	Kuvaus
Tulostus Sivut (Yksipuolinen*) Sivuja/arkki (Ei käytössä*) Värin tummuus (4*) Värinsäästö (Ei käytössä*)	Määritä tulostimen tulostusasetukset.
Kopiointi Sivut (1-puolinen 1-puoliseksi*) Sivuja/arkki (Ei käytössä*) Tummuus (5*)	Määritä tulostimen kopiointiasetukset.
Huomautus: Arvon kohdalla oleva tähti (*) osoittaa oletusasetuksen.	

Etähallintapaneeli

Valikkokohta	Kuvaus
Ulkoinen VNC-yhteys Älä salli* Salli	Yhdistä ulkoinen VNC (Virtual Network Computing) -asiakas etäohjauspaneeliin.
Tunnistuksen tyyppi Ei mitään* Vakiotunnistus	Määritä VNC-työasemapalvelinta käytettäessä käytettävä tunnistuksen tyyppi.
VNC-salasana	Määritä salasana, jota käytetään yhteyden muodostuksessa VNC-työasemapalvelimeen. Huomautus: Tämä valikkokohta on näkyvässä vain, jos Tunnistuksen tyyppi on määritetty Vakiotunnistus.
Huomautus: Arvon kohdalla oleva tähti (*) osoittaa oletusasetuksen.	

Ilmoitukset

Valikkokohta	Kuvaus
automaattisen asiakirjansyöttölaitteen äänimerkki Ei käytössä Käytössä*	Ota käyttöön äänimerkki lisättäessä paperia automaattisen asiakirjansyöttölaitteeseen.
Hälytysäänen määrittäminen Ei käytössä Yksi* Jatkuva	Määritä, kuinka monta kertaa hälytysääni kuuluu, kun tulostin edellyttää käyttäjän toimia.
Tarvikkeet Näytä tarvikearvot Näytä arviot* Älä näytä arvioita	Näytä tarvikkeiden arvioitu tila.
Tarvikkeet Kasetin hälytys (Yksittäinen*) Nidontahälytys (Ei käytössä*) Rei'ityshälytys (Ei käytössä*)	Määritä, kuinka monta kertaa hälytysääni kuuluu, kun väriainekasetti on ehtymässä, nitojan kasetti on tyhjä tai rei'itysastia on täynnä tai se puuttuu. Huomautus: Nidontahälytys ja Rei'ityshälytys näkyvät vain, kun asennettuna on tulostuksen lisävarusteita.
Tarvikkeet Mukautetut tarvikeilmoitukset	Määritä yksikkö, jolla tulostin arvioi tarvikkeiden käyttöä, ja käynnistä mukautetut ilmoitukset, kun tulostin vaatii käyttäjän toimia. Huomautus: Tämä valikkokohta näkyy vain Embedded Web Server -palvelimessa.
Huomautus: Arvon kohdalla oleva tähti (*) osoittaa oletusasetuksen.	

Valikkokohta	Kuvaus
Sähköpostihälytysten asetukset Sähköpostiasetukset Ensisijainen SMTP-yhdyskäytävä Ensisijaisen SMTP-yhdyskäytävän portti (25*) Toissijainen SMTP-yhdyskäytävä Toissijaisen SMTP-yhdyskäytävän portti (25*) SMTP-aikakatkaissu (30 sekuntia*) Vastausosoite Käytä aina SMTP-vastausosoitetta (Ei käytössä*) Käytä SSL- tai TLS-suojausta (Poissa käytöstä*) Edellytä luotettua varmennetta (Käytössä*) SMTP-palvelimen todennus (Todennusta ei tarvita*) Laitteeseen perustuva s-posti (Ei mitään*) Käyttäjän lähettämä sähköposti (Ei mitään*) Käytä AD-laitteen kirjautumistietoja (Ei käytössä*) Laittekäyttäjätunnus Laitesalasana Kerberos 5 REALM NTLM-toimialue Poista käytöstä SMTP-palvelinta ei ole määritetty -virhe (Ei käytössä*)	Määritä tulostimen sähköpostiasetukset.
Sähköpostihälytysten asetukset Aseta sähköpostiluettelot ja hälytykset Sähköpostiluettelo 1 Sähköpostiluettelo 2 Lähetä tapahtumat sähköpostina	Määritä sähköpostiosoitteet ota ja käyttöön sähköpostihälytykset. Huomautus: Tämä valikkokohta näkyy vain Embedded Web Server -palvelimessa.
Virheiden estäminen Tukosavustaja Ei käytössä Käytössä*	Määritä tulostin tyhjentämään tyhjät tai osittain tulostetut sivut automaattisesti, kun juuttunut paperi on poistettu.
Virheiden estäminen Automaattinen jatko Ei käytössä Käytössä* (5 sekuntia)	Anna tulostimen jatkaa työn käsittelemistä tai tulostamista automaattisesti, kun tietyt käyttäjän toimia vaativat tulostimen tilat on käsitelty.
Virheiden estäminen Automaattinen uudelleenkäynnistys Automaattinen uudelleenkäynnistys Käynnistä uudelleen, kun järjestelmä on vapaa Uudelleenkäynnistys aina* Ei uudelleenkäynnistystä	Aseta tulostin käynnistymään uudelleen virhetilanteessa.
Virheiden estäminen Automaattinen uudelleenkäynnistys Uudelleenkäynnistysten enimmäismäärä 1–20 (2*)	Määritä automaattisten uudelleenkäynnistysten määrä, jonka tulostin voi suorittaa.
Huomautus: Arvon kohdalla oleva tähti (*) osoittaa oletusasetuksen.	

Valikkokohta	Kuvaus
Virheiden estäminen Automaattinen uudelleenkäynnistys Automaattisen uudelleenkäynnistykseen ikkuna 1–525600 sekuntia (720*)	Määritä aika, jonka jälkeen tulostin käynnistyy automaattisesti uudelleen.
Virheiden estäminen Automaattinen uudelleenkäynnistys Automaattisen uudelleenkäynnistykseen laskuri	Näytä automaattisen uudelleenkäynnistykseen laskurin tiedot vain luku -muodossa.
Virheiden estäminen Automaattinen uudelleenkäynnistys Nollaa automaattisen uudelleenkäynnistykseen laskuri Peruuta Jatka	Nollaa automaattisen uudelleenkäynnistykseen laskuri.
Virheiden estäminen Näytä lyhyen paperin virhe Käytössä Autom. tyhjennys*	Määritä tulostin näyttämän viesti, kun ilmenee lyhyen paperin virhe. Huomautus: Lyhyt paperi viittaa lisätyn paperin kokoon.
Virheiden estäminen Sivun suojaus Ei käytössä* Käytössä	Määritä tulostin käsittelemään koko sivu muistiin ennen sen tulostamista.
Sisällön tukoselvitys Tukoselvitys Ei käytössä Käytössä Automaattinen*	Määritä tulostin tulostamaan juuttuneet sivut uudelleen.
Sisällön tukoselvitys Skannerin tukoksen selvittäminen Työtaso Sivutaso*	Määritä, miten skannaustyö käynnistetään uudelleen paperitukoksen selvittämisen jälkeen.
Huomautus: Arvon kohdalla oleva tähti (*) osoittaa oletusasetuksen.	

Virranhallinta

Valikkokohta	Kuvaus
Lepotilaprofiili Tulosta Lepotilasta Pysy hereillä tulostamisen jälkeen Siirry Lepotilaan tulostamisen jälkeen*	Määritä tulostin valmiustilassa tai palaa lepotilaan tulostamisen jälkeen.
Aikakatkaisut Lepotila 1-120 minuuttia (15*)	Määritä käyttämättömyysaika, jonka kuluttua tulostin siirtyy lepotilaan.
Huomautus: Arvon kohdalla oleva tähti (*) osoittaa oletusasetuksen.	

Valikkokohta	Kuvaus
Aikakatkaisut Horrostilan aikakatkaisu Ei käytössä 1 tunti 2 tuntia 3 tuntia 6 tuntia 1 päivä 2 päivää 3 päivää* 1 viikko 2 viikkoa 1 kk	Määritä aika, jonka jälkeen tulostimen virta katkeaa.
Aikakatkaisut Horrostilan aikakatkaisu yhteyden ollessa olemassa Horros Ei horrostilaa*	Määritä Horrostilan aikakatkaisu katkaisemaan tulostimen virta, kun olemassa on aktiivinen Ethernet-yhteys.
Ajasta virransäästötilat Ajastukset Lisää uusi ajastus	Ajasta tulostin siirtymään lepo- tai valmiustilaan tiettyyn aikaan.
Huomautus: Arvon kohdalla oleva tähti (*) osoittaa oletusasetuksen.	

Lexmarkille lähetettävät tiedot

Valikkokohta	Kuvaus
Lexmarkille lähetettävät tiedot Tarvikkeet ja sivunkäyttö Laitteen suorituskyky Ei mitään*	Lähetä tulostimen käyttö- ja suorituskykytietoja Lexmarkille. Huomautus: Tietojen lähetysaika näkyy ainoastaan, kun valitset jonkin asetuksen kohdasta Lexmarkille lähetetyt tiedot, paitsi Ei mitään.
Tietojen lähetysaika Aloitusaika Lopetusaika	
Huomautus: Arvon kohdalla oleva tähti (*) osoittaa oletusasetuksen.	

Helppokäyttö

Valikkokohta	Kuvaus
Toistuvan näppäinpainalluksen väli 0–5 (0*)	Määritä sekunteina väli, jona tulostin ohittaa liitetyn näppäimistön saman näppäimen peräkkäiset painallukset
Painikkeen toiston alkuviive 0,25–5 (1*)	Määritä sekunteina alkuviiveen pituus ennen kuin toistava painike alkaa toistaa. Huomautus: Tämä valikkokohta näkyy vain, kun tulostimeen on liitetty näppäimistö.
Huomautus: Arvon kohdalla oleva tähti (*) osoittaa oletusasetuksen.	

Valikkokohta	Kuvaus
Painikkeen toistonopeus 0,5–30 (30*)	Määritä toistuvan painikkeen painallusten määrä sekunnissa. Huomautus: Tämä valikkokohta näkyy vain, kun tulostimeen on liitetty näppäimistö.
Pitkä näytön aikakatkaistu Ei käytössä* Käytössä	Anna käyttäjän pysyä samassa paikassa ja nollata Näytön aikakatkaistu - ajastin aloitusnäyttöön palaamisen sijaan.
Kuulokkeiden äänenvoimakkuus 1–10 (5*)	Säädä kuulokkeiden äänenvoimakkuutta. Huomautus: Tämä valikkokohta näkyy vain, kun tulostimeen on liitetty kuulokkeet.
Ota käyttöön ääniohjaus, kun kuulokkeet on liitetty Ei käytössä* Käytössä	Ota käyttöön ääniohjaus, kun tulostimeen on liitetty kuulokkeet.
Lue salasanat/PIN-koodit Ei käytössä* Käytössä	Määritä tulostin lukemaan salasanat tai PIN-koodit ääneen. Huomautus: Tämä valikkokohta näkyy vain, kun tulostimeen on liitetty kuulokkeet.
Puhenoisuus Erittäin hidas Hidas Normaali* Nopea Nopeampi Erittäin nopea Ripeä Erittäin ripeä Nopein	Säädä Ääniohjauksen puhenoisuutta. Huomautus: Tämä valikkokohta näkyy vain, kun tulostimeen on liitetty kuulokkeet.
Huomautus: Arvon kohdalla oleva tähti (*) osoittaa oletusasetuksen.	

Palauta oletusasetukset

Valikkokohta	Kuvaus
Palauta asetukset Palauta kaikki asetukset Palauta tulostimen asetukset Palauta verkkoasetukset Palauta faksiasetukset Palauta sovellusasetukset	Palauta tulostimen oletusasetukset.

Huolto

Määrittämis-valikko

Valikkokohta	Kuvaus
USB-määrittäminen USB PnP 1* 2	Paranna tulostimen yhteensopivuutta tietokoneen kanssa muuttamalla tulostimen USB-ohjaimen tilaa.
USB-määrittäminen Paikallinen USB-skannaus Käytössä* Ei käytössä	Määritä, lasketaanko USB-laiteohjain yksinkertaiseksi USB-laitteeksi (yksi liitäntä) vai USB-yhdistelmälaitteeksi (useita liitäntöjä).
USB-määrittäminen USB-nopeus Täysi Automaattinen*	Aseta USB-portti toimimaan täydellä nopeudella ja poista nopeat toiminnot käytöstä.
Lokeromäärittäminen Koon tunnistus Lokeron [x] tunnistus (Käytössä*) Oficio/Folio-tunnistus (Folio*) Statement/A5-tunnistus (Tunnista Statement*) Executive/B5 -tunnistus (Tunnista Exec*)	Määritä lokero tunnistamaan automaattisesti siihen lisätty paperikoko.
Lokeromäärittäminen Lokeroiden linkitys Automaattinen* Ei käytössä	Määritä tulostin yhdistämään lokerot, joilla on samat paperilaji- ja -kokoasetukset.
Lokeromäärittäminen Näytä lokerasennusilmoitus Ei käytössä Vain kun kokoa ei tunneta* Aina	Näytä ilmoitus paperikoon ja -lajin valitsemisesta lokeron asentamisen jälkeen.
Lokeromäärittäminen Paperikehotteet Automaattinen* Monikäyttösyöttöaukko Manuaalinen paperi	Määritä paperilähde, jonka käyttäjä täyttää, kun näyttöön tulee kehote lisätä paperia. Huomautus: Jotta Monikäyttösyöttöaukko tulee näkyviin, määritä Paperi-valikossa Monisyötön asetukseksi Kasetti.
Lokeromäärittäminen Kirjekuorikehotteet Automaattinen* Monikäyttösyöttöaukko Manuaalinen kirjekuori	Määritä paperilähde, jonka käyttäjä täyttää, kun näyttöön tulee kehote lisätä kirjekuori. Huomautus: Jotta Monikäyttösyöttöaukko tulee näkyviin, määritä Paperi-valikossa Monisyötön asetukseksi Kasetti.
Huomautus: Arvon kohdalla oleva tähti (*) osoittaa oletusasetuksen.	

Valikkokohta	Kuvaus
Lokeromäärittäminen Toiminto kehoitteille Kehota käyttäjää* Jatka Käytä nykyistä	Määritä tulostin ratkaisemaan paperiin tai kirjekuoriin liittyvät vaihtokehotteet.
Raportit Valikkoasetussivu Tapahtumaloki Tapahtumalokin yhteenveto Kuntotarkistuksen tilastot	Tulosta raporteja, joissa on tulostimen valikkoasetukset, tila ja tapahtumalokit.
Tarvikkeen käyttö ja laskurit Tyhjä tarvikkeen käyttöhistoria 300K-huoltopakettin nollaus Asteittaisen peiton alueet Suurikokoisen materiaalin säädöt (Ei käytössä*)	Tyhjennä tarvikkeen käyttöhistoria, nollaa uusien osien ja tarvikkeiden laskuri, säädä tulostettavan sivun väripeiton alue ja määritä, näytetäänkö napsautusmääräarvot raporteissa.
Tulostimen emulointi PPDS-emulointi Ei käytössä* Käytössä	Määritä tulostin tunnistamaan PPDS-tietovirta ja käyttämään sitä.
Tulostimen emulointi PS-emulointi Ei käytössä Käytössä*	Määritä tulostin tunnistamaan PS-tietovirta ja käyttämään sitä.
Tulostimen emulointi Emulaattorin suojaus Sivun aikakatkaistus 0–60 (60*)	Määritä sivun aikakatkaistus emuloinnin aikana.
Tulostimen emulointi Emulaattorin suojaus Nollaa emulaattori työn jälkeen Ei käytössä* Käytössä	Nollaa emulaattori tulostustyön jälkeen.
Tulostimen emulointi Emulaattorin suojaus Poista käytöstä tulostimen ilmoitusten käyttö Ei käytössä Käytössä*	Estä tulostimen ilmoitusten käyttö emuloinnin aikana.
Faksimäärittäminen Faksin väh.virran tuki Poista lepotila käytöstä Salli lepotila Automaattinen*	Määritä faksi siirtymään lepotilaan tulostimen päätöksen mukaan.
Huomautus: Arvon kohdalla oleva tähti (*) osoittaa oletusasetuksen.	

Valikkokohta	Kuvaus
Faksimääriykset Faksin tallennuspaikka Levy* NAND	Määritä kaikkien faksien tallennuspaikka. Huomautus: Tämä valikkokohta näkyy ainoastaan, kun tulostimen kiintolevy on asennettu.
Tulostusmääriykset Vain musta -tila Ei käytössä* Käytössä	Tulosta muut kuin kopiointityöt harmaasävyisinä.
Tulostusmääriykset Väriin lihotus Ei käytössä 1 2* 3 4 5	Kompensoi tulostimen kohdistusvirhettä parantamalla tulostetta.
Tulostusmääriykset Fontin terävöinti 0–150 (24*)	Määritä tekstin pistekokoarvo, jonka alittuessa fonttitietojen tulostamiseen käytetään suuritiheysisiä näyttöjä. Jos arvo on esimerkiksi 24, kaikki fontit, joiden pistekoko on enintään 24, käyttävät suuritiheysisiä näyttöjä.
Laitteen toiminnot Hiljainen tila Ei käytössä* Käytössä	Määritä tulostin toimimaan Hiljaisessa tilassa. Huomautus: Tämän asetuksen ottaminen käyttöön hidastaa tulostimen toimintaa.
Laitteen toiminnot Turvatila Ei käytössä* Käytössä	Määritä tulostin toimimaan erityisessä tilassa, jossa se yrittää tarjota mahdollisimman laajat toiminnot tunnetuista ongelmista huolimatta. Esimerkiksi jos asetuksena on Käytössä ja arkinkääntäjän moottori ei toimi, tulostin tulostaa asiakirjat yksipuolisina, vaikka työ olisi määritetty tulostettavaksi kaksipuolisena.
Laitteen toiminnot Kopioinnin vähimmäismuisti 80 Mt 100 Mt	Määritä kopiointitöiden tallennukselle varattava vähimmäismuisti.
Laitteen toiminnot Tyhjennä mukautettu tila	Poista mukautettuja Oletus- tai Vaihtoehtoinen-viestejä koskevat käyttäjän määrittämät merkkijonot.
Laitteen toiminnot Poista kaikki etäasennetut viestit	Poista etäasennetut viestit.
Laitteen toiminnot Näytä virhenäytöt automaattisesti Ei käytössä Käytössä*	Näytä nykyiset virheilmoitukset näytössä, kun tulostin pysyy ei-aktiivisena aloitusnäytössä Näytön aikakatkaisu -asetusta vastaavan ajan.
Huomautus: Arvon kohdalla oleva tähti (*) osoittaa oletusasetuksen.	

Valikkokohta	Kuvaus
Laitteen toiminnot Käytä suuntaa pikakopioinnissa Ei käytössä* Käytössä	Määritä tulostin käyttämään Kopio-valikon suunta-asetusta lähetettäessä pikakopiointitöitä.
Laitteen toiminnot Automaattinen kuvanvakautus Käytössä (700)* Ei käytössä	Määritä tulostin säätämään tulostuslaatu automaattisesti.
Laitteen toiminnot Ota käyttöön valinnainen rinnakkaisportti Käytössä Ei käytössä*	Ota käyttöön valinnainen rinnakkaisportti.
Sovellusmääritykset LES-sovellukset Ei käytössä Käytössä*	Ota käyttöön Lexmark Embedded Solutions (LES) -sovellukset. Huomautuksia: <ul style="list-style-type: none"> Tämä valikkokohta on käytössä vain tietyissä tulostinmallissa. Tulostin käynnistetty uudelleen, kun asetusta muutetaan.
Skannerimääritykset Skannerin manuaalinen rekisteröinti Tulostuksen pikatesti	Tulosta pikatestin kohdesivu. Huomautus: Varmista, että kohdesivun marginaalit ovat tasaiset kautta koko kohteen. Jos ne eivät ole, tulostimen marginaalit on määritettävä uudelleen.
Skannerimääritykset Skannerin manuaalinen rekisteröinti Etu-ADF-rekisteröinti Taka-ADF-rekisteröinti Tasorekisteröinti	Rekisteröi skannaustaso ja automaattinen asiakirjasyöttölaite manuaalisesti skannaustason tai emolevyn vaihdon jälkeen.
Skannerimääritykset Nollaa huoltolaskuri	Nollaa huoltolaskuri, kun olet vaihtanut automaattisen asiakirjasyöttölaitteen huoltopaketin.
Skannerimääritykset Reunojen poistaminen Tason reunojen poistaminen (3*) ADF-reunojen poistaminen (3*)	Määritä automaattisen asiakirjasyöttölaitteen tai skannaustason työn tulostamattoman alueen koko millimetreinä.
Skannerimääritykset Poista skanneri käytöstä Käytössä* Ei käytössä Asiakirjasyöttölaite poistettu käytöstä	Poista skanneri käytöstä, jos se ei toimi oikein.
Skannerimääritykset Tiff-tavujärjestys CPU Endianness* Little Endian Big Endian	Määritä TIFF-muotoillun skannaustuloksen tavujärjestys.
Huomautus: Arvon kohdalla oleva tähti (*) osoittaa oletusasetuksen.	

Valikkokohta	Kuvaus
Skannerimäärittelykset Exact Tiff Rows Per Strip Käytössä* Ei käytössä	Määritä TIFF-muotoillun skannaustuloksen RowsPerStrip-tunniste-arvo.
Huomautus: Arvon kohdalla oleva tähti (*) osoittaa oletusasetuksen.	

Poistaminen

Valikkokohta	Kuvaus
Poistaminen Muistin viimeisin tyhjennys Kiintolevyn viimeisin tyhjennys	Näytä milloin tulostimen muisti tai kiintolevy on viimeksi tyhjennetty. Huomautus: Kiintolevyn viimeisin tyhjennys näkyy ainoastaan, kun tulostimen kiintolevy on asennettu.
Poistaminen Poista kaikki tiedot pysyvästä muistista Poista kaikki tulostin- ja verkkoasetukset Poista kaikki sovellukset ja sovellusasetukset Poista kaikki pikavalinnat ja pikavalinta-asetukset Tyhjennä kaikki tiedot kiintolevyltä Poista lataukset (poista kaikki makrot, fontit, PPO:t jne.) Poista puskuroidut työt Poista pidossa olevat työt	Tyhjennä kaikki tiedot pysyvästä muistista ja kiintolevyltä. Huomautus: Tyhjennä kaikki tiedot kiintolevyltä näkyy ainoastaan, kun tulostimen kiintolevy on asennettu.

Näkyvät aloitusnäytön kuvakkeet

Valikko	Kuvaus
Näkyvät aloitusnäytön kuvakkeet Kopiointi Sähköposti Faksaus Tila/tarvikkeet Työjono Vaihda kieli Pikavalintakeskus Osoitteisto Kirjanmerkit Pidossa olevat työt USB FTP Skannausprofiilit Sovellusprofiilit Näytön mukauttaminen Skannauskeskus Korttikopio	Määritä, mitkä kuvakkeet näkyvät aloitusnäytössä.

Tietoja tästä tulostimesta

Valikkokohta	Kuvaus
Asset-tunniste	Kuvaile tulostinta. Enimmäispituus on 32 merkkiä.
Tulostimen sijainti	Määritä tulostimen sijainti. Enimmäispituus on 63 merkkiä.
Ota yhteyttä	Mukauta tulostimen nimeä. Enimmäispituus on 63 merkkiä.
Vie määrittystiedosto USB-asemaan*	Vie määrittystiedoston flash-asemaan.
Vie pakatut lokit USB-asemaan*	Vie pakatut lokitiedostot flash-asemaan.
Lähetä lokit Peruuta Lähetä	Lähetä vianmäärittystiedot Lexmarkille.
* Tämä valikkokohta tulee näkyviin vain tietyissä tulostinmalleissa.	

Tulosta

Asettelu

Valikkokohta	Kuvaus
Puolet Yksipuolinen* Kaksipuolinen	Määritä, tulostetaanko vain sivun toiselle puolelle vai molemmille puolille.
Kääntötyyli Pitkä reuna* Lyhyt reuna	Määritä, sidotaanko kaksipuolisena tulostetun asiakirjan reuna.
Tyhjät sivut Tulostus Älä tulosta*	Tulosta tulostustyöhön kuuluvat tyhjät sivut.
Lajittele Ei käytössä (1,1,1,2,2,2) Käytössä (1,2,1,2,1,2)*	Säilytä tulostustyön sivut järjestyksessä varsinkin tulostettaessa useita kopioita työstä.
Erotinsivut Ei mitään* Kopioiden väliin Töiden väliin Arkkien väliin	Lisää tulostettaessa tyhjiä erotinsivuja.
Erotinsivujen lähde Lokero [x] (1*) Monikäyttösyöttöaukko	Määritä erotinsivun paperilähde.
Huomautus: Arvon kohdalla oleva tähti (*) osoittaa oletusasetuksen.	

Valikkokohta	Kuvaus
Sivuja/arkki Ei käytössä* 2 sivua/arkki 3 sivua/arkki 4 sivua/arkki 6 sivua/arkki 9 sivua/arkki 12 sivua/arkki 16 sivua/arkki	Tulosta paperiarkin yhdelle puolelle useita pienennettyjä sivuja.
Sivuja/arkki-järjestys Vaakasuunta* Käänteinen vaaka Pystysuora Käänteinen pysty	Määritä monisivuisten kuvien paikka, kun käytössä on Sivuja/arkki-valikko.
Sivuja/arkki-suunta Automaattinen* Vaaka Pysty	Määritä monisivuisten kuvien suunta, kun käytössä on Sivuja/arkki-valikko.
Sivuja/arkki-kehys Ei mitään* Tasainen	Tulosta reunus jokaisen sivun ympärille, kun käytössä on Sivuja/arkki-valikko.
Kopiot 1–9999 (1*)	Määritä kunkin tulostustyön kopiomäärä.
Tulostusalue Normaali* Koko sivu	Määritä paperiarkin tulostusalue.
Huomautus: Arvon kohdalla oleva tähti (*) osoittaa oletusasetuksen.	

Viimeistely

Valikkokohta	Kuvaus
Nidontatyö Ei käytössä* 1 niitti, vasen yläkulma 2 niittiä, vasen reuna 1 niitti, oikea yläkulma 2 niittiä, yläreuna 1 niitti, vasen alakulma 2 niittiä, alareuna 1 niitti, oikea alakulma 2 niittiä, oikea reuna	Määritä kaikkien tulostustöiden nidontakohta. Huomautus: Tämä valikkokohta on näkyvässä vain, kun viimeistelijä on asennettu.
Nitojan testi Käynnistä	Tarkista, toimiiko nidonnan viimeistelijä oikein. Huomautus: Tämä valikkokohta on näkyvässä vain, kun viimeistelijä on asennettu.
Huomautus: Arvon kohdalla oleva tähti (*) osoittaa oletusasetuksen.	

Valikkokohta	Kuvaus
Rei'itys Ei käytössä* Käytössä	Tulostin rei'ittää tulosteiden reunan. Huomautus: Tämä valikkokohta näkyy vain, kun monipisteisen nidonnan ja rei'ityksen viimeistelijä on asennettu.
Rei'itystila 2 reikää 3 reikää 4 reikää	Määritä tulosteiden rei'itystila. Huomautuksia: <ul style="list-style-type: none"> • 3 reikää on Yhdysvalloissa oletusasetus. 4 reikää on kansainvälinen oletusasetus. • Tämä valikkokohta näkyy vain, kun monipisteisen nidonnan ja rei'ityksen viimeistelijä on asennettu.
Porrasta sivut Ei mitään* Kopioiden väliin Töiden väliin	Porrasta kunkin tulostustyön tulosteet tai tulostustyön kopiot. Huomautuksia: <ul style="list-style-type: none"> • Jos valitset Kopioiden väliin, laite porrastaa tulostustyön kopiot, jos Lajittelu-asetus on Käytössä [1,2,1,2,1,2]. Jos Lajittelu-asetus on Ei käytössä [1,1,1,2,2,2], tulostettujen sivujen jokainen osio porrastetaan (kaikki sivut 1, kaikki sivut 2 ja niin edelleen). • Töiden väliin -asetus määrittää saman porrastuskohdan koko tulostustyölle tulostettavien kopioiden määrästä riippumatta. • Tämä valikkokohta näkyy vain, kun monipisteisen nidonnan ja rei'ityksen viimeistelijä on asennettu.
Huomautus: Arvon kohdalla oleva tähti (*) osoittaa oletusasetuksen.	

Asetus

Valikkokohta	Kuvaus
Komentokieli PCL-emulointi PS-emulointi* PPDS-emulointi	Määritä komentokieli. Huomautus: Komentokielen asettaminen oletukseksi ei estä sovellusohjelmaa lähettämästä töitä, joiden tulostusta ohjataan jollakin muulla komentokielellä.
Työ odottaa Ei käytössä* Käytössä	Tallenna tarvikkeita vaativia tulostustöitä. Näin voidaan tulostaa töitä, joissa ei käytetä puuttuvia tarvikkeita. Huomautus: Tämä asetus näkyy ainoastaan, jos tulostimeen on asennettu kiintolevy.
Työn säilyttämisen aikakatkaisu 0–255 (30*)	Määritä, miten monta sekuntia tulostin odottaa käyttäjän toimia, ennen kuin liikaa resursseja vaativa työ siirretään muistiin ja muiden jonossa olevien töiden tulostamista jatketaan. Huomautus: Tämä asetus näkyy ainoastaan, jos tulostimeen on asennettu kiintolevy.
Tulost. käyttö Enimmäisnopeus Enimmäismäärä*	Määritä, miten värillinen kuvansiirtopaketti toimii tulostuksen aikana. Huomautuksia: <ul style="list-style-type: none"> • Kun asetus on Enimmäisriitto, värillinen kuvansiirtopaketti hidastuu tai pysähtyy, kun tulostetaan mustavalkosivuryhmiä. • Kun asetus on Enimmäisnopeus, värillinen kuvansiirtopaketti toimii aina tulostettaessa niin värillisiä kuin mustavalkoisiaakin sivuja.
Tallennuspaikka RAM* Levy	Määritä, mihin tallennetaan kaikki pysyvät resurssit, kuten tulostimeen ladatut fontit ja makrot. Huomautus: Tämä asetus näkyy ainoastaan, jos tulostimeen on asennettu kiintolevy.
Huomautus: Arvon kohdalla oleva tähti (*) osoittaa oletusasetuksen.	

Valikkokohta	Kuvaus
Resurssien tallennus Ei käytössä* Käytössä	Määritä, mitä tulostin tekee ladatuille resursseille, kuten fonteille ja makroille, kun tulostin vastaanottaa työn, joka edellyttää muistia enemmän kuin on käytettävissä. Huomautuksia: <ul style="list-style-type: none"> Kun asetuksena on Ei käytössä, tulostin säilyttää ladatut resurssit vain siihen asti, kunnes muistia tarvitaan. Ei-aktiiviseen komentokieleen liittyvät resurssit poistetaan. Kun asetuksena on Käytössä, tulostin tallentaa kaikki pysyvät ladatut resurssit kaikissa kielenvalitsimissa. Tulostin näyttää tarvittaessa Muisti täynnä -ilmoitukset pysyvien resurssien poistamisen sijaan.
Kaikkien töiden tulostusjärjestys Aakkosellinen* Uusimmat ensin Vanhimmat ensin	Määritä järjestys, jossa kaikki pidossa olleet ja luottamukselliset työt tulostetaan. Huomautus: Tämä asetus näkyy ainoastaan, jos tulostimeen on asennettu kiintolevy.
PJL-tiedoston käyttöoikeuksien hallinta Ei käytössä* Käytössä	Määritä PJL (Printer Job Language) -tiedostojen käyttöoikeus
Huomautus: Arvon kohdalla oleva tähti (*) osoittaa oletusasetuksen.	

Laatu

Valikkokohta	Kuvaus
Tulostustila Mustavalko Väri*	Määritä, miten tulostin luo värisisällön.
Tulostustarkkuus 2400 Image Q* 1200 dpi	Määritä tulosteiden tarkkuus. Huomautus: 2400 Image Q takaa korkealaatuisen tulosteen enimmäisnopeudella.
Väriaineen tummuus 1–5 (4*)	Määritä tekstikuvien vaaleus tai tummuus.
Rasteri Normaali* Tiedot	Paranna tulostetta siten, että sillä on pehmeämmät viivat ja tarkemmat reunat.
Värinsäästö Ei käytössä* Käytössä	Kuvien tulostamiseen käytetyn väriaineen määrän vähentäminen. Huomautus: Kun asetus on Käytössä, tämä asetus ohittaa Väriin tummuus -asetuksen arvon.
Huomautus: Arvon kohdalla oleva tähti (*) osoittaa oletusasetuksen.	

Valikkokohta	Kuvaus
RGB-kirkkaus -6-6 (0*)	Säädä väritulosteen kirkkautta, kontrastia ja kylläisyyttä. Huomautus: Tämä asetus ei vaikuta tiedostoihin, joissa käytetään CMYK-värimäärytyksiä.
RGB-kontrasti 0-5 (0*)	
RGB-kylläisyys 0-5 (0*)	
Huomautus: Arvon kohdalla oleva tähti (*) osoittaa oletusasetuksen.	

Kuvankäsittelyn lisäasetukset

Valikkokohta	Kuvaus
Väritasapaino Syaani -5-5 (0*) Magenta -5-5 (0*) Keltainen -5-5 (0*) Musta -5-5 (0*) Palauta oletukset	Säädä kussakin värissä käytetyn väriaineen määrää.
Värinkorjaus Ei käytössä Automaattinen* Manuaalinen	Muokkaa asiakirjojen tulostuksessa käytettäviä väriasetuksia. Huomautuksia: <ul style="list-style-type: none"> Ei käytössä -asetus määrittää tulostimen vastaanottamaan värinkorjauksen ohjelmistosta. Automaattinen-asetus määrittää tulostimen käyttämään eri väriprofiilia kullekin tulostetun sivun objektille. Manuaalinen-asetuksen avulla käyttäjät voivat itse määrittää RGB- tai CMYK-värimuunnokset, joita käytetään jokaisessa tulostettavan sivun objektissa.
Väriesimerkit Tulosta värinäytteet	Esimerkkisivujen tulostaminen kustakin tulostimesta käytettävästä RGB- ja CMYK-värimuuntotaulukosta.
Värinsäätö	Säädä tulosteiden värien epäsuhtaisuutta kalibroimalla tulostin.
Spottiväriin vaihtaminen Aseta mukautettu CMYK	Määritä tietyt CMYK-arvot 20 nimetyille spottiväriille.
Huomautus: Arvon kohdalla oleva tähti (*) osoittaa oletusasetuksen.	

Työkirjanpito

Valikkokohta	Kuvaus
Työkirjanpito Ei käytössä* Käytössä	Määritä tulostin luomaan loki vastaanottamistaan tulostustöistä. Huomautus: Valikkokohta näkyy vain, jos flash-muisti tai kiintolevy on asennettuna.
Työkirjanpito-lokin aikaväli Päivittäin <1>Viikoittain</1>: koostuu <2>Päivä</2>- ja <3>Tunti</3>-arvoista. Kuukausittain*	Määritä, kuinka usein tulostin luo lokitiedoston.
Kirjaa toiminta lokiin aikavälin lopussa Ei mitään* Lähetä nykyinen loki sähköpostina Lähetä nykyinen loki sähköpostina ja poista se Julkaise nykyinen loki Julkaise ja poista nykyinen loki	Määritä, miten tulostin reagoi, kun aikaväli tulee täyteen. Huomautus: Työkirjanpito-lokin aikaväliksi määritetty arvo määrää, milloin toiminto suoritetaan.
Kirjaa, kun melkein täynnä Ei käytössä Käytössä (5)*	Määritä lokitiedoston enimmäiskoko ennen kuin tulostin suorittaa Kirjaa, kun melkein täynnä -toiminnon.
Kirjaa, kun melkein täynnä Ei mitään* Lähetä nykyinen loki sähköpostina Lähetä nykyinen loki sähköpostina ja poista se Lähetä vanhin loki sähköpostina ja poista se Julkaise nykyinen loki Julkaise ja poista nykyinen loki Julkaise ja poista vanhin loki Poista nykyinen loki Poista vanhin loki Poista kaikki paitsi nykyinen Poista kaikki lokit	Määritä, miten tulostin reagoi, kun kiintolevy on lähes täynnä. Huomautus: Loki lähes täynnä -tasoksi määritetty arvo määrää, milloin toiminto suoritetaan.
Kirjaa, kun täynnä Ei mitään* Lähetä nykyinen loki sähköpostina ja poista se Lähetä vanhin loki sähköpostina ja poista se Julkaise ja poista nykyinen loki Julkaise ja poista vanhin loki Poista nykyinen loki Poista vanhin loki Poista kaikki paitsi nykyinen Poista kaikki lokit	Määritä, miten tulostin reagoi, kun kiintolevyn käyttö saavuttaa enimmäisrajan (100 Mt).
Lähetyslokin URL	Määritä, mihin tulostin julkaisee työkirjanpidon lokit.
Sähköpostiosoite lokien lähettämistä varten	Määritä sähköpostiosoite, johon tulostin lähettää työkirjanpidon lokit.
Huomautus: Arvon kohdalla oleva tähti (*) osoittaa oletusasetuksen.	

Valikkokohta	Kuvaus
Lokitiedoston etuliite	Määritä lokitiedostoissa käytettävä etuliite. Huomautus: TCP/IP-valikossa määritettyä nykyistä palvelimen nimeä käytetään lokitiedoston etuliitteen oletuksena.
Huomautus: Arvon kohdalla oleva tähti (*) osoittaa oletusasetuksen.	

XPS

Valikkokohta	Kuvaus
Tulosta virhesivut Ei käytössä* Käytössä	Tulosta testisivu, jolla on tietoja virheistä.
Vähimmäisrivinleveys 1–30 (2*)	Määritä minkä tahansa 1200 dpi:n tarkkuudella tulostetun työn vähimmäispiirtoleveys.
Huomautus: Arvon kohdalla oleva tähti (*) osoittaa oletusasetuksen.	

PDF

Valikkokohta	Kuvaus
Skaalaa sopivan kokoiseksi Ei käytössä* Käytössä	Muuta sivun kokoa siten, että se mahtuu valitulle paperikoolle.
Kommentit Tulostus Älä tulosta*	Määritä, tulostetaanko PDF-tiedoston kommentit.
Tulosta PDF-virhe Ei käytössä Käytössä*	Ota käyttöön PDF-virheen tulostus.
Huomautus: Arvon kohdalla oleva tähti (*) osoittaa oletusasetuksen.	

PostScript

PostScript

Valikkokohta	Kuvaus
Tulosta PS-virhe Ei käytössä* Käytössä	Tulosta sivu, joka kuvailee PostScript®-virheen. Huomautus: Virheen tapahtuessa työn käsittely pysähtyy, tulostin tulostaa virheilmoituksen ja loput tulostustyöstä tyhjennetään.
Vähimmäisrivinleveys 1–30 (2*)	Määritä vähimmäispiirtoleveys. Huomautus: 1200 dpi:n tarkkuudella tulostetut työt käyttävät arvoa suoraan.
Huomautus: Arvon kohdalla oleva tähti (*) osoittaa oletusasetuksen.	

Valikkokohta	Kuvaus
Lukitse PS-käynnistystila Ei käytössä Käytössä*	Poista k. SysStart-tiedosto
Kuvan tasoitus Ei käytössä* Käytössä	Paranna kuvantarkkuudeltaan pienten kuvien kontrastia ja terävyyttä. Huomautus: Tämä asetus ei vaikuta kuviin, joiden tarkkuus on vähintään 300 dpi.
Fonttijärjestys Vakio* Flash/levy	Määrittää fonttien hakujärjestyksen Huomautuksia: <ul style="list-style-type: none"> • Vakio määrittää tulostimen etsimään fontteja ensin tulostimen muistista, ennen kuin niitä etsitään flash-muistista tai tulostimen kiintolevyllä. • Flash/levy määrittää tulostimen etsimään fontteja ensin flash-muistista tai tulostimen kiintolevyllä ja vasta sitten tulostimen muistista • Valikkokohta näkyy vain, jos flash-muisti tai kiintolevy on asennettuna.
Odotuksen aikakatkaus Ei käytössä Käytössä* (40 sekuntia)	Määritä tulostin odottamaan lisätietoja, ennen kuin se peruuttaa tulostustyön.
Huomautus: Arvon kohdalla oleva tähti (*) osoittaa oletusasetuksen.	

PCL

PCL

Valikkokohta	Kuvaus
Fonttilähde Vakio* Levy Flash-muisti Kaikki	Valitse lähde, jossa on oletusfonttivalikoima. Huomautuksia: <ul style="list-style-type: none"> • Flash-muisti ja Levy näkyvät vain, jos flash-muisti tai tulostimen kiintolevy on asennettuna. • Jotta Flash-muisti ja Levy tulevat näkyviin, varmista, että ne eivät ole luku- tai kirjoitussuojattuja.
Fontin nimi Courier*	Valitse fontti määritetystä fonttilähteestä.
Merkistö 10U PC-8*	Kunkin fonttinimen merkistö Huomautus: Merkistö on aakkosten ja numeroiden, väli- ja erikoismerkkien sarja. Merkistöt tukevat eri kieliä tai tiettyjä sovelluksia, kuten tieteellisessä tekstissä käytettäviä matemaattisia symboleja.
Tiheys 0,08–100 (10*)	Määritä tasavälisten tai kiinteävälisen fonttien tiheys. Huomautus: Tiheys viittaa kiinteävälisen merkkien lukumäärään yhdellä tuumalla vaakasuuntaista tekstiä.
Suunta Pysty* Vaaka	Määrittää tekstin ja kuvien suunnan sivulla
Huomautus: Arvon kohdalla oleva tähti (*) osoittaa oletusasetuksen.	

Valikkokohta	Kuvaus
Riviä/sivu 1–255	Määritä kullekin sivulle PCL®-tietovirran kautta tulostettavien tekstirivien määrä. Huomautuksia: <ul style="list-style-type: none"> Tämä valikkokohta aktivoi pystysuuntaisen välistyksen, jollin rivit tulostuvat sivun oletusreunusten väliin. 60 on Yhdysvaltojen oletusasetus. 64 on oletusasetus.
PCL5-vähimmäisrivinleveys 1–30 (2*)	Määritä vähimmäisalkupiirtoleveys. Huomautus: 1200 dpi:n tarkkuudella tulostetut työt käyttävät arvoa suoraan.
PCLXL-vähimmäisrivinleveys 1–30 (2*)	
A4-leveys 198 mm* 203 mm	Määritä A4-paperin loogisen sivun leveys. Huomautus: Looginen sivu on se fyysisen sivun alue, johon tiedot tulostetaan.
Autom.CR LFn jäl Ei käytössä* Käytössä	Määritä tulostin tekemään rivinvaihto rivinsiirtokomennon jälkeen. Huomautus: Rivinvaihto käskää tulostinta siirtämään kohdistimen saman rivin alkuun.
Autom.LF CRn jäl Ei käytössä* Käytössä	Määritä tulostin tekemään rivinsiirto rivinvaihtokomennon jälkeen.
Lokeron uud.num. Määritä monisyöttö Määritä lokero [x] Määr. käsins. paperi Määritä kirjekuoren käsins.	Määritä tulostin toimimaan sellaisen eri tulostinohjaimen tai mukautetun sovelluksen kanssa, jonka paperilähdemäärytykset ovat erilaiset. Valitse jokin seuraavista vaihtoehtoista: Ei käytössä* – tulostin käyttää oletusasetusten mukaisia paperilähdemäärytyksiä Ei mitään - paperilähde ohittaa Select Paper Feed -komennon 0–99 – valitaan paperilähteen mukautettua asetusta määrittävä luku.
Lokeron uud.num. Näytä oletusasetukset	Näytä kullekin paperilähteelle määritetty oletusarvo.
Lokeron uud.num. Palauta oletusasetukset	Palauta lokeroiden uudelleennumerointiarvojen oletukset.
Tulostuksen aikakatkaistu Ei käytössä Käytössä* (90 sekuntia)	Määritä tulostin lopettamaan tulostustyö sen jälkeen, kun se on ollut käyttämättömänä määritetyn ajan.
Huomautus: Arvon kohdalla oleva tähti (*) osoittaa oletusasetuksen.	

HTML

Valikkokohta	Kuvaus
Fontin nimi Times*	Määritä HTML-asiakirjoja tulostettaessa käytettävä fontti.
Fonttikoko 1–255 (12*)	Määritä HTML-asiakirjoja tulostettaessa käytettävä fonttikoko.
Huomautus: Arvon kohdalla oleva tähti (*) osoittaa oletusasetuksen.	

Valikkokohta	Kuvaus
Sovita 1–400 % (100*)	Skaalaa HTML-asiakirjat tulostusta varten.
Suunta Pysty* Vaaka	Määritä HTML-asiakirjojen sivun suunta.
Marginaalin koko 8–255 mm (19*)	Määritä HTML-asiakirjojen sivun reunus.
Taustat Älä tulosta Tulosta*	Tulosta HTML-asiakirjojen taustatiedot tai -grafiikka.
Huomautus: Arvon kohdalla oleva tähti (*) osoittaa oletusasetuksen.	

Kuva

Valikkokohta	Kuvaus
Automaattinen sovitus Käytössä Ei käytössä*	Valitse kuvalle paras käytettävissä oleva paperikoko- ja suunta-asetus. Huomautus: Kun asetus on Käytössä, tämä asetus ohittaa kuvan skaalaus- ja suunta-asetukset.
Käänteinen Ei käytössä* Käytössä	Muuta kaksisävyiset mustavalkokuvat käänteisiksi. Huomautus: Asetus ei koske GIF- ja JPEG-kuvamuotoja.
Skaalaus Ankkuroi ylävasen Parhaiten sopiva* Ankkuroi keskelle Sovita korkeus/leveys Sovita korkeus Sovita leveys	Säädä kuva sopimaan tulostusalueelle. Huomautus: Kun Automaattinen sovitus -asetus on Käytössä, Skaalaus-asetus on automaattisesti Parhaiten sopiva.
Suunta Pysty* Vaaka Käänteinen pysty Käänteinen vaaka	Määrittää tekstin ja kuvien suunnan sivulla
Huomautus: Arvon kohdalla oleva tähti (*) osoittaa oletusasetuksen.	

Paperi

Lokeromääritys

Valikkokohta	Kuvaus
oletuslähde Lokero [x] (1*) Monikäyttösyöttöaukko Manuaalinen paperi Manuaalinen kirjekuori	Määritä kaikkien tulostustöiden paperilähde.
Paperikoko/-laji Lokero [x] Monisyöttölaite Manuaalinen paperi Manuaalinen kirjekuori	Määritä kuhunkin paperilähteeseen lisätty paperikoko tai paperilaji.
Korvaava paperikoko Ei käytössä A5/Statement Letter/A4 11 x 17 / A3 Kaikki listatut*	Määritä tulostin korvaamaan määritetty paperikoko, jos pyydetyn kokoista paperi ei ole lisättyä yhteenkään paperilähteeseen. Huomautuksia: <ul style="list-style-type: none"> • Jos asetusarvo on Ei käytössä, laite kehottaa käyttäjää lisäämään vaadittua paperikoko. • Koko luettelo sallii kaikki käytettävissä olevat korvaukset.
Monisyötön asetus Kasetti* Manuaalinen Ensisijainen	Määritä monikäyttösyöttöaukon toiminta. Huomautuksia: <ul style="list-style-type: none"> • Kasetti-asetuksella monikäyttösyöttöaukko määritetään automaattiseksi paperilähteeksi. • Kun Manuaalinen-vaihtoehto valitaan, monikäyttösyöttöaukkoa voidaan käyttää ainoastaan manuaalisesti syötettyjen tulostustöiden yhteydessä. • Ensimmäinen-asetuksella monikäyttösyöttöaukko määritetään ensisijaiseksi paperilähteeksi.
Huomautus: Arvon kohdalla oleva tähti (*) osoittaa oletusasetuksen.	

Materiaalimääritykset

Universal

Valikkokohta	Kuvaus
Mittayksiköt Tuumat Millimetrit	Määritä Universal-paperikoon mittayksikkö. Huomautus: Tuumat on Yhdysvaltain oletusasetus. Millimetrit on kansainvälinen oletusasetus.
Pystykuvan leveys 3–52 tuumaa (8,5*) 76–1321 mm (216*)	Määritä Universal-paperin pystyleveys.
Huomautus: Arvon kohdalla oleva tähti (*) osoittaa oletusasetuksen.	

Valikkokohta	Kuvaus
Pystykuvan korkeus 3–52 tuumaa (14*) 76,2–1321 mm (356*)	Määritä Universal-paperin pystykorkeus.
Syöttösuunta Lyhyt reuna* Pitkä reuna	Määritä tulostin poimimaan paperi lyhyestä tai pitkästä reunasta. Huomautus: Pitkä reuna näkyy ainoastaan, jos pisin reuna on lyhyempi kuin tuettu enimmäisleveys.
Huomautus: Arvon kohdalla oleva tähti (*) osoittaa oletusasetuksen.	

Mukautetut skannauskoot

Valikkokohta	Kuvaus
Mukautettu skannauskoko [x] Skannauskoon nimi Leveys 1-8,5 tuumaa (8,5*) 25,4-215,9 mm (215,9*) Korkeus 1-25 tuumaa (11*) 25,4-635 mm (279,4*) Suunta Pysty* Vaaka 2 skannausta sivua kohti Ei käytössä* Käytössä	Määritä skannauskoon nimi ja määritä skannausasetukset.

Materiaalilajit

Valikkokohta	Kuvaus
Tavallinen Korttipohja Uusiopaperi Piirtoheitinkalvo Kiiltävä Painava kiiltävä Tarra-arkit Vinyylitarrat Kovapaperi Kirjekuori Painava kirjekuori Kirjepaperi Esipainettu Väriäinen paperi Merkkivalo Painava Karkea/puuvilla Mukautettu laji [x]	Määritä paperin laatu, paino ja suunta.

Alustamääritykset

Valikkokohta	Kuvaus
Luovutusalusta Vakioalusta* Alusta [x]	Määritä luovutusalusta.
Määr. vast.ot.al Postilaatikko* Yhdistä Yhdistä alustat Lajin määrittäminen	Määritä vastaanottoalustojen toimintatilan. Huomautuksia: <ul style="list-style-type: none"> • Postilaatikko sallii vakioalustan ja minkä tahansa lisäalustan valitsemisen erikseen. • Yhdistä-asetus sallii kaikkien vastaanottoalustojen yhdistämisen, jolloin tulostin käsittelee niitä yhtenä isona vastaanottoalustana. • Yhdistä alustat -asetus yhdistää kaikki valinnaiset alustat yhdeksi suureksi vastaanottoalustaksi. • Lajin määrittäminen -asetus määrittää kullekin paperilajille vastaanottoalustan tai yhdistetyn alustajoukon.
Mukautetut alustojen nimet Vakioalusta Alusta [x]	Määritä alustalle nimi.
Huomautus: Arvon kohdalla oleva tähti (*) osoittaa oletusasetuksen.	

Kopio

Kopioinnin oletusasetukset

Valikkokohta	Kuvaus
Sisältötyyppi Teksti Teksti/valokuva* Valokuva Grafiikka	Paranna tulosteen laatua alkuperäisen asiakirjan sisällön mukaan.
Sisältölähde Mustavalkolaser Värilaser* Mustesuihku Valokuva/filmi Aikakauslehti Sanomalehti Painotuote Muu	Paranna tulosteen laatua alkuperäisen asiakirjan lähteen mukaan.
Puolet 1-puolinen 1-puoliseksi 1-puolinen 2-puoliseksi 2-puolinen 1-puoliseksi 2-puolinen 2-puoliseksi	Määritä skannaustoiminta alkuperäisen asiakirjan perusteella.
Erotinsivut Ei mitään* Kopioiden väliin Töiden väliin Arkkien väliin	Määrittää, lisätäänkö tulostettaessa tyhjiä erotinsivuja.
Erotinsivujen lähde Lokero [x] (1*) Monikäyttösyöttöaukko	Määritä erotinsivun paperilähde.
Väri Ei käytössä Käytössä* Automaattinen	Määritä tulostin luomaan skannaustyöstä värituloste.
Sivuja/arkki Ei käytössä* 2 pystysuuntaista sivua 4 pystysuuntaista sivua 2 vaakasuuntaista sivua 4 vaakasuuntaista sivua	Määritä, kuinka monta sivukuvaa paperiarkin yhdelle puolelle tulostetaan.
Huomautus: Arvon kohdalla oleva tähti (*) osoittaa oletusasetuksen.	

Valikkokohta	Kuvaus
Tulosta sivun reunat Ei käytössä* Käytössä	Aseta reunus kunkin kuvat ympärille tulostettaessa useita sivuja yhdelle sivulle.
Lajittele Ei käytössä [1,1,1,2,2,2] Käytössä [1,2,1,2,1,2]*	Tulosta useita kopioita järjestyksessä.
Porrasta sivut Ei mitään* Kopioiden väliin Töiden väliin	Porrasta kunkin tulostustyön tulosteet tai tulostustyön kopiot. Huomautuksia: <ul style="list-style-type: none"> • Jos valitset Kopioiden väliin, laite porrastaa tulostustyön kopiot, jos Lajittele-asetus on Käytössä [1,2,1,2,1,2]. Jos Lajittele-asetus on Ei käytössä [1,1,1,2,2,2], tulostettujen sivujen jokainen osio porrastetaan (kaikki sivut 1, kaikki sivut 2 ja niin edelleen). • Töiden väliin -asetus määrittää saman porrastuskohdan koko tulostustyölle tulostettavien kopioiden määrästä riippumatta. • Tämä valikkokohta on näkyvässä vain, kun viimeistelijä on asennettu.
Nidonta Ei käytössä* 1 niitti, vasen yläkulma 2 niittiä, vasen reuna 1 niitti, oikea yläkulma 2 niittiä, yläreuna 1 niitti, vasen alakulma 2 niittiä, alareuna 1 niitti, oikea alakulma 2 niittiä, oikea reuna	Määritä kaikkien tulostustöiden nidontakohta. Huomautus: Tämä valikkokohta on näkyvässä vain, kun viimeistelijä on asennettu.
Lävistä Ei käytössä* 2 reikää 3 reikää	Määritä kaikkien tulostustöiden rei'itystila. Huomautus: Tämä valikkokohta näkyy vain, kun nidonnan tai rei'ityksen viimeistelijä tai vihkoviimeistelijä on asennettu.
Kopioi kohteesta -koko [List of paper sizes]	Määritä alkuperäisen asiakirjan paperikoko. Huomautus: Letter on Yhdysvalloissa oletusasetus. A4 on kansainvälinen oletusasetus.
Kopioi kohteeseen -lähde Lokero [x] (1*) Monikäyttösyöttöaukko Automaattinen koon tunnistus	Määritä kopiointityön paperilähde.
Lämpötila -4-4 (0*)	Määritä, pitääkö tulosteen olla viileämpi vai lämpimämpi.
Tummuus 1-9 (5*)	Säädä skannatun kuvan tummuutta.
Kopiomäärä 1-9999 (1*)	Määritä kopioiden määrä.
Huomautus: Arvon kohdalla oleva tähti (*) osoittaa oletusasetuksen.	

Valikkokohta	Kuvaus
Ylätunniste/alatunniste Vasen ylätunniste Keskimäinen ylätunniste Oikea ylätunniste Vasen alatunniste Keskimäinen alatunniste Oikea alatunniste	Määritä skannatun kuvan ylä- tai alatunnisteen tiedot.
Peittokuva Luottamuksellinen Kopio Vedos Kiireinen Mukautettu Ei käytössä*	Määritä peittokuvan teksti, joka tulostetaan kopioihin.
Mukautettu peittokuva	Kirjoita Peittokuva-valikon Mukautettu-valinnan teksti.
Huomautus: Arvon kohdalla oleva tähti (*) osoittaa oletusasetuksen.	

Kuvankäsittelyn lisäasetukset

Valikkokohta	Kuvaus
Väritasapaino Syaani (0*) Magenta (0*) Keltainen (0*)	Säädä syaanin, magentan ja keltaisen värin voimakkuutta.
Väripoisto Väripoisto (Ei mitään*) Punainen oletuskynnysarvo (128*) Vihreä oletuskynnysarvo (128*) Sininen oletuskynnysarvo (128*)	Määritä skannauksen aikana poistettava väri ja sen väripoistoasetus.
Autom. värintunn. Väriherkkyys (5*) Alueherkkyys (5*)	Määritä automaattisen värintunnistuksen asetus.
Kontrasti Sisällön mukaan* 0-5	Määritä skannatun kuvan kontrasti.
Taustan poisto Taustan tunnistus (Sisältöpohjainen*) Taso (0*)	Poista taustaväri tai kuvan häiriöt alkuperäisestä asiakirjasta. Huomautuksia: <ul style="list-style-type: none"> Sisältöpohjainen poistaa taustavärin alkuperäisestä asiakirjasta. Kiinteä poistaa kuvasta häiriöitä.
Automaattinen keskitys Ei käytössä* Käytössä	Keskitä sisältö sivun keskelle.
Huomautus: Arvon kohdalla oleva tähti (*) osoittaa oletusasetuksen.	

Valikkokohta	Kuvaus
Peilikuva Ei käytössä* Käytössä	Luo alkuperäisestä asiakirjasta peilikuva.
Negatiivinen kuva Ei käytössä* Käytössä	Luo alkuperäisestä asiakirjasta negatiivikuva.
Varjon yksityiskohdat -4-4 (0*)	Säädä alkuperäisen asiakirjan varjojen yksityiskohtaisuutta.
Skannaus reunasta reunaan Ei käytössä* Käytössä	Skannaa alkuperäinen asiakirja reunasta reunaan.
Terävyys 1-5 (3*)	Säädä skannatun kuvan terävyyttä
Huomautus: Arvon kohdalla oleva tähti (*) osoittaa oletusasetuksen.	

Järjestelmänvalvojan asetukset

Valikkokohta	Kuvaus
Salli värikopiot Ei käytössä Käytössä*	Tulosta kopiot värillisinä.
Kalvojen erotinsivut Ei käytössä Käytössä*	Tulosta tyhjä sivu kalvojen väliin.
Luovutusalue Vakioalue* Alusta [x]	Määritä luovutusalue.
Salli tärkeimmät kopiot Ei käytössä Käytössä*	Keskeytä tulostustyö kopiointia varten.
Mukautetun työn skannaus Ei käytössä* Käytössä	Määritä tulostin skannaamaan alkuperäisten asiakirjojen ensimmäinen sarja käyttäen määritettyjä asetuksia ja skannaa sitten seuraava sarja samoilla tai eri asetuksilla. Huomautus: Tämä valikkokohta näkyy ainoastaan, kun tulostimen kiintolevy on asennettu.
Salli tallennus pikavalintana Ei käytössä Käytössä*	Tallenna kopiointiasetukset pikavalinnaksi.
Mallikopio Ei käytössä* Käytössä	Tulosta mallikopio ja tarkista laatu ennen jäljellä olevien kopioiden tulostamista. Huomautus: Tämä valikkokohta näkyy ainoastaan, kun tulostimen kiintolevy on asennettu.
Huomautus: Arvon kohdalla oleva tähti (*) osoittaa oletusasetuksen.	

Faksi

Faksin oletusasetukset

Faksitila

Valikkokohta	Kuvaus
Faksitila Faksi* Faksipalvelin Ei käytössä	Valitse faksitila.
Huomautus: Arvon kohdalla oleva tähti (*) osoittaa oletusasetuksen.	

Faksiasetukset

Yleiset faksiasetukset

Valikkokohta	Kuvaus
Faksinimi	Faksilaitteen tunnistetieto.
Faksinumero	Faksinumeron tunnistetieto.
Faksitunnus Faksinimi Faksinumero*	Ilmoita faksin vastaanottajille faksinimesi tai -numerosi.
Ota käyttöön manuaalinen faksaus Ei käytössä* Käytössä	Määritä tulostimen asetukset faksausta varten manuaalisesti. Huomautuksia: <ul style="list-style-type: none"> Tätä valikkokohtaa ei näy, jos faksinsiirtoyhteyksikäytännöksi on määritetty T. 38. Tämä valikkokohta edellyttää linjakakajaa ja puhelinluoketta. Tavallisella puhelinlinjalla voit vastata tulevaan faksityöhön ja valita faksinumeron. Voit siirtyä manuaaliseen faksaustoimintoon suoraan valitsemalla näppäimistöllä # ja 0.
Muistin käyttö Vain vastaanotto Lähinnä vastaanotto Yhtä suuri* Lähinnä lähetys Vain lähetys	Määritä faksaukseen varattavan sisäisen tulostinmuistin määrä. Huomautus: Tämä valikkokohta estää muistipuskurin ongelmat ja epäonnistuneet faksit.
Peruuta faksit Salli** Älä salli	Tätä valikkovaihtoehtoa käytetään uloslähtevien faksien peruuttamiseen ennen niiden lähettämistä tai tulevien faksien peruuttamiseen ennen niiden tulostuksen päättymistä.
Huomautus: Arvon kohdalla oleva tähti (*) osoittaa oletusasetuksen.	

Valikkokohta	Kuvaus
Faksinumeron piilotus Ei käytössä* Vasemmalta Oikealta	Määritä lähtevän faksinumeron piilottamisen muoto.
Piilotettavat numerot 0–58 (0*)	Määritä, miten monta numeroa piilotetaan lähtevän faksin numerossa.
Ota käyttöön puhelinlinjan kytkennän tunnistus Ei käytössä Käytössä*	Määritä, onko puhelinlinja liitetty tulostimeen. Huomautuksia: <ul style="list-style-type: none"> • Asia tarkistetaan, kun tulostimeen kytketään virta ja ennen kutakin soittoa. • Tätä valikkokohtaa ei näy, jos faksinsiirtoyhteyskäytännöksi on määritetty T. 38.
Ota käyttöön puhelinlinjan väärän liitännän tunnistus Ei käytössä Käytössä*	Määritä, onko puhelinlinja liitetty oikeaan tulostimen porttiin. Huomautuksia: <ul style="list-style-type: none"> • Asia tarkistetaan, kun tulostimeen kytketään virta ja ennen kutakin soittoa. • Tätä valikkokohtaa ei näy, jos faksinsiirtoyhteyskäytännöksi on määritetty T. 38.
Ota käyttöön alanumeron tuki Ei käytössä Käytössä*	Määritä, käyttääkö toinen laite, esimerkiksi toinen puhelin, samaa puhelinlinjaa. Huomautuksia: <ul style="list-style-type: none"> • Tätä valikkokohtaa seurataan jatkuvasti, kun tulostimeen on kytketty virta. • Tätä valikkokohtaa ei näy, jos faksinsiirtoyhteyskäytännöksi on määritetty T. 38.
Optimoi faksin yhteensopivuus	Määritä tulostimen faksitoiminto mahdollisimman hyvin yhteensopivaksi muiden faksilaitteiden kanssa.
Faksin siirtoyksikkö Analoginen* etherFAX Ei mitään T.38	Määritä faksin siirtotapa.
Huomautus: Arvon kohdalla oleva tähti (*) osoittaa oletusasetuksen.	

Faksin lähetysoletukset

Valikkokohta	Kuvaus
Tarkkuus Vakio* Tarkka Erittäin tarkka Huipputarkka	Määritä skannatun kuvan tarkkuus. Huomautus: Suurempi tarkkuus pidentää faksin lähetysoletusta ja vaatii enemmän muistia.
Alkuperäinen koko [List of paper sizes]	Alkuperäisen asiakirjan koon määrittäminen. Huomautus: Letter on Yhdysvalloissa oletusasetus. A4 on kansainvälinen oletusasetus.
Huomautus: Arvon kohdalla oleva tähti (*) osoittaa oletusasetuksen.	

Valikkokohta	Kuvaus
Suunta Pysty* Vaaka	Määritä alkuperäisen asiakirjan suunta. Huomautus: Tämä valikkokohta tulee näkyviin vain tietyissä tulostinmalleissa.
Puolet Ei käytössä* Lyhyt reuna Pitkä reuna	Määritä alkuperäisen asiakirjan suunta skannattaessa asiakirjan molemmille puolille. Huomautus: Tämä valikkokohta tulee näkyviin vain tietyissä tulostinmalleissa.
Sisältötyyppi Teksti* Teksti/valokuva Valokuva Grafiikka	Paranna tulosteen laatua alkuperäisen asiakirjan sisällön mukaan.
Sisätlähde Mustavalkolaser Värilaser* Mustesuihku Valokuva/filmi Aikakauslehti Sanomalehti Painotuote Muu	Paranna tulosteen laatua alkuperäisen asiakirjan lähteen mukaan.
Tummuus 1–9 (5*)	Säädä skannatun kuvan tummuutta.
Vaihteen alanumero Käytössä Ei käytössä*	Tilaajavaihtovalinta-asetuksen avulla tulostin valitsee faksinumeron odottamatta valintaaenen tunnistamista. Huomautus: Automaattinen puhelinvaihte (PABX) on puhelinverkko, joka sallii yhden käyttönumeron tarjota useita linjoja ulkopuolisille soittajille.
Numeronvalintatila Äänitaajuus* Pulssi	Määritä tulevien ja lähtevien faksien numeronvalintatila.
Huomautus: Arvon kohdalla oleva tähti (*) osoittaa oletusasetuksen.	

Kuvankäsittelyn lisäasetukset

Valikkokohta	Kuvaus
Väritasapaino Cyan - Red (Syaani - Punainen) -4–4 (0*) Magenta - Green (Magenta - Vihreä) -4–4 (0*) Yellow - Blue (Keltainen - Sininen) -4–4 (0*)	Säädä värien voimakkuutta skannauksen aikana.
Huomautus: Arvon kohdalla oleva tähti (*) osoittaa oletusasetuksen.	

Valikkokohta	Kuvaus
Väripoisto Väripoisto (Ei mitään*) Punainen oletuskynnysarvo (128*) Vihreä oletuskynnysarvo (128*) Sininen oletuskynnysarvo (128*)	Määritä skannauksen aikana poistettava väri ja sen väripoistoasetus.
Kontrasti Sisällön mukaan* 0 1 2 3 4 5	Määritä tulosteen kontrasti.
Taustan poisto Taustan tunnistus Sisältöpohjainen* Kiinteä Taso -4-4 (0*)	Säädä skannatussa kuvassa näkyvän taustan määrää. Huomautus: Jos haluat poistaa taustaväriin alkuperäisestä asiakirjasta, määritä Taustan tunnistus -asetukseksi Sisältöpohjainen. Jos haluat poistaa kuvasta häiriöitä, määritä Taustan tunnistus -asetukseksi Kiinteä.
Peilikuva Ei käytössä* Käytössä	Luo alkuperäisestä asiakirjasta peilikuva.
Negatiivinen kuva Ei käytössä* Käytössä	Luo alkuperäisestä asiakirjasta negatiivikuva.
Varjon yksityiskohtat -4-4 (0*)	Säädä skannatussa kuvassa näkyvien varjon yksityiskohtien määrää.
Skannaus reunasta reunaan Käytössä Ei käytössä*	Salli alkuperäisen asiakirjan skannaus reunasta reunaan.
Terävyys 1-5 (3*)	Säädä skannatun kuvan terävyyttä
Lämpötila -4-4 (0*)	Määritä, pitääkö tulosteen olla viileämpi vai lämpimämpi.
Huomautus: Arvon kohdalla oleva tähti (*) osoittaa oletusasetuksen.	

Järjestelmänvalvojan asetukset

Valikkokohta	Kuvaus
Automaattinen uudelleenalinta 0-9 (5*)	Säädä uudelleenalintayritysten määrää vastaanottavien faksilaitteiden toimintotasojen perusteella.
Uudelleensoittoväli 1-200 minuuttia (3*)	Paranna faksin lähettämisen onnistumismahdollisuuksia kasvattamalla uudelleenalintayritysten väliaikaa.
Huomautus: Arvon kohdalla oleva tähti (*) osoittaa oletusasetuksen.	

Valikkokohta	Kuvaus
Salli ECM Käytössä* Ei käytössä	Ota käyttöön faksitöiden virheenkorjaustila (ECM). Huomautus: ECM havaitsee ja korjaa faksin lähetyksen virheet, jotka aiheutuvat puhelinlinjan kohinasta ja heikosta signaalista.
Ota faksin skannaus käyttöön Käytössä* Ei käytössä	Faksaa asiakirjat, jotka on skannattu tulostimella.
Ota ohjainfaksaus käyttöön Käytössä* Ei käytössä	Salli tulostinohjaimen lähettää fakseja.
Salli tallennus pikavalintana Käytössä* Ei käytössä	Tallenna faksinumeroita pikavalintoina tulostimeen.
Enimmäisnopeus 33600* 14400 9600 4800 2400	Määritä enimmäislähetysnopeus.
Mukautetun työn skannaus Ei käytössä* Käytössä	Ota käyttöön mukautettujen töiden skannaus oletuksena. Huomautus: Tämä valikkokohta näkyy ainoastaan, kun tulostimen kiintolevy on asennettu.
Skannauksen esikatselu Ei käytössä* Käytössä	Näytä skannauksen esikatselu näytössä. Huomautus: Tämä valikkokohta näkyy ainoastaan, kun tulostimen kiintolevy on asennettu.
Autom. syöttölaitteen vinouden säätö Ei käytössä* Käytössä	Tällä korjataan vähäinen vinous skannatussa kuvassa.
Ota käyttöön värifaksien skannaus Oletusarvoisesti ei käytössä* Oletusarvoisesti käytössä Älä käytä koskaan Käytä aina	Ota käyttöön faksin väriskannaus.
Muunna värifaksit automaattisesti mustavalkofakseiksi Käytössä* Ei käytössä	Muunna kaikki lähtevät värifaksit mustavalkoisiksi.
Vahvista faksinumero Ei käytössä* Käytössä	Pyydä käyttäjää vahvistamaan faksinumero.
Valinnan etuliite	Määritä valinnan etuliite.
Valinnan etuliitesäännöt	Määritä valinnan etuliitesääntö.
Huomautus: Arvon kohdalla oleva tähti (*) osoittaa oletusasetuksen.	

Faksin vastaanottoasetukset

Valikkokohta	Kuvaus
Faksityö odottaa Ei mitään* Väriaine Väriaine ja tarvikkeet	Poista tulostusjonosta faksityöt, jotka pyytävät tiettyjä, käyttämättömissä olevia resursseja.
Häilytykset ennen vastaamista 1–25 (3*)	Määritä tulevien faksien soittomäärä.
Automaattinen tiivistys Käytössä* Ei käytössä	Sovita tulevat faksit sivulle.
Paperilähde Lokero [X] Automaattinen*	Määritä paperilähde tulevien faksien tulostamista varten.
Puolet Käytössä Ei käytössä*	Tulosta paperin molemmille puolille.
Erotinsivut Ei mitään* Ennen työtä Työn jälkeen	Määrittää, lisätäänkö tulostettaessa tyhjiä erotinsivuja.
Erotinsivujen lähde Lokero [X] (1*)	Määritä erotinsivun paperilähde.
Luovutusalue Vakioalue	Määritä vastaanotettujen faksien vastaanottoalusta.
Faksin alatunniste Käytössä Ei käytössä*	Tulosta lähetystiedot vastaanotetun faksin kunkin sivun alareunaan.
Faksin alatunnisteen aikaleima Vastaanotto* Tulosta	Tulosta aikaleima vastaanotetun faksin kunkin sivun alareunaan.
Lävistä Ei käytössä* 2 reikää 3 reikää 4 reikää	Tulostin rei'ittää tulostetun faksiasiakirjan reunan. Huomautus: Tämä valikkokohta näkyy vain, kun monipisteisen nidonnan ja rei'ityksen viimeistelijä on asennettu.
Nidonta Ei käytössä* 1 niitti 2 niittiä	Nido tulostettu faksiasiakirja. Huomautus: Tämä valikkokohta on näkyvä vain, kun viimeistelijä on asennettu.
Huomautus: Arvon kohdalla oleva tähti (*) osoittaa oletusasetuksen.	

Valikkokohta	Kuvaus
Faksien pysäyttäminen Pysäytetty faksi -tila Ei käytössä* Aina käytössä Manuaalinen Ajastettu	Siirrä saapuneiden faksien tulostus myöhempään ajankohtaan.
Huomautus: Arvon kohdalla oleva tähti (*) osoittaa oletusasetuksen.	

Järjestelmänvalvojan asetukset

Valikkokohta	Kuvaus
Ota käyttöön faksivastaanotto Käytössä* Ei käytössä	Määritä tulostin vastaanottamaan faksit.
Ota käyttöön värifaksien vastaanoton Käytössä* Ei käytössä	Määritä tulostin vastaanottamaan värillisiä fakseja.
Ota käyttöön soittajan tunnus Käytössä* Ei käytössä	Näytä lähettävän laitteen faksinumero.
Estä nimetön faksi Käytössä Ei käytössä*	Estä tulevat faksit, jos lähetyslaitteen asema- tai faksitunnusta ei ole määritetty.
Estetty faksi -luettelo Lisää estetty faksi	Määritä puhelinnumerot, jonka haluat estää.
Vastaus käytössä Kaikki soitot* Vain yksi soitto Vain kaksi soittoa Vain kolme soittoa Vain yksi tai kaksi soittoa Vain yksi tai kolme soittoa Vain kaksi tai kolme soittoa	Määritä tunnusääni saapuville fakseille.
Automaattivastaus Käytössä* Ei käytössä	Määritä tulostin vastaanottamaan faksit automaattisesti.
Faksin välitys Tulosta* Tulosta ja välitä Välitä	Määritä, välitetäänkö saapunut faksi.
Välitä Kohde 1 Kohde 2	Määritä, mihin saapuneet faksit välitetään. Huomautus: Tämä valikkokohta näkyy vain, kun Faksin välitys -asetuksena on Tulosta ja välitä tai Välitä.
Huomautus: Arvon kohdalla oleva tähti (*) osoittaa oletusasetuksen.	

Valikkokohta	Kuvaus
Enimmäisnopeus 33600* 14400 9600 4800 2400	Määritä faksien enimmäislähetysnopeus.
Huomautus: Arvon kohdalla oleva tähti (*) osoittaa oletusasetuksen.	

Faksin kansilehti

Valikkokohta	Kuvaus
Faksin kansilehti Oletusarvoisesti ei käytössä* Oletusarvoisesti käytössä Älä käytä koskaan Käytä aina	Määritä faksin kansilehden asetukset.
Sisällytä Vastaanottaja-kenttä Ei käytössä* Käytössä	
Sisällytä Lähettäjä-kenttä Ei käytössä* Käytössä	
Lähettäjä	
Sisällytä viestikenttä Ei käytössä* Käytössä	
Viesti:	
Sisällytä logo Ei käytössä* Käytössä	
Sisällytä alaviite [x] Ei käytössä* Käytössä	
Alaviite [x]	
Huomautus: Arvon kohdalla oleva tähti (*) osoittaa oletusasetuksen.	

Faksilokiasetukset

Valikkokohta	Kuvaus
Lähetyslokien aikaväli Aina* Ei koskaan Vain virhetilanteessa	Määritä, kuinka usein tulostin luo lähetyslokien.
Huomautus: Arvon kohdalla oleva tähti (*) osoittaa oletusasetuksen.	

Valikkokohta	Kuvaus
Lähetyslokien toiminto Tulosta Ei käytössä Käytössä* Sähköposti Ei käytössä* Käytössä	Tulosta tai lähetä sähköpostilla loki onnistuneista faksilähetyksistä tai lähetysvirheistä.
Vastaanottovirheloki Älä tulosta* Tulosta virhetapauksessa	Tulosta loki faksin vastaanottovirheistä.
Tulosta lokit automaattisesti Käytössä* Ei käytössä	Tulosta kaikki faksitoiminta.
Lokien paperilähde Lokero [x] (1*)	Määritä paperilähde lokien tulostamista varten.
Lokinäyttö Vastaanottajan faksinimi* Valittu numero	Tunnista lähettäjä etäfaksinimen tai faksinumeron perusteella.
Ota käyttöön työloki Käytössä* Ei käytössä	Näytä kaikkien faksitöiden yhteenveto.
Ota käyttöön soitto-loki Käytössä* Ei käytössä	Näytä faksivalintahistorian yhteenveto.
Lokien vastaanottoalusta Vakioalusta* Alusta [x]	Määritä tulostettujen lokien vastaanottoalusta.
Huomautus: Arvon kohdalla oleva tähti (*) osoittaa oletusasetuksen.	

Kaiutinasetukset

Valikkokohta	Kuvaus
Kaiutintila Aina pois käytöstä* Aina käytössä Käytössä, kunnes yhteys muodostettu	Määritä faksin kaiutintila.
Kaiuttimen äänenvoimakkuus Matala* Korkea	Säädä faksin kaiuttimen äänenvoimakkuutta.
Soittoäänien voimakkuus Ei käytössä* Käytössä	Ota soittoäänien voimakkuus käyttöön.
Huomautus: Arvon kohdalla oleva tähti (*) osoittaa oletusasetuksen.	

Faksipalvelimen määrittäminen

Yleiset faksiasetukset

Valikkokohta	Kuvaus
Muotoon	Määritä faksin vastaanottaja. Huomautus: Jos haluat käyttää faksinumeroa, lisää numeromerkki (#) numeron edelle.
Vastausosoite	Määritä faksilähetysten vastausosoite.
Aihe	Määritä faksin aihe ja viesti.
Ilmoitus	
Ota käyttöön analoginen vastaanotto Ei käytössä* Käytössä	Määritä tulostin vastaanottamaan analogiset faksit.
Huomautus: Arvon kohdalla oleva tähti (*) osoittaa oletusasetuksen.	

Faksipalvelimen sähköpostiasetukset

Valikkokohta	Kuvaus
Käytä SMTP-sähköpostipalvelinta Käytössä* Ei käytössä	Käytä sähköpostin SMTP (Simple Mail Transfer Protocol) -asetuksia faksien vastaanottamisessa ja lähettämisessä. Huomautus: Kun asetus on Käytössä, muita Faksipalvelimen sähköpostiasetukset -valikon asetuksia ei näytetä.
Ensisijainen SMTP-yhdyskäytävä	Kirjoita ensisijaisen SMTP-palvelimen IP-osoite tai isäntänimi.
Ensisijaisen SMTP-yhdyskäytävän portti 1-65535 (25*)	Kirjoita ensisijaisen SMTP-palvelimen porttinumero.
Toissijainen SMTP-yhdyskäytävä	Kirjoita toissijaisen SMTP-palvelimen tai SMTP-varmistuspalvelimen IP-osoite tai isäntänimi.
Toissijaisen SMTP-yhdyskäytävän portti 1-65535 (25*)	Kirjoita toissijaisen SMTP-palvelimen tai SMTP-varmistuspalvelimen porttinumero.
SMTP-aikakatkaus 5-30 (30*)	Määritä, kuinka pian tulostin aikakatkaistaan, jos SMTP-palvelin ei vastaa.
Vastausosoite	Määritä faksilähetysten vastausosoite.
Käytä SSL-/TLS-yhteyksikäytäntöä Ei käytössä* Sovittele Pakollinen	Määritä, lähetetäänkö faksi salatun linkin kautta.
Edellytä luotettua varmennetta Ei käytössä Käytössä*	Määritä luotettu varmenne käytettäessä SMTP-palvelinta.
Huomautus: Arvon kohdalla oleva tähti (*) osoittaa oletusasetuksen.	

Valikkokohta	Kuvaus
SMTP-palvelimen todennus Todennusta ei tarvita* Kirjautuminen/tavallinen NTLM CRAM-MD5 Digest-MD5 Kerberos 5	Määritä SMTP-palvelimen todennustyyppi.
Laitteeseen perustuva s-posti Ei mitään* Käytä laitteen SMTP-valtuuksia	Määritä, tarvitaanko tunnistetietoja, kun laite lähettää sähköpostia.
Käyttäjän lähettämä sähköposti Ei mitään* Käytä laitteen SMTP-valtuuksia Käytä istunnon käyttäjätunnusta ja salasanaa Käytä istunnon sähköpostiosoitetta ja salasanaa Kysy käyttäjältä	Määritä, tarvitaanko tunnistetietoja, kun käyttäjä lähettää sähköpostia.
Käytä AD-laitteen kirjautumistietoja Ei käytössä* Käytössä	Ota käyttöön käyttäjän tunnistetiedot ja ryhmäkohteet yhteyden muodostamiseksi SMTP-palvelimeen.
Laitekäyttäjätunnus	Määritä käyttäjätunnus ja salasana yhteyden muodostamiseksi SMTP-palvelimeen.
Laitesalasana	
Kerberos 5 REALM	Määritä Kerberos 5 -todennusprotokollan alue.
NTLM-toimialue	Määritä NTLM-suojausprotokollan toimialuenimi.
Poista käytöstä SMTP-palvelinta ei ole määritetty -virhe Ei käytössä* Käytössä	Piilota SMTP-palvelinta ei ole määritetty -virheilmoitus.
Huomautus: Arvon kohdalla oleva tähti (*) osoittaa oletusasetuksen.	

Faksipalvelimen skannausasetukset

Valikkokohta	Kuvaus
Kuvan tiedostomuoto TIFF (.tif) PDF (.pdf)* XPS (.xps)	Määritä skannatun kuvan tiedostomuoto.
Sisältötyyppi Teksti* Teksti/valokuva Valokuva Grafiikka	Paranna tulosteen laatua alkuperäisen asiakirjan sisällön mukaan.
Huomautus: Arvon kohdalla oleva tähti (*) osoittaa oletusasetuksen.	

Valikkokohta	Kuvaus
Sisältölähde Mustavalkolaser Värilaser* Mustesuihku Valokuva/filmi Aikakauslehti Sanomalehti Painotuote Muu	Paranna tulosteen laatua alkuperäisen asiakirjan lähteen mukaan.
Faksin tarkkuus Vakio* Tarkka Erittäin tarkka Huipputarkka	Määritä faksin tarkkuus.
Puolet Ei käytössä* Lyhyt reuna Pitkä reuna	Määritä alkuperäisen asiakirjan suunta skannattaessa asiakirjan molemmille puolille.
Tummuus 1–9 (5*)	Määritä tulosteen tummuus.
Suunta Pysty* Vaaka	Määrittää tekstin ja kuvien suunnan sivulla
Alkuperäinen koko [List of paper sizes]	Määritä alkuperäisen asiakirjan paperikoko. Huomautuksia: <ul style="list-style-type: none"> Eri paperikoot on Yhdysvalloissa oletusasetus. A4 on kansainvälinen oletusasetus. Asetus voi vaihdella tulostinmallin mukaan.
Käytä monisivuisia TIFF-kuvia Ei käytössä Käytössä*	Valitse yksi- tai monisivuiset TIFF-tiedostot.
Huomautus: Arvon kohdalla oleva tähti (*) osoittaa oletusasetuksen.	

sähköpostiin

Sähköpostiasetukset

Valikkokohta	Kuvaus
Ensisijainen SMTP-yhdyskäytävä	Kirjoita sähköpostin lähettämiseen käytettävän ensisijaisen SMTP-palvelimen IP-osoite tai isäntänimi.
Ensisijaisen SMTP-yhdyskäytävän portti 1–65535 (25*)	Kirjoita ensisijaisen SMTP-palvelimen porttinumero.
Huomautus: Arvon kohdalla oleva tähti (*) osoittaa oletusasetuksen.	

Valikkokohta	Kuvaus
Toissijainen SMTP-yhdyskäytävä	Kirjoita toissijaisen SMTP-palvelimen tai SMTP-varmistuspalvelimen IP-osoite tai isäntänimi.
Toissijaisen SMTP-yhdyskäytävän portti 1–65535 (25*)	Kirjoita toissijaisen SMTP-palvelimen tai SMTP-varmistuspalvelimen porttinumero.
SMTP-aikakatkaaisu 5–30 sekuntia (30*)	Määritä, kuinka pian tulostin aikakatkaistaan, jos SMTP-palvelin ei vastaa.
Vastausosoite	Määritä sähköpostin vastausosoite.
Käytä aina SMTP-vastausosoitetta Käytössä Ei käytössä*	Käytä SMTP-palvelimessa aina oletusvastausosoitetta.
Käytä SSL-/TLS-yhteyskäytäntöä Ei käytössä* Sovittele Pakollinen	Määritä, lähetetäänkö sähköposti salatun linkin kautta.
Edellytä luotettua varmennetta Ei käytössä Käytössä*	Edellytä luotettua varmennetta käytettäessä SMTP-palvelinta.
SMTP-palvelimen todennus Todennusta ei tarvita* Kirjautuminen/tavallinen NTLM CRAM-MD5 Digest-MD5 Kerberos 5	Määritä SMTP-palvelimen todennustyyppi.
Laitteeseen perustuva s-posti Ei mitään* Käytä laitteen SMTP-valtuuksia	Määritä, tarvitaanko tunnistetietoja, kun laite lähettää sähköpostia.
Käyttäjän lähettämä sähköposti Ei mitään* Käytä laitteen SMTP-valtuuksia Käytä istunnon käyttäjätunnusta ja salasanaa Käytä istunnon sähköpostiosoitetta ja salasanaa Kysy käyttäjältä	Määritä, tarvitaanko tunnistetietoja, kun käyttäjä lähettää sähköpostia.
Käytä AD-laitteen kirjautumistietoja Ei käytössä* Käytössä	Määritä, tarvitaanko tunnistetietoja, kun käyttäjä lähettää sähköpostia.
Laitekäyttäjätunnus	Määritä käyttäjätunnus ja salasana yhteyden muodostamiseksi SMTP-palvelimeen.
Laitesalasana	
Kerberos 5 REALM	Määritä Kerberos 5 -todennusprotokollan alue.
NTLM-toimialue	Määritä NTLM-suojausprotokollan toimialuenimi.
Huomautus: Arvon kohdalla oleva tähti (*) osoittaa oletusasetuksen.	

Sähköpostin oletusasetukset

Valikkokohta	Kuvaus
Aihe:	Määritä sähköpostiviestin aihe ja viesti.
Viesti:	
Tiedostonimi	Määritä skannatun asiakirjan tiedostonimi.
Muoto JPEG (.jpg) PDF (.pdf)* TIFF (.tif) XPS (.xps) TXT (.txt) RTF (.rtf) DOCX (.docx)	Määritä skannatun asiakirjan tiedostomuoto.
Yleiset tekstintunnistusasetukset Tunnistetut kielet Automaattinen kierto rakeisuuden poisto Automaattinen kontrastinparannus	Määritä optisen tekstintunnistuksen (OCR) asetukset. Huomautus: Tämä valikkokohta tulee näkyviin vain, jos olet ostanut ja asentanut OCR-ratkaisun.
PDF-asetukset PDF-versio (1.5*) Arkistoversio (A-1a*) Tiiviisti pakattu (Ei käytössä*) Suojattu (Ei käytössä*) Arkisto (PDF/A) (Ei käytössä*)	Määritä skannatun asiakirjan PDF-asetukset. Huomautuksia: <ul style="list-style-type: none"> • Arkistoversio- ja Arkisto (PDF/A) -asetusta tuetaan vain, jos PDF-versioksi on määritetty 1.4. • Tiiviisti pakattu näkyy ainoastaan, kun tulostimen kiintolevy on asennettu.
Sisältötyyppi Teksti Teksti/valokuva* Valokuva Grafiikka	Paranna tulosteen laatua alkuperäisen asiakirjan sisältötyypin mukaan.
Sisältölähde Mustavalkolaser Värilaser* Mustesuihku Valokuva/filmi Aikakauslehti Sanomalehti Painotuote Muu	Paranna tulosteen laatua alkuperäisen asiakirjan sisältölähteen mukaan.
Väri Mustavalko Harmaa Väri* Automaattinen	Määritä tulostin tallentamaan tiedoston sisältö värillisenä tai mustavalkoisena.
Huomautus: Arvon kohdalla oleva tähti (*) osoittaa oletusasetuksen.	

Valikkokohta	Kuvaus
Tarkkuus 75 dpi 150 dpi* 200 dpi 300 dpi 400 dpi 600 dpi	Määritä skannatun kuvan tarkkuus.
Tummuus 1–9 (5*)	Säädä skannatun kuvan tummuutta.
Suunta Pysty* Vaaka	Määritä alkuperäisen asiakirjan suunta.
Alkuperäinen koko [Paperikokoluettelo] (Automaattinen koon tunnustus*)	Määritä alkuperäisen asiakirjan paperikoko.
Puolet Ei käytössä* Lyhyt reuna Pitkä reuna	Määritä alkuperäisen asiakirjan suunta skannattaessa asiakirjan molemmille puolille.
Huomautus: Arvon kohdalla oleva tähti (*) osoittaa oletusasetuksen.	

Kuvankäsittelyn lisäasetukset

Valikkokohta	Kuvaus
Väritasapaino Syaani (0*) Magenta (0*) Keltainen (0*)	Säädä syaanin, magentan ja keltaisen värin voimakkuutta.
Väripoisto Väripoisto (Ei mitään*) Punainen oletuskynnysarvo (128*) Vihreä oletuskynnysarvo (128*) Sininen oletuskynnysarvo (128*)	Määritä skannauksen aikana poistettava väri ja sen väripoistoasetus.
Autom. värintunn. Väriherkkyys (5*) Alueherkkyys (5*) Sähköpostin bittimäärä (1 bitti*)	Määritä automaattisen värintunnistuksen asetus.
JPEG-laatu Sisällön mukaan* 5-95	Määritä skannatun kuvan JPEG-laatu.
Kontrasti Sisällön mukaan* 0-5	Määritä skannatun kuvan kontrasti.
Huomautus: Arvon kohdalla oleva tähti (*) osoittaa oletusasetuksen.	

Valikkokohta	Kuvaus
Taustan poisto Taustan tunnistus(Sisältöpohjainen*) Taso (0*)	Poista taustaväri tai kuvan häiriöt alkuperäisestä asiakirjasta. Huomautuksia: <ul style="list-style-type: none"> Sisältöpohjainen poistaa taustavärin alkuperäisestä asiakirjasta. Kiinteä poistaa kuvasta häiriöitä.
Peilikuva Ei käytössä* Käytössä	Luo alkuperäisestä asiakirjasta peilikuva.
Negatiivinen kuva Ei käytössä* Käytössä	Luo alkuperäisestä asiakirjasta negatiivikuva.
Varjon yksityiskohdat -4-4 (0*)	Säädä skannatun kuvan varjojen yksityiskohtaisuutta.
Skannaus reunasta reunaan Ei käytössä* Käytössä	Skannaa alkuperäinen asiakirja reunasta reunaan.
Terävyys 1-5 (3*)	Säädä skannatun kuvan terävyyttä.
Lämpötila -4-4 (0*)	Luo sinisempi tai punaisempi tuloste alkuperäisestä asiakirjasta.
Tyhjät sivut Tyhjien sivujen poisto (Poista*) Tyhjien sivujen herkkyys (5*)	Määritä skannauksen herkkyys tyhjien sivujen suhteen alkuperäisessä asiakirjassa.
Huomautus: Arvon kohdalla oleva tähti (*) osoittaa oletusasetuksen.	

Järjestelmänvalvojan asetukset

Valikkokohta	Kuvaus
Sähköpostin enimmäiskoko 0-65535 (0*)	Määritä kunkin sähköpostiviestin sallittu tiedostokoko.
Kokovirheilmoitus	Määritä virheilmoitus, jonka tulostin lähettää, kun sähköpostiviesti ylittää sallitun tiedostokoon. Huomautus: Voit kirjoittaa enintään 1024 merkkiä.
Rajoita kohteita	Rajoita sähköpostilähetys ainoastaan määritettyihin toimialuenimiin. Huomautus: Erotta toimialueet toisistaan pilkulla.
Lähetä kopio itselle Ei näy* Oletusarvoisesti käytössä Oletusarvoisesti ei käytössä Aina käytössä	Lähetä sähköpostiviestin kopio itselle.
Huomautus: Arvon kohdalla oleva tähti (*) osoittaa oletusasetuksen.	

Valikkokohta	Kuvaus
Salli sähköpostit vain itselle Ei käytössä* Käytössä	Määritä tulostin lähettämään sähköpostia vain itsellesi.
Käytä kopiota/piilokopiota Ei käytössä* Käytössä	Ota käyttöön kopio ja piilokopio sähköpostissa.
Käytä monisivuisia TIFF-kuvia Ei käytössä Käytössä*	Ota käyttöön useiden TIFF-kuvien skannaus yhteen TIFF-tiedostoon.
TIFF-pakkaus JPEG LZW*	Määritä TIFF-tiedostojen pakkaustyyppi.
Tekstin oletusarvo 5–95 (75*)	Määritä skannattavan sisällön tekstin laatu.
Tekstin/kuvan oletusarvo 5–95 (75*)	Määritä skannattavan sisällön tekstin ja valokuvan laatu.
Valokuvan oletusarvo 5–95 (50*)	Määritä skannattavan sisällön valokuvan laatu.
Lähetysloki Tulosta loki* Älä tulosta lokia Tulosta vain virhetilanteessa	Tulosta sähköpostiskannausten lähetysloki.
Lokin paperilähde Lokero [x] (1*) Monikäyttösyöttöaukko	Määritä paperilähde sähköpostilokien tulostamista varten.
Lokin vastaanottoalusta Vakioalusta* Alusta [x]	Määritä tulostettujen sähköpostilokien vastaanottoalusta.
Mukautetun työn skannaus Ei käytössä* Käytössä	Määritä tulostin skannaamaan alkuperäisten asiakirjojen ensimmäinen sarja käyttäen määritettyjä asetuksia ja skannaa sitten seuraava sarja samoilla tai eri asetuksilla. Huomautus: Tämä valikkokohta näkyy ainoastaan, kun tulostimen kiintolevy on asennettu.
Skannauksen esikatselu Ei käytössä Käytössä*	Näytä alkuperäisen asiakirjan skannauksen esikatselu. Huomautus: Tämä valikkokohta näkyy ainoastaan, kun tulostimen kiintolevy on asennettu.
Salli tallennus pikavalintana Ei käytössä Käytössä*	Tallenna sähköpostiosoite pikavalintana.
Sähköpostikuvat lähetetty muodossa Liite* Web-linkki	Määritä, miten sähköpostissa olevat kuvat lähetetään.
Huomautus: Arvon kohdalla oleva tähti (*) osoittaa oletusasetuksen.	

Valikkokohta	Kuvaus
Palauta sähköpostin tiedot lähetyksen jälkeen Ei käytössä Käytössä*	Palauta Vastaanottaja-, Aihe-, Viesti- ja Tiedostonimi-kentät oletusarvoihinsa sähköpostin lähettämisen jälkeen.
Huomautus: Arvon kohdalla oleva tähti (*) osoittaa oletusasetuksen.	

Web-linkin asetus

Valikkokohta	Kuvaus
Palvelin	Määritä sen palvelimen tunnistetiedot, joka isännöi sähköpostissa olevia kuvia.
Kirjaudu	
Salasana	
Polku	
Tiedostonimi	
Web-linkki	

FTP

FTP-oletusasetukset

Valikkokohta	Kuvaus
Muoto JPEG (.jpg) PDF (.pdf)* TIFF (.tif) XPS (.xps) TXT (.txt) RTF (.rtf) DOCX (.docx) CSV (.csv)	Määritä skannatun kuvan tiedostomuoto.
Yleiset tekstintunnistusasetukset Tunnistetut kielet Automaattinen kierto rakeisuuden poisto Automaattinen kontrastinparannus	Määritä optisen tekstintunnistuksen (OCR) asetukset. Huomautus: Tämä valikko tulee näkyviin vain, jos olet ostanut ja asentanut OCR-ratkaisun.
Huomautus: Arvon kohdalla oleva tähti (*) osoittaa oletusasetuksen.	

Valikkokohta	Kuvaus
PDF-asetukset PDF-versio 1.3 1.4 1,5* 1.6 1.7 Arkistoversio A-1a* A-1b Tiiviisti pakattu Ei käytössä* Käytössä Suojattu Ei käytössä* Käytössä Arkisto (PDF/A) Ei käytössä* Käytössä	Määritä skannatun kuvan PDF-muoto.
Sisältötyyppi Teksti Teksti/valokuva* Valokuva Grafiikka	Paranna tulosteen laatua alkuperäisen asiakirjan sisällön mukaan.
Sisätlähde Mustavalkolaser Värilaser* Mustesuihku Valokuva/filmi Aikakauslehti Sanomalehti Painotuote Muu	Paranna tulosteen laatua alkuperäisen asiakirjan lähteen mukaan.
Väri Mustavalko Harmaa Väri* Automaattinen	Määritä kuvan skannausväri.
Tarkkuus 75 dpi 150 dpi* 200 dpi 300 dpi 400 dpi 600 dpi	Määritä skannatun kuvan tarkkuus.
Huomautus: Arvon kohdalla oleva tähti (*) osoittaa oletusasetuksen.	

Valikkokohta	Kuvaus
Tummuus -4-4 (0*)	Säädä skannatun kuvan tummuutta.
Suunta Pysty* Vaaka	Määrittää tekstin ja kuvien suunnan sivulla
Alkuperäinen koko [Paperikokoluettelo] (Automaattinen koon tunnistus*)	Määritä alkuperäisen asiakirjan paperikoko. Huomautus: Letter on Yhdysvalloissa oletusasetus. A4 on kansainvälinen oletusasetus.
Puolet Ei käytössä* Pitkä reuna Lyhyt reuna	Määritä tekstin ja kuvien suunta sivulla, kun skannaat kaksipuolista asiakirjaa.
Tiedostonimi	Määritä skannatun kuvan tiedostonimi.
Huomautus: Arvon kohdalla oleva tähti (*) osoittaa oletusasetuksen.	

Kuvankäsittelyn lisäasetukset

Valikkokohta	Kuvaus
Väritasapaino -4-4 (0*)	Säädä kussakin värissä käytetyn väriaineen määrää skannattaessa.
Väripoisto Väripoisto Ei mitään* Punainen Vihreä Sininen Punainen oletuskynnysarvo 0-255 (128*) Vihreä oletuskynnysarvo 0-255 (128*) Sininen oletuskynnysarvo 0-255 (128*)	Määritä skannauksen aikana poistettava väri ja sen väripoistoasetus.
Autom. värintunn. Väriherkkyys 1-9 (5*) Alueherkkyys 1-9 (5*) FTP:n bittimäärä 1 bitti* 8 bittiä	Määritä, kuinka paljon väriä tulostin havaitsee alkuperäisestä asiakirjasta. Huomautus: Tämä valikkokohta näkyy vain, jos Väri-asetus on Automaattinen.
Huomautus: Arvon kohdalla oleva tähti (*) osoittaa oletusasetuksen.	

Valikkokohta	Kuvaus
JPEG-laatu Sisällön mukaan* 5-95	Määritä JPEG-kuvan laatu. Huomautuksia: <ul style="list-style-type: none"> • Arvo 5 pienentää tiedostokokoa, mutta heikentää kuvanlaatua. • Asetus 90 tuottaa parhaan kuvan ja suurimman tiedoston.
Kontrasti Sisällön mukaan* 0-5	Määritä tulosteen kontrasti.
Taustan poisto Taustan tunnistus Sisältöpohjainen* Kiinteä Taso -4-4 (0*)	Säädä skannatussa kuvassa näkyvän taustan määrää. Huomautus: Jos haluat poistaa taustaväriin alkuperäisestä asiakirjasta, määritä Taustan tunnistus -asetukseksi Sisältöpohjainen. Jos haluat poistaa kuvasta häiriöitä, määritä Taustan tunnistus -asetukseksi Kiinteä.
Peilikuva Ei käytössä* Käytössä	Luo alkuperäisestä asiakirjasta peilikuva.
Negatiivinen kuva Ei käytössä* Käytössä	Luo alkuperäisestä asiakirjasta negatiivikuva.
Varjon yksityiskohtat -4-4 (0*)	Säädä skannatussa kuvassa näkyvien varjon yksityiskohtien määrää.
Skannaus reunasta reunaan Ei käytössä* Käytössä	Salli alkuperäisen asiakirjan skannaus reunasta reunaan.
Terävyys 1-5 (3*)	Säädä skannatun kuvan terävyyttä.
Lämpötila -4-4 (0*)	Määritä, pitääkö tulosteen olla viileämpi vai lämpimämpi.
Tyhjät sivut Tyhjien sivujen poisto (Älä poista*) Tyhjien sivujen herkkyys (5*)	Määritä, sisällytetäänkö tyhjät sivut.
Huomautus: Arvon kohdalla oleva tähti (*) osoittaa oletusasetuksen.	

Järjestelmänvalvojan asetukset

Valikkokohta	Kuvaus
Tekstin oletusarvo 5-95 (75*)	Määritä skannatun kuvan tekstin laatu.
Tekstin/kuvan oletusarvo 5-95 (75*)	Määritä skannatun kuvan tekstin tai valokuvan laatu.
Huomautus: Arvon kohdalla oleva tähti (*) osoittaa oletusasetuksen.	

Valikkokohta	Kuvaus
Valokuvan oletusarvo 5–95 (50*)	Määritä skannatun kuvan valokuvan laatu.
Käytä monisivuisia TIFF-kuvia Käytössä* Ei käytössä	Valitse yksi- tai monisivuiset TIFF-tiedostot.
TIFF-pakkaus LZW* JPEG	Määritä TIFF-tiedostojen pakkausasetus.
Lähetysloki Tulosta loki* Älä tulosta lokia Tulosta vain virhetilanteessa	Tulosta loki, kun FTP-skannauslähetys onnistuu.
Lokin paperilähde Lokero [x] (1*) Monikäyttösyöttöaukko	Määritä paperilähde FTP-lokien tulostamista varten.
Lokin vastaanottoalusta Vakioalusta* Alusta [x]	Määritä tulostettujen FTP-lokien vastaanottoalusta.
Mukautetun työn skannaus Ei käytössä* Käytössä	Ota käyttöön mukautettujen töiden skannaus oletuksena. Huomautus: Tämä valikkokohta näkyy ainoastaan, kun tulostimen kiintolevy on asennettu.
Skannauksen esikatselu Ei käytössä Käytössä*	Näytä skannauksen esikatselu näytössä. Huomautus: Tämä valikkokohta näkyy ainoastaan, kun tulostimen kiintolevy on asennettu.
Salli tallennus pikavalintana Ei käytössä Käytössä*	Tallenna mukautetut FTP-asetukset pikavalintoina.
Huomautus: Arvon kohdalla oleva tähti (*) osoittaa oletusasetuksen.	

USB-asema

Flash-asemaskannaus

Valikkokohta	Kuvaus
Muoto JPEG (.jpg) PDF (.pdf)* TIFF (.tif) XPS (.xps) TXT (.txt) RTF (.rtf) DOCX (.doc) CSV (.csv)	Määritä skannatun kuvan tiedostomuoto.
Yleiset tekstintunnistusasetukset Tunnistetut kielet Automaattinen kierto rakeisuuden poisto Automaattinen kontrastinparannus	Määritä optisen tekstintunnistuksen (OCR) asetukset. Huomautus: Tämä valikko tulee näkyviin vain, jos olet ostanut ja asentanut OCR-ratkaisun.
PDF-asetukset PDF-versio (1.5*) Arkistoversio (A-1a*) Tiiviisti pakattu (Ei käytössä*) Suojattu (Ei käytössä*) Arkisto (PDF/A) (Ei käytössä*)	Määritä skannatun kuvan PDF-asetukset. Huomautuksia: <ul style="list-style-type: none"> • Arkistoversio- ja Arkisto (PDF/A) -asetusta tuetaan vain, jos PDF-versioksi on määritetty 1.4. • Tiiviisti pakattu näkyy ainoastaan, kun tulostimen kiintolevy on asennettu.
Sisältötyyppi Teksti Teksti/valokuva* Grafiikka Valokuva	Paranna tulosteen laatua alkuperäisen asiakirjan sisältötyypin mukaan.
Sisältölähde Mustavalkolaser Värilaser* Mustesuihku Valokuva/filmi Aikakauslehti Sanomalehti Painotuote Muu	Paranna tulosteen laatua alkuperäisen asiakirjan sisältölähteen mukaan.
Väri Mustavalko Harmaa Väri* Automaattinen	Määritä tulostin tallentamaan tiedoston sisältö värillisenä tai mustavalkoisena.
Huomautus: Arvon kohdalla oleva tähti (*) osoittaa oletusasetuksen.	

Valikkokohta	Kuvaus
Tarkkuus 75 dpi 150 dpi* 200 dpi 300 dpi 400 dpi 600 dpi	Määritä skannatun kuvan tarkkuus.
Tummuus 1–9 (5*)	Säädä skannatun kuvan tummuutta.
Suunta Pysty* Vaaka	Määritä alkuperäisen asiakirjan suunta.
Alkuperäinen koko Automaattinen koon tunnistus	Määritä alkuperäisen asiakirjan paperikoko.
Puolet Ei käytössä* Pitkä sivu Lyhyt sivu	Määritä alkuperäisen asiakirjan suunta skannattaessa asiakirjan molemmille puolille.
Tiedostonimi	Määritä skannatun kuvan tiedostonimi.
Huomautus: Arvon kohdalla oleva tähti (*) osoittaa oletusasetuksen.	

Kuvankäsittelyn lisäasetukset

Valikkokohta	Kuvaus
Väritasapaino Syaani (0*) Magenta (0*) Keltainen (0*)	Säädä syaanin, magentan ja keltaisen värin voimakkuutta.
Väripoisto Väripoisto (Ei mitään*) Punainen oletuskynnysarvo (128*) Vihreä oletuskynnysarvo (128*) Sininen oletuskynnysarvo (128*)	Määritä skannauksen aikana poistettava väri ja sen väripoistoasetus.
Autom. värintunn. Väriherkkyys (5*) Alueherkkyys (5*) Skannauksen värimäärä (1 bitti*)	Määritä automaattisen värintunnistuksen asetus.
JPEG-laatu Sisällön mukaan* 5-95	Määritä skannatun kuvan JPEG-laatu.
Kontrasti Sisällön mukaan* 0-5	Määritä skannatun kuvan kontrasti.
Huomautus: Arvon kohdalla oleva tähti (*) osoittaa oletusasetuksen.	

Valikkokohta	Kuvaus
Taustan poisto Taustan tunnistus (Sisältöpohjainen*) Taso (0*)	Poista taustaväri tai kuvan häiriöt alkuperäisestä asiakirjasta. Huomautuksia: <ul style="list-style-type: none"> Sisältöpohjainen poistaa taustavärin alkuperäisestä asiakirjasta. Kiinteä poistaa kuvasta häiriöitä.
Peilikuva Ei käytössä* Käytössä	Luo alkuperäisestä asiakirjasta peilikuva.
Negatiivinen kuva Ei käytössä* Käytössä	Luo alkuperäisestä asiakirjasta negatiivikuva.
Varjon yksityiskohdat -4-4 (0*)	Säädä skannatun kuvan varjojen yksityiskohtaisuutta.
Skannaus reunasta reunaan Ei käytössä* Käytössä	Skannaa alkuperäinen asiakirja reunasta reunaan.
Terävyys 1-5 (3*)	Säädä skannatun kuvan terävyyttä.
Lämpötila -4-4 (0*)	Luo sinisempi tai punaisempi tuloste alkuperäisestä asiakirjasta.
Tyhjät sivut Tyhjien sivujen poisto (Älä poista*) Tyhjien sivujen herkkyys (5*)	Määritä skannauksen herkkyys tyhjien sivujen suhteen alkuperäisessä asiakirjassa.
Huomautus: Arvon kohdalla oleva tähti (*) osoittaa oletusasetuksen.	

Järjestelmänvalvojan asetukset

Valikkokohta	Kuvaus
Tekstin oletusarvo 5-95 (75*)	Määritä skannatun kuvan tekstin laatu.
Tekstin/kuvan oletusarvo 5-95 (75*)	Määritä skannatun kuvan tekstin ja valokuvan laatu.
Valokuvan oletusarvo 5-95 (50*)	Määritä skannatun kuvan valokuvan laatu.
Käytä monisivuisia TIFF-kuvia Ei käytössä Käytössä*	Ota käyttöön useiden TIFF-kuvien skannaus yhteen TIFF-tiedostoon.
TIFF-pakkaus LZW* JPEG	Määritä TIFF-tiedostojen pakkaustyyppi.
Huomautus: Arvon kohdalla oleva tähti (*) osoittaa oletusasetuksen.	

Valikkokohta	Kuvaus
Mukautetun työn skannaus Ei käytössä* Käytössä	Määritä tulostin skannaamaan alkuperäisten asiakirjojen ensimmäinen sarja käyttäen määritettyjä asetuksia ja skannaa sitten seuraava sarja samoilla tai eri asetuksilla. Huomautus: Tämä valikkokohta näkyy ainoastaan, kun tulostimen kiintolevy on asennettu.
Skannauksen esikatselu Ei käytössä Käytössä*	Näytä alkuperäisen asiakirjan skannauksen esikatselu. Huomautus: Tämä valikkokohta näkyy ainoastaan, kun tulostimen kiintolevy on asennettu.
Huomautus: Arvon kohdalla oleva tähti (*) osoittaa oletusasetuksen.	

Flash-asematulostus

Valikkokohta	Kuvaus
Kopiomäärä 1–9999 (1*)	Aseta kopioiden määrä.
Paperilähde Lokero [x] (1*) Monikäyttösyöttöaukko Manuaalinen paperi Manuaalinen kirjekuori	Määritä tulostustyön paperilähde.
Väri Ei käytössä Käytössä*	Tulosta flash-asematiedosto värillisenä.
Lajittele (1,1) (2,2,2) (1,2,3) (1,2,3)*	Säilytä tulostustyön sivut järjestyksessä varsinkin tulostettaessa useita kopioita työstä.
Puolet Yksipuolinen* Kaksipuolinen	Määritä, tulostetaanko vain sivun toiselle puolelle vai molemmille puolille.
Nidonta Ei käytössä* 1 niitti, vasen yläkulma 1 niitti, vasen yläkulma 2 niittiä, vasen reuna 1 niitti, oikea yläkulma 2 niittiä, yläreuna 1 niitti, vasen alakulma 2 niittiä, alareuna 1 niitti, oikea alakulma 2 niittiä, oikea reuna	Määritä kaikkien tulostustöiden nidontakohta. Huomautus: Tämä valikkokohta on näkyvässä vain, kun viimeistelijä on asennettu.
Rei'itys Ei käytössä* 2 reikää 3 reikää	Määritä kaikkien tulostustöiden rei'itystila. Huomautus: Tämä valikkokohta on näkyvässä vain, kun viimeistelijä on asennettu.
Huomautus: Arvon kohdalla oleva tähti (*) osoittaa oletusasetuksen.	

Valikkokohta	Kuvaus
Porrasta sivut Ei mitään* Kopioiden väliin Töiden väliin	Porrasta kunkin tulostustyön tulosteet tai tulostustyön kopiot. Huomautuksia: <ul style="list-style-type: none"> • Jos valitset Kopioiden väliin, laite porrastaa tulostustyön kopiot, jos Lajittele-asetus on Käytössä [1,2,1,2,1,2]. Jos Lajittele-asetus on Ei käytössä [1,1,1,2,2,2], tulostettujen sivujen jokainen osio porrastetaan (kaikki sivut 1, kaikki sivut 2 ja niin edelleen). • Töiden väliin -asetus määrittää saman porrastuskohdan koko tulostustyölle tulostettavien kopioiden määrästä riippumatta. • Tämä valikkokohta on näkyvissä vain, kun viimeistelijä on asennettu.
Kääntötyyli Pitkä reuna* Lyhyt reuna	Määritä, sidotaanko kaksipuolisena tulostetun asiakirjan reuna.
Sivuja/arkki Ei käytössä* 2 sivua/arkki 3 sivua/arkki 4 sivua/arkki 6 sivua/arkki 9 sivua/arkki 12 sivua/arkki 16 sivua/arkki	Tulosta paperiarkin yhdelle puolelle useita pienennettyjä sivuja.
Sivuja/arkki-järjestys Vaakasunta* Käänteinen vaaka Käänteinen pysty Pystysuora	Määritä monisivuisten kuvien paikka, kun käytössä on Sivuja/arkki-valikko.
Sivuja/arkki-suunta Automaattinen* Vaaka Pysty	Määritä monisivuisten kuvien suunta, kun käytössä on Sivuja/arkki-valikko.
Sivuja/arkki-kehys Ei mitään* Tasainen	Tulosta reunus jokaisen sivun ympärille, kun käytössä on Sivuja/arkki-valikko.
Erotinsivut Ei käytössä* Kopioiden väliin Töiden väliin Arkkien väliin	Lisää tulostettaessa tyhjiä erotinsivuja.
Erotinsivujen lähde Lokero [x] (1*) Monikäyttösyöttöaukko	Määritä erotinsivun paperilähde.
Tyhjät sivut Älä tulosta* Tulosta	Tulosta tulostustyön tyhjät sivut.
Huomautus: Arvon kohdalla oleva tähti (*) osoittaa oletusasetuksen.	

Verkko/Portit

Verkon esittely

Valikkokohta	Kuvaus
Aktiivinen sovitin Automaattinen* Vakioverkko Langaton	Määritä verkkoyhteyden tyyppi. Huomautus: Langaton on käytettävissä vain tulostimissa, jotka on yhdistetty langattomaan verkkoon.
Verkon tila	Näytä tulostinverkon yhteystila.
Näytä Verkon tila tulostimessa Ei käytössä Käytössä*	Näytä verkon tila näytössä.
Nopeus, kaksipuolisuus	Näytä aktiivisen verkkokortin nopeus.
IPv4	Näytä IPv4-osoite.
Kaikki IPv6-osoitteet	Näytä kaikki IPv6-osoitteet.
Nollaa tulostuspalvelin	Nollaa kaikki aktiiviset verkkoyhteydet tulostimeen. Huomautus: Tämä asetus poistaa kaikki verkon määritysasetukset.
Verkkotyön aikakatk. Ei käytössä Käytössä* (90 sekuntia)	Määritä aika, jonka kuluttua tulostin peruuttaa verkkotulostustyön.
Otsikkosivu Ei käytössä* Käytössä	Tulosta otsikkosivu.
PC-skannaus-porttialue	Määritä kelvollinen porttialue tulostimille, jotka ovat portin palomuurin takana.
Ota käyttöön verkkoyhteydet Ei käytössä Käytössä*	Anna tulostimen luoda yhteys verkkoon.
Salli LLDP Ei käytössä* Käytössä	Salli LLDP (Link Layer Discovery Protocol) tulostimessa.
Huomautus: Arvon kohdalla oleva tähti (*) osoittaa oletusasetuksen.	

Langaton

Huomautus: Tämä valikko on käytettävissä vain tulostimissa, jotka on yhdistetty Wi-Fi-verkkoon tai joissa on langaton verkkosovitin.

Valikkokohta	Kuvaus
Asennus mobiilisovelluksella	Määritä langaton yhteys Lexmark Mobile Assistant -sovelluksella.

Valikkokohta	Kuvaus
Määritä tulostimen ohjauspaneelissa Valitse verkko Lisää Wi-Fi-verkko Verkkonimi Verkkotila (Infrastruktuuri*) Langaton suojaustila (Ei käytössä*)	Määritä langaton yhteys ohjauspaneelissa.
Wi-Fi Protected Setup Käynnistä painonäppäinmenetelmä Käynnistä PIN-kooditila	Muodosta Wi-Fi-verkko ja ota käyttöön verkon suojaus.
Ota käyttöön Wi-Fi Direct Käytössä Ei käytössä*	Ota käyttöön Wi-Fi Direct -yhteensopivat laitteet, kun haluat yhdistää tulostimeen.
Yhteensopivuus 802.11b/g/n (2,4 GHz) 802.11a/b/g/n/ac (2,4 GHz/5 GHz)* 802.11a/n/ac (5 GHz)	Määritä Wi-Fi-verkon standardi.
Langaton suojaustila Ei käytössä* WEP WPA2/WPA-Personal WPA2-Personal 802.1x - RADIUS	Määritä suojaustila, jolla tulostin yhdistetään Wi-Fi-laitteisiin.
IPv4 Salli DHCP (Käytössä*) Määritä kiinteä IP-osoite	Määritä IPv4-asetukset.
IPv6 Ota käyttöön IPv6 (Käytössä*) Ota käyttöön DHCPv6 (Ei käytössä*) Tilattoman osoitteen automaattinen määrittäminen (Käytössä*) DNS-palvelimen osoite Manuaalisesti määritetty IPv6-osoite Manuaalisesti määritetty IPv6-reititin Osoitteen etuliite (64*) Kaikki IPv6-osoitteet Kaikki IPv6-reititinosoitteet	Määritä IPv6-asetukset.
Verkko-osoite	Määritä verkko-osoite.
PCL-työn tunnis. Ei käytössä Käytössä*	Määritä tulostin käyttämään automaattisesti PCL-emulointia, kun tulostustyö edellyttää sitä, oletuskomentokielestä riippumatta. Huomautus: Jos tämä asetus ei ole käytössä, tulostin ei tarkista saapuvia tietoja ja käyttää Asetus-valikossa määritettyä tulostimen oletuskomentokieltä.

Valikkokohta	Kuvaus
PS-työn tunnist. Ei käytössä Käytössä*	Määritä tulostin käyttämään automaattisesti PostScript-emulointia, kun tulostustyö edellyttää sitä, oletuskomentokielestä riippumatta. Huomautus: Jos tämä asetus ei ole käytössä, tulostin ei tarkista saapuvia tietoja ja käyttää Asetus-valikossa määritettyä tulostimen oletuskomentokieltä.
Työn puskurointi Ei käytössä* Käytössä	Tallenna tulostustyöt tilapäisesti kiintolevyille ennen tulostusta. Huomautus: Tämä valikkokohta näkyy ainoastaan, kun tulostimen kiintolevy on asennettu.
Mac binaari PS Automaattinen* Käytössä Ei käytössä	Määritä tulostin käsittelemään Macintoshin binaarimuotoisia PostScript-tulostustöitä. Huomautuksia: <ul style="list-style-type: none"> • Käytössä-asetus käsittelee binaarimuotoiset PostScript-tulostustyöt. • Ei käytössä -asetus suodattaa tulostustöitä käyttäen vakioyhteyskäytäntöä.

Ethernet

Valikkokohta	Kuvaus
Verkon nopeus	Näytä aktiivisen verkkosovittimen nopeus.
IPv4 Salli DHCP (Käytössä*) Määritä kiinteä IP-osoite	Määritä IPv4-asetukset.
IPv6 Ota käyttöön IPv6 (Käytössä*) Ota käyttöön DHCPv6 (Ei käytössä*) Tilattoman osoitteen automaattinen määrittäminen (Käytössä*) DNS-palvelimen osoite Manuaalisesti määritetty IPv6-osoite Manuaalisesti määritetty IPv6-reititin Osoitteen etuliite (64*) Kaikki IPv6-osoitteet Kaikki IPv6-reititinosoitteet	Määritä IPv6-asetukset.
Verkko-osoite UAA LAA (Locally Administered Address)	Määritä verkko-osoite.
PCL-työn tunnis. Ei käytössä Käytössä*	Määritä tulostin käyttämään automaattisesti PCL-emulointia, kun tulostustyö edellyttää sitä, oletuskomentokielestä riippumatta. Huomautus: Jos tämä asetus ei ole käytössä, tulostin ei tarkista saapuvia tietoja ja käyttää Asetus-valikossa määritettyä tulostimen oletuskomentokieltä.
Huomautus: Arvon kohdalla oleva tähti (*) osoittaa oletusasetuksen.	

Valikkokohta	Kuvaus
PS-työn tunnist. Ei käytössä Käytössä*	Määritä tulostin käyttämään automaattisesti PostScript-emulointia, kun tulostustyö edellyttää sitä, oletuskomentokielestä riippumatta. Huomautus: Jos tämä asetus ei ole käytössä, tulostin ei tarkista saapuvia tietoja ja käyttää Asetus-valikossa määritettyä tulostimen oletuskomentokieltä.
Työn puskurointi Ei käytössä* Käytössä	Tallenna työt tilapäisesti kiintolevylle ennen tulostusta. Huomautus: Tämä valikkokohta näkyy ainoastaan, kun tulostimen kiintolevy on asennettu.
Mac binaari PS Automaattinen* Käytössä Ei käytössä	Määritä tulostin käsittelemään Macintoshin binaarimuotoisia PostScript-tulostustöitä. Huomautuksia: <ul style="list-style-type: none"> Automaattinen käsittelee tulostustöitä, jotka lähetetään joko Windows- tai Macintosh-käyttöjärjestelmää käyttävistä tietokoneista. Ei käytössä -asetus suodattaa PostScript-tulostustöitä käyttäen vakioyhdeyskäytäntöä.
Energiatehokas Ethernet Käytössä Ei käytössä Automaattinen*	Vähennä virrankulutusta, kun tulostin ei vastaanota tietoja Ethernet-verkosta.
Huomautus: Arvon kohdalla oleva tähti (*) osoittaa oletusasetuksen.	

TCP/IP

Huomautus: Tämä valikko näkyy ainoastaan verkkotulostimissa tai tulostuspalvelimeen liitetyissä tulostimissa.

Valikkokohta	Kuvaus
Aseta isäntänimi	Aseta TCP/IP-yhteyksikäytännön nykyisen palvelimen nimi.
Toimialuenimi	Aseta toimialuenimi.
Salli DHCP-/BOOTP-protokollan päivittää NTP-palvelin Käytössä* Ei käytössä	Salli DHCP- ja BOOTP-asiakkaiden päivittää tulostimen NTP-asetukset.
Zero Configuration -nimi	Määritä zero configuration -verkon palvelunimi.
Ota autom. IP käyttöön Ei käytössä* Käytössä	Määritä IP-osoite automaattisesti.
DNS-palvelimen osoite	Määritä nykyinen DNS (Domain Name System) -palvelin osoite.
DNS-varmistusosoite	Määritä DNS-varmistuspalvelimen osoitteet.
DNS-varmistusosoite 2	
DNS-varmistusosoite 3	
Huomautus: Arvon kohdalla oleva tähti (*) osoittaa oletusasetuksen.	

Valikkokohta	Kuvaus
Toimialueen hakujärjestys	Paikallista verkon eri toimialueilla olevat tulostimet ja niiden resurssit määrittämällä toimialuenimien luettelo.
Salli DDNS Ei käytössä* Käytössä	Päivitä dynaamiset DNS-asetukset.
DDNS TTL	Määritä nykyiset DDNS-asetukset.
Oletus-TTL	
DDNS-päivitysaika	
Ota mDNS käyttöön Ei käytössä Käytössä*	Päivitä DNS-monilähetysasetukset.
WINS-palvelinosoite	Määritä WINS (Windows Internet Name Service) -palvelimen osoite.
Salli BOOTP Ei käytössä* Käytössä	Salli BOOTP-protokollan määrittää tulostimen IP-osoite.
Rajattu palvelinluet.	Määritä IP-osoitteet, joiden sallitaan olla yhteydessä tulostimeen TCP/IP-yhteyden kautta. Huomautuksia: <ul style="list-style-type: none"> Erota IP-osoitteet toisistaan pilkulla. Voit lisätä enintään 50 IP-osoitetta.
Rajattu palvelinluet. -asetukset Estä kaikki portit* Estä vain tulostus Estä vain tulostus ja HTTP	Määritä niiden IP-osoitteiden käyttöasetukset, jotka eivät ole luettelossa.
MTU 256–1500 Ethernet (1500*)	Määritä TCP-yhteyksien MTU (maximum transmission unit) -parametri.
Raw Print Port 1–65535 (9100*)	Määritä raw port -numero verkkoon liitetyille tulostimille.
Lähtevän liikenteen enimmäisnopeus Ei käytössä* Käytössä	Määritä tulostimen enimmäissiirtonopeus. Huomautus: Kun tämä on käytössä, se on 100–1 000 000 000 kilobittia sekunnissa.
Ota käyttöön TLSv1.0 Ei käytössä Käytössä*	Ota käyttöön TLSv1.0-protokolla.
Ota käyttöön TLSv1.1 Ei käytössä Käytössä*	Ota käyttöön TLSv1.1-protokolla.
SSL-salausluettelo	Määritä salausalgoritmit, joita käytetään SSL- tai TLS-yhteyksissä.
Huomautus: Arvon kohdalla oleva tähti (*) osoittaa oletusasetuksen.	

SNMP

Huomautus: Valikko näkyy ainoastaan verkkotulostimissa tai tulostuspalvelimeen liitetyissä tulostimissa.

Valikkokohta	Kuvaus
SNMP-versiot 1 ja 2c Käytössä Ei käytössä Käytössä* Salli SNMP-asetus Ei käytössä Käytössä* Ota käyttöön PPM MIB Ei käytössä Käytössä* SNMP-yhteisö	Määritä SNMP (Simple Network Management Protocol) -versiot 1 ja 2c tulostinohjainten ja sovellusten asentamiseksi.
SNMP-versio 3 Käytössä Ei käytössä Käytössä* Aseta luku-/kirjoitustunnistetiedot Käyttäjätunnus Salasana Aseta vain luku -tunnistetiedot Käyttäjätunnus Salasana Todennuksen hajautus MD5 SHA1* Todennuksen vähimmäistaso Ei todennusta, Ei suojausta Todennus, Ei suojausta Todennus, Suojaus* Yksityisyysalgoritmi DES AES-128*	Määritä SNMP-versio 3 tulostimen suojauksen asennusta ja päivitystä varten.
Huomautus: Arvon kohdalla oleva tähti (*) osoittaa oletusasetuksen.	

IPSec

Huomautus: Valikko näkyy ainoastaan verkkotulostimissa tai tulostuspalvelimeen liitetyissä tulostimissa.

Valikkokohta	Kuvaus
Salli IPSec Ei käytössä Käytössä*	Ota käyttöön IPSec (Internet Protocol Security).
Huomautus: Arvon kohdalla oleva tähti (*) osoittaa oletusasetuksen.	

Valikkokohta	Kuvaus
Peruskokoonpano Oletus* Yhteensopivuus Suojattu	Määritä IPSec-peruskokoonpano.
DH (Diffie-Hellman) -ryhmäehdotus modp2048 (14)* modp3072 (15) modp4096 (16) modp6144 (17)	Määritä IPSec-peruskokoonpano. Huomautus: Tämä valikkokohta näkyy vain, jos Peruskokoonpano-asetus on Yhteensopivuus.
Ehdotettu salausmenetelmä 3DES AES*	Määritä salausmenetelmä. Huomautus: Tämä valikkokohta näkyy vain, jos Peruskokoonpano-asetus on Yhteensopivuus.
Ehdotettu todennusmenetelmä SHA1 SHA256* SHA512	Määritä todentamismenetelmä. Huomautus: Tämä valikkokohta näkyy vain, jos Peruskokoonpano-asetus on Yhteensopivuus.
IKE-suojaussidoksen käyttöikä (tunteja) 1 2 4 8 24*	Määritä IKE SA:n vanhenemiskausi. Huomautus: Tämä valikkokohta näkyy vain, jos Peruskokoonpano-asetus on Suojattu.
IPSec-suojaussidoksen käyttöikä (tunteina) 1 2 4 8* 24	Määritä IPSec SA:n vanhenemiskausi. Huomautus: Tämä valikkokohta näkyy vain, jos Peruskokoonpano-asetus on Suojattu.
IPSec-laitevarmenne	Määritä IPSec-varmenne.
Esijaetulla avaimella todennetut yhteydet Isäntä [x]	Määritä tulostimen todennetut yhteydet.
Varmenteella todennetut yhteydet Isäntä [x] Osoite[/subnet]	
Huomautus: Arvon kohdalla oleva tähti (*) osoittaa oletusasetuksen.	

802.1x

Huomautus: Valikko näkyy ainoastaan verkkotulostimissa tai tulostuspalvelimeen liitetyissä tulostimissa.

Valikkokohta	Kuvaus
Aktiivinen Ei käytössä* Käytössä	Anna tulostimen liittyä verkkoihin, joiden käyttämiseen tarvitaan todennusta.
Huomautus: Arvon kohdalla oleva tähti (*) osoittaa oletusasetuksen.	

LPD-kokoonpano

Huomautus: Valikko näkyy ainoastaan verkkotulostimissa tai tulostuspalvelimeen liitetyissä tulostimissa.

Valikkokohta	Kuvaus
LPD-aikakatkaus 0-65535 sekuntia (90*)	Määritä aikakatkaisun arvo, jotta LPD (Line Printer Daemon) -palvelin ei odota jumittuneita tai virheellisiä tulostustöitä loputtomasti.
LPD-otsikkosivu Ei käytössä* Käytössä	Tulosta kaikkien LPD-tulostustöiden otsikkosivu. Huomautus: Otsikkosivu on tulostustyön ensimmäinen sivu, jota käytetään tulostustöiden erotinsivuna ja josta tunnustetaan tulostustyöpyynnön aloittaja.
LPD-loppusivu Ei käytössä* Käytössä	Tulosta kaikkien LPD-tulostustöiden loppusivu. Huomautus: Loppusivu on tulostustyön viimeinen sivu.
LPD: rivinvaihdon muunnos Ei käytössä* Käytössä	Ota käyttöön rivinvaihdon muunnos. Huomautus: Rivinvaihto käskee tulostinta siirtämään kohdistimen saman rivin alkuun.
Huomautus: Arvon kohdalla oleva tähti (*) osoittaa oletusasetuksen.	

HTTP-/FTP-asetukset

Valikkokohta	Kuvaus
Ota käyttöön HTTP-palvelin Ei käytössä Käytössä*	Salli Embedded Web Serverin valvoa ja hallinnoida tulostinta.
Salli HTTPS Ei käytössä Käytössä*	Ota käyttöön HTTPS (Hypertext Transfer Protocol Secure) -protokolla tulostuspalvelimen tiedonsiirron salaamista varten.
Pakota HTTPS-yhteydet Käytössä Ei käytössä*	Pakota tulostin käyttämään HTTPS-yhteyksiä.
Ota FTP/TFTP käyttöön Ei käytössä Käytössä*	Lähetä tiedostoja FTP:n/TFTP:n kautta.
Paikalliset toimialueet	Määritä HTTP- ja FTP-palvelinten toimialuenimet.
Huomautus: Arvon kohdalla oleva tähti (*) osoittaa oletusasetuksen.	

Valikkokohta	Kuvaus
HTTP-välipalvelimen IP-osoite	Määritä HTTP- ja FTP-palvelimen asetukset.
FTP-välipalvelimen IP-osoite	
HTTP-oletus-IP-portti	
HTTPS-laitevarmenne	
FTP-oletus-IP-portti	
HTTP/FTP-pyyntöjen aikakatkaistu 1–299 (30*)	Määritä, miten pian palvelinyhteys katkeaa.
HTTP/FTP-pyyntöjen uudelleenyritykset 1–299 (3*)	Määritä, miten monta kertaa HTTP-/FTP-palvelimeen yritetään yhdistää.
Huomautus: Arvon kohdalla oleva tähti (*) osoittaa oletusasetuksen.	

ThinPrint

Valikkokohta	Kuvaus
Salli ThinPrint Ei käytössä* Käytössä	Tulosta ThinPrint-asetuksella.
Porttinumero 4000–4999 (4000*)	Määritä ThinPrint-palvelimen porttinumero.
Kaistanleveys (bittinä sekunnissa) 100-1000000 (0*)	Määritä ThinPrint-ympäristön tiedonsiirtonopeus.
Paketin koko (kt) 0–64000 (0*)	Määritä tiedonsiirron paketin koko.
Huomautus: Arvon kohdalla oleva tähti (*) osoittaa oletusasetuksen.	

USB

Valikkokohta	Kuvaus
PCL-työn tunnis. Ei käytössä Käytössä*	Määritä tulostin käyttämään PCL-emulointia, kun USB-portin kautta saapunut tulostustyö edellyttää sitä, oletuskomentokielestä riippumatta. Huomautus: Jos tämä asetus ei ole käytössä, tulostin ei tarkista saapuvia tietoja ja käyttää Asetus-valikossa määritettyä tulostimen oletuskomentokieltä.
PS-työn tunnist. Ei käytössä Käytössä*	Määritä tulostin käyttämään PostScript-emulointia, kun USB-portin kautta saapunut tulostustyö edellyttää sitä, oletuskomentokielestä riippumatta. Huomautus: Jos tämä asetus ei ole käytössä, tulostin ei tarkista saapuvia tietoja ja käyttää Asetus-valikossa määritettyä tulostimen oletuskomentokieltä.
Työn puskurointi Ei käytössä* Käytössä	Tallenna työt tilapäisesti kiintolevyille ennen tulostusta. Huomautus: Tämä valikkokohta näkyy ainoastaan, kun tulostimen kiintolevy on asennettu.
Huomautus: Arvon kohdalla oleva tähti (*) osoittaa oletusasetuksen.	

Valikkokohta	Kuvaus
Mac binaari PS Automaattinen* Käytössä Ei käytössä	Määritä tulostin käsittelemään Macintoshin binaarimuotoisia PostScript-tulostustöitä. Huomautuksia: <ul style="list-style-type: none"> Automaattinen käsittelee tulostustöitä, jotka lähetetään joko Windows- tai Macintosh-käyttöjärjestelmää käyttävistä tietokoneista. Ei käytössä -asetus suodattaa PostScript-tulostustöitä käyttäen vakioyhteyskäytäntöä.
Ota USB-portti käyttöön Ei käytössä Käytössä*	Ota käyttöön etupuolen USB-aseman portti.
Huomautus: Arvon kohdalla oleva tähti (*) osoittaa oletusasetuksen.	

Rajoita ulkoisen verkon käyttöä

Valikkokohta	Kuvaus
Rajoita ulkoisen verkon käyttöä Ei käytössä* Käytössä	Rajoita verkkosivustojen käyttöä.
Ulkoisen verkon osoite	Määritä verkko-osoitteet, joiden käyttöä rajoitetaan.
Sähköpostiosoite ilmoitusta varten	Määritä sähköpostiosoite, johon ilmoitus kirjatuiista tapahtumista lähetetään.
Ping-tiheys 1-300 (10*)	Määritä verkkokyselyjen aikaväli sekunteina.
Aihe	Määritä ilmoitussähköpostiviestin aihe ja viesti.
Ilmoitus	
Huomautus: Arvon kohdalla oleva tähti (*) osoittaa oletusasetuksen.	

Google Cloud Print

Valikkokohta	Kuvaus
Rekisteröinti Rekisteröi	Rekisteröi tulostin Google Cloud Print -palvelimeen.
Lisävarusteet Ota käyttöön Google Cloud Print Ei käytössä Käytössä*	Tulosta suoraan Google-tililtäsi.
Lisävarusteet Ota käyttöön paikallinen etsintä Ei käytössä Käytössä*	Anna rekisteröidyn käyttäjän ja muiden samassa aliverkossa olevien käyttäjien lähettää töitä tulostimeen paikallisesti.
Huomautus: Arvon kohdalla oleva tähti (*) osoittaa oletusasetuksen.	

Valikkokohta	Kuvaus
Lisävarusteet Ota käyttöön SSL-vertaistarkistus Ei käytössä Käytössä*	Vahvista vertaisvarmenteen aitous ja muodosta yhteys Google-tiliisi.
Lisävarusteet Tulosta aina kuvana Ei käytössä* Käytössä	Nopeuta tulostusta määrittämällä tulostin käsittelemään PDF-tiedostoja kuvana.
Huomautus: Arvon kohdalla oleva tähti (*) osoittaa oletusasetuksen.	

Wi-Fi Direct

Huomautus: Tämä valikko näkyy ainoastaan, kun Wi-Fi Direct -verkko on aktiivinen verkko.

Valikkokohta	Kuvaus
SSID	Määritä (SSID) Wi-Fi-verkon SSID (Service Set Identifier).
Ensisijaisen kanavan numero Automaattinen 1–11 (6*)	Näytä PSK verkkoasetussivulla.
Aseta PSK	Määritä esijaettu avain (PSK) todentamaan ja vahvistamaan käyttäjät Wi-Fi-yhteydellä.
Näytä PSK asetussivulla Ei käytössä Käytössä*	Näytä PSK verkkoasetussivulla.
Ryhmän omistajan IP-osoite	Määritä ryhmän omistajan IP-osoite.
Hyväksy painonäppäinpyynnöt automaattisesti Ei käytössä* Käytössä	Hyväksy pyynnöt muodostaa yhteys verkkoon automaattisesti. Huomautus: Asiakkaiden automaattista hyväksymistä ei ole suojattu.
Huomautus: Arvon kohdalla oleva tähti (*) osoittaa oletusasetuksen.	

Suojaus

Kirjautumismenetelmät

Oikeuksien hallinta

Valikkokohta	Kuvaus
Toiminnon käyttö Käytä osoitekirjaa sovelluksissa Muokkaa osoitekirjaa Hallitse pikakuvakkeita Luo profiileja Kirjanmerkkien hallinta Flash-asetatulostus Flash-asetatulostus (väri) Flash-asetaskannaus Kopiointitoiminto Kopiointi – väritulostus Värinpoisto Sähköpostitoiminto Faksitoiminto FTP-toiminto Vapauta pysäytetyt faksit Pysäytettyjen töiden käyttö Käytä profiileja Peruuta työt laitteessa Vaihda kieli Internet Printing Protocol (IPP) Aloita skannaukset etäkäyttötilassa MV-tulostus Väritulostus Verkkokansio – tulostus Verkkokansio – väritulostus Verkkokansio – skannaus Kiintolevy – tulostus Kiintolevy – väritulostus Kiintolevy – skannaus	Hallinnoi tulostimen toimintojen käyttöä. Huomautus: Jotkin valikkokohdat näkyvät ainoastaan, kun tulostimen kiintolevy on asennettu.
Järjestelmänvalvojan valikot Suojaus-valikko Verkko/Portit-valikko Paperivalikko Raportit-valikko Toimintojen määrittämisvalikot Tarvikkeet-valikko Lisäkortti-valikko SE-valikko Laite-valikko	Hallinnoi tulostimen valikkoasetusten käyttöä.

Valikkokohta	Kuvaus
Laitehallinta Etähallinta Laiteohjelmistopäivitykset Sovellusten määrittäminen Käyttöpaneelin lukitus Tuo/vie kaikki asetukset Poistaminen	Hallinnoi tulostimen hallinta-asetusten käyttöä.
Sov. Uudet sovellukset Korttikopio Skannauskeskus Skannauskeskus, mukautettu 1 Lomakkeet ja suosikit	Hallinnoi tulostimen sovellusten käyttöä.

Paikalliset tilit

Valikkokohta	Kuvaus
Ryhmiä/oikeyksien hallinta	Näytä luettelo kaikista tulostimeen tallennetuista ryhmistä.
Lisää käyttäjä Käyttäjätunnus/salasana Käyttäjätunnus Salasana PIN-koodi	Luo paikallisia tilejä ja määritä niiden käyttöoikeus tulostimen toimintoihin, järjestelmänvalvojan valikoihin, tulostimen hallinta-asetuksiin ja sovelluksiin.

Ajasta USB-laitteet

Valikkokohta	Kuvaus
Ajastukset Lisää uusi ajastus	Ajasta etuosan USB-portin käyttö.

Suojaustarkistusloki

Valikkokohta	Kuvaus
Ota tarkistus käyttöön Ei käytössä* Käytössä	Tallenna tapahtumat suojaustarkistuslokiin ja järjestelmälokiin.
Ota etäjärjestelmäloki käyttöön Ei käytössä* Käytössä	Lähetä tarkistuslokitt etäpalvelimeen.
Etäjärjestelmälokipalvelin	Määritä etäjärjestelmälokipalvelin.
Etäjärjestelmälokiportti 1-65535 (514*)	Määritä etäjärjestelmälokiportti.
Huomautus: Arvon kohdalla oleva tähti (*) osoittaa oletusasetuksen.	

Valikkokohta	Kuvaus
Etäjärjestelmälokimenetelmä Normaali UDP* Stunnel	Määritä järjestelmälokimenetelmä kirjattujen tapahtumien siirtämiseen etäpalvelimeen.
Etäjärjestelmälokiasetus 0 - Ytimen viestit 1 - Käyttäjätason viestit 2 - Postijärjestelmä 3 - Järjestelmä-daemonit 4 - Suojaus-/vahvistusviestit* 5 - Järjestelmälokit loivat viestit sisäisesti 6 - Rivitulostinalijärjestelmä 7 - Verkkouutisten alijärjestelmä 8 - UUCP-alijärjestelmä 9 - Kello-daemon 10 - Suojaus-/vahvistusviestit 11 - FTP-daemon 12 - NTP-alijärjestelmä 13 - Lokin tarkistus 14 - Lokihälytys 15 - Kello-daemon 16 - Paik. käyttö 0 (local0) 17 - Paik. käyttö 1 (local1) 18 - Paik. käyttö 2 (local2) 19 - Paik. käyttö 3 (local3) 20 - Paik. käyttö 4 (local4) 21 - Paik. käyttö 5 (local5) 22 - Paik. käyttö 6 (local6) 23 - Paik. käyttö 7 (local7)	Määritä koodi, jota tulostin käyttää lähettäessään lokitapahtumia etäpalvelimeen.
Lokiin kirjattavien tapahtumien vakavuus 0 - Häätätapaus 1 - Hälytys 2 - Kriittinen 3 - Virhe 4 - Varoitus* 5 - Huomautus 6 - Tiedotus 7 - Virheenkorjaus	Määritä tärkeystason katkaisukohta ilmoitusten ja tapahtumien kirjaamista varten.
Kirjaamattomien tapahtumien etäjärjestelmäloki Ei käytössä* Käytössä	Lähetä kaikki tapahtumat etäpalvelimeen vakavuustasosta riippumatta.
Järjestelmänvalvojan sähköpostiosoite	Lähetä sähköposti-ilmoitus kirjatusta tapahtumista järjestelmänvalvojalle.
Sähköpostilokin tyhjentämisen hälytys Ei käytössä* Käytössä	Lähetä sähköposti-ilmoitus järjestelmänvalvojalle, kun lokimerkintä poistetaan.
Huomautus: Arvon kohdalla oleva tähti (*) osoittaa oletusasetuksen.	

Valikkokohta	Kuvaus
Sähköpostilokin rivityksen hälytys Ei käytössä* Käytössä	Lähetä sähköposti-ilmoitus järjestelmänvalvojalle, kun loki täyttyy ja alkaa korvata vanhimpia merkintöjä.
Kirjaa kaikki toiminnot Kierrä vanhimpien merkintöjen päälle* Lähetä loki sähköpostitse ja poista kaikki merkinnät	Ratkaise lokin tallennusongelmia, kun loki täyttää sille varatun muistin.
Sähköpostin % täysi hälytys Ei käytössä* Käytössä	Lähetä sähköposti-ilmoitus järjestelmänvalvojalle, kun loki täyttää sille varatun muistin.
% täydellinen hälytystaso 1–99 (90*)	
Sähköpostilokin viennin hälytys Ei käytössä* Käytössä	Lähetä sähköposti-ilmoitus järjestelmänvalvojalle, kun loki viedään.
Sähköpostilokin asetusten muutoksen hälytys Ei käytössä* Käytössä	Lähetä sähköposti-ilmoitus järjestelmänvalvojalle, kun Ota tarkistus käyttöön on asetettu.
Lokirivien päätteet LF (\n)* CR (\r) CRLF (\r\n)	Määritä rivien loput lokitiedostossa.
Allekirjoita viennit digitaalisesti Ei käytössä* Käytössä	Lisää digitaalinen allekirjoitus kuhunkin vietyyn lokitiedostoon.
Tyhjennä loki	Poista kaikki tarkistuslokot
Vie loki Järjestelmäloki (RFC 5424) Järjestelmäloki (RFC 3164) CSV	Vie suojaustiedosto flash-asemaan.
Huomautus: Arvon kohdalla oleva tähti (*) osoittaa oletusasetuksen.	

Kirjautumisrajoitukset

Valikkokohta	Kuvaus
Virheelliset kirjautumisyriytukset 1-10 (3*)	Määritä, kuinka monta virheellistä kirjautumisyriytystä sallitaan, ennen kuin laite lukitaan.
Kirjautumisvirheen aikaraja 1–60 minuuttia (5*)	Määritä virheellisten kirjautumisyriytysten välinen aika, ennen kuin laite lukitaan.
Lukitusaika 1–60 minuuttia (5*)	Määritä lukituksen kesto.
Huomautus: Arvon kohdalla oleva tähti (*) osoittaa oletusasetuksen.	

Valikkokohta	Kuvaus
Verkkokirjautumisen aikakatkaisu 1-120 minuuttia (10*)	Määritä etäkirjautumisen viive ennen kuin käyttäjä kirjataan ulos automaattisesti.
Huomautus: Arvon kohdalla oleva tähti (*) osoittaa oletusasetuksen.	

Luottamukselliset tulostusasetukset

Valikkokohta	Kuvaus
Virheellinen maks. PIN 2–10	Määritä, miten monta kertaa väärä PIN voidaan antaa. Huomautuksia: <ul style="list-style-type: none"> Nolla-arvo poistaa tämän asetuksen käytöstä. Kun rajoitus on saavutettu, kyseisen käyttäjätunnuksen ja PIN-koodin tulostustyöt poistetaan.
Luottamuksellisen työn vanheneminen Ei käytössä* 1 tunti 4 tuntia 24 tuntia 1 viikko	Määritä luottamuksellisten tulostustöiden vanhenemisaika. Huomautuksia: <ul style="list-style-type: none"> Jos tätä valikkokohtaa muutetaan, kun tulostimen muistissa tai kiintolevyllä on luottamuksellisia tulostustöitä, kyseisten tulostustöiden vanhenemisaikaa ei muuteta uuden oletusarvon mukaiseksi. Jos tulostimesta katkaistaan virta, kaikki sen muistissa olevat luottamukselliset työt poistetaan.
Toistotöiden vanheneminen Ei käytössä* 1 tunti 4 tuntia 24 tuntia 1 viikko	Määritä toistettavan tulostustyön vanhenemisaika.
Tarkistustöiden vanheneminen Ei käytössä* 1 tunti 4 tuntia 24 tuntia 1 viikko	Määritä aika, jonka aikana tulostin tulostaa käyttäjälle laaduntarkkailukopion ennen jäljellä olevien kopioiden tulostamista.
Varattujen töiden vanheneminen Ei käytössä* 1 tunti 4 tuntia 24 tuntia 1 viikko	Määritä, kuinka kauan tulostin säilyttää myöhemmin suoritettavia tulostustöitä.
Edellytä kaikkien töiden pitoon asettamista Ei käytössä* Käytössä	Määritä tulostin asettamaan kaikki tulostustyöt pitoon.
Huomautus: Arvon kohdalla oleva tähti (*) osoittaa oletusasetuksen.	

Valikkokohta	Kuvaus
Säilytä kahdentuneet asiakirjat Ei käytössä* Käytössä	Määritä tulostin tulostamaan muut asiakirjat, joilla on sama tiedostonimi, korvaamatta tulostustöitä.
Huomautus: Arvon kohdalla oleva tähti (*) osoittaa oletusasetuksen.	

Levyn salaus

Huomautus: Tämä valikko näkyy ainoastaan, kun tulostimen kiintolevy on asennettu.

Valikkokohta	Kuvaus
Tila Käytössä Ei käytössä	Ota käyttöön levyn salaus.
Aloita salaus	

Pyysi väliaikaiset datatiedostot

Valikkokohta	Kuvaus
Tallennettu laitteen muistiin Ei käytössä* Käytössä	Poista kaikki tulostimen muistiin tallennetut tiedostot.
Tallennettu kiintolevylle 1-kertapyyhintä* 3-kertapyyhintä 7-kertapyyhintä	Poista kaikki tulostimen kiintolevylle tallennetut tiedostot. Huomautus: Tämä asetus näkyy ainoastaan, jos tulostimeen on asennettu kiintolevy.
Huomautus: Arvon kohdalla oleva tähti (*) osoittaa oletusasetuksen.	

Ratkaisut, LDAP-asetukset

Valikkokohta	Kuvaus
Seuraa LDAP-suosituksia Ei käytössä* Käytössä	Etsi kirjautunutta käyttäjätiliä toimialueen eri palvelimista.
LDAP-varmenteen tarkistaminen Kyllä Ei*	Ota käyttöön LDAP-varmenteiden tarkistaminen.

Muut

Valikkokohta	Kuvaus
Suojatut ominaisuudet Näytä* Piilota	Näytä kaikki toiminnon käyttöoikeuksien hallinnan (Function Access Control, FAC) suojaamat toiminnot käyttäjän tietoturva-asetuksista riippumatta. Huomautus: Piilota näyttää vain ne FAC-suojatut ominaisuudet, joita käyttäjä saa käyttää.
Tulostusoikeus Ei käytössä* Käytössä	Anna käyttäjän kirjautua sisään ennen tulostamista.
Tulostusoikeuden oletuskirjautuminen Käyttäjätunnus/salasana* Käyttäjätunnus	Määritä Tulostusoikeuden oletuskirjautumistiedot.
Välivirtajohdon suojausnollaus Ota käyttöön vieraskäyttö* Ei vaikutusta	Määritä tulostimen käyttöoikeudet. Huomautuksia: <ul style="list-style-type: none"> Välivirtajohto on emolevyn lukkokuvakkeen vieressä. Ota käyttöön vieraskäyttö -asetuksella annetaan kaikille käyttäjille oikeus käyttää kaikkia tulostimen ominaisuuksia. Ei vaikutusta voi estää tulostimen käytön, jos tarvittavat suojaustiedot eivät ole saatavilla.
Salasanan vähimmäispituus 0–32	Määritä salasanan pituus.
Huomautus: Arvon kohdalla oleva tähti (*) osoittaa oletusasetuksen.	

Raportit

Valikkoasetussivu

Valikkokohta	Kuvaus
Valikkoasetussivu	Tulosta raportti, jossa on tulostimen valikot.

Laite

Valikkokohta	Kuvaus
Laitetiedot	Tulosta raportti, jossa on tietoja faksin tulostimesta.
Laitetilastot	Tulosta raportti tulostimen käytöstä ja tarvikkeiden tilasta.
Profiililuettelo	Tulosta tulostimeen tallennettujen profiilien luettelo.
Asset-raportti	Tulosta raportti, jossa on tulostimen sarjanumero ja mallinimi.

Tulostus

Valikkokohta	Kuvaus
Tulosta fontit PCL-fontit PS-fontit	Tulosta fonttien näytteitä ja tietoja, jotka ovat saatavilla kussakin tulostuskielessä.
Tulosta hakemisto	Tulosta flash-asemaan tai kiintolevylle tallennetut resurssit. Huomautus: Valikkokohta näkyy vain, jos flash-asema tai kiintolevy on asennettuna.

Pikavalinnat

Valikkokohta	Kuvaus
Kaikki pikavalinnat	Tulosta raportti, jossa luetellaan tulostimeen tallennetut pikavalinnat.
Faksin pikavalinnat	
Kopioinnin pikavalinnat	
Sähköpostin pikavalinnat	
FTP-pikavalinnat	
Verkkokansion pikakuvakkeet	

Faksi

Valikkokohta	Kuvaus
Faksityön loki	Tulosta raportti, jossa on tietoja 200 viimeisimmistä faksityöstä. Huomautus: Valikkokohta on näkyvässä vain, kun Ota käyttöön työloki -asetuksena on Käytössä.
Faksisoiton loki	Tulosta raportti, jossa on tietoja 100 viimeisimmästä yritetystä, saapuneesta ja estetystä soitosta Huomautus: Valikkokohta on näkyvässä vain, kun Ota käyttöön työloki -asetuksena on Käytössä.

Verkko

Valikkokohta	Kuvaus
Verkkoasetussivu	Tulosta sivu, jossa näytetään tulostimeen määritetyt verkkoasetukset ja langattomat asetukset. Huomautus: Tämä valikkokohta näkyy ainoastaan verkkotulostimissa tai tulostuspalvelimeen liitetyissä tulostimissa.
Wi-Fi Direct -yhteyden kautta liitetyt asiakas-laitteet	Tulosta sivu, jolla on niiden laitteiden luettelo, jotka on liitetty tulostimeen Wi-Fi Direct -yhteyden kautta. Huomautus: Tämä valikkokohta näkyy vain, jos Ota käyttöön Wi-Fi Direct -asetus on Käytössä.

Ohje

Valikkokohta	Kuvaus
Tulosta kaikki oppaat	Kaikkien oppaiden tulostaminen
Värialaatuopas	Tietoja värialaatuongelmien ratkaisemisesta.

Valikkokohta	Kuvaus
KytKentäopas	Tietoja tulostimen liittamisestä paikallisesti (USB) tai verkkoon
Kopiointiopas	Sisältää tietoja koproimisesta ja asetusten määrittämisestä
Sähköpostiopas	Sisältää tietoja sähköpostiviestien lähettämisestä ja asetusten määrittämisestä
Faksiopas	Sisältää tietoja faksien lähettämisestä ja asetusten määrittämisestä
Tieto-opas	Antaa tietoja tulostimesta
Tulostusmateriaaliopas	Tietoja paperin ja erikoismateriaalien lisäämisestä
Kuljetusopas	Tietoja tulostimen siirtämisestä, sijoittamisesta ja kuljettamisesta
Tulostuslaatuopas	Tietoja tulostuslaatuongelmien ratkaisemisesta
Skannausopas	Sisältää tietoja asiakirjojen skannaamisesta ja asetusten määrittämisestä
Tarvikeopas	Tietoja tarvikkeiden tilaamisesta

Vianmääritys

Vianmääritys

Valikkokohta	Kuvaus
Tulostusjäljen testisivujen tulostus	Tulosta testisivuja, joiden avulla voit tunnistaa ja korjata tulostuslaadun puutteita.
Skannerin puhdistaminen	Tulosta skannerin puhdistusohjeet.

Tulostimen suojaaminen

Turvalukon etsiminen

Tulostimessa on suojauslukitustoiminto. Kiinnitä useimpien kannettavien tietokoneiden kanssa yhteensopiva turvalukko kuvassa näkyvään kohtaan, jotta tulostin pysyy paikallaan.



Tulostinmuistin tyhjentäminen

Kun haluat tyhjentää siirrettävän muistin tai puskuroidut tiedot tulostimesta, katkaise tulostimesta virta.

Voit tyhjentää pysyvän muistin, yksittäiset asetukset, laite- ja verkkoasetukset, suojausasetukset ja upotetut ratkaisut seuraavien ohjeiden mukaisesti:

- 1 Valitse aloitusnäytössä **Asetukset > Laite > Huolto > Poistaminen**.
- 2 Valitse **Siivoa kaikki pysyvän muistin tiedot** -valintaruutu ja sitten **TYHJENNÄ**.
- 3 Valitse **Ohjattu alkumääritys** tai **Jätä tulostin offline-tilaan** ja valitse **Seuraava**.
- 4 Käynnistä toiminto.

Tulostimen kiintolevyn tyhjentäminen

- 1 Valitse aloitusnäytössä **Asetukset > Laite > Huolto > Poistaminen**.
- 2 Valitse **Siivoa kaikki kiintolevyn tiedot** -valintaruutu ja sitten **TYHJENNÄ**.
- 3 Valitse tietojen poistomenetelmä.
- 4 Käynnistä toiminto.

Huomautus: Tämä voi kestää muutamasta minuutista yli tuntiin. Tänä aikana tulostin ei ole käytettävissä.

Tulostimen kiintolevyn salaaminen

Tämä prosessi tyhjentää kiintolevyn kaiken sisällön. Varmuuskopioi tarvittaessa tulostimen tärkeät tiedot ennen salauksen aloittamista.

- 1 Valitse aloitusnäytössä **Asetukset > Suojaus > Levyn salaus > Aloita salaus**.
- 2 Seuraa näytön ohjeita.

Huomautuksia:

- Vältä tietojen menetys olemalla katkaisematta tulostimen virtaa salauksen aikana.
- Tämä voi kestää muutamasta minuutista yli tuntiin. Tänä aikana tulostin ei ole käytettävissä.
- Salauksen jälkeen tulostin käynnistyy automaattisesti uudelleen.

Oletusasetusten palautus

- 1 Valitse aloitusnäytössä **Asetukset > Laite > Palauta oletusasetukset**.
- 2 Valitse **Palauta asetukset > valitse palautettavat asetukset > PALAUTA**.
- 3 Käynnistä toiminto.

Haihtuvuusjulistus

Muistilaji	Kuvaus
Siirrettävä muisti	Tulostimessa käytetään vakimuotoista työmuistia (RAM), johon käyttäjätiedot puskuroidaan väliaikaisesti yksinkertaisten tulostus- ja kopiointitöiden aikana.
Pysyvä muisti	Tulostimessa voi olla kahdenlaista pysyvää muistia: EEPROM ja NAND (flash-muisti). Kumpaakin tyyppiä käytetään käyttöjärjestelmän, tulostimen asetusten, verkon tietojen, skannerin ja kirjanmerkkien asetusten sekä upotettujen ratkaisujen tallentamiseen.
Kiintolevyn muisti	Joihinkin tulostimiin on voitu asentaa kiintolevy. Tulostimen kiintolevy on tarkoitettu tulostinkohtaisia toimintoja varten. Kiintolevyn avulla tulostin voi säilyttää puskuroituja käyttäjätietoja, kun kyseessä on monimutkainen tulostustyö. Lisäksi kiintolevyllä voi olla lomake- ja fonttietoja.

Tyhjennä tulostimeen asennetun muistin sisältö seuraavissa tilanteissa:

- Tulostin poistetaan käytöstä.
- Tulostimen kiintolevy vaihdetaan.
- Tulostin siirretään toiselle osastolle tai toiseen paikkaan.
- Tulostin huolletaan organisaation ulkopuolella.
- Tulostin lähetetään toimitilojen ulkopuolelle huoltoa varten.
- Tulostin myydään toiseen organisaatioon.

Tulostimen kiintolevyn hävittäminen

- **Magnetoinnin poisto** – tyhjentää kiintolevylle tallennetut tiedot magneettisella kentällä
- **Musertaminen** – painaa kiintolevyn kasaan komponenttien fyysistä rikkomista varten, jotta tietoja ei voi lukea
- **Murskaaminen** – hajottaa kiintolevyn pieniksi metallipaloiksi

Huomautus: Jos haluat varmistaa, että kaikki kiintolevyllä olevat tiedot poistetaan kokonaan, tuhoa fyysisesti jokainen kiintolevy, jolle on tallennettu tietoja.

Tulostimen ylläpito

Varoitus – vauriot mahdollisia: Jos parasta mahdollista tulostuslaatua ei ylläpidetä tai osia ja tarvikkeita ei vaihdeta, tulostin voi vaurioitua.

Verkkoyhteydet

Huomautus: Hanki langaton MarkNet™ N8370 -tulostuspalvelin ennen tulostimen asentamista langattomaan verkkoon. Lisätietoja langattoman tulostuspalvelimen asentamisesta on sovittimen mukana toimitetuissa asennusohjeissa.

Tulostimen yhdistäminen verkkoon

Varmista, että Aktiivinen sovitin -asetuksena on Automaattinen. Valitse aloitusnäytössä **Asetukset > Verkko/portit > Verkon esittely > Aktiivinen sovitin.**

Ohjauspaneelin käyttäminen

- 1 Valitse aloitusnäytössä **Asetukset > Verkko/portit > Langaton > Määritä tulostimen ohjauspaneelissa > Valitse verkko.**
- 2 Valitse Wi-Fi-verkko ja kirjoita verkon salasana.

Huomautus: Wi-Fi-verkko-yhteensopivien tulostinmallien alkumäärittämisessä tulee näyttöön Wi-Fi-verkon määrittämiskehote.

Lexmark Mobile Assistant -sovelluksen käyttäminen

- 1 Lataa Lexmark Mobile Assistant -sovellus mobiililaitteen mukaan Google Play Kaupasta tai App Storesta.
- 2 Valitse tulostimen aloitusnäytössä **Asetukset > Verkko/portit > Langaton > Asennus mobiilisovelluksella > Tulostimen tunnus.**
- 3 Käynnistä sovellus mobiililaitteessa ja hyväksy käyttöehdot.
Huomautus: Määritä käyttöoikeudet tarvittaessa.
- 4 Valitse **Yhdistä tulostimeen > Siirry Wi-Fi-asetuksiin.**
- 5 Yhdistä mobiililaitte tulostimen langattomaan verkkoon.
- 6 Palaa sovellukseen ja valitse **Määritä Wi-Fi-yhteys**
- 7 Valitse Wi-Fi-verkko ja kirjoita verkon salasana.
- 8 Valitse **Valmis.**

Tulostimen liittäminen langattomaan verkkoon Wi-Fi Protected Setup (WPS) -toiminnon avulla

Tarkista seuraavat asiat ennen aloittamista:

- Tarkista, että langaton yhteyspiste (langaton reititin) on WPS-sertifioitu tai WPS-yhteensopiva. Lisätietoja on yhteyspisteen käyttöohjeissa.
- Varmista, että tulostimeen on asennettu langaton verkkosovitin. Lisätietoja on sovittimen mukana toimitetuissa ohjeissa.
- Aktiivinen sovitin -asetuksen arvoksi on valittu Autom. Valitse aloitusnäytössä **Asetukset > Verkko/portit > Verkon esittely > Aktiivinen sovitin**.

Painonäppäinmenetelmän käyttäminen

- 1 Valitse aloitusnäytössä **Asetukset > Verkko/portit > Langaton > Wi-Fi Protected Setup > Käynnistä painonäppäinmenetelmä**.
- 2 Seuraa näytön ohjeita.

PIN-koodi -menetelmän käyttäminen

- 1 Valitse aloitusnäytössä **Asetukset > Verkko/portit > Langaton > Wi-Fi Protected Setup > Käynnistä PIN-kooditila**.
- 2 Kopioi kahdeksan numeroa sisältävä WPS PIN-koodi.
- 3 Avaa selain ja kirjoita yhteyspisteen IP-osoite osoitekenttään.
Huomautuksia:
 - Lisätietoja IP-osoitteesta on yhteyspisteen käyttöohjeissa.
 - Jos käytät välityspalvelinta, poista se tilapäisesti käytöstä, jotta verkkosivu latautuu oikein.
- 4 Siirry WPS-asetuksiin. Lisätietoja on yhteyspisteen käyttöohjeissa.
- 5 Anna 8-numeroinen PIN-koodi ja tallenna muutokset.

Mobiililaitteen liittäminen tulostimeen

Varmista seuraavat asiat ennen mobiililaitteen liittämistä:

- Ota käyttöön Wi-Fi Direct tulostimessa. Siirry ohjauspaneelissa kohtaan **Asetukset > Verkko/portit > Langaton > Ota käyttöön Wi-Fi Direct**
- Näytä esijaettu avain (PSK) Verkkoasetussivulla. Siirry ohjauspaneelissa kohtaan **Asetukset > Verkko/portit > Wi-Fi Direct > Näytä PSK asetussivulla**.
- Tulosta Verkkoasetussivu. Siirry ohjauspaneelissa kohtaan **Asetukset > Raportit > Verkko > Verkkoasetussivu**

Wi-Fi Direct -toiminnon käyttäminen

- 1 Siirry mobiililaitteessa Asetukset-valikkoon.
- 2 Ota käyttöön Wi-Fi ja valitse **Wi-Fi Direct**.
- 3 Valitse tulostimen SSID.
- 4 Vahvista yhteys tulostimen ohjauspaneelissa.

Wi-Fi-yhteyden muodostaminen

1 Siirry mobiililaitteessa Asetukset-valikkoon.

2 Valitse **Wi-Fi** ja sitten tulostimen SSID.

Huomautus: Merkkijono **DIRECT-xy** (jossa **x** ja **y** ovat kaksi satunnaista merkkiä) lisätään SSID:n eteen.

3 Anna PSK.

Huomautus: PSK on salasana.

Huomautuksia:

- Voit muuttaa SSID:n ohjauspaneelissa. Siirry kohtaan **Asetukset > Verkko/portit > Wi-Fi Direct > SSID**.
- Voit muuttaa PSK:n myös ohjauspaneelissa. Siirry kohtaan **Asetukset > Verkko/portit > Wi-Fi Direct > Aseta PSK**.

Tulostimen porttiasetusten muuttaminen sisäisen sovellusportin asentamisen jälkeen

Huomautuksia:

- Jos tulostimella on kiinteä IP-osoite, älä muuta määrittämiä.
- Jos tietokoneet on määritetty käyttämään verkkonimeä IP-osoitteen sijaan, älä muuta määrittämiä.
- Jos lisäät langattoman sisäisen sovellusportin (ISP) tulostimeen, jossa on aiemmin käytetty Ethernet-verkkoyhteyttä, irrota tulostin Ethernet-verkosta.

Windows-käyttäjät:

1 Avaa Tulostimet-kansio.

2 Avaa tulostusominaisuudet sen tulostimen pikakuvakevalikosta, jossa on uusi ISP.

3 Määritä portti luettelosta.

4 Päivitä IP-osoite.

5 Ota muutokset käyttöön.

Macintosh-käyttäjät:

1 Valitse Apple-valikosta Järjestelmän määrittäminen (System Preferences) ja etsi tulostinluettelo. Valitse sitten **+ > IP**.

2 Kirjoita IP-osoite osoitekenttään.

3 Ota muutokset käyttöön.

Wi-Fi-verkon poistaminen käytöstä

1 Valitse aloitusnäytössä **Asetukset > Verkko/portit > Verkon esittely > Aktiivinen sovitin > Vakioverkko**.

2 Seuraa näytön ohjeita.

Sarjatulostuksen määrittäminen (koskee vain Windowsia)

- 1 Määritä parametrit tulostimessa.
 - a Siirry ohjauspaneelissa porttiasetusten valikkoon.
 - b Paikanna sarjaporttiasetusten valikko ja muuta asetuksia tarvittaessa.
 - c Ota muutokset käyttöön.
- 2 Avaa tietokoneessa Tulostimet-kansio ja valitse tulostin.
- 3 Avaa tulostusominaisuudet ja valitse COM-portti luettelosta.
- 4 Määritä COM-portin parametrit Laitehallinnassa.

Huomautuksia:

- Sarjatulostus hidastaa tulostusnopeutta.
- Varmista, että sarjakaapeli on liitetty tulostimen sarjaporttiin.

Tulostimen osien puhdistaminen

Tulostimen puhdistaminen

 **HUOMIO – SÄHKÖISKUN VAARA:** Voit välttää sähköiskun vaaran tulostimen ulkopintaa puhdistettaessa irrottamalla virtajohton pistorasiasta ja irrottamalla kaikki tulostimeen johtavat kaapelit.

Huomautuksia:

- Suorita tämä toimenpide muutaman kuukauden välein.
- Takuu ei kata vaurioita, jotka aiheutuvat tulostimelle siitä, että sitä on käsitelty väärin.

- 1 Sammuta tulostin ja irrota virtajohto pistorasiasta.
- 2 Poista paperit vakiolokerosta ja monisyöttölaitteesta.
- 3 Poista pöly, nukka ja paperin palaset tulostimen ympäriltä pehmeällä harjalla tai imurilla.
- 4 Pyyhi tulostimen ulkopinnat pehmeällä, kostutetulla ja nukkaamattomalla kankaalla.

Huomautuksia:

- Älä käytä puhdistus- tai pesuaineita, sillä ne voivat vaurioittaa tulostimen pintaa.
- Varmista, että tulostimen kaikki alueet ovat kuivia puhdistuksen jälkeen.

- 5 Liitä virtajohto pistorasiaan ja kytke tulostimen virta.

 **HUOMIO – TAPATURMAN MAHDOLLISUUS:** Tulipalo- tai sähköiskuriskin välttämiseksi liitä virtajohto suoraan asianmukaiseen maadoitettuun sähköpistokkeeseen, joka on lähellä ja helposti saatavilla.

Skannerin puhdistaminen

1 Avaa skannerin kansi.

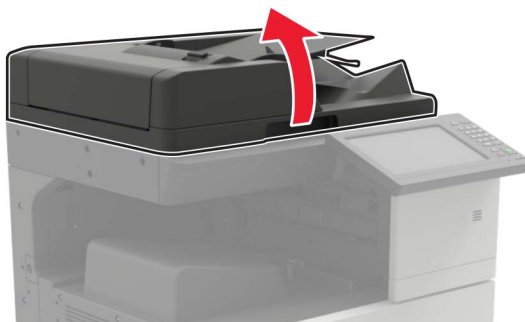

2 Pyyhi seuraavat alueet kostealla, pehmeällä nukkaamattomalla liinalla:

- asiakirjansyöttölaitteen taso



- asiakirjansyöttölaitteen taustalevy



- Skannaustaso



- skannaustason taustalevy

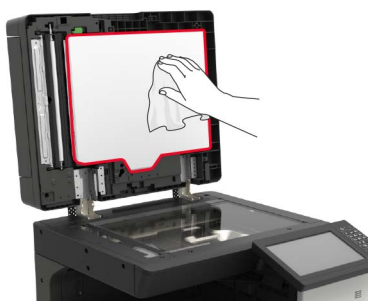

3 Sulje skannerin kansi.

Tulostuspään linssin puhdistaminen

- 1 Avaa luukku A.
- 2 Irrota hukkaväriainepullo.

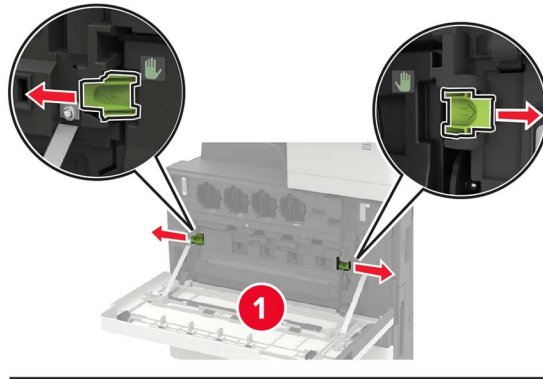

- 3 Puhdista tulostuspään linssi tulostuspään pyyhkijällä.

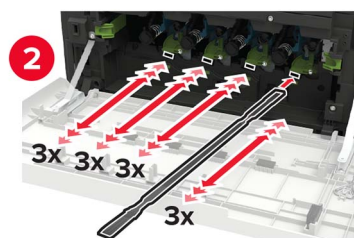
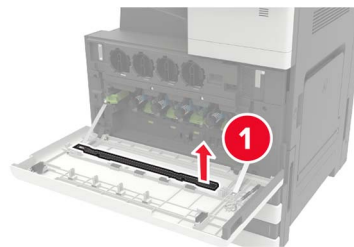

- 4 Aseta pyyhin takaisin paikalleen.

5 Aseta hukkaväriainepullo paikalleen ja sulje luukku.

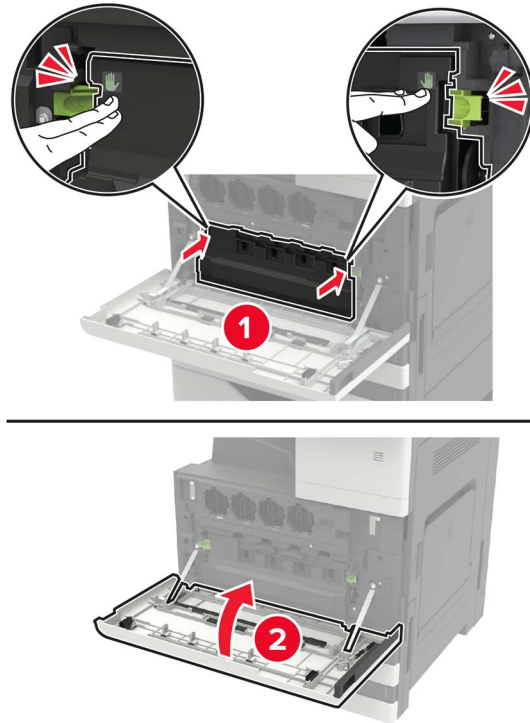

Rei'ittimen laatikon tyhjentäminen

1 Avaa luukku H.



2 Irrota ja tyhjennä rei'ityslaatikko.

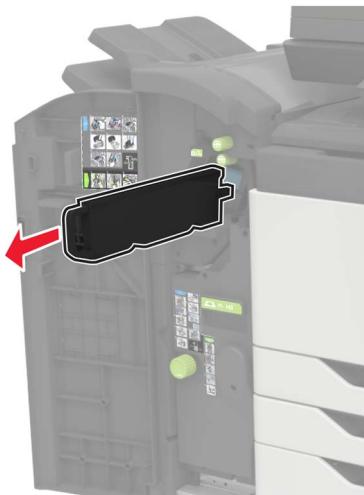

3 Aseta rei'ityslaatikko paikalleen.

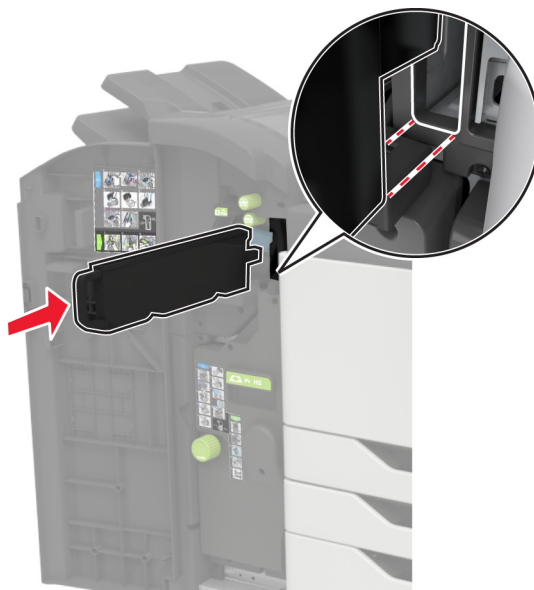

4 Sulje luukku.

Tulostimen osien ja tarvikkeiden tilaaminen

Yhdysvalloissa saat tietoja alueesi valtuutetuista Lexmark-osien ja -tarvikkeiden jälleenmyyjistä soittamalla numeroon 1 800 539 6275. Muissa maissa tai muilla alueilla voit katsoa tietoja osoitteessa www.lexmark.com tai ottaa yhteyttä tulostimen myyjään.

Huomautus: Tulostimen kaikkien tarvikkeiden käyttöön oletuksena on tulostus A4- tai Letter-kokoiselle tavalliselle paperille.

Tulostimen osien ja tarvikkeiden tilan tarkistaminen

1 Valitse aloitusnäytössä **Tila/tarvikkeet**.

2 Valitse tarkistettavat osat tai tarvikkeet.

Huomautus: Voit avata tämän asetuksen myös koskettamalla aloitusnäytön yläosaa.

Aitojen Lexmark-osien ja -tarvikkeiden käyttäminen

Lexmark-tulostimesi toimii parhaiten aidoilla Lexmark-osilla ja -tarvikkeilla. Kolmannen osapuolen tarvikkeiden tai osien käyttö voi vaikuttaa tulostimen ja sen kuvantuottoyksikön suorituskykyyn, toimintavarmuuteen tai käyttöikänsä. Se voi vaikuttaa myös takuusuojaan. Takuu ei kata kolmannen osapuolen osien ja tarvikkeiden käytöstä aiheutuneita vaurioita. Kaikki käyttöön merkivalot on suunniteltu toimimaan Lexmarkin osien ja tarvikkeiden kanssa. Tulokset voivat olla odottamattomia, jos käytetään kolmannen osapuolen osia ja tarvikkeita. Kuvakomponenttien käyttäminen tarkoitettua käyttöikää kauemmin voi vaurioittaa Lexmark-tulostinta tai siihen liitetyjä komponentteja.

Varoitus – vauriot mahdollisia: Tarvikkeet ja osat, jotka eivät kuulu palautusohjelman sopimuksen piiriin, voidaan nollata ja uusiovalmistaa. Valmistajan takuu ei kuitenkaan kata muiden kuin aitojen tarvikkeiden tai osien aiheuttamia vahinkoja. Tarvikkeen tai osana laskurien nollaaminen ilman kunnollista uusiovalmistusta voi vahingoittaa tulostinta. Tarvikkeen tai osan laskurin nollaamisen jälkeen tulostimessa voi näkyä nollattuun kohteeseen viittaava virhe.

Värikasettien tilaaminen

Värikasettien tilaaminen

Huomautuksia:

- Väriaineen arvioitu riittoisuus perustuu ISO / IEC 19798 -standardiin.
- Pitkään kestävä erityisen alhainen peitto saattaa heikentää värin todellista riittävyttä.

Lexmark CX920-, CX921, CX922, CX923 ja CX924-väriainekasetit

Väriainekasetit	Tuotenumero
Musta	76C00K0
Syaani	76C00C0
Magenta	76C00M0
Keltainen	76C00Y0

Lexmark CX921, CX922, CX923 ja CX924-väriainekasetit

Suuren riiton väriainekasetit	Tuotenumero
Musta	86C0HK0
Syaani	76C0HC0
Magenta	76C0HM0
Keltainen	76C0HY0

Lexmark CX927 -väriainekasetit

Väriainekasetit	Tuotenumero
Musta	77B00K0
Syaani	77B00C0
Magenta	77B00M0
Keltainen	77B00Y0

Valojohdeyksikön tilaaminen

Kohde	Tuotenumero
Musta valojohdeyksikkö	76C0PK0
Värillinen valojohdeyksikkö	76C0PV0

Hukkaväriainepullon tilaaminen

Kohde	Tuotenumero
hukkaväriainepullo	54G0W00

Niittikasettien tilaaminen

Kohde	Tuotenumero
Niittikasetit	25A0013

Huoltopaketin tilaaminen

Huoltopaketin tilaaminen**Lexmark CX920-, CX921-, CX922-, CX923-, CX924- ja CX927-huoltopaketit**

Huoltopaketit	Tuotenumero
200K-ADF-huoltopaketti	41X1592
200K-MPF-huoltopaketti	41X1977
600K CMY -kehitysyksikön huoltopaketti	41X1594

Huoltopaketit	Tuotenumero
Mustan kehitysyksikön huoltopaketti	41X1598
HCF-rullien huoltopaketti	41X1874

Lexmark CX922-, CX923- ja CX924-huoltopaketit

Huoltopaketit	Tuotenumero
300K-kuvansiirtovyön huoltopaketti	41X2090
Kiinnittimen huoltopaketti	41X1505

Lexmark CX920-, CX921- ja CX927-huoltopaketit

Huoltopaketit	Tuotenumero
300K-kuvansiirtovyön huoltopaketti	41X1593
Kiinnittimen huoltopaketti, 100 V	41X2060
Kiinnittimen huoltopaketti, 110 V	41X2061
Kiinnittimen huoltopaketti, 120 V	41X1860
Kiinnittimen huoltopaketti, 230 V	41X1861

Tarvikeilmoitusten määrittäminen

1 Avaa selain ja kirjoita tulostimen IP-osoite selaimen osoitekenttään.

Huomautuksia:

- Tulostimen IP-osoite näkyy sen tulostimen päänäytössä. IP-osoite on neljä pisteillä erotettua numerosarjaa, kuten 123.123.123.123.
- Jos käytät välityspalvelinta, poista se tilapäisesti käytöstä, jotta verkkosivu latautuu oikein.

2 Valitse **Asetukset > Laite > Ilmoitukset**.

3 Valitse Tarvikkeet-valikossa **Mukautetut tarvikeilmoitukset**.

4 Valitse kullekin tarvikkeelle ilmoitus.

5 Ota muutokset käyttöön.

Tulostimen osien ja tarvikkeiden vaihtaminen

Väriainekasetin vaihtaminen

- 1 Avaa luukku A.
- 2 Poista väriainekasetti.

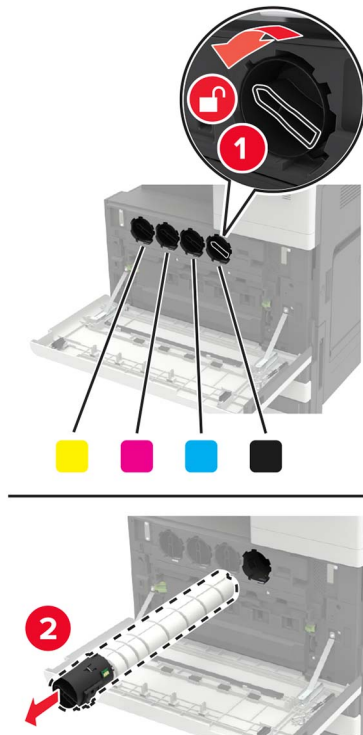

- 3 Ota uusi väriainekasetti pakkauksestaan.
- 4 Ravista väriainekasettia kolme kertaa.



5 Aseta uusi väriainekasetti paikalleen.

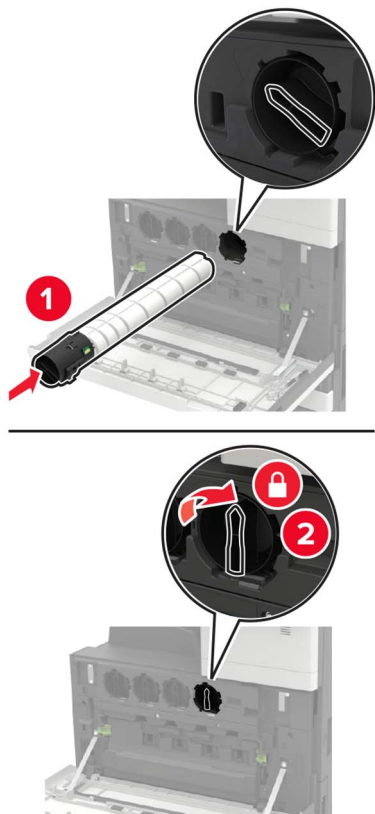

6 Irrota hukkaväriainepullo.

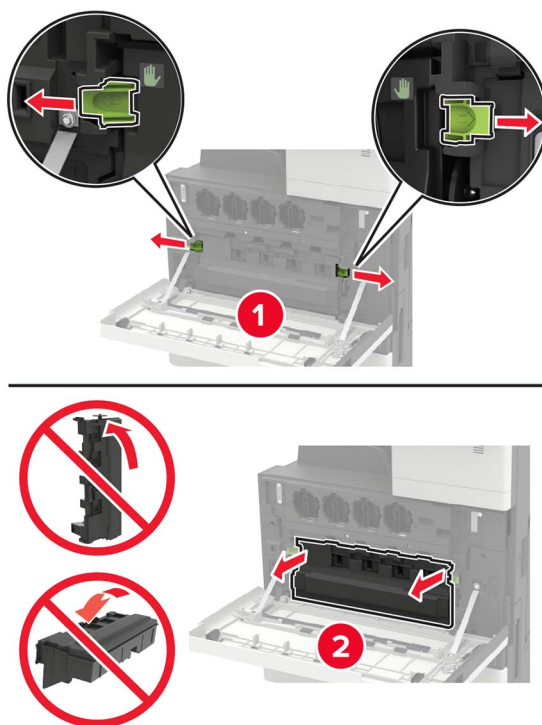

7 Puhdista tulostuspään linssi tulostuspään pyyhkijällä.

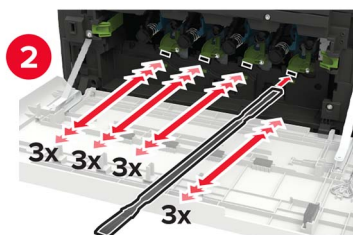
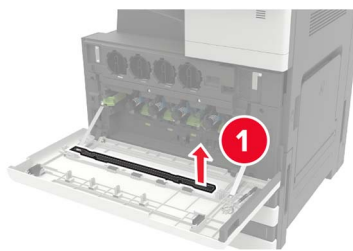

8 Aseta pyyhin takaisin paikalleen.

9 Aseta hukkaväriainepullo paikalleen ja sulje luukku.

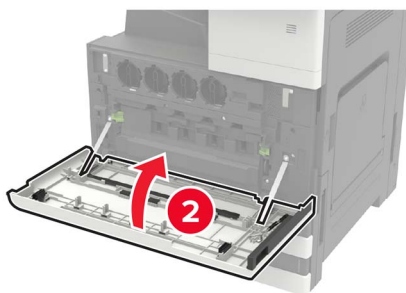
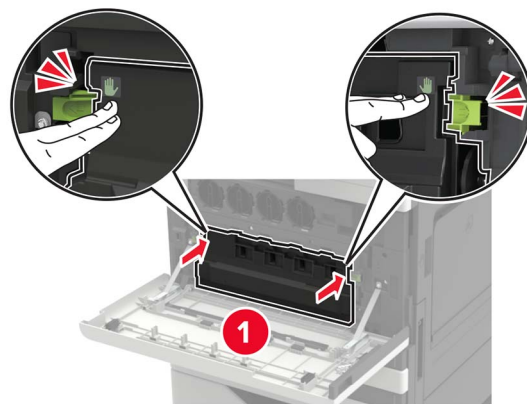

Valojohdeyksikön vaihtaminen

- 1 Avaa luukku A.
- 2 Irrota hukkaväriainepullo.

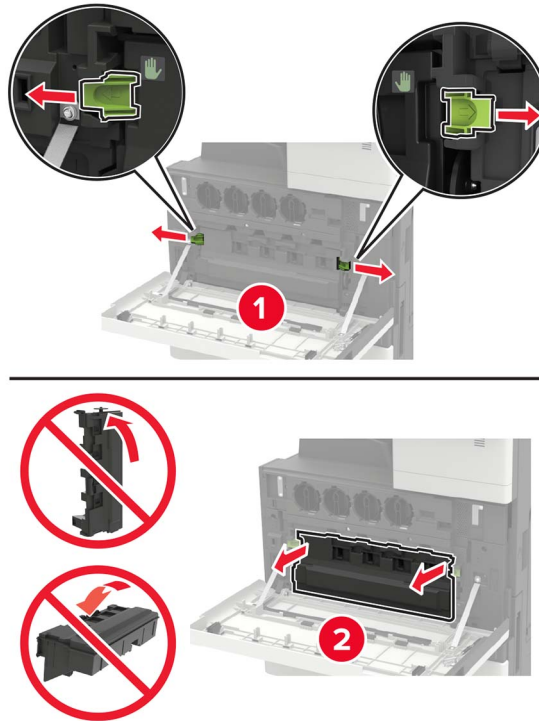

- 3 Poista valojohdeyksikkö.

Varoitus – vauriot mahdollisia: Tietyt tulostimen osat ovat alttiita staattisen sähkön aiheuttamille vaurioille. Ennen kuin kosketat millään osalla tai komponentilla sähköherkkyysymbolilla merkittyä aluetta, kosketa metallipintaa, joka on etäällä symbolilla merkitystä alueesta.

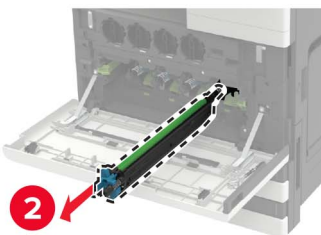
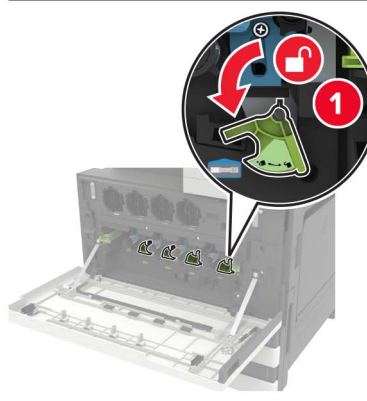

4 Pura uusi valojohdeyksikkö pakkauksesta.

Varoitus – vauriot mahdollisia: Älä altista valojohdeyksikköä valolle yhtä minuuttia kauempaa. Pitkäaikainen altistuminen valolle voi aiheuttaa tulostuslaatuongelmia.

Varoitus – vauriot mahdollisia: Älä kosketa valojohderumpua. Rumpujen koskettaminen saattaa heikentää tulevien tulostustöiden laatua.

5 Aseta uusi valojohdeyksikkö paikalleen.

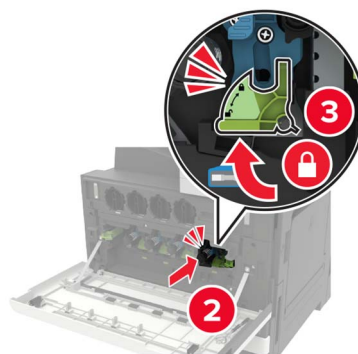
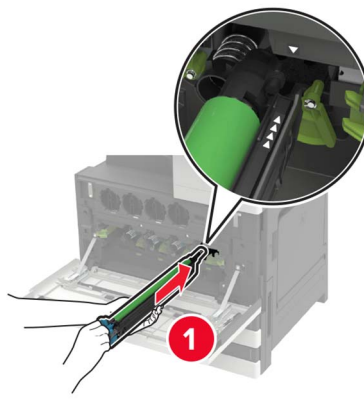

6 Puhdista tulostuspään linssi tulostuspään pyyhkijällä.

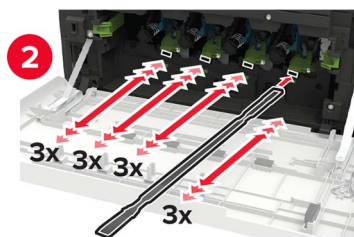
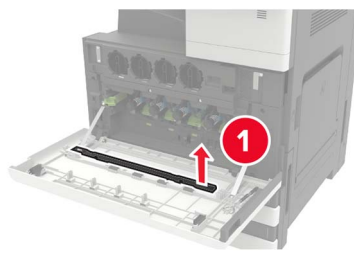

7 Aseta pyyhin takaisin paikalleen.

8 Aseta hukkaväriainepullo paikalleen ja sulje luukku.

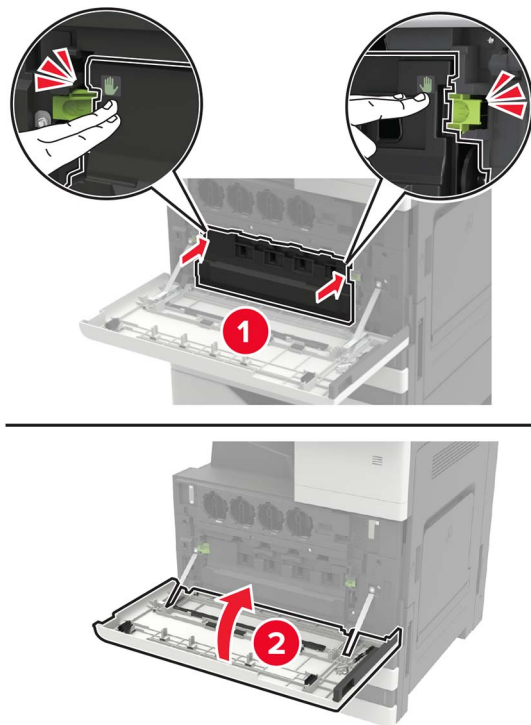

Hukkaväriainepullon vaihtaminen

- 1 Avaa luukku A.
- 2 Irrota hukkaväriainepullo.

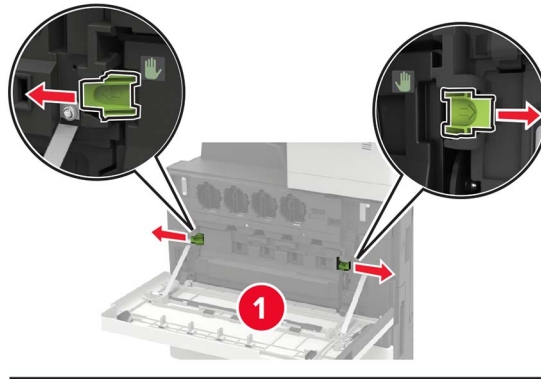

- 3 Puhdista tulostuspään linssi tulostuspään pyyhkijällä.

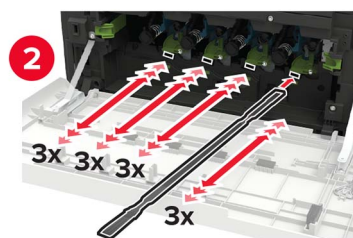
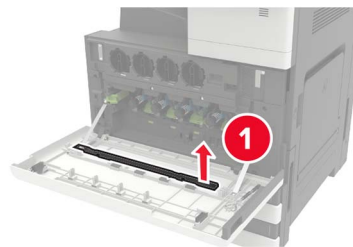

- 4 Aseta pyyhin takaisin paikalleen.
- 5 Pura uusi hukkavärisäiliö pakkauksesta.

6 Aseta uusi hukkaväriainepullo paikalleen ja sulje luukku.

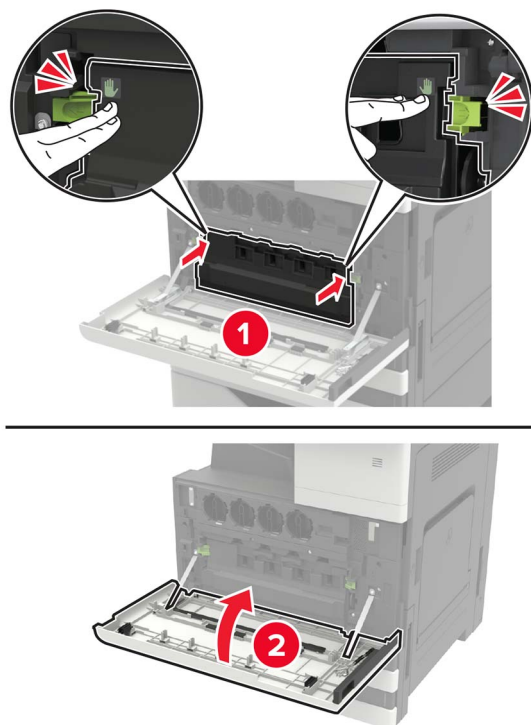

Nosto-, syöttö- ja erotinrullien vaihtaminen



1	Nostorulla
2	Syöttörulla
3	Erotinrulla

1 Katkaise virta tulostimesta.**2** Poista kaikki lokerot.

- Vakiolokero

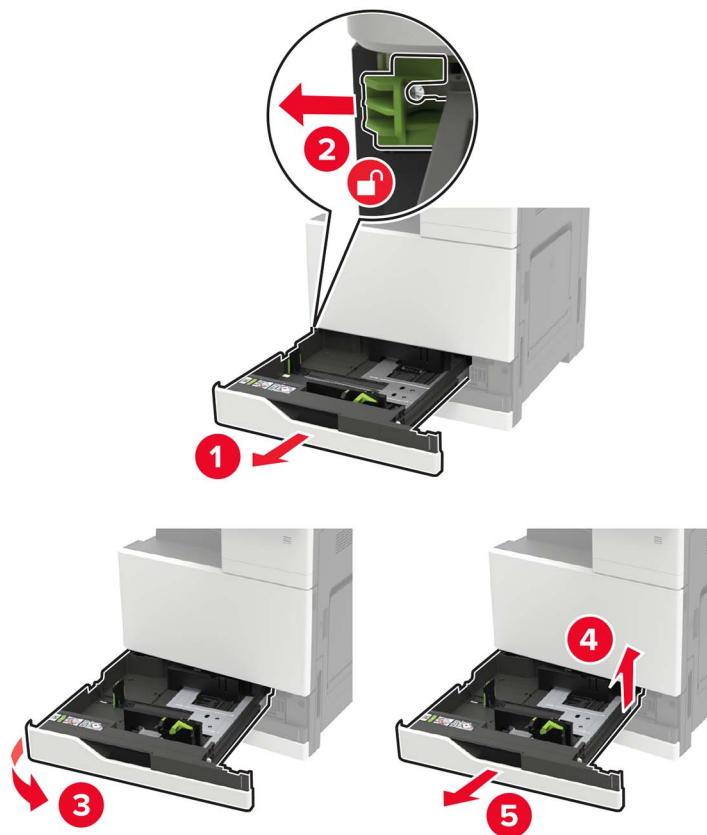

- Valinnainen 2 500 arkin lokero

Huomautuksia:

- Käytä luukun A sisäpuolella olevaa ruuvitalttaa.
- Irrota valinnaiset 2 x 500:n tai 2 500 arkin lokerot noudattamalla vakiolokeron irrotusohjeita.

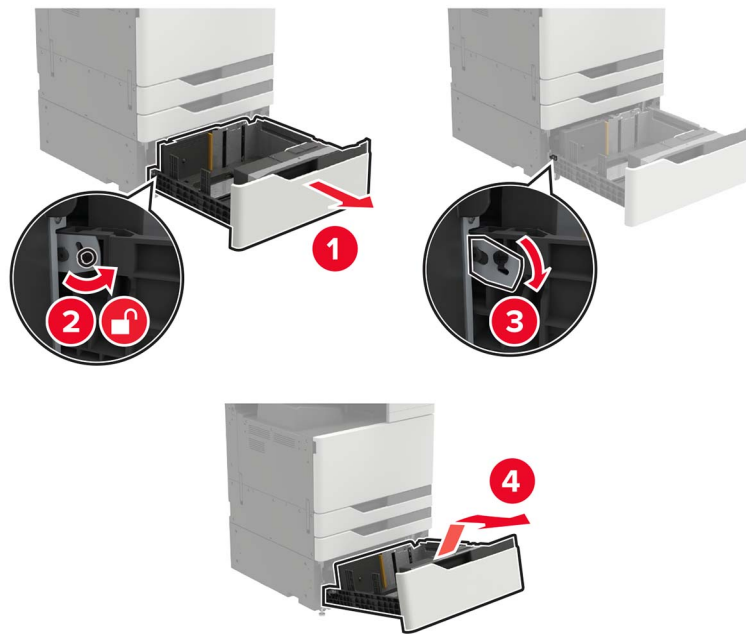

3 Avaa luukku C.

Huomautuksia:

- Varmista, että luukku ei kosketa tulostimeen liitettyjä kaapeleita.
- Jos 3 000 arkin lokero on asennettu, avaa luukku liu'uttamalla lokeroa oikealle.

 **HUOMIO – KUUMA PINTA:** Tulostimen sisäosat voivat olla kuumat. Voit välttää palovammoja koskettamalla osia vasta, kun niiden pinta on jäähtynyt.

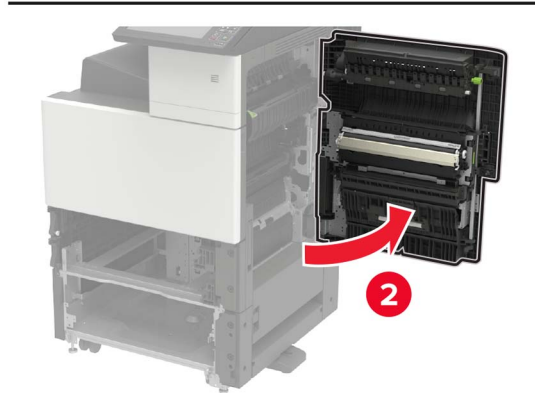
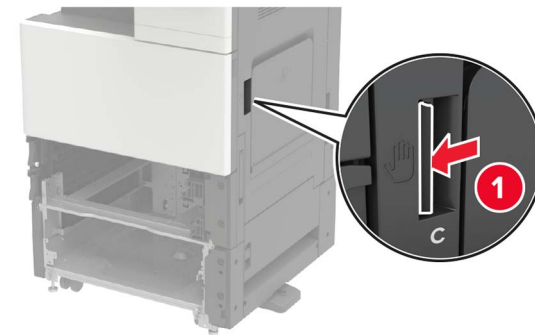

4 Avaa luukku D.

Huomautuksia:

- Luukku D on käytettävissä vain, jos valinnainen 2 x 500 tai 2 500 arkin syöttölokero on asennettuna.
- Jos 3 000 arkin lokero on asennettu, avaa luukku liu'uttamalla lokeroa oikealle.

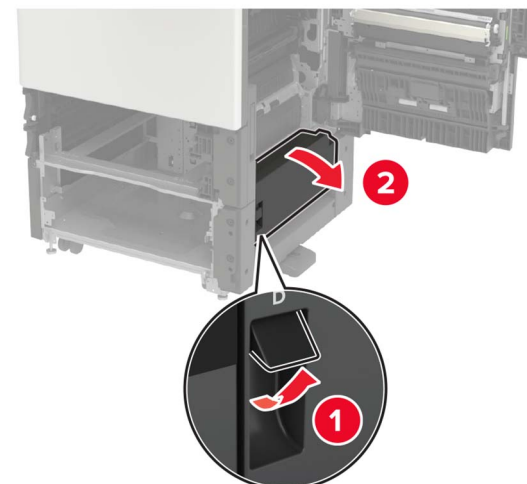

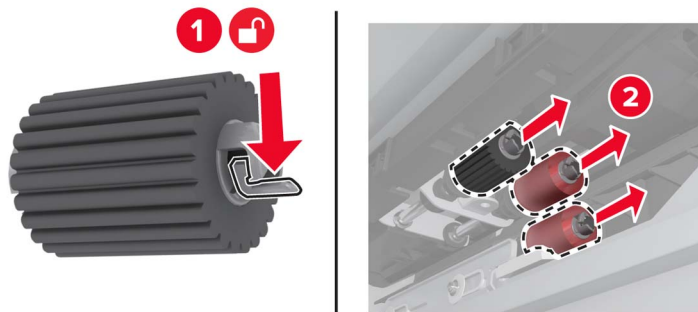
5 Etsi rullat.**6** Irrota rullat.**7** Asenna rullat ja varmista, että ne *napsahtavat* paikoilleen.

Huomautus: Varmista, että asennat rullat oikeille paikoilleen.

8 Sulje luukut D ja C.**9** Aseta lokerot paikoilleen ja kytke sitten tulostimeen virta.

Kuvansiirtovyön vaihtaminen

1 Katkaise virta tulostimesta.



2 Avaa luukku C.

Huomautuksia:

- Varmista, että luukku ei kosketa tulostimeen liitettyjä kaapeleita.
- Jos 3 000 arkin lokero on asennettu, avaa luukku liu'uttamalla lokeroa oikealle.

 **HUOMIO – KUUMA PINTA:** Tulostimen sisäosat voivat olla kuumat. Voit välttää palovammoja koskettamalla osia vasta, kun niiden pinta on jäähtynyt.

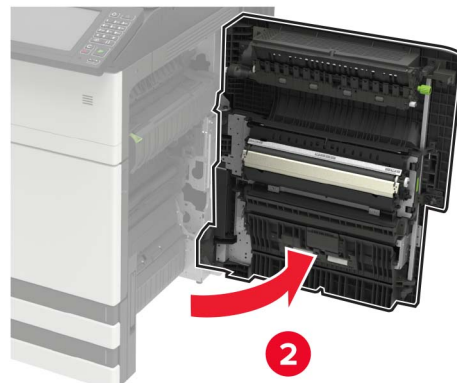
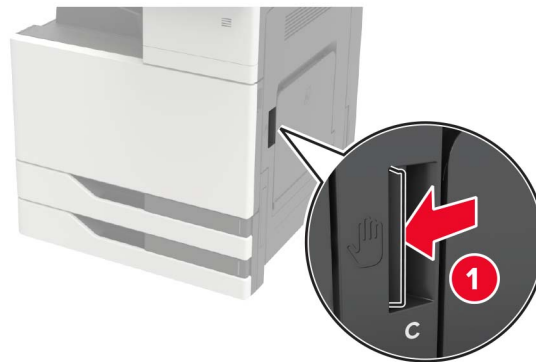

3 Poista luukunpysäytin luukun A sisäpuolella olevalla ruuvivaltalla.

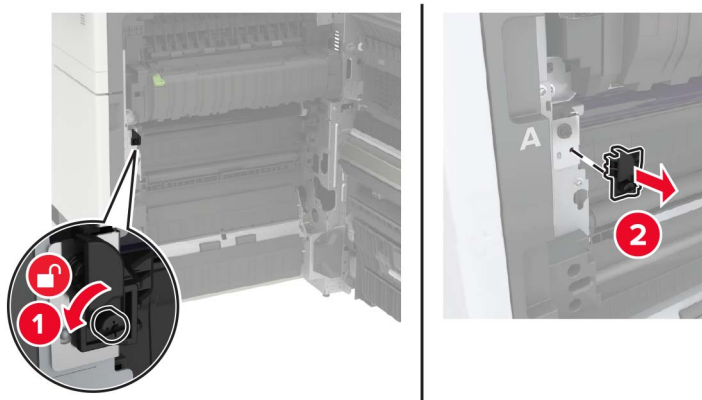

4 Löysennä kuvansiirtovyö kiinnitysruuveja.

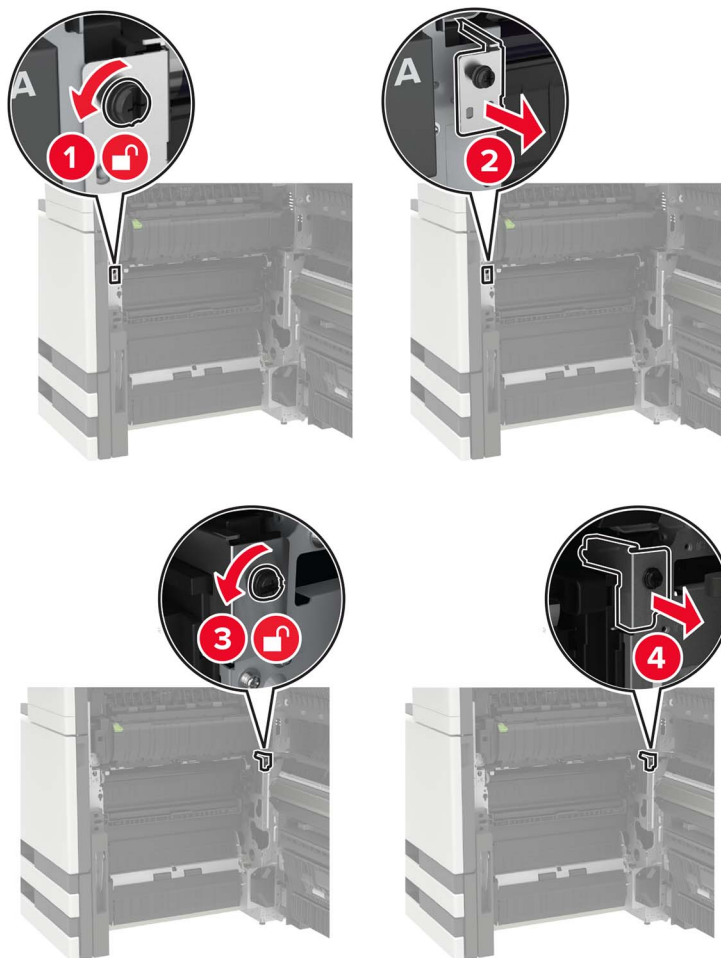

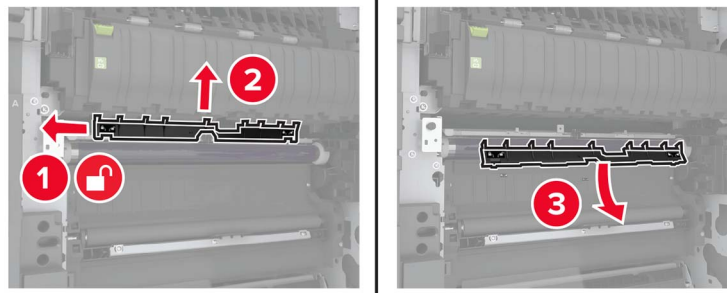
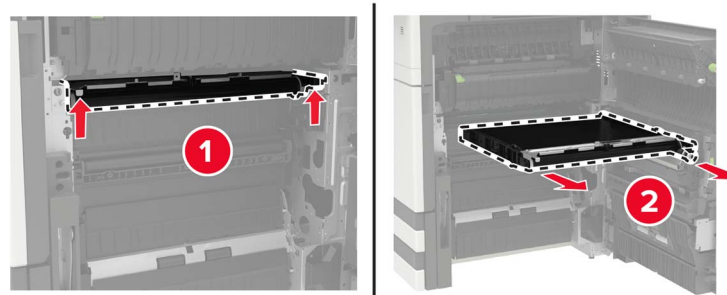
5 Irrota paperinohjain.**6** Poista kuvansiirtovyö.**7** Poista uusi kuvansiirtovyö pakkauksesta.

Varoitus – vauriot mahdollisia: Älä kosketa kuvansiirtovyötä. Rumpujen koskettaminen saattaa heikentää tulevien tulostustöiden laatua.

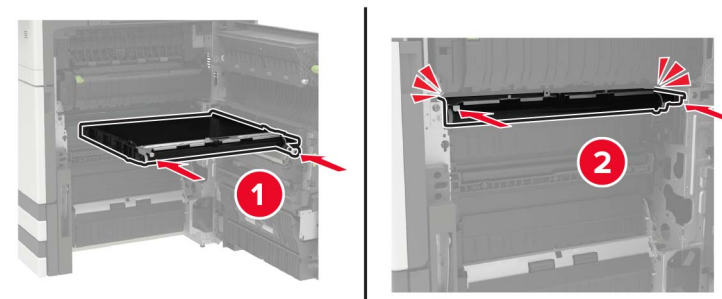
8 Työnnä uutta kuvansiirtovyötä, kunnes se *napsahtaa* paikalleen.

9 Puhdista tulostuspään linssi tulostuspään pyyhkijällä.

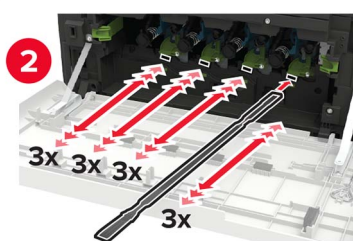
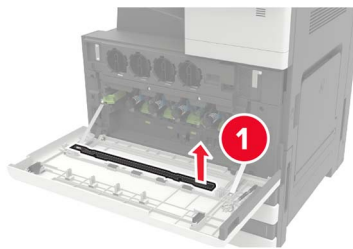

10 Aseta paperinohjain paikalleen.

11 Kiinnitä kuvansiirtovyö.

12 Aseta luukunpysäytin takaisin paikalleen.

13 Sulje luukku ja käynnistä tulostin.

Siirtorullan vaihtaminen

1 Avaa luukku C.

Huomautuksia:

- Varmista, että luukku ei kosketa tulostimeen liitettyjä kaapeleita.
- Jos 3 000 arkin lokero on asennettu, avaa luukku liu'uttamalla lokeroa oikealle.

 **HUOMIO – KUUMA PINTA:** Tulostimen sisäosat voivat olla kuumat. Voit välttää palovammoja koskettamalla osia vasta, kun niiden pinta on jäähtynyt.

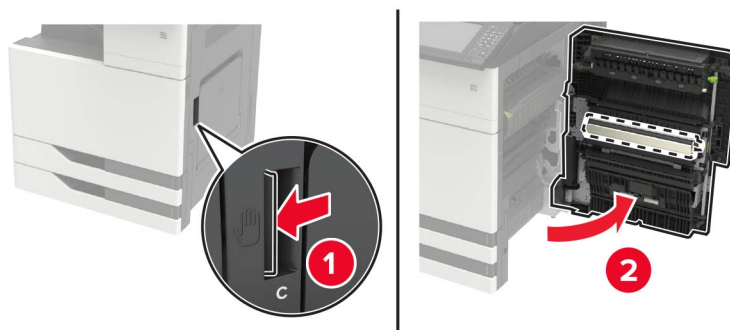

2 Poista siirtorulla.

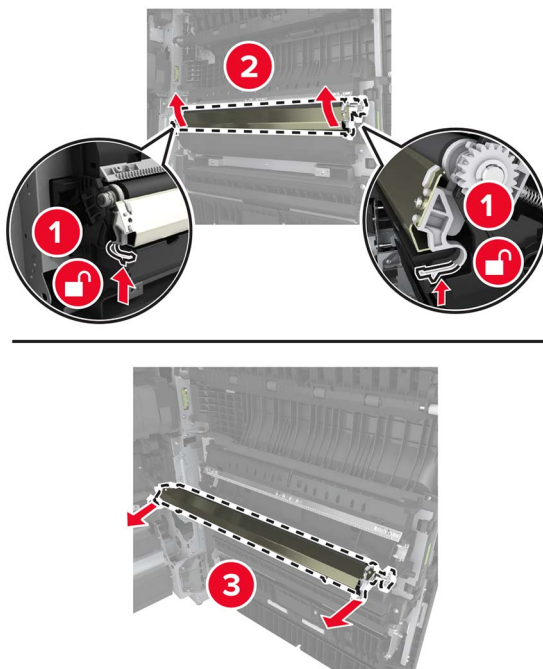

3 Poista uusi siirtorulla pakkauksesta.

4 Työnnä siirtorullaa, kunnes se *napsahtaa* paikalleen.

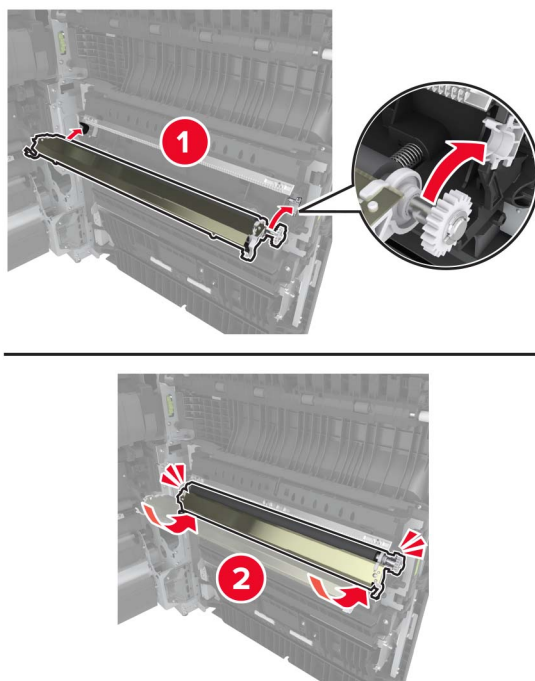

5 Sulje luukku.

Automaattisen asiakirjansyöttölaitteen erotinrullan vaihtaminen

1 Katkaise virta tulostimesta.



2 Irrota automaattisen asiakirjansyöttölaitteen erotinalusta.

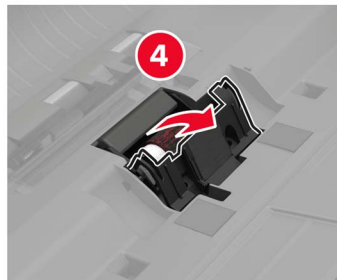
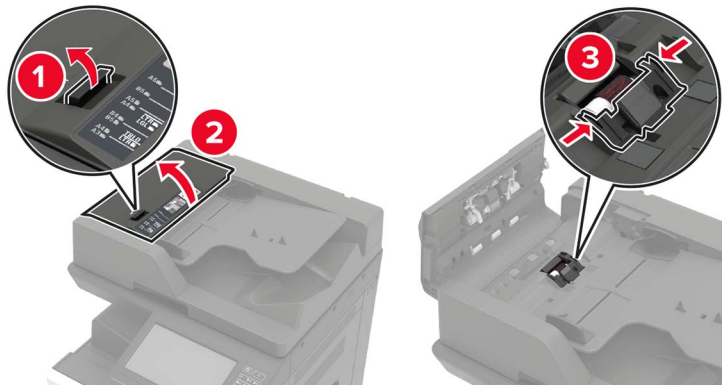

3 Irrota automaattisen asiakirjansyöttölaitteen erotinrulla.

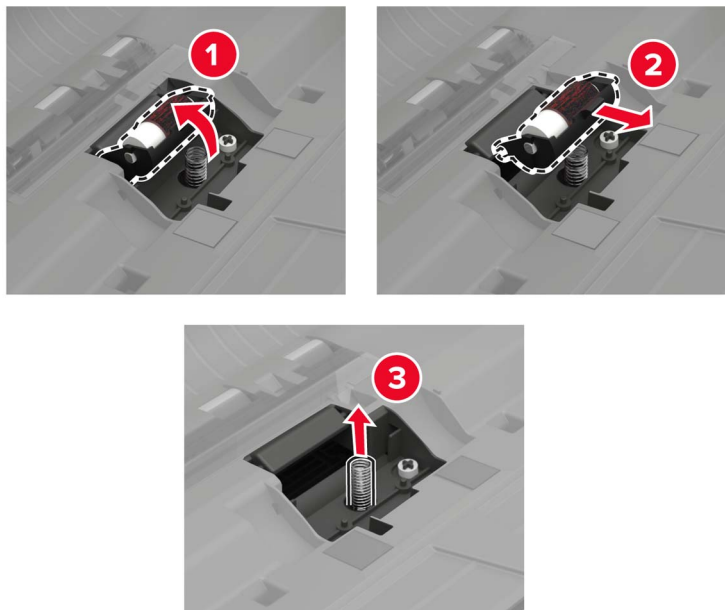

4 Ota uusi erotinrulla pois pakkauksesta.

5 Asenna uusi erotinrulla.

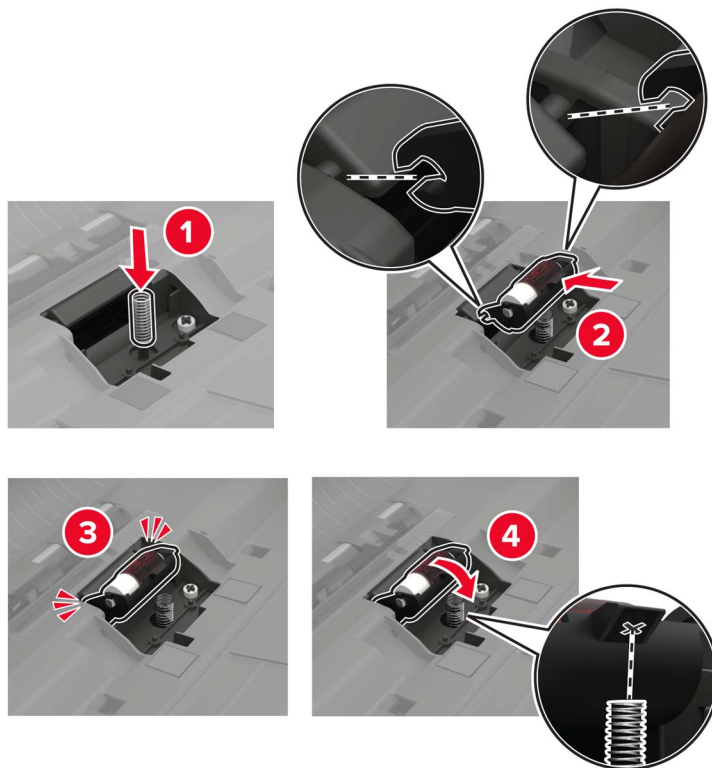

6 Asenna erotinalusta.

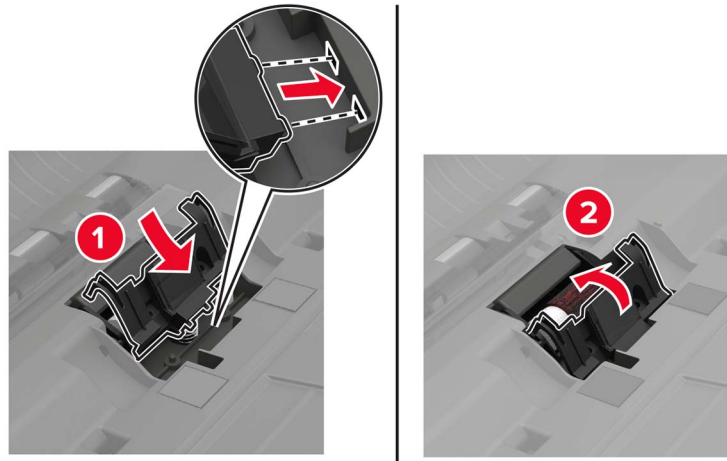

7 Kytke tulostimeen virta.

Automaattisen asiakirjasyöttölaitteen nosto- ja syöttörollien vaihtaminen

1 Katkaise virta tulostimesta.



2 Avaa luukku B.

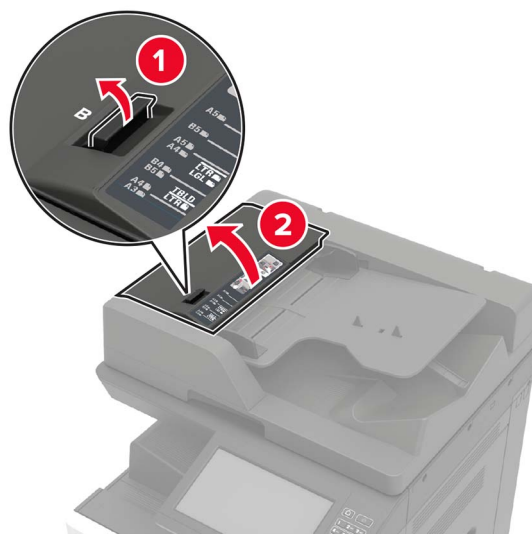

3 Irrota automaattisen asiankirjasyöttölaitteen nosto- ja syöttörullat.

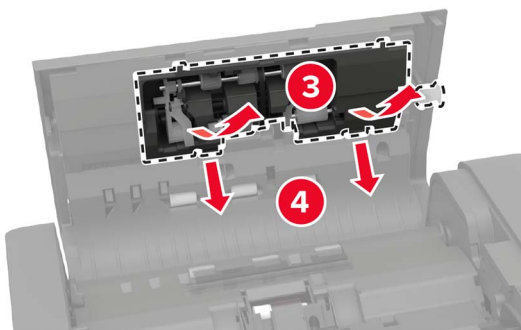
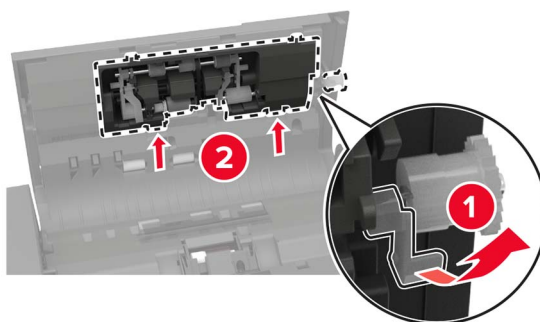

4 Ota uudet automaattisen asiankirjasyöttölaitteen nosto- ja syöttörullat pois pakkauksesta.

5 Asenna uudet nosto- ja syöttörullat.

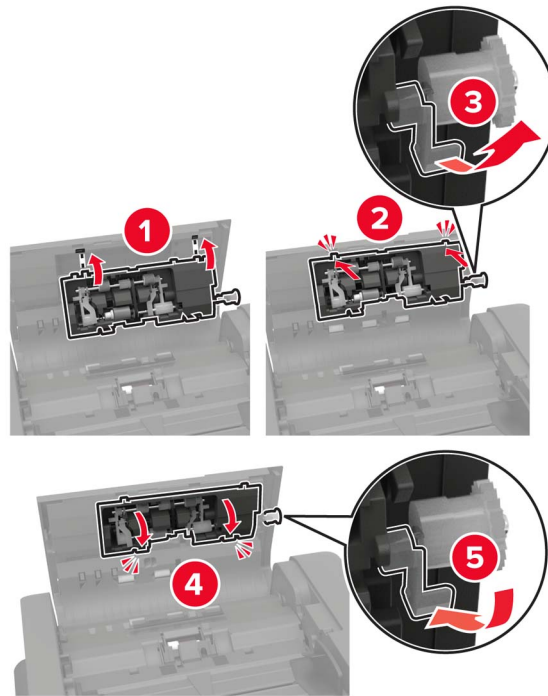

6 Sulje luukku ja käynnistä tulostin.

Nitojan kasetin vaihtaminen

Niittikasetin vaihtaminen nidonnan viimeistelijään

1 Liu'uta nidonnan viimeistelijää.

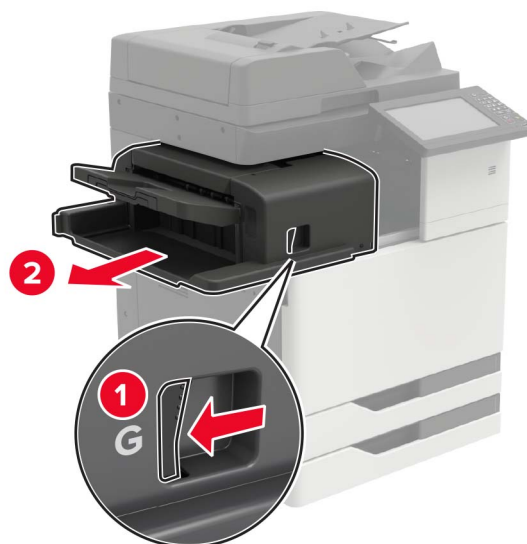

2 Poista tyhjä niittikasetti.

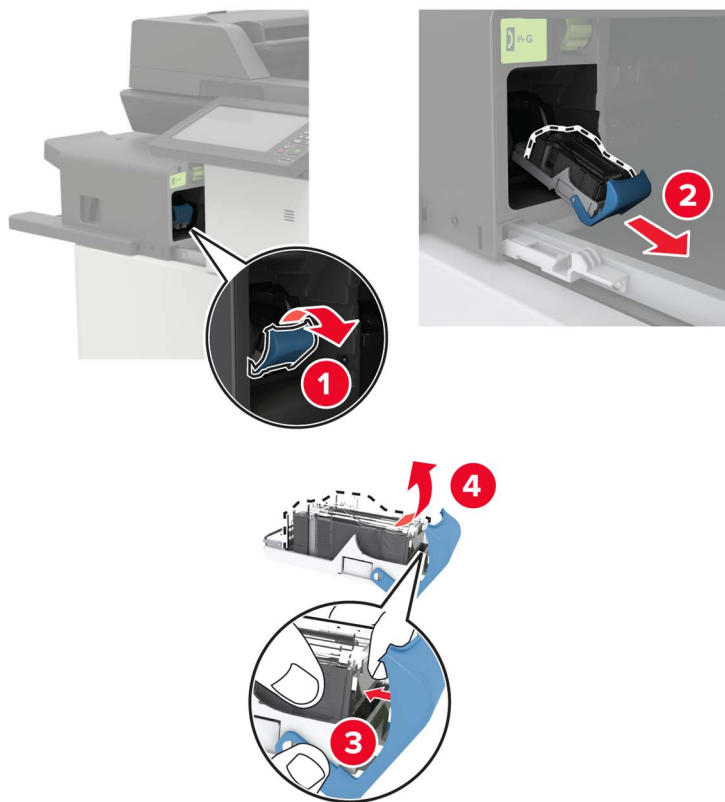

3 Poista uusi niittikasetti pakkauksestaan.

4 Työnnä uutta niittikasettia, kunnes se *napsahtaa* paikalleen.

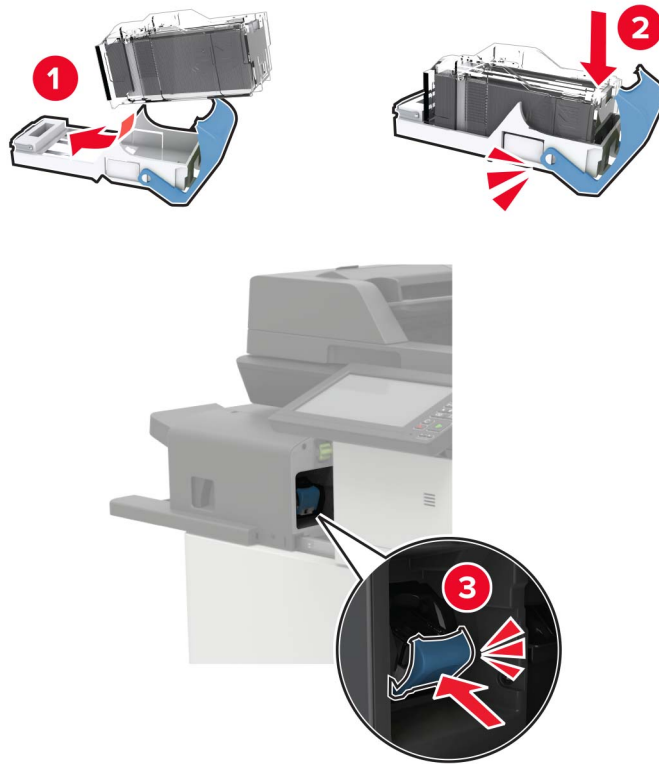

5 Liu'uta viimeistelijä takaisin paikalleen.

Niittikasetin vaihtaminen nidonnan tai rei'ityksen viimeistelijään

1 Avaa luukku H.



2 Poista nitojan kasetti.

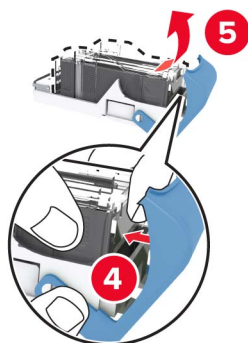

3 Poista uusi niittikasetti pakkauksestaan.

4 Työnnä uutta niittikasettia, kunnes se *napsahtaa* paikalleen.

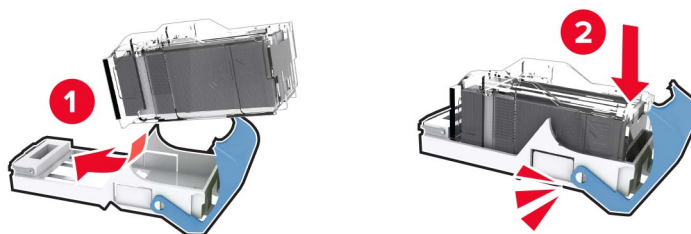

5 Sulje luukku.

Niittikasetin vaihtaminen vihkon viimeistelijään

1 Avaa luukku H ja vedä ulos vihkovalmistin.

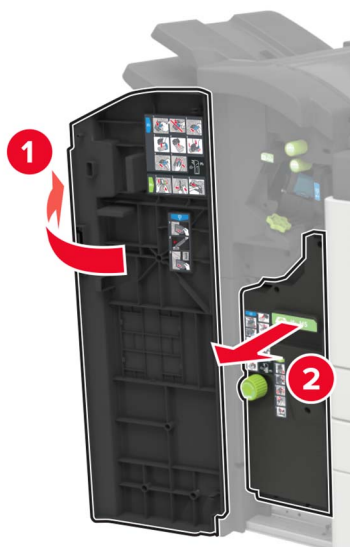

2 Poista niittikasetti.

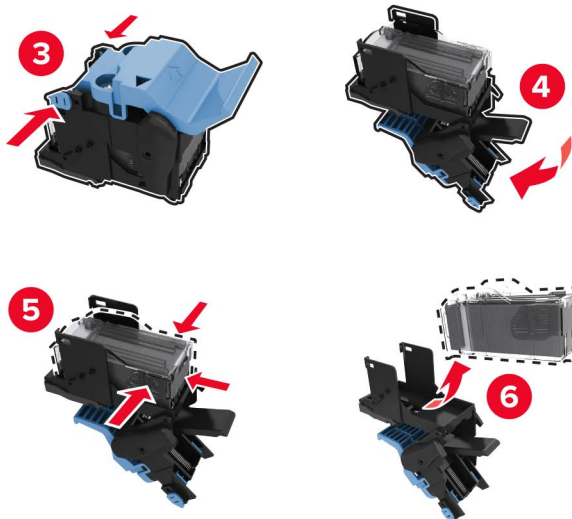
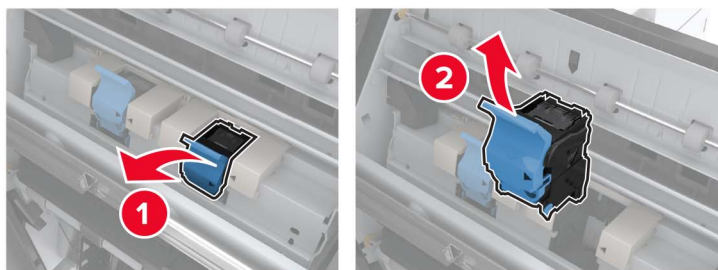

3 Poista uusi niittikasetti pakkauksestaan.

4 Työnnä uutta niittikasettia, kunnes se *napsahtaa* paikalleen.

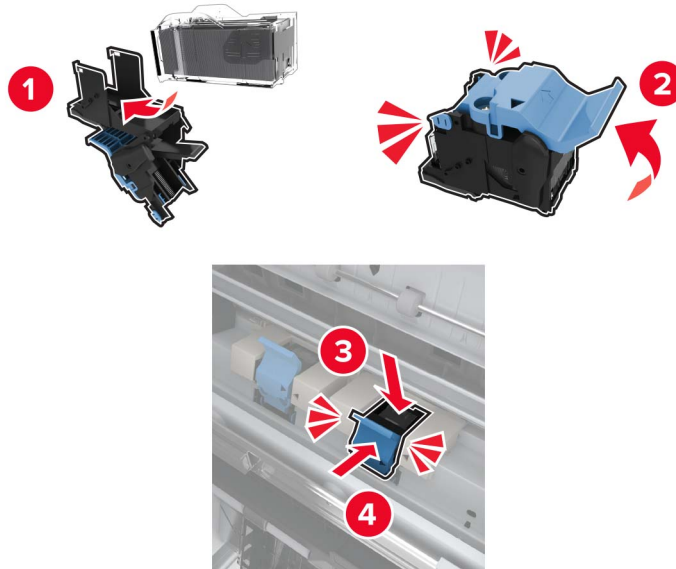

5 Työnnä vihkovalmistin takaisin paikalleen ja sulje sitten luukku.

Tulostimen siirtäminen

Tulostimen siirtäminen toiseen paikkaan

Tulostimen siirtäminen toiseen paikkaan

- ⚠ HUOMIO – TAPATURMAN MAHDOLLISUUS:** Jos tulostin painaa yli 20 kg, sen turvallinen siirtäminen edellyttää kahta tai useampaa henkilöä.
- ⚠ HUOMIO – TAPATURMAN MAHDOLLISUUS:** Vältä tulipalon tai sähköiskun vaara: käytä vain tämän tuotteen mukana toimitettua tai valmistajan hyväksymää virtajohtoa.
- ⚠ HUOMIO – TAPATURMAN MAHDOLLISUUS:** Ennen kuin siirrät tulostinta, tutustu seuraaviin ohjeisiin, jotta kukaan ei loukkaantuisi eikä tulostin vahingoittuisi:
 - Varmista, että tulostimen kaikki luukut ja lokerot ovat kiinni.
 - Sammuta tulostin ja irrota virtajohto pistorasiasta.
 - Irrota kaikki kaapelit tulostimesta.
 - Jos tulostimeen on liitetty erillisiä lattialle sijoitettavia valinnaisia lokeroita tai tulostuslisävarusteita, irrota ne, ennen kuin siirrät tulostinta.
 - Jos tulostimessa on tulostintuki, rullaa se varovasti uuteen paikkaan. Ylitä kynnykset ja lattian epätasaisuudet varovasti.
 - Jos tulostimessa ei ole tulostintukea mutta siinä on lisälokeroja tai tulostuslisävarusteita, irrota tulostuslisävarusteet nosta tulostin pois lokeroilta. Älä yritä nostaa tulostinta ja lisävarusteita samanaikaisesti.
 - Nosta tulostinta aina sen sivuilla olevista kädensijoista.

- Tulostimen siirtämiseen käytettävien karryjen on oltava senkokoiset, että ne tukevat tulostimen koko jalustaa.
- Laitteiden siirtämiseen käytettävien karryjen on oltava niin suuret, että laitteet mahtuvat niihin kokonaan.
- Pidä tulostin pystyasennossa.
- Vältä erittäin äkkinäisiä liikkeitä.
- Varmista, että sormesi eivät ole tulostimen alla, kun lasket tulostimen alas.
- Varmista, että tulostimen ympärillä on riittävästi tilaa.

Huomautus: Tulostimen takuu ei korvaa vahinkoa, jonka syynä on vääränlainen siirtely.

Tulostimen kuljettaminen

Kuljetusohjeet löydät osoitteesta <http://support.lexmark.com>. Voit myös ottaa yhteyttä asiakastukeen.

Energian ja paperin säästäminen

Virransäästötilan asetusten määrittäminen

Lepotila

- 1 Valitse aloitusnäytössä **Asetukset > Laite > Virranhallinta > Aikakatkaisut > Lepotila**.
- 2 Määritä aika, jonka tulostin odottaa käyttämättömänä ennen siirtymistä Lepotilaan.

Horrostila

- 1 Valitse aloitusnäytössä **Asetukset > Laite > Virranhallinta > Aikakatkaisut > Horrostilan aikakatkaus**.
- 2 Määritä aika, jonka tulostin odottaa käyttämättömänä ennen siirtymistä horrostilaan.

Huomautuksia:

- Horrostilan aikakatkaus toimii, kun Horrostilan aikakatkaus yhdistettäessä -asetuksen arvona on Horrostila.
- Kun tulostin on horrostilassa, Embedded Web Server -palvelu on poissa käytöstä.

Tulostimen näytön kirkkauden säätäminen

- 1 Valitse aloitusnäytössä **Asetukset > Laite > Määritykset > Näytön kirkkaus**.
- 2 Säädä asetusta.

Tulostustarvikkeiden säästäminen

- Tulosta paperin molemmille puolille.

Huomautus: Kaksipuolinen tulostus on oletusasetuksena tulostinohjaimessa.

- Tulosta useita sivuja yhdelle paperiarkille.

- Tarkastele asiakirjan ulkoasua esikatselutoiminnolla ennen tulostamista.
- Tulosta yksi kopio ja tarkista asiakirjan sisältö ja ulkoasu.

Kierrättäminen

Lexmark-tuotteiden kierrättäminen

Lexmark-tuotteiden palauttaminen kierrätettäväksi:

- 1 Siirry osoitteeseen www.lexmark.com/recycle.
- 2 Valitse kierrätettävä tuote.

Huomautus: Tulostintarvikkeet ja laitteet, joita ei ole lueteltu Lexmarkin keräys- ja kierrätysohjelmassa, voi kierrättää paikallisen kierrätyskeskuksen kautta.

Lexmark-pakkauksen kierrättäminen

Lexmark pyrkii jatkuvasti vähentämään käyttämänsä pakkausmateriaalin määrää. Pienempi määrä pakkausmateriaalia auttaa varmistamaan, että Lexmark-tulostimet kuljetetaan kaikkein tehokkaimmalla ja ympäristöystävällisimmällä tavalla, ja että hävitettävää pakkausmateriaalia jää vähemmän. Nämä tehostamiset johtavat pienempiin kasvihuonekaasupäästöihin sekä energian ja luonnonvarojen säästöön. Joissakin maissa tai joillakin alueilla Lexmark tarjoaa myös pakkausmateriaalin kierrätyksen. Lisätietoja saat osoitteesta www.lexmark.com/recycle valitsemalla oman maasi tai alueesi. Saatavilla olevia pakkausmateriaalin kierrätysohjelmia koskevaa tietoa on tuotteen kierrätystä koskevien tietojen yhteydessä.

Lexmark-pahvit ovat 100-prosenttisesti kierrätettäviä, jos aaltopahvin kierrätys on järjestetty. Omalla alueellasi sitä ei ehkä ole järjestetty.

Lexmark-pakkausmateriaaleissa käytetty vaahtomuovi on kierrätettävää, jos vaahtomuovin kierrätys on järjestetty. Omalla alueellasi sitä ei ehkä ole järjestetty.

Palauttaessasi värikasettia Lexmarkille, voit käyttää sen oman pakkauslaatikon uudelleen. Lexmark huolehtii laatikon kierrättämisestä.

Tukosten poistaminen

Tukosten välttäminen

Lisää paperi oikein

- Varmista, että paperi on lokerossa suorassa.

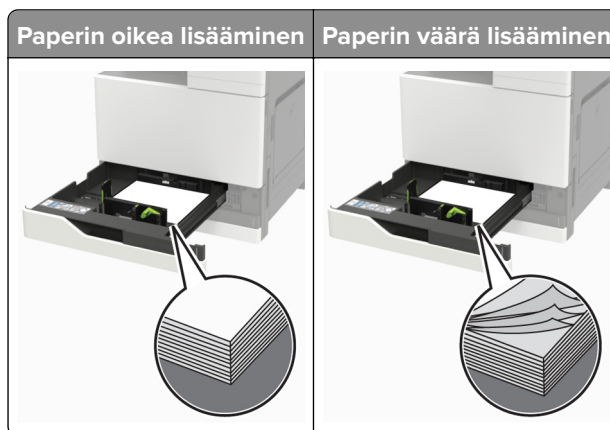

- Älä lisää lokeroon paperia tai poista lokeroa tulostamisen aikana.
- Älä lisää laitteeseen liikaa paperia. Varmista, että pinon korkeus on paperin enimmäistäyttöosoittimen alapuolella.
- Älä liu'uta paperia lokeroon. Lisää paperi kuvan mukaisesti.



- Varmista, että paperiohjat ovat oikeassa asennossa, eivätkä paina paperia tai kirjekuoria liian tiukasti.
- Työnnä lokero kunnolla paikalleen tulostimen sisään paperin lisäämisen jälkeen.

Käytä suositeltua paperia.

- Käytä ainoastaan suositeltua paperia tai erikoistulostusmateriaalia.
- Älä lisää rypyyttä, taitettua, kostea tai käpristynyttä paperia.

- Taivuta ja ilmaa paperipino ja suorista sen reunat, ennen kuin lisäät sen tulostimeen.

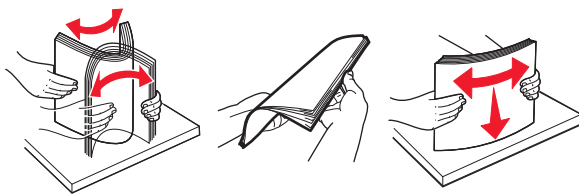

- Älä käytä käsin leikattua tai rajattua materiaalia.
- Älä käytä samassa lokerossa eri kokoisia, painoisia tai tyyppisiä papereita.
- Varmista, että paperikoko ja -laji on asetettu oikein tietokoneen tai tulostimen ohjauspaneelissa.
- Säilytä paperi valmistajan suositusten mukaisesti.

Tukoksen sijainnin tunnistaminen

Huomautus: Kun Tukosselvitys-asetuksena on Käytössä tai Automaattinen, tulostin tulostaa juuttuneet sivut uudelleen.

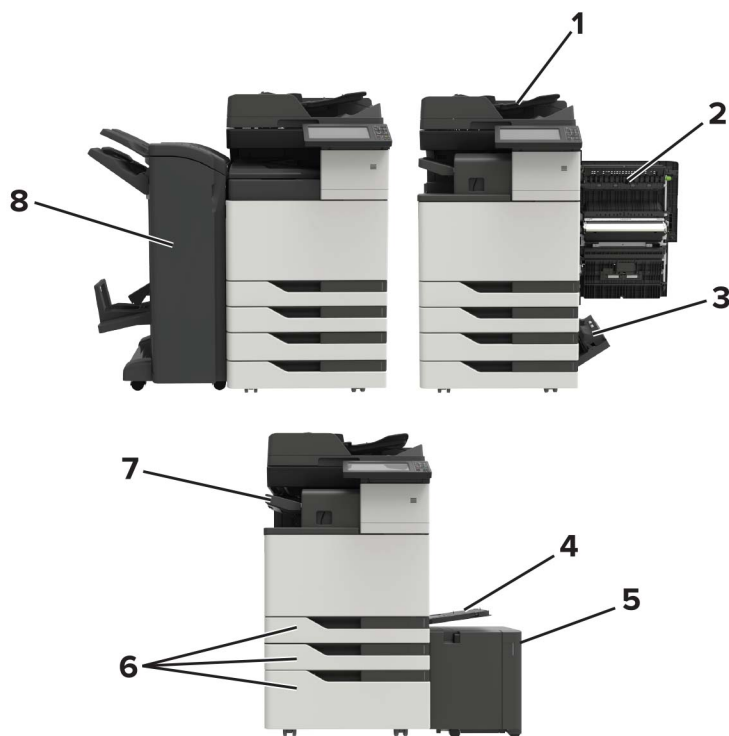

	Tukosten sijainnit
1	Automaattinen asiakirjansyöttölaite
2	Luukku C
3	Luukku D
4	Monikäyttösyöttöaukko
5	3000 arkin lokero

	Tukosten sijainnit
6	2 x 500 tai 2 500 arkin lokero
7	Nidonnaan viimeistelijä
8	Viimeistelijä <ul style="list-style-type: none">• Vihkoviimeistelijä• Nidonnaan ja rei'ityksen viimeistelijä

Paperitukos automaattisessa asiakirjansyöttölaitteessa

- 1 Poista kaikki alkuperäiset asiakirjat asiakirjansyöttölaitteen lokeroasta.
- 2 Avaa luukku B.

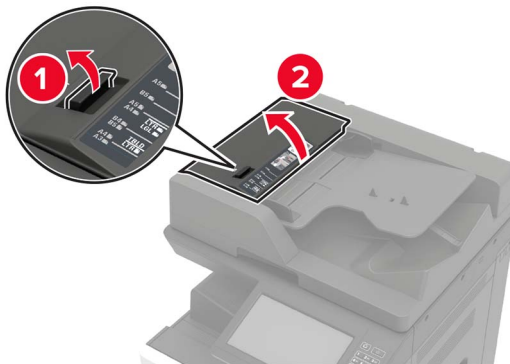

- 3 Poista juuttunut paperi.

Huomautus: Varmista, että poistat kaikki paperinpalat.

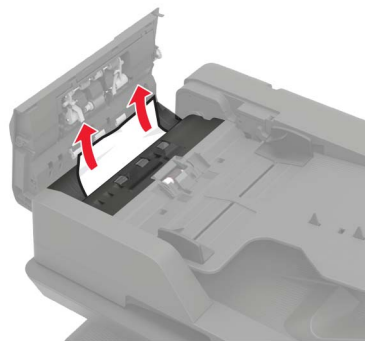

- 4 Sulje luukku.

5 Avaa luukku B1.

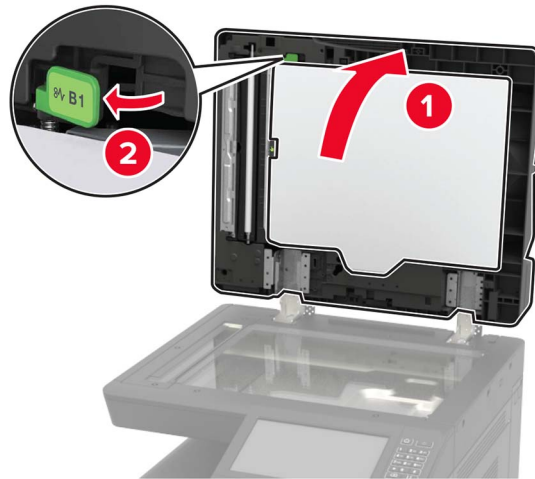

6 Poista juuttunut paperi.

Huomautus: Varmista, että poistat kaikki paperinpalat.

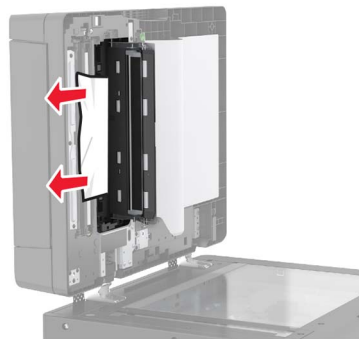

7 Sulje luukku.

Paperitukos monisyöttölaitteessa

1 Poista paperit monisyöttölaitteesta.

2 Poista juuttunut paperi.

Huomautus: Varmista, että poistat kaikki paperinpalat.



3 Avaa lokero C ja poista kaikki paperinpalat.

 **HUOMIO – KUUMA PINTA:** Tulostimen sisäosat voivat olla kuumat. Voit välttää palovammoja koskettamalla osia vasta, kun niiden pinta on jäähtynyt.

Huomautuksia:

- Varmista, että luukku ei kosketa tulostimeen liitettyjä kaapeleita.
- Jos 3 000 arkin lokero on asennettu, avaa luukku liu'uttamalla lokeroa oikealle.

4 Sulje luukku.

5 Taivuta ja ilmasta paperipino ja suorista sen reunat, ennen kuin lisäät sen tulostimeen.

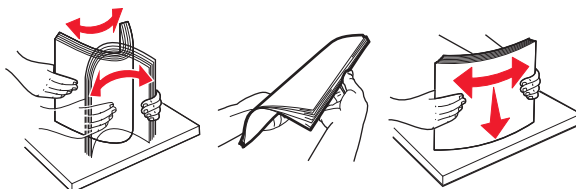

6 Lisää paperia.

Paperitukos luukussa C

1 Avaa luukku C.

 **HUOMIO – KUUMA PINTA:** Tulostimen sisäosat voivat olla kuumat. Voit välttää palovammoja koskettamalla osia vasta, kun niiden pinta on jäähtynyt.

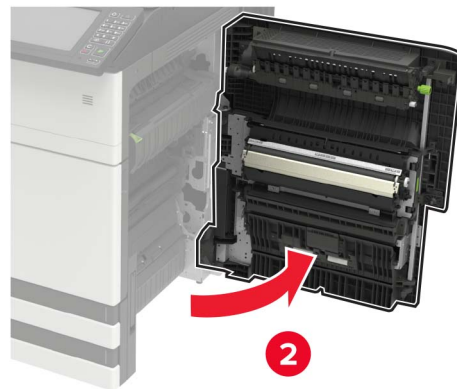
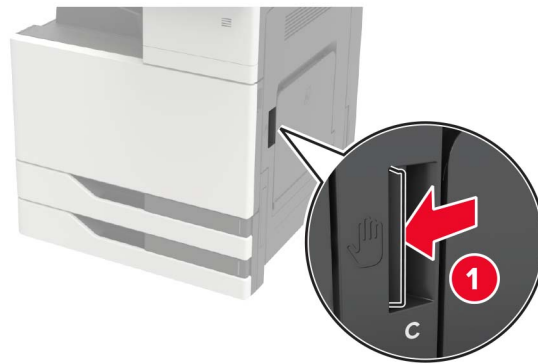
**Huomautuksia:**

- Varmista, että luukku ei kosketa tulostimeen liitettyjä kaapeleita.
- Jos 3 000 arkin lokero on asennettu, avaa luukku liu'uttamalla lokeroa oikealle.

2 Poista juuttunut paperi seuraavista paikoista:

Huomautus: Varmista, että poistat kaikki paperinpalat.

- Kiinnitysyksikköalue

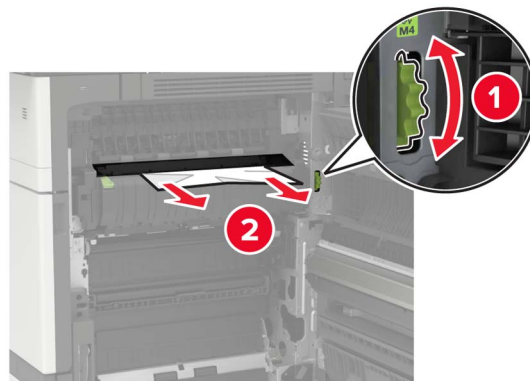

- Kiinnitysyksikköalueen alapuolella

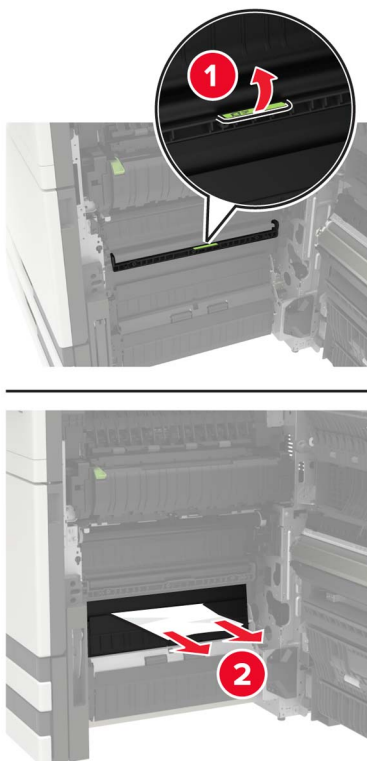

- Kaksipuolisen tulostusyksikön alue

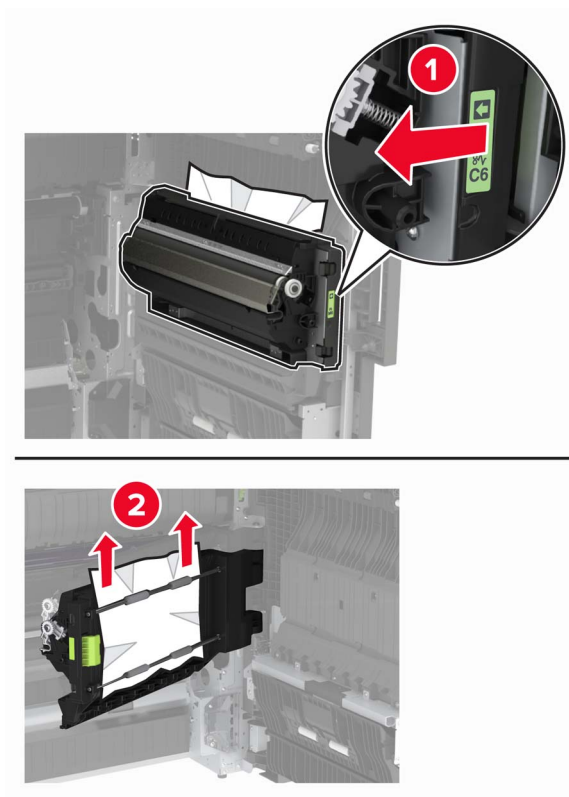

- Kaksipuolisen tulostusyksikön alueen yläpuolella



3 Avaa vakiolokerot ja poista juuttunut paperi.

Huomautus: Varmista, että poistat kaikki paperinpalat.

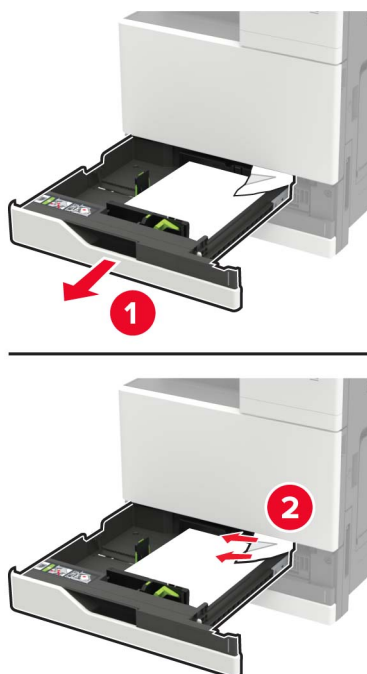

4 Sulje lokerot ja sitten luukku.

Paperitukos luukussa D

1 Avaa luukku D ja poista juuttunut paperi.

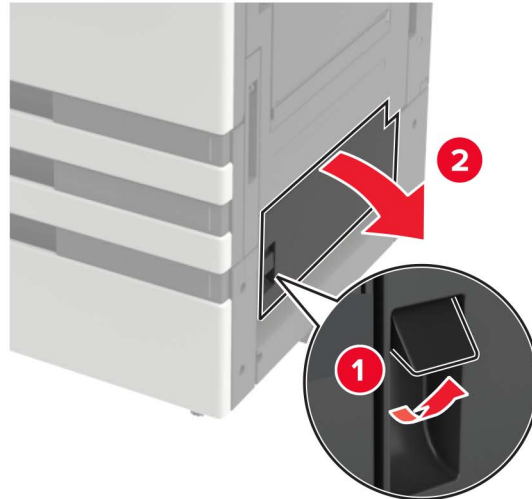

Huomautuksia:

- Jos 3 000 arkin lokero on asennettu, avaa luukku liu'uttamalla lokeroa oikealle.
- Avaa luukku C ja varmista, että poistat kaikki paperinpalat, ja sulje luukku.

2 Avaa valinnainen lokero ja poista juuttunut paperi.

Huomautus: Varmista, että poistat kaikki paperinpalat.

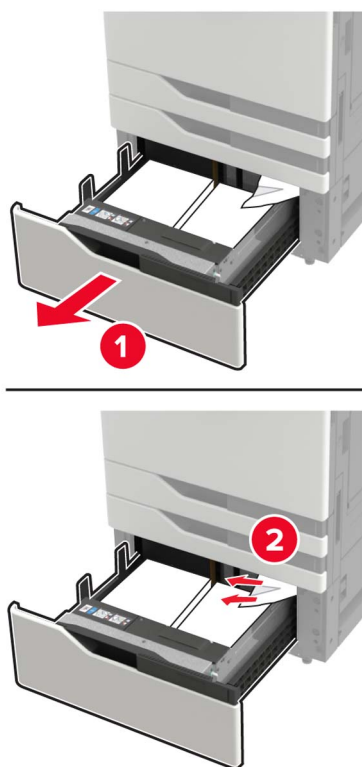

3 Sulje lokero ja sulje sitten luukku.

Paperitukos 3 000 arkin lokerossa

1 Avaa 3000 arkin lokero liu'uttamalla.

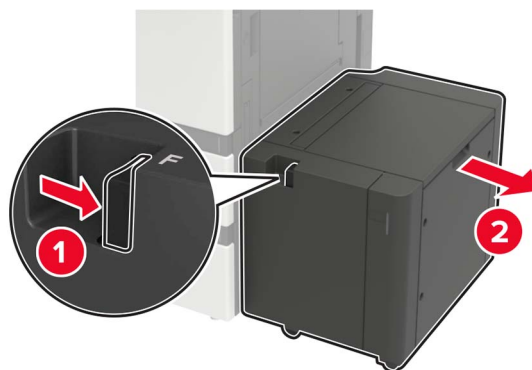

2 Poista juuttunut paperi.

Huomautus: Varmista, että poistat kaikki paperinpalat.

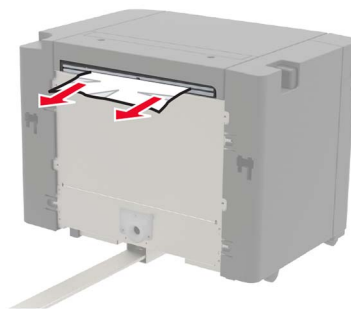

3 Avaa luukku F ja poista juuttunut paperi.

Huomautus: Varmista, että poistat kaikki paperinpalat.

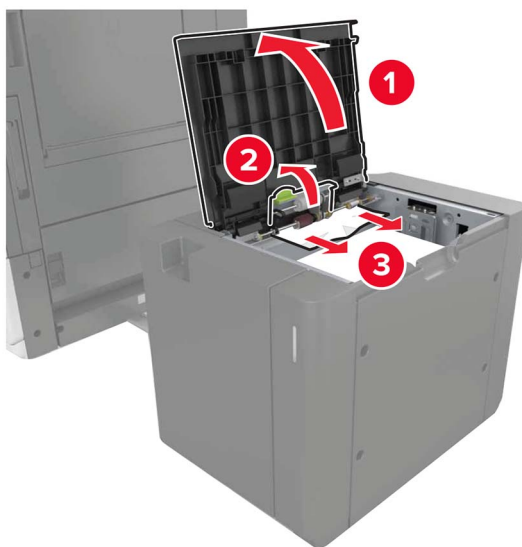

4 Sulje luukku ja työnnä sitten lokero takaisin paikalleen.

Paperitukos vihkoviimeistelijässä

1 Avaa luukku G ja poista juuttunut paperi.

Huomautus: Varmista, että poistat kaikki paperinpalat.

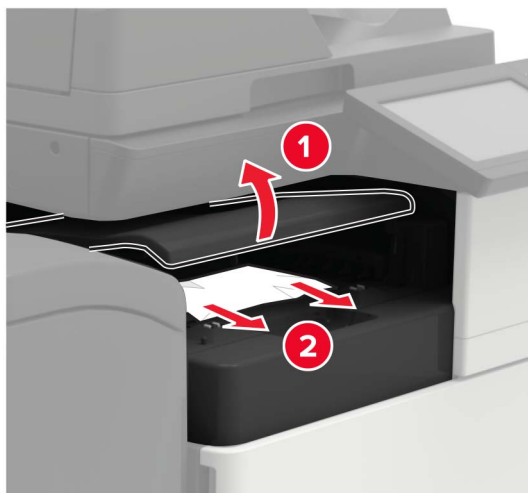

2 Avaa luukku J.

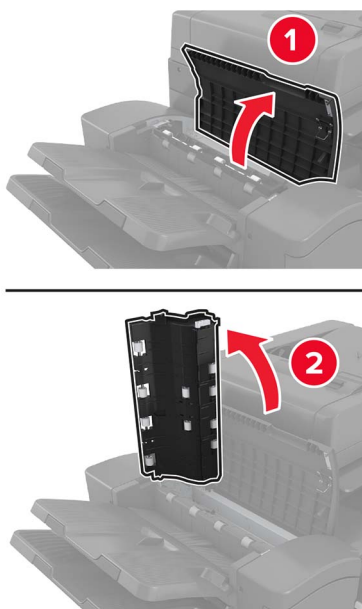

3 Avaa luukku H.**4** Poista juuttunut paperi seuraavista paikoista:

Huomautus: Varmista, että poistat kaikki paperinpalat.

- Luukku J

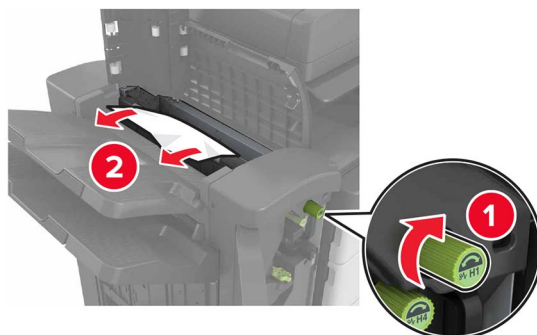

- Alueet H1 ja H2

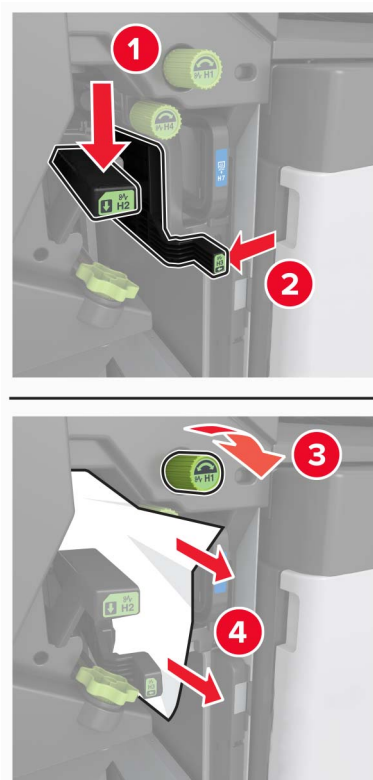

- Alue H6

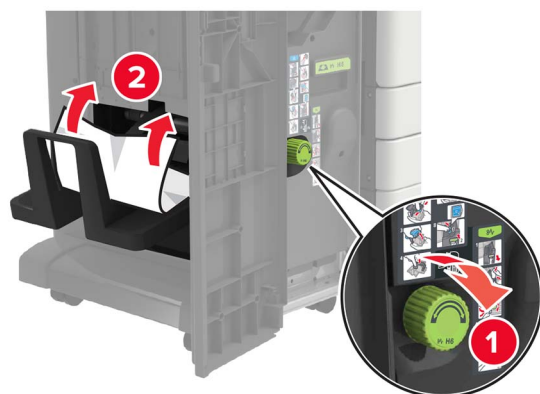

5 Vedä vihkovalmistin ulos.



6 Poista juuttunut paperi seuraavista paikoista:

Huomautus: Varmista, että poistat kaikki paperinpalat.

- Alue H8

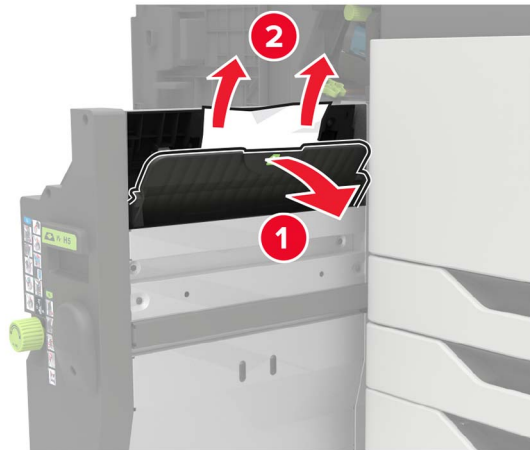

- Alue H9



- Alue H10



7 Työnnä vihkovalmistin takaisin paikoilleen.

8 Sulje luukut H ja J.

Paperitukos nidonnan viimeistelijässä

- 1 Poista paperit nidonnan viimeistelijän alustalta.
- 2 Liu'uta nidonnan viimeistelijää ja poista sitten juuttunut paperi.

Huomautus: Varmista, että poistat kaikki paperinpalat.

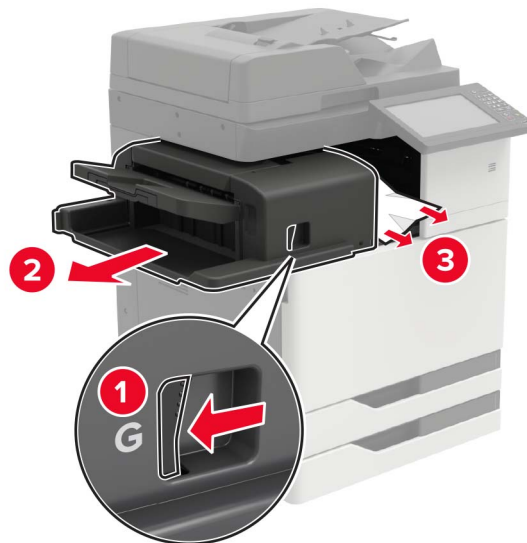

Tarvittaessa työnnä juuttunut paperi viimeistelijän alustalle kääntämällä pyörää G1 alaspäin ja poista sitten juuttunut paperi.

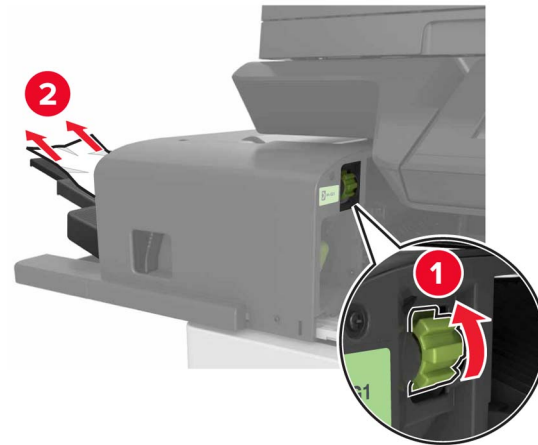

3 Liu'uta viimeistelijä takaisin paikalleen.

Nidontatukos nidonnan viimeistelijässä

1 Liu'uta nidonnan viimeistelijää.

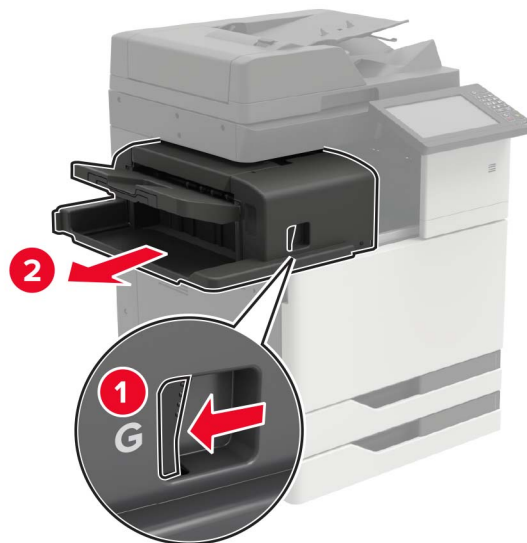

2 Irrota niittikasetin pidike.

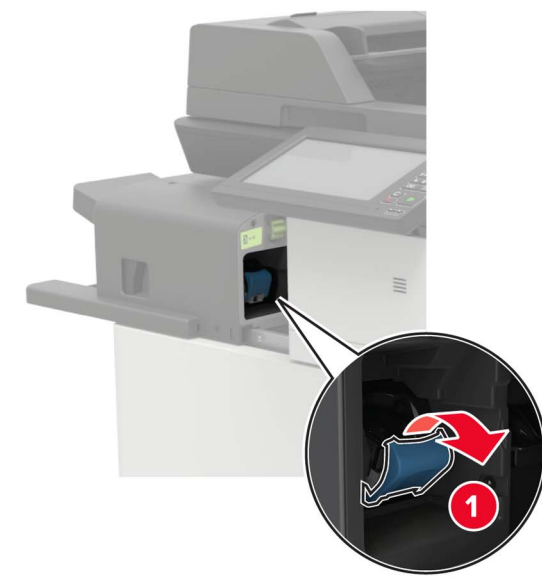

3 Poista irronneet niitit.

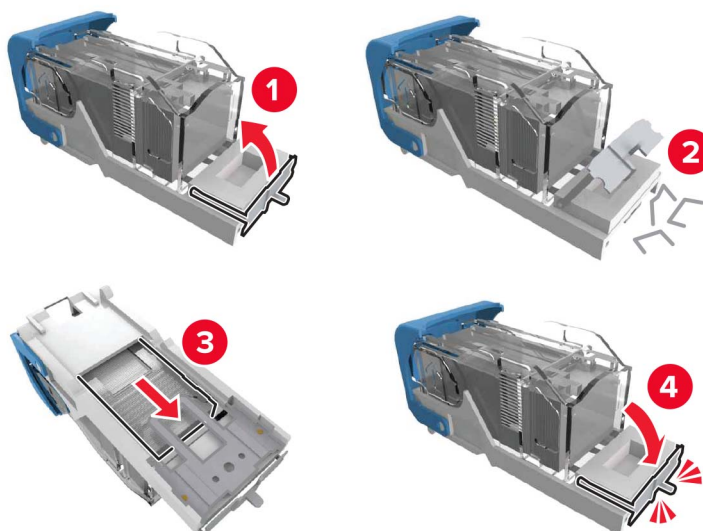

4 Työnnä niittikasetin pidikettä, kunnes se *napsahtaa* paikalleen.



5 Liu'uta viimeistelijä takaisin paikalleen.

Nidontatukos nidonnan tai rei'ityksen viimeistelijässä

1 Avaa luukku H.



2 Irrota niittikasetin pidike.



3 Poista irronneet niitit.

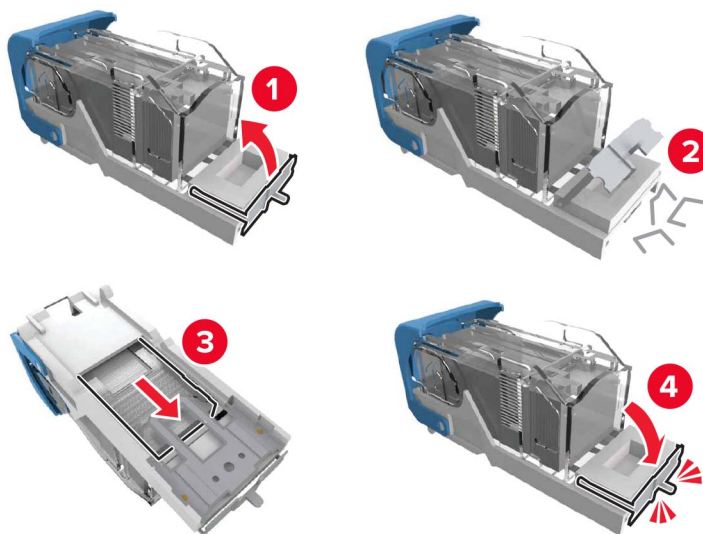

- 4 Työnnä niittikasetin pidikettä, kunnes se *napsahtaa* paikalleen.



- 5 Sulje luukku.

Nidontatukos vihkoviimeistelijässä

- 1 Avaa luukku H ja vedä ulos vihkovalmistin.

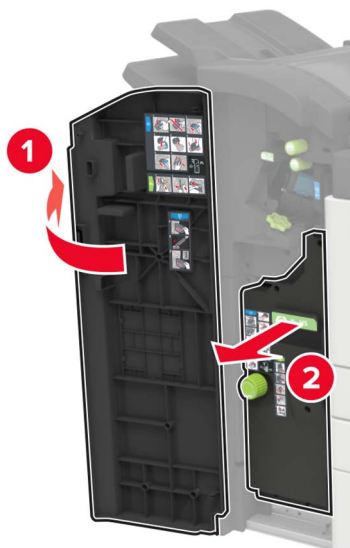

2 Irrota niittikasetin pidike.

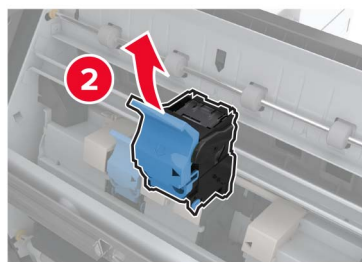
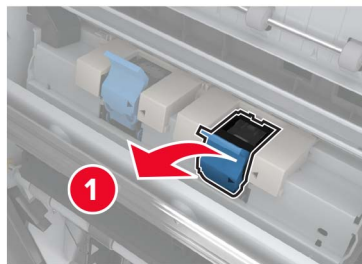

3 Poista irronneet niitit.

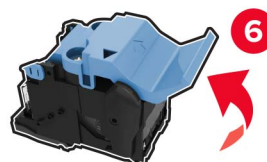

- 4 Työnnä niittikasetin pidikettä, kunnes se *napsahtaa* paikalleen.

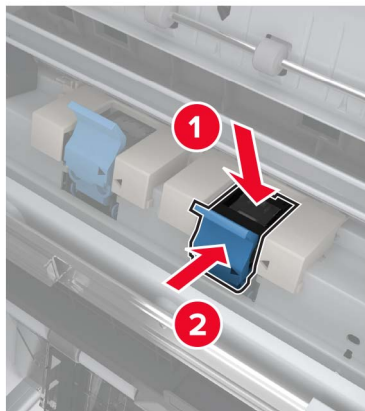

- 5 Työnnä vihkovalmistin takaisin paikalleen ja sulje sitten luukku.

Vianmääritys

Verkkoyhteysongelmat

Embedded Web Server ei avaudu

Toimi	Kyllä	Ei
<p>Vaihe 1 Tarkista, että tulostimeen on kytketty virta.</p> <p>Onko tulostimeen kytketty virta?</p>	Siirry vaiheeseen 2.	Kytke tulostimeen virta.
<p>Vaihe 2 Tarkista, että tulostimen IP-osoite on oikea.</p> <p>Huomautuksia:</p> <ul style="list-style-type: none"> • IP-osoite näkyy aloitusnäytössä. • IP-osoite on neljä pisteillä erotettua numerosarjaa, kuten 123.123.123.123. <p>Onko tulostimen IP-osoite oikea?</p>	Siirry vaiheeseen 3.	Kirjoita tulostimen oikea IP-osoite osoitteenkenttään.
<p>Vaihe 3 Tarkista, että käytät tuettua selainta:</p> <ul style="list-style-type: none"> • Internet Explorer -versio 11 tai uudempi • Microsoft Edge • Safari-versio 10 tai uudempi • Google Chrome™ versio 60 tai uudempi • Mozilla Firefox -versio 54 tai uudempi <p>Onko käyttämäsi selain tuettu?</p>	Siirry vaiheeseen 4.	Asenna tuettu selain.
<p>Vaihe 4 Tarkista, että verkkoyhteys toimii.</p> <p>Toimiiko verkkoyhteys?</p>	Siirry vaiheeseen 5.	Ota yhteyttä järjestelmänvalvojaan.
<p>Vaihe 5 Tarkista, että kaapelit on liitetty tukevasti tulostimeen ja tulostuspalvelimeen. Lisätietoja on tulostimen käyttöohjeissa.</p> <p>Onko kaapelit kiinnitetty kunnolla?</p>	Siirry vaiheeseen 6.	Varmista kaapeliliitännät.
<p>Vaihe 6 Tarkista, onko välityspalvelimet poistettu käytöstä.</p> <p>Onko välityspalvelimet poistettu käytöstä?</p>	Siirry vaiheeseen 7.	Ota yhteyttä järjestelmänvalvojaan.

Toimi	Kyllä	Ei
Vaihe 7 Avaa Embedded Web Server. Avautuiko Embedded Web Server?	Ongelma on ratkaistu.	Ota yhteyttä asiakastuki .

Flash-asemaa ei voi lukea

Toimi	Kyllä	Ei
Vaihe 1 Tarkista, käsitteleeekö tulostin parhaillaan toista tulostus-, kopiointi-, skannaus- tai faksaustyötä. Onko tulostin valmis?	Siirry vaiheeseen 2.	Odota, kunnes tulostin on käsitellyt toisen työn.
Vaihe 2 Tarkista, onko flash-asema tuettu. Lisätietoja on kohdassa "Tuetut flash-asemat ja tiedostotyypit" sivulla 48 . Onko flash-asema tuettu?	Siirry vaiheeseen 3.	Aseta tuettu flash-asema.
Vaihe 3 Poista flash-asema ja aseta se sitten uudelleen. Tunnistaako tulostin flash-aseman?	Ongelma on ratkaistu.	Ota yhteyttä asiakas-tukeen .

USB-portin käyttöönotto

Valitse aloitusnäytössä **Asetukset > Verkko/portit > USB > Ota käyttöön USB-portti**.

Tulostimen yhteyden tarkistaminen

- 1 Valitse aloitusnäytössä **Asetukset > Raportit > Verkko > Verkkoasetussivu**.
- 2 Tarkista verkkoasetussivun ensimmäinen osa ja varmista, että yhteys on muodostettu.

Jos yhteyttä ei ole muodostettu, lähiverkkoliitin ei ehkä ole aktiivinen tai verkkokaapeli on irti tai ei toimi oikein. Kysy lisätietoja järjestelmänvalvojalta.

900.xy-virhe

Sammuta tulostin, odota noin 10 sekuntia ja käynnistä tulostin uudelleen.

Lisävarusteongelmat

Sisäistä lisälaitetta ei löydy

Toimi	Kyllä	Ei
<p>Vaihe 1 Sammuta tulostin, odota noin 10 sekuntia ja käynnistä tulostin uudelleen.</p> <p>Toimiiko sisäinen lisälaitte kunnolla?</p>	Ongelma on ratkaistu.	Siirry vaiheeseen 2.
<p>Vaihe 2 Tulosta valikkoasetussivu ja tarkista, onko sisäinen lisävaruste lisätyjen ominaisuuksien luettelossa.</p> <p>Onko sisäinen lisälaitte valikkoasetussivun luettelossa?</p>	Siirry vaiheeseen 4.	Siirry vaiheeseen 3.
<p>Vaihe 3 Tarkista, onko sisäinen lisälaitte asennettu oikein ohjainlevyyn.</p> <p>a Sammuta tulostin ja irrota virtajohto pistorasiasta.</p> <p>b Varmista, että sisäinen lisälaitte on asennettu ohjainlevyn oikeaan liitäntään.</p> <p>c Liitä virtajohto pistorasiaan ja kytke tulostimen virta.</p> <p> HUOMIO – TAPATURMAN MAHDOLLISUUS: Tulipalo- tai sähköiskuriskin välttämiseksi liitä virtajohto suoraan asianmukaiseen maadoitettuun sähköpistokkeeseen, joka on lähellä ja helposti saatavilla.</p> <p>Toimiiko sisäinen lisälaitte kunnolla?</p>	Ongelma on ratkaistu.	Siirry vaiheeseen 4.
<p>Vaihe 4</p> <p>a Varmista, että lisälaitte on käytettävissä tulostinohjaimessa</p> <p>Huomautus: Sisäinen lisälaitte on ehkä lisättävä tulostinohjaimen manuaalisesti, jotta se on käytettävissä tulostustöissä. Lisätietoja on kohdassa "Tulostinohjaimen käytettävissä olevien lisävarusteiden lisääminen" sivulla 305.</p> <p>b Lähetä tulostustyö uudelleen tulostimeen.</p> <p>Toimiiko sisäinen lisälaitte kunnolla?</p>	Ongelma on ratkaistu.	Ota yhteyttä asiakastuki .

Flash-muisti on viallinen

Kokeile jotain seuraavista keinoista:

- Vaihda viallinen flash-muisti toimivaan.
- Kuittaa viesti ja jatka tulostusta valitsemalla tulostimen ohjauspaneelista **Jatka**.
- Peruuta nykyinen tulostustyö.

Flash-muistin vapaa tila ei riitä resursseja varten

Kokeile jotain seuraavista keinoista:

- Kuittaa viesti ja jatka tulostusta valitsemalla **Jatka** tulostimen ohjauspaneelista.
- Poista fontit, makrot ja muut flash-muistiin tallennetut tiedot.
- Asenna suurempi flash-muistikortti.

Huomautus: Poistetaan ladatut fontit ja makrot, joita ei ole aiemmin tallennettu flash-muistiin.

Alustamaton flash-muisti

Kokeile jotain seuraavista keinoista:

- Keskeytä eheytystoiminto ja jatka tulostusta valitsemalla tulostimen ohjauspaneelista **Jatka**.
- Alusta flash-muisti.

Huomautus: Jos virheilmoitus ei poistu näytöstä, flash-muisti saattaa olla viallinen ja se on ehkä vaihdettava.

Tarvikeongelmat

Muu kuin Lexmarkin tarvike

Tulostin on havainnut muun kuin Lexmarkin valmistaman tarvikkeen tai osan tulostimessa.

Lexmark-tulostin on suunniteltu käytettäväksi ja toimii parhaiten aitojen Lexmark-osien ja -tarvikkeiden kanssa. Kolmannen osapuolen tarvikkeiden tai osien käyttö voi vaikuttaa tulostimen ja sen kuvantuottoyksikön suorituskykyyn, toimintavarmuuteen tai käyttöikään.

Käyttöikää mittaavat osat on suunniteltu toimimaan Lexmarkin tarvikkeiden ja osien kanssa ja saattavat toimia odottamattomalla tavalla, jos kolmannen osapuolen osia tai tarvikkeita käytetään. Kuvantuottoyksikön osien käyttö suunnitellun käyttöiän kuluttua umpeen voi vahingoittaa Lexmark-tulostinta tai sen osia.

Varoitus – vauriot mahdollisia: Kolmannen osapuolen tarvikkeiden tai osien käyttö voi vaikuttaa takuun kattavuuteen. Takuu ei välttämättä kata kolmannen osapuolen tarvikkeiden tai osien käytöstä aiheutuneita vahinkoja.

Hyväksy kaikki mainitut riskitekijät ja jatka kolmannen osapuolen tarvikkeiden tai osien käyttöä tulostimessa painamalla **X**- ja **#**-painikkeita yhtä aikaa 15 sekunnin ajan.

Jos et hyväksy mainittuja riskitekijöitä, poista kolmannen osapuolen tarvike tai osa tulostimesta ja asenna sen tilalle aito Lexmark-tarvike tai -osa. Lisätietoja on kohdassa ["Aitojen Lexmark-osien ja -tarvikkeiden käyttäminen" sivulla 165](#).

Jos tulostin ei tulosta, kun olet painanut **X**- ja **#**-painikkeita yhtä aikaa 15 sekunnin ajan, nollaa tarvikkeiden käyttölaskuri.

1 Siirry ohjauspaneelissa kohtaan

Asetukset > Laite > Huolto > Määritysvalikko > Tarvikkeen käyttö ja laskurit

2 Valitse osa tai tarvike, jonka käyttölaskurin haluat nollata, ja valitse sitten **Käynnistä**.

3 Lue varoitusviesti ja valitse **Jatka**.

4 Poista varoitusviesti painamalla **X**- ja **#**-painikkeita yhtä aikaa 15 sekunnin ajan.

Huomautus: Jos et voi nollata tarvikkeiden käyttölaskureita, palauta tuote ostopaikkaan.

Skanneri tarvitsee huoltoa, käytä ADF-pakkausta

Tulostimessa on määräaikaishuolto. Lisätietoja on osoitteessa <http://support.lexmark.com>. Voit myös ottaa yhteyttä asiakastukeen ja kertoa saamastasi ilmoituksesta.

Paperinsyöttöongelmat

Kirjekuori sulkeutuu tulostuksen aikana

Toimi	Kyllä	Ei
<p>Vaihe 1</p> <p>a Käytä kirjekuorta, jota on säilytetty kuivassa ympäristössä.</p> <p>Huomautus: Lämpötila voi sulkeutua tulostettaessa kosteille kirjekuorille.</p> <p>b Lähetä tulostustyö.</p> <p>Sulkeutuuko kirjekuori tulostuksen aikana?</p>	Siirry vaiheeseen 2.	Ongelma on ratkaistu.
<p>Vaihe 2</p> <p>a Varmista, että Paperilaji-asetus on Kirjekuori.</p> <p>Siirry ohjauspaneelissa kohtaan</p> <p>Asetukset > Paperi > Lokeromääritys > Paperikoko/-laji</p> <p>b Lähetä tulostustyö.</p> <p>Sulkeutuuko kirjekuori tulostuksen aikana?</p>	Ota yhteyttä asiakastuki .	Ongelma on ratkaistu.

Lajittelutulostus ei toimi

Toimi	Kyllä	Ei
<p>Vaihe 1</p> <p>a Siirry ohjauspaneelissa kohtaan</p> <p>Asetukset > Tulosta > Asettelu > Lajittelu</p> <p>b Valitse Käytössä [1,2,1,2,1,2].</p> <p>c Tulosta asiakirja.</p> <p>Onko asiakirja lajiteltu oikein?</p>	Ongelma on ratkaistu.	Siirry vaiheeseen 2.

Toimi	Kyllä	Ei
Vaihe 2 a Avaa tulostusvalintaikkuna siinä asiakirjassa, jonka yrität tulostaa, ja valitse Lajittelu . b Tulosta asiakirja. Onko asiakirja lajiteltu oikein?	Ongelma on ratkaistu.	Siirry vaiheeseen 3.
Vaihe 3 a Vähennä tulostettavien sivujen määrää. b Tulosta asiakirja. Onko sivut lajiteltu oikein?	Ongelma on ratkaistu.	Ota yhteyttä asiakastukeen .

Lokeroiden yhdistäminen ei toimi

Toimi	Kyllä	Ei
Vaihe 1 a Tarkista, onko lokeroissa samankokoista ja -lajista paperia. b Varmista, että paperinohjaimet ovat oikeassa asennossa. c Tulosta asiakirja. Yhdistetäänkö lokerot oikein?	Ongelma on ratkaistu.	Siirry vaiheeseen 2.
Vaihe 2 a Valitse ohjauspaneelissa Asetukset > Paperi > Lokeromääritys > Paperikoko/-laji . b Määritä paperin koko ja laji vastaamaan yhdistetyissä lokeroissa olevaa paperia. c Tulosta asiakirja. Yhdistetäänkö lokerot oikein?	Ongelma on ratkaistu.	Siirry vaiheeseen 3.
Vaihe 3 a Varmista, että lokeroiden yhdistämisasetuksena on Automaattinen. Lisätietoja on kohdassa " Lokeroiden yhdistäminen " sivulla 35 . b Tulosta asiakirja. Yhdistetäänkö lokerot oikein?	Ongelma on ratkaistu.	Ota yhteyttä asiakastuki .

Tarkista lokeron liitântä

Kokeile jotain seuraavista keinoista:

- Katkaise tulostimesta virta, odota noin 10 sekuntia ja kytke virta uudelleen.

Jos virhe toistuu:

- 1 Katkaise virta tulostimesta.
- 2 Irrota virtajohto pistorasiasta.

3 Poista ilmoituksessa mainittu lokero.

4 Aseta lokero tulostimeen.

5 Liitä virtajohto pistorasiaan.



HUOMIO – TAPATURMAN MAHDOLLISUUS: Tulipalo- tai sähköiskuriskin välttämiseksi liitä virtajohto suoraan asianmukaiseen maadoitettuun sähköpistokkeeseen, joka on lähellä ja helposti saatavilla.

6 Kytke tulostimeen virta.

Jos virhe ei poistu:

1 Katkaise virta tulostimesta.

2 Irrota virtajohto pistorasiasta.

3 Poista ilmoituksessa mainittu lokero.

4 Yhteyden ottaminen asiakastukeen.

- Kuittaa viesti ja jatka tulostusta valitsemalla **Jatka** tulostimen ohjauspaneelista.

Paperi juuttuu usein

Toimi	Kyllä	Ei
<p>Vaihe 1</p> <p>a Irrota lokero.</p> <p>b Tarkista, että paperi on lisätty oikein.</p> <p>Huomautuksia:</p> <ul style="list-style-type: none"> • Varmista, että paperiohjeimet ovat oikeassa asennossa. • Varmista, että pinon korkeus on paperin enimmäistäyttösoittimen alapuolella. • Varmista, että käytät tulostamisessa suositeltua paperikokoa ja -lajia. <p>c Aseta lokero tulostimeen.</p> <p>d Tulosta asiakirja.</p> <p>Ilmeneekö paperitukoksia usein?</p>	Siirry vaiheeseen 2.	Ongelma on ratkaistu.
<p>Vaihe 2</p> <p>a Siirry ohjauspaneelissa kohtaan Asetukset > Paperi > Lokeromääritys > Paperikoko/-laji</p> <p>b Aseta oikea paperikoko ja -laji.</p> <p>c Tulosta asiakirja.</p> <p>Ilmeneekö paperitukoksia usein?</p>	Siirry vaiheeseen 3.	Ongelma on ratkaistu.

Toimi	Kyllä	Ei
<p>Vaihe 3</p> <p>a Aseta paperia uudesta pakkauksesta.</p> <p>Huomautus: Paperi imee kosteutta suuren kosteuspitoisuuden takia. Älä poista paperia kääreestään, ennen kuin otat sen käyttöön.</p> <p>b Tulosta asiakirja.</p> <p>Ilmeneekö paperitukoksia usein?</p>	Ota yhteyttä asiakastuki .	Ongelma on ratkaistu.

Juuttuneet sivut eivät tulostu uudelleen

Toimi	Kyllä	Ei
<p>a Siirry ohjauspaneelissa kohtaan Asetukset > Laite > Ilmoitukset > Sisällön tukoselvitys</p> <p>b Valitse Tukoselvitys-valikossa Käytössä tai Automaattinen.</p> <p>c Tulosta asiakirja.</p> <p>Tulostuivatko juuttuneet sivut uudelleen?</p>	Ongelma on ratkaistu.	Ota yhteyttä asiakastuki .

Tulostusongelmat

Luottamukselliset ja pidossa olevat asiakirjat eivät tulostu

Toimi	Kyllä	Ei
<p>Vaihe 1</p> <p>a Tarkista ohjauspaneelista, näkyykö työ Pidossa olevat työt -luettelossa.</p> <p>Huomautus: Jos asiakirjat eivät ole luettelossa, tulosta asiakirjat Tulosta ja pidä -valinnoilla.</p> <p>b Tulosta asiakirjat.</p> <p>Tulostuivatko asiakirjat?</p>	Ongelma on ratkaistu.	Siirry vaiheeseen 2.
<p>Vaihe 2</p> <p>Tulostustyö saattaa sisältää alustusvirheen tai virheellisiä tietoja.</p> <ul style="list-style-type: none"> Poista tulostustyö ja lähetä se sitten uudelleen. Jos kyseessä on PDF-tiedosto, luo uusi tiedosto ja tulosta asiakirja. <p>Tulostuivatko asiakirjat?</p>	Ongelma on ratkaistu.	Siirry vaiheeseen 3.

Toimi	Kyllä	Ei
<p>Vaihe 3</p> <p>Jos tulostat Internetistä, tulostin saattaa lukea useita työnimikkeitä päällekkäisinä.</p> <p>Windows-käyttäjät:</p> <p>a Avaa Tulostusmääritykset-valintaikkuna.</p> <p>b Valitse Tulosta ja pidä -valintaikkunassa Säilytä päällekkäiset asiakirjat.</p> <p>c Kirjoita PIN-koodi.</p> <p>d Lähetä tulostustyö uudelleen tulostimeen.</p> <p>Macintosh-käyttäjät:</p> <p>a Tallenna ja anna kullekin työlle eri nimi.</p> <p>b Lähetä työ erikseen.</p> <p>Tulostuivatko asiakirjat?</p>	Ongelma on ratkaistu.	Siirry vaiheeseen 4.
<p>Vaihe 4</p> <p>a Vapauta tulostimen muistia poistamalla pidossa olevia töitä.</p> <p>b Lähetä tulostustyö uudelleen tulostimeen.</p> <p>Tulostuivatko asiakirjat?</p>	Ongelma on ratkaistu.	Siirry vaiheeseen 5.
<p>Vaihe 5</p> <p>a Lisää tulostinmuistia.</p> <p>b Lähetä tulostustyö uudelleen tulostimeen.</p> <p>Tulostuivatko asiakirjat?</p>	Ongelma on ratkaistu.	Ota yhteyttä asiakas-tukeen .

Hidas tulostus

Toimi	Kyllä	Ei
<p>Vaihe 1</p> <p>Varmista, että tulostinkaapeli on liitetty kunnolla tulostimeen ja tietokoneeseen, tulostuspalvelimeen, lisälaitteeseen tai muuhun verkkolaitteeseen.</p> <p>Tulostaako tulostin hitaasti?</p>	Siirry vaiheeseen 2.	Ongelma on ratkaistu.
<p>Vaihe 2</p> <p>a Varmista, että tulostin ei ole hiljaisessa tilassa.</p> <p>Valitse aloitusnäytössä Asetukset > Laite > Huolto > Määritysvalikko > Laitteen toiminnot > Hiljainen tila.</p> <p>b Tulosta asiakirja.</p> <p>Tulostaako tulostin hitaasti?</p>	Siirry vaiheeseen 3.	Ongelma on ratkaistu.

Toimi	Kyllä	Ei
<p>Vaihe 3</p> <p>a Määritä tulostustarkkuus käyttöjärjestelmän mukaan joko Tulostusmääritykset- tai Tulostus-valintaikkunassa.</p> <p>b Valitse tarkkuudeksi 2400 Image Q.</p> <p>c Tulosta asiakirja.</p> <p>Tulostaako tulostin hitaasti?</p>	Siirry vaiheeseen 4.	Ongelma on ratkaistu.
<p>Vaihe 4</p> <p>a Määritä paperilaji käyttöjärjestelmän mukaan joko Tulostusmääritykset- tai Tulostus-valintaikkunassa.</p> <p>Huomautuksia:</p> <ul style="list-style-type: none"> • Varmista, että asetus vastaa lisättyä paperia. • Voit muuttaa asetusta myös tulostimen ohjauspaneelista. Valitse aloitusnäytössä Asetukset > Paperi > Lokeromääritys > Paperikoko/-laji. • Painava paperi tulostuu hitaammin. • Letter-, A4- ja Legal-kokoa pienempi paperi voi tulostua hitaammin. <p>b Tulosta asiakirja.</p> <p>Tulostaako tulostin hitaasti?</p>	Siirry vaiheeseen 5.	Ongelma on ratkaistu.
<p>Vaihe 5</p> <p>a Varmista, että tulostimen tulostusmateriaalin laatu- ja painoasetukset vastaavat lisättävää paperia.</p> <p>Valitse aloitusnäytössä Asetukset > Paperi > Materiaalimääritykset > Materiaalilajit.</p> <p>Huomautus: Karkea ja painava paperi voi tulostua hitaammin.</p> <p>b Tulosta asiakirja.</p> <p>Tulostaako tulostin hitaasti?</p>	Siirry vaiheeseen 6.	Ongelma on ratkaistu.
<p>Vaihe 6</p> <p>Poista pidossa olevat työt.</p> <p>Tulostaako tulostin hitaasti?</p>	Siirry vaiheeseen 7.	Ongelma on ratkaistu.
<p>Vaihe 7</p> <p>a Varmista, että tulostin ei kuumene liikaa.</p> <p>Huomautuksia:</p> <ul style="list-style-type: none"> • Anna tulostimen jäähtyä pitkän tulostustyön jälkeen. • Huomioi tulostimen käyttöympäristön suositeltu lämpötila. Lisätietoja on kohdassa "Tulostimen paikan valitseminen" sivulla 11. <p>b Tulosta asiakirja.</p> <p>Tulostaako tulostin hitaasti?</p>	Ota yhteyttä asiakastuki .	Ongelma on ratkaistu.

Tulostustyöt eivät tulostu

Toimi	Kyllä	Ei
<p>Vaihe 1</p> <p>a Avaa tulostusvalintaikkuna siinä asiakirjassa, jonka yrität tulostaa, ja varmista, että oikea tulostin on valittu.</p> <p>b Tulosta asiakirja.</p> <p>Tulostuiko asiakirja?</p>	Ongelma on ratkaistu.	Siirry vaiheeseen 2.
<p>Vaihe 2</p> <p>a Tarkista, että tulostimeen on kytketty virta.</p> <p>b Ratkaise näyttöön avautuvat virheilmoitukset.</p> <p>c Tulosta asiakirja.</p> <p>Tulostuiko asiakirja?</p>	Ongelma on ratkaistu.	Siirry vaiheeseen 3.
<p>Vaihe 3</p> <p>a Varmista, että portit toimivat ja että kaapelit on liitetty pitävästi tietokoneeseen ja tulostimeen.</p> <p>Lisätietoja on tulostimen asennusohjeissa.</p> <p>b Tulosta asiakirja.</p> <p>Tulostuiko asiakirja?</p>	Ongelma on ratkaistu.	Siirry vaiheeseen 4.
<p>Vaihe 4</p> <p>a Sammuta tulostin, odota noin 10 sekuntia ja käynnistä tulostin uudelleen.</p> <p>b Tulosta asiakirja.</p> <p>Tulostuiko asiakirja?</p>	Ongelma on ratkaistu.	Siirry vaiheeseen 5.
<p>Vaihe 5</p> <p>a Poista tulostinohjain ja asenna se sitten uudelleen.</p> <p>b Tulosta asiakirja.</p> <p>Tulostuiko asiakirja?</p>	Ongelma on ratkaistu.	Ota yhteyttä asiakastuki .

Tulostuslaatu on huono

Tyhjät tai valkoiset sivut

Tyhjät tai valkoiset sivut

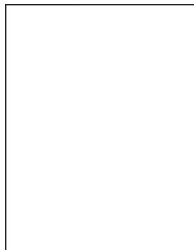

Huomautus: Tulosta tulostuslaadun testisivut, ennen kuin yrität ratkaista ongelman. Valitse ohjauspaneelista **Asetukset > Vianmääritys > Tulostuslaadun testisivut**. Jos tulostimessa ei ole kosketusnäyttöä, voit selata asetuksia  keella.

Toimi	Kyllä	Ei
<p>a Poista kuvansiirtopaketti ja asenna se uudelleen.</p> <p>Varoitus – vauriot mahdollisia: Älä altista kuvansiirtopakettia suoralle valolle. Pitkäaikainen altistuminen valolle voi aiheuttaa tulostuslaatuongelmia.</p> <p>Varoitus – vauriot mahdollisia: Älä kosketa valojohderummun osaa, joka on kuvansiirtopaketin alla. Rumpujen koskettaminen saattaa heikentää tulevien tulostustöiden laatua.</p> <p>b Tulosta asiakirja.</p> <p>Tulostaako tulostin tyhjiä tai valkoisia sivuja?</p>	<p>Ota yhteyttä asiakastuki.</p>	<p>Ongelma on ratkaistu.</p>

Tumma tuloste



Huomautus: Tulosta tulostuslaadun testisivut, ennen kuin yrität ratkaista ongelman. Valitse ohjauspaneelista **Asetukset > Vianmääritys > Tulostuslaadun testisivut**. Jos tulostimessa ei ole kosketusnäyttöä, voit selata asetuksia  keella.

Toimi	Kyllä	Ei
<p>Vaihe 1</p> <p>a Käytä Värinsäätö-toimintoa. Siirry ohjauspaneelissa kohtaan Asetukset > Tulosta > Laatu > Kuvankäsittelyn lisäasetukset > Värinsäätö</p> <p>b Tulosta asiakirja.</p> <p>Onko tuloste liian tumma?</p>	Siirry vaiheeseen 2.	Ongelma on ratkaistu.
<p>Vaihe 2</p> <p>a Vähennä väriaineen tummuusastetta käyttöjärjestelmän mukaan joko Tulostusmääritykset- tai Tulostus-valintaikkunassa. Huomautus: Voit muuttaa asetusta myös tulostimen ohjauspaneelista. Siirry kohtaan Asetukset > Tulostus > Laatu > Väriaineen tummuus</p> <p>b Tulosta asiakirja.</p> <p>Onko tuloste liian tumma?</p>	Siirry vaiheeseen 3.	Ongelma on ratkaistu.
<p>Vaihe 3</p> <p>a Määritä paperilaji käyttöjärjestelmän mukaan joko Tulostusmääritykset- tai Tulostus-valintaikkunassa. Huomautuksia:</p> <ul style="list-style-type: none"> • Varmista, että asetukset vastaa lisättyä paperia. • Voit muuttaa asetusta myös tulostimen ohjauspaneelista. Siirry kohtaan <p>Asetukset > Paperi > Lokeromääritys > Paperikoko/-laji</p> <p>b Tulosta asiakirja.</p> <p>Onko tuloste liian tumma?</p>	Siirry vaiheeseen 4.	Ongelma on ratkaistu.
<p>Vaihe 4</p> <p>Tarkista, onko paperissa kuvioita tai onko se karkeaa.</p> <p>Oletko yrittänyt tulostaa kuvioidulle tai karkealle paperille?</p>	Siirry vaiheeseen 5.	Siirry vaiheeseen 6.
<p>Vaihe 5</p> <p>a Vaihda kuvioitu tai karkea paperi tavalliseen.</p> <p>b Tulosta asiakirja.</p> <p>Onko tuloste liian tumma?</p>	Siirry vaiheeseen 6.	Ongelma on ratkaistu.
<p>Vaihe 6</p> <p>a Aseta paperia uudesta pakkauksesta. Huomautus: Paperi imee kosteutta suuren kosteuspitoisuuden takia. Älä poista paperia kääreestään, ennen kuin otat sen käyttöön.</p> <p>b Tulosta asiakirja.</p> <p>Onko tuloste liian tumma?</p>	Ota yhteyttä asiakastuki .	Ongelma on ratkaistu.

Haamukuvat

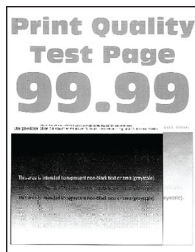



Huomautus: Tulosta tulostuslaadun testisivut, ennen kuin yrität ratkaista ongelman. Valitse ohjauspaneelista **Asetukset > Vianmääritys > Tulostuslaadun testisivut**. Jos tulostimessa ei ole kosketusnäyttöä, voit selata asetuksia  keella.

Toimi	Kyllä	Ei
<p>Vaihe 1</p> <p>a Lisää lokeroon oikeaa paperilajia. b Tulosta asiakirja.</p> <p>Näkykö tulosteissa haamukuvia?</p>	Siirry vaiheeseen 2.	Ongelma on ratkaistu.
<p>Vaihe 2</p> <p>a Määritä paperilaji käyttöjärjestelmän mukaan joko Tulostusmäärittäykset- tai Tulostus-valintaikkunassa.</p> <p>Huomautuksia:</p> <ul style="list-style-type: none"> Varmista, että asetus vastaa lisättyä paperia. Voit muuttaa asetusta myös tulostimen ohjauspaneelista. Siirry kohtaan <p>Asetukset > Paperi > Lokeromääritys > Paperikoko/-laji</p> <p>b Tulosta asiakirja.</p> <p>Näkykö tulosteissa haamukuvia?</p>	Siirry vaiheeseen 3.	Ongelma on ratkaistu.
<p>Vaihe 3</p> <p>a Käytä Värinsäätö-toimintoa. Siirry ohjauspaneelissa kohtaan Asetukset > Tulosta > Laatu > Kuvankäsittelyn lisäasetukset > Värinsäätö</p> <p>b Tulosta asiakirja.</p> <p>Näkykö tulosteissa haamukuvia?</p>	Siirry vaiheeseen 4.	Ongelma on ratkaistu.

Toimi	Kyllä	Ei
<p>Vaihe 4</p> <p>a Poista kuvansiirtopaketti ja asenna se uudelleen.</p> <p>Varoitus – vauriot mahdollisia: Älä altista kuvansiirtopakettia suoralle valolle. Pitkäaikainen altistuminen valolle voi aiheuttaa tulostuslaatuongelmia.</p> <p>Varoitus – vauriot mahdollisia: Älä kosketa valojohderummun osaa, joka on kuvansiirtopaketin alla. Rumpujen koskettaminen saattaa heikentää tulevien tulostustöiden laatua.</p> <p>b Tulosta asiakirja.</p> <p>Näkyykö tulosteissa haamukuvia?</p>	<p>Ota yhteyttä asiakastuki.</p>	<p>Ongelma on ratkaistu.</p>

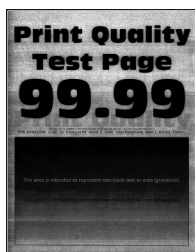
Harmaa tai värillinen tausta



Huomautus: Tulosta tulostuslaadun testisivut, ennen kuin yrität ratkaista ongelman. Valitse ohjauspaneelistä **Asetukset > Vianmääritys > Tulostuslaadun testisivut**. Jos tulostimessa ei ole kosketusnäyttöä, voit selata asetuksia  keella.

Toimi	Kyllä	Ei
<p>Vaihe 1</p> <p>a Käytä Värinsäätö-toimintoa. Siirry ohjauspaneelissa kohtaan Asetukset > Tulosta > Laatu > Kuvankäsittelyn lisäasetukset > Värinsäätö</p> <p>b Tulosta asiakirja.</p> <p>Onko tulosteiden tausta harmaa tai värillinen?</p>	<p>Siirry vaiheeseen 2.</p>	<p>Ongelma on ratkaistu.</p>
<p>Vaihe 2</p> <p>a Poista kuvayksikkö ja asenna se uudelleen.</p> <p>Varoitus – vauriot mahdollisia: Älä altista kuvansiirtopakettia suoralle valolle. Pitkäaikainen altistuminen valolle voi aiheuttaa tulostuslaatuongelmia.</p> <p>Varoitus – vauriot mahdollisia: Älä kosketa valojohderummun osaa, joka on kuvansiirtopaketin alla. Rumpujen koskettaminen saattaa heikentää tulevien tulostustöiden laatua.</p> <p>b Tulosta asiakirja.</p> <p>Onko tulosteiden tausta harmaa tai värillinen?</p>	<p>Ota yhteyttä asiakas-tukeen.</p>	<p>Ongelma on ratkaistu.</p>

Väärät marginaalit



Toimi	Kyllä	Ei
<p>Vaihe 1</p> <p>a Säädä paperinohjaimet oikeaan kohtaan lisätyn paperin koon mukaan.</p> <p>b Tulosta asiakirja.</p> <p>Ovatko marginaalit oikein?</p>	Ongelma on ratkaistu.	Siirry vaiheeseen 2.
<p>Vaihe 2</p> <p>a Määritä paperikoko ohjauspaneelissa. Siirry kohtaan Asetukset > Paperi > Lokeromääritys > Paperikoko/-laji</p> <p>b Tulosta asiakirja.</p> <p>Ovatko marginaalit oikein?</p>	Ongelma on ratkaistu.	Siirry vaiheeseen 3.
<p>Vaihe 3</p> <p>a Määritä paperiasetukset käyttöjärjestelmän mukaan joko Tulostusmääritykset- tai Tulostus-valintaikkunassa.</p> <p>Huomautus: Varmista, että asetus vastaa lisättyä paperia.</p> <p>b Tulosta asiakirja.</p> <p>Ovatko marginaalit oikein?</p>	Ongelma on ratkaistu.	Ota yhteyttä asiakastuki .

Vaalea tuloste

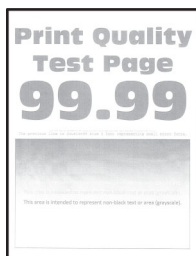

Huomautus: Tulosta tulostuslaadun testisivut, ennen kuin yrität ratkaista ongelman. Valitse ohjauspaneelista **Asetukset > Vianmääritys > Tulostuslaadun testisivut**. Jos tulostimessa ei ole kosketusnäyttöä, voit selata asetuksia  keella.

Toimi	Kyllä	Ei
<p>Vaihe 1</p> <p>a Käytä Värinsäätö-toimintoa. Siirry ohjauspaneelissa kohtaan Asetukset > Tulosta > Laatu > Kuvankäsittelyn lisäasetukset > Värinsäätö</p> <p>b Tulosta asiakirja.</p> <p>Onko tuloste vaalea?</p>	Siirry vaiheeseen 2.	Ongelma on ratkaistu.
<p>Vaihe 2</p> <p>a Lisää väriaineen tummuusastetta käyttöjärjestelmän mukaan joko Tulostusmääritykset- tai Tulostus-valintaikkunassa. Huomautus: Voit muuttaa asetusta myös tulostimen ohjauspaneelista. Siirry kohtaan Asetukset > Tulostus > Laatu > Väriaineen tummuus</p> <p>b Tulosta asiakirja.</p> <p>Onko tuloste vaalea?</p>	Siirry vaiheeseen 3.	Ongelma on ratkaistu.
<p>Vaihe 3</p> <p>a Poista Värinsäätö käytöstä. Siirry ohjauspaneelissa kohtaan Asetukset > Tulostus > Laatu > Värinsäätö</p> <p>b Tulosta asiakirja.</p> <p>Onko tuloste vaalea?</p>	Siirry vaiheeseen 4.	Ongelma on ratkaistu.
<p>Vaihe 4</p> <p>a Määritä paperilaji käyttöjärjestelmän mukaan joko Tulostusmääritykset- tai Tulostus-valintaikkunassa. Huomautuksia:</p> <ul style="list-style-type: none"> • Varmista, että asetukset vastaa lisättyä paperia. • Voit muuttaa asetusta myös tulostimen ohjauspaneelista. Siirry kohtaan Asetukset > Paperi > Lokeromääritys > Paperikoko/-laji <p>b Tulosta asiakirja.</p> <p>Onko tuloste vaalea?</p>	Siirry vaiheeseen 5.	Ongelma on ratkaistu.
<p>Vaihe 5</p> <p>Tarkista, onko paperissa kuvioita tai onko se karkeaa.</p> <p>Oletko yrittänyt tulostaa kuvioidulle tai karkealle paperille?</p>	Siirry vaiheeseen 6.	Siirry vaiheeseen 7.
<p>Vaihe 6</p> <p>a Vaihda kuvioitu tai karkea paperi tavalliseen. b Tulosta asiakirja.</p> <p>Onko tuloste vaalea?</p>	Siirry vaiheeseen 7.	Ongelma on ratkaistu.

Toimi	Kyllä	Ei
<p>Vaihe 7</p> <p>a Aseta paperia uudesta pakkauksesta.</p> <p>Huomautus: Paperi imee kosteutta suuren kosteuspitoisuuden takia. Älä poista paperia kääreestään, ennen kuin otat sen käyttöön.</p> <p>b Tulosta asiakirja.</p> <p>Onko tuloste vaalea?</p>	Siirry vaiheeseen 8.	Ongelma on ratkaistu.
<p>Vaihe 8</p> <p>a Poista kuvansiirtopaketti ja asenna se uudelleen.</p> <p>Varoitus – vauriot mahdollisia: Älä altista kuvansiirtopakettia suoralle valolle. Pitkäaikainen altistuminen valolle voi aiheuttaa tulostuslaatuongelmia.</p> <p>Varoitus – vauriot mahdollisia: Älä kosketa valojohderummun osaa, joka on kuvansiirtopaketin alla. Rumpujen koskettaminen saattaa heikentää tulevien tulostustöiden laatua.</p> <p>b Tulosta asiakirja.</p> <p>Onko tuloste vaalea?</p>	Ota yhteyttä asiakastuki .	Ongelma on ratkaistu.

Puuttuvat värit

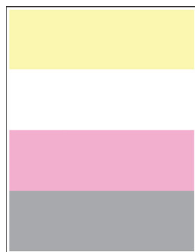

Huomautus: Tulosta tulostuslaadun testisivut, ennen kuin yrität ratkaista ongelman. Valitse ohjauspaneelisti **Asetukset > Vianmääritys > Tulostuslaadun testisivut**. Jos tulostimessa ei ole kosketusnäyttöä, voit selata

asetuksia  keulla.

Toimi	Kyllä	Ei
<p>a Poista puuttuvan värin väriainekasetti.</p> <p>b Irrota kuvansiirtopaketti.</p> <p>Varoitus – vauriot mahdollisia: Älä altista kuvansiirtopakettia suoralle valolle. Pitkäaikainen altistuminen valolle voi aiheuttaa tulostuslaatuongelmia.</p> <p>Varoitus – vauriot mahdollisia: Älä kosketa valojohderummun osaa, joka on kuvansiirtopaketin alla. Rumpujen koskettaminen saattaa heikentää tulevien tulostustöiden laatua.</p> <p>c Poista ja aseta uudelleen puuttuvan värin kehitysyksikkö.</p> <p>d Aseta kuvansiirtopaketti paikalleen.</p> <p>e Asenna väriainekasetti.</p> <p>f Tulosta asiakirja.</p> <p>Puuttuuko tulosteista värejä?</p>	<p>Ota yhteyttä asiakas-tukeen.</p>	<p>Ongelma on ratkaistu.</p>

Täplikäs tuloste ja pisteitä



Huomautus: Tulosta tulostuslaadun testisivut, ennen kuin yrität ratkaista ongelman. Valitse ohjauspaneelistä **Asetukset > Vianmääritys > Tulostuslaadun testisivut**. Jos tulostimessa ei ole kosketusnäyttöä, voit selata asetuksia  keulla.

Toimi	Kyllä	Ei
<p>Vaihe 1</p> <p>Tarkista, että tulostimeen ei ole vuotanut väriainetta.</p> <p>Onko tulostin puhdas vuotaneesta väriaineesta?</p>	<p>Siirry vaiheeseen 2.</p>	<p>Ota yhteyttä asiakastuki.</p>
<p>Vaihe 2</p> <p>a Siirry ohjauspaneelissa kohtaan Asetukset > Paperi > Lokeromääritys > Paperikoko/-laji</p> <p>b Tarkista, vastaavatko paperikoko- ja -lajiasetukset lisättyä paperia.</p> <p>Huomautus: Varmista, että paperissa ei ole kuvioita tai että se ei ole karkeaa.</p> <p>Täsmäävätkö asetukset?</p>	<p>Siirry vaiheeseen 4.</p>	<p>Siirry vaiheeseen 3.</p>

Toimi	Kyllä	Ei
<p>Vaihe 3</p> <p>a Määritä paperikoko ja -laji käyttöjärjestelmän mukaan joko Tulostusasetukset- tai Tulostus-valintaikkunassa.</p> <p>Huomautus: Varmista, että asetukset vastaavat lisättyä paperia.</p> <p>b Tulosta asiakirja.</p> <p>Onko tuloste läikikäs?</p>	Siirry vaiheeseen 4.	Ongelma on ratkaistu.
<p>Vaihe 4</p> <p>a Aseta paperia uudesta pakkauksesta.</p> <p>Huomautus: Paperi imee kosteutta suuren kosteuspitoisuuden takia. Älä poista paperia kääreestään, ennen kuin otat sen käyttöön.</p> <p>b Tulosta asiakirja.</p> <p>Onko tuloste läikikäs?</p>	Siirry vaiheeseen 5.	Ongelma on ratkaistu.
<p>Vaihe 5</p> <p>a Poista kuvansiirtopaketti ja asenna se uudelleen.</p> <p>Varoitus – vauriot mahdollisia: Älä altista kuvansiirtopakettia suoralle valolle. Pitkäaikainen altistuminen valolle voi aiheuttaa tulostuslaatuongelmia.</p> <p>Varoitus – vauriot mahdollisia: Älä kosketa valojohderummun osaa, joka on kuvansiirtopaketin alla. Rumpujen koskettaminen saattaa heikentää tulevien tulostustöiden laatua.</p> <p>b Tulosta asiakirja.</p> <p>Onko tuloste läikikäs?</p>	Ota yhteyttä asiakastuki .	Ongelma on ratkaistu.

Paperin käpristyminen



Toimi	Kyllä	Ei
<p>Vaihe 1</p> <p>a Säädä lokeron ohjaimet oikeaan kohtaan lisätyn paperin koon mukaan.</p> <p>b Tulosta asiakirja.</p> <p>Käpristyykö paperi?</p>	Siirry vaiheeseen 2.	Ongelma on ratkaistu.

Toimi	Kyllä	Ei
<p>Vaihe 2</p> <p>a Määritä paperilaji käyttöjärjestelmän mukaan joko Tulostusmääritykset- tai Tulostus-valintaikkunassa.</p> <p>Huomautuksia:</p> <ul style="list-style-type: none"> • Varmista, että asetus vastaa lisättyä paperia. • Voit muuttaa asetusta myös tulostimen ohjauspaneelista. Siirry kohtaan <p>Asetukset > Paperi > Lokeromääritys > Paperikoko/-laji</p> <p>b Tulosta asiakirja.</p> <p>Käpristyykö paperi?</p>	Siirry vaiheeseen 3.	Ongelma on ratkaistu.
<p>Vaihe 3</p> <p>Tulosta paperin toiselle puolelle.</p> <p>a Poista paperi, käännä se toisin päin ja aseta se uudelleen.</p> <p>b Tulosta asiakirja.</p> <p>Käpristyykö paperi?</p>	Siirry vaiheeseen 4.	Ongelma on ratkaistu.
<p>Vaihe 4</p> <p>a Aseta paperia uudesta pakkauksesta.</p> <p>Huomautus: Paperi imee kosteutta suuren kosteuspitoisuuden takia. Älä poista paperia kääreestään, ennen kuin otat sen käyttöön.</p> <p>b Tulosta asiakirja.</p> <p>Käpristyykö paperi?</p>	Ota yhteyttä asiakastuki .	Ongelma on ratkaistu.

Tuloste vääristynyt tai vino



Huomautus: Tulosta tulostuslaadun testisivut, ennen kuin yrität ratkaista ongelman. Valitse ohjauspaneelista **Asetukset > Vianmääritys > Tulostuslaadun testisivut**. Jos tulostimessa ei ole kosketusnäyttöä, voit selata asetuksia  keella.

Toimi	Kyllä	Ei
<p>Vaihe 1</p> <p>a Säädä lokeron paperinohjaimet oikeaan kohtaan lisätyn paperin koon mukaan.</p> <p>b Tulosta asiakirja.</p> <p>Onko tuloste vääristynyt tai vino?</p>	Siirry vaiheeseen 2.	Ongelma on ratkaistu.
<p>Vaihe 2</p> <p>a Lisää paperia uudesta pakkauksesta.</p> <p>Huomautus: Paperi imee kosteutta suuren kosteuspitoisuuden takia. Älä poista paperia kääreestään, ennen kuin otat sen käyttöön.</p> <p>b Tulosta asiakirja.</p> <p>Onko tuloste vääristynyt tai vino?</p>	Siirry vaiheeseen 3.	Ongelma on ratkaistu.
<p>Vaihe 3</p> <p>a Tarkista, tuetaanko lisättyä paperia.</p> <p>Huomautus: Jos paperia ei tueta, lisää tuettua paperia.</p> <p>b Tulosta asiakirja.</p> <p>Onko tuloste vääristynyt tai vino?</p>	Ota yhteyttä asiakas-tukeen .	Ongelma on ratkaistu.

Kokonaan värilliset tai mustat kuvat

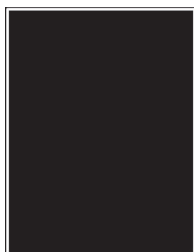

Huomautus: Tulosta tulostuslaadun testisivut, ennen kuin yrität ratkaista ongelman. Valitse ohjauspaneelistä **Asetukset > Vianmääritys > Tulostuslaadun testisivut**. Jos tulostimessa ei ole kosketusnäyttöä, voit selata asetuksia  keella.

Toimi	Kyllä	Ei
<p>a Poista kuvansiirtopaketti ja asenna se uudelleen.</p> <p>Varoitus – vauriot mahdollisia: Älä altista kuvansiirtopakettia suoralle valolle. Pitkäaikainen altistuminen valolle voi aiheuttaa tulostuslaatuongelmia.</p> <p>Varoitus – vauriot mahdollisia: Älä kosketa valojohderummun osaa, joka on kuvansiirtopaketin alla. Rumpujen koskettaminen saattaa heikentää tulevien tulostustöiden laatua.</p> <p>b Tulosta asiakirja.</p> <p>Tulostaako tulostin kokonaan värillisiä tai mustia kuvia?</p>	Ota yhteyttä asiakas-tukeen .	Ongelma on ratkaistu.

Tekstiä tai kuvia leikkautuu



Huomautus: Tulosta tulostuslaadun testisivut, ennen kuin yrität ratkaista ongelman. Valitse ohjauspaneelista **Asetukset > Vianmääritys > Tulostuslaadun testisivut**. Jos tulostimessa ei ole kosketusnäyttöä, voit selata asetuksia  keella.

Toimi	Kyllä	Ei
<p>Vaihe 1</p> <p>a Säädä lokeron paperinohjaimet oikeaan kohtaan lisätyn paperin koon mukaan.</p> <p>b Tulosta asiakirja.</p> <p>Leikkautuuko tekstiä tai kuvia?</p>	Siirry vaiheeseen 2.	Ongelma on ratkaistu.
<p>Vaihe 2</p> <p>a Määritä paperiasetukset käyttöjärjestelmän mukaan joko Tulostusmääritykset- tai Tulostus-valintaikkunassa.</p> <p>Huomautuksia:</p> <ul style="list-style-type: none"> • Varmista, että asetus vastaa lisättyä paperia. • Voit muuttaa asetusta myös tulostimen ohjauspaneelista. Siirry kohtaan <p>Asetukset > Paperi > Lokeromääritys > Paperikoko/-laji</p> <p>b Tulosta asiakirja.</p> <p>Leikkautuuko tekstiä tai kuvia?</p>	Siirry vaiheeseen 3.	Ongelma on ratkaistu.
<p>Vaihe 3</p> <p>a Poista kuvansiirtopaketti ja asenna se uudelleen.</p> <p>Varoitus – vauriot mahdollisia: Älä altista kuvansiirtopakettia suoralle valolle. Pitkäaikainen altistuminen valolle voi aiheuttaa tulostuslaatuongelmia.</p> <p>Varoitus – vauriot mahdollisia: Älä kosketa valojohderummun osaa, joka on kuvansiirtopaketin alla. Rumpujen koskettaminen saattaa heikentää tulevien tulostustöiden laatua.</p> <p>b Tulosta asiakirja.</p> <p>Leikkautuuko tekstiä tai kuvia?</p>	Ota yhteyttä asiakastuki .	Ongelma on ratkaistu.

Väriaine hankautuu helposti pois

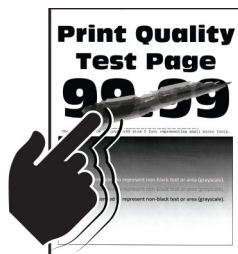



Huomautus: Tulosta tulostuslaadun testisivut, ennen kuin yrität ratkaista ongelman. Valitse ohjauspaneelista **Asetukset > Vianmääritys > Tulostuslaadun testisivut**. Jos tulostimessa ei ole kosketusnäyttöä, voit selata asetuksia **OK** keella.

Toimi	Kyllä	Ei
<p>Vaihe 1</p> <p>a Määritä paperilaji käyttöjärjestelmän mukaan joko Tulostusmääritykset- tai Tulostus-valintaikkunassa.</p> <p>Huomautuksia:</p> <ul style="list-style-type: none"> • Varmista, että asetus vastaa lisättyä paperia. • Voit muuttaa asetusta myös tulostimen ohjauspaneelista. Siirry kohtaan <p>Asetukset > Paperi > Lokeromääritys > Paperikoko/-laji</p> <p>b Tulosta asiakirja.</p> <p>Hankautuuko väriaine helposti pois?</p>	Siirry vaiheeseen 2.	Ongelma on ratkaistu.
<p>Vaihe 2</p> <p>a Tarkista, tuetaanko paperin painoa.</p> <p>Huomautus: Jos paperin painoa ei tueta, lisää tuetun painoista paperia.</p> <p>b Tulosta asiakirja.</p> <p>Hankautuuko väriaine helposti pois?</p>	Siirry vaiheeseen 3.	Ongelma on ratkaistu.
<p>Vaihe 3</p> <p>a Aseta paperia uudesta pakkauksesta.</p> <p>Huomautus: Paperi imee kosteutta suuren kosteuspitoisuuden takia. Älä poista paperia kääreestään, ennen kuin otat sen käyttöön.</p> <p>b Tulosta asiakirja.</p> <p>Hankautuuko väriaine helposti pois?</p>	Ota yhteyttä asiakastuki .	Ongelma on ratkaistu.

Epätasainen tummuus

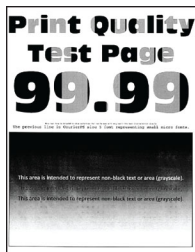
Epätasainen tummuus



Huomautus: Tulosta tulostuslaadun testisivut, ennen kuin yrität ratkaista ongelman. Valitse ohjauspaneelista **Asetukset > Vianmääritys > Tulostuslaadun testisivut**. Jos tulostimessa ei ole kosketusnäyttöä, voit selata asetuksia  keella.

Toimi	Kyllä	Ei
<p>a Poista kuvansiirtopaketti ja asenna se uudelleen.</p> <p>Varoitus – vauriot mahdollisia: Älä altista kuvansiirtopakettia suoralle valolle. Pitkäaikainen altistuminen valolle voi aiheuttaa tulostuslaatuongelmia.</p> <p>Varoitus – vauriot mahdollisia: Älä kosketa valojohderummun osaa, joka on kuvansiirtopaketin alla. Rumpujen koskettaminen saattaa heikentää tulevien tulostustöiden laatua.</p> <p>b Tulosta asiakirja.</p> <p>Onko tulosteen väriainevahvuus epätasaista?</p>	<p>Ota yhteyttä asiakastuki.</p>	<p>Ongelma on ratkaistu.</p>

Vaakasuuntaiset tummat viivat



Huomautuksia:

- Tulosta tulostuslaadun testisivut, ennen kuin yrität ratkaista ongelman. Valitse ohjauspaneelista **Asetukset > Vianmääritys > Tulostuslaadun testisivut**. Jos tulostimessa ei ole kosketusnäyttöä, voit selata asetuksia  keella.
- Jos tulosteissa näkyy jatkuvasti vaakasuuntaisia tummia viivoja, katso aihetta Toistuvat virhekuviot.

Toimi	Kyllä	Ei
<p>Vaihe 1</p> <p>a Määritä paperilaji käyttöjärjestelmän mukaan joko Tulostusmäärittäykset- tai Tulostus-valintaikkunassa.</p> <p>Huomautuksia:</p> <ul style="list-style-type: none"> • Varmista, että asetus vastaa lisättyä paperia. • Voit muuttaa asetusta myös tulostimen ohjauspaneelista. Siirry kohtaan <p>Asetukset > Paperi > Lokeromääritys > Paperikoko/-laji</p> <p>b Tulosta asiakirja.</p> <p>Onko tulosteissa on tummia viivoja?</p>	Siirry vaiheeseen 2.	Ongelma on ratkaistu.
<p>Vaihe 2</p> <p>a Aseta paperia uudesta pakkauksesta.</p> <p>Huomautus: Paperi imee kosteutta suuren kosteuspitoisuuden takia. Säilytä paperia alkuperäisessä pakkauksessaan, kunnes otat sen käyttöön.</p> <p>b Tulosta asiakirja.</p> <p>Onko tulosteissa on tummia viivoja?</p>	Siirry vaiheeseen 3.	Ongelma on ratkaistu.
<p>Vaihe 3</p> <p>a Poista kuvansiirtopaketti ja asenna se uudelleen.</p> <p>Varoitus – vauriot mahdollisia: Älä altista kuvansiirtopakettia suoralle valolle. Pitkäaikainen altistuminen valolle voi aiheuttaa tulostuslaatuongelmia.</p> <p>Varoitus – vauriot mahdollisia: Älä kosketa valojohderummun osaa, joka on kuvansiirtopaketin alla. Rumpujen koskettaminen saattaa heikentää tulevien tulostustöiden laatua.</p> <p>b Tulosta asiakirja.</p> <p>Onko tulosteissa on tummia viivoja?</p>	Ota yhteyttä asiakastuki .	Ongelma on ratkaistu.

Vaakasuuntaiset valkoiset viivat



Huomautuksia:

- Tulosta tulostuslaadun testisivut, ennen kuin yrität ratkaista ongelman. Valitse ohjauspaneelista **Asetukset > Vianmääritys > Tulostuslaadun testisivut**. Jos tulostimessa ei ole kosketusnäyttöä, voit selata asetuksia  keella.

- Jos tulosteissa näkyy jatkuvasti vaakasuuntaisia valkoisia viivoja, katso aihetta Toistuvat virhekuviot.

Toimi	Kyllä	Ei
<p>Vaihe 1</p> <p>a Määritä paperilaji käyttäjärjestelmän mukaan joko Tulostusmäärittäjä- tai Tulostus-valintaikkunassa.</p> <p>Huomautuksia:</p> <ul style="list-style-type: none"> • Varmista, että asetus vastaa lisättyä paperia. • Voit muuttaa asetusta myös tulostimen ohjauspaneelista. Siirry kohtaan <p>Asetukset > Paperi > Lokeromääritys > Paperikoko/-laji</p> <p>b Tulosta asiakirja.</p> <p>Näkyykö tulosteissa vaakasuuntaisia valkoisia viivoja?</p>	Siirry vaiheeseen 2.	Ongelma on ratkaistu.
<p>Vaihe 2</p> <p>a Poista kuvansiirtopaketti ja asenna se uudelleen.</p> <p>Varoitus – vauriot mahdollisia: Älä altista kuvansiirtopakettia suoralle valolle. Pitkäaikainen altistuminen valolle voi aiheuttaa tulostuslaatuongelmia.</p> <p>Varoitus – vauriot mahdollisia: Älä kosketa valojohderummun osaa, joka on kuvansiirtopaketin alla. Rumpujen koskettaminen saattaa heikentää tulevien tulostustöiden laatua.</p> <p>b Tulosta asiakirja.</p> <p>Näkyykö tulosteissa vaakasuuntaisia valkoisia viivoja?</p>	Ota yhteyttä asiakastuki .	Ongelma on ratkaistu.

Pystysuuntaiset valkoiset viivat



Huomautus: Tulosta tulostuslaadun testisivut, ennen kuin yrität ratkaista ongelman. Valitse ohjauspaneelista **Asetukset > Vianmääritys > Tulostuslaadun testisivut**. Jos tulostimessa ei ole kosketusnäyttöä, voit selata asetuksia keella.

Toimi	Kyllä	Ei
<p>Vaihe 1</p> <p>a Määritä paperilaji käyttöjärjestelmän mukaan joko Tulostusmäärittäykset- tai Tulostus-valintaikkunassa.</p> <p>Huomautuksia:</p> <ul style="list-style-type: none"> • Varmista, että asetus vastaa lisättyä paperia. • Voit muuttaa asetusta myös tulostimen ohjauspaneelista. <p>Siirry kohtaan</p> <p>Asetukset > Paperi > Lokeromääritys > Paperikoko/-laji</p> <p>b Tulosta asiakirja.</p> <p>Näkykö tulosteissa pystysuuntaisia valkoisia viivoja?</p>	Siirry vaiheeseen 2.	Ongelma on ratkaistu.
<p>Vaihe 2</p> <p>Tarkista, käytätkö suositeltua paperilajia.</p> <p>a Lisää paperilähteeseen suositeltua paperilajia.</p> <p>b Tulosta asiakirja.</p> <p>Näkykö tulosteissa pystysuuntaisia valkoisia viivoja?</p>	Siirry vaiheeseen 3.	Ongelma on ratkaistu.
<p>Vaihe 3</p> <p>a Poista kuvansiirtopaketti ja asenna se uudelleen.</p> <p>Varoitus – vauriot mahdollisia: Älä altista kuvansiirtopakettia suoralle valolle. Pitkäaikainen altistuminen valolle voi aiheuttaa tulostuslaatuongelmia.</p> <p>Varoitus – vauriot mahdollisia: Älä kosketa valojohderummun osaa, joka on kuvansiirtopaketin alla. Rumpujen koskettaminen saattaa heikentää tulevien tulostustöiden laatua.</p> <p>b Tulosta asiakirja.</p> <p>Näkykö tulosteissa pystysuuntaisia valkoisia viivoja?</p>	Ota yhteyttä asiakastuki .	Ongelma on ratkaistu.

Toistuvat virhekuviot



Huomautus: Tulosta tulostuslaadun testisivut, ennen kuin yrität ratkaista ongelman. Valitse ohjauspaneelista **Asetukset > Vianmääritys > Tulostuslaadun testisivut**. Jos tulostimessa ei ole kosketusnäyttöä, voit selata

asetuksia  keella.

Toimi	Kyllä	Ei
<p>a Mittaa virheellisellä värisivulla toistuvien virheiden väli tulostuslaadun testisivujen avulla.</p> <p>b Tarkista, vastaavatko toistuvat virhekuviot joitakin seuraavista mitoista:</p> <p>Kuvansiirtopaketti</p> <ul style="list-style-type: none"> • 94,20 mm (3,71 tuumaa) • 29,80 mm (1,17 tuumaa) • 23,20 mm (0,91 tuumaa) <p>Kehitysyksikkö</p> <ul style="list-style-type: none"> • 43,90 mm (1,73 tuumaa) • 45,50 mm (1,79 tuumaa) <p>Siirtomuodi</p> <ul style="list-style-type: none"> • 37,70 mm (1,48 tuumaa) • 78,50 mm (3,09 tuumaa) • 55 mm (2,17 tuumaa) <p>Kiinnitysyksikkö</p> <ul style="list-style-type: none"> • 79,80 mm (3,14 tuumaa) • 94,30 mm (3,71 tuumaa) <p>Vastaavatko toistuvat virhekuviot mittauksia?</p>	<p>Kirjaa etäisyys muistiin ja ota yhteyttä asiakastukeen.</p>	<p>Kirjaa etäisyys muistiin ja ota yhteyttä asiakastukeen.</p>

Tulostin ei vastaa

Toimi	Kyllä	Ei
<p>Vaihe 1</p> <p>Tarkista, että virtajohto on liitetty pistorasiaan.</p> <p> HUOMIO – TAPATURMAN MAHDOLLISUUS: Tulipalo- tai sähköiskuriskin välttämiseksi liitä virtajohto suoraan asianmukaiseen maadoitettuun sähköpistokkeeseen, joka on lähellä ja helposti saatavilla.</p> <p>Vastaako tulostin?</p>	<p>Ongelma on ratkaistu.</p>	<p>Siirry vaiheeseen 2.</p>
<p>Vaihe 2</p> <p>Tarkista, onko pistorasian virta katkaistu kytkimellä tai katkaisimella.</p> <p>Onko pistorasian virta katkaistu kytkimellä tai katkaisimella?</p>	<p>Kytke virta kytkimellä tai palauta katkaisin.</p>	<p>Siirry vaiheeseen 3.</p>
<p>Vaihe 3</p> <p>Tarkista, että tulostimeen on kytketty virta.</p> <p>Onko tulostimeen kytketty virta?</p>	<p>Siirry vaiheeseen 4.</p>	<p>Kytke tulostimeen virta.</p>
<p>Vaihe 4</p> <p>Tarkista, onko tulostin lepo- tai horrostilassa.</p> <p>Onko tulostin lepo- tai horrostilassa?</p>	<p>Herätä tulostin painamalla virtapainiketta.</p>	<p>Siirry vaiheeseen 5.</p>

Toimi	Kyllä	Ei
<p>Vaihe 5 Varmista, että kaapelit, joilla tulostin ja tietokone on liitetty toisiinsa, on liitetty oikeisiin portteihin.</p> <p>Onko kaapelit liitetty oikeisiin portteihin?</p>	Siirry vaiheeseen 6.	Liitä kaapelit oikeisiin portteihin.
<p>Vaihe 6 Katkaise tulostimesta virta, asenna lisävarusteet ja kytke tulostimeen virta.</p> <p>Lisätietoja on lisälaitteen käyttöohjeessa.</p> <p>Vastaako tulostin?</p>	Ongelma on ratkaistu.	Siirry vaiheeseen 7.
<p>Vaihe 7 Asenna oikea tulostinohjain.</p> <p>Vastaako tulostin?</p>	Ongelma on ratkaistu.	Siirry vaiheeseen 8.
<p>Vaihe 8 Sammuta tulostin, odota noin 10 sekuntia ja käynnistä tulostin uudelleen.</p> <p>Vastaako tulostin?</p>	Ongelma on ratkaistu.	Ota yhteyttä asiakastuki .

Työ tulostuu väärästä lokerosta tai väärälle paperille tai erikoismateriaalille.

Toimi	Kyllä	Ei
<p>Vaihe 1</p> <p>a Tarkista, että tulostus tapahtuu oikealle paperityypille.</p> <p>b Tulosta asiakirja.</p> <p>Onko asiakirja tulostettu oikealle paperityypille?</p>	Siirry vaiheeseen 2.	Lisää laitteeseen oikeankokoista ja -tyyppistä paperia.
<p>Vaihe 2</p> <p>a Määritä paperikoko ja -laji käyttöjärjestelmän mukaan joko Tulostusasetukset- tai Tulostus-valintaikkunassa.</p> <p>Huomautus: Voit muuttaa näitä asetuksia myös tulostimen ohjauspaneelista. Siirry kohtaan</p> <p>Asetukset > Paperi > Lokeromääritys > Paperikoko/-laji</p> <p>b Varmista, että asetukset vastaavat lisättyä paperia.</p> <p>c Tulosta asiakirja.</p> <p>Onko asiakirja tulostettu oikealle paperityypille?</p>	Ongelma on ratkaistu.	Siirry vaiheeseen 3.

Toimi	Kyllä	Ei
<p>Vaihe 3</p> <p>a Tarkista, onko lokerot linkitetty. Lisätietoja on kohdassa "Lokeroiden yhdistäminen" sivulla 35.</p> <p>b Tulosta asiakirja.</p> <p>Onko asiakirja tulostettu oikeasta lokerosta?</p>	Ongelma on ratkaistu.	Ota yhteyttä asiakastuki .

Värinlaatuongelmat

Väriaineen tummuuden säätäminen

- 1 Valitse aloitusnäytössä **Asetukset > Tulostus > Laatu**.
- 2 Säädä väriaineen tummuutta.
- 3 Ota muutokset käyttöön.

Tulosteen värien muokkaaminen

- 1 Valitse aloitusnäytössä **Asetukset > Tulostus > Laatu > Kuvankäsittelyn lisäasetukset > Värinkorjaus**.
- 2 Valitse Värinkorjaus-valikossa **Manuaalinen > Värinkorjauksen sisältö**.
- 3 Valitse sopiva värinmuuntoasetus.

Kohteen tyyppi	Värinmuuntotaulukot
RGB Image RGB Text RGB Graphics	<ul style="list-style-type: none"> • Kirkas: tuottaa tavallista kirkkaammat ja kylläisemmät värit, voidaan käyttää kaikkien tulevien värimuotojen yhteydessä. • sRGB-näyttö: tuottaa värit, jotka muistuttavat tietokoneen näytön värejä. Mustan värin käyttö on optimoitu valokuvien tulostusta varten. • Näyttö – Tod. musta: tuottaa värit, jotka muistuttavat tietokoneen näytön värejä. Tämä asetus luo kaikki neutraalit harmaasävyt ainoastaan mustalla musteella. • Tarkka sRGB: tuottaa erityisen värikylläiset värit sRGB-näyttö-värinkorjauksen yhteydessä. Mustan väriaineen käyttö on optimoitu yritysgrafiikan tulostamista varten. • Ei käytössä
CMYK Image CMYK Text CMYK Graphics	<ul style="list-style-type: none"> • US CMYK: tulostin käyttää värinmuuntotaulukkoa, joka jäljittelee SWOP (Specifications for Web Offset Publishing) -väritulostusta. • Euro CMYK: tulostin käyttää värinmuuntotaulukkoa, joka jäljittelee EuroScale-väritulostusta. • Tarkka CMYK: tulostaa värit täyteläisinä käytettäessä US CMYK -värinmuuntotaulukkoa. • Ei käytössä

Väritulostuksen usein kysytyjä kysymyksiä

Mikä on RGB-väri?

RGB-väri on värien kuvausmenetelmä, joka osoittaa, kuinka paljon punaista, vihreää ja sinistä käytetään tietyn värin tuottamiseen. Punaista, vihreää ja sinistä valoa voidaan sekoittaa erisuuruisina määrinä, jolloin saadaan aikaan suuri määrä luonnossa esiintyviä värejä. Tietokoneiden näytöt, skannerit ja digitaaliset kamerat käyttävät tätä menetelmää värien näyttämiseen.

Mikä on CMYK-väri?

CMYK-väri on värien kuvausmenetelmä, joka osoittaa, kuinka paljon syaania, magentaa, keltaista ja mustaa käytetään tietyn värin tuottamiseen. Syaania, magentaa, keltaista ja mustaa mustetta tai väriainetta voidaan tulostaa erisuuruisina määrinä, jolloin saadaan aikaan suuri määrä luonnossa esiintyviä värejä. Painokoneet, mustesuihkutulostimet ja laserväritulostimet tuottavat värit tällä tavalla.

Miten väri määritetään tulostettavassa asiakirjassa?

Sovelluksissa asiakirjan värit määritetään ja muokataan käyttämällä RGB- tai CMYK-väriyhdistelmiä. Lisätietoja on sovelluksen ohjeessa.

Miten tulostin tietää, mitä väriä sen on tulostettava?

Tulostettaessa asiakirjaa jokaisen objektin tyyppiä ja väriä koskeva tieto lähetetään tulostimeen ja se kulkee värinmuuntotaulukoiden kautta. Väri muunnetaan sopiviksi määriksi syaania, magentaa, keltaista ja mustaa väriainetta, joita tarvitaan halutun värin tuottamiseen. Objektityyppitiedot määrittävät värinmuuntotaulukoiden käytön. Voidaan esimerkiksi käyttää yhtä värinmuuntotaulukkoa tekstiin ja jotain toista värinmuuntotaulukkoa valokuvaan.

Mitä on manuaalinen värinkorjaus?

Kun manuaalinen värinkorjaus on käytössä, tulostin käsittelee kohteita käyttäjän valitsemien värinmuuntotaulukoiden avulla. Manuaaliset värinkorjausasetukset määräytyvät tulostuskohteen tyyppin mukaan (teksti, grafiikka tai kuvat). Ne määräytyvät myös sen mukaan, miten kohteen väri on määritetty sovelluksessa (RGB- tai CMYK-yhdistelmät). Tietoja eri värinmuuntotaulukon käyttämisestä manuaalisesti on kohdassa "[Tulosteen värien muokkaaminen](#)" sivulla 251.

Jos sovellus ei määritä värejä RGB- tai CMYK-yhdistelmillä, manuaalisesta värinkorjauksesta ei ole hyötyä. Siitä ei ole hyötyä myöskään, jos värien säätöä hallitaan sovelluksen tai tietokoneen käyttöjärjestelmän avulla. Useimmissa tapauksissa Värinkorjausasetuksen määrittäminen automaattiseksi luo asiakirjaan halutunlaiset värit.

Miten saan jonkin tietyn värin (esimerkiksi yrityksen logon värin) vastaamaan tulostimen tulostamaa väriä?

Tulostimen Laatu-valikossa on valittavissa yhdeksän värinäytesarjaa. Sarjat ovat käytettävissä myös upotetun Web-palvelimen Värinäytteet-sivulla. Valitsemalla esimerkisarja voidaan tulostaa useita sivuja, jotka koostuvat sadoista värillisistä ruuduista. Jokaisessa ruudussa on CMYK- tai RGB-yhdistelmä valitun taulukon mukaan. Kussakin ruudussa tarkasteltavana oleva väri on saatu aikaan siten, että ruudun kohdalla oleva CMYK- tai RGB-yhdistelmä on viety valitun värinmuuntotaulukon läpi.

Tutkimalla värinäytesarjoja voidaan määrittää, minkä ruudun väri on lähimpänä haluttua väriä. Ruudun kohdalla olevaa väriyhdistelmää voidaan sitten käyttää objektin värin muuntamiseen sovellusohjelmassa. Lisätietoja on sovelluksen ohjeessa. Manuaalinen värinkorjaus -asetus voi olla tarpeen, jotta valittua värinmuuntotaulukkoa voidaan käyttää objektille.

Tietyn värin etsintäongelman ratkaisemisessa käytettävät värinäytesarjat määräytyvät

- käytettävän Värinkorjaus-asetuksen (Automaattinen, Ei käytössä tai Manuaalinen) mukaan
- tulostustyön tyyppin (teksti, grafiikka tai kuvat) mukaan sekä

- sen mukaan, mitä väriyhdistelmäasetusta sovellusohjelma käyttää (RGB- tai CMYK-yhdistelmät).

Jos sovellus ei määritä värejä RGB- tai CMYK-yhdistelmillä, värinäytesivuista ei ole hyötyä. Lisäksi jotkin sovellukset säätävät sovelluksessa määritetyt RGB- tai CMYK-yhdistelmät värienhallinnan kautta. Näissä tapauksissa tulostusväri ei aina vastaa tarkasti värinäytesivujen väriä.

Tuloste näyttää sävytetyltä

Toimi	Kyllä	Ei
<p>Vaihe 1 Käytä Väriensäätö-toimintoa.</p> <p>a Valitse aloitusnäytössä Asetukset > Tulostus > Laatu > Kuvankäsittelyn lisäasetukset > Värien säätö.</p> <p>b Tulosta asiakirja.</p> <p>Näyttääkö tuloste sävytetyltä?</p>	Siirry vaiheeseen 2.	Ongelma on ratkaistu.
<p>Vaihe 2 Käytä Väritasapaino-toimintoa.</p> <p>a Valitse alotusnäytössä Asetukset > Tulostus > Laatu > Kuvankäsittelyn lisäasetukset > Väritasapaino.</p> <p>b Säädä asetuksia.</p> <p>c Tulosta asiakirja.</p> <p>Näyttääkö tuloste sävytetyltä?</p>	Ota yhteyttä asiakastuki .	Ongelma on ratkaistu.

Faksausongelmat

Faksien lähettäminen tai vastaanottaminen ei onnistu

Toimi	Kyllä	Ei
<p>Vaihe 1 Ratkaise näyttöön avautuvat virheilmoitukset.</p> <p>Onnistuuko faksin lähettäminen tai vastaanottaminen?</p>	Ongelma on ratkaistu.	Siirry vaiheeseen 2.
<p>Vaihe 2 Tarkista, että seuraavien laitteiden kaapeliyhteydet ovat kunnossa:</p> <ul style="list-style-type: none"> • Puhelin • Kuuloke • Vastaaja <p>Onnistuuko faksin lähettäminen tai vastaanottaminen?</p>	Ongelma on ratkaistu.	Siirry vaiheeseen 3.

Toimi	Kyllä	Ei
<p>Vaihe 3</p> <p>Tarkista valintaääni.</p> <ul style="list-style-type: none"> • Varmista faksinumeron toimivuus soittamalla siihen. • Jos käytät Valinta kuuloke paikallaan -toimintoa, lisää äänenvoimakkuutta ja tarkista valintaäänen kuuluminen. <p>Kuuletko valintaäänen?</p>	Siirry vaiheeseen 5.	Siirry vaiheeseen 4.
<p>Vaihe 4</p> <p>Tarkista puhelimen seinäpistoke.</p> <ol style="list-style-type: none"> Liitä analoginen puhelin suoraan pistorasiaan. Odota valintaääntä. Jos valintaääntä ei kuulu, käytä toista puhelinkaapelia. Jos valintaääntä ei edelleenkaan kuulu, liitä puhelinkaapeli toiseen pistorasiaan. Jos kuulet valintaäänen, liitä tulostin kyseiseen pistorasiaan. <p>Onnistuuko faksin lähettäminen tai vastaanottaminen?</p>	Ongelma on ratkaistu.	Siirry vaiheeseen 5.
<p>Vaihe 5</p> <p>Tarkista, onko tulostin liitetty analogiseen puhelinpalveluun tai oikeaan digitaaliseen liitântään.</p> <ul style="list-style-type: none"> • Jos käytät ISDN-puhelinpalvelua, liitä tulostin ISDN-päätelaitteen analogiseen puhelinliitântään. Pyydä lisätietoja ISDN-palveluntarjoajalta. • Jos käytät DSL-yhteyttä, käytä DSL-suodatinta tai analogista käyttöä tukevaa reititintä. Pyydä lisätietoja DSL-palveluntarjoajalta. • Jos käytät tilaajavaihdetta, varmista että käytät tilaajavaihteen analogista liitântää. Jos sellaista ei ole, voit asentaa faksilaitteelle analogisen puhelinlinjan. <p>Onnistuuko faksin lähettäminen tai vastaanottaminen?</p>	Ongelma on ratkaistu.	Siirry vaiheeseen 6.
<p>Vaihe 6</p> <p>Irrota tilapäisesti muut laitteet ja poista muut puhelinpalvelut käytöstä.</p> <ol style="list-style-type: none"> Irrota muut tulostimen ja puhelinlinjan välillä olevat laitteet (esimerkiksi vastaajat, tietokoneet, joissa on modeemi ja puhelinjako-rasiat). Poista käytöstä koputus ja puheposti. Pyydä lisätietoja puhelinyhtiöltä. <p>Onnistuuko faksin lähettäminen tai vastaanottaminen?</p>	Ongelma on ratkaistu.	Siirry vaiheeseen 7.
<p>Vaihe 7</p> <p>Skannaa alkuperäinen asiakirja sivu kerrallaan.</p> <ol style="list-style-type: none"> Valitse faksinumero. Skannaa asiakirja. <p>Onnistuuko faksin lähettäminen tai vastaanottaminen?</p>	Ongelma on ratkaistu.	Ota yhteyttä asiakas-tukeen .

Faksien vastaanottaminen onnistuu mutta lähettäminen ei

Toimi	Kyllä	Ei
<p>Vaihe 1 Aseta alkuperäinen asiakirja huolellisesti automaattisen asiakirjan-syöttölaitteen lokeroon tai skannaustasolle.</p> <p>Onnistuuko faksien lähettäminen?</p>	Ongelma on ratkaistu.	Siirry vaiheeseen 2.
<p>Vaihe 2 Määritä pikavalintanumero oikein.</p> <ul style="list-style-type: none"> Tarkista, että pikavalintanumero on määritetty haluamallesi puhelinnumerolle. Valitse puhelinnumero manuaalisesti. <p>Onnistuuko faksien lähettäminen?</p>	Ongelma on ratkaistu.	Ota yhteyttä asiakas-tukeen .

Faksien lähettäminen onnistuu mutta vastaanottaminen ei

Toimi	Kyllä	Ei
<p>Vaihe 1 Tarkista, ettei paperilähde ole tyhjä.</p> <p>Onnistuuko faksien vastaanottaminen?</p>	Ongelma on ratkaistu.	Siirry vaiheeseen 2.
<p>Vaihe 2 Tarkista soiton viiveasetukset.</p> <p>Valitse ohjauspaneelissa Asetukset > Faksi > Faksiasetukset > Faksin vastaanottoasetukset > Hälytykset ennen vastaamista.</p> <p>Onnistuuko faksien vastaanottaminen?</p>	Ongelma on ratkaistu.	Siirry vaiheeseen 3.
<p>Vaihe 3 Jos tulostin tulostaa tyhjiä sivuja, katso kohta "Tyhjät tai valkoiset sivut" sivulla 232.</p> <p>Onnistuuko faksien vastaanottaminen?</p>	Ongelma on ratkaistu.	Ota yhteyttä asiakastuki .

Huono faksien tulostuslaatu

Toimi	Kyllä	Ei
<p>Vaihe 1 Varmista, että sivulla ei ole tulostuslaatuongelmia.</p> <p>a Valitse ohjauspaneelissa Asetukset > Vianmääritys > Tulostuslaadun testisivut.</p> <p>b Korjaa tulostuslaatuongelmat. Lisätietoja on kohdassa "Tulostuslaatu on huono" sivulla 231.</p> <p>Onko faksin tulostuslaatu tyydyttävä?</p>	Ongelma on ratkaistu.	Siirry vaiheeseen 2.

Toimi	Kyllä	Ei
<p>Vaihe 2 Vähennä tulevan faksin lähetyksenopeutta.</p> <p>a Valitse ohjauspaneelissa Asetukset > Faksi > Faksiasetukset > Faksin vastaanottoasetukset > Järjestelmänvalvojan asetukset.</p> <p>b Valitse Enimmäisnopeus-valikossa pienempi lähetyksenopeus.</p> <p>Onko faksin tulostuslaatu tyydyttävä?</p>	Ongelma on ratkaistu.	Ota yhteyttä asiakastuki .

Skannausongelmat

Skannerin kohdistaminen

- 1 Valitse aloitusnäytössä **Asetukset > Laite > Huolto > Määritys-valikko > Skannerimääritykset > Skannerin manuaalinen rekisteröinti.**
- 2 Valitse Tulostuksen pikatesti -valikosta **Käynnistä.**
- 3 Aseta tulostuksen pikatestisivu skannaustasolle ja valitse **Tasorekisteröinti.**
- 4 Valitse Kopioinnin pikatesti -valikosta **Käynnistä.**
- 5 Vertaa kopioinnin pikatestisivua alkuperäiseen asiakirjaan.
Huomautus: Jos testisivun marginaalit poikkeavat alkuperäisestä asiakirjasta, muuta vasenta marginaalia ja ylämarginaalia.
- 6 Toista kohtia [vaihe 4](#) ja [vaihe 5](#), kunnes kopioinnin pikatestisivun marginaalit vastaavat alkuperäistä asiakirjaa.

Automaattisen asiakirjansyöttölaitteen kohdistaminen

- 1 Valitse aloitusnäytössä **Asetukset > Laite > Huolto > Määritys-valikko > Skannerimääritykset > Skannerin manuaalinen rekisteröinti.**
- 2 Valitse Tulostuksen pikatesti -valikosta **Käynnistä.**
- 3 Aseta tulostuksen pikatestisivu automaattisen asiakirjansyöttölaitteen lokeroon.
- 4 Valitse **Etu-ADF-rekisteröinti** tai **Taka-ADF-rekisteröinti.**
Huomautuksia:
 - Automaattisen asiakirjansyöttölaitteen etupuolen kohdistaminen: aseta pikatestisivu automaattiseen asiakirjansyöttölaitteeseen kuvapuoli ylöspäin ja lyhyt reuna edellä.
 - Automaattisen asiakirjansyöttölaitteen taustapuolen kohdistaminen: aseta pikatestisivu automaattiseen asiakirjansyöttölaitteeseen kuvapuoli alaspäin ja lyhyt reuna edellä.
- 5 Valitse Kopioinnin pikatesti -valikosta **Käynnistä.**

6 Vertaa kopioinnin pikatestisivua alkuperäiseen asiakirjaan.

Huomautus: Jos testisivun marginaalit poikkeavat alkuperäisestä asiakirjasta, muuta vaakasäätöä ja ylämarginaalia.

7 Toista kohtia [vaihe 5](#) ja [vaihe 6](#), kunnes kopioinnin pikatestisivun marginaalit vastaavat alkuperäistä asiakirjaa.

Skannaaminen tietokoneesta ei onnistu

Toimi	Kyllä	Ei
<p>Vaihe 1</p> <p>a Katkaise tulostimesta virta, odota noin 10 sekuntia ja kytke virta uudelleen.</p> <p>b Lähetä skannaustyö uudelleen.</p> <p>Pystytkö lähettämään skannaustyön?</p>	Ongelma on ratkaistu.	Siirry vaiheeseen 2.
<p>Vaihe 2</p> <p>a Tarkista, että kaapelit on liitetty tiukasti tulostimeen ja tulostuspalvelimeen.</p> <p>Lisätietoja on tulostimen asennusohjeissa.</p> <p>b Lähetä skannaustyö uudelleen.</p> <p>Pystytkö lähettämään skannaustyön?</p>	Ongelma on ratkaistu.	Ota yhteyttä asiakas-tukeen .

Epätäydellinen asiakirja tai valokuva

Toimi	Kyllä	Ei
<p>Vaihe 1</p> <p>a Varmista, että asiakirja tai valokuva on skannaustasolla skannattava puoli alaspäin vasemmassa ylänurkassa.</p> <p>b Kopioi asiakirja tai valokuva.</p> <p>Onko asiakirja tai valokuva kopioitu oikein?</p>	Ongelma on ratkaistu.	Siirry vaiheeseen 2.
<p>Vaihe 2</p> <p>a Varmista, että paperikokoasetus vastaa lokeroon lisättyä paperia.</p> <p>b Kopioi asiakirja tai valokuva.</p> <p>Onko asiakirja tai valokuva kopioitu oikein?</p>	Ongelma on ratkaistu.	Ota yhteyttä asiakas-tukeen .

Heikko kopiointilaatu

Toimi	Kyllä	Ei
<p>Vaihe 1</p> <p>a Puhdista skannaustaso ja asiakirjansyöttölaite kostealla, pehmeällä ja nukkaamattomalla liinalla. Jos tulostimen asiakirjansyöttölaitteen sisällä on toinen taso, pudista myös sen lasi. Lisätietoja on kohdassa "Skannerin puhdistaminen" sivulla 160.</p> <p>b Varmista, että asiakirja tai valokuva on skannaustasolla skannattava puoli alaspäin vasemmassa ylänurkassa.</p> <p>c Kopioi asiakirja tai valokuva.</p> <p>Onko kopiolaatu tyydyttävä?</p>	Ongelma on ratkaistu.	Siirry vaiheeseen 2.
<p>Vaihe 2</p> <p>a Tarkista alkuperäisen asiakirjan tai valokuvan laatu</p> <p>b Säädä skannauslaatuasetuksia.</p> <p>c Kopioi asiakirja tai valokuva.</p> <p>Onko kopiolaatu tyydyttävä?</p>	Ongelma on ratkaistu.	Ota yhteyttä asiakastuki .

Skannaus epäonnistui

Toimi	Kyllä	Ei
<p>Vaihe 1</p> <p>Tarkista kaapeliliitännät.</p> <p>a Varmista, että Ethernet- tai USB-kaapeli on liitetty kunnolla tietokoneeseen ja tulostimeen.</p> <p>b Lähetä skannaustyö uudelleen.</p> <p>Onnistuiko skannaus?</p>	Ongelma on ratkaistu.	Siirry vaiheeseen 2.
<p>Vaihe 2</p> <p>Tarkista skannattava tiedosto.</p> <p>a Varmista, että tiedoston nimi ei ole jo käytössä kohdekansiossa.</p> <p>b Varmista, että skannattava asiakirja tai valokuva ei ole auki toisessa sovelluksessa.</p> <p>c Lähetä skannaustyö uudelleen.</p> <p>Onnistuiko skannaus?</p>	Ongelma on ratkaistu.	Siirry vaiheeseen 3.
<p>Vaihe 3</p> <p>a Varmista, että Liitä aikaleima- tai Korvaa aiemmin luotu tiedosto -valintaruutu on valittuna kohteen kokoonpanoasetuksissa.</p> <p>b Lähetä skannaustyö uudelleen.</p> <p>Onnistuiko skannaus?</p>	Ongelma on ratkaistu.	Ota yhteyttä asiakastukeen .

Skanneri ei sulkeudu

Toimi	Kyllä	Ei
Poista esteet, jotka pitävät skannerin kantta auki. Sulkeutuiko skannerin kansi oikein?	Ongelma on ratkaistu.	Ota yhteyttä asiakastuki .

Skanneri ei vastaa

Toimi	Kyllä	Ei
<p>Vaihe 1</p> <p>a Tarkista, että virtajohto on liitetty kunnolla tulostimeen ja pistoraasiaan.</p> <p> HUOMIO – TAPATURMAN MAHDOLLISUUS: Tulipalo- tai sähköiskuriskin välttämiseksi liitä virtajohto suoraan asianmukaiseen maadoitettuun sähköpistokkeeseen, joka on lähellä ja helposti saatavilla.</p> <p>b Kopioi tai skannaa asiakirja.</p> <p>Vastaako skanneri?</p>	Ongelma on ratkaistu.	Siirry vaiheeseen 2.
<p>Vaihe 2</p> <p>a Tarkista, että tulostimessa on virta päällä.</p> <p>b Ratkaise näyttöön avautuvat virheilmoitukset.</p> <p>c Kopioi tai skannaa asiakirja.</p> <p>Vastaako skanneri?</p>	Ongelma on ratkaistu.	Siirry vaiheeseen 3.
<p>Vaihe 3</p> <p>a Sammuta tulostin, odota noin 10 sekuntia ja käynnistä tulostin uudelleen.</p> <p>b Kopioi tai skannaa asiakirja.</p> <p>Vastaako skanneri?</p>	Ongelma on ratkaistu.	Ota yhteyttä asiakastuki .

Skannaaminen kestää liian kauan tai aiheuttaa tietokoneen toimintahäiriön

Toimi	Kyllä	Ei
Sulje kaikki sovellukset, jotka häiritsevät skannausta. Kestäkö skannaaminen liian kauan tai aiheuttaako se tietokoneen toimintahäiriön?	Ota yhteyttä asiakastuki .	Ongelma on ratkaistu.

Yhteyden ottaminen asiakastukeen

Tarkista seuraavat tiedot, ennen kuin otat yhteyttä asiakaspalveluun:

- Tulostimen ongelma
- Virheilmoitus
- Tulostimen malli ja sarjanumero

Siirry osoitteeseen <http://support.lexmark.com>, jossa voit käyttää sähköposti- ja chat-tukea tai selailla oppaita, tukiasiakirjoja, ohjaimia ja muita ladattavia kohteita.

Tekninen tuki on käytettävissä myös puhelimitse. Yhdysvalloissa tai Kanadassa numero on 1-800-539-6275. Siirry muissa maissa osoitteeseen <http://support.lexmark.com>.

Päivittäminen ja siirtyminen

Laitteisto

Käytettävissä olevat sisäiset lisälaitteet

- Muistikortti
 - DDR3 DIMM
 - Flash-muisti
 - Fontit
 - Sovelluskortit
 - Lomakkeet ja viivakoodi
 - PRESCRIBE
 - IPDS
- Lexmark sisäinen sovellusportti (ISP)
 - MarkNet N8370 -langaton tulostuspalvelin
 - IEEE 1284-B-rinnakkaiskortti
 - RS-232C-sarjakortti

Muistikortin asennus

⚠ HUOMIO – SÄHKÖISKUN VAARA: Jos käsittelet emolevyä tai asennat lisävarusteita tai muistilaitteita tulostimen käyttöönoton jälkeen, sähköiskuvaaran välttämiseksi katkaise tulostimesta virta ja irrota virtajohto pistorasiasta ennen toimenpiteiden tekemistä. Jos tulostimeen on liitetty muita laitteita, katkaise niistäkin virta ja irrota niistä kaikki tulostimeen kytketyt kaapelit.

- 1 Katkaise virta tulostimesta.

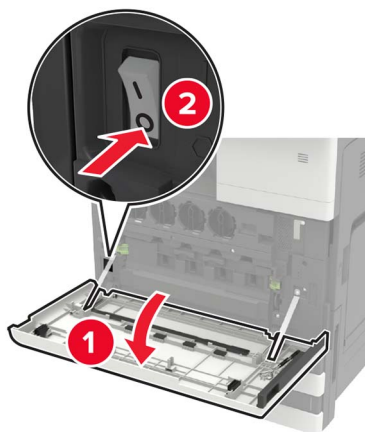

- 2 Irrota virtajohto pistorasiasta.

3 Irrota liittimen suojus tulostimen takapaneelista luukun A sisäpuolella olevalla ruuvitaltalla.

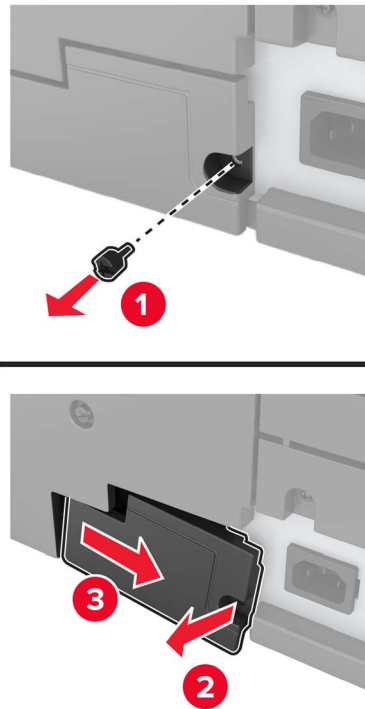

4 Jos tulostimessa on suodattimen kansi, irrota se.

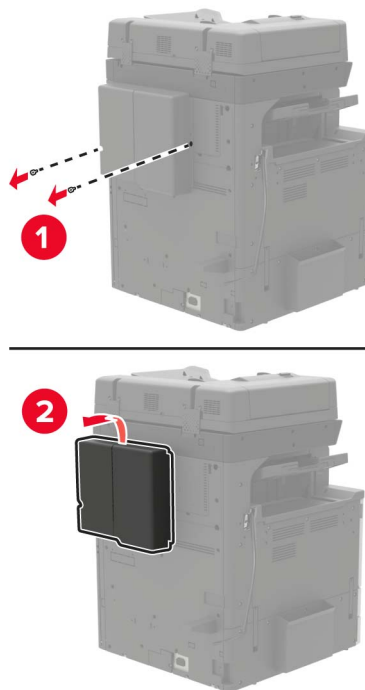

5 Irrota emolevyn kansi.

Varoitus – vauriot mahdollisia: Staattinen sähkö vahingoittaa helposti emolevyn elektronisia osia. Kosketa jotain tulostimen metalliosaa, ennen kuin kosketat emolevyn osia tai liittimiä.

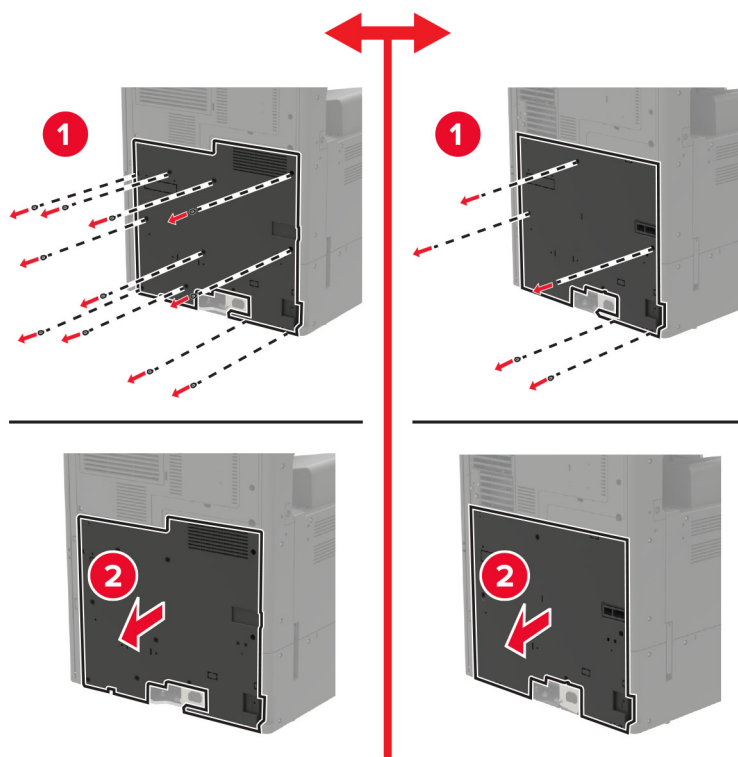

6 Irrota emolevyn suojus.

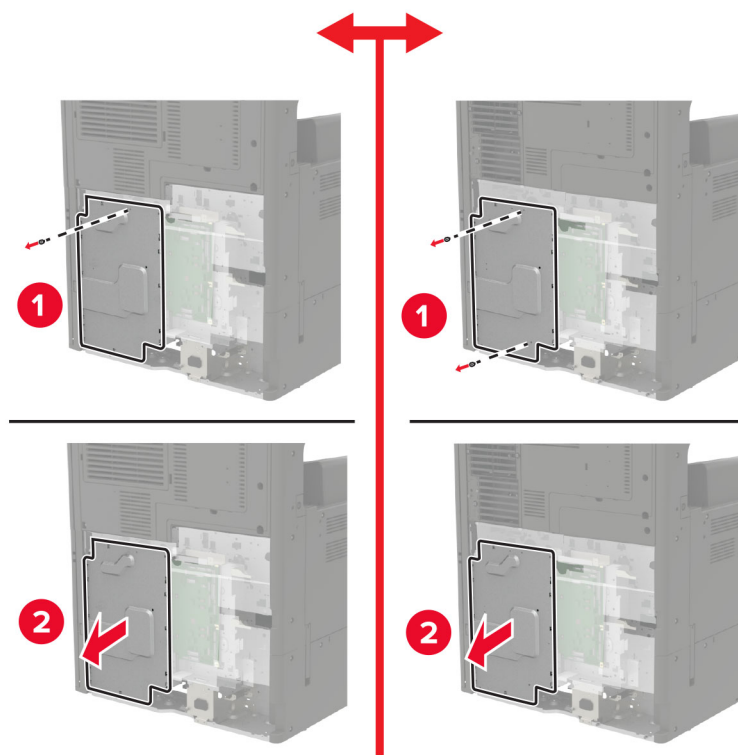

7 Poista muistikortti pakkauksestaan.

Varoitus – vauriot mahdollisia: Vältä koskettamasta kortin reunassa olevia liitäntäkohtia.

8 Työnnä muistikortti, kunnes se *napsahtaa* paikalleen.

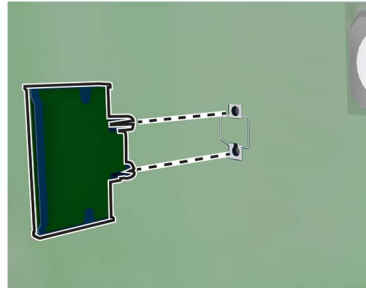

9 Kiinnitä suojus ja sitten kansi.

10 Kiinnitä liittimen kansi.

11 Jos irrotit suodattimen kannen, kiinnitä se.

12 Liitä virtajohto pistorasiaan ja kytke tulostimen virta.

⚠ HUOMIO – TAPATURMAN MAHDOLLISUUS: Tulipalon tai sähköiskun vaaran välttämiseksi liitä virtajohto suoraan asianmukaiseen maadoitettuun sähköpistokkeeseen, joka on lähellä ja helposti saatavilla.

Tulostimen kiintolevyn asentaminen

⚠ HUOMIO – SÄHKÖISKUN VAARA: Jos käsittelet emolevyä tai asennat lisävarusteita tai muistilaitteita tulostimen käyttöönoton jälkeen, sähköiskuvaaran välttämiseksi katkaise tulostimesta virta ja irrota virtajohto pistorasiasta ennen toimenpiteiden tekemistä. Jos tulostimeen on liitetty muita laitteita, katkaise niistäkin virta ja irrota niistä kaikki tulostimeen kytketyt kaapelit.

1 Katkaise virta tulostimesta.

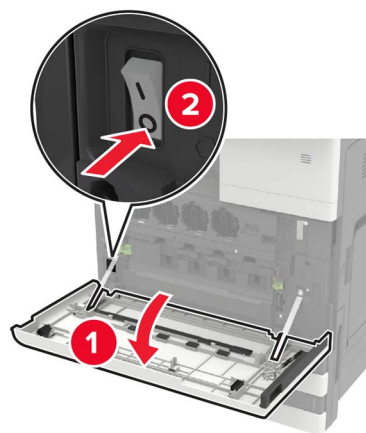

2 Irrota virtajohto pistorasiasta.

3 Irrota liittimen suojus tulostimen takapaneelista luukun A sisäpuolella olevalla ruuvitaltalla.

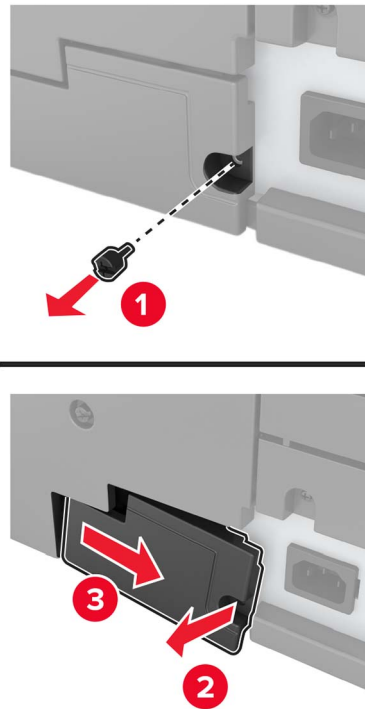

4 Jos tulostimessa on suodattimen kansi, irrota se.

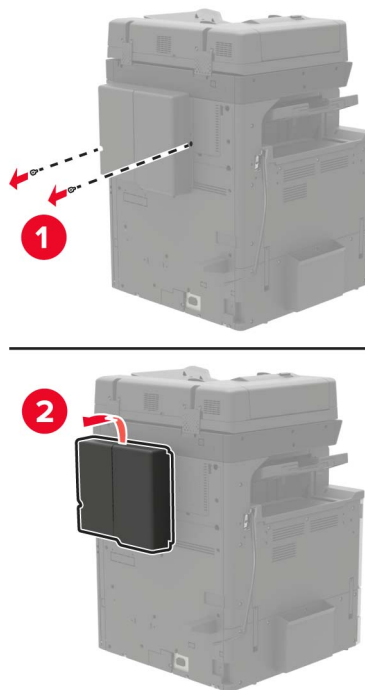

5 Irrota emolevyn kansi.

Varoitus – vauriot mahdollisia: Staattinen sähkö vahingoittaa helposti emolevyn elektronisia osia. Kosketa jotain tulostimen metalliosaa, ennen kuin kosketat emolevyn osia tai liittimiä.

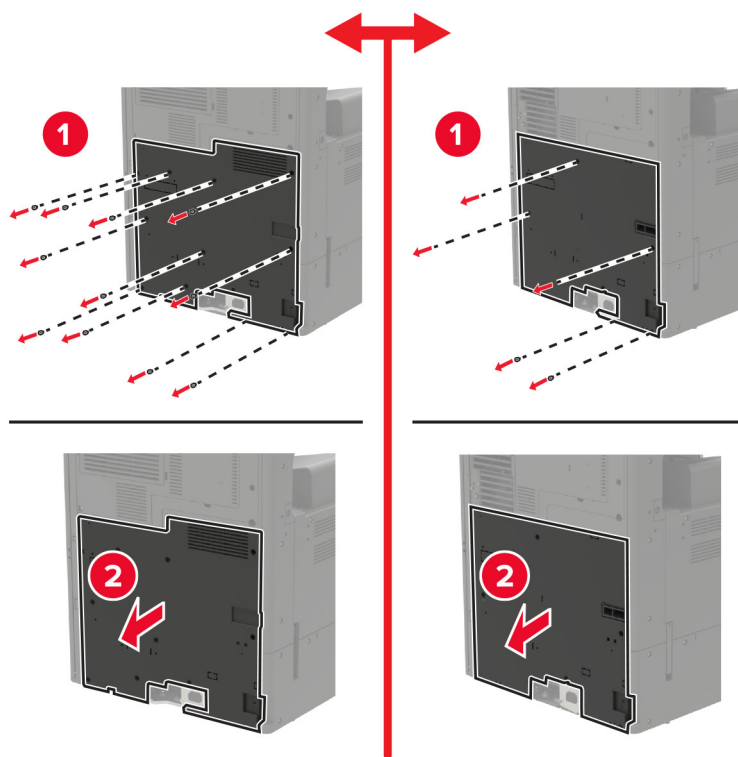

6 Irrota emolevyn suojus.

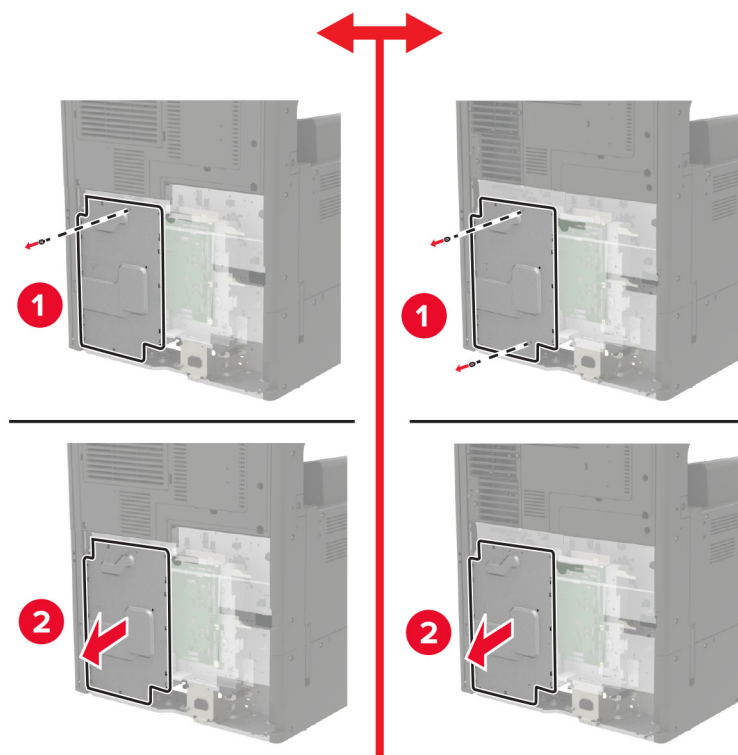

7 Poista tulostimen kiintolevy pakkauksestaan.

8 Kiinnitä kiintolevy ja liitä kiintolevyn kaapeli emolevyyn.

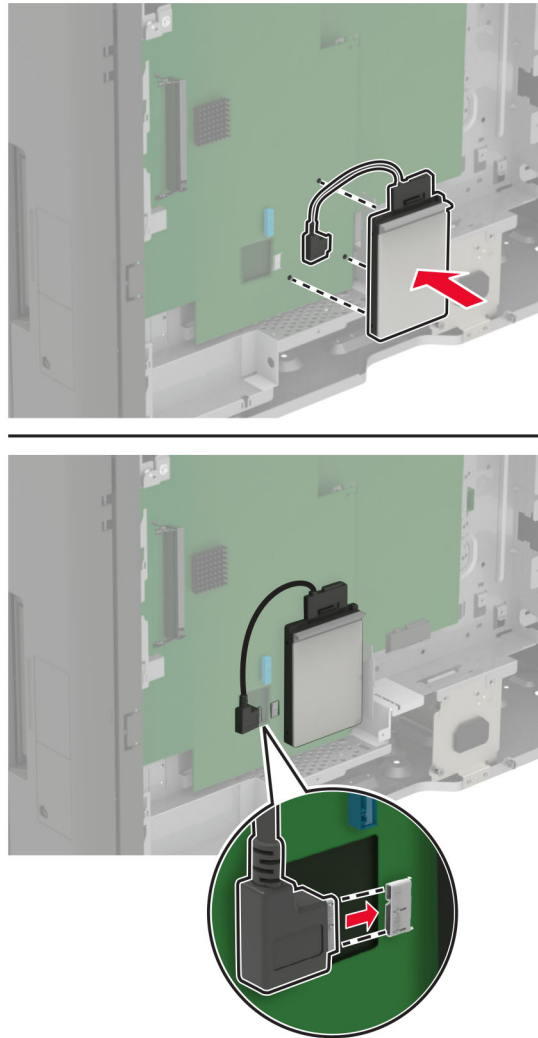

9 Kiinnitä suojus ja sitten kansi.

10 Kiinnitä liittimen kansi.

11 Jos irrotit suodattimen kannen, kiinnitä se.

12 Liitä virtajohto pistorasiaan ja kytke tulostimen virta.

⚠ HUOMIO – TAPATURMAN MAHDOLLISUUS: Tulipalon tai sähköiskun vaaran välttämiseksi liitä virtajohto suoraan asianmukaiseen maadoitettuun sähköpistokkeeseen, joka on lähellä ja helposti saatavilla.

Lisäkortin asentaminen

⚠ HUOMIO – SÄHKÖISKUN VAARA: Jos käsittelet emolevyä tai asennat lisävarusteita tai muistilaitteita tulostimen käyttöönoton jälkeen, sähköiskuvaaran välttämiseksi katkaise tulostimesta virta ja irrota virtajohto pistorasiasta ennen toimenpiteiden tekemistä. Jos tulostimeen on liitetty muita laitteita, katkaise niistäkin virta ja irrota niistä kaikki tulostimeen kytketyt kaapelit.

1 Katkaise virta tulostimesta.

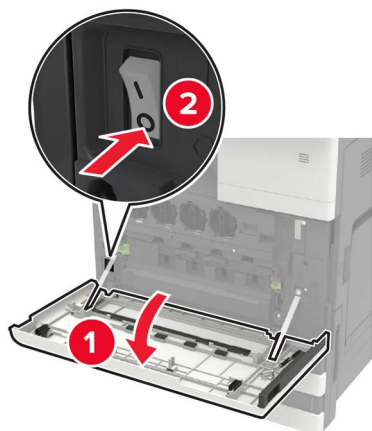

2 Irrota virtajohto pistorasiasta.

3 Irrota liittimen suojus tulostimen takapaneelista luukun A sisäpuolella olevalla ruuvitaltalla.

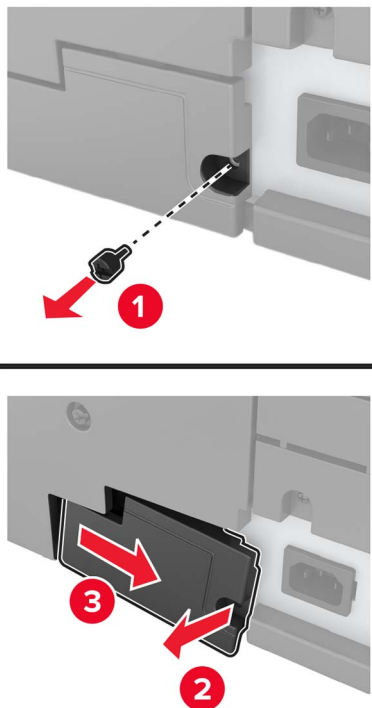

4 Jos tulostimessa on suodattimen kansi, irrota se.

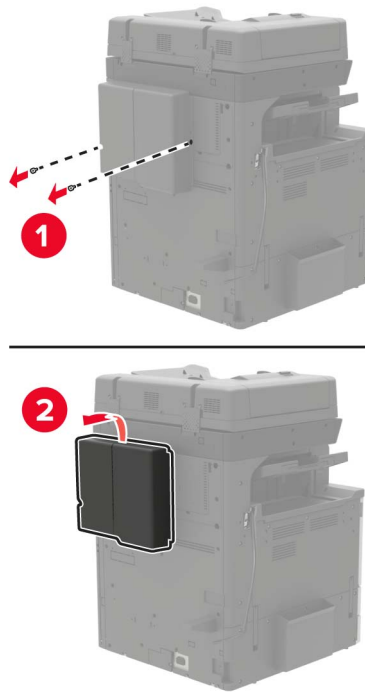

5 Irrota emolevyn kansi.

Varoitus – vauriot mahdollisia: Staattinen sähkö vahingoittaa helposti emolevyn elektronisia osia. Kosketa jotain tulostimen metalliosaa, ennen kuin kosketat emolevyn osia tai liittimiä.

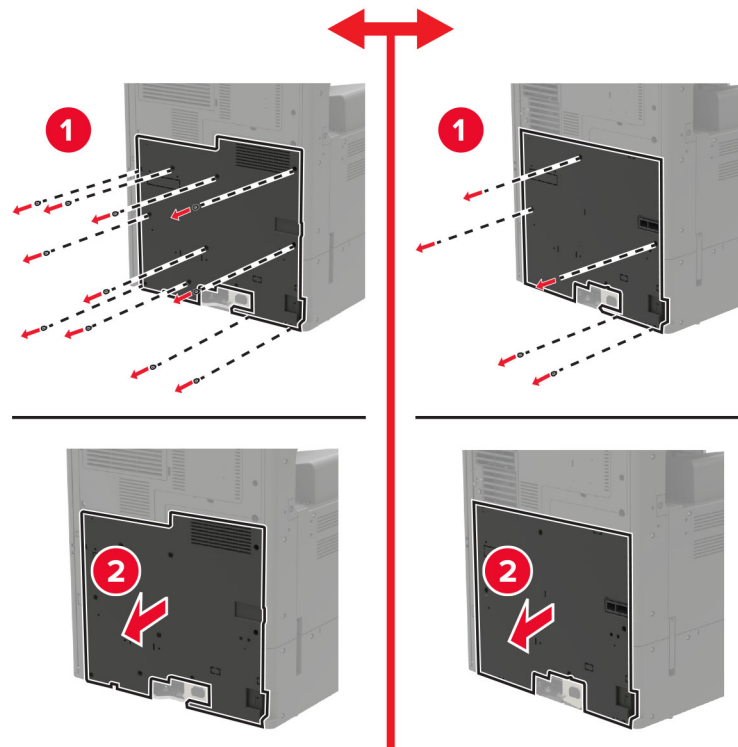

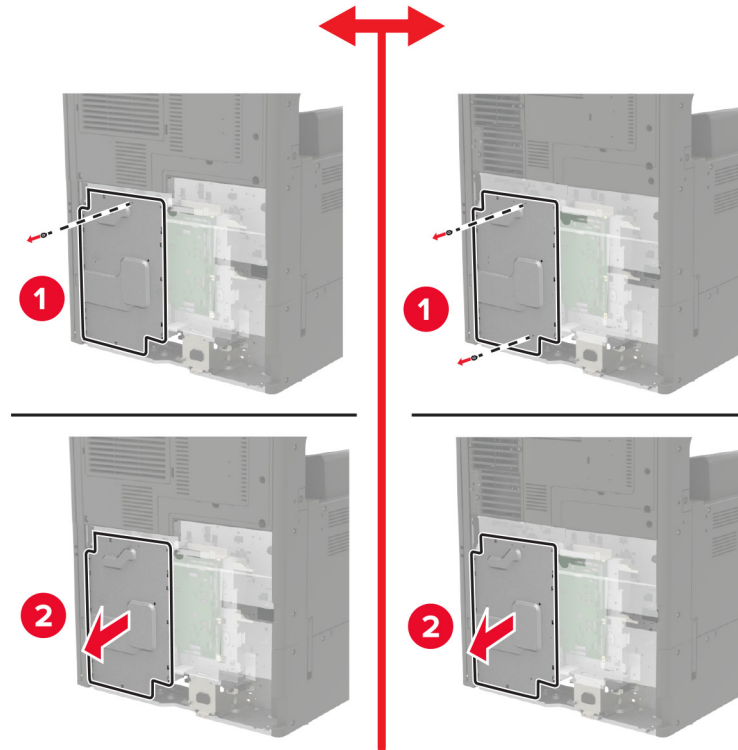
6 Irrota emolevyn suojus.**7** Poista lisäkortti pakkauksestaan.

Varoitus – vauriot mahdollisia: Vältä koskettamasta kortin reunassa olevia liittämäkohtia.

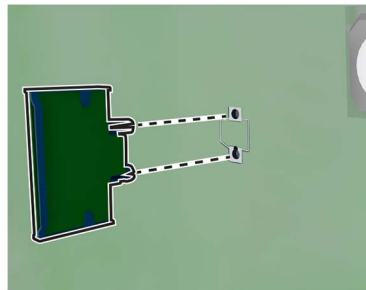
8 Paina kortti tiukasti paikalleen.

Huomautus: Kortin liittimen on kosketettava koko pituudeltaan emolevyä.

Varoitus – vauriot mahdollisia: Kortin väärä asennus saattaa vaurioittaa korttia ja emolevyä.

9 Kiinnitä suojus ja sitten kansi.**10** Kiinnitä liittimen kansi.

- 11 Jos irrotit suodattimen kannen, kiinnitä se.
- 12 Liitä virtajohto pistorasiaan ja kytke tulostimen virta.

⚠ HUOMIO – TAPATURMAN MAHDOLLISUUS: Tulipalon tai sähköiskun vaaran välttämiseksi liitä virtajohto suoraan asianmukaiseen maadoitettuun sähköpistokkeeseen, joka on lähellä ja helposti saatavilla.

Langattoman tulostuspalvelimen asentaminen

⚠ HUOMIO – SÄHKÖISKUN VAARA: Jos käsittelet emolevyä tai asennat lisävarusteita tai muistilaitteita tulostimen käyttöönoton jälkeen, sähköiskuvaaran välttämiseksi katkaise tulostimesta virta ja irrota virtajohto pistorasiasta ennen toimenpiteiden tekemistä. Jos tulostimeen on liitetty muita laitteita, katkaise niistäkin virta ja irrota niistä kaikki tulostimeen kytketyt kaapelit.

- 1 Katkaise virta tulostimesta.

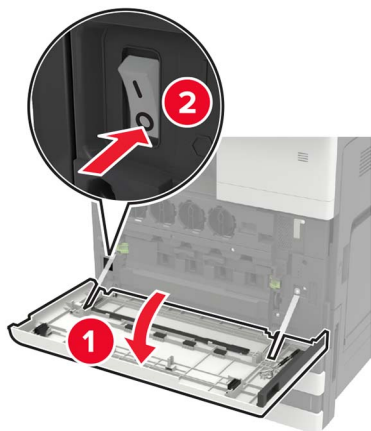

- 2 Irrota virtajohto pistorasiasta.
- 3 Irrota emolevyn kansi luukun A sisäpuolella olevalla ruuvitaltalla.

Varoitus – vauriot mahdollisia: Staattinen sähkö vahingoittaa helposti emolevyn elektronisia osia. Kosketa jotain tulostimen metalliosaa, ennen kuin kosketat emolevyn osia tai liittimiä.

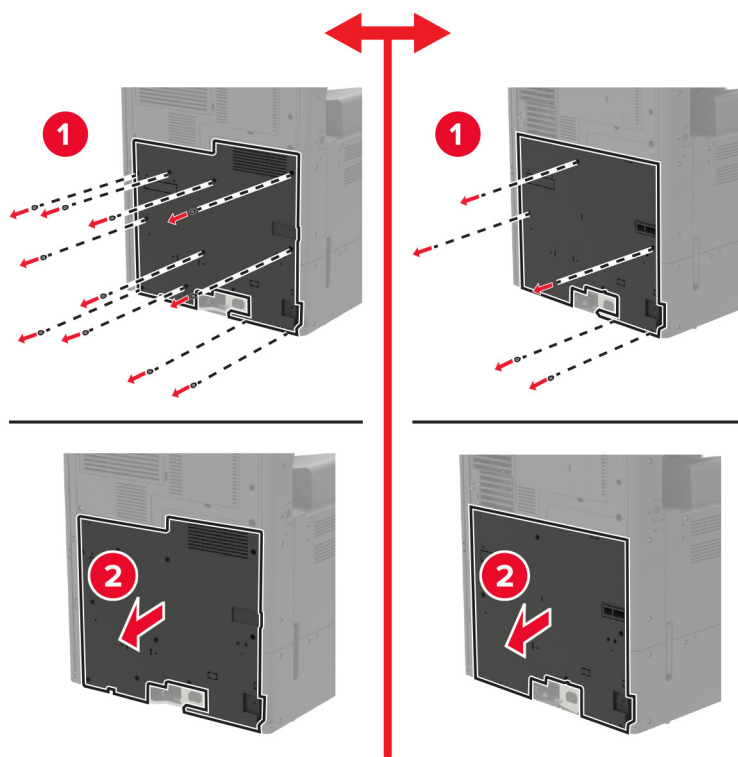

4 Irrota emolevyn suojus.

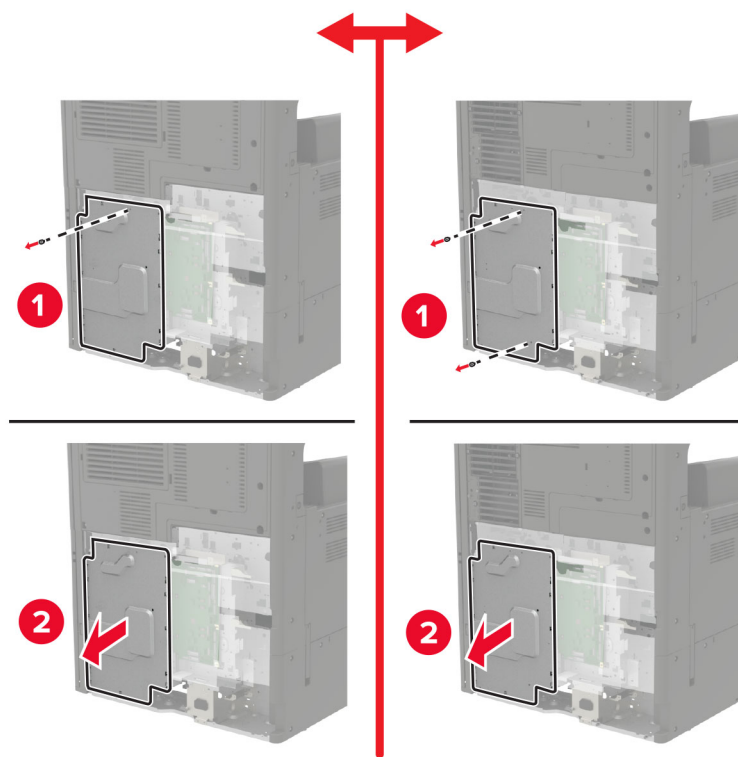

5 Avaa liitännän luukku.

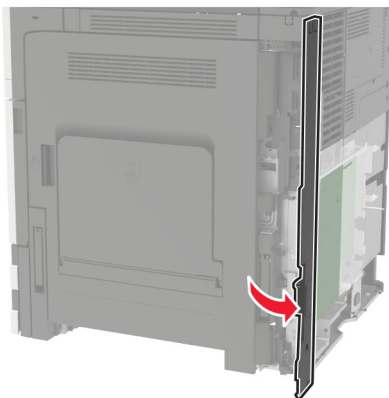

6 Irrota lisävarustepaikan kansi.

Huomautus: Irrota ruuvi Phillips-ruuvitaltalla. Nosta kantta ja vedä se kokonaan ulos.

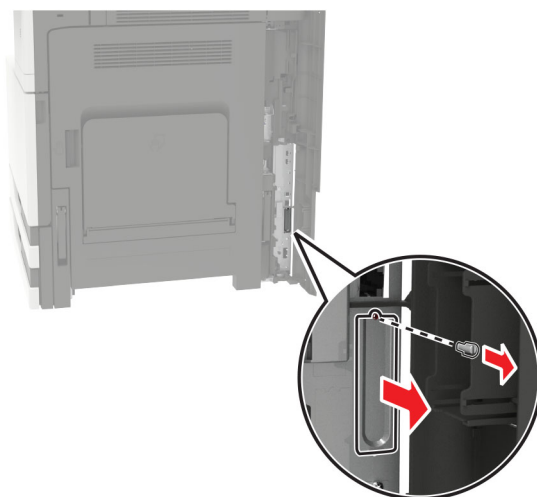

7 Ota langaton tulostuspalvelin pakkauksestaan ja aseta se lisävarustepaikkaan.

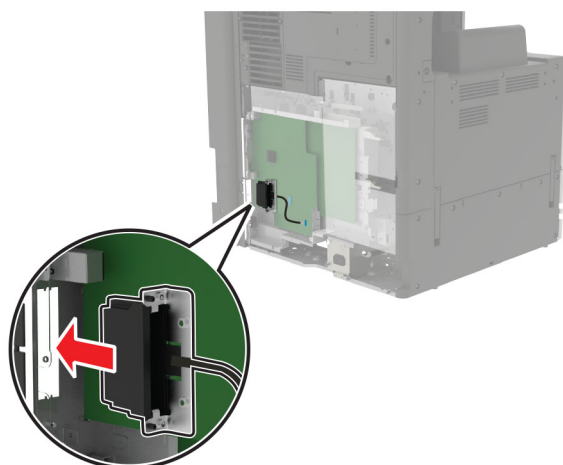

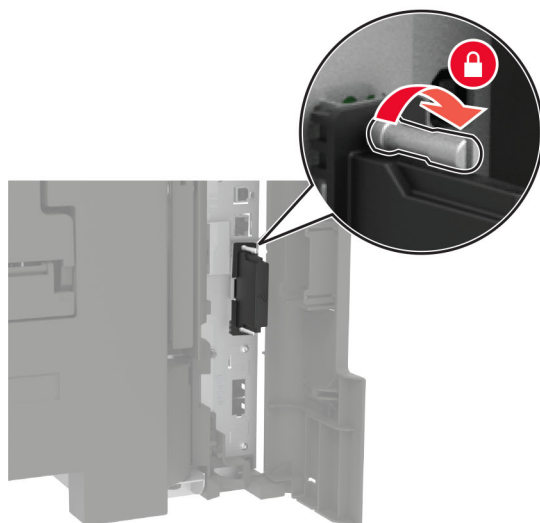
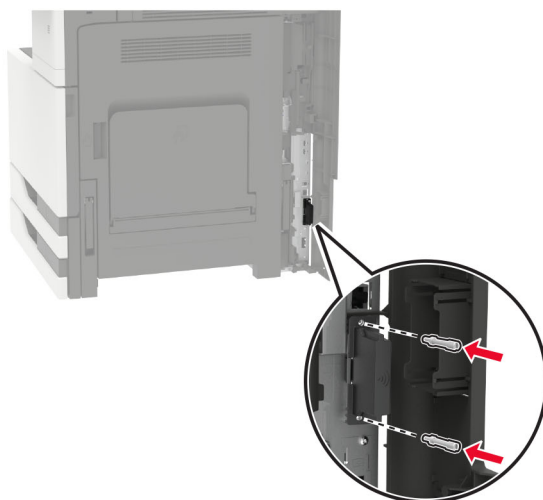
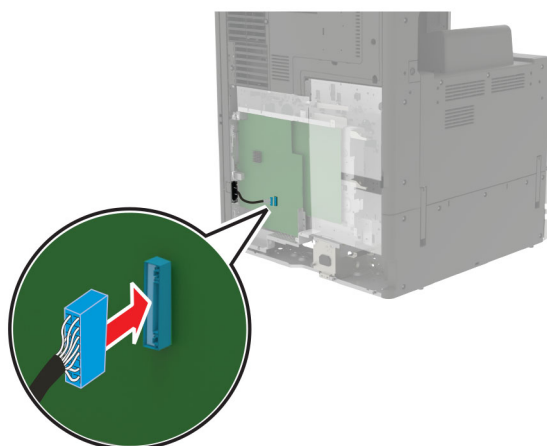
8 Kiinnitä sormiruuvit.**9** Liitä langaton tulostuspalvelin emolevyyteen.

- 10 Kiinnitä suojus ja sitten kansi.
- 11 Liitä virtajohto pistorasiaan ja kytke tulostimen virta.

⚠ HUOMIO – TAPATURMAN MAHDOLLISUUS: Tulipalon tai sähköiskun vaaran välttämiseksi liitä virtajohto suoraan asianmukaiseen maadoitettuun sähköpistokkeeseen, joka on lähellä ja helposti saatavilla.

2 x 500 tai 2 500 arkin lokeron asentaminen

⚠ HUOMIO – SÄHKÖISKUN VAARA: Jos käsittelet emolevyä tai asennat lisävarusteita tai muistilaitteita tulostimen käyttöönoton jälkeen, sähköiskuvaaran välttämiseksi katkaise tulostimesta virta ja irrota virtajohto pistorasiasta ennen toimenpiteiden tekemistä. Jos tulostimeen on liitetty muita laitteita, katkaise niistäkin virta ja irrota niistä kaikki tulostimeen kytketyt kaapelit.

⚠ HUOMIO – KAATUMISVAARA: Yhden tai useamman vaihtoehdon asentaminen tulostimeen tai monitoimilaitteeseen saattaa vaatia tulostintuen, huonekalun tai muun ominaisuuden epävakauden ja loukkaantumisvaaran estämiseksi. Lisätietoja tuetuista kokoonpanoista on osoitteessa www.lexmark.com/multifunctionprinters.

- 1 Katkaise virta tulostimesta.

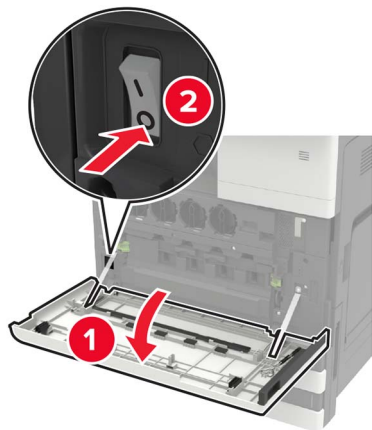

- 2 Irrota virtajohto ensin pistorasiasta ja sitten tulostimesta.
- 3 Pura lokero pakkauksesta ja poista sitten pakkausmateriaali.

4 Kiinnitä tukijalat lokeroon ja poista suojarra.

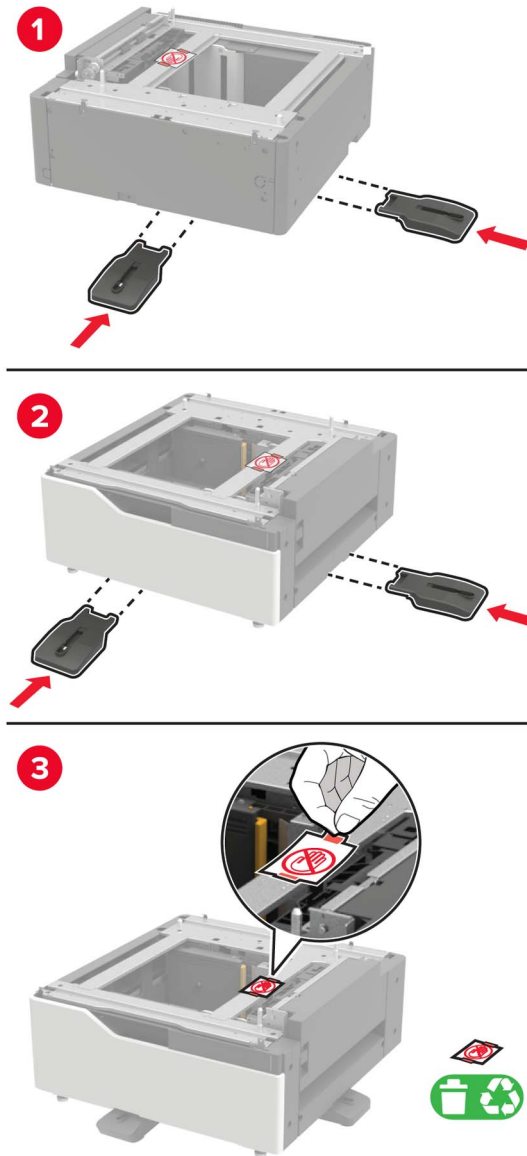

5 Kohdista sivukahvoilla tulostin lokeron kanssa ja laske tulostin paikalleen.

⚠️ HUOMIO – TAPATURMAN MAHDOLLISUUS: Jos tulostin painaa yli 20 kg, sen turvallinen siirtäminen edellyttää kahta tai useampaa henkilöä.

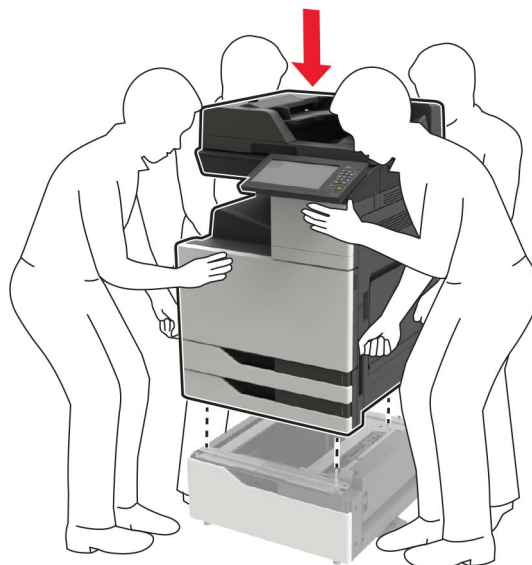

6 Irrota liittimen suojus tulostimen takapaneelistä luukun A sisäpuolella olevalla ruuvitaltalla.

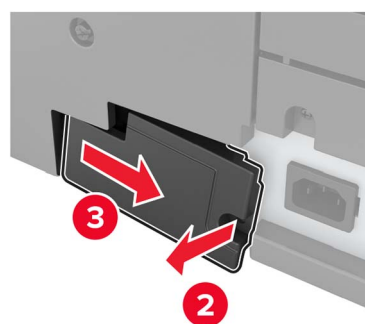
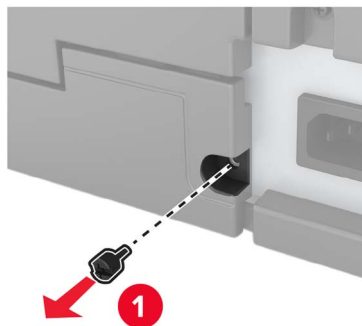

7 Liitä lokeron liitin tulostimeen.

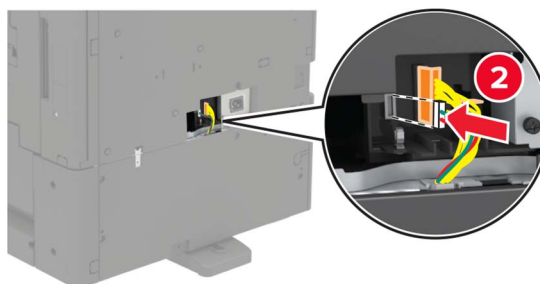
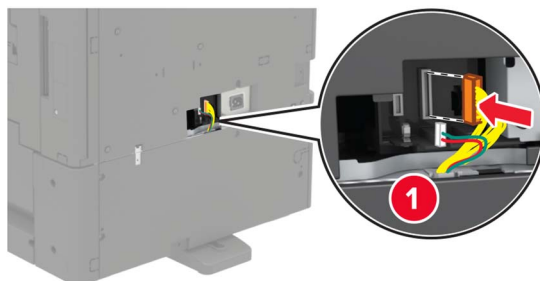

8 Avaa lokerot 2 ja 3.



9 Kiinnitä lokero tulostimeen lukitusvivuilla ja metallipidikkeellä.

- Edessä

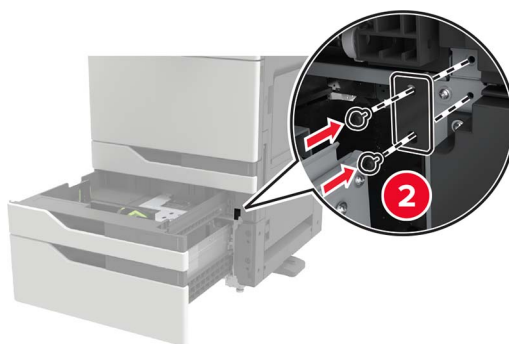
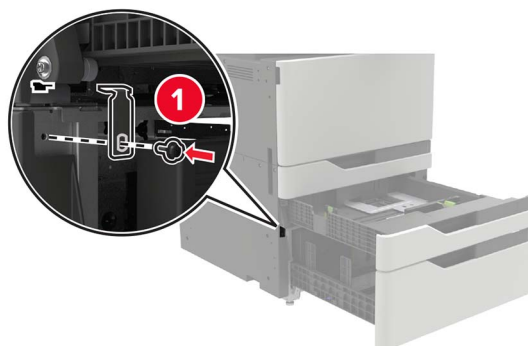

- Takana

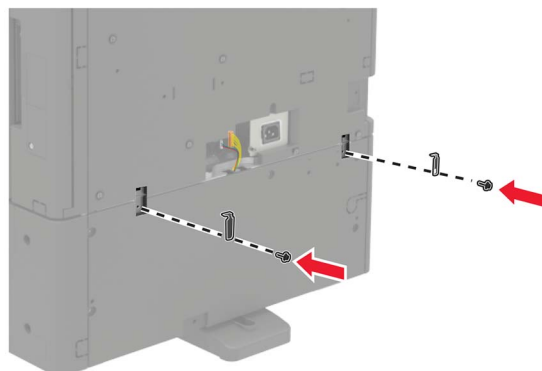
**10** Sulje lokerot ja kiinnitä liittimen suojus.**11** Liitä virtajohto ensin tulostimeen ja sitten pistorasiaan.

⚠ HUOMIO – TAPATURMAN MAHDOLLISUUS: Tulipalon tai sähköiskun vaaran välttämiseksi liitä virtajohto suoraan asianmukaiseen maadoitettuun sähköpistokkeeseen, joka on lähellä ja helposti saatavilla.

12 Kytke tulostimeen virta.

Lisää lokero tulostinohjaimen, jotta se on käytettävissä tulostustöissä. Lisätietoja on kohdassa ["Tulostinohjaimen käytettävissä olevien lisävarusteiden lisääminen" sivulla 305.](#)

Jos asennat lisälaitteita, asenna ne tässä järjestyksessä.

- 2 x 500 tai 2 500 arkin lokero
- Tulostin
- Nidonnaan viimeistelijä

3 000 arkin lokeron asentaminen

Huomautus: 3 000 arkin lokero on käytettävissä vain, jos valinnaiset 2 x 500 tai 2 500 arkin lokero on asennettu.

⚠ HUOMIO – SÄHKÖISKUN VAARA: Jos käsittelet emolevyä tai asennat lisävarusteita tai muistilaitteita tulostimen käyttöönoton jälkeen, sähköiskuvaaran välttämiseksi katkaise tulostimesta virta ja irrota virtajohto pistorasiasta ennen toimenpiteiden tekemistä. Jos tulostimeen on liitetty muita laitteita, katkaise niistäkin virta ja irrota niistä kaikki tulostimeen kytketyt kaapelit.

⚠ HUOMIO – KAATUMISVAARA: Yhden tai useamman vaihtoehdon asentaminen tulostimeen tai monitoimilaitteeseen saattaa vaatia tulostintuen, huonekalun tai muun ominaisuuden epävakauden ja loukkaantumisvaaran estämiseksi. Lisätietoja tuetuista kokoonpanoista on osoitteessa www.lexmark.com/multifunctionprinters.

1 Katkaise virta tulostimesta.



2 Irrota virtajohto ensin pistorasiasta ja sitten tulostimesta.

3 Ota lokero pakkauksestaan.

- 4** Irrota 2 x 500 tai 2 500 arkin lokeron kaapeli tulostimen takapaneelista luukun A sisäpuolella olevalla ruuvitaltalla.

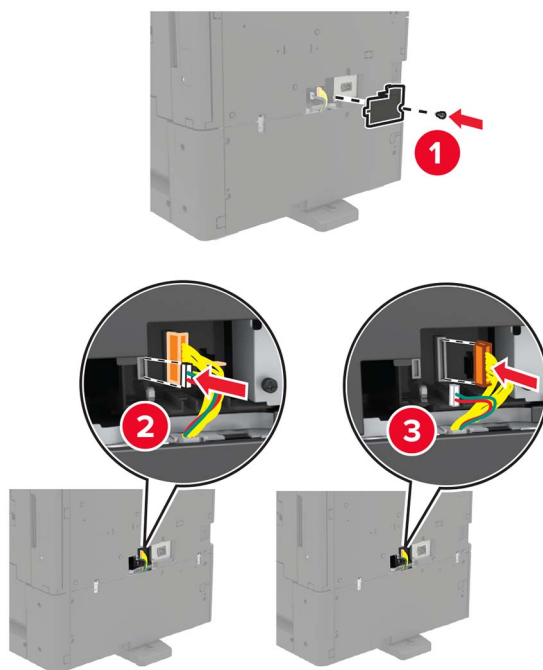

- 5** Avaa lokerot 2 ja 3.



6 Irrota metallipidikkeet ja lukitusvipu, joilla 2 x 500 tai 2 500 arkin lokero on kiinnitetty tulostimeen.

- Edessä

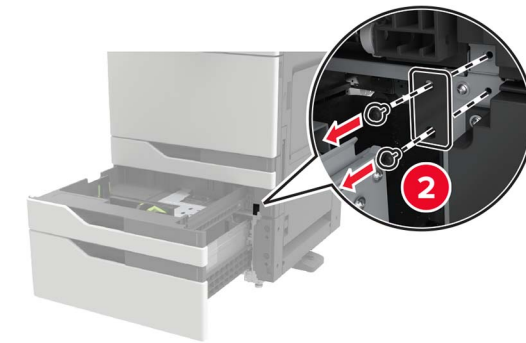
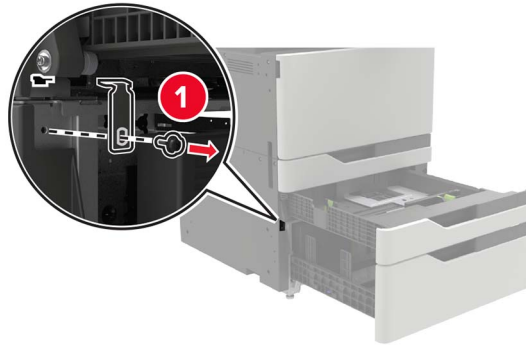

- Takana

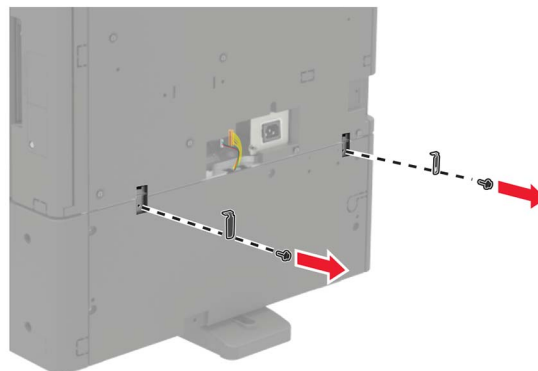

7 Sulje lokerot.

8 Nosta sivukahvoista tulostin 2 x 500 tai 2500 arkin lokeron päältä.

⚠ HUOMIO – TAPATURMAN MAHDOLLISUUS: Jos tulostin painaa yli 20 kg, sen turvallinen siirtäminen edellyttää kahta tai useampaa henkilöä.

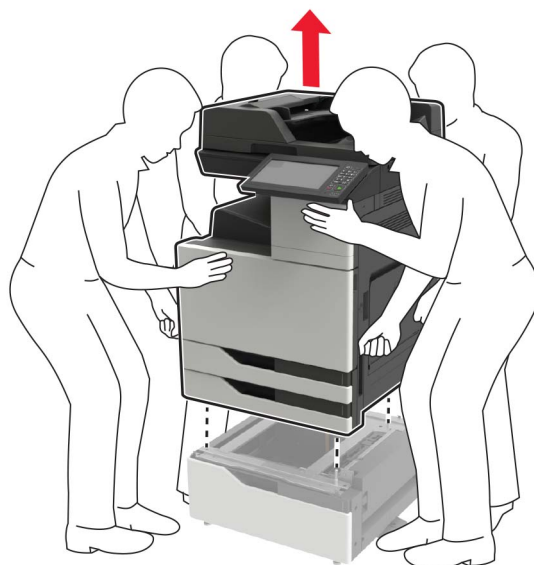

9 Poista tukijalat lokerosta.

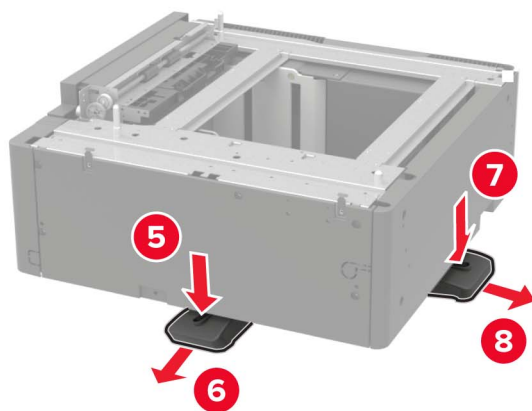
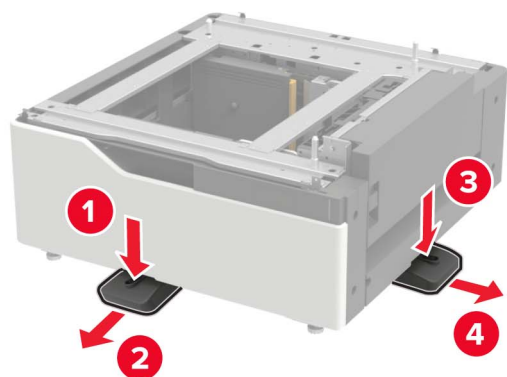

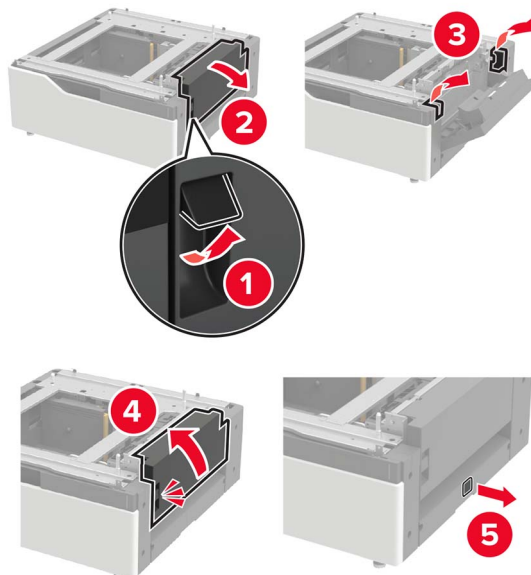
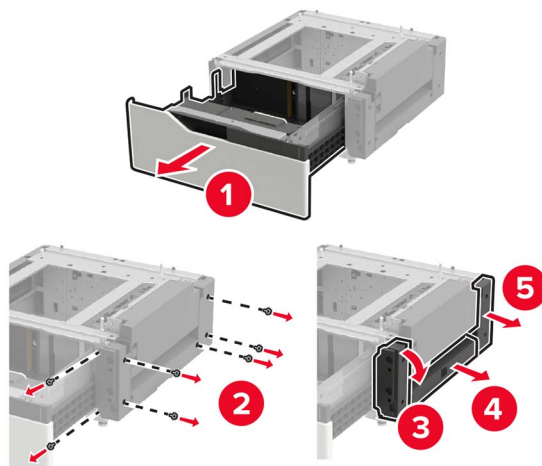
10 Irrota suojatarrat.**11** Avaa lokero ja poista asennuspidike ja kiskonsuojat.

12 Asenna sivuasennuspidikkeet lokeroon ja ohjauslevy kiskoon.

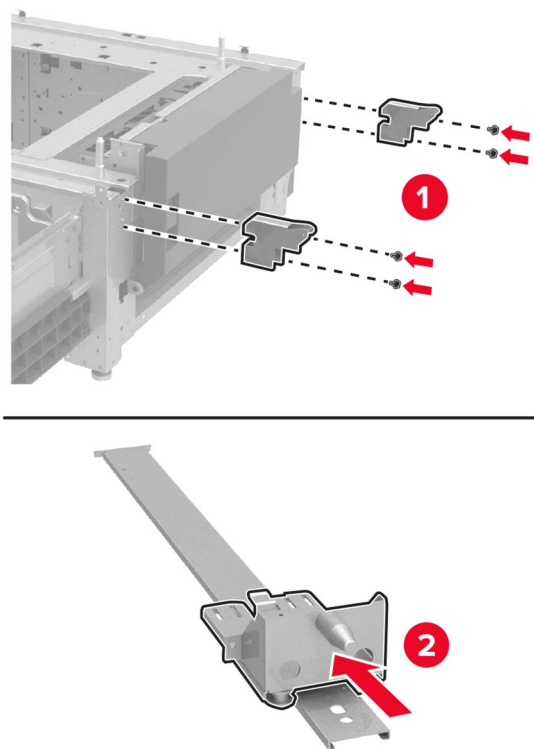

13 Asenna kisko ja sitten asennuspidike ja kiskonsuojat.

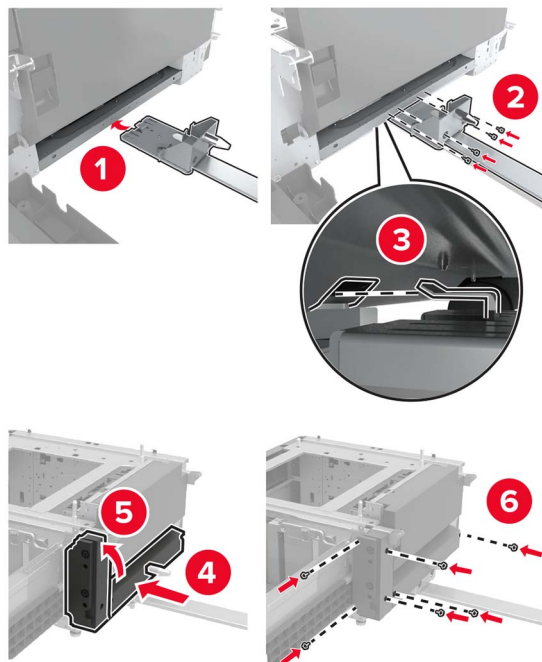

14 Sulje lokero.

15 Kohdista sivukahvoilla tulostin lokeron kanssa ja laske tulostin paikalleen.

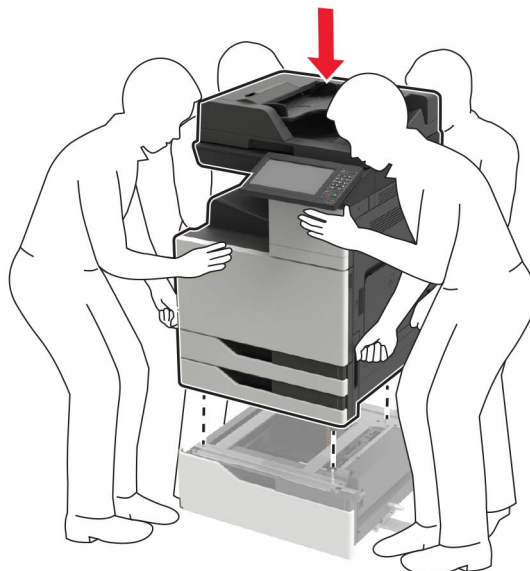

16 Kohdista 3 000 arkin lokero tulostimen kanssa ja kiinnitä asennustanko.

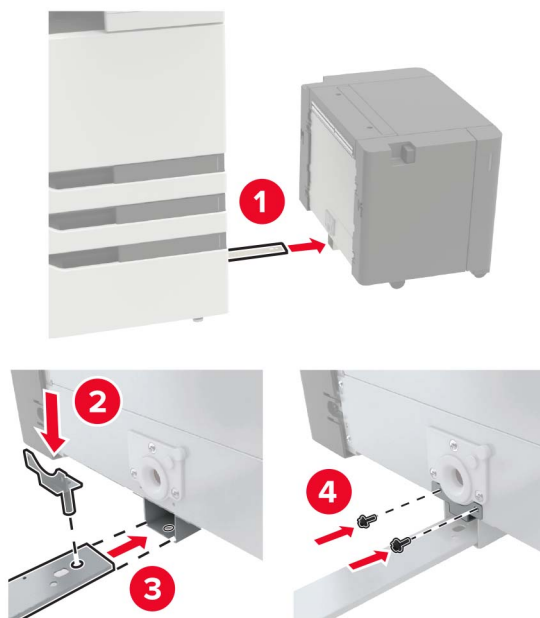

17 Kiinnitä lokeron kaapeli kiinnikkeellä.

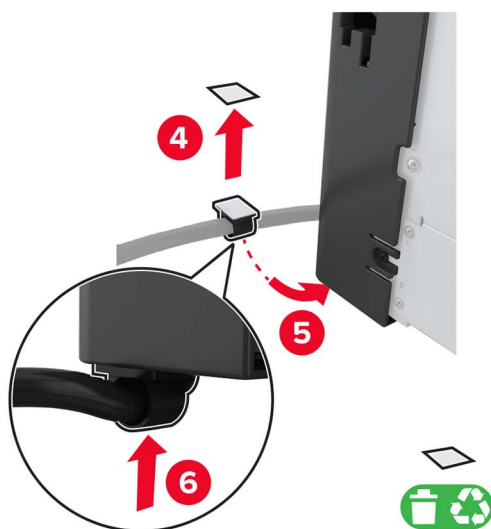
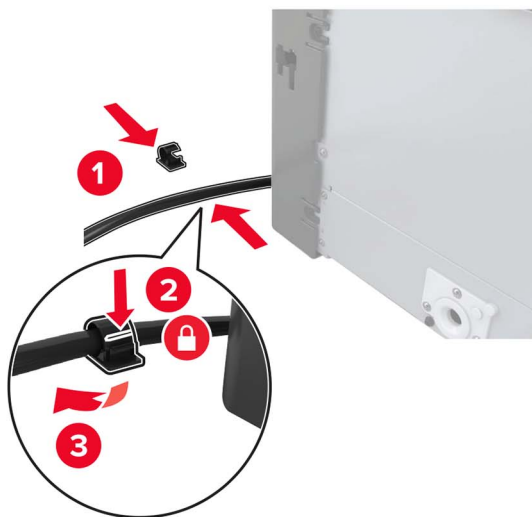

18 Liitä lokeron kaapeli tulostimeen.

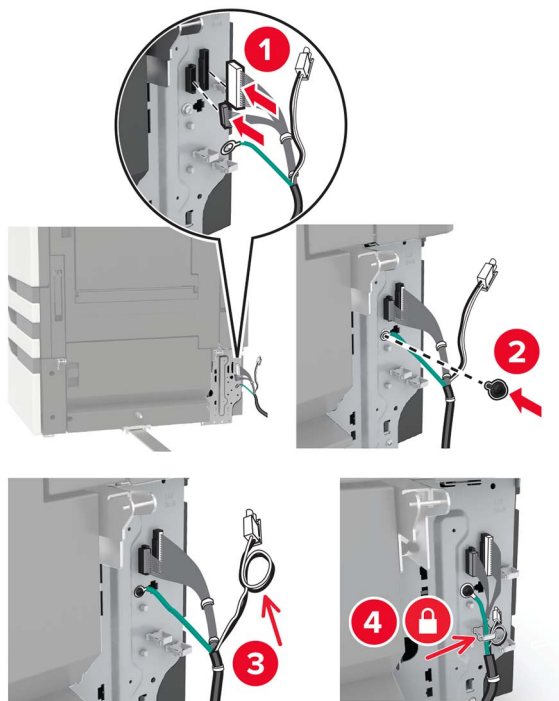

19 Kiinnitä lokeron kaapelin suojus.

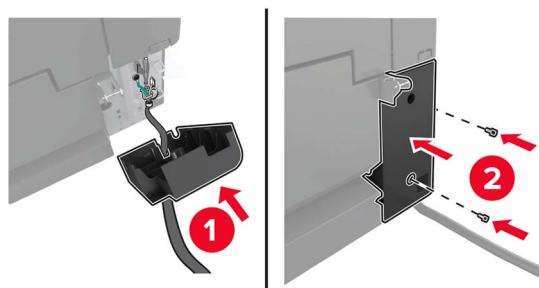

20 Liu'uta lokeroa, kunnes se *napsahtaa* paikalleen.

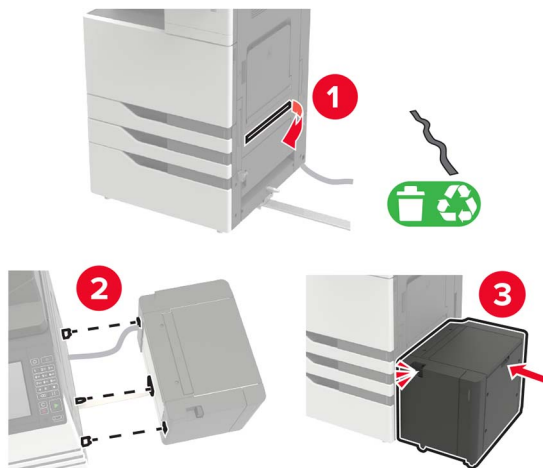

21 Kiinnitä tukijalat tulostimeen.

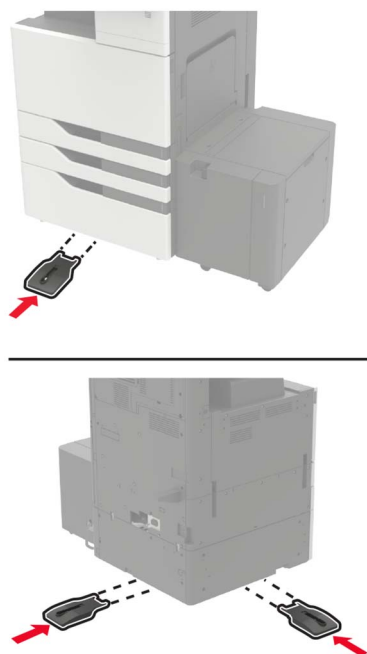

22 Liitä 2 x 500 tai 2 500 arkin lokeron liitin tulostimeen.

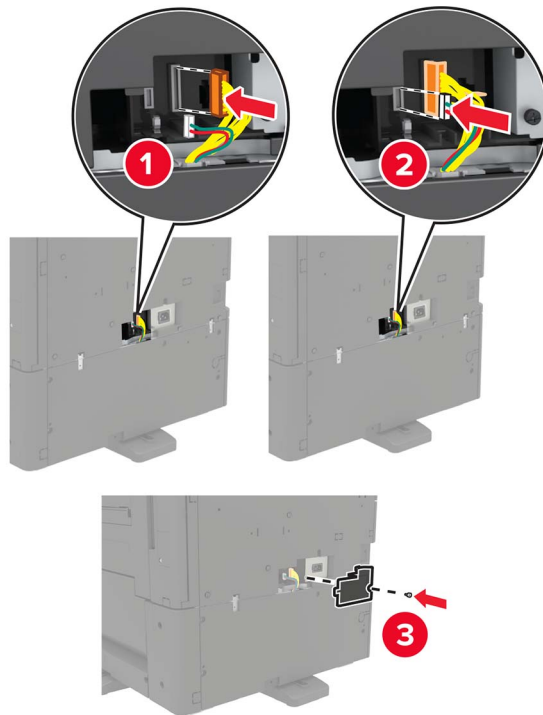

23 Avaa lokerot 2 ja 3 ja kiinnitä 2 x 500 tai 2 500 arkin lokero tulostimeen lukitusvivulla ja metallipidikkeellä.

- Edessä

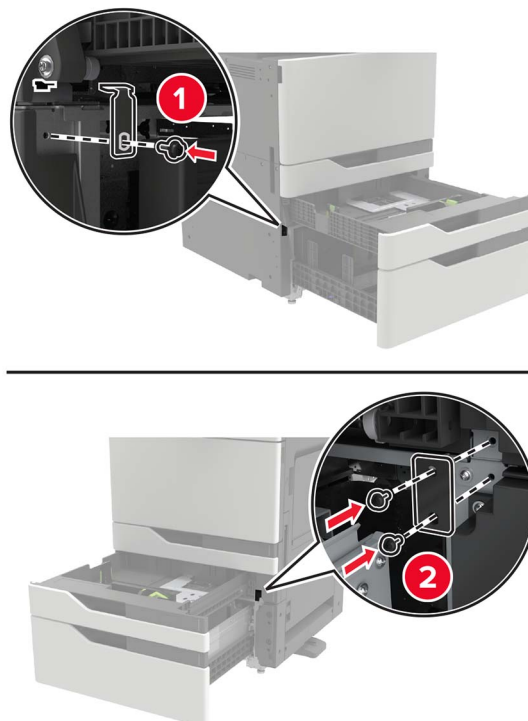

- Takana

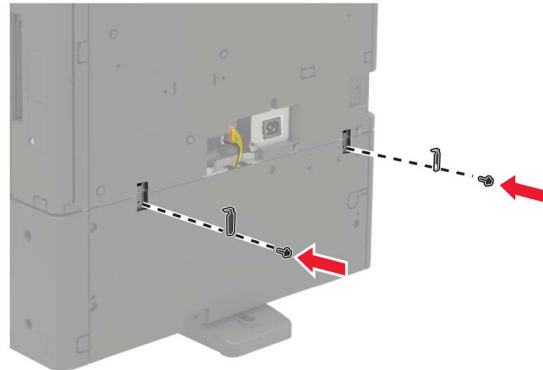

24 Sulje lokerot.

25 Liitä virtajohto ensin tulostimeen ja sitten pistorasiaan.

⚠ HUOMIO – TAPATURMAN MAHDOLLISUUS: Tulipalon tai sähköiskun vaaran välttämiseksi liitä virtajohto suoraan asianmukaiseen maadoitettuun sähköpistokkeeseen, joka on lähellä ja helposti saatavilla.

26 Kytke tulostimeen virta.

Lisää lokero tulostinohjaimen, jotta se on käytettävissä tulostustöissä. Lisätietoja on kohdassa ["Tulostinohjaimen käytettävissä olevien lisävarusteiden lisääminen" sivulla 305.](#)

Jos asennat lisälaitteita, asenna ne tässä järjestyksessä.

- 3000 arkin lokero
- Tulostin
- Nidonnaan viimeistelijä

Nidonnan viimeistelijän asentaminen

⚠ HUOMIO – KAATUMISVAARA: Yhden tai useamman vaihtoehdon asentaminen tulostimeen tai monitoimilaitteeseen saattaa vaatia tulostintuen, huonekalun tai muun ominaisuuden epävakauden ja loukkaantumisvaaran estämiseksi. Lisätietoja tuetuista kokoonpanoista on osoitteessa www.lexmark.com/multifunctionprinters.

1 Katkaise virta tulostimesta.



2 Irrota virtajohto ensin pistorasiasta ja sitten tulostimesta.

3 Ota nidonnan viimeistelijä pakkauksestaan.

Huomautus: Poista lappu, mutta säilytä ruuvit käytettäväksi [vaihe 11](#).

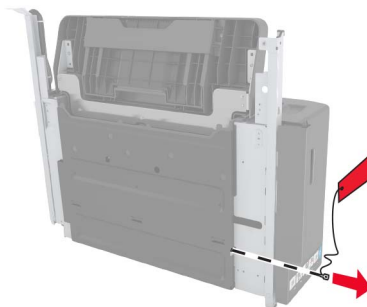

4 Poista vakioalusta.

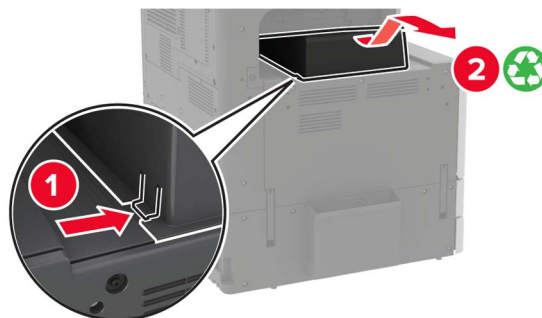

5 Poista suojatarra ja sitten paperituki.

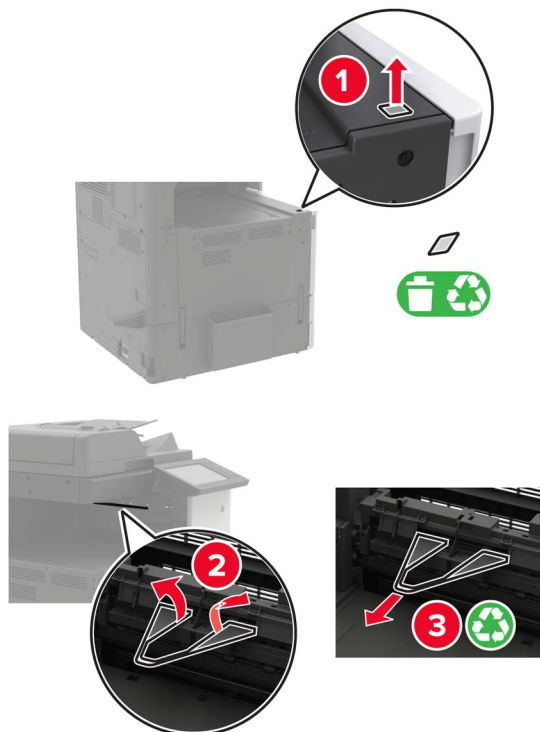

6 Irrota paperinohjaimen tunnistimen ja kiskon suojuukset luukun A sisäpuolella olevalla ruuvitaltalla.

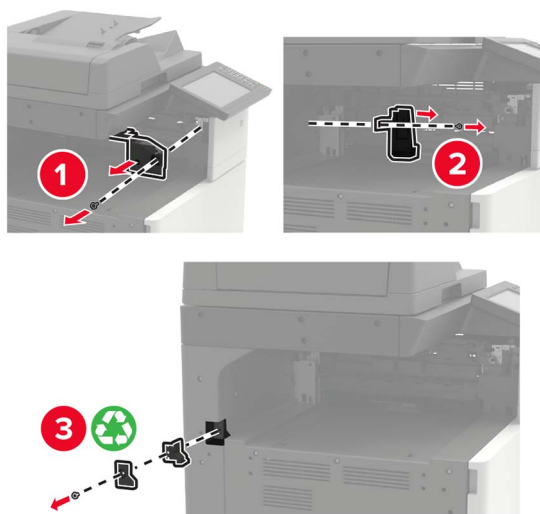

7 Poista paperiohjaimet.

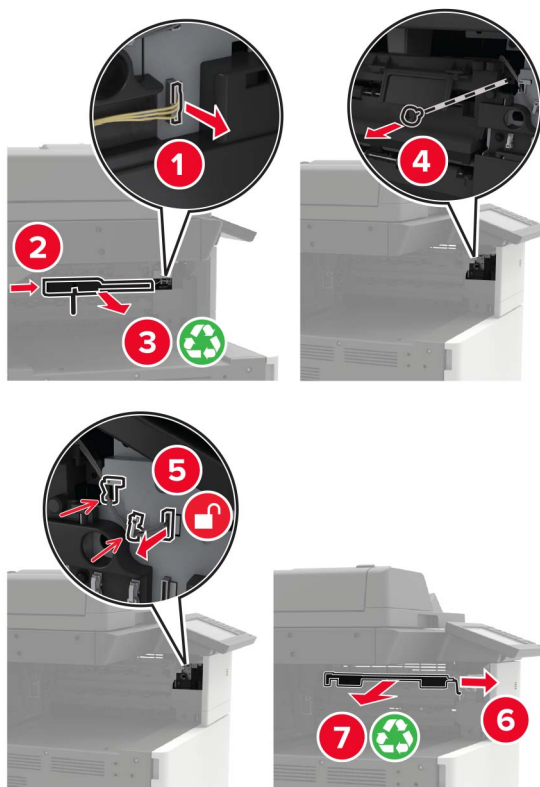

8 Kiinnitä tunnistimen suojus.

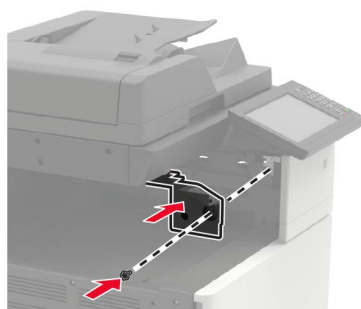

9 Aseta viimeistelijä paikalleen.

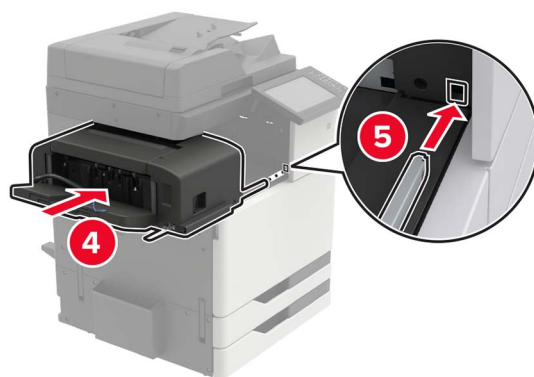
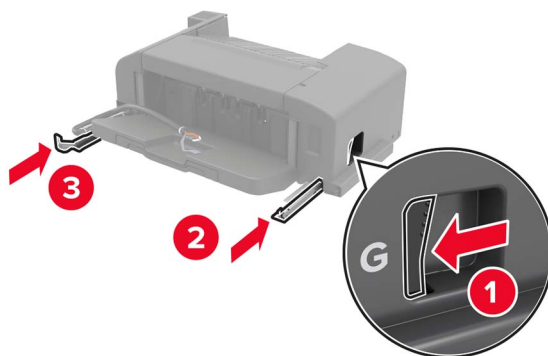

10 Kiinnitä viimeistelijä tulostimeen.

Huomautus: Käytä viimeistelijän mukana toimitettua ruuvia.

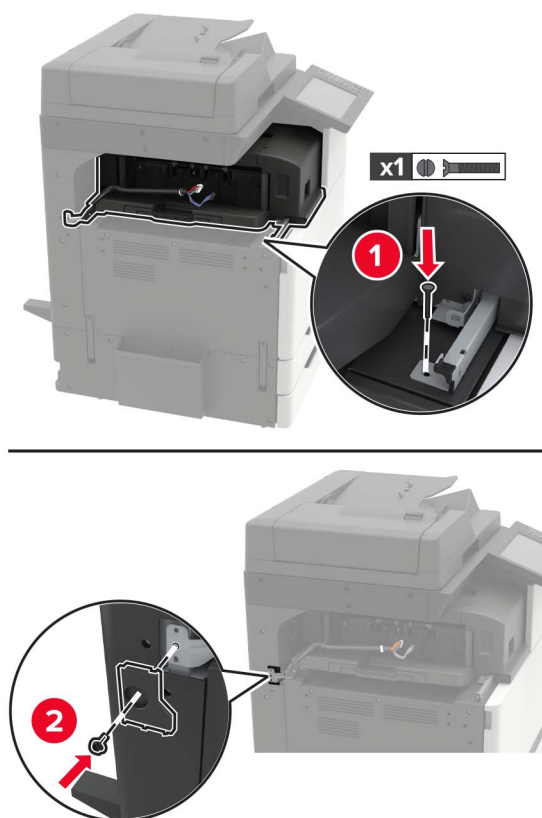

11 Liitä viimeistelijän kiskon suojus.

Huomautus: Käytä viimeistelijän mukana toimitettuja ruuveja.

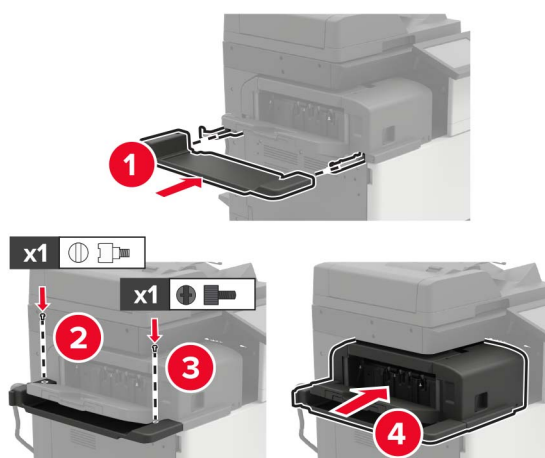

12 Irrota suodattimen kansi.

Huomautus: Tämä vaihe koskee vain joitakin tulostinmalleja.

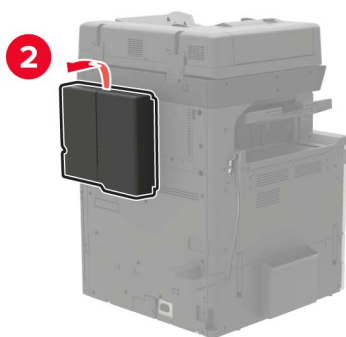
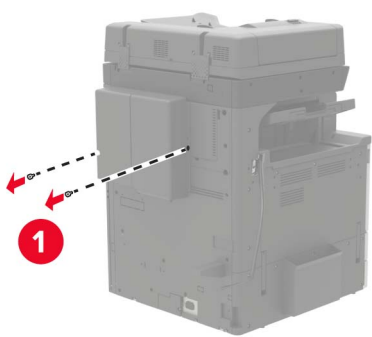

13 Liitä viimeistelijän kaapeli tulostimeen.

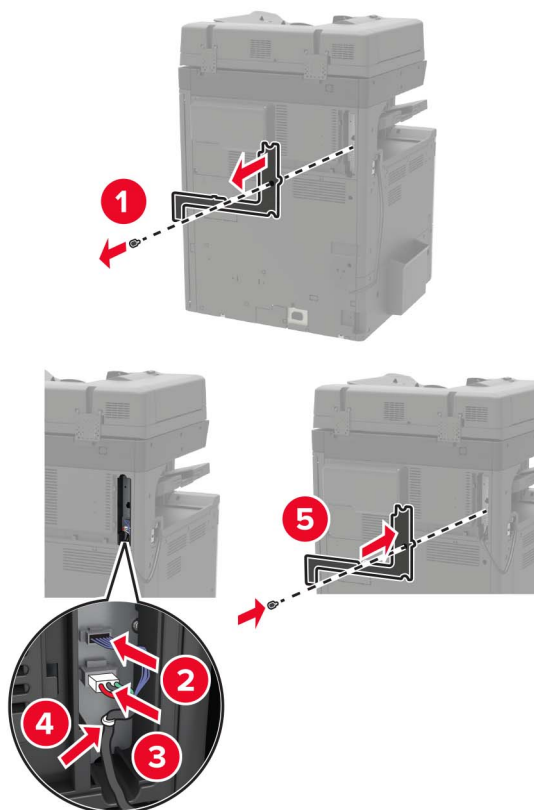

14 Kiinnitä suodattimen kansi.

Huomautus: Tämä vaihe koskee vain joitakin tulostinmalleja.

15 Liitä virtajohto ensin tulostimeen ja sitten pistorasiaan.

⚠ HUOMIO – TAPATURMAN MAHDOLLISUUS: Tulipalo- tai sähköiskuriskin välttämiseksi liitä virtajohto suoraan asianmukaiseen maadoitettuun sähköpistokkeeseen, joka on lähellä ja helposti saatavilla.

⚠ HUOMIO – TAPATURMAN MAHDOLLISUUS: Älä liitä laitteen virtajohtoa jatkojohtoihin, virranjakajiin, muihin jakolaitteisiin tai UPS-varavirtalaitteisiin. Lasertulostimen virrankulutus voi ylittää näiden lisävarusteiden kapasiteetin, mikä voi aiheuttaa tulipalovaaran, omaisuusvahinkoja tai heikon tulostustehon.

16 Kytke tulostimeen virta.

Lisää viimeistelijä tulostinohjaimen, jotta se on käytettävissä tulostustöissä. Lisätietoja on kohdassa "[Tulostinohjaimen käytettävissä olevien lisävarusteiden lisääminen](#)" sivulla 305.

nidonnan, rei'ityksen ja vihkoviimeistelijän asentaminen

⚠ HUOMIO – KAATUMISVAARA: Yhden tai useamman vaihtoehdon asentaminen tulostimeen tai monitoimilaitteeseen saattaa vaatia tulostintuen, huonekalun tai muun ominaisuuden epävakauden ja loukkaantumisvaaran estämiseksi. Lisätietoja tuetuista kokoonpanoista on osoitteessa www.lexmark.com/multifunctionprinters.

1 Katkaise virta tulostimesta.



2 Irrota virtajohto ensin pistorasiasta ja sitten tulostimesta.

3 Irrota julkaisunpidike tulostimen sivu- tai takapaneelista.

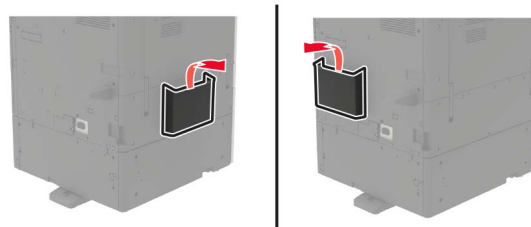

4 Ota nidonnan, rei'ityksen tai vihkoviimeistelijä pakkauksestaan.

5 Poista vakioalusta ja sitten paperituki.

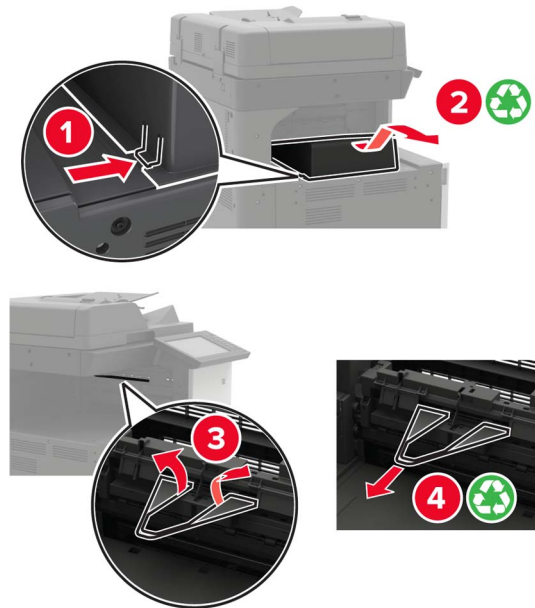

6 Poista paperinohjaimet luukun A sisäpuolella olevalla ruuvitaltalla.

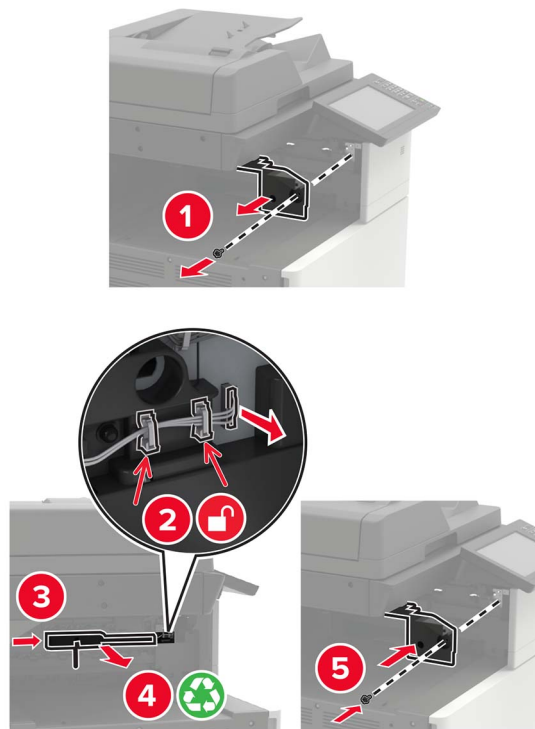

7 Asenna paperin siirtoyksikkö.

Huomautus: Käytä viimeistelijän mukana toimitettuja ruuveja.

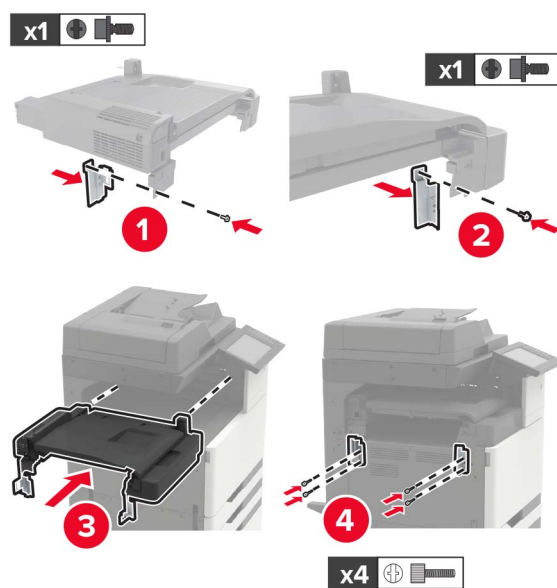

8 Liitä viimeistelijä tulostimeen.



- 9 Työnnä niittikasettikotelo viimeistelijään, kunnes se *napsahtaa* paikalleen.



- 10 Irrota suodattimen kansi.

Huomautus: Tämä vaihe koskee vain joitakin tulostinmalleja.

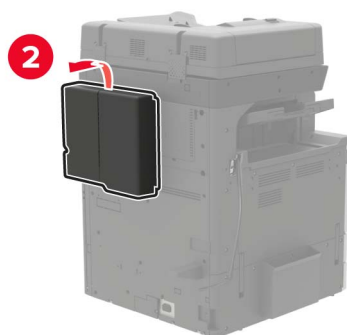
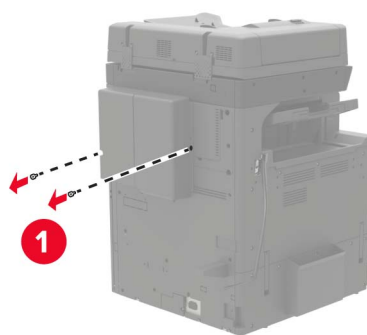

11 Liitä viimeistelijän kaapeli tulostimeen.

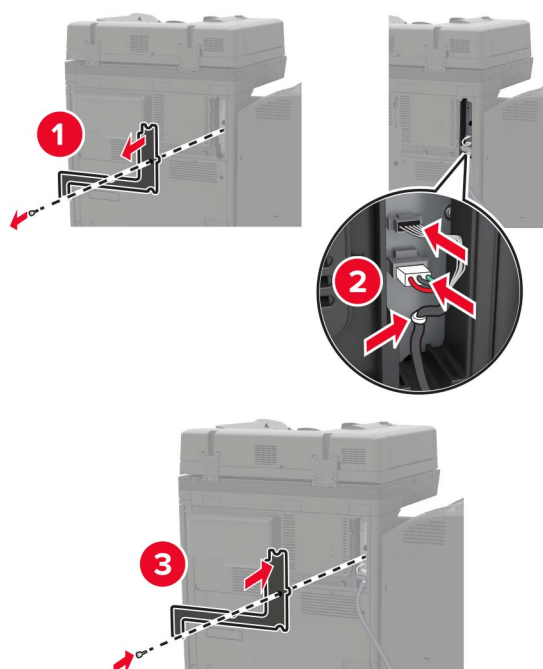

12 Kiinnitä suodattimen kansi.

Huomautus: Tämä vaihe koskee vain joitakin tulostinmalleja.

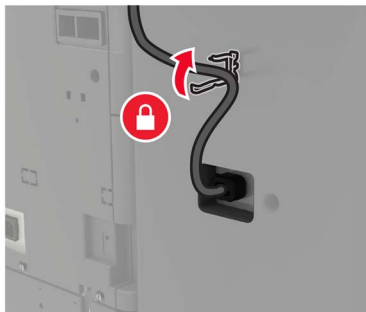
13 Varmista kaapeliliitäntä.**14** Aseta alustat paikoilleen.**Huomautuksia:**

- Käytä viimeistelijän mukana toimitettuja ruuveja.
- Älä liikuta pidikettä, kun asennat alustaa 2.
- Alustaa 3 tuetaan vain vihkoviimeistelijässä.

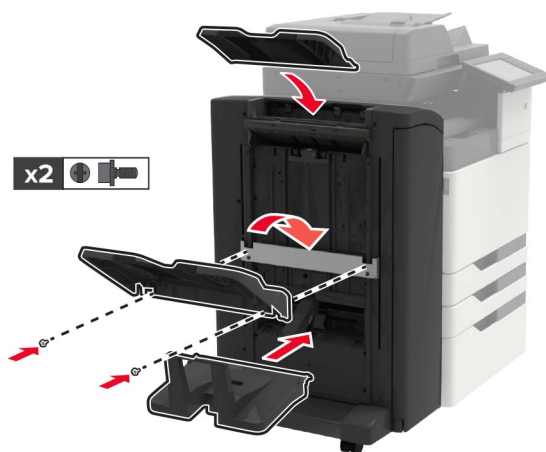

- 15 Liitä julkaisunpidike ja sitten kiinnike.

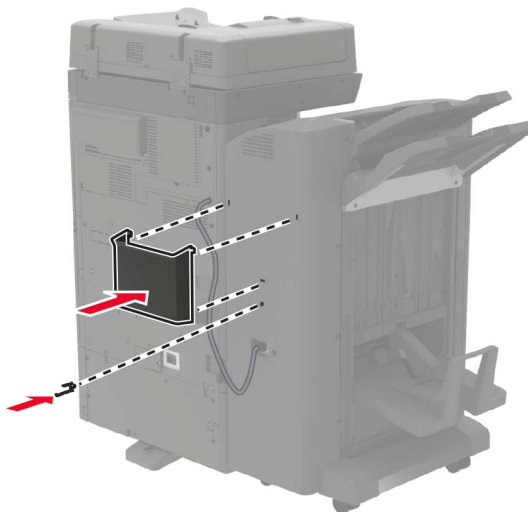

- 16 Liitä virtajohto ensin tulostimeen ja sitten pistorasiaan.

⚠ HUOMIO – TAPATURMAN MAHDOLLISUUS: Tulipalo- tai sähköiskuriskin välttämiseksi liitä virtajohto suoraan asianmukaiseen maadoitettuun sähköpistokkeeseen, joka on lähellä ja helposti saatavilla.

⚠ HUOMIO – TAPATURMAN MAHDOLLISUUS: Älä liitä laitteen virtajohtoa jatkojohtoihin, virranjakajiin, muihin jakolaitteisiin tai UPS-varavirtalaitteisiin. Lasertulostimen virrankulutus voi ylittää näiden lisävarusteiden kapasiteetin, mikä voi aiheuttaa tulipalovaaran, omaisuusvahinkoja tai heikon tulostustehon.

- 17 Kytke tulostimeen virta.

Lisää viimeistelijä tulostinohjaimen, jotta se on käytettävissä tulostustöissä. Lisätietoja on kohdassa "[Tulostinohjaimen käytettävissä olevien lisävarusteiden lisääminen](#)" sivulla 305.

Ohjelmisto

Tulostinohjelmiston asentaminen

- 1 Hanki ohjelmiston asennuspaketti.
 - Tulostimen mukana toimitetulla Ohjelmistot-levyllä.
 - Siirry osoitteeseen <http://support.lexmark.com> ja valitse tulostin ja käyttöjärjestelmä.
- 2 Käynnistä asennusohjelma ja seuraa tietokoneen näytön ohjeita.
- 3 Macintosh-käyttäjät: lisää tulostin.

Huomautus: Hae tulostimen IP-osoite päänäytöstä.

Tulostinohjaimen käytettävissä olevien lisävarusteiden lisääminen

Windows-käyttäjät:

- 1 Avaa Tulostimet-kansio.
- 2 Valitse päivitettävä tulostin ja tee jompikumpi seuraavista:
 - Windows 7 tai uudempi: valitse **Tulostimen ominaisuudet**.
 - Vanhemmat versiot: valitse **Ominaisuudet**.
- 3 Siirry Määrittäminen-välilehteen ja valitse **Päivitä nyt – Kysy tulostimelta**.
- 4 Ota muutokset käyttöön.

Macintosh-käyttäjät:

- 1 Etsi Omenavalikon Järjestelmäasetuksista tulostin ja valitse **Lisävarusteet ja tarvikkeet**.
- 2 Siirry lisävarusteiden luetteloon ja lisää asennetut lisävarusteet.
- 3 Ota muutokset käyttöön.

Laiteohjelma

Määrittämistiedoston vieminen tai tuominen

Voit viedä tulostimen määrittämissä asetukset tekstitiedostoon, josta asetukset voidaan tuoda muihin tulostimiin.

- 1 Avaa selain ja kirjoita tulostimen IP-osoite selaimen osoitekenttään.

Huomautuksia:

- Tulostimen IP-osoite näkyy sen tulostimen päänäytössä. IP-osoite on neljä pisteillä erotettua numerosarjaa, kuten 123.123.123.123.
- Jos käytät välityspalvelinta, poista se tilapäisesti käytöstä, jotta verkkosivu latautuu oikein.

- 2 Valitse Embedded Web Server -palvelimessa **Vie määrittämissä asetukset** tai **Tuo määrittämissä asetukset**.
- 3 Noudata näytön ohjeita.
- 4 Jos tulostin tukee sovelluksia, tee seuraava:
 - a Valitse **Sovellukset** > valitse sovellus > **Määritä**.
 - b Valitse **Vie** tai **Tuo**.

Laiteohjelman päivittäminen

Joidenkin sovellusten moitteeton toiminta vaatii laiteohjelman vähimmäistason.

Lisätietoja laiteohjelman päivittämisestä antaa Lexmarkin edustaja.

- 1 Avaa selain ja kirjoita tulostimen IP-osoite selaimen osoitekenttään.

Huomautuksia:

- Tulostimen IP-osoite näkyy sen tulostimen päänäytössä. IP-osoite on neljä pisteillä erotettua numerosarjaa, kuten 123.123.123.123.
- Jos käytät välityspalvelinta, poista se tilapäisesti käytöstä, jotta verkkosivu latautuu oikein.

2 Valitse **Asetukset > Laite > Päivitä laiteohjelmisto**.

3 Selaa päivitystiedostoon.

4 Valitse **Lataa**.

Tiedotteet

Tuotetiedot

Tuotteen nimi:

Lexmark CX920de-, Lexmark CX921de-, Lexmark CX922de-; Lexmark CX923de-, Lexmark CX923dte-, Lexmark CX923dxe-; Lexmark CX924dte-, Lexmark CX924dxe-; Lexmark CX927de -MFP:t

Laitteen tyyppi:

7559

Malli(t):

078, 178, 378, 578, 778

Painosta koskeva tiedote

Heinäkuu 2024

Seuraava kappale ei koske maita, joissa vastaavanlaiset sopimusehdot ovat ristiriidassa paikallisen lain kanssa: LEXMARK INTERNATIONAL, INC. ON TUOTTANUT TÄMÄN JULKAISUN SELLAISENA KUIN SE ON, ILMAN TAKUITA, MUKAAN LUKIEN MUTTA RAJOITTAMATTA KAUPAN EHTOJEN TAI TIETTYYN KÄYTTÖÖN SOPIVUUDEN TAKUUEHDOT. Tämä kohta ei välttämättä koske sinua, sillä joissakin valtioissa ei sallita julkilausuman kieltämistä tai tiettyjen toimitusten välillisiä takuita.

Tämä julkaisu voi sisältää teknisiä epätarkkuuksia tai painovirheitä. Julkaisun tietoihin tehdään säännöllisin väliajoin muutoksia, jotka sisällytetään tuotteen myöhempiin versioihin. Tuotteisiin tai ohjelmiin voidaan tehdä parannuksia tai muutoksia milloin tahansa.

Tämän tuotteen viittaukset muihin tuotteisiin, ohjelmiin tai palveluihin eivät tarkoita sitä, että valmistaja takaa näiden olevan saatavilla kaikissa maissa, joissa valmistaja toimii. Viittaukset eri tuotteisiin, ohjelmiin tai palveluihin eivät tarkoita, että ainoastaan kyseistä tuotetta, ohjelmaa tai palvelua voidaan käyttää. Mitä tahansa toiminnallisesti vastaavaa tuotetta, ohjelmaa tai palvelua, joka ei loukkaa mitään olemassa olevaa aineetonta oikeutta, voidaan käyttää mainitun tuotteen, ohjelman tai palvelun sijaan. Toiminnan arvioiminen ja varmentaminen käytettäessä muita kuin valmistajan suosittelemia muita tuotteita, ohjelmia tai palveluita ovat pelkästään käyttäjän vastuulla.

Lexmarkin tekninen tuki on osoitteessa <http://support.lexmark.com>.

Lisätietoja Lexmarkin tämän tuotteen käyttöä koskevista tietosuojakäytännöistä on osoitteessa www.lexmark.com/privacy.

Lisätietoja tarvikkeista ja ladattavista tiedostoista on osoitteessa www.lexmark.com.

© 2017 Lexmark International, Inc.

Kaikki oikeudet pidätetään.

Tavaramerkit

Lexmark ja Lexmark-logo ovat Lexmark International, Inc:n tavaramerkkejä tai rekisteröityjä tavaramerkkejä Yhdysvalloissa ja/tai muissa maissa.

Google Cloud Print, Google Chrome, Android ja Google Play ovat Google LLC:n tavaramerkkejä.

Macintosh, App Store, Safari, and AirPrint are trademarks of Apple Inc., registered in the U.S. and other countries. Use of the Works with Apple badge means that an accessory has been designed to work specifically with the technology identified in the badge and has been certified by the developer to meet Apple performance standards.

Mopria®-sanamerkki on Mopria Alliance, Inc:n rekisteröity ja/tai rekisteröimätön tavaramerkkejä Yhdysvalloissa ja muissa maissa. Luvaton käyttö on ehdottomasti kielletty.

PCL® on Hewlett-Packard Companyn rekisteröity tavaramerkki. PCL on joukko Hewlett-Packard Companyn määrittelemiä tulostimen ohjainkomentoja (kieli) ja toimintoja, joita yhtiö käyttää tulostintuotteissaan. Tämä tulostin on tarkoitettu yhteensopivaksi PCL-kielen kanssa. Tämä tarkoittaa, että tulostin tunnistaa eri sovellusohjelmien käyttämät PCL-komennot ja emuloi niitä vastaavia toimintoja.

PostScript on Adobe Systems Incorporatedin rekisteröity tavaramerkki Yhdysvalloissa ja/tai muissa maissa.

Wi-Fi® ja Wi-Fi Direct® ovat Wi-Fi Alliancen® rekisteröityjä tavaramerkkejä.

Kaikki muut tavamerkit ovat omistajiensa omaisuutta.

Käyttöoikeustiedote

Kaikki tähän tuotteeseen liittyvät käyttöoikeustiedotteet ovat tarkasteltavissa asennusohjelma-CD-levyn hakemistossa\NOTICES.

Emissiotas

Seuraavat mittaukset on suoritettu ISO 7779 -standardin mukaisesti ja ilmoitettu ISO 9296 -standardin mukaisesti.

Huomautus: Jotkin tilat eivät ehkä koske tätä tuotetta.

Keskimääräinen äänenpaine yhden metrin etäisyydellä, dBA	
Tulostaminen	Yksipuolinen: 50 (CX920); 51 (CX921, CX927); 52 (CX922, CX923); 55 (CX924) Kaksipuolinen: 51 (CX920); 53 (CX921, CX922, CX927); 54 (CX923); 55 (CX924)
Skannaaminen	Yksivärinen: 53 (CX920, CX921, CX922, CX923, CX924, CX927) Väri: 52 (CX921, CX927)
Kopioiminen	54 (CX920); 55 (CX921, CX927); 56 (CX922, CX923); 57 (CX924)
Valmis	25 (CX920, CX921, CX927); 26 (CX922); 29 (CX923); 28 (CX924)

Arvot voivat muuttua. Katso nykyiset arvot osoitteesta www.lexmark.com.

Sähkö- ja elektroniikkaromudirektiivi (SER)

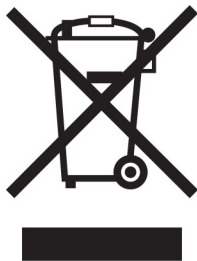



WEEE-logo viittaa erityisiin sähkölaitteiden kierrätysohjelmiin ja toimintatapoihin EU-maissa. Suosittelemme tuotteidemme kierrätystä.

Lisätietoja kierrätysvaihtoehdoista on Lexmarkin Web-sivustossa osoitteessa www.lexmark.com. Sieltä saat paikallisen myyntiedustajan puhelinnumeron.

Environmental labeling for packaging

Per Commission Regulation Decision 97/129/EC Legislative Decree 152/2006, the product packaging may contain one or more of the following symbols.

	This symbol indicates that the packaging may contain corrugated fiberboard.
	This symbol indicates that the packaging may contain non-corrugated fiberboard.
	This symbol indicates that the packaging may contain paper.

For more information, go to www.lexmark.com/recycle, and then choose your country or region. Information on available packaging recycling programs is included with the information on product recycling.

Laitteen hävittäminen

Älä hävitä tulostinta tai sen tarvikkeita talousjätteen mukana. Pyydä paikallisilta viranomaisilta lisätietoja hävitys- ja kierrätysvaihtoehdoista.

Litiumioniakku

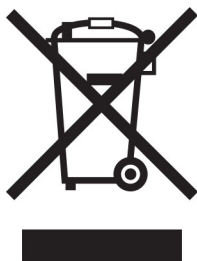

Tämä tuote saattaa sisältää litiumioninappiakun, jonka saa poistaa vain koulutettu teknikko. Rastilla merkitty jäteastia tarkoittaa sitä, että tuotetta ei saa hävittää lajittelemattoman jätteen seassa, vaan se on toimitettava erilliseen keräyslaitokseen talteenottoa ja kierrätystä varten. Jos akku irrotetaan, älä hävitä sitä talousjätteen seassa. Käytettävissäsi voi olla erillinen akkujen ja paristojen keräysjärjestelmä. Käytettyjen akkujen ja paristojen kerääminen varmistaa jätteen asianmukaisen käsittelyn, mukaan lukien uudelleenkäytön ja kierrätyksen ja estää niiden mahdolliset negatiiviset vaikutukset ihmisten terveydelle ja ympäristön suojelulle. Hävitä akut ja paristot vastuullisesti.

Asetus (EU) 2023/1542

Asetus (EU) 2023/1542

Tämä tuote saattaa sisältää ladattavan litiumnappipariston. Paristo on asetuksen (EU) 2023/1542 mukainen. Yhteensopivuus osoitetaan CE-merkinnällä:



Tämä tuote voi sisältää yhden seuraavista nappiparistoista:

- Akun tunniste: Seiko mallinumero MS621FE
Valmistaja: Seiko Instruments Inc.
Valmistajan osoite: 8, Nakase 1-chome, Mihama-ku, Chiba-shi, Chiba 261-8507, Japani
- Akun tunniste: Panasonicin mallinumero ML621
Valmistaja: Panasonic Energy Co., Ltd.
Valmistajan osoite: 1-1 Matsushita-cho, Moriguchi City, Osaka 570-8511, Japani
- Akun tunniste: FDK mallinumero ML621
Valmistaja: FDK Corporation
Valmistajan osoite: Shibaura Crystal Shinagawa, 1-6-41 Konan, Minato-ku, Tokio 108-8212, Japani

Staattista sähköä koskeva tiedote

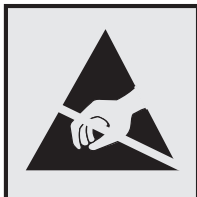

Tämä symboli osoittaa osat, jotka ovat herkkiä staattiselle sähkölle. Älä kosketa näiden symbolien lähellä olevia alueita koskettamatta ensin toisaalla olevaa metallipintaa.

Estä sähköstaattisen purkauksen aiheuttama vahinko huoltotehtävien, esimerkiksi paperitukosten poistamisen tai tarvikkeiden vaihtamisen, aikana koskettamalla tulostimen metallikehystä ennen kuin avaat tai kosketat tulostimen sisäosia, vaikka symbolia ei olisikaan.

ENERGY STAR

Kaikki Lexmark-laitteet, joissa on ENERGY STAR® -tunnus joko itse laitteessa tai sen aloitusnäytössä, täyttävät sertifioidusti EPA:n (Environmental Protection Agency) ENERGY STAR -vaatimukset valmistuspäivästä lähtien.



Lämpötilatiedot

Käyttöympäristön lämpötila	10–30 °C
Kuljetuslämpötila	-10–40 °C
Varastointilämpötila ja suhteellinen kosteus	-10–40 °C Suhteellinen kosteus 15–85 %

Laserilmoitus

Tämä tulostin on sertifioitu Yhdysvalloissa DHHS 21 CFR, Chapter I, Subchapter J -standardin mukaiseksi luokan I (1) -lasertuotteeksi ja muualla IEC 60825-1:2014 -standardin mukaiseksi luokan I lasertuotteeksi. 2014.

Luokan I lasertuotteita ei pidetä haitallisina. Laserjärjestelmä ja tulostin ovat rakenteeltaan sellaisia, että käyttäjä ei joudu alttiiksi luokkaa 1 suuremmalle säteilylle normaalin käytön, ylläpidon tai huollon aikana. Tulostimessa on tulostuspääosa, jota käyttäjä ei voi huoltaa. Sen sisällä on laser, jonka tekniset tiedot ovat seuraavat:

Luokka IIIb (3b) AlGaAs

Nimellinen lähtöteho (milliwattia): 25

Aallonpituus (nanometriä): 770–800, 775–800

Laservaroitustarra

Tulostimeen on kiinnitetty seuraava laserlaitetta koskeva tiedote:

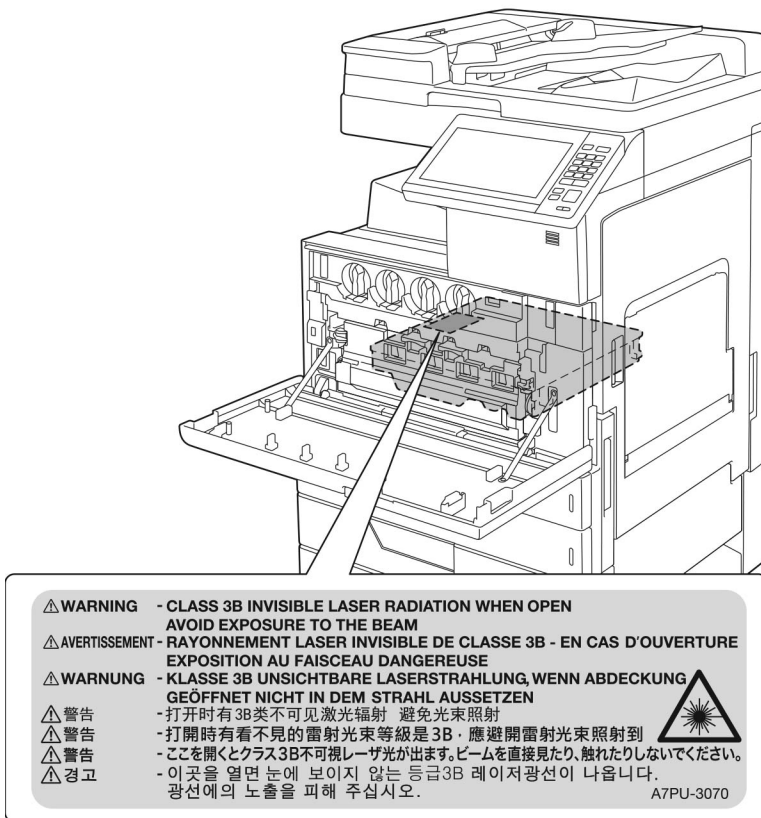

Virrankulutus

Tuotteen virrankulutus

Laitteen virrankulutus näkyy seuraavassa taulukossa.

Huomautus: Jotkin tilat eivät ehkä koske tätä tuotetta.

Tila	Kuvaus	Virrankulutus (wattia)
Tulostaminen	Tulostin tuottaa paperikopioita sähköisen tulotiedon perusteella.	Yksipuolinen: 575 (CX920); 675 (CX921, CX927); 1000 (CX922); 1075 (CX923); 1250 (CX924) Kaksipuolinen: 550 (CX920); 575 (CX921, CX927); 1000 (CX922); 1075 (CX923); 1250 (CX924)
Kopioi	Laite tuottaa paperikopioita paperiasiakirjoista.	600 (CX920); 700 (CX921, CX927); 1075 (CX922); 1100 (CX923); 1275 (CX924)
Skannaa	Laite skannaa paperiasiakirjoja.	230 (CX920, CX921, CX927); 250 (CX922, CX923, CX924)
Valmis	Laite odottaa tulostustyötä.	220 (CX920, CX921, CX927); 230 (CX922, CX923, CX924)

Tila	Kuvaus	Virrankulutus (wattia)
Lepotila	Laite on ylätasen virransäästötilassa.	2,75 (CX920); 1,51 (CX921, CX927); 2,71 (CX922); 2,78 (CX923); 1,22 (CX924)
Säästö	Laite on alatasen virransäästötilassa.	0,2
Ei käytössä	Laite on kytketty pistorasiaan, mutta virta on katkaistu.	0

Taulukon virrankulutusluvut ovat pitkien ajanjaksojen keskimääräisiä arvoja. Hetkittäiset virrankulutushuiput voivat olla huomattavasti keskitasoa korkeampia.

Arvot voivat muuttua. Katso nykyiset arvot osoitteesta www.lexmark.com.

Lepotila

Tähän tuotteeseen on suunniteltu *lepotila*-niminen virransäästötila. Lepotila säästää energiaa alentamalla virrankulutusta niinä aikoina, kun laitetta ei käytetä. Lepotila käynnistyy automaattisesti, kun tuotetta ei käytetä tiettyyn aikaan. Tätä toimintoa kutsutaan *lepotilan aikakatkaisuksi*.

Lepotilan oletusasetus tässä tuotteessa (minuuttia):	15
--	----

Lepotilan aikakatkaisuksi voi valita määritysvalikoista 1–120 minuuttia. Jos tulostusnopeus on enintään 30 sivua minuutissa, voit asettaa aikakatkaisuksi enintään 60 minuuttia. Lepotilan aikakatkaisun asettaminen alhaiseksi alentaa energiankulutusta, mutta se voi pidentää laitteen reagointiaikaa. Lepotilan aikakatkaisun asettaminen suureksi pitää reagointiajan nopeana, mutta energiaa kuluu tällöin enemmän.

Horrostila

Tässä tuotteessa on erittäin vähän virtaa kuluttava käyttötila, jota kutsutaan *horrostilaksi*. Kun laite on horrostilassa, muista järjestelmistä ja laitteista katkaistaan virta turvallisesti.

Horrostilaan voidaan siirtyä jollakin seuraavista tavoista:

- horrostilan aikakatkaisun avulla
- ajastettujen virransäästötilojen avulla

Tämän tuotteen oletusasetus kaikissa maissa ja kaikilla alueilla on Säästötilan aikakatkaisu.	3 pv
---	------

Aikaa, jonka tulostin odottaa työn tulostamisen jälkeen ennen horrostilaan siirtymistä, voidaan muuttaa yhden tunnin ja yhden kuukauden välillä.

Virrankatkaisutila

Jos laitteessa on valmiustila, jossa virtaa kuluu jonkin verran, voit katkaista virrankulutuksen kokonaan irrottamalla laitteen virtajohdon pistorasiasta.

Virran kokonaiskulutus

Joskus voi olla tarpeellista arvioida laitteen kokonaisvirrankulutus. Koska virrankulutusluvut ilmaistaan virtayksikkö watteina, kokonaisvirrankulutus lasketaan kertomalla virrankulutus sillä aikamäärällä, jonka verran laitetta on käytetty kussakin tilassa. Laitteen kokonaisvirrankulutus on tilojen virrankulutuskulukujen summa.

Tietoliikennepäätelaitteita koskevat säännökset

Tässä osassa on tietoja säännöksistä, jotka liittyvät analogisen faksikortin sisältäviin tuotteisiin.

Säädösten mukainen Lexmark-tyyppi/-mallinumero:

LEX-M03-002

Euroopan yhteisön (EY) direktiivien mukainen ilmoitus

Tämä tuote vastaa Euroopan parlamentin ja neuvoston direktiivien 2014/30/EU, 2014/35/EU ja 2011/65/EU suojausmääräyksiä koskien sähkömagneettisia rajoituksia, tietyn jännitteisten elektronisten laitteiden turvallisuusmääräyksiä sekä tiettyjen vaarallisten aineiden käyttöä sähkö- ja elektroniikkalaitteissa.

Tuotteen valmistaja: Lexmark International, Inc., 740 West New Circle Road, Lexington, KY, 40550 USA. Valtuutettu edustaja on Lexmark International Technology Hungária Kft., 8 Lechner Ödön fasor, Millennium Tower III, 1095 Budapest HUNGARY. Direktiivien mukainen vaatimustenmukaisuusvakuutus on saatavana pyydettäessä valtuutetulta edustajalta tai osoitteesta

www.lexmark.com/en_us/about/regulatory-compliance/european-union-declaration-of-conformity.html.

Tämä tuote täyttää EN 55022:n ja EN 55032:n luokkien A rajoitukset ja EN 60950-1:n tai EN 62368-1:n turvallisuusvaatimukset.

Radiohäiriölausunto

Varoitus

Tämä tuote täyttää EN 55022:n ja EN 55032:n luokkien A rajoitukset ja EN 55024:n häiriönsietovaatimukset. Tämä tuote ei ole tarkoitettu kotitalouskäyttöön.

Tämä tulostin on Luokan A laite. Laite voi aiheuttaa kotiympäristössä radiohäiriöitä, jolloin käyttäjän on ehkä tehtävä tarvittavat toimenpiteet.

Hakemisto

Numerot

2500 arkin lokero
lataaminen 30
2 x 500 tai 2 500 arkin lokeron
asentaminen 275
3000 arkin lokero
lataaminen 32
3 000 arkin lokeron
asentaminen 280
900.xy-virhe 222

A

AirPrint
käyttäminen 46
aitojen Lexmark-osien ja -
tarvikkeiden käyttäminen 165
aloitusnäyttö
mukauttaminen 19
aloitusnäytön kuvakkeet
näyttäminen 19
aloitusnäytön käyttäminen 17
Alustamaton flash-muisti 224
Android-laite
tulostaminen 45
asentaminen
kiintolevy 264
langaton tulostuspalvelin 271
asiakastuki
yhteystiedot 260
asiakirjansyöttölaitteen
erotinrulla
vaihtaminen 186
Asiakirjansyöttölaitteen
huoltopaketti
osien tilaaminen 166
asiakirjansyöttölaitteen
käyttäminen 51, 54, 69, 73
kopiointi 51
asiakirjat, tulostaminen
mobiililaitteesta 45
tietokoneessa 45
automaattinen
asiakirjansyöttölaite
käyttäminen 51, 54, 69, 73
automaattisen
asiakirjansyöttölaitteen
erotinrullan vaihtaminen 186

automaattisen
asiakirjansyöttölaitteen
kohdistaminen 256
säätäminen 256
automaattisen
asiankirjansyöttölaitteen nosto- ja
syöttörullat
vaihtaminen 188
automaattisen
asiankirjansyöttölaitteen nosto- ja
syöttörullien vaihtaminen 188

C

CMY-kehitysyksikön
huoltopaketti
osien tilaaminen 166

D

diaesityksen käynnistäminen 20
digitaalinen puhelinpalvelu
faksimääritykset 64
DSL (Digital Subscriber Line)
faksimääritykset 61
DSL-suodatin 61

E

ei voi lukea flash-asemaa
vianmääritys, tulostus 222
ei voi vastaanottaa fakseja 255
Embedded Web Server ei
avaudu 221
erikoismateriaalien lisääminen
monisyöttölaite 34
eri paperikoot, kopioiminen 51
erotinsivujen lisääminen
kopioiden väliin
kopioiminen 52
Ethernet-liitäntä 14
EXT-liitäntä 14

F

faksaaminen
asiakirjansyöttölaitteen
käyttäminen 69
päiväyksen ja ajan
määrittäminen 69
skannaustason käyttäminen 69

faksaamisen vianmääritys
ei voi lähettää fakseja 255
ei voi lähettää tai vastaanottaa
fakseja 253
ei voi vastaanottaa fakseja 255
huono tulostuslaatu 255
faksi
lähetyssajankohdan
määrittäminen 70
pysäyttäminen 71
SMTP-palvelimen
määrittäminen 56
välittäminen 71
faksien lähettäminen onnistuu
mutta vastaanottaminen ei 255
faksien pysäyttäminen 71
faksikohteen pikavalinta
luominen 70
faksiloki
tarkasteleminen 71
faksilokin näyttäminen 71
faksimääritykset
digitaalinen puhelinpalvelu 64
DSL-yhteys 61
maa- tai aluekohtainen
laiteasennus 65
tavallinen puhelinlinjaliitäntä 57
VoIP 62
faksin ajastaminen 70
faksin asentaminen
digitaalinen puhelinpalvelu 64
DSL-yhteys 61
maa- tai aluekohtainen
laiteasennus 65
tavallinen puhelinlinjaliitäntä 57
VoIP-yhteys 62
faksin lähettäminen
ohjauspaneelin käyttäminen 70
tietokoneen avulla 70
faksin tarkkuus
muuttaminen 71
faksin tummuus
säätäminen 71
faksiportti 14
flash-asema
skannaaminen 74
tulostaminen 47

Flash-muistin vapaa tila ei riitä
resursseja varten 224
Flash-muisti on viallinen 223
fonttimalliluettelo
tulostaminen 50
fonttinäyteluettelon
tulostaminen 50
FTP-osoite
pikavalinnan luominen 73
FTP-palvelin, skannaaminen
ohjauspaneelin käyttäminen 73

G

Google Cloud Print
käyttäminen 45

H

haihtuvuusjulistus 154
hakemistoluettelo
tulostaminen 50
hakemistoluettelon
tulostaminen 50
HCF-rullien huoltopaketti
osien tilaaminen 166
henkilökohtainen PIN-koodi
-menetelmä 157
henkilökohtaiset PIN-koodit
ottaminen käyttöön 25
henkilökohtaisten PIN-koodien
ottaminen käyttöön 25
hidas tulostus 229
Horrostila
määrittäminen 196
hukkaväriainepullo
tilaaminen 166
vaihtaminen 175
hukkaväriainepullon
vaihtaminen 175
huoltopaketti
tilaaminen 166
huono faksien tulostuslaatu 255

I

ilmoitukset 308, 309, 311, 312,
313

K

kaapelien järjestäminen 14
kaapelien liittäminen 14
kaapelit
Ethernet 14

USB 14
kaiuttimen
oletusäänenvoimakkuus
säätäminen 24
kaksipuolinen kopiointi 52
kalvot
lataaminen 34
kansioden luominen
kirjanmerkeille 21
kartonki
lataaminen 34
kesäaika
määrittäminen 69
kesäajan määrittäminen 69
kierrätys
Lexmarkin
pakkausmateriaalit 197
Lexmark-tuotteet 197
kiinnittimen huoltopaketti
osien tilaaminen 166
kiintolevy
asentaminen 264
kiintolevyn muisti
tyhjentäminen 153
kiintolevyn muistin
tyhjentäminen 153
kirjanmerkit
kansioden luominen 21
luominen 21
kirjanmerkkien luominen 21
kirjekuoret
lataaminen 34
kirjelomake
kopiointi 52
kirkkauden säätäminen
tulostimen näyttö 196
kopioiden lajittelu 52
kopioiden pienentäminen 52
kopioiden suurentaminen 52
kopiointi 51
asiakirjansyöttölaitteen
käyttäminen 51
kirjelomakkeelle 52
paperin molemmille puolille 52
skannaustason käyttäminen 51
kopiointi eri paperikoissa 51
kopiointin vianmääritys
epätäydelliset asiakirjat tai
valokuvat 257
heikko kopiointilaatu 258
skanneri ei vastaa 259

kopiointi kohteesta
valittu lokero 51
Korttikopio
asennus 19
kuulokkeiden
oletusäänenvoimakkuus
säätäminen 25
kuvansiirtovyö
vaihtaminen 181
kuvansiirtovyön huoltopaketti
osien tilaaminen 166
käytettävissä olevat sisäiset
lisälaitteet 261

L

laiteohjelman päivittäminen 305
laiteohjelmisto,
päivittäminen 305
laiteohjelmistokortti 261
lajittelutulostus ei toimi 225
langaton tulostuspalvelin
asentaminen 271
langaton verkko
tulostimen liittäminen 156
Wi-Fi Protected Setup 157
langaton verkkoyhteys 156
lataaminen
kalvot 34
kartonki 34
lokerot 27
Lepotila
määrittäminen 196
Lexmark Mobile Print
käyttäminen 45
Linjaliitäntä 14
linjasuodatin 61
lisäkortti
asentaminen 268
lisävarusteet
asentaminen 275, 280, 292,
298
lisävarusteet, lisääminen
tulostinohjain 305
lisävarusteiden asentaminen
lisäkortti 268
muistikortti 261
lisävarusteiden lisääminen
tulostinohjain 305
lisääminen, kirjekuoret
monisyöttölaite 34
lokeroiden erottaminen 35
lokeroiden täyttäminen 27

lokeroiden yhdistäminen 35
 lokerot
 erottaminen 35
 lataaminen 27
 yhdistäminen 35
 luettujen salasanojen ottaminen
 käyttöön 25
 luetut salasanat
 ottaminen käyttöön 25
 luottamukselliset tulostustyöt 48
 tulostaminen Macintoshissa 49
 tulostaminen Windowsissa 49
 luottamuksellisten ja muiden
 pidossa olevien töiden
 tulostaminen
 Macintosh-tietokoneesta 49
 Windowsissa 49
 lähettäminen sähköpostilla
 asiakirjansyöttölaitteen
 käyttäminen 54
 osoitteiston avulla 55
 pikavalintanumeron avulla 55
 skannaustason käyttäminen 54
 tulostimen käyttäminen 55

M

manuaalinen värinkorjaus 251
 melutasot 308
 merkkivalo
 tilan merkitys 17
 mobiililaite
 tulostaminen 45, 46
 mobiililaitteen yhdistäminen
 tulostimen langattomaan
 verkkoon 157
 monisyöttölaite
 lataaminen 34
 Mopria-tulostuspalvelu 45
 MPF:n huoltopaketti
 osien tilaaminen 166
 muistikortti 261
 asentaminen 261
 mustan kehitysyksikön
 huoltopaketti
 osien tilaaminen 166
 Muu kuin Lexmarkin tarvike 224
 määrittämistiedoston tuominen
 Embedded Web Serverin
 avulla 305
 määrittämistiedoston vieminen
 Embedded Web Serverin
 avulla 305

N

nidonnan, rei'ityksen ja
 vihkoviimeistelijän
 asentaminen 298
 nidonnan, rei'ityksen tai vihkon
 viimeistelijä
 asentaminen 298
 nidonnan viimeistelijä
 asentaminen 292
 nidonnan viimeistelijän
 asentaminen 292
 nidontatukos, selvittäminen
 nidonnan ja rei'ityksen
 viimeistelijä 216
 nidonnan viimeistelijä 214
 vihkoviimeistelijä 218
 nidontatukos nidonnan tai
 rei'ityksen viimeistelijässä 216
 nidontatukos nidonnan
 viimeistelijässä 214
 nidontatukos
 vihkoviimeistelijässä 218
 niittikasetin vaihtaminen
 nidonnan tai rei'ityksen
 viimeistelijään 192
 niittikasetin vaihtaminen
 nidonnan viimeistelijään 190
 niittikasetin vaihtaminen vihkon
 viimeistelijään 194
 niittikasetit
 tilaaminen 166
 nitojan kasetti
 vaihtaminen 190, 192, 194
 nosto-, syöttö- ja erotinrullien
 vaihtaminen 176
 näyttönäppäimistö
 käyttäminen 26
 näytön mukauttaminen 20
 Näytön mukauttaminen
 käyttäminen 20
 näytön mukauttamisen
 käyttäminen 20
 näyttönsäästäjän hallinta 20

O

ohjauspaneeli
 käyttäminen 16
 ohjauspaneelin käyttäminen 16
 osien ja tarvikkeiden tilan
 tarkistaminen 165

osien tila
 tarkistaminen 165
 osien vaihtaminen
 asiakirjansyöttölaitteen
 erotinrulla 186
 automaattisen
 asiankirjansyöttölaitteen nosto-
 ja syöttörullat 188
 erotinrulla 176
 kuvansiirtovyö 181
 nostorulla 176
 siirtorulla 184
 syöttörulla 176

P

painonäppäinmenetelmä 157
 palauttaminen
 tarvikkeiden käyttö-laskurit 224
 paperi
 Universal-kokoasetus 27
 paperikoko
 asetukset 27
 paperikoon määrittäminen 27
 paperilaji
 asetukset 27
 paperilajin määrittäminen 27
 paperin asettaminen
 monisyöttölaite 34
 paperin säästäminen 53
 paperitukokset
 välttäminen 198
 paperitukos, poistaminen
 3000 arkin lokero 207
 automaattinen
 asiakirjansyöttölaite 200
 Kaksi 500 arkin lokeroa 202
 kaksipuolinen
 tulostusyksikkö 202
 kiinnitysyksikkö 202
 monisyöttölaite 201
 nidonnan viimeistelijä 213
 valinnainen lokero 206
 vihkoviimeistelijä 208
 paperitukos 3 000 arkin
 lokerossa 207
 paperitukos automaattisessa
 asiakirjansyöttölaitteessa 200
 paperitukos luukussa C 202
 paperitukos luukussa D 206
 paperitukos
 monisyöttölaitteessa 201

paperitukos nidonnan viimeistelijässä 213
 Paperitukosten välttäminen 198
 paperitukos
 vihkoviimeistelijässä 208
 pidossa olevat työt 48
 tulostaminen Macintoshissa 49
 tulostaminen Windowsissa 49
 pikavalinnan lisääminen
 faksikohde 70
 FTP-osoite 73
 kopiointi 53
 sähköposti 55
 pikavalinnan luominen
 faksikohde 70
 FTP-osoite 73
 kopiointi 53
 sähköposti 55
 verkkokansio 74
 pikavalinta, luominen
 faksikohde 70
 FTP-osoite 73
 kopiointi 53
 sähköposti 55
 Pikavalintakeskus
 käyttäminen 19
 puhdistaminen
 tulostimen sisäpuoli 159
 tulostimen ulkopuoli 159
 puhelinjakaja 62
 puhenopeuden säätäminen
 Ääniohjaus 24
 puheposti
 asennus 57
 pysyvä muisti 154
 tyhjentäminen 153
 päiväys ja aika
 faksiasetukset 69
 päänäytön kuvakkeet
 käyttäminen 17
 näyttäminen 19

R

rei'ittimen laatikko
 tyhjentäminen 163
 rei'ittimen laatikon
 tyhjentäminen 163
 RJ11-sovitin 65
 roskafaksien estäminen 71
 roskafaksit
 estäminen 71
 ryhmien lisääminen 22

ryhmien muokkaaminen 22
 ryhmien poistaminen 23
 ryhmät
 lisääminen 22
 muokkaaminen 22
 poistaminen 23

S

salaus
 tulostimen kiintolevy 154
 sarjatulostuksen
 määrittäminen 159
 sarjatulostus
 asennus 159
 siirrettävä muisti 154
 tyhjentäminen 153
 siirtorulla
 vaihtaminen 184
 siirtorullan vaihtaminen 184
 siirtyminen näytössä
 eleiden käyttäminen 25
 siirtyminen näytössä eleillä 25
 sisäiset lisälaitteet
 laiteohjelmistokortti 261
 muistikortti 261
 sisäiset lisävarusteet, lisääminen
 tulostinohjain 305
 sisäisten lisävarusteiden
 lisääminen
 tulostinohjain 305
 sisäistä lisälaitetta ei
 havaittu 223
 skannaaminen
 asiakirjansyöttölaitteen
 käyttäminen 73
 FTP-palvelimeen 73
 skannaustason käyttäminen 73
 skannaaminen flash-asemaan 74
 skannaaminen FTP-palvelimeen
 ohjauspaneelin käyttäminen 73
 skannaaminen
 tietokoneeseen 75
 Skannaa tietokoneeseen
 asennus 75
 skannauksen vianmääritys
 ei voi skannata
 tietokoneesta 257
 epätäydelliset asiakirjat tai
 valokuvat 257
 heikko kopiointilaatu 258

skannaaminen aiheuttaa
 tietokoneen
 toimintahäiriön 259
 skannaaminen kestää liian
 kauan 259
 skanneri ei vastaa 259
 työn skannaus epäonnistui 258
 Skannauskeskus
 asennus 20
 skannaustaso
 käyttäminen 51, 54, 69, 73
 skannaustason
 käyttäminen 51, 54, 69, 73
 kopiointi 51
 skanneri
 puhdistaminen 160
 skanneri ei sulkeudu 259
 skannerin puhdistaminen 160
 Skannerin puhdistaminen 152
 Skanneri tarvitsee huoltoa, käytä
 ADF-pakkausta 225
 SMTP-palvelimen
 määrittäminen 54
 SMTP-palvelimen määrittäminen
 faksikäyttöön 56
 SMTP-palvelin faksikäyttöön
 määrittäminen 56
 SMTP-palvelin
 sähköpostikäyttöön
 määrittäminen 54
 sovitinliitin 65
 suojausaukko
 etsiminen 153
 Suurennustila
 ottaminen käyttöön 24
 suurennustilan ottaminen
 käyttöön 24
 sähköpostin pikavalinta
 luominen 55
 sähköpostipalvelin
 asennus 54
 sähköpostiviestin
 lähettäminen 55
 säteilyrajoitukset 308
 säätäminen
 skannerin kohdistaminen 256
 säätäminen,
 oletusäänenvoimakkuuden
 kaiutin 24
 kuulokkeet 25

T

- Tarkista lokeron liitäntä 226
- tarkista tulostustyöt 48
 - tulostaminen Macintoshissa 49
 - tulostaminen Windowsissa 49
- tarkkuuden muuttaminen
 - faksi 71
- tarvikeilmoitukset
 - asetusten määrittäminen 167
- tarvikeilmoitusten määrittäminen 167
- tarvikkeet
 - säästäminen 196
- tarvikkeiden käyttölaskurien nollaaminen 224
- tarvikkeiden käyttölaskurit
 - palauttaminen 224
- tarvikkeiden tila
 - tarkistaminen 165
- tarvikkeiden tilaaminen
 - hukkaväriainepullo 166
 - niittikasetit 166
 - väriainekasetit 165
- tarvikkeiden vaihtaminen
 - hukkaväriainepullo 175
 - nitojan kasetti 190, 192, 194
- taustakuvan vaihtaminen 20
- tehdasasetukset
 - palauttaminen 154
- tilaaminen
 - valojohteyksikkö 166
- tilaaminen, tarvikkeet
 - hukkaväriainepullo 166
 - niittikasetit 166
 - valojohteyksikkö 166
- toista tulostustöitä 48
 - tulostaminen Macintoshissa 49
 - tulostaminen Windowsissa 49
- toistuvat virhekuviot 248
- tuetut flash-asetat 48
- tuetut paperien painot 43
- tuetut paperikoot 36
- tuetut paperilajit 40
- tuetut tiedostotyypit 48
- tukokset
 - sijainnit 199
 - tukosalueiden etsiminen 199
 - välttäminen 198
- tukos, poistaminen
 - 3000 arkin lokero 207
- automaattinen
 - asiakirjansyöttölaite 200
- Kaksi 500 arkin lokeroa 202
- kaksipuolinen
 - tulostusyksikkö 202
- kiinnityksikkö 202
- monisyöttölaite 201
- nidonna ja rei'ityksen viimeistelijä 216
- nidonna viimeistelijä 213, 214
- valinnainen lokero 206
- vihkoviimeistelijä 208, 218
- tulostaminen
 - Android-laitteesta 45
 - flash-asetasta 47
 - fonttimalliluettelo 50
 - Google Cloud Printin käyttäminen 45
 - hakemistoluettelo 50
 - mobiililaitteesta 45, 46
 - Mopria-tulostuspalvelun käyttäminen 45
 - tietokoneessa 45
 - Valikkoasetussivu 18
 - Wi-Fi Direct -toiminnon käyttäminen 46
- tulostaminen flash-asetasta 47
- tulostaminen tietokoneesta 45
- tuloste näyttää sävytetyltä 253
- tulostimen asetukset
 - oletusasetusten palauttaminen 154
- tulostimen ilmoitukset
 - Alustamaton flash-muisti 224
 - Flash-muistin vapaa tila ei riitä resursseja varten 224
 - Flash-muisti on viallinen 223
 - Muu kuin Lexmarkin tarvike 224
 - Skanneri tarvitsee huoltoa, käytä ADF-pakkausta 225
 - Tarkista lokeron liitäntä 226
- tulostimen kiintolevy
 - salaus 154
- tulostimen kiintolevyn asentaminen 264
- tulostimen kiintolevyn muisti 154
- tulostimen kuljettaminen 196
- tulostimen langaton verkko
 - mobiililaitteen yhdistäminen 157
- tulostimen lisävarusteiden vianmääritys
 - sisäistä lisälaitetta ei löydy 223
- tulostimen määrittäminen tunnusäänelle 69
- tulostimen näyttö
 - kirkkauden säätäminen 196
- tulostimen näytön kirkkauden säätäminen 196
- tulostimen paikan valitseminen 11
- tulostimen peruskokoonpano 12
- tulostimen porttiasetukset
 - muuttaminen 158
- tulostimen porttiasetusten muuttaminen sisäisen sovellusportin (ISP) asentamisen jälkeen 158
- tulostimen puhdistaminen 159
- tulostimen siirtäminen 11, 195
- tulostimen tiedot
 - etsiminen 10
- tulostimen tila 17
- tulostimen valikot 76
- tulostimen yhteyden tarkistaminen 222
- tulostin
 - kuljettaminen 196
 - paikan valitseminen 11
 - vähimmäistila 11
- tulostin ei vastaa 249
- tulostinkokoonpanot 12
- tulostinmuisti
 - tyhjentäminen 153
- tulostinmuistin suojaaminen 154
- tulostinmuistin tyhjentäminen 154
- tulostinohjain
 - lisävarusteet, lisääminen 305
- tulostinohjelmisto
 - asentaminen 304
- tulostinohjelmiston asentaminen 304
- tulostinta koskevien lisätietojen paikallistaminen 10
- tulostuksen vianmääritys
 - ei voi lukea flash-asetamaa 222
 - hidas tulostus 229
 - juuttuneet sivut eivät tulostu uudelleen 228
 - kirjekuori sulkeutuu tulostuksen aikana 225
 - lajittelutulostus ei toimi 225

- lokeroiden yhdistäminen ei toimi 226
 - luottamukselliset ja pidossa olevat asiakirjat eivät tulostu 228
 - paperi juuttuu usein 227
 - tulostustyöt eivät tulostu 231
 - työ tulostuu väärälle paperille 250
 - työ tulostuu väärästä lokeroista 250
 - väärät marginaalit 236
 - Tulostusjäljen testisivujen tulostus 152
 - tulostuslaadun vianmääritys
 - epätasainen tummuus 244
 - harmaa tai värillinen tausta 235
 - kokonaan värilliset tai mustat kuvat 242
 - paperin käpristyminen 240
 - puuttuvat värit 238
 - pystysuuntaiset valkoiset viivat 247
 - tekstiä tai kuvia leikkautuu 243
 - toistuvat virhekuviot 248
 - tulosteissa on haamukuvia 234
 - tumma tuloste 232
 - tyhjäät sivut 231
 - täplikkäs tuloste ja pisteitä 239
 - vaakasuuntaiset tummat viivat 245
 - vaakasuuntaiset valkoiset viivat 246
 - vaalea tuloste 236
 - valkoiset sivut 231
 - vino tuloste 241
 - väriaine hankautuu helposti pois 244
 - vääntynyt tuloste 241
 - tulostuspään linssi puhdistaminen 162
 - tulostuspään linssin puhdistaminen 162
 - tulostustarvikkeiden käyttöiän pidentäminen 196
 - tulostustyö
 - peruuttaminen tietokoneella 50
 - peruuttaminen tulostimen ohjauspaneelista 50
 - tulostustyön peruuttaminen tietokoneesta 50
 - tulostimen ohjauspaneelista 50
 - tulostustöiden tallentaminen 48
 - tulostustöitä ei tulosteta 231
 - tummuuden säätäminen
 - faksi 71
 - tunnusäänipalvelu, faksi ottaminen käyttöön 69
 - tunnusäänipalvelun käyttöönotto tulostimessa 69
 - turvallisuusohjeet 8, 9
 - turvalukon etsiminen 153
 - tyhjentäminen
 - tulostinmuisti 153
 - täysin varusteltu tulostin 12
- ## U
- Universal-paperikoko asetukset 27
 - Universal-paperilajin määrittäminen 27
 - USB-portin käyttöönotto 222
 - USB-portit 14
 - USB-portti ottaminen käyttöön 222
 - useiden kopioiden lajitteleminen 52
 - useiden sivujen kopioiminen yhdelle arkille 53
- ## V
- valikko
 - 802.1x 139
 - Ajasta USB-laitteet 145
 - Alustamääritykset 101
 - Asettelu 89
 - Asetus 91
 - Ethernet 135
 - Etäkäyttöpaneeli 79
 - Faksi 151
 - Faksiasetukset 106
 - Faksipalvelimen määrittäminen 115
 - Faksitila 106
 - Flash-asemaskannaus 128
 - Flash-asetatulostus 131
 - FTP-oletusasetukset 123
 - Google Cloud Print 142
 - Helppokäyttö 82
 - HTML 97
 - HTTP-/FTP-asetukset 140
 - Ilmoitukset 79
 - IPSec 138
 - Kirjautumisrajoitukset 147
 - Kopioinnin oletusasetukset 102
 - Kuva 98
 - Laatu 92
 - Laite 150
 - Langaton 133
 - Levyn salaus 149
 - Lexmarkille lähetettävät tiedot 82
 - Lokeromääritys 99
 - LPD-kokoonpano 140
 - Luottamukselliset tulostusasetukset 148
 - Materiaalilajit 101
 - Mukautetut skannauskoot 100
 - Muut 150
 - Määritykset 77
 - Määritys-valikko 84
 - Näkyvät aloitusnäytön kuvakkeet 88
 - Ohje 151
 - Oikeuksien hallinta 144
 - Paikalliset tilit 145
 - Palauta oletusasetukset 83
 - PCL 96
 - PDF 95
 - Pikavalinnat 151
 - Poistaminen 88
 - PostScript 95
 - Pyyhi väliaikaiset datatiedostot 149
 - Rajoita ulkoisen verkon käyttöä 142
 - Ratkaisut, LDAP-asetukset 149
 - SNMP 138
 - Suojaustarkistusloki 145
 - Sähköpostiasetukset 117
 - Sähköpostin oletusasetukset 119
 - Säästötila 78
 - TCP/IP 136
 - ThinPrint 141
 - Tietoja tästä tulostimesta 89
 - Tulosta 151
 - Työkirjanpito 94
 - USB 141
 - Valikkoasetussivu 150
 - Web-linkin asetus 123
 - Verkko 151
 - Verkon esittely 133
 - Vianmääritys 152
 - Wi-Fi Direct 143
 - Viimeistely 90

- Virranhallinta 81
XPS 95
Yleisasetukset 99
Valikkoasetussivu
tulostaminen 18
valikkokartta 76
valinnainen lokero
asentaminen 275, 280
valinnaisen 2500 arkin lokeron
täyttäminen 30
valinnaisen 3000 arkin lokeron
täyttäminen 32
valojohdeyksikkö
tilaaminen 166
vaihtaminen 171
valojohdeyksikön
vaihtaminen 171
valokuvat
kopiointi 51
valokuvien kopiointi 51
varaa tulostustöitä
tulostaminen Macintoshissa 49
tulostaminen Windowsissa 49
vastaaja
asennus 57
vastaanotettu faksi
välittäminen 71
vastaanotetut faksit
pysäyttämisen 71
verkoasetussivun
tulostaminen 222
verkkokansio
pikavalinnan luominen 74
vianmääritys
900.xy-virhe 222
Embedded Web Server ei
avaudu 221
tulostin ei vastaa 249
Väritulostuksen usein kysytyjä
kysymyksiä 252
vianmääritys, faksaaminen
ei voi lähettää fakseja 255
ei voi lähettää tai vastaanottaa
fakseja 253
huono tulostuslaatu 255
vianmääritys, kopiointi
epätäydelliset asiakirjat tai
valokuvat 257
heikko kopiointilaatu 258
skanneri ei sulkeudu 259
skanneri ei vastaa 259
vianmääritys, skannaus
ei voi skannata
tietokoneesta 257
epätäydelliset asiakirjat tai
valokuvat 257
heikko kopiointilaatu 258
skanneri ei sulkeudu 259
skanneri ei vastaa 259
työn skannaus epäonnistui 258
vianmääritys, tulostimen
lisävarusteet
sisäistä lisälaitetta ei löydy 223
vianmääritys, tulostus
hidas tulostus 229
juuttuneet sivut eivät tulostu
uudelleen 228
kirjekuori sulkeutuu tulostuksen
aikana 225
lajittelutulostus ei toimi 225
lokeroiden yhdistäminen ei
toimi 226
luottamukselliset ja pidossa
olevat asiakirjat eivät
tulostu 228
paperi juuttuu usein 227
tulostustyöt eivät tulostu 231
työ tulostuu väärälle
paperille 250
työ tulostuu väärästä
lokerosta 250
väärät marginaalit 236
vianmääritys, tulostuslaatu
epätasainen tummuus 244
harmaa tai värillinen tausta 235
kokonaan värilliset tai mustat
kuvat 242
paperin käpristyminen 240
puuttuvat värit 238
pystysuuntaiset valkoiset
viivat 247
tekstiä tai kuvia leikkautuu 243
toistuvat virhekuviot 248
tulosteissa on haamukuvia 234
tumma tuloste 232
tyhjät sivut 231
täplikäs tuloste ja pisteitä 239
vaakasuuntaiset tummat
viivat 245
vaakasuuntaiset valkoiset
viivat 246
vaalea tuloste 236
valkoiset sivut 231
vino tuloste 241
väriaine hankautuu helposti
pois 244
vääntynyt tuloste 241
vianmääritys, värilaatu
tuloste näyttää sävytetyltä 253
virransäästötilat
määrittäminen 196
virtajohdon liitäntä 14
virtapainikkeen valo
tilan merkitys 17
virtuaalinen näppäimistö
käyttäminen 26
VoIP (Voice over Internet
Protocol)
faksimääritykset 62
VoIP-sovitin 62
väriaineen säästäminen 53
väriaineen tummuuden
säättäminen 251
väriaineen tummuus
säättäminen 251
väriainekasetin vaihtaminen 168
väriainekasetit
tarvikkeiden tilaaminen 165
värikasetti
vaihtaminen 168
värilaadun vianmääritys
tuloste näyttää sävytetyltä 253
värinkorjaus 251
väritulostuksen
muokkaaminen 251
Väritulostuksen usein kysytyjä
kysymyksiä 252
- W**
Wi-Fi Direct 157
tulostaminen
mobiililaitteesta 46
Wi-Fi Direct -toiminnon ottaminen
käyttöön 157
Wi-Fi Protected Setup
langaton verkko 157
Wi-Fi-verkko
poistaminen käytöstä 158
Wi-Fi-verkon poistaminen
käytöstä 158
- Y**
yhdistäminen, tulostimen
langattomaan verkkoon 156

yhdistäminen langattomaan verkkoon
 painonäppäinmenetelmän käyttäminen 157
 PIN-koodi-menetelmän käyttäminen 157
yhteyden ottaminen asiakastukeen 260
yhteystiedot
 lisääminen 22
 muokkaaminen 22
 poistaminen 23
yhteystietojen lisääminen 22
yhteystietojen muokkaaminen 22
yhteystietojen poistaminen 23
ympäristöasetukset 196

Ä

Ääniohjauksen aktivoiminen 24
Ääniohjauksen puhenoisuus säätäminen 24
Ääniohjaus
 aktivointi 24
 puhenoisuus 24