



Višenamenski štampači CX920, CX921, CX922, CX923, CX924, CX927

Korisnički vodič

jul 2024.

www.lexmark.com

Tip(ovi) mašine:

7559

Modeli:

078, 178, 378, 578, 778

Sadržaj

Bezbednosne informacije.....	7
Konvencije.....	7
Izjave o proizvodu.....	7
Saznajte više o štampaču.....	10
Pronalaženje informacija o štampaču.....	10
Izbor lokacije za štampač.....	11
Konfiguracije štampača.....	12
Povezivanje kablova.....	14
Korišćenje kontrolne table.....	16
Razumevanje statusa dugmeta za napajanje i indikatora.....	17
Korišćenje početnog ekrana.....	17
Štampanje stranice sa postavkama menija.....	18
Podešavanje i korišćenje aplikacija na početnom ekranu.....	19
Prilagođavanje početnog ekrana.....	19
Podešavanje kopiranja kartica.....	19
Korišćenje centra za prečice.....	19
Podešavanje aplikacije Scan Center.....	20
Korišćenje Prilagođavanja ekrana.....	20
Upravljanje obeleživačima.....	21
Kreiranje obeleživača.....	21
Kreiranje fascikli.....	21
Upravljanje kontaktima.....	22
Dodavanje kontakata.....	22
Dodavanje grupa.....	22
Uređivanje kontakata ili grupa.....	22
Brisanje kontakata ili grupa.....	23
Podešavanje i upotreba funkcija za pristupačnost.....	24
Omogućavanje režima uvećanja.....	24
Aktiviranje glasovnog navođenja.....	24
Podešavanje brzine govora za glasovno navođenje.....	24
Podešavanje podrazumevane jačine zvuka internog zvučnika.....	24
Podešavanje podrazumevane jačine zvuka slušalica.....	25
Omogućavanje izgovaranja lozinki i PIN kodova.....	25

Kretanje po ekranu pomoću pokreta.....	25
Korišćenje tastature na ekranu.....	26
Umetanje papira i specijalnih medija.....	27
Podešavanje veličine i tipa specijalnog medija.....	27
Konfigurisanje univerzalnih postavki papira.....	27
Punjenje fioka.....	27
Punjenje fioke za 2500 listova.....	30
Punjenje fioke za 3000 listova.....	32
Punjenje višenamenskog ulagača.....	34
Povezivanje fioka.....	35
Držač papira.....	36
Štampanje.....	45
Štampanje sa računara.....	45
Štampanje sa mobilnog uređaja.....	45
Štampanje sa fleš uređaja.....	47
Podržani fleš uređaji i tipovi datoteka.....	48
Konfigurisanje poverljivih zadataka.....	49
Štampanje poverljivih i drugih zadržanih zadataka.....	49
Štampanje liste uzoraka fontova.....	50
Štampanje liste direktorijuma.....	50
Otkazivanje zadatka štampe.....	50
Kopiranje.....	52
Korišćenje automatskog ulagača dokumenata i stakla skenera.....	52
Pravljenje kopija.....	52
Kopiranje fotografija.....	52
Kopiranje na memorandumu.....	53
Kopiranje sa obe strane papira.....	53
Smanjivanje ili povećavanje kopija.....	53
Uparivanje kopija.....	53
Postavljanje listova separatora između kopija.....	53
Kopiranje više stranica na jednom listu.....	54
Kreiranje prečice za kopiranje.....	54

E-pošta.....	55
Korišćenje automatskog ulagača dokumenata i stakla skenera.....	55
Konfigurisanje SMTP servera za e-poštu.....	55
Slanje e-poruke.....	56
Kreiranje prečice za e-poštu.....	56
Razmena faksova.....	57
Podešavanje štampača za razmenu faksova.....	57
Korišćenje automatskog ulagača dokumenata i stakla skenera.....	71
Slanje faksa.....	72
Zakazivanje faksa.....	72
Kreiranje prečice za odredište faksa.....	72
Menjanje rezolucije faksa.....	73
Prilagođavanje zatamnjenosti faksa.....	73
Štampanje evidencije faksa.....	73
Blokiranje neželjenih faksova.....	73
Zadržavanje faksova.....	73
Prosleđivanje faksa.....	73
Skeniranje.....	75
Korišćenje automatskog ulagača dokumenata i stakla skenera.....	75
Skeniranje na FTP skener.....	75
Kreiranje FTP prečice.....	75
Kreiranje prečice za mrežnu fasciklu.....	75
Skeniranje na fleš uređaj.....	76
Slanje skeniranih dokumenata na računar.....	77
Razumevanje menija štampača.....	78
Mapa menija.....	78
Uređaj.....	79
Štampanje.....	91
Papir.....	101
Kopiranje.....	104
Faks.....	108
E-pošta.....	119
FTP.....	125

USB jedinica.....	130
Mreža/portovi.....	135
Bezbednost.....	147
Izveštaji.....	153
Pomoć.....	155
Rešavanje problema.....	155
Obezbeđivanje štampača.....	156
Lociranje bezbednosnog otvora.....	156
Brisanje memorije štampača.....	156
Brisanje memorije čvrstog diska štampača.....	156
Šifrovanje čvrstog diska štampača.....	157
Vraćanje podrazumevanih fabričkih postavki.....	157
Izjava o nepostojanosti.....	157
Održavanje štampača.....	159
Umrežavanje.....	159
Podešavanje serijskog štampanja (samo za Windows).....	162
Čišćenje delova štampača.....	162
Naručivanje delova i potrošnog materijala.....	168
Zamena delova i potrošnog materijala.....	171
Premeštanje štampača.....	198
Ušteda energije i papira.....	199
Recikliranje.....	200
Uklanjanje zaglavlivanja.....	201
Izbegavanje zaglavlivanja.....	201
Utvrđivanje mesta zaglavlivanja papir.....	202
Zaglavljen papir u automatskom ulagaču dokumenata.....	203
Zaglavljen papir u višenamenskom ulagaču.....	204
Zaglavljen papir iza vrata C.....	205
Zaglavljen papir iza vrata D.....	209
Zaglavljen papir u fioci od 3000 listova.....	210
Zaglavljen papir u finišeru za brošure.....	211
Zaglavljen papir u finišeru za heftanje.....	216
Zaglavljena heftalica u finišeru za heftanje.....	217
Zaglavljena heftalica u finišeru za heftanje i bušenje rupa.....	219

Zaglavljena heftalica u finišeru za brošure.....	221
Rešavanje problema.....	224
Problemi sa mrežnom vezom.....	224
Problemi sa hardverskim opcijama.....	226
Problemi sa potrošnim materijalom.....	227
Problemi sa uvlačenjem papira.....	228
Problemi sa štampanjem.....	231
Problemi sa kvalitetom boja.....	255
Problemi sa razmenom faksova.....	257
Problemi sa skeniranjem.....	260
Kontaktiranje sa korisničkom podrškom.....	263
Nadogradnja i migracija.....	265
Hardver.....	265
Softver.....	310
Firmver.....	311
Obaveštenja.....	313
Informacije o proizvodu.....	313
Obaveštenje o verziji.....	313
Potrošnja energije.....	318
Indeks.....	321

Bezbednosne informacije





Konvencije

Napomena: *Napomena* identifikuje informacije koje mogu da vam pomognu.







Upozorenje: *Upozorenje* identifikuje nešto što može da ošteti hardver ili softver proizvoda.







OPREZ: *Oprez* ukazuje na potencijalno opasnu situaciju koja može da dovede do povrede.







Različiti tipovi izjava opreza uključuju:

-  **OPREZ – POTENCIJALNA POVREDA:** Ukazuje na rizik od povrede.
-  **OPREZ – OPASNOST OD UDARCA:** Ukazuje na rizik od strujnog udara.
-  **OPREZ – VRUĆA POVRŠINA:** Ukazuje na rizik od opekotina u slučaju dodirivanja.
-  **OPREZ – OPASNOST OD PREVRTANJA:** Ukazuje na opasnost od prignječenja.
-  **OPREZ – OPASNOST OD PRIKLEŠTENJA:** Ukazuje na rizik od prikleštenja između pokretnih delova.

Izjave o proizvodu

-  **OPREZ – POTENCIJALNA POVREDA:** Da biste izbegli rizik od požara ili strujnog udara, kabl za napajanje povežite na ispravno označenu i uzemljenu utičnicu koja se nalazi blizu proizvoda i lako je dostupna.
-  **OPREZ – POTENCIJALNA POVREDA:** Da biste izbegli rizik od požara ili strujnog udara, koristite isključivo kabl za napajanje koji se isporučuje sa ovim proizvodom ili zamenski koji je odobrio proizvođač.
-  **OPREZ – POTENCIJALNA POVREDA:** Nemojte da koristite ovaj proizvod sa produžnim kablovima, produžnim kablovima sa više utičnica ili UPS uređajima. Laserski štampač može lako da preoptereti kapacitet snage ovih tipova dodatne opreme, što može da dovede do požara, oštećenja imovina ili slabih performansi štampača.
-  **OPREZ – POTENCIJALNA POVREDA:** Sa ovim proizvodom može da se koristi samo Lexmark linijski stabilizator koji je ispravno povezan između štampača i kabla za napajanje isporučenog sa štampačem. Upotreba uređaja za zaštitu od naponskog udara koje nije proizvela kompanija Lexmark može da dovede do požara, oštećenja imovine ili slabih performansi štampača.
-  **OPREZ – POTENCIJALNA POVREDA:** Da biste smanjili rizik od požara, koristite isključivo telekomunikacioni (RJ-11) kabl 26 AWG ili veći prilikom povezivanja ovog proizvoda na javnu telefonsku mrežu. Za korisnike u Australiji, kabl mora da bude odobren od strane australijskog nadležnog tela za komunikacije i medije.
-  **OPREZ – OPASNOST OD UDARCA:** Da biste izbegli rizik od strujnog udara, nemojte da postavljate ili koristite proizvod blizu vode ili vlažnih lokacija.
-  **OPREZ – OPASNOST OD UDARCA:** Da biste izbegli rizik od strujnog udara, nemojte da podešavate ovaj proizvod niti da uspostavljate električne ili kablovske veze, na primer pomoću kabla za napajanje, kao ni funkciju faksa ili telefona tokom oluje sa gromovima.

-  **OPREZ – POTENCIJALNA POVREDA:** Nemojte da sečete, uvrćete, savijate ili lomite kabl za napajanje, niti da stavljate teške predmete na njega. Nemojte da izlažete kabl za napajanje abraziji ili udarcima. Ne dozvolite da dođe do prikleštenja kabla između predmeta kao što su nameštaj i zidovi. Ako se bilo šta od navedenog dogodi, može da dođe do požara ili strujnog udara. Redovno proveravajte da li na kablju za napajanje ima tragova takvih problema. Izvucite kabl za napajanje iz strujne utičnice pre pregleda.
-  **OPREZ – OPASNOST OD UDARCA:** Da biste izbegli rizik od strujnog udara, uverite se da su sve spoljne veze (kao što su Ethernet i veze telefonskog sistema) ispravno instalirane u označenim portovima.
-  **OPREZ – OPASNOST OD UDARCA:** Da biste izbegli rizik od strujnog udara, ako pristupate tabli kontrolera ili instalirate opcioni hardver ili memorijske uređaje neko vreme nakon podešavanja štampača, isključite štampač i izvucite kabl za napajanje iz električne utičnice pre nego što nastavite. Ako je bilo koji drugi uređaj povezan na štampač, isključite i njega i izvucite kablove koji su priključeni u štampač.
-  **OPREZ – OPASNOST OD UDARCA:** Da biste izbegli rizik od strujnog udara, nemojte da koristite funkciju faksa tokom oluje sa gromovima.
-  **OPREZ – OPASNOST OD UDARCA:** Da biste izbegli rizik od strujnog udara prilikom čišćenja spoljašnjosti štampača, isključite kabl za napajanje iz strujne utičnice i isključite sve kablove iz štampača pre nego što nastavite.
-  **OPREZ – POTENCIJALNA POVREDA:** Ako je težina štampača veća od 20 kg (44 lb), mogu biti potrebne barem dve obučene osobe da bi se bezbedno preneo.
-  **OPREZ – POTENCIJALNA POVREDA:** Prilikom premeštanja štampača, pratite ove smernice da biste izbegli telesne povrede ili oštećenje štampača:
- Proverite da li su sva vrata i fioke zatvoreni.
 - Isključite štampač, a zatim izvucite kabl za napajanje iz zidne utičnice.
 - Isključite sve kablove iz štampača.
 - Ako su na štampač postavljene opcione odvojene podne fioke ili izlazne opcije, odvojite ih pre pomeranja štampača.
 - Ako se štampač nalazi na pokretnom postolju, pažljivo ga odgurajte na novo mesto. Budite oprezni prilikom prelaska preko pragova i procepa na podu.
 - Ako štampač nema pokretno postolje, ali je konfigurisan sa opcionim fiokama ili izlaznim opcijama, uklonite izlazne opcije i podignite štampač sa fioka. Nemojte da pokušavate da podignete štampač i opcije u isto vreme.
 - Uvek koristite rukohvate na štampaču da biste ga podigli.
 - Kolica koja se koriste za premeštanje štampača moraju da imaju površinu koja može da primi pune dimenzije štampača.
 - Kolica koja se koriste za premeštanje hardverskih opcija moraju da imaju površinu koja može da primi dimenzije opcija.
 - Držite štampač u uspravnom položaju.
 - Izbegavajte jako drmanje.
 - Pobrinite se da vam prsti nisu ispod štampača prilikom spuštanja.
 - Uverite se da ima dovoljno slobodnog prostora oko štampača.

-  **OPREZ – OPASNOST OD PREVRTANJA:** Instaliranje jedne ili više opcija na štampaču ili višenamenskom štampaču može da zahteva postolje, nameštaj ili drugi dodatak kako bi se sprečila nestabilnost i potencijalne povrede. Više informacija o podržanim konfiguracijama potražite na www.lexmark.com/multifunctionprinters.
-  **OPREZ – OPASNOST OD PREVRTANJA:** Da biste smanjili rizik od nestabilnosti opreme, svaku fioku napunite odvojeno. Neka sve fiokke budu zatvorene dok vam ne zatrebaju.
-  **OPREZ – VRUĆA POVRŠINA:** Unutrašnjost štampača može da bude vruća. Da biste smanjili rizik od povrede usled dodirivanja vruće komponente, sačekajte da se površina ohladi pre nego što je dodirnete.
-  **OPREZ – OPASNOST OD PRIKLEŠTENJA:** Da biste izbegli rizik od prikleštenja, budite oprezni u oblastima označenim ovom nalepnicom. Do povreda usled prikleštenja može da dođe oko pokretnih delova, poput zupčanika, vrata, fioka i poklopaca.
-  **OPREZ – POTENCIJALNA POVREDA:** Ovaj proizvod koristi laser. Upotreba kontrola ili podešavanja performansi procedura koje nisu navedene u *Korisničkom vodiču* može da dovede do opasnog izlaganja radijaciji.
-  **OPREZ – POTENCIJALNA POVREDA:** Litijumska baterija u ovom proizvodu nije namenjena za menjanje. Postoji opasnost od eksplozije ako se litijumska baterija neispravno instalira. Nemojte da punite, rasklapate ili spaljujete litijumsku bateriju. Odložite iskorišćene litijumske baterije u skladu sa uputstvima proizvođača i lokalnim propisima.

Ova oprema nije pogodna za korišćenje na lokacijama na kojima mogu da budu prisutna deca.

Ovaj proizvod je dizajniran, testiran i odobren tako da ispunji stroge globalne bezbednosne standarde koristeći određene komponente proizvođača. Bezbednosne funkcije nekih delova možda neće biti očigledne. Proizvođač nije odgovoran za upotrebu drugih zamenskih delova.

Obratite se predstavniku servisa za servisiranje ili popravke, osim onih opisanih u dokumentaciji za korisnika.

Ovaj proizvod koristi proces štampanja koji zagreva medij za štampanje, a toplota može da dovede do toga da medij oslobodi emisije. Morate da razumete odeljak u uputstvu za rukovanje u kojem se govori o smernicama za izbor medija za štampanje kako biste izbegli mogućnost štetnih emisija.

Ovaj proizvod može da proizvede male količine ozona tokom normalnog rada i može da bude opremljen filterom namenjenim da ograniči koncentracije ozona na nivoe koji su dosta ispod preporučenih ograničenja za izlaganje. Da biste izbegli visoke nivoe koncentracije ozona tokom produžene upotrebe, instalirajte ovaj proizvod u dobro provetrenoj prostoriji i zamenite filtere za ozon i izduvne gasove ako je tako navedeno u uputstvu za održavanje proizvoda. Ako se u uputstvu za održavanje proizvoda ne pominju filteri, onda za ovaj proizvod ne postoje filteri koje je potrebno zameniti.

SAČUVAJTE OVO UPUTSTVO.

Saznajte više o štampaču

Pronalaženje informacija o štampaču

Šta tražite?	Pronađite to ovde
Uputstva za početno podešavanje: <ul style="list-style-type: none"> • Povezivanje štampača • Instaliranje softvera štampača 	Pogledajte dokumentaciju za podešavanje koja je isporučena sa štampačem ili posetite http://support.lexmark.com .
Dodatno podešavanje i uputstva za upotrebu štampača: <ul style="list-style-type: none"> • Izbor i čuvanje papira i specijalnih medija • Ubacivanje papira • Konfigurisanje postavki štampača • Prikazivanje i štampanje dokumenata i fotografija • Podešavanje i upotreba softvera štampača • Konfigurisanje štampača na mreži • Nega i održavanje štampača • Rešavanje problema 	<i>Centar za informacije</i> – Posetite http://infoserve.lexmark.com . <i>Stranice menija Pomoć</i> – Pristupite vodičima u firmveru štampača ili posetite http://support.lexmark.com . <i>Vodič za ekran osetljiv na dodir</i> – Posetite http://support.lexmark.com . Video zapisi o proizvodima – Posetite http://infoserve.lexmark.com/idv/ .
Informacije o podešavanju i konfigurisanju funkcija pristupačnosti štampača	<i>Lexmark vodič za pristupačnost</i> – Posetite http://support.lexmark.com .
Pomoć za korišćenje softvera štampača	Pomoć za operativne sisteme Microsoft Windows ili Macintosh – otvorite program ili aplikaciju štampača, a zatim kliknite na Pomoć . Kliknite na  da biste prikazali informacije koje zavise od konteksta. Napomene: <ul style="list-style-type: none"> • Pomoć se automatski instalira sa softverom štampača. • Zavisno od operativnog sistema, softver štampača nalazi se u fascikli programa štampača ili na radnoj površini.

Šta tražite?	Pronađite to ovde
<p>Najnovije dodatne informacije, ispravke i korisnička podrška:</p> <ul style="list-style-type: none"> • Dokumentacija • Preuzimanja upravljačkog programa • Podrška za časkanje uživo • Podrška e-poštom • Glasovna podrška 	<p>Posetite lokaciju http://support.lexmark.com.</p> <p>Napomena: Izaberite zemlju ili region, a zatim izaberite proizvod da biste prikazali odgovarajuću lokaciju za podršku.</p> <p>Kontakt informacije podrške za vašu zemlju ili region možete da pronađete na veb lokaciji ili na štampanoj garanciji koja je isporučena sa štampačem.</p> <p>Pripremite sledeće informacije kada budete kontaktirali sa korisničkom podrškom:</p> <ul style="list-style-type: none"> • Mesto i datum kupovine • Tip mašine i serijski broj 
<ul style="list-style-type: none"> • Bezbednosne informacije • Regulatorne informacije • Informacije o garanciji • Ekološke informacije 	<p>Informacije o garanciji razlikuju se u zavisnosti od zemlje ili regiona:</p> <ul style="list-style-type: none"> • U SAD – pogledajte Izjavu o ograničenoj garanciji dostavljenoj sa štampačem ili posetite lokaciju http://support.lexmark.com. • U drugim zemljama i regionima – pogledajte odštampanu garanciju koja je isporučena sa štampačem. <p><i>Vodič sa informacijama o proizvodu</i> – Pogledajte dokumentaciju koja je isporučena sa štampačem ili posetite http://support.lexmark.com.</p>

Izbor lokacije za štampač

- Ostavite dovoljno prostora za otvaranje fioka, poklopaca i vrata te instaliranje hardverskih opcija.
- Postavite štampač blizu zidne utičnice.
- ⚠ **OPREZ – POTENCIJALNA POVREDA:** Da biste izbegli rizik od požara ili strujnog udara, kabl za napajanje povežite na ispravno označenu i uzemljenu utičnicu koja se nalazi blizu proizvoda i lako je dostupna.
- ⚡ **OPREZ – OPASNOST OD UDARCA:** Da biste izbegli rizik od strujnog udara, nemojte da postavljate ili koristite proizvod blizu vode ili vlažnih lokacija.
- Proverite da li protok vazduha u prostoriji odgovara najnovijoj reviziji standarda ASHRAE 62 ili standarda CEN Technical Committee 156.
- Obezbedite ravnu, čvrstu i stabilnu površinu.
- Štampač bi trebalo da bude:
 - Čist, suv i bez prašine
 - Dalje od heftalica i spajalica
 - Dalje od direktne struje vazduha klima-uređaja, grejalica ili ventilatora
 - Dalje od direktne sunčeve svetlosti i ekstremne vlažnosti
- Pridržavajte se preporučenih temperatura i izbegavajte promene.

Ambijentalne temperature	10 do 30°C (50 do 86°F)
Temperature pri čuvanju	-10 do 40°C (14 do 104°F)

- Ostavite sledeću preporučenu količinu prostora oko štampača radi pravilne ventilacije:



1	Gornja strana	400 mm (15,70 inča)
2	Zadnja strana	120 mm (4,80 inča)
3	Desna strana	400 mm (15,70 inča)
4	Prednja strana	444,5 mm (17,50 inča)
5	Leva strana	120 mm (4,80 inča)

Konfiguracije štampača

Napomena: Postavite štampač na ravnu, čvrstu i stabilnu površinu.

Osnovni model



1	Automatski ulagač dokumenata (ADF)
2	Kontrolna tabla
3	Višenamenski ulagač
4	Standardna fioka od 2 x 500 listova
5	Standardna polica

Konfigurisani model

⚠ OPREZ – OPASNOST OD PREVRTANJA: Instaliranje jedne ili više opcija na štampaču ili višenamenskom štampaču može da zahteva postolje, nameštaj ili drugi dodatak kako bi se sprečila nestabilnost i potencijalne povrede. Više informacija o podržanim konfiguracijama potražite na www.lexmark.com/multifunctionprinters.



1	Finišer za heftanje Napomene: <ul style="list-style-type: none"> • Ova opcija nije podržana ako je drugi finišer instaliran. • Ova opcija je podržana samo na nekim modelima štampača.
2	Opciona fioka od 3000 listova Napomena: Ova opcija je podržana samo ako je instalirana još jedna opciona fioka.
3	Opciona fioka od 2 x 500 listova
4	Opciona fioka od 2500 listova
5	Finišer <ul style="list-style-type: none"> • Finišer za heftanje i bušenje rupa • Finišer za brošure

Povezivanje kablova

⚠ OPREZ – OPASNOST OD UDARCA: Da biste izbegli rizik od strujnog udara, nemojte da podešavate ovaj proizvod niti da uspostavljate električne i kablovske veze (npr. pomoću kabla za napajanje, za funkciju faksa ili telefon) tokom oluje sa grmljavinom.

⚠ OPREZ – POTENCIJALNA POVREDA: Da biste izbegli rizik od požara ili strujnog udara, povežite kabl za napajanje na lako dostupnu strujnu utičnicu ispravne oznake i uzemljenja, u blizini proizvoda.

⚠ OPREZ – POTENCIJALNA POVREDA: Da biste izbegli rizik od požara ili strujnog udara, koristite isključivo kabl za napajanje koji se isporučuje sa ovim proizvodom ili zamenski koji je odobrio proizvođač.

⚠ OPREZ – POTENCIJALNA POVREDA: Da biste smanjili rizik od požara, koristite isključivo telekomunikacioni (RJ-11) kabl 26 AWG ili veći prilikom povezivanja ovog proizvoda na javnu telefonsku mrežu. Za korisnike u Australiji, kabl mora da bude odobren od strane australijskog nadležnog tela za komunikacije i medije.

Upozorenje – potencijalno oštećenje: Da biste izbegli gubitak podataka ili kvar na štampaču, nemojte da dodirujete USB kabl, bežični mrežni adapter niti štampač u prikazanim oblastima tokom štampanja.

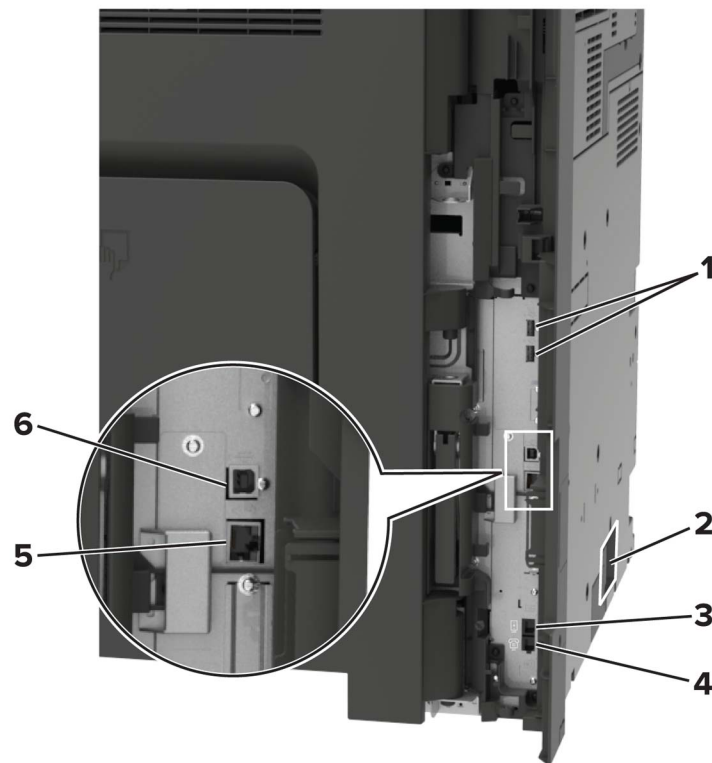

	Koristite	Da biste
1	USB priključci	Povezali tastaturu ili bilo koju kompatibilnu opciju.
2	Utičnicu za kabl za napajanje	Povezali štampač sa ispravno uzemljenom zidnom utičnicom.
3	EXT port	Povezali dodatne uređaje (telefon ili telefonsku sekretaricu) na štampač i telefonsku liniju. Koristite ovaj port ako nemate namensku faks liniju za štampač i ako je ovaj metod povezivanja podržan u vašoj zemlji ili regionu. Napomena: Uklonite utikač da biste pristupili portu.
4	LINIJSKI port	Povezali štampač na aktivnu telefonsku liniju pomoću standardne zidne utičnice (RJ-11), DSL filtera ili VoIP adaptera, odnosno bilo kojeg drugog adaptera koji omogućava pristup telefonskoj liniji radi razmene faksova.
5	Ethernet priključak	Povezali štampač na Ethernet mrežu.
6	USB port za štampač	Povezali štampač na računar.

Korišćenje kontrolne table

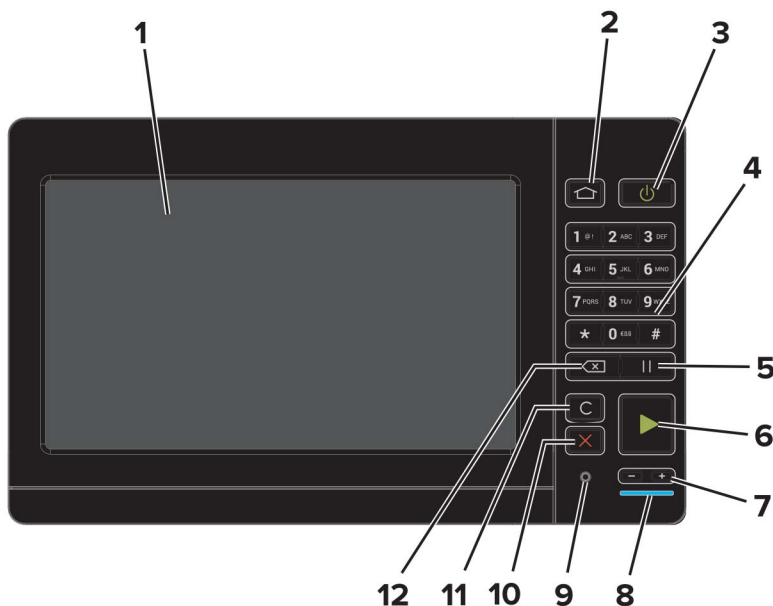

	Koristite	Za
1	Ekran	<ul style="list-style-type: none"> Prikazivanje poruka štampača i status potrošnog materijala. Podešavanje i upravljanje štampačem.
2	Dugme Početak	Pređite na početni ekran.
3	Dugme za napajanje	<ul style="list-style-type: none"> Uključivanje i isključivanje štampača. Napomena: Da biste isključili štampač, pritisnite i zadržite dugme za napajanje tokom pet sekundi. Prelazak štampača u režim mirovanja ili hibernacije. Buđenje štampača iz režima mirovanja ili hibernacije.
4	Tastatura	Unos brojeva i simbola u polje za unos.
5	Dugme Pauziraj	Postavljanje pauze u biranju broja faksa.
6	Dugme Pokreni	Pokretanje zadatka, u zavisnosti od izabranog režima.
7	Dugmad za jačinu zvuka	Podešavanje jačine zvuka u slušalici ili na zvučniku.
8	Indikator	Provera statusa štampača.
9	Port za slušalicu ili zvučnik	Povezivanje slušalice ili zvučnika.
10	Dugme Zaustavi ili Otkazi	Zaustavljanje trenutnog zadatka.
11	Dugme Obriši sve ili Resetuj	Resetovanje podrazumevanih postavki funkcije kao što je kopiranje, slanje/primanje faksa ili skeniranje.
12	Dugme Backspace	Pomeranje pokazivača unazad i brisanje znaka u polju za unos.

Razumevanje statusa dugmeta za napajanje i indikatora

Indikator	Status štampača
Isključeno	Štampač je isključen ili u režimu hibernacije.
Plava	Štampač je spreman ili obrađuje podatke.
Crvena	Štampač zahteva intervenciju korisnika.

Svetlo dugmeta za napajanje	Status štampača
Isključeno	Štampač je isključen, spreman ili obrađuje podatke.
Svetli narandžasto	Štampač je u režimu mirovanja.
Trepće narandžasto	Štampač je u režimu hibernacije.

Korišćenje početnog ekrana

Napomena: Početni ekran može da se razlikuje u zavisnosti od postavki prilagođavanja početnog ekrana, administrativnog podešavanja i aktivnih ugrađenih rešenja.

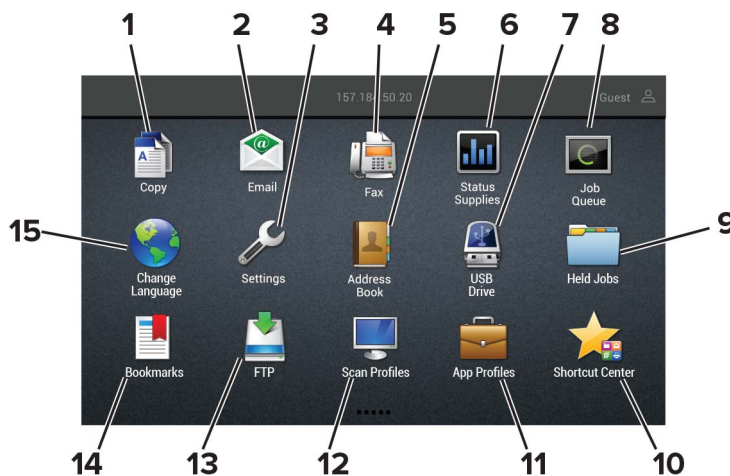

Dodirnite stavku		Da biste
1	Kopiranje	Pravljenje kopija.
2	E-pošta	Slanje e-poruka.
3	Postavke	Pristupili menijima štampača.
4	Faks	Slanje faksa.
5	Adresar	Upravljali listom kontakata kojoj druge aplikacije na štampaču mogu da pristupe.
6	Status/potrošni materijal	<ul style="list-style-type: none"> Prikazivanje upozorenja štampača ili poruke o grešci svaki put kada štampač zahteva intervenciju da bi nastavio sa obradom. Prikazali dodatne informacije o upozorenju ili poruci štampača, i kako da ih rešite. <p>Napomena: Ovoj postavci možete da pristupite i tako što ćete da dodirnete gornji deo početnog ekrana.</p>

Dodirnite stavku		Da biste
7	USB jedinica	<ul style="list-style-type: none"> • Štampali fotografije i dokumente sa fleš uređaja. • Skenirali fotografije i dokumente na fleš uređaj.
8	Red za čekanje za zadatke	<p>Prikazivanje svih trenutnih zadataka štampanja.</p> <p>Napomena: Ovoj postavci možete da pristupite i tako što ćete da dodirnete gornji deo početnog ekrana.</p>
9	Zadržani zadaci	Prikazali zadatke štampe koji su zadržani u memoriji štampača.
10	Centar za prečice	Organizovanje svih prečica.
11	Profili aplikacija	Pristup profilima aplikacija.
12	Profili za skeniranje	Skeniranje i čuvanje dokumenata direktno na računaru.
13	FTP	Skeniranje i čuvanje dokumenata direktno na FTP serveru.
14	Obeleživači	Organizovanje svih obeleživača.
15	Promeni jezik	Promenili jezik na ekranu.

Štampanje stranice sa postavkama menija

Na početnom ekranu dodirnite **Postavke > Izveštaji > Stranica sa postavkama menija**.

Podešavanje i korišćenje aplikacija na početnom ekranu

Prilagođavanje početnog ekrana

- 1 Na kontrolnoj tabli dodirnite **Postavke > Uređaj > Vidljive ikone na početnom ekranu**.
- 2 Izaberite ikone koje želite da se prikazuju na početnom ekranu.
- 3 Primenite promene.

Podešavanje kopiranja kartica

- 1 Otvorite veb pregledač, a zatim u polje za adresu unesite IP adresu štampača.

Napomene:

- IP adresu štampača potražite na početnom ekranu na štampaču. IP adresa sastoji se od četiri skupa brojeva koji su razdvojeni tačkom, na primer 123.123.123.123.
- Ako koristite proksi server, privremeno ga onemogućite da bi se veb stranica pravilno učitala.

- 2 Kliknite na **Aplikacije > Kopiranje kartica > Konfiguriraj**.

Napomene:

- Proverite da li je omogućena opcija **Prikaži ikonu**.
- Proverite da li su konfigurisane postavke e-pošte i postavke mrežnog deljenja.
- Prilikom skeniranja kartice, uverite se da rezolucija skeniranja u boji ne prelazi 200 tpi, odnosno 400 tpi za crno-belo skeniranje.
- Prilikom skeniranja više kartica, uverite se da rezolucija skeniranja u boji ne prelazi 150 tpi, odnosno 300 tpi za crno-belo skeniranje.

- 3 Primenite promene.

Napomena: Za skeniranje više kartica potreban vam je čvrsti disk štampača.

Korišćenje centra za prečice

- 1 Na početnom ekranu dodirnite **Centar za prečice**, a zatim izaberite funkciju štampača.
- 2 Dodirnite **Kreiraj prečicu**, a zatim konfigurirajte postavke.
- 3 Dodirnite **Sačuvaj**, a zatim unesite jedinstveno ime prečice.
- 4 Primenite promene.

Podešavanje aplikacije Scan Center

- 1 Na početnom ekranu dodirnite **Scan Center**.
- 2 Izaberite i kreirajte odredište, a zatim konfigurirate postavke.

Napomene:

- Prilikom kreiranja mrežnog odredišta, validirajte i prilagodite postavke sve dok greške ne prestanu da se pojavljuju.
- Biće sačuvana samo odredišta kreirana sa Embedded Web Server-a. Da biste dobili više informacija, pogledajte dokumentaciju koja je isporučena sa rešenjem.

- 3 Primenite promene.

Korišćenje Prilagođavanja ekrana

Pre korišćenja aplikacije obavezno uradite sledeće:

- Sa Embedded Web Server-a kliknite na **Aplikacije > Prilagođavanje ekrana > Konfiguriraj**.
- Omogućite u konfigurirajte postavke za čuvar ekrana, projekciju slajdova i pozadinu.

Upravljanje slikama za čuvar ekrana i projekciju slajdova

- 1 U odeljku Slike za čuvar ekrana i projekciju slajdova dodajte, uredite ili izbrišite sliku.

Napomene:

- Možete da dodate najviše 10 slika.
- Kada je to omogućeno, ikone statusa prikazuju se na čuvaru ekrana samo kada postoje greške, upozorenja ili obaveštenja zasnovana na informatičkom oblaku.

- 2 Primenite promene.

Promena slike za pozadinu

- 1 Na početnom ekranu dodirnite **Promeni pozadinu**.
- 2 Izaberite sliku koju želite da koristite.
- 3 Primenite promene.

Pokretanje projekcije slajdova sa fleš uređaja

- 1 Povežite fleš uređaj na USB port.
- 2 Na početnom ekranu dodirnite **Projekcija slajdova**.

Slike se prikazuju abecednim redosledom.

Napomena: Možete da isključite fleš uređaj nakon pokretanja projekcije slajdova, ali se slike ne čuvaju na štampaču. Ako se projekcija slajdova zaustavi, ponovo povežite fleš uređaj da biste prikazali slike.

Upravljanje obeleživačima

Kreiranje obeleživača

Obeleživače koristite za štampanje dokumenata kojima često pristupate i koji se čuvaju na serverima ili na vebu.

1 Otvorite veb pregledač, a zatim u polje za adresu unesite IP adresu štampača.

Napomene:

- IP adresu štampača potražite na početnom ekranu na štampaču. IP adresa sastoji se od četiri skupa brojeva koji su razdvojeni tačkom, na primer 123.123.123.123.
- Ako koristite proksi server, privremeno ga onemogućite da bi se veb stranica pravilno učitala.

2 Kliknite na stavku **Obeleživači** > **Dodaj obeleživač**, a zatim ukucajte naziv obeleživača.

3 Izaberite Tip protokola za adresu, a zatim uradite nešto od sledećeg:

- Za HTTP i HTTPS, unesite URL adresu koju želite da obeležite.
- Za HTTPS, koristite ime hosta umesto IP adrese. Na primer, otkucajte **myWebsite.com/sample.pdf** umesto da otkucate **123.123.123.123/sample.pdf**. Proverite da li se ime hosta takođe podudara sa zajedničkim imenom (CN) u sertifikatu servera. Više informacija o tome kako da pronađete CN vrednost u sertifikatu servera potražite u pomoći za veb pregledač.
- Za FTP, unesite FTP adresu. Na primer, **myServer/myDirectory**. Unesite FTP port. Port 21 je podrazumevani port za slanje komandi.
- Za SMB, unesite adresu mrežne fascikle. Na primer, **myServer/myShare/myFile.pdf**. Unesite ime mrežnog domena.
- Ako je potrebno, izaberite Tip potvrde identiteta za FTP i SMB.

Da biste ograničili pristup obeleživaču, unesite PIN.

Napomena: Aplikacija podržava sledeće tipove datoteka: PDF, JPEG, TIFF i HTML veb stranice. Neki modeli štampača podržavaju druge tipove datoteka, kao što su DOCX i XLXS.

4 Kliknite na **Sačuvaj**.

Kreiranje fascikli

1 Otvorite veb pregledač, a zatim u polje za adresu unesite IP adresu štampača.

Napomene:

- IP adresu štampača potražite na početnom ekranu na štampaču. IP adresa sastoji se od četiri skupa brojeva koji su razdvojeni tačkom, na primer 123.123.123.123.
- Ako koristite proksi server, privremeno ga onemogućite da bi se veb stranica pravilno učitala.

2 Kliknite na stavku **Obeleživači** > **Dodaj fasciklu**, a zatim ukucajte naziv fascikle.

Napomena: Da biste ograničili pristup fascikli, unesite PIN.

3 Kliknite na **Sačuvaj**.

Napomena: Možete da kreirate fascikle ili obeleživače u fascikli. Da biste kreirali obeleživač, pogledajte [„Kreiranje obeleživača“ na stranici 21](#).

Upravljanje kontaktima

Dodavanje kontakata

- 1 Otvorite veb pregledač, a zatim u polje za adresu unesite IP adresu štampača.

Napomene:

- IP adresu štampača potražite na početnom ekranu na štampaču. IP adresa sastoji se od četiri skupa brojeva koji su razdvojeni tačkom, na primer 123.123.123.123.
- Ako koristite proksi server, privremeno ga onemogućite da bi se veb stranica pravilno učitala.

- 2 Kliknite na **Adresar**.

- 3 Dodajte kontakt iz odeljka Kontakti.

Napomena: Kontakt možete da dodelite jednoj ili više grupa.

- 4 Ako je neophodno, navedite metod prijavljivanja da biste omogućili pristup aplikaciji.

- 5 Primenite promene.

Dodavanje grupa

- 1 Otvorite veb pregledač, a zatim u polje za adresu unesite IP adresu štampača.

Napomene:

- IP adresu štampača potražite na početnom ekranu na štampaču. IP adresa sastoji se od četiri skupa brojeva koji su razdvojeni tačkom, na primer 123.123.123.123.
- Ako koristite proksi server, privremeno ga onemogućite da bi se veb stranica pravilno učitala.

- 2 Kliknite na **Adresar**.

- 3 U odeljku Grupe kontakata dodajte naziv grupe.

Napomena: Grupi možete da dodelite jedan ili više kontakata.

- 4 Primenite promene.

Uređivanje kontakata ili grupa

- 1 Otvorite veb pregledač, a zatim u polje za adresu unesite IP adresu štampača.

Napomene:

- IP adresu štampača potražite na početnom ekranu na štampaču. IP adresa sastoji se od četiri skupa brojeva koji su razdvojeni tačkom, na primer 123.123.123.123.
- Ako koristite proksi server, privremeno ga onemogućite da bi se veb stranica pravilno učitala.

- 2 Kliknite na **Adresar**.

3 Obavite jednu od sledećih stvari:

- U odeljku Kontakti kliknite na ime kontakta, a zatim uredite informacije.
- U odeljku Grupe kontakata kliknite na ime grupe, a zatim uredite informacije.

4 Primenite promene.

Brisanje kontakata ili grupa

1 Otvorite veb pregledač, a zatim u polje za adresu unesite IP adresu štampača.

Napomene:

- IP adresu štampača potražite na početnom ekranu na štampaču. IP adresa sastoji se od četiri skupa brojeva koji su razdvojeni tačkom, na primer 123.123.123.123.
- Ako koristite proksi server, privremeno ga onemogućite da bi se veb stranica pravilno učitala.

2 Kliknite na **Adresar**.

3 Obavite jednu od sledećih stvari:

- U odeljku Kontakti izaberite kontakt koji želite da izbrišete.
- U odeljku Grupe kontakata izaberite ime grupe koju želite da izbrišete.

Podešavanje i upotreba funkcija za pristupačnost

Omogućavanje režima uvećanja

- 1 Na kontrolnoj tabli pritisnite i zadržite taster **5** dok ne budete čuli glasovnu poruku.
- 2 Izaberite **Režim uvećanja**.
- 3 Izaberite **U redu**.

Više informacija o kretanju po uvećanom ekranu potražite u [„Kretanje po ekranu pomoću pokreta“ na stranici 25](#).

Aktiviranje glasovnog navođenja

Sa kontrolne table

- 1 Pritisnite i zadržite taster **5** dok ne budete čuli glasovnu poruku.
- 2 Izaberite **U redu**.

Sa tastature

- 1 Pritisnite i zadržite taster **5** dok ne budete čuli glasovnu poruku.
- 2 Pritisnite **Tab** da biste pokazivač za fokusiranje postavili na dugme **U redu**, a zatim pritisnite taster **Enter**.

Napomene:

- Glasovno navođenje takođe se aktivira kada povežete slušalice na odgovarajući priključak.
- Da biste podesili jačinu zvuka, koristite dugmad za jačinu zvuka u dnu kontrolne table.

Podešavanje brzine govora za glasovno navođenje

- 1 Na početnom ekranu izaberite **Postavke > Uređaj > Pristupačnost > Brzina govora**.
- 2 Izaberite brzinu govora.

Podešavanje podrazumevane jačine zvuka internog zvučnika

- 1 Sa kontrolne table dođite do stavke:
Postavke > Uređaj > Željene postavke > Zvučne povratne informacije
- 2 Podesite jačinu zvuka.

Napomene:

- Ako je omogućen tihi režim, zvučna upozorenja su isključena. Ova postavka takođe usporava štampač.
- Jačina zvuka se resetuje na podrazumevanu vrednost nakon odjavljivanja iz sesije, odnosno kada se štampač aktivira iz režima mirovanja ili hibernacije.

Podešavanje podrazumevane jačine zvuka slušalica

1 Sa kontrolne table dođite do stavke:

Postavke > Uređaj > Pristupačnost

2 Podesite jačinu zvuka za slušalice.

Napomena: Jačina zvuka se resetuje na podrazumevanu vrednost nakon odjavljivanja iz sesije, odnosno kada se štampač aktivira iz režima mirovanja ili hibernacije.

Omogućavanje izgovaranja lozinki i PIN kodova

1 Na početnom ekranu izaberite **Postavke > Uređaj > Pristupačnost > Izgovaraj lozinke/PIN kodove**.

2 Omogućite postavku.

Kretanje po ekranu pomoću pokreta

Napomene:

- Pokreti su primenljivi samo kada je aktivirano glasovno navođenje.
- Omogućite Uvećanje da biste koristili zumiranje i pomeranje.
- Koristite fizičku tastaturu za unos znakova i podešavanje nekih postavki.

Pokret	Funkcija
Dvostruki dodir	Izaberite opciju ili stavku na ekranu.
Trostruki dodir	Uvećajte ili umanjite tekst i slike.
Prevlačenje udesno ili nadole	Pređite na sledeću stavku na ekranu.
Prevlačenje ulevo ili nagore	Pređite na prethodnu stavku na ekranu.
Pomeranje	Pristupite delovima uvećane slike koji su izvan granica ekrana. Napomena: Ovaj pokret zahteva korišćenje dva prsta za prevlačenje preko uvećane slike.
Prevlačenje nagore, pa ulevo	Izađite iz aplikacije i vratite se na početni ekran.
Prevlačenje nadole, pa ulevo	<ul style="list-style-type: none"> • Otkazali zadatak. • Vratite se na prethodnu postavku. • Zatvorite ekran koji se pojavljuje bez promene postavki ili vrednosti.
Prevlačenje nagore, pa nadole	Ponovite glasovni upit.

Korišćenje tastature na ekranu

Obavite neke od sledećih stvari:

- Prevucite prstom preko tastera da biste najavili znak.
- Podignite prst da biste uneli ili otkucali znak u polju.
- Izaberite **Backspace** da biste izbrisali znakove.
- Da biste čuli sadržaj iz polja za unos, izaberite **Tab**, a zatim izaberite **Shift + Tab**.

Umetanje papira i specijalnih medija

Podešavanje veličine i tipa specijalnog medija

Fioke automatski otkrivaju veličinu običnog papira. Za specijalne medije kao što su nalepnice, tvrdi papir ili koverta, uradite sledeće:

- 1 Sa početnog ekrana dođite do stavke:
Postavke > Papir > Konfiguracija fioke > Veličina/tip papira > izaberite izvor papira
- 2 Podesite veličinu i tip specijalnog medija.

Konfigurisanje univerzalnih postavki papira

- 1 Na početnom ekranu dodirnite **Postavke > Papir > Konfiguracije medija > Univerzalno podešavanje**.
- 2 Konfigurirajte postavke.

Punjenje fioke

⚠ OPREZ – OPASNOST OD PREVRTANJA: Da biste smanjili rizik od nestabilnosti opreme, svaku fioku napunite odvojeno. Neka sve fioke budu zatvorene dok vam ne zatrebaju.

- 1 Izvucite fioku.

Napomena: Nemojte da uklanjate fioku dok štampač štampa.



2 Podesite vođice u skladu sa veličinom papira koji ubacujete.

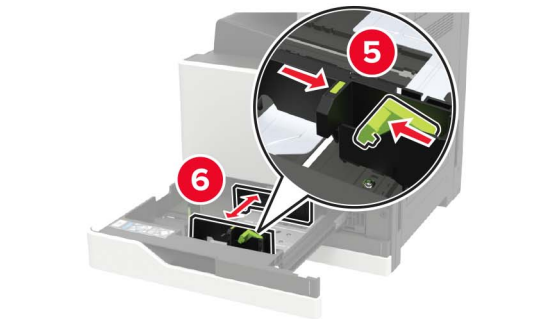
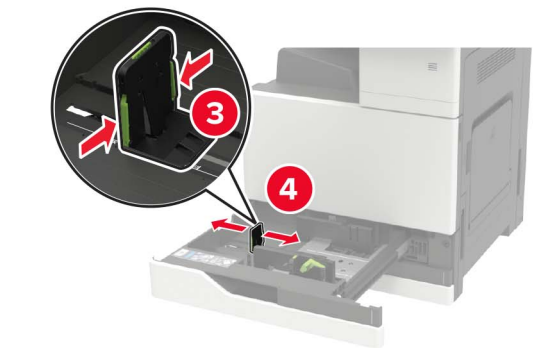
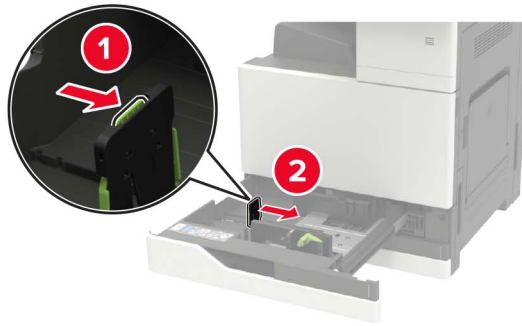

3 Savijte, razlistajte i poravnajte ivice papira pre ubacivanja.

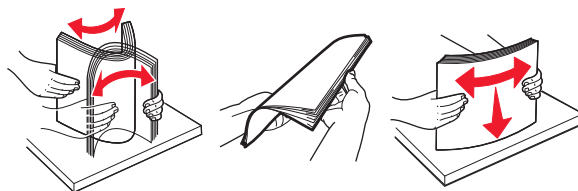

4 Stavite papir.

- Kada koristite memorandum, uradite jednu od sledećih stvari:

Bez opcionog finišera	Sa opcionim finišerom
 <p data-bbox="565 512 834 541">Jednostrano štampanje</p>	 <p data-bbox="867 512 1136 541">Jednostrano štampanje</p>
 <p data-bbox="565 770 834 800">Dvostrano štampanje</p>	 <p data-bbox="867 770 1136 800">Dvostrano štampanje</p>
 <p data-bbox="565 1029 834 1058">Jednostrano štampanje</p>	 <p data-bbox="867 1029 1136 1058">Jednostrano štampanje</p>
 <p data-bbox="565 1287 834 1316">Dvostrano štampanje</p>	 <p data-bbox="867 1287 1136 1316">Dvostrano štampanje</p>

- Stavite unapred probušeni papir sa rupama ka prednjoj ili levoj strani fiokke.
- Nemojte da gurate papir u fioku.
- Da ne bi došlo do zaglavljivanja papira, vodite računa da visina gomile papira ne prekoračuje indikator maksimalne napunjenosti papirom.

5 Umetnite fioku.

Ako ubacujete papir koji nije obični, pomoću kontrolne table podeste veličinu i tip papira u skladu sa ubačenim papirom.

Punjenje fioke za 2500 listova

Fioka za 2500 listova podržava samo jednu veličinu papira, A4 ili Letter. Da biste proverili podržane veličine papira, izvucite fioku, pa sa donje strane pronađite indikator veličine.

⚠ OPREZ – OPASNOST OD PREVRTANJA: Da biste smanjili rizik od nestabilnosti opreme, svaku fioku napunite odvojeno. Neka sve fioke budu zatvorene dok vam ne zatrebaju.

1 Izvucite fioku.



Napomene:

- Da biste izbegli zaglavljivanje papira, nemojte da uklanjate fioke dok štampač radi.
- Da biste izbegli greške, uvek proverite da li je vođica za prenos sa leve strane fioke.

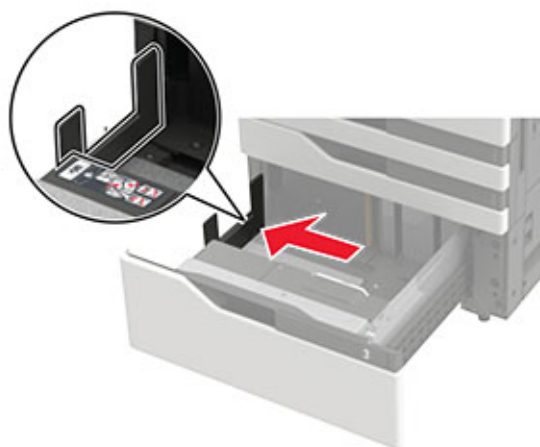

2 Savijte, razlistajte i poravnajte ivice papira pre ubacivanja.

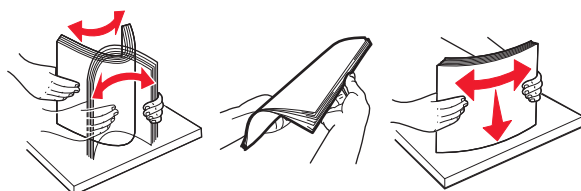

3 Tabak postavite sa desne strane, a zatim i sa leve strane.

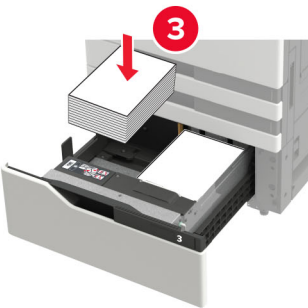
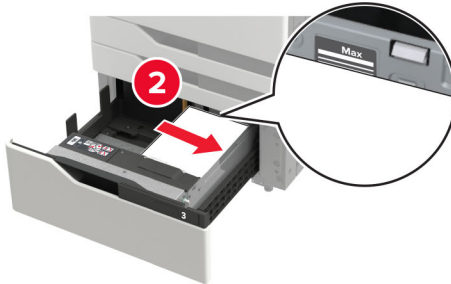
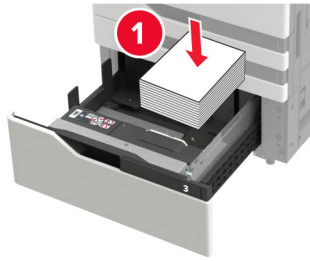

- Proverite da visina tabaka ne prekoračuje indikator maksimalne napunjenosti papirom sa svake strane fioke.
- Postavite memorandum licem nagore za jednostrano štampanje.
- Postavite memorandum licem nadole za dvostrano štampanje.

- Proverite da tabaci ne prelaze pregradu. Gurnite svaki tabak uz ivice fiok.

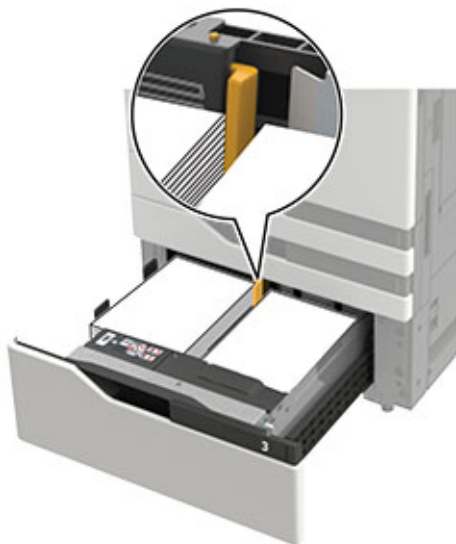

- 4 Umetnite fioku.
- 5 Sa kontrolne table dođite do stavke: **Postavke > Uređaj > Održavanje > Meni Konfiguracija > Konfiguracija fiok > Prepoznavanje veličine.**
- 6 Izaberite fioku i veličinu papira.

Punjenje fiok za 3000 listova

Fioka za 3000 listova podržava samo jednu veličinu papira, A4 ili Letter.

 **OPREZ – OPASNOST OD PREVRTANJA:** Da biste smanjili rizik od nestabilnosti opreme, svaku fioku napunite odvojeno. Neka sve fiok budu zatvorene dok vam ne zatrebaju.

- 1 Otvorite vrata F, a zatim podignite valjak za uvlačenje.

Upozorenje – potencijalno oštećenje: Da biste izbegli oštećenja i slabe performanse, nemojte da dodirujete valjke za uvlačenje.

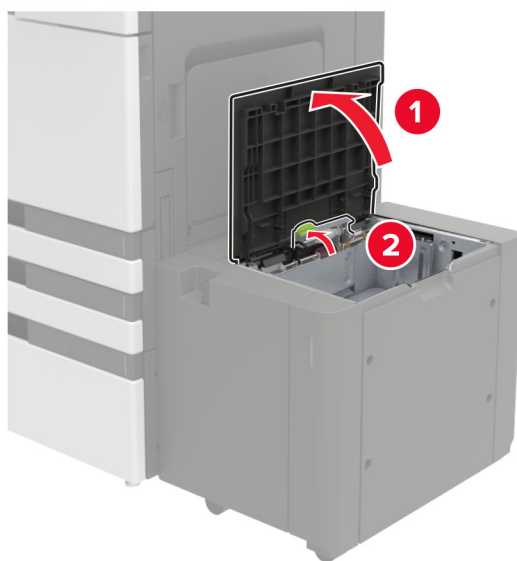

2 Savijte, razlistajte i poravnajte ivice papira pre ubacivanja.

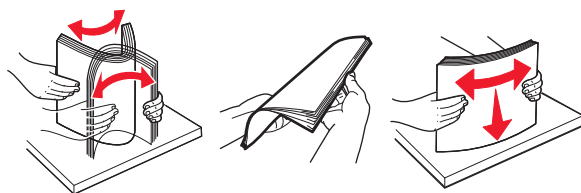

3 Tabak ubacite tako da strana za štampu bude okrenuta nadole.

- Postavite memorandum licem nadole za jednostrano štampanje.
- Postavite memorandum licem nagore za dvostrano štampanje.
- Da ne bi došlo do zaglavljivanja papira, vodite računa da visina tabaka bude ispod ugla na okviru.

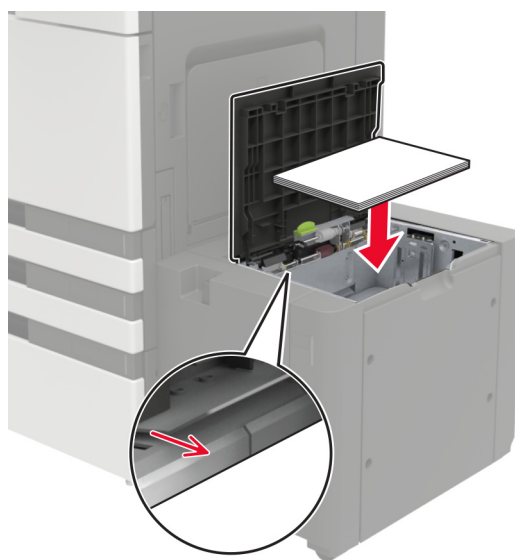

4 Spustite valjak za uvlačenje, a zatim zatvorite vrata.

- 5 Sa kontrolne table dođite do stavke: **Postavke > Uređaj > Održavanje > Meni Konfiguracija > Konfiguracija fiok > Prepoznavanje veličine.**
- 6 Izaberite fioku i veličinu papira.

Punjenje višenamenskog ulagača

- 1 Otvorite višenamenski ulagač.

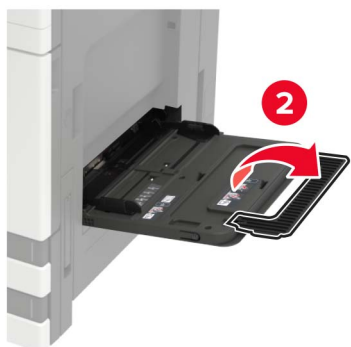

- 2 Podesite vođicu u skladu sa veličinom papira koji ubacujete.

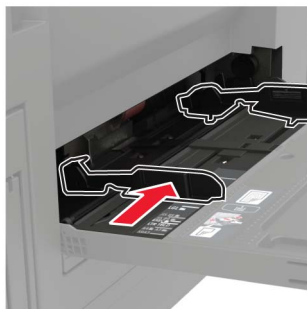

3 Savijte, razlistajte i poravnajte ivice papira pre ubacivanja.

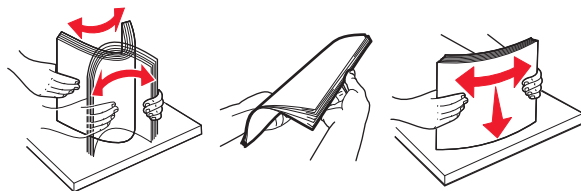

4 Ubacite papir, odnosno specijalne medijume.

Kada koristite memorandum, uradite jednu od sledećih stvari:

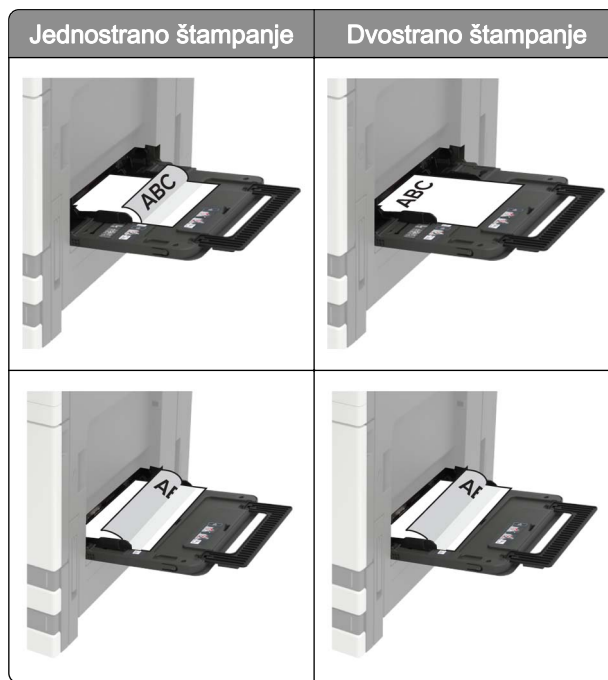

Upozorenje – potencijalno oštećenje: Nemojte da koristite koverta sa markicama, spajalicama, prozorima, premazima ili samolepljivim trakama.

5 Na kontrolnoj tabli podesite veličinu i tip papira tako da odgovara ubačenom papiru.

Povezivanje fioka

- 1 Na početnom ekranu dodirnite **Postavke > Papir > Konfiguracija fioka > Izbor izvora papira**.
- 2 Podesite istu veličinu i tip papira za fiok koje povezujete.
- 3 Na početnom ekranu dodirnite **Postavke > Uređaj > Održavanje > Meni konfiguracije > Konfiguracija fioka > Povezivanje fioka**.
- 4 Dodirnite **Automatski**.

Da biste prekinuli vezu među fiokama, uverite se da nijedna fioka nema iste postavke za veličinu i tip papira.

Upozorenje – potencijalno oštećenje: Temperatura jedinice za nanošenje tonera razlikuje se u skladu sa navedenim tipom papira. Da biste izbegli probleme sa štampanjem, uskladite postavke tipa papira u štampaču sa papirom stavljenim u fioku.

Držač papira

Podržane veličine papira

Težine papira koje podržava štampač

Veličina papira i dimenzije	Fioka za 500 listova	2 x fioka za 500 listova	Fioka za 2500 listova	fioka od 3000 listova	Višenamenski ulagač ³	Dvostrano štampanje
Koverta 7 3/4 98 x 191 mm (3,9 x 7,5 inča)	X	X	X	X	✓	X
Koverta 9 98,4 x 225 mm (3,9 x 8,9 inča)	X	X	X	X	✓	X
Koverta 10 105 x 241 mm (4,1 x 9,5 inča)	X	X	X	X	✓	X
11 x 17 279,4 x 431,8 mm (11 x 17 inča)	✓ ¹	✓ ¹	X	X	✓ ¹	✓
12 x 18 305 x 457 mm (12 x 18 inča)	✓ ^{1,4}	X	X	X	✓ ¹	✓
A3 (210 x 297 mm) 297 x 420 mm (11,69 x 16,54 inča)	✓ ¹	✓ ¹	X	X	✓ ¹	✓
A4 210 x 297 mm (8,3 x 11,7 inča)	✓	✓	✓ ²	✓ ²	✓	✓
A5 148 x 210 mm (5,8 x 8,3 inča)	✓ ¹	✓ ¹	X	X	✓	✓
A6 105 x 148 mm (4,1 x 5,8 inča)	X	X	X	X	✓ ¹	✓

¹ Ovaj papir se ubacuje samo u orijentaciji sa kratkom ivicom.

² Ovaj papir se ubacuje samo u orijentaciji sa dugom ivicom.

³ Izvor papira podržava veličinu *bez prepoznavanja veličine*.

⁴ Ovaj papir nije podržan u fioci 1.

⁵ Dvostrano štampanje podržava univerzalne veličine između 139,7 x 148 mm i 320 x 458 mm (5,5 x 5,83 inča do 12,6 x 18 inča).

Veličina papira i dimenzije	Fioka za 500 listova	2 x fioka za 500 listova	Fioka za 2500 listova	fioka od 3000 listova	Višenamenski ulagač ³	Dvostrano štampanje
Koverta B5 176 x 250 mm (6,9 x 9,8 inča)	X	X	X	X	✓	X
Koverta C5 162 x 229 mm (6,4 x 9 inča)	X	X	X	X	✓	X
Koverta DL 110 x 220 mm (4,3 x 8,7 inča)	X	X	X	X	✓	X
Executive 184 x 267 mm (7,3 x 10,5 inča)	✓	✓	X	X	✓	✓
Folio 216 x 330 mm (8,5 x 13 inča)	✓	✓	X	X	✓	✓
JIS B4 257 x 364 mm (10,12 x 14,33 inča)	✓ ¹	✓ ¹	X	X	✓ ¹	✓
JIS B5 182 x 257 mm (7,2 x 10,1 inča)	✓	✓	X	X	✓	✓
Legal 216 x 356 mm (8,5 x 14 inča)	✓ ¹	✓ ¹	X	X	✓ ¹	✓
Letter 216 x 279 mm (8,5 x 11 inča)	✓	✓	✓ ²	✓ ²	✓	✓
Oficio 216 x 340 mm (8,5 x 13,4 inča)	✓	✓	X	X	✓	✓
Druga koverta Maks: 297 x 427,6 mm (11,69 x 16,83 inča)	X	X	X	X	✓	X

¹ Ovaj papir se ubacuje samo u orijentaciji sa kratkom ivicom.

² Ovaj papir se ubacuje samo u orijentaciji sa dugom ivicom.

³ Izvor papira podržava veličinu *bez prepoznavanja veličine*.

⁴ Ovaj papir nije podržan u fioci 1.

⁵ Dvostrano štampanje podržava univerzalne veličine između 139,7 x 148 mm i 320 x 458 mm (5,5 x 5,83 inča do 12,6 x 18 inča).

Veličina papira i dimenzije	Fioka za 500 listova	2 x fioka za 500 listova	Fioka za 2500 listova	fioka od 3000 listova	Višenamenski ulagač ³	Dvostrano štampanje
SRA3 320 x 450 mm (12,6 x 17,7 inča)	√ ^{1,4}	X	X	X	√ ¹	√
Statement 140 x 216 mm (5,5 x 8,5 inča)	√ ¹	√ ¹	X	X	√	√
Univerzalno 90 x 139,7 mm do 320 x 1200 mm (3,5 x 5,5 inča do 12,6 x 47,24 inča)	√	√	X	X	√	√ ⁵

¹ Ovaj papir se ubacuje samo u orijentaciji sa kratkom ivicom.

² Ovaj papir se ubacuje samo u orijentaciji sa dugom ivicom.

³ Izvor papira podržava veličinu *bez prepoznavanja veličine*.

⁴ Ovaj papir nije podržan u fioci 1.

⁵ Dvostrano štampanje podržava univerzalne veličine između 139,7 x 148 mm i 320 x 458 mm (5,5 x 5,83 inča do 12,6 x 18 inča).

Veličine papira koje podržavaju automatski ulagač dokumenata i skener

Veličina papira	Dimenzije	ADF	Skener
3 x 5	76,2 x 127 mm (3 x 5 inča)	X	√ ^{1,2}
4 x 6	101,6 x 152,4 mm (4 x 6 inča)	√ ²	√ ^{1,2}
Koverta 7 3/4	98 x 191 mm (3,9 x 7,5 inča)	X	X
Koverta 9	98 x 225 mm (3,9 x 8,9 inča)	X	X
Koverta 10	105 x 241 mm (4,1 x 9,5 inča)	X	X
11 x 17	279,4 x 431,8 mm (11 x 17 inča)	√	√
12 x 18	305 x 457 mm (12 x 18 inča)	X	X
A3 (210 x 297 mm)	297 x 420 mm (11,69 x 16,54 inča)	√	√

¹ Ovaj papir se ubacuje samo u orijentaciji sa kratkom ivicom.

² Izvor papira podržava veličinu *bez prepoznavanja veličine*.

Veličina papira	Dimenzije	ADF	Skener
A4	210 x 297 mm (8,3 x 11,7 inča)	✓	✓
A5	148 x 210 mm (5,8 x 8,3 inča)	✓	✓ ²
A6	105 x 148 mm (4,1 x 5,8 inča)	✓ ^{1,2}	✓ ^{1,2}
Koverta B5	176 x 250 mm (6,9 x 9,8 inča)	X	X
Koverta C5	162 x 229 mm (6,4 x 9 inča)	X	X
Koverta DL	110 x 220 mm (4,3 x 8,7 inča)	X	X
Vizitkarta	nije primenljivo	X	✓ ^{1,2}
Prilagođena veličina skeniranja [x]	nije primenljivo	✓ ²	✓ ²
Hagaki	100 x 148 mm (3,94 x 5,83 inča)	✓	✓
Executive	184 x 267 mm (7,3 x 10,5 inča)	✓	✓
Folio	216 x 330 mm (8,5 x 13 inča)	✓	✓
JIS B4	257 x 364 mm (10,12 x 14,33 inča)	✓	✓
JIS B5	182 x 257 mm (7,2 x 10,1 inča)	✓	✓
Letter	216 x 279 mm (8,5 x 11 inča)	✓	✓
Legal	216 x 356 mm (8,5 x 14 inča)	✓	✓
Oficio	216 x 340 mm (8,5 x 13,4 inča)	✓ ²	✓ ²
Druga koverta	98 x 162 mm do 176 x 250 mm (3,9 x 6,3 inča do 6,9 x 9,8 inča)	X	X
SRA3	320 x 450 mm (12,6 x 17,7 inča)	X	X
Statement	140 x 216 mm (5,5 x 8,5 inča)	✓	✓

¹ Ovaj papir se ubacuje samo u orijentaciji sa kratkom ivicom.

² Izvor papira podržava veličinu bez *bez prepoznavanja veličine*.

Veličina papira	Dimenzije	ADF	Skener
Univerzalno	89 x 98,4 mm do 297 x 431,8 mm (3,50 x 3,87 inča do 11,69 x 17,00 inča)	√ ²	√ ²
¹ Ovaj papir se ubacuje samo u orijentaciji sa kratkom ivicom. ² Izvor papira podržava veličinu bez <i>bez prepoznavanja veličine</i> .			

Težine papira koje podržava finiše

Napomena: Kada je instaliran finiše, standardna polica finišera postaje podrazumevana polica, čak i za zadatke koji ne zahtevaju završnu obradu.

Podržane veličine papira

Veličina papira	Finiše za heftanje	Finiše za heftanje i bušenje rupa, polica 1	Finiše za heftanje i bušenje rupa, polica 2	Finiše za brošure
11 x 17	√	√	√	√
12 x 18	√ ¹	√ ¹	√ ⁵	√
A3 (210 x 297 mm)	X	√ ¹	√ ⁵	√
A4	√	√	√	√
A5	√ ¹	√ ¹	√ ⁴	X
A6	√ ¹	√ ¹	X	X
Executive	√	√	√	X
Folio	√ ¹	√	√	X
JIS B5	√	√	√	X
JIS B4	√	√	√	√
Legal	√	√ ⁶	√	√
Letter	√	√	√	√
Oficio	√ ¹	√	√	X
SRA3	√ ¹	√ ³	√ ¹	√
Statement	√ ¹	√ ¹	√ ¹	X
Univerzalno	√	√ ¹	√ ⁵	√ ³

¹ Papir je podržan, ali ga finiše ne slaže, hefta niti buši rupe u njemu.

² Papir je podržan samo ako ga finiše slaže i buši rupe u njemu, ali ga ne hefta.

³ Papir je podržan samo ako je njegova veličina 210 x 279,4 mm do 320 x 457,2 mm (8,27 x 11 inča do 12,6 x 18 inča).

⁴ Papir je podržan samo ako ga finiše slaže i hefta, ali ne buši rupe u njemu.

⁵ Papir je podržan samo ako ga finiše slaže, ali ga ne hefta niti buši rupe u njemu.

⁶ Papir je podržan samo za bušenje sa dve rupe.

Podržani tipovi papira

Tipovi papira koje podržava štampač

Napomena: Nalepnice, folije, koverta i kartice uvek se štampaju smanjenom brzinom.

Tip papira	2 x 500 listova 550 listova	Fioka za 2500 listova	fioka od 3000 listova	Višenamenski ulagač	Dvostrano štampanje
Čvrsti papir	✓	✓	✓	✓	✓
Koverta	X	X	X	✓	X
Tvrđi papir	✓	✓	✓	✓	✓
Papir u boji	✓	✓	✓	✓	✓
Prilagođeni tip	✓	✓	✓	✓	✓
Sjajni	✓	✓	✓	✓	✓
Teški sjajni	✓	✓	✓	✓	✓
Teški papir	✓	✓	✓	✓	✓
Nalepnice	X	X	X	✓	X
Memorandum	✓	✓	✓	✓	✓
Laki papir	✓	✓	✓	✓	✓
Obični papir	✓	✓	✓	✓	✓
Unapred odštampani	✓	✓	✓	✓	✓
Reciklirani	✓	✓	✓	✓	✓
Gruba koverta	X	X	X	✓	X
Grubi pamučni	✓	✓	✓	✓	✓
Folije ¹	X	X	X	✓	X
Nalepnice od vinila	X	X	X	X	X

¹ Štampajte u grupama do 20 da biste sprečili da se međusobno zalepe.

Tip papira	ADF	Skener
Čvrsti papir	✓	✓
Koverta	✓	✓
Tvrđi papir	✓	✓
Papir u boji	✓	✓

¹ Štampajte u grupama do 20 da biste sprečili da se međusobno zalepe.

Tip papira	ADF	Skener
Prilagođeni tip	✓	✓
Sjajni	✓	✓
Teški sjajni	✓	✓
Teški papir	✓	✓
Nalepnice	✓	✓
Memorandum	✓	✓
Laki papir	✓	✓
Obični papir	✓	✓
Unapred odštampani	✓	✓
Reciklirani	✓	✓
Gruba koverta	✓	✓
Grubi pamučni	✓	✓
Folije ¹	✓	✓
Nalepnice od vinila	✓	✓

¹ Štampajte u grupama do 20 da biste sprečili da se međusobno zalepe.

Tipovi papira koje podržava finišer

Tip papira	Finišer za heftanje		Finišer za heftanje i bušenje rupa			Finišer za brošure
	Bez završne obrade	Heftalica	Bez završne obrade	Heftalica	Bušenje rupa	
Čvrsti papir	✓	✓	✓	✓	✓	✓
Tvrđi papir	✓	X	✓	X	✓	X
Sjajni	✓	X	✓	✓	✓	✓
Teški sjajni	✓	X	✓	X	✓	X
Nalepnice	✓	X	✓	X	X	X
Obični papir	✓	✓	✓	✓	✓	✓
Reciklirani	✓	✓	✓	✓	✓	✓
Folije ¹	✓	X	✓	X	X	X
Nalepnice od vinila	X	X	X	X	X	X

¹ Štampajte u grupama do 20 da biste sprečili da se međusobno zalepe.

Tip papira	Finišer za heftanje		Finišer za heftanje i bušenje rupa			Finišer za brošure
	Bez završne obrade	Heftalica	Bez završne obrade	Heftalica	Bušenje rupa	
Koverta	✓	X	✓	X	X	X
Gruba koverta	✓	X	✓	X	X	X
Memorandum	✓	✓	✓	✓	✓	✓
Unapred odštampani	✓	✓	✓	✓	✓	✓
Papir u boji	✓	✓	✓	✓	✓	✓
Laki papir	✓	✓	✓	✓	✓	✓
Teški papir	✓	X	✓	X	X	X
Grubi pamučni	✓	X	✓	X	X	X
Prilagođeni tip	✓	✓	✓	✓	✓	✓

¹ Štampajte u grupama do 20 da biste sprečili da se međusobno zalepe.

Podržane težine papira

Tip papira	Standardna fioka za 550 listova	2 x fioka za 500 listova	Fioka za 2500 listova	fioka od 3000 listova	Višenamenski ulagač
Obični papir	60-256 g/m ² (16-68 lb)				
Sjajni	60-256 g/m ² (16-68 lb)				
Tvrđi papir	60-256 g/m ² (16-68 lb)				
Nalepnice	nije primenljivo	nije primenljivo	nije primenljivo	nije primenljivo	60-256 g/m ² (16-68 lb)
Koverta	nije primenljivo	nije primenljivo	nije primenljivo	nije primenljivo	75-256 g/m ² (20-68 lb)

Neprihvatljiv papir

Sledeći tipovi papira nisu preporučeni za korišćenje sa štampačem:

- Hemijski obrađeni papiri koji se koriste za izradu kopija bez karbonskog papira. Takođe su poznati kao papiri bez ugljenika, papir za kopiranje bez ugljenika (CCP) ili papir bez ugljenika (NCR).
- Unapred odštampani papir sa hemikalijama koje mogu da kontaminiraju štampač.
- Unapred odštampani papir na koji utiče temperatura u jedinici štampača za nanošenje tonera.
- Unapred odštampani papir koji treba registrovati (njegovu tačnu lokaciju štampanja na stranici) na više od ±2,3 mm (±0,09 inča). Na primer, oblici optičkog prepoznavanja znakova (OCR).

Registracija ponekad može da bude prilagođena pomoću softverske aplikacije tako da se uspešno štampa na ovim obrascima.

- Premazani papir (čvrsti papir sa mogućnošću brisanja), sintetički papir ili termalni papir.
- Papir sa hrpavim ili grubim ivicama ili sa ivicama sa izraženom teksturom ili zgužvani papir.

- Papiri koji nisu u skladu sa EN12281:2002 (evropski).
- Papir težine manje od 60 g/m² (16 lb).
- Višedelni obrasci ili dokumenti.

Korišćenje recikliranog papira

Lexmark radi na smanjenju uticaja papira na životnu sredinu pružajući kupcima izbor kada je u pitanju štampanje. Jedan od načina na koji to postizemo je testiranje proizvoda kako bismo osigurali da se reciklirani papir može koristiti – konkretno, papiri napravljeni sa 30%, 50% i 100% sadržaja recikliranog nakon upotrebe. Naše očekivanje je da se reciklirani papiri u našim štampačima ponašaju jednako dobro kao i originalni papir. Iako ne postoji zvanični standard za upotrebu papira u kancelarijskoj opremi, Lexmark koristi evropski standard EN 12281 kao standard za minimalna svojstva. Da bi se osigurala širina testiranja, test papir uključuje 100% reciklirani papir iz Severne Amerike, Evrope i Azije, a testovi se sprovode na 8-80% relativne vlažnosti. Testiranje uključuje dvostrano štampanje. Kancelarijski papiri koji koriste obnovljive, reciklirane sadržaje ili sadržaj bez hlora se svi mogu koristiti.

Štampanje

Štampanje sa računara

Napomena: Za nalepnice, tvrdi papir i koverta, podesite veličinu i tip papira na štampaču pre štampanja dokumenta.

- 1 U dokumentu koji želite da odštampate otvorite dijalog Štampanje.
- 2 Po potrebi prilagodite postavke.
- 3 Odštampajte dokument.

Štampanje sa mobilnog uređaja

Štampanje sa mobilnog uređaja uz Lexmark Mobile Print

Štampanje sa mobilnog uređaja uz Lexmark Mobile Print

Lexmark™ Lexmark Mobile Print vam omogućava da šaljete dokumente i slike direktno na podržani Lexmark štampač.

- 1 Otvorite dokument, a zatim ga pošaljite ili delite uz Lexmark Mobile Print.

Napomena: Neke aplikacija nezavisnih proizvođača možda ne podržavaju funkciju slanja ili deljenja. Da biste dobili više informacija, pogledajte dokumentaciju koja je isporučena sa aplikacijom.



- 2 Izaberite štampač.
- 3 Odštampajte dokument.

Štampanje sa mobilnog uređaja uz Google Cloud Print

Google Cloud Print™ je usluga za štampanje koja vam omogućava da štampate na bilo kojem štampaču sa podrškom za Google Cloud Print.

Pre nego što počnete, proverite sledeće:



- Štampač je registrovan na Google Cloud Print serveru.
- Dodatna komponenta Cloud Print je preuzeta sa Google Play™ prodavnice i omogućena je na mobilnom uređaju.

- 1 Na Android™ mobilnom uređaju otvorite dokument ili izaberite dokument pomoću menadžera datoteka.
- 2 Dodirnite  > **Odštampaj**.
- 3 Izaberite štampač, pa dodirnite .

Štampanje sa mobilnog uređaja uz Mopria Print Service

Mopria® Print Service je rešenje za mobilno štampanje namenjeno mobilnim uređajima koji koriste Android 5.0 ili noviju verziju. Omogućava vam da štampate direktno na bilo kojem štampaču sa podrškom za Mopria.

Napomena: Preuzmite aplikaciju Mopria Print Service iz prodavnice Google Play i omogućite je na mobilnom uređaju.

- 1 Na Android mobilnom uređaju pokrenite kompatibilnu aplikaciju ili izaberite dokument pomoću menadžera datoteka.
- 2 Dodirnite  > **Odšampaj**.
- 3 Izaberite štampač, pa po potrebi podesite postavke.
- 4 Dodirnite .

Štampanje sa mobilnog uređaja uz AirPrint

Softver AirPrint je rešenje za mobilno štampanje koje vam omogućava da štampate direktno sa Apple uređaja na štampaču sa podrškom za AirPrint.

Napomene:



- Proverite da li su Apple uređaj i štampač povezani na istu mrežu. Ako mreža ima više bežičnih čvorišta, uverite se da su oba uređaja povezana na istu podmrežu.
- Ova aplikacija podržana je samo na nekim Apple uređajima.

- 1 Na mobilnom uređaju izaberite dokument pomoću menadžera datoteka ili pokrenite kompatibilnu aplikaciju.
- 2 Dodirnite  > **Odšampaj**.
- 3 Izaberite štampač, pa po potrebi podesite postavke.
- 4 Odšampajte dokument.

Štampanje sa mobilnog uređaja uz Wi-Fi Direct®

Wi-Fi Direct® je usluga za štampanje koja vam omogućava da štampate na bilo kojem štampaču sa podrškom za Wi-Fi Direct.

Napomena: Proverite da li je mobilni uređaj povezan na bežičnu mrežu štampača. Više informacija potražite u odeljku „[Povezivanje mobilnog uređaja na štampač](#)“ na stranici 160.

- 1 Na mobilnom uređaju pokrenite kompatibilnu aplikaciju ili izaberite dokument pomoću menadžera datoteka.
- 2 U zavisnosti od mobilnog uređaja, uradite nešto od sledećeg:
 - Dodirnite  > **Odšampaj**.
 - Dodirnite  > **Odšampaj**.
 - Dodirnite  > **Odšampaj**.

- 3 Izaberite štampač, pa po potrebi podesite postavke.
- 4 Odšampajte dokument.

Štampanje sa fleš uređaja

- 1 Priključite fleš uređaj.



Napomene:

- Ako povežete fleš uređaj dok je prikazana poruka o grešci, štampač će ignorisati fleš uređaj.
- Ako povežete fleš uređaj dok štampač obrađuje druge zadatke štampe, na ekranu će se prikazati **Zauzeto**.

- 2 Na ekranu dodirnite dokument koji želite da odšampate.

Ako je potrebno, konfigurirajte druge postavke štampe.

- 3 Pošaljite zadatak štampe.

Da biste odšampali drugi dokument, dodirnite **USB jedinica**.

Upozorenje – potencijalno oštećenje: Da biste izbegli gubitak podataka ili kvar na štampaču, nemojte da dodirujete fleš jedinicu niti štampač u prikazanoj oblasti tokom aktivnog štampanja i čitanja sa memorijskog uređaja ili upisivanja na njega.



Podržani fleš uređaji i tipovi datoteka

Fleš uređaj

- Lexar JumpDrive S70 (16 GB i 32 GB)
- SanDisk Cruzer (16 GB i 32 GB)
- PNY Attache (16 GB i 32 GB)

Napomene:

- Štampač podržava USB fleš uređaje velike brzine sa standardom pune brzine.
- USB fleš uređaji moraju da podržavaju sistem tabele razmeštaja datoteka (File Allocation Table – FAT).

Tipovi datoteka

Dokumenti

- PDF (verzija 1.7 ili starija)
- HTML
- XPS
- Microsoft formati datoteka (.doc, .docx, .xls, .xlsx, .ppt, .pptx)

Slike

- .dcx
- .gif
- .JPEG ili .jpg
- .bmp
- .pcx
- .TIFF ili .tif
- .png

Konfigurisanje poverljivih zadataka

1 Sa kontrolne table dođite do stavke:

Postavke > Bezbednost > Podešavanje poverljivog štampanja

2 Konfigurirajte postavke.

Koristite	Da biste
Maks. nevažeći PIN	Podesite koliko puta može da se unese nevažeći PIN. Napomena: Kada ograničenje bude dostignuto, zadaci štampanja za to korisničko ime biće izbrisani.
Istek poverljivog zadatka	Podesite vreme isteka za poverljive zadatke štampe. Napomena: Poverljivi zadržani zadaci čuvaju se na štampaču dok ih ne oslobodite ili ručno izbrišete.
Ponovi istek zadatka	Podesite vreme isteka za ponavljajući zadatak štampe. Napomena: Ponavljajući zadržani zadaci čuvaju se u memoriji štampača radi ponovnog štampanja.
Istek zadatka verifikacije	Podesite vreme isteka za štampanje kopije pre štampanja preostalih kopija. Napomena: Zadaci verifikovanja štampaju jednu kopiju da biste proverili da li su zadovoljavajući pre nego što odštampate preostale kopije.
Istek rezervisanog zadatka	Podesite vreme isteka za čuvanje zadataka štampe. Napomena: Rezervisani zadržani zadaci automatski se brišu nakon štampanja.
Zahtevaj zadržavanje svih zadataka	Podesite štampač tako da zadržava sve zadatke štampe.
Zadrži duplikate dokumenata	Podesite štampač tako da štampa sve dokumente sa istim nazivom datoteke.

Štampanje poverljivih i drugih zadržanih zadataka

Za korisnike Windows-a

- 1 Dok je dokument otvoren, kliknite na **Datoteka > Odštampaj**.
- 2 Kliknite na **Svojstva, Željene postavke, Opcije** ili **Podešavanje**.
- 3 Kliknite na **Odštampaj i zadrži**.
- 4 Izaberite **Koristi štampanje i zadržavanje**, a zatim dodelite korisničko ime.
- 5 Izaberite tip zadatka štampe (poverljivi, ponavljajući, rezervni ili za verifikaciju).
Ako je zadatak štampe poverljiv, unesite četvorocifreni PIN.
- 6 Kliknite na **OK** ili **Odštampaj**.

7 Oslobodite zadatak štampe sa početnog ekrana štampača.

- Za poverljive zadatke štampe, izaberite:
Zadržani zadaci > , izaberite korisničko ime > **Poverljivo** > unesite PIN > izaberite zadatak štampe > konfigurirate postavke > **Odštampanj**
- Za druge zadatke štampe, izaberite:
Zadržani zadaci > izaberite korisničko ime > izaberite zadatak štampe > konfigurirate postavke > **Odštampanj**

Za korisnike Macintosh-a

1 Dok je dokument otvoren, odaberite **Datoteka** > **Odštampanj**.

Ako je potrebno, kliknite na trougao za otkrivanje da biste videli još opcija.

2 Iz opcija za štampanje ili menija Kopije i stranice izaberite **Usmeravanje zadataka**.

3 Izaberite tip zadatka štampe (poverljivi, ponavljajući, rezervni ili za verifikaciju).

Ako je zadatak štampe poverljiv, dodelite korisničko ime i četvorocifreni PIN.

4 Kliknite na **OK** ili **Odštampanj**.

5 Oslobodite zadatak štampe sa početnog ekrana štampača.

- Za poverljive zadatke štampe, izaberite:
Zadržani zadaci > izaberite korisničko ime > **Poverljivo** > unesite PIN > izaberite zadatak štampe > konfigurirate postavke > **Odštampanj**
- Za druge zadatke štampe, izaberite:
Zadržani zadaci > izaberite korisničko ime > izaberite zadatak štampe > konfigurirate postavke > **Odštampanj**

Štampanje liste uzoraka fontova

1 Na početnom ekranu dodirnite **Postavke** > **Izveštaji** > **Odštampanj** > **Odštampanj fontove**.

2 Dodirnite stavku **PCL fontovi** ili **PS fontovi**.

Štampanje liste direktorijuma

Na početnom ekranu dodirnite **Postavke** > **Izveštaji** > **Odštampanj** > **Odštampanj direktorijum**.

Otkazivanje zadatka štampe

Sa kontrolne table štampača

1 Na početnom ekranu dodirnite **Red za čekanje za zadatke**.

Napomena: Ovoj postavci možete da pristupite i tako što ćete da dodirnete gornji deo početnog ekrana.

2 Izaberite zadatak za otkazivanje.

Sa računara

- 1 U zavisnosti od operativnog sistema, uradite nešto od sledećeg:
 - Otvorite fasciklu Štampači, a zatim izaberite štampač.
 - Iz menija Apple, iz Željenih postavki sistema dođite do štampača.
- 2 Izaberite zadatak za otkazivanje.

Kopiranje

Korišćenje automatskog ulagača dokumenata i stakla skenera

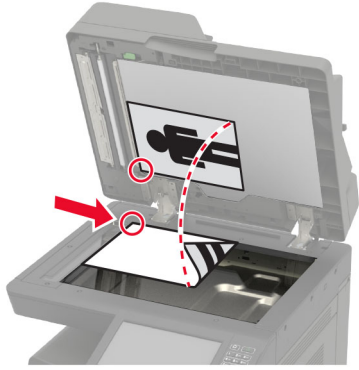
Automatski ulagač dokumenata (ADF)	Staklo skenera
 <ul style="list-style-type: none"> • Automatski ulagač dokumenata koristite za dokumente sa više stranica ili dvostrane dokumente. • Stavite originalni dokument licem nagore. Za dokumente sa više stranica, proverite da li ste poravnali vodeću ivicu pre postavljanja. • Proverite da li ste podesili vođice automatskog ulagača prema širini papira koji postavljate. 	 <ul style="list-style-type: none"> • Staklo skenera koristite za jednostrane dokumente, stranice knjiga, male stavke (poput razglednica i fotografija), foto-papir ili tanke medije (poput isečaka iz časopisa). • Postavite dokument licem nadole u ugao sa strelicom.

Pravljenje kopija

- 1 Stavite originalni dokument u fioku automatskog ulagača ili na staklo skenera.

Napomena: Da ne bi dolazilo do opsecanja slike, postarajte se da originalni dokument i kopija imaju istu veličinu papira.

- 2 Na početnom ekranu dodirnite **Kopiraj**, a zatim navedite broj kopija.

Ako je potrebno, podesite postavke kopiranja.

- 3 Kopirajte dokument.

Napomena: Da biste napravili brzu kopiju, na kontrolnoj tabli pritisnite .

Kopiranje fotografija

- 1 Stavite fotografiju na staklo skenera.

- 2 Sa početnog ekrana dođite do stavke:

Kopiranje > Sadržaj > Tip sadržaja > Fotografija

- 3 U meniju Izvor sadržaja izaberite postavku koja najbolje odgovara originalnoj fotografiji.

- 4 Kopirajte fotografiju.

Kopiranje na memorandumu

- 1 Stavite originalni dokument u fioku automatskog ulagača ili na staklo skenera.
- 2 Na početnom ekranu dodirnite **Kopiranje > Kopiraj sa >** , a zatim odaberite veličinu originalnog dokumenta.
- 3 Dodirnite **Kopiraj na**, a zatim izaberite izvor papira u kojoj se nalazi memorandum.
Ako ste memorandum stavili u višenamenski ulagač, izaberite:
Kopiraj na > Višenamenski ulagač > izaberite veličinu papira > **Memorandum**
- 4 Kopirajte dokument.

Kopiranje sa obe strane papira

- 1 Stavite originalni dokument u fioku automatskog ulagača ili na staklo skenera.
- 2 Na početnom ekranu dodirnite **Kopiranje > Podešavanje papira**.
- 3 Podesite postavke.
- 4 Kopirajte dokument.

Smanjivanje ili povećavanje kopija

- 1 Stavite originalni dokument u fioku automatskog ulagača ili na staklo skenera.
- 2 Sa početnog ekrana dođite do stavke:
Kopija > Razmera > navedite vrednost razmere
Napomena: Menjanje veličine originalnog dokumenta ili izlazne datoteke nakon podešavanja razmere vratiće vrednost razmere na automatsku.
- 3 Kopirajte dokument.

Uparivanje kopija

- 1 Stavite originalni dokument u fioku automatskog ulagača ili na staklo skenera.
- 2 Na početnom ekranu dodirnite **Kopiranje > Uparivanje > Uključeno [1,2,1,2,1,2]**.
- 3 Kopirajte dokument.

Postavljanje listova separatora između kopija

- 1 Stavite originalni dokument u fioku automatskog ulagača ili na staklo skenera.
- 2 Na početnom ekranu dodirnite **Kopiranje > Listovi separatora**.
- 3 Prilagodite postavke.
- 4 Pošaljite zadatak kopiranja.

Kopiranje više stranica na jednom listu

- 1 Stavite originalni dokument u fioku automatskog ulagača ili na staklo skenera.
- 2 Na početnom ekranu dodirnite **Kopiranje > Broj stranica po strani**.
- 3 Podesite postavke.
- 4 Kopirajte dokument.

Kreiranje prečice za kopiranje

- 1 Na početnom ekranu dodirnite **Kopiranje**.
- 2 Konfigurirajte postavke, a zatim dodirnite .
- 3 Kreirajte prečicu.

E-pošta

Korišćenje automatskog ulagača dokumenata i stakla skenera

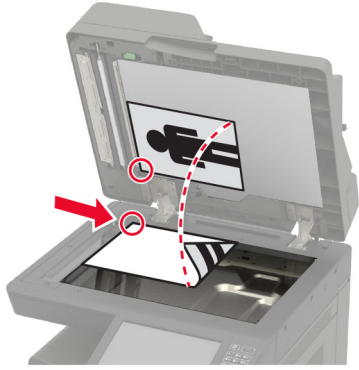
Automatski ulagač dokumenata (ADF)	Staklo skenera
 <ul style="list-style-type: none"> • Automatski ulagač dokumenata koristite za dokumente sa više stranica ili dvostrane dokumente. • Stavite originalni dokument licem nagore. Za dokumente sa više stranica, proverite da li ste poravnali vodeću ivicu pre postavljanja. • Proverite da li ste podesili vođice automatskog ulagača prema širini papira koji postavljate. 	 <ul style="list-style-type: none"> • Staklo skenera koristite za jednostrane dokumente, stranice knjiga, male stavke (poput razglednica i fotografija), foto-papir ili tanke medije (poput isečaka iz časopisa). • Postavite dokument licem nadole u ugao sa strelicom.

Konfigurisanje SMTP servera za e-poštu

Sa kontrolne table

- 1 Na kontrolnoj tabli dodirnite **Postavke > E-pošta > Podešavanje e-pošte**.
- 2 Konfigurirate postavke.

Sa Embedded Web Server-a

- 1 Otvorite veb pregledač, a zatim u polje za adresu unesite IP adresu štampača.

Napomene:

- IP adresu štampača potražite na početnom ekranu na štampaču. IP adresa sastoji se od četiri skupa brojeva koji su razdvojeni tačkom, na primer 123.123.123.123.
- Ako koristite proksi server, privremeno ga onemogućite da bi se veb stranica pravilno učitala.

- 2 Kliknite na **Postavke > E-pošta**.
- 3 U odeljku **Podešavanje e-pošte** konfigurirate postavke.
- 4 Kliknite na **Sačuvaj**.

Slanje e-poruke

Korišćenje kontrolne table

- 1 Stavite originalni dokument u fioku automatskog ulagača ili na staklo skenera.
- 2 Na početnom ekranu dodirnite **E-pošta**, a zatim unesite potrebne informacije.
Napomena: Primaoca možete da unesete i pomoću adresara ili broj prečice.
- 3 Po potrebi, konfigurirate postavke tipa izlazne datoteke.
- 4 Pošaljite e-poruku.

Korišćenje broja prečice

- 1 Na kontrolnoj tabli pritisnite **#**, a zatim unesite broj prečice pomoću tastature.
- 2 Pošaljite e-poruku.

Kreiranje prečice za e-poštu

- 1 Na početnom ekranu dodirnite **E-pošta**.
- 2 Konfigurirate postavke, a zatim dodirnite .
- 3 Kreirajte prečicu.

Razmena faksova

Podešavanje štampača za razmenu faksova

Napomene:

- Sledeće metode povezivanja primenljive su samo u nekim zemljama i regionima.
- Tokom početnog podešavanja štampača opozovite izbor u polju za funkciju faksa i za sve druge funkcije koje planirate naknadno da podesite, a zatim dodirnite **Nastavi**.
- Indikator može da treperi crveno ako je funkcija faksa omogućena, ali nije potpuno podešena.

Upozorenje – potencijalno oštećenje: Nemojte da dodirujete kablove niti štampač u prikazanoj oblasti dok je u toku slanje/prijem faksa.



Konfigurisanje SMTP servera za faks

Sa kontrolne table

- 1 Na kontrolnoj tabli dodirnite **Postavke > Faks > Podešavanje servera faksa > Postavke e-pošte servera za faks**.
- 2 Konfigurirajte postavke.

Napomena: Da biste koristili postavku SMTP servera za e-poštu, omogućite opciju **Koristi SMTP server e-pošte**.

Sa Embedded Web Server-a

- 1 Otvorite veb pregledač, a zatim u polje za adresu unesite IP adresu štampača.

Napomene:

- IP adresu štampača potražite na početnom ekranu na štampaču. IP adresa sastoji se od četiri skupa brojeva koji su razdvojeni tačkom, na primer 123.123.123.123.
- Ako koristite proksi server, privremeno ga onemogućite da bi se veb stranica pravilno učitala.

- 2 Kliknite na **Postavke > Faks > Podešavanje servera za faks**.

3 U odeljku Postavke e-pošte servera za faks konfigurirate postavke.

Napomena: Da biste koristili postavku SMTP servera za e-poštu, omogućite opciju **Koristi SMTP server e-pošte**.

4 Kliknite na **Sačuvaj**.

Podešavanje faksa pomoću standardne telefonske linije

⚠ OPREZ – OPASNOST OD UDARCA: Da biste izbegli rizik od strujnog udara, nemojte da podešavate ovaj proizvod niti da uspostavljete električne i kablovske veze (npr. pomoću kabla za napajanje, za funkciju faksa ili telefon) tokom oluje sa grmljavinom.

⚠ OPREZ – OPASNOST OD UDARCA: Da biste izbegli rizik od strujnog udara, nemojte da koristite funkciju faksa tokom oluje sa gromovima.

⚠ OPREZ – POTENCIJALNA POVREDA: Da biste smanjili rizik od požara, koristite isključivo telekomunikacioni (RJ-11) kabl 26 AWG ili veći prilikom povezivanja ovog proizvoda na javnu telefonsku mrežu. Za korisnike u Australiji, kabl mora da bude odobren od strane australijskog nadležnog tela za komunikacije i medije.

Podešavanje 1: Štampač je povezan na namensku liniju faksa

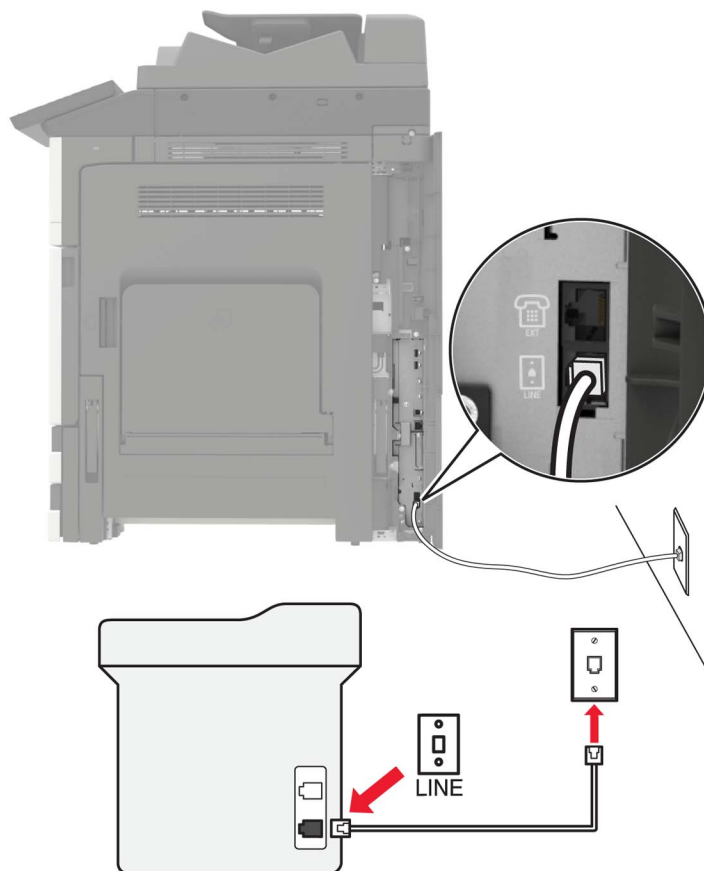

- 1 Jedan kraj telefonskog kabla povežite na linijski port na štampaču.
- 2 Povežite drugi kraj kabla na aktivnu analognu zidnu utičnicu.

Napomene:

- Možete da podesite štampač da automatski prima faksove (Automatski odgovori – uključeno) ili ručno (Automatski odgovori – isključeno).
- Ako želite da automatski primate faksove, podesite štampač da odgovori na određeni broj signala zvona.

Podešavanje 2: Štampač deli liniju sa telefonskom sekretaricom

Napomena: Ako se pretplatite na uslugu prepoznatljivog zvona, uverite se da ste podesili ispravni šablon zvona za štampač. U suprotnom, štampač neće primiti faksove čak i ako ste ga podesili da automatski prima faksove.

Povezani na istu telefonsku zidnu utičnicu

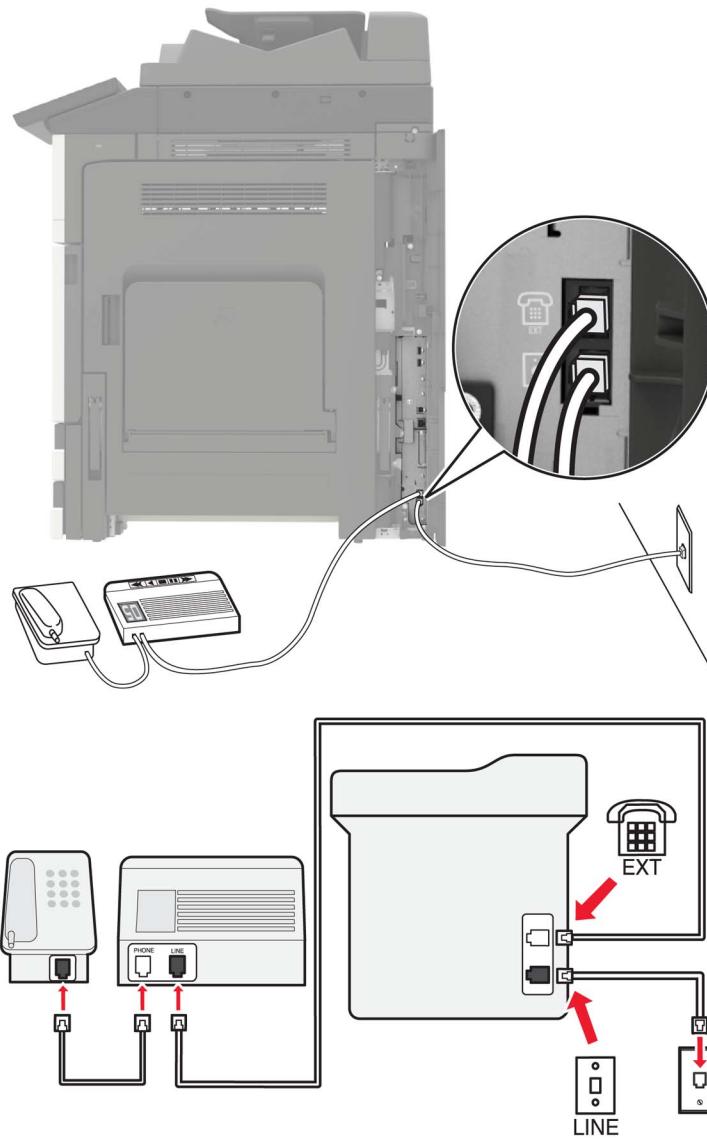

- 1 Jedan kraj telefonskog kabla povežite na linijski port na štampaču.
- 2 Povežite drugi kraj kabla na aktivnu analognu zidnu utičnicu.
- 3 Povežite telefonsku sekretaricu na telefonski port na štampaču.

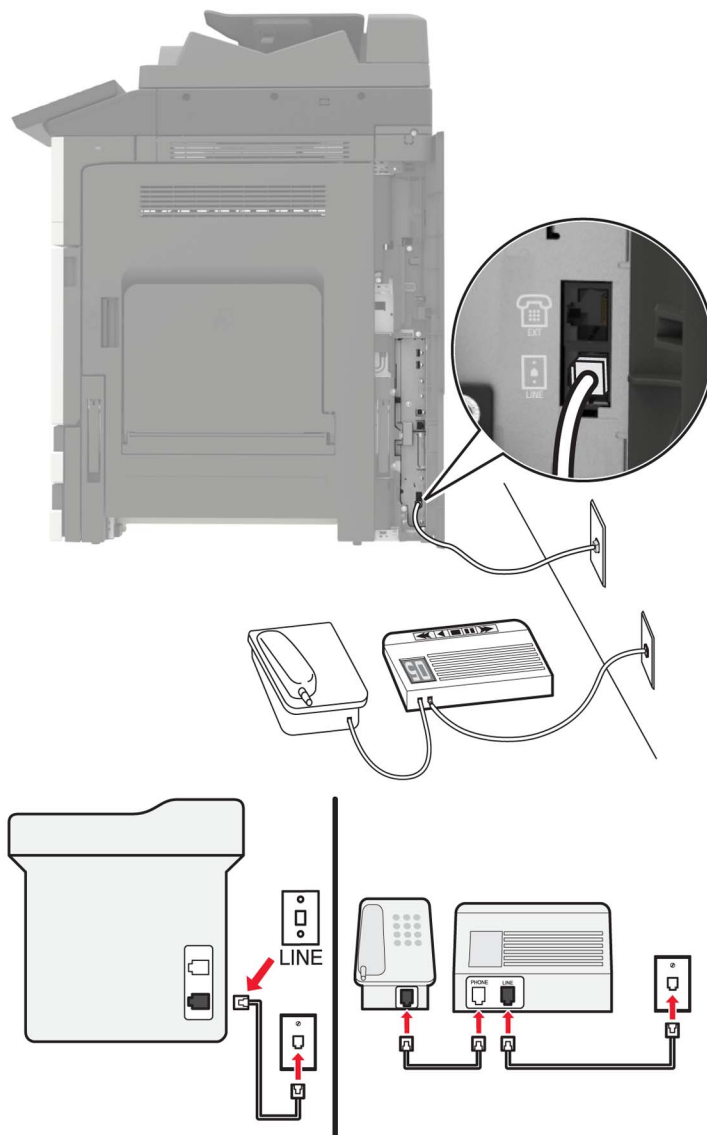
Povezani na drugačije zidne utičnice

1 Jedan kraj telefonskog kabla povežite na linijski port na štampaču.

2 Povežite drugi kraj kabla na aktivnu analognu zidnu utičnicu.

Napomene:

- Ako imate samo jedan telefonski broj na liniji, podesite štampač da automatski prima faksove.
- Podesite štampač da odgovara na pozive dva zvana nakon telefonske sekretarice. Na primer, ako telefonska sekretarica odgovara na pozive nakon četiri zvana, podesite postavku štampača „Zvana do odgovora“ na šest.

Podešavanje 3: Štampač deli liniju sa telefonom pretplaćenim na uslugu glasovne pošte

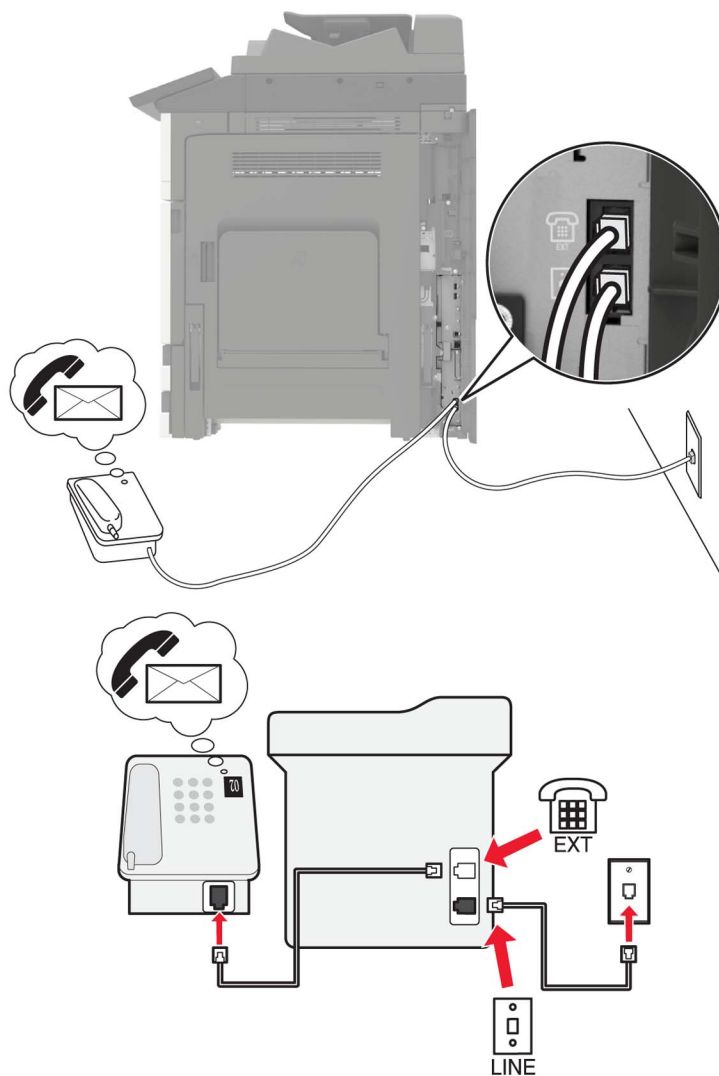



- 1 Jedan kraj telefonskog kabla povežite na linijski port na štampaču.
- 2 Povežite drugi kraj kabla na aktivnu analognu zidnu utičnicu.
- 3 Povežite telefon na telefonski port na štampaču.

Napomene:

- Ovo podešavanje najbolje funkcioniše ako koristite glasovnu poštu češće nego faks i ako se pretplatite na uslugu prepoznatljivog zvona.
- Kada se javite na telefon i čujete zvukove faksa, pritisnite ***9*** ili kôd za ručno odgovaranje na telefonu da biste primili faks.
- Štampač možete da podesite i da automatski prima faksove, ali isključite uslugu glasovne pošte kada očekujete faks.

Podešavanje faksa pomoću digitalne pretplatničke linije

-  **OPREZ – OPASNOST OD UDARCA:** Da biste izbegli rizik od strujnog udara, nemojte da podešavate ovaj proizvod niti da uspostavljate električne i kablovske veze (npr. pomoću kabla za napajanje, za funkciju faksa ili telefon) tokom oluje sa grmljavinom.
-  **OPREZ – OPASNOST OD UDARCA:** Da biste izbegli rizik od strujnog udara, nemojte da koristite funkciju faksa tokom oluje sa gromovima.
-  **OPREZ – POTENCIJALNA POVREDA:** Da biste smanjili rizik od požara, koristite isključivo telekomunikacioni (RJ-11) kabl 26 AWG ili veći prilikom povezivanja ovog proizvoda na javnu telefonsku mrežu. Za korisnike u Australiji, kabl mora da bude odobren od strane australijskog nadležnog tela za komunikacije i medije.

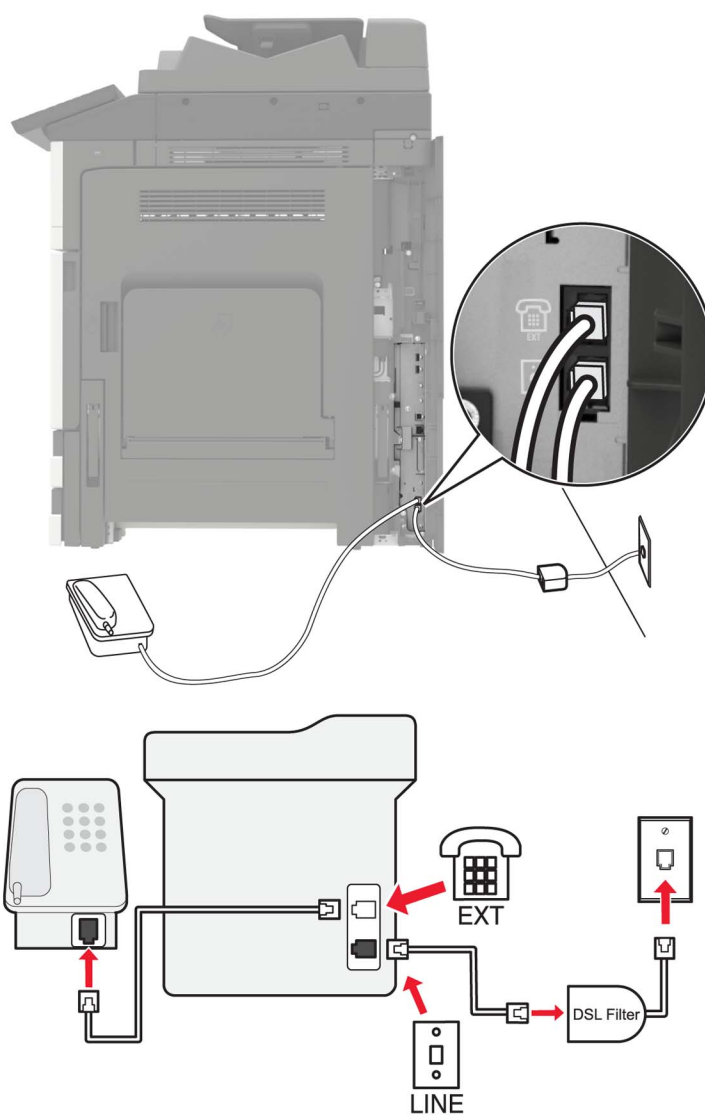



Digitalna pretplatnička linija (DSL) deli standardnu telefonsku liniju na dva kanala: glasovni i Internet. Signali za telefon i faks prenose se putem glasovnog kanala, a internet signali se prenose putem drugog kanala.

Da biste maksimalno smanjili smetnje između dva kanala, tražite DSL filter od DSL operatera.

- 1 Povežite linijski port DSL filtera sa zidnom utičnicom.
- 2 Jedan kraj telefonskog kabla povežite na linijski port na štampaču.
- 3 Drugi kraj kabla povežite na telefonski port na DSL filteru.

Napomena: Da biste povezali telefon sa štampačem, uklonite sve adapterske utikače iz telefonskog porta na štampaču, a zatim povežite telefon.

Podešavanje faksa pomoću VoIP telefonske usluge

-  **OPREZ – OPASNOST OD UDARCA:** Da biste izbegli rizik od strujnog udara, nemojte da podešavate ovaj proizvod niti da uspostavljete električne i kablovske veze (npr. pomoću kabla za napajanje, za funkciju faksa ili telefon) tokom oluje sa grmljavinom.
-  **OPREZ – OPASNOST OD UDARCA:** Da biste izbegli rizik od strujnog udara, nemojte da koristite funkciju faksa tokom oluje sa gromovima.
-  **OPREZ – POTENCIJALNA POVREDA:** Da biste smanjili rizik od požara, koristite isključivo telekomunikacioni (RJ-11) kabl 26 AWG ili veći prilikom povezivanja ovog proizvoda na javnu telefonsku mrežu. Za korisnike u Australiji, kabl mora da bude odobren od strane australijskog nadležnog tela za komunikacije i medije.

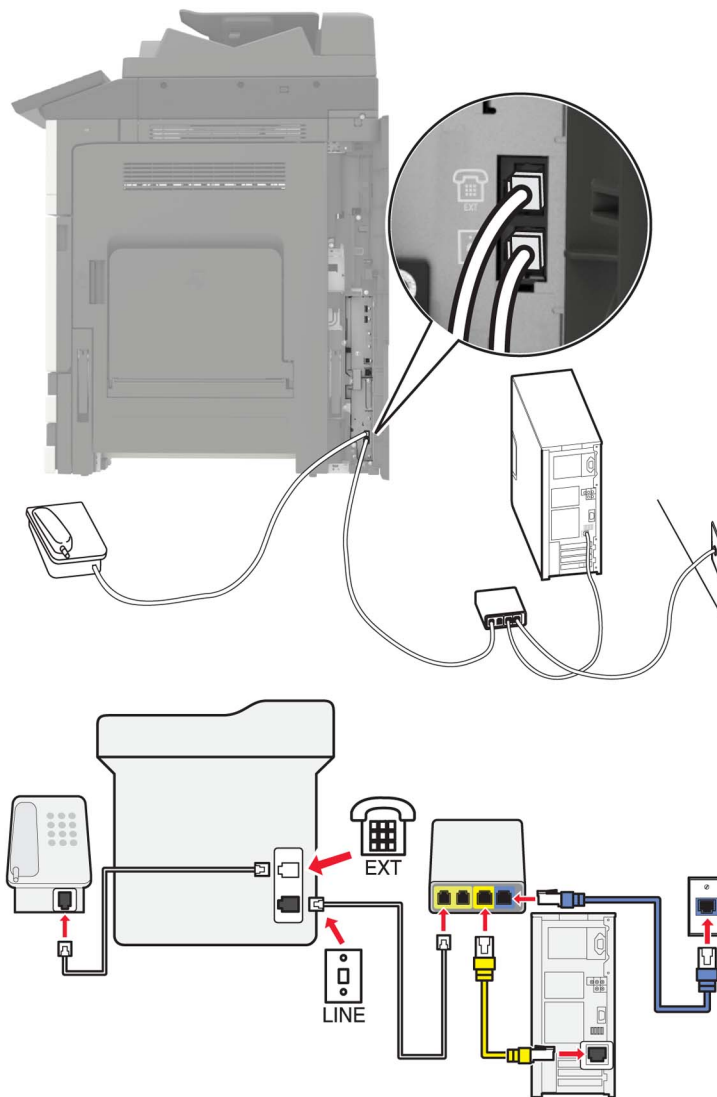

- 1 Jedan kraj telefonskog kabla povežite na linijski port na štampaču.
- 2 Povežite drugi kraj kabla u port označen kao **Telefonska linija 1** ili **Telefonski port** na VoIP adapteru.



Napomena: Port označen kao **Telefonska linija 2** ili **Port faksa** nije uvek aktivan. Dobavljači VoIP usluge mogu dodatno da naplate za aktivaciju drugog telefonskog porta.

- 3 Povežite telefon na telefonski port na štampaču.

Napomene:

- Da biste proverili da li je telefonski port na VoIP adapteru aktivan, uključite analogni telefon u port, a zatim proverite da li se čuje telefonski signal.
- Ako su vam potrebna dva telefonska porta za uređaje, ali ne želite da plaćate dodatne troškove, koristite telefonski razdelnik. Uključite telefonski razdelnik u port označen kao **Telefonska linija 1** ili **Telefonski port**, a zatim uključite štampač i telefon u razdelnik.
- Da biste proverili razdelnik, uključite analogni telefon u razdelnik, a zatim proverite da li se čuje telefonski signal.

Podešavanje faksa koristeći vezu kablovskog modema

-  **OPREZ – OPASNOST OD UDARCA:** Da biste izbegli rizik od strujnog udara, nemojte da podešavate ovaj proizvod niti da uspostavljete električne i kablovske veze (npr. pomoću kabla za napajanje, za funkciju faksa ili telefon) tokom oluje sa grmljavinom.
-  **OPREZ – OPASNOST OD UDARCA:** Da biste izbegli rizik od strujnog udara, nemojte da koristite funkciju faksa tokom oluje sa gromovima.
-  **OPREZ – POTENCIJALNA POVREDA:** Da biste smanjili rizik od požara, koristite isključivo telekomunikacioni (RJ-11) kabl 26 AWG ili veći prilikom povezivanja ovog proizvoda na javnu telefonsku mrežu. Za korisnike u Australiji, kabl mora da bude odobren od strane australijskog nadležnog tela za komunikacije i medije.

Podešavanje 1: Štampač je povezan direktno na kablovski modem

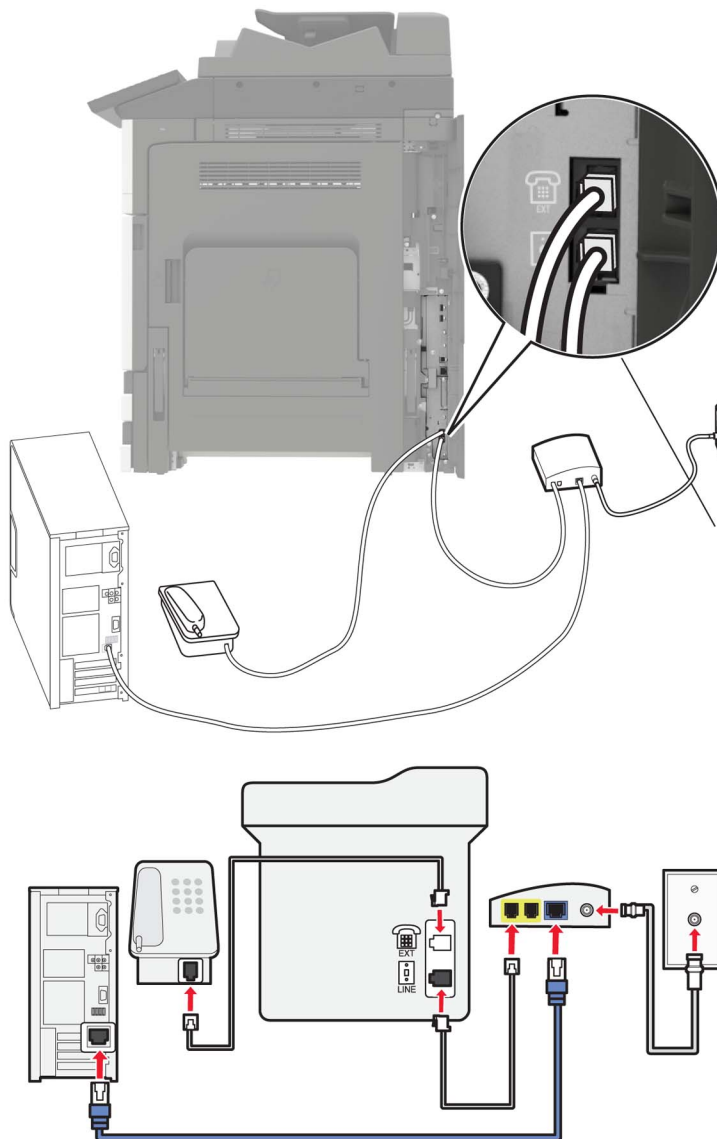

- 1 Jedan kraj telefonskog kabla povežite na linijski port na štampaču.
- 2 Povežite drugi kraj kabla na port označen kao **Telefonska linija 1** ili **Telefonski port** na kablovskom modemu.
- 3 Povežite analogni telefon na telefonski port na štampaču.

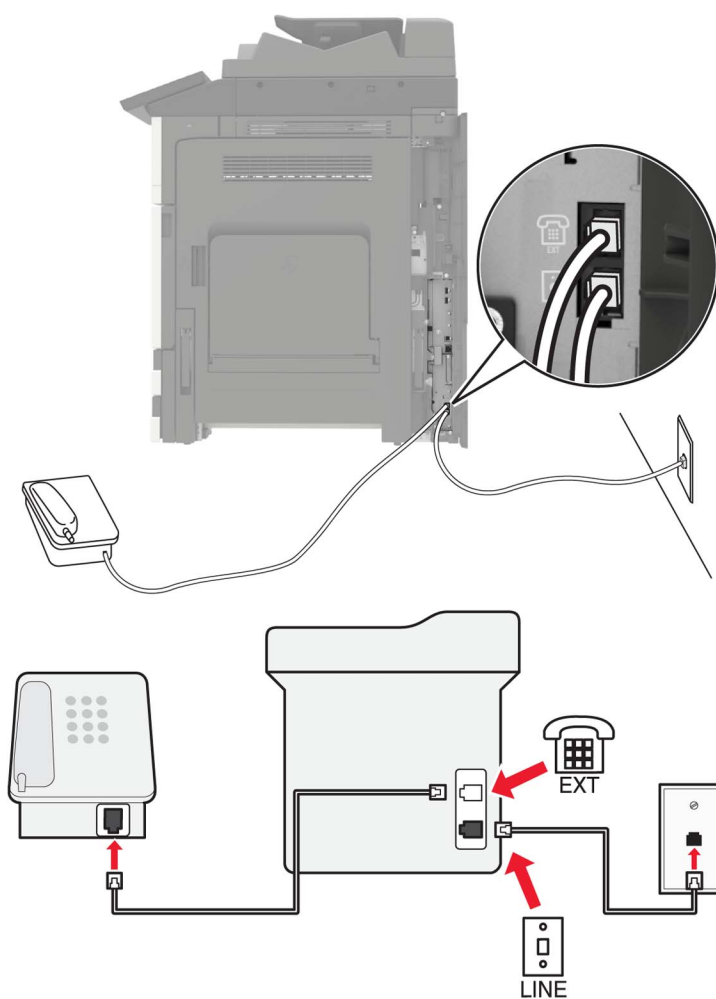

Napomena: Da biste proverili da li je telefonski port na kablovskom modemu aktivan, povežite analogni telefon, a zatim proverite da li se čuje telefonski signal.

Podešavanje 2: Štampač je priključen u zidnu utičnicu; kablovski modem je instaliran na drugom mestu u objektu



- 1 Jedan kraj telefonskog kabla povežite na linijski port na štampaču.
- 2 Povežite drugi kraj kabla na aktivnu analognu telefonsku zidnu utičnicu.
- 3 Povežite analogni telefon na telefonski port na štampaču.

Podešavanje faksa u zemljama ili regionima sa drugačijim telefonskim zidnim utičnicama i utikačima

-  **OPREZ – OPASNOST OD UDARCA:** Da biste izbegli rizik od strujnog udara, nemojte da podešavate ovaj proizvod niti da uspostavljete električne i kablovske veze (npr. pomoću kabla za napajanje, za funkciju faksa ili telefon) tokom oluje sa grmljavinom.
-  **OPREZ – OPASNOST OD UDARCA:** Da biste izbegli rizik od strujnog udara, nemojte da koristite funkciju faksa tokom oluje sa gromovima.
-  **OPREZ – POTENCIJALNA POVREDA:** Da biste smanjili rizik od požara, koristite isključivo telekomunikacioni (RJ-11) kabl 26 AWG ili veći prilikom povezivanja ovog proizvoda na javnu telefonsku mrežu. Za korisnike u Australiji, kabl mora da bude odobren od strane australijskog nadležnog tela za komunikacije i medije.

Standard zidna utičnica koju je usvojila većina zemalja ili regiona je RJ11. Ako zidna utičnica ili oprema u objektu nije kompatibilna sa ovim tipom veze, koristite telefonski adapter. Adapter za vašu zemlju ili region možda se ne isporučuje sa štampačem, zbog čega može da bude potrebno da ga kupite odvojeno.

Možda je u telefonskom portu štampača instaliran adapterski utikač. Nemojte da uklanjate adapterski utikač iz telefonskog porta štampača ako se povezujete na serijski ili kaskadni telefonski sistem.

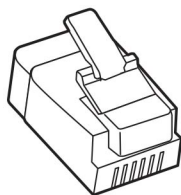

Naziv dela	Broj dela
Lexmark adapterski utikač	40X8519

Povezivanje štampača na zidnu utičnicu koja nije tipa RJ11

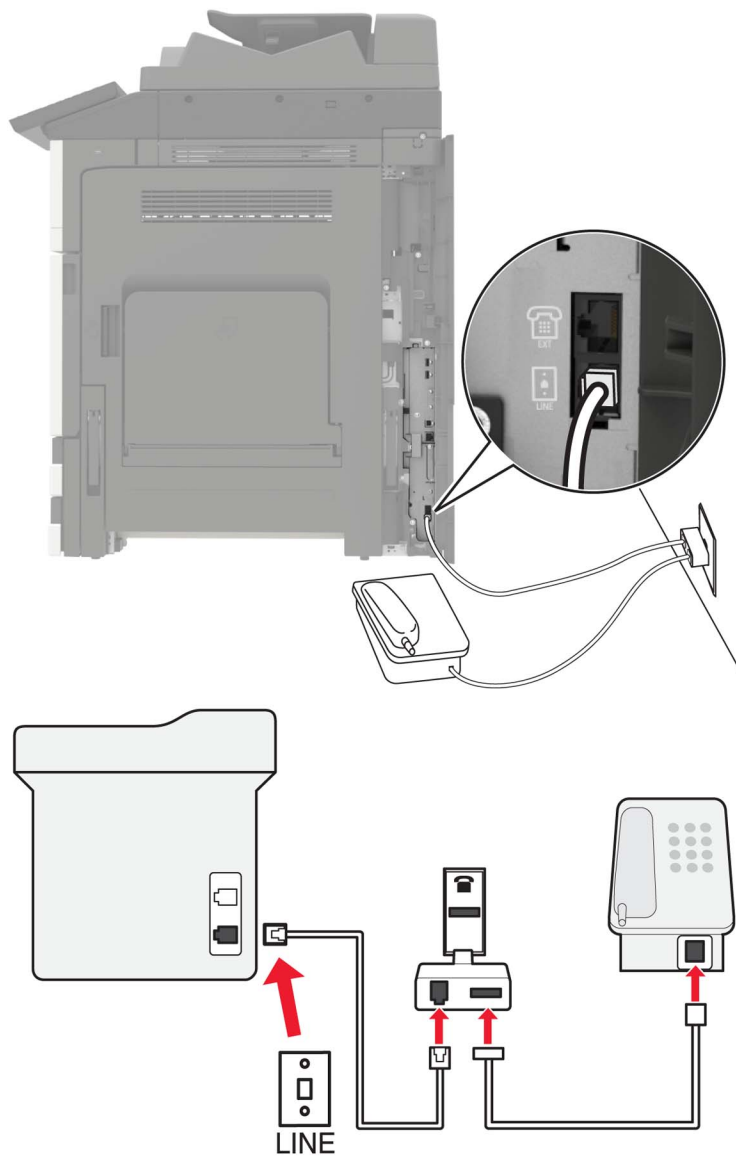

- 1 Jedan kraj telefonskog kabla povežite na linijski port na štampaču.
- 2 Priključite drugi kraj kabla u RJ11 adapter, a zatim priključite adapter u zidnu utičnicu.
- 3 Ako želite da na istu zidnu utičnicu povežete još jedan uređaj sa priključkom koji nije tipa RJ11, povežite ga direktno na telefonski adapter.

Priključivanje štampača u zidnu utičnicu u Nemačkoj

Nemačka zidna utičnica ima dve vrste portova. N portovi su za faks mašine, modeme i telefonske sekretarice. F port je za telefone. Priključite štampač u bilo koji od N portova.

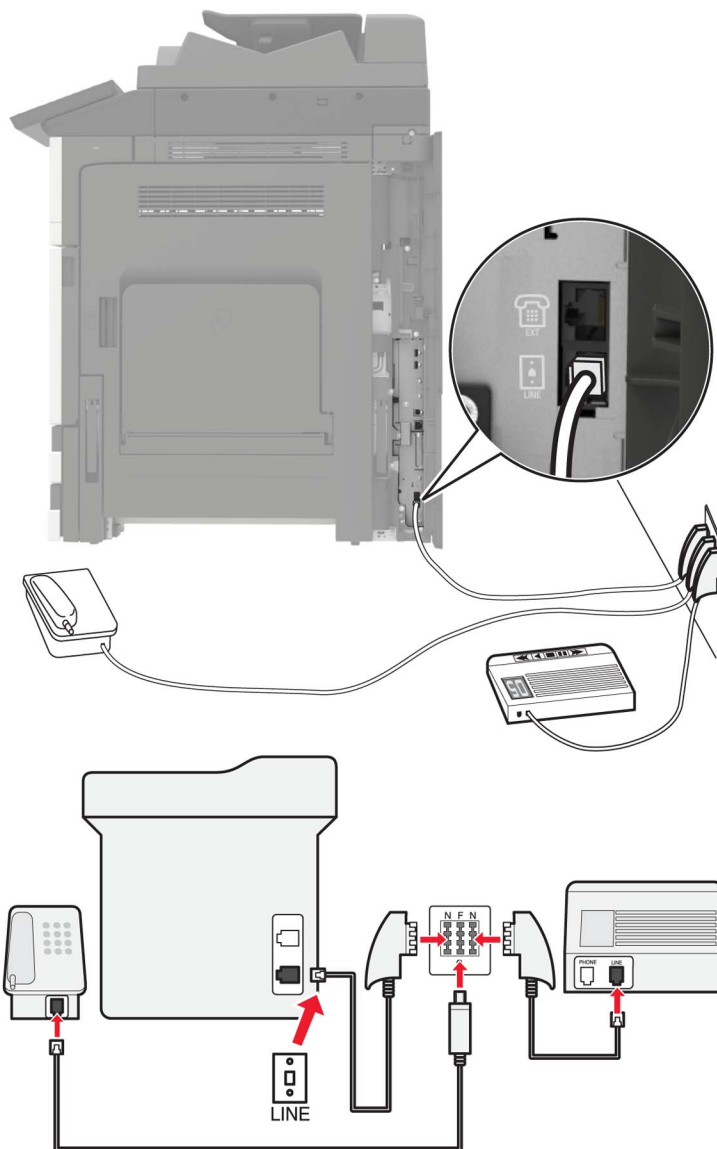

- 1 Jedan kraj telefonskog kablova povežite na linijski port na štampaču.
- 2 Priključite drugi kraj kablova u RJ11 adapter, a zatim priključite adapter u N port.
- 3 Ako želite da priključite telefon i telefonsku sekretaricu u istu zidnu utičnicu, onda povežite uređaje kao što je prikazano.

Povezivanje na uslugu prepoznatljivog zvona

Usluga prepoznatljivog zvona omogućava da imate više brojeva telefona na jednoj telefonskoj liniji. Svakom broju telefona dodeljen je drugačiji šablon zvona.

- 1 Na početnom ekranu dodirnite **Postavke > Faks > Podešavanje faksa > Postavke primanja faksa > Administratorske kontrole > Odgovaranje uključeno**.
- 2 Izaberite šablon zvona.

Podešavanje datuma i vremena na faksu

- 1 Na početnom ekranu dodirnite **Postavke > Uređaj > Željene postavke > Datum i vreme > Konfiguriraj**.
- 2 Konfigurirajte postavke.

Konfigurisanje zimskog/letnjeg računanja vremena

- 1 Na početnom ekranu dodirnite **Postavke > Uređaj > Željene postavke > Datum i vreme > Konfiguriraj**.
- 2 U meniju „Vremenska zona“ izaberite (UTC+korisnik) – prilagođeno.
- 3 Konfigurirajte postavke.

Korišćenje automatskog ulagača dokumenata i stakla skenera

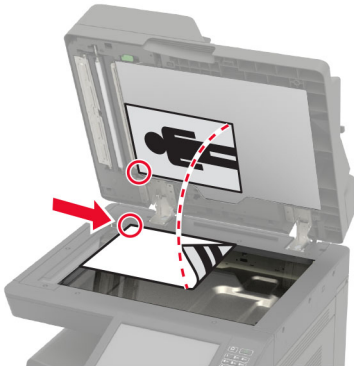
Automatski ulagač dokumenata (ADF)	Staklo skenera
 <ul style="list-style-type: none"> • Automatski ulagač dokumenata koristite za dokumente sa više stranica ili dvostrane dokumente. • Stavite originalni dokument licem nagore. Za dokumente sa više stranica, proverite da li ste poravnali vodeću ivicu pre postavljanja. • Proverite da li ste podesili vođice automatskog ulagača prema širini papira koji postavljate. 	 <ul style="list-style-type: none"> • Staklo skenera koristite za jednostrane dokumente, stranice knjiga, male stavke (poput razglednica i fotografija), foto-papir ili tanke medije (poput isečaka iz časopisa). • Postavite dokument licem nadole u ugao sa strelicom.

Slanje faksa

Korišćenje kontrolne table

- 1 Stavite originalni dokument u fioku automatskog ulagača dokumenata ili na staklo skenera.
- 2 Na početnom ekranu dodirnite **Faks**, a zatim unesite potrebne informacije.
- 3 Po potrebi, konfigurirajte druge postavke faksa.
- 4 Pošaljite zadatak slanja faksa.

Pomoću računara

Napomena: Proverite da li je instaliran univerzalni upravljački program za faks.

Za korisnike Windows-a

- 1 Dok je dokument otvoren, kliknite na **Datoteka > Odštampaj**.
- 2 Izaberite štampač, a zatim kliknite na **Svojstva, Željene postavke, Opcije ili Podešavanje**.
- 3 Kliknite na **Faks > Omogući faks**, a zatim unesite broj primaoca.
- 4 Po potrebi, konfigurirajte druge postavke faksa.
- 5 Pošaljite zadatak slanja faksa.

Za korisnike Macintosh-a

- 1 Dok je dokument otvoren, odaberite **Datoteka > Odštampaj**.
- 2 Izaberite štampač, a zatim unesite broj primaoca.
- 3 Po potrebi, konfigurirajte druge postavke faksa.
- 4 Pošaljite zadatak slanja faksa.

Zakazivanje faksa

- 1 Stavite originalni dokument u fioku automatskog ulagača dokumenata ili na staklo skenera.
- 2 Sa početnog ekrana dođite do stavke:
Faks > Za > unesite broj faksa > Gotovo
- 3 Dodirnite **Vreme slanja**, konfigurirajte postavke, a zatim dodirnite **Gotovo**.
- 4 Pošaljite faks.

Kreiranje prečice za odredište faksa

- 1 Na početnom ekranu dodirnite **Faks > Primalac**.
- 2 Unesite broj primaoca, a zatim dodirnite **Gotovo**.

- 3 Dodirnite .
- 4 Kreirajte prečicu.

Menjanje rezolucije faksa

- 1 Stavite originalni dokument u fioku automatskog ulagača ili na staklo skenera.
- 2 Na početnom ekranu dodirnite **Faks**, a zatim unesite potrebne informacije.
- 3 Dodirnite stavku **Rezolucija**, a zatim podesite postavku.
- 4 Pošaljite faks.

Prilagođavanje zatamnjenosti faksa

- 1 Stavite originalni dokument u fioku automatskog ulagača ili na staklo skenera.
- 2 Na početnom ekranu dodirnite **Faks**, a zatim unesite potrebne informacije.
- 3 Dodirnite stavku **Zatamnjenost**, a zatim podesite postavku.
- 4 Pošaljite faks.

Štampanje evidencije faksa

- 1 Na početnom ekranu dodirnite **Postavke > Izveštaji > Faks**.
- 2 Dodirnite **Evidencija zadatka faksa** ili **Evidencija poziva faksa**.

Blokiranje neželjenih faksova

- 1 Na početnom ekranu dodirnite **Postavke > Faks > Podešavanje faksa > Postavke primanja faksa > Administratorske kontrole**.
- 2 Podesite **Blokiraj faks bez imena** na **Uključeno**.

Zadržavanje faksova

- 1 Na početnom ekranu dodirnite **Postavke > Faks > Podešavanje faksa > Postavke primanja faksa > Zadržavanje faksova**.
- 2 Izaberite režim.

Prosleđivanje faksa

- 1 Na početnom ekranu dodirnite **Postavke > Faks > Podešavanje faksa > Postavke primanja faksa > Administratorske kontrole**.
- 2 Dodirnite **Prosleđivanje faksa > Prosledi**.

3 Konfigurirajte postavke Prosledi do i E-poruka sa potvrdom.

Skeniranje

Korišćenje automatskog ulagača dokumenata i stakla skenera

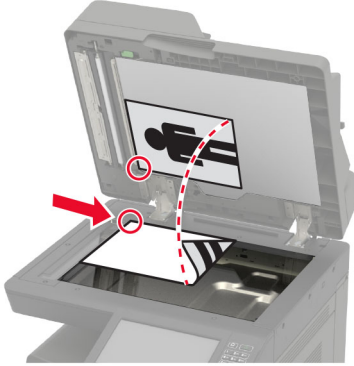
Automatski ulagač dokumenata (ADF)	Staklo skenera
 <ul style="list-style-type: none"> • Automatski ulagač dokumenata koristite za dokumente sa više stranica ili dvostrane dokumente. • Stavite originalni dokument licem nagore. Za dokumente sa više stranica, proverite da li ste poravnali vodeću ivicu pre postavljanja. • Proverite da li ste podesili vođice automatskog ulagača prema širini papira koji postavljate. 	 <ul style="list-style-type: none"> • Staklo skenera koristite za jednostrane dokumente, stranice knjiga, male stavke (poput razglednica i fotografija), foto-papir ili tanke medije (poput isečaka iz časopisa). • Postavite dokument licem nadole u ugao sa strelicom.

Skeniranje na FTP skener

- 1 Stavite originalni dokument u fioku automatskog ulagača dokumenata ili na staklo skenera.
- 2 Na početnom ekranu dodirnite **FTP**, a zatim unesite potrebne informacije.
- 3 Po potrebi, konfigurirajte druge postavke FTP-a.
- 4 Pošaljite FTP zadatak.

Kreiranje FTP prečice

- 1 Na korisničkom ekranu dodirnite **FTP**.
- 2 Unesite adresu FTP servera, a zatim dodirnite ★.
- 3 Kreirajte prečicu.

Kreiranje prečice za mrežnu fasciklu

- 1 Otvorite veb pregledač, a zatim u polje za adresu unesite IP adresu štampača.

Napomene:

- IP adresu štampača potražite na početnom ekranu na štampaču. IP adresa sastoji se od četiri skupa brojeva koji su razdvojeni tačkom, na primer 123.123.123.123.
- Ako koristite proksi server, privremeno ga onemogućite da bi se veb stranica pravilno učitala.

2 Kliknite na **Prečice > Dodaj prečicu**.

3 U meniju Tip prečice izaberite **Mrežna fascikla**, a zatim konfigurirate postavke.

4 Primenite promene.

Skeniranje na fleš uređaj

1 Stavite originalni dokument u fioku automatskog ulagača ili na staklo skenera.

2 Priključite fleš uređaj.



3 Dodirnite **Skeniraj na USB** i podesite postavke po potrebi.

Napomena: Ako se ne pojavi ekran USB uređaj, dodirnite **USB uređaj** na početnom ekranu.

4 Skenirajte dokument.

Upozorenje – potencijalno oštećenje: Da biste izbegli gubitak podataka ili kvar na štampaču, nemojte da dodirujete fleš jedinicu niti štampač u prikazanoj oblasti tokom aktivnog štampanja i čitanja sa memorijskog uređaja ili upisivanja na njega.



Slanje skeniranih dokumenata na računar

- 1 Stavite originalni dokument u fioku automatskog ulagača ili na staklo skenera.
- 2 Na početnom ekranu dodirnite **Profili skeniranja > Skeniraj na računar**.
- 3 Izaberite profil skeniranja u kojem želite da sačuvate dokument.

Razumevanje menija štampača

Mapa menija

Uređaj	<ul style="list-style-type: none"> • Željene postavke • Eko-režim • Udaljena tabla za rukovanje • Obaveštenja • Upravljanje energijom • Informacije koje se šalju kompaniji Lexmark 	<ul style="list-style-type: none"> • Pristupačnost • Vraćanje podrazumevanih fabričkih postavki • Održavanje • Vidljive ikone na početnom ekranu • O ovom štampaču
Štampanje	<ul style="list-style-type: none"> • Raspored • Završna obrada • Podešavanje • Kvalitet • Računovodstvo zadataka • XPS 	<ul style="list-style-type: none"> • PDF • PostScript • PCL • HTML • Slika
Papir	<ul style="list-style-type: none"> • Konfiguracija fioka • Medijska konfiguracija 	<ul style="list-style-type: none"> • Konfiguracija police
Kopiranje	Podrazumevane postavke kopiranja	
Faks	Podrazumevane postavke faksa	
E-pošta	<ul style="list-style-type: none"> • Podešavanje e-pošte • Podrazumevane postavke e-pošte 	<ul style="list-style-type: none"> • Podešavanje veb veze
FTP	Podrazumevane postavke za FTP	
USB jedinica	<ul style="list-style-type: none"> • Skeniranje sa fleš jedinice 	<ul style="list-style-type: none"> • Štampanje sa fleš jedinice
Mreža/portovi	<ul style="list-style-type: none"> • Pregled mreže • Bežično • Ethernet • TCP/IP • SNMP • IPSec • 802.1x 	<ul style="list-style-type: none"> • LPD konfiguracija • HTTP/FTP postavke • ThinPrint • USB • Ograničavanje spoljnog pristupa mreži • Google Cloud Print • Wi-Fi Direct
Bezbednost	<ul style="list-style-type: none"> • Metodi prijavljivanja • Planiraj USB uređaje • Evidencija bezbednosne revizije • Ograničenja prijavljivanja • Podešavanje poverljivog štampanja 	<ul style="list-style-type: none"> • Šifrovanje diska • Brisanje privremenih datoteka sa podacima • Postavke LDAP rešenja • Razno
Izveštaji	<ul style="list-style-type: none"> • Stranica sa postavkama menija • Uređaj • Štampanje 	<ul style="list-style-type: none"> • Prečice • Faks • Mreža

Pomoć	<ul style="list-style-type: none"> • Odštampaj sve vodiče • Vodič za kvalitet monohromatskog štampanja • Vodič za povezivanje • Vodič za kopije • Vodič za e-poštu • Vodič za faks • Vodič za FTP 	<ul style="list-style-type: none"> • Vodič sa informacijama • Vodič za medijume • Vodič za pomeranje • Vodič za kvalitet štampe • Vodič za skeniranje • Vodič za potrošni materijal
Rešavanje problema	Štampanje stranica testa kvaliteta	Čišćenje skenera

Uređaj

Željene postavke

Stavka menija	Opis
Jezik za prikaz	Podesite jezik teksta koji se prikazuje na ekranu.
Zemlja/region	Identifikujte zemlju ili region gde je štampač konfigurisan za rad.
Pokreni početno podešavanje Isključeno* Uključeno	Pokrenite čarobnjak za podešavanje.
Tastatura Tip tastature	Izaberite jezik kao tip tastature. Napomena: Možda se neće prikazati sve vrednosti za Tip tastature, odnosno, mogu da zahtevaju da bude instaliran specijalni hardver kako bi se pojavile.
Prikazane informacije Tekst za prikaz 1 (IP adresa*) Tekst za prikaz 2 (Datum/vreme*) Prilagođeni tekst 1 Prilagođeni tekst 2	Navedite informacije za prikaz na početnom ekranu.
Datum i vreme Konfigurishi Trenutni datum i vreme Ručno podesi datum i vreme Format datuma (MM-DD-YYYY*) Format vremena (12 sati A.M./P.M.*) Vremenska zona (UTC-5:00*) Network Time Protocol Omogući NTP (Uključeno*) NTP server Omogući potvrdu identiteta	Konfigurishište datum i vreme štampača i vremenski protokol mreže.
Napomena: Zvezdica (*) pored vrednosti ukazuje na podrazumevanu fabričku postavku.	

Stavka menija	Opis
Veličine papira SAD* Metričke	Naveli mernu jedinico za veličine papira. Napomena: Izbor zemlje ili regiona u čarobnjaku za početno podešavanje određuje početnu postavku veličine papira.
Osvetljenost ekrana 20–100% (100*)	Podesite osvetljenost ekrana.
Pristup fleš jedinici Omogućeno* Onemogućeno	Omogućite pristup fleš jedinici.
Dozvoli uklanjanje pozadine Isključeno Uključeno*	Navedite da li je dozvoljeno uklanjanje pozadine.
Dozvoli skeniranja prilagođenih zadataka Isključeno Uključeno*	Odredite da li će se postavka Skeniranje prilagođenih zadataka prikazivati za kopiranje, skeniranje i slanje faksa. Napomena: Ova stavka menija se pojavljuje samo kada je instaliran čvrsti disk.
Položeno skeniranje jedne stranice Isključeno* Uključeno	Podesite štampač tako da skenira bilo koju vrstu zadatka koja uključuje staklo skenera kao jednu stranicu. Napomena: Štampač se vraća na početni ekran nakon skeniranja jedne ravne ploče skener umesto da prikazuje upite.
Izlazna svetla Isključeno Uključeno*	Omogućite integrisano izlazno svetlo ili indikatorsko svetlo u opcionalnoj izlaznoj polici.
Zvučne povratne informacije Povratne informacije dugmadi (Uključeno*) Jačina zvuka (5*)	<ul style="list-style-type: none"> • Omogućite zvučne povratne informacije za pritiskanje dugmadi, interakciju na tabli, upite za ubacivanje papira i obaveštenja o greškama. • Podesite jačinu zvuka povratnih informacija.
Istek vremena ekrana 5–300 sekundi (60*)	Podesite vreme mirovanja pre nego što se prikaže početni ekran ili pre nego što štampač automatski odjavi nalog korisnika.
Napomena: Zvezdica (*) pored vrednosti ukazuje na podrazumevanu fabričku postavku.	

Eko-režim

Stavka menija	Opis
Štampanje Strane (1-strano*) Redosled stranica po strani (Isključeno*) Zatamnjenost tonera (4*) Ušteda boje (Isključeno*)	Konfigurirate postavke štampanja štampača.
Kopiranje Strane (1-strano na 1-strano*) Redosled stranica po strani (Isključeno*) Zatamnjenost (5*)	Konfigurirate postavke kopiranja štampača.
Napomena: Zvezdica (*) pored vrednosti ukazuje na podrazumevanu fabričku postavku.	

Udaljena tabla za rukovanje

Stavka menija	Opis
Spoljna VNC veza Nemoj da dozvoliš* Dozvoli	Povežite spoljni Virtual Network Computing (VNC) klijent radi pokretanja udaljene table za rukovanje.
Tip potvrde identiteta Ništa* Standardna potvrda identiteta	Podesite tip potvrde identiteta za pristupanje serveru za VNC klijente.
Lozinka za VNC	Navedite lozinku za povezivanje na server za VNC klijente. Napomena: Ova stavka menija se pojavljuje samo ako je Tip potvrde identiteta podešen na Standardna potvrda identiteta.
Napomena: Zvezdica (*) pored vrednosti ukazuje na podrazumevanu fabričku postavku.	

Obaveštenja

Stavka menija	Opis
Zvučni signal napunjenog automatskog ulagača dokumenata Isključeno Uključeno*	Omogućite zvučni signal pri ubacivanju papira u automatski ulagač dokumenata.
Kontrola alarma Isključeno Jedan* Neprekidno	Podesite broj oglašavanja alarma kada štampač zahteva intervenciju korisnika.
Potrošni materijal Prikaži procene za potrošni materijal Prikaži procene* Nemoj da prikazuješ procene	Prikažite procenjeni status potrošnog materijala.
Potrošni materijal Alarm kertridža (Jedan*) Alarm za heftanje (Isključeno*) Alarm za bušenje rupa (Isključeno*)	Podesite broj oglašavanja alarma kada je kertridž sa tonerom skoro prazan, kada je kertridž za heftanje prazan ili kada je odeljak za otpatke od bušenja rupa pun ili nije postavljen. Napomena: Alarm za heftanje i Alarm za bušenje rupa prikazuju se samo kada su opcije izlaza instalirane.
Potrošni materijal Prilagođena obaveštenja o potrošnom materijalu	Podesite jedinicu koju štampač koristi za procenu upotrebe potrošnog materijala i aktiviranje prilagođenih obaveštenja kada je potrebna intervencija korisnika. Napomena: Ova stavka menija se pojavljuje samo na Embedded Web Server-u.
Napomena: Zvezdica (*) pored vrednosti ukazuje na podrazumevanu fabričku postavku.	

Stavka menija	Opis
<p>Podešavanje upozorenja za e-poštu</p> <ul style="list-style-type: none"> Podešavanje e-pošte <ul style="list-style-type: none"> Primarni SMTP mrežni prolaz Port primarnog SMTP mrežnog prolaza (25*) Sekundarni SMTP mrežni prolaz Port sekundarnog SMTP mrežnog prolaza (25*) SMTP istek vremena (30 sekundi*) Adresa za odgovor Uvek koristi podrazumevanu SMTP adresu za odgovor (Isključeno*) Koristi SSL/TLS (Onemogućeno*) Obavezni pouzdani sertifikat (Uključeno*) Potvrda identiteta SMTP servera (Nije potrebna potvrda identiteta*) E-poruka koju je pokrenuo uređaj (Nijedna*) E-poruka koju je pokrenuo korisnik (Nijedna*) Koristi akreditive uređaja za Active Directory (Isključeno*) ID korisnika uređaja Lozinka uređaja Kerberos 5 OBLAST NTLM Domain Onemogućeni grešku „SMTP server nije podešen“ (isključeno*) 	<p>Konfigurirajte postavke e-pošte štampača.</p>
<p>Podešavanje upozorenja za e-poštu</p> <ul style="list-style-type: none"> Podešavanje lista e-pošte i upozorenja <ul style="list-style-type: none"> Lista e-pošte 1 Lista e-pošte 2 Događaji e-pošte 	<p>Navedite e-adrese i omogućite obaveštenja o događajima e-pošte.</p> <p>Napomena: Ova stavka menija se pojavljuje samo na Embedded Web Server-u.</p>
<p>Sprečavanje grešaka</p> <ul style="list-style-type: none"> Pomoć za zaglavlivanje <ul style="list-style-type: none"> Isključeno Uključeno* 	<p>Podesite štampač tako da automatski izbaci prazne stranice ili stranice sa delimičnim otiscima nakon uklanjanja zaglavljene stranice.</p>
<p>Sprečavanje grešaka</p> <ul style="list-style-type: none"> Automatsko nastavljanje <ul style="list-style-type: none"> Isključeno Uključeno* (5 sekundi) 	<p>Omogućite štampaču da automatski nastavi sa obradom ili štampanjem zadatka nakon što poništi određena stanja koja zahtevaju intervenciju korisnika.</p>
<p>Sprečavanje grešaka</p> <ul style="list-style-type: none"> Automatski ponovo pokreni <ul style="list-style-type: none"> Automatski ponovo pokreni <ul style="list-style-type: none"> Ponovo pokreni kada miruje Uvek ponovo pokreni* Nikada nemoj ponovo da pokrećeš 	<p>Podesite štampač tako da se ponovo pokrene kada dođe do greške.</p>
<p>Napomena: Zvezdica (*) pored vrednosti ukazuje na podrazumevanu fabričku postavku.</p>	

Stavka menija	Opis
Sprečavanje grešaka Automatski ponovo pokreni Maks. broj automatskih ponovnih pokretanja 1–20 (2*)	Podesite broj automatskih ponovnih pokretanja koja štampač može da obavi.
Sprečavanje grešaka Automatski ponovo pokreni Prozor za automatsko ponovno pokretanje 1–525600 sekundi (720*)	Podesite vreme pre nego što štampač obavi automatsko ponovno pokretanje.
Sprečavanje grešaka Automatski ponovo pokreni Brojač automatskog ponovnog pokretanja	Prikažite informacije brojača automatskog ponovnog pokretanja koje su samo za čitanje.
Sprečavanje grešaka Automatski ponovo pokreni Resetuj brojač automatskog ponovnog pokretanja Otkazi Nastavi	Resetujte Brojač automatskog ponovnog pokretanja.
Sprečavanje grešaka Prikaži grešku za kratak papir Uključeno Automatsko brisanje*	Podesite štampač tako da prikaže poruku kada dođe do greške za kratak papir. Napomena: Kratak papir se odnosi na veličinu ubačenog papira.
Sprečavanje grešaka Zaštita stranice Isključeno* Uključeno	Podesite štampač tako da obradi celu stranicu u memoriju pre nego što je odštampa.
Oporavak od zaglavljivanja sadržaja Oporavak od zaglavljivanja Isključeno Uključeno Automatski*	Podesite štampač tako da ponovo štampa zaglavljene stranice.
Oporavak od zaglavljivanja sadržaja Oporavak zaglavljenja u skeneru Nivo zadatka Nivo stranice*	Navedite kako se ponovo pokreće zadatak skeniranja nakon uklanjanja zaglavljenog papira.
Napomena: Zvezdica (*) pored vrednosti ukazuje na podrazumevanu fabričku postavku.	

Upravljanje energijom

Stavka menija	Opis
Profil režima mirovanja Štampanje iz režima mirovanja Održi aktivnost nakon štampe Aktiviraj režim mirovanja nakon štampe*	Podesite štampač tako da ostane u režimu spremnosti ili da se vrati u režim mirovanja nakon štampanje.
Napomena: Zvezdica (*) pored vrednosti ukazuje na podrazumevanu fabričku postavku.	

Stavka menija	Opis
Istek vremena Režim mirovanja 1–120 minuta (15*)	Podesite vreme mirovanja pre nego što štampač pređe u režim mirovanja.
Istek vremena Istek vremena za hibernaciju Onemogućeno 1 čas 2 časa 3 časa 6 časa 1 dan 2 dana 3 dana* 1 nedelja 2 nedelje 1 mesec	Podesite vreme do isključivanja štampača.
Istek vremena Istek vremena hibernacije pri povezivanju Hibernacija Bez hibernacije*	Podesite Istek vremena za hibernaciju tako da isključi štampač dok ostoji aktivna Ethernet veza.
Planiraj režime napajanja Planovi Dodaj novu plan	Zakažite kada štampač prelazi u režim mirovanja ili hibernacije.
Napomena: Zvezdica (*) pored vrednosti ukazuje na podrazumevanu fabričku postavku.	

Informacije koje se šalju kompaniji Lexmark

Stavka menija	Opis
Informacije koje se šalju kompaniji Lexmark Iskorišćenost potrošnog materijala i stranica Performanse uređaja Ništa*	Šaljite informacije o korišćenju i učinku štampača kompaniji Lexmark. Napomena: Vreme slanja informacija se pojavljuje samo kada za Informacije koje se šalju kompaniji Lexmark izaberete bilo koju opciju osim Nijedno.
Vreme slanja informacija Početno vreme Vreme zaustavljanja	
Napomena: Zvezdica (*) pored vrednosti ukazuje na podrazumevanu fabričku postavku.	

Pristupačnost

Stavka menija	Opis
Interval za dvostruko pritiskanje tastera 0–5 (0*)	Podesite interval u sekundama tokom kojeg štampač ignoriše dvostruko pritiskanje tastera na povezanoj tastaturi.
Početno odlaganje ponavljanja tastera 0,25–5 (1*)	Podesite trajanje početnog odlaganja u sekundama pre nego što ponavljajući taster počne da se ponavlja. Napomena: Ova stavka menija se pojavljuje samo kada je na štampač povezana tastatura.
Brzina ponavljanja tastera 0,5–30 (30*)	Podesite broj pritisaka u sekundi za ponavljajući taster. Napomena: Ova stavka menija se pojavljuje samo kada je na štampač povezana tastatura.
Produžavanje isteka vremena ekrana Isključeno* Uključeno	Omogućite korisniku da ostane na istoj lokaciji i resetujte tajmer za istek vremena ekrana kada se završi, umesto da se vratite na početni ekran.
Jačina zvuka za slušalice 1–10 (5*)	Podesite jačinu zvuka za slušalice. Napomena: Ova stavka menija se pojavljuje samo kada su na štampač povezane slušalice.
Omogući glasovno navođenje kada su povezane slušalice Isključeno* Uključeno	Omogućite glasovno navođenje kada su slušalice povezane na štampač.
Izgovaraj lozinke/PIN kodove Isključeno* Uključeno	Podesite štampač tako da izgovara lozinke ili PIN kodove. Napomena: Ova stavka menija se pojavljuje samo kada su na štampač povezane slušalice ili zvučnik.
Brzina govora Veoma sporo Sporo Normalni* Brzo Brže Veoma brzo Brzo Veoma brzo Najbrže	Podesite brzinu govora za glasovno navođenje. Napomena: Ova stavka menija se pojavljuje samo kada su na štampač povezane slušalice ili zvučnik.
Napomena: Zvezdica (*) pored vrednosti ukazuje na podrazumevanu fabričku postavku.	

Vraćanje podrazumevanih fabričkih postavki

Stavka menija	Opis
Vrati postavke Vrati sve postavke Vrati postavke štampača Vrati postavke mreže Vrati postavke faksa Vrati postavke aplikacija	Vratite podrazumevane fabričke postavke štampača.

Održavanje

Meni Konfiguracija

Stavka menija	Opis
USB konfiguracija USB PnP 1* 2	Promenite režim USB upravljačkog programa štampača da biste poboljšali kompatibilnost sa računarom.
USB konfiguracija USB skeniranje na lokalno Uključeno* Isključeno	Podesite da li upravljački program za USB uređaj definiše kao jednostavni USB uređaj (jedan interfejs) ili kao složeni USB uređaj (više interfejsa).
USB konfiguracija USB brzina Puno Automatski*	Podesite USB port tako da radi punom brzinom i onemogućite njegove funkcije velike brzine.
Konfiguracija fioka Prepoznavanje veličine Prepoznavanje [x] fioke (Uključeno*) Prepoznavanje Oficio/Folio (Folio*) Prepoznavanje Statement/A5 (Prepoznavanje Statement*) Prepoznavanje Executive/B5 (Prepoznavanje Exec*)	Podesite fioku tako da automatski otkrije veličinu papira koji je umetnut u nju.
Konfiguracija fioka Povezivanje fioka Automatski* Isključeno	Podesite štampač tako da povezuje fioke za koje su podešeni isti tip i veličina papira.
Konfiguracija fioka Prikaži poruku za umetanje fioke Isključeno Samo za nepoznate veličine* Uvek	Prikažite poruku o izboru veličine i tipa papira nakon umetanja fioke.
Konfiguracija fioka Upiti za papir Automatski* Višenamenski ulagač Ručno ulaganje papira	Podesite izvor papira koji korisnik puni kada se pojavi upit za ubacivanje papira. Napomena: Da bi se pojavila opcija Višenamenski ulagač, podesite Konfigurirani MP na Kasetu u meniju Papir.
Konfiguracija fioka Upiti za kovertu Automatski* Višenamenski ulagač Ručno ulaganje kovertu	Podesite izvor papira koji korisnik puni kada se pojavi upit za ubacivanje papira. Napomena: Da bi se pojavila opcija Višenamenski ulagač, podesite Konfigurirani MP na Kasetu u meniju Papir.
Napomena: Zvezdica (*) pored vrednosti ukazuje na podrazumevanu fabričku postavku.	

Stavka menija	Opis
Konfiguracija fioka Radnja za upite Upit korisniku* Nastavi Koristi trenutno	Podesite štampač tako da rešava upite u vezi sa zamenom papira ili koverti.
Izveštaji Stranica sa postavkama menija Evidencija događaja Pregled evidencije događaja Statistika provere ispravnosti	Štampajte izveštaje o postavkama menija štampača, statusu i evidenciji događaja.
Upotreba potrošnog materijala i brojači Obriši istoriju upotrebe potrošnog materijala Resetovanje 300K kompleta za održavanje Opsezi stepena pokrivanja Prilagođavanje velikih medija (Isključeno*)	Obrišite istoriju upotrebe potrošnog materijala, resetujte brojač novih delova i potrošnog materijala, podesite opseg za količinu pokrivanja bojom na otisku i odredite da li ćete odštampati vrednosti brojača klikova u izveštajima.
Emulacije štampača PPDS emulacija Isključeno* Uključeno	Podesite štampač tako da prepozna korišćenje PPDS protoka podataka.
Emulacije štampača PS emulacija Isključeno Uključeno*	Podesite štampač tako da prepozna korišćenje PS protoka podataka.
Emulacije štampača Bezbednost emulatora Vremensko ograničenje stranice 0–60 (60*)	Podesite vremensko ograničenje stranice tokom emulacije.
Emulacije štampača Bezbednost emulatora Resetuj emulator nakon zadatka Isključeno* Uključeno	Resetujte emulator nakon zadatka štampanja.
Emulacije štampača Bezbednost emulatora Onemogućí pristup porukama štampača Isključeno Uključeno*	Onemogućíte pristup poruci štampača tokom emulacije.
Konfiguracija faksa Podrška za slabo napajanje za faks Onemogućí mirovanje Dozvoli mirovanje Automatski*	Podesite faks tako da pređe u režim mirovanja svaki put kada štampač utvrdi da bi trebalo.
Napomena: Zvezdica (*) pored vrednosti ukazuje na podrazumevanu fabričku postavku.	

Stavka menija	Opis
Konfiguracija faksa Lokacija za skladištenje faksova Disk* NAND	Podesite lokaciju za čuvanje svih faksova. Napomena: Ova stavka menija se pojavljuje samo kada je instaliran čvrsti disk.
Konfiguracija štampanja Režim Samo crna Isključeno* Uključeno	Odštapajte zadatke koji nisu kopiranje u skali sivih tonova.
Konfiguracija štampanja Preklapanje boje Isključeno 1 2* 3 4 5	Poboljšajte otiske radi kompenzovanja pogrešne registracije u štampaču.
Konfiguracija štampanja Izoštavanje fonta 0–150 (24*)	Podesite veličinu tačke teksta ispod koje se prilikom štampanja podataka fontova koriste ekrani visoke frekvencije. Na primer, ako je vrednost 24, svi fontovi veličine 24 ili manje koriste ekrane visoke frekvencije.
Operacije uređaja Tihi režim Isključeno* Uključeno	Prebacite štampač u tihi režim. Napomena: Omogućavanje ove postavke usporava sveukupni rad štampača.
Operacije uređaja Bezbedni režim Isključeno* Uključeno	Podesite štampač tako da radi u specijalnom režimu, u kojem pokušava da pruži što je više moguće funkcija, uprkos poznatim problemima. Na primer, kada je podešeno na Uključeno, a motor za dvostrano štampanje ne funkcioniše, štampač dokumente štampa jednostrano, čak i ako je za zadatak podešeno dvostrano štampanje.
Operacije uređaja Minimalna memorija za kopiranje 80 MB* 100 MB	Podesite najmanju količinu memorije za čuvanje zadataka kopiranja.
Operacije uređaja Obriši prilagođeni status	Obrišite korisnički definisane niske za prilagođene poruke Podrazumevano ili Alternativno.
Operacije uređaja Obriši sve daljinski instalirane poruke	Obrišite poruke koje su daljinski instalirane.
Operacije uređaja Automatski prikaži ekrane sa greškama Isključeno Uključeno*	Prikažite postojeće poruke grešaka na ekranu nakon što štampač ostane neaktivan na početnom ekranu u trajanju koje je jednako postavci Istek vremena ekrana.
Napomena: Zvezdica (*) pored vrednosti ukazuje na podrazumevanu fabričku postavku.	

Stavka menija	Opis
Operacije uređaja Poštuj orijentaciju prilikom kopiranja sa brzom putanjom Isključeno* Uključeno	Omogućite štampaču da koristi postavku orijentacije u meniju Kopiranje prilikom slanja brzih zadataka kopiranja.
Operacije uređaja Automatska stabilizacija slike Uključeno (700)* Isključeno	Podesite štampač tako da automatski prilagođava kvalitet štampe.
Operacije uređaja Omogući opcioni paralelni port Uključeno Isključeno*	Omogućite opcioni paralelni port.
Konfiguracija aplikacija LES aplikacije Isključeno Uključeno*	Omogućite Lexmark Embedded Solutions (LES) aplikacije. Napomene: <ul style="list-style-type: none"> • Kada je podešeno na Uključeno, ova postavka nema uticaj na ugrađene aplikacije. • Kada se postavka promeni, štampač se ponovo pokreće.
Konfiguracija skenera Ručna registracija skenera Odšampaj brzi test	Odšampajte stranicu za brzo testiranje. Napomena: Proverite da li su margine na stranici za testiranje iste sa svih strana. Ako nisu, morate da resetujete margine štampača.
Konfiguracija skenera Ručna registracija skenera Registracija prednjeg ADF-a Registracija zadnjeg ADF-a Registracija ravne ploče	Ručno registrujte ravnu ploču i ADF nakon zamene automatskog ulagača dokumenata, stakla skenera ili table kontrolera.
Konfiguracija skenera Resetuj brojač održavanja	Resetujte brojač nakon zamene kompleta za održavanje ADF-a.
Konfiguracija skenera Brisanje ivica Obriši ivicu ravne ploče (3*) ADF – brisanje ivice (3*)	Podesite veličinu u milimetrima za oblast na kojoj se ne štampa za zadatak skeniranja pomoću automatskog ulagača dokumenata ili ravne ploče.
Konfiguracija skenera Onemogući skener Omogućeno* Onemogućeno ADF je onemogućen	Onemogućite skener kada ne funkcioniše ispravno.
Konfiguracija skenera Tiff redosled bajtova CPU Endianness* Little Endian Big Endian	Podesite redosled bajtova za rezultat skeniranja u formatu TIFF.
Napomena: Zvezdica (*) pored vrednosti ukazuje na podrazumevanu fabričku postavku.	

Stavka menija	Opis
Konfiguracija skenera Tačan broj Tiff redova po traci Uključeno* Isključeno	Podesite vrednost oznake RowsPerStrip rezultata skeniranja u formatu TIFF.
Napomena: Zvezdica (*) pored vrednosti ukazuje na podrazumevanu fabričku postavku.	

Brisanje na kraju radnog veka

Stavka menija	Opis
Brisanje na kraju radnog veka Poslednje spasavanje memorije Poslednje spasavanje čvrstog diska	Prikažite informacije o poslednjem spasavanju memorije ili čvrstog diska štampača. Napomena: Poslednje spasavanje čvrstog diska se pojavljuje samo kada je instaliran čvrsti disk.
Brisanje na kraju radnog veka Spasi sve informacije u postojanu memoriju Obriši sve postavke štampača i mreže Obriši sve aplikacije i postavke aplikacija Obriši sve prečice i postavke prečica Spasi sve informacije na čvrstom disku Obriši preuzimanja (briše sve makroe, fontove, PPO-e itd.) Obriši zadatke iz bafera Obriši zadržane zadatke	Obrišite sve informacije na postojućoj memoriji i informacije na čvrstom disku. Napomena: Spasi sve informacije na čvrstom disku prikazuje se samo ako kada je instaliran čvrsti disk.

Vidljive ikone na početnom ekranu

Meni	Opis
Vidljive ikone na početnom ekranu Kopiranje E-pošta Faks Status/potrošni materijal Red za čekanje za zadatke Promeni jezik Shortcut Center Adresar Obeleživači Zadržani zadaci USB FTP Profili za skeniranje Profili aplikacija Prilagođavanje ekrana Scan Center Kopiranje kartica	Navedite ikone koje se prikazuju na početnom ekranu.

O ovom štampaču

Stavka menija	Opis
Oznaka sredstva	Opišite štampač. Maksimalna dužina je 32 znaka.
Lokacija štampača	Navedite lokaciju štampača. Maksimalna dužina je 63 znaka.
Obratite se	Personalizujte ime štampača. Maksimalna dužina je 63 znaka.
Izvezi konfiguracionu datoteku na USB*	Izvezite konfiguracione datoteke na fleš jedinicu.
Izvezi komprimovane evidencije na USB*	Izvezite komprimovane datoteke evidencije na fleš jedinicu.
Pošalji evidenciju Otkazi Pošalji	Šaljite dijagnostičke informacije kompaniji Lexmark.
* Ova stavka menija se pojavljuje samo na nekim modelima štampača.	

Štampanje

Raspored

Stavka menija	Opis
Strane 1-strano* 2-strano	Odredite da li treba da se štampa samo sa jedne ili sa obe strane papira.
Druga strana Duga ivica* Kratka ivica	Odredite koja strana papira se povezuje kada se obavlja dvostrano štampanje.
Prazne stranice Štampanje Nemoj štampati*	Štampajte prazne stranice iz zadatka štampe.
Upari Isključeno (1,1,1,2,2,2) Uključeno (1,2,1,2,1,2)*	Složite stranice zadatka štampe određenim redosledom, naročito pri štampanju više primeraka zadatka.
Listovi separatora Ništa* Između kopija Između zadataka Između stranica	Umećite prazne listove separatora prilikom štampanja.
Izvor listova separatora Fioka [x] (1*) Višenamenski ulagač	Navedite izvor papira za list separatora.
Napomena: Zvezdica (*) pored vrednosti ukazuje na podrazumevanu fabričku postavku.	

Stavka menija	Opis
Stranica po strani Isključeno* 2 stranice po strani 3 stranice po strani 4 stranice po strani 6 stranice po strani 9 stranice po strani 12 stranice po strani 16 stranice po strani	Štampajte više slika na jednom listu papira.
Redosled stranica po strani Horizontalno* Obrnuto horizontalno Vertikalno Obrnuto vertikalno	Odredite pozicioniranje slika na više strana pri upotrebi menija Stranica po strani.
Orijentacija stranica po strani Automatski* Položeno Uspravno	Odredite orijentaciju slika na više strana pri upotrebi menija Stranica po strani.
Ivica stranica po strani Ništa* Puna	Odšampajte ivicu oko slike na svim stranama pri upotrebi menija Stranica po strani.
Kopije 1-9999 (1*)	Navedite broj kopija za svaki zadatak štampe.
Oblast štampanja Normalno* Cela stranica	Podesite oblast štampanja na listu papira.
Napomena: Zvezdica (*) pored vrednosti ukazuje na podrazumevanu fabričku postavku.	

Završna obrada

Stavka menija	Opis
Zadatak heftanja Isključeno* 1 heftalica, gornji levi ugao 2 heftalice, levo 1 heftalica, gornji desni ugao 2 heftalice, gore 1 heftalica, donji levi ugao 2 heftalice, dole 1 heftalica, donji desni ugao 2 heftalice, desno	Navedite položaj za heftanje za sve zadatke štampe. Napomena: Ova stavka menija se pojavljuje samo kada je instaliran finiše.
Test heftalice Pokreni	Utvrdite da li finiše za heftanje ispravno funkcioniše. Napomena: Ova stavka menija se pojavljuje samo kada je instaliran finiše.
Napomena: Zvezdica (*) pored vrednosti ukazuje na podrazumevanu fabričku postavku.	

Stavka menija	Opis
Bušenje rupa Isključeno* Uključeno	Rupe se buše uz ivicu otiska. Napomena: Ova stavka menija se pojavljuje samo kada je instaliran finišeer za bušenje rupa i heftanje u više položaja.
Režim bušača rupa 2 rupe 3 rupe 4 rupe	Podesite režim za bušenje rupa za otiske. Napomene: <ul style="list-style-type: none"> • 3 rupe je podrazumevana fabrička postavka za SAD. 4 rupe je međunarodna podrazumevana fabrička postavka. • Ova stavka menija se pojavljuje samo kada je instaliran finišeer za bušenje rupa i heftanje u više položaja.
Razdvoj stranice Ništa* Između kopija Između zadataka	Razdvojte otiske svakog zadatka štampe ili svake kopije zadatka štampe. Napomene: <ul style="list-style-type: none"> • Između kopija razdvaja svaku kopiju u zadatku štampe ako je Uparivanje podešeno na Uključeno [1,2,1,2,1,2]. Ako je Uparivanje podešeno na Isključeno [1,1,1,2,2,2], svaki komplet odštampanih stranica se razdvaja, na primer sve stranice 1 i sve stranice 2. • Između zadataka podešava isti položaj razdvajanja za ceo zadatak štampanja bez obzira na broj odštampanih kopija. • Ova stavka menija se pojavljuje samo kada je instaliran finišeer za bušenje rupa i heftanje u više položaja.
Napomena: Zvezdica (*) pored vrednosti ukazuje na podrazumevanu fabričku postavku.	

Podešavanje

Stavka menija	Opis
Jezik štampača PCL emulacija PS emulacija* PPDS emulacija*	Podesite jezik štampača. Napomena: Podešavanje podrazumevanog jezika štampača ne sprečava softverski program da šalje zadatke štampe koji koriste drugi jezik štampača.
Zadatak na čekanju Isključeno* Uključeno	Zadržite zadatke štampe koji zahtevaju potrošni materijal kako bi bilo moguće štampanje zadataka koji ne zahtevaju potrošni materijal koji nedostaje. Napomena: Ova stavka menija se pojavljuje samo kada je instaliran čvrsti disk štampača.
Istek vremena zadržavanja zadatka 0–255 (30*)	Podesite interval u sekundama tokom kojeg štampač čeka na intervenciju korisnika pre nego što zadrži zadatke koji zahtevaju nedostupne resurse i nastavi sa štampanjem drugih zadataka u redu za čekanje. Napomena: Ova stavka menija se pojavljuje samo kada je instaliran čvrsti disk štampača.
Upotreba štampača Maks. brzina Maks. učinak*	Utvrđite kako komplet za izradu slika u boji radi tokom štampanja. Napomene: <ul style="list-style-type: none"> • Kada je podešeno na Maks. učinak, komplet za izradu slika u boji usporava ili se zaustavlja tokom štampanja grupa stranica sa samo crnim sadržajem. • Kada je podešeno na Maks. brzina, komplet za izradu slika u boji uvek radi tokom štampanja, bez obzira na to da li se štampaju stranice sa sadržajem u boji ili crnim sadržajem.
Napomena: Zvezdica (*) pored vrednosti ukazuje na podrazumevanu fabričku postavku.	

Stavka menija	Opis
Odredište za preuzimanje RAM* Disk	Izaberite gde će se čuvati svi trajni resursi, kao što su fontovi i makroi, koji su preuzeti na štampač. Napomena: Ova stavka menija se pojavljuje samo kada je instaliran čvrsti disk štampača.
Ušteda resursa Isključeno* Uključeno	Odredite kako štampač postupa sa preuzetim resursima, kao što su fontovi i makroi, kada primi zadatak koji zahteva više memorije nego što je dostupno. Napomene: <ul style="list-style-type: none"> • Kada je podešeno na Isključeno, štampač čuva preuzete resurse samo dok se ne ukaže potreba za memorijom. Brišu se resursi koji su povezani sa neaktivnim jezikom štampača. • Kada je podešeno na Uključeno, štampač čuva sve preuzete trajne resurse za sve jezike. Kada je neophodno, štampač prikazuje poruke o punoj memoriji umesto da briše trajne resurse.
Raspored štampanja svega Azbučno* Prvo najnovije Prvo najstarije	Navedite redosled kada odaberete da odštampate sve zadržane i poverljive zadatke. Napomena: Ova stavka menija se pojavljuje samo kada je instaliran čvrsti disk štampača.
Kontrola pristupa PJJ datoteci Isključeno* Uključeno	Odredite pristup PJJ (Printer Job Language) datotekama
Napomena: Zvezdica (*) pored vrednosti ukazuje na podrazumevanu fabričku postavku.	

Kvalitet

Stavka menija	Opis
Režim štampe Crno-belo Boja*	Podesite način na koji štampač generiše sadržaj u boji.
Rezolucija štampanja 2400 Image Q* 1200 tpi	Podesite rezoluciju za otiske. Napomena: 2400 Image Q daje otiske visokog kvaliteta maksimalnom brzinom.
Zatamnjenost tonera 1 do 5 (4*)	Odredite osvetljenost ili zatamnjenost slika sa tekstom.
Poluton Normalno* Detalji	Poboljšajte otiske tako da imaju glatkije linije i oštrije ivice.
Ušteda boje Isključeno* Uključeno	Smanjite količinu tonera koji se koristi za štampanje grafike i slika. Napomena: Kada je podešeno na Uključeno, zaobići ćete postavku Zatamnjenost tonera.
Napomena: Zvezdica (*) pored vrednosti ukazuje na podrazumevanu fabričku postavku.	

Stavka menija	Opis
RGB osvetljenost -6 do 6 (0*)	Podesite svetljenost, kontrast i zasićenost za otiske u boji. Napomena: Ova postavka ne utiče na datoteke sa CMYK specifikacijama boja.
RGB kontrast 0 do 5 (0*)	
RGB zasićenost 0 do 5 (0*)	
Napomena: Zvezdica (*) pored vrednosti ukazuje na podrazumevanu fabričku postavku.	

Napredna izrada slika

Stavka menija	Opis
Balans boja Cijan -5 do 5 (0*) Magenta -5 do 5 (0*) Žuta -5 do 5 (0*) Crna -5 do 5 (0*) Resetuj podrazumevane vrednosti	Podesite količinu tonera koja se koristi za svaku boju.
Korekcija boja Isključeno Automatski* Ručno	Izmenite postavke boja koje se koriste za štampanje dokumenata. Napomene: <ul style="list-style-type: none"> • Isključeno podešava odstupanje na štampaču radi dobijanja korekcije boja iz softvera. • Automatski podešava štampač tako da primenjuje različite profile boja na svaki objekat na otisku. • Ručno omogućava prilagođavanje konverzija RGB ili CMYK boja koje se primenjuju na svaki objekat na otisku.
Uzorci boje Odštampanj uzorke boja	Odštampani stranice uzoraka za svaku od tabela za konverziju RGB i CMYK boja koje se koriste u štampaču.
Podešavanje boje	Kalibrišite štampač radi podešavanja varijacija boja na otiscima.
Zamena spot boja Podesi prilagođeni CMYK	Dodelite specifične CMYK vrednosti za dvadeset imenovanih spot boja.
Napomena: Zvezdica (*) pored vrednosti ukazuje na podrazumevanu fabričku postavku.	

Računovodstvo zadataka

Stavka menija	Opis
Računovodstvo zadataka Isključeno* Uključeno	Podesite štampač tako da kreira evidenciju zadataka štampe koje prima. Napomena: Ova stavka menija se pojavljuje samo kada je instalirana fleš memorija ili čvrsti disk.
Učestanost evidencije računovodstva Svakodnevno Nedeljno Mesečno*	Navedite koliko često štampač kreira datoteku evidencije.
Radnja za evidenciju na kraju učestanosti Ništa* Pošalji trenutnu evidenciju e-poštom Pošalji trenutnu evidenciju e-poštom i izbriši je Objavi trenutnu evidenciju Objavi i izbriši trenutnu evidenciju	Navedite kako štampač reaguje kada istekne prag učestanosti. Napomena: Vrednost definisana za Učestalost evidencije računovodstva određuje kada se ova radnja aktivira.
Evidentiraj nivo blizu punog Isključeno Uključeno (5)*	Odredite maksimalnu veličinu datoteke evidencije pre nego što štampač izvrši radnju Evidentiranje nivoa blizu punog.
Radnja evidentiranja nivoa blizu punog Ništa* Pošalji trenutnu evidenciju e-poštom Pošalji trenutnu evidenciju e-poštom i izbriši je Pošalji najstariju evidenciju e-poštom i izbriši je Objavi trenutnu evidenciju Objavi i izbriši trenutnu evidenciju Objavi najstariju evidenciju i izbriši je Izbriši trenutnu evidenciju Izbriši najstariju evidenciju Izbriši sve osim trenutne Izbriši svu evidenciju	Navedite kako štampač reaguje kada je čvrsti disk skoro pun. Napomena: Vrednost koja je definisana za Evidentiraj nivo blizu punog određuje kada se aktivira ova radnja.
Radnja evidentiranja za puno Ništa* Pošalji trenutnu evidenciju e-poštom i izbriši je Pošalji najstariju evidenciju e-poštom i izbriši je Objavi i izbriši trenutnu evidenciju Objavi najstariju evidenciju i izbriši je Izbriši trenutnu evidenciju Izbriši najstariju evidenciju Izbriši sve osim trenutne Izbriši svu evidenciju	Odredite kako štampač reaguje kada iskorišćenost čvrstog diska dostigne maksimalno ograničenje (100 MB).
URL za objavljivanje evidencije	Navedite gde štampač objavljuje evidenciju računovodstva zadataka.
E-adresa za slanje evidencija	Navedite e-adresu na koju štampač šalje evidenciju računovodstva zadataka.
Napomena: Zvezdica (*) pored vrednosti ukazuje na podrazumevanu fabričku postavku.	

Stavka menija	Opis
Prefiks datoteke evidencije	Odredite prefiks za datoteke evidencije. Napomena: Trenutno ime hosta definisano u meniju TCP/IP koristi se kao podrazumevani prefiks za datoteku evidencije.
Napomena: Zvezdica (*) pored vrednosti ukazuje na podrazumevanu fabričku postavku.	

XPS

Stavka menija	Opis
Odšampaj stranice sa greškama Isključeno* Uključeno	Odšampajte probnu stranicu koja sadrži informacije o greškama.
Najmanja širina linije 1–30 (2*)	Podesite najmanju širinu linije za sve zadatke koji se šampaju pri 1200 tpi.
Napomena: Zvezdica (*) pored vrednosti ukazuje na podrazumevanu fabričku postavku.	

PDF

Stavka menija	Opis
Uklopi na veličinu Isključeno* Uključeno	Uklopite sadržaj stranice na izabranu veličinu papira.
Beleške Štampanje Nemoj šampati*	Navedite da li želite da se šampaju beleške sa PDF dokumentom.
Odšampaj PDF grešku Isključeno Uključeno*	Omogući štampanje PDF greške.
Napomena: Zvezdica (*) pored vrednosti ukazuje na podrazumevanu fabričku postavku.	

PostScript

PostScript

Stavka menija	Opis
Odšampaj PS grešku Isključeno* Uključeno	Odšampajte stranicu koja opisuje PostScript® grešku. Napomena: Kada dođe do greške, zaustavlja se obrada zadatka, štampač štampa poruku o grešci, a ostatak zadatka šampe se odbacuje.
Najmanja širina linije 1–30 (2*)	Podesite najmanju širinu linije. Napomena: Zadaci koji se šampaju pri 1200 tpi direktno koriste ovu vrednost.
Napomena: Zvezdica (*) pored vrednosti ukazuje na podrazumevanu fabričku postavku.	

Stavka menija	Opis
Režim zaključanog PS pokretanja Isključeno Uključeno*	Onemogućite datoteku SysStart.
Uglašavanje slike Isključeno* Uključeno	Poboljšajte kontrast i oštrinu slika niske rezolucije. Napomena: Ova postavka nema uticaj na slike rezolucije 300 tpi ili više.
Prioritet fontova Lokalni* Fleš/disk	Odredite redosled pretraživanja fontova. Napomene: <ul style="list-style-type: none"> Lokalni podešava štampač tako da željeni font potraži u svojoj memoriji pre nego što pretraži fleš memoriju ili čvrsti disk štampača. Fleš/disk podešava štampač tako da željeni font potraži u fleš memoriji ili na čvrstom disku štampača pre nego što pretraži svoju memoriju. Ova stavka menija se pojavljuje samo kada je instalirana fleš memorija ili čvrsti disk.
Istek vremena čekanja Isključeno Uključeno* (40 sekundi)	Omogućite štampaču tako da sačeka podatke pre nego što otkáže zadatak štampe.
Napomena: Zvezdica (*) pored vrednosti ukazuje na podrazumevanu fabričku postavku.	

PCL

PCL

Stavka menija	Opis
Izvor fonta Lokalni* Disk Fleš Sve	Izaberite izvor koji sadži izabrani podrazumevani font. Napomene: <ul style="list-style-type: none"> Fleš i Disk se prikazuju samo kada je instalirana fleš memorija ili čvrsti disk. Da bi se pojavile opcije Fleš i Disk, ne smeju da budu nedostupne za čitanje ili upisivanje.
Ime fonta Courier*	Izaberite font iz navedenog izvora.
Skup simbola 10U PC-8*	Navedite skup simbola za svako ime fonta. Napomena: Skup simbola predstavlja grupu slovnih i numeričkih znakova, znakova interpunkcije i specijalnih simbola. Skupovi simbola podržavaju različite jezike ili specifične programe poput matematičkih simbola za naučni tekst.
Visina 0,08-100 (10*)	Navedite visinu za fiksne ili neproporcionalne fontove. Napomena: Visina se odnosi na broj znakova sa fiksnim razmakom u horizontalnom inču tipa.
Napomena: Zvezdica (*) pored vrednosti ukazuje na podrazumevanu fabričku postavku.	

Stavka menija	Opis
Položaj Uspravno* Položeno	Navedite orijentacijo teksta i grafike na stranici.
Linija po stranici 1–255	Navedite broj redova teksta za svaku stranicu odštampanu putem PCL® strima podataka. Napomene: <ul style="list-style-type: none"> • Ova stavka menija aktivira vertikalni pored koji omogućava štampanje izabranog broja redova između podrazumevanih margina stranice. • 60 je podrazumevana fabrička postavka za SAD. 64 je međunarodna podrazumevana fabrička postavka.
PCL5 najmanja širina linije 1–30 (2*)	Podesite najmanju polaznu širinu linije. Napomena: Zadaci koji se štampaju pri 1200 tpi direktno koriste ovu vrednost.
PCLXL najmanja širina linije 1–30 (2*)	
A4 širina 198 mm* 203 mm	Podesite širinu logičke stranice na papiru formata A4. Napomena: Logička stranica je prostor na fizičkoj stranici na koji se štampaju podaci.
Auto CR posle LF Isključeno* Uključeno	Podesite štampač tako da umetne znak za početak reda nakon komande za prelazak u novi red. Napomena: Znak za početak reda je mehanizam koji štampaču daje naredbu da premesti pokazivač na početak trenutnog reda.
Auto LF posle CR Isključeno* Uključeno	Podesite štampač tako da pređe na novi red nakon komande za znak za početak reda.
Ponovo numeriši fioku Dodeli MP ulagač Dodeli fioku [x] Dodeli ručni papir Dodeli ručnu kovertu	Konfigurirajte štampač tako da radi sa drugim upravljačkim programom za štampu ili prilagođenom aplikacijom koja koristi drugačiji skup osnovnih zadataka za traženje željenog izvora papira. Odaberite neku od sledećih opcija: Isključeno* – Štampač koristi podrazumevane fabričke dodele izvora papira. Nijedno – Izvor papira ignoriše komandu Izaberi ulagač papira. 0–199 – Izaberite numeričku vrednost da biste dodelili prilagođenu vrednost izvoru papira.
Ponovo numeriši fioku Prikaži fabričke podrazumevane vrednosti	Pogledajte fabričke podrazumevane vrednosti dodeljene svakom izvoru papira.
Ponovo numeriši fioku Vrati podrazumevano	Vratite brojeve fioka na podrazumevane fabričke vrednosti.
Istek vremena štampanja Isključeno Uključeno* (90 sekundi)	Podesite štampač tako da prekine zadatak štampe nakon određenog perioda mirovanja.
Napomena: Zvezdica (*) pored vrednosti ukazuje na podrazumevanu fabričku postavku.	

HTML

Stavka menija	Opis
Ime fonta Times*	Podesite fontove koji se koriste za štampanje HTML dokumenata.
Veličina fonta 1–255 (12*)	Podesite veličinu fonta koja se koristi za štampanje HTML dokumenata.
Razmera 1–400% (100*)	Prilagodite razmeru HTML dokumenata za štampanje.
Položaj Uspravno* Položeno	Podesili orijentaciju stranica za HTML dokumente.
Veličina margine 8–255 mm (19*)	Podesili margine stranice za HTML dokumente.
Pozadine Nemoj štampati Štamčaj*	Odštamajte informacije o pozadini ili grafike u HTML dokumentima.
Napomena: Zvezdica (*) pored vrednosti ukazuje na podrazumevanu fabričku postavku.	

Slika

Stavka menija	Opis
Automatsko uklapanje Uključeno Isključeno*	Izaberite najbolju moguću veličinu papira i orijentaciju za sliku. Napomena: Kada je podešeno na Uključeno, ova stavka menija zamenjuje postavke razmere i orijentacije za sliku.
Invertuj Isključeno* Uključeno	Invertovali dvotonske monohromatske slike. Napomena: Ova stavka menija se ne odnosi na formate slika GIF i JPEG.
Promena razmere Pričvrsti gore levo Najbolje uklapanje* Pričvrsti u centru Uklopi širinu/visinu Uklopi visinu Uklopi širinu	Podesite sliku tako da stane u oblast za štampu. Napomena: Kada je Automatsko uklapanje podešeno na Uključeno, Promena razmere se automatski podešava na Najbolje uklapanje.
Položaj Uspravno* Položeno Obrnuto uspravno Obrnuto položeno	Navedite orijentaciju teksta i grafike na stranici.
Napomena: Zvezdica (*) pored vrednosti ukazuje na podrazumevanu fabričku postavku.	

Papir

Konfiguracija fioka

Stavka menija	Opis
Podrazumevani izvor Fioka [x] (1*) Višenamenski ulagač Ručno ulaganje papira Ručno ulaganje koverta	Podesite izvor papira za sve zadatke štampe.
Veličina/tip papira Fioka [x] Višenamenski ulagač Ručno ulaganje papira Ručno ulaganje koverta	Navedite veličinu papira ili tip papira koji je ubačen u svaki od izvora.
Zamena za veličinu Isključeno Statement/A5 Letter/A4 11 x 17/A3 Sve navedeno*	Podesite štampač tako da zameni navedenu veličinu papira ako tražena veličina nije ubačena ni u jedan izvor. Napomene: <ul style="list-style-type: none"> • Opcija Isključeno daje upit korisniku da ubaci potrebnu veličinu papira. • Sve navedeno omogućava sve raspoložive zamene.
Konfiguriši MP Kaseta* Ručno Prvo	Odredite ponašanje višenamenskog ulagača. Napomene: <ul style="list-style-type: none"> • Kaseta konfiguriše višenamenski ulagač kao automatski izvor papira. • Ručno podešava višenamenski ulagač tako da se koristi samo za zadatke štampe sa ručnim uvlačenjem. • Prvo konfiguriše višenamenski ulagač kao primarni izvor papira.
Napomena: Zvezdica (*) pored vrednosti ukazuje na podrazumevanu fabričku postavku.	

Medijska konfiguracija

Univerzalno podešavanje

Stavka menija	Opis
Merne jedinice Inči Milimetri	Navedite mernu jedinicu za univerzalni papir. Napomena: Inči je podrazumevana fabrička postavka za SAD fabrička postavka za SAD. Milimetri je međunarodna podrazumevana fabrička postavka.
Širina uspravnog položaja 3–52 inča (8,5*) 76–1321 mm (216*)	Podesite širinu uspravnog položaja za univerzalni papir.
Napomena: Zvezdica (*) pored vrednosti ukazuje na podrazumevanu fabričku postavku.	

Stavka menija	Opis
Visina uspravnog položaja 3–52 inča (14*) 76,2–1321 mm (356*)	Podesite visinu uspravnog položaja za univerzalni papir.
Smer ulaganja Kratka ivica* Duga ivica	Podesite štampač tako da uzima papir iz pravca kratke ivice ili dugačke ivice. Napomena: Dugačka ivica se pojavljuje samo kada je najduža ivica kraća od maksimalne podržane širine.
Napomena: Zvezdica (*) pored vrednosti ukazuje na podrazumevanu fabričku postavku.	

Prilagođene veličine skeniranja

Stavka menija	Opis
Prilagođena veličina skeniranja [x] Ime veličine skeniranja Širina 1–8,5 inča (8,5*) 25,4–215,9 mm (215,9*) Visina 1–25 inča (11*) 25,4–635 mm (279,4*) Položaj Uspravno* Položeno 2 skeniranja po strani Isključeno* Uključeno	Dodelite ime veličine skeniranja i konfigurirajte postavke skeniranja.

Tipovi medija

Stavka menija	Opis
Obični Tvrdi papir Reciklirani Folija Sjajni Teški sjajni Nalepnice Nalepnice od vinila Za pisanje Koverta Gruba koverta Memorandum Unapred odštampani Papir u boji Svetlo Teški Grubi/pamučni papir Prilagođeni tip [X]	Odredite teksturu, težinu i orijentaciju papira.

Konfiguracija police

Stavka menija	Opis
Izlazna polica Standardna polica* Polica [x]	Naveli izlaznu policu.
Konfiguriši police Poštansko sanduče* Poveži Poveži opciono Dodela tipa	Konfigurišite režim rada za izlazne police. Napomene: <ul style="list-style-type: none"> • Poštansko sanduče vam omogućava da pojedinačno izaberete standardnu policu i sve opcione police. • Poveži vam omogućava da međusobno povežete sve izlazne police kao da su jedna velika polica. • Poveži opciono tretira sve opcione police kao jednu veliku izlaznu policu. • Dodela tipa svakom tipu papira dodeljuje policu ili grupu povezanih polica.
Prilagođena imena aplikacija Standardna polica Polica [x]	Dodelite ime za policu.
Napomena: Zvezdica (*) pored vrednosti ukazuje na podrazumevanu fabričku postavku.	

Kopiranje

Podrazumevane postavke kopiranja

Stavka menija	Opis
Tip sadržaja Tekst Tekst/fotografija* Fotografija Grafika	Poboljšajte izlazni rezultat na osnovu sadržaja originalnog dokumenta.
Izvor sadržaja Crno-beli laserski štampač Laserski štampač u boji* Inkžet štampač Fotografija/film Časopis Novine Štampa Drugo	Poboljšajte izlazni rezultat na osnovu izvora originalnog dokumenta.
Strane 1-strano na 1-strano* 1-strano na 2-strano 2-strano na 1-strano 2-strano na 2-strano	Navedite ponašanje skeniranja na osnovu originalnog dokumenta.
Listovi separatora Ništa* Između kopija Između zadataka Između stranica	Navedite da li želite da se prilikom štampanja umeću prazni listovi separatora.
Izvor listova separatora Fioka [x] (1*) Višenamenski ulagač	Navedite izvor papira za list separatora.
Boja Isključeno Uključeno* Automatski	Podesite štampač tako da generiše otisak u boji iz zadatka skeniranja.
Stranica po strani Isključeno* 2 uspravne stranice 4 uspravne stranice 2 položene stranice 4 položene stranice	Navedite broj slika koje se štampaju na jednoj strani lista papira.
Napomena: Zvezdica (*) pored vrednosti ukazuje na podrazumevanu fabričku postavku.	

Stavka menija	Opis
Štampaj ivice stranice Isključeno* Uključeno	Postavite ivicu oko svake slike kada štampate više stranica na strani.
Upari Isključeno [1,1,1,2,2,2] Uključeno [1,2,1,2,1,2]*	Štampajte više kopija uzastopno.
Razdvoj stranice Ništa* Između kopija Između zadataka	Razdvojte otiske svakog zadatka štampe ili svake kopije zadatka štampe. Napomene: <ul style="list-style-type: none"> Između kopija razdvaja svaku kopiju u zadatku štampe ako je Uparivanje podešeno na Uključeno [1,2,1,2,1,2]. Ako je Uparivanje podešeno na Isključeno [1,1,1,2,2,2], svaki komplet odštampanih stranica se razdvaja, na primer sve stranice 1 i sve stranice 2. Između zadataka podešava isti položaj razdvajanja za ceo zadatak štampanja bez obzira na broj odštampanih kopija. Ova stavka menija se pojavljuje samo kada je instaliran finišer.
Heftalica Isključeno* 1 heftalica, gornji levi ugao 2 heftalice, levo 1 heftalica, gornji desni ugao 2 heftalice, gore 1 heftalica, donji levi ugao 2 heftalice, dole 1 heftalica, donji desni ugao 2 heftalice, desno	Navedite položaj za heftanje za sve zadatke štampe. Napomena: Ova stavka menija se pojavljuje samo kada je instaliran finišer za heftanje.
Bušenje Isključeno* 2 rupe 3 rupe	Podesite režim bušača za sve zadatke štampanja. Napomena: Ova stavka menija se pojavljuje samo kada je instaliran finišer za bušenje rupa i heftanje ili finišer za brošure.
Veličina za „Kopiraj sa“ [Lista veličina papira]	Podesite veličinu papira originalnog dokumenta. Napomena: Letter je podrazumevana fabrička postavka za SAD fabrička postavka za SAD. A4 je međunarodna podrazumevana fabrička postavka.
Izvor za „Kopiraj u“ Fioka [x] (1*) Višenamenski ulagač Automatsko podudaranje veličine	Navedite izvor papira za zadatak kopiranja.
Temperatura -4 do 4 (0*)	Navedite da li želite da dobijete hladniji ili topliji rezultat.
Zatamnjenost 1 do 9 (5*)	Podesite zatamnjenost skenirane slike.
Broj kopija 1-9999 (1*)	Navedite broj kopija.
Napomena: Zvezdica (*) pored vrednosti ukazuje na podrazumevanu fabričku postavku.	

Stavka menija	Opis
Zaglavlje/podnožje Levo zaglavlje Srednje zaglavlje Desno zaglavlje Levo podnožje Srednje podnožje Desno podnožje	Odredite informacije o zaglavlju ili podnožju za skenirano sliku.
Preklapanje Poverljivo Kopiranje Radna verzija Hitno Prilagođeno Isključeno*	Odredite tekst prekrivanja koji se štampa na svakoj kopiji.
Prilagođena prekrivka	Unesite tekst za izbor Prilagođeno u meniju Preklapanje.
Napomena: Zvezdica (*) pored vrednosti ukazuje na podrazumevanu fabričku postavku.	

Napredna izrada slika

Stavka menija	Opis
Balans boja Cijan (0*) Magenta (0*) Žuta (0*)	Podesite intenzitet boje za cijan, magentu i žutu.
Ispuštanje boje Ispuštanje boje (Ništa*) Podrazumevani prag crvene (128*) Podrazumevani prag zelene (128*) Podrazumevani prag plave (128*)	Navedite koju boju treba ispustiti prilikom skeniranja i podesite postavku ispuštanja za tu boju.
Automatska detekcija boje Osetljivost boje (5*) Osetljivost oblasti (5*)	Konfigurirajte postavku automatskog otkrivanja boja.
Kontrast Najbolje za sadržaj* 0–5	Odredite kontrast za skenirano sliku.
Uklanjanje pozadine Otkrivanje pozadine (Zasnovano na sadržaju*) Nivo (0*)	Uklonite boju pozadine ili šum na slici iz originalnog dokumenta. Napomene: <ul style="list-style-type: none"> • Zasnovano na sadržaju uklanja boju pozadine iz originalnog dokumenta. • Fiksno uklanja šum sa slike iz fotografije.
Automatsko centriranje Isključeno* Uključeno	Poravnajte sadržaj na sredini stranice.
Napomena: Zvezdica (*) pored vrednosti ukazuje na podrazumevanu fabričku postavku.	

Stavka menija	Opis
Preslikavanje slike Isključeno* Uključeno	Kreirali sliku originalnog dokumenta kao u ogledalu.
Slika u negativu Isključeno* Uključeno	Kreirali sliku originalnog dokumenta u negativu.
Detalj senke -4 do 4 (0*)	Podesite detalj senke na originalnom dokumentu.
Skeniraj od ivice do ivice Isključeno* Uključeno	Skenirajte originalni dokument od jedne ivice do druge.
Oštrina 1-5 (3*)	Podesite oštrinu skenirane slike.
Napomena: Zvezdica (*) pored vrednosti ukazuje na podrazumevanu fabričku postavku.	

Administratorske kontrole

Stavka menija	Opis
Dozvoli kopije u boji Isključeno Uključeno*	Štampajte kopije u boji.
Separatori za folije Isključeno Uključeno*	Umetnite prazne listove između folija.
Izlazna polica Standardna polica* Polica [x]	Naveli izlaznu policu.
Dozvoli prioritetne kopije Isključeno Uključeno*	Prekinite zadatak štampanja radi izrade kopija.
Prilagođeni zadatak skeniranja Isključeno* Uključeno	Podesite štampač tako da skenira prvi skup originalnih dokumenata pomoću određenih postavki, a da zatim skenira sledeći skup pomoću istih ili drugačijih postavki. Napomena: Ova stavka menija se pojavljuje samo kada je instaliran čvrsti disk.
Dozvoli čuvanje kao prečice Isključeno Uključeno*	Sačuvajte postavke kopiranja kao prečicu.
Uzorak kopije Isključeno* Uključeno	Odštampajte uzorak kopije da biste proverili kvalitet pre štampanja preostalih kopija. Napomena: Ova stavka menija se pojavljuje samo kada je instaliran čvrsti disk.
Napomena: Zvezdica (*) pored vrednosti ukazuje na podrazumevanu fabričku postavku.	

Faks

Podrazumevane postavke faksa

Režim faksa

Stavka menija	Opis
Režim faksa Faks* Server faksova Onemogućeno	Izaberite režim faksa.
Napomena: Zvezdica (*) pored vrednosti ukazuje na podrazumevanu fabričku postavku.	

Podešavanje faksa

Opšte postavke faksa

Stavka menija	Opis
Ime faksa	Identifikujte faks mašinu.
Broj faksa	Identifikujte broj faksa.
ID faksa Ime faksa Broj faksa*	Obavestite primaoca faksa o imenu i broju faksa.
Omogući ručno slanje faksa Isključeno* Uključeno	Podesite štampač za ručno slanje faksa. Napomene: <ul style="list-style-type: none"> • Ova stavka menija se ne pojavljuje ako je Prenos faksa podešeno na T.38. • Ova stavka menija zahteva splitter za liniju i telefonsku slušalicu. • Koristite standardnu telefonsku liniju za odgovaranje na dolazne zadatke faksa i biranje broja za faks. • Da biste direktno izabrali funkciju za ručni faks, dodirnite # i 0 na tastaturi.
Memorija u upotrebi Sav prijem Većina prijema Jednako* Većina slanja Svo slanje	Podesite količinu interne memorije štampača koja se odvaja za razmenu faksova. Napomena: Ova stavka menija sprečava stanja memorijskog bafera i neuspešne faksove.
Otkazi faksove Dozvoli* Nemoj da dozvoliš	Otkazite odlazne faksove pre slanja ili otkazite dolazne faksove pre završetka.
Napomena: Zvezdica (*) pored vrednosti ukazuje na podrazumevanu fabričku postavku.	

Stavka menija	Opis
Maskiranje broja faksa Isključeno* Sleva Zdesna	Navedite format za maskiranje broja odlaznog faksa.
Cifre za maskiranje 0-58 (0*)	Navedite broj cifara koje se maskiraju u broju odlaznog faksa.
Omogući detekciju povezane linije Isključeno Uključeno*	Utvrđite da li je telefonska linija povezana na štampač. Napomene: <ul style="list-style-type: none"> • Detekcija se obavlja prilikom uključivanja štampača i pre svakog poziva. • Ova stavka menija se ne pojavljuje ako je Prenos faksa podešeno na T.38.
Omogući detekciju pogrešno povezane ulazne linije Isključeno Uključeno*	Utvrđite da li je telefonska linija povezana na odgovarajući port na štampaču. Napomene: <ul style="list-style-type: none"> • Detekcija se obavlja prilikom uključivanja štampača i pre svakog poziva. • Ova stavka menija se ne pojavljuje ako je Prenos faksa podešeno na T.38.
Omogući podršku za zauzetost linije Isključeno Uključeno*	Utvrđite da li telefonsku liniju koristi drugi uređaj poput drugog telefona na istoj liniji. Napomene: <ul style="list-style-type: none"> • Ova stavka menija se neprestano prati nakon uključivanja štampača. • Ova stavka menija se ne pojavljuje ako je Prenos faksa podešeno na T.38.
Optimizuj kompatibilnost faksa	Konfigurirate funkciju faksa štampača za optimalnu kompatibilnost sa drugim faks mašinama.
Prenos faksa Analogno* etherFAX Nikad T.38	Podesite metod prenosa faksa.
Napomena: Zvezdica (*) pored vrednosti ukazuje na podrazumevanu fabričku postavku.	

Postavke slanja faksa

Stavka menija	Opis
Rezolucija Wi-Fi Direct – povezani klijenti* Fino Superfino Ultrafino	Podesite rezoluciju skenirane slike. Napomena: Veća rezolucija produžava vreme slanja faksa i zahteva više memorije.
Originalna veličina [Lista veličina papira]	Naveli veličinu originalnog dokumenta. Napomena: Letter je podrazumevana fabrička postavka za SAD fabrička postavka za SAD. A4 je međunarodna podrazumevana fabrička postavka.
Napomena: Zvezdica (*) pored vrednosti ukazuje na podrazumevanu fabričku postavku.	

Stavka menija	Opis
Položaj Uspravno* Položeno	Naveli orijentacijo originalnog dokumenta. Napomena: Ova stavka menija se pojavljuje samo na nekim modelima štampača.
Strane Isključeno* Kratka ivica Duga ivica	Navedite orijentacijo originalnog dokumenta kada skenirate obe strane dokumenta. Napomena: Ova stavka menija se pojavljuje samo na nekim modelima štampača.
Tip sadržaja Tekst* Tekst/fotografija Fotografija Grafika	Poboljšajte izlazni rezultat na osnovu sadržaja originalnog dokumenta.
Izvor sadržaja Crno-beli laserski štampač Laserski štampač u boji* Inkžet štampač Fotografija/film Časopis Novine Štampa Drugo	Poboljšajte izlazni rezultat na osnovu izvora originalnog dokumenta.
Zatamnjenost 1-9 (5*)	Podesite zatamnjenost skenirane slike.
Iza PABX-a Uključeno Isključeno*	Podesite štampač tako da bira broj faksa bez čekanja na prepoznavanje telefonskog signala. Napomena: Private Automated Branch Exchange (PABX) je telefonska mreža koja omogućava brojevima za jednostruki pristup da ponude više linija spoljnim pozivaocima.
Režim biranja Tonsko* Impulsno	Navedite režim biranja za dolazne ili odlazne faksove.
Napomena: Zvezdica (*) pored vrednosti ukazuje na podrazumevanu fabričku postavku.	

Napredna izrada slika

Stavka menija	Opis
Balans boja Cijan Crvena -4 do 4 (0*) Magenta – Zelena -4 do 4 (0*) Žuta Plava -4 do 4 (0*)	Podesite intenzitet boje tokom skeniranja.
Napomena: Zvezdica (*) pored vrednosti ukazuje na podrazumevanu fabričku postavku.	

Stavka menija	Opis
Ispuštanje boje Ispuštanje boje (Ništa*) Podrazumevani prag crvene (128*) Podrazumevani prag zelene (128*) Podrazumevani prag plave (128*)	Navedite koju boju treba ispustiti prilikom skeniranja i podesite postavku ispuštanja za tu boju.
Kontrast Najbolje za sadržaj* 0 1 2 3 4 5	Podesite kontrast otiska.
Uklanjanje pozadine Detekcija pozadine Zasnovano na sadržaju* Fiksno Nivo -4 do 4 (0*)	Podesite količinu pozadine vidljivu na skeniranoj slici. Napomena: Ako želite da uklonite boju pozadine iz originalnog dokumenta, stavku Detekcija pozadine podesite na Po sadržaju. Ako želite da uklonite šum sa fotografije, stavku Detekcija pozadine podesite na Fiksno.
Preslikavanje slike Isključeno* Uključeno	Kreirali sliku originalnog dokumenta kao u ogledalu.
Slika u negativu Isključeno* Uključeno	Kreirali sliku originalnog dokumenta u negativu.
Detalj senke -4 do 4 (0*)	Podesili količinu detalja senke vidljivih na skeniranoj slici.
Skeniraj od ivice do ivice Uključeno Isključeno*	Omogućite skeniranje originalnog dokumenta od ivice do ivice.
Oštrina 1-5 (3*)	Podesite oštrinu skenirane slike.
Temperatura -4 do 4 (0*)	Navedite da li želite da dobijete hladniji ili topliji rezultat.
Napomena: Zvezdica (*) pored vrednosti ukazuje na podrazumevanu fabričku postavku.	

Administratorske kontrole

Stavka menija	Opis
Automatsko ponovno biranje 0–9 (5*)	Podesite broj ponovnih pokušaja biranja na osnovu nivoa aktivnost faks mašina primalaca.
Frekvencija ponovnog biranja 1-200 minuta (3*)	Produžite vreme između pokušaja ponovnog biranja da biste povećali verovatnoću uspešnog slanja faksa.
Napomena: Zvezdica (*) pored vrednosti ukazuje na podrazumevanu fabričku postavku.	

Stavka menija	Opis
Omogući ECM Uključeno* Isključeno	Aktivirajte Error Correction Mode (ECM) za zadatke faksa. Napomena: ECM detektuje i popravlja greške u procesu slanja faksa koje nastaju usled šuma na telefonskoj liniji i slabog signala.
Omogući skeniranja faksova Uključeno* Isključeno	Faksom šaljite dokumente koji se skeniraju na štampaču.
Iz upravljačkog programa na faks Uključeno* Isključeno	Omogućite da upravljački program za štampu šalje faks.
Dozvoli čuvanje kao prečice Uključeno* Isključeno	Čuvajte brojeve faksa kao prečice na štampaču.
Maks. brzina 33600* 14400 9600 4800 2400	Podesite maksimalnu brzinu za slanje faksa.
Prilagođeni zadatak skeniranja Isključeno* Uključeno	Podrazumevano uključite skeniranje prilagođenih zadataka. Napomena: Ova stavka menija se pojavljuje samo kada je instaliran čvrsti disk.
Pregled skeniranja Isključeno* Uključeno	Prikažite pregled skeniranja na ekranu. Napomena: Ova stavka menija se pojavljuje samo kada je instaliran čvrsti disk.
Podesi ADF iskošenje Isključeno* Uključeno	Otklonili diskretno iskošenje skenirane slike.
Omogući skeniranja faksova u boji Podrazumevano isključeno* Podrazumevano uključeno Nikad ne koristi Uvek koristi	Omogućite skeniranje u boji za faks.
Automatski pretvori faksove u boji u crno-bele faksove Uključeno* Isključeno	Konvertujte sve odlazne faksove u crno-bele.
Potvrdite broj faksa Isključeno* Uključeno	Tražite od korisnika da potvrdi broj faksa.
Prefiks za biranje	Podesite prefiks za biranje.
Pravila prefiksa za biranje	Uspostavite pravilo prefiksa za biranje.
Napomena: Zvezdica (*) pored vrednosti ukazuje na podrazumevanu fabričku postavku.	

Postavke prijema faksa

Stavka menija	Opis
Zadatak faksa na čekanju Ništa* Toner Toner i potrošni materijal	Uklonite zadatke faksa koji zahtevaju određene nedostupne resurse iz reda za čekanje za štampu.
Zvona do odgovora 1-25 (3*)	Podesite broj zvona za dolazni faks.
Automatsko smanjivanje Uključeno* Isključeno	Smanjite razmeru dolaznog faksa tako da stane na stranicu.
Izvor papira Fioka [X] Automatski*	Podesite izvor papira za štampanje dolaznih faksova.
Strane Uključeno Isključeno*	Štampajte sa obe strane papira.
Listovi separatora Ništa* Pre zadatka Posle zadatka	Navedite da li želite da se prilikom štampanja umeću prazni listovi separatora.
Izvor listova separatora Fioka [X] (1*)	Navedite izvor papira za list separatora.
Izlazna polica Standardna polica	Navedite izlaznu policu za primljene faksove.
Podnožje faksa Uključeno Isključeno*	Odštampajte informacije o prenosu u dnu svake stranice primljenog faksa.
Vremenska oznaka u podnožju faksa Prijem* Štampanje	Odštampajte vremensku oznaku u dnu svake stranice primljenog faksa.
Bušenje Isključeno* 2 rupe 3 rupe 4 rupe	Izbušite rupe duž ivice odštampanog faks dokumenta. Napomena: Ova stavka menija se pojavljuje samo kada je instaliran finišer za bušenje rupa i heftanje u više položaja.
Heftalica Isključeno* 1 heftalica 2 heftalice	Zaheftajte odštampani faks dokument. Napomena: Ova stavka menija se pojavljuje samo kada je instaliran finišer.
Napomena: Zvezdica (*) pored vrednosti ukazuje na podrazumevanu fabričku postavku.	

Stavka menija	Opis
Zadržavanje faksova Režim zadržanog faksa Isključeno* Uvek uključeno Ručno Raspoređeno	Odložite štampanje primljenih faksova do oslobađanja.
Napomena: Zvezdica (*) pored vrednosti ukazuje na podrazumevanu fabričku postavku.	

Administratorske kontrole

Stavka menija	Opis
Omogući prijem faksa Uključeno* Isključeno	Podesite štampač za prijem faksa.
Omogući prijem faksa u boji Uključeno* Isključeno	Podesite štampač za prijem faksa u boji.
Omogući ID pozivaoca Uključeno* Isključeno	Prikažite broj sa kojeg je poslat dolazi faks.
Blokiraj faks bez imena Uključeno Isključeno*	Blokirajte dolazne faksove poslate sa uređaja bez navedenog ID-a stanice ili ID-a faksa.
Lista zabranjenih faksova Dodaj zabranjeni faks	Navedite brojeve telefona koje želite da blokirate.
Odgovori na Sva zvona* Samo jedno zvono Samo dva zvona Samo tri zvona Samo jedno ili dva zvona Samo jedno ili tri zvona Samo dva ili tri zvona	Podesite prepoznatljivi šablon zvona za dolazni faks.
Automatski odgovori Uključeno* Isključeno	Podesite štampač tako da automatski štampa faks.
Prosleđivanje faksa Štampaj* Odštampaj i prosledi Prosledi	Navedite da li se prosleđuje primljeni faks.
Prosledi do Odredište 1 Odredište 2	Navedite gde se prosleđuju primljeni faksovi. Napomena: Ova stavka menija pojavljuje se samo kada je Prosleđivanje faksa podešeno na Odštampaj i prosledi ili Prosledi.
Napomena: Zvezdica (*) pored vrednosti ukazuje na podrazumevanu fabričku postavku.	

Stavka menija	Opis
Maks. brzina 33600* 14400 9600 4800 2400	Podesite maksimalnu brzinu za prosleđivanje faksa.
Napomena: Zvezdica (*) pored vrednosti ukazuje na podrazumevanu fabričku postavku.	

Naslovna stranica faksa

Stavka menija	Opis
Naslovna stranica faksa Podrazumevano isključeno* Podrazumevano uključeno Nikad ne koristi Uvek koristi	Konfigurirajte postavke za naslovnu stranico faksa.
Uključi polje Za Isključeno* Uključeno	
Uključi polje Od Isključeno* Uključeno	
Od	
Uključi polje Poruka Isključeno* Uključeno	
Poruka:	
Uključi logotip Isključeno* Uključeno	
Uključi podnožje [x] Isključeno* Uključeno	
Podnožje [x]	
Napomena: Zvezdica (*) pored vrednosti ukazuje na podrazumevanu fabričku postavku.	

Postavke evidencije faksa

Stavka menija	Opis
Učestanost evidencije prenosa Uvek* Nikada Samo za grešku	Navedite koliko često štampač kreira evidenciju prenosa.
Napomena: Zvezdica (*) pored vrednosti ukazuje na podrazumevanu fabričku postavku.	

Stavka menija	Opis
Radnja evidencije prenosa Štampanje Isključeno Uključeno* E-pošta Isključeno* Uključeno	Odštapajte ili e-poštom pošaljite evidenciju za uspešan prenos faksa ili grešku sa prenosom.
Primi evidenciju grešaka Nikada ne štampaj* Odštapaj za grešku	Odštapajte evidenciju za neuspešne prijeme faksa.
Automatski štampaj evidenciju Uključeno* Isključeno	Štampajte svu aktivnost u vezi sa faksom.
Evidencija izvora papira Fioka [x] (1*)	Navedite izvor papira za štampanje evidencije.
Prikaz evidencija Ime udaljenog faksa* Birani broj	Identifikujte pošiljaoca po imenu udaljenog faksa ili broju faksa.
Omogući evidenciju zadatka Uključeno* Isključeno	Prikažite pregled svih zadataka faksa.
Omogući evidenciju poziva Uključeno* Isključeno	Prikažite evidenciju istorije biranja za faks.
Evidentiraj izlaznu policu Standardna polica* Polica [x]	Navedite izlaznu policu za odštampane evidencije.
Napomena: Zvezdica (*) pored vrednosti ukazuje na podrazumevanu fabričku postavku.	

Postavke zvučnika

Stavka menija	Opis
Režim zvučnika Uvek isključeno* Uvek uključeno Uključeno do povezivanja	Podesite režim zvučnika za faks.
Jačina zvuka zvučnika Nisko* Visoko	Podesite jačinu zvuka zvučnika za faks.
Jačina zvuka zvona Isključeno* Uključeno	Omogućite jačinu zvuka zvona.
Napomena: Zvezdica (*) pored vrednosti ukazuje na podrazumevanu fabričku postavku.	

Podešavanje servera za faks

Opšte postavke faksa

Stavka menija	Opis
U format	Navedite primaoca faksa. Napomena: Ako želite da koristite broj faksa, unesite znak za broj (#) pre broja.
Adresa za odgovor	Navedite adresu za odgovor za slanje faksa.
Tema	Unesite temu faksa i poruku.
Poruka	
Omogući analogni prijem Isključeno* Uključeno	Podesite štampač za prijem analognih faksova.
Napomena: Zvezdica (*) pored vrednosti ukazuje na podrazumevanu fabričku postavku.	

Postavke e-pošte servera za faks

Stavka menija	Opis
Koristi SMTP server za e-poštu Uključeno* Isključeno	Koristite postavke Simple Mail Transfer Protocol (SMTP) za e-poštu za prijem i slanje faksova. Napomena: Kada je podešeno na Uključeno, sve ostale postavke u meniju Postavke e-pošte servera za faks nisu prikazane.
Primarni SMTP mrežni prolaz	Otkucajte IP adresu ili ime hosta primarnog SMTP servera.
Port primarnog SMTP mrežnog prolaza 1-65535 (25*)	Unesite broj porta primarnog SMTP servera.
Sekundarni SMTP mrežni prolaz	Otkucajte IP adresu servera ili ime hosta sekundarnog ili rezervnog SMTP servera.
Port sekundarnog SMTP mrežnog prolaza 1-65535 (25*)	Unesite broj porta sekundarnog ili rezervnog SMTP servera.
SMTP istek vremena 5-30 (30*)	Podesite period do isteka vremena za štampač u slučaju da se SMTP server ne odaziva.
Adresa za odgovor	Navedite adresu za odgovor za slanje faksa.
Omogući SSL/TLS Onemogućeno* Dogovori Potrebno	Navedite da li želite da se faks šalje pomoću šifrovane veze.
Zahtevaj pouzdan sertifikat Isključeno Uključeno*	Navedite pouzdani sertifikat za pristup SMTP serveru.
Napomena: Zvezdica (*) pored vrednosti ukazuje na podrazumevanu fabričku postavku.	

Stavka menija	Opis
Potvrda identiteta SMTP servera Potvrda identiteta nije potrebna* Prijavljivanje/obično NTLM CRAM-MD5 Digest-MD5 Kerberos 5	Podesite tip potvrde identiteta za SMTP server.
E-poruka koju je pokrenuo uređaj Ništa* Koristi SMTP akreditive uređaja	Navedite koji akreditivi su potrebni za e-poruku koju je pokrenuo uređaj.
E-poruka koju je pokrenuo korisnik Ništa* Koristi SMTP akreditive uređaja Koristi ID korisnika i lozinku sesije Koristi e-adresu i lozinku sesije Upit korisniku	Navedite koji akreditivi su potrebni za e-poruku koju je pokrenuo korisnik.
Koristi akreditive uređaja za Active Directory Isključeno* Uključeno	Omogućite korisničke akreditive i grupna odredišta za povezivanje na SMTP server.
ID korisnika uređaja	Navedite ID korisnika i lozinku za povezivanje na SMTP server.
Lozinka uređaja	
Kerberos 5 OBLAST	Navedite oblast za Kerberos 5 protokol za potvrdu identiteta.
NTLM Domain	Navedite ime domena za bezbednosni protokol NTLM.
Onemogućiti grešku „SMTP server nije podešen“ Isključeno* Uključeno	Sakrijte poruku o grešci „SMTP server nije podešen“.
Napomena: Zvezdica (*) pored vrednosti ukazuje na podrazumevanu fabričku postavku.	

Postavke skeniranja servera za faks

Stavka menija	Opis
Format slike TIFF (.tif) PDF (.pdf)* XPS (.xps)	Navedite format datoteke za skeniranu sliku.
Tip sadržaja Tekst* Tekst/fotografija Fotografija Grafika	Poboljšajte izlazni rezultat na osnovu sadržaja originalnog dokumenta.
Napomena: Zvezdica (*) pored vrednosti ukazuje na podrazumevanu fabričku postavku.	

Stavka menija	Opis
Izvor sadržaja Crno-beli laserski štampač Laserski štampač u boji* Inkžet štampač Fotografija/film Časopis Novine Štampa Drugo	Poboljšajte izlazni rezultat na osnovu izvora originalnog dokumenta.
Rezolucija faksa Wi-Fi Direct – povezani klijenti* Fino Superfino Ultrafino	Podesite rezoluciju faksa.
Strane Isključeno* Kratka ivica Duga ivica	Navedite orijentaciju originalnog dokumenta kada skenirate obe strane dokumenta.
Zatamnjenost 1-9 (5*)	Podesite zatamnjenost otiska.
Položaj Uspravno* Položeno	Navedite orijentaciju teksta i grafike na stranici.
Originalna veličina [Lista veličina papira]	Podesite veličinu papira originalnog dokumenta. Napomene: <ul style="list-style-type: none"> • Mešane veličine je podrazumevana fabrička postavka za SAD fabrička postavka za SAD. A4 je međunarodna podrazumevana fabrička postavka. • Ova postavka može da se razlikuje u zavisnosti od modela štampača.
Koristi TIFF sa više stranica Isključeno Uključeno*	Odaberite između TIFF datoteka sa jednom i više stranica.
Napomena: Zvezdica (*) pored vrednosti ukazuje na podrazumevanu fabričku postavku.	

E-pošta

Podešavanje e-pošte

Stavka menija	Opis
Primarni SMTP mrežni prolaz	Otkucajte IP adresu ili ime hosta primarnog SMTP servera za slanje e-pošte.
Napomena: Zvezdica (*) pored vrednosti ukazuje na podrazumevanu fabričku postavku.	

Stavka menija	Opis
Port primarnog SMTP mrežnog prolaza 1-65535 (25*)	Unesite broj porta primarnog SMTP servera.
Sekundarni SMTP mrežni prolaz	Otkucajte IP adresu servera ili ime hosta sekundarnog ili rezervnog SMTP servera.
Port sekundarnog SMTP mrežnog prolaza 1-65535 (25*)	Unesite broj porta sekundarnog ili rezervnog SMTP servera.
SMTP istek vremena 5–30 sekundi (30*)	Podesite period do isteka vremena za štampač u slučaju da se SMTP server ne odaziva.
Adresa za odgovor	Navedite adresu za odgovor za e-poruke.
Uvek koristi podrazumevanu SMTP adresu za odgovor Uključeno Isključeno*	Uvek koristite podrazumevanu adresu za odgovor na SMTP serveru.
Omogući SSL/TLS Onemogućeno* Dogovori Potrebno	Navedite da li želite da se e-pošta šalje pomoću šifrovane veze.
Zahtevaj pouzdan sertifikat Isključeno Uključeno*	Zahtevajte pouzdani sertifikat za pristup SMTP serveru.
Potvrda identiteta SMTP servera Potvrda identiteta nije potrebna* Prijavljivanje/obično NTLM CRAM-MD5 Digest-MD5 Kerberos 5	Podesite tip potvrde identiteta za SMTP server.
E-poruka koju je pokrenuo uređaj Ništa* Koristi SMTP akreditive uređaja	Navedite koji akreditivi su potrebni za e-poruku koju je pokrenuo uređaj.
E-poruka koju je pokrenuo korisnik Ništa* Koristi SMTP akreditive uređaja Koristi ID korisnika i lozinku sesije Koristi e-adresu i lozinku sesije Upit korisniku	Navedite koji akreditivi su potrebni za e-poruku koju je pokrenuo korisnik.
Koristi akreditive uređaja za Active Directory Isključeno* Uključeno	Navedite koji akreditivi su potrebni za e-poruku koju je pokrenuo korisnik.
ID korisnika uređaja	Navedite ID korisnika i lozinku za povezivanje na SMTP server.
Lozinka uređaja	
Kerberos 5 OBLAST	Navedite oblast za Kerberos 5 protokol za potvrdu identiteta.
Napomena: Zvezdica (*) pored vrednosti ukazuje na podrazumevanu fabričku postavku.	

Stavka menija	Opis
NTLM Domain	Navedite ime domena za bezbednosni protokol NTLM.
Napomena: Zvezdica (*) pored vrednosti ukazuje na podrazumevanu fabričku postavku.	

Podrazumevane postavke e-pošte

Stavka menija	Opis
Tema:	Unesite temu i tekst e-poruke.
Poruka:	
Ime datoteke	Odredite ime datoteke za skenirani dokument.
Format JPEG (.jpg) PDF (.pdf)* TIFF (.tif) XPS (.xps) TXT (.txt) RTF (.rtf) DOCX (.docx)	Odredite format datoteke za skenirani dokument.
Globalne OCR postavke Prepoznati jezici Automatski rotiraj Uklanjanje mrlja Poboljšavanje automatskog kontrasta	Konfigurirajte postavke za optičko prepoznavanje znakova (OCR). Napomena: Ova stavka menije se pojavljuje samo ako ste kupili i instalirali OCR rešenje.
PDF postavke PDF verzija (1.5*) Arhivska verzija (A-1a*) Visoko komprimovano (Isključeno*) Bezbedno (Isključeno*) Arhivski (PDF/A) (Isključeno*)	Konfigurirajte postavke za PDF za skenirani dokument. Napomene: <ul style="list-style-type: none"> Arhivska verzija i Arhivski (PDF/A) su podržani samo ako je PDF verzija podešena na 1.4. Visoko komprimovano se prikazuje samo kada je instaliran čvrsti disk.
Tip sadržaja Tekst Tekst/fotografija* Fotografija Grafika	Poboljšajte izlazni rezultat na osnovu tipa sadržaja originalnog dokumenta.
Izvor sadržaja Crno-beli laserski štampač Laserski štampač u boji* Inkdžet štampač Fotografija/film Časopis Novine Štampa Drugo	Poboljšajte izlazni rezultat na osnovu izvora sadržaja originalnog dokumenta.
Napomena: Zvezdica (*) pored vrednosti ukazuje na podrazumevanu fabričku postavku.	

Stavka menija	Opis
Boja Crno-belo Siva Boja* Automatski	Podesite štampač tako da snima sadržaj datoteke u boji ili crno-belo.
Rezolucija 75 tpi 150 tpi* 200 tpi 300 tpi 400 tpi 600 tpi	Podesite rezoluciju skenirane slike.
Zatamnjenost 1-9 (5*)	Podesite zatamnjenost skenirane slike.
Položaj Uspravno* Položeno	Naveli orijentaciju originalnog dokumenta.
Originalna veličina [Lista veličina papira] (Automatsko detektovanje veličine*)	Podesite veličinu papira originalnog dokumenta.
Strane Isključeno* Kratka ivica Duga ivica	Navedite orijentaciju originalnog dokumenta kada skenirate obe strane dokumenta.
Napomena: Zvezdica (*) pored vrednosti ukazuje na podrazumevanu fabričku postavku.	

Napredna izrada slika

Stavka menija	Opis
Balans boja Cijan (0*) Magenta (0*) Žuta (0*)	Podesite intenzitet boje za cijan, magentu i žutu.
Ispuštanje boje Ispuštanje boje (Ništa*) Podrazumevani prag crvene (128*) Podrazumevani prag zelene (128*) Podrazumevani prag plave (128*)	Navedite koju boju treba ispustiti prilikom skeniranja i podesite postavku ispuštanja za tu boju.
Automatska detekcija boje Osetljivost boje (5*) Osetljivost oblasti (5*) Dubina bita za e-poštu (1 bit*)	Konfigurirajte postavku automatskog otkrivanja boja.
Napomena: Zvezdica (*) pored vrednosti ukazuje na podrazumevanu fabričku postavku.	

Stavka menija	Opis
JPEG kvaliteta Najbolje za sadržaj* 5–95	Podesite JPEG kvaliteta za skeniranu sliku.
Kontrast Najbolje za sadržaj* 0–5	Odredite kontrast za skeniranu sliku.
Uklanjanje pozadine Otkrivanje pozadine (Zasnovano na sadržaju*) Nivo (0*)	Uklonite boju pozadine ili šum na slici iz originalnog dokumenta. Napomene: <ul style="list-style-type: none"> • Zasnovano na sadržaju uklanja boju pozadine iz originalnog dokumenta. • Fiksno uklanja šum sa slike iz fotografije.
Preslikavanje slike Isključeno* Uključeno	Kreirali sliku originalnog dokumenta kao u ogledalu.
Slika u negativu Isključeno* Uključeno	Kreirali sliku originalnog dokumenta u negativu.
Detalj senke -4 do 4 (0*)	Podesite detalje senke na skeniranoj slici.
Skeniraj od ivice do ivice Isključeno* Uključeno	Skenirajte originalni dokument od jedne ivice do druge.
Oštrina 1-5 (3*)	Podesite oštrinu na skeniranoj slici.
Temperatura -4 do 4 (0*)	Kreirajte plaviji ili crveniji izlaz originalnog dokumenta.
Prazne stranice Uklanjanje prazne stranice (Uklanjanje*) Osetljivost na prazne stranice (5*)	Podesite osetljivost skeniranja na prazne stranice u originalnom dokumentu.
Napomena: Zvezdica (*) pored vrednosti ukazuje na podrazumevanu fabričku postavku.	

Administratorske kontrole

Stavka menija	Opis
Maks. veličina e-poruke 0-65535 (0*)	Podesite dozvoljenu veličinu datoteke za svaku e-poruku.
Poruka o grešci veličine	Navedite poruku o grešci koju štampač šalje kada e-poruka prekorači dozvoljenu veličinu datoteke. Napomena: Možete da unesete do 1024 znaka.
Ograniči odredišta	Ograničite slanje e-pošte samo na određenu listu imena domena. Napomena: Koristite zarez za razdvajanje domena.
Napomena: Zvezdica (*) pored vrednosti ukazuje na podrazumevanu fabričku postavku.	

Stavka menija	Opis
Pošalji mi kopiju Nikada se ne pojavljuje* Podrazumevano uključeno Podrazumevano isključeno Uvek uključeno	Pošaljite kopiju e-poruke sebi.
Dozvoli samo e-poruke koje šaljem sebi Isključeno* Uključeno	Podesite štampač tako da šalje e-poruke samo vama.
Koristi cc:/bcc: Isključeno* Uključeno	Omogućite kopiju i nevidljivu kopiju za e-poštu.
Koristi TIFF sa više stranica Isključeno Uključeno*	Omogućite skeniranje više TIFF slika u jednoj TIFF datoteci.
TIFF komprimovanje JPEG LZW*	Odredite tip komprimovanja za TIFF datoteke.
Tekst – podrazumevano 5-95 (75*)	Podesite kvalitet teksta u sadržaju koji se skenira.
Tekst/fotografija – podrazumevano 5-95 (75*)	Podesite kvalitet teksta i fotografije u sadržaju koji se skenira.
Fotografija – podrazumevano 5-95 (50*)	Podesite kvalitet fotografije sadržaja koji se skenira.
Evidencija prenosa Evidencija štampanja* Nemoj štampati evidenciju Štampaj samo zbog greške	Odštampajte evidenciju o prenosu za skeniranu e-poštu.
Evidencija izvora papira Fioka [x] (1*) Višenamenski ulagač	Odredite izvor papira za štampanje evidencija e-pošte.
Evidentiraj izlaznu policu Standardna polica* Polica [x]	Navedite izlaznu policu za odštampane evidencije e-pošte.
Prilagođeni zadatak skeniranja Isključeno* Uključeno	Podesite štampač tako da skenira prvi skup originalnih dokumenata pomoću određenih postavki, a da zatim skenira sledeći skup pomoću istih ili drugačijih postavki. Napomena: Ova stavka menija se pojavljuje samo kada je instaliran čvrsti disk.
Pregled skeniranja Isključeno Uključeno*	Prikažite pregled za skeniranje za originalni dokument. Napomena: Ova stavka menija se pojavljuje samo kada je instaliran čvrsti disk.
Napomena: Zvezdica (*) pored vrednosti ukazuje na podrazumevanu fabričku postavku.	

Stavka menija	Opis
Dozvoli čuvanje kao prečice Isključeno Uključeno*	Sačuvajte e-adresu kao prečicu.
Slike u e-pošti šalju se kao Prilog* Veb veza	Odredite kako se šalju slike koje su uključene u e-poruku.
Resetuj informacije e-pošte nakon slanja Isključeno Uključeno*	Resetujte polja Primalac, Tema, Poruka i Ime datoteke na podrazumevane vrednosti nakon slanja e-poruke.
Napomena: Zvezdica (*) pored vrednosti ukazuje na podrazumevanu fabričku postavku.	

Podešavanje veb veze

Stavka menija	Opis
Server	Odredite akreditivne servera na kom se hostuju slike koje su uključene u e-poruku.
Prijavljivanje	
Lozinka	
Putanja	
Ime datoteke	
Veb veza	

FTP

Podrazumevane postavke za FTP

Stavka menija	Opis
Format JPEG (.jpg) PDF (.pdf)* TIFF (.tif) XPS (.xps) TXT (.txt) RTF (.rtf) DOCX (.docx) CSV (.csv)	Navedite format datoteke za skeniranu sliku.
Globalne OCR postavke Prepoznati jezici Automatski rotiraj Uklanjanje mrlja Poboljšavanje automatskog kontrasta	Konfigurirajte postavke za optičko prepoznavanje znakova (OCR). Napomena: Ovaj meni se pojavljuje samo ako ste kupili i instalirali OCR rešenje.
Napomena: Zvezdica (*) pored vrednosti ukazuje na podrazumevanu fabričku postavku.	

Stavka menija	Opis
PDF postavke PDF verzija 1,3 1,4 1,5* 1,6 1,7 Arhivska verzija A-1a* A-1b Visok stepen komprimovanja Isključeno* Uključeno Bezbedno Isključeno* Uključeno Arhivski (PDF/A) Isključeno* Uključeno	Podesite PDF format za skenirano sliku.
Tip sadržaja Tekst Tekst/fotografija* Fotografija Grafika	Poboljšajte izlazni rezultat na osnovu sadržaja originalnog dokumenta.
Izvor sadržaja Crno-beli laserski štampač Laserski štampač u boji* Inkžet štampač Fotografija/film Časopis Novine Štampa Drugo	Poboljšajte izlazni rezultat na osnovu izvora originalnog dokumenta.
Boja Crno-belo Siva Boja* Automatski	Navedite boju za skeniranje slike.
Rezolucija 75 tpi 150 tpi* 200 tpi 300 tpi 400 tpi 600 tpi	Podesite rezoluciju skenirane slike.
Napomena: Zvezdica (*) pored vrednosti ukazuje na podrazumevanu fabričku postavku.	

Stavka menija	Opis
Zatamnjenost -4 do 4 (0*)	Podesite zatamnjenost skenirane slike.
Položaj Uspravno* Položeno	Navedite orijentacijo teksta i grafike na stranici.
Originalna veličina [Lista veličina papira] (Automatsko detektovanje veličine*)	Podesite veličinu papira originalnog dokumenta. Napomena: Letter je podrazumevana fabrička postavka za SAD fabrička postavka za SAD. A4 je međunarodna podrazumevana fabrička postavka.
Strane Isključeno* Duga ivica Kratka ivica	Navedite orijentacijo stranice za tekst i grafiku prilikom skeniranja dvostranog dokumenta.
Ime datoteke	Navedite ime datoteke za skeniranu sliku.
Napomena: Zvezdica (*) pored vrednosti ukazuje na podrazumevanu fabričku postavku.	

Napredna izrada slika

Stavka menija	Opis
Balans boja -4 do 4 (0*)	Podesite količinu tonera koja se koristi za svaku boju na skeniranom dokumentu.
Ispuštanje boje Ispuštanje boje Ništa* Crvena Zelena Plava Podrazumevani prag crvene 0-255 (128*) Podrazumevani prag zelene 0-255 (128*) Podrazumevani prag plave 0-255 (128*)	Navedite koju boju treba ispustiti prilikom skeniranja i podesite postavku ispuštanja za tu boju.
Automatska detekcija boje Osetljivost boje 1-9 (5*) Osetljivost oblasti 1-9 (5*) Pošalji dubinu bita na FTP 1 bitna* 8-bitna	Podesite količinu boje koju štampač detektuje iz originalnog dokumenta. Napomena: Ova stavka menija se pojavljuje samo kada je Boja podešena na Automatski.
Napomena: Zvezdica (*) pored vrednosti ukazuje na podrazumevanu fabričku postavku.	

Stavka menija	Opis
JPEG kvaliteta Najbolje za sadržaj* 5–95	Podesite kvalitet slike u JPEG formatu. Napomene: <ul style="list-style-type: none"> • 5 smanjuje veličinu datoteke, ali i kvalitet slike. • 90 daje najbolji kvalitet slike, ali i veliku datoteku.
Kontrast Najbolje za sadržaj* 0–5	Naveli kontrast otiska.
Uklanjanje pozadine Detekcija pozadine Zasnovano na sadržaju* Fiksno Nivo -4 do 4 (0*)	Podesite količinu pozadine vidljivu na skeniranoj slici. Napomena: Ako želite da uklonite boju pozadine iz originalnog dokumenta, stavku Detekcija pozadine podesite na Po sadržaju. Ako želite da uklonite šum sa fotografije, stavku Detekcija pozadine podesite na Fiksno.
Preslikavanje slike Isključeno* Uključeno	Kreirali sliku originalnog dokumenta kao u ogledalu.
Slika u negativu Isključeno* Uključeno	Kreirali sliku originalnog dokumenta u negativu.
Detalj senke -4 do 4 (0*)	Podesili količinu detalja senke vidljivih na skeniranoj slici.
Skeniraj od ivice do ivice Isključeno* Uključeno	Omogućite skeniranje originalnog dokumenta od ivice do ivice.
Oštrina 1-5 (3*)	Podesite oštrinu skenirane slike.
Temperatura -4 do 4 (0*)	Navedite da li želite da dobijete hladniji ili topliji rezultat.
Prazne stranice Uklanjanje prazne stranice (Ne uklanjaj*) Osetljivost na prazne stranice (5*)	Navedite da li želite da uključite prazne stranice.
Napomena: Zvezdica (*) pored vrednosti ukazuje na podrazumevanu fabričku postavku.	

Administratorske kontrole

Stavka menija	Opis
Tekst – podrazumevano 5-95 (75*)	Podesite kvalitet teksta za skeniranu sliku.
Tekst/fotografija – podrazumevano 5-95 (75*)	Podesite kvalitet teksta ili fotografija za skeniranu sliku.
Napomena: Zvezdica (*) pored vrednosti ukazuje na podrazumevanu fabričku postavku.	

Stavka menija	Opis
Fotografija – podrazumevano 5-95 (50*)	Podesite kvalitet fotografija za skeniranu sliku.
Koristi TIFF sa više stranica Uključeno* Isključeno	Odaberite između TIFF datoteka sa jednom i više stranica.
TIFF komprimovanje LZW* JPEG	Podesite opciju za komprimovanje TIFF datoteka.
Evidencija prenosa Evidencija štampanja* Nemoj štampati evidenciju Štam paj samo zbog greške	Odštam pajte evidenciju uspešnog FTP prenosa skeniranja.
Evidencija izvora papira Fioka [x] (1*) Višenamenski ulagač	Navedite izvor papira za štampanje FTP evidencije.
Evidentiraj izlaznu policu Standardna polica* Polica [x]	Navedite izlaznu policu za štampanje FTP evidencije.
Prilagođeni zadatak skeniranja Isključeno* Uključeno	Podrazumevano uključite skeniranje prilagođenih zadataka. Napomena: Ova stavka menija se pojavljuje samo kada je instaliran čvrsti disk.
Pregled skeniranja Isključeno Uključeno*	Prikažite pregled skeniranja na ekranu. Napomena: Ova stavka menija se pojavljuje samo kada je instaliran čvrsti disk.
Dozvoli čuvanje kao prečice Isključeno Uključeno*	Čuvajte prilagođene FTP postavke kao prečice.
Napomena: Zvezdica (*) pored vrednosti ukazuje na podrazumevanu fabričku postavku.	

USB jedinica

Skeniranje sa fleš jedinice

Stavka menija	Opis
Format JPEG (.jpg) PDF (.pdf)* TIFF (.tif) XPS (.xps) TXT (.txt) RTF (.rtf) DOCX (.doc) CSV (.csv)	Navedite format datoteke za skeniranu sliku.
Globalne OCR postavke Prepoznati jezici Automatski rotiraj Uklanjanje mrlja Poboljšavanje automatskog kontrasta	Konfigurirajte postavke za optičko prepoznavanje znakova (OCR). Napomena: Ovaj meni se pojavljuje samo ako ste kupili i instalirali OCR rešenje.
PDF postavke PDF verzija (1.5*) Arhivska verzija (A-1a*) Visoko komprimovano (Isključeno*) Bezbedno (Isključeno*) Arhivski (PDF/A) (Isključeno*)	Konfigurirajte postavke za PDF za skeniranu sliku. Napomene: <ul style="list-style-type: none"> Arhivska verzija i Arhivski (PDF/A) su podržani samo ako je PDF verzija podešena na 1.4. Visoko komprimovano se prikazuje samo kada je instaliran čvrsti disk.
Tip sadržaja Tekst Tekst/fotografija* Grafika Fotografija	Poboljšajte izlazni rezultat na osnovu tipa sadržaja originalnog dokumenta.
Izvor sadržaja Crno-beli laserski štampač Laserski štampač u boji* Inkdžet štampač Fotografija/film Časopis Novine Štampa Drugo	Poboljšajte izlazni rezultat na osnovu izvora sadržaja originalnog dokumenta.
Boja Crno-belo Siva Boja* Automatski	Podesite štampač tako da snima sadržaj datoteke u boji ili crno-belo.
Napomena: Zvezdica (*) pored vrednosti ukazuje na podrazumevanu fabričku postavku.	

Stavka menija	Opis
Rezolucija 75 tpi 150 tpi* 200 tpi 300 tpi 400 tpi 600 tpi	Podesite rezoluciju skenirane slike.
Zatamnjenost 1-9 (5*)	Podesite zatamnjenost skenirane slike.
Položaj Uspravno* Položeno	Naveli orijentaciju originalnog dokumenta.
Originalna veličina Automatsko detektovanje veličine*	Podesite veličinu papira originalnog dokumenta.
Strane Isključeno* Duga ivica Kratka ivica	Navedite orijentaciju originalnog dokumenta kada skenirate obe strane dokumenta.
Ime datoteke	Navedite ime datoteke za skeniranu sliku.
Napomena: Zvezdica (*) pored vrednosti ukazuje na podrazumevanu fabričku postavku.	

Napredna izrada slika

Stavka menija	Opis
Balans boja Cijan (0*) Magenta (0*) Žuta (0*)	Podesite intenzitet boje za cijan, magentu i žutu.
Ispuštanje boje Ispuštanje boje (Ništa*) Podrazumevani prag crvene (128*) Podrazumevani prag zelene (128*) Podrazumevani prag plave (128*)	Navedite koju boju treba ispustiti prilikom skeniranja i podesite postavku ispuštanja za tu boju.
Automatska detekcija boje Osetljivost boje (5*) Osetljivost oblasti (5*) Dubina bita za skeniranje (1 bit*)	Konfigurirajte postavku automatskog otkrivanja boja.
JPEG kvalitet Najbolje za sadržaj* 5-95	Podesite JPEG kvalitet za skeniranu sliku.
Kontrast Najbolje za sadržaj* 0-5	Odredite kontrast za skeniranu sliku.
Napomena: Zvezdica (*) pored vrednosti ukazuje na podrazumevanu fabričku postavku.	

Stavka menija	Opis
Uklanjanje pozadine Otkrivanje pozadine (Zasnovano na sadržaju*) Nivo (0*)	Uklonite boju pozadine ili šum na slici iz originalnog dokumenta. Napomene: <ul style="list-style-type: none"> • Zasnovano na sadržaju uklanja boju pozadine iz originalnog dokumenta. • Fiksno uklanja šum sa slike iz fotografije.
Preslikavanje slike Isključeno* Uključeno	Kreirali sliku originalnog dokumenta kao u ogledalu.
Slika u negativu Isključeno* Uključeno	Kreirali sliku originalnog dokumenta u negativu.
Detalj senke -4 do 4 (0*)	Podesite detalje senke na skeniranoj slici.
Skeniraj od ivice do ivice Isključeno* Uključeno	Skenirajte originalni dokument od jedne ivice do druge.
Oštrina 1-5 (3*)	Podesite oštrinu na skeniranoj slici.
Temperatura -4 do 4 (0*)	Kreirajte plaviji ili crveniji izlaz originalnog dokumenta.
Prazne stranice Uklanjanje prazne stranice (Ne uklanjaj*) Osetljivost na prazne stranice (5*)	Podesite osetljivost skeniranja na prazne stranice u originalnom dokumentu.
Napomena: Zvezdica (*) pored vrednosti ukazuje na podrazumevanu fabričku postavku.	

Administratorske kontrole

Stavka menija	Opis
Tekst – podrazumevano 5-95 (75*)	Podesite kvalitet teksta za skeniranu sliku.
Tekst/fotografija – podrazumevano 5-95 (75*)	Podesite kvalitet teksta i fotografije za skeniranu sliku.
Fotografija – podrazumevano 5-95 (50*)	Podesite kvalitet fotografije za skeniranu sliku.
Koristi TIFF sa više stranica Isključeno Uključeno*	Omogućite skeniranje više TIFF slika u jednoj TIFF datoteci.
TIFF komprimovanje LZW* JPEG	Odredite tip komprimovanja za TIFF datoteke.
Napomena: Zvezdica (*) pored vrednosti ukazuje na podrazumevanu fabričku postavku.	

Stavka menija	Opis
Prilagođeni zadatak skeniranja Isključeno* Uključeno	Podesite štampač tako da skenira prvi skup originalnih dokumenata pomoću određenih postavki, a da zatim skenira sledeći skup pomoću istih ili drugačijih postavki. Napomena: Ova stavka menija se pojavljuje samo kada je instaliran čvrsti disk.
Pregled skeniranja Isključeno Uključeno*	Prikažite pregled za skeniranje za originalni dokument. Napomena: Ova stavka menija se pojavljuje samo kada je instaliran čvrsti disk.
Napomena: Zvezdica (*) pored vrednosti ukazuje na podrazumevanu fabričku postavku.	

Štampanje sa fleš jedinice

Stavka menija	Opis
Broj kopija 1-9999 (1*)	Podesite broj kopija.
Izvor papira Fioka [x] (1*) Višenamenski ulagač Ručno ulaganje papira Ručno ulaganje koverta	Podesite izvor papira za zadatak štampe.
Boja Isključeno Uključeno*	Odštamajte datoteku sa fleš uređaja u boji.
Upari (1,1,1) (2,2,2) (1,2,3) (1,2,3)*	Složite stranice zadatka štampe određenim redosledom, naročito pri štampanju više primeraka zadatka.
Strane 1-strano* 2-strano	Odredite da li treba da se štampa samo sa jedne ili sa obe strane papira.
Heftalica Isključeno* 1 heftalica, gornji levi ugao 1 heftalica, gornji levi ugao 2 heftalice, levo 1 heftalica, gornji desni ugao 2 heftalice, gore 1 heftalica, donji levi ugao 2 heftalice, dole 1 heftalica, donji desni ugao 2 heftalice, desno	Navedite položaj za heftanje za sve zadatke štampe. Napomena: Ova stavka menija se pojavljuje samo kada je instaliran finišeer za heftanje.
Bušenje rupa Isključeno* 2 rupe 3 rupe	Podesite režim bušača za sve zadatke štampanja. Napomena: Ova stavka menija se pojavljuje samo kada je instaliran finišeer za heftanje.
Napomena: Zvezdica (*) pored vrednosti ukazuje na podrazumevanu fabričku postavku.	

Stavka menija	Opis
Razdvoj stranice Ništa* Između kopija Između zadataka	Razdvojte otiske svakog zadatka štampe ili svake kopije zadatka štampe. Napomene: <ul style="list-style-type: none"> Između kopija razdvaja svaku kopiju u zadatku kopiranja ako je Uparivanje podešeno na Uključeno [1,2,1,2,1,2]. Ako je Uparivanje podešeno na Isključeno [1,1,1,2,2,2], svaki komplet odštampanih stranica se razdvaja, na primer sve stranice 1 i sve stranice 2. Između zadataka podešava isti položaj razdvajanja za ceo zadatak štampanja bez obzira na broj odštampanih kopija. Ova stavka menija se pojavljuje samo kada je instaliran finišer.
Druga strana Duga ivica* Kratka ivica	Odredite koja strana papira se povezuje kada se obavlja dvostrano štampanje.
Stranica po strani Isključeno* 2 stranice po strani 3 stranice po strani 4 stranice po strani 6 stranice po strani 9 stranice po strani 12 stranice po strani 16 stranice po strani	Štampajte više slika na jednom listu papira.
Redosled stranica po strani Horizontalno* Obrnuto horizontalno Obrnuto vertikalno Vertikalno	Odredite pozicioniranje više slika pri upotrebi menija Stranica po strani.
Orijentacija stranica po strani Automatski* Položeno Uspravno	Odredite orijentaciju slika na više strana pri upotrebi menija Stranica po strani.
Ivica stranica po strani Ništa* Puna	Odštampajte ivicu oko slike na svim stranama pri upotrebi menija Stranica po strani.
Listovi separatora Isključeno* Između kopija Između zadataka Između stranica	Umećite prazne listove separatora prilikom štampanja.
Izvor listova separatora Fioka [x] (1*) Višenamenski ulagač	Navedite izvor papira za list separatora.
Napomena: Zvezdica (*) pored vrednosti ukazuje na podrazumevanu fabričku postavku.	

Stavka menija	Opis
Prazne stranice Nemoj štampati* Štampanje	Odšampajte prazne stranice u zadatku štampanja.
Napomena: Zvezdica (*) pored vrednosti ukazuje na podrazumevanu fabričku postavku.	

Mreža/portovi

Pregled mreže

Stavka menija	Opis
Aktivni adapter Automatski* Standardna mreža Bežično	Navedite vrstu mrežne veze. Napomena: Opcija Bežično dostupna je samo na štampačima koji su povezani na bežičnu mrežu.
Status mreže	Prikažite status veze mreže štampača.
Prikaži status mreže na štampaču Isključeno Uključeno*	Prikažite status mreže na ekranu.
Brzina, dvostrano	Prikažite brzinu trenutno aktivne mrežne kartice.
IPv4	Prikažite IPv4 adresu.
Sve IPv6 adrese	Prikažite sve IPv6 adrese.
Resetuj server za štampanje	Resetujte sve aktivne mrežne veze sa štampačem. Napomena: Ova postavka uklanja sve postavke mrežne konfiguracije.
Istek vremena mrežnog zadatka Isključeno Uključeno* (90 sekundi)	Podesite period pre nego što štampač otkáže mrežni zadatak štampe.
Stranica banera Isključeno* Uključeno	Odšampajte stranicu banera.
Opseg portova za skeniranje sa slanjem na računar	Naveli važeći opseg portova za štampače koji su iza zaštitnog zida koji blokira portove.
Omogući mrežne veze Isključeno Uključeno*	Dozvolite štampaču da se poveže na mrežu.
Omogući LLDP Isključeno* Uključeno	Omogućite Link Layer Discovery Protocol (LLDP) na štampaču.
Napomena: Zvezdica (*) pored vrednosti ukazuje na podrazumevanu fabričku postavku.	

Bežično

Napomena: Ovaj meni je dostupan samo na štampačima povezanim na Wi-Fi mrežu ili na štampačima koji imaju bežični mrežni adapter.

Stavka menija	Opis
Podešavanje pomoću aplikacije za mobilne uređaje	Konfigurirajte bežičnu vezu pomoću aplikacije Lexmark Mobile Assistant.
Podesi pomoću table štampača Odaberite mrežu Dodaj Wi-Fi mrežu Ime mreže Režim mreže (Infrastruktura*) Režim bežične bezbednosti (Onemogućeno*)	Konfigurirajte bežičnu vezu pomoću kontrolne table.
Wi-Fi Protected Setup Pokreni metod sa pritiskanjem dugmeta Pokreni PIN metod	Povežite se na Wi-Fi mrežu i omogućite mrežnu bezbednost.
Omogući Wi-Fi Direct Uključeno Isključeno*	Omogućite uređajima sa podrškom za Wi-Fi Direct da se povezuju sa štampačem.
Kompatibilnost 802.11b/g/n (2,4 GHz) 802.11a/b/g/n/ac (2,4 GHz/5 GHz)* 802.11a/n/ac (5 GHz)	Navedite standard za Wi-Fi mrežu.
Režim bežične bezbednosti Onemogućeno* WEP WPA2/WPA-Personal WPA2-Personal 802.1x-RADIUS	Podesite režim bezbednosti za povezivanje štampača sa Wi-Fi uređajima.
IPv4 Omogući DHCP (Uključeno*) Podesi statičku IP adresu	Konfigurirajte IPv4 postavke.
IPv6 Omogući IPv6 (Uključeno*) Omogući DHCPv6 (Isključeno*) Automatsko konfigurisanje adrese koja ne uzima u obzir stanje (Uključeno*) Adresa DNS servera Ručno dodeljena IPv6 adresa Ručno dodeljen IPv6 ruter Prefiks adrese (64*) Sve IPv6 adrese Sve IPv6 adrese rutera	Konfigurirajte IPv6 postavke.
Mrežna adresa	Navedite adresu mreže.

Stavka menija	Opis
PCL SmartSwitch Isključeno Uključeno*	Podesite štampač tako da automatski pređe na PCL emulacijo kada zadatak štampe to zahteva, bez obzira na podrazumevani jezik štampača. Napomena: Ako je ova postavka onemogućena, štampač ne ispituje dolazne podatke i koristi podrazumevani jezik štampača koji je podešen u meniju Podešavanje.
PS SmartSwitch Isključeno Uključeno*	Podesite štampač tako da automatski pređe na PostScript emulacijo kada zadatak štampe to zahteva, bez obzira na podrazumevani jezik štampača. Napomena: Ako je ova postavka onemogućena, štampač ne ispituje dolazne podatke i koristi podrazumevani jezik štampača koji je podešen u meniju Podešavanje.
Smeštanje zadataka u bafer Isključeno* Uključeno	Privremeno čuvajte zadatke štampanja na čvrstom disku pre štampanja. Napomena: Ova stavka menija se pojavljuje samo kada je instaliran čvrsti disk.
Mac Binary PS Automatski* Uključeno Isključeno	Podesite štampač za obradu Macintosh Binary PostScript zadataka štampe. Napomene: <ul style="list-style-type: none"> • Ako podesite na Uključeno, obrađuju se izvorni binarni PostScript zadaci štampe. • Ako podesite na Isključeno, zadaci štampe se filtriraju pomoću standardnog protokola.

Ethernet

Stavka menija	Opis
Brzina mreže	Prikažite brzinu aktivnog mrežnog adaptera.
IPv4 Omogući DHCP (Uključeno*) Podesi statičku IP adresu	Konfigurirajte IPv4 postavke.
IPv6 Omogući IPv6 (Uključeno*) Omogući DHCPv6 (Isključeno*) Automatsko konfigurisanje adrese koja ne uzima u obzir stanje (Uključeno*) Adresa DNS servera Ručno dodeljena IPv6 adresa Ručno dodeljen IPv6 ruter Prefiks adrese (64*) Sve IPv6 adrese Sve IPv6 adrese rutera	Konfigurirajte IPv6 postavke.
Napomena: Zvezdica (*) pored vrednosti ukazuje na podrazumevanu fabričku postavku.	

Stavka menija	Opis
Mrežna adresa UAA LAA	Navedite adresu mreže.
PCL SmartSwitch Isključeno Uključeno*	Podesite štampač tako da automatski pređe na PCL emulaciju kada zadatak štampe to zahteva, bez obzira na podrazumevani jezik štampača. Napomena: Ako je ova postavka onemogućena, štampač ne ispituje dolazne podatke i koristi podrazumevani jezik štampača koji je podešen u meniju Podešavanje.
PS SmartSwitch Isključeno Uključeno*	Podesite štampač tako da automatski pređe na PostScript emulaciju kada zadatak štampe to zahteva, bez obzira na podrazumevani jezik štampača. Napomena: Ako je ova postavka onemogućena, štampač ne ispituje dolazne podatke i koristi podrazumevani jezik štampača koji je podešen u meniju Podešavanje.
Smeštanje zadataka u bafer Isključeno* Uključeno	Privremeno čuvajte zadatke na čvrstom disku pre štampanja. Napomena: Ova stavka menija se pojavljuje samo kada je instaliran čvrsti disk.
Mac Binary PS Automatski* Uključeno Isključeno	Podesite štampač za obradu Macintosh Binary PostScript zadataka štampe. Napomene: <ul style="list-style-type: none"> • Automatski obrađuje zadatke štampe sa računara koji koriste operativni sistem Windows ili Macintosh. • Isključeno filtrira PostScript zadatke štampanja pomoću standardnog protokola.
Energetski efikasni Ethernet Uključeno Isključeno Automatski*	Smanjite potrošnju struje kada štampač ne prima podatke sa Ethernet mreže.
Napomena: Zvezdica (*) pored vrednosti ukazuje na podrazumevanu fabričku postavku.	

TCP/IP

Napomena: Ovaj meni prisutan je samo na mrežnim štampačima ili štampačima povezanim na servere za štampanje.

Stavka menija	Opis
Podesi ime hosta	Podesili ime trenutnog TCP/IP hosta.
Ime domena	Podesite ime domena.
Omogući da DHCP/BOOTP ažurira NTP server Uključeno* Isključeno	Omogućite da DHCP i BOOTP klijenti ažuriraju NTP postavke štampača.
Napomena: Zvezdica (*) pored vrednosti ukazuje na podrazumevanu fabričku postavku.	

Stavka menija	Opis
Ime nulte konfiguracije	Navedite ime usluge za mrežu nulte konfiguracije.
Omogući automatsku IP adresu Isključeno* Uključeno	IP adresa se automatski dodeljuje.
Adresa DNS servera	Navedite trenutnu adresu Domain Name System (DNS) servera.
Rezervni DNS server	Navedite adrese rezervnih DNS servera.
Adresa rezervnog DNS servera 2	
Adresa rezervnog DNS servera 3	
Redosled pretrage domena	Navedite listu imena domena da biste pronašli štampač i resurse koji se nalaze u različitim domenima na mreži.
Omogući DDNS Isključeno* Uključeno	Ažurirajte postavke za dinamički DNS.
DDNS TTL	Navedite trenutne DDNS postavke.
Podrazumevani TTL	
Vreme osvežavanja DDNS	
Omogući mDNS Isključeno Uključeno*	Ažurirajte postavke za višesmerni DNS.
Adresa WINS servera	Navedite adresu servera za Windows Internet Name Service (WINS).
Omogući BOOTP Isključeno* Uključeno	Omogućite da BOOTP dodeli IP adresu štampača.
Lista zabranjenih servera	<p>Odredite IP adrese kojima je dozvoljeno da komuniciraju sa štampačem preko TCP/IP veze.</p> <p>Napomene:</p> <ul style="list-style-type: none"> • Koristite zarez za razdvajanje IP adresa. • Možete da dodate do 50 IP adresa.
Opcije za listu zabranjenih servera Blokiraj sve portove* Blokiraj samo štampanje Blokiraj samo štampanje i HTTP	Odredite opciju pristupa za IP adrese koje nisu na listi.
MTU 256–1500 Ethernet (1500*)	Navedite parametar najveće jedinice prenosa (MTU) za TCP veze.
Izvorni port za štampač 1–65535 (9100*)	Navedite broj izvornog porta za štampače povezane na mrežu.
Maksimalna brzina za odlazni saobraćaj Isključeno* Uključeno	<p>Podesite maksimalnu brzinu prenosa na štampaču.</p> <p>Napomena: Kada je omogućena, opcija za ovu postavku je 100–1000000 KB u sekundi.</p>
Napomena: Zvezdica (*) pored vrednosti ukazuje na podrazumevanu fabričku postavku.	

Stavka menija	Opis
Omoguči TLSv1.0 Isključeno Uključeno*	Omogućite TLSv1.0 protokol.
Omoguči TLSv1.1 Isključeno Uključeno*	Omogućite TLSv1.1 protokol.
Lista SSL šifrovanja	Navedite algoritme za šifrovanje koji će se koristiti za SSL ili TLS veze.
Napomena: Zvezdica (*) pored vrednosti ukazuje na podrazumevanu fabričku postavku.	

SNMP

Napomena: Ovaj meni prisutan je samo na mrežnim štampačima ili štampačima povezanim na servere za štampanje.

Stavka menija	Opis
SNMP verzije 1 i 2c Omogućeno Isključeno Uključeno* Dozvoli SNMP podešavanje Isključeno Uključeno* Omoguči PPM MIB Isključeno Uključeno* SNMP grupa	Konfigurirate Simple Network Management Protocol (SNMP) verzije 1 i 2c da biste instalirali upravljačke programe za štampu i aplikacije.
Napomena: Zvezdica (*) pored vrednosti ukazuje na podrazumevanu fabričku postavku.	

Stavka menija	Opis
SNMP verzija 3 Omogočeno Isključeno Uključeno* Podesi akreditive za upisivanje/čitanje Korisničko ime Lozinka Podesi akreditive samo za čitanje Korisničko ime Lozinka Heš za potvrdu identiteta MD5 SHA1* Minimalni nivo potvrde identiteta Bez potvrde identiteta, bez privatnosti Potvrda identiteta, bez privatnosti Potvrda identiteta, privatnost* Algoritam privatnosti DES AES-128*	Konfigurirate SNMP verziju 3 da biste instalirali i ažurirali bezbednost štampača.
Napomena: Zvezdica (*) pored vrednosti ukazuje na podrazumevanu fabričku postavku.	

IPSec

Napomena: Ovaj meni prisutan je samo na mrežnim štampačima ili štampačima povezanim na servere za štampanje.

Stavka menija	Opis
Omogući IPSec Isključeno Uključeno*	Omogućite Internet Protocol Security (IPSec).
Osnovna konfiguracija Podrazumevano* Kompatibilnost Bezbedno	Podesite osnovnu IPSec konfiguraciju.
DH (Diffie-Hellman) grupni predlog modp2048 (14)* modp3072 (15) modp4096 (16) modp6144 (17)	Podesite osnovnu IPSec konfiguraciju. Napomena: Ova stavka menija se pojavljuje samo kada je Osnovna konfiguracija podešeno na Kompatibilnost.
Predloženi metod šifrovanja 3DES AES*	Podesite metodu šifrovanja. Napomena: Ova stavka menija se pojavljuje samo kada je Osnovna konfiguracija podešeno na Kompatibilnost.
Napomena: Zvezdica (*) pored vrednosti ukazuje na podrazumevanu fabričku postavku.	

Stavka menija	Opis
Predloženi metod potvrde identiteta SHA1 SHA256* SHA512	Podesite metodo potvrde identiteta. Napomena: Ova stavka menija se pojavljuje samo kada je Osnovna konfiguracija podešeno na Kompatibilnost.
IKE SA radni vek (sati) 1 2 4 8 24*	Navedite IKE SA period isteka. Napomena: Ova stavka menija se pojavljuje samo kada je Osnovna konfiguracija podešeno na Bezbedno.
IPSec SA radni vek (sati) 1 2 4 8* 24	Navedite IPSec SA period isteka. Napomena: Ova stavka menija se pojavljuje samo kada je Osnovna konfiguracija podešeno na Bezbedno.
Sertifikat IPSec uređaja	Navedite IPSec sertifikat.
Veze sa potvrdom identiteta pomoću unapred deljenog ključa Host [x]	Konfigurirajte veze štampača sa potvrdom identiteta.
Veze sa potvrdom identiteta pomoću sertifikata Host [x] Adresa[/subnet]	
Napomena: Zvezdica (*) pored vrednosti ukazuje na podrazumevanu fabričku postavku.	

802.1x

Napomena: Ovaj meni prisutan je samo na mrežnim štampačima ili štampačima povezanim na servere za štampanje.

Stavka menija	Opis
Aktivno Isključeno* Uključeno	Omogućite štampaču da se povezuje na mreže koje zahtevaju potvrdu identiteta pre omogućavanja pristupa.
Napomena: Zvezdica (*) pored vrednosti ukazuje na podrazumevanu fabričku postavku.	

LPD konfiguracija

Napomena: Ovaj meni prisutan je samo na mrežnim štampačima ili štampačima povezanim na servere za štampanje.

Stavka menija	Opis
LPD istek vremena 0–65.535 sekundi (90*)	Podesite vrednost isteka vremena za sprečavanje Line Printer Daemon (LPD) servera da neodređeno vreme čeka za prekinute ili nevažeće zadatke štampe.
Početna LPD stranica Isključeno* Uključeno	Odštampane početu stranicu za sve LPD zadatke štampe. Napomena: Početna stranica je prva stranica zadatka štampe koja služi kao separator za zadatke štampe i za identifikovanje vlasnika zahteva za zadatak štampe.
Završna LPD stranica Isključeno* Uključeno	Odštampane završnu stranicu za sve LPD zadatke štampe. Napomena: Završna stranica je poslednja stranica zadatka štampe.
Konverzija LPD znaka za početak reda Isključeno* Uključeno	Omogućite konverziju znaka za početak reda. Napomena: Znak za početak reda je mehanizam koji štampaču daje naredbu da premesti pokazivač na početak trenutnog reda.
Napomena: Zvezdica (*) pored vrednosti ukazuje na podrazumevanu fabričku postavku.	

HTTP/FTP postavke

Stavka menija	Opis
Omogući HTTP server Isključeno Uključeno*	Pristupite Embedded Web Server-u da biste nadgledali i upravljali štampačem.
Omogući HTTPS Isključeno Uključeno*	Omogućite Hypertext Transfer Protocol Secure (HTTPS) za šifrovanje razmene podataka sa serverom za štampanje.
Nametni HTTPS veze Uključeno Isključeno*	Nametnite štampaču da koristi HTTPS veze.
Omogući FTP/TFTP Isključeno Uključeno*	Šaljite datoteke pomoću FTP/TFTP protokola.
Lokalni domeni	Navedite imena domena za HTTP i FTP servere.
IP adresa HTTP proksija	Konfigurirajte postavke HTTP i FTP servera.
IP adresa FTP proksija	
Podrazumevani IP port za HTTP	
Sertifikat HTTPS uređaja	
Podrazumevani IP port za FTP	
Istek vremena za HTTP/FTP zahteve 1–299 (30*)	Navedite vremenski interval do prekidanja veze sa serverom.
Ponovni pokušaji za HTTP/FTP zahteve 1–299 (3*)	Podesite broj ponovnih pokušaja za povezivanje na HTTP/FTP server.
Napomena: Zvezdica (*) pored vrednosti ukazuje na podrazumevanu fabričku postavku.	

ThinPrint

Stavka menija	Opis
Omogoči ThinPrint Isključeno* Uključeno	Štampajte pomoću funkcije ThinPrint.
Broj porta 4000–4999 (4000*)	Podesite broj porta za ThinPrint server.
Propusni opseg (bitova/s) 100–1.000.000 (0*)	Podesite brzinu za prenos podataka u ThinPrint okruženju.
Veličina paketa (kilobajta) 0–64.000 (0*)	Podesite veličinu paketa za prenos podataka.
Napomena: Zvezdica (*) pored vrednosti ukazuje na podrazumevanu fabričku postavku.	

USB

Stavka menija	Opis
PCL SmartSwitch Isključeno Uključeno*	Podesite štampač tako da pređe na PCL emulaciju kada zadatak štampe primljen putem USB veze to zahteva, bez obzira na podrazumevani jezik štampača. Napomena: Ako je ova postavka onemogućena, štampač ne ispituje dolazne podatke i koristi podrazumevani jezik štampača koji je podešen u meniju Podešavanje.
PS SmartSwitch Isključeno Uključeno*	Podesite štampač tako da pređe na PostScript emulaciju kada zadatak štampe primljen putem USB veze to zahteva, bez obzira na podrazumevani jezik štampača. Napomena: Ako je ova postavka onemogućena, štampač ne ispituje dolazne podatke i koristi podrazumevani jezik štampača koji je podešen u meniju Podešavanje.
Smeštanje zadataka u bafer Isključeno* Uključeno	Privremeno čuvajte zadatke na čvrstom disku pre štampanja. Napomena: Ova stavka menija se pojavljuje samo kada je instaliran čvrsti disk.
Mac Binary PS Automatski* Uključeno Isključeno	Podesite štampač za obradu Macintosh Binary PostScript zadataka štampe. Napomene: <ul style="list-style-type: none"> • Automatski obrađuje zadatke štampe sa računara koji koriste operativni sistem Windows ili Macintosh. • Isključeno filtrira PostScript zadatke štampanja pomoću standardnog protokola.
Omogoči USB port Isključeno Uključeno*	Omogućite prednji USB port.
Napomena: Zvezdica (*) pored vrednosti ukazuje na podrazumevanu fabričku postavku.	

Ograničavanje spoljnog pristupa mreži

Stavka menija	Opis
Ograničavanje spoljnog pristupa mreži Isključeno* Uključeno	Ograničite pristup mrežnim lokacijama.
Adresa spoljne mreže	Navedite mrežne adrese sa ograničenim pristupom.
E-adresa za obaveštenja	Navedite e-adresu za slanje obaveštenja o evidentiranim događajima.
Učestanost slanja probnog signala 1–300 (10*)	Navedite interval za slanje mrežnog upita u sekundama.
Tema	Unesite temu i tekst poruke za e-poruku obaveštenja.
Poruka	
Napomena: Zvezdica (*) pored vrednosti ukazuje na podrazumevanu fabričku postavku.	

Google Cloud Print

Stavka menija	Opis
Registracija Registruj	Registrujte štampač sa Google Cloud Print serverom.
Opcije Omogući Google Cloud Print Isključeno Uključeno*	Štampajte direktno sa Google naloga.
Opcije Omogući lokalno otkrivanje Isključeno Uključeno*	Omogućite registrovanom korisniku i drugim korisnicima na istoj podmreži da lokalno šalju zadatke na štampač.
Opcije Omogući SSL verifikaciju ravnopravnih uređaja Isključeno Uključeno*	Verifikujte autentičnost sertifikata ravnopravnog uređaja za povezivanje na Google nalog.
Opcije Uvek štampaj kao sliku Isključeno* Uključeno	Podesite štampač tako da PDF datoteke obrađuje kao slike radi bržeg štampanja.
Napomena: Zvezdica (*) pored vrednosti ukazuje na podrazumevanu fabričku postavku.	

Wi-Fi Direct

Napomena: Ovaj meni se pojavljuje samo kada je direktna Wi-Fi mreža aktivna mreža.

Stavka menija	Opis
SSID	Navedite Service Set Identifier (SSID) Wi-Fi mreže.
Željeni broj kanala Automatski 1–11 (6*)	Prikažite PSK na stranici za podešavanje mreže.
Podesi PSK	Podesite unapred deljeni ključ (PSK) kao metod potvrde identiteta i validacije korisnika putem Wi-Fi veze.
Prikaži PSK na stranici za podešavanje Isključeno Uključeno*	Prikažite PSK na stranici za podešavanje mreže.
IP adresa vlasnika grupe	Navedite IP adresu vlasnika grupe.
Automatski prihvataj zahteve za pritiskanje dugmeta Isključeno* Uključeno	Automatski prihvatajte zahteve za povezivanje na mrežu. Napomena: Automatsko prihvatanje klijenata nije bezbedno.
Napomena: Zvezdica (*) pored vrednosti ukazuje na podrazumevanu fabričku postavku.	

Bezbednost

Metode prijavljivanja

Upravljanje dozvolama

Stavka menija	Opis
<p>Pristup funkciji</p> <ul style="list-style-type: none"> Pristup adresaru u aplikacijama Izmeni adresar Upravljaj prečicama Kreiraj profile Upravljaj obeleživačima Štampanje sa fleš jedinice Štampanje u boji sa fleš jedinice Skeniranje sa fleš uređaja Funkcija kopiranja Štampanje kopije u boji Ispuštanje boje Funkcija e-pošte Funkcija faksa FTP funkcija Oslobodi zadržane faksove Pristup zadržanim zadacima Koristi profile Otkazi zadatke na uređaju Promeni jezik Internet Printing Protocol (IPP) Daljinsko pokretanje skeniranja Crno-belo štampanje Štampanje u boji Mrežna fascikla – štampanje Mrežna fascikla – štampanje u boji Mrežna fascikla – skeniranje Čvrsti disk – štampanje Čvrsti disk – štampanje u boji Čvrsti disk – skeniranje 	<p>Upravljajte pristupom funkcijama štampača.</p> <p>Napomena: Pojedine stavke menija se pojavljuju samo kada je instaliran čvrsti disk.</p>
<p>Administrativni meniji</p> <ul style="list-style-type: none"> Meni Bezbednost Meni Mreža/portovi Meni Papir Meni Izveštaji Meniji za konfigurisanje funkcija Meni Potrošni materijal Meni Opciona kartica Meni SE Meni Uređaj 	<p>Upravljajte pristupom postavkama menija štampača.</p>

Stavka menija	Opis
Upravljanje uređajem Daljinsko upravljanje Ažuriranja firmvera Konfiguracija aplikacija Zaključavanje table za rukovanje Uvezi/izvezi sve postavke Brisanje na kraju radnog veka	Upravlajte pristupom opcijama za upravljanje štampačem.
Aplikacije Nove aplikacije Kopiranje kartica Centar za skeniranje Scan Center – prilagođeno [x] obrasci i omiljene stavke	Upravlajte pristupom aplikacijama štampača.

Lokalni nalozi

Stavka menija	Opis
Upravlaj grupama/dozvolama	Prikažite listu svih sačuvanih grupa na štampaču.
Dodaj korisnika Korisničko ime/lozinka Korisničko ime Lozinka PIN	Kreirajte lokalne naloge i odredite njihov pristup funkcijama štampača, administrativnim menijima, opcijama za upravljanje štampačem i aplikacijama.

Planiraj USB uređaje

Stavka menija	Opis
Planovi Dodaj novu plan	Planirajte pristup prednjem USB portu.

Evidencija bezbednosne revizije

Stavka menija	Opis
Omogući reviziju Isključeno* Uključeno	Beležite događaje u bezbednoj evidenciji revizije i udaljenoj evidenciji sistema.
Omogući udaljenu evidenciju sistema Isključeno* Uključeno	Šaljite evidenciju revizije na udaljeni server.
Server udaljene evidencije sistema	Navedite server udaljene evidencije sistema.
Udaljeni port evidencije sistema 1–65.535 (514*)	Navedite port udaljene evidencije sistema.
Napomena: Zvezdica (*) pored vrednosti ukazuje na podrazumevanu fabričku postavku.	

Stavka menija	Opis
Udaljeni metod evidencije sistema Normalni UDP* Stunnel	Navedite metod evidencije sistema za prenos evidentiranih dogadjaja na udaljeni server.
Udaljeno postrojenje evidencije sistema 0 – poruke jezgra 1 – poruke nivoa korisnika 2 – sistem pošte 3 – servisi sistema 4 – poruke o bezbednosti/autorizaciji 5 – poruke je interno generisala evidencija sistema 6 – podsistem linijskog štampača 7 – podsistem mrežnih vesti 8 – UUCP podsistem 9 – servis sata 10 – poruke o bezbednosti/autorizaciji 11 – FTP servis 12 – NTP podsistem 13 – revizija evidencije 14 – upozorenje evidencije 15 – servis sata 16 – lokalna upotreba 0 (local0) 17 – lokalna upotreba 1 (local1) 18 – lokalna upotreba 2 (local2) 19 – lokalna upotreba 3 (local3) 20 – lokalna upotreba 4 (local4) 21 – lokalna upotreba 5 (local5) 22 – lokalna upotreba 6 (local6) 23 – lokalna upotreba 7 (local7)	Navedite kôd resursa koji štampač koristi prilikom slanja evidentiranih dogadjaja na udaljeni server.
Ozbilnost dogadjaja za evidenciju 0 – Hitan slučaj 1 – Upozorenje 2 – Kritično 3 – Greška 4 – Upozorenje* 5 – Napomena 6 – Informativno 7 – Otklanjanje greške	Navedite blokiranje nivoa prioriteta za poruke i dogadjaja evidentiranja.
Neevidentirani dogadjaji udaljene evidencije sistema Isključeno* Uključeno	Šaljite sve dogadjaje na udaljeni server, bez obzira na nivo važnosti.
E-adresa administratora	E-poštom šaljite administratoru obaveštenja o evidentiranim dogadjajima.
Pošalji e-poštom upozorenje o obrisanoj evidenciji Isključeno* Uključeno	E-poštom šaljite administratoru obaveštenja o brisanju stavki evidencije.
Napomena: Zvezdica (*) pored vrednosti ukazuje na podrazumevanu fabričku postavku.	

Stavka menija	Opis
Pošalji e-poštom upozorenje o zaokruženoj evidenciji Isključeno* Uključeno	E-poštom šalžite administratoru obeveštenja kada se evidencija napuni i počnu da se brišu najstarije stavke.
Evidentiraj kompletno ponašanje Prelomi preko starijih unosa* Pošalji evidenciju e-poštom, a zatim izbriši sve unose	Rešite probleme sa čuvanjem evidencije kada evidencija popuni dodeljeni prostor u memoriji.
Pošalji e-poštom upozorenje o % napunjenosti Isključeno* Uključeno	E-poštom šalžite administratoru obaveštenja kada evidencija popuni dodeljeni prostor u memoriji.
Upozorenje o % napunjenosti 1–99 (90*)	
Pošalji e-poštom upozorenje o izvezenoj evidenciji Isključeno* Uključeno	E-poštom šalžite administratoru obaveštenja o izvozu evidencije.
Pošalji e-poštom upozorenje o promenjenim postavkama Isključeno* Uključeno	E-poštom šalžite administratoru obaveštenja kada se podesi Omogući reviziju.
Završeci linije evidencije LF (\n)* CR (\r) CRLF (\r\n)	Navedite kako se završava svaki red u evidenciji.
Digitalno potpiši izvoze Isključeno* Uključeno	Dodajte digitalni potpis svakoj izvezenoj datoteci evidencije.
Obriši evidenciju	Izbrišite svu evidenciju revizije.
Izvezi evidenciju Evidencija sistema (RFC 5424) Evidencija sistema (RFC 3164) CSV	Izvezite bezbednosnu evidenciju na fleš jedinicu.
Napomena: Zvezdica (*) pored vrednosti ukazuje na podrazumevanu fabričku postavku.	

Ograničenja prijavljivanja

Stavka menija	Opis
Neuspešna prijavljivanja 1–10 (3*)	Navedite broj neuspešnih pokušaja prijavljivanja pre blokiranja korisnika.
Vremenski okvir greške 1–60 minuta (5*)	Navedite vremenski okvir između neuspešnih pokušaja prijavljivanja pre blokiranja korisnika.
Vreme blokiranja 1–60 minuta (5*)	Navedite trajanje blokiranja.
Napomena: Zvezdica (*) pored vrednosti ukazuje na podrazumevanu fabričku postavku.	

Stavka menija	Opis
Istek vremena veb prijavlivanja 1–120 minuta (10*)	Navedite odlaganje za daljinsko prijavlivanje pre automatskog odjavljivanja korisnika.
Napomena: Zvezdica (*) pored vrednosti ukazuje na podrazumevanu fabričku postavku.	

Podešavanje poverljivog štampanja

Stavka menija	Opis
Maks. nevažeći PIN 2–10	Podesite koliko puta može da se unese nevažeći PIN. Napomene: <ul style="list-style-type: none"> • Vrednost nula isključuje ovu postavku. • Kada ograničenje bude dostignuto, zadaci štampanja za to korisničko ime i PIN biće izbrisani.
Istek poverljivog zadatka Isključeno* 1 čas 4 časa 24 časa 1 nedelja	Podesite vreme isteka za poverljive zadatke štampe. Napomene: <ul style="list-style-type: none"> • Ako promenite ovu stavku menija dok se poverljivi zadaci štampe nalaze u memoriji štampača ili na čvrstom disku, vreme isteka za te zadatke štampe ne menja se na novu podrazumevanu vrednost. • Ako isključite štampač, brišu se svi poverljivi zadaci koji se čuvaju u memoriji štampača.
Ponovi istek zadatka Isključeno* 1 čas 4 časa 24 časa 1 nedelja	Podesite vreme isteka za zadatak štampe koji želite da ponovite.
Istek zadatka verifikacije Isključeno* 1 čas 4 časa 24 časa 1 nedelja	Podesite vreme isteka za štampanje kopije kako bi korisnik proverio kvalitet, pre štampanja preostalih kopija.
Istek rezervisanog zadatka Isključeno* 1 čas 4 časa 24 časa 1 nedelja	Podesite vreme isteka za čuvanje zadataka štampe na štampaču radi naknadnog štampanja.
Zahtevaj zadržavanje svih zadataka Isključeno* Uključeno	Podesite štampač tako da zadržava sve zadatke štampe.
Napomena: Zvezdica (*) pored vrednosti ukazuje na podrazumevanu fabričku postavku.	

Stavka menija	Opis
Zadrži duplikate dokumenata Isključeno* Uključeno	Podesite štampač tako da štampa druge dokumente sa istim imenom datoteke bez zamene drugih zadataka štampe.
Napomena: Zvezdica (*) pored vrednosti ukazuje na podrazumevanu fabričku postavku.	

Šifrovanje diska

Napomena: Ovaj meni se pojavljuje samo kada je instaliran čvrsti disk.

Stavka menija	Opis
Status Omogućeno Onemogućeno	Omogućite šifrovanje diska.
Pokreni šifrovanje	

Brisanje privremenih datoteka sa podacima

Stavka menija	Opis
Čuva se u ugrađenoj memoriji Isključeno* Uključeno	Izbrišite sve datoteke sačuvane u memoriji štampača.
Čuva se na čvrstom disku Brisanje u 1 prolazu* Brisanje u 3 prolaza Brisanje u 7 prolaza	Izbrišite sve datoteke sačuvane na čvrstom disku štampača. Napomena: Ova stavka menija se pojavljuje samo kada je instaliran čvrsti disk štampača.
Napomena: Zvezdica (*) pored vrednosti ukazuje na podrazumevanu fabričku postavku.	

Postavke LDAP rešenja

Stavka menija	Opis
Prati LDAP preporuke Isključeno* Uključeno	Pretražili različite servere u domenu za nalog prijavljenog korisnika.
Verifikacija LDAP sertifikata Da Ne*	Omogućili verifikaciju LDAP sertifikata.

Razno

Stavka menija	Opis
Zaščitene funkcije Prikaži* Sakrij	Prikažite sve funkcije koje štiti kontrola pristupa funkcijama (FAC), bez obzira na bezbednosnu dozvolu koju korisnik ima. Napomena: Sakrij prikazuje samo funkcije zaštitene pomoću FAC kojima korisnik može da pristupi.
Dozvola za štampanje Isključeno* Uključeno	Omogućite korisniku da se prijavi pre štampanja.
Prijavljivanje za podrazumevanu dozvolu za štampanje Korisničko ime/lozinka* Korisničko ime	Podesite podrazumevano prijavljivanje za Dozvola za štampanje.
Kratkospojnik za bezbednosno resetovanje Omogući pristup „Gosta“* Bez efekta	Odredite korisnički pristup štampaču. Napomene: <ul style="list-style-type: none"> • Kratkospojnik se nalazi pored ikone za zaključavanje na kontrolnoj tabli. • Omogući pristup „Gosta“ svima pruža pristup svim aspektima štampača. • Bez efekta će možda učiniti pristup štampaču nemogućim kada su zahtevane bezbednosne informacije nedostupne.
Minimalna dužina lozinke 0–32	Odredite dužinu lozinke.
Napomena: Zvezdica (*) pored vrednosti ukazuje na podrazumevanu fabričku postavku.	

Izveštaji

Stranica sa postavkama menija

Stavka menija	Opis
Stranica sa postavkama menija	Odštamajte izveštaj koji sadrži menije štampača.

Uređaj

Stavka menija	Opis
Informacije o uređaju	Odštamajte izveštaj koji sadrži informacije o štampaču.
Statistika uređaja	Odštamajte izveštaj o upotrebi štampača i statusu potrošnog materijala.
Lista profila	Odštamajte listu profila koji su sačuvani na štampaču.
Izveštaj o sredstvu	Odštamajte izveštaj koji sadrži serijski broj i ime modela štampača.

Štampanje

Stavka menija	Opis
Odšampaj fontove PCL fontovi PS fontovi	Štampajte uzorke i informacije o fontovima koji su dostupni za svaki jezik štampača.
Odšampaj direktorijum	Odšampajte resurse sačuvane na fleš uređaju ili čvrstom disku. Napomena: Ova stavka menija se pojavljuje samo kada je instaliran fleš uređaj ili čvrsti disk.

Prečice

Stavka menija	Opis
Sve prečice	Odšampajte izveštaj sa listom prečica koje se čuvaju na štampaču.
Prečice za faks	
Kopiraj prečice	
Prečice za e-poštu	
Prečice za FTP	
Prečice za mrežne fascikle	

Faks

Stavka menija	Opis
Evidencija zadatka faksa	Odšampajte izveštaj o poslednjih 200 završenih zadataka faksa. Napomena: Ova stavka menija se pojavljuje samo kada je Omogući evidenciju zadataka podešeno na Uključeno.
Evidencija pozivanja faksa	Odšampajte izveštaj o poslednjih 100 pokušanih, primljenih i blokiranih poziva. Napomena: Ova stavka menija se pojavljuje samo kada je Omogući evidenciju zadataka podešeno na Uključeno.

Mreža

Stavka menija	Opis
Stranica za podešavanje mreže	Odšampajte stranicu koja prikazuje konfiguraciju mreže i bežične postavke na štampaču. Napomena: Ova stavka menija se pojavljuje samo na mrežnim štampačima ili štampačima povezanim na servere za štampanje.
Wi-Fi Direct – povezani klijenti	Odšampajte stranicu sa listom uređaja koji su povezani na štampač pomoću funkcije Wi-Fi Direct. Napomena: Ova stavka menija se pojavljuje samo kada je Omogući Wi-Fi Direct podešeno na Uključeno.

Pomoč

Stavka menija	Opis
Odštapaj sve vodiče	Štampa sve vodiče
Vodič za kvalitet boja	Pružuje informacije o rešavanju problema sa kvaliteto boja
Vodič za povezivanje	Pružuje informacije o lokalnom povezivanju štampača (USB) ili povezivanju na mrežu
Vodič za kopije	Pružuje informacije o pravljenju kopije i konfigurisanju postavki
Vodič za e-poštu	Pružuje informacije o slanju e-pošte i konfigurisanju postavki
Vodič za faks	Pružuje informacije o slanju faksa i konfigurisanju postavki
Vodič sa informacijama	Pružuje informacije o štampaču
Vodič za medijume	Pružuje informacije o ubacivanju papira i specijalnih medijuma
Vodič za pomeranje	Pružuje informacije o premeštanju, postavljanju i transportovanju štampača
Vodič za kvalitet štampe	Pružuje informacije o rešavanju problema sa kvaliteto štampe
Vodič za skeniranje	Pružuje informacije o skeniranju dokumenta i konfigurisanju postavki
Vodič za potrošni materijal	Pružuje informacije o naručivanju potrošnog materijala

Rešavanje problema

Rešavanje problema

Stavka menija	Opis
Štampanje stranica testa kvaliteta	Odštapajte stranice uzoraka da biste identifikovali i popravili defekte kvaliteta štampe.
Čišćenje skenera	Odštapajte uputstva za čišćenje skenera.

Obezbeđivanje štampača

Lociranje bezbednosnog otvora

Štampač je opremljen funkcijom bezbednosnog zaključavanja. Povežite bezbednosnu jedinicu kompatibilnu sa većinom prenosnih računara na prikazano mesto da biste sprečili pomeranje štampača.



Brisanje memorije štampača

Da biste izbrisali prolaznu memoriju ili baferovane podatke iz štampača, isključite štampač.

Da biste izbrisali trajnu memoriju ili pojedinačne postavke, uređaj i mrežne postavke, bezbednosne postavke i integrisana rešenja, uradite sledeće:

- 1 Na početnom ekranu dodirnite **Postavke > Uređaj > Održavanje > Brisanje usled prestanka upotrebe**.
- 2 Potvrdite izbor u polju za potvrdu **Obriši sve informacije iz trajne memorije**, a zatim dodirnite **IZBRIŠI**.
- 3 Izaberite **Pokreni početno podešavanje čarobnjaka** ili **Ostavi štampač van mreže**, a zatim pritisnite **Sledeće**.
- 4 Započnite operaciju.

Brisanje memorije čvrstog diska štampača

- 1 Na početnom ekranu dodirnite **Postavke > Uređaj > Održavanje > Brisanje usled prestanka upotrebe**.
- 2 Potvrdite izbor u polju za potvrdu **Obriši sve informacije na čvrstom disku**, a zatim dodirnite **IZBRIŠI**.
- 3 Izaberite metod brisanja podataka.
- 4 Započnite operaciju.

Napomena: Ovaj proces može da traje od nekoliko minuta do više od jednog sata, čineći štampač nedostupnim za druge zadatke.

Šifrovanje čvrstog diska štampača

Ovaj proces briše sav sadržaj čvrstog diska. Po potrebi, napravite rezervnu kopiju važnih podataka sa štampača pre nego što pokrenete šifrovanje.

- 1 Na početnom ekranu dodirnite **Postavke > Bezbednost > Šifrovanje diska > Pokreni šifrovanje**.
- 2 Pratite uputstva na ekranu.

Napomene:

- Da biste izbegli gubitak podataka, nemojte da isključujete štampač tokom procesa šifrovanja.
- Ovaj proces može da traje od nekoliko minuta do više od jednog sata, čineći štampač nedostupnim za druge zadatke.
- Štampač se automatski ponovo pokreće nakon šifrovanja.

Vraćanje podrazumevanih fabričkih postavki

- 1 Na početnom ekranu dodirnite **Postavke > Uređaj > Vрати podrazumevane fabričke postavke**.
- 2 Dodirnite **Vрати postavke >** izaberite postavke koje želite da **> VRATITE**.
- 3 Započnite operaciju.

Izjava o nepostojanosti

Tipovi memorije	Opis
Prolazna memorija	Štampač koristi standardnu radnu memoriju (RAM) da bi privremeno baferovao korisničke podatke tokom jednostavnih zadataka štampe i kopiranja.
Trajna memorija	Štampač može da koristi dva oblike trajne memorije: EEPROM i NAND (fleš memorija). Oba tipa se koriste za skladištenje operativnog sistema, postavki štampača, mrežnih informacije i postavki skenera i obeleživača, kao i ugrađenih rešenja.
Memorija čvrstog diska	Neki štampači imaju instaliranu jedinicu čvrstog diska. Čvrsti disk štampača namenjen je za funkcije specifične za štampač. Čvrsti disk omogućava štampaču da zadrži baferovane korisničke podatke iz složenih zadataka štampe, kao i podatke o obrascima i fontovima.

Izbrišite sadržaj bilo koje instalirane memorije štampača u sledećim okolnostima:

- Prekida se upotreba štampača.
- Čvrsti disk štampača se menja.
- Štampač se premešta u drugo odeljenje ili na drugu lokaciju.
- Štampač servisira neko izvan organizacije.
- Štampač se uklanja iz prostorija radi servisiranja.
- Štampač se prodaje drugoj organizaciji.

Odlaganje čvrstog diska štampača

- **Razmagnetisanje** – izlaže čvrsti disk magnetnom polju koje briše sačuvane podatke
- **Lomljenje** – fizički komprimuje čvrsti disk tako da se polome delovi komponenti čineći ih nečitljivim
- **Mlevenje** – fizički reže čvrsti disk u male metalne delove

Napomena: Da biste bili sigurni da su svi podaci potpuno izbrisani, fizički uništite svaki čvrsti disk na kojem su sačuvani podaci.

Održavanje štampača

Upozorenje – potencijalno oštećenje: Ako ne budete održavali učinak štampača na optimalnom nivou ili ne budete menjali delove i potrošni materijal, može da dođe do oštećenja štampača.

Umrežavanje

Napomena: Kupite bežični mrežni server za štampanje MarkNet™ N8370 pre povezivanja štampača na bežičnu mrežu. Informacije o instaliranju bežičnog mrežnog servera za štampanje potražite u uputstvu za podešavanje koje ste dobili sa serverom.

Povezivanje štampača na Wi-Fi mrežu

Proverite da li je Aktivni adapter podešen na Automatski. Na početnom ekranu dodirnite **Postavke > Mreža/portovi > Pregled mreže > Aktivni adapter**.

Korišćenje kontrolne table

- 1 Na početnom ekranu dodirnite **Postavke > Mreža/portovi > Bežično > Podešavanje pomoću table štampača > Odaberite mrežu**.
- 2 Izaberite Wi-Fi mrežu, a zatim otkucajte lozinku za mrežu.

Napomena: Za modele štampača sa podrškom za Wi-Fi povezivanje, tokom početnog podešavanja pojavljuje se upit za podešavanje Wi-Fi mreže.

Korišćenje aplikacije Lexmark Mobile Assistant

- 1 U zavisnosti od mobilnog uređaja, aplikaciju Lexmark Mobile Assistant preuzmite iz Google Play prodavnice ili onlajn prodavnice App Store.
- 2 Na početnom ekranu štampača dodirnite **Postavke > Mreža/portovi > Bežično > Podešavanje pomoću aplikacije za mobilne uređaje > ID štampača**.
- 3 Na mobilnom uređaju pokrenite aplikaciju, a zatim prihvatite uslove korišćenja usluge.
Napomena: Ako je potrebno, dajte dozvole.
- 4 Dodirnite **Poveži na štampač > Idite na Wi-Fi postavke**.
- 5 Povežite mobilni uređaj na bežičnu mrežu štampača.
- 6 Vratite se na aplikaciju i zatim dodirnite **Podešavanje Wi-Fi mreže**.
- 7 Izaberite Wi-Fi mrežu, a zatim otkucajte lozinku za mrežu.
- 8 Dodirnite **Gotovo**.

Povezivanje štampača na bežičnu mrežu koristeći WPS (Wi-Fi Protected Setup)

Pre nego što počnete, proverite sledeće:

- Pristupna tačka (bežični ruter) poseduje WPS sertifikat ili je kompatibilan sa WPS standardom. Da biste dobili više informacija, pogledajte dokumentaciju koja je isporučena sa pristupnom tačkom.
- Bežični mrežni adapter je instaliran u štampač. Da biste dobili više informacija, pogledajte uputstva koja su isporučena sa adapterom.
- Aktivni adapter je podešen na Automatski. Na početnom ekranu dodirnite **Postavke > Mreža/portovi > Pregled mreže > Aktivni adapter**.

Upotreba metoda Pritiskanje dugmeta

- 1 Na početnom ekranu dodirnite **Postavke > Mreža/Portovi > Bežično > Zaštićeno podešavanje Wi-Fi mreže > Pokreni metod pritiskanja dugmeta**.
- 2 Pratite uputstva na ekranu.

Upotreba metoda ličnog identifikacionog broja (PIN)

- 1 Na početnom ekranu dodirnite **Postavke > Mreža/Portovi > Bežično > Zaštićeno podešavanje Wi-Fi mreže > Pokreni PIN metod**.
- 2 Kopirajte osmocifreni WPS PIN.
- 3 Otvorite veb pregledač, a zatim u polje za adresu unesite IP adresu pristupne tačke.

Napomene:

- Da biste saznali IP adresu, pogledajte dokumentaciju koja je isporučena sa pristupnom tačkom.
 - Ako koristite proksi server, privremeno ga onemogućite da bi se veb stranica pravilno učitala.
- 4 Pristupite WPS postavkama. Da biste dobili više informacija, pogledajte dokumentaciju koja je isporučena sa pristupnom tačkom.
 - 5 Unesite osmocifreni PIN, a zatim sačuvajte promene.

Povezivanje mobilnog uređaja na štampač

Pre povezivanja mobilnog uređaja, svakako učinite sljedeće:

- Omogućite Wi-Fi Direct na štampaču. Sa kontrolne table dođite do stavke: **Postavke > Mreža/portovi > Bežično > Omogući Wi-Fi Direct**
- Prikažite unapred deljeni ključ (PSK) na stranici podešavanja mreže. Sa kontrolne table dođite do stavke: **Postavke > Mreža/portovi > Wi-Fi Direct > Prikaži PSK na stranici za podešavanje**.
- Odštampajte stranicu podešavanja mreže. Sa kontrolne table dođite do stavke: **Postavke > Izveštaji > Mreža > Stranica podešavanja mreže**

Povezivanje korišćenjem funkcije Wi-Fi Direct

- 1 Sa mobilnog uređaja idite na meni sa postavkama.
- 2 Omogućite Wi-Fi, a zatim dodirnite **Wi-Fi Direct**.

- 3 Odaberite SSID štampača.
- 4 Potvrdite vezu na kontrolnoj tabli štampača.

Povezivanje korišćenjem Wi-Fi veze

- 1 Sa mobilnog uređaja idite na meni sa postavkama.
- 2 Dodirnite **Wi-Fi**, a zatim odaberite SSID štampača.

Napomena: Niz **DIRECT-xy** (gde su **x** i **y** dva nasumična znaka) dodaje se prije SSID-a.

- 3 Unesite PSK.

Napomena: PSK je lozinka.

Napomene:

- Na kontrolnoj tabli možete i da promenite SSID. Pronađite: **Postavke > Mreža/portovi > Wi-Fi Direct > SSID**.
- Na kontrolnoj tabli štampača možete i da promenite PSK. Pronađite: **Postavke > Mreža/portovi > Wi-Fi Direct > Postavi PSK**.

Menjanje postavki porta štampača nakon instaliranja porta za unutrašnja rešenja

Napomene:

- Ako štampač ima statičku IP adresu, nemojte da menjate konfiguraciju.
- Ako su računari konfigurisani da koriste mrežno ime umesto IP adrese, nemojte da menjate konfiguraciju.
- Ako dodajete port za bežična unutrašnja rešenja (ISP) štampaču koji je prethodno konfigurisan za Ethernet vezu, isključite štampač sa Ethernet veze.

Za korisnike Windows-a

- 1 Otvorite fasciklu sa štampačima.
- 2 Iz prečice menija štampača sa novim ISP-om otvorite svojstva štampača.
- 3 Konfigurirajte port sa liste.
- 4 Ažurirajte IP adresu.
- 5 Primenite promene.

Za korisnike Macintosh-a

- 1 U meniju Apple, iz Željenih postavki sistema dođite do liste štampača, a zatim izaberite **+ > IP**.
- 2 Unesite IP adresu u polje za adresu.
- 3 Primenite promene.

Deaktiviranje Wi-Fi mreže

- 1 Na početnom ekranu dodirnite **Postavke > Mreža/portovi > Pregled mreže > Aktivni adapter > Standardna mreža**.
- 2 Pratite uputstva na ekranu.

Podešavanje serijskog štampanja (samo za Windows)

- 1 Podesite parametre u štampaču.
 - a Sa kontrolne table dođite do menija za postavke porta.
 - b Pronađite meni za postavke serijskog porta, a zatim prilagodite postavke po potrebi.
 - c Primenite promene.
- 2 Sa računara otvorite fasciklu **Štampači**, a zatim izaberite štampač.
- 3 Otvorite svojstva štampača, a zatim iz liste izaberite COM port.
- 4 U Menadžeru uređaja podesite parametre COM porta.

Napomene:

- Serijsko štampanje smanjuje brzinu štampanja.
- Uverite se da je serijski kabl priključen u serijski port na štampaču.

Čišćenje delova štampača

Čišćenje štampača

 **OPREZ – OPASNOST OD UDARCA:** Da biste izbegli rizik od strujnog udara prilikom čišćenja spoljašnjosti štampača, isključite kabl za napajanje iz zidne utičnice i isključite sve kablove iz štampača pre nego što nastavite.

Napomene:

- Obavite ovaj zadatak na svakih nekoliko meseci.
 - Oštećenje štampača uzrokovano nepravilnim rukovanjem nije pokriveno garancijom štampača.
- 1 Isključite štampač, a zatim izvucite kabl za napajanje iz zidne utičnice.
 - 2 Uklonite papir iz standardne korpe i višenemenskog ulagača.
 - 3 Uklonite prašinu, vlakna i delove papira oko štampača pomoću mekane četke ili usisivača.
 - 4 Obrišite spoljašnjost štampača vlažnom mekanom krpom koja ne ostavlja vlakna.

Napomene:

- Nemojte da koristite kućna sredstva za čišćenje ili deterdžente jer mogu da oštete završnu obradu štampača.

- Posle čišćenja uverite se da su sve oblasti štampača suve.

5 Povežite kabl za napajanje sa zidnom utičnicom, a zatim uključite štampač.

⚠ OPREZ – POTENCIJALNA POVREDA: Da biste izbegli rizik od požara ili strujnog udara, povežite kabl za napajanje na lako dostupnu zidnu utičnicu ispravne oznake i uzemljenja, u blizini proizvoda.

Čišćenje skenera

1 Otvorite poklopac skenera.

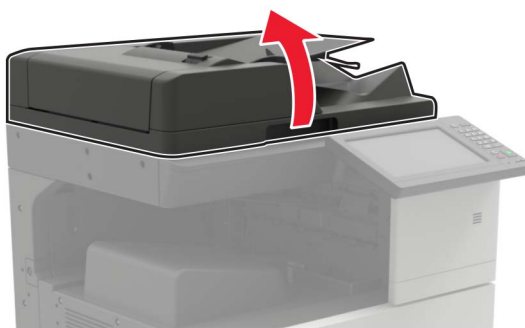

2 Vlažnom i mekom krpom koja se ne linja obrišite sledeće oblasti:

- Staklo automatskog ulagača dokumenata



- Staklena podloga automatskog ulagača dokumenata



- Staklo skenera



- Staklena podloga skenera

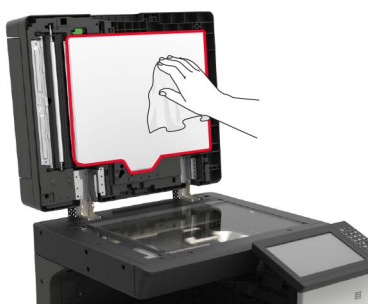

3 Zatvorite poklopac skenera.

Čišćenje sočiva glave za štampanje

- 1 Otvorite vrata A.
- 2 Uklonite bocu za otpadni toner.

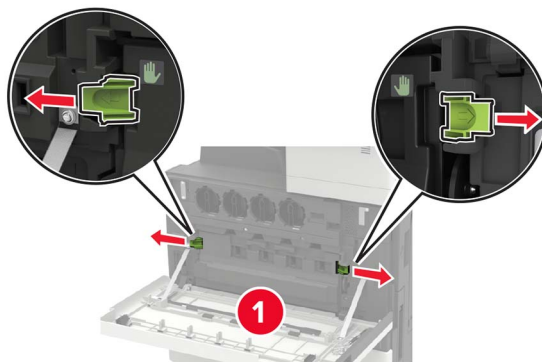

- 3 Pomoću brisača glave za štampanje očistite sočivo glave za štampanje.

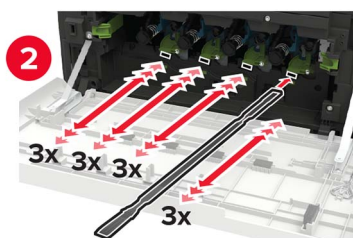
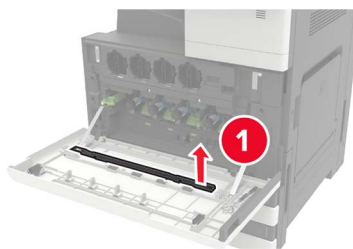

- 4 Vratite brisač na mesto.

5 Umetnite bocu otpadnog tonera, a zatim zatvorite vrata.

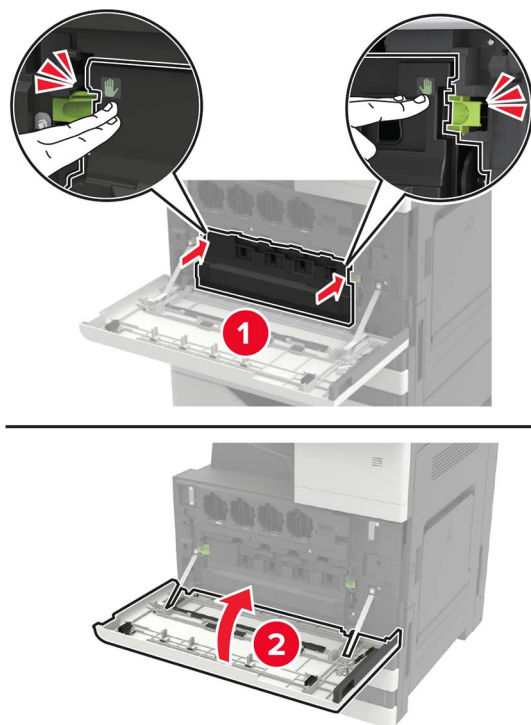

Pražnjenje kutije bušača rupa

1 Otvorite vrata H.



2 Izvadite kutiju bušača rupa i ispraznite je.



3 Umetnite kutiju bušača rupa.

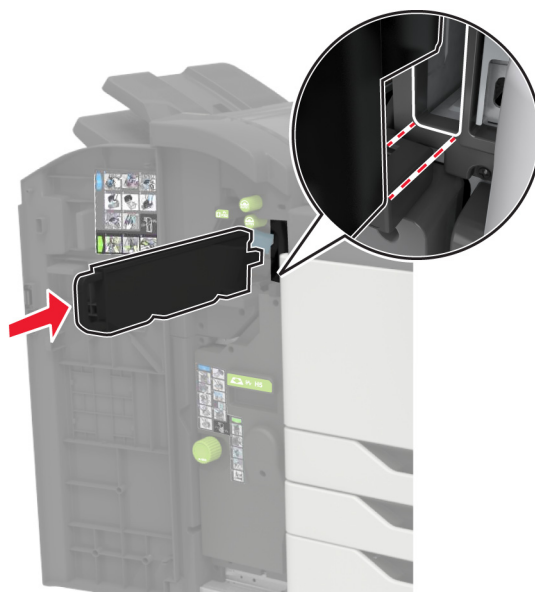

4 Zatvorite vrata.

Naručivanje delova i potrošnog materijala

Da biste naručili delove i potrošni materijal u SAD, pozovite 1-800-539-6275 za informacije o ovlašćenim prodavcima potrošnog materijala kompanije Lexmark u vašoj oblasti. U drugim zemljama i regionima posetite www.lexmark.com ili kontaktirajte prodavca od kojeg ste kupili štampač.

Napomena: Sve procene trajanja potrošnog materijala podrazumevaju štampanje na običnom papiru formata Letter ili A4.

Provera statusa delova i potrošnog materijala

- 1 Na početnom ekranu dodirnite **Status/potrošni materijal**.
- 2 Izaberite delove ili potrošni materijal koji želite da proverite.

Napomena: Ovoj postavci možete da pristupite i tako što ćete da dodirnete gornji deo početnog ekrana.

Korišćenje originalnih delova i potrošnog materijala kompanije Lexmark

Lexmark štampač je dizajniran da najbolje funkcioniše sa originalnim delovima i potrošnim materijalom kompanije Lexmark. Korišćenje potrošnog materijala ili delova treće strane može da utiče na performanse, pouzdanost ili životni vek štampača i njegovih komponenti za izradu slika. To može da utiče i na pokrivenost garancijom. Oštećenje uzrokovano upotrebom delova i potrošnog materijala treće strane nije pokriveno garancijom. Svi indikatori namenjeni su da funkcionišu sa delovima i potrošnim materijalom kompanije Lexmark i mogu da daju nepredvidljive rezultate ako se koriste delovi i potrošni materijal treće strane. Upotreba komponente za izradu slika nakon namenjenog trajanja može da ošteti Lexmark štampač ili njegove povezane komponente.

Upozorenje – potencijalno oštećenje: Potrošni materijal i delovi bez uslova ugovora programa za vraćanje mogu da se resetuju i repariraju. Međutim, garancija proizvođača ne pokriva nikakva oštećenja izazvana upotrebom potrošnog materijala ili delova koji nisu originalni. Resetovanje brojača na potrošnom materijalu ili delu bez pravilnog repariranja može da dovede do oštećenja štampača. Nakon što resetujete brojač potrošnog materijala ili dela, štampač može da prikaže grešku koja ukazuje na prisustvo resetovane stavke.

Naručivanje kertridža sa tonerom

Naručivanje kertridža sa tonerom

Napomene:

- Procenjeni učinak kertridža zasnovan je na standardu ISO/IEC 19798.
- Izuzetno malo pokrivanje tokom dužih perioda može negativno da utiče na stvarni učinak.

Kertridži sa tonerom Lexmark CX920, CX921, CX922, CX923 i CX924

Kertridži sa tonerom	Kataloški broj
Crna	76C00K0
Cijan	76C00C0
Magenta	76C00M0

Kertridži sa tonerom	Kataloški broj
Žuta	76C00Y0

Kertridži sa tonerom Lexmark CX921, CX922, CX923 i CX924

Kertridž sa tonerom za veliki obim štampanja	Kataloški broj
Crna	86C0HK0
Cijan	76C0HC0
Magenta	76C0HM0
Žuta	76C0HY0

Kertridži sa tonerom Lexmark CX927

Kertridži sa tonerom	Kataloški broj
Crna	77B00K0
Cijan	77B00C0
Magenta	77B00M0
Žuta	77B00Y0

Naručivanje jedinice fotoprovodnika

Stavka	Broj dela
Jedinica crnog fotoprovodnika	76C0PK0
Jedinica fotoprovodnika u boji	76C0PV0

Naručivanje boce otpadnog tonera

Stavka	Broj dela
Boca otpadnog tonera	54G0W00

Naručivanje kertridža za heftanje

Stavka	Broj dela
Kertridži za heftanje	25A0013

Naručivanje kompleta za održavanje

Naručivanje kompleta za održavanje

Kompleti za održavanje Lexmark CX920, CX921, CX922, CX923, CX924 i CX927

Kompleti za održavanje	Kataloški broj
200K ADF komplet za održavanje	41X1592
200K MPF komplet za održavanje	41X1977
600K CMY komplet za održavanje razvijaača	41X1594
Komplet za održavanje crnog razvijaača	41X1598
komplet za održavanje HCF valjaka	41X1874

Kompleti za održavanje Lexmark CX922, CX923 i CX924

Kompleti za održavanje	Kataloški broj
300K komplet za održavanje prenosnog kaiša	41X2090
Komplet za održavanje jedinice za nanošenje tonera	41X1505

Kompleti za održavanje Lexmark CX920, CX921 i CX927

Kompleti za održavanje	Kataloški broj
300K komplet za održavanje prenosnog kaiša	41X1593
Komplet za održavanje jedinice za nanošenje tonera, 100 V	41X2060
Komplet za održavanje jedinice za nanošenje tonera, 110 V	41X2061
Komplet za održavanje jedinice za nanošenje tonera, 120 V	41X1860
Komplet za održavanje jedinice za nanošenje tonera, 230 V	41X1861

Konfigurisanje obaveštenja o potrošnom materijalu

1 Otvorite veb pregledač, a zatim u polje za adresu unesite IP adresu štampača.

Napomene:

- IP adresu štampača potražite na početnom ekranu na štampaču. IP adresa sastoji se od četiri skupa brojeva koji su razdvojeni tačkom, na primer 123.123.123.123.
- Ako koristite proksi server, privremeno ga onemogućite da bi se veb stranica pravilno učitala.

2 Kliknite na **Postavke > Uređaj > Obaveštenja**.

3 U meniju Potrošni materijal kliknite na **Prilagođena obaveštenja o potrošnom materijalu**.

4 Odaberite obaveštenje za svaki potrošni materijal.

5 Primenite promene.

Zamena delova i potrošnog materijala

Zamena kertridža sa tonerom

- 1 Otvorite vrata A.
- 2 Uklonite kertridž sa tonerom.

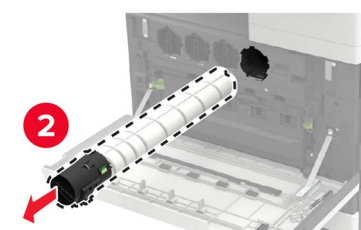

- 3 Otpakujte novi kertridž sa tonerom.
- 4 Tri puta protresite kertridž sa tonerom.



5 Umetnite novi kertridž sa tonerom.

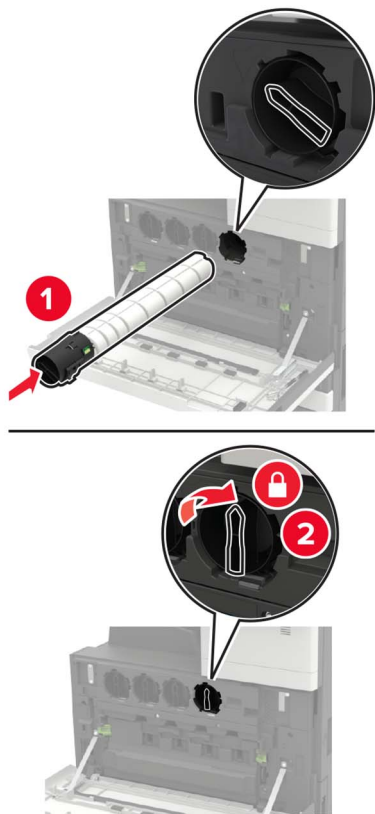

6 Uklonite bocu za otpadni toner.

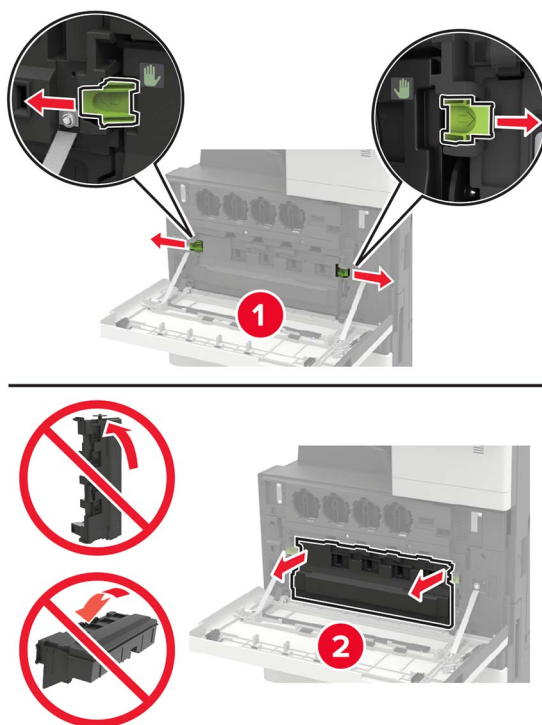

7 Pomoću brisača glave za štampanje očistite sočivo glave za štampanje.

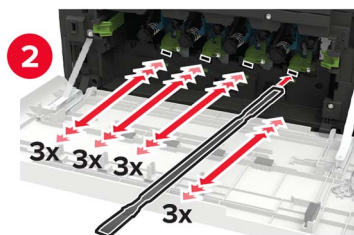
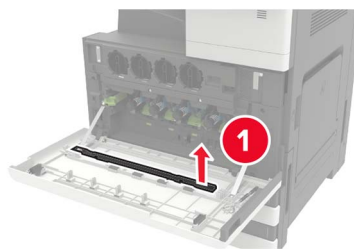

8 Vratite brisač na mesto.

9 Umetnite bocu otpadnog tonera, a zatim zatvorite vrata.

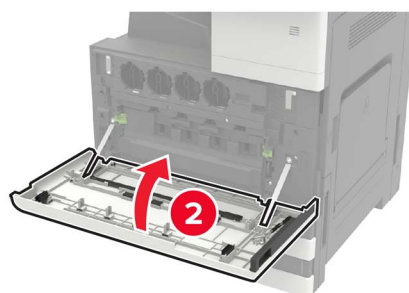
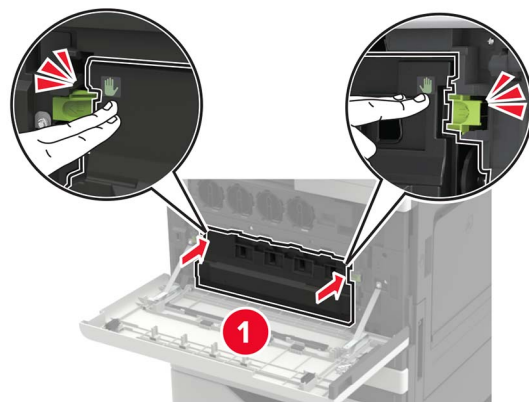

Zamena jedinice fotoprovodnika

- 1 Otvorite vrata A.
- 2 Uklonite bocu za otpadni toner.

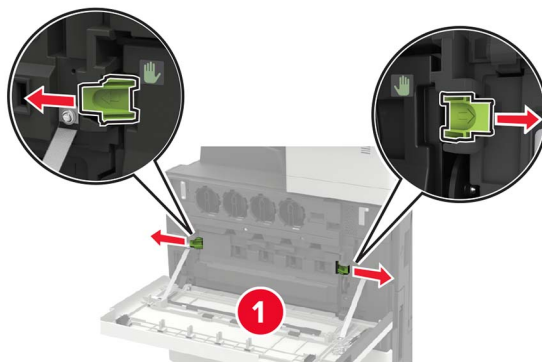

- 3 Uklonite jedinicu fotoprovodnika.

Upozorenje – potencijalno oštećenje: Neki delovi štampača mogu lako da se oštete statičkim elektricitetom. Pre nego što dodirnete bilo koji deo ili komponentu u oblasti označenoj sa simbolom osetljivosti na statički elektricitet, dodirnite metalnu površinu u oblasti dalje od simbola.

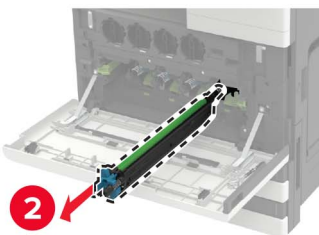
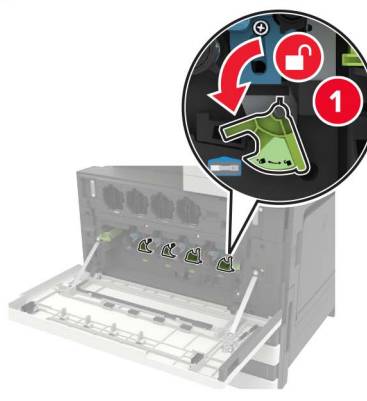

4 Otpakujte novu jedinicu fotoprovodnika.

Upozorenje – potencijalno oštećenje: Jedinicu fotoprovodnika nemojte da izlažete direktnom svetlu duže od jednog minuta. Produženo izlaganje svetlu može da uzrokuje probleme sa kvalitetom štampe.

Upozorenje – potencijalno oštećenje: Nemojte da dodirujete bubanj fotoprovodnika. To bi moglo da utiče na kvalitet budućih zadataka štampanja.

5 Umetnite novu jedinicu fotoprovodnika.

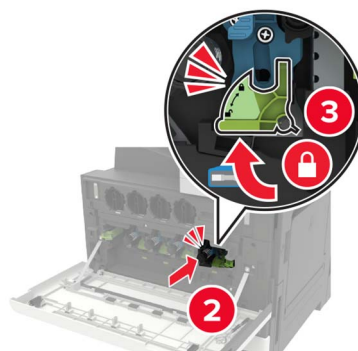
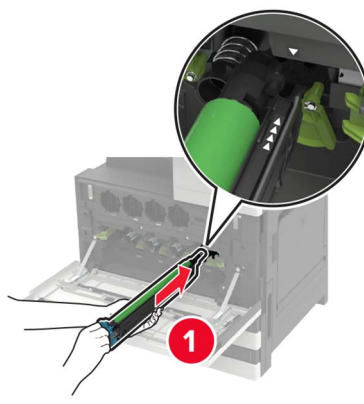

6 Pomoću brisača glave za štampanje očistite sočivo glave za štampanje.

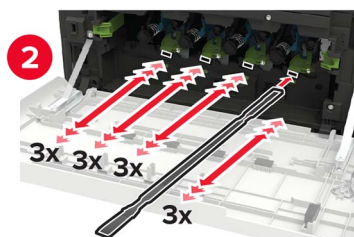
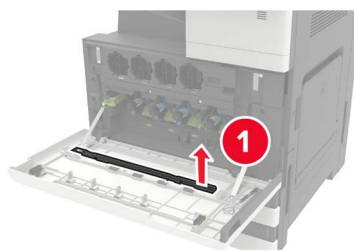

7 Vratite brisač na mesto.

8 Umetnite bocu otpadnog tonera, a zatim zatvorite vrata.

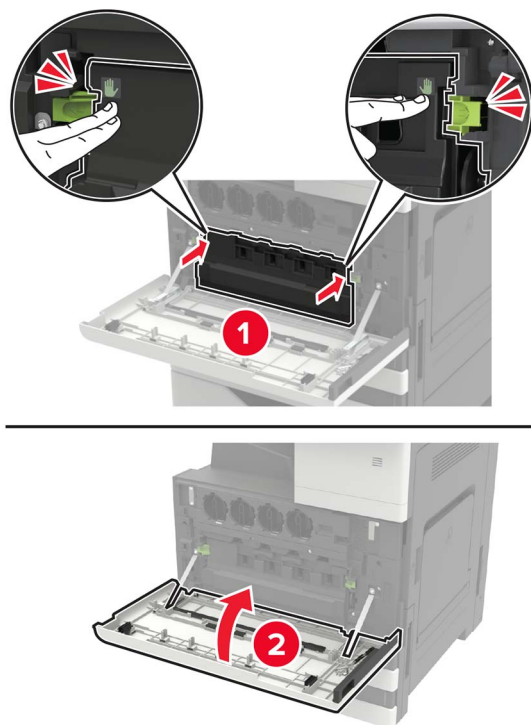

Zamena boce otpadnog tonera

- 1 Otvorite vrata A.
- 2 Uklonite bocu za otpadni toner.

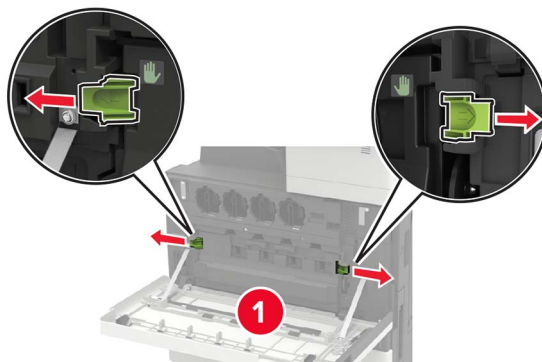

- 3 Pomoću brisača glave za štampanje očistite sočivo glave za štampanje.

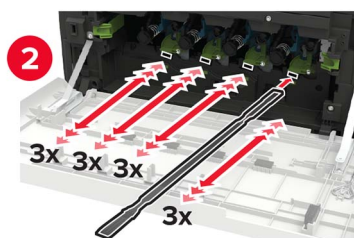
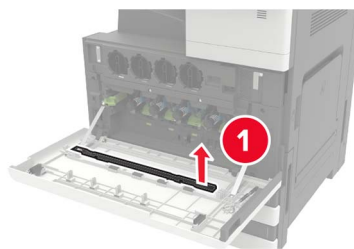

- 4 Vratite brisač na mesto.
- 5 Otpakujte novu bocu otpadnog tonera.

6 Umetnite novu bocu otpadnog tonera, a zatim zatvorite vrata.

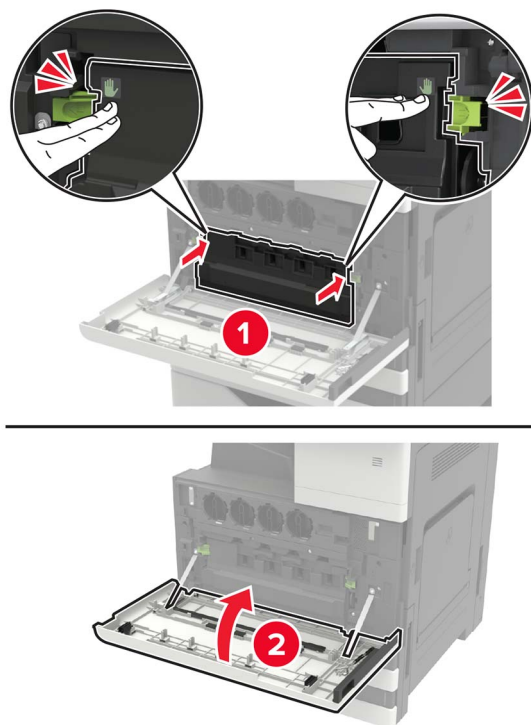

Zamena valjaka za preuzimanje, uvlačenje i separaciju

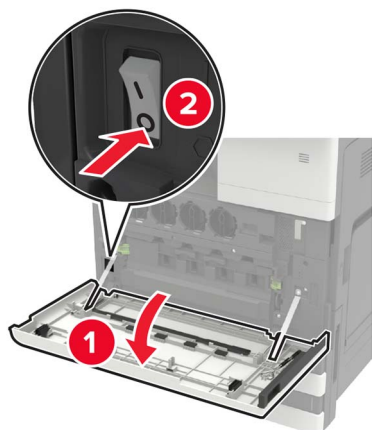

1	Valjak za preuzimanje
2	Valjak za uvlačenje
3	Valjak separatora

1 Isključite štampač.**2** Uklonite sve fiokke.

- Standardna fioka



- Opciona fioka od 2500 listova

Napomene:

- Upotrebite odvijač koji se nalazi iza vrata A.
- Da biste uklonili opcionu fioku od 2 x 500 listova, pratite proceduru za uklanjanje standardne fiokke.

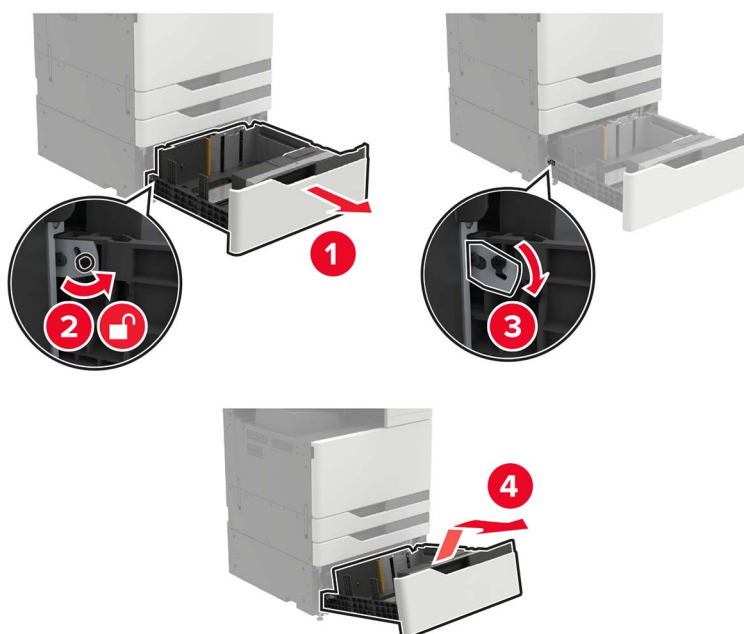

3 Otvorite vrata C.

Napomene:

- Proverite da vrata ne zapinju ni za jedan kabl povezan na štampač.
- Ako je instalirana fioka od 3000 listova, pomerite fioku udesno da biste otvorili vrata.

 **OPREZ – VRUĆA POVRŠINA:** Unutrašnjost štampača može da bude vruća. Da biste smanjili rizik od povrede usled dodirivanja vruće komponente, pustite da se površina ohladi pre nego što je dodirnete.

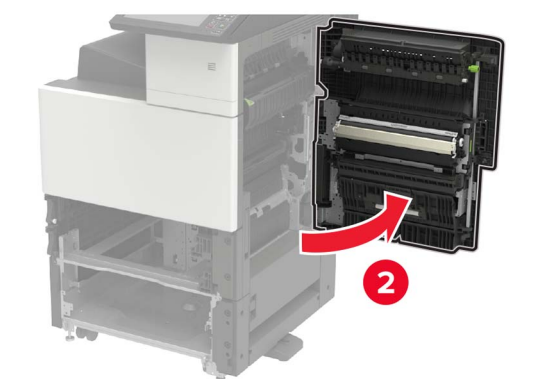
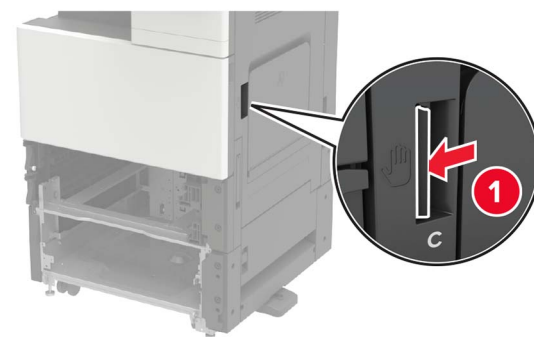

4 Otvorite vrata D.

Napomene:

- Vrata D su dostupna samo ako je instalirana opcionalna fioka od 2500 ili 2 x 500 listova.
- Ako je instalirana fioka od 3000 listova, pomerite fioku udesno da biste otvorili vrata.

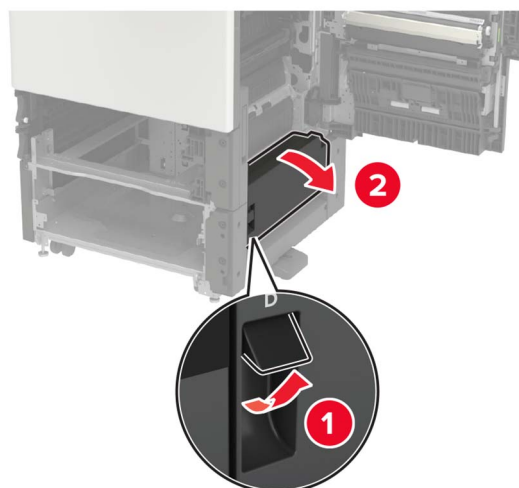

5 Pronađite valjke.



6 Uklonite valjke.

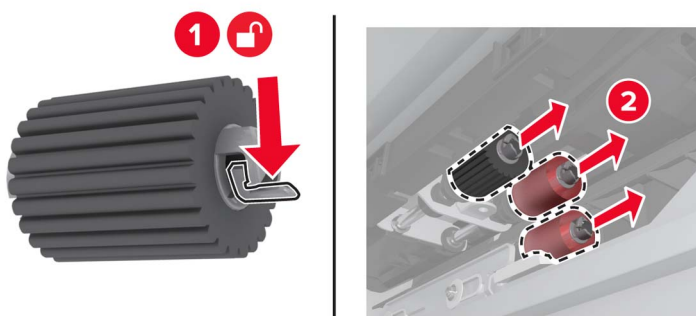

7 Umetnite nove valjke tako da *legnu* na mesto.



Napomena: Proverite da li ste umetnuli valjke na odgovarajuća mesta.

8 Zatvorite vrata D i C.

9 Umetnite fioke, pa uključite štampač.

Zamena prenosnog kaiša

1 Isključite štampač.

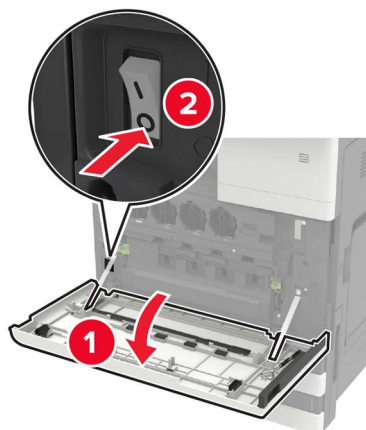

2 Otvorite vrata C.

Napomene:

- Proverite da vrata ne zapinju ni za jedan kabl povezan na štampač.
- Ako je instalirana fioka od 3000 listova, pomerite fioku udesno da biste otvorili vrata.

⚠ OPREZ – VRUĆA POVRŠINA: Unutrašnjost štampača može da bude vruća. Da biste smanjili rizik od povrede usled dodirivanja vruće komponente, pustite da se površina ohladi pre nego što je dodirnete.

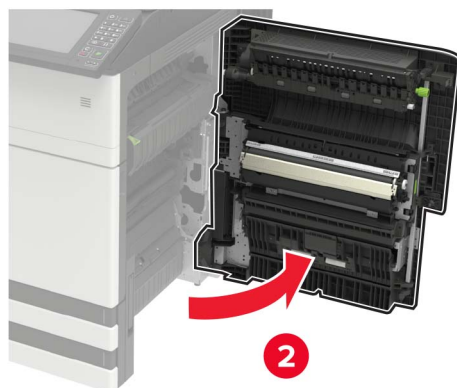
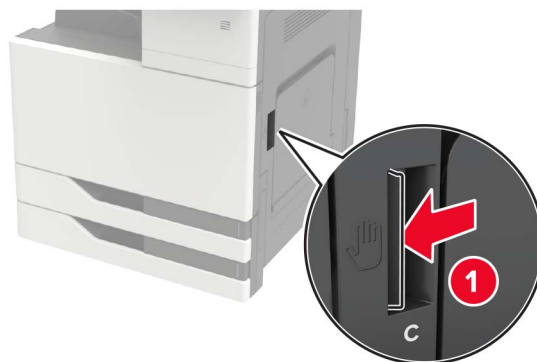

3 Pomoću odvijača koji se nalazi iza vrata A uklonite držač vrata.

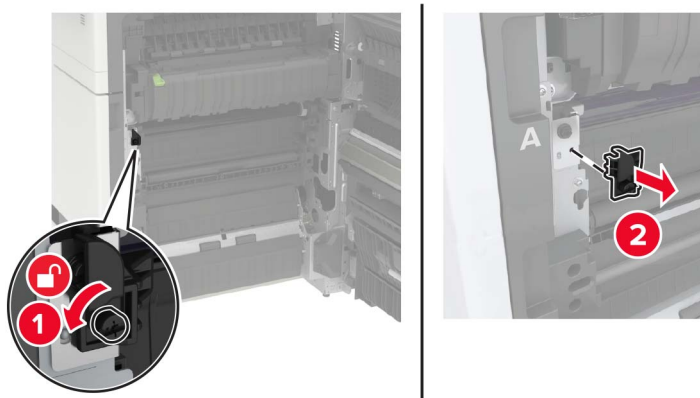

4 Otpustite zavrtnje koji fiksiraju prenosni kaiš.

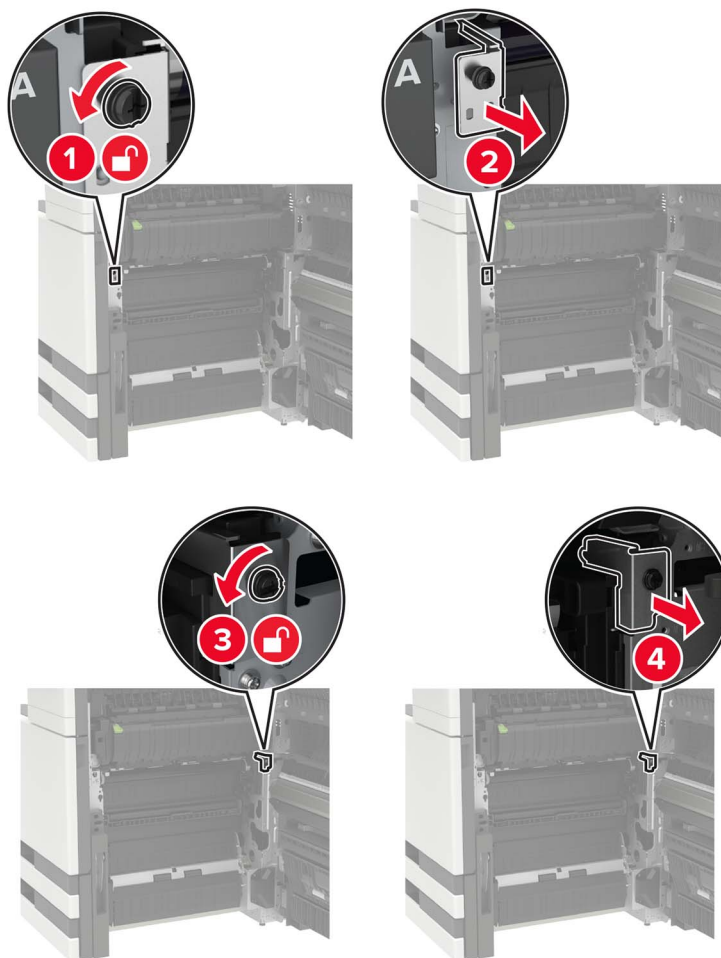

5 Uklonite vođicu papira.

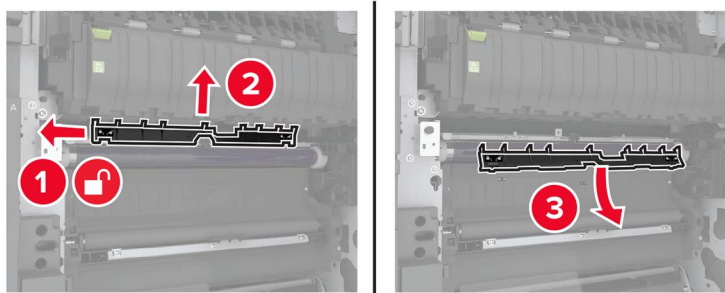

6 Uklonite prenosni kaiš.

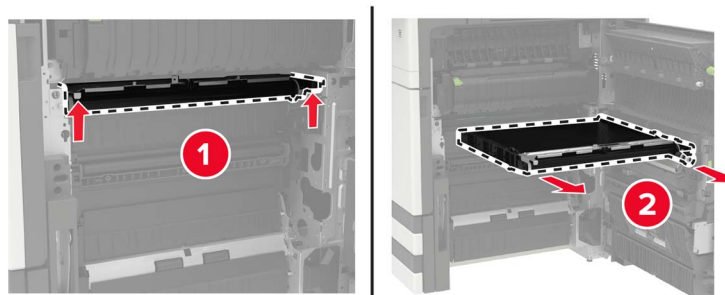

7 Otpakujte novi prenosni kaiš.

Upozorenje – potencijalno oštećenje: Nemojte da dodirujete prenosni kaiš. To bi moglo da utiče na kvalitet budućih zadataka štampanja.

8 Umetnite novi prenosni kaiš tako da *klikne* na mesto.

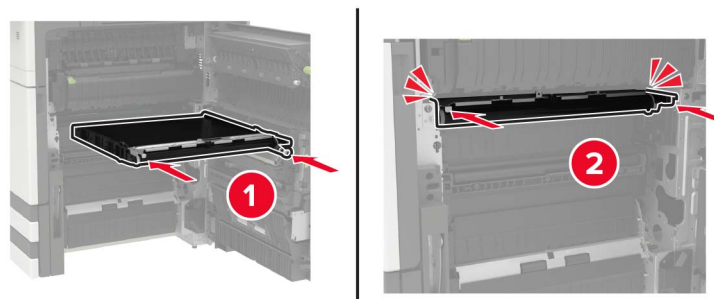

9 Pomoću brisača glave za štampanje očistite sočivo glave za štampanje.

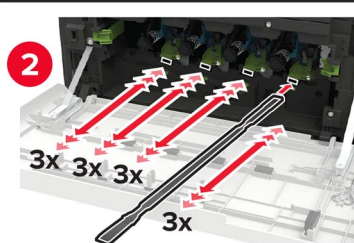
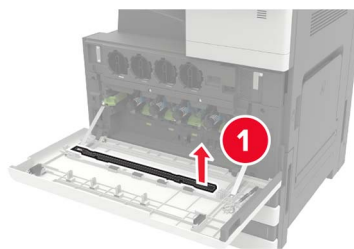

10 Umetnite vođicu papira.

11 Fiksirajte prenosni kaiš.

12 Ponovo postavite držač vrata.

13 Zatvorite vrata, pa uključite štampač.

Zamena prenosnog valjka

1 Otvorite vrata C.

Napomene:

- Proverite da vrata ne zapinju ni za jedan kabl povezan na štampač.
- Ako je instalirana fioka od 3000 listova, pomerite fioku udesno da biste otvorili vrata.

⚠ OPREZ – VRUĆA POVRŠINA: Unutrašnjost štampača može da bude vruća. Da biste smanjili rizik od povrede usled dodirivanja vruće komponente, pustite da se površina ohladi pre nego što je dodirnete.

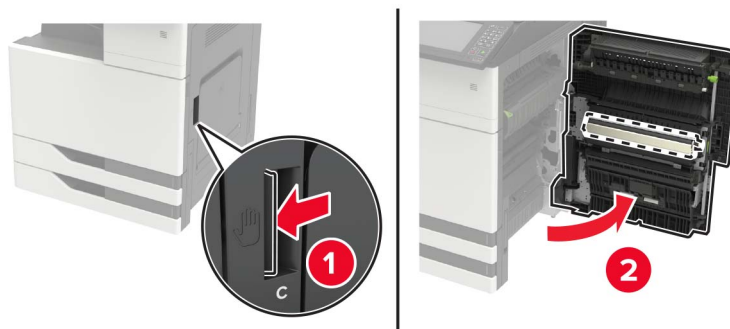

2 Uklonite valjak za prenos.

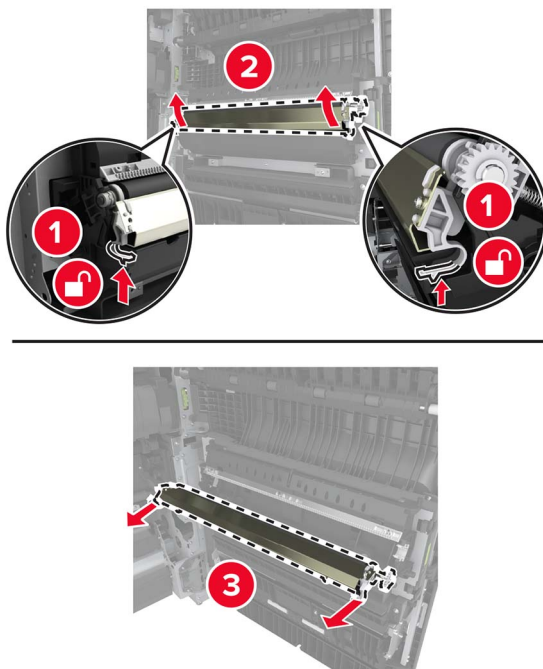

3 Otpakujte novi valjak za prenos.

4 Umetnite novi prenosni valjak tako da *legne* na mesto.

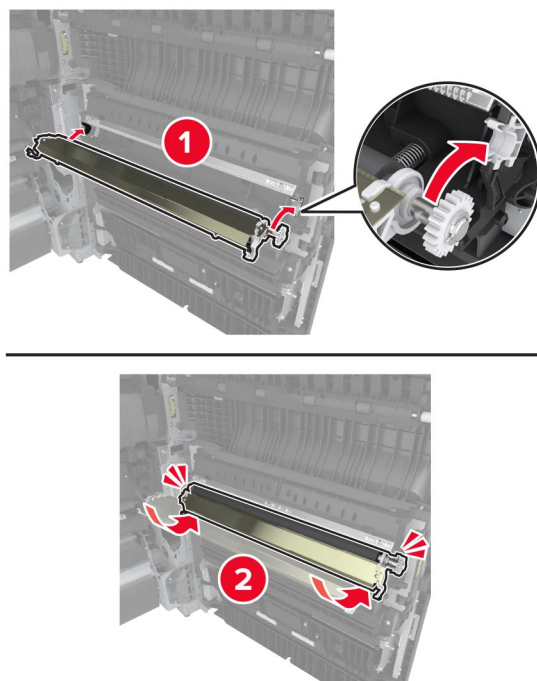

5 Zatvorite vrata.

Zamena valjka separatora automatskog ulagača

1 Isključite štampač.

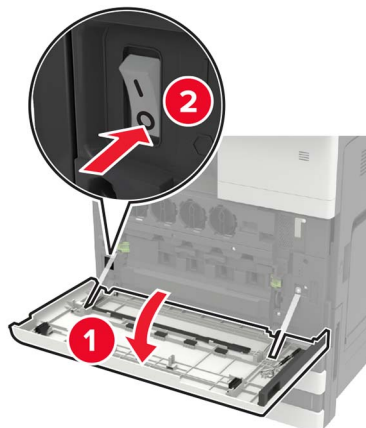

2 Uklonite podlogu separatora automatskog ulagača dokumenata.

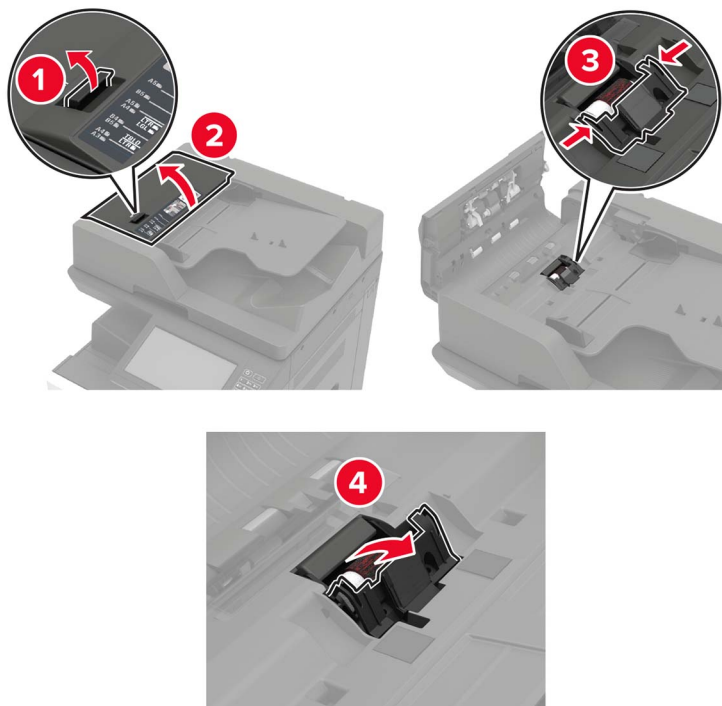

3 Uklonite valjak separatora automatskog ulagača.

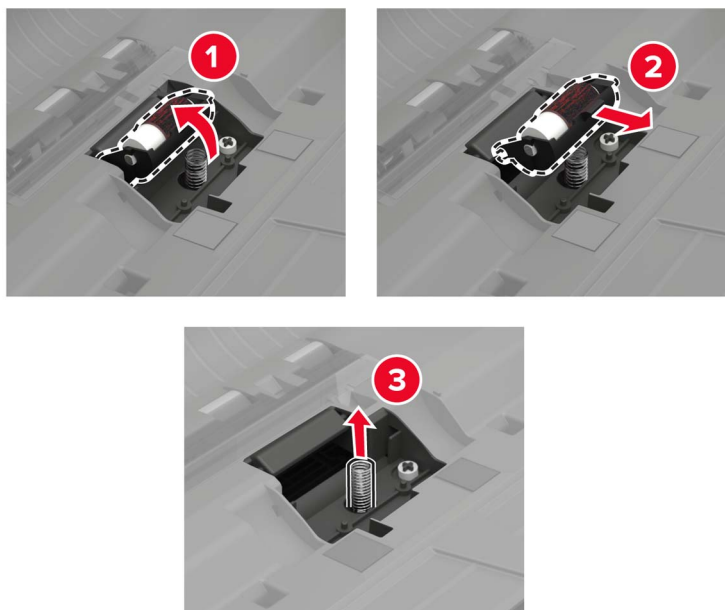

4 Otpakujte novi valjak separatora.

5 Umetnite novi valjak separatora.

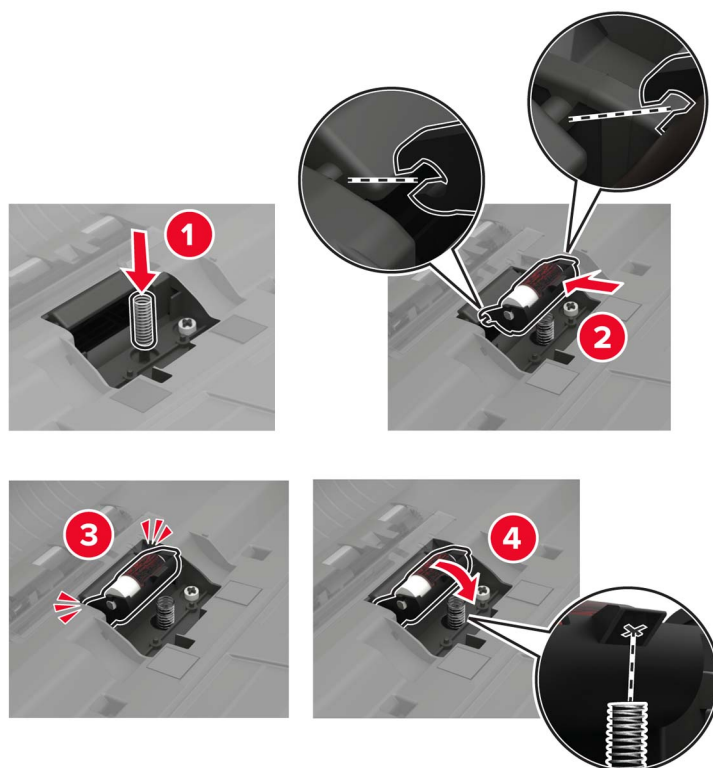

6 Umetnite podlogu separatora.

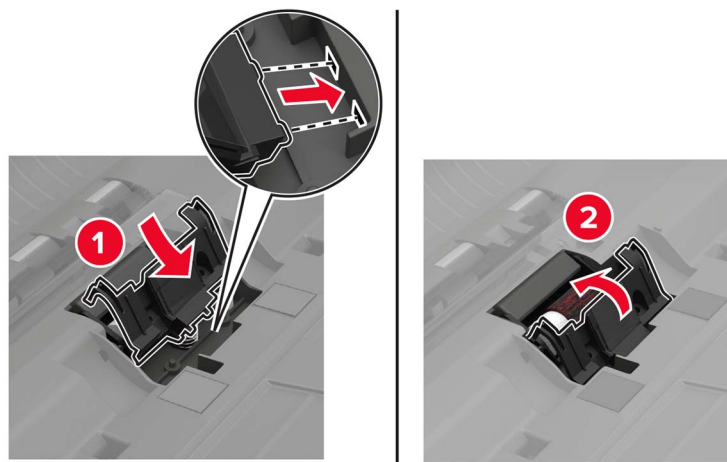

7 Uključite štampač.

Zamena valjaka automatskog ulagača dokumenata za preuzimanje i uvlačenje

1 Isključite štampač.

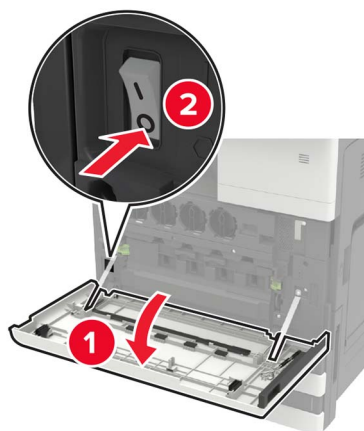

2 Otvorite vrata B.



3 Uklonite valjke automatskog ulagača dokumenata za preuzimanje i uvlačenje.

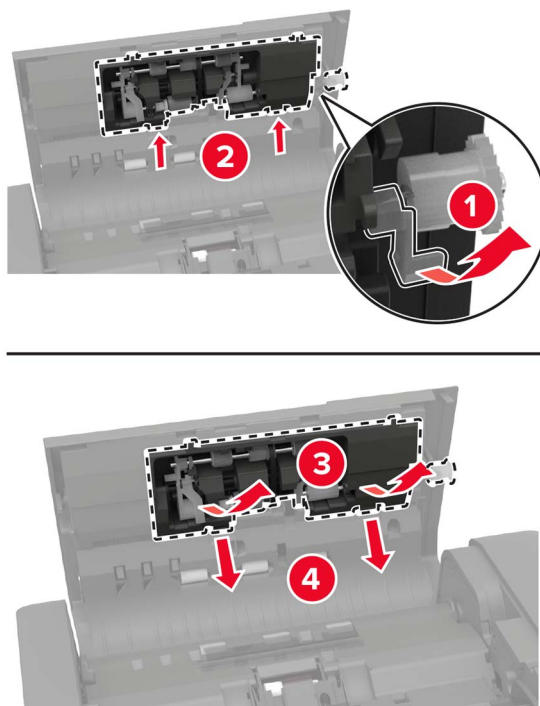

4 Otpakujte nove valjke za preuzimanje i uvlačenje.

5 Umetnite nove valjke za preuzimanje i uvlačenje.

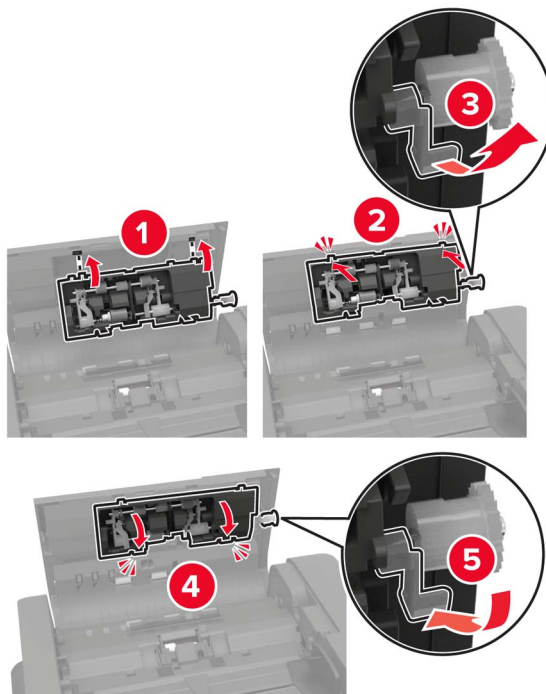

6 Zatvorite vrata, pa uključite štampač.

Zamena kertridža za heftanje

Zamena kertridža za heftanje u finišeru za heftanje

1 Pomerite finišer za heftanje.

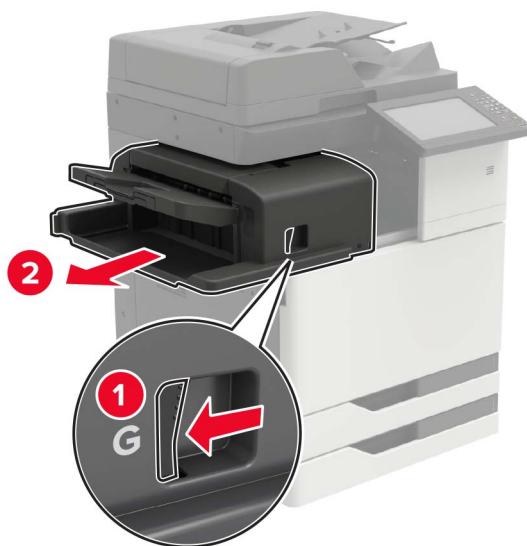

2 Uklonite prazni kertridž za heftanje.

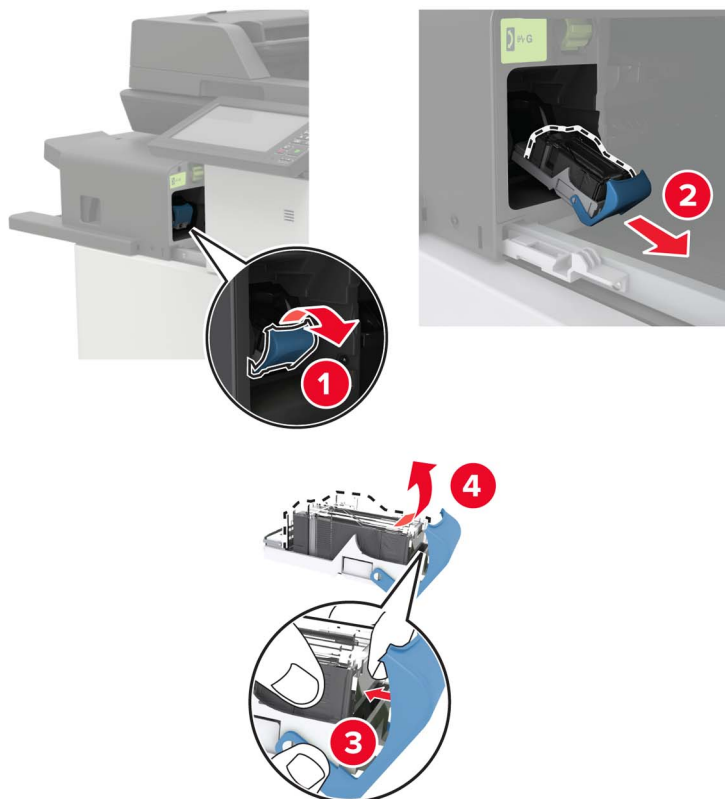

3 Otpakujte novi kertridž za heftanje.

4 Umetnite novi kertridž za heftanje tako da *legne* na mesto.

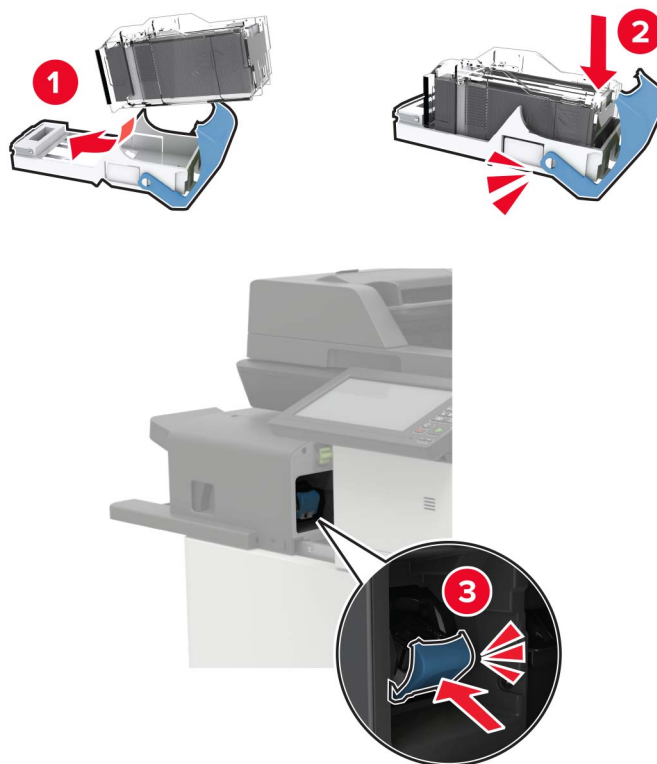

5 Vratite finišer na mesto.

Zamena kertridža za heftanje u finišeru za heftanje i bušenje rupa

1 Otvorite vrata H.



2 Uklonite kertridž za heftanje.

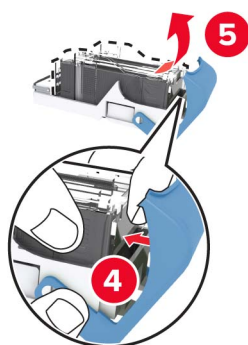

3 Otpakujte novi kertridž za heftanje.

4 Umetnite novi kertridž za heftanje tako da *legne* na mesto.

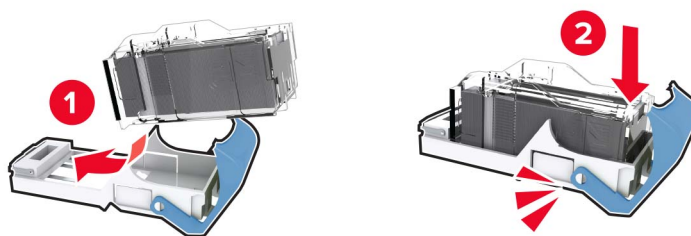

5 Zatvorite vrata.

Zamena kertridža za heftanje u finišeru za brošure

1 Otvorite vrata H, a zatim izvucite uređaj za pravljenje brošura.

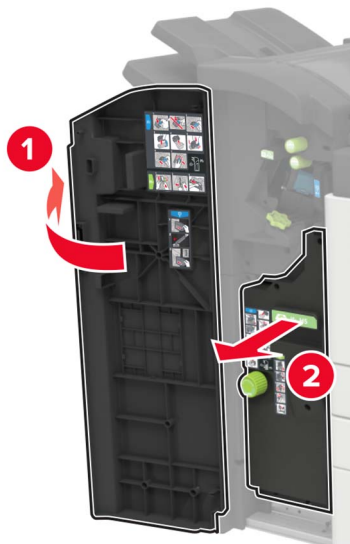

2 Uklonite kertridž za heftanje.

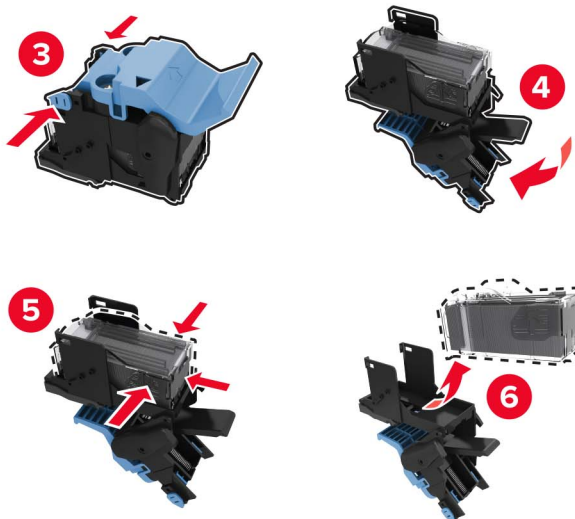
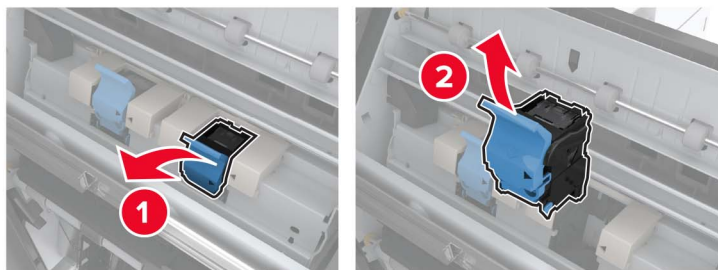

3 Otpakujte novi kertridž za heftanje.

4 Umetnite novi kertridž za heftanje tako da *legne* na mesto.

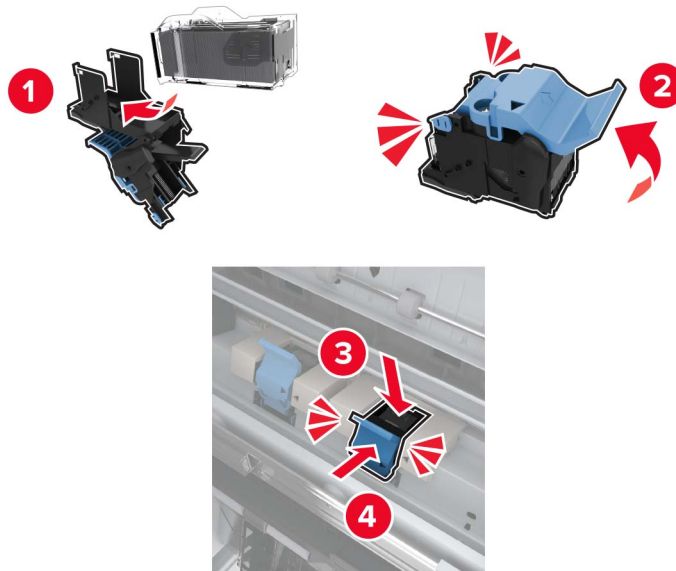

5 Vratite uređaj za pravljenje brošura na mesto, a zatim zatvorite vrata.

Premeštanje štampača

Premeštanje štampača na drugo mesto

Premeštanje štampača na drugo mesto

- ⚠ OPREZ – POTENCIJALNA POVREDA:** Ako je težina štampača veća od 20 kg (44 lb), mogu biti potrebne barem dve obučene osobe da bi se bezbedno preneo.
- ⚠ OPREZ – POTENCIJALNA POVREDA:** Da biste izbegli rizik od požara ili strujnog udara, koristite isključivo kabl za napajanje koji se isporučuje sa ovim proizvodom ili zamenski koji je odobrio proizvođač.
- ⚠ OPREZ – POTENCIJALNA POVREDA:** Prilikom premeštanja štampača, pratite ove smernice da biste izbegli telesne povrede ili oštećenje štampača:
 - Proverite da li su sva vrata i fiokice zatvoreni.
 - Isključite štampač, a zatim izvucite kabl za napajanje iz zidne utičnice.
 - Isključite sve kablove iz štampača.
 - Ako su na štampač postavljene opcione odvojene podne fiokice ili izlazne opcije, odvojite ih pre pomeranja štampača.
 - Ako se štampač nalazi na pokretnom postolju, pažljivo ga odgurajte na novo mesto. Budite oprezni prilikom prelaska preko pragova i procepa na podu.
 - Ako štampač nema pokretno postolje, ali je konfigurisan sa opcionim fiokama ili izlaznim opcijama, uklonite izlazne opcije i podignite štampač sa fioka. Nemojte da pokušavate da podignete štampač i opcije u isto vreme.

- Uvek koristite rukohvate na štampaču da biste ga podigli.
- Kolica koja se koriste za premeštanje štampača moraju da imaju površinu koja može da primi pune dimenzije štampača.
- Kolica koja se koriste za premeštanje hardverskih opcija moraju da imaju površinu koja može da primi dimenzije opcija.
- Držite štampač u uspravnom položaju.
- Izbegavajte jako drmanje.
- Pobrinite se da vam prsti nisu ispod štampača prilikom spuštanja.
- Uverite se da ima dovoljno slobodnog prostora oko štampača.

Napomena: Oštećenje štampača uzrokovano nepravilnim premeštanjem nije pokriveno garancijom štampača.

Transport štampača

Uputstva za transport potražite ovde: <http://support.lexmark.com> ili se obratite korisničkoj podršci.

Ušteda energije i papira

Konfigurisanje postavki režima uštede energije

Režim mirovanja

- 1 Na početnom ekranu dodirnite **Postavke > Uređaj > Upravljanje napajanjem > Istek vremena > Režim mirovanja**.
- 2 Navedite koliko štampač ostaje neaktivan pre nego što pređe u režim mirovanja.

Režim hibernacije

- 1 Na početnom ekranu dodirnite **Postavke > Uređaj > Upravljanje napajanjem > Istek vremena > Istek vremena hibernacije**.
- 2 Navedite koliko štampač ostaje neaktivan pre nego što pređe u režim hibernacije.

Napomene:

- Da bi funkcija Istek vremena hibernacije funkcionisala, podesite Istek vremena hibernacije pri povezivanju na Hibernacija.
- Embedded Web Server je onemogućen dok je štampač u režimu hibernacije.

Podešavanje osvetljenosti ekrana štampača

- 1 Na početnom ekranu dodirnite **Postavke > Uređaj > Željene postavke > Osvetljenost ekrana**.
- 2 Podesite postavke.

Ušteda potrošnog materijala

- Štampajte sa obe strane papira.

Napomena: Dvostrano štampanje je podrazumevana postavka u upravljačkom programu za štampanje.

- Štampajte više stranica na jednom listu papira.
- Koristite funkciju pregleda da biste videli kako dokument izgleda pre nego što ga odštampate.
- Odštampajte jednu kopiju dokumenta da biste proverili ispravnost njegovog sadržaja i formata.

Recikliranje

Recikliranje Lexmark proizvoda

Da biste vratili Lexmark proizvod radi reciklaže:

- 1 Idite na lokaciju www.lexmark.com/recycle.
- 2 Izaberite proizvod koji želite da reciklirate.

Napomena: Potrošni materijal i hardver za štampač koji nisu navedeni u Lexmark programu prikupljanja i recikliranja mogu da se recikliraju putem lokalnog centra za reciklažu.

Recikliranje Lexmark pakovanja

Lexmark neprekidno teži da smanji količinu materijala za pakovanje. Manja količina materijala za pakovanje omogućava da se Lexmark štampači transportuju što efikasnije brinući o životnoj sredini tako što će količina odbačenog materijala za pakovanje biti manja. Ove mere smanjuju emisije gasova staklene bašte, štede energiju i prirodne resurse. U nekim zemljama ili regionima, Lexmark nudi i recikliranje komponenti pakovanja. Da biste dobili više informacija, posetite lokaciju www.lexmark.com/recycle, a zatim odaberite zemlju ili region. Informacije o dostupnim programima za reciklažu materijala za pakovanje obuhvaćene su informacijama o recikliranju proizvoda.

Lexmark karton ima 100% mogućnost recikliranja tamo gde postoje postrojenja za reciklažu rebrastog kartona. Ovakva postrojenja možda ne postoje u vašoj oblasti.

Pena koju Lexmark koristi za pakovanje može da se reciklira tamo gde postoje postrojenja za reciklažu pene. Ovakva postrojenja možda ne postoje u vašoj oblasti.

Kada vraćate kertridž kompaniji Lexmark, možete ponovo da upotrebite kutiju u kojoj je kertridž dostavljen. Lexmark će reciklirati kutiju.

Uklanjanje zaglavljivanja

Izbegavanje zaglavljivanja

Stavite papir ispravno

- Proverite da li papir leži ravno u fioci.

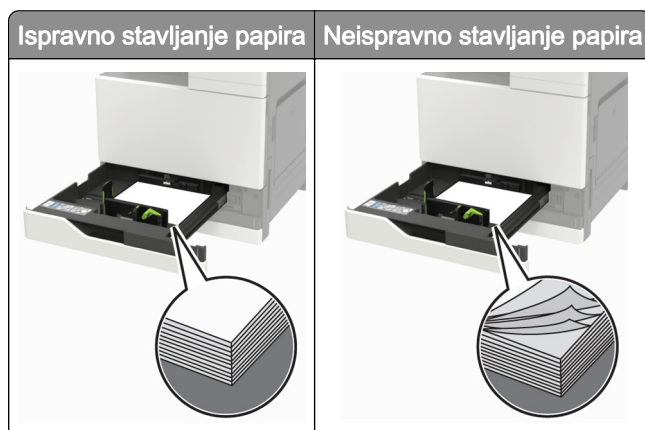

- Nemojte da puniti ili uklanjate fioku dok štampač štampa.
- Nemojte da stavljate previše papira. Uverite se da je visina gomile papira ispod indikatora maksimalnog punjenja papira.
- Fioku nemojte da puniti gurajući papir u nju. Stavite papir kao što je prikazano na ilustraciji.



- Proverite da li su vođice papira ispravno pozicionirane i da ne pritiskaju jako papir ili koverte.
- Nakon stavljanja papira, čvrsto gurnite fioku u štampač.

Koristite preporučeni papir

- Koristite samo preporučeni papir ili specijalne medije.
- Nemojte da stavljate zgužvani, vlažni, savijeni ili uvijeni papir.

- Savijte, razlistajte i poravnajte ivice papira pre ubacivanja.

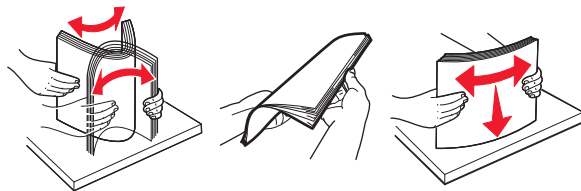

- Nemojte da koristite papir koji je isečen rukom.
- Nemojte da mešate papire različite veličine, težine ili tipa u istoj fioci.
- Uverite se da su veličina i tip papira ispravno podešeni na računaru ili kontrolnoj tabli štampača.
- Čuvajte papir u skladu sa preporukama proizvođača.

Utvrđivanje mesta zaglavljivanja papir

Napomena: Ako je Oporavak nakon zaglavljivanja podešen na vrednost Uključeno ili Automatsko, štampač će ponovo odštampati zaglavljene stranice.

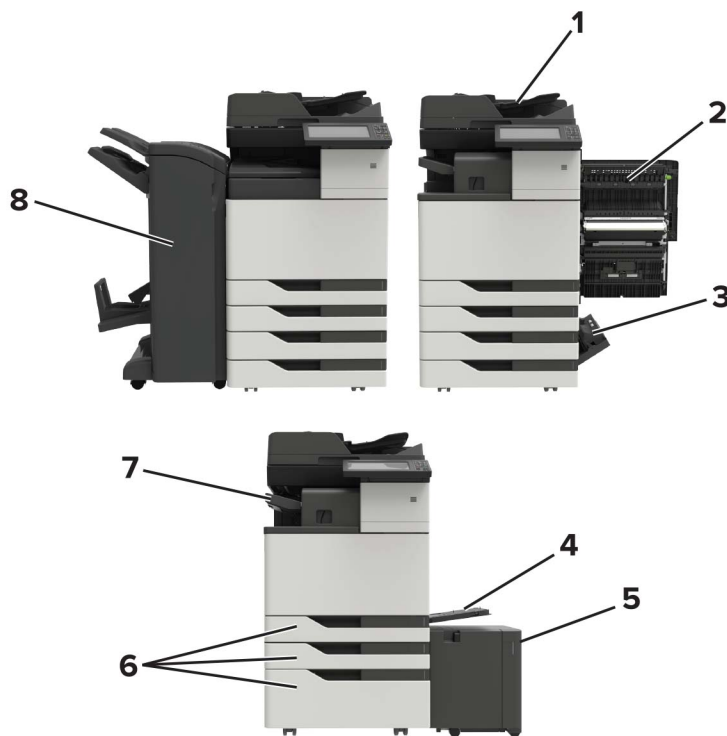

	Mesta zaglavljivanja
1	Automatski ulagač dokumenata (ADF)
2	Vrata C
3	Vrata D
4	Višenamenski ulagač
5	fioka od 3000 listova

	Mesta zaglavljivanja
6	fioka od 2 x 500 ili 2500 listova
7	Finišer za heftanje
8	Finišer <ul style="list-style-type: none">• Finišer za brošure• Finišer za heftanje i bušenje rupa

Zaglavljen papir u automatskom ulagaču dokumenata

- 1 Uklonite sve originalne dokumente iz fioke automatskog ulagača dokumenata.
- 2 Otvorite vrata B.

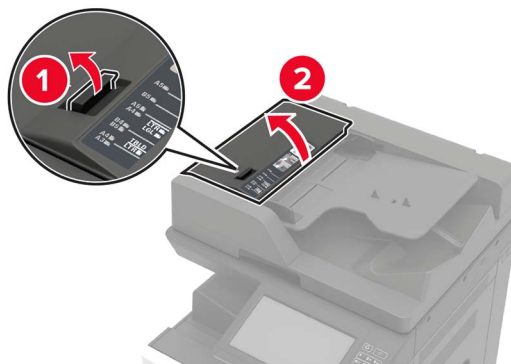

- 3 Uklonite zaglavljeni papir.

Napomena: Proverite da li ste uklonili sve delove papira.

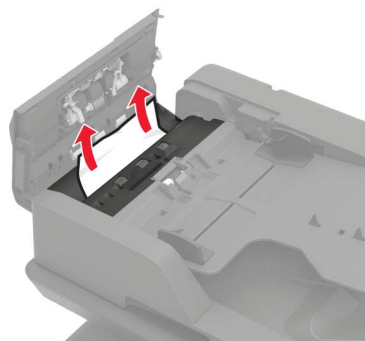

- 4 Zatvorite vrata.

5 Otvorite vrata B1.

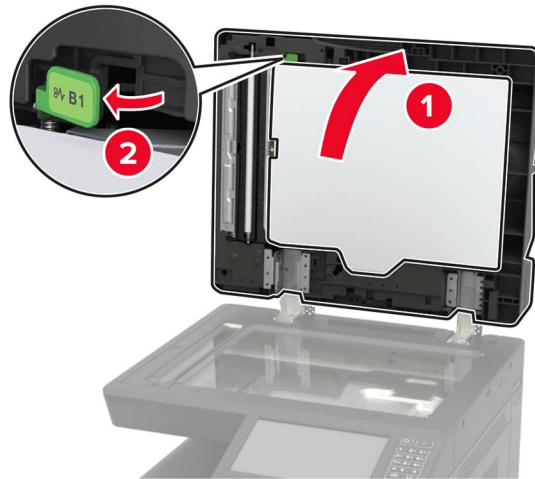

6 Uklonite zaglavljeni papir.

Napomena: Proverite da li ste uklonili sve delove papira.

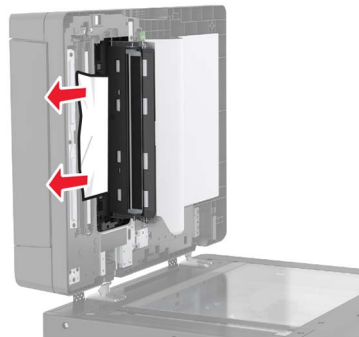

7 Zatvorite vrata.

Zaglavljen papir u višenamenskom ulagaču

1 Uklonite papir iz višenamenskog ulagača.

2 Uklonite zaglavljeni papir.

Napomena: Proverite da li ste uklonili sve delove papira.



3 Otvorite vrata C da biste uklonili sve delove papira.

 **OPREZ – VRUĆA POVRŠINA:** Unutrašnjost štampača može da bude vruća. Da biste smanjili rizik od povrede usled dodirivanja vruće komponente, pustite da se površina ohladi pre nego što je dodirnete.

Napomene:

- Proverite da vrata ne zapinju ni za jedan kabl povezan na štampač.
- Ako je instalirana fioka od 3000 listova, pomerite fioku udesno da biste otvorili vrata.

4 Zatvorite vrata.

5 Savijte, razlistajte i poravnajte ivice papira pre ubacivanja.

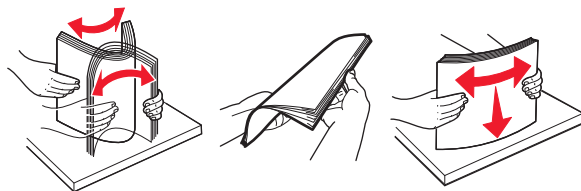

6 Ponovo ubacite papir.

Zaglavljen papir iza vrata C

1 Otvorite vrata C.

 **OPREZ – VRUĆA POVRŠINA:** Unutrašnjost štampača može da bude vruća. Da biste smanjili rizik od povrede usled dodirivanja vruće komponente, pustite da se površina ohladi pre nego što je dodirnete.

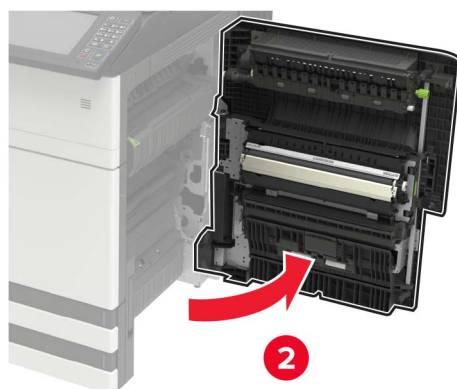
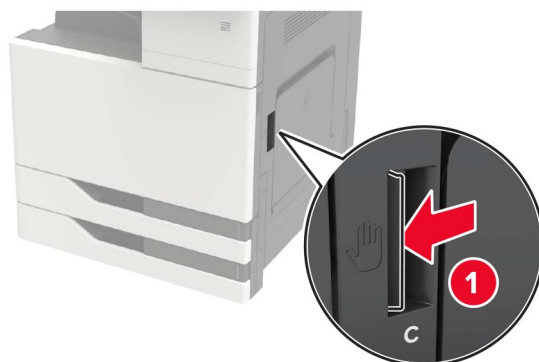
**Napomene:**

- Proverite da vrata ne zapinju ni za jedan kabl povezan na štampač.
- Ako je instalirana fioka od 3000 listova, pomerite fioku udesno da biste otvorili vrata.

2 Uklonite zaglavljeni papir sa svake od sledećih lokacija.

Napomena: Proverite da li ste uklonili sve delove papira.

- Oblast jedinice za nanošenje tonera

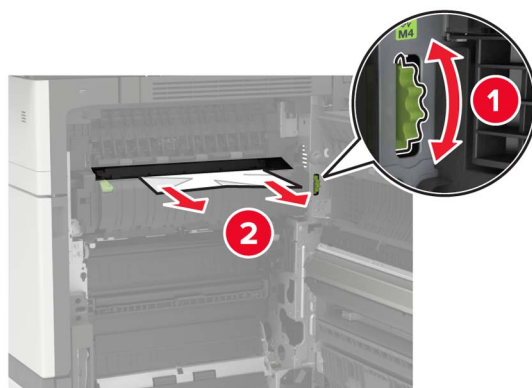

- Ispod oblasti jedinice za nanošenje tonera

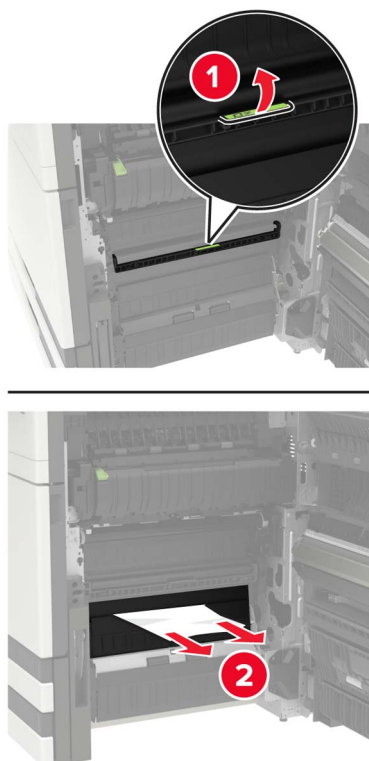

- Oblast za dvostrano

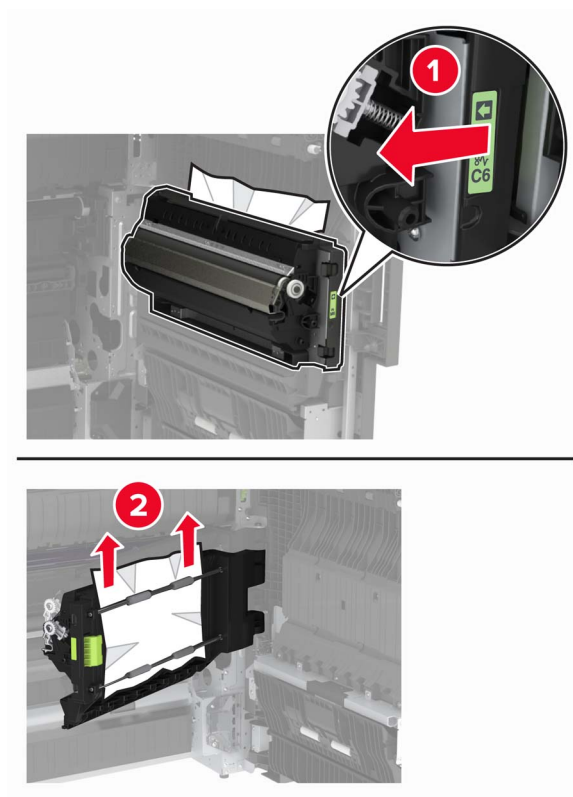

- Iznad oblasti za dvostrano

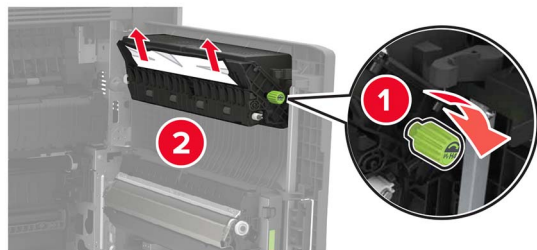

3 Otvorite standardne fioke, a zatim uklonite zaglavljeni papir.

Napomena: Proverite da li ste uklonili sve delove papira.

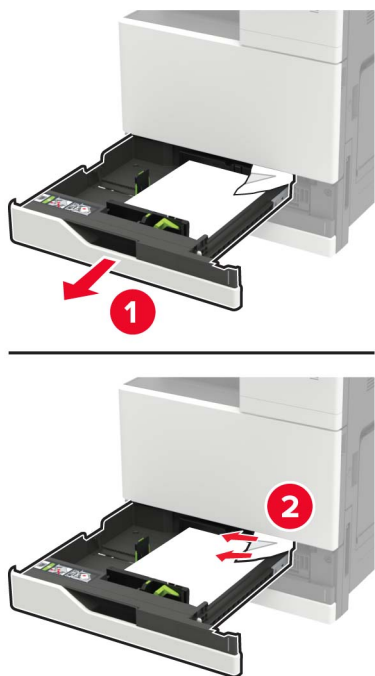

4 Zatvorite fioke, pa vrata.

Zaglavljen papir iza vrata D

1 Otvorite vrata D, a zatim uklonite zaglavljeni papir.

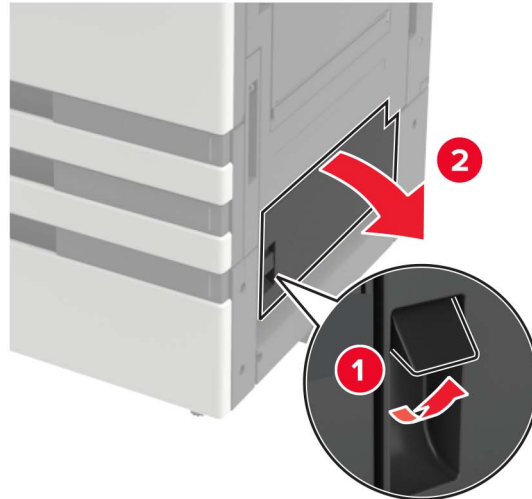

Napomene:

- Ako je instalirana fioka od 3000 listova, pomerite fioku udesno da biste otvorili vrata.
- Otvorite vrata C da biste proverili da li su uklonjeni svi delovi papira, pa zatvorite vrata.

2 Otvorite opcionu fioku, a zatim uklonite zaglavljeni papir.

Napomena: Proverite da li ste uklonili sve delove papira.

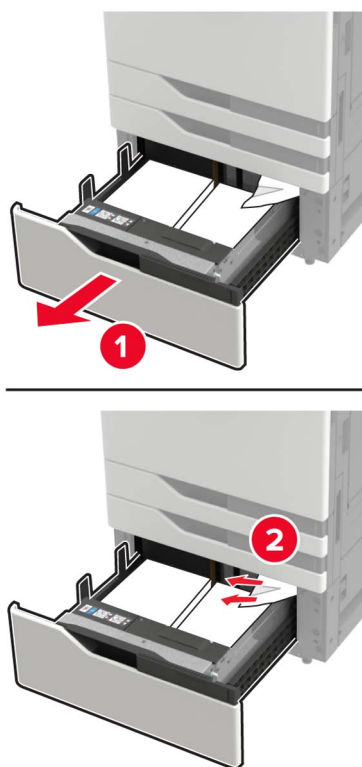

3 Zatvorite fioku, pa vrata.

Zaglavljen papir u fioci od 3000 listova

1 Pomerite fioku od 3000 listova.

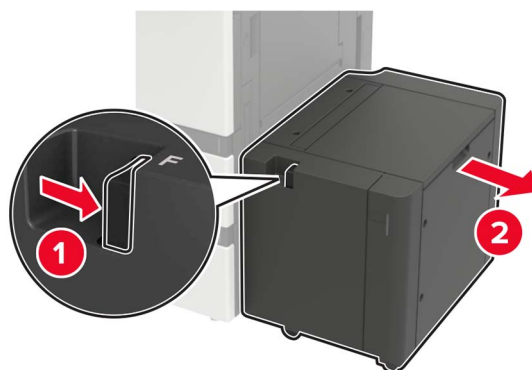

2 Uklonite zaglavljeni papir.

Napomena: Proverite da li ste uklonili sve delove papira.

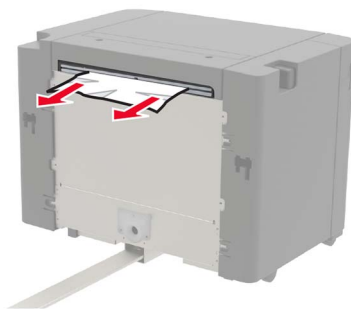

3 Otvorite vrata F, a zatim uklonite zaglavljeni papir.

Napomena: Proverite da li ste uklonili sve delove papira.

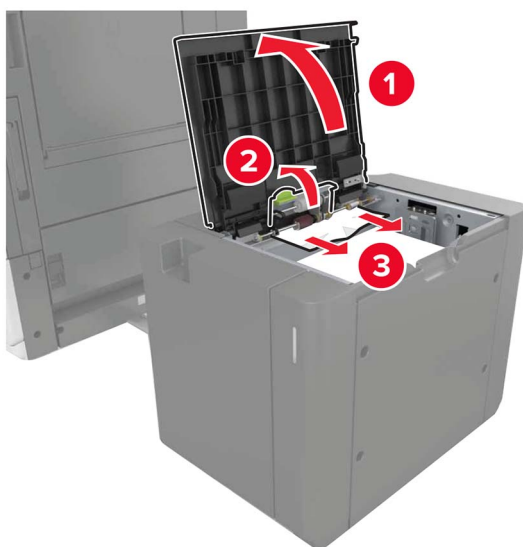

4 Zatvorite vrata, a zatim vratite fioku na mesto.

Zaglavljen papir u finišeru za brošure

1 Otvorite vrata G, a zatim uklonite zaglavljeni papir.

Napomena: Proverite da li ste uklonili sve delove papira.

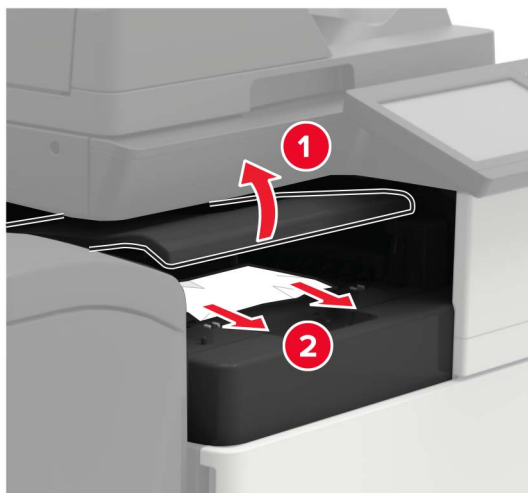

2 Otvorite vrata J.

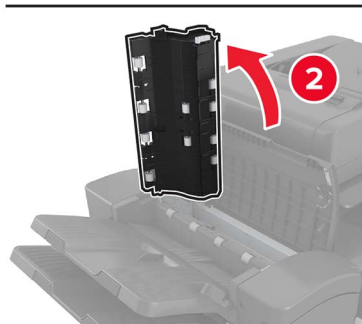
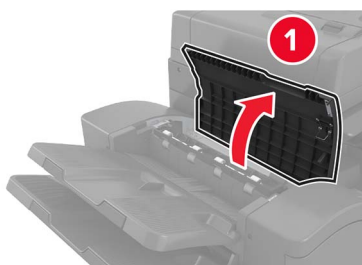

3 Otvorite vrata H.**4** Uklonite zaglavljeni papir sa svake od sledećih lokacija.

Napomena: Proverite da li ste uklonili sve delove papira.

- Vrata J

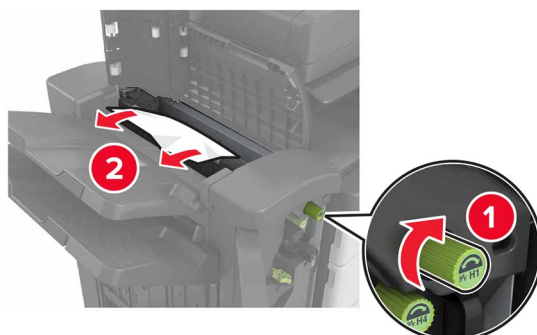

- Oblasti H1 i H2

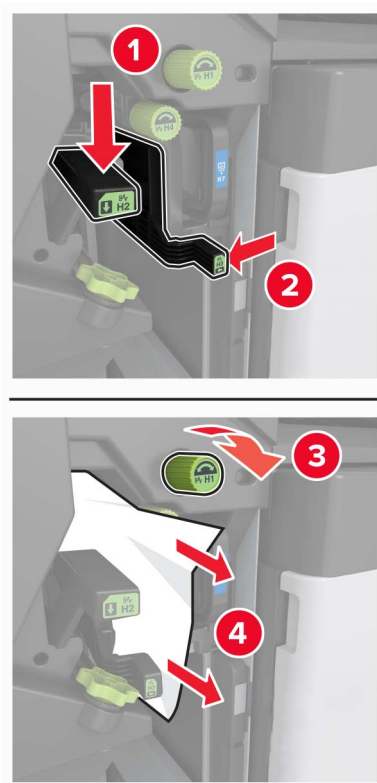

- Oblast H6

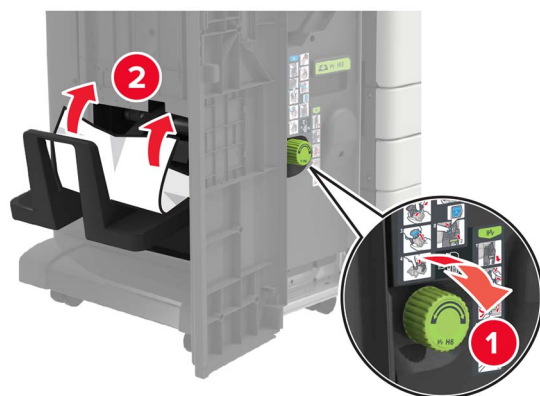

5 Izvucite uređaj za pravljenje brošura.



6 Uklonite zaglavljeni papir sa svake od sledećih lokacija.

Napomena: Proverite da li ste uklonili sve delove papira.

- Oblast H8

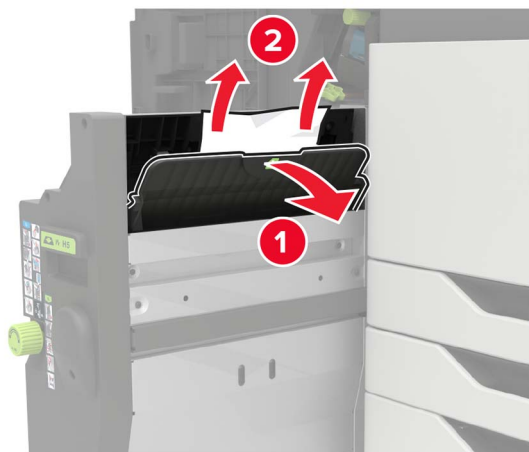

- Oblast H9

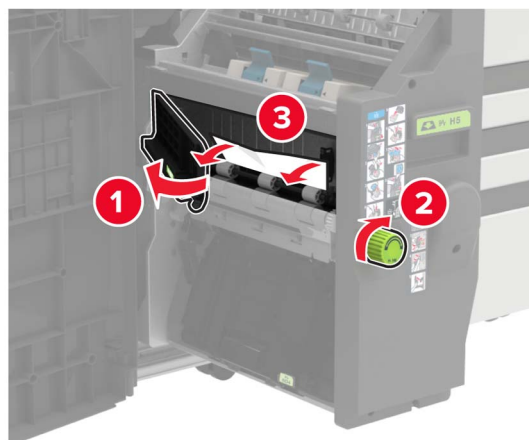

- Oblast H10



7 Gurnite uređaj za pravljenje brošura nazad na mesto.

8 Zatvorite vrata H i J.

Zaglavljen papir u finišeru za heftanje

1 Uklonite papir sa police finišera za heftanje.

2 Pomerite finišer za heftanje, a zatim uklonite zaglavljeni papir.

Napomena: Proverite da li ste uklonili sve delove papira.

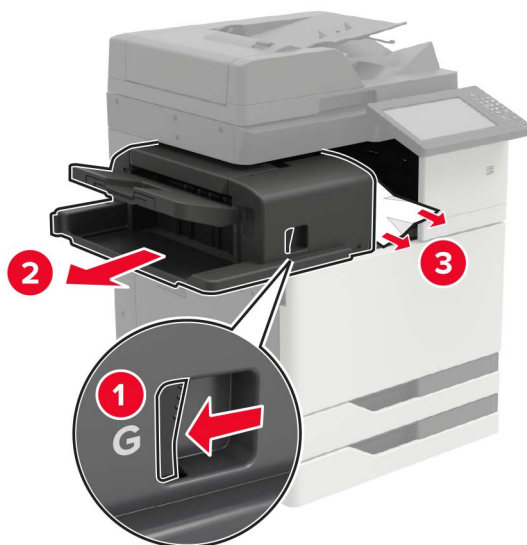

Ako je potrebno, okrećite točak G1 nadole da biste uvukli zaglavljeni papir na policu finišera, a zatim uklonite zaglavljeni papir.

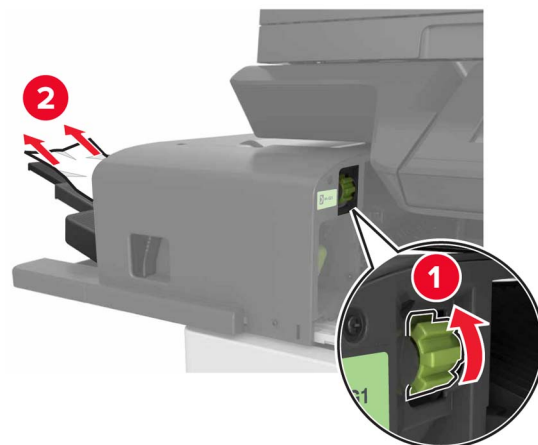

3 Vratite finišer na mesto.

Zaglavljena heftalica u finišeru za heftanje

1 Pomerite finišer za heftanje.

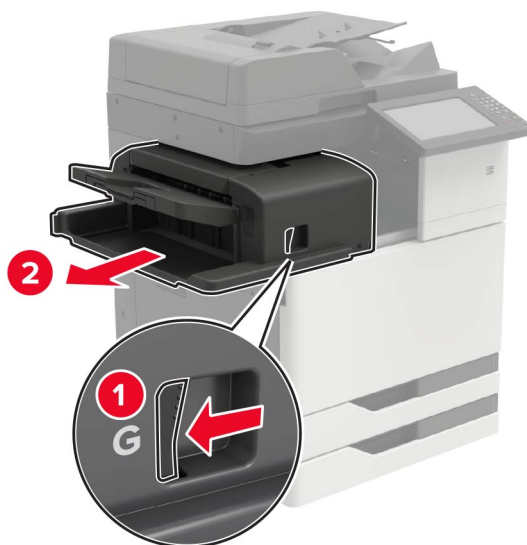

2 Uklonite držač kertridža za heftanje.

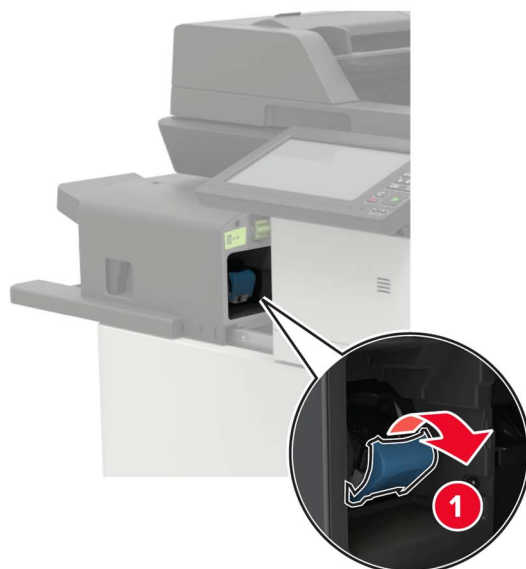

3 Uklonite odvojene heftalice.

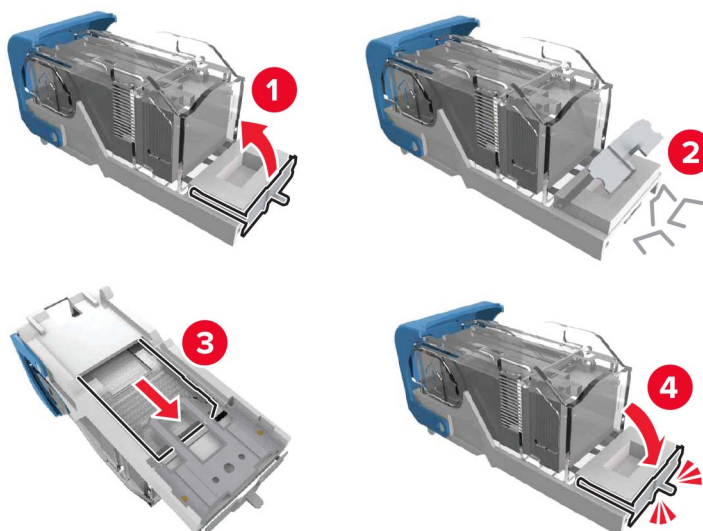

4 Umetnite držač kertridža za heftanje tako da *legne* na mesto.



5 Vratite finišer na mesto.

Zaglavljena heftalica u finišeru za heftanje i bušenje rupa

1 Otvorite vrata H.



2 Uklonite držač kertridža za heftanje.



3 Uklonite odvojene heftalice.

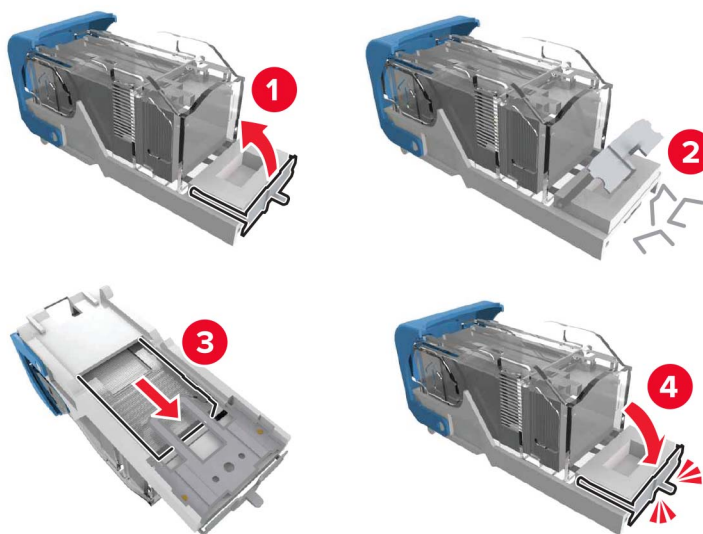

4 Umetnite držač kertridža za heftanje tako da *legne* na mesto.



5 Zatvorite vrata.

Zaglavljena heftalica u finišeru za brošure

1 Otvorite vrata H, a zatim izvucite uređaj za pravljenje brošura.

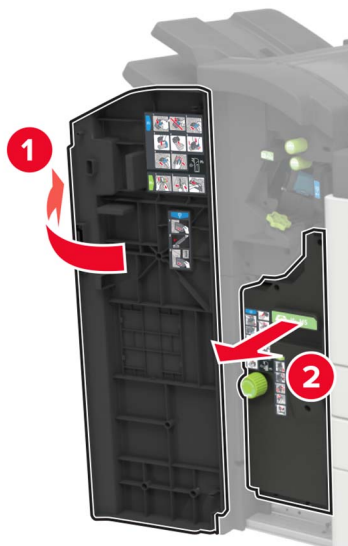

2 Uklonite držač kertridža za heftanje.

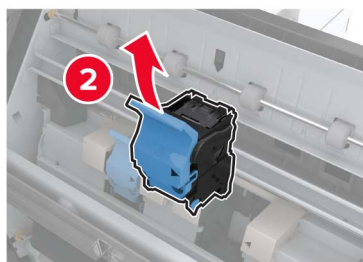
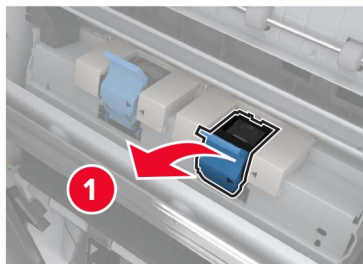

3 Uklonite odvojene heftalice.

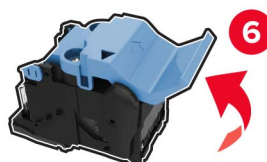

4 Umetnite držač kertridža za heftanje tako da *legne* na mesto.

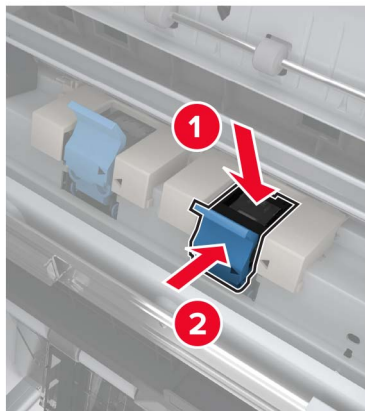

5 Vratite uređaj za pravljenje brošura na mesto, a zatim zatvorite vrata.

Rešavanje problema

Problemi sa mrežnom vezom

Nije moguće otvoriti Embedded Web Server

Radnja	Da	Ne
<p>Korak 1 Proverite da li je štampač uključen.</p> <p>Da li je štampač uključen?</p>	Pređite na korak 2.	Uključite štampač.
<p>Korak 2 Proverite da li je IP adresa štampača ispravna.</p> <p>Napomene:</p> <ul style="list-style-type: none"> • Saznajite IP adresu na početnom ekranu. • IP adresa se prikazuje u vidu četiri skupa brojeva razdvojenih tačkama, na primer 123.123.123.123. <p>Da li je IP adresa štampača ispravna?</p>	Pređite na korak 3.	Unesite ispravnu IP adresu štampača u polje za adresu.
<p>Korak 3 Proverite da li koristite podržani pregledač:</p> <ul style="list-style-type: none"> • Internet Explorer verzija 11 ili novija • Microsoft Edge • Safari verzija 6 ili novija • Google Chrome™ verzija 32 ili novija • Mozilla Firefox verzija 24 ili novija <p>Da li je vaš pregledač podržan?</p>	Pređite na korak 4.	Instalirajte podržani pregledač.
<p>Korak 4 Proverite da li mrežna veza radi.</p> <p>Da li mrežna veza radi?</p>	Pređite na korak 5.	Obratite se administratoru.
<p>Korak 5 Proverite da li su kablovske veze do štampača i servera za štampanje bezbedne. Da biste dobili više informacija, pogledajte dokumentaciju koja je isporučena sa štampačem.</p> <p>Da li su kablovske veze bezbedne?</p>	Pređite na korak 6.	Proverite kablovske veze.
<p>Korak 6 Proverite da li su veb proksi serveri onemogućeni.</p> <p>Da li su veb proksi serveri onemogućeni?</p>	Pređite na korak 7.	Obratite se administratoru.

Radnja	Da	Ne
Korak 7 Pristupite Embedded Web Server-u. Da li se Embedded Web Server otvorio?	Problem je rešen.	Obratite se službi za korisničku podršku .

Nije moguće pročitati fleš uređaj

Radnja	Da	Ne
Korak 1 Proverite da štampač nije zauzet obradom drugog zadatka štampe, kopiranja, skeniranja ili faksa. Da li je štampač spreman?	Pređite na korak 2.	Sačekajte da štampač završi obradu drugog zadatka.
Korak 2 Proverite da li je fleš uređaj podržan. Više informacija potražite u odeljku „ Podržani fleš uređaji i tipovi datoteka “ na stranici 48. Da li je podržan fleš uređaj?	Pređite na korak 3.	Priključite podržani fleš uređaj.
Korak 3 Uklonite, a zatim priključite fleš uređaj. Da li štampač prepoznaje fleš uređaj?	Problem je rešen.	Obratite se službi za korisničku podršku .

Omogućavanje USB porta

Na početnom ekranu dodirnite **Postavke > Mreža/portovi > USB > Omogući USB port**.

Provera mogućnosti povezivanja štampača

- 1 Na početnom ekranu dodirnite **Postavke > Izveštaji > Mreža > Stranica sa mrežnom konfiguracijom**.
- 2 Proverite prvi odeljak stanice sa mrežnom konfiguracijom.

Ako je status „nije povezan“, LAN tačka je možda neaktivna ili mrežni kabl nije priključen, odnosno ne radi ispravno. Za pomoć se obratite administratoru.

Greška 900.xy

Isključite štampač, sačekajte oko 10 sekundi, a zatim ga ponovo uključite.

Problemi sa hardverskim opcijama

Otkrivanje interne opcije nije moguće

Radnja	Da	Ne
<p>Korak 1 Isključite štampač, sačekajte oko 10 sekundi, a zatim ga ponovo uključite.</p> <p>Da li interna opcija radi ispravno?</p>	Problem je rešen.	Pređite na korak 2.
<p>Korak 2 Odštampajte stranicu sa postavkama menija, a zatim proverite da li se interna opcija prikazuje na listi Instalirane funkcije.</p> <p>Da li je interna opcija navedena na stranici sa postavkama menija?</p>	Pređite na korak 4.	Pređite na korak 3.
<p>Korak 3 Proverite da li je interna opcija ispravno instalirana na tabli kontrolera.</p> <p>a Isključite štampač, a zatim izvucite kabl za napajanje iz zidne utičnice.</p> <p>b Uverite se da je interna opcija instalirana u odgovarajući priključak na tabli kontrolera.</p> <p>c Priključite kabl za napajanje u zidnu utičnicu, a zatim uključite štampač.</p> <p> OPREZ – POTENCIJALNA POVREDA: Da biste izbegli rizik od požara ili strujnog udara, povežite kabl za napajanje na lako dostupnu strujnu utičnicu ispravne oznake i uzemljenja, u blizini proizvoda.</p> <p>Da li interna opcija radi ispravno?</p>	Problem je rešen.	Pređite na korak 4.
<p>Korak 4 a Proverite da li je interna opcija dostupna u upravljačkom programu štampača.</p> <p>Napomena: Po potrebi, ručno dodajte internu opciju u upravljačkom programu štampača da bi postala dostupna za zadatke štampanja. Više informacija potražite na stranici „Dodavanje dostupnih opcija u upravljački program za štampanje“ na stranici 311.</p> <p>b Ponovo pošaljite zadatak štampanja.</p> <p>Da li interna opcija radi ispravno?</p>	Problem je rešen.	Obratite se službi za korisničku podršku.

Neispravan fleš je detektovan

Pokušajte neka od sledećih rešenja:

- Zamenite neispravnu fleš memoriju.
- Na kontrolnoj tabli izaberite **Nastavi** da biste ignorisali poruku i nastavili sa štampanjem.

- Otkazite trenutni zadatak štampe.

Nema dovoljno slobodnog prostora u fleš memoriji za resurse

Pokušajte neka od sledećih rešenja:

- Na kontrolnoj tabli izaberite **Nastavi** da biste obrisali poruku i nastavili sa štampanjem.
- Izbrišite fontove, makroe i druge podatke sačuvane u fleš memoriji.
- Instalirajte fleš memoriju većeg kapaciteta.

Napomena: Brišu se preuzeti fontovi i makroi koje niste prethodno sačuvali u fleš memoriji.

Neformatiran fleš je detektovan

Pokušajte neka od sledećih rešenja:

- Na kontrolnoj tabli izaberite **Nastavi** da biste zaustavili defragmentaciju i nastavili sa štampanjem.
- Formatirajte fleš memoriju.

Napomena: Ako poruka greške nastavi da se pojavljuje, fleš memorija je možda neispravna i potrebno ju je zameniti.

Problemi sa potrošnim materijalom

Potrošni materijal koji nije proizvela kompanija Lexmark

Štampač je otkrio potrošni materijal ili deo koji nije proizvela kompanija Lexmark instaliran u štampaču.

Vaš Lexmark štampač je dizajniran tako da najbolje funkcioniše sa originalnim potrošnim materijalom i delovima kompanije Lexmark. Korišćenje potrošnog materijala ili delova treće strane može da utiče na performanse, pouzdanost ili životni vek štampača i njegovih komponenti za izradu slika.

Svi indikatori namenjeni su da funkcionišu sa potrošnim materijalom i delovima kompanije Lexmark i mogu da daju nepredvidljive rezultate ako se koristi potrošni materijal i delovi nezavisnog proizvođača. Upotreba komponente za izradu slika nakon namenjenog trajanja može da ošteti Lexmark štampač ili povezane komponente.

Upozorenje – potencijalno oštećenje: Korišćenje potrošnog materijala ili delova nezavisnog proizvođača može da utiče na garanciju. Oštećenje uzrokovano upotrebom potrošnog materijala i delova nezavisnog proizvođača možda nije pokriveno garancijom.

Da biste prihvatili sve ove rizike i nastavili sa korišćenjem neoriginalnog potrošnog materijala ili delova u štampaču, na kontrolnoj tabli istovremeno pritisnite **X** i **#** i zadržite 15 sekundi.

Ako ne želite da prihvatite ove rizike, uklonite potrošni materijal ili deo nezavisnog proizvođača iz štampača i instalirajte originalni Lexmark potrošni materijal ili deo. Više informacija potražite na stranici [„Korišćenje originalnih delova i potrošnog materijala kompanije Lexmark“ na stranici 168](#).

Ako štampač ne štampa nakon što istovremeno pritisnete **X** i **#** i zadržite 15 sekundi, resetujte brojač upotrebe potrošnog materijala.

- 1 Sa kontrolne table dođite do stavke:
Postavke > Uređaj > Održavanje > Meni konfiguracije > Upotreba potrošnog materijala i brojači
- 2 Izaberite deo ili potrošni materijal koji želite da resetujete, a zatim izaberite **Pokreni**.
- 3 Pročitajte poruku upozorenja, a zatim izaberite **Nastavi**.
- 4 Istovremeno pritisnite **X** i **#** i zadržite 15 sekundi da biste obrisali poruku.

Napomena: Ako ne možete da resetujete brojače upotrebe potrošnog materijala, vratite stavku na mesto kupovine.

Potrebno je održavanje skenera, upotrebite ADF komplet

Štampač ima zakazano održavanje. Više informacija potražite na <http://support.lexmark.com> ili se obratite predstavniku servisa, a zatim prijavite poruku.

Problemi sa uvlačenjem papira

Koverta se zalepi prilikom štampanja

Radnja	Da	Ne
<p>Korak 1</p> <p>a Koristite kovertu koja je skladištena u suvom okruženju. Napomena: Štampanje koverata sa visokim sadržajem vlage može da dovede do lepljenja krilaca.</p> <p>b Pošaljite zadatak štampe.</p> <p>Da li se koverta zalepi prilikom štampanja?</p>	Pređite na korak 2.	Problem je rešen.
<p>Korak 2</p> <p>a Proverite da li je tip papira podešen na Koverta. Sa kontrolne table dođite do stavke: Postavke > Papir > Konfiguracija fioka > Veličina/tip papira</p> <p>b Pošaljite zadatak štampe.</p> <p>Da li se koverta zalepi prilikom štampanja?</p>	Obratite se službi za korisničku podršku .	Problem je rešen.

Štampanje sa uparivanjem ne radi

Radnja	Da	Ne
<p>Korak 1</p> <p>a Sa kontrolne table dođite do stavke: Postavke > Štampanje > Raspored > Uparivanje</p> <p>b Dodirnite Uključeno [1,2,1,2,1,2].</p> <p>c Odštamajte dokument.</p> <p>Da li je dokument ispravno uparen?</p>	Problem je rešen.	Predite na korak 2.
<p>Korak 2</p> <p>a U dokumentu koji želite da odštamate otvorite dijalog Štampanje, pa izaberite Uparivanje.</p> <p>b Odštamajte dokument.</p> <p>Da li je dokument ispravno uparen?</p>	Problem je rešen.	Predite na korak 3.
<p>Korak 3</p> <p>a Smanjite broj stranica za štampanje.</p> <p>b Odštamajte dokument.</p> <p>Da li su stranice ispravno uparene?</p>	Problem je rešen.	Obratite se službi za korisničku podršku .

Povezivanje fioke ne radi

Radnja	Da	Ne
<p>Korak 1</p> <p>a Proverite da li je u fioke ubačen papir iste veličine i tipa.</p> <p>b Proverite da li su vođice papira ispravno pozicionirane.</p> <p>c Odštamajte dokument.</p> <p>Da li se fioke povezuju ispravno?</p>	Problem je rešen.	Predite na korak 2.
<p>Korak 2</p> <p>a Na kontrolnoj tabli dodirnite Postavke > Papir > Konfiguracija fioka > Veličina/tip papira</p> <p>b Podesite veličinu i tip papira tako da se poklapa sa papirom stavljenim u povezane fioke.</p> <p>c Odštamajte dokument.</p> <p>Da li se fioke povezuju ispravno?</p>	Problem je rešen.	Predite na korak 3.
<p>Korak 3</p> <p>a Uverite se da je opcija Povezivanje fioka podešena na Automatski. Više informacija potražite u odeljku „Povezivanje fioka“ na stranici 35.</p> <p>b Odštamajte dokument.</p> <p>Da li se fioke povezuju ispravno?</p>	Problem je rešen.	Obratite se službi za korisničku podršku .

Proverite vezu fioke

Pokušajte neka od sledećih rešenja:

- Isključite štampač, sačekajte oko 10 sekundi, a zatim ga ponovo uključite.

Ako se greška ponovi drugi put:

- 1 Isključite štampač.
- 2 Isključite kabl za napajanje iz zidne utičnice.
- 3 Uklonite označenu fioku.
- 4 Umetnite fioku.
- 5 Uključite kabl za napajanje u zidnu utičnicu.



OPREZ – POTENCIJALNA POVREDA: Da biste izbegli rizik od požara ili strujnog udara, kabl za napajanje povežite na ispravno označenu i uzemljenu utičnicu koja se nalazi blizu proizvoda i lako je dostupna.

- 6 Uključite štampač.

Ako se greška ponovi:

- 1 Isključite štampač.
- 2 Isključite kabl za napajanje iz zidne utičnice.
- 3 Uklonite označenu fioku.
- 4 Kontaktirajte sa korisničkom podrškom.

- Na kontrolnoj tabli izaberite **Nastavi** da biste obrisali poruku i nastavili sa štampanjem.

Papir se često zaglavljuje

Radnja	Da	Ne
<p>Korak 1</p> <p>a Uklonite fioku.</p> <p>b Proverite da li je papir ispravno stavljen.</p> <p>Napomene:</p> <ul style="list-style-type: none"> • Uverite se da su vođice papira ispravno pozicionirane. • Proverite da visina gomile papira ne prekoračuje indikator maksimalne napunjenosti papirom. • Štampajte na papiru preporučene veličine i tipa. <p>c Umetnite fioku.</p> <p>d Odštampajte dokument.</p> <p>Da li se papir često zaglavljuje?</p>	Pređite na korak 2.	Problem je rešen.
<p>Korak 2</p> <p>a Sa kontrolne table dođite do stavke: Postavke > Papir > Konfiguracija fioka > Veličina/tip papira</p> <p>b Podesite ispravnu veličinu i tip papira.</p> <p>c Odštampajte dokument.</p> <p>Da li se papir često zaglavljuje?</p>	Pređite na korak 3.	Problem je rešen.

Radnja	Da	Ne
<p>Korak 3</p> <p>a Stavite papir iz novog pakovanja.</p> <p>Napomena: Papir apsorbuje vlagu usled velike vlažnosti. Čuvajte papir u originalnom pakovanju do upotrebe.</p> <p>b Odšampajte dokument.</p> <p>Da li se papir često zaglavljuje?</p>	Obratite se službi za korisničku podršku .	Problem je rešen.

Zaglavljene stranice nisu ponovo odšampane

Radnja	Da	Ne
<p>a Sa kontrolne table dođite do stavke: Postavke > Uređaj > Obaveštenja > Oporavak od zaglavljivanja sadržaja</p> <p>b U meniju Oporavak u slučaju zaglavljivanja izaberite Uključeno ili Automatski.</p> <p>c Odšampajte dokument.</p> <p>Da li su zaglavljene stranice ponovo odšampane?</p>	Problem je rešen.	Obratite se službi za korisničku podršku .

Problemi sa štampanjem

Poverljivi ili drugi zadržani dokumenti nisu odšampani

Radnja	Da	Ne
<p>Korak 1</p> <p>a Na kontrolnoj tabli proverite da li se dokumenti prikazuju na listi Zadržani zadaci.</p> <p>Napomena: Ako dokumenti nisu navedeni, odšampajte dokumente pomoću opcija Odšampaj i Zadrži.</p> <p>b Odšampajte dokumente.</p> <p>Da li su dokumenti odšampani?</p>	Problem je rešen.	Pređite na korak 2.
<p>Korak 2</p> <p>Zadatak štampanja možda sadrži grešku formatiranja ili nevažeće podatke.</p> <ul style="list-style-type: none"> Izbrišite zadatak štampanja, a zatim ga pošaljite ponovo. Za PDF datoteke, kreirajte novu datoteku, a zatim odšampajte dokumente. <p>Da li su dokumenti odšampani?</p>	Problem je rešen.	Pređite na korak 3.

Radnja	Da	Ne
<p>Korak 3 Ako štampate sa Interneta, štampač možda očitava više naslova zadataka kao duplikate.</p> <p>Za korisnike operativnog sistema Windows</p> <p>a Otvorite dijalog Željene postavke štampanja. b Iz odeljka Odštampaj i Zadrži, izaberite Čuvaj duplikate dokumenata. c Unesite PIN. d Ponovo pošaljite zadatak štampanja.</p> <p>Za korisnike Macintosh računara</p> <p>a Sačuvajte i drugačije imenujte svaki zadatak. b Pošaljite zadatak pojedinačno.</p> <p>Da li su dokumenti odštampani?</p>	Problem je rešen.	Pređite na korak 4.
<p>Korak 4</p> <p>a Izbrišite neke zadržane zadatke da biste oslobodili memoriju štampača. b Ponovo pošaljite zadatak štampanja.</p> <p>Da li su dokumenti odštampani?</p>	Problem je rešen.	Pređite na korak 5.
<p>Korak 5</p> <p>a Dodajte memoriju štampača. b Ponovo pošaljite zadatak štampanja.</p> <p>Da li su dokumenti odštampani?</p>	Problem je rešen.	Obratite se službi za korisničku podršku .

Sporo štampanje

Radnja	Da	Ne
<p>Korak 1 Uverite se da je kabl štampača dobro povezan u štampač i računar, server za štampanje, opciju ili drugi mrežni uređaj.</p> <p>Da li štampač štampa sporo?</p>	Pređite na korak 2.	Problem je rešen.
<p>Korak 2</p> <p>a Uverite se da štampač nije podešen na Tihi režim. Na početnom ekranu dodirnite Postavke > Uređaj > Održavanje > Meni konfiguracije > Operacije uređaja > Tihi režim. b Odštampajte dokument.</p> <p>Da li štampač štampa sporo?</p>	Pređite na korak 3.	Problem je rešen.

Radnja	Da	Ne
<p>Korak 3</p> <p>a U zavisnosti od operativnog sistema, navedite rezoluciju štampe u dijalogu Željene postavke štampanja ili Štampanje.</p> <p>b Podesite rezoluciju na 2400 Image Q.</p> <p>c Odštampajte dokument.</p> <p>Da li štampač štampa sporo?</p>	Pređite na korak 4.	Problem je rešen.
<p>Korak 4</p> <p>a U zavisnosti od operativnog sistema, navedite tip papira u dijalogu Željene postavke štampanja ili Štampanje.</p> <p>Napomene:</p> <ul style="list-style-type: none"> • Proverite da li se postavka poklapa sa papirom koji ste stavili. • Možete i da promenite postavku na kontrolnoj tabli štampača. Na početnom ekranu dodirnite Postavke > Papir > Konfiguracija fioke > Veličina/tip papira. • Na težem papiru se sporije štampa. • Na papiru koji je uži od formata Letter, A4 i Legal može sporije da se štampa. <p>b Odštampajte dokument.</p> <p>Da li štampač štampa sporo?</p>	Pređite na korak 5.	Problem je rešen.
<p>Korak 5</p> <p>a Uverite se da postavke štampača za teksturu i težinu odgovaraju ubačenom papiru.</p> <p>Na početnom ekranu dodirnite Postavke > Papir > Konfiguracije medija > Tipovi menija.</p> <p>Napomena: Na papiru grube teksture i veće težine može sporije da se štampa.</p> <p>b Odštampajte dokument.</p> <p>Da li štampač štampa sporo?</p>	Pređite na korak 6.	Problem je rešen.
<p>Korak 6</p> <p>Uklonite zadržane zadatke.</p> <p>Da li štampač štampa sporo?</p>	Pređite na korak 7.	Problem je rešen.

Radnja	Da	Ne
<p>Korak 7</p> <p>a Uverite se da se štampač nije pregreva.</p> <p>Napomene:</p> <ul style="list-style-type: none"> • Sačekajte da se štampač ohladi nakon dugačkog zadatka štampanja. • Pridržavajte se preporučene ambijentalne temperature za štampač. Više informacija potražite u odeljku „Izbor lokacije za štampač“ na stranici 11. <p>b Odštamajte dokument.</p> <p>Da li štampač štampa sporo?</p>	<p>Obratite se službi za korisničku podršku.</p>	<p>Problem je rešen.</p>

Zadaci štampanja nisu odštampani

Radnja	Da	Ne
<p>Korak 1</p> <p>a Iz dokumenta koji pokušavate da odštamate, otvorite dijalog Štampanje, a zatim proverite da li ste izabrali ispravni štampač.</p> <p>b Odštamajte dokument.</p> <p>Da li je dokument odštampan?</p>	<p>Problem je rešen.</p>	<p>Predite na korak 2.</p>
<p>Korak 2</p> <p>a Proverite da li je štampač uključen.</p> <p>b Rešite poruke o greškama koje se prikazuju na ekranu.</p> <p>c Odštamajte dokument.</p> <p>Da li je dokument odštampan?</p>	<p>Problem je rešen.</p>	<p>Predite na korak 3.</p>
<p>Korak 3</p> <p>a Proverite da li portovi rade i da li su kablovi dobro priključeni u računar i štampač.</p> <p>Da biste dobili više informacija, pogledajte dokumentaciju za podešavanje koja je isporučena sa štampačem.</p> <p>b Odštamajte dokument.</p> <p>Da li je dokument odštampan?</p>	<p>Problem je rešen.</p>	<p>Predite na korak 4.</p>
<p>Korak 4</p> <p>a Isključite štampač, sačekajte oko 10 sekundi, a zatim ga ponovo uključite.</p> <p>b Odštamajte dokument.</p> <p>Da li je dokument odštampan?</p>	<p>Problem je rešen.</p>	<p>Predite na korak 5.</p>

Radnja	Da	Ne
<p>Korak 5</p> <p>a Uklonite upravljački program za štampač, a zatim ga ponovo instalirajte.</p> <p>b Odšampajte dokument.</p> <p>Da li je dokument odštampan?</p>	Problem je rešen.	Obratite se službi za korisničku podršku .

Kvalitet štampe je loš

Prazne ili bele stranice

Prazne ili bele stranice



Napomena: Pre rešavanja ovog problema odšampajte stranice testa kvaliteta. U kontrolnoj tabli idite na **Postavke > Rešavanje problema > Štampanje stranica testa kvaliteta**. Ako imate model štampača bez ekrana osetljivog na dodir, pritisnite **OK** za kretanje kroz postavke.

Radnja	Da	Ne
<p>a Izvadite, pa umetnite komplet za izradu slika.</p> <p>Upozorenje – potencijalno oštećenje: Komplet za izradu slika nemojte da izlažete direktnom svetlu. Produženo izlaganje svetlu može da uzrokuje probleme sa kvalitetom štampe.</p> <p>Upozorenje – potencijalno oštećenje: Nemojte da dodirujete bubanj fotoprovodnika ispod kompleta za izradu slika. To bi moglo da utiče na kvalitet budućih zadataka štampanja.</p> <p>b Odšampajte dokument.</p> <p>Da li štampač štampa prazne ili bele stranice?</p>	Obratite se službi za korisničku podršku .	Problem je rešen.

Taman otisak



Napomena: Pre rešavanja ovog problema odšampajte stranice testa kvaliteta. U kontrolnoj tabli idite na **Postavke > Rešavanje problema > Štampanje stranica testa kvaliteta**. Ako imate model štampača bez ekrana osetljivog na dodir, pritisnite **OK** za kretanje kroz postavke.

Radnja	Da	Ne
<p>Korak 1</p> <p>a Obavite podešavanje boje. Sa kontrolne table dođite do stavke: Postavke > Štampa > Kvalitet > Napredna izrada slika > Podešavanje boja</p> <p>b Odšampajte dokument.</p> <p>Da li je otisak previše taman?</p>	Pređite na korak 2.	Problem je rešen.
<p>Korak 2</p> <p>a U zavisnosti od operativnog sistema, smanjite zatamnjenost tonera u dijalogu Željene postavke štampanja ili Štampanje. Napomena: Možete i da promenite postavku na kontrolnoj tabli štampača. Pronađite: Postavke > Štampanje > Kvalitet > Zatamnjenost tonera</p> <p>b Odšampajte dokument.</p> <p>Da li je otisak previše taman?</p>	Pređite na korak 3.	Problem je rešen.
<p>Korak 3</p> <p>a U zavisnosti od operativnog sistema, navedite tip papira u dijalogu Željene postavke štampanja ili Štampanje. Napomene:</p> <ul style="list-style-type: none"> • Proverite da li se postavka poklapa sa papirom koji ste stavili. • Možete i da promenite postavku na kontrolnoj tabli štampača. Pronađite: Postavke > Papir > Konfiguracija fioka > Veličina/tip papira <p>b Odšampajte dokument.</p> <p>Da li je otisak previše taman?</p>	Pređite na korak 4.	Problem je rešen.
<p>Korak 4</p> <p>Uverite se da papir nema teksturu ili grubu završnu obradu.</p> <p>Da li šampate na papiru sa teksturom ili na hrapavom papiru?</p>	Pređite na korak 5.	Pređite na korak 6.
<p>Korak 5</p> <p>a Zamenite papir sa teksturom ili grubi papir običnim papirom.</p> <p>b Odšampajte dokument.</p> <p>Da li je otisak previše taman?</p>	Pređite na korak 6.	Problem je rešen.

Radnja	Da	Ne
<p>Korak 6</p> <p>a Stavite papir iz novog pakovanja.</p> <p>Napomena: Papir apsorbuje vlagu usled velike vlažnosti. Čuvajte papir u originalnom pakovanju do upotrebe.</p> <p>b Odšampajte dokument.</p> <p>Da li je otisak previše taman?</p>	<p>Kontaktirajte sa korisničkom podrškom.</p>	<p>Problem je rešen.</p>

Duplirane slike

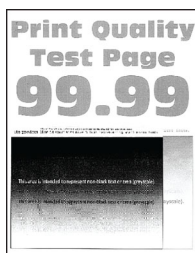

Napomena: Pre rešavanja ovog problema odšampajte stranice testa kvaliteta. U kontrolnoj tabli idite na **Postavke > Rešavanje problema > Štampanje stranica testa kvaliteta**. Ako imate model štampača bez ekrana osetljivog na dodir, pritisnite **OK** za kretanje kroz postavke.

Radnja	Da	Ne
<p>Korak 1</p> <p>a U fioku stavite papir ispravnog tipa.</p> <p>b Odšampajte dokument.</p> <p>Da li se na otiscima pojavljuju senke?</p>	<p>Pređite na korak 2.</p>	<p>Problem je rešen.</p>
<p>Korak 2</p> <p>a U zavisnosti od operativnog sistema, navedite tip papira u dijalogu Željene postavke štampanja ili Štampanje.</p> <p>Napomene:</p> <ul style="list-style-type: none"> • Proverite da li se postavka poklapa sa papirom koji ste stavili. • Možete i da promenite postavku na kontrolnoj tabli štampača. Pronađite: <p>Postavke > Papir > Konfiguracija fioka > Veličina/tip papira</p> <p>b Odšampajte dokument.</p> <p>Da li se na otiscima pojavljuju senke?</p>	<p>Pređite na korak 3.</p>	<p>Problem je rešen.</p>

Radnja	Da	Ne
<p>Korak 3</p> <p>a Obavite podešavanje boje. Sa kontrolne table dođite do stavke: Postavke > Štampa > Kvalitet > Napredna izrada slika > Podešavanje boja</p> <p>b Odšampajte dokument.</p> <p>Da li se na otiscima pojavljuju senke?</p>	Pređite na korak 4.	Problem je rešen.
<p>Korak 4</p> <p>a Izvadite, pa umetnite komplet za izradu slika. Upozorenje – potencijalno oštećenje: Komplet za izradu slika nemojte da izlažete direktnom svetlu. Produženo izlaganje svetlu može da uzrokuje probleme sa kvalitetom štampe. Upozorenje – potencijalno oštećenje: Nemojte da dodirujete bubanj fotoprovodnika ispod kompleta za izradu slika. To bi moglo da utiče na kvalitet budućih zadataka štampanja.</p> <p>b Odšampajte dokument.</p> <p>Da li se na otiscima pojavljuju senke?</p>	Kontaktirajte sa korisničkom podrškom .	Problem je rešen.

Siva pozadina ili pozadina u boji

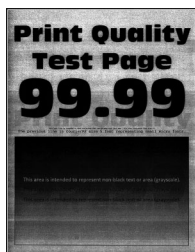

Napomena: Pre rešavanja ovog problema odšampajte stranice testa kvaliteta. Na kontrolnoj tabli idite na **Postavke > Rešavanje problema > Štampanje stranica testa kvaliteta**. Ako imate model štampača bez ekrana osetljivog na dodir, pritisnite **OK** da biste se kretali kroz postavke.

Radnja	Da	Ne
<p>Korak 1</p> <p>a Obavite podešavanje boje. Sa kontrolne table dođite do stavke: Postavke > Štampa > Kvalitet > Napredna izrada slika > Podešavanje boja</p> <p>b Odšampajte dokument.</p> <p>Da li se siva pozadina ili pozadina u boji pojavljuju na otiscima?</p>	Pređite na korak 2.	Problem je rešen.

Radnja	Da	Ne
<p>Korak 2</p> <p>a Izvadite, pa umetnite komplet za izradu slika.</p> <p>Upozorenje – potencijalno oštećenje: Komplet za izradu slika nemojte da izlažete direktnom svetlu. Produženo izlaganje svetlu može da uzrokuje probleme sa kvalitetom štampe.</p> <p>Upozorenje – potencijalno oštećenje: Nemojte da dodirujete bubanj fotoprovodnika ispod kompleta za izradu slika. To bi moglo da utiče na kvalitet budućih zadataka štampanja.</p> <p>b Odšampajte dokument.</p> <p>Da li se siva pozadina ili pozadina u boji pojavljuju na otiscima?</p>	<p>Kontaktirajte sa korisničkom podrškom.</p>	<p>Problem je rešen.</p>

Neispravne margine



Radnja	Da	Ne
<p>Korak 1</p> <p>a Podesite vođice za papir u položaj koji odgovara stavljenom papiru.</p> <p>b Odšampajte dokument.</p> <p>Da li su margine ispravne?</p>	<p>Problem je rešen.</p>	<p>Predite na korak 2.</p>
<p>Korak 2</p> <p>a Podesite veličinu papira na kontrolnoj tabli. Pronađite: Postavke > Papir > Konfiguracija fioka > Veličina/tip papira</p> <p>b Odšampajte dokument.</p> <p>Da li su margine ispravne?</p>	<p>Problem je rešen.</p>	<p>Predite na korak 3.</p>
<p>Korak 3</p> <p>a U zavisnosti od operativnog sistema, navedite veličinu papira u dijalogu Željene postavke štampanja ili Štampanje.</p> <p>Napomena: Proverite da li se postavka poklapa sa papirom koji ste stavili.</p> <p>b Odšampajte dokument.</p> <p>Da li su margine ispravne?</p>	<p>Problem je rešen.</p>	<p>Kontaktirajte sa korisničkom podrškom.</p>

Svetla štampa

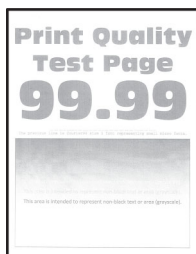

Napomena: Pre rešavanja ovog problema odštampajte stranice testa kvaliteta. U kontrolnoj tabli idite na **Postavke > Rešavanje problema > Štampanje stranica testa kvaliteta**. Ako imate model štampača bez ekrana osetljivog na dodir, pritisnite **OK** za kretanje kroz postavke.

Radnja	Da	Ne
<p>Korak 1</p> <p>a Obavite podešavanje boje. Sa kontrolne table dođite do stavke: Postavke > Štampa > Kvalitet > Napredna izrada slika > Podešavanje boja</p> <p>b Odštampajte dokument.</p> <p>Da li je otisak svetao?</p>	Pređite na korak 2.	Problem je rešen.
<p>Korak 2</p> <p>a U zavisnosti od operativnog sistema, povećajte zatamnjenost tonera u dijalogu Željene postavke štampanja ili Štampanje. Napomena: Možete i da promenite postavku na kontrolnoj tabli štampača. Pronađite: Postavke > Štampanje > Kvalitet > Zatamnjenost tonera</p> <p>b Odštampajte dokument.</p> <p>Da li je otisak svetao?</p>	Pređite na korak 3.	Problem je rešen.
<p>Korak 3</p> <p>a Isključite opciju Ušteda boje. Sa kontrolne table dođite do stavke: Postavke > Štampa > Kvalitet > Ušteda boje</p> <p>b Odštampajte dokument.</p> <p>Da li je otisak svetao?</p>	Pređite na korak 4.	Problem je rešen.

Radnja	Da	Ne
<p>Korak 4</p> <p>a U zavisnosti od operativnog sistema, navedite tip papira u dijalogu Željene postavke štampanja ili Štampanje.</p> <p>Napomene:</p> <ul style="list-style-type: none"> • Proverite da li se postavka poklapa sa papirom koji ste stavili. • Možete i da promenite postavku na kontrolnoj tabli štampača. Pronađite: <p>Postavke > Papir > Konfiguracija fioka > Veličina/tip papira</p> <p>b Odšampajte dokument.</p> <p>Da li je otisak svetao?</p>	Pređite na korak 5.	Problem je rešen.
<p>Korak 5</p> <p>Proverite da li papir ima teksturu ili grubu završnu obradu.</p> <p>Da li štampate na papiru sa teksturom ili na hrapavom papiru?</p>	Pređite na korak 6.	Pređite na korak 7.
<p>Korak 6</p> <p>a Zamenite papir sa teksturom ili grubi papir običnim papirom.</p> <p>b Odšampajte dokument.</p> <p>Da li je otisak svetao?</p>	Pređite na korak 7.	Problem je rešen.
<p>Korak 7</p> <p>a Stavite papir iz novog pakovanja.</p> <p>Napomena: Papir apsorbuje vlagu usled velike vlažnosti. Čuvajte papir u originalnom pakovanju do upotrebe.</p> <p>b Odšampajte dokument.</p> <p>Da li je otisak svetao?</p>	Pređite na korak 8.	Problem je rešen.
<p>Korak 8</p> <p>a Izvadite, pa umetnite komplet za izradu slika.</p> <p>Upozorenje – potencijalno oštećenje: Komplet za izradu slika nemojte da izlažete direktnom svetlu. Produženo izlaganje svetlu može da uzrokuje probleme sa kvalitetom štampe.</p> <p>Upozorenje – potencijalno oštećenje: Nemojte da dodirujete bubanj fotoprovodnika ispod kompleta za izradu slika. To bi moglo da utiče na kvalitet budućih zadataka štampanja.</p> <p>b Odšampajte dokument.</p> <p>Da li je otisak svetao?</p>	Kontaktirajte sa korisničkom podrškom .	Problem je rešen.

Nedostajuće boje

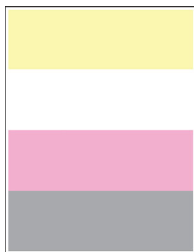

Napomena: Pre rešavanja ovog problema odštampajte stranice testa kvaliteta. Na kontrolnoj tabli idite na **Postavke > Rešavanje problema > Štampanje stranica testa kvaliteta**. Ako imate model štampača bez ekrana osetljivog na dodir, pritisnite **OK** da biste se kretali kroz postavke.

Radnja	Da	Ne
<p>a Uklonite kertridž sa tonerom boje koja nedostaje.</p> <p>b Uklonite komplet za izradu slika.</p> <p>Upozorenje – potencijalno oštećenje: Komplet za izradu slika nemojte da izlažete direktnom svetlu. Produženo izlaganje svetlu može da uzrokuje probleme sa kvalitetom štampe.</p> <p>Upozorenje – potencijalno oštećenje: Nemojte da dodirujete bubanj fotoprovodnika ispod kompleta za izradu slika. To bi moglo da utiče na kvalitet budućih zadataka štampanja.</p> <p>c Uklonite, a zatim umetnite jedinicu razvijača boje koja nedostaje.</p> <p>d Umetnite komplet za izradu slika.</p> <p>e Umetnite kertridž sa tonerom.</p> <p>f Odštampajte dokument.</p> <p>Da li neke boje nedostaju na otiscima?</p>	<p>Kontaktirajte sa korisničkom podrškom.</p>	<p>Problem je rešen.</p>

Zamrljani otisak i fleke



Napomena: Pre rešavanja ovog problema odštampajte stranice testa kvaliteta. U kontrolnoj tabli idite na **Postavke > Rešavanje problema > Štampanje stranica testa kvaliteta**. Ako imate model štampača bez ekrana osetljivog na dodir, pritisnite **OK** za kretanje kroz postavke.

Radnja	Da	Ne
<p>Korak 1 Proverite da u štampaču nije došlo do kontaminacije usled curenja tonera.</p> <p>Da li u štampaču ima curenja tonera?</p>	Pređite na korak 2.	Kontaktirajte sa korisničkom podrškom .
<p>Korak 2 a Sa kontrolne table dođite do stavke: Postavke > Papir > Konfiguracija fioka > Veličina/tip papira b Proverite da li se postavke veličine i tipa papira poklapaju sa ubačenim papirom. Napomena: Uverite se da papir nema teksturu ili grubu završnu obradu.</p> <p>Da li se postavke podudaraju?</p>	Pređite na korak 4.	Pređite na korak 3.
<p>Korak 3 a U zavisnosti od operativnog sistema, navedite veličinu i tip papira u dijalogu Željene postavke štampanja ili Štampanje. Napomena: Proverite da li se postavke poklapaju sa ubačenim papirom. b Odštampajte dokument.</p> <p>Da li je otisak zamrljan?</p>	Pređite na korak 4.	Problem je rešen.
<p>Korak 4 a Stavite papir iz novog pakovanja. Napomena: Papir apsorbuje vlagu usled velike vlažnosti. Čuvajte papir u originalnom pakovanju do upotrebe. b Odštampajte dokument.</p> <p>Da li je otisak zamrljan?</p>	Pređite na korak 5.	Problem je rešen.
<p>Korak 5 a Izvadite, pa umetnite komplet za izradu slika. Upozorenje – potencijalno oštećenje: Komplet za izradu slika nemojte da izlažete direktnom svetlu. Produženo izlaganje svetlu može da uzrokuje probleme sa kvalitetom štampe. Upozorenje – potencijalno oštećenje: Nemojte da dodirujete bubanj fotoprovodnika ispod kompleta za izradu slika. To bi moglo da utiče na kvalitet budućih zadataka štampanja. b Odštampajte dokument.</p> <p>Da li je otisak zamrljan?</p>	Kontaktirajte sa korisničkom podrškom .	Problem je rešen.

Papir se gužva



Radnja	Da	Ne
<p>Korak 1</p> <p>a Podesite vođice u fioci na ispravni položaj za stavljeni papir.</p> <p>b Odšampajte dokument.</p> <p>Da li je papir zgužvan?</p>	Pređite na korak 2.	Problem je rešen.
<p>Korak 2</p> <p>a U zavisnosti od operativnog sistema, navedite tip papira u dijalogu Željene postavke štampanja ili Štampanje.</p> <p>Napomene:</p> <ul style="list-style-type: none"> • Proverite da li se postavka poklapa sa papirom koji ste stavili. • Možete i da promenite postavku na kontrolnoj tabli štampača. Pronađite: <p>Postavke > Papir > Konfiguracija fioka > Veličina/tip papira</p> <p>b Odšampajte dokument.</p> <p>Da li je papir zgužvan?</p>	Pređite na korak 3.	Problem je rešen.
<p>Korak 3</p> <p>Šampajte na drugoj strani papira.</p> <p>a Uklonite papir, okrenite ga, a zatim ga ponovo ubacite.</p> <p>b Odšampajte dokument.</p> <p>Da li je papir zgužvan?</p>	Pređite na korak 4.	Problem je rešen.
<p>Korak 4</p> <p>a Stavite papir iz novog pakovanja.</p> <p>Napomena: Papir apsorbuje vlagu usled velike vlažnosti. Čuvajte papir u originalnom pakovanju do upotrebe.</p> <p>b Odšampajte dokument.</p> <p>Da li je papir zgužvan?</p>	Obratite se službi za korisničku podršku .	Problem je rešen.

Otisak je nakrivljen ili iskošen



Napomena: Pre rešavanja ovog problema odštampajte stranice testa kvaliteta. Na kontrolnoj tabli idite na **Postavke > Rešavanje problema > Štampanje stranica testa kvaliteta**. Ako imate model štampača bez ekrana osetljivog na dodir, pritisnite **OK** da biste se kretali kroz postavke.

Radnja	Da	Ne
Korak 1 a Podesite vođice za papir u fioci na ispravni položaj za stavljeni papir. b Odštampajte dokument. Da li je otisak nakrivljen ili iskošen?	Pređite na korak 2.	Problem je rešen.
Korak 2 a Stavite papir iz novog pakovanja. Napomena: Papir apsorbuje vlagu usled velike vlažnosti. Čuvajte papir u originalnom pakovanju do upotrebe. b Odštampajte dokument. Da li je otisak nakrivljen ili iskošen?	Pređite na korak 3.	Problem je rešen.
Korak 3 a Proverite da li je ubačeni papir podržan. Napomena: Ako papir nije podržan, ubacite podržan papir. b Odštampajte dokument. Da li je otisak nakrivljen ili iskošen?	Kontaktirajte sa korisničkom podrškom .	Problem je rešen.

Jedna boja ili crne slike

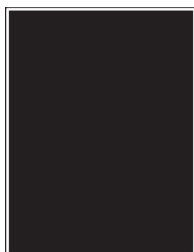

Napomena: Pre rešavanja ovog problema odštampajte stranice testa kvaliteta. Na kontrolnoj tabli idite na **Postavke > Rešavanje problema > Štampanje stranica testa kvaliteta**. Ako imate model štampača bez ekrana osetljivog na dodir, pritisnite **OK** da biste se kretali kroz postavke.

Radnja	Da	Ne
<p>a Uklonite, a zatim ponovo instalirajte komplet za izradu slika.</p> <p>Upozorenje – potencijalno oštećenje: Komplet za izradu slika nemojte da izlažete direktnom svetlu. Produženo izlaganje svetlu može da uzrokuje probleme sa kvalitetom štampe.</p> <p>Upozorenje – potencijalno oštećenje: Nemojte da dodirujete bubanj fotoprovodnika ispod kompleta za izradu slika. To bi moglo da utiče na kvalitet budućih zadataka štampanja.</p> <p>b Odštampajte dokument.</p> <p>Da li štampač štampa slike u samo jednoj ili crnoj boji?</p>	<p>Kontaktirajte sa korisničkom podrškom.</p>	<p>Problem je rešen.</p>

Isečen tekst ili slike

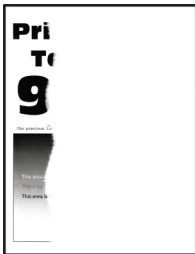

Napomena: Pre rešavanja ovog problema odštampajte stranice testa kvaliteta. U kontrolnoj tabli idite na **Postavke > Rešavanje problema > Štampanje stranica testa kvaliteta**. Ako imate model štampača bez ekrana osetljivog na dodir, pritisnite **OK** za kretanje kroz postavke.

Radnja	Da	Ne
<p>Korak 1</p> <p>a Podesite vođice za papir u fioci na ispravni položaj za stavljeni papir.</p> <p>b Odštampajte dokument.</p> <p>Da li su tekst ili slike isečeni?</p>	<p>Pređite na korak 2.</p>	<p>Problem je rešen.</p>

Radnja	Da	Ne
<p>Korak 2</p> <p>a U zavisnosti od operativnog sistema, navedite veličinu papira u dijalogu Željene postavke štampanja ili Štampanje.</p> <p>Napomene:</p> <ul style="list-style-type: none"> • Proverite da li se postavka poklapa sa papirom koji ste stavili. • Možete i da promenite postavku na kontrolnoj tabli štampača. Pronađite: <p>Postavke > Papir > Konfiguracija fioka > Veličina/tip papira</p> <p>b Odšampajte dokument.</p> <p>Da li su tekst ili slike isečeni?</p>	Pređite na korak 3.	Problem je rešen.
<p>Korak 3</p> <p>a Izvadite, pa umetnite komplet za izradu slika.</p> <p>Upozorenje – potencijalno oštećenje: Komplet za izradu slika nemojte da izlažete direktnom svetlu. Produženo izlaganje svetlu može da uzrokuje probleme sa kvalitetom štampe.</p> <p>Upozorenje – potencijalno oštećenje: Nemojte da dodirujete bubanj fotoprovodnika ispod kompleta za izradu slika. To bi moglo da utiče na kvalitet budućih zadataka štampanja.</p> <p>b Odšampajte dokument.</p> <p>Da li su tekst ili slike isečeni?</p>	Kontaktirajte sa korisničkom podrškom .	Problem je rešen.

Toner se lako otire

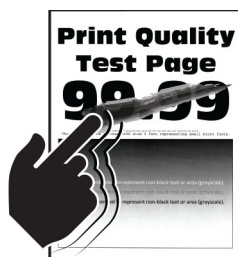

Napomena: Pre rešavanja ovog problema odšampajte stranice testa kvaliteta. U kontrolnoj tabli idite na **Postavke > Rešavanje problema > Štampanje stranica testa kvaliteta**. Ako imate model štampača bez ekrana osetljivog na dodir, pritisnite **OK** za kretanje kroz postavke.

Radnja	Da	Ne
<p>Korak 1</p> <p>a U zavisnosti od operativnog sistema, navedite tip papira u dijalogu Željene postavke štampanja ili Štampanje.</p> <p>Napomene:</p> <ul style="list-style-type: none"> • Proverite da li se postavka poklapa sa papirom koji ste stavili. • Možete i da promenite postavku na kontrolnoj tabli štampača. Pronađite: <p>Postavke > Papir > Konfiguracija fioka > Veličina/tip papira</p> <p>b Odšampajte dokument.</p> <p>Da li se toner lako otire?</p>	Pređite na korak 2.	Problem je rešen.
<p>Korak 2</p> <p>a Proverite da li je težina papira podržana.</p> <p>Napomena: Ako težina papira nije podržana, ubacite papir podržane težine.</p> <p>b Odšampajte dokument.</p> <p>Da li se toner lako otire?</p>	Pređite na korak 3.	Problem je rešen.
<p>Korak 3</p> <p>a Stavite papir iz novog pakovanja.</p> <p>Napomena: Papir apsorbuje vlagu usled velike vlažnosti. Čuvajte papir u originalnom pakovanju do upotrebe.</p> <p>b Odšampajte dokument.</p> <p>Da li se toner lako otire?</p>	Kontaktirajte sa korisničkom podrškom .	Problem je rešen.

Neravnomerna gustina štampe

Neravnomerna gustina štampe



Napomena: Pre rešavanja ovog problema odšampajte stranice testa kvaliteta. U kontrolnoj tabli idite na **Postavke > Rešavanje problema > Štampanje stranica testa kvaliteta**. Ako imate model štampača bez ekrana osetljivog na dodir, pritisnite **OK** za kretanje kroz postavke.

Radnja	Da	Ne
<p>a Izvadite, pa umetnite komplet za izradu slika.</p> <p>Upozorenje – potencijalno oštećenje: Komplet za izradu slika nemojte da izlažete direktnom svetlu. Produženo izlaganje svetlu može da uzrokuje probleme sa kvalitetom štampe.</p> <p>Upozorenje – potencijalno oštećenje: Nemojte da dodirujete bubanj fotoprovodnika ispod kompleta za izradu slika. To bi moglo da utiče na kvalitet budućih zadataka štampanja.</p> <p>b Odšampajte dokument.</p> <p>Da li je gustina štampe neravnomerna?</p>	<p>Obratite se službi za korisničku podršku.</p>	<p>Problem je rešen.</p>

Horizontalne tamne linije



Napomene:

- Pre rešavanja ovog problema odšampajte stranice testa kvaliteta. U kontrolnoj tabli idite na **Postavke > Rešavanje problema > Štampanje stranica testa kvaliteta**. Ako imate model štampača bez ekrana osetljivog na dodir, pritisnite **OK** za kretanje kroz postavke.
- Ako se bele horizontalne linije i dalje pojavljuju na otiscima, pogledajte temu „Ponovljene greške“.

Radnja	Da	Ne
<p>Korak 1</p> <p>a U zavisnosti od operativnog sistema, navedite tip papira u dijalogu Željene postavke štampanja ili Štampanje.</p> <p>Napomene:</p> <ul style="list-style-type: none"> • Proverite da li se postavka poklapa sa papirom koji ste stavili. • Možete i da promenite postavku na kontrolnoj tabli štampača. Pronađite: <p>Postavke > Papir > Konfiguracija fioka > Veličina/tip papira</p> <p>b Odšampajte dokument.</p> <p>Da li se tamne linije pojavljuju na otiscima?</p>	<p>Pređite na korak 2.</p>	<p>Problem je rešen.</p>

Radnja	Da	Ne
<p>Korak 2</p> <p>a Stavite papir iz novog pakovanja.</p> <p>Napomena: Papir apsorbuje vlagu usled velike vlažnosti. Čuvajte papir u originalnom pakovanju do upotrebe.</p> <p>b Odšampajte dokument.</p> <p>Da li se tamne linije pojavljuju na otiscima?</p>	Pređite na korak 3.	Problem je rešen.
<p>Korak 3</p> <p>a Izvadite, pa umetnite komplet za izradu slika.</p> <p>Upozorenje – potencijalno oštećenje: Komplet za izradu slika nemojte da izlažete direktnom svetlu. Produženo izlaganje svetlu može da uzrokuje probleme sa kvalitetom štampe.</p> <p>Upozorenje – potencijalno oštećenje: Nemojte da dodirujete bubanj fotoprovodnika ispod kompleta za izradu slika. To bi moglo da utiče na kvalitet budućih zadataka štampanja.</p> <p>b Odšampajte dokument.</p> <p>Da li se tamne linije pojavljuju na otiscima?</p>	Kontaktirajte sa korisničkom podrškom .	Problem je rešen.

Horizontalne bele linije



Napomene:

- Pre rešavanja ovog problema odšampajte stranice testa kvaliteta. U kontrolnoj tabli idite na **Postavke > Rešavanje problema > Štampanje stranica testa kvaliteta**. Ako imate model štampača bez ekrana osetljivog na dodir, pritisnite **OK** za kretanje kroz postavke.
- Ako se bele horizontalne linije i dalje pojavljuju na otiscima, pogledajte temu „Ponavljajući defekti“.

Radnja	Da	Ne
<p>Korak 1</p> <p>a U zavisnosti od operativnog sistema, navedite tip papira u dijalogu Željene postavke štampanja ili Štampanje.</p> <p>Napomene:</p> <ul style="list-style-type: none"> • Proverite da li se postavka poklapa sa papirom koji ste stavili. • Možete i da promenite postavku na kontrolnoj tabli štampača. Pronađite: <p>Postavke > Papir > Konfiguracija fioka > Veličina/tip papira</p> <p>b Odštamajte dokument.</p> <p>Da li se bele horizontalne linije pojavljuju na otiscima?</p>	Pređite na korak 2.	Problem je rešen.
<p>Korak 2</p> <p>a Izvadite, pa umetnite komplet za izradu slika.</p> <p>Upozorenje – potencijalno oštećenje: Komplet za izradu slika nemojte da izlažete direktnom svetlu. Produženo izlaganje svetlu može da uzrokuje probleme sa kvalitetom štampe.</p> <p>Upozorenje – potencijalno oštećenje: Nemojte da dodirujete bubanj fotoprovodnika ispod kompleta za izradu slika. To bi moglo da utiče na kvalitet budućih zadataka štampanja.</p> <p>b Odštamajte dokument.</p> <p>Da li se bele horizontalne linije pojavljuju na otiscima?</p>	Kontaktirajte sa korisničkom podrškom .	Problem je rešen.

Vertikalne bele linije



Napomena: Pre rešavanja ovog problema odštamajte stranice testa kvaliteta. U kontrolnoj tabli idite na **Postavke > Rešavanje problema > Štampanje stranica testa kvaliteta**. Ako imate model štampača bez ekrana osjetljivog na dodir, pritisnite **OK** za kretanje kroz postavke.

Radnja	Da	Ne
<p>Korak 1</p> <p>a U zavisnosti od operativnog sistema, navedite tip papira u dijalogu Željene postavke štampanja ili Štampanje.</p> <p>Napomene:</p> <ul style="list-style-type: none"> • Proverite da li se postavka poklapa sa papirom koji ste stavili. • Možete i da promenite postavku na kontrolnoj tabli štampača. Pronađite: <p>Postavke > Papir > Konfiguracija fioka > Veličina/tip papira</p> <p>b Odšampajte dokument.</p> <p>Da li se vertikalne bele linije pojavljuju na otiscima?</p>	Pređite na korak 2.	Problem je rešen.
<p>Korak 2</p> <p>Proverite da li koristite preporučeni tip papira.</p> <p>a Napunite izvor papira preporučenim tipom papira.</p> <p>b Odšampajte dokument.</p> <p>Da li se vertikalne bele linije pojavljuju na otiscima?</p>	Pređite na korak 3.	Problem je rešen.
<p>Korak 3</p> <p>a Izvadite, pa umetnite komplet za izradu slika.</p> <p>Upozorenje – potencijalno oštećenje: Komplet za izradu slika nemojte da izlažete direktnom svetlu. Produženo izlaganje svetlu može da uzrokuje probleme sa kvalitetom štampe.</p> <p>Upozorenje – potencijalno oštećenje: Nemojte da dodirujete bubanj fotoprovodnika ispod kompleta za izradu slika. To bi moglo da utiče na kvalitet budućih zadataka štampanja.</p> <p>b Odšampajte dokument.</p> <p>Da li se vertikalne bele linije pojavljuju na otiscima?</p>	Kontaktirajte sa korisničkom podrškom .	Problem je rešen.

Ponavljajući defekti



Napomena: Pre rešavanja ovog problema odšampajte stranice testa kvaliteta. Na kontrolnoj tabli idite na **Postavke > Rešavanje problema > Štampanje stranica testa kvaliteta**. Ako imate model štampača bez

ekrana osetljivog na dodir, pritisnite **OK** da biste se kretali kroz postavke.

Radnja	Da	Ne
<p>a Pomoću dokumenta Štampanje stranica testa kvaliteta izmerite razdaljinu između ponavljajućih defekata na stranici sa bojom na koju se odražava.</p> <p>b Proverite da li se ponavljajući defekti poklapaju sa nekom od sledećih dimenzija:</p> <p>Komplet za izradu slika</p> <ul style="list-style-type: none"> • 94,20 mm (3,71 inča) • 29,80 mm (1,17 inča) • 23,20 mm (0,91 inča) <p>Jedinica razvijača</p> <ul style="list-style-type: none"> • 43,90 mm (1,73 inča) • 45,50 mm (1,79 inča) <p>Modul za prenos</p> <ul style="list-style-type: none"> • 37,70 mm (1,48 inča) • 78,50 mm (3,09 inča) • 55 mm (2,17 inča) <p>Jedinica za nanošenje tonera</p> <ul style="list-style-type: none"> • 79,80 mm (3,14 inča) • 94,30 mm (3,71 inča) <p>Da li se ponavljajući defekti poklapaju sa nekom od dimenzija?</p>	<p>Zabeležite razmak, a zatim se obratite korisničkom podrškom.</p>	<p>Zabeležite razmak, a zatim se obratite korisničkom podrškom.</p>

Štampač ne reaguje

Radnja	Da	Ne
<p>Korak 1 Proverite da li je kabl za napajanje ispravno priključen u zidnu utičnicu.</p> <p> OPREZ – POTENCIJALNA POVREDA: Da biste izbegli rizik od požara ili strujnog udara, povežite kabl za napajanje na lako dostupnu strujnu utičnicu ispravne oznake i uzemljenja, u blizini proizvoda.</p> <p>Da li štampač reaguje?</p>	<p>Problem je rešen.</p>	<p>Pređite na korak 2.</p>
<p>Korak 2 Proverite da li je zidna utičnica isključena na prekidač ili spojnik.</p> <p>Da li je zidna utičnica isključena na prekidač ili spojnik?</p>	<p>Uključite prekidač ili resetujte spojnik.</p>	<p>Pređite na korak 3.</p>
<p>Korak 3 Proverite da li je štampač uključen.</p> <p>Da li je štampač uključen?</p>	<p>Pređite na korak 4.</p>	<p>Uključite štampač.</p>

Radnja	Da	Ne
<p>Korak 4 Proverite da li je štampač u režimu mirovanja ili hibernacije.</p> <p>Da li je štampač u režimu mirovanja ili hibernacije?</p>	Pritisnite dugme za napajanje da biste probudili štampač.	Pređite na korak 5.
<p>Korak 5 Proverite da li su kablovi koji povezuju štampač i računar umetnuti u ispravne priključke.</p> <p>Da li su kablovi umetnuti u ispravne portove?</p>	Pređite na korak 6.	Umetnite kablove u ispravne portove.
<p>Korak 6 Isključite štampač, instalirajte hardverske opcije, a zatim ga ponovo uključite.</p> <p>Da biste dobili više informacija, pogledajte dokumentaciju koja je isporučena sa opcijom.</p> <p>Da li štampač reaguje?</p>	Problem je rešen.	Pređite na korak 7.
<p>Korak 7 Instalirajte ispravni upravljački program za štampanje.</p> <p>Da li štampač reaguje?</p>	Problem je rešen.	Pređite na korak 8.
<p>Korak 8 Isključite štampač, sačekajte oko 10 sekundi, a zatim ga ponovo uključite.</p> <p>Da li štampač reaguje?</p>	Problem je rešen.	Obratite se službi za korisničku podršku .

Zadatak se štampa iz pogrešne fioke ili na pogrešnom papiru

Radnja	Da	Ne
<p>Korak 1</p> <p>a Proverite da li štamptate na odgovarajućem papiru.</p> <p>b Odštamajte dokument.</p> <p>Da li je dokument odštampan na odgovarajućem papiru?</p>	Pređite na korak 2.	Ubacite papir odgovarajuće veličine i tipa.
<p>Korak 2</p> <p>a U zavisnosti od operativnog sistema, navedite veličinu i tip papira u dijalogu Željene postavke štampanja ili Štampanje.</p> <p>Napomena: Možete i da promenite postavke na kontrolnoj tabli štampača. Pronađite:</p> <p>Postavke > Papir > Konfiguracija fioke > Veličina/tip papira</p> <p>b Proverite da li se postavke poklapaju sa ubačenim papirom.</p> <p>c Odštamajte dokument.</p> <p>Da li je dokument odštampan na odgovarajućem papiru?</p>	Problem je rešen.	Pređite na korak 3.

Radnja	Da	Ne
<p>Korak 3</p> <p>a Proverite da li su fiokke povezane. Više informacija potražite na stranici „Povezivanje fioka“ na stranici 35.</p> <p>b Odštampajte dokument.</p> <p>Da li se dokument štampa iz odgovarajuće fiokke?</p>	Problem je rešen.	Obratite se službi za korisničku podršku .

Problemi sa kvalitetom boja

Podešavanje zatamnjenosti tonera

- 1 Na početnom ekranu dodirnite **Postavke > Kvalitet > štampe**.
- 2 Podesite zatamnjenost tonera.
- 3 Primenite promene.

Menjanje boja na otisku

- 1 Na početnom ekranu dodirnite **Postavke > Štampanje > Kvalitet > Napredna izrada slika > Korekcija boja**.
- 2 U meniju Korekcija boja dodirnite **Ručno > Sadržaj korekcije boja**.
- 3 Odaberite odgovarajuću postavku konverzije boje.

Tip objekta	Tabele konverzije boja
RGB slika RGB tekst RGB grafika	<ul style="list-style-type: none"> • Živo – daje svetlije, zasićenije boje i može da se primeni na sve ulazne format e boja. • sRGB prikaz – daje otisak koji je približan bojama prikazanim na ekranu računara. Upotreba crnog tonera je optimizovana za štampanje fotografija. • Prikaz prave crne – daje otisak koji je približan bojama prikazanim na ekranu računara. Ova postavka koristi samo crni toner za kreiranje svih nivoa neutralne sive. • sRGB živo – daje povećanu zasićenost boja za korekciju boja za sRGB prikaz. Upotreba crnog tonera je optimizovana za štampanje poslovnih grafikona. • Isključeno
CMYK slika CMYK tekst CMYK grafika	<ul style="list-style-type: none"> • US CMYK – primenjuje korekciju boja tako da budu približne otisku boja po specifikacijama za veb ofset objavljivanje (Specifications for Web Offset Publishing – SWOP). • Euro CMYK – primenjuje korekciju boja tako da budu približne otisku boja prema standardu Euroscale. • Živo CMYK – povećava zasićenost boja postavke za korekciju boja za US CMYK. • Isključeno

Najčešća pitanja u vezi sa štampanjem u boji

Šta je RGB boja?

RGB boja je metod opisivanja boja ukazivanjem na količinu crvene, zelene ili plave upotrebljene za dobijanje određene boje. Crveno, zeleno i plavo svetlo može da se doda u različitim količinama da bi se proizveo veliki opseg boja koje mogu da se vide u prirodi. Ekрани računara, skeneri i digitalne kamere koriste ovaj metod za prikazivanje boja.

Šta je CMYK boja?

CMYK boja je metod opisivanja boja ukazivanjem na količinu cijana, magente, žute i crne upotrebljenih za dobijanje određene boje. Cijan, magenta, žuto i crno mastilo ili toneri mogu da se odštampaju u različitim količinama da bi se proizveo veliki opseg boja koje mogu da se vide u prirodi. Štamparske prese, inkdžet štampači i laserski štampači u boji proizvode boje na ovaj način.

Kako se određuje boja u dokumentu za štampanje?

Programi se koriste za određivanje i menjanje boje dokumenta koristeći kombinacije RGB i CMYK boja. Da dobili više informacija, pogledajte teme pomoći u programu.

Kako štampač zna koju boju da odštampa?

Prilikom štampanja dokumenta, informacije koje opisuju tip i boju svakog objekta šalju se štampaču i prolaze kroz tabele konverzije boja. Boja se prevodi u odgovarajuće količine cijan, magenta, žutog i crnog tonera koji se koriste za dobijanje željene boje. Informacije o objektu određuju primenu tabele konverzije boja. Na primer, moguće je jedan tip tabele za konverziju boja primeniti na tekst primenjujući drugačiju tabelu konverzije boja na fotografske slike.

Šta je ručna korekcija boja?

Kada je ručna korekcija boja omogućena, da bi obradio objekte, štampač primenjuje tabele konverzije boja koje je korisnik izabrao. Postavke ručne korekcije boja specifične su za tip objekta koji se štampa (tekst, grafikoni ili slike). Specifične su i za način na koji je boja objekta navedena u programu (RGB ili CMYK kombinacije). Da biste drugačiju tabelu konverzije boja primenili ručno, pogledajte [„Menjanje boja na otisku“ na stranici 255](#).

Ako program ne navede boje sa RGB ili CMYK kombinacijama, ručna korekcija boja nije od koristi. Nema efekta ni ako program ili operativni sistem računara upravlja podešavanjem boja. U većini situacija, podešavanje Korekcije boja na vrednost Automatski proizvodi željene boje za dokument.

Kako mogu da dobijem određenu boju (na primer logotip korporacije)?

U meniju štampača Kvalitet dostupno je devet kompleta Uzoraka boja. Ovi kompleti su dostupni na stranici Uzorci boja na Embedded Web Server-u. Izborom bilo kojeg kompleta uzorka proizvode se višestrani otisci koji se sastoje od stotine polja u boji. Svako polje sadrži CMYK ili RGB kombinaciju, u zavisnosti od izabrane tabele. Prikazana boja svakog polja dobijena je provlačenjem CMYK ili RGB kombinacije označene na polju kroz izabranu tabelu konverzije boja.

Ispitujući skupova Uzoraka boja možete da identifikujete polje sa bojom koje je najbliže boji koju želite da dobijete. Kombinacija boja označena na polju može zatim da se upotrebi za menjanje boje objekta u programu. Da dobili više informacija, pogledajte teme pomoći u programu. Ručna korekcija boja može da bude neophodna da biste upotrebili izabranu tabelu konverzije boja za određeni objekat.

Izbor skupa Uzoraka boja za dobijanje određene boje zavisi od:

- Postavka Korekcija boja koja se koristi (Automatski, Isključeno ili Ručno)
- Tipa objekta koji se štampa (tekst, grafikoni ili slike)
- Na koji način je boja objekta navedena u programu (RGB ili CMYK kombinacije)

Ako program ne navede boje sa RGB ili CMYK kombinacijama, stranice sa Uzorcima boja nisu od koristi. Pored toga, neki programi podešavaju RGB ili CMYK kombinacije navedene u programu putem upravljanja bojama. U ovim situacijama, odštampana boja može da se podudara sa stranicama sa Uzorcima boja.

Otisak je nijansiran

Radnja	Da	Ne
<p>Korak 1 Obavite Podešavanje boje. a Na početnom ekranu dodirnite Postavke > Štampanje > Kvalitet > Napredna izrada slika > Podešavanje boje. b Odštamajte dokument.</p> <p>Da li je otisak nijansiran?</p>	Pređite na korak 2.	Problem je rešen.
<p>Korak 2 Obavite Balans boja. a Na početnom ekranu dodirnite Postavke > Otisak > Kvalitet > Napredna izrada slika > Balans boja. b Podesite postavke. c Odštamajte dokument.</p> <p>Da li je otisak nijansiran?</p>	Obratite se službi za korisničku podršku .	Problem je rešen.

Problemi sa razmenom faksova

Slanje ili primanje faksova nije moguće

Radnja	Da	Ne
<p>Korak 1 Rešite poruke o greškama koje se prikazuju na ekranu.</p> <p>Možete li da pošaljete ili primite faks?</p>	Problem je rešen.	Pređite na korak 2.
<p>Korak 2 Proverite da li su kablovske veze za sledeću opremu bezbedne:</p> <ul style="list-style-type: none"> • Telefon • Telefonska slušalica • Telefonska sekretarica <p>Možete li da pošaljete ili primite faks?</p>	Problem je rešen.	Pređite na korak 3.

Radnja	Da	Ne
<p>Korak 3</p> <p>Proverite da li se čuje telefonski signal.</p> <ul style="list-style-type: none"> • Pozovite broj faksa da biste proverili da li ispravno radi. • Ako koristite funkciju Biranje broja sa spuštrenom slušalicom, povećajte jačinu zvuka da biste proverili da li čujete telefonski signal. <p>Da li čujete telefonski signal?</p>	Pređite na korak 5.	Pređite na korak 4.
<p>Korak 4</p> <p>Proverite telefonsku zidnu utičnicu.</p> <ol style="list-style-type: none"> Povežite analogni telefon direktno u zidnu utičnicu. Proverite da li se čuje telefonski signal. Ako ne čujete telefonski signal, koristite drugačiji telefonski kabl. Ako i dalje ne čujete telefonski signal, uključite analogni telefon u drugu zidnu utičnicu. Ako čujete telefonski signal, uključite štampač u zidnu utičnicu. <p>Možete li da pošaljete ili primite faks?</p>	Problem je rešen.	Pređite na korak 5.
<p>Korak 5</p> <p>Proverite da li je štampač povezan na uslugu analogne telefonije ili na ispravni digitalni priključak.</p> <ul style="list-style-type: none"> • Ako koristite telefonsku uslugu ISDN, povežite se na analogni telefonski port adaptera ISDN terminala. Da biste dobili više informacija, obratite se dobavljaču ISDN usluge. • Ako koristite DSL, povežite se na DSL filter ili ruter koji podržava analognu upotrebu. Da biste dobili više informacija, obratite se dobavljaču DSL usluge. • Ako koristite telefonsku uslugu PBX, proverite da li se povezujete na analognu vezu na PBX-u. Ako ništa od navedenog ne postoji, razmotrite instaliranje analogne telefonske linije za faks mašinu. <p>Možete li da pošaljete ili primite faks?</p>	Problem je rešen.	Pređite na korak 6.
<p>Korak 6</p> <p>Privremeno isključite drugu opremu i onemogućite druge telefonske usluge.</p> <ol style="list-style-type: none"> Isključite drugu opremu (kao što su telefonske sekretarice, računari, modemi ili razdelnici telefonske veze) između štampača i telefonske linije. Onemogućite pozive na čekanju i govornu poštu. Da biste dobili više informacija, obratite se dobavljaču usluga telefonije. <p>Možete li da pošaljete ili primite faks?</p>	Problem je rešen.	Pređite na korak 7.

Radnja	Da	Ne
<p>Korak 7 Skenirajte originalni dokument jednu po jednu stranu.</p> <p>a Birajte broj faksa. b Skenirajte dokument.</p> <p>Možete li da pošaljete ili primite faks?</p>	Problem je rešen.	Obratite se službi za korisničku podršku .

Primanje faksova je moguće, ali ne i slanje

Radnja	Da	Ne
<p>Korak 1 Ispravno stavite originalni dokument u fioku automatskog ulagača dokumenata ili na staklo skenera.</p> <p>Možete li da pošaljete faks?</p>	Problem je rešen.	Pređite na korak 2.
<p>Korak 2 Ispravno podesite prečicu za broj.</p> <ul style="list-style-type: none"> • Proverite da li je prečica za broj podešena za telefonski broj koji želite da birate. • Ručno birajte broj telefona. <p>Možete li da pošaljete faks?</p>	Problem je rešen.	Obratite se službi za korisničku podršku .

Slanje faksova je moguće, ali ne i primanje

Radnja	Da	Ne
<p>Korak 1 Proverite da izvor papira nije prazan.</p> <p>Možete li da primete faksove?</p>	Problem je rešen.	Pređite na korak 2.
<p>Korak 2 Proverite postavke broja zvona do odgovora. Na kontrolnoj tabli dodirnite Postavke > Faks > Podešavanje faksa > Postavke primanja faksa > Zvona do odgovora.</p> <p>Možete li da primete faksove?</p>	Problem je rešen.	Pređite na korak 3.
<p>Korak 3 Ako štampač štampa prazne stranice, pogledajte „Prazne ili bele stranice“ na stranici 235.</p> <p>Možete li da primete faksove?</p>	Problem je rešen.	Obratite se službi za korisničku podršku .

Loš kvalitet štampe faksa

Radnja	Da	Ne
<p>Korak 1 Proverite da li postoje defekti kvaliteta štampe.</p> <p>a Na kontrolnoj tabli dodirnite Postavke > Rešavanje problema > Štampanje stranica testa kvaliteta.</p> <p>b Popravite sve defekte kvaliteta štampe. Više informacija potražite u odeljku „Kvalitet štampe je loš“ na stranici 235.</p> <p>Da li je kvalitet štampe faksa zadovoljavajući?</p>	Problem je rešen.	Pređite na korak 2.
<p>Korak 2 Smanjite brzinu prenosa dolaznog faksa.</p> <p>a Na kontrolnoj tabli dodirnite Postavke > Faks > Podešavanje faksa > Postavke primanja faksa > Administratorske kontrole.</p> <p>b U meniju Maks. brzina izaberite manju brzinu prenosa.</p> <p>Da li je kvalitet štampe faksa zadovoljavajući?</p>	Problem je rešen.	Obratite se službi za korisničku podršku .

Problemi sa skeniranjem

Podešavanje registracije skenera

- 1 Na početnom ekranu dodirnite **Postavke > Uređaj > Održavanje > Meni konfiguracije > Konfiguracija skenera > Ručna registracija skenera**.
- 2 U meniju Odšampaj brzi test dodirnite **Pokreni**.
- 3 Stavite stranicu za Odšampaj brzi test na staklo skenera, a zatim dodirnite **Registracija ravne ploče**.
- 4 U meniju Kopiraj brzi test dodirnite **Pokreni**.
- 5 Uporedite stranicu za Kopiraj brzi test sa originalnim dokumentom.
Napomena: Ako se margine probne stranice razlikuju od originalnog dokumenta, podesite opcije Leva margina i Gornja margina.
- 6 Ponavljajte [korak 4](#) i [korak 5](#) dok se margine stranice za Kopiraj brzi test ne budu podudarale sa originalnim dokumentom.

Podešavanje registracije automatskog ulagača dokumenata

- 1 Na početnom ekranu dodirnite **Postavke > Uređaj > Održavanje > Meni konfiguracije > Konfiguracija skenera > Ručna registracija skenera**.
- 2 U meniju Odšampaj brzi test dodirnite **Pokreni**.
- 3 Stavite stranicu za Odšampaj brzi test u fioku automatskog ulagača dokumenata.
- 4 Dodirnite **Registracija prednjeg ADF-a** ili **Registracija zadnjeg ADF-a**.

Napomene:

- Da biste poravnali registraciju prednjeg ADF-a, stavite probnu stranicu licem nagore i kratkom ivicom ka napred u automatski ulagač.
- Da biste poravnali registraciju zadnjeg ADF-a, stavite probnu stranicu licem nadole i kratkom ivicom ka napred u automatski ulagač.

5 U meniju Kopiraj brzi test dodirnite **Pokreni**.

6 Uporedite stranicu za Kopiraj brzi test sa originalnim dokumentom.

Napomena: Ako se margine probne stranice razlikuju od originalnog dokumenta, podesite opcije Horizontalno podešavanje i Gornja margina.

7 Ponavljajte [korak 5](#) i [korak 6](#) dok se margine stranice za Kopiraj brzi test ne budu podudarale sa originalnim dokumentom.

Skeniranje sa računara nije moguće

Radnja	Da	Ne
<p>Korak 1</p> <p>a Isključite štampač, sačekajte oko 10 sekundi, a zatim ga ponovo uključite.</p> <p>b Ponovo pošaljite zadatak skeniranja.</p> <p>Možete li da pošaljete zadatak štampanja?</p>	Problem je rešen.	Pređite na korak 2.
<p>Korak 2</p> <p>a Proverite da li su kablovi između štampača i servera za štampanje bezbedni.</p> <p>Da biste dobili više informacija, pogledajte dokumentaciju za podešavanje koja je isporučena sa štampačem.</p> <p>b Ponovo pošaljite zadatak skeniranja.</p> <p>Možete li da pošaljete zadatak štampanja?</p>	Problem je rešen.	Obratite se službi za korisničku podršku .

Delimične kopije dokumenta ili fotografija

Radnja	Da	Ne
<p>Korak 1</p> <p>a Proverite da li je dokument ili fotografija postavljena licem nadole u gornjem levom uglu stakla štampača.</p> <p>b Kopirajte dokument ili fotografiju.</p> <p>Da li je dokument ili fotografija ispravno kopirana?</p>	Problem je rešen.	Pređite na korak 2.
<p>Korak 2</p> <p>a Uklopite postavku veličine papira sa papirom stavljenim u fioku.</p> <p>b Kopirajte dokument ili fotografiju.</p> <p>Da li je dokument ili fotografija ispravno kopirana?</p>	Problem je rešen.	Obratite se službi za korisničku podršku .

Slab kvalitet kopiranja

Radnja	Da	Ne
<p>Korak 1</p> <p>a Očistite staklo skenera i staklo automatskog ulagača dokumenata vlažnom, mekanom krpom koja ne ostavlja vlakna. Ako vaš štampač ima drugo staklo unutar automatskog ulagača dokumenata, očistite i to staklo.</p> <p>Više informacija potražite na stranici „Čišćenje skenera“ na stranici 163.</p> <p>b Proverite da li je dokument ili fotografija postavljena licem nadole u gornjem levom uglu stakla štampača.</p> <p>c Kopirajte dokument ili fotografiju.</p> <p>Da li je kvalitet kopije zadovoljavajući?</p>	Problem je rešen.	Pređite na korak 2.
<p>Korak 2</p> <p>a Proverite kvalitet originalnog dokumenta ili fotografije.</p> <p>b Prilagodite postavku kvaliteta skeniranja.</p> <p>c Kopirajte dokument ili fotografiju.</p> <p>Da li je kvalitet kopije zadovoljavajući?</p>	Problem je rešen.	Obratite se službi za korisničku podršku .

Zadatak skeniranja nije uspeo

Radnja	Da	Ne
<p>Korak 1</p> <p>Proverite kablovske veze.</p> <p>a Proverite da li je Ethernet ili USB kabl dobro priključen u računar i štampač.</p> <p>b Ponovo pošaljite zadatak skeniranja.</p> <p>Da li je zadatak skeniranja uspeo?</p>	Problem je rešen.	Pređite na korak 2.
<p>Korak 2</p> <p>Proverite datoteku koju želite da skenirate.</p> <p>a Uverite se da ime datoteke nije već upotrebljeno u određenoj fascikli.</p> <p>b Uverite se da dokument ili fotografija koju želite da skenirate nije otvorena u drugoj aplikaciji.</p> <p>c Ponovo pošaljite zadatak skeniranja.</p> <p>Da li je zadatak skeniranja uspeo?</p>	Problem je rešen.	Pređite na korak 3.
<p>Korak 3</p> <p>a Uverite se da je polje za potvrdu Primeni vremensku oznaku ili Zameni postojeću datoteku izabrano u postavkama konfiguracije odredišta.</p> <p>b Ponovo pošaljite zadatak skeniranja.</p> <p>Da li je zadatak skeniranja uspeo?</p>	Problem je rešen.	Obratite se službi za korisničku podršku .

Skener nije moguće zatvoriti

Radnja	Da	Ne
Uklonite predmete koji sprečavaju zatvaranje poklopca skenera. Da li je poklopac skenera ispravno zatvoren?	Problem je rešen.	Obratite se službi za korisničku podršku .

Skener ne reaguje

Radnja	Da	Ne
Korak 1 a Proverite da li je kabl za napajanje ispravno priključen na štampač i u zidnu utičnicu.  OPREZ – POTENCIJALNA POVREDA: Da biste izbegli rizik od požara ili strujnog udara, povežite kabl za napajanje na lako dostupnu strujnu utičnicu ispravne oznake i uzemljenja, u blizini proizvoda. b Kopirajte ili skenirajte dokument. Da li skener reaguje?	Problem je rešen.	Pređite na korak 2.
Korak 2 a Proverite da li je štampač uključen. b Rešite poruke o greškama koje se prikazuju na ekranu. c Kopirajte ili skenirajte dokument. Da li skener reaguje?	Problem je rešen.	Pređite na korak 3.
Korak 3 a Isključite štampač, sačekajte oko 10 sekundi, a zatim ga ponovo uključite. b Kopirajte ili skenirajte dokument. Da li skener reaguje?	Problem je rešen.	Obratite se službi za korisničku podršku .

Skeniranje traje predugo ili se računar zamrzava

Radnja	Da	Ne
Zatvorite sve aplikacije koje ometaju skeniranje. Da li skeniranje traje predugo ili se računar zamrzava?	Kontaktirajte sa korisničkom podrškom .	Problem je rešen.

Kontaktiranje sa korisničkom podrškom

Pre kontaktiranja sa korisničkom podrškom pripremite sledeće informacije:

- Problem sa štampačem
- Poruka o grešci

- Tip modela i serijski broj štampača

Posetite lokaciju <http://support.lexmark.com> da biste dobili podršku putem e-pošte ili ćaskanja, ili pregledajte biblioteku priručnika, dokumentacije za podršku, upravljačkih programa i drugih sadržaja za preuzimanje.

Dostupna je i tehnička podrška putem telefona. U SAD ili Kanadi, pozovite 1-800-539-6275. Za druge zemlje ili regione posetite <http://support.lexmark.com>.

Nadogradnja i migracija

Hardver

Dostupne interne opcije

- Memorijska kartica
 - DDR3 DIMM
 - Fleš memorija
 - Fontovi
 - Kartice za aplikacije
 - Obrasci i barkod
 - PRESCRIBE
 - IPDS
- Lexmark Port za interna rešenja (ISP)
 - MarkNet Bežični mrežni adapter N8370
 - IEEE 1284-B paralelna kartica
 - RS-232C serijska kartica

Instaliranje memorijske kartice

⚠ OPREZ – OPASNOST OD UDARCA: Da biste izbegli rizik od strujnog udara, ako pristupate tabli kontrolera ili instalirate opcionu hardver ili memorijske uređaje nakon podešavanja štampača, isključite štampač i isključite kabl za napajanje iz zidne utičnice pre nego što nastavite. Ako imate druge uređaje povezane na štampač, takođe ih isključite i isključite sve kablove koji su povezani na štampač.

1 Isključite štampač.

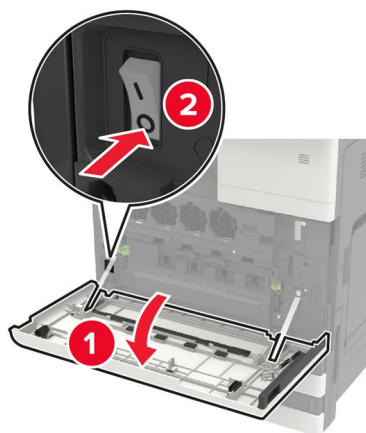

2 Isključite kabl za napajanje iz zidne utičnice.

3 Pomoću odvijača koji se nalazi iza vrata A uklonite poklopac konektora sa zadnje strane štampača.

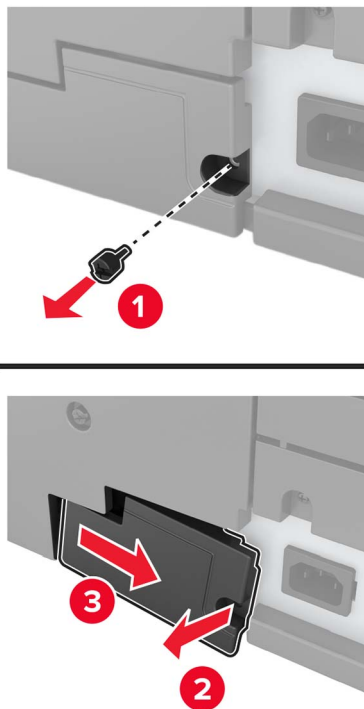

4 Ako štampač ima poklopac filtera, uklonite poklopac.

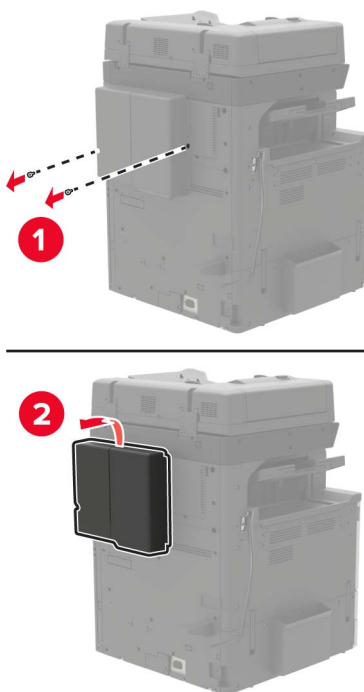

5 Uklonite pristupni poklopac table kontrolera.

Upozorenje – potencijalno oštećenje: Elektronske komponente table kontrolera mogu lako da se oštete statičkim elektricitetom. Dodirnite metalnu površinu na štampaču pre nego što dodirnete komponente ili priključke table kontrolera.

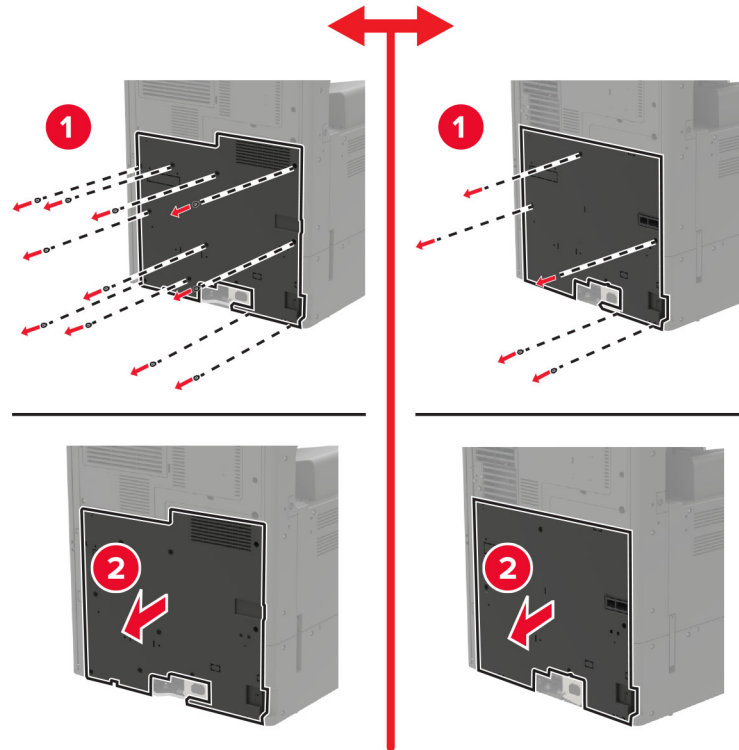

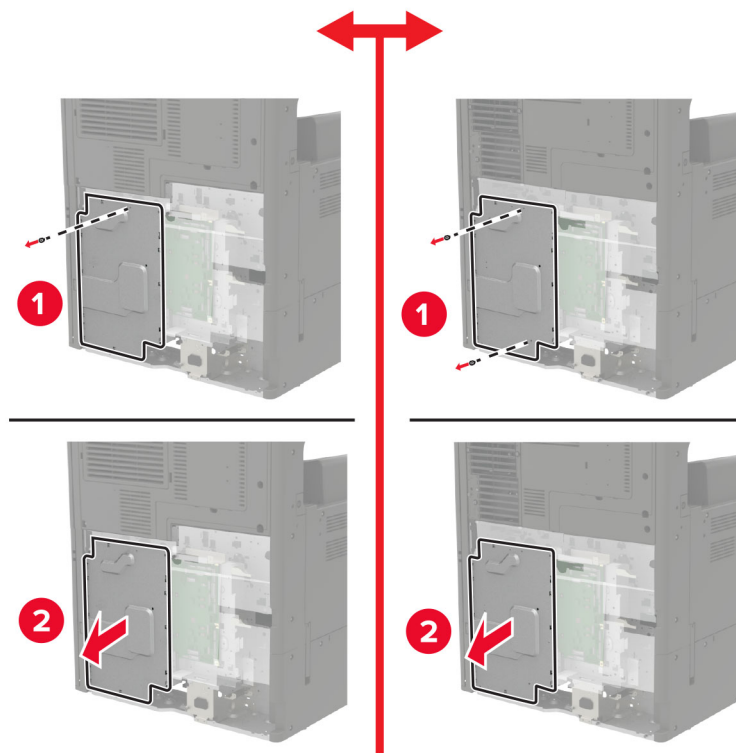
6 Uklonite štitnik table kontrolera.**7** Otpakujte memorijsku karticu.

Upozorenje – potencijalno oštećenje: Izbegavajte dodirivanje tačaka za povezivanje duž ivice kartice.

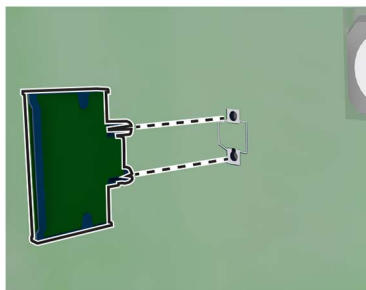
8 Umetnite memorijsku karticu tako da *klikne* na mesto.**9** Ponovo postavite štitnik, pa ponovo postavite pristupni poklopac.**10** Ponovo postavite poklopac konektora.**11** Ako ste uklonili poklopac filtera, ponovo postavite poklopac.**12** Priključite kabl za napajanje u zidnu utičnicu, a zatim uključite štampač.

⚠ OPREZ – POTENCIJALNA POVREDA: Da biste izbegli rizik od požara ili strujnog udara, povežite kabl za napajanje na lako dostupnu strujnu utičnicu ispravne oznake i uzemljenja, u blizini proizvoda.

Instaliranje čvrstog diska štampača

⚠ OPREZ – OPASNOST OD UDARCA: Da biste izbegli rizik od strujnog udara, ako pristupate tabli kontrolera ili instalirate opcioni hardver ili memorijske uređaje nakon podešavanja štampača, isključite štampač i isključite kabl za napajanje iz zidne utičnice pre nego što nastavite. Ako imate druge uređaje povezane na štampač, takođe ih isključite i isključite sve kablove koji su povezani na štampač.

1 Isključite štampač.

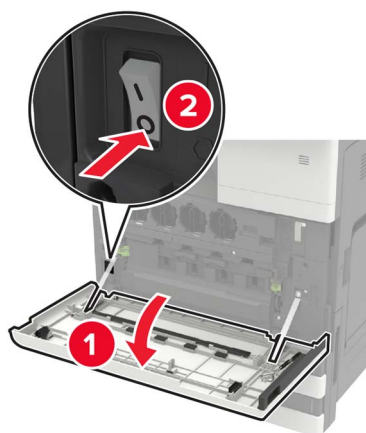

2 Isključite kabl za napajanje iz zidne utičnice.

3 Pomoću odvijača koji se nalazi iza vrata A uklonite poklopac konektora sa zadnje strane štampača.

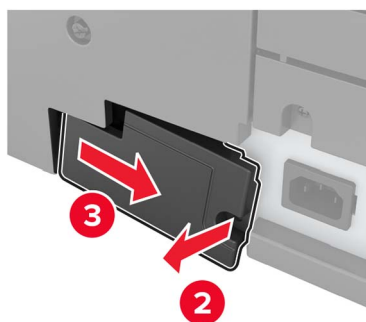
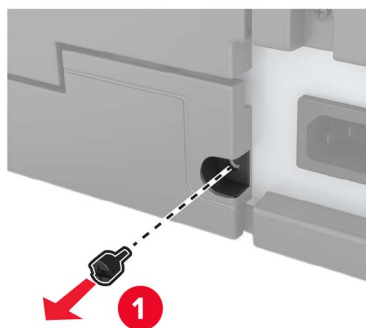

4 Ako štampač ima poklopac filtera, uklonite poklopac.

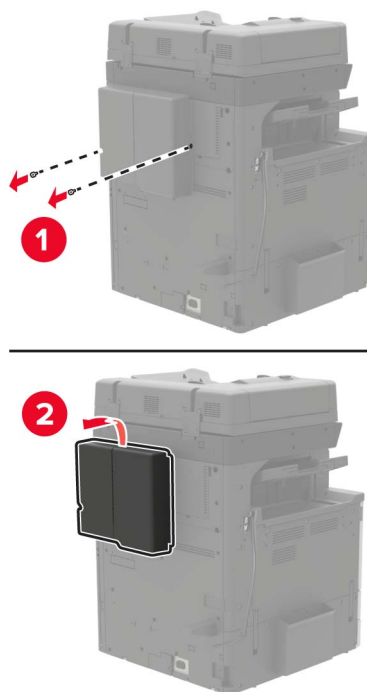

5 Uklonite pristupni poklopac table kontrolera.

Upozorenje – potencijalno oštećenje: Elektronske komponente table kontrolera mogu lako da se oštete statičkim elektricitetom. Dodirnite metalnu površinu na štampaču pre nego što dodirnete komponente ili priključke table kontrolera.

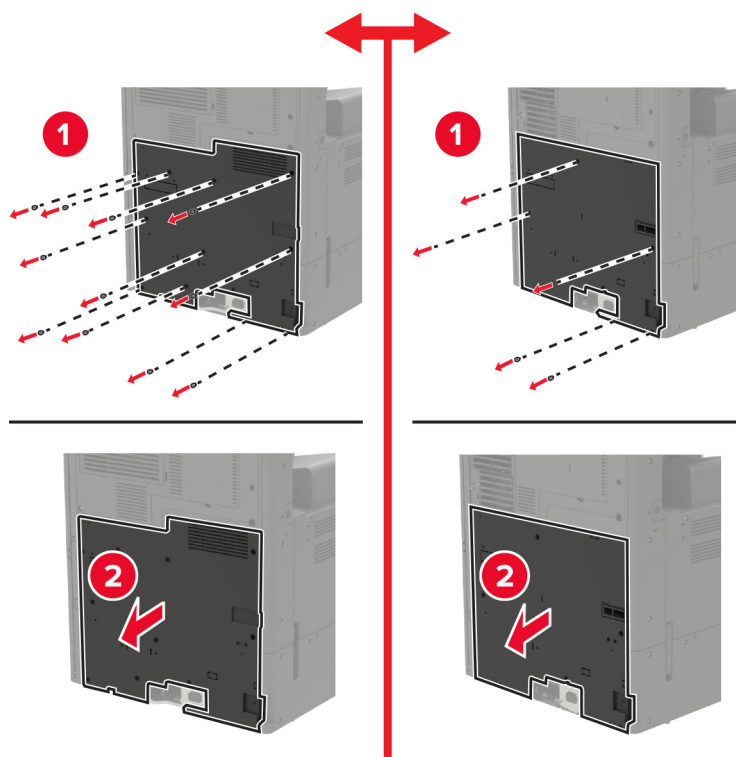

6 Uklonite štitnik table kontrolera.

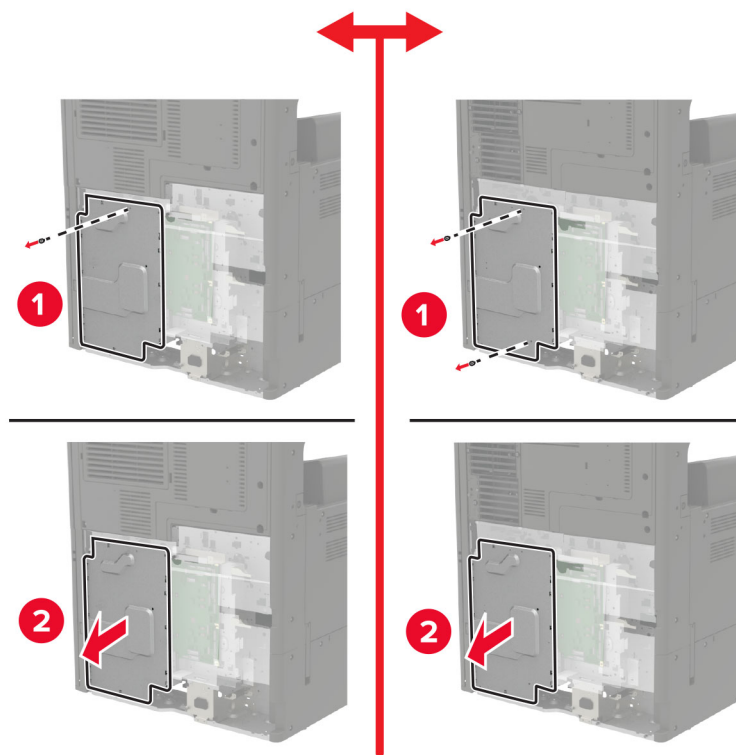

7 Otpakujte čvrsti disk štampača.

8 Postavite čvrsti disk, a zatim povežite kabl interfejsa čvrstog diska na tablu kontrolera.

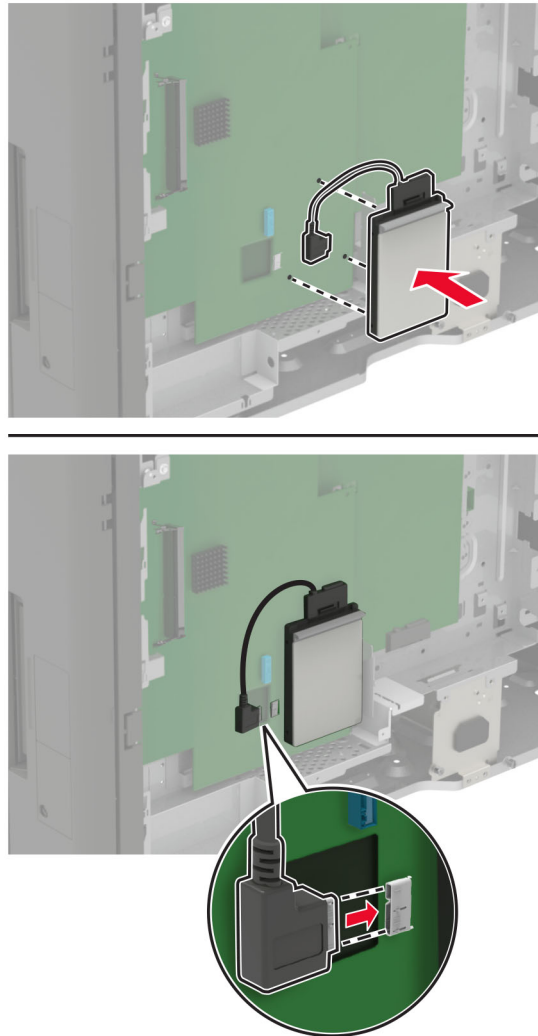

9 Ponovo postavite štitnik, pa ponovo postavite pristupni poklopac.

10 Ponovo postavite poklopac konektora.

11 Ako ste uklonili poklopac filtera, ponovo postavite poklopac.

12 Priključite kabl za napajanje u zidnu utičnicu, a zatim uključite štampač.

⚠ OPREZ – POTENCIJALNA POVREDA: Da biste izbegli rizik od požara ili strujnog udara, povežite kabl za napajanje na lako dostupnu strujnu utičnicu ispravne oznake i uzemljenja, u blizini proizvoda.

Instaliranje opcione kartice

⚠ OPREZ – OPASNOST OD UDARCA: Da biste izbegli rizik od strujnog udara, ako pristupate tabli kontrolera ili instalirate opcioni hardver ili memorijske uređaje nakon podešavanja štampača, isključite štampač i isključite kabl za napajanje iz zidne utičnice pre nego što nastavite. Ako imate druge uređaje povezane na štampač, takođe ih isključite i isključite sve kablove koji su povezani na štampač.

1 Isključite štampač.



2 Isključite kabl za napajanje iz zidne utičnice.

3 Pomoću odvijača koji se nalazi iza vrata A uklonite poklopac konektora sa zadnje strane štampača.

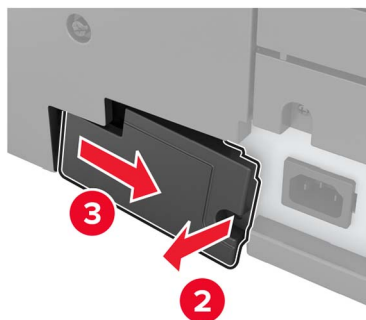
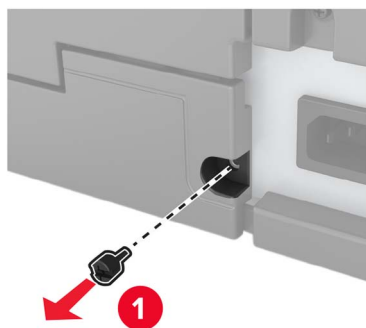

4 Ako štampač ima poklopac filtera, uklonite poklopac.

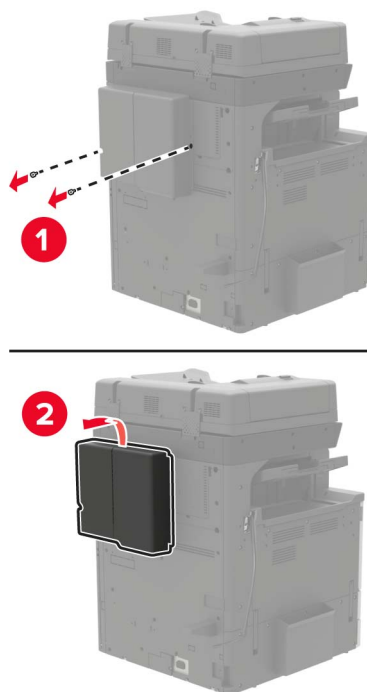

5 Uklonite pristupni poklopac table kontrolera.

Upozorenje – potencijalno oštećenje: Elektronske komponente table kontrolera mogu lako da se oštete statičkim elektricitetom. Dodirnite metalnu površinu na štampaču pre nego što dodirnete komponente ili priključke table kontrolera.

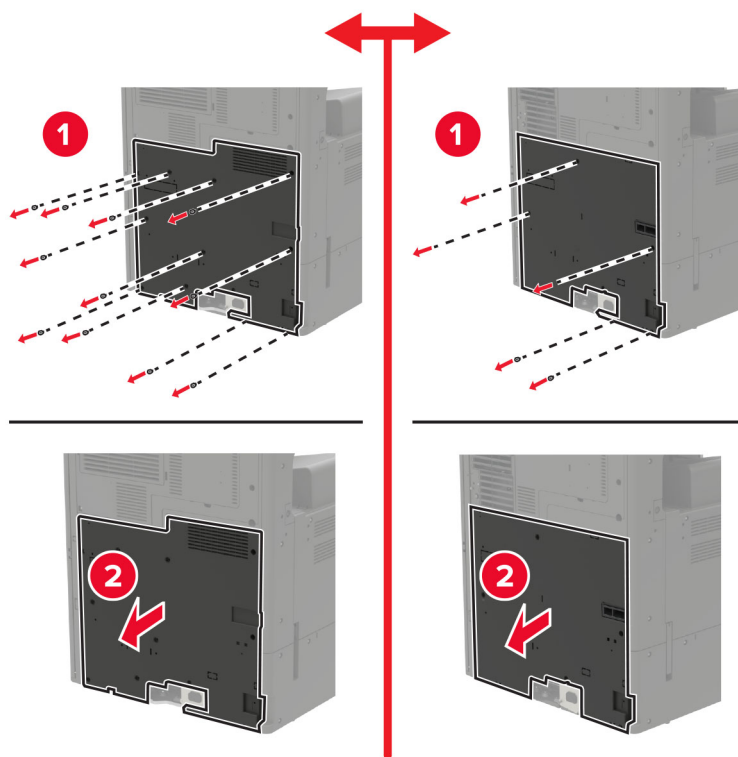

6 Uklonite štitnik table kontrolera.

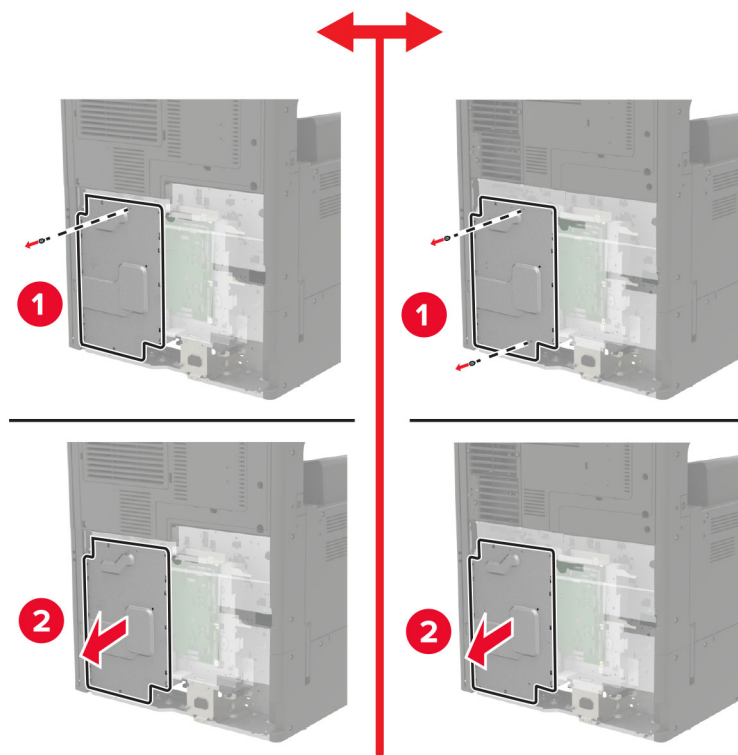

7 Otpakujte opcionu karticu.

Upozorenje – potencijalno oštećenje: Izbegavajte dodirivanje tačaka za povezivanje duž ivice kartice.

8 Gurnite karticu čvrsto na mesto.

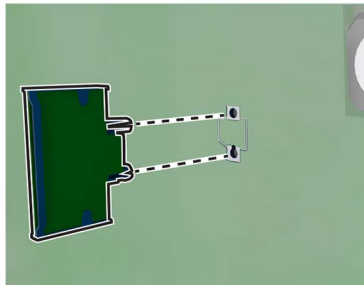

Napomena: Čitava dužina priključka na kartici mora da dodiruje tablu kontrolera i da bude poravnata sa njom.

Upozorenje – potencijalno oštećenje: Neispravna instalacija kartice može da uzrokuje oštećenje kartice i table kontrolera.

9 Ponovo postavite štitnik, pa ponovo postavite pristupni poklopac.

10 Ponovo postavite poklopac konektora.

11 Ako ste uklonili poklopac filtera, ponovo postavite poklopac.

12 Priključite kabl za napajanje u zidnu utičnicu, a zatim uključite štampač.

⚠ OPREZ – POTENCIJALNA POVREDA: Da biste izbegli rizik od požara ili strujnog udara, povežite kabl za napajanje na lako dostupnu strujnu utičnicu ispravne oznake i uzemljenja, u blizini proizvoda.

Instaliranje bežičnog servera za štampanje

⚠ OPREZ – OPASNOST OD UDARCA: Da biste izbegli rizik od strujnog udara, ako pristupate tabli kontrolera ili instalirate opcionu hardver ili memorijske uređaje nakon podešavanja štampača, isključite štampač i isključite kabl za napajanje iz zidne utičnice pre nego što nastavite. Ako imate druge uređaje povezane na štampač, takođe ih isključite i isključite sve kablove koji su povezani na štampač.

1 Isključite štampač.

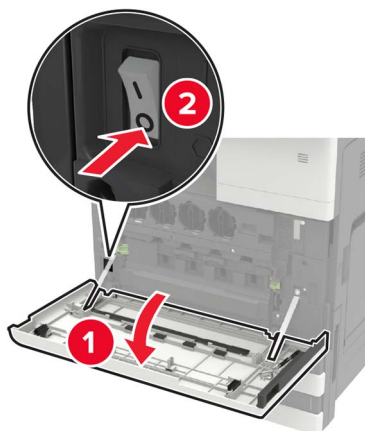

2 Isključite kabl za napajanje iz zidne utičnice.

3 Pomoću odvijača koji se nalazi iza vrata A uklonite pristupni poklopac table kontrolera.

Upozorenje – potencijalno oštećenje: Elektronske komponente table kontrolera mogu lako da se oštete statičkim elektricitetom. Dodirnite metalnu površinu na štampaču pre nego što dodirnete komponente ili priključke table kontrolera.

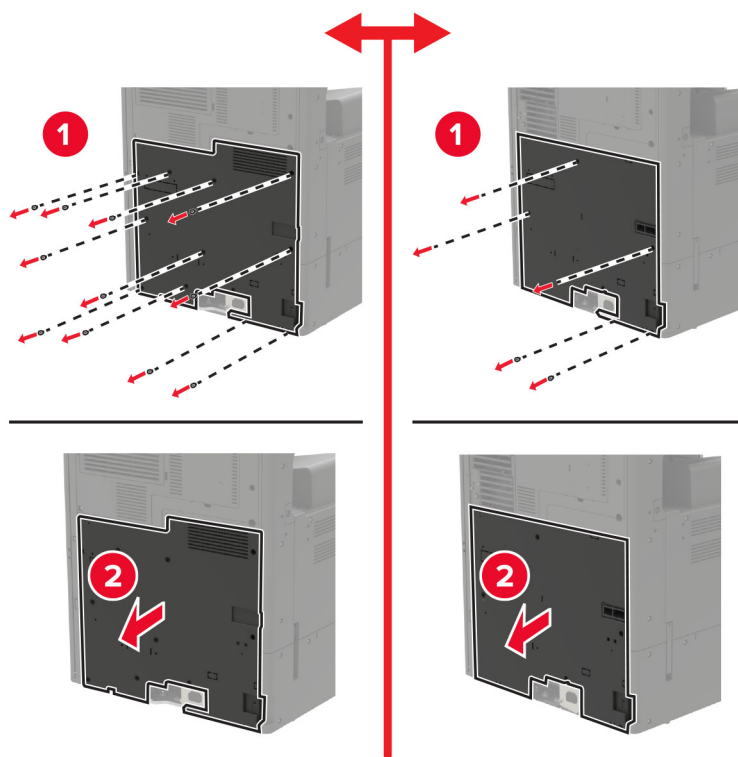

4 Uklonite štitnik table kontrolera.

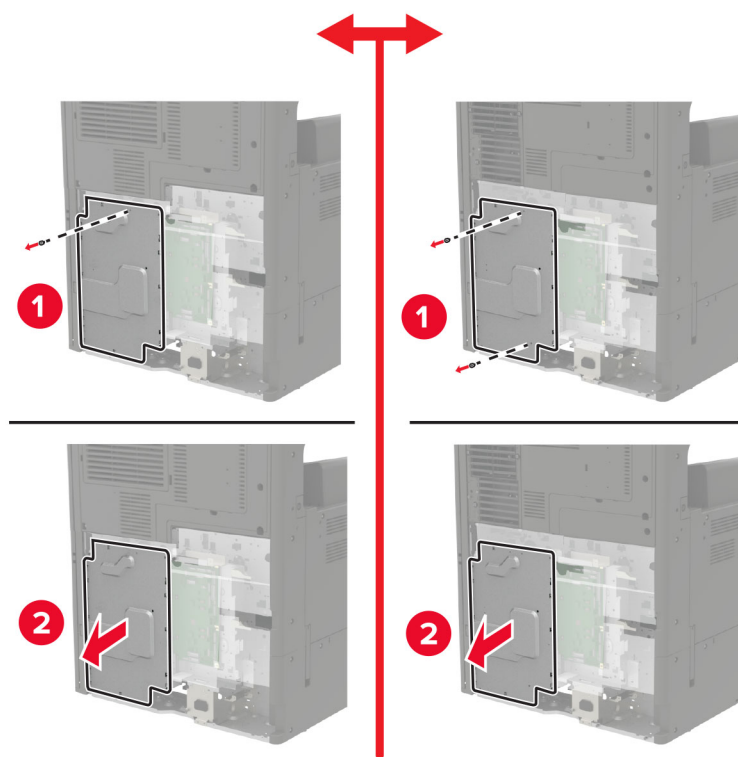

5 Otvorite vrata za pristup jedinici za nanošenje tonera.

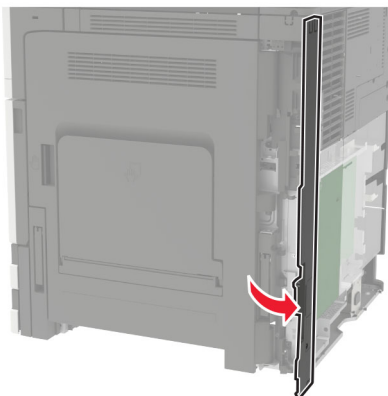

6 Uklonite poklopac otvora za opcije.

Napomena: Uklonite zavrtnj pomoću Philips odvijača. Podignite poklopac, a zatim ga potpuno izvucite.

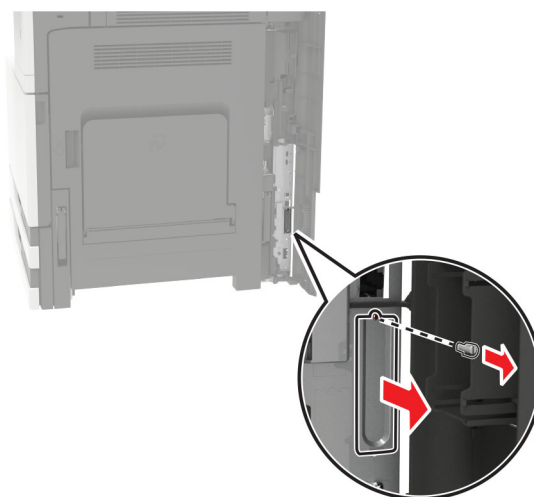

7 Raspakujte bežični mrežni adapter, a zatim ga provucite kroz otvor za opcije.

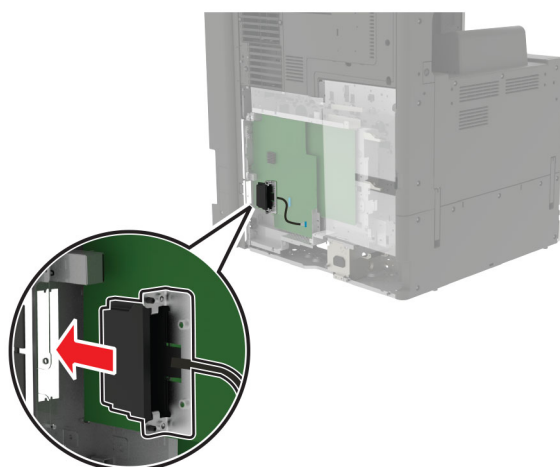

8 Pričvrstite leptir matice.

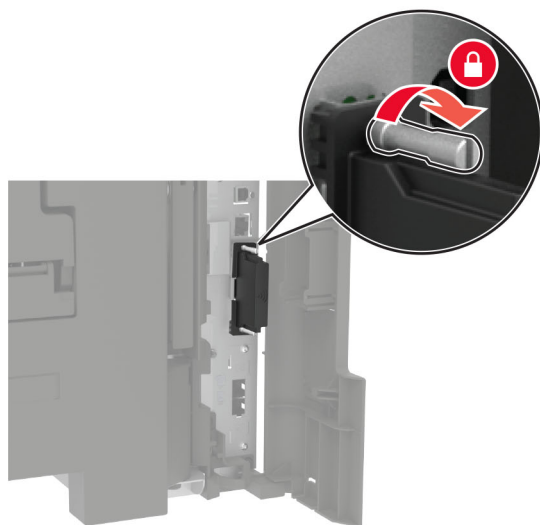
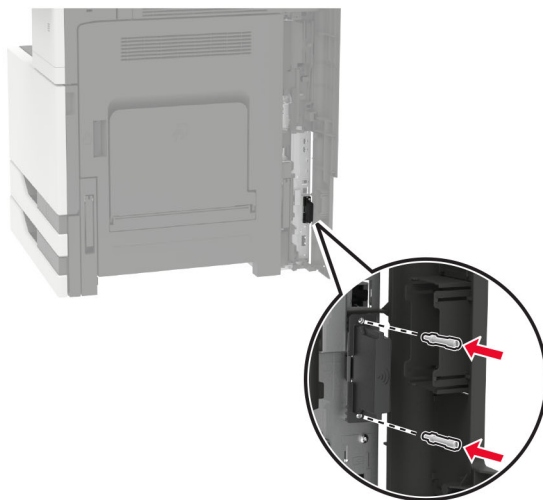

9 Povežite bežični mrežni adapter sa tablom kontrolera.

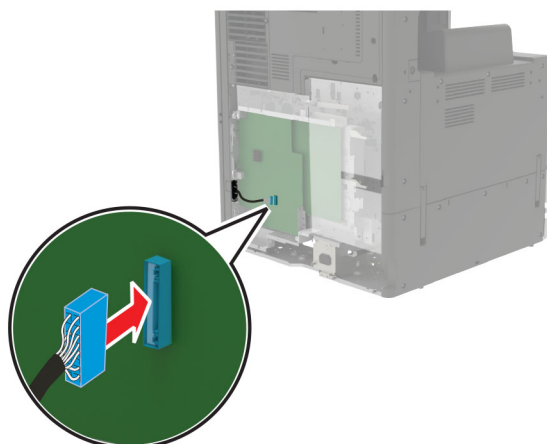

- 10 Ponovo postavite štitnik, pa ponovo postavite pristupni poklopac.
- 11 Priključite kabl za napajanje u zidnu utičnicu, a zatim uključite štampač.

⚠ OPREZ – POTENCIJALNA POVREDA: Da biste izbegli rizik od požara ili strujnog udara, povežite kabl za napajanje na lako dostupnu strujnu utičnicu ispravne oznake i uzemljenja, u blizini proizvoda.

Instaliranje fioke od 2 x 500 ili 2500 listova

⚠ OPREZ – OPASNOST OD UDARCA: Da biste izbegli rizik od strujnog udara, ako pristupate tabli kontrolera ili instalirate opcioni hardver ili memorijske uređaje nakon podešavanja štampača, isključite štampač i isključite kabl za napajanje iz zidne utičnice pre nego što nastavite. Ako imate druge uređaje povezane na štampač, takođe ih isključite i isključite sve kablove koji su povezani na štampač.

⚠ OPREZ – OPASNOST OD PREVRTANJA: Instaliranje jedne ili više opcija na štampaču ili višenamenskom štampaču može da zahteva postolje, nameštaj ili drugi dodatak kako bi se sprečila nestabilnost i potencijalne povrede. Više informacija o podržanim konfiguracijama potražite na www.lexmark.com/multifunctionprinters.

- 1 Isključite štampač.

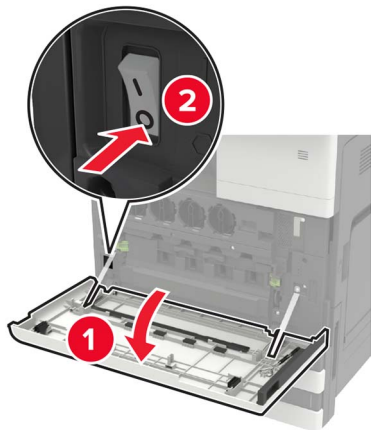

- 2 Isključite kabl za napajanje iz zidne utičnice, a zatim iz štampača.
- 3 Otpakujte fioku, pa uklonite svu ambalažu.

4 Postavite stabilizujuće nožice na fioku, a zatim uklonite samolepljivi poklopac.

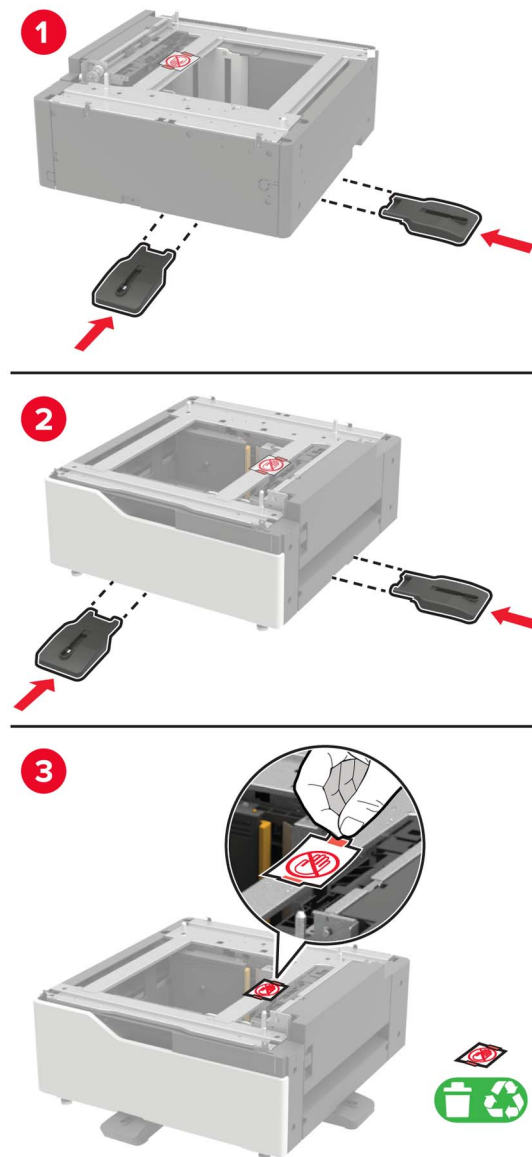

5 Pomoću bočnih ručki poravnajte štampač sa fiokom, pa spustite štampač tako da legne na mesto.

⚠ OPREZ – POTENCIJALNA POVREDA: Ako je težina štampača veća od 20 kg (44 lb), mogu biti potrebne barem dve obučene osobe da bi se bezbedno preneo.



6 Pomoću odvijača koji se nalazi iza vrata A uklonite poklopac konektora sa zadnje strane štampača.

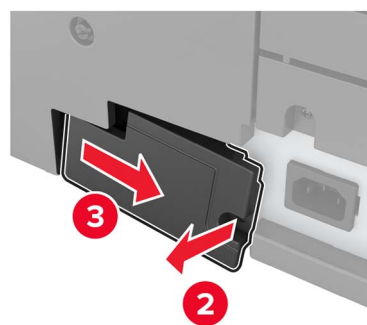
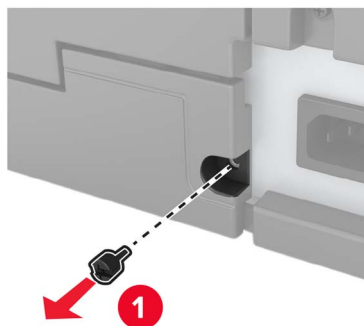

7 Povežite konektor fioke na štampač.

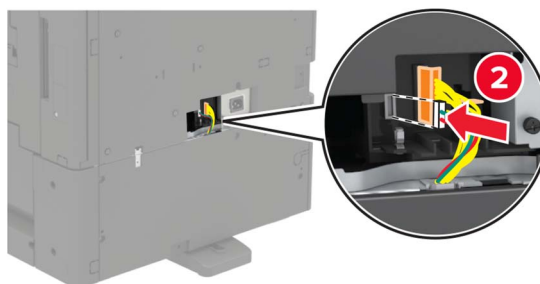
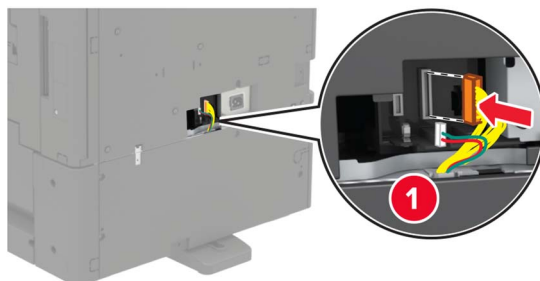

8 Otvorite fioke 2 i 3.



9 Fiksirajte fioku na štampač pomoću štipaljki za fiksiranje i metalnog nosača.

- Prednja strana

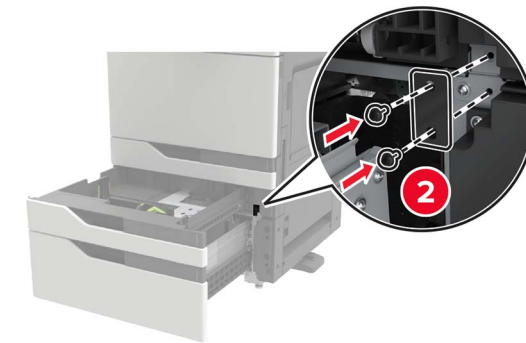
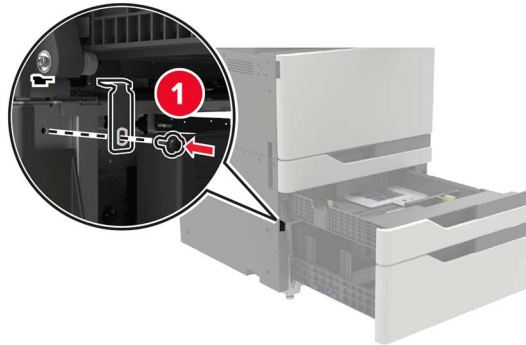

- Zadnja strana

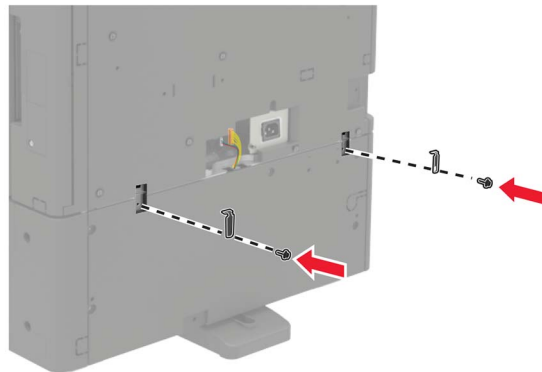
**10** Zatvorite fioke, a zatim ponovo postavite poklopac konektora.**11** Povežite kabl za napajanje na štampač, a zatim na zidnu utičnicu.

⚠ OPREZ – POTENCIJALNA POVREDA: Da biste izbegli rizik od požara ili strujnog udara, povežite kabl za napajanje na lako dostupnu strujnu utičnicu ispravne oznake i uzemljenja, u blizini proizvoda.

12 Uključite štampač.

Dodajte fioku u upravljačkom programu štampača da bi postala dostupna za zadatke štampanja. Više informacija potražite u odeljku „[Dodavanje dostupnih opcija u upravljački program za štampanje](#)“ na [stranici 311](#).

Prilikom instaliranja hardverskih opcija pratite redosled instalacije.

- fioka od 2 x 500 ili 2500 listova
- Štampač
- Finišer za heftanje

Instaliranje fioke od 3000 listova

Napomena: Fioka od 3000 listova podržana je samo ako je instalirana fioka od 2 x 500 ili 2500 listova.

⚠ OPREZ – OPASNOST OD UDARCA: Da biste izbegli rizik od strujnog udara, ako pristupate tabli kontrolera ili instalirate opcionu hardver ili memorijske uređaje nakon podešavanja štampača, isključite štampač i isključite kabl za napajanje iz zidne utičnice pre nego što nastavite. Ako imate druge uređaje povezane na štampač, takođe ih isključite i isključite sve kablove koji su povezani na štampač.

⚠ OPREZ – OPASNOST OD PREVRTANJA: Instaliranje jedne ili više opcija na štampaču ili višenamenskom štampaču može da zahteva postolje, nameštaj ili drugi dodatak kako bi se sprečila nestabilnost i potencijalne povrede. Više informacija o podržanim konfiguracijama potražite na www.lexmark.com/multifunctionprinters.

1 Isključite štampač.



2 Isključite kabl za napajanje iz zidne utičnice, a zatim iz štampača.

3 Otpakujte fioku.

- 4 Pomoću odvijača koji se nalazi iza vrata A isključite kabl fioke od 2 x 500 ili 2500 listova sa zadnje strane štampača.

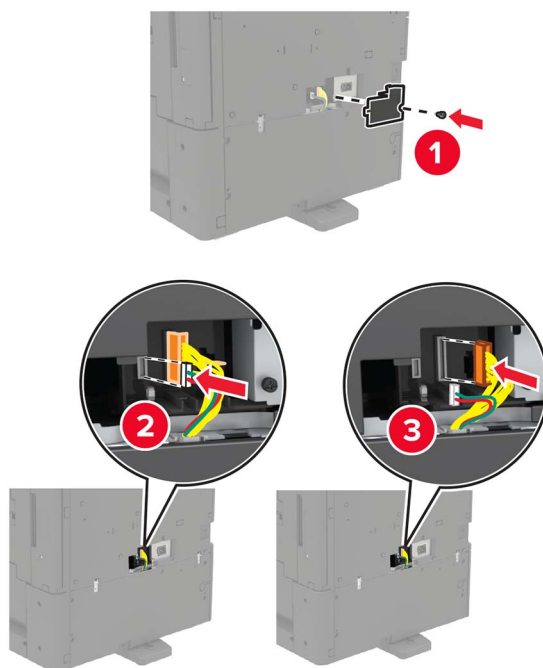

- 5 Otvorite fioke 2 i 3.



- 6 Uklonite metalne nosače i štipaljku za fiksiranje koji drže fioku od 2 x 500 ili 2500 listova na štampaču.
- Prednja strana

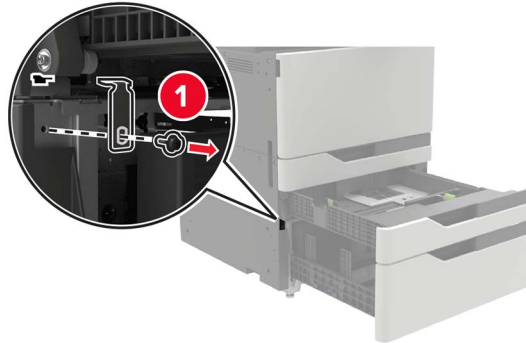

- Zadnja strana

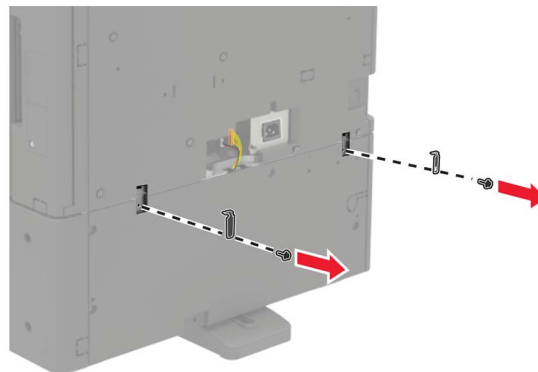

- 7 Zatvorite fioke.
- 8 Pomoću bočnih ručki uklonite štampač sa fioke od 2 x 500 ili 2500 listova.

⚠ OPREZ – POTENCIJALNA POVREDA: Ako je težina štampača veća od 20 kg (44 lb), mogu biti potrebne barem dve obučene osobe da bi se bezbedno preneo.



9 Uklonite stabilizujuće nožice sa fioke.

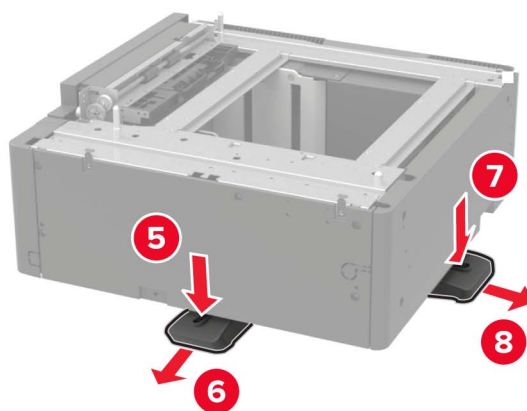
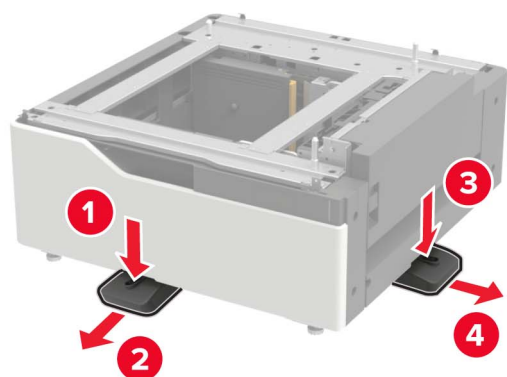

10 Uklonite samolepljive poklopce.

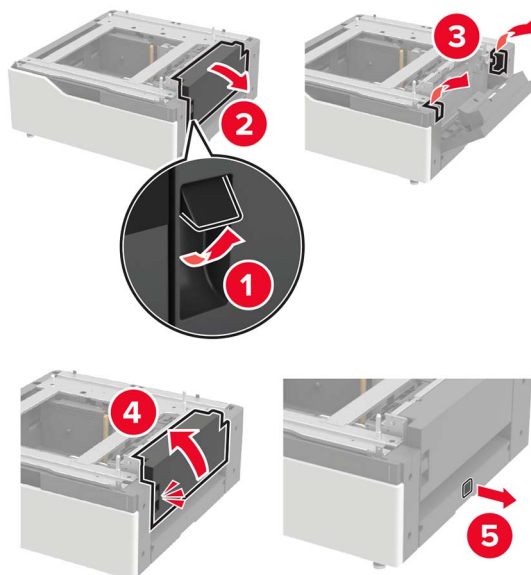

11 Otvorite fioku, a zatim uklonite nosač za montiranje i poklopce šina.

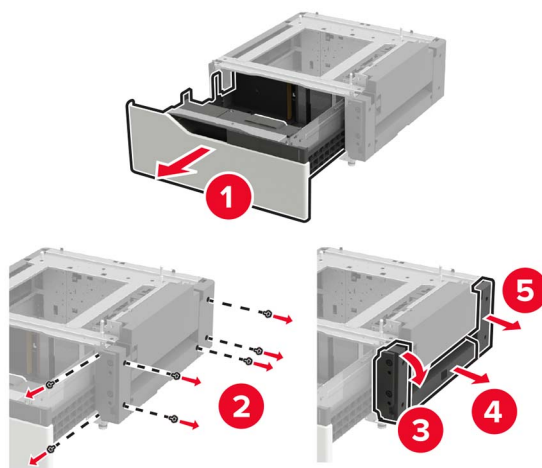

12 Postavite bočne nosače za montiranje na fioku, a zatim umetnite pločicu za vođenje u šinu.

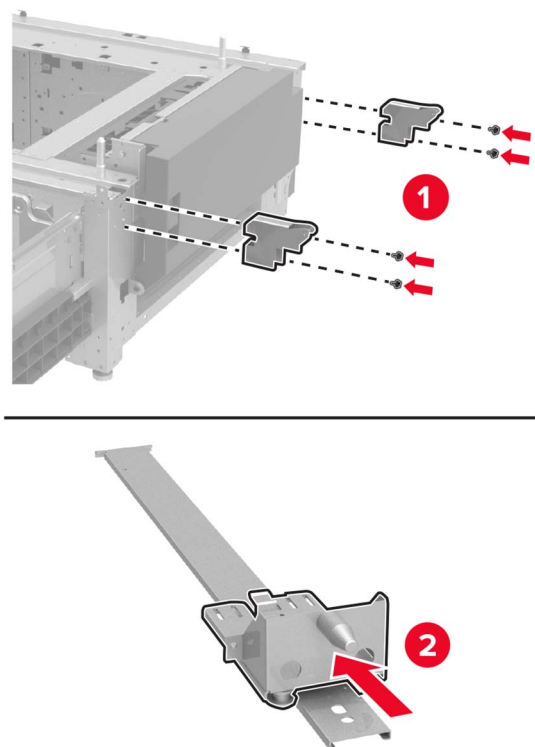

13 Postavite šinu, a zatim postavite nosač za montiranje i poklopce šina.

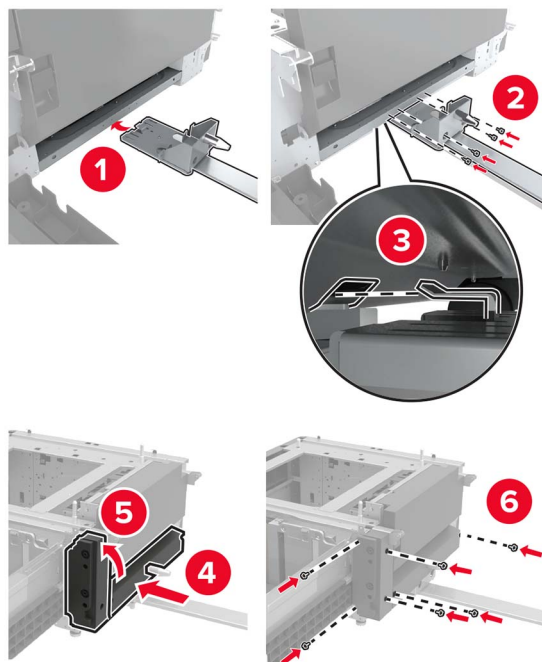

14 Zatvorite fioku.

15 Pomoću bočnih ručki poravnajte štampač sa fiokom, pa spustite štampač tako da legne na mesto.

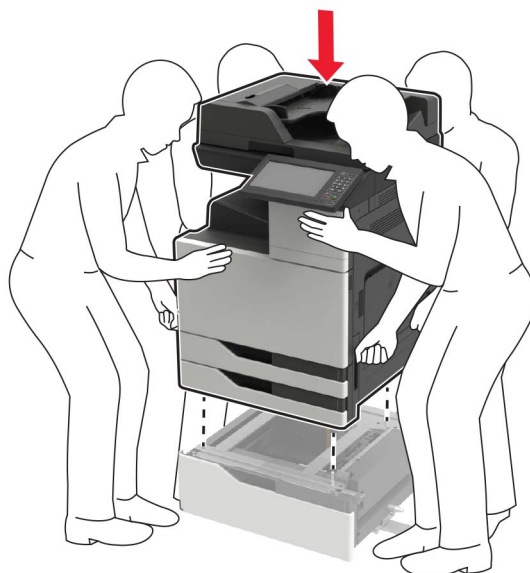

16 Poravnajte fioku od 3000 listova sa štampačem, pa postavite držač za montiranje.

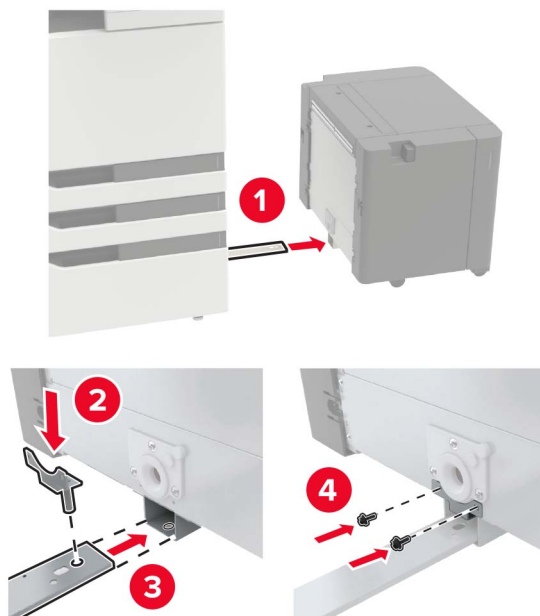

17 Fiksirajte kabl fioke pomoću štipaljke.

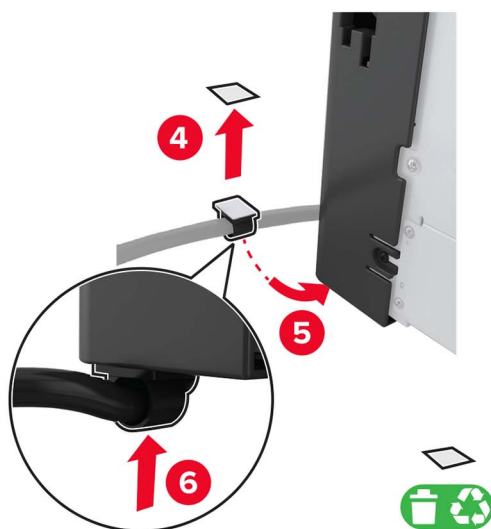
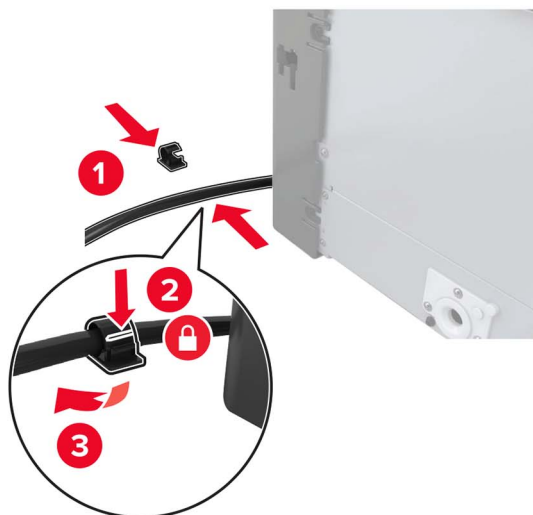

18 Povežite kabl fioke na štampač.

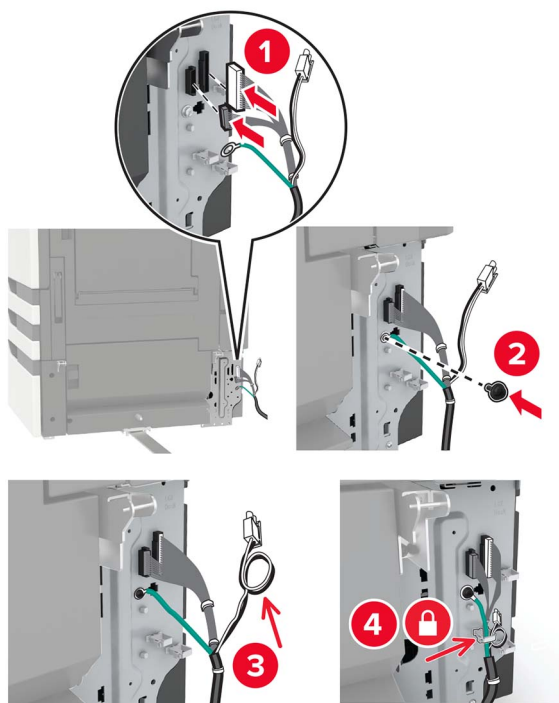

19 Postavite poklopac kabla fioke.

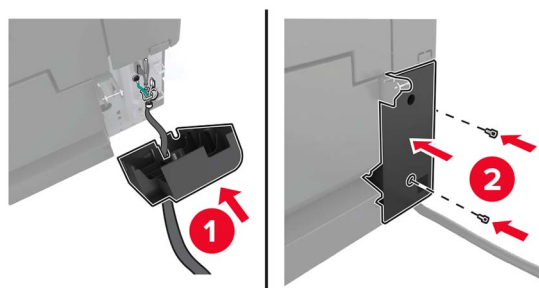

20 Umetnite fioku tako da *legne* na mesto.

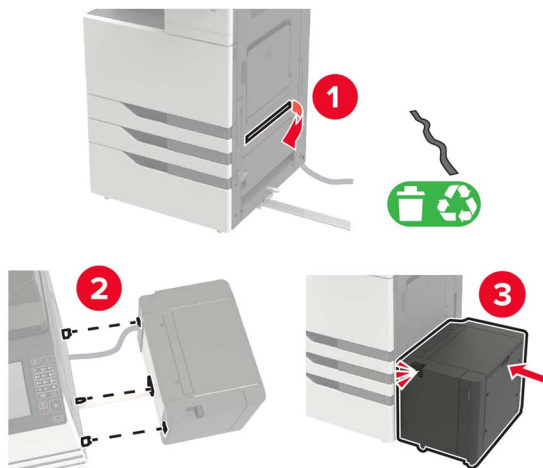

21 Postavite stabilizujuće nožice na štampač.

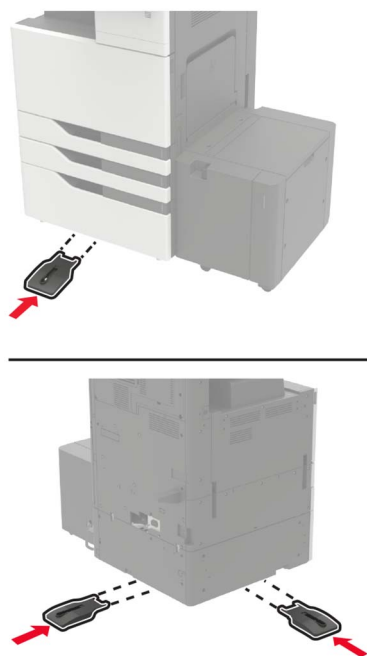

22 Povežite konektor fičke od 2 x 500 ili 2500 listova na štampač.

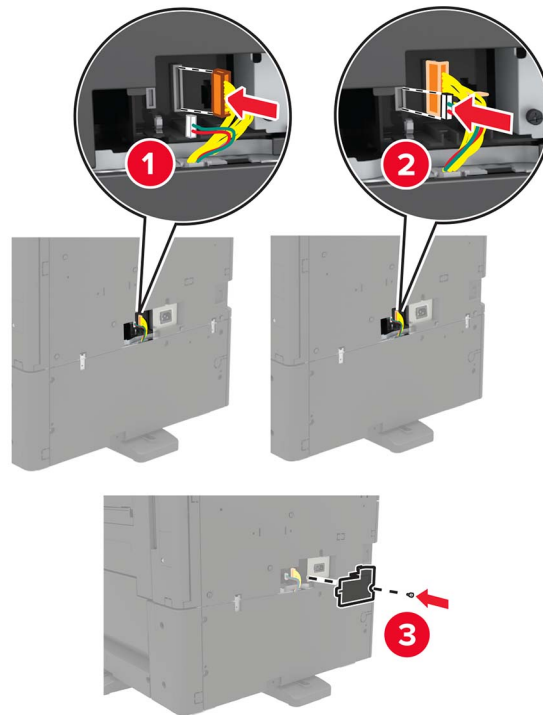

23 Otvorite fičke 2 i 3, a zatim fiksirajte fičku od 2 x 500 ili 2500 listova na štampač pomoću štipaljki za fiksiranje i metalnog nosača.

- Prednja strana

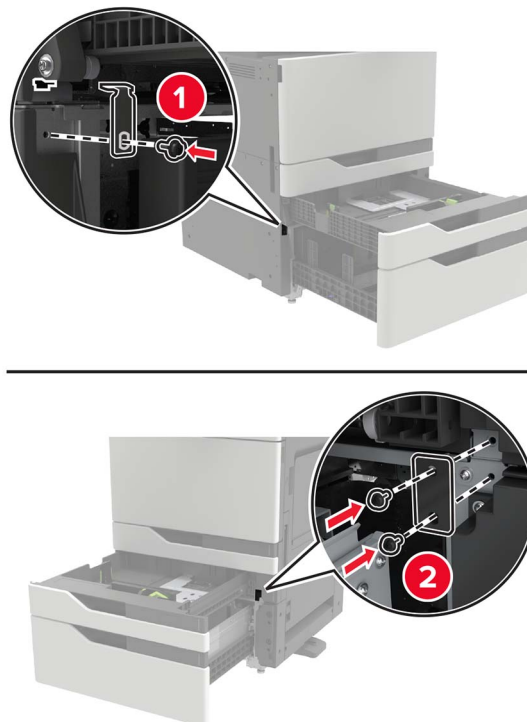

- Zadnja strana

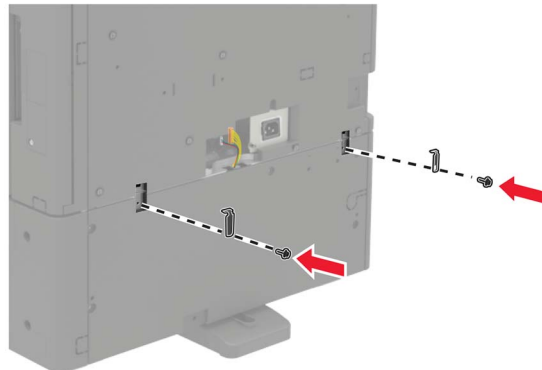

24 Zatvorite fioke.

25 Povežite kabl za napajanje na štampač, a zatim na zidnu utičnicu.

⚠ OPREZ – POTENCIJALNA POVREDA: Da biste izbegli rizik od požara ili strujnog udara, povežite kabl za napajanje na lako dostupnu strujnu utičnicu ispravne oznake i uzemljenja, u blizini proizvoda.

26 Uključite štampač.

Dodajte fioku u upravljačkom programu štampača da bi postala dostupna za zadatke štampanja. Više informacija potražite u odeljku [„Dodavanje dostupnih opcija u upravljački program za štampanje“ na stranici 311.](#)

Prilikom instaliranja hardverskih opcija pratite redosled instalacije.

- fioka od 3000 listova
- Štampač
- Finišer za heftanje

Instaliranje finišera za heftanje

⚠ OPREZ – OPASNOST OD PREVRTANJA: Instaliranje jedne ili više opcija na štampaču ili višenamenskom štampaču može da zahteva postolje, nameštaj ili drugi dodatak kako bi se sprečila nestabilnost i potencijalne povrede. Više informacija o podržanim konfiguracijama potražite na www.lexmark.com/multifunctionprinters.

1 Isključite štampač.



2 Isključite kabl za napajanje iz zidne utičnice, a zatim iz štampača.

3 Otpakujte finišer za heftanje.

Napomena: Uklonite oznaku, ali sačuvajte zavrtnj za korišćenje sa [korak 11](#).

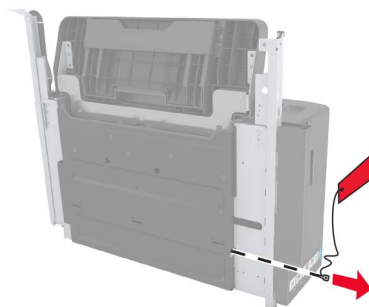

4 Uklonite standardnu policu.

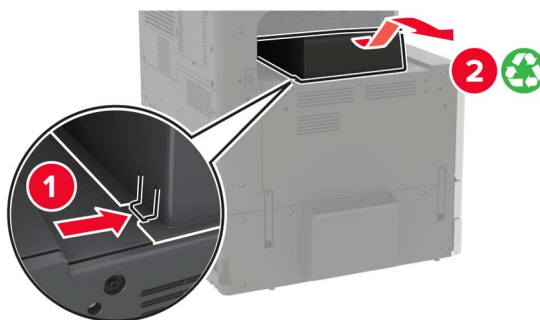

5 Uklonite samolepljivi poklopac, a zatim uklonite držač papira.

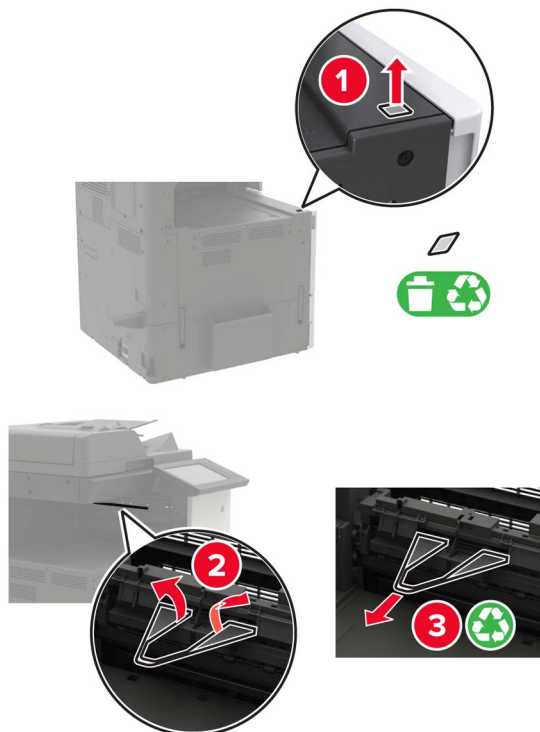

6 Pomoću odvijača koji se nalazi iza vrata A uklonite poklopce za senzor vođice papira i kliznu šinu.

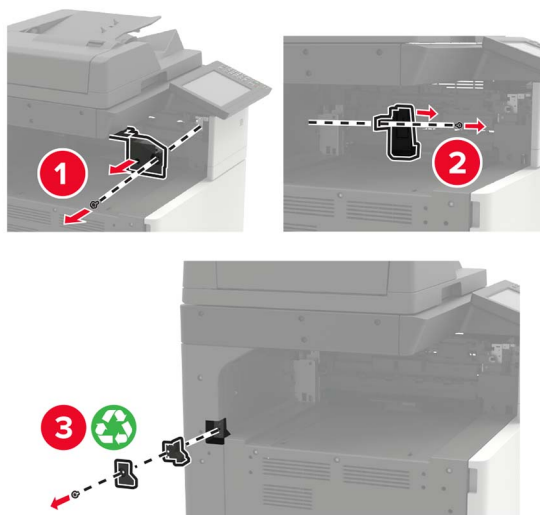

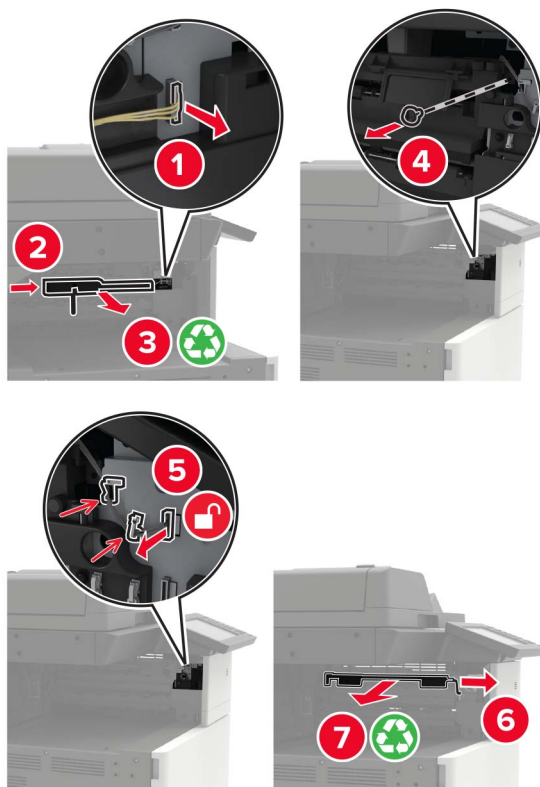
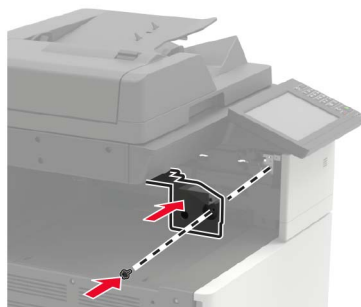
7 Uklonite vođice papira.**8** Postavite poklopac senzora.

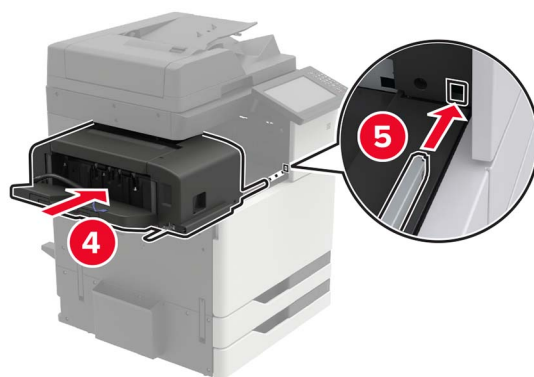
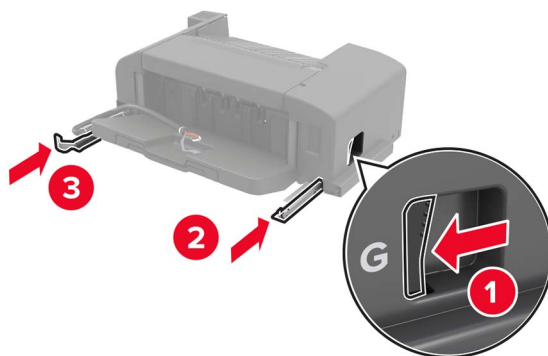
9 Umetnite finiše.**10** Fiksirajte finiše na štampač.

Napomena: Upotrebite zavrtnanj koji ste dobili sa finišerom.

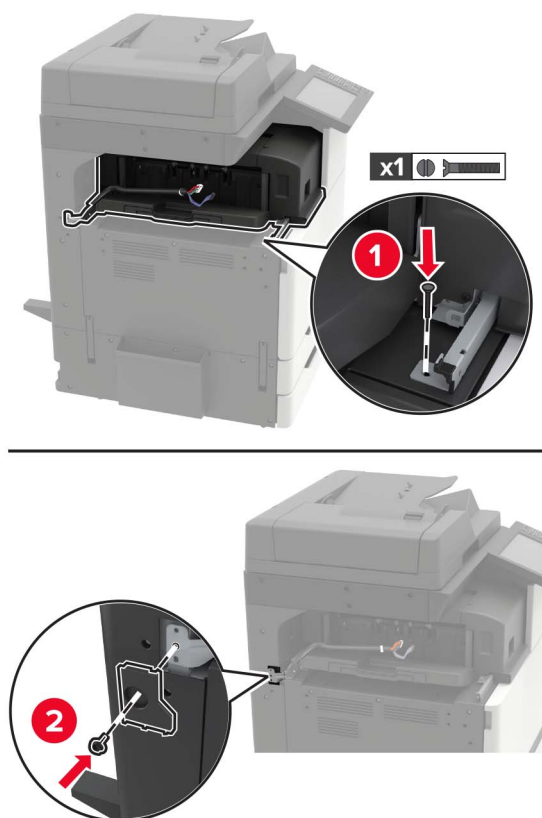

11 Postavite poklopac klizne šine finišera.

Napomena: Upotrebite zavrtnje koje ste dobili sa finišerom.

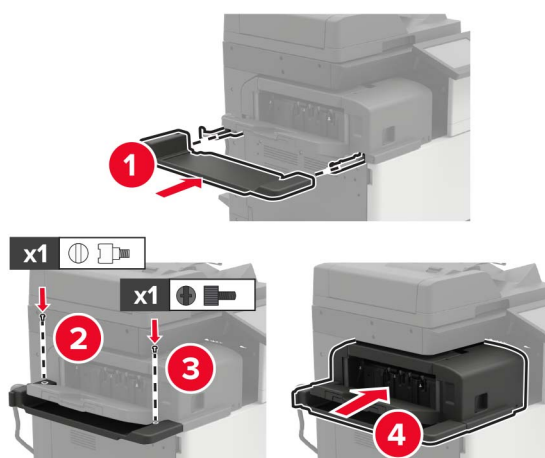

12 Uklonite poklopac filtera.

Napomena: Ovaj korak je primenljiv samo na neke modele štampača.

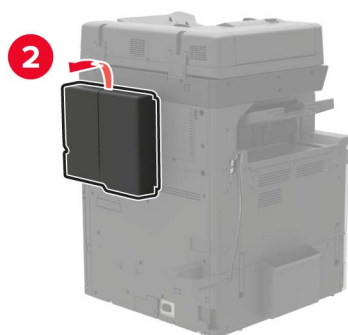
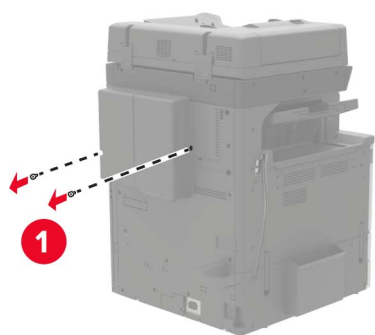

13 Povežite kabl finišera na štampač.

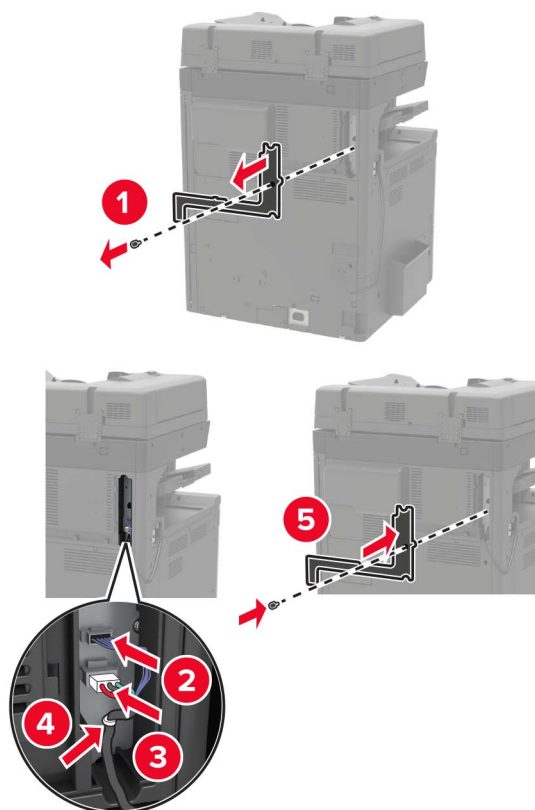

14 Ponovo postavite poklopac filtera.

Napomena: Ovaj korak je primenljiv samo na neke modele štampača.

15 Povežite kabl za napajanje na štampač, a zatim na zidnu utičnicu.

⚠ OPREZ – POTENCIJALNA POVREDA: Da biste izbegli rizik od požara ili strujnog udara, povežite kabl za napajanje na lako dostupnu strujnu utičnicu ispravne oznake i uzemljenja, u blizini proizvoda.

⚠ OPREZ – POTENCIJALNA POVREDA: Nemojte da koristite ovaj proizvod sa produžnim kablovima, modulima sa više utičnica, proširivačima sa više utičnica ili uređajima za neprekidno napajanje. Laserski štampač lako može da prekorači kapacitet tih dodataka, što može da dovede do rizika od požara, oštećenja imovine ili loših performansi štampača.

16 Uključite štampač.

Dodajte finišer u upravljačkom programu štampača da bi postao dostupan za zadatke štampe. Više informacija potražite na stranici „[Dodavanje dostupnih opcija u upravljački program za štampanje](#)“ na [stranici 311](#).

Instaliranje finišera za heftanje, bušenje rupa ili obradu brošura

⚠ OPREZ – OPASNOST OD PREVRTANJA: Instaliranje jedne ili više opcija na štampaču ili višenamenskom štampaču može da zahteva postolje, nameštaj ili drugi dodatak kako bi se sprečila nestabilnost i potencijalne povrede. Više informacija o podržanim konfiguracijama potražite na www.lexmark.com/multifunctionprinters.

1 Isključite štampač.

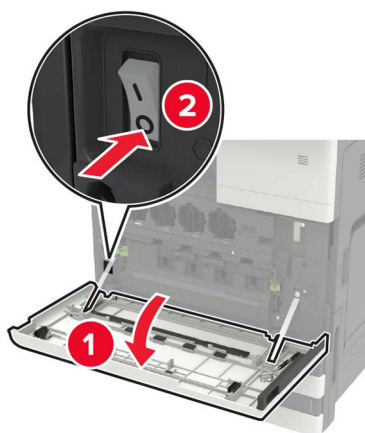

2 Isključite kabl za napajanje iz zidne utičnice, a zatim iz štampača.

3 Uklonite držač publikacija sa bočne ili zadnje strane štampača.

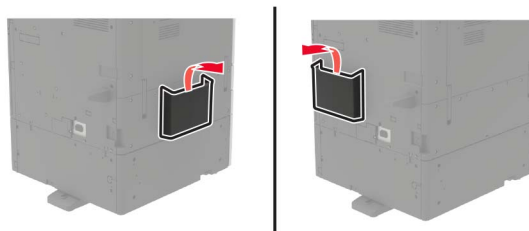

4 Otpakujte finišer za heftanje, bušenje rupa ili obradu brošura.

5 Uklonite standardnu policu, a zatim uklonite držač papira.

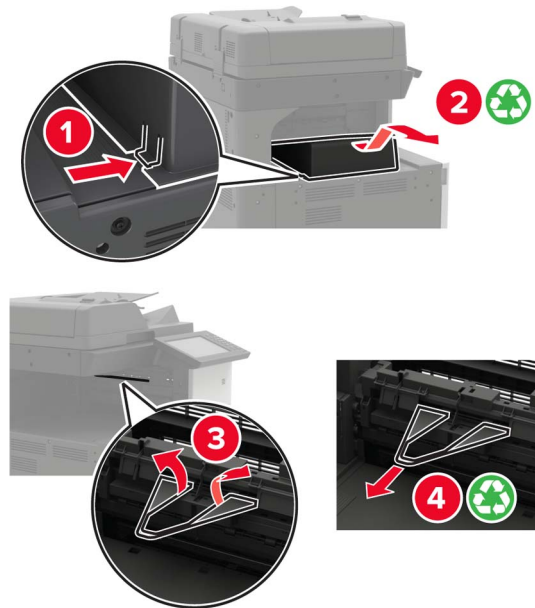

6 Pomoću odvijača koji se nalazi iza vrata A uklonite vođice papira.

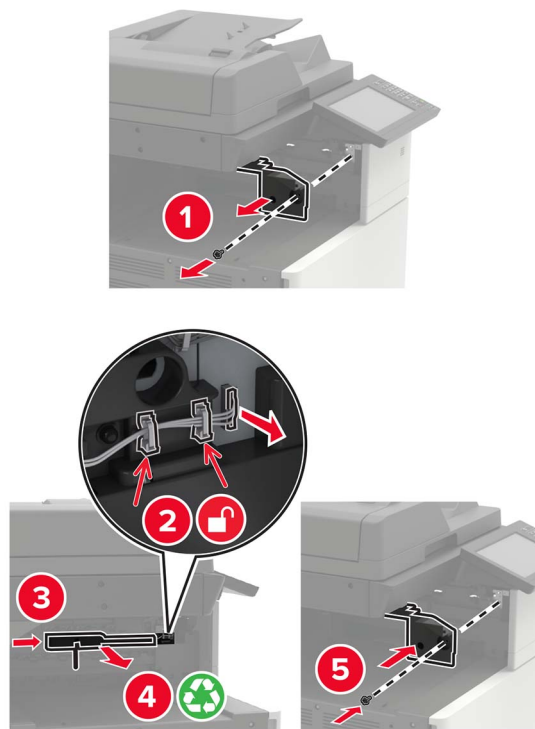

7 Umetnite prenosnik papira.

Napomena: Upotrebite zavrtnje koje ste dobili sa finišerom.

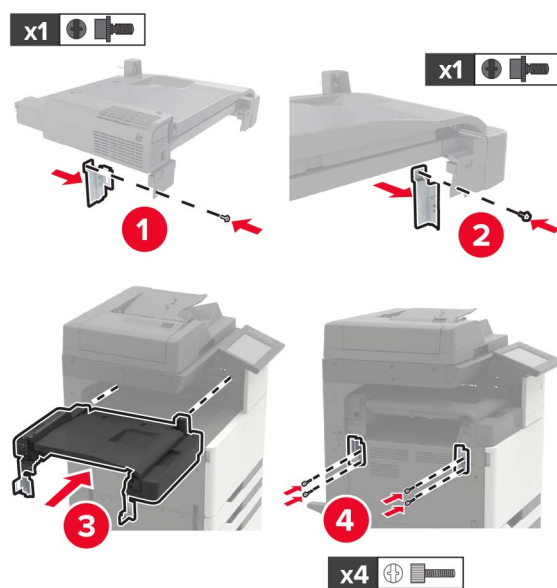

8 Postavite finišer na štampač.



9 Gurajte kertridž za heftanje u finišer dok ne *legne* na mesto.



10 Uklonite poklopac filtera.

Napomena: Ovaj korak je primenljiv samo na neke modele štampača.

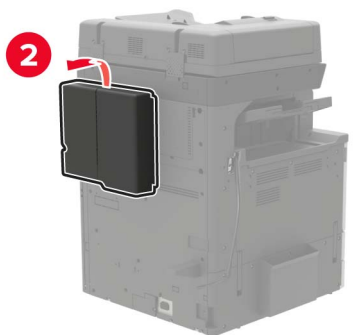
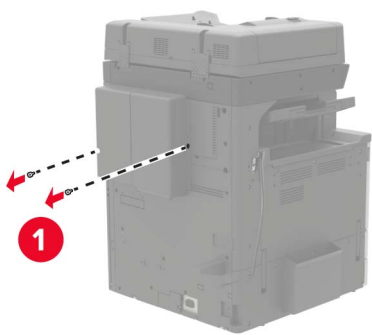

11 Povežite kabl finišera na štampač.

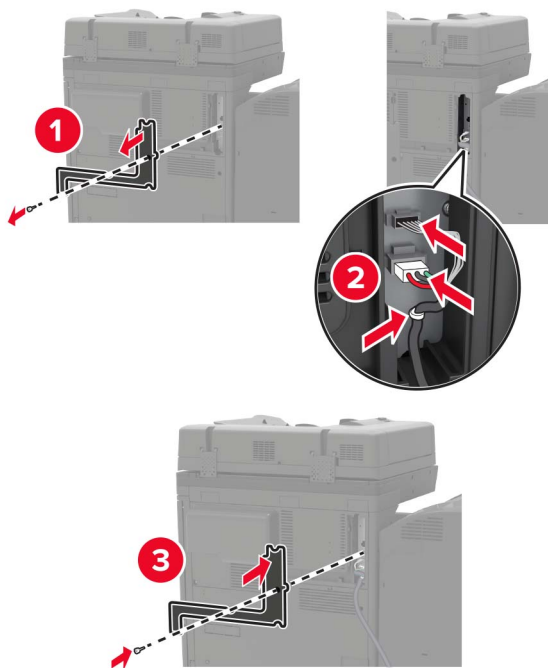

12 Ponovo postavite poklopac filtera.

Napomena: Ovaj korak je primenljiv samo na neke modele štampača.

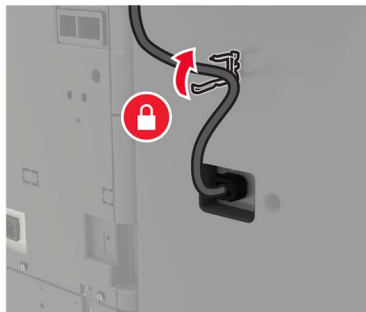
13 Fiksirajte kabl.**14** Umetnite police.**Napomene:**

- Upotrebite zavrtnje koje ste dobili sa finišerom.
- Izbegavajte pomeranje nosača prilikom umetanja police 2.
- Polica 3 je podržana samo u finišeru za brošure.

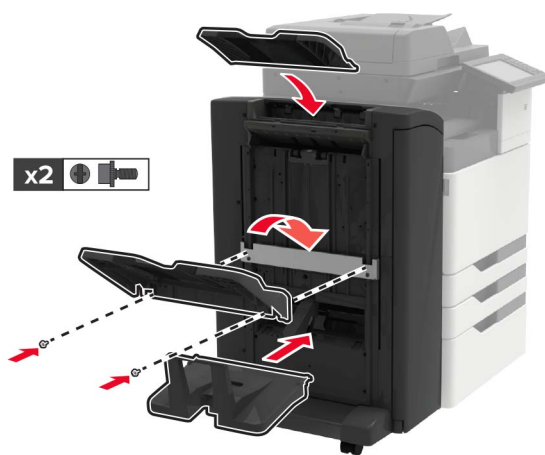

15 Postavite držač publikacija, a zatim postavite štikaljku.

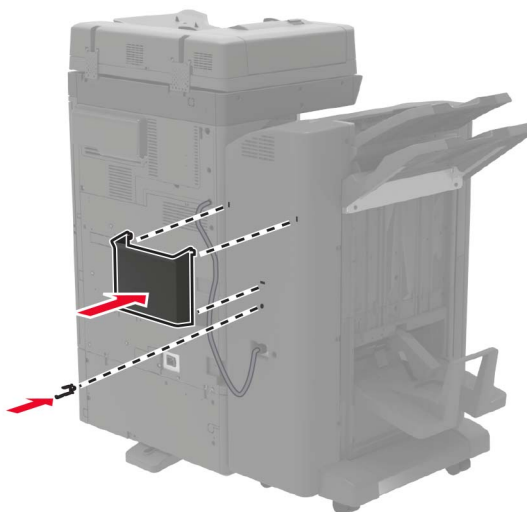

16 Povežite kabl za napajanje na štampač, a zatim na zidnu utičnicu.

⚠ OPREZ – POTENCIJALNA POVREDA: Da biste izbegli rizik od požara ili strujnog udara, povežite kabl za napajanje na lako dostupnu strujnu utičnicu ispravne oznake i uzemljenja, u blizini proizvoda.

⚠ OPREZ – POTENCIJALNA POVREDA: Nemojte da koristite ovaj proizvod sa produžnim kablovima, modulima sa više utičnica, proširivačima sa više utičnica ili uređajima za neprekidno napajanje. Laserski štampač lako može da prekorači kapacitet tih dodataka, što može da dovede do rizika od požara, oštećenja imovine ili loših performansi štampača.

17 Uključite štampač.

Dodajte finiše u upravljačkom programu štampača da bi postao dostupan za zadatke štampe. Više informacija potražite na stranici „[Dodavanje dostupnih opcija u upravljački program za štampanje](#)“ na [stranici 311](#).

Softver

Instaliranje softvera štampača

1 Nabavite kopiju paketa za instaliranje softvera.

- Sa priloženog CD medija sa softverom.
- Posetite lokaciju <http://support.lexmark.com>, a zatim izaberite svoj štampač i operativni sistem.

2 Pokrenite instalacioni program, a zatim pratite uputstva na ekranu računara.

3 Za korisnike Macintosh računara, dodajte štampač.

Napomena: IP adresu štampača saznajte na početnom ekranu.

Dodavanje dostupnih opcija u upravljački program za štampanje

Za korisnike operativnog sistema Windows

- 1 Otvorite fasciklu Štampači.
- 2 Izaberite štampač koji želite da ažurirate, a zatim uradite nešto od sledećeg:
 - Za Windows 7 ili noviju verziju, izaberite **Svojstva štampača**.
 - Za starije verzije izaberite **Svojstva**.
- 3 Dođite do kartice Konfiguracija, a zatim izaberite **Ažuriraj sada – pitaj štampač**.
- 4 Primenite promene.

Za korisnike Macintosh računara

- 1 U meniju Apple, iz Željenih postavki sistema dođite do štampača, a zatim izaberite **Opcije i potrošni materijal**.
- 2 Dođite do liste hardverskih opcija, a zatim dodajte instalirane opcije.
- 3 Primenite promene.

Firmver

Izvoz ili uvoz konfiguracione datoteke

Možete da izvezete postavke konfiguracije štampača u tekstualnu datoteku, a zatim da uvezete datoteku da biste primenili postavke na druge štampače.

- 1 Otvorite veb pregledač, a zatim u polje za adresu unesite IP adresu štampača.

Napomene:

- IP adresu štampača potražite na početnom ekranu na štampaču. IP adresa sastoji se od četiri skupa brojeva koji su razdvojeni tačkom, na primer 123.123.123.123.
- Ako koristite proksi server, privremeno ga onemogućite da bi se veb stranica pravilno učitala.

- 2 Sa Embedded Web Server-a kliknite na **Izvezi konfiguraciju** ili **Uvezi konfiguraciju**.

- 3 Pratite uputstva na ekranu.

- 4 Ako štampač podržava aplikacije, uradite sledeće:
 - a Kliknite na **Aplikacije** > izaberite aplikaciju > **Konfigurirajte**.
 - b Kliknite na **Izvezi** ili **Uvezi**.

Ažuriranje firmvera

Neke aplikacije zahtevaju minimalni nivo firmvera uređaja da bi ispravno radile.

Da biste dobili više informacija o ažuriranju firmvera uređaja, obratite se predstavniku kompanije Lexmark.

- 1 Otvorite veb pregledač, a zatim u polje za adresu unesite IP adresu štampača.

Napomene:

- IP adresu štampača potražite na početnom ekranu na štampaču. IP adresa sastoji se od četiri skupa brojeva koji su razdvojeni tačkom, na primer 123.123.123.123.
- Ako koristite proksi server, privremeno ga onemogućite da bi se veb stranica pravilno učitala.

2 Kliknite na **Postavke > Uređaj > Ažuriranje firmvera**.

3 Nađite fleš datoteku.

4 Kliknite na **Otpremi**.

Obaveštenja

Informacije o proizvodu

Ime proizvoda:

Višenamenski štampači Lexmark CX920de; Lexmark CX921de; Lexmark CX922de; Lexmark CX923de, Lexmark CX923dte, Lexmark CX923dxe; Lexmark CX924dte, Lexmark CX924dxe; Lexmark CX927de

Tip mašine:

7559

Model(i):

078, 178, 378, 578, 778

Obaveštenje o verziji

jul 2024.

Sledeći pasus ne odnosi se na bilo koju zemlju gde su takve odredbe neusklađene sa lokalnim zakonom: LEXMARK INTERNATIONAL, INC., PRUŽA OVU PUBLIKACIJU „U VIĐENOM STANJU“ BEZ GARANCIJE BILO KOJE VRSTE, IZRIČITE ILI PODRAZUMEVANE, UKLJUČUJUĆI BEZ OGRANIČENJA, PODRAZUMEVANE GARANCIJE MOGUĆNOSTI ZA PRODAJU ILI PODESNOSTI ZA ODREĐENU NAMENU. Neke države ne dozvoljavaju odricanje od izričitih ili podrazumevanih garancija u određenim transakcijama, zbog čega se ova izjava možda ne odnosi na vas.

Ova publikacija može da obuhvata tehničke nepreciznosti i tipografske greške. Izmene se periodično unose u informacije koje su ovde iznete; ove izmene biće obuhvaćene sledećim izdanjima. Poboljšanja ili promene u opisanim proizvodima ili programima mogu da se primene u bilo kom trenutku.

Reference u ovoj publikaciji na proizvode, programe ili usluge ne impliciraju da proizvođač namerava da ih učini dostupnim u svim zemljama u kojima posluje. Bilo koja referenca na proizvod, program ili uslugu nema svrhu da izjavi ili implicira da samo taj proizvod, program ili usluga mogu da se koriste. Bilo koji funkcionalno ekvivalentni proizvod, program ili usluga koji ne krše bilo koje postojeće pravo na intelektualnu svojinu mogu da se koriste kao zamena. Procena i verifikacija rada zajedno sa drugim proizvodima, programima ili uslugama, osim onih koje je proizvođač izričito naveo, predstavljaju odgovornost korisnika.

Lexmark tehničku podršku potražite na <http://support.lexmark.com>.

Informacije o smernicama za zaštitu privatnosti kompanije Lexmark koje važe za korišćenje ovog proizvoda potražite na www.lexmark.com/privacy.

Informacije o potrošnom materijalu i sadržaje za preuzimanje potražite na www.lexmark.com.

© 2017 Lexmark International, Inc.

Sva prava zadržana.

Zaštićeni žigovi

Lexmark i Lexmark logotip su zaštićeni žigovi ili registrovani zaštićeni žigovi kompanije Lexmark International, Inc. u Sjedinjenim Američkim Državama i/ili drugim zemljama.

Google Cloud Print, Google Chrome, Android i Google Play su zaštićeni žigovi kompanije Google LLC.

Macintosh, App Store, Safari, and AirPrint are trademarks of Apple Inc., registered in the U.S. and other countries. Use of the Works with Apple badge means that an accessory has been designed to work specifically with the technology identified in the badge and has been certified by the developer to meet Apple performance standards.

Oznaka reči Mopria® je registrovani i/ili neregistrovani zaštićeni žig kompanije Mobria Alliance, Inc. u Sjedinjenim Američkim Državama i drugim zemljama. Neovlašćeno korišćenje strogo je zabranjeno.

PCL® je registrovani zaštićeni žig kompanije Hewlett-Packard. PCL je oznaka skupa komandi (jezika) i funkcija štampača kompanije Hewlett-Packard, obuhvaćenih njihovim proizvodima štampača. Ovaj štampač je namenjen da bude kompatibilan sa PCL jezikom. To znači da štampač prepoznaje PCL komande koje se koriste u programima različitih aplikacija, kao i da štampač emulira funkcije koje odgovaraju komandama.

PostScript je registrovani zaštićeni žig kompanije Adobe Systems Incorporated u Sjedinjenim Američkim Državama i/ili drugim zemljama.

Wi-Fi® i Wi-Fi Direct® su registrovani zaštitni znakovi kompanije Wi-Fi Alliance®.

Svi drugi zaštićeni žigovi su vlasništvo kompanija koje polažu pravo na njih.

Obaveštenja o licenciranju

Sva obaveštenja o licenciranju povezana sa ovim proizvodom mogu da se prikažu iz direktorijuma CD: NOTICES CD-a sa instalacionim softverom.

Nivoi emisije buke

Sledeće mere napravljene su u skladu sa standardom ISO 7779 i prijavljene u skladu sa standardom ISO 9296.

Napomena: Neki režimi možda se ne odnose na vaš proizvod.

Prosečni zvučni pritisak na udaljenosti od 1 metar, dBA	
Štampanje	Jednostrano: 50 (CX920); 51 (CX921, CX927); 52 (CX922, CX923); 55 (CX924) Dvostrano: 51 (CX920); 53 (CX921, CX922, CX927); 54 (CX923); 55 (CX924)
Skeniranje	Crno-belo: 53 (CX920, CX921, CX922, CX923, CX924, CX927) Boja: 52 (CX921, CX927)
Kopiranje	54 (CX920); 55 (CX921, CX927); 56 (CX922, CX923); 57 (CX924)
Spreman	25 (CX920, CX921, CX927); 26 (CX922); 29 (CX923); 28 (CX924)

Vrednosti podležu promeni. Pogledajte www.lexmark.com za aktuelne vrednosti.

Direktiva o električnom i elektronskom otpadu (WEEE)

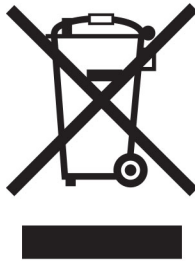

WEEE logotip označava određene programe recikliranja i procedure za elektronske proizvode u zemljama Evropske unije. Podstičemo recikliranje naših proizvoda.

Ako imate dodatnih pitanja o opcijama za recikliranje, posetite veb lokaciju kompanije Lexmark na www.lexmark.com za broj telefona lokalne kancelarije za prodaju.

Environmental labeling for packaging

Per Commission Regulation Decision 97/129/EC Legislative Decree 152/2006, the product packaging may contain one or more of the following symbols.

	This symbol indicates that the packaging may contain corrugated fiberboard.
	This symbol indicates that the packaging may contain non-corrugated fiberboard.
	This symbol indicates that the packaging may contain paper.

For more information, go to www.lexmark.com/recycle, and then choose your country or region. Information on available packaging recycling programs is included with the information on product recycling.

Odlaganje proizvoda

Nemojte odlagati štampač ili potrošni materijal na isti način kao i uobičajeni otpad iz domaćinstva. Konsultujte lokalne organe vlasti za mogućnosti odlaganja i reciklaže.

Punjiva litijum-jonska baterija

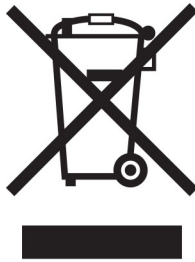

Ovaj proizvod može da sadrži okruglu punjivu litijum-jonsku bateriju čije bi uklanjanje trebalo prepustiti isključivo obučenom tehničaru. Precrtana kanta za otpatke znači da proizvod ne sme da se odlaže kao nesortirani otpad, već mora da se pošalje u namenski objekat za prikupljanje radi vraćanja i recikliranja. U slučaju uklanjanja baterije nemojte da je bacite u kućni otpad. U lokalnoj zajednici mogu da postoje odvojeni sistemi za prikupljanje baterija, kao što je lokacija za odlaganje baterija za reciklažu. Odvojeno prikupljanje iskorišćenih baterija obezbeđuje odgovarajući tretman otpada, uključujući ponovnu upotrebu i recikliranje i sprečava potencijalne negativne efekte na zdravlje ljudi i životnu sredinu. Odgovorno odlažite baterije.

Уредба (ЕУ) 2023/1542

Уредба (ЕУ) 2023/1542

Овај производ може да садржи дугмасту литијумску пуњиву батерију. Ова батерија је у складу са Уредбом (ЕУ) 2023/1542. На усклађеност указује CE ознака:



Овај производ може да садржи неку од следећих дугмастих батерија:

- Идентификација батерије: Seiko број модела MS621FE
Произвођач: Сеико Инструментс Инц.
Адреса произвођача: 8, Nakase 1-хром, Mihama-ku, Chiba-shi, Chiba 261-8507, Јапан
- Идентификација батерије: Panasonic број модела ML621
Произвођач: Panasonic Energy Co., Ltd.
Адреса произвођача: 1-1 Matsushita-cho, Moriguchi City, Osaka 570-8511, Јапан
- Идентификација батерије: FDK број модела ML621
Произвођач: FDK Corporation
Адреса произвођача: Shibaura Crystal Shinagawa, 1-6-41 Konan, Minato-ku, Tokyo 108-8212 Јапан

Vraćanje kertridža kompanije Lexmark radi ponovne upotrebe ili reciklaže

Lexmark program prikupljanja kertridža omogućava besplatno vraćanje upotrebljenih kertridža kompaniji Lexmark radi ponovne upotrebe ili reciklaže. Sto procenata praznih kertridža vraćenih kompaniji Lexmark ponovo se upotrebi ili rasklopi radi recikliranja. Kutije koje se koriste za vraćanje kertridža takođe se recikliraju.

Ako želite da vratite kertridž kompanije Lexmark radi ponovne upotrebe ili reciklaže, uradite sledeće:

- 1 Idite na lokaciju www.lexmark.com/recycle.
- 2 Izaberite zemlju ili region.
- 3 Izaberite Lexmark program za prikupljanje kertridža.
- 4 Pratite uputstva na ekranu.

Obaveštenje o osetljivosti na statički elektricitet



Ovaj simbol označava delove osetljive na statički elektricitet. Nemojte da dodirujete oblasti blizu ovih simbola, a da prethodno niste dodirнули metalnu površinu u oblasti dalje od simbola.

Kako biste sprečili štetu usled statičkog elektriciteta prilikom obavljanja zadataka održavanja, kao što je uklanjanje zaglavljenog papira ili zamena potrošnog materijala, dodirnite bilo koji izloženi okvir štampača pre nego što pristupite ili dodirnete unutrašnje delove štampača, čak i ako simbol nije prisutan.

ENERGY STAR

Bilo koji proizvod Lexmark sa ENERGY STAR® emblemom na proizvodu ili početnom ekranu usklađen je sa zahtevima ENERGY STAR Agencije za zaštitu okoline (EPA) od datuma proizvodnje.



Informacije o temperaturi

Radna temperatura okruženja	10 do 30°C (50 do 86°F)
Temperatura za transport	-10 do 40°C (14 do 104°F)
Temperatura i relativna vlažnost za odlaganje	-10 do 40°C (14 do 104°F) 15 do 85% RV

Obaveštenje o laseru

Štampač je certifikovan u SAD kako bi bio usklađen sa zahtevima DHHS 21 CFR, poglavlje I, podpoglavljje J za laserske proizvode klase I (1), a na drugim mestima je certifikovan kao laserski proizvod klase I usklađen sa zahtevima IEC 60825-1: 2014.

Laserski proizvodi klase I ne smatraju se štetnim. Laserski sistem i štampač projektovani su tako da ne može da dođe do kontakta između čoveka i radijacije lasera iznad nivoa klase I tokom normalnog rada, održavanja od strane korisnika ili preporučenih uslova servisiranja. Štampač ima sklop glave za štampanje koja ne može da se servisira i sadrži laser sledećih specifikacija:

AlGaAs laser klase IIIb (3b)

Nominalna izlazna snaga (milivati): 25

Talasna dužina (nanometri): 770–800, 775–800

Nalepnica sa obaveštenjem o laseru

Sledeća nalepnica sa obaveštenjem o laseru nalazi se na štampaču:

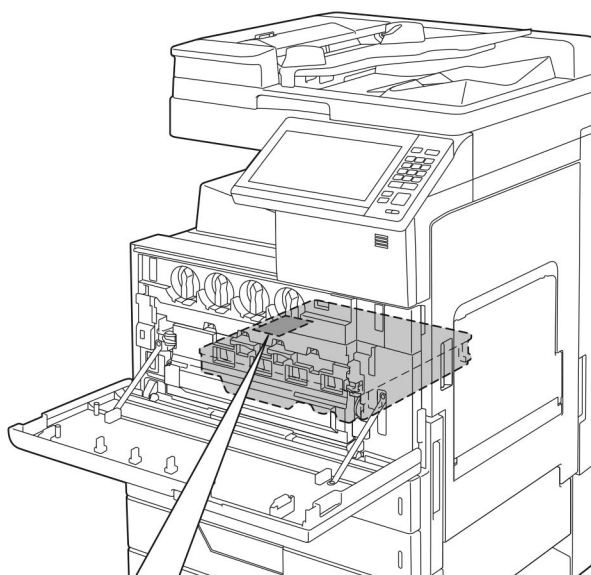

⚠	WARNING	- CLASS 3B INVISIBLE LASER RADIATION WHEN OPEN AVOID EXPOSURE TO THE BEAM	
⚠	AVERTISSEMENT	- RAYONNEMENT LASER INVISIBLE DE CLASSE 3B - EN CAS D'OUVERTURE EXPOSITION AU FAISCEAU DANGEREUSE	
⚠	WARNUNG	- KLASSE 3B UNSICHTBARE LASERSTRAHLUNG, WENN ABDECKUNG GEÖFFNET NICHT IN DEM STRAHL AUSSETZEN	
⚠	警告	- 打开时有3B类不可见激光辐射 避免光束照射	
⚠	警告	- 打开时有看不见的雷射光束等级是3B·应避开雷射光束照射到	
⚠	警告	- ここを開くとクラス3B不可視レーザー光が出ます。ビームを直接見たり、触れたりしないでください。	
⚠	경고	- 이곳을 열면 눈에 보이지 않는 등급3B 레이저광선이 나옵니다. 광선에의 노출을 피해 주십시오.	

A7PU-3070

Potrošnja energije

Potrošnja energije proizvoda

Sledeća tabela dokumentuje karakteristike potrošnje energije proizvoda.

Napomena: Neki režimi možda ne važe za vaš proizvod.

Režim	Opis	Potrošnja energije (u vatima)
Štampanje	Proizvod generiše izlazne papirne kopije od elektronskih unosa.	Jednostrano: 575 (CX920); 675 (CX921, CX927); 1000 (CX922); 1075 (CX923); 1250 (CX924) Dvostrano: 550 (CX920); 575 (CX921, CX927); 1000 (CX922); 1075 (CX923); 1250 (CX924)
Kopiranje	Proizvod generiše izlazne papirne kopije od papirnih originalnih dokumenata.	600 (CX920); 700 (CX921, CX927); 1075 (CX922); 1100 (CX923); 1275 (CX924)
Skeniranje	Proizvod skenira papirne dokumente.	230 (CX920, CX921, CX927); 250 (CX922, CX923, CX924)
Spreman	Proizvod čeka na zadatak štampe.	220 (CX920, CX921, CX927); 230 (CX922, CX923, CX924)
Režim mirovanja	Proizvod je u režimu uštede energije visokog nivoa.	2,75 (CX920); 1,51 (CX921, CX927); 2,71 (CX922); 2,78 (CX923); 1,22 (CX924)
Hibernacija	Proizvod je u režimu uštede energije niskog nivoa.	0,2
Isključeno	Proizvod je priključen u zidnu utičnicu, ali je prekidač za napajanje isključen.	0

Nivoi potrošnje energije navedeni u prethodnoj tabeli predstavljaju prosečne vrednosti u posmatranom vremenskom intervalu. Trenutno povlačenje energije može da bude značajno više od prosečnog.

Vrednosti su podložne promeni. Pogledajte www.lexmark.com za trenutne vrednosti.

Režim mirovanja

Ovaj proizvod dizajniran je sa režimom rada za štednju energije nazvanim *režim mirovanja*. Režim mirovanja štedi energiju smanjivanjem potrošnje energije tokom produženih perioda neaktivnosti. Režim mirovanja automatski se aktivira nakon što se ovaj proizvod ne koristi tokom određenog vremenskog perioda, nazvanog *Istek vremena za režim mirovanja*.

Fabrički podrazumevani istek vremena za režim mirovanja za ovaj proizvod (u minutima) je:	15
---	----

Korišćenjem menija za konfiguraciju, istek vremena za režim mirovanja može se izmeniti tako da bude između 1 i 120 minuta. Ako je brzina štampe manja od/jednaka 30 stranica u minuti, možete da podesite istek vremena do 60 minuta. Podešavanje isteka vremena za režim mirovanja na malu vrednost smanjuje potrošnju energije, ali može da poveća vreme odziva proizvoda. Podešavanje isteka vremena za režim mirovanja na veliku vrednost održava brz odziv, ali koristi više energije.

Režim hibernacije

Ovaj proizvod dizajniran je sa režimom rada sa izuzetno niskom potrošnjom energije nazvanim *režim hibernacije*. Prilikom rada u režimu hibernacije, svi drugi sistemi i uređaji bezbedno se napajaju energijom.

Režim hibernacije može da se aktivira na bilo koji od sledećih načina:

- korišćenjem isteka vremena hibernacije
- korišćenjem planiranih režima napajanja

Fabrički podrazumevani istek vremena hibernacije za ovaj proizvod u svim zemljama ili regionima	3 dana
---	--------

Vreme tokom kojeg štampač čeka nakon što se zadatak odštampa pre nego što se aktivira režim hibernacije može se izmeniti tako da bude između jednog sata i jednog meseca.

Režim isključivanja

Ako ovaj proizvod ima režim isključivanja u kojem se i dalje troši mala količina energije, da biste u potpunosti sprečili da proizvod koristi energiju, isključite kabl za napajanje iz zidne utičnice.

Ukupna iskorišćena energija

Nekada je od pomoći da se proceni ukupna iskorišćena energija proizvoda. Budući da su tvrdnje o potrošnji energije date u vatima kao jedinici za energiju, potrošnja energije treba da se pomnoži vremenom koje proizvod provodi u svakom režimu da bi se izračunala iskorišćena energija. Ukupna iskorišćena energija proizvoda predstavlja zbir iskorišćene energije u svakom režimu.

Regulatorna obaveštenja za telekomunikacionu terminalnu opremu

Ovaj odeljak sadrži regulatorne informacije koje se odnose na proizvode koji sadrže analognu karticu faksimila:

Lexmark regulatorni tip/broj modela:

LEX-M03-002

Usaglašenost sa direktivama Evropske zajednice (EZ)

Ovaj proizvod je usklađen sa zahtevima za zaštitu direktiva Saveta EZ 2014/30/EU, 2014/35/EU i 2011/65/EU za usklađivanje i harmonizaciju zakona država članica u vezi sa elektromagnetnom kompatibilnošću, bezbednošću električne opreme dizajnirane za upotrebu u određenim granicama napona, kao i sa ograničenjima upotrebe određenih opasnih materija u električnoj i elektronskoj opremi.

Proizvođač ovog proizvoda je: Lexmark International, Inc., 740 West New Circle Road, Lexington, KY, 40550 USA. Ovlašćeni predstavnik je: Lexmark International Technology Hungária Kft., 8 Lechner Ödön fasor, Millennium Tower III, 1095 Budapest HUNGARY. Izjava o usklađenosti sa zahtevima direktiva dostupna je na zahtev od ovlašćenog predstavnika ili možete da je pronađete na www.lexmark.com/en_us/about/regulatory-compliance/european-union-declaration-of-conformity.html.

Ovaj proizvod zadovoljava ograničenja za klasu A iz standarda EN55022 i EN55032, kao i bezbednosne zahteve iz standarda EN 60950-1 ili EN 62368-1.

Obaveštenje o radio smetnjama

Upozorenje

Ovo je proizvod koji je usaglašen sa zahtevima za emisiju standarda EN55022 i EN55032, kao i ograničenjima za klasu A i zahtevima za otpornost standarda EN55024. Ovaj proizvod nije namenjen za upotrebu u stambenom/kućnom okruženju.

Ovo je proizvod klase A. U kućnom okruženju, ovaj proizvod može da izazove radio smetnje, u kom slučaju od korisnika može da se zahteva da preduzme odgovarajuće mere.

Indeks

A

adapterski utikač 68
ADF valjak separatora
 zamena 189
AirPrint
 korišćenje 46
aktiviranje glasovnog
 navođenja 24
Android uređaj
 štampanje sa 45
automatski ulagač dokumenata
(ADF)
 korišćenje 52, 55, 71, 75
ažuriranje firmvera 311

B

bezbednosne informacije 8, 9
bezbednosni otvor
 lociranje 156
bežična mreža
 povezivanje štampača 159
 Wi-Fi Protected Setup 160
bežična mreža štampača
 povezivanje mobilnog uređaja
 na 160
bežični server za štampanje
 instaliranje 277
bežično umrežavanje 159
blokiranje neželjenih faksova 73
boca otpadnog tonera
 naručivanje 169
 zamena 178
brisanje
 memorija štampača 156
brisanje grupa 23
brisanje kontakata 23
brisanje memorije čvrstog
 diska 156
brisanje memorije
 štampača 157
brojač upotrebe potrošnog
 materijala
 resetovanje 227
brzina govora za glasovno
 navođenje
 podešavanje 24

C

Centar za prečice
 korišćenje 19
CMY komplet za održavanje
 razvijača
 naručivanje delova 169

Č

čišćenje
 spoljašnjost štampača 162
 unutrašnjost štampača 162
Čišćenje skenera 155
čišćenje skenera 163
čišćenje sočiva glave za
 štampanje 165
čišćenje štampača 162
čuvanje zadataka štampe 49
čvrsti disk
 instaliranje 269
čvrsti disk štampača
 šifrovanje 157

D

datum i vreme
 postavke faksa 71
deaktiviranje Wi-Fi mreže 162
digitalna pretplatnička linija
(DSL)
 podešavanje faksa 63
digitalna telefonska usluga
 podešavanje faksa 66
dodavanje grupa 22
dodavanje hardverskih opcija
 upravljački program za
 štampanje 311
dodavanje internih opcija
 upravljački program za
 štampanje 311
dodavanje kontakata 22
dodavanje prečice
 e-pošta 56
 FTP adresa 75
 kopiranje 54
 odredište za faks 72
dodeljivanje štampača šablonu
 zvona 71

dokumenti, štampanje
 sa mobilnog uređaja 45
 sa računara 45
dostupne interne opcije 265
DSL filter 63
dvostrano kopiranje 53

E

ekološke postavke 199
ekran štampača
 podešavanje osvetljenosti 199
Ethernet priključak 14
evidencija faksa
 prikazivanje 73
EXT port 14

F

faks
 Konfigurisanje SMTP
 servera 57
 podešavanje rasporeda za
 slanje 72
 prosljeđivanje 73
 zadržavanje 73
finišer za heftanje, bušenje rupa
ili brošure
 instaliranje 304
fioka od 3000 listova
 učitavanje 32
Fioka za 2500 listova
 učitavanje 30
fioke
 povezivanje 35
 prekidanje veze 35
 učitavanje 27
firmver, ažuriranje 311
fleš jedinica
 skeniranje na 76
 štampanje sa 47
folije
 učitavanje 34
fotografije
 kopiranje 52
FTP adresa
 kreiranje prečice 75
FTP server, skeniranje na
 korišćenje kontrolne table 75

G

glas preko internet protokola (VoIP)
 podešavanje faksa 64
 Glasovno navođenje
 aktiviranje 24
 brzina govora 24
 Google Cloud Print
 korišćenje 45
 govorna pošta
 podešavanje 58
 Greška 900.xy 225
 grupe
 brisanje 23
 dodavanje 22
 uređivanje 22

H

hardverske opcije
 instaliranje 281, 286, 298, 304
 hardverske opcije, dodavanje
 upravljački program za
 štampanje 311

I

ikone na početnom ekranu
 korišćenje 17
 prikazivanje 19
 indikator
 razumevanje statusa 17
 informacije o štampaču
 pronalaženje 10
 instaliranje
 bežični server za
 štampanje 277
 čvrsti disk 269
 instaliranje čvrstog diska
 štampača 269
 instaliranje finišera za
 heftanje 298
 instaliranje finišera za heftanje,
 bušenje rupa ili obradu
 brošura 304
 instaliranje fioke od 2 x 500 ili
 2500 listova 281
 instaliranje fioke od 3000
 listova 286
 instaliranje opcija
 memorijska kartica 265
 opciona kartica 273

Instaliranje softvera
 štampača 310
 interna opcija nije
 detektovana 226
 interne opcije
 kartica firmvera 265
 memorijska kartica 265
 interne opcije, dodavanje
 upravljački program za
 štampanje 311
 izbegavanje zaglavljivanja
 papira 201
 izbor lokacije za štampač 11
 izgovorene lozinke
 omogućavanje 25
 izjava o nepostojanosti 157
 izvoz konfiguracione datoteke
 Embedded Web Server –
 korišćenje 311

J

jedinica fotoprovodnika
 naručivanje 169
 zamena 174

K

kablovi
 Ethernet 14
 USB 14
 kartica firmvera 265
 kertridž sa tonerom
 zamena 171
 kertridž za heftanje
 zamena 193, 195, 197
 kertridži sa tonerom
 naručivanje potrošnog
 materijala 168
 kertridži za heftanje
 naručivanje 169
 komplet za održavanje
 naručivanje 169
 Komplet za održavanje
 automatskog ulagača
 dokumenata
 naručivanje delova 169
 komplet za održavanje crnog
 razvijaača
 naručivanje delova 169
 komplet za održavanje HCF
 valjaka
 naručivanje delova 169
 komplet za održavanje jedinice
 za nanošenje tonera
 naručivanje delova 169
 Komplet za održavanje
 mehanizma MPF
 naručivanje delova 169
 komplet za održavanje
 prenosnog kaiša
 naručivanje delova 169
 konfiguracija sa
 instaliranje 298
 konfiguracije štampača 12
 konfigurisanje obaveštenja za
 potrošni materijal 170
 Konfigurisanje SMTP servera 55
 konfigurisanje SMTP servera za
 faks 57
 konfigurisanje zimskog/letnjeg
 računanja vremena 71
 kontakti
 brisanje 23
 dodavanje 22
 uređivanje 22
 kontaktiranje korisničke
 podrške 263
 kontrolna tabla
 korišćenje 16
 kopiranje
 korišćenje automatskog
 ulagača dokumenata
 (ADF) 52
 korišćenje stakla skenera 52
 na memorandumu 53
 na obe strane papira 53
 kopiranje fotografija 52
 kopiranje iz
 izabrane fioke 52
 Kopiranje kartica
 podešavanje 19
 kopiranje sa različitim vrstama
 papira 52
 kopiranje više stranica
 na jedan list 54
 korekcija boja 255
 korišćenje automatskog ulagača
 dokumenata
 kopiranje 52
 korišćenje automatskog ulagača
 dokumenata
 (ADF) 52, 55, 71, 75
 korišćenje kontrolne table 16

korišćenje originalnih delova i potrošnog materijala kompanije Lexmark 168
 korišćenje početnog ekrana 17
 korišćenje stakla skenera 52, 55, 71, 75
 kopiranje 52
 koverta
 učitavanje 34
 kreiranje fascikli
 za obeleživače 21
 kreiranje obeleživača 21
 kreiranje prečice e-pošta 56
 FTP adresa 75
 kopiranje 54
 mrežna fascikla 75
 odredište za faks 72
 kretanje po ekranu
 korišćenje pokreta 25
 kretanje po ekranu pomoću pokreta 25
 kutija bušača rupa
 pražnjenje 166
 kvalitet boja, rešavanje problema
 otisci izgledaju zatamnjeno 257

L

Lexmark Mobile Print korišćenje 45
 linijski filter 63
 LINIJSKI port 14
 lista direktorijuma
 štampanje 50
 lista uzoraka fontova
 štampanje 50
 lociranje bezbednosnog otvora 156
 loš kvalitet štampe faksa 260

M

mapa menija 78
 memorandum
 kopiranje na 53
 memorija čvrstog diska
 brisanje 156
 memorija čvrstog diska štampača 157

memorija štampača
 brisanje 156
 memorijska kartica 265
 instaliranje 265
 meni
 802.1x 142
 Bežično 136
 Brisanje na kraju radnog veka 90
 Brisanje privremenih datoteka sa podacima 152
 Eko-režim 80
 Ethernet 137
 Evidencija bezbednosne revizije 148
 Faks 154
 Google Cloud Print 145
 HTML 100
 HTTP/FTP postavke 143
 Informacije koje se šalju kompaniji Lexmark 84
 IPSec 141
 Konfiguracija fioka 101
 Konfiguracija police 103
 Kvalitet 94
 Lokalni nalozi 148
 LPD konfiguracija 142
 Meni Konfiguracija 86
 Mreža 154
 O ovom štampaču 91
 Obaveštenja 81
 Ograničavanje spoljnog pristupa mreži 145
 Ograničenja prijavljivanja 150
 PCL 98
 PDF 97
 Planiraj USB uređaje 148
 Podešavanje 93
 Podešavanje e-pošte 119
 Podešavanje faksa 108
 Podešavanje poverljivog štampanja 151
 Podešavanje servera za faks 117
 Podešavanje veb veze 125
 Podrazumevane postavke e-pošte 121
 Podrazumevane postavke kopiranja 104
 Podrazumevane postavke za FTP 125
 Pomoć 155

Postavke LDAP rešenja 152
 PostScript 97
 Prečice 154
 Pregled mreže 135
 Prilagođene veličine skeniranja 102
 Pristupačnost 85
 Računovodstvo zadataka 96
 Raspored 91
 Razno 153
 Rešavanje problema 155
 Režim faksa 108
 Skeniranje sa fleš uređaja 130
 Slika 100
 SNMP 140
 Stranica sa postavkama menija 153
 Šifrovanje diska 152
 Štampanje 154
 Štampanje sa fleš jedinice 133
 TCP/IP 138
 ThinPrint 144
 Tipovi medija 103
 Udaljena tabla za rukovanje 81
 Univerzalno podešavanje 101
 Upravljanje dozvolama 147
 Upravljanje energijom 83
 Uređaj 153
 USB 144
 Vidljive ikone na početnom ekranu 90
 Vraćanje podrazumevanih fabričkih postavki 85
 Wi-Fi Direct 145
 XPS 97
 Završna obrada 92
 Željene postavke 79
 meniji štampača 78
 menjanje otiska boja 255
 menjanje postavki portova štampača nakon instaliranja porta za interna rešenja 161
 menjanje rezolucije faksa 73
 metod sa ličnim identifikacionim brojem 160
 metod sa pritiskanjem dugmeta 160
 mobilni uređaj
 štampanje sa 45, 46
 Mopria Print Service 46

mrežna fascikla
kreiranje prečice 75

N

najčešća pitanja o štampanju u boji 256
naručivanje
jedinica fotoprovodnika 169
naručivanje potrošnog materijala
boca otpadnog tonera 169
kertridži sa tonerom 168
kertridži za heftanje 169
Neformatiran fleš je detektovan 227
Nema dovoljno slobodnog prostora u fleš memoriji za resurse 227
neželjeni faksovi
blokiranje 73
nije moguće otvoriti Embedded Web Server 224
nije moguće primati faksove 259
nije moguće pročitati fleš uređaj
rešavanje problema, štampa 225
nivo emisije buke 314

O

obaveštenja 314, 315, 317, 318, 319, 320
obaveštenja o emisiji 314
obaveštenja o potrošnom materijalu
konfigurisanje 170
obeleživači
kreiranje 21
kreiranje fascikli za 21
omogućavanje funkcije Wi-Fi Direct 160
omogućavanje izgovorenih lozinki 25
omogućavanje PIN kodova 25
omogućavanje režima uvećanja 24
omogućavanje USB priključka 225
opciona fioka
instaliranje 281, 286
opciona kartica
instaliranje 273

organizovanje kablova 14
originalni delovi i potrošni materijal kompanije Lexmark 168
osnovna konfiguracija štampača 12
otisci izgledaju zatamnjeno 257
otkazivanje zadatka štampe sa kontrolne table štampača 50
sa računara 50
Otkrivena je neispravna fleš memorija 226

P

papir
univerzalna postavka veličine 27
PIN kodovi
omogućavanje 25
početni ekran
prilagođavanje 19
podešavanje
registracija skenera 260
podešavanje brzine govora
Glasovno navođenje 24
podešavanje faksa
digitalna telefonska usluga 66
DSL veza 63
specifično za zemlju ili region 68
standardna telefonska linija 58
VoIP 64
VoIP veza 64
podešavanje osvetljenosti ekrana štampača 199
podešavanje osvetljenosti ekrana štampača 199
podešavanje podrazumevane jačine zvuka
slušalice 25
zvučnik 24
podešavanje registracije automatskog ulagača dokumenata 260
podešavanje serijskog štampanja 162
podešavanje tipa papira 27
podešavanje univerzalne veličine papira 27
podešavanje veličine papira 27

podešavanje zatamnjenosti faks 73
podešavanje zatamnjenosti tonera 255
podrazumevana jačina zvuka slušalice
podešavanje 25
podrazumevana jačina zvuka zvučnika
podešavanje 24
podrazumevane fabričke postavke
vraćanje 157
podržane težine papira 43
podržane veličine papira 36
podržani fleš uređaji 48
podržani tipovi datoteka 48
podržani tipovi papira 41
pokretanje projekcije slajdova 20
pomoću opcije Prilagođavanje ekrana 20
ponavljajući defekti 252
ponavljanje zadataka štampe 49
štampanje sa Macintosh računara 49
štampanje sa Windows računara 49
port faksa 14
poruke štampača
Neformatiran fleš je detektovan 227
Nema dovoljno slobodnog prostora u fleš memoriji za resurse 227
Otkrivena je neispravna fleš memorija 226
Potrebno je održavanje skenera, upotrebite ADF komplet 228
Potrošni materijal koji nije proizvela kompanija Lexmark 227
Proverite vezu fioke 230
postavke portova štampača menjanje 161
postavke štampača
vraćanje podrazumevanih fabričkih postavki 157
postavljanje listova separatora između kopija
kopiranje 53

potpuno konfigurisan štampač 12
 Potrebno je održavanje skenera, upotrebite ADF komplet 228
 potrošni materijal ušteda 200
 Potrošni materijal koji nije proizvela kompanija Lexmark 227
 potrošni materijal, naručivanje boca otpadnog tonera 169 jedinica fotoprovodnika 169 kertridži za heftanje 169
 povećavanje kopija 53
 poverljivi zadaci štampe 49
 štampanje sa Macintosh računara 49
 štampanje sa Windows računara 49
 povezivanje fioka 35
 povezivanje kablova 14
 povezivanje mobilnog uređaja na bežičnu mrežu štampača 160
 povezivanje na bežičnu mrežu pomoću metoda sa pritiskanjem dugmeta 160 pomoću PIN metoda 160
 povezivanje štampača na bežičnu mrežu 159
 povezivanje štampača na uslugu prepoznatljivog zvona 71
 pravljenje kopija 52
 pražnjenje kutije bušača rupa 166
 prečica e-pošte kreiranje 56
 prečica za odredište faksa kreiranje 72
 prečica, kreiranje e-pošta 56 FTP adresa 75 kopiranje 54 odredište za faks 72
 prekidanje veze između fioka 35
 premeštanje štampača 11, 198
 prenosni kaiš zamena 184
 prikazivanje evidencije faksa 73
 prilagođavanje ekrana 20
 Prilagođavanje ekrana korišćenje 20

primljen faks prosleđivanje 73
 primljeni faksovi zadržavanje 73
 prolazna memorija 157 brisanje 156
 promena pozadine 20
 pronalaženje dodatnih informacija o štampaču 10
 provera mogućnosti povezivanja štampača 225
 provera statusa delova i potrošnog materijala 168
 Proverite vezu fioka 230
 punjenje fioka 27
 punjenje fioka za 2500 listova 30
 punjenje fioka za 3000 listova 32

R

različite veličine papira, kopiranje 52
 razmena e-pošte korišćenje adresara 56 korišćenje automatskog ulagača dokumenata (ADF) 55 korišćenje broja prečice 56 korišćenje stakla skenera 55 korišćenje štampača 56
 razmena faksova korišćenje automatskog ulagača dokumenata (ADF) 71 korišćenje stakla skenera 71
 podešavanje datuma i vremena 71
 recikliranje Lexmark pakovanje 200 Lexmark proizvodi 200
 registracija ADF-a podešavanje 260
 resetovanje brojač upotrebe potrošnog materijala 227
 resetovanje brojača upotrebe potrošnog materijala 227
 rešavanje problema Greška 900.xy 225 najčešća pitanja o štampanju u boji 256
 nije moguće otvoriti Embedded Web Server 224
 štampač ne reaguje 253
 rešavanje problema sa faksom loš kvalitet štampanja 260
 nije moguće primati faksove 259
 nije moguće slati faksove 259
 nije moguće slati/primati faksove 257
 rešavanje problema sa kopiranjem delimične kopije dokumenata ili fotografija 261 skener ne reaguje 263 slab kvalitet kopiranja 262
 rešavanje problema u vezi sa kvalitetom štampe bele stranice 235 horizontalne bele linije 250 horizontalne tamne linije 249 isečen tekst ili slike 246 jedna boja ili crne slike 245 nakrivljena štampa 245 nedostajuće boje 242 neravnomerna gustina štampe 248
 papir se gužva 244
 ponavljajući defekti 252
 prazne stranice 235
 senke na otiscima 237
 siva pozadina ili pozadina u boji 238
 svetla štampa 240
 taman otisak 235
 toner se lako otire 247
 vertikalne bele linije 251
 zakrivljena štampa 245
 zamrljani otisak i tačke 242
 rešavanje problema u vezi sa opcijama štampača otkrivanje interne opcije nije moguće 226
 rešavanje problema u vezi sa skeniranjem delimične kopije dokumenata ili fotografija 261
 nije moguće skenirati sa računara 261
 skener ne reaguje 263
 skeniranje blokira računar 263
 skeniranje traje predugo 263

SMTP server za faks
 konfigurisanje 57
 sočivo glave za štampanje
 čišćenje 165
 softver štampača
 instaliranje 310
 sortiranje više kopija 53
 sporo štampanje 232
 staklo skenera
 korišćenje 52, 55, 71, 75
 status delova
 provera 168
 status potrošnog materijala
 provera 168
 status štampača 17
 Stranica sa postavkama menija
 štampanje 18
 svetlo dugmeta za napajanje
 razumevanje statusa 17

Š

šifrovanje
 čvrsti disk štampača 157
 štampač
 isporuka 199
 izbor lokacije 11
 minimalni razmaci 11
 štampač ne reaguje 253
 štampanje
 korišćenje aplikacije Mopria
 Print Service 46
 korišćenje funkcije Wi-Fi
 Direct 46
 lista direktorijuma 50
 lista uzoraka fontova 50
 sa Android uređaja 45
 sa fleš uređaja 47
 sa mobilnog uređaja 45, 46
 sa računara 45
 Stranica sa postavkama
 menija 18
 uz Google Cloud Print 45
 štampanje liste direktorijuma 50
 štampanje liste uzoraka
 fontova 50
 štampanje poverljivih i drugih
 zadržanih zadataka
 sa Macintosh računara 49
 sa Windows računara 49
 štampanje sa fleš uređaja 47
 štampanje sa računara 45

Štampanje stranica testa
 kvaliteta 155
 štampanje stranice za
 podešavanje mreže 225

T

tastatura na ekranu
 korišćenje 26
 telefonska sekretarica
 podešavanje 58
 telefonski razdelnik 64
 tip papira
 podešavanje 27
 trajna memorija 157
 brisanje 156
 transport štampača 199
 tvrdi papir
 učitavanje 34

U

ubacivanje specijalizovanih
 medija
 višenamenski ulagač 34
 učitavanje
 fioke 27
 folije 34
 tvrdi papir 34
 umetanje koverti
 višenamenski ulagač 34
 umetanje papira
 višenamenski ulagač 34
 univerzalna veličina papira
 podešavanje 27
 upareno štampanje ne
 funkcioniše 229
 uparivanje kopija 53
 upravljački program za
 štampanje
 hardverske opcije,
 dodavanje 311
 upravljanje čuvarom ekrana 20
 uređivanje grupa 22
 uređivanje kontakata 22
 USB priključak
 omogućavanje 225
 USB priključci 14
 usluga prepoznatljivog zvona,
 faks
 omogućavanje 71
 ušteda papira 54
 ušteda potrošnog materijala 200

ušteda tonera 54
 utikač za kabl za napajanje 14
 uvoz konfiguracione datoteke
 Embedded Web Server –
 korišćenje 311

V

valjak za prenos
 zamena 187
 Valjci automatskog ulagača
 dokumenata za preuzimanje i
 uvlačenje
 zamena 191
 veličina papira
 podešavanje 27
 verifikovanje zadataka
 štampe 49
 štampanje sa Macintosh
 računara 49
 štampanje sa Windows
 računara 49
 virtuelna tastatura
 korišćenje 26
 višenamenski ulagač
 učitavanje 34
 VoIP adapter 64

W

Wi-Fi Direct 160
 štampanje sa mobilnog
 uređaja 46
 Wi-Fi mreža
 deaktiviranje 162
 Wi-Fi Protected Setup
 bežična mreža 160

Z

zadaci štampe se ne
 štampaju 234
 zadatak štampe
 otkazivanje sa kontrolne table
 štampača 50
 otkazivanje sa računara 50
 zadržani zadaci 49
 štampanje sa Macintosh
 računara 49
 štampanje sa Windows
 računara 49
 zadržavanje faksova 73
 zaglavljene papir u automatskom
 ulagaču papira 203

- zaglavljen papir u finišeru za brošure 211
- zaglavljen papir u finišeru za heftanje 216
- zaglavljen papir u fioci od 3000 listova 210
- zaglavljen papir u višenamenskom ulagaču 204
- zaglavljen papir u vratima C 205
- zaglavljen papir u vratima D 209
- zaglavljen papir, rešavanje automatski ulagač dokumenata 203
- fioka od 3000 listova 210
- fioke od 2 x 500 listova 205
- jedinica za dvostrano štampanje 205
- jedinica za nanošenje tonera 205
- konfiguracija sa 216
- opciona fioka 209
- višenamenski ulagač 204
- završna obrada brošure 211
- zaglavljeni heftalica u finišeru za brošure 221
- zaglavljeni heftalica u finišeru za heftanje 217
- zaglavljeni heftalica u finišeru za heftanje i bušenje rupa 219
- zaglavljivanje izbavljanje izbavljanje 201
- lociranje oblasti sklonih zaglavljivanju 202
- lokacije 202
- zaglavljivanje heftalice, rešavanje finišer za heftanje i bušenje rupa 219
- konfiguracija sa 217
- završna obrada brošure 221
- zaglavljivanje papira izbavljanje 201
- zaglavljivanje, rešavanje automatski ulagač dokumenata 203
- finišer za heftanje i bušenje rupa 219
- fioka od 3000 listova 210
- fioke od 2 x 500 listova 205
- jedinica za dvostrano štampanje 205
- jedinica za nanošenje tonera 205
- konfiguracija sa 216, 217
- opciona fioka 209
- višenamenski ulagač 204
- završna obrada brošure 211, 221
- zakazivanje faksa 72
- zamena ADF valjka separatora 189
- zamena boce otpadnog tonera 178
- zamena delova ADF valjak separatora 189
- prenosni kaiš 184
- valjak separatora 179
- valjak za prenos 187
- valjak za prihvat 179
- valjak za uvlačenje 179
- Valjci automatskog ulagača dokumenata za preuzimanje i uvlačenje 191
- zamena jedinice fotoprovodnika 174
- zamena kertridža sa tonerom 171
- zamena kertridža za heftanje u finišeru za brošure 197
- zamena kertridža za heftanje u finišeru za heftanje 193
- zamena kertridža za heftanje u finišeru za heftanje i bušenje rupa 195
- zamena potrošnog materijala boca otpadnog tonera 178
- kertridž za heftanje 193, 195, 197
- zamena prenosnog valjka 187
- zamena valjaka automatskog ulagača dokumenata za preuzimanje i uvlačenje 191
- zamena valjaka za preuzimanje, uvlačenje i separaciju 179
- zaštita memorije štampača 157
- zatamnjenost faksa podešavanje 73
- zatamnjenost tonera podešavanje 255
- zimsko/letnje računanje vremena konfigurisanje 71