



# **Večnamenski izdelki CX930, CX931, XC9325, XC9335**

---

## **Uporabniški priročnik**

**Julij 2024**

**[www.lexmark.com](http://www.lexmark.com)**

---

Vrsta naprave:

7580

Modeli:

138, 198, 238, 298

# Vsebina

<b>varnostne informacije.....</b>	<b>6</b>
Konvencije.....	6
Izjave o izdelku.....	6
<b>Seznanitev s tiskalnikom.....</b>	<b>9</b>
Iskanje informacij o tiskalniku.....	9
Iskanje serijske številke tiskalnika.....	10
Konfiguracije tiskalnika.....	11
Uporaba nadzorne plošče.....	13
Razumevanje stanja indikatorja.....	13
Izbiranje papirja.....	13
<b>Nastavitev, namestitev in konfiguracija.....</b>	<b>30</b>
Izbiranje mesta za tiskalnik.....	30
Priključitev kablov.....	31
Nastavitev in uporaba programov na začetnem zaslonu.....	32
Nastavitev in uporaba pripomočkov za osebe s posebnimi potrebami.....	38
Nastavitev tiskalnika za faksiranje.....	41
Konfiguracija nastavitev SMTP e-pošte.....	48
Nalaganje papirja in posebnih tiskalnih medijev.....	56
Nameščanje in posodabljanje programske opreme, gonilnikov in vdelane programske opreme.....	76
Nameščanje možnosti strojne opreme.....	79
Omrežje.....	151
Nastavitev zaporednega tiskanja (samo za Windows).....	155
<b>Zaščita tiskalnika.....</b>	<b>156</b>
Iskanje varnostne reže.....	156
Brisanje pomnilnika tiskalnika.....	156
Brisanje shranjevalnega pogona tiskalnika.....	157
Obnovitev privzetih tovarniških nastavitev.....	157
Izjava o obstojnosti.....	157
<b>Tiskanje.....</b>	<b>158</b>
Tiskanje iz računalnika.....	158



Tiskanje iz mobilne naprave.....	158
Tiskanje s pogona Flash.....	160
Podprti bliskovni pogoni in vrste datotek.....	161
Konfiguracija zaupnih opravil.....	161
Tiskanje zaupnih in drugih zadržanih opravil.....	162
Tiskanje seznama vzorcev pisav.....	162
Tiskanje seznama imenikov.....	163
Postavitev ločevalnih listov med kopije.....	163
Spenjanje natisnjenih listov.....	163
Luknjanje natisnjenih listov.....	163
Uporaba zamaknjenega zlaganja natisnjenih listov.....	164
Preklic tiskalnega opravila.....	164
Nastavitev temnosti barvila.....	164
<b>Kopiranje.....</b>	<b>165</b>
Uporaba samodejnega podajalnika dokumentov in stekla optičnega bralnika.....	165
Kopiranje.....	165
Kopiranje fotografij.....	165
Kopiranje na pisemski papir z glavo.....	166
Kopiranje na obe strani papirja.....	166
Zmanjšanje ali povečanje kopij.....	166
Zbiranje kopij.....	166
Postavitev ločevalnih listov med kopije.....	166
Kopiranje več strani na en list.....	167
Kopiranje kartic.....	167
Spenjanje kopij.....	167
Luknjanje kopij.....	167
Uporaba zamaknjenega zlaganja kopij.....	167
Ustvarjanje bližnjice za kopiranje.....	168
<b>E-pošta.....</b>	<b>169</b>
Uporaba samodejnega podajalnika dokumentov in stekla optičnega bralnika.....	169
Pošiljanje e-pošte.....	169
Ustvarjanje bližnjice do e-pošte.....	169
<b>Faksiranje.....</b>	<b>170</b>
Uporaba samodejnega podajalnika dokumentov in stekla optičnega bralnika.....	170

---

Pošiljanje faksa.....	170
Načrtovanje faksa.....	171
Ustvarjanje bližnjice do cilja faksa.....	171
Spreminjanje ločljivosti faksa.....	172
Prilagajanje temnosti faksa.....	172
Tiskanje dnevnika faksiranja.....	172
Blokiranje neželenih faksov.....	172
Zadrževanje faksov.....	173
Posredovanje faksa.....	173
<b>Optično branje.....</b>	<b>174</b>
Uporaba samodejnega podajalnika dokumentov in stekla optičnega bralnika.....	174
Optično branje v računalnik.....	174
Skeniranje v strežnik FTP.....	176
Ustvarjanje bližnjice do strežnika FTP.....	176
Skeniranje v omrežno mapo.....	176
Ustvarjanje bližnjice omrežne mape.....	176
Skeniranje na pogon Flash.....	177
<b>Uporaba menijev tiskalnika.....</b>	<b>178</b>
Zemljevid menijev.....	178
Naprava.....	179
Tiskanje.....	193
Papir.....	201
Kopiranje.....	204
Faksiranje.....	208
E-pošta.....	222
FTP.....	229
Pogon USB.....	232
Omrežje/vrata.....	238
Storitve v oblaku.....	250
Varnost.....	251
Poročila.....	258
Odpravljanje težav.....	260
Kako natisnete Stran z menijskimi nastavitvami.....	260

<b>Vzdrževanje tiskalnika.....</b>	<b>261</b>
Preverjanje stanja delov in potrošnega materiala.....	261
Konfiguracija obvestil o stanju potrošnega materiala.....	261
Nastavitev e-poštnih opozoril.....	261
Ogled poročil.....	262
Naročanje delov in potrošnega materiala.....	262
Zamenjava delov in potrošnega materiala.....	264
Čiščenje delov tiskalnika.....	326
Varčevanje z energijo in papirjem.....	348
Premikanje tiskalnika na drugo mesto.....	349
Pošiljanje tiskalnika.....	349
<b>Odpravljanje težav.....</b>	<b>350</b>
Težave s kakovostjo tiskanja.....	350
Kode napak tiskalnika.....	351
Težave pri tiskanju.....	358
Tiskalnik se ne odziva.....	382
Bliskovnega pogona ni mogoče prebrati.....	383
Omogočanje vrat USB.....	383
Odpravljanje zastojev.....	384
Težave z omrežno povezavo.....	404
Težave z možnostmi strojne opreme.....	406
Težave s potrošnim materialom.....	407
Težave pri podajanju papirja.....	408
Težave s pošiljanjem e-pošte.....	411
Težave pri faksiranju.....	412
Težave pri optičnem branju.....	417
Težave s kakovostjo barv.....	424
Vzpostavitev stika s podporo strankam.....	426
<b>Recikliranje in odlaganje.....</b>	<b>427</b>
Recikliranje Lexmarkovih izdelkov.....	427
Recikliranje embalaže izdelkov Lexmark.....	427
<b>Obvestila.....</b>	<b>428</b>
<b>Kazalo.....</b>	<b>436</b>

# varnostne informacije





## Konvencije

**Opomba:** *Opomba* označuje koristne informacije.







**Opozorilo:** *Opozorilo* označuje, kaj bi lahko poškodovalo strojno ali programsko opremo izdelka.









**PREVIDNO:** Znak za *previdno* označuje morebitno nevarno situacijo, v kateri se lahko poškodujete.





Različne vrste izjav o previdnosti vključujejo:

-  **PREVIDNO – NEVARNOST TELESNIH POŠKODB:** Označuje nevarnost poškodbe.
-  **PREVIDNO – NEVARNOST ELEKTRIČNEGA UDARA:** Označuje nevarnost električnega šoka.
-  **PREVIDNO – VROČA POVRŠINA:** Označuje nevarnost opeklin ob dotiku.
-  **PREVIDNO – NEVARNOST PREVRNITVE:** Označuje nevarnost zmečkanin.
-  **PREVIDNO – NEVARNOST, DA SE UŠČIPNETE:** Označuje nevarnost tveganja, da vas premični deli stisnejo.

## Izjave o izdelku

-  **PREVIDNO – NEVARNOST TELESNIH POŠKODB:** Za preprečevanje požara ali električnega šoka napajalni kabel priklopite v pravilno ozemljeno električno vtičnico z ustreznim nazivnim tokom, ki je blizu opreme in zlahka dosegljiva.
-  **PREVIDNO – NEVARNOST TELESNIH POŠKODB:** Za preprečevanje požara ali električnega šoka uporabite samo napajalni kabel, ki ste ga dobili s tem izdelkom, ali nadomestni napajalni kabel, ki ga je odobril proizvajalec.
-  **PREVIDNO – NEVARNOST TELESNIH POŠKODB:** Izdelka ne uporabljajte s podaljški, razdelilniki, razdelilnimi podaljški ali napravami za neprekinjeno napajanje. Napajalno zmogljivost tovrstne opreme lahko laserski tiskalnik zlahka preobremeni, kar lahko povzroči požar, gmotno škodo ali neustrezno delovanje tiskalnika.
-  **PREVIDNO – NEVARNOST TELESNIH POŠKODB:** Le Lexmarkova vgrajena prenapetostna zaščita, ki je ustrezno povezana s tiskalnikom in napajalnim kablom, priloženim tiskalniku, se lahko uporablja s tem izdelkom. Uporaba naprav za prenapetostno zaščito, ki niso Lexmarkove, lahko povzroči požar, gmotno škodo ali slabšo zmogljivost tiskalnika.
-  **PREVIDNO – NEVARNOST TELESNIH POŠKODB:** Pri priključitvi tega izdelka na javno komutirano telefonsko omrežje uporabite samo telekomunikacijski kabel (RJ-11) 26 AWG ali večjega, da zmanjšate nevarnost požara. Za uporabnike v Avstraliji mora kabel odobriti avstralski organ za komunikacije in medije.
-  **PREVIDNO – NEVARNOST ELEKTRIČNEGA UDARA:** Za preprečevanje električnega šoka tega izdelka ne postavite ali uporabljajte v bližini vode ali mokrih krajev.

-  **PREVIDNO – NEVARNOST ELEKTRIČNEGA UDARA:** Za preprečevanje električnega šoka ne nameščajte tega izdelka in ne priključujte električnih ali drugih kablov, kot so napajalni kabel, kabel za faks ali kabel za telefon, med nevihto.
-  **PREVIDNO – NEVARNOST TELESNIH POŠKODB:** Napajalnega kabla ne režite, upogibajte, privezujte ali stiskajte in nanj ne odlagajte težkih predmetov. Kabel ne sme biti izpostavljen drgnjenju ali velikim obremenitvam. Ne prikleščite kabla med druge predmete, na primer med pohištvo in steno. V primeru neupoštevanja teh napotkov obstaja nevarnost požara ali električnega šoka. Napajalni kabel redno pregledujte in bodite pozorni na morebitne poškodbe. Pred pregledovanjem kabel iztaknite iz električne vtičnice.
-  **PREVIDNO – NEVARNOST ELEKTRIČNEGA UDARA:** Za preprečevanje električnega šoka zagotovite, da so vse zunanje povezave (kot so ethernetne povezave in povezave telefonskega sistema) ustrezno nameščene v označena vrata vtičnikov.
-  **PREVIDNO – NEVARNOST ELEKTRIČNEGA UDARA:** Če nekaj časa po namestitvi tiskalnika dostopate do nadzorne plošče ali nameščate izbirno strojno opremo ali pomnilniške naprave, izklopite tiskalnik in izvlecite napajalni kabel iz električne vtičnice, preden nadaljujete, da preprečite nevarnost električnega šoka. Če so na tiskalnik priključene še katere koli druge naprave, jih izklopite ter izvlecite kable, ki so povezani s tiskalnikom.
-  **PREVIDNO – NEVARNOST ELEKTRIČNEGA UDARA:** Za preprečevanje električnega šoka ne uporabljajte faksa med nevihto.
-  **PREVIDNO – NEVARNOST ELEKTRIČNEGA UDARA:** Pri čiščenju zunanosti tiskalnika iztaknite napajalni kabel iz vtičnice in odstranite vse kable iz tiskalnika, da se izognete morebitnim poškodbam zaradi električnega udara.
-  **PREVIDNO – NEVARNOST TELESNIH POŠKODB:** Če je tiskalnik težji od 20 kg (44 lb), sta za varen dvig morda potrebni vsaj dve osebi.
-  **PREVIDNO – NEVARNOST TELESNIH POŠKODB:** Pri premikanju tiskalnika upoštevajte te smernice, da se izognete telesnim poškodbam ali poškodbam tiskalnika:
- Prepričajte se, ali so vsa vratca in pladnji zaprti.
  - Izklopite tiskalnik in izključite napajalni kabel z električne vtičnice.
  - Izključite vse kable iz tiskalnika.
  - Če so na tiskalnik priključeni ločeni prostostoječi dodatni pladnji ali izhodne možnosti, jih izključite, preden tiskalnik premaknete.
  - Če ima tiskalnik podstavke s kolesci, ga pazljivo premaknite na novo mesto. Bodite previdni pri premoščanju pragov in razpok v tleh.
  - Če tiskalnik nima podstavka s kolesci, vendar je konfiguriran z dodatnimi pladnji ali izhodnimi možnostmi, odstranite izhodne možnosti in dvignite tiskalnik s pladnjem. Ne poskušajte hkrati dvigniti tiskalnika in možnosti.
  - Za dvigovanje tiskalnika vedno uporabljajte ročice.
  - Površina katerega koli vozička, s katerim boste premikali tiskalnik, mora podpirati celotno ohišje tiskalnika.
  - Površina katerega koli vozička, s katerim boste premikali strojno opremo, mora podpirati celotno velikost te opreme tiskalnika.
  - Tiskalnik mora biti v pokončnem položaju.
  - Izogibajte se sunkovitim gibom.
  - Pazite, da prstov nimate pod tiskalnikom, ko ga postavljate na zeleno mesto.
  - Prepričajte se, ali je okoli tiskalnika dovolj prostora.

-  **PREVIDNO – NEVARNOST PREVRNITVE:** Za namestitev ene ali več možnosti v tiskalnik ali večnamenski izdelek bodo morda potrebni kovinski podstavek, pohoščeno ali drugi elementi za preprečevanje nestabilnosti, ki bi lahko privedla do poškodb. Za več informacij o podprtih konfiguracijah obiščite spletno stran [www.lexmark.com/multifunctionprinters](http://www.lexmark.com/multifunctionprinters).
-  **PREVIDNO – NEVARNOST PREVRNITVE:** Da bi bilo tveganje zaradi nestabilnosti opreme manjše, vsak pladenj vstavite posebej. Vsi ostali pladnji naj bodo zaprti, dokler jih ne potrebujete.
-  **PREVIDNO – VROČA POVRŠINA:** Notranjost tiskalnika je lahko vroča. Počakajte, da se vroča površina ohladi, preden se je dotaknete, da preprečite nevarnost poškodbe.
-  **PREVIDNO – NEVARNOST, DA SE UŠČIPNETE:** Da preprečite nevarnost poškodb zaradi stisnjenja, na delih s to nalepko bodite previdni. Do poškodb zaradi stisnjenja lahko pride okoli premičnih delov, kot so mehanizmi, vratca, pladnji in pokrovi.
-  **PREVIDNO – NEVARNOST TELESNIH POŠKODB:** Litijev akumulator v tem izdelku ni namenjen za zamenjavo. Če litijsko baterijo nepravilno zamenjate, lahko pride do eksplozije. Akumulatorja ne polnite, razstavljajte ali sežigajte. Litijeve akumulatorje zavržite skladno z navodili izdelovalca in krajevnimi predpisi.

Ta izdelek je bil oblikovan, preizkušen in odobren za uporabo z določenimi komponentami proizvajalca skladno s strogimi varnostnimi merili, ki veljajo po vsem svetu. Varnostne značilnosti nekaterih delov niso vedno očitne. Proizvajalec ne odgovarja za uporabo drugih nadomestnih delov.

Popravila in servisiranje, ki niso opisana v uporabniški dokumentaciji, naj opravlja samo serviser.

**SHRANITE TA NAVODILA.**

# Seznanitev s tiskalnikom

## Iskanje informacij o tiskalniku

Kaj iščete?	Poiščite tukaj
Navodila za začetno namestitev	Oglejte si dokumentacijo za namestitev, ki ste jo dobili s tiskalnikom.
<ul style="list-style-type: none"> <li>Programska oprema tiskalnika</li> <li>Gonilnik za tiskalnik ali faks</li> <li>Vdelana programska oprema tiskalnika</li> <li>Pripomoček</li> </ul>	Obiščite <a href="http://www.lexmark.com/downloads">www.lexmark.com/downloads</a> , poiščite model svojega tiskalnika, nato v meniju z vrstami izberite gonilnik, vdelano programsko opremo ali pripomoček, ki ga potrebujete.
<ul style="list-style-type: none"> <li>Izbira in shranjevanje papirja in posebnih tiskalnih medijev</li> <li>Nalaganje papirja</li> <li>Konfiguriranje nastavitev tiskalnika</li> <li>Ogled in tiskanje dokumentov in fotografij</li> <li>Konfiguracija tiskalnika v omrežju</li> <li>Skrb za tiskalnik in vzdrževanje</li> <li>Odpravljanje težav</li> </ul>	Informacijsko središče – obiščite <a href="https://infoserve.lexmark.com">https://infoserve.lexmark.com</a> . Video navodila – obiščite <a href="https://infoserve.lexmark.com/idv/">https://infoserve.lexmark.com/idv/</a> . Uporaba zaslona na dotik – obiščite <a href="http://support.lexmark.com">http://support.lexmark.com</a> .
Namestitev in konfiguracija pripomočkov za dostopnost tiskalnika osebam s posebnimi potrebami	<i>Lexmarkov priročnik za osebe s posebnimi potrebami</i> – obiščite <a href="http://support.lexmark.com">http://support.lexmark.com</a> .
Informacije za pomoč pri uporabi programske opreme tiskalnika.	<p>Pomoč za operacijska sistema Microsoft Windows in Macintosh – odprite programsko opremo ali program tiskalnika in kliknite <b>Help (Pomoč)</b>.</p> <p>Kliknite , da si ogledate kontekstno občutljive informacije.</p> <p><b>Opombe:</b></p> <ul style="list-style-type: none"> <li>Pomoč se samodejno namesti skupaj s programsko opremo tiskalnika.</li> <li>Glede na operacijski sistem je programska oprema tiskalnika v mapi s programi tiskalnika ali na namizju.</li> </ul>
<ul style="list-style-type: none"> <li>Dokumentacija</li> <li>Podpora s klepetom v živo</li> <li>E-poštna podpora</li> <li>Glasovna podpora</li> </ul>	<p>Obiščite <a href="http://support.lexmark.com">http://support.lexmark.com</a>.</p> <p><b>Opomba:</b> Izberite državo in območje, nato pa izdelek, da prikazete ustrezno mesto za podporo.</p> <p>Podatke za stik za podporo strankam za različne države in območja si lahko ogledate na spletnem mestu, navedeni pa so tudi na natisnjeni garanciji, ki ste jo dobili s tiskalnikom.</p> <p>Ko stopite v stik s podporo za stranke, imejte pripravljene naslednje podatke:</p> <ul style="list-style-type: none"> <li>Mesto in datum nakupa</li> <li>Vrsta naprave in serijska številka</li> </ul> <p>Za več informacij si oglejte "<a href="#">Iskanje serijske številke tiskalnika</a>" na 10. strani.</p>

Kaj iščete?	Poiščite tukaj
<ul style="list-style-type: none"> <li>• Varnostne informacije</li> <li>• Zakonsko predpisane informacije</li> <li>• Informacije o garanciji</li> <li>• Okoljske informacije</li> </ul>	<p>Informacije o garanciji se razlikujejo glede na državo ali regijo:</p> <ul style="list-style-type: none"> <li>• <b>V ZDA</b> – oglejte si izjavo o omejeni garanciji, priloženo tiskalniku, ali obiščite <a href="http://support.lexmark.com">http://support.lexmark.com</a>.</li> <li>• <b>V drugih državah in regijah</b> – preberite natisnjeno garancijo, ki ste jo dobili s tiskalnikom.</li> </ul> <p><i>Vodnik z informacijami o izdelku</i> – oglejte si dokumentacijo, ki ste jo dobili s tiskalnikom, ali obiščite <a href="http://support.lexmark.com">http://support.lexmark.com</a>.</p>
Podatki o Lexmarkovem digitalnem potnem listu	Pojdite na <a href="https://csr.lexmark.com/digital-passport.php">https://csr.lexmark.com/digital-passport.php</a> .

## Iskanje serijske številke tiskalnika

1 Odprite glavni dostop.

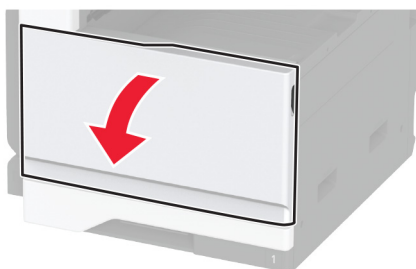

2 Serijsko številko najdete na levi strani tiskalnika.





## Konfiguracije tiskalnika

**Opomba:** Zagotovite, da se tiskalnik konfigurira na ravni, trdni in stabilni podlagi.

### Osnovni model

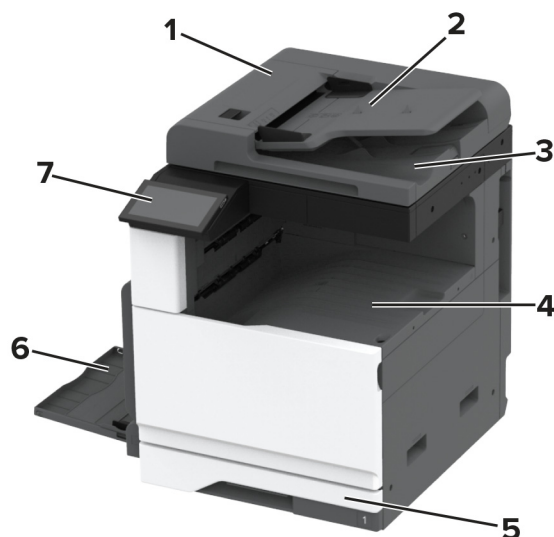

1	Samodejni podajalnik dokumentov
2	Pladenj samodejnega podajalnika dokumentov
3	Koš samodejnega podajalnika dokumentov
4	Standardno odložišče
5	Standardni pladenj za 520 listov
6	Večnamenski podajalnik
7	Nadzorna plošča

### Konfiguriran model

**⚠ PREVIDNO – NEVARNOST PREVRNITVE:** Če na tiskalnik ali večnamenski izdelek namestite vsaj eno dodatno možnost, morda potrebujete podstavek s kolesci, pohištvu ali kaj drugega, kar bi preprečilo nestabilnost, zaradi katere bi lahko prišlo do telesne poškodbe. Dodatne informacije o podprtih konfiguracijah si oglejte na spletni strani [www.lexmark.com/multifunctionprinters](http://www.lexmark.com/multifunctionprinters).

**⚠ PREVIDNO – NEVARNOST PREVRNITVE:** Da bi bilo tveganje zaradi nestabilnosti opreme manjše, nalagajte na vsak pladenj posebej. Vsi ostali pladnji naj bodo zaprti, dokler jih ne boste potrebovali.

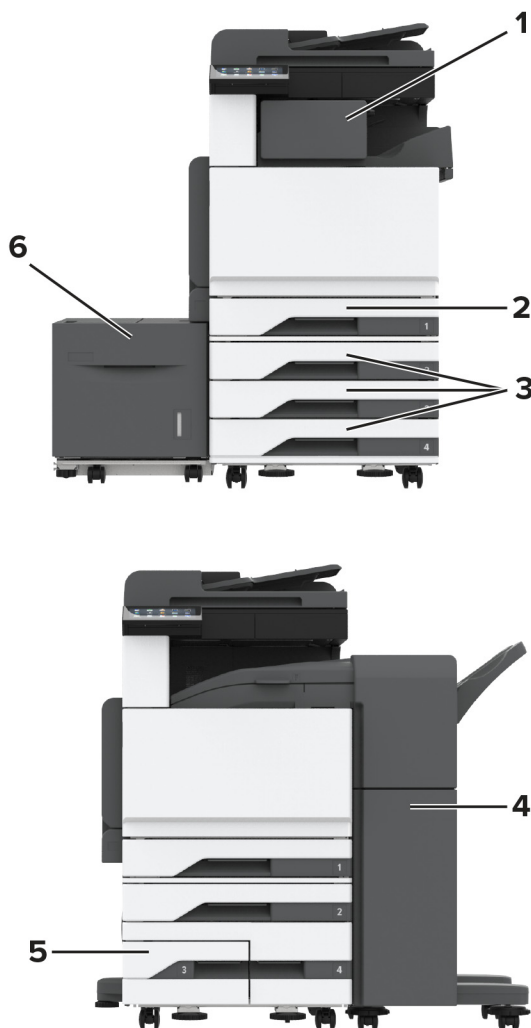

1	Enota za končno obdelavo s spenjalnikom <b>Opomba:</b> Ni podprto, če je nameščena še ena enota za končno obdelavo.
2	Standardni pladenj za 520 listov
3	Dodatni pladenj za 3 x 520 listov
4	Enota za končno obdelavo s spenjalnikom in luknjalnikom <b>Opomba:</b> Podprta samo, če so nameščeni dodatni pladnji.
5	Dodatni dvojni vzporedni pladenj za 2520 listov
6	Dodatni pladenj za 2000 listov

## Uporaba nadzorne plošče

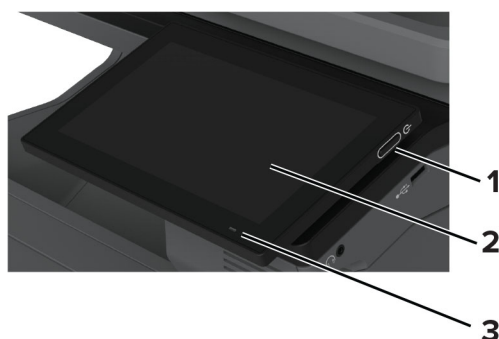

	Del nadzorne plošče	Funkcija
1	Gumb za vklop/izklop	<ul style="list-style-type: none"> <li>Vklop ali izklop tiskalnika.</li> <li><b>Opomba:</b> Za izklop tiskalnika pritisnite gumb za vklop/izklop in ga zadržite pet sekund.</li> <li>Nastavitev načina mirovanja ali hibernacije tiskalnika.</li> <li>Prebujanje tiskalnika iz načina mirovanja ali hibernacije.</li> </ul>
2	Zaslon	<ul style="list-style-type: none"> <li>Ogled sporočil tiskalnika in stanja potrošnega materiala.</li> <li>Nastavitev in uporaba tiskalnika.</li> </ul>
3	Indikator	Preverite stanje tiskalnika.

## Razumevanje stanja indikatorja

Indikator	Stanje tiskalnika
Izklop	Tiskalnik je izklopljen.
Sveti modro	Tiskalnik je pripravljen.
Utripa modro	Tiskalnik tiska ali obdeluje podatke.
Utripa rdeče	Tiskalnik potrebuje posredovanje uporabnika.
Sveti oranžno	Tiskalnik je v načinu mirovanja.
Utripa oranžno	Tiskalnik je v načinu globokega mirovanja ali hibernacije.

## Izbiranje papirja

### Napotki za izbiro papirja

Uporabljajte ustrezen papir, da preprečite zastoje in zagotovite, da pri tiskanju ne bo prišlo do težav.

- Vedno uporabljajte nov, nepoškodovan papir.
- Pred nalaganjem papirja ugotovite, katera je priporočena natisljiva stran papirja. Ta podatek je običajno naveden na embalaži papirja.
- Ne uporabljajte papirja, ki je bil ročno odrezan ali obrezan.

- Na istem pladnju ne mešajte različnih velikosti, vrst ali tež papirja, saj lahko to povzroči zastoje.
- Ne uporabljajte premazanega papirja, razen če ni posebej zasnovan za elektrofotografsko tiskanje.

Za več informacij glejte *Navodila za papir in posebne tiskalne medije*.

## Značilnosti papirja

Naslednje značilnosti papirja vplivajo na kakovost in zanesljivost tiskanja. Pred tiskanjem nanj upoštevajte te dejavnike.

### Teža

Pladnji lahko podajo različno težek papir. Papir, lažji od 60 g/m<sup>2</sup> (16 lb), ni nujno dovolj trd za pravilno podajanje, zato lahko povzroča zastoje. Za več informacij glejte temo "Podprte teže papirja".

### Gubanje

Gubanje pomeni, da se radi gubajo robovi papirja. Prekomerno gubanje lahko povzroči težave s podajanjem papirja. Do gubanja lahko pride, ko papir potuje skozi tiskalnik, v katerem je izpostavljen visokim temperaturam. Shranjevanje nezavitega papirja v vročem, vlažnem, mrzlem ali suhem okolju lahko pospeši gubanje pred tiskanjem in povzroči težave s podajanjem.

### Gladkost

Gladkost papirja neposredno vpliva na kakovost tiskanja. Če je papir pregrab, se ga barvilo ne more ustrezno oprijeti. Če je papir pregladek, lahko pride do težav s podajanjem tega ali s kakovostjo tiskanja. Priporočamo uporabo papirja s 50 točkami Sheffield.

### Vsebnost vlage

Količina vlage v papirju vpliva na kakovost tiskanja in zmožnost tiskalnika, da pravilno podaja papir. Papir naj bo do uporabe shranjen v izvorni embalaži. Izpostavljenost papirja vlagi spremeni njegovo kakovost.

Papir pred tiskanjem 24 do 48 ur hranite v originalnem ovoju. Papir mora biti shranjen v enakem okolju kot tiskalnik. Če se okolje, v katerem je papir shranjen ali prevažan, zelo razlikuje od okolja tiskalnika, omenjeni čas podaljšajte na nekaj dni. Tudi debel papir lahko potrebuje daljšo pripravo.

### Usmerjenost zrn

Zrnatost pomeni usmerjenost vlaken na listu papirja. Zrnatost je *podolžna*, se pravi, da zrna potekajo vzdolž lista papirja, ali *prečna*, če potekajo po širini. Za priporočeno usmerjenost zrnatosti glejte temo "Podprte teže papirja".

### Vsebnost vlaken

Večina visokokakovostnega kserografičnega papirja je izdelanega iz 100-odstotno, kemično obdelane lesovine. Zaradi take vsebnosti ima papir visoko stopnjo stabilnosti, zaradi česar je manj težav s podajanjem in kakovost tiskanja boljša. Obdelava papirja, ki vsebuje vlakna, kot so bombažna, je lahko nižje kakovosti.

## Neustrezen papir

V tiskalniku ni priporočljivo uporabljati naslednjih vrst papirja:

- Kemično obdelan papir, ki se uporablja za izdelavo kopij brez indigo papirja. Znan je tudi kot papir brez indiga, kopirni papir brez ogljika (CCP) ali samokopirni papir (NCR).
- Vnaprej natisnjeni papir s kemikalijami, ki lahko onesnažijo tiskalnik.
- Vnaprej natisnjeni papir, na katerega lahko vpliva temperatura fiksirne enote tiskalnika.
- Vnaprej natisnjeni papir, ki potrebujejo zaznavo (natančno mesto tiskanja na strani), večjo od  $\pm 2,3$  mm ( $\pm 0,09$  palca). To so npr. obrazci za optično prepoznavo znakov (OCR).  
V nekaterih primerih je zaznavo mogoče prilagoditi z aplikacijo in tako uspešno tiskati tudi na te obrazce.
- Prevlečeni papir (izbrisljiv kopirni papir), sintetični papir ali termalni papir.
- Papir z ostrimi robovi, grob papir, papir z močno teksturirano površino ali zguban papir.
- Papir, ki ni v skladu s standardom EN12281:2002 (evropskim).
- Papir s težo, manjšo od 60 g/m<sup>2</sup> (16 lb).
- Večdelni obrazci ali dokumenti.

## Uporaba recikliranega papirja

Lexmark si prizadeva zmanjšati vpliv papirja na okolje, tako da strankam ponuja izbire glede tiskanja. Eden od načinov, kako to dosežemo, je testiranje izdelkov, da zagotovimo, da je mogoča uporaba recikliranega papirja, torej papirja, izdelanega s 30 %, 50 % in 100 % reciklirane popotrošniške vsebine. Pričakujemo, da bo recikliran papir v naših tiskalnikih deloval tako dobro kot navaden. Čeprav ni uradnega standarda za uporabo papirja za pisarniško opremo, Lexmark kot minimalni standard za lastnosti uporablja evropski standard EN 12281. Da bi zagotovili čim širši razpon testiranja, testni dokument vključuje 100-% reciklirane papirje iz Severne Amerike, Evrope in Azije, testi pa se izvajajo pri 8–80-odstotni relativni vlažnosti. Testiranje vključuje obojestransko tiskanje. Uporabite lahko pisarniški papir, ki uporablja obnovljiv, recikliran ali nekloriran papir.

## Shranjevanje papirja

Če želite preprečiti zastoje papirja in neenakomerno kakovost tiskanja, sledite tem smernicam za shranjevanje papirja:

- Papir 24 do 48 ur pred uporabo hranite v izvorni embalaži v okolju, v kakršnem je tiskalnik.
- Če se okolje, v katerem je papir shranjen ali prevažan, zelo razlikuje od okolja tiskalnika, omenjeni čas podaljšajte na nekaj dni. Tudi debel papir lahko potrebuje daljšo pripravo.
- Za najboljše rezultate papir shranjujte pri temperaturi 21 °C (70 °F) in relativni vlažnosti 40 %.
- Večina proizvajalcev nalepk priporoča tiskanje v temperaturnem obsegu od 18 do 24 °C (od 65 do 75 °F) in pri relativni vlažnosti od 40 do 60 %.
- Papirja ne postavljajte na tla, ampak ga shranjujte v kartonskih škatlah, na paletah ali policah.
- Posamezne pakete položite na ravno podlago.
- Na vrh posameznih paketov papirja ne postavljajte ničesar.
- Papir vzemite iz škatle ali ovoja šele, ko ga boste naložili v tiskalnik. V škatli ali ovoju bo papir ostal čist, suh in raven.

## Izbira vnaprej natisnjenih oblik in pisemskega papirja z glavo

- Uporabite kopirni papir s podložnimi zrni.
- Uporabljajte samo oblike in pisemski papir z glavo, ki so bili natisnjeni z ofsetnim litografskim postopkom ali postopkom tiskanja z gravuro.
- Ne uporabljajte papirja z grobo ali močno teksturirano površino.
- Uporabljajte črnila, na katere ne vpliva smola v barvilu. Črnila na osnovi olj in črnila z oksidirajočimi lastnostmi običajno izpolnjujejo te zahteve, kar pa morda ne velja za črnila iz lateksa.
- Natisnite vzorce na vnaprej natisnjene oblike in pisemski papir z glavo, ki ga nameravate uporabiti, preden kupite večje količine. S tem ukrepom ugotovite, ali črnilo na vnaprej natisnjenih oblikah ali pisemskem papirju z glavo vpliva na kakovost tiskanja.
- Če ste v dvomih, se obrnite na dobavitelja papirja.
- Če tiskate na pisemski papir z glavo, naložite papir v usmerjenosti, ki je primerna za vaš tiskalnik. Za več informacij glejte *Navodila za papir in posebne tiskalne medije*.

## Podprte velikosti papirja

**Velikosti papirja, ki jih podpirajo standardni pladenj, večnamenski podajalnik, pladenj za ovojnice in obojstransko tiskanje**

Velikost papirja	Standardni pladenj za 520 listov	Večnamenski podajalnik	Pladenj za ovojnice	Obojstransko tiskanje
<b>A3<sup>1</sup></b> 297 x 420 mm (11,69 x 16,54 palca)	✓	✓	X	✓
<b>A4</b> 210 x 297 mm (8,27 x 11,7 palca)	✓	✓ <sup>2</sup>	X	✓
<b>A5</b> 148 x 210 mm (5,83 x 8,27 palca)	✓ <sup>1</sup>	✓ <sup>2</sup>	X	✓
<b>A6</b> 105 x 148 mm (4,13 x 5,83 palca)	X	✓ <sup>1</sup>	X	X
<b>Executive</b> 184,2 x 266,7 mm (7,25 x 10,5 palca)	✓	✓ <sup>2</sup>	X	✓

<sup>1</sup> Nalaga se samo v ležeči usmerjenosti.

<sup>2</sup> Nalaga se samo v pokončni usmerjenosti.

<sup>3</sup> Podpira velikosti papirja od 139,7 x 181,86 mm (5,5 x 7,16 palca) do 296,93 x 431,8 mm (11,69 x 17 palcev).

<sup>4</sup> Podpira velikosti papirja od 88,9 x 98,38 mm (3,5 x 3,87 palca) do 296,93 x 482,6 mm (11,69 x 19 palcev).

<sup>5</sup> Podpira velikosti papirja od 128 x 139,7 mm (5 x 5,5 palca) do 296,93 x 482,6 mm (11,69 x 19 palcev).

Velikost papirja	Standardni pladenj za 520 listov	Večnamenski podajalnik	Pladenj za ovojnice	Obojestransko tiskanje
<b>Folio</b> <sup>1</sup> 215,9 x 330,2 mm (8,5 x 13 palcev)	✓	✓	X	✓
<b>Hagaki</b> 100 x 148 mm (3,94 x 5,83 palca)	X	✓ <sub>1</sub>	X	X
<b>JIS B4</b> <sup>1</sup> 257 x 364 mm (10,12 x 14,33 palca)	✓	✓	X	✓
<b>JIS B5</b> 182 x 257 mm (7,17 x 10,1 palca)	✓	✓ <sub>2</sub>	X	✓
<b>Ledger</b> <sup>1</sup> 279,4 x 4431,8 mm (11 x 17 palcev)	✓	✓	X	✓
<b>Legal</b> <sup>1</sup> 215,9 x 355,6 mm (8,5 x 14 palcev)	✓	✓	X	✓
<b>Letter</b> 215,9 x 279,4 mm (8,5 x 11 palcev)	✓	✓ <sub>2</sub>	X	✓
<b>Oficio (Mexico)</b> <sup>1</sup> 215,9 x 340,4 mm (8,5 x 13,4 palca)	✓	✓	X	✓
<b>Statement</b> 139,7 x 215,9 mm (5,5 x 8,5 palca)	✓ <sub>1</sub>	✓ <sub>2</sub>	X	✓
<b>Univerzalno</b>	✓ <sub>3</sub>	✓ <sub>4</sub>	X	✓ <sub>5</sub>
<b>Ovojnica 7 3/4</b> 98,4 x 190,5 mm (3,875 x 7,5 palca)	X	✓ <sub>2</sub>	✓	X
<b>Ovojnica 9</b> 98,4 x 225,4 mm (3,875 x 8,9 palca)	X	✓ <sub>2</sub>	✓	X

<sup>1</sup> Nalaga se samo v ležeči usmerjenosti.

<sup>2</sup> Nalaga se samo v pokončni usmerjenosti.

<sup>3</sup> Podpira velikosti papirja od 139,7 x 181,86 mm (5,5 x 7,16 palca) do 296,93 x 431,8 mm (11,69 x 17 palcev).

<sup>4</sup> Podpira velikosti papirja od 88,9 x 98,38 mm (3,5 x 3,87 palca) do 296,93 x 482,6 mm (11,69 x 19 palcev).

<sup>5</sup> Podpira velikosti papirja od 128 x 139,7 mm (5 x 5,5 palca) do 296,93 x 482,6 mm (11,69 x 19 palcev).

Velikost papirja	Standardni pladenj za 520 listov	Večnamenski podajalnik	Pladenj za ovojnice	Obojstransko tiskanje
<b>Ovojnica 10</b> 104,8 x 241,3 mm (4,12 x 9,5 palca)	X	√ <sup>2</sup>	√	X
<b>Ovojnica B5</b> 176 x 250 mm (6,93 x 9,84 palca)	X	√ <sup>1</sup>	√	X
<b>Ovojnica C5</b> 162 x 229 mm (6,38 x 9,01 palca)	X	√ <sup>2</sup>	√	X
<b>Ovojnica DL</b> 110 x 220 mm (4,33 x 8,66 palca)	X	√ <sup>2</sup>	√	X

<sup>1</sup> Nalaga se samo v ležeči usmerjenosti.  
<sup>2</sup> Nalaga se samo v pokončni usmerjenosti.  
<sup>3</sup> Podpira velikosti papirja od 139,7 x 181,86 mm (5,5 x 7,16 palca) do 296,93 x 431,8 mm (11,69 x 17 palcev).  
<sup>4</sup> Podpira velikosti papirja od 88,9 x 98,38 mm (3,5 x 3,87 palca) do 296,93 x 482,6 mm (11,69 x 19 palcev).  
<sup>5</sup> Podpira velikosti papirja od 128 x 139,7 mm (5 x 5,5 palca) do 296,93 x 482,6 mm (11,69 x 19 palcev).

**Opombe:**

- Samodejni podajalnik dokumentov podpira velikosti papirja od 125 x 85 mm (4,92 x 3,35 palca) do 297 x 431,8 mm (11,69 x 17 palcev).
- Ploski optični bralnik podpira največjo velikost papirja 297 x 431,8 mm (11,69 x 17 palcev).

**Velikosti papirja, ki jih podpirajo dodatni pladnji**

Velikost papirja	Dodatni pladenj za 520 listov, dodatni pladenj za 520 listov z omarico in dodatni pladenj za 3 x 520 listov	Dodatni dvojni vzporedni pladenj za 2520 listov	Dodatni pladenj za 2000 listov
<b>A3<sup>1</sup></b> 297 x 420 mm (11,69 x 16,54 palca)	√	√	X
<b>A4</b> 210 x 297 mm (8,27 x 11,7 palca)	√	√	√ <sup>2</sup>
<b>A5<sup>1</sup></b> 148 x 210 mm (5,83 x 8,27 palca)	√	√	X

<sup>1</sup> Nalaga se samo v ležeči usmerjenosti.  
<sup>2</sup> Nalaga se samo v pokončni usmerjenosti.  
<sup>3</sup> Podpira velikosti papirja od 139,7 x 181,86 mm (5,5 x 7,16 palca) do 296,93 x 431,8 mm (11,69 x 17 palcev).



Velikost papirja	Dodatni pladenj za 520 listov, dodatni pladenj za 520 listov z omarico in dodatni pladenj za 3 x 520 listov	Dodatni dvojni vzporedni pladenj za 2520 listov	Dodatni pladenj za 2000 listov
<b>A6</b> 105 x 148 mm (4,13 x 5,83 palca)	X	X	X
<b>Executive</b> 184,2 x 266,7 mm (7,25 x 10,5 palca)	✓	✓	✓ <sup>2</sup>
<b>Folio</b> <sup>1</sup> 215,9 x 330,2 mm (8,5 x 13 palcev)	✓	✓	X
<b>Hagaki</b> 100 x 148 mm (3,94 x 5,83 palca)	X	X	X
<b>JIS B4</b> <sup>1</sup> 257 x 364 mm (10,12 x 14,33 palca)	✓	✓	X
<b>JIS B5</b> 182 x 257 mm (7,17 x 10,1 palca)	✓	✓	✓ <sup>2</sup>
<b>Ledger</b> <sup>1</sup> 279,4 x 4431,8 mm (11 x 17 palcev)	✓	✓	X
<b>Legal</b> <sup>1</sup> 215,9 x 355,6 mm (8,5 x 14 palcev)	✓	✓	X
<b>Letter</b> 215,9 x 279,4 mm (8,5 x 11 palcev)	✓	✓	✓ <sup>2</sup>
<b>Oficio (Mexico)</b> <sup>1</sup> 215,9 x 340,4 mm (8,5 x 13,4 palca)	✓	✓	X
<b>Statement</b> <sup>1</sup> 139,7 x 215,9 mm (5,5 x 8,5 palca)	✓	✓	X
<b>Univerzalno</b>	✓ <sup>3</sup>	✓ <sup>3</sup>	✓ <sup>3</sup>

<sup>1</sup> Nalaga se samo v ležeči usmerjenosti.

<sup>2</sup> Nalaga se samo v pokončni usmerjenosti.

<sup>3</sup> Podpira velikosti papirja od 139,7 x 181,86 mm (5,5 x 7,16 palca) do 296,93 x 431,8 mm (11,69 x 17 palcev).

Velikost papirja	Dodatni pladenj za 520 listov, dodatni pladenj za 520 listov z omarico in dodatni pladenj za 3 x 520 listov	Dodatni dvojni vzporedni pladenj za 2520 listov	Dodatni pladenj za 2000 listov
<b>Ovojnica 7 3/4</b> 98,4 x 190,5 mm (3,875 x 7,5 palca)	X	X	X
<b>Ovojnica 9</b> 98,4 x 225,4 mm (3,875 x 8,9 palca)	X	X	X
<b>Ovojnica 10</b> 104,8 x 241,3 mm (4,12 x 9,5 palca)	X	X	X
<b>Ovojnica B5</b> 176 x 250 mm (6,93 x 9,84 palca)	X	X	X
<b>Ovojnica C5</b> 162 x 229 mm (6,38 x 9,01 palca)	X	X	X
<b>Ovojnica DL</b> 110 x 220 mm (4,33 x 8,66 palca)	X	X	X

<sup>1</sup> Nalaga se samo v ležeči usmerjenosti.  
<sup>2</sup> Nalaga se samo v pokončni usmerjenosti.  
<sup>3</sup> Podpira velikosti papirja od 139,7 x 181,86 mm (5,5 x 7,16 palca) do 296,93 x 431,8 mm (11,69 x 17 palcev).

### Velikosti papirja, ki jih podirajo izhodni koši

Velikost papirja	Standardno odložišče		Zgornji koš
	Zlaganje	Odmik	Zlaganje
<b>A3<sup>1</sup></b> 297 x 420 mm (11,69 x 16,54 palca)	✓	✓	✓
<b>A4</b> 210 x 297 mm (8,27 x 11,7 palca)	✓	✓	✓
<b>A5</b> 148 x 210 mm (5,83 x 8,27 palca)	✓	✓	✓

<sup>1</sup> Nalaga se samo v ležeči usmerjenosti.

<sup>2</sup> Nalaga se samo v pokončni usmerjenosti.

<sup>3</sup> Podpira velikosti papirja od 88,9 x 98,38 mm (3,5 x 3,87 palca) do 296,93 x 482,6 mm (11,69 x 19 palcev).

<sup>4</sup> Podpira velikosti papirja od 88,9 x 98,38 mm (3,5 x 3,87 palca) do 296,93 x 431,8 mm (11,69 x 17 palcev).

Velikost papirja	Standardno odložišče		Zgornji koš
	Zlaganje	Odmik	Zlaganje
<b>A6<sup>1</sup></b> 105 x 148 mm (4,13 x 5,83 palca)	✓	✓	✓
<b>Executive</b> 184,2 x 266,7 mm (7,25 x 10,5 palca)	✓	✓	✓
<b>Folio<sup>1</sup></b> 215,9 x 330,2 mm (8,5 x 13 palcev)	✓	✓	✓
<b>Hagaki<sup>1</sup></b> 100 x 148 mm (3,94 x 5,83 palca)	✓	✓	✓
<b>JIS B4<sup>1</sup></b> 257 x 364 mm (10,12 x 14,33 palca)	✓	✓	✓
<b>JIS B5</b> 182 x 257 mm (7,17 x 10,1 palca)	✓	✓	✓
<b>Ledger<sup>1</sup></b> 279,4 x 4431,8 mm (11 x 17 palcev)	✓	✓	✓
<b>Legal<sup>1</sup></b> 215,9 x 355,6 mm (8,5 x 14 palcev)	✓	✓	✓
<b>Letter</b> 215,9 x 279,4 mm (8,5 x 11 palcev)	✓	✓	✓
<b>Oficio (Mexico)<sup>1</sup></b> 215,9 x 340,4 mm (8,5 x 13,4 palca)	✓	✓	✓
<b>Statement</b> 139,7 x 215,9 mm (5,5 x 8,5 palca)	✓	✓	✓
<b>Univerzalno</b>	✓ <sub>3</sub>	✓ <sub>4</sub>	X

<sup>1</sup> Nalaga se samo v ležeči usmerjenosti.

<sup>2</sup> Nalaga se samo v pokončni usmerjenosti.

<sup>3</sup> Podpira velikosti papirja od 88,9 x 98,38 mm (3,5 x 3,87 palca) do 296,93 x 482,6 mm (11,69 x 19 palcev).

<sup>4</sup> Podpira velikosti papirja od 88,9 x 98,38 mm (3,5 x 3,87 palca) do 296,93 x 431,8 mm (11,69 x 17 palcev).

Velikost papirja	Standardno odložišče		Zgornji koš
	Zlaganje	Odmik	Zlaganje
<b>Ovojnica 7 3/4<sup>2</sup></b> 98,4 x 190,5 mm (3,875 x 7,5 palca)	✓	✓	✓
<b>Ovojnica 9<sup>2</sup></b> 98,4 x 225,4 mm (3,875 x 8,9 palca)	✓	✓	✓
<b>Ovojnica 10<sup>2</sup></b> 104,8 x 241,3 mm (4,12 x 9,5 palca)	✓	✓	✓
<b>Ovojnica B5<sup>2</sup></b> 176 x 250 mm (6,93 x 9,84 palca)	✓	✓	✓
<b>Ovojnica C5<sup>2</sup></b> 162 x 229 mm (6,38 x 9,01 palca)	✓	✓	✓
<b>Ovojnica DL<sup>2</sup></b> 110 x 220 mm (4,33 x 8,66 palca)	✓	✓	✓

<sup>1</sup> Nalaga se samo v ležeči usmerjenosti.  
<sup>2</sup> Nalaga se samo v pokončni usmerjenosti.  
<sup>3</sup> Podpira velikosti papirja od 88,9 x 98,38 mm (3,5 x 3,87 palca) do 296,93 x 482,6 mm (11,69 x 19 palcev).  
<sup>4</sup> Podpira velikosti papirja od 88,9 x 98,38 mm (3,5 x 3,87 palca) do 296,93 x 431,8 mm (11,69 x 17 palcev).

### Velikosti papirja, ki jih podpirajo enote za končno obdelavo

Velikost papirja	Enota za končno obdelavo s spenjalnikom			Enota za končno obdelavo s spenjalnikom in luknjalnikom			
	Zlaganje	Odmik	Spenjanje	Zlaganje	Odmik	Spenjanje	Luknjanje
<b>A3<sup>1</sup></b> 297 x 420 mm (11,69 x 16,54 palca)	✓	✓	✓	✓	✓	✓	✓

<sup>1</sup> Nalaga se samo v ležeči usmerjenosti.  
<sup>2</sup> Nalaga se samo v pokončni usmerjenosti.  
<sup>3</sup> Podpira velikosti papirja od 88,9 x 98,38 mm (3,5 x 3,87 palca) do 296,93 x 431,8 mm (11,69 x 17 palcev).  
<sup>4</sup> Podpira velikosti papirja od 190 x 139,7 mm (7,48 x 5,5 palca) do 296,93 x 431,8 mm (11,69 x 17 palcev).  
<sup>5</sup> Podpira velikosti papirja od 202,9 x 182,03 mm (7,99 x 7,17 palca) do 296,93 x 431,8 mm (11,69 x 17 palcev).  
<sup>6</sup> Podpira samo luknjanje do 2 lukenj.  
<sup>7</sup> Podpira samo luknjanje do 2 lukenj, ko je naložen v ležeči usmerjenosti.  
<sup>8</sup> Podpira velikosti papirja od 88,9 x 98,38 mm (3,5 x 3,87 palca) do 320,04 x 1320,8 mm (12,6 x 52 palcev).  
<sup>9</sup> Podpira velikosti papirja od 209,97 x 148 mm (8,27 x 5,83 palca) do 296,93 x 431,8 mm (11,69 x 17 palcev).

Velikost papirja	Enota za končno obdelavo s spenjalnikom			Enota za končno obdelavo s spenjalnikom in luknjalnikom			
	Zlaganje	Odmik	Spenjanje	Zlaganje	Odmik	Spenjanje	Luknjanje
<b>A4</b> 210 x 297 mm (8,27 x 11,7 palca)	✓	✓	✓	✓	✓	✓	✓
<b>A5</b> 148 x 210 mm (5,83 x 8,27 palca)	✓	✓ <sup>2</sup>	✗	✓	✓ <sup>2</sup>	✓ <sup>2</sup>	✓ <sup>6</sup>
<b>A6</b> 105 x 148 mm (4,13 x 5,83 palca)	✓	✗	✗	✓	✗	✗	✗
<b>Plakat</b> Največja širina: 215,9 mm (8,5 palca) Največja dolžina: 1320,8 mm (52 palcev)	✓ <sup>1</sup>	✗	✗	✓ <sup>1</sup>	✗	✗	✗
<b>Executive</b> 184,2 x 266,7 mm (7,25 x 10,5 palca)	✓ <sup>2</sup>	✓ <sup>2</sup>	✓ <sup>2</sup>	✓	✓ <sup>2</sup>	✓ <sup>2</sup>	✓ <sup>2</sup>
<b>Folio<sup>1</sup></b> 215,9 x 330,2 mm (8,5 x 13 palcev)	✓	✓	✓	✓	✓	✓	✓
<b>Hagaki</b> 100 x 148 mm (3,94 x 5,83 palca)	✓	✗	✗	✓	✗	✗	✗
<b>JIS B4<sup>1</sup></b> 257 x 364 mm (10,12 x 14,33 palca)	✓	✓	✓	✓	✓	✓	✓

<sup>1</sup> Nalaga se samo v ležeči usmerjenosti.

<sup>2</sup> Nalaga se samo v pokončni usmerjenosti.

<sup>3</sup> Podpira velikosti papirja od 88,9 x 98,38 mm (3,5 x 3,87 palca) do 296,93 x 431,8 mm (11,69 x 17 palcev).

<sup>4</sup> Podpira velikosti papirja od 190 x 139,7 mm (7,48 x 5,5 palca) do 296,93 x 431,8 mm (11,69 x 17 palcev).

<sup>5</sup> Podpira velikosti papirja od 202,9 x 182,03 mm (7,99 x 7,17 palca) do 296,93 x 431,8 mm (11,69 x 17 palcev).

<sup>6</sup> Podpira samo luknjanje do 2 lukenj.

<sup>7</sup> Podpira samo luknjanje do 2 lukenj, ko je naložen v ležeči usmerjenosti.

<sup>8</sup> Podpira velikosti papirja od 88,9 x 98,38 mm (3,5 x 3,87 palca) do 320,04 x 1320,8 mm (12,6 x 52 palcev).

<sup>9</sup> Podpira velikosti papirja od 209,97 x 148 mm (8,27 x 5,83 palca) do 296,93 x 431,8 mm (11,69 x 17 palcev).

Velikost papirja	Enota za končno obdelavo s spenjalnikom			Enota za končno obdelavo s spenjalnikom in luknjalnikom			
	Zlaganje	Odmik	Spenjanje	Zlaganje	Odmik	Spenjanje	Luknjanje
<b>JIS B5</b> 182 x 257 mm (7,17 x 10,1 palca)	✓	✓ <sup>2</sup>	✓ <sup>2</sup>	✓	✓ <sup>2</sup>	✓ <sup>2</sup>	✓ <sup>7</sup>
<b>Ledger</b> <sup>1</sup> 279,4 x 4431,8 mm (11 x 17 palcev)	✓	✓	✓	✓	✓	✓	✓
<b>Legal</b> <sup>1</sup> 215,9 x 355,6 mm (8,5 x 14 palcev)	✓	✓	✓	✓	✓	✓	✓
<b>Letter</b> 215,9 x 279,4 mm (8,5 x 11 palcev)	✓	✓	✓	✓	✓	✓	✓
<b>Oficio (Mexico)</b> <sup>1</sup> 215,9 x 340,4 mm (8,5 x 13,4 palca)	✓	✓	✓	✓	✓	✓	✓
<b>Statement</b> 139,7 x 215,9 mm (5,5 x 8,5 palca)	✓	✓ <sup>2</sup>	X	X	X	X	X
<b>Univerzalno</b>	✓ <sup>3</sup>	✓ <sup>4</sup>	✓ <sup>5</sup>	✓ <sup>8</sup>	✓ <sup>9</sup>	✓ <sup>9</sup>	X
<b>Ovojnica 7 3/4</b> 98,4 x 190,5 mm (3,875 x 7,5 palca)	✓	X	X	X	X	X	X
<b>Ovojnica 9</b> 98,4 x 225,4 mm (3,875 x 8,9 palca)	✓	X	X	X	X	X	X
<b>Ovojnica 10</b> 104,8 x 241,3 mm (4,12 x 9,5 palca)	✓	X	X	X	X	X	X

<sup>1</sup> Nalaga se samo v ležeči usmerjenosti.

<sup>2</sup> Nalaga se samo v pokončni usmerjenosti.

<sup>3</sup> Podpira velikosti papirja od 88,9 x 98,38 mm (3,5 x 3,87 palca) do 296,93 x 431,8 mm (11,69 x 17 palcev).

<sup>4</sup> Podpira velikosti papirja od 190 x 139,7 mm (7,48 x 5,5 palca) do 296,93 x 431,8 mm (11,69 x 17 palcev).

<sup>5</sup> Podpira velikosti papirja od 202,9 x 182,03 mm (7,99 x 7,17 palca) do 296,93 x 431,8 mm (11,69 x 17 palcev).

<sup>6</sup> Podpira samo luknjanje do 2 lukenj.

<sup>7</sup> Podpira samo luknjanje do 2 lukenj, ko je naložen v ležeči usmerjenosti.

<sup>8</sup> Podpira velikosti papirja od 88,9 x 98,38 mm (3,5 x 3,87 palca) do 320,04 x 1320,8 mm (12,6 x 52 palcev).

<sup>9</sup> Podpira velikosti papirja od 209,97 x 148 mm (8,27 x 5,83 palca) do 296,93 x 431,8 mm (11,69 x 17 palcev).

Velikost papirja	Enota za končno obdelavo s spenjalnikom			Enota za končno obdelavo s spenjalnikom in luknjalnikom			
	Zlaganje	Odmik	Spenjanje	Zlaganje	Odmik	Spenjanje	Luknjanje
<b>Ovojnica B5</b> 176 x 250 mm (6,93 x 9,84 palca)	√ <sup>2</sup>	X	X	X	X	X	X
<b>Ovojnica C5</b> 162 x 229 mm (6,38 x 9,01 palca)	√ <sup>1</sup>	X	X	X	X	X	X
<b>Ovojnica DL</b> 110 x 220 mm (4,33 x 8,66 palca)	√	X	X	X	X	X	X

<sup>1</sup> Nalaga se samo v ležeči usmerjenosti.

<sup>2</sup> Nalaga se samo v pokončni usmerjenosti.

<sup>3</sup> Podpira velikosti papirja od 88,9 x 98,38 mm (3,5 x 3,87 palca) do 296,93 x 431,8 mm (11,69 x 17 palcev).

<sup>4</sup> Podpira velikosti papirja od 190 x 139,7 mm (7,48 x 5,5 palca) do 296,93 x 431,8 mm (11,69 x 17 palcev).

<sup>5</sup> Podpira velikosti papirja od 202,9 x 182,03 mm (7,99 x 7,17 palca) do 296,93 x 431,8 mm (11,69 x 17 palcev).

<sup>6</sup> Podpira samo luknjanje do 2 lukenj.

<sup>7</sup> Podpira samo luknjanje do 2 lukenj, ko je naložen v ležeči usmerjenosti.

<sup>8</sup> Podpira velikosti papirja od 88,9 x 98,38 mm (3,5 x 3,87 palca) do 320,04 x 1320,8 mm (12,6 x 52 palcev).

<sup>9</sup> Podpira velikosti papirja od 209,97 x 148 mm (8,27 x 5,83 palca) do 296,93 x 431,8 mm (11,69 x 17 palcev).

Podprte vrste papirja

## Podprte vrste papirja

Vrste papirja, ki jih podpirajo standardni pladenj, večnamenski podajalnik, pladenj za ovojnice in obojstransko tiskanje

Vrsta papirja	Standardni pladenj za 520 listov	Večnamenski podajalnik	Pladenj za ovojnice	Obojstransko tiskanje
Kopirni	√	√	X	√
Kartonski papir	√	√	X	√
Barven papir	√	√	X	√
Vrsta po meri	√	√	X	√
Ovojnica	X	√	√	X
Sijajni	√	√	X	√
Težki sijajni	√	√	X	√
Težek papir	√	√	X	√

Vrsta papirja	Standardni pladenj za 520 listov	Večnamenski podajalnik	Pladenj za ovojnice	Obojestransko tiskanje
Nalepke	✓	✓	X	X
Pisemski z glavo	✓	✓	X	✓
Lahek papir	✓	✓	X	✓
Navaden papir	✓	✓	X	✓
Vnaprej potiskani	✓	✓	X	✓
Recikliran	✓	✓	X	✓
Groba ovojnica	X	✓	✓	X
Grob bombažni	✓	✓	X	✓
Vinilne nalepke	X	X	X	X

#### Vrste papirja, ki jih podpirajo dodatni pladnji

Vrsta papirja	Dodatni pladenj za 520 listov, dodatni pladenj za 520 listov z omarico in dodatni pladenj za 3 x 520 listov	Dodatni dvojni vzporedni pladenj za 2520 listov	Dodatni pladenj za 2000 listov
Kopirni	✓	✓	✓
Kartonski papir	✓	✓	✓
Barven papir	✓	✓	✓
Vrsta po meri	✓	✓	✓
Ovojnica	X	X	X
Sijajni	✓	✓	✓
Težki sijajni	✓	✓	✓
Težek papir	✓	✓	✓
Nalepke	✓	✓	✓
Pisemski z glavo	✓	✓	✓
Lahek papir	✓	✓	✓
Navaden papir	✓	✓	✓
Vnaprej potiskani	✓	✓	✓
Recikliran	✓	✓	✓
Groba ovojnica	X	X	X
Grob bombažni	✓	✓	✓



Vrsta papirja	Dodatni pladenj za 520 listov, dodatni pladenj za 520 listov z omarico in dodatni pladenj za 3 x 520 listov	Dodatni dvojni vzporedni pladenj za 2520 listov	Dodatni pladenj za 2000 listov
Vinilne nalepke	X	X	X

### Vrste papirja, ki jih podirajo izhodni koši

Vrsta papirja	Standardno odložišče		Zgornji koš
	Zlaganje	Odmik	Zlaganje
Kopirni	✓	✓	✓
Kartonski papir	✓	✓	✓
Barven papir	✓	✓	✓
Vrsta po meri	✓	✓	✓
Ovojnica	✓	✓	✓
Sijajni	✓	✓	✓
Težki sijajni	✓	✓	✓
Težek papir	✓	✓	✓
Nalepke	✓	✓	✓
Pisemski z glavo	✓	✓	✓
Lahek papir	✓	✓	✓
Navaden papir	✓	✓	✓
Vnaprej potiskani	✓	✓	✓
Recikliran	✓	✓	✓
Groba ovojnica	✓	✓	✓
Grob bombažni	✓	✓	✓
Vinilne nalepke	X	X	X

### Vrste papirja, ki jih podpirajo enote za končno obdelavo

Vrsta papirja	Enota za končno obdelavo s spenjalnikom			Enota za končno obdelavo s spenjalnikom in luknjalnikom			
	Zlaganje	Odmik	Spenjanje	Zlaganje	Odmik	Spenjanje	Luknjanje
Kopirni	✓	✓	✓	✓	✓	✓	✓
Kartonski papir	✓	✓	X	✓	✓	X	✓

Vrsta papirja	Enota za končno obdelavo s spenjalnikom			Enota za končno obdelavo s spenjalnikom in luknjalnikom			
	Zlaganje	Odmik	Spenjanje	Zlaganje	Odmik	Spenjanje	Luknjanje
Barven papir	✓	✓	✓	✓	✓	✓	✓
Vrsta po meri	✓	✓	✓	✓	✓	✓	✓
Ovojnica	✓	X	X	X	X	X	X
Sijajni	✓	✓	✓	✓	✓	✓	✓
Težki sijajni	✓	✓	X	✓	✓	X	✓
Težek papir	✓	✓	X	✓	✓	X	✓
Nalepke	✓	✓	X	X	X	X	X
Pisemski z glavo	✓	✓	✓	✓	✓	✓	✓
Lahek papir	✓	✓	✓	✓	✓	✓	✓
Navaden papir	✓	✓	✓	✓	✓	✓	✓
Vnaprej potiskani	✓	✓	✓	✓	✓	✓	✓
Recikliran	✓	✓	✓	✓	✓	✓	✓
Groba ovojnica	✓	X	X	X	X	X	X
Grob bombažni	✓	✓	X	✓	✓	X	✓
Vinilne nalepke	X	X	X	X	X	X	X

## Podprte teže papirja

Pladenj za 520 listov, pladenj za 520 listov z omarico, pladenj za 3 x 520 listov in dvojni vzporedni pladenj za 2520 listov	Večnamenski podajalnik	Pladenj za ovojnice	Dodatni pladenj za 2000 listov
60–256 g/m <sup>2</sup> (12–68 lb)	60–216 g/m <sup>2</sup> (12–57 lb)	75–90 g/m <sup>2</sup> (20–24 lb)	60–216 g/m <sup>2</sup> (12–57 lb)

### Opombe:

- Priporočamo, da pri uporabi kopirnega papirja s težo 60–176 g/m<sup>2</sup> (kopirni papir 16–47 lb) izberete takega s podolžnimi zrni.
- Za tiskanje na papir, lažji od 75 g/m<sup>2</sup> (kopirni papir 20 lb), nastavite možnost Vrsta papirja na Lahki papir. V nasprotnem primeru lahko pride do prekomernega gubanja, zaradi katerega lahko pride do napak pri podajanju, predvsem v bolj vlažnih okoljih.
- Obojestransko tiskanje je mogoče s papirjem, težkim 60–162 g/m<sup>2</sup> (kopirni papir 16–43 lb).

- Največja dovoljena teža 100 % bombažnih medijev je  $90 \text{ g/m}^2$  (kopirni papir 24 lb).

# Nastavitev, namestitvev in konfiguracija

## Izbiranje mesta za tiskalnik

- Prepričajte se, da je dovolj prostora za odpiranje pladnjev, pokrovov in vratc ter za nameščanje dodatne strojne opreme.
- Tiskalnik postavite v bližino električne vtičnice.

**⚠ PREVIDNO – NEVARNOST TELESNIH POŠKODB:** Da bi se izognili požaru ali električnemu udaru, priključite napajalni kabel na električno vtičnico z ustrežno nazivnostjo, ki je ustrezno ozemljena, v bližini izdelka in enostavno dostopna.

**⚠ PREVIDNO – NEVARNOST ELEKTRIČNEGA UDARA:** Da bi se izognili električnemu šoku, tega izdelka ne postavite ali uporabljajte v bližini vode ali mokrih krajev.

- Pretok zraka v prostoru mora biti v skladu z najnovejšo različico standarda ASHRAE 62 ali s standardom Tehničnega odbora CEN 156.
- Postavite tiskalnik na ravno, čvrsto in trdo površino.
- Tiskalnik:
  - Mora biti čist, suh in brez prahu.
  - Ne sme biti blizu sponk in sponk za papir.
  - Ne sme biti blizu neposrednega zračnega toka iz klimatskih ali grelnih naprav in ventilatorjev.
  - Ne sme biti blizu neposredne sončne svetlobe in ekstremne vlažnosti.
- Upoštevajte priporočene temperature in preprečujte nihanja temperature:

Temperatura okolja	10 to 32.2°C (50 to 90°F)
Temperatura shranjevanja	15.6 to 32.2°C (60 to 90°F)

- Za ustrezno prezračevanje zagotovite, da bo okrog tiskalnika toliko prostora, kot je prikazano:

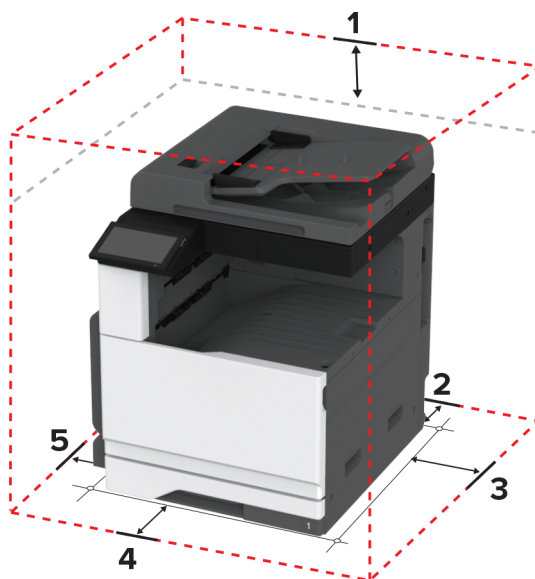

1	Zgornja stran	400 mm (15.70 in.)
2	Zadnja stran	120 mm (4.80 in.)

3	Desna stran	120 mm (4.80 in.)
4	Sprednja stran	444.5 mm (17.50 in.)
5	Leva stran	400 mm (15.70 in.)

## Priključitev kablov

- ⚠ PREVIDNO – NEVARNOST ELEKTRIČNEGA UDARA:** Da bi se izognili električnemu udaru, tega izdelka ne nastavljajte in ne priključujte električnih ali drugih kablov, kot so napajalni kabel, kabel za faks in za telefon, med nevihto.
- ⚠ PREVIDNO – NEVARNOST TELESNIH POŠKODB:** Da bi se izognili požaru ali električnemu udaru, priključite napajalni kabel na električno vtičnico z ustrežno nazivnostjo, ki je ustrežno ozemljena, v bližini izdelka in enostavno dostopna.
- ⚠ PREVIDNO – NEVARNOST TELESNIH POŠKODB:** Da bi se izognili požaru in električnemu udaru, uporabite samo napajalni kabel, ki ste ga dobili s tem izdelkom, ali nadomestni napajalni kabel, ki ga je odobril proizvajalec.
- ⚠ PREVIDNO – NEVARNOST TELESNIH POŠKODB:** Pri priključitvi tega izdelka na javno komutirano telefonsko omrežje uporabite samo telekomunikacijski kabel (RJ-11) 26 AWG ali večjega, da zmanjšate nevarnost požara. Za uporabnike v Avstraliji mora kabel odobriti avstralski organ za komunikacije in medije.

**Opozorilo – možnost poškodb:** Da bi se izognili izgubi podatkov in okvari tiskalnika, se med tiskanjem ne dotikajte kabla USB, kartice za brezžično omrežje in tiskalnika na prikazanem območju.

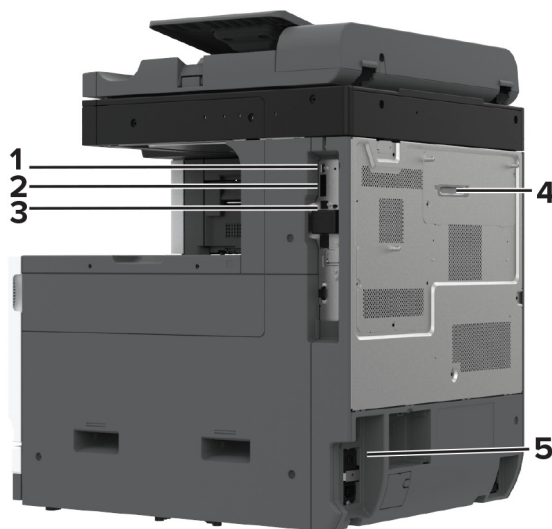

	Vrata tiskalnika	Funkcija
1	Vrata USB	Priključite tipkovnico ali drugo združljivo možnost.
2	Vrata USB na tiskalniku	Tiskalnik priključite na računalnik.
3	Ethernetna vrata	Tiskalnik priključite v omrežje.

	Vrata tiskalnika	Funkcija
4	Vrata LINE <b>Opomba:</b> Na voljo samo, če je nameščena kartica za faks.	Tiskalnik priključite na delujočo telefonsko linijo prek standardne stenske vtičnice (RJ-11), filtra DSL, vmesnika VoIP ali drugega vmesnika, s katerim lahko uporabite telefonsko linijo za pošiljanje in prejemanje faksov.
5	Vtičnica za napajalni kabel	Tiskalnik priključite na ustrezno ozemljeno električno vtičnico.

## Nastavitev in uporaba programov na začetnem zaslonu

### Uporaba začetnega zaslona

**Opomba:** Podoba začetnega zaslona je odvisna od nastavitvev začetnega zaslona po meri, skrbniške nastavitve in aktivnih vdelenih rešitev.



Št.	Ikona	Funkcija
1	Gumb za zaustavitev ali preklic	Ustavitev trenutnega opravila.
2	Kopiranje	Naredi kopije.
3	Sprememba jezika	Spremeni jezik na zaslonu tiskalnika.
4	E-pošta	Pošlji e-pošto.
5	Nastavitve	Dostop do menijev tiskalnika.
6	Faksiranje	Pošlji faks.
7	Imenik	Dostop do stikov, ustvarjanje in urejanje stikov.

Št.	Ikona	Funkcija
8	Stanje/potrebščine	<ul style="list-style-type: none"> <li>Prikaz opozorila tiskalnika ali sporočila o napaki, ko tiskalnik za nadaljevanje obdelave potrebuje posredovanje.</li> <li>Oglejte si več informacij o opozorilih ali sporočilih tiskalnika in o tem, kako jih počistiti.</li> </ul> <p><b>Opomba:</b> Dostop do te nastavitve je mogoč tudi s pritiskom na zgornji del začetnega zaslona.</p>
9	Zadržana opravila	Prikaz vseh trenutno zadržanih opravil tiskanja.
10	Čakalna vrsta opravil	Prikaz vseh trenutnih opravil tiskanja. <b>Opomba:</b> Dostop do te nastavitve je mogoč tudi s pritiskom na zgornji del začetnega zaslona.
11	Pogon USB	Oglejte si, izberite ali tiskajte fotografije in dokumente s pogona Flash.
12	Profili optičnega branja	Skeniranje in shranjevanje dokumentov neposredno v računalnik.
13	FTP	Skeniranje in shranjevanje dokumentov neposredno v strežnik FTP.
14	Zaznamki	Urejanje vseh zaznamkov.
15	Trdi disk	Oglejte si, izberite in upravljajte dokumente s trdega diska ali inteligentnega shranjevalnega pogona.
16	Omrežna mapa	Optično branje v omrežno mapo ali omrežno mesto.
17	Gumb za začetek	Začetek opravila, odvisno od izbranega načina.
18	Tipkovnica na zaslonu	Vnos številke ali simbolov v polje za vnos.

## Prilagajanje začetnega zaslona

1 Odprite spletni brskalnik in v polje za naslov vnesite naslov IP tiskalnika.

### Opombe:

- Naslov IP tiskalnika si oglejte na začetnem zaslonu tiskalnika. Naslov IP je sestavljen iz štirih nizov številke, ločenih s pikami, na primer 123.123.123.123.
- Če uporabljate namestniški strežnik, ga začasno onemogočite, da se spletna stran pravilno naloži.

2 Kliknite **Nastavitve > Naprava > Prilagajanje začetnega zaslona**.

3 Naredite eno ali več od naslednjega:

- Če želite na začetni zaslon dodati ikono, kliknite **+**, izberite ime programa in kliknite **Dodaj**.
- Če želite odstraniti ikono z začetnega zaslona, izberite ime programa in kliknite **Odstrani**.
- Če želite prilagoditi ime programa, izberite ime programa, kliknite **Uredi** in nato določite ime.
- Če želite obnoviti ime programa, izberite ime programa, kliknite **Uredi** in nato še **Obnovi oznako aplikacije**.
- Če želite med aplikacije dodati presledek, kliknite **+**, izberite **PRAZEN PROSTOR** in kliknite **Dodaj**.
- Če želite aplikacije razporediti, imena aplikacij povlecite v zeleni vrstni red.
- Če želite obnoviti privzeti začetni zaslon, kliknite **Obnovitev začetnega zaslona**.

4 Uveljavite spremembe.

## Podprti programi

Program	Modeli tiskalnikov
Središče za optično branje	CX930, CX931, XC9325, XC9335
Središče za bližnjice	CX930, CX931, XC9325, XC9335
Kopiranje kartic	CX930, CX931, XC9325, XC9335
Prilagoditev zaslona	CX930, CX931, XC9325, XC9335
Program za podporo strankam	XC9325, XC9335
Deleži naprave	XC9325, XC9335

## Nastavitev središča za skeniranje

- 1 Na začetnem zaslonu pritisnite **Središče za skeniranje**.
- 2 Izberite in ustvarite cilj, nato pa konfigurirajte nastavitve.

### Opombe:

- Ko ustvarite zeleno ciljno mesto v omrežju, morate potrditi in popravljati nastavitve, dokler se ne pojavi nobena napaka.
- Shranjena so samo ciljna mesta, ki ste jih ustvarili iz vdelenega spletnega strežnika. Več informacij si oglejte v priloženi dokumentaciji.

- 3 Izvedite spremembe.

## Ustvarjanje bližnjice

- 1 Na začetnem zaslonu se dotaknite možnosti **Središče za bližnjice**.

**Opomba:** Morda je bila spremenjena ikona ali pa ime. Za več informacij se obrnite na skrbnika.

- 2 Izberite funkcijo tiskalnika in tapnite **Ustvari bližnjico**.

**Opomba:** Funkcija varne e-pošte ni podprta.

- 3 Konfigurirajte nastavitve in tapnite **Shrani**.

- 4 Vnesite enolično ime bližnjice.

**Opomba:** Če ne želite, da so na začetnem zaslonu prikazana skrajšana imena, vnesite največ 25 znakov.

- 5 Dotaknite se možnosti **V redu**.

Program samodejno ustvari enolično številko bližnjice.

**Opomba:** Za odpiranje bližnjic se dotaknite , nato # in vnesite številko bližnjice.

## Nastavitev možnosti Kopiranje kartic

- 1 Odprite spletni brskalnik in v polje za naslov vnesite naslov IP tiskalnika.



**Opombe:**

- Naslov IP tiskalnika si oglejte na začetnem zaslonu tiskalnika. Naslov IP je sestavljen iz štirih nizov števil, ločenih s pikami, na primer 123.123.123.123.
- Če uporabljate namestniški strežnik, ga začasno onemogočite, da se spletna stran pravilno naloži.

**2** Kliknite **Programi > Kopiranje kartic > Konfiguriraj**.**Opombe:**

- Prepričajte se, da je omogočen Prikaz ikone.
- Prepričajte se, da sta konfigurirani možnosti Nastavitve e-pošte in Nastavitve omrežne mape.
- Med optičnim branjem izkaznice ločljivost optičnega branja ne sme presegati 200 dpi za barvne kopije in 400 dpi za črno-bele kopije.
- Med optičnim branjem več izkaznic ločljivost optičnega branja ne sme presegati 150 dpi za barvne kopije in 300 dpi za črno-bele kopije.

**3** Uveljavite spremembe.

**Opomba:** Za optično branje več kartic v tiskalniku potrebujete trdi disk ali inteligentni shranjevalni pogon.

## Uporaba prilagoditve zaslona

Preden uporabite program, storite naslednje:

- V vdolanem spletnem strežniku kliknite možnost **Programi > Prilagoditev zaslona > Konfiguriraj**.
- Omogočite in konfigurirajte nastavitve ohranjevalnika zaslona, diaproyekcije in slike za ozadje.

### Upravljanje slik za ohranjevalnik zaslona in diaproyekcijo

**1** Sliko lahko dodate, uredite ali izbrišete v razdelku Slike za ohranjevalnik zaslona in diaproyekcijo.**Opombe:**

- Dodate lahko do 10 slik.
- Če je ta možnost omogočena, so ikone stanja prikazane na ohranjevalniku zaslona samo v primeru napak, opozoril ali obvestil iz oblaka.

**2** Uveljavite spremembe.

### Spreminjanje slike za ozadje

**1** Na začetnem zaslonu se dotaknite možnosti **Spremeni ozadje**.**2** Izberite sliko, ki jo želite uporabiti.**3** Uveljavite spremembe.

### Zagon diaproyekcije s pogona Flash

**1** Vstavite pogon Flash v vrata USB.**2** Na začetnem zaslonu se dotaknite možnosti **Diaproyekcija**.

Slike so prikazane v abecednem vrstnem redu.

**Opomba:** Ko se diaproyekcija začne, lahko odstranite pogon Flash, vendar slike ne bodo shranjene v tiskalnik. Če se diaproyekcija zaustavi, morate za ogled slik znova vstaviti pogon Flash.

## Uporaba možnosti Podpora strankam

### Opombe:

- Ta program je podprt samo pri nekaterih modelih tiskalnika. Za več informacij si oglejte "[Podprti programi](#)" na 34. strani.
- Za več informacij o konfiguriranju nastavitvev programa si oglejte *navodila za skrbnike podpore za stranke*.

1 Na začetnem zaslonu se dotaknite možnosti **Podpora za stranke**.

2 Natisnite podatke ali jih pošljite po e-pošti.

## Nastavitev kvot za napravo

### Opombe:

- Ta program je podprt samo pri nekaterih modelih tiskalnika. Za več informacij si oglejte "[Podprti programi](#)" na 34. strani.
- Za več informacij o konfiguriranju nastavitvev programa si oglejte *Navodila za skrbnike deležev naprav*.

1 Odprite spletni brskalnik in v polje za naslov vnesite naslov IP tiskalnika.

### Opombe:

- Naslov IP tiskalnika si oglejte na začetnem zaslonu tiskalnika. Naslov IP je sestavljen iz štirih nizov števil, ločenih s pikami, na primer 123.123.123.123.
- Če uporabljate namestniški strežnik, ga začasno onemogočite, da se spletna stran pravilno naloži.

2 Kliknite **Programi > Deleži naprave > Konfiguriraj**.

3 V razdelku Uporabniški računi dodajte ali uredite uporabnika, nato pa nastavite uporabniške deleže.

4 Uveljavite spremembe.

## Upravljanje zaznamkov

### Ustvarjanje zaznamkov

Zaznamke uporabljajte za tiskanje pogosto dostopanih dokumentov, shranjenih v strežniku ali spletu.

1 Odprite spletni brskalnik in v polje za naslov vnesite naslov IP tiskalnika.

### Opombe:

- Naslov IP tiskalnika si oglejte na začetnem zaslonu tiskalnika. Naslov IP je sestavljen iz štirih nizov števil, ločenih s pikami, na primer 123.123.123.123.
- Če uporabljate namestniški strežnik, ga začasno onemogočite, da se spletna stran pravilno naloži.

2 Kliknite možnost **Zaznamki > Dodaj zaznamek** in nato vnesite ime zaznamka.

### 3 Izberite vrsto protokola Naslov in nato storite nekaj od naslednjega:

- Za HTTP in HTTPS vnesite URL, ki ga želite zaznamovati.
- Za HTTPS morate namesto naslova IP uporabiti ime gostitelja. Vnesite na primer **mojespletnomesto.com/vzorec.pdf** namesto **123.123.123.123/vzorec.pdf**. Prepričajte se, da se ime gostitelja ujema tudi z vrednostjo običajnega imena (CN-ja) v potrdilu strežnika. Za več informacij o pridobitvi vrednosti CN-ja v potrdilu strežnika si oglejte informacije pomoči za spletni brskalnik.
- Za FTP vnesite naslov FTP. Na primer **mojstreznik/mojimenik**. Vnesite številko vrat FTP. Vrata 21 so privzeta vrata za pošiljanje ukazov.
- Za SMB vnesite naslov omrežne mape. Na primer **mojstreznik/mojaskupnaraba/mojadatoteka.pdf**. Vnesite ime omrežne domene.
- Po potrebi izberite vrsto Preverjanja pristnosti za FTP in SMB.

Če želite omejiti dostop do zaznamka, vnesite PIN.

**Opomba:** Program podpira te vrste datotek: PDF, JPEG in TIFF. Pri nekaterih modelih tiskalnika so podprte druge vrste datotek, kot sta DOCX in XLXS.

### 4 Kliknite **Shrani**.

## Ustvarjanje map

#### 1 Odprite spletni brskalnik in v polje za naslov vnesite naslov IP tiskalnika.

##### Opombe:

- Naslov IP tiskalnika si oglejte na začetnem zaslonu tiskalnika. Naslov IP je sestavljen iz štirih nizov števil, ločenih s pikami, na primer 123.123.123.123.
- Če uporabljate namestniški strežnik, ga začasno onemogočite, da se spletna stran pravilno naloži.

#### 2 Kliknite možnost **Zaznamki > Dodaj mapo** in nato vnesite ime mape.

**Opomba:** Če želite omejiti dostop do mape, vnesite PIN.



#### 3 Kliknite **Shrani**.



**Opomba:** V mapi lahko ustvarite mape ali zaznamke. Za ustvarjanje zaznamka si oglejte "[Ustvarjanje zaznamkov](#)" na [36. strani](#).

## Upravljanje stikov

#### 1 Na začetnem zaslonu izberite **Imenik**.

#### 2 Naredite eno ali več od naslednjega:

- Če želite dodati stik, se dotaknite možnosti  na vrhu zaslona in nato možnosti **Ustvari stik**. Po potrebi določite način prijave, da dovolite dostop do aplikacije.
- Če želite izbrisati stik, se dotaknite možnosti  na vrhu zaslona, nato možnosti **Izbriši stike** in nato izberite stik.
- Če želite urediti podatke o stiku, se dotaknite imena stika.
- Če želite ustvariti skupino, se dotaknite možnosti  na vrhu zaslona in nato še možnosti **Ustvari skupino**. Po potrebi določite način prijave, da dovolite dostop do aplikacije.

- Če želite skupino izbrisati, se dotaknite možnosti  na vrhu zaslona, nato še možnosti **Izbriši skupine** in izberite skupino.
- Če želite urediti skupino stikov, izberite **SKUPINE** > izberite ime skupine >  > izberite dejanje, ki ga želite izvesti.

3 Uveljavite spremembe.

## Nastavitev in uporaba pripomočkov za osebe s posebnimi potrebami

### Vklop glasovnega vodenja

#### Na začetnem zaslону

- 1 Z enim samim gibom in z enim prstom počasi podrsajte levo in nato navzgor po zaslonu, dokler ne zaslišite glasovnega sporočila.
- 2 Z dvema prstoma se dotaknite **V redu**.  
**Opomba:** Če poteza ne deluje, močneje pritisnite.

#### S tipkovnico

- 1 Pridržite tipko **5**, da zaslišite glasovno sporočilo.
- 2 Pritisnite **tabulatorsko** tipko, da se s kazalcem pomaknete do gumba V redu in nato pritisnite **Enter**.

#### Opombe:

- Ko je glasovno vodenje vklopljeno, za izbiro katerega koli elementa na zaslonu vedno uporabite dva prsta.
- Za glasovno vodenje je na voljo omejena jezikovna podpora.

### Izklop glasovnega vodenja

- 1 Z enim samim gibom in z enim prstom počasi podrsajte levo in nato navzgor po zaslonu, dokler ne zaslišite glasovnega sporočila.
- 2 Z dvema prstoma naredite nekaj od naslednjega:
  - Dotaknite se možnosti **Glasovno vodenje** in nato še **V redu**.
  - Dotaknite se možnosti **Prekliči**.**Opomba:** Če poteza ne deluje, močneje pritisnite.

Glasovno vodenje lahko izklopite tudi tako, da naredite nekaj od naslednjega:

- Z dvema prstoma dvotapnite začetni zaslon.
- Pritisnite gumb za vklop/izklop, tako da tiskalnik preide v način mirovanja oz. hibernacije.

## Krmarjenje po zaslonu s potezami

### Opombe:

- Večina potez je veljavnih samo, kadar je vklopljeno glasovno vodenje.
- Omogočite Povečavo, da boste lahko uporabljali poteze za povečavo in pomikanje.
- Uporabite fizično tipkovnico za vnos znakov in prilagajanje določenih nastavitev.

Poteza	Funkcija
Z enim prstom podrsajte levo in nato navzgor	Zaženite način dostopnosti. Za izhod iz načina dostopnosti uporabite isto potezo. <b>Opomba:</b> Ta poteza je uporabna tudi, ko je tiskalnik v običajnem načinu.
Dvotapnite z enim prstom	Izbira možnosti ali elementa na zaslonu.
Dvotapnite ikono začetnega zaslona z dvema prstoma	Izklop načina dostopnosti.
Trotapnite z enim prstom	Povečava ali pomanjšava besedila in slik.
Z enim prstom podrsajte v desno ali navzdol	Pomik k naslednjemu elementu na zaslonu.
Z enim prstom podrsajte levo ali navzgor	Pomik k prejšnjemu elementu na zaslonu.
Z enim prstom podrsajte navzgor in navzdol	Pomik na prvi element na zaslonu.
Pomikanje	Dostop do delov povečane slike, ki se nahajajo izven zaslona. <b>Opomba:</b> Povečano sliko lahko povlečete z dvema prstoma.
Z enim prstom podrsajte navzgor in nato desno	Povečanje glasnosti. <b>Opomba:</b> Ta poteza je uporabna tudi, ko je tiskalnik v običajnem načinu.
Z enim prstom podrsajte navzdol in nato desno	Zmanjšanje glasnosti. <b>Opomba:</b> Ta poteza je uporabna tudi, ko je tiskalnik v običajnem načinu.
Z enim prstom podrsajte navzgor in nato levo	Zapiranje programa in vrnitev na začetni zaslon.
Z enim prstom podrsajte navzdol in nato levo	Vrnitev na prejšnjo nastavitvev.

## Uporaba tipkovnice na zaslonu

Ko se na zaslonu pojavi tipkovnica, izberite eno ali več naslednjih možnosti:

- Če želite izgovorjavo in zapis znaka v polje, pritisnite ustrezno tipko.
- Če želite izgovorjavo in zapis znaka v polje, s prstom povlecite po različnih ustreznih znakih.
- Če želite izgovorjavo znakov v polju, se z dvema prstoma dotaknite polja z besedilom.
- Za brisanje znakov se dotaknite **vračalke**.

## Omogočanje načina povečave

1 Z enim samim gibom in z enim prstom počasi podrsajte levo in nato navzgor po zaslonu, dokler ne zaslišite glasovnega sporočila.

**Opomba:** Pri modelih tiskalnika brez vgrajenih zvočnikov za poslušanje sporočila uporabite slušalke.

2 Z dvema prstoma naredite naslednje:

a Dotaknite se **Način povečave**.

b Dotaknite se **V redu**.

**Opomba:** Če poteza ne deluje, močneje pritisnite.

Za več informacij o krmarjenju po povečanem zaslonu si oglejte "[Krmarjenje po zaslonu s potezami](#)" na 39. strani.

## Prilagajanje hitrosti govora pri glasovnem vodenju

1 Na začetnem zaslonu se dotaknite možnosti **Nastavitve > Naprava > Dostopnost > Hitrost govora**.

2 Izberite hitrost govora.

## Prilagajanje privzete glasnosti slušalk

1 Na začetnem zaslonu se dotaknite možnosti **Nastavitve > Naprava > Dostopnost**.

2 Prilagodite glasnost slušalk.

**Opomba:** Glasnost se ponastavi na privzeto vrednost, ko uporabnik izstopi iz načina Dostopnosti ali ko se tiskalnik prebudi iz načina mirovanja ali hibernacije.

## Prilagajanje privzete glasnosti notranjega zvočnika

1 Na začetnem zaslonu se dotaknite .

2 Prilagodite glasnost.

### Opombe:

- Če je omogočen tihi način, je zvočno opozarjanje izklopljeno. Ta nastavitev tudi upočasni delovanje tiskalnika.
- Glasnost se ponastavi na privzeto vrednost, ko uporabnik izstopi iz načina Dostopnosti ali ko se tiskalnik prebudi iz načina mirovanja ali hibernacije.

## Omogočanje izgovarjanja gesel ali osebnih identifikacijskih števil

1 Na začetnem zaslonu se dotaknite možnosti **Nastavitve > Naprava > Dostopnost > Izgovarjanje gesel/PIN-ov**.

2 Nastavitev omogočite.

## Nastavitev tiskalnika za faksiranje

### Podprt faks

Model tiskalnikov	Analogni faks <sup>1</sup>	etherFAX <sup>2</sup>	Strežnik za faks	Faksiranje prek IP-ja (FoIP) <sup>3</sup>
CX930	✓	✓	✓	✓
CX931	✓	✓	✓	✓
XC9325	✓	✓	✓	✓
XC9335	✓	✓	✓	✓

<sup>1</sup> Nameščena mora biti kartica za faks. Če želite več informacij, se obrnite na prodajno mesto, kjer ste tiskalnik kupili.

<sup>2</sup> Potrebna je naročnina. Za več informacij obiščite <https://www.etherfax.net/lexmark> ali se obrnite na prodajalca, pri katerem ste tiskalnik kupili.

<sup>3</sup> Nameščen mora biti komplet licenc. Če želite več informacij, se obrnite na prodajno mesto, kjer ste tiskalnik kupili.

### Nastavitev funkcije faksa z analognim faksom

#### Opombe:

- Za uporabo analognega faksa v tiskalniku mora biti nameščena kartica za faks.
- Nekateri načini priključitve so na voljo samo v nekaterih državah ali regijah.
- Če je funkcija faksa omogočena in ni popolnoma nastavljena, lahko indikatorna lučka rdeče utripa.
- Če nimate okolja TCP/IP, faks nastavite na nadzorni plošči.

**Opozorilo – možnost poškodb:** Da bi se izognili izgubi podatkov in okvari tiskalnika, se med pošiljanjem ali prejetjem faksa ne dotikajte kablov ali prikazanih delov tiskalnika.



## Uporaba menija Nastavitve v tiskalniku

- 1 Na začetnem zaslonu se dotaknite možnosti **Nastavitve > Faksiranje > Nastavitev faksa > Splošne nastavitve faksiranja**.
- 2 Konfigurirajte nastavitve.

## Uporaba vdelanega spletnega strežnika

- 1 Odprite spletni brskalnik in v polje za naslov vnesite naslov IP tiskalnika.

### Opombe:

- Oglejte si naslov IP tiskalnika na začetnem zaslonu. Naslov IP je sestavljen iz štirih nizov števil, ločenih s pikami, na primer 123.123.123.123.
- Če uporabljate namestniški strežnik, ga začasno onemogočite, da se spletna stran pravilno naloži.

- 2 Kliknite **Nastavitve > Faks > Nastavitev faksa > Splošne nastavitve faksiranja**.
- 3 Konfigurirajte nastavitve.
- 4 Uveljavite spremembe.

## Nastavitev funkcije faksa z uporabo etherFAX

### Opombe:

- Vdelano programsko opremo tiskalnika morate posodobiti na najnovejšo različico. Za več informacij si oglejte "[Posodobljanje vdelane programske opreme](#)" na [78. strani](#).
- V tiskalniku mora biti nameščen ustrezen komplet licenc. Za več informacij se obrnite na etherFAX.
- Preverite, ali ste tiskalnik registrirali na portalu etherFAX. Za več informacij obiščite <https://www.etherfax.net/lexmark>.
- Ob registraciji je potrebna serijska številka tiskalnika. Kje se serijska številka nahaja, si oglejte v razdelku "[Iskanje serijske številke tiskalnika](#)" na [10. strani](#).

- 1 Odprite spletni brskalnik in v polje za naslov vnesite naslov IP tiskalnika.

### Opombe:

- Oglejte si naslov IP tiskalnika na začetnem zaslonu. Naslov IP je sestavljen iz štirih nizov števil, ločenih s pikami, na primer 123.123.123.123.
- Če uporabljate namestniški strežnik, ga začasno onemogočite, da se spletna stran pravilno naloži.

- 2 Kliknite **Nastavitve > Faks > Nastavitev faksa > Splošne nastavitve faksiranja**.

**Opomba:** Nastavitev faksa je prikazana samo, če je Način faksa nastavljen na Faks.

- 3 V polje Ime faksa vnesite enolično ime.
- 4 V polje Številka faksa vnesite številko faksa, ki jo je posredoval etherFAX.
- 5 V meniju Prenos faksov izberite **etherFAX**.

### Opombe:

- Ta meni se prikaže samo, če je na voljo več kot en prenos faksa.



- Če je v tiskalniku nameščen samo etherFAX, se konfigurira samodejno.

**6** Uveljavite spremembe.

## Nastavitev funkcije faksa s faksnim strežnikom

### Opombe:

- Ta funkcija omogoča pošiljanje faksov ponudniku storitev faksiranja, ki podpira sprejemanje e-pošte.
- Ta funkcija podpira samo odhodne fakse. Za podporo prejemanja faksov morate imeti v tiskalniku konfiguriran faks na osnovi naprave, npr. analogni faks, etherFAX ali faks prek IP-ja (FoIP).

**1** Odprite spletni brskalnik in v polje za naslov vnesite naslov IP tiskalnika.

### Opombe:

- Oglejte si naslov IP tiskalnika na začetnem zaslonu. Naslov IP je sestavljen iz štirih nizov števil, ločenih s pikami, na primer 123.123.123.123.
- Če uporabljate namestniški strežnik, ga začasno onemogočite, da se spletna stran pravilno naloži.

**2** Kliknite **Nastavitve > Faks**.

**3** V meniju Način Faks izberite **Strežnik za faks** in nato kliknite **Shrani**.

**4** Kliknite **Nastavitev strežnika za faks**.

**5** V polje Oblika polja Za vnesite **[#]@mojfaks.com**, kjer je **[#]** številka faksa in **mojfaks.com** domena ponudnika faksiranja.

### Opombe:

- Po potrebi konfigurirajte polje Naslov za odgovor, Zadeva ali Sporočilo.
- Če želite, da tiskalnik prejema fakse, omogočite nastavitev prejemanja faksov na osnovi naprave. Prepričajte se, da imate konfiguriran faks na osnovi naprave.

**6** Kliknite **Shrani**.

**7** Kliknite **Nastavitve e-pošte strežnika za faks** in storite nekaj od naslednjega:

- Omogočite možnost **Uporaba e-poštnega strežnika SMTP**.

**Opomba:** Če nastavitve SMTP e-pošte niso konfigurirane, si oglejte razdelek "[Konfiguracija nastavitvev SMTP e-pošte](#)" na 48. strani.

- Konfigurirajte nastavitve SMTP. Za več informacij se obrnite na ponudnika storitev e-pošte.

**8** Uveljavite spremembe.

## Nastavitev faksa s standardno telefonsko linijo

**Opomba:** Ta navodila veljajo samo za tiskalnike, ki podpirajo analogni faks. Za več informacij si oglejte "[Podprt faks](#)" na 41. strani.



**PREVIDNO – NEVARNOST ELEKTRIČNEGA UDARA:** Da bi se izognili električnemu udaru, tega izdelka ne nastavljajte in ne priključujte električnih ali drugih kablov, kot so napajalni kabel, kabel za faks in za telefon, med nevihto.

- ⚠ PREVIDNO – NEVARNOST ELEKTRIČNEGA UDARA:** Za preprečevanje električnega šoka ne uporabljajte faksa med nevihto.
- ⚠ PREVIDNO – NEVARNOST TELESNIH POŠKODB:** Pri priključitvi tega izdelka na javno komutirano telefonsko omrežje uporabite samo telekomunikacijski kabel (RJ-11) 26 AWG ali večjega, da zmanjšate nevarnost požara. Za uporabnike v Avstraliji mora kabel odobriti avstralski organ za komunikacije in medije.

### 1. nastavitev: Tiskalnik je priključen na linijo, ki se uporablja samo za faks

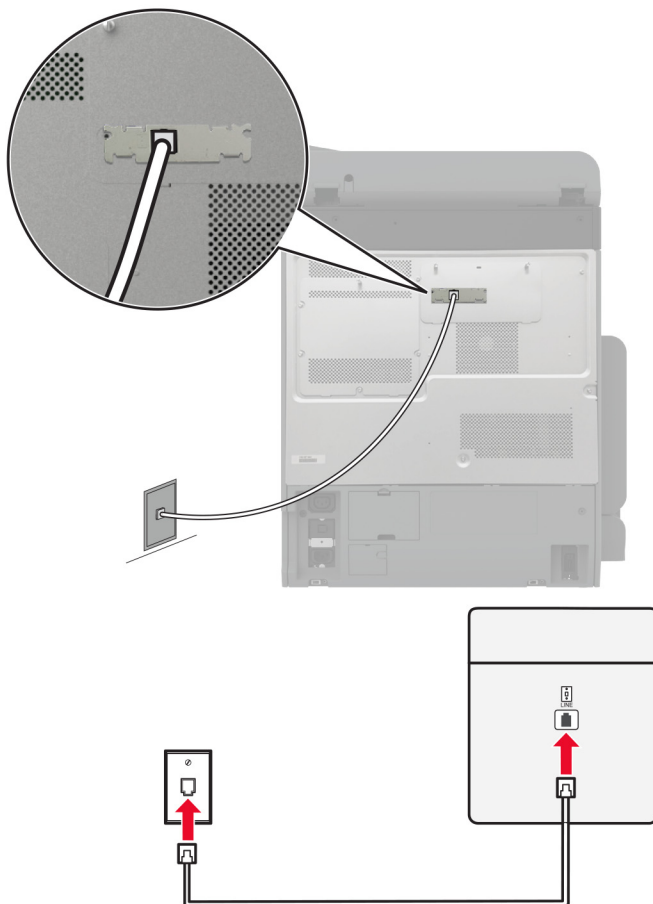

- 1 Priključite en konec telefonskega kabla v linijska vrata tiskalnika.
- 2 Drugi konec kabla priključite v delujočo analogno stensko vtičnico.

#### Opombe:

- Tiskalnik lahko nastavite za samodejni (nastavite Samodejni odgovor na **Vklop**) ali ročni sprejem faksov (nastavite Samodejni odgovor na **lzklop**).
- Če želite fakse sprejemati samodejno, tiskalnik nastavite tako, da se odzove pri določenem številu zvonjenj.

## 2. nastavitev: Tiskalnik in odzivnik sta priključena na isto telefonsko linijo

**Opomba:** Če ste naročeni na storitev prepoznavnega zvonjenja, se prepričajte, da ste v tiskalniku nastavili pravilen vzorec zvonjenja. V nasprotnem primeru tiskalnik ne bo prejemal faksov, tudi če ste nastavili samodejni prejem faksov.

### Priključitev v različni stenski vtičnici

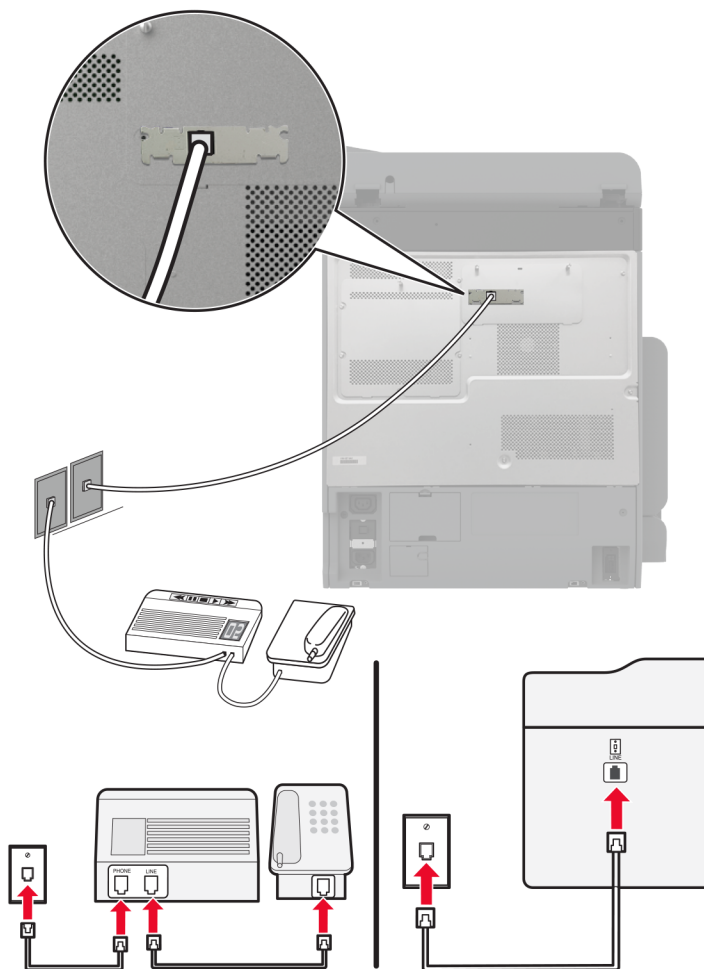



- 1 Priključite en konec telefonskega kabla v linijska vrata tiskalnika.
- 2 Drugi konec kabla priključite v delujočo analogno stensko vtičnico.

### Opombe:

- Če imate na liniji samo eno telefonsko številko, na tiskalniku nastavite samodejno prejetje faksov.
- Tiskalnik nastavite tako, da se odzove dve zvonjenji po odzivniku. Če na primer odzivnik sprejme klic po štirih zvonjenjih, nastavite nastavev tiskalnika Število zvonjenj za odgovor na 6.

## Nastavitev faksa v državah ali regijah z različnimi telefonskimi stenskim vtičnicami in vtiči

**Opomba:** Ta navodila veljajo samo za tiskalnice, ki podpirajo analogni faks. Za več informacij si oglejte "[Podprt faks](#)" na 41. strani.

-  **PREVIDNO – NEVARNOST ELEKTRIČNEGA UDARA:** Da bi se izognili električnemu udaru, tega izdelka ne nastavljajte in ne priključujte električnih ali drugih kablov, kot so napajalni kabel, kabel za faks in za telefon, med nevihto.
-  **PREVIDNO – NEVARNOST ELEKTRIČNEGA UDARA:** Za preprečevanje električnega šoka ne uporabljajte faksa med nevihto.
-  **PREVIDNO – NEVARNOST TELESNIH POŠKODB:** Pri priključitvi tega izdelka na javno komutirano telefonsko omrežje uporabite samo telekomunikacijski kabel (RJ-11) 26 AWG ali večjega, da zmanjšate nevarnost požara. Za uporabnike v Avstraliji mora kabel odobriti avstralski organ za komunikacije in medije.

Standardna stenska vtičnica v večini držav ali regij ustreza standardu RJ-11. Če telefonska vtičnica ali oprema v vaših prostorih ni združljiva s to vrsto povezave, uporabite telefonski vmesnik. Vmesnik za vašo državo ali regijo morda ne bo priložen tiskalniku in ga boste morali kupiti posebej.

Morda je v vratih za priklop telefona v tiskalniku nameščen vmesniški vtič. Ne odstranite vmesniškega vtiča iz vrat za priklop telefona v tiskalniku, če ga želite priključiti v zaporedni ali kaskadni telefonski sistem.

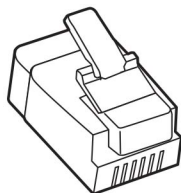

Ime dela	Št. dela
Lexmarkov vmesniški vtič	40X8519

## Priključitev tiskalnika v stensko vtičnico, ki ne ustreza standardu RJ-11

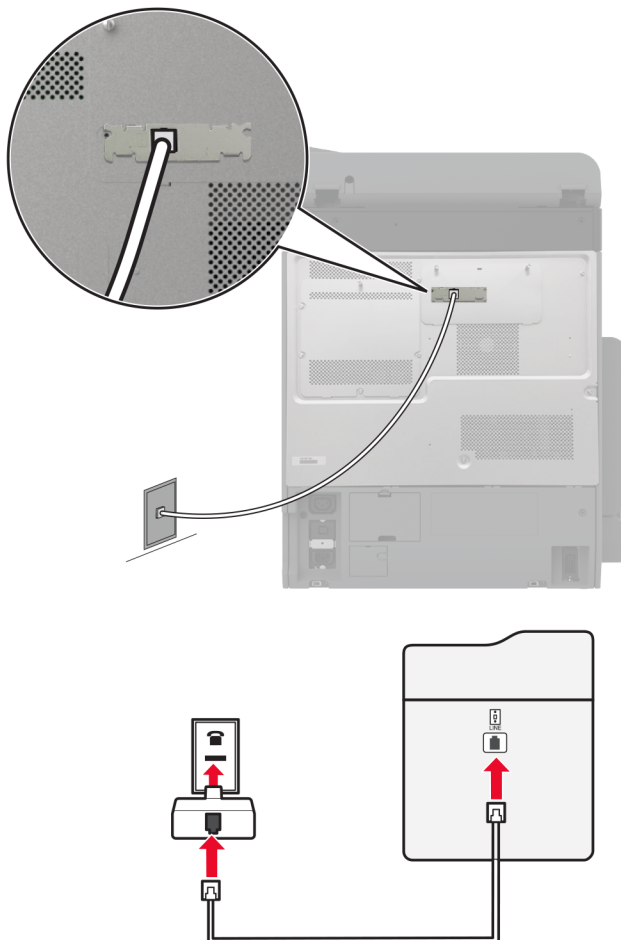

- 1 Priključite en konec telefonskega kabla v linijska vrata tiskalnika.
- 2 Drugi konec kabla priključite v vmesnik RJ-11, tega pa v stensko vtičnico.
- 3 Če želite priključiti drugo napravo s priključkom, ki ne ustreza standardu RJ-11, v isto stensko vtičnico, jo priključite neposredno v telefonski vmesnik.

## Priključitev na storitev prepoznavnega zvonjenja

Storitev Distinctive Ring vam omogoča več telefonskih številki na eni telefonski liniji. Vsaki telefonski številki je dodeljen drugačen vzorec zvonjenja.

**Opomba:** Ta navodila veljajo samo za tiskalnike, ki podpirajo analogni faks. Za več informacij si oglejte ["Podprt faks" na 41. strani](#).

- 1 Na začetnem zaslonu se dotaknite možnosti **Nastavitve > Faksiranje > Nastavitev faksa > Nastavitve prejemanja faksov > Upravljanje skrbnika > Odgovori na**.
- 2 Izberite vzorec zvonjenja.

## Nastavitev datuma in ure faksa

**Opomba:** Prepričajte se, da je konfiguriran faks. Za več informacij si oglejte "[Nastavitev tiskalnika za faksiranje](#)" na 41. strani.

- 1 Na začetnem zaslonu pritisnite **Nastavitve > Naprava > Lastne nastavitve > Datum in ura > Konfiguriraj**.
- 2 Konfigurirajte nastavitve.

## Konfiguriranje poletnega/zimskega časa

**Opomba:** Prepričajte se, da je konfiguriran faks. Če želite več informacij, glejte poglavje [Nastavitev tiskalnika za faksiranje](#).

- 1 Na začetnem zaslonu pritisnite **Nastavitve > Naprava > Lastne nastavitve > Datum in ura > Konfiguriraj**.
- 2 V meniju Časovni pas se dotaknite možnosti **(UTC+uporabnik) po meri**.
- 3 Dotaknite se **Zamik univerzalnega koordiniranega časa (UTC) (GMT)** in nato konfigurirajte nastavitve.

## Konfiguracija nastavitvev zvočnika faksa

**Opomba:** Prepričajte se, da je konfiguriran faks. Če želite več informacij, glejte poglavje [Nastavitev tiskalnika za faksiranje](#).

- 1 Na začetnem zaslonu se dotaknite možnosti **Nastavitve > Faksiranje > Nastavitev faksa > Nastavitve zvočnikov**.
- 2 Storite naslednje:
  - Nastavite Način zvočnika na **Vedno vklopljeno**.
  - Nastavite Glasnost zvočnika na **Visoko**.
  - Omogočite Glasnost zvonjenja.

## Konfiguracija nastavitvev SMTP e-pošte

Konfigurirajte nastavitve SMTP (Simple Mail Transfer Protocol) za pošiljanje optično prebranih dokumentov po e-pošti. Nastavitve se razlikujejo glede na ponudnika storitev e-pošte.

Preden začnete, se prepričajte, da je tiskalnik povezan v omrežje in da je omrežje povezano z internetom.

### Uporaba vdelanega spletnega strežnika

- 1 Odprite spletni brskalnik in v polje za naslov vnesite naslov IP tiskalnika.

**Opombe:**

- Naslov IP tiskalnika si oglejte na začetnem zaslonu tiskalnika. Naslov IP je sestavljen iz štirih nizov števil, ločenih s pikami, na primer 123.123.123.123.
- Če uporabljate namestniški strežnik, ga začasno onemogočite, da se spletna stran pravilno naloži.

- 2 Kliknite **Nastavitve > E-pošta**.

3 V razdelku Nastavitev e-pošte konfigurirajte nastavitve.

**Opombe:**

- Za več informacij si oglejte seznam [ponudnikov storitev e-pošte](#).
- Za ponudnike storitev e-pošte, ki jih ni na seznamu, prosite svojega ponudnika za nastavitve.

4 Kliknite **Shrani**.

## Uporaba menija Nastavitve v tiskalniku

1 Na začetnem zaslonu se dotaknite možnosti **Nastavitve**. > **E-pošta** > **Nastavitev e-pošte**.

2 Konfigurirajte nastavitve.

**Opombe:**

- Za več informacij si oglejte seznam [ponudnikov storitev e-pošte](#).
- Za ponudnike storitev e-pošte, ki jih ni na seznamu, prosite svojega ponudnika za nastavitve.

## Ponudniki storitev e-pošte

- [AOL Mail](#)
- [Comcast Mail](#)
- [Gmail](#)
- [iCloud Mail](#)
- [Mail.com](#)
- [NetEase Mail \(mail.126.com\)](#)
- [NetEase Mail \(mail.163.com\)](#)
- [NetEase Mail \(mail.yeah.net\)](#)
- [Outlook Live ali Microsoft 365](#)
- [QQ Mail](#)
- [Sina Mail](#)
- [Sohu Mail](#)
- [Yahoo! Mail](#)
- [Zoho Mail](#)

**Opombe:**

- Če pri uporabi navedenih nastavitev naletite na napake, se obrnite na svojega ponudnika storitev e-pošte.
- Za ponudnike storitev e-pošte, ki jih ni na seznamu, se obrnite na svojega ponudnika.

### AOL Mail

Nastavitev	Vrednost
Primarni prehod SMTP	smtp.aol.com
Vrata primarnega prehoda SMTP	587
Uporabi SSL/TLS	Zahtevano
Zahtevaj zaupanja vredno potrdilo	Onemogočeno

Nastavitev	Vrednost
Naslov za odgovor	Vaš e-poštni naslov
Preverjanje pristnosti strežnika SMTP	Prijava/navadno
Elektronska pošta, ki jo je poslala naprava	Uporabi poverilnice naprave SMTP
ID uporabnika naprave	Vaš e-poštni naslov
Geslo naprave	Geslo za program <b>Opomba:</b> Če želite ustvariti geslo za program, obiščite stran <a href="#">AOL Account Security (Varnost računa AOL)</a> , se prijavite v svoj račun in nato kliknite <b>Generate app password (Ustvari geslo za program)</b> .

### Comcast Mail

Nastavitev	Vrednost
Primarni prehod SMTP	smtp.comcast.net
Vrata primarnega prehoda SMTP	587
Uporabi SSL/TLS	Zahtevano
Zahtevaj zaupanja vredno potrdilo	Onemogočeno
Naslov za odgovor	Vaš e-poštni naslov
Preverjanje pristnosti strežnika SMTP	Prijava/navadno
Elektronska pošta, ki jo je poslala naprava	Uporabi poverilnice naprave SMTP
ID uporabnika naprave	Vaš e-poštni naslov
Geslo naprave	Geslo računa

**Opomba:** Prepričajte se, da je v vašem računu vklopljena varnostna nastavitev za dostop tretjih oseb. Za več informacij obiščite [spletno stran s pomočjo za Comcast Xfinity Connect](#).

### Gmail™

**Opomba:** Prepričajte se, da je v vašem Google Računu omogočeno preverjanje v dveh korakih. Če želite omogočiti preverjanje v dveh korakih, obiščite stran [Varnost Google Računa](#), se prijavite v svoj račun in nato v razdelku "Prijava v Google" kliknite **Preverjanje v dveh korakih**.

Nastavitev	Vrednost
Primarni prehod SMTP	smtp.gmail.com
Vrata primarnega prehoda SMTP	587
Uporabi SSL/TLS	Zahtevano
Zahtevaj zaupanja vredno potrdilo	Onemogočeno
Naslov za odgovor	Vaš e-poštni naslov
Preverjanje pristnosti strežnika SMTP	Prijava/navadno
Elektronska pošta, ki jo je poslala naprava	Uporabi poverilnice naprave SMTP



Nastavitev	Vrednost
ID uporabnika naprave	Vaš e-poštni naslov
Geslo naprave	<p>Geslo za program</p> <p><b>Opombe:</b></p> <ul style="list-style-type: none"> <li>• Če želite ustvariti geslo za program, obiščite stran <a href="#">Varnost Google Računa</a>, se prijavite v svoj račun in nato v razdelku "Prijava v Google" kliknite <b>Gesla za aplikacije</b>.</li> <li>• Možnost "Gesla za aplikacije" je prikazana samo, če je omogočeno preverjanje v dveh korakih.</li> </ul>

## iCloud Mail

**Opomba:** Prepričajte se, da je v računu omogočeno preverjanje v dveh korakih.

Nastavitev	Vrednost
Primarni prehod SMTP	smtp.mail.me.com
Vrata primarnega prehoda SMTP	587
Uporabi SSL/TLS	Zahtevano
Zahtevaj zaupanja vredno potrdilo	Onemogočeno
Naslov za odgovor	Vaš e-poštni naslov
Preverjanje pristnosti strežnika SMTP	Prijava/navadno
Elektronska pošta, ki jo je poslala naprava	Uporabi poverilnice naprave SMTP
ID uporabnika naprave	Vaš e-poštni naslov
Geslo naprave	<p>Geslo za program</p> <p><b>Opomba:</b> Če želite ustvariti geslo za program, obiščite stran <a href="#">iCloud Account Management (Upravljanje računa iCloud)</a>, se prijavite v svoj račun in nato v razdelku Security (Varnost) kliknite <b>Generate Password (Ustvari geslo)</b>.</p>

## Mail.com

Nastavitev	Vrednost
Primarni prehod SMTP	smtp.mail.com
Vrata primarnega prehoda SMTP	587
Uporabi SSL/TLS	Zahtevano
Zahtevaj zaupanja vredno potrdilo	Onemogočeno
Naslov za odgovor	Vaš e-poštni naslov
Preverjanje pristnosti strežnika SMTP	Prijava/navadno
Elektronska pošta, ki jo je poslala naprava	Uporabi poverilnice naprave SMTP
ID uporabnika naprave	Vaš e-poštni naslov
Geslo naprave	Geslo računa

**NetEase Mail (mail.126.com)**

**Opomba:** Prepričajte se, da je v računu omogočena storitev SMTP. Če želite omogočiti storitev, na začetni strani storitve NetEase Mail kliknite **Settings (Nastavitve) > POP3/SMTP/IMAP**, nato pa omogočite **IMAP/SMTP service (Storitev IMAP/SMTP)** ali **POP3/SMTP service (Storitev POP3/SMTP)**.

Nastavitev	Vrednost
Primarni prehod SMTP	smtp.126.com
Vrata primarnega prehoda SMTP	465
Uporabi SSL/TLS	Zahtevano
Zahtevaj zaupanja vredno potrdilo	Onemogočeno
Naslov za odgovor	Vaš e-poštni naslov
Preverjanje pristnosti strežnika SMTP	Prijava/navadno
Elektronska pošta, ki jo je poslala naprava	Uporabi poverilnice naprave SMTP
ID uporabnika naprave	Vaš e-poštni naslov
Geslo naprave	Geslo za avtorizacijo <b>Opomba:</b> Geslo za avtorizacijo je na voljo, če je omogočena možnost IMAP/SMTP service (Storitev IMAP/SMTP) ali POP3/SMTP service (Storitev POP3/SMTP).

**NetEase Mail (mail.163.com)**

**Opomba:** Prepričajte se, da je v računu omogočena storitev SMTP. Če želite omogočiti storitev, na začetni strani storitve NetEase Mail kliknite **Settings (Nastavitve) > POP3/SMTP/IMAP**, nato pa omogočite **IMAP/SMTP service (Storitev IMAP/SMTP)** ali **POP3/SMTP service (Storitev POP3/SMTP)**.

Nastavitev	Vrednost
Primarni prehod SMTP	smtp.163.com
Vrata primarnega prehoda SMTP	465
Uporabi SSL/TLS	Zahtevano
Zahtevaj zaupanja vredno potrdilo	Onemogočeno
Naslov za odgovor	Vaš e-poštni naslov
Preverjanje pristnosti strežnika SMTP	Prijava/navadno
Elektronska pošta, ki jo je poslala naprava	Uporabi poverilnice naprave SMTP
ID uporabnika naprave	Vaš e-poštni naslov
Geslo naprave	Geslo za avtorizacijo <b>Opomba:</b> Geslo za avtorizacijo je na voljo, če je omogočena možnost IMAP/SMTP service (Storitev IMAP/SMTP) ali POP3/SMTP service (Storitev POP3/SMTP).

## NetEase Mail (mail.yeah.net)

**Opomba:** Prepričajte se, da je v računu omogočena storitev SMTP. Če želite omogočiti storitev, na začetni strani storitve NetEase Mail kliknite **Settings (Nastavitve) > POP3/SMTP/IMAP**, nato pa omogočite **IMAP/SMTP service (Storitev IMAP/SMTP)** ali **POP3/SMTP service (Storitev POP3/SMTP)**.

Nastavitev	Vrednost
Primarni prehod SMTP	smtp.yeah.net
Vrata primarnega prehoda SMTP	465
Uporabi SSL/TLS	Zahtevano
Zahtevaj zaupanja vredno potrdilo	Onemogočeno
Naslov za odgovor	Vaš e-poštni naslov
Preverjanje pristnosti strežnika SMTP	Prijava/navadno
Elektronska pošta, ki jo je poslala naprava	Uporabi poverilnice naprave SMTP
ID uporabnika naprave	Vaš e-poštni naslov
Geslo naprave	Geslo za avtorizacijo <b>Opomba:</b> Geslo za avtorizacijo je na voljo, če je omogočena možnost IMAP/SMTP service (Storitev IMAP/SMTP) ali POP3/SMTP service (Storitev POP3/SMTP).

## Outlook Live ali Microsoft 365

Te nastavitve veljajo za e-poštni domeni outlook.com in hotmail.com ter račune Microsoft 365.

Nastavitev	Vrednost
Primarni prehod SMTP	smtp.office365.com
Vrata primarnega prehoda SMTP	587
Uporabi SSL/TLS	Zahtevano
Zahtevaj zaupanja vredno potrdilo	Onemogočeno
Naslov za odgovor	Vaš e-poštni naslov
Preverjanje pristnosti strežnika SMTP	Prijava/navadno
Elektronska pošta, ki jo je poslala naprava	Uporabi poverilnice naprave SMTP
ID uporabnika naprave	Vaš e-poštni naslov
Geslo naprave	Geslo računa ali geslo za program <b>Opombe:</b> <ul style="list-style-type: none"> <li>Pri računih z onemogočenim preverjanjem v dveh korakih uporabite geslo računa.</li> <li>Pri računih outlook.com in hotmail.com z omogočenim preverjanjem v dveh korakih uporabite geslo za program. Če želite ustvariti geslo za program, obiščite stran <a href="#">Outlook Live Account Management (Upravljanje računa Outlook Live)</a> in se nato prijavite v svoj račun.</li> </ul>

**Opomba:** Za dodatne možnosti nastavitve za podjetje z uporabo programske opreme Microsoft 365 obiščite [stran s pomočjo za Microsoft 365](#).

## QQ Mail

**Opomba:** Prepričajte se, da je v računu omogočena storitev SMTP. Če želite omogočiti storitev, na začetni strani storitve QQ Mail kliknite **Settings (Nastavitve) > Account (Račun)**. V razdelku POP3/IMAP/SMTP/Exchange/CardDAV/CalDAV Service (Storitev POP3/IMAP/SMTP/Exchange/CardDAV/CalDAV) omogočite **POP3/SMTP service (Storitev POP3/SMTP)** ali **IMAP/SMTP service (Storitev IMAP/SMTP)**.

Nastavitev	Vrednost
Primarni prehod SMTP	smtp.qq.com
Vrata primarnega prehoda SMTP	587
Uporabi SSL/TLS	Zahtevano
Zahtevaj zaupanja vredno potrdilo	Onemogočeno
Naslov za odgovor	Vaš e-poštni naslov
Preverjanje pristnosti strežnika SMTP	Prijava/navadno
Elektronska pošta, ki jo je poslala naprava	Uporabi poverilnice naprave SMTP
ID uporabnika naprave	Vaš e-poštni naslov
Geslo naprave	Koda za avtorizacijo <b>Opomba:</b> Če želite ustvariti kodo za avtorizacijo, na začetni strani storitve QQ Mail kliknite <b>Settings (Nastavitve) &gt; Account (Račun)</b> , nato pa v razdelku POP3/IMAP/SMTP/Exchange/CardDAV/CalDAV Service (Storitev POP3/IMAP/SMTP/Exchange/CardDAV/CalDAV) kliknite <b>Generate authorization code (Ustvari kodo za avtorizacijo)</b> .

## Sina Mail

**Opomba:** Prepričajte se, da je v računu omogočena storitev POP3/SMTP. Če želite omogočiti storitev, na začetni strani storitve Sina Mail kliknite **Settings (Nastavitve) > More settings (Več nastavitvev) > User-end POP/IMAP/SMTP (POP/IMAP/SMTP na strani uporabnika)**, nato pa omogočite **POP3/SMTP service (Storitev POP3/SMTP)**.

Nastavitev	Vrednost
Primarni prehod SMTP	smtp.sina.com
Vrata primarnega prehoda SMTP	587
Uporabi SSL/TLS	Zahtevano
Zahtevaj zaupanja vredno potrdilo	Onemogočeno
Naslov za odgovor	Vaš e-poštni naslov
Preverjanje pristnosti strežnika SMTP	Prijava/navadno

Nastavitev	Vrednost
<b>Elektronska pošta, ki jo je poslala naprava</b>	Uporabi poverilnice naprave SMTP
<b>ID uporabnika naprave</b>	Vaš e-poštni naslov
<b>Geslo naprave</b>	Koda za avtorizacijo <b>Opomba:</b> Če želite ustvariti kodo za avtorizacijo, na začetni strani storitve e-pošte kliknite <b>Settings (Nastavitve) &gt; More settings (Več nastavitev) &gt; User-end POP/IMAP/SMTP (POP/IMAP/SMTP na strani uporabnika)</b> , nato pa omogočite <b>Authorization code status (Stanje kode za avtorizacijo)</b> .

### Sohu Mail

**Opomba:** Prepričajte se, da je v računu omogočena storitev SMTP. Če želite omogočiti storitev, na začetni strani storitve Sohu Mail kliknite **Options (Možnosti) > Settings (Nastavitve) > POP3/SMTP/IMAP**, nato pa omogočite **IMAP/SMTP service (Storitev IMAP/SMTP)** ali **POP3/SMTP service (Storitev POP3/SMTP)**.

Nastavitev	Vrednost
<b>Primarni prehod SMTP</b>	smtp.sohu.com
<b>Vrata primarnega prehoda SMTP</b>	465
<b>Uporabi SSL/TLS</b>	Zahtevano
<b>Zahtevaj zaupanja vredno potrdilo</b>	Onemogočeno
<b>Naslov za odgovor</b>	Vaš e-poštni naslov
<b>Preverjanje pristnosti strežnika SMTP</b>	Prijava/navadno
<b>Elektronska pošta, ki jo je poslala naprava</b>	Uporabi poverilnice naprave SMTP
<b>ID uporabnika naprave</b>	Vaš e-poštni naslov
<b>Geslo naprave</b>	Neodvisno geslo <b>Opomba:</b> Neodvisno geslo je na voljo, če je omogočena možnost IMAP/SMTP service (Storitev IMAP/SMTP) ali POP3/SMTP service (Storitev POP3/SMTP).

### Yahoo! Mail

Nastavitev	Vrednost
<b>Primarni prehod SMTP</b>	smtp.mail.yahoo.com
<b>Vrata primarnega prehoda SMTP</b>	587
<b>Uporabi SSL/TLS</b>	Zahtevano
<b>Zahtevaj zaupanja vredno potrdilo</b>	Onemogočeno
<b>Naslov za odgovor</b>	Vaš e-poštni naslov
<b>Preverjanje pristnosti strežnika SMTP</b>	Prijava/navadno
<b>Elektronska pošta, ki jo je poslala naprava</b>	Uporabi poverilnice naprave SMTP
<b>ID uporabnika naprave</b>	Vaš e-poštni naslov

Nastavitev	Vrednost
<b>Geslo naprave</b>	Geslo za program <b>Opomba:</b> Če želite ustvariti geslo za program, obiščite stran <a href="#">Yahoo Account Security (Varnost računa Yahoo)</a> , se prijavite v svoj račun in nato kliknite <b>Generate app password (Ustvari geslo za program)</b> .

## Zoho Mail

Nastavitev	Vrednost
<b>Primarni prehod SMTP</b>	smtp.zoho.com
<b>Vrata primarnega prehoda SMTP</b>	587
<b>Uporabi SSL/TLS</b>	Zahtevano
<b>Zahtevaj zaupanja vredno potrdilo</b>	Onemogočeno
<b>Naslov za odgovor</b>	Vaš e-poštni naslov
<b>Preverjanje pristnosti strežnika SMTP</b>	Prijava/navadno
<b>Elektronska pošta, ki jo je poslala naprava</b>	Uporabi poverilnice naprave SMTP
<b>ID uporabnika naprave</b>	Vaš e-poštni naslov
<b>Geslo naprave</b>	Geslo računa ali geslo za program <b>Opombe:</b> <ul style="list-style-type: none"> <li>Pri računih z onemogočenim preverjanjem v dveh korakih uporabite geslo računa.</li> <li>Pri računih z omogočenim preverjanjem v dveh korakih uporabite geslo za program. Če želite ustvariti geslo za program, obiščite stran <a href="#">Zoho Mail Account Security (Varnost računa Zoho Mail)</a>, se prijavite v svoj račun in nato v razdelku Application-Specific Passwords (Gesla za programe) kliknite <b>Generate New Password (Ustvari novo geslo)</b>.</li> </ul>

## Nalaganje papirja in posebnih tiskalnih medijev

### Nastavitev velikosti in vrste posebnih medijev

Pladnji samodejno zaznajo velikost navadnega papirja. Za posebne medije, kot so nalepke, večslojni karton ali ovojnice, naredite naslednje:

- 1 Na začetnem zaslonu se dotaknite možnosti **Nastavitve > Papir > Konfiguracija pladnja > Velikost/vrsta papirja >** in izberite vir papirja.
- 2 Nastavite velikost in vrsto posebnih tiskalnih medijev.

## Konfiguracija univerzalnih nastavitev papirja

- 1 Na začetnem zaslonu se dotaknite možnosti **Nastavitve > Papir > Konfiguracija medija > Univerzalna nastavitve**.
- 2 Konfigurirajte nastavitve.

## Omogočanje nastavitve Več univerzalnih velikosti

- 1 Na začetnem zaslonu se dotaknite možnosti **Nastavitve > Device > Vzdrževanje > Meni za konfiguracijo > Konfiguracija pladnja**.
- 2 Omogočite nastavitve Več univerzalnih velikosti.

## Nalaganje na pladenj za 520 listov

**⚠ PREVIDNO – NEVARNOST PREVRNITVE:** Da bi bilo tveganje zaradi nestabilnosti opreme manjše, nalagajte na vsak pladenj posebej. Vsi ostali pladnji naj bodo zaprti, dokler jih ne boste potrebovali.

- 1 Izvlecite pladenj.

**Opomba:** Da se izognete zagozdenju papirja, pladnjeve ne izvlecite, ko tiskalnik deluje.

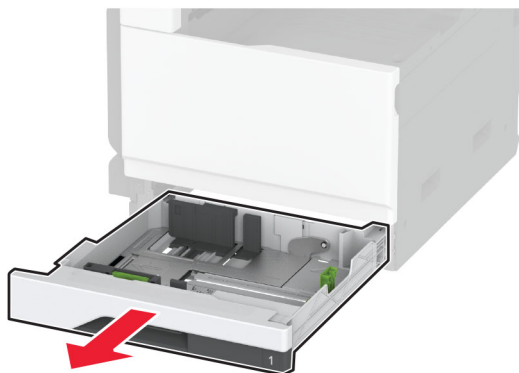

- 2 Prilagodite vodili glede na velikost papirja, ki ga nalagate.

**Opomba:** Ko prilagajate vodili, se ravnajte po oznakah na dnu pladnja.

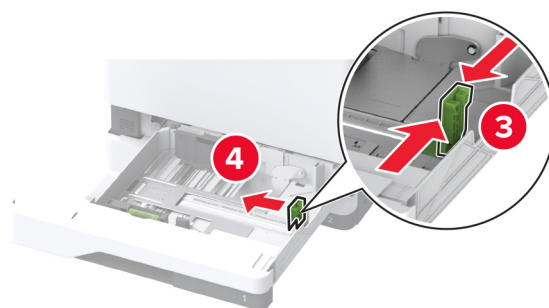
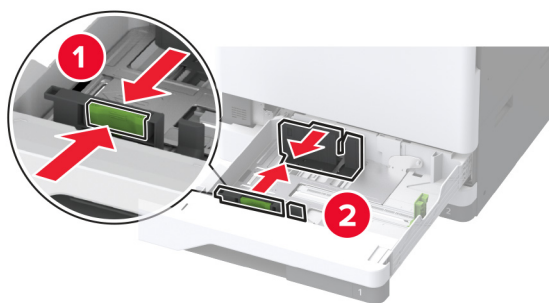

**3** Preden naložite papir, večkrat upognite, prepahajte in poravnajte robove listov.

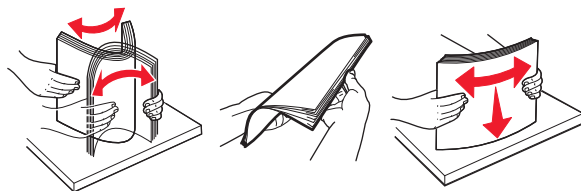

**4** Naložite sveženj papirja tako, da bo natisljiva stran obrnjena navzgor.

Pri nalaganju pisemskega papirja z glavo ali vnaprej naluknjanega papirja storite nekaj od naslednjega:

#### **Za enostransko tiskanje, daljši rob**

- Pisemski papir z glavo naložite tako, da je obrnjen navzgor in da je glava obrnjena proti zadnjemu delu pladnja.

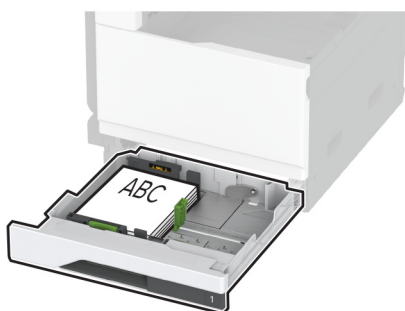



- Vnaprej naluknjan papir naložite tako, da je obrnjen navzgor in da so luknje ob levi strani pladnja.

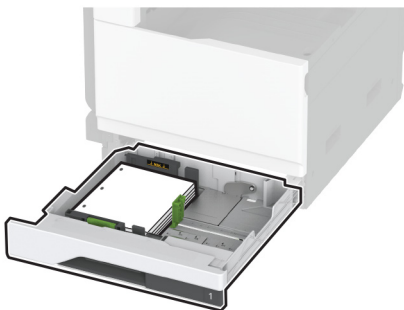

### Za enostransko tiskanje, krajši rob

- Pisemski papir z glavo naložite tako, da je obrnjen navzgor in da je glava obrnjena proti levi strani pladnja.

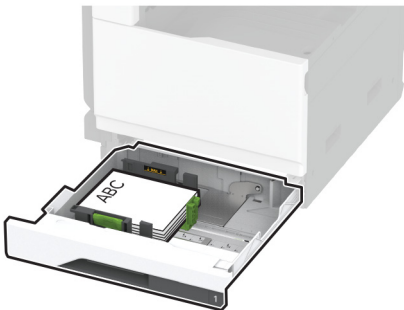

- Vnaprej naluknjan papir naložite tako, da je obrnjen navzgor in da so luknje ob sprednjem delu pladnja.

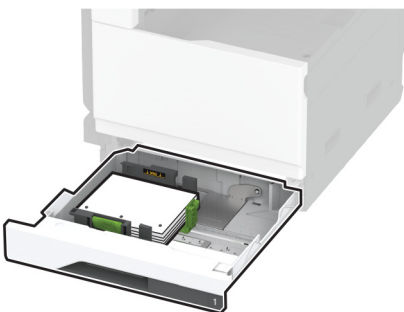

**Za obojestransko tiskanje, daljši rob**

- Pisemski papir z glavo naložite tako, da je obrnjen navzdol in da je glava obrnjena proti zadnjemu delu pladnja.

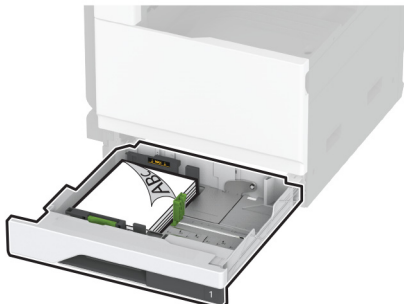

- Vnaprej naluknjan papir naložite tako, da je obrnjen navzdol in da so luknje ob desni strani pladnja.

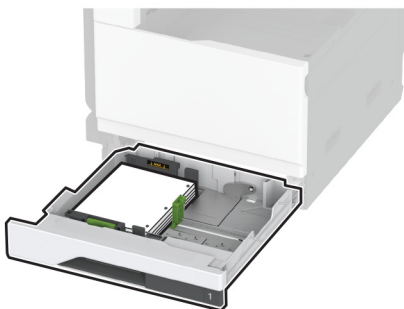
**Za obojestransko tiskanje, krajši rob**

- Pisemski papir z glavo naložite tako, da je obrnjen navzdol in da je glava obrnjena proti levi strani pladnja.

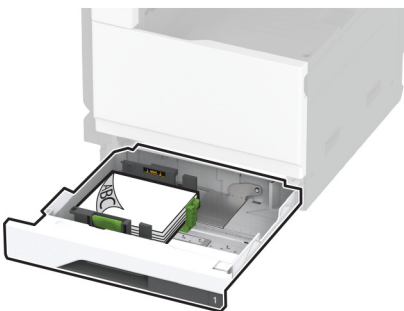

- Vnaprej naluknjan papir naložite tako, da je obrnjen navzdol in da so luknje ob zadnjemu delu pladnja.

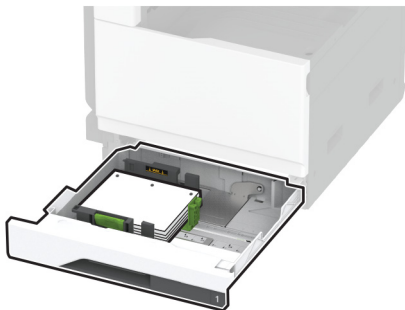
**Opombe:**

- Papirja ne vstavljajte na silo.
- Stranska vodila se morajo tesno prilegati papirju.
- Zagotovite, da je sveženj papirja nižji od višine, nakazane z označevalnikom največje količine papirja. Prenapolnjenost lahko povzroči zastoj papirja.

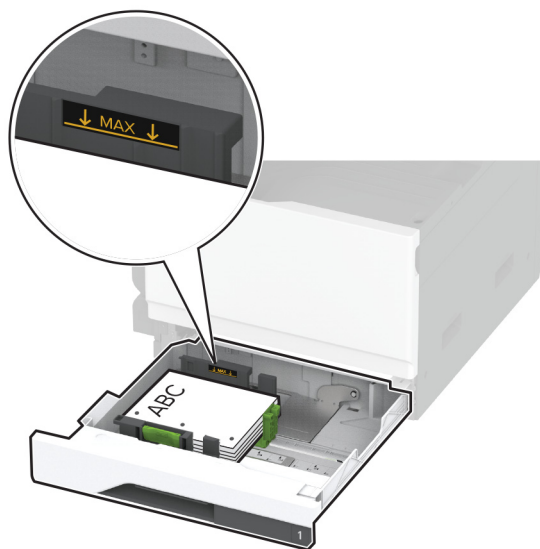
**5** Vstavite pladenj.

Če je treba, nastavite velikost in vrsto papirja glede na papir, ki ga nalagate na pladenj.

**Opomba:** Kadar je nameščena enota za končno obdelavo, se slike pri tiskanju zasukajo za 180°.

**Nalaganje na dvojni vzporedni pladenj za 2520 listov**

**⚠ PREVIDNO – NEVARNOST PREVRNITVE:** Da bi bilo tveganje zaradi nestabilnosti opreme manjše, nalagajte na vsak pladenj posebej. Vsi ostali pladnji naj bodo zaprti, dokler jih ne boste potrebovali.

**1** Izvlecite pladenj.

**Opomba:** Da se izognete zagozdenju papirja, pladnjeve ne izvlecite, ko tiskalnik deluje.

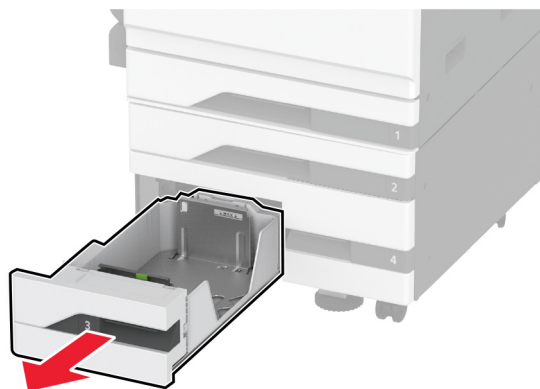

**2** Prilagodite vodili glede na velikost papirja, ki ga nalagate.

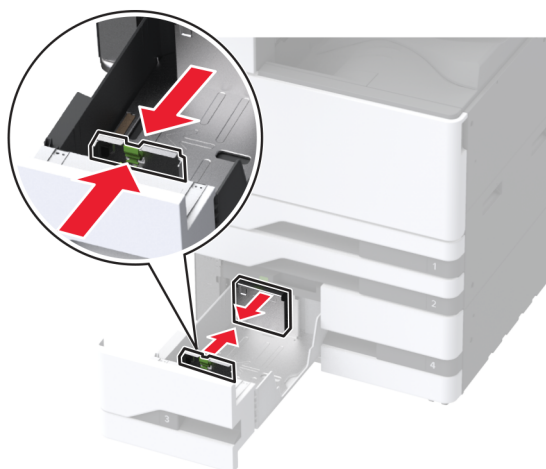

**3** Preden naložite papir, večkrat upognite, prepihajte in poravnajte robove listov.

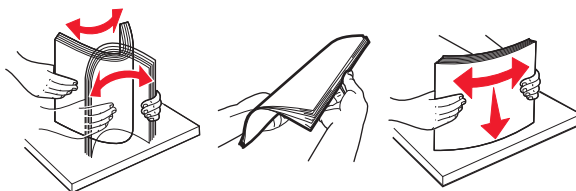

**4** Naložite papir.

- Če želite tiskati enostransko, list papirja naložite tako, da bo natisljiva stran obrnjena navzgor.
- Če želite tiskati obojestransko, list papirja naložite tako, da bo natisljiva stran obrnjena navzdol.

Pri nalaganju pisemskega papirja z glavo ali vnaprej naluknjanega papirja storite nekaj od naslednjega:

**Za enostransko tiskanje**

- Pisemski papir z glavo naložite tako, da je obrnjen navzgor in da je glava obrnjena proti zadnjemu delu pladnja.

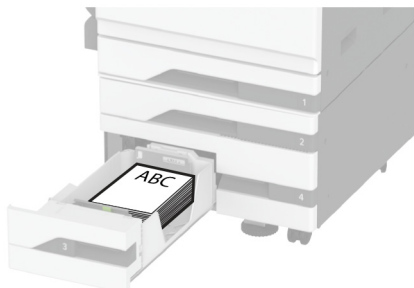

- Vnaprej naluknjan papir naložite tako, da je obrnjen navzgor in da so luknje ob levi strani pladnja.

**Za obojestransko tiskanje**

- Pisemski papir z glavo naložite tako, da je obrnjen navzdol in da je glava obrnjena proti zadnjemu delu pladnja.



- Naluknjan papir naložite tako, da je obrnjen navzdol in da so luknje ob desni strani pladnja.



#### Opombe:

- Papirja ne vstavljajte na silo.
- Zagotovite, da je sveženj papirja nižji od višine, nakazane z označevalnikom največje količine papirja. Prenapolnjenost lahko povzroči zastoj papirja.



#### 5 Vstavite pladenj.

Če je treba, nastavite velikost in vrsto papirja glede na papir, ki ga nalagate na pladenj.

**Opomba:** Kadar je nameščena enota za končno obdelavo, se slike pri tiskanju zasukajo za 180°.

### Nalaganje na pladenj za 2000 listov

**⚠ PREVIDNO – NEVARNOST PREVRNITVE:** Da bi bilo tveganje zaradi nestabilnosti opreme manjše, nalagajte na vsak pladenj posebej. Vsi ostali pladnji naj bodo zaprti, dokler jih ne boste potrebovali.

#### 1 Izvlecite pladenj in odprite stranska vratca pladnja.

**Opomba:** Da se izognete zagozdenju papirja, pladnjeve ne izvlecite, ko tiskalnik deluje.

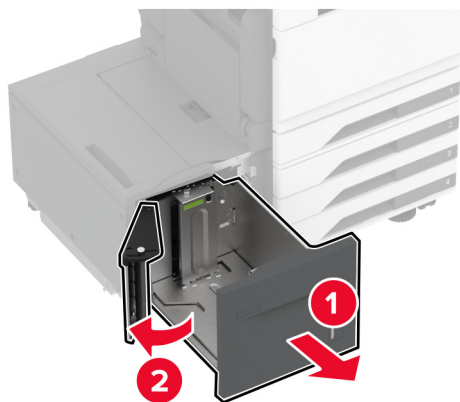

**2** Prilagodite vodilo na zadnji strani pladnja. Enako storite na sprednji strani pladnja.

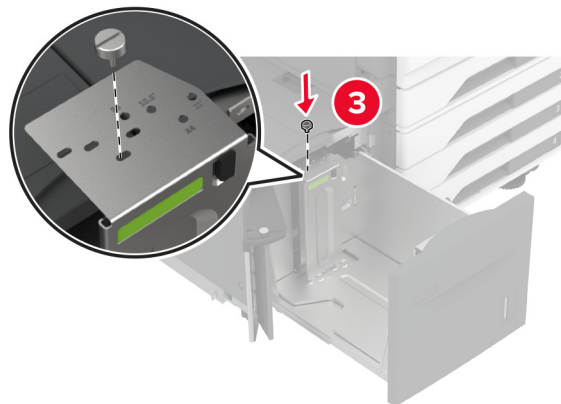
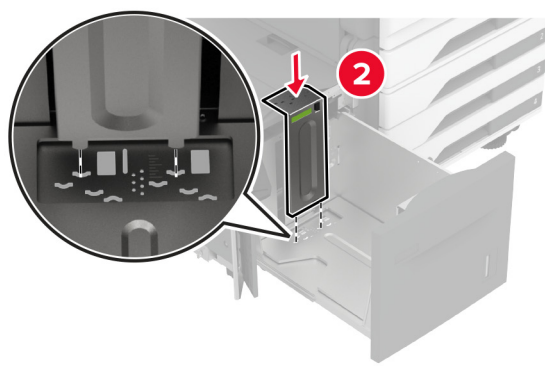
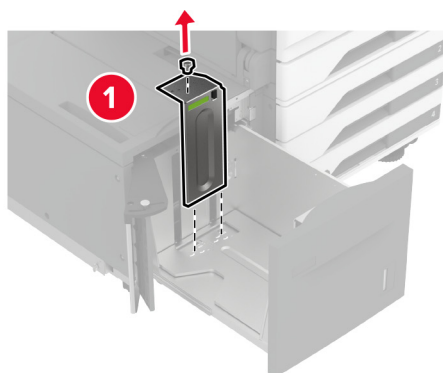



3 Prilagodite ročico na stranskih vratcih pladnja.

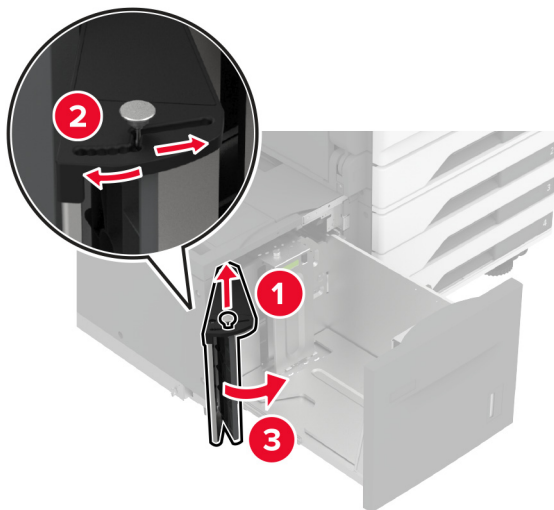

4 Preden naložite papir, večkrat upognite, prepahajte in poravnajte robove listov.

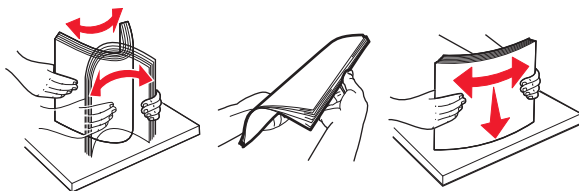

5 Naložite sveženj papirja tako, da bo natisljiva stran obrnjena navzgor.

Pri nalaganju pisemskega papirja z glavo ali vnaprej naluknjanega papirja storite nekaj od naslednjega:

#### Za enostransko tiskanje

- Pisemski papir z glavo naložite tako, da je obrnjen navzdol in da je glava obrnjena proti zadnjemu delu pladnja.

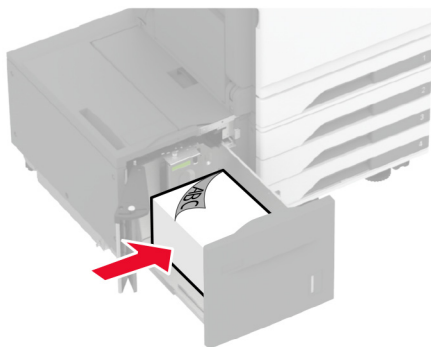

- Vnaprej naluknjan papir naložite tako, da je obrnjen navzdol in da so luknje ob levi strani pladnja.

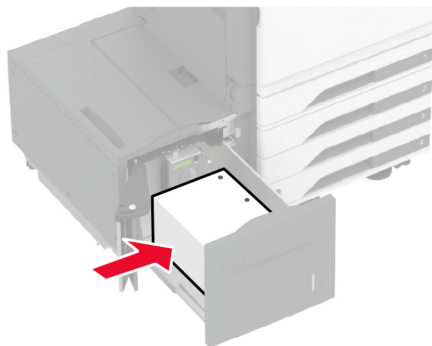

### Za obojstransko tiskanje

- Pisemski papir z glavo naložite tako, da je obrnjen navzgor in da je glava obrnjena proti zadnjemu delu pladnja.

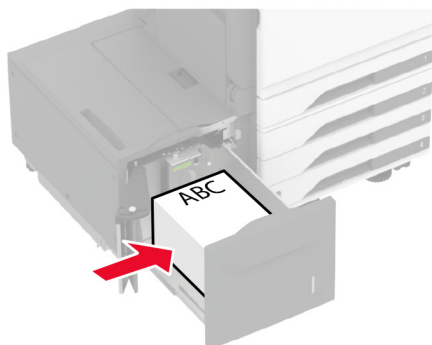

- Vnaprej naluknjan papir naložite tako, da je obrnjen navzgor in da so luknje ob levi strani pladnja.

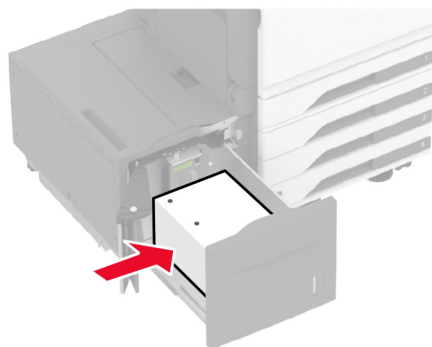

**Opomba:** Zagotovite, da je sveženj papirja nižji od višine, nakazane z označevalnikom največje količine papirja. Prenapolnjenost lahko povzroči zastoj papirja.

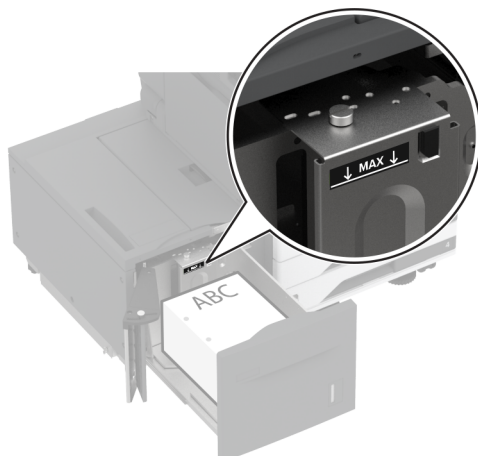

**6** Zaprite stranska vratca pladnja in nato vstavite pladenj.

Če je treba, nastavite velikost in vrsto papirja glede na papir, ki ga nalagate na pladenj.

**Opomba:** Kadar je nameščena enota za končno obdelavo, se slike pri tiskanju zasukajo za 180°.

## Nalaganje na pladenj za ovojnice

 **PREVIDNO – NEVARNOST PREVRNITVE:** Da bi bilo tveganje zaradi nestabilnosti opreme manjše, nalagajte na vsak pladenj posebej. Vsi ostali pladnji naj bodo zaprti, dokler jih ne boste potrebovali.

**1** Izvlecite pladenj za ovojnice.

**Opomba:** Da se izognete zagozdenju papirja, pladnjev ne izvlecite, ko tiskalnik deluje.



**2** Pred nalaganjem, večkrat upognite, preprijajte in poravnajte robove ovojnice.

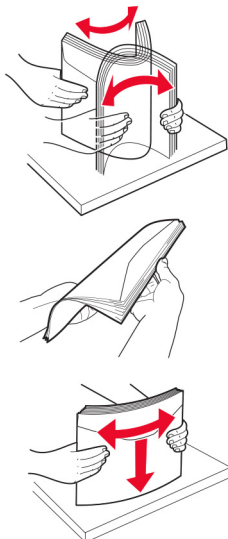

**3** Prilagodite vodili glede na velikost ovojnice, ki jo nalagate.

**Opomba:** Ko prilagajate vodili, se ravnajte po oznakah na dnu pladnja.

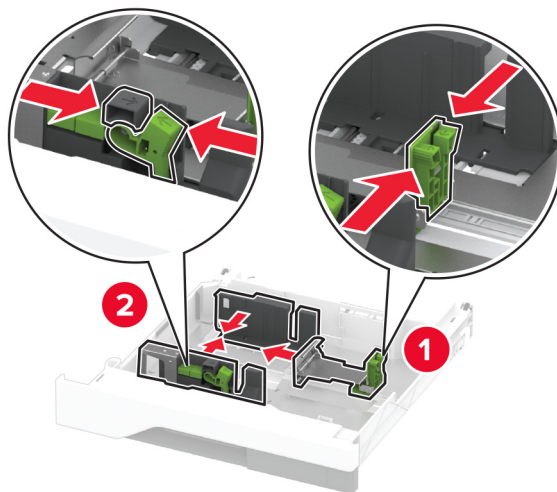

4 Ovojnice naložite tako, da so zavihki obrnjeni navzdol in so ob levi strani pladnja.

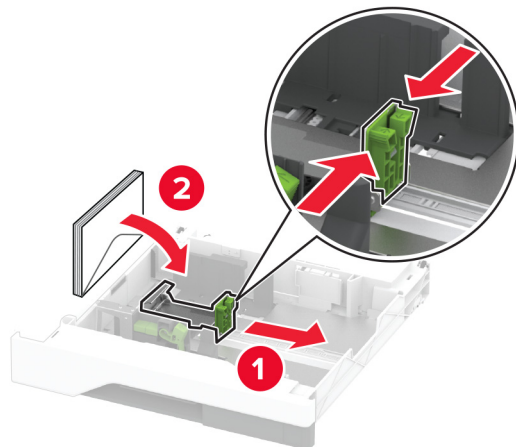

**Opombe:**

- Stranska vodila se morajo tesno prilegati ovojnicam.
- Zagotovite, da je sveženj ovojnic nižji od višine, nakazane z označevalnikom največje količine. Prenapolnjenost lahko povzroči zastoj papirja.

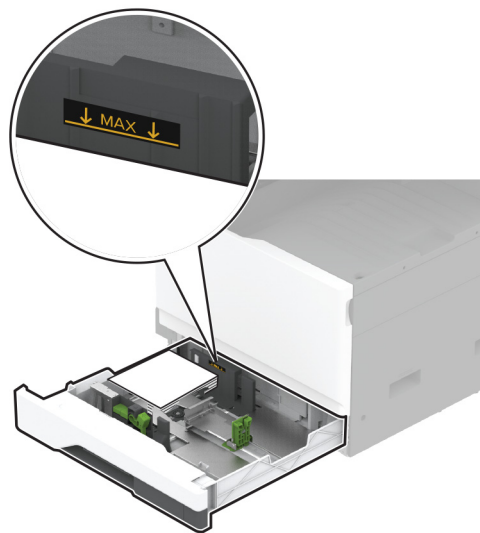

5 Vstavite pladenj.

Če je treba, nastavite velikost in vrsto papirja glede na ovojnico, ki jo nalagate na pladenj.

## Nalaganje v večnamenski podajalnik

1 Odprite večnamenski podajalnik.

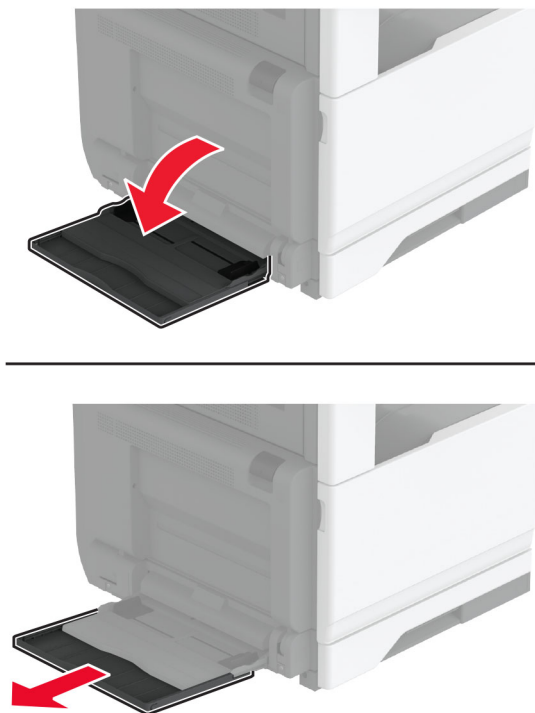

2 Prilagodite stranska vodila glede na velikost papirja, ki ga nalagate.

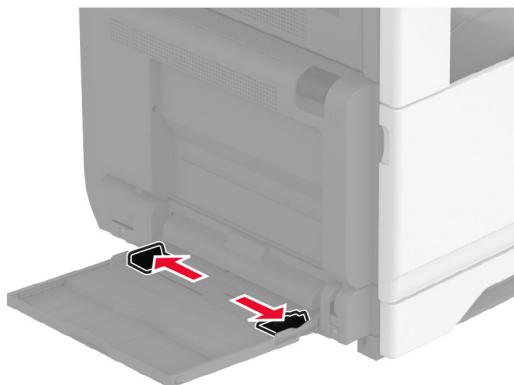

3 Preden naložite papir, večkrat upognite, preprijajte in poravnajte robove listov.

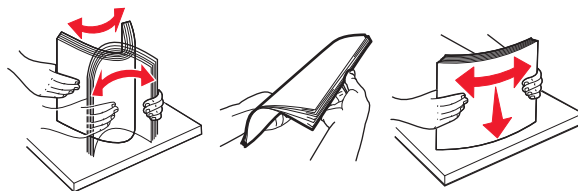

4 Naložite papir.

**Opomba:** Stranska vodila se morajo tesno prilegati papirju.

**Podajanje z daljšim robom naprej:**

- Če želite tiskati enostransko, pisemski papir z glavo naložite z natisnjeno stranjo navzdol in z glavo proti zadnjemu delu tiskalnika. Vnaprej naluknjani papir naložite tako, da je obrnjen navzdol in da so luknje ob desni strani papirja.

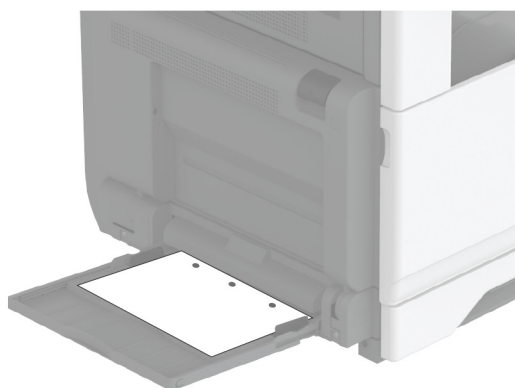
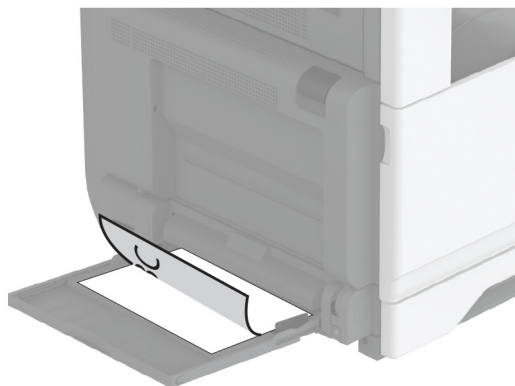

- Če želite tiskati obojestransko, pisemski papir z glavo naložite z natisnjeno stranjo navzgor in z glavo proti zadnjemu delu tiskalnika. Vnaprej naluknjan papir naložite tako, da je obrnjen navzgor in da so luknje ob levi strani papirja.

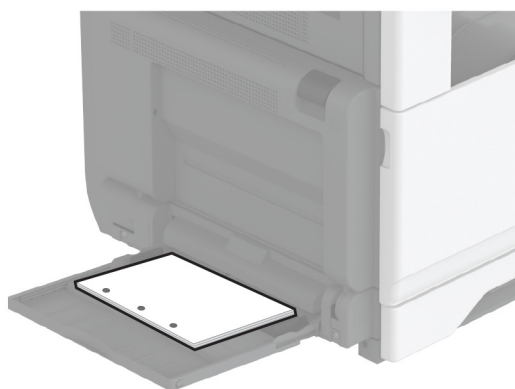
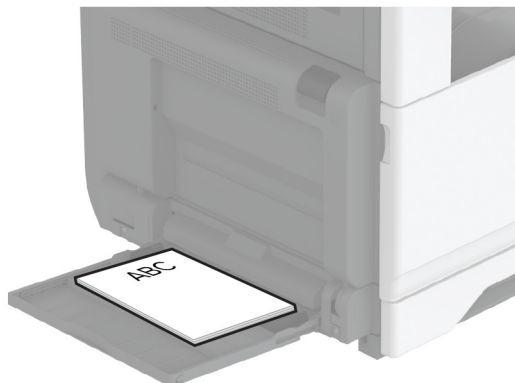



**Podajanje s krajšim robom naprej:**

- Če želite tiskati enostransko, pisemski papir z glavo naložite z natisnjeno stranjo navzdol in z glavo proti levemu delu papirja. Vnaprej naluknjan papir naložite tako, da je obrnjen navzdol in da so luknje proti sprednjemu delu tiskalnika.



- Če želite tiskati obojestransko, pisemski papir z glavo naložite z natisnjeno stranjo navzgor in z glavo proti levemu delu papirja. Vnaprej naluknjan papir naložite tako, da je obrnjen navzgor in da so luknje proti zadnjemu delu tiskalnika.



**Opomba:** Kadar je nameščena enota za končno obdelavo, tiskalnik zasuka slike za 180°.

## Povezovanje pladnjev

- 1 Na začetnem zaslonu se dotaknite možnosti **Nastavitve > Papir > Konfiguracija pladnja** > izberite vir papirja.
- 2 Za pladnje, ki jih povezujete, nastavite isto velikost in vrsto papirja.
- 3 Na začetnem zaslonu se dotaknite možnosti **Nastavitve > Naprava > Vzdrževanje > Meni za konfiguracijo > Konfiguracija pladnja > Povezovanje pladnja**.
- 4 Dotaknite se možnosti **Samodejno**.

Za prekinitev povezave med pladnji zagotovite, da pladnji nimajo enakih nastavitev velikosti in vrste papirja.

**Opozorilo – možnost poškodb:** Temperatura fiksirne enote je odvisna od navedene vrste papirja. Da preprečite težave pri tiskanju, uskladite nastavev vrste papirja v tiskalniku s papirjem, ki je naložen na pladnju.

## Nameščanje in posodabljanje programske opreme, gonilnikov in vdelane programske opreme

### Nameščanje programske opreme za tiskalnik

**Opombe:**

- Gonilnik tiskalnika je v paketu za namestitvev programske opreme.
  - Pri računalnikih Macintosh s sistemom macOS različice 10.7 ali novejše vam za tiskanje v tiskalnik s potrdilom AirPrint ni treba namestiti gonilnika. Če želite uporabljati funkcije tiskanja po meri, prenesite gonilnik tiskalnika.
- 1 Pridobite kopijo paketa za namestitvev programske opreme.
    - S CD-ja s programsko opremo, ki je priložen tiskalniku.
    - Obiščite [www.lexmark.com/downloads](http://www.lexmark.com/downloads).
  - 2 Zaženite namestitveni program in nato sledite navodilom na računalniškem zaslonu.

### Namestitvev gonilnika faksa

- 1 Obiščite [www.lexmark.com/downloads](http://www.lexmark.com/downloads), poiščite svoj model tiskalnika in nato prenesite ustrezní namestitveni paket.
- 2 V računalniku kliknite **Lastnosti tiskalnika**, in se nato pomaknite na zavihek **Konfiguracija**.
- 3 Izberite **Faks** in nato kliknite **Uporabi**.

## Dodajanje tiskalnikov v računalnik

Preden začnete, storite nekaj od naslednjega:

- Tiskalnik in računalnik povežite v isto omrežje. Za več informacij o povezavi tiskalnika v omrežje si oglejte razdelek "[Povezava tiskalnika v brezžično omrežje](#)" na 151. strani.
- Povežite računalnik s tiskalnikom. Za več informacij si oglejte "[Povezava računalnika s tiskalnikom](#)" na 154. strani.
- Povežite tiskalnik z računalnikom prek kabla USB. Za več informacij si oglejte razdelek "[Priključitev kablov](#)" na 31. strani.

**Opomba:** Kabel USB je na voljo posebej.

### Za uporabnike sistema Windows

1 V računalniku namestite gonilnik tiskalnika.

**Opomba:** Za več informacij si oglejte "[Nameščanje programske opreme za tiskalnik](#)" na 76. strani.

2 Odprite **Tiskalniki in optični bralniki** in nato kliknite **Dodaj tiskalnik ali optični bralnik**.

3 Glede na povezavo tiskalnika storite nekaj od naslednjega:

- S seznama izberite tiskalnik in nato kliknite **Dodaj napravo**.
- Kliknite **Pokaži tiskalnike Wi-Fi Direct**, izberite tiskalnik in nato kliknite **Dodaj napravo**.
- Kliknite **Želenega tiskalnika ni na seznamu** in nato v oknu Dodaj tiskalnik storite naslednje:
  - a Izberite **Dodaj tiskalnik z uporabo naslova TCP/IP ali imena gostitelja** in nato kliknite **Naprej**.
  - b V polje "Ime gostitelja ali naslov IP" vnesite naslov IP tiskalnika in nato kliknite **Naprej**.

**Opombe:**

- Naslov IP tiskalnika si oglejte na začetnem zaslonu tiskalnika. Naslov IP je sestavljen iz štirih nizov števil, ločenih s pikami, na primer 123.123.123.123.
- Če uporabljate namestniški strežnik, ga začasno onemogočite, da se spletna stran pravilno naloži.

c Izberite gonilnik tiskalnika in nato kliknite **Naprej**.

d Izberite **Uporabi trenutno nameščeni gonilnik tiskalnika (priporočeno)** in nato kliknite **Naprej**.

e Vnesite ime tiskalnika in nato kliknite **Naprej**.

f Izberite možnost skupne rabe tiskalnika in nato kliknite **Naprej**.

g Kliknite **Dokončaj**.

### Za uporabnike računalnikov Macintosh

1 V računalniku odprite **Printers & Scanners (Tiskalniki in optični bralniki)**.

2 Kliknite **+** in nato izberite tiskalnik.

3 V meniju Use (Uporaba) izberite gonilnik tiskalnika.

**Opombe:**

- Če želite uporabljati gonilnik tiskalnika za Macintosh, izberite **AirPrint** ali **Secure AirPrint**.
- Če želite uporabljati funkcije tiskanja po meri, izberite Lexmarkov gonilnik tiskalnika. Za namestitev gonilnika si oglejte razdelek "[Nameščanje programske opreme za tiskalnik](#)" na 76. strani.

4 Dodajte tiskalnik.

## Posodabljanje vdelane programske opreme

Vdelano programsko opremo tiskalnika zaradi boljšega delovanja in odpravljanja težav redno posodablajte.

Za več informacij o posodabljanju vdelane programske opreme se obrnite na zastopnika podjetja Lexmark.

Če želite pridobiti najnovejšo vdelano programsko opremo, obiščite [www.lexmark.com/downloads](http://www.lexmark.com/downloads) in poiščite svoj model tiskalnika.

**1** Odprite spletni brskalnik in v polje za naslov vnesite naslov IP tiskalnika.

### Opombe:

- Naslov IP tiskalnika si oglejte na začetnem zaslonu tiskalnika. Naslov IP je sestavljen iz štirih nizov števil, ločenih s pikami, na primer 123.123.123.123.
- Če uporabljate namestniški strežnik, ga začasno onemogočite, da se spletna stran pravilno naloži.

**2** Kliknite **Nastavitve > Naprava > Posodobi vdelano programsko opremo**.

**3** Naredite nekaj od naslednjega:

- Kliknite **Preveri, ali so na voljo posodobitve > Strinjam se, začni posodobitev**.
- Naložite datoteko Flash.
  - a** Poiščite datoteko Flash.

**Opomba:** Ekstrahirajte datoteko zip z vdelano programsko opremo.

**b** Kliknite **Naloži > Začni**.

## Izvoz ali uvoz konfiguracijske datoteke

Nastavitve konfiguracije vašega tiskalnika lahko izvozite v besedilno datoteko in nato datoteko uvozite, da nastavitve uveljavite za druge tiskalnike.

**1** Odprite spletni brskalnik in v polje za naslov vnesite naslov IP tiskalnika.

### Opombe:

- Naslov IP tiskalnika si oglejte na začetnem zaslonu tiskalnika. Naslov IP je sestavljen iz štirih nizov števil, ločenih s pikami, na primer 123.123.123.123.
- Če uporabljate namestniški strežnik, ga začasno onemogočite, da se spletna stran pravilno naloži.

**2** V vdelanem spletnem strežniku kliknite **Izvozi konfiguracijo** ali **Uvozi konfiguracijo**.

**3** Sledite navodilom na zaslonu.

**4** Če tiskalnik podpira programe, storite naslednje:

- a** Kliknite možnost **Programi > izberite program > Konfiguriraj**.
- b** Kliknite **Izvozi** ali **Uvozi**.

## Dodajanje razpoložljivih možnosti v gonilnik tiskalnika

### Za uporabnike sistema Windows

- 1 Odprite mapo s tiskalniki.
- 2 Izberite tiskalnik, ki ga želite posodobiti, in storite nekaj od naslednjega:
  - V operacijskem sistemu Windows 7 ali novejšem izberite **Lastnosti tiskalnika**.
  - V starejših različicah izberite **Lastnosti**.
- 3 Pomaknite se na zavihek Konfiguracija in izberite **Posodobi – vprašaj tiskalnik**.
- 4 Uveljavite spremembe.

### Za uporabnike računalnikov Macintosh

- 1 V System Preferences (Sistemske nastavitve) v Applovem meniju se pomaknite na tiskalnik in izberite **Options & Supplies** (Možnosti in dodatna oprema).
- 2 Pomaknite se na seznam možnosti strojne opreme in dodajte nameščene možnosti.
- 3 Uveljavite spremembe.

## Nameščanje možnosti strojne opreme

### Namestitev pladnja za ovojnice

- 1 Odstranite standardni pladenj.  
**Opomba:** Standardnega pladnja ne zavržite.

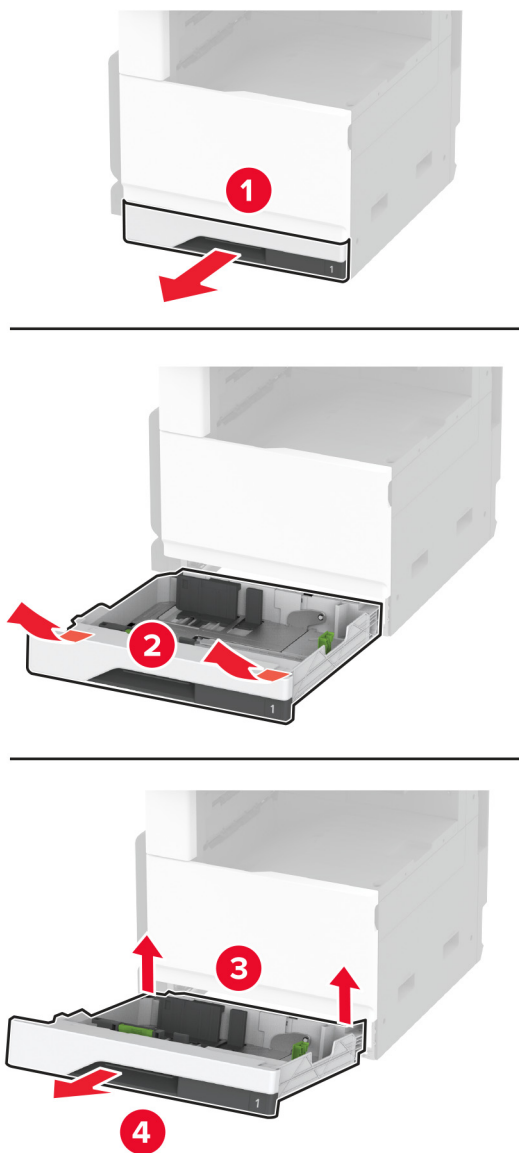

**2** Pladenj za ovojnice vzemite iz embalaže in odstranite ves embalažni material.

### 3 Vstavite pladenj za ovojnice.

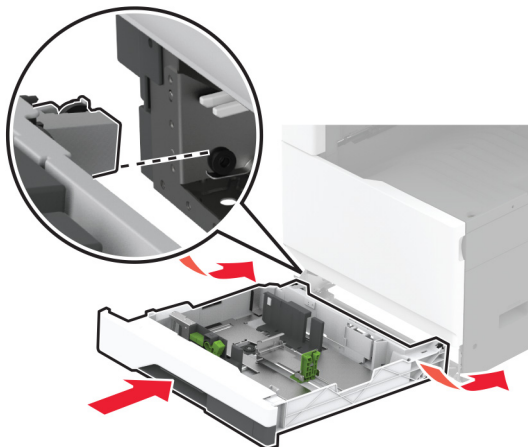

Če želite, da je pladenj za ovojnice na voljo za tiskalna opravila, se na začetnem zaslonu dotaknite možnosti **Nastavitve > Naprava > Vzdrževanje > Meni za konfiguracijo > Konfiguracija pladnja > Nastavitev pladnja za ovojnice > Vklop.**

## Namestitev dodatnega pladnja za 520 listov

**⚠ PREVIDNO – NEVARNOST ELEKTRIČNEGA UDARA:** Če nekaj časa po namestitvi tiskalnika dostopate do plošče kontrolnika ali nameščate dodatno strojno opremo ali pomnilniške naprave, izklopite tiskalnik in izključite napajalni kabel z električne vtičnice, preden nadaljujete, da preprečite nevarnost električnega udara. Če so na tiskalnik priključene še katere koli druge naprave, jih izklopite in izključite kable, ki so priključeni na tiskalnik.

1 Izklopite tiskalnik.

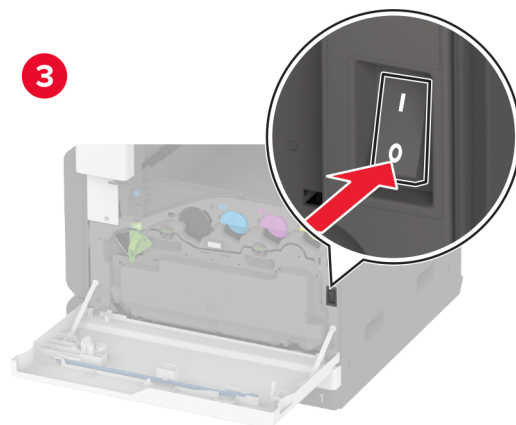
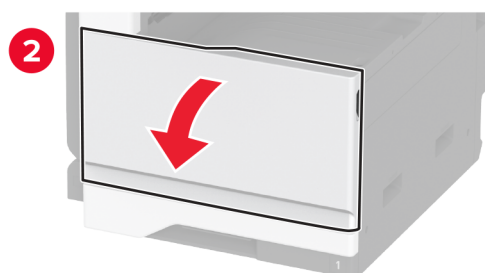



2 Napajalni kabel izključite z električne vtičnice in nato s tiskalnika.

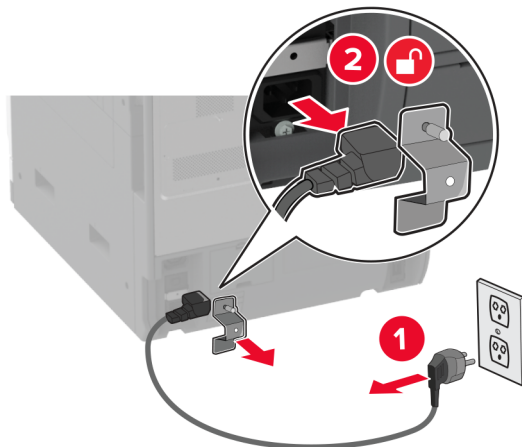

3 Dodatni pladenj vzemite iz embalaže in odstranite ves embalažni material.

4 Tiskalnik poravnajte z dodatnim pladnjem in ga spustite na mesto.

**⚠ PREVIDNO – NEVARNOST TELESNIH POŠKODB:** Če je tiskalnik težji od 20 kg (44 lb), sta za varen dvig morda potrebni vsaj dve osebi.

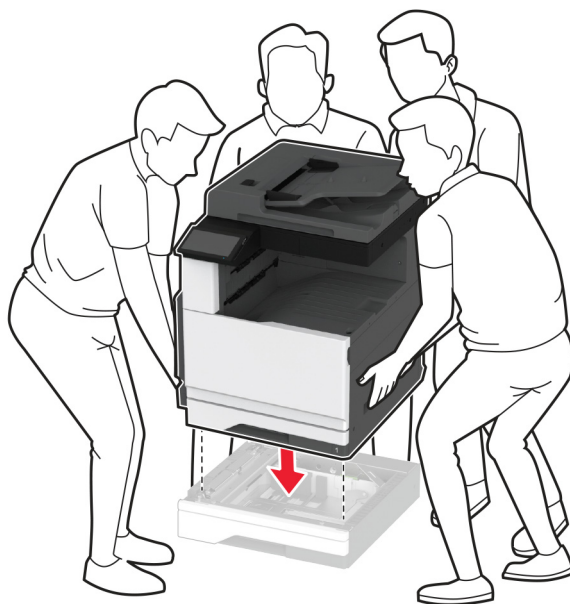

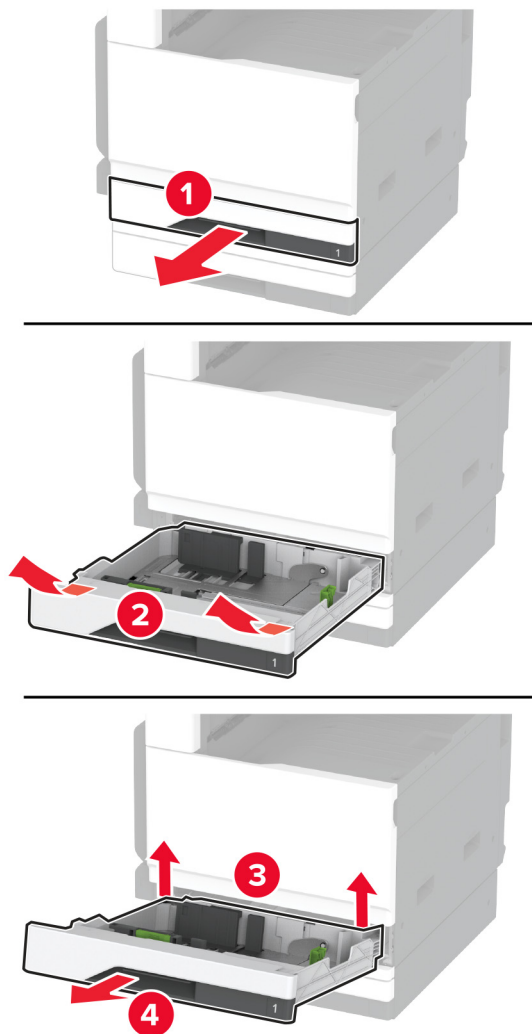
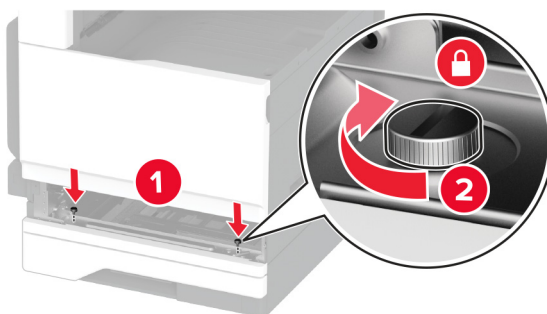
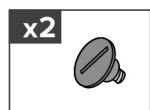
**5** Odstranite standardni pladenj.**6** Dodatni pladenj z vijaki pritrdite na tiskalnik.**7** Vstavite standardni pladenj.

8 Odstranite pokrov priključka z zadnje strani tiskalnika.

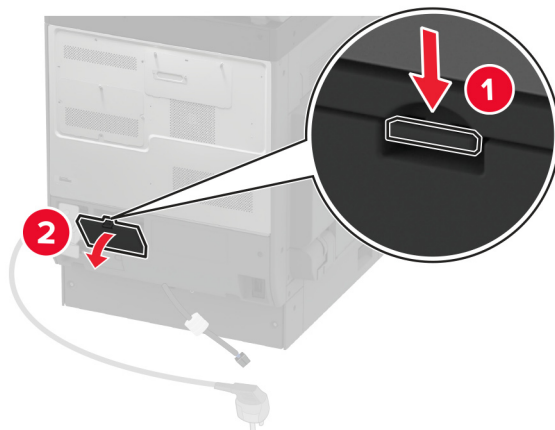

9 Priključite priključek pladnja na tiskalnik in nato namestite pokrov.

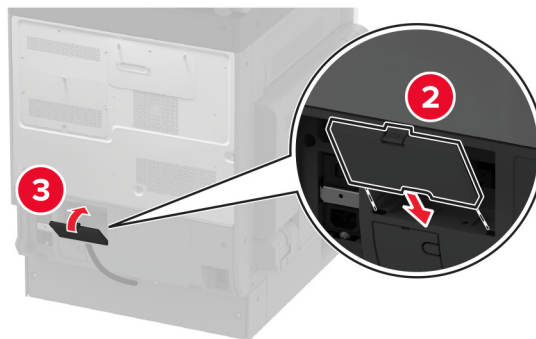
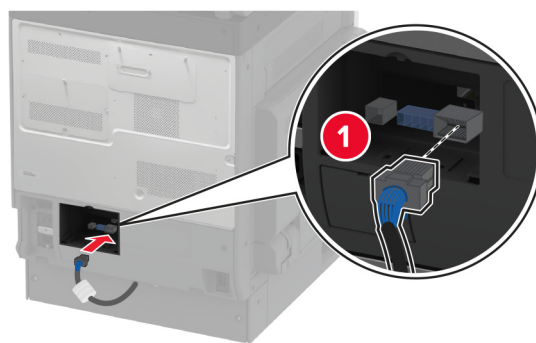

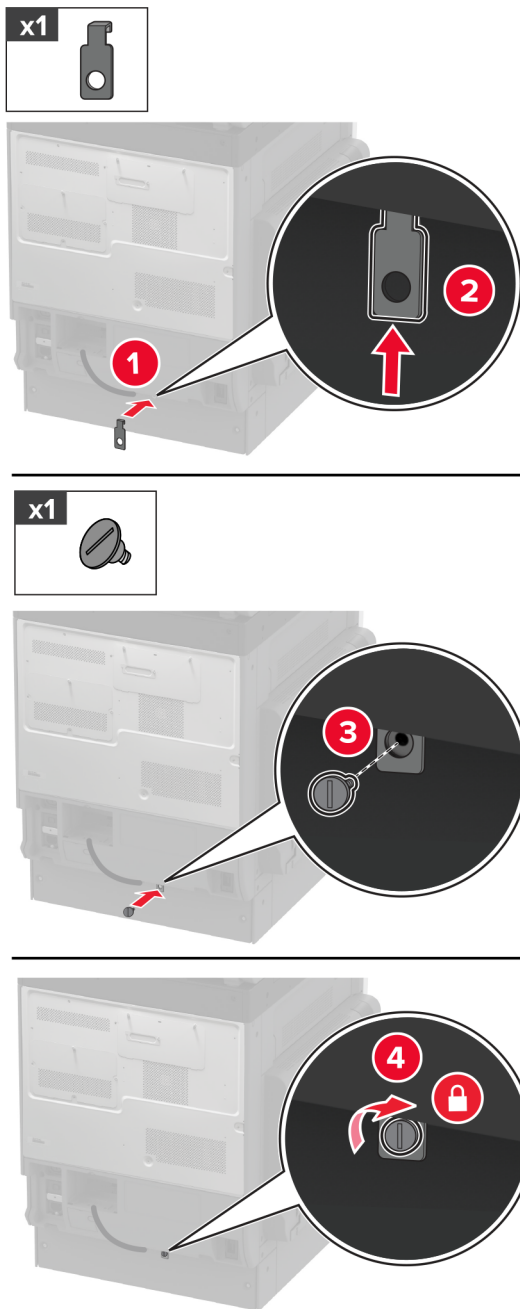
**10** Zadnji del dodatnega pladnja pritrdite na tiskalnik.**11** Napajalni kabel priključite na tiskalnik in nato na električno vtičnico.

**⚠ PREVIDNO – NEVARNOST TELESNIH POŠKODB:** Da bi se izognili požaru ali električnemu udaru, priključite napajalni kabel na električno vtičnico z ustrežno nazivnostjo, ki je ustrezno ozemljena, v bližini izdelka in enostavno dostopna.

**12** Vklonite tiskalnik.

Dodajte pladenj v gonilnik tiskalnika, da omogočite tiskalno opravilo. Za več informacij si oglejte "[Dodajanje razpoložljivih možnosti v gonilnik tiskalnika](#)" na 79. strani.

## Namestitev dodatnega pladnja za 520 listov z omarico

**⚠ PREVIDNO – NEVARNOST ELEKTRIČNEGA UDARA:** Če nekaj časa po namestitvi tiskalnika dostopate do plošče kontrolnika ali nameščate dodatno strojno opremo ali pomnilniške naprave, izklopite tiskalnik in izključite napajalni kabel z električne vtičnice, preden nadaljujete, da preprečite nevarnost električnega udara. Če so na tiskalnik priključene še katere koli druge naprave, jih izklopite in izključite kable, ki so priključeni na tiskalnik.

1 Izklopite tiskalnik.

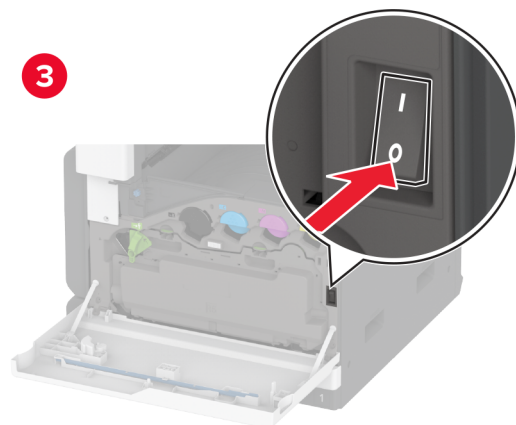
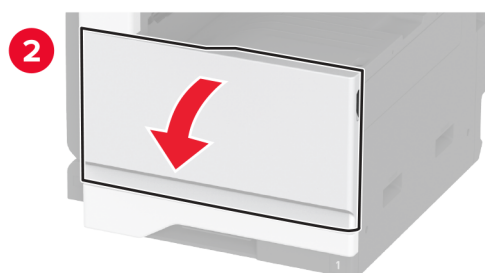

2 Napajalni kabel izključite z električne vtičnice in nato s tiskalnika.

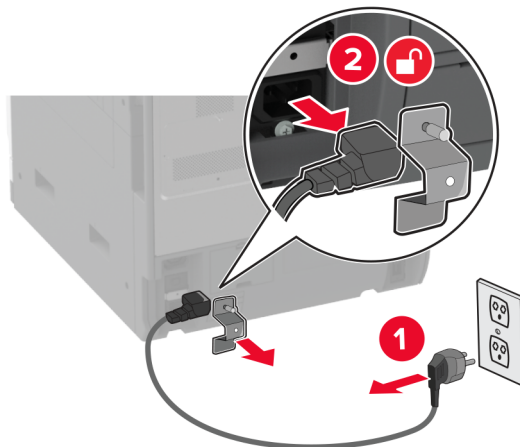

3 Dodatni pladenj vzemite iz embalaže in odstranite ves embalažni material.

4 Zaklenite kolesca podstavka, da se omarica ne bo premikala.

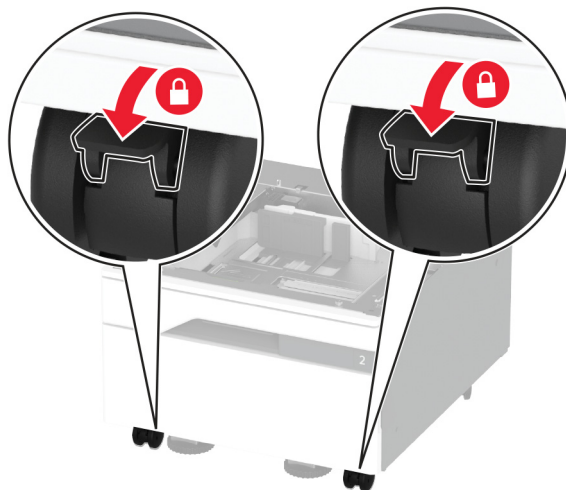

5 Tiskalnik poravnajte z dodatnim pladnjem in ga spustite na mesto.

**⚠ PREVIDNO – NEVARNOST TELESNIH POŠKODB:** Če je tiskalnik težji od 20 kg (44 lb), sta za varen dvig morda potrebni vsaj dve osebi.

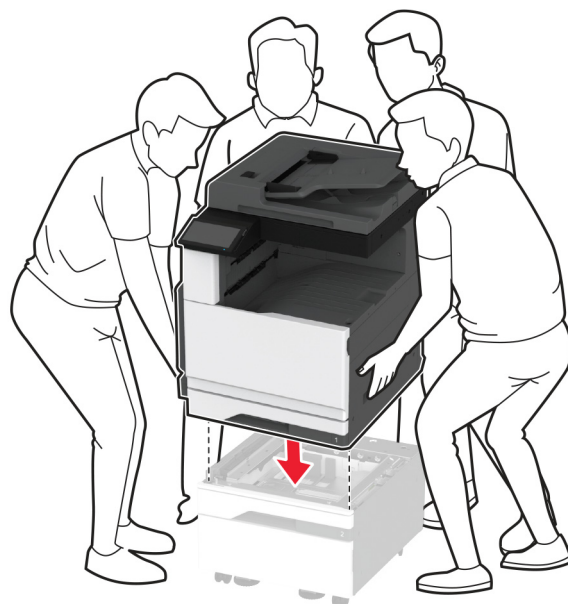

**6** Odstranite standardni pladenj.

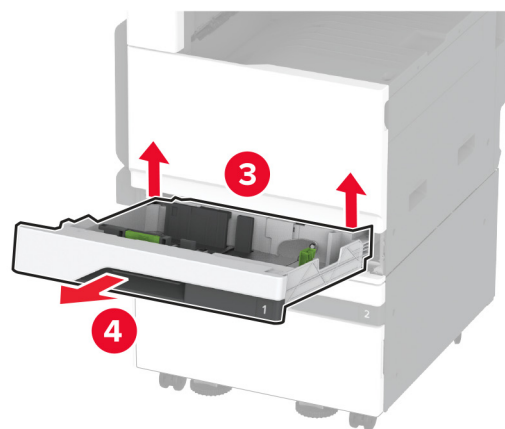
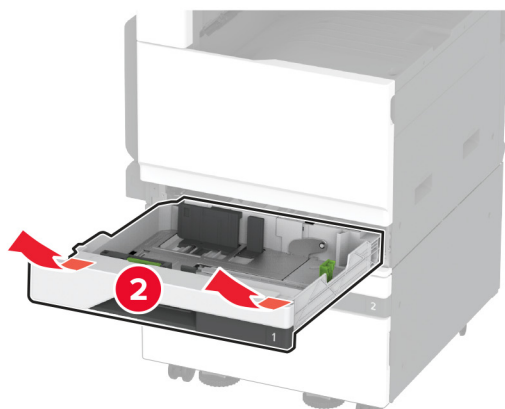



7 Dodatni pladenj z vijaki pritrdite na tiskalnik.

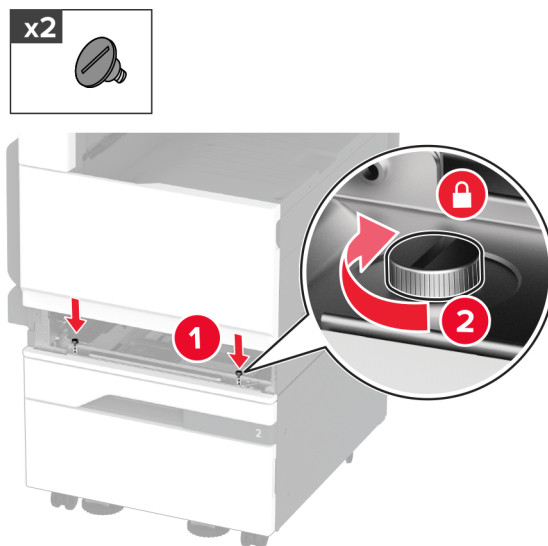

8 Vstavite standardni pladenj.

9 Odstranite pokrov priključka z zadnje strani tiskalnika.

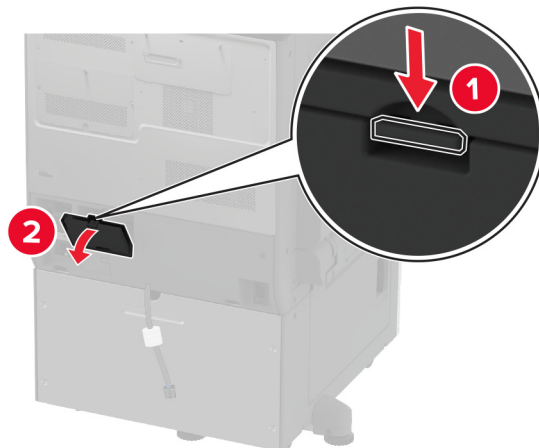

**10** Priključite priključek pladnja na tiskalnik in nato namestite pokrov.

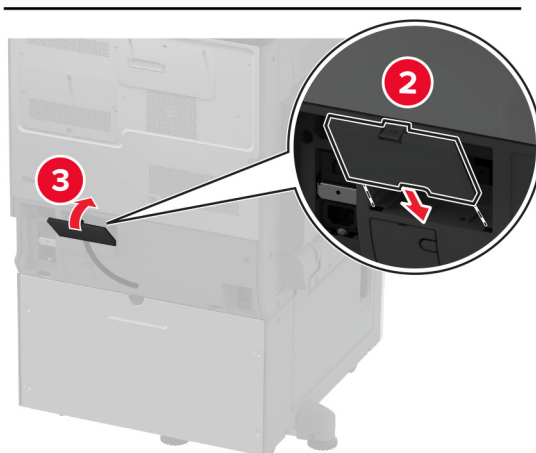
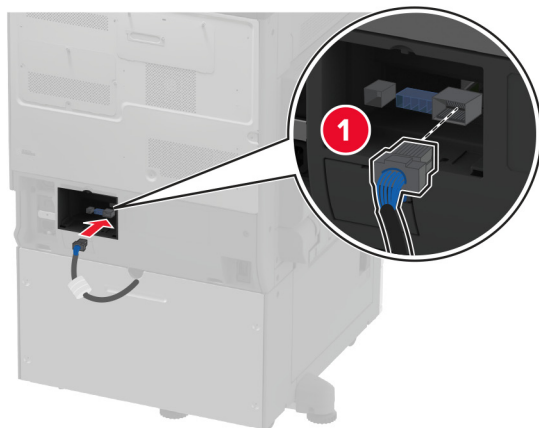

**11** Zadnji del dodatnega pladnja pritrdite na tiskalnik.

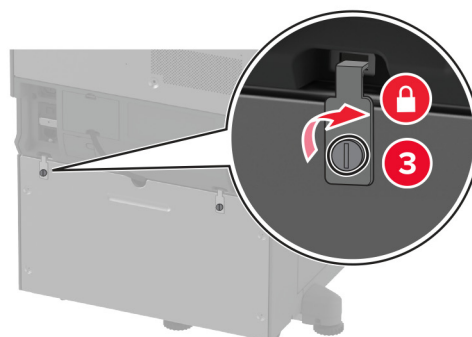
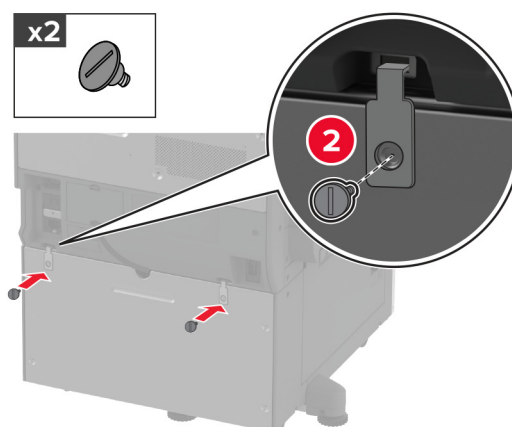
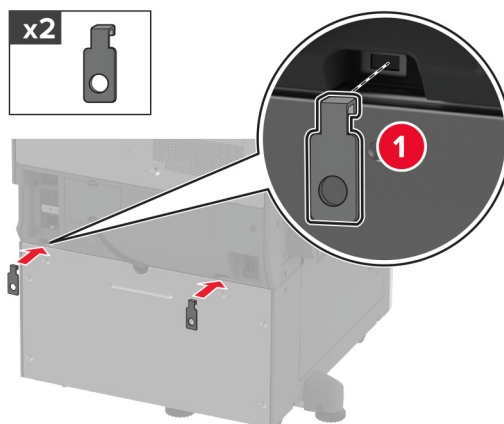

**12** Prilagodite izravnalne vijake, da bodo vse strani tiskalnika v isti višini.

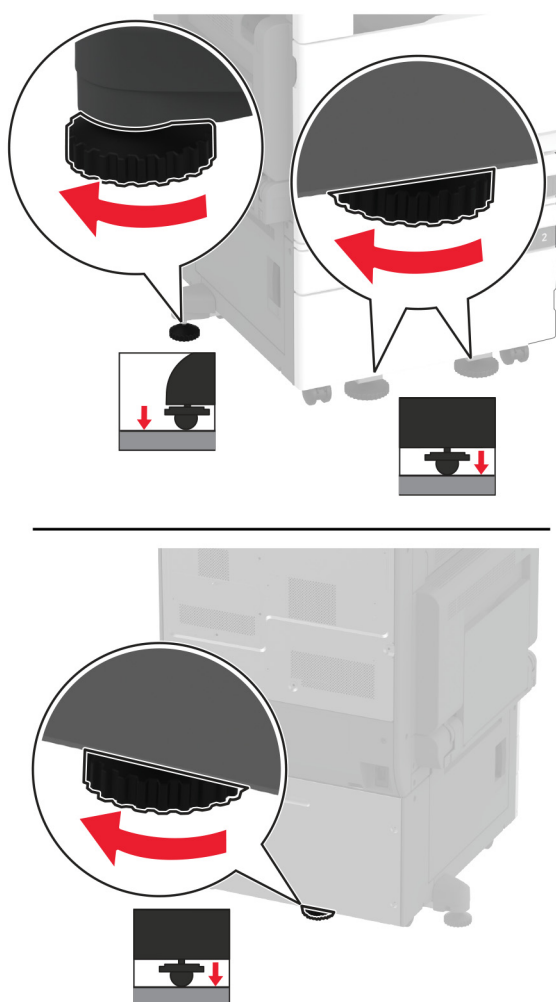

**13** Napajalni kabel priključite na tiskalnik in nato na električno vtičnico.

**!** **PREVIDNO – NEVARNOST TELESNIH POŠKODB:** Da bi se izognili požaru ali električnemu udaru, priključite napajalni kabel na električno vtičnico z ustrežno nazivnostjo, ki je ustrezno ozemljena, v bližini izdelka in enostavno dostopna.

**14** Vklonite tiskalnik.

Dodajte pladenj v gonilnik tiskalnika, da omogočite tiskalno opravilo. Za več informacij si oglejte "[Dodajanje razpoložljivih možnosti v gonilnik tiskalnika](#)" na 79. strani.

## Namestitev dodatnega pladnja za 3 x 520 listov

**⚠ PREVIDNO – NEVARNOST ELEKTRIČNEGA UDARA:** Če nekaj časa po namestitvi tiskalnika dostopate do plošče kontrolnika ali nameščate dodatno strojno opremo ali pomnilniške naprave, izklopite tiskalnik in izključite napajalni kabel z električne vtičnice, preden nadaljujete, da preprečite nevarnost električnega udara. Če so na tiskalnik priključene še katere koli druge naprave, jih izklopite in izključite kable, ki so priključeni na tiskalnik.

1 Izklopite tiskalnik.

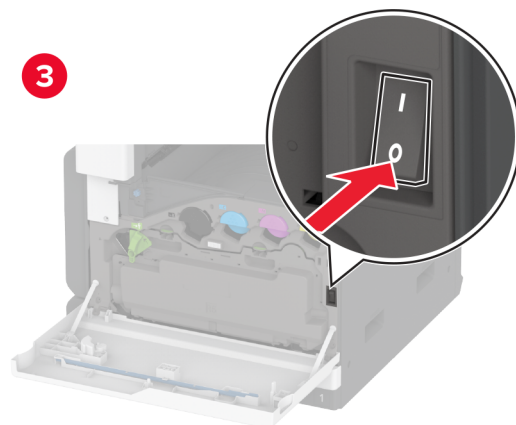
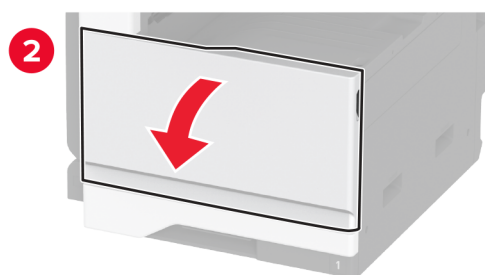
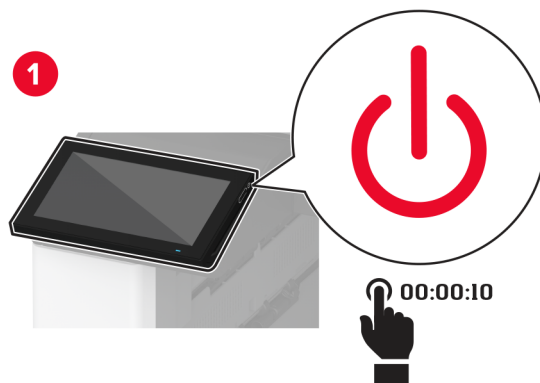

2 Napajalni kabel izključite z električne vtičnice in nato s tiskalnika.

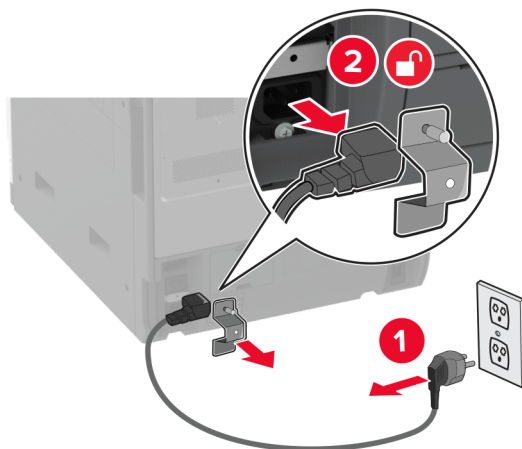

3 Dodatni pladenj vzemite iz embalaže in odstranite ves embalažni material.

4 Zaklenite kolesca podstavka, da se pladenj ne bo premikal.

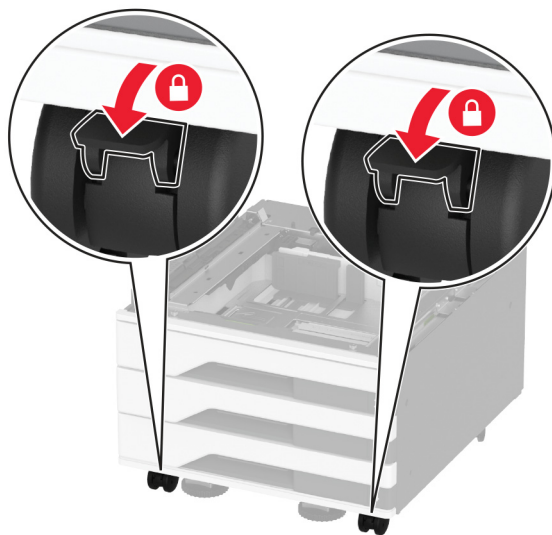

5 Tiskalnik poravnajte z dodatnim pladnjem in ga spustite na mesto.

**⚠ PREVIDNO – NEVARNOST TELESNIH POŠKODB:** Če je tiskalnik težji od 20 kg (44 lb), sta za varen dvig morda potrebni vsaj dve osebi.



**6** Odstranite standardni pladenj.

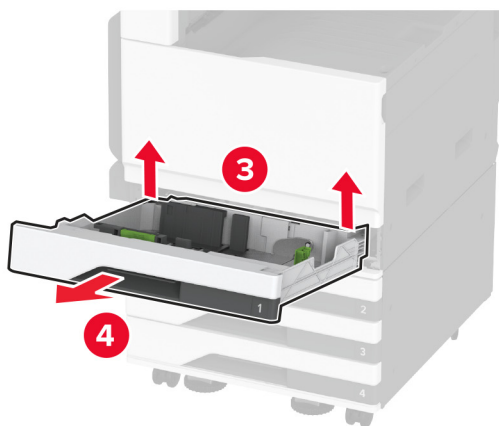
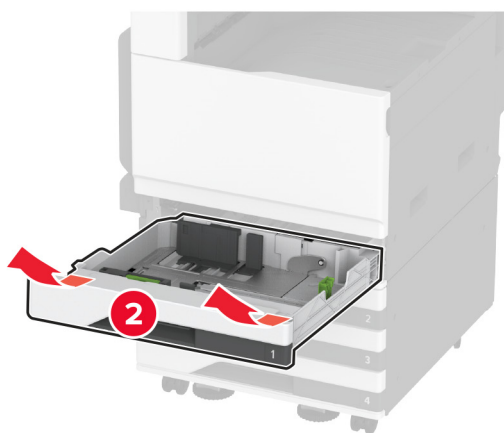



**7** Dodatni pladenj z vijaki pritrdite na tiskalnik.

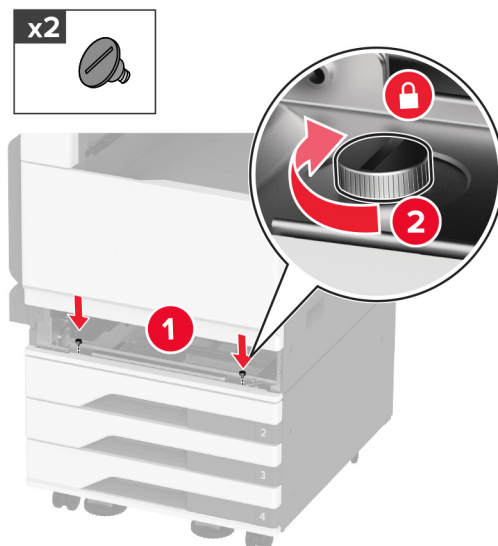

**8** Vstavite standardni pladenj.

**9** Odstranite pokrov priključka z zadnje strani tiskalnika.

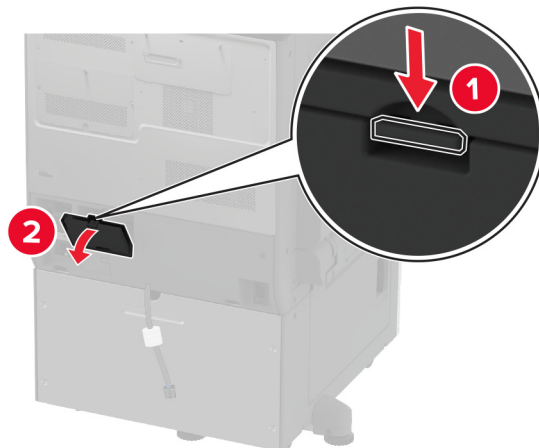

**10** Priključite priključek pladnja na tiskalnik in nato namestite pokrov.

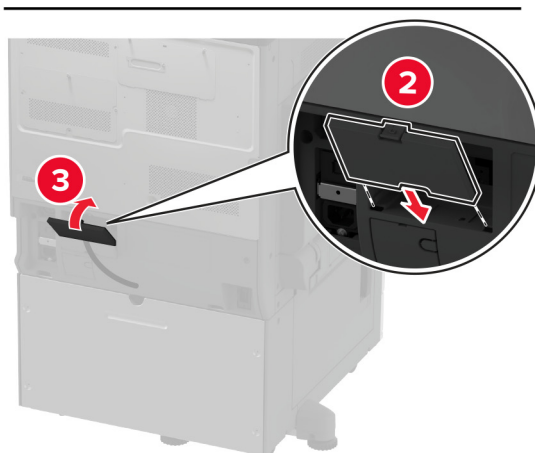
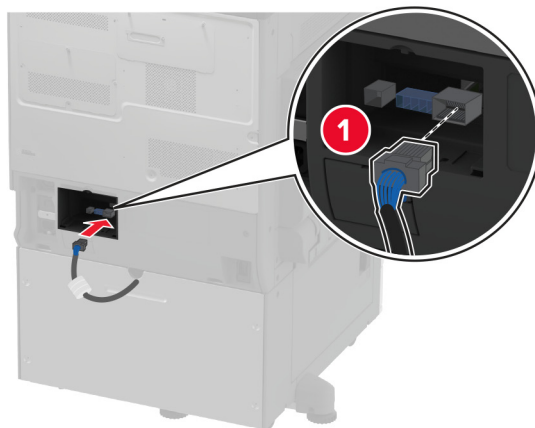

**11** Zadnji del dodatnega pladnja pritrdite na tiskalnik.

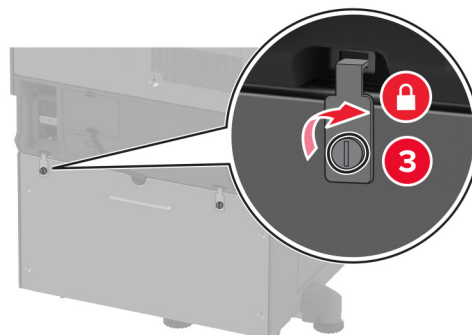
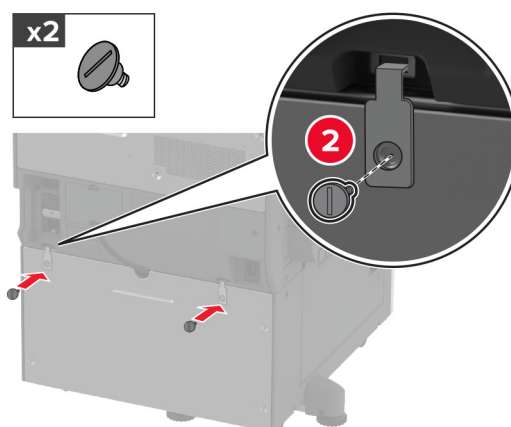
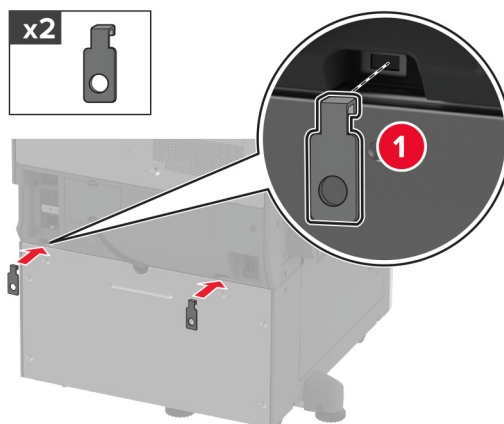

**12** Prilagodite izravnalne vijake, da bodo vse strani tiskalnika v isti višini.

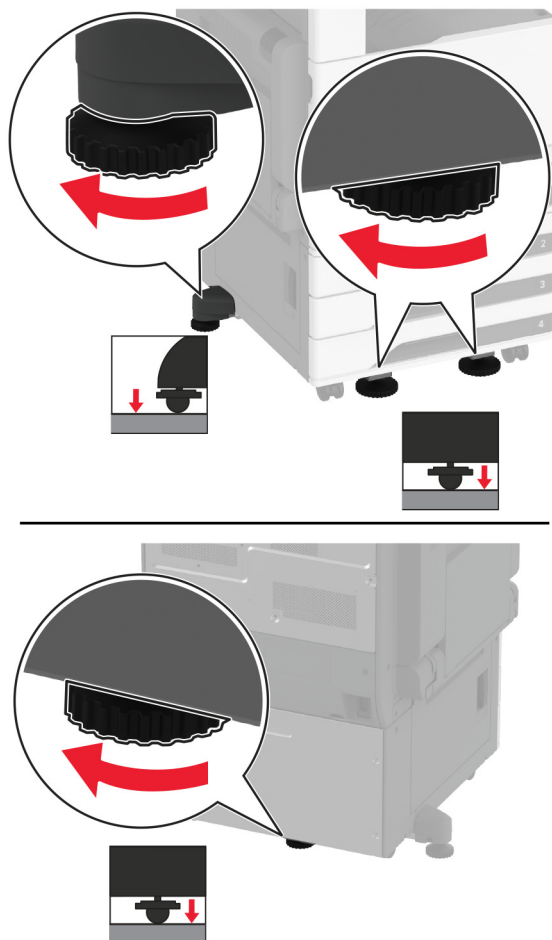

**13** Napajalni kabel priključite na tiskalnik in nato na električno vtičnico.

**⚠ PREVIDNO – NEVARNOST TELESNIH POŠKODB:** Da bi se izognili požaru ali električnemu udaru, priključite napajalni kabel na električno vtičnico z ustrežno nazivnostjo, ki je ustrezno ozemljena, v bližini izdelka in enostavno dostopna.

**14** Vklonite tiskalnik.

Dodajte pladenj v gonilnik tiskalnika, da omogočite tiskalno opravilo. Za več informacij si oglejte "[Dodajanje razpoložljivih možnosti v gonilnik tiskalnika](#)" na 79. strani.

## Namestitev dodatnega dvojnega vzporednega pladnja za 2520 listov

**⚠ PREVIDNO – NEVARNOST ELEKTRIČNEGA UDARA:** Če nekaj časa po namestitvi tiskalnika dostopate do plošče kontrolnika ali nameščate dodatno strojno opremo ali pomnilniške naprave, izklopite tiskalnik in izključite napajalni kabel z električne vtičnice, preden nadaljujete, da preprečite nevarnost električnega udara. Če so na tiskalnik priključene še katere koli druge naprave, jih izklopite in izključite kable, ki so priključeni na tiskalnik.

1 Izklopite tiskalnik.

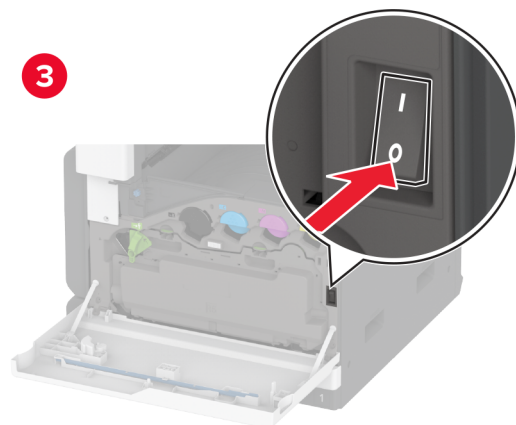
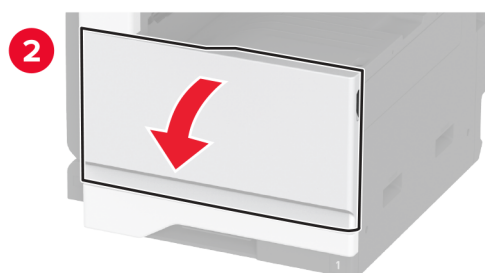
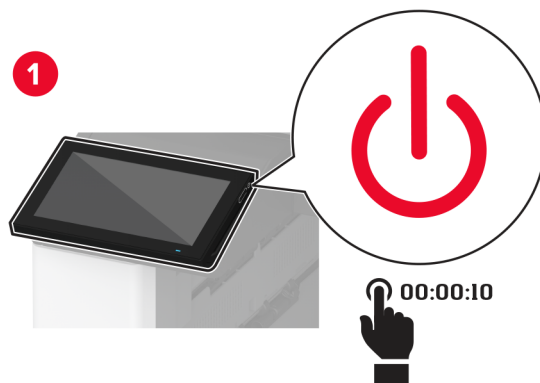

2 Napajalni kabel izključite z električne vtičnice in nato s tiskalnika.

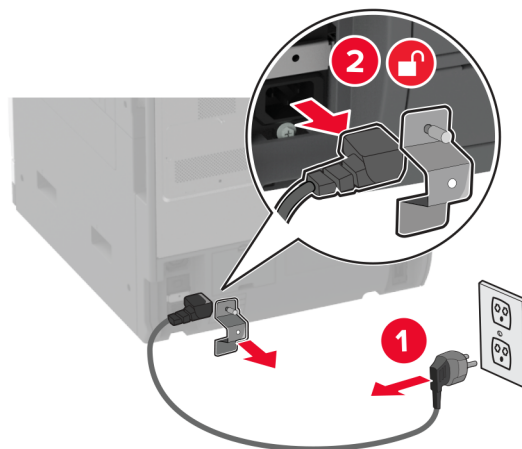

3 Dodatni pladenj vzemite iz embalaže in odstranite ves embalažni material.

4 Zaklenite kolesca podstavka, da se pladenj ne bo premikal.

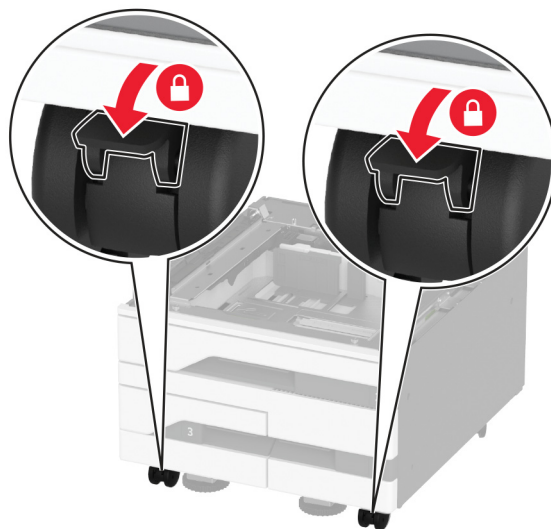

5 Tiskalnik poravnajte z dodatnim pladnjem in ga spustite na mesto.

**⚠ PREVIDNO – NEVARNOST TELESNIH POŠKODB:** Če je tiskalnik težji od 20 kg (44 lb), sta za varen dvig morda potrebni vsaj dve osebi.



**6** Odstranite standardni pladenj.

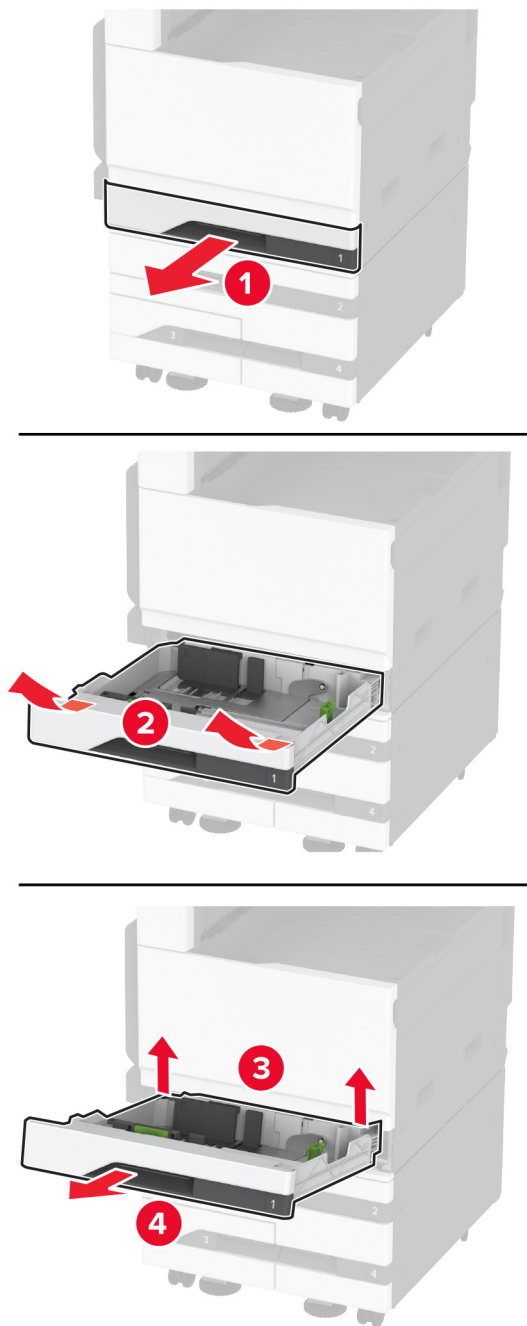



7 Dodatni pladenj z vijaki pritrdite na tiskalnik.

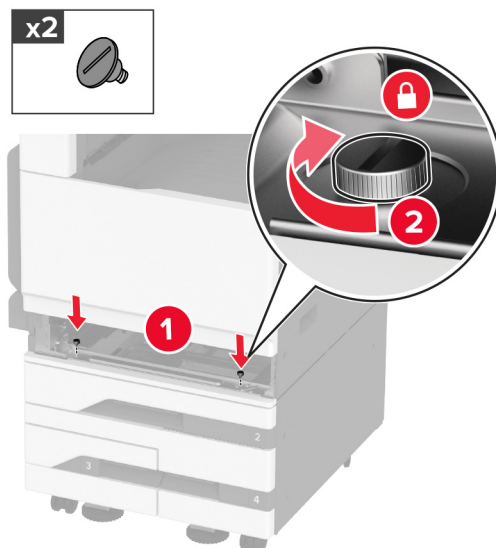

8 Vstavite standardni pladenj.

9 Odstranite pokrov priključka z zadnje strani tiskalnika.

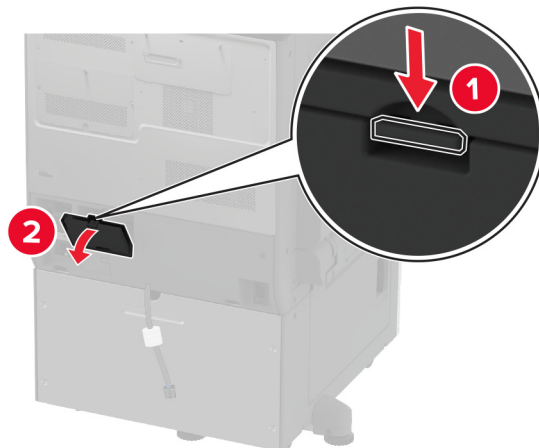

**10** Priključite priključek pladnja na tiskalnik in nato namestite pokrov.

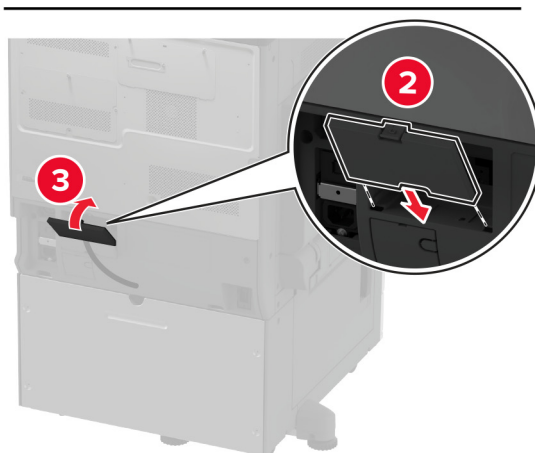
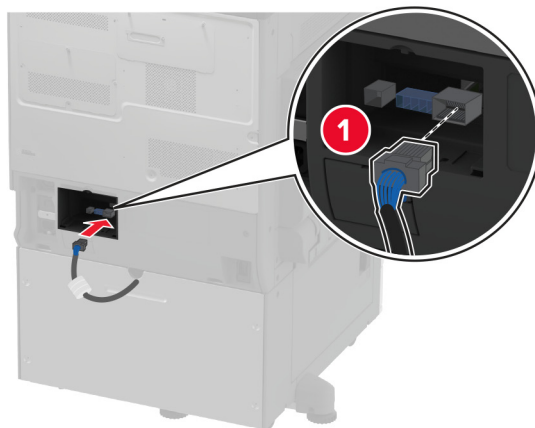

**11** Zadnji del dodatnega pladnja pritrdite na tiskalnik.

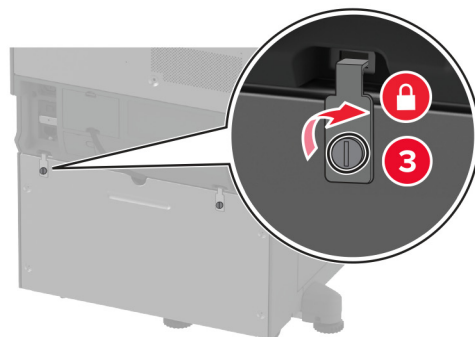
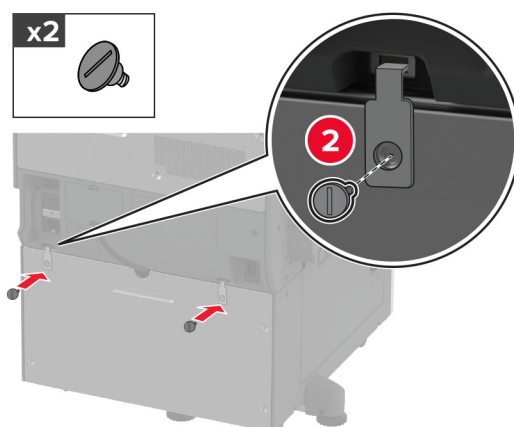
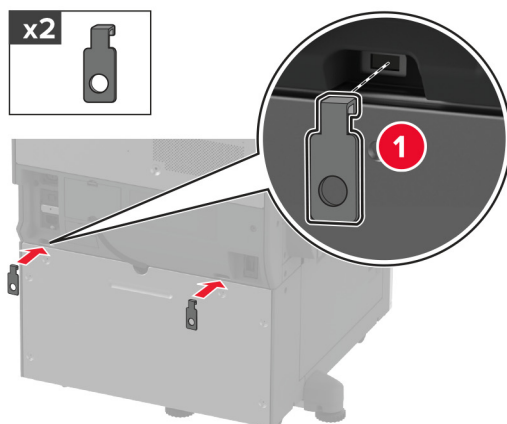

**12** Prilagodite izravnalne vijake, da bodo vse strani tiskalnika v isti višini.

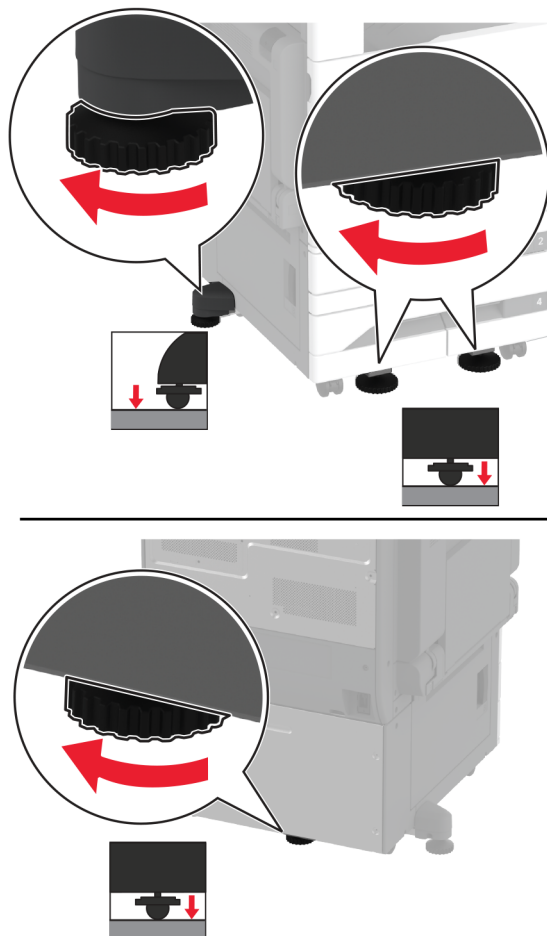

**13** Napajalni kabel priključite na tiskalnik in nato na električno vtičnico.

**⚠ PREVIDNO – NEVARNOST TELESNIH POŠKODB:** Da bi se izognili požaru ali električnemu udaru, priključite napajalni kabel na električno vtičnico z ustrežno nazivnostjo, ki je ustrezno ozemljena, v bližini izdelka in enostavno dostopna.

**14** Vklonite tiskalnik.

Dodajte pladenj v gonilnik tiskalnika, da omogočite tiskalno opravilo. Za več informacij si oglejte "[Dodajanje razpoložljivih možnosti v gonilnik tiskalnika](#)" na 79. strani.

## Namestitev dodatnega pladnja za 2000 listov

**⚠ PREVIDNO – NEVARNOST ELEKTRIČNEGA UDARA:** Če nekaj časa po namestitvi tiskalnika dostopate do plošče kontrolnika ali nameščate dodatno strojno opremo ali pomnilniške naprave, izklopite tiskalnik in izključite napajalni kabel z električne vtičnice, preden nadaljujete, da preprečite nevarnost električnega udara. Če so na tiskalnik priključene še katere koli druge naprave, jih izklopite in izključite kable, ki so priključeni na tiskalnik.

1 Izklopite tiskalnik.

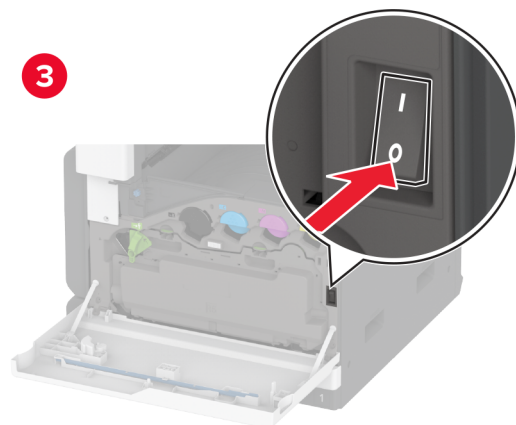
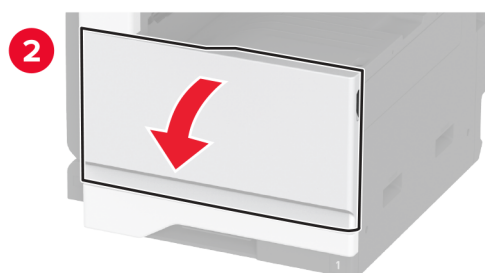

2 Napajalni kabel izključite z električne vtičnice in nato s tiskalnika.

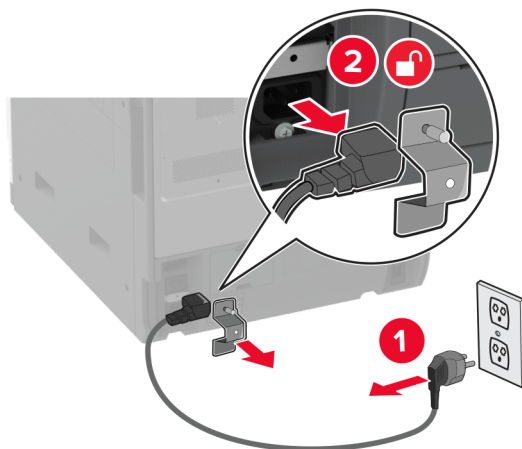

3 Dodatni pladenj vzemite iz embalaže in odstranite ves embalažni material.

4 Odstranite izravnalni vijak z leve strani tiskalnika.

**Opomba:** Vijaka ne zavržite.

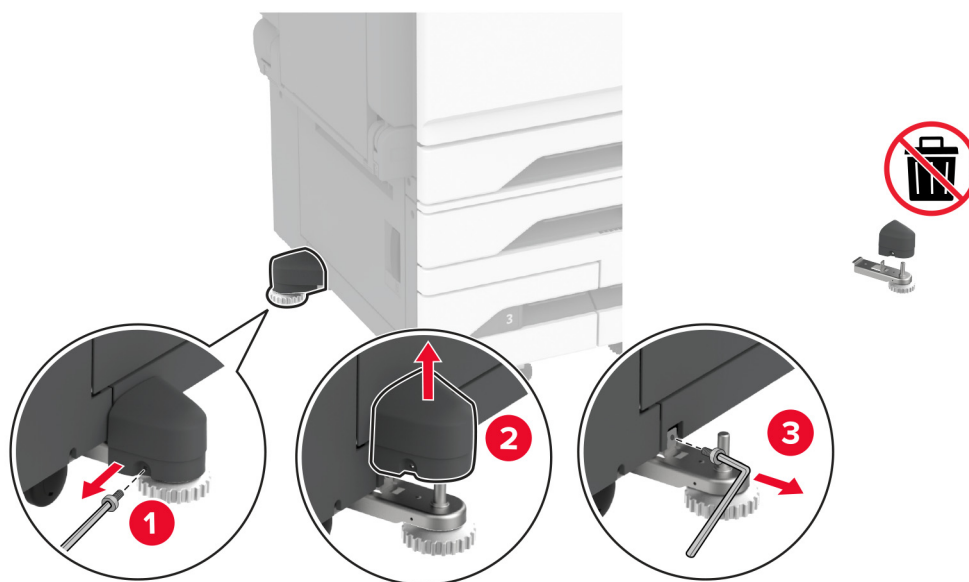

5 Na tiskalnik pritrdite priključni nosilec.

**Opomba:** Uporabite priključni nosilec, priložen dodatnemu pladnju.

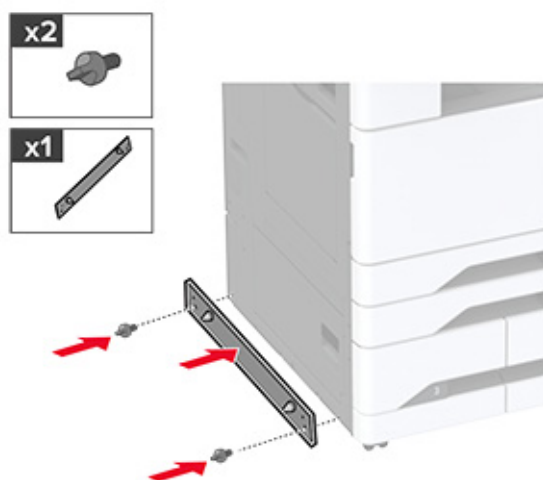

**6** Namestite dodaten pladenj.

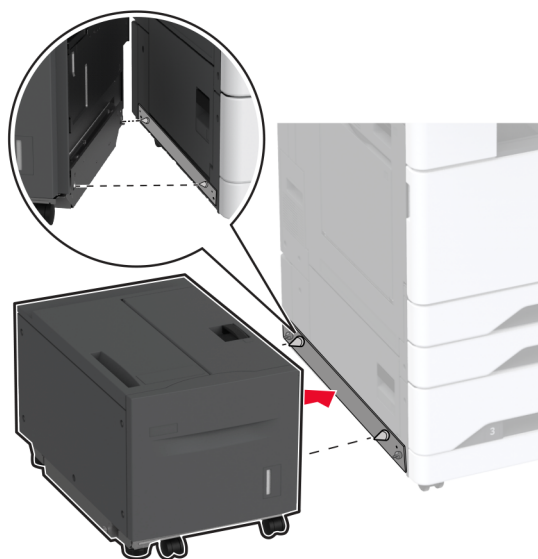

**7** Priključite priključek pladnja v tiskalnik.

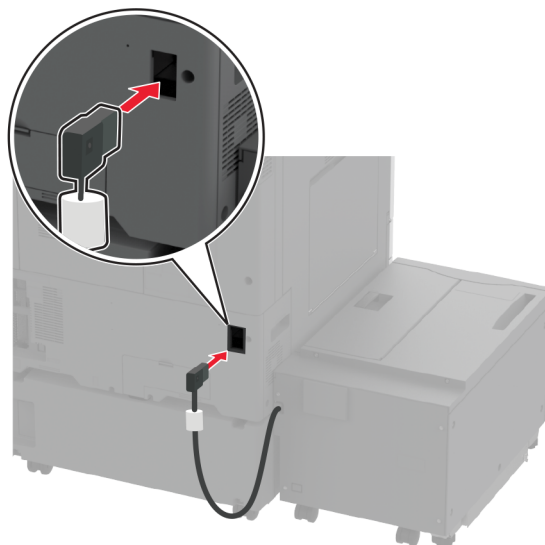



8 Prilagodite izravnalne vijake, da bo pladenj v višini tiskalnika.

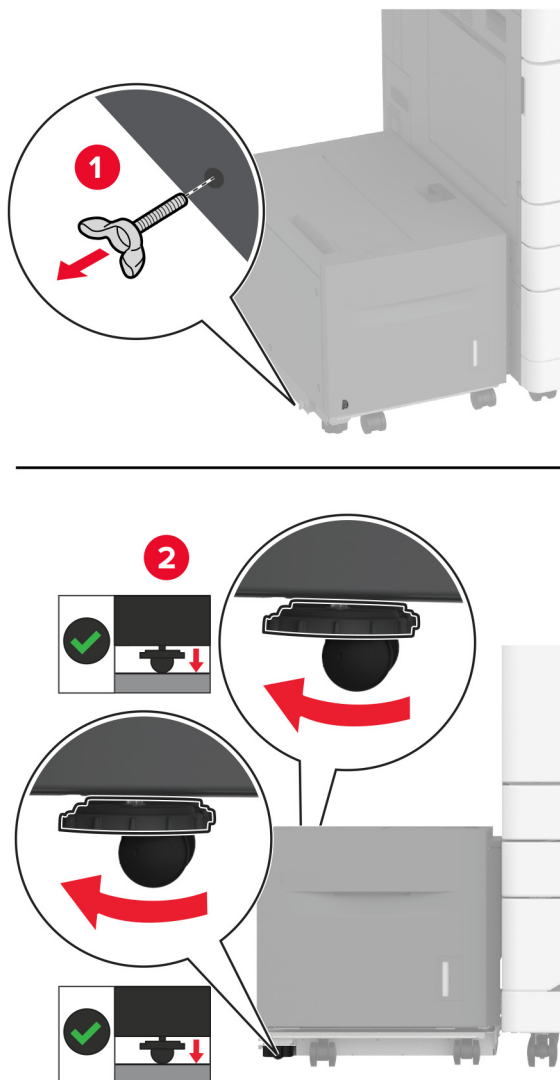

9 Napajalni kabel priključite na tiskalnik in nato na električno vtičnico.

**⚠ PREVIDNO – NEVARNOST TELESNIH POŠKODB:** Da bi se izognili požaru ali električnemu udaru, priključite napajalni kabel na električno vtičnico z ustrežno nazivnostjo, ki je ustrezno ozemljena, v bližini izdelka in enostavno dostopna.

10 Vklonite tiskalnik.

Dodajte pladenj v gonilnik tiskalnika, da omogočite tiskalno opravilo. Za več informacij si oglejte "[Dodajanje razpoložljivih možnosti v gonilnik tiskalnika](#)" na 79. strani.

Namestitvev kartice za faks

## Namestitev kartice za faks

**⚠ PREVIDNO – NEVARNOST ELEKTRIČNEGA UDARA:** Če nekaj časa po namestitvi tiskalnika dostopate do plošče kontrolnika ali nameščate dodatno strojno opremo ali pomnilniške naprave, izklopite tiskalnik in izključite napajalni kabel z električne vtičnice, preden nadaljujete, da preprečite nevarnost električnega udara. Če so na tiskalnik priključene še katere koli druge naprave, jih izklopite in izključite kable, ki so priključeni na tiskalnik.

1 Izklopite tiskalnik.

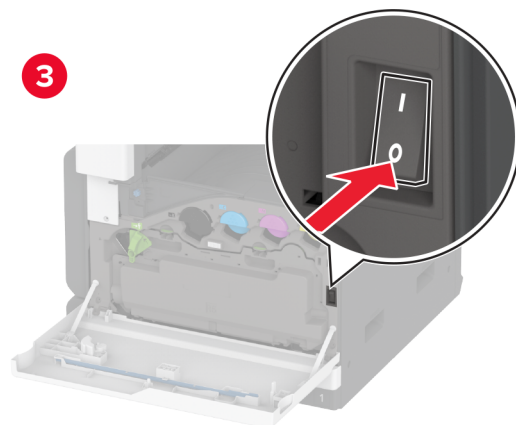
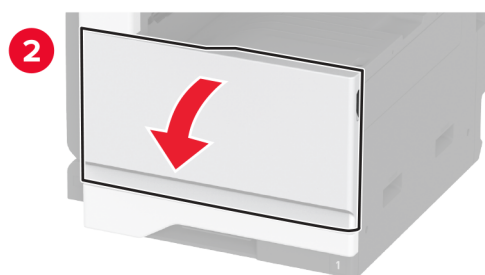
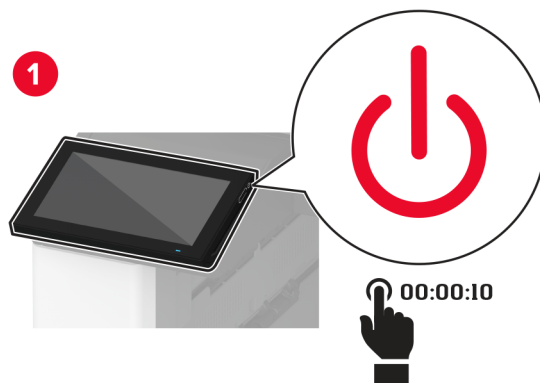

**2** Napajalni kabel izključite z električne vtičnice in nato s tiskalnika.

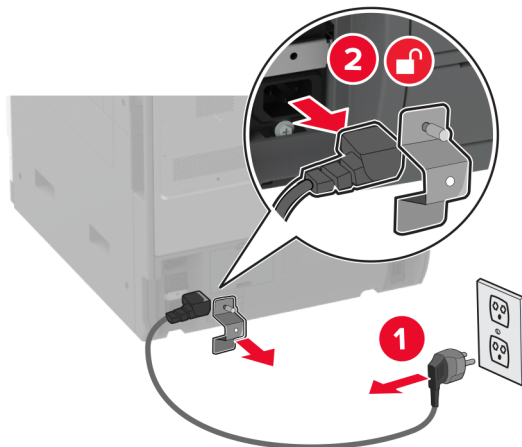

**3** S ploščatim izvijačem odstranite pokrov faksa.

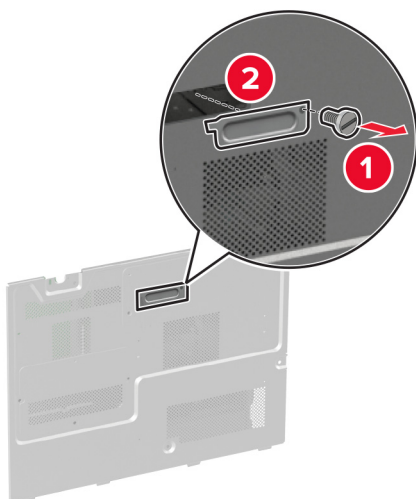

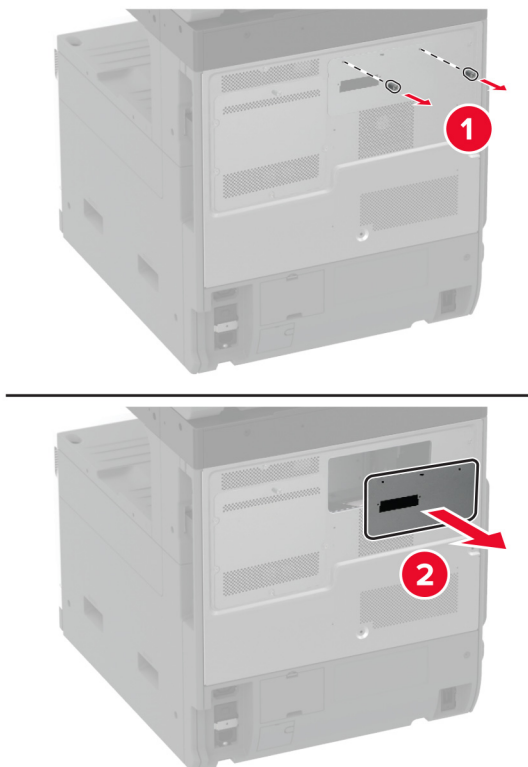
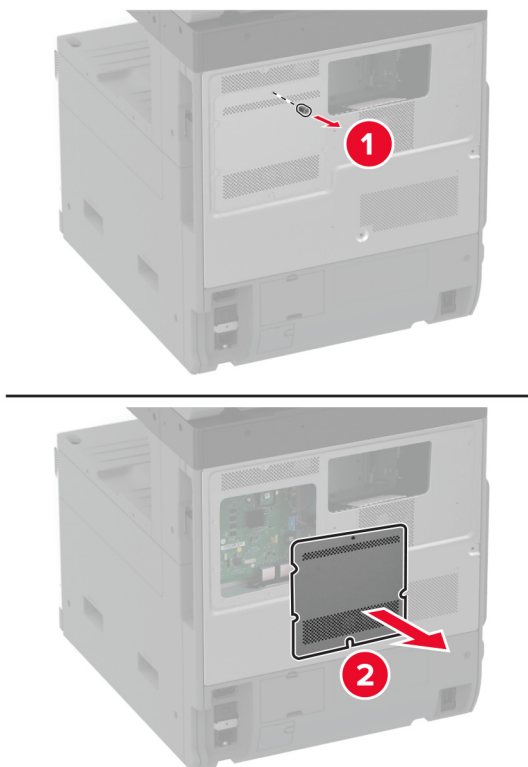
**4** Odstranite pokrov trdega diska.**5** Odstranite zaščito plošče kontrolnika.

- 6 Vzemite kartico za faks iz embalaže.
- 7 Kartico za faks namestite na pokrov trdega diska.

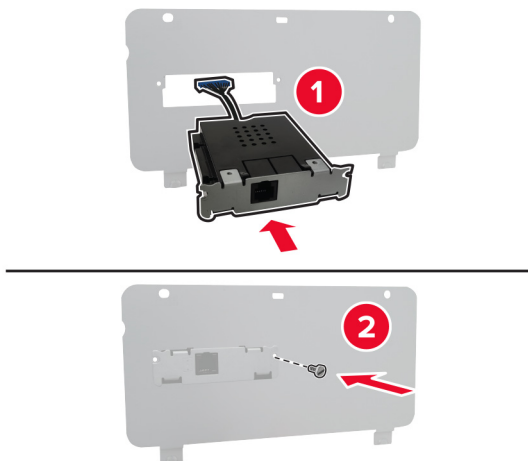

- 8 Kabel priključka za faks vstavite v predel plošče kontrolnika.

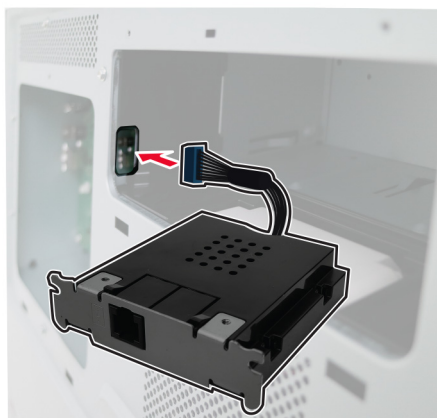

**9** Pritrdite pokrov trdega diska.

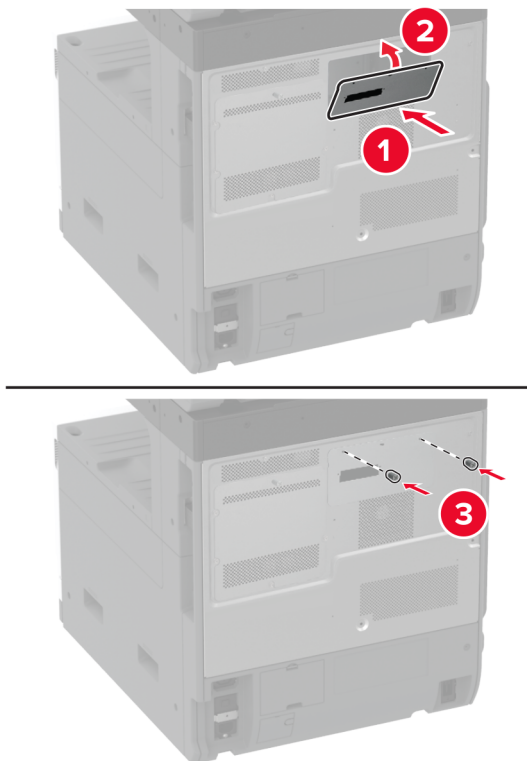

**10** Kabel priključka za faks priključite na ploščo kontrolnika.

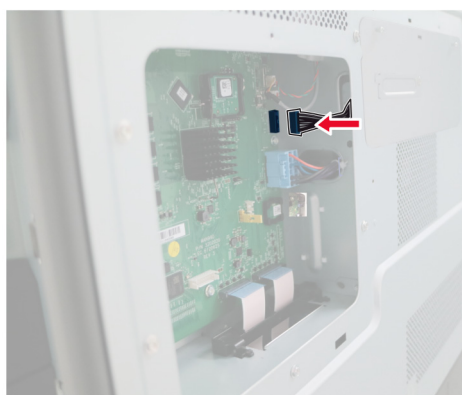

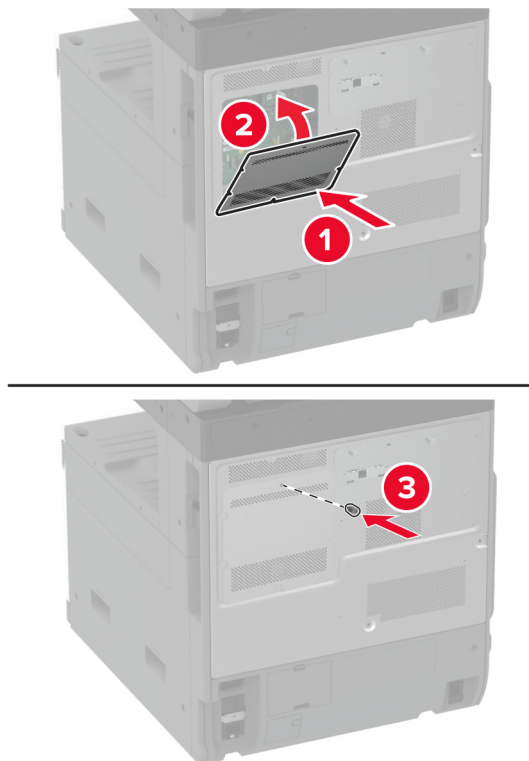
**11** Namestite zaščito plošče kontrolnika.**12** Napajalni kabel priključite na tiskalnik in nato na električno vtičnico.

**⚠ PREVIDNO – NEVARNOST TELESNIH POŠKODB:** Da bi se izognili požaru ali električnemu udaru, priključite napajalni kabel na električno vtičnico z ustrezno naznačeno močjo, ki je ustrezno ozemljena, v bližini izdelka in enostavno dostopna.

**13** Vklonite tiskalnik.

Namestitev trdega diska tiskalnika

## Namestitev trdega diska tiskalnika

**⚠ PREVIDNO – NEVARNOST ELEKTRIČNEGA UDARA:** Če nekaj časa po namestitvi tiskalnika dostopate do plošče kontrolnika ali nameščate dodatno strojno opremo ali pomnilniške naprave, izklopite tiskalnik in izključite napajalni kabel z električne vtičnice, preden nadaljujete, da preprečite nevarnost električnega udara. Če so na tiskalnik priključene še katere koli druge naprave, jih izklopite in izključite kable, ki so priključeni na tiskalnik.

1 Izklopite tiskalnik.

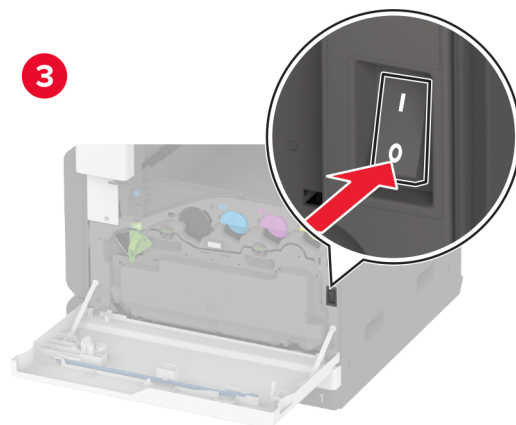
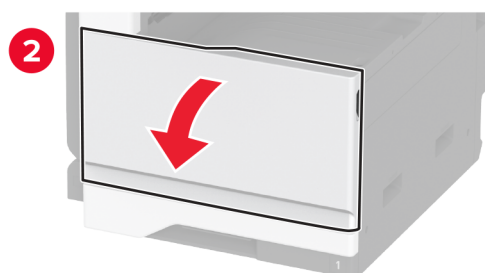
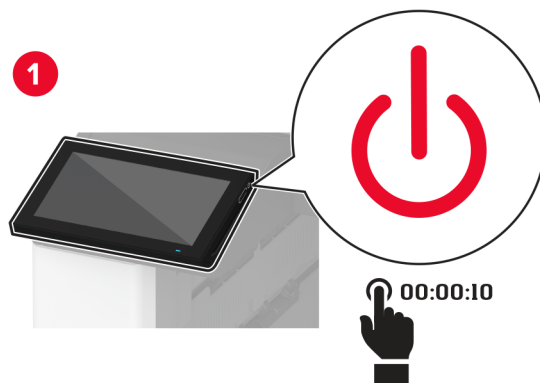



2 Napajalni kabel izključite z električne vtičnice in nato s tiskalnika.

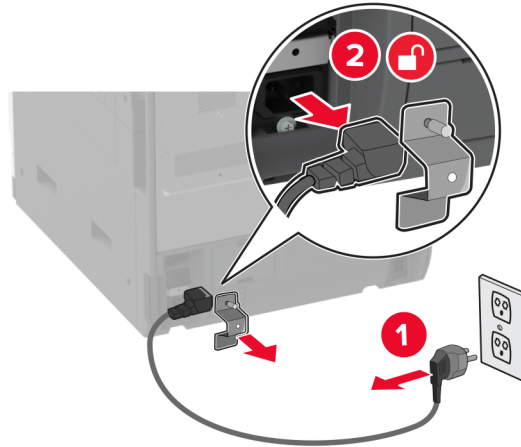

3 Vzemite trdi disk iz embalaže in odstranite nosilec.

**Opozorilo – možnost poškodb:** Ne dotikajte se srednjega dela trdega diska in nanj ne pritiskajte.

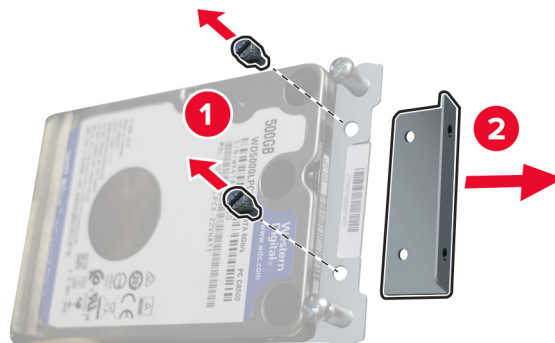

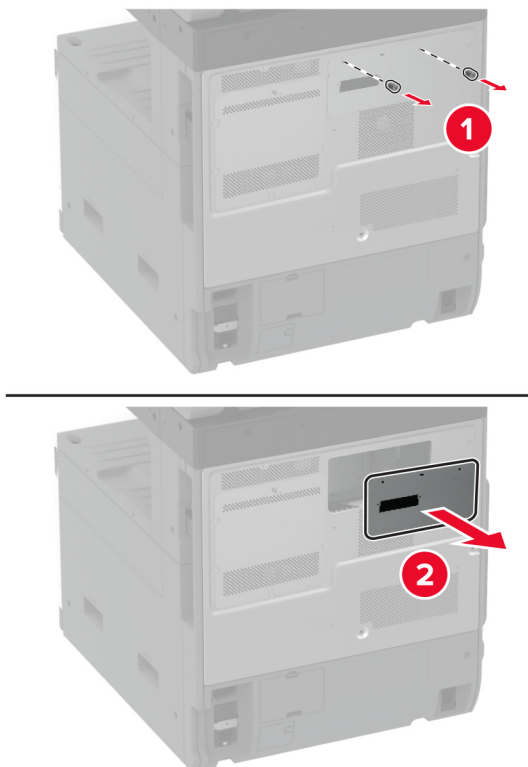
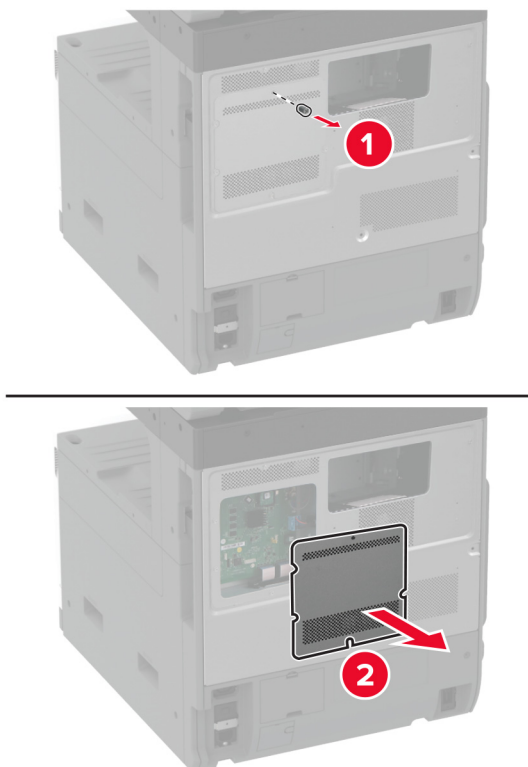
**4** Odstranite pokrov trdega diska.**5** Odstranite zaščito plošče kontrolnika.

**6** Kabel priključka za trdi disk vstavite v predel plošče kontrolnika.

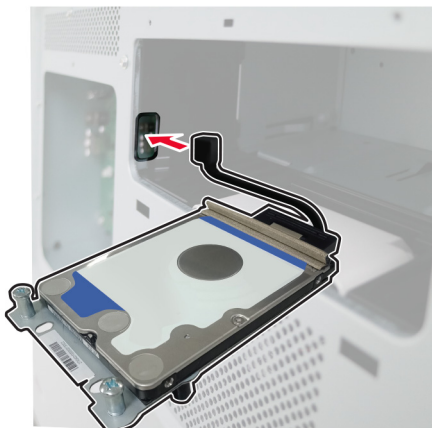

**7** Trdi disk namestite nad odprtine za pritrditev in ga pritisnite, da se *zaskoči* na mesto.

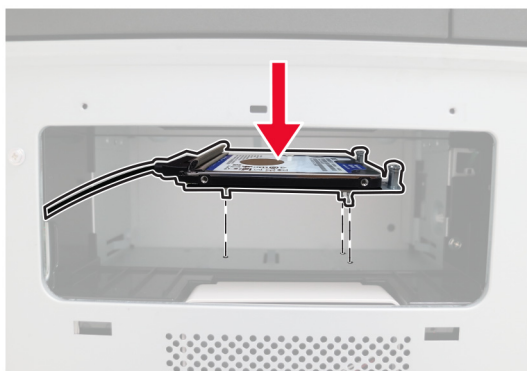

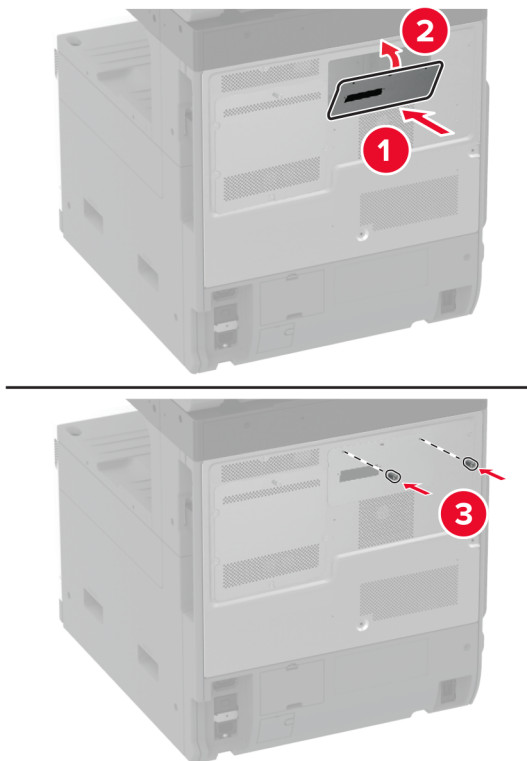

**8** Pritrdite pokrov trdega diska.

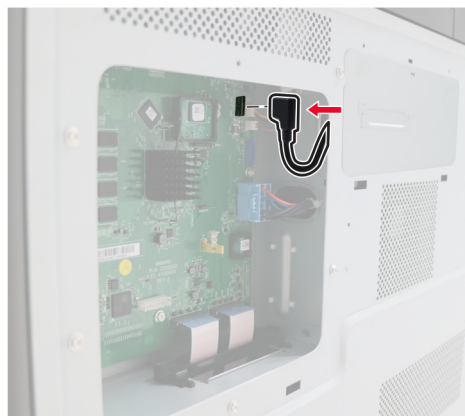

**9** Kabel priključka trdega diska priključite na ploščo kontrolnika.

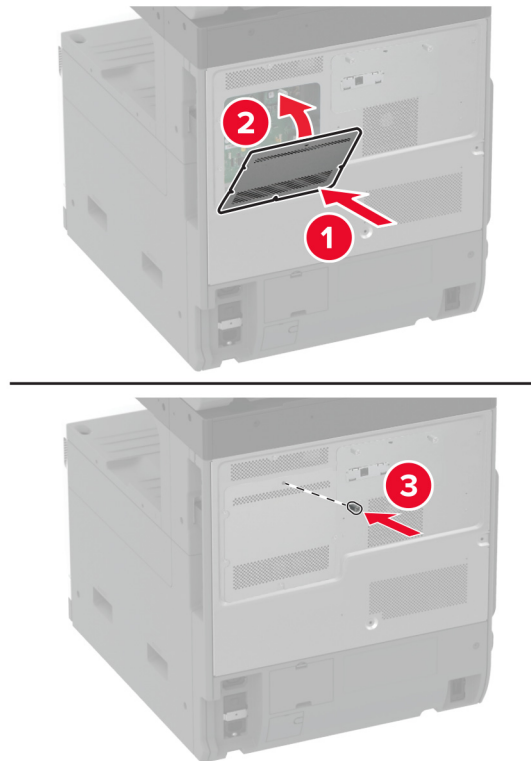

**10** Namestite zaščito plošče kontrolnika.**11** Napajalni kabel priklopite v električno vtičnico in vklopite tiskalnik.

 **PREVIDNO – NEVARNOST TELESNIH POŠKODB:** Da bi se izognili požaru ali električnemu udaru, priključite napajalni kabel na električno vtičnico z ustrezno naznačeno močjo, ki je ustrezno ozemljena, v bližini izdelka in enostavno dostopna.

## Namestitev delovne police

1 Izklopite tiskalnik.

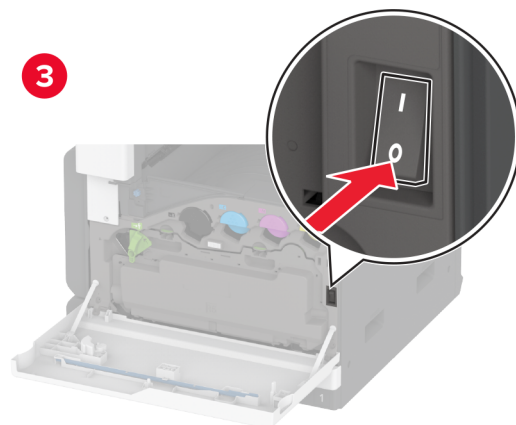
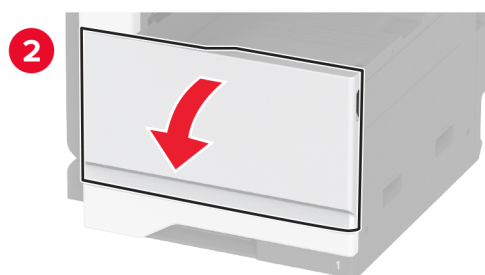
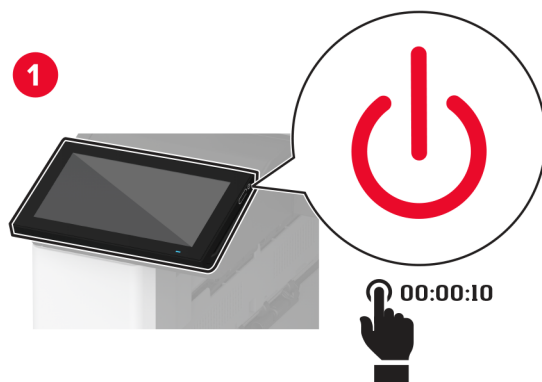

**2** Z izvijačem odstranite prekrivne plošče.

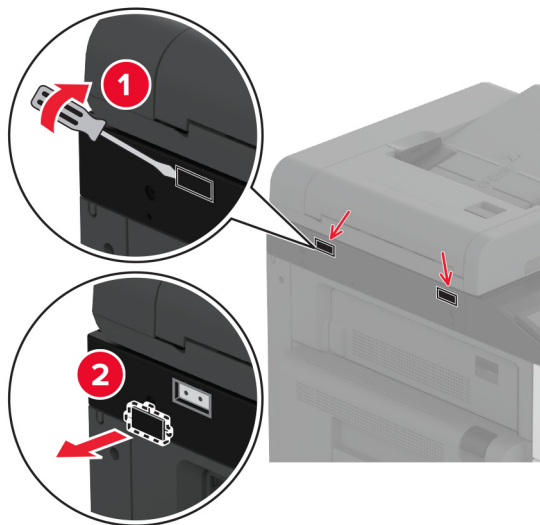

**3** Vzemite delovno polico iz embalaže.

**4** Delovno polico pritrdite na tiskalnik.

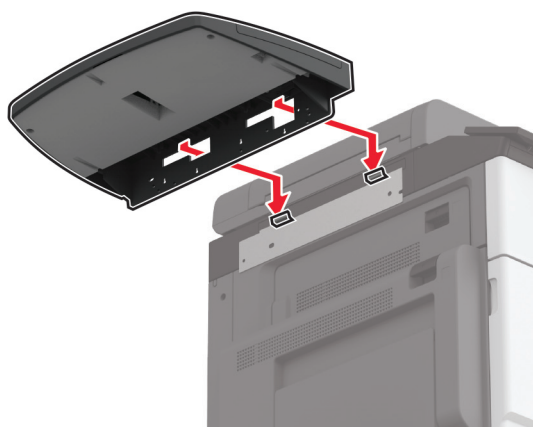
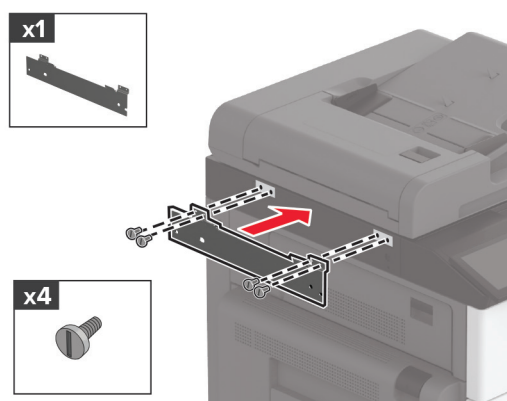

5 Polico pritrdite na tiskalnik.

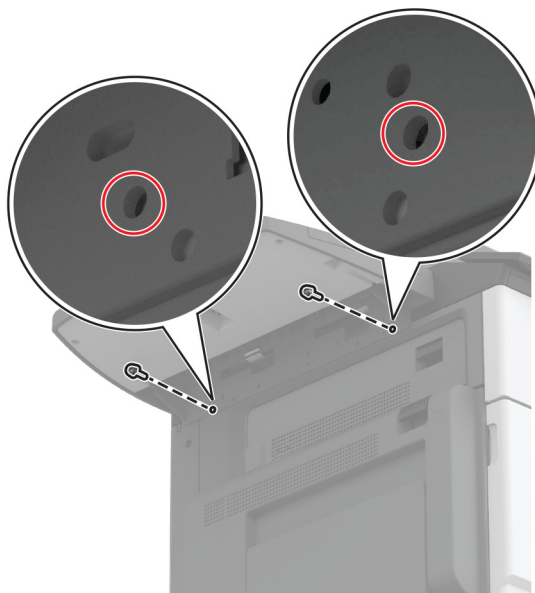

6 Vklpite tiskalnik.

## Namestitev dvojnega lovilnega koša

- 1 Odstranite embalažo dvojnega lovilnega koša.
- 2 Na tiskalnik pritrdite dvojni lovilni koš.

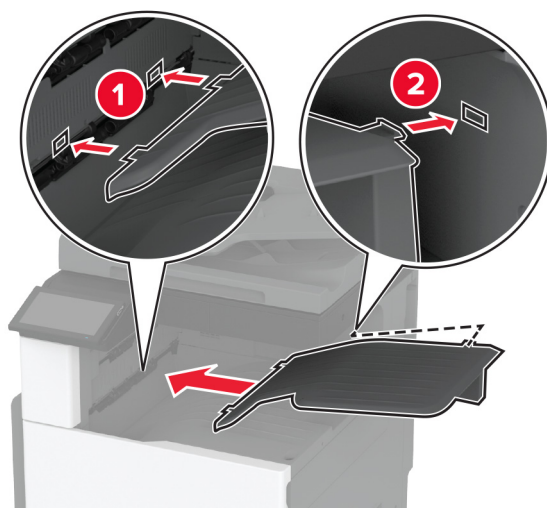

Če želite, da je koš na voljo za tiskalna opravila, se na začetnem zaslonu dotaknite možnosti **Nastavitve > Naprava > Vzdrževanje > Meni za konfiguracijo > Konfiguracija enote za končno obdelavo > Nastavitev izhodnega pladnja 2 > Vklp**



## Namestitev enote za končno obdelavo s spenjalnikom

**⚠ PREVIDNO – NEVARNOST ELEKTRIČNEGA UDARA:** Če nekaj časa po namestitvi tiskalnika dostopate do plošče kontrolnika ali nameščate dodatno strojno opremo ali pomnilniške naprave, izklopite tiskalnik in izključite napajalni kabel z električne vtičnice, preden nadaljujete, da preprečite nevarnost električnega udara. Če so na tiskalnik priključene še katere koli druge naprave, jih izklopite in izključite kable, ki so priključeni na tiskalnik.

1 Izklopite tiskalnik.

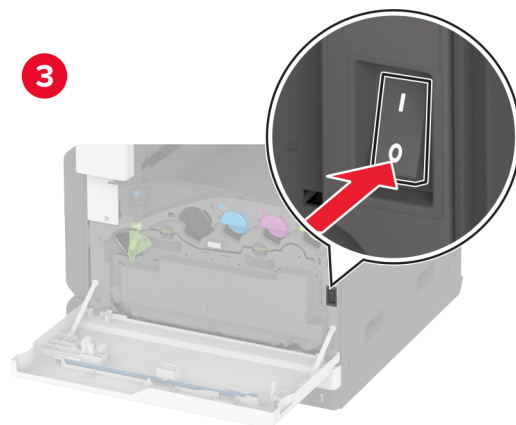
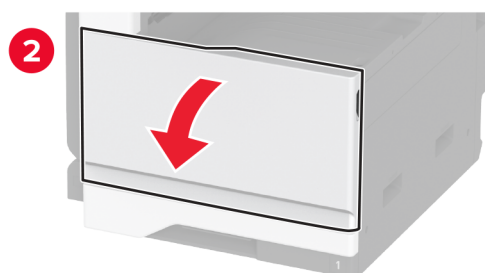
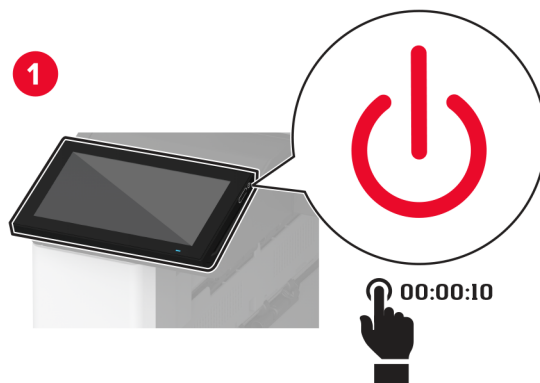

**2** Napajalni kabel izključite z električne vtičnice in nato s tiskalnika.

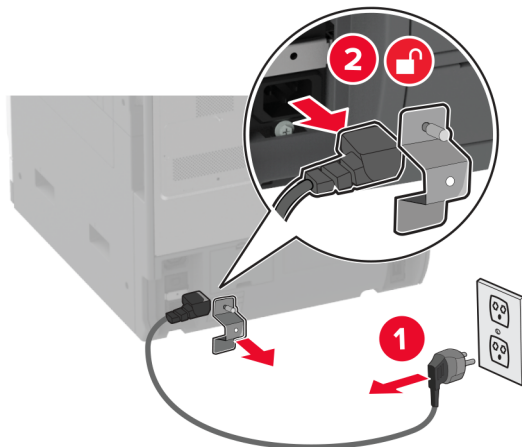

**3** Odstranite standardno odložišče.

**Opomba:** Koša ne zavržite.

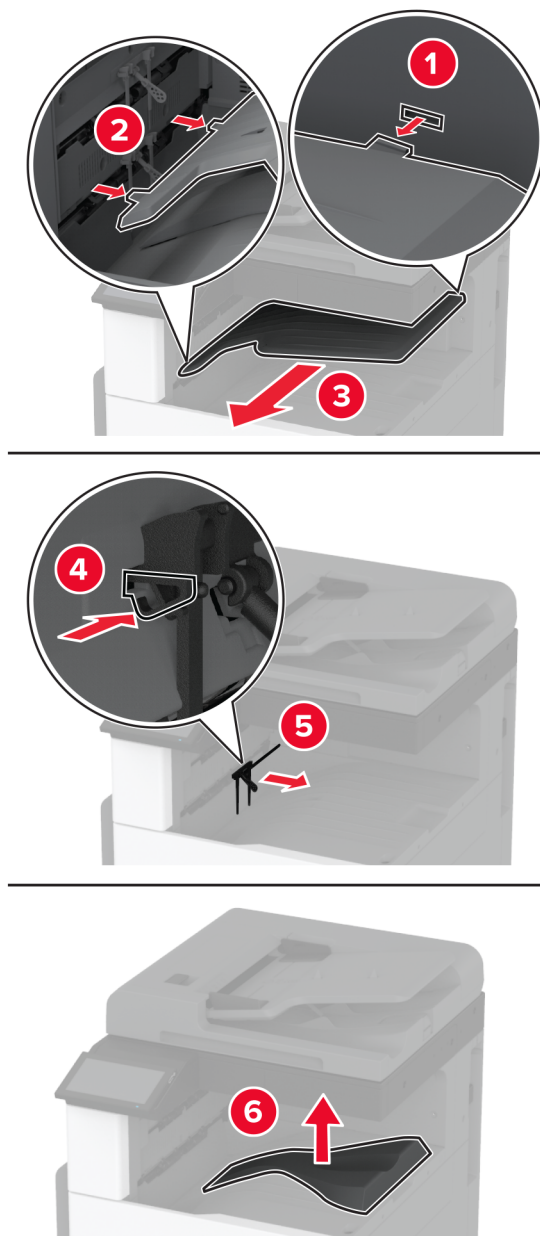

**4** Odprite glavni dostop in odstranite modri gumb.

**Opomba:** Gumba ne zavržite.

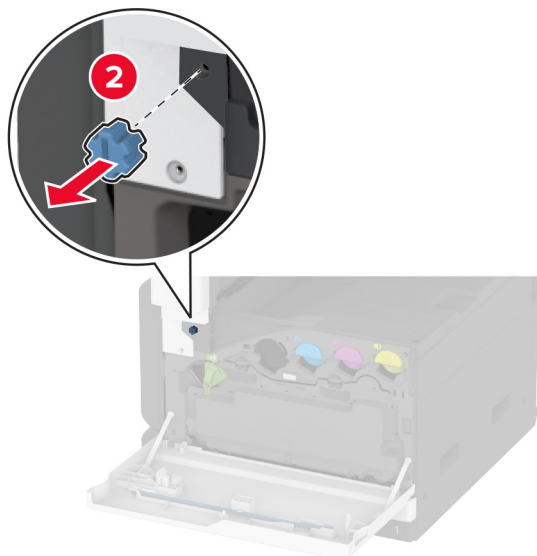
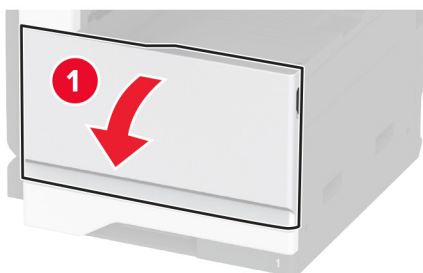

**5** Odstranite stranski pokrov standardnega odložišča.

**Opomba:** Stranskega pokrova odložišča ne zavržite.

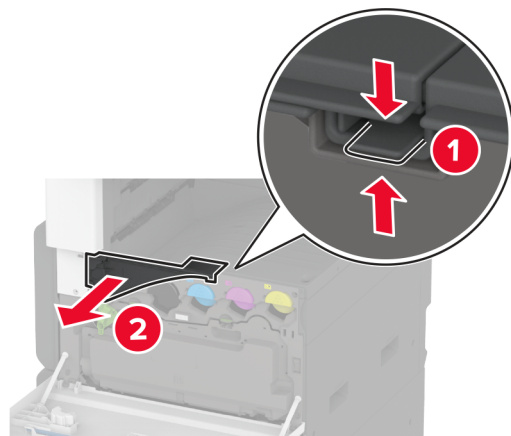

**6** Enota za končno obdelavo s spenjalnikom vzemite iz embalaže in nato odstranite vso embalažo.

7 Enoto za končno obdelavo s spenjalnikom obrnite na zadnjo stran in nato odstranite embalažo.

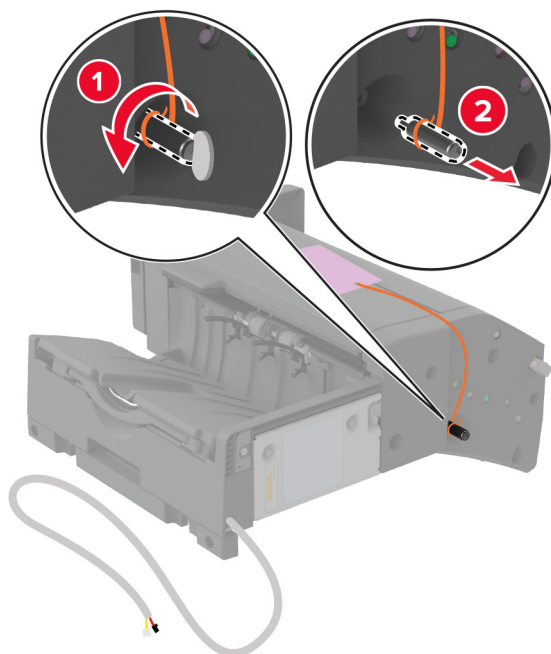

8 Prilagodite nosilec.

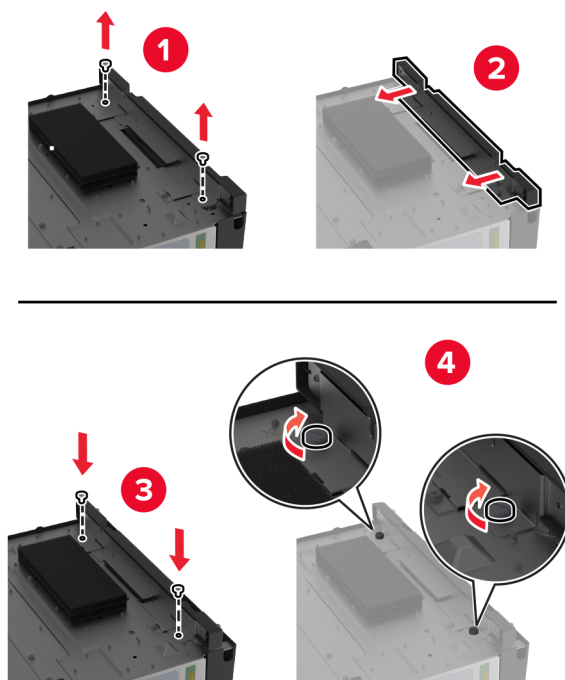

**9** Vstavite enoto za končno obdelavo.

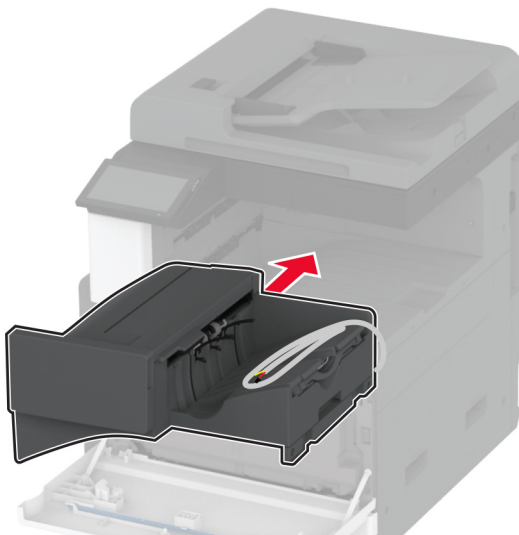

**10** Zaprite glavni dostop.

**11** Enoto za končno obdelavo pritrdite na tiskalnik.

**Opomba:** Uporabite vijake, priložene enoti za končno obdelavo.

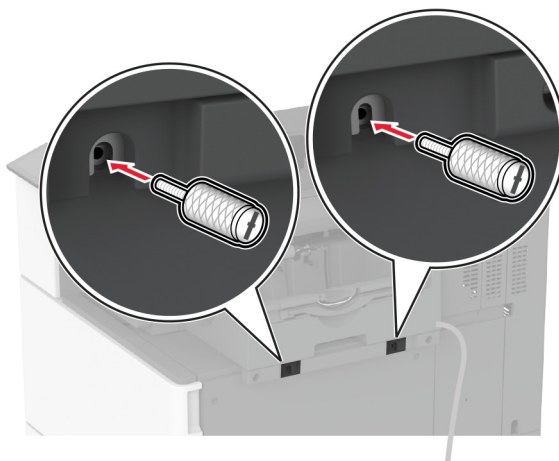

**12** Kabel enote za končno obdelavo pritrdite na tiskalnik.

**Opomba:** Uporabite sponke, priložene enoti za končno obdelavo.

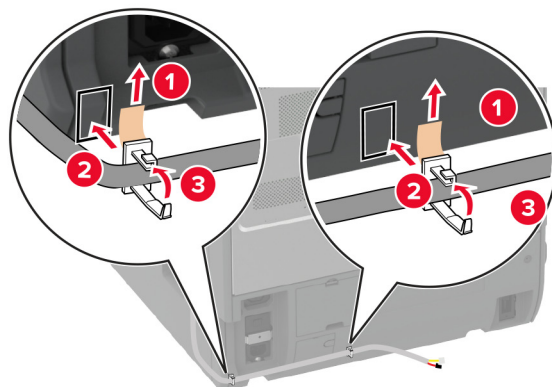
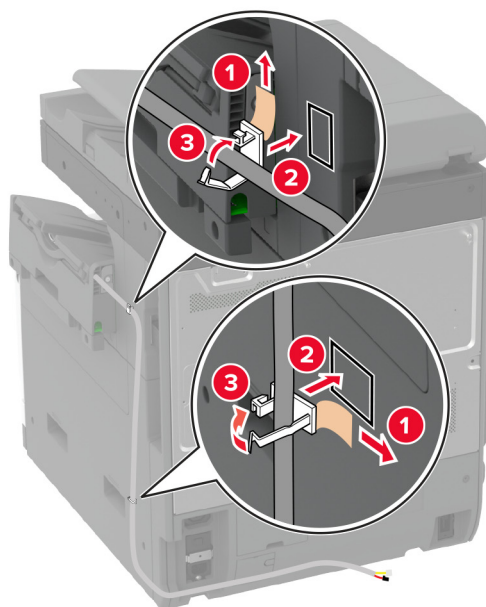

**13** Kabel enote za končno obdelavo priključite v tiskalnik.

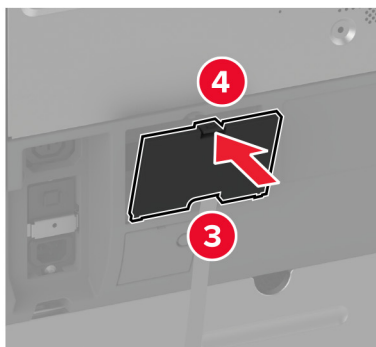
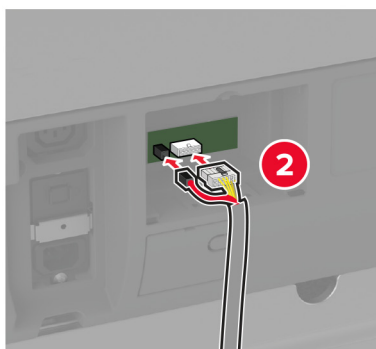

**14** Napajalni kabel priključite na tiskalnik in nato na električno vtičnico.

**⚠ PREVIDNO – NEVARNOST TELESNIH POŠKODB:** Da bi se izognili požaru ali električnemu udaru, priključite napajalni kabel na električno vtičnico z ustrežno nazivnostjo, ki je ustrezno ozemljena, v bližini izdelka in enostavno dostopna.

**15** Vklonite tiskalnik.

Dodajte enoto za končno obdelavo v gonilnik tiskalnika, da bo na voljo za tiskalna opravila. Za več informacij si oglejte ["Dodajanje razpoložljivih možnosti v gonilnik tiskalnika" na 79. strani.](#)



## Namestitev enote za končno obdelavo s spenjalnikom in luknjalnikom

**⚠ PREVIDNO – NEVARNOST ELEKTRIČNEGA UDARA:** Če nekaj časa po namestitvi tiskalnika dostopate do plošče kontrolnika ali nameščate dodatno strojno opremo ali pomnilniške naprave, izklopite tiskalnik in izključite napajalni kabel z električne vtičnice, preden nadaljujete, da preprečite nevarnost električnega udara. Če so na tiskalnik priključene še katere koli druge naprave, jih izklopite in izključite kable, ki so priključeni na tiskalnik.

1 Izklopite tiskalnik.

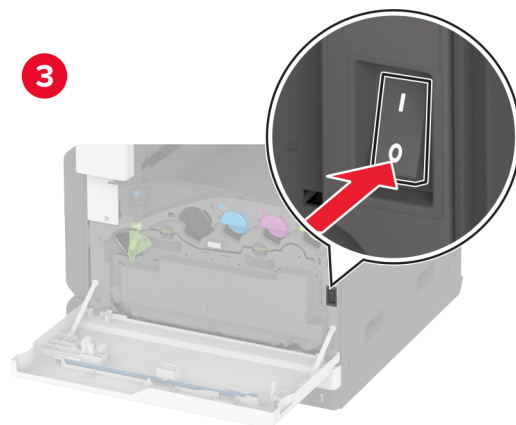
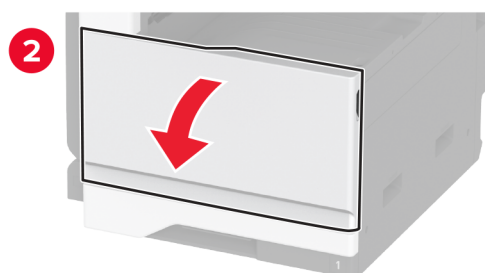
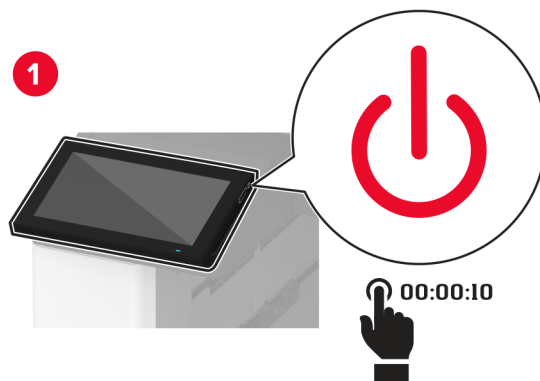

**2** Napajalni kabel izključite z električne vtičnice in nato s tiskalnika.

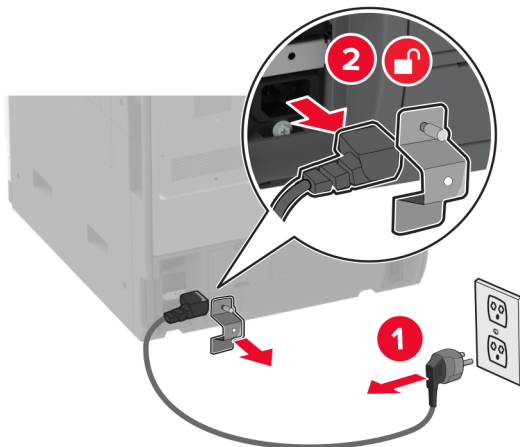

**3** Enoto za končno obdelavo s spenjalnikom in luknjalnikom vzemite iz embalaže in nato odstranite vso embalažo.

**4** Vstavite nosilec kartuše s sponkami v enoto za končno obdelavo.

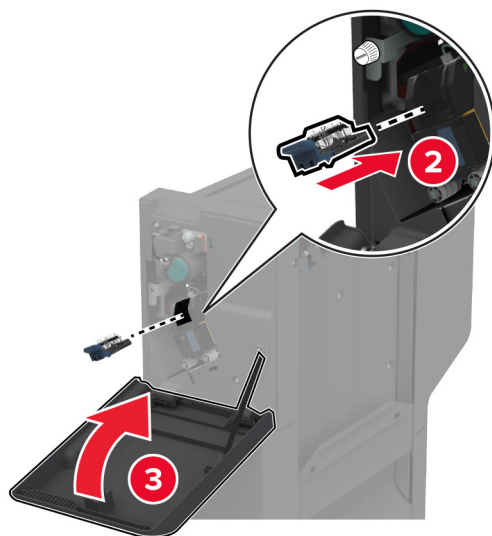
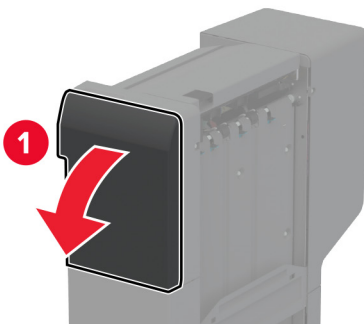

5 S ploščatim izvijačem pritrdite nosilce na enoto za končno obdelavo.

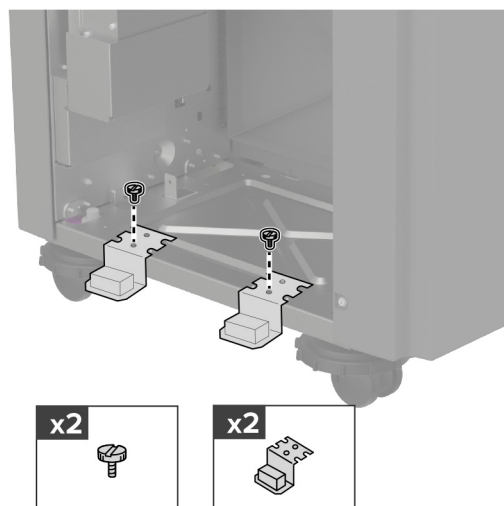

6 Vstavite koš v enoto za končno obdelavo.

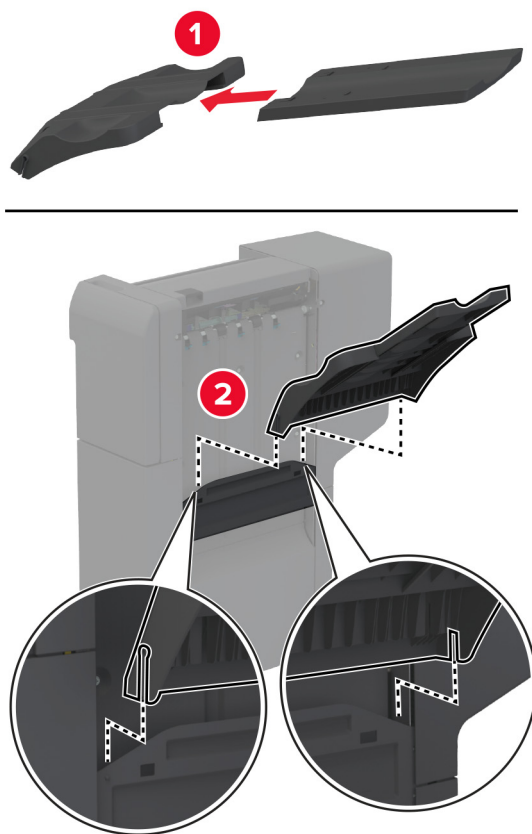

7 Odstranite standardno odložišče.

**Opomba:** Standardnega odložišča ne zavržite.

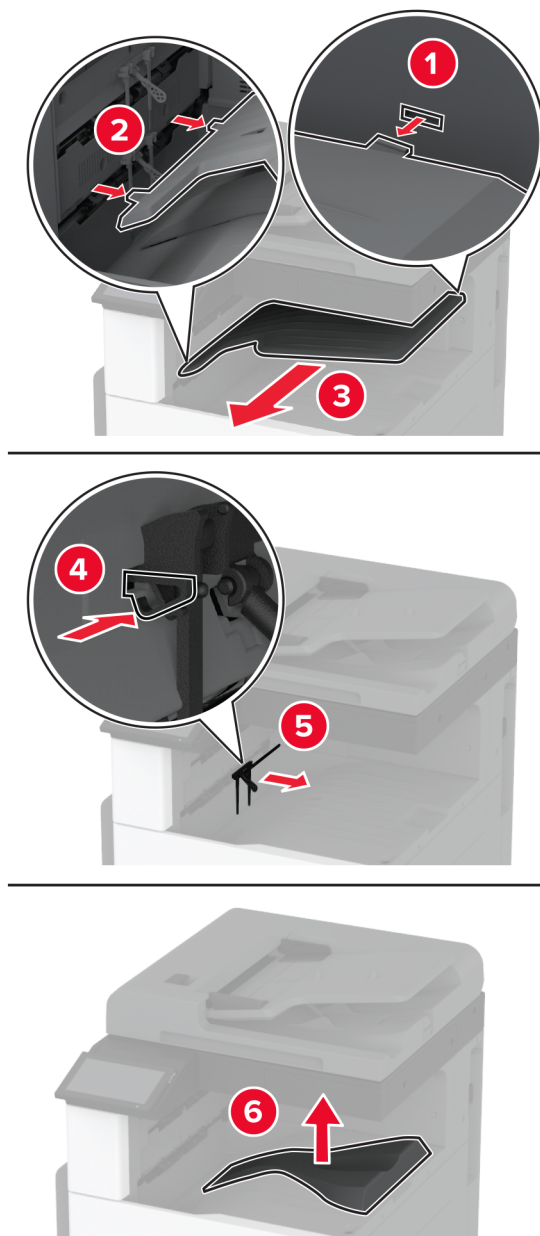

**8** Odprite glavni dostop in odstranite modri gumb.

**Opomba:** Gumba ne zavržite.

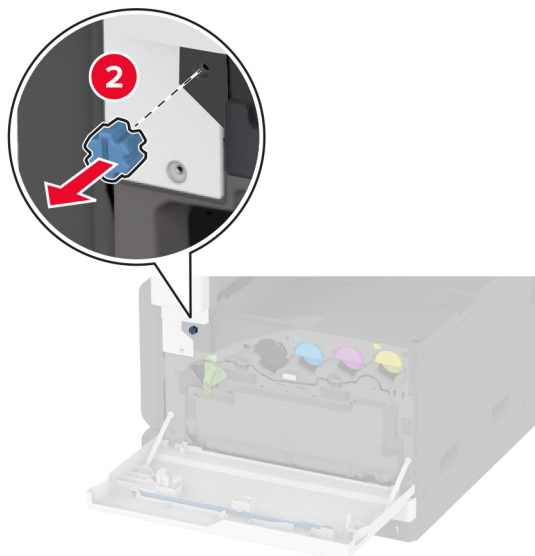
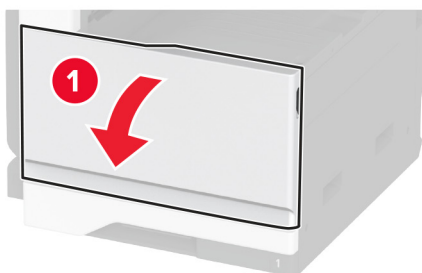

9 Odstranite stranski pokrov standardnega odložišča.

**Opomba:** Stranskega pokrova odložišča ne zavržite.

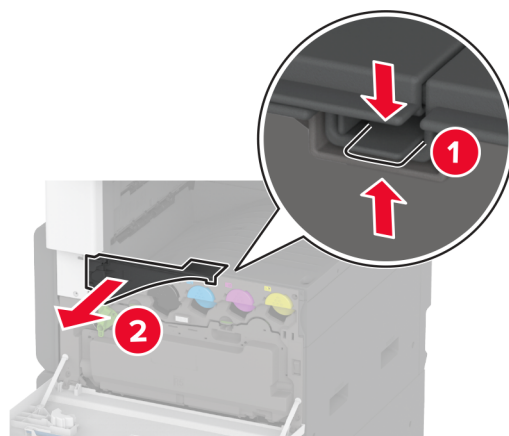

**10** S ploščatim izvijačem pritrdite nosilce na desno stran tiskalnika.

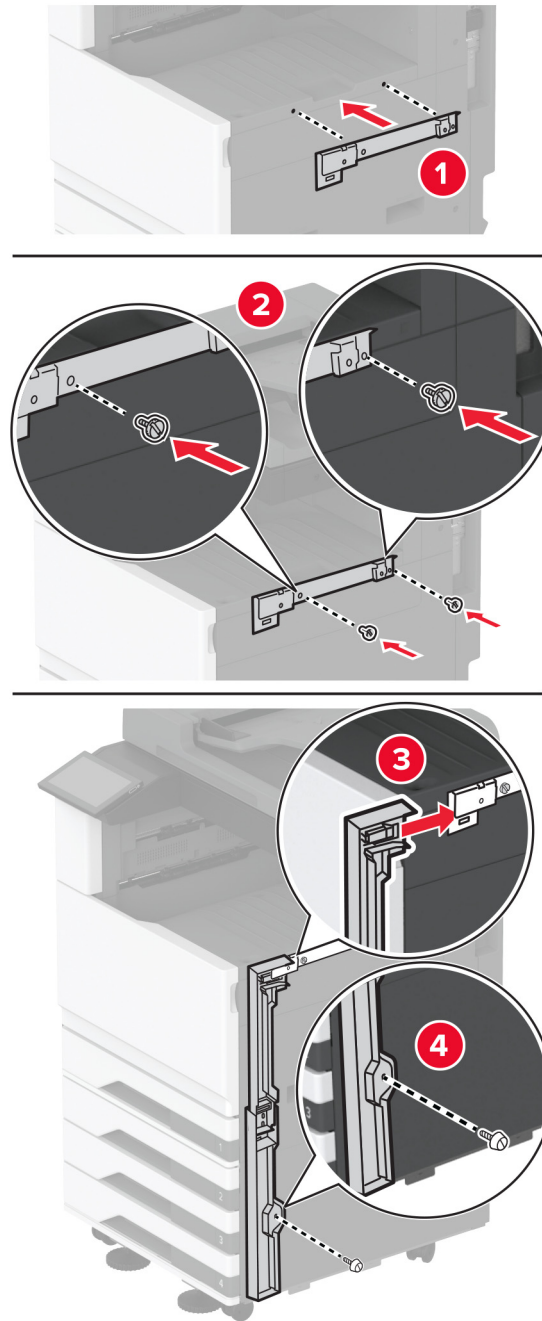

**11** Vstavite prenosni mehanizem za papir in ga pritrdite z vijaki.

**Opomba:** Uporabite vijake, priložene enoti za končno obdelavo.

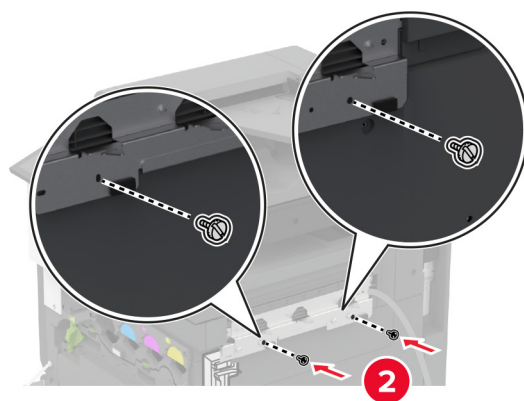
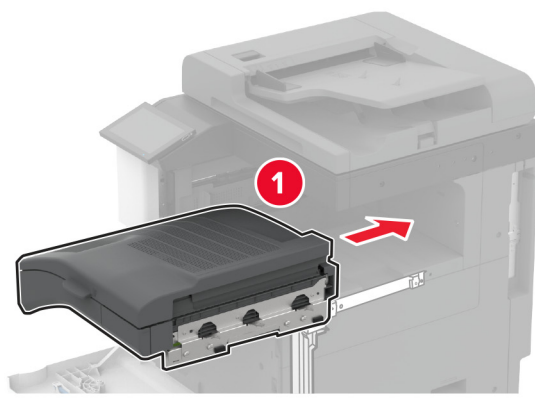

**12** Zaprite glavni dostop.

**13** Enoto za končno obdelavo namestite na tiskalnik.

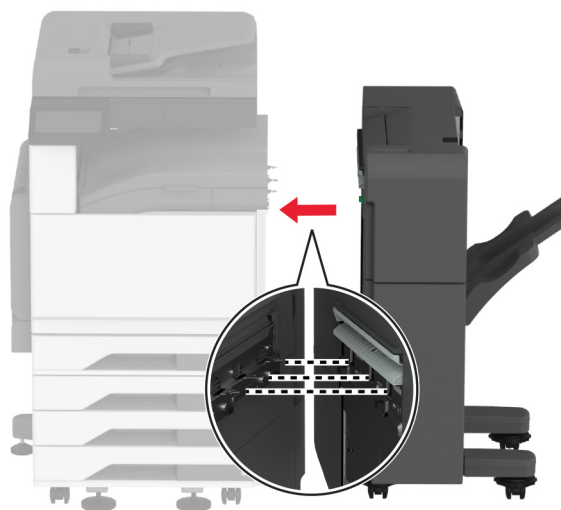

**14** Prilagodite izravnalne vijake, da bodo vse strani enote za končno obdelavo v višini tiskalnika.

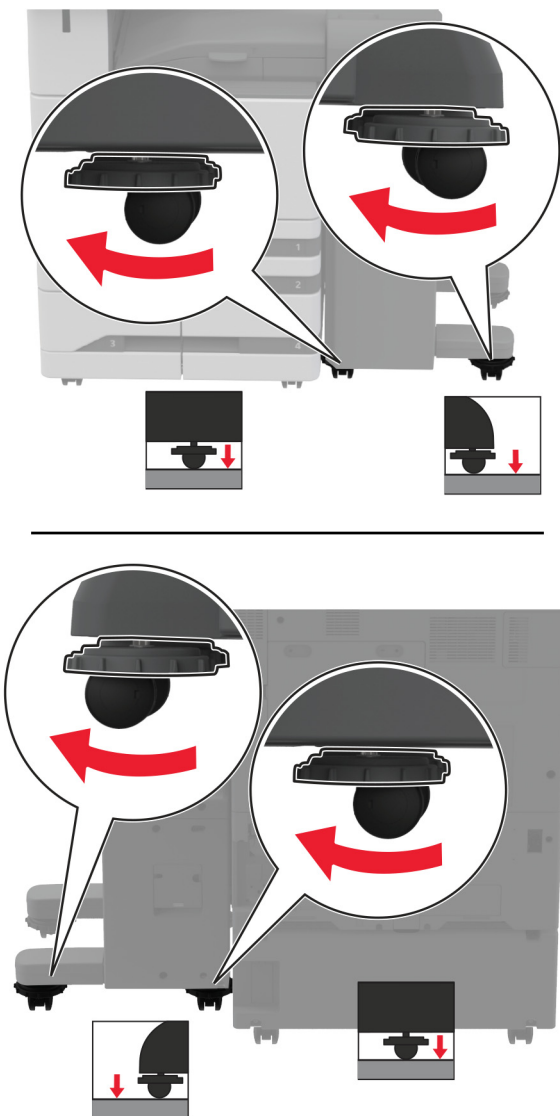



**15** Odprite vratca enote za končno obdelavo in namestite vijak na levi del enote za končno obdelavo.

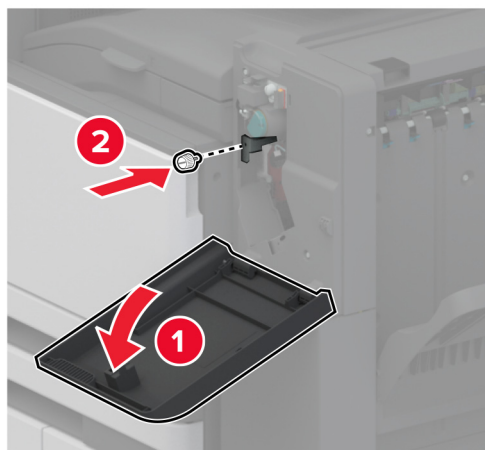

**16** Zaprite vratca enote za končno obdelavo.

**17** Kabel prenosnega mehanizma za papir priključite na zadnji del enote za končno obdelavo.

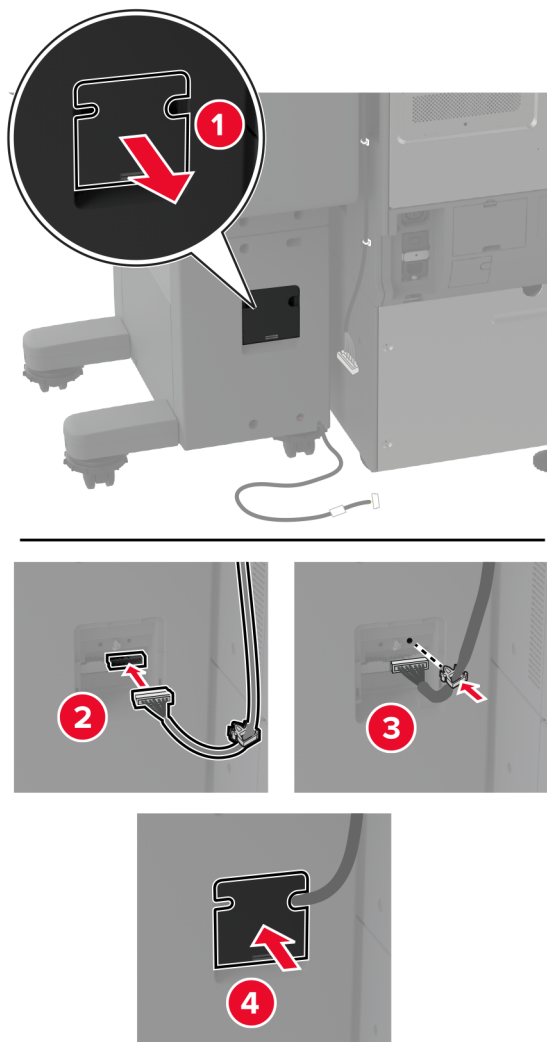

**18** Kabel enote za končno obdelavo priključite v zadnjo stran tiskalnika.

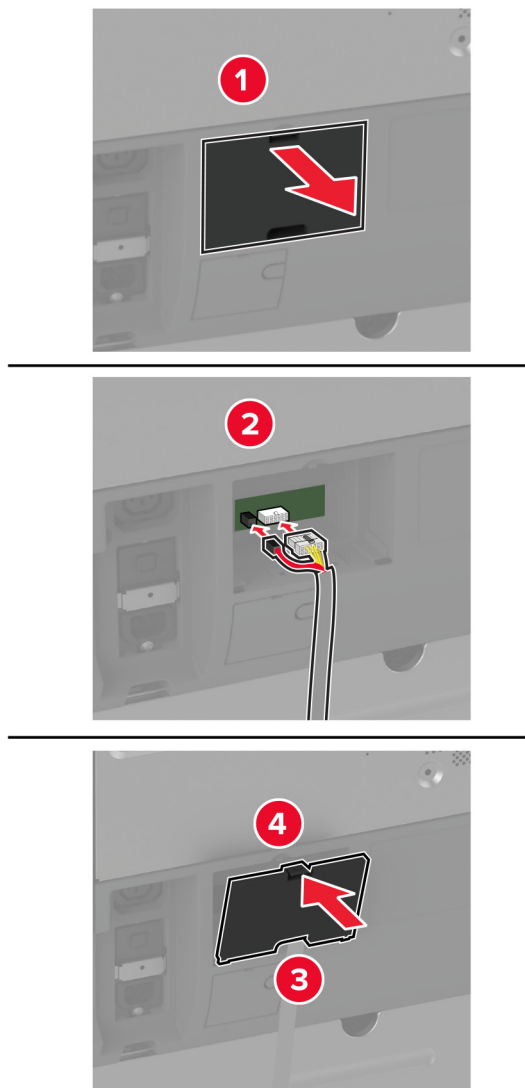

**19** Napajalni kabel priključite na tiskalnik in nato na električno vtičnico.

**⚠ PREVIDNO – NEVARNOST TELESNIH POŠKODB:** Da bi se izognili požaru ali električnemu udaru, priključite napajalni kabel na električno vtičnico z ustrežno nazivnostjo, ki je ustrezno ozemljena, v bližini izdelka in enostavno dostopna.

**20** Vklonite tiskalnik.

Dodajte enoto za končno obdelavo v gonilnik tiskalnika, da bo na voljo za tiskalna opravila. Za več informacij si oglejte ["Dodajanje razpoložljivih možnosti v gonilnik tiskalnika" na 79. strani](#).

Če želite, da je enota za končno obdelavo na voljo za tiskalna opravila, se na začetnem zaslonu dotaknite možnosti **Nastavitve > Naprava > Vzdrževanje > Meni za konfiguracijo > Konfiguracija enote za končno obdelavo > Konfiguracija luknjanja** > izberite konfiguracijo.

## Namestitev brezžičnega tiskalnega strežnika

### Nameščanje brezžičnega tiskalnega strežnika MarkNet N8372

- 1 Izklopite tiskalnik.
- 2 Na vlažno mehko krpo, ki ne pušča vlaken, nanesite izopropilni alkohol in nato z njo obrišite površino okoli vrat USB.
- 3 Namestite brezžični modul.

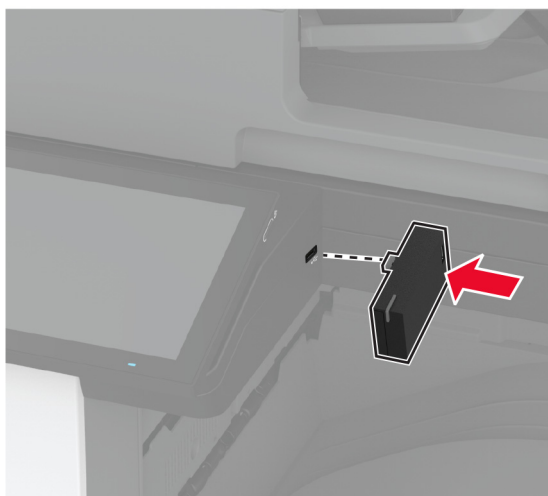

#### Opombe:

- Trdno pritisnite, da se trak prilepi na površino tiskalnika.
- Prepričajte se, da je površina tiskalnika suha in da na njej ni kondenzirane vlage.
- Modul se najbolj trdno prilepi na tiskalnik po 72 urah.

- 4 Preverite, ali je med modulom in tiskalnikom reža, in po potrebi namestite distančni modul.

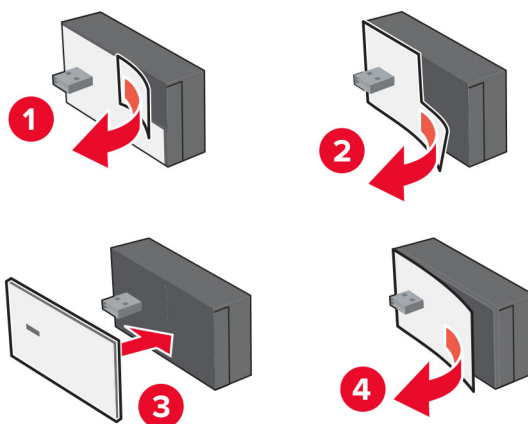

## 5 Namestite kartico NFC.

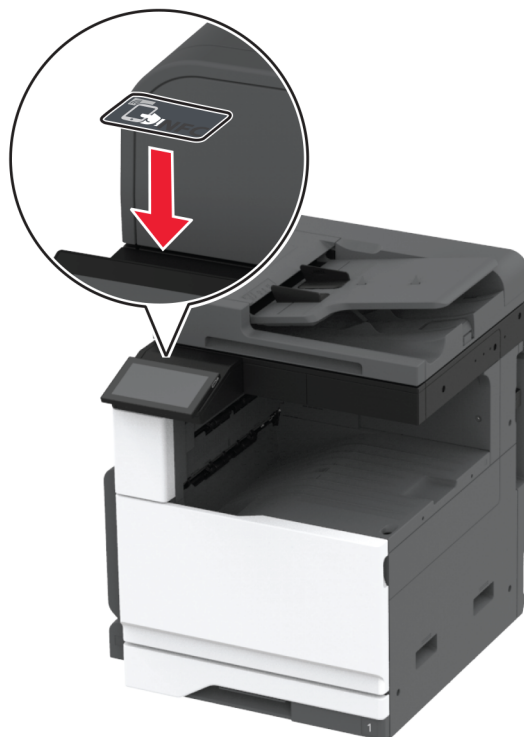

## 6 Vklpite tiskalnik.

# Omrežje

Tehnologija povezave v brezžično omrežje temu izdelku ni priložena. Za omogočanje povezave v brezžično omrežje, kupite in namestite naslednjo možnost:

MarkNet™ N8372 Wireless Print Server

Naslednja navodila veljajo samo, če je bila možnost nameščena. Za več informacij o namestitvi možnosti si oglejte razdelek »Namestitev brezžičnega tiskalnega strežnika«.

## Povezava tiskalnika v brezžično omrežje

Preden začnete, preverite naslednje:

- Brezžični modul je nameščen v tiskalnik.
- Aktivna omrežna kartica je nastavljena na Samodejno. Na začetnem zaslonu se dotaknite možnosti **Nastavitve > Omrežje/vrata > Pregled omrežja > Aktivna omrežna kartica.**

### Uporaba nadzorne plošče

- 1 Na začetnem zaslonu se dotaknite možnosti **Nastavitve > Omrežje/vrata > Brezžično > Nastavitev na plošči tiskalnika > Izbira omrežja.**
- 2 Izberite brezžično omrežje in nato vnesite omrežno geslo.

**Opomba:** Pri tiskalnikih, ki podpirajo brezžično omrežje, se med začetno nastavitvijo prikaže poziv za nastavitev brezžičnega omrežja.

### Uporaba Lexmarkovega mobilnega pomočnika

- 1 Glede na svojo mobilno napravo prenesite Lexmarkovega mobilnega pomočnika iz spletne trgovine App Store ali Google Play™.
- 2 Na začetnem zaslonu se dotaknite možnosti **Nastavitve > Omrežja/vrata > Brezžično > Nastavitev z mobilnim programom > ID tiskalnika**.
- 3 V mobilni napravi zaženite program in nato sprejmite pogoje uporabe.  
**Opomba:** Po potrebi podelite dovoljenja.
- 4 Tapnite **Poveži s tiskalnikom > Pojdi v nastavitve brezžičnega omrežja**.
- 5 Povežite mobilno napravo v brezžično omrežje tiskalnika.
- 6 Vrnite se v program in nato tapnite **Nastavi brezžično povezavo**.
- 7 Izberite brezžično omrežje in nato vnesite omrežno geslo.
- 8 Tapnite **Končano**.

### Povezovanje tiskalnika v brezžično omrežje z metodo WPS

Preden začnete, preverite naslednje:

- Dostopna točka (brezžični usmerjevalnik) je potrjena za metodo WPS ali združljiva z njo. Za več informacij si oglejte dokumentacijo, priloženo dostopni točki.
- Kartica za brezžično omrežje je nameščena v tiskalniku. Za več informacij si oglejte navodila, priložena kartici.
- Aktivna omrežna kartica je nastavljena na Samodejno. Na začetnem zaslonu se dotaknite možnosti **Nastavitve > Omrežje/vrata > Pregled omrežja > Aktivna omrežna kartica**.

### Uporaba načina z gumbom

- 1 Na začetnem zaslonu se dotaknite možnosti **Nastavitve > Omrežja/vrata > Brezžično > Wi-Fi Protected Setup > Način zagona s pritiskom na gumb**.
- 2 Sledite navodilom na zaslonu.

### Uporaba načina z osebno identifikacijsko številko (PIN)

- 1 Na začetnem zaslonu se dotaknite možnosti **Nastavitve > Omrežja/vrata > Brezžično > Wi-Fi Protected Setup > Način zagona s kodo PIN**.
- 2 Kopirajte osem mestno številko PIN za WPS.
- 3 Odprite spletni brskalnik in v polje za naslov vnesite naslov IP dostopne točke.

#### Opombe:

- Za naslov IP si oglejte dokumentacijo, priloženo dostopni točki.
- Če uporabljate namestniški strežnik, ga začasno onemogočite, da se spletna stran pravilno naloži.

- 4 Dostopite do nastavitvev WPS-ja. Za več informacij si oglejte dokumentacijo, priloženo dostopni točki.
- 5 Vnesite osemestno številko PIN in nato shranite spremembe.

## Konfiguracija tehnologije Wi-Fi Direct

Wi-Fi Direct® je tehnologija enakovrednih naprav na osnovi brezžične povezave, ki brezžičnim napravam omogoča neposredno povezavo s tiskalnikom, ki podpira Wi-Fi Direct, torej brez uporabe dostopne točke (brezžičnega usmerjevalnika).

- 1 Na začetnem zaslonu se dotaknite možnosti **Nastavitve > Omrežje/vrata > Wi-Fi Direct**.
- 2 Konfigurirajte nastavitve.
  - **Omogoči Wi-Fi Direct** – omogoči, da tiskalnik oddaja svoje lastno omrežje Wi-Fi Direct.
  - **Ime za Wi-Fi Direct** – dodeli ime za omrežje Wi-Fi Direct.
  - **Geslo za Wi-Fi Direct** – dodeli geslo za pogajanje o varnosti brezžičnega omrežja pri uporabi povezave enakovrednih.
  - **Pokaži geslo na nastavitveni strani** – pokaže geslo na strani z omrežnimi nastavitvami.
  - **Samodejno sprejmi zahteve s pritiskom gumba** – omogoča, da tiskalnik samodejno sprejema zahteve za povezavo.

**Opomba:** Samodejno sprejemanje zahtev s pritiskoma gumba ni zaščiteno.

### Opombe:

- Privzeto geslo omrežja Wi-Fi Direct ni vidno na zaslonu tiskalnika. Če želite pokazati geslo, omogočite ikono za hitri vpogled v geslo. Na začetnem zaslonu se dotaknite možnosti **Nastavitve > Varnost > Ostalo > Omogoči razkritje gesla/PIN-a**.
- Če želite izvedeti geslo omrežja Wi-Fi Direct, ne da bi se prikazalo na zaslonu tiskalnika, se na začetnem zaslonu dotaknite možnosti **Nastavitve > Poročila > Omrežje > Stran z omrežnimi nastavitvami**.

## Povezava mobilne naprave s tiskalnikom

Preden povežete mobilno napravo, se prepričajte, da je konfigurirana povezava Wi-Fi Direct. Za več informacij si oglejte razdelek "[Konfiguracija tehnologije Wi-Fi Direct](#)" na 153. strani.

### Povezava s protokolom Wi-Fi Direct

**Opomba:** Ta navodila veljajo samo za mobilne naprave Android.

- 1 V mobilni napravi pojdite na meni z nastavitvami.
- 2 Omogočite **Wi-Fi** in nato tapnite **Wi-Fi Direct**.
- 3 Izberite ime tiskalnika za Wi-Fi Direct.
- 4 Potrdite povezavo na nadzorni plošči tiskalnika.

## Povezava prek brezžične povezave

- 1 V mobilni napravi pojdite na meni z nastavitvami.
- 2 Tapnite **Wi-Fi** in nato izberite ime tiskalnika za Wi-Fi Direct.  
**Opomba:** Pred ime za Wi-Fi Direct je dodan niz DIRECT-xy (kjer sta x in y naključna znaka).
- 3 Vnesite geslo za Wi-Fi Direct.

## Povezava računalnika s tiskalnikom

Preden povežete računalnik, se prepričajte, da je konfigurirana povezava Wi-Fi Direct. Za več informacij si oglejte razdelek "[Konfiguracija tehnologije Wi-Fi Direct](#)" na 153. strani.

### Za uporabnike sistema Windows

- 1 Odprite **Tiskalniki in optični bralniki** in nato kliknite **Dodaj tiskalnik ali optični bralnik**.
- 2 Kliknite **Pokaži tiskalnike Wi-Fi Direct** in nato izberite ime tiskalnika za Wi-Fi Direct.
- 3 Zabeležite si osemestno številko PIN tiskalnika, ki je prikazana na zaslonu tiskalnika.
- 4 V računalniku vnesite PIN.  
**Opomba:** Če gonilnik tiskalnika še ni nameščen, Windows prenese ustrezen gonilnik.

### Za uporabnike računalnikov Macintosh

- 1 Kliknite ikono brezžične povezave in izberite ime tiskalnika za Wi-Fi Direct.  
**Opomba:** Pred ime za Wi-Fi Direct je dodan niz DIRECT-xy (kjer sta x in y naključna znaka).
- 2 Vnesite geslo za Wi-Fi Direct.

**Opomba:** Po prekinitvi povezave z omrežjem Wi-Fi Direct preklopite računalnik nazaj na prejšnje omrežje.

## Deaktiviranje brezžičnega omrežja

- 1 Na začetnem zaslonu tiskalnika se dotaknite možnosti **Nastavitve > Omrežje/vrata > Pregled omrežja > Aktivna kartica > Standardno omrežje**.
- 2 Sledite navodilom na zaslonu.

## Preverjanje povezljivosti tiskalnika

- 1 Na začetnem zaslonu se dotaknite možnosti **Nastavitve > Poročila > Omrežje > Stran z omrežnimi nastavitvami**.
- 2 Oglejte si prvi razdelek strani z omrežnimi nastavitvami in preverite, ali je stanje povezano.  
Če stanje ni povezano, obstaja možnost, da je priključek za lokalno omrežje LAN nedejaven ali pa omrežni kabel ne deluje pravilno. Za pomoč se obrnite na skrbnika.



## Nastavitev zaporednega tiskanja (samo za Windows)

Preden začnete, se prepričajte, da so v tiskalniku nameščena serijska vrata za notranje rešitve.

- 1 Nastavite parametre v tiskalniku.
  - a Na nadzorni plošči se pomaknite na meni za nastavitve vrat.
  - b Poiščite meni za nastavitve zaporednih vrat in nato po potrebi prilagodite nastavitve.
  - c Uveljavite spremembe.
- 2 V računalniku odprite mape tiskalnikov in nato izberite tiskalnik.
- 3 Odprite lastnosti tiskalnika in nato s seznama izberite vrata COM.
- 4 Nastavite parametre vrat COM v upravitelju naprave.

### Opombe:

- Zaporedno tiskanje zmanjša hitrost tiskanja.
- Prepričajte se, da je kabel za zaporedno tiskanje priključen v zaporedna vrata na tiskalniku.

## Zaščita tiskalnika

### Iskanje varnostne reže

Tiskalnik je opremljen s funkcijo varnostne ključavnice. Varnostno ključavnico, ki je združljiva z večino prenosnih računalnikov, namestite na prikazano mesto, da pritrdite tiskalnik in trdi disk.

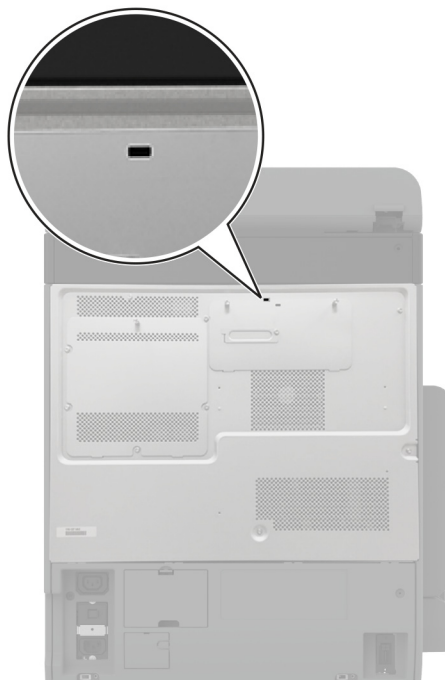

### Brisanje pomnilnika tiskalnika

Če želite izbrisati začasni pomnilnik ali medpomnjene podatke v tiskalniku, izklopite tiskalnik.

Če želite izbrisati obstojni pomnilnik, nastavitve naprave in omrežja, varnostne nastavitve in vdelane rešitve, storite naslednje:

- 1 Na začetnem zaslону se dotaknite možnosti **Nastavitve > Naprava > Vzdrževanje > Brisanje ob koncu uporabe**.
- 2 Dotaknite se potrditvenega polja **Trajno izbriši vse podatke v trajnem pomnilniku** in nato še možnosti **IZBRIŠI**.
- 3 Dotaknite se **Zaženi čarovnika za začetno nastavitvev** ali **Pusti tiskalnik brez povezave** in se nato dotaknite možnosti **Naprej**.
- 4 Zaženite postopek.

**Opomba:** Ta postopek uniči tudi šifirni ključ, ki se uporablja za zaščito uporabnikovih podatkov. Z uničenjem šifrnega ključa podatki niso več na voljo.

## Brisanje shranjevalnega pogona tiskalnika

- 1 Na začetnem zaslonu se dotaknite možnosti **Nastavitve > Naprava > Vzdrževanje > Brisanje ob koncu uporabe**.
- 2 Glede na shranjevalni pogon, ki je nameščen v tiskalniku, naredite nekaj od naslednjega:
  - Za trdi disk se dotaknite potrditvenega polja **Trajno izbriši vse podatke na trdem disku** in se dotaknite možnosti **IZBRIŠI**, nato pa izberite način brisanja podatkov.  
  
**Opomba:** Postopek brisanja trdega diska lahko traja od nekaj minut do ene ure ali več, med tem časom pa tiskalnik ne more izvajati drugih opravil.
  - Za inteligentni shranjevalni pogon (ISD) se dotaknite možnosti **Brisanje inteligentnega shranjevalnega pogona** in nato možnosti **IZBRIŠI** za izbris vseh uporabniških podatkov.
- 3 Zaženite postopek.

## Obnovitev privzetih tovarniških nastavitev

- 1 Na začetnem zaslonu se dotaknite možnosti **Nastavitve > Naprava > Obnovitev tovarniško privzetih vrednosti**.
- 2 Dotaknite se možnosti **Obnovi nastavitve** > izberite nastavitve, ki jih želite obnoviti > **OBNOVI**.
- 3 Zaženite postopek.

## Izjava o obstojnosti

Vrsta pomnilnika	Opis
Neobstojni pomnilnik	Tiskalnik uporablja standardni bralno-pisalni pomnilnik (RAM), da začasno medpomni uporabniške podatke med enostavnimi opravili tiskanja in kopiranja.
Obstojni pomnilnik	Tiskalnik lahko uporablja dve obliki obstojnega pomnilnika: EEPROM in NAND (bliskovni pomnilnik). V obeh vrstah je shranjen operacijski sistem, nastavitve tiskalnika in informacije o omrežju. Prav so njiju shranjene nastavitve skenerja in zaznamkov ter vdelane rešitve.
Trdi disk	V nekaterih tiskalnikih je lahko nameščen trdi disk. Trdi disk tiskalnika je zasnovan za delovanje, povezano s tiskanjem. Trdi disk tiskalniku omogoča, da ohrani medpomnjene uporabniške podatke iz zapletenih tiskalnih opravil ter podatke o obliki in pisavi.
Inteligentni shranjevalni pogon (ISD)	V nekaterih tiskalnikih je lahko nameščen pogon ISD. ISD uporablja obstojni bliskovni pomnilnik za shranjevanje uporabniških podatkov iz zapletenih opravil tiskanja, podatkov o obliki in pisavi.

Vsebinsko nameščenih pomnilnikov tiskalnika izbrišite v naslednjih primerih:

- Tiskalnik se vzame iz uporabe.
- Trdi disk ali pogon ISD tiskalnika se zamenja.
- Tiskalnik se premakne na drug oddelek ali lokacijo.
- Tiskalnik servisira nekdo izven organizacije.
- Tiskalnik se premakne iz prostorov za namene servisa.
- Tiskalnik se proda drugi organizaciji.

**Opomba:** Če želite zavreči shranjevalni pogon, upoštevajte pravilnike in postopke vaše organizacije.

# Tiskanje

## Tiskanje iz računalnika

**Opomba:** Za nalepke, večslojni karton in ovojnice v tiskalniku nastavite velikost in vrsto papirja pred tiskanjem opravila tiskanja.

- 1 V dokumentu, ki ga želite natisniti, odprite pogovorno okno Natisni.
- 2 Po potrebi prilagodite nastavitve.
- 3 Natisnite dokument.

## Tiskanje iz mobilne naprave

Tiskanje iz mobilne naprave z uporabo programa Lexmark Mobile Print

### Tiskanje iz mobilne naprave z uporabo programa Lexmark Mobile Print

Lexmark™ Z aplikacijo Mobile Print lahko pošljete dokumente in slike neposredno v podprt Lexmarkov tiskalnik.

- 1 Odprite dokument in ga nato pošljite v program Lexmark Mobile Print ali ga dajte v skupno rabo z njo.  
**Opomba:** Nekateri programi drugih proizvajalcev morda ne podpirajo funkcije pošiljanja ali dajanja v skupno rabo. Za več informacij si oglejte dokumentacijo, ki ste jo dobili s programom.
- 2 Izberite tiskalnik.
- 3 Natisnite dokument.

### Tiskanje iz mobilne naprave z uporabo Lexmarkove funkcije tiskanja

Lexmark Print je rešitev mobilnega tiskanja za mobilne naprave s sistemom Android™ 6.0 ali novejšo različico. Omogoča pošiljanje dokumentov in slik v tiskalnike, povezane v omrežje, in strežnike za upravljanje tiskanja.

**Opombe:**

- Program Lexmark Print morate prenesti iz trgovine Google Play in ga omogočiti v mobilni napravi.
- Prepričajte se, da sta tiskalnik in mobilna naprava povezana v isto omrežje.

- 1 V mobilni napravi izberite dokument v upravitelju datotek.
- 2 Dokument pošljite ali delite s programom Lexmark Print.



**Opomba:** Nekateri programi drugih proizvajalcev morda ne podpirajo funkcije pošiljanja ali dajanja v skupno rabo. Za več informacij si oglejte dokumentacijo, ki ste jo dobili s programom.

- 3 Izberite tiskalnik in po potrebi prilagodite nastavitve.
- 4 Natisnite dokument.

## Tiskanje iz mobilne naprave s storitvijo Mopria Print Service

Mopria® Print Service je rešitev mobilnega tiskanja za mobilne naprave s sistemom Android 5.0 ali novejšo različico. Omogoča neposredno tiskanje v vse tiskalnike s potrdilom Mopria.

**Opomba:** Program Mopria Print Service morate prenesti iz trgovine Google Play in ga omogočiti v mobilni napravi.

- 1 V mobilni napravi Android zaženite združljiv program ali izberite dokument v upravitelju datotek.
- 2 Tapnite  > **Natisni**.
- 3 Izberite tiskalnik in po potrebi prilagodite nastavitve.
- 4 Tapnite .

## Tiskanje iz mobilne naprave z aplikacijo AirPrint

Funkcija programske opreme AirPrint je rešitev mobilnega tiskanja, ki omogoča neposredno tiskanje iz naprav Apple v tiskalnike s potrdilom AirPrint.

### Opombe:



- Naprava Apple in tiskalnik morata biti povezana v isto omrežje. Če je v omrežju več brezžičnih zvezdišč, se prepričajte, da sta obe napravi povezni v isto podomrežje.
- Program je podprt samo v nekaterih napravah Apple.

- 1 V mobilni napravi izberite dokument v upravitelju datotek ali pa zaženite združljiv program.
- 2 Tapnite  > **Natisni**.
- 3 Izberite tiskalnik in po potrebi prilagodite nastavitve.
- 4 Natisnite dokument.

## Tiskanje iz mobilne naprave s protokolom Wi-Fi Direct®

Wi-Fi Direct je storitev tiskanja, ki omogoča tiskanje s poljubnim tiskalnikom, ki podpira Wi-Fi Direct.

**Opomba:** Prepričajte se, da je mobilna naprava povezana v brezžično omrežje tiskalnika. Za več informacij si oglejte "[Povezava mobilne naprave s tiskalnikom](#)" na 153. strani.

- 1 V mobilni napravi zaženite združljiv program ali izberite dokument v upravitelju datotek.
- 2 Glede na svojo mobilno napravo storite nekaj od naslednjega:
  - Tapnite  > **Natisni**.
  - Tapnite  > **Natisni**.
  - Tapnite **...** > **Natisni**.
- 3 Izberite tiskalnik in po potrebi prilagodite nastavitve.
- 4 Natisnite dokument.

## Tiskanje s pogona Flash

1 Vstavite bliskovni pogon.

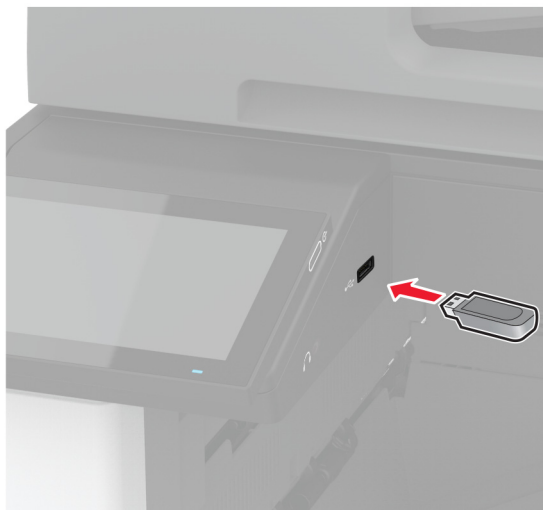

### Opombe:

- Če pogon Flash vstavite, ko se pojavi sporočilo o napaki, tiskalnik prezre pogon Flash.
- Če pogon Flash vstavite, ko tiskalnik izvaja druga tiskalna opravila, se na zaslonu pojavi napis **Zasedeno**.

2 Na zaslonu se dotaknite dokumenta, ki ga želite natisniti.

Po potrebi konfigurirajte nastavitve tiskanja.

3 Natisnite dokument.

Za tiskanje novega dokumenta se dotaknite možnosti **Pogon USB**.

**Opozorilo – možnost poškodb:** Da bi se izognili izgubi podatkov ali okvari tiskalnika, se med tiskanjem, branjem ali zapisovanjem iz pomnilniške naprave ne dotikajte pogona Flash ali tiskalnika v prikazanem območju.



## Podprti bliskovni pogoni in vrste datotek

### Bliskovni pogoni

- Lexar JumpDrive S70 (16 GB in 32 GB)
- SanDisk Cruzer Micro (16 GB in 32 GB)
- PNY Attaché (16 GB in 32 GB)

### Opombe:

- Tiskalnik podpira hitre bliskovne pogone polne hitrosti.
- Bliskovni pogoni morajo podpirati sistem datotečne dodelitvene tabele (FAT).

### Vrste datotek

Dokumenti	Slike
<ul style="list-style-type: none"> <li>• PDF (različica 1.7 ali starejša)</li> <li>• Microsoftove oblike datotek (DOC, DOCX, XLS, XLSX, PPT, PPTX)</li> </ul>	<ul style="list-style-type: none"> <li>• JPEG ali JPG</li> <li>• TIFF ali TIF</li> <li>• GIF</li> <li>• BMP</li> <li>• PNG</li> <li>• PCX</li> <li>• DCX</li> </ul>

## Konfiguracija zaupnih opravil

1 Na začetnem zaslonu se dotaknite možnosti **Nastavitve > Varnost > Nastavitev zaupnega tiskanja**.

2 Konfigurirajte nastavitve.

Nastavitev	Opis
Omejitev neveljavnih kod PIN	Nastavite največje dovoljeno število vnosov neveljavne kode PIN. <b>Opomba:</b> Ko je omejitev dosežena, se vsa tiskalna opravila za to uporabniško ime izbrišejo.
Potek zaupnega opravila	Nastavitev roka za vsako zadržano opravilo, preden se samodejno izbriše iz pomnilnika, trdega diska ali inteligentnega shranjevalnega pogona v tiskalniku. <b>Opomba:</b> Zadržano opravilo je lahko Zaupno, Ponovno, Rezervirano ali Preveri.
Potek ponovnega opravila	Nastavite čas poteka za tiskalna opravila, ki jih želite ponoviti.
Potek opravila za preverjanje	Nastavite čas poteka za tiskanje enega izvoda opravila za oceno kakovosti pred tiskanjem preostalih izvodov.
Potek rezerviranega opravila	Nastavite čas poteka za opravila, ki jih želite shraniti v tiskalnik za kasnejše tiskanje.
Zahtevaj zadržanje vseh opravil	Nastavite, ali želite, da tiskalnik zadrži vsa tiskalna opravila.
Ohrani podvojene dokumente	Tiskalnik nastavite, da ohrani vse dokumente z enakim imenom datoteke.

## Tiskanje zaupnih in drugih zadržanih opravil

### Za uporabnike sistema Windows

- 1 Ko je dokument odprt, kliknite možnost **Datoteka > Natisni**.
- 2 Izberite tiskalnik in nato kliknite **Lastnosti, Nastavitve, Možnosti** ali **Nastavitev**.
- 3 Kliknite **Natisni in zadrži**.
- 4 Izberite **Uporabi tiskanje in zadržanje** in nato dodelite uporabniško ime.
- 5 Izberite vrsto tiskalnega opravila (zaupno, ponovno, rezervirano ali preverjeno).  
Če izberete **Zaupno**, tiskalno opravilo zaščitite z osebno identifikacijsko številko (PIN).
- 6 Kliknite **V redu** ali **Natisni**.
- 7 Na začetnem zaslonu tiskalnika sprostite tiskalno opravilo.
  - Za zaupna tiskalna opravila se dotaknite možnosti **Zadržana opravila** > izberite svoje uporabniško ime > **Zaupno** > vnesite PIN > izberite tiskalno opravilo > konfigurirajte nastavitve > **Natisni**.
  - Za druga tiskalna opravila se dotaknite možnosti **Zadržana opravila** > izberite svoje uporabniško ime > izberite tiskalno opravilo > konfigurirajte nastavitve > **Natisni**.

### Za uporabnike računalnikov Macintosh

#### Uporaba funkcije AirPrint

- 1 Ko je dokument odprt, izberite možnost **Datoteka > Natisni**.
- 2 Izberite tiskalnik in nato na spustnem meniju za menijem Usmerjenost izberite **Tiskanje s PIN-om**.
- 3 Omogočite **Natisni s PIN-om** in nato vnesite štirimestno številko PIN.
- 4 Kliknite **Natisni**.
- 5 Na začetnem zaslonu tiskalnika sprostite tiskalno opravilo. Dotaknite se možnosti **Zadržana opravila** > izberite ime svojega računalnika > **Zaupno** > vnesite PIN > izberite tiskalno opravilo > **Natisni**.

#### Uporaba gonilnika tiskalnika

- 1 Ko je dokument odprt, izberite možnost **Datoteka > Natisni**.
- 2 Izberite tiskalnik in nato v spustnem meniju za menijem Usmerjenost izberite **Natisni in zadrži**.
- 3 Izberite **Zaupno tiskanje** in nato vnesite štirimestno številko PIN.
- 4 Kliknite **Natisni**.
- 5 Na začetnem zaslonu tiskalnika sprostite tiskalno opravilo. Dotaknite se možnosti **Zadržana opravila** > izberite ime računalnika > **Zaupno** > izberite opravilo tiskanja > vnesite PIN > **Natisni**.

## Tiskanje seznama vzorcev pisav

- 1 Na začetnem zaslonu se dotaknite možnosti **Nastavitve > Poročila > Natisni > Natisni pisave**.
- 2 Dotaknite se možnosti **Pisave PCL** ali **Pisave PS**.



## Tiskanje seznama imenikov

Na začetnem zaslonu se dotaknite možnosti **Nastavitve > Poročila > Natisni > Natisni imenik**.

## Postavitev ločevalnih listov med kopije

- 1 Na začetnem zaslonu se dotaknite možnosti **Nastavitve > Natisni > Postavitev > Ločevalni listi > Med kopijami**.
- 2 Natisnite dokument.

## Spenjanje natisnjenih listov

### Za uporabnike sistema Windows

- 1 Ko je dokument odprt, kliknite možnost **Datoteka > Natisni**.
- 2 Izberite tiskalnik in nato kliknite **Lastnosti, Nastavitve, Možnosti** ali **Nastavitev**.
- 3 Kliknite **Papir/enota za končno obdelavo**.  
Po potrebi konfigurirajte nastavitve papirja.
- 4 V meniju Končna obdelava izberite nastavitev spenjanja.
- 5 Kliknite **V redu** ali **Natisni**.

### Za uporabnike računalnikov Macintosh

- 1 Ko je dokument odprt, izberite možnost **File (Datoteka) > Print (Natisni)**.
- 2 Izberite tiskalnik in nato na spustnem meniju za menijem Usmerjenost izberite **Končna obdelava**.
- 3 Kliknite **Spenjanje** in izberite nastavitev.
- 4 Kliknite **Natisni**.

## Luknjanje natisnjenih listov

**Opomba:** Preden začnete, se prepričajte, da so nastavitve luknjanja konfigurirane. Na začetnem zaslonu se dotaknite možnosti **Nastavitve > Naprava > Vzdrževanje > Meni za konfiguracijo > Konfiguracija enote za končno obdelavo > Konfiguracija luknjanja** > izberite konfiguracijo.

### Za uporabnike sistema Windows

- 1 Ko je dokument odprt, kliknite možnost **Datoteka > Natisni**.
- 2 Izberite tiskalnik in nato kliknite **Lastnosti, Nastavitve, Možnosti** ali **Nastavitev**.
- 3 Kliknite **Papir/enota za končno obdelavo**.  
Po potrebi konfigurirajte nastavitve papirja.

4 V meniju Končna obdelava izberite nastavitev luknjanja.

5 Kliknite **V redu** ali **Natisni**.

### Za uporabnike računalnikov Macintosh

1 Ko je dokument odprt, izberite možnost **File (Datoteka) > Print (Natisni)**.

2 Izberite tiskalnik in nato na spustnem meniju za menijem Usmerjenost izberite **Končna obdelava**.

3 Kliknite **Luknjanje** in nato izberite željeno nastavitev.

4 Kliknite **Natisni**.

## Uporaba zamaknjenega zlaganja natisnjenih listov

### Za uporabnike sistema Windows

1 Ko je dokument odprt, kliknite možnost **Datoteka > Natisni**.

2 Izberite tiskalnik in nato kliknite **Lastnosti, Nastavitve, Možnosti** ali **Nastavitev**.

3 Kliknite **Papir/enota za končno obdelavo**.

Po potrebi konfigurirajte nastavitve papirja.

4 V meniju Končna obdelava izberite nastavitev zamaknjenega zlaganja.

5 Kliknite **V redu** ali **Natisni**.

### Za uporabnike računalnikov Macintosh

1 Ko je dokument odprt, izberite možnost **File (Datoteka) > Print (Natisni)**.

2 Izberite tiskalnik in nato na spustnem meniju za menijem Usmerjenost izberite **Končna obdelava**.

3 Kliknite **Zamaknjeno zlaganje** in nato izberite željeno nastavitev.

4 Kliknite **Natisni**.

## Preklic tiskalnega opravila

1 Na začetnem zaslonu se dotaknite .

2 Izberite opravilo, ki ga želite preklicati.

**Opomba:** Opravilo lahko prekličete tudi tako, da se dotaknete možnosti **Čakalna vrsta opravil**.

## Nastavitev temnosti barvila

1 Na začetnem zaslonu se dotaknite možnosti **Nastavitve > Natisni > Kakovost**.

2 Prilagodite nastavitve v meniju Temnost tonerja.

## Kopiranje

### Uporaba samodejnega podajalnika dokumentov in stekla optičnega bralnika

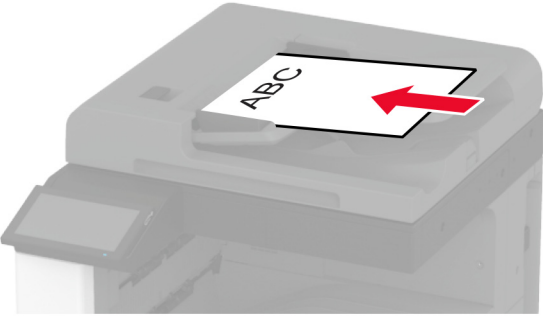
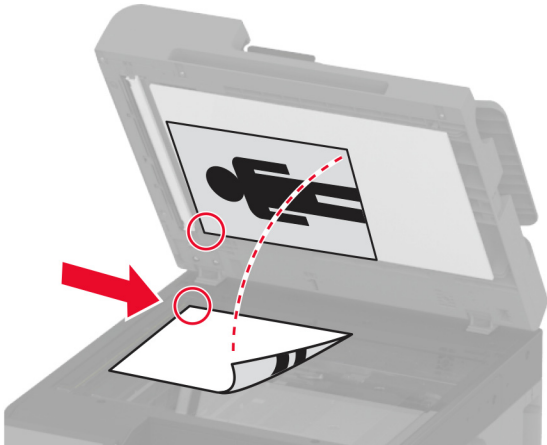
Samodejni podajalnik dokumentov	Steklo optičnega bralnika
 <ul style="list-style-type: none"> <li>• Samodejni podajalnik dokumentov uporabite za dokumente z več stranmi ali obojestranske dokumente.</li> <li>• Naložite izvirnik, obrnjen navzgor. Pred nalaganjem večstranskih dokumentih poravnajte vodilni rob.</li> <li>• Prilagodite vodila samodejnega podajalnika papirja širini papirja, ki ga nalagate.</li> </ul>	 <ul style="list-style-type: none"> <li>• Steklo optičnega bralnika uporabite za enostranske dokumente, knjižne strani, majhne predmete (npr. razglednice ali fotografije), prosojnice, fotografski papir ali tanke medije (npr. izrezke iz revij).</li> <li>• Dokument položite obrnjen navzdol v vogal s puščico.</li> </ul>

## Kopiranje

1 Položite izvirnik na pladenj samodejnega podajalnika dokumentov ali na steklo optičnega bralnika.

**Opomba:** Da slika ne bi bila obrezana, zagotovite, da je velikost papirja izvornika in izhoda enaka.

2 Na začetnem zaslonu se dotaknite možnosti **Kopiraj** in nato določite število kopij.

Po potrebi prilagodite nastavitve kopiranja.

3 Kopirajte dokument.

**Opomba:** Za hitro kopiranje na začetnem zaslonu pritisnite .

## Kopiranje fotografij

1 Fotografijo položite na steklo optičnega bralnika.

2 Na začetnem naslovu se dotaknite možnosti **Kopiraj** > **Vsebina** > **Vrsta vsebine** > **Fotografija**.

3 Dotaknite se možnosti **Vir vsebine** in nato izberite nastavev, ki se najbolje ujema z izvirno fotografijo.

4 Kopirajte fotografijo.

## Kopiranje na pisemski papir z glavo

- 1 Položite izvornik na pladenj samodejnega podajalnika dokumentov ali na steklo optičnega bralnika.
- 2 Na začetnem zaslonu se dotaknite možnosti **Kopiranje > Kopiraj iz >** in izberite velikost izvornika.
- 3 Dotaknite se možnosti **Kopiraj v** in nato izberite vir papirja, v katerem je pisemski papir z glavo.  
Če ste pisemski papir z glavo naložili v večnamenski podajalnik, se dotaknite možnosti **Kopiraj v > Večnamenski podajalnik >** in izberite velikost papirja > **Pisemski papir z glavo**.
- 4 Kopirajte dokument.

## Kopiranje na obe strani papirja

- 1 Položite izvornik na pladenj samodejnega podajalnika dokumentov ali na steklo optičnega bralnika.
- 2 Na začetnem zaslonu se dotaknite možnosti **Kopiranje > Strani**.
- 3 Dotaknite se **Enostransko na obojestransko** ali **Obojestransko na obojestransko**.
- 4 Kopirajte dokument.

## Zmanjšanje ali povečanje kopij

- 1 Položite izvornik na pladenj samodejnega podajalnika dokumentov ali na steklo optičnega bralnika.
- 2 Na začetnem zaslonu se dotaknite možnosti **Kopiranje > Prilagodi velikost >** Izberite vrednost velikosti.  
**Opomba:** Spreminjanje velikosti izvornika ali izhoda po nastavitvi možnosti Prilagodi velikost obnovi vrednost velikosti na Samodejno.
- 3 Kopirajte dokument.

## Zbiranje kopij

- 1 Položite izvornik na pladenj samodejnega podajalnika dokumentov ali na steklo optičnega bralnika.
- 2 Na začetnem zaslonu se dotaknite možnosti **Kopiraj > Zbiranje > Vklop [1, 2, 1, 2, 1, 2]**.
- 3 Kopirajte dokument.

## Postavitev ločevalnih listov med kopije

- 1 Položite izvorni dokument v samodejni podajalnik dokumentov ali na steklo skenerja.
- 2 Na začetnem zaslonu se dotaknite možnosti **Kopiraj > Ločevalni listi**.
- 3 Prilagodite nastavitve.
- 4 Pošljite opravilo kopiranja.

## Kopiranje več strani na en list

- 1 Položite izvornik v samodejni podajalnik dokumentov ali na steklo skenerja.
- 2 Na začetnem zaslonu se dotaknite možnosti **Kopiraj > Strani na stran**.
- 3 Prilagodite nastavitve.
- 4 Kopirajte dokument.

## Kopiranje kartic

- 1 Kartico položite na steklo optičnega bralnika.
- 2 Na začetnem zaslonu se dotaknite možnosti **Kopiranje > Kopiranje iz**.
- 3 Dotaknite se **Identifikacijska kartica**.
- 4 Kopirajte kartico.

## Spenjanje kopij

- 1 Položite izvornik na pladenj samodejnega podajalnika dokumentov ali na steklo optičnega bralnika.  
**Opomba:** Da slika ne bi bila obrezana, zagotovite, da je velikost papirja izvornika in izhoda enaka.
- 2 Na začetnem zaslonu se dotaknite možnosti **Kopiranje** in nato določite število kopij.  
Po potrebi prilagodite nastavitve kopiranja.
- 3 Dotaknite se možnosti **Končna obdelava > Spenjanje** in nato izberite želeno nastavitev spenjanja.
- 4 Kopirajte dokument.

## Luknjanje kopij

- 1 Položite izvornik na pladenj samodejnega podajalnika dokumentov ali na steklo optičnega bralnika.  
**Opomba:** Da slika ne bi bila obrezana, zagotovite, da je velikost papirja izvornika in izhoda enaka.
- 2 Na začetnem zaslonu se dotaknite možnosti **Kopiranje** in nato določite število kopij.  
Po potrebi prilagodite nastavitve kopiranja.
- 3 Dotaknite se možnosti **Končna obdelava > Luknjanje** in nato izberite želeno nastavitev luknjanja.
- 4 Kopirajte dokument.

## Uporaba zamaknjenega zlaganja kopij

- 1 Položite izvornik na pladenj samodejnega podajalnika dokumentov ali na steklo optičnega bralnika.  
**Opomba:** Da slika ne bi bila obrezana, zagotovite, da je velikost papirja izvornika in izhoda enaka.
- 2 Na začetnem zaslonu se dotaknite možnosti **Kopiranje** in nato določite število kopij.  
Po potrebi prilagodite nastavitve kopiranja.

- 3 Dotaknite se možnosti **Zamaknjene strani** in nato izberite želeno nastavitev.
- 4 Kopirajte dokument.

## Ustvarjanje bližnjice za kopiranje

- 1 Na začetnem zaslonu se dotaknite možnosti **Kopiraj**.
- 2 Konfigurirajte nastavitve in se nato dotaknite .
- 3 Ustvarite bližnjico.

## E-pošta

### Uporaba samodejnega podajalnika dokumentov in stekla optičnega bralnika

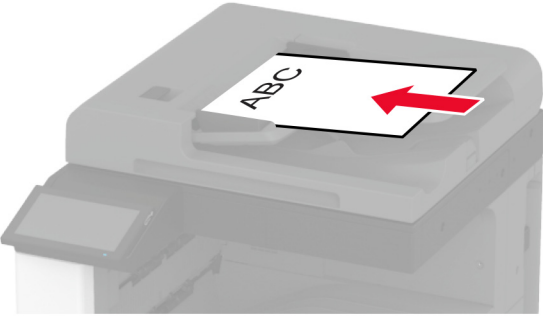
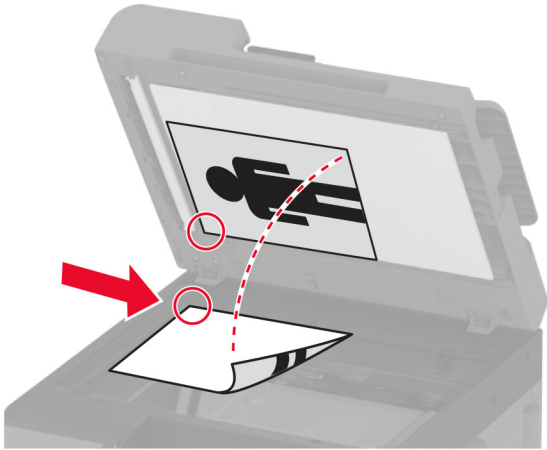
Samodejni podajalnik dokumentov	Steklo optičnega bralnika
 <ul style="list-style-type: none"> <li>• Samodejni podajalnik dokumentov uporabite za dokumente z več stranmi ali obojestranske dokumente.</li> <li>• Naložite izvirnik, obrnjen navzgor. Pred nalaganjem večstranskih dokumentih poravnajte vodilni rob.</li> <li>• Prilagodite vodila samodejnega podajalnika papirja širini papirja, ki ga nalagate.</li> </ul>	 <ul style="list-style-type: none"> <li>• Steklo optičnega bralnika uporabite za enostranske dokumente, knjižne strani, majhne predmete (npr. razglednice ali fotografije), prosojnice, fotografski papir ali tanke medije (npr. izrezke iz revij).</li> <li>• Dokument položite obrnjen navzdol v vogal s puščico.</li> </ul>

## Pošiljanje e-pošte

Preden začnete, se prepričajte, da so nastavitve SMTP konfigurirane. Za več informacij si oglejte ["Konfiguracija nastavitvev SMTP e-pošte" na 48. strani](#).

- 1 Položite izvirnik na pladenj samodejnega podajalnika dokumentov ali na steklo optičnega bralnika.
- 2 Na začetnem zaslonu se dotaknite možnosti **E-pošta** in nato vnesite potrebne podatke.
- 3 Po potrebi konfigurirajte nastavitve optičnega branja.
- 4 Pošljite e-pošto.

## Ustvarjanje bližnjice do e-pošte

- 1 Na začetnem zaslonu se dotaknite možnosti **E-pošta**.
- 2 Konfigurirajte nastavitve in se nato dotaknite ★.
- 3 Ustvarite bližnjico.

## Faksiranje

### Uporaba samodejnega podajalnika dokumentov in stekla optičnega bralnika

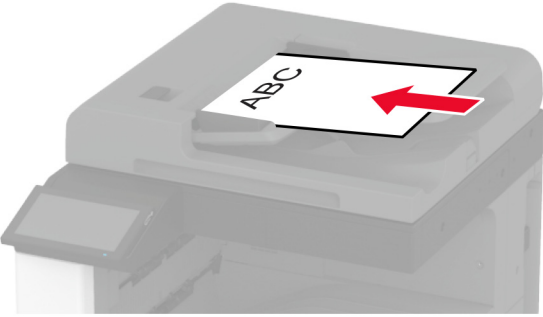
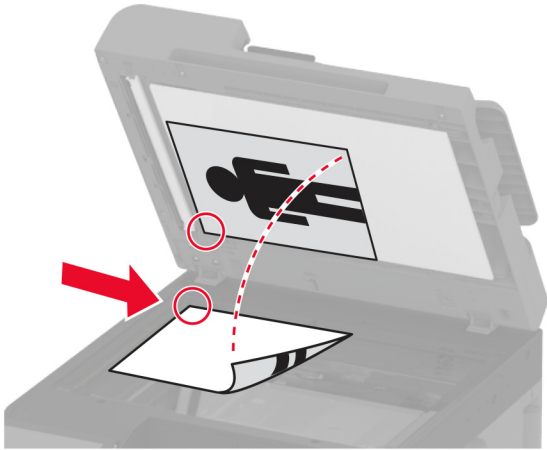
Samodejni podajalnik dokumentov	Steklo optičnega bralnika
 <ul style="list-style-type: none"> <li>• Samodejni podajalnik dokumentov uporabite za dokumente z več stranmi ali obojestranske dokumente.</li> <li>• Naložite izvirnik, obrnjen navzgor. Pred nalaganjem večstranskih dokumentih poravnajte vodilni rob.</li> <li>• Prilagodite vodila samodejnega podajalnika papirja širini papirja, ki ga nalagate.</li> </ul>	 <ul style="list-style-type: none"> <li>• Steklo optičnega bralnika uporabite za enostranske dokumente, knjižne strani, majhne predmete (npr. razglednice ali fotografije), prosojnice, fotografski papir ali tanke medije (npr. izrezke iz revij).</li> <li>• Dokument položite obrnjen navzdol v vogal s puščico.</li> </ul>

## Pošiljanje faksa

**Opomba:** Prepričajte se, da je konfiguriran faks. Če želite več informacij, glejte poglavje [Nastavitve tiskalnika za faksiranje](#).

### Uporaba nadzorne plošče

- 1 Položite izvirnik na pladenj samodejnega podajalnika dokumentov ali na steklo optičnega bralnika.
- 2 Na začetnem zaslonu se dotaknite možnosti **Faksiranje** in nato vnesite potrebne podatke.  
Po potrebi prilagodite nastavitve.
- 3 Pošljite faks.

### Uporaba računalnika

Preden začnete, se prepričajte, da je nameščen gonilnik faksa. Za več informacij si oglejte ["Namestitev gonilnika faksa" na 76. strani](#).



## Za uporabnike sistema Windows

- 1 V dokumentu, ki ga želite faksirati, odprite pogovorno okno Natisni.
- 2 Izberite tiskalnik in nato kliknite **Lastnosti**, **Lastne nastavitve**, **Možnosti** ali **Nastavitev**.
- 3 Kliknite **Faks** > **Omogoči faks** > **Pred pošiljanjem faksa vedno pokaži nastavitve** in nato vnesite številko prejemnika.  
Po potrebi konfigurirajte druge nastavitve faksa.
- 4 Pošljite faks.

## Za uporabnike računalnikov Macintosh

- 1 Ko je dokument odprt, izberite možnost **File (Datoteka)** > **Print (Natisni)**.
- 2 Izberite tiskalnik, ki ima **Faks** za svojim imenom.
- 3 V polje Za vnesite številko prejemnika.  
Po potrebi konfigurirajte druge nastavitve faksa.
- 4 Pošljite faks.

## Načrtovanje faksa

**Opomba:** Prepričajte se, da je konfiguriran faks. Če želite več informacij, glejte poglavje [Nastavitev tiskalnika za faksiranje](#).

- 1 Položite izvornik na pladenj samodejnega podajalnika dokumentov ali na steklo optičnega bralnika.
- 2 Na začetnem zaslonu se dotaknite možnosti **Faksiranje** > **Za** > vnesite številko faksa > **Končano**.
- 3 Dotaknite se možnosti **Čas pošiljanja**, konfigurirajte datum in čas ter se nato dotaknite možnosti **V redu**.
- 4 Pošljite faks.

## Ustvarjanje bližnjice do cilja faksa

**Opomba:** Prepričajte se, da je konfiguriran faks. Če želite več informacij, glejte poglavje [Nastavitev tiskalnika za faksiranje](#).

- 1 Na začetnem zaslonu se dotaknite možnosti **Faksiranje** > **Prejemnik**.
- 2 Vnesite prejemnikovo številko in se dotaknite možnosti **Končano**.
- 3 Konfigurirajte nastavitve in se nato dotaknite .
- 4 Ustvarite bližnjico.

## Spreminjanje ločljivosti faksa

**Opomba:** Prepričajte se, da je konfiguriran faks. Če želite več informacij, glejte poglavje [Nastavitev tiskalnika za faksiranje](#).

- 1 Položite izvornik na pladenj samodejnega podajalnika dokumentov ali na steklo optičnega bralnika.
- 2 Na začetnem zaslonu se dotaknite možnosti **Faksiranje** in nato vnesite potrebne podatke.
- 3 Dotaknite se možnosti **Ločljivost** in nato izberite želeno nastavitev.
- 4 Pošljite faks.

## Prilagajanje temnosti faksa

**Opomba:** Prepričajte se, da je konfiguriran faks. Če želite več informacij, glejte poglavje [Nastavitev tiskalnika za faksiranje](#).

- 1 Položite izvornik na pladenj samodejnega podajalnika dokumentov ali na steklo optičnega bralnika.
- 2 Na začetnem zaslonu se dotaknite možnosti **Faksiranje** in nato vnesite potrebne podatke.
- 3 Dotaknite se možnosti **Temnost** in nato prilagodite nastavitev.
- 4 Pošljite faks.

## Tiskanje dnevnika faksiranja

**Opomba:** Prepričajte se, da je konfiguriran analogni faks ali etherFAX. Če želite več informacij, glejte poglavje [Nastavitev tiskalnika za faksiranje](#).

- 1 Na začetnem zaslonu se dotaknite možnost **Nastavitve > Poročila > Faksiranje**.
- 2 Dotaknite se možnosti **Dnevnik opravil faksiranja** ali **Dnevnik klicev na faks**.

## Blokiranje neželenih faksov

**Opomba:** Prepričajte se, da je konfiguriran analogni faks ali etherFAX. Če želite več informacij, glejte poglavje [Nastavitev tiskalnika za faksiranje](#).

- 1 Na začetnem zaslonu se dotaknite možnosti **Nastavitve > Faksiranje > Nastavitev faksa > Nastavitve prejemanja faksov > Upravljanje skrbnika**.
- 2 Nastavite **Blokiraj fakse brez imen** na **Vklop**.

## Zadrževanje faksov

**Opomba:** Prepričajte se, da je konfiguriran analogni faks ali etherFAX. Če želite več informacij, glejte poglavje [Nastavitev tiskalnika za faksiranje](#).

- 1 Na začetnem zaslonu se dotaknite možnosti **Nastavitve > Faks > Nastavitev faksa > Nastavitve prejemanja faksov > Zadrževanje faksov**.
- 2 Izberite način.

## Posredovanje faksa

**Opomba:** Prepričajte se, da je konfiguriran analogni faks ali etherFAX. Če želite več informacij, glejte poglavje [Nastavitev tiskalnika za faksiranje](#).

- 1 Določitev bližnjice do cilja.
  - a Odprite spletni brskalnik in v polje za naslov vnesite naslov IP tiskalnika.

**Opombe:**

    - Oglejte si naslov IP tiskalnika na začetnem zaslonu. Naslov IP je sestavljen iz štirih nizov števil, ločenih s pikami, na primer 123.123.123.123.
    - Če uporabljate namestniški strežnik, ga začasno onemogočite, da se spletna stran pravilno naloži.
  - b Kliknite **Bližnjice > Dodaj bližnjico**.
  - c Izberite vrsto bližnjice in konfigurirajte nastavitve.

**Opomba:** Zabeležite si številko bližnjice.
  - d Uveljavite spremembe.
- 2 Kliknite **Nastavitve > Faksiranje > Nastavitev faksa > Nastavitve prejemanja faksov > Upravljanje skrbnika**.
- 3 V meniju Posredovanje faksov izberite **Posreduje** ali **Natisni in posreduje**.
- 4 V meniju Posreduje na izberite vrsto cilja in nato vnesite številko bližnjice.
- 5 Uveljavite spremembe.

## Optično branje

### Uporaba samodejnega podajalnika dokumentov in stekla optičnega bralnika

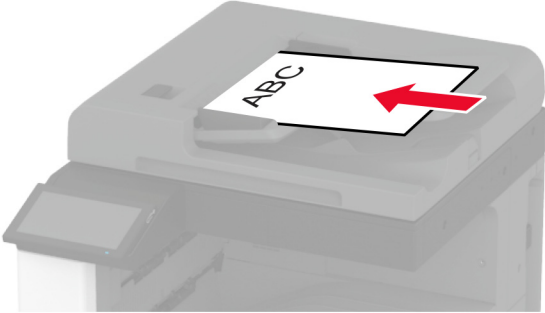
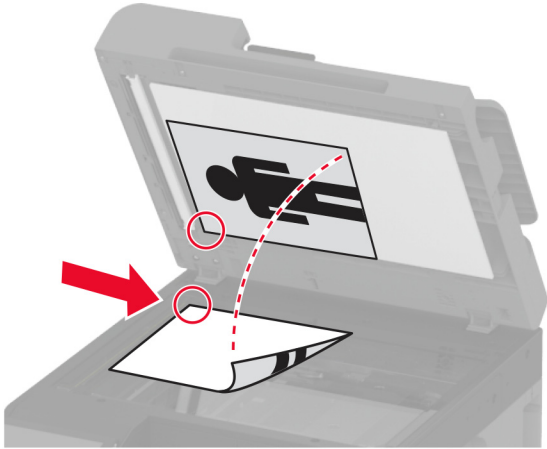
Samodejni podajalnik dokumentov	Steklo optičnega bralnika
 <ul style="list-style-type: none"> <li>• Samodejni podajalnik dokumentov uporabite za dokumente z več stranmi ali obojestranske dokumente.</li> <li>• Naložite izvirnik, obrnjen navzgor. Pred nalaganjem večstranskih dokumentih poravnajte vodilni rob.</li> <li>• Prilagodite vodila samodejnega podajalnika papirja širini papirja, ki ga nalagate.</li> </ul>	 <ul style="list-style-type: none"> <li>• Steklo optičnega bralnika uporabite za enostranske dokumente, knjižne strani, majhne predmete (npr. razglednice ali fotografije), prosojnice, fotografski papir ali tanke medije (npr. izrezke iz revij).</li> <li>• Dokument položite obrnjen navzdol v vogal s puščico.</li> </ul>

## Optično branje v računalnik

Preden začnete, se prepričajte, da sta računalnik in tiskalnik povezana v isto omrežje.

### Za uporabnike sistema Windows

#### Uporaba pripomočka Lexmark ScanBack Utility

- 1 V računalniku zaženite pripomoček Lexmark ScanBack Utility in kliknite **Naprej**.

**Opomba:** Če želite prenesti pripomoček, obiščite [www.lexmark.com/downloads](http://www.lexmark.com/downloads).

- 2 Kliknite **Nastavitev** in dodajte naslov IP tiskalnika.

**Opomba:** Naslov IP tiskalnika si oglejte na začetnem zaslonu tiskalnika. Naslov IP je sestavljen iz štirih nizov števil, ločenih s pikami, na primer 123.123.123.123.

- 3 Kliknite **Zapri > Naprej**.
- 4 Izberite velikost izvirnega dokumenta in kliknite **Naprej**.
- 5 Izberite obliko zapisa datoteke in ločljivost optičnega branja ter kliknite **Naprej**.
- 6 Vnesite enolično ime profila optičnega branja in kliknite **Naprej**.

**7** Prebrskajte do mesta, kamor želite shraniti optično prebrani dokument, ustvarite ime datoteke in nato kliknite **Naprej**.

**Opomba:** Če želite znova uporabiti profil optičnega branja, omogočite možnost **Ustvari bližnjico** in nato ustvarite enolično ime bližnjice.

**8** Kliknite **Dokončaj**.

**9** Izvirni dokument naložite na pladenj samodejnega podajalnika dokumentov ali na steklo optičnega bralnika.

**10** Na začetnem zaslonu tiskalnika se dotaknite možnosti **Profili skeniranja > Optično branje v računalnik** in nato izberite profil optičnega branja.

**Opomba:** Prepričajte se, da so Profili optičnega branja dodani na začetni zaslon. Za več informacij si oglejte ["Prilagajanje začetnega zaslona" na 33. strani](#).

### Uporaba funkcije faksiranja in optičnega branja v sistemu Windows

**Opomba:** Prepričajte se, da je tiskalnik priključen na računalnik. Za več informacij si oglejte ["Dodajanje tiskalnikov v računalnik" na 77. strani](#).

**1** Izvirni dokument naložite na pladenj samodejnega podajalnika dokumentov ali na steklo optičnega bralnika.

**2** V računalniku odprite **Faksiranje in optično branje Windows**.

**3** V meniju Vir izberite vir optičnega bralnika.

**4** Po potrebi prilagodite nastavitve optičnega branja.

**5** Optično preberite dokument.

### Za uporabnike računalnikov Macintosh

**Opomba:** Prepričajte se, da je tiskalnik priključen na računalnik. Za več informacij si oglejte ["Dodajanje tiskalnikov v računalnik" na 77. strani](#).

**1** Izvirni dokument naložite na pladenj samodejnega podajalnika dokumentov ali na steklo optičnega bralnika.

**2** V računalniku storite nekaj od naslednjega:

- Odprite **Image Capture (Zajem slike)**.
- Odprite **Printers & Scanners (Tiskalniki in optični bralniki)** in nato izberite tiskalnik. Kliknite **Scan (Optično branje) > Open Scanner (Odpri optični bralnik)**.

**3** V oknu Optični bralnik storite eno ali več od naslednjega:

- Izberite mesto, kjer želite shraniti optično prebran dokument.
- Izberite velikost izvirnika.
- Če želite optično brati iz samodejnega podajalnika dokumentov, izberite **Podajalnik dokumentov** v meniju Optično branje ali omogočite **Uporabi podajalnik dokumentov**.
- Po potrebi konfigurirajte nastavitve optičnega branja.

**4** Kliknite **Optično branje**.

## Skeniranje v strežnik FTP

- 1 Položite izvorni dokument v samodejni podajalnik dokumentov ali na steklo skenerja.
- 2 Na začetnem zaslonu se dotaknite možnosti **FTP** in nato vnesite potrebne podatke.
- 3 Po potrebi konfigurirajte druge nastavitve strežnika FTP.
- 4 Pošljite opravilo za FTP.

## Ustvarjanje bližnjice do strežnika FTP

- 1 Na začetnem zaslonu se dotaknite možnosti **FTP**.
- 2 Vnesite naslov strežnika FTP in se nato dotaknite .
- 3 Ustvarite bližnjico.

## Skeniranje v omrežno mapo

- 1 Položite dokument na pladenj samodejnega podajalnika dokumentov ali steklo skenerja.
- 2 Na začetnem zaslonu se dotaknite možnosti **Središče za optično branje**.  
**Opomba:** Morda je bila spremenjena ikona ali pa ime. Za več informacij se obrnite na skrbnika.
- 3 Naredite nekaj od naslednjega:
  - Izberite cilj.  
**Opomba:** Pri SFTP-ju številko vrat nastavite na **22**.
  - Uporabite bližnjico tako, da se dotaknete možnosti  in nato izberete bližnjico na seznamu.
- 4 Skenirajte dokument.

## Ustvarjanje bližnjice omrežne mape

- 1 Odprite spletni brskalnik in v polje za naslov vnesite naslov IP tiskalnika.  
**Opombe:**
  - Naslov IP tiskalnika si oglejte na začetnem zaslonu tiskalnika. Naslov IP je sestavljen iz štirih nizov števil, ločenih s pikami, na primer 123.123.123.123.
  - Če uporabljate namestniški strežnik, ga začasno onemogočite, da se spletna stran pravilno naloži.
- 2 Kliknite **Bližnjice > Dodaj bližnjico**.
- 3 V meniju Vrsta bližnjice izberite možnost **Omrežna mapa** in nato konfigurirajte nastavitve.
- 4 Uveljavite spremembe.

## Skeniranje na pogon Flash

- 1 Položite izvornik na pladenj samodejnega podajalnika dokumentov ali na steklo optičnega bralnika.
- 2 Vstavite bliskovni pogon.

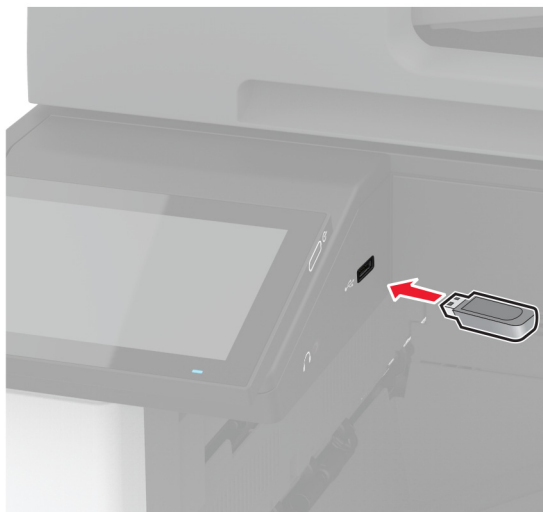

- 3 Dotaknite se možnosti **Skeniraj v USB** in po potrebi prilagodite nastavitve.

### Opombe:

- Če želite optično prebrani dokument shraniti v mapo, se dotaknite možnosti **Optično branje v**, izberite mapo in se nato dotaknite možnosti **Optično preberi sem**.
- Če se ne prikaže zaslon Pogon USB, se dotaknite možnosti **Pogon USB** na nadzorni plošči.

- 4 Optično preberite dokument.

**Opozorilo – možnost poškodb:** Da bi se izognili izgubi podatkov ali okvari tiskalnika, se med tiskanjem, branjem ali zapisovanjem iz pomnilniške naprave ne dotikajte pogona Flash ali tiskalnika v prikazanem območju.



# Uporaba menijev tiskalnika

## Zemljevid menijev

Naprava	<ul style="list-style-type: none"> <li>• <a href="#">Nastavitve</a></li> <li>• <a href="#">Ekološki način</a></li> <li>• <a href="#">Oddaljena nadzorna plošča</a></li> <li>• <a href="#">Obvestila</a></li> <li>• <a href="#">Upravljanje energije</a></li> <li>• <a href="#">Zbiranje anonimnih podatkov</a></li> </ul>	<ul style="list-style-type: none"> <li>• <a href="#">Pripomočki za osebe s posebnimi potrebami</a></li> <li>• <a href="#">Obnovitev tovarniško privzetih vrednosti</a></li> <li>• <a href="#">Vzdrževanje</a></li> <li>• <a href="#">Prilagajanje začetnega zaslona</a></li> <li>• <a href="#">Več o tiskalniku</a></li> </ul>
Natisni	<ul style="list-style-type: none"> <li>• <a href="#">Postavitev</a></li> <li>• <a href="#">Končna obdelava</a></li> <li>• <a href="#">Nastavitev</a></li> <li>• <a href="#">Kakovost</a></li> <li>• <a href="#">Obračunavanje opravil</a></li> </ul>	<ul style="list-style-type: none"> <li>• <a href="#">PDF</a></li> <li>• <a href="#">PostScript</a></li> <li>• <a href="#">PCL</a></li> <li>• <a href="#">Slika</a></li> </ul>
Papir	<ul style="list-style-type: none"> <li>• <a href="#">Konfiguracija pladnja</a></li> </ul>	<ul style="list-style-type: none"> <li>• <a href="#">Konfiguracija medija</a></li> </ul>
Kopiranje	<a href="#">Privzete nastavitve za kopiranje</a>	
Faksiranje	<a href="#">Privzete vrednosti faksa</a>	
E-pošta	<ul style="list-style-type: none"> <li>• <a href="#">Nastavitev e-pošte</a></li> <li>• <a href="#">Privzete nastavitve za e-pošto</a></li> </ul>	<ul style="list-style-type: none"> <li>• <a href="#">Nastavitev spletne povezave</a></li> </ul>
FTP	<a href="#">Privzete nastavitve za FTP</a>	
Pogon USB	<ul style="list-style-type: none"> <li>• <a href="#">Skeniranje s pogona Flash</a></li> </ul>	<ul style="list-style-type: none"> <li>• <a href="#">Tiskanje s pogona Flash</a></li> </ul>
Omrežje/vrata	<ul style="list-style-type: none"> <li>• <a href="#">Pregled omrežja</a></li> <li>• <a href="#">Brezžično</a></li> <li>• <a href="#">Wi-Fi Direct</a></li> <li>• <a href="#">AirPrint</a></li> <li>• <a href="#">Upravljanje mobilnih storitev</a></li> <li>• <a href="#">Ethernet</a></li> <li>• <a href="#">TCP/IP</a></li> <li>• <a href="#">SNMP</a></li> </ul>	<ul style="list-style-type: none"> <li>• <a href="#">IPSec</a></li> <li>• <a href="#">802.1x</a></li> <li>• <a href="#">Konfiguracija LPD</a></li> <li>• <a href="#">Nastavitve HTTP/FTP</a></li> <li>• <a href="#">ThinPrint</a></li> <li>• <a href="#">USB</a></li> <li>• <a href="#">Omeji dostop do zunanjega omrežja</a></li> </ul>
Varnost	<ul style="list-style-type: none"> <li>• <a href="#">Načini prijave</a></li> <li>• <a href="#">Razporeditev naprav USB</a></li> <li>• <a href="#">Dnevnik nadzora varnosti</a></li> <li>• <a href="#">Omejitve za prijave</a></li> <li>• <a href="#">Nastavitev zaupnega tiskanja</a></li> </ul>	<ul style="list-style-type: none"> <li>• <a href="#">Šifriranje diska</a></li> <li>• <a href="#">Brisanje začasnih podatkovnih datotek</a></li> <li>• <a href="#">Nastavitve strežnika LDAP za rešitve</a></li> <li>• <a href="#">Ostalo</a></li> </ul>
Storitve v oblaku	<a href="#">Včlanitev v storitve v oblaku</a>	
Poročila	<ul style="list-style-type: none"> <li>• <a href="#">Stran z menijskimi nastavitvami</a></li> <li>• <a href="#">Naprava</a></li> <li>• <a href="#">Natisni</a></li> </ul>	<ul style="list-style-type: none"> <li>• <a href="#">Bližnjice</a></li> <li>• <a href="#">Faksiranje</a></li> <li>• <a href="#">Omrežje</a></li> </ul>
<a href="#">Odpravljanje težav</a>	Strani za preskus kakovosti tiskanja	Čiščenje optičnega bralnika



# Naprava

## Nastavitve

Element menija	Opis
<b>Jezik prikaza</b> [Seznam jezikov]	Nastavite jezik besedila, ki bo prikazano na zaslonu.
<b>Država/regija</b> [Seznam držav ali regij]	Navedite državo ali regijo, za delovanje v kateri je konfiguriran tiskalnik.
<b>Zaženi začetno nastavitvev</b> Izklop* Vklop	Zaženite čarovnika za nastavitvev.
<b>Tipkovnica</b> Vrsta tipkovnice [Seznam jezikov]	Izberite jezik kot vrsto tipkovnice. <b>Opomba:</b> Vse vrednosti možnosti Vrsta tipkovnice morda niso prikazane ali pa so prikazane, če je nameščena posebna strojna oprema.
<b>Prikazane informacije</b> Prikaži besedilo 1 (Naslov IP*) Prikaži besedilo 2 (Datum/čas*) Besedilo po meri 1 Besedilo po meri 2	Določite, katere informacije naj bodo prikazane na začetnem zaslonu.
<b>Datum in čas</b> Konfiguriraj Trenutna datum in čas Ročno nastavi datum in čas Oblika zapisa datuma (MM-DD-LLLL*) Oblika zapisa ure (12-urni prikaz časa*) Časovni pas (UTC-5:00*) Protokol za sinhronizacijo omrežnega časa Omogoči NTP (Vklop*) Strežnik NTP Omogoči preverjanje pristnosti (Brez*)	Konfigurirajte datum in čas tiskalnika ter protokol za sinhronizacijo omrežnega časa.
<b>Velikosti papirja</b> Ameriško* Metrično	Določite mersko enoto za velikosti papirja. <b>Opomba:</b> Začetna nastavitvev velikosti papirja je določena glede na državo ali območje, izbrano v čarovniku za začetno nastavitvev.
<b>Svetlost zaslona</b> 20–100 % (100*)	Prilagodite svetlost zaslona.
<b>Dostop do pogona Flash</b> Onemogočeno Omogočeno*	Omogočite dostop do bliskovnega pogona.
<b>Dovoli odstranitev ozadja</b> Izklop Vklop*	Določite, ali želite dovoliti odstranitev ozadja.
<b>Opomba:</b> Zvezdica (*) ob vrednosti označuje privzeto tovarniško nastavitvev.	

Element menija	Opis
<b>Dovoli skeniranje opravil po meri</b> Izklop Vklp*	Določite, ali naj se nastavitve Skeniranje opravila po meri prikaže za kopiranje, optično branje in faksiranje. <b>Opomba:</b> Ta nastavitve menija je prikazana, samo če je nameščen trdi disk.
<b>Optično branje ene strani na plošči</b> Izklop* Vklp	Nastavite tiskalnik, da optično prebere vse vrste opravil, povezanih s steklom optičnega bralnika, kot eno stran. <b>Opomba:</b> Tiskalnik se po enem optičnem branju s ploščo za optično branje vrne na začetni zaslon, namesto da bi se prikazali pozivi.
<b>Zvoki naprave</b> Izklopi vse zvoke (Izklop*) Odziv gumba (Vklp*) Povratne informacije naprav za dostop (Vklp*) Glasnost (5*) Pisk ob naloženem samodejnem podajalniku dokumentov (Vklp*) Nadzor alarma (Enkrat*) Alarm za kartušo (Enkrat*) Način zvočnika (Vedno izklopljeno*) Glasnost zvonjenja (Izklop*)	Konfigurirajte nastavitve zvoka tiskalnika.
<b>Časovna omejitev zaslona</b> 5–300 sekund (60*)	Nastavite, po koliko časa nedelovanja v sekundah naj tiskalnik prikaže začetni zaslon ali samodejno odjavi uporabniški račun.
<b>Opomba:</b> Zvezdica (*) ob vrednosti označuje privzeto tovarniško nastavitve.	

## Varčevalni način

Element menija	Opis
<b>Natisni</b> Strani Enostransko* Obojestransko	Določite, ali naj tiskalnik tiska eno- ali obojestransko.
<b>Natisni</b> Strani na stran Izklop* 2 strani na stran 3 strani na stran 4 strani na stran 6 strani na stran 9 strani na stran 12 strani na stran 16 strani na stran	Tiskajte večstranske slike na eno stran papirja.
<b>Opomba:</b> Zvezdica (*) ob vrednosti označuje privzeto tovarniško nastavitve.	

Element menija	Opis
<b>Natisni</b> Temnost tonerja 1–5 (4*)	Določite svetlost ali temnost slik z besedilom.
<b>Natisni</b> Ohranjevalnik barv Izklop* Vkllop	Zmanjšajte količino tonerja, ki se porabi za tiskanje grafik in slik.
<b>Kopiranje</b> Strani Enostransko na enostransko* Enostransko na obojestransko Obojestransko na enostransko Obojestransko na obojestransko	Določite način optičnega branja glede na izvirnik.
<b>Kopiranje</b> Strani na stran Izklop* 2 pokončni strani 4 pokončne strani 2 ležeči strani 4 ležeče strani	Določite način optičnega branja glede na izvirnik.
<b>Kopiranje</b> Temnost 1–9 (5*)	Določite temnost optično prebranih slik z besedilom.
<b>Opomba:</b> Zvezdica (*) ob vrednosti označuje privzeto tovarniško nastavitvev.	

## Oddaljena nadzorna plošča

Element menija	Opis
<b>Povezava zunanjega VNC-ja</b> Ne dovoli* Dovoli	Zunanji odjemalec VNC povežite z oddaljeno nadzorno ploščo.
<b>Vrsta preverjanja pristnosti</b> Brez* Standardno preverjanje pristnosti	Vrsto preverjanja pristnosti nastavite, ko dostopate do strežnika odjemalca VNC.
<b>Geslo VNC</b>	Določite geslo za povezavo s strežnikom odjemalca VNC. <b>Opomba:</b> Ta element menija je na voljo samo, če je Vrsta preverjanja pristnosti nastavljena na Standardno preverjanje pristnosti.
<b>Opomba:</b> Zvezdica (*) ob vrednosti označuje privzeto tovarniško nastavitvev.	

## Obvestila

Element menija	Opis
<b>Pisk ob naloženem samodejnem podajalniku dokumentov</b> Izkllop Vklop*	Omogočite zvok ob vlaganju papirja v samodejni podajalnik dokumentov.
<b>Nadzor alarma</b> Izkllop Enkrat* Neprekinjeno	Nastavite, kolikokrat naj se sproži alarm, ko je potrebno posredovanje uporabnika.
<b>Potrošni material</b> Pokaži oceno potrošnega materiala Pokaži oceno* Ne pokaži ocene	Oglejte si približno stanje potrošnega materiala.
<b>Potrošni material</b> Alarm za kartušo (Enkrat*) Alarm za sponke (Izklop*) Opozorilo ob luknjanju papirja (Izklop*)	Nastavite, kolikokrat naj se sproži alarm, ko je kartuša z barvilom skoraj prazna, kartuša s sponkami prazna ali posoda za luknjanje polna ali ni nameščena. <b>Opomba:</b> Alarm za sponke in Opozorilo ob luknjanju papirja sta prikazana samo, ko so nameščene možnosti izhoda.
<b>Potrošni material</b> Obvestila o potrošnem materialu po meri	Nastavite enote, ki naj jih tiskalnik uporabi, da oceni porabo potrošnega materiala in sproži obvestila po meri, ko je potrebno uporabnikovo posredovanje. <b>Opomba:</b> Ta nastavev je na voljo samo v vdelanem spletnem strežniku.
<b>Nastavitev e-poštnih opozoril</b> Nastavitev e-pošte Primarni prehod SMTP Vrata primarnega prehoda SMTP (25*) Sekundarni prehod SMTP Vrata sekundarnega prehoda SMTP (25*) Časovna omejitev SMTP (30 sekund*) Naslov za odgovor Vedno uporabi privzeti naslov za odgovor SMTP (Izklop*) Uporabi SSL/TLS (Onemogočeno*) Zahtevaj zaupanja vredno potrdilo (Vklop*) Preverjanje pristnosti strežnika SMTP (Preverjanje pristnosti ni potrebno*) Elektronska pošta, ki jo je poslala naprava (Brez*) Elektronska pošta, ki jo je poslal uporabnik (Brez*) Uporabi poverilnice naprave aktivnega imenika (Izklop*) ID uporabnika naprave Geslo naprave SFERA Kerberos 5 Domena NTLM Onemogoči napako "Strežnik SMTP ni nastavljen" (Izklop*)	Konfigurirajte nastavitve e-pošte tiskalnika.
<b>Opomba:</b> Zvezdica (*) ob vrednosti označuje privzeto tovarniško nastavev.	

Element menija	Opis
<b>Nastavitev e-poštnih opozoril</b> Nastavi E-poštne sezname in alarme E-poštni seznam 1 E-poštni seznam 2 Dogodki e-pošte	Določite e-poštne naslove in omogočite dogodke e-poštnih opozoril. <b>Opomba:</b> Ta nastavitev je na voljo samo v vdelanem spletnem strežniku.
<b>Preprečevanje napak</b> Pomoč pri zastoju Izklop Vklop*	Nastavite, da tiskalnik samodejno spusti skozi prazne strani ali delno natisnjene strani po odstranitvi zagodenega lista.
<b>Preprečevanje napak</b> Samodejno nadaljevanje Izklop Vklop* (5 sekund)	Dovolite, da tiskalnik samodejno nadaljuje z obdelavo ali tiskanjem opravila po odpravi določenih stanj tiskalnika, pri katerih mora posredovati uporabnik.
<b>Preprečevanje napak</b> Samodejni ponovni zagon Samodejni ponovni zagon Znova zaženi v času nedejavnosti Vedno znova zaženi* Nikoli ne zaženi znova	Nastavite tiskalnik, da se znova zažene ob pojavu napake.
<b>Preprečevanje napak</b> Samodejni ponovni zagon Največje število samodejnih ponovnih zagonov 1–20 (2*)	Nastavite število samodejnih ponovnih zagonov, ki jih tiskalnik lahko izvede.
<b>Preprečevanje napak</b> Samodejni ponovni zagon Okno za samodejni ponovni zagon 1–525.600 sekund (720*)	Nastavite, po kolikem času naj se tiskalnik samodejno znova zažene.
<b>Preprečevanje napak</b> Samodejni ponovni zagon Števec samodejnih ponovnih zagonov	Prikažite podatke o števcu ponovnih zagonov, ki so na voljo samo za branje.
<b>Preprečevanje napak</b> Samodejni ponovni zagon Ponastavi števec samodejnih ponovnih zagonov Prekliči Nadaljuj	Ponastavite Števec samodejnih ponovnih zagonov.
<b>Preprečevanje napak</b> Prikaži napako zaradi kratkega papirja Vklop Samodejno brisanje*	Nastavite tiskalnik, da prikaže sporočilo ob pojavu napake zaradi kratkega papirja. <b>Opomba:</b> Kratki papir se nanaša na velikost naloženega papirja.
<b>Preprečevanje napak</b> Zaščita strani Izklop* Vklop	Nastavite tiskalnik, da celotno stran shrani v pomnilnik, preden jo natisne.
<b>Opomba:</b> Zvezdica (*) ob vrednosti označuje privzeto tovarniško nastavitev.	

Element menija	Opis
<b>Obnovitev vsebine ob zastoju</b> Obnovitev ob zastoju Izklop Vklop Samodejno*	Nastavite tiskalnik, da znova natisne zagozdene strani.
<b>Obnovitev vsebine ob zastoju</b> Obnovitev ob zastoju skenerja Raven opravila Raven strani*	Določite način ponovnega zagona opravila optičnega branja po odstranitvi zagozdenega papirja.
<b>Opomba:</b> Zvezdica (*) ob vrednosti označuje privzeto tovarniško nastavitvev.	

## Upravljanje energije

Element menija	Opis
<b>Profil načina mirovanja</b> Natisni iz načina mirovanja Po tiskanju ostani buden Po tiskanju se preklopi v način mirovanja*	Nastavite tiskalnik tako, da po tiskanju ostane v načinu pripravljenosti ali da se vrne v način mirovanja.
<b>Profil načina mirovanja</b> Dotaknite se za bujenje iz globokega mirovanja Izklop* Vklop	Tiskalnik prebudite iz načina globokega mirovanja z dotikom zaslona tiskalnika.
<b>Časovne omejitve</b> Način mirovanja 1–114 minut (15*)	Nastavite čas nedejavnosti, preden začne tiskalnik delovati v načinu Način mirovanja.
<b>Časovne omejitve</b> Časovna omejitev za način hibernacije Onemogočeno 1 ura 2 uri 3 ure 6 ur 1 dan 2 dneva 3 dni* 1 teden 2 tedna 1 mesec	Nastavite čas, preden se tiskalnik izklopi.
<b>Časovne omejitve</b> Časovna omejitev za način hibernacije ob povezavi Hibernacija Brez hibernacije*	Nastavite funkcijo Časovna omejitev za način hibernacije, da izklopi tiskalnik, čeprav je ethernetna povezava aktivna.
<b>Opomba:</b> Zvezdica (*) ob vrednosti označuje privzeto tovarniško nastavitvev.	

Element menija	Opis
<b>Načini varčevanja z energijo z razporejanjem</b> Razporedi Dodaj nov razpored	Nastavite razpored za prehod tiskalnika v način mirovanja ali hibernacije.
<b>Opomba:</b> Zvezdica (*) ob vrednosti označuje privzeto tovarniško nastavitvev.	

## Zbiranje anonimnih podatkov

Element menija	Opis
<b>Zbiranje anonimnih podatkov</b> Podat. o uporabi, delov. napr. Brez*	Pošljite podatke o uporabi in delovanju tiskalnika Lexmarku.  <b>Opomba:</b> Čas pošiljanja anonimnih podatkov je prikazan samo, če nastavite Zbiranje anonimnih podatkov na Uporaba in delovanje naprave.
<b>Čas pošiljanja anonimnih podatkov</b> Začetni čas Končni čas	
<b>Opomba:</b> Zvezdica (*) ob vrednosti označuje privzeto tovarniško nastavitvev.	

## Pripomočki za osebe s posebnimi potrebami

Element menija	Opis
<b>Interval podvojenega pritiska tipke</b> 0–5 (0*)	Nastavite interval v sekundah, v katerem tiskalnik prezre podvojene pritiske tipk na priključeni tipkovnici.
<b>Začetni zamik pri večkratnem pritisku tipke</b> 0,25–5 (1*)	Nastavite začetni zamik v sekundah, preden se večkratni pritisk tipke začne ponavljati.  <b>Opomba:</b> Ta element menija je viden samo, če je na tiskalnik priključena tipkovnica.
<b>Hitrost ponovitve tipke</b> 0,5–30 (30*)	Nastavite število pritiskov na sekundo za večkratni pritisk tipke.  <b>Opomba:</b> Ta element menija je viden samo, če je na tiskalnik priključena tipkovnica.
<b>Podaljšanje časovne omejitve zaslona</b> Izklop* Vklop	Dovolite uporabniku, da ostane na istem mestu in ponastavi časovnik Časovna omejitev zaslona po izteku, ne da bi se moral vrniti na začetni zaslon.
<b>Glasnost slušalk</b> 1–10 (5*)	Prilagodite glasnost slušalk.  <b>Opomba:</b> Ta element menija je viden samo, če so na tiskalnik priključene slušalke.
<b>Omogoči glasovno vodenje, kadar so priključene slušalke</b> Izklop* Vklop	Omogočite glasovno vodenje, kadar so na tiskalnik priključene slušalke.
<b>Izgovarjanje gesel/PIN-ov</b> Izklop* Vklop	Nastavite tiskalnik, da glasno prebere gesla ali osebne identifikacijske številke.  <b>Opomba:</b> Ta element menija je viden samo, če so na tiskalnik priključene slušalke ali zvočnik.
<b>Opomba:</b> Zvezdica (*) ob vrednosti označuje privzeto tovarniško nastavitvev.	

Element menija	Opis
<b>Hitrost govora</b> Zelo počasi Počasi Običajno* Hitro Hitreje Zelo hitro Hitreje Še hitreje Najhitreje	Nastavite hitrost govorjenja pri glasovnem vodenju. <b>Opomba:</b> Ta element menija je viden samo, če so na tiskalnik priključene slušalke ali zvočnik.
<b>Opomba:</b> Zvezdica (*) ob vrednosti označuje privzeto tovarniško nastavitvev.	

## Obnovitev tovarniško privzetih vrednosti

Element menija	Opis
<b>Obnovi nastavitve</b> Obnovi vse nastavitve Obnovi nastavitve tiskalnika Obnovi nastavitve omrežja Obnovi nastavitve faksiranja Obnovi nastavitve programov	Obnovite privzete tovarniške nastavitve tiskalnika.

## Vzdrževanje

### Meni za konfiguracijo

Element menija	Opis
<b>Konfiguracija USB</b> USB PnP 1* 2	Za boljšo združljivost z osebnim računalnikom v tiskalniku spremenite način pogona USB.
<b>Konfiguracija USB</b> Skeniranje prek USB-ja v lokalno Vklop* Izklop	Nastavite, ali naj bo gonilnik naprave USB oštevilčen kot preprosta naprava USB (en vmesnik) ali kot sestavljena naprava USB (več vmesnikov).
<b>Konfiguracija USB</b> Hitrost USB Polna Samodejno*	Nastavite vrata USB tako, da bodo delovala pri polni hitrosti, in onemogočite hitre zmožnosti.
<b>Opomba:</b> Zvezdica (*) ob vrednosti označuje privzeto tovarniško nastavitvev.	



Element menija	Opis
<b>Konfiguracija pladnja</b> Zaznava velikosti Zaznava pladnja [x] Izklop Vklop* Zaznava Oficia/Folia Folio* Oficio (Mexico) Zaznava Statementa/A5 Zaznaj Statement* Zaznavanje A5 Zaznava Executivea/B5 Zaznaj Exec* Zaznaj B5	Nastavite pladenj, da samodejno zazna velikost papirja, ki je naložen nanj.
<b>Konfiguracija pladnja</b> Povezovanje pladnja Samodejno* Izklop	Nastavite tiskalnik tako, da poveže pladnje z enakimi nastavitvami vrste in velikosti papirja.
<b>Konfiguracija pladnja</b> Pokaži sporočilo o vstavku pladnja Izklop Samo za neznane velikosti* Vedno	Prikažite sporočilo, ki po vstavitvi pladnja uporabniku dovoli, da spremeni nastavitve velikosti in vrste papirja.
<b>Konfiguracija pladnja</b> Pozivi za papir Samodejno* Večnamenski podajalnik Ročna izbira papirja	Nastavite vir papirja, ki ga bo uporabnik napolnil, ko se bo prikazal poziv za nalaganje papirja.  <b>Opomba:</b> Če želite, da je prikazan Večnamenski podajalnik, v meniju Papir nastavite Konfiguriraj MP na možnost Kaseta.
<b>Konfiguracija pladnja</b> Pozivi za ovojnice Samodejno* Večnamenski podajalnik Ročna izbira ovojnice	Nastavite vir papirja, ki ga bo uporabnik napolnil, ko se bo prikazal poziv za nalaganje ovojnic.  <b>Opomba:</b> Če želite, da je prikazan Večnamenski podajalnik, v meniju Papir nastavite Konfiguriraj MP na možnost Kaseta.
<b>Konfiguracija pladnja</b> Dejanje za pozive Pozovi uporabnika* Nadaljuj Uporabi trenutno	Nastavite tiskalnik, da razrešuje pozive za zamenjavo papirja ali ovojnic.
<b>Konfiguracija pladnja</b> Nastavitev pladnja za ovojnice Izklop* Vklop	Pladenj za ovojnice omogočite za tiskanje ovojnic.
<b>Opomba:</b> Zvezdica (*) ob vrednosti označuje privzeto tovarniško nastavitvev.	

Element menija	Opis
<b>Konfiguracija pladnja</b> Več univerzalnih velikosti Izklop* Vklop	Nastavite pladenj, da podpira več univerzalnih velikosti papirja.
<b>Poročila</b> Stran z menijskimi nastavitvami Dnevnik dogodkov Povzetek dnevnika dogodkov	Natisnite poročila o nastavitvah menijev tiskalnika, stanju in dnevnikih dogodkov.
<b>Poraba in števci potrošnega materiala</b> Izbriši zgodovino porabe potrošnega materiala	Ponastavite zgodovino porabe potrošnega materiala, kot sta število strani in število preostalih dni, na tovarniške nastavitve.
<b>Poraba in števci potrošnega materiala</b> Prilagoditve velikih medijev Izklop* Vklop	Omogočite prilagoditve pri tiskanju večjih ali debelih medijev.
<b>Poraba in števci potrošnega materiala</b> Ponastavitev ITM Ponastavi števec za črno kartušo Ponastavi števec za cijan kartušo Ponastavi števec za magenta kartušo Ponastavi števec za rumeno kartušo Ponastavi števec vzdrževanja	Po namestitvi novega potrošnega materiala ali kompleta za vzdrževanje ponastavite števec.
<b>Poraba in števci potrošnega materiala</b> Razponi nivojske pokritosti	Prilagodite količino barvne pokritosti za vsak obseg tiskanja.
<b>Emulacije tiskalnika</b> Emulacija PPDS Izklop* Vklop	Nastavite tiskalnik tako, da prepozna in uporablja podatkovni tok PPDS.
<b>Emulacije tiskalnika</b> Emulacija PS Izklop Vklop*	Nastavite tiskalnik tako, da prepozna in uporablja podatkovni tok PS.
<b>Emulacije tiskalnika</b> Omogoči Prescribe Izklop* Vklop	Aktivirajte Prescribe. <b>Opomba:</b> Nameščena mora biti licenca za Prescribe.
<b>Emulacije tiskalnika</b> Varnost emulatorja Časovna omejitev strani 0–60 (60*)	Nastavite časovno omejitev strani med emulacijo.

**Opomba:** Zvezdica (\*) ob vrednosti označuje privzeto tovarniško nastavitvev.

Element menija	Opis
<b>Emulacije tiskalnika</b> Varnost emulatorja Ponastavi emulator po opravi Izklop* Vklop	Po tiskalnem opravi ponastavite emulator.
<b>Emulacije tiskalnika</b> Varnost emulatorja Onemogoči dostop do sporočil tiskalnika Izklop Vklop*	Onemogočite dostop do sporočila tiskalnika med emulacijo.
<b>Konfiguracija faksa</b> Podpora pri nizki porabi faksa Onemogoči mirovanje Dovolj mirovanje Samodejno*	Nastavite, da se faks preklopi v način mirovanja, ko to določi tiskalnik.
<b>Konfiguracija faksa</b> Mesto za shranjevanje faksov NAND Disk*	Nastavite mesto za shranjevanje faksov. <b>Opomba:</b> Ta element menija je prikazan samo, če je nameščen trdi disk ali pogon ISD.
<b>Konfiguracija tiskanja</b> Samo črno-belo tiskanje Izklop* Vklop	Tiskanje opravi, ki niso kopiranje, v sivinah.
<b>Konfiguracija tiskanja</b> Lovljenje barv Izklop 1 2* 3 4 5	Izboljšajte natise, da popravite napačno registracijo v tiskalniku.
<b>Konfiguracija tiskanja</b> Ostrenje pisav 0–150 (24*)	Nastavite vrednost velikosti besedila v točkah, do katere naj se pri tiskanju podatkov o pisavi uporabljene pogosto prekrivne plasti. Na primer če je vrednost 24, vse pisave velikosti 24 točk ali manj uporabljajo pogosto prekrivne plasti.
<b>Načini delovanja naprave</b> Tihi način Izklop* Vklop	Nastavite, da bo tiskalnik deloval v načinu Tihi način. <b>Opomba:</b> Če omogočite to nastavitve, se upočasnijo celotno delovanje tiskalnika.
<b>Načini delovanja naprave</b> Meniji plošče Izklop Vklop*	Na nadzorni plošči omogočite dostop do menijev tiskalnika.
<b>Opomba:</b> Zvezdica (*) ob vrednosti označuje privzeto tovarniško nastavitve.	

Element menija	Opis
<b>Načini delovanja naprave</b> Varni način Izklop* Vkllop	Nastavite tiskalnik, da deluje v posebnem načinu, v katerem poskuša kljub težavam zagotavljati čim več funkcij. Na primer, če je možnost nastavljena na Vkllop in motorček za obojestransko tiskanje ne deluje, tiskalnik enostransko tiska dokumente, tudi če je opravilo obojestransko tiskanje.
<b>Načini delovanja naprave</b> Minimalni pomnilnik za kopiranje 80 MB* 100 MB	Nastavite najmanjšo dodelitev pomnilnika za shranjevanje opravil kopiranja.
<b>Načini delovanja naprave</b> Počisti stanje po meri	Brisanje uporabniško določenih nizov za sporočilo po meri Privzeto ali Drugo.
<b>Načini delovanja naprave</b> Počisti vsa oddaljeno nameščena sporočila	Izbrišite oddaljeno nameščena sporočila.
<b>Načini delovanja naprave</b> Samodejno prikaži zaslone z napakami Izklop Vkllop*	Prikaz obstoječih sporočil o napakah na zaslonu, potem ko je tiskalnik dlje časa nedejaven na začetnem zaslonu.
<b>Načini delovanja naprave</b> Uporabi usmerjenost na hitri poti za kopiranje Izklop* Vkllop	Omogočite, da tiskalnik uporablja nastavitve usmerjenosti v meniju Kopiranje pri pošiljanju hitrih opravil kopiranja.
<b>Konfiguracija programov</b> Aplikacije LES Izklop Vkllop*	Omogočite programe Lexmark Embedded Solutions (LES).
<b>Konfiguracija enote za končno obdelavo</b> Nastavitve izhodnega pladnja 2 Izklop* Vkllop	Omogočite uporabo drugega izhodnega koša.
<b>Konfiguracija optičnega bralnika</b> Ročna registracija skenerja Hitri preizkus tiskanja	Natisnite ciljno stran hitrega preizkusa. <b>Opomba:</b> Razmik robov na ciljni strani mora biti enakomeren povsod okrog cilja. Če ni, morate ponastaviti robove tiskalnika.
<b>Konfiguracija optičnega bralnika</b> Ročna registracija skenerja Registracija sprednjega samodejnega podajalnika dokumentov Registracija zadnjega samodejnega podajalnika dokumentov Registracija plošče za optično branje	Ročno registrirajte ploščo za optično branje in samodejni podajalnik dokumentov po zamenjavi samodejnega podajalnika dokumentov, stekla optičnega bralnika ali plošče kontrolnika.
<b>Konfiguracija optičnega bralnika</b> Ponastavi števec vzdrževanja	Ponastavite števec po zamenjavi kompleta za vzdrževanje samodejnega podajalnika dokumentov.
<b>Opomba:</b> Zvezdica (*) ob vrednosti označuje privzeto tovarniško nastavitve.	

Element menija	Opis
<b>Konfiguracija optičnega bralnika</b> Brisanje robov Brisanje robov plošče za optično branje (3*) Brisanje robov samodejnega podajalnika dokumentov (3*)	Nastavite velikost območja brez tiskanja v milimetrih okrog opravila optičnega branja s samodejnim podajalnikom dokumentov ali ploščo za optično branje.
<b>Konfiguracija optičnega bralnika</b> Onemogoči skener Ne* Da Samo samodejni podajalnik dokumentov	Če optični bralnik ne deluje pravilno, ga onemogočite.
<b>Konfiguracija optičnega bralnika</b> Vrstni red bajtov oblike TIFF Zaporedje bajtov CPE* Tanki konec Debeli konec	Nastavite vrstni red bajtov optično prebranega dokumenta v obliki TIFF.
<b>Konfiguracija optičnega bralnika</b> Točno število vrstic TIFF na trak Vklop* Izklop	Nastavite vrednost oznake RowsPerStrip optično prebranega dokumenta v obliki TIFF.
<b>Opomba:</b> Zvezdica (*) ob vrednosti označuje privzeto tovarniško nastavitvev.	

## Brisanje ob koncu uporabe

Element menija	Opis
<b>Brisanje ob koncu uporabe</b> Zadnje trajno brisanje pomnilnika Zadnje trajno brisanje trdega diska ISD nazadnje izbrisan	Prikaz informacij samo za branje o tem, kdaj je bil pomnilnik tiskalnika ali shranjevalni pogon nazadnje izbrisan. <b>Opomba:</b> Zadnje trajno brisanje trdega diska je prikazano samo, če je nameščen trdi disk.
<b>Brisanje ob koncu uporabe</b> Trajno izbriši vse podatke v obstojnem pomnilniku Izbriši vse nastavitve tiskalnika in omrežja Izbriši vse programe in nastavitve programov Izbriši vse bližnjice in njihove nastavitve Trajno izbriši vse podatke na trdem disku Izbriši prenose (izbriši vse makre, pisave, PFO itd.) Izbriši medpomnjena opravila Izbriši zadržana opravila Brisanje inteligentnega shranjevalnega pogona	Počisti vse podatke v obstojnem pomnilniku in na shranjevalnem pogonu. <b>Opomba:</b> Trajno izbriši vse podatke na trdem disku je prikazano samo, če je nameščen trdi disk.

## Prilagajanje začetnega zaslona

**Opomba:** Ta meni je prikazan samo v vdelanem spletnem strežniku.

Meni	Opis
Kopiranje E-pošta Faksiranje Zadržani faksi Sprosti zadržane fakse Stanje/potrebščine Čakalna vrsta opravil Nastavitve Sprememba jezika Imenik Zaznamki Zadržana opravila Pogon USB FTP Profili optičnega branja Zakleni napravo Središče za optično branje Kopiranje kartic Središče za bližnjice	Določite, katere ikone bodo prikazane na začetnem zaslonu.

## Več o tiskalniku

Element menija	Opis
<b>Oznaka sredstev</b>	Določite identiteto tiskalnika. Največja dolžina je 32 znakov.
<b>Mesto tiskalnika</b>	Določite mesto tiskalnika. Največja dolžina je 63 znakov.
<b>Obrnite se na</b>	Določite podatke o stiku za tiskalnik. Največja dolžina je 63 znakov.
<b>Različica vdelane programske opreme</b>	Prikaže različico v tiskalnik vdelane programske opreme.
<b>Mehanizem</b>	Prikaže serijsko številko mehanizma tiskalnika.
<b>Serijska številka</b>	Prikažite serijsko številko tiskalnika.
<b>Izvozi konfiguracijsko datoteko v USB</b>	Izvozite konfiguracijsko datoteko na bliskovni pogon.
<b>Izvozi stisnjene dnevnik v USB</b>	Izvozite stisnjene datoteke dnevnika na bliskovni pogon.
<b>Pošlji dnevnik</b>	Pošiljanje podatkov iz dnevnika uporabi tiskalnika podjetju Lexmark.

# Tiskanje

## Postavitev

Element menija	Opis
<b>Strani</b> Enostransko* Obojestransko	Določite, ali naj tiskalnik tiska eno- ali obojestransko.
<b>Slog obračanja</b> Daljši rob* Krajši rob	Določite, katera stran papirja naj bo vezana pri obojestranskem tiskanju.
<b>Prazne strani</b> Natisni Ne tiskaj*	Natisnite prazne strani, ki so vključene v tiskalno opravilo.
<b>Zbiranje</b> Izklop (1, 1, 1, 2, 2, 2) Vkllop (1, 2, 1, 2, 1, 2)*	Zlasti pri tiskanju več kopij opravila zložite strani tiskalnega opravila po vrstnem redu.
<b>Ločevalni listi</b> Brez* Med kopijami Med opravili Med stranmi	Med tiskanjem vstavite prazne ločevalne liste.
<b>Vir ločevalnih listov</b> Pladenj [x] (1*) Večnamenski podajalnik	Določite vir papirja za ločevalne liste.
<b>Strani na stran</b> Izklop* 2 strani na stran 3 strani na stran 4 strani na stran 6 strani na stran 9 strani na stran 12 strani na stran 16 strani na stran	Tiskajte večstranske slike na eno stran papirja.
<b>Razporeditev strani na stran</b> Vodoravno* Obratno vodoravno Navpično Obratno navpično	Določite položaj večstranskih slik pri uporabi menija Strani na stran.
<b>Usmerjenost strani na stran</b> Samodejno* Ležeče Pokončno	Določite usmerjenost večstranskih slik pri uporabi menija Strani na stran.

**Opomba:** Zvezdica (\*) ob vrednosti označuje privzeto tovarniško nastavitev.

Element menija	Opis
<b>Obroba strani na stran</b> Brez* Vidna	Natisnite obrobo okoli vsake slike strani pri uporabi menija Strani na stran.
<b>Kopije</b> 1–9999 (1*)	Določite število kopij za vsako tiskalno opravilo.
<b>Območje tiskanja</b> Običajno* Prilagajanje strani Cela stran	Nastavite območje tiskanja na listu papirja.
<b>Opomba:</b> Zvezdica (*) ob vrednosti označuje privzeto tovarniško nastavitvev.	

## Končna obdelava

Element menija	Opis
<b>Opravilo spenjanja</b> Izklop* 1 sponka, zgornji levi kot 2 sponki, levo 1 sponka, zgornji desni kot 2 sponki, zgoraj 1 sponka, spodnji levi kot 2 sponki, spodaj 1 sponka, spodnji desni kot 2 sponki, desno	Določite položaj sponk za vsa tiskalna opravila. <b>Opomba:</b> Ta element menija je prikazan samo, če je nameščena enota za končno obdelavo s spenjalnikom.
<b>Preizkus spenjanja</b> Začni	Ugotovite, ali enota za končno obdelavo s spenjalnikom deluje pravilno. <b>Opomba:</b> Ta element menija je prikazan samo, če je nameščena enota za končno obdelavo s spenjalnikom.
<b>Luknjanje</b> Izklop* Vkllop	Naredite luknje vzdolž roba natisnjenega dokumenta. <b>Opomba:</b> Ta element menija je viden samo, ko je nameščena enota za končno obdelavo s spenjalnikom in luknjalnikom.
<b>Način luknjanja</b> 2 luknji 3 luknje 4 luknje	Nastavite način luknjanja za natise. <b>Opombe:</b> <ul style="list-style-type: none"> <li>Nastavitev 3 luknje je ameriška privzeta tovarniška nastavitvev. Nastavitev 4 luknje je mednarodna privzeta tovarniška nastavitvev.</li> <li>Ta element menija je viden samo, ko je nameščena enota za končno obdelavo s spenjalnikom in luknjalnikom.</li> </ul>
<b>Opomba:</b> Zvezdica (*) ob vrednosti označuje privzeto tovarniško nastavitvev.	



Element menija	Opis
<b>Zamaknjene strani</b> Brez* Med kopijami Med opravili	Zamaknite natise pri vsakem tiskalnem opravilu ali pri vsaki kopiji v tiskalnem opravilu. <b>Opombe:</b> <ul style="list-style-type: none"> <li>Med kopijami zamakne vsako kopijo v tiskalnem opravilu, če je Zbiranje nastavljeno na Vklop [1, 2, 1, 2, 1, 2]. Če je Zbiranje nastavljeno na Izkllop [1, 1, 1, 2, 2], je zamaknjen vsak niz natisnjenih strani, na primer 1. stran za vse natisnjene strani in 2. stran za vse natisnjene strani.</li> <li>Med kopijami nastavi enak položaj zamika za celotno tiskalno opravilo, ne glede na število natisnjenih kopij.</li> </ul>
<b>Opomba:</b> Zvezdica (*) ob vrednosti označuje privzeto tovarniško nastavitvev.	

## Nastavitev

Element menija	Opis
<b>Jezik tiskalnika</b> Emulacija PCL Emulacija PS*	Nastavite jezik tiskalnika. <b>Opomba:</b> Nastavitev jezika tiskalnika ne prepreči, da bi programska oprema poslala tiskalna opravila, pri katerih je uporabljen drug jezik tiskalnika.
<b>Čakajoče opravilo</b> Izkllop* Vklop	Ohranite tiskalna opravila, za katere je potreben potrošni material, da bodo lahko opravila, za katere ni potreben manjkajoči potrošni material, natisnjena. <b>Opomba:</b> Ta element menija je prikazan samo, če je nameščen trdi disk tiskalnika.
<b>Časovna omejitev zadržanja opravila</b> 0–255 (30*)	Nastavite čas v sekundah, kolikor naj tiskalnik čaka na posredovanje uporabnika, preden zadrži opravila, za katera so potrebni viri, ki niso na voljo. <b>Opomba:</b> Ta element menija je prikazan samo, če je nameščen trdi disk.
<b>Uporaba tiskalnika</b> Največja hitrost Največja zmogljivost*	Določite, kako naj razvijalne enote delujejo med tiskanjem. <b>Opombe:</b> <ul style="list-style-type: none"> <li>Ko je nastavljena možnost Največja zmogljivost, se razvijalne enote upočasnijo ali ustavijo pri tiskanju skupin samo črnih strani.</li> <li>Ko je nastavljena možnost Največja hitrost, razvijalne enote vedno delujejo med tiskanjem, ne glede na to, ali se tiskajo barvne ali črno-bele strani.</li> </ul>
<b>Prenesi zeleno vrednost</b> RAM* Disk	Določite, kam želite shraniti vse trajne vire, ki so preneseni v tiskalnik. <b>Opomba:</b> Ta element menija je prikazan samo, če je nameščen trdi disk tiskalnika.
<b>Varčevanje z viri</b> Izkllop* Vklop	Določite, kaj naj tiskalnik stori s prenesenimi viri, ko prejme opravilo, za katerega je potrebnega več pomnilnika, kot ga je na voljo. <b>Opombe:</b> <ul style="list-style-type: none"> <li>Ko je ta možnost nastavljena na Izkllop, tiskalnik ohrani prenesene vire samo, dokler je potreben pomnilnik. Viri, povezani z nedejavnim jezikom tiskalnika, se izbrišejo.</li> <li>Ko je ta možnost nastavljena na Vklop, tiskalnik ohrani vse trajne prenesene vire za vse jezike. Tiskalnik po potrebi prikaže sporočila o polnem pomnilniku, namesto da bi izbrisal trajne vire.</li> </ul>
<b>Opomba:</b> Zvezdica (*) ob vrednosti označuje privzeto tovarniško nastavitvev.	

Element menija	Opis
<b>Vrstni red pri možnosti Natisni vse</b> Po abecedi* Najprej najnovejši Najprej najstarejši	Določite vrstni red, ko izberete tiskanje vseh zadržanih in zaupnih opravil.
<b>Opomba:</b> Zvezdica (*) ob vrednosti označuje privzeto tovarniško nastavitvev.	

## Kakovost

Element menija	Opis
<b>Način tiskanja</b> Črno-belo Barvno*	Nastavite, kako tiskalnik ustvarja barvno vsebino.
<b>Ločljivost tiskanja</b> Kakovost slike 2400* 1200 dpi	Nastavite ločljivost natisa.
<b>Temnost tonerja</b> 1–5 (4*)	Določite svetlost ali temnost slik z besedilom.
<b>Polton</b> Običajno* Podrobnosti	Izboljšajte natis, tako da bo imel gladke črte z ostrejšimi robovi.
<b>Ohranjevalnik barv</b> Izklop* Vkllop	Zmanjšajte količino barvila, ki se porabi za tiskanje grafik in slik. <b>Opomba:</b> Ko je nastavitvev nastavljen na Vkllop, preglasi vrednost nastavitve Temnost tonerja.
<b>Svetlost RGB</b> –6–6 (0*)	Prilagodite svetlost vsakega RGB in sivega predmeta na strani. <b>Opomba:</b> Ta nastavitvev ne vpliva na datoteke, kjer so uporabljene barvne specifikacije CMYK.
<b>Kontrast RGB</b> –6–6 (0*)	Prilagodite kontrast vsakega RGB in sivega predmeta na strani. <b>Opomba:</b> Ta nastavitvev ne vpliva na datoteke, kjer so uporabljene barvne specifikacije CMYK.
<b>Nasičenost RGB</b> 0–5 (0*)	Ohranite črno-bele vrednosti in hkrati prilagodite vrednosti barv vsakega predmeta na strani. <b>Opomba:</b> Ta nastavitvev ne vpliva na datoteke, kjer so uporabljene barvne specifikacije CMYK.
<b>Opomba:</b> Zvezdica (*) ob vrednosti označuje privzeto tovarniško nastavitvev.	

## Napredna obdelava slik

Element menija	Opis
<b>Ravnovesje barv</b> Cijan (0*) Magenta (0*) Rumena (0*) Črna (0*)	Prilagodite količino barvila, ki se porabi za posamezno barvo.
<b>Ravnovesje barv</b> Ponastavi privzete vrednosti	Ponastavite vse nastavitve barv na privzete vrednosti.
<b>Popravljanje barv</b> Izklop Samodejno* Ročno	Spremenite nastavitve barv, uporabljene za tiskanje dokumentov. <b>Opombe:</b> <ul style="list-style-type: none"> <li>• Z nastavitvijo možnosti Izklop tiskalnik popravljanje barv prejme prek programske opreme.</li> <li>• Z nastavitvijo možnosti Samodejno tiskalnik uporabi različne barvne profile za vsak predmet na natisnjeni strani.</li> <li>• Z možnostjo Ročno lahko prilagodite pretvarjanje barv RGB ali CMYK za vsak predmet na natisnjeni strani.</li> </ul>
<b>Vzorci barv</b> Natisni vzorce barv	Natisnite vzorce strani za vsako od tabel za pretvarjanje barv RGB in CMYK, ki jih uporablja tiskalnik.
<b>Barvno prilagajanje</b>	Umerite tiskalnik, da se prilagodi različnim barvam natisnjenih dokumentov.
<b>Zamenjava barv točk</b> Določi CMYK po meri	Dodelite določene vrednosti CMYK dvajsetim poimenovanim barvam točk.
<b>Opomba:</b> Zvezdica (*) ob vrednosti označuje privzeto tovarniško nastavitvev.	

## Obračunavanje opravi

Element menija	Opis
<b>Obračunavanje opravi</b> Izklop* Vklop	Nastavite tiskalnik, da ustvari dnevnik tiskalnih opravi, ki jih prejme. <b>Opomba:</b> Ta element menija je prikazan samo, če je nameščen bliskovni pomnilnik ali trdi disk.
<b>Pogostost dnevnika obračunavanja</b> Dnevno Tedensko Mesečno*	Določite, kako pogosto naj tiskalnik ustvarja datoteko dnevnika.
<b>Dejanje dnevnika ob koncu pogostosti</b> Brez* Trenutni dnevnik pošlji po e-pošti Trenutni dnevnik pošlji po e-pošti in izbriši Objavi trenutni dnevnik Objavi in izbriši trenutni dnevnik	Določite, kako naj se tiskalnik odzove, ko preteče prag pogostosti. <b>Opomba:</b> Vrednost, navedena v možnosti Pogostost dnevnika obračunavanja, določa, kdaj se sproži to dejanje.
<b>Opomba:</b> Zvezdica (*) ob vrednosti označuje privzeto tovarniško nastavitvev.	

Element menija	Opis
<b>Raven skoraj polnega dnevnika</b> Izklop Vklon (5)*	Določite največjo velikost datoteke dnevnika, preden tiskalnik izvede Dejanje dnevnika pri skoraj polni vrednosti. <b>Opomba:</b> Ta element menija je prikazan samo, če je nameščen bliskovni pomnilnik ali trdi disk.
<b>Dejanje dnevnika pri skoraj polni vrednosti</b> Brez* Trenutni dnevnik pošlji po e-pošti Trenutni dnevnik pošlji po e-pošti in izbriši Najstarejši dnevnik pošlji po e-pošti in izbriši Objavi trenutni dnevnik Objavi in izbriši trenutni dnevnik Objavi in izbriši najstarejši dnevnik Izbriši trenutni dnevnik Izbriši najstarejši dnevnik Izbriši vse razen trenutnega Izbriši vse dnevnike	Določite, kako naj se tiskalnik odzove, ko je trdi disk skoraj poln. <b>Opomba:</b> Vrednost, navedena v možnosti Raven skoraj polnega dnevnika določa, kdaj se sproži to dejanje.
<b>Dejanje dnevnika pri polni vrednosti</b> Brez* Trenutni dnevnik pošlji po e-pošti in izbriši Najstarejši dnevnik pošlji po e-pošti in izbriši Objavi in izbriši trenutni dnevnik Objavi in izbriši najstarejši dnevnik Izbriši trenutni dnevnik Izbriši najstarejši dnevnik Izbriši vse razen trenutnega Izbriši vse dnevnike	Določite, kako naj se tiskalnik odzove, ko uporaba trdega diska doseže najvišjo mejno vrednost (100 MB).
<b>Spletni naslov za objavo dnevnika</b>	Določite, kje naj tiskalnik objavi dnevnike obračunavanja opravil.
<b>E-poštni naslov za pošiljanje dnevnikov</b>	Določite e-poštni naslov, na katerega naj tiskalnik pošlje dnevnike obračunavanja opravil.
<b>Predpona datoteke dnevnika</b>	Določite predpono za datoteke dnevnika. <b>Opomba:</b> Ime trenutnega gostitelja, ki je določeno v meniju TCP/IP, se uporablja kot privzeta predpona datoteke dnevnika.
<b>Opomba:</b> Zvezdica (*) ob vrednosti označuje privzeto tovarniško nastavitvev.	

## PDF

Element menija	Opis
<b>Velikost prilagodi temu</b> Izklop* Vklon	Vsebinsko strani prilagodite izbrani velikosti papirja.
<b>Komentarji</b> Tiskanje Ne tiskaj*	Določite, ali želite tiskati komentarje v PDF-u.
<b>Opomba:</b> Zvezdica (*) ob vrednosti označuje privzeto tovarniško nastavitvev.	

Element menija	Opis
<b>Natisni napako PDF-ja</b> Izklop Vklop*	Omogočite tiskanje napake PDF-ja.
<b>Opomba:</b> Zvezdica (*) ob vrednosti označuje privzeto tovarniško nastavitvev.	

## PostScript

Element menija	Opis
<b>Natisni napako PS</b> Izklop* Vklop	Natisnite stran z opisom napake PostScript®. <b>Opomba:</b> Ob napaki se tiskalno opravilo ustavi, tiskalnik natisne sporočilo o napaki, preostanek opravila pa spusti skozi.
<b>Najmanjša širina črte</b> 1–30 (2*)	Nastavite najmanjšo širino poteze. <b>Opomba:</b> Opravila, natisnjena v ločljivosti 1200 dpi, uporabljajo vrednost neposredno.
<b>Zakleni način zagona PS</b> Izklop Vklop*	Onemogočite datoteko SysStart. <b>Opomba:</b> Če boste omogočili datoteko SysStart, bo vaš tiskalnik ali omrežje izpostavljeno varnostnemu tveganju.
<b>Glajenje slik</b> Izklop* Vklop	Izboljšajte kontrast in ostrino slik nizke ločljivosti. <b>Opomba:</b> Nastavitev ne vpliva na slike ločljivosti 300 dpi ali višje.
<b>Prioriteta pisav</b> V pomnilniku* Bliskovni pomnilnik/disk	Določite vrstni red iskanja pisav. <b>Opombe:</b> <ul style="list-style-type: none"> <li>Pri možnosti V pomnilniku tiskalnik poskusi najti zahtevano pisavo v svojem pomnilniku, preden jo začne iskati na trdem disku ali v inteligentnem shranjevalnem pogonu tiskalnika (ISD).</li> <li>Pri možnosti Pomnilnik Flash/disk tiskalnik poskuša najti zahtevano pisavo na trdem disku in v pogonu ISD, preden jo poskusi najti v svojem pomnilniku.</li> <li>Ta element menija je prikazan samo, če je nameščen trdi disk ali pogon ISD.</li> </ul>
<b>Časovna omejitev čakanja</b> Izklop Vklop* (40 sekund)	Omogočite tiskalniku, da počaka na več podatkov, preden prekliče tiskalno opravilo.
<b>Opomba:</b> Zvezdica (*) ob vrednosti označuje privzeto tovarniško nastavitvev.	

## PCL

Element menija	Opis
<b>Vir pisave</b> V pomnilniku* Disk Prenos Pomnilnik Flash Vse	Izberite vir, ki vsebuje izbiro privzete pisave. <b>Opombe:</b> <ul style="list-style-type: none"> <li>Disk in Pomnilnik Flash se prikažeta samo, če je nameščen neokvarjen, nezaščiten trdi disk oz. bliskovni pomnilnik, ki vsebuje pisave.</li> <li>Prenos se prikaže samo, če prenesene datoteke obstajajo v pomnilniku tiskalnika.</li> </ul>
<b>Opomba:</b> Zvezdica (*) ob vrednosti označuje privzeto tovarniško nastavitvev.	

Element menija	Opis
<b>Ime pisave</b> [Seznam razpoložljivih pisav] (Courier*)	Izberite pisavo iz določenega vira pisav.
<b>Nabor simbolov</b> [Seznam razpoložljivih naborov simbolov] (10U PC-8*)	Določite nabor simbolov za posamezno ime pisave. <b>Opomba:</b> Nabor simbolov je nabor abecednih in številskih znakov, ločil in posebnih simbolov. Nabori simbolov podpirajo različne jezike ali določene programe, na primer matematične simbole za znanstvena besedila.
<b>Širina</b> 0,08–100,00 (10,00*)	Določite širino za pisave z nespremenljivo širino ali z enojnim presledkom. <b>Opomba:</b> Širina se nanaša na število fiksnih znakov v enem vodoravnem palcu natipkanega besedila.
<b>Usmerjenost</b> Pokončno* Ležeče Obratno pokončno Obratno ležeče	Določite usmerjenost besedila in grafik na strani.
<b>Število vrstic na stran</b> 1–255	Določite število vrstic besedila za vsako stran, natisnjeno prek podatkovnega toka PCL®. <b>Opombe:</b> <ul style="list-style-type: none"> <li>• Ta element menija aktivira navpičen pomik, ki povzroči, da se izbrano število zahtevanih vrstic natisne med privzetimi robovi strani.</li> <li>• 60 je ameriška privzeta tovarniška nastavitev. 64 je mednarodna privzeta tovarniška nastavitev.</li> </ul>
<b>Najmanjša širina črte za PCL5</b> 1–30 (2*)	Nastavite začetno najmanjšo širino poteze.
<b>Najmanjša širina črte za PCLXL</b> 1–30 (2*)	
<b>Širina A4</b> 198 mm* 203 mm	Nastavite širino logične strani za papir velikosti A4. <b>Opomba:</b> Logična stran je prostor na fizični strani, kamor se natisnejo podatki.
<b>Samodejno CR po LF</b> Vklop Izklop*	Nastavite tiskalnik tako, da po ukazu za konec vrstice izvede pomik v novo vrstico. <b>Opomba:</b> Pomik v novo vrstico je mehanizem, ki tiskalniku posreduje ukaz, naj položaj kazalca premakne v prvi položaj v isti vrstici.
<b>Samodejno LF po CR</b> Vklop Izklop*	Nastavite tiskalnik tako, da po ukazu za pomik v novo vrstico izvede konec vrstice.
<b>Novo oštevilčenje pladnjev</b> Dodeli podajalnik MP Dodeli pladenj [x] Dodeli ročno izbiro papirja Dodeli ročno izbiro ovojnic	Konfigurirajte tiskalnik, da bo deloval z drugim gonilnikom tiskalnika ali programom po meri, ki uporablja drug niz dodelitev za zahtevanje danega vira papirja.
<b>Novo oštevilčenje pladnjev</b> Ogled tovarniško privzetih vrednosti	Prikažite privzeto tovarniško vrednost, dodeljeno posameznemu viru papirja.
<b>Opomba:</b> Zvezdica (*) ob vrednosti označuje privzeto tovarniško nastavitev.	

Element menija	Opis
<b>Novo oštevilčenje pladnjev</b> Obnovi privzete vrednosti	Obnovite vrednosti novih oštevilčenj pladnjev na tovarniško privzete vrednosti.
<b>Časovna omejitev tiskanja</b> Izklop Vklop* (90 sekund)	Nastavite tiskalnik, da konča tiskalno opravilo, ko je določen čas nedejaven.
<b>Opomba:</b> Zvezdica (*) ob vrednosti označuje privzeto tovarniško nastavitvev.	

## Slika

Element menija	Opis
<b>Samodejno prilagajanje</b> Vklop Izklop*	Izberite najustreznejšo razpoložljivo velikost papirja in nastavitvev usmerjenosti za sliko. <b>Opomba:</b> Ko je nastavljen na Vklop, ta element menija preglasi nastavitvev prilagajanja velikosti in usmerjenosti za sliko.
<b>Obrni</b> Izklop* Vklop	Preobrnite dvotonske črno-bele slike. <b>Opomba:</b> Ta element menija ne velja za slikovni obliki GIF ali JPEG.
<b>Prilagajanje velikosti</b> Fiksni okvir zgoraj levo Najboljša prilagoditev* Fiksni okvir na sredini Prilagodi višino/širino Prilagodi višino Prilagodi širino	Prilagodite sliko, da se prilega natisljivemu območju. <b>Opomba:</b> Če je Samodejno prilagajanje nastavljeno na Vklop, je Prilagajanje velikosti samodejno nastavljeno na možnost Najboljša prilagoditev.
<b>Usmerjenost</b> Pokončno* Ležeče Obratno pokončno Obratno ležeče	Določite usmerjenost besedila in grafik na strani.
<b>Opomba:</b> Zvezdica (*) ob vrednosti označuje privzeto tovarniško nastavitvev.	

## Papir

### Konfiguracija pladnja

Element menija	Opis
<b>Privzeti vir</b> Pladenj [x] (1*) Večnamenski podajalnik Ročna izbira papirja Ročna izbira ovojnice	Nastavite vir papirja za vsa tiskalna opravila.
<b>Opomba:</b> Zvezdica (*) ob vrednosti označuje privzeto tovarniško nastavitvev.	

Element menija	Opis
<b>Velikost/vrsta papirja</b> Pladenj [x] Večnamenski podajalnik Ročna izbira papirja Ročna izbira ovojnice	Določite velikost ali vrsto papirja, naloženega v posamezni vir papirja.
<b>Nadomestna velikost</b> Izklop Statement/A5 Letter/A4 11 x 17/A3 Vse navedeno*	Nastavite tiskalnik, da uporabi nadomestno velikost papirja, če zahtevana velikost ni naložena v noben vir papirja.  <b>Opombe:</b> <ul style="list-style-type: none"> <li>Možnost Izklop uporabnika pozove, naj naloži zahtevano velikost papirja.</li> <li>Možnost Vse navedeno omogoča vse razpoložljive zamenjave.</li> </ul>
<b>Konfiguriraj MP</b> Kaset* Ročno Prva	Določite delovanje večnamenskega podajalnika.  <b>Opombe:</b> <ul style="list-style-type: none"> <li>Možnost Kaset konfigurira večnamenski podajalnik kot samodejni vir papirja.</li> <li>Možnost Ročno nastavi večnamenski podajalnik samo za tiskalna opravila z ročnim podajanjem.</li> <li>Možnost Prvo konfigurira večnamenski podajalnik kot primarni vir papirja.</li> </ul>
<b>Opomba:</b> Zvezdica (*) ob vrednosti označuje privzeto tovarniško nastavitvev.	

## Konfiguracija medija

### Univerzalna nastavitvev

Element menija	Opis
<b>Merske enote</b> Palci Milimetri	Določite mersko enoto za univerzalni papir.  <b>Opomba:</b> Možnost Palci je ameriška privzeta tovarniška nastavitvev. Milimetri so mednarodna privzeta tovarniška nastavitvev.
<b>Širina pokončno postavljene strani</b> 3,5–19 palcev (8,5*) 88,9–482,6 mm (216*)	Nastavite širino pokončno postavljene strani za univerzalni papir.
<b>Višina pokončno postavljene strani</b> 3,5–19 palcev (14*) 88,9–482,6 mm (356*)	Nastavite višino pokončno postavljene strani za univerzalni papir.
<b>Smer podajanja</b> Krajši rob* Daljši rob	Nastavite tiskalnik, da pobira papir pri krajšem robu ali pri daljšem robu.  <b>Opomba:</b> Daljši rob je na voljo samo, če je najdaljši rob krajši od največje podprte širine.
<b>Več univerzalnih velikosti</b> Pladenj [x] Večnamenski podajalnik	Dodelite enolično dimenzijo za več univerzalnih velikosti, ki so naložene v posamezni vir papirja.  <b>Opomba:</b> Ta nastavitvev je prikazana samo, ko je omogočena v meniju Naprava. Na začetnem zaslonu se dotaknite možnosti <b>Nastavitve &gt; Naprava &gt; Vzdrževanje &gt; Meni za konfiguracijo &gt; Konfiguracija pladnja &gt; Več univerzalnih velikosti</b> .
<b>Opomba:</b> Zvezdica (*) ob vrednosti označuje privzeto tovarniško nastavitvev.	



**Velikosti optično prebranih dokumentov po meri**

Element menija	Opis
<b>Velikost optično prebranih dokumentov po meri [x]</b> Ime velikosti dokumenta za skeniranje Širina 1–8,5 palcev (8,5*) 25,4–215,9 mm (215,9*) Višina 1–25 palcev (11*) 25,4–635 mm (279,4*) Usmerjenost Pokončno* Ležeče 2 skenirana dokumenta na stran Izklop* Vkllop	Določite ime velikosti dokumenta za optično branje in konfigurirajte nastavitve optičnega branja.

**Vrste medijev**

Element menija	Opis
Navaden Kartonski papir Recikliran Sijajni Nalepke Kopirni Ovojnica Groba ovojnica Pisemski z glavo Vnaprej potiskani Barven papir Lahek Težek Grob/bombažni Vrsta po meri [X]	Nastavite teksturo, težo in usmerjenost papirja.

# Kopiranje

## Privzete nastavitve za kopiranje

Element menija	Opis
<b>Vrsta vsebine</b> Besedilo Besedilo/fotografija* Fotografija Grafike	Izboljšajte rezultat natisa glede na vsebino izvirnika.
<b>Vir vsebine</b> Črno-belo lasersko Barvno lasersko* Brizgalni tiskalnik Fotografija/Film Revija Časopis Tisk Drugo	Izboljšajte rezultat natisa glede na vir izvirnika.
<b>Strani</b> Enostransko na enostransko* Enostransko na obojestransko Obojestransko na enostransko Obojestransko na obojestransko	Določite način optičnega branja glede na izvirnik.
<b>Ločevalni listi</b> Brez* Med kopijami Med opravili Med stranmi	Določite, ali želite, da se med tiskanjem vstavljajo prazni ločevalni listi.
<b>Vir ločevalnih listov</b> Pladenj [x] (1*) Večnamenski podajalnik	Določite vir papirja za ločevalne liste.
<b>Barvno</b> Izklop Vklop* Samodejno	Nastavite tiskalnik, da ustvari barvni natis iz opravila optičnega branja.
<b>Strani na stran</b> Izklop* 2 pokončni strani 4 pokončne strani 2 ležeči strani 4 ležeče strani	Določite, koliko slik strani želite natisniti na eno stran lista papirja.
<b>Opomba:</b> Zvezdica (*) ob vrednosti označuje privzeto tovarniško nastavitvev.	

Element menija	Opis
<b>Natisni robove strani</b> Izklop* Vklop	Pri tiskanju več strani na eno stran nastavite, da bodo slike obrobljene.
<b>Zbiranje</b> Izklop [1, 1, 1, 2, 2, 2] Vklop [1, 2, 1, 2, 1, 2]*	Zaporedoma natisnite več kopij.
<b>Zamaknjene strani</b> Brez* Med kopijami Med opravili	Zamaknite natis pri vsakem tiskalnem opravlilu ali pri vsaki kopiji v tiskalnem opravlilu. <b>Opombe:</b> <ul style="list-style-type: none"> <li>Možnost Med kopijami zamakne vsako kopijo v tiskalnem opravlilu, če je Zbiranje nastavljeno na Vklop [1, 2, 1, 2, 1, 2]. Če je Zbiranje nastavljeno na Izklop [1, 1, 1, 2, 2, 2], je zamaknjen vsak niz natisnjenih strani, na primer 1. stran za vse natisnjene strani in 2. stran za vse natisnjene strani.</li> <li>Med kopijami nastavi enak položaj zamika za celotno tiskalno opravilo, ne glede na število natisnjenih kopij.</li> <li>Ta element menija je viden samo, ko je nameščena enota za končno obdelavo s spenjalnikom in luknjalnikom.</li> </ul>
<b>Spenjanje</b> Izklop* 1 sponka, zgornji levi kot 2 sponki, levo 1 sponka, zgornji desni kot 2 sponki, zgoraj 1 sponka, spodnji levi kot 2 sponki, spodaj 1 sponka, spodnji desni kot 2 sponki, desno 4 sponke	Določite položaj sponk za vsa tiskalna opravila. <b>Opomba:</b> Ta element menija je prikazan samo, če je nameščena enota za končno obdelavo.
<b>Preluknjaj</b> Izklop* 2 luknji 3 luknje 4 luknje	Preluknjajte natis. <b>Opomba:</b> Ta element menija je viden samo, ko je nameščena enota za končno obdelavo s spenjalnikom in luknjalnikom.
<b>Velikost "Kopiraj iz"</b> [Seznam velikosti papirja]	Nastavite velikost papirja izvirnika. <b>Opomba:</b> Letter je ameriška privzeta tovarniška nastavitvev. A4 je mednarodna privzeta tovarniška nastavitvev.
<b>Vir "Kopiraj v"</b> Pladenj [x] (1*) Večnamenski podajalnik Usklajevanje samodejno določene velikosti	Določite vir papirja za opravilo kopiranja.
<b>Temperatura</b> -4-4 (0*)	Določite, ali naj bo natisnjen dokument hladnejši ali toplejši.
<b>Opomba:</b> Zvezdica (*) ob vrednosti označuje privzeto tovarniško nastavitvev.	

Element menija	Opis
<b>Temnost</b> 1–9 (5*)	Prilagodite temnost optično prebrane slike.
<b>Število kopij</b> 1–9999 (1*)	Določite število kopij.
<b>Glava/noga</b> Leva glava Srednja glava Desna glava Leva noga Srednja noga Desna noga	Določite podatke za glavo ali nogo na optično prebrani sliki.
<b>Prekrivanje</b> Zaupno Kopiranje Osnutek Nujno Po meri Izklop*	Določite besedilo prekrivanja, ki naj se natisne na vsako kopijo.
<b>Prekrivanje po meri</b>	Vnesite besedilo za izbiro Po meri v meniju Prekrivanje.
<b>Opomba:</b> Zvezdica (*) ob vrednosti označuje privzeto tovarniško nastavitvev.	

### Napredna obdelava slik

Element menija	Opis
<b>Ravnovesje barv</b> Od cijana do rdeče –4–4 (0*) Od magente do zelene –4–4 (0*) Od rumene do modre –4–4 (0*)	Prilagodite intenzivnost barv za cijan, magento in rumeno.
<b>Izpust barve</b> Izpust barve (Brez*) Privzeti prag za rdečo barvo (128*) Privzeti prag za zeleno barvo (128*) Privzeti prag za modro barvo (128*)	Določite barvo, ki naj bo izpuščena med optičnim branjem, in prilagodite vrednost izpusta zanjo.
<b>Samodejno zaznavanje barve</b> Občutljivost na barvo 1–9 (5*) Občutljivost na območje 1–9 (5*)	Konfigurirajte nastavitvev samodejnega zaznavanja barv.
<b>Kontrast</b> Najboljše za vsebino* 0–5	Določite kontrast za optično prebrano sliko.
<b>Opomba:</b> Zvezdica (*) ob vrednosti označuje privzeto tovarniško nastavitvev.	

Element menija	Opis
<b>Odstranitev ozadja</b> Zaznavanje ozadja Na osnovi vsebine* Fiksno Raven -4-4 (0*)	Iz izvirnika odstranite barvo ozadja ali šum slike.  <b>Opombe:</b> <ul style="list-style-type: none"> <li>• Na osnovi vsebine odstrani barvo ozadja iz izvirnika.</li> <li>• Fiksno odstrani šum slike iz fotografije.</li> </ul>
<b>Samodejna postavitvev na sredino</b> Izklop* Vklop	Vsebino poravnajte na sredino strani.
<b>Prezrcali sliko</b> Izklop* Vklop	Ustvarite zrcalno sliko izvirnika.
<b>Negativ</b> Izklop* Vklop	Ustvarite negativ izvirnika.
<b>Podrobno senčenje</b> -4-4 (0*)	Prilagodite podrobnosti senčenja v izvirniku.
<b>Skeniraj od roba do roba</b> Izklop* Vklop	Izvirnik optično preberite od roba do roba.
<b>Ostrina</b> 1-5 (3*)	Prilagodite ostrino optično prebrane slike.
<b>Opomba:</b> Zvezdica (*) ob vrednosti označuje privzeto tovarniško nastavitvev.	

## Upravljanje skrbnika

Element menija	Opis
<b>Dovoli barvne kopije</b> Izklop Vklop*	Tiskajte barvne kopije.
<b>Dovoli prednostne kopije</b> Izklop Vklop*	Prekinite tiskalno opravilo, da boste kopirali.
<b>Skeniranje opravlja po meri</b> Izklop* Vklop	Nastavite tiskalnik, da optično prebere prvi niz izvornikov z navedenimi nastavitvami, naslednji niz pa z enakimi ali drugimi nastavitvami.  <b>Opomba:</b> Ta element menija je prikazan samo, če je nameščen trdi disk.
<b>Dovoli shranjevanje v obliki bližnjice</b> Izklop Vklop*	Nastavitve kopiranja shranite kot bližnjico.
<b>Vzorčna kopija</b> Izklop* Vklop	Natisnite vzorčno kopijo, da preverite kakovost, preden natisnete preostale kopije.  <b>Opomba:</b> Ta element menija je prikazan samo, če je nameščen trdi disk.
<b>Opomba:</b> Zvezdica (*) ob vrednosti označuje privzeto tovarniško nastavitvev.	

# Faksiranje

## Privzete vrednosti faksa

### Način Faks

Element menija	Opis
<b>Način Faks</b> Faks Strežnik za faks Onemogočeno	Izberite način faksa. <b>Opomba:</b> Glede na model tiskalnika se privzeta tovarniška nastavitve lahko razlikuje.

### Nastavitev faksa

**Opomba:** Ta meni je na voljo samo pri tiskalnikih, ki so registrirani na portalu etherFax ali imajo nameščeno kartico za faks.

### Splošne nastavitve faksiranja

Element menija	Opis
<b>Ime faksa</b>	Identificirajte svoj faks.
<b>Številka faksa</b>	Identificirajte številko svojega faksa.
<b>ID faksa</b> Ime faksa Številka faksa*	Prejemnikom faksa sporočite ime ali številko svojega faksa.
<b>Omogoči ročno pošiljanje faksov</b> Izklop* Vkllop	Vklpite ročno funkcijo faksa v tiskalniku. <b>Opombe:</b> <ul style="list-style-type: none"> <li>• Ta element menija zahteva uporabo razdelilnika linije in telefonske slušalke.</li> <li>• Za odzivanje na dohodno opravilo faksa in izbiranje številke faksa uporabite običajno telefonsko linijo.</li> <li>• Za neposredno uporabo funkcije ročnega pošiljanja faksov se na številski tipkovnici dotaknite <b>#</b> in <b>0</b>.</li> </ul>
<b>Uporaba pomnilnika</b> Vsi prejeti Večinoma prejeti Enako* Večinoma poslani Vsi poslani	Nastavite količino notranjega pomnilnika tiskalnika za faksiranje. <b>Opomba:</b> Ta element menija preprečuje težave z medpomnilnikom in napake pri pošiljanju faksov.
<b>Prekliči fakse</b> Dovoli* Ne dovoli	Prekličite odhodne in dohodne fakse.
<b>Opomba:</b> Zvezdica (*) ob vrednosti označuje privzeto tovarniško nastavitve.	

Element menija	Opis
<b>ID klicatelja</b> Izklop Vklop Drugo	Omogočite vzorec ID-ja klicatelja. <b>Opomba:</b> Ta nastavitev je prikazana samo, če država oz. regija, izbrana v čarovniku za začetno nastavitev, podpira več vzorcev ID-ja klicatelja.
<b>Skrivanje številke faksa</b> Izklop* Z leve Z desne	Določite obliko za skrivanje številke odhodnih faksov.
<b>Številke, ki jih želite skriti</b> 0–58 (0*)	Določite, koliko števk v številki odhodnih faksov želite skriti.
<b>Omogoči zaznavanje povezane linije</b> Izklop Vklop*	Ugotovite, ali je telefonska linija povezana s tiskalnikom. <b>Opomba:</b> Dogodki so zaznani takoj.
<b>Omogoči zaznavanje priključitve linije v napačno vtičnico</b> Izklop Vklop*	Ugotovite, ali je telefonska linija povezana z ustreznimi vrati na tiskalniku. <b>Opomba:</b> Dogodki so zaznani takoj.
<b>Omogoči podporo za razširitev uporabe</b> Izklop Vklop*	Ugotovite, ali telefonsko linijo uporablja druga naprava, na primer drug telefon na isti liniji. <b>Opomba:</b> Dogodki so zaznani takoj.
<b>Optimizacija združljivosti faksa</b>	Konfigurirajte funkcijo faksiranja tiskalnika za optimalno združljivost z drugimi faksi.
<b>Prenos faksov</b> T.38 Analogno G.711 etherFAX	Nastavite način prenosa faksov. <b>Opomba:</b> Ta element menija je prikazan samo, če je v tiskalniku nameščen komplet licenc za etherFAX ali faksiranje prek IP-ja (FoIP).
<b>Opomba:</b> Zvezdica (*) ob vrednosti označuje privzeto tovarniško nastavitev.	

## Nastavitve faksa HTTPS

**Opomba:** Ta meni je prikazan samo, če je Prenos faksov nastavljen na etherFAX.

Element menija	Opis
<b>URL storitve HTTPS</b>	Določite URL storitve etherFAX.
<b>Namestniški strežnik HTTPS</b>	Določite URL namestniškega strežnika.
<b>Uporabnik namestniškega strežnika HTTPS</b>	Določite uporabniško ime in geslo za namestniški strežnik.
<b>Geslo namestniškega strežnika HTTPS</b>	
<b>Šifriranje faksov pri pošiljanju</b> Onemogočeno Omogočeno* Zahtevano	Omogočite šifriranje za odhodne fakse.
<b>Opomba:</b> Zvezdica (*) ob vrednosti označuje privzeto tovarniško nastavitev.	

Element menija	Opis
<b>Šifriranje faksov pri prejemanju</b> Onemogočeno Omogočeno* Zahtevano	Omogočite šifriranje za dohodne fakse.
<b>Stanje faksa HTTPS</b>	Pokažite stanje komunikacije storitve etherFAX.
<b>Opomba:</b> Zvezdica (*) ob vrednosti označuje privzeto tovarniško nastavitev.	

### Nastavitve pošiljanja faksov

Element menija	Opis
<b>Ločljivost</b> Standardno* Drobno Zelo drobno Ultra drobno	Nastavite ločljivost optično prebrane slike. <b>Opombe:</b> <ul style="list-style-type: none"> <li>Možnosti Standardno in Super fino sta prikazani samo, če je nastavitev Omogoči optično branje barvnih faksov nastavljena na Privzeto izključeno.</li> <li>Višja ločljivost podaljša čas prenosa faksa in potrebuje več pomnilnika.</li> </ul>
<b>Velikost izvirnika</b> [Seznam velikosti papirja] (Različne velikosti*)	Določite velikost izvirnika.
<b>Usmerjenost</b> Pokončno* Ležeče	Določite usmerjenost izvirnega dokumenta.
<b>Strani</b> Izklop* Krajši rob Daljši rob	Določite usmerjenost izvirnika pri optičnem branju obeh strani dokumenta.
<b>Vrsta vsebine</b> Besedilo* Besedilo/fotografije Fotografija Grafike	Izboljšajte rezultat natisa glede na vsebino izvirnika.
<b>Vir vsebine</b> Črno-belo lasersko Barvno lasersko* Brizgalni tiskalnik Fotografija/Film Revija Časopis Tisk Drugo	Izboljšajte rezultat natisa glede na vir izvirnika.
<b>Temnost</b> 1–9 (5*)	Prilagodite temnost optično prebrane slike.
<b>Opomba:</b> Zvezdica (*) ob vrednosti označuje privzeto tovarniško nastavitev.	



Element menija	Opis
<b>Za PABX</b> Vklop Izklop*	Nastavite tiskalnik, da izbere številko faksa, ne da bi čakal na klicni signal.  <b>Opomba:</b> Enota PABX (Private Automated Branch Exchange) je domača telefonska centrala, ki zagotavlja enojno dostopno številko za več linij do zunanjih klicateljev.
<b>Način izbiranja</b> Tonsko* Impulzno	Določite način izbiranja za dohodne ali odhodne fakse.
<b>Opomba:</b> Zvezdica (*) ob vrednosti označuje privzeto tovarniško nastavitvev.	

### Napredna obdelava slik

Element menija	Opis
<b>Ravnovesje barv</b> Cijan – rdeča –4–4 (0*) Magenta – zelena –4–4 (0*) Rumena – modra –4–4 (0*)	Prilagodite intenzivnost barv med optičnim branjem.
<b>Izpust barve</b> Izpust barve (Brez*) Privzeti prag za rdečo barvo (128*) Privzeti prag za zeleno barvo (128*) Privzeti prag za modro barvo (128*)	Določite barvo, ki naj bo izpuščena med optičnim branjem, in prilagodite vrednost izpusta zanjo.
<b>Kontrast</b> Najboljše za vsebino* 0 1 2 3 4 5	Prilagodite kontrast natisnjenih dokumentov.
<b>Odstranitev ozadja</b> Raven –4–4 (0*)	Prilagodite količino ozadja, vidnega na optično prebrani sliki.
<b>Prezrcali sliko</b> Izklop* Vklop	Ustvarite zrcalno sliko izvirnika.
<b>Negativ</b> Izklop* Vklop	Ustvarite negativ izvirnika.
<b>Podrobno senčenje</b> –4–4 (0*)	Prilagodite količino podrobnega senčenja, vidnega na optično prebrani sliki.
<b>Opomba:</b> Zvezdica (*) ob vrednosti označuje privzeto tovarniško nastavitvev.	

Element menija	Opis
<b>Skeniraj od roba do roba</b> Vklop Izklop*	Omogočite optično branje od roba do roba izvirnika.
<b>Ostrina</b> 1–5 (3*)	Prilagodite ostrino optično prebrane slike.
<b>Temperatura</b> –4–4 (0*)	Določite, ali naj bo natisnjen dokument hladnejši ali toplejši.
<b>Opomba:</b> Zvezdica (*) ob vrednosti označuje privzeto tovarniško nastavitvev.	

## Upravljanje skrbnika

Element menija	Opis
<b>Samodejno ponovno izbiranje</b> 0–9 (5*)	Nastavite število poskusov ponovnega izbiranja glede na ravni dejavnosti prejemniških faksov.
<b>Pogostost ponovnega izbiranja</b> 1–200 minut (3*)	Podaljšajte čas med poskusi ponovnega izbiranja, da tako povečate možnost uspešnega pošiljanja faksa.
<b>Omogoči ECM</b> Vklop* Izklop	Aktivirajte način za odpravljanje napak (ECM) za opravila faksiranja. <b>Opomba:</b> Način ECM zazna in odpravlja napake v postopku prenosa faksov, ki jih povzročajo motnje telefonske linije in šibek signal.
<b>Omogoči skeniranje faksov</b> Vklop* Izklop	Faksiranje dokumentov, ki jih optično berete s tiskalnikom.
<b>Gonilnik v faks</b> Vklop* Izklop	Omogočite gonilniku tiskalnika, da pošlje faks.
<b>Dovoli shranjevanje v obliki bližnjice</b> Vklop* Izklop	Shranite številke faksov kot bližnjice v tiskalniku.
<b>Največja hitrost</b> 33.600* 14400 9600 4800 2400	Nastavite najvišjo hitrost za pošiljanje faksov.
<b>Skeniranje opravila po meri</b> Izklop* Vklop	Privzeto vklopite optično branje opravil po meri. <b>Opomba:</b> Ta element menija je prikazan samo, če je nameščen trdi disk ali inteligentni shranjevalni pogon (ISD).
<b>Predogled skeniranega dokumenta</b> Izklop* Vklop	Prikažite predogled optično prebranega dokumenta na zaslonu. <b>Opomba:</b> Ta element menija je prikazan samo, če je nameščen trdi disk ali pogon ISD.
<b>Opomba:</b> Zvezdica (*) ob vrednosti označuje privzeto tovarniško nastavitvev.	

Element menija	Opis
<b>Omogočanje skeniranja barvnih faksov</b> Privzeto izključeno* Privzeto vključeno Nikoli ne uporabi Vedno uporabi	Omogočite barvno optično branje za fakse.
<b>Samodejno pretvarjanje barvnih faksov v črno-bele</b> Vkllop* Izkllop	Pretvorite vse izhodne barvne fakse v črno-bele.
<b>Potrdite številko faksa</b> Izkllop* Vkllop	Prosrite uporabnika, da potrdi številko za faksiranje.
<b>Izhodna koda</b>	Nastavite izhodno kodo.
<b>Pravila izhodnih kod</b>	Ustvarite pravilo izhodne kode.
<b>Opomba:</b> Zvezdica (*) ob vrednosti označuje privzeto tovarniško nastavitvev.	

### Nastavitve prejemanja faksov

Element menija	Opis
<b>Opravilo faksiranja čaka</b> Brez* Barvilo Toner in potrebščine	Odstranite opravila faksiranja, ki zahtevajo določene nerazpoložljive vire iz čakalne vrste.
<b>Število zvonjenj za odgovor</b> 1–25 (3*)	Določite, kolikokrat naj zazvoni, preden dohodni klic sprejme naprava.
<b>Samodejno zmanjšanje</b> Vkllop* Izkllop	Prilagodite velikost dohodnega faksa strani.
<b>Vir papirja</b> Pladenj [X] Samodejno*	Nastavite vir papirja za tiskanje dohodnega faksa.
<b>Strani</b> Vkllop Izkllop*	Tiskajte na obe strani papirja.
<b>Ločevalni listi</b> Brez* Pred opraviom Po opraviom	Določite, ali želite, da se med tiskanjem vstavljajo prazni ločevalni listi.
<b>Vir ločevalnih listov</b> Pladenj [X] (1*)	Določite vir papirja za ločevalne liste.
<b>Izhodni koš</b> Standardno odložišče	Določite izhodni koš za prejete fakse.
<b>Opomba:</b> Zvezdica (*) ob vrednosti označuje privzeto tovarniško nastavitvev.	

Element menija	Opis
<b>Noga faksa</b> Vklop Izklop*	Nastavite tiskanje informacij o prenosu na dnu vsake strani prejetega faksa.
<b>Časovni žig v nogi faksa</b> Prejemanje* Natisni	Nastavite tiskanje časovnega žiga na dnu vsake strani prejetega faksa.
<b>Preluknjaj</b> Izklop* 2 luknji 3 luknje 4 luknje	Določite funkcijo luknjanja za dohodne fakse. <b>Opomba:</b> Ta element menija je viden samo, ko je nameščena enota za končno obdelavo s spenjalnikom in luknjalnikom.
<b>Spenjanje</b> Izklop* 1 sponka 2 sponki 4 sponke	Določite funkcijo spenjanja za dohodne fakse. <b>Opomba:</b> Ta element menija je prikazan samo, če je nameščena enota za končno obdelavo s spenjalnikom.
<b>Zadrževanje faksov</b> Način zadržanja faksa Izklop* Vedno vklopljeno Ročno Načrtovano	Zadržite tiskanje prejetih faksov, dokler niso sproščena.
<b>Zadrževanje faksov</b> Razpored zadržanja faksov	Določite razpored za zadržanje faksov. <b>Opomba:</b> Ta nastavev je prikazana samo, če je Način zadržanja faksa nastavljen na Načrtovano.
<b>Opomba:</b> Zvezdica (*) ob vrednosti označuje privzeto tovarniško nastavev.	

## Upravljanje skrbnika

Element menija	Opis
<b>Omogočanje prejemanja faksov</b> Vklop* Izklop	Nastavite tiskalnik za prejemanje faksov.
<b>Omogočanje prejema barvnega faksa</b> Vklop* Izklop	Nastavite tiskalnik tako, da prejema barvne fakse.
<b>Omogoči ID klicatelja</b> Vklop Izklop*	Na nadzorni plošči prikažite telefonsko številko dohodnega klica.
<b>Blokiraj fakse brez imen</b> Vklop Izklop*	Blokirajte dohodne fakse, poslane iz naprav, ki nimajo navedenega ID-ja postaje ali ID-ja faksa.
<b>Opomba:</b> Zvezdica (*) ob vrednosti označuje privzeto tovarniško nastavev.	

Element menija	Opis
<b>Seznam prepovedanih številčk faksov</b> Dodaj prepovedan faks	Določite telefonske številke, ki jih želite blokirati.
<b>Odgovori na</b> Vsa zvonjenja* Samo enkratno zvonjenje Samo dvakratno zvonjenje Samo trikratno zvonjenje Samo enkratno ali dvakratno zvonjenje Samo enkratno ali trikratno zvonjenje Samo dvakratno ali trikratno zvonjenje	Nastavite značilni vzorec zvonjenja za dohodni faks.
<b>Samodejni odgovor</b> Vklop* Izklop	Nastavite tiskalnik tako, da samodejno prejema fakse.
<b>Koda ročnega odgovora</b> 0–9 (9*)	Ročno vnesite kodo na številčnici za telefonske številke za prejetje faksa. <b>Opombe:</b> <ul style="list-style-type: none"> <li>• Ta element menija se prikaže samo, ko je tiskalnik priključen na linijo, ki jo uporabljate za telefon.</li> <li>• Ta element menija se prikaže samo, ko je tiskalnik nastavljen na ročno sprejemanje faksov.</li> </ul>
<b>Posredovanje faksov</b> Natisni* Natisni in posreduj Posreduj	Določite, ali naj se prejeti faks posreduje.
<b>Posreduj na</b> Cilj 1 Cilj 2	Določite, kam želite posredovati prejeti faks. <b>Opomba:</b> Ta element menija je prikazan samo, ko je Posredovanje faksov nastavljeno na Natisni in posreduj ali Posreduj.
<b>Največja hitrost</b> 33600* 14400 9600 4800 2400	Nastavite največjo hitrost za prenos faksa.
<b>Opomba:</b> Zvezdica (*) ob vrednosti označuje privzeto tovarniško nastavitvev.	

**Naslovna stran faksa**

Element menija	Opis
<b>Naslovna stran faksa</b> Privzeto izključeno* Privzeto vključeno Nikoli ne uporabi Vedno uporabi	Konfiguriranje nastavitev za naslovno stran faksa.
<b>Vključi polje Za</b> Izklop* Vklop	
<b>Vključi polje Od</b> Izklop* Vklop	
<b>Od</b>	
<b>Vključi polje Sporočilo</b> Izklop* Vklop	
<b>Sporočilo:</b>	
<b>Vključi logotip</b> Izklop* Vklop	
<b>Vključi nogo [x]</b> Izklop* Vklop	
<b>Noga [x]</b>	
<b>Opomba:</b> Zvezdica (*) ob vrednosti označuje privzeto tovarniško nastavitvev.	

**Nastavitve dnevnika za pošiljanje faksov**

Element menija	Opis
<b>Pogostost dnevnika pošiljanja</b> Vedno* Nikoli Samo za napako	Določite, kako pogosto naj tiskalnik ustvari dnevnik pošiljanja.
<b>Dejanje dnevnika pošiljanja</b> Natisni Izklop Vklop* E-pošta Izklop* Vklop	Natisnite ali pošljite po e-pošti dnevnik uspešnih prenosov faksa ali napak med prenosom.
<b>Opomba:</b> Zvezdica (*) ob vrednosti označuje privzeto tovarniško nastavitvev.	

Element menija	Opis
<b>Dnevnik napak pri prejemanju</b> Nikoli ne natisni* Tiskanje ob napaki	Natisnite dnevnik napak pri prejemanju faksov.
<b>Samodejni dnevniki tiskanja</b> Vklop* Izklop	Natisnite celotno dejavnost faksa.
<b>Vir papirja za dnevnik</b> Pladenj [x] (1*)	Določite vir papirja za tiskanje dnevnikov.
<b>Prikaz dnevnikov</b> Ime oddaljenega faksa* Klicana številka	Prepoznajte pošiljatelja glede na ime oddaljenega faksa ali številko faksa.
<b>Omogoči dnevnik opravil</b> Vklop* Izklop	Oglejte si povzetek vseh opravil faksiranja.
<b>Omogoči dnevnik klicev</b> Vklop* Izklop	Oglejte si povzetek zgodovine klicev faksa.
<b>Izhodni predal dnevnika</b> Standardno odložišče* Predal [x]	Določite izhodni koš za natisnjene dnevnike.
<b>Opomba:</b> Zvezdica (*) ob vrednosti označuje privzeto tovarniško nastavitvev.	

### Nastavitve zvočnikov

Element menija	Opis
<b>Način zvočnika</b> Vedno izklopljeno* Vedno vklopljeno Vklopljeno do vzpostavitve povezave	Nastavite način zvočnika faksa.
<b>Glasnost zvočnika</b> Nizko* Visoko	Prilagodite glasnost zvočnika faksa.
<b>Glasnost zvonjenja</b> Izklop* Vklop	Omogočite glasnost zvonjenja.
<b>Opomba:</b> Zvezdica (*) ob vrednosti označuje privzeto tovarniško nastavitvev.	

### Nastavitve za VoIP

Element menija	Opis
<b>Protokol VoIP</b> SIP* H.323	Nastavite protokol VoIP (Voice over Internet Protocol).
<b>Opomba:</b> Zvezdica (*) ob vrednosti označuje privzeto tovarniško nastavitvev.	

Element menija	Opis
<b>Strežnik STUN</b>	Določite strežnik STUN za prečkanje požarnega zidu.
<b>Vsili način faksiranja</b> Izklop Vklop*	Na začetku klica faksa preklopite prehod VoIP z analognega na T.38.
<b>Vsili zamik načina faksa</b> 0–15 (7*)	Nastavite časovni zamik v sekundah ob pošiljanju drugega vabila v načinu vsiljenega faksiranja.
<b>Opomba:</b> Zvezdica (*) ob vrednosti označuje privzeto tovarniško nastavitvev.	

### Nastavitve za SIP

Element menija	Opis
<b>Namestniški strežnik</b>	Določite IP-naslov sistema, ki telefonsko številko pretvori v IP-naslov, na katerega se faks pošlje.
<b>Registrator</b>	Navedite ime ali naslov IP sistema, ki upravlja registracijo odjemalcev SIP.
<b>Uporabnik</b>	Določite uporabniško ime za namestniški strežnik SIP.
<b>Geslo</b>	Določite geslo za registrator SIP.
<b>ID za preverjanje pristnosti</b>	Določite uporabniško ime za registrator SIP. <b>Opomba:</b> Če "ID za preverjanje pristnosti" ni nastavljen, se namesto tega uporabi uporabniško ime iz polja Uporabnik.
<b>Prenos za registracijo</b> UDP* TCP	Nastavite vrsto prenosa SIP za registracijo.
<b>Prenos za dohodne klice</b> UDP* TCP UDP in TCP	Nastavite vrsto prenosa SIP za dohodne klice.
<b>Prenos za odhodne klice</b> UDP* TCP	Nastavite vrsto prenosa SIP za odhodne klice.
<b>Odhodni namestniški strežnik</b>	Določite odhodni namestniški strežnik za posredovanje vse komunikacije SIP.
<b>Obrnite se na</b>	Določite ime stika za SIP.
<b>Sfera</b>	Določite ime sfere za SIP. <b>Opomba:</b> Če sfera ni nastavljena, se namesto tega uporabi ime za Stik.
<b>Stanje registracije za SIP</b>	Prikaz stanja registracije za SIP.
<b>Opomba:</b> Zvezdica (*) ob vrednosti označuje privzeto tovarniško nastavitvev.	

### Nastavitve za H.323

Element menija	Opis
<b>Prehod</b>	Določite naslov IP prehoda H.323.
<b>Vratar</b>	Določite vratarja H.323.
<b>Opomba:</b> Zvezdica (*) ob vrednosti označuje privzeto tovarniško nastavitvev.	



Element menija	Opis
<b>Uporabnik</b>	Določite uporabniško ime, ki se uporablja za prehod H.323.
<b>Geslo</b>	Določite geslo za prehod H.323.
<b>Omogoči hitri zagon</b> Izklop* Vklop	Omogoči hitri zagon.
<b>Onemogoči tuneliranje H.245</b> Izklop* Vklop	Onemogoči tuneliranje H.323.
<b>Onemogoči odkrivanje vratarja</b> Izklop Vklop*	Onemogoči odkrivanje vratarja H.323.
<b>Opomba:</b> Zvezdica (*) ob vrednosti označuje privzeto tovarniško nastavitvev.	

### Nastavitve za T.38

Element menija	Opis
<b>Redundanca indikatorja</b> 0–5 (3*)	Nastavite, kolikokrat naj se indikator faksa ponovi v komunikaciji T.38.
<b>Redundanca majhne hitrosti</b> 0–5 (3*)	Nastavite, kolikokrat se podatki z nizko hitrostjo ponovijo v komunikaciji T.38.
<b>Redundanca velike hitrosti</b> 0–5 (1*)	Nastavite, kolikokrat se podatki z visoko hitrostjo ponovijo v komunikaciji T.38.
<b>Opomba:</b> Zvezdica (*) ob vrednosti označuje privzeto tovarniško nastavitvev.	

### Nastavitev strežnika za faks

#### Splošne nastavitve faksiranja

Element menija	Opis
<b>Oblika polja Za</b>	Določite prejemnika faksa. <b>Opomba:</b> Če želite uporabiti številko faksa, pred to vnesite znak za številko (#).
<b>Naslov za odgovor</b>	Določite naslov za odgovor za pošiljanje faksa.
<b>Zadeva</b>	Določite zadevo in sporočilo faksa.
<b>Sporočilo</b>	
<b>Omogočite analogno prejemanje</b> Izklop* Vklop	Nastavite tiskalnik za prejemanje analognih faksov.
<b>Opomba:</b> Zvezdica (*) ob vrednosti označuje privzeto tovarniško nastavitvev.	

**Nastavitve e-pošte strežnika za faks**

Element menija	Opis
<b>Uporaba e-poštnega strežnika SMTP</b> Vklop Izklop*	Uporabite nastavitve strežnika SMTP (Simple Mail Transfer Protocol) za e-pošto pri prejetih in poslanih faksih. <b>Opomba:</b> Ko je nastavljena možnost Vklop, ni prikazana nobena druga nastavitvev menija Nastavitve e-pošte strežnika za faks.
<b>Primarni prehod SMTP</b>	Vnesite naslov IP ali ime gostitelja primarnega strežnika SMTP.
<b>Vrata primarnega prehoda SMTP</b> 1–65535 (25*)	Vnesite številko vrat primarnega strežnika SMTP.
<b>Sekundarni prehod SMTP</b>	Vnesite naslov IP strežnika ali ime gostitelja sekundarnega ali pomožnega strežnika SMTP.
<b>Vrata sekundarnega prehoda SMTP</b> 1–65535 (25*)	Vnesite številko vrat sekundarnega ali pomožnega strežnika SMTP.
<b>Časovna omejitev SMTP</b> 5–30 (30*)	Nastavite časovno omejitev za tiskalnik, če se strežnik SMTP ne odzove.
<b>Naslov za odgovor</b>	Določite naslov za odgovor za pošiljanje faksa.
<b>Uporabi SSL/TLS</b> Onemogočeno* Dogovori Zahtevano	Določite, ali naj se faks pošlje prek šifrirane povezave.
<b>Zahtevaj zaupanja vredno potrdilo</b> Izklop Vklop*	Določite zaupanja vredno potrdilo za dostop do strežnika SMTP.
<b>Preverjanje pristnosti strežnika SMTP</b> Preverjanje pristnosti ni potrebno* Prijava/navadno NTLM CRAM-MD5 Digest-MD5 Kerberos 5	Nastavite vrsto preverjanja pristnosti za strežnik SMTP.
<b>Elektronska pošta, ki jo je poslala naprava</b> Brez* Uporabi poverilnice naprave SMTP	Določite, ali naj bodo za elektronsko pošto, ki jo je poslala naprava, zahtevane poverilnice.
<b>Elektronska pošta, ki jo je poslal uporabnik</b> Brez* Uporabi poverilnice naprave SMTP Uporabi ID in geslo uporabnika seje Uporabi e-poštni naslov in geslo seje Pozovi uporabnika	Določite, ali naj bodo za elektronsko pošto, ki jo je poslal uporabnik, zahtevane poverilnice.
<b>Uporabi poverilnice naprave aktivnega imenika</b> Izklop* Vklop	Omogočite uporabniške poverilnice in cilje skupin za povezavo s strežnikom SMTP.
<b>Opomba:</b> Zvezdica (*) ob vrednosti označuje privzeto tovarniško nastavitvev.	

Element menija	Opis
<b>ID uporabnika naprave</b>	Določite ID in geslo uporabnika za povezavo s strežnikom SMTP.
<b>Geslo naprave</b>	
<b>SFERA Kerberos 5</b>	Določite sfero za protokol za preverjanje pristnosti Kerberos 5.
<b>Domena NTLM</b>	Določite ime domene za varnostni protokol NTLM.
<b>Onemogoči napako "Strežnik SMTP ni nastavljen"</b> Izklop* Vklop	Skrijte sporočilo o napaki "Strežnik SMTP ni nastavljen".
<b>Opomba:</b> Zvezdica (*) ob vrednosti označuje privzeto tovarniško nastavitvev.	

### Nastavitve optičnega branja strežnika za faks

Element menija	Opis
<b>Oblika zapisa slikovne datoteke</b> TIFF (.tif) PDF (.pdf)* XPS (.xps) TXT (.txt) RTF (.rtf) DOCX (.docx) XLSX (.xlsx) CSV (.csv)	Določite obliko datoteke za optično prebrano sliko.
<b>Vrsta vsebine</b> Besedilo* Besedilo/fotografije Fotografija Grafike	Izboljšajte rezultat natisa glede na vsebino izvirnika.
<b>Vir vsebine</b> Črno-belo lasersko Barvno lasersko* Brizgalni tiskalnik Fotografija/Film Revija Časopis Tisk Drugo	Izboljšajte rezultat natisa glede na vir izvirnika.
<b>Ločljivost faksa</b> Standardno* Drobno Zelo drobno Ultra drobno	Nastavite ločljivost faksa.
<b>Opomba:</b> Zvezdica (*) ob vrednosti označuje privzeto tovarniško nastavitvev.	

Element menija	Opis
<b>Strani</b> Izklop* Krajši rob Daljši rob	Določite usmerjenost izvirnika pri optičnem branju obeh strani dokumenta.
<b>Temnost</b> 1–9 (5*)	Nastavite temnost natisov.
<b>Usmerjenost</b> Pokončno* Ležeče	Določite usmerjenost besedila in grafik na strani.
<b>Velikost izvirnika</b> [Seznam velikosti papirja]	Nastavite velikost papirja izvirnika. <b>Opombe:</b> <ul style="list-style-type: none"> <li>• Nastavitev Različne velikosti je ameriška privzeta tovarniška nastavitev. A4 je mednarodna privzeta tovarniška nastavitev.</li> <li>• Nastavitev se lahko razlikuje glede na model tiskalnika.</li> </ul>
<b>Uporabi večstranski TIFF</b> Izklop Vklop*	Izberite med enojnimi in večstranskimi datotekami TIFF.
<b>Opomba:</b> Zvezdica (*) ob vrednosti označuje privzeto tovarniško nastavitev.	

## E-pošta

### Nastavitev e-pošte

Element menija	Opis
<b>Primarni prehod SMTP</b>	Vnesite naslov IP ali ime gostitelja primarnega strežnika SMTP za pošiljanje e-pošte.
<b>Vrata primarnega prehoda SMTP</b> 1–65535 (25*)	Vnesite številko vrat primarnega strežnika SMTP.
<b>Sekundarni prehod SMTP</b>	Vnesite naslov IP strežnika ali ime gostitelja sekundarnega ali pomožnega strežnika SMTP.
<b>Vrata sekundarnega prehoda SMTP</b> 1–65535 (25*)	Vnesite številko vrat sekundarnega ali pomožnega strežnika SMTP.
<b>Časovna omejitev SMTP</b> 5–30 sekund (30*)	Nastavite časovno omejitev za tiskalnik, če se strežnik SMTP ne odzove.
<b>Naslov za odgovor</b>	Določite naslov za odgovor v e-pošti.
<b>Vedno uporabi privzeti naslov za odgovor SMTP</b> Vklop Izklop*	Vedno uporabite privzeti naslov za odgovor v strežniku SMTP.
<b>Opomba:</b> Zvezdica (*) ob vrednosti označuje privzeto tovarniško nastavitev.	

Element menija	Opis
<b>Uporabi SSL/TLS</b> Onemogočeno* Dogovori Zahtevano	Določite, ali naj se e-pošta pošlje prek šifrirane povezave.
<b>Zahtevaj zaupanja vredno potrdilo</b> Izključ Vključ*	Zahtevajte zaupanja vredno potrdilo za dostop do strežnika SMTP.
<b>Preverjanje pristnosti strežnika SMTP</b> Preverjanje pristnosti ni potrebno* Prijava/navadno NTLM CRAM-MD5 Digest-MD5 Kerberos 5	Nastavite vrsto preverjanja pristnosti za strežnik SMTP.
<b>Elektronska pošta, ki jo je poslala naprava</b> Brez* Uporabi poverilnice naprave SMTP	Določite, ali naj bodo za elektronsko pošto, ki jo je poslala naprava, zahtevane poverilnice.
<b>Elektronska pošta, ki jo je poslal uporabnik</b> Brez* Uporabi poverilnice naprave SMTP Uporabi ID in geslo uporabnika seje Uporabi e-poštni naslov in geslo seje Pozovi uporabnika	Določite, ali naj bodo za elektronsko pošto, ki jo je poslal uporabnik, zahtevane poverilnice.
<b>Uporabi poverilnice naprave aktivnega imenika</b> Izključ* Vključ	Določite, ali naj bodo za elektronsko pošto, ki jo je poslal uporabnik, zahtevane poverilnice.
<b>ID uporabnika naprave</b>	Določite ID in geslo uporabnika za povezavo s strežnikom SMTP.
<b>Geslo naprave</b>	
<b>SFERA Kerberos 5</b>	Določite sfero za protokol za preverjanje pristnosti Kerberos 5.
<b>Domena NTLM</b>	Določite ime domene za varnostni protokol NTLM.
<b>Onemogoči napako "Strežnik SMTP ni nastavljen"</b> Izključ* Vključ	Skrijte sporočilo o napaki "Strežnik SMTP ni nastavljen".
<b>Opomba:</b> Zvezdica (*) ob vrednosti označuje privzeto tovarniško nastavitvev.	

## Privzete nastavitve za e-pošto

Element menija	Opis
<b>Zadeva:</b>	Določite zadevo in sporočilo e-pošte.
<b>Sporočilo:</b>	
<b>Ime datoteke</b>	Poimenujte datoteko za optično prebrani dokument.
<b>Opomba:</b> Zvezdica (*) ob vrednosti označuje privzeto tovarniško nastavitvev.	

Element menija	Opis
<b>Oblika</b> JPEG (.jpg) PDF (.pdf)* TIFF (.tif) XPS (.xps) TXT (.txt) RTF (.rtf) DOCX (.docx) CSV (.csv)	Določite obliko zapisa datoteke za optično prebrani dokument. <b>Opomba:</b> Elementi menija se lahko razlikujejo glede na model tiskalnika.
<b>Globalne nastavitve optičnega prepoznavanja znakov</b> Prepoznani jeziki Samodejno obračanje zaslona Odstranjevanje madežev Samodejno povečanje kontrasta	Konfigurirajte nastavitve optičnega prepoznavanja znakov (OCR). <b>Opomba:</b> Ta element menija je prikazan samo, če ste kupili in namestili rešitev za optično prepoznavanje znakov.
<b>Nastavitve za PDF</b> Različica PDF (1.5*) Arhivska različica (A-1a*) Zelo stisnjeno (Izklop*) Varno (Izklop*) Arhivsko (PDF/A) (Izklop*)	Konfigurirajte nastavitve datoteke PDF optično prebranega dokumenta. <b>Opombe:</b> <ul style="list-style-type: none"> <li>Možnosti Arhivska različica in Arhivsko (PDF/A) sta podprti samo, če je Različica PDF nastavljena na 1.4.</li> <li>Možnost Zelo stisnjeno je prikazana samo, če je nameščen trdi disk.</li> </ul>
<b>Vrsta vsebine</b> Besedilo Besedilo/fotografija* Fotografija Grafike	Izboljšajte rezultat natisa glede na vrsto vsebine izvirnika.
<b>Vir vsebine</b> Črno-belo lasersko* Barvno lasersko Brizgalni tiskalnik Fotografija/Film Revija Časopis Tisk Drugo	Izboljšajte rezultat natisa glede na vir vsebine izvirnika.
<b>Barvno</b> Črno-belo Sivo Barvno* Samodejno	Nastavite tiskalnik, da zajame vsebino datoteke barvno ali črno-belo.
<b>Opomba:</b> Zvezdica (*) ob vrednosti označuje privzeto tovarniško nastavitvev.	

Element menija	Opis
<b>Ločljivost</b> 75 dpi 150 dpi* 200 dpi 300 dpi 400 dpi 600 dpi	Nastavite ločljivost optično prebrane slike.
<b>Temnost</b> 1–9 (5*)	Prilagodite temnost optično prebrane slike.
<b>Usmerjenost</b> Pokončno* Ležeče	Določite usmerjenost izvirnega dokumenta.
<b>Velikost izvirnika</b> Različne velikosti*	Nastavite velikost papirja izvirnika.
<b>Strani</b> Izklop* Krajši rob Daljši rob	Določite usmerjenost izvirnika pri optičnem branju obeh strani dokumenta.
<b>Opomba:</b> Zvezdica (*) ob vrednosti označuje privzeto tovarniško nastavitvev.	

### Napredna obdelava slik

Element menija	Opis
<b>Ravnovesje barv</b> Cijan (0*) Magenta (0*) Rumena (0*)	Prilagodite intenzivnost barv za cijan, magento in rumeno.
<b>Izpust barve</b> Izpust barve Brez* Rdeča Zelena Moder Privzeti prag za rdečo barvo 0–255 (128*) Privzeti prag za zeleno barvo 0–255 (128*) Privzeti prag za modro barvo 0–255 (128*)	Določite barvo, ki naj bo izpuščena med optičnim branjem, in prilagodite vrednost izpusta zanjo.
<b>Opomba:</b> Zvezdica (*) ob vrednosti označuje privzeto tovarniško nastavitvev.	

Element menija	Opis
<b>Samodejno zaznavanje barve</b> Občutljivost na barvo 1–9 (5*) Občutljivost na območje 1–9 (5*) Bitna globina elektronske pošte 1-bitna* 8-bitna Najnižja ločljivost optičnega branja 75 dpi 150 dpi 200 dpi 300 dpi*	Konfigurirajte nastavitve samodejnega zaznavanja barv.
<b>Kakovost JPEG-a</b> Najboljše za vsebino* 5–95	Nastavite kakovost JPEG optično prebrane slike.
<b>Kontrast</b> Najboljše za vsebino* 0–5	Določite kontrast za optično prebrano sliko.
<b>Odstranitev ozadja</b> Zaznavanje ozadja Na osnovi vsebine* Fiksno Stopnja –4–4 (0*)	Iz izvirnika odstranite barvo ozadja ali šum slike. <b>Opombe:</b> <ul style="list-style-type: none"> <li>• Na osnovi vsebine odstrani barvo ozadja iz izvirnika.</li> <li>• Fiksno odstrani šum slike iz fotografije.</li> </ul>
<b>Prezrcali sliko</b> Izklop* Vkllop	Ustvarite zrcalno sliko izvirnika.
<b>Negativ</b> Izklop* Vkllop	Ustvarite negativ izvirnika.
<b>Podrobno senčenje</b> –4–4 (0*)	Prilagodite podrobno senčenje na optično prebrani sliki.
<b>Skeniraj od roba do roba</b> Izklop* Vkllop	Izvirnik optično preberite od roba do roba.
<b>Ostrina</b> 1–5 (3*)	Prilagodite ostrino optično prebrane slike.
<b>Temperatura</b> –4–4 (0*)	Ustvarite bolj moder ali bolj rdeč izhod izvirnika.
<b>Prazne strani</b> Odstranjevanje praznih strani (Ne odstranite*) Občutljivost praznih strani (5*)	Nastavite občutljivost optično prebranih dokumentov glede na prazne strani izvirnika.
<b>Opomba:</b> Zvezdica (*) ob vrednosti označuje privzeto tovarniško nastavitvev.	



## Upravljanje skrbnika

Element menija	Opis
<b>Največja dovoljena velikost elektronske pošte</b> 0–65535 (0*)	Nastavite dovoljeno velikost datoteke za vsako e-pošto.
<b>Sporočilo o napaki velikosti</b>	Določite sporočilo o napaki, ki ga pošlje tiskalnik, ko e-pošta presega dovoljeno velikost datoteke. <b>Opomba:</b> Vnesete lahko do 1024 znakov.
<b>Cilji omejitev</b>	Omejite pošiljanje e-pošte samo temu določenemu seznamu z imeni domen. <b>Opomba:</b> Domene ločite z vejico.
<b>Pošlji mi kopijo</b> Nikoli se ne prikaže* Privzeto vključeno Privzeto izključeno Vedno vklopljeno	Pošljite kopijo e-pošti sebi.
<b>Dovoli samo e-poštna sporočila samemu sebi</b> Izklop* Vklop	Nastavite tiskalnik, da bo pošiljal e-poštna sporočila samo vam.
<b>Uporabi kp:/skp:</b> Izklop* Vklop	Omogočite uporabo kopije in skrite kopije v e-pošti.
<b>Uporabi večstranski TIFF</b> Izklop Vklop*	Omogočite optično branje več slik TIFF v eni datoteki TIFF.
<b>Stiskanje TIFF</b> JPEG LZW*	Določite vrsto stiskanje za datoteke TIFF.
<b>Besedilo privzeto</b> 5–95 (75*)	Nastavite kakovost besedila v optično brani vsebini.
<b>Besedilo/fotografija privzeto</b> 5–95 (75*)	Nastavite kakovost besedila in fotografij v optično brani vsebini.
<b>Fotografija privzeto</b> 5–95 (50*)	Nastavite kakovost fotografij optično brane vsebine.
<b>Prilagodi zamaknjenost samodejnega podajalnika dokumentov</b> Izklop* Vklop	Nastavite tiskalnik, da prilagodi poševne slike dokumentov, ki so optično prebrani iz samodejnega podajalnika dokumentov.
<b>Dnevnik pošiljanja</b> Natisni dnevnik* Ne natisni dnevnika Natisni samo za napako	Natisnite dnevnik pošiljanja za optično prebrane dokumente za e-pošto.
<b>Opomba:</b> Zvezdica (*) ob vrednosti označuje privzeto tovarniško nastavitvev.	

Element menija	Opis
<b>Vir papirja za dnevnik</b> Pladenj [x] (1*) Večnamenski podajalnik	Določite vir papirja za tiskanje dnevnikov za e-pošto.
<b>Skeniranje opravila po meri</b> Izklop* Vkllop	Nastavite tiskalnik, da optično prebere prvi niz izvornikov z navedenimi nastavitvami, naslednji niz pa z enakimi ali drugačnimi nastavitvami. <b>Opomba:</b> Ta element menija je prikazan samo, če je nameščen trdi disk.
<b>Predogled skeniranega dokumenta</b> Izklop Vkllop*	Prikažite predogled optično prebranega izvornika. <b>Opomba:</b> Ta element menija je prikazan samo, če je nameščen trdi disk.
<b>Dovoli shranjevanje v obliki bližnjice</b> Izklop Vkllop*	Shranite e-poštni naslov kot bližnjico.
<b>Slike poslane z elektronsko pošto kot</b> Priloga* Spletna povezava	Določite način pošiljanja slik, ki so vključene v e-pošto.
<b>Ponastavi e-poštne podatke po pošiljanju</b> Izklop Vkllop*	Ponastavite polja Za, Zadeva, Sporočilo in Ime datoteke na privzete vrednosti, potem ko je poslana e-pošta.
<b>Opomba:</b> Zvezdica (*) ob vrednosti označuje privzeto tovarniško nastavitvev.	

## Nastavitev spletne povezave

Element menija	Opis
<b>Strežnik</b>	Določite poverilnice strežnika, ki gosti slike, ki so vključene v e-pošto.
<b>Prijava</b>	
<b>Geslo</b>	
<b>Pot</b>	
<b>Ime datoteke</b>	
<b>Spletna povezava</b>	

# FTP

## Privzete nastavitve za FTP

Element menija	Opis
<b>Oblika</b> JPEG (.jpg) PDF (.pdf)* TIFF (.tif) XPS (.xps)	Določite obliko datoteke za optično prebrano sliko.
<b>Globalne nastavitve optičnega prepoznavanja znakov</b> Prepoznani jeziki Samodejni zasuk* Odstranjevanje madežev Samodejno povečanje kontrasta	Konfigurirajte nastavitve optičnega prepoznavanja znakov (OCR). <b>Opomba:</b> Ta meni je prikazan samo, če ste kupili in namestili rešitev za optično prepoznavanje znakov.
<b>Nastavitve za PDF</b> Različica PDF (1.5*) Arhivska različica (A-1a*) Zelo stisnjeno (Izklop*) Varno (Izklop*) Arhivsko (PDF/A) (Izklop*)	Določite nastavitve datoteke PDF za optično prebrano sliko. <b>Opomba:</b> Možnost Zelo stisnjeno je prikazana samo, če je nameščen trdi disk.
<b>Vrsta vsebine</b> Besedilo Besedilo/fotografija* Grafike Fotografija	Izboljšajte rezultat natisa glede na vrsto vsebine izvirnika.
<b>Vir vsebine</b> Črno-belo lasersko Barvno lasersko* Brizgalni tiskalnik Fotografija/Film Revija Časopis Tisk Drugo	Izboljšajte rezultat natisa glede na vir vsebine izvirnika.
<b>Barvno</b> Črno-belo Sivo Barvno* Samodejno	Nastavite tiskalnik, da zajame vsebino datoteke barvno ali črno-belo.
<b>Opomba:</b> Zvezdica (*) ob vrednosti označuje privzeto tovarniško nastavitvev.	

Element menija	Opis
<b>Ločljivost</b> 75 dpi 150 dpi* 200 dpi 300 dpi 400 dpi 600 dpi	Nastavite ločljivost optično prebrane slike.
<b>Temnost</b> 1–9 (5*)	Prilagodite temnost optično prebrane slike.
<b>Usmerjenost</b> Pokončno* Ležeče	Določite usmerjenost izvirnega dokumenta.
<b>Velikost izvirnika</b> Različne velikosti*	Nastavite velikost papirja izvirnika.
<b>Strani</b> Izklop* Daljši rob Krajši rob	Določite usmerjenost pri optičnem branju obeh strani dokumenta.
<b>Ime datoteke</b>	Poimenujte datoteko optično prebrane slike.
<b>Opomba:</b> Zvezdica (*) ob vrednosti označuje privzeto tovarniško nastavitvev.	

### Napredna obdelava slik

Element menija	Opis
<b>Ravnovesje barv</b> Cijan (0*) Magenta (0*) Rumena (0*)	Prilagodite intenzivnost barv za cijan, magento in rumeno.
<b>Izpust barve</b> Izpust barve (Brez*) Privzeti prag za rdečo barvo (128*) Privzeti prag za zeleno barvo (128*) Privzeti prag za modro barvo (128*)	Določite barvo, ki naj bo izpuščena med optičnim branjem, in prilagodite vrednost izpusta zanjo.
<b>Samodejno zaznavanje barve</b> Občutljivost na barvo (5*) Občutljivost na območje (5*) Bitna globina FTP (1-bitna*) Najnižja ločljivost optičnega branja (300 dpi*)	Konfigurirajte nastavitvev samodejnega zaznavanja barv.
<b>Kakovost JPEG-a</b> Najboljše za vsebino* 5–95	Nastavite kakovost JPEG optično prebrane slike.
<b>Opomba:</b> Zvezdica (*) ob vrednosti označuje privzeto tovarniško nastavitvev.	

Element menija	Opis
<b>Kontrast</b> Najboljše za vsebino* 0 1 2 3 4 5	Določite kontrast za optično prebrano sliko.
<b>Odstranitev ozadja</b> Zaznavanje ozadja (Na osnovi vsebine*) Stopnja (0*)	Iz izvirnika odstranite barvo ozadja ali šum slike. <b>Opombe:</b> <ul style="list-style-type: none"> <li>• Na osnovi vsebine odstrani barvo ozadja iz izvirnika.</li> <li>• Fiksno odstrani šum slike iz fotografije.</li> </ul>
<b>Prezrcali sliko</b> Izklop* Vklop	Ustvarite zrcalno sliko izvirnika.
<b>Negativ</b> Izklop* Vklop	Ustvarite negativ izvirnika.
<b>Podrobno senčenje</b> -4-4 (0*)	Prilagodite podrobno senčenje na optično prebrani sliki.
<b>Optično preberi od roba do roba</b> Izklop* Vklop	Omogočite optično branje od roba do roba izvirnika.
<b>Ostrina</b> 1-5 (3*)	Prilagodite ostrino optično prebrane slike.
<b>Temperatura</b> -4-4 (0*)	Ustvarite bolj moder ali bolj rdeč izhod izvirnika.
<b>Prazne strani</b> Odstranjevanje praznih strani (Odstrani*) Občutljivost praznih strani (5*)	Nastavite občutljivost optično prebranih dokumentov glede na prazne strani izvirnika.
<b>Opomba:</b> Zvezdica (*) ob vrednosti označuje privzeto tovarniško nastavitvev.	

## Upravljanje skrbnika

Element menija	Opis
<b>Besedilo privzeto</b> 5-95 (75*)	Nastavite kakovost besedila na optično prebrani sliki.
<b>Besedilo/fotografija privzeto</b> 5-95 (75*)	Nastavite kakovost besedila in fotografij na optično prebrani sliki.
<b>Fotografija privzeto</b> 5-95 (50*)	Nastavite kakovost fotografije na optično prebrani sliki.
<b>Opomba:</b> Zvezdica (*) ob vrednosti označuje privzeto tovarniško nastavitvev.	

Element menija	Opis
<b>Uporabi večstranski TIFF</b> Vklon* Izklon	Omogočite optično branje več slik TIFF v eni datoteki TIFF.
<b>Stiskanje TIFF</b> LZW* JPEG	Določite vrsto stiskanje za datoteke TIFF.
<b>Dnevnik pošiljanja</b> Natisni dnevnik* Ne natisni dnevnika Natisni samo za napako	Natisnite dnevnik pošiljanja za optično prebrane dokumente za FTP.
<b>Vir papirja za dnevnik</b> Pladenj [x] (1*) Večnamenski podajalnik	Določite vir papirja za tiskanje dnevnikov strežnikov FTP.
<b>Optično branje opravila po meri</b> Izklon* Vklon	Nastavite tiskalnik, da optično prebere prvi niz izvornikov z navedenimi nastavitvami, naslednji niz pa z enakimi ali drugimi nastavitvami. <b>Opomba:</b> Ta element menija je prikazan samo, če je nameščen trdi disk.
<b>Predogled optično prebranega dokumenta</b> Izklon Vklon*	Prikažite predogled izvornika. <b>Opomba:</b> Ta element menija je prikazan samo, če je nameščen trdi disk.
<b>Dovoli shranjevanje v obliki bližnjice</b> Izklon Vklon*	Shranite naslov FTP kot bližnjico.
<b>Opomba:</b> Zvezdica (*) ob vrednosti označuje privzeto tovarniško nastavitvev.	

## Pogon USB

### Skeniranje s pogona Flash

Element menija	Opis
<b>Oblika</b> JPEG (.jpg) PDF (.pdf)* TIFF (.tif) XPS (.xps)	Določite obliko datoteke za optično prebrano sliko.
<b>Globalne nastavitve optičnega prepoznavanja znakov</b> Prepoznani jeziki Samodejno obračanje zaslona Odstranjevanje madežev Samodejno povečanje kontrasta	Konfigurirajte nastavitve optičnega prepoznavanja znakov (OCR). <b>Opomba:</b> Ta meni je prikazan samo, če ste kupili in namestili rešitev za optično prepoznavanje znakov.
<b>Opomba:</b> Zvezdica (*) ob vrednosti označuje privzeto tovarniško nastavitvev.	

Element menija	Opis
<b>Nastavitve za PDF</b> Različica PDF (1.5*) Arhivska različica (A-1a*) Zelo stisnjeno (Izklop*) Varno (Izklop*) Arhivsko (PDF/A) (Izklop*)	Konfigurirajte nastavitve datoteke PDF optično prebrane slike. <b>Opombe:</b> <ul style="list-style-type: none"> <li>Možnosti Arhivska različica in Arhivsko (PDF/A) sta podprti samo, če je Različica PDF nastavljena na 1.4.</li> <li>Možnost Zelo stisnjeno je prikazana samo, če je nameščen trdi disk.</li> </ul>
<b>Vrsta vsebine</b> Besedilo Besedilo/fotografija* Grafike Fotografija	Izboljšajte rezultat natisa glede na vrsto vsebine izvirnika.
<b>Vir vsebine</b> Črno-belo lasersko Barvno lasersko* Brizgalni tiskalnik Fotografija/Film Revija Časopis Tisk Drugo	Izboljšajte rezultat natisa glede na vir vsebine izvirnika.
<b>Barvno</b> Črno-belo Sivo Barvno* Samodejno	Nastavite tiskalnik, da zajame vsebino datoteke barvno ali črno-belo.
<b>Ločljivost</b> 75 dpi 150 dpi* 200 dpi 300 dpi 400 dpi 600 dpi	Nastavite ločljivost optično prebrane slike.
<b>Temnost</b> 1–9 (5*)	Prilagodite temnost optično prebrane slike.
<b>Usmerjenost</b> Pokončno* Ležeče	Določite usmerjenost izvirnega dokumenta.
<b>Velikost izvirnika</b> Različne velikosti*	Nastavite velikost papirja izvirnika.
<b>Strani</b> Izklop* Daljši rob Krajši rob	Določite usmerjenost izvirnika pri optičnem branju obeh strani dokumenta.
<b>Opomba:</b> Zvezdica (*) ob vrednosti označuje privzeto tovarniško nastavitvev.	

Element menija	Opis
Ime datoteke	Poimenujte datoteko optično prebrane slike.
<b>Opomba:</b> Zvezdica (*) ob vrednosti označuje privzeto tovarniško nastavitvev.	

### Napredna obdelava slik

Element menija	Opis
<b>Ravnovesje barv</b> Cijan (0*) Magenta (0*) Rumena (0*)	Prilagodite intenzivnost barv za cijan, magento in rumeno.
<b>Izpust barve</b> Izpust barve (Brez*) Privzeti prag za rdečo barvo (128*) Privzeti prag za zeleno barvo (128*) Privzeti prag za modro barvo (128*)	Določite barvo, ki naj bo izpuščena med optičnim branjem, in prilagodite vrednost izpusta zanjo.
<b>Samodejno zaznavanje barve</b> Občutljivost na barvo (5*) Občutljivost na območje (5*) Bitna globina optičnega branja (1-bitna*) Najnižja ločljivost optičnega branja (300 dpi*)	Konfigurirajte nastavitvev samodejnega zaznavanja barv.
<b>Kakovost JPEG-a</b> Najboljše za vsebino* 5–95	Nastavite kakovost JPEG optično prebrane slike.
<b>Kontrast</b> Najboljše za vsebino* 0–5	Določite kontrast za optično prebrano sliko.
<b>Odstranitev ozadja</b> Zaznavanje ozadja <ul style="list-style-type: none"> <li>• Na osnovi vsebine*</li> <li>• Fiksno</li> </ul> Stopnja (0*)	Iz izvornika odstranite barvo ozadja ali šum slike. <b>Opombe:</b> <ul style="list-style-type: none"> <li>• Na osnovi vsebine odstrani barvo ozadja iz izvornika.</li> <li>• Fiksno odstrani šum slike iz fotografije.</li> </ul>
<b>Prezrcali sliko</b> Izklop* Vklop	Ustvarite zrcalno sliko izvornika.
<b>Negativ</b> Izklop* Vklop	Ustvarite negativ izvornika.
<b>Podrobno senčenje</b> –4–4 (0*)	Prilagodite podrobno senčenje na optično prebrani sliki.
<b>Skeniraj od roba do roba</b> Izklop* Vklop	Izvornik optično preberite od roba do roba.
<b>Opomba:</b> Zvezdica (*) ob vrednosti označuje privzeto tovarniško nastavitvev.	



Element menija	Opis
<b>Ostrina</b> 1–5 (3*)	Prilagodite ostrino optično prebrane slike.
<b>Temperatura</b> –4–4 (0*)	Ustvarite bolj moder ali bolj rdeč izhod izvirnika.
<b>Prazne strani</b> Odstranjevanje praznih strani (Odstrani*) Občutljivost praznih strani (5*)	Nastavite občutljivost optično prebranih dokumentov glede na prazne strani izvirnika.
<b>Opomba:</b> Zvezdica (*) ob vrednosti označuje privzeto tovarniško nastavitvev.	

## Upravljanje skrbnika

Element menija	Opis
<b>Besedilo privzeto</b> 5–95 (75*)	Nastavite kakovost besedila na optično prebrani sliki.
<b>Besedilo/fotografija privzeto</b> 5–95 (75*)	Nastavite kakovost besedila in fotografij na optično prebrani sliki.
<b>Fotografija privzeto</b> 5–95 (50*)	Nastavite kakovost fotografije na optično prebrani sliki.
<b>Uporabi večstranski TIFF</b> Izklop Vklop*	Omogočite optično branje več slik TIFF v eni datoteki TIFF.
<b>Stiskanje TIFF</b> LZW* JPEG	Določite vrsto stiskanje za datoteke TIFF.
<b>Skeniranje opravila po meri</b> Izklop* Vklop	Nastavite tiskalnik, da optično prebere prvi niz izvornikov z navedenimi nastavitvami, naslednji niz pa z enakimi ali drugimi nastavitvami. <b>Opomba:</b> Ta element menija je prikazan samo, če je nameščen trdi disk.
<b>Predogled skeniranega dokumenta</b> Izklop Vklop*	Prikažite predogled optičnega branja izvirnika. <b>Opomba:</b> Ta element menija je prikazan samo, če je nameščen trdi disk.
<b>Prilagodi zamaknjenost samodejnega podajalnika dokumentov</b> Izklop Vklop*	Nastavite tiskalnik, da prilagodi poševne slike dokumentov, ki so optično prebrani iz samodejnega podajalnika dokumentov.
<b>Opomba:</b> Zvezdica (*) ob vrednosti označuje privzeto tovarniško nastavitvev.	

## Tiskanje s pogona Flash

Element menija	Opis
<b>Število kopij</b> 1–9999 (1*)	Nastavite število kopij.
<b>Opomba:</b> Zvezdica (*) ob vrednosti označuje privzeto tovarniško nastavitvev.	

Element menija	Opis
<b>Vir papirja</b> Pladenj [x] (1*) Večnamenski podajalnik Ročna izbira papirja Ročna izbira ovojnice	Nastavite vir papirja za tiskalno opravilo.
<b>Zbiranje</b> (1, 1, 1) (2, 2, 2) (1, 2, 3) (1, 2, 3)*	Zlasti pri tiskanju več kopij opravila zložite strani tiskalnega opravila po vrstnem redu.
<b>Strani</b> Enostransko* Obojestransko	Določite, ali naj tiskalnik tiska eno- ali obojestransko.
<b>Spenjanje</b> Izklop* 1 sponka, zgornji levi kot 2 sponki, levo 1 sponka, zgornji desni kot 2 sponki, zgoraj 1 sponka, spodnji levi kot 2 sponki, spodaj 1 sponka, spodnji desni kot 2 sponki, desno 4 sponke	Določite položaj sponk za vsa tiskalna opravila. <b>Opomba:</b> Ta element menija je prikazan samo, če je nameščena enota za končno obdelavo s spenjalnikom.
<b>Luknjanje</b> Izklop* 2 luknji 3 luknje 4 luknje	Nastavite način luknjanja za vsa tiskalna opravila. <b>Opomba:</b> Ta element menija je viden samo, ko je nameščena enota za končno obdelavo s spenjalnikom in luknjalnikom.
<b>Zamaknjene strani</b> Brez* Med kopijami Med opravili	Zamaknite natise pri vsakem tiskalnem opravilu ali pri vsaki kopiji v tiskalnem opravilu. <b>Opombe:</b> <ul style="list-style-type: none"> <li>Med kopijami zamakne vsako kopijo v tiskalnem opravilu, če je Zbiranje nastavljeno na Vklon [1, 2, 1, 2, 1, 2]. Če je Zbiranje nastavljeno na Izklop [1, 1, 1, 2, 2, 2], je zamaknjen vsak niz natisnjenih strani, na primer 1. stran za vse natisnjene strani in 2. stran za vse natisnjene strani.</li> <li>Med kopijami nastavi enak položaj zamika za celotno tiskalno opravilo, ne glede na število natisnjenih kopij.</li> </ul>
<b>Slog obračanja</b> Daljši rob* Krajši rob	Določite, katera stran papirja naj bo vezana pri obojestranskem tiskanju.
<b>Opomba:</b> Zvezdica (*) ob vrednosti označuje privzeto tovarniško nastavitvev.	

Element menija	Opis
<b>Strani na stran</b> Izklop* 2 strani na stran 3 strani na stran 4 strani na stran 6 strani na stran 9 strani na stran 12 strani na stran 16 strani na stran	Tiskajte večstranske slike na eno stran papirja.
<b>Razporeditev strani na stran</b> Vodoravno* Obratno vodoravno Obratno navpično Navpično	Določite položaj večstranskih slik pri uporabi menija Strani na stran.
<b>Usmerjenost strani na stran</b> Samodejno* Ležeče Pokončno	Določite usmerjenost večstranskih slik pri uporabi menija Strani na stran.
<b>Obroba strani na stran</b> Brez* Vidna	Natisnite obrobo okoli vsake slike strani pri uporabi menija Strani na stran.
<b>Ločevalni listi</b> Izklop* Med kopijami Med opravili Med stranmi	Med tiskanjem vstavite prazne ločevalne liste.
<b>Vir ločevalnih listov</b> Pladenj [x] (1*) Večnamenski podajalnik	Določite vir papirja za ločevalne liste.
<b>Prazne strani</b> Ne tiskaj* Natisni	V tiskalnem opravilu natisnite prazne strani.
<b>Opomba:</b> Zvezdica (*) ob vrednosti označuje privzeto tovarniško nastavitev.	

## Omrežje/vrata

### Pregled omrežja

Element menija	Opis
<b>Aktivna omrežna kartica</b> Samodejno* Standardno omrežje Brezžično	Določite vrsto omrežne povezave. <b>Opomba:</b> Brezžično je na voljo samo v tiskalnikih, ki so povezani z brezžičnim omrežjem.
<b>Stanje omrežja</b>	Prikažite stanje povezave omrežja tiskalnika.
<b>Prikaži stanje omrežja v tiskalniku</b> Izklop Vklop*	Na zaslonu prikažite stanje omrežja.
<b>Hitrost, Obojestransko</b>	Prikažite hitrost trenutno aktivne omrežne kartice.
<b>IPv4</b>	Prikažite naslov IPv4.
<b>Vsi naslovi IPv6</b>	Prikažite vse naslove IPv6.
<b>Ponastavi tiskalni strežnik</b>	Ponastavite vse aktivne omrežne povezave s tiskalnikom. <b>Opomba:</b> Ta nastavev odstrani vse nastavitve konfiguracije omrežja.
<b>Časovna omejitev opravlja omrežja</b> Izklop Vklop* (90 sekund)	Nastavite čas, preden tiskalnik prekliče omrežno tiskalno opravilo.
<b>Stran s pasico</b> Izklop* Vklop	Natisnite stran transparenta.
<b>Skeniraj v obseg vrat računalnika</b>	Določite veljaven obseg vrat za tiskalnike, zaščitene s požarnim zidom, ki blokira vrata.
<b>Omogoči omrežne povezave</b> Izklop Vklop*	Tiskalniku omogočite povezavo v omrežje.
<b>Omogoči LLDP</b> Izklop* Vklop	V tiskalniku omogočite protokol LLDP (Link Layer Discovery Protocol).
<b>Opomba:</b> Zvezdica (*) ob vrednosti označuje privzeto tovarniško nastavev.	

### Brezžično

**Opomba:** Meni je na voljo samo pri tiskalnikih, ki so povezani z brezžičnim omrežjem, in tiskalnikih z brezžičnim omrežnim vmesnikom.

Element menija	Opis
<b>Nastavev z mobilnim programom</b>	Brezžično povezavo konfigurirajte z Lexmarkovim mobilnim pomočnikom.

Element menija	Opis
<b>Nastavitev na plošči tiskalnika</b> Izbira omrežja Dodaj brezžično omrežje Ime omrežja Omrežni način Infrastruktura Način varnosti brezžičnega omrežja Onemogočeno* WEP WPA2/WPA – osebno WPA2 – osebno 802.1x – RADIUS	Brezžično povezavo konfigurirajte na nadzorni plošči. <b>Opomba:</b> 802.1x – RADIUS je mogoče konfigurirati samo v vdelanem spletnem strežniku.
<b>Wi-Fi Protected Setup</b> Samodejno zaznavanje WPS-ja Izklop Vkllop* Način zagona s pritiskom na gumb Način zagona s kodo PIN	Ustvarite brezžično omrežje in omogočite zaščito omrežja. <b>Opombe:</b> <ul style="list-style-type: none"> <li>• Možnost Samodejno zaznavanje WPS-ja je prikazana samo, če je Način varnosti brezžičnega omrežja nastavljen na WEP.</li> <li>• Način zagona s pritiskom na gumb tiskalnik poveže z brezžičnim omrežjem tako, da v danem času pritisnete gumb na tiskalniku in dostopni točki (brezžičnem usmerjevalniku).</li> <li>• Z možnostjo Način zagona s kodo PIN tiskalnik povežete v brezžično omrežje tako, da uporabite kodo PIN na tiskalniku in jo vnesete v nastavitve brezžične povezave dostopne točke.</li> </ul>
<b>Omrežni način</b> Vrsta BSS Infrastruktura*	Določite omrežni način.
<b>Združljivost</b> 802.11b/g/n (2,4 GHz)* 802.11a/b/g/n/ac (2,4 GHz/5 GHz) 802.11a/n/ac (5 GHz)	Določite standard brezžičnega omrežja. <b>Opomba:</b> Možnosti 802.11a/b/g/n/ac (2,4 GHz/5 GHz) in 802.11a/n/ac (5 GHz) sta prikazani samo, če je nameščena brezžična možnost.
<b>Način varnosti brezžičnega omrežja</b> Onemogočeno* WEP WPA2/WPA – osebno WPA2 – osebno 802.1x – RADIUS	Nastavite način varnosti povezave tiskalnika z brezžičnimi napravami. <b>Opomba:</b> 802.1x – RADIUS je mogoče konfigurirati samo v vdelanem spletnem strežniku.
<b>Način preverjanje pristnosti WEP</b> Samodejno* Odprto V skupni rabi	Nastavite vrsto protokola brezžičnega šifriranja (WEP) za tiskalnik. <b>Opomba:</b> Ta element menija je prikazan samo, ko je Način varnosti brezžičnega omrežja nastavljen na WEP.
<b>Nastavite ključ WEP</b>	Za varno brezžično povezavo določite geslo WEP.
<b>WPA2/WPA – osebno</b> AES	Brezžično varnost omogočite z zaščitenim brezžičnim dostopom (WPA). <b>Opomba:</b> Ta element menija je prikazan samo, ko je Način varnosti brezžičnega omrežja nastavljen na WPA2/WPA – osebno.
<b>Nastavite ključ v vnaprejšnji skupni rabi</b>	Nastavite geslo za varno brezžično povezavo.

Element menija	Opis
<b>WPA2 – osebno</b> AES	Varnost brezžičnega omrežja omogočite z načinom WPA2. <b>Opomba:</b> Ta element menija je prikazan samo, ko je Način varnosti brezžičnega omrežja nastavljen na WPA2 – osebno.
<b>Način šifriranja 802.1x</b> WPA+ WPA2*	Varnost brezžičnega omrežja omogočite s standardom 802.1x. <b>Opombe:</b> <ul style="list-style-type: none"> <li>• Ta element menija je prikazan samo, ko je Način varnosti brezžičnega omrežja nastavljen na 802.1x – RADIUS.</li> <li>• 802.1x – RADIUS je mogoče konfigurirati samo v vdelanem spletnem strežniku.</li> </ul>
<b>IPv4</b> Omogoči DHCP Vklop* Izklop Nastavitev statičnega naslova IP Naslov IP Omrežna maska Prehod	Omogočite in konfigurirajte nastavitve protokola IPv4 v tiskalniku.
<b>IPv6</b> Omogoči IPv6 Vklop* Izklop Omogoči DHCPv6 Vklop Izklop* Samodejna konfiguracija naslova brez stanja Vklop* Izklop Naslov strežnika DNS Ročno dodeljen naslov IPv6 Ročno dodeljen usmerjevalnik IPv6 Predpona naslova Vsi naslovi IPv6 Vsi naslovi usmerjevalnika IPv6	Omogočite in konfigurirajte nastavitve protokola IPv6 v tiskalniku.
<b>Naslov omrežja</b> UAA LAA	Oglejte si omrežne naslove.
<b>PCL SmartSwitch</b> Izklop Vklop*	Nastavite tiskalnik, da samodejno preklopi na emulacijo PCL, ko to zahteva tiskalno opravilo, ne glede na privzeti jezik tiskalnika. <b>Opomba:</b> Če je PCL SmartSwitch izklopljen, tiskalnik ne pregleda dohodnih podatkov in uporablja privzeti jezik tiskalnika, ki je določen v meniju Nastavitvev.

Element menija	Opis
<b>PS SmartSwitch</b> Izklop Vklon*	Nastavite tiskalnik, da samodejno preklopi na emulacijo PS, ko to zahteva tiskalno opravilo, ne glede na privzeti jezik tiskalnika. <b>Opomba:</b> Če je PS SmartSwitch izklopljen, tiskalnik ne pregleda dohodnih podatkov in uporablja privzeti jezik tiskalnika, ki je določen v meniju Nastavitvev.
<b>Shranjevanje opravila v medpomnilnik</b> Vklon Izklop*	Začasno shranite tiskalna opravila na trdem disku tiskalnika pred tiskanjem. <b>Opomba:</b> Ta element menija je prikazan samo, če je nameščen trdi disk.
<b>Dvojiški PS za Mac</b> Samodejno* Vklon Izklop	Nastavite tiskalnik za obdelavo tiskalnih opravil v dvojiškem jeziku PostScript v napravah Macintosh. <b>Opombe:</b> <ul style="list-style-type: none"> <li>• Vklon sproži obdelavo neobdelanih tiskalnih opravil v dvojiškem jeziku PostScript.</li> <li>• Izklop filtrira tiskalna opravila z uporabo standardnega protokola.</li> </ul>

## Wi-Fi Direct

Element menija	Opis
<b>Omogoči Wi-Fi Direct</b> Vklon Izklop*	Tiskalnik nastavite tako, da se bo neposredno povezal z napravami Wi-Fi.
<b>Ime za Wi-Fi Direct</b>	Določite ime za omrežje Wi-Fi Direct.
<b>Geslo za Wi-Fi Direct</b>	Določite geslo za preverjanje pristnosti in veljavnosti uporabnikov brezžične povezave.
<b>Pokaži geslo na nastavitveni strani</b> Izklop Vklon*	Pokažite Geslo za Wi-Fi Direct v možnosti Stran z omrežnimi nastavitvami.
<b>Želena številka kanala</b> 1–11 Samodejno*	Nastavite zeleni kanal brezžičnega omrežja.
<b>Naslov IP lastnika skupine</b>	Določite naslov IP lastnika skupine.
<b>Samodejno sprejmi zahteve s pritiskom gumba</b> Izklop* Vklon	Samodejno sprejmite zahteve za povezavo v omrežje. <b>Opomba:</b> Samodejni sprejem odjemalcev ni zaščiten.
<b>Opomba:</b> Zvezdica (*) ob vrednosti označuje privzeto tovarniško nastavitvev.	

## AirPrint

**Opomba:** Ta meni je prikazan samo v vdolanem spletnem strežniku.

Element menija	Opis
<b>Vse funkcije AirPrint</b>	Oglejte si stanje tiskalnika za AirPrint.
<b>Omogoči AirPrint</b> Vklop* Izklop	Omogočite funkcijo AirPrint. <b>Opomba:</b> Ta element menija je prikazan samo, če je internetni protokol tiskanja (IPP) ali mDNS onemogočen.
<b>Ime Bonjour</b>	Navedite oznako in mesto tiskalnika.
<b>Ime organizacije</b>	
<b>Organizacijska enota</b>	
<b>Mesto tiskalnika</b>	
<b>Zemljepisna širina tiskalnika</b>	
<b>Zemljepisna dolžina tiskalnika</b>	
<b>Nadmorska višina</b>	
<b>Več možnosti</b>	
<b>Opomba:</b> Zvezdica (*) ob vrednosti označuje privzeto tovarniško nastavitvev.	

## Upravljanje mobilnih storitev

**Opomba:** Ta meni je prikazan samo v vdelanem spletnem strežniku.

Element menija	Opis
<b>Omogoči tiskanje IPP</b> Vklop* Izklop	Dovolite tiskanje iz mobilnih naprav z internetnim protokolom tiskanja (IPP).
<b>Omogoči faksiranje IPP</b> Vklop* Izklop	Dovolite pošiljanje faksov z internetnim protokolom tiskanja (IPP).
<b>Omogoči IPP prek povezave USB</b> Vklop* Izklop	Dovolite opravila tiskanja ali optičnega branja prek povezave USB.
<b>Omogoči optično branje</b> Vklop* Izklop	Dovolite optično branje s protokolom eSCL.
<b>Omogoči odkrivanje Mopria</b> Vklop* Izklop	Dovolite, da naprave, ki omogočajo storitev Mopria, zaznajo tiskalnik.
<b>Opomba:</b> Zvezdica (*) ob vrednosti označuje privzeto tovarniško nastavitvev.	



## Ethernet

Element menija	Opis
<b>Hitrost omrežja</b>	Pokažite hitrost aktivne omrežne kartice.
<b>IPv4</b> Omogoči DHCP (Vklop*) Nastavitev statičnega naslova IP	Konfigurirajte nastavitve IPv4.
<b>IPv6</b> Omogoči IPv6 (Vklop*) Omogoči DHCPv6 (Izklop*) Samodejna konfiguracija naslova brez stanja (Vklop*) Naslov strežnika DNS Ročno dodeljen naslov IPv6 Ročno dodeljen usmerjevalnik IPv6 Predpona naslova (64*) Vsi naslovi IPv6 Vsi naslovi usmerjevalnika IPv6	Konfigurirajte nastavitve IPv6.
<b>Naslov omrežja</b> UAA LAA	Določite naslov omrežja.
<b>PCL SmartSwitch</b> Izklop Vklop*	Nastavite tiskalnik, da samodejno preklopi na emulacijo PCL, ko to zahteva tiskalno opravilo, ne glede na privzeti jezik tiskalnika. <b>Opomba:</b> Če je ta nastavitev onemogočena, tiskalnik ne pregleda dohodnih podatkov in uporablja privzeti jezik tiskalnika, ki je določen v meniju Nastavitev.
<b>PS SmartSwitch</b> Izklop Vklop*	Nastavite tiskalnik, da samodejno preklopi na emulacijo PostScript, ko to zahteva tiskalno opravilo, ne glede na privzeti jezik tiskalnika. <b>Opomba:</b> Če je ta nastavitev onemogočena, tiskalnik ne pregleda dohodnih podatkov in uporablja privzeti jezik tiskalnika, ki je določen v meniju Nastavitev.
<b>Shranjevanje opravila v medpomnilnik</b> Izklop* Vklop	Začasno shranite opravila na trdem disku pred tiskanjem. <b>Opomba:</b> Ta element menija je prikazan samo, če je nameščen trdi disk.
<b>Dvojiški PS za Mac</b> Samodejno* Vklop Izklop	Nastavite tiskalnik za obdelavo tiskalnih opravil v dvojiškem jeziku PostScript v napravah Macintosh. <b>Opombe:</b> <ul style="list-style-type: none"> <li>• Pri možnosti Samodejno tiskalnik obdela tiskalna opravila iz računalnikov z operacijskim sistemom Windows ali Macintosh.</li> <li>• Pri možnosti Izklop tiskalnik filtrira tiskalna opravila PostScript z uporabo standardnega protokola.</li> </ul>
<b>Energijsko učinkovit ethernet</b> Vklop Izklop Samodejno*	Zmanjšajte porabo energije, ko tiskalnik ne prejema podatkov iz ethernetnega omrežja.
<b>Opomba:</b> Zvezdica (*) ob vrednosti označuje privzeto tovarniško nastavitvev.	

## TCP/IP

**Opomba:** Ta meni najdete samo v omrežnih tiskalnikih ali tiskalnikih, ki so povezani s tiskalnimi strežniki.

Element menija	Opis
<b>Nastavi ime gostitelja</b>	Nastavite ime trenutnega gostitelja TCP/IP.
<b>Ime domene</b>	Nastavite ime domene.
<b>Dovoli odjemalcem DHCP/BOOTP posodobitev strežnika NTP</b> Vklop* Izklop	Dovolite odjemalcem DHCP in BOOTP, da za tiskalnik posodobijo nastavitve NTP.
<b>Ime ničelne konfiguracije</b>	Določite ime storitve za omrežje brez konfiguracije.
<b>Omogoči samodejni IP</b> Vklop* Izklop	Samodejno dodelite naslove IP.
<b>Naslov strežnika DNS</b>	Določite naslov trenutnega strežnika DNS (Domain Name System).
<b>Pomožna naslova strežnika DNS</b>	Določite pomožna naslova strežnika DNS.
<b>Pomožni naslov strežnika DNS 2</b>	
<b>Pomožni naslov strežnika DNS 3</b>	
<b>Vrstni red iskanja domen</b>	Določite seznam z imeni domen za iskanje tiskalnika in njegovih virov, ki so v različnih domenah v omrežju.
<b>Omogoči DDNS</b> Izklop* Vklop	Posodobite nastavitve dinamičnega DNS.
<b>DDNS TTL</b> 300–31536000 sekund (3600*)	Določite trenutne nastavitve DDNS.
<b>Privzeti TTL</b> 5–254 sekund (254*)	
<b>Čas osvežitve DDNS</b> 300–31536000 sekund (604800*)	
<b>Omogoči mDNS</b> Vklop* Izklop	Posodobite nastavitve DNS za večvrstno oddajanje.
<b>Naslov strežnika WINS</b>	Določite naslov strežnika za storitev WINS (Windows Internet Name Service).
<b>Omogoči BOOTP</b> Izklop* Vklop	Dovolite, da protokol BOOTP dodeli naslov IP tiskalnika.
<b>Opomba:</b> Zvezdica (*) ob vrednosti označuje privzeto tovarniško nastavitvev.	

Element menija	Opis
<b>Seznam omejenih strežnikov</b>	Določite naslov IP za povezave TCP. <b>Opombe:</b> <ul style="list-style-type: none"> <li>• Posamezne naslove IP ločite z vejico.</li> <li>• Vnesete lahko največ 50 naslovov IP.</li> </ul>
<b>Možnosti seznama omejenih strežnikov</b> Blokiraj vsa vrata* Blokiraj samo tiskanje Blokiraj samo tiskanje in HTTP	Za naslove IP s seznama določite načine dostopa do funkcij tiskalnika.
<b>MTU</b> 256–1500 (1500*)	Določite parameter MTU (največja enota prenosa) za povezave TCP.
<b>Vrata Raw za tiskanje</b> 1–65535 (9100*)	Določite število vrat Raw za tiskalnike, povezane v omrežje.
<b>Največja hitrost odhodnega prometa</b> Onemogočeno* Omogočeno 100–1000000 (100000*)	Omogočite največjo stopnjo prenosa za tiskalnik.
<b>Omogoči TLSv1.0</b> Vklop* Izklop	Omogočite protokol TLSv1.0.
<b>Omogoči TLSv1.1</b> Vklop* Izklop	Omogočite protokol TLSv1.1.
<b>Seznam šifer SSL</b>	Določite algoritme šifre, ki naj se uporabijo za povezave SSL ali TLS.

**Opomba:** Zvezdica (\*) ob vrednosti označuje privzeto tovarniško nastavitvev.

## SNMP

**Opomba:** Ta meni najdete samo v omrežnih tiskalnikih ali tiskalnikih, ki so povezani s tiskalnimi strežniki.

Element menija	Opis
<b>SNMP različic 1 in 2c</b> Omogočeno Izklop Vklop* Dovoli nabor SNMP Izklop Vklop* Omogoči PPM MIB Izklop Vklop* Skupnost SNMP	Konfigurirajte protokol SNMP (protokol za preprosto omrežno upravljanje) različic 1 in 2c za namestitev gonilnikov in programov.

**Opomba:** Zvezdica (\*) ob vrednosti označuje privzeto tovarniško nastavitvev.

Element menija	Opis
<b>SNMP različice 3</b> Omogočeno Izklop Vklop* Ime konteksta Nastavi poverilnice za branje/pisanje Uporabniško ime Geslo za preverjanje pristnosti Geslo za zasebnost Nastavi poverilnice samo za branje Uporabniško ime Geslo za preverjanje pristnosti Geslo za zasebnost Preverjanje pristnosti, razpršitev MD5 SHA1* Najnižja raven preverjanja pristnosti Brez preverjanja pristnosti, brez zasebnosti Preverjanje pristnosti, brez zasebnosti Preverjanje pristnosti, zasebnost* Algoritem zasebnosti DES AES-128*	Konfigurirajte protokol SNMP različice 3 za varno namestitev in posodobitev tiskalnika.
<b>Opomba:</b> Zvezdica (*) ob vrednosti označuje privzeto tovarniško nastavitvev.	

## IPSec

**Opomba:** Ta meni najdete samo v omrežnih tiskalnikih ali tiskalnikih, ki so povezani s tiskalnimi strežniki.

Element menija	Opis
<b>Omogoči IPSec</b> Izklop* Vklop	Omogočite protokol IPSec (Internet Protocol Security).
<b>Osnovna konfiguracija</b> Privzeto* Združljivost Varno	Nastavite osnovno konfiguracijo protokola IPSec. <b>Opomba:</b> Ta element menija je prikazan samo, ko je možnost Omogoči IPSec nastavljena na Vklop.
<b>Predlog za skupino DH (Diffie-Hellman)</b> modp2048 (14)* modp3072 (15) modp4096 (16) modp6144 (17)	Nastavite osnovno konfiguracijo protokola IPSec. <b>Opomba:</b> Ta element menija je prikazan samo, ko je Osnovna konfiguracija nastavljena na Združljivost.
<b>Opomba:</b> Zvezdica (*) ob vrednosti označuje privzeto tovarniško nastavitvev.	

Element menija	Opis
<b>Predlagan način šifriranja</b> 3DES AES*	Nastavite način šifriranja. <b>Opomba:</b> Ta element menija je prikazan samo, ko je Osnovna konfiguracija nastavljena na Združljivost.
<b>Predlagan način preverjanja pristnosti</b> SHA1 SHA256* SHA512	Nastavite način preverjanja pristnosti. <b>Opomba:</b> Ta element menija je prikazan samo, ko je Osnovna konfiguracija nastavljena na Združljivost.
<b>Življenjska doba za IKE SA (ure)</b> 1 2 4 8 24*	Določite obdobje poteka za IKE SA. <b>Opomba:</b> Ta element menija je prikazan samo, ko je Osnovna konfiguracija nastavljena na Varno.
<b>Življenjska doba za IPSec SA (ure)</b> 1 2 4 8* 24	Določite obdobje poteka za IPSec SA. <b>Opomba:</b> Ta element menija je prikazan samo, ko je Osnovna konfiguracija nastavljena na Varno.
<b>Potrdilo naprave IPSec</b>	Določite potrdilo IPSec. <b>Opomba:</b> Ta element menija je prikazan samo, ko je možnost Omogoči IPSec nastavljena na Vklop.
<b>Povezave, preverjene s ključem v vnaprejšnji skupni rabi</b> Gostitelj [x]	Konfigurirajte preverjene povezave tiskalnika. <b>Opomba:</b> Ti elementi menija so prikazani samo, ko je možnost Omogoči IPSec nastavljena na Vklop.
<b>Potrjevanje preverjenih povezav</b> Gostitelj [x] Naslov[/podomrežje]	
<b>Opomba:</b> Zvezdica (*) ob vrednosti označuje privzeto tovarniško nastavitvev.	

## 802.1x

**Opomba:** Ta meni najdete samo v omrežnih tiskalnikih ali tiskalnikih, ki so povezani s tiskalnimi strežniki.

Element menija	Opis
<b>Aktivno</b> Izklop* Vklop	Tiskalnik naj se poveže v omrežja, za katere je potrebno preverjanje pristnosti, preden je dovoljen dostop.
<b>Preverjanje pristnosti 802.1x</b> Ime za prijavo v napravo Geslo za prijavo v napravo Preveri veljavnost potrdila strežnika (Vklop*) Omogoči dnevnik dogodkov (Izklop*) Potrdilo naprave 802.1x	Konfigurirajte nastavitve za preverjanje pristnosti povezave 802.1x.
<b>Opomba:</b> Zvezdica (*) ob vrednosti označuje privzeto tovarniško nastavitvev.	

Element menija	Opis
<b>Dovoljeni mehanizmi preverjanja pristnosti</b> EAP–MD5 (Vklop*) EAP–MSCHAPv2 (Vklop*) LEAP (Vklop*) PEAP (Vklop*) EAP–TLS (Vklop*) EAP–TTLS (Vklop*) Način preverjanja pristnosti TTLS (MSCHAPv2*)	Konfigurirajte dovoljene mehanizme preverjanja pristnosti za povezavo 802.1x.
<b>Opomba:</b> Zvezdica (*) ob vrednosti označuje privzeto tovarniško nastavitvev.	

## Konfiguracija LPD

**Opomba:** Ta meni najdete samo v omrežnih tiskalnikih ali tiskalnikih, ki so povezani s tiskalnimi strežniki.

Element menija	Opis
<b>Časovna omejitev LPD</b> 0–65.535 sekund (90*)	Nastavite časovno omejitev, da preprečite, da bi strežnik Line Printer Daemon (LPD) predolgo čakal na neodzivna ali neveljavna tiskalna opravila.
<b>Stran transparenta LPD</b> Izklop* Vklop	Natisnite stran s pasico za vsa tiskalna opravila LPD. <b>Opomba:</b> Stran s pasico je prva stran v tiskalnem opravilu, ki se uporablja za ločevanje tiskalnih opravil in za prepoznavanje pošiljatelja zahteve za tiskalno opravilo.
<b>Stran z repom LPD</b> Izklop* Vklop	Natisnite stran z repom za vsa tiskalna opravila LPD. <b>Opomba:</b> Stran z repom je zadnja stran v tiskalnem opravilu.
<b>Pretvorba pomika v novo vrstico LPD</b> Izklop* Vklop	Omogočite pretvorbo pomika v novo vrstico. <b>Opomba:</b> Pomik v novo vrstico je mehanizem, ki tiskalniku posreduje ukaz, naj položaj kazalca premakne v prvi položaj v isti vrstici.
<b>Opomba:</b> Zvezdica (*) ob vrednosti označuje privzeto tovarniško nastavitvev.	

## Nastavitve HTTP/FTP

Element menija	Opis
<b>Namestniški strežnik</b> Naslov IP posredniškega strežnika HTTP Privzeta IP vrata HTTP Naslov IP posredniškega strežnika FTP Privzeta IP vrata FTP Preverjanje pristnosti Uporabniško ime Geslo Lokalne domene	Konfigurirajte nastavitve strežnikov HTTP in FTP.
<b>Opomba:</b> Zvezdica (*) ob vrednosti označuje privzeto tovarniško nastavitvev.	

Element menija	Opis
<b>Ostale nastavitve</b> Omogoči strežnik HTTP (Vklop*)	Dostopajte do vdelanega spletnega strežnika za nadzor in upravljanje s tiskalnikom.
<b>Ostale nastavitve</b> Omogoči HTTPS (Vklop*)	Omogočite zaščito protokola HTTPS (Hypertext Transfer Protocol Secure) za šifriranje prenosa podatkov v tiskalni strežnik in iz njega.
<b>Ostale nastavitve</b> Prisili povezave HTTPS (Izklop*)	Tiskalnik prisilite v uporabo povezav HTTPS.
<b>Ostale nastavitve</b> Omogoči FTP/TFTP (Vklop*)	Pošiljajte datoteke prek FTP/TFTP.
<b>Ostale nastavitve</b> Potrdilo naprave HTTPS (privzeto*)	Oglejte si potrdilo naprave HTTP, ki se uporablja v tiskalniku.
<b>Ostale nastavitve</b> Časovna omejitev za zahteve HTTP/FTP (30*)	Določite, koliko časa mora preteči, preden se prekine povezava s strežnikom.
<b>Ostale nastavitve</b> Ponovni poskusi za zahteve HTTP/FTP (3*)	Določite število ponovnih poskusov povezave s strežnikom HTTP/FTP.
<b>Opomba:</b> Zvezdica (*) ob vrednosti označuje privzeto tovarniško nastavitvev.	

## ThinPrint

Element menija	Opis
<b>Omogoči ThinPrint</b> Izklop* Vklop	Tiskajte prek ThinPrinta.
<b>Številka vrat</b> 4000–4999 (4000*)	Nastavite številko vrat za strežnik ThinPrint.
<b>Pasovna širina (biti/s)</b> 100–1.000.000 (0*)	Nastavite hitrost prenosa podatkov v okolju ThinPrint.
<b>Velikost paketa (kilobajti)</b> 0–64000 (0*)	Nastavite velikost paketa za prenos podatkov.
<b>Opomba:</b> Zvezdica (*) ob vrednosti označuje privzeto tovarniško nastavitvev.	

## USB

Element menija	Opis
<b>PCL SmartSwitch</b> Izklop Vklop*	Nastavite tiskalnik, da preklopi na emulacijo PCL, ko to zahteva tiskalno opravilo, prejeto prek vrat USB, ne glede na privzeti jezik tiskalnika. <b>Opomba:</b> Če je ta nastavitvev onemogočena, tiskalnik ne pregleda dohodnih podatkov in uporablja privzeti jezik tiskalnika, ki je določen v meniju Nastavitvev.
<b>PS SmartSwitch</b> Izklop Vklop*	Nastavite tiskalnik, da preklopi na emulacijo PostScript, ko to zahteva tiskalno opravilo, prejeto prek vrat USB, ne glede na privzeti jezik tiskalnika. <b>Opomba:</b> Če je ta nastavitvev onemogočena, tiskalnik ne pregleda dohodnih podatkov in uporablja privzeti jezik tiskalnika, ki je določen v meniju Nastavitvev.
<b>Opomba:</b> Zvezdica (*) ob vrednosti označuje privzeto tovarniško nastavitvev.	

Element menija	Opis
<b>Shranjevanje opravila v medpomnilnik</b> Izklop* Vkllop	Začasno shranite opravila na trdem disku pred tiskanjem. <b>Opomba:</b> Ta element menija je prikazan samo, če je nameščen trdi disk.
<b>Dvojiški PS za Mac</b> Samodejno* Vkllop Izklop	Nastavite tiskalnik za obdelavo tiskalnih opravil v dvojiškem jeziku PostScript v napravah Macintosh. <b>Opombe:</b> <ul style="list-style-type: none"> <li>• Pri možnosti Samodejno tiskalnik obdela tiskalna opravila iz računalnikov z operacijskim sistemom Windows ali Macintosh.</li> <li>• Pri možnosti Izklop tiskalnik filtrira tiskalna opravila PostScript z uporabo standardnega protokola.</li> </ul>
<b>Omogoči vrata USB</b> Izklop Vkllop*	Omogočite sprednja vrata za pogon USB.
<b>Opomba:</b> Zvezdica (*) ob vrednosti označuje privzeto tovarniško nastavitvev.	

## Omeji dostop do zunanje omrežja

Element menija	Opis
<b>Omeji dostop do zunanje omrežja</b> Izklop* Vkllop	Omejite dostop do omrežnih mest.
<b>Naslov zunanje omrežja</b>	Določite omrežne naslove z omejenim dostopom.
<b>E-poštni naslov za obveščanje</b>	Določite e-poštni naslov za pošiljanje obvestil o zabeleženih dogodkih.
<b>Pogostost preverjanja dosegljivosti</b> 1–300 (10*)	Določite interval omrežne poizvedbe v sekundah.
<b>Zadeva</b>	Določite zadevo in sporočilo e-poštnega obvestila.
<b>Sporočilo</b>	
<b>Opomba:</b> Zvezdica (*) ob vrednosti označuje privzeto tovarniško nastavitvev.	

## Storitve v oblaku

### Včlanitev v storitve v oblaku

Element menija	Opis
<b>Ogled več informacij</b>	Oglejte si dodatne informacije o uporabi Lexmarkovih storitev v oblaku.
<b>Opomba:</b> Zvezdica (*) ob vrednosti označuje privzeto tovarniško nastavitvev.	



Element menija	Opis
<b>Omogoči komunikacijo z Lexmarkovimi storitvami v oblaku</b> Izklop* Vkllop	Omogočite komuniciranje tiskalnika z Lexmarkovimi storitvami v oblaku.
<b>Ogled trenutnega stanja</b>	Oglejte si stanje povezave med tiskalnikom in Lexmarkovimi storitvami v oblaku.
<b>Opomba:</b> Zvezdica (*) ob vrednosti označuje privzeto tovarniško nastavitvev.	

## Varnost

### Načini prijave

#### Upravljanje dovoljenj

Element menija	Opis
<b>Dostop do funkcije</b> Dostop do imenika v programih Sprememba imenika Upravljanje bližnjic Ustvarjanje profilov Upravljanje zaznamkov Tiskanje s pogona Flash Barvno tiskanje s pogona Flash Skeniranje s pogona Flash Funkcija kopiranja Kopiranje barvnih dokumentov Izpust barve E-poštna funkcija Funkcija faksa Funkcija vrat FTP Sprosti zadržane fakse Dostop do zadržanih opravil Uporabi profile Prekliči opravila v napravi Sprememba jezika Internetni protokol tiskanja (IPP) Začni optično brati na daljavo Črno-belo tiskanje Barvno tiskanje Omrežna mapa – optično branje Trdi disk – tiskanje Trdi disk – barvno tiskanje Trdi disk – skeniranje	Upravljanje dostop do funkcij tiskalnika. <b>Opomba:</b> Nekateri elementi menija so prikazani samo, če je nameščen trdi disk ali inteligentni shranjevalni pogon.

Element menija	Opis
<b>Skrbniški meniji</b> Meni Varnost Meni Omrežje/vrata Meni za papir Meni za poročila Meni za konfiguracijo funkcij Meni za potrošni material Meni kartice z možnostmi Meni SE Meni za napravo	Upravlajte dostop do nastavitev menijev tiskalnika.
<b>Upravljanje naprave</b> Oddaljeno upravljanje Posodobitve vgrajene programske opreme Konfiguracija programov Zaklep nadzorne plošče Dostop do vdelanega spletnega strežnika Uvozi/izvozi vse nastavitve Brisanje ob koncu uporabe Včlanitev v storitve v oblaku	Upravlajte dostop do možnosti za upravljanje tiskalnika.
<b>Programi</b> Novi programi Diaprojekcija Spremeni ozadje Ohranjevalnik zaslona Kopiranje kartic Središče za optično branje Središče za optično branje – po meri [x]	Upravlajte dostop do programov tiskalnika.

## Lokalni računi

Element menija	Opis
<b>Upravljalj skupine/dovoljenja</b>	Prikaz seznama vseh shranjenih skupin v tiskalniku.
<b>Dodaj uporabnika</b> Uporabniško ime/geslo Uporabniško ime Geslo PIN	Ustvarite lokalne račune in določite njihov dostop do funkcij tiskalnika, skrbniških menijev, možnosti za upravljanje tiskalnika in programov.

## Privzeti načini prijave

**Opomba:** Ta element menija je prikazan samo, če konfigurirate nastavitve v meniju Lokalni računi.

Element menija	Opis
<b>Nadzorna plošča</b> Uporabniško ime/geslo Uporabniško ime Geslo PIN	Določite privzeti način prijave za dostop do nadzorne plošče.
<b>Brskalnik</b> Uporabniško ime/geslo Uporabniško ime Geslo PIN	Določite privzeti način prijave za dostop do brskalnika.

## Razporeditev naprav USB

Element menija	Opis
<b>Razporedi</b> Dodaj nov razpored	Razporedite dostop do sprednjih vrat USB.

## Dnevnik nadzora varnosti

Element menija	Opis
<b>Omogoči nadzor</b> Izklop* Vklop	Zabeležite dogodke v dnevnik nadzora varnosti in oddaljeni syslog.
<b>Omogoči oddaljen syslog</b> Izklop* Vklop	Pošljite dnevnike nadzora v oddaljeni strežnik.
<b>Strežnik oddaljenega sysloga</b>	Določite strežnik oddaljenega sysloga.
<b>Vrata oddaljenega sysloga</b> 1–65.535 (514*)	Določite vrata oddaljenega sysloga.
<b>Način oddaljenega sysloga</b> Običajen UDP* Stunnel	Določite metodo sysloga za prenos zabeleženih dogodkov v oddaljeni strežnik.
<b>Opomba:</b> Zvezdica (*) ob vrednosti označuje privzeto tovarniško nastavitvev.	

Element menija	Opis
<p><b>Možnost oddaljenega sysloga</b></p> <ul style="list-style-type: none"> <li>0 – Sporočila jedra</li> <li>1 – Sporočila na ravni uporabnika</li> <li>2 – Poštni sistem</li> <li>3 – Sistemski demoni</li> <li>4 – Sporočila o varnosti/avtorizaciji*</li> <li>5 – Sporočila, ki so jih interno generirali syslogi</li> <li>6 – Podsystem tiskalnika vrstic</li> <li>7 – Podsystem novic omrežja</li> <li>8 – Podsystem UUCP</li> <li>9 – Demon ure</li> <li>10 – Sporočila o varnosti/avtorizaciji</li> <li>11 – Demon FTP</li> <li>12 – Podsystem NTP</li> <li>13 – Nadzor dnevnika</li> <li>14 – Opozorilo dnevnika</li> <li>15 – Demon ure</li> <li>16 – Lokalna uporaba 0 (local0)</li> <li>17 – Lokalna uporaba 1 (local1)</li> <li>18 – Lokalna uporaba 2 (local2)</li> <li>19 – Lokalna uporaba 3 (local3)</li> <li>20 – Lokalna uporaba 4 (local4)</li> <li>21 – Lokalna uporaba 5 (local5)</li> <li>22 – Lokalna uporaba 6 (local6)</li> <li>23 – Lokalna uporaba 7 (local7)</li> </ul>	<p>Določite kodo pripomočka, ki jo tiskalnik uporablja pri pošiljanju dogodkov iz dnevnika v oddaljeni strežnik.</p>
<p><b>Resnost dogodkov za zapis v dnevnik</b></p> <ul style="list-style-type: none"> <li>0 – Nujni primer</li> <li>1 – Alarm</li> <li>2 – Kritično</li> <li>3 – Napaka</li> <li>4 – Opozorilo*</li> <li>5 – Opomba</li> <li>6 – Informativno</li> <li>7 – Odpravljanje napak</li> </ul>	<p>Določite raven prioritete za prekinitev beleženja sporočil in dogodkov.</p>
<p><b>Nezabeleženi dogodki oddaljenega sysloga</b></p> <ul style="list-style-type: none"> <li>Izklop*</li> <li>Vklop</li> </ul>	<p>Vse dogodke, ne glede na stopnjo resnosti, pošljite v oddaljeni strežnik.</p>
<p><b>Skrbniški e-poštni naslov</b></p>	<p>Po e-pošti pošljite skrbniku obvestilo o zabeleženih dogodkih.</p>
<p><b>Po e-pošti pošlji opozorilo o izbrisanem dnevniku</b></p> <ul style="list-style-type: none"> <li>Izklop*</li> <li>Vklop</li> </ul>	<p>Po e-pošti pošljite skrbniku obvestilo v primeru izbrisa vnosa v dnevniku.</p>
<p><b>Po e-pošti pošlji opozorilo o ovitem dnevniku</b></p> <ul style="list-style-type: none"> <li>Izklop*</li> <li>Vklop</li> </ul>	<p>Po e-pošti pošljite skrbniku obvestilo, ko se dnevnik zapolni in začne prepisovati najstarejše vnose.</p>
<p><b>Opomba:</b> Zvezdica (*) ob vrednosti označuje privzeto tovarniško nastavitvev.</p>	

Element menija	Opis
<b>Zabeleži celotno vedenje</b> Ovij najstarejše vnose* Po e-pošti pošlji dnevnik, nato pa izbriši vse vnose	Razrešite težave s shranjevanjem dnevnikov, ko dnevnik zapolni dodeljeni pomnilnik.
<b>Po e-pošti pošlji opozorilo o % napolnjenosti</b> Izklop* Vklop	Po e-pošti pošljite skrbniku obvestilo, ko dnevnik zapolni dodeljeni pomnilnik.
<b>Raven opozorila o % napolnjenosti</b> 1–99 (90*)	
<b>Po e-pošti pošlji opozorilo o izvoženem dnevniku</b> Izklop* Vklop	Po e-pošti pošljite skrbniku obvestilo v primeru izvoza dnevnika.
<b>Po e-pošti pošlji opozorilo o spremembi nastavitve dnevnika</b> Izklop* Vklop	Po e-pošti pošljite skrbniku obvestilo v primeru nastavitve možnosti Omogoči nadzor.
<b>Zaključki vrstic dnevnika</b> LF (\n)* CR (\r) CRLF (\r\n)	Določite, kako je v datoteki dnevnika zaključena vsaka vrstica.
<b>Digitalno podpiši izvoze</b> Izklop* Vklop	Dodajte digitalni podpis v vsako izvoženo datoteko dnevnika.
<b>Počisti dnevnik</b>	Izbrišite vse dnevnike nadzora.
<b>Izvozi dnevnik</b> Syslog (RFC 5424) Syslog (RFC 3164) CSV	Izvozite varnostni dnevnik na bliskovni pogon.

**Opomba:** Zvezdica (\*) ob vrednosti označuje privzeto tovarniško nastavitvev.

## Omejitve za prijave

Element menija	Opis
<b>Neuspešne prijave</b> 1–10 (3*)	Določite, kolikokrat se lahko uporabnik neuspešno poskusi prijaviti, preden mu je blokiran dostop.
<b>Časovni okvir napake</b> 1–60 minut (5*)	Določite časovni okvir med neuspešnimi poskusi prijave uporabnika in blokado dostopa.
<b>Čas blokade</b> 1–60 minut (5*)	Določite trajanje blokade.
<b>Časovna omejitev za prijavo v spletu</b> 1–120 minut (10*)	Določite, po kolikšnem času je uporabnik samodejno odjavljen v primeru oddaljene prijave.

**Opomba:** Zvezdica (\*) ob vrednosti označuje privzeto tovarniško nastavitvev.

## Nastavitev zaupnega tiskanja

Element menija	Opis
<b>Omejitev neveljavnih kod PIN</b> 2–10	Nastavite največje dovoljeno število vnosov neveljavne kode PIN. <b>Opomba:</b> Ko je omejitev dosežena, se vsa tiskalna opravila za to uporabniško ime izbrišejo.
<b>Potek zaupnega opravila</b> Izklop* 1 ura 4 ure 24 ur 1 teden	Nastavite čas poteka za vsako zadržano opravilo, preden se samodejno izbriše iz pomnilnika ali trdega diska tiskalnika. <b>Opomba:</b> Zadržano opravilo je lahko vrste Zaupno, Ponovno, Rezervirano ali Preveri.
<b>Potek ponovnega opravila</b> Izklop* 1 ura 4 ure 24 ur 1 teden	Nastavite čas poteka za tiskalno opravilo, ki ga želite ponoviti.
<b>Potek opravila za preverjanje</b> Izklop* 1 ura 4 ure 24 ur 1 teden	Nastavite čas poteka za tiskanje enega izvoda opravila za oceno kakovosti pred tiskanjem preostalih izvodov.
<b>Potek rezerviranega opravila</b> Izklop* 1 ura 4 ure 24 ur 1 teden	Nastavite čas poteka za opravila, ki jih želite shraniti v tiskalnik za kasnejše tiskanje.
<b>Zahtevaj zadržanje vseh opravil</b> Izklop* Vklop	Nastavite, ali želite, da tiskalnik zadrži vsa tiskalna opravila.
<b>Ohrani podvojene dokumente</b> Izklop* Vklop	Tiskalnik nastavite, da ohrani vse dokumente z enakim imenom datoteke.
<b>Opomba:</b> Zvezdica (*) ob vrednosti označuje privzeto tovarniško nastavitev.	

## Šifriranje diska

**Opomba:** Ta meni je prikazan samo, če je nameščen trdi disk ali inteligentni shranjevalni pogon.

Element menija	Opis
<b>Trdi disk</b>	Prikaže stanje šifriranja trdega diska.

Element menija	Opis
<b>Inteligentni shranjevalni pogon</b>	Prikaže stanje šifriranja inteligentnega shranjevalnega pogona (ISD). <b>Opomba:</b> ISD se samodejno onemogoči, ko je nameščen trdi disk.

## Brisanje začasnih podatkovnih datotek

Element menija	Opis
<b>Shranjeno v vgrajenem pomnilniku</b> Izklop* Vklop	Izbrišite vse datoteke, ki so shranjene v pomnilniku tiskalnika.
<b>Shranjeno na trdem disku</b> Brisanje z 1 prehodom* Brisanje s 3 prehodi Brisanje s 7 prehodi	Izbrišite vse datoteke, ki so shranjene na trdem disku tiskalnika. <b>Opomba:</b> Ta element menija je prikazan samo, če je nameščen trdi disk tiskalnika.
<b>Opomba:</b> Zvezdica (*) ob vrednosti označuje privzeto tovarniško nastavitvev.	

## Nastavitve strežnika LDAP za rešitve

Element menija	Opis
<b>Upoštevanje napotil LDAP</b> Izklop* Vklop	Poiščite različne strežnike v domeni za račun prijavljenega uporabnika.
<b>Preverjanje potrdila LDAP</b> Da Ne*	Omogočite preverjanje potrdil LDAP.

## Ostalo

Element menija	Opis
<b>Zaščitene funkcije</b> Pokaži* Skrij	Prikažite vse funkcije, ki jih nadzor dostopa do funkcij (FAC) ščiti, ne glede na varnostno dovoljenje, ki ga ima uporabnik. <b>Opomba:</b> Možnost Skrij prikaže samo funkcije, zaščitene z nadzorom dostopa do funkcij, do katerih ima uporabnik dostop.
<b>Dovoljenje za tiskanje</b> Izklop* Vklop	Pred tiskanjem se mora uporabnik prijaviti.
<b>Privzeta prijava za dovoljenje za tiskanje</b> Uporabniško ime/geslo* Uporabniško ime	Nastavite privzeto prijavo za Dovoljenje za tiskanje.
<b>Opomba:</b> Zvezdica (*) ob vrednosti označuje privzeto tovarniško nastavitvev.	

Element menija	Opis
<b>Preskok ponastavitve varnosti</b> Omogoči dostop za goste* Brez učinka	Določite dostop uporabnikov do tiskalnika. <b>Opombe:</b> <ul style="list-style-type: none"> <li>Omogoči dostop za goste omogoča vsem uporabnikom dostop do vseh funkcij tiskalnika.</li> <li>Brez učinka lahko prepreči dostop do tiskalnika, če zahtevane varnostne informacije niso na voljo.</li> </ul>
<b>Za uporabniške podatke uporabi inteligentni shranjevalni pogon</b> Izklop Vklop*	Omogočite inteligentni shranjevalni pogon za shranjevanje uporabniških podatkov. <b>Opomba:</b> Ta element menija je onemogočen, če je nameščen trdi disk.
<b>Najmanjša dolžina gesla</b> 0–32 (0*)	Določite dolžino gesla.
<b>Omogoči razkritje gesla/PIN-a</b> Izklop* Vklop	Prikažite geslo ali osebno identifikacijsko številko.
<b>Opomba:</b> Zvezdica (*) ob vrednosti označuje privzeto tovarniško nastavitvev.	

## Poročila

### Stran z menijskimi nastavitvami

Element menija	Opis
Stran z menijskimi nastavitvami	Natisnite poročilo z meniji tiskalnika.

Naprava

### Naprava

Element menija	Opis
Informacije o napravi	Natisnite poročilo z informacijami o tiskalniku.
Statistika naprave	Natisnite poročilo o uporabi tiskalnika in stanju potrošnega materiala.
Seznam profilov	Natisnite seznam profilov, shranjenih v tiskalniku.
Poročilo o sredstvih	Natisnite diagnostično orodje za težave s tiskanjem. <b>Opomba:</b> Da ne bi obrezali vsebine, poročilo natisnite na papir velikosti Letter ali A4.

### Natisni

Element menija	Opis
<b>Natisni pisave</b> Pisave PCL Pisave PS	Natisnite vzorce in podatke o pisavah, ki so na voljo v posameznem jeziku tiskalnika.



Element menija	Opis
<b>Natisni predstavitev</b> Predstavitvena stran	Natisnite stran, na kateri bodo prikazane zmožnosti in podprte rešitve tiskalnika.
<b>Natisni imenik</b>	Natisnite vire, ki so shranjeni na bliskovnem pogonu ali trdem disku tiskalnika. <b>Opomba:</b> Ta element menija je prikazan samo, če je nameščen bliskovni pogon ali trdi disk tiskalnika.

## Bližnjice

Element menija	Opis
<b>Vse bližnjice</b>	Natisnite poročilo s seznamom bližnjic, ki so shranjene v tiskalniku.
<b>Bližnjice za opravila pošiljanja faksov</b>	<b>Opomba:</b> Bližnjice za opravila pošiljanja faksov se prikažejo samo, če je faks nameščen.
<b>Bližnjice za kopiranje</b>	
<b>Bližnjice do elektronske pošte</b>	
<b>Bližnjice za opravila, povezana s strežnikom FTP</b>	
<b>Bližnjice omrežnih map</b>	

## Faks

**Opomba:** Ta meni je prikazan samo, če je konfiguriran faks in je možnost Omogoči dnevnik opravil nastavljena na Vklop.

Element menija	Opis
<b>Dnevnik opravil faksiranja</b>	Natisnite poročilo o zadnjih 200 dokončanih opravilih faksiranja.
<b>Dnevnik klicev na faks</b>	Natisnite poročilo o zadnjih 100 prejetih in blokiranih klicih ter poskusih klicev.

## Omrežje

Element menija	Opis
<b>Stran z omrežnimi nastavitvami</b>	Natisnite stran z informacijami o konfiguriranih nastavitvah omrežja in brezžične povezave tiskalnika. <b>Opomba:</b> Ta element menija najdete samo v omrežnih tiskalnikih ali tiskalnikih, ki so povezani s tiskalnimi strežniki.
<b>Odjemalci, povezani s protokolom Wi-Fi Direct</b>	Natisnite stran s seznamom naprav, ki so s tiskalnikom povezane prek protokola Wi-Fi Direct. <b>Opomba:</b> Ta element menija je prikazan samo, če je možnost Omogoči Wi-Fi Direct nastavljena na Vklop.

## Odpravljanje težav

Element menija	Opis
<b>Strani za preskus kakovosti tiskanja</b>	Natisnite vzorčne strani, da boste lahko prepoznali in odpravili napake kakovosti tiskanja.
<b>Čiščenje optičnega bralnika</b>	Natisnite navodila za čiščenje optičnega bralnika.

## Kako natisnete Stran z menijskimi nastavitvami

Na začetnem zaslonu se dotaknite možnosti **Nastavitve > Poročila > Stran z nastavitvami menija**.

## Vzdrževanje tiskalnika

**Opozorilo – možnost poškodb:** Če tiskalnika ne vzdržujete tako, da zagotavlja optimalno zmogljivost, oziroma če ne zamenjate delov in potrošnega materiala, se tiskalnik lahko poškoduje.

### Preverjanje stanja delov in potrošnega materiala

- 1 Na začetnem zaslonu se dotaknite možnosti **Stanje/potrošni material**.
- 2 Izberite potrošni material ali dele, ki jih želite preveriti.

**Opomba:** Dostop do te nastavitve je mogoč tudi s pritiskom na zgornji del začetnega zaslona.

### Konfiguracija obvestil o stanju potrošnega materiala

- 1 Odprite spletni brskalnik in v polje za naslov vnesite naslov IP tiskalnika.

**Opombe:**

- Naslov IP tiskalnika si oglejte na začetnem zaslonu tiskalnika. Naslov IP je sestavljen iz štirih nizov števil, ločenih s pikami, na primer 123.123.123.123.
- Če uporabljate strežnik proxy, ga začasno onemogočite, da se spletna stran pravilno naloži.

- 2 Kliknite **Nastavitve > Naprava > Obvestila**.
- 3 V meniju Potrebščine kliknite **Obvestila o stanju potrebščin po meri**.
- 4 Izberite obvestilo za posamezne potrebščine.
- 5 Uveljavite spremembe.

### Nastavitev e-poštnih opozoril

Konfigurirajte tiskalnik tako, da bo pošiljal e-poštna opozorila, ko bo malo potrošnega materiala, ko bo treba zamenjati ali dodati papir ali če bo prišlo do zastoja papirja.

- 1 Odprite spletni brskalnik in v polje za naslov vnesite naslov IP tiskalnika.

**Opombe:**

- Naslov IP tiskalnika si oglejte na začetnem zaslonu tiskalnika. Naslov IP je sestavljen iz štirih nizov števil, ločenih s pikami, na primer 123.123.123.123.
- Če uporabljate namestniški strežnik, ga začasno onemogočite, da se spletna stran pravilno naloži.

- 2 Kliknite **Nastavitve > Naprava > Obvestila > Nastavitev e-poštnih opozoril** in nato konfigurirajte nastavitve.

**Opomba:** Za več informacij o nastavitvah SMTP se obrnite na ponudnika e-pošte.

- 3 Uveljavite spremembe.
- 4 Kliknite **Nastavi E-poštne sezname in alarme** in nato konfigurirajte nastavitve.
- 5 Uveljavite spremembe.

## Ogled poročil

- 1 Na začetnem zaslonu se dotaknite možnosti **Nastavitve > Poročila**.
- 2 Izberite poročilo, ki ga želite ogledati.

## Naročanje delov in potrošnega materiala

Če želite naročiti potrošni material v ZDA, pokličite Lexmark na 1-800-539-6275 za informacije o pooblaščenih prodajalcih Lexmarkovega potrošnega materiala v bližini. Za druge države ali regije obiščite [www.lexmark.com](http://www.lexmark.com) ali pa se obrnite na prodajalca tiskalnika.

**Opomba:** Predvidena življenjska doba potrošnega materiala za tiskalnike je določena na osnovi tiskanja na navaden papir velikosti Letter ali A4.

**Opozorilo – možnost poškodb:** Če tiskalnika ne vzdržujete tako, da zagotavlja optimalno zmogljivost, oziroma če ne zamenjate delov in potrošnega materiala, se tiskalnik lahko poškoduje.

## Uporaba originalnih Lexmarkovih delov in potrošnega materiala

Lexmarkov tiskalnik je zasnovan tako, da najbolje deluje z originalnimi Lexmarkovimi deli in potrošnim materialom. Uporaba potrebščin ali delov drugih proizvajalcev lahko vpliva na delovanje, zanesljivost ali življenjsko dobo tiskalnika in slikovnih komponent. Vpliva lahko tudi na obseg garancije. Garancija ne krije škode, nastale zaradi uporabe delov in potrebščin drugih proizvajalcev. Vsi indikatorji delovanja so prilagojeni za Lexmarkove dele in potrebščine, zato lahko ob uporabi delov in potrebščin proizvajalcev delujejo nepredvidljivo. Če slikovne komponente uporabljate dlje, kot je pričakovano, lahko pride do poškodb Lexmarkovega tiskalnika ali povezanih sestavnih delov.

**Opozorilo – možnost poškodb:** Potrošni material in dele brez pogojev pogodbe o programu vračila je mogoče ponastaviti in predelati. Vendar pa proizvajalčeva garancija ne krije morebitne škode, nastale zaradi uporabe neoriginalnega potrošnega materiala ali delov. Če ponastavite števec potrebščin in delov brez ustrezne predelave, se tiskalnik lahko poškoduje. Po ponastavitvi števca potrebščin ali dela se lahko v tiskalniku prikaže napaka, ki opozarja na prisotnost ponastavljenega elementa.

## Naročanje kartuš z barvilom

### Opombe:

- Predvideni izkoristek kartuše temelji na standardu ISO/IEC 19798.
- Dolgotrajna izredno nizka pokritost natisa lahko negativno vpliva na dejanski izkoristek.

### Kartuše z barvilom Lexmark CX930, CX931

Izdelek	Globalno
<b>Kartuše z barvilom</b>	
Cijan	85D0HC0
Magenta	85D0HM0
Rumena	85D0HY0
Črna	85D0HK0

Izdelek	Globalno
<b>Kartuše z barvilom 5K</b>	
Cijan	85D00C0
Magenta	85D00M0
Rumena	85D00Y0
Črna	85D00K0

**Kartuše z barvilom Lexmark XC9325, XC9335**

Izdelek	Globalno
Cijan	24B7519
Magenta	24B7520
Rumena	24B7521
Črna	24B7522

**Naročanje fotoprevodne enote**

Izdelek	Globalno
Fotoprevodna enota	85D0P00
Fotoprevodna enota, 3-delna	85D0Q00

**Naročanje posode za odpadno barvilo**

Izdelek	Št. dela
Posoda za odpadno barvilo	85D0W00

## Zamenjava delov in potrošnega materiala

### Zamenjava kartuše z barvilom

1 Odprite glavni dostop.

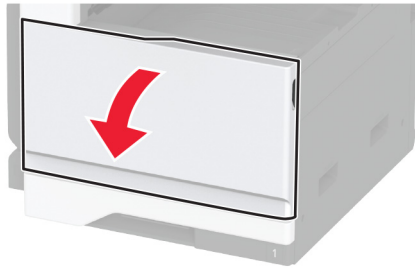

2 Odstranite rabljeno kartušo z barvilom.

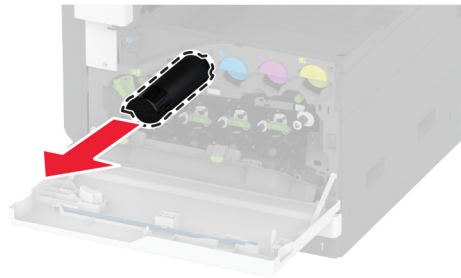

3 Vzemite novo kartušo z barvilom iz embalaže.

4 Kartušo z barvilom pretresite, da se barvilo v njej porazdeli.



**5** Vstavite novo kartušo z barvilom.

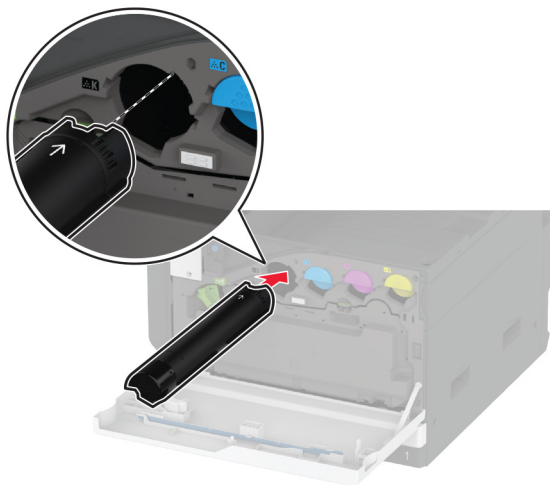

**6** Odklenite posodo za odpadno barvilo.

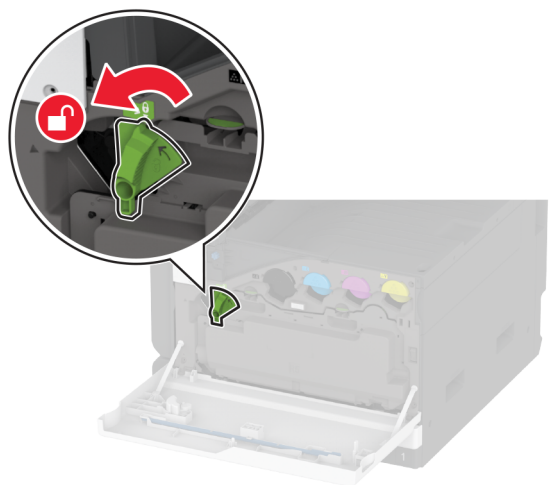

7 Odstranite posodo za odpadno barvilo.

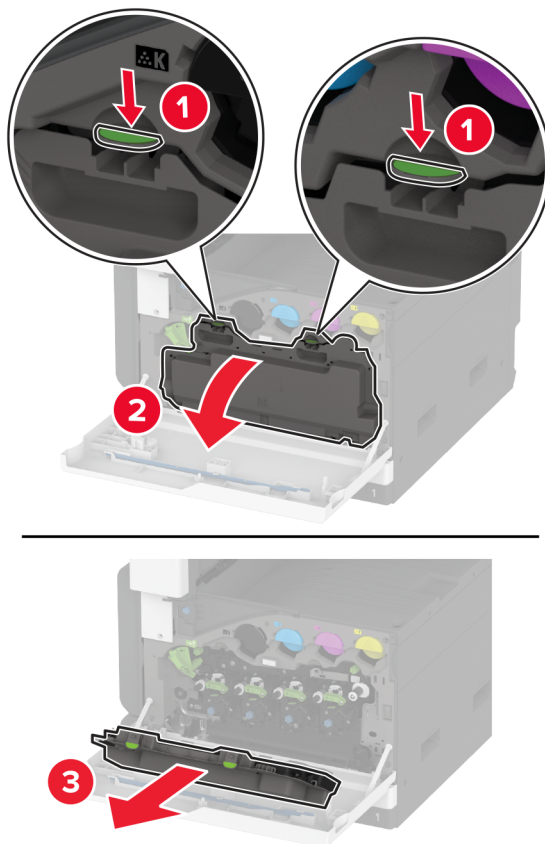

**Opomba:** Da ne bi razlili barvila, posodo postavite v pokončni položaj.

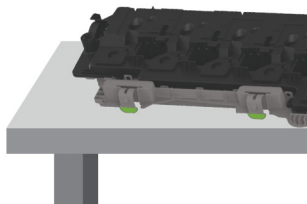



**8** Odstranite brisalec tiskalne glave in nato očistite leče tiskalne glave.

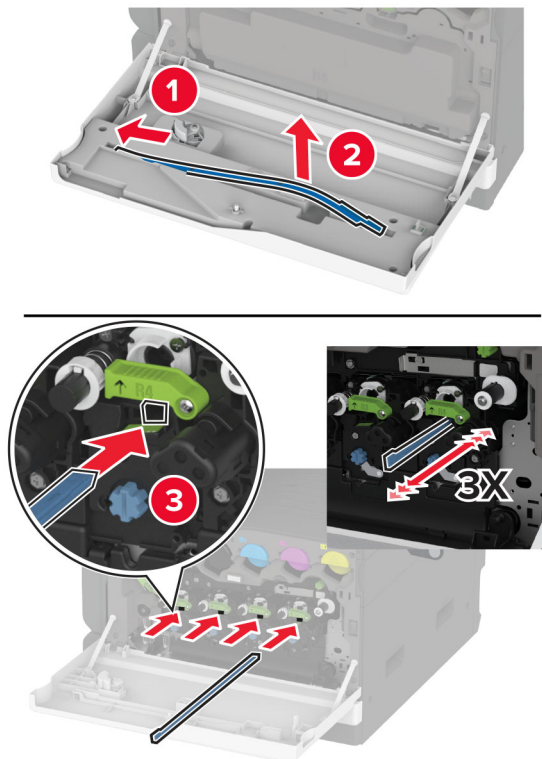

**9** Brisalec tiskalne glave vstavite nazaj na svoje mesto.

**10** Vstavite posodo za odpadno barvilo, da se *zaskoči* na mesto.

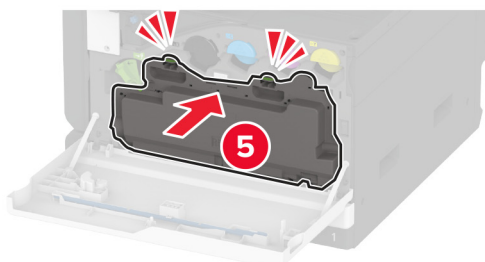
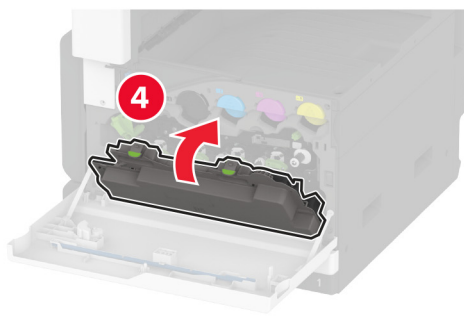
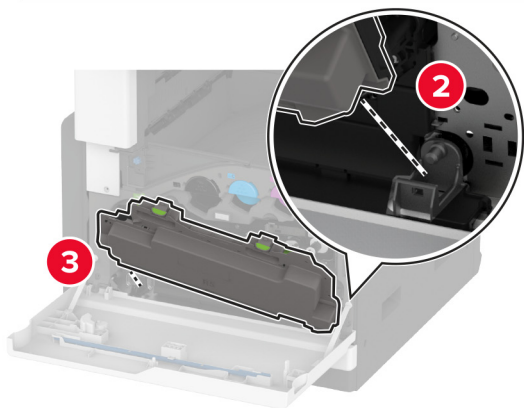
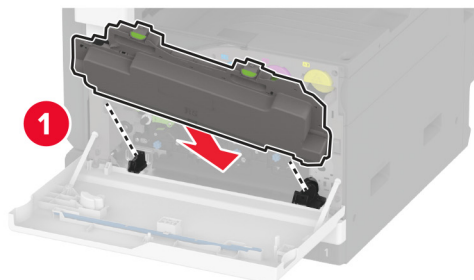

**11** Zaklenite posodo za odpadno barvilo.

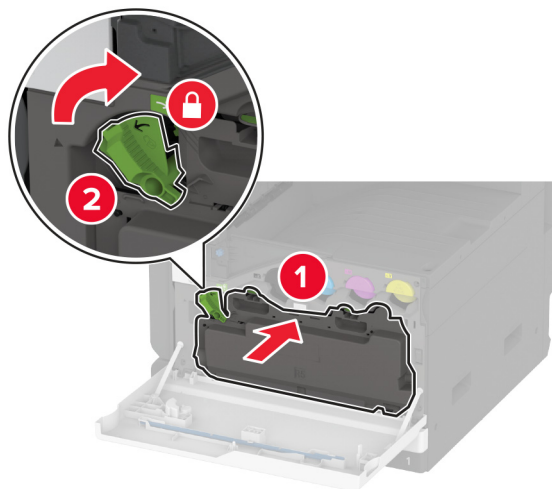

**12** Zaprite vratca.

## Zamenjava posode za odpadno barvilo

**1** Odprite glavni dostop.

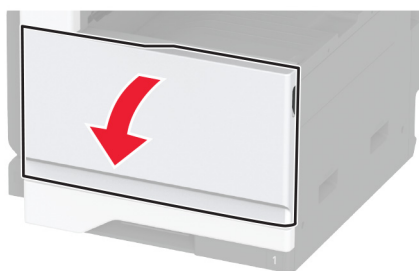

2 Odklenite posodo za odpadno barvilo.

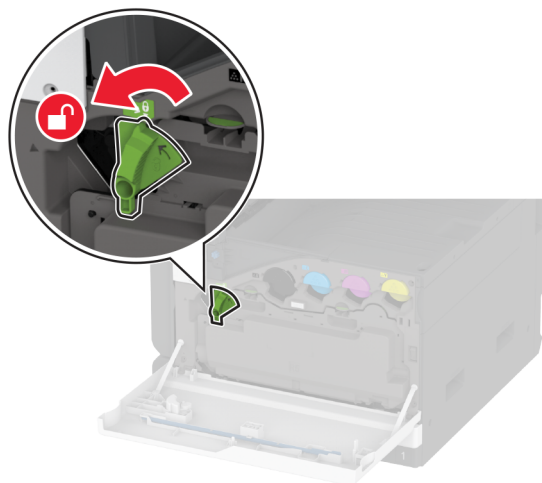

3 Odstranite rabljeno posodo za odpadno barvilo.

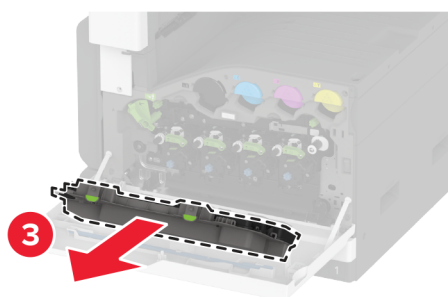
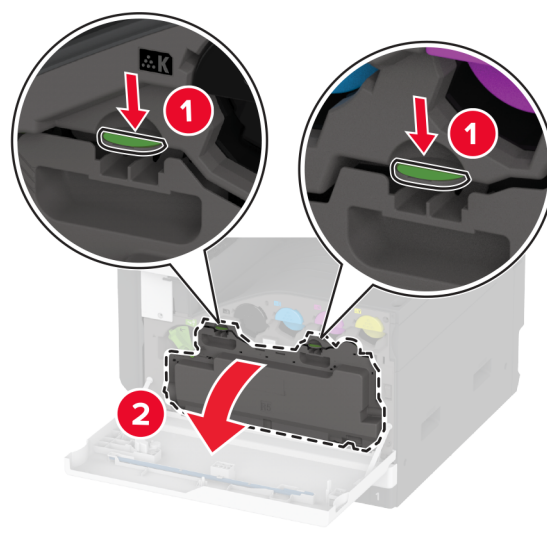

**Opomba:** Da ne bi razlili barvila, posodo postavite v pokončni položaj.

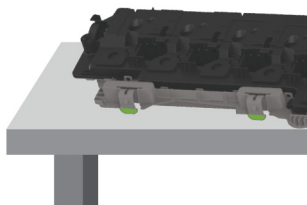

**4** Odstranite brisalec tiskalne glave in nato očistite leče tiskalne glave.

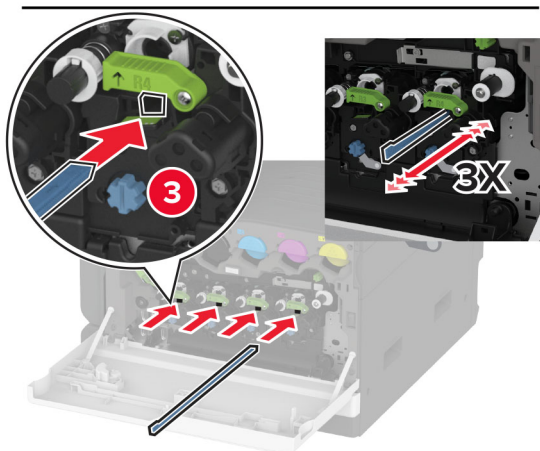
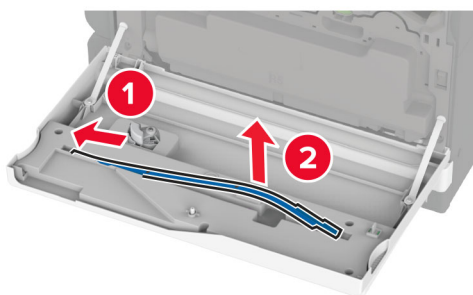

**5** Brisalec tiskalne glave vstavite nazaj na svoje mesto.

**6** Vzemite novo posodo za odpadno barvilo iz embalaže.

7 Vstavite novo posodo za odpadno barvilo, da se zaskoči na mesto.

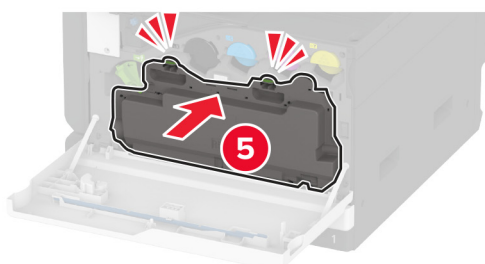
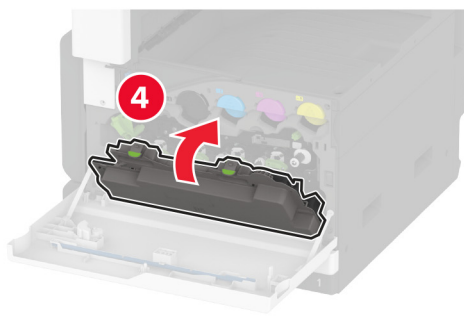
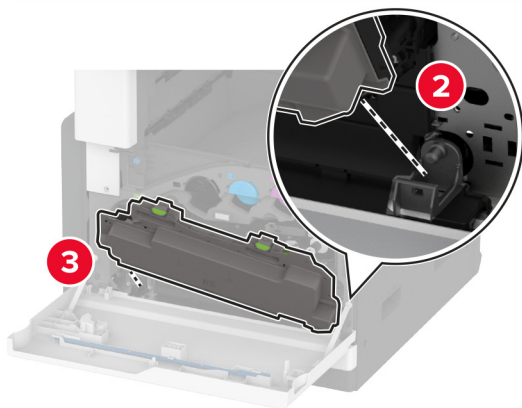
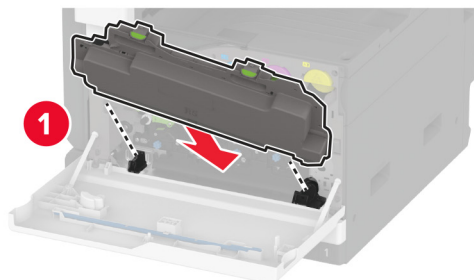

8 Zaklenite posodo za odpadno barvilo.

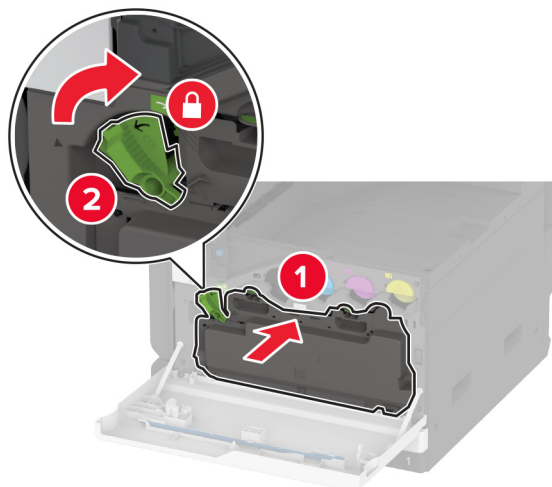

9 Zaprite vratca.

## Zamenjava fotoprevodne enote

1 Odprite glavni dostop.

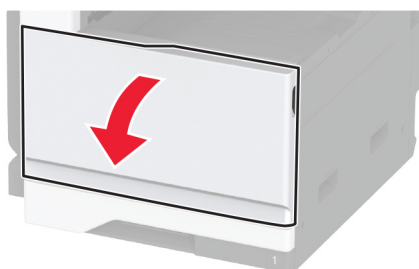

2 Odklenite posodo za odpadno barvilo.

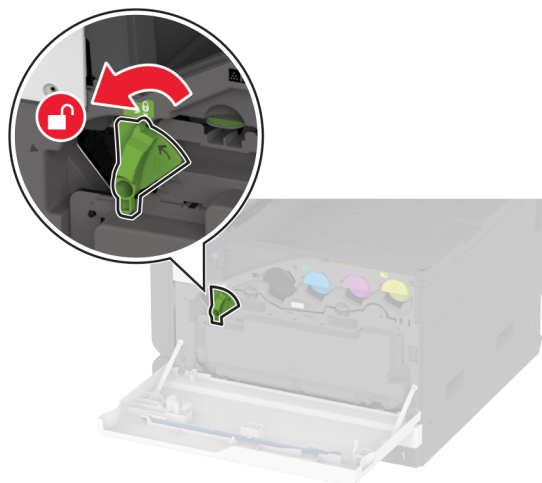

3 Odstranite posodo za odpadno barvilo.

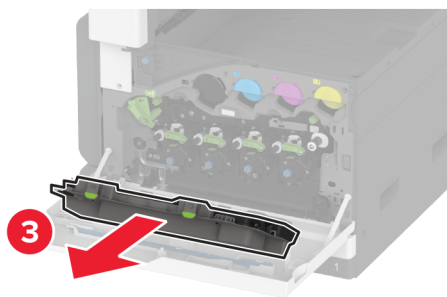
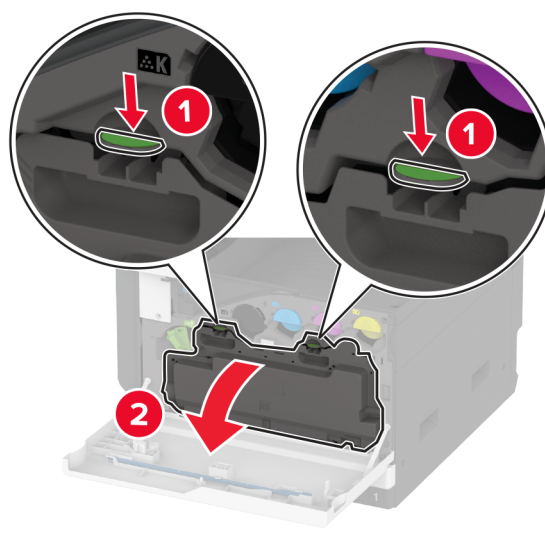

**Opomba:** Da ne bi razlili barvila, posodo postavite v pokončni položaj.



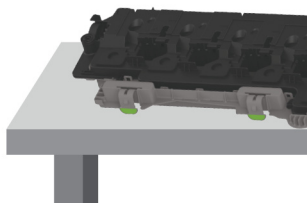

**4** Odklenite rabljeno fotoprevodno enoto.

**Opozorilo – možnost poškodb:** Da preprečite onesnaženje z barvilom, se ne dotikajte konca fotoprevodne enote.

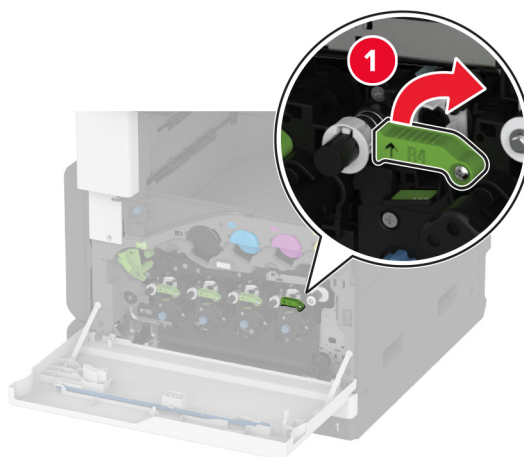
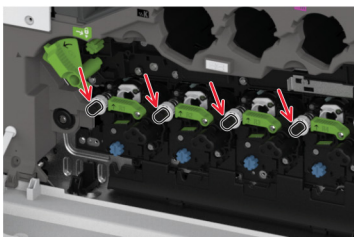
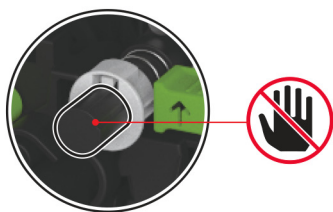

**5** Odstranite rabljeno fotoprevodno enoto.

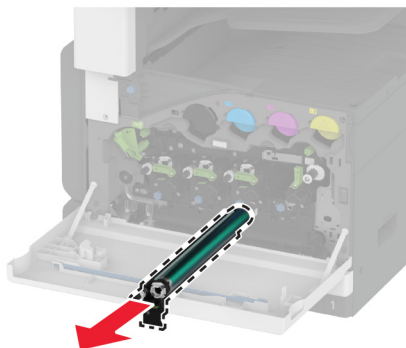

**6** Novo fotoprevodno enoto vzemite iz embalaže.

**Opozorilo – možnost poškodb:** Fotoprevodne enote ne izpostavljajte neposredni svetlobi več kot eno minuto. Daljša izpostavljenost svetlobi lahko povzroči težave s kakovostjo tiskanja.

**Opozorilo – možnost poškodb:** Ne dotikajte se bobna fotoprevodnika. To lahko vpliva na kakovost poznejših tiskalnih opravil.

7 Vstavite novo fotoprevodno enoto in nato zaklenite spodnji del.

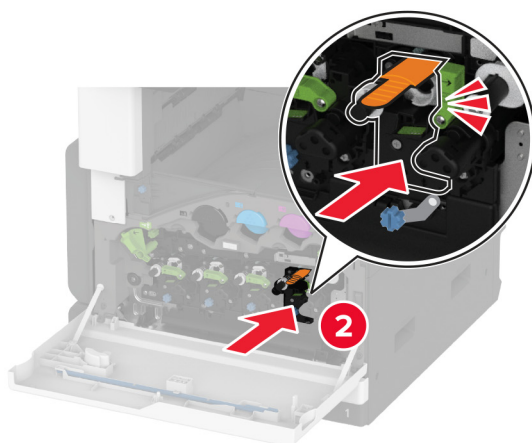
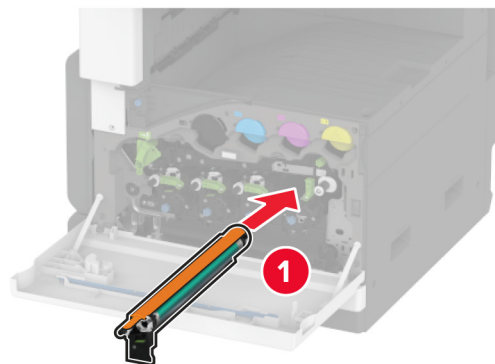

8 Odstranite embalažo in nato zaklenite zgornji del.

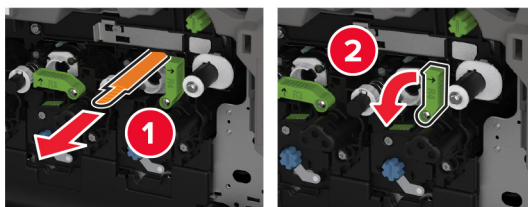

**9** Odstranite brisalec tiskalne glave in nato očistite leče tiskalne glave.

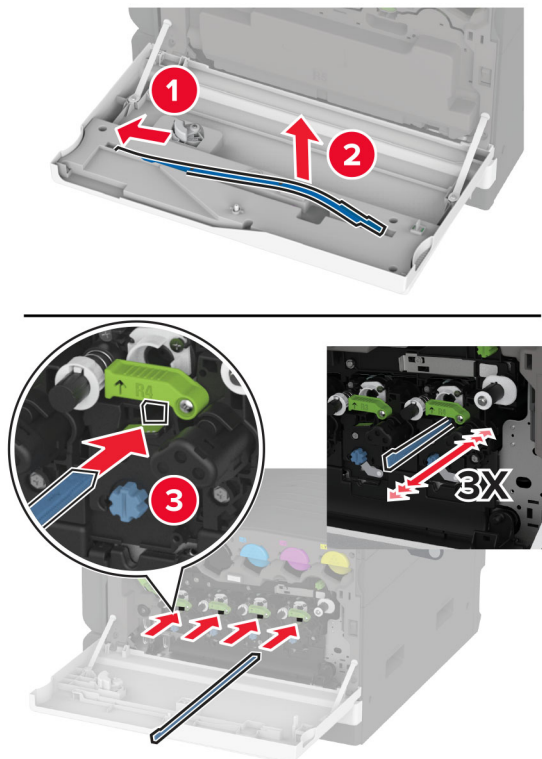

**10** Brisalec namestite nazaj na mesto.

**11** Vstavite posodo za odpadno barvilo, da se *zaskoči* na mesto.

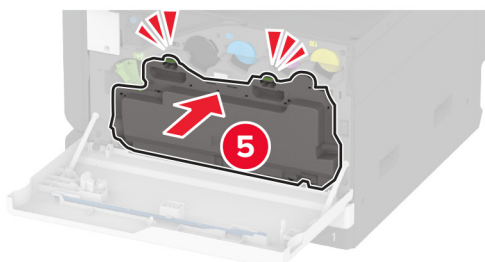
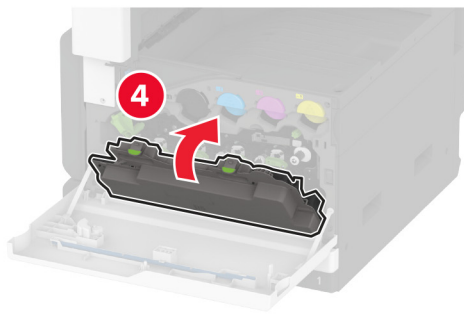
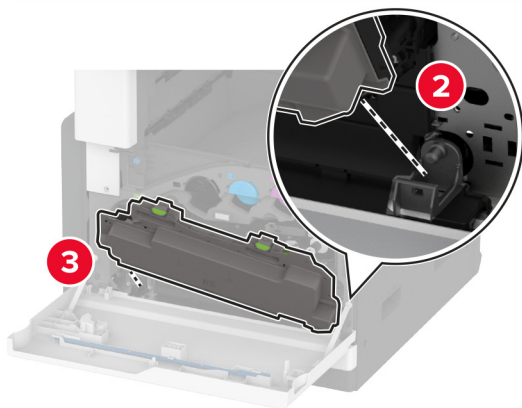
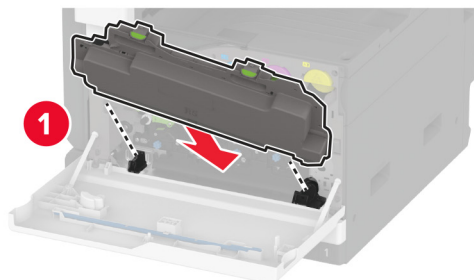

**12** Zaklenite posodo za odpadno barvilo.

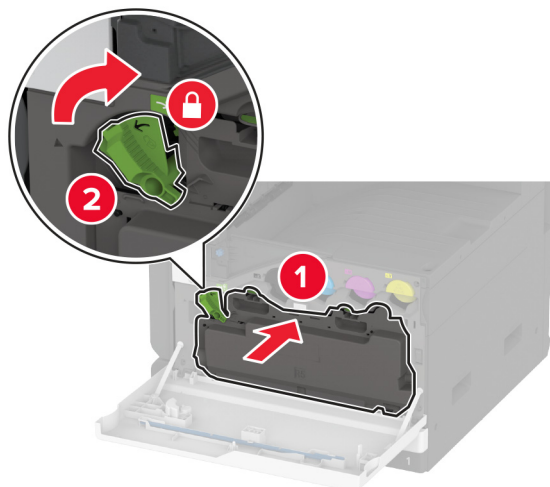

**13** Zaprite vratca.

Zamenjava vstavka pladnja za 520 listov

## Zamenjava vstavka pladnja za 520 listov

1 Odstranite rabljeni vstavek pladnja.

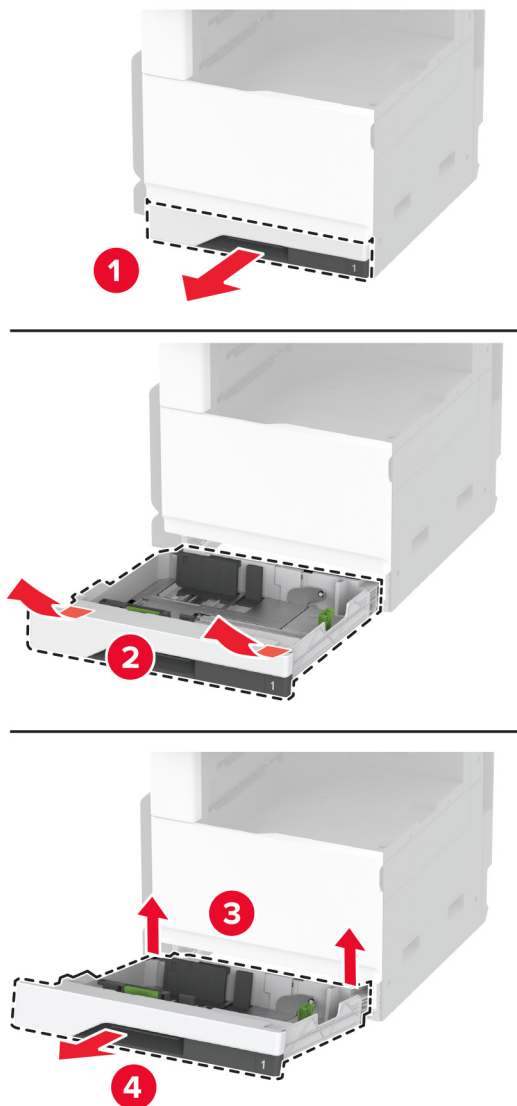

2 Novi vstavek pladnja vzemite iz embalaže in nato odstranite vso embalažo.



3 Vstavite novi vstavek pladnja.

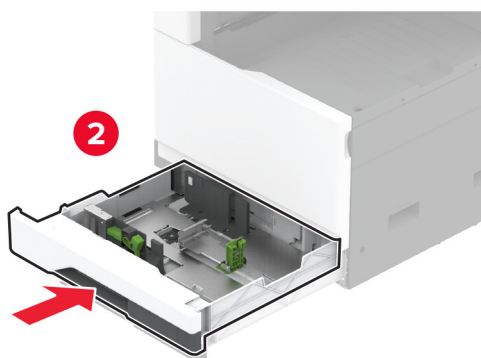
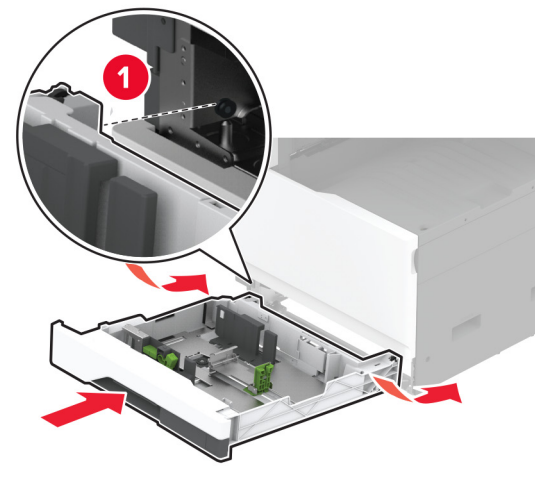

## Zamenjava razvijalne enote

1 Izklopite tiskalnik.

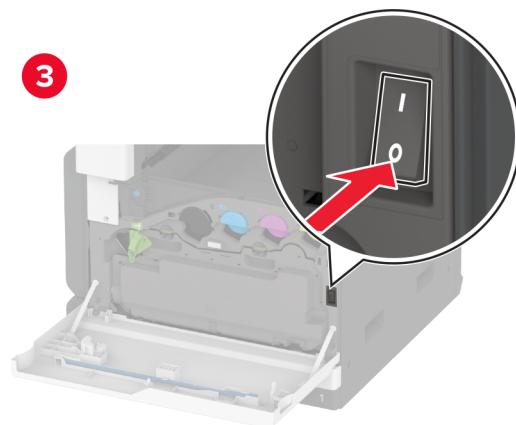
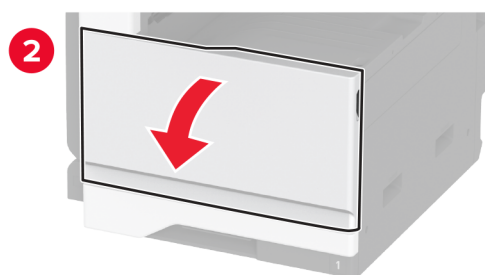
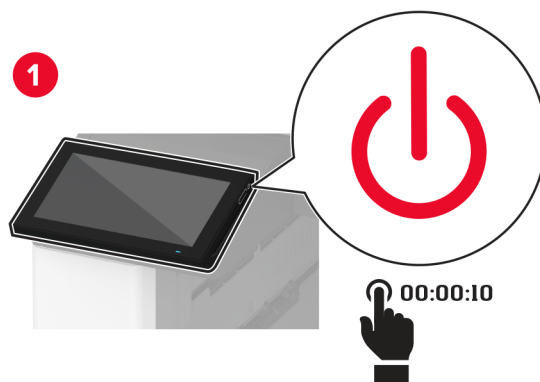

2 Odprite vratca A.



**PREVIDNO – VROČA POVRŠINA:** Notranjost tiskalnika je lahko vroča. Počakajte, da se vroča površina ohladi, preden se je dotaknete, da preprečite nevarnost telesne poškodbe.

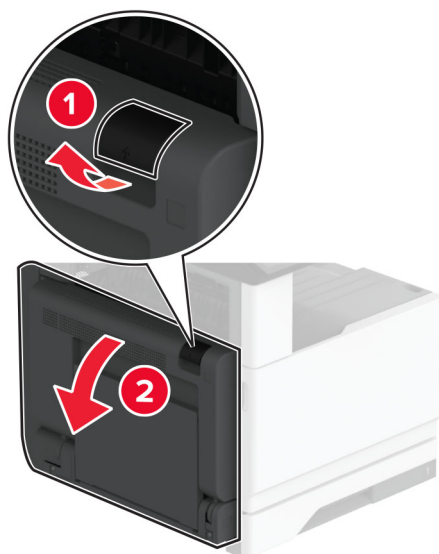

**3** Odklenite rabljeno razvijalno enoto.

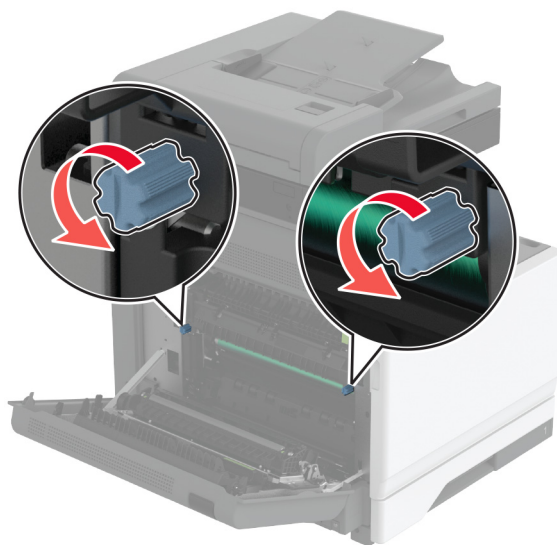

**4** Odstranite rabljeno razvijalno enoto.

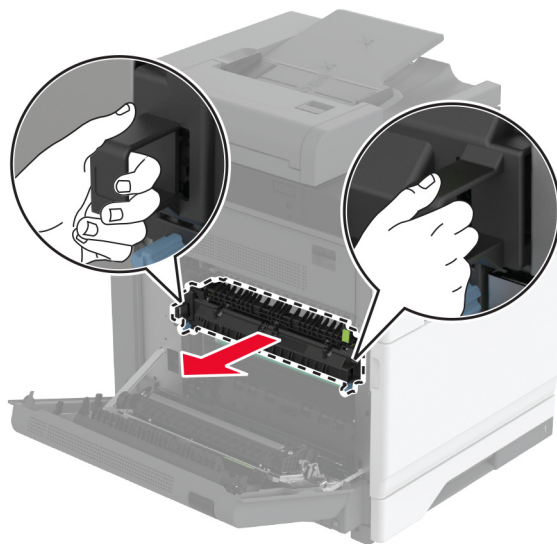

**5** Vzemite novo razvijalno enoto iz embalaže.

**6** Vstavite novo razvijalno enoto.

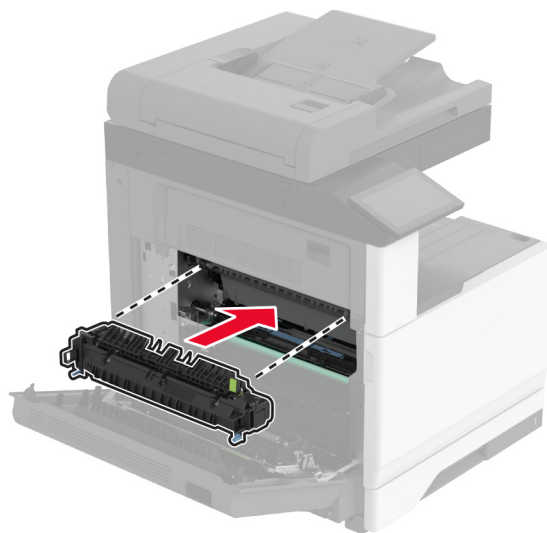

**7** Zaklenite novo razvijalno enoto.

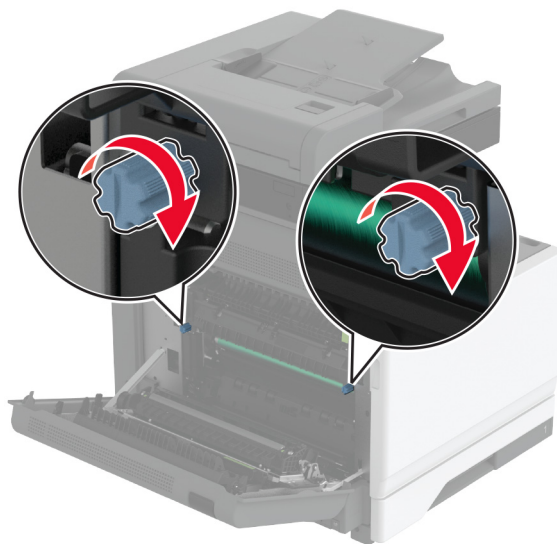

**8** Zaprite vratca.

**9** Vklonite tiskalnik.

## Zamenjava prenosnega valja

1 Izklopite tiskalnik.

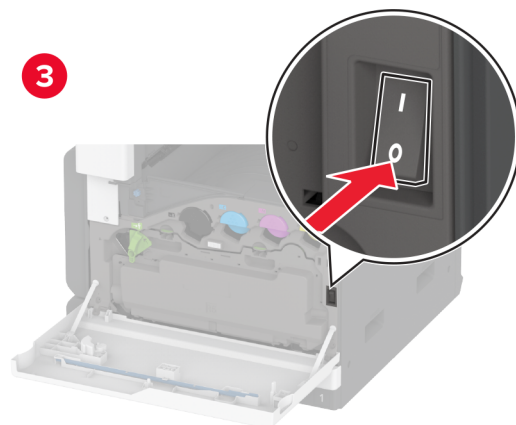
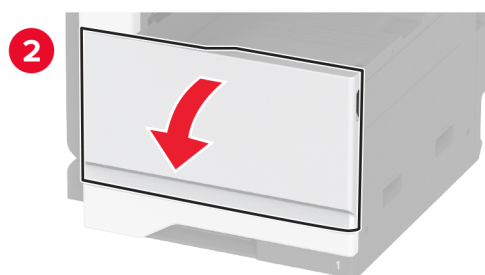

2 Odprite vratca A.



**PREVIDNO – VROČA POVRŠINA:** Notranjost tiskalnika je lahko vroča. Počakajte, da se vroča površina ohladi, preden se je dotaknete, da preprečite nevarnost telesne poškodbe.

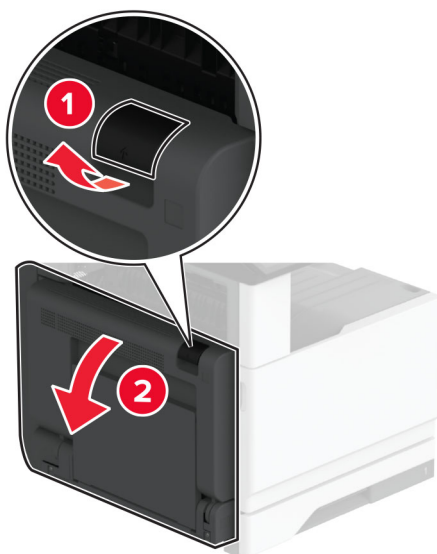

**3** Odstranite rabljeni prenosni valj.

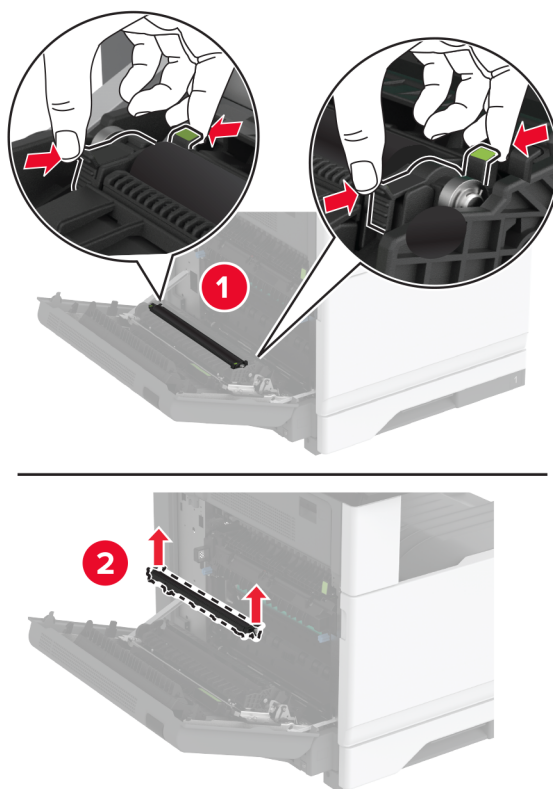

**4** Vzemite novi prenosni valj iz embalaže.

**5** Vstavite novi prenosni valj, da se *zaskoči* na mesto.

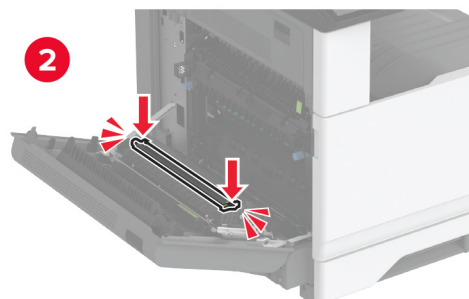
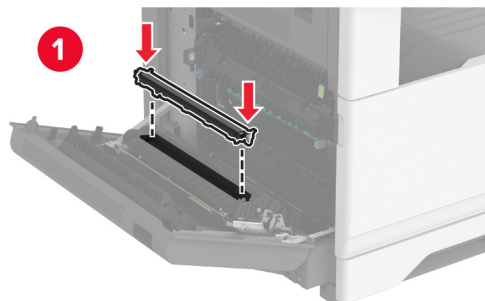

**6** Zaprite vratca A in nato zaprite glavni dostop.

**7** Vklopite tiskalnik.



## Zamenjava prenosne enote

1 Izklopite tiskalnik.

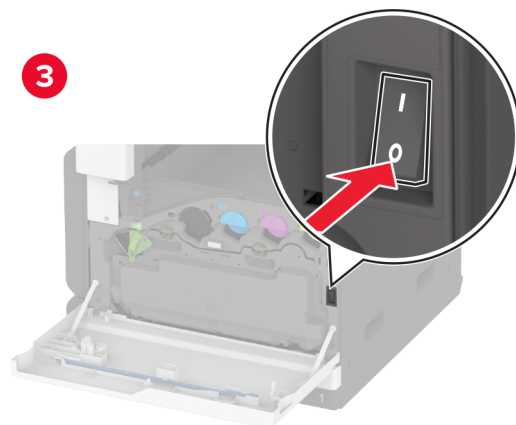
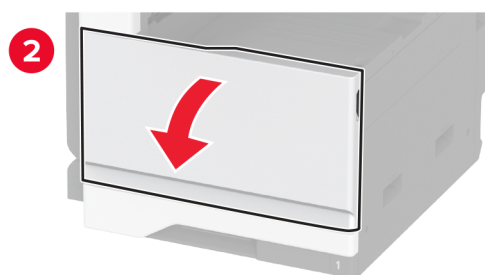
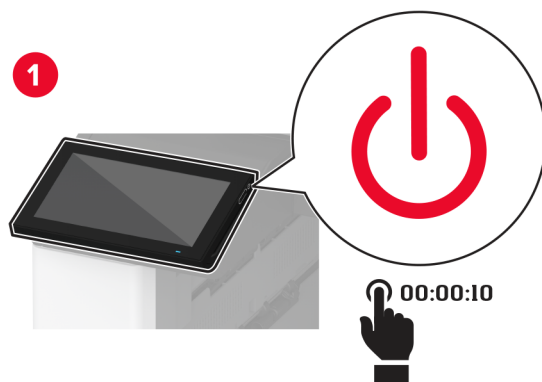

2 Odklenite posodo za odpadno barvilo.

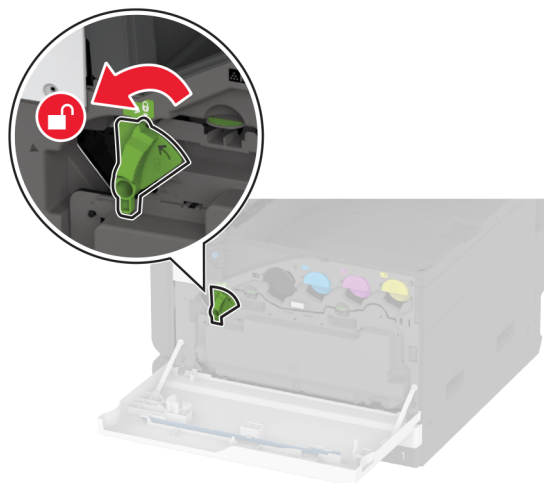

3 Odstranite posodo za odpadno barvilo.

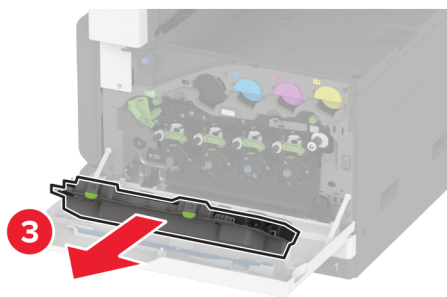
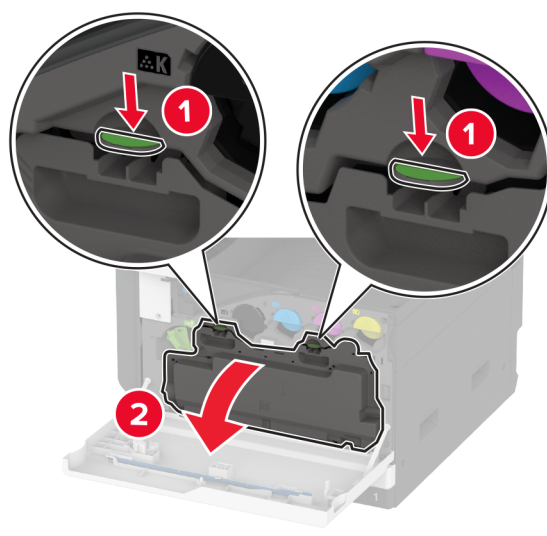

**Opomba:** Da ne bi razlili barvila, posodo postavite v pokončni položaj.

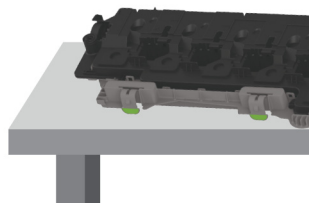

#### 4 Odprite vratca A.

 **PREVIDNO – VROČA POVRŠINA:** Notranjost tiskalnika je lahko vroča. Počakajte, da se vroča površina ohladi, preden se je dotaknete, da preprečite nevarnost telesne poškodbe.

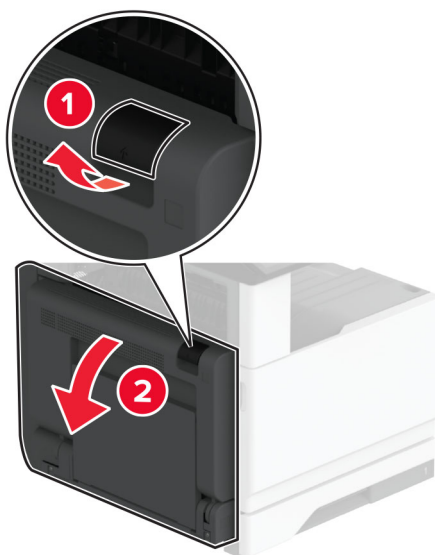

**5** Odklenite rabljeno prenosno enoto in jo izvalcite.

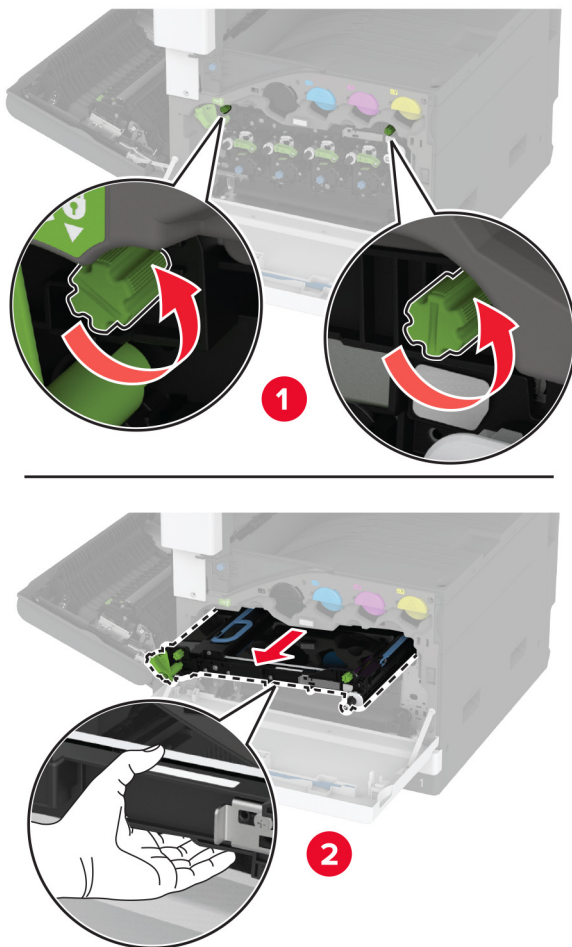

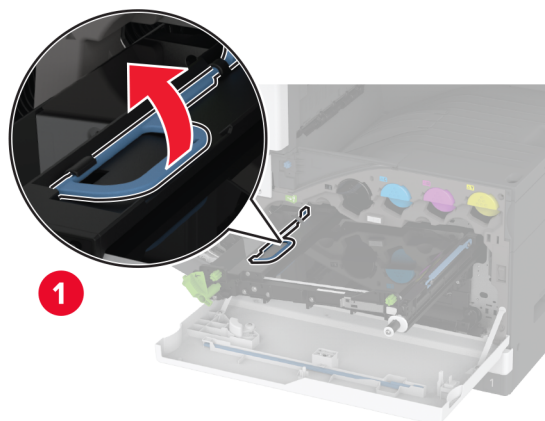
**6** Odstranite rabljeno prenosno enoto.**7** Vzemite novo prenosno enoto iz embalaže.

**Opozorilo – možnost poškodb:** Prenosnega traku se ne dotikajte. To lahko vpliva na kakovost tiskanja pri prihodnjih tiskalnih opravilih.

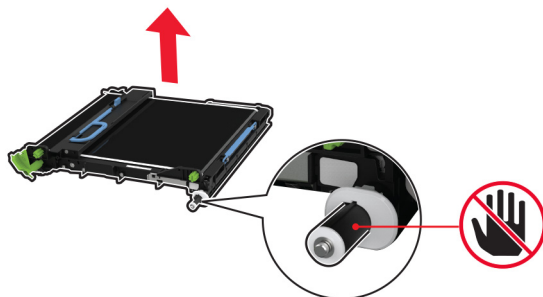

**8** Vstavite novo prenosno enoto, da se *zaskoči* na mesto.

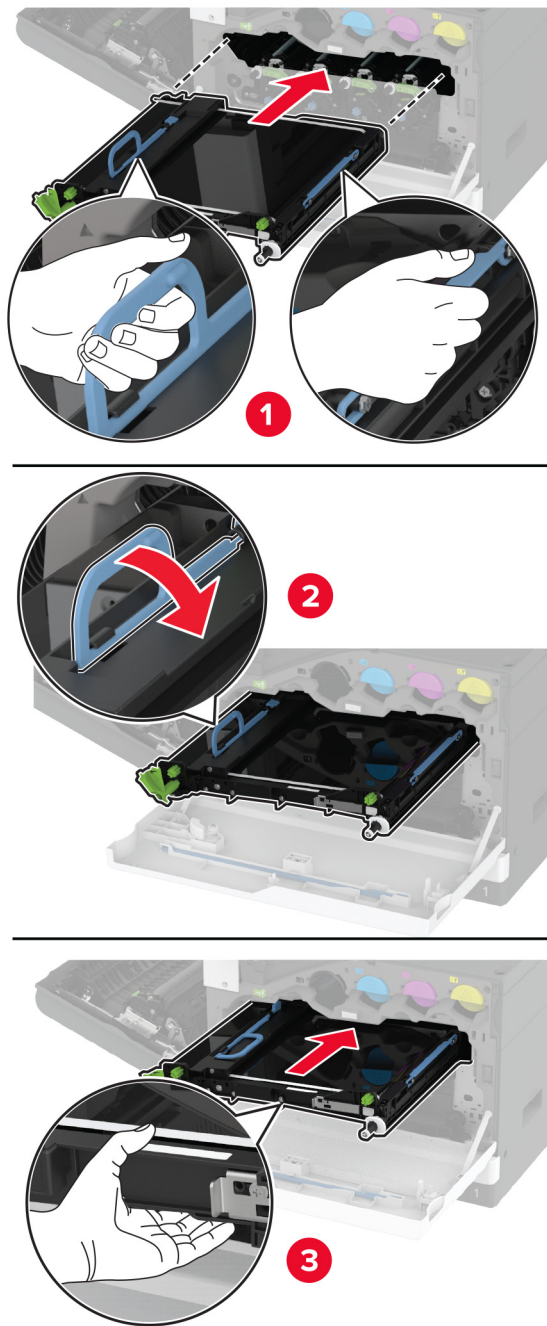

**9** Zaklenite novo prenosno enoto in zaprite vratca A.

**10** Vstavite posodo za odpadno barvilo, da se *zaskoči* na mesto.

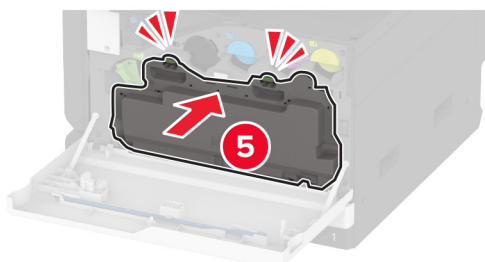
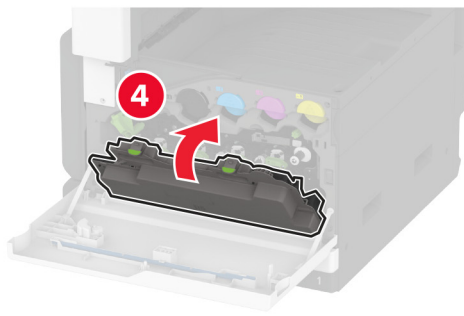
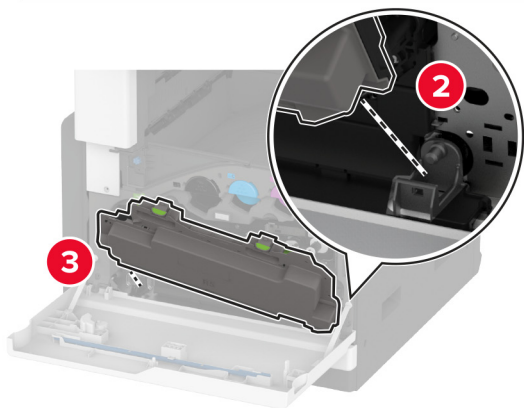
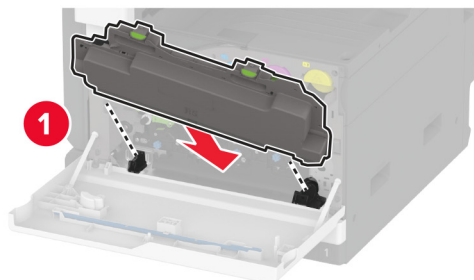

**11** Zaklenite posodo za odpadno barvilo.

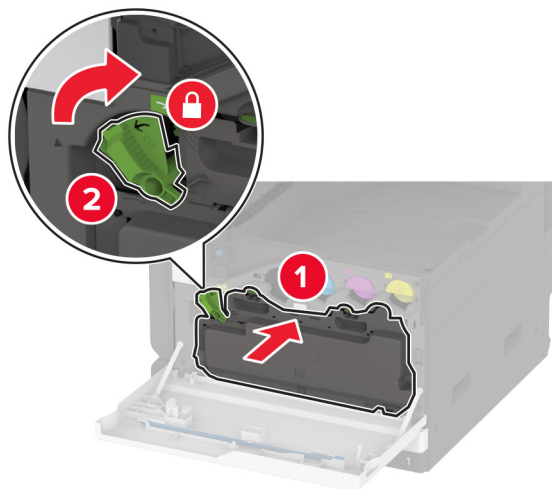

**12** Vklopite tiskalnik.

Zamenjava kompleta valjev pladnja



## Zamenjava kompleta valjev pladnja

1 Izklopite tiskalnik.

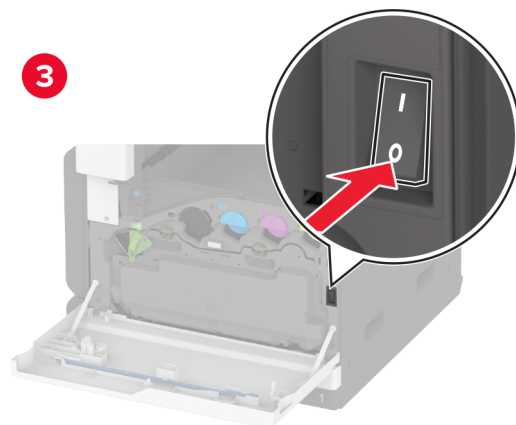
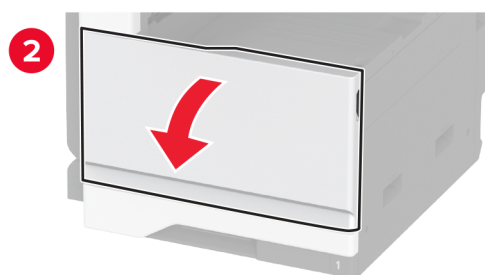
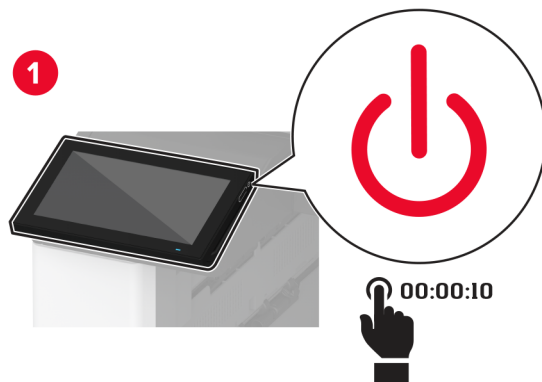

## 2 Odstranite standardni pladenj.

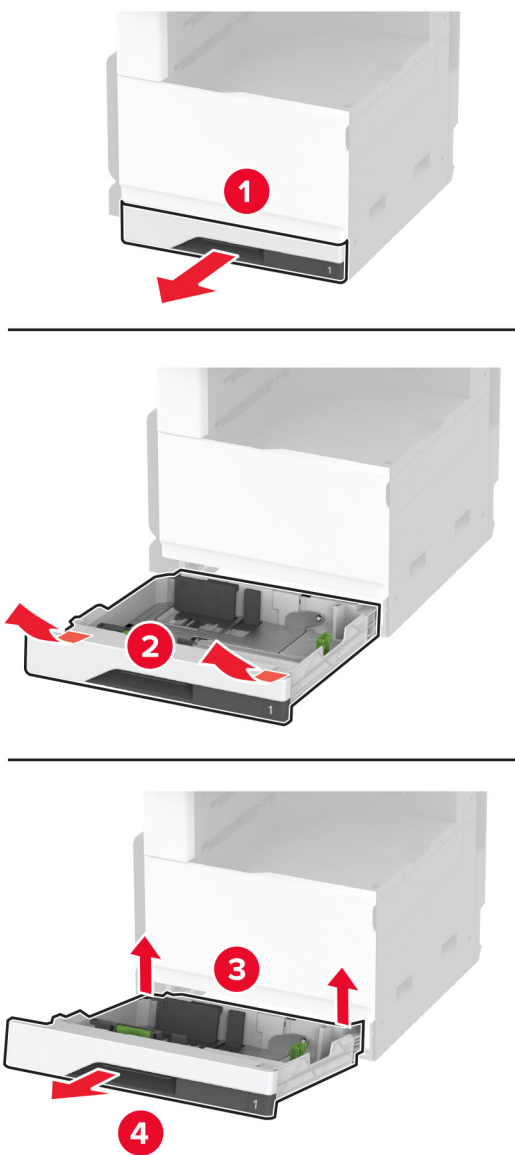

## 3 Odstranite rabljeni komplet valjev pladnja.

**Opozorilo – možnost poškodb:** Da bi preprečili škodo zaradi elektrostatične razelektritve, se dotaknite katerega koli izpostavljenega kovinskega okvirja tiskalnika, preden sežete v notranja območja tiskalnika ali se jih dotaknete.

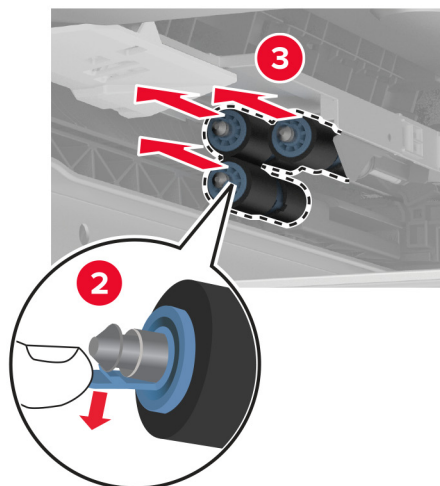
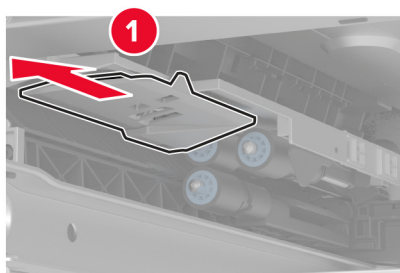
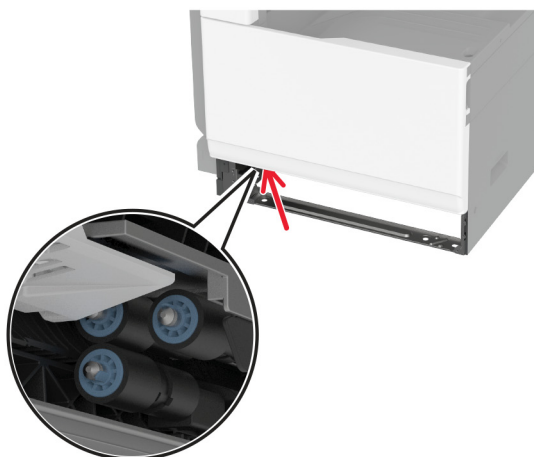

**4** Iz embalaže vzemite novi komplet valjev pladnja.

**5** Vstavite novi komplet valjev pladnja, da se *zaskoči* na mesto.

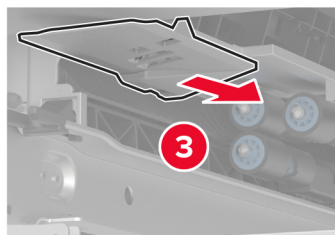
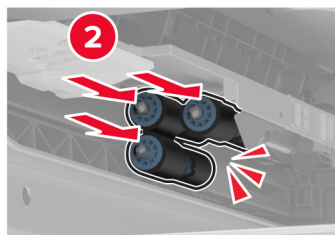
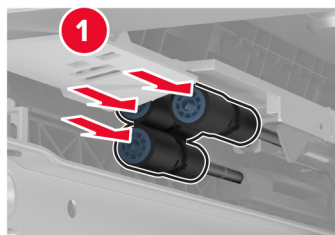

**6** Vstavite pladenj.

**7** Vklopite tiskalnik.

## Zamenjava kompleta valjev samodejnega podajalnika dokumentov

1 Izklopite tiskalnik.

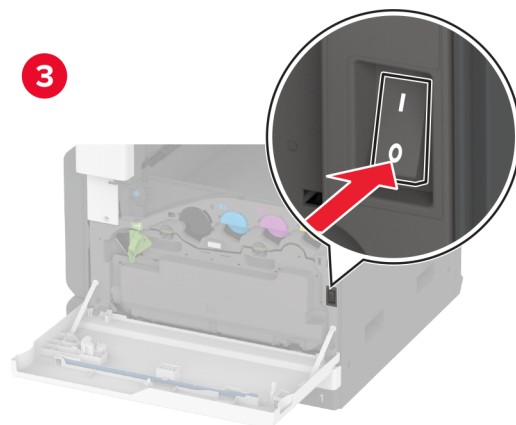
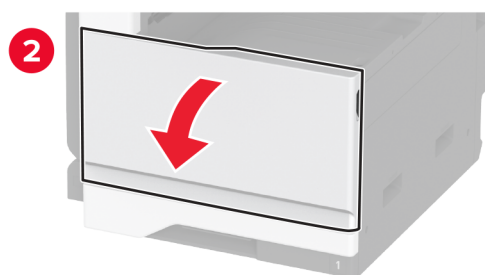
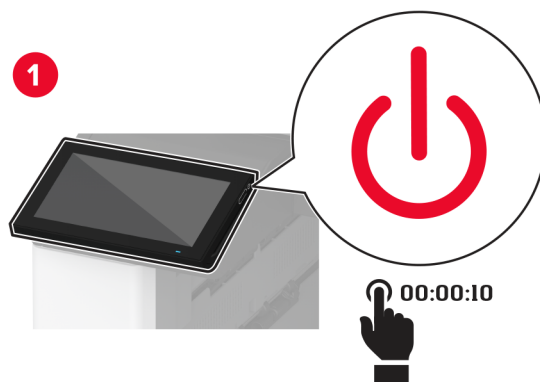

2 Odprite zgornji pokrov samodejnega podajalnika dokumentov.

s

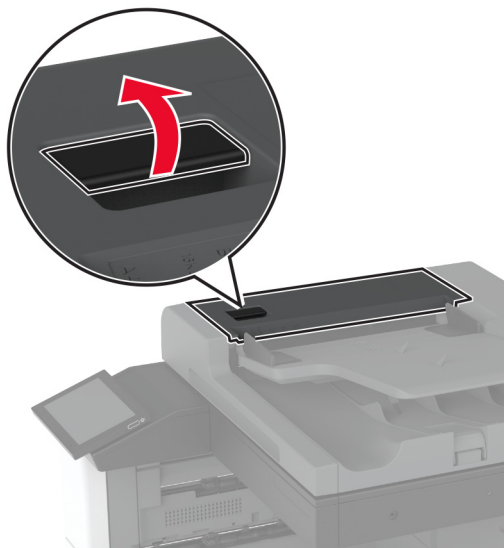

3 Odstranite pokrov ločevalnega valja.

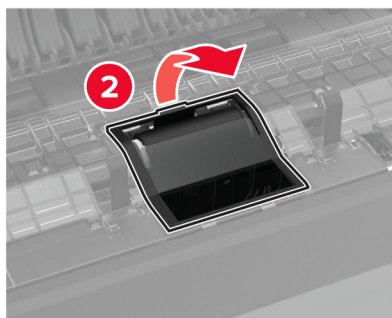
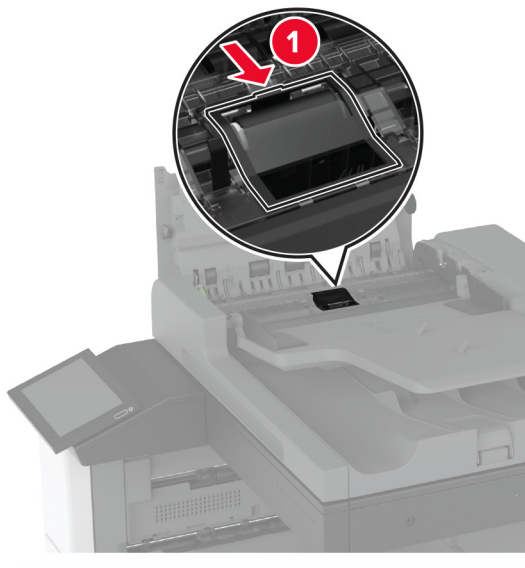

4 Odstranite rabljeni ločevalni valj.

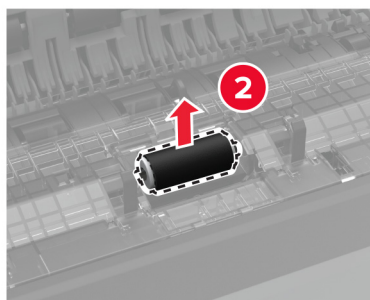
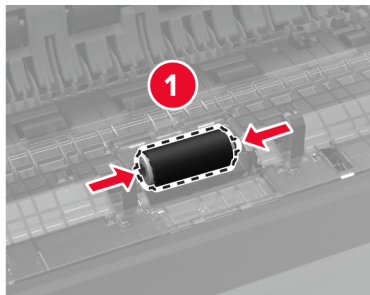

5 Vzemite novi ločevalni valj iz embalaže.

6 Vstavite novi ločevalni valj.

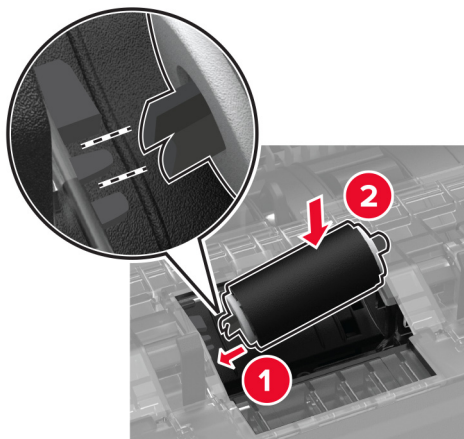

**7** Vstavite pokrov ločevalnega valja, da se *zaskoči* na mesto.

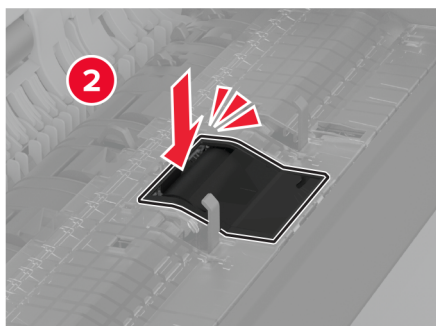
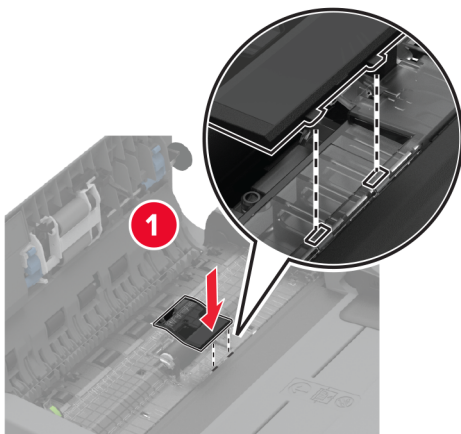

**8** Odstranite rabljeni sklop ločevalnega valja.

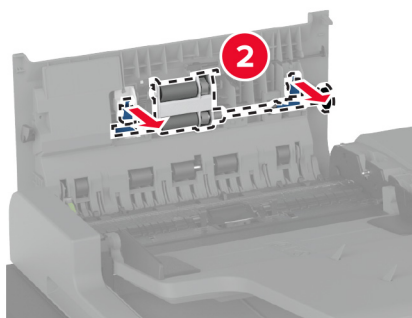
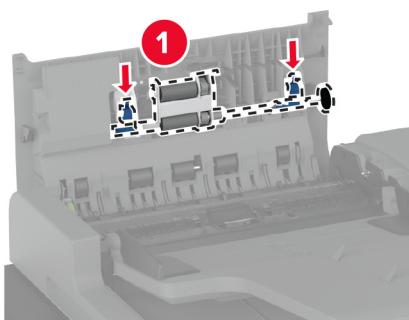

**9** Iz embalaže vzemite novi sklop ločevalnega valja.



**10** Vstavite novi sklop ločevalnega valja, da se zaskoči na mesto.

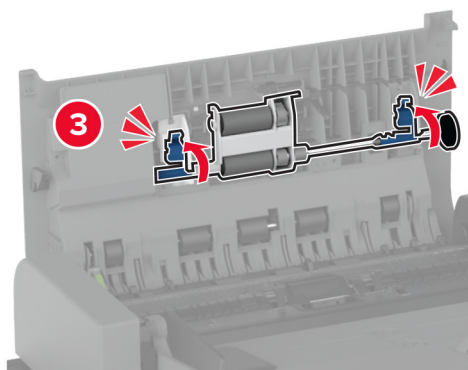
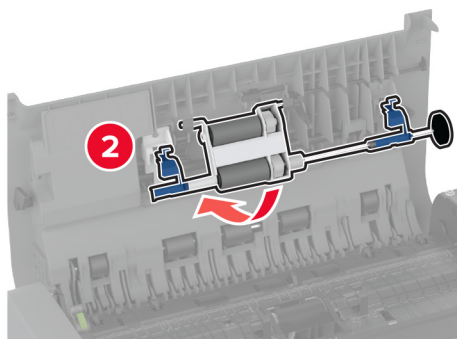
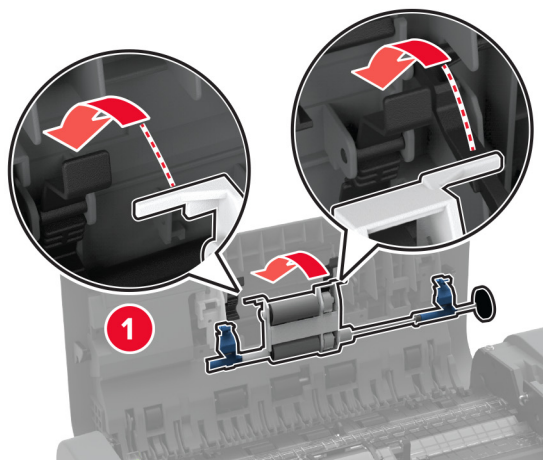

**11** Zaprite zgornji pokrov samodejnega podajalnika dokumentov.

**12** Vključite tiskalnik.

## Zamenjava brisalca tiskalne glave

1 Odprite glavni dostop.

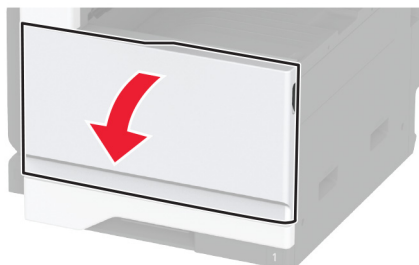

2 Odstranite rabljeni brisalec tiskalne glave.

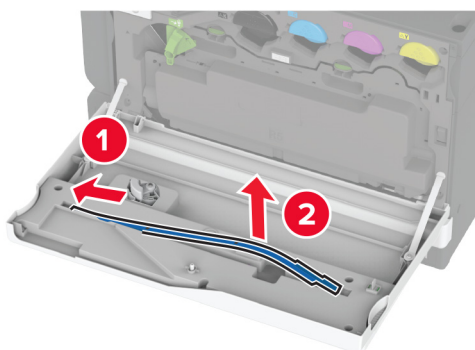

3 Novi brisalec tiskalne glave vzemite iz embalaže.

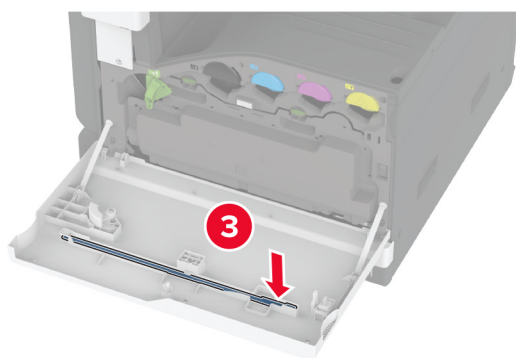
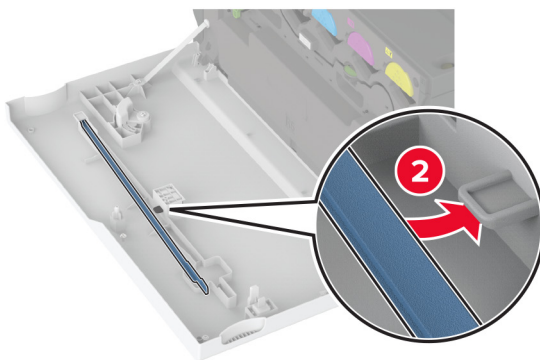
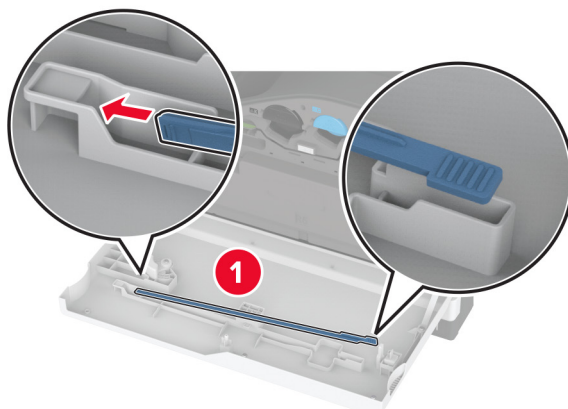
**4** Vstavite nov brisalec tiskalne glave.**5** Zaprite vratca.

Zamenjava kompleta valjev pladnja za 2000 listov

## Zamenjava kompleta valjev pladnja za 2000 listov

1 Izklopite tiskalnik.

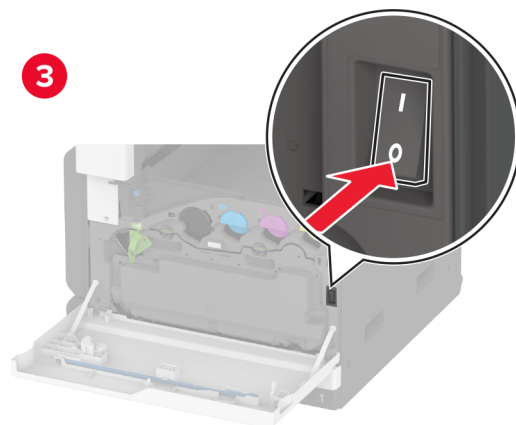
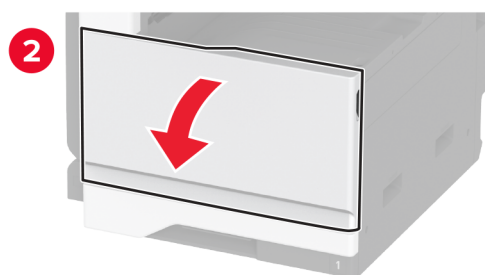
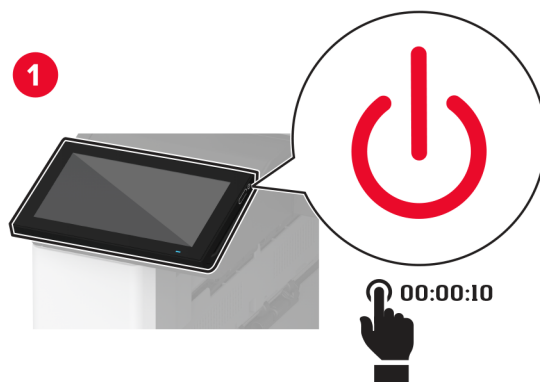

**2** Pladenj potisnite na levo.

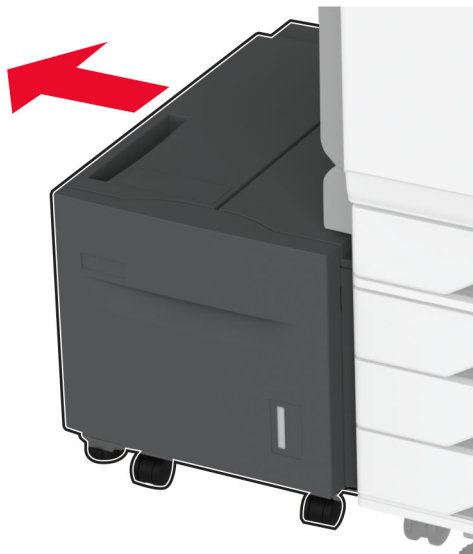

**3** Odprite vratca J in nato pokrov kompleta valjev.

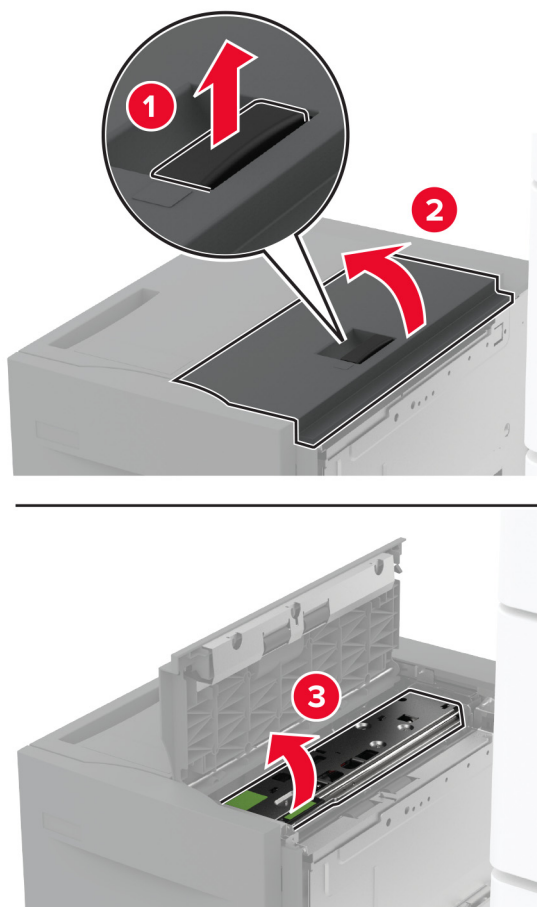

**4** Poiščite in odstranite rabljen komplet valjev.

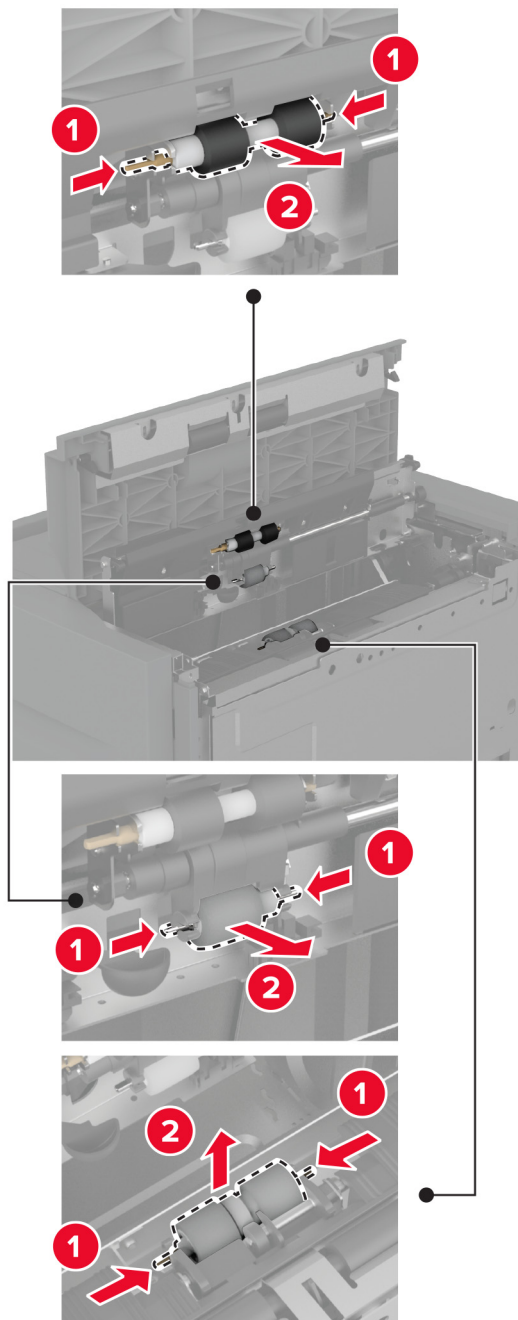

**5** Vzemite novi komplet valjev iz embalaže.

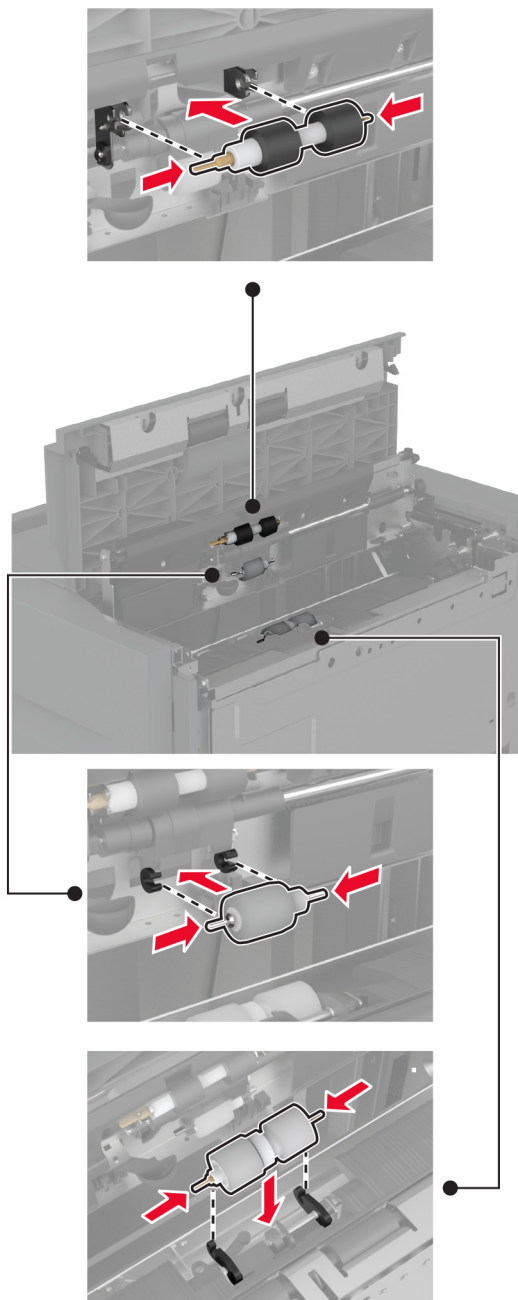
**6** Vstavite novi komplet valjev.

**7** Zaprite pokrov kompleta valjev in nato še vratca J.

**8** Pladenj premaknite nazaj na mesto.

**9** Vklonite tiskalnik.

Zamenjava pokrova ločevalnega valja samodejnega podajalnika dokumentov

## Zamenjava pokrova ločevalnega valja samodejnega podajalnika dokumentov

- 1 Odprite zgornji pokrov samodejnega podajalnika dokumentov.

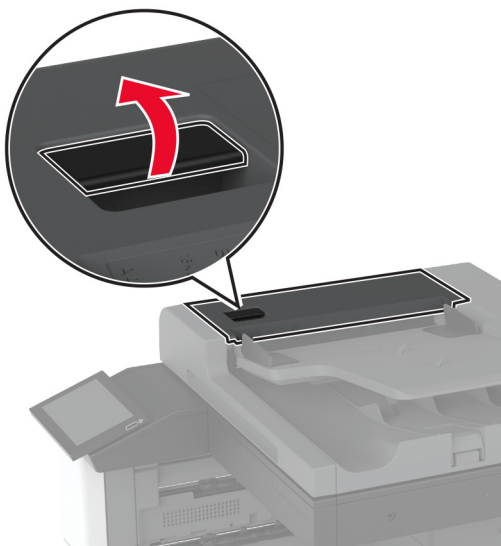

- 2 Odstranite rabljeni pokrov ločevalnega valja.

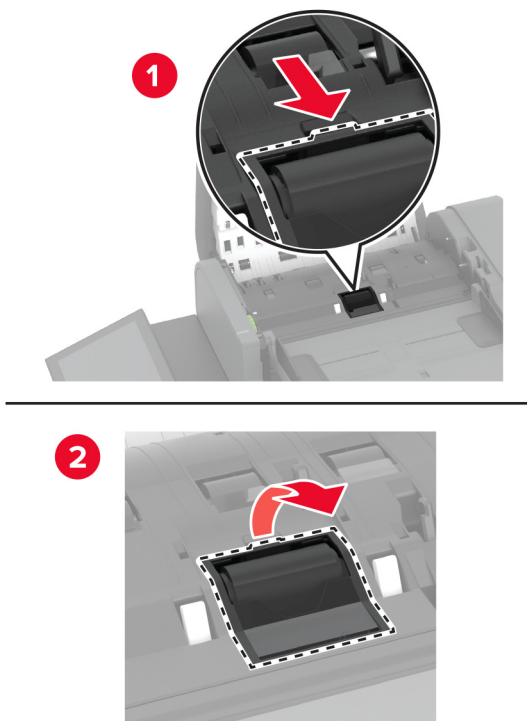

- 3 Iz embalaže vzemite novi pokrov ločevalnega valja.



**4** Vstavite novi pokrov ločevalnega valja, da se *zaskoči* na mesto.

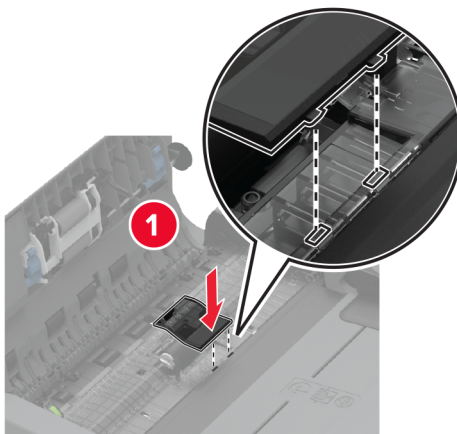

**5** Zaprite zgornji pokrov samodejnega podajalnika dokumentov.

Zamenjava pokrova priključka na spodnji zadnji strani

## Zamenjava pokrova priključka na spodnji zadnji strani

- 1 Odstranite rabljeni pokrov priključka na spodnji zadnji strani.

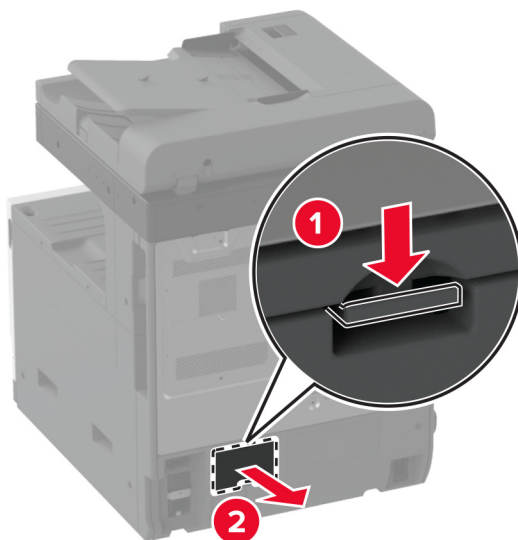

- 2 Iz embalaže vzemite novi pokrov spodnjega zadnjega priključka.
- 3 Vstavite novi pokrov priključka na spodnji zadnji strani, da se *zaskoči* na mesto.

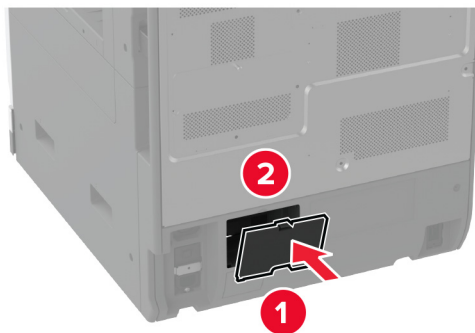

## Zamenjava zapore za papir koša samodejnega podajalnika dokumentov

- 1 Odstranite rabljeno zaporo za papir koša samodejnega podajalnika dokumentov.

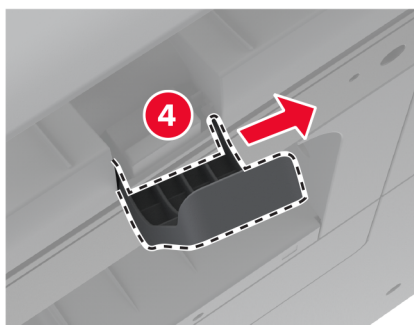
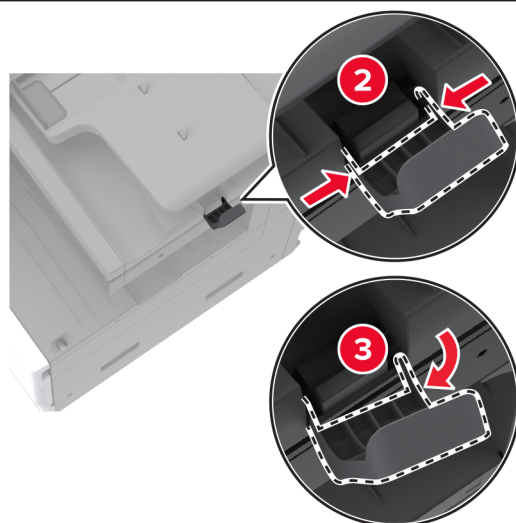
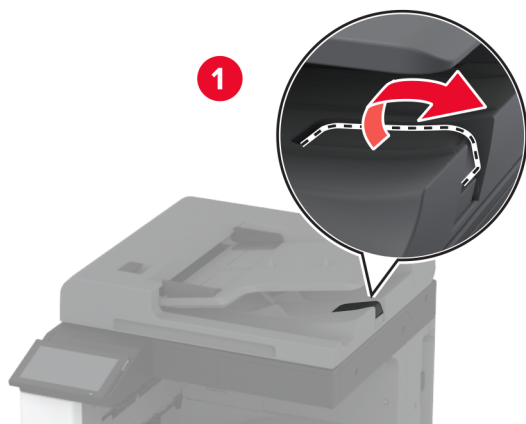

- 2 Odstranite embalažo nove zapore za papir koša samodejnega podajalnika dokumentov.

3 Vstavite novo zaporo za papir koša samodejnega podajalnika dokumentov.

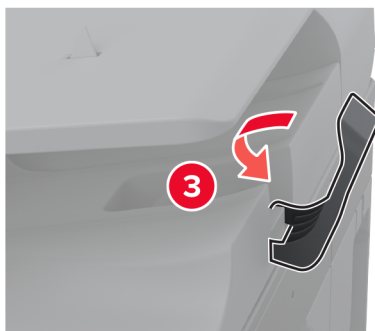
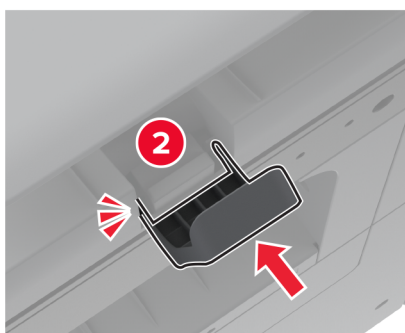
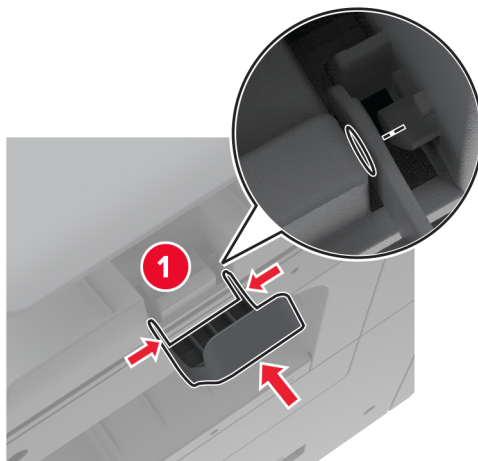

## Ponastavitev števca vzdrževanja

- 1 Na začetnem zaslonu se dotaknite možnosti **Nastavitve > Naprava > Vzdrževanje > Meni za konfiguracijo > Poraba potrošnega materiala in števci**.
- 2 Dotaknite se **Ponastavi števec vzdrževanja**.

## Ponastavitev števecv porabe potrošnega materiala

- 1 Na začetnem zaslonu se dotaknite možnosti **Nastavitve > Naprava > Vzdrževanje > Meni za konfiguracijo > Poraba potrebščin in števci**.
- 2 Izberite števec, ki ga želite ponastaviti.

**Opozorilo – možnost poškodb:** Potrošni material in dele brez pogojev pogodbe o programu vračila je mogoče ponastaviti in predelati. Vendar pa proizvajalčeva garancija ne krije morebitne škode, nastale zaradi uporabe neoriginalnega potrošnega materiala ali delov. Če ponastavite števecv potrošnega materiala in delov brez ustrezne predelave, se tiskalnik lahko poškoduje. Po ponastavitvi števca potrošnega materiala ali dela se lahko v tiskalniku prikaže napaka, ki opozarja na prisotnost ponastavljenega elementa.

## Zamenjava kartuše s sponkami

### Zamenjava kartuše s sponkami v enoti za končno obdelavo s spenjalnikom

- 1 Odprite vratca enote za končno obdelavo.

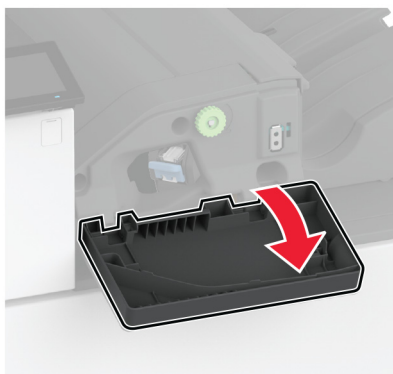

- 2 Odstranite nosilec kartuše s sponkami.

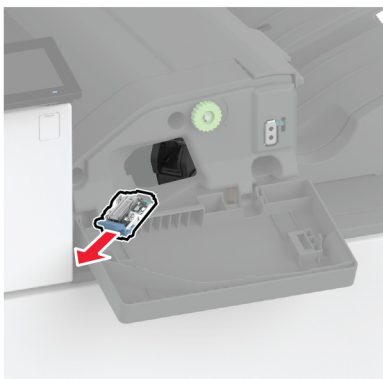

**3** Odstranite prazno kartušo s sponkami.

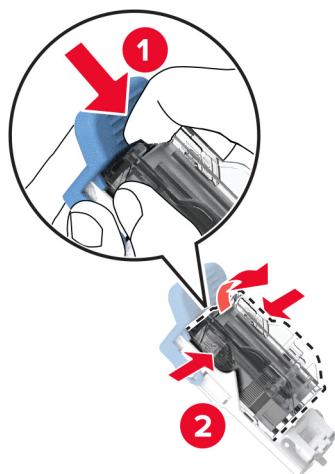

**4** Vzemite novo kartušo s sponkami iz embalaže.

**5** Vstavite kartušo s sponkami v nosilec, da se *zaskoči* na mesto.

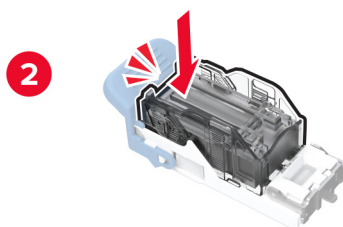
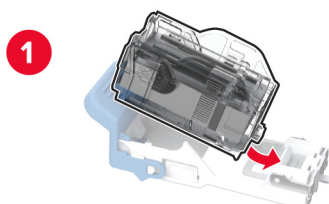

**6** Vstavite nosilec kartuše s sponkami, da se *zaskoči* na mesto.



**7** Zaprite vratca.

### Zamenjava kartuše s sponkami v enoti za končno obdelavo s spenjalnikom in luknjalnikom

**1** Odprite vratca enote za končno obdelavo.



**2** Odstranite nosilec kartuše s sponkami.

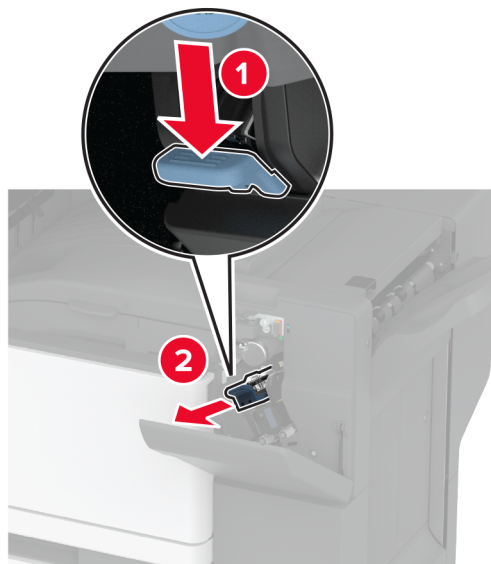

**3** Odstranite prazno kartušo s sponkami.

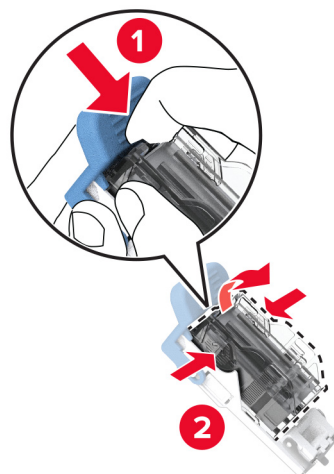

**4** Vzemite novo kartušo s sponkami iz embalaže.



**5** Vstavite novo kartušo s sponkami, da se *zaskoči* na mesto.

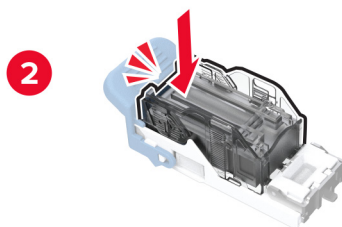
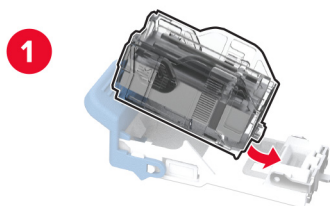

**6** Vstavite nosilec kartuše s sponkami.



**7** Zaprite vratca.

Zamenjava standardnega nosilca kartuše s sponkami

## Zamenjava standardnega nosilca kartuše s sponkami

1 Odprite vratca enote za končno obdelavo.

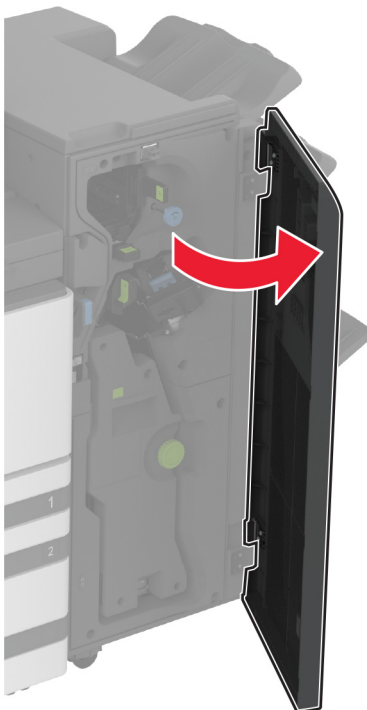

2 Odstranite rabljeni nosilec kartuše s sponkami.

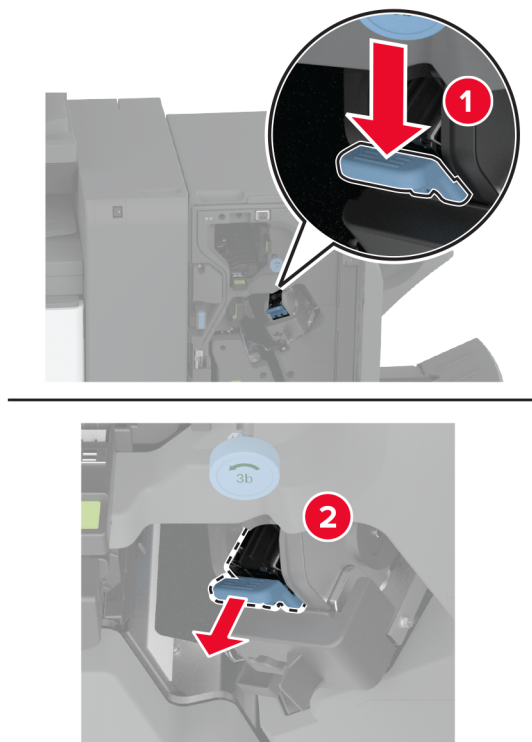

**3** Odstranite kartušo s sponkami.

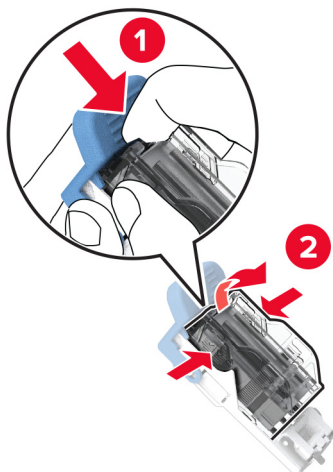

**4** Vzemite novi nosilec kartuše s sponkami iz embalaže.

**5** Vstavite kartušo s sponkami v novi nosilec kartuše s sponkami, da se zaskoči na mesto.

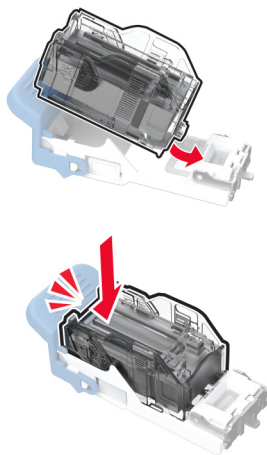

6 Vstavite novi nosilec kartuše s sponkami, da se zaskoči na mesto.

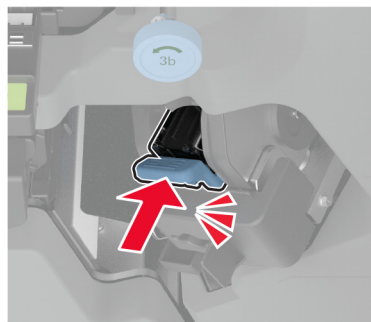

7 Zaprite vratca enote za končno obdelavo.

## Čiščenje delov tiskalnika

### Čiščenje tiskalnika

**⚠ PREVIDNO – NEVARNOST ELEKTRIČNEGA UDARA:** Pri čiščenju zunanosti tiskalnika iztaknite napajalni kabel iz vtičnice in odstranite vse kable iz tiskalnika, da se izognete morebitnim poškodbam zaradi električnega udara.

#### Opombe:

- To opravilo izvedite na vsakih nekaj mesecev.
- Garancija tiskalnika ne krije poškodb tiskalnika, nastalih zaradi neustreznega ravnanja.

- 1 Izklopite tiskalnik in iztaknite napajalni kabel iz stenske vtičnice.
- 2 Odstranite papir iz standardnega predala in večnamenskega podajalnika.
- 3 Z mehko krtačo ali sesalcem očistite prah, kosme in kose papirja okrog tiskalnika.
- 4 Zunanost tiskalnika obrišite z vlažno mehko krpo, ki ne pušča vlaken.

#### Opombe:

- Ne uporabljajte čistilnih sredstev ali detergentov, saj lahko poškodujejo površino tiskalnika.

- Vse površine tiskalnika morate po čiščenju osušiti.

**5** Napajalni kabel priklopite v električno vtičnico in vklopite tiskalnik.

**⚠ PREVIDNO – NEVARNOST TELESNIH POŠKODB:** Da bi se izognili požaru ali električnemu šoku, priključite napajalni kabel v vtičnico z ustrezno naznačeno močjo, ki je ustrezno ozemljena, v bližini izdelka in enostavno dostopna.

## Čiščenje zaslona na dotik

**⚠ PREVIDNO – NEVARNOST ELEKTRIČNEGA UDARA:** Pri čiščenju zunanosti tiskalnika izključite napajalni kabel iz električne vtičnice in izključite vse kable iz tiskalnika, da se izognete nevarnosti električnega udara.

- 1** Izključite tiskalnik in izključite napajalni kabel z električne vtičnice.
- 2** Zaslona na dotik obrišite z vlažno, mehko krpo, ki ne pušča vlaken.

### Opombe:

- Ne uporabljajte čistilnih sredstev za gospodinjstva ali detergentov, saj lahko poškodujejo zaslon na dotik.
- Po čiščenju se prepričajte, da je zaslon na dotik suh.

**3** Napajalni kabel priklopite v električno vtičnico in vklopite tiskalnik.

**⚠ PREVIDNO – NEVARNOST TELESNIH POŠKODB:** Da bi se izognili požaru ali električnemu udaru, priključite napajalni kabel na električno vtičnico z ustrezno naznačeno močjo, ki je ustrezno ozemljena, v bližini izdelka in enostavno dostopna.

## Čiščenje optičnega bralnika

**1** Odprite pokrov optičnega bralnika.

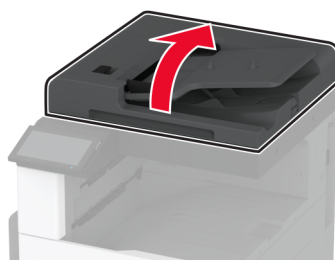

**2** Z vlažno, mehko krpo, ki ne pušča vlaken, obrišite naslednja območja:

- Blazinica stekla samodejnega podajalnika dokumentov



- Blazinica stekla optičnega bralnika



- Steklo samodejnega podajalnika dokumentov



- Steklo optičnega bralnika



**3** Zaprite pokrov optičnega bralnika.

Čiščenje leče tiskalne glave

## Čiščenje leče tiskalne glave

**1** Odprite glavni dostop.

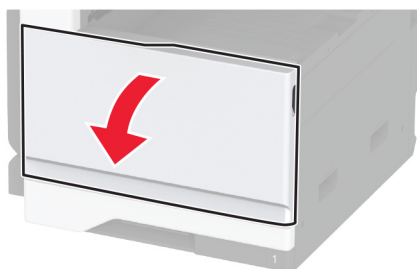

2 Odklenite posodo za odpadno barvilo.

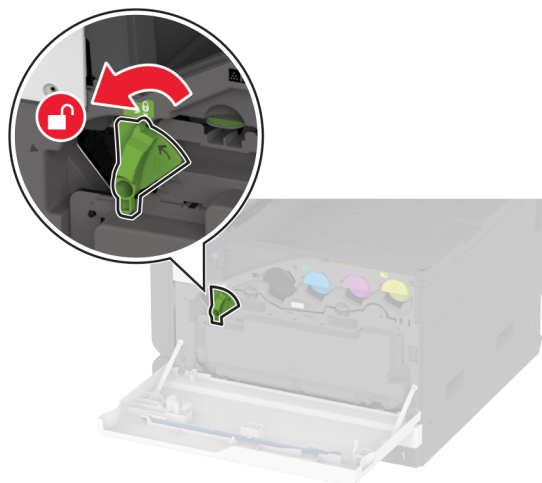

3 Odstranite posodo za odpadno barvilo.

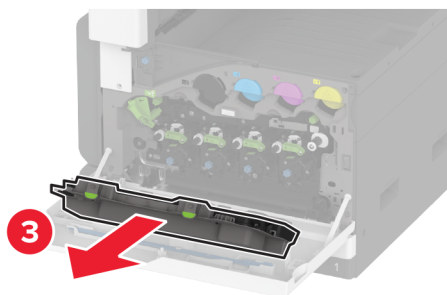
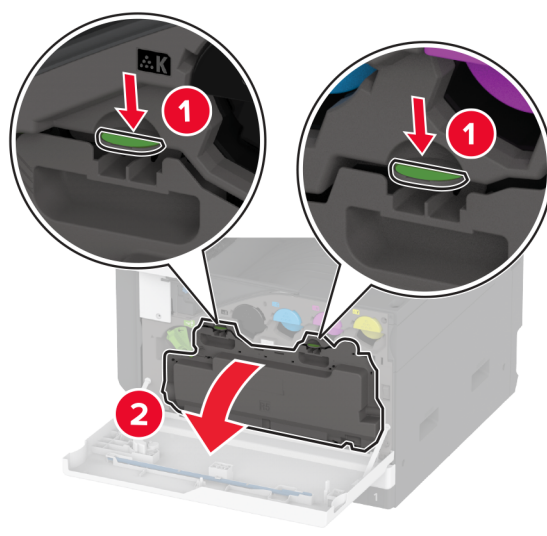

**Opomba:** Da ne bi razlili barvila, posodo postavite v pokončni položaj.



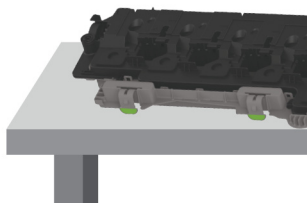

**4** Odstranite brisalec tiskalne glave in nato očistite leče tiskalne glave.

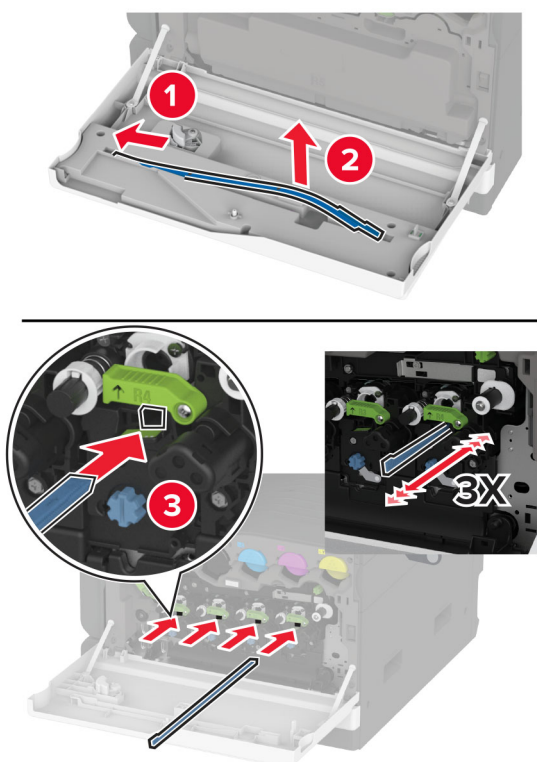

**5** Brisalec tiskalne glave vstavite nazaj na svoje mesto.

**6** Vstavite posodo za odpadno barvilo, da se *zaskoči* na mesto.

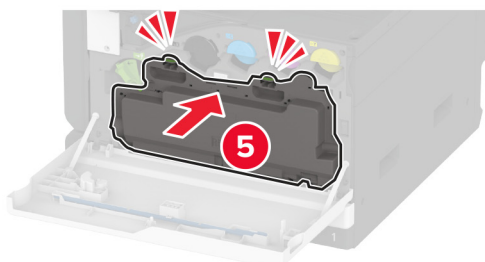
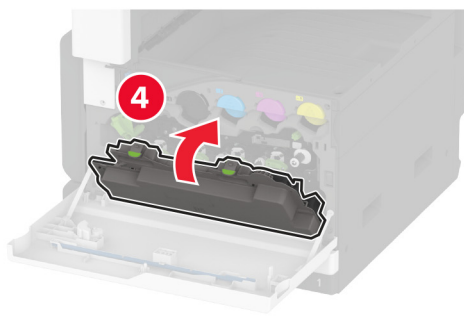
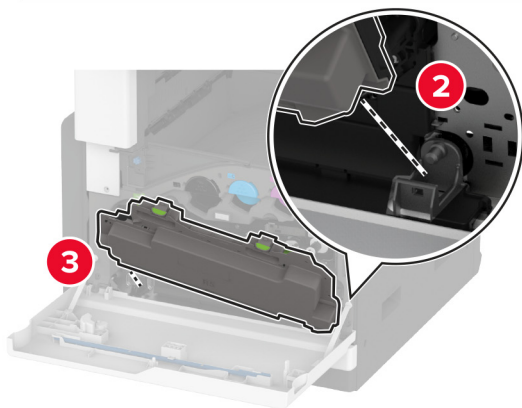
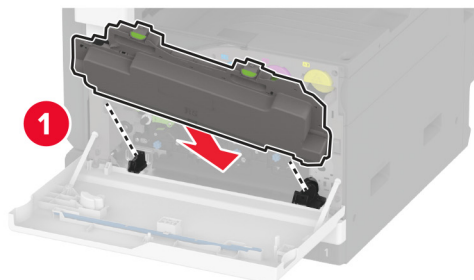

**7** Zaklenite posodo za odpadno barvilo.

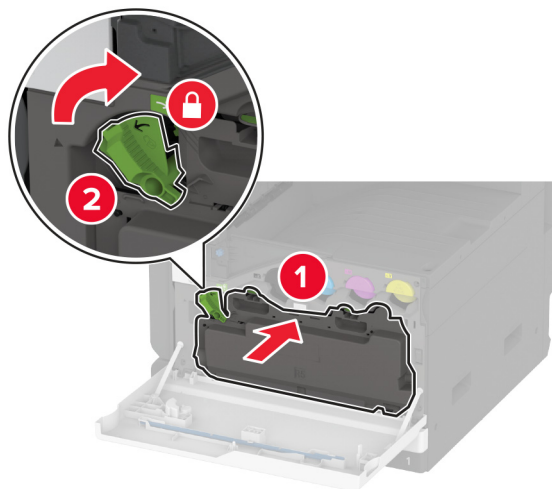

**8** Zaprite glavni dostop.

## Čiščenje kompleta valjev pladnja

1 Izklopite tiskalnik.

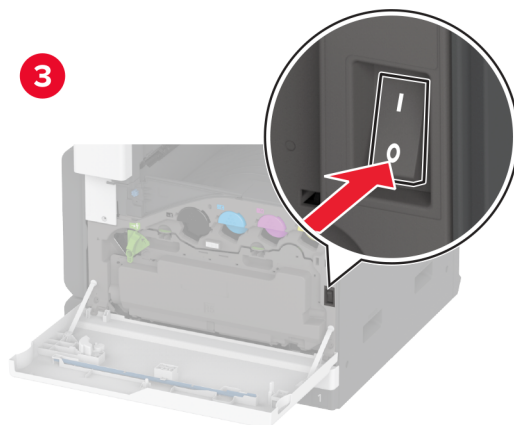
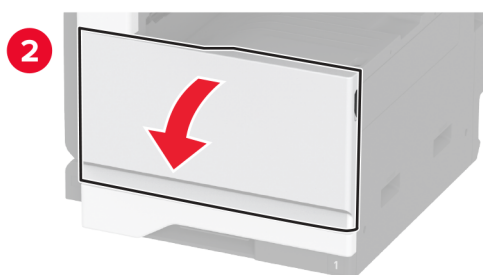
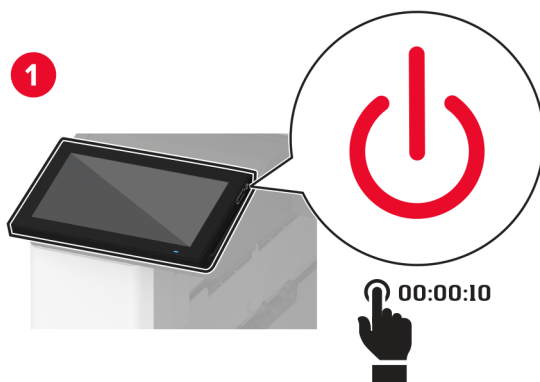

## 2 Odstranite standardni pladenj.

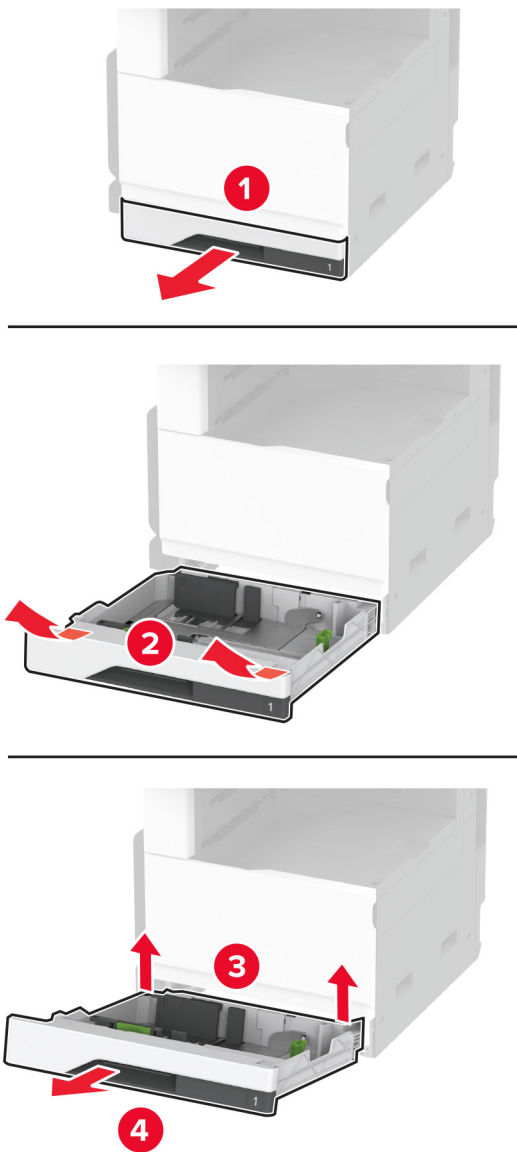

## 3 Odstranite komplet valjev pladnja.

**Opozorilo – možnost poškodb:** Da bi preprečili škodo zaradi elektrostatične razelektritve, se dotaknite katerega koli izpostavljenega kovinskega okvirja tiskalnika, preden sežete v notranja območja tiskalnika ali se jih dotaknete.

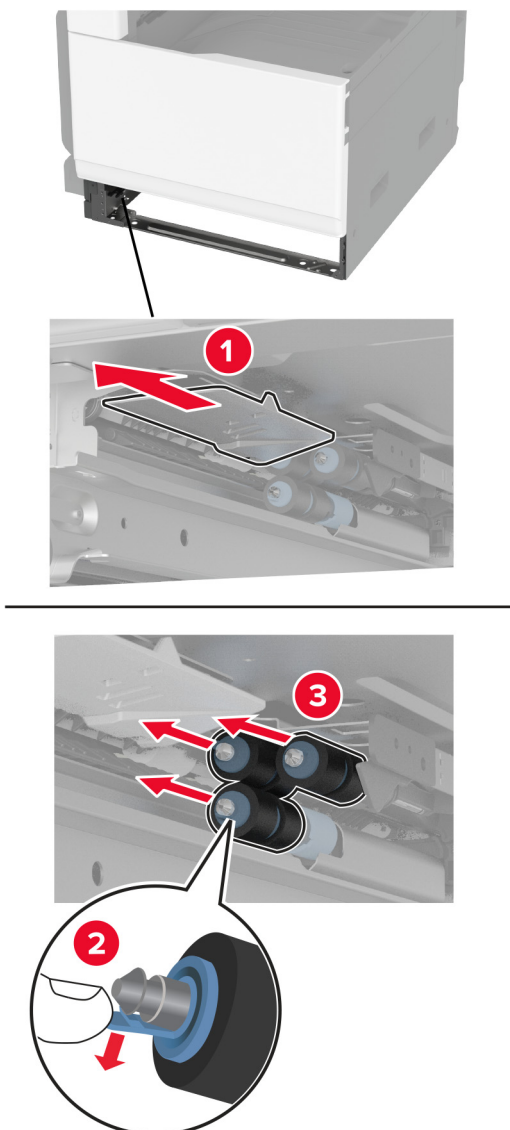

**4** Na mehko krpo, ki ne pušča vlaken, nanesite vodo in nato z njo obrišite podajalne valje.

**5** Vstavite komplet valjev, da se zaskoči na mesto.

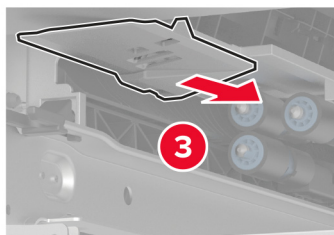
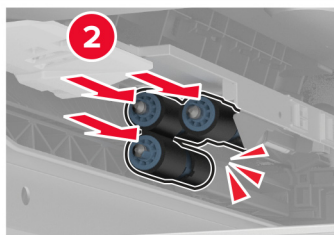
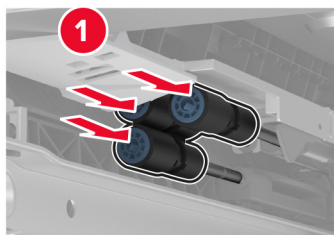

**6** Vstavite pladenj.

**7** Vklopite tiskalnik.

## Čiščenje kompleta valjev samodejnega podajalnika dokumentov

1 Izklopite tiskalnik.

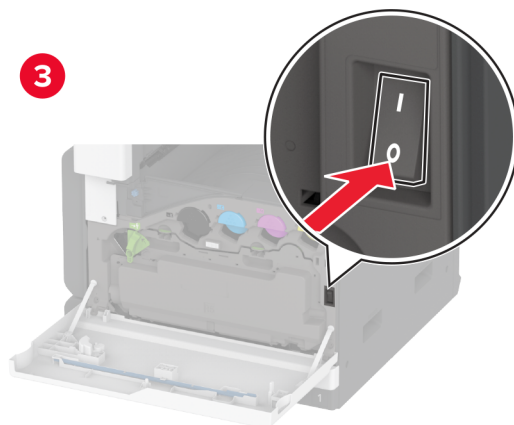
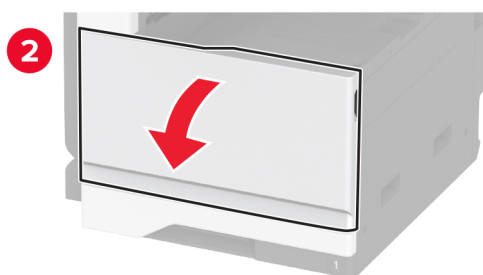



**2** Odprite zgornji pokrov samodejnega podajalnika dokumentov.

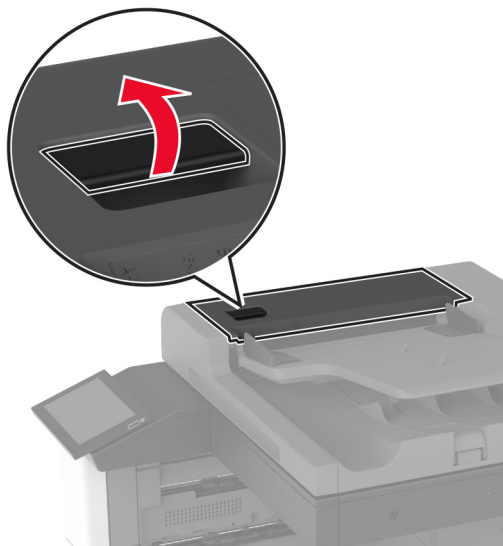

**3** Odstranite pokrov ločevalnega valja.

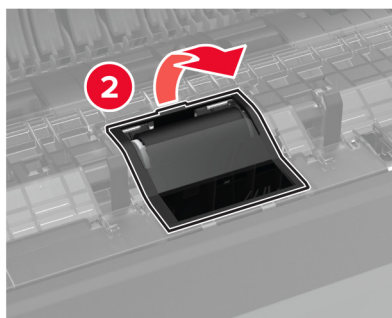
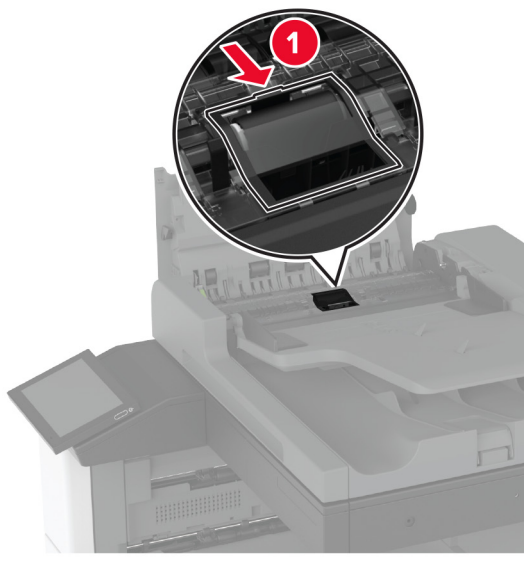

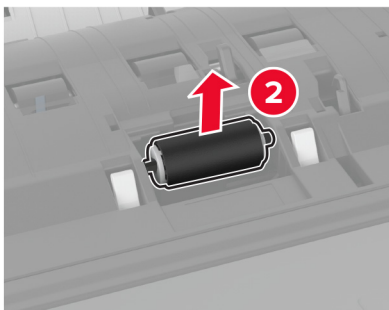
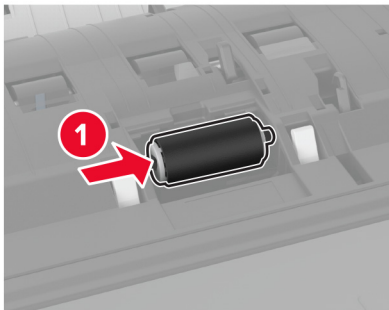
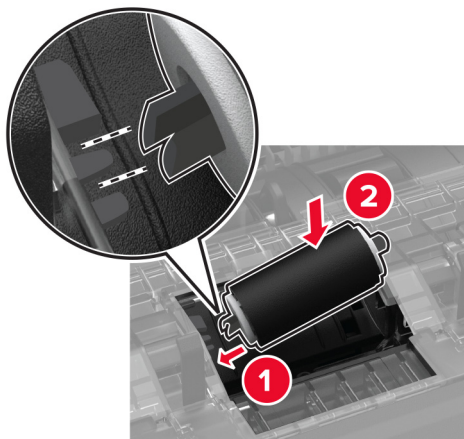
**4** Odstranite ločevalni valj.**5** Na mehko krpo, ki ne pušča vlaken, nanesite vodo in nato z njo obrišite komplet valjev.**6** Vstavite ločevalni valj.

**7** Vstavite pokrov ločevalnega valja, da se *zaskoči* na mesto.

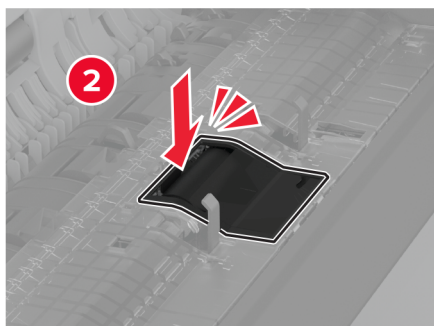
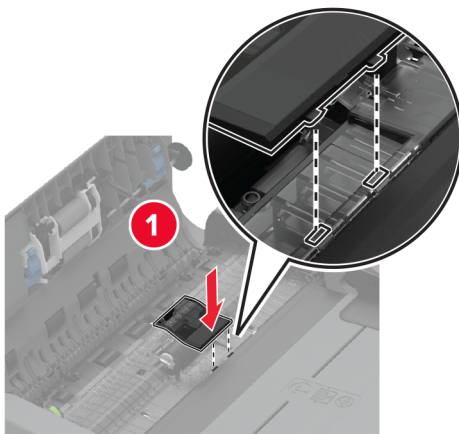

**8** Odstranite sklop ločevalnega valja.

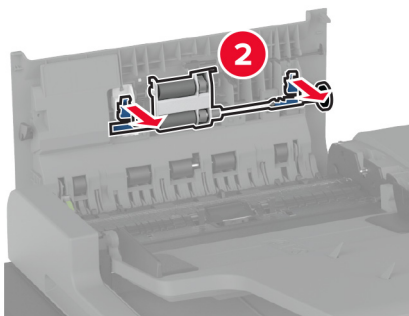
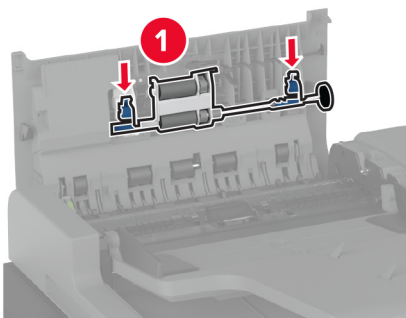

**9** Na mehko krpo, ki ne pušča vlaken, nanesite vodo in nato z njo obrišite komplet valjev.

**10** Vstavite sklop ločevalnega valja, da se *zaskoči* na mesto.

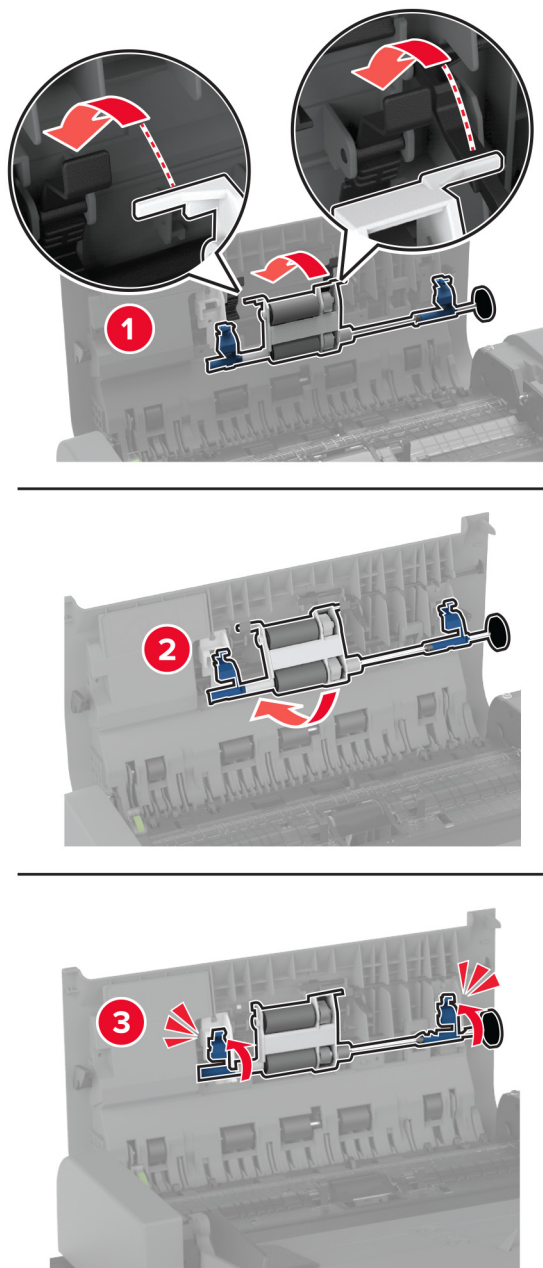

**11** Zaprite zgornji pokrov samodejnega podajalnika dokumentov.

**12** Vključite tiskalnik.

## Čiščenje kompleta valjev pladnja za 2000 listov

1 Izklopite tiskalnik.

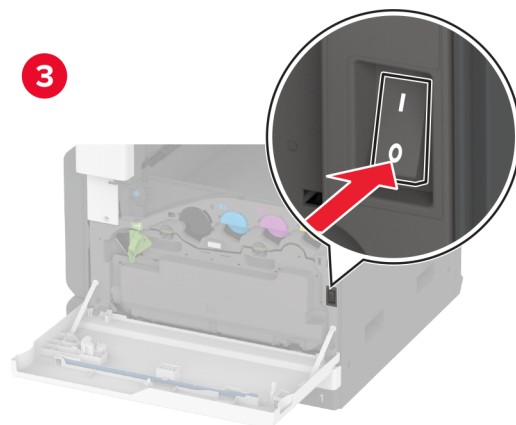
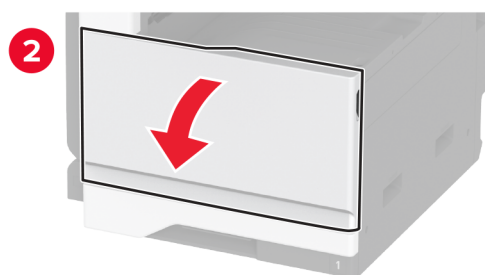
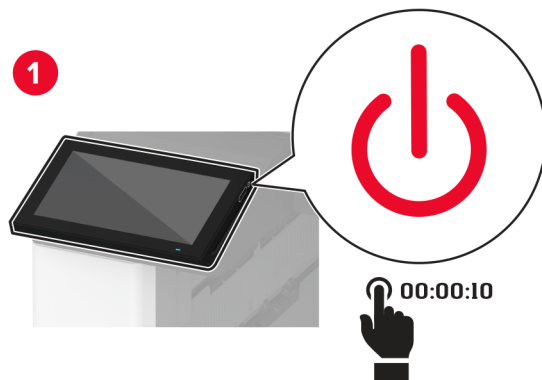

**2** Pladenj potisnite na levo.

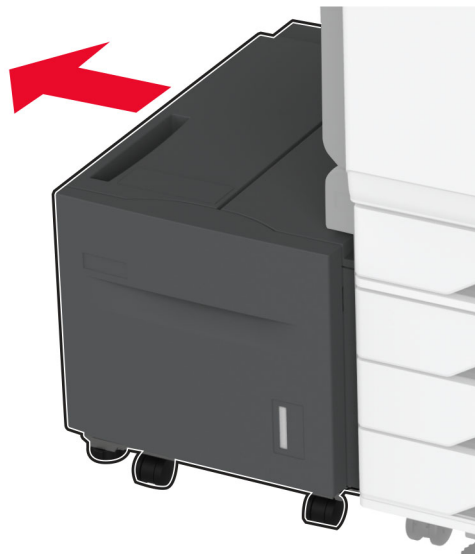

**3** Odprite vratca J in nato pokrov kompleta valjev.

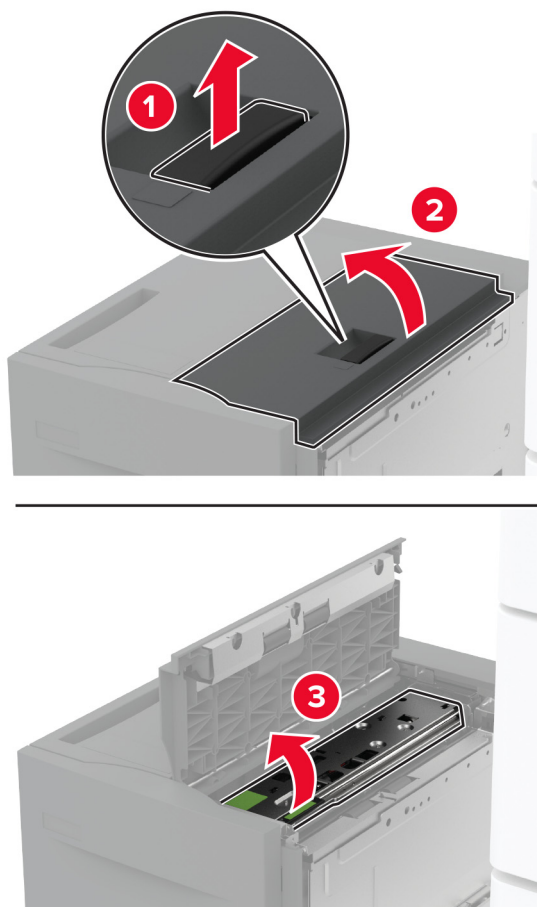

**4** Poiščite in odstranite komplet valjev pladnja.

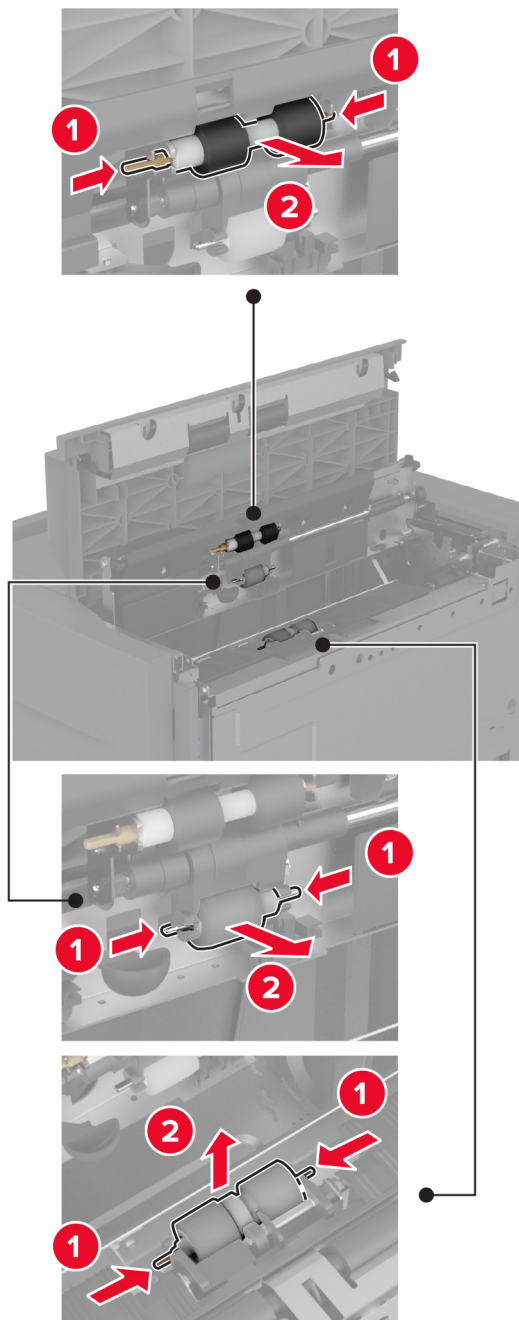

**5** Na mehko krpo, ki ne pušča vlaken, nanesite vodo in nato z njo obrišite komplet valjev.

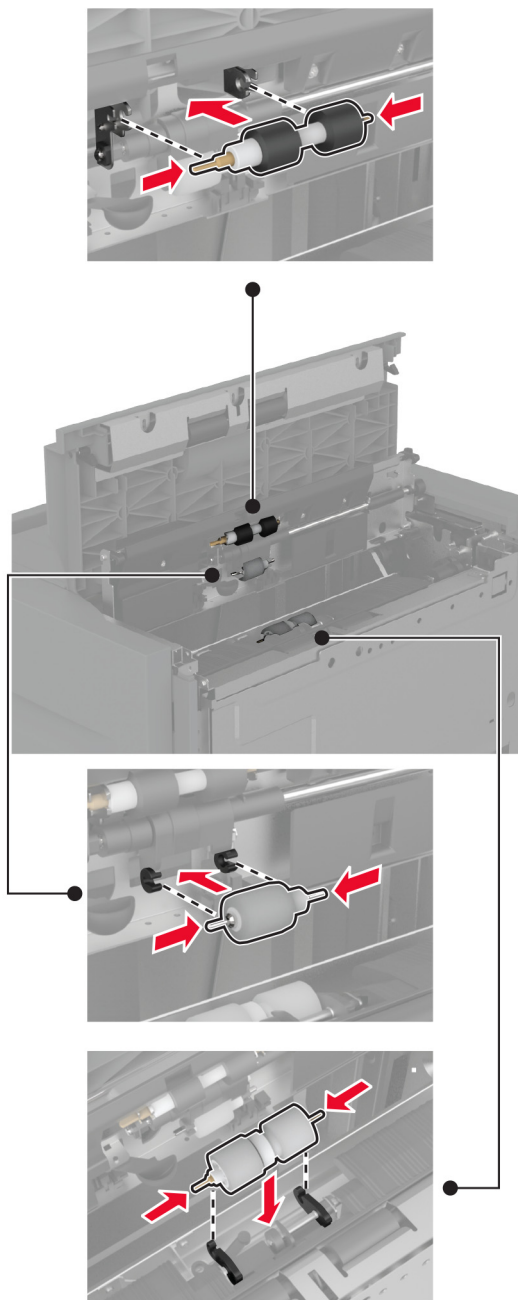
**6** Vstavite komplet valjev.

**7** Zaprite pokrov kompleta valjev in nato še vratca J.

**8** Pladenj premaknite nazaj na mesto.

**9** Vklopite tiskalnik.



## Praznjenje škatle za luknjanje papirja

- 1 Dvignite pokrov prenosnega mehanizma za papir F.

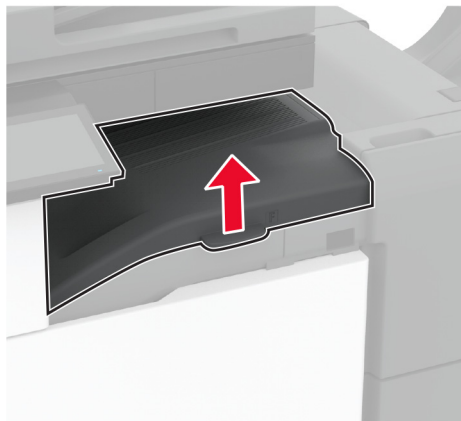

- 2 Odstranite in izpraznite škatlo za luknjanje papirja.

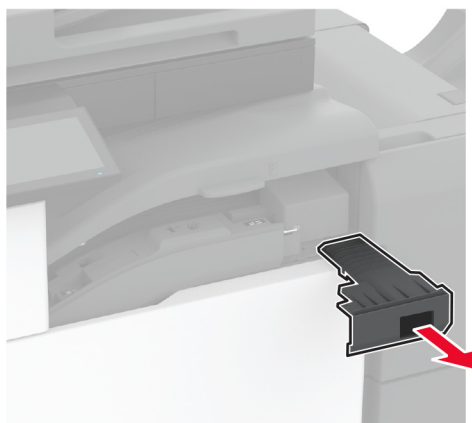

3 Vstavite škatlo za luknjanje papirja.

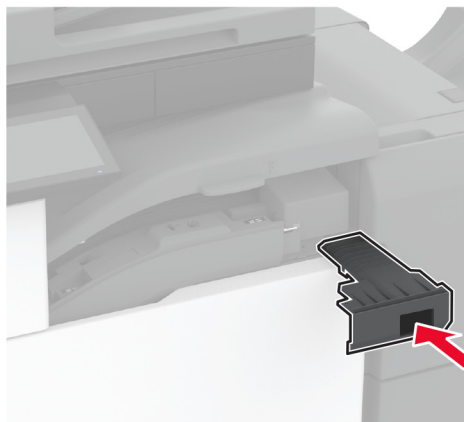

4 Zaprite pokrov.

## Varčevanje z energijo in papirjem

### Konfiguracija nastavitv načinov varčevanja z energijo

#### način mirovanja

- 1 Na začetnem zaslonu se dotaknite možnosti **Nastavitve > Naprava > Upravljanje energije > Časovne omejitve > Način mirovanja**.
- 2 Določite, po kolikem času nedejavnosti naj tiskalnik preide v Način mirovanja.

#### Način hibernacije

- 1 Na začetnem zaslonu se dotaknite možnosti **Nastavitve > Naprava > Upravljanje energije > Časovne omejitve > Način hibernacije**.
- 2 Izberite, po kolikem času nedejavnosti naj tiskalnik preide v način hibernacije.

#### Opombe:

- Da bo Časovna omejitev za način hibernacije delovala, nastavite možnost Časovna omejitev za način hibernacije ob povezavi na možnost Hibernacija.
- Kadar je tiskalnik v načinu Hibernacija, je vdelan spletni strežnik onemogočen.

### Prilagajanje svetlosti zaslona

- 1 Na začetnem zaslonu se dotaknite možnosti **Nastavitve > Naprava > Lastne nastavitve**.
- 2 Prilagodite nastavitve v meniju Svetlost zaslona.

## Varčevanje s potrošnim materialom

- Tiskajte na obe strani papirja.
  - **Opomba:** Obojestransko tiskanje je privzeta nastavitev v gonilniku tiskalnika.
- Več strani natisnite na en list papirja.
- Uporabite funkcije za predogled in si oglejte, kako je dokument videti pred tiskanjem.
- Natisnite eno kopijo dokumenta, da preverite njegovo vsebino in obliko.

Premikanje tiskalnika na drugo mesto

## Premikanje tiskalnika na drugo mesto

- ⚠ **PREVIDNO – NEVARNOST TELESNIH POŠKODB:** Če je tiskalnik težji od 20 kg (44 lb), sta za varen dvig morda potrebni vsaj dve osebi.
- ⚠ **PREVIDNO – NEVARNOST TELESNIH POŠKODB:** Da bi se izognili požaru in električnemu udaru, uporabite samo napajalni kabel, ki ste ga dobili s tem izdelkom, ali nadomestni napajalni kabel, ki ga je odobril proizvajalec.
- ⚠ **PREVIDNO – NEVARNOST TELESNIH POŠKODB:** Pri premikanju tiskalnika upoštevajte te smernice, da se izognete telesnim poškodbam ali poškodbam tiskalnika:
  - Prepričajte se, ali so vsa vratca in pladnji zaprti.
  - Izklopite tiskalnik in izključite napajalni kabel z električne vtičnice.
  - Izključite vse kable iz tiskalnika.
  - Če so na tiskalnik priključeni ločeni prostostoječi dodatni pladnji ali izhodne možnosti, jih izključite, preden tiskalnik premaknete.
  - Če ima tiskalnik podstavke s kolesci, ga pazljivo premaknite na novo mesto. Bodite previdni pri premoščanju pragov in razpok v tleh.
  - Če tiskalnik nima podstavka s kolesci, vendar je konfiguriran z dodatnimi pladnji ali izhodnimi možnostmi, odstranite izhodne možnosti in dvignite tiskalnik s pladnjevm. Ne poskušajte hkrati dvigniti tiskalnika in možnosti.
  - Za dvigovanje tiskalnika vedno uporabljajte ročice.
  - Površina katerega koli vozička, s katerim boste premikali tiskalnik, mora podpirati celotno ohišje tiskalnika.
  - Površina katerega koli vozička, s katerim boste premikali strojno opremo, mora podpirati celotno velikost te opreme tiskalnika.
  - Tiskalnik mora biti v pokončnem položaju.
  - Izogibajte se sunkovitim gibom.
  - Pazite, da prstov nimate pod tiskalnikom, ko ga postavljate na zeleno mesto.
  - Prepričajte se, ali je okoli tiskalnika dovolj prostora.

**Opomba:** Garancija tiskalnika ne krije poškodb tiskalnika, nastalih zaradi neustreznega premikanja.

## Pošiljanje tiskalnika

Za navodila o pošiljanju obiščite <http://support.lexmark.com> ali se obrnite na podporo strankam.

# Odpravljanje težav

## Težave s kakovostjo tiskanja

Poiščite sliko s podobno težavo s kakovostjo, kot je vaša, in nato kliknite spodnjo povezavo za prikaz korakov za odpravo težave.

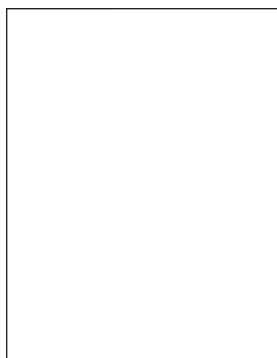

["Prazne ali bele strani" na 358. strani](#)

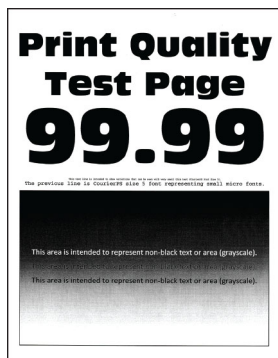

["Temen natis" na 359. strani](#)

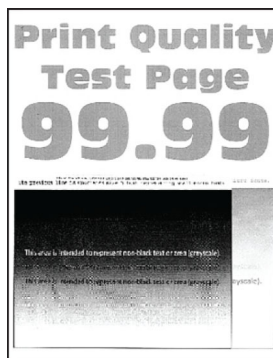

["Sence" na 361. strani](#)

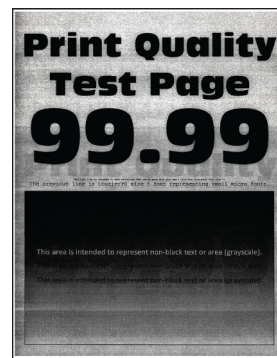

["Sivo ali barvno ozadje" na 362. strani](#)



["Napačni robovi" na 363. strani](#)

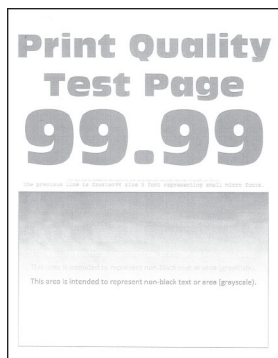

["Svetel natis" na 363. strani](#)

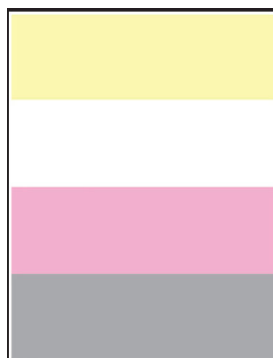

["Manjkajoče barve" na 365. strani](#)



["Lisast natis in pike" na 366. strani](#)



["Gubanje papirja" na 367. strani](#)



["Upognjeni ali poševni natisi" na 368. strani](#)

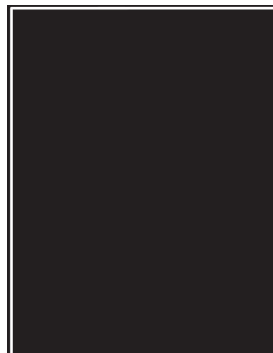

["Popolnoma barvne ali črne slike" na 369. strani](#)

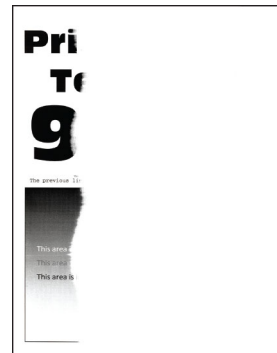

["Besedilo ali slike so odrezane" na 370. strani](#)

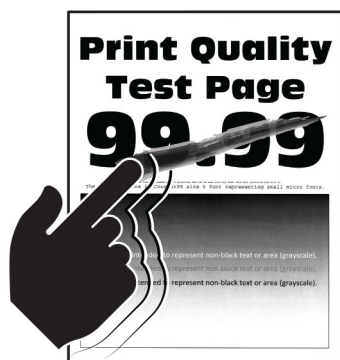

["Neobstojno barvilo" na 371. strani](#)

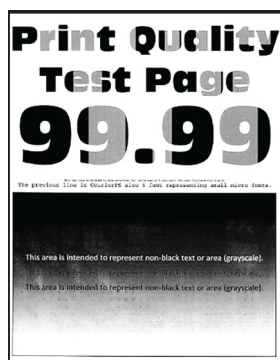

["Neenakomerna gostota tiskanja" na 371. strani](#)



["Vodoravne temne črte" na 372. strani](#)



["Navpične temne črte" na 373. strani](#)

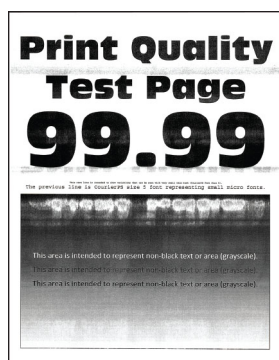

["Vodoravne bele črte" na 374. strani](#)

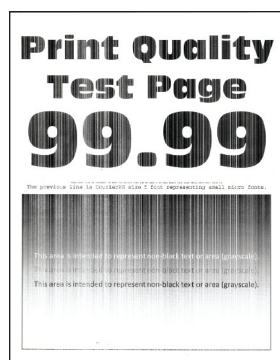

["Navpične bele črte" na 375. strani](#)



["Ponavljajoče se napake" na 377. strani](#)

## Kode napak tiskalnika

Kode napak	Sporočilo o napaki	Rešitev
2.01	<b>Manjka potrošni material.</b>	Dotaknite se možnosti <b>Prekliči opravilo</b> in naročite manjkajoči potrošni material. Za več informacij si oglejte <a href="#">"Naročanje delov in potrošnega materiala" na 262. strani</a> .
3.01	<b>Standardni izhodni pladenj je poln.</b>	Odstranite papir iz predala in se nato dotaknite možnosti <b>Nadaljuj</b> .
3.21, 3.22, 3.23, 3.24	<b>Odstranite papir za pladnjem [x].</b>	<ol style="list-style-type: none"> <li>1 Odstranite navedeni pladenj.</li> <li>2 Odstranite morebitni zagozdjeni papir z območja.</li> <li>3 Vstavite pladenj.</li> </ol>
7.13, 7.23, 7.33, 7.43, 7.53	<b>Vstavite pladenj [x].</b>	Poskusite nekaj od tega: <ul style="list-style-type: none"> <li>• Vstavite navedeni pladenj.</li> <li>• Prekličite trenutno opravilo tiskanja.</li> </ul>
8.01	<b>Zaprte glavni dostop.</b>	Razen med vzdrževanjem naj bo glavni dostop zaprt.
8.02, 8.03, 8.04, 8.05	<b>Zaprte vratca [x].</b>	Razen med vzdrževanjem naj bodo navedena vratca zaprta.
8.06	<b>Namestite pladenj 5.</b>	Pladenj pomaknite na levo in ga nato pomaknite nazaj na mesto.
8.07	<b>Zaprte pokrov prenosnega mehanizma za papir F.</b>	Razen med vzdrževanjem naj bo pokrov prenosnega mehanizma za papir F zaprt.

Kode napak	Sporočilo o napaki	Rešitev
8.08	<b>Zaprte glavni dostop enote za končno obdelavo s spenjalnikom.</b>	Razen med vzdrževanjem naj bo glavni dostop enote za končno obdelavo zaprt.
8.09	<b>Zaprte zgornji pokrov enote za končno obdelavo s spenjalnikom in luknjalnikom.</b>	Razen med vzdrževanjem naj bo zgornji pokrov enote za končno obdelavo zaprt.
9.00	<b>Tiskalnik se je moral znova zagnati. Zadnje opravilo morda ni dokončano.</b>	Dotaknite se možnosti <b>Nadaljuj</b> , da počistite sporočilo in nadaljujete s tiskanjem.
11.11, 11.21, 11.31, 11.41, 11.51	<b>Naložite [source] z [type] [size].</b>	Na navedeni pladenj naložite papir. Za več informacij si oglejte <a href="#">"Nalaganje papirja in posebnih tiskalnih medijev" na 56. strani.</a>
11.12, 11.22, 11.32, 11.42, 11.52	<b>V [vir] vstavite papir [vrsta] [velikost] [usmerjenost].</b>	
11.81, 11.91	<b>V večnamenski podajalnik naložite papir [vrsta] [velikost].</b>	V večnamenski podajalnik naložite papir. Za več informacij si oglejte <a href="#">"Nalaganje v večnamenski podajalnik" na 72. strani.</a>
11.82, 11.92	<b>V večnamenski podajalnik naložite [vrsta] [velikost] [usmerjenost].</b>	
12.11, 12.21, 12.31, 12.41, 12.51	<b>[Vir] spremenite na [vrsta] [velikost].</b>	Izvlcite navedeni pladenj, odstranite papir in naložite ustrezno vrsto in velikost papirja. Za več informacij si oglejte <a href="#">"Nalaganje papirja in posebnih tiskalnih medijev" na 56. strani.</a>
12.12, 12.22, 12.32, 12.42, 12.52	<b>[Vir] spremenite na [vrsta] [velikost] [usmerjenost].</b>	
12.91	<b>Nastavitev večnamenskega podajalnika spremenite na [vrsta] [velikost].</b>	Odstranite papir in nato naložite ustrezno vrsto in velikost papirja. Za več informacij si oglejte <a href="#">"Nalaganje v večnamenski podajalnik" na 72. strani.</a>
12.92	<b>Nastavitev večnamenskega podajalnika spremenite na [vrsta] [velikost] [usmerjenost].</b>	
31.00	<b>Vstavite škatlo za luknjanje papirja.</b>	<ol style="list-style-type: none"> <li>1 Odprite pokrov prenosnega mehanizma za papir F.</li> <li>2 Odstranite škatlo za luknjanje papirja.</li> <li>3 Vstavite škatlo za luknjanje papirja.</li> </ol>
31.35	<b>Znova namestite manjkajočo ali neodzivno posodo za odpadno barvilo.</b>	<ol style="list-style-type: none"> <li>1 Odprite glavni dostop.</li> <li>2 Odklenite in nato odstranite posodo za odpadno barvilo. <b>Opomba:</b> Da ne bi razlili barvila, posodo postavite v pokončni položaj.</li> <li>3 Vstavite posodo za odpadno barvilo in jo nato zaklenite na mesto.</li> <li>4 Zaprite glavni dostop.</li> </ol>

Kode napak	Sporočilo o napaki	Rešitev
31.40, 31.41, 31.42, 31.43	<b>Znova namestite manjkajočo ali neodzivno [barvno] kartušo.</b>	<ol style="list-style-type: none"> <li>1 Odprite glavni dostop.</li> <li>2 Odstranite kartušo.</li> <li>3 Vstavite kartušo.</li> <li>4 Zaprite glavni dostop.</li> </ol>
31.60, 31.61, 31.62, 31.63	<b>Znova namestite manjkajoči ali neodzivni [barvni] fotoprevodnik.</b>	<ol style="list-style-type: none"> <li>1 Odprite glavni dostop.</li> <li>2 Odklenite in nato odstranite posodo za odpadno barvilo. <b>Opomba:</b> Da ne bi razlili barvila, posodo postavite v pokončni položaj.</li> <li>3 Odklenite in nato odstranite fotoprevodno enoto.</li> <li>4 Vstavite fotoprevodno enoto in jo zaklenite na svoje mesto.</li> <li>5 Vstavite posodo za odpadno barvilo in jo nato zaklenite na mesto.</li> <li>6 Zaprite glavni dostop.</li> </ol>
32.40, 31.41, 31.42, 31.43	<b>Zamenjajte nepodprto [barvno] kartušo.</b>	Glejte <a href="#">"Zamenjava kartuše z barvilom" na 264. strani.</a>
32.60, 32.61, 32.62, 32.63	<b>Zamenjajte nepodprt [barvni] fotoprevodnik</b>	Glejte <a href="#">"Zamenjava fotoprevodne enote" na 273. strani.</a>
34.00	<b>Papir je prekratek.</b>	Nastavite nastavitev velikosti papirja tako, da se ujema s papirjem v pladnju. Na začetnem zaslonu se dotaknite možnosti <b>Nastavitve &gt; Papir &gt; Konfiguracija &gt; pladnja &gt; Velikost/vrsta papirja.</b>
34.10, 34.20, 34.30, 34.40, 34.50	<b>Preverite [source], prilagodite vodila in usmerjenost.</b>	Izvlcite navedeni pladenj in preverite, ali je papir pravilno naložen. Za več informacij si oglejte <a href="#">"Nalaganje papirja in posebnih tiskalnih medijev" na 56. strani.</a>
34.90	<b>Preverite večnamenski podajalnik, prilagodite vodila in usmerjenost.</b>	Preverite, ali je papir pravilno naložen. Za več informacij si oglejte <a href="#">"Nalaganje v večnamenski podajalnik" na 72. strani.</a>
37.10	<b>Premalo prostega pomnilnika za zbiranje opravila.</b>	Poskusite nekaj od tega: <ul style="list-style-type: none"> <li>• Dotaknite se možnosti <b>Nadaljuj</b> za tiskanje že shranjenega dela opravila in zbiranje preostalega dela tiskalnega opravila.</li> <li>• Prekličite trenutno opravilo tiskanja.</li> </ul>
37.30	<b>Premalo pomnilnika, nekatera zadržana opravila so izbrisana.</b>	Dotaknite se možnosti <b>Nadaljuj</b> , da počistite sporočilo in nadaljujete s tiskanjem.
38.10	<b>Pomnilnik poln.</b>	Poskusite eno ali več od naslednjega: <ul style="list-style-type: none"> <li>• Dotaknite se možnosti <b>Nadaljuj</b>, da počistite sporočilo in nadaljujete s tiskanjem.</li> <li>• Prekličite trenutno opravilo tiskanja.</li> <li>• V tiskalnik namestite večji pomnilnik.</li> <li>• Zmanjšajte število strani za tiskanje.</li> </ul>



Kode napak	Sporočilo o napaki	Rešitev
39.10	<b>Zapletena stran, morda se nekateri podatki niso natisnili.</b>	<p>Poskusite eno ali več od naslednjega:</p> <ul style="list-style-type: none"> <li>• Dotaknite se možnosti <b>Nadaljuj</b>, da počistite sporočilo in nadaljujete s tiskanjem.</li> <li>• Prekličite trenutno opravilo tiskanja.</li> <li>• V tiskalnik namestite večji pomnilnik.</li> <li>• Preden opravilo ponovno pošljete v tisk, zmanjšajte zapletenost in velikost opravila tiskanja.</li> <li>• Zmanjšajte število strani za tiskanje.</li> <li>• Zmanjšajte število in velikost vseh prenesenih pisav.</li> <li>• Iz opravila tiskanja izbrišite vse nepotrebne pisave ali makre.</li> <li>• Zmanjšajte število grafik v opravilu za tiskanje.</li> </ul>
51	<b>Zazan je okvarjen bliskovni pomnilnik.</b>	<p>Poskusite eno ali več od naslednjega:</p> <ul style="list-style-type: none"> <li>• Zamenjajte kartico flash.</li> <li>• Dotaknite se možnosti <b>Nadaljuj</b>, da počistite sporočilo in nadaljujete s tiskanjem.</li> <li>• Prekličite trenutno opravilo tiskanja.</li> </ul>
52	<b>V bliskovnem pomnilniku ni dovolj prostora za vire.</b>	<p>Poskusite eno ali več od naslednjega:</p> <ul style="list-style-type: none"> <li>• Dotaknite se možnosti <b>Nadaljuj</b>, da počistite sporočilo in nadaljujete s tiskanjem.</li> <li>• Izbrišite pisave, makre in ostale podatke, shranjene v bliskovnem pomnilniku.</li> <li>• Namestite trdi disk. Za več informacij si oglejte "<a href="#">Namestitev trdega diska tiskalnika</a>" na 121. strani.</li> </ul> <p><b>Opomba:</b> Prenesene pisave in makre, ki pred tem niso shranjeni v bliskovni pomnilnik, se izbrišejo.</p>
55.1	<b>Napaka pri branju pogona USB. Odstranite USB</b>	Za nadaljevanje odstranite bliskovni pogon.
55.2	<b>Napaka pri branju zvezdišča USB. Odstranite zvezdišče.</b>	Za nadaljevanje odstranite zvezdišče USB.
55.3	<b>Izključite in spremenite način.</b>	
61	<b>Odstranite okvarjen disk.</b>	Zamenjajte okvarjen shranjevalni pogon.
62	<b>Disk je poln.</b>	<p>Poskusite eno ali več od naslednjega:</p> <ul style="list-style-type: none"> <li>• Dotaknite se možnosti <b>Nadaljuj</b>, da počistite sporočilo in nadaljujete s tiskanjem.</li> <li>• Izbrišite pisave, makre in ostale podatke na trdem disku.</li> <li>• Namestite trdi disk. Za več informacij si oglejte "<a href="#">Namestitev trdega diska tiskalnika</a>" na 121. strani.</li> </ul>
63	<b>Formatirajte disk.</b>	<p>Formatiranje izbriše vse podatke s shranjevalnega pogona. Če želite shranjevalni pogon formatirati, naredite naslednje:</p> <ol style="list-style-type: none"> <li>1 Na začetnem zaslonu se dotaknite možnosti <b>Nastavitve &gt; Naprava &gt; Vzdrževanje &gt; Branje ob koncu uporabe.</b></li> <li>2 Dotaknite se <b>Trajno izbriši vse podatke na trdem disku</b> in nato še <b>IZBRIŠI</b>.</li> </ol>



Kode napak	Sporočilo o napaki	Rešitev
71.01	Ime faks postaje ni nastavljeno. Obrnite se na skrbnika sistema.	Glejte " <a href="#">Nastavitev funkcije faksa z analognim faksom</a> " na 41. strani.
71.02	Številka faks postaje ni nastavljena. Obrnite se na skrbnika sistema.	
71.03	Z modemom ni povezana nobena analogna telefonska linija, faks je onemogočen.	Preverite povezavo in linijo za signal. Za več informacij si oglejte " <a href="#">Nastavitev funkcije faksa z analognim faksom</a> " na 41. strani.
71.06	Povezave s faksnim strežnikom HTTPS ni mogoče vzpostaviti.	Povezava s faksnim strežnikom HTTPS je prekinjena. Preverite spletno povezavo s tiskalnikom.
71.07	Tiskalnik ni registriran v faksni strežnik HTTPS.	Tiskalnik mora biti dodan na seznam naprav v portalu faksnega strežnika HTTPS. Obrnite se na skrbnika sistema.
71.11	Particija za faks.	Particija za faks ne deluje. Obrnite se na skrbnika sistema.
71.12	Pomnilnik je poln, faksov ni mogoče natisniti.	Dotaknite se možnosti <b>Natisni vse</b> , če želite natisniti vse shranjene fakse.
71.13	Pomnilnik poln. Faksov ni mogoče pošiljati.	Poskusite nekaj od tega: <ul style="list-style-type: none"> <li>Nadaljujte in poskusite znova poslati faks.</li> <li>Izvirnik optično berite po eno stran naenkrat, pokličite številko faksa in nato prek faksa pošljite dokument.</li> </ul>
71.40	Ura na tiskalniku ni pravilno nastavljena.	Konfiguracija ure na tiskalniku. Na začetnem zaslonu pritisnite <b>Nastavitve &gt; Naprava &gt; Lastne nastavitve &gt; Datum in ura &gt; Konfiguriraj</b> .
72.01	E-poštni strežnik SMTP ni nastavljen. Obrnite se na skrbnika sistema.	Poskusite nekaj od tega: <ul style="list-style-type: none"> <li>Nastavite funkcijo e-pošte. Za več informacij si oglejte "<a href="#">Konfiguracija nastavitvev SMTP e-pošte</a>" na 48. strani.</li> <li>Izklopite sporočilo o napaki. Za več informacij si oglejte "<a href="#">Onemogočanje sporočila o napaki 'Strežnik SMTP ni nastavljen'</a>" na 411. strani.</li> </ul>
72.02	Strežnik Web Link ni nastavljen. Obrnite se na skrbnika sistema.	Obrnite se na skrbnika sistema.
72.04	Možnost Za formatiranje strežnika za faks ni nastavljena. Obrnite se na skrbnika sistema.	Poskusite nekaj od tega: <ul style="list-style-type: none"> <li>Na začetnem zaslonu se dotaknite možnosti <b>Nastavitve &gt; Faksiranje &gt; Nastavitev strežnika za faks &gt; Splošne nastavitve faksiranja</b>. Konfigurirajte nastavitve možnosti Za formatiranje.</li> <li>Obrnite se na skrbnika sistema.</li> </ul>
80.21	Kompletu za vzdrževanje se izteka življenjska doba	Dotaknite se možnosti <b>Nadaljuj</b> , da počistite sporočilo.
80.31	Zamenjajte komplet za vzdrževanje.	Glejte " <a href="#">Zamenjava kompleta valjev pladnja</a> " na 298. strani.
81.31	Zamenjajte komplet valjev, priporočena življenjska doba je presežena.	Glejte " <a href="#">Zamenjava kompleta valjev samodejnega podajalnika dokumentov</a> " na 303. strani.

Kode napak	Sporočilo o napaki	Rešitev
82.22	<b>Posoda za odpadno barvilo je skoraj polna.</b>	Dotaknite se možnosti <b>Nadaljuj</b> , da počistite sporočilo.
82.42	<b>Zamenjajte posodo za odpadno barvilo.</b>	Glejte <a href="#">"Zamenjava posode za odpadno barvilo" na 269. strani.</a>
83.20	<b>Sponk je malo ali manjkajo.</b>	Poskusite nekaj od tega:
83.30	<b>Sponk je zmanjkalo ali so bile napačno podane</b>	<ul style="list-style-type: none"> <li>• Odstranite in nato vstavite kartušo s sponkami.</li> <li>• Zamenjajte kartušo s sponkami. Za več informacij si oglejte <a href="#">"Zamenjava kartuše s sponkami" na 319. strani.</a></li> </ul>
84.01	<b>[Barvna] fotoprevodna enota bo kmalu skoraj prazna.</b>	Dotaknite se možnosti <b>Nadaljuj</b> , da počistite sporočilo.
84.11	<b>[Barvna] fotoprevodna enota je skoraj prazna.</b>	
84.21	<b>[Barvna] fotoprevodna enota je skoraj povsem prazna.</b>	
84.31	<b>Zamenjajte [barvno] fotoprevodno enoto, priporočena življenjska doba je presežena.</b>	Glejte <a href="#">"Zamenjava fotoprevodne enote" na 273. strani.</a>
86.23	<b>Kmalu bodo potrebna vzdrževalna dela na optičnem bralniku.</b>	Dotaknite se možnosti <b>Nadaljuj</b> , da počistite sporočilo.
86.33	<b>Zamenjajte komplet samodejnega podajalnika dokumentov, priporočena življenjska doba prekoračena.</b>	Glejte <a href="#">"Zamenjava kompleta valjev samodejnega podajalnika dokumentov" na 303. strani.</a>
87.20	<b>Škatla za luknjanje papirja je skoraj polna.</b>	Dotaknite se možnosti <b>Nadaljuj</b> , da počistite sporočilo.
87.30	<b>Izpraznite škatlo za luknjanje papirja.</b>	<ol style="list-style-type: none"> <li>1 Odprite pokrov prenosnega mehanizma za papir F.</li> <li>2 Odstranite škatlo za luknjanje papirja in jo nato izpraznite.</li> <li>3 Vstavite škatlo za luknjanje papirja.</li> <li>4 Zaprite pokrov.</li> </ol>
88.00[x]	<b>[Barvna] kartuša je skoraj prazna.</b>	Dotaknite se možnosti <b>Nadaljuj</b> , da počistite sporočilo.
88.10[x]	<b>[Barvna] kartuša je skoraj prazna.</b>	
88.20[x]	<b>[Barvna] kartuša je skoraj povsem prazna.</b>	
88.30[x], 88.40[x]	<b>Zamenjajte [barvno] kartušo.</b>	Glejte <a href="#">"Zamenjava kartuše z barvilom" na 264. strani.</a>
200.03, 240.06	<b>Zastoj papirja [zastoj v glavi].</b>	Glejte <a href="#">"Zastoj papirja v večnamenskem podajalniku" na 392. strani.</a>
200.16[x], 241.16a	<b>Zastoj papirja [zastoj v glavi].</b>	Glejte <a href="#">"Zastoj papirja na standardnem pladnju" na 386. strani.</a>

Kode napak	Sporočilo o napaki	Rešitev
200.26[x], 200.36[x], 200.46[x], 200.56a, 202.95[x], 242.26, 242.33, 242.43, 243.33, 243.36, 243.43, 244.43, 244.46	<b>Zastoj papirja [zastoj v glavi].</b>	Glejte <a href="#">"Zastoj papirja na dodatnih pladnjih" na 388. strani.</a>
200.56a, 245.53[x], 245.56	<b>Zastoj papirja [zastoj v glavi].</b>	Glejte <a href="#">"Zastoj papirja na pladnju za 2000 listov" na 392. strani.</a>
200.95, 201.96, 202.93, 202.94, 221.93, 221.95, 232.93, 240.25, 240.35, 240.55	<b>Zastoj papirja [zastoj v glavi].</b>	Glejte <a href="#">"Zastoj papirja v vratcih A" na 393. strani.</a>
280.06	<b>Vstavite izvirnike v samodejni podajalnik dokumentov in ponovno zaženite opravilo.</b>	Poskusite eno ali več od naslednjega: <ul style="list-style-type: none"> <li>• Odstranite dokument in ga nato ponovno vstavite v samodejni podajalnik dokumentov.</li> <li>• Optično preberite dokument s stekla optičnega bralnika.</li> <li>• Dokončaj opravilo brez optičnega branja preostalih strani.</li> <li>• Prekličite opravilo.</li> </ul>
280.11, 280.13, 280.15, 280.91, 280.93, 280.95, 281.11, 281.15, 281.16, 281.91, 281.95, 281.96, 282.11, 282.13, 282.15, 282.91, 282.93, 282.95, 283.11, 283.13, 283.15, 283.91, 283.93, 283.95, 284.11, 284.13, 284.15, 284.91, 284.93, 284.95, 288.10, 288.90, 295.01, 680.10	<b>Zastoj v optičnem bralniku.</b>	Glejte <a href="#">"Zastoj papirja v samodejnem podajalniku dokumentov" na 397. strani.</a>
280.13Q, 280.15Q, 295.01Q, 680.20Q	<b>Zamenjajte izvirnike, ki so se zagozdili.</b>	Poskusite eno ali več od naslednjega: <ul style="list-style-type: none"> <li>• Odstranite dokument in ga nato ponovno vstavite v samodejni podajalnik dokumentov.</li> <li>• Optično preberite dokument s stekla optičnega bralnika.</li> <li>• Dokončajte opravilo brez optičnega branja preostalih strani.</li> <li>• Prekličite opravilo.</li> </ul>

Kode napak	Sporočilo o napaki	Rešitev
280.13K, 280.15K, 680.20K, 680.40K, 295.01K,	<b>Znova naložite izvornike in znova zaženite.</b>	Poskusite nekaj od tega: <ul style="list-style-type: none"> <li>• Odstranite dokument in ga nato ponovno vstavite v samodejni podajalnik dokumentov ali na steklo optičnega bralnika.</li> <li>• Prekličite opravilo.</li> </ul>
420.11a, 420.13a, 420.15a, 420.15b, 420.54a, 420.54b, 425.13a	<b>Zastoj papirja [zastoj v glavi].</b>	Glejte " <a href="#">Zastoj papirja v enoti za končno obdelavo s spenjalnikom</a> " na <a href="#">397. strani</a> .
400.13, 400.13b, 420.13b, 420.15b, 420.54c, 450.23b, 450.91b, 451.33b, 454.23b, 454.25b, 457.25b	<b>Zastoj papirja [zastoj v glavi].</b>	Glejte " <a href="#">Zastoj papirja v enoti za končno obdelavo s spenjalnikom in luknjalnikom</a> " na <a href="#">401. strani</a> .
457.35b	<b>Zastoj papirja [zastoj v glavi].</b>	<ul style="list-style-type: none"> <li>• Če ste namestili enoto za končno obdelavo s spenjalnikom, glejte "<a href="#">Zastoj papirja v enoti za končno obdelavo s spenjalnikom</a>" na <a href="#">397. strani</a>.</li> <li>• Če ste namestili enoto za končno obdelavo s spenjalnikom in luknjalnikom, glejte "<a href="#">Zastoj papirja v enoti za končno obdelavo s spenjalnikom in luknjalnikom</a>" na <a href="#">401. strani</a>.</li> </ul>

## Težave pri tiskanju

### Nizka kakovost tiskanja

#### Prazne ali bele strani

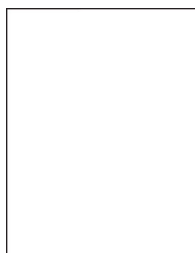

**Opomba:** Pred odpravljanjem težave natisnite strani za preskus kakovosti tiskanja. Na začetnem zaslonu se dotaknite možnosti **Nastavitve > Odpravljanje težav > Strani za preskus kakovosti tiskanja**.

Dejanje	Da	Ne
<p><b>1. korak</b></p> <p><b>a</b> Preverite, ali tiskalnik uporablja originalno, podprto Lexmarkovo kartušo z barvilom.</p> <p><b>Opomba:</b> Če kartuša ni podprta, namestite tako, ki je.</p> <p><b>b</b> Natisnite dokument.</p> <p>Ali tiskalnik tiska prazne ali bele strani?</p>	Pojdite na 2. korak.	Težava je odpravljena.
<p><b>2. korak</b></p> <p><b>a</b> Odstranite fotoprevodne enote.</p> <p><b>Opozorilo – možnost poškodb:</b> Fotoprevodnih enot ne izpostavljajte neposredni svetlobi. Daljša izpostavljenost svetlobi lahko povzroči težave s kakovostjo tiskanja.</p> <p><b>Opozorilo – možnost poškodb:</b> Ne dotikajte se bobnov fotoprevodnika. To lahko vpliva na kakovost poznejših tiskalnih opravil.</p> <p><b>b</b> Vstavite fotoprevodne enote.</p> <p><b>c</b> Natisnite dokument.</p> <p>Ali tiskalnik tiska prazne ali bele strani?</p>	Obrnite se na <a href="#">podporo strankam</a> .	Težava je odpravljena.

**Temen natis**



**Opomba:** Pred odpravljanjem težave natisnite vzorčne strani za preverjanje kakovosti, da ugotovite, katera barva manjka. Na začetnem zaslonu se dotaknite možnosti **Nastavitve > Odpravljanje težav > Strani za preizkus kakovosti tiskanja**.

Dejanje	Da	Ne
<p><b>1. korak</b></p> <p><b>a</b> Izvedite Barvno prilagajanje.</p> <p>Na začetnem zaslonu se dotaknite možnosti <b>Nastavitve &gt; Natisni &gt; Kakovost &gt; Napredna obdelava slik &gt; Barvno prilagajanje</b>.</p> <p><b>b</b> Natisnite dokument.</p> <p>Ali je natis pretemen?</p>	Pojdite na 2. korak.	Težava je odpravljena.

Dejanje	Da	Ne
<p><b>2. korak</b></p> <p><b>a</b> Glede na operacijski sistem v pogovornem oknu Nastavitve tiskanja oz. Natisni znižajte temnost tonerja.</p> <p><b>Opomba:</b> Nastavitve lahko spremenite tudi na nadzorni plošči tiskalnika. Na začetnem zaslonu pritisnite možnost <b>Nastavitve &gt; Natisni &gt; Kakovost &gt; Temnost tonerja</b>.</p> <p><b>b</b> Natisnite dokument.</p> <p>Ali je natis pretemen?</p>	Pojdite na 3. korak.	Težava je odpravljena.
<p><b>3. korak</b></p> <p><b>a</b> Glede na operacijski sistem nastavite vrsto papirja v pogovornem oknu Nastavitve tiskanja ali Natisni.</p> <p><b>Opombe:</b></p> <ul style="list-style-type: none"> <li>• Nastavitve se morajo ujemati s papirjem, ki je naložen na pladnju.</li> <li>• Nastavitve lahko spremenite tudi na nadzorni plošči tiskalnika. Na začetnem zaslonu se dotaknite možnosti <b>Nastavitve &gt; Papir &gt; Konfiguracija pladnja &gt; Velikost/vrsta papirja</b>.</li> </ul> <p><b>b</b> Natisnite dokument.</p> <p>Ali je natis pretemen?</p>	Pojdite na 4. korak.	Nadaljujte s 6. korakom.
<p><b>4. korak</b></p> <p>Prepričajte se, ali papir nima teksture ali ostrih robov.</p> <p>Ali tiskate na teksturiran ali grob papir?</p>	Pojdite na 5. korak.	Nadaljujte s 6. korakom.
<p><b>5. korak</b></p> <p><b>a</b> Teksturiran ali grob papir zamenjajte z navadnim papirjem.</p> <p><b>b</b> Natisnite dokument.</p> <p>Ali je natis pretemen?</p>	Pojdite na 6. korak.	Težava je odpravljena.
<p><b>6. korak</b></p> <p><b>a</b> Naložite papir iz novega paketa.</p> <p><b>Opomba:</b> Papir vpija vlago zaradi visoke vlažnosti. Papir naj bo do uporabe shranjen v izvorni embalaži.</p> <p><b>b</b> Natisnite dokument.</p> <p>Ali je natis pretemen?</p>	Obrnite se na <a href="#">podporo za stranke</a> .	Težava je odpravljena.

## Sence



**Opomba:** Pred odpravljanjem težave natisnite strani za preskus kakovosti tiskanja. Na začetnem zaslonu se dotaknite možnosti **Nastavitve > Odpravljanje težav > Strani za preizkus kakovosti tiskanja**.

Dejanje	Da	Ne
<p><b>1. korak</b></p> <p><b>a</b> Na pladenj naložite papir ustrezne vrste in teže.</p> <p><b>b</b> Natisnite dokument.</p> <p>Ali se na natisnjenih dokumentih pojavljajo sence?</p>	Pojdite na 2. korak.	Težava je odpravljena.
<p><b>2. korak</b></p> <p><b>a</b> Glede na operacijski sistem nastavite vrsto papirja v pogovornem oknu <b>Nastavitve tiskanja</b> ali <b>Natisni</b>.</p> <p><b>Opombe:</b></p> <ul style="list-style-type: none"> <li>Nastavitev se mora ujemati s papirjem, ki je naložen v pladnju.</li> <li>Nastavitev lahko spremenite tudi na nadzorni plošči tiskalnika. Na začetnem zaslonu se dotaknite možnosti <b>Nastavitve &gt; Papir &gt; Konfiguracija pladnja &gt; Velikost/vrsta papirja</b>.</li> </ul> <p><b>b</b> Natisnite dokument.</p> <p>Ali se na natisnjenih dokumentih pojavljajo sence?</p>	Pojdite na 3. korak.	Težava je odpravljena.
<p><b>3. korak</b></p> <p><b>a</b> Izvedite <b>Barvno prilagajanje</b>. Na začetnem zaslonu se dotaknite možnosti <b>Nastavitve &gt; Natisni &gt; Kakovost &gt; Napredna obdelava slik &gt; Barvno prilagajanje</b>.</p> <p><b>b</b> Natisnite dokument.</p> <p>Ali se na natisnjenih dokumentih pojavljajo sence?</p>	Obrnite se na <a href="#">podporo za stranke</a> .	Težava je odpravljena.

## Sivo ali barvno ozadje



**Opomba:** Pred odpravljanjem težave natisnite strani za preskus kakovosti tiskanja. Na začetnem zaslonu se dotaknite možnosti **Nastavitve > Odpravljanje težav > Strani za preskus kakovosti tiskanja**.

Dejanje	Da	Ne
<p><b>1. korak</b></p> <p><b>a</b> Glede na operacijski sistem v pogovornem oknu Nastavitve tiskanja oz. Natisni povečajte temnost barvila.</p> <p><b>Opomba:</b> Nastavitev lahko spremenite tudi na nadzorni plošči tiskalnika. Na začetnem zaslonu pritisnite možnost <b>Nastavitve &gt; Natisni &gt; Kakovost &gt; Temnost tonerja</b>.</p> <p><b>b</b> Natisnite dokument.</p> <p>Ali se na natisih pojavlja sivo ali barvno ozadje?</p>	Pojdite na 2. korak.	Težava je odpravljena.
<p><b>2. korak</b></p> <p><b>a</b> Izvedite Barvno prilagajanje.</p> <p>Na začetnem zaslonu se dotaknite možnosti <b>Nastavitve &gt; Natisni &gt; Kakovost &gt; Napredna obdelava slik &gt; Barvno prilagajanje</b>.</p> <p><b>b</b> Natisnite dokument.</p> <p>Ali se na natisih pojavlja sivo ali barvno ozadje?</p>	Pojdite na 3. korak.	Težava je odpravljena.
<p><b>3. korak</b></p> <p><b>a</b> Odstranite fotoprevodne enote.</p> <p><b>Opozorilo – možnost poškodb:</b> Fotoprevodnih enot ne izpostavljajte neposredni svetlobi. Daljša izpostavljenost svetlobi lahko povzroči težave s kakovostjo tiskanja.</p> <p><b>Opozorilo – možnost poškodb:</b> Ne dotikajte se bobnov fotoprevodnika. To lahko vpliva na kakovost poznejših tiskalnih opravil.</p> <p><b>b</b> Vstavite fotoprevodne enote.</p> <p><b>c</b> Natisnite dokument.</p> <p>Ali se na natisih pojavlja sivo ali barvno ozadje?</p>	Obrnite se na <a href="#">podporo strankam</a> .	Težava je odpravljena.



## Napačni robovi



Dejanje	Da	Ne
<p><b>1. korak</b></p> <p><b>a</b> Prilagodite vodili za papir na pladnju tako, da se prilegata naloženemu papirju.</p> <p><b>b</b> Natisnite dokument.</p> <p>So robovi pravilni?</p>	Težava je odpravljena.	Pojdite na 2. korak.
<p><b>2. korak</b></p> <p><b>a</b> Glede na operacijski sistem v pogovornem oknu Nastavitve tiskanja oz. Natisni navedite velikost papirja.</p> <p><b>Opombe:</b></p> <ul style="list-style-type: none"> <li>Nastavitev se mora ujemati s papirjem, ki je naložen na pladnju.</li> <li>Nastavitev lahko spremenite tudi na nadzorni plošči tiskalnika. Na začetnem zaslonu se dotaknite možnosti <b>Nastavitve &gt; Papir &gt; Konfiguracija pladnja &gt; Velikost/vrsta papirja.</b></li> </ul> <p><b>Opomba:</b></p> <p><b>b</b> Natisnite dokument.</p> <p>So robovi pravilni?</p>	Težava je odpravljena.	Obrnite se na <a href="#">podporo za stranke.</a>

## Svetel natis

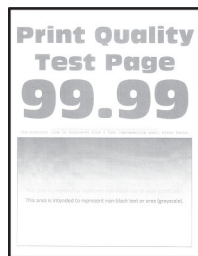

**Opomba:** Pred odpravljanjem težave natisnite strani za preskus kakovosti tiskanja. Na začetnem zaslonu se dotaknite možnosti **Nastavitve > Odpravljanje težav > Strani za preskus kakovosti tiskanja.**

Dejanje	Da	Ne
<p><b>1. korak</b></p> <p><b>a</b> Izvedite Barvno prilagajanje. Na začetnem zaslonu se dotaknite možnosti <b>Nastavitve &gt; Natisni &gt; Kakovost &gt; Napredna obdelava slik &gt; Barvno prilagajanje</b>.</p> <p><b>b</b> Natisnite dokument.</p> <p>Ali je natis svetel?</p>	Pojdite na 2. korak.	Težava je odpravljena.
<p><b>2. korak</b></p> <p><b>a</b> Glede na operacijski sistem v pogovornem oknu Nastavitve tiskanja oz. Natisni povečajte temnost barvila.</p> <p><b>Opomba:</b> Nastavitev lahko spremenite tudi na nadzorni plošči tiskalnika. Na začetnem zaslonu pritisnite možnost <b>Nastavitve &gt; Natisni &gt; Kakovost &gt; Temnost tonerja</b>.</p> <p><b>b</b> Natisnite dokument.</p> <p>Ali je natis svetel?</p>	Pojdite na 3. korak.	Težava je odpravljena.
<p><b>3. korak</b></p> <p><b>a</b> Izklopite možnost Ohranjevalnik barv. Na začetnem zaslonu se dotaknite možnosti <b>Nastavitve &gt; Natisni &gt; Kakovost &gt; Ohranjevalnik barv</b>.</p> <p><b>b</b> Natisnite dokument.</p> <p>Ali je natis svetel?</p>	Pojdite na 4. korak.	Težava je odpravljena.
<p><b>4. korak</b></p> <p><b>a</b> Glede na operacijski sistem nastavite vrsto papirja v pogovornem oknu Nastavitve tiskanja ali Natisni.</p> <p><b>Opombe:</b></p> <ul style="list-style-type: none"> <li>• Nastavitev se mora ujemati s papirjem, ki je naložen na pladnju.</li> <li>• Nastavitev lahko spremenite tudi na nadzorni plošči tiskalnika. Na začetnem zaslonu se dotaknite možnosti <b>Nastavitve &gt; Papir &gt; Konfiguracija pladnja &gt; Velikost/vrsta papirja</b>.</li> </ul> <p><b>b</b> Natisnite dokument.</p> <p>Ali je natis svetel?</p>	Pojdite na 5. korak.	Težava je odpravljena.
<p><b>5. korak</b></p> <p>Prepričajte se, da papir nima teksture ali grobe površine.</p> <p>Ali tiskate na teksturiran ali grob papir?</p>	Pojdite na 6. korak.	Nadaljujte s 7. korakom.
<p><b>6. korak</b></p> <p><b>a</b> Teksturiran ali grob papir zamenjajte z navadnim papirjem.</p> <p><b>b</b> Natisnite dokument.</p> <p>Ali je natis svetel?</p>	Pojdite na 7. korak.	Težava je odpravljena.

Dejanje	Da	Ne
<p><b>7. korak</b></p> <p><b>a</b> Naložite papir iz novega paketa.</p> <p><b>Opomba:</b> Papir vpija vlago zaradi visoke vlažnosti. Papir naj bo do uporabe shranjen v izvorni embalaži.</p> <p><b>b</b> Natisnite dokument.</p> <p>Ali je natis svetel?</p>	Pojdite na 8. korak.	Težava je odpravljena.
<p><b>8. korak</b></p> <p><b>a</b> Odstranite in nato znova namestite posodo za odpadno barvilo.</p> <p><b>b</b> Izvedite Barvno prilagajanje.</p> <p>Na začetnem zaslonu se dotaknite možnosti <b>Nastavitve &gt; Natisni &gt; Kakovost &gt; Napredna obdelava slik &gt; Barvno prilagajanje.</b></p> <p>Ali je natis svetel?</p>	Pojdite na 9. korak.	Težava je odpravljena.
<p><b>9. korak</b></p> <p><b>a</b> Odstranite fotoprevodne enote.</p> <p><b>Opozorilo – možnost poškodb:</b> Fotoprevodnih enot ne izpostavljajte neposredni svetlobi. Daljša izpostavljenost svetlobi lahko povzroči težave s kakovostjo tiskanja.</p> <p><b>Opozorilo – možnost poškodb:</b> Ne dotikajte se bobnov fotoprevodnika. To lahko vpliva na kakovost poznejših tiskalnih opravil.</p> <p><b>b</b> Vstavite fotoprevodne enote.</p> <p><b>c</b> Natisnite dokument.</p> <p>Ali je natis presvetel?</p>	Obrnite se na <a href="#">podporo strankam</a> .	Težava je odpravljena.

## Manjkajoče barve

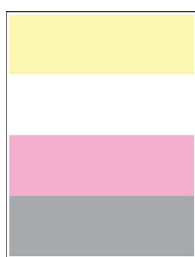

**Opomba:** Pred odpravljanjem težave natisnite strani za preskus kakovosti tiskanja. Na začetnem zaslonu se dotaknite možnosti **Nastavitve > Odpravljanje težav > Strani za preskus kakovosti tiskanja**.

Dejanje	Da	Ne
<p><b>a</b> Odstranite fotoprevodno enoto manjkajoče barve.</p> <p><b>Opozorilo – možnost poškodb:</b> Fotoprevodne enote ne izpostavljajte neposredni svetlobi. Daljša izpostavljenost svetlobi lahko povzroči težave s kakovostjo tiskanja.</p> <p><b>Opozorilo – možnost poškodb:</b> Ne dotikajte se bobna fotoprevodnika. To lahko vpliva na kakovost poznejših tiskalnih opravil.</p> <p><b>b</b> Vstavite fotoprevodno enoto.</p> <p><b>c</b> Odstranite kartušo z barvilom manjkajoče barve.</p> <p><b>d</b> Vstavite kartušo z manjkajočim barvilom.</p> <p><b>e</b> Natisnite dokument.</p> <p>Ali na natisih manjkajo določene barve?</p>	<p>Obrnite se na <a href="#">podporo strankam</a>.</p>	<p>Težava je odpravljena.</p>

### Lisast natis in pike

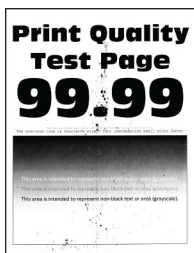

**Opomba:** Pred odpravljanjem težave natisnite strani za preskus kakovosti tiskanja. Na začetnem zaslonu se dotaknite možnosti **Nastavitve > Odpravljanje težav > Strani za preskus kakovosti tiskanja**.

Dejanje	Da	Ne
<p><b>1. korak</b></p> <p>Preverite, ali je v tiskalniku prišlo do iztekanja barvila.</p> <p>Ali je tiskalnik brez madežev barvila?</p>	<p>Pojdite na 2. korak.</p>	<p>Obrnite se na <a href="#">podporo strankam</a>.</p>
<p><b>2. korak</b></p> <p><b>a</b> Na začetnem zaslonu se dotaknite možnosti <b>Nastavitve &gt; Papir &gt; Konfiguracija pladnja &gt; Velikost/vrsta papirja</b>.</p> <p><b>b</b> Preverite, ali se nastavitve velikosti in vrste papirja ujemajo s papirjem, ki je naložen na pladnju.</p> <p><b>Opomba:</b> Prepričajte se, da papir nima teksture ali ostrih robov.</p> <p>Ali se nastavitve ujemajo?</p>	<p>Nadaljujte s 4. korakom.</p>	<p>Pojdite na 3. korak.</p>

Dejanje	Da	Ne
<p><b>3. korak</b></p> <p><b>a</b> Glede na operacijski sistem v pogovornem oknu Nastavitve tiskanja oz. Natisni določite velikost in vrsto papirja.</p> <p><b>Opombe:</b></p> <ul style="list-style-type: none"> <li>Nastavitve se morajo ujemati s papirjem, ki je naložen na pladnju.</li> <li>Nastavitve lahko spremenite tudi na nadzorni plošči tiskalnika. Na začetnem zaslonu se dotaknite možnosti <b>Nastavitve &gt; Papir &gt; Konfiguracija pladnja &gt; Velikost/vrsta papirja.</b></li> </ul> <p><b>b</b> Natisnite dokument.</p> <p>Ali je natis lisast?</p>	Pojdite na 4. korak.	Težava je odpravljena.
<p><b>4. korak</b></p> <p><b>a</b> Naložite papir iz novega paketa.</p> <p><b>Opomba:</b> Papir vpija vlago zaradi visoke vlažnosti. Papir naj bo do uporabe shranjen v izvorni embalaži.</p> <p><b>b</b> Natisnite dokument.</p> <p>Ali je natis lisast?</p>	Pojdite na 5. korak.	Težava je odpravljena.
<p><b>5. korak</b></p> <p><b>a</b> Odstranite fotoprevodne enote.</p> <p><b>Opozorilo – možnost poškodb:</b> Fotoprevodnih enot ne izpostavljajte neposredni svetlobi. Daljša izpostavljenost svetlobi lahko povzroči težave s kakovostjo tiskanja.</p> <p><b>Opozorilo – možnost poškodb:</b> Ne dotikajte se bobnov fotoprevodnika. To lahko vpliva na kakovost poznejših tiskalnih opravil.</p> <p><b>b</b> Vstavite fotoprevodne enote.</p> <p><b>c</b> Natisnite dokument.</p> <p>Ali je natis lisast?</p>	Obrnite se na <a href="#">podporo strankam</a> .	Težava je odpravljena.

## Gubanje papirja



Dejanje	Da	Ne
<p><b>1. korak</b></p> <p><b>a</b> Premaknite vodila na pladnju tako, da se prilegajo naloženemu papirju.</p> <p><b>b</b> Natisnite dokument.</p> <p>Ali se papir guba?</p>	Pojdite na 2. korak.	Težava je odpravljena.
<p><b>2. korak</b></p> <p><b>a</b> Glede na operacijski sistem nastavite vrsto papirja v pogovornem oknu Nastavitve tiskanja ali Natisni.</p> <p><b>Opombe:</b></p> <ul style="list-style-type: none"> <li>Nastavitev se mora ujemati s papirjem, ki je naložen na pladnju.</li> <li>Nastavitev lahko spremenite tudi na nadzorni plošči tiskalnika. Na začetnem zaslonu se dotaknite možnosti <b>Nastavitve &gt; Papir &gt; Konfiguracija pladnja &gt; Velikost/vrsta papirja.</b></li> </ul> <p><b>b</b> Natisnite dokument.</p> <p>Ali se papir guba?</p>	Pojdite na 3. korak.	Težava je odpravljena.
<p><b>3. korak</b></p> <p>Tiskajte na drugo stran papirja.</p> <p><b>a</b> Odstranite papir, ga obrnite in ga znova naložite.</p> <p><b>b</b> Natisnite dokument.</p> <p>Ali se papir guba?</p>	Pojdite na 4. korak.	Težava je odpravljena.
<p><b>4. korak</b></p> <p><b>a</b> Naložite papir iz novega paketa.</p> <p><b>Opomba:</b> Papir vpija vlago zaradi visoke vlažnosti. Papir naj bo do uporabe shranjen v izvorni embalaži.</p> <p><b>b</b> Natisnite dokument.</p> <p>Ali se papir guba?</p>	Obrnite se na <a href="#">podporo za stranke</a> .	Težava je odpravljena.

## Upognjeni ali poševni natisi



**Opomba:** Pred odpravljanjem težave natisnite strani za preskus kakovosti tiskanja. Na začetnem zaslonu se dotaknite možnosti **Nastavitve > Odpravljanje težav > Strani za preizkus kakovosti tiskanja**.

Dejanje	Da	Ne
<p><b>1. korak</b></p> <p><b>a</b> Izvlecite pladenj.</p> <p><b>b</b> Odstranite papir in naložite papir iz novega paketa.</p> <p><b>Opomba:</b> Papir vpija vlago zaradi visoke vlažnosti. Papir naj bo do uporabe shranjen v izvorni embalaži.</p> <p><b>c</b> Prilagodite vodili za papir na pladnju tako, da se prilegata naloženemu papirju.</p> <p><b>d</b> Vstavite pladenj.</p> <p><b>e</b> Natisnite dokument.</p> <p>Je natis upognjen ali poševen?</p>	Pojdite na 2. korak.	Težava je odpravljena.
<p><b>2. korak</b></p> <p><b>a</b> Prepričajte se, da tiskate na podprt papir.</p> <p><b>b</b> Natisnite dokument.</p> <p>Je natis upognjen ali poševen?</p>	Obrnite se na <a href="#">podporo za stranke</a> .	Težava je odpravljena.

## Popolnoma barvne ali črne slike

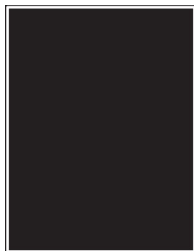

**Opomba:** Pred odpravljanjem težave natisnite strani za preskus kakovosti tiskanja. Na začetnem zaslonu se dotaknite možnosti **Nastavitve > Odpravljanje težav > Strani za preskus kakovosti tiskanja**.

Dejanje	Da	Ne
<p><b>a</b> Odstranite fotoprevodne enote.</p> <p><b>Opozorilo – možnost poškodb:</b> Fotoprevodnih enot ne izpostavljajte neposredni svetlobi. Daljša izpostavljenost svetlobi lahko povzroči težave s kakovostjo tiskanja.</p> <p><b>Opozorilo – možnost poškodb:</b> Ne dotikajte se bobnov fotoprevodnika. To lahko vpliva na kakovost poznejših tiskalnih opravil.</p> <p><b>b</b> Vstavite fotoprevodne enote.</p> <p><b>c</b> Natisnite dokument.</p> <p>Ali tiskalnik tiska popolnoma barvne ali črne slike?</p>	Obrnite se na <a href="#">podporo strankam</a> .	Težava je odpravljena.

## Besedilo ali slike so odrezane

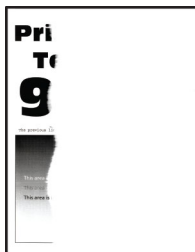

**Opomba:** Pred odpravljanjem težave natisnite strani za preskus kakovosti tiskanja. Na začetnem zaslonu se dotaknite možnosti **Nastavitve > Odpravljanje težav > Strani za preskus kakovosti tiskanja**.

Dejanje	Da	Ne
<p><b>1. korak</b></p> <p><b>a</b> Prilagodite vodili papirja na pladnju tako, da se prilegata naloženemu papirju.</p> <p><b>b</b> Natisnite dokument.</p> <p>Je besedilo ali slika obrezana?</p>	Pojdite na 2. korak.	Težava je odpravljena.
<p><b>2. korak</b></p> <p><b>a</b> Glede na operacijski sistem v pogovornem oknu Nastavitve tiskanja oz. Natisni navedite velikost papirja.</p> <p><b>Opombe:</b></p> <ul style="list-style-type: none"> <li>Nastavitev se mora ujemati s papirjem, ki je naložen v pladnju.</li> <li>Nastavitev lahko spremenite tudi na nadzorni plošči tiskalnika. Na začetnem zaslonu se dotaknite možnosti <b>Nastavitve &gt; Papir &gt; Konfiguracija pladnja &gt; Velikost/vrsta papirja</b>.</li> </ul> <p><b>b</b> Natisnite dokument.</p> <p>Je besedilo ali slika obrezana?</p>	Pojdite na 3. korak.	Težava je odpravljena.
<p><b>3. korak</b></p> <p><b>a</b> Odstranite fotoprevodne enote.</p> <p><b>Opozorilo – možnost poškodb:</b> Fotoprevodnih enot ne izpostavljajte neposredni svetlobi. Daljša izpostavljenost svetlobi lahko povzroči težave s kakovostjo tiskanja.</p> <p><b>Opozorilo – možnost poškodb:</b> Ne dotikajte se bobnov fotoprevodnika. To lahko vpliva na kakovost poznejših tiskalnih opravil.</p> <p><b>b</b> Vstavite fotoprevodne enote.</p> <p><b>c</b> Natisnite dokument.</p> <p>Je besedilo ali slika obrezana?</p>	Obrnite se na <a href="#">podporo strankam</a> .	Težava je odpravljena.



## Neobstojno barvilo



**Opomba:** Pred odpravljanjem težave natisnite strani za preskus kakovosti tiskanja. Na začetnem zaslonu se dotaknite možnosti **Nastavitve > Odpravljanje težav > Strani za preizkus kakovosti tiskanja**.

Dejanje	Da	Ne
<p><b>1</b> Glede na operacijski sistem nastavite vrsto papirja v pogovornem oknu Nastavitve tiskanja ali Natisni.</p> <p><b>Opombe:</b></p> <ul style="list-style-type: none"> <li>Nastavitev se mora ujemati s papirjem, ki je naložen na pladnju.</li> <li>Nastavitev lahko spremenite tudi na nadzorni plošči tiskalnika. Na začetnem zaslonu se dotaknite možnosti <b>Nastavitve &gt; Papir &gt; Konfiguracija pladnja &gt; Velikost/vrsta papirja</b>.</li> </ul> <p><b>2</b> Natisnite dokument.</p> <p>Je toner neobstojen?</p>	<p>Obrnite se na <a href="#">podporo za stranke</a>.</p>	<p>Težava je odpravljena.</p>

## Neenakomerna gostota tiskanja

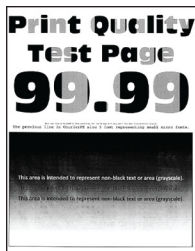

**Opomba:** Pred odpravljanjem težave natisnite strani za preskus kakovosti tiskanja. Na začetnem zaslonu se dotaknite možnosti **Nastavitve > Odpravljanje težav > Strani za preskus kakovosti tiskanja**.

Dejanje	Da	Ne
<p>Zamenjajte fotoprevodne enote in nato natisnite dokument.</p> <p>Ali je gostota tiskanja neenakomerna?</p>	<p>Obrnite se na <a href="#">podporo strankam</a>.</p>	<p>Težava je odpravljena.</p>

## Vodoravne temne črte



### Opombe:

- Pred odpravljanjem težave natisnite strani za preskus kakovosti tiskanja. Na začetnem zaslonu se dotaknite možnosti **Nastavitve > Odpravljanje težav > Strani za preskus kakovosti tiskanja**.
- Če se na natisih pojavljajo vodoravne temne črte, si oglejte temo "Ponavljajoče se napake".

Dejanje	Da	Ne
<p><b>1. korak</b></p> <p><b>a</b> Glede na operacijski sistem v pogovornem oknu Nastavitve tiskanja ali Natisni navedite vrsto papirja.</p> <p><b>Opombe:</b></p> <ul style="list-style-type: none"> <li>• Nastavitev se mora ujemati s papirjem, ki je naložen na pladnju.</li> <li>• Nastavitev lahko spremenite tudi na nadzorni plošči tiskalnika. Na začetnem zaslonu se dotaknite možnosti <b>Nastavitve &gt; Papir &gt; Konfiguracija pladnja &gt; Velikost/vrsta papirja</b>.</li> </ul> <p><b>b</b> Natisnite dokument.</p> <p>Ali se na natisih pojavljajo vodoravne temne črte?</p>	Pojdite na 2. korak.	Težava je odpravljena.
<p><b>2. korak</b></p> <p><b>a</b> Naložite papir iz novega paketa.</p> <p><b>Opomba:</b> Papir vpija vlago zaradi visoke vlažnosti. Papir naj bo do uporabe shranjen v izvorni embalaži.</p> <p><b>b</b> Natisnite dokument.</p> <p>Ali se na natisih pojavljajo vodoravne temne črte?</p>	Pojdite na 3. korak.	Težava je odpravljena.
<p><b>3. korak</b></p> <p><b>a</b> Odstranite brisalec tiskalne glave in nato očistite leče tiskalne glave.</p> <p><b>b</b> Natisnite dokument.</p> <p>Ali se na natisih pojavljajo vodoravne temne črte?</p>	Pojdite na 4. korak.	Težava je odpravljena.

Dejanje	Da	Ne
<p><b>4. korak</b></p> <p><b>a</b> Odstranite fotoprevodne enote.</p> <p><b>Opozorilo – možnost poškodb:</b> Fotoprevodnih enot ne izpostavljajte neposredni svetlobi. Daljša izpostavljenost svetlobi lahko povzroči težave s kakovostjo tiskanja.</p> <p><b>Opozorilo – možnost poškodb:</b> Ne dotikajte se bobnov fotoprevodnika. To lahko vpliva na kakovost poznejših tiskalnih opravil.</p> <p><b>b</b> Vstavite fotoprevodne enote.</p> <p><b>c</b> Natisnite dokument.</p> <p>Ali se na natisih pojavljajo vodoravne temne črte?</p>	<p>Obrnite se na <a href="#">podporo strankam</a>.</p>	<p>Težava je odpravljena.</p>

### Navpične temne črte

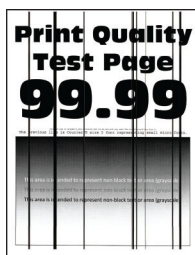

**Opomba:** Pred odpravljanjem težave natisnite strani za preskus kakovosti tiskanja. Na začetnem zaslonu se dotaknite možnosti **Nastavitve > Odpravljanje težav > Strani za preskus kakovosti tiskanja**.

Dejanje	Da	Ne
<p><b>1. korak</b></p> <p><b>a</b> Glede na operacijski sistem v pogovornem oknu Nastavitve tiskanja ali Natisni navedite vrsto papirja.</p> <p><b>Opombe:</b></p> <ul style="list-style-type: none"> <li>Nastavitev se mora ujemati s papirjem, ki je naložen v pladnju.</li> <li>Nastavitev lahko spremenite tudi na nadzorni plošči tiskalnika. Na začetnem zaslonu se dotaknite možnosti <b>Nastavitve &gt; Papir &gt; Konfiguracija pladnja &gt; Velikost/vrsta papirja</b>.</li> </ul> <p><b>b</b> Natisnite dokument.</p> <p>Ali se na natisih pojavljajo navpične temne črte?</p>	<p>Pojdite na 2. korak.</p>	<p>Težava je odpravljena.</p>
<p><b>2. korak</b></p> <p><b>a</b> Naložite papir iz novega paketa.</p> <p><b>Opomba:</b> Papir vpija vlago zaradi visoke vlažnosti. Papir naj bo do uporabe shranjen v izvorni embalaži.</p> <p><b>b</b> Natisnite dokument.</p> <p>Ali se na natisih pojavljajo navpične temne črte?</p>	<p>Pojdite na 3. korak.</p>	<p>Težava je odpravljena.</p>

Dejanje	Da	Ne
<p><b>3. korak</b></p> <p><b>a</b> Odstranite brisalec tiskalne glave in nato očistite leče tiskalne glave.</p> <p><b>b</b> Natisnite dokument.</p> <p>Ali se na natisih pojavljajo vodoravne temne črte?</p>	Pojdite na 4. korak.	Težava je odpravljena.
<p><b>4. korak</b></p> <p><b>a</b> Odstranite fotoprevodne enote.</p> <p><b>Opozorilo – možnost poškodb:</b> Fotoprevodnih enot ne izpostavljajte neposredni svetlobi. Daljša izpostavljenost svetlobi lahko povzroči težave s kakovostjo tiskanja.</p> <p><b>Opozorilo – možnost poškodb:</b> Ne dotikajte se bobnov fotoprevodnika. To lahko vpliva na kakovost poznejših tiskalnih opravil.</p> <p><b>b</b> Vstavite fotoprevodne enote.</p> <p><b>c</b> Natisnite dokument.</p> <p>Ali se na natisih pojavljajo navpične temne črte?</p>	Obrnite se na <a href="#">podporo strankam</a> .	Težava je odpravljena.

## Vodoravne bele črte

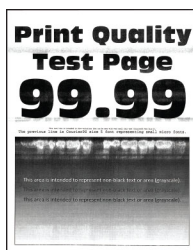

### Opombe:

- Pred odpravljanjem težave natisnite strani za preskus kakovosti tiskanja. Na začetnem zaslonu se dotaknite možnosti **Nastavitve > Odpravljanje težav > Strani za preskus kakovosti tiskanja**.
- Če se na natisih pojavljajo vodoravne bele črte, si oglejte temo "Ponavljajoče se napake".

Dejanje	Da	Ne
<p><b>1. korak</b></p> <p><b>a</b> Glede na operacijski sistem nastavite vrsto papirja v pogovornem oknu Nastavitve tiskanja ali Natisni.</p> <p><b>Opombe:</b></p> <ul style="list-style-type: none"> <li>Nastavitev se mora ujemati s papirjem, ki je naložen v pladnju.</li> <li>Nastavitev lahko spremenite tudi na nadzorni plošči tiskalnika. Na začetnem zaslonu se dotaknite možnosti <b>Nastavitve &gt; Papir &gt; Konfiguracija pladnja &gt; Velikost/vrsta papirja.</b></li> </ul> <p><b>b</b> Natisnite dokument.</p> <p>Ali se natisih pojavljajo vodoravne bele črte?</p>	Pojdite na 2. korak.	Težava je odpravljena.
<p><b>2. korak</b></p> <p><b>a</b> Na določeni vir papirja naložite priporočeno vrsto papirja.</p> <p><b>b</b> Natisnite dokument.</p> <p>Ali se natisih pojavljajo vodoravne bele črte?</p>	Pojdite na 3. korak.	Težava je odpravljena.
<p><b>3. korak</b></p> <p><b>a</b> Odstranite brisalec tiskalne glave in nato očistite leče tiskalne glave.</p> <p><b>b</b> Natisnite dokument.</p> <p>Ali se na natisih pojavljajo vodoravne temne črte?</p>	Pojdite na 4. korak.	Težava je odpravljena.
<p><b>4. korak</b></p> <p><b>a</b> Odstranite fotoprevodne enote.</p> <p><b>Opozorilo – možnost poškodb:</b> Fotoprevodnih enot ne izpostavljajte neposredni svetlobi. Daljša izpostavljenost svetlobi lahko povzroči težave s kakovostjo tiskanja.</p> <p><b>Opozorilo – možnost poškodb:</b> Ne dotikajte se bobnov fotoprevodnika. To lahko vpliva na kakovost poznejših tiskalnih opravil.</p> <p><b>b</b> Vstavite fotoprevodne enote.</p> <p><b>c</b> Natisnite dokument.</p> <p>Ali se natisih pojavljajo vodoravne bele črte?</p>	Obrnite se na <a href="#">podporo strankam</a> .	Težava je odpravljena.

## Navpične bele črte



**Opomba:** Pred odpravljanjem težave natisnite strani za preskus kakovosti tiskanja. Na začetnem zaslonu se dotaknite možnosti **Nastavitve > Odpravljanje težav > Strani za preskus kakovosti tiskanja**.

Dejanje	Da	Ne
<p><b>1. korak</b></p> <p><b>a</b> Glede na operacijski sistem v pogovornem oknu Nastavitve tiskanja ali Natisni navedite vrsto papirja.</p> <p><b>Opombe:</b></p> <ul style="list-style-type: none"> <li>• Nastavitev se mora ujemati s papirjem, ki je naložen v pladnju.</li> <li>• Nastavitev lahko spremenite tudi na nadzorni plošči tiskalnika. Na začetnem zaslonu se dotaknite možnosti <b>Nastavitve &gt; Papir &gt; Konfiguracija pladnja &gt; Velikost/vrsta papirja</b>.</li> </ul> <p><b>b</b> Natisnite dokument.</p> <p>Ali se na natisih pojavljajo navpične bele črte?</p>	Pojdite na 2. korak.	Težava je odpravljena.
<p><b>2. korak</b></p> <p>Preverite, ali uporabljate priporočeno vrsto papirja.</p> <p><b>a</b> Na določeni vir papirja naložite priporočeno vrsto papirja.</p> <p><b>b</b> Natisnite dokument.</p> <p>Ali se na natisih pojavljajo navpične bele črte?</p>	Pojdite na 3. korak.	Težava je odpravljena.
<p><b>3. korak</b></p> <p><b>a</b> Odstranite brisalec tiskalne glave in nato očistite leče tiskalne glave.</p> <p><b>b</b> Natisnite dokument.</p> <p>Ali se na natisih pojavljajo vodoravne temne črte?</p>	Pojdite na 4. korak.	Težava je odpravljena.
<p><b>4. korak</b></p> <p><b>a</b> Odstranite fotoprevodne enote.</p> <p><b>Opozorilo – možnost poškodb:</b> Fotoprevodnih enot ne izpostavljajte neposredni svetlobi. Daljša izpostavljenost svetlobi lahko povzroči težave s kakovostjo tiskanja.</p> <p><b>Opozorilo – možnost poškodb:</b> Ne dotikajte se bobnov fotoprevodnika. To lahko vpliva na kakovost poznejših tiskalnih opravil.</p> <p><b>b</b> Vstavite fotoprevodne enote.</p> <p><b>c</b> Natisnite dokument.</p> <p>Ali se na natisih pojavljajo navpične bele črte?</p>	Obrnite se na <a href="#">podporo strankam</a> .	Težava je odpravljena.

## Ponavljajoče se napake



**Opomba:** Pred odpravljanjem težave natisnite strani za preskus kakovosti tiskanja. Na začetnem zaslonu se dotaknite možnosti **Nastavitve > Odpravljanje težav > Strani za preskus kakovosti tiskanja**.

Dejanje	Da	Ne
<p><b>1. korak</b></p> <p><b>a</b> Z uporabo strani Ravnilo za upravljanje napak izmerite razdaljo med ponavljajočimi se napakami na strani s prizadeto barvo.</p> <p><b>b</b> Zamenjajte potrošni material, ki se ujema z meritvijo na strani s prizadeto barvo.</p> <p><b>Fotoprevodna enota</b></p> <ul style="list-style-type: none"> <li>• 94,5 mm (3,72 palca)</li> <li>• 38 mm (1,5 palca)</li> </ul> <p><b>Razvijalna enota</b></p> <ul style="list-style-type: none"> <li>• 28,7 mm (1,13 palca)</li> </ul> <p><b>c</b> Natisnite strani za preskus kakovosti tiskanja.</p> <p>Ali se pojavljajo napake?</p>	<p>Zabeležite si razdaljo in se obrnite na <a href="#">podporo strankam</a> ali servisnega zastopnika.</p>	<p>Težava je odpravljena.</p>
<p><b>2. korak</b></p> <p><b>a</b> Z uporabo strani Ravnilo za upravljanje napak izmerite razdaljo med ponavljajočimi se napakami na strani s prizadeto barvo.</p> <p><b>b</b> Zamenjajte potrošni material, ki se ujema z meritvijo na strani s prizadeto barvo.</p> <p><b>Drugi prenosni valj</b></p> <p>56,5 mm (2,22 palca)</p> <p><b>Razvijalna enota</b></p> <ul style="list-style-type: none"> <li>• 95,1 mm (3,74 palca)</li> <li>• 82,5 mm (3,25 palca)</li> </ul> <p><b>Prenosni trak</b></p> <ul style="list-style-type: none"> <li>• 56,8 mm (2,24 palca)</li> <li>• 19,1 mm (0,75 palca)</li> <li>• 31,7 mm (1,25 palca)</li> <li>• 70,9 mm (2,79 palca)</li> <li>• 41,0 mm (1,61 palca)</li> </ul> <p><b>c</b> Natisnite strani za preskus kakovosti tiskanja.</p> <p>Ali se pojavljajo napake?</p>	<p>Zabeležite si razdaljo in se obrnite na <a href="#">podporo strankam</a> ali servisnega zastopnika.</p>	<p>Težava je odpravljena.</p>

## Tiskalna opravila se ne izvedejo

Dejanje	Da	Ne
<p><b>1. korak</b></p> <p><b>a</b> V dokumentu, ki ga želite natisniti, odprite pogovorno okno Natisni in preverite, ali je izbran pravilen tiskalnik.</p> <p><b>b</b> Natisnite dokument.</p> <p>Ali se je dokument natisnil?</p>	Težava je odpravljena.	Pojdite na 2. korak.
<p><b>2. korak</b></p> <p><b>a</b> Preverite, ali je tiskalnik vklopljen.</p> <p><b>b</b> Razrešite morebitna sporočila o napakah, ki se pojavijo na zaslonu.</p> <p><b>c</b> Natisnite dokument.</p> <p>Ali se je dokument natisnil?</p>	Težava je odpravljena.	Pojdite na 3. korak.
<p><b>3. korak</b></p> <p><b>a</b> Preverite, ali vrata delujejo in ali so kabli pravilno priklopljeni v računalnik in tiskalnik.</p> <p>Več informacij najdete v navodilih za namestitev, ki ste jih dobili s tiskalnikom.</p> <p><b>b</b> Natisnite dokument.</p> <p>Ali se je dokument natisnil?</p>	Težava je odpravljena.	Pojdite na 4. korak.
<p><b>4. korak</b></p> <p><b>a</b> Izklopite tiskalnik, počakajte približno 10 sekund, nato pa ga vklopite.</p> <p><b>b</b> Natisnite dokument.</p> <p>Ali se je dokument natisnil?</p>	Težava je odpravljena.	Pojdite na 5. korak.
<p><b>5. korak</b></p> <p><b>a</b> Odstranite gonilnik tiskalnika in ga znova namestite.</p> <p><b>b</b> Natisnite dokument.</p> <p>Ali se je dokument natisnil?</p>	Težava je odpravljena.	Obrnite se na <a href="#">podpora strankam</a> .

## Zaupni in drugi dokumenti se ne natisnejo

Dejanje	Da	Ne
<p><b>1. korak</b></p> <p><b>a</b> Na nadzorni plošči preverite, ali so dokumenti na seznamu Zadržana opravila.</p> <p><b>Opomba:</b> Če dokumenti niso na seznamu, natisnite dokumente z uporabo možnosti Natisni in zadrži.</p> <p><b>b</b> Natisnite dokumente.</p> <p>Ali so se dokumenti natisnili?</p>	Težava je odpravljena.	Pojdite na 2. korak.



Dejanje	Da	Ne
<p><b>2. korak</b></p> <p>Tiskalno opravilo lahko vsebuje napako oblikovanja ali neveljavne podatke.</p> <ul style="list-style-type: none"> <li>• Izbršite tiskalno opravilo in ga nato znova pošljite.</li> <li>• Za datoteke PDF: ustvarite novo datoteko in natisnite dokumente.</li> </ul> <p>Ali so se dokumenti natisnili?</p>	Težava je odpravljena.	Pojdite na 3. korak.
<p><b>3. korak</b></p> <p>Če tiskate prek interneta, lahko tiskalnik več naslovov opravil obravnava kot dvojnike.</p> <p><b>Za uporabnike sistema Windows</b></p> <ol style="list-style-type: none"> <li>Odprite pogovorno okno Nastavitve tiskanja.</li> <li>Na zavihku Natisni in zadrži kliknite <b>Uporabi tiskanje in zadržanje</b> in nato kliknite <b>Ohrani podvojene dokumente</b>.</li> <li>Vnesite PIN in nato shranite spremembe.</li> <li>Pošljite tiskalno opravilo.</li> </ol> <p><b>Za uporabnike računalnikov Macintosh</b></p> <ol style="list-style-type: none"> <li>Vsako opravilo shranite in poimenujte drugače.</li> <li>Opravila pošljite posamezno.</li> </ol> <p>Ali so se dokumenti natisnili?</p>	Težava je odpravljena.	Pojdite na 4. korak.
<p><b>4. korak</b></p> <ol style="list-style-type: none"> <li>Zbrišite nekaj zadržanih opravil, da sprostite pomnilnik tiskalnika.</li> <li>Natisnite dokumente.</li> </ol> <p>Ali so se dokumenti natisnili?</p>	Težava je odpravljena.	Pojdite na 5. korak.
<p><b>5. korak</b></p> <ol style="list-style-type: none"> <li>Povečajte kapaciteto pomnilnika tiskalnika.</li> <li>Natisnite dokumente.</li> </ol> <p>Ali so se dokumenti natisnili?</p>	Težava je odpravljena.	Obrnite se na <a href="#">podporo strankam</a> .

## Opravilo se tiska z napačnega pladnja ali na napačen papir

Dejanje	Da	Ne
<p><b>1. korak</b></p> <ol style="list-style-type: none"> <li>Preverite, ali tiskate na ustrezen papir.</li> <li>Natisnite dokument.</li> </ol> <p>Ali je bil dokument natisnjen na ustrezen papir?</p>	Pojdite na 2. korak.	Naložite papir ustrezne velikosti in vrste.

Dejanje	Da	Ne
<p><b>2. korak</b></p> <p><b>a</b> Glede na operacijski sistem v pogovornem oknu Nastavitve tiskanja oz. Natisni določite velikost in vrsto papirja.</p> <p><b>Opomba:</b> Nastavitve lahko spremenite tudi na nadzorni plošči tiskalnika. Na začetnem zaslonu se dotaknite možnosti <b>Nastavitve &gt; Papir &gt; Konfiguracija pladnja &gt; Velikost/vrsta papirja</b>.</p> <p><b>b</b> Nastavitve se morajo ujemati s papirjem, ki je naložen na pladnju.</p> <p><b>c</b> Natisnite dokument.</p> <p>Ali je bil dokument natisnjen na ustrezen papir?</p>	Težava je odpravljena.	Pojdite na 3. korak.
<p><b>3. korak</b></p> <p><b>a</b> Preverite, ali so pladnji povezani. Za več informacij si oglejte "<a href="#">Povezovanje pladnjev</a>" na 76. strani.</p> <p><b>b</b> Natisnite dokument.</p> <p>Ali je bil dokument natisnjen iz ustreznega pladnja?</p>	Težava je odpravljena.	Obrnite se na <a href="#">podporo za stranke</a> .

## Počasno tiskanje

Dejanje	Da	Ne
<p><b>1. korak</b></p> <p>Prepričajte se, da je kabel tiskalnika trdno priključen na tiskalnik in računalnik, tiskalni strežnik, možnost oz. drugo omrežno napravo.</p> <p>Ali tiskalnik tiska počasi?</p>	Pojdite na 2. korak.	Težava je odpravljena.
<p><b>2. korak</b></p> <p><b>a</b> Prepričajte se, da tiskalnik ni nastavljena na Tihi način. Na začetnem zaslonu se dotaknite možnosti <b>Nastavitve &gt; Naprava &gt; Vzdrževanje &gt; Meni za konfiguracijo &gt; Načini delovanja naprave &gt; Tihi način</b>.</p> <p><b>b</b> Natisnite dokument.</p> <p>Ali tiskalnik tiska počasi?</p>	Pojdite na 3. korak.	Težava je odpravljena.
<p><b>3. korak</b></p> <p><b>a</b> Glede na operacijski sistem določite ločljivost tiskanja v pogovornem oknu Nastavitve tiskanja oz. Natisni.</p> <p><b>b</b> Ločljivost nastavite na Kakovost slike 2400.</p> <p><b>c</b> Natisnite dokument.</p> <p>Ali tiskalnik tiska počasi?</p>	Pojdite na 4. korak.	Težava je odpravljena.

Dejanje	Da	Ne
<p><b>4. korak</b></p> <p><b>a</b> Glede na operacijski sistem nastavite vrsto papirja v pogovornem oknu Nastavitve tiskanja ali Natisni.</p> <p><b>Opombe:</b></p> <ul style="list-style-type: none"> <li>• Nastavitev se mora ujemati s papirjem, ki je naložen na pladnju.</li> <li>• Nastavitev lahko spremenite tudi na nadzorni plošči tiskalnika. Na začetnem zaslonu se dotaknite možnosti <b>Nastavitve &gt; Papir &gt; Konfiguracija pladnja &gt; Velikost/vrsta papirja.</b></li> <li>• Tiskanje na težji papir je počasnejše.</li> <li>• Tiskanje na papir, ožji od velikosti Letter, A4 in Legal, je lahko počasnejše.</li> </ul> <p><b>b</b> Natisnite dokument.</p> <p>Ali tiskalnik tiska počasi?</p>	Pojdite na 5. korak.	Težava je odpravljena.
<p><b>5. korak</b></p> <p><b>a</b> Prepričajte se, da se nastavitvi tiskalnika za teksturo in težo ustrezata papirju, ki ga nalagate.</p> <p>Na začetnem zaslonu se dotaknite možnosti <b>Nastavitve &gt; Papir &gt; Konfiguracija medija &gt; Vrste medijev.</b></p> <p><b>Opomba:</b> Tiskanje na papir z bolj grobo teksturo in večjo težo je lahko počasnejše.</p> <p><b>b</b> Natisnite dokument.</p> <p>Ali tiskalnik tiska počasi?</p>	Pojdite na 6. korak.	Težava je odpravljena.
<p><b>6. korak</b></p> <p>Odstranite zadržana opravila.</p> <p>Ali tiskalnik tiska počasi?</p>	Pojdite na 7. korak.	Težava je odpravljena.
<p><b>7. korak</b></p> <p><b>a</b> Zagotovite, da se tiskalnik ne pregreva.</p> <p><b>Opombe:</b></p> <ul style="list-style-type: none"> <li>• Po dolgem tiskalnem opraviilu počakajte, da se tiskalnik ohladi.</li> <li>• Upoštevajte priporočeno temperaturo okolja za tiskalnik. Za več informacij si oglejte "<a href="#">Izbiranje mesta za tiskalnik</a>" na <a href="#">30. strani</a>.</li> </ul> <p><b>b</b> Natisnite dokument.</p> <p>Ali tiskalnik tiska počasi?</p>	Obrnite se na <a href="#">podporo strankam</a> .	Težava je odpravljena.

## Tiskalnik se ne odziva

Dejanje	Da	Ne
<p><b>1. korak</b> Preverite, ali je napajalni kabel priključen v električno vtičnico.</p> <p> <b>PREVIDNO – NEVARNOST TELESNIH POŠKODB:</b> Da bi se izognili požaru ali električnemu udaru, priključite napajalni kabel na električno vtičnico z ustrezno nazivnostjo, ki je ustrezno ozemljena, v bližini izdelka in enostavno dostopna.</p> <p>Ali se tiskalnik odziva?</p>	Težava je odpravljena.	Pojdite na 2. korak.
<p><b>2. korak</b> Preverite, ali je električni tok v vtičnico prekinjen s stikalom ali prekinjevalnikom.</p> <p>Ali je bila električna vtičnica izklopljena s stikalom ali prekinjevalnikom?</p>	Vklopite stikalo ali ponastavite prekinjevalnik.	Pojdite na 3. korak.
<p><b>3. korak</b> Preverite, ali je tiskalnik vklopljen.</p> <p>Ali je tiskalnik vklopljen?</p>	Pojdite na 4. korak.	Vklopite tiskalnik.
<p><b>4. korak</b> Preverite, ali je tiskalnik v načinu mirovanja ali hibernacije.</p> <p>Ali je tiskalnik v načinu mirovanja ali hibernacije?</p>	Pritisnite gumb za vklop/izklop, da zbudite tiskalnik.	Pojdite na 5. korak.
<p><b>5. korak</b> Preverite, ali sta kabla, ki povezujeta tiskalnik in računalnik, vstavljena v ustrezna vrata.</p> <p>Ali sta kabla vstavljena v ustrezna vrata?</p>	Pojdite na 6. korak.	Kabla vstavite v ustrezna vrata.
<p><b>6. korak</b> Izklopite tiskalnik, namestite možnosti strojne opreme, nato pa tiskalnik vklopite. Več informacij si oglejte v priloženi dokumentaciji.</p> <p>Ali se tiskalnik odziva?</p>	Težava je odpravljena.	Pojdite na 7. korak.
<p><b>7. korak</b> Namestite ustrezen gonilnik tiskalnika.</p> <p>Ali se tiskalnik odziva?</p>	Težava je odpravljena.	Pojdite na 8. korak.
<p><b>8. korak</b> Izklopite tiskalnik, počakajte približno 10 sekund, nato pa ga vklopite.</p> <p>Ali se tiskalnik odziva?</p>	Težava je odpravljena.	Obrnite se na <a href="#">podporo za stranke</a> .

## Bliskovnega pogona ni mogoče prebrati

Dejanje	Da	Ne
<p><b>1. korak</b> Prepričajte se, da tiskalnik ne obdeluje drugega opravila tiskanja, kopiranja, optičnega branja ali faksiranja.</p> <p>Je tiskalnik pripravljen?</p>	Nadaljujte s 3. korakom.	Pojdite na 2. korak.
<p><b>2. korak</b></p> <ul style="list-style-type: none"> <li>Počakajte, da tiskalnik obdela trenutno opravilo.</li> <li>Odstranite bliskovni pogon in ga nato znova vstavite.</li> </ul> <p>Ali tiskalnik prepozna bliskovni pogon?</p>	Težava je odpravljena.	Pojdite na 3. korak.
<p><b>3. korak</b> Preverite, ali je bliskovni pogon vstavljen v vrata USB na sprednji strani.</p> <p><b>Opomba:</b> Bliskovni pogon ne deluje, ko je vstavljen v vrata USB na zadnji strani.</p> <p>Je bliskovni pogon vstavljen v ustrezna vrata?</p>	Nadaljujte s 5. korakom.	Pojdite na 4. korak.
<p><b>4. korak</b> Bliskovni pogon vstavite v ustrezna vrata.</p> <p>Ali tiskalnik prepozna bliskovni pogon?</p>	Težava je odpravljena.	Pojdite na 5. korak.
<p><b>5. korak</b> Preverite, ali je bliskovni pogon podprt. Za več informacij si oglejte <a href="#">"Podprti bliskovni pogoni in vrste datotek" na 161. strani</a>.</p> <p>Ali je bliskovni pogon podprt?</p>	Nadaljujte s 7. korakom.	Pojdite na 6. korak.
<p><b>6. korak</b> Vstavite podprt bliskovni pogon.</p> <p>Ali tiskalnik prepozna bliskovni pogon?</p>	Težava je odpravljena.	Pojdite na 7. korak.
<p><b>7. korak</b> Odstranite bliskovni pogon in ga nato znova vstavite.</p> <p>Ali tiskalnik prepozna bliskovni pogon?</p>	Težava je odpravljena.	Obrnite se na <a href="#">podporo za stranke</a> .

## Omogočanje vrat USB

Na začetnem zaslonu se dotaknite možnosti **Nastavitve > Omrežje/Vrata > USB > Omogoči vrata USB**.

## Odpravljanje zastojev

### Preprečevanje zastojev

#### Pravilno nalaganje papirja

- Prepričajte se, da je papir poravnan na dnu pladnja.

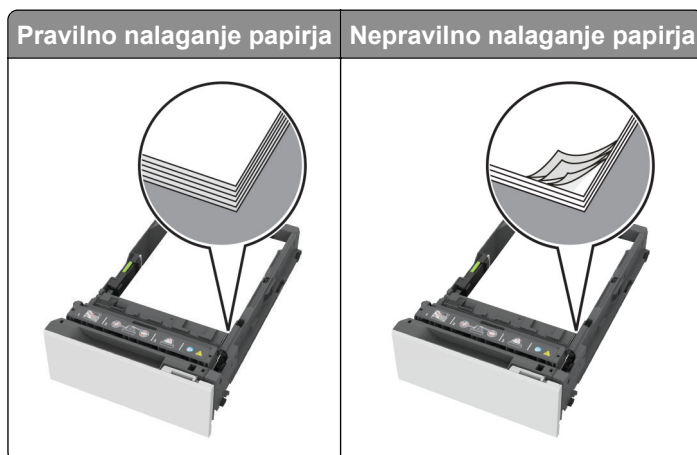

- Med tiskanjem ne nalagajte papirja na pladenj in pladnja ne odstranjujte.
- Ne naložite preveč papirja. Zagotovite, da je sveženj papirja nižji od višine, nakazane z oznako za polnjenje.
- Papirja ne vstavljajte na silo. Papir naložite tako, kot je prikazano na sliki.

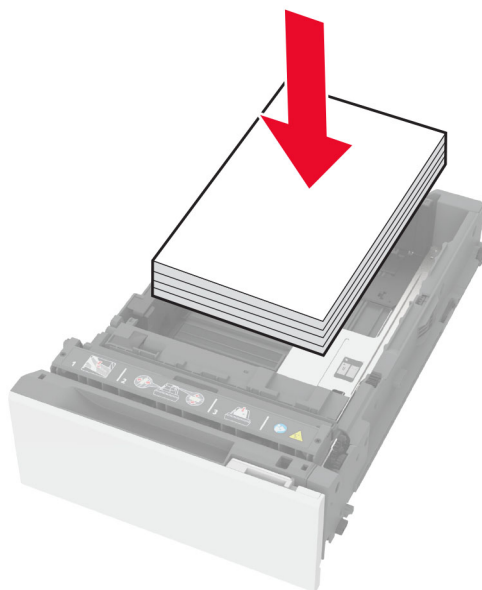

- Zagotovite, da sta vodili papirja pravilno postavljeni in da ne pritiskata močno na papir ali pisemske ovojnice.
- Ko naložite papir, pladenj trdno potisnite v tiskalnik.

### Uporaba priporočenega papirja

- Uporabljajte samo priporočeni papir ali posebne tiskalne medije.
- Ne nalagajte zmečkanega, nagubanega, vlažnega, prepognjenega ali zvitega papirja.
- Preden naložite papir, večkrat upognite, prepihajte in poravnajte robove listov.

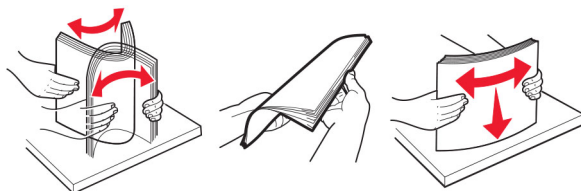

- Ne uporabljajte papirja, ki je bil ročno odrezan ali obrezan.
- Na istem pladnju ne mešajte različnih velikosti, tež ali vrst papirja.
- Zagotovite, da sta velikost in vrsta papirja v računalniku ali na nadzorni plošči tiskalnika pravilno nastavljeni.
- Papir shranjujte po priporočilih proizvajalca.

### Prepoznavanje mest zastojev

#### Opombe:

- Ko je Pomoč pri zastoju nastavljena na Vkllop, tiskalnik spusti skozi prazne strani ali delno natisnjene strani po odpravi zastoja papirja. Preverite, ali so med stranmi, ki so prišle iz tiskalnika, tudi prazne.
- Ko je Obnovitev ob zastoju nastavljena na Vkllop ali Samodejno, tiskalnik znova natisne zagozdene liste.

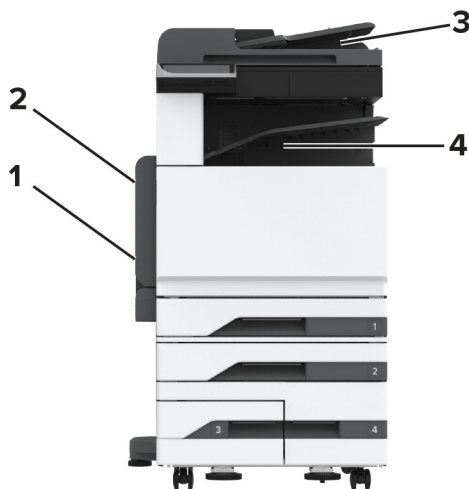

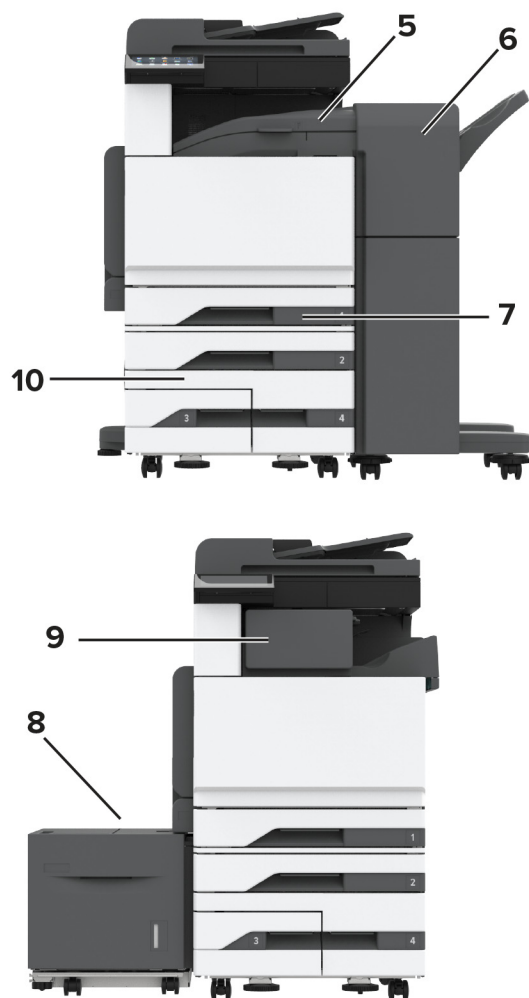

Mesta zastojev	
1	Večnamenski podajalnik
2	Vratca A
3	Samodejni podajalnik dokumentov
4	Standardno odložišče
5	Vodoravna transportna enota
6	Enota za končno obdelavo s spenjajnikom in luknjajnikom
7	Standardni pladenj
8	Pladenj za 2000 listov
9	Enota za končno obdelavo s spenjajnikom
10	Dodatni pladnji

### Zastoj papirja na standardnem pladnju

- 1 Odprite vratca A.



 **PREVIDNO – VROČA POVRŠINA:** Notranjost tiskalnika je lahko vroča. Počakajte, da se vroča površina ohladi, preden se je dotaknete, da preprečite nevarnost telesne poškodbe.

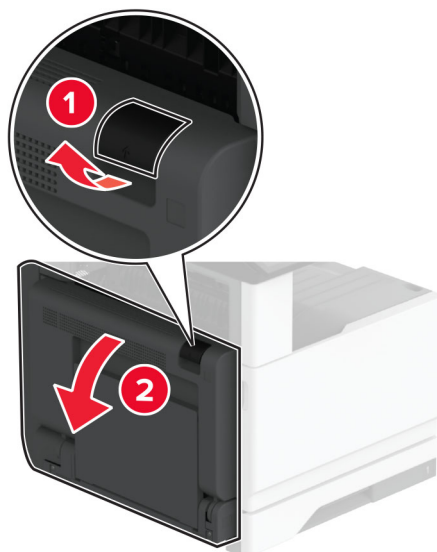

**2** Odstranite zagozdeni papir.

**Opomba:** Preverite, ali ste odstranili vse delce papirja.

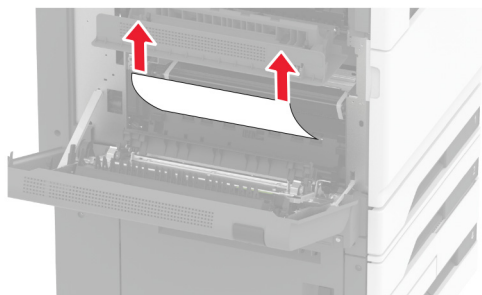

**3** Izvlecite standardni pladenj.

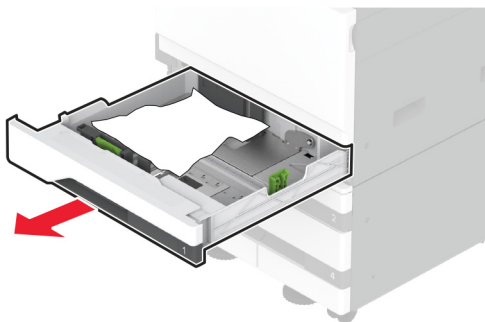

**4** Odstranite zagozdeni papir.

**Opomba:** Preverite, ali ste odstranili vse delce papirja.

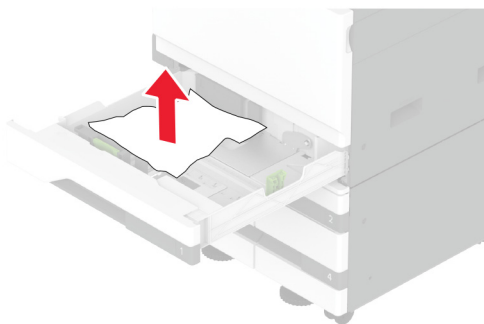

5 Vstavite pladenj in zaprite vratca A.

## Zastoj papirja na dodatnih pladnjih

1 Odprite vratca B.

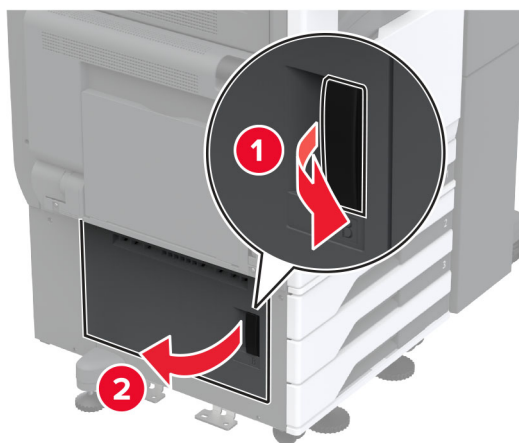

2 Odstranite zagozdeni papir.

**Opomba:** Preverite, ali ste odstranili vse delce papirja.

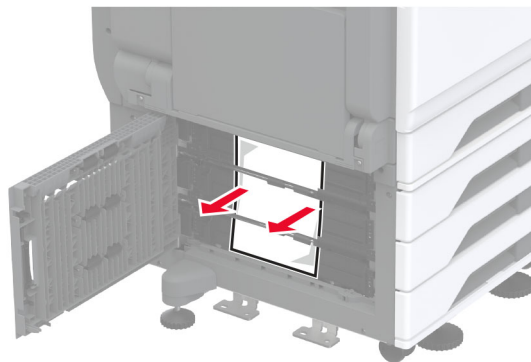

3 Zaprite vratca.

4 Izvlecite dodatni pladenj za 520 listov ali dvojni vzporedni pladenj za 2000 listov.

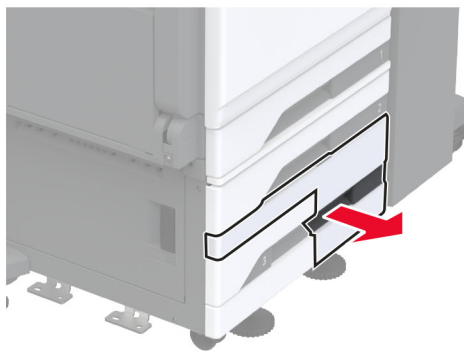
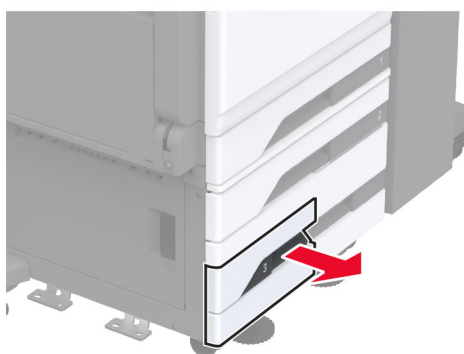

5 Odstranite zagozdeni papir.

**Opomba:** Preverite, ali ste odstranili vse delce papirja.

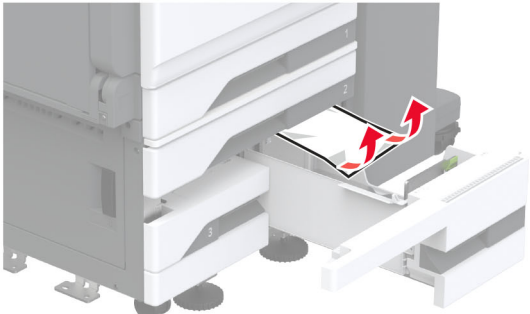
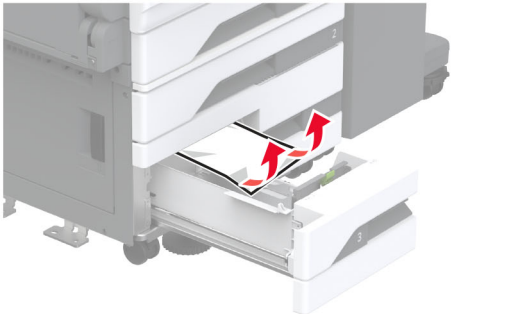
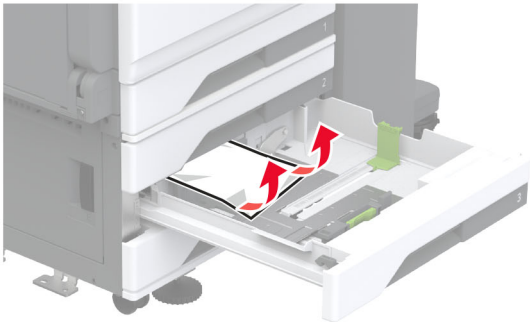

6 Pri dvojnih vzporednih pladnjih izvlecite ročico C in nato odprite notranji pokrov.

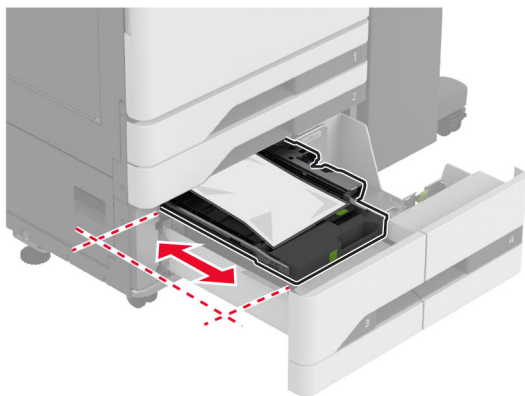
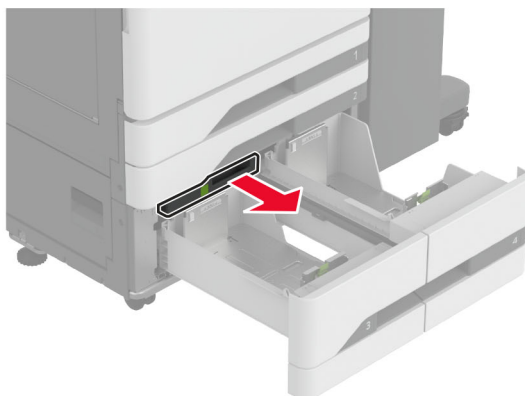

7 Odstranite zagozdeni papir.

**Opomba:** Preverite, ali ste odstranili vse delce papirja.

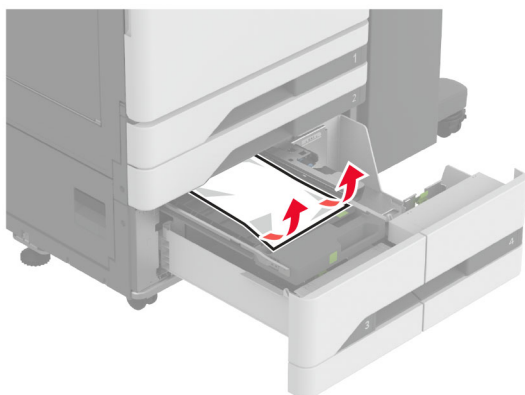

8 Zaprite pokrov in vstavite ročico C.

9 Vstavite pladenj.

## Zastoj papirja v večnamenskem podajalniku

Odstranite zagozdeni papir.

**Opomba:** Preverite, ali ste odstranili vse delce papirja.

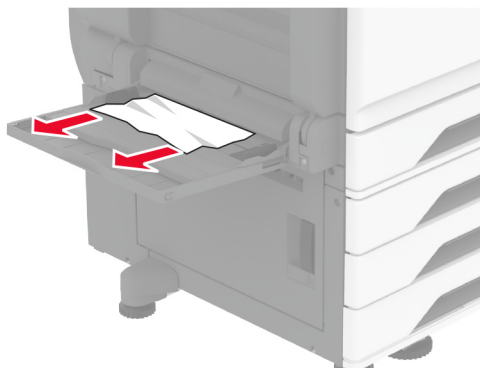

## Zastoj papirja na pladnju za 2000 listov

1 Pladenj potisnite na levo.

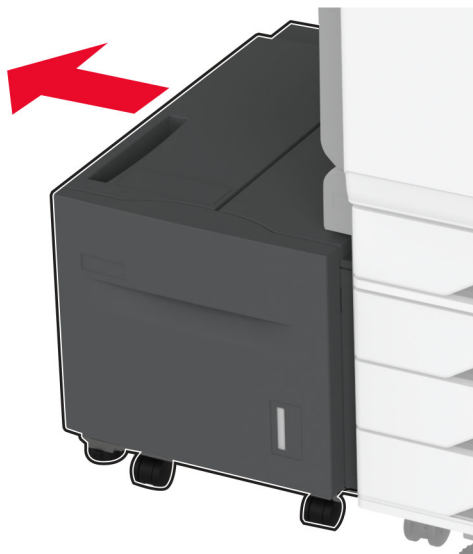

2 Odprite vratca J in odstranite zagozdeni papir.

**Opomba:** Preverite, ali ste odstranili vse delce papirja.

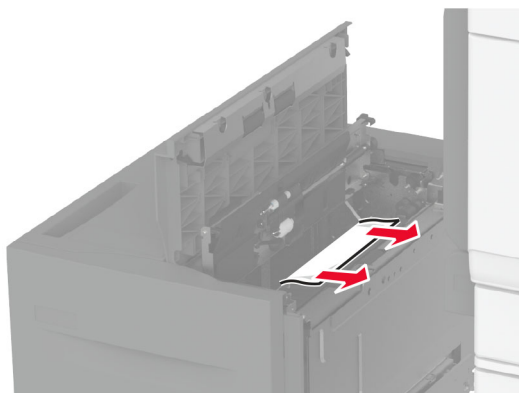

**3** Zaprite vratca in pladenj premaknite nazaj na mesto.

**4** Izvlecite vstavek pladnja in odstranite zagozdeni papir.

**Opomba:** Preverite, ali ste odstranili vse delce papirja.

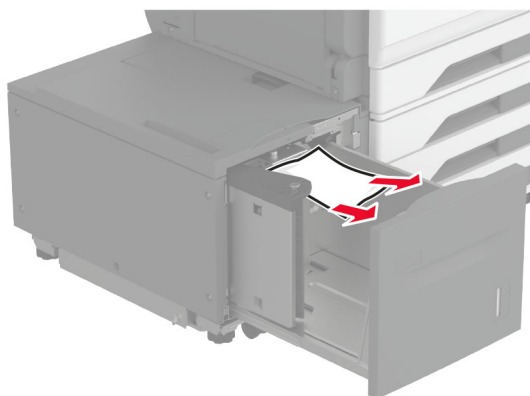

**5** Vstavek pladnja potisnite nazaj na mesto.

Zastoj papirja v vratcih A

## Zastoj papirja v vratcih A

**1** Odprite vratca A.

 **PREVIDNO – VROČA POVRŠINA:** Notranjost tiskalnika je lahko vroča. Počakajte, da se vroča površina ohladi, preden se je dotaknete, da preprečite nevarnost telesne poškodbe.

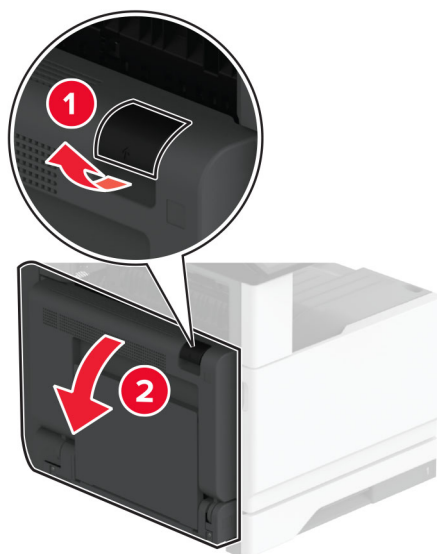

**2** Odstranite papir, ki se je zagozdil na naslednjih območjih:

**Opomba:** Preverite, ali ste odstranili vse delce papirja.

- Območje razvijalne enote

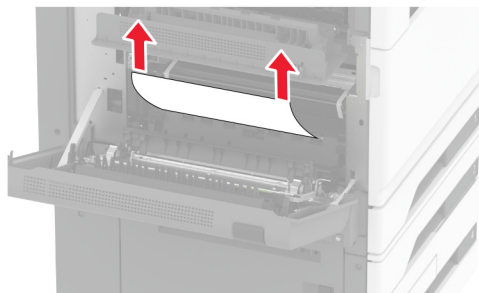

- Enota za obojstransko tiskanje

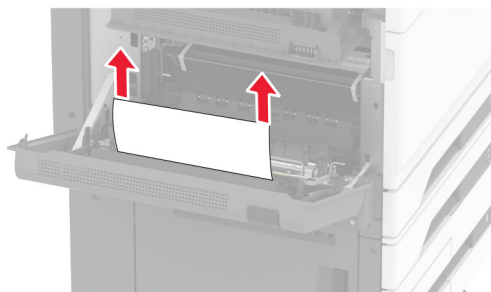



- Vratca C

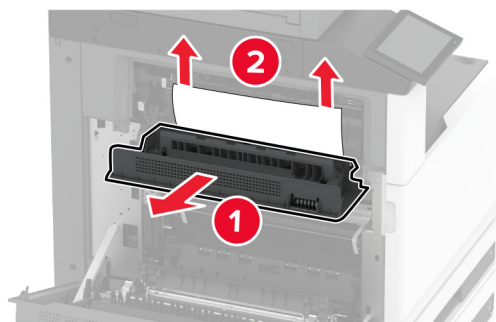

- 3 Zaprite vratca A.

## Zastoj papirja v standardnem odložišču

- 1 Odprite vratca A.

 **PREVIDNO – VROČA POVRŠINA:** Notranjost tiskalnika je lahko vroča. Počakajte, da se vroča površina ohladi, preden se je dotaknete, da preprečite nevarnost telesne poškodbe.

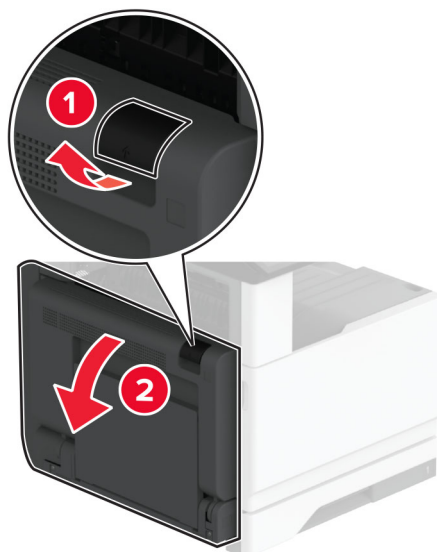

- 2 Odprite vratca C in odstranite zagozdeni papir.

**Opomba:** Preverite, ali ste odstranili vse delce papirja.

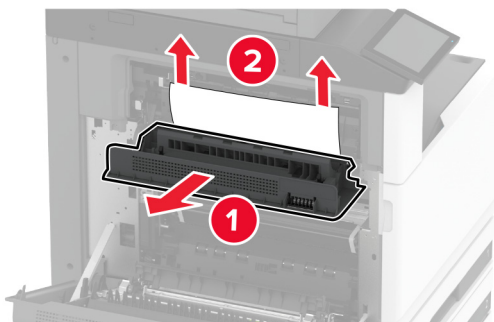

3 Zaprite vratca C in nato še vratca A.

4 Odstranite zagozdeni papir iz standardnega odložišča.

**Opomba:** Preverite, ali ste odstranili vse delce papirja.



## Zastoj papirja v samodejnem podajalniku dokumentov

- 1 Odstranite vse izvornike s pladnja samodejnega podajalnika dokumentov.
- 2 Odprite pokrov samodejnega podajalnika dokumentov.

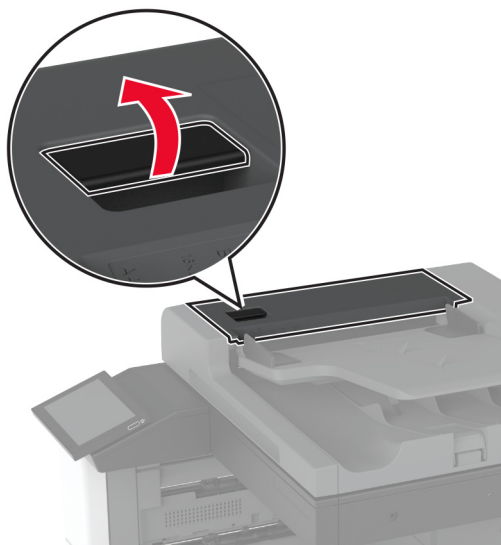

- 3 Odstranite zagozdeni papir.

**Opomba:** Preverite, ali ste odstranili vse delce papirja.

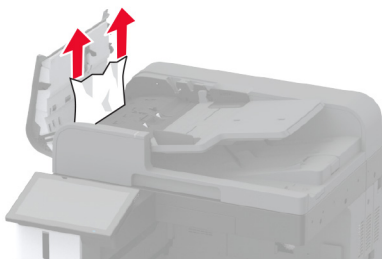

- 4 Zaprite pokrov samodejnega podajalnika dokumentov.

## Zastoj papirja v enoti za končno obdelavo s spenjalnikom

- 1 Odprite vratca A.

 **PREVIDNO – VROČA POVRŠINA:** Notranjost tiskalnika je lahko vroča. Počakajte, da se vroča površina ohladi, preden se je dotaknete, da preprečite nevarnost telesne poškodbe.

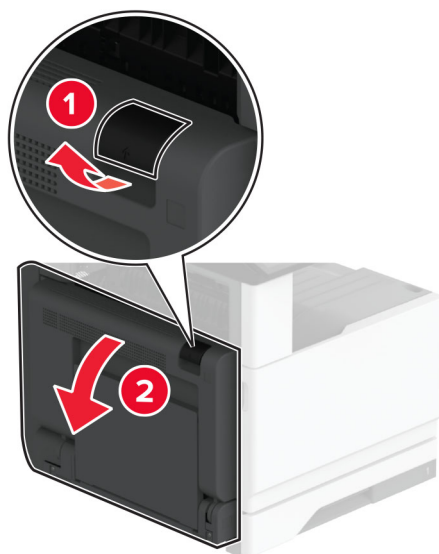

2 Odprite vratca A1 in odstranite zagozdeni papir.

**Opomba:** Preverite, ali ste odstranili vse delce papirja.

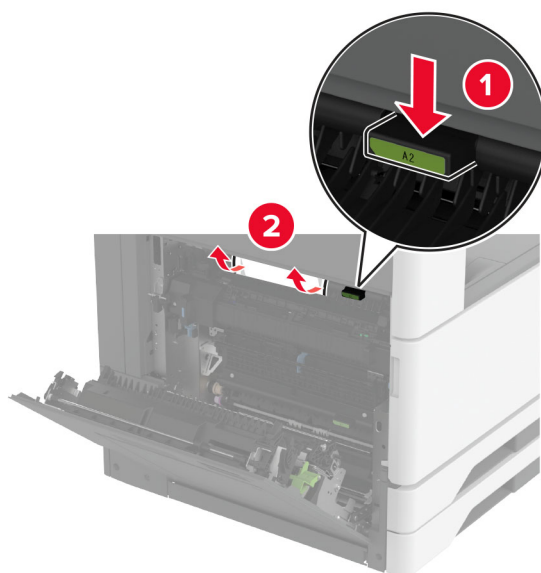

3 Zaprite vratca A1 in nato še vratca A.

4 Odprite zgornji pokrov enote za končno obdelavo in nato odstranite zagozdeni papir.

**Opomba:** Preverite, ali ste odstranili vse delce papirja.

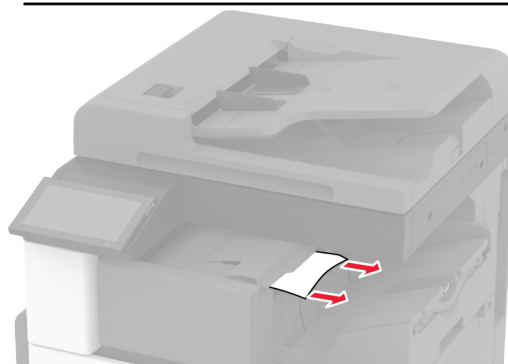
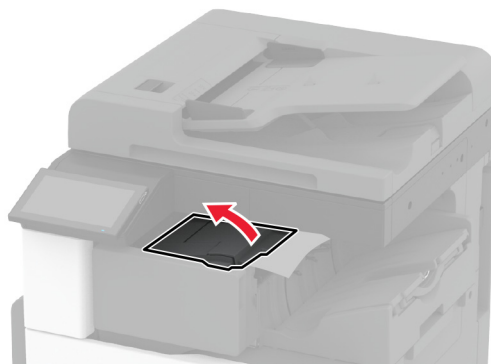

**5** Zaprite pokrov.

**6** Odprite sprednji pokrov enote za končno obdelavo, obrnite gumb in nato odstranite zagozdeni papir.

**Opomba:** Preverite, ali ste odstranili vse delce papirja.

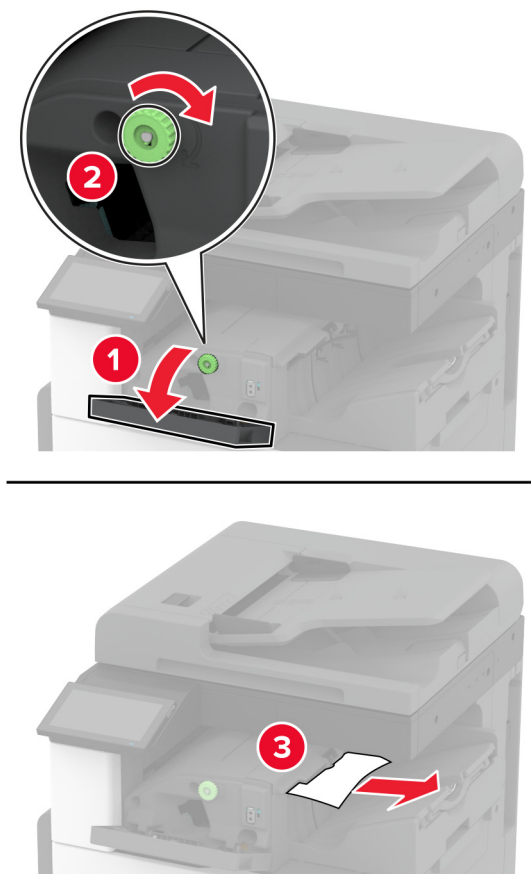

7 Zaprite pokrov.

8 Odprite vratca A.

 **PREVIDNO – VROČA POVRŠINA:** Notranjost tiskalnika je lahko vroča. Počakajte, da se vroča površina ohladi, preden se je dotaknete, da preprečite nevarnost telesne poškodbe.

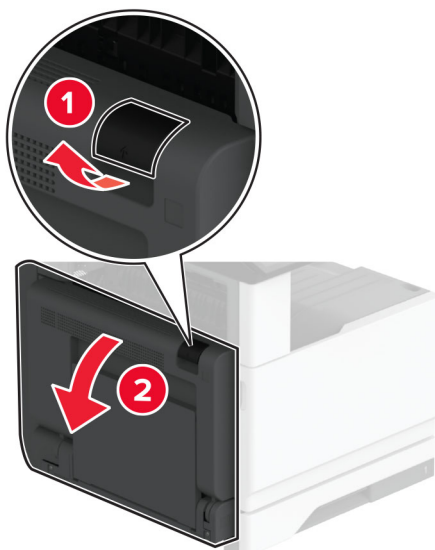

9 Odprite vratca C in odstranite zagozdeni papir.

**Opomba:** Preverite, ali ste odstranili vse delce papirja.

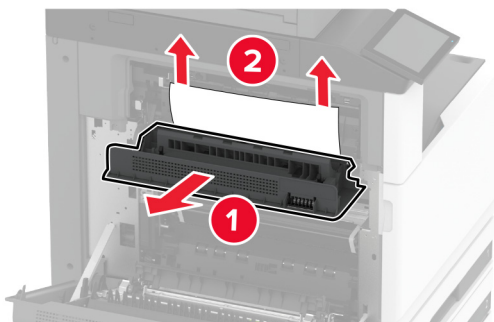

**10** Zaprite vratca C in nato še vratca A.

## Zastoj papirja v enoti za končno obdelavo s spenjalnikom in luknjalnikom

**1** Odprite vratca A.

 **PREVIDNO – VROČA POVRŠINA:** Notranjost tiskalnika je lahko vroča. Počakajte, da se vroča površina ohladi, preden se je dotaknete, da preprečite nevarnost telesne poškodbe.

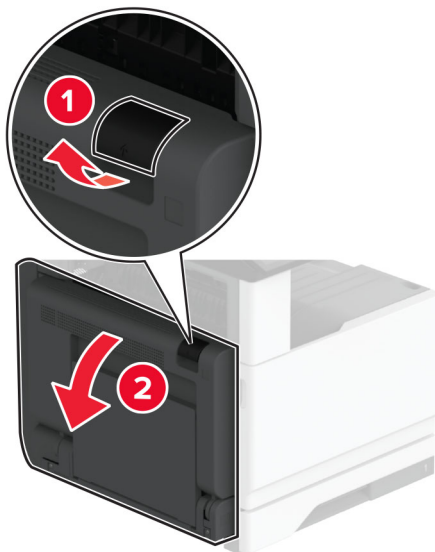

**2** Odprite vratca A1 in odstranite zagozdeni papir.

**Opomba:** Preverite, ali ste odstranili vse delce papirja.

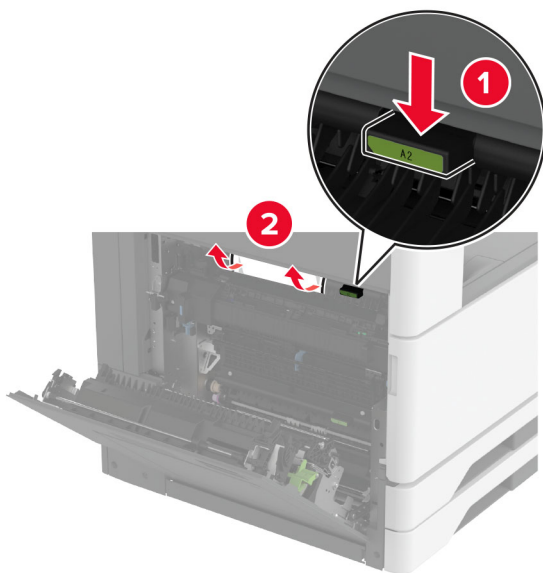

3 Zaprite vratca A1 in nato še vratca A.

4 Dvignite pokrov prenosnega mehanizma za papir F in odstranite zagozdeni papir.

**Opomba:** Preverite, ali ste odstranili vse delce papirja.

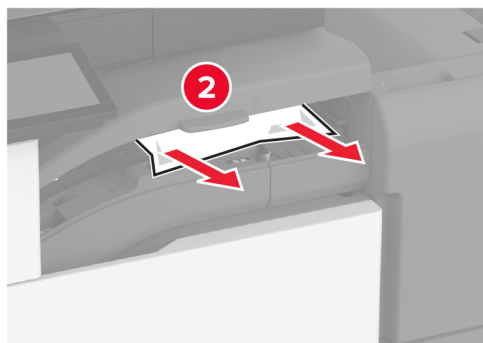

5 Zaprite pokrov prenosnega mehanizma za papir.



**6** Povlecite ročico na enoti za končno obdelavo s spenjalnikom in luknjalnikom navzgor ter dvignite pokrov.

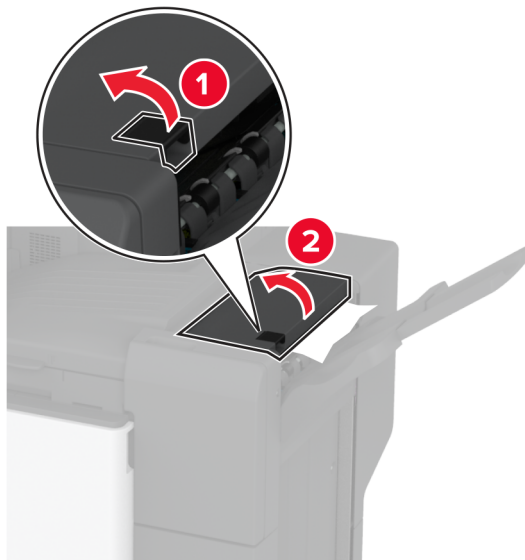

**7** Odstranite zagozdeni papir.

**Opomba:** Preverite, ali ste odstranili vse delce papirja.

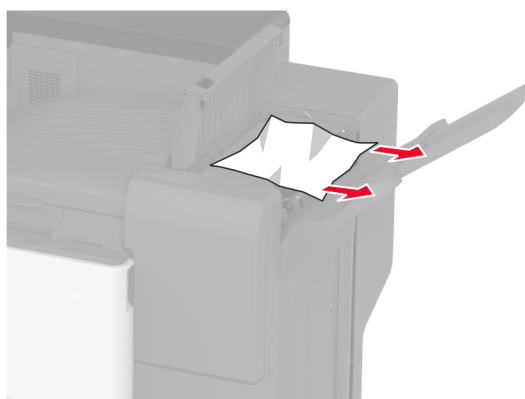

**8** Zaprite pokrov enote za končno obdelavo

## Težave z omrežno povezavo

### Vdelanega spletnega strežnika ni mogoče odpreti

Dejanje	Da	Ne
<p><b>1. korak</b></p> <p><b>a</b> Preverite, ali je tiskalnik vklopljen.</p> <p><b>b</b> Dostopite do vdelanega spletnega strežnika (EWS-ja).</p> <p>Ali lahko odprete EWS?</p>	Težava je odpravljena.	Pojdite na 2. korak.
<p><b>2. korak</b></p> <p><b>a</b> Zagotovite, da je naslov IP tiskalnika pravilen.</p> <p><b>Opombe:</b></p> <ul style="list-style-type: none"> <li>Naslov IP si oglejte na začetnem zaslonu.</li> <li>Naslov IP je sestavljen iz štirih nizov števil, ločenih s pikami, na primer 123.123.123.123.</li> </ul> <p><b>b</b> Dostopite do EWS-ja.</p> <p>Ali lahko odprete EWS?</p>	Težava je odpravljena.	Pojdite na 3. korak.
<p><b>3. korak</b></p> <p><b>a</b> Preverite, če ste namestili podprt brskalnik:</p> <ul style="list-style-type: none"> <li>Internet Explorer 11 ali novejša različica</li> <li>Microsoft Edge</li> <li>Safari različice 6 ali novejše</li> <li>Google Chrome™ različice 32 ali novejše</li> <li>Mozilla Firefox različice 24 ali novejše</li> </ul> <p><b>b</b> Dostopite do EWS-ja.</p> <p>Ali lahko odprete EWS?</p>	Težava je odpravljena.	Pojdite na 4. korak.
<p><b>4. korak</b></p> <p><b>a</b> Preverite, ali omrežna povezava deluje.</p> <p><b>Opomba:</b> Če povezava ne deluje, se obrnite na skrbnika.</p> <p><b>b</b> Dostopite do EWS-ja.</p> <p>Ali lahko odprete EWS?</p>	Težava je odpravljena.	Pojdite na 5. korak.
<p><b>5. korak</b></p> <p><b>a</b> Poskrbite, da so kableske povezave s tiskalnikom in tiskalnim strežnikom dobro priključene. Več informacij je na voljo v dokumentaciji, priloženi tiskalniku.</p> <p><b>b</b> Dostopite do EWS-ja.</p> <p>Ali lahko odprete EWS?</p>	Težava je odpravljena.	Pojdite na 6. korak.

Dejanje	Da	Ne
<p><b>6. korak</b></p> <p><b>a</b> Preverite, ali so spletni namestniški strežniki onemogočeni.</p> <p><b>Opomba:</b> Če so strežniki onemogočeni, se obrnite na skrbnika.</p> <p><b>b</b> Dostopite do EWS-ja.</p> <p>Ali lahko odprete EWS?</p>	Težava je odpravljena.	Obrnite se na <a href="#">podporo za stranke</a> .

## Tiskalnika ni mogoče povezati v brezžično omrežje

Dejanje	Da	Ne
<p><b>1. korak</b></p> <p>Prepričajte se, da je Aktivna omrežna kartica nastavljena na Samodejno.</p> <p>Na začetnem zaslonu se dotaknite možnosti <b>Nastavitve &gt; Omrežje/vrata &gt; Pregled omrežja &gt; Aktivna omrežna kartica &gt; Samodejno</b>.</p> <p>Se tiskalnik lahko poveže v brezžično omrežje?</p>	Težava je odpravljena.	Pojdite na 2. korak.
<p><b>2. korak</b></p> <p>Preverite, ali je izbrano ustrezno brezžično omrežje.</p> <p><b>Opomba:</b> Več usmerjevalnikov ima lahko enak privzeti SSID.</p> <p>Ali se povezujete v ustrezno brezžično omrežje?</p>	Nadaljujte s 4. korakom.	Pojdite na 3. korak.
<p><b>3. korak</b></p> <p>Vzpostavite povezavo z ustreznim brezžičnim omrežjem. Za več informacij si oglejte razdelek "<a href="#">Povezava tiskalnika v brezžično omrežje</a>" na 151. strani.</p> <p>Se tiskalnik lahko poveže v brezžično omrežje?</p>	Težava je odpravljena.	Pojdite na 4. korak.
<p><b>4. korak</b></p> <p>Preverite način varnosti brezžičnega omrežja.</p> <p>Na začetnem zaslonu se dotaknite možnosti <b>Nastavitve &gt; Omrežje/vrata &gt; Brezžično &gt; Način varnosti brezžičnega omrežja</b>.</p> <p>Ali je izbran ustrezen način varnosti brezžičnega omrežja?</p>	Nadaljujte s 6. korakom.	Pojdite na 5. korak.
<p><b>5. korak</b></p> <p>Izberite ustrezni način varnosti brezžičnega omrežja.</p> <p>Se tiskalnik lahko poveže v brezžično omrežje?</p>	Težava je odpravljena.	Pojdite na 6. korak.
<p><b>6. korak</b></p> <p>Prepričajte se, ali ste vnesli pravilno omrežno geslo.</p> <p><b>Opomba:</b> Bodite pozorni na presledke, številke in velike začetnice v geslu.</p> <p>Se tiskalnik lahko poveže v brezžično omrežje?</p>	Težava je odpravljena.	Obrnite se na <a href="#">podporo strankam</a> .

## Težave z možnostmi strojne opreme

### Notranje možnosti ni mogoče zaznati

Dejanje	Da	Ne
<p><b>1. korak</b> Izklopite tiskalnik, počakajte približno 10 sekund, nato pa ga vklopite.</p> <p>Ali tiskalnik zazna notranjo možnost?</p>	Težava je odpravljena.	Pojdite na 2. korak.
<p><b>2. korak</b> Natisnite stran z menijskimi nastavitvami in preverite, ali je notranja možnost na seznamu Nameščene funkcije.</p> <p>Ali je notranja možnost navedena na seznamu?</p>	Nadaljujte s 4. korakom.	Pojdite na 3. korak.
<p><b>3. korak</b> Preverite, ali je notranja možnost pravilno nameščena na ploščo kontrolnika.</p> <p><b>a</b> Izklopite tiskalnik in izključite napajalni kabel z električne vtičnice.</p> <p><b>b</b> Poskrbite, da je notranja možnost nameščena na ustreznih priključek na plošči kontrolnika.</p> <p><b>c</b> Napajalni kabel priklopite v električno vtičnico in vklopite tiskalnik.</p> <p> <b>PREVIDNO – NEVARNOST TELESNIH POŠKODB:</b> Da bi se izognili požaru ali električnemu udaru, priključite napajalni kabel na električno vtičnico z ustrežno naznačeno močjo, ki je ustrezno ozemljena, v bližini izdelka in enostavno dostopna.</p> <p>Ali tiskalnik zazna notranjo možnost?</p>	Težava je odpravljena.	Pojdite na 4. korak.
<p><b>4. korak</b></p> <p><b>a</b> Preverite, ali je notranja izbirna dodatna oprema na voljo v gonilniku tiskalnika.</p> <p><b>Opomba:</b> Po potrebi ročno dodajte notranjo izbirno dodatno opremo v gonilnik tiskalnika, da bo na voljo za opravila tiskanja. Za več informacij si oglejte "<a href="#">Dodajanje razpoložljivih možnosti v gonilnik tiskalnika</a>" na 79. strani.</p> <p><b>b</b> Natisnite dokument.</p> <p>Ali tiskalnik zazna notranjo možnost?</p>	Težava je odpravljena.	Obrnite se na <a href="#">podporo za stranke</a> .

### Zazan je okvarjen pomnilnik Flash

Poskusite eno ali več od naslednjega:

- Zamenjajte okvarjen inteligentni shranjevalni pogon.
- Na začetnem zaslonu tiskalnika se dotaknite možnosti **Nadaljuj**, da prezrete sporočilo in nadaljujete s tiskanjem.
- Prekličite trenutno opravilo tiskanja.

## V bliskovnem pomnilniku ni dovolj prostora za vire

Poskusite eno ali več od naslednjega:

- Dotaknite se možnosti **Nadaljuj**, da počistite sporočilo in nadaljujete s tiskanjem.
- Izbrišite pisave, makre in ostale podatke, shranjene v pomnilniku Flash.
- Namestite trdi disk.

**Opomba:** Prenesene pisave in makri, ki pred tem niso shranjeni v pomnilnik Flash, se izbrišejo.

## Težave s potrošnim materialom

### Manjkajoča ali neodzivna kartuša z barvilom

Dejanje	Da	Ne
<p><b>1. korak</b></p> <p><b>a</b> Odprite glavni dostop.</p> <p><b>b</b> Odstranite in nato vstavite kartušo z barvilom.</p> <p>Ali kartuša z barvilom manjka ali je neodzivna?</p>	Pojdite na 2. korak.	Težava je odpravljena.
<p><b>2. korak</b></p> <p>Preverite, ali tiskalnik uporablja originalno, podprto Lexmarkovo kartušo z barvilom.</p> <p><b>Opomba:</b> Če kartuša z barvilom ni podprta, namestite tako, ki je.</p> <p>Ali kartuša z barvilom manjka ali je neodzivna?</p>	Obrnite se na <a href="#">podporo strankam</a> .	Težava je odpravljena.

### Potrošnega materiala ni izdelal Lexmark

Tiskalnik je zaznal, da je v njem nameščen potrošni material ali del, ki ga ni izdelal Lexmark.

Lexmarkov tiskalnik je zasnovan tako, da najbolje deluje z originalnim Lexmarkovim potrošnim materialom in deli. Uporaba potrošnega materiala ali delov drugih proizvajalcev lahko vpliva na delovanje, zanesljivost ali življenjsko dobo tiskalnika in slikovnih komponent.

Vsi indikatorji življenjske dobe so prilagojeni za Lexmarkov potrošni material in dele, zato lahko ob uporabi potrošnega materiala in delov drugih proizvajalcev delujejo nepredvidljivo. Če slikovne komponente uporabljate dlje, kot je pričakovano, lahko pride do poškodb Lexmarkovega tiskalnika ali povezanih komponent.

**Opozorilo – možnost poškodb:** Če uporabljate potrošni material ali dele drugih proizvajalcev, lahko to vpliva na obseg garancije. Garancija morda ne krije škode, nastale zaradi uporabe potrošnega materiala in delov drugih proizvajalcev.

Če želite sprejeti vsa navedena tveganja in nadaljevati z uporabo neoriginalnega potrošnega materiala oz. delov v tiskalniku, se za 15 sekund z dvema prstoma dotaknite sporočila o napaki na zaslonu. Ko se prikaže potrditveno pogovorno okno, se dotaknite možnosti **Nadaljuj**.

Če teh tveganj ne želite sprejeti, iz tiskalnika odstranite potrošni material oz. del drugega proizvajalca in namestite originalni Lexmarkov potrošni material oz. del. Za več informacij si oglejte ["Uporaba originalnih Lexmarkovih delov in potrošnega materiala" na 262. strani](#).

Če tiskalnik po izbrisu sporočila o napaki ne tiska, ponastavite števec porabe potrošnega materiala.

- 1 Na začetnem zaslonu se dotaknite možnosti **Nastavitve > Naprava > Vzdrževanje > Meni za konfiguracijo > Poraba potrošnega materiala in števci**.
- 2 Izberite del oz. potrebščino, ki jo želite ponastaviti, in se nato dotaknite **Začni**.
- 3 Preberite opozorilo in se nato dotaknite možnosti **Nadaljuj**.
- 4 Sporočilo izbrišite tako, da se z dvema prstoma za 15 sekund dotaknete zaslona.

**Opomba:** Če vam ne uspe ponastaviti števcev porabe potrošnega materiala, izdelek vrnite na mesto nakupa.

## Težave pri podajanju papirja

### Ovojnica se med tiskanjem zapre

Dejanje	Da	Ne
<p><b>1. korak</b></p> <p><b>a</b> Uporabljajte ovojnico, ki je bila shranjena v suhem okolju.  <b>Opomba:</b> Pri tiskanju na ovojnice z visoko vsebnostjo vlage se lahko zavihki ovojnic zaprejo.</p> <p><b>b</b> Pošljite tiskalno opravilo.</p> <p>Ali se ovojnica med tiskanjem zapre?</p>	Pojdite na 2. korak.	Težava je odpravljena.
<p><b>2. korak</b></p> <p><b>a</b> Prepričajte se, da je vrsta papirja nastavljena na možnost Ovojnica.  Na začetnem zaslonu se dotaknite možnosti <b>Nastavitve &gt; Papir &gt; Konfiguracija pladnja &gt; Velikost/vrsta papirja</b>.</p> <p><b>b</b> Pošljite tiskalno opravilo.</p> <p>Ali se ovojnica med tiskanjem zapre?</p>	Obrnite se na <a href="#">podporo za stranke</a> .	Težava je odpravljena.

### Zbrano tiskanje ne deluje

Dejanje	Da	Ne
<p><b>1. korak</b></p> <p><b>a</b> Na začetnem zaslonu se dotaknite možnosti <b>Nastavitve &gt; Natisni &gt; Postavitev &gt; Zbiranje</b>.</p> <p><b>b</b> Dotaknite se možnosti <b>Vklop [1, 2, 1, 2, 1, 2]</b>.</p> <p><b>c</b> Natisnite dokument.</p> <p>Ali je dokument pravilno zbran?</p>	Težava je odpravljena.	Pojdite na 2. korak.

Dejanje	Da	Ne
<p><b>2. korak</b></p> <p><b>a</b> V dokumentu, ki ga želite natisniti, odprite pogovorno okno Natisni in nato izberite <b>Zbiranje</b>.</p> <p><b>b</b> Natisnite dokument.</p> <p>Ali je dokument pravilno zbran?</p>	Težava je odpravljena.	Pojdite na 3. korak.
<p><b>3. korak</b></p> <p><b>a</b> Zmanjšajte število strani za tiskanje.</p> <p><b>b</b> Natisnite dokument.</p> <p>Ali so strani pravilno zbrane?</p>	Težava je odpravljena.	Obrnite se na <a href="#">podporo za stranke</a> .

## Povezovanje pladnjev ne deluje

Dejanje	Da	Ne
<p><b>1. korak</b></p> <p><b>a</b> Preverite, ali je na pladnjih papir iste velikosti in vrste.</p> <p><b>b</b> Preverite, ali so vodila za papir pravilno postavljena.</p> <p><b>c</b> Natisnite dokument.</p> <p>Ali se pladnji pravilno povežejo?</p>	Težava je odpravljena.	Pojdite na 2. korak.
<p><b>2. korak</b></p> <p><b>a</b> Na začetnem zaslonu se dotaknite možnosti <b>Nastavitve &gt; Papir &gt; Konfiguracija pladnja &gt; Velikost/vrsta papirja</b>.</p> <p><b>b</b> Nastavite velikost in vrsto papirja glede na papir, ki ga nalagate na povezane pladnje.</p> <p><b>c</b> Natisnite dokument.</p> <p>Ali se pladnji pravilno povežejo?</p>	Težava je odpravljena.	Pojdite na 3. korak.
<p><b>3. korak</b></p> <p><b>a</b> Prepričajte se, da je Povezovanje pladnja nastavljeno na Samodejno. Za več informacij si oglejte razdelek "<a href="#">Povezovanje pladnjev</a>" na 76. strani.</p> <p><b>b</b> Natisnite dokument.</p> <p>Ali se pladnji pravilno povežejo?</p>	Težava je odpravljena.	Obrnite se na <a href="#">podporo strankam</a> .

## Pogosti zastoji papirja

Dejanje	Da	Ne
<p><b>1. korak</b></p> <p><b>a</b> Odstranite pladenj.</p> <p><b>b</b> Preverite, ali je papir pravilno naložen.</p> <p><b>Opombe:</b></p> <ul style="list-style-type: none"> <li>• Zagotovite, da sta vodili za papir pravilno postavljeni.</li> <li>• Zagotovite, da je sveženj papirja nižji od višine, nakazane z oznako za polnjenje.</li> <li>• Tiskajte na papir priporočene velikosti in vrste.</li> </ul> <p><b>c</b> Vstavite pladenj.</p> <p><b>d</b> Natisnite dokument.</p> <p>Ali pogosto prihaja do zastojev papirja?</p>	Pojdite na 2. korak.	Težava je odpravljena.
<p><b>2. korak</b></p> <p><b>a</b> Na začetnem zaslonu se dotaknite možnosti <b>Nastavitve &gt; Papir &gt; Konfiguracija pladnja &gt; Velikost/vrsta papirja</b>.</p> <p><b>b</b> Nastavite pravilno velikost in vrsto papirja.</p> <p><b>c</b> Natisnite dokument.</p> <p>Ali pogosto prihaja do zastojev papirja?</p>	Pojdite na 3. korak.	Težava je odpravljena.
<p><b>3. korak</b></p> <p><b>a</b> Naložite papir iz novega paketa.</p> <p><b>Opomba:</b> Papir vpija vlago zaradi visoke vlažnosti. Papir naj bo do uporabe shranjen v izvorni embalaži.</p> <p><b>b</b> Natisnite dokument.</p> <p>Ali pogosto prihaja do zastojev papirja?</p>	Obrnite se na <a href="#">podporo za stranke</a> .	Težava je odpravljena.

## Zagozdene strani se ne natisnejo znova

Dejanje	Da	Ne
<p><b>a</b> Na začetnem zaslonu se dotaknite možnosti <b>Nastavitve &gt; Naprava &gt; Obvestila &gt; Obnovitev vsebine ob zastoju</b>.</p> <p><b>b</b> V meniju Obnovitev ob zastoju se dotaknite možnosti <b>Vklop</b> ali <b>Samodejno</b>.</p> <p><b>c</b> Natisnite dokument.</p> <p>Ali se zagozdene strani znova natisnejo?</p>	Težava je odpravljena.	Obrnite se na <a href="#">podporo za stranke</a> .



## Težave s pošiljanjem e-pošte

### Onemogočanje sporočila o napaki "Strežnik SMTP ni nastavljen"

Na začetnem zaslonu se dotaknite možnosti **Nastavitve > E-pošta > Nastavitve e-pošte > Onemogoči napako "Strežnik SMTP ni nastavljen" > Vklop.**

Če želite preprečiti, da bi se napaka ponovila, storite eno ali več od naslednjega:

- Posodobite strojno opremo tiskalnika. Za več informacij si oglejte ["Posodabljanje vdelane programske opreme" na 78. strani.](#)
- Konfigurirajte nastavitve SMTP e-pošte. Za več informacij si oglejte ["Konfiguracija nastavitve SMTP e-pošte" na 48. strani.](#)

### E-pošte ni mogoče pošiljati

Dejanje	Da	Ne
<p><b>1. korak</b></p> <p>Prepričajte se, da so nastavitve SMTP e-pošte pravilno konfigurirane. Za več informacij si oglejte razdelek <a href="#">"Konfiguracija nastavitve SMTP e-pošte" na 48. strani.</a></p> <p>Ali lahko pošljete e-pošto?</p>	Težava je odpravljena.	Pojdite na 2. korak.
<p><b>2. korak</b></p> <p>Prepričajte se, da uporabljate pravilno geslo. Glede na ponudnika storitev e-pošte uporabite geslo računa, geslo za program ali geslo za preverjanje pristnosti. Za več informacij si oglejte razdelek <a href="#">"Konfiguracija nastavitve SMTP e-pošte" na 48. strani.</a></p> <p>Ali lahko pošljete e-pošto?</p>	Težava je odpravljena.	Pojdite na 3. korak.
<p><b>3. korak</b></p> <p>Prepričajte se, da je tiskalnik povezan v omrežje in da je omrežje povezano z internetom.</p> <p>Ali lahko pošljete e-pošto?</p>	Težava je odpravljena.	Obrnite se na <a href="#">podporo strankam.</a>

## Težave pri faksiranju

### ID klicatelja se ne prikaže

**Opomba:** Ta navodila veljajo samo za tiskalnice, ki podpirajo analogni faks. Če želite več informacij, glejte poglavje [Nastavitev tiskalnika za faksiranje](#).

Dejanje	Da	Ne
<p>Omogočite ID klicatelja.</p> <p>Na začetnem zaslonu se dotaknite možnosti <b>Nastavitve &gt; Faksiranje &gt; Nastavitev faksa &gt; Nastavitve prejetanja faksov &gt; Upravljanje skrbnika &gt; Omogoči ID klicatelja</b>.</p> <p>Ali se prikaže ID klicatelja?</p>	Težava je odpravljena.	Obrnite se na <a href="#">podporo za stranke</a> .

### Faksov ni mogoče pošiljati ali prejemati z uporabo analognega faksa

Dejanje	Da	Ne
<p><b>1. korak</b></p> <p>Razrešite morebitna sporočila o napakah, ki se pojavijo na zaslonu.</p> <p>Ali lahko pošiljate ali prejemate fakse?</p>	Težava je odpravljena.	Pojdite na 2. korak.
<p><b>2. korak</b></p> <p>Zagotovite, da so kableske povezave za naslednjo opremo ustrezno priključene:</p> <ul style="list-style-type: none"> <li>• telefon</li> <li>• slušalka</li> <li>• odzivnik</li> </ul> <p>Ali lahko pošiljate ali prejemate fakse?</p>	Težava je odpravljena.	Pojdite na 3. korak.
<p><b>3. korak</b></p> <p>Preverite, ali se sliši klicni signal.</p> <ul style="list-style-type: none"> <li>• Pokličite številko faksa, da preverite, ali deluje pravilno.</li> <li>• Če uporabljate funkcijo klicanja z odloženo slušalko, povečajte glasnost, da preverite, ali slišite klicni signal.</li> </ul> <p>Ali slišite klicni signal?</p>	Nadaljujte s 5. korakom.	Pojdite na 4. korak.

Dejanje	Da	Ne
<p><b>4. korak</b> Preverite telefonsko stensko vtičnico.</p> <ul style="list-style-type: none"> <li><b>a</b> Priključite analogni telefon neposredno v stensko vtičnico.</li> <li><b>b</b> Poslušajte, ali se sliši klicni signal.</li> <li><b>c</b> Če ne slišite klicnega signala, uporabite drug telefonski kabel.</li> <li><b>d</b> Če klicnega signala še vedno ne slišite, analogni telefon priključite v drugo stensko vtičnico.</li> <li><b>e</b> Če slišite klicni signal, priključite tiskalnik na to stensko vtičnico.</li> </ul> <p>Ali lahko pošiljate ali prejimate fakse?</p>	Težava je odpravljena.	Pojdite na 5. korak.
<p><b>5. korak</b> Preverite, ali je tiskalnik priključen na storitev analogne telefonije ali na ustrezen digitalni priključek.</p> <ul style="list-style-type: none"> <li>• Če uporabljate telefonsko storitev ISDN (Integrated Services for Digital Network – integrirane storitve preko digitalnega omrežja), priključite v vrata za analogno telefonijo terminalskega prilagodilnika ISDN. Za več informacij se obrnite na ponudnika storitev ISDN.</li> <li>• Če uporabljate DSL, priključite na filter DSL ali usmerjevalnik, ki podpira rabo analognih naprav. Za več informacij se obrnite na svojega ponudnika storitev DSL.</li> <li>• Če uporabljate hišno telefonsko centralo (PBX), zagotovite, da se priključite na analogno povezavo PBX. Če ga nima, lahko za faks namestite analogno telefonsko linijo.</li> </ul> <p>Ali lahko pošiljate ali prejimate fakse?</p>	Težava je odpravljena.	Pojdite na 6. korak.
<p><b>6. korak</b> Začasno izklopite drugo opremo in onemogočite druge telefonske storitve.</p> <ul style="list-style-type: none"> <li><b>a</b> Izklopite drugo opremo (kot so odzivniki, računalniki, modemi ali razdelilnike telefonske linije) med tiskalnikom in telefonsko linijo.</li> <li><b>b</b> Onemogočite čakajoče klice in telefonski predal. Za več informacij se obrnite na ponudnika telefonskih storitev.</li> </ul> <p>Ali lahko pošiljate ali prejimate fakse?</p>	Težava je odpravljena.	Pojdite na 7. korak.
<p><b>7. korak</b> Izvirnik optično preberite tako, da optično preberete posamezne strani.</p> <ul style="list-style-type: none"> <li><b>a</b> Pokličite številko faksa.</li> <li><b>b</b> Optično preberite dokument.</li> </ul> <p>Ali lahko pošiljate ali prejimate fakse?</p>	Težava je odpravljena.	Obrnite se na <a href="#">podporo strankam</a> .

## Z analognim faksom lahko prejemate fakse, ne morete pa jih pošiljati

Dejanje	Da	Ne
<p><b>1. korak</b> Pravilno položite izvornik na pladenj samodejnega podajalnika dokumentov ali na steklo optičnega bralnika.</p> <p>Lahko pošiljate fakse?</p>	Težava je odpravljena.	Pojdite na 2. korak.
<p><b>2. korak</b> Ustrezno nastavite številko bližnjice.</p> <ul style="list-style-type: none"> <li>• Preverite, ali je nastavljena številka bližnjice za telefonsko številko, ki jo želite vnesti.</li> <li>• Ročno vnesite telefonsko številko.</li> </ul> <p>Lahko pošiljate fakse?</p>	Težava je odpravljena.	Obrnite se na <a href="#">podporo strankam</a> .

## Z analognim faksom lahko pošiljate fakse, ne morete pa jih prejemati

Dejanje	Da	Ne
<p><b>1. korak</b> Prepričajte se, da vir papirja ni prazen.</p> <p>Ali lahko sprejemate fakse?</p>	Težava je odpravljena.	Pojdite na 2. korak.
<p><b>2. korak</b> Preverite nastavitve zakasnitve števila zvonjenj. Na začetnem zaslonu se dotaknite možnosti <b>Nastavitve &gt; Faks &gt; Nastavitev faksa &gt; Nastavitve prejetanja faksov &gt; Število zvonjenj za odgovor</b>.</p> <p>Ali lahko sprejemate fakse?</p>	Težava je odpravljena.	Pojdite na 3. korak.
<p><b>3. korak</b> Če tiskalnik tiska prazne strani, si oglejte razdelek "<a href="#">Prazne ali bele strani</a>" na 358. strani.</p> <p>Ali lahko sprejemate fakse?</p>	Težava je odpravljena.	Obrnite se na <a href="#">podporo strankam</a> .

## Storitve etherFAX ni mogoče nastaviti

Dejanje	Da	Ne
<p><b>1. korak</b> Preverite povezljivost tiskalnika.</p> <p><b>a</b> Natisnite Stran z omrežnimi nastavitvami. Na začetnem zaslonu se dotaknite možnosti <b>Nastavitve &gt; Poročila &gt; Omrežje &gt; Stran z omrežnimi nastavitvami</b>.</p> <p><b>b</b> Preverite stanje omrežja.</p> <p>Ali je tiskalnik povezan v omrežje?</p>	Nadaljujte s 3. korakom.	Pojdite na 2. korak.

Dejanje	Da	Ne
<p><b>2. korak</b> Prepričajte se, da je tiskalnik povezan v omrežje in da je omrežje povezano z internetom.</p> <p>Ali lahko nastavite storitev etherFAX?</p>	Težava je odpravljena.	Pojdite na 3. korak.
<p><b>3. korak</b> Preverite, ali je etherFAX pravilno nastavljen. Za več informacij si oglejte "<a href="#">Nastavitev funkcije faksa z uporabo etherFAX</a>" na 42. strani.</p> <p>Ali lahko nastavite storitev etherFAX?</p>	Težava je odpravljena.	Pojdite na <a href="https://www.etherfax.net/lexmark">https://www.etherfax.net/lexmark</a> .

## Faksov ni mogoče pošiljati ali prejemati z uporabo storitve etherFAX

Dejanje	Da	Ne
<p><b>1. korak</b> Prepričajte se, da je tiskalnik povezan v omrežje in da je omrežje povezano z internetom.</p> <p>Ali lahko pošiljate ali sprejemate fakse s storitvijo etherFAX?</p>	Težava je odpravljena.	Pojdite na 2. korak.
<p><b>2. korak</b> Preverite, ali je etherFAX pravilno nastavljen.</p> <p><b>a</b> Na začetnem zaslonu se dotaknite možnosti <b>Nastavitve &gt; Faksiranje &gt; Nastavitev faksa &gt; Splošne nastavitve faksiranja</b>.</p> <p><b>b</b> Prepričajte se, ali ste vnesli pravilno številko faksa.</p> <p><b>c</b> Preverite, ali je Prenos faksov nastavljen na etherFAX.</p> <p><b>Opombe:</b></p> <ul style="list-style-type: none"> <li>• Ta meni se prikaže samo, če je na voljo več kot en prenos faksa.</li> <li>• Če je v tiskalniku nameščen samo etherFAX, se konfigurira samodejno.</li> </ul> <p>Ali lahko pošiljate ali sprejemate fakse s storitvijo etherFAX?</p>	Težava je odpravljena.	Pojdite na 3. korak.
<p><b>3. korak</b> Deljenje velikih dokumentov v datoteke manjših velikosti.</p> <p>Ali lahko pošiljate ali sprejemate fakse s storitvijo etherFAX?</p>	Težava je odpravljena.	Pojdite na <a href="https://www.etherfax.net/lexmark">https://www.etherfax.net/lexmark</a> .

## Nizka kakovost tiskanja faksov

Dejanje	Da	Ne
<p><b>1. korak</b> Prepričajte se, da ni napak kakovosti tiskanja.</p> <p><b>a</b> Na začetnem zaslonu se dotaknite možnosti <b>Nastavitve &gt; Odpravljanje težav &gt; Strani za preizkus kakovosti tiskanja</b>.</p> <p><b>b</b> Odpravite napake kakovosti tiskanja. Za več informacij si oglejte <a href="#">"Nizka kakovost tiskanja" na 358. strani</a>.</p> <p>Ali je kakovost tiskanja faksov zadovoljiva?</p>	Težava je odpravljena.	Pojdite na 2. korak.
<p><b>2. korak</b> Če uporabljate analogni faks, zmanjšajte hitrost prenosa dohodnega faksa.</p> <p><b>a</b> Na začetnem zaslonu se dotaknite možnosti <b>Nastavitve &gt; Faksiranje &gt; Nastavitev faksa &gt; Nastavitve prejemanja faksov &gt; Upravljanje skrbnika</b>.</p> <p><b>b</b> V meniju Največja hitrost izberite nižjo hitrost prenosa.</p> <p>Ali je kakovost tiskanja faksov zadovoljiva?</p>	Težava je odpravljena.	Obrnite se na <a href="#">podporo za stranke</a> .

## Na naslovnici faksa manjkajo podatki

Dejanje	Ne	Da
<p><b>a</b> Izklopite tiskalnik, počakajte približno 10 sekund, nato pa ga vklopite.</p> <p><b>b</b> Pošljite ali pridobite faks.</p> <p>Ali na naslovnici faksa manjkajo podatki?</p>	Težava je odpravljena.	Obrnite se na <a href="#">podporo strankam</a> .

## Naslovnice faksa ni mogoče poslati iz računalnika

Dejanje	Da	Ne
<p><b>1. korak</b></p> <p><b>a</b> Prepričajte se, da je gonilnik tiskalnika posodobljen. Za več informacij si oglejte <a href="#">"Nameščanje programske opreme za tiskalnik" na 76. strani</a>.</p> <p><b>b</b> Pošljite faks.</p> <p>Ali lahko pošljete naslovnico faksa?</p>	Težava je odpravljena.	Pojdite na 2. korak.

Dejanje	Da	Ne
<p><b>2. korak</b></p> <p><b>a</b> V dokumentu, ki ga želite faksirati, odprite pogovorno okno Natisni.</p> <p><b>b</b> Izberite tiskalnik in nato kliknite <b>Lastnosti, Lastne nastavitve, Možnosti</b> ali <b>Nastavitve</b>.</p> <p><b>c</b> Kliknite <b>Faks</b> in nato počistite nastavitvev <b>Pred pošiljanjem faksa vedno pokaži nastavitve</b>.</p> <p><b>d</b> Pošljite faks.</p> <p>Ali lahko pošljete naslovnico faksa?</p>	Težava je odpravljena.	Obrnite se na <a href="#">podporo strankam</a> .

## Težave pri optičnem branju

### Optično branje v računalnik ni mogoče

Dejanje	Da	Ne
<p><b>1. korak</b></p> <p>Izvedite opravilo kopiranja.</p> <p>Je opravilo kopiranja uspelo?</p>	Nadaljujte s 3. korakom.	Pojdite na 2. korak.
<p><b>2. korak</b></p> <p><b>a</b> Izklopite tiskalnik, počakajte približno 10 sekund, nato pa ga znova vklopite.</p> <p><b>b</b> Optično preberite dokument.</p> <p>Ali lahko dokument optično berete v računalnik?</p>	Težava je odpravljena.	Pojdite na 3. korak.
<p><b>3. korak</b></p> <p>Preverite povezljivost tiskalnika.</p> <p><b>a</b> Natisnite Stran z omrežnimi nastavitvami. Na začetnem zaslonu se dotaknite možnosti <b>Nastavitve &gt; Poročila &gt; Omrežje &gt; Stran z omrežnimi nastavitvami</b>.</p> <p><b>b</b> Preverite stanje omrežja.</p> <p>Ali je tiskalnik povezan v omrežje?</p>	Nadaljujte s 5. korakom.	Pojdite na 4. korak.
<p><b>4. korak</b></p> <p><b>a</b> Tiskalnik povežite v omrežje.</p> <p><b>b</b> Optično preberite dokument.</p> <p>Ali lahko dokument optično berete v računalnik?</p>	Težava je odpravljena.	Pojdite na 5. korak.

Dejanje	Da	Ne
<p><b>5. korak</b></p> <p><b>a</b> Prepričajte se, da sta tiskalnik in računalnik povezana v isto omrežje.</p> <p><b>b</b> Optično preberite dokument.</p> <p>Ali lahko dokument optično berete v računalnik?</p>	Težava je odpravljena.	Obrnite se na <a href="#">podporo za stranke</a> .

## Optično branje v omrežno mapo ni mogoče

Dejanje	Da	Ne
<p><b>1. korak</b></p> <p><b>a</b> Ustvarite bližnjico omrežne mape.</p> <p><b>b</b> Optično preberite dokument prek bližnjice. Za več informacij si oglejte "<a href="#">Skeniranje v omrežno mapo</a>" na 176. strani.</p> <p>Ali lahko optično preberete dokument in ga shranite v omrežno mapo?</p>	Težava je odpravljena.	Pojdite na 2. korak.
<p><b>2. korak</b></p> <p>Prepričajte se, da sta pot in oblika omrežne mape pravilni. Na primer <code>//ime_gostitelja_streznika/imemape/pot</code>, kjer je <i>ime_gostitelja_streznika</i> popolnoma določena domena (FQDN) ali naslov IP.</p> <p>Ali sta pot in oblika omrežne mape pravilni?</p>	Pojdite na 3. korak.	Nadaljujte s 4. korakom.
<p><b>3. korak</b></p> <p>Prepričajte se, da imate dovoljenje za dostop za pisanje v omrežno mapo.</p> <p>Ali lahko optično preberete dokument in ga shranite v omrežno mapo?</p>	Težava je odpravljena.	Pojdite na 4. korak.



Dejanje	Da	Ne
<p><b>4. korak</b> Posodobite bližnjico omrežne mape.</p> <p><b>a</b> Odprite spletni brskalnik in v polje za naslov vnesite naslov IP tiskalnika.</p> <p><b>Opombe:</b></p> <ul style="list-style-type: none"> <li>• Oglejte si naslov IP tiskalnika na začetnem zaslonu. Naslov IP je sestavljen iz štirih nizov števil, ločenih s pikami, na primer 123.123.123.123.</li> <li>• Če uporabljate namestniški strežnik, ga začasno onemogočite, da se spletna stran pravilno naloži.</li> </ul> <p><b>b</b> Kliknite <b>Bližnjice</b> in nato izberite bližnjico.</p> <p><b>Opomba:</b> Če imate več vrst bližnjic, izberite možnost <b>Omrežna mapa</b>.</p> <p><b>c</b> V polje Daj pot v skupno rabo vnesite pot omrežne mape.</p> <p><b>Opombe:</b></p> <ul style="list-style-type: none"> <li>• Če je pot za skupno rabo <code>\\ime_gostitelja_streznika\imemape\pot</code>, vnesite <code>//ime_gostitelja_streznika/imemape/pot</code>.</li> <li>• Pri vnašanju poti za skupno rabo morate vnesti poševnice naprej.</li> </ul> <p><b>d</b> V meniju Preverjanje pristnosti izberite način preverjanja pristnosti.</p> <p><b>Opomba:</b> Če je Preverjanje pristnosti nastavljeno na "Uporabi dodeljeno uporabniško ime in geslo", v polji Uporabniško ime in Geslo vnesite svoje poverilnice.</p> <p><b>e</b> Kliknite <b>Shrani</b>.</p> <p>Ali lahko optično preberete dokument in ga shranite v omrežno mapo?</p>	<p>Težava je odpravljena.</p>	<p>Pojdite na 5. korak.</p>
<p><b>5. korak</b> Prepričajte se, da sta tiskalnik in omrežna mapa povezana v isto omrežje.</p> <p>Ali lahko optično preberete dokument in ga shranite v omrežno mapo?</p>	<p>Težava je odpravljena.</p>	<p>Obrnite se na <a href="#">podporo strankam</a>.</p>

## Delne kopije dokumenta ali fotografije

Dejanje	Da	Ne
<p><b>1. korak</b></p> <p><b>a</b> Dokument ali fotografijo morate postaviti v zgornji levi kot stekla skenerja tako, da je natisnjena stran obrnjena navzdol.</p> <p><b>b</b> Kopirajte dokument ali fotografijo.</p> <p>Ali ste dokument ali fotografijo pravilno kopirali?</p>	<p>Težava je odpravljena.</p>	<p>Pojdite na 2. korak.</p>

Dejanje	Da	Ne
<p><b>2. korak</b></p> <p><b>a</b> Uskladite nastavitve velikosti papirja s papirjem v pladnju.</p> <p><b>b</b> Kopirajte dokument ali fotografijo.</p> <p>Ali ste dokument ali fotografijo pravilno kopirali?</p>	Težava je odpravljena.	Obrnite se na <a href="#">podporo za stranke</a> .

## Slaba kakovost kopij

Dejanje	Da	Ne
<p><b>1. korak</b></p> <p><b>a</b> Očistite steklo skenerja in steklo samodejnega podajalnika dokumentov z vlažno mehko krpo, ki ne pušča vlaken. Če ima tiskalnik v samodejnem podajalniku dokumentov še eno steklo, očistite tudi tega.</p> <p>Za več informacij si oglejte razdelek "<a href="#">Čiščenje optičnega bralnika</a>" na <a href="#">327. strani</a>.</p> <p><b>b</b> Dokument ali fotografijo morate postaviti v zgornji levi kot stekla skenerja tako, da je natisnjena stran obrnjena navzdol.</p> <p><b>c</b> Kopirajte dokument ali fotografijo.</p> <p>ali je kakovost kopije zadovoljiva?</p>	Težava je odpravljena.	Pojdite na 2. korak.
<p><b>2. korak</b></p> <p><b>a</b> Preverite kakovost izvirnega dokumenta ali fotografije.</p> <p><b>b</b> Nastavite kakovost skeniranja.</p> <p><b>c</b> Kopirajte dokument ali fotografijo.</p> <p>ali je kakovost kopije zadovoljiva?</p>	Težava je odpravljena.	Obrnite se na <a href="#">podpora strankam</a> .

## Navpične temne proge na izhodih pri optičnem branju iz samodejnega podajalnika dokumentov

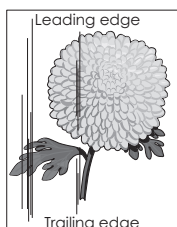
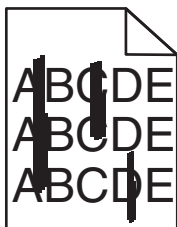

Dejanje	Da	Ne
<p><b>a</b> Odprite pokrov optičnega bralnika.</p> <p><b>b</b> Z vlažno, mehko krpo, ki ne pušča vlaken, obrišite steklo samodejnega podajalnika dokumentov in blazinico stekla samodejnega podajalnika dokumentov.</p> <p><b>c</b> Zaprite pokrov optičnega bralnika.</p> <p><b>d</b> Optično preberite dokument.</p> <p>Ali se na optično prebranih dokumentih še vedno pojavljajo navpične proge?</p>	Obrnite se na <a href="#">podpora strankam</a> .	Težava je odpravljena.

## Nazobčana slika ali besedilo pri optičnem branju iz samodejnega podajalnika dokumentov

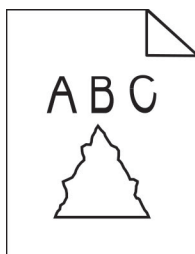

Dejanje	Da	Ne
<p><b>a</b> V samodejni podajalnik dokumentov naložite 50 listov čistega navadnega papirja.</p> <p><b>Opomba:</b> Navaden papir pomaga pri čiščenju ali odstranjevanju prahu in drugih premazov s podajalnih valjev samodejnega podajalnika dokumentov.</p> <p><b>b</b> Na začetnem zaslonu se dotaknite .</p> <p><b>c</b> V samodejni podajalnik dokumentov položite izvirnik.</p> <p><b>d</b> Optično preberite dokument.</p> <p>Ali se na izhodnem dokumentu pojavijo nazobčane slike ali besedila?</p>	Obrnite se na <a href="#">podpora za stranke</a> .	Težava je odpravljena.

## Skeniranje ni bilo uspešno

Dejanje	Da	Ne
<p><b>1. korak</b></p> <p>Preverite kabske povezave.</p> <p><b>a</b> Prepričajte se, da je ethernetni kabel ali kabel USB varno priključen v računalnik in tiskalnik.</p> <p><b>b</b> Znova pošljite opravilo skeniranja.</p> <p>Je skeniranje uspelo?</p>	Težava je odpravljena.	Pojdite na 2. korak.

Dejanje	Da	Ne
<p><b>2. korak</b></p> <p>Preverite datoteko, ki jo želite skenirati.</p> <p><b>a</b> Prepričajte se, da v ciljni mapi ni datoteke z enakim imenom.</p> <p><b>b</b> Prepričajte se, da dokument ali fotografija, ki ju želite skenirati, nista odprta v drugem programu.</p> <p><b>c</b> Znova pošljite opravilo skeniranja.</p> <p>Je skeniranje uspelo?</p>	Težava je odpravljena.	Pojdite na 3. korak.
<p><b>3. korak</b></p> <p><b>a</b> Prepričajte se, da je v nastavitvah ciljne konfiguracije izbrano potrditveno polje <b>Dodaj datumski žig</b> ali <b>Prepiši obstoječo datoteko</b>.</p> <p><b>b</b> Znova pošljite opravilo skeniranja.</p> <p>Je skeniranje uspelo?</p>	Težava je odpravljena.	Obrnite se na <a href="#">podporo za stranke</a> .

## Optičnega bralnika ni mogoče zapreti

Dejanje	Da	Ne
<p>Odstranite morebitne ovire, zaradi katerih je odprt pokrov optičnega bralnika.</p> <p>Ali se je pokrov optičnega bralnika pravilno zaprl?</p>	Težava je odpravljena.	Obrnite se na <a href="#">podporo strankam</a> .

## Skeniranje traja predolgo ali računalnik zamrzne

Dejanje	Da	Ne
<p>Zaprte vse programe, ki povzročajo motnje med skeniranjem.</p> <p>Ali skeniranje traja predolgo oziroma računalnik zamrzne?</p>	Obrnite se na <a href="#">podporo za stranke</a> .	Težava je odpravljena.

## Skener se ne odziva

Dejanje	Da	Ne
<p><b>1. korak</b></p> <p><b>a</b> Preverite, ali je napajalni kabel ustrezno priključen v tiskalnik in električno vtičnico.</p> <p> <b>PREVIDNO – NEVARNOST TELESNIH POŠKODB:</b> Da bi se izognili požaru ali električnemu udaru, priključite napajalni kabel na električno vtičnico z ustrezno nazivnostjo, ki je ustrezno ozemljena, v bližini izdelka in enostavno dostopna.</p> <p><b>b</b> Kopirajte ali skenirajte dokument.</p> <p>Ali se skener odziva?</p>	Težava je odpravljena.	Pojdite na 2. korak.

Dejanje	Da	Ne
<b>2. korak</b> <b>a</b> Preverite, ali je tiskalnik vklopljen. <b>b</b> Razrešite morebitna sporočila o napakah, ki se pojavijo na zaslonu. <b>c</b> Kopirajte ali skenirajte dokument.  Ali se skener odziva?	Težava je odpravljena.	Pojdite na 3. korak.
<b>3. korak</b> <b>a</b> Izklopite tiskalnik, počakajte približno 10 sekund, nato pa ga znova vklopite. <b>b</b> Kopirajte ali skenirajte dokument.  Ali se skener odziva?	Težava je odpravljena.	Obrnite se na <a href="#">podpora strankam</a> .

## Prilagajanje registracije optičnega bralnika

- 1 Na začetnem zaslonu se dotaknite možnosti **Nastavitve > Naprava > Vzdrževanje > Meni za konfiguracijo > Konfiguracija optičnega bralnika > Ročna registracija skenerja**.
- 2 V meniju Hitri preizkus tiskanja se dotaknite možnosti **Začni**.
- 3 Na steklo optičnega bralnika položite stran Hitri preizkus tiskanja in se nato dotaknite možnosti **Registracija plošče za optično branje**.
- 4 V meniju Hitri preizkus kopiranja se dotaknite možnosti **Začni**.
- 5 Primerjajte stran Hitri preizkus kopiranja z izvornikom.  
  
**Opomba:** Če so robovi na strani za preizkus drugačni kot na izvorniku, prilagodite možnosti Levi rob in Zgornji rob.
- 6 Ponavljajte [4. korak](#) in [5. korak](#), dokler niso robovi na strani Hitri preizkus kopiranja zelo podobni tistim na izvorniku.

## Prilagajanje registracije samodejnega podajalnika dokumentov

- 1 Na začetnem zaslonu se dotaknite možnosti **Nastavitve > Naprava > Vzdrževanje > Meni za konfiguracijo > Konfiguracija optičnega bralnika > Ročna registracija skenerja**.
- 2 V meniju Hitri preizkus tiskanja se dotaknite možnosti **Začni**.
- 3 Na pladenj samodejnega podajalnika dokumentov položite stran Hitri preizkus tiskanja.
- 4 Dotaknite se možnosti **Registracija sprednjega samodejnega podajalnika dokumentov** ali **Registracija zadnjega samodejnega podajalnika dokumentov**.

### Opombe:

- Za poravnavo registracije sprednje strani v samodejnem podajalniku dokumentov položite stran za preizkus v samodejni podajalnik dokumentov obrnjeno navzgor in s krajšim robom naprej.
- Za poravnavo registracije zadnje strani v samodejnem podajalniku dokumentov položite stran za preizkus v samodejni podajalnik dokumentov obrnjeno navzdol in s krajšim robom naprej.

**5** V meniju Hitri preizkus kopiranja se dotaknite možnosti **Začni**.

**6** Primerjajte stran Hitri preizkus kopiranja z izvornikom.

**Opomba:** Če so robovi na strani za preizkus drugačni kot na izvorniku, prilagodite možnosti Vodoravno prilagajanje in Zgornji rob.

**7** Ponavljajte [5. korak](#) in [6. korak](#), dokler niso robovi na strani Hitri preizkus kopiranja zelo podobni tistim na izvorniku.

## Težave s kakovostjo barv

### Spreminjanje barv v natisu

**1** Na začetnem zaslonu se dotaknite možnosti **Nastavitve > Natisni > Kakovost > Napredna obdelava slik > Popravljanje barv**.

**2** V meniju Popravljanje barv se dotaknite možnosti **Ročno > Vsebina popravljanja barv**.

**3** Izberite ustrezno nastavitvev za pretvarjanje barv.

Vrsta predmeta	Tabele za pretvarjanje barv
Slika RGB Besedilo RGB Grafika RGB	<ul style="list-style-type: none"> <li>• Živahno – omogoča svetlejšo, bolj nasičene barve in se lahko uporablja za vse dohodne oblike barvnega zapisa.</li> <li>• Zaslon sRGB – zagotavlja rezultat z barvami, ki so zelo podobne kot na računalniškem zaslonu. Poraba črnega tonerja je optimirana za tiskanje fotografij.</li> <li>• Zaslon – prava črna – zagotavlja rezultat z barvami, ki so zelo podobne kot na računalniškem zaslonu. Ta nastavev uporablja samo črni toner za vse ravni nevtralne sive.</li> <li>• Živahno sRGB – zagotavlja močnejšo nasičenost barv za popraviljanje barv za Zaslon sRGB. Poraba črnega tonerja je optimirana za tiskanje poslovne grafike.</li> <li>• Izklop</li> </ul>
Slika CMYK Besedilo CMYK Grafika CMYK	<ul style="list-style-type: none"> <li>• US CMYK – omogoča popraviljanje barv, s katerimi se približa barvnemu izhodu, ki ga določajo specifikacije SWOP.</li> <li>• Euro CMYK – omogoča popraviljanje barv, s katerimi se približa barvnemu izhodu Euroscale.</li> <li>• Živo CMYK – poveča nasičenost barv v nastavitvi za popraviljanje barv US CMYK.</li> <li>• Izklop</li> </ul>

### Pogosta vprašanja glede barvnega tiskanja

#### Kaj je barvni model RGB?

Z barvnim modelom RGB (Red, Green, Blue) se opišejo barve, pri čemer se navede količina rdeče, zelene ali modre, ki se uporabi za ustvarjanje določene barve. Lahko se dodajo različne količine rdeče, zelene in modre svetlobe za širok razpon barv, ki jih vidimo v naravi. Računalniški zasloni, skenerji in digitalni fotoaparati uporabljajo to metodo za prikaz barv.

#### Kaj je barvni model CMYK?

Z barvnim modelom CMYK (Cyan, Magenta, Yellow, Key (Black)) se opišejo barve, pri čemer se navede količina cijan, magente, rumene in črne, ki se uporabi za ustvarjanje določene barve. Cijan, magenta, rumeni in črni tonerji ali črnila se lahko natisnejo v različnih količinah za širok razpon barv, ki jih vidimo v naravi. Preše za tiskanje, brizgalni tiskalniki in barvni laserski tiskalniki ustvarjajo barve na ta način.

### **Kako se določi barva v dokumentu, ki se bo natisnil?**

Programska oprema se uporablja za določanje in spreminjanje barv v dokumentu z barvnimi kombinacijami RGB ali CMYK. Za več informacij si oglejte teme pomoči programa.

### **Kako tiskalnik ve, katero barvno natisniti?**

Pri tiskanju dokumenta se podatki o vrsti in barvi vsakega predmeta pošljejo tiskalniku, pri čemer se posredujejo tudi tabelam za pretvarjanje barv. Barva se pretvori v ustrezne količine cijan, magente, rumene in črne, ki se uporabijo za ustvarjanje zelene barve. Podatki o predmetu določijo uporabo tabel za pretvarjanje barv. Na primer, uporabi se lahko ena vrsta tabele za pretvarjanje barv za besedilo, medtem ko se za fotografije uporabi druga tabela za pretvarjanje barv.

### **Kaj je ročno popraviljanje barv?**

Ko je omogočeno ročno popraviljanje barv, tiskalnik pri obdelavi predmetov uporabi tabele za pretvarjanje barv, ki jih izbere uporabnik. Nastavitve za ročno popraviljanje barv so določene za vrsto predmeta, ki se tiska (besedilo, grafike ali slike). Prav tako je odvisno tudi od tega, kako je določena barva predmeta v programu (kombinaciji RGB ali CMYK). Za ročno uporabo druge tabele za pretvarjanje barv si oglejte ["Spreminjanje barv v natisu" na 424. strani](#).

Če program ne določa barv s kombinacijo RGB ali CMYK, ročno popraviljanje barv ni uporabno. Prav tako ni učinkovito, če programska oprema ali operacijski sistem računalnika upravlja s prilagoditvijo barv. Nastavitev popraviljanja barv na samodejno v večini primerov ustvari prednostne barve za dokumente.

### **Kako lahko zagotovim ujemanje z določeno barvo (kot je logotip)?**

V meniju tiskalnika Kakovost je na voljo devet vrst naborov z vzorci barv. Ti nabori so na voljo tudi na strani vdelanega spletnega strežnika z vzorci barv. Pri izboru katerega koli nabora vzorcev se ustvari natisi z več stranmi, sestavljeni iz barvnih palet. Vsaka paleta vsebuje kombinacijo CMYK ali RGB, odvisno od izbrane tabele. Zadevna barva vsake palete se pridobi tako, da se posreduje kombinaciji CMYK ali RGB, označeni na paleti, prek izbrane tabele za pretvarjanje barv.

S proučevanjem naborov z vzorci barv lahko opredelite paleto z barvo, ki je najbližja barvi, za katero želite, da se ujema. Barvna kombinacija, označena na paleti, se lahko nato uporabi za spreminjanje barve predmeta v programu. Za več informacij si oglejte teme pomoči programa. Ročno popraviljanje barv je morda potrebno, da se uporabi izbrana tabela za pretvarjanje barv za posamezen predmet.

Izbor, kateri nabor z vzorci barv uporabiti za posamezno težavo pri ujemanju barv, je odvisen od:

- uporabljene nastavitve za popraviljanje barv (samodejno, izklopljeno ali ročno)
- vrste predmeta, ki se tiska (besedilo, grafike ali slike)
- kako je barva predmeta določena v programu (kombinaciji RGB ali CMYK)

Če program ne določa barv s kombinacijama RGB ali CMYK, strani z vzorci barv niso uporabne. Poleg tega nekateri programi prilagodijo kombinaciji RGB ali CMYK, določeni v programu, prek upravljanja z barvami. V teh primerih se natisnjena barva morda ne ujema popolnoma s stranmi z vzorci barv.

## Natisi so rahlo pobarvani

Dejanje	Da	Ne
<p><b>1. korak</b> Izvedite Barvno prilagajanje.</p> <p><b>a</b> Na začetnem zaslonu se dotaknite možnosti <b>Nastavitve &gt; Natisni &gt; Kakovost &gt; Napredna obdelava slik &gt; Barvno prilagajanje</b>.</p> <p><b>b</b> Natisnite dokument.</p> <p>Ali je natis videti obarvan?</p>	Pojdite na 2. korak.	Težava je odpravljena.
<p><b>2. korak</b> Izvedite Ravnovesje barv.</p> <p><b>a</b> Na začetnem zaslonu se dotaknite možnosti <b>Nastavitve &gt; Natisni &gt; Kakovost &gt; Napredna obdelava slik &gt; Ravnovesje barv</b>.</p> <p><b>b</b> Prilagodite nastavitve.</p> <p><b>c</b> Natisnite dokument.</p> <p>Ali je natis videti obarvan?</p>	Obrnite se na <a href="#">podporo strankam</a> .	Težava je odpravljena.

## Vzpostavitev stika s podporo strankam

Preden se obrnete na podporo za stranke, pridobite naslednje podatke:

- Težava s tiskalnikom
- Sporočilo o napaki
- Vrsta modela in serijska številka tiskalnika

Obiščite <http://support.lexmark.com> za podporo po e-pošti ali v obliki klepeta ali pa pobrsajte po knjižnici s priročniki, podporno dokumentacijo, z gonilniki in drugimi predmeti za prenos.

Na voljo je tudi tehnična podpora po telefonu. V ZDA ali Kanadi pokličite 1-800-539-6275. Za druge države ali regije obiščite <http://support.lexmark.com>.



# Recikliranje in odlaganje

## Recikliranje Lexmarkovih izdelkov

Če želite Lexmarkove izdelke poslati v recikliranje:

1 Obiščite [www.lexmark.com/recycle](http://www.lexmark.com/recycle).

2 Izberite izdelek za recikliranje.

**Opomba:** Potrošni material za tiskalnike in strojno opremo, ki ni na seznamu Lexmarkovega programa za zbiranje, lahko reciklirate v lokalnem središču za recikliranje.

## Recikliranje embalaže izdelkov Lexmark

Družba Lexmark si nenehno prizadeva zmanjšati količino embalaže. Manj embalaže prispeva k zagotavljanju, da poteka transport tiskalnikov Lexmark na najbolj učinkovit in okolju prijazen način ter da je zavržene embalaže manj. Rezultat tega so nižje emisije toplogrednih plinov, prihranki energije in naravnih virov. Družba Lexmark v nekaterih državah ali regijah ponuja tudi recikliranje sestavnih delov embalaže. Za več informacij obiščite [www.lexmark.com/recycle](http://www.lexmark.com/recycle) in izberite svojo državo ali regijo. Informacije o razpoložljivih programih za recikliranje embalaže so vključene v informacije o recikliranju izdelka.

Škatle družbe Lexmark omogočajo popolno recikliranje v obratih za recikliranje embalaže. Teh obratov morda ni na vašem območju.

Pena v embalaži družbe Lexmark se lahko reciklira v obratih za recikliranje pene. Teh obratov morda ni na vašem območju.

Ko vrnete kartušo družbi Lexmark, lahko znova uporabite škatlo, v kateri je bila kartuša. Družba Lexmark reciklira škatlo.

# Obvestila

## Informacije o izdelku

Ime izdelka:

Lexmark CX930dse; Lexmark CX931dse, CX931dtse; Lexmark XC9325; Lexmark XC9335 MFPs

Vrsta naprave:

7580

Modeli:

138, 198, 238, 298

## Obvestilo o izdaji

Julij 2024

**Naslednji odstavek ne velja v državah, kjer je v nasprotju s krajevno zakonodajo:** LEXMARK INTERNATIONAL, INC. VAM TA DOKUMENT DAJE, KAKRŠEN JE, BREZ VSAKRŠNEGA JAMSTVA, BODISI IZRECNEGA BODISI NAZNAČENEGA, VKLJUČNO Z NAZNAČENIMI JAMSTVI O PRIMERNOSTI ZA PRODAJO ALI DOLOČEN NAMEN. Nekatere države ne dovoljujejo odreka izrecnih ali naznačenih jamstev pri nekaterih transakcijah, zato ta izjava za vas morda ne velja.

V tem dokumentu so mogoče tehnične ali tiskarske napake. Informacije v tem dokumentu se občasno spremenijo in bodo vključene v prihodnjih izdajah. Pridržujemo si pravico, da kadarkoli izboljšamo ali spremenimo opisane izdelke ali programe.

Navedbe izdelkov, programov ali storitev v tem dokumentu ne pomenijo, da jih namerava proizvajalec dati na voljo v vseh državah, kjer posluje. Prav tako ne pomenijo ali nakazujejo, da lahko uporabljate samo navedeni izdelek, program ali storitev. Namesto njih lahko uporabite vsak po delovanju enakovreden izdelek, program ali storitev, ki ne krši nobenih obstoječih pravic intelektualne lastnine. Ocenjevanje in preverjanje delovanja skupaj z drugimi izdelki, programi ali storitvami, razen tistih, ki jih izrecno določi proizvajalec, je odgovornost uporabnika.

Za Lexmarkovo tehnično podporo obiščite spletno mesto <http://support.lexmark.com>.

Za informacije o Lexmarkovem pravilniku o zasebnosti, ki ureja uporabo tega izdelka, obiščite spletno mesto [www.lexmark.com/privacy](http://www.lexmark.com/privacy).

Za informacije o potrošnem materialu in prenosih obiščite spletno mesto [www.lexmark.com](http://www.lexmark.com).

© 2022 Lexmark International, Inc.

Vse pravice pridržane.

## Blagovne znamke

Lexmark, logotip Lexmark in MarkNet so blagovne znamke ali registrirane blagovne znamke družbe Lexmark International, Inc. v ZDA in/ali drugih državah.

Gmail, Android, Google Play in Google Chrome so blagovne znamke družbe Google LLC.

Macintosh, macOS, Safari, and AirPrint are trademarks of Apple Inc., registered in the U.S. and other countries. App Store and iCloud are service marks of Apple Inc., registered in the U.S. and other countries. Use of the Works with Apple badge means that an accessory has been designed to work specifically with the technology identified in the badge and has been certified by the developer to meet Apple performance standards.

Microsoft, Internet Explorer, Microsoft 365, Microsoft Edge, Outlook in Windows so blagovne znamke skupine podjetij Microsoft.

Besedna znamka Mopria® je registrirana in/ali neregistrirana blagovna znamka organizacije Mopria Alliance, Inc. v ZDA in drugih državah. Nepooblaščen uporaba je strogo prepovedana.

PCL® je registrirana blagovna znamka družbe Hewlett-Packard Company. PCL je izbran nabor ukazov za tiskalnik (jezik) in funkcij družbe Hewlett-Packard Company v njenih tiskalnih izdelkih. Tiskalnik je zasnovan tako, da je združljiv z jezikom PCL. To pomeni, da tiskalnik prepozna ukaze PCL, uporabljene v različnih programih, ter da izvede funkcije, ki ustrezajo tem ukazom.

PostScript je registrirana blagovna znamka družbe Adobe Systems Incorporated v ZDA in/ali drugih državah.

Wi-Fi® in Wi-Fi Direct® sta registrirani blagovni znamki družbe Wi-Fi Alliance®.

Vse druge blagovne znamke so last svojih lastnikov.

## Obvestila o licenciranju

Vsa obvestila o licenciranju, povezana s tem izdelkom, si lahko ogledate na CD-ju:imenik \NOTICES na CD-ju z namestitveno programsko opremo.

## Zvočne emisije

Te meritve so bile opravljene skladno s standardom ISO 7779 in ustrezajo standardu ISO 9296.

**Opomba:** Nekateri načini morda niso na voljo za vaš izdelek.

Povprečni tlak zvoka na razdalji enega metra, dBA	
Tiskanje	50
Optično branje	55
Kopiranje	55
Pripravljenost	15

Vrednosti se lahko spremenijo. Trenutne vrednosti najdete na spletnem mestu [www.lexmark.com](http://www.lexmark.com).

## Direktiva o odpadni električni in elektronski opremi (OEEO)



Logotip OEEO označuje določene programe in postopke recikliranja elektronskih izdelkov v državah Evropske unije. Spodbujamo recikliranje naših izdelkov.

Če imate dodatna vprašanja o možnostih recikliranja, obiščite Lexmarkovo spletno mesto na naslovu [www.lexmark.com](http://www.lexmark.com) in poiščite telefonsko številko lokalne prodajne pisarne.

## Litij-ionska baterija za polnjenje

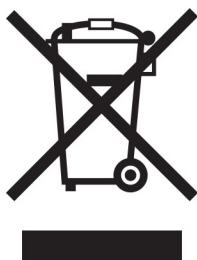

Ta izdelek lahko vsebuje gumbno litij-ionsko baterijo za polnjenje, ki jo sme odstraniti samo usposobljen tehnik. Prečrtan smetnjak na kolesih pomeni, da izdelka ne smete zavržiti kot nesortirane odpadke, temveč ga morate poslati v ločene zbiralne obrate za predelavo in recikliranje. Če baterijo odstranite, je ne odvrzite med gospodinjske odpadke. V vaši lokalni skupnosti so lahko na voljo ločeni zbiralni sistemi za baterije, kot je mesto za odlaganje baterij za recikliranje. Ločeno zbiranje odpadnih baterij zagotavlja ustrezno obdelavo odpadkov, vključno s ponovno uporabo in recikliranjem, ter preprečuje morebitne negativne učinke na zdravje ljudi in okolje. Odgovorno zavržite baterije.

Uredba (EU) 2023/1542

## Uredba (EU) 2023/1542

V tem izdelku je lahko gumbna litijeva baterija za polnjenje. Ta baterija je skladna z Uredbo (EU) 2023/1542. Skladnost je označena z oznako CE:





Ta izdelek lahko vsebuje eno od naslednjih gumbastih baterij:

- Identifikacija baterije: številka modela Seiko MS621FE  
Proizvajalec: Seiko Instruments Inc.  
Naslov proizvajalca: 8, Nakase 1-chome, Mihama-ku, Chiba-shi, Chiba 261-8507, Japonska
- Identifikacija baterije: številka modela Panasonic ML621  
Proizvajalec: Panasonic Energy Co., Ltd.  
Naslov proizvajalca: 1-1 Matsushita-cho, mesto Moriguchi, Osaka 570-8511, Japonska
- Identifikacija baterije: številka modela FDK ML621  
Proizvajalec: FDK Corporation  
Naslov proizvajalca: Shibaura Crystal Shinagawa, 1-6-41 Konan, Minato-ku, Tokio 108-8212, Japonska

## Environmental labeling for packaging

Per Commission Regulation Decision 97/129/EC Legislative Decree 152/2006, the product packaging may contain one or more of the following symbols.

	<p>This symbol indicates that the packaging may contain corrugated fiberboard.</p>
	<p>This symbol indicates that the packaging may contain non-corrugated fiberboard.</p>
	<p>This symbol indicates that the packaging may contain paper.</p>

For more information, go to [www.lexmark.com/recycle](http://www.lexmark.com/recycle), and then choose your country or region. Information on available packaging recycling programs is included with the information on product recycling.

## Odlaganje izdelka

Tiskalnika in potrošnega materiala zanj ne odlagajte med gospodinjske odpadke. Obrnite se na krajevno komunalno podjetje ter se pozanimajte o možnostih odlaganja in recikliranja.

## Vračanje Lexmarkovih kartuš za ponovno uporabo ali recikliranje

Lexmarkov program za zbiranje kartuš omogoča brezplačno vrnitev rabljenih kartuš Lexmarku za ponovno uporabo ali recikliranje. Vse prazne kartuše, ki jih vrnete Lexmarku, so znova uporabljene ali razstavljene za recikliranje. Reciklirana je tudi embalaža za vračanje kartuš.

Če želite vrniti Lexmarkove kartuše za ponovno uporabo ali recikliranje, storite naslednje:

- 1 Obiščete [www.lexmark.com/recycle](http://www.lexmark.com/recycle).
- 2 Izberite državo ali regijo.
- 3 Izberite **Lexmarkov program zbiranja kartuš**.
- 4 Sledite navodilom na zaslonu.

## Obvestilo o občutljivosti na statično elektriko



Ta oznaka označuje dele, občutljive na statično elektriko. Preden se dotaknete delov v bližini teh oznak, se najprej dotaknite kovinske površine, ki se ne nahaja v bližini oznake.

Da bi preprečili škodo zaradi elektrostatične razelektritve med vzdrževalnimi opravili, kot je odpravljanje zastojev papirja ali menjava potrošnega materiala, se dotaknite katerega koli izpostavljenega kovinskega okvirja tiskalnika, preden sežete v notranja območja tiskalnika ali se jih dotaknete, tudi če ni simbola.

## ENERGY STAR

Kateri koli izdelek družbe Lexmark, ki ima na svoji strojni opremi ali zagonskem zaslonu znak ENERGY STAR,<sup>®</sup> potrjeno izpolnjuje zahteve standarda ENERGY STAR Agencije za varovanje okolja (EPA) na dan izdelave.



## Informacije o temperaturi

Delovna temperatura in relativna vlažnost	10 do 32,2 °C (50 do 90 °F) in 15 do 80 % relativne vlažnosti 15,6 do 32,2 °C (60 do 90 °F) in 8 do 80% relativne vlažnosti Najvišja temperatura mokrega termometra <sup>2</sup> : 22,8 °C (73 °F) Okolje brez kondenzacije
Dolgotrajno shranjevanje tiskalnika/kartuše/slikovne enote <sup>1</sup>	15,6 do 32,2 °C (60 do 90 °F) in 8 do 80% relativne vlažnosti Najvišja temperatura mokrega termometra <sup>2</sup> : 22,8 °C (73 °F)
Kratek prevoz tiskalnika/kartuše/slikovne enote	-40 do 40 °C (-40 do 104 °F)
<sup>1</sup> Življenjska doba shranjevanja potrošnega materiala je približno 2 leti. Ta temelji na shranjevanju v standardnem pisarniškem okolju pri 22 °C (72 °F) in 45 % vlažnosti. <sup>2</sup> Temperatura mokrega termometra je določena na osnovi temperature in relativne vlažnosti zraka.	

## Poraba energije

### Poraba energije

Poraba energije izdelka je podrobno opisana v naslednji tabeli.

**Opomba:** Nekateri načini morda niso na voljo za vaš izdelek.

Način delovanja	Opis	Poraba energije (W)
Tiskanje	Tiskalnik tiska elektronske dokumente tiska na papir.	One-sided: 381 (CX930, XC9325); 477 (CX931, XC9335) Two(-sided): 371 (CX930, XC9325); 475 (CX931, XC9335)
Kopiranje	Tiskalnik kopira izvirne dokumente na papirju.	434 (CX930, XC9325); 540 (CX931, XC9335)
Optično branje	Tiskalnik optično bere izvirne dokumente na papirju.	103 (CX930, XC9325); 120 (CX931, XC9335)
Pripravljenost	Izdelek čaka na tiskalni posel.	72 (CX930, XC9325); 93 (CX931, XC9335)
Sleep Mode (Način mirovanja)	Tiskalnik je v varčevalnem načinu na visoki ravni.	1.1 (CX930, XC9325); 1.2 (CX931, XC9335)
Hibernate (Hibenacija)	Tiskalnik je v varčevalnem načinu na nizki ravni.	0.1
Izklopljen	Izdelek je priključen na električno vtičnico, vendar je izklopljen.	0.1

Vrednosti v zgornji tabeli predstavljajo izmerjeno povprečno porabo energije v določenem časovnem obdobju. Poraba je lahko občasno tudi večja od povprečja.

Vrednosti se lahko spremenijo. Trenutne vrednosti najdete na spletnem mestu [www.lexmark.com](http://www.lexmark.com).

## Način mirovanja

Ta izdelek lahko deluje tudi v energijsko varčnem načinu, ki je znan kot *Način mirovanja*. Način mirovanja z energijo varčuje tako, da med daljšimi obdobji nedejavnosti zmanjša porabo energije. Način mirovanja se samodejno vklopi, ko izdelka ne uporabljate določeno obdobje, ki mu pravimo *Časovna omejitev za način mirovanja*.

Tovarniško privzeta nastavitve za časovno omejitev za način mirovanja za ta izdelek (v minutah):	15
--	----

Časovno omejitev za način mirovanja lahko v menijih za konfiguracijo nastavite na obdobje med 1 minuto in 120 minutami ali med 1 minuto in 114 minutami, odvisno od modela tiskalnika. Če je hitrost tiskanja manjša ali enaka 30 stranem na minuto, lahko časovno omejitev nastavite samo do 60 minut ali 54 minut, odvisno od modela tiskalnika. Če časovno omejitev za način mirovanja nastavite na nizko vrednost, zmanjšate porabo energije, vendar lahko podaljšate odzivni čas izdelka. Če časovno omejitev za način mirovanja nastavite na visoko vrednost, ohranite kratek odzivni čas izdelka, ki pa porabi več energije.

Nekateri modeli podpirajo *način globokega mirovanja*, ki dodatno zmanjša porabo energije po daljših obdobjih nedejavnosti.

## Način hibernacije

Ta izdelek lahko deluje tudi v načinu z izjemno nizko porabo energije, imenovanem *Način hibernacije*. Ko izdelek deluje v načinu hibernacije, so vsi drugi sistemi in naprave varno izklopljeni.

Način hibernacije lahko vklopite na te načine:

- Uporabite časovno omejitev za način hibernacije
- Uporabite načine varčevanja z energijo z razporejanjem

Tovarniško privzeta časovna omejitev za način hibernacije za ta izdelek v vseh državah oz. regijah	3 days
--	--------

Čas tiskalnika po končanem tiskalnem opravilu, preden se preklopi v način hibernacije, lahko nastavite med eno uro in enim mesecem.

### Opombe o izdelkih za opremo za preslikovanje, registriranih s strani EPEAT:

- Stanje pripravljenosti se pojavi v načinu hibernacije ali izklopa.
- Izdelek se samodejno preklopi stanje pripravljenosti  $\leq 1$  W. Funkcija samodejnega preklopa v stanje pripravljenosti (hibernacija ali izklop) mora biti omogočena pri odpremi izdelka.

## Izklop

Če ima ta izdelek način, v katerem porabi majhno količino energije tudi takrat, kadar je izklopljen, iztaknite napajalni kabel iz električne vtičnice, da povsem prekinete porabo.

## Skupna poraba energije

Včasih je koristno oceniti skupno porabo energije izdelka. Ker so v trditvah o porabi elektrike navedeni vati, enote za moč, je treba porabo elektrike pomnožiti s časom, ko je izdelek v posameznem načinu, da je mogoče izračunati porabo energije. Skupna poraba energije izdelka je seštevek porabe energije v vseh načinih.



## Regulativna obvestila za telekomunikacijsko terminalsko opremo

Ta del vključuje zakonske informacije za izdelke, ki vsebujejo analogno strojno kartico:

Lexmarkovi izdelki številke vrste/modela:

LEX-M14-002

### Skladnost z direktivami Evropske skupnosti (ES)

Ta izdelek je skladen z zahtevami glede zaščite v direktivah sveta 2014/30/EU, 2014/35/EU in 2011/65/EU, kot so bile spremenjene z direktivo (EU) 2015/863 glede približevanja in usklajevanja zakonodaje držav članic o elektromagnetni združljivosti, varnosti električne opreme, namenjene uporabi znotraj določenih napetostnih omejitev, in omejevanju uporabe določenih nevarnih snovi v električni in elektronski opremi.

Proizvajalec izdelka: Lexmark International, Inc., 740 West New Circle Road, Lexington, KY, 40550 ZDA. Pooblaščen zastopnik za EGP/EU je: Lexmark International Technology Hungária Kft., 8 Lechner Ödön fasor, Millennium Tower III, 1095 Budimpešta, MADŽARSKA. Uvoznik iz EGP/EU je: Lexmark International Technology S.à.r.l. 20, Route de Pré-Bois, ICC Building, Bloc A, CH-1215 Ženeva, Švica. Izjavo o skladnosti z zahtevami direktiv vam na zahtevo lahko posreduje pooblaščen zastopnik ali pa jo pridobite na naslovu [www.lexmark.com/en\\_us/about/regulatory-compliance/european-union-declaration-of-conformity.html](http://www.lexmark.com/en_us/about/regulatory-compliance/european-union-declaration-of-conformity.html)

Ta izdelek izpolnjuje omejitve razreda A standarda EN 55032 in varnostne zahteve standarda EN 62368-1.

### Obvestilo o radijskih motnjah

#### Opozorilo

Ta izdelek je skladen z emisijskimi zahtevami standarda EN 55032 za razred A in zahtevami glede odpornosti standarda EN 55035. Ta izdelek ni primeren za uporabo v bivalnih/gospodinjskih okoljih.

To je izdelek razreda A. Ta izdelek lahko v gospodinjskem okolju povzroča radijske motnje. V takšnem primeru mora uporabnik izvesti ustrezne ukrepe.

# Kazalo

## Številke

pladenj za 2000 listov  
 namestitev 111  
 podajalni valji pladnja za 2000 listov  
 čiščenje 343  
 komplet valjev pladnja za 2000 listov  
 zamenjava 309  
 dvojni vzporedni pladenj za 2520 listov  
 nalaganje 61, 64  
 pladenj za 2520 listov  
 namestitev 103  
 pladenj za 3 x 520 listov  
 namestitev 95  
 pladenj za 520 listov  
 namestitev 82  
 nalaganje 57  
 vstavek pladnja za 520 listov  
 zamenjava 281  
 pladenj za 520 listov z omarico  
 namestitev 87

## A

aktiviranje glasovnega vodenja 38  
 vmesniški vtič 46  
 dodajanje bližnjice  
 kopiranje 168  
 dodajanje aplikacij na začetni zaslon 33  
 dodajanje skupin stikov 37  
 dodajanje stikov 37  
 dodajanje možnosti strojne opreme  
 gonilnik tiskalnika 79  
 dodajanje notranjih možnosti  
 gonilnik tiskalnika 79  
 dodajanje tiskalnikov v računalnik 77  
 dodajanje bližnjice  
 e-pošta 169  
 cilj faksa 171  
 naslov FTP-ja 176  
 Imenik  
 uporaba 37

zapora za papir koša samodejnega podajalnika dokumentov  
 zamenjava 317  
 registracija samodejnega podajalnika dokumentov  
 prilagajanje 423  
 komplet valjev samodejnega podajalnika dokumentov  
 čiščenje 338  
 zamenjava 303  
 pokrov ločevalnega valja samodejnega podajalnika dokumentov  
 zamenjava 313  
 prilagajanje  
 registracija optičnega bralnika 423  
 prilagajanje registracije samodejnega podajalnika dokumentov 423  
 prilagajanje svetlosti zaslona 348  
 prilagoditev glasnosti zvočnika  
 slušalka 40  
 zvočnik 40  
 prilagajanje temnosti faksa 172  
 prilagajanje hitrosti govora  
 glasovno vodenje 40  
 nastavitev temnosti barvila 164  
 AirPrint  
 uporaba 159  
 analogni faks  
 nastavitev 41  
 odzivnik  
 nastavitev 43  
 dodelitev tiskalnika vzorcu zvonjenja 47  
 priključitev kablov 31  
 izogibanje zastojem papirja 384

## B

osnovna konfiguracija tiskalnika 11  
 črne slike 369  
 prazne strani 358  
 blokiranje neželenih faksov 172

zaznamki  
 ustvarjanje 36  
 ustvarjanje map za 37

## C

ID klicatelja se ne prikaže 412  
 preklic tiskalnega opravila 164  
 tiskalnika ni mogoče povezati v brezžično omrežje 405  
 ni mogoče odpreti vdolanega spletnega strežnika 404  
 faksov ni mogoče prejemati z analognim faksom 414  
 optično branje v računalnik ni mogoče 417  
 optično branje v omrežno mapo ni mogoče 418  
 e-pošte ni mogoče pošiljati 411  
 faksov ni mogoče pošiljati ali prejemati z uporabo analognega faksa 412  
 faksov ni mogoče pošiljati ali prejemati z uporabo storitve etherFAX 415  
 naslovnice faksa ni mogoče poslati iz računalnika 416  
 Kopiranje kartic  
 nastavitev 34  
 kartice  
 kopiranje 167  
 spreminjanje ločljivosti faksa 172  
 spreminjanje slike za ozadje 35  
 preverjanje stanja delov in potrošnega materiala 261  
 čiščenje  
 zunanost tiskalnika 326  
 notranost tiskalnika 326  
 čiščenje leče tiskalne glave 329  
 čiščenje podajalnih valjev pladnja za 2000 listov 343  
 čiščenje kompleta valjev samodejnega podajalnika dokumentov 338  
 čiščenje tiskalnika 326  
 Čiščenje optičnega bralnika 260  
 čiščenje optičnega bralnika 327  
 čiščenje zaslona na dotik 327

- čiščenje kompleta valjev
  - pladnja 334
  - odpravljanje zastoja
    - v vratcih A 393
    - v vratcih B 388
    - v vratcih C 393
    - v večnamenskem podajalniku 392
    - na dodatnih pladnjih 388
    - v standardnem odložišču 395
    - v enoti za končno obdelavo s spenjalnikom in luknjalnikom 401
    - na dvojnem vzporednem pladnju za 2000 listov 388
    - na pladnju za 2000 listov 392
    - na pladnju za 520 listov 388
    - v samodejnem podajalniku dokumentov 397
    - v enoti za obojestransko tiskanje 393
    - na območju razvijalne enote 393
    - na standardnem pladnju 386
    - v enoti za končno obdelavo s spenjalnikom 397
  - zbrano tiskanje ne deluje 408
  - zbiranje kopij 166
  - popravljanje barv 424
  - kakovost barv, odpravljanje težav
    - natis je videti obarvan 426
  - barvno ozadje na natisnjeni strani 362
  - računalnik
    - povezava s tiskalnikom 154
  - računalnik, optično branje v 174
  - zaupni dokumenti se ne natisnejo 378
  - zaupna tiskalna opravila
    - konfiguracija 161
    - tiskanje 162
  - konfiguriranje
  - poletnega/zimskega časa 48
  - konfiguriranje nastavitvev zvočnika faksa 48
  - konfiguriranje obvestil o potrošnem materialu 261
  - konfiguriranje nastavitvev e-poštnega strežnika 48
  - konfiguracija tehnologije Wi-Fi Direct 153
  - povezava računalnika s tiskalnikom 154
  - povezava mobilne naprave s tiskalnikom 153
  - povezava tiskalnika s storitvijo prepoznavnega zvonjenja 47
  - povezava tiskalnika v brezžično omrežje 151
  - vzpostavitev povezave z brezžičnim omrežjem
    - uporaba načina kode PIN 152
    - uporaba načina s pritiskom na gumb 152
  - varčevanje s potrošnim materialom 349
  - vzpostavitev stika s podporo strankam 426
  - nadzorna plošča
    - uporaba 13
  - kopije
    - zamaknjeno zlaganje 167
    - luknjanje 167
    - spenjanje 167
  - odpravljanje težav pri kopiranju delne kopije dokumentov ali fotografij 419
  - slaba kakovost kopij 420
  - optični bralnik se ne odziva 422
  - kopiranje
    - kartice 167
    - na obe strani papirja 166
    - na pisemski papir z glavo 166
    - fotografije 165
    - uporaba samodejnega podajalnika dokumentov 165
    - uporaba stekla optičnega bralnika 165
  - kopiranje papirja različnih velikosti 165
  - kopiranje iz
    - izbrani pladenj 165
  - kopiranje več strani na en list 167
  - ustvarjanje bližnjice kopiranje 168
  - omrežna mapa 176
  - ustvarjanje zaznamkov 36
  - ustvarjanje map za zaznamke 37
  - ustvarjanje bližnjice e-pošta 169
  - cilj faksa 171
  - naslov FTP-ja 176
  - ustvarjanje bližnjic 34
  - upognjeni natisi 368
  - Program za podporo strankam
    - uporaba 36
  - podpora strankam
    - stik 426
  - prilagajanje zaslona 35
- D**
- temen natis 359
  - datum in čas
    - nastavitve faksiranja 48
  - poletni/zimski čas
    - konfiguracija 48
  - deaktiviranje brezžičnega omrežja 154
  - izklop glasovnega vodenja 38
  - privzeta glasnost slušalk
    - prilagajanje 40
  - privzeta glasnost zvočnika
    - prilagajanje 40
  - okvarjen inteligentni shranjevalni pogon 406
  - brisanje skupin stikov 37
  - brisanje stikov 37
  - Deleži naprave nastavitvev 36
  - različne velikosti papirja, kopiranje 165
  - seznam imenikov tiskanje 163
  - onemogočanje napake, pri kateri ni nastavljen strežnik SMTP 411
  - svetlost zaslona
    - prilagajanje 348
  - Prilagoditev zaslona
    - uporaba 35
  - prikaz aplikacij na začetnem zaslonu 33
  - storitev prepoznavnega zvonjenja, faks
    - omogočanje 47
  - dokumenti, tiskanje
    - iz računalnika 158
    - iz mobilne naprave 158
  - pike na natisnjeni strani 366
  - dvojni lovilni koš
    - namestitvev 130

**E**

urejanje stikov 37  
 obvestilo o emisijah 429  
 praznjenje škatle za luknjanje papirja 347  
 omogočanje načina povečave 40  
 omogočanje osebnih identifikacijskih števil 40  
 omogočanje govornih gesel 40  
 omogočanje vrat USB 383  
 omogočanje protokola Wi-Fi Direct 153  
 večanje velikosti kopije 166  
 ovojnica se med tiskanjem zapre 408  
 pladenj za ovojnice  
 namestitev 79  
 nalaganje 69  
 okolju prijazne nastavitve 348  
 brisanje  
 pomnilnik tiskalnika 156  
 brisanje pomnilnika tiskalnika 157  
 brisanje shranjevalnega pogona tiskalnika 157  
 kode napak 351  
 sporočila o napakah 351  
 etherFAX  
 nastavitev funkcije faksa 42  
 kabel za ethernet 31  
 Ethernetna vrata 31  
 izvoz konfiguracijske datoteke  
 uporaba vdelanega spletnega strežnika 78  
 e-pošta  
 pošiljanje 169  
 e-poštna opozorila  
 nastavitev 261  
 e-poštna funkcija  
 nastavitev 48  
 e-poštni strežnik  
 konfiguracija 48  
 ponudniki storitev e-pošte 48  
 bližnjica do e-pošte  
 ustvarjanje 169  
 odpravljanje težav z e-pošto  
 e-pošte ni mogoče pošiljati 411  
 pošiljanje e-pošte  
 uporaba samodejnega podajalnika dokumentov 169

uporaba stekla optičnega bralnika 169

**F**

privzete tovarniške nastavitve obnavljanje 157  
 pogosta vprašanja o barvnem tiskanju 424  
 faks  
 posredovanje 173  
 zadrževanje 173  
 pošiljanje 170  
 kartica za faks  
 namestitev 115  
 temnost faksa  
 prilagajanje 172  
 bližnjica do cilja faksa  
 ustvarjanje 171  
 gonilnik faksa  
 namestitev 76  
 dnevnik faksiranja  
 tiskanje 172  
 ločljivost faksa  
 spreminjanje 172  
 strežnik za faks, uporaba  
 nastavitev funkcije faksa 43  
 nastavitev faksa  
 značilno za državo ali regijo 46  
 povezava s standardno telefonsko linijo 43  
 nastavitve zvočnika faksa  
 konfiguracija 48  
 odpravljanje težav pri faksiranju  
 ID klicatelja se ne prikaže 412  
 z analognim faksom lahko pošiljate fakse, ne morete pa jih prejeti 414  
 faksov ni mogoče pošiljati z analognim faksom 414  
 faksov ni mogoče pošiljati ali prejeti z uporabo analognega faksa 412  
 faksov ni mogoče pošiljati ali prejeti z uporabo storitve etherFAX 415  
 naslovnice faksa ni mogoče poslati iz računalnika 416  
 storitve etherFAX ni mogoče nastaviti 414  
 na naslovnici faksa manjkajo podatki 416  
 slaba kakovost tiskanja 416

faks, načrtovanje 171  
 faksiranje  
 nastavitev datuma in časa 48  
 uporaba samodejnega podajalnika dokumentov 170  
 uporaba stekla optičnega bralnika 170  
 vrste datotek  
 podprto 161  
 iskanje podatkov o tiskalniku 9  
 iskanje serijske številke tiskalnika 10  
 vdelana programska oprema, posodabljanje 78  
 bliskovni pogon  
 tiskanje iz 160  
 optično branje v 177  
 bliskovni pogoni  
 podprto 161  
 seznam vzorcev pisav  
 tiskanje 162  
 posredovanje faksa 173  
 naslov FTP-ja  
 ustvarjanje bližnjice 176  
 strežnik FTP, optično branje v  
 uporaba nadzorne plošče 176  
 popolnoma nastavljen tiskalnik 11  
 razvijalna enota  
 zamenjava 284

**G**

originalni Lexmarkovi deli in potrošni material 262  
 originalni deli in potrošni material 262  
 sence 361  
 sivo ozadje na natisnjeni strani 362

**H**

Trdi disk  
 brisanje 157  
 trdi disk 157  
 možnost strojne opreme  
 pladenj za 520 listov z omarico 87  
 možnosti strojne opreme  
 pladenj za 2000 listov 111  
 pladenj za 2520 listov 103  
 pladenj za 3 x 520 listov 95

pladenj za 520 listov 82  
 pladenj za ovojnice 79  
 enota za končno obdelavo s  
 spenjalnikom 131  
 možnosti strojne opreme,  
 dodajanje  
 gonilnik tiskalnika 79  
 zadržani dokumenti se ne  
 natisnejo 378  
 zadržani posli  
 tiskanje 162  
 nastavitev roka 161  
 Način hibernacije  
 konfiguracija 348  
 zadrževanje faksov 173  
 škatla za luknjanje papirja  
 praznjenje 347  
 začetni zaslon  
 prilagajanje 33  
 uporaba 32  
 ikone na začetnem zaslonu  
 prikaz 33  
 vodoravne temne črte 372  
 vodoravne bele črte 374  
 vlažnost okoli tiskalnika 433

## I

ikone na začetnem zaslonu  
 prikaz 33  
 odrezane slike na natisu 370  
 uvoz konfiguracijske datoteke  
 uporaba vdolanega spletnega  
 strežnika 78  
 napačni robovi 363  
 indikator  
 razumevanje stanja 13  
 namestitvev  
 enota za končno obdelavo s  
 spenjalnikom in  
 luknjalnikom 139  
 namestitev pladnja za 2000  
 listov 111  
 namestitev pladnja za 2520  
 listov 103  
 namestitev pladnja za 3 x 520  
 listov 95  
 namestitev pladnja za 520  
 listov 82  
 namestitev pladnja za 520 listov  
 z omarico 87  
 namestitev notranjih možnosti  
 kartica za faks 115

namestitvev možnosti  
 trdi disk tiskalnika 121  
 namestitev dvojnega lovilnega  
 koša 130  
 namestitev pladnja za  
 ovojnice 79  
 namestitev gonilnika faksa 76  
 namestitev gonilnika  
 tiskalnika 76  
 nameščanje programske opreme  
 za tiskalnik 76  
 namestitev enote za končno  
 obdelavo s spenjalnikom 131  
 namestitev enote za končno  
 obdelavo s spenjalnikom in  
 luknjalnikom 139  
 namestitev delovne police 128  
 namestitev brezžičnega  
 tiskalnega strežnika 150  
 inteligentni shranjevalni  
 pogon 157  
 brisanje 157  
 notranje možnosti ni mogoče  
 zaznati 406  
 notranje možnosti, dodajanje  
 gonilnik tiskalnika 79

## J

nazobčana slika  
 optično branje iz samodejnega  
 podajalnika dokumentov 421  
 nazobčano besedilo  
 optično branje iz samodejnega  
 podajalnika dokumentov 421  
 mesta zastojev  
 prepoznavanje 385  
 zagozdene strani se ne natisnejo  
 znova 410  
 zastoji, papir  
 izogibanje 384  
 opravilo se tiska z napačnega  
 pladnja 379  
 opravila tiskanja z napačnim  
 papirjem 379  
 neželeni faksi  
 blokiranje 172

## L

pisemski papir z glavo  
 kopiranje na 166  
 izbira 16

Lexmarkovo Tiskanje iz mobilnih  
 naprav  
 uporaba 158  
 Tiskanje Lexmark  
 uporaba 158  
 Lexmark ScanBack Utility  
 uporaba 174  
 svetel natis 363  
 povezovanje pladnjev 76  
 nalaganje na dvojni vzporedni  
 pladenj za 2520 listov 61, 64  
 nalaganje na pladenj za 520  
 listov 57  
 nalaganje na pladenj za  
 ovojnice 69  
 nalaganje pisemskega papirja z  
 glavo 72  
 nalaganje večnamenskega  
 podajalnika 72  
 nalaganje vnaprej naluknjane  
 papirja 72  
 nalaganje na pladnje 57, 61  
 iskanje varnostne reže 156  
 pokrov priključka na spodnji  
 zadnji strani  
 zamenjava 315

## M

način povečave  
 omogočanje 40  
 število vzdrževanj  
 ponastavitev 318  
 kopiranje 165  
 upravljanje ohranjevalnika  
 zaslona 35  
 ročno popraviljanje barv 424  
 brezžični tiskalni strežnik  
 MarkNet N8372 150  
 meni  
 802.1x 247  
 Več o tiskalniku 192  
 Dostopnost 185  
 AirPrint 241  
 Zbiranje anonimnih  
 podatkov 185  
 Včlanitev v storitve v  
 oblaku 250  
 Nastavitev zaupnega  
 tiskanja 256  
 Meni za konfiguracijo 186  
 Privzete nastavitve za  
 kopiranje 204

Velikosti optično prebranih dokumentov po meri 203  
 Privzeti načini prijave 252  
 Naprava 258  
 Šifriranje diska 256  
 Varčevalni način 180  
 Brisanje začasnih podatkovnih datotek 257  
 Ethernet 243  
 Privzete nastavitve za e-pošto 223  
 Nastavitve e-pošte 222  
 Faksiranje 259  
 Način Faks 208  
 Nastavitve strežnika za faks 219  
 Nastavitve faksa 208  
 Končna obdelava 194  
 Tiskanje z bliskovnega pogona 235  
 Optično branje z bliskovnega pogona 232  
 Privzete nastavitve za FTP 229  
 Prilagajanje začetnega zaslona 191  
 Nastavitve HTTP/FTP 248  
 Slika 201  
 IPSec 246  
 Obračunavanje opravil 197  
 Postavitve 193  
 Lokalni računi 252  
 Omejitve za prijave 255  
 Konfiguracija LPD 248  
 Upravljanje dovoljenj 251  
 Vrste medijev 203  
 Stran z menijskimi nastavitvami 258  
 Ostalo 257  
 Upravljanje mobilnih storitev 242  
 Omrežje 259  
 Pregled omrežja 238  
 Obvestila 182  
 Brisanje ob koncu uporabe 191  
 PCL 199  
 PDF 198  
 PostScript 199  
 Upravljanje moči 184  
 Nastavitve 179  
 Tiskanje 258  
 Kakovost 196

Oddaljena nadzorna plošča 181  
 Obnovitev tovarniško privzetih vrednosti 186  
 Omejitev dostopa do zunanega omrežja 250  
 Razporeditev naprav USB 253  
 Dnevnik nadzora varnosti 253  
 Nastavitve 195  
 Bližnjice 259  
 SNMP 245  
 Nastavitve strežnika LDAP za rešitve 257  
 TCP/IP 244  
 ThinPrint 249  
 Konfiguracija pladnja 201  
 Odpravljanje težav 260  
 Univerzalna nastavitve 202  
 USB 249  
 Nastavitve spletne povezave 228  
 Brežžično 238  
 Wi-Fi Direct 241  
 Stran z menijskimi nastavitvami tiskanje 260  
 manjkajoče barve 365  
 na naslovnici faksa manjkajo podatki 416  
 manjkajoča ali neodzivna kartuša z barvilom 407  
 mobilna naprava  
 povezava s tiskalnikom 153  
 tiskanje iz 158, 159  
 spreminjanje barvnega natisa 424  
 storitve tiskanja Mopria Print Service 159  
 lisast natis in pike 366  
 premikanje tiskalnika 30, 349  
 Več univerzalnih velikosti omogočanje 57  
 večnamenski podajalnik nalaganje 72

**N**  
 krmarjenje po zaslonu uporaba potez 39  
 krmarjenje po zaslonu s potezami 39  
 omrežna mapa ustvarjanje bližnjice 176

stran z omrežnimi nastavitvami tiskanje 154  
 ravni zvočnih emisij 429  
 obstojni pomnilnik brisanje 156  
 Potrošnega materiala ni izdelal Lexmark 407  
 obstojni pomnilnik 157  
 V bliskovnem pomnilniku ni dovolj prostora za vire 407  
 obvestila 429, 431, 433, 434

## O

zamaknjeno zlaganje kopij 167  
 zamaknjeno zlaganje natisnjenih listov 164  
 tipkovnica na zaslonu uporaba 39  
 naročanje potrošnega materiala fotoprevodna enota 263  
 kartuša z barvilom 262  
 posoda za odpadno barvilo 263

## P

papir  
 pisemski papir z glavo 16  
 vnaprej natisnjeni obrazci 16  
 izbira 13  
 neustrezen 15  
 nastavitve velikosti Univerzalno 57  
 značilnosti papirja 14  
 pogosti zastoji papirja 410  
 napotki glede papirja 13  
 zastoj papirja  
 v standardnem odložišču 395  
 na pladnju za 2000 listov 392  
 v samodejnem podajalniku dokumentov 397  
 na standardnem pladnju 386  
 v enoti za končno obdelavo s spenjalnikom 397  
 zastoj papirja v vratcih A 393  
 zastoj papirja v vratcih B 388  
 zastoj papirja v vratcih C 393  
 zastoj papirja v večnamenskem podajalniku 392  
 zastoj papirja na dodatnih pladnjih 388

- zastoj papirja v enoti za končno obdelavo s spenjalnikom in luknjalnikom 401  
 zastoj papirja na dvojnem vzporednem pladnju za 2000 listov 388  
 zastoj papirja na pladnju za 520 listov 388  
 zastoj papirja v enoti za obojestransko tiskanje 393  
 zastoj papirja v območju razvijalne enote 393  
 zastoji papirja  
   izogibanje 384  
   iskanje 385  
 velikost papirja  
   nastavitev 56  
 velikosti papirja, podprte 16  
 vrsta papirja  
   nastavitev 56  
 vrste papirja  
   podprto 25  
 teže papirja  
   podprto 28  
 stanje delov  
   preverjanje 261  
 način z osebno identifikacijsko številko 152  
 osebne identifikacijske številke omogočanje 40  
 fotoprevodna enota  
   naročanje 263  
   zamenjava 273  
 fotografije, kopiranje 165  
 postavitve ločevalnih listov 163  
 postavitve ločevalnih listov med kopije  
   kopiranje 166  
 nizka kakovost tiskanja  
 faksov 416  
 vtičnica za napajalni kabel 31  
 načini varčevanja z energijo  
   konfiguracija 348  
 vnaprej natisnjeni obrazci  
   izbira 16  
 natis je videti obarvan 426  
 gonilnik tiskalnika  
   možnosti strojne opreme,  
   dodajanje 79  
   namestitvev 76  
 tiskalno opravilo  
   preklicavanje 164  
 tiskalna opravila se ne natisnejo 378  
 kakovost tiskanja  
   čiščenje optičnega bralnika 327  
 Strani za preskus kakovosti tiskanja 260  
 odpravljanje težav s kakovostjo tiskanja  
   črne strani 358  
   upognjeni natisi 368  
   temen natis 359  
   na natisnjenih dokumentih se pojavijo skrite slike 361  
   sivo ali barvno ozadje 362  
   vodoravne temne črte 372  
   vodoravne bele črte 374  
   svetel natis 363  
   manjkajoče barve 365  
   lisast natis in pike 366  
   gubanje papirja 367  
   ponavljajoče se napake pri tiskanju 377  
   poševen natis 368  
   popolnoma barvne ali črne slike 369  
   besedilo ali slike so odrezane 370  
   neobstoječe barvilo 371  
   neenakomerna gostota tiskanja 371  
   navpične temne črte na natisih 373  
   navpične bele črte 375  
   bele strani 358  
 odpravljanje težav pri tiskanju  
   zbrano tiskanje ne deluje 408  
   zaupni in drugi zadržani dokumenti se ne natisnejo 378  
   ovojnica se med tiskanjem zapre 408  
   napačni robovi 363  
   opravilo se tiska z napačnega pladnja 379  
   opravila tiskanja z napačnim papirjem 379  
   pogosti zastoji papirja 410  
 tiskalna opravila se ne izvedejo 378  
 počasno tiskanje 380  
 povezovanje pladnjeve ne deluje 409  
 bliskovnega pogona ni mogoče prebrati 383  
 natisnjeni listi  
   zamaknjeno zlaganje 164  
   luknjanje 163  
   spenjanje 163  
 tiskalnik  
   najmanjši razmiki 30  
   izbira mesta za 30  
   pošiljanje 349  
 konfiguracije tiskalnika 11  
 trdi disk tiskalnika  
   namestitvev 121  
 informacije o tiskalniku  
   iskanje 9  
 tiskalnik se ne odziva 382  
 pomnilnik tiskalnika  
   brisanje 156  
 meniji tiskalnika 178, 260  
 sporočila tiskalnika  
   Zaznan je okvarjen bliskovni pogon 406  
   Potrošnega materiala ni izdelal Lexmark 407  
   V bliskovnem pomnilniku ni dovolj prostora za vire 407  
 odpravljanje težav z možnostmi tiskalnika  
   notranje možnosti ni mogoče zaznati 406  
 vrata tiskalnika 31  
 nastavitve tiskalnika  
   obnovitev privzetih tovarniških vrednosti 157  
 programska oprema za tiskalnik  
   namestitvev 76  
 stanje tiskalnika 13  
 leče tiskalne glave  
   čiščenje 329  
 brisalec tiskalne glave  
   zamenjava 308  
 tiskanje  
   zaupna tiskalna opravila 162  
   seznam imenikov 163  
   seznam vzorcev pisav 162  
   iz računalnika 158  
   z bliskovnega pogona 160  
   iz mobilne naprave 159  
   zadržani posli 162

Stran z menijskimi nastavitvami 260  
 stran z omrežnimi nastavitvami 154  
 s storitvijo tiskanja Mopria Print Service 159  
 s protokolom Wi-Fi Direct 159  
 tiskanje seznama imenikov 163  
 tiskanje dnevnika faksiranja 172  
 tiskanje seznama vzorcev pisav 162  
 tiskanje strani z omrežnimi nastavitvami 154  
 tiskanje iz računalnika 158  
 luknjanje kopij 167  
 luknjanje natisnjenih listov 163  
 Način s pritiskom na gumb 152

## R

prejeti faksi  
 zadrževanje 173  
 recikliranje  
 Lexmarkova embalaža 427  
 Lexmarkovi izdelki 427  
 manjšanje velikosti kopije 166  
 odpravljanje zastoja papirja  
 v vratcih A 393  
 v vratcih B 388  
 v vratcih C 393  
 v večnamenskem podajalniku 392  
 na dodatnih pladnjih 388  
 v enoti za končno obdelavo s spenjalnikom in luknjalnikom 401  
 na dvojnem vzporednem pladnju za 2000 listov 388  
 na pladnju za 2000 listov 392  
 na pladnju za 520 listov 388  
 v samodejnem podajalniku dokumentov 397  
 v enoti za obojestransko tiskanje 393  
 na območju razvijalne enote 393  
 na standardnem pladnju 386  
 v enoti za končno obdelavo s spenjalnikom 397  
 standardno odložišče 395  
 ponovna tiskalna opravila 161  
 ponavljajoče se napake pri tiskanju 377

zamenjava fotoprevodne enote 273  
 zamenjava delov  
 komplet valjev pladnja za 2000 listov 309  
 vstavek pladnja za 520 listov 281  
 zapora za papir koša samodejnega podajalnika dokumentov 317  
 komplet valjev samodejnega podajalnika dokumentov 303  
 pokrov ločevalnega valja samodejnega podajalnika dokumentov 313  
 razvijalna enota 284  
 pokrov priključka na spodnji zadnji strani 315  
 brisalec tiskalne glave 308  
 nosilec kartuše s sponkami 323  
 prenosni valj 288  
 komplet valjev pladnja 298  
 zamenjava potrošnega materiala  
 kartuša s sponkami 319, 321  
 kartuša z barvilom 264  
 prenosna enota 291  
 posoda za odpadno barvilo 269  
 poročila  
 stanje tiskalnika 262  
 uporaba tiskalnika 262  
 ponastavitev  
 števci porabe potrošnega materiala 407  
 ponastavitev števcov porabe potrošnega materiala 319  
 ponastavitev števca vzdrževanja 318  
 ponastavitev števcov porabe potrošnega materiala 407  
 vmesnik RJ-11 46  
 zagon diaproyekcije 35

## S

varnostne informacije 7, 8  
 varčevanje s papirjem 167  
 varčevanje z barvilom 167  
 Središče za optično branje nastavitev 34

odpravljanje težav pri optičnem branju  
 optično branje v računalnik ni mogoče 417  
 optično branje v omrežno mapo ni mogoče 418  
 nazobčana slika pri optičnem branju iz samodejnega podajalnika dokumentov 421  
 nazobčano besedilo pri optičnem branju iz samodejnega podajalnika dokumentov 421  
 delne kopije dokumentov ali fotografij 419  
 slaba kakovost kopij 420  
 optično branje ni bilo uspešno 421  
 optični bralnik se ne odziva 422  
 optično branje zamrzne računalnik 422  
 optično branje traja predolgo 422  
 navpične temne proge na izhodih pri optičnem branju iz samodejnega podajalnika dokumentov 420  
 optični bralnik  
 čiščenje 327  
 optičnega bralnika ni mogoče zapreti 422  
 optično branje  
 v računalnik 174  
 v strežnik FTP 176  
 na bliskovni pogon 177  
 uporaba samodejnega podajalnika dokumentov 174  
 uporaba stekla optičnega bralnika 174  
 optično branje iz samodejnega podajalnika dokumentov nazobčana slika 421  
 nazobčano besedilo 421  
 težava s kakovostjo optičnega branja 420  
 optično branje v omrežno mapo 176  
 optično branje v strežnik FTP  
 uporaba nadzorne plošče 176  
 načrtovanje faksa 171  
 zaščita podatkov tiskalnika 157



- varnostna reža  
   iskanje 156  
 izbira mesta  
   za tiskalnik 30  
 pošiljanje e-pošte 169  
 pošiljanje faksa 170  
 ločevalni valj  
   zamenjava 303  
 sklop ločevalnega valja  
   zamenjava 303  
 ločevalni listi  
   postavitev 163  
 serijska številka, tiskalnik  
   iskanje 10  
 zaporedno tiskanje  
   nastavitev 155  
 nastavitev velikosti papirja  
   Več univerzalnih velikosti 57  
   nastavitev velikosti papirja 56  
   nastavitev vrste papirja 56  
   nastavitev univerzalne velikosti  
   papirja 57  
   nastavitev  
     analogni faks 41  
   nastavitev Deležev naprave 36  
   nastavitev e-poštних  
   opozoril 261  
   nastavitev faksa  
     značilno za državo ali regijo 46  
     povezava s standardno  
     telefonsko linijo 43  
   nastavitev funkcije faksa  
     uporaba storitve etherFAX 42  
   nastavitev zaporednega  
   tiskanja 155  
   nastavitev funkcije faksa s  
   strežnikom za faks 43  
   pošiljanje tiskalnika 349  
 bližnjica  
   Kopiranje 34  
   E-pošta 34  
   Faksiranje 34  
   FTP 34  
 bližnjica, ustvarjanje  
   e-pošta 169  
   cilj faksa 171  
   naslov FTP-ja 176  
 bližnjica, ustvarjanje  
   kopiranje 168  
 bližnjice  
   ustvarjanje 34  
   poševen natis 368
- Način mirovanja  
   konfiguracija 348  
   počasno tiskanje 380  
 SMB  
   optično branje 176  
   napaka, pri kateri ni nastavljen  
   strežnik SMTP  
     onemogočanje 411  
   nastavitve SMTP  
     konfiguracija 48  
   ena barva 369  
   razvrščanje več kopij 166  
   govorjena gesla  
     omogočanje 40  
   kartuša s sponkami  
     zamenjava 319, 321  
   nosilec kartuše s sponkami  
     zamenjava 323  
   enota za končno obdelavo s  
   spenjalnikom  
     namestitvev 131  
   spenjanje kopij 167  
   spenjanje natisnjenih listov 163  
   izjava o obstojnosti 157  
   shranjevalni pogon  
     brisanje 157  
   shranjevanje papirja 15  
   shranjevanje tiskalnih  
   opravil 161  
   potrošni material  
     varčevanje 349  
   stanje potrošnega materiala  
     preverjanje 261  
   odpravljanje težav s potrošnim  
   materialom  
     manjkajoča ali neodzivna  
     kartuša z barvilom 407  
   obvestila o potrošnem materialu  
   konfiguracija 261  
   števci porabe potrošnega  
   materiala  
     ponastavitev 319, 407  
   podprti programi 34  
   podprt faks 41  
   podprte vrste datotek 161  
   podprti bliskovni pogoni 161  
   podprte velikosti papirja 16  
   podprte vrste papirja 25  
   podprte teže papirja 28
- odrezano besedilo na  
   natisu 370  
   kartuša z barvilom  
     naročanje 262  
     zamenjava 264  
   temnost barvila  
     prilagajanje 164  
   neobstojno barvilo 371  
   zaslon na dotik  
     čiščenje 327  
   prenosna enota  
     zamenjava 291  
   prenosni valj  
     zamenjava 288  
   komplet valjev pladnja  
     čiščenje 334  
     zamenjava 298  
   pladnji  
     povezovanje 76  
     prekinitev povezave 76  
   odpravljanje težav  
   tiskalnika ni mogoče povezati v  
   brezžično omrežje 405  
   ni mogoče odpreti vdelanega  
   spletnega strežnika 404  
   pogosta vprašanja o barvnem  
   tiskanju 424  
   tiskalnik se ne odziva 382  
   napaka, pri kateri ni nastavljen  
   strežnik SMTP 411  
   odpravljanje težav, kakovost  
   barv  
     natis je videti obarvan 426  
   odpravljanje težav, kopiranje  
   delne kopije dokumentov ali  
   fotografij 419  
   slaba kakovost kopij 420  
   optičnega bralnika ni mogoče  
   zapreti 422  
   optični bralnik se ne  
   odziva 422  
   odpravljanje težav, e-pošta  
   e-pošte ni mogoče pošiljati 411  
   odpravljanje težav, faksiranje  
   ID klicatelja se ne prikaže 412  
   z analognim faksom lahko  
   pošiljate fakse, ne morete pa  
   jih prejemanjati 414  
   faksov ni mogoče pošiljati z  
   analognim faksom 414
- T**  
 temperatura okoli tiskalnika 433

- faksov ni mogoče pošiljati ali prejemati z uporabo analognega faksa 412
- faksov ni mogoče pošiljati ali prejemati z uporabo storitve etherFAX 415
- naslovnice faksa ni mogoče poslati iz računalnika 416
- storitve etherFAX ni mogoče nastaviti 414
- na naslovnici faksa manjkajo podatki 416
- slaba kakovost tiskanja 416
- odpravljanje težav, tiskanje zbrano tiskanje ne deluje 408
- zaupni in drugi zadržani dokumenti se ne natisnejo 378
- ovojnica se med tiskanjem zapre 408
- napačni robovi 363
- zagozdene strani se ne natisnejo znova 410
- opravilo se tiska z napačnega pladnja 379
- opravila tiskanja z napačnim papirjem 379
- pogosti zastoji papirja 410
- tiskalna opravila se ne izvedejo 378
- počasno tiskanje 380
- povezovanje pladnjev ne deluje 409
- odpravljanje težav, kakovost tiskanja
- prazne strani 358
  - upognjeni natisi 368
  - temen natis 359
  - na natisnjenih dokumentih se pojavijo skrite slike 361
  - sivo ali barvno ozadje 362
  - vodoravne temne črte 372
  - vodoravne bele črte 374
  - svetel natis 363
  - manjkajoče barve 365
  - lisast natis in pike 366
  - gubanje papirja 367
  - ponavljajoče se napake pri tiskanju 377
  - poševen natis 368
  - popolnoma barvne ali črne slike 369
  - besedilo ali slike so odrezane 370
  - neobstoje barvilo 371
  - neenakomerna gostota tiskanja 371
  - navpične temne črte na natisih 373
  - navpične bele črte 375
  - bele strani 358
  - odpravljanje težav, možnosti tiskanja
    - notranje možnosti ni mogoče zaznati 406  - odpravljanje težav, optično branje
    - optično branje v računalnik ni mogoče 417
    - optično branje v omrežno mapo ni mogoče 418
    - nazobčana slika pri optičnem branju iz samodejnega podajalnika dokumentov 421
    - nazobčano besedilo pri optičnem branju iz samodejnega podajalnika dokumentov 421
    - delne kopije dokumentov ali fotografij 419
    - slaba kakovost kopij 420
    - optično branje ni bilo uspešno 421
    - optičnega bralnika ni mogoče zapreti 422
    - optični bralnik se ne odziva 422
    - navpične temne proge na izhodih pri optičnem branju iz samodejnega podajalnika dokumentov 420  - odpravljanje težav, potrošni material
    - manjkajoča ali neodzivna kartuša z barvilom 407  - obojestransko kopiranje 166
- U**
- bliskovnega pogona ni mogoče prebrati
- odpravljanje težav, tiskanje 383
- neenakomerna gostota tiskanja 371
- univerzalna velikost papirja nastavitev 57
- prekinitev povezave med pladnji 76
- posodabljanje vdelane programske opreme 78
- kabel USB 31
- vrata USB 31
- omogočanje 383
- uporaba možnosti Podpora strankam 36
- uporaba možnosti Prilagoditev zaslona 35
- uporaba originalnih Lexmarkovih delov in potrošnega materiala 262
- uporaba samodejnega podajalnika dokumentov kopiranje 165
- uporaba nadzorne plošče 13
- uporaba začetnega zaslona 32
- uporaba stekla optičnega bralnika kopiranje 165
- V**
- preverjanje tiskalnih opravil 161
- navpične temne črte na natisih 373
- navpične temne proge na izhodih pri optičnem branju iz samodejnega podajalnika dokumentov 420
- navpične bele črte 375
- ogled poročil 262
- glasovno vodenje
- vklop 38
  - izklop 38
  - hitrost govora 40
- hitrost govora pri glasovnem vodenju
- prilaganje 40
- neobstoje pomnilnik 157
- brisanje 156
- W**
- posoda za odpadno barvilo naročanje 263
- zamenjava 269
- bele strani 358

---

- brežično omrežje
  - povezava tiskalnika v 151
  - Wi-Fi Protected Setup 152
- brežično omrežje 151
- brežični tiskalni strežnik
  - namestitvev 150
- Wi-Fi Direct
  - konfiguracija 153
  - omogočanje 153
  - tiskanje iz mobilne naprave 159
- brežično omrežje
  - izklop 154
- Wi-Fi Protected Setup
  - brežično omrežje 152
- delovna polica
  - namestitvev 128