



Lexmark™

# MFP CX942, CX943, CX944, XC9445, XC9455, XC9465

---

## Guía del usuario

**Julio de 2024**

[www.lexmark.com](http://www.lexmark.com)

---

Tipo de máquina:

7580

Modelos:

478, 498, 678, 698, 878, 898

# Contenido

- Información de seguridad..... 7**
  - Convenciones..... 7
  - Instrucciones del producto..... 7
- Información acerca de la impresora..... 10**
  - Búsqueda de información sobre la impresora..... 10
  - Búsqueda del número de serie de la impresora..... 11
  - Configuraciones de la impresora..... 12
  - Uso del panel de control..... 14
  - Interpretación del estado del indicador..... 14
  - Selección del papel..... 15
- Montaje, instalación y configuración..... 35**
  - Selección de ubicación para la impresora..... 35
  - Conexión de cables..... 36
  - Configuración y uso de las aplicaciones de la pantalla de inicio..... 37
  - Configuración y uso del software de las funciones de accesibilidad..... 42
  - Configuración de la impresora como máquina de fax..... 45
  - Configuración de los valores de SMTP de correo electrónico..... 53
  - Carga de papel y material especial..... 61
  - Instalación y actualización de software, controladores y firmware..... 79
  - Instalación de hardware opcional..... 82
  - Conexión en red..... 187
- Cómo proteger la impresora..... 191**
  - Localización de la ranura de seguridad..... 191
  - Borrado de memoria de la impresora..... 191
  - Borrado de la unidad de almacenamiento de la impresora..... 192
  - Restauración de los valores predeterminados de fábrica..... 192
  - Declaración de volatilidad..... 192
- Print..... 193**
  - Impresión desde un ordenador..... 193
  - Impresión desde un dispositivo móvil..... 193
  - Impresión de un folleto..... 194

Impresión desde una unidad flash.....	195
Unidades flash y tipos de archivos admitidos.....	196
Configuración de trabajos confidenciales.....	196
Impresión de trabajos confidenciales y otros trabajos en espera.....	197
Impresión de una lista de muestra de fuentes.....	198
Impresión de una lista de directorio.....	198
Colocación de hojas de separación entre copias.....	198
Grapado de hojas impresas.....	199
Perforación en hojas impresas.....	199
Doblado de hojas impresas.....	200
Uso de apilamiento separado en hojas impresas.....	200
Cancelación de un trabajo de impresión.....	201
Ajuste de intensidad del tóner.....	201

## **Copia.....202**

Uso del alimentador automático de documentos y del cristal del escáner.....	202
Realizar copias.....	202
Copia de fotografías.....	202
Copia en membrete.....	203
Copia en ambas caras del papel.....	203
Reducción o ampliación de copias.....	203
Clasificación de copias.....	203
Colocación de hojas de separación entre copias.....	204
Copia de varias páginas en una sola hoja.....	204
Copia de tarjetas.....	204
Grapado de copias.....	204
Perforación en copias.....	205
Creación de un folleto con documentos copiados.....	205
Doblado de copias.....	205
Uso de apilamiento separado en copias.....	205
Creación de un método abreviado de una copia.....	206

## **Correo electrónico.....207**

Uso del alimentador automático de documentos y del cristal del escáner.....	207
Envío de un mensaje de correo electrónico.....	207
Crear un método abreviado de correo electrónico.....	207

<b>Fax.....</b>	<b>209</b>
Uso del alimentador automático de documentos y del cristal del escáner.....	209
Envío de fax.....	209
Programación de un fax.....	210
Crear un método abreviado de destino de fax.....	210
Cambio de la resolución del fax.....	211
Ajuste de la intensidad del fax.....	211
Impresión de un registro de fax.....	211
Bloqueo de faxes no deseados.....	211
Faxes en espera.....	212
Reenviar un fax.....	212
 <b>Análisis.....</b>	 <b>213</b>
Uso del alimentador automático de documentos y del cristal del escáner.....	213
Digitalización a un equipo.....	213
Digitalización a un servidor FTP.....	215
Crear un método abreviado de FTP.....	215
Digitalizar a una carpeta de red.....	215
Creación de un método abreviado de carpeta de red.....	215
Digitalización en una unidad flash.....	216
 <b>Uso de los menús de la impresora.....</b>	 <b>217</b>
Mapa de menús.....	217
Dispositivo.....	218
Print.....	233
Papel.....	243
Copia.....	245
Fax.....	249
Correo electrónico.....	263
FTP.....	270
Unidad USB.....	273
Red/puertos.....	279
Servicios en la nube.....	292
Seguridad.....	293
Informes.....	300
Ayuda.....	302

Solución de problemas..... 302  
 Impresión de la Página de valores del menú.....302

**Mantenimiento de la impresora..... 303**

Comprobación del estado de suministros y piezas..... 303  
 Configuración de notificaciones de suministros..... 303  
 Configuración de alertas de correo..... 303  
 Visualización de informes.....304  
 Solicitud de suministros y piezas.....304  
 Sustitución de consumibles y piezas..... 305  
 Limpieza de las piezas de la impresora..... 397  
 Ahorro de energía y papel..... 421  
 Desplazamiento de la impresora a otra ubicación..... 422  
 Envío de la impresora..... 422

**Solución de problemas..... 423**

Problemas de calidad de impresión..... 423  
 Códigos de error de la impresora..... 424  
 Problemas de impresión..... 432  
 La impresora no responde..... 456  
 No se puede leer la unidad flash..... 457  
 Activación del puerto USB..... 458  
 Eliminación de atascos..... 458  
 Problemas de conexión de red..... 492  
 Problemas con las opciones de hardware..... 494  
 Problemas con los consumibles..... 495  
 Problemas de alimentación del papel..... 496  
 Problemas de envío de correo electrónico..... 499  
 Problemas de fax..... 500  
 Problemas de digitalización..... 505  
 Problemas de calidad de color..... 512  
 Contacto con el servicio de atención al cliente..... 514

**Reciclaje y eliminación..... 515**

Reciclaje de los productos de Lexmark..... 515  
 Reciclaje de embalajes Lexmark..... 515

**Avisos..... 516**

**Índice.....524**

# Información de seguridad

## Convenciones

**Nota:** Las *notas* señalan información que puede serle útil.

**Aviso:** Las *advertencias* indican algo que podría dañar el software o el hardware del producto.

**PRECAUCIÓN:** Las *precauciones* indican una situación de posible peligro que puede implicar lesiones para el usuario.

Estos son los tipos de avisos de precaución que existen:



**PRECAUCIÓN: POSIBLES DAÑOS PERSONALES:** Indica que existe riesgo de lesiones.



**PRECAUCIÓN: PELIGRO DE DESCARGAS ELÉCTRICAS:** Indica que existe riesgo de descarga eléctrica.



**PRECAUCIÓN: SUPERFICIE CALIENTE:** Indica que existe riesgo de sufrir quemaduras por contacto.



**PRECAUCIÓN: RIESGO DE CAÍDA:** Indica que existe peligro de aplastamiento.



**PRECAUCIÓN: PELIGRO DE ATRAPAMIENTO:** Existe riesgo de atrapamiento entre las piezas en movimiento.

## Instrucciones del producto



**PRECAUCIÓN: POSIBLES DAÑOS PERSONALES:** Para evitar el riesgo de incendio o descarga eléctrica, conecte el cable de alimentación a una toma de corriente debidamente conectada a tierra con la potencia adecuada que se encuentre cerca del dispositivo y resulte fácilmente accesible.



**PRECAUCIÓN: POSIBLES DAÑOS PERSONALES:** Para evitar el riesgo de incendio o descarga eléctrica, utilice exclusivamente el cable de alimentación que se suministra junto con este producto o el repuesto autorizado por el fabricante.



**PRECAUCIÓN: POSIBLES DAÑOS PERSONALES:** No utilice este producto con cables alargadores, regletas de varias tomas, cables alargadores de varias tomas o sistemas de alimentación ininterrumpida. La potencia de este tipo de accesorios puede sobrecargarse fácilmente si se utiliza una impresora láser, lo que puede dar lugar a que el rendimiento de la impresora sea bajo, a daños materiales o a posibles incendios.



**PRECAUCIÓN: POSIBLES DAÑOS PERSONALES:** Solo debe usarse con este producto un protector de sobretensión insertable Lexmark debidamente conectado entre la impresora y el cable de alimentación que con ella se suministra. El uso de protectores de sobretensión de marcas distintas a Lexmark puede dar lugar a que el rendimiento de la impresora sea bajo, a daños materiales o a posibles incendios.





**PRECAUCIÓN: POSIBLES DAÑOS PERSONALES:** Para reducir el riesgo de incendio, utilice sólo un cable de telecomunicaciones (RJ-11) de 26 AWG o mayor cuando conecte esta impresora a la red telefónica conmutada pública. Para los usuarios de Australia, el cable debe contar con la aprobación de la Australian Communications and Media Authority.



**PRECAUCIÓN: PELIGRO DE DESCARGAS ELÉCTRICAS:** Para evitar el riesgo de descarga eléctrica, no instale este producto cerca de agua o donde exista humedad.

 **PRECAUCIÓN: PELIGRO DE DESCARGAS ELÉCTRICAS:** Para evitar el riesgo de descarga eléctrica, no configure este producto ni realice ninguna conexión eléctrica ni de cableado, como la función de fax, el cable de alimentación o el teléfono, si hay una tormenta eléctrica.

 **PRECAUCIÓN: POSIBLES DAÑOS PERSONALES:** No corte, doble, ate, aplaste o coloque objetos pesados en el cable de alimentación. No someta el cable de alimentación a abrasión o tensión. No aplaste el cable de alimentación entre objetos como muebles y paredes. Si alguna de esto sucediera, existiría el riesgo de fuego o descarga eléctrica. Inspeccione el cable de alimentación regularmente y compruebe que no hay signos de tales problemas. Retire el cable de alimentación de la toma eléctrica antes de inspeccionarlo.

 **PRECAUCIÓN: PELIGRO DE DESCARGAS ELÉCTRICAS:** Para evitar el riesgo de descarga eléctrica, asegúrese de que todas las conexiones externas (como las conexiones de sistemas telefónicos y Ethernet) estén instaladas correctamente en sus correspondientes puertos de conexión.

 **PRECAUCIÓN: PELIGRO DE DESCARGAS ELÉCTRICAS:** Para evitar el riesgo de descarga eléctrica cuando vaya a acceder a la placa del controlador o a instalar hardware opcional o dispositivos de memoria tras haber configurado la impresora, primero apague la impresora y desconecte el cable de alimentación de la toma eléctrica. Si tiene otros dispositivos conectados a la impresora, apáguelos también y desenchufe los cables que vayan a la impresora.

 **PRECAUCIÓN: PELIGRO DE DESCARGAS ELÉCTRICAS:** Para evitar el riesgo de descarga eléctrica, no utilice la función de fax si hay una tormenta eléctrica.

 **PRECAUCIÓN: PELIGRO DE DESCARGAS ELÉCTRICAS:** Para evitar el riesgo de descarga eléctrica al limpiar el exterior de la impresora, desconecte el cable de alimentación de la toma eléctrica y desconecte todos los cables de la impresora antes de realizar la operación.

 **PRECAUCIÓN: POSIBLES DAÑOS PERSONALES:** si el peso de la impresora es superior a 20 kg (44 lb), pueden ser necesarias dos o más personas para levantarla de forma segura.

 **PRECAUCIÓN: POSIBLES DAÑOS PERSONALES:** Al mover la impresora, siga estas instrucciones para evitar daños personales o en la impresora:

- Asegúrese de que todas las puertas y bandejas están cerradas.
- Apague la impresora y, a continuación, desconecte el cable de alimentación de la toma de tierra.
- Desconecte todos los cables de la impresora.
- Si la impresora cuenta con bandejas opcionales de pie u opciones de salida conectadas a ella, desconéctelas antes de mover la impresora.
- Si la impresora tiene una base de ruedas, llévela con cuidado hasta la nueva ubicación. Preste atención a la hora de atravesar umbrales y saltos en los suelos.
- Si, en lugar de una base con ruedas, la impresora se apoya sobre bandejas opcionales o cuenta con opciones de salida, retire las opciones de salida y levante la impresora de las bandejas. No intente levantar la impresora y alguna de las demás opciones al mismo tiempo.
- Utilice siempre las agarraderas de la impresora para levantarla.
- Si se utiliza un carro para desplazar la impresora, éste debe tener una superficie que pueda abarcar toda el área de la impresora.
- Si se utiliza un carro para desplazar la impresora, éste debe tener una superficie que pueda abarcar todas las dimensiones del área de la impresora.
- Mantenga la impresora en posición vertical.
- Se deben evitar los movimientos bruscos.





- No ponga los dedos bajo la impresora cuando la coloque.
- Asegúrese de que la impresora está rodeada de una zona despejada.

 **PRECAUCIÓN: RIESGO DE CAÍDA:** Para instalar uno o varios complementos en la impresora o el equipo multifunción, puede ser necesario utilizar una base de ruedas, mobiliario u otros elementos que eviten la inestabilidad del montaje y la consiguiente posibilidad de sufrir lesiones. Para obtener más información sobre las configuraciones compatibles, visite [www.lexmark.com/multifunctionprinters](http://www.lexmark.com/multifunctionprinters).

 **PRECAUCIÓN: RIESGO DE CAÍDA:** Para reducir el riesgo de inestabilidad del equipo, cargue cada bandeja por separado. Mantenga todas las demás bandejas cerradas hasta que necesite utilizarlas.

 **PRECAUCIÓN: SUPERFICIE CALIENTE:** El interior de la impresora podría estar caliente. Para evitar el riesgo de heridas producidas por el contacto con un componente caliente, deje que la superficie se enfríe antes de tocarlo.

 **PRECAUCIÓN: PELIGRO DE ATRAPAMIENTO:** Para evitar el riesgo de lesión por atrapamiento, preste atención en las áreas marcadas con esta etiqueta. Las lesiones por atrapamiento se pueden producir en torno a partes móviles, tales como engranajes, puertas, bandejas y cubiertas.

 **PRECAUCIÓN: POSIBLES DAÑOS PERSONALES:** La batería de litio de este producto no debe reemplazarse. Existe riesgo de explosión si se sustituye incorrectamente una batería de litio. No recargue, desmonte ni incinere una batería de litio. Deseche las baterías de litio según las instrucciones del fabricante y las normativas locales.

Este producto se ha diseñado, verificado y aprobado para cumplir los más estrictos estándares de seguridad global usando los componentes específicos del fabricante. Puede que las características de seguridad de algunas piezas no sean siempre evidentes. El fabricante no se hace responsable del uso de otras piezas de recambio.

Las tareas de mantenimiento y reparación que no se describen en la documentación del usuario deberá llevarlas a cabo un representante del servicio.

**NO TIRE ESTAS INSTRUCCIONES.**

# Información acerca de la impresora

## Búsqueda de información sobre la impresora

¿Qué busca?	Encuéntrelo aquí
Instrucciones de configuración inicial	Consulte la documentación de configuración suministrada con la impresora.
<ul style="list-style-type: none"> <li>• Software de la impresora</li> <li>• Controlador de impresión o fax</li> <li>• Firmware de la impresora</li> <li>• Utilidad</li> </ul>	Vaya a <a href="http://www.lexmark.com/downloads">www.lexmark.com/downloads</a> , busque su modelo de impresora y, a continuación, en el menú Tipo, seleccione el controlador, el firmware o la utilidad que necesite.
<ul style="list-style-type: none"> <li>• Selección y almacenamiento de papel y material especial</li> <li>• Carga del papel</li> <li>• Configurar los valores de la impresora</li> <li>• Visualización e impresión de documentos y fotos</li> <li>• Configuración de la impresora para una red</li> <li>• Cuidado y mantenimiento de la impresora</li> <li>• Diagnóstico y solución de problemas</li> </ul>	Centro de información: vaya a <a href="https://infoserve.lexmark.com">https://infoserve.lexmark.com</a> . Vídeos de instrucciones: vaya a <a href="https://infoserve.lexmark.com/idv/">https://infoserve.lexmark.com/idv/</a> . Guía de pantalla táctil: vaya a <a href="http://support.lexmark.com">http://support.lexmark.com</a> .
Instalación y configuración de las características de accesibilidad de la impresora	Guía de accesibilidad de Lexmark: vaya a <a href="http://support.lexmark.com">http://support.lexmark.com</a> .
Información de ayuda para utilizar el software de la impresora.	Ayuda de Microsoft Windows o sistemas operativos Macintosh: abra un programa o aplicación de software de la impresora y haga clic en <b>Ayuda</b> .  Haga clic en  para ver información sensible al contexto. <b>Notas:</b> <ul style="list-style-type: none"> <li>• La ayuda se instala automáticamente con el software de la impresora.</li> <li>• En función del sistema operativo, el software de la impresora se ubica en la carpeta de programa de la impresora o en el escritorio.</li> </ul>
<ul style="list-style-type: none"> <li>• Documentación</li> <li>• Chat de asistencia en directo</li> <li>• Asistencia por e-mail</li> <li>• Asistencia por voz</li> </ul>	Vaya a <a href="http://support.lexmark.com">http://support.lexmark.com</a> . <b>Nota:</b> Seleccione su región o país y, a continuación, seleccione su producto para ver el sitio de asistencia correspondiente. La información de contacto de asistencia para su país o región se encuentra en el sitio web o en la garantía impresa que se suministra con la impresora. Tenga preparada la siguiente información cuando se ponga en contacto con el servicio de atención al cliente: <ul style="list-style-type: none"> <li>• Lugar y fecha de compra</li> <li>• Tipo de máquina y número de serie</li> </ul> Para obtener más información, consulte <a href="#">“Búsqueda del número de serie de la impresora” en la página 11</a> .

¿Qué busca?	Encuéntrelo aquí
<ul style="list-style-type: none"> <li>• Información de seguridad</li> <li>• Información legal</li> <li>• Información sobre la garantía</li> <li>• Información medioambiental</li> </ul>	<p>La información sobre la garantía es diferente en cada país o región:</p> <ul style="list-style-type: none"> <li>• <b>En EE. UU.:</b> consulte la declaración de garantía limitada que se incluye con la impresora o vaya a <a href="http://support.lexmark.com">http://support.lexmark.com</a>.</li> <li>• <b>En los demás países y regiones:</b> consulte la garantía impresa proporcionada con la impresora.</li> </ul> <p><i>Guía de información del producto:</i> consulte la documentación suministrada con la impresora o vaya a <a href="http://support.lexmark.com">http://support.lexmark.com</a>.</p>
<p>Información sobre el pasaporte digital de Lexmark</p>	<p>Vaya a <a href="https://csr.lexmark.com/digital-passport.php">https://csr.lexmark.com/digital-passport.php</a>.</p>

## Búsqueda del número de serie de la impresora

1 Abra la puerta frontal.

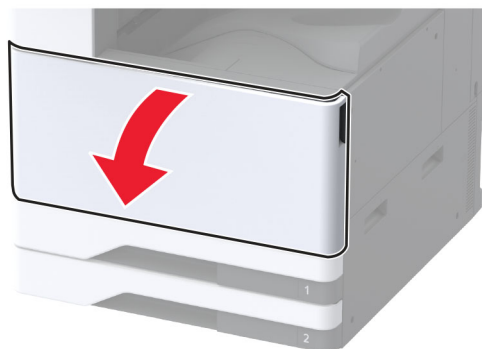

2 El número de serie se encuentra en la parte izquierda de la impresora.



## Configuraciones de la impresora

**Nota:** Asegúrese de configurar la impresora en una superficie plana, limpia y estable.

### Modelo básico

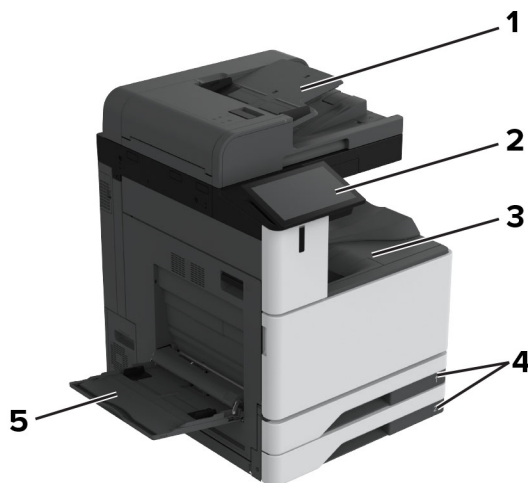

1	Alimentador automático de documentos (ADF)
2	Panel de control
3	Bandeja estándar
4	Bandeja estándar de 2 x 520 hojas
5	Alimentador multiuso

### Modelo configurado

**⚠ PRECAUCIÓN: RIESGO DE CAÍDA:** Para instalar uno o varios complementos en la impresora o MFP, puede que sea necesario utilizar una base con ruedas, mobiliario u otros elementos que eviten la inestabilidad del montaje y la consiguiente posibilidad de sufrir lesiones. Para obtener más información sobre las configuraciones compatibles, visite [www.lexmark.com/multifunctionprinters](http://www.lexmark.com/multifunctionprinters).

**⚠ PRECAUCIÓN: RIESGO DE CAÍDA:** Para reducir el riesgo de inestabilidad del equipo, cargue cada bandeja por separado. Mantenga todas las bandejas cerradas hasta que los necesite.

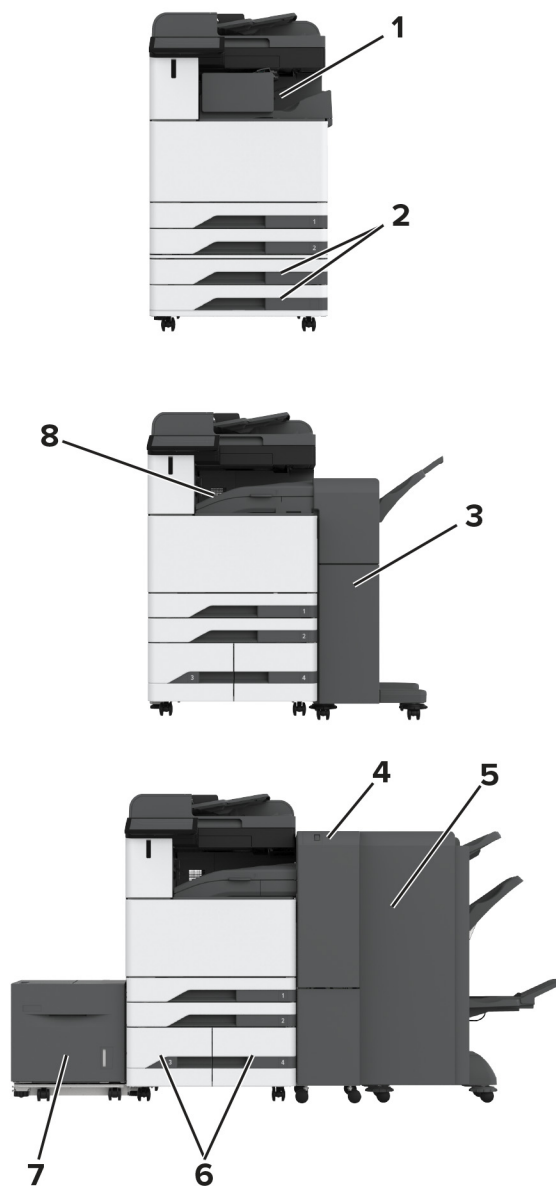

<p><b>1</b></p>	<p>Finalizador con grapado  <b>Nota:</b> No se puede utilizar si hay otro finalizador instalado.</p>
<p><b>2</b></p>	<p>2 bandejas opcionales de 520 hojas</p>
<p><b>3</b></p>	<p>Finalizador con perforador y grapadora  <b>Nota:</b> Solo se puede utilizar si hay instalado un separador o una bandeja opcional.</p>
<p><b>4</b></p>	<p>Clasificador para doblar en tríptico/Z  <b>Nota:</b> Solo se puede utilizar si hay instalado un separador o una bandeja opcional.</p>
<p><b>5</b></p>	<p>Clasificador de folletos  <b>Nota:</b> Solo se puede utilizar si hay instalado un separador o una bandeja opcional.</p>

<b>6</b>	Entrada doble de 2000 hojas opcional
<b>7</b>	Bandeja de 2000 hojas opcional
<b>8</b>	Transporte de papel <b>Nota:</b> Viene con el clasificador de folletos o con el finalizador con perforador y grapadora.

## Uso del panel de control



	Pieza del panel de control	Función
<b>1</b>	Botón de encendido	<ul style="list-style-type: none"> <li>Encender o apagar la impresora.</li> </ul> <p><b>Nota:</b> Para apagar la impresora, mantenga pulsado el botón de encendido durante cinco segundos.</p> <ul style="list-style-type: none"> <li>Establecer la impresora en modo de suspensión.</li> <li>Reactivar la impresora cuando está en modo de suspensión o hibernación.</li> </ul>
<b>2</b>	Mostrar	<ul style="list-style-type: none"> <li>Permite ver los mensajes y el estado de los suministros de la impresora.</li> <li>Configure y haga funcionar la impresora.</li> </ul>
<b>3</b>	Indicador	Comprobar el estado de la impresora.

## Interpretación del estado del indicador

Indicador	Estado de la impresora
Desactivado	La impresora está apagada.
Azul fijo	La impresora está preparada.
Parpadeo en azul	La impresora está imprimiendo o procesando datos.
Rojo intermitente	La impresora necesita la intervención del usuario.
Ámbar fijo	La impresora está en modo de suspensión.
Ámbar intermitente	La impresora está en modo de suspensión profunda o en modo de hibernación.

# Selección del papel

## Instrucciones para el papel

Use el papel correcto para evitar atascos y ayudar a garantizar una impresión sin problemas.

- Utilice siempre papel nuevo, sin dañar.
- Antes de cargar el papel, es preciso conocer la cara de impresión recomendada del papel. Esta información suele venir indicada en el embalaje del papel.
- No utilice papel cortado ni recortado manualmente.
- No mezcle tamaños, pesos o tipos de papel en la misma bandeja, ya que se pueden producir atascos.
- No utilice papeles tratados a menos que estén diseñados específicamente para la impresión electrofotográfica.

Para obtener más información, consulte la *Guía sobre papel y papel especial*.

## Características del papel

Las características de papel que se definen a continuación afectan a la calidad y fiabilidad de la impresión. Tenga en cuenta estos factores antes de imprimir.

### Peso

Las bandejas pueden alimentar papel de diferentes pesos. El papel de menos de 60 g/m<sup>2</sup> (16 libras) puede que no sea lo bastante rígido para una correcta alimentación, lo que podría provocar atascos. Para obtener más información, consulte el tema "Pesos de papel admitidos".

### Curvatura

La curvatura es la tendencia del papel a curvarse por los bordes. La curvatura excesiva puede provocar problemas de alimentación del papel. La curvatura puede producirse después de que el papel pase por la impresora, donde queda expuesto a altas temperaturas. Asimismo, almacenar el papel sin empaquetar en ambientes cálidos, húmedos, fríos o secos puede causar curvaturas en el papel antes de su impresión y provocar problemas de alimentación.

### Suavidad

La suavidad del papel afecta directamente a la calidad de impresión. Si el papel es demasiado áspero, el tóner no se impregna de forma adecuada. Si el papel es demasiado suave, puede provocar problemas de alimentación o de calidad de impresión. Se recomienda usar papel de 50 puntos Sheffield.

### Nivel de humedad

La cantidad de humedad del papel afecta tanto a la calidad de impresión como a la capacidad que tiene la impresora para cargar el papel correctamente. Guarde el papel en su embalaje original hasta que lo vaya a utilizar. La exposición del papel a los cambios de humedad puede degradar su rendimiento.

Antes de imprimir, guarde el papel en su envoltorio original durante 24 a 48 horas. El entorno en el que se almacena el papel debe ser el mismo que el de la impresora. Déjelo más tiempo si el entorno de almacenamiento o transporte es muy distinto al de la impresora. El papel grueso puede requerir un período de acondicionamiento más prolongado.

## Dirección de la fibra

Fibra hace referencia a la alineación de las fibras del papel en una hoja. La fibra puede ser del tipo *fibra larga*, en el sentido de la longitud del papel, o *fibra corta*, en el sentido de la anchura del papel. Para obtener información sobre la orientación de la fibra recomendada, consulte el tema "Pesos de papel admitidos".

## Contenido de fibra

La mayoría del papel xerográfico de alta calidad está fabricado a partir de pulpa de madera 100 % tratada químicamente. Este contenido le proporciona un alto grado de estabilidad, provoca menos problemas de alimentación y produce una mejor calidad de impresión. El papel que contiene fibras como el algodón puede afectar negativamente al manejo del papel.

## Papel no recomendado

No es aconsejable utilizar con la impresora los tipos de papel siguientes:

- Papeles tratados químicamente que se utilizan para hacer copias sin papel carbón. También se conocen como papel autocopiante, papel autocopiante (CCP) o papel sin carbón (NCR).
- Tipos de papel preimpreso con productos químicos que pueden contaminar la impresora.
- Tipos de papel preimpresos que se puedan ver afectados por la temperatura del fusor de la impresora.
- Papeles preimpresos que requieren un registro (la ubicación precisa en la página) mayor que  $\pm 2,3$  mm ( $\pm 0,09$  pulgadas). Por ejemplo, los formularios de reconocimiento óptico de caracteres (OCR).

En ocasiones, el registro se puede ajustar con una aplicación de software para imprimir de forma satisfactoria en estos formularios.

- Tipos de papel tratado (borrable de alta calidad), sintético o térmico.
- Tipos de papel con bordes ásperos, con superficie de textura áspera o gruesa o con curvaturas
- Papel que no cumpla la normativa EN12281:2002 (europea).
- Papel con un peso inferior a  $60 \text{ g/m}^2$  (16 libras).
- Formularios o documentos multicopia

## Uso de papel reciclado

Lexmark trabaja para reducir el impacto medioambiental del papel al proporcionar a los clientes opciones cuando se trata de imprimir. Una de las maneras en que lo logramos es probar productos para garantizar que se pueda utilizar papel reciclado, concretamente, papeles fabricados con contenido reciclado postconsumo del 30 %, 50 % y 100 %. Nuestra expectativa es que el papel reciclado tenga el mismo rendimiento que el papel virgen en nuestras impresoras. Aunque no existe ningún estándar oficial para el uso de papel en equipos de oficina, Lexmark utiliza la norma europea EN 12281 como estándar de propiedades mínimas. Para garantizar el alcance de las pruebas, el papel de prueba incluye papel 100 % reciclado de Norteamérica, Europa y Asia, y las pruebas se llevan a cabo con entre el 8 y el 80 % de humedad relativa. Las pruebas incluyen la impresión a doble cara. Se puede utilizar papel de oficina con contenido renovable, reciclado o sin cloro.



## Almacenamiento del papel

Utilice estas instrucciones de almacenamiento del papel para evitar los atascos y la calidad de impresión desigual:

- Guarde el papel en su embalaje original en el mismo ambiente que la impresora durante 24-48 horas antes de imprimir.
- Déjelo más tiempo si el entorno de almacenamiento o transporte es muy distinto al de la impresora. El papel grueso puede requerir un período de acondicionamiento más prolongado.
- Para obtener los mejores resultados, almacene el papel con una temperatura de 21°C (70 °F) y una humedad relativa del 40 %.
- La mayoría de fabricantes de etiquetas recomiendan imprimir dentro de un intervalo de temperaturas entre 18 y 24 °C (de 65 a 75 °F) con una humedad relativa entre el 40 y el 60 %.
- Almacene el papel en cajas, preferiblemente en una plataforma o estantería en lugar de en el suelo.
- Almacene paquetes individuales en una superficie plana.
- No coloque nada sobre los paquetes individuales de papel.
- Saque el papel de la caja de cartón o del embalaje solo cuando esté preparado para cargarlos en la impresora. La caja de cartón o el embalaje ayudan a mantener el papel limpio, seco y sin arrugas.

## Selección de formularios preimpresos y papel con cabecera

- Utilice papel de fibra larga.
- Utilice sólo formularios y papel con cabecera impresos mediante un proceso de impresión litográfica o grabado.
- Evite papel con superficies de textura áspera o gruesa.
- Utilice tintas que no se vean afectadas por la resina del tóner. Normalmente, las tintas que se imprimen mediante un proceso de oxidación y las tintas oleosas cumplen estos requisitos, las de látex puede que no.
- Imprima siempre muestras de formularios o cabeceras preimpresos que tenga pensado utilizar antes de adquirir grandes cantidades de estos. De esta forma podrá determinar si la tinta del formulario o cabecera preimpresos afecta a la calidad de impresión.
- En caso de duda, póngase en contacto con su proveedor de papel.
- Para la impresión con cabecera, cargue el papel orientado correctamente para la impresora. Para obtener más información, consulte la *Guía sobre papel y papel especial*.

## Tamaños de papel admitidos

### Tamaños de papel admitidos por la bandeja estándar, el MFP, la bandeja de sobres y la impresión a doble cara

Tamaño del papel	2 bandejas estándar de 520 hojas	Alimentador multiusos	Bandeja de sobres	Impresión a doble cara
<b>A3<sup>1</sup></b> 297 x 420 mm (11,69 x 16,54 pulg.)	✓	✓	X	✓
<b>A4</b> 210 x 297 mm (8,27 x 11,7 pulg.)	✓	✓ <sup>2</sup>	X	✓
<b>A5</b> 148 x 210 mm (5,83 x 8,27 pulg.)	✓ <sup>1</sup>	✓ <sup>2</sup>	X	✓
<b>A6</b> 105 x 148 mm (4,13 x 5,83 pulg.)	✓ <sup>1</sup>	✓ <sup>1</sup>	X	X
<b>Arco B</b> 304,8 x 457,2 mm (12 x 18 pulg.)	✓ <sup>6</sup>	✓	X	X
<b>Ejecutivo</b> 184,2 x 266,7 mm (7,25 x 10,5 pulg.)	✓	✓ <sup>2</sup>	X	✓
<b>Folio<sup>1</sup></b> 215,9 x 330,2 mm (8,5 x 13 pulg.)	✓	✓	X	✓
<b>Hagaki</b> 100 x 148 mm (3,94 x 5,83 pulg.)	X	✓ <sup>1</sup>	X	X
<b>JIS B4<sup>1</sup></b> 257 x 364 mm (10,12 x 14,33 pulg.)	✓	✓	X	✓
<b>JIS B5</b> 182 x 257 mm (7,17 x 10,1 pulg.)	✓	✓ <sup>2</sup>	X	✓

<sup>1</sup> Cargas solo con orientación por el borde corto.

<sup>2</sup> Cargas solo con orientación por el borde largo.

<sup>3</sup> Admite tamaños de papel de 99,99 x 147,99 mm (3,93 x 5,83 pulg.) a 296,93 x 431,8 mm (11,69 x 17 pulg.).

<sup>4</sup> Admite tamaños de papel de 88,9 x 98,38 mm (3,5 x 3,87 pulg.) a 320,04 x 1320,8 mm (12,6 x 52 pulg.).

<sup>5</sup> Admite tamaños de papel de 128 x 139,7 mm (5 x 5,5 pulg.) a 320,04 x 482,6 mm (12,6 x 19 pulg.).

<sup>6</sup> Solo se admite en la bandeja 2.

Tamaño del papel	2 bandejas estándar de 520 hojas	Alimentador multiuso	Bandeja de sobres	Impresión a doble cara
<b>Doble carta</b> <sup>1</sup> 279,4 x 4431,8 mm (11 x 17 pulg.)	✓	✓	X	✓
<b>Legal</b> <sup>1</sup> 215,9 x 355,6 mm (8,5 x 14 pulg.)	✓	✓	X	✓
<b>Carta</b> 215,9 x 279,4 mm (8,5 x 11 pulg.)	✓	✓ <sup>2</sup>	X	✓
<b>Oficio (México)</b> <sup>1</sup> 215,9 x 340,4 mm (8,5 x 13,4 pulg.)	✓	✓	X	✓
<b>SRA3</b> 320,04 x 449,58 mm (12,6 x 17,7 pulg.)	✓ <sup>6</sup>	✓	X	X
<b>Media carta</b> 139,7 x 215,9 mm (5,5 x 8,5 pulg.)	✓ <sup>1</sup>	✓ <sup>2</sup>	X	✓
<b>Universal</b>	✓ <sup>3</sup>	✓ <sup>4</sup>	X	✓ <sup>5</sup>
<b>Sobre 7 3/4</b> 98,4 x 190,5 mm (3,875 x 7,5 pulg.)	X	✓ <sup>2</sup>	✓	X
<b>Sobre 9</b> 98,4 x 225,4 mm (3,875 x 8,9 pulg.)	X	✓ <sup>2</sup>	✓	X
<b>Sobre 10</b> 104,8 x 241,3 mm (4,12 x 9,5 pulg.)	X	✓ <sup>2</sup>	✓	X
<b>Sobre B5</b> 176 x 250 mm (6,93 x 9,84 pulg.)	X	✓ <sup>1</sup>	✓	X
<b>Sobre C5</b> 162 x 229 mm (De 6,38 x 9,01 pulg.)	X	✓ <sup>2</sup>	✓	X

<sup>1</sup> Cargas solo con orientación por el borde corto.

<sup>2</sup> Cargas solo con orientación por el borde largo.

<sup>3</sup> Admite tamaños de papel de 99,99 x 147,99 mm (3,93 x 5,83 pulg.) a 296,93 x 431,8 mm (11,69 x 17 pulg.).

<sup>4</sup> Admite tamaños de papel de 88,9 x 98,38 mm (3,5 x 3,87 pulg.) a 320,04 x 1320,8 mm (12,6 x 52 pulg.).

<sup>5</sup> Admite tamaños de papel de 128 x 139,7 mm (5 x 5,5 pulg.) a 320,04 x 482,6 mm (12,6 x 19 pulg.).

<sup>6</sup> Solo se admite en la bandeja 2.

Tamaño del papel	2 bandejas estándar de 520 hojas	Alimentador multiuso	Bandeja de sobres	Impresión a doble cara
<b>Sobre DL</b> 110 x 220 mm (4,33 x 8,66 pulg.)	<b>X</b>	$\checkmark^2$	$\checkmark$	<b>X</b>
<p><sup>1</sup> Cargas solo con orientación por el borde corto.  <sup>2</sup> Cargas solo con orientación por el borde largo.  <sup>3</sup> Admite tamaños de papel de 99,99 x 147,99 mm (3,93 x 5,83 pulg.) a 296,93 x 431,8 mm (11,69 x 17 pulg.).  <sup>4</sup> Admite tamaños de papel de 88,9 x 98,38 mm (3,5 x 3,87 pulg.) a 320,04 x 1320,8 mm (12,6 x 52 pulg.).  <sup>5</sup> Admite tamaños de papel de 128 x 139,7 mm (5 x 5,5 pulg.) a 320,04 x 482,6 mm (12,6 x 19 pulg.).  <sup>6</sup> Solo se admite en la bandeja 2.</p>				

### Tamaños de papel admitidos por las bandejas opcionales

Tamaño del papel	2 bandejas opcionales de 520 hojas	Entrada doble de 2000 hojas opcional	Bandeja de 2000 hojas opcional
<b>A3<sup>1</sup></b> 297 x 420 mm (11,69 x 16,54 pulg.)	$\checkmark$	<b>X</b>	<b>X</b>
<b>A4</b> 210 x 297 mm (8,27 x 11,7 pulg.)	$\checkmark$	$\checkmark^2$	$\checkmark^2$
<b>A5<sup>1</sup></b> 148 x 210 mm (5,83 x 8,27 pulg.)	$\checkmark^1$	<b>X</b>	<b>X</b>
<b>A6</b> 105 x 148 mm (4,13 x 5,83 pulg.)	$\checkmark^1$	<b>X</b>	<b>X</b>
<b>Arco B</b> 304,8 x 457,2 mm (12 x 18 pulg.)	$\checkmark$	<b>X</b>	<b>X</b>
<b>Ejecutivo</b> 184,2 x 266,7 mm (7,25 x 10,5 pulg.)	$\checkmark$	$\checkmark^2$	$\checkmark^2$
<b>Folio<sup>1</sup></b> 215,9 x 330,2 mm (8,5 x 13 pulg.)	$\checkmark$	<b>X</b>	<b>X</b>
<p><sup>1</sup> Cargas solo con orientación por el borde corto.  <sup>2</sup> Cargas solo con orientación por el borde largo.  <sup>3</sup> Admite tamaños de papel de 99,99 x 147,99 mm (3,93 x 5,83 pulg.) a 296,93 x 431,8 mm (11,69 x 17 pulg.).  <sup>4</sup> Admite tamaños de papel de 99,99 x 147,99 mm (3,93 x 5,83 pulg.) a 320,04 x 457,2 mm (12,6 x 18 pulg.).</p>			

Tamaño del papel	2 bandejas opcionales de 520 hojas	Entrada doble de 2000 hojas opcional	Bandeja de 2000 hojas opcional
<b>Hagaki</b> 100 x 148 mm (3,94 x 5,83 pulg.)	√ <sub>1</sub>	X	X
<b>JIS B4<sup>1</sup></b> 257 x 364 mm (10,12 x 14,33 pulg.)	√ <sub>1</sub>	X	X
<b>JIS B5</b> 182 x 257 mm (7,17 x 10,1 pulg.)	√	√ <sub>2</sub>	√ <sub>2</sub>
<b>Doble carta<sup>1</sup></b> 279,4 x 443,8 mm (11 x 17 pulg.)	√ <sub>1</sub>	X	X
<b>Legal<sup>1</sup></b> 215,9 x 355,6 mm (8,5 x 14 pulg.)	√ <sub>1</sub>	X	X
<b>Carta</b> 215,9 x 279,4 mm (8,5 x 11 pulg.)	√	√ <sub>2</sub>	√ <sub>2</sub>
<b>Oficio (México)<sup>1</sup></b> 215,9 x 340,4 mm (8,5 x 13,4 pulg.)	√	X	X
<b>SRA3</b> 320,04 x 449,58 mm (12,6 x 17,7 pulg.)	√	X	X
<b>Media carta<sup>1</sup></b> 139,7 x 215,9 mm (5,5 x 8,5 pulg.)	√ <sub>1</sub>	X	X
<b>Universal</b>	√ <sub>3</sub>	√ <sub>4</sub>	√ <sub>4</sub>
<b>Sobre 7 3/4</b> 98,4 x 190,5 mm (3,875 x 7,5 pulg.)	X	X	X
<b>Sobre 9</b> 98,4 x 225,4 mm (3,875 x 8,9 pulg.)	X	X	X

<sup>1</sup> Cargas solo con orientación por el borde corto.

<sup>2</sup> Cargas solo con orientación por el borde largo.

<sup>3</sup> Admite tamaños de papel de 99,99 x 147,99 mm (3,93 x 5,83 pulg.) a 296,93 x 431,8 mm (11,69 x 17 pulg.).

<sup>4</sup> Admite tamaños de papel de 99,99 x 147,99 mm (3,93 x 5,83 pulg.) a 320,04 x 457,2 mm (12,6 x 18 pulg.).

Tamaño del papel	2 bandejas opcionales de 520 hojas	Entrada doble de 2000 hojas opcional	Bandeja de 2000 hojas opcional
<b>Sobre 10</b> 104,8 x 241,3 mm (4,12 x 9,5 pulg.)	<b>X</b>	<b>X</b>	<b>X</b>
<b>Sobre B5</b> 176 x 250 mm (6,93 x 9,84 pulg.)	<b>X</b>	<b>X</b>	<b>X</b>
<b>Sobre C5</b> 162 x 229 mm (De 6,38 x 9,01 pulg.)	<b>X</b>	<b>X</b>	<b>X</b>
<b>Sobre DL</b> 110 x 220 mm (4,33 x 8,66 pulg.)	<b>X</b>	<b>X</b>	<b>X</b>

<sup>1</sup> Cargas solo con orientación por el borde corto.

<sup>2</sup> Cargas solo con orientación por el borde largo.

<sup>3</sup> Admite tamaños de papel de 99,99 x 147,99 mm (3,93 x 5,83 pulg.) a 296,93 x 431,8 mm (11,69 x 17 pulg.).

<sup>4</sup> Admite tamaños de papel de 99,99 x 147,99 mm (3,93 x 5,83 pulg.) a 320,04 x 457,2 mm (12,6 x 18 pulg.).

### Tamaños de papel admitidos por las bandejas de salida

Tamaño del papel	Bandeja estándar		Salida doble
	Pila	Separación	Pila
<b>A3<sup>1</sup></b> 297 x 420 mm (11,69 x 16,54 pulg.)	✓	✓	✓
<b>A4</b> 210 x 297 mm (8,27 x 11,7 pulg.)	✓	✓	✓
<b>A5</b> 148 x 210 mm (5,83 x 8,27 pulg.)	✓	✓	✓
<b>A6<sup>1</sup></b> 105 x 148 mm (4,13 x 5,83 pulg.)	✓	✓	✓
<b>Arco B</b> 304,8 x 457,2 mm (12 x 18 pulg.)	✓	<b>X</b>	✓

<sup>1</sup> Cargas solo con orientación por el borde corto.

<sup>2</sup> Cargas solo con orientación por el borde largo.

<sup>3</sup> Admite tamaños de papel de 88,9 x 98,38 mm (3,5 x 3,87 pulg.) a 320,04 x 1320,8 mm (12,6 x 52 pulg.).

<sup>4</sup> Admite tamaños de papel de 88,9 x 98,38 mm (3,5 x 3,87 pulg.) a 296,93 x 431,8 mm (11,69 x 17 pulg.).

Tamaño del papel	Bandeja estándar		Salida doble
	Pila	Separación	Pila
<b>Banner</b> Anchura máxima: 215,9 mm (8,5 pulg.) Longitud máxima: 1320,8 mm (52 pulg.)	✓	x	✓
<b>Ejecutivo</b> 184,2 x 266,7 mm (7,25 x 10,5 pulg.)	✓	✓	✓
<b>Folio<sup>1</sup></b> 215,9 x 330,2 mm (8,5 x 13 pulg.)	✓	✓	✓
<b>Hagaki<sup>1</sup></b> 100 x 148 mm (3,94 x 5,83 pulg.)	✓	✓	✓
<b>JIS B4<sup>1</sup></b> 257 x 364 mm (10,12 x 14,33 pulg.)	✓	✓	✓
<b>JIS B5</b> 182 x 257 mm (7,17 x 10,1 pulg.)	✓	✓	✓
<b>Doble carta<sup>1</sup></b> 279,4 x 443,8 mm (11 x 17 pulg.)	✓	✓	✓
<b>Legal<sup>1</sup></b> 215,9 x 355,6 mm (8,5 x 14 pulg.)	✓	✓	✓
<b>Carta</b> 215,9 x 279,4 mm (8,5 x 11 pulg.)	✓	✓	✓
<b>Oficio (México)<sup>1</sup></b> 215,9 x 340,4 mm (8,5 x 13,4 pulg.)	✓	✓	✓
<b>SRA3</b> 320,04 x 449,58 mm (12,6 x 17,7 pulg.)	✓	x	✓
<b>Media carta</b> 139,7 x 215,9 mm (5,5 x 8,5 pulg.)	✓	✓	✓

<sup>1</sup> Cargas solo con orientación por el borde corto.

<sup>2</sup> Cargas solo con orientación por el borde largo.

<sup>3</sup> Admite tamaños de papel de 88,9 x 98,38 mm (3,5 x 3,87 pulg.) a 320,04 x 1320,8 mm (12,6 x 52 pulg.).

<sup>4</sup> Admite tamaños de papel de 88,9 x 98,38 mm (3,5 x 3,87 pulg.) a 296,93 x 431,8 mm (11,69 x 17 pulg.).

Tamaño del papel	Bandeja estándar		Salida doble
	Pila	Separación	Pila
<b>Universal</b>	√ <sub>3</sub>	√ <sub>4</sub>	<b>X</b>
<b>Sobre 7 3/4<sup>2</sup></b> 98,4 x 190,5 mm (3,875 x 7,5 pulg.)	√	√	√
<b>Sobre 9<sup>2</sup></b> 98,4 x 225,4 mm (3,875 x 8,9 pulg.)	√	√	√
<b>Sobre 10<sup>2</sup></b> 104,8 x 241,3 mm (4,12 x 9,5 pulg.)	√	√	√
<b>Sobre B5<sup>2</sup></b> 176 x 250 mm (6,93 x 9,84 pulg.)	√	√	√
<b>Sobre C5<sup>2</sup></b> 162 x 229 mm (De 6,38 x 9,01 pulg.)	√	√	√
<b>Sobre DL<sup>2</sup></b> 110 x 220 mm (4,33 x 8,66 pulg.)	√	√	√

<sup>1</sup> Cargas solo con orientación por el borde corto.  
<sup>2</sup> Cargas solo con orientación por el borde largo.  
<sup>3</sup> Admite tamaños de papel de 88,9 x 98,38 mm (3,5 x 3,87 pulg.) a 320,04 x 1320,8 mm (12,6 x 52 pulg.).  
<sup>4</sup> Admite tamaños de papel de 88,9 x 98,38 mm (3,5 x 3,87 pulg.) a 296,93 x 431,8 mm (11,69 x 17 pulg.).



**Tamaños de papel admitidos por el finalizador con grapado y por el finalizador con perforador y grapadora**

Tamaño del papel	Finalizador con grapado			Finalizador con perforador y grapadora			
	Pila	Separación	Grapar	Pila	Separación	Grapar	Perforadora
<b>A3<sup>1</sup></b> 297 x 420 mm (11,69 x 16,54 pulg.)	✓	✓	✓	✓	✓	✓	✓
<b>A4</b> 210 x 297 mm (8,27 x 11,7 pulg.)	✓	✓	✓	✓	✓	✓	✓
<b>A5</b> 148 x 210 mm (5,83 x 8,27 pulg.)	✓	✓ <sub>2</sub>	X	✓	✓ <sub>2</sub>	✓ <sub>2</sub>	✓ <sub>6</sub>
<b>A6</b> 105 x 148 mm (4,13 x 5,83 pulg.)	✓	X	X	✓	X	X	X
<b>Arco B</b> 304,8 x 457,2 mm (12 x 18 pulg.)	✓	X	X	✓	X	X	X
<b>Banner</b> Anchura máxima: 215,9 mm (8,5 pulg.) Longitud máxima: 1320,8 mm (52 pulg.)	✓ <sub>1</sub>	X	X	✓ <sub>1</sub>	X	X	X
<b>Ejecutivo</b> 184,2 x 266,7 mm (7,25 x 10,5 pulg.)	✓ <sub>2</sub>	✓ <sub>2</sub>	✓ <sub>2</sub>	✓	✓ <sub>2</sub>	✓ <sub>2</sub>	✓ <sub>2</sub>
<b>Folio<sup>1</sup></b> 215,9 x 330,2 mm (8,5 x 13 pulg.)	✓	✓	✓	✓	✓	✓	✓
<b>Hagaki</b> 100 x 148 mm (3,94 x 5,83 pulg.)	✓	X	X	✓	X	X	X

<sup>1</sup> Cargas solo con orientación por el borde corto.

<sup>2</sup> Cargas solo con orientación por el borde largo.

<sup>3</sup> Admite tamaños de papel de 88,9 x 98,38 mm (3,5 x 3,87 pulg.) a 296,93 x 431,8 mm (11,69 x 17 pulg.).

<sup>4</sup> Admite tamaños de papel de 190 x 139,7 mm (7,48 x 5,5 pulg.) a 296,93 x 431,8 mm (11,69 x 17 pulg.).

<sup>5</sup> Admite tamaños de papel de 202,9 x 182,03 mm (7,99 x 7,17 pulg.) a 296,93 x 431,8 mm (11,69 x 17 pulg.).

<sup>6</sup> Solo admite perforación de hasta dos orificios.

<sup>7</sup> Solo admite perforación de hasta dos orificios si se carga papel con orientación por el borde corto.

<sup>8</sup> Admite tamaños de papel de 88,9 x 98,38 mm (3,5 x 3,87 pulg.) a 320,04 x 1320,8 mm (12,6 x 52 pulg.).

<sup>9</sup> Admite tamaños de papel de 209,97 x 148 mm (8,27 x 5,83 pulg.) a 296,93 x 431,8 mm (11,69 x 17 pulg.).

Tamaño del papel	Finalizador con grapado			Finalizador con perforador y grapadora			
	Pila	Separación	Grapar	Pila	Separación	Grapar	Perforadora
<b>JIS B4<sup>1</sup></b> 257 x 364 mm (10,12 x 14,33 pulg.)	✓	✓	✓	✓	✓	✓	✓
<b>JIS B5</b> 182 x 257 mm (7,17 x 10,1 pulg.)	✓	✓ <sup>2</sup>	✓ <sup>2</sup>	✓	✓ <sup>2</sup>	✓ <sup>2</sup>	✓ <sup>7</sup>
<b>Doble carta<sup>1</sup></b> 279,4 x 443,8 mm (11 x 17 pulg.)	✓	✓	✓	✓	✓	✓	✓
<b>Legal<sup>1</sup></b> 215,9 x 355,6 mm (8,5 x 14 pulg.)	✓	✓	✓	✓	✓	✓	✓
<b>Carta</b> 215,9 x 279,4 mm (8,5 x 11 pulg.)	✓	✓	✓	✓	✓	✓	✓
<b>Oficio (México)<sup>1</sup></b> 215,9 x 340,4 mm (8,5 x 13,4 pulg.)	✓	✓	✓	✓	✓	✓	✓
<b>SRA3</b> 320,04 x 449,58 mm (12,6 x 17,7 pulg.)	✓	X	X	✓	X	X	X
<b>Media carta</b> 139,7 x 215,9 mm (5,5 x 8,5 pulg.)	✓	✓ <sup>2</sup>	X	X	X	X	X
<b>Universal</b>	✓ <sup>3</sup>	✓ <sup>4</sup>	✓ <sup>5</sup>	✓ <sup>8</sup>	✓ <sup>9</sup>	✓ <sup>9</sup>	X
<b>Sobre 7 3/4</b> 98,4 x 190,5 mm (3,875 x 7,5 pulg.)	✓	X	X	X	X	X	X

<sup>1</sup> Cargas solo con orientación por el borde corto.  
<sup>2</sup> Cargas solo con orientación por el borde largo.  
<sup>3</sup> Admite tamaños de papel de 88,9 x 98,38 mm (3,5 x 3,87 pulg.) a 296,93 x 431,8 mm (11,69 x 17 pulg.).  
<sup>4</sup> Admite tamaños de papel de 190 x 139,7 mm (7,48 x 5,5 pulg.) a 296,93 x 431,8 mm (11,69 x 17 pulg.).  
<sup>5</sup> Admite tamaños de papel de 202,9 x 182,03 mm (7,99 x 7,17 pulg.) a 296,93 x 431,8 mm (11,69 x 17 pulg.).  
<sup>6</sup> Solo admite perforación de hasta dos orificios.  
<sup>7</sup> Solo admite perforación de hasta dos orificios si se carga papel con orientación por el borde corto.  
<sup>8</sup> Admite tamaños de papel de 88,9 x 98,38 mm (3,5 x 3,87 pulg.) a 320,04 x 1320,8 mm (12,6 x 52 pulg.).  
<sup>9</sup> Admite tamaños de papel de 209,97 x 148 mm (8,27 x 5,83 pulg.) a 296,93 x 431,8 mm (11,69 x 17 pulg.).

Tamaño del papel	Finalizador con grapado			Finalizador con perforador y grapadora			
	Pila	Separación	Grapar	Pila	Separación	Grapar	Perforadora
<b>Sobre 9</b> 98,4 x 225,4 mm (3,875 x 8,9 pulg.)	✓	X	X	X	X	X	X
<b>Sobre 10</b> 104,8 x 241,3 mm (4,12 x 9,5 pulg.)	✓	X	X	X	X	X	X
<b>Sobre B5</b> 176 x 250 mm (6,93 x 9,84 pulg.)	✓ <sup>2</sup>	X	X	X	X	X	X
<b>Sobre C5</b> 162 x 229 mm (De 6,38 x 9,01 pulg.)	✓ <sup>1</sup>	X	X	X	X	X	X
<b>Sobre DL</b> 110 x 220 mm (4,33 x 8,66 pulg.)	✓	X	X	X	X	X	X

- <sup>1</sup> Cargas solo con orientación por el borde corto.
- <sup>2</sup> Cargas solo con orientación por el borde largo.
- <sup>3</sup> Admite tamaños de papel de 88,9 x 98,38 mm (3,5 x 3,87 pulg.) a 296,93 x 431,8 mm (11,69 x 17 pulg.).
- <sup>4</sup> Admite tamaños de papel de 190 x 139,7 mm (7,48 x 5,5 pulg.) a 296,93 x 431,8 mm (11,69 x 17 pulg.).
- <sup>5</sup> Admite tamaños de papel de 202,9 x 182,03 mm (7,99 x 7,17 pulg.) a 296,93 x 431,8 mm (11,69 x 17 pulg.).
- <sup>6</sup> Solo admite perforación de hasta dos orificios.
- <sup>7</sup> Solo admite perforación de hasta dos orificios si se carga papel con orientación por el borde corto.
- <sup>8</sup> Admite tamaños de papel de 88,9 x 98,38 mm (3,5 x 3,87 pulg.) a 320,04 x 1320,8 mm (12,6 x 52 pulg.).
- <sup>9</sup> Admite tamaños de papel de 209,97 x 148 mm (8,27 x 5,83 pulg.) a 296,93 x 431,8 mm (11,69 x 17 pulg.).

**Tamaños de papel admitidos por el clasificador para doblar en tríptico/Z y el clasificador de folletos**

Tamaño del papel	Clasificador para doblar en tríptico/Z		Clasificador de folletos				
	3 caras	Plegado en Z	Pila	Separación	Grapar	Perforadora	Doblado
<b>A3</b> 297 x 420 mm (11,69 x 16,54 pulg.)	X	X	✓ <sup>1</sup>	✓ <sup>1</sup>	X	✓ <sup>1</sup>	X

- <sup>1</sup> Cargas solo con orientación por el borde corto.
- <sup>2</sup> Cargas solo con orientación por el borde largo.
- <sup>3</sup> Solo admite perforación de hasta dos orificios si se carga papel con orientación por el borde largo.
- <sup>4</sup> Admite tamaños de papel de 202,9 x 181,86 mm (7,99 x 7,16 pulg.) a 320,04 x 482,94 mm (12,6 x 19,01 pulg.).
- <sup>5</sup> Admite tamaños de papel de 202,9 x 181,86 mm (7,99 x 7,16 pulg.) a 296,93 x 431,8 mm (17 x 11,69 pulg.).

Tamaño del papel	Clasificador para doblar en tríptico/Z		Clasificador de folletos				
	3 caras	Plegado en Z	Pila	Separación	Grapar	Perforadora	Doblado
<b>A4</b> 210 x 297 mm (8,27 x 11,7 pulg.)	X	✓	✓	✓	X	✓	X
<b>A5</b> 148 x 210 mm (5,83 x 8,27 pulg.)	X	X	✓	X	X	✓ <sub>3</sub>	X
<b>A6</b> 105 x 148 mm (4,13 x 5,83 pulg.)	X	X	✓ <sub>1</sub>	X	X	X	X
<b>Arco B</b> 304,8 x 457,2 mm (12 x 18 pulg.)	X	X	✓	X	X	X	X
<b>Banner</b> Anchura máxima: 215,9 mm (8,5 pulg.) Longitud máxima: 1320,8 mm (52 pulg.)	X	X	✓ <sub>1</sub>	X	X	X	X
<b>Ejecutivo</b> 184,2 x 266,7 mm (7,25 x 10,5 pulg.)	X	X	✓	✓ <sub>2</sub>	✓ <sub>2</sub>	✓ <sub>2</sub>	X
<b>Folio</b> 215,9 x 330,2 mm (8,5 x 13 pulg.)	X	X	✓ <sub>1</sub>	✓ <sub>1</sub>	X	✓ <sub>1</sub>	X
<b>Hagaki</b> 100 x 148 mm (3,94 x 5,83 pulg.)	X	X	✓ <sub>1</sub>	X	X	X	X
<b>JIS B4<sup>1</sup></b> 257 x 364 mm (10,12 x 14,33 pulg.)	X	✓	✓ <sub>1</sub>	✓ <sub>1</sub>	X	✓ <sub>1</sub>	X
<b>JIS B5</b> 182 x 257 mm (7,17 x 10,1 pulg.)	X	X	✓	✓ <sub>2</sub>	X	✓ <sub>2</sub>	X
<b>Doble carta<sup>1</sup></b> 279,4 x 443,8 mm (11 x 17 pulg.)	X	✓	✓ <sub>1</sub>	✓ <sub>1</sub>	X	✓ <sub>1</sub>	X

<sup>1</sup> Cargas solo con orientación por el borde corto.

<sup>2</sup> Cargas solo con orientación por el borde largo.

<sup>3</sup> Solo admite perforación de hasta dos orificios si se carga papel con orientación por el borde largo.

<sup>4</sup> Admite tamaños de papel de 202,9 x 181,86 mm (7,99 x 7,16 pulg.) a 320,04 x 482,94 mm (12,6 x 19,01 pulg.).

<sup>5</sup> Admite tamaños de papel de 202,9 x 181,86 mm (7,99 x 7,16 pulg.) a 296,93 x 431,8 mm (17 x 11,69 pulg.).

Tamaño del papel	Clasificador para doblar en tríptico/Z		Clasificador de folletos				
	3 caras	Plegado en Z	Pila	Separación	Grapar	Perforadora	Doblado
<b>Legal<sup>1</sup></b> 215,9 x 355,6 mm (8,5 x 14 pulg.)	X	X	√ <sub>1</sub>	√ <sub>1</sub>	X	√ <sub>1</sub>	X
<b>Carta</b> 215,9 x 279,4 mm (8,5 x 11 pulg.)	X	√ <sub>1</sub>	√	√	X	√	X
<b>Oficio (México)<sup>1</sup></b> 215,9 x 340,4 mm (8,5 x 13,4 pulg.)	X	X	√ <sub>1</sub>	√ <sub>1</sub>	X	√ <sub>1</sub>	X
<b>SRA3</b> 320,04 x 449,58 mm (12,6 x 17,7 pulg.)	X	X	√	X	X	X	X
<b>Media carta</b> 139,7 x 215,9 mm (5,5 x 8,5 pulg.)	X	X	√	X	X	X	X
<b>Universal</b>	X	X	√ <sub>4</sub>	√ <sub>5</sub>	√ <sub>5</sub>	X	X
<b>Sobre 7 3/4</b> 98,4 x 190,5 mm (3,875 x 7,5 pulg.)	X	X	X	X	X	X	X
<b>Sobre 9</b> 98,4 x 225,4 mm (3,875 x 8,9 pulg.)	X	X	X	X	X	X	X
<b>Sobre 10</b> 104,8 x 241,3 mm (4,12 x 9,5 pulg.)	X	X	X	X	X	X	X
<b>Sobre B5</b> 176 x 250 mm (6,93 x 9,84 pulg.)	X	X	√ <sub>1</sub>	X	X	X	X
<b>Sobre C5</b> 162 x 229 mm (De 6,38 x 9,01 pulg.)	X	X	√ <sub>1</sub>	X	X	X	X

<sup>1</sup> Cargas solo con orientación por el borde corto.

<sup>2</sup> Cargas solo con orientación por el borde largo.

<sup>3</sup> Solo admite perforación de hasta dos orificios si se carga papel con orientación por el borde largo.

<sup>4</sup> Admite tamaños de papel de 202,9 x 181,86 mm (7,99 x 7,16 pulg.) a 320,04 x 482,94 mm (12,6 x 19,01 pulg.).

<sup>5</sup> Admite tamaños de papel de 202,9 x 181,86 mm (7,99 x 7,16 pulg.) a 296,93 x 431,8 mm (17 x 11,69 pulg.)

Tamaño del papel	Clasificador para doblar en tríptico/Z		Clasificador de folletos				
	3 caras	Plegado en Z	Pila	Separación	Grapar	Perforadora	Doblado
<b>Sobre DL</b> 110 x 220 mm (4,33 x 8,66 pulg.)	<b>X</b>	<b>X</b>	<b>X</b>	<b>X</b>	<b>X</b>	<b>X</b>	<b>X</b>
<sup>1</sup> Cargas solo con orientación por el borde corto. <sup>2</sup> Cargas solo con orientación por el borde largo. <sup>3</sup> Solo admite perforación de hasta dos orificios si se carga papel con orientación por el borde largo. <sup>4</sup> Admite tamaños de papel de 202,9 x 181,86 mm (7,99 x 7,16 pulg.) a 320,04 x 482,94 mm (12,6 x 19,01 pulg.). <sup>5</sup> Admite tamaños de papel de 202,9 x 181,86 mm (7,99 x 7,16 pulg.) a 296,93 x 431,8 mm (17 x 11,69 pulg.).							

## Tipos de papel admitidos

### Tipos de papel admitidos por la bandeja estándar, MFP, bandeja de sobres e impresión a doble cara

Tipo de papel	2 bandejas estándar de 520 hojas	Alimentador multiuso	Bandeja de sobres	Impresión a doble cara
<b>Alta calidad</b>	✓	✓	X	✓
<b>Cartulina</b>	✓	✓	X	✓
<b>Papel de color</b>	✓	✓	X	✓
<b>Tipo personalizado</b>	✓	✓	X	✓
<b>Sobre</b>	X	✓	✓	X
<b>Brillante</b>	✓	✓	X	✓
<b>Pesado brillante</b>	✓	✓	X	✓
<b>Papel pesado</b>	✓	✓	X	✓
<b>Etiquetas</b>	✓	✓	X	X
<b>Membrete</b>	✓	✓	X	✓
<b>Papel ligero</b>	✓	✓	X	✓
<b>Papel normal</b>	✓	✓	X	✓
<b>Preimpreso</b>	✓	✓	X	✓
<b>Reciclado</b>	✓	✓	X	✓
<b>Sobre áspero</b>	X	✓	✓	X
<b>Áspero/algodón</b>	✓	✓	X	✓
<b>Transparencias</b>	X	X	X	X

Tipo de papel	2 bandejas estándar de 520 hojas	Alimentador multiuso	Bandeja de sobres	Impresión a doble cara
Etiquetas de vinilo	X	X	X	X

**Tipos de papel admitidos por las bandejas opcionales**

Tipo de papel	2 bandejas opcionales de 520 hojas	Entrada doble de 2000 hojas opcional	Bandeja de 2000 hojas opcional
Alta calidad	✓	✓	✓
Cartulina	✓	✓	✓
Papel de color	✓	✓	✓
Tipo personalizado	✓	✓	✓
Sobre	X	X	X
Brillante	✓	✓	✓
Pesado brillante	✓	✓	✓
Papel pesado	✓	✓	✓
Etiquetas	✓	✓	✓
Membrete	✓	✓	✓
Papel ligero	✓	✓	✓
Papel normal	✓	✓	✓
Preimpreso	✓	✓	✓
Reciclado	✓	✓	✓
Sobre áspero	X	X	X
Áspero/algodón	✓	✓	✓
Transparencias	X	X	X
Etiquetas de vinilo	X	X	X

**Tamaños de papel admitidos por las bandejas de salida**

Tipo de papel	Bandeja estándar		Salida de cierre doble
	Pila	Separación	Pila
Alta calidad	✓	✓	✓
Cartulina	✓	✓	✓
Papel de color	✓	✓	✓
Tipo personalizado	✓	✓	✓

Tipo de papel	Bandeja estándar		Salida de cierre doble
	Pila	Separación	Pila
Sobre	✓	✓	✓
Brillante	✓	✓	✓
Pesado brillante	✓	✓	✓
Papel pesado	✓	✓	✓
Etiquetas	✓	✓	✓
Membrete	✓	✓	✓
Papel ligero	✓	✓	✓
Papel normal	✓	✓	✓
Preimpreso	✓	✓	✓
Reciclado	✓	✓	✓
Sobre áspero	✓	✓	✓
Áspero/algodón	✓	✓	✓
Transparencias	X	X	X
Etiquetas de vinilo	X	X	X

**Tipos de papel admitidos por el finalizador con grapado y por el finalizador con grapado y perforado**

Tipo de papel	Finalizador con grapado			Grapadora, perforador			
	Pila	Separación	Grapar	Pila	Separación	Grapar	Perforador
Alta calidad	✓	✓	✓	✓	✓	✓	✓
Cartulina	✓	✓	X	✓	✓	X	✓
Papel de color	✓	✓	✓	✓	✓	✓	✓
Tipo personalizado	✓	✓	✓	✓	✓	✓	✓
Sobre	✓	X	X	X	X	X	X
Brillante	✓	✓	✓	✓	✓	✓	✓
Pesado brillante	✓	✓	X	✓	✓	X	✓
Papel pesado	✓	✓	X	✓	✓	X	✓
Etiquetas	✓	✓	X	X	X	X	X
Membrete	✓	✓	✓	✓	✓	✓	✓



Tipo de papel	Finalizador con grapado			Grapadora, perforador			
	Pila	Separación	Grapar	Pila	Separación	Grapar	Perforador
Papel ligero	✓	✓	✓	✓	✓	✓	✓
Papel normal	✓	✓	✓	✓	✓	✓	✓
Preimpreso	✓	✓	✓	✓	✓	✓	✓
Reciclado	✓	✓	✓	✓	✓	✓	✓
Sobre áspero	✓	X	X	X	X	X	X
Áspero/algodón	✓	✓	X	✓	✓	X	✓
Transparencias	X	X	X	X	X	X	X
Etiquetas de vinilo	X	X	X	X	X	X	X

**Tipos de papel admitidos por el clasificador para doblar en tríptico/Z y el clasificador de folletos**

Tipo de papel	Clasificador para doblar en tríptico/Z		Clasificador de folletos				
	3 caras	Plegado en Z	Pila	Separación	Grapar	Perforador	Doblar
Alta calidad	✓	X	✓	✓	✓	✓	X
Cartulina	X	X	✓	✓	X	✓	X
Papel de color	✓	✓	✓	✓	✓	✓	✓
Tipo personalizado	✓	✓	✓	✓	✓	✓	✓
Sobre	X	X	X	X	X	X	X
Brillante	✓	X	✓	✓	✓	✓	✓
Pesado brillante	X	X	✓	✓	X	✓	X
Papel pesado	X	X	✓	✓	X	✓	X
Etiquetas	X	X	X	X	X	X	X
Membrete	X	X	✓	✓	✓	✓	✓
Papel ligero	✓	✓	✓	✓	✓	✓	✓
Papel normal	✓	✓	✓	✓	✓	✓	✓
Preimpreso	✓	✓	✓	✓	X	✓	X
Reciclado	✓	✓	✓	✓	✓	✓	✓
Sobre áspero	X	X	X	X	X	X	X

Tipo de papel	Clasificador para doblar en tríptico/Z		Clasificador de folletos				
	3 caras	Plegado en Z	Pila	Separación	Grapar	Perforador	Doblar
Áspero/algodón	X	X	✓	✓	X	✓	X
Transparencias	X	X	X	X	X	X	X
Etiquetas de vinilo	X	X	X	X	X	X	X

**Notas:**

- Las etiquetas, sobres y cartulinas siempre se imprimen a una velocidad reducida.
- Las cartulinas solo se admiten en la impresión a doble cara hasta 163g/m<sup>2</sup> (90 libras) de alta calidad. Con un peso superior solo se admite la impresión a una cara.
- Se admite el uso esporádico de etiquetas de vinilo, aunque se deberá comprobar su compatibilidad. Algunas etiquetas de vinilo pueden alimentarse de forma más fiable desde el alimentador multiuso.

**Pesos de papel admitidos**

2 bandejas estándar u opcionales de 520 hojas y entrada doble de 2000 hojas opcional	Alimentador multiuso	Bandeja de sobres	Bandeja de 2000 hojas opcional
60–256 g/m <sup>2</sup> (12-68 libras) de alta calidad	60–216 g/m <sup>2</sup> (12-57 libras) de alta calidad	75–90 g/m <sup>2</sup> (20-24 libras) de alta calidad	60–216 g/m <sup>2</sup> (12-57 libras) de alta calidad

**Notas:**

- Para papel de entre 60 y 176 g/m<sup>2</sup> (16–47 libras) de alta calidad, se recomienda la fibra larga.
- El papel de menos de 75 g/m<sup>2</sup> (20 libras de alta calidad) debe imprimirse con Tipo de papel establecido en Papel ligero. De no hacerlo, puede producirse una curvatura excesiva que puede provocar problemas de alimentación, especialmente en los entornos más húmedos.
- La impresión a doble cara admite un peso de papel de 60–162 g/m<sup>2</sup> (16–43 libras) de alta calidad.
- El peso máximo del contenido 100 % algodón es de 90g/m<sup>2</sup> (24 libras de alta calidad).

# Montaje, instalación y configuración

## Selección de ubicación para la impresora

- Deje espacio suficiente para poder abrir las bandejas, las cubiertas y las puertas, y para instalar opciones de hardware.
- Configure la impresora cerca de una toma de corriente eléctrica.

**⚠ PRECAUCIÓN: POSIBLES DAÑOS PERSONALES:** Para evitar el riesgo de incendio o descarga eléctrica, conecte el cable de alimentación a una toma de corriente debidamente conectada a tierra con la potencia adecuada que se encuentre cerca del dispositivo y resulte fácilmente accesible.

**⚠ PRECAUCIÓN: PELIGRO DE DESCARGAS ELÉCTRICAS:** Para evitar el riesgo de descarga eléctrica, no instale este producto cerca de agua o donde exista humedad.

- Asegúrese de que el flujo de aire de la habitación cumple con la última revisión de la normativa ASHRAE 62 o con la normativa 156 del departamento técnico del Comité Europeo de Normalización.
- Proporcionar una superficie plana, limpia y estable.
- Mantenga la impresora:
  - Limpia, seca y sin polvo.
  - Lejos de grapas sueltas y clips.
  - Lejos del flujo de aire directo de aparatos de aire acondicionado, calefactores o ventiladores.
  - A salvo de la luz solar directa y humedad extrema.
- Tenga en cuenta las temperaturas recomendadas y evite fluctuaciones:



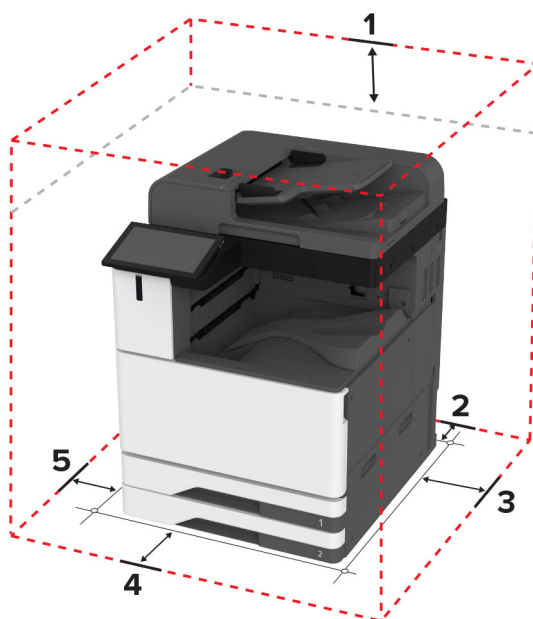

Temperatura ambiente	10 to 32.2°C (50 to 90°F)
Temperatura de almacenamiento	15.6 to 32.2°C (60 to 90°F)

- Deje el siguiente espacio recomendado alrededor de la impresora para conseguir una ventilación correcta:



1	Arriba	330 mm (13 in.)
2	Posterior	203 mm (8 in.)
3	Lado derecho	152 mm (6 in.)
4	Frontal	381 mm (15 in.)
5	Lado izquierdo	457 mm (18 in.)

## Conexión de cables

-  **PRECAUCIÓN: PELIGRO DE DESCARGAS ELÉCTRICAS:** Para evitar el riesgo de descarga eléctrica, no configure este producto ni realice ninguna conexión eléctrica ni de cableado, como la función de fax, el cable de alimentación o el teléfono, si hay una tormenta eléctrica.
-  **PRECAUCIÓN: POSIBLES DAÑOS PERSONALES:** Para evitar el riesgo de incendio o descarga eléctrica, conecte el cable de alimentación a una toma de corriente debidamente conectada a tierra con la potencia adecuada que se encuentre cerca del dispositivo y resulte fácilmente accesible.
-  **PRECAUCIÓN: POSIBLES DAÑOS PERSONALES:** Para evitar el riesgo de incendio o descarga eléctrica, utilice exclusivamente el cable de alimentación que se suministra junto con este producto o el repuesto autorizado por el fabricante.
-  **PRECAUCIÓN: POSIBLES DAÑOS PERSONALES:** Para reducir el riesgo de incendio, utilice solo un cable de telecomunicaciones (RJ-11) de 26 AWG o mayor cuando conecte esta impresora a la red telefónica conmutada pública. Para los usuarios de Australia, el cable debe contar con la aprobación de la Australian Communications and Media Authority.

**Advertencia: Posibles daños:** Para evitar la pérdida de datos o un funcionamiento incorrecto, no toque el cable USB, ningún adaptador de red inalámbrica ni las zonas de la impresora que se muestran mientras se está imprimiendo activamente.

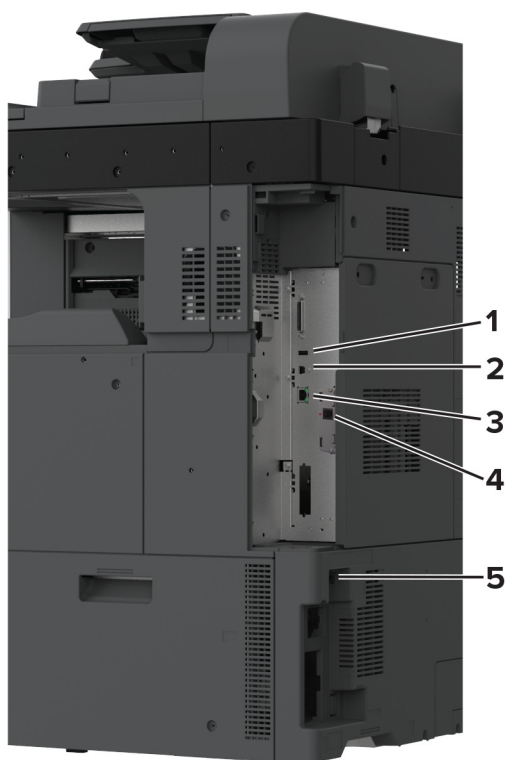

	Puerto de impresora	Función
1	Puerto USB	Conecte un teclado o cualquier opción compatible.
2	Puerto USB de la impresora	Conectar la impresora a un ordenador.
3	puerto Ethernet	Conectar la impresora a una red.
4	Puerto LINE	Conectar la impresora a una línea telefónica activa a través de una toma mural estándar (RJ-11), un filtro DSL, un adaptador VoIP o cualquier otro adaptador que le permita acceder a la línea telefónica para enviar y recibir faxes.
5	Toma del cable de alimentación	Conectar la impresora a una toma de alimentación eléctrica debidamente conectada a tierra.

## Configuración y uso de las aplicaciones de la pantalla de inicio

### Uso de la pantalla de inicio

**Nota:** La pantalla de inicio varía en función de los ajustes de configuración personalizados de la pantalla de inicio, la configuración administrativa y las soluciones integradas activas.



#	Icono	Función
1	Botón Parar o Cancelar	Detener el trabajo actual.
2	Copia	Realizar copias.
3	Cambiar idioma	Cambiar el idioma de la pantalla de la impresora.
4	Correo electrónico	Enviar correos electrónicos.
5	Valores	Acceder a los menús de la impresora.
6	Fax	Enviar faxes.
7	Libreta de direcciones	Acceder, crear y organizar contactos.
8	Estado/Suministros	<ul style="list-style-type: none"> <li>Mostrar un mensaje de error o advertencia de la impresora siempre que la impresora necesite que el usuario intervenga para poder continuar procesando el trabajo.</li> <li>Ver más información sobre el mensaje o la advertencia de la impresora y sobre cómo borrarlos.</li> </ul> <p><b>Nota:</b> También puede acceder a esta configuración tocando la parte superior de la pantalla de inicio.</p>
9	Trabajos en espera	Mostrar todos los trabajos de impresión en espera actuales.
10	Cola de trabajos	Mostrar todos los trabajos de impresión. <b>Nota:</b> También puede acceder a esta configuración tocando la parte superior de la pantalla de inicio.
11	Unidad USB	Ver, seleccionar, o imprimir fotos y documentos desde una unidad flash.
12	Perfiles de digitalización	Digitalizar y guardar documentos directamente en el ordenador.
13	FTP	Digitalizar y guardar documentos y enviarlos directamente en un servidor FTP.
14	Marcadores	Organizar todos los marcadores.
15	Disco duro	Ver, seleccionar y administrar documentos desde una unidad de disco duro o unidad de almacenamiento inteligente.
16	Carpeta de red	Digitalizar a una carpeta de red o ubicación de red.
17	Botón de inicio	Inicia un trabajo en función del modo seleccionado.

#	Icono	Función
18	Teclado en pantalla	Introducir números o símbolos en un campo de entrada.

## Personalización de la pantalla de inicio

1 Abra un explorador web y, a continuación, escriba la dirección IP de la impresora en el campo de la dirección.

### Notas:

- Verá la dirección IP de la impresora en la pantalla de inicio de la misma. La dirección IP aparece como cuatro grupos de números separados por puntos, como 123.123.123.123.
- Si está utilizando un servidor proxy, desactívelo temporalmente para cargar correctamente la página web.

2 Haga clic en **Valores > Dispositivo > Personalización de la pantalla de inicio**.

3 Realice al menos una de las acciones siguientes:

- Para agregar un icono a la pantalla de inicio, haga clic en **+**, seleccione el nombre de la aplicación y, a continuación, haga clic en **Agregar**.
- Para eliminar un icono a la pantalla de inicio, seleccione el nombre de la aplicación y, a continuación, haga clic en **Eliminar**.
- Para personalizar el nombre de una aplicación, seleccione el nombre de la aplicación, haga clic en **Editary**, a continuación, asigne un nombre.
- Para restaurar el nombre de una aplicación, seleccione el nombre de la aplicación, haga clic en **Editar** y, a continuación, seleccione **Restaurar etiqueta de la aplicación**.
- Para agregar un espacio entre aplicaciones, haga clic en **+**, seleccione **ESPACIO EN BLANCO** y, a continuación, haga clic en **Agregar**.
- Para organizar las aplicaciones, arrastre los nombres de las aplicaciones en el orden que desee.
- Para restaurar la vista predeterminada de la pantalla de inicio, haga clic en **Restaurar pantalla de inicio**.

4 Aplique los cambios.

## Aplicaciones compatibles

Aplicación	Modelos de impresora
Centro de digitalizaciones	CX942, CX943, CX944, XC9445, XC9455, XC9465
Centro de accesos directos	CX942, CX943, CX944, XC9445, XC9455, XC9465
Copia de tarjetas	CX942, CX943, CX944, XC9445, XC9455, XC9465
Personalización de pantalla	CX942, CX943, CX944, XC9445, XC9455, XC9465
Atención al cliente	XC9445, XC9455, XC9465
Cuotas de dispositivos	XC9445, XC9455, XC9465

## Configuración de un centro de digitalizaciones

1 En la pantalla de inicio, toque **Centro de digitalizaciones**.

2 Seleccione y cree un destino y, a continuación, configure los valores.

**Notas:**

- Al crear un destino de red, asegúrese de que valida y ajusta los valores hasta que no se produzca ningún error.
- Solo se guardan los destinos creados desde Embedded Web Server. Para obtener más información, consulte la documentación suministrada con la solución.

**3** Aplique los cambios.

## Creación de un método abreviado

**1** En la pantalla de inicio, toque **Centro de métodos abreviados**.

**Nota:** Es posible que el icono y el nombre se hayan modificado. Para obtener más información, póngase en contacto con el administrador.

**2** Seleccione una función de impresora y, a continuación, toque **Crear método abreviado**.

**Nota:** La función de correo electrónico seguro no es compatible.

**3** Configure los ajustes y toque **Guardar**.

**4** Escriba un nombre exclusivo para el método abreviado.

**Nota:** Para evitar que se recorten los nombres en la pantalla de inicio, escriba sólo hasta 25 caracteres.

**5** Toque **Aceptar**.

La aplicación genera automáticamente un número de método abreviado exclusivo.

**Nota:** Para iniciar el método abreviado, toque , #y, a continuación, introduzca el número de método abreviado.

## Configuración de Copia de tarjetas

**1** Abra un explorador web y, a continuación, escriba la dirección IP de la impresora en el campo de la dirección.

**Notas:**

- Verá la dirección IP de la impresora en la pantalla de inicio de la misma. La dirección IP aparece como cuatro grupos de números separados por puntos, como 123.123.123.123.
- Si está utilizando un servidor proxy, desactívelo temporalmente para cargar correctamente la página web.

**2** Haga clic en **Aplicaciones > Copia de tarjetas > Configurar**.

**Notas:**

- Asegúrese de que la opción Mostrar icono está activada.
- Asegúrese de que Valores del correo electrónico y Valores de recurso compartido de red están configurados.
- Al digitalizar una tarjeta, asegúrese de que la resolución de digitalización no excede los 200 ppp a color o los 400 ppp en blanco y negro.
- Al digitalizar varias tarjetas, asegúrese de que la resolución de digitalización no excede los 150 ppp a color o los 300 ppp en blanco y negro.

**3** Aplique los cambios.



**Nota:** Para digitalizar varias tarjetas, necesita un disco duro de impresora o una unidad de almacenamiento inteligente.

## Personalización de la pantalla, uso

Antes de comenzar a usar la aplicación, asegúrese de hacer lo siguiente:

- En Embedded Web Server, haga clic en **Aplicaciones > Personalización de pantalla > Configurar**.
- Habilite y configure los ajustes de salvapantallas, presentación de diapositivas y fondo de escritorio.

### Administración de imágenes de salvapantallas y presentación de diapositivas

- 1 En la sección Imágenes de salvapantallas y presentación de diapositivas, agregue, edite o elimine una imagen.

**Notas:**

- Puede añadir hasta diez imágenes.
- Si se activa, los iconos de estado aparecen en el salvapantallas solo si se producen errores, advertencias o hay notificaciones basadas en la nube.

- 2 Aplique los cambios.

### Cambio de la imagen de fondo de pantalla

- 1 En la pantalla de inicio, pulse **Cambiar fondo de pantalla**.
- 2 Seleccione una imagen para utilizarla.
- 3 Aplique los cambios.

### Reproducción de una presentación de diapositivas de una unidad flash

- 1 Inserte una unidad flash en el puerto USB.
- 2 En la pantalla de inicio, toque **Presentación de diapositivas**.

Las imágenes aparecen en orden alfabético.

**Nota:** Puede eliminar la unidad flash una vez empiece la presentación de diapositivas, pero las imágenes no se almacenarán en la impresora. Si la presentación de diapositivas se detiene, vuelva a insertar la unidad flash para ver las imágenes.

## Uso del servicio de atención al cliente

**Notas:**

- Esta aplicación únicamente es compatible con algunos modelos de impresora. Para obtener más información, consulte [“Aplicaciones compatibles” en la página 39](#).
- Para obtener más información sobre cómo configurar los valores de la aplicación, consulte la *Guía del administrador del servicio de atención al cliente*.

- 1 En la pantalla de inicio, toque **Servicio de atención al cliente**.
- 2 Imprima o envíe la información por correo electrónico.

## Configuración de cuotas de dispositivos

### Notas:

- Esta aplicación únicamente es compatible con algunos modelos de impresora. Para obtener más información, consulte [“Aplicaciones compatibles” en la página 39](#).
- Para obtener más información sobre cómo configurar los valores de la aplicación, consulte la *Guía del administrador de cuotas de dispositivos*.

**1** Abra un explorador web y, a continuación, escriba la dirección IP de la impresora en el campo de la dirección.

### Notas:

- Verá la dirección IP de la impresora en la pantalla de inicio de la misma. La dirección IP aparece como cuatro grupos de números separados por puntos, como 123.123.123.123.
- Si está utilizando un servidor proxy, desactívelo temporalmente para cargar correctamente la página web.

**2** Haga clic en **Aplicaciones > Cuotas de dispositivos > Configurar**

**3** En la sección Cuentas de usuarios, agregue o edite un usuario y, a continuación, establezca la cuota.

**4** Aplique los cambios.

## Configuración y uso del software de las funciones de accesibilidad

### Activación de la navegación por voz

#### En la pantalla de inicio

- 1** Con un solo movimiento de un dedo, deslice lentamente el dedo hacia la izquierda y hacia arriba en la pantalla hasta que oiga un mensaje de voz.
- 2** Con dos dedos, toque **Aceptar**.

**Nota:** Si el gesto no funciona, aplique más presión.

#### Desde el teclado

- 1** Mantenga pulsada la tecla **5** hasta que se escuche el mensaje de voz.
- 2** Pulse la tecla **tabulador** para desplazar el cursor de enfoque hasta el botón Aceptar y, a continuación, pulse **Intro**.

### Notas:

- Cuando la navegación por voz esté activada, utilice siempre dos dedos para seleccionar cualquier elemento de la pantalla.
- La navegación por voz es compatible con idiomas limitados.

## Desactivación de la navegación por voz

- 1 Con un solo movimiento de un dedo, deslice lentamente el dedo hacia la izquierda y hacia arriba en la pantalla hasta que oiga un mensaje de voz.
- 2 Con dos dedos, realice una de las siguientes acciones:
  - Toque **Navegación por voz** y, a continuación, toque **Aceptar**.
  - Toque **Cancelar**.

**Nota:** Si el gesto no funciona, aplique más presión.

También puede desactivar la navegación por voz realizando una de las siguientes acciones:

- Con dos dedos, toque dos veces la pantalla de inicio.
- Pulse el botón de encendido para pasar la impresora a modo de suspensión o hibernación.

## Desplazamiento por la pantalla usando gestos

### Notas:

- La mayoría de los gestos solo están disponibles cuando se activa la navegación por voz.
- Permita que el modo de ampliación utilice los gestos de zoom y panorámica.
- Utilice un teclado físico para escribir caracteres y ajustar determinados valores.

Gesto	Función
Deslizar un dedo hacia la izquierda y luego hacia arriba	Iniciar el modo de accesibilidad. Utilice el mismo gesto para salir del modo de accesibilidad. <b>Nota:</b> Este gesto también se aplica cuando la impresora está en modo normal.
Tocar dos veces con un dedo	Seleccionar una opción o elemento de la pantalla.
Tocar dos veces el icono de inicio con dos dedos	Desactivar el modo de accesibilidad.
Tocar tres veces con un dedo	Acercar o alejar las imágenes o el texto.
Deslizar un dedo hacia la derecha o hacia abajo	Desplazarse hasta el siguiente elemento en la pantalla.
Deslizar un dedo hacia la izquierda o hacia arriba	Desplazarse hasta el elemento anterior en la pantalla.
Deslizar un dedo hacia arriba y luego hacia abajo	Desplazarse hasta el primer elemento en la pantalla.
Ampliar	Acceder a las partes de la imagen ampliada que se encuentran fuera de los límites de la pantalla. <b>Nota:</b> Utilice dos dedos para arrastrar una imagen ampliada.
Deslizar un dedo hacia arriba y luego hacia la derecha	Subir el volumen. <b>Nota:</b> Este gesto también se aplica cuando la impresora está en modo normal.
Deslizar un dedo hacia abajo y luego hacia la derecha	Bajar el volumen. <b>Nota:</b> Este gesto también se aplica cuando la impresora está en modo normal.

Gesto	Función
Deslizar un dedo hacia arriba y luego hacia la izquierda	Salir de la aplicación y volver a la pantalla de inicio.
Deslizar un dedo hacia abajo y luego hacia la izquierda	Volver a la configuración anterior.

## Uso del teclado en pantalla

Cuando se muestre el teclado en pantalla, puede realizar una o varias de las siguientes acciones:

- Toque una tecla para anunciar y escribir el carácter en el campo.
- Arrastre un dedo por los diferentes caracteres para anunciar y escribir los caracteres en el campo.
- Toque un cuadro de texto con dos dedos para anunciar los caracteres del campo.
- Toque **Retroceso** para eliminar caracteres.

## Activación del modo de ampliación

- 1 Con un solo movimiento de un dedo, deslice lentamente el dedo hacia la izquierda y hacia arriba en la pantalla hasta que oiga un mensaje de voz.

**Nota:** Para modelos de impresora sin altavoces integrados, utilice auriculares para escuchar el mensaje.

- 2 Con dos dedos, haga lo siguiente:

- a Toque **Modo de ampliación**.
- b Toque **Aceptar**.

**Nota:** Si el gesto no funciona, aplique más presión.

Para obtener más información sobre la navegación en una pantalla ampliada, consulte [“Desplazamiento por la pantalla usando gestos” en la página 43](#).

## Ajuste de la velocidad de voz en la navegación por voz

- 1 En la pantalla de inicio, toque **Valores > Dispositivo > Accesibilidad > Velocidad de voz**.
- 2 Seleccione la velocidad de la voz.

## Ajuste del volumen predeterminado de los auriculares

- 1 En la pantalla de inicio, toque **Valores > Dispositivo > Accesibilidad**.
- 2 Ajustar el volumen de los auriculares.

**Nota:** El volumen se restablecerá al valor predeterminado después de que el usuario salga del modo de accesibilidad o cuando se ponga en marcha la impresora desde el modo de suspensión o hibernación.

## Ajuste del volumen predeterminado del altavoz interno

- 1 En la pantalla de inicio, toque .
- 2 Ajuste el volumen.

### Notas:

- Si está activado el modo silencioso, las alarmas sonoras están desactivadas. Este valor también muestra el rendimiento de la impresora.
- El volumen se restablecerá al valor predeterminado después de que el usuario salga del modo de accesibilidad o cuando se ponga en marcha la impresora desde el modo de suspensión o hibernación.

## Activación de contraseñas por voz o números de identificación personal

- 1 En la pantalla de inicio, toque **Valores > Dispositivo > Accesibilidad > PIN/Contraseñas por voz**.
- 2 Active el valor.

## Configuración de la impresora como máquina de fax

### Fax compatible

Modelo de impresora	Fax analógico	etherFAX <sup>1</sup>	Servidor de fax	Fax por IP (FoIP) <sup>2</sup>
CX942	✓	✓	✓	✓
CX943	✓	✓	✓	✓
CX944	✓	✓	✓	✓
XC9445	✓	✓	✓	✓
XC9455	✓	✓	✓	✓
XC9465	✓	✓	✓	✓

<sup>1</sup> Requiere una suscripción. Para obtener más información, vaya a <https://www.etherfax.net/lexmark> o póngase en contacto con el establecimiento donde adquirió la impresora.

<sup>2</sup> Requiere un paquete de licencia instalado. Para obtener más información, póngase en contacto con el lugar en el que adquirió la impresora.

## Configuración de la función de fax mediante el fax analógico

### Notas:

- Algunos métodos de conexión no son aplicables en todos los países o regiones.
- Si la función de fax está activada y no ha terminado de configurarse, puede que el indicador parpadee en rojo.

- Si no dispone de un entorno TCP/IP, debe utilizar el panel de control para configurar el fax.

**Advertencia: Posibles daños:** Para evitar la pérdida de datos o un mal funcionamiento de la impresora, no toque los cables ni la impresora en el área mostrada mientras se esté recibiendo o enviando un fax de manera activa.



### Mediante el menú Valores de la impresora

- 1 En la pantalla de inicio, toque **Valores > Fax > Configuración de fax > Valores generales de fax.**
- 2 Configure los valores.

### Uso de Embedded Web Server

- 1 Abra un explorador web y, a continuación, escriba la dirección IP de la impresora en el campo de la dirección.

**Notas:**

- Verá la dirección IP de la impresora en la pantalla de inicio. La dirección IP aparece como cuatro grupos de números separados por puntos, como 123.123.123.123.
- Si está utilizando un servidor proxy, desactívelo temporalmente para cargar correctamente la página web.

- 2 Haga clic en **Valores > Fax > Configuración de fax > Valores generales de fax.**
- 3 Configure los valores.
- 4 Aplique los cambios.

## Configuración de la función de fax mediante etherFAX

### Notas:

- El firmware de la impresora debe estar actualizado a la última versión. Para obtener más información, consulte [“Actualización de firmware” en la página 80](#).
- Debe tener instalado un paquete de licencia adecuado en la impresora. Si desea conocer más detalles, póngase en contacto con etherFAX.
- Asegúrese de haber registrado su impresora en el portal etherFAX. Para obtener más información, vaya a <https://www.etherfax.net/lexmark>.
- El número de serie de la impresora se solicita en el registro. Para localizar el número de serie, consulte [“Búsqueda del número de serie de la impresora” en la página 11](#).

**1** Abra un explorador web y, a continuación, escriba la dirección IP de la impresora en el campo de la dirección.

### Notas:

- Verá la dirección IP de la impresora en la pantalla de inicio. La dirección IP aparece como cuatro grupos de números separados por puntos, como 123.123.123.123.
- Si está utilizando un servidor proxy, desactívelo temporalmente para cargar correctamente la página web.

**2** Haga clic en **Valores > Fax > Configuración de fax > Valores generales de fax**.

**Nota:** Configuración de fax solo aparece si Modo de fax está establecido en Fax.

**3** En el campo Nombre de fax, escriba un nombre exclusivo.

**4** En el campo Número de fax, introduzca el número de fax proporcionado por etherFAX.

**5** Desde el menú Transporte de fax, seleccione **etherFAX**.

### Notas:

- Este menú solo aparece cuando hay más de un transporte de fax disponible.
- Si la impresora solo tiene instalado etherFAX, se configura automáticamente.

**6** Aplique los cambios.

## Configuración de la función de fax mediante el servidor de fax

### Notas:

- Esta función le permite enviar mensajes de fax a un proveedor de servicios de fax que admita la recepción de correo electrónico.
- Esta función solo admite mensajes de fax salientes. Para admitir la recepción de fax, asegúrese de que tiene un fax basado en dispositivo, como fax analógico, etherFAX o Fax por IP (FoIP), configurado en la impresora.

**1** Abra un explorador web y, a continuación, escriba la dirección IP de la impresora en el campo de la dirección.

### Notas:

- Verá la dirección IP de la impresora en la pantalla de inicio. La dirección IP aparece como cuatro grupos de números separados por puntos, como 123.123.123.123.

- Si está utilizando un servidor proxy, desactívelo temporalmente para cargar correctamente la página web.

**2** Haga clic en **Valores > Fax**.

**3** En el menú Modo de fax, seleccione **Servidor de fax** y, a continuación, haga clic en **Guardar**.

**4** Haga clic en **Configuración del servidor de fax**.

**5** En el campo Formato, escriba **[#]@MyFax.com**, donde **[#]** es el número de fax y **myfax.com** es el dominio del proveedor de fax.

**Notas:**

- Si es necesario, configure los campos Dirección de respuesta, Asunto o Mensaje.
- Para permitir que la impresora reciba mensajes de fax, active los valores de recepción de fax basado en dispositivo. Asegúrese de que tiene configurado un fax basado en dispositivo.

**6** Haga clic en **Guardar**.

**7** Haga clic en **Valores de correo electrónico de servidor de fax** y, a continuación, realice alguna de las acciones siguientes:

- Active **Usar servidor SMTP de correo electrónico**.

**Nota:** Si los valores de SMTP de correo electrónico no están configurados, consulte [“Configuración de los valores de SMTP de correo electrónico” en la página 53](#).

- Configure los valores de SMTP. Para obtener más información, póngase en contacto con su proveedor de servicios de correo electrónico.

**8** Aplique los cambios.

## Configuración del fax mediante una línea telefónica estándar

**Nota:** Estas instrucciones se aplican únicamente a impresoras compatibles con fax analógico. Para obtener más información, consulte [“Fax compatible” en la página 45](#).



**PRECAUCIÓN: PELIGRO DE DESCARGAS ELÉCTRICAS:** Para evitar el riesgo de descarga eléctrica, no configure este producto ni realice ninguna conexión eléctrica ni de cableado, como la función de fax, el cable de alimentación o el teléfono, si hay una tormenta eléctrica.



**PRECAUCIÓN: PELIGRO DE DESCARGAS ELÉCTRICAS:** Para evitar el riesgo de descarga eléctrica, no utilice la función de fax si hay una tormenta eléctrica.



**PRECAUCIÓN: POSIBLES DAÑOS PERSONALES:** Para reducir el riesgo de incendio, utilice solo un cable de telecomunicaciones (RJ-11) de 26 AWG o mayor cuando conecte esta impresora a la red telefónica conmutada pública. Para los usuarios de Australia, el cable debe contar con la aprobación de la Australian Communications and Media Authority.



## Configuración 1: La impresora está conectada a una línea de fax exclusiva

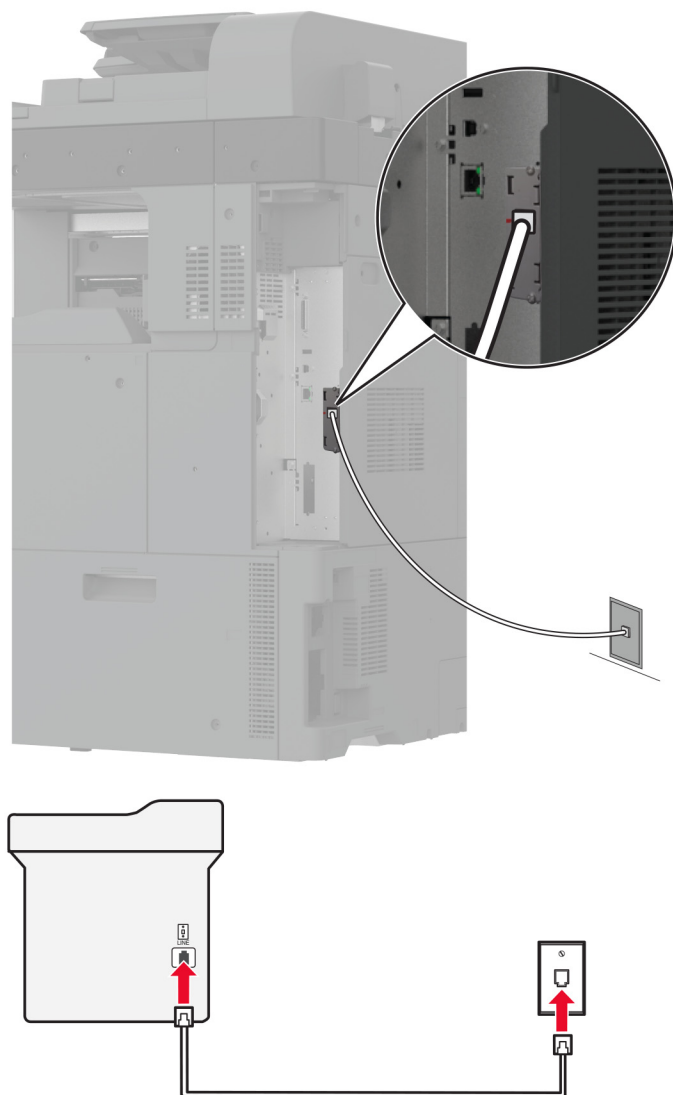

- 1 Conecte un extremo del cable telefónico al puerto LINE de la impresora.
- 2 Conecte el otro extremo del cable a una toma mural analógica activa.

### Notas:

- Puede configurar la impresora para recibir faxes automáticamente (respuesta automática activada) o manualmente (respuesta automática desactivada).
- Si desea recibir faxes automáticamente, configure la impresora para que descuelgue después de un número determinado de tonos.

## Configuración 2: Impresora con línea compartida con un contestador automático

**Nota:** Si está suscrito en un servicio de timbre distintivo, asegúrese de que define el patrón de timbre correcto para la impresora. De lo contrario, la impresora no recibirá los faxes aunque la haya configurado para recibirlos de forma automática.

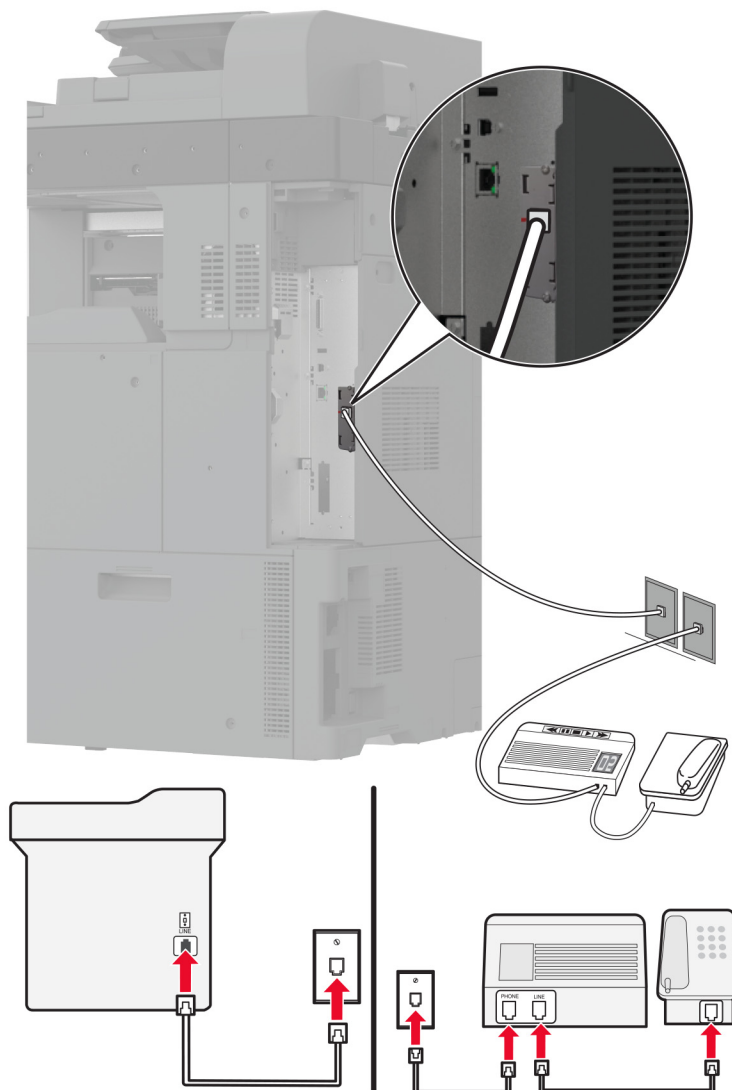
**Conectada a una toma mural diferente**

- 1 Conecte un extremo del cable telefónico al puerto LINE de la impresora.
- 2 Conecte el otro extremo del cable a una toma mural analógica activa.

**Notas:**

- Si solo tiene un número de teléfono en la línea, configure la impresora para que reciba faxes automáticamente.
- Configure la impresora para contestar llamadas tras dos tonos después del contestador automático. Por ejemplo, si el contestador automático responde a llamadas tras cuatro tonos, configure el valor Llamadas pendientes de respuesta de la impresora en **6**.

## Configuración de fax en países o regiones con conectores y tomas de pared de teléfono distintos

**Nota:** Estas instrucciones se aplican únicamente a impresoras compatibles con fax analógico. Para obtener más información, consulte [“Fax compatible” en la página 45](#).

**⚠ PRECAUCIÓN: PELIGRO DE DESCARGAS ELÉCTRICAS:** Para evitar el riesgo de descarga eléctrica, no configure este producto ni realice ninguna conexión eléctrica ni de cableado, como la función de fax, el cable de alimentación o el teléfono, si hay una tormenta eléctrica.

**⚠ PRECAUCIÓN: PELIGRO DE DESCARGAS ELÉCTRICAS:** Para evitar el riesgo de descarga eléctrica, no utilice la función de fax si hay una tormenta eléctrica.

**⚠ PRECAUCIÓN: POSIBLES DAÑOS PERSONALES:** Para reducir el riesgo de incendio, utilice solo un cable de telecomunicaciones (RJ-11) de 26 AWG o mayor cuando conecte esta impresora a la red telefónica conmutada pública. Para los usuarios de Australia, el cable debe contar con la aprobación de la Australian Communications and Media Authority.

La toma de pared estándar adoptada por la mayoría de países o regiones es RJ-11. Si la toma de pared o el equipamiento del edificio no es compatible con este tipo de conexión, use un adaptador telefónico. Puede que su impresora no incluya un adaptador para su país o región y que tenga que adquirirlo por separado.

Puede que se haya instalado un adaptador de conexión en el puerto telefónico de la impresora. No quite el adaptador de conexión del puerto telefónico de la impresora si la va a conectar a un sistema telefónico en cascada o serie.

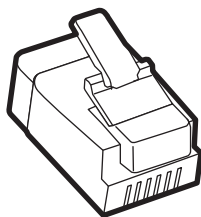

Nombre de la pieza	Número de referencia
Adaptador de conexión Lexmark	40X8519

## Conexión de la impresora a una toma mural diferente de RJ-11

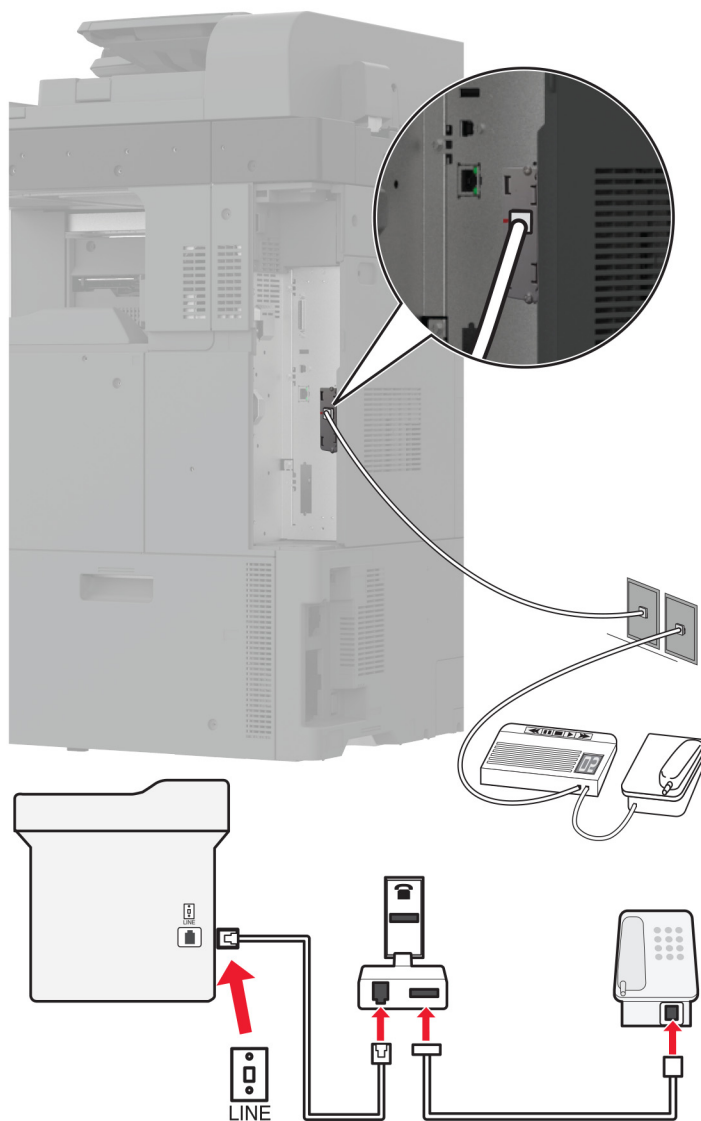

- 1 Conecte un extremo del cable telefónico al puerto LINE de la impresora.
- 2 Conecte el otro extremo del cable al adaptador RJ-11 y conecte el adaptador a la toma mural.
- 3 Si desea conectar otro dispositivo con un conector diferente de RJ-11 a la misma toma de pared, conéctelo directamente al adaptador telefónico.

## Conexión a un servicio de tono distintivo

Un servicio de timbre distintivo le permite disponer de varios números de teléfono en una única línea telefónica. Cada número de teléfono se asigna a un patrón de timbre distinto.

- 1 En la pantalla de inicio, toque **Valores > Fax > Configuración de fax > Valores recepción fax > Controles de administración > Responder a.**
- 2 Seleccione un patrón de timbre.

## Configuración de la fecha y hora del fax

- 1 En la pantalla de inicio, toque **Configuración > Dispositivo > Preferencias > Fecha y hora > Configurar**.
- 2 Configure los valores.

## Configuración del horario de verano

- 1 En la pantalla de inicio, toque **Valores > Dispositivo > Preferencias > Fecha y hora > Configurar**.
- 2 En el menú Zona horaria, seleccione **(UTC+usuario) personalizado**.
- 3 En el menú Configuración, toque **Desviación UTC**.
- 4 Configure los valores.

## Configuración de los valores de los altavoces del fax

- 1 En la pantalla de inicio, toque **Valores > Fax > Configuración de fax > Valores de los altavoces**.
- 2 Haga lo siguiente:
  - Configure el Modo de altavoz en **Siempre activado**.
  - Configure el Volumen del altavoz como **Alto**.
  - Active el Volumen del timbre.

## Configuración de los valores de SMTP de correo electrónico

Configure los valores del Protocolo simple de transferencia de correo (SMTP) para enviar un documento escaneado por correo electrónico. La configuración varía en función del proveedor de servicios de correo electrónico.

Antes de empezar, asegúrese de que la impresora está conectada a una red y de que la red está conectada a Internet.

### Uso de Embedded Web Server

- 1 Abra un explorador web y, a continuación, escriba la dirección IP de la impresora en el campo de la dirección.

#### Notas:

- Verá la dirección IP de la impresora en la pantalla de inicio de la misma. La dirección IP aparece como cuatro grupos de números separados por puntos, como 123.123.123.123.
- Si está utilizando un servidor proxy, desactívelo temporalmente para cargar correctamente la página web.

- 2 Haga clic en **Valores > Correo electrónico**.
- 3 En la sección Configurar correo electrónico, configure los valores.

#### Notas:

- Para obtener más información, consulte la lista de [proveedores de servicios de correo electrónico](#).

- Para los proveedores de servicios de correo electrónico que no estén en la lista, póngase en contacto con su proveedor para solicitar los valores.

**4** Haga clic en **Guardar**.

## Mediante el menú Valores de la impresora

**1** En la pantalla de inicio, pulse **Configuración > Correo electrónico > Configuración de correo electrónico**.

**2** Configure los valores.

### Notas:

- Para obtener más información, consulte la lista de [proveedores de servicios de correo electrónico](#).
- Para los proveedores de servicios de correo electrónico que no estén en la lista, póngase en contacto con su proveedor para solicitar los valores.

## Proveedores de servicios de correo electrónico

- [AOL Mail](#)
- [Comcast Mail](#)
- [Gmail](#)
- [iCloud](#)
- [Mail.com](#)
- [NetEase Mail \(mail.126.com\)](#)
- [NetEase Mail \(mail.163.com\)](#)
- [NetEase Mail \(mail.yeah.net\)](#)
- [Outlook Live o Microsoft 365](#)
- [QQ Mail](#)
- [Sina Mail](#)
- [Sohu Mail](#)
- [Yahoo! Mail](#)
- [Zoho Mail](#)

### Notas:

- Si se produce algún error al utilizar los valores proporcionados, póngase en contacto con su proveedor de servicios de correo electrónico.
- Para los proveedores de servicios de correo electrónico que no estén en la lista, póngase en contacto con su proveedor.

## AOL Mail

Configuración	Valor
<b>Puerta de enlace SMTP principal</b>	smtp.aol.com
<b>Puerto de la puerta de enlace SMTP principal</b>	587
<b>Utilizar SSL/TLS</b>	Obligatorio
<b>Solicitar certificado de confianza</b>	Desactivado
<b>Dirección de respuesta</b>	Su dirección de correo electrónico

Configuración	Valor
<b>Autenticación del servidor SMTP</b>	Conexión/Normal
<b>Correo electrónico iniciado por dispositivo</b>	Usar credenciales del dispositivo SMTP
<b>ID de usuario de dispositivo</b>	Su dirección de correo electrónico
<b>Contraseña de dispositivo</b>	Contraseña de aplicación <b>Nota:</b> Para crear una contraseña de la aplicación, vaya a la página de <a href="#">Seguridad de la cuenta de AOL</a> , inicie sesión en su cuenta y, a continuación, haga clic en <b>Generar contraseña de aplicación</b> .

## Comcast Mail

Configuración	Valor
<b>Puerta de enlace SMTP principal</b>	smtp.comcast.net
<b>Puerto de la puerta de enlace SMTP principal</b>	587
<b>Utilizar SSL/TLS</b>	Obligatorio
<b>Solicitar certificado de confianza</b>	Desactivado
<b>Dirección de respuesta</b>	Su dirección de correo electrónico
<b>Autenticación del servidor SMTP</b>	Conexión/Normal
<b>Correo electrónico iniciado por dispositivo</b>	Usar credenciales del dispositivo SMTP
<b>ID de usuario de dispositivo</b>	Su dirección de correo electrónico
<b>Contraseña de dispositivo</b>	Contraseña de cuenta

**Nota:** Asegúrese de que la opción Seguridad de acceso de terceros está activada en su cuenta. Para obtener más información, vaya a la [página de ayuda de Comcast Xfinity Connect](#).

## Gmail™

**Nota:** Asegúrese de que la verificación en dos pasos está activada en su cuenta de Google. Para activar la verificación en dos pasos, vaya a la página [Seguridad de la cuenta de Google](#), inicie sesión en su cuenta y, a continuación, en “Inicio de sesión en Google”, haga clic en **Verificación en 2 pasos**.

Configuración	Valor
<b>Puerta de enlace SMTP principal</b>	smtp.gmail.com
<b>Puerto de la puerta de enlace SMTP principal</b>	587
<b>Utilizar SSL/TLS</b>	Obligatorio
<b>Solicitar certificado de confianza</b>	Desactivado
<b>Dirección de respuesta</b>	Su dirección de correo electrónico
<b>Autenticación del servidor SMTP</b>	Conexión/Normal
<b>Correo electrónico iniciado por dispositivo</b>	Usar credenciales del dispositivo SMTP
<b>ID de usuario de dispositivo</b>	Su dirección de correo electrónico

Configuración	Valor
<b>Contraseña de dispositivo</b>	Contraseña de aplicación <b>Notas:</b> <ul style="list-style-type: none"> <li>Para crear una contraseña de aplicación, vaya a la página <a href="#">Seguridad de la cuenta de Google</a>, inicie sesión en su cuenta y, a continuación, en la sección “Inicio de sesión en Google”, haga clic en <b>Contraseñas de aplicaciones</b>.</li> <li>“Contraseñas de aplicaciones” solo se muestra si está activada la verificación en dos pasos.</li> </ul>

## iCloud

**Nota:** Asegúrese de que la verificación en dos pasos está activada en su cuenta.

Configuración	Valor
<b>Puerta de enlace SMTP principal</b>	smtp.mail.me.com
<b>Puerto de la puerta de enlace SMTP principal</b>	587
<b>Utilizar SSL/TLS</b>	Obligatorio
<b>Solicitar certificado de confianza</b>	Desactivado
<b>Dirección de respuesta</b>	Su dirección de correo electrónico
<b>Autenticación del servidor SMTP</b>	Conexión/Normal
<b>Correo electrónico iniciado por dispositivo</b>	Usar credenciales del dispositivo SMTP
<b>ID de usuario de dispositivo</b>	Su dirección de correo electrónico
<b>Contraseña de dispositivo</b>	Contraseña de aplicación <b>Nota:</b> Para crear una contraseña de aplicación, vaya a la página <a href="#">Administración de cuentas de iCloud</a> , inicie sesión en su cuenta y, a continuación, en la sección Seguridad, haga clic en <b>Generar contraseña</b> .

## Mail.com

Configuración	Valor
<b>Puerta de enlace SMTP principal</b>	smtp.mail.com
<b>Puerto de la puerta de enlace SMTP principal</b>	587
<b>Utilizar SSL/TLS</b>	Obligatorio
<b>Solicitar certificado de confianza</b>	Desactivado
<b>Dirección de respuesta</b>	Su dirección de correo electrónico
<b>Autenticación del servidor SMTP</b>	Conexión/Normal
<b>Correo electrónico iniciado por dispositivo</b>	Usar credenciales del dispositivo SMTP
<b>ID de usuario de dispositivo</b>	Su dirección de correo electrónico
<b>Contraseña de dispositivo</b>	Contraseña de cuenta



### NetEase Mail (mail.126.com)

**Nota:** Asegúrese de que el servicio SMTP está activado en su cuenta. Para activar el servicio, en la página de inicio de NetEase Mail, haga clic en **Valores > POP3/SMTP/IMAP** y, a continuación, active el **servicio IMAP/SMTP** o el **servicio POP3/SMTP**.

Configuración	Valor
<b>Puerta de enlace SMTP principal</b>	smtp.126.com
<b>Puerto de la puerta de enlace SMTP principal</b>	465
<b>Utilizar SSL/TLS</b>	Obligatorio
<b>Solicitar certificado de confianza</b>	Desactivado
<b>Dirección de respuesta</b>	Su dirección de correo electrónico
<b>Autenticación del servidor SMTP</b>	Conexión/Normal
<b>Correo electrónico iniciado por dispositivo</b>	Usar credenciales del dispositivo SMTP
<b>ID de usuario de dispositivo</b>	Su dirección de correo electrónico
<b>Contraseña de dispositivo</b>	Contraseña de autorización <b>Nota:</b> La contraseña de autorización se proporciona cuando el Servicio IMAP/SMTP o el Servicio POP3/SMTP están activados.

### NetEase Mail (mail.163.com)

**Nota:** Asegúrese de que el servicio SMTP está activado en su cuenta. Para activar el servicio, en la página de inicio de NetEase Mail, haga clic en **Valores > POP3/SMTP/IMAP** y, a continuación, active el **servicio IMAP/SMTP** o el **servicio POP3/SMTP**.

Configuración	Valor
<b>Puerta de enlace SMTP principal</b>	smtp.163.com
<b>Puerto de la puerta de enlace SMTP principal</b>	465
<b>Utilizar SSL/TLS</b>	Obligatorio
<b>Solicitar certificado de confianza</b>	Desactivado
<b>Dirección de respuesta</b>	Su dirección de correo electrónico
<b>Autenticación del servidor SMTP</b>	Conexión/Normal
<b>Correo electrónico iniciado por dispositivo</b>	Usar credenciales del dispositivo SMTP
<b>ID de usuario de dispositivo</b>	Su dirección de correo electrónico
<b>Contraseña de dispositivo</b>	Contraseña de autorización <b>Nota:</b> La contraseña de autorización se proporciona cuando el Servicio IMAP/SMTP o el Servicio POP3/SMTP están activados.

## NetEase Mail (mail.yeah.net)

**Nota:** Asegúrese de que el servicio SMTP está activado en su cuenta. Para activar el servicio, en la página de inicio de NetEase Mail, haga clic en **Valores > POP3/SMTP/IMAP** y, a continuación, active el **servicio IMAP/SMTP** o el **servicio POP3/SMTP**.

Configuración	Valor
<b>Puerta de enlace SMTP principal</b>	smtp.yeah.net
<b>Puerto de la puerta de enlace SMTP principal</b>	465
<b>Utilizar SSL/TLS</b>	Obligatorio
<b>Solicitar certificado de confianza</b>	Desactivado
<b>Dirección de respuesta</b>	Su dirección de correo electrónico
<b>Autenticación del servidor SMTP</b>	Conexión/Normal
<b>Correo electrónico iniciado por dispositivo</b>	Usar credenciales del dispositivo SMTP
<b>ID de usuario de dispositivo</b>	Su dirección de correo electrónico
<b>Contraseña de dispositivo</b>	Contraseña de autorización <b>Nota:</b> La contraseña de autorización se proporciona cuando el Servicio IMAP/SMTP o el Servicio POP3/SMTP están activados.

## Outlook Live o Microsoft 365

Estos ajustes se aplican a los dominios de correo electrónico de outlook.com y hotmail.com, además de a las cuentas de Microsoft 365.

Configuración	Valor
<b>Puerta de enlace SMTP principal</b>	smtp.office365.com
<b>Puerto de la puerta de enlace SMTP principal</b>	587
<b>Utilizar SSL/TLS</b>	Obligatorio
<b>Solicitar certificado de confianza</b>	Desactivado
<b>Dirección de respuesta</b>	Su dirección de correo electrónico
<b>Autenticación del servidor SMTP</b>	Conexión/Normal
<b>Correo electrónico iniciado por dispositivo</b>	Usar credenciales del dispositivo SMTP
<b>ID de usuario de dispositivo</b>	Su dirección de correo electrónico
<b>Contraseña de dispositivo</b>	Contraseña de cuenta o contraseña de aplicación <b>Notas:</b> <ul style="list-style-type: none"> <li>• Para las cuentas con la verificación de dos pasos desactivada, utilice la contraseña de cuenta.</li> <li>• Para cuentas de outlook.com o hotmail.com con la verificación en dos pasos activada, utilice una contraseña de la aplicación. Para crear una contraseña de la aplicación, vaya a la página de <a href="#">Administración de cuentas de Outlook Live</a> y, a continuación, inicie sesión en su cuenta.</li> </ul>

**Nota:** Para obtener opciones de configuración adicionales para empresas que utilicen Microsoft 365, vaya a la [página de ayuda de Microsoft 365](#).

## QQ Mail

**Nota:** Asegúrese de que el servicio SMTP está activado en su cuenta. Para activar el servicio, en la página de inicio de QQ Mail, haga clic en **Valores > Cuenta**. En la sección Servicio POP3/IMAP/SMTP/Exchange/CardDAV/CalDAV, active **Servicio POP3/SMTP** o **Servicio IMAP/SMTP**.

Configuración	Valor
<b>Puerta de enlace SMTP principal</b>	smtp.qq.com
<b>Puerto de la puerta de enlace SMTP principal</b>	587
<b>Utilizar SSL/TLS</b>	Obligatorio
<b>Solicitar certificado de confianza</b>	Desactivado
<b>Dirección de respuesta</b>	Su dirección de correo electrónico
<b>Autenticación del servidor SMTP</b>	Conexión/Normal
<b>Correo electrónico iniciado por dispositivo</b>	Usar credenciales del dispositivo SMTP
<b>ID de usuario de dispositivo</b>	Su dirección de correo electrónico
<b>Contraseña de dispositivo</b>	Código de autorización <b>Nota:</b> Para generar un código de autorización, en la página de inicio de QQ Mail, haga clic en <b>Valores &gt; Cuenta</b> y, a continuación, en la sección Servicio POP3/IMAP/SMTP/Exchange/CardDAV/CalDAV, haga clic en <b>Generar código de autorización</b> .

## Sina Mail

**Nota:** Asegúrese de que el servicio POP3/SMTP está activado en su cuenta. Para activar el servicio, en la página de inicio de Sina Mail, haga clic en **Valores > Más valores > POP/IMAP/SMTP de usuario** y, a continuación, active el **servicio POP3/SMTP**.

Configuración	Valor
<b>Puerta de enlace SMTP principal</b>	smtp.sina.com
<b>Puerto de la puerta de enlace SMTP principal</b>	587
<b>Utilizar SSL/TLS</b>	Obligatorio
<b>Solicitar certificado de confianza</b>	Desactivado
<b>Dirección de respuesta</b>	Su dirección de correo electrónico
<b>Autenticación del servidor SMTP</b>	Conexión/Normal
<b>Correo electrónico iniciado por dispositivo</b>	Usar credenciales del dispositivo SMTP
<b>ID de usuario de dispositivo</b>	Su dirección de correo electrónico

Configuración	Valor
<b>Contraseña de dispositivo</b>	Código de autorización <b>Nota:</b> Para generar un código de autorización, en la página de inicio de correo electrónico, haga clic en <b>Valores &gt; Más valores &gt; POP/IMAP/SMTP de usuario</b> y, a continuación, active <b>Estado del código de autorización</b> .

## Sohu Mail

**Nota:** Asegúrese de que el servicio SMTP está activado en su cuenta. Para activar el servicio, en la página de inicio de Sohu Mail, haga clic en **Opciones > Configuración > POP3/SMTP/IMAP** y, a continuación, active el **servicio IMAP/SMTP** o el **servicio POP3/SMTP**.

Configuración	Valor
<b>Puerta de enlace SMTP principal</b>	smtp.sohu.com
<b>Puerto de la puerta de enlace SMTP principal</b>	465
<b>Utilizar SSL/TLS</b>	Obligatorio
<b>Solicitar certificado de confianza</b>	Desactivado
<b>Dirección de respuesta</b>	Su dirección de correo electrónico
<b>Autenticación del servidor SMTP</b>	Conexión/Normal
<b>Correo electrónico iniciado por dispositivo</b>	Usar credenciales del dispositivo SMTP
<b>ID de usuario de dispositivo</b>	Su dirección de correo electrónico
<b>Contraseña de dispositivo</b>	Contraseña independiente <b>Nota:</b> La contraseña independiente se proporciona cuando el Servicio IMAP/SMTP o el Servicio POP3/SMTP están activados.

## Yahoo! Mail

Configuración	Valor
<b>Puerta de enlace SMTP principal</b>	smtp.mail.yahoo.com
<b>Puerto de la puerta de enlace SMTP principal</b>	587
<b>Utilizar SSL/TLS</b>	Obligatorio
<b>Solicitar certificado de confianza</b>	Desactivado
<b>Dirección de respuesta</b>	Su dirección de correo electrónico
<b>Autenticación del servidor SMTP</b>	Conexión/Normal
<b>Correo electrónico iniciado por dispositivo</b>	Usar credenciales del dispositivo SMTP
<b>ID de usuario de dispositivo</b>	Su dirección de correo electrónico
<b>Contraseña de dispositivo</b>	Contraseña de aplicación <b>Nota:</b> Para crear una contraseña de aplicación, vaya a la página de <a href="#">Seguridad de la cuenta de Yahoo</a> , inicie sesión en su cuenta y, a continuación, haga clic en <b>Generar contraseña de la aplicación</b> .

## Zoho Mail

Configuración	Valor
<b>Puerta de enlace SMTP principal</b>	smtp.zoho.com
<b>Puerto de la puerta de enlace SMTP principal</b>	587
<b>Utilizar SSL/TLS</b>	Obligatorio
<b>Solicitar certificado de confianza</b>	Desactivado
<b>Dirección de respuesta</b>	Su dirección de correo electrónico
<b>Autenticación del servidor SMTP</b>	Conexión/Normal
<b>Correo electrónico iniciado por dispositivo</b>	Usar credenciales del dispositivo SMTP
<b>ID de usuario de dispositivo</b>	Su dirección de correo electrónico
<b>Contraseña de dispositivo</b>	<p>Contraseña de cuenta o contraseña de aplicación</p> <p><b>Notas:</b></p> <ul style="list-style-type: none"> <li>• Para las cuentas con la verificación de dos pasos desactivada, utilice la contraseña de cuenta.</li> <li>• Para cuentas con la verificación en dos pasos activada, utilice una contraseña de la aplicación. Para crear una contraseña de aplicación, vaya a la página de <a href="#">Seguridad de la cuenta Zoho</a>, inicie sesión en su cuenta y, a continuación, en la sección Contraseñas específicas de la aplicación, haga clic en <b>Generar nueva contraseña</b>.</li> </ul>

## Carga de papel y material especial

### Ajuste el tamaño y el tipo de papel especial.

Las bandejas detectan automáticamente el tamaño de papel normal. Para el papel especial, como etiquetas, cartulinas o sobres, siga estos pasos:

- 1 En la pantalla de inicio, toque **Valores > Papel > Configuración de bandeja > Tamaño/tipo de papel >** y seleccione un origen del papel
- 2 Ajuste el tamaño y el tipo de papel especial.

### Configuración del valor de papel Universal

- 1 En la pantalla de inicio, toque **Valores > Papel > Configuración del material > Configuración universal**.
- 2 Configure los valores.

## Carga de la bandeja de 520 hojas

**⚠ PRECAUCIÓN: RIESGO DE CAÍDA:** Para reducir el riesgo de inestabilidad del equipo, cargue cada bandeja por separado. Mantenga todas las bandejas cerradas hasta que los necesite.

**1** Extraiga la bandeja.

**Nota:** Para evitar atascos, no extraiga las bandejas mientras la impresora esté ocupada.



**2** Ajuste las guías para que coincidan con el tamaño del papel que va a cargar.

### Notas:

- Utilice los indicadores de la parte inferior de la bandeja como ayuda para la colocación de las guías.
- Cuando cargue papel de tamaño A3, 11 pulgadas o B4, asegúrese de ajustar la guía del papel posterior.
- En la bandeja 2 y en las bandejas opcionales de 520 hojas, cuando cargue papel de tamaño A3, ajuste la guía del papel posterior y las guías laterales. Los topes situados detrás de la guía lateral bloquean el tamaño del papel en A3. Cuando cargue papel de 12,6 pulgadas, ajuste la guía posterior del papel y las guías laterales y, a continuación, presione hacia abajo los topes para desbloquearlas.

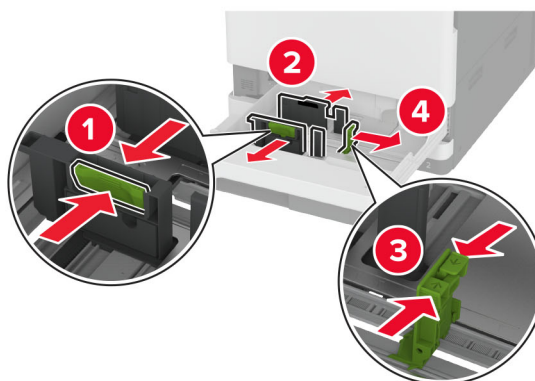
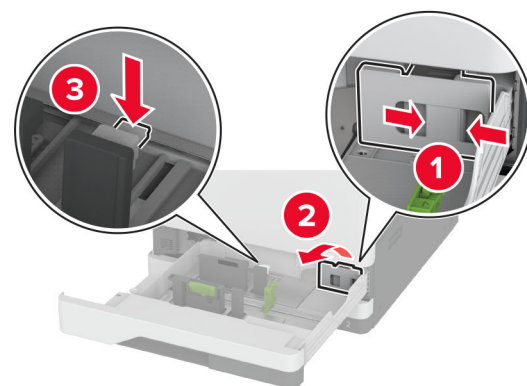
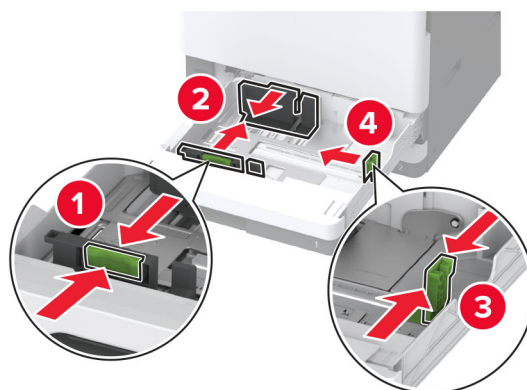

**3** Flexione, airee y alise los bordes del papel antes de cargarlo.

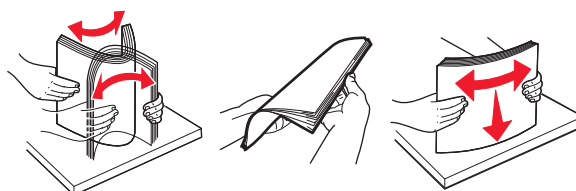

**4** Cargue la pila de papel con la cara de impresión hacia arriba.

Al cargar papel con membrete o papel perforado, realice una de las siguientes acciones:

**Para impresión a una cara en el borde largo**

- Cargue el papel con el membrete hacia arriba, con el encabezado hacia la parte trasera de la bandeja.

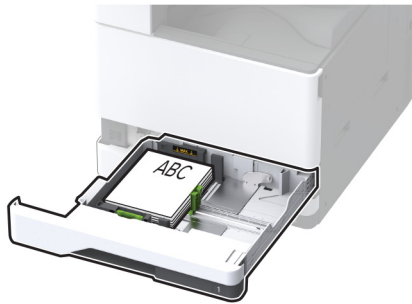

- Cargue el papel preperforado hacia arriba con los orificios en el lado izquierdo de la bandeja.

**Para impresión a una cara en el borde corto**

- Coloque el papel con membrete hacia arriba con el encabezado hacia el lado izquierdo de la bandeja.

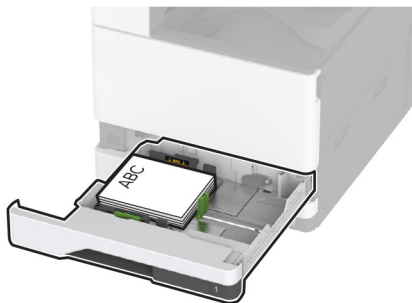

- Cargue el papel preperforado hacia arriba con los orificios contra la parte frontal de la bandeja.

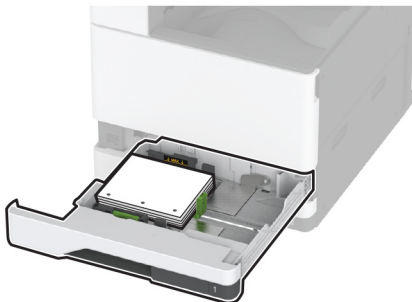



**Para impresión a doble cara en el borde largo**

- Cargue el papel con membrete hacia abajo, con el encabezado hacia la parte trasera de la bandeja.

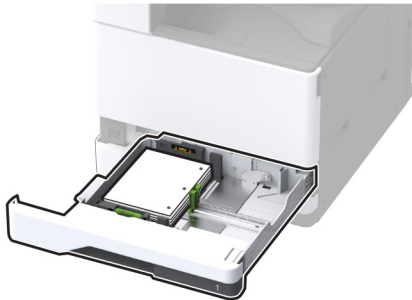

- Cargue el papel preperforado hacia abajo con los orificios en el lado derecho de la bandeja.

**Para impresión a doble cara en el borde corto**

- Coloque el papel con membrete hacia abajo con el encabezado hacia el lado izquierdo de la bandeja.

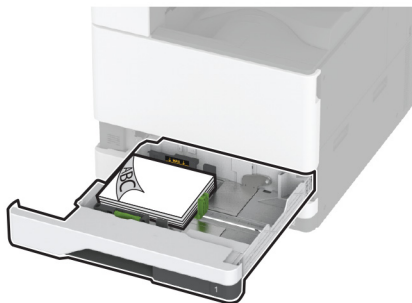

- Cargue el papel preperforado hacia abajo con los orificios contra la parte posterior de la bandeja.

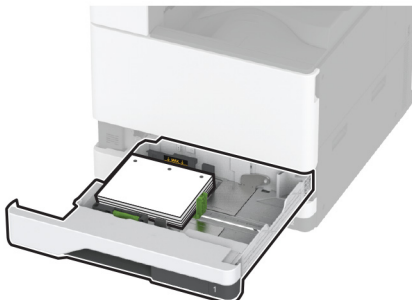

**Notas:**

- No deslice el papel en la bandeja.
- Asegúrese de que las guías laterales están ajustadas contra el papel.
- Asegúrese de que la altura de la pila no exceda el indicador de capacidad máxima de papel. Si sobrepasa el límite, se pueden producir atascos de papel.

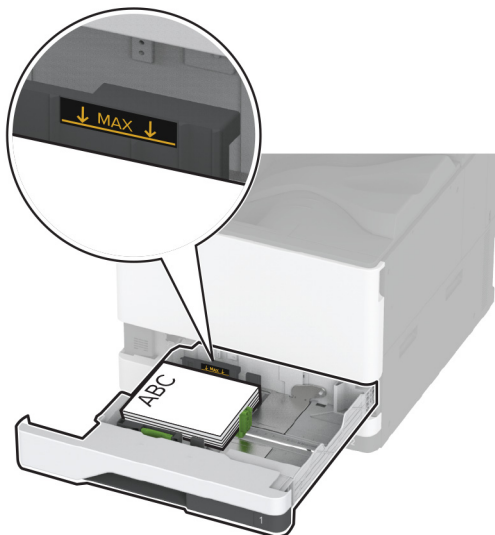
**5** Introduzca la bandeja.

Si es necesario, defina el tipo y el tamaño del papel para que coincida con el papel cargado en la bandeja.

**Nota:** En el caso de que se utilice un finalizador, las imágenes se giran 180° al imprimirse.

**Carga de la bandeja doble de 2000 hojas**

**⚠ PRECAUCIÓN: RIESGO DE CAÍDA:** Para reducir el riesgo de inestabilidad del equipo, cargue cada bandeja por separado. Mantenga todas las bandejas cerradas hasta que los necesite.

**1** Extraiga la bandeja.

**Nota:** Para evitar atascos, no extraiga las bandejas mientras la impresora esté ocupada.



**2** Ajuste las guías para que coincidan con el tamaño del papel que va a cargar.

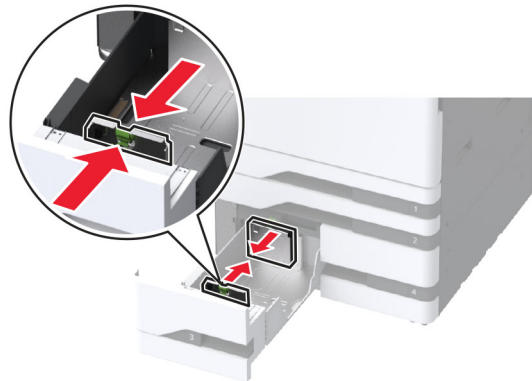

**3** Flexione, airee y alise los bordes del papel antes de cargarlo.

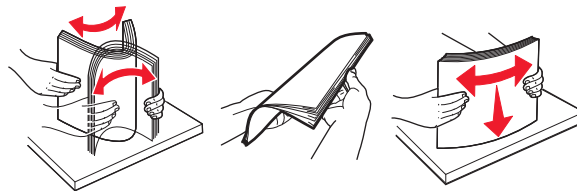

**4** Cargue la pila de papel con la cara de impresión hacia arriba.

Al cargar papel con membrete o papel preperforado, realice una de las siguientes acciones:

**Para impresiones a una cara**

- Cargue el papel con el membrete hacia arriba, con el encabezado hacia la parte trasera de la bandeja.



- Cargue el papel preperforado hacia arriba con los orificios en el lado izquierdo de la bandeja.



### Para impresiones a doble cara

- Cargue el papel con membrete hacia abajo, con el encabezado hacia la parte trasera de la bandeja.



- Cargue el papel preperforado hacia abajo con los orificios en el lado derecho de la bandeja.



**Notas:**

- No deslice el papel en la bandeja.
- Asegúrese de que la altura de la pila no exceda el indicador de capacidad máxima de papel. Si sobrepasa el límite, se pueden producir atascos de papel.

**5** Introduzca la bandeja.

Si es necesario, defina el tipo y el tamaño del papel para que coincida con el papel cargado en la bandeja.

**Nota:** En el caso de que se utilice un finalizador, las imágenes se giran 180° al imprimirse.

**Carga de la bandeja de 2000 hojas**

**⚠ PRECAUCIÓN: RIESGO DE CAÍDA:** Para reducir el riesgo de inestabilidad del equipo, cargue cada bandeja por separado. Mantenga todas las bandejas cerradas hasta que los necesite.

**1** Extraiga la bandeja y, a continuación, abra la puerta lateral de la bandeja.

**Nota:** Para evitar atascos, no extraiga las bandejas mientras la impresora esté ocupada.

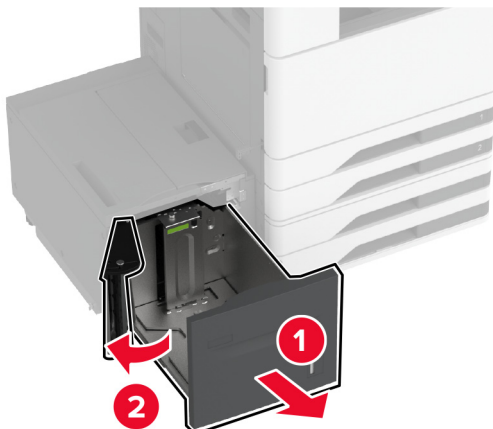

2 Ajuste la guía de la parte posterior de la bandeja. Haga lo mismo en la parte frontal de la bandeja.

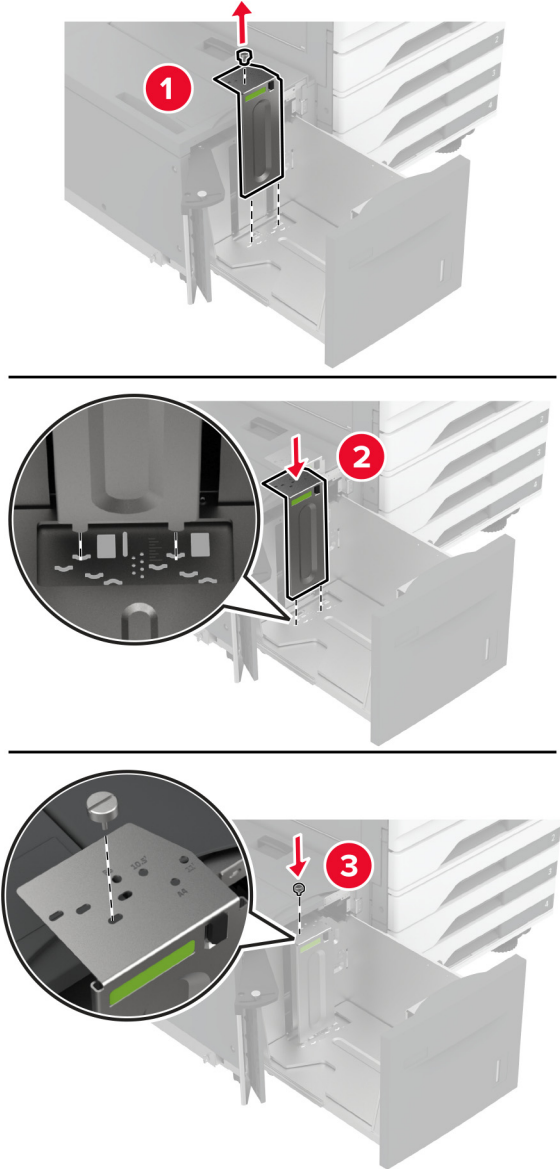

**3** Ajuste la palanca de la puerta lateral de la bandeja.

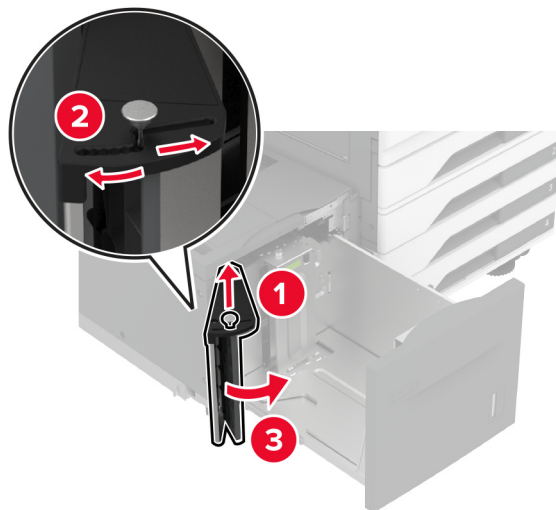

**4** Flexione, airee y alise los bordes del papel antes de cargarlo.

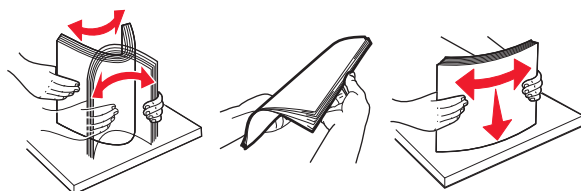

**5** Cargue la pila de papel con la cara de impresión hacia arriba.

Al cargar papel con membrete o papel perforado, realice una de las siguientes acciones:

**Para impresiones a una cara**

- Cargue el papel con membrete hacia abajo, con el encabezado hacia la parte trasera de la bandeja.

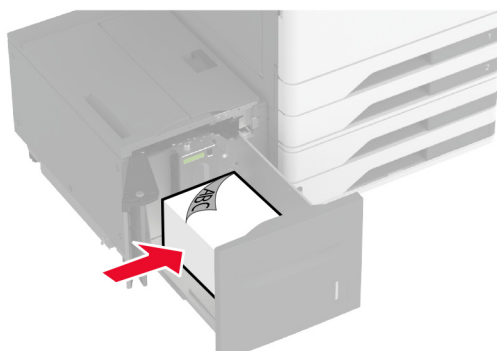

- Cargue el papel preperforado hacia abajo con los orificios en el lado izquierdo de la bandeja.

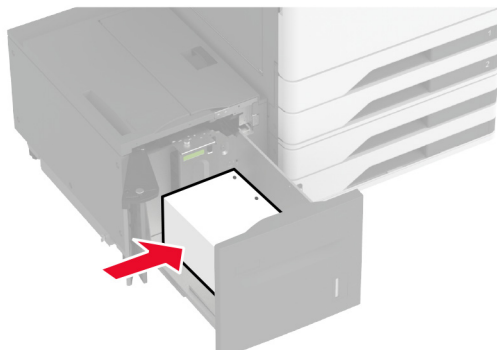

### Para impresiones a doble cara

- Cargue el papel con el membrete hacia arriba, con el encabezado hacia la parte trasera de la bandeja.

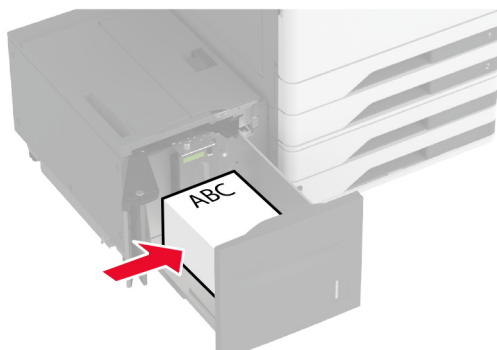

- Cargue el papel preperforado hacia arriba con los orificios en el lado izquierdo de la bandeja.

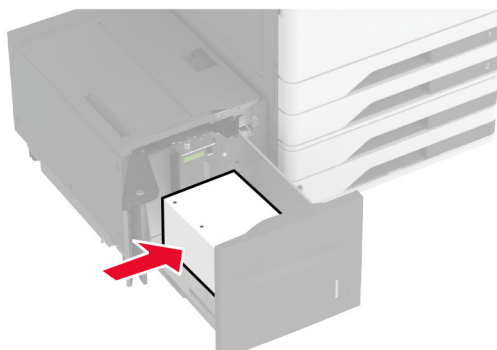

**Nota:** Asegúrese de que la altura de la pila no exceda el indicador de capacidad máxima de papel. Si sobrepasa el límite, se pueden producir atascos de papel.



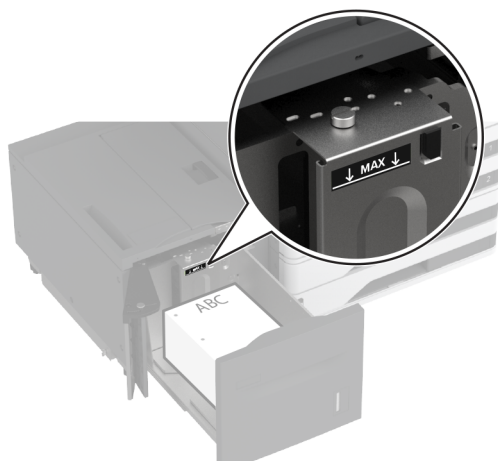

**6** Cierre la puerta lateral de la bandeja y, a continuación, inserte la bandeja.

Si es necesario, defina el tipo y el tamaño del papel para que coincida con el papel cargado en la bandeja.

**Nota:** En el caso de que se utilice un finalizador, las imágenes se giran 180° al imprimirse.

## Carga de la bandeja de sobres



**PRECAUCIÓN: RIESGO DE CAÍDA:** Para reducir el riesgo de inestabilidad del equipo, cargue cada bandeja por separado. Mantenga todas las bandejas cerradas hasta que los necesite.

**1** Extraiga la bandeja de sobres.

**Nota:** Para evitar atascos, no extraiga las bandejas mientras la impresora esté ocupada.

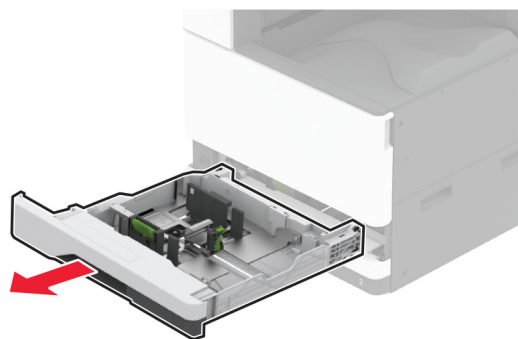

**2** Flexione, airee y alinee los bordes de los sobres antes de cargarlos.

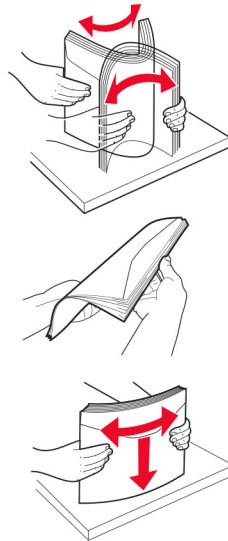

**3** Ajuste las guías para que coincidan con el tamaño del sobre que va a cargar.

**Nota:** Utilice los indicadores de la parte inferior de la bandeja como ayuda para la colocación de las guías.

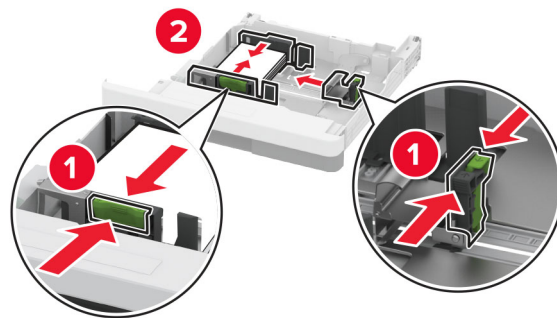

**4** Cargue los sobres con la solapa hacia abajo y contra el lado izquierdo de la bandeja.

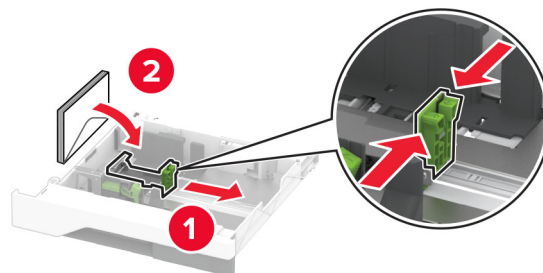

**Notas:**

- Asegúrese de que las guías laterales están ajustadas contra el sobre.
- Asegúrese de que la altura de la pila no exceda el indicador de capacidad máxima. Si sobrepasa el límite, se pueden producir atascos.

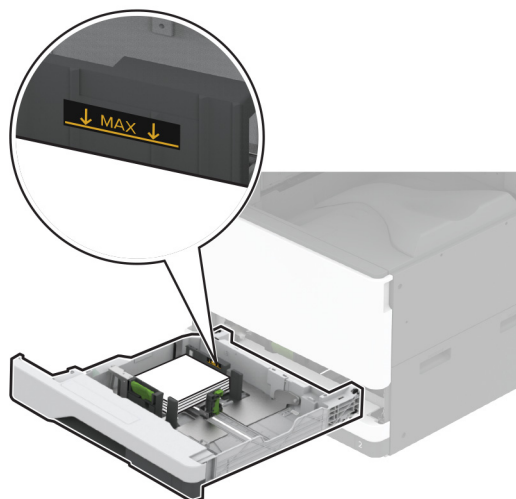

**5** Introduzca la bandeja.

Si es necesario, defina el tipo y el tamaño del papel para que coincida con el sobre cargado en la bandeja.

## Carga del alimentador multiuso

**1** Abra el alimentador multiuso.

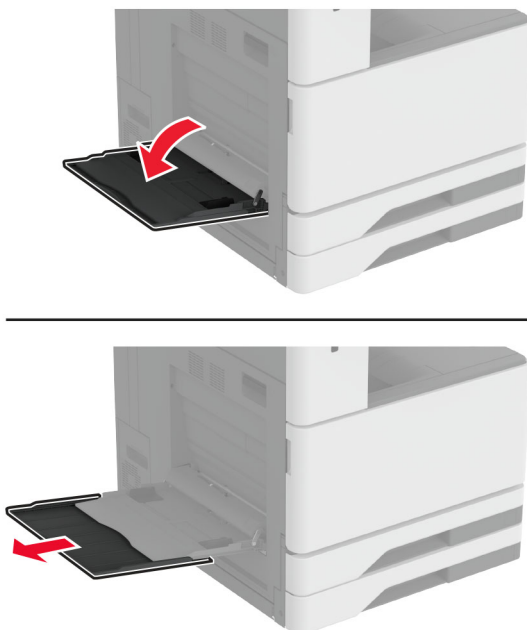

**2** Ajuste las guías laterales para que coincidan con el tamaño del papel que va a cargar.

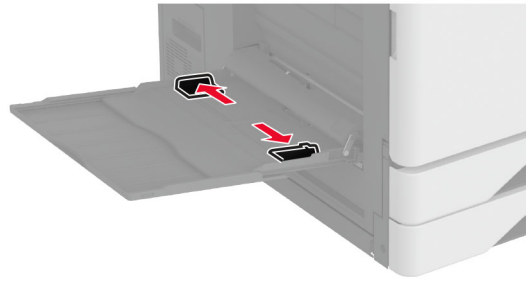

**3** Flexione, airee y alise los bordes del papel antes de cargarlo.

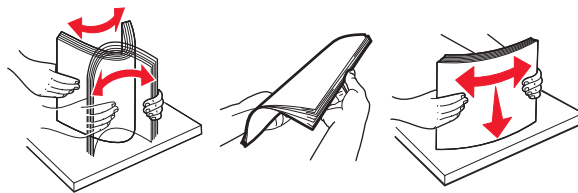

**4** Cargue el papel.

**Nota:** Asegúrese de que las guías laterales están ajustadas contra el papel.

**Para la alimentación del borde largo:**

- Para imprimir a una cara, cargue el papel con membrete hacia abajo, con el encabezado hacia la parte posterior de la impresora. Cargue el papel previamente perforado boca abajo con los orificios situados en el lado derecho del papel.

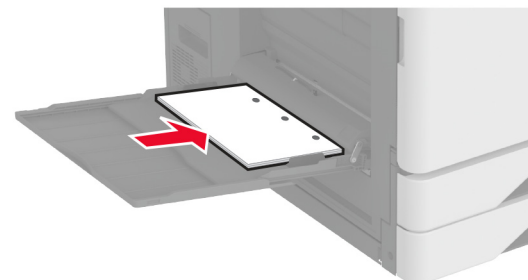
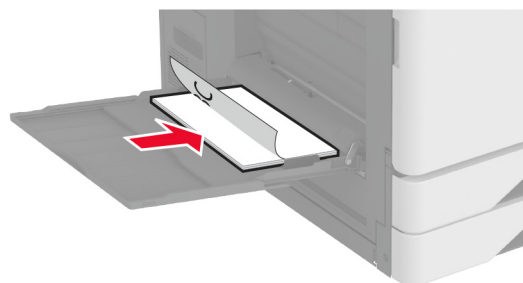

- Para la impresión a doble cara, cargue el papel con membrete hacia arriba, con el encabezado hacia la parte posterior de la impresora. Cargue el papel previamente perforado hacia arriba con los orificios situados en el lado izquierdo del papel.

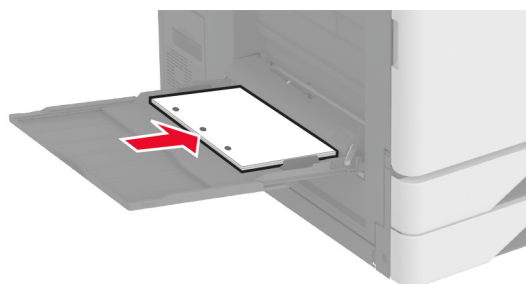
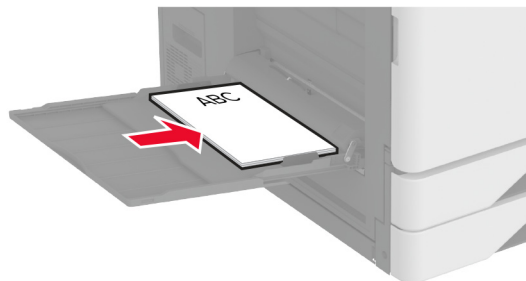

#### Para la alimentación del borde corto:

- Para imprimir a una cara, cargue el papel con membrete hacia abajo, con el encabezado hacia la parte izquierda del papel. Cargue el papel previamente perforado boca abajo con los orificios situados hacia la parte delantera de la impresora.

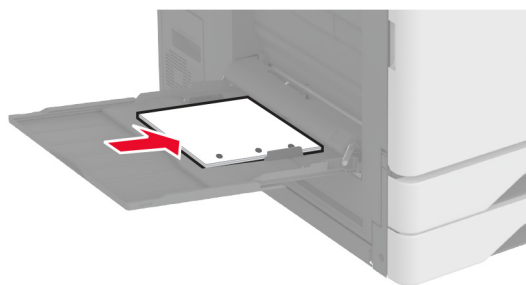
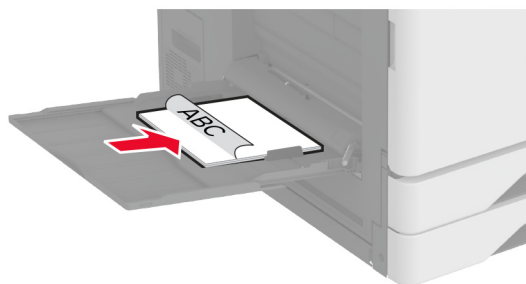

- Para la impresión a doble cara, cargue el papel con membrete hacia arriba, con el encabezado hacia la parte izquierda del papel. Cargue el papel previamente perforado hacia arriba con los orificios situados hacia la parte delantera de la impresora.

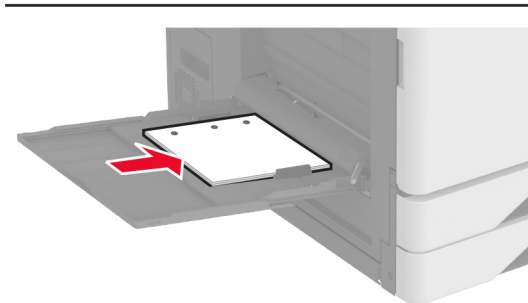
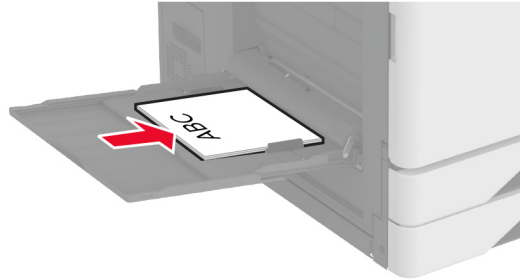

**Nota:** Si hay instalado un finalizador, la impresora rota las imágenes 180°.

## Enlace de Bandejas

- 1** En la pantalla de inicio, toque **Valores > Papel > Configuración de bandeja** > seleccione un origen del papel.
- 2** Establezca la misma correspondencia entre los valores de tamaño y el tipo de papel para las bandejas que está vinculando.
- 3** En la pantalla de inicio, toque **Valores > Dispositivo > Mantenimiento > Menú de configuración > Configuración de bandeja > Enlace de Bandejas**.
- 4** Toque **Automático**.

Para desvincular bandejas, asegúrese de que ninguna de las bandejas tenga los mismos valores de tamaño o tipo de papel.

**Advertencia: Posibles daños:** La temperatura del fusor varía según el tipo de papel especificado. Para evitar problemas de impresión, haga coincidir los valores de tipo de papel en la impresora con el papel cargado en la bandeja.

# Instalación y actualización de software, controladores y firmware

## Instalación del software de la impresora

### Notas:

- El controlador de impresión se incluye en el paquete de instalación del software.
  - En el caso de equipos Macintosh con MacOS versión 10.7 o posterior, no es necesario instalar el controlador para imprimir en una impresora certificada con AirPrint. Si desea funciones de impresión personalizadas, descargue el controlador de impresión.
- 1 Obtenga una copia del paquete de instalación del software.
    - A través del CD de software suministrado con la impresora.
    - Vaya a [www.lexmark.com/downloads](http://www.lexmark.com/downloads).
  - 2 Haga doble clic en el paquete de instalación y siga las instrucciones que aparecen en la pantalla del equipo.

## Instalación del controlador de fax

- 1 Vaya a [www.lexmark.com/downloads](http://www.lexmark.com/downloads), busque su modelo de impresora y, a continuación, descargue el paquete de instalación adecuado.
- 2 En el equipo, haga clic en **Propiedades de impresora** y, a continuación, desplácese a la pestaña **Configuración**.
- 3 Seleccione **Fax** y, a continuación, haga clic en **Aplicar**.

## Adición de impresoras a un equipo

Antes de empezar, realice una de las siguientes acciones:

- Conecte la impresora y el equipo a la misma red. Para obtener más información acerca de la conexión de la impresora a una red, consulte [“Conexión de la impresora a una red Wi-Fi” en la página 187](#).
- Conecte el equipo a la impresora. Para obtener más información, consulte [“Conexión de un equipo a la impresora” en la página 189](#).
- Conectar la impresora al equipo mediante un cable USB. Para obtener más información, consulte [“Conexión de cables” en la página 36](#).

**Nota:** El cable USB se vende por separado.

### Para usuarios de Windows

- 1 Desde un equipo, instale el controlador de impresión.

**Nota:** Para obtener más información, consulte [“Instalación del software de la impresora” en la página 79](#).
- 2 Abra **Impresoras y escáneres** y, a continuación, haga clic en **Agregar una impresora o un escáner**.

**3** En función de la conexión de la impresora, realice una de las siguientes acciones:

- Seleccione una impresora en la lista y, a continuación, haga clic en **Agregar dispositivo**.
- Haga clic en **Mostrar impresoras Wi-Fi Direct**, seleccione una impresora y, a continuación, haga clic en **Agregar dispositivo**.
- Haga clic en **La impresora no está en la lista** y, a continuación, en la ventana Añadir impresora, haga lo siguiente:
  - a** Seleccione **Agregar impresora mediante una dirección TCP/IP o un nombre de host** y, a continuación, haga clic en **Siguiente**.
  - b** En el campo “Nombre del host o dirección IP”, escriba la dirección IP de la impresora y, a continuación, haga clic en **Siguiente**.

**Notas:**

- Verá la dirección IP de la impresora en la pantalla de inicio de la misma. La dirección IP aparece como cuatro grupos de números separados por puntos, como 123.123.123.123.
- Si está utilizando un servidor proxy, desactívelo temporalmente para cargar correctamente la página web.
- c** Seleccione un controlador de impresión y haga clic en **Siguiente**.
- d** Seleccione **Usar el controlador de impresión que está instalado actualmente (recomendado)** y, a continuación, haga clic en **Siguiente**.
- e** Escriba un nombre de impresora y, a continuación, haga clic en **Siguiente**.
- f** Seleccione una opción de uso compartido de impresora y, a continuación, haga clic en **Siguiente**.
- g** Haga clic en **Finalizar**.

### Para usuarios de Macintosh

- 1** En un equipo, abra **Impresoras y escáneres**.
- 2** Haga clic en **+** y, a continuación, seleccione una impresora.
- 3** En el menú Utilizar, seleccione un controlador de impresión.

**Notas:**

- Para utilizar el controlador de impresión de Macintosh, seleccione **AirPrint** o **Secure AirPrint**.
- Si desea funciones de impresión personalizadas, seleccione el controlador de impresión de Lexmark. Para instalar el controlador, consulte [“Instalación del software de la impresora” en la página 79](#).

**4** Agregue la impresora.

## Actualización de firmware

Para mejorar el rendimiento de la impresora y solucionar problemas, actualice el firmware de la impresora con regularidad.

Para obtener más información sobre cómo actualizar el firmware, póngase en contacto con su representante de Lexmark.

Para obtener el firmware más reciente, vaya a [www.lexmark.com/downloads](http://www.lexmark.com/downloads) y busque su modelo de impresora.

- 1** Abra un explorador web y, a continuación, escriba la dirección IP de la impresora en el campo de la dirección.



**Notas:**

- Verá la dirección IP de la impresora en la pantalla de inicio de la misma. La dirección IP aparece como cuatro grupos de números separados por puntos, como 123.123.123.123.
- Si está utilizando un servidor proxy, desactívelo temporalmente para cargar correctamente la página web.

**2** Haga clic en **Valores > Dispositivo > Actualizar firmware**.

**3** Para ello, realice una de las siguientes acciones:

- Haga clic en **Buscar actualizaciones > Acepto, iniciar actualización**.
- Cargue el archivo flash.
  - a Busque el archivo flash.

**Nota:** Asegúrese de haber extraído el archivo zip del firmware.

- b Haga clic en **Cargar > Iniciar**.

## Exportación o importación de archivos de configuración

Puede exportar valores de configuración a un archivo de texto que puede importarse para aplicar los valores en otras impresoras.

**1** Abra un explorador web y, a continuación, escriba la dirección IP de la impresora en el campo de la dirección.

**Notas:**

- Verá la dirección IP de la impresora en la pantalla de inicio de la impresora. La dirección IP aparece como cuatro grupos de números separados por puntos, como 123.123.123.123.
- Si está utilizando un servidor proxy, desactívelo temporalmente para cargar correctamente la página web.

**2** En Embedded Web Server, haga clic en **Exportar configuración** o **Importar configuración**.

**3** Siga las instrucciones que aparecen en la pantalla.

**4** Si la impresora es compatible con aplicaciones, a continuación, realice las siguientes acciones:

- a Haga clic en **Aplicaciones** > y seleccione la aplicación > **Configurar**.
- b Haga clic en **Exportar** o **Importar**.

## Adición de opciones disponibles en el controlador de impresión

### Para usuarios de Windows

**1** Abra la carpeta de impresoras.

**2** Seleccione el documento que desea imprimir y realice una de las siguientes acciones:

- Para Windows 7 o versiones posteriores, seleccione **Propiedades de la impresora**.
- Para versiones anteriores, seleccione **Propiedades**.

**3** Vaya a la pestaña Configuración y, a continuación, seleccione **Actualizar ahora - Preguntar a la impresora**.

**4** Aplique los cambios.

## Para usuarios de Macintosh

- 1 En Preferencias del sistema en el menú de Apple, navegue hasta la impresora y, a continuación, seleccione **Opciones y consumibles**.
- 2 Vaya a la lista de opciones de hardware y añada las opciones instaladas.
- 3 Aplique los cambios.

## Instalación de hardware opcional

### Instalación de la bandeja de sobres

- 1 Retirar bandeja 1.

**Nota:** No tire la bandeja estándar.

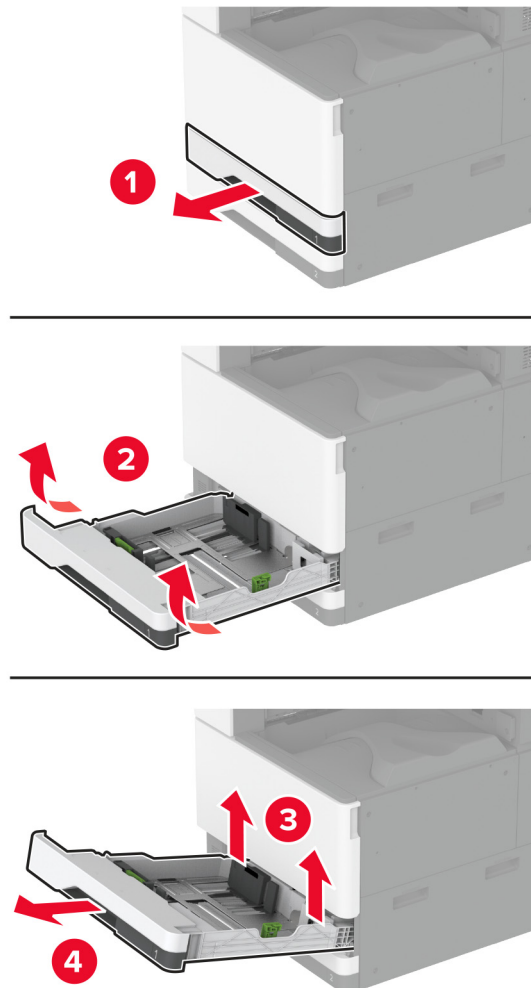

- 2 Desembale la bandeja de sobres y retire todo el material de embalaje.

**3** Inserte la bandeja de sobres.

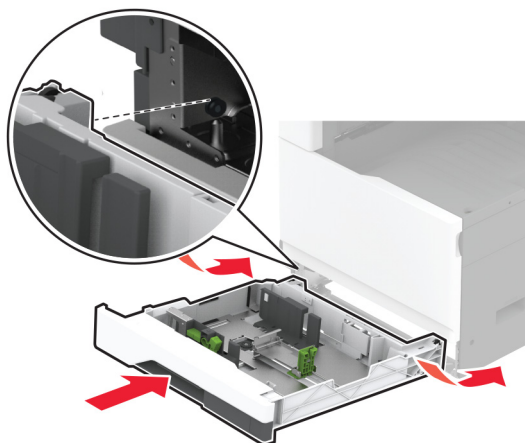

Para que la bandeja de sobres esté disponible en los trabajos de impresión, en la pantalla de inicio de la impresora, toque **Valores > Dispositivo > Mantenimiento > Menú de configuración > Configuración de bandeja > Configuración de bandeja de sobres > Activar**.

## Instalación del separador opcional

**⚠ PRECAUCIÓN: PELIGRO DE DESCARGAS ELÉCTRICAS:** Para evitar el riesgo de descarga eléctrica cuando vaya a acceder a la placa del controlador o a instalar hardware opcional o dispositivos de memoria tras haber configurado la impresora, primero apague la impresora y desconecte el cable de alimentación de la toma eléctrica. Si tiene otros dispositivos conectados a la impresora, apáguelos también y desenchufe los cables que vayan a la impresora.

1 Apague la impresora.

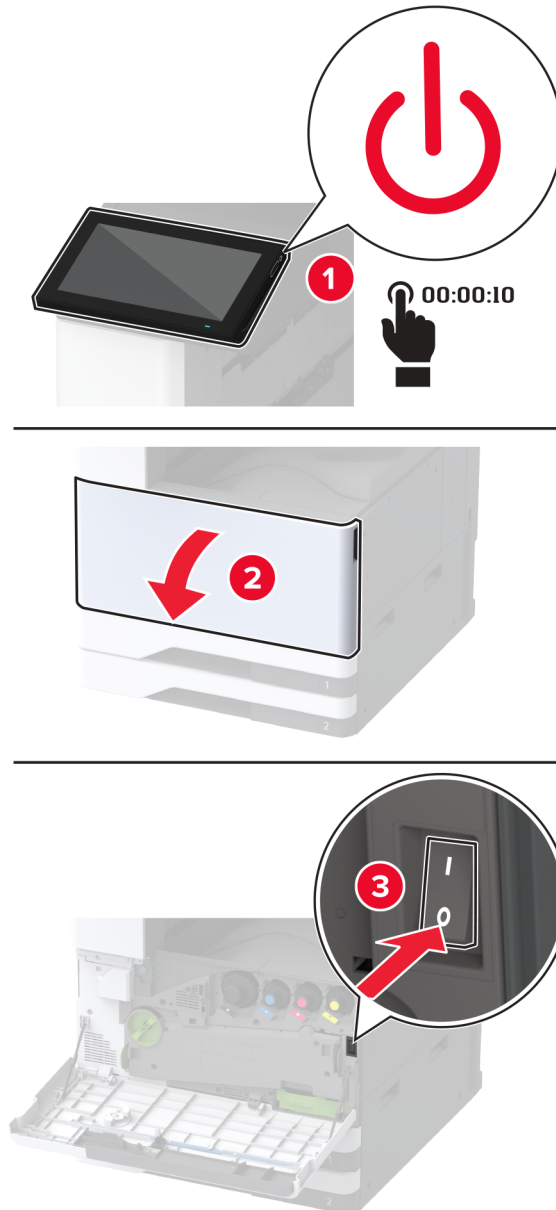

**2** Desconecte el cable de alimentación de la toma eléctrica y, a continuación, de la impresora.

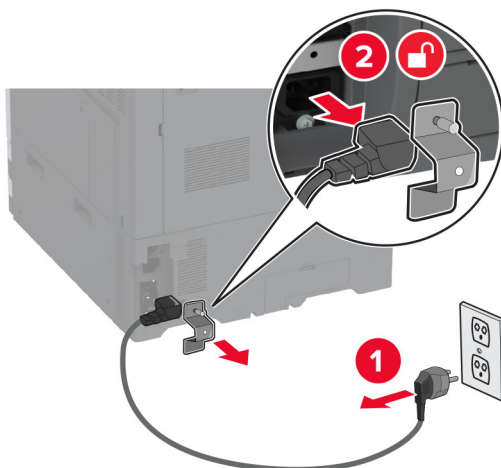

**3** Desembale el separador opcional y retire todo el material de embalaje.

**4** Bloquee las ruedas para evitar que el separador se mueva.



**5** Retire la cubierta de instalación opcional bajo el lado izquierdo de la impresora.

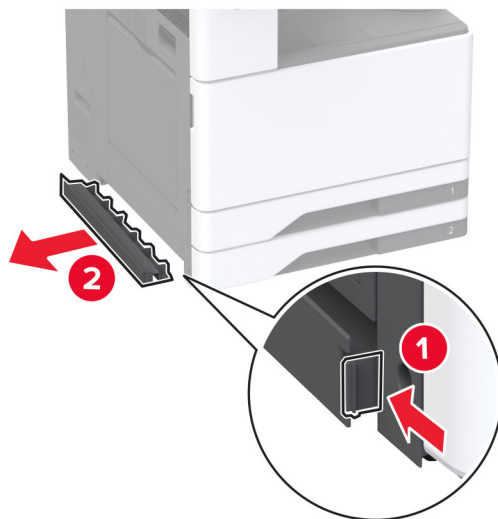

6 Tire del asa de elevación del lado izquierdo de la impresora.

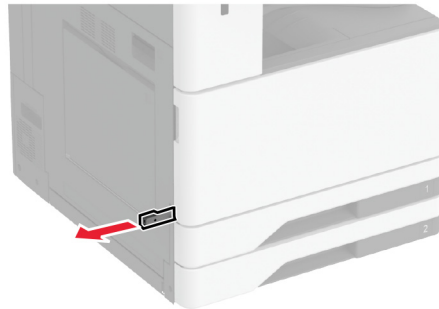

7 Alinee la impresora con el separador y, a continuación, baje la impresora hasta que encaje.

**⚠ PRECAUCIÓN: POSIBLES DAÑOS PERSONALES:** Si el peso de la impresora es superior a 20 kg (44 lb), pueden ser necesarias dos o más personas para levantarla de forma segura.

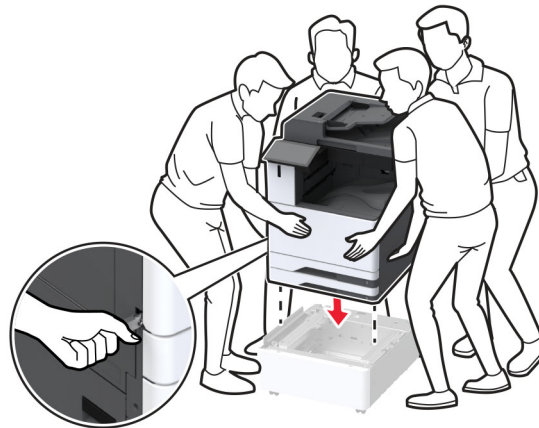

**8** Retirar bandeja 2.

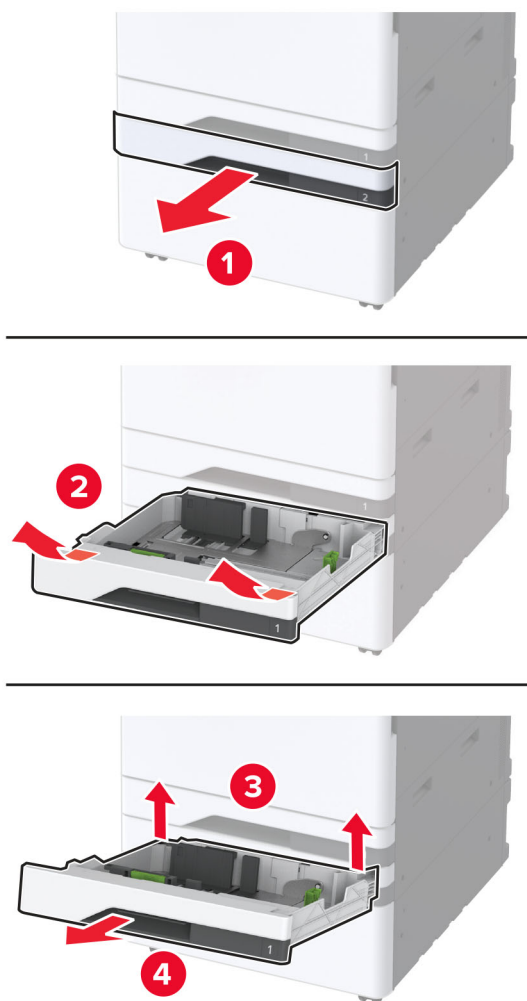

**9** Fije el separador a la impresora con tornillos.

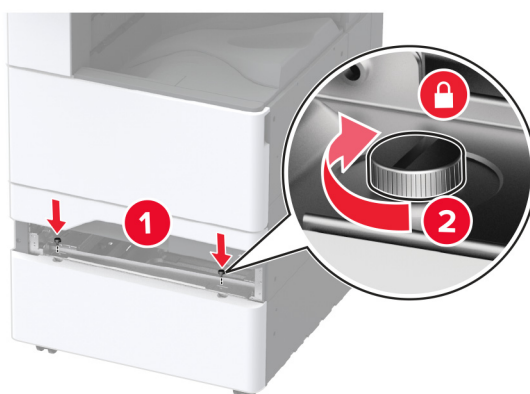

**10** Introduzca la bandeja 2.

**11** Extraiga el papel atascado de la parte trasera de la impresora.

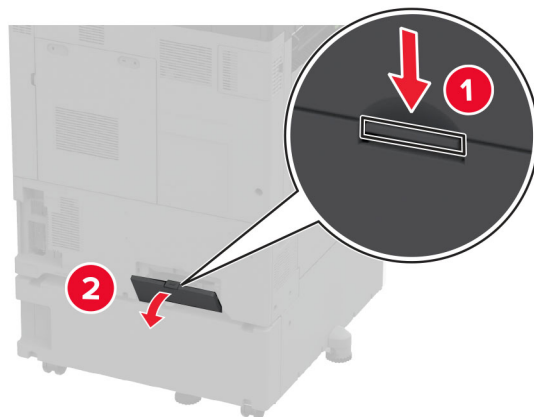

**12** Fije el soporte de bloqueo a la impresora y, a continuación, coloque la cubierta.

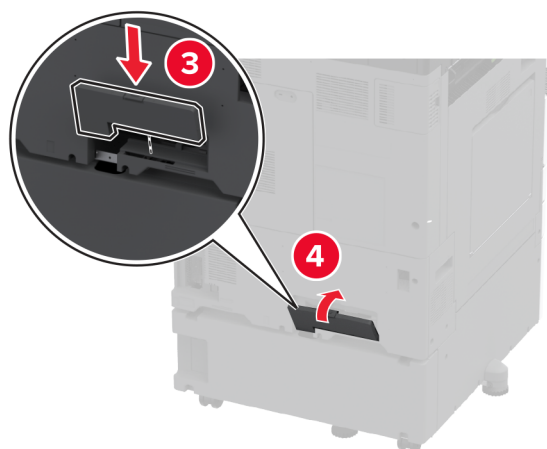
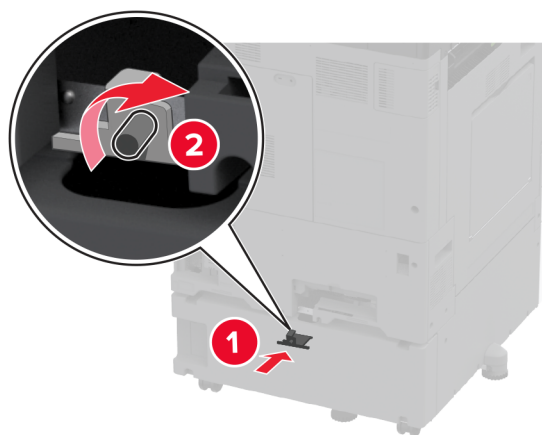



- 13** Ajuste los niveladores para asegurarse de que todos los lados de la impresora tienen la misma altura.

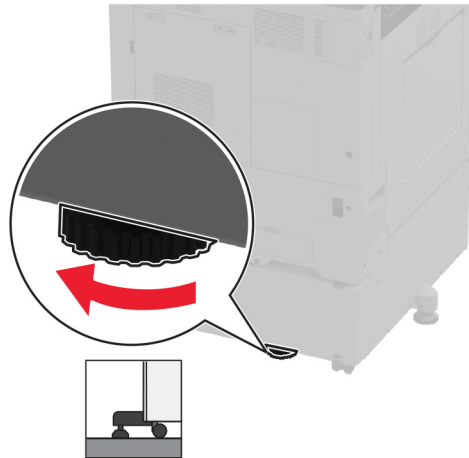
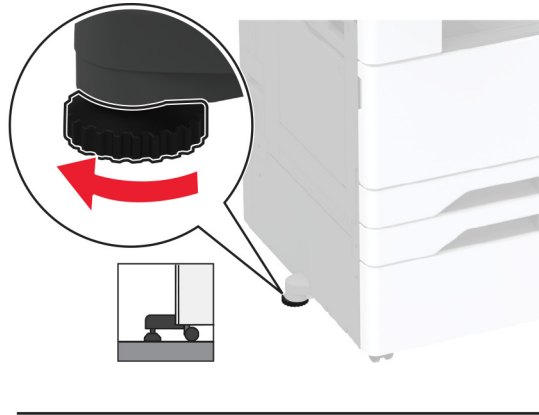

- 14** Conecte el cable de alimentación a la impresora y, a continuación, a un enchufe.

**⚠ PRECAUCIÓN: POSIBLES DAÑOS PERSONALES:** Para evitar el riesgo de incendio o descarga eléctrica, conecte el cable de alimentación a una toma de corriente debidamente conectada a tierra con la potencia adecuada que se encuentre cerca del dispositivo y resulte fácilmente accesible.

- 15** Encienda la impresora.

## Instalación de las dos bandejas opcionales de 520 hojas

**⚠ PRECAUCIÓN: PELIGRO DE DESCARGAS ELÉCTRICAS:** Para evitar el riesgo de descarga eléctrica cuando vaya a acceder a la placa del controlador o a instalar hardware opcional o dispositivos de memoria tras haber configurado la impresora, primero apague la impresora y desconecte el cable de alimentación de la toma eléctrica. Si tiene otros dispositivos conectados a la impresora, apáguelos también y desenchufe los cables que vayan a la impresora.

1 Apague la impresora.

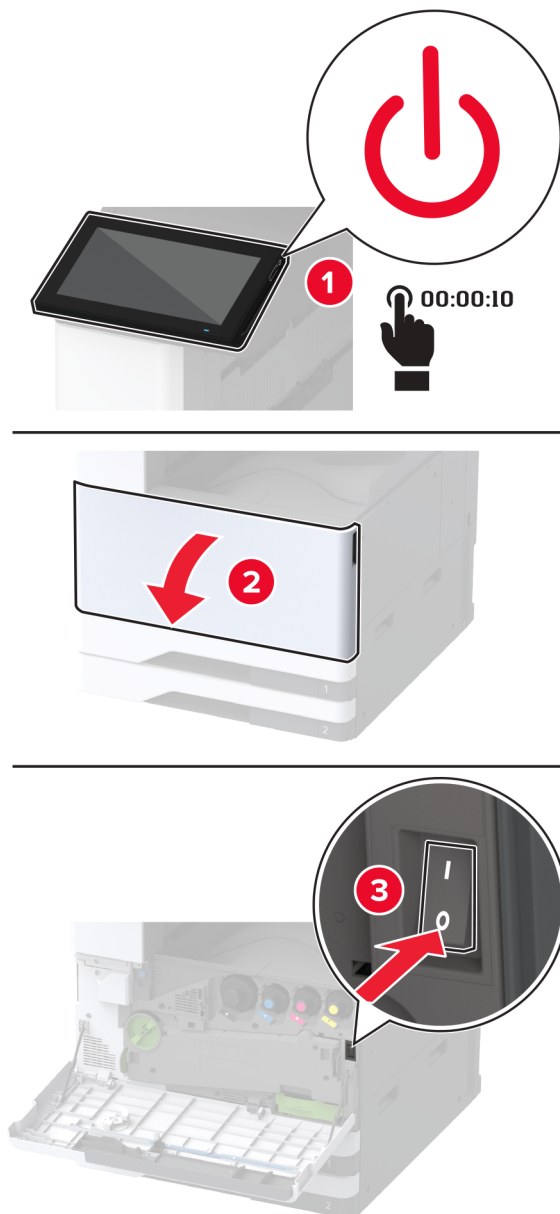

**2** Desconecte el cable de alimentación de la toma eléctrica y, a continuación, de la impresora.

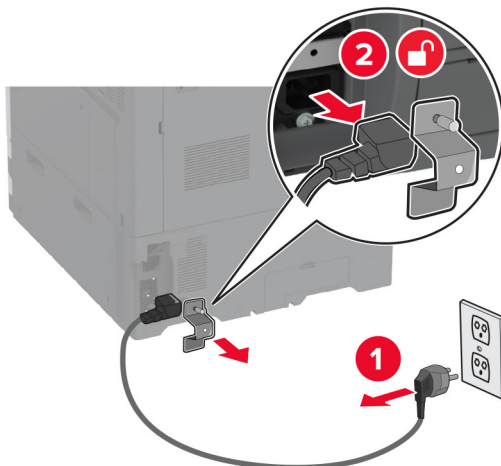

**3** Desembale la bandeja opcional y retire todo el material de embalaje.

**4** Guarde la hoja incluida con la bandeja opcional en el compartimento de la bandeja 1.

**Nota:** La hoja contiene información crítica que el técnico de servicio necesita para reparar o sustituir la bandeja opcional.

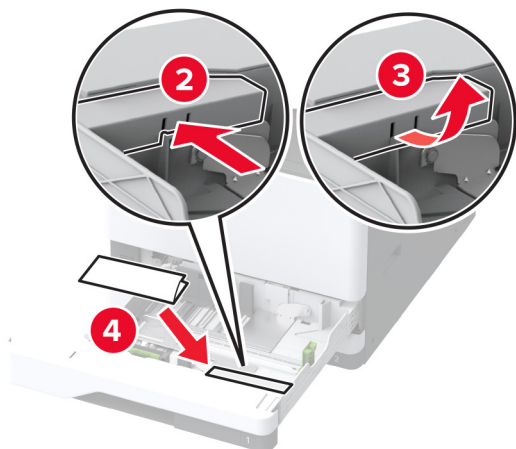
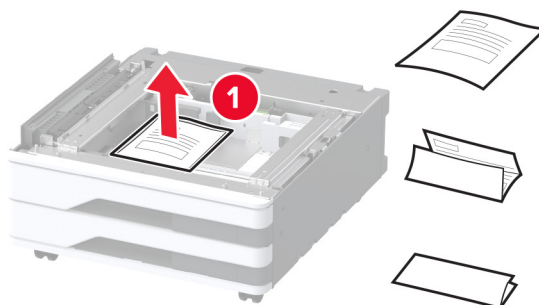

**5** Bloquee las ruedas para evitar que la bandeja opcional se mueva.

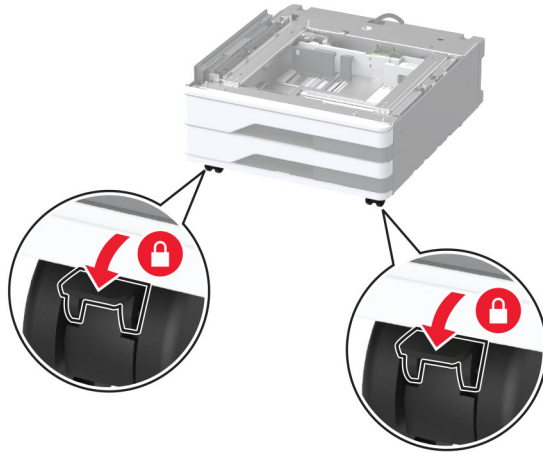

**6** Retire la cubierta de instalación opcional bajo el lado izquierdo de la impresora.

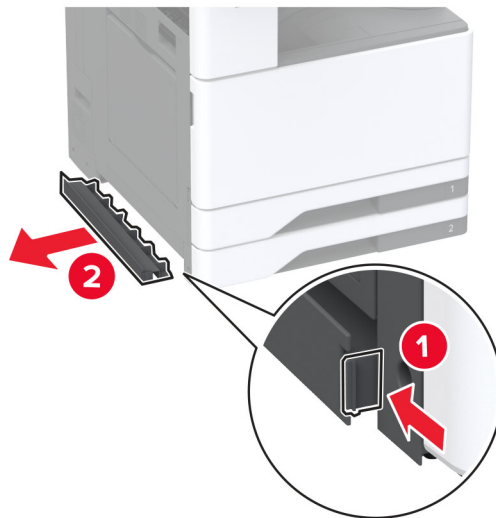

**7** Tire del asa de elevación del lado izquierdo de la impresora.

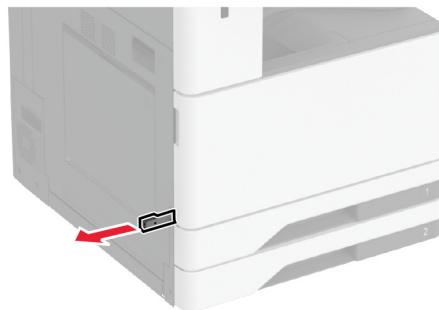

**8** Alinee la impresora con la bandeja opcional y, a continuación, baje la impresora hasta que encaje.

**⚠ PRECAUCIÓN: POSIBLES DAÑOS PERSONALES:** Si el peso de la impresora es superior a 20 kg (44 lb), pueden ser necesarias dos o más personas para levantarla de forma segura.



**9** Retirar bandeja 2.

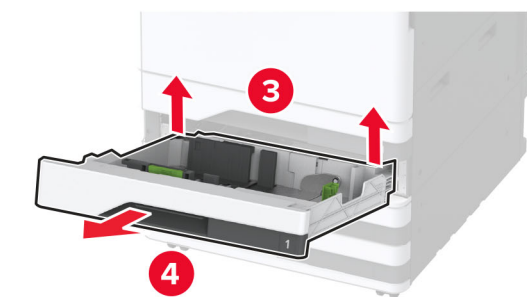
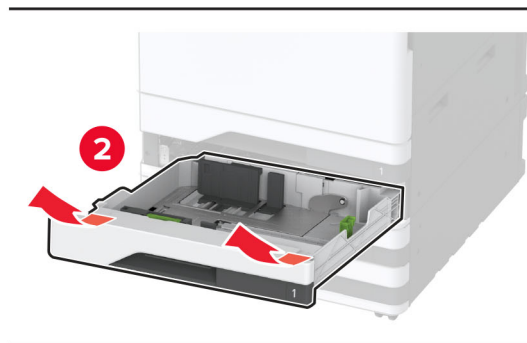

**10** Fije la bandeja opcional a la impresora con tornillos.

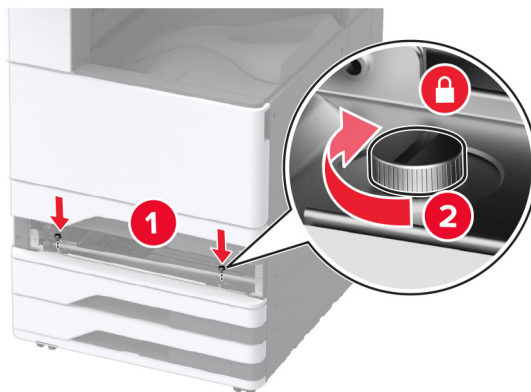

**11** Introduzca la bandeja 2.

**12** Extraiga el papel atascado de la parte trasera de la impresora.

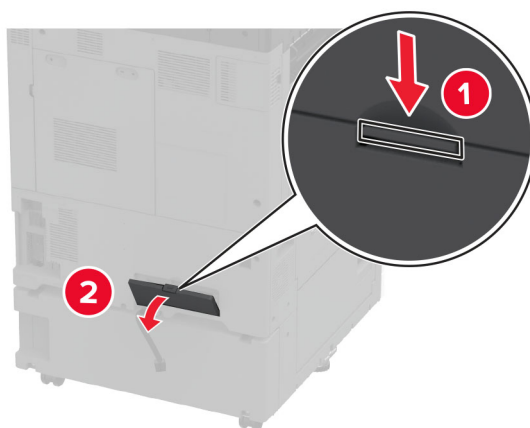

**13** Conecte el conector de la bandeja a la impresora y, a continuación, coloque la cubierta.

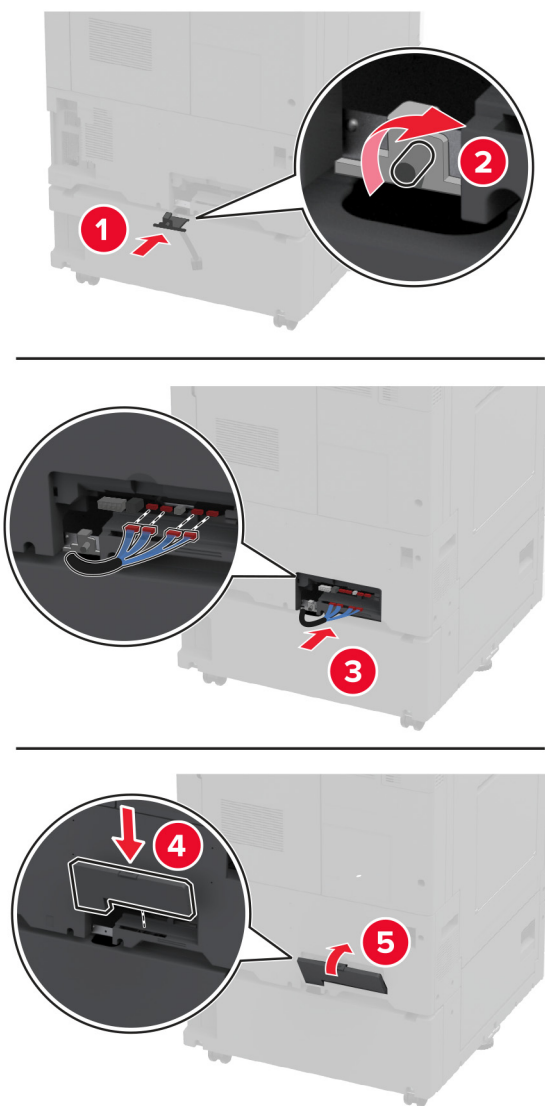

**14** Ajuste los niveladores para asegurarse de que todos los lados de la impresora tienen la misma altura.



**15** Conecte el cable de alimentación a la impresora y, a continuación, a un enchufe.



**PRECAUCIÓN: POSIBLES DAÑOS PERSONALES:** Para evitar el riesgo de incendio o descarga eléctrica, conecte el cable de alimentación a una toma de corriente debidamente conectada a tierra con la potencia adecuada que se encuentre cerca del dispositivo y resulte fácilmente accesible.

**16** Encienda la impresora.

Añada la bandeja en el controlador de impresión para que esté disponible para los trabajos de impresión. Para obtener más información, consulte [“Adición de opciones disponibles en el controlador de impresión” en la página 81](#).



## Instalación de la bandeja opcional doble de 2000 hojas

**⚠ PRECAUCIÓN: PELIGRO DE DESCARGAS ELÉCTRICAS:** Para evitar el riesgo de descarga eléctrica cuando vaya a acceder a la placa del controlador o a instalar hardware opcional o dispositivos de memoria tras haber configurado la impresora, primero apague la impresora y desconecte el cable de alimentación de la toma eléctrica. Si tiene otros dispositivos conectados a la impresora, apáguelos también y desenchufe los cables que vayan a la impresora.

1 Apague la impresora.

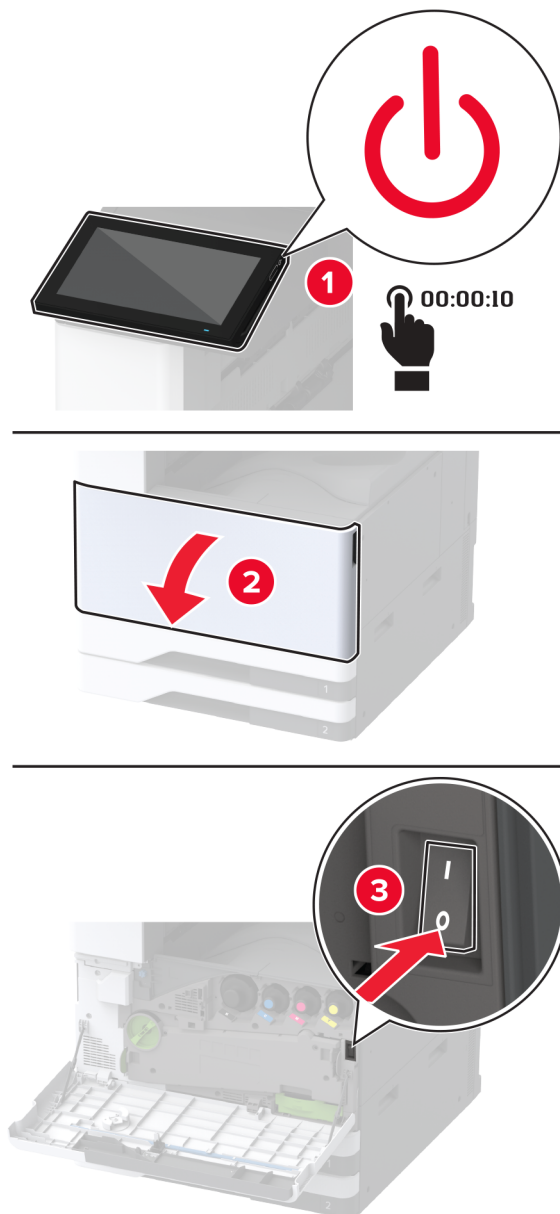

- 2 Desconecte el cable de alimentación de la toma eléctrica y, a continuación, de la impresora.

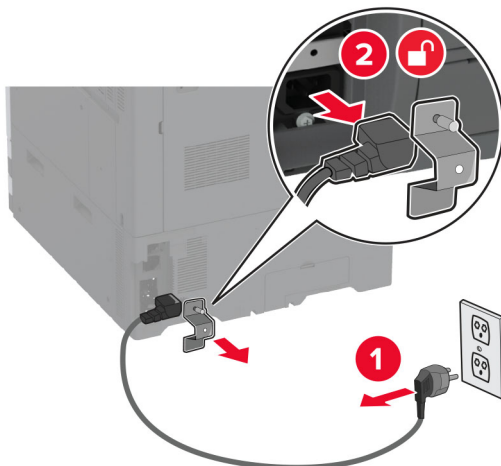

- 3 Desembale la bandeja opcional y retire todo el material de embalaje.
- 4 Guarde la hoja incluida con la bandeja opcional en el compartimento de la bandeja 1.

**Nota:** La hoja contiene información crítica que el técnico de servicio necesita para reparar o sustituir la bandeja opcional.

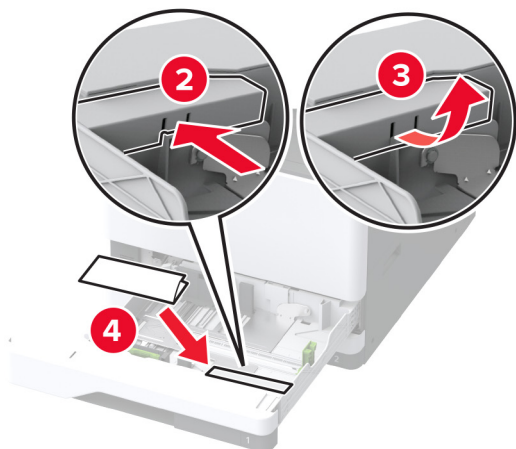
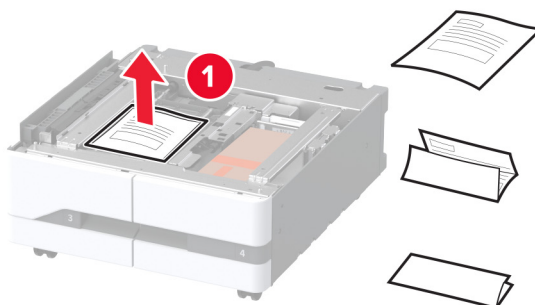

**5** Bloquee las ruedas para evitar que la bandeja opcional se mueva.

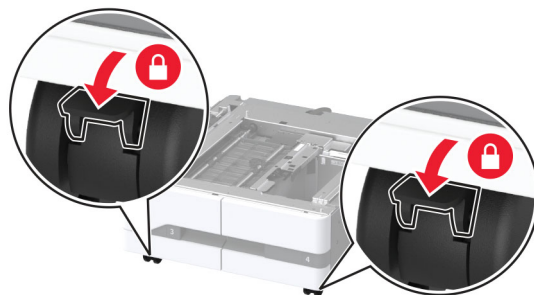

**6** Abra la puerta B.

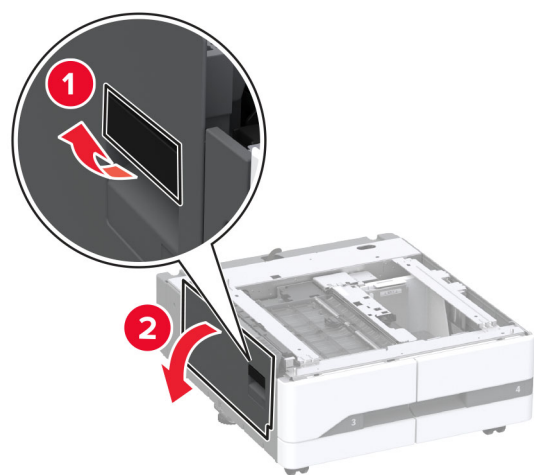

**7** Retire la cubierta de instalación opcional bajo el lado izquierdo de la impresora.

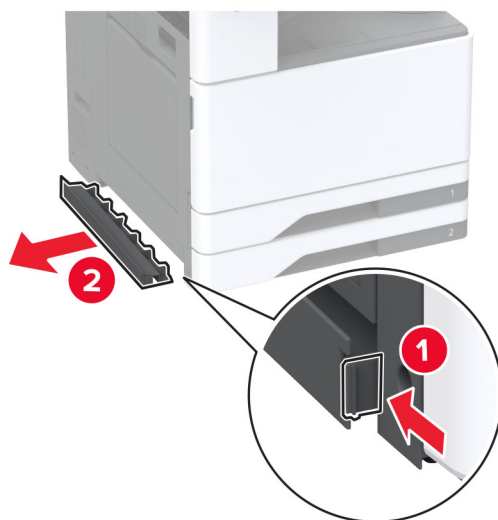

**8** Tire del asa de elevación del lado izquierdo de la impresora.

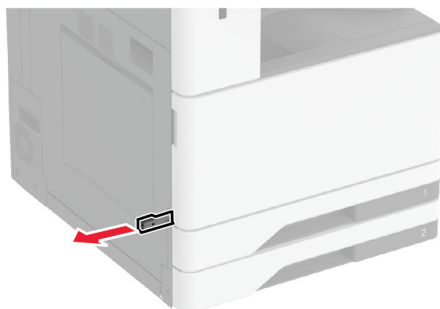

**9** Alinee la impresora con la bandeja opcional y, a continuación, baje la impresora hasta que encaje.

**⚠ PRECAUCIÓN: POSIBLES DAÑOS PERSONALES:** Si el peso de la impresora es superior a 20 kg (44 lb), pueden ser necesarias dos o más personas para levantarla de forma segura.



**10** Cierre la puerta B.

**11** Retirar bandeja 2.

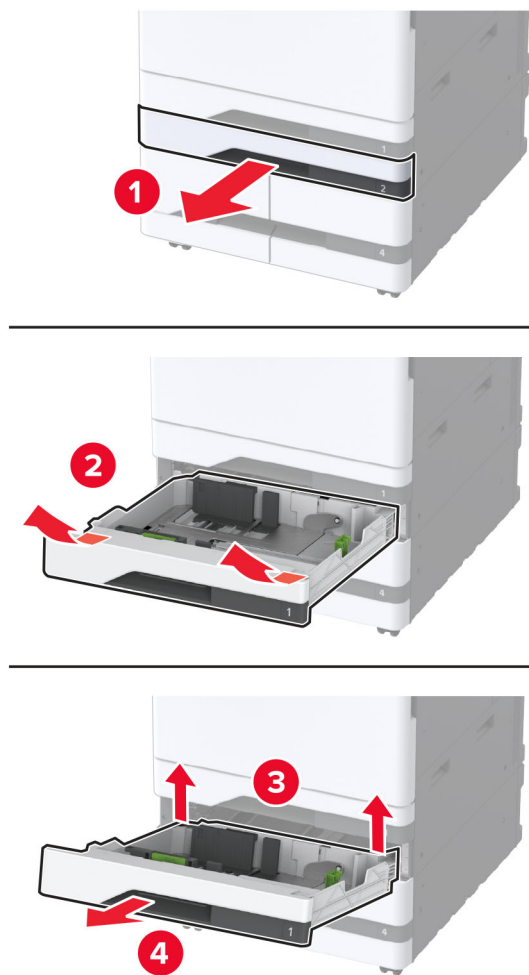

**12** Fije la bandeja opcional a la impresora con tornillos.

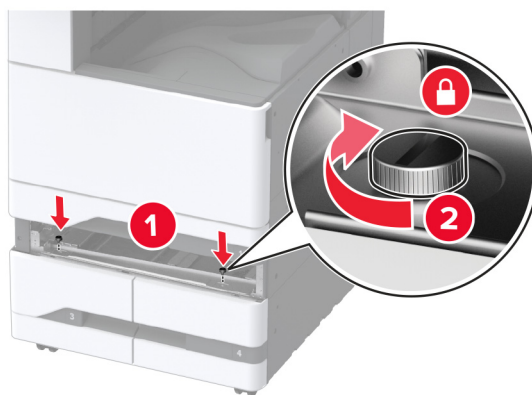

**13** Introduzca la bandeja 2.

**14** Extraiga el papel atascado de la parte trasera de la impresora.

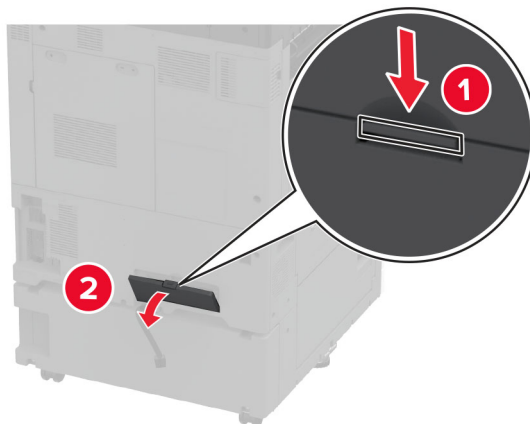

**15** Conecte el conector de la bandeja a la impresora y, a continuación, coloque la cubierta.

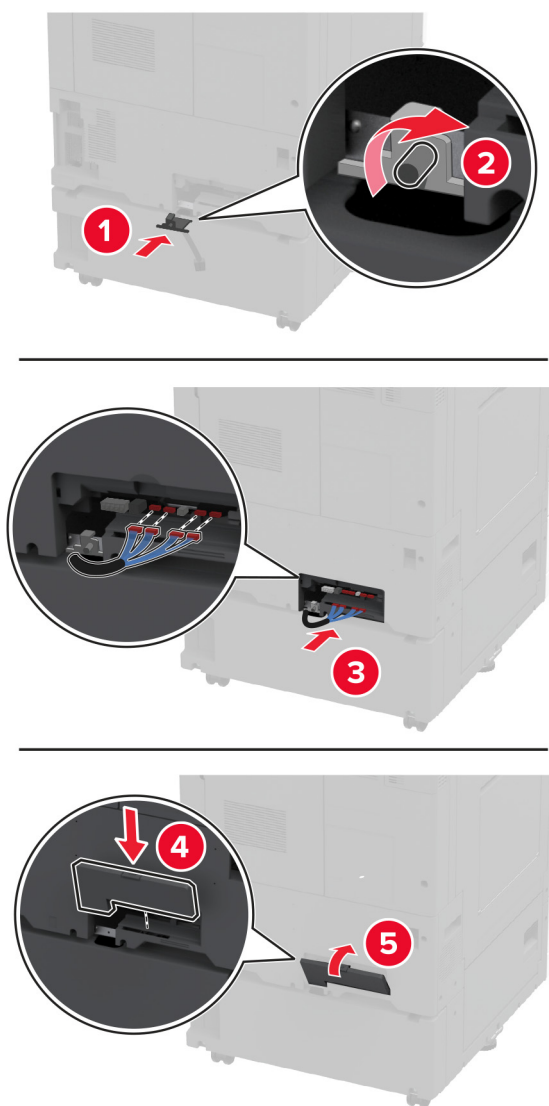

- 16** Ajuste los niveladores para asegurarse de que todos los lados de la impresora tienen la misma altura.

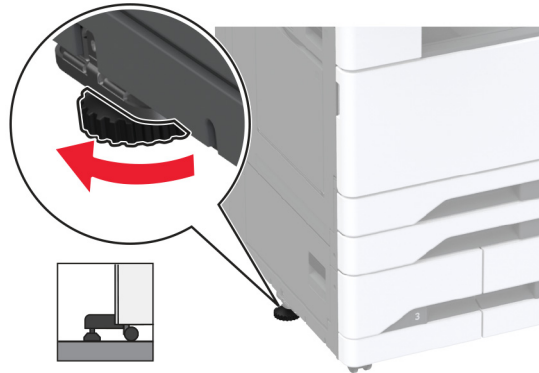

- 17** Conecte el cable de alimentación a la impresora y, a continuación, a un enchufe.

**⚠ PRECAUCIÓN: POSIBLES DAÑOS PERSONALES:** Para evitar el riesgo de incendio o descarga eléctrica, conecte el cable de alimentación a una toma de corriente debidamente conectada a tierra con la potencia adecuada que se encuentre cerca del dispositivo y resulte fácilmente accesible.

- 18** Encienda la impresora.

Añada la bandeja en el controlador de impresión para que esté disponible para los trabajos de impresión. Para obtener más información, consulte [“Adición de opciones disponibles en el controlador de impresión” en la página 81.](#)

## Instalación de la bandeja opcional de 2000 hojas

**⚠ PRECAUCIÓN: PELIGRO DE DESCARGAS ELÉCTRICAS:** Para evitar el riesgo de descarga eléctrica cuando vaya a acceder a la placa del controlador o a instalar hardware opcional o dispositivos de memoria tras haber configurado la impresora, primero apague la impresora y desconecte el cable de alimentación de la toma eléctrica. Si tiene otros dispositivos conectados a la impresora, apáguelos también y desenchufe los cables que vayan a la impresora.

1 Apague la impresora.

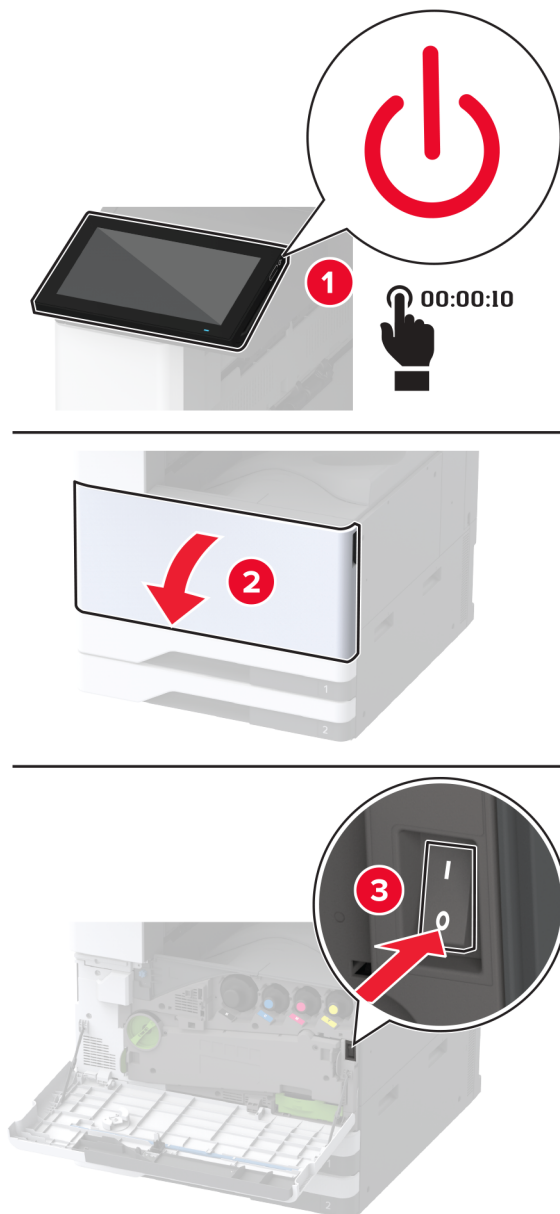



- 2 Desconecte el cable de alimentación de la toma eléctrica y, a continuación, de la impresora.

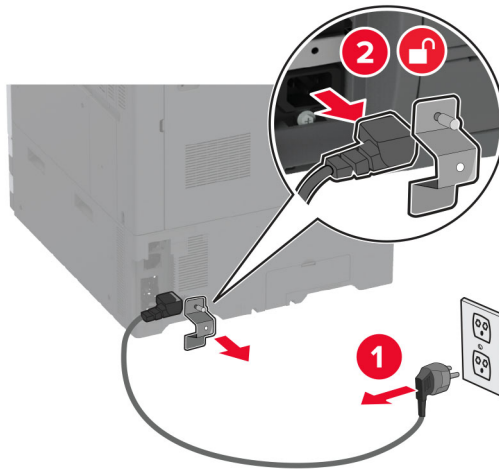

- 3 Desembale la bandeja opcional y retire todo el material de embalaje.
- 4 Retire el tornillo nivelador del lado izquierdo de la impresora.

**Nota:** No tire el tornillo.

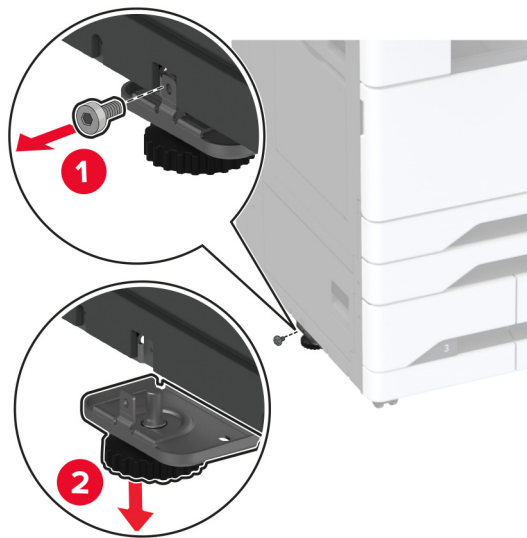

- 5 Fije el soporte de acoplamiento a la impresora.

**Nota:** Utilice el soporte de acoplamiento incluido con la bandeja opcional.

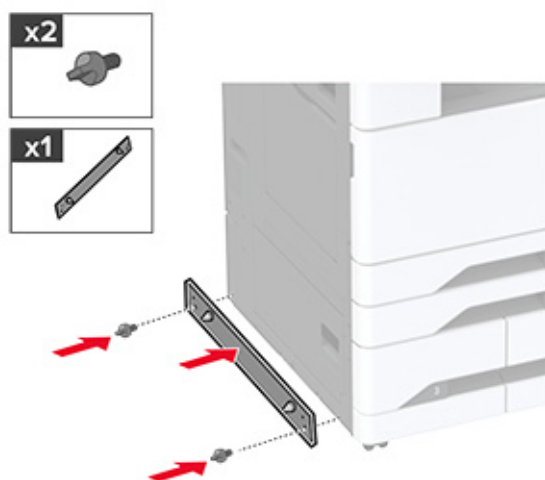

**6** Instale la bandeja opcional.

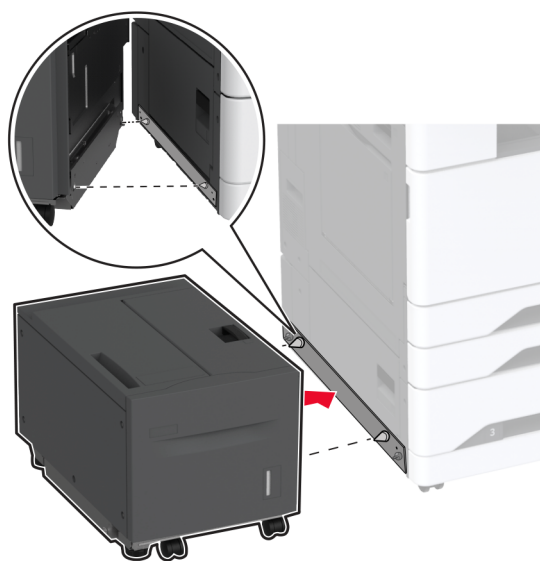

**7** Conecte el conector de la bandeja a la impresora.

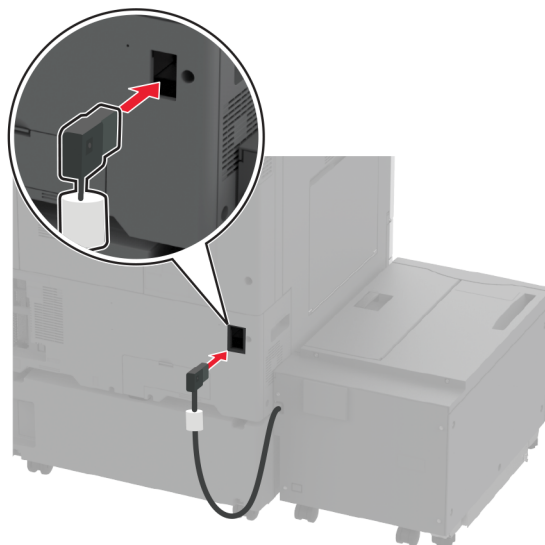

- 8 Ajuste los tornillos niveladores para asegurarse de que la bandeja tiene la misma altura que la impresora.

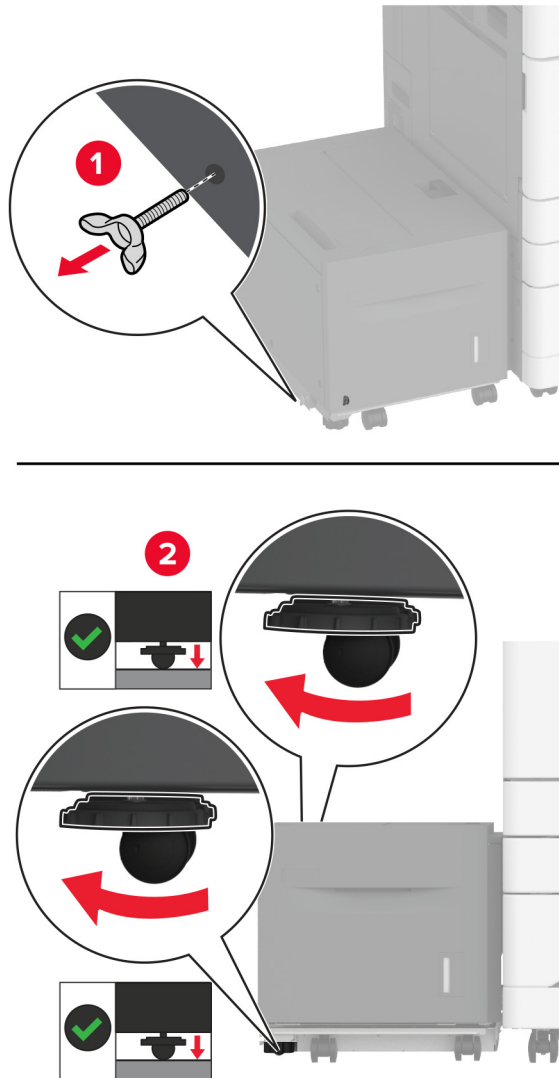

- 9 Conecte el cable de alimentación a la impresora y, a continuación, a un enchufe.

**⚠ PRECAUCIÓN: POSIBLES DAÑOS PERSONALES:** Para evitar el riesgo de incendio o descarga eléctrica, conecte el cable de alimentación a una toma de corriente debidamente conectada a tierra con la potencia adecuada que se encuentre cerca del dispositivo y resulte fácilmente accesible.

- 10 Encienda la impresora.

Añada la bandeja en el controlador de impresión para que esté disponible para los trabajos de impresión. Para obtener más información, consulte [“Adición de opciones disponibles en el controlador de impresión” en la página 81](#).

## Instalar el mueble

**⚠ PRECAUCIÓN: PELIGRO DE DESCARGAS ELÉCTRICAS:** Para evitar el riesgo de descarga eléctrica cuando vaya a acceder a la placa del controlador o a instalar hardware opcional o dispositivos de memoria tras haber configurado la impresora, primero apague la impresora y desconecte el cable de alimentación de la toma eléctrica. Si tiene otros dispositivos conectados a la impresora, apáguelos también y desenchufe los cables que vayan a la impresora.

1 Apague la impresora.

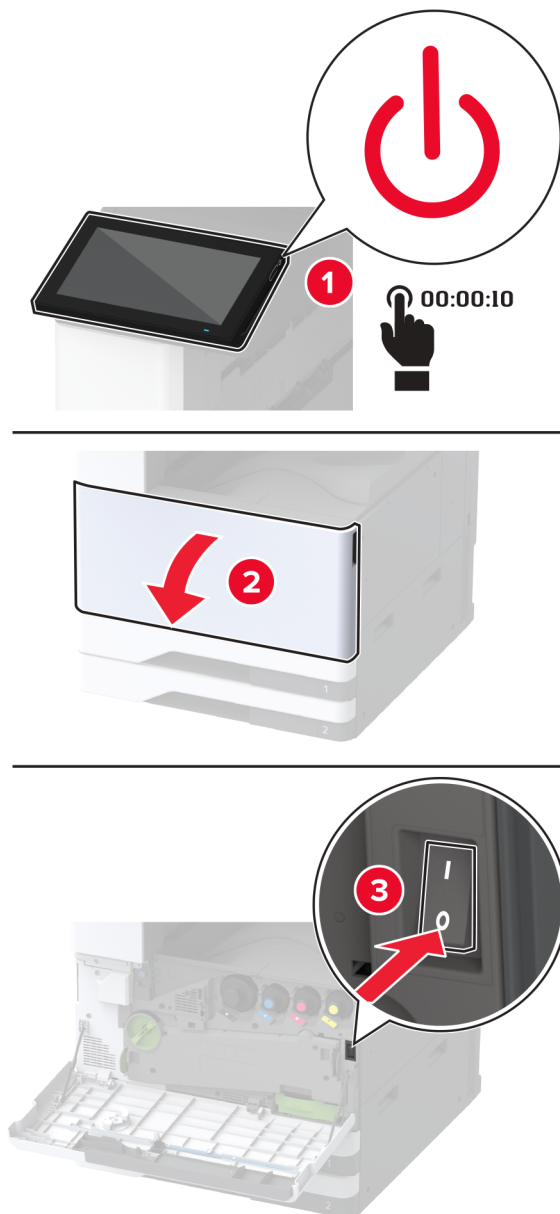

- 2** Desconecte el cable de alimentación de la toma eléctrica y, a continuación, de la impresora.

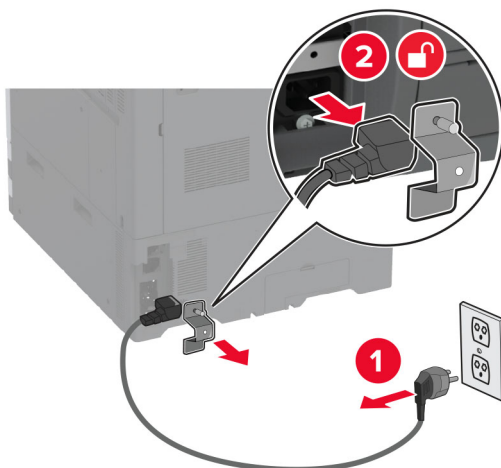

- 3** Desembalar el mueble.

- 4** Bloquee la base de ruedas para evitar que el mueble se desplace.



- 5 Retire la cubierta de instalación opcional bajo el lado izquierdo de la impresora.

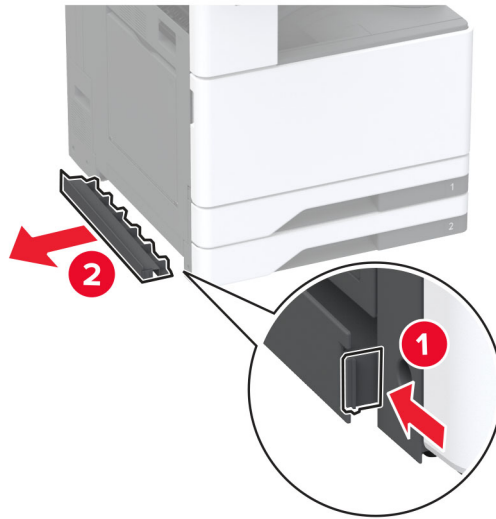

- 6 Tire del asa de elevación del lado izquierdo de la impresora.

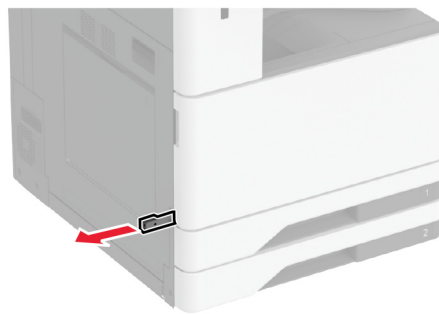

- 7 Alinee la impresora con el mueble y baje la impresora hasta que encaje.

 **PRECAUCIÓN: POSIBLES DAÑOS PERSONALES:** Si el peso de la impresora es superior a 20 kg (44 lb), pueden ser necesarias dos o más personas para levantarla de forma segura.





8 Retirar bandeja 2.

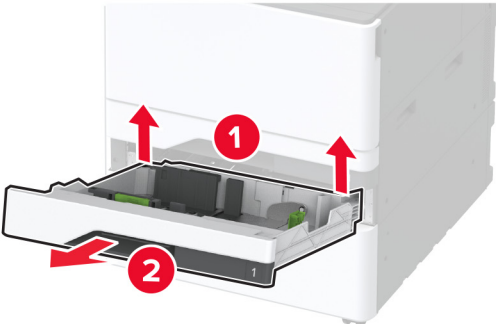
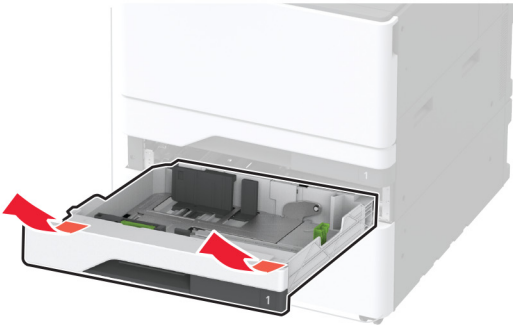

**9** Fije el mueble opcional a la impresora con tornillos.

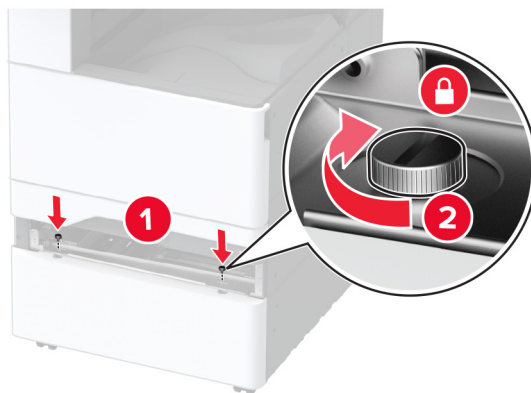

**10** Introduzca la bandeja 2.

**11** Extraiga el papel atascado de la parte trasera de la impresora.

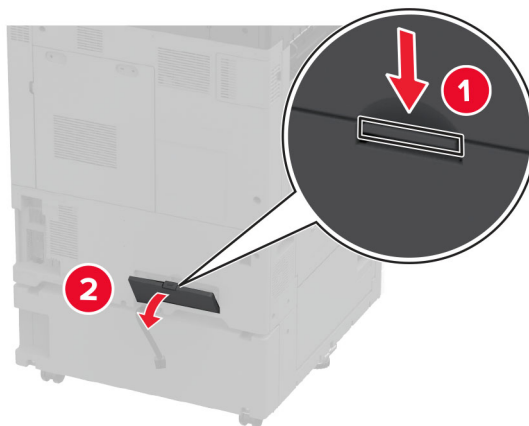

**12** Asegure el mueble a la impresora y, a continuación, coloque la cubierta del conector.

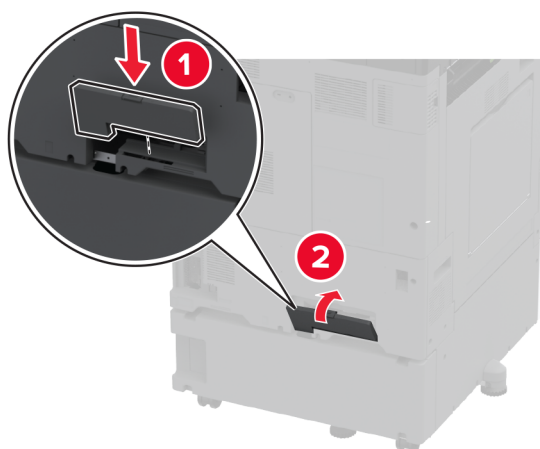
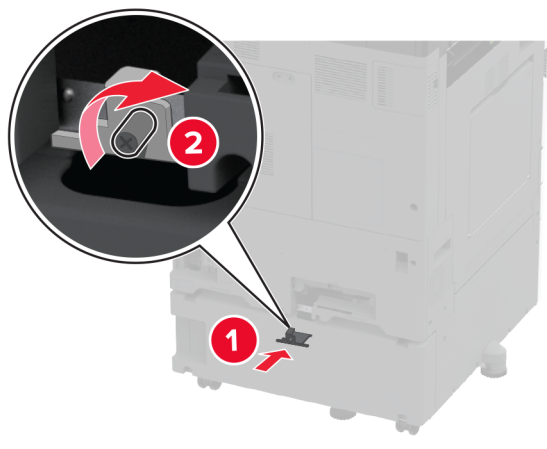

**13** Ajuste los niveladores para asegurarse de que todos los lados de la impresora tienen la misma altura.

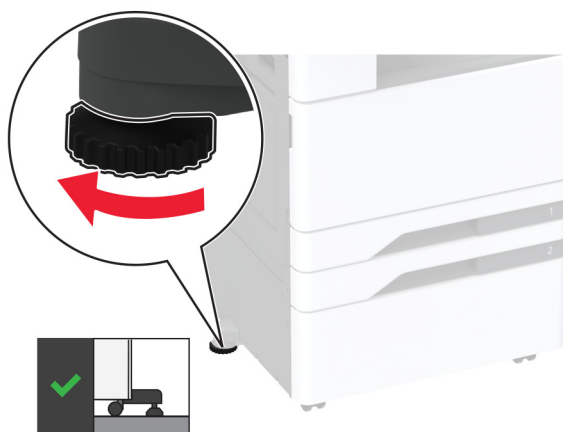

**14** Conecte el cable de alimentación a la impresora y, a continuación, a un enchufe.

**⚠ PRECAUCIÓN: POSIBLES DAÑOS PERSONALES:** Para evitar el riesgo de incendio o descarga eléctrica, conecte el cable de alimentación a una toma de corriente debidamente conectada a tierra con la potencia adecuada que se encuentre cerca del dispositivo y resulte fácilmente accesible.

**15** Encienda la impresora.

## Instalación de la bandeja de banner

**1** Apague la impresora.

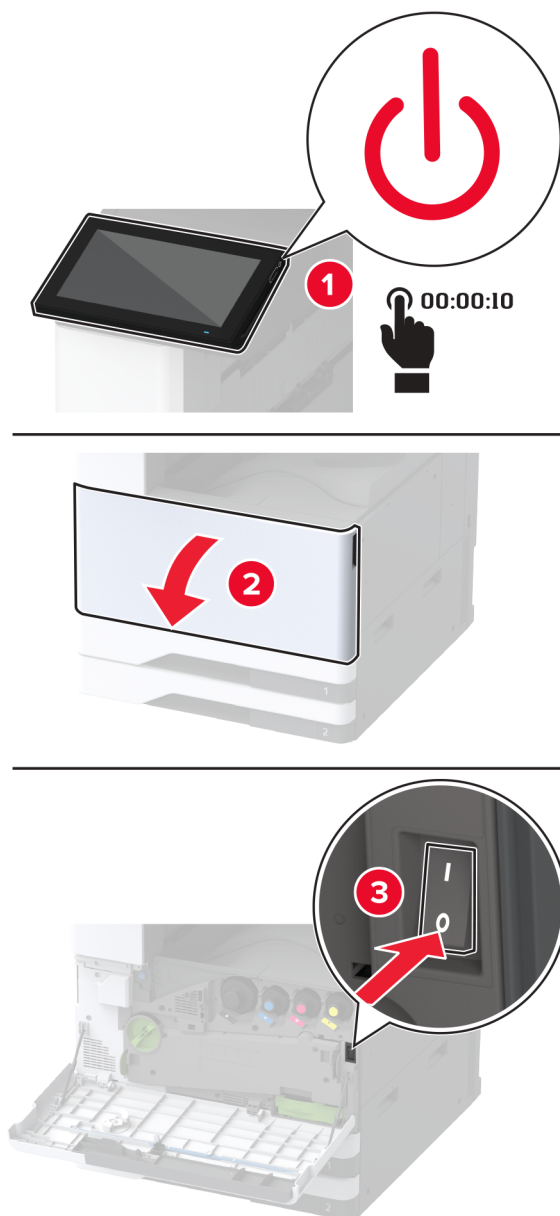

- 2** Desconecte el cable de alimentación de la toma eléctrica y, a continuación, de la impresora.

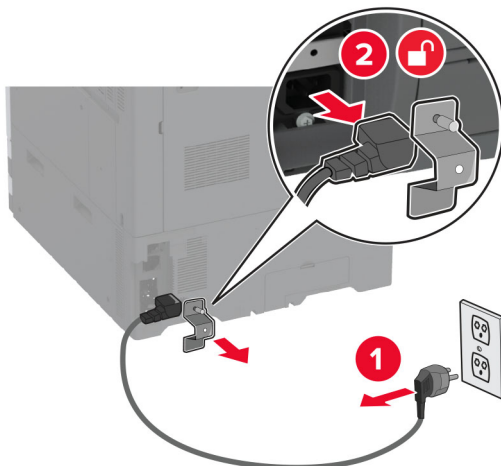

- 3** Abra el alimentador multiusos y, a continuación, extienda las guías laterales.



- 4** Desembale la bandeja de banner y retire todo el material de embalaje.

**5** Fije la bandeja de banner al alimentador multiuso.

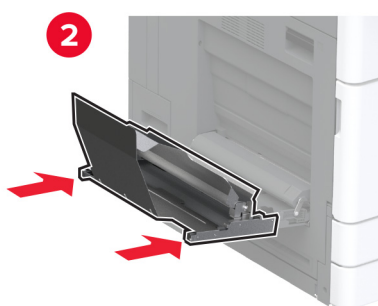
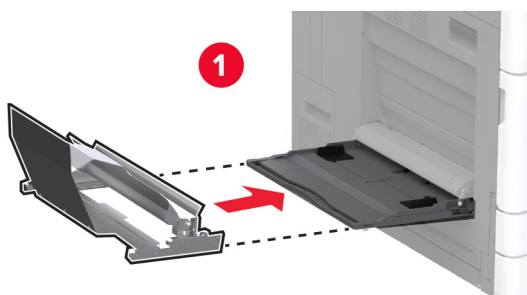

**6** Empuje el cierre del rodillo de banner hacia la impresora.

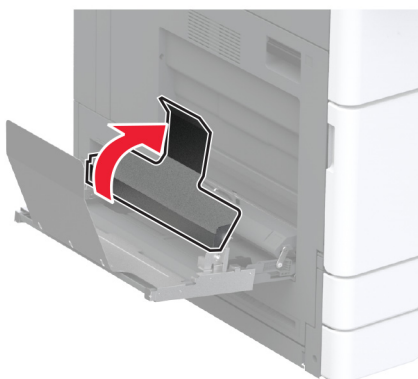

**7** Cargue papel de banner en la bandeja, con el borde inicial debajo del cierre del rodillo de banner.

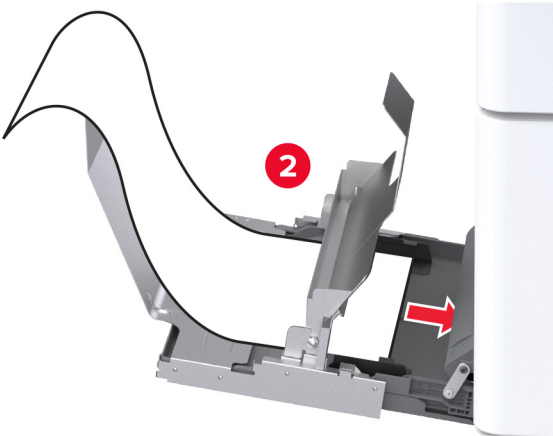
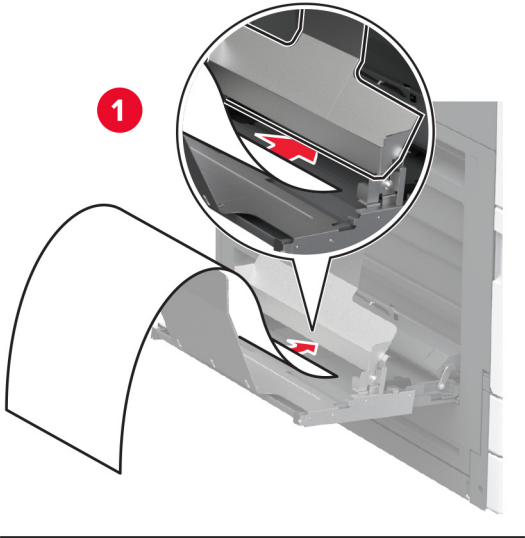

- 8** Coloque el borde final del papel de banner en el cierre del rodillo de banner y ajuste las guías laterales.

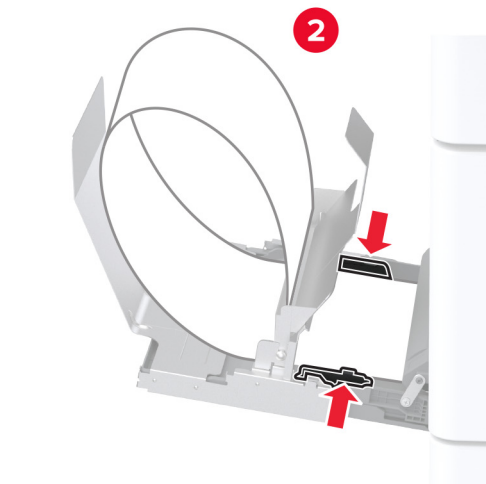
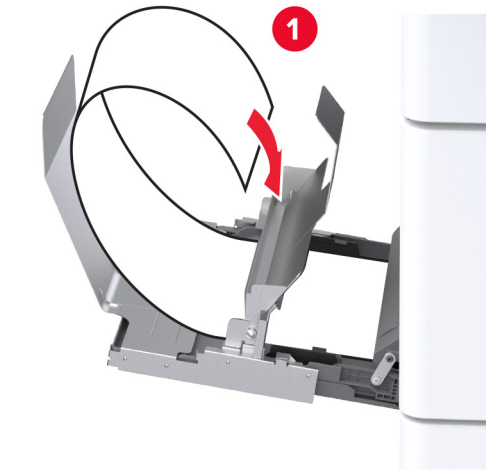

- 9** Conecte el cable de alimentación a la impresora y, a continuación, a un enchufe.

**⚠ PRECAUCIÓN: POSIBLES DAÑOS PERSONALES:** Para evitar el riesgo de incendio o descarga eléctrica, conecte el cable de alimentación a una toma de corriente debidamente conectada a tierra con la potencia adecuada que se encuentre cerca del dispositivo y resulte fácilmente accesible.

- 10** Encienda la impresora.



## Instalación del estante de trabajo

- 1 Apague la impresora.

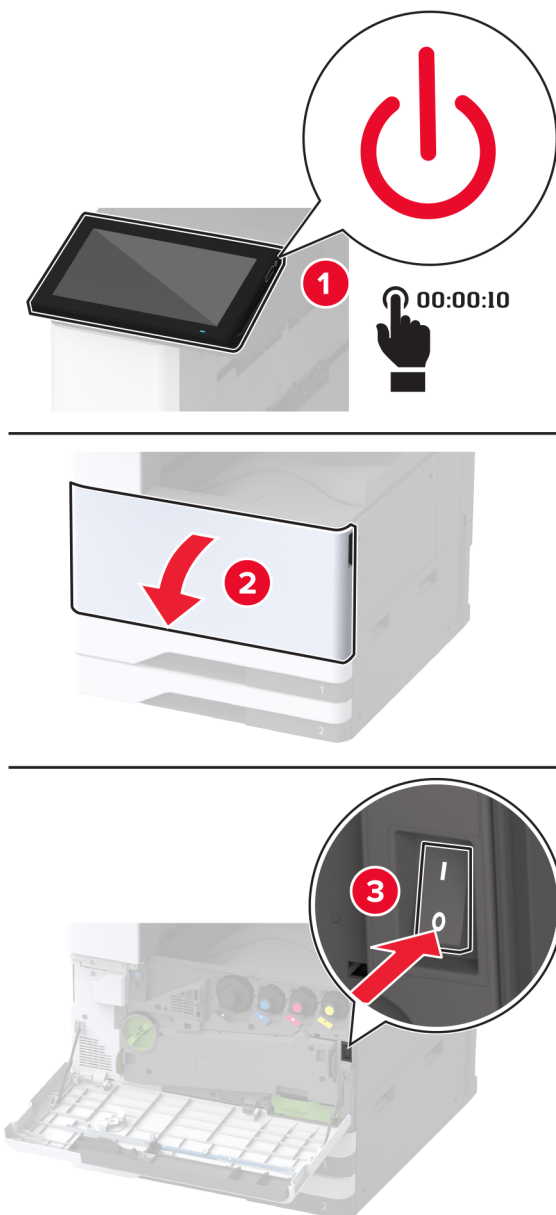

**2** Retire las placas de la cubierta con ayuda de un destornillador de punta plana.

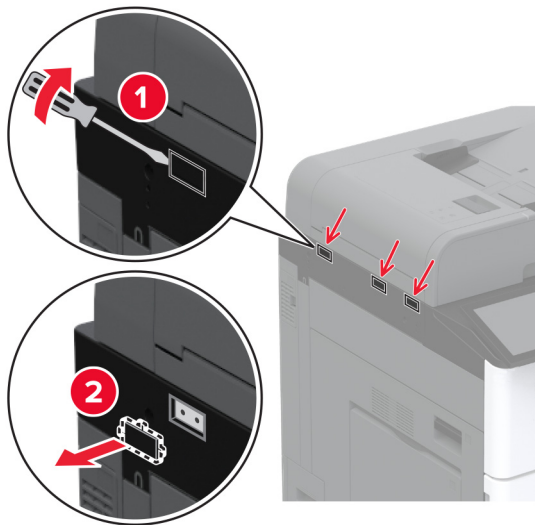

**3** Desembale el estante de trabajo.

**4** Fije el soporte de montaje a la impresora.

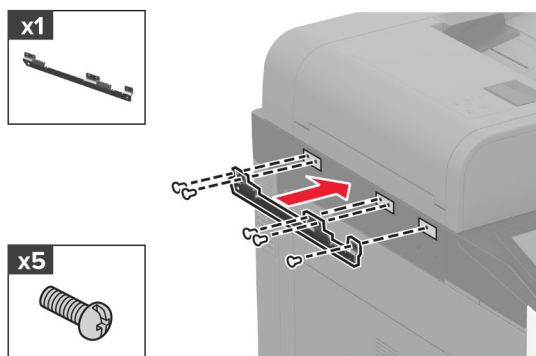

**5** Fije el estante de trabajo al soporte de montaje.

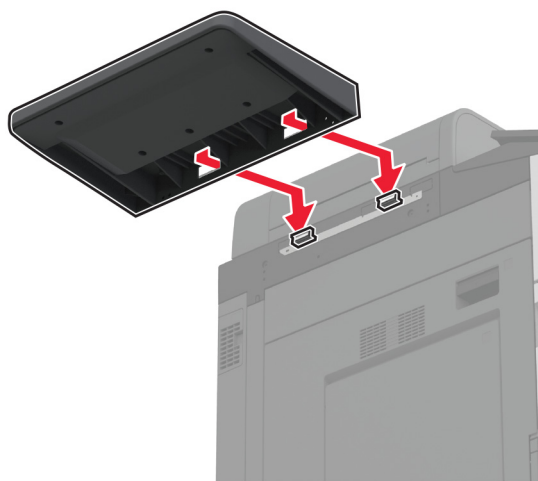

**6** Fije el estante a la impresora.



**7** Encienda la impresora.

## Instalación de la salida doble

- 1 Desembale la salida doble.
- 2 Fije la salida doble a la impresora.

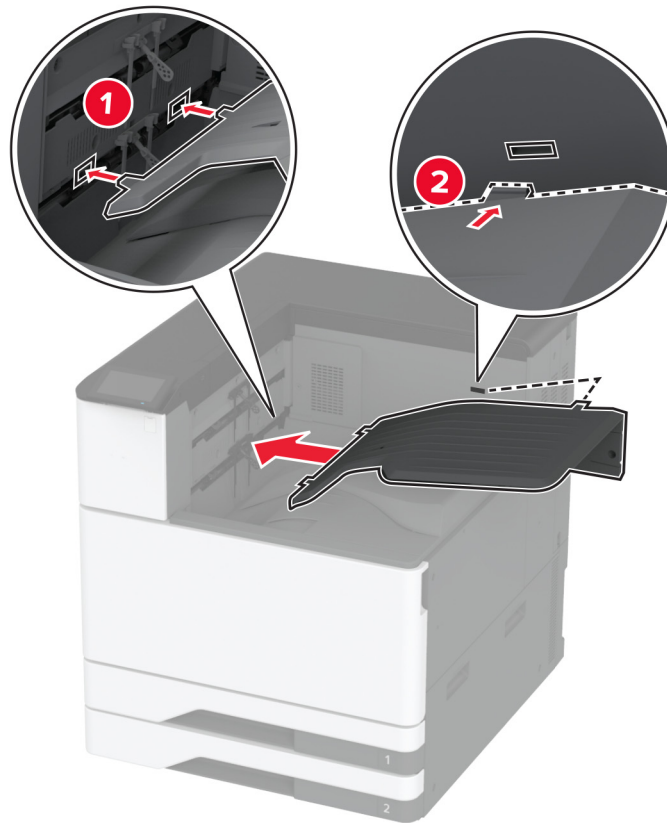

Para que la papelera esté disponible para los trabajos de impresión, desde la pantalla de inicio, pulse **Configuración > Dispositivo > Mantenimiento > Menú de configuración > Configuración del finalizador > Ajuste band salida 2 > Activado.**

## Instalación del finalizador con grapado

**⚠ PRECAUCIÓN: PELIGRO DE DESCARGAS ELÉCTRICAS:** Para evitar el riesgo de descarga eléctrica cuando vaya a acceder a la placa del controlador o a instalar hardware opcional o dispositivos de memoria tras haber configurado la impresora, primero apague la impresora y desconecte el cable de alimentación de la toma eléctrica. Si tiene otros dispositivos conectados a la impresora, apáguelos también y desenchufe los cables que vayan a la impresora.

1 Apague la impresora.

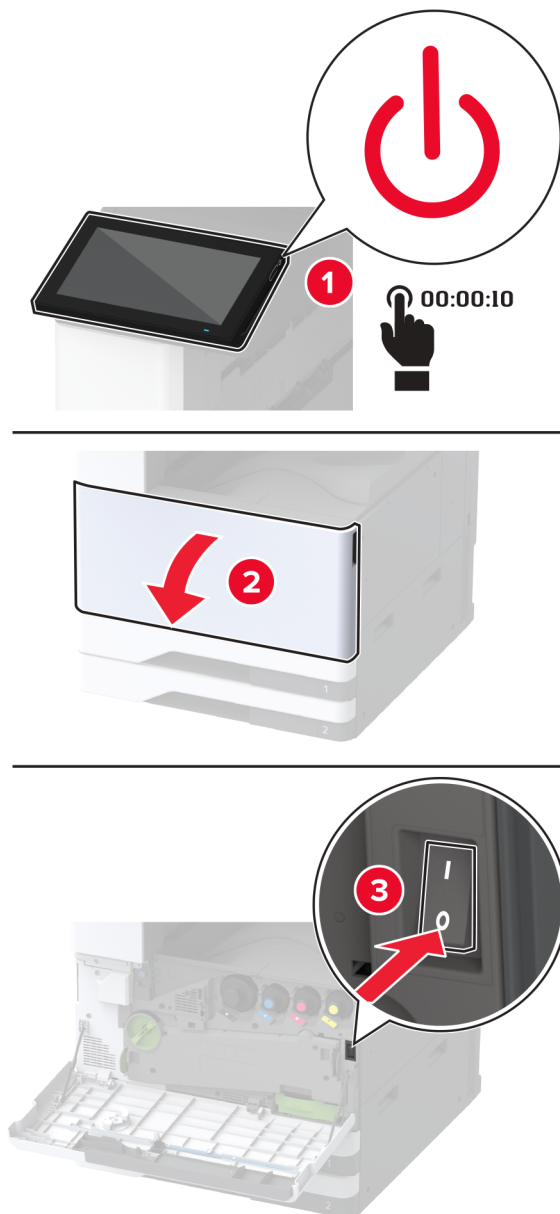

- 2 Desconecte el cable de alimentación de la toma eléctrica y, a continuación, de la impresora.

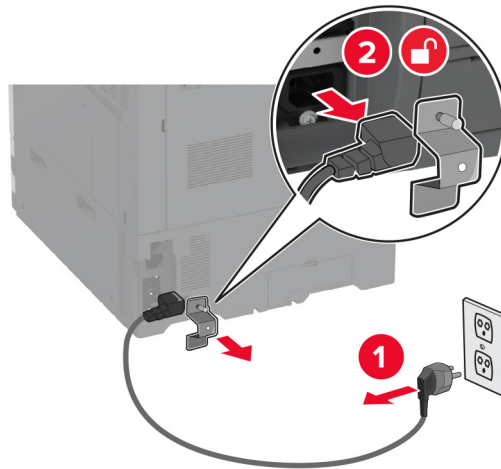

- 3 Retire la salida estándar.

**Nota:** No tire la bandeja.

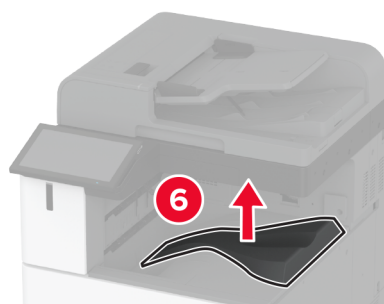
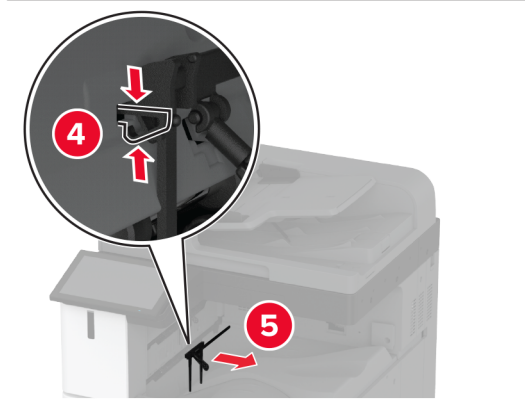
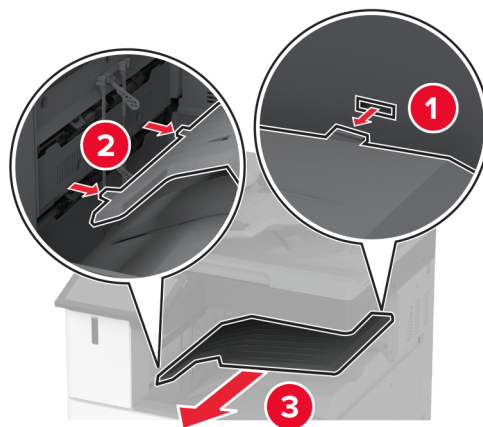

**4** Abra la puerta frontal y, a continuación, retire el mando azul.

**Nota:** No tire el mando.

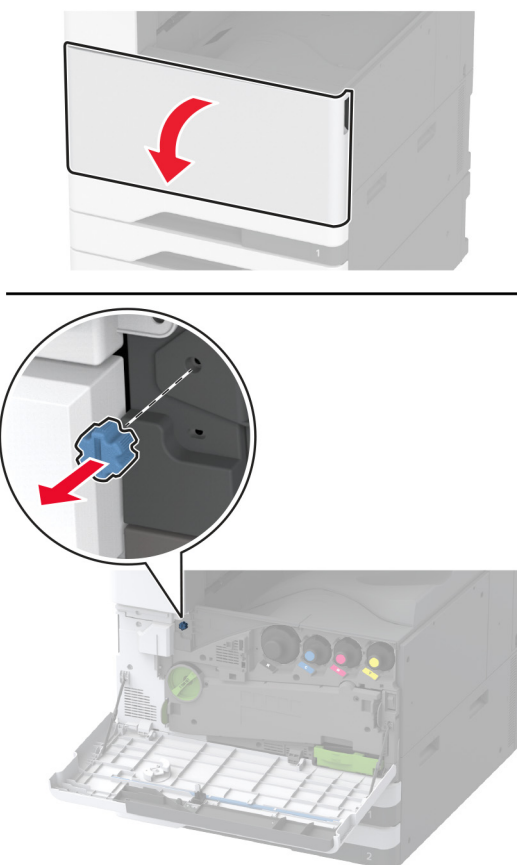

**5** Retire la cubierta lateral de la bandeja estándar.

**Nota:** No tire la cubierta.

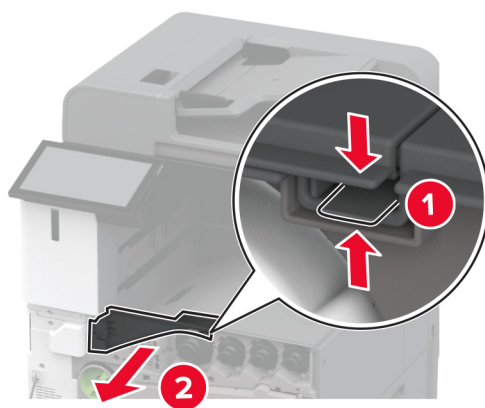

**6** Desembale el finalizador con grapado y, a continuación, retire el material de embalaje.



**7** Introduzca el dispositivo de acabado.

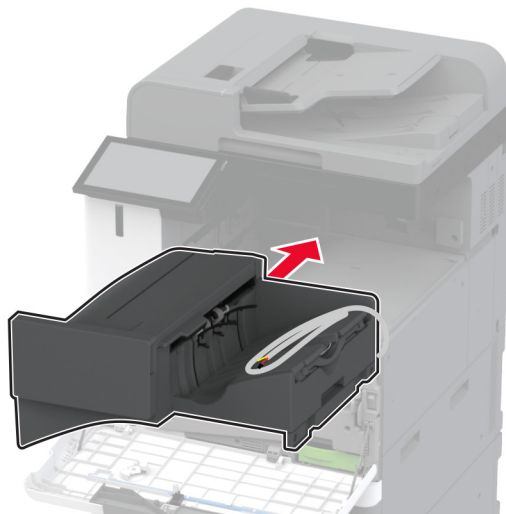

**8** Cierre la puerta frontal.

**9** Fije el dispositivo de acabado a la impresora.

**Nota:** Utilice los tornillos que se incluye con el dispositivo de acabado.

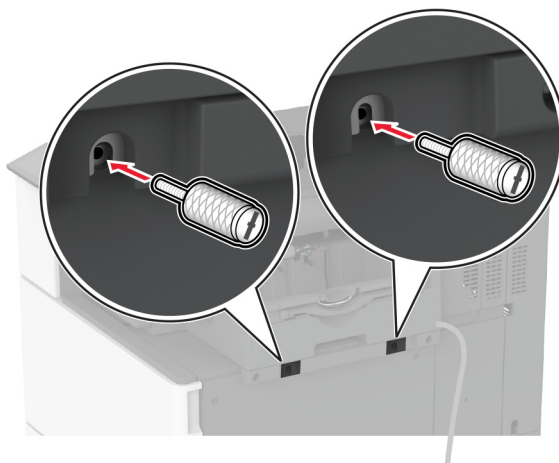

**10** Conecte el cable del finalizador a la impresora.

**Nota:** Utilice las abrazaderas que se incluyen con el dispositivo de acabado.

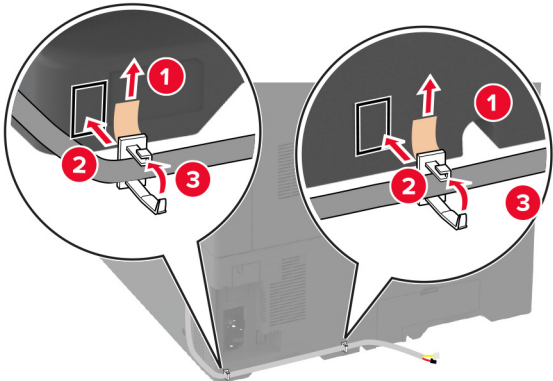
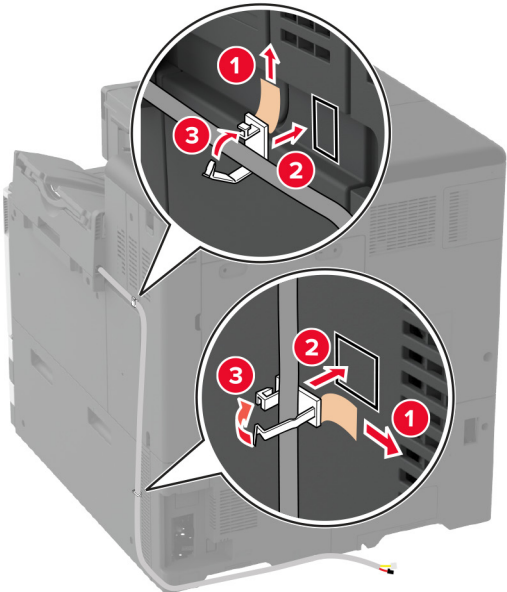

**11** Conecte el cable del dispositivo de acabado a la impresora.

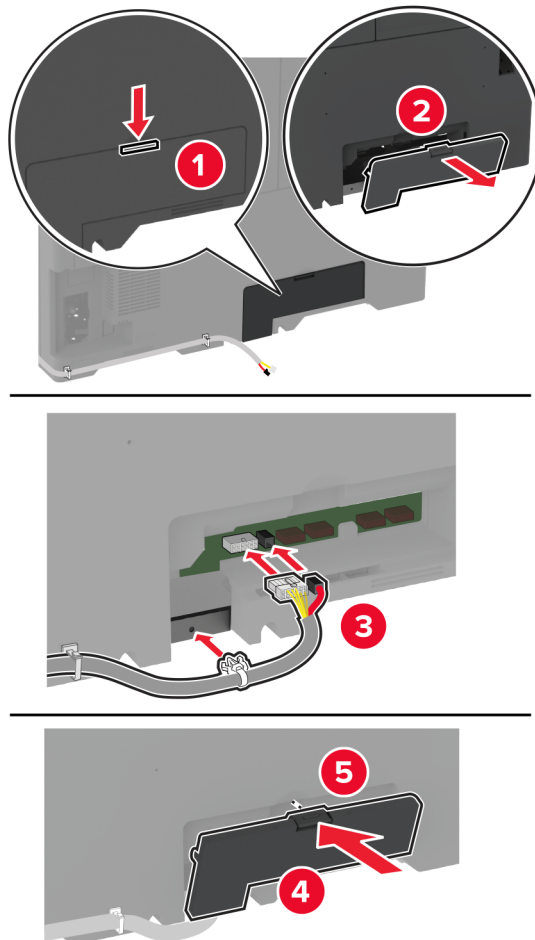

**12** Conecte el cable de alimentación a la impresora y, a continuación, a un enchufe.

**⚠ PRECAUCIÓN: POSIBLES DAÑOS PERSONALES:** Para evitar el riesgo de incendio o descarga eléctrica, conecte el cable de alimentación a una toma de corriente debidamente conectada a tierra con la potencia adecuada que se encuentre cerca del dispositivo y resulte fácilmente accesible.

**13** Encienda la impresora.

Añada el dispositivo de acabado en el controlador de impresión para que esté disponible para los trabajos de impresión. Para obtener más información, consulte [“Adición de opciones disponibles en el controlador de impresión” en la página 81.](#)

## Instalación del finalizador con perforador y grapadora

**⚠ PRECAUCIÓN: PELIGRO DE DESCARGAS ELÉCTRICAS:** Para evitar el riesgo de descarga eléctrica cuando vaya a acceder a la placa del controlador o a instalar hardware opcional o dispositivos de memoria tras haber configurado la impresora, primero apague la impresora y desconecte el cable de alimentación de la toma eléctrica. Si tiene otros dispositivos conectados a la impresora, apáguelos también y desenchufe los cables que vayan a la impresora.

1 Apague la impresora.

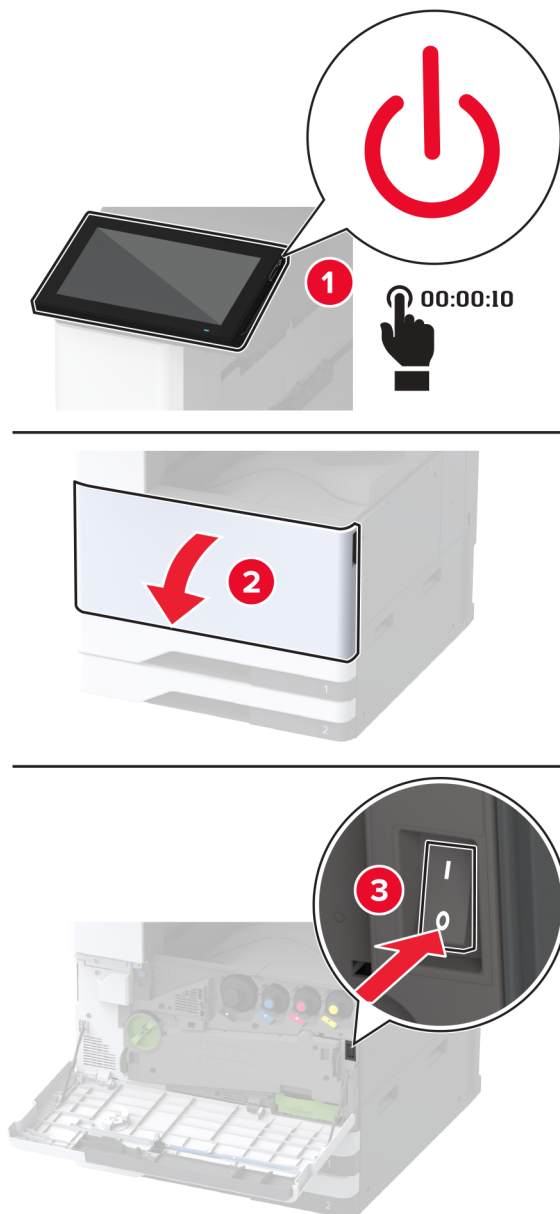

**2** Desconecte el cable de alimentación de la toma eléctrica y, a continuación, de la impresora.

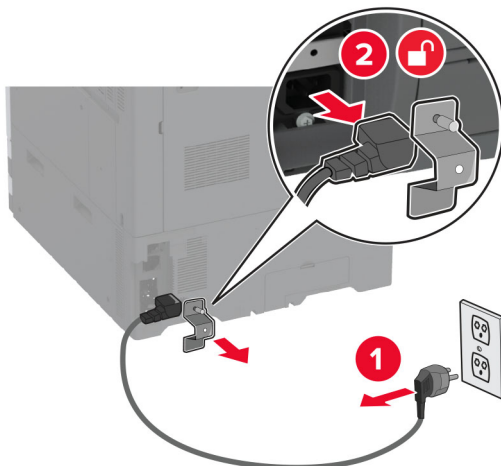

**3** Desembale el finalizador con perforador y grapadora y, a continuación, retire el material de embalaje.

**4** Introduzca el soporte del cartucho de grapas en el finalizador.

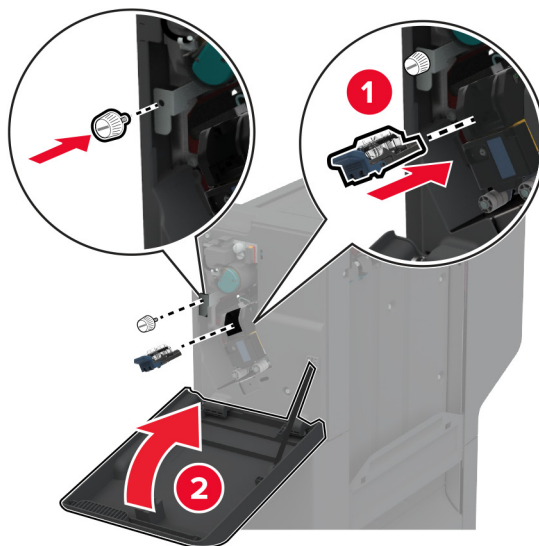
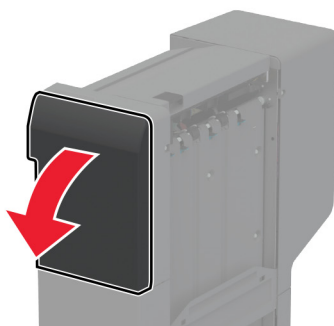

5 Coloque los soportes en el finalizador.

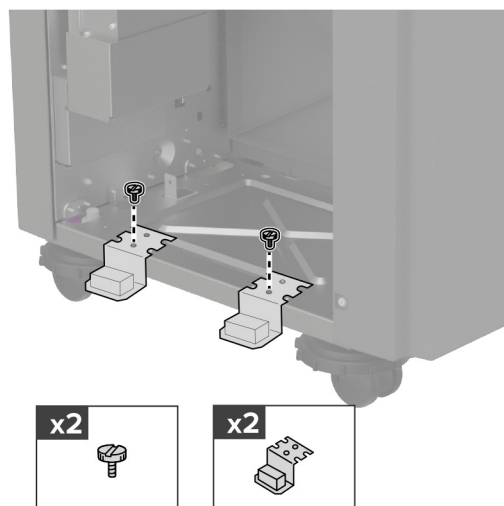

6 Introduzca la bandeja en el finalizador.

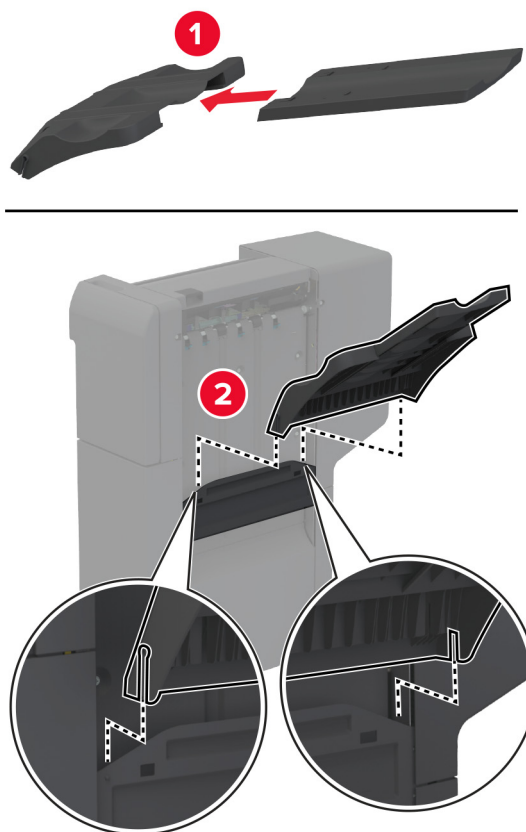

7 Retire la salida estándar.

**Nota:** No tire la bandeja estándar.

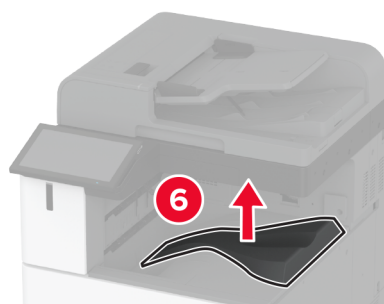
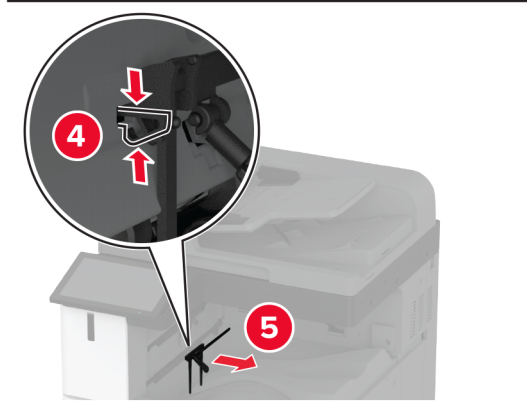
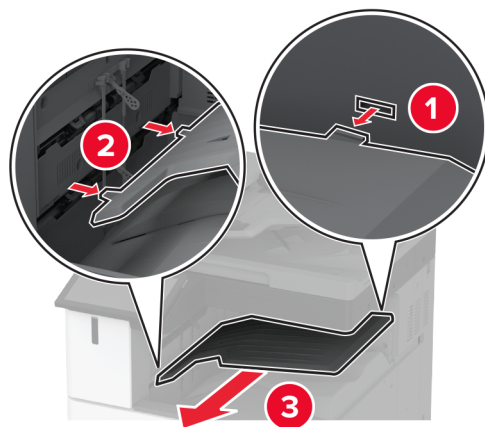

**8** Abra la puerta frontal y, a continuación, retire el mando azul.

**Nota:** No tire el mando azul.

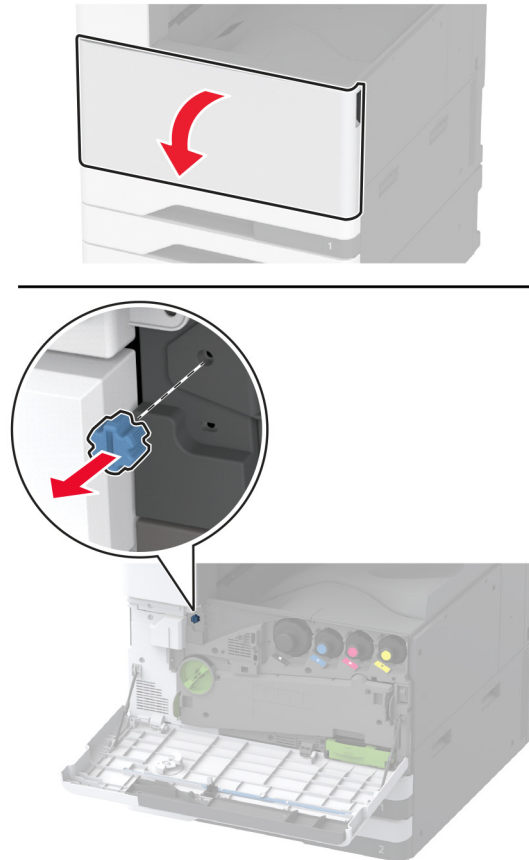

**9** Retire la cubierta lateral de la bandeja estándar.

**Nota:** No tire la cubierta lateral de la bandeja estándar.

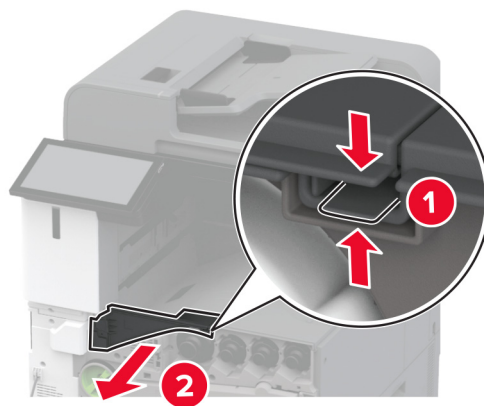

**10** Cierre la puerta frontal.

**11** Introduzca el transporte de papel y, a continuación, utilice los tornillos para fijarlo.

**Nota:** Utilice los tornillos que se incluye con el dispositivo de acabado.



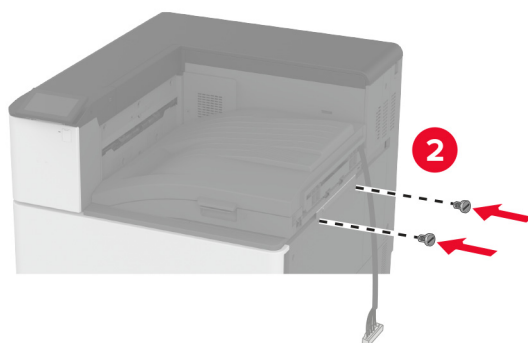
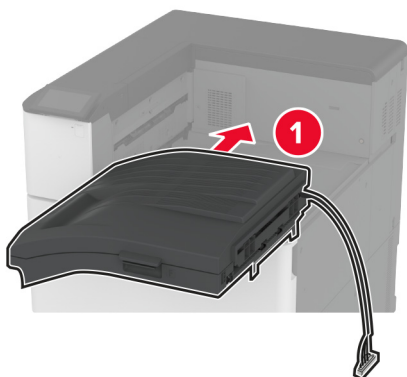

**12** Conecte el dispositivo de acabado a la impresora.

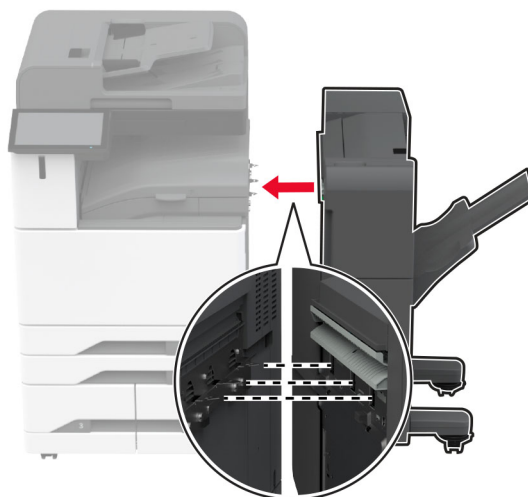

- 13** Ajuste los tornillos niveladores para asegurarse de que todos los lados del finalizador tienen la misma altura que la impresora.

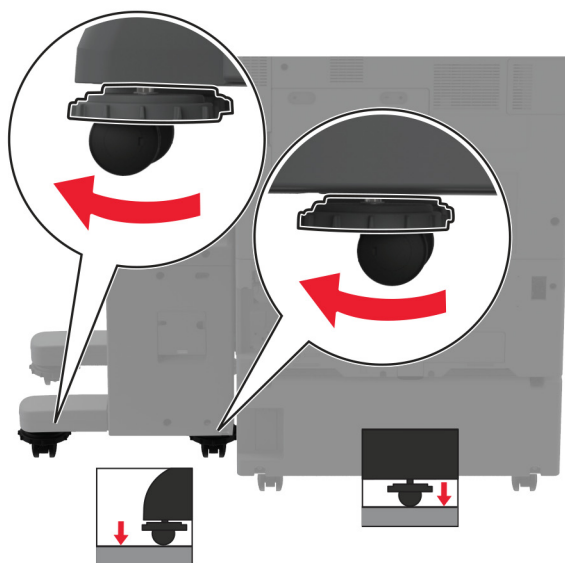
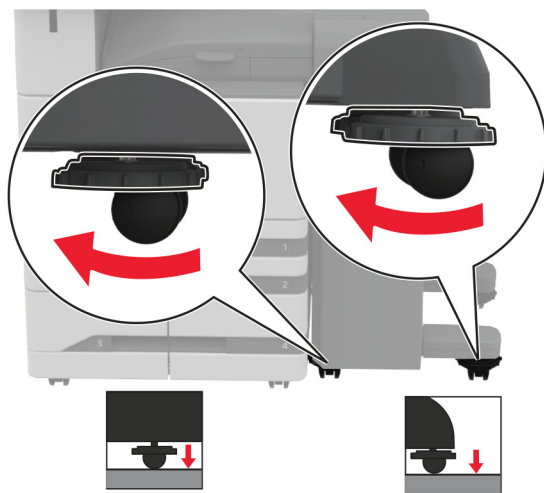

**14** Abra la puerta del finalizador y coloque el tornillo en la parte izquierda del finalizador.

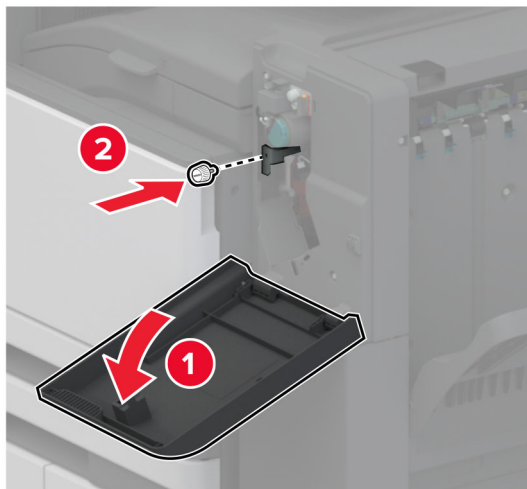

**15** Cierre la puerta del clasificador.

**16** Conecte el cable del transporte de papel a la parte trasera del finalizador.

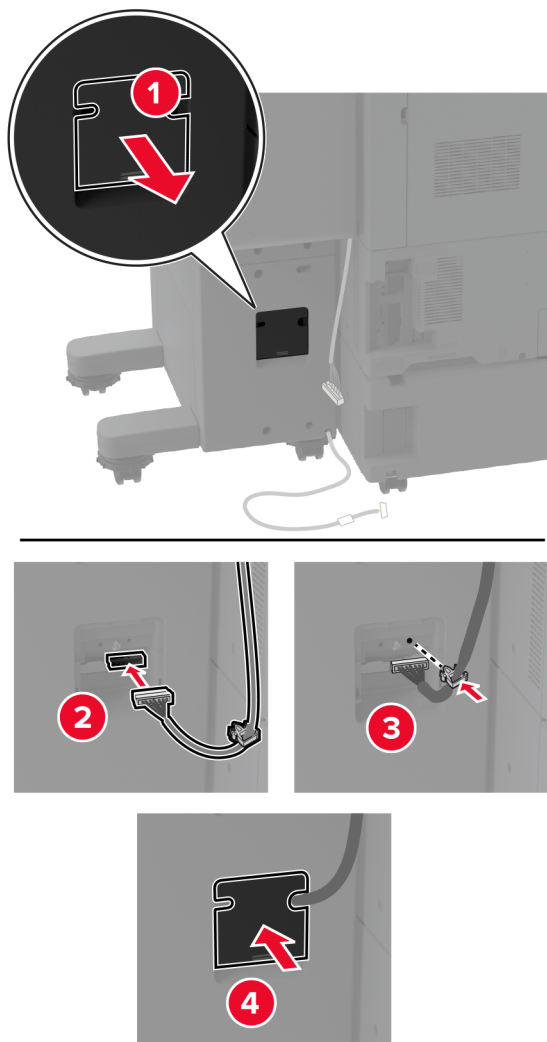

**17** Conecte el cable del finalizador a la parte trasera de la impresora.

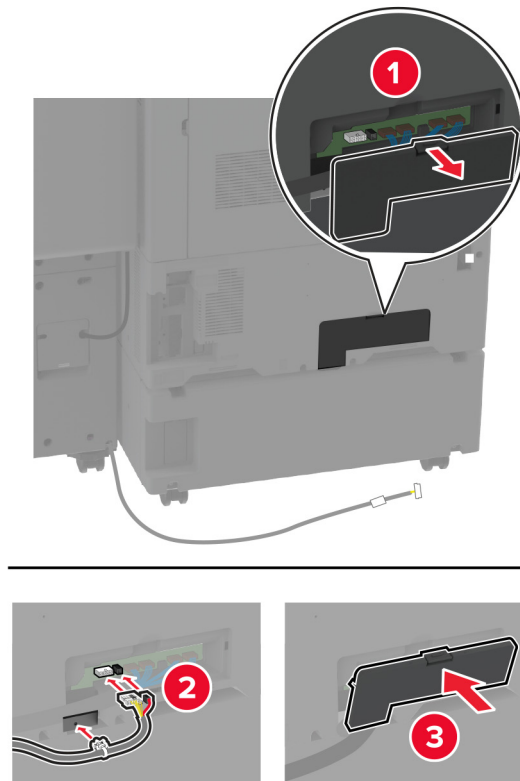

**18** Fije el cable a lo largo de la parte trasera de la impresora.

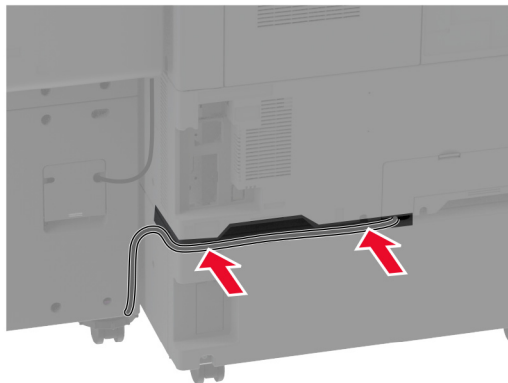

**19** Conecte el cable de alimentación a la impresora y, a continuación, a un enchufe.

**⚠ PRECAUCIÓN: POSIBLES DAÑOS PERSONALES:** Para evitar el riesgo de incendio o descarga eléctrica, conecte el cable de alimentación a una toma de corriente debidamente conectada a tierra con la potencia adecuada que se encuentre cerca del dispositivo y resulte fácilmente accesible.

**20** Encienda la impresora.

Para que el finalizador esté disponible en los trabajos de impresión en la pantalla de inicio, toque **Valores > Dispositivo > Mantenimiento > Menú de configuración > Configuración de finalizador > Configuración de perforador >** seleccione una configuración.

## Instalación del clasificador de folletos

**⚠ PRECAUCIÓN: PELIGRO DE DESCARGAS ELÉCTRICAS:** Para evitar el riesgo de descarga eléctrica cuando vaya a acceder a la placa del controlador o a instalar hardware opcional o dispositivos de memoria tras haber configurado la impresora, primero apague la impresora y desconecte el cable de alimentación de la toma eléctrica. Si tiene otros dispositivos conectados a la impresora, apáguelos también y desenchufe los cables que vayan a la impresora.

**1** Apague la impresora.

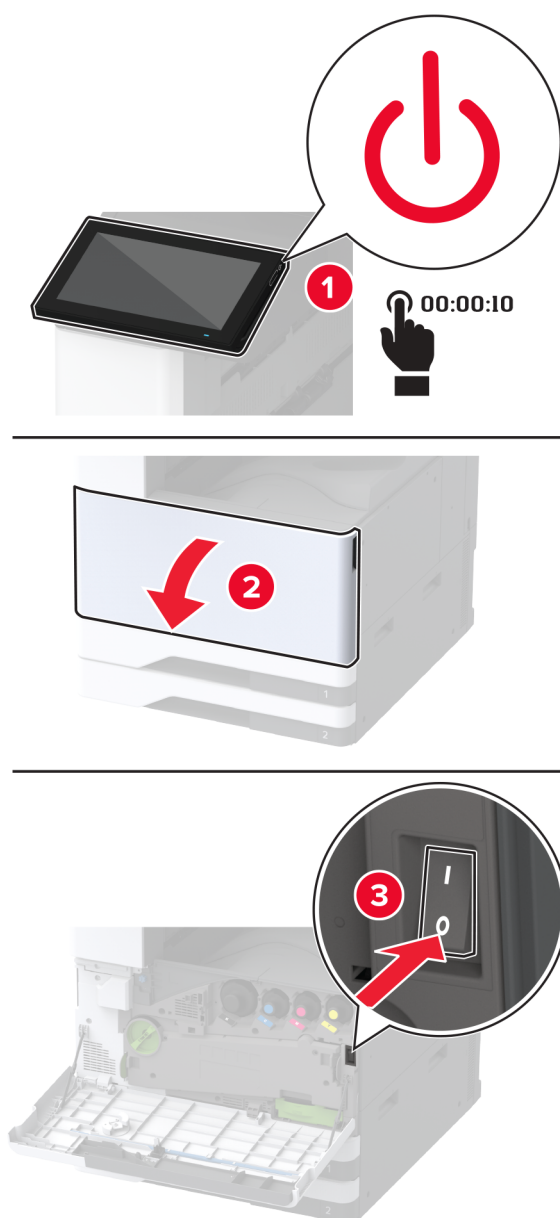

- 2 Desconecte el cable de alimentación de la toma eléctrica y, a continuación, de la impresora.

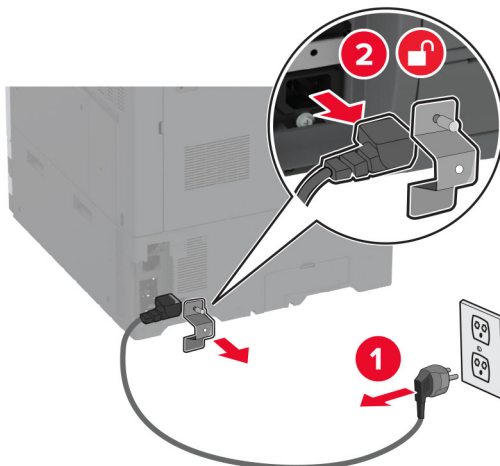

- 3 Desembale el clasificador de folletos y, a continuación, retire el material de embalaje.
- 4 Abra la puerta del clasificador de folletos.

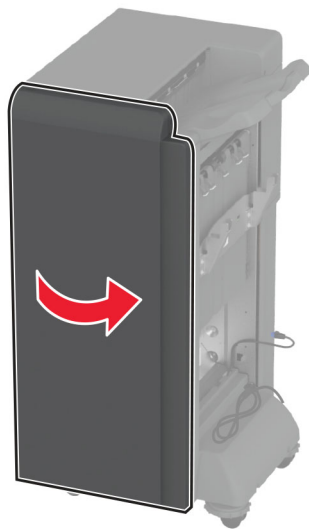

**5** Retire el material de embalaje del interior del clasificador de folletos.

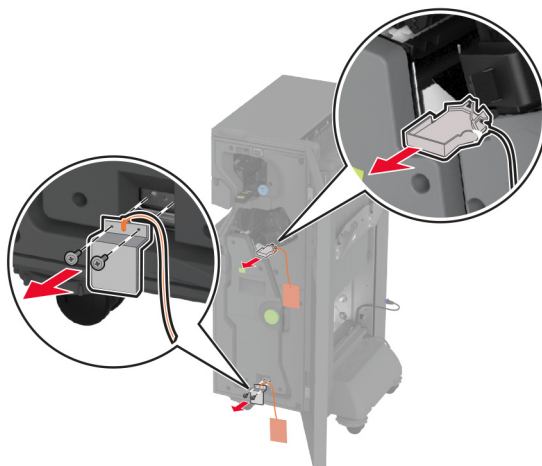

**6** Inserte el soporte del cartucho de grapas.



**7** Introduzca la caja del perforador.

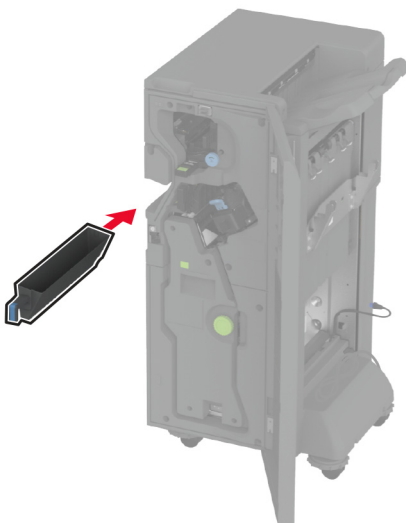



- 8 Cierre la puerta del clasificador de folletos.
- 9 Inserte las bandejas.

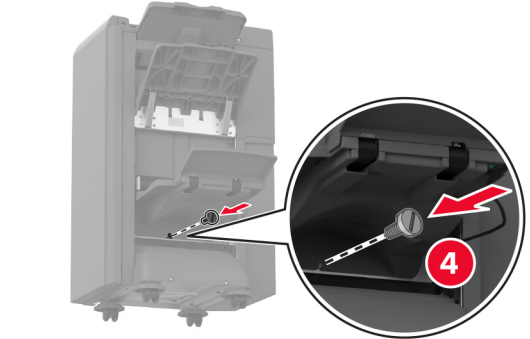
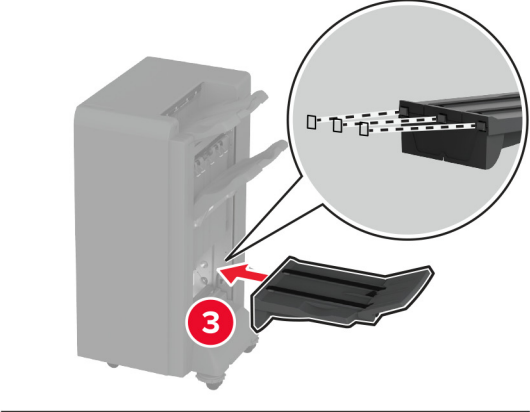
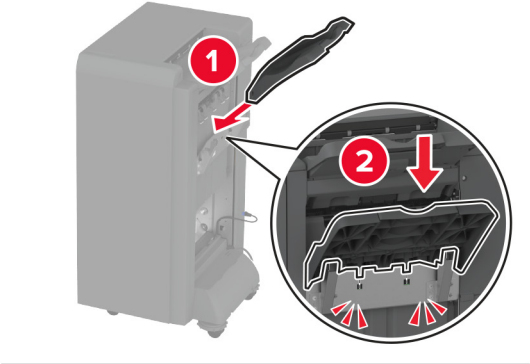

**10** Inserte el cable del clasificador de folletos.

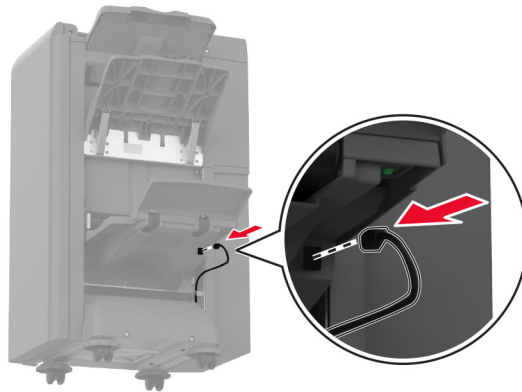

**11** Retire la salida estándar.

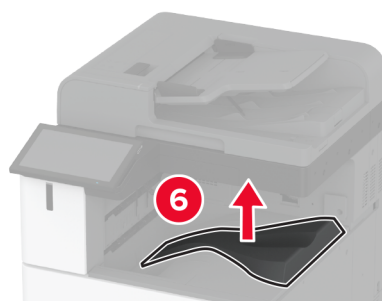
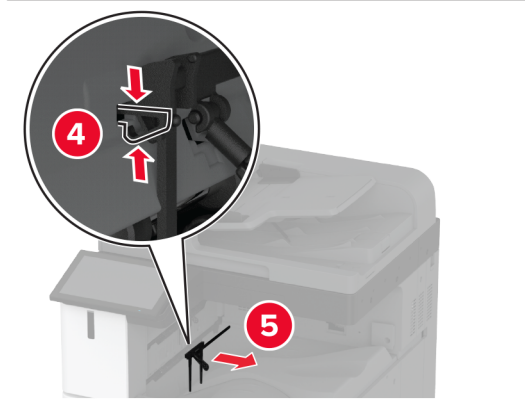
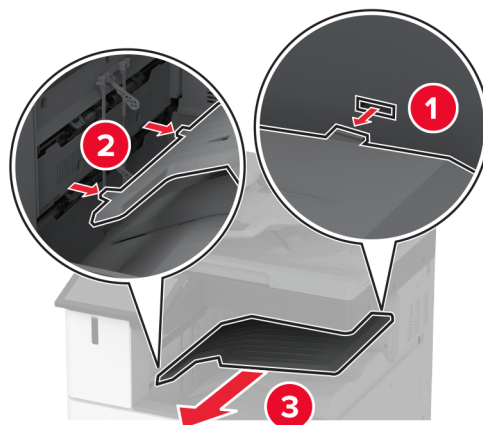

**Nota:** No tire la bandeja estándar.

**12** Abra la puerta frontal y, a continuación, retire el mando azul.

**Nota:** No tire el mando.

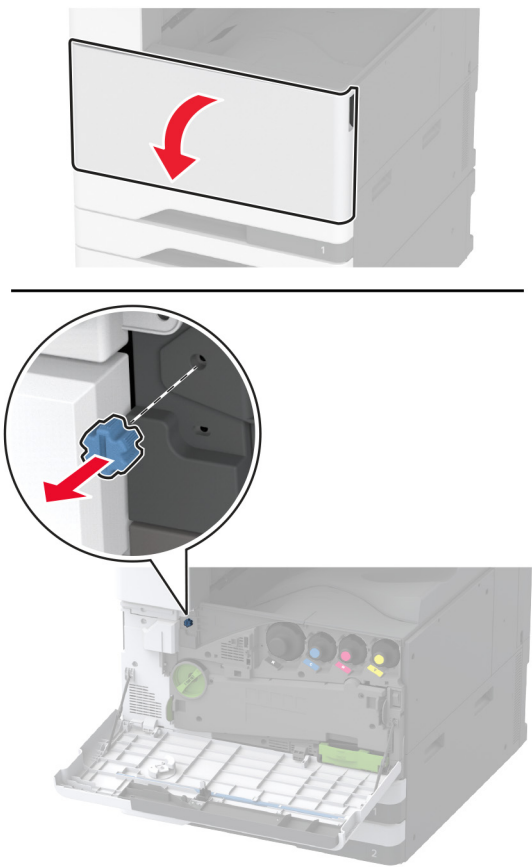

**13** Retire la cubierta lateral de la bandeja estándar.

**Nota:** No tire la cubierta lateral de la bandeja.

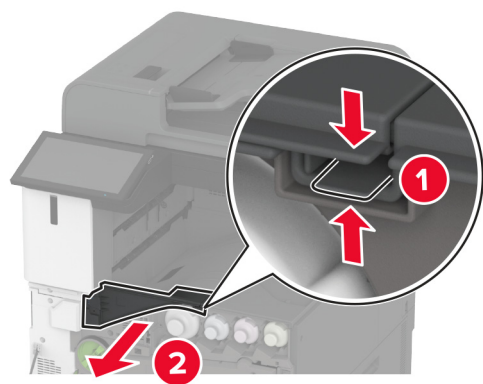

**14** Cierre la puerta frontal.

**15** Coloque el soporte de instalación en el clasificador.

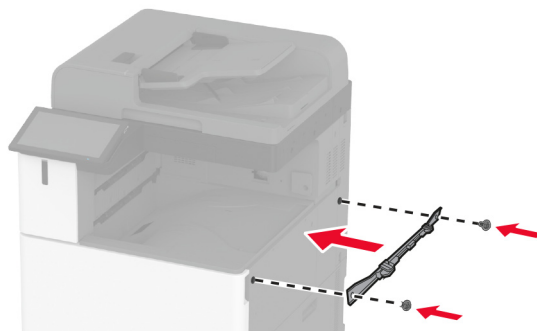

**16** Introduzca el transporte de papel y, a continuación, utilice los tornillos para fijarlo.

**Nota:** Utilice los tornillos que se incluye con el dispositivo de acabado.

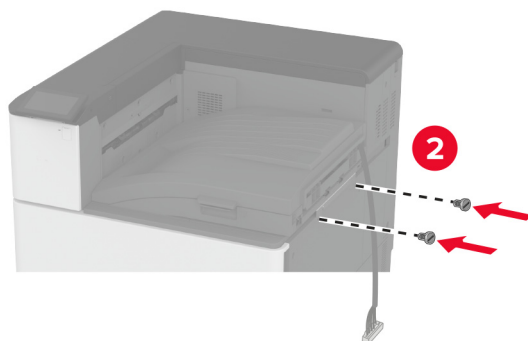
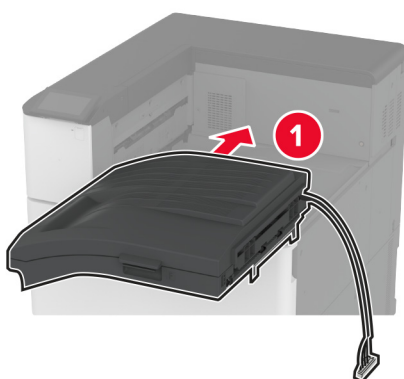

**17** Retire la cubierta de los puertos posteriores.

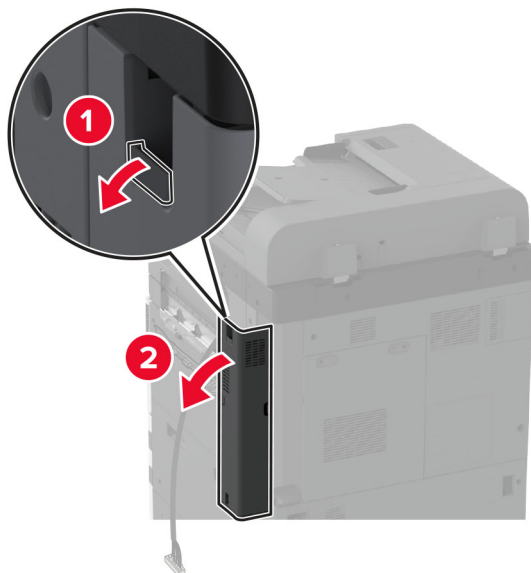

**18** Fije el cable.

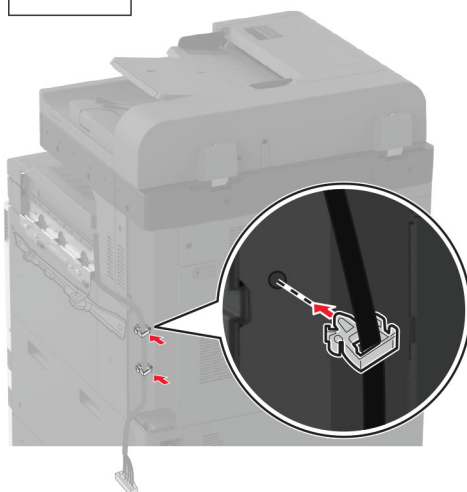

**19** Coloque la cubierta de los puertos posteriores.

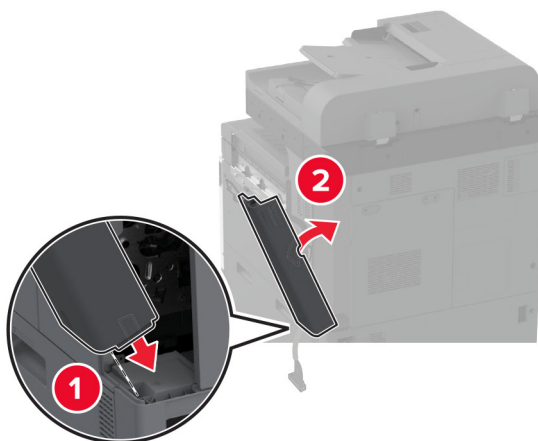

**20** Coloque los soportes en la parte inferior del clasificador.

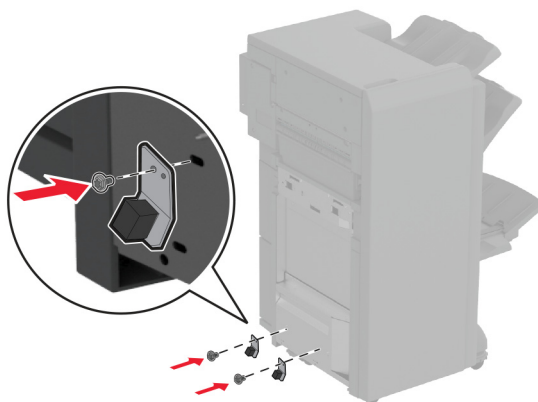

**21** Abra la puerta del clasificador de folletos.

- 22** Con ayuda de un destornillador de punta plana, retire el tornillo y, a continuación, cierre la puerta del clasificador.

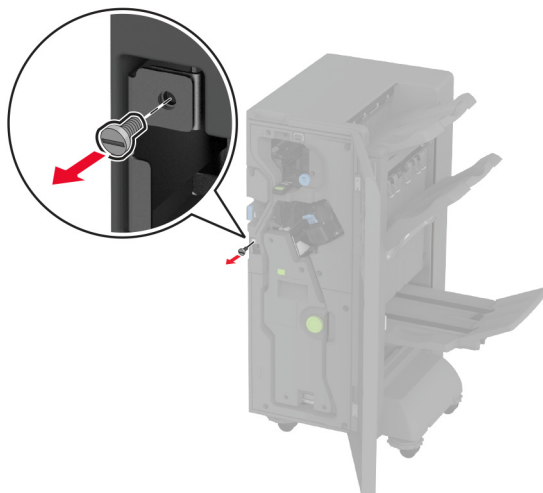

- 23** Conecte el dispositivo de acabado a la impresora.

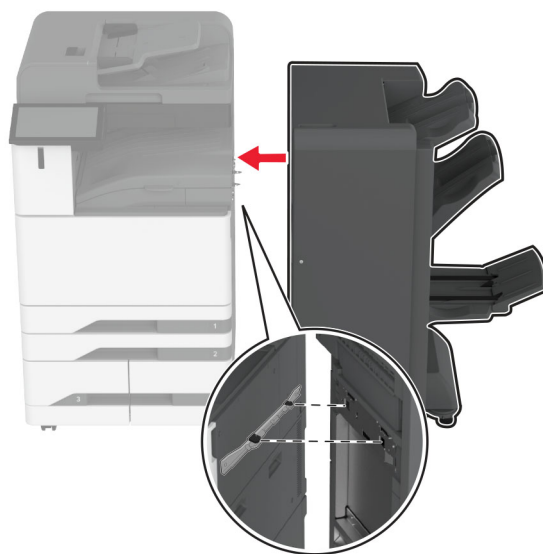



- 24** Abra la puerta del clasificador de folletos, utilice el tornillo para fijar el clasificador a la impresora y, a continuación, cierre la puerta.

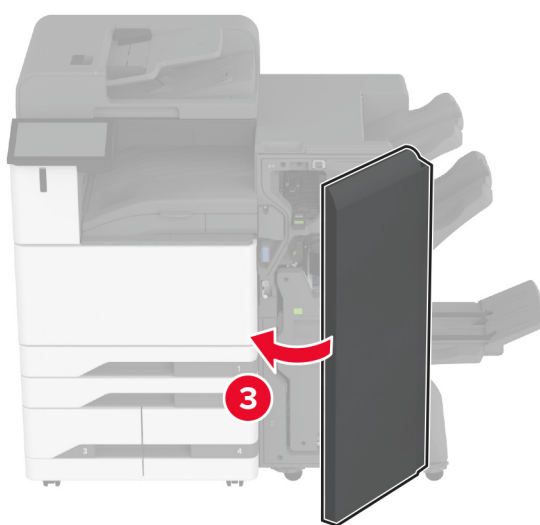
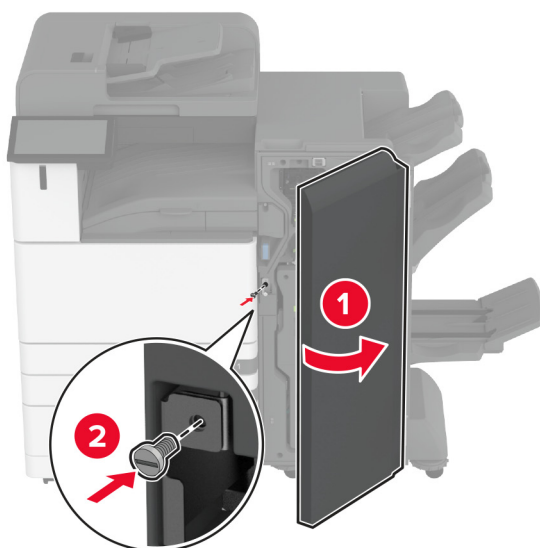

- 25** Gire las ruedas laterales del clasificador en el sentido de las agujas del reloj para asegurarse de que todos los lados del clasificador tienen la misma altura.

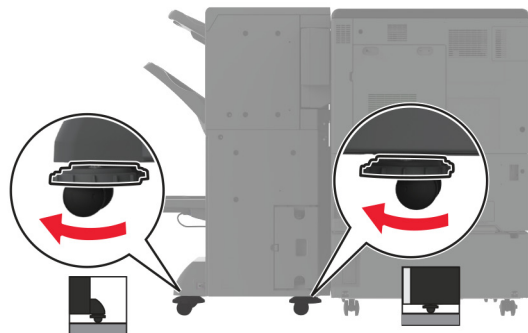
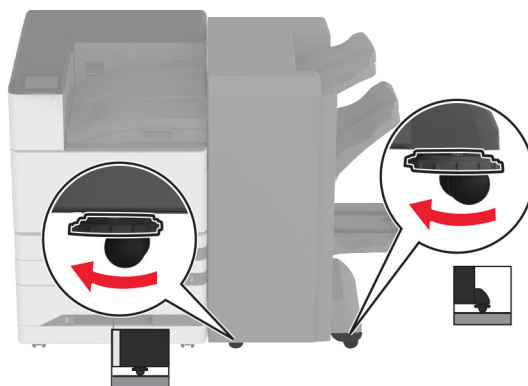

**26** Conecte los cables a los puertos de la impresora y del clasificador.

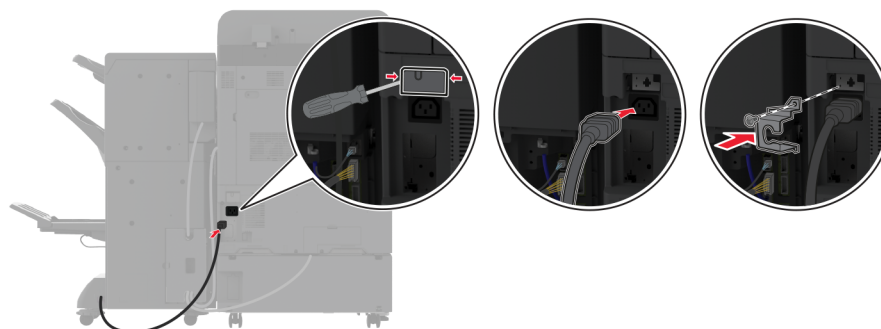
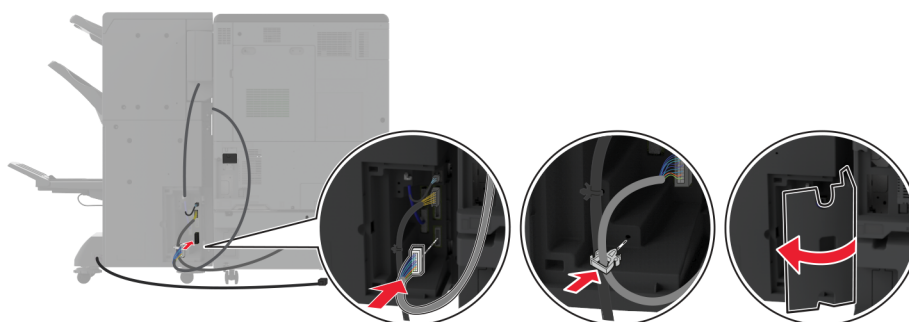
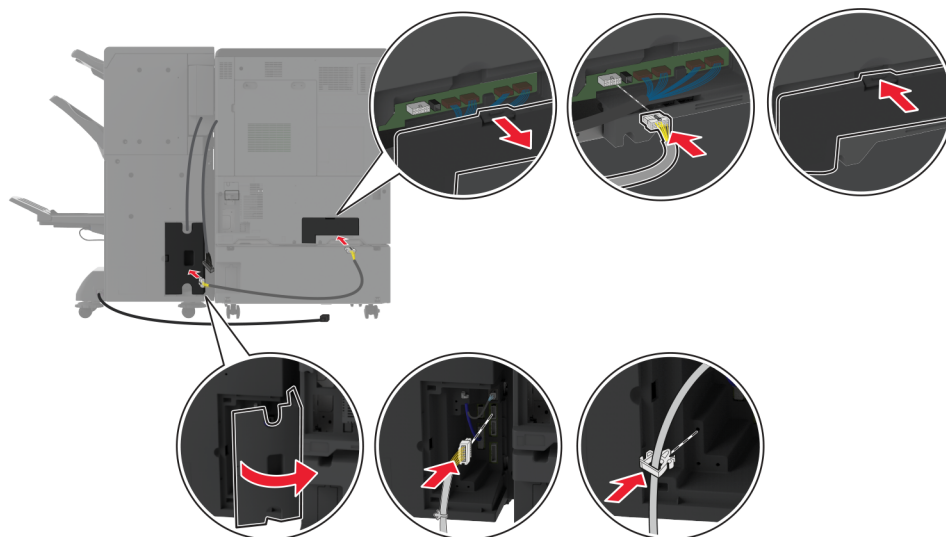

**27** Conecte el cable de alimentación a la impresora y, a continuación, a un enchufe.

**⚠ PRECAUCIÓN: POSIBLES DAÑOS PERSONALES:** Para evitar el riesgo de incendio o descarga eléctrica, conecte el cable de alimentación a una toma de corriente debidamente conectada a tierra con la potencia adecuada que se encuentre cerca del dispositivo y resulte fácilmente accesible.

**28** Encienda la impresora.

Añada el dispositivo de acabado en el controlador de impresión para que esté disponible para los trabajos de impresión. Para obtener más información, consulte [“Adición de opciones disponibles en el controlador de impresión” en la página 81.](#)

## Instalación del clasificador para doblar en tríptico/Z

**⚠ PRECAUCIÓN: PELIGRO DE DESCARGAS ELÉCTRICAS:** Para evitar el riesgo de descarga eléctrica cuando vaya a acceder a la placa del controlador o a instalar hardware opcional o dispositivos de memoria tras haber configurado la impresora, primero apague la impresora y desconecte el cable de alimentación de la toma eléctrica. Si tiene otros dispositivos conectados a la impresora, apáguelos también y desenchufe los cables que vayan a la impresora.

**Nota:** Para instalar el clasificador para doblar en tríptico/Z, primero debe instalar un clasificador de folletos.

1 Apague la impresora.

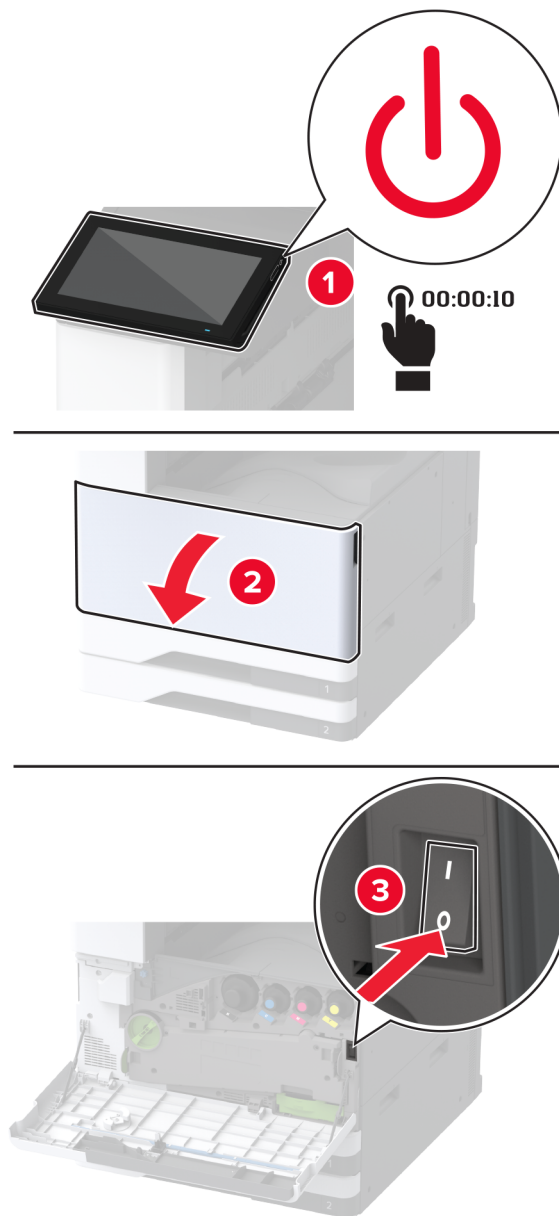

**2** Desconecte el cable de alimentación de la toma eléctrica y, a continuación, de la impresora.

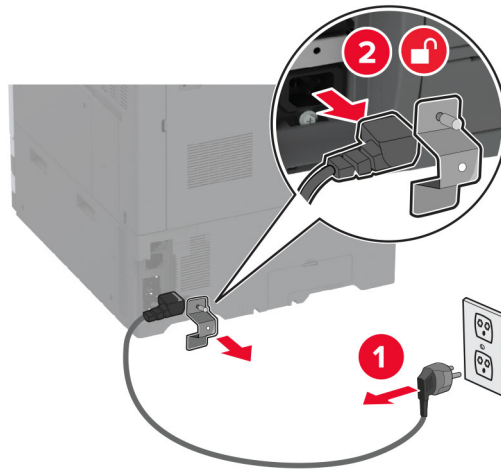

3 Desconecte los cables del clasificador de folletos de la impresora.

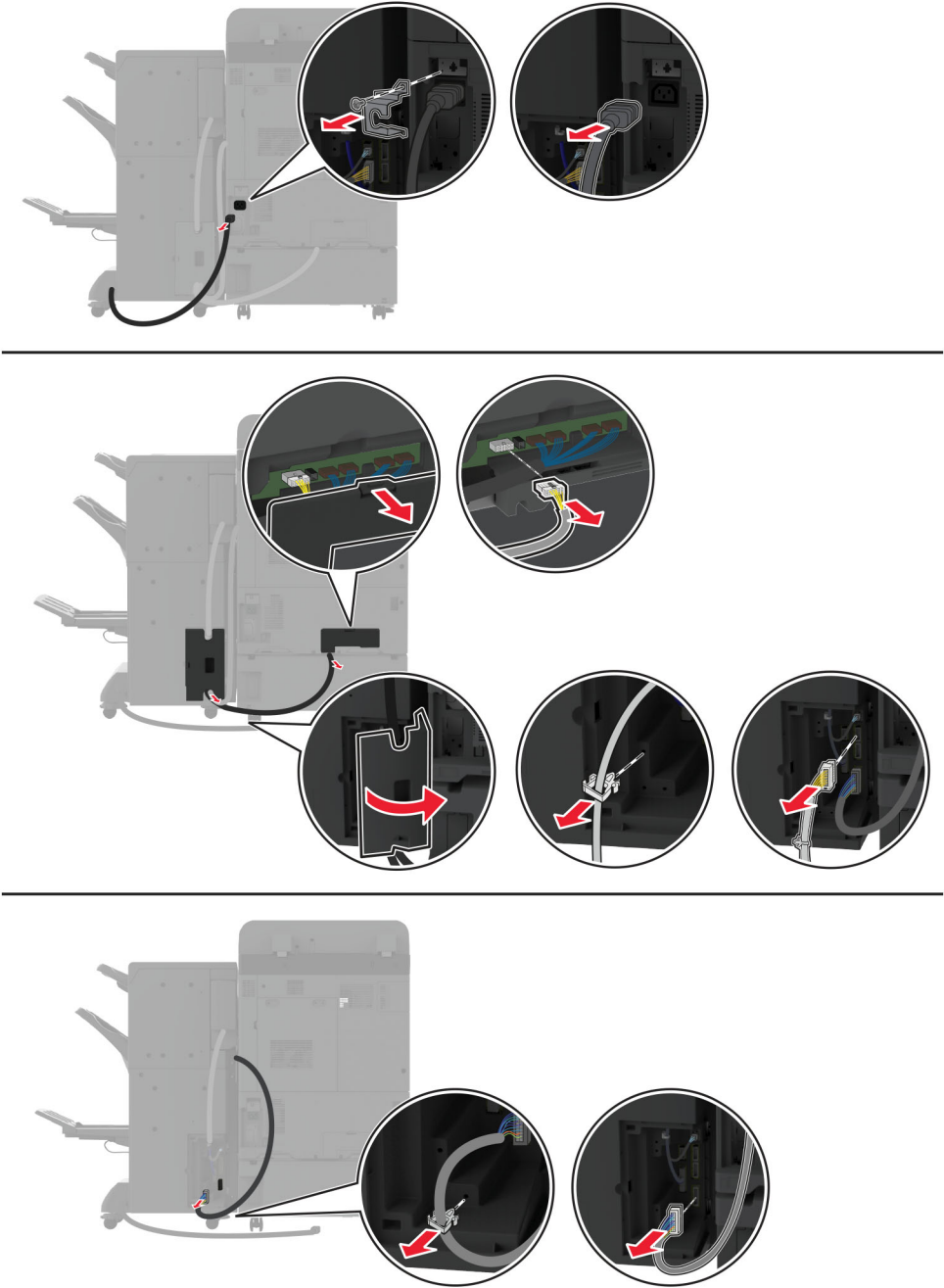

- 4** Abra la puerta del clasificador de folletos, utilice un destornillador de punta plana para retirar el tornillo y el soporte metálico y, a continuación, cierre la puerta.

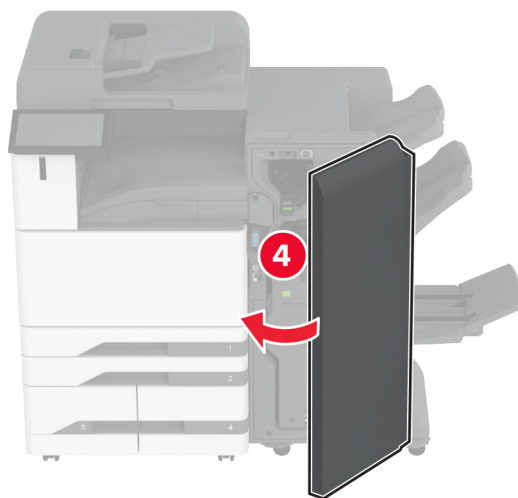
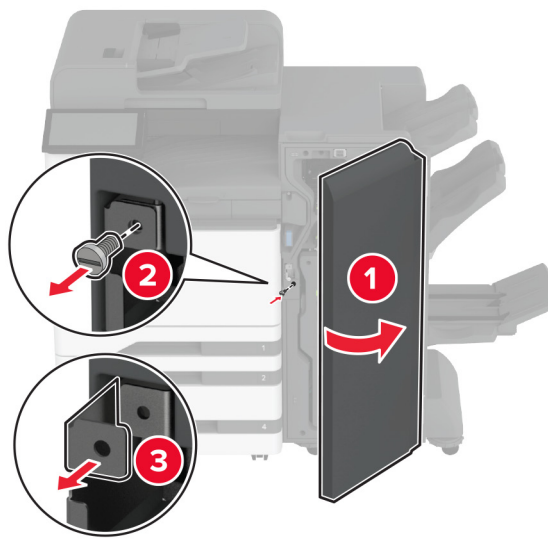

**5** Retire el clasificador de folletos.

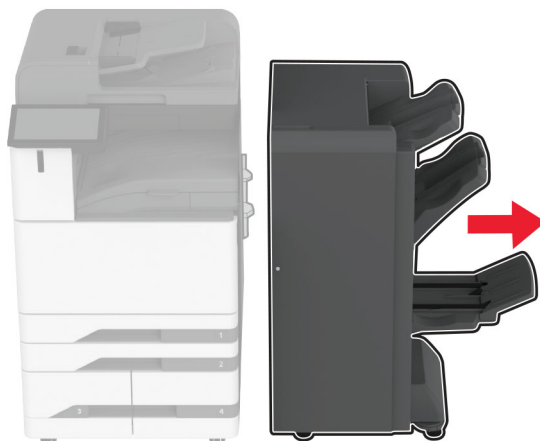

**6** Desembale el clasificador para doblar en tríplico/Z y, a continuación, retire el material de embalaje.

**7** Abra la puerta del clasificador.

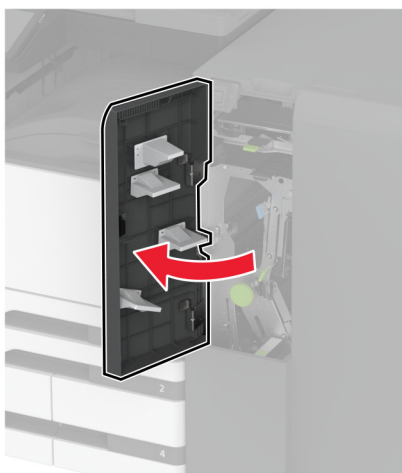



**8** Retire la bandeja del clasificador para doblar en tríptico, coloque los tornillos en la bandeja y, a continuación, inserte la bandeja.

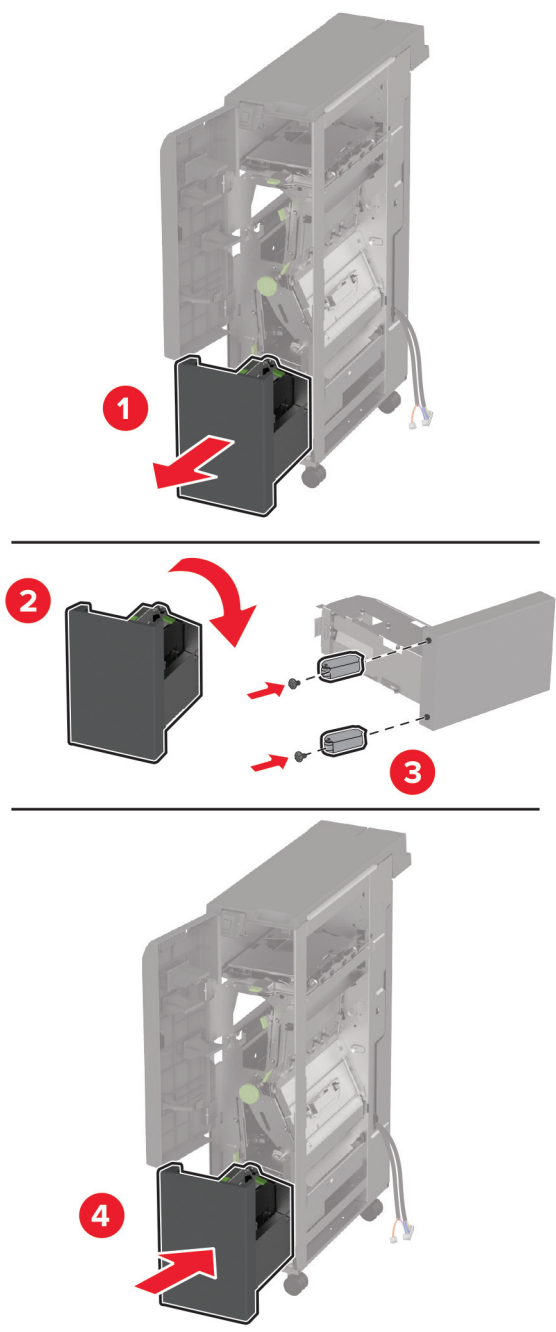

- 9 Con un destornillador de punta plana, fije el soporte de instalación del clasificador para doblar en tríptico/Z, retire el tornillo y, a continuación, cierre la puerta del clasificador.

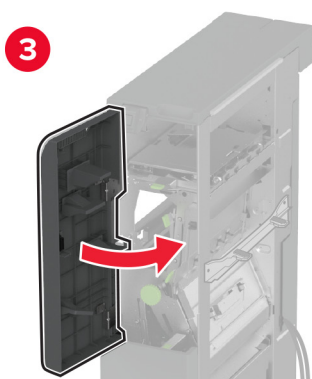
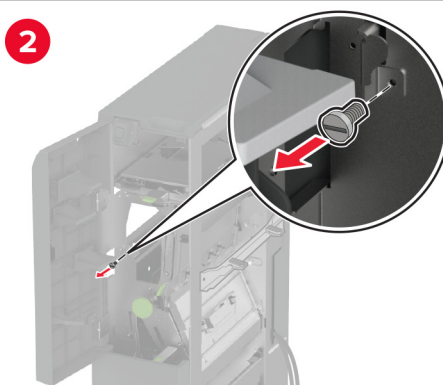
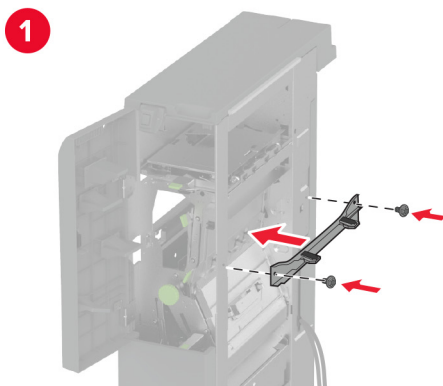

**10** Coloque el clasificador para doblar en tréptico/Z en la impresora.



**11** Abra la puerta del clasificador para doblar en tréptico/Z, fije el clasificador a la impresora con un tornillo y, a continuación, cierre la puerta del clasificador.

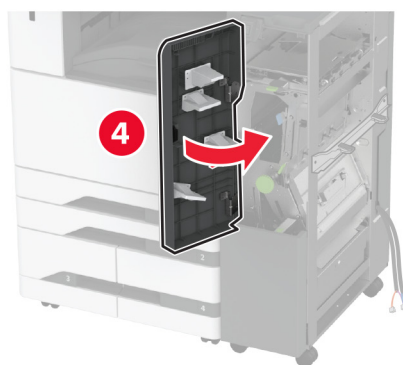
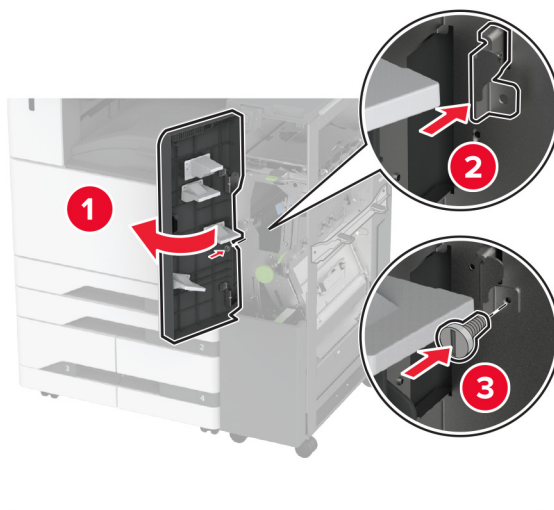

- 12** Retire la llave y, a continuación, ajuste los tornillos niveladores para asegurarse de que la parte delantera del clasificador tiene la misma altura que la impresora.

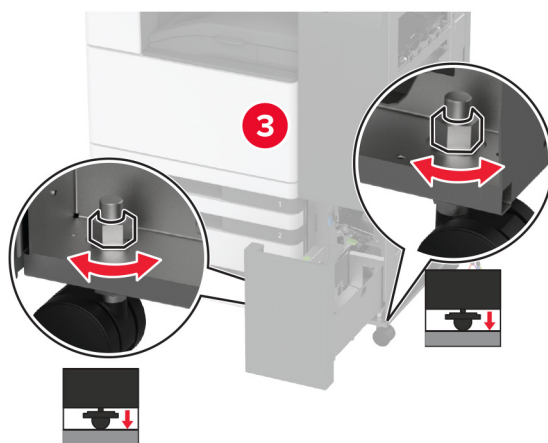
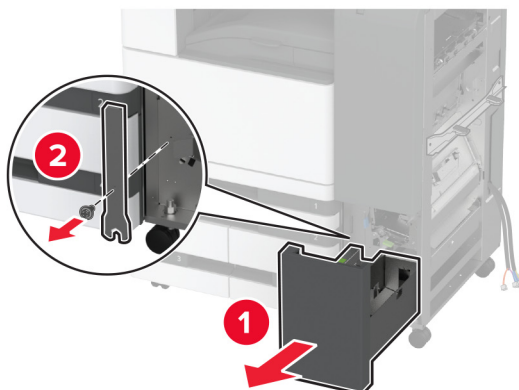

**13** Ajuste los tornillos niveladores para asegurarse de que la parte trasera del clasificador tiene la misma altura que la impresora.

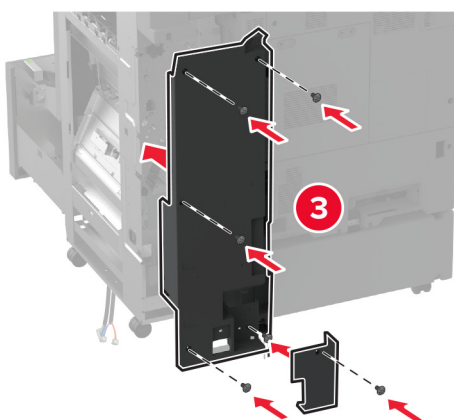
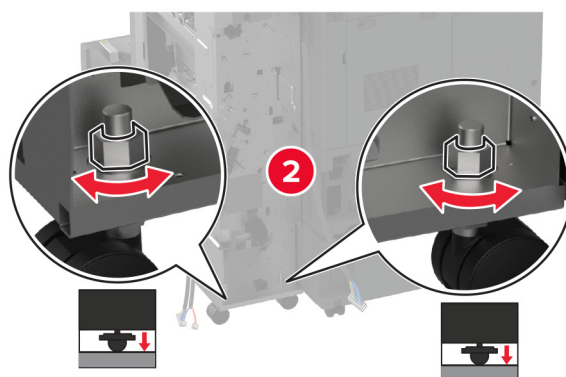
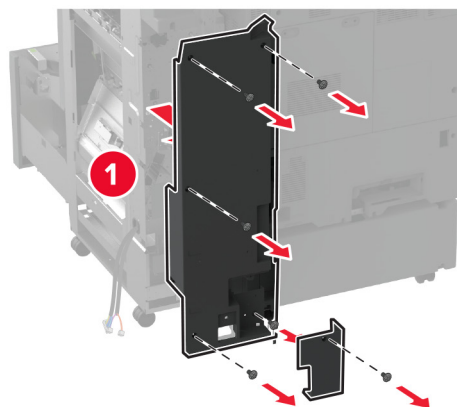

**14** Coloque la llave en el clasificador para doblar en tríptico/Z.

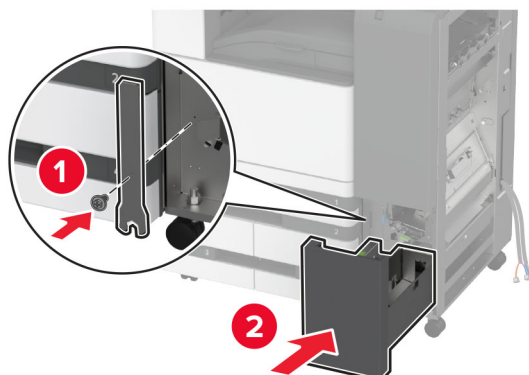

**15** Coloque el clasificador de folletos en el clasificador para doblar en tríptico/Z.

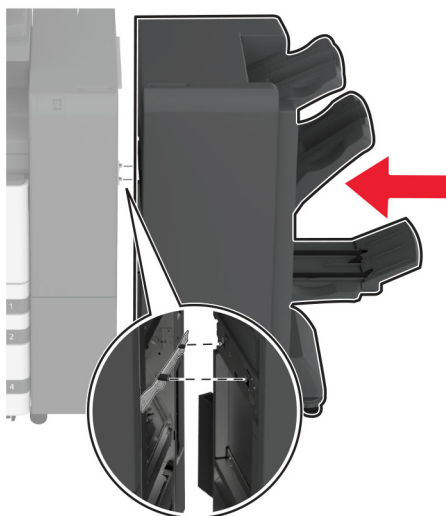

- 16** Abra la puerta del clasificador de folletos, utilice el tornillo para fijar el clasificador de folletos al clasificador para doblar en tríptico/Z y, a continuación, cierre la puerta de clasificador de folletos.

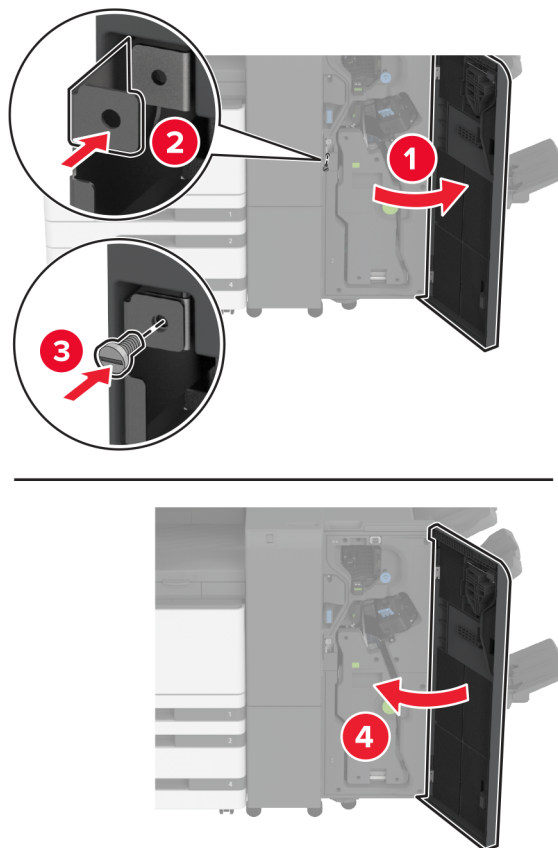

- 17 Ajuste los tornillos niveladores para asegurarse de que todos los lados del clasificador tienen la misma altura.

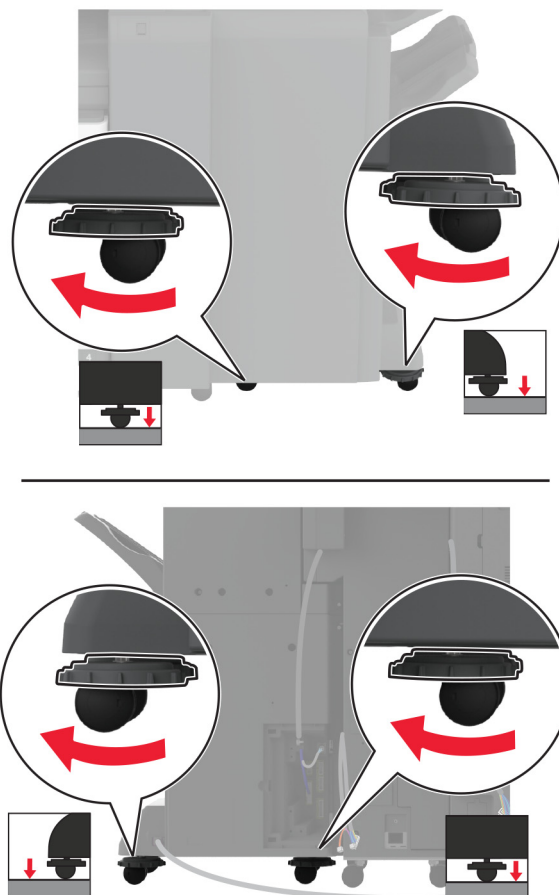



**18** Conecte los cables a los puertos de la impresora y del clasificador.

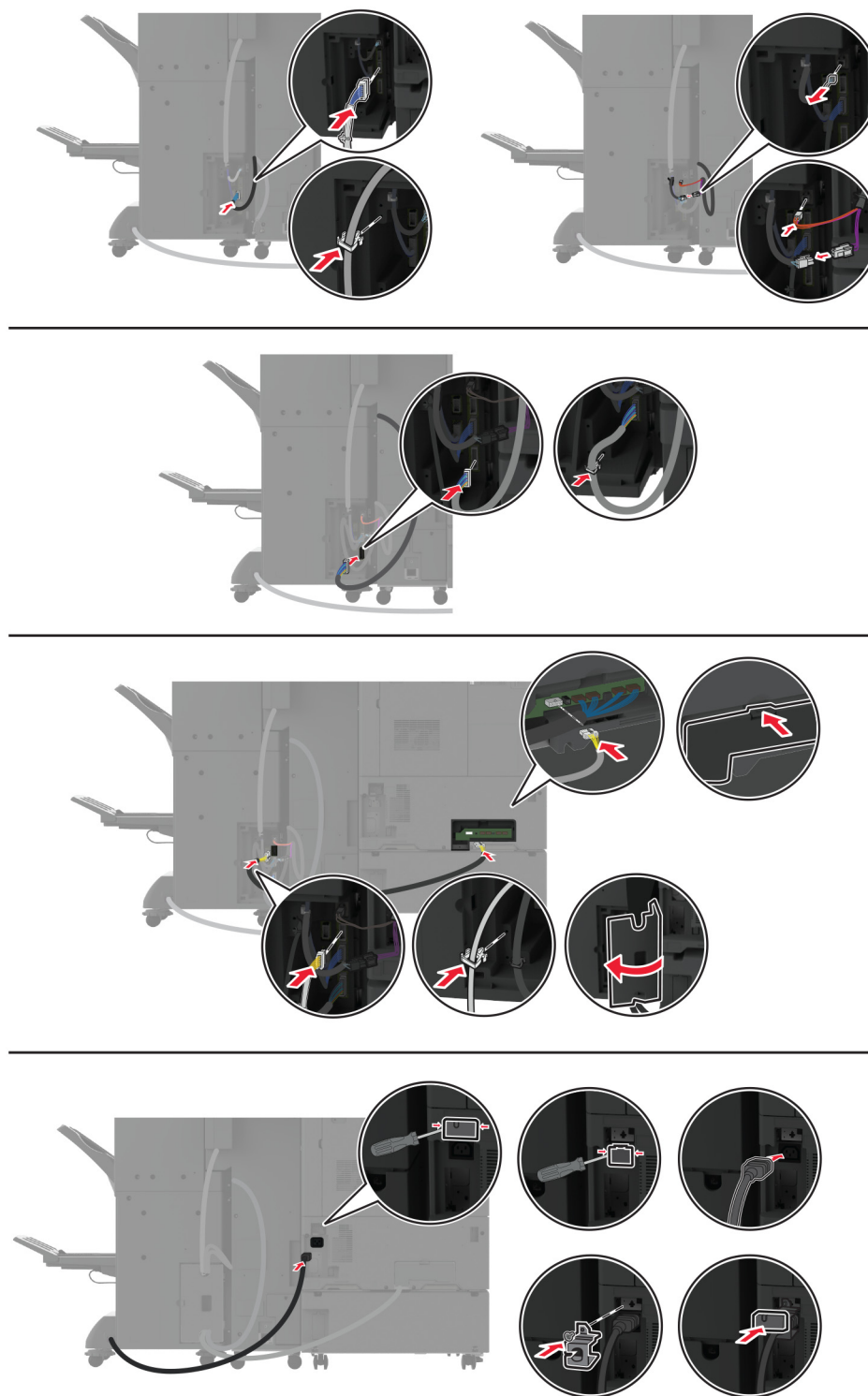

**19** Conecte los cables de alimentación de la impresora y del clasificador a la impresora y al clasificador y, a continuación, a un enchufe.

**⚠ PRECAUCIÓN: POSIBLES DAÑOS PERSONALES:** Para evitar el riesgo de incendio o descarga eléctrica, conecte el cable de alimentación a una toma de corriente debidamente conectada a tierra con la potencia adecuada que se encuentre cerca del dispositivo y resulte fácilmente accesible.

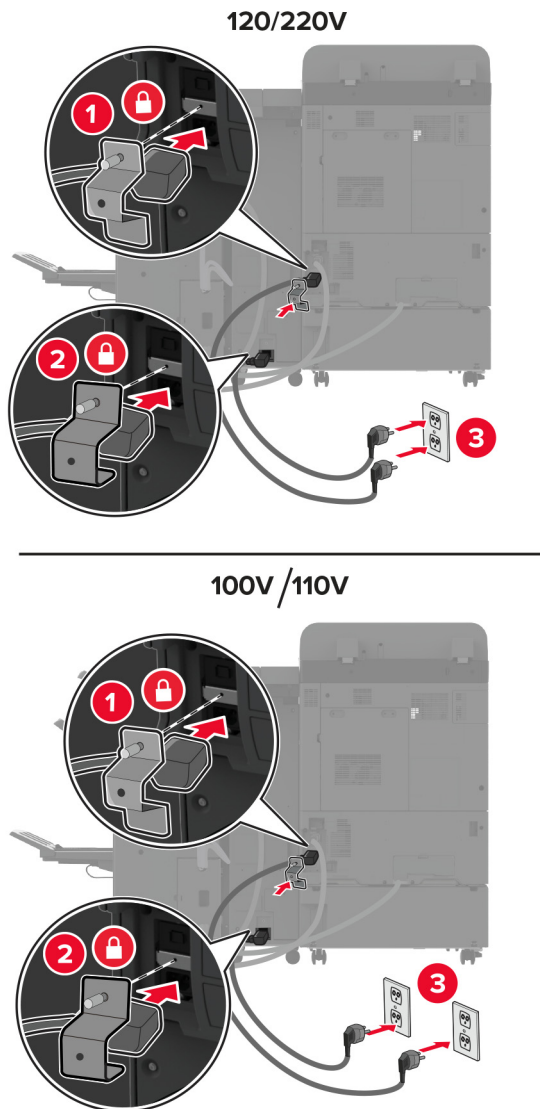

**Nota:** Si la toma de corriente es de 120 o 220 voltios, puede conectar ambos cables de alimentación al mismo enchufe. Si la toma de corriente es de 100 o 110 voltios, tendrá que conectar los cables de alimentación a enchufes distintos.

## 20 Encienda la impresora.

Añada el dispositivo de acabado en el controlador de impresión para que esté disponible para los trabajos de impresión. Para obtener más información, consulte [“Adición de opciones disponibles en el controlador de impresión” en la página 81.](#)

## Instalación de un disco duro de impresora

**⚠ PRECAUCIÓN: PELIGRO DE DESCARGAS ELÉCTRICAS:** Para evitar el riesgo de descarga eléctrica cuando vaya a acceder a la placa del controlador o a instalar hardware opcional o dispositivos de memoria tras haber configurado la impresora, primero apague la impresora y desconecte el cable de alimentación de la toma eléctrica. Si tiene otros dispositivos conectados a la impresora, apáguelos también y desenchufe los cables que vayan a la impresora.

1 Apague la impresora.

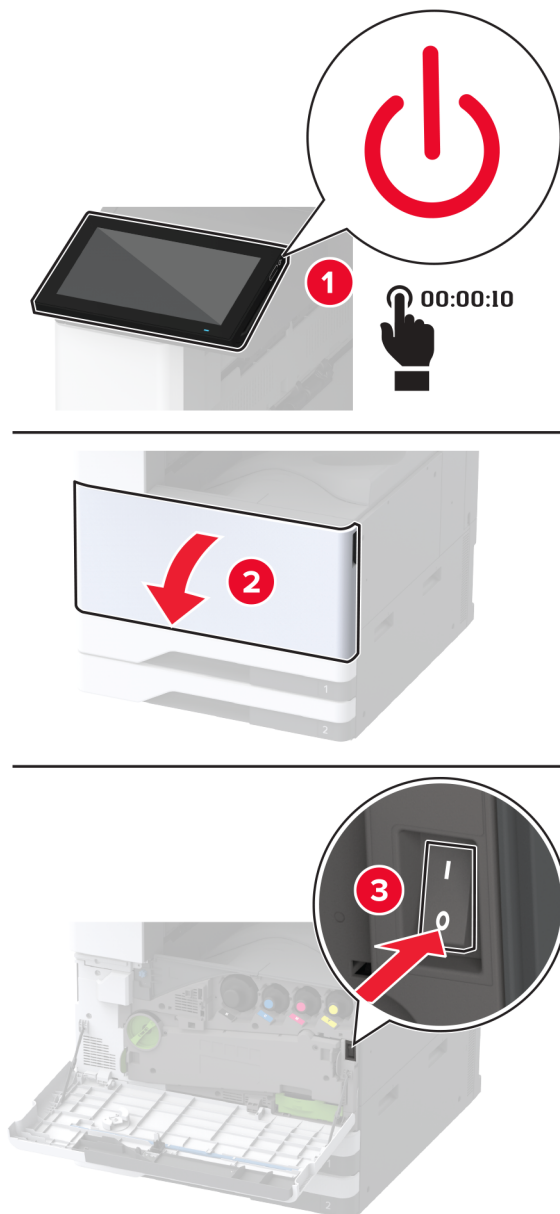

- 2 Retire la cubierta de los puertos posteriores.

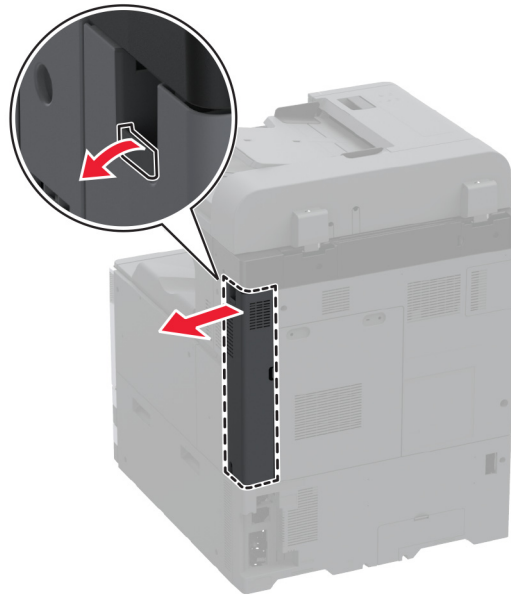

- 3 Desconecte el cable de alimentación de la toma eléctrica y, a continuación, de la impresora.

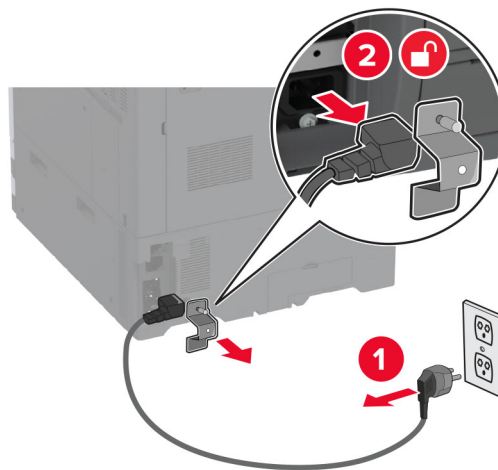

- 4 Con un destornillador de punta plana, retire la cubierta de acceso de la placa del controlador.

**Advertencia: Posibles daños:** Los componentes electrónicos de la placa del controlador se dañan fácilmente con la electricidad estática. Toque una superficie metálica en la impresora antes de tocar ningún conector o componente electrónico de la placa del controlador.

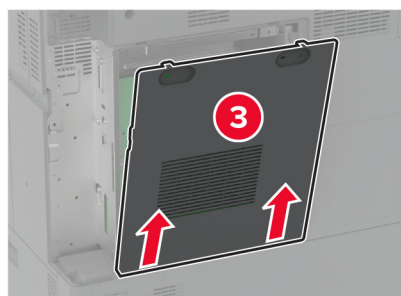
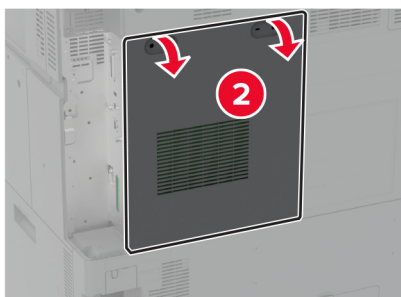
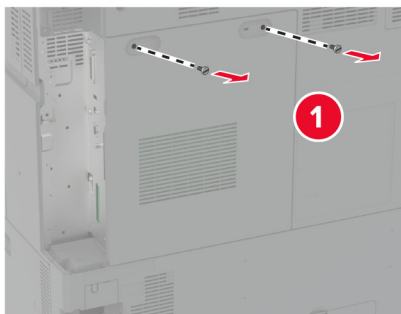

**5** Desembale el disco duro.

**Advertencia: Posibles daños:** No toque ni presione el centro del disco duro.

**6** Conecte el disco duro a la placa del controlador

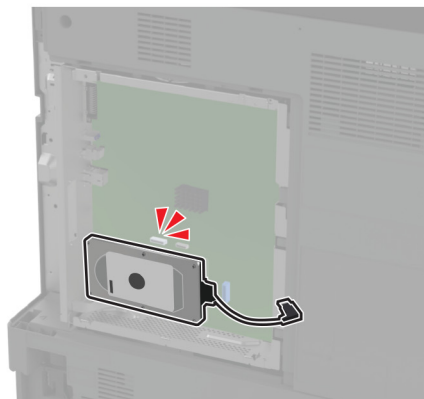
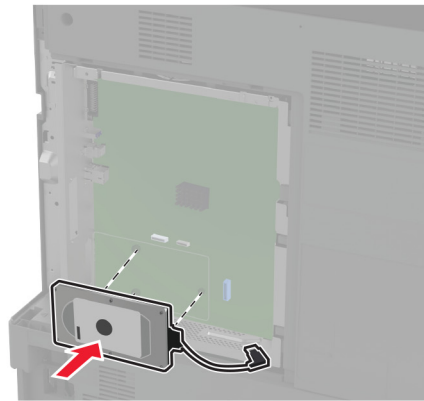

**7** Conecte el cable conector del disco duro a la placa del controlador.

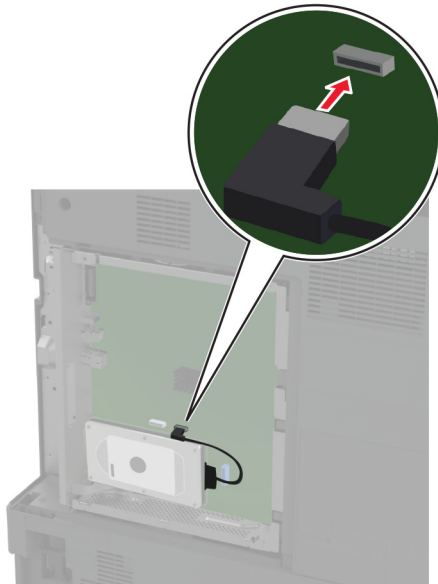

**8** Fije la cubierta de acceso a la placa del controlador.

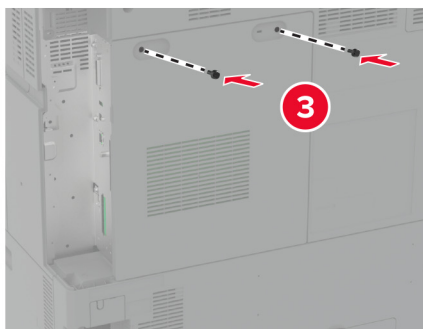
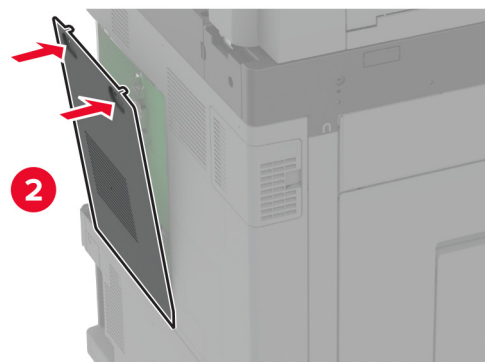
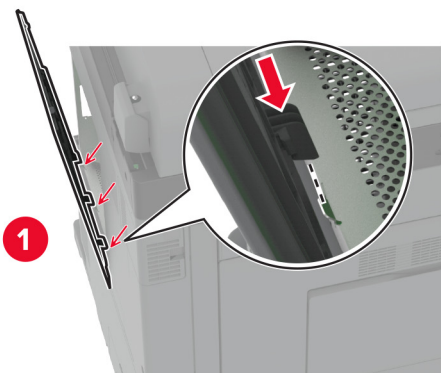



- 9 Coloque la cubierta de los puertos posteriores.

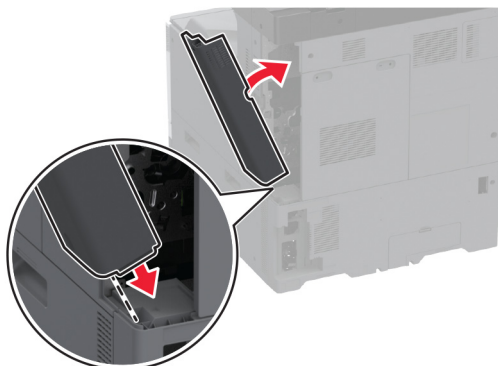

- 10 Conecte el cable de alimentación a la toma eléctrica y, a continuación, encienda la impresora.

**⚠ PRECAUCIÓN: POSIBLES DAÑOS PERSONALES:** Para evitar el riesgo de incendio o descarga eléctrica, conecte el cable de alimentación a una toma de corriente debidamente conectada a tierra con la potencia adecuada que se encuentre cerca del dispositivo y resulte fácilmente accesible.

## Instalación de un servidor de impresión inalámbrico

### Instalación del servidor de impresión inalámbrico MarkNet N8372

- 1 Apague la impresora.
- 2 Aplique alcohol isopropílico a un paño suave que no suelte pelusa y, a continuación, limpie la superficie alrededor del puerto USB.
- 3 Instale el módulo inalámbrico.

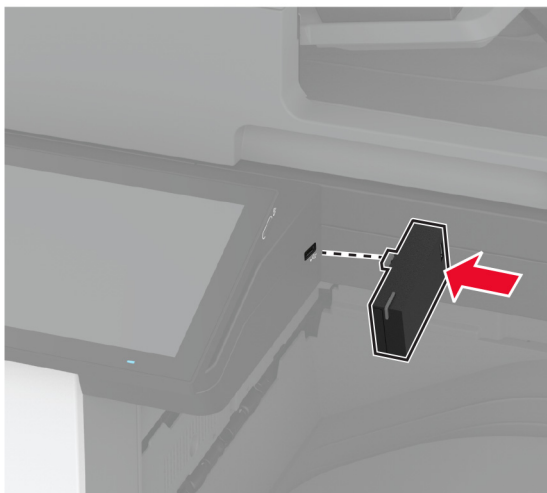

#### Notas:

- Aplique una presión firme para asegurarse de que la cinta se adhiere a la superficie de la impresora.

- Asegúrese de que la superficie de la impresora está seca y sin humedad condensada.
- El módulo se adhiere mejor a la impresora después de 72 horas.

**4** Compruebe si hay un espacio entre el módulo y la impresora y, a continuación, acople el módulo separador si es necesario.

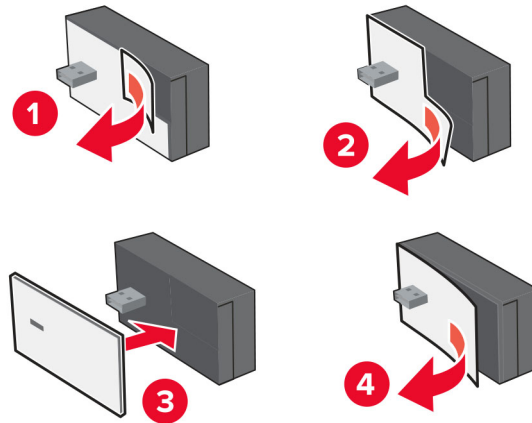

**5** Coloque la tarjeta NFC.

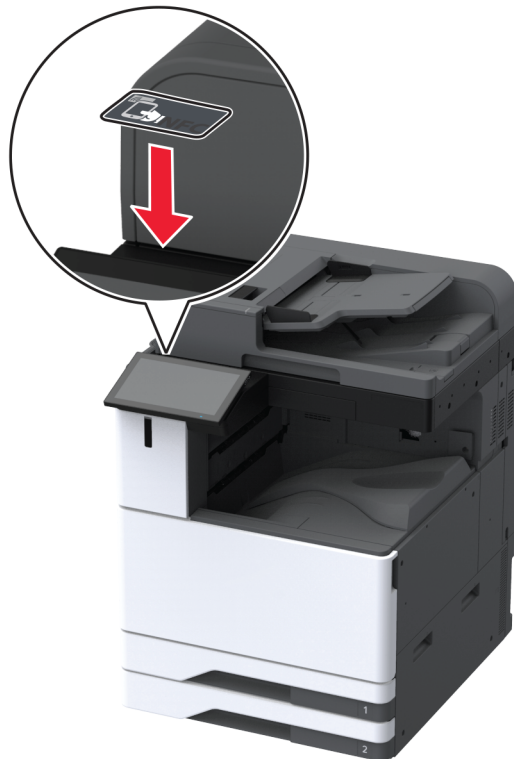

**6** Encienda la impresora.

## Instalación de un puerto de soluciones interno

**⚠ PRECAUCIÓN: PELIGRO DE DESCARGAS ELÉCTRICAS:** Para evitar el riesgo de descarga eléctrica cuando vaya a acceder a la placa del controlador o a instalar hardware opcional o dispositivos de memoria tras haber configurado la impresora, primero apague la impresora y desconecte el cable de alimentación de la toma eléctrica. Si tiene otros dispositivos conectados a la impresora, apáguelos también y desenchufe los cables que vayan a la impresora.

- 1 Apague la impresora y, a continuación, desconecte el cable de alimentación de la toma de corriente.
- 2 Retire la cubierta de los puertos posteriores.

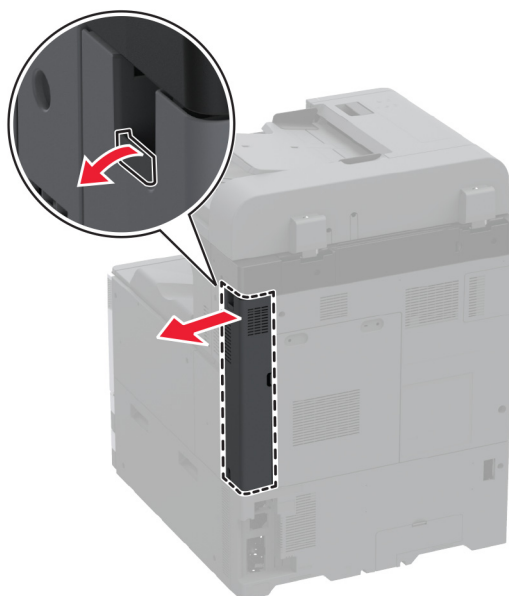

- 3 Con un destornillador de punta plana, retire la cubierta de acceso de la placa del controlador.

**Advertencia: Posibles daños:** Los componentes electrónicos de la placa del controlador se dañan fácilmente con la electricidad estática. Toque una superficie metálica en la impresora antes de tocar ningún conector o componente electrónico de la placa del controlador.

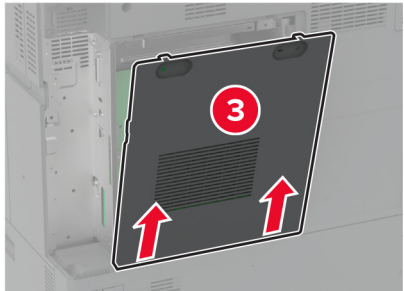
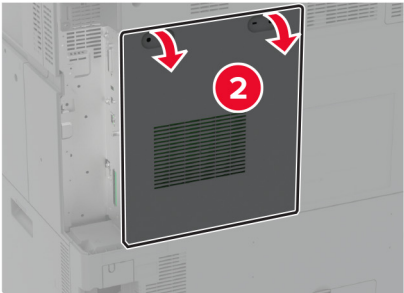
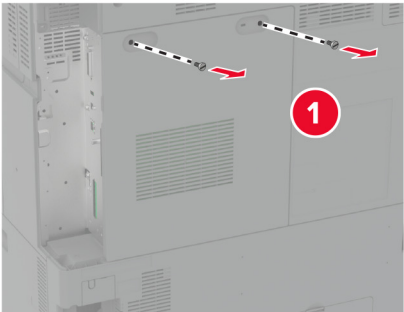

**4** Retire la cubierta del puerto de soluciones interno (ISP).

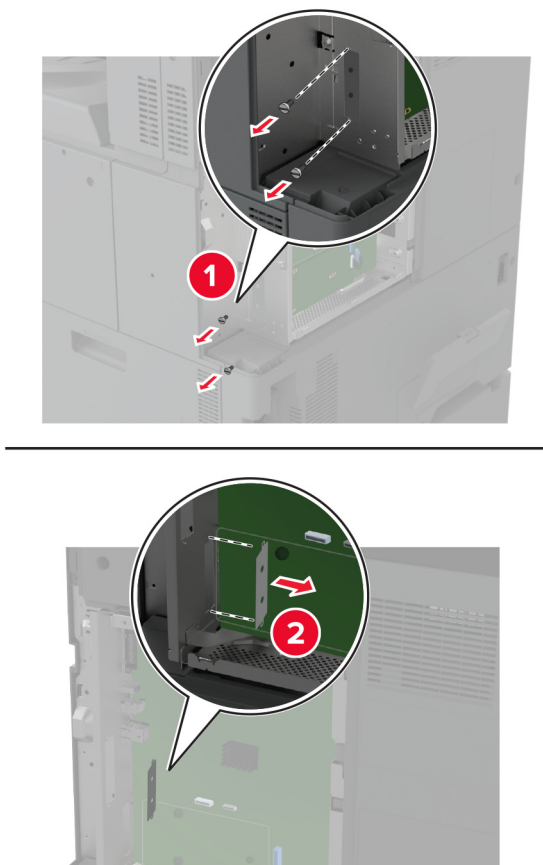

**5** Extraiga el kit de ISP de su embalaje.

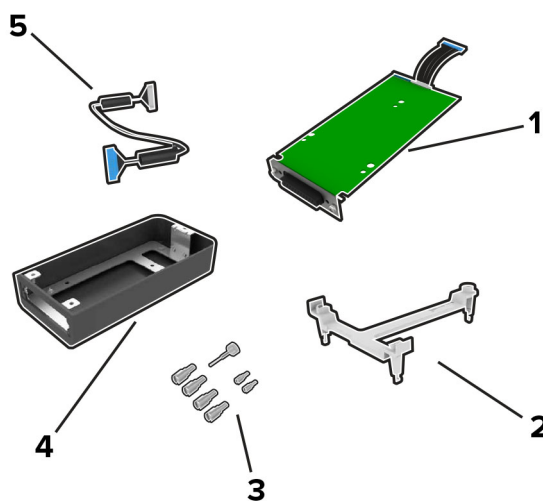

1	ISP
2	Soporte de montaje

3	Tornillos de ajuste manual
4	Alojamiento <b>Nota:</b> No se aplica a este modelo de impresora.
5	Cable de extensión ISP

6 Fije el soporte de montaje a la placa del controlador.

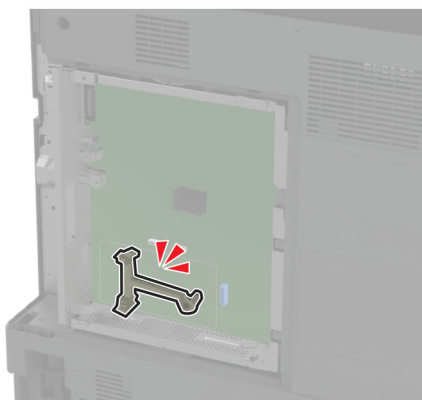
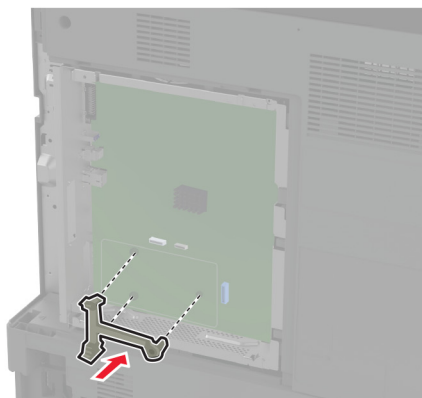

**7** Fije el ISP al soporte de montaje.

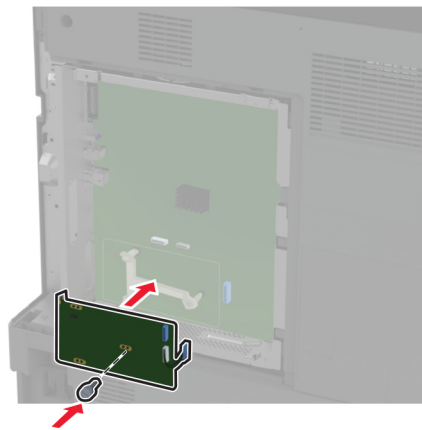

**8** Conecte el cable de extensión ISP al conector ISP en la placa del controlador.

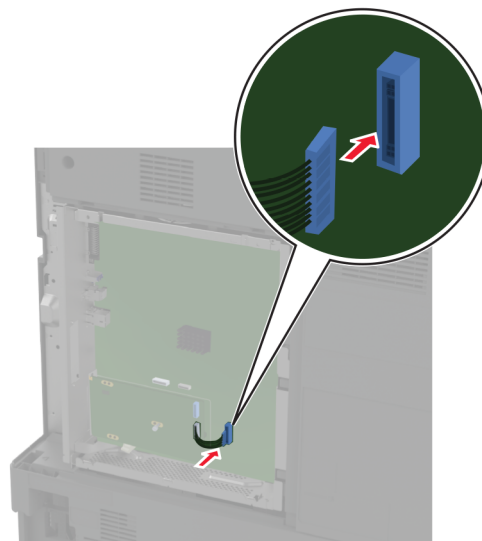

**9** Fije el ISP a la impresora.

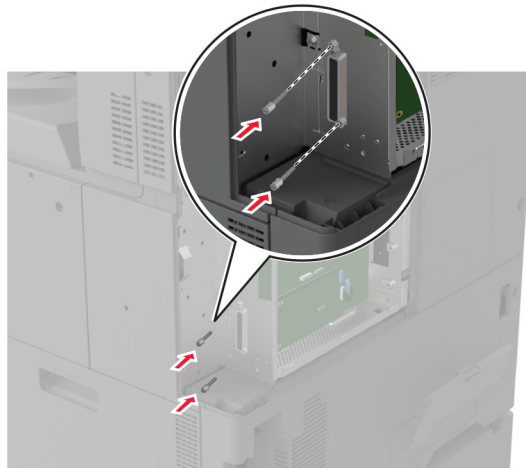



**10** Fije la cubierta de acceso a la placa del controlador.

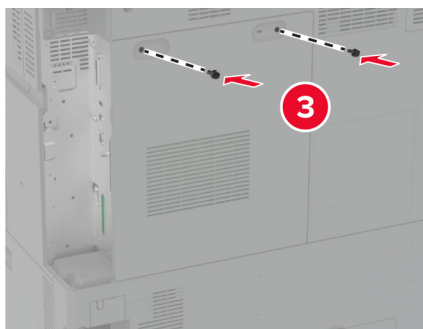
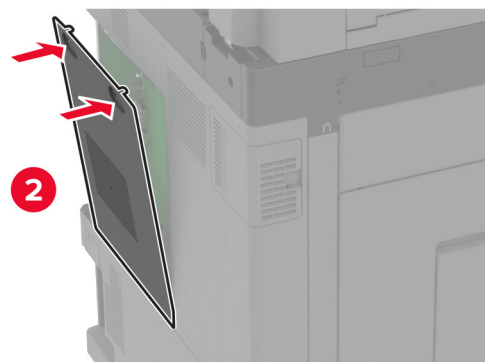
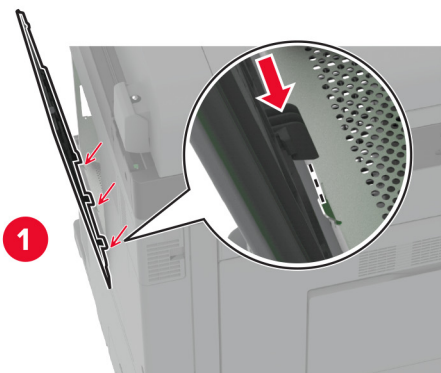

**11** Coloque la cubierta de los puertos posteriores.

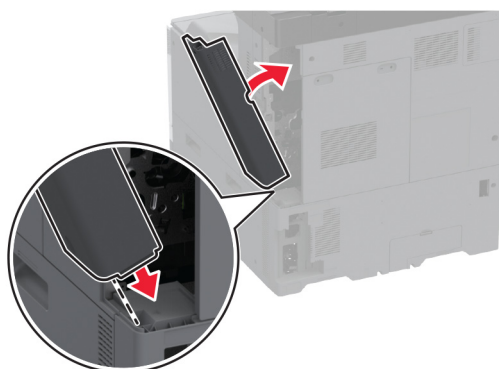

**12** Conecte el cable de alimentación a la toma eléctrica y, a continuación, encienda la impresora.

**⚠ PRECAUCIÓN: POSIBLES DAÑOS PERSONALES:** Para evitar el riesgo de incendio o descarga eléctrica, conecte el cable de alimentación a una toma de corriente debidamente conectada a tierra con la potencia adecuada que se encuentre cerca del dispositivo y resulte fácilmente accesible.

## Cambio de los valores de los puertos de la impresora después de la instalación de un puerto de soluciones interno

### Notas:

- Si la impresora dispone de dirección IP estática, no cambie la configuración.
- Si los equipos están configurados para utilizar el nombre de la red en vez de una dirección IP, no cambie la configuración.
- Si agrega un puerto de soluciones interno (ISP) inalámbrico a una impresora configurada previamente para una conexión Ethernet, desconecte la impresora de la red Ethernet.

### Para usuarios de Windows

- 1** Abra la carpeta de impresoras.
- 2** En el menú de método abreviado de la impresora con el nuevo proveedor de servicios de Internet, abra las propiedades de la impresora.
- 3** Configure el puerto de la lista.
- 4** Actualice la dirección IP.
- 5** Aplique los cambios.

### Para usuarios de Macintosh

- 1** En Preferencias del sistema en el menú de Apple, navegue hasta la lista de impresoras y, a continuación, seleccione **+ > IP**.
- 2** Escriba la dirección IP en la barra de dirección.
- 3** Aplique los cambios.

## Conexión en red

Este producto no incluye tecnología de red inalámbrica. Para activar la red inalámbrica, adquiera e instale la siguiente opción:

MarkNet™ N8372 Wireless Print Server

Las siguientes instrucciones solo son válidas si se ha instalado la opción. Para obtener más información sobre la instalación de la opción, consulte la sección "Instalación de un servidor de impresión inalámbrico".

### Conexión de la impresora a una red Wi-Fi

Asegúrese de que Adaptador activo está configurado en Automático. En la pantalla de inicio, toque **Valores > Red/Puertos > Descripción general de la red > Adaptador activo**.

#### Uso del panel de control

- 1 En la pantalla de inicio, toque **Valores > Red/puertos > Inalámbrico > Configurar en panel de impresora > Seleccionar red**.
- 2 Seleccione una red Wi-Fi e introduzca la contraseña de la red.

**Nota:** En los modelos de impresora compatibles con redes Wi-Fi, aparecerá una solicitud de configuración de la red Wi-Fi durante la configuración inicial.

#### Uso de Lexmark Mobile Assistant

- 1 Descargue la aplicación Lexmark Mobile Assistant desde las tiendas en línea Google Play™ o App Store, en función de su dispositivo móvil.
- 2 En la pantalla de inicio, toque **Valores > Red/puertos > Inalámbrica > Configuración mediante aplicación móvil > ID de impresora**.
- 3 Desde su dispositivo móvil, inicie la aplicación y, a continuación acepte los términos de uso.  
**Nota:** Si es necesario, conceda los permisos.
- 4 Toque **Conectarse a la impresora > Vaya a la configuración de Wi-Fi**.
- 5 Conecte su dispositivo móvil a la red inalámbrica de la impresora.
- 6 Vuelva a la aplicación y toque **Configurar conexión Wi-Fi**.
- 7 Seleccione una red Wi-Fi e introduzca la contraseña de la red.
- 8 Toque **Hecho**.

### Conexión de la impresora en una red inalámbrica mediante Wi-Fi Protected Setup (WPS).

Antes de empezar, asegúrese de que:

- El punto de acceso (router inalámbrico) es compatible con WPS o cuenta con la certificación. Para obtener más información, consulte la documentación suministrada con su punto de acceso.
- Se ha instalado un adaptador de red inalámbrico en la impresora. Para obtener más información, consulte las instrucciones que se suministra con el adaptador.

- Adaptador activo está configurado en Automático. En la pantalla de inicio, toque **Valores > Red/Puertos > Descripción general de red > Adaptador activo**.

### Uso del método de botones de comando

- 1 En la pantalla de inicio, toque **Valores > Red/puertos > Inalámbrico > Wi-Fi Protected Setup > Iniciar método de botones de pulsación**.
- 2 Siga las instrucciones que aparecen en pantalla.

### Uso del método de Número de identificación personal (PIN)

- 1 En la pantalla de inicio, toque **Valores > Red/puertos > Inalámbrico > Wi-Fi Protected Setup > Iniciar método PIN**.
- 2 Copie el PIN de WPS de ocho dígitos.
- 3 Abra un explorador web y, a continuación, escriba la dirección IP de su punto de acceso en el campo de la dirección.

#### Notas:

- Para saber cuál es la dirección IP, consulte la documentación incluida con su punto de acceso.
  - Si está utilizando un servidor proxy, desactívelo temporalmente para cargar correctamente la página web.
- 4 Acceda a los valores WPS. Para obtener más información, consulte la documentación suministrada con su punto de acceso.
  - 5 Introduzca el PIN de ocho dígitos y guarde los cambios.

## Configuración de Wi-Fi Direct

Wi-Fi Direct® Es una tecnología basada en la conexión Wi-Fi, que permite a los dispositivos inalámbricos conectarse directamente a una impresora compatible con Wi-Fi Direct sin utilizar un punto de acceso (router inalámbrico).

- 1 En la pantalla de inicio, toque **Valores > Red/puertos > Wi-Fi Direct**.
- 2 Configure los valores.
  - **Activar Wi-Fi Direct:** permite que la impresora utilice su propia red Wi-Fi Direct.
  - **Nombre de Wi-Fi Direct:** asigna un nombre a la red Wi-Fi Direct.
  - **Contraseña de Wi-Fi Direct:** asigna la contraseña para negociar la seguridad inalámbrica cuando se utilice la conexión de igual a igual.
  - **Mostrar contraseña en la página de configuración:** muestra la contraseña en la Página de configuración de la red.
  - **Aceptar automáticamente las solicitudes del botón de pulsación:** permite a la impresora aceptar solicitudes de conexión automáticamente.

**Nota:** La aceptación automática de las solicitudes del botón de pulsación no está protegida.

**Notas:**

- De forma predeterminada, la contraseña de red Wi-Fi Direct no es visible en la pantalla de la impresora. Para mostrar la contraseña, active el icono de revelación de contraseña. En la pantalla de inicio, toque **Valores > Seguridad > Varios > Activar revelación de contraseña/PIN**.
- Para conocer la contraseña de la red Wi-Fi Direct sin mostrarla en la pantalla de la impresora, en la pantalla de inicio, toque **Valores > Informes > Red > Página de configuración de red**.

## Conexión de un dispositivo móvil a la impresora

Antes de conectar el dispositivo móvil, asegúrese de que se ha configurado Wi-Fi Direct. Para obtener más información, consulte [“Configuración de Wi-Fi Direct” en la página 188](#).

### Conexión con Wi-Fi Direct

**Nota:** Estas instrucciones se aplican únicamente a dispositivos móviles Android.

- 1 En el dispositivo móvil, vaya al menú de ajustes.
- 2 Active **Wi-Fi** y, a continuación, toque **Wi-Fi Direct**.
- 3 Seleccione el nombre de Wi-Fi Direct de la impresora.
- 4 Confirme la conexión en el panel de control de la impresora.

### Conexión con la red Wi-Fi

- 1 En el dispositivo móvil, vaya al menú de ajustes.
- 2 Toque **Wi-Fi** y, a continuación, seleccione el nombre de Wi-Fi Direct de la impresora.  
**Nota:** La cadena DIRECT-xy (donde x e y son dos caracteres aleatorios) se añade antes del nombre de Wi-Fi Direct.
- 3 Introduzca la contraseña de Wi-Fi Direct.

## Conexión de un equipo a la impresora

Antes de conectar el equipo, asegúrese de que se ha configurado Wi-Fi Direct. Para obtener más información, consulte [“Configuración de Wi-Fi Direct” en la página 188](#).

### Para usuarios de Windows

- 1 Abra **Impresoras y escáneres** y, a continuación, haga clic en **Agregar una impresora o un escáner**.
- 2 Haga clic en **Mostrar impresoras Wi-Fi Direct** y, a continuación, seleccione el nombre de Wi-Fi Direct de la impresora.
- 3 Anote el PIN de ocho dígitos de la impresora que se muestra en la pantalla de la misma.
- 4 Introduzca el PIN en el equipo.

**Nota:** Si el controlador de impresora aún no está instalado, Windows descargará el controlador adecuado.

## Para usuarios de Macintosh

- 1 Haga clic en el icono de conexión inalámbrica y, a continuación, seleccione el nombre de Wi-Fi Direct de la impresora.

**Nota:** La cadena DIRECT-xy (donde x e y son dos caracteres aleatorios) se añade antes del nombre de Wi-Fi Direct.

- 2 Escriba la contraseña de Wi-Fi Direct.

**Nota:** Cambie a la red inalámbrica previa de su equipo una vez que haya desconectado Wi-Fi Direct.

## Desactivación de la red Wi-Fi

- 1 En la pantalla de inicio, toque **Valores > Red/Puertos > Descripción general de red > Adaptador activo > Red estándar**.
- 2 Siga las instrucciones que aparecen en pantalla.

## Comprobación de la conectividad de la impresora

- 1 En la pantalla de inicio, toque **Valores > Informes > Red > Página de configuración de red**.
- 2 Consulte la primera sección de la página de configuración de red y confirme que el estado es conectado. Si el estado es sin conexión, es posible que la red LAN esté inactiva o que el cable de red no funcione correctamente. Póngase en contacto con el administrador para obtener asistencia.

## Configuración de la impresión por puerto serie (solo Windows)

- 1 Defina los parámetros de la impresora.
  - a En el panel de control, vaya al menú para configurar el puerto.
  - b Busque el menú para los valores del puerto serie y, a continuación, ajuste los valores, si es necesario.
  - c Aplique los cambios.
- 2 En el equipo, abra la carpeta de impresoras y, a continuación, seleccione la impresora.
- 3 Abra las propiedades de la impresora y, a continuación, seleccione el puerto COM de la lista.
- 4 Defina los parámetros del puerto COM en Administrador de dispositivos.

### Notas:

- La impresión por puerto serie reduce la velocidad de impresión.
- Asegúrese de que el cable serie está conectado al puerto serie de la impresora.

# Cómo proteger la impresora

## Localización de la ranura de seguridad

La impresora está equipada con una función de bloqueo de seguridad. Conecte un bloqueo de seguridad compatible con la mayoría de portátiles en la ubicación que se muestra para asegurar la impresora en su sitio.

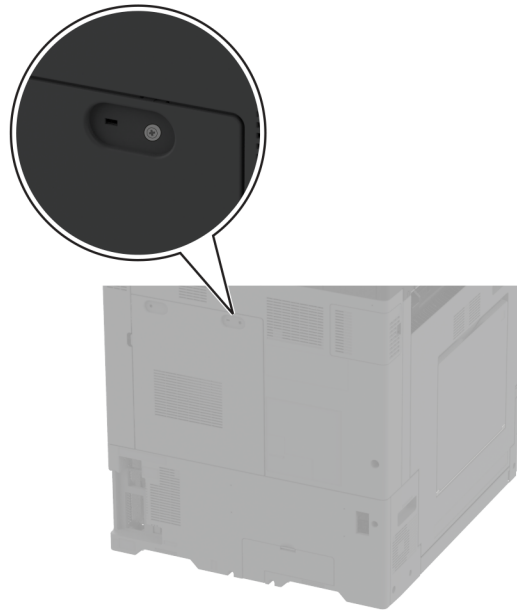

## Borrado de memoria de la impresora

Para borrar memoria volátil o datos en búfer de la impresora, apague la impresora.

Para borrar memoria no volátil, valores de red y dispositivo, valores de seguridad y soluciones integradas, haga lo siguiente:

- 1 En la pantalla de inicio, toque **Valores > Dispositivo > Mantenimiento > Borrar fuera de servicio**.
- 2 Toque la casilla de verificación **Limpiar toda la información en memoria no volátil** y, a continuación, toque **BORRAR**.
- 3 Toque **Ejecutar configuración inicial** o **Dejar la impresora desconectada** y, a continuación, toque **Siguiente**.
- 4 Inicie la operación.

**Nota:** Este proceso también destruye la clave de cifrado que se utiliza para proteger los datos de usuario. La destrucción de la clave de cifrado hace que los datos sean irrecuperables.

## Borrado de la unidad de almacenamiento de la impresora

- 1 En la pantalla de inicio, toque **Valores > Dispositivo > Mantenimiento > Borrar fuera de servicio**.
- 2 En función de la unidad de almacenamiento instalada en la impresora, realice una de las siguientes acciones:
  - En el caso de un disco duro, toque la casilla de verificación **Limpiar toda la información del disco duro**, toque **BORRAR** y, a continuación, seleccione un método para borrar los datos.  
  
**Nota:** El proceso de limpieza del disco duro puede tardar desde varios minutos hasta más de una hora, lo que hace que la impresora no esté disponible para otras tareas.
  - En el caso de una unidad de almacenamiento inteligente (ISD), toque **Borrar unidad de almacenamiento inteligente** y, a continuación, toque **BORRAR** para borrar todos los datos de usuario.
- 3 Inicie la operación.

## Restauración de los valores predeterminados de fábrica

- 1 Desde la pantalla de inicio, toque **Valores > Dispositivo > Restaurar valores predeterminados de fábrica**.
- 2 Toque **Restaurar valores >** y seleccione los valores que desea restaurar > **RESTAURAR**.
- 3 Inicie la operación.

## Declaración de volatilidad

Tipo de memoria	Descripción
Memoria volátil	La impresora utiliza la memoria de acceso aleatorio (RAM) para almacenar temporalmente los datos de usuario durante los trabajos sencillos de copia y de impresión.
Memoria no volátil	La impresora utiliza dos tipos de memoria no volátil: EEPROM y NAND (memoria flash). Ambos tipos almacenan el sistema operativo, los valores de la impresora y la información de red. También almacenan los valores del escáner y del marcador, así como las soluciones integradas.
Unidad de almacenamiento de disco duro	Puede que algunas impresoras tengan instaladas una unidad de disco duro. El disco duro de la impresora está diseñado para funcionar con impresoras específicas. El disco duro permite a la impresora conservar los datos de usuarios almacenados de trabajos complejos de impresión, así como los datos sobres formatos y fuentes.
Unidad de almacenamiento inteligente (ISD)	Algunas impresoras pueden tener instalada una ISD. La ISD utiliza memoria flash no volátil para almacenar datos de usuario de trabajos de impresión complejos, datos de formularios y datos de fuentes.

Borre el contenido de cualquier memoria de impresora instalada si se dan las siguientes circunstancias:

- La impresora no está disponible.
- Se ha sustituido la ISD o el disco duro de la impresora.
- Se va trasladado la impresora a un departamento o ubicación diferente.
- La impresora ha sido sometida a mantenimiento por una persona ajena a la empresa.
- Se ha retirado la impresora de las instalaciones por motivos de mantenimiento.
- La impresora se ha vendido a otra empresa.

**Nota:** Para desechar una unidad de almacenamiento, siga las políticas y procedimientos de su organización.



# Print

## Impresión desde un ordenador

**Nota:** Para etiquetas, tarjetas y sobres, configure el tamaño y tipo de papel en la impresora antes de imprimir el documento.

- 1 Abra el cuadro de diálogo Imprimir en el documento que trata de imprimir.
- 2 Ajuste los valores si es necesario.
- 3 Imprima el documento.

## Impresión desde un dispositivo móvil

### Imprimir desde un dispositivo móvil a través de Lexmark Mobile Print



Lexmark™ Mobile Print le permite enviar documentos e imágenes directamente a una impresora Lexmark compatible.

- 1 Abra el documento y, a continuación, envíe o comparta el documento con Lexmark Mobile Print.  
**Nota:** Es posible que algunas aplicaciones de terceros no sean compatibles con la función de envío o uso compartido. Consulte la documentación que se facilita con la aplicación para obtener información adicional.
- 2 Seleccione una impresora.
- 3 Imprima el documento.

### Impresión desde un dispositivo móvil a través de Mopria Print Service

Mopria® Print Service es una solución de impresión móvil para dispositivos móviles con la versión 5.0 o posterior de Android™. Le permite imprimir directamente en cualquier impresora con certificación Mopria.

**Nota:** Asegúrese de descargar la aplicación Mopria Print Service desde la tienda Google Play y activarla en el dispositivo móvil.

- 1 Desde su dispositivo móvil Android, ejecute una aplicación compatible o seleccione un documento desde el gestor de archivos.
- 2 Toque  > **Imprimir**.
- 3 Seleccione una impresora y ajuste los valores si fuera necesario.
- 4 Toque .

### Impresión desde un dispositivo móvil a través de AirPrint

La característica de software AirPrint es una solución de impresión móvil que le permite imprimir directamente desde dispositivos Apple a impresoras certificadas con AirPrint.



**Notas:**

- Asegúrese de que el dispositivo Apple y la impresora estén conectados a la misma red. Si la red tiene varios hubs inalámbricos, asegúrese de que ambos dispositivos están conectados a la misma subred.
  - Esta aplicación solo es compatible con determinados dispositivos Apple.
- 1 Desde su dispositivo móvil, seleccione un documento desde el gestor de archivos o inicie una aplicación compatible.
  - 2 Toque  > **Imprimir**.
  - 3 Seleccione una impresora y ajuste los valores si fuera necesario.
  - 4 Imprima el documento.

## Impresión desde un dispositivo móvil a través de Wi-Fi Direct®

Wi-Fi Direct® es un servicio de impresión que permite imprimir en cualquier impresora con Wi-Fi Direct.

**Nota:** Asegúrese de que la impresora o el servidor estén conectados a la red inalámbrica. Para obtener más información, consulte [“Conexión de un dispositivo móvil a la impresora” en la página 189](#).

- 1 Desde su dispositivo móvil, ejecute una aplicación compatible, o bien, seleccione un documento desde el gestor de archivos.
- 2 En función del dispositivo móvil, realice una de las siguientes acciones:
  - Toque  > **Imprimir**.
  - Toque  > **Imprimir**.
  - Toque **...** > **Imprimir**.
- 3 Seleccione una impresora y ajuste los valores si fuera necesario.
- 4 Imprima el documento.

## Impresión de un folleto

**Nota:** Los folletos se pueden imprimir en cualquier tamaño de papel que sea compatible con la impresión a doble cara.

### Para usuarios de Windows

- 1 Con un documento abierto, haga clic en **Archivo** > **Imprimir**.
- 2 Seleccione la impresora y, a continuación, haga clic en **Propiedades, Preferencias, Opciones o Configuración**.
- 3 Haga clic en **Presentación** y, a continuación, en la sección Presentaciones de página, seleccione **Folleto**.

**Nota:** Si es necesario, configure los valores de folleto.
- 4 Haga clic en **Aceptar** o **Imprimir**.

## Para usuarios de Macintosh

- 1 Con un documento abierto, seleccione **Archivo > Imprimir**.
- 2 Seleccione una impresora y, a continuación, en el menú Preajustes, elija **Presentación avanzada > Folleto**.
- 3 Haga clic en **Imprimir**.

## Impresión desde una unidad flash

- 1 Introduzca la unidad flash.

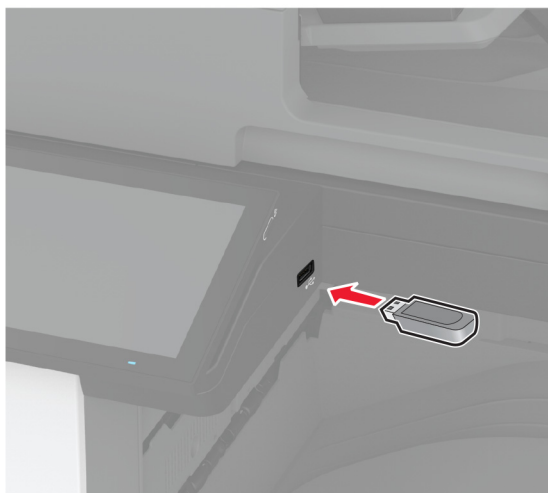

### Notas:

- Si se introduce la unidad flash cuando aparece un mensaje de error, la impresora ignorará la unidad flash.
  - Si introduce la unidad flash mientras la impresora está procesando otros trabajos de impresión, aparecerá el mensaje **Ocupada** en la pantalla.
- 2 En la pantalla, toque el documento que desee imprimir.  
Si fuera necesario, ajuste la configuración de impresión.
  - 3 Imprima el documento.  
Para imprimir otro documento, toque **Unidad USB**.

**Advertencia: Posibles daños:** Para evitar la pérdida de datos o averías en la impresora, no manipule la unidad flash ni la impresora en la zona que se muestra mientras esté imprimiendo, leyendo o escribiendo en el dispositivo de memoria.



## Unidades flash y tipos de archivos admitidos

### Unidades flash

- Lexar JumpDrive S70 (16 GB y 32 GB)
- SanDisk Cruzer Micro (16 GB y 32 GB)
- PNY Attaché (16 GB y 32 GB)

### Notas:

- La impresora es compatible con unidades flash de alta velocidad con el estándar de alta velocidad.
- Las unidades flash deben admitir el sistema de archivos FAT (del inglés File Allocation Tables, tablas de localización de archivos).

### Tipos de archivo

Documentos	Imágenes
<ul style="list-style-type: none"> <li>• PDF (versión 1.7 o anterior)</li> <li>• Formatos de archivo de Microsoft (DOC, DOCX, XLS, XLSX, PPT, PPTX)</li> </ul>	<ul style="list-style-type: none"> <li>• JPEG o JPG</li> <li>• TIFF o TIF</li> <li>• GIF</li> <li>• BMP</li> <li>• PNG</li> <li>• PCX</li> <li>• DCX</li> </ul>

## Configuración de trabajos confidenciales

- 1 En la pantalla de inicio, toque **Valores > Seguridad > Configuración de impresión confidencial**.
- 2 Configure los valores.

Configuración	Descripción
PIN incorrecto máximo	Establecer el límite de introducción de PIN no válido. <b>Nota:</b> Cuando se alcanza el límite, los trabajos de impresión correspondientes a ese nombre de usuario se eliminan.
Caducidad de trabajo confidencial	Definir una hora de caducidad individual para cada trabajo en espera antes de que se elimine automáticamente de la memoria de la impresora, del disco duro o de la unidad de almacenamiento inteligente. <b>Nota:</b> Un trabajo en espera tiene el estado Confidencial, Repetición, Reserva o Verificación.
Caducidad de los trabajos de repetición	Establecer una caducidad para los trabajos de impresión que desea repetir.
Caducidad de los trabajos de comprobación	Establecer el tiempo de caducidad para imprimir una copia de un trabajo a fin de que compruebe su calidad antes de imprimir las copias restantes.
Caducidad de los trabajos de reserva	Establecer la hora de caducidad de los trabajos que desea almacenar en la impresora para imprimirlos más tarde.
Mantener todos los trabajos en reserva	Configurar la impresora para mantener todos los trabajos de impresión en espera.
Conservar documentos duplicados	Configure la impresora para mantener todos los documentos con el mismo nombre de archivo.

## Impresión de trabajos confidenciales y otros trabajos en espera

### Para usuarios de Windows

- 1 Con un documento abierto, haga clic en **Archivo > Imprimir**.
- 2 Seleccione a impresora y, a continuación, haga clic en **Propiedades, Preferencias, Opciones o Configuración**.
- 3 Haga clic en **Imprimir y poner en espera**.
- 4 Seleccione **Utilizar Imprimir y retener** y asigne un nombre de usuario.
- 5 Seleccione el tipo de trabajo de impresión (Confidencial, Repetir, Reservar o Verificar).  
Si selecciona **Confidencial**, proteja el trabajo de impresión con un número de identificación personal (PIN).
- 6 Haga clic en **Aceptar** o **Imprimir**.
- 7 En la página de inicio de la impresora, libere el trabajo de impresión.
  - Para los trabajos de impresión confidenciales, toque **Trabajos en espera** > seleccione su nombre de usuario > **Confidencial** > introduzca el PIN > seleccione el trabajo de impresión > configure los valores > **Imprimir**.
  - Para otros trabajos de impresión, toque **Trabajos en espera** > seleccione su nombre de usuario > seleccione el trabajo de impresión > configure los valores > **Imprimir**.

## Para usuarios de Macintosh

### Mediante AirPrint

- 1 Con un documento abierto, seleccione **Archivo > Imprimir**.
- 2 Seleccione la impresora y, a continuación, en el menú desplegable que sigue al menú Orientación, seleccione **Impresión con PIN**.
- 3 Active **Imprimir con PIN** y, a continuación, introduzca un PIN de cuatro dígitos.
- 4 Haga clic en **Imprimir**.
- 5 En la página de inicio de la impresora, libere el trabajo de impresión. Toque **Trabajos en espera** > seleccione el nombre de su equipo > **Confidencial** > introduzca el PIN > seleccione el trabajo de impresión > **Imprimir**.

### Mediante el controlador de impresión

- 1 Con un documento abierto, seleccione **Archivo > Imprimir**.
- 2 Seleccione la impresora y, a continuación, en el menú desplegable que sigue al menú Orientación, seleccione **Imprimir y poner en espera**.
- 3 Seleccione **Impresión confidencial** y, a continuación, introduzca un PIN de cuatro dígitos.
- 4 Haga clic en **Imprimir**.
- 5 En la página de inicio de la impresora, libere el trabajo de impresión. Toque **Trabajos en espera** > seleccione el nombre del equipo > **Confidencial** > seleccione el trabajo de impresión > introduzca el PIN > **Imprimir**.

## Impresión de una lista de muestra de fuentes

- 1 En la pantalla de inicio, toque **Valores > Informes > Imprimir > Imprimir fuentes**.
- 2 Toque **Fuentes PCL** o **Fuentes PS**.

## Impresión de una lista de directorio

En la pantalla de inicio, toque **Valores > Informes > Imprimir > Imprimir directorio**.

## Colocación de hojas de separación entre copias

- 1 Desde la pantalla de inicio, toque **Valores > Imprimir > Presentación > Hojas de separación > Entre copias**.
- 2 Imprima el documento.

## Grapado de hojas impresas

### Para usuarios de Windows

- 1 Con un documento abierto, haga clic en **Archivo > Imprimir**.
- 2 Seleccione la impresora y, a continuación, haga clic en **Propiedades, Preferencias, Opciones o Configuración**.
- 3 Haga clic en **Papel/Clasificador**.  
Si es necesario, configure los valores de Papel.
- 4 En el menú Acabado, seleccione el valor de grapado.
- 5 Haga clic en **Aceptar** o **Imprimir**.

### Para usuarios de Macintosh

- 1 Con un documento abierto, seleccione **Archivo > Imprimir**.
- 2 Seleccione una impresora y, a continuación, en el menú desplegable que sigue al menú Orientación, seleccione **Acabado**.
- 3 Haga clic en **Grapar** y, a continuación, seleccione un valor.
- 4 Haga clic en **Imprimir**.

## Perforación en hojas impresas

**Nota:** Antes de empezar, asegúrese de que el valor de perforación está configurado. En la pantalla de inicio, toque **Valores > Dispositivo > Mantenimiento > Menú de configuración > Configuración de finalizador > Configuración de perforador >** seleccione una configuración.

### Para usuarios de Windows

- 1 Con un documento abierto, haga clic en **Archivo > Imprimir**.
- 2 Seleccione la impresora y, a continuación, haga clic en **Propiedades, Preferencias, Opciones o Configuración**.
- 3 Haga clic en **Papel/Clasificador**.  
Si es necesario, configure los valores de Papel.
- 4 En el menú Acabado, seleccione el valor de perforación.
- 5 Haga clic en **Aceptar** o **Imprimir**.

### Para usuarios de Macintosh

- 1 Con un documento abierto, seleccione **Archivo > Imprimir**.
- 2 Seleccione una impresora y, a continuación, en el menú desplegable que sigue al menú Orientación, seleccione **Acabado**.
- 3 Haga clic en **Perforador** y seleccione un valor.
- 4 Haga clic en **Imprimir**.

## Doblado de hojas impresas

### Para usuarios de Windows

- 1 Con un documento abierto, haga clic en **Archivo > Imprimir**.
- 2 Seleccione la impresora y, a continuación, haga clic en **Propiedades, Preferencias, Opciones o Configuración**.
- 3 Haga clic en **Papel/Clasificador**.  
Si es necesario, configure los valores de Papel.
- 4 En el menú Acabado, seleccione el valor de plegado.
- 5 Haga clic en **Aceptar** o **Imprimir**.

### Para usuarios de Macintosh

- 1 Con un documento abierto, seleccione **Archivo > Imprimir**.
- 2 Seleccione una impresora y, a continuación, en el menú desplegable que sigue al menú Orientación, seleccione **Acabado**.
- 3 Haga clic en **Doblar** y, a continuación, seleccione un valor.
- 4 Haga clic en **Imprimir**.

## Uso de apilamiento separado en hojas impresas

### Para usuarios de Windows

- 1 Con un documento abierto, haga clic en **Archivo > Imprimir**.
- 2 Seleccione la impresora y, a continuación, haga clic en **Propiedades, Preferencias, Opciones o Configuración**.
- 3 Haga clic en **Papel/Clasificador**.  
Si es necesario, configure los valores de Papel.
- 4 En el menú Acabado, seleccione el valor de Separación.
- 5 Haga clic en **Aceptar** o **Imprimir**.

### Para usuarios de Macintosh

- 1 Con un documento abierto, seleccione **Archivo > Imprimir**.
- 2 Seleccione una impresora y, a continuación, en el menú desplegable que sigue al menú Orientación, seleccione **Acabado**.
- 3 Haga clic en **Separación** y, a continuación, seleccione un valor.
- 4 Haga clic en **Imprimir**.



## Cancelación de un trabajo de impresión

- 1 En la pantalla de inicio, toque .
- 2 Seleccione el trabajo que desea cancelar.

**Nota:** También puede cancelar un trabajo tocando **Cola de trabajos**.

## Ajuste de intensidad del tóner

- 1 En la pantalla de inicio, toque **Valores > Imprimir > Calidad**.
- 2 En el menú Intensidad del tóner, ajuste el valor.

## Copia

### Uso del alimentador automático de documentos y del cristal del escáner

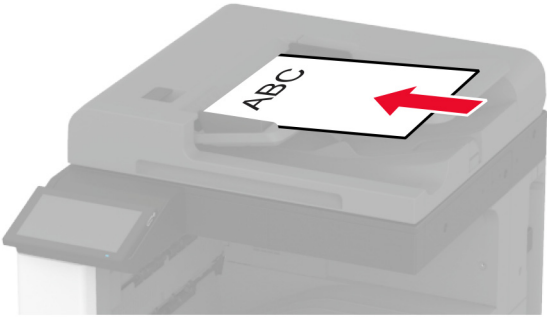
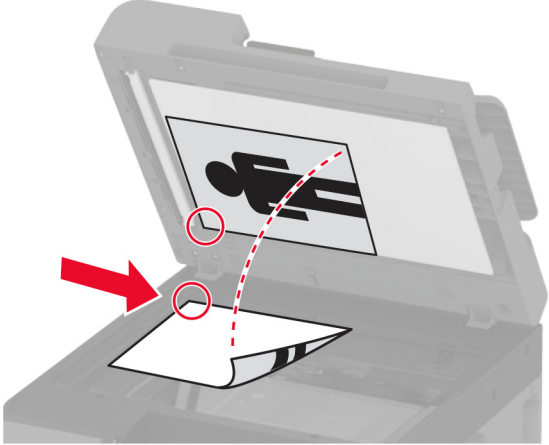
Alimentador automático de documentos (ADF)	Cristal del escáner
 <ul style="list-style-type: none"> <li>• Utilice el ADF para documentos de varias páginas o a doble cara.</li> <li>• Cargue un documento original hacia arriba. Para documentos de varias páginas, asegúrese de alinear el borde inicial antes de cargarlos.</li> <li>• Ajuste las guías del ADF para que coincidan con el ancho del papel que va a cargar.</li> </ul>	 <ul style="list-style-type: none"> <li>• Utilice el cristal del escáner para documentos de una página, páginas de un libro, elementos pequeños (como postales o fotos), transparencias, papel fotográfico o papel fino (como recortes de revistas).</li> <li>• Coloque el documento hacia abajo en la esquina de la flecha.</li> </ul>

## Realizar copias

- 1 Cargue un documento original en la bandeja del ADF o mediante el cristal del escáner.

**Nota:** Para evitar que la imagen quede recortada, asegúrese de que el documento original y el de salida tienen el mismo tamaño de papel.

- 2 En la pantalla de inicio, toque **Copia** y, a continuación, especifique el número de copias.  
Si fuera necesario, ajuste los valores de copia.
- 3 Copie el documento.

**Nota:** Para realizar una copia rápida, en la pantalla de inicio, toque .

## Copia de fotografías

- 1 Coloque una foto en el cristal del escáner.
- 2 En la pantalla de inicio, toque **Copiar** > **Contenido** > **Tipo de contenido** > **Foto**.

- 3 Toque **Origen de contenido** y seleccione el valor que mejor se adapte a la foto original.
- 4 Copiar la foto.

## Copia en membrete

- 1 Cargue un documento original en la bandeja del ADF o mediante el cristal del escáner.
- 2 En la pantalla de inicio, toque **Copia** > **Copiar de** > y, a continuación, especifique el tamaño del documento original.
- 3 Toque **Copiar en** y, a continuación, seleccione el origen del papel que contiene el membrete.  
Si ha cargado el membrete en el alimentador multiuso, toque **Copiar en** > **Alimentador multiuso** > seleccione un tamaño de papel > **Membrete**.
- 4 Copie el documento.

## Copia en ambas caras del papel

- 1 Cargue un documento original en la bandeja del ADF o mediante el cristal del escáner.
- 2 En la pantalla de inicio, toque **Copiar** > **Caras**.
- 3 Toque **De 1 cara a 2 caras** o **De 2 caras a 2 cara**.
- 4 Copie el documento.

## Reducción o ampliación de copias

- 1 Cargue un documento original en la bandeja del ADF o mediante el cristal del escáner.
- 2 En la pantalla de inicio, toque **Copiar** > **Graduar** > seleccione un valor de graduación.  
**Nota:** Al cambiar el tamaño del documento original o de salida después de definir Graduar, se restaura el valor de escala a Automático.
- 3 Copie el documento.

## Clasificación de copias

- 1 Cargue un documento original en el alimentador automático de documentos (ADF) o en el cristal del escáner.
- 2 Desde la pantalla de inicio, toque **Copiar** > **Clasificar** > **Activado** [1,2,1,2,1,2].
- 3 Copie el documento.

## Colocación de hojas de separación entre copias

- 1 Cargue un documento original en el alimentador automático de documentos (ADF) o en el cristal del escáner.
- 2 En la pantalla de inicio, toque **Copiar** > **Hojas de separación**.
- 3 Ajuste los valores.
- 4 Envíe el trabajo de copia.

## Copia de varias páginas en una sola hoja

- 1 Cargue un documento original en el alimentador automático de documentos (ADF) o en el cristal del escáner.
- 2 En la pantalla de inicio, toque **Copiar** > **Páginas por cara**.
- 3 Ajuste los valores:
- 4 Copie el documento.

## Copia de tarjetas

- 1 Cargue una tarjeta en el cristal del escáner.
- 2 En la pantalla de inicio, toque **Copiar** > **Copiar de**.
- 3 Toque **Tarjeta de identificación**.
- 4 Copie la tarjeta.

## Grapado de copias

- 1 Cargue un documento original en la bandeja del ADF o mediante el cristal del escáner.  
**Nota:** Para evitar que la imagen quede recortada, asegúrese de que el documento original y el de salida tienen el mismo tamaño de papel.
- 2 En la pantalla de inicio, toque **Copia** y, a continuación, especifique el número de copias.  
Si fuera necesario, ajuste los valores de copia.
- 3 Toque **Acabado** > **Grapar** y, a continuación, seleccione el valor de grapado.
- 4 Copie el documento.

## Perforación en copias

1 Cargue un documento original en la bandeja del ADF o mediante el cristal del escáner.

**Nota:** Para evitar que la imagen quede recortada, asegúrese de que el documento original y el de salida tienen el mismo tamaño de papel.

2 En la pantalla de inicio, toque **Copia** y, a continuación, especifique el número de copias.

Si fuera necesario, ajuste los valores de copia.

3 Toque **Acabado** > **Perforador** y, a continuación, seleccione el valor de perforación.

4 Copie el documento.

## Creación de un folleto con documentos copiados

1 Cargue un documento original en la bandeja del ADF o mediante el cristal del escáner.

**Nota:** Para evitar que la imagen quede recortada, asegúrese de que el documento original y el de salida tienen el mismo tamaño de papel.

2 En la pantalla de inicio, toque **Copia** y, a continuación, especifique el número de copias.

Si fuera necesario, ajuste los valores de copia.

3 Toque **Crear folleto**, active el valor y, a continuación, seleccione un modo.

4 Copie el documento.

## Doblado de copias

1 Cargue un documento original en la bandeja del ADF o mediante el cristal del escáner.

**Nota:** Para evitar que la imagen quede recortada, asegúrese de que el documento original y el de salida tienen el mismo tamaño de papel.

2 En la pantalla de inicio, toque **Copia** y, a continuación, especifique el número de copias.

Si fuera necesario, ajuste los valores de copia.

3 Toque **Acabado**, toque **Doblar** y, a continuación, seleccione un valor de doblado.

4 Copie el documento.

## Uso de apilamiento separado en copias

1 Cargue un documento original en la bandeja del ADF o mediante el cristal del escáner.

**Nota:** Para evitar que la imagen quede recortada, asegúrese de que el documento original y el de salida tienen el mismo tamaño de papel.

2 En la pantalla de inicio, toque **Copia** y, a continuación, especifique el número de copias.

Si fuera necesario, ajuste los valores de copia.

- 3 Toque **Separación de páginas** y, a continuación, seleccione un valor.
- 4 Copie el documento.

## Creación de un método abreviado de una copia

- 1 En la pantalla de inicio, toque **Copiar**.
- 2 Ajuste el valor y después toque .
- 3 Crear un método abreviado.

## Correo electrónico

### Uso del alimentador automático de documentos y del cristal del escáner

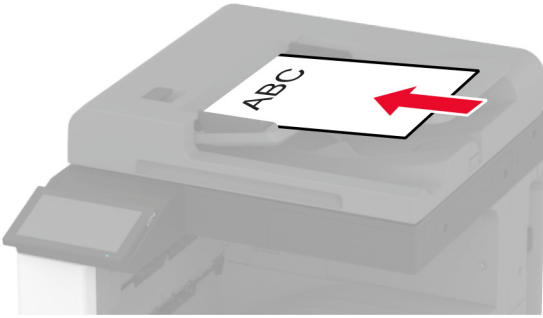
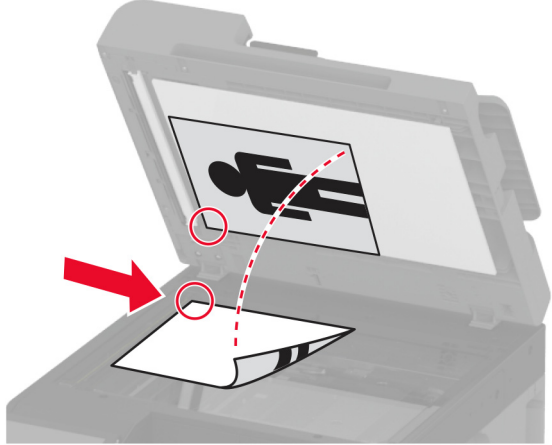
Alimentador automático de documentos (ADF)	Cristal del escáner
 <ul style="list-style-type: none"> <li>• Utilice el ADF para documentos de varias páginas o a doble cara.</li> <li>• Cargue un documento original hacia arriba. Para documentos de varias páginas, asegúrese de alinear el borde inicial antes de cargarlos.</li> <li>• Ajuste las guías del ADF para que coincidan con el ancho del papel que va a cargar.</li> </ul>	 <ul style="list-style-type: none"> <li>• Utilice el cristal del escáner para documentos de una página, páginas de un libro, elementos pequeños (como postales o fotos), transparencias, papel fotográfico o papel fino (como recortes de revistas).</li> <li>• Coloque el documento hacia abajo en la esquina de la flecha.</li> </ul>

## Envío de un mensaje de correo electrónico

Antes de empezar, asegúrese de que los ajustes de SMTP están configurados. Para obtener más información, consulte [“Configuración de los valores de SMTP de correo electrónico” en la página 53.](#)

### Uso del panel de control

- 1 Cargue un documento original en la bandeja del ADF o mediante el cristal del escáner.
- 2 En la pantalla de inicio, toque **Correo electrónico** y, a continuación, introduzca la información que necesita.
- 3 Si es necesario, configure los ajustes del tipo de archivo de salida.
- 4 Envíe el mensaje de correo electrónico.

## Crear un método abreviado de correo electrónico

- 1 En la pantalla principal, toque **Correo electrónico**.
- 2 Ajuste el valor y después toque .

**3** Crear un método abreviado.



# Fax

## Uso del alimentador automático de documentos y del cristal del escáner

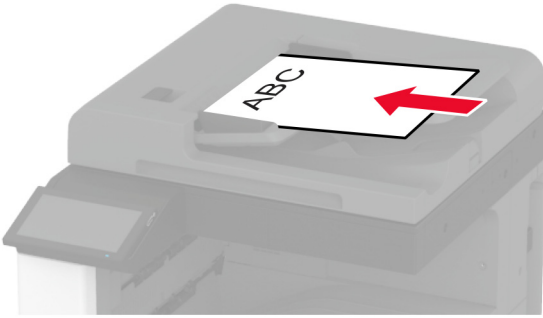
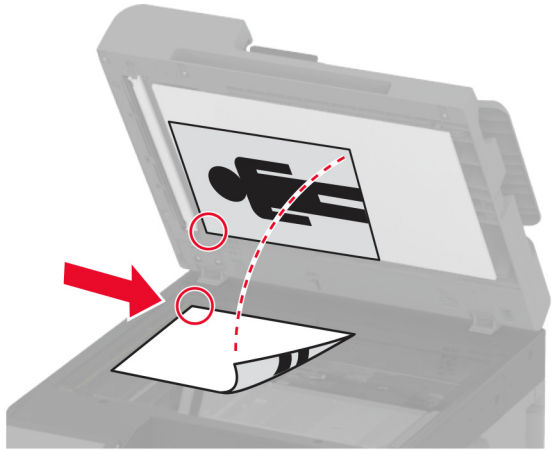
Alimentador automático de documentos (ADF)	Cristal del escáner
 <ul style="list-style-type: none"> <li>• Utilice el ADF para documentos de varias páginas o a doble cara.</li> <li>• Cargue un documento original hacia arriba. Para documentos de varias páginas, asegúrese de alinear el borde inicial antes de cargarlos.</li> <li>• Ajuste las guías del ADF para que coincidan con el ancho del papel que va a cargar.</li> </ul>	 <ul style="list-style-type: none"> <li>• Utilice el cristal del escáner para documentos de una página, páginas de un libro, elementos pequeños (como postales o fotos), transparencias, papel fotográfico o papel fino (como recortes de revistas).</li> <li>• Coloque el documento hacia abajo en la esquina de la flecha.</li> </ul>

## Envío de fax

**Nota:** Asegúrese de que el fax está configurado. Para obtener más información, consulte la sección [Configuración de la impresora como máquina de fax](#).

### Uso del panel de control

- 1 Cargue un documento original en la bandeja del ADF o mediante el cristal del escáner.
- 2 En la pantalla de inicio, toque **Fax** e introduzca la información necesaria.  
Ajuste los valores si es necesario.
- 3 Envíe el fax.

### Mediante el equipo

Antes de comenzar, asegúrese de que el controlador de fax está instalado. Para obtener más información, consulte [“Instalación del controlador de fax” en la página 79](#).

### Para usuarios de Windows

- 1 Desde el documento que trata de enviar por fax, abra el cuadro de diálogo Imprimir.
- 2 Seleccione la impresora y, a continuación, haga clic en **Propiedades, Preferencias, Opciones o Configuración**.
- 3 Haga clic en **Fax > Activar fax > Mostrar siempre los valores antes de enviar un fax** y, a continuación, escriba el número del destinatario.  
Si es necesario, configure otros valores de fax.
- 4 Envíe el fax.

### Para usuarios de Macintosh

- 1 Con un documento abierto, seleccione **Archivo > Imprimir**.
- 2 Seleccione la impresora que tiene - **Fax** después de su nombre.
- 3 En el campo Para, introduzca el número del destinatario.  
Si es necesario, configure otros valores de fax.
- 4 Envíe el fax.

## Programación de un fax

**Nota:** Asegúrese de que el fax está configurado. Para obtener más información, consulte la sección [Configuración de la impresora para fax](#).

- 1 Cargue un documento original en la bandeja del ADF o mediante el cristal del escáner.
- 2 En la pantalla de inicio, toque **Fax > Para** > introduzca el número de fax > **Listo**.
- 3 Toque **Hora de envío**, configure la fecha y la hora, y a continuación, seleccione **Aceptar**.
- 4 Envíe el fax.

## Crear un método abreviado de destino de fax

**Nota:** Asegúrese de que el fax está configurado. Para obtener más información, consulte [“Configuración de la impresora como máquina de fax” en la página 45](#).

- 1 En la pantalla de inicio, toque **Fax > A**.
- 2 Introduzca el número del destinatario y toque en **Hecho**.
- 3 Toque .
- 4 Crear un método abreviado.

## Cambio de la resolución del fax

**Nota:** Asegúrese de que el fax está configurado. Para obtener más información, consulte la sección [Configuración de la impresora como máquina de fax](#).

- 1 Cargue un documento original en la bandeja del ADF o mediante el cristal del escáner.
- 2 En la pantalla de inicio, toque **Fax** e introduzca la información necesaria.
- 3 Toque **Resolución** y seleccione un ajuste.
- 4 Envíe el fax.

## Ajuste de la intensidad del fax

**Nota:** Asegúrese de que el fax está configurado. Para obtener más información, consulte la sección [Configuración de la impresora como máquina de fax](#).

- 1 Cargue un documento original en la bandeja del ADF o mediante el cristal del escáner.
- 2 En la pantalla de inicio, toque **Fax** e introduzca la información necesaria.
- 3 Toque **Intensidad** y, a continuación, configure el ajuste.
- 4 Envíe el fax.

## Impresión de un registro de fax

**Nota:** Asegúrese de que el fax analógico o etherFAX está configurado. Para obtener más información, consulte la sección [Configuración de la impresora como máquina de fax](#).

- 1 En la pantalla de inicio, toque **Valores > Informes > Fax**.
- 2 Toque **Registro de trabajo de fax** o **Registro de llamadas de fax**.

## Bloqueo de faxes no deseados

**Nota:** Asegúrese de que el fax analógico o etherFAX está configurado. Para obtener más información, consulte la sección [Configuración de la impresora como máquina de fax](#).

- 1 En la pantalla de inicio, toque **Valores > Fax > Configuración de fax > Valores recepción fax > Controles de administración**.
- 2 Establezca Bloquear fax sin nombre en **Activado**.

## Faxes en espera

**Nota:** Asegúrese de que el fax analógico o etherFAX está configurado. Para obtener más información, consulte la sección [Configuración de la impresora como máquina de fax](#).

- 1 En la pantalla de inicio, toque **Valores > Fax > Configuración de fax > Valores recepción fax > Faxes en espera**.
- 2 Seleccione un modo.

## Reenviar un fax

**Nota:** Asegúrese de que el fax analógico o etherFAX está configurado. Para obtener más información, consulte la sección [Configuración de la impresora como máquina de fax](#).

- 1 Cree un método abreviado de destino.
  - a Abra un explorador web y, a continuación, escriba la dirección IP de la impresora en el campo de la dirección.

**Notas:**

    - Verá la dirección IP de la impresora en la pantalla de inicio. La dirección IP aparece como cuatro grupos de números separados por puntos, como 123.123.123.123.
    - Si está utilizando un servidor proxy, desactívelo temporalmente para cargar correctamente la página web.
  - b Haga clic en **Métodos abreviados > Añadir acceso directo**.
  - c Seleccione un tipo de método abreviado y, a continuación, configure los valores.

**Nota:** Anote el número de método abreviado.
  - d Aplique los cambios.
- 2 Haga clic en **Valores > Fax > Configuración de fax > Valores recepción fax > Controles de administrador**.
- 3 En el menú Reenvío de faxes, seleccione **Reenviar** o **Imprimir y reenviar**.
- 4 En el menú Reenviar a, seleccione el tipo de destino y, a continuación, escriba el número de método abreviado.
- 5 Aplique los cambios.

## Análisis

### Uso del alimentador automático de documentos y del cristal del escáner

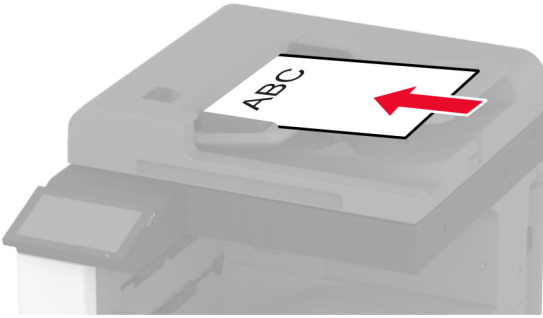
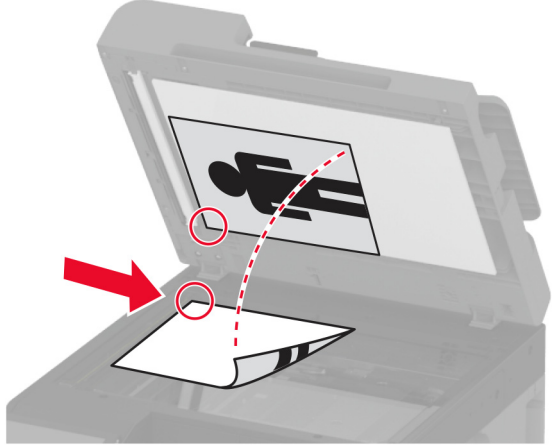
Alimentador automático de documentos (ADF)	Cristal del escáner
 <ul style="list-style-type: none"> <li>• Utilice el ADF para documentos de varias páginas o a doble cara.</li> <li>• Cargue un documento original hacia arriba. Para documentos de varias páginas, asegúrese de alinear el borde inicial antes de cargarlos.</li> <li>• Ajuste las guías del ADF para que coincidan con el ancho del papel que va a cargar.</li> </ul>	 <ul style="list-style-type: none"> <li>• Utilice el cristal del escáner para documentos de una página, páginas de un libro, elementos pequeños (como postales o fotos), transparencias, papel fotográfico o papel fino (como recortes de revistas).</li> <li>• Coloque el documento hacia abajo en la esquina de la flecha.</li> </ul>

## Digitalización a un equipo

Antes de empezar, asegúrese de que el equipo y la impresora están conectados a la misma red.

### Para usuarios de Windows

#### Uso de la utilidad Lexmark ScanBack

- 1 En el equipo, ejecute la utilidad Lexmark ScanBack y, a continuación, haga clic en **Siguiente**.

**Nota:** Para descargar la utilidad, vaya a [www.lexmark.com/downloads](http://www.lexmark.com/downloads).

- 2 Haga clic en **Configuración** y, a continuación, añada la dirección IP de la impresora.

**Nota:** Verá la dirección IP de la impresora en la pantalla de inicio de la misma. La dirección IP aparece como cuatro grupos de números separados por puntos, como 123.123.123.123.

- 3 Haga clic en **Cerrar > Siguiente**.
- 4 Seleccione el tamaño del documento original y, a continuación, haga clic en **Siguiente**.
- 5 Seleccione un formato de archivo y una resolución de digitalización y, a continuación, haga clic en **Siguiente**.

- 6 Escriba un nombre de perfil de digitalización único y, a continuación, haga clic en **Siguiente**.
- 7 Busque la ubicación donde desee guardar el documento digitalizado, cree un nombre de archivo y, a continuación, haga clic en **Siguiente**.  
**Nota:** Para volver a utilizar el perfil de digitalización, active **Crear método abreviado** y, a continuación, asígnele un nombre único.
- 8 Haga clic en **Finalizar**.
- 9 Cargue un documento original en el alimentador automático de documentos o mediante el cristal del escáner.
- 10 En la pantalla de inicio de la impresora, toque **Perfiles de digitalización > Digitalizar al ordenador** y, a continuación, seleccione un perfil de digitalización.  
**Nota:** Asegúrese de que Perfiles de digitalización se ha añadido a la pantalla de inicio. Para obtener más información, consulte [“Personalización de la pantalla de inicio” en la página 39](#).

### Uso de Fax y Escáner de Windows

**Nota:** Asegúrese de que la impresora se ha añadido al equipo. Para obtener más información, consulte [“Adición de impresoras a un equipo” en la página 79](#).

- 1 Cargue un documento original en el alimentador automático de documentos o mediante el cristal del escáner.
- 2 En el equipo, abra **Fax y Escáner de Windows**.
- 3 En el menú Origen, seleccione el origen del escáner.
- 4 Si es necesario, modifique los valores de digitalización.
- 5 Digitalice el documento.

### Para usuarios de Macintosh

**Nota:** Asegúrese de que la impresora se ha añadido al equipo. Para obtener más información, consulte [“Adición de impresoras a un equipo” en la página 79](#).

- 1 Cargue un documento original en el alimentador automático de documentos o mediante el cristal del escáner.
- 2 En el equipo, realice una de las siguientes acciones:
  - Abra **Captura de imagen**.
  - Abra **Impresoras y escáneres** y, a continuación, seleccione una impresora. Haga clic en **Digitalizar > Abrir escáner**.
- 3 En la ventana Escáner, realice una o varias de las siguientes acciones:
  - Seleccione la ubicación en la que desea guardar el documento digitalizado.
  - Seleccione el tamaño del documento original.
  - Para escanear desde el ADF, seleccione **Alimentador de documentos** en el Menú Escanear o active **Utilizar alimentador de documentos**.
  - Si es necesario, configure los valores de digitalización.
- 4 Haga clic en **Digitalizar**.

## Digitalización a un servidor FTP

- 1 Cargue el documento original en la bandeja del ADF o en el cristal del escáner.
- 2 En la pantalla de inicio, toque **FTP** y, a continuación, introduzca la información necesaria.
- 3 Si es necesario, configure otros valores de FTP.
- 4 Envíe el trabajo de FTP.

## Crear un método abreviado de FTP

- 1 En la pantalla de inicio, toque **FTP**.
- 2 Introduzca la dirección del servidor FTP y, a continuación, toque .
- 3 Crear un método abreviado.

## Digitalizar a una carpeta de red

- 1 Cargue el documento en la bandeja del ADF o en el cristal del escáner.
- 2 En la pantalla de inicio, toque **Centro de digitalizaciones**.  
**Nota:** Es posible que el icono y el nombre se hayan modificado. Para obtener más información, póngase en contacto con el administrador.
- 3 Realice una de las siguientes acciones:
  - Seleccione un destino.  
**Nota:** Para SFTP, establezca el número de puerto en **22**.
  - Para utilizar un método abreviado, toque  y, a continuación, seleccione el método abreviado de la lista.
- 4 Digitalice el documento.

## Creación de un método abreviado de carpeta de red

- 1 Abra un explorador web y, a continuación, escriba la dirección IP de la impresora en el campo de la dirección.  
**Notas:**
  - Verá la dirección IP de la impresora en la pantalla de inicio de la impresora. La dirección IP aparece como cuatro grupos de números separados por puntos, como 123.123.123.123.
  - Si está utilizando un servidor proxy, desactívelo temporalmente para cargar correctamente la página web.
- 2 Haga clic en **Métodos abreviados > Añadir acceso directo**.
- 3 En el menú Tipo de método abreviado, seleccione **Carpeta de red** y configure los valores.
- 4 Aplique los cambios.

## Digitalización en una unidad flash

- 1 Cargue un documento original en la bandeja del ADF o mediante el cristal del escáner.
- 2 Introduzca la unidad flash.

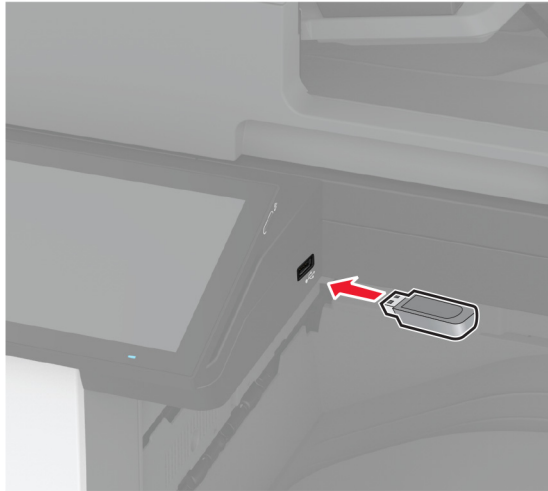

- 3 Toque **Digitalizar a USB** y ajuste los valores si es necesario.

### Notas:

- Para guardar el documento escaneado en una carpeta, toque **Digitalizar a**, seleccione una carpeta y, a continuación, toque **Digitalizar aquí**.
- Si no aparece la pantalla Unidad USB, seleccione **Unidad USB** en el panel de control.

- 4 Digitalice el documento.

**Advertencia: Posibles daños:** Para evitar la pérdida de datos o averías en la impresora, no manipule la unidad flash ni la impresora en la zona que se muestra mientras esté imprimiendo, leyendo o escribiendo en el dispositivo de memoria.





# Uso de los menús de la impresora

## Mapa de menús

Dispositivo	<ul style="list-style-type: none"> <li>• <a href="#">Preferencias</a></li> <li>• <a href="#">Modo Eco</a></li> <li>• <a href="#">Panel del operador remoto</a></li> <li>• <a href="#">Notificaciones</a></li> <li>• <a href="#">Gestión de la alimentación</a></li> <li>• <a href="#">Recopilación de datos anónimos</a></li> </ul>	<ul style="list-style-type: none"> <li>• <a href="#">Accesibilidad</a></li> <li>• <a href="#">Restaurar los valores predeterminados</a></li> <li>• <a href="#">Mantenimiento</a></li> <li>• <a href="#">Personalización de la pantalla de inicio</a></li> <li>• <a href="#">Acerca de esta impresora</a></li> </ul>
Print	<ul style="list-style-type: none"> <li>• <a href="#">Presentación</a></li> <li>• <a href="#">Acabado</a></li> <li>• <a href="#">Configuración</a></li> <li>• <a href="#">Calidad</a></li> <li>• <a href="#">Seguimiento trab.</a></li> </ul>	<ul style="list-style-type: none"> <li>• <a href="#">PDF</a></li> <li>• <a href="#">PostScript</a></li> <li>• <a href="#">PCL</a></li> <li>• <a href="#">Imagen</a></li> </ul>
Papel	<ul style="list-style-type: none"> <li>• <a href="#">Configuración de bandeja</a></li> </ul>	<ul style="list-style-type: none"> <li>• <a href="#">Configuración de soporte</a></li> </ul>
Copia	<a href="#">Valores predeterminados de copia</a>	
Fax	<a href="#">Valores predeterminados del fax</a>	
Correo electrónico	<ul style="list-style-type: none"> <li>• <a href="#">Configuración de correo electrónico</a></li> <li>• <a href="#">Valores predeterminados del correo electrónico</a></li> </ul>	<ul style="list-style-type: none"> <li>• <a href="#">Configuración de enlace Web</a></li> </ul>
FTP	<a href="#">Valores predeterminados de FTP</a>	
Unidad USB	<ul style="list-style-type: none"> <li>• <a href="#">Digitalizar desde unidad flash</a></li> </ul>	<ul style="list-style-type: none"> <li>• <a href="#">Imprimir desde unidad flash</a></li> </ul>
Red/puertos	<ul style="list-style-type: none"> <li>• <a href="#">Descripción general de la red</a></li> <li>• <a href="#">Inalámbrico</a></li> <li>• <a href="#">Wi-Fi Direct</a></li> <li>• <a href="#">AirPrint</a></li> <li>• <a href="#">Gestión de servicios móviles</a></li> <li>• <a href="#">Ethernet</a></li> <li>• <a href="#">TCP/IP</a></li> <li>• <a href="#">SNMP</a></li> </ul>	<ul style="list-style-type: none"> <li>• <a href="#">IPSec</a></li> <li>• <a href="#">802.1x</a></li> <li>• <a href="#">Configuración LPD</a></li> <li>• <a href="#">Configuración HTTP/FTP</a></li> <li>• <a href="#">ThinPrint</a></li> <li>• <a href="#">USB</a></li> <li>• <a href="#">Restringir acceso a la red externa</a></li> </ul>
Seguridad	<ul style="list-style-type: none"> <li>• <a href="#">Métodos de inicio de sesión</a></li> <li>• <a href="#">Programar dispositivos USB</a></li> <li>• <a href="#">Registro de auditoría de seguridad</a></li> <li>• <a href="#">Restricciones de inicio de sesión</a></li> <li>• <a href="#">Configuración de impresión confidencial</a></li> </ul>	<ul style="list-style-type: none"> <li>• <a href="#">Codificación de disco</a></li> <li>• <a href="#">Borrar archivos de datos temporales</a></li> <li>• <a href="#">Soluciones - Configuración LDAP</a></li> <li>• <a href="#">Varios</a></li> </ul>
Servicios en la nube	<a href="#">Inscripción en servicios en la nube</a>	
Informes	<ul style="list-style-type: none"> <li>• <a href="#">Página de valores del menú</a></li> <li>• <a href="#">Dispositivo</a></li> <li>• <a href="#">Print</a></li> </ul>	<ul style="list-style-type: none"> <li>• <a href="#">Métodos abreviados</a></li> <li>• <a href="#">Fax</a></li> <li>• <a href="#">Red</a></li> </ul>

<a href="#">Solución de problemas</a>	Páginas de prueba de la calidad de impresión	Limpieza del escáner
---------------------------------------	--	----------------------

## Dispositivo

### Preferencias

Elemento de menú	Descripción
<b>Idioma</b> [Lista de idiomas]	Establezca el idioma del texto que aparece en la pantalla.
<b>País/región</b> [Lista de países o regiones]	Identifique el país o la región en que está configurado el funcionamiento de la impresora.
<b>Ejecutar configuración inicial</b> Desactivada* Activado	Ejecute el asistente de configuración.
<b>Teclado</b> Tipo de teclado [Lista de idiomas]	Seleccione un idioma como tipo de teclado.  <b>Nota:</b> Es posible que no aparezcan todos los valores de Tipo de teclado o que requieran un hardware especial para su visualización.
<b>Información mostrada</b> Texto para mostrar 1 (Dirección IP*) Texto para mostrar 2 (Fecha/Hora*) Texto personalizado 1 Texto personalizado 2	Especifique la información que se mostrará en la pantalla de inicio.
<b>Fecha y hora</b> Configurar Fecha y hora actuales Ajustar manualmente fecha y hora Formato de fecha (MM-DD-AAAA*) Formato de hora (12 horas A.M./P.M.*) Zona horaria (UTC-5:00*) Protocolo de tiempo de red Activar NTP (Activar*) Servidor NTP Activar autenticación (Ninguna*)	Configurar la fecha y la hora de la impresora y el protocolo de tiempo de red.
<b>Tamaños de papel</b> EE. UU.* Métrico	Especifique la unidad de medida para los tamaños de papel.  <b>Nota:</b> El país o región que ha seleccionado en el asistente de configuración inicial determina el valor inicial del tamaño de papel.
<b>Brillo de la pantalla</b> 20-100% (100*)	Ajuste el brillo de la pantalla.
<b>Nota:</b> Un asterisco (*) al lado de un valor indica el valor predeterminado de fábrica.	

Elemento de menú	Descripción
<b>Acceso a unidad flash</b> Desactivado Activado*	Permita el acceso a la unidad flash.
<b>Permitir eliminación de fondo</b> Desactivado Activado*	Especificar si se permite eliminar el fondo.
<b>Permitir digitaliz. trab. person.</b> Desactivado Activado*	Especificar si los valores de Digitalización de trabajo personalizado aparecen para copia, digitalización y fax. <b>Nota:</b> Este elemento de menú solo aparece cuando hay instalado un disco duro o una unidad de almacenamiento inteligente.
<b>Digitalización desde superficie plana de una página</b> Desactivada* Activado	Definir la impresora para digitalizar cualquier tipo de trabajo que implique el cristal del escáner como una sola página. <b>Nota:</b> La impresora vuelve a la pantalla de inicio después de realizar una sola digitalización de superficie en lugar de mostrar indicaciones.
<b>Sonidos del dispositivo</b> Silenciar todos los sonidos (Desactivado*) Botón Respuesta (Activar*) Volumen (5*) Pitido de ADF cargado (Activado*) Control de alarma (Simple*) Alarma de cartucho (Simple*) Modo de altavoz (Activado hasta establecer conexión*) Volumen del timbre (Activado*)	Configurar los valores de sonido de la impresora.
<b>Tiempo de espera de pantalla</b> 5-300 segundos (60*)	Defina el tiempo de inactividad en segundos antes de que la pantalla muestre la pantalla de inicio o antes de que la impresora cierre sesión en una cuenta de usuario automáticamente.
<b>Nota:</b> Un asterisco (*) al lado de un valor indica el valor predeterminado de fábrica.	

## Modo Eco

Elemento de menú	Descripción
<b>Imprimir</b> Caras 1 cara* 2 caras	Especificar si la impresión se realiza en una o en ambas caras de la página.
<b>Nota:</b> Un asterisco (*) al lado de un valor indica el valor predeterminado de fábrica.	

Elemento de menú	Descripción
<b>Imprimir</b> Páginas por cara Desactivado* 2 páginas por cara 3 páginas por cara 4 páginas por cara 6 páginas por cara 9 páginas por cara 12 páginas por cara 16 páginas por cara	Imprimir imágenes de varias páginas en una de las caras del papel.
<b>Imprimir</b> Intensidad del tóner 1–5 (4*)	Determinar la claridad u oscuridad de las imágenes de texto.
<b>Imprimir</b> Economizador de color Desactivado* Activado	Reducir la cantidad de tóner que se utiliza para imprimir gráficos e imágenes.
<b>Copiar</b> Caras De 1 cara a 1 cara* De 1 cara a 2 caras De 2 caras a 1 cara De 2 caras a 2 caras	Especificar el modo de digitalización en función del documento original.
<b>Copiar</b> Páginas por cara Desactivado* 2 páginas verticales 4 páginas verticales 2 páginas horizontales 4 páginas horizontales	Especificar el modo de digitalización en función del documento original.
<b>Copiar</b> Intensidad 1-9 (5*)	Determinar la intensidad de las imágenes de texto digitalizadas.
<b>Nota:</b> Un asterisco (*) al lado de un valor indica el valor predeterminado de fábrica.	

## Panel del operador remoto

Elemento de menú	Descripción
<b>Conexión VNC externa</b> No permitir* Permitir	Conectar un cliente Virtual Network Computing (VNC) externo al panel de control a distancia.
<b>Nota:</b> Un asterisco (*) al lado de un valor indica el valor predeterminado de fábrica.	

Elemento de menú	Descripción
<b>Tipo de autenticación</b> Ninguna* Autenticación estándar	Establecer el tipo de autenticación para acceder al servidor del cliente VNC.
<b>Contraseña del VNC</b>	Especificar la contraseña para conectarse al servidor del cliente VNC. <b>Nota:</b> Este elemento del menú aparece solo si Tipo de autenticación está definido para Autenticación estándar.
<b>Nota:</b> Un asterisco (*) al lado de un valor indica el valor predeterminado de fábrica.	

## Notificaciones

Elemento de menú	Descripción
<b>Luces de error</b> Desactivado Activado*	Configurar la luz del indicador para que se encienda cuando se produzca un error en una impresora.
<b>Pitido indicador de ADF cargado</b> Desactivado Activado*	Activar un sonido al cargar papel en el ADF.
<b>Control alarma</b> Desactivado Simple* Continuo	Definir el número de veces que suena la alarma cuando la impresora requiere la intervención del usuario.
<b>Consumibles</b> Mostrar estimaciones de consumibles Mostrar estimaciones* No mostrar estimaciones	Mostrar el estado estimado de los consumibles.
<b>Consumibles</b> Alarma de cartucho Desactivado Simple* Continuo	Defina el número de veces que suena la alarma cuando el cartucho se está acabando.
<b>Consumibles</b> Notificaciones de consumibles personalizados	Permite configurar los ajustes de notificación para cuando la impresora requiera la intervención del usuario. <b>Nota:</b> Este elemento del menú solo aparece en Embedded Web Server.
<b>Configuración de las alertas de correo electrónico</b> Configuración de correo electrónico Puerta de enlace SMTP principal	Escriba la dirección IP o el nombre de host del servidor SMTP principal para enviar mensajes de correo electrónico.
<b>Configuración de las alertas de correo electrónico</b> Configuración de correo electrónico Puerto de la puerta de enlace SMTP principal (25*)	Introduzca el número de puerto del servidor SMTP principal.
<b>Nota:</b> Un asterisco (*) al lado de un valor indica el valor predeterminado de fábrica.	

Elemento de menú	Descripción
<b>Configuración de las alertas de correo electrónico</b> Configuración de correo electrónico Puerta de enlace SMTP secundaria	Escriba la dirección IP o el nombre de host del servidor SMTP secundario o de copia de seguridad.
<b>Configuración de las alertas de correo electrónico</b> Configuración de correo electrónico Puerto de la puerta de enlace SMTP secundaria (25*)	Introduzca el número de puerto del servidor SMTP secundario o de copia de seguridad.
<b>Configuración de las alertas de correo electrónico</b> Configuración de correo electrónico Tiempo de espera SMTP (30*)	Especificar el tiempo que debe transcurrir antes de que la impresora se apague si el servidor SMTP no responde.
<b>Configuración de las alertas de correo electrónico</b> Configuración de correo electrónico Dirección de respuesta	Especifique una dirección de respuesta en el correo electrónico.
<b>Configuración de las alertas de correo electrónico</b> Configuración de correo electrónico Utilizar siempre la dirección de respuesta predeterminada de SMTP (Desactivado*)	Utilizar la dirección de respuesta predeterminada de SMTP.
<b>Configuración de las alertas de correo electrónico</b> Configuración de correo electrónico Utilizar SSL/TLS (Desactivado*)	Enviar un correo electrónico con un enlace cifrado.
<b>Configuración de las alertas de correo electrónico</b> Configuración de correo electrónico Solicitar certificado de confianza (Activado*)	Solicite un certificado de confianza cuando se accede al servidor SMTP.
<b>Configuración de las alertas de correo electrónico</b> Configuración de correo electrónico Autenticación servidor SMTP (No se necesita autenticación*)	Establezca el tipo de autenticación para el servidor SMTP.
<b>Configuración de las alertas de correo electrónico</b> Configuración de correo electrónico Correo electrónico iniciado por dispositivo (Ninguno*)	Especificar si las credenciales son necesarias para los correos electrónicos iniciados por el dispositivo.
<b>Configuración de las alertas de correo electrónico</b> Configuración de correo electrónico Correo electrónico iniciado por usuario (Ninguno*)	Especificar si las credenciales son necesarias para los correos electrónicos iniciados por el usuario.
<b>Configuración de las alertas de correo electrónico</b> Configuración de correo electrónico Usar credenciales de dispositivo de Active Directory (Desactivado*)	Activar las credenciales del usuario y las designaciones de grupo para conectarse al servidor SMTP.
<b>Configuración de las alertas de correo electrónico</b> Configuración de correo electrónico ID de usuario de dispositivo	Especificar el ID de usuario para conectarse al servidor SMTP.
<b>Configuración de las alertas de correo electrónico</b> Configuración de correo electrónico Contraseña de dispositivo	Especificar la contraseña para conectarse al servidor SMTP.
<b>Nota:</b> Un asterisco (*) al lado de un valor indica el valor predeterminado de fábrica.	

Elemento de menú	Descripción
<b>Configuración de las alertas de correo electrónico</b> Configuración de correo electrónico Dominio Kerberos 5	Especificar el dominio para el protocolo de autenticación Kerberos 5.
<b>Configuración de las alertas de correo electrónico</b> Configuración de correo electrónico Dominio NTLM	Especifique el nombre de dominio para el protocolo de seguridad NTLM.
<b>Configuración de las alertas de correo electrónico</b> Configuración de correo electrónico Desactivar error "Servidor SMTP no configurado" (Desactivado*)	Desactivar la aparición en pantalla de mensajes de error de configuración de SMTP.
<b>Prevención de errores</b> Sensor de alimentación múltiple de ADF Desactivado Activado*	Detectar si el ADF coge más de una hoja de papel cada vez.
<b>Prevención de errores</b> Ayuda en atasco Desactivado Activado*	Establecer la impresora para que compruebe atascos de papel automáticamente.
<b>Prevención de errores</b> Continuar automáticamente Desactivado Activado* Tiempo de continuación automática (5*)	Dejar que la impresora siga procesando o imprimiendo un trabajo automáticamente después de borrar determinadas condiciones de asistencia.
<b>Prevención de errores</b> Reinicio automático Reinicio automático Reiniciar cuando está inactiva Reiniciar siempre* No reiniciar nunca	Establece la impresora para que se reinicie cuando se encuentre un error.
<b>Prevención de errores</b> Reinicio automático Máximo de inicios automáticos (2*)	Definir el número de reinicios automáticos que puede realizar la impresora.
<b>Prevención de errores</b> Reinicio automático Ventana de reinicio automático (720*)	Definir el número de segundos antes de que la impresora lleve a cabo un reinicio automático.
<b>Prevención de errores</b> Reinicio automático Contador de reinicio automático	Mostrar información de solo lectura sobre el contador de reinicio.
<b>Prevención de errores</b> Reinicio automático Restablecer contador de reinicios automáticos Cancelar Continuar	Restablecer contador de reinicios automáticos.
<b>Nota:</b> Un asterisco (*) al lado de un valor indica el valor predeterminado de fábrica.	

Elemento de menú	Descripción
<b>Prevención de errores</b> Mostrar error de papel corto Activado Borrado automático*	Configurar la impresora para que aparezca un mensaje cuando se produzca un error de papel corto. <b>Nota:</b> Papel corto hace referencia al tamaño del papel cargado.
<b>Prevención de errores</b> Protección de página Desactivada* Activado	Configurar la impresora para que procese toda la página en la memoria antes de imprimirla.
<b>Recuperación de contenido de atasco</b> Recuperación de atasco Desactivado Activado Automático*	Configurar la impresora para que vuelva a imprimir las páginas atascadas.
<b>Recuperación de contenido de atasco</b> Recuperación de atasco del escáner Nivel del trabajo Nivel de la página*	Especificar cómo reiniciar un trabajo de digitalización después de solucionar un atasco de papel.
<b>Nota:</b> Un asterisco (*) al lado de un valor indica el valor predeterminado de fábrica.	

## Gestión de la alimentación

Elemento de menú	Descripción
<b>Perfil del modo de suspensión</b> Impresión desde el modo suspensión Permanecer activa tras la impresión Entrar en modo suspensión tras la impresión*	Configure la impresora para permanecer activa o pase al modo de suspensión después de la impresión.
<b>Perfil del modo de suspensión</b> Toque para que se reactive desde el modo de suspensión profunda Desactivada* Activado`	Active la impresora desde el modo de suspensión profunda tocando la pantalla de la impresora.
<b>Tiempos de espera</b> Modo suspensión 1–114 minutos (15*)	Defina el periodo de tiempo que espera la impresora antes de pasar al modo de suspensión.
<b>Nota:</b> Un asterisco (*) al lado de un valor indica el valor predeterminado de fábrica.	



Elemento de menú	Descripción
<b>Tiempos de espera</b> Tiempo de espera de hibernación Desactivado 1 hora 2 horas 3 horas 6 horas 1 día 2 días 3 días* 1 semana 2 semanas 1 mes	Establezca el tiempo que debe transcurrir hasta que la impresora se apague.
<b>Tiempos de espera</b> Tiempo de espera para hibernación en conexión Hibernar No hibernar*	Establezca el Tiempo de espera de hibernación para apagar la impresora mientras exista una conexión Ethernet activa.
<b>Programar modos de energía</b> Programados Añadir nueva programación	Programar el momento en que la impresora entra en modo en suspensión o hibernación.
<b>Nota:</b> Un asterisco (*) al lado de un valor indica el valor predeterminado de fábrica.	

## Recopilación de datos anónimos

Elemento de menú	Descripción
<b>Recopilación de datos anónimos</b> Información sobre el uso y el rendimiento del dispositivo Ninguna*	Enviar la información de uso y rendimiento de la impresora a Lexmark. <b>Nota:</b> Hora de envío de los datos anónimos solo aparece cuando se establece Recopilación de datos anónimos en Información de uso y rendimiento del dispositivo.
<b>Hora de envío de los datos anónimos</b> Hora de inicio Hora de parada	
<b>Nota:</b> Un asterisco (*) al lado de un valor indica el valor predeterminado de fábrica.	

## Accesibilidad

Elemento de menú	Descripción
<b>Intervalo de entrada de tecla duplicada</b> 0–5 (0*)	Establecer el intervalo en segundos durante el cual la ignora las pulsaciones de teclas duplicadas en el teclado conectado.
<b>Nota:</b> Un asterisco (*) al lado de un valor indica el valor predeterminado de fábrica.	

Elemento de menú	Descripción
<b>Demora inicial de repetición de tecla</b> 0,25–5 (1*)	Establecer la longitud inicial del retraso en segundos antes de que una repetición de tecla comience. <b>Nota:</b> Este elemento de menú solo aparece cuando hay un teclado conectado a la impresora.
<b>Velocidad de repetición de tecla</b> 0,5-30 (30*)	Establecer el número de pulsaciones por segundo para una repetición de tecla. <b>Nota:</b> Este elemento de menú solo aparece cuando hay un teclado conectado a la impresora.
<b>Prolong. espera pant.</b> Desactivado* Activado	Deje que el usuario permanezca en la misma ubicación y restablezca el temporizador Tiempo de espera de pantalla cada vez que caduque en lugar de regresar a la pantalla de inicio.
<b>Volumen auriculares</b> 1-10 (5*)	Ajustar el volumen de los auriculares. <b>Nota:</b> Este elemento de menú solo aparece cuando hay unos auriculares conectados a la impresora.
<b>Activar la navegación por voz cuando haya unos auriculares conectados</b> Desactivado* Activado	Activar la navegación por voz cuando haya unos auriculares conectados a la impresora.
<b>Indique las contraseñas/PINs</b> Desactivado* Activado	Configurar la impresora para leer en voz alta las contraseñas o números de identificación personal. <b>Nota:</b> Este elemento de menú solo aparece cuando los auriculares o altavoces están conectados a la impresora.
<b>Velocidad de voz</b> Muy lento Lento Normal* Rápido Más rápido Muy rápido Rápido Muy rápido Lo más rápido	Establecer la velocidad de voz en la navegación por voz. <b>Nota:</b> Este elemento de menú solo aparece cuando los auriculares o altavoces están conectados a la impresora.
<b>Nota:</b> Un asterisco (*) al lado de un valor indica el valor predeterminado de fábrica.	

## Restaurar los valores predeterminados de fábrica

Elemento de menú	Descripción
<b>Restaurar valores</b> Restaurar todos los valores Restaurar valores de impresora Restaurar valores de red Restaurar los valores de fax Restaurar los valores de app	Restaurar los valores predeterminados de fábrica de la impresora.

## Mantenimiento

### Menú de configuración

Elemento de menú	Descripción
<b>Configuración de USB</b> USB PnP 1* 2	Cambiar el modo de controlador USB de la impresora para mejorar su compatibilidad con un equipo personal.
<b>Configuración de USB</b> Digitalización USB a local Activado* Desactivado	Establecer si el controlador de dispositivo USB cuenta como un dispositivo USB simple (interfaz única) o como un dispositivo USB compuesto (varias interfaces).
<b>Configuración de USB</b> Velocidad USB Lleno Automático*	Configurar el puerto USB para que vaya a velocidad completa y desactivar sus funciones de alta velocidad.
<b>Configuración de bandeja</b> Sensor de tamaño Sensor de la bandeja [x] Desactivado Activado*	Establecer la bandeja para detectar automáticamente el tamaño del papel cargado en ella.
<b>Configuración de bandeja</b> Enlace de Bandejas Automático* Desactivado	Configurar la impresora para vincular las bandejas que tienen el mismo tipo de papel y los mismos valores de tamaño del papel.
<b>Configuración de bandeja</b> Mostrar mensaje de inserción de bandeja Desactivado Solo para tamaños desconocidos* Siempre	Muestra un mensaje que permite al usuario cambiar los valores de tamaño y tipo de papel después de insertar la bandeja.
<b>Configuración de bandeja</b> Carga de A5 Borde corto Borde largo*	Determinar la orientación de carga predeterminada para el tamaño de papel A5 en todos los orígenes de papel.
<b>Configuración de bandeja</b> Solicitudes de papel Automático* Alimentador multiuso Papel manual	Establecer el origen del papel que el usuario rellenará cuando aparezca un aviso para cargar el papel.  <b>Nota:</b> Para que aparezca la opción Alimentador multiuso, en el menú Papel, establezca Configurar multiuso en Cassette.
<b>Nota:</b> Un asterisco (*) al lado de un valor indica el valor predeterminado de fábrica.	

Elemento de menú	Descripción
<b>Configuración de bandeja</b> Solicitudes de sobres Automático* Alimentador multiuso Sobre manual	Establecer el origen del papel que el usuario rellenará cuando aparezca un aviso para cargar el sobre.  <b>Nota:</b> Para que aparezca la opción Alimentador multiuso, en el menú Papel, establezca Configurar multiuso en Cassette.
<b>Configuración de bandeja</b> Acción para solicitudes Preguntar al usuario* Continuar Usar actual	Configurar la impresora para resolver avisos de cambio de papel o sobre.
<b>Informes</b> página de valores del menú Registro de eventos Resumen de registro de eventos Estadísticas de comprobación de estado	Imprimir informes sobre valores del menú de la impresora, el estado y los registros de eventos.
<b>Uso y contadores de consumibles</b> Borrar historial de uso de consumibles	Restablecer el historial de utilización de consumibles, como el número de páginas y días restantes, al nivel predeterminado de fábrica.
<b>Uso y contadores de consumibles</b> Restablecer ITM Restablecer contador del cartucho negro Restablecer contador del cartucho cian Restablecer contador del cartucho magenta Restablecer contador del cartucho amarillo Restablecer contador de mantenimiento	Restablecer el contador tras instalar un consumible o kit de mantenimiento nuevo.
<b>Uso y contadores de consumibles</b> Rangos de cobertura escalonada	Ajuste la cantidad de cobertura de color para cada intervalo de impresión.
<b>Emulaciones de impresión</b> Emulación PPDS Desactivada* Activado	Configurar la impresora para que reconozca y utilice la corriente de datos PPDS.
<b>Emulaciones de impresión</b> Emulación PS Desactivado Activado*	Configurar la impresora para que reconozca y utilice la corriente de datos PS.
<b>Emulaciones de impresión</b> Activar Formsmerge Desactivada* Activado	Activar formsmerge para almacenar los formularios en el disco duro o en la unidad de almacenamiento inteligente (ISD).  <b>Nota:</b> La impresora debe tener instalado un disco duro o una ISD.
<b>Emulaciones de impresión</b> Activar Prescribe Desactivada* Activado	Activar Prescribe.  <b>Nota:</b> La licencia de Prescribe debe estar instalada.
<b>Nota:</b> Un asterisco (*) al lado de un valor indica el valor predeterminado de fábrica.	

Elemento de menú	Descripción
<b>Emulaciones de impresión</b> Seguridad del emulador Tiempo de espera de página 0-60 (60*)	Establecer el tiempo de espera de página durante la emulación.
<b>Emulaciones de impresión</b> Seguridad del emulador Emulador de restablecimiento después de trabajo Desactivada* Activado	Restablecer el emulador después de un trabajo de impresión.
<b>Emulaciones de impresión</b> Seguridad del emulador Desactivar acceso a mensajes de la impresora Desactivado Activado*	Desactivar el acceso a mensajes de la impresora durante la emulación.
<b>Configuración de fax</b> Soporte de bajo consumo de fax Desactivar modo de reposo Activar modo de reposo Automático*	Configurar el fax en modo suspensión siempre que la impresora así lo determine.
<b>Configuración de fax</b> Ubicación de almacenamiento de fax NAND Disco*	Definir la ubicación de almacenamiento para todos los faxes. <b>Nota:</b> Este elemento de menú solo aparece cuando hay instalado un disco duro o una ISD.
<b>Configuración de impresión</b> Modo de solo en negro Desactivada* Activado	Imprimir trabajos que no sean de copia en escala de grises.
<b>Configuración de impresión</b> Reventado de color Desactivado 1 2* 3 4 5	Mejorar la salida impresa para compensar el registro erróneo en la impresora.
<b>Configuración de impresión</b> Nitidez de fuente 0-150 (24*)	Configurar un valor de tamaño de punto de texto por debajo del cual se utilizan las pantallas de alta frecuencia al imprimir datos de fuentes. Por ejemplo, si el valor es 24, todas las fuentes con un tamaño de 24 puntos o menos utilizan las pantallas de alta frecuencia.
<b>Nota:</b> Un asterisco (*) al lado de un valor indica el valor predeterminado de fábrica.	

Elemento de menú	Descripción
<b>Funcionamiento del dispositivo</b> Modo silencioso Desactivada* Activado	Establecer la impresora para que funcione en Modo Silencioso. <b>Nota:</b> Activar esta configuración ralentiza el rendimiento general de la impresora.
<b>Funcionamiento del dispositivo</b> Menús del panel Desactivado Activado*	Activar el acceso a los menús de la impresora desde el panel de control.
<b>Funcionamiento del dispositivo</b> Modo seguro Desactivada* Activado	Configurar la impresora para que pueda funcionar en un modo especial en el que intente seguir ofreciendo tantas funciones como sea posible, a pesar de los problemas conocidos. Por ejemplo, cuando se encuentra Activado y el motor de doble cara no está en funcionamiento, la impresora realiza la impresión a una cara de los documentos, aunque el trabajo sea de impresión a doble cara.
<b>Funcionamiento del dispositivo</b> Memoria de copia mínima 80 MB* 100 MB	Establecer la asignación de memoria mínima para almacenar trabajos de copia.
<b>Funcionamiento del dispositivo</b> Borrar estado personalizado	Borrar las cadenas definidas por el usuario para los mensajes personalizados con valor Predeterminado o Alternativo.
<b>Funcionamiento del dispositivo</b> Borrar todos los mensajes de instalación remota	Borrar los mensajes que se han instalado de forma remota.
<b>Funcionamiento del dispositivo</b> Mostrar automáticamente pantallas de error Desactivado Activado*	Mostrar los mensajes de error existentes en la pantalla después de que la impresora permanezca inactiva en la pantalla de inicio durante un tiempo determinado.
<b>Funcionamiento del dispositivo</b> Acepte la orientación en la copia de ruta rápida Desactivada* Activado	Activar la impresora para que utilice el valor de orientación en el menú Copiar al enviar los trabajos de copia rápida.
<b>Configuración del sensor de parche de tóner</b> Preferencia de frecuencia de calibración Desactivado Mínimos ajustes de color Menos ajustes de color Normal* Mejor precisión color Máxima precisión color	Configurar la impresora para colocar la cantidad correcta de tóner para mantener la coherencia del color.
<b>Configuración del sensor de parche de tóner</b> Calibración completa	Ejecutar la calibración completa del color.
<b>Configuración del sensor de parche de tóner</b> Imprimir página de información TPS	Imprimir una página de diagnóstico que contenga información sobre la calibración del sensor de parche de tóner.
<b>Nota:</b> Un asterisco (*) al lado de un valor indica el valor predeterminado de fábrica.	

Elemento de menú	Descripción
<b>Configuración de aplicaciones</b> Aplicaciones LES Desactivado Activado*	Activar las aplicaciones Lexmark Embedded Solutions (LES).
<b>Configuración del escáner</b> Registro manual de escáner Prueba rápida de impresión	Imprimir una página de destino de prueba rápida. <b>Nota:</b> Asegúrese de que la separación entre los márgenes de la página de destino es uniforme en todo el borde. De no ser así, se deberán restablecer los márgenes de la impresora.
<b>Configuración del escáner</b> Registro manual de escáner Registro del ADF delantero Registro del ADF trasero Registro de superficie plana	Registrar manualmente la superficie y el ADF después de sustituir este último, el cristal del escáner o la placa del controlador.
<b>Configuración del escáner</b> Restablecer contador de mantenimiento	Restablezca el contador tras sustituir el kit de mantenimiento del ADF.
<b>Configuración del escáner</b> Borrado de bordes Borrado de bordes de superficie plana (3*) Borrado de bordes de ADF (3*)	Configurar el tamaño, en milímetros, del área no imprimible en un ADF o un trabajo de digitalización de superficie.
<b>Configuración del escáner</b> Inclinación del ADF Inclinación electrónica del ADF (Activado*)	Reducir la inclinación de documentos que se han digitalizado desde el ADF.
<b>Configuración del escáner</b> Desactivar escáner No* Sí Solo ADF	Desactivar el escáner si no está funcionando correctamente.
<b>Configuración del escáner</b> Orden de bytes de Tiff Endianness de la CPU* Little Endian Big Endian	Establecer el orden de bytes de una digitalización con formato TIFF.
<b>Configuración del escáner</b> Filas exactas por tira de Tiff Activado* Desactivado	Establecer el valor de etiqueta RowsPerStrip de una digitalización con formato TIFF.
<b>Nota:</b> Un asterisco (*) al lado de un valor indica el valor predeterminado de fábrica.	

## Borrar fuera de servicio

Elemento de menú	Descripción
<b>Borrar fuera de servicio</b> Última limpieza de la memoria Disco duro comprobado por última vez Último borrado de la ISD	Muestra información de solo lectura sobre cuándo se borró por última vez la memoria de la impresora o la unidad de almacenamiento.  <b>Nota:</b> La opción Disco duro comprobado por última vez solo aparecerá cuando se haya instalado un disco duro.
<b>Borrar fuera de servicio</b> Limpiar toda la información de la memoria no volátil Borrar todos los valores de red y de la impresora Borrar todas las aplicaciones y valores de las aplicaciones Borrar todos los métodos abreviados y sus valores Limpiar toda la información del disco duro Borrar descargas (borrar todas las macros, fuentes, PFO, etc.) Borrar trabajos en memoria interna Borrar trabajos en espera Borrar unidad de almacenamiento inteligente	Borra toda la información en memoria no volátil y la información en la unidad de almacenamiento.  <b>Nota:</b> La opción Limpiar toda la información del disco duro solo aparecerá cuando se haya instalado un disco duro.

## Personalización de la pantalla de inicio

**Nota:** Este menú solo aparece en Embedded Web Server.

Menú	Descripción
Copia Correo electrónico Fax Faxes retenidos Enviar faxes retenidos Estado/Suministros Cola de trabajos Valores Cambiar idioma Libreta de direcciones Marcadores Trabajos en espera Unidad USB FTP Perfiles de digitalización Bloquear dispositivo Centro de digitalizaciones Copia de tarjetas Centro de accesos directos	Especificar qué iconos aparecen en la pantalla de inicio.



## Acerca de esta impresora

Elemento de menú	Descripción
<b>Etiqueta de activo</b>	Especificar la identidad de la impresora. La longitud máxima es de 32 caracteres.
<b>Ubicación de la impresora</b>	Especifique la ubicación de la impresora. La longitud máxima es de 63 caracteres.
<b>Póngase en contacto con</b>	Especificar la información de contacto de la impresora. La longitud máxima es de 63 caracteres.
<b>Versión del firmware</b>	Mostrar la versión de firmware instalada en la impresora.
<b>Motor</b>	Mostrar el número de motor de la impresora.
<b>Número de serie</b>	Mostrar el número de serie de la impresora.
<b>Exportar archivo de configuración a USB</b>	Exportar el archivo de configuración a una unidad flash.
<b>Exportar archivos de registro comprimidos a USB</b>	Exportar los archivos de registro comprimidos a una unidad flash.
<b>Enviar registros</b>	Enviar la información del registro de la impresora a Lexmark.

## Print

### Presentación

Elemento de menú	Descripción
<b>Caras</b> 1 cara* 2 caras	Especificar si la impresión se realiza en una o en ambas caras de la página.
<b>Estilo de volteo de página</b> Borde largo* Borde corto	Determinar qué cara del papel se une al realizar la impresión a doble cara.
<b>Páginas en blanco</b> Imprimir No imprimir*	Imprimir páginas en blanco incluidas en un trabajo de impresión.
<b>Clasificar</b> Desactivado (1,1,1,2,2,2) Activado (1,2,1,2,1,2)*	Mantener las páginas de un trabajo de impresión apiladas en orden, especialmente al realizar varias copias del trabajo.
<b>Hojas de separación</b> Ninguna* Entre copias Entre trabajos Entre páginas	Insertar hojas de separación en blanco al imprimir.
<b>Origen hoja separación</b> Bandeja [x] (1*) Alimentador multiuso	Especificar el origen del papel para la hoja de separación.
<b>Nota:</b> Un asterisco (*) al lado de un valor indica el valor predeterminado de fábrica.	

Elemento de menú	Descripción
<b>Páginas por cara</b> Desactivado* 2 páginas por cara 3 páginas por cara 4 páginas por cara 6 páginas por cara 9 páginas por cara 12 páginas por cara 16 páginas por cara	Imprimir imágenes de varias páginas en una de las caras del papel.
<b>Solicitud de Páginas por cara</b> Horizontal* Horizontal inverso Vertical Vertical inverso	Especificar la posición de las imágenes de varias páginas cuando se utiliza el menú Páginas por cara.
<b>Páginas por cara y orientación</b> Automático* Horizontal Vertical	Especificar la orientación de las imágenes de varias páginas cuando se utiliza el menú Páginas por cara.
<b>Borde de Páginas por cara</b> Ninguna* Fijo	Imprimir un borde entorno a cada imagen de página cuando se utiliza el menú Páginas por cara.
<b>Copias</b> 1-9999 (1*)	Especificar el número de copias para cada trabajo de impresión.
<b>Área de impresión</b> Normal* Ajustar a página Página completa	Establecer el área de impresión en una hoja de papel.
<b>Nota:</b> Un asterisco (*) al lado de un valor indica el valor predeterminado de fábrica.	

## Acabado

Elemento de menú	Descripción
<b>Grapar trabajo</b> Desactivada* 1 grapa, esquina superior izquierda 2 grapas, izquierda 1 grapa, esquina superior derecha 2 grapas, parte superior 1 grapa, esquina inferior izquierda 2 grapas, parte inferior 1 grapa, esquina inferior derecha 2 grapas, derecha	Especificar la posición de grapado para todos los trabajos de impresión. <b>Nota:</b> Este elemento de menú solo está disponible si está instalada una grapadora.
<b>Prueba de grapadora</b> Empezar	Determinar si el finalizador con grapado está funcionando correctamente. <b>Nota:</b> Este elemento de menú solo está disponible si está instalada una grapadora.
<b>Perforador</b> Desactivada* Activado	Perforar orificios a lo largo del borde de la salida impresa. <b>Nota:</b> Este menú solo está disponible si hay instalado un finalizador con perforador y grapadora.
<b>Modo perforador</b> 2 orificios 3 orificios 4 orificios	Establecer el modo de perforación para la salida impresa. <b>Notas:</b> <ul style="list-style-type: none"> <li>• 3 orificios es el valor predeterminado de fábrica para Estados Unidos. 4 orificios es el valor predeterminado de fábrica internacional.</li> <li>• Este menú solo está disponible si hay instalado un finalizador con perforador y grapadora.</li> </ul>
<b>Separación de páginas</b> Ninguna* Entre copias Entre trabajos	Separar la salida de cada trabajo de impresión o cada una de las copias de un trabajo de impresión. <b>Notas:</b> <ul style="list-style-type: none"> <li>• Si la opción Clasificar está Activada [1,2,1,2,1,2], el valor Entre copias separa cada copia de un trabajo de impresión. Si la opción Clasificar está Desactivada [1,1,2,2,2], se separará cada grupo de páginas impresas, por ejemplo, todas las páginas designadas como 1 y todas las páginas designadas como 2.</li> <li>• La opción Entre copias establece la misma posición de separación en todo el trabajo de impresión independientemente del número de copias impresas.</li> </ul>
<b>Nota:</b> Un asterisco (*) al lado de un valor indica el valor predeterminado de fábrica.	

## Configuración

Elemento de menú	Descripción
<b>Idioma de impresora</b> Emulación PCL Emulación PS*	Definir el idioma de la impresora. <b>Nota:</b> La definición de un lenguaje de impresora como predeterminado no evita que un programa de software envíe trabajos de impresión que utilicen otro lenguaje de impresora.
<b>Trabajo en espera</b> Desactivada* Activado	Mantiene en espera los trabajos de impresión que requieren suministros, de forma que se impriman los que no los necesitan. <b>Nota:</b> Este elemento de menú solo aparece cuando hay instalado un disco duro de la impresora.
<b>Tiempo de espera de retención de trabajo</b> 0–255 (30*)	Define el tiempo en segundos que la impresora espera a que intervenga un usuario antes de retener los trabajos que precisen recursos no disponibles. <b>Nota:</b> Este elemento de menú solo aparece cuando hay un disco duro instalado.
<b>Uso impresora</b> Velocidad máx. Rendimiento máximo*	Determina cómo funciona el revelador durante la impresión. <b>Notas:</b> <ul style="list-style-type: none"> <li>• Si se establece en Rendimiento máximo, durante la impresión de grupos de páginas solo en negro, los reveladores se ralentizan o detienen.</li> <li>• Si se establece en Velocidad máxima, durante la impresión, tanto si se imprimen páginas en negro como en color, los reveladores funcionan en todo momento.</li> </ul>
<b>Destino de carga</b> RAM* Disco	Especifica dónde se guardan todos los recursos permanentes que se han descargado en la impresora. <b>Nota:</b> Este elemento de menú solo aparece cuando hay instalado un disco duro de la impresora.
<b>Guardar recursos</b> Desactivada* Activado	Determina qué hace la impresora con los recursos descargados cuando recibe un trabajo que requiere más memoria de la disponible. <b>Notas:</b> <ul style="list-style-type: none"> <li>• Cuando se encuentra desactivado, la impresora mantiene los recursos descargados solo hasta que se necesite memoria. Los recursos relacionados con el idioma de impresora inactivo se eliminan.</li> <li>• Cuando se encuentra activado, la impresora conserva todos los recursos descargados para todos los cambios de idioma. Si fuera necesario, la impresora muestra un mensaje de memoria llena en lugar de eliminar recursos de forma permanente.</li> </ul>
<b>Orden de imprimir todo</b> Alfabéticamente* Desde el más reciente Desde el más antiguo	Permite especificar el orden al imprimir todos los trabajos confidenciales y retenidos.
<b>Nota:</b> Un asterisco (*) al lado de un valor indica el valor predeterminado de fábrica.	

## Calidad

Elemento de menú	Descripción
<b>Modo de impresión</b> Blanco y negro Color*	Establece cómo la impresora genera contenido de color.
<b>Resolución impresión</b> Calidad de imagen 2400* 1200 ppp	Establece la resolución para la salida impresa.
<b>Intensidad del tóner</b> 1 a 5 (4*)	Determina la claridad u oscuridad de las imágenes de texto.
<b>Media tinta</b> Normal* Detalle	Mejora la salida impresa para obtener líneas más suaves con bordes más nítidos.
<b>Economizador color</b> Desactivada* Activado	Reduce la cantidad de tóner que se utiliza para imprimir gráficos e imágenes. <b>Nota:</b> Cuando se establece en Activado, este valor anula el valor de Intensidad del tóner.
<b>Brillo RGB</b> De -6 a 6 (0*)	Ajusta el brillo de todos los objetos RGB y grises de la página. <b>Nota:</b> Este valor no afecta a los archivos en los que se utilizan las especificaciones de color CMYK.
<b>Contraste RGB</b> De -6 a 6 (0*)	Ajusta el contraste de todos los objetos RGB y grises de la página. <b>Nota:</b> Este valor no afecta a los archivos en los que se utilizan las especificaciones de color CMYK.
<b>Saturación RGB</b> De 0 a 5 (0*)	Conserva los valores de blanco y negro mientras se ajustan los valores de color de cada objeto de la página. <b>Nota:</b> Este valor no afecta a los archivos en los que se utilizan las especificaciones de color CMYK.
<b>Nota:</b> Un asterisco (*) al lado de un valor indica el valor predeterminado de fábrica.	

## Imágenes avanzadas

Elemento de menú	Descripción
<b>Balance de color</b> Cian (0*) Magenta (0*) Amarillo (0*) Negro (0*)	Ajusta la cantidad de tóner que se utiliza para cada color.
<b>Balance de color</b> Restablecer predet.	Restablece todos los valores de color a los valores de fábrica predeterminados.
<b>Nota:</b> Un asterisco (*) al lado de un valor indica el valor predeterminado de fábrica.	

Elemento de menú	Descripción
<b>Corrección de color</b> Desactivado Automático* Manual	Modifica los valores de color que se utilizan para imprimir documentos. <b>Notas:</b> <ul style="list-style-type: none"> <li>• Desactivado configura la impresora para recibir la corrección de color del software.</li> <li>• Automático configura la impresora para aplicar diferentes perfiles de color a cada objeto de la página impresa.</li> <li>• Manual permite la personalización de las conversiones de color RGB o CMYK a cada objeto de la página impresa.</li> </ul>
<b>Muestras de color</b> Imprimir muestras de color	Imprime páginas de muestra para cada tabla de conversión de color RGB y CMYK utilizada en la impresora.
<b>Ajuste de color</b>	Calibra la impresora para ajustar las variaciones del color de las impresiones.
<b>Sustitución de colores planos</b> Configurar CMYK personalizado	Asigna valores CMYK específicos a veinte colores de puntos denominados.
<b>Nota:</b> Un asterisco (*) al lado de un valor indica el valor predeterminado de fábrica.	

## Seguimiento trab.

Elemento de menú	Descripción
<b>Seguimiento trab.</b> Desactivada* Activado	Configurar la impresora para que cree un registro de los trabajos de impresión que recibe. <b>Nota:</b> Este elemento de menú solo aparece cuando hay instalado un disco duro o una unidad de almacenamiento inteligente (ISD).
<b>Frecuencia de registro de recuento</b> Diariamente Semanalmente Mensualmente*	Especificar la frecuencia con la que la impresora crea un archivo de registro.
<b>Acción de registro al final de frecuencia</b> Ninguna* Enviar por correo electrónico registro actual Enviar por correo electrónico y eliminar registro actual Enviar registro actual Enviar y eliminar registro actual	Especificar el modo en el que responde la impresora cuando se supera el umbral de frecuencia. <b>Nota:</b> El valor definido en la Frecuencia de registro de recuento determina cuándo se activa la acción.
<b>Registro cerca máximo</b> Desactivado Activado (5)*	Especificar el tamaño máximo del archivo de registro antes de que el escáner ejecute la Acción de registro casi completa. <b>Nota:</b> Este elemento de menú solo aparece cuando hay instalado un disco duro o una ISD.
<b>Nota:</b> Un asterisco (*) al lado de un valor indica el valor predeterminado de fábrica.	

Elemento de menú	Descripción
<b>Acción de registro a casi completa</b> Ninguna* Enviar por correo electrónico registro actual Enviar por correo electrónico y eliminar registro actual Enviar por correo electrónico y eliminar registro más antiguo Enviar registro actual Enviar y eliminar registro actual Enviar y eliminar registro más antiguo Eliminar registro actual Eliminar registro más antiguo Eliminar todos excepto el actual Eliminar todos los registros	Especificar el modo en el que responde la impresora cuando el disco duro o la ISD está casi lleno.  <b>Nota:</b> El valor definido en el Registro cerca del máximo determina cuándo se activa la acción.
<b>Acción de registro completa</b> Ninguna* Enviar por correo electrónico y eliminar registro actual Enviar por correo electrónico y eliminar registro más antiguo Enviar y eliminar registro actual Enviar y eliminar registro más antiguo Eliminar registro actual Eliminar registro más antiguo Eliminar todos excepto el actual Eliminar todos los registros	Especificar el modo en el que responde la impresora cuando el espacio utilizado del disco duro o la ISD alcanza el límite máximo (100 MB).
<b>URL registrada</b>	Especificar el lugar al que la impresora envía los registros de recuentos de trabajos.
<b>Dirección de correo electrónico para enviar registros</b>	Especificar la dirección de correo electrónico a la que la impresora envía los registros de recuentos de trabajos.
<b>Prefijo de archivo de registro</b>	Especificar el prefijo para el nombre de los archivos de registro.  <b>Nota:</b> El nombre de host actual definido en el menú TCP/IP se utiliza como el prefijo de archivo de registro predeterminado.
<b>Nota:</b> Un asterisco (*) al lado de un valor indica el valor predeterminado de fábrica.	

## PDF

Elemento de menú	Descripción
<b>Ajustar a la página</b> Desactivado* Activado	Ajustar el contenido de la página al tamaño de papel seleccionado.
<b>Anotaciones</b> Imprimir No imprimir*	Especificar si se van a imprimir anotaciones en el PDF.
<b>Nota:</b> Un asterisco (*) al lado de un valor indica el valor predeterminado de fábrica.	

Elemento de menú	Descripción
<b>Imprimir error de PDF</b> Desactivado Activado*	Activar la impresión del error de PDF.
<b>Nota:</b> Un asterisco (*) al lado de un valor indica el valor predeterminado de fábrica.	

## PostScript

Elemento de menú	Descripción
<b>Imprimir error PS</b> Desactivada* Encendido	Imprimir una página que describe el error de PostScript®. <b>Nota:</b> Cuando se produce un error, se detiene el procesamiento de los trabajos, la impresora imprime un mensaje de error y el resto del trabajo de impresión se expulsa.
<b>Ancho de línea mínimo</b> 1-30 (2*)	Establecer el ancho de trazo mínimo. <b>Nota:</b> Los trabajos impresos en 1200 ppp utilizan el valor directamente.
<b>Bloquear Modo de inicio PS</b> Desactivado Activado*	Desactive el archivo SysStart. <b>Nota:</b> Activar el archivo SysStart expone su impresora o red a un posible riesgo de seguridad.
<b>Suavizado de imagen</b> Desactivada* Encendido	Mejorar el contraste y la nitidez de las imágenes de baja resolución. <b>Nota:</b> Este valor no tiene efecto en las imágenes con una resolución de 300 ppp o superior.
<b>Prioridad Fuente.</b> Residentes* Flash/Disco	Establecer el orden de búsqueda de fuentes. <b>Notas:</b> <ul style="list-style-type: none"> <li>Residentes configura la impresora para que busque en la memoria la fuente solicitada antes de buscar en el disco duro o en la unidad de almacenamiento inteligente (ISD).</li> <li>Flash/Disco configura la impresora para que busque en el disco duro o en la ISD la fuente solicitada antes de buscar en la memoria de la impresora.</li> <li>Este elemento de menú solo aparece cuando hay instalado un disco duro o una ISD.</li> </ul>
<b>Tiempo de espera</b> Desactivado Activado* (40 segundos)	Configurar la impresora para que espere a recibir más datos antes de cancelar un trabajo de impresión.
<b>Nota:</b> Un asterisco (*) al lado de un valor indica el valor predeterminado de fábrica.	

## PCL

Elemento de menú	Descripción
<b>Origen de fuente</b> Residentes* Disco Descargar Flash Todos	Seleccione la fuente que contenga la selección de fuente predeterminada. <b>Notas:</b> <ul style="list-style-type: none"> <li>Disco y Flash solo aparecen cuando hay instalado un disco duro o una memoria flash no protegidos ni defectuosos que contienen fuentes.</li> <li>Descarga solo aparece si existen fuentes descargadas en la memoria de la impresora.</li> </ul>
<b>Nota:</b> Un asterisco (*) al lado de un valor indica el valor predeterminado de fábrica.	



Elemento de menú	Descripción
<b>Fuente</b> [Lista de fuentes disponibles] (Courier*)	Seleccione una fuente en el origen de fuente especificado.
<b>Juego de símbolos</b> [Lista de juegos de símbolos disponibles] (10U PC-8*)	Especificar el juego de símbolos de cada nombre de fuente. <b>Nota:</b> Un juego de símbolos es un conjunto de caracteres alfabéticos y numéricos, signos de puntuación y símbolos especiales. Los juegos de símbolos admiten distintos idiomas o programas concretos, como los símbolos matemáticos para texto científico.
<b>Distancia</b> 0,08-100,00 (10,00*)	Especificar el paso para las fuentes fijas o de monoespaciado. <b>Nota:</b> Distancia es el número de caracteres de espacio fijo por pulgada horizontal.
<b>Orientación</b> Vertical* Horizontal Vertical inverso Horizontal inverso	Especificar la orientación del texto y los gráficos en la página.
<b>Líneas por página</b> 1–255	Especificar el número de líneas de texto por cada página que se imprima a través del flujo de datos PCL®. <b>Notas:</b> <ul style="list-style-type: none"> <li>• Este elemento de menú activa el escape vertical que provoca que el número seleccionado de líneas solicitadas se imprima entre los márgenes predeterminados de la página.</li> <li>• 60 es el valor predeterminado de fábrica para Estados Unidos. 64 es el valor predeterminado de fábrica internacional.</li> </ul>
<b>Ancho de línea mínimo PCL5</b> 1-30 (2*)	Establecer el ancho de trazo mínimo inicial.
<b>Ancho de línea mínimo PCLXL</b> 1-30 (2*)	
<b>Ancho A4</b> 198 mm* 203 mm	Establece la anchura de la página lógica para el papel de tamaño A4. <b>Nota:</b> La página lógica es el espacio en la página física donde se imprimen datos.
<b>CR auto tras LF</b> Activado Desactivada*	Configurar la impresora para que introduzca un retorno de carro después de un comando de control de avance de línea. <b>Nota:</b> El retorno de carro es un mecanismo que controla la impresora para cambiar la posición del cursor a la primera posición en la misma línea.
<b>LF auto tras CR</b> Activado Desactivada*	Configurar la impresora para que introduzca un avance de línea después de un comando de control de retorno de carro.
<b>Renumerar bandeja</b> Asignar alim multiuso Asignar bandeja [x] Asignar papel manual Asignar sobre manual	Configurar la impresora para que funcione con otro controlador de impresión u otra aplicación personalizada que utilice un conjunto distinto de asignaciones de orígenes para solicitar un origen de papel determinado.
<b>Nota:</b> Un asterisco (*) al lado de un valor indica el valor predeterminado de fábrica.	

Elemento de menú	Descripción
<b>Renumerar bandeja</b> Ver predeterminados de fábrica	Mostrar el valor predeterminado de fábrica asignado a cada origen de papel.
<b>Renumerar bandeja</b> Restaurar valores predeterminados	Restaurar los valores de renumeración de la bandeja a los predeterminados de fábrica.
<b>Espera de impresión</b> Desactivado Activado* (90 segundos)	Configurar la impresora para que finalice los trabajos de impresión después de estar inactiva durante un período de tiempo determinado.
<b>Nota:</b> Un asterisco (*) al lado de un valor indica el valor predeterminado de fábrica.	

## Imagen

Elemento de menú	Descripción
<b>Ajuste automático</b> Activado Desactivado*	Seleccionar el mejor tamaño de papel y ajuste de orientación disponible para una imagen. <b>Nota:</b> Cuando se establece como Activado, este elemento del menú anula los valores de escala y orientación de la imagen.
<b>Invertir</b> Desactivado* Activado	Invertir las imágenes monocromas de dos tonos. <b>Nota:</b> Este elemento del menú no se aplica a formatos de imágenes GIF o JPEG.
<b>Escalado</b> Marcar superior izda Más aproximada* Marcar centro Ajustar altura/ancho Ajustar altura Ajustar ancho	Ajustar la imagen para que quepa en el área de impresión. <b>Nota:</b> Si Ajuste automático está definido en Activado, Escalado se define de forma automática en Más aproximada.
<b>Orientación</b> Vertical* Horizontal Vertical inversa Horizontal inversa	Especificar la orientación del texto y los gráficos en la página.
<b>Nota:</b> Un asterisco (*) al lado de un valor indica el valor predeterminado de fábrica.	

# Papel

## Configuración de bandeja

Elemento de menú	Descripción
<b>Origen predeterminado</b> Bandeja [x] (1*) Alimentador multiuso Papel manual Sobre manual	Establecer el origen del papel para todos los trabajos de impresión.
<b>Tamaño/tipo de papel</b> Bandeja [x] Alimentador multiuso Papel manual Sobre manual	Especificar el tamaño de papel o tipo de papel cargado en cada origen del papel.
<b>Sustituir tamaño</b> Desactivado Media carta/A5 Carta/A4 11 x 17/A3 Todos en lista*	Configurar la impresora para sustituir un tamaño de papel especificado si el tamaño solicitado no se ha cargado en ningún origen del papel.  <b>Notas:</b> <ul style="list-style-type: none"> <li>• La opción Desactivado hace que se solicite al usuario la carga del tamaño de papel necesario.</li> <li>• Todos en lista permite todas las sustituciones disponibles.</li> </ul>
<b>Configurar multiuso</b> Cassette* Manual Primero	Determinar el comportamiento del alimentador multiuso.  <b>Notas:</b> <ul style="list-style-type: none"> <li>• Cassette configura el alimentador multiuso como el origen de papel automático.</li> <li>• Manual establece que el alimentador multiuso solo se pueda utilizar para los trabajos de impresión de alimentación manual.</li> <li>• Primero configura el alimentador multiuso como el origen principal de papel automático.</li> </ul>
<b>Nota:</b> Un asterisco (*) al lado de un valor indica el valor predeterminado de fábrica.	

## Configuración de soporte

### Configuración universal

Elemento de menú	Descripción
<b>Unidades de medida</b> Pulgadas Milímetros	Especificar la unidad de medida para el papel universal.  <b>Nota:</b> Pulgadas es el valor predeterminado de fábrica para Estados Unidos. Milímetros es el valor predeterminado de fábrica internacional.
<b>Anchura vertical</b> 3,5–52 pulgadas (8,5*) 89–1321 mm (216*)	Establecer la anchura vertical del papel universal.
<b>Nota:</b> Un asterisco (*) al lado de un valor indica el valor predeterminado de fábrica.	

Elemento de menú	Descripción
<b>Altura vertical</b> 3,5–52 pulgadas (14*) 89–1321 mm (356*)	Establecer la altura vertical del papel universal.
<b>Dirección alimentación</b> Borde corto* Borde largo	Configurar la impresora para tomar el papel desde el borde corto o el borde largo. <b>Nota:</b> El Borde largo aparece solo cuando el borde más largo es más corto que la anchura máxima admitida.
<b>Nota:</b> Un asterisco (*) al lado de un valor indica el valor predeterminado de fábrica.	

## Tamaños de digitalización personalizados

Elemento de menú	Descripción
<b>Tamaño de digitalización personalizado [x]</b> Nombre de tamaño de digitalización Anchura 1-8,5 pulgadas (8,5*) 25,4-215,9 mm (215,9*) Altura 1-25 pulgadas (11*) 25,4-635 mm (279,4*) Orientación Vertical* Horizontal 2 digitalizaciones por cara Desactivada* Activado	Asignar un nombre de tamaño de digitalización y configurar los valores de digitalización.

## Tipos de papel

Elemento de menú	Descripción
Normal Cartulina Reciclado Brillante Etiquetas Alta calidad Sobre Sobre áspero Membrete Preimpreso Papel de color Claro Pesado Áspero/Algodón Tipo personalizado [X]	Especificar la textura, el peso y la orientación del papel.

# Copia

## Valores predeterminados de copia

Elemento de menú	Descripción
<b>Tipo de contenido</b> Texto Texto/Foto* Foto Gráficos	Mejorar el resultado en función del contenido del documento original.
<b>Origen de contenido</b> Láser blanco y negro Láser color* Inyección de tinta Foto/Película Revista Periódico Prensa Otro	Mejorar el resultado en función del origen del documento original.
<b>Caras</b> De 1 cara a 1 cara* De 1 caras a 2 caras De 2 caras a 1 caras De 2 caras a 2 caras	Especificar el modo de digitalización en función del documento original.
<b>Hojas de separación</b> Ninguna* Entre copias Entre trabajos Entre páginas	Especificar si se insertan hojas de separación en blanco al imprimir.
<b>Origen hoja separación</b> Bandeja [x] (1*) Alimentador multiuso	Especificar el origen del papel para la hoja de separación.
<b>Color</b> Desactivado Activado* Autom.	Configurar la impresora para generar la salida en color de un trabajo de digitalización.
<b>Páginas por cara</b> Desactivada* 2 páginas verticales 4 páginas verticales 2 páginas horizontales 4 páginas horizontales	Especifique el número de imágenes de página que se van a imprimir en una de las caras de una hoja de papel.
<b>Nota:</b> Un asterisco (*) al lado de un valor indica el valor predeterminado de fábrica.	

Elemento de menú	Descripción
<b>Impresión de bordes de página</b> Desactivada* Activado	Colocar un borde alrededor de cada una de las imágenes al imprimir varias páginas en una sola página.
<b>Clasificar</b> Desactivado [1,1,1,2,2,2] Activado [1,2,1,2,1,2]*	Imprimir varias copias en secuencia.
<b>Separación de páginas</b> Ninguna* Entre copias Entre trabajos	Separar la salida de cada trabajo de impresión o cada una de las copias de un trabajo de impresión.  <b>Notas:</b> <ul style="list-style-type: none"> <li>• Si la opción Clasificar está Activada [1,2,1,2,1,2], el valor Entre copias separa cada copia de un trabajo de impresión. Si la opción Clasificar está Desactivada [1,1,1,2,2,2], se separará cada grupo de páginas impresas (por ejemplo, todas las páginas 1 y todas las páginas 2).</li> <li>• La opción Entre copias establece la misma posición de separación en todo el trabajo de impresión independientemente del número de copias impresas.</li> <li>• Este menú solo está disponible si hay instalado un finalizador con perforador y grapadora.</li> </ul>
<b>Grapar</b> Desactivada* 1 grapa, esquina superior izquierda 2 grapas, izquierda 1 grapa, esquina superior derecha 2 grapas, parte superior 1 grapa, esquina inferior izquierda 2 grapas, parte inferior 1 grapa, esquina inferior derecha 2 grapas, derecha 4 grapas	Especificar la posición de grapado para todos los trabajos de impresión.  <b>Nota:</b> Este elemento de menú solo está disponible si hay instalado un finalizador.
<b>Perforador</b> Desactivada* 2 orificios 3 orificios 4 orificios	Perfora orificios en la salida impresa.  <b>Nota:</b> Este menú solo está disponible si hay instalado un finalizador con perforador y grapadora.
<b>Tamaño de "Copiar de"</b> [Lista de tamaños de papel]	Establecer el tamaño del papel del documento original.  <b>Nota:</b> Carta es el valor predeterminado de fábrica para Estados Unidos. A4 es el valor predeterminado de fábrica internacional.
<b>Origen de "Copiar a"</b> Bandeja [x] (1*) Alimentador multiuso Correspondencia de tamaño automático	Especificar el origen del papel para trabajos de copia.
<b>Temperatura</b> De -4 a 4 (0*)	Especificar si desea generar impresiones más cálidas o frías.
<b>Nota:</b> Un asterisco (*) al lado de un valor indica el valor predeterminado de fábrica.	

Elemento de menú	Descripción
<b>Intensidad</b> De 1 a 9 (5*)	Ajustar la intensidad de la imagen digitalizada.
<b>Número de copias</b> 1-9999 (1*)	Especifique el número de copias.
<b>Encabezado/Pie</b> Encabezado izquierdo Encabezado central Encabezado derecho Pie de página izquierdo Pie de página central Pie de página derecho	Especificar la información del encabezado o el pie de página sobre la imagen digitalizada.
<b>Plantilla</b> Confidencial Copia Borrador Urgente Personalizado Desactivada*	Especificar el texto de plantilla que se debe imprimir en cada copia.
<b>Plantilla personalizada</b>	Escribir el texto para la opción Personalizada en el menú Plantilla.
<b>Nota:</b> Un asterisco (*) al lado de un valor indica el valor predeterminado de fábrica.	

## Imágenes avanzadas

Elemento de menú	Descripción
<b>Balance de color</b> Cian a rojo De -4 a 4 (0*) Magenta a verde De -4 a 4 (0*) Amarillo a azul De -4 a 4 (0*)	Ajustar la intensidad del color para el cian, el magenta y el amarillo.
<b>Color excluido</b> Color excluido (Ninguno*) Umbral de rojo predeterminado (128*) Umbral de verde predeterminado (128*) Umbral de azul predeterminado (128*)	Especificar qué color se va a excluir durante la digitalización y ajustar los valores de exclusión para dicho color.
<b>Detección automática de color</b> Sensibilidad por color 1-9 (5*) Sensibilidad por área 1-9 (5*)	Configurar la detección automática del color.
<b>Contraste</b> El mejor para el contenido* 0-5	Especificar el contraste para la imagen digitalizada.
<b>Nota:</b> Un asterisco (*) al lado de un valor indica el valor predeterminado de fábrica.	

Elemento de menú	Descripción
<b>Eliminación de fondo</b> Detección de fondo En función del contenido* Fijo Nivel De -4 a 4 (0*)	Eliminar el color de fondo o el ruido de imagen desde el documento original.  <b>Notas:</b> <ul style="list-style-type: none"> <li>• En base a contenido elimina el color de fondo del documento original.</li> <li>• Fijo elimina ruido de la imagen de una foto.</li> </ul>
<b>Centrado automático</b> Desactivada* Activado	Alinear la copia en el centro de la página.
<b>Imagen simétrica</b> Desactivada* Activado	Crear una imagen en espejo del documento original.
<b>Imagen en negativo</b> Desactivada* Activado	Crear una imagen en negativo del documento original.
<b>Detalle de sombras</b> De -4 a 4 (0*)	Ajustar el detalle de sombras en el documento original.
<b>Digitalizar de borde a borde</b> Desactivada* Activado	Digitalizar el documento original de borde a borde.
<b>Nitidez</b> 1-5 (3*)	Ajustar la nitidez de la imagen digitalizada.
<b>Nota:</b> Un asterisco (*) al lado de un valor indica el valor predeterminado de fábrica.	

### Controles de administración

Elemento de menú	Descripción
<b>Permitir copias en color</b> Desactivado Activado*	Imprimir copias en color.
<b>Permitir prioridad de copias</b> Desactivado Activado*	Interrumpir un trabajo de impresión para realizar copias.
<b>Digitalización de trabajo personalizado</b> Desactivada* Activado	Configurar la impresora para digitalizar el primer conjunto de documentos originales utilizando los valores proporcionados y, a continuación, digitalizar el siguiente conjunto con los mismos valores o con otros distintos.  <b>Nota:</b> Este elemento de menú solo aparece cuando hay un disco duro instalado.
<b>Permitir guardar como método abreviado</b> Desactivado Activado*	Guardar los valores de copia como un método abreviado.
<b>Nota:</b> Un asterisco (*) al lado de un valor indica el valor predeterminado de fábrica.	



Elemento de menú	Descripción
<b>Copia de muestra</b> Desactivada* Activado	Imprimir una copia de muestra para comprobar la calidad antes de imprimir las copias restantes.  <b>Nota:</b> Este elemento de menú solo aparece cuando hay un disco duro instalado.
<b>Nota:</b> Un asterisco (*) al lado de un valor indica el valor predeterminado de fábrica.	

## Fax

### Valores predeterminados del fax

#### Modo de fax

Elemento de menú	Descripción
<b>Modo de fax</b> Fax* Servidor de fax Desactivado	Seleccionar un modo de fax.
<b>Nota:</b> Un asterisco (*) al lado de un valor indica el valor predeterminado de fábrica.	

#### Configuración de fax

#### Valores generales de fax

Elemento de menú	Descripción
<b>Nombre de fax</b>	Especificar el identificador de fax.
<b>Número de fax</b>	Especificar el número de fax.
<b>Identificador de fax</b> Nombre de fax Número de fax*	Establecer el identificador de fax que se utilizará durante la negociación de fax.
<b>Activar fax manual</b> Desactivada* Activado	Activar la función de fax manual en la impresora.  <b>Notas:</b> <ul style="list-style-type: none"> <li>• Esta opción de menú requiere un divisor de línea y un teléfono.</li> <li>• Se utiliza una línea de teléfono normal para responder a un trabajo de fax entrante y para marcar un número de fax.</li> <li>• Para ir directamente a la función Fax manual, pulse <b>#</b> y <b>0</b> en el teclado.</li> </ul>
<b>Nota:</b> Un asterisco (*) al lado de un valor indica el valor predeterminado de fábrica.	

Elemento de menú	Descripción
<b>Uso de memoria</b> Solo recepción Recepción principalmente Igual* Envío principalmente Solo envío	Establecer la cantidad de memoria interna de la impresora asignada para el envío de faxes.  <b>Nota:</b> Esta opción de menú evita que haya problemas en el búfer de memoria y errores de fax.
<b>Cancelar faxes</b> Permitir* No permitir	Cancelar faxes salientes o entrantes.
<b>Enmascaramiento del número de fax</b> Desactivada* Desde la izquierda Desde la derecha	Especificar el formato para enmascarar un número de fax saliente.
<b>Dígitos que enmascarar</b> 0-58 (0*)	Especificar el número de dígitos que enmascarar en un número de fax saliente.
<b>Activar detección de línea conectada</b> Desactivado Activado*	Determinar si una línea telefónica está conectada a la impresora.  <b>Nota:</b> Los eventos se detectan inmediatamente.
<b>Activar detección de entrada incorrecta</b> Desactivado Activado*	Determinar si una línea telefónica está conectada al puerto correcto de la impresora.  <b>Nota:</b> Los eventos se detectan inmediatamente.
<b>Activar Asistencia de extensión en uso</b> Desactivado Activado*	Determina si otro dispositivo utiliza una línea telefónica como, por ejemplo, otro teléfono de la misma línea.  <b>Nota:</b> Los eventos se detectan inmediatamente.
<b>Optimizar compatibilidad del fax</b>	Configurar la funcionalidad de fax de la impresora para una compatibilidad óptima con otras máquinas de fax.
<b>Transporte de fax</b> T.38 Analógico G.711 etherFAX	Establece el método de transporte de fax.  <b>Nota:</b> Este elemento de menú solo aparece si la impresora tiene instalado un paquete de licencia de etherFAX o Fax por IP (FoIP).
<b>Nota:</b> Un asterisco (*) al lado de un valor indica el valor predeterminado de fábrica.	

### Valores de fax mediante HTTPS

**Nota:** Este menú solo aparece si Transporte de fax está definido en etherFAX.

Elemento de menú	Descripción
<b>URL del servicio HTTPS</b>	Especificar la URL del servicio etherFAX.
<b>Proxy HTTPS</b>	Especificar una URL del servidor proxy.
<b>Usuario de proxy HTTPS</b>	Especificar el nombre de usuario y la contraseña del servidor proxy.
<b>Contraseña de proxy HTTPS</b>	
<b>Nota:</b> Un asterisco (*) al lado de un valor indica el valor predeterminado de fábrica.	

Elemento de menú	Descripción
<b>Cifrado de envío de fax</b> Desactivado Activado* Obligatorio	Activar el cifrado para los mensajes de fax salientes.
<b>Cifrado de recepción de fax</b> Desactivado Activado* Obligatorio	Activar el cifrado para los mensajes de fax entrantes.
<b>Estado de fax mediante HTTPS</b>	Mostrar el estado de comunicación de etherFAX.
<b>Nota:</b> Un asterisco (*) al lado de un valor indica el valor predeterminado de fábrica.	

### Valores de envío de fax

Elemento de menú	Descripción
<b>Resolución</b> Estándar* Superior Superfina Ultrafina	Configurar la resolución de la imagen digitalizada. <b>Nota:</b> Una mayor resolución aumenta el tiempo de transmisión de fax y requiere más memoria.
<b>Tamaño original</b> [Lista de tamaños de papel] (Tamaños mixtos*)	Especificar el tamaño del documento original.
<b>Orientación</b> Vertical* Horizontal	Especificar la orientación del documento original.
<b>Caras</b> Desactivada* Borde corto Borde largo	Especificar la orientación del documento original al escanear en ambas caras del documento.
<b>Tipo de contenido</b> Texto* Texto/Foto Foto Gráficos	Mejorar el resultado en función del contenido del documento original.
<b>Origen de contenido</b> Láser blanco y negro Láser color* Inyección de tinta Foto/Película Revista Periódico Prensa Otro	Mejorar el resultado en función del origen del documento original.
<b>Nota:</b> Un asterisco (*) al lado de un valor indica el valor predeterminado de fábrica.	

Elemento de menú	Descripción
<b>Intensidad</b> 1-9 (5*)	Ajustar la intensidad de la imagen digitalizada.
<b>En PABX</b> Activado Desactivada*	Configurar la impresora para que marque el número de fax sin tener que esperar a reconocer el tono de marcado. <b>Nota:</b> Private Automated Branch Exchange (PABX) es una red telefónica que permite que un solo número de acceso ofrezca múltiples líneas a las personas que llaman desde el exterior.
<b>Modo de marcado</b> Tono* Pulsos	Especificar el modo de marcado de los faxes entrantes o salientes.
<b>Nota:</b> Un asterisco (*) al lado de un valor indica el valor predeterminado de fábrica.	

### Imágenes avanzadas

Elemento de menú	Descripción
<b>Balance de color</b> Cian - Rojo De -4 a 4 (0*) Magenta - Verde De -4 a 4 (0*) Amarillo - Azul De -4 a 4 (0*)	Ajustar la intensidad del color durante la digitalización.
<b>Color excluido</b> Color excluido (Ninguno*) Umbral de rojo predeterminado (128*) Umbral de verde predeterminado (128*) Umbral de azul predeterminado (128*)	Especificar qué color se va a excluir durante la digitalización y ajustar los valores de exclusión para dicho color.
<b>Contraste</b> El mejor para el contenido* 0 1 2 3 4 5	Configurar el contraste de la salida.
<b>Eliminación de fondo</b> Nivel De -4 a 4 (0*)	Ajustar la cantidad de fondo visible en una imagen digitalizada.
<b>Imagen simétrica</b> Desactivada* Activado	Crear una imagen en espejo del documento original.
<b>Imagen en negativo</b> Desactivada* Activado	Crear una imagen en negativo del documento original.
<b>Nota:</b> Un asterisco (*) al lado de un valor indica el valor predeterminado de fábrica.	

Elemento de menú	Descripción
<b>Detalle de sombras</b> De -4 a 4 (0*)	Ajustar la cantidad de detalle de sombras visible en una imagen digitalizada.
<b>Digitalizar de borde a borde</b> Activado Desactivada*	Permitir la digitalización borde a borde del documento original.
<b>Nitidez</b> 1-5 (3*)	Ajustar la nitidez de la imagen digitalizada.
<b>Temperatura</b> De -4 a 4 (0*)	Especificar si desea generar impresiones más cálidas o frías.
<b>Nota:</b> Un asterisco (*) al lado de un valor indica el valor predeterminado de fábrica.	

### Controles de administración

Elemento de menú	Descripción
<b>Rellamada automática</b> 0-9 (5*)	Especificar el número de intentos de marcado de la impresora antes de cancelar el envío del fax a un destino especificado.
<b>Frecuencia de rellamada</b> 1–200 minutos (3*)	Aumentar el tiempo entre intentos de rellamada para aumentar las probabilidades de enviar el fax correctamente.
<b>Activar ECM</b> Activado* Desactivado	Activar el modo de corrección de errores (ECM) para los trabajos de fax. <b>Nota:</b> El ECM detecta y corrige los errores en el proceso de transmisión de fax causados por el ruido en la línea telefónica y la baja intensidad de la señal.
<b>Activar digitalizaciones de fax</b> Activado* Desactivado	Crear faxes con el escáner de la impresora.
<b>Controlador a fax</b> Activado* Desactivado	Permitir al controlador de la impresora enviar faxes.
<b>Permitir guardar como método abreviado</b> Activado* Desactivado	Guardar números de fax como métodos abreviados en la impresora.
<b>Velocidad máx.</b> 33 600* 14400 9600 4800 2400	Establecer la velocidad máxima de envío de faxes.
<b>Digitalización de trabajo personalizado</b> Desactivada* Activado	Activa la digitalización de trabajos personalizados de forma predeterminada. <b>Nota:</b> Este elemento de menú solo aparece cuando hay instalado un disco duro o una unidad de almacenamiento inteligente (ISD).
<b>Nota:</b> Un asterisco (*) al lado de un valor indica el valor predeterminado de fábrica.	

Elemento de menú	Descripción
<b>Presentación preliminar de la digitalización</b> Desactivada* Activado	Muestra una vista previa de la digitalización en la pantalla. <b>Nota:</b> Este elemento de menú solo aparece cuando hay instalado un disco duro o una LSD.
<b>Ajustar la inclinación del ADF</b> Desactivado Activado*	Corregir pequeñas inclinaciones en la imagen digitalizada.
<b>Activar digitalizaciones de fax color</b> Desactivado de forma predeterminada* Activado de forma predeterminada No usar nunca Usar siempre	Permitir las digitalizaciones en color para los faxes.
<b>Conversión auto de faxes color a mono</b> Activado* Desactivado	Convertir todos los faxes salientes en color a blanco y negro.
<b>Confirmar número de fax</b> Desactivada* Activado	Solicitar al usuario que confirme el número de fax.
<b>Prefijo</b>	Establecer un prefijo de marcación.
<b>Reglas del prefijo de marcado</b>	Establecer una regla de prefijo de marcación.
<b>Nota:</b> Un asterisco (*) al lado de un valor indica el valor predeterminado de fábrica.	

### Valores de recepción de fax

Elemento de menú	Descripción
<b>Trabajo de fax en espera</b> Ninguna* Tóner Tóner y suministros	Eliminar los trabajos de fax que solicitan recursos no disponibles específicos de la cola de impresión.
<b>Llamadas pendientes de respuesta</b> 1-25 (3*)	Definir el número de tonos antes de que la impresora responda a las llamadas entrantes.
<b>Reducción automática</b> Activado* Desactivado	Reducir los faxes entrantes para ajustarlos a la página.
<b>Origen del papel</b> Bandeja [X] Automático*	Establecer el origen del papel para la impresión de faxes entrantes.
<b>Caras</b> Activado Desactivada*	Imprimir en ambas caras del papel.
<b>Nota:</b> Un asterisco (*) al lado de un valor indica el valor predeterminado de fábrica.	

Elemento de menú	Descripción
<b>Hojas de separación</b> Ninguna* Antes de trabajo Después de trabajo	Especificar si se insertan hojas de separación en blanco al imprimir.
<b>Origen hoja separación</b> Bandeja [X] (1*)	Especificar el origen del papel para la hoja de separación.
<b>Bandeja de salida</b> Bandeja estándar	Especificar la bandeja de salida para los faxes recibidos.
<b>Pie de página de fax</b> Activado Desactivada*	Imprimir la información de transmisión en la parte inferior de cada página de un fax recibido.
<b>Sello de hora de pie de página de fax</b> Recibir* Print	Imprimir el sello de hora en la parte inferior de cada página de un fax recibido.
<b>Retención de faxes</b> Modo Fax retenido Desactivada* Siempre activado Manual Programado	Conservar los faxes recibidos y no imprimirlos hasta que se liberen.
<b>Retención de faxes</b> Programa de retención de faxes	Asignar una programación para la retención de faxes. <b>Nota:</b> Este elemento del menú solo aparece si Modo de fax retenido se define en Programado.
<b>Nota:</b> Un asterisco (*) al lado de un valor indica el valor predeterminado de fábrica.	

### Controles de administración

Elemento de menú	Descripción
<b>Activar recepc. fax</b> Activado* Desactivado	Configurar la impresora para recibir faxes.
<b>Activar recepc. fax color</b> Activado* Desactivado	Configurar la impresora para recibir faxes en color.
<b>Activar ID de remitente</b> Activado Desactivada*	Mostrar la información de remitente de la llamada entrante en la pantalla de la impresora.
<b>Bloquear fax sin nombre</b> Activado Desactivada*	Bloquear faxes entrantes sin identificadores de fax.
<b>Lista de faxes bloqueados</b> Añadir faxes bloqueados	Especificar los números de teléfono que desea bloquear.
<b>Nota:</b> Un asterisco (*) al lado de un valor indica el valor predeterminado de fábrica.	

Elemento de menú	Descripción
<b>Respuesta activada</b> Todos los timbres* Solo timbre sencillo Solo timbre doble Solo timbre triple Solo timbres sencillos o dobles Solo timbres sencillos o triples Solo timbres dobles o triples	Establecer un patrón de tono distintivo para faxes entrantes.
<b>respuesta automática</b> Activado* Desactivado	Configurar la impresora para recibir faxes de forma automática.
<b>Código de resp. manual</b> 0-9 (9*)	Introducir manualmente un código en el teclado del teléfono para iniciar la recepción de un fax.  <b>Notas:</b> <ul style="list-style-type: none"> <li>• Este elemento de menú solo aparece cuando la impresora comparte la línea con un teléfono.</li> <li>• Este elemento del menú solo aparece cuando la impresora está configurada para recibir faxes manualmente.</li> </ul>
<b>Reenvío de faxes</b> Imprimir* Imprimir y reenviar Reenviar	Especificar si desea reenviar el fax recibido.
<b>Enviar a</b> Destino 1 Destino 2	Especificar a dónde desea reenviar el fax recibido.  <b>Nota:</b> Este elemento de menú solo aparece cuando el Reenvío de faxes está configurado en Imprimir y reenviar o Reenviar.
<b>Velocidad máx.</b> 33 600* 14400 9600 4800 2400	Establecer la velocidad máxima de transmisión de faxes.
<b>Nota:</b> Un asterisco (*) al lado de un valor indica el valor predeterminado de fábrica.	



**Portada de fax**

Elemento de menú	Descripción
<b>Portada de fax</b> Desactivado de forma predeterminada* Activado de forma predeterminada No usar nunca Usar siempre	Configurar los valores de la página de portada de fax.
<b>Incluir campo Para</b> Desactivada* Activado	
<b>Incluir campo De</b> Desactivada* Activado	
<b>Desde</b>	
<b>Incluir campo Mensaje</b> Desactivada* Activado	
<b>Mensaje:</b>	
<b>Incluir logotipo</b> Desactivada* Activado	
<b>Incluir pie de página [x]</b> Desactivada* Activado	
<b>Pie de página [x]</b>	
<b>Nota:</b> Un asterisco (*) al lado de un valor indica el valor predeterminado de fábrica.	

**Valores de registro de fax**

Elemento de menú	Descripción
<b>Frecuencia de registro de transmisiones</b> Siempre* Nunca Solo para error	Especificar la frecuencia con la que la impresora crea un registro de transmisión.
<b>Acción de registro de transmisiones</b> Print Desactivado Activado* Correo electrónico Desactivada* Activado	
<b>Nota:</b> Un asterisco (*) al lado de un valor indica el valor predeterminado de fábrica.	

Elemento de menú	Descripción
<b>Reg errores de recepc.</b> No imprimir nunca* Imprimir cuando haya un error	Imprimir un registro de fallos de faxes recibidos.
<b>Impr registros auto</b> Activado* Desactivado	Imprimir toda la actividad de fax.
<b>Orig papel registro</b> Bandeja [x] (1*)	Especificar el origen del papel para imprimir registros.
<b>Visualización de informes</b> Nombre de fax remoto* Número marcado	Identificar al remitente mediante el nombre de fax remoto o número de fax.
<b>Activar registro de trabajos</b> Activado* Desactivado	Ver un resumen de todos los trabajos de fax.
<b>Activar registro de llamadas</b> Activado* Desactivado	Ver un resumen del historial de llamadas de fax.
<b>Registro de bandeja de salida</b> Bandeja estándar* Bandeja [x]	Especificar la bandeja de salida para registros impresos.
<b>Nota:</b> Un asterisco (*) al lado de un valor indica el valor predeterminado de fábrica.	

### Valores de los altavoces

Elemento de menú	Descripción
<b>Modo de altavoz</b> Siempre desactivado* Siempre activado Activado hasta establecer conexión	Establecer el modo de altavoz del fax.
<b>Volumen de altavoz</b> Bajo* Alto	Ajustar el volumen de altavoz del fax.
<b>Volumen del timbre</b> Desactivada* Activado	Activar el volumen del timbre.
<b>Nota:</b> Un asterisco (*) al lado de un valor indica el valor predeterminado de fábrica.	

### Valores VoIP

Elemento de menú	Descripción
<b>Protocolo de VoIP</b> SIP* H.323	Configurar el protocolo de voz sobre protocolo de Internet (VoIP).
<b>Nota:</b> Un asterisco (*) al lado de un valor indica el valor predeterminado de fábrica.	

Elemento de menú	Descripción
<b>Servidor STUN</b>	Especificar el servidor STUN para atravesar un cortafuegos.
<b>Modo de fax forzado</b> Desactivado Activado*	Cambiar la puerta de enlace VoIP de analógico a T.38 al comienzo de una llamada de fax.
<b>Forzar retraso de Modo de fax</b> 0-15 (7*)	Establezca el retardo en segundos al enviar otra invitación de Modo de fax forzado.
<b>Nota:</b> Un asterisco (*) al lado de un valor indica el valor predeterminado de fábrica.	

### Valores SIP

Elemento de menú	Descripción
<b>Proxy</b>	Especificar la dirección IP del sistema que convierte el número de teléfono en una dirección IP a la que se envía el fax.
<b>Registro</b>	Especificar un nombre o una dirección IP del sistema que gestione el registro de clientes del protocolo de inicio de sesión (SIP).
<b>Usuario</b>	Especificar el nombre del usuario para SIP.
<b>Contraseña</b>	Especificar la contraseña que se utiliza para registrarse con el registro SIP.
<b>ID de autenticación</b>	El nombre de usuario que se utiliza al registrarse. <b>Nota:</b> Si no se establece el valor de ID de autenticación, el valor utiliza el nombre de usuario del campo Usuario en su lugar.
<b>Transporte para registro</b> UDP* TCP	Establecer el tipo de transporte SIP para el registro.
<b>Transporte para llamadas entrantes</b> UDP* TCP UDP y TCP	Establecer el tipo de transporte SIP para llamadas entrantes.
<b>Transporte para llamadas salientes</b> UDP* TCP	Establecer el tipo de transporte SIP para llamadas salientes.
<b>Proxy de salida</b>	Especificar un proxy saliente para reenviar todas las comunicaciones SIP.
<b>Póngase en contacto con</b>	Especificar un nombre de contacto para SIP.
<b>Dominio</b>	Especificar un nombre de dominio para SIP. <b>Nota:</b> Si no se establece el valor de Dominio, el valor utiliza el nombre de Contacto en su lugar.
<b>Estado de registro de SIP</b>	Mostrar el estado del registro de SIP.
<b>Nota:</b> Un asterisco (*) al lado de un valor indica el valor predeterminado de fábrica.	

### Valores H.323

Elemento de menú	Descripción
<b>Puerta de enlace</b>	Especificar la dirección IP de la puerta de enlace H.323.
<b>Equipo selector</b>	Especificar el equipo selector H.323.
<b>Usuario</b>	Especificar el nombre de usuario utilizado con la puerta de enlace H.323.
<b>Contraseña</b>	Especificar la contraseña de la puerta de enlace H.323.
<b>Habilitar inicio rápido</b> Desactivada* Activado	Habilitar inicio rápido.
<b>Deshabilitar tunelización H.245</b> Desactivada* Activado	Deshabilitar tunelización H.323.
<b>Deshabilitar detección de equipos selectores</b> Desactivado Activado*	Deshabilitar detección de equipo selector H.323.
<b>Nota:</b> Un asterisco (*) al lado de un valor indica el valor predeterminado de fábrica.	

### Valores T.38

Elemento de menú	Descripción
<b>Redundancia del indicador</b> 0-5 (3*)	Establecer el número de veces que se repite un indicador de fax en la comunicación T.38.
<b>Redundancia de baja velocidad</b> 0-5 (3*)	Establecer el número de veces que se repiten los datos de baja velocidad en la comunicación T.38.
<b>Redundancia de alta velocidad</b> 0-5 (1*)	Establecer el número de veces que se repiten los datos de alta velocidad en la comunicación T.38.
<b>Nota:</b> Un asterisco (*) al lado de un valor indica el valor predeterminado de fábrica.	

## Configuración del servidor de fax

### Valores generales de fax

Elemento de menú	Descripción
<b>Formato de destino</b>	Especificar un destinatario del fax. <b>Nota:</b> Si desea utilizar el número de fax, teclee almohadilla (#) antes de un número.
<b>Dirección de respuesta</b>	Especificar una dirección de respuesta para enviar faxes.
<b>Asunto</b>	Especificar el asunto del fax y el mensaje.
<b>Mensaje</b>	
<b>Activar recepción analógica</b> Desactivada* Activado	Configurar la impresora para recibir faxes analógicos.
<b>Nota:</b> Un asterisco (*) al lado de un valor indica el valor predeterminado de fábrica.	

**Valores de correo del servidor de fax**

Elemento de menú	Descripción
<b>Usar servidor SMTP de correo electrónico</b> Activado Desactivada*	Utiliza los ajustes del Protocolo simple de transferencia de correo (SMTP) para correo electrónico a la hora de recibir y enviar faxes.  <b>Nota:</b> Si se establece en Activado, no se mostrarán el resto de valores del menú Valores de correo electrónico del servidor de fax.
<b>Puerta de enlace SMTP principal</b>	Escribe la dirección IP o el nombre de host del servidor SMTP principal.
<b>Puerto de la puerta de enlace SMTP principal</b> 1-65535 (25*)	Introduzca el número de puerto del servidor SMTP principal.
<b>Puerta de enlace SMTP secundaria</b>	Escriba la dirección IP o el nombre de host del servidor SMTP secundario o de copia de seguridad.
<b>Puerto de la puerta de enlace SMTP secundaria</b> 1-65535 (25*)	Introduzca el número de puerto del servidor SMTP secundario o de copia de seguridad.
<b>Tiempo de espera SMTP</b> 5-30 (30*)	Establezca el tiempo que debe transcurrir antes de que la impresora se apague si el servidor SMTP no responde.
<b>Dirección de respuesta</b>	Especificar una dirección de respuesta para enviar faxes.
<b>Utilizar SSL/TLS</b> Desactivado* Negociar Obligatorio	Especificar si desea enviar un fax utilizando un enlace cifrado.
<b>Solicitar certificado de confianza</b> Desactivado Activado*	Especificar un certificado de confianza al acceder al servidor SMTP.
<b>Autenticación del servidor SMTP</b> No se necesita autenticación* Conexión/Normal NTLM CRAM-MD5 Digest-MD5 Kerberos 5	Establezca el tipo de autenticación para el servidor SMTP.
<b>Correo electrónico iniciado por dispositivo</b> Ninguna* Usar credenciales del dispositivo SMTP	Especifique si las credenciales son necesarias para el correo electrónico iniciado por el dispositivo.
<b>Correo electrónico iniciado por usuario</b> Ninguna* Usar credenciales del dispositivo SMTP Utilizar ID y contraseña del usuario de la sesión Usar dirección de correo electrónico y contraseña de la sesión Preguntar al usuario	Especificar si las credenciales son necesarias para el correo electrónico iniciado por el usuario.
<b>Nota:</b> Un asterisco (*) al lado de un valor indica el valor predeterminado de fábrica.	

Elemento de menú	Descripción
<b>Usar credenciales de dispositivo de Active Directory</b> Desactivada* Activado	Activar las credenciales del usuario y los destinos de grupo para conectarse al servidor SMTP.
<b>ID de usuario de dispositivo</b> <b>Contraseña de dispositivo</b>	Especifique el ID de usuario y la contraseña para conectarse al servidor SMTP.
<b>Dominio Kerberos 5</b>	Especificar el dominio para el protocolo de autenticación Kerberos 5.
<b>Dominio NTLM</b>	Especifique el nombre de dominio para el protocolo de seguridad NTLM.
<b>Deshabilitar el error "Servidor SMTP no configurado"</b> Desactivada* Activado	Ocultar el mensaje de error "Servidor SMTP no configurado"
<b>Nota:</b> Un asterisco (*) al lado de un valor indica el valor predeterminado de fábrica.	

### Valores de digitalización del servidor de fax

Elemento de menú	Descripción
<b>Formato de imagen</b> TIFF (.tif) PDF (.pdf)* XPS (.xps) TXT (.txt) RTF (.rtf) DOCX (.docx) XLSX (.xlsx) CSV (.csv)	Especificar el formato de archivo de la imagen digitalizada.
<b>Tipo de contenido</b> Texto* Texto/Foto Foto Gráficos	Mejorar el resultado en función del contenido del documento original.
<b>Origen de contenido</b> Láser blanco y negro Láser color* Inyección de tinta Foto/Película Revista Periódico Prensa Otro	Mejorar el resultado en función del origen del documento original.
<b>Nota:</b> Un asterisco (*) al lado de un valor indica el valor predeterminado de fábrica.	

Elemento de menú	Descripción
<b>Resolución de fax</b> Estándar* Superior Superfina Ultrafina	Configurar la resolución del fax.
<b>Caras</b> Desactivada* Borde corto Borde largo	Especificar la orientación del documento original al escanear en ambas caras del documento.
<b>Intensidad</b> 1-9 (5*)	Configurar la intensidad del documento.
<b>Orientación</b> Vertical* Horizontal	Especificar la orientación del texto y los gráficos en la página.
<b>Tamaño original</b> [Lista de tamaños de papel]	Establecer el tamaño del papel del documento original. <b>Notas:</b> <ul style="list-style-type: none"> <li>Tamaños mixtos es el valor predeterminado de fábrica para Estados Unidos. A4 es el valor predeterminado de fábrica internacional.</li> <li>El valor puede variar en función del modelo de impresora.</li> </ul>
<b>Usar TIFF de múltiples páginas</b> Desactivado Activado*	Elegir entre archivos TIFF de una sola página y archivos TIFF de varias páginas.
<b>Nota:</b> Un asterisco (*) al lado de un valor indica el valor predeterminado de fábrica.	

## Correo electrónico

### Configuración de correo electrónico

Elemento de menú	Descripción
<b>Gateway SMTP primario</b>	Escriba la dirección IP o el nombre de host del servidor SMTP principal para enviar mensajes de correo electrónico.
<b>Puerto de la puerta de enlace SMTP principal</b> 1-65535 (25*)	Introduzca el número de puerto del servidor SMTP principal.
<b>Puerta de enlace SMTP secundaria</b>	Escriba la dirección IP o el nombre de host del servidor SMTP secundario o de copia de seguridad.
<b>Puerto de la puerta de enlace SMTP secundaria</b> 1-65535 (25*)	Introduzca el número de puerto del servidor SMTP secundario o de copia de seguridad.
<b>Tiempo de espera SMTP</b> 5-30 segundos (30*)	Establezca el tiempo que debe transcurrir antes de que la impresora se apague si el servidor SMTP no responde.
<b>Nota:</b> Un asterisco (*) al lado de un valor indica el valor predeterminado de fábrica.	

Elemento de menú	Descripción
<b>Dirección de respuesta</b>	Especifique una dirección de respuesta en el correo electrónico.
<b>Utilizar siempre la dirección de respuesta predeterminada de SMTP</b> Activado Desactivado*	Utilice siempre la dirección de respuesta predeterminada del servidor SMTP.
<b>Utilizar SSL/TLS</b> Desactivado* Negociar Obligatorio	Especifique si desea enviar el correo electrónico utilizando un enlace cifrado.
<b>Solicitar certificado de confianza</b> Desactivar Activado*	Solicite un certificado de confianza cuando se accede al servidor SMTP.
<b>Autenticación del servidor SMTP</b> No se necesita autenticación* Conexión/Normal NTLM CRAM-MD5 Digest-MD5 Kerberos 5	Establezca el tipo de autenticación para el servidor SMTP.
<b>Correo electrónico iniciado por dispositivo</b> Ninguna* Usar credenciales del dispositivo SMTP	Especifique si las credenciales son necesarias para el correo electrónico iniciado por el dispositivo.
<b>Correo electrónico iniciado por usuario</b> Ninguna* Usar credenciales del dispositivo SMTP Utilizar ID y contraseña del usuario de la sesión Usar dirección de correo electrónico y contraseña de la sesión Preguntar al usuario	Especificar si las credenciales son necesarias para el correo electrónico iniciado por el usuario.
<b>Usar credenciales de dispositivo de Active Directory</b> Desactivado* Activado	Especificar si las credenciales son necesarias para el correo electrónico iniciado por el usuario.
<b>ID de usuario de dispositivo</b>	Especifique el ID de usuario y la contraseña para conectarse al servidor SMTP.
<b>Contraseña de dispositivo</b>	
<b>Dominio Kerberos 5</b>	Especificar el dominio para el protocolo de autenticación Kerberos 5.
<b>Dominio NTLM</b>	Especifique el nombre de dominio para el protocolo de seguridad NTLM.
<b>Desactivar error "Servidor SMTP no configurado"</b> Desactivado* Activado	Ocultar el mensaje de error "Servidor SMTP no configurado"
<b>Nota:</b> Un asterisco (*) al lado de un valor indica el valor predeterminado de fábrica.	



## Valores predeterminados del correo electrónico

Elemento de menú	Descripción
<b>Asunto:</b>	Especificar el asunto del mensaje de correo electrónico y el mensaje.
<b>Mensaje:</b>	
<b>Nombre de archivo</b>	Especificar el nombre del archivo para el documento digitalizado.
<b>Formato</b> JPEG (.jpg) PDF (.pdf)* TIFF (.tif) XPS (.xps) TXT (.txt) RTF (.rtf) DOCX (.docx) CSV (.csv)	Especificar el formato de archivo del documento digitalizado.  <b>Nota:</b> Estos elementos de menú pueden variar en función del modelo de impresora.
<b>Valores de OCR globales</b> Idiomas reconocidos Giro automático Limpiar Mejora de contraste automática	Configurar los valores del reconocimiento óptico de caracteres (OCR).  <b>Nota:</b> Este elemento del menú solo aparece si ha adquirido e instalado una solución de OCR.
<b>Valores PDF</b> Versión PDF (1.5*) Versión de archivado (A-1a*) Muy comprimido (Desactivado*) Seguro (Desactivado*) Archivado (PDF/A) (Desactivado*)	Configurar los valores PDF del documento digitalizado.  <b>Notas:</b> <ul style="list-style-type: none"> <li>• Versión de archivado y Archivado (PDF/A) solo son compatibles si la versión de PDF está establecida en 1.4.</li> <li>• Muy comprimido solo aparece cuando hay un disco duro instalado.</li> </ul>
<b>Tipo de contenido</b> Texto Texto/Foto* Foto Gráficos	Mejorar el resultado en función del tipo de contenido del documento original.
<b>Origen de contenido</b> Láser blanco y negro* Láser color Inyección de tinta Foto/Película Revista Periódico Prensa Otro	Mejorar el resultado en función del origen de contenido del documento original.
<b>Color</b> Blanco y negro Gris Color* Automático	Configurar la impresora para capturar contenido de archivo en color o en monocromo.
<b>Nota:</b> Un asterisco (*) al lado de un valor indica el valor predeterminado de fábrica.	

Elemento de menú	Descripción
<b>Resolución</b> 75 ppp 150 ppp* 200 ppp 300 ppp 400 ppp 600 ppp	Configurar la resolución de la imagen digitalizada.
<b>Intensidad</b> 1-9 (5*)	Ajustar la intensidad de la imagen digitalizada.
<b>Orientación</b> Vertical* Horizontal	Especificar la orientación del documento original.
<b>Tamaño original</b> Tamaños mixtos*	Establecer el tamaño del papel del documento original.
<b>Caras</b> Desactivado* Borde corto Borde largo	Especificar la orientación del documento original al escanear en ambas caras del documento.
<b>Nota:</b> Un asterisco (*) al lado de un valor indica el valor predeterminado de fábrica.	

### Imágenes avanzadas

Elemento de menú	Descripción
<b>Balance de color</b> Cian (0*) Magenta (0*) Amarillo (0*)	Ajustar la intensidad del color para el cian, el magenta y el amarillo.
<b>Color excluido</b> Color excluido Ninguna* Rojo Verde Azul Umbral de rojo predeterminado 0-255 (128*) Umbral de verde predeterminado 0-255 (128*) Umbral de azul predeterminado 0-255 (128*)	Especificar qué color se va a excluir durante la digitalización y ajustar los valores de exclusión para dicho color.
<b>Nota:</b> Un asterisco (*) al lado de un valor indica el valor predeterminado de fábrica.	

Elemento de menú	Descripción
<b>Detección color automática</b> Sensibilidad por color 1-9 (5*) Sensibilidad por área 1-9 (5*) Profundidad en bits de correo electrónico 1 bit* 8 bits Resolución mínima de digitalización 75 ppp 150 ppp 200 ppp 300 ppp*	Configurar la detección automática del color.
<b>Calidad JPG</b> El mejor para el contenido* 5-95	Configurar la calidad JPEG de la imagen digitalizada.
<b>Contraste</b> El mejor para el contenido* 0-5	Especificar el contraste para la imagen digitalizada.
<b>Eliminación de fondo</b> Detección de fondo En función del contenido* Fijo Nivel De -4 a 4 (0*)	Eliminar el color de fondo o el ruido de imagen desde el documento original.  <b>Notas:</b> <ul style="list-style-type: none"> <li>• En base a contenido elimina el color de fondo del documento original.</li> <li>• Fijo elimina ruido de la imagen de una foto.</li> </ul>
<b>Imagen simétrica</b> Desactivado* Activado	Crear una imagen en espejo del documento original.
<b>Imagen en negativo</b> Desactivado* Activado	Crear una imagen en negativo del documento original.
<b>Detalle de sombras</b> De -4 a 4 (0*)	Ajustar el detalle de sombras de la imagen digitalizada.
<b>Digitalizar de borde a borde</b> Desactivado* Activado	Digitalizar el documento original de borde a borde.
<b>Nitidez</b> 1-5 (3*)	Ajustar la nitidez de la imagen digitalizada.
<b>Temperatura</b> De -4 a 4 (0*)	Generar un resultado más azulado o más rojizo del documento original.
<b>Nota:</b> Un asterisco (*) al lado de un valor indica el valor predeterminado de fábrica.	

Elemento de menú	Descripción
<b>Páginas en blanco</b> Eliminación de páginas en blanco (No eliminar*) Sensibilidad de página en blanco (5*)	Ajustar la sensibilidad de la digitalización en relación con las páginas en blanco en el documento original.
<b>Nota:</b> Un asterisco (*) al lado de un valor indica el valor predeterminado de fábrica.	

## Controles de administración

Elemento de menú	Descripción
<b>Tamaño máximo del correo electrónico</b> 0-65535 (0*)	Establecer el tamaño de archivo permitido para cada correo electrónico.
<b>Mensaje de error de tamaño</b>	Configurar un mensaje de error que la impresora envía cuando un correo electrónico excede su tamaño de archivo admitido. <b>Nota:</b> Puede introducir hasta 1024 caracteres.
<b>Limitar destinos</b>	Limitar el envío de correos electrónicos sólo a la lista especificada de nombre de dominio. <b>Nota:</b> Utilizar una coma para separar cada dominio.
<b>Enviarme una copia</b> Nunca aparece* Activado de forma predeterminada Desactivado de forma predeterminada Siempre activado	Enviarme una copia del correo electrónico a mí mismo.
<b>Permitir solo correos electrónicos al propio usuario</b> Desactivado* Activado	Configurar la impresora para enviar correos electrónicos a mí mismo solamente.
<b>Usar CC:/CCO:</b> Desactivado* Activado	Activar copia carbón y copia carbón oculta en el correo electrónico.
<b>Usar TIFF de múltiples páginas</b> Desactivar Activado*	Activar la digitalización de varias imágenes TIFF en un archivo TIFF.
<b>Compresión TIFF</b> JPEG LZW*	Especificar el tipo de compresión de los archivos TIFF.
<b>Valores predeterminados de texto</b> 5-95 (75*)	Establecer la calidad del texto en el contenido que se va a digitalizar.
<b>Valores predeterminados de texto/foto</b> 5-95 (75*)	Establecer la calidad de texto y la de foto en el contenido que se va a digitalizar.
<b>Valores predeterminados de foto</b> 5-95 (50*)	Establecer la calidad de foto del contenido que se va a digitalizar.
<b>Nota:</b> Un asterisco (*) al lado de un valor indica el valor predeterminado de fábrica.	

Elemento de menú	Descripción
<b>Ajustar la inclinación del ADF</b> Desactivado* Activado	Configurar la impresora para ajustar las imágenes inclinadas que se han digitalizado desde el ADF.
<b>Registro de transmisión</b> Imprimir registro* No imprimir registro Imprimir solo en caso de error	Imprimir un registro de transmisión para digitalizaciones por correo electrónico.
<b>Origen del papel de registro</b> Bandeja [x] (1*) Alimentador multiuso	Especificar un origen de papel para imprimir registros de correo electrónico.
<b>Digitalización de trabajo personalizado</b> Desactivado* Activado	Configurar la impresora para digitalizar el primer conjunto de documentos originales utilizando los valores proporcionados y, a continuación, el siguiente conjunto con los mismos valores o con otros distintos.  <b>Nota:</b> Este elemento de menú solo aparece cuando hay un disco duro instalado.
<b>Vista previa de digitalización</b> Desactivar Activado*	Mostrar una vista previa de digitalización del documento original.  <b>Nota:</b> Este elemento de menú solo aparece cuando hay un disco duro instalado.
<b>Permitir guardar como método abreviado</b> Desactivar Activado*	Guardar una dirección de correo electrónico como acceso directo.
<b>Imágenes de correo electrónico enviadas como</b> Archivo adjunto* Enlace web	Especificar cómo desea enviar las imágenes que están incluidas en el correo electrónico.
<b>Restablecer información de correo electrónico después de enviar</b> Desactivar Activado*	Restablecer los campos Para, Asunto, Mensaje y Nombre de archivo a sus valores predeterminados tras enviar un mensaje de correo electrónico.
<b>Nota:</b> Un asterisco (*) al lado de un valor indica el valor predeterminado de fábrica.	

## Configuración de enlace Web

Elemento de menú	Descripción
<b>Servidor</b>	Especifique las credenciales del servidor que aloja las imágenes que se incluyen en el correo electrónico.
<b>Iniciar sesión</b>	
<b>Contraseña</b>	
<b>Ruta</b>	
<b>Nombre de archivo</b>	
<b>Enlace Web</b>	

# FTP

## Valores FTP predeterminados

Elemento de menú	Descripción
<b>Formato</b> JPEG (.jpg) PDF (.pdf)* TIFF (.tif) XPS (.xps)	Especificar el formato de archivo de la imagen digitalizada.
<b>Valores de OCR globales</b> Idiomas reconocidos Giro automático* Limpiar Mejora de contraste automática	Configurar los valores del reconocimiento óptico de caracteres (OCR). <b>Nota:</b> Este menú solo aparece si ha adquirido e instalado una solución de OCR.
<b>Valores de PDF</b> Versión PDF (1.5*) Versión de archivado (A-1a*) Muy comprimido (Desactivado*) Seguro (Desactivado*) Archivado (PDF/A) (Desactivado*)	Configurar los valores PDF de la imagen digitalizada. <b>Nota:</b> Muy comprimido solo aparece cuando hay un disco duro instalado.
<b>Tipo de contenido</b> Texto Texto/Foto* Gráficos Foto	Mejorar el resultado en función del tipo de contenido del documento original.
<b>Origen de contenido</b> Láser blanco y negro Láser color* Inyección de tinta Foto/Película Revista Periódico Prensa Otro	Mejorar el resultado en función del origen de contenido del documento original.
<b>Color</b> Blanco y negro Gris Color* Automático	Configurar la impresora para capturar contenido de archivo en color o en monocromo.
<b>Nota:</b> Un asterisco (*) al lado de un valor indica el valor predeterminado de fábrica.	

Elemento de menú	Descripción
<b>Resolución</b> 75 ppp 150 ppp* 200 ppp 300 ppp 400 ppp 600 ppp	Configurar la resolución de la imagen digitalizada.
<b>Intensidad</b> 1-9 (5*)	Ajustar la intensidad de la imagen digitalizada.
<b>Orientación</b> Vertical* Horizontal	Especificar la orientación del documento original.
<b>Tamaño original</b> Tamaños mixtos*	Establecer el tamaño del papel del documento original.
<b>Caras</b> Desactivado* Borde largo Borde corto	Especificar la orientación al escanear en ambas caras del documento.
<b>Nombre de archivo</b>	Especificar el nombre de archivo de la imagen digitalizada.
<b>Nota:</b> Un asterisco (*) al lado de un valor indica el valor predeterminado de fábrica.	

### Imágenes avanzadas

Elemento de menú	Descripción
<b>Balance de color</b> Cian (0*) Magenta (0*) Amarillo (0*)	Ajustar la intensidad del color para el cian, el magenta y el amarillo.
<b>Color excluido</b> Color excluido (Ninguno*) Umbral de rojo predeterminado (128*) Umbral de verde predeterminado (128*) Umbral de azul predeterminado (128*)	Especificar qué color se va a excluir durante la digitalización y ajustar los valores de exclusión para dicho color.
<b>Detección color automática</b> Sensibilidad color (5*) Sensibilidad área (5*) Profundidad en bits de FTP (1 bit*) Resolución mínima de digitalización (300 ppp*)	Configurar la detección automática del color.
<b>Calidad JPG</b> El mejor para el contenido* 5-95	Configurar la calidad JPEG de la imagen digitalizada.
<b>Nota:</b> Un asterisco (*) al lado de un valor indica el valor predeterminado de fábrica.	

Elemento de menú	Descripción
<b>Contraste</b> El mejor para el contenido* 0 1 2 3 4 5	Especificar el contraste para la imagen digitalizada.
<b>Eliminación de fondo</b> Detección de fondo (en base a contenido*) Nivel (0*)	Eliminar el color de fondo o el ruido de imagen desde el documento original. <b>Notas:</b> <ul style="list-style-type: none"> <li>• En base a contenido elimina el color de fondo del documento original.</li> <li>• Fijo elimina ruido de la imagen de una foto.</li> </ul>
<b>Imagen simétrica</b> Desactivado* Activado	Crear una imagen en espejo del documento original.
<b>Imagen en negativo</b> Desactivado* Activado	Crear una imagen en negativo del documento original.
<b>Detalle de sombras</b> De -4 a 4 (0*)	Ajustar el detalle de sombras de la imagen digitalizada.
<b>Digitalizar de borde a borde</b> Desactivado* Activado	Permitir la digitalización borde a borde del documento original.
<b>Nitidez</b> 1-5 (3*)	Ajustar la nitidez de la imagen digitalizada.
<b>Temperatura</b> De -4 a 4 (0*)	Generar un resultado más azulado o más rojizo del documento original.
<b>Páginas en blanco</b> Eliminación de páginas en blanco (Eliminar*) Sensibilidad de página en blanco (5*)	Ajustar la sensibilidad de la digitalización en relación con las páginas en blanco en el documento original.
<b>Nota:</b> Un asterisco (*) al lado de un valor indica el valor predeterminado de fábrica.	

### Controles de administración

Elemento de menú	Descripción
<b>Valores predeterminados de texto</b> 5-95 (75*)	Establecer la calidad de texto de la imagen digitalizada.
<b>Valores predeterminados de texto/foto</b> 5-95 (75*)	Establecer la calidad de texto y foto en la imagen digitalizada.
<b>Nota:</b> Un asterisco (*) al lado de un valor indica el valor predeterminado de fábrica.	



Elemento de menú	Descripción
<b>Valores predeterminados de foto</b> 5-95 (50*)	Establecer la calidad de una foto en la imagen digitalizada.
<b>Usar TIFF de múltiples páginas</b> Activado* Desactivado	Activar la digitalización de varias imágenes TIFF en un archivo TIFF.
<b>Compresión TIFF</b> LZW* JPEG	Especificar el tipo de compresión de los archivos TIFF.
<b>Registro de transmisión</b> Imprimir registro* No imprimir registro Imprimir solo en caso de error	Imprimir un registro de transmisión para digitalizaciones por FTP.
<b>Origen del papel de registro</b> Bandeja [x] (1*) Alimentador multiuso	Especificar un origen del papel para imprimir registros de FTP.
<b>Digitalización de trabajo personalizado</b> Desactivado* Activado	Configurar la impresora para digitalizar el primer conjunto de documentos originales utilizando los valores proporcionados y, a continuación, digitalizar el siguiente conjunto con los mismos valores o con otros distintos. <b>Nota:</b> Este elemento de menú solo aparece cuando hay un disco duro instalado.
<b>Vista previa de digitalización</b> Desactivado Activado*	Mostrar una vista previa del documento original. <b>Nota:</b> Este elemento de menú solo aparece cuando hay un disco duro instalado.
<b>Permitir guardar como método abreviado</b> Desactivado Activado*	Guardar una dirección FTP como acceso directo.
<b>Nota:</b> Un asterisco (*) al lado de un valor indica el valor predeterminado de fábrica.	

## Unidad USB

### Digitalizar desde unidad flash

Elemento de menú	Descripción
<b>Formato</b> JPEG (.jpg) PDF (.pdf)* TIFF (.tif) XPS (.xps)	Especifica el formato de archivo de la imagen digitalizada.
<b>Nota:</b> Un asterisco (*) al lado de un valor indica el valor predeterminado de fábrica.	

Elemento de menú	Descripción
<b>Valores de OCR globales</b> Idiomas reconocidos Giro automático Limpiar Mejora de contraste automática	Configura los valores del reconocimiento óptico de caracteres (OCR). <b>Nota:</b> Este menú solo aparece si ha adquirido e instalado una solución de OCR.
<b>Valores PDF</b> Versión PDF (1.5*) Versión de archivado (A-1a*) Muy comprimido (Desactivado*) Seguro (Desactivado*) Archivado (PDF/A) (Desactivado*)	Configura los valores PDF de la imagen digitalizada. <b>Notas:</b> <ul style="list-style-type: none"> <li>• Versión de archivado y Archivado (PDF/A) solo son compatibles si la versión de PDF está establecida en 1.4.</li> <li>• Muy comprimido solo aparece cuando hay un disco duro instalado.</li> </ul>
<b>Tipo de contenido</b> Texto Texto/Foto* Gráficos Foto	Mejora el resultado en función del tipo de contenido del documento original.
<b>Origen de contenido</b> Láser blanco y negro Láser color* Inyección de tinta Foto/Película Revista Periódico Prensa Otro	Mejora el resultado en función del origen de contenido del documento original.
<b>Color</b> Blanco y negro Gris Color* Autom.	Configura la impresora para capturar contenido de archivo en color o en monocromo.
<b>Resolución</b> 75 ppp 150 ppp* 200 ppp 300 ppp 400 ppp 600 ppp	Configura la resolución de la imagen digitalizada.
<b>Intensidad</b> 1-9 (5*)	Ajusta la intensidad de la imagen digitalizada.
<b>Orientación</b> Vertical* Horizontal	Especifica la orientación del documento original.
<b>Tamaño original</b> Tamaños mixtos*	Establece el tamaño del papel del documento original.
<b>Nota:</b> Un asterisco (*) al lado de un valor indica el valor predeterminado de fábrica.	

Elemento de menú	Descripción
<b>Caras</b> Desactivada* Borde largo Borde corto	Especifica la orientación del documento original al escanear en ambas caras del documento.
<b>Nombre de archivo</b>	Especifica el nombre de archivo de la imagen digitalizada.
<b>Nota:</b> Un asterisco (*) al lado de un valor indica el valor predeterminado de fábrica.	

## Imágenes avanzadas

Elemento de menú	Descripción
<b>Balance de color</b> Cian (0*) Magenta (0*) Amarillo (0*)	Ajusta la intensidad del color para el cian, el magenta y el amarillo.
<b>Color excluido</b> Color excluido (Ninguno*) Umbral de rojo predeterminado (128*) Umbral de verde predeterminado (128*) Umbral de azul predeterminado (128*)	Especifica qué color se va a excluir durante la digitalización y ajusta los valores de exclusión para dicho color.
<b>Detección automática de color</b> Sensibilidad color (5*) Sensibilidad área (5*) Profundidad en bits de digitalización (1 bit*) Resolución mínima de digitalización (300 ppp*)	Configura la detección automática del color.
<b>Calidad JPG</b> El mejor para el contenido* 5-95	Configura la calidad JPEG de la imagen digitalizada.
<b>Contraste</b> El mejor para el contenido* 0-5	Especifica el contraste para la imagen digitalizada.
<b>Eliminación de fondo</b> Detección de fondo <ul style="list-style-type: none"> <li>• En función del contenido*</li> <li>• Fijo</li> </ul> Nivel (0*)	Elimina el color de fondo o el ruido de imagen desde el documento original.  <b>Notas:</b> <ul style="list-style-type: none"> <li>• En base a contenido elimina el color de fondo del documento original.</li> <li>• Fijo elimina ruido de la imagen de una foto.</li> </ul>
<b>Imagen simétrica</b> Desactivada* Activado	Crea una imagen en espejo del documento original.
<b>Imagen en negativo</b> Desactivada* Activado	Crea una imagen en negativo del documento original.
<b>Nota:</b> Un asterisco (*) al lado de un valor indica el valor predeterminado de fábrica.	

Elemento de menú	Descripción
<b>Detalle de sombras</b> De -4 a 4 (0*)	Ajusta el detalle de sombras de la imagen digitalizada.
<b>Digitalizar de borde a borde</b> Desactivada* Activado	Digitaliza el documento original de borde a borde.
<b>Nitidez</b> 1-5 (3*)	Ajusta la nitidez de la imagen digitalizada.
<b>Temperatura</b> De -4 a 4 (0*)	Genera un resultado más azulado o más rojizo del documento original.
<b>Páginas en blanco</b> Eliminación de páginas en blanco (Eliminar*) Sensibilidad de página en blanco (5*)	Ajusta la sensibilidad de la digitalización en relación con las páginas en blanco en el documento original.
<b>Nota:</b> Un asterisco (*) al lado de un valor indica el valor predeterminado de fábrica.	

### Controles de administración

Elemento de menú	Descripción
<b>Valores predeterminados de texto</b> 5-95 (75*)	Establece la calidad de texto de la imagen digitalizada.
<b>Valores predeterminados de texto/foto</b> 5-95 (75*)	Establece la calidad de texto y foto en la imagen digitalizada.
<b>Valor predeterminado de foto</b> 5-95 (50*)	Establece la calidad de una foto en la imagen digitalizada.
<b>Usar TIFF de múltiples páginas</b> Desactivado Activado*	Activa la digitalización de varias imágenes TIFF en un archivo TIFF.
<b>Compresión TIFF</b> LZW* JPEG	Especifica el tipo de compresión de los archivos TIFF.
<b>Digitalización de trabajo personalizado</b> Desactivada* Activado	Configura la impresora para digitalizar el primer conjunto de documentos originales utilizando los valores proporcionados y, a continuación, digitaliza el siguiente conjunto con los mismos valores o con otros distintos. <b>Nota:</b> Este elemento de menú solo aparece cuando hay un disco duro instalado.
<b>Presentación preliminar de la digitalización</b> Desactivado Activado*	Muestra una vista previa de digitalización del documento original. <b>Nota:</b> Este elemento de menú solo aparece cuando hay un disco duro instalado.
<b>Ajustar la inclinación del ADF</b> Desactivado Activado*	Configura la impresora para ajustar las imágenes inclinadas que se han digitalizado desde el ADF.
<b>Nota:</b> Un asterisco (*) al lado de un valor indica el valor predeterminado de fábrica.	

## Imprimir desde unidad flash

Elemento de menú	Descripción
<b>Número de copias</b> 1-9999 (1*)	Seleccionar el número de copias.
<b>Origen del papel</b> Bandeja [x] (1*) Alimentador multiuso Papel manual Sobre manual	Especificar el origen del papel para el trabajo de impresión.
<b>Clasificar</b> (1,1) (2,2,2) (1,2,3) (1,2,3)*	Mantener las páginas de un trabajo de impresión apiladas en orden, especialmente al realizar varias copias del trabajo.
<b>Caras</b> 1 cara* 2 caras	Especifique si imprimir en una o en ambas caras del papel.
<b>Grapar</b> Desactivada* 1 grapa, esquina superior izquierda 2 grapas, izquierda 1 grapa, esquina superior derecha 2 grapas, parte superior 1 grapa, esquina inferior izquierda 2 grapas, parte inferior 1 grapa, esquina inferior derecha 2 grapas, derecha 4 grapas	Especificar la posición de grapado para todos los trabajos de impresión. <b>Nota:</b> Este elemento de menú solo está disponible si está instalada una grapadora.
<b>Perforador</b> Desactivada* 2 orificios 3 orificios 4 orificios	Establecer el modo de perforación para todos los trabajos de impresión. <b>Nota:</b> Este menú solo está disponible si hay instalado un finalizador con perforador y grapadora.
<b>Separación de páginas</b> Ninguna* Entre copias Entre trabajos	Separar la salida de cada trabajo de impresión o cada una de las copias de un trabajo de impresión. <b>Notas:</b> <ul style="list-style-type: none"> <li>• Si la opción Clasificar está Activada [1,2,1,2,1,2], el valor Entre copias separa cada copia de un trabajo de impresión. Si la opción Clasificar está Desactivada [1,1,2,2,2], se separará cada grupo de páginas impresas, por ejemplo, todas las páginas designadas como 1 y todas las páginas designadas como 2.</li> <li>• La opción Entre copias establece la misma posición de separación en todo el trabajo de impresión independientemente del número de copias impresas.</li> </ul>
<b>Estilo de volteo de página</b> Borde largo* Borde corto	Determinar qué cara del papel se une al realizar la impresión a doble cara.
<b>Nota:</b> Un asterisco (*) al lado de un valor indica el valor predeterminado de fábrica.	

Elemento de menú	Descripción
<b>Páginas por cara</b> Desactivada* 2 páginas por cara 3 páginas por cara 4 páginas por cara 6 páginas por cara 9 páginas por cara 12 páginas por cara 16 páginas por cara	Imprimir imágenes de varias páginas en una de las caras del papel.
<b>Solicitud de Páginas por cara</b> Horizontal* Horizontal inverso Vertical inversa Vertical	Especificar la posición de las imágenes de varias páginas cuando se utiliza el menú Páginas por cara.
<b>Páginas por cara y orientación</b> Automático* Horizontal Vertical	Especificar la orientación de las imágenes de varias páginas cuando se utiliza el menú Páginas por cara.
<b>Borde de Páginas por cara</b> Ninguna* Fijo	Imprimir un borde entorno a cada imagen de página cuando se utiliza el menú Páginas por cara.
<b>Hojas de separación</b> Desactivada* Entre copias Entre trabajos Entre páginas	Insertar hojas de separación en blanco al imprimir.
<b>Origen hoja separación</b> Bandeja [x] (1*) Alimentador multiuso	Especificar el origen del papel para la hoja de separación.
<b>Páginas en blanco</b> No imprimir* Print	Imprimir páginas en blanco en un trabajo de impresión.
<b>Nota:</b> Un asterisco (*) al lado de un valor indica el valor predeterminado de fábrica.	

## Red/puertos

### Descripción general de la red

Elemento de menú	Descripción
<b>Adaptador activo</b> Automático* Red estándar Inalámbrica	Especifique el tipo de conexión de red. <b>Nota:</b> La opción Inalámbricasolo está disponible para las impresoras conectadas a una red inalámbrica.
<b>Estado de la red</b>	Mostrar el estado de conexión de la red de la impresora.
<b>Mostrar estado de la red en la impresora</b> Desactivado Activado*	Muestra el estado de la red en la pantalla.
<b>Velocidad, doble cara</b>	Muestra la velocidad de la tarjeta de red que está activa.
<b>IPv4</b>	Muestra la dirección IPv4.
<b>Todas las direcciones IPv6</b>	Muestra todas las direcciones IPv6.
<b>Restablecer servidor impresión</b>	Restablecer todas las conexiones de red activas a la impresora. <b>Nota:</b> Este ajuste elimina todos los valores de configuración de red.
<b>Tiempo de espera del trabajo de red</b> Desactivado Activado* (90 segundos)	Definir el período de tiempo que espera la impresora antes de cancelar un trabajo de impresión en red.
<b>Página banner</b> Desactivado* Activado	Imprimir página banner.
<b>Rango de puertos para digitalización a PC</b>	Especificar un rango válido de puertos para las impresoras detrás de un cortafuegos de bloqueo de puertos.
<b>Activar conexiones de red</b> Desactivado Activado*	Activar que la impresora se conecte a una red.
<b>Activar LLDP</b> Desactivado* Activado	Activar el protocolo de detección de nivel de vínculo (LLDP) en la impresora.
<b>Nota:</b> Un asterisco (*) al lado de un valor indica el valor predeterminado de fábrica.	

### Inalámbrico

**Nota:** Este menú solo está disponible en impresoras conectadas a una red Wi-Fi o en impresoras que incluyen un adaptador de red inalámbrica.

Elemento de menú	Descripción
<b>Configuración mediante aplicación móvil</b>	Configurar la conexión Wi-Fi mediante Lexmark Mobile Assistant.

Elemento de menú	Descripción
<b>Configuración en panel de impresora</b> Seleccionar red Añadir red Wi-Fi Nombre de red Modo de red Infraestructura Modo de seguridad inalámbrica Desactivado* WEP WPA2/WPA - Personal WPA2 - Personal 802.1x - RADIUS	Configurar la conexión Wi-Fi mediante el panel de control. <b>Nota:</b> 802.1x - RADIUS solo puede configurarse desde Embedded Web Server.
<b>Wi-Fi Protected Setup</b> Detección automática WPS Desactivado Activado* Método de botones de pulsación de inicio Método de inicio por PIN	Establecer una red Wi-Fi y habilitar la seguridad de red. <b>Notas:</b> <ul style="list-style-type: none"> <li>• Detección automática WPS solo aparece cuando Modo de seguridad inalámbrica se define en WEP.</li> <li>• Método de botones de pulsación de inicio conecta la impresora a una red Wi-Fi al pulsar los botones de la impresora y el punto de acceso (router inalámbrico) en un periodo de tiempo determinado.</li> <li>• Método de inicio por PIN conecta la impresora a una red Wi-Fi cuando se introduce un PIN en la impresora en los valores inalámbricos del punto de acceso.</li> </ul>
<b>Modo de red</b> Tipo BSS Infraestructura*	Especificar el modo de red.
<b>Compatibilidad</b> 802.11b/g/n (2,4GHz)* 802.11a/b/g/n/ac (2,4 GHz/5 GHz) 802.11a/n/ac (5 GHz)	Especificar el estándar para la red Wi-Fi. <b>Nota:</b> 802.11a/b/g/n/ac (2,4 GHz/5 GHz) y 802.11a/n/ac (5 GHz) solo aparecen cuando hay instalada una opción Wi-Fi.
<b>Modo de seguridad inalámbrica</b> Desactivado* WEP WPA2/WPA - Personal WPA2 - Personal 802.1x - RADIUS	Establecer el modo de seguridad para conectar la impresora a los dispositivos Wi-Fi. <b>Nota:</b> 802.1x - RADIUS solo puede configurarse desde Embedded Web Server.
<b>Modo de autenticación WEP</b> Automático* Abierto Compartido	Configurar el tipo de protocolo de cifrado inalámbrico (WEP) para la impresora. <b>Nota:</b> Este elemento del menú solo aparece cuando Modo de seguridad inalámbrica se define en WEP.
<b>Configurar clave WEP</b>	Especificar una contraseña WEP para la conexión Wi-Fi segura.
<b>WPA2/WPA - Personal</b> AES	Activar la seguridad Wi-Fi a través de acceso protegido Wi-Fi (WPA). <b>Nota:</b> Este elemento del menú solo aparece cuando Modo de seguridad inalámbrica se define en WPA2/WPA - Personal.
<b>Configurar clave precompartida</b>	Configurar la contraseña de la conexión Wi-Fi segura.



Elemento de menú	Descripción
<p><b>WPA2 - Personal</b> AES</p>	<p>Activar la seguridad Wi-Fi mediante WPA2. <b>Nota:</b> Este elemento del menú solo aparece cuando Modo de seguridad inalámbrica se define en WPA2 - Personal.</p>
<p><b>Modo de cifrado 802.1x</b> WPA+ WPA2*</p>	<p>Activar la seguridad Wi-Fi a través del estándar 802.1x. <b>Notas:</b></p> <ul style="list-style-type: none"> <li>• Este elemento del menú solo aparece cuando Modo de seguridad inalámbrica se define en 802.1x - RADIUS.</li> <li>• 802.1x - RADIUS solo puede configurarse desde Embedded Web Server.</li> </ul>
<p><b>IPv4</b> Activar DHCP   Activado*   Desactivado Configurar dirección IP estática   Dirección IP   Máscara de red   Puerta de enlace</p>	<p>Activar y configurar los ajustes de IPv4 de la impresora.</p>
<p><b>IPv6</b> Activar IPv6   Activado*   Desactivado Activar DHCPv6   Activado   Desactivado* Configuración automática de dirección sin estado   Activado*   Desactivado Dirección del servidor DNS Dirección IPv6 asignada manualmente Router IPv6 asignado manualmente Prefijo de la dirección Todas las direcciones IPv6 Todas las direcciones del router IPv6</p>	<p>Activar y configurar los ajustes de IPv6 de la impresora.</p>
<p><b>Dirección de red</b> UAA LAA</p>	<p>Ver las direcciones de red.</p>
<p><b>PCL SmartSwitch</b> Desactivado Activado*</p>	<p>Establecer la impresora para que cambie automáticamente a la emulación PCL cuando un trabajo de impresión lo necesite, independientemente del idioma predeterminado de la impresora. <b>Nota:</b> Si PCL SmartSwitch está desactivado, la impresora no examina los datos entrantes y utiliza el idioma predeterminado de la impresora especificado en el menú Configuración.</p>

Elemento de menú	Descripción
<b>PS SmartSwitch</b> Desactivado Activado*	Establecer la impresora para que cambie automáticamente a la emulación PS cuando un trabajo de impresión lo necesite, independientemente del idioma predeterminado de la impresora.  <b>Nota:</b> Si PS SmartSwitch está desactivado, la impresora no examina los datos entrantes y utiliza el idioma predeterminado de la impresora especificado en el menú Configuración.
<b>Mem. intermedia trab</b> Activado Desactivado*	Almacenar temporalmente trabajos de impresión en el disco duro de la impresora antes de imprimir.  <b>Nota:</b> Este elemento de menú solo aparece cuando hay un disco duro instalado.
<b>PS binario Mac</b> Automático* Activado Desactivado	Configurar la impresora para que procese trabajos de impresión PostScript binario de Macintosh.  <b>Notas:</b> <ul style="list-style-type: none"> <li>• El valor Activado procesa trabajos de impresión PostScript binario sin formato.</li> <li>• El valor Desactivado filtra los trabajos de impresión mediante el protocolo estándar.</li> </ul>

## Wi-Fi Direct

Elemento de menú	Descripción
<b>Activar Wi-Fi Direct</b> Activado Desactivado*	Configurar la impresora para que se conecte directamente a dispositivos Wi-Fi.
<b>Nombre de Wi-Fi Direct</b>	Especificar el nombre de la red Wi-Fi.
<b>Contraseña de Wi-Fi Direct</b>	Establecer la contraseña para autenticar y validar a los usuarios en una conexión Wi-Fi.
<b>Mostrar contraseña en la página de configuración</b> Desactivado Activado*	Mostrar la Contraseña de Wi-Fi Direct en la Página de configuración de la red.
<b>Número de canal preferido</b> 1-11 Automático*	Establecer el canal preferido de la red Wi-Fi.
<b>Dirección IP del propietario del grupo</b>	Especificar la dirección IP del propietario del grupo.
<b>Aceptar automáticamente las solicitudes del botón de pulsación</b> Desactivado* Activado	Aceptar automáticamente las solicitudes de conexión a la red.  <b>Nota:</b> La aceptación automática de clientes no está protegida.
<b>Nota:</b> Un asterisco (*) al lado de un valor indica el valor predeterminado de fábrica.	

## AirPrint

**Nota:** Este menú solo aparece en Embedded Web Server.

Elemento de menú	Descripción
<b>Todas las funciones de AirPrint</b>	Muestra el estado de AirPrint de la impresora.
<b>Activar AirPrint</b> Activado* Desactivado	Activa la función AirPrint. <b>Nota:</b> Este elemento de menú solo aparece si el protocolo de impresión de Internet (IPP) o mDNS está desactivado.
<b>Nombre Bonjour</b>	Identifica la designación y ubicación de la impresora.
<b>Nombre de organización</b>	
<b>Unidad organizativa</b>	
<b>Ubicación de la impresora</b>	
<b>Latitud de la impresora</b>	
<b>Longitud de la impresora</b>	
<b>Altitud de la impresora</b>	
<b>Más opciones</b>	
<b>Nota:</b> Un asterisco (*) al lado de un valor indica el valor predeterminado de fábrica.	

## Gestión de servicios móviles

**Nota:** Este menú solo aparece en Embedded Web Server.

Elemento de menú	Descripción
<b>Activar impresora IPP</b> Activado* Desactivado	Permite la impresión desde dispositivos móviles mediante el protocolo de impresión de Internet (IPP).
<b>Activar fax IPP</b> Activado* Desactivado	Permite el envío de faxes mediante el protocolo de impresión de Internet (IPP).
<b>Activar IPP con USB</b> Activado* Desactivado	Permite realizar trabajos de impresión o digitalización mediante conexión USB.
<b>Activar digitalización</b> Activado* Desactivado	Permite la digitalización mediante el protocolo eSCL.
<b>Activar detección de Mopria</b> Activado* Desactivado	Permite que los dispositivos habilitados para Mopria detecten la impresora.
<b>Nota:</b> Un asterisco (*) al lado de un valor indica el valor predeterminado de fábrica.	

## Ethernet

Elemento de menú	Descripción
<b>Velocidad de red</b>	Mostrar la velocidad de un adaptador de red activo.
<b>IPv4</b> Activar DHCP (Activado*) Configurar dirección IP estática	Configurar los valores IPv4.
<b>IPv6</b> Activar IPv6 (Activado*) Activar DHCPv6 (Desactivado*) Configuración automática de dirección sin estado (Activado*) Dirección del servidor DNS Dirección IPv6 asignada manualmente Router IPv6 asignado manualmente Prefijo de la dirección (64*) Todas las direcciones IPv6 Todas las direcciones del router IPv6	Configurar los valores IPv6.
<b>Dirección de red</b> UAA LAA	Especificar la dirección de red.
<b>PCL SmartSwitch</b> Desactivado Activado*	Establecer la impresora para que cambie automáticamente a la emulación PCL cuando un trabajo de impresión lo necesite, independientemente del lenguaje predeterminado de la impresora. <b>Nota:</b> Si esta configuración está desactivada, la impresora no examina los datos entrantes y utiliza el idioma predeterminado de la impresora especificado en el menú Configuración.
<b>PS SmartSwitch</b> Desactivado Activado*	Establecer la impresora para que cambie automáticamente a la emulación PostScript cuando un trabajo de impresión lo necesite, independientemente del lenguaje predeterminado de la impresora. <b>Nota:</b> Si esta configuración está desactivada, la impresora no examina los datos entrantes y utiliza el idioma predeterminado de la impresora especificado en el menú Configuración.
<b>Mem. intermedia trab</b> Desactivado* Activado	Almacenar temporalmente trabajos en el disco duro antes de imprimirlos. <b>Nota:</b> Este elemento de menú solo aparece cuando hay un disco duro instalado.
<b>PS binario Mac</b> Automático* Activado Desactivado	Definir la impresora para que procese trabajos de impresión PostScript binario de Macintosh. <b>Notas:</b> <ul style="list-style-type: none"> <li>• Automático procesa los trabajos de impresión de los ordenadores que utilizan los sistemas operativos Windows o Macintosh.</li> <li>• Desactivado filtra los trabajos de impresión PostScript mediante el protocolo estándar.</li> </ul>
<b>Nota:</b> Un asterisco (*) al lado de un valor indica el valor predeterminado de fábrica.	

Elemento de menú	Descripción
<b>Ethernet con consumo eficiente de energía</b> Activado Desactivado Automático*	Reducir el consumo de energía cuando la impresora no recibe datos de la red Ethernet.
<b>Nota:</b> Un asterisco (*) al lado de un valor indica el valor predeterminado de fábrica.	

## TCP/IP

**Nota:** Este menú solo aparece para las impresoras de red o las impresoras conectadas a servidores de impresión.

Elemento de menú	Descripción
<b>Definir nombre de host</b>	Configurar el nombre de host TCP/IP actual.
<b>Nombre de dominio</b>	Establecer el nombre de dominio.
<b>Permitir que DHCP/BOOTP actualice el servidor NTP</b> Activado* Desactivado	Permitir que los clientes DHCP y BOOTP actualicen los valores NTP de la impresora.
<b>Nombre de configuración rápida</b>	Especificar un nombre de servicio para la red de configuración Zero.
<b>Activar IP automática</b> Desactivado Activado*	Asignar una dirección IP automáticamente.
<b>Dirección de servidor DNS</b>	Especificar la dirección del servidor de Sistema de nombres de dominio (DNS) actual.
<b>Dirección del servidor DNS secundario</b>	Especificar las direcciones de los servidores DNS secundarios.
<b>Dirección del servidor DNS secundario 2</b>	
<b>Dirección del servidor DNS secundario 3</b>	
<b>Orden de búsqueda de dominio</b>	Especificar una lista de nombres de dominio para localizar la impresora y los recursos que residen en diferentes dominios de la red.
<b>Activar DDNS</b> Desactivada* Activado	Actualizar la configuración DNS dinámica.
<b>TTL de DDNS</b>	Especificar la configuración DDNS actual.
<b>TTL predeterminado</b>	
<b>Tiempo de actualización de DDNS</b>	
<b>Activar mDNS</b> Desactivado Activado*	Actualizar los valores DNS de transmisión múltiple.
<b>Dirección de servidor WINS</b>	Especificar una dirección de servidor para Servicios de nombres Internet de Windows (WINS).
<b>Nota:</b> Un asterisco (*) al lado de un valor indica el valor predeterminado de fábrica.	

Elemento de menú	Descripción
<b>Activar BOOTP</b> Desactivada* Activado	Permitir que BOOTP asigne una dirección IP de la impresora.
<b>Lista de servidores restringida</b>	Especificar las direcciones IP que tienen permiso para comunicarse con la impresora a través de TCP/IP.  <b>Notas:</b> <ul style="list-style-type: none"> <li>• Utilizar una coma para separar las direcciones IP.</li> <li>• Es posible agregar hasta 50 direcciones IP.</li> </ul>
<b>Opciones de la lista de servidores restringida</b> Bloquear todos los puertos* Bloquear solo impresión Bloquear solo impresión y HTTP	Especificar la opción de acceso para direcciones IP que no estén en la lista.
<b>MTU</b> Ethernet 256–1500 (1500*)	Especificar un parámetro de unidad de transmisión máxima (MTU) para las conexiones TCP.
<b>Raw Print Port</b> 1-65535 (9100*)	Especificar un número de puerto no procesado para las impresoras conectadas a una red.
<b>Velocidad máxima del tráfico de salida</b> Desactivada* Activado	Establecer la velocidad de transferencia máxima de la impresora. <b>Nota:</b> Cuando está activada, la opción de esta configuración es de 100–1 000 000 kilobits/segundo.
<b>Compatibilidad con TLS</b> Activar TLSv1.0 (Desactivado) Activar TLSv1.1 (Desactivado*) Activar TLSv1.2 (Activado*)	Activar el protocolo Transport Layer Security.
<b>Lista de cifrado SSL</b> <b>Lista de cifrado SSL TLSv1.3</b>	Especificar los algoritmos de cifrado que se utilizarán para las conexiones SSL o TLS.
<b>Nota:</b> Un asterisco (*) al lado de un valor indica el valor predeterminado de fábrica.	

## SNMP

**Nota:** Este menú solo aparece para las impresoras de red o las impresoras conectadas a servidores de impresión.

Elemento de menú	Descripción
<b>Versiones SNMP 1 y 2c</b> Activada Desactivado Activado* Permitir juego SNMP Desactivado Activado* Activar PPM MIB Desactivado Activado* Comunidad SNMP	Configurar las versiones 1 y 2c del Protocolo de administración de red simple (SNMP) para instalar los controladores de impresión y aplicaciones.
<b>Versión 3 de SNMP</b> Activada Desactivado Activado* Nombre de contexto Configurar Credenciales de lectura/escritura Nombre de usuario Contraseña de autenticación Contraseña de privacidad Configurar Credenciales de solo lectura Nombre de usuario Contraseña de autenticación Contraseña de privacidad Hash de autenticación MD5 SHA1* Nivel de autenticación mínimo Sin autenticación, sin privacidad Autenticación, sin privacidad Autenticación, privacidad* Algoritmo de privacidad DES AES-128*	Configurar la versión 3 de SNMP para instalar y actualizar la seguridad de la impresora.
<b>Nota:</b> Un asterisco (*) al lado de un valor indica el valor predeterminado de fábrica.	

## IPSec

**Nota:** Este menú solo aparece para las impresoras de red o las impresoras conectadas a servidores de impresión.

Elemento de menú	Descripción
<b>Activar IPSec</b> Desactivado* Activado	Activar seguridad de protocolo de Internet (IPSec).
<b>Configuración básica</b> Predeterminado* Compatibilidad Seguro	Establecer la configuración básica de IPSec. <b>Nota:</b> Este elemento del menú solo aparece si la opción Activar IPSec está activada.
<b>Propuesta del grupo DH (Diffie y Hellman)</b> modp2048 (14)* modp3072 (15) modp4096 (16) modp6144 (17)	Establecer la configuración básica de IPSec. <b>Nota:</b> Este elemento del menú solo aparece cuando la Configuración básica está configurada en Compatibilidad.
<b>Método de cifrado propuesto</b> 3DES AES*	Establezca el método de cifrado. <b>Nota:</b> Este elemento del menú solo aparece cuando la Configuración básica está configurada en Compatibilidad.
<b>Método de autenticación propuesto</b> SHA1 SHA256* SHA512	Establezca el método de autenticación. <b>Nota:</b> Este elemento del menú solo aparece cuando la Configuración básica está configurada en Compatibilidad.
<b>Vida útil de IKE SA (horas)</b> 1 2 4 8 24*	Especifique el período de caducidad de IKE SA. <b>Nota:</b> Este elemento del menú solo aparece cuando la Configuración básica está configurada en Seguro.
<b>Vida útil de IPSec SA (horas)</b> 1 2 4 8* 24	Especifique el período de caducidad de IPSec SA. <b>Nota:</b> Este elemento del menú solo aparece cuando la Configuración básica está configurada en Seguro.
<b>Certificado de dispositivo IPSec</b>	Especificar un certificado IPSec. <b>Nota:</b> Este elemento del menú solo aparece si la opción Activar IPSec está activada.
<b>Conexiones autenticadas de la clave precompartida</b> Host [x]	Configurar las conexiones autenticadas de la impresora. <b>Nota:</b> Estos elementos del menú solo aparecen si la opción Activar IPSec está activada.
<b>Certificar conexiones autenticadas</b> Host [x] Dirección[/subred]	
<b>Nota:</b> Un asterisco (*) al lado de un valor indica el valor predeterminado de fábrica.	



## 802.1x

**Nota:** Este menú solo aparece para las impresoras en red o las impresoras conectadas a servidores de impresión.

Elemento de menú	Descripción
<b>Activo</b> Desactivada* Activado	Permitir a la impresora unir redes que requieren autenticación antes de otorgar el acceso.
<b>Autenticación 802.1x</b> Nombre de inicio de sesión del dispositivo Contraseña de inicio de sesión del dispositivo Validar certificado de servidor (Activado*) Activar el registro de eventos (Desactivado*) Certificado de dispositivo 802.1x	Configurar los valores para autenticar la conexión 802,1x.
<b>Mecanismos de autenticación disponibles</b> EAP - MD5 (Activado*) EAP - MSCHAPv2 (Activado*) LEAP (Activado*) PEAP (Activado*) EAP - TLS (Activado*) EAP - TTLS (Activado*) Método de autenticación de TTLS (MSCHAPv2*)	Configurar los mecanismos de autenticación disponibles para la conexión 802,1x.
<b>Nota:</b> Un asterisco (*) al lado de un valor indica el valor predeterminado de fábrica.	

## Configuración LPD

**Nota:** Este menú solo aparece para las impresoras de red o las impresoras conectadas a servidores de impresión.

Elemento de menú	Descripción
<b>Tiempo de espera LPD</b> 0–65535 segundos (90*)	Establecer el valor de tiempo de espera para detener el servidor Line Printer Daemon (LPD) y que deje de esperar de forma indefinida los trabajos de impresión colgados o no válidos.
<b>Página banner LPD</b> Desactivado* Activado	Imprimir una página banner para todos los trabajos de impresión LPD. <b>Nota:</b> Una página banner es la primera página de un trabajo de impresión que se utiliza como un separador de trabajos de impresión y para identificar al creador de la solicitud del trabajo de impresión.
<b>Última página LPD</b> Desactivado* Activado	Imprimir una última página para todos los trabajos de impresión LPD. <b>Nota:</b> Una última página es la última página de un trabajo de impresión.
<b>Conversión de retorno de carro LPD</b> Desactivado* Activado	Permitir la conversión de retorno de carro. <b>Nota:</b> El retorno de carro es un mecanismo que controla la impresora para cambiar la posición del cursor a la primera posición en la misma línea.
<b>Nota:</b> Un asterisco (*) al lado de un valor indica el valor predeterminado de fábrica.	

## Configuración HTTP/FTP

Elemento de menú	Descripción
<b>Proxy</b> Dirección IP del proxy HTTP Puerto de IP predeterminada HTTP Dirección IP del proxy FTP Puerto de IP predeterminada FTP Autenticación Nombre de usuario Contraseña Dominios locales	Configure los valores del servidor HTTP y FTP.
<b>Otros valores</b> Activar servidor HTTP (Activado*)	Acceda al Embedded Web Server para controlar y gestionar la impresora.
<b>Otros valores</b> Activar HTTPS (Activado*)	Activar el protocolo de transferencia de hipertexto seguro (HTTPS) para cifrar la transferencia de datos de entrada y salida en el servidor de impresión.
<b>Otros valores</b> Forzar conexiones HTTPS (Desactivado*)	Forzar que la impresora utilice las conexiones HTTPS.
<b>Otros valores</b> Activar FTP/TFTP (Activado*)	Enviar archivos mediante FTP/TFTP.
<b>Otros valores</b> Certificado de dispositivo HTTPS (valor predeterminado*)	Vea el certificado de dispositivo HTTP utilizado en la impresora.
<b>Otros valores</b> Espera para solicitudes de HTTP/FTP (30*)	Especifique la cantidad de tiempo que debe transcurrir antes de que la conexión al servidor se detenga.
<b>Otros valores</b> Reintentos para solicitudes HTTP/FTP (3*)	Establezca el número de reintentos para conectarse al servidor HTTP/FTP.
<b>Nota:</b> Un asterisco (*) al lado de un valor indica el valor predeterminado de fábrica.	

## ThinPrint

Elemento de menú	Descripción
<b>Activar ThinPrint</b> Desactivado* Activado	Imprimir mediante ThinPrint.
<b>Número de puerto</b> 4000-4999 (4000*)	Configurar el número de puerto para el servidor ThinPrint Server.
<b>Ancho de banda (bits/s)</b> 100-1000000 (0*)	Configurar la velocidad para transmitir datos en un entorno ThinPrint.
<b>Tamaño del paquete (Kilobytes)</b> 0-64000 (0*)	Establecer el tamaño del paquete para la transmisión de datos.
<b>Nota:</b> Un asterisco (*) al lado de un valor indica el valor predeterminado de fábrica.	

## USB

Elemento de menú	Descripción
<b>PCL SmartSwitch</b> Desactivado Activado*	Configurar la impresora para que cambie a la emulación PCL cuando un trabajo de impresión recibido a través de un puerto USB lo necesite, independientemente del idioma predeterminado de la impresora.  <b>Nota:</b> Si esta configuración está desactivada, la impresora no examina los datos entrantes y utiliza el idioma predeterminado de la impresora especificado en el menú Configuración.
<b>PS SmartSwitch</b> Desactivado Activado*	Configurar la impresora para que cambie a la emulación PostScript cuando un trabajo de impresión recibido a través de un puerto USB lo necesite, independientemente del idioma predeterminado de la impresora.  <b>Nota:</b> Si esta configuración está desactivada, la impresora no examina los datos entrantes y utiliza el idioma predeterminado de la impresora especificado en el menú Configuración.
<b>Mem. intermedia trab</b> Desactivado* Activado	Almacenar temporalmente trabajos en el disco duro antes de imprimirlos.  <b>Nota:</b> Este elemento de menú solo aparece cuando hay un disco duro instalado.
<b>PS binario Mac</b> Automático* Activado Desactivado	Definir la impresora para que procese trabajos de impresión PostScript binario de Macintosh.  <b>Notas:</b> <ul style="list-style-type: none"> <li>• Automático procesa los trabajos de impresión de los ordenadores que utilizan los sistemas operativos Windows o Macintosh.</li> <li>• Desactivado filtra los trabajos de impresión PostScript mediante el protocolo estándar.</li> </ul>
<b>Activar puerto USB</b> Desactivado Activado*	Activar el puerto de la unidad USB frontal.
<b>Nota:</b> Un asterisco (*) al lado de un valor indica el valor predeterminado de fábrica.	

## Restringir acceso a la red externa

Elemento de menú	Descripción
<b>Restringir acceso a la red externa</b> Desactivado* Activado	Restringir el acceso a sitios de red.
<b>Dirección de red externa</b>	Especifique las direcciones de red con acceso restringido.
<b>Dirección de correo electrónico para la notificación</b>	Especifique una dirección de correo electrónico para enviar una notificación de los eventos registrados.
<b>Frecuencia de ping</b> 1-300 (10*)	Especifique el intervalo de consulta de red en segundos.
<b>Asunto</b>	Especifique el asunto y el mensaje del correo electrónico de notificación.
<b>Mensaje</b>	
<b>Nota:</b> Un asterisco (*) al lado de un valor indica el valor predeterminado de fábrica.	

## Servicios en la nube

### Inscripción en servicios en la nube

Elemento de menú	Descripción
<b>Ver más información</b>	Ver información adicional sobre el uso de Lexmark Cloud Services.
<b>Activar comunicación con Lexmark Cloud Services</b> Desactivada* Activado	Activar la impresora para que se comunique con Lexmark Cloud Services.
<b>Ver estado actual</b>	Ver el estado de conexión entre la impresora y Lexmark Cloud Services.
<b>Nota:</b> Un asterisco (*) al lado de un valor indica el valor predeterminado de fábrica.	

# Seguridad

## Métodos de inicio de sesión

### Administrar permisos

Elemento de menú	Descripción
<p><b>Acceso a función</b></p> <ul style="list-style-type: none"> <li>Acceder a la libreta de direcciones de las aplicaciones</li> <li>Modificar libreta de direcciones</li> <li>Administrar métodos abreviados</li> <li>Crear perfiles</li> <li>Administrar marcadores</li> <li>Imprimir desde unidad flash</li> <li>Impresión en color desde unidad flash</li> <li>Digitalizar desde unidad flash</li> <li>Función de copia</li> <li>Impresión de copia en color</li> <li>Color excluido</li> <li>Función de correo electrónico</li> <li>Función de fax</li> <li>Función FTP</li> <li>Enviar faxes retenidos</li> <li>Acceso a trabajos en espera</li> <li>Perfiles de uso</li> <li>Cancelar tareas del dispositivo</li> <li>Cambiar idioma</li> <li>Protocolo de impresión de Internet (IPP)</li> <li>Iniciar digitalizaciones a distancia</li> <li>Impresión en B/N</li> <li>Impresión en color</li> <li>Carpeta de red: digitalizar</li> <li>Disco duro: impresión</li> <li>Disco duro: impresión en color</li> <li>Disco duro: digitalización</li> </ul>	<p>Controle el acceso a las funciones de la impresora.</p> <p><b>Nota:</b> Algunos elementos de menú aparecen solamente si hay instalado un disco duro o una unidad de almacenamiento inteligente.</p>
<p><b>Menús administrativos</b></p> <ul style="list-style-type: none"> <li>Menú de seguridad</li> <li>Menú Red/Puertos</li> <li>Menú Papel</li> <li>Menú Informes</li> <li>Menús de configuración de función</li> <li>Menú Consumibles</li> <li>Menú Tarjeta de opción</li> <li>Menú SE</li> <li>Menú de dispositivo</li> </ul>	<p>Controlar el acceso a los valores del menú de la impresora.</p>

Elemento de menú	Descripción
<b>Administración de dispositivos</b> Administración remota Actualizaciones de firmware Configuración de aplicaciones Bloqueo panel del operador Acceso a Embedded Web Server Importar/Exportar todos los valores Borrar fuera de servicio Inscripción en servicios en la nube	Controle el acceso a las opciones de administración de la impresora.
<b>Aplicaciones</b> Aplicaciones nuevas Presentación de diapositivas Cambiar fondo de escritorio Salvapantallas Copia de tarjetas Centro de digitalizaciones Centro de digitalización personalizado [x]	Controlar el acceso a las aplicaciones de la impresora.

## Cuentas locales

Elemento de menú	Descripción
<b>Administrar grupos/permisos</b>	Mostrar una lista de todos los grupos guardados en la impresora.
<b>Añadir usuario</b> Nombre de usuario/Contraseña Nombre de usuario Contraseña PIN	Crear cuentas locales y especificar su acceso a funciones de la impresora, menús administrativos, gestión de impresora, opciones y aplicaciones.

## Métodos de inicio de sesión predeterminados

**Nota:** Este menú solo aparece cuando configura los ajustes en el menú Cuentas locales.

Elemento de menú	Descripción
<b>Panel de control</b> Nombre de usuario/Contraseña Nombre de usuario Contraseña PIN	Especificar el método de inicio de sesión predeterminado para acceder al panel de control.
<b>Navegador</b> Nombre de usuario/Contraseña Nombre de usuario Contraseña PIN	Especificar el método de inicio de sesión predeterminado para acceder al navegador.

## Programar dispositivos USB

Elemento de menú	Descripción
<b>Programados</b> Añadir nueva programación	Programar el acceso al puerto USB frontal.

## Registro de auditoría de seguridad

Elemento de menú	Descripción
<b>Permitir auditoría</b> Desactivada* Activado	Registrar los eventos en el registro de auditoría seguro y el syslog remoto.
<b>Permitir registro del sistema remoto</b> Desactivada* Activado	Enviar los registros de auditoría a un servidor remoto.
<b>Servidor syslog remoto</b>	Especificar el servidor syslog remoto.
<b>Puerto syslog remoto</b> 1-65535 (514*)	Especificar el puerto syslog remoto.
<b>Método syslog remoto</b> UDP normal * Stunnel	Especificar un método syslog para transmitir eventos registrados en un servidor remoto.
<b>Nota:</b> Un asterisco (*) al lado de un valor indica el valor predeterminado de fábrica.	

Elemento de menú	Descripción
<p><b>Utilidad de registro del sistema remoto</b></p> <ul style="list-style-type: none"> <li>0 - mensajes de kernel</li> <li>1 - mensajes de nivel de usuario</li> <li>2 - sistema de correo</li> <li>3 - daemons de sistema</li> <li>4 - mensajes de seguridad/autorización*</li> <li>5 - mensajes generados internamente por syslogd</li> <li>6 - subsistema de impresora de línea</li> <li>7 - subsistema de noticias de red</li> <li>8 - subsistema UUCP</li> <li>9 - daemon de reloj</li> <li>10 - mensajes de seguridad/autenticación</li> <li>11 - daemon de FTP</li> <li>12 - subsistema NTP</li> <li>13 - registro auditoría</li> <li>14 - alerta de registro</li> <li>15 - daemon de reloj</li> <li>16 - uso local 0 (local0)</li> <li>17 - uso local 1 (local1)</li> <li>18 - uso local 2 (local2)</li> <li>19 - uso local 3 (local3)</li> <li>20 - uso local 4 (local4)</li> <li>21 - uso local 5 (local5)</li> <li>22 - uso local 6 (local6)</li> <li>23 - uso local 7 (local7)</li> </ul>	<p>Especificar el código de instalación que usa la impresora para enviar eventos de registro a un servidor remoto.</p>
<p><b>Gravedad de los eventos que se van a registrar</b></p> <ul style="list-style-type: none"> <li>0 - Emergencia</li> <li>1 - Alerta</li> <li>2 - Crítico</li> <li>3 - Error</li> <li>4 - Advertencia*</li> <li>5 - Aviso</li> <li>6 - Informativo</li> <li>7 - Depurar</li> </ul>	<p>Especificar el límite del nivel de prioridad para los mensajes de registro y los eventos.</p>
<p><b>Eventos no registrados en Syslog remoto</b></p> <ul style="list-style-type: none"> <li>Desactivada*</li> <li>Activado</li> </ul>	<p>Enviar todos los eventos, independientemente del nivel de gravedad, al servidor remoto.</p>
<p><b>Dirección de correo electrónico del administrador</b></p>	<p>Enviar notificación por correo electrónico de los eventos registrados al administrador.</p>
<p><b>Correo electrónico de alerta de registro borrado</b></p> <ul style="list-style-type: none"> <li>Desactivada*</li> <li>Activado</li> </ul>	<p>Enviar notificación por correo electrónico al administrador cuando una entrada de registro se haya eliminado.</p>
<p><b>Correo electrónico de alerta de registro actualizado</b></p> <ul style="list-style-type: none"> <li>Desactivada*</li> <li>Activado</li> </ul>	<p>Enviar notificación por correo electrónico al administrador cuando el registro se llene y empiece a sobrescribir las entradas antiguas.</p>
<p><b>Nota:</b> Un asterisco (*) al lado de un valor indica el valor predeterminado de fábrica.</p>	



Elemento de menú	Descripción
<b>Registro completo</b> Actualizar entradas antiguas* Enviar registro por correo electrónico y borrar entradas	Resolver problemas de almacenamiento de registros cuando el registro llene la memoria asignada.
<b>Correo electrónico de alerta de % lleno</b> Desactivada* Activado	Enviar notificación por correo electrónico al administrador cuando el registro llene la memoria asignada.
<b>Nivel de alerta de % lleno</b> 1-99 (90*)	
<b>Correo electrónico de alerta de registro exportado</b> Desactivada* Activado	Enviar notificación por correo electrónico al administrador cuando un registro se haya exportado.
<b>Correo electrónico de alerta de valores de registro cambiados</b> Desactivada* Activado	Enviar notificación por correo electrónico al administrador cuando se haya configurado Activar auditoría.
<b>Finales de línea de registro</b> LF (\n)* CR (\r) CRLF (\r\n)	Especificar la forma en la que el archivo de registro termina el final de cada línea.
<b>Firmar digitalmente exportaciones</b> Desactivada* Activado	Agregar una firma digital a cada archivo de registro exportado.
<b>Borrar registro</b>	Eliminar todos los registros de auditoría.
<b>Registro de exportación</b> Syslog (RFC 5424) Syslog (RFC 3164) CSV	Exportar un registro de seguridad a una unidad flash.
<b>Nota:</b> Un asterisco (*) al lado de un valor indica el valor predeterminado de fábrica.	

## Restricciones de conexión

Elemento de menú	Descripción
<b>Intentos fallidos de conexión</b> 1-10 (3*)	Especificar el número de intentos de conexión fallidos antes de que se bloqueen los usuarios.
<b>Límite de tiempo de intentos fallidos</b> 1-60 minutos (5*)	Especificar el intervalo de tiempo entre los intentos de conexión fallidos antes de que se bloqueen los usuarios.
<b>Duración de bloqueo</b> 1-60 minutos (5*)	Especificar la duración del bloqueo.
<b>Tiempo de espera de inicio de sesión web</b> 1-120 minutos (10*)	Especificar el tiempo de retraso para un acceso remoto antes de que el usuario se desconecte automáticamente.
<b>Nota:</b> Un asterisco (*) al lado de un valor indica el valor predeterminado de fábrica.	

## Configuración de impresión confidencial

Elemento de menú	Descripción
<b>PIN incorrecto máximo</b> 2-10	Establecer el límite de introducción de PIN no válido. <b>Nota:</b> Cuando se alcanza el límite, los trabajos de impresión correspondientes a ese nombre de usuario se eliminan.
<b>Caducidad de trabajo confidencial</b> Desactivado* 1 hora 4 horas 24 horas 1 semana	Definir una hora de caducidad individual para cada trabajo en espera antes de que se elimine automáticamente de la memoria de la impresora o del disco duro. <b>Nota:</b> Un trabajo en espera tiene el estado Confidencial, Repetición, Reserva o Verificación.
<b>Caducidad de los trabajos de repetición</b> Desactivado* 1 hora 4 horas 24 horas 1 semana	Establecer una caducidad para un trabajo de impresión que desea repetir.
<b>Caducidad de los trabajos de comprobación</b> Desactivado* 1 hora 4 horas 24 horas 1 semana	Establecer el tiempo de caducidad para imprimir una copia de un trabajo a fin de que compruebe su calidad antes de imprimir las copias restantes.
<b>Caducidad de los trabajos de reserva</b> Desactivado* 1 hora 4 horas 24 horas 1 semana	Establecer la hora de caducidad de los trabajos que desea almacenar en la impresora para imprimirlos más tarde.
<b>Mantener todos los trabajos en reserva</b> Desactivado* Activado	Configurar la impresora para mantener todos los trabajos de impresión en espera.
<b>Conservar documentos duplicados</b> Desactivado* Activado	Configure la impresora para mantener todos los documentos con el mismo nombre de archivo.
<b>Nota:</b> Un asterisco (*) al lado de un valor indica el valor predeterminado de fábrica.	

## Codificación de disco

**Nota:** Este menú solo aparece cuando hay instalado un disco duro o una unidad de almacenamiento inteligente.

Elemento de menú	Descripción
<b>Disco duro</b>	Muestra el estado de cifrado del disco duro.

Elemento de menú	Descripción
<b>Unidad de almacenamiento inteligente</b>	Muestra el estado de cifrado de la unidad de almacenamiento inteligente (ISD). <b>Nota:</b> La ISD se desactiva automáticamente cuando hay un disco duro instalado.

## Borrar archivos datos temporales

Elemento de menú	Descripción
<b>Almacenado en memoria integrada</b> Desactivado* Activado	Eliminar todos los archivos almacenados en la memoria de la impresora.
<b>Almacenado en el disco duro</b> Borrar 1 pase* Borrar 3 pase Borrar 7 pase	Eliminar todos los archivos almacenados en el disco duro de la impresora. <b>Nota:</b> Este elemento de menú solo aparece cuando hay instalado un disco duro de la impresora.
<b>Nota:</b> Un asterisco (*) al lado de un valor indica el valor predeterminado de fábrica.	

## Soluciones - Configuración LDAP

Elemento de menú	Descripción
<b>Seguir referencias LDAP</b> Desactivado* Activado	Buscar diferentes servidores en el dominio para el usuario con sesión iniciada.
<b>Verificación de certificado LDAP</b> Sí No*	Activar verificación de certificados LDAP.

## Varios

Elemento de menú	Descripción
<b>Características protegidas</b> Mostrar* Ocultar	Mostrar todas las funciones que Control de acceso a función (FAC) protege, independientemente del permiso de seguridad que posea el usuario. <b>Nota:</b> Ocultar solo muestra las características protegidas FAC a las que el usuario tiene acceso.
<b>Permisos de impresión</b> Desactivada* Activado	Permitir que el usuario inicie sesión antes de imprimir.
<b>Inicio de sesión con permiso para impresión predeterminada</b> Nombre de usuario/Contraseña* Nombre de usuario	Establecer el inicio de sesión predeterminado para Permisos de impresión.
<b>Nota:</b> Un asterisco (*) al lado de un valor indica el valor predeterminado de fábrica.	

Elemento de menú	Descripción
<b>Puente de restablecimiento de seguridad</b> Activar acceso de "invitado"* Sin efecto	Especificar el acceso del usuario a la impresora. <b>Notas:</b> <ul style="list-style-type: none"> <li>• Activar acceso de "invitado"* ofrece a cualquier persona acceso a todos los aspectos de la impresora.</li> <li>• Sin efecto puede deshabilitar el acceso a la impresora cuando no esté disponible la información de seguridad necesaria.</li> </ul>
<b>Usar unidad de almacenamiento inteligente para datos de usuario</b> Desactivado Activado*	Activar la unidad de almacenamiento inteligente para almacenar datos de usuario. <b>Nota:</b> Este elemento de menú se desactiva cuando hay un disco duro instalado.
<b>Longitud mínima de la contraseña</b> 0-32 (0*)	Especifique la longitud de la contraseña.
<b>Activar revelación de contraseña/PIN</b> Desactivada* Activado	Muestra la contraseña o el número de identificación personal.
<b>Nota:</b> Un asterisco (*) al lado de un valor indica el valor predeterminado de fábrica.	

## Informes

### Página de valores de menú

Elemento de menú	Descripción
<b>Página de valores de menú</b>	Imprimir un informe que contenga los menús de la impresora.

### Dispositivo

Elemento de menú	Descripción
<b>Información del dispositivo</b>	Imprimir un informe que contenga información sobre la impresora.
<b>Estadísticas dispositivo</b>	Imprimir un informe sobre uso de la impresora y el estado de los suministros.
<b>Lista Perfiles</b>	Imprimir una lista de perfiles almacenados en la impresora.
<b>Informe de activos</b>	Imprima una herramienta de diagnóstico para problemas de impresión. <b>Nota:</b> Para evitar cortar el contenido, imprima el informe en papel de tamaño carta o A4.

### Imprimir

Elemento de menú	Descripción
<b>Imprimir fuentes</b> Fuentes PCL Fuentes PS	Imprimir muestras e información sobre las fuentes disponibles en cada idioma de la impresora.

Elemento de menú	Descripción
<b>Imprimir demo</b> Página demo	Imprima una página que muestre las capacidades de la impresora y las soluciones compatibles.
<b>Imprimir directorio</b>	Imprimir los recursos almacenados en la unidad flash o el disco duro de la impresora. <b>Nota:</b> Este elemento de menú solo aparece cuando hay instalado un disco duro de impresora o una memoria flash.

## Métodos abreviados

Elemento de menú	Descripción
<b>Todos los métodos abreviados</b>	Imprimir un informe que muestre los métodos abreviados que se almacenan en la impresora. <b>Nota:</b> Métodos abreviados de fax solo aparece cuando el fax está instalado.
<b>Métodos abreviados de fax</b>	
<b>Métodos abreviados de copia</b>	
<b>Métodos abreviados de e-mail</b>	
<b>Métodos abreviados de FTP</b>	
<b>Métodos abreviados de carpeta de red</b>	

## Fax

**Nota:** Este menú solo aparece si Fax está configurado y Activar registro de trabajos está establecido en Activado.

Elemento de menú	Descripción
<b>Registro de trabajo de fax</b>	Imprimir un informe sobre los últimos 200 trabajos de fax realizados.
<b>Registro de llamadas de fax</b>	Imprimir un informe sobre las últimas 100 llamadas atendidas, recibidas y bloqueadas.

## Red

Elemento de menú	Descripción
<b>Página de configuración de la red</b>	Imprimir una página que muestre la red configurada y los valores inalámbricos en la impresora. <b>Nota:</b> Esta opción del menú solo aparece para las impresoras en red o las impresoras conectadas a servidores de impresión.
<b>Clientes conectados por Wi-Fi Direct</b>	Imprimir una página que muestra la lista de dispositivos que estén conectados a la impresora mediante Wi-Fi Direct. <b>Nota:</b> Este elemento del menú solo aparece si la opción Activar Wi-Fi Direct está activada.

## Ayuda

Elemento de menú	Descripción
Imprimir todas las guías	Imprime todas las guías.
Guía de calidad de color	Proporciona información sobre la solución de problemas de calidad de impresión
Guía de conexión	Proporciona información sobre la conexión local (USB) o a una red de la impresora.
Guía para copias	Proporciona información sobre la realización de copias y la configuración de los parámetros
Guía para correo electrónico	Proporciona información sobre el envío de mensajes de correo electrónico y la configuración de los parámetros
Guía para faxes	Proporciona información sobre el envío de faxes y la configuración de los parámetros
Guía de información	Proporciona información sobre la impresora
Guía de papel	Proporciona información sobre la carga de papel y el papel especial
Guía desplazamientos	Proporciona información acerca del traslado, ubicación o envío de la impresora
Guía de calidad de impresión	Proporciona información sobre la solución de problemas de calidad de impresión.
Guía del escaneado	Proporciona información sobre la digitalización de documentos y la configuración de los parámetros
Guía de consumibles	Proporciona información acerca de la solicitud de suministros

## Solución de problemas

Elemento de menú	Descripción
<b>Páginas de prueba de calidad de impresión</b>	Imprima páginas de muestra para identificar y corregir defectos en la calidad de impresión.
<b>Limpieza del escáner</b>	Imprima las instrucciones sobre cómo limpiar el escáner.

## Impresión de la Página de valores del menú

En la pantalla de inicio, toque **Valores > Informes > Página de valores de menú**.

# Mantenimiento de la impresora

**Advertencia: Posibles daños:** Si no se consigue mantener un rendimiento de impresora óptimo o no se sustituyen las piezas y los consumibles, es posible que la impresora sufra daños.

## Comprobación del estado de suministros y piezas

- 1 En la pantalla de inicio, toque **Estado/Consumibles**.
- 2 Seleccione las piezas o suministros que desea comprobar.

**Nota:** También puede acceder a esta configuración tocando la parte superior de la pantalla de inicio.

## Configuración de notificaciones de suministros

- 1 Abra un explorador web y, a continuación, escriba la dirección IP de la impresora en el campo de la dirección.

**Notas:**

- Verá la dirección IP de la impresora en la pantalla de inicio de la impresora. La dirección IP aparece como cuatro grupos de números separados por puntos, como 123.123.123.123.
- Si está utilizando un servidor proxy, desactívelo temporalmente para cargar correctamente la página web.

- 2 Haga clic en **Valores > Dispositivo > Notificaciones**.
- 3 Desde el menú Suministros, haga clic en **Notificaciones de consumible personalizado**.
- 4 Seleccione una notificación para cada suministro.
- 5 Aplique los cambios.

## Configuración de alertas de correo

Configure la impresora para enviar alertas de correo electrónico cuando los suministros empiecen a agotarse o cuando sea necesario cambiar papel, agregarlo o eliminar un atasco.

- 1 Abra un explorador web y, a continuación, escriba la dirección IP de la impresora en el campo de la dirección.

**Notas:**

- Verá la dirección IP de la impresora en la pantalla de inicio de la misma. La dirección IP aparece como cuatro grupos de números separados por puntos, como 123.123.123.123.
- Si está utilizando un servidor proxy, desactívelo temporalmente para cargar correctamente la página web.

- 2 Haga clic en **Valores > Dispositivo > Notificaciones > Configuración de alertas de correo** y, a continuación, configure los valores.

**Nota:** Para obtener más información sobre los valores de SMTP, póngase en contacto con su proveedor de correo electrónico.

- 3 Aplique los cambios.

- 4 Haga clic en **Configurar listas de correo electrónico y alertas** para, a continuación, configurar los ajustes.
- 5 Aplique los cambios.

## Visualización de informes

- 1 En la pantalla de inicio, toque **Valores > Informes**.
- 2 Seleccione el informe que desea ver.

## Solicitud de suministros y piezas

Para realizar pedidos de suministros en Estados Unidos, póngase en contacto con Lexmark en el 1-800-539-6275 para obtener información acerca de los distribuidores autorizados de suministros de Lexmark en su área. En los demás países o regiones, vaya a [www.lexmark.com](http://www.lexmark.com) o póngase en contacto con el lugar en el que adquirió la impresora.

**Nota:** las estimaciones de duración de todos los suministros de la impresora se realizan en base a la impresión en papel normal de tamaño Carta o A4.

**Advertencia: Posibles daños:** Si no se consigue mantener un rendimiento de impresora óptimo o no se sustituyen las piezas y los consumibles, es posible que la impresora sufra daños.

## Utilice componentes y suministros originales de Lexmark

La impresora Lexmark ha sido diseñada para un óptimo rendimiento con piezas y suministros originales de Lexmark. El uso de suministros o piezas de terceros puede afectar al rendimiento, la fiabilidad o el ciclo de vida de la impresora y de sus componentes de imagen. También puede afectar a la cobertura de la garantía. La garantía no cubre el daño ocasionado por el uso de piezas y suministros de terceros. Todos los indicadores de duración han sido diseñados para funcionar con piezas y suministros de Lexmark, y podrían ocasionar resultados impredecibles si se utilizan suministros o piezas de terceros. Si se agota el uso de los componentes de imagen, pueden producirse daños en la impresora Lexmark o en sus componentes asociados.

**Advertencia: Posibles daños:** Los consumibles y piezas que no están sujetos a los términos del acuerdo del Programa de devolución de cartuchos se pueden restablecer y reutilizar. Sin embargo, la garantía del fabricante no cubre los daños causados por piezas o consumibles originales que no sean originales. El restablecimiento de los contadores del consumible o pieza sin una reutilización correcta puede causar daños en la impresora. Después de restablecer el contador del suministro o pieza, la impresora puede mostrar un error que indica la presencia del elemento que se ha restablecido.

## Solicitud de un cartucho de tóner

### Notas:

- El rendimiento estimado del cartucho se basa en el estándar ISO/IEC 19798.
- Una cobertura de impresión extremadamente baja durante períodos prolongados puede afectar negativamente al rendimiento real.



### Cartuchos de tóner para CX942, CX943 y CX944 de Lexmark

Elemento	Mundial
Cian	83D0HC0
Magenta	83D0HM0
Amari.	83D0HY0
Negro	83D0HK0

### Cartuchos de tóner para XC9445, XC9455 y XC9465 de Lexmark

Elemento	Mundial
Cian	24B7523
Magenta	24B7524
Amari.	24B7525
Negro	24B7526

### Solicitud de una unidad del fotoconductor

Elemento	Mundial
Unidad del fotoconductor	73D0P00
Unidad de fotoconductor, paquete de 3	73D0T00

### Solicitud del contenedor de tóner de desecho

Elemento	Número de referencia
Contenedor de tóner de desecho	73D0W00

## Sustitución de consumibles y piezas

### Sustitución del cartucho de tóner

- 1 Abra la puerta frontal.

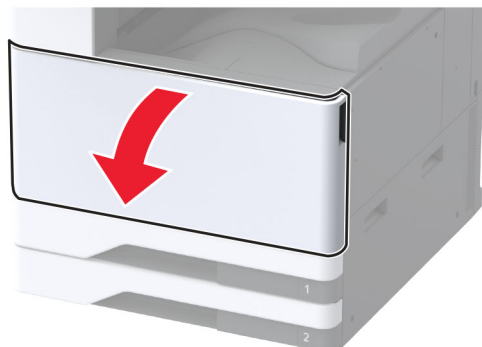

**2** Extraiga el cartucho de t ner usado.

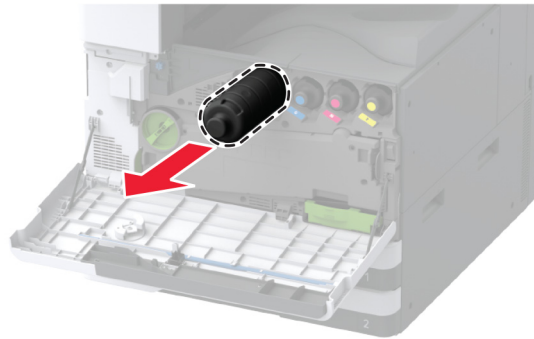

**3** Desembale el nuevo cartucho de t ner.

**4** Agite el cartucho de t ner para redistribuir el t ner.



**5** Inserte el cartucho de t ner nuevo.



6 Retire la unidad de transferencia de t nner de desecho.

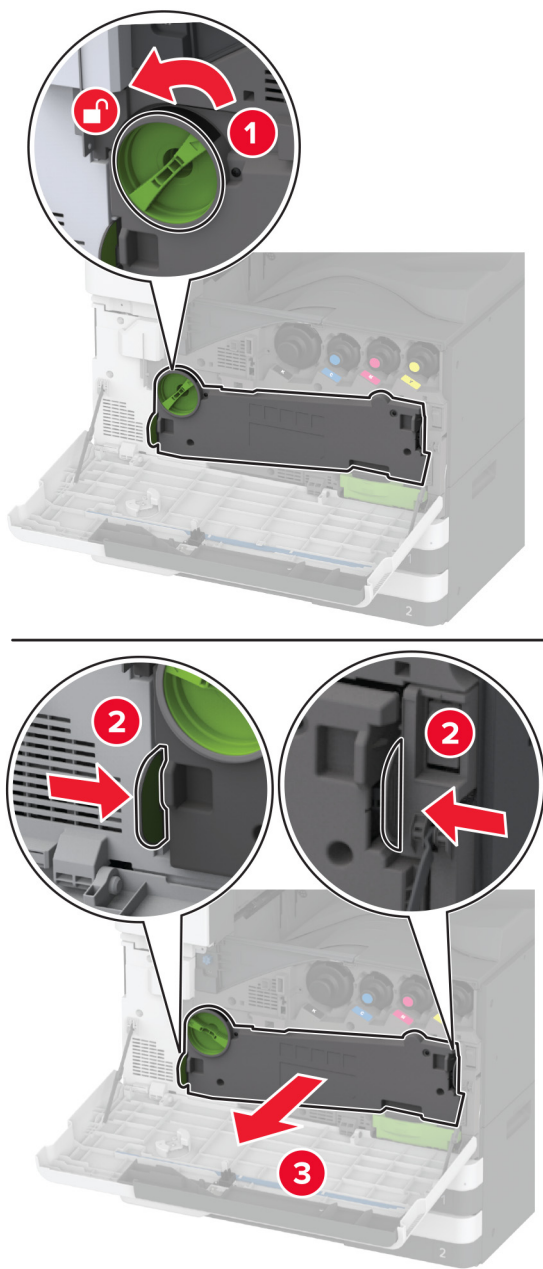

**Nota:** Para evitar que se derrame el t nner, coloque la unidad en posici n vertical.

**7** Retire el cepillo del cabezal de impresión y, a continuación, limpie las lentes.

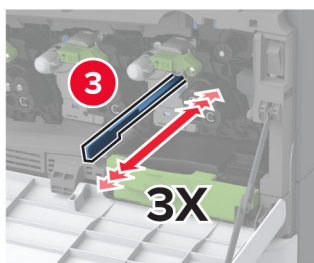
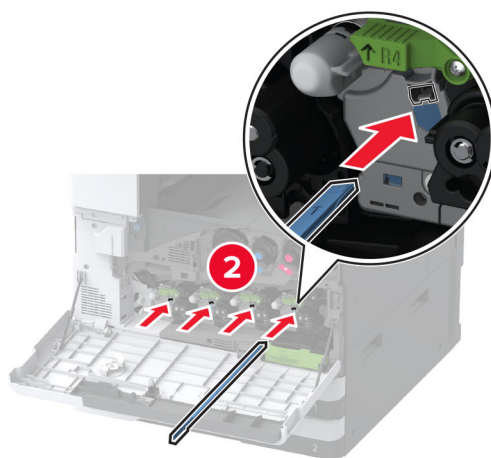
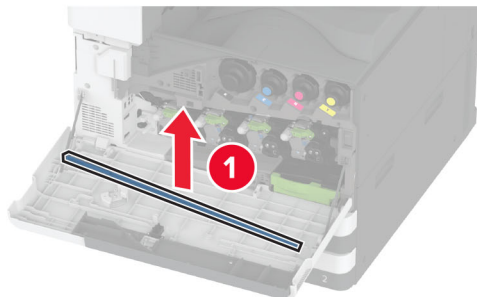

**8** Vuelva a colocar el cepillo del cabezal de impresión en su sitio.

**9** Inserte la unidad de transferencia de t nido de desecho hasta que *encaje* en su sitio y, a continuaci n, bloqu ela.

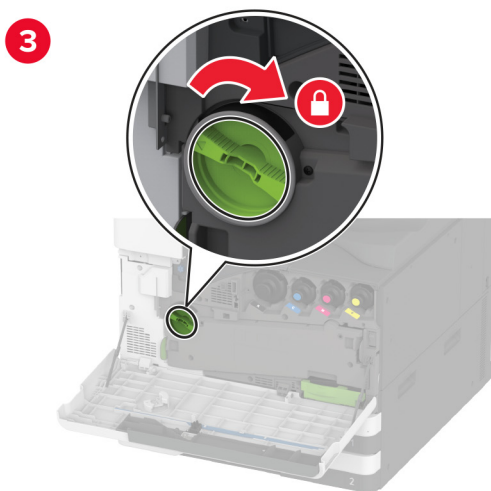
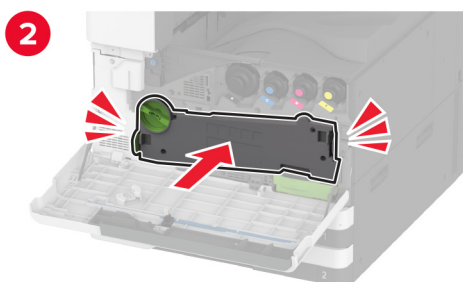
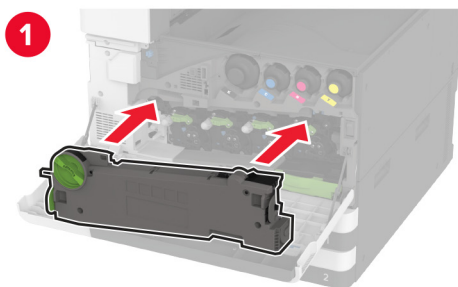

**10** Cierre la puerta.

## Sustitución de una unidad del fotoconductor

- 1 Abra la puerta frontal.

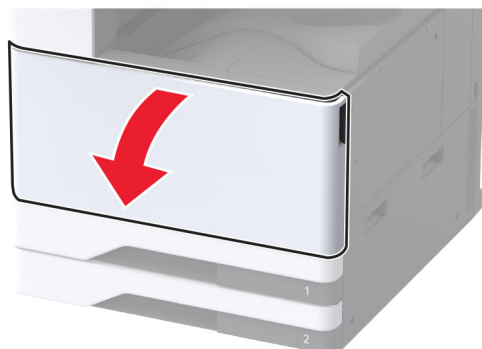

**2** Retire la unidad de transferencia de tóner de desecho.

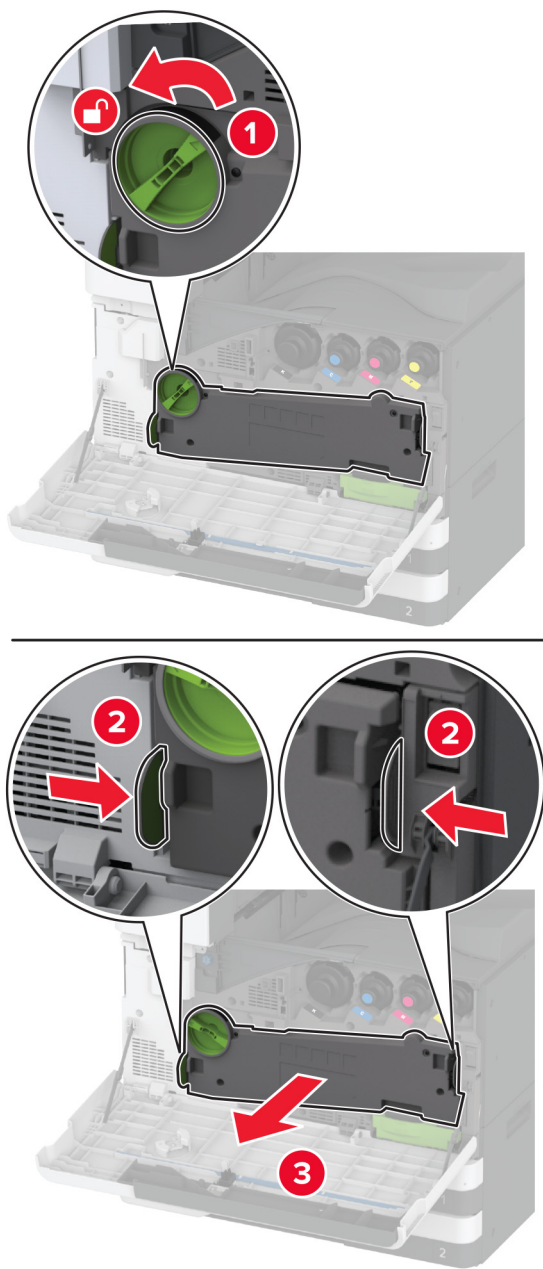

**Nota:** Para evitar que se derrame el tóner, coloque la unidad en posición vertical.

**3** Desbloquee la unidad de fotoconductor utilizada.

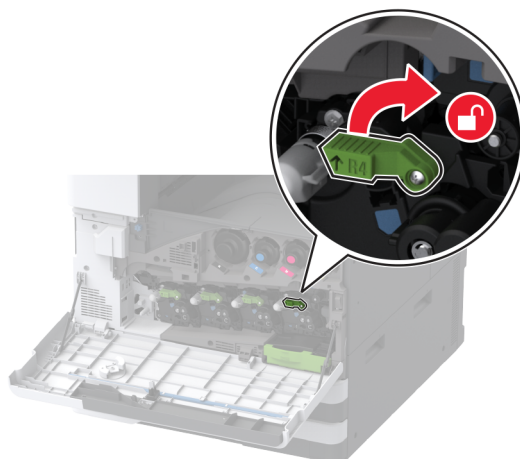

**4** Extraiga la unidad de fotoconductor utilizada.

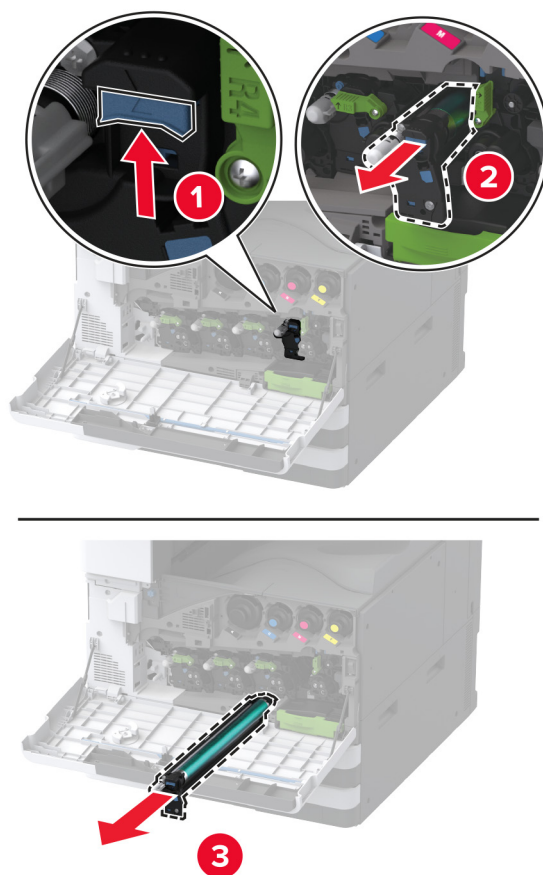



**5** Desembale la nueva unidad del fotoconductor.

**Advertencia: Posibles daños:** No exponga la unidad del fotoconductor a la luz directa durante más de un minuto. Una larga exposición a la luz puede ocasionar problemas de calidad de impresión.

**Advertencia: Posibles daños:** No toque el tambor de fotoconductor. Si lo hace, puede afectar a la calidad de los futuros trabajos de impresión.

**6** Inserte la nueva unidad de fotoconductor hasta que haga *encaje* en su sitio.

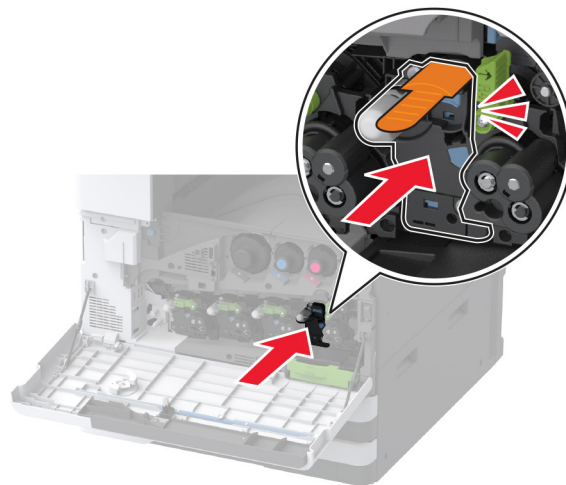
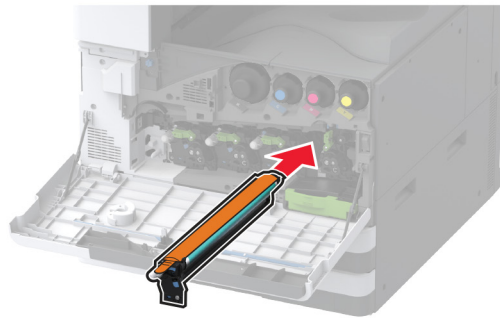

**7** Retire el material de embalaje y, a continuación, bloquee la unidad de fotoconductor.

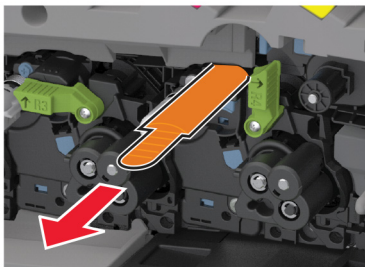

**8** Retire el cepillo del cabezal de impresión y, a continuación, limpie las lentes.

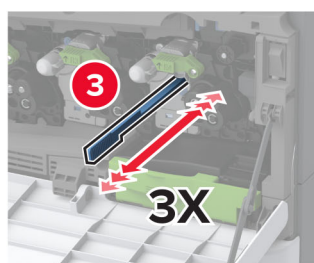
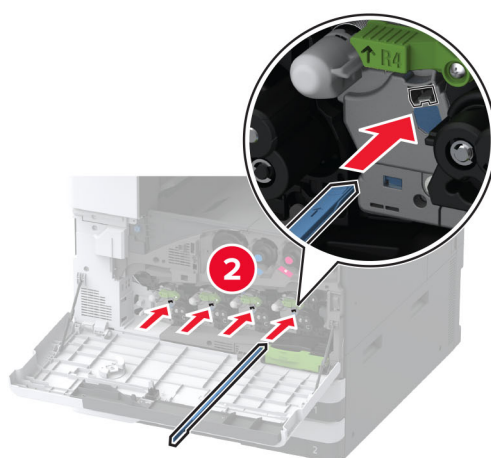
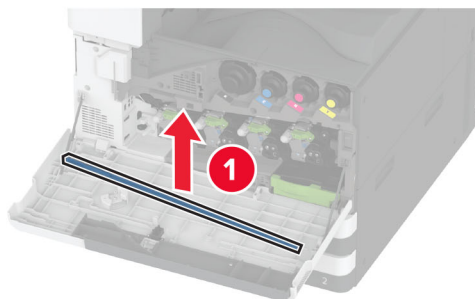

**9** Vuelva a colocar el cepillo del cabezal de impresión en su sitio.

**10** Inserte la unidad de transferencia de t nner de desecho hasta que *encaje* en su sitio y, a continuaci n, bloqu ela.

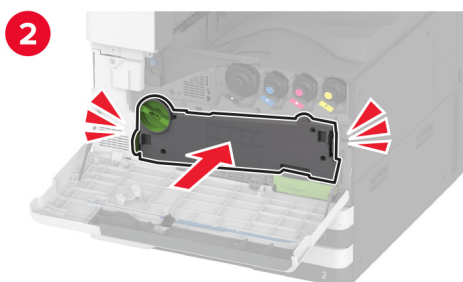
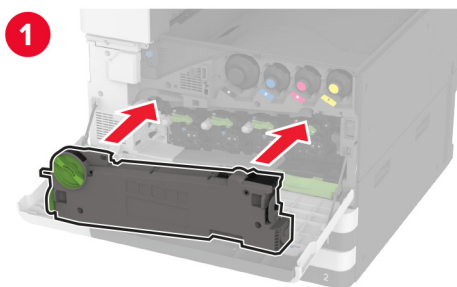

**11** Cierre la puerta.

## Sustitución de la bandeja de 520 hojas

1 Extraiga la bandeja utilizada.

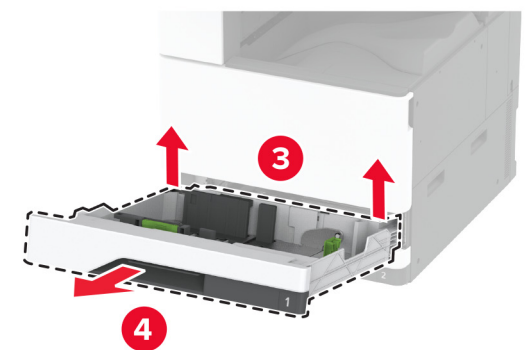
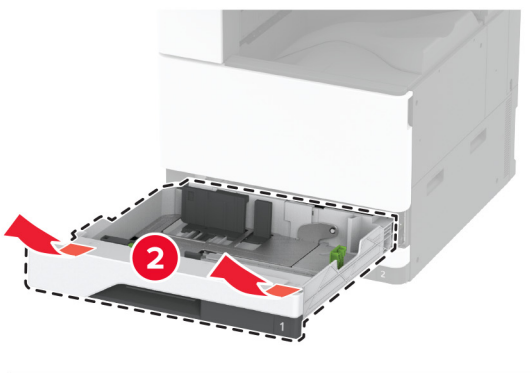
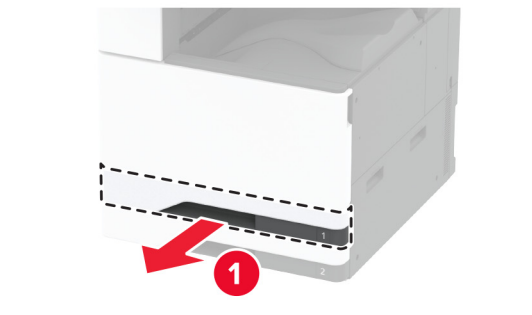

2 Desembale la nueva bandeja y, a continuación, retire todo el material de embalaje.

**3** Instale la nueva bandeja.

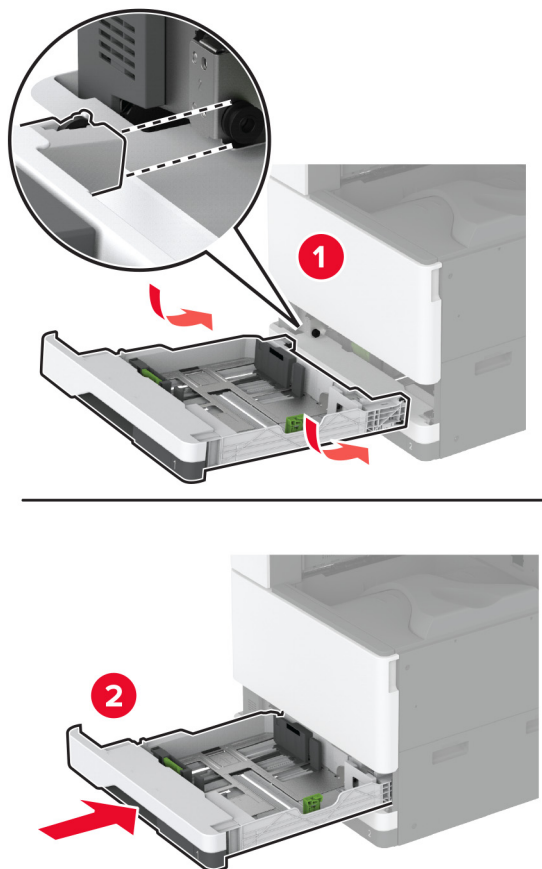

## Sustitución del fusor

- 1 Apague la impresora.

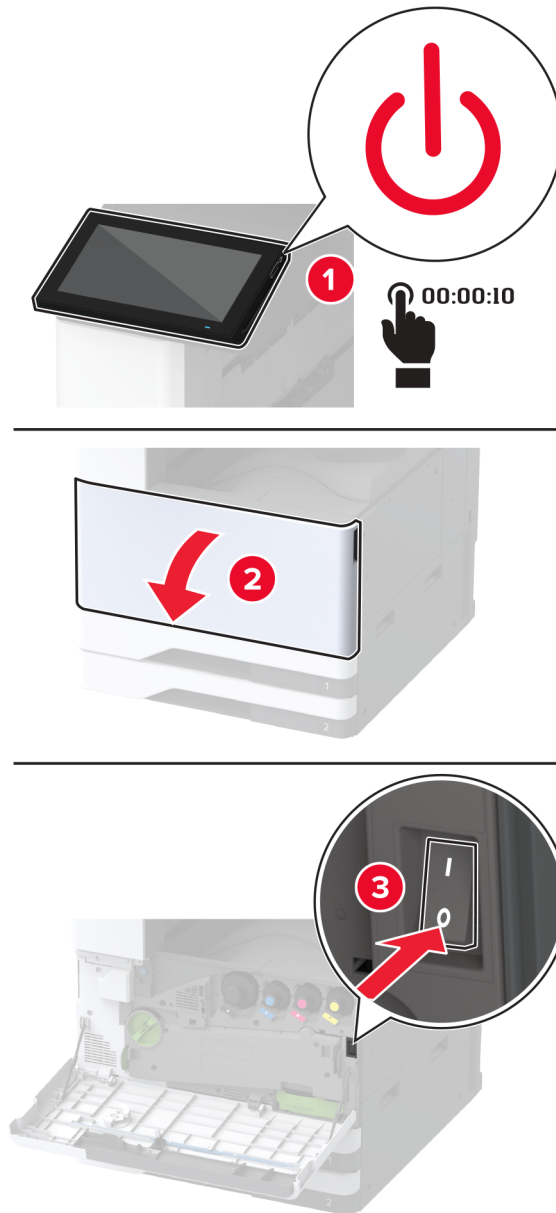

- 2 Abra la puerta A.

 **PRECAUCIÓN: SUPERFICIE CALIENTE:** El interior de la impresora podría estar caliente. Para evitar el riesgo de heridas producidas por el contacto con un componente caliente, deje que la superficie se enfríe antes de tocarlo.

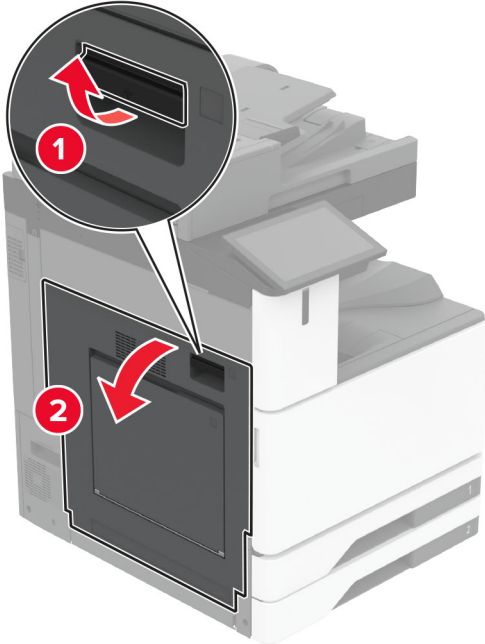



3 Desbloquee el fusor.

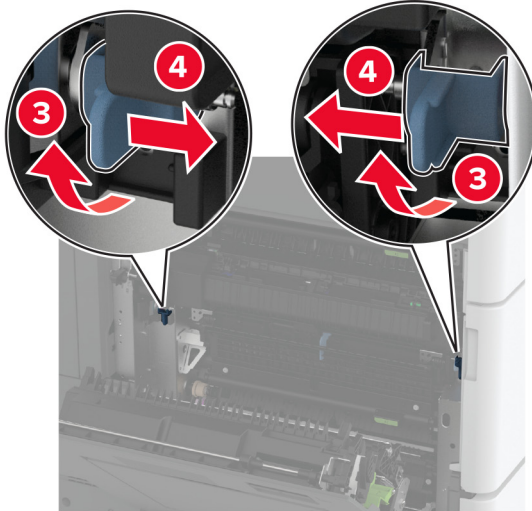
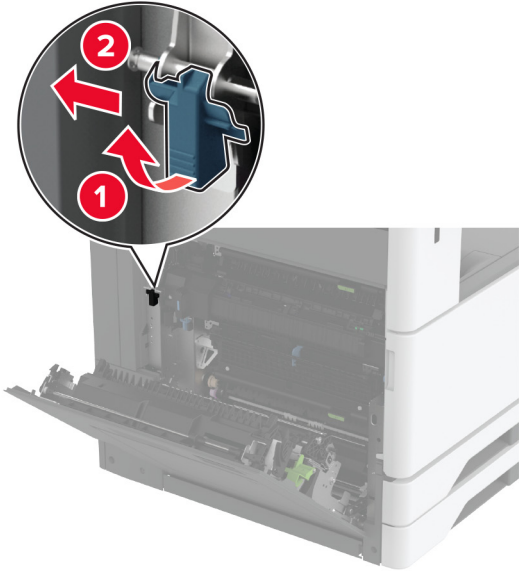

**4** Extraiga el fusor usado.

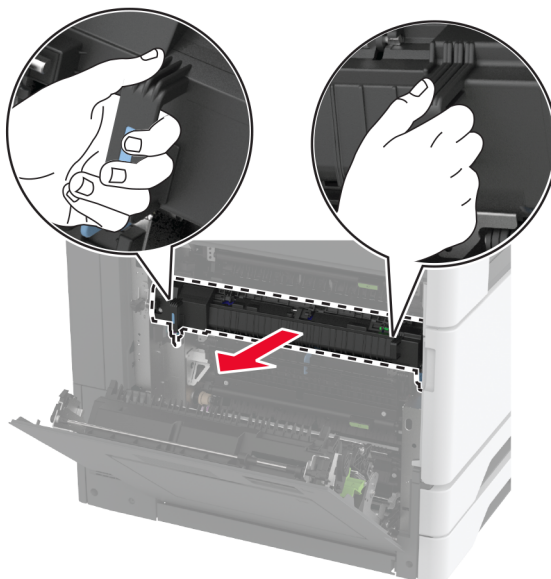

**5** Desempaquete el nuevo fusor.

**6** Inserte el nuevo fusor hasta que *encaje* en su sitio y, a continuación, bloquéelo.

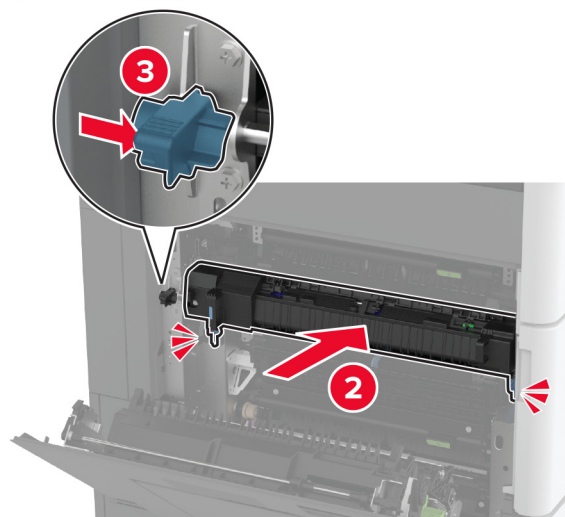
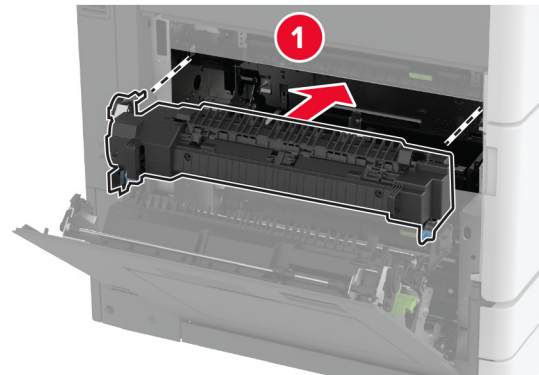

**7** Cierre la puerta A.

**8** Encienda la impresora.

## Sustitución del cepillo del cabezal de impresión

**1** Abra la puerta frontal.



**2** Retire el cepillo del cabezal de impresión usado.

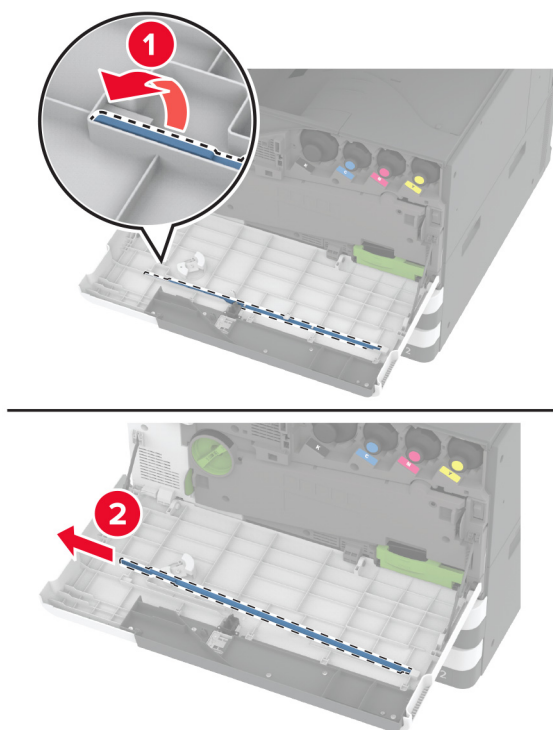

**3** Desembale el nuevo cepillo del cabezal de impresión.

**4** Inserte el nuevo cepillo del cabezal de impresión.

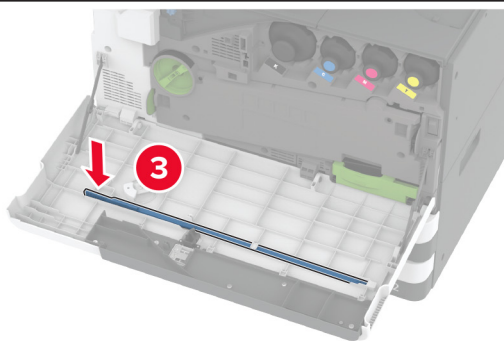
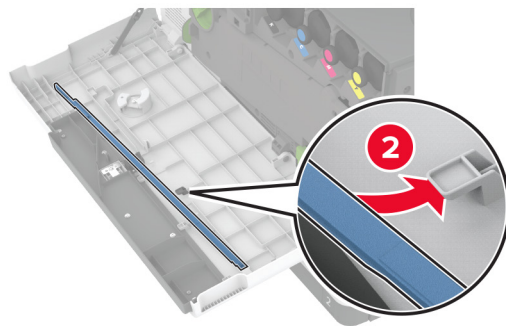
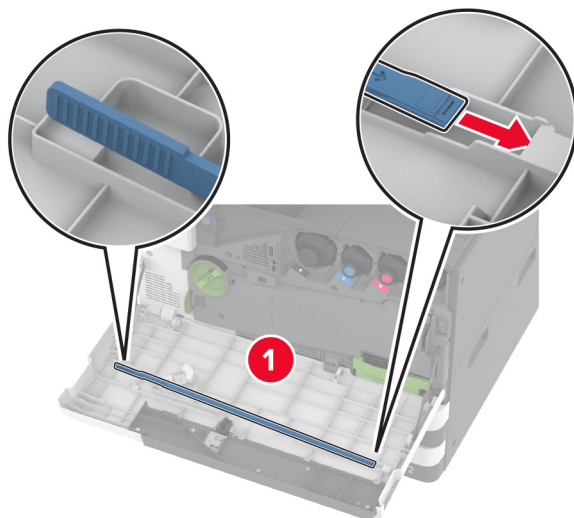

**5** Cierre la puerta frontal.

## Sustitución del limpiador del módulo de transferencia

- 1 Abra la puerta frontal.

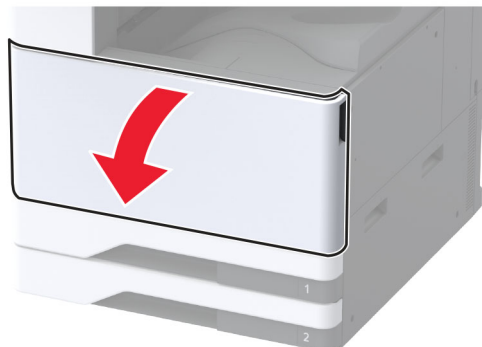

**2** Retire la unidad de transferencia de t nner de desecho.

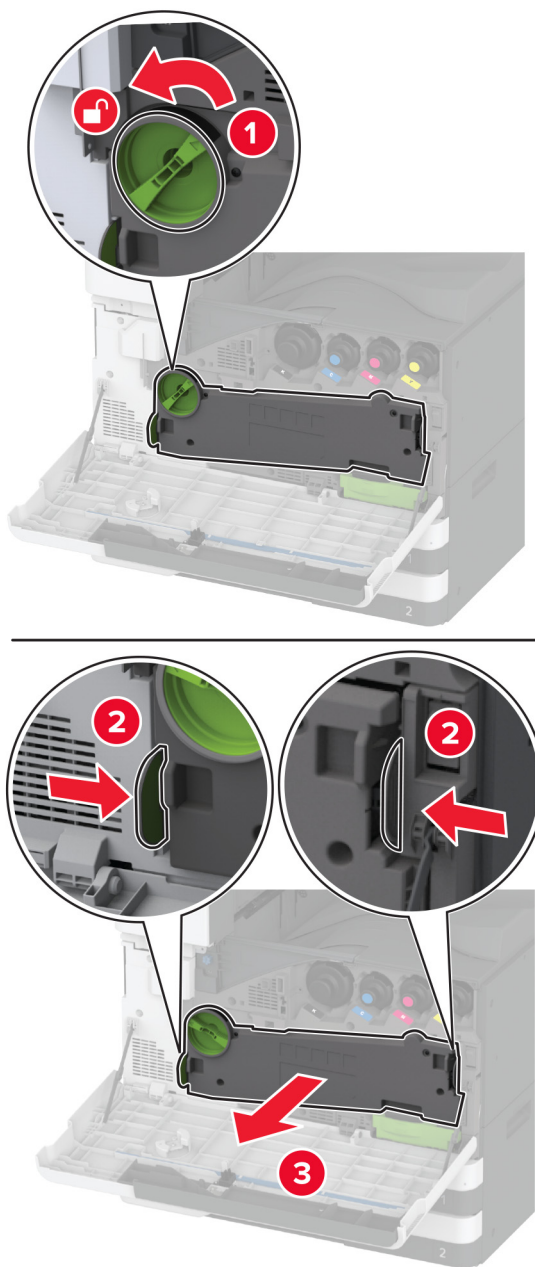

**Nota:** Para evitar que se derrame el t nner, coloque la unidad en posici n vertical.

**3** Retire el limpiador del módulo de transferencia usado.

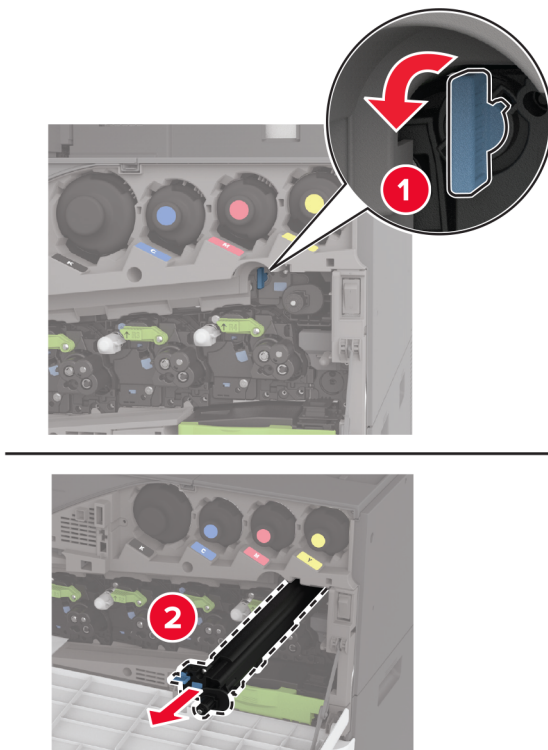

**4** Desembale el nuevo limpiador del módulo de transferencia.



5 Inserte el nuevo limpiador del módulo de transferencia.

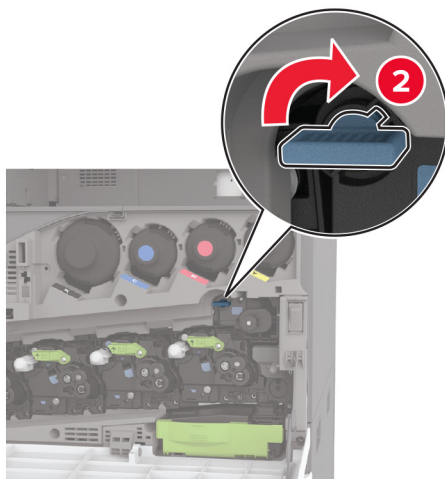
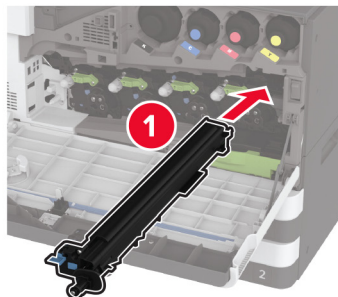

**6** Inserte la unidad de transferencia de t nner de desecho hasta que *encaje* en su sitio y, a continuaci n, bloqu ela.

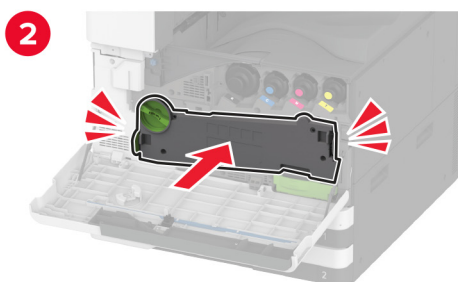
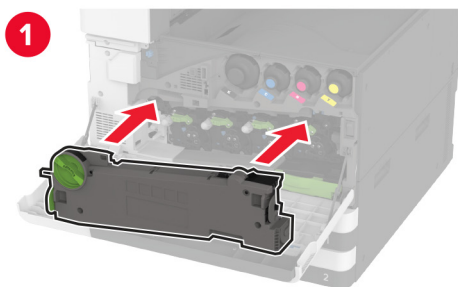

**7** Cierre la puerta frontal.

## Sustitución del kit de rodillos de la bandeja

1 Apague la impresora.

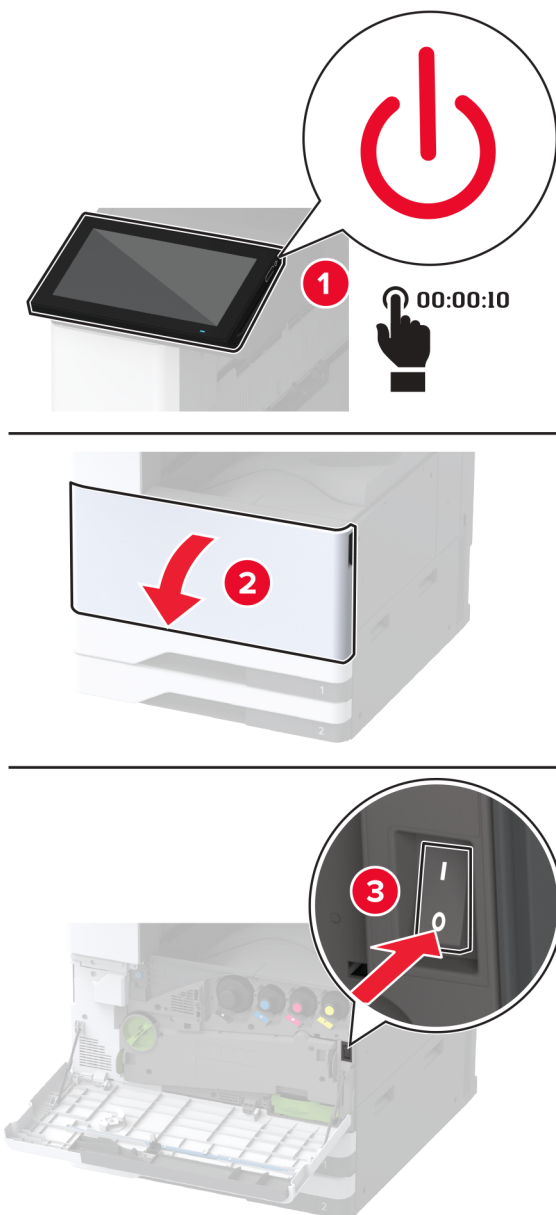

**2** Extraiga la bandeja estándar.

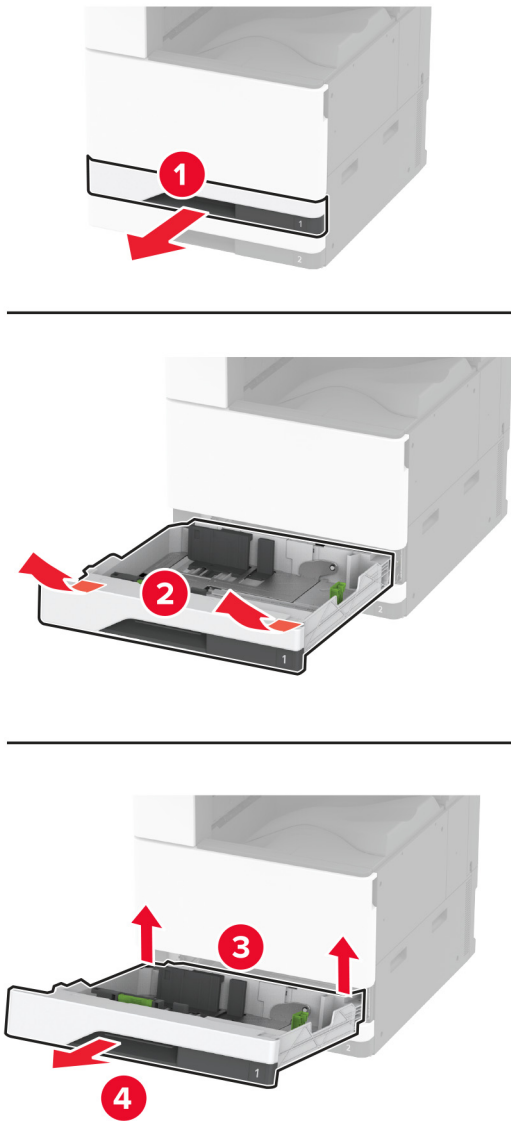

**3** Retire el kit de rodillos de la bandeja usado.

**Advertencia: Posibles daños:** Para evitar daños por descargas electrostáticas, toque cualquier elemento metálico expuesto de la impresora antes de tocar las zonas internas de la impresora o acceder a ellas.

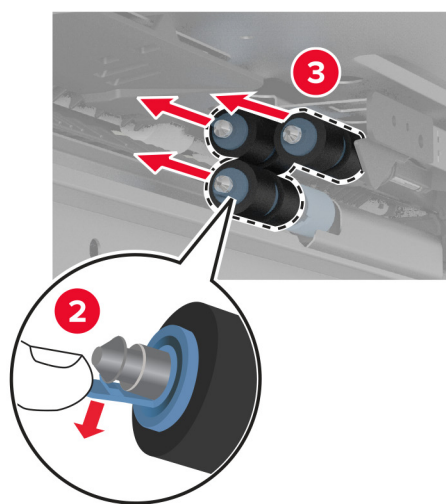
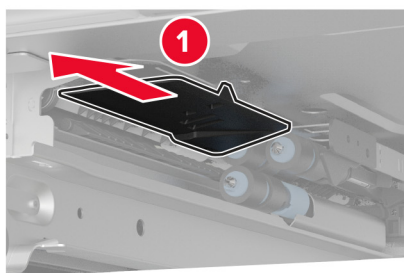
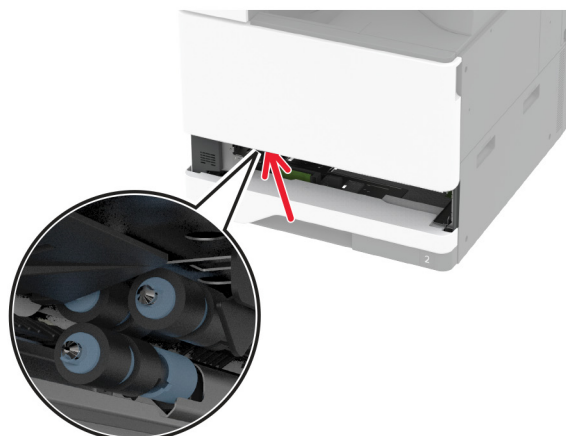

**4** Desembale el nuevo kit de rodillos de la bandeja.

**5** Inserte el nuevo kit de rodillos de la bandeja hasta que *encaje* en su sitio.

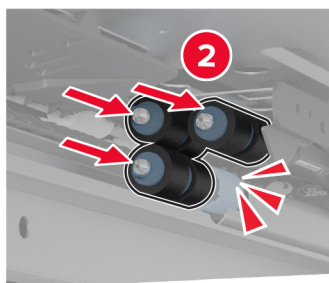
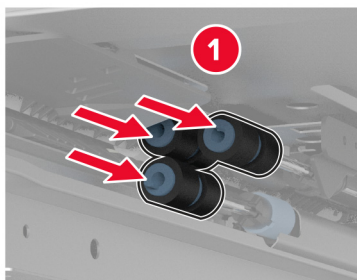

**6** Introduzca la bandeja.

**7** Encienda la impresora.

## Sustitución del kit de rodillos del ADF

- 1 Apague la impresora.

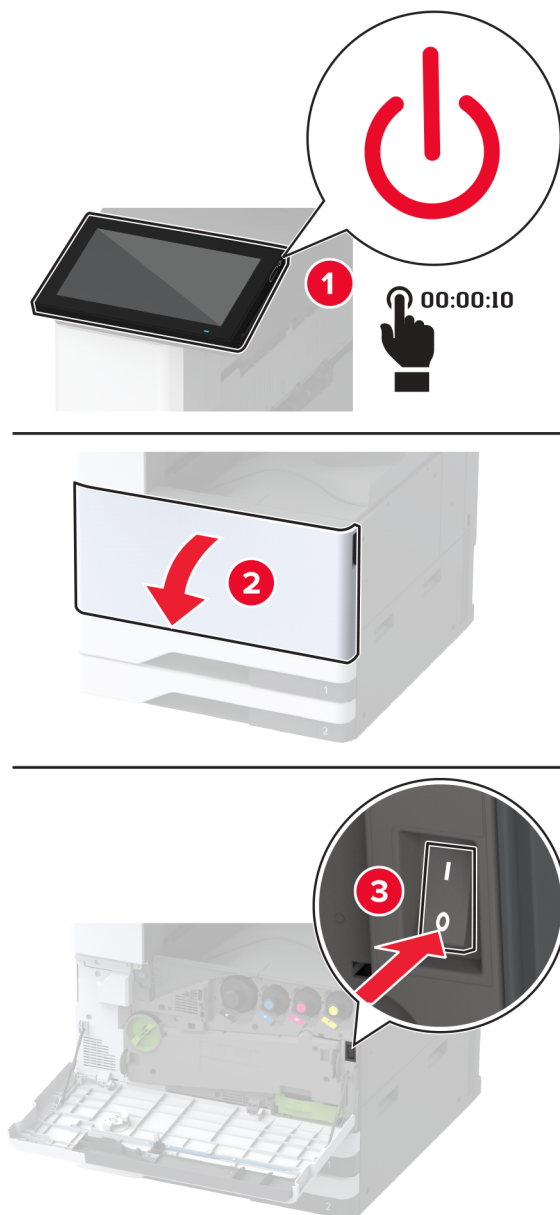

**2** Abra la cubierta superior del ADF.

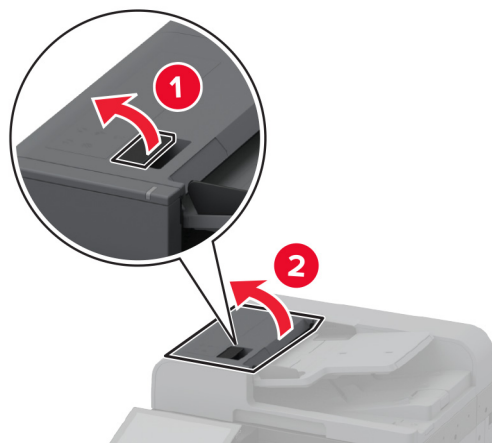

**3** Retire la cubierta del rodillo de separación.

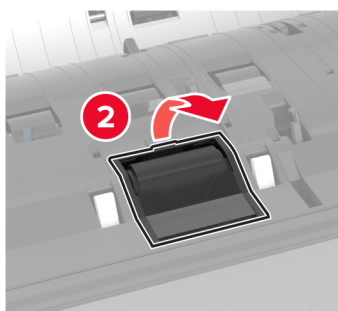
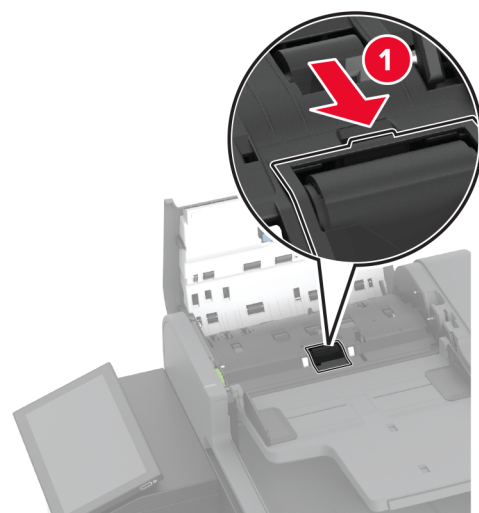



**4** Retire el rodillo de separación usado.

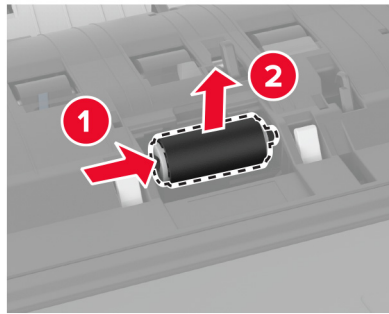

**5** Desembale el nuevo rodillo de separación.

**6** Introduzca el nuevo rodillo de separación.

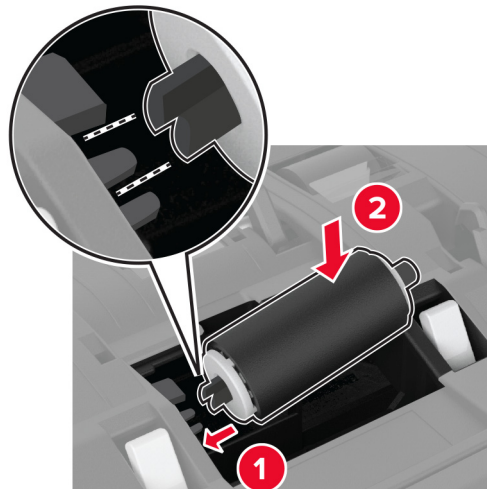

**7** Inserte la cubierta del rodillo de separación hasta que *encaje* en su sitio.

**8** Abra la cubierta interior del ADF.

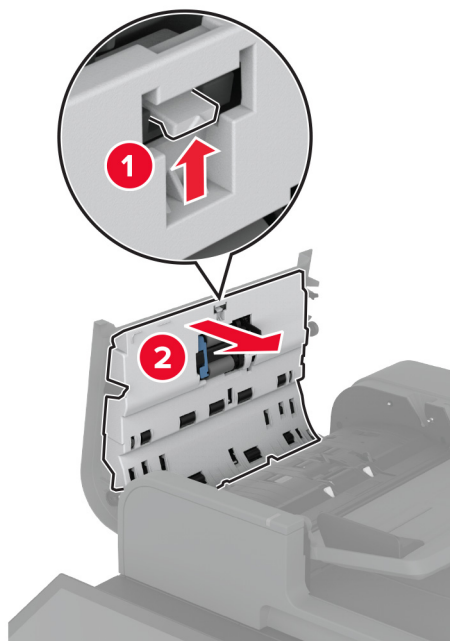

**9** Retire el clip de los rodillos.

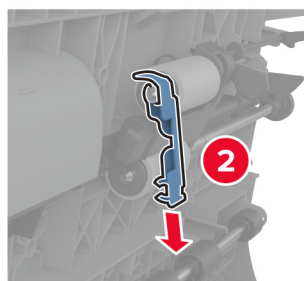
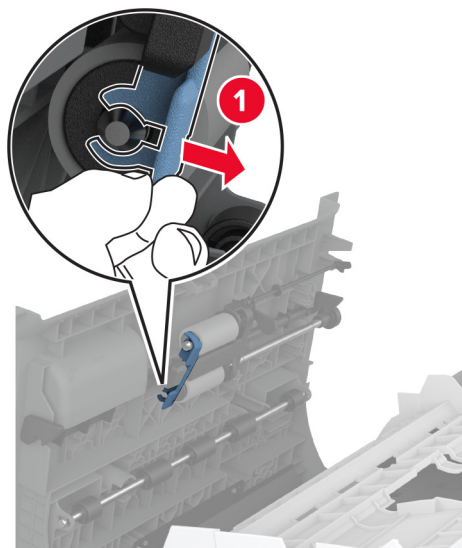

**10** Retire los rodillos de alimentación usados.

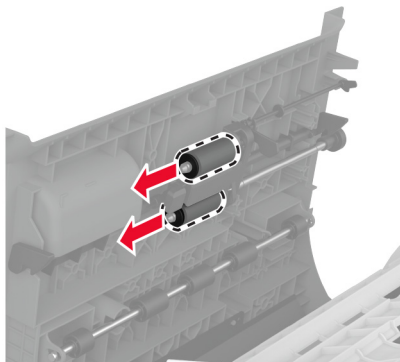

**11** Desembale los nuevos rodillos de alimentación.

**12** Inserte los nuevos rodillos de alimentación.

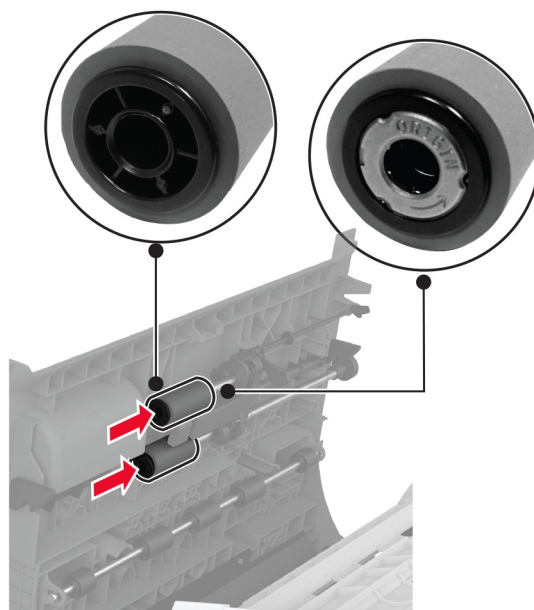

**13** Fije el clip de los rodillos hasta que *encaje* en su sitio.

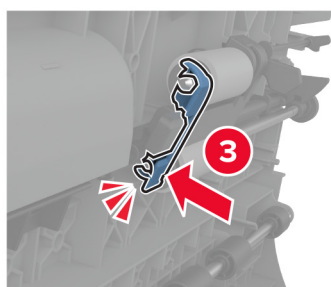
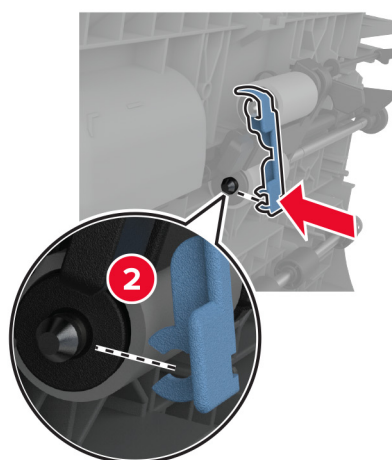
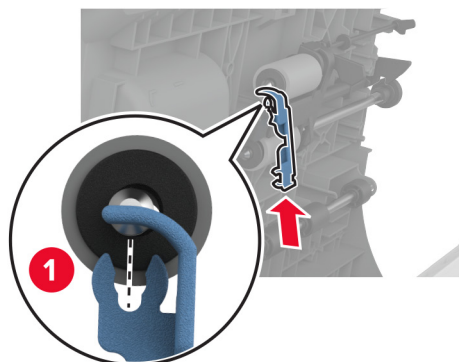

**14** Cierre la cubierta interior del ADF hasta que *encaje* en su sitio.

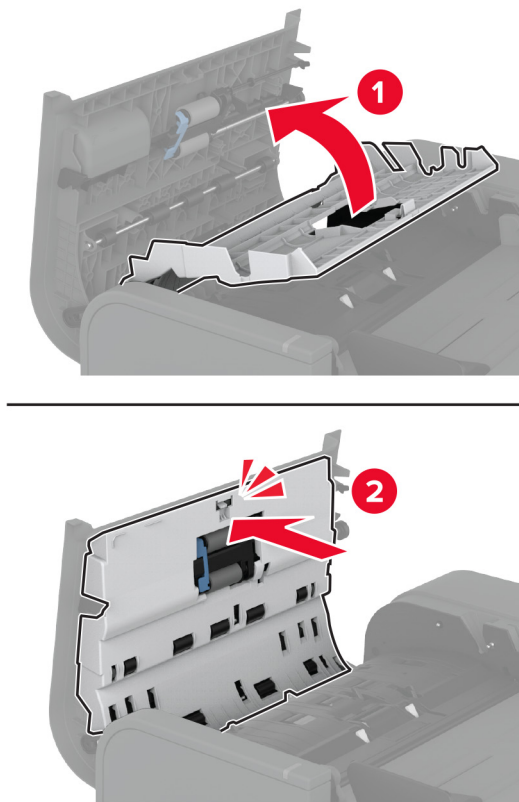

**15** Cierre la cubierta superior del ADF.

**16** Encienda la impresora.

## Sustitución del kit de rodillos de la bandeja de 2000 hojas

1 Apague la impresora.

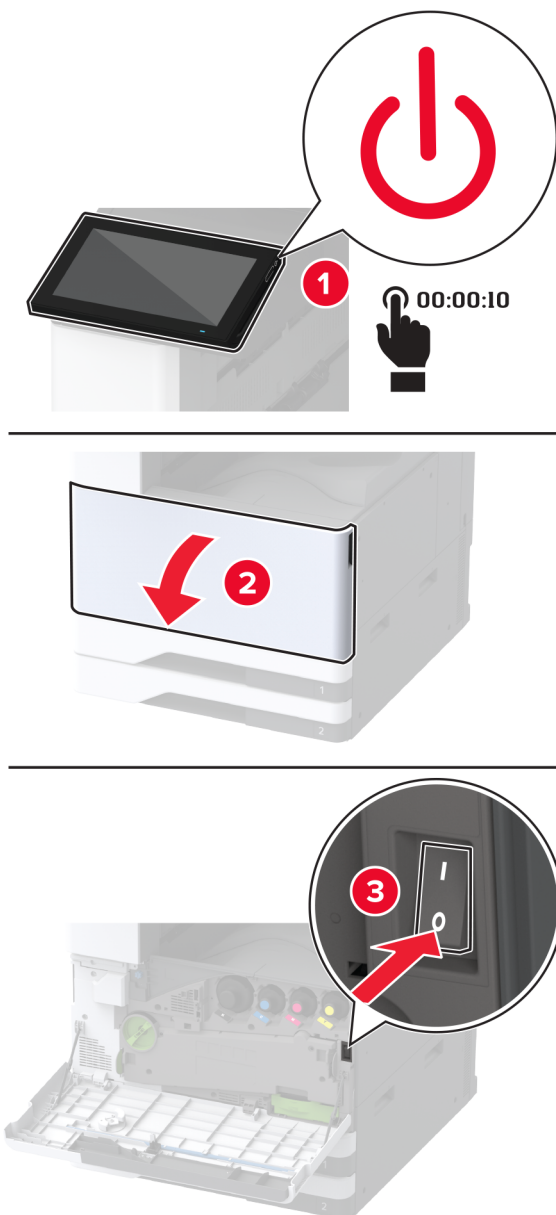

**2** Deslice la bandeja hacia la izquierda.

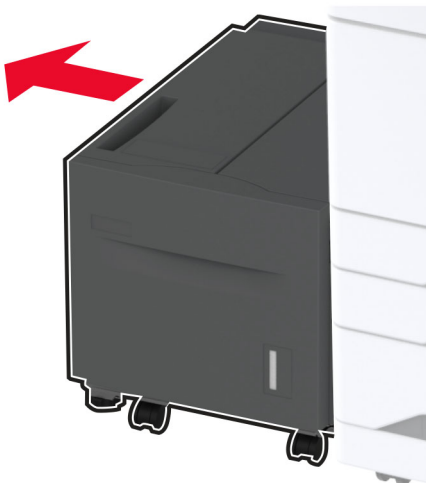

**3** Abra la puerta J y, a continuación, abra la cubierta del kit de rodillos.

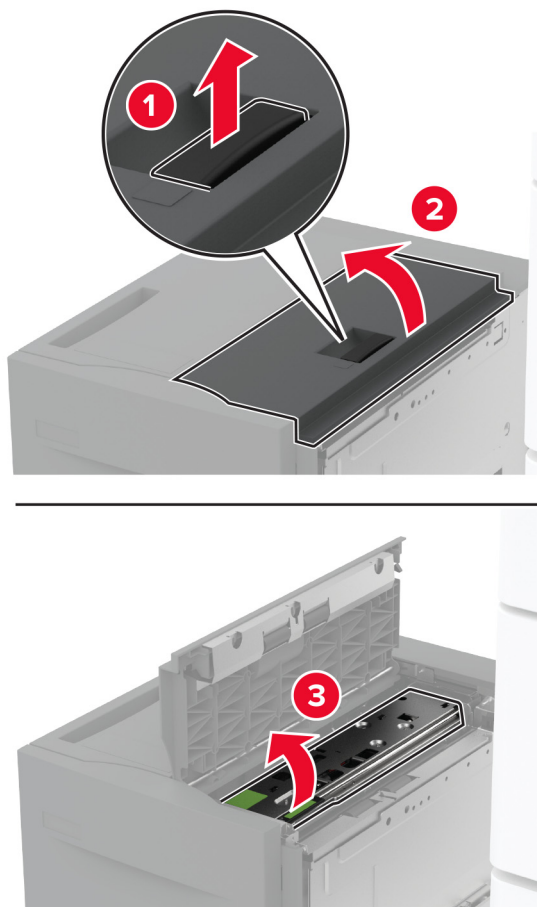

**4** Localice y, a continuación, retire el kit de rodillos usado.

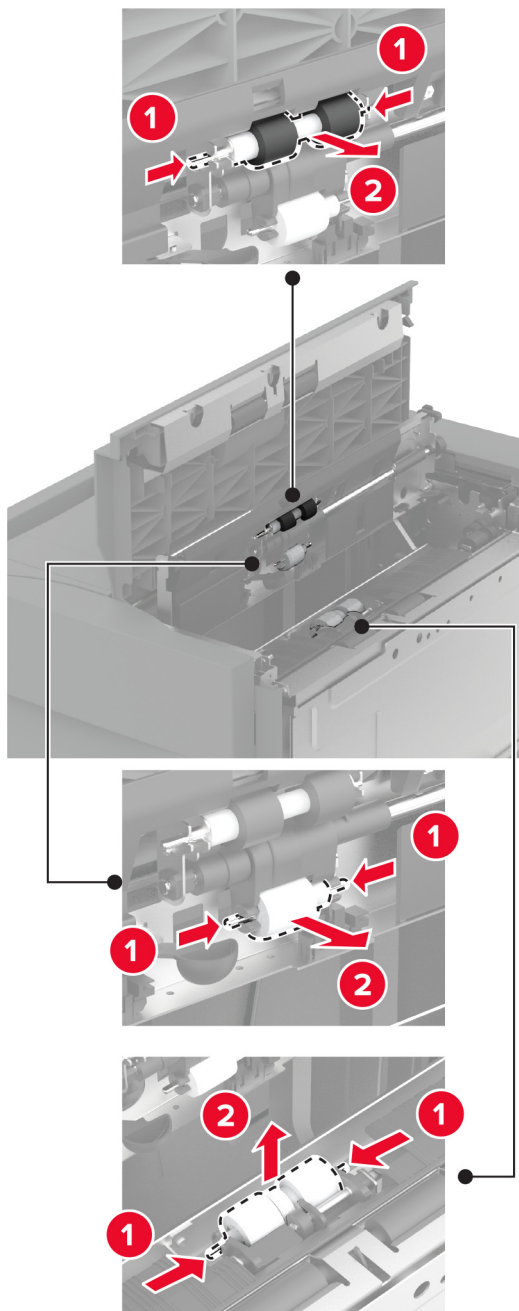

**5** Desembale el nuevo kit de rodillos.



**6** Inserte el nuevo kit de rodillos.

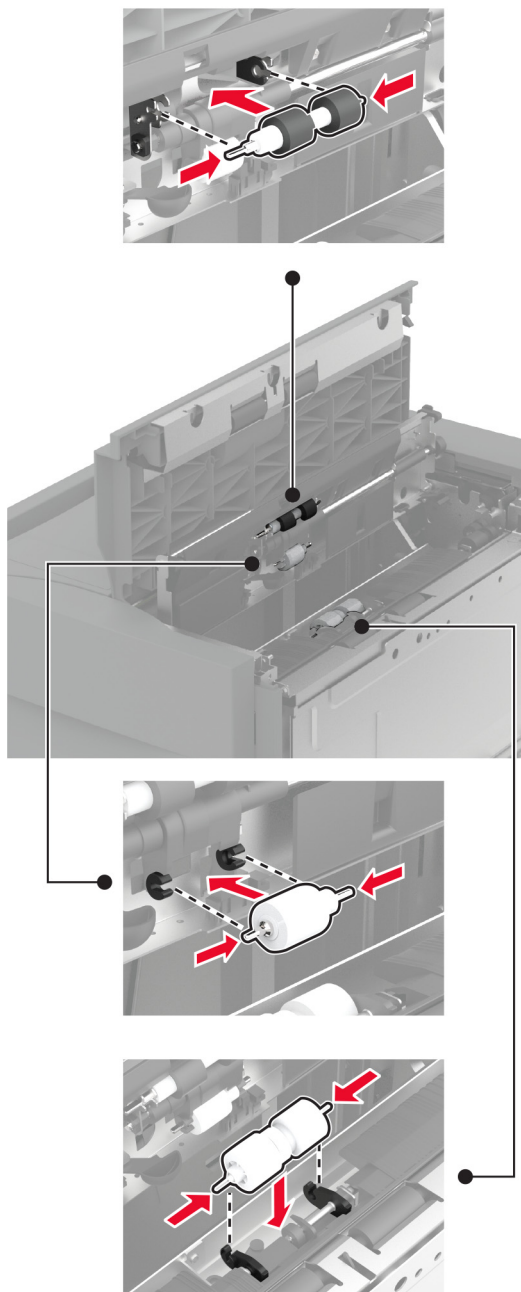

**7** Cierre la cubierta del kit de rodillos y, a continuación, la puerta J.

**8** Deslice la bandeja para colocarla en su sitio.

**9** Encienda la impresora.

## Sustitución del kit de rodillos de la entrada doble de 2000 hojas

### En el asa C

- 1 Apague la impresora.

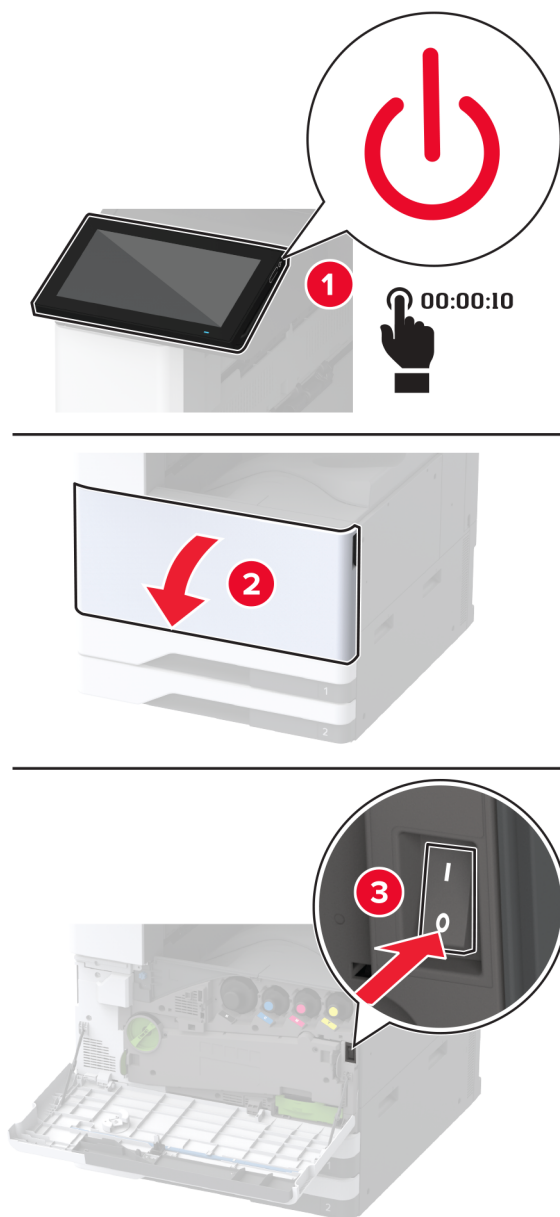

**2** Retire la bandeja 4 y, a continuación, extraiga la bandeja 3.

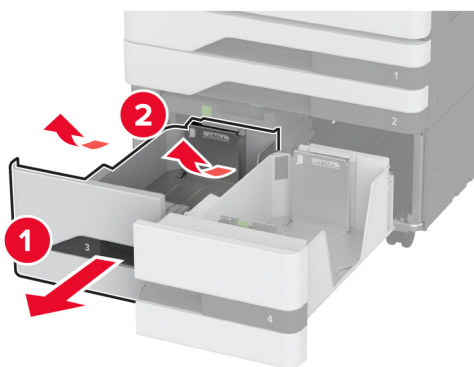
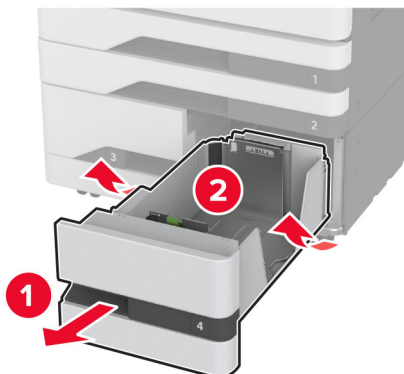

**3** Tire del asa C y abra la cubierta interior.

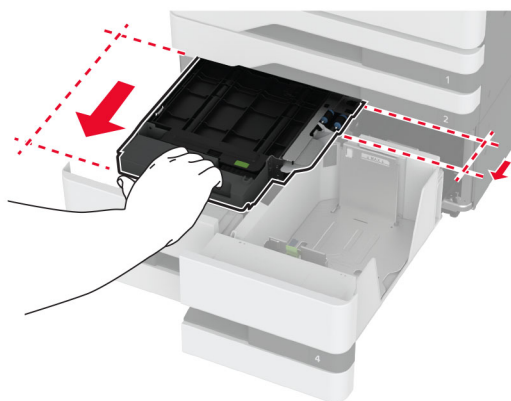

- 4 Abra la cubierta del kit de rodillos.

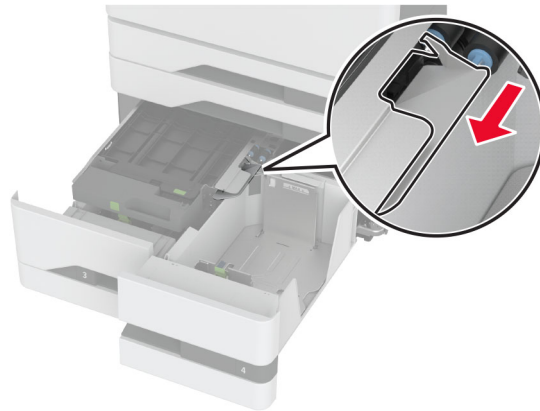

- 5 Retire el kit de rodillos de la bandeja usado.

**Advertencia: Posibles daños:** Para evitar daños por descargas electrostáticas, toque cualquier elemento metálico expuesto de la impresora antes de tocar las zonas internas de la impresora o acceder a ellas.

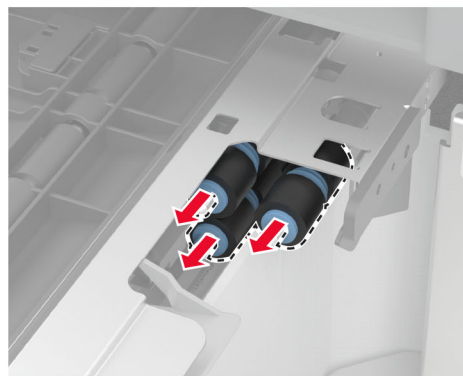
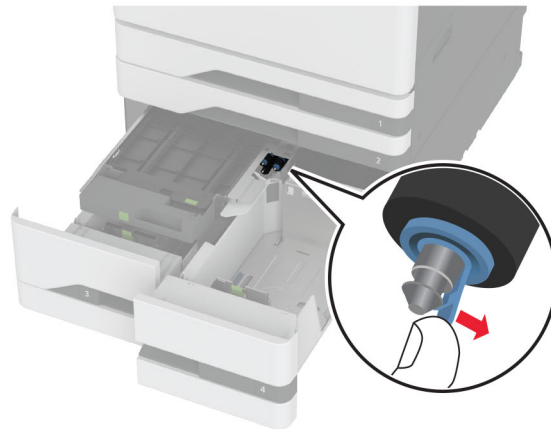

- 6 Desembale el nuevo kit de rodillos de la bandeja.

**7** Inserte el nuevo kit de rodillos de la bandeja hasta que *encaje* en su sitio.

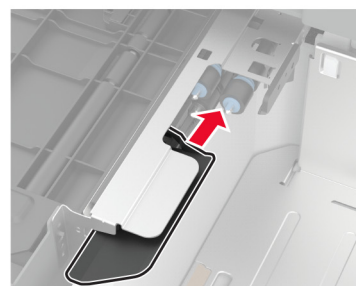
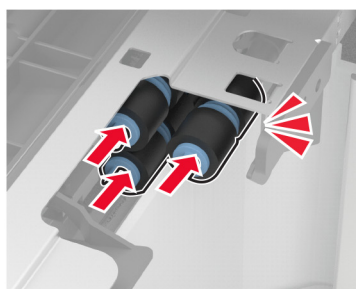
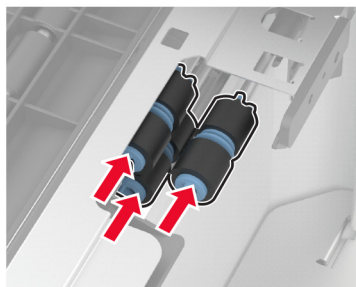

**8** Cierre la cubierta del kit de rodillos.

**9** Cierre la cubierta interior y, a continuación, inserte el asa C.

**10** Inserte las bandejas 3 y 4.

**11** Encienda la impresora.

### En bandeja 3

1 Apague la impresora.

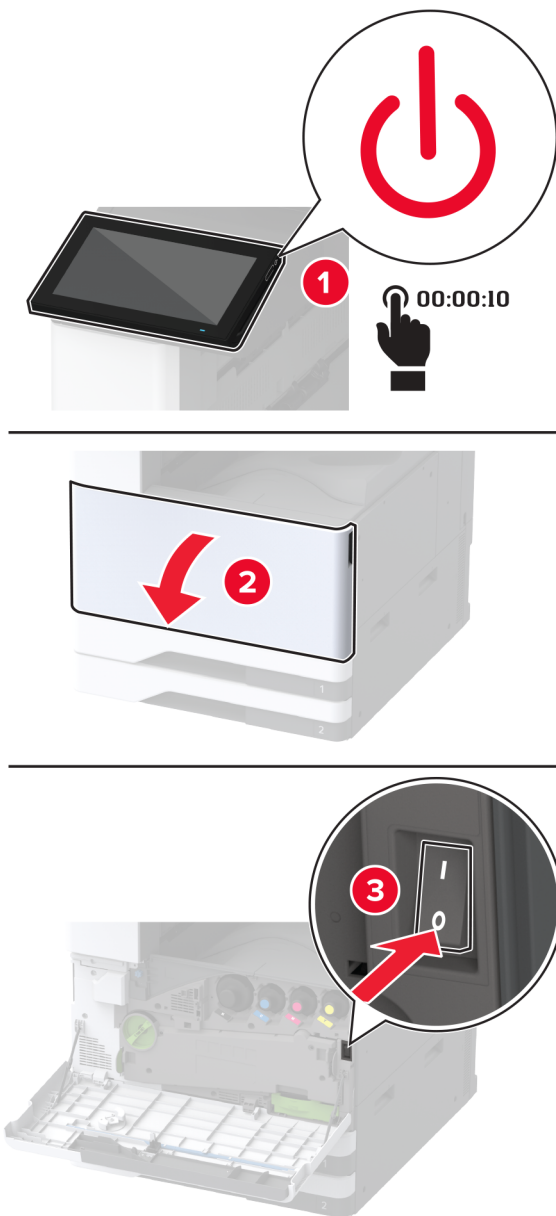

**2** Retire la bandeja 1 y, a continuación, la bandeja 2.

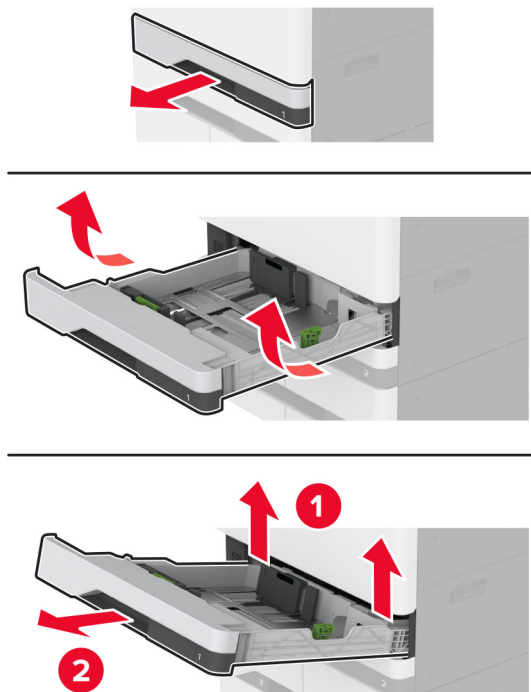

**3** Extraiga las bandejas 3 y 4.

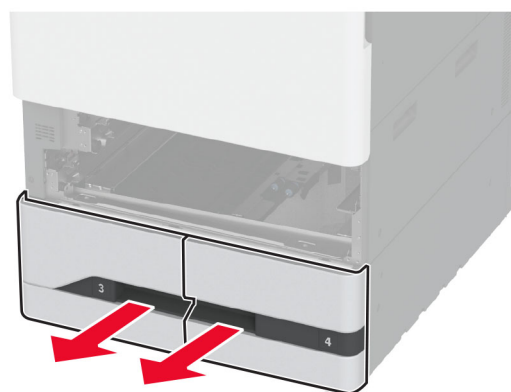

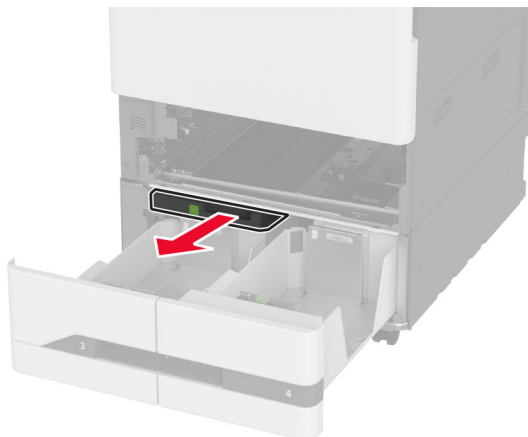
**4** Tire del asa C.**5** Retire el kit de rodillos de la bandeja usado.

**Advertencia: Posibles daños:** Para evitar daños por descargas electrostáticas, toque cualquier elemento metálico expuesto de la impresora antes de tocar las zonas internas de la impresora o acceder a ellas.



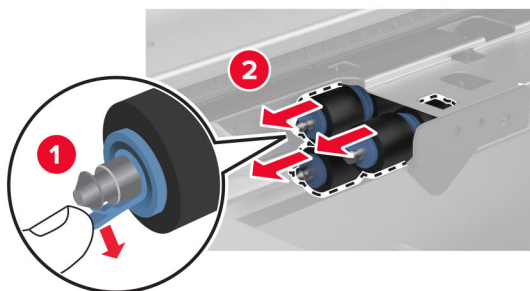
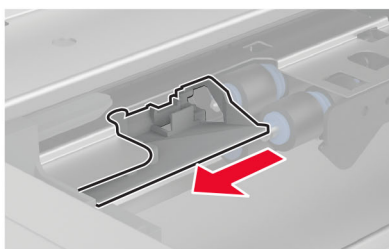
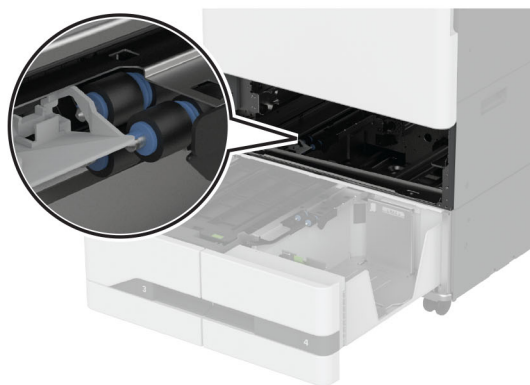

**6** Inserte el nuevo kit de rodillos de la bandeja hasta que *encaje* en su sitio.

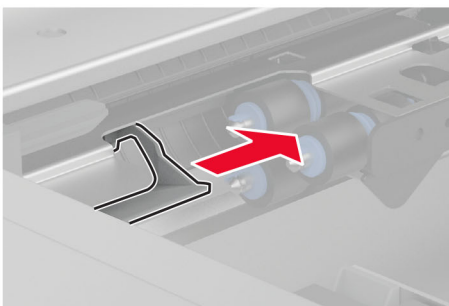
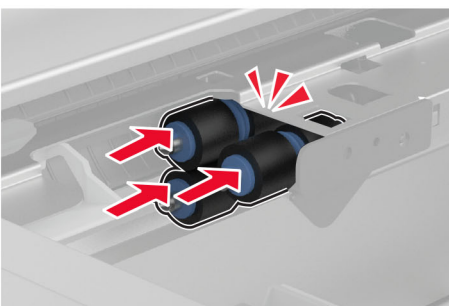
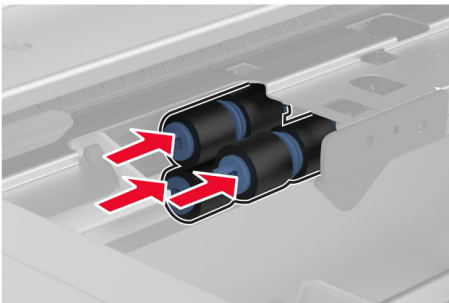

**7** Inserte el asa C.

**8** Inserte las bandejas 3 y 4.

**9** Inserte las bandejas 1 y 2.

**10** Encienda la impresora.

## Sustitución de la cubierta del rodillo de separación del ADF

1 Abra la cubierta superior del ADF.

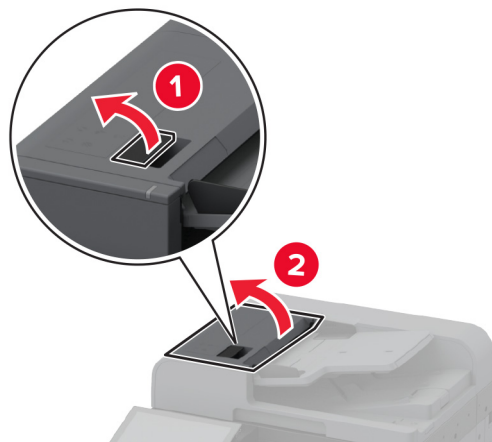

2 Retire la cubierta del rodillo de separación usada.

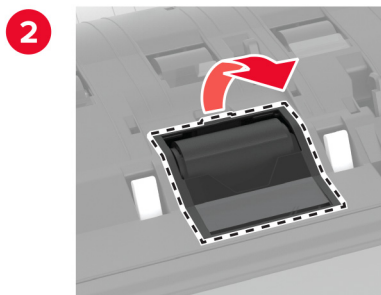
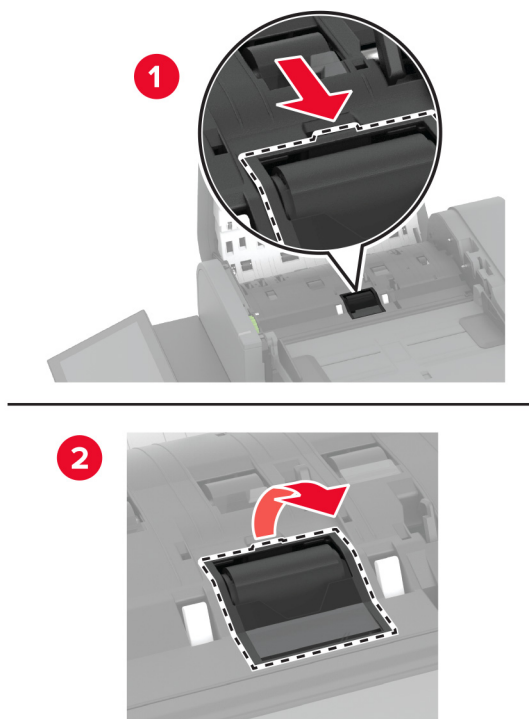

3 Desembale la nueva cubierta del rodillo de separación.

- 4 Inserte la nueva cubierta del rodillo de separación hasta que *encaje* en su sitio.

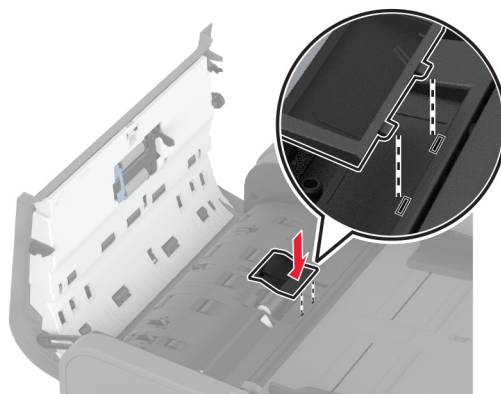

- 5 Cierre la cubierta superior del ADF.

## Sustitución del segundo rodillo de transferencia

1 Apague la impresora.

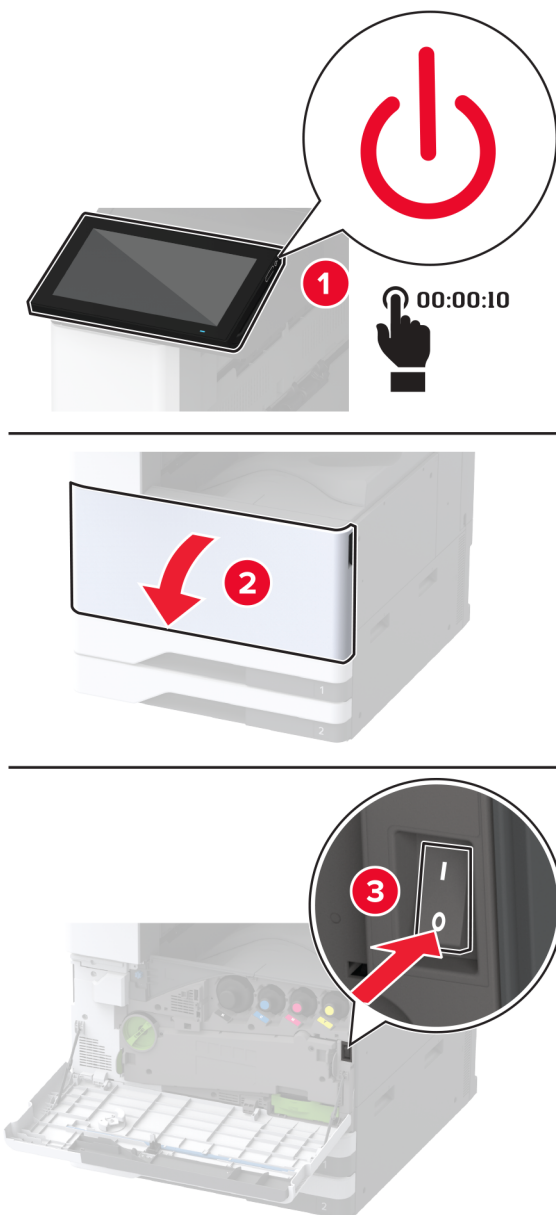

2 Abra la puerta A.

 **PRECAUCIÓN: SUPERFICIE CALIENTE:** El interior de la impresora podría estar caliente. Para evitar el riesgo de heridas producidas por el contacto con un componente caliente, deje que la superficie se enfríe antes de tocarlo.

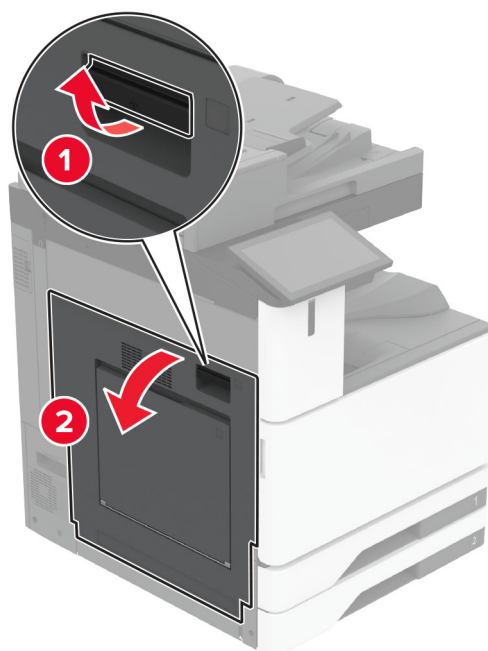

**3** Retire el segundo rodillo de transferencia usado.

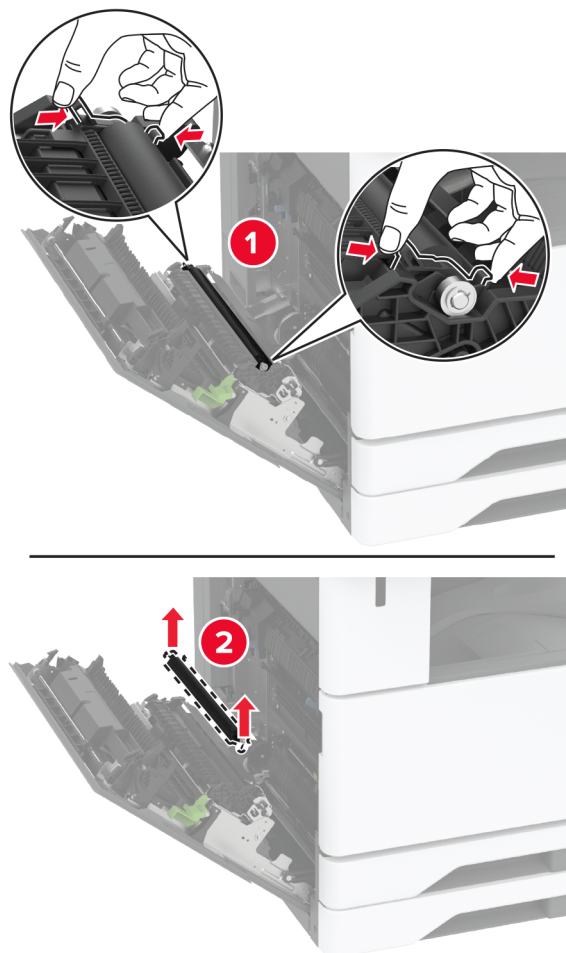

- 4** Desembale el nuevo segundo rodillo de transferencia.
- 5** Inserte el nuevo segundo rodillo de transferencia.

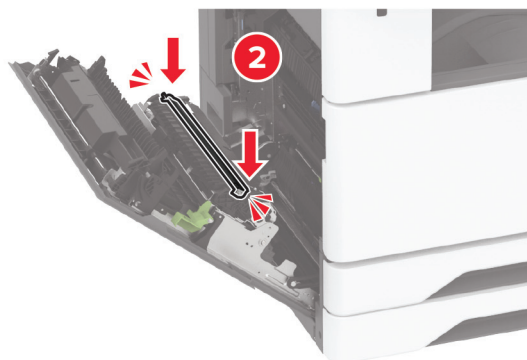
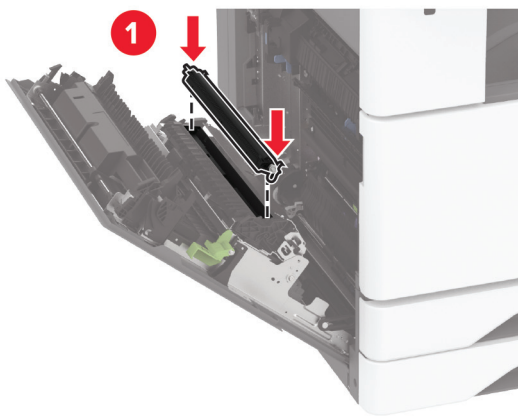

- 6** Cierre la puerta.
- 7** Encienda la impresora.

## Sustitución de la cubierta del conector posterior inferior

- 1 Retire la cubierta del conector posterior inferior usada.

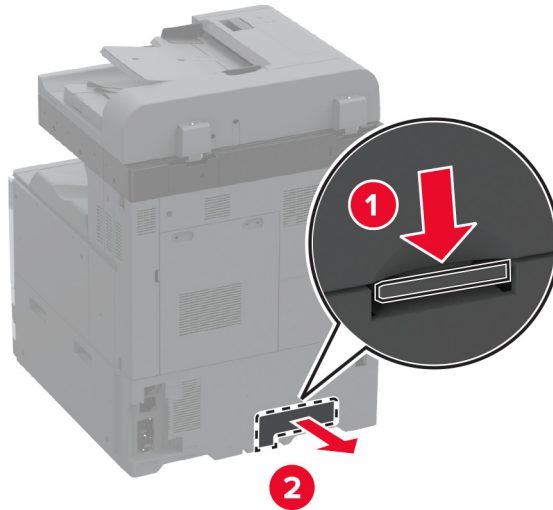

- 2 Desembale la nueva cubierta del conector posterior inferior.
- 3 Inserte la nueva cubierta del conector posterior inferior hasta que *encaje* en su sitio.

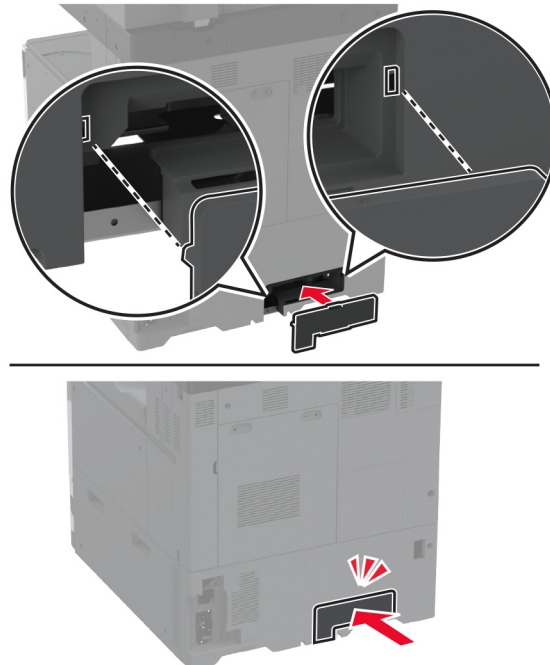



## Sustitución del contenedor de tóner de desecho

- 1 Abra la puerta frontal.

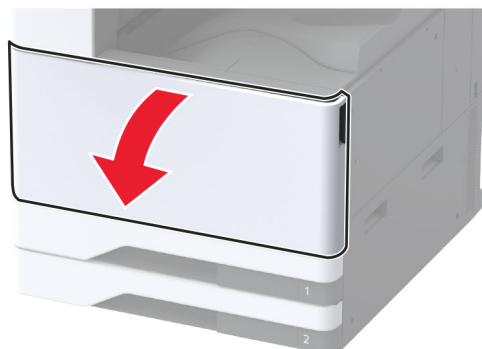

**2** Retire la unidad de transferencia de tóner de desecho.

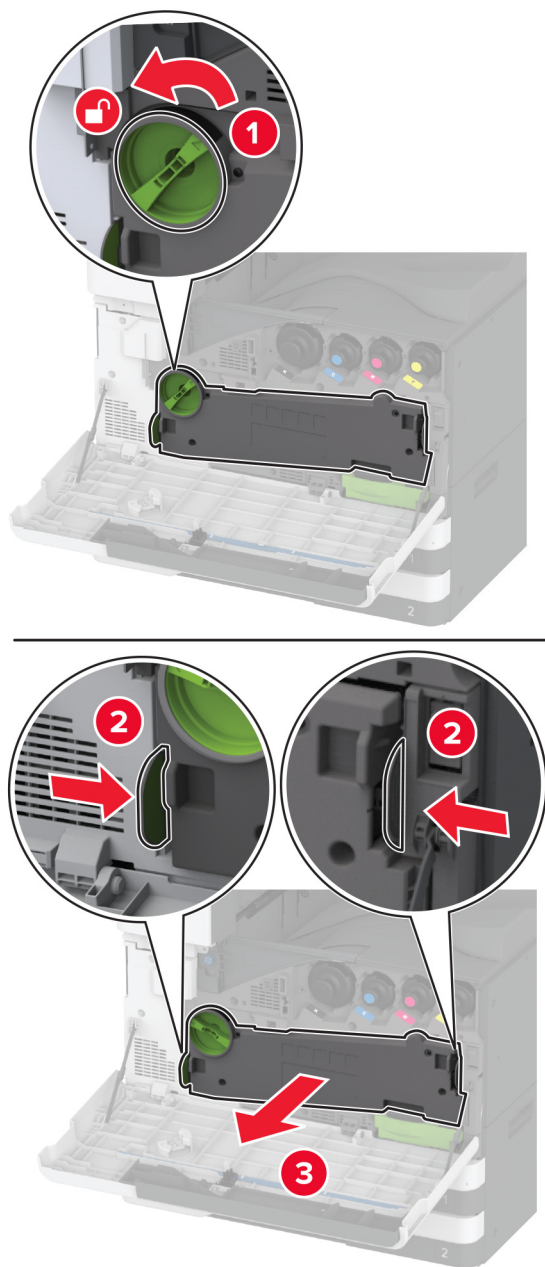

**Nota:** Para evitar que se derrame el tóner, coloque la unidad en posición vertical.

**3** Retire el cepillo del cabezal de impresión y limpie las lentes.

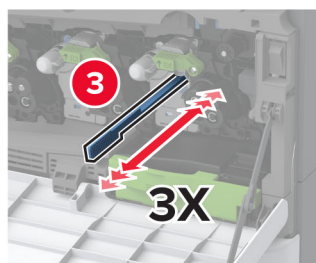
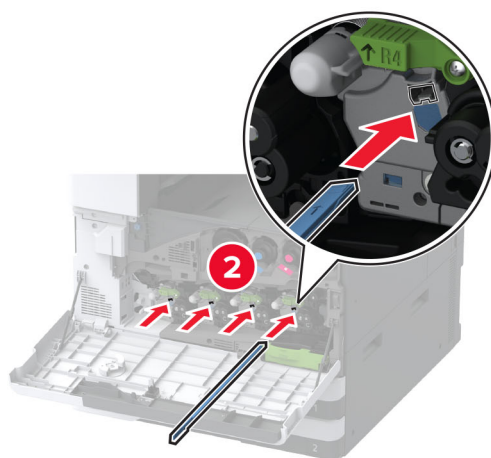
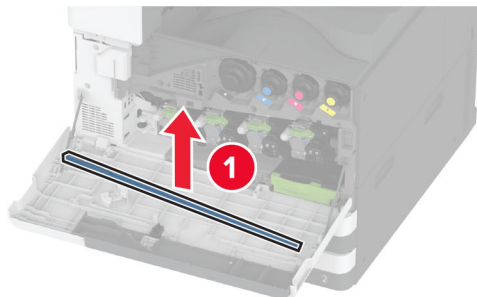

**4** Vuelva a colocar el cepillo del cabezal de impresión en su sitio.

**5** Inserte la unidad de transferencia de t nner de desecho hasta que *encaje* en su sitio y, a continuaci n, bloqu ela.

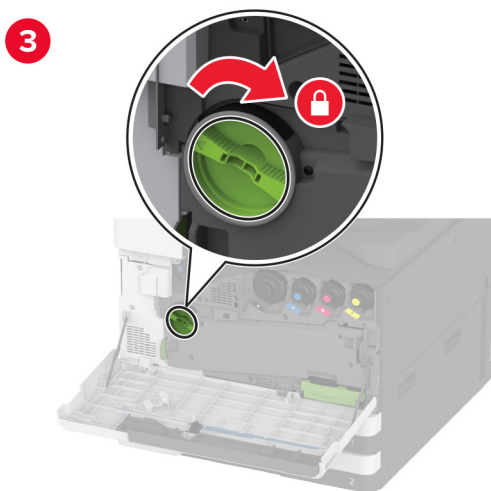
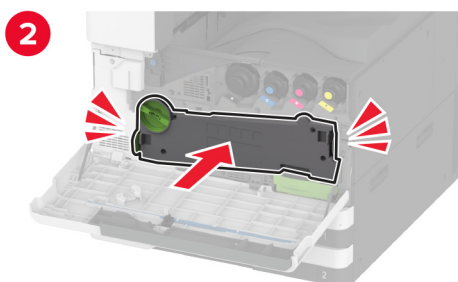
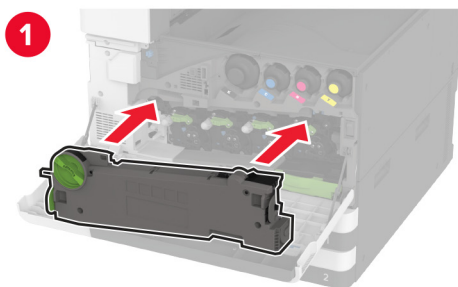

**6** Retire el contenedor de t nner de desecho usado.

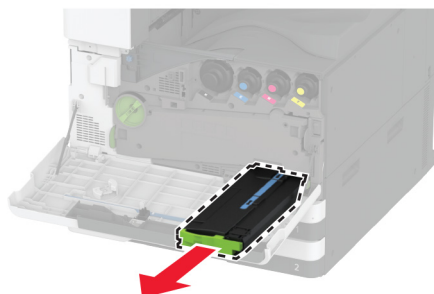

- 7 Desembale el nuevo contenedor de tóner de desecho.
- 8 Inserte el nuevo contenedor de tóner de desecho hasta que *encaje* en su sitio y, a continuación, cierre la puerta.

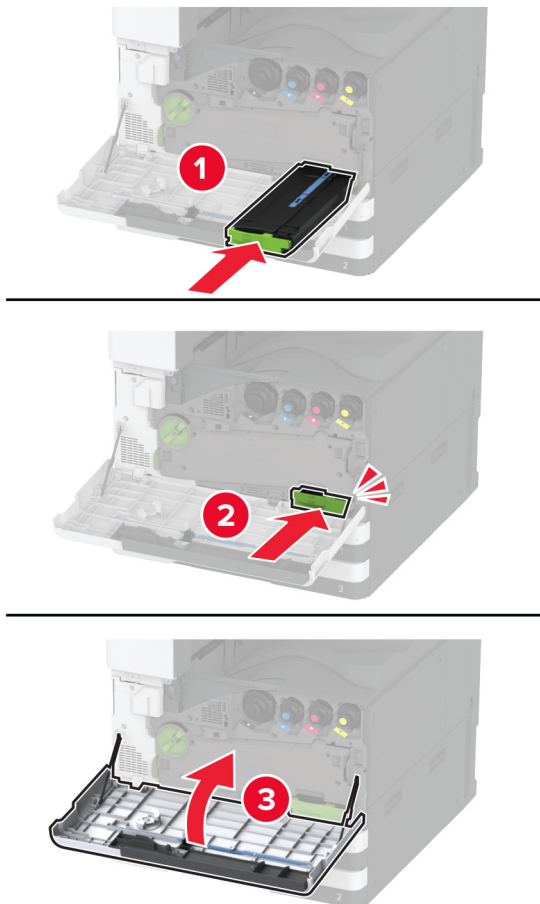

## Sustitución de la unidad de transferencia de tóner de desecho

- 1 Abra la puerta frontal.

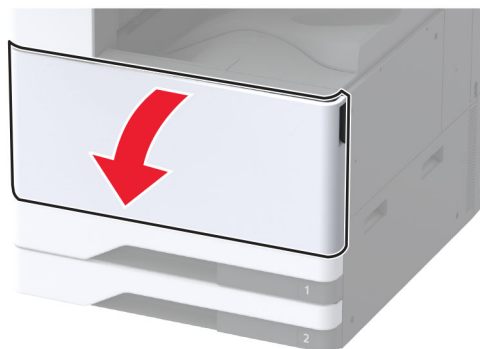

**2** Sustituya la unidad de transferencia de tóner de desecho.

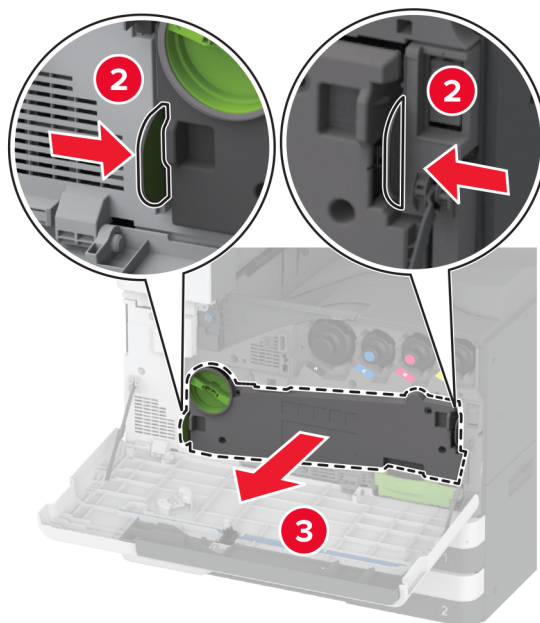
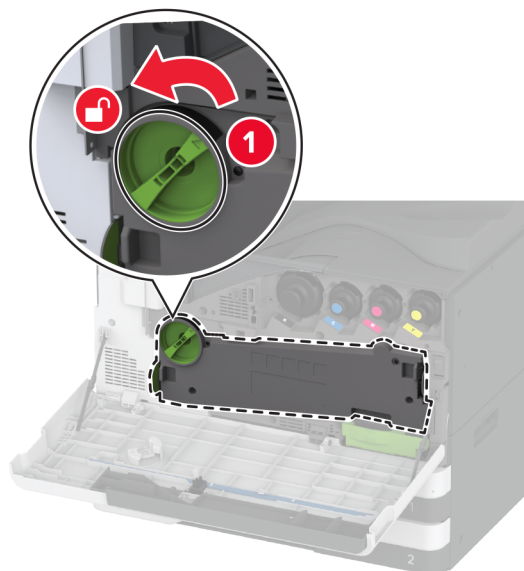

**Nota:** Para evitar que se derrame el tóner, coloque la unidad en posición vertical.

**3** Desembale la nueva unidad de transferencia de tóner de desecho.

**4** Inserte la nueva unidad de transferencia de t nner de desecho hasta que *encaje* en su sitio y, a continuaci n, bloqu ela.

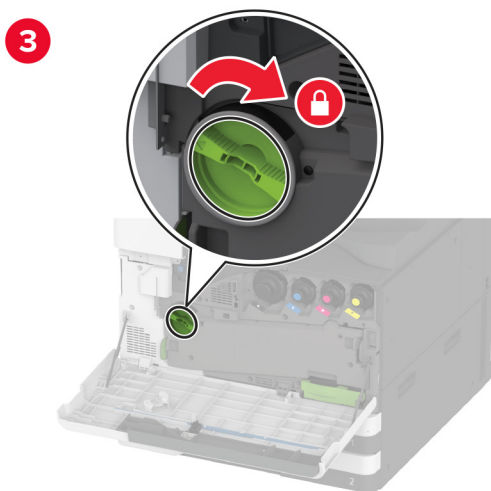
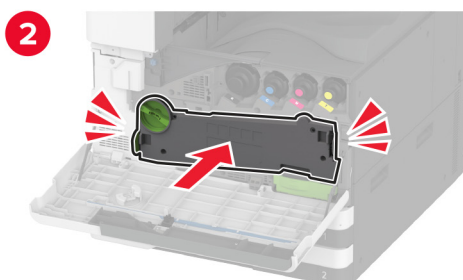
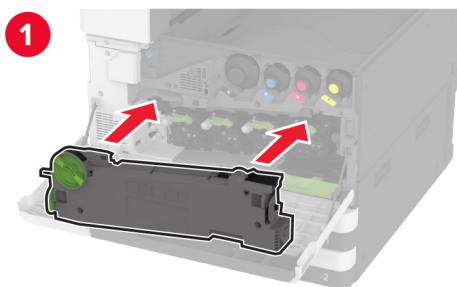

**5** Cierre la puerta frontal.

## Sustitución de la cubierta pequeña en la bandeja

- 1 Extraiga la bandeja.
- 2 Retire la cubierta pequeña usada.

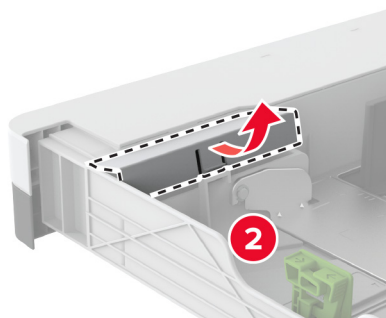
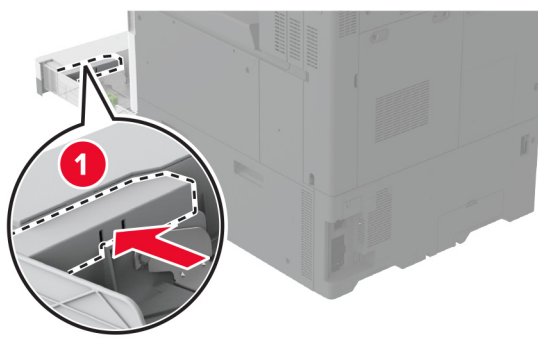

- 3 Desembale la nueva cubierta pequeña.



**4** Inserte la nueva cubierta pequeña.

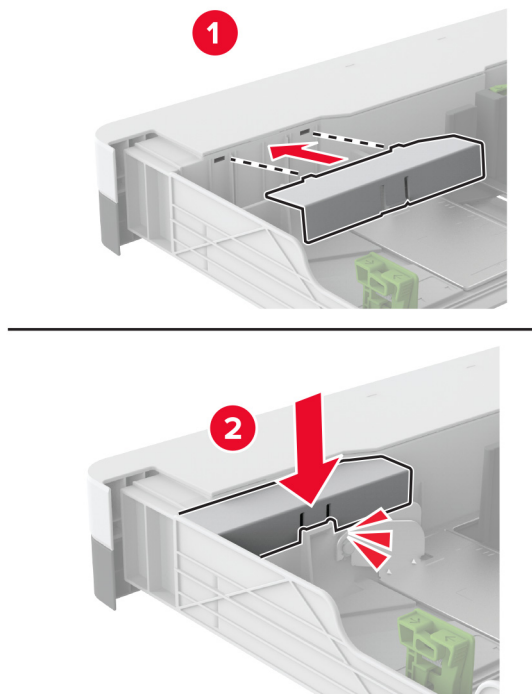

**5** Introduzca la bandeja.

## Sustitución de la guía del papel B4 en la bandeja

- 1 Extraiga la bandeja.
- 2 Retire la guía del papel B4 usada.

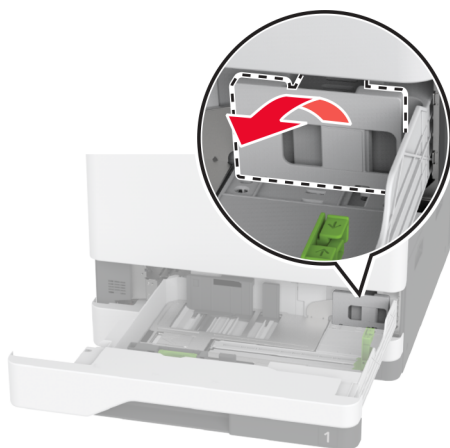
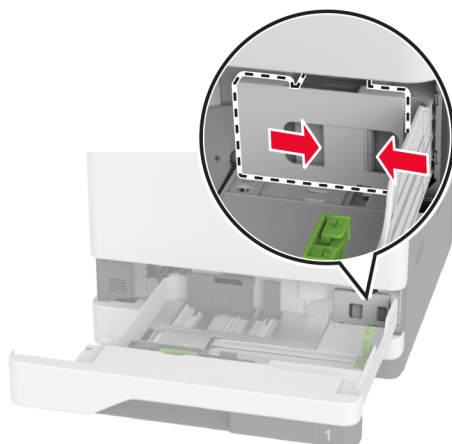

- 3 Desembale la nueva guía del papel B4.

**4** Inserte la nueva guía del papel B4.

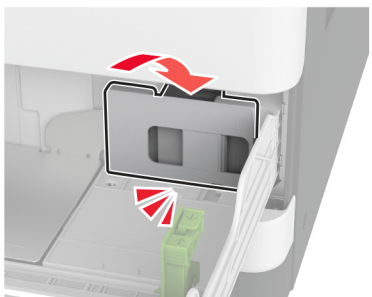
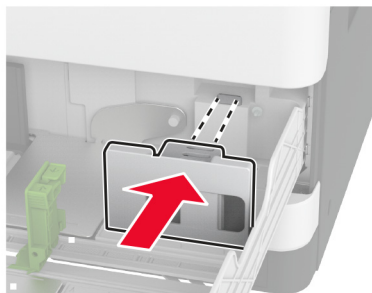

**5** Introduzca la bandeja.

## Sustitución del panel del cristal del escáner

**1** Abra la cubierta del escáner.

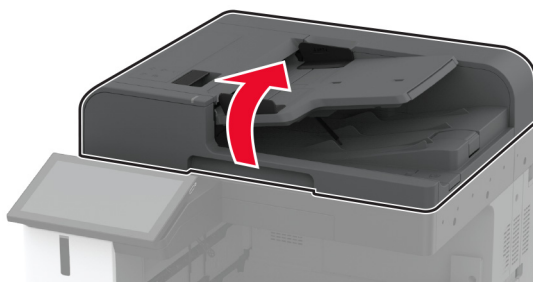

**2** Retire el panel del cristal del escáner usado.

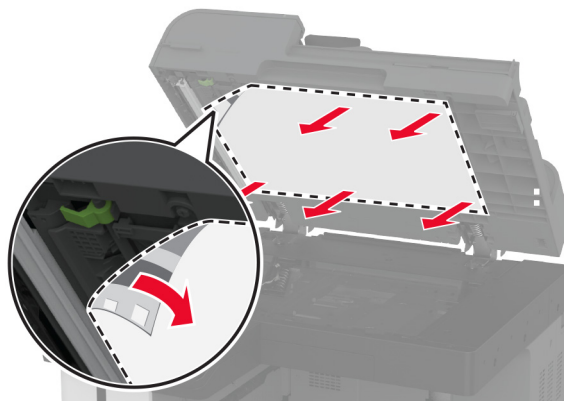

**3** Desembale el nuevo panel del cristal del escáner.

**4** Alinee el nuevo panel del cristal del escáner con el cristal del escáner.

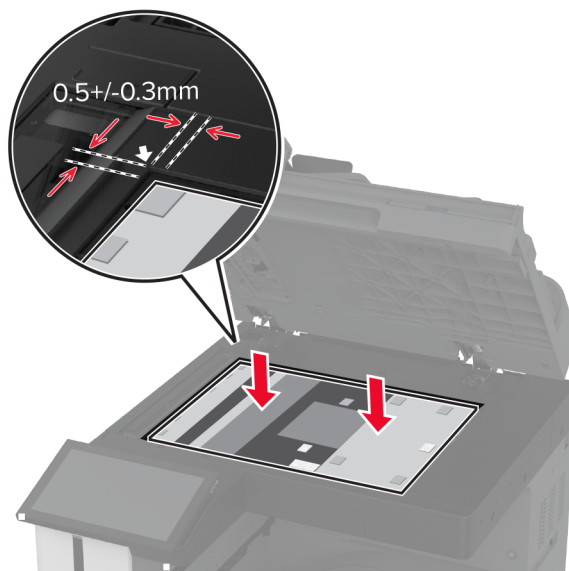

- 5** Cierre la cubierta del escáner para fijar el nuevo panel del cristal del escáner.

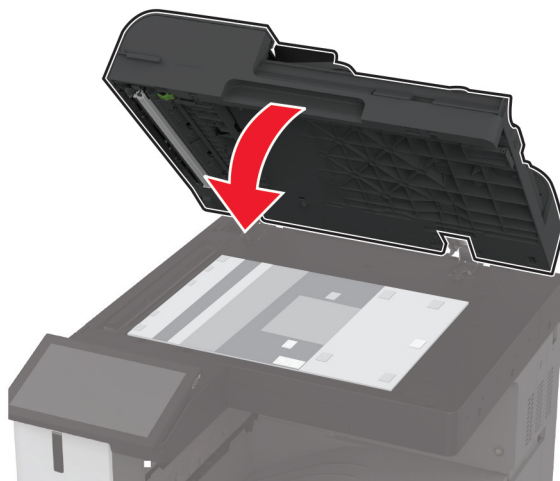

- 6** Abra la cubierta del escáner.

- 7** Aplique presión al panel del cristal del escáner para fijarlo.

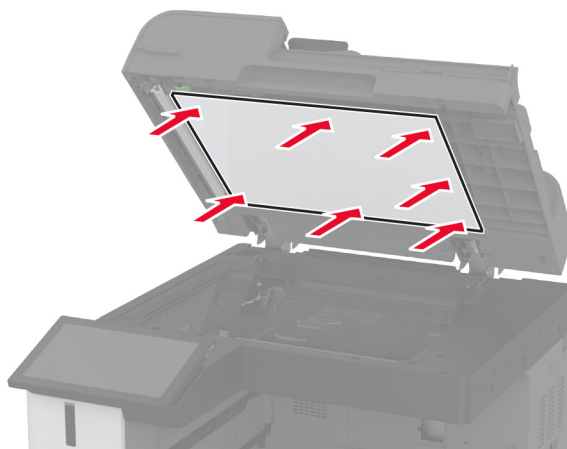

- 8** Cierre la cubierta del escáner.

## Sustitución de la caja del perforador en el clasificador de folletos

- 1 Abra la puerta del clasificador de folletos.

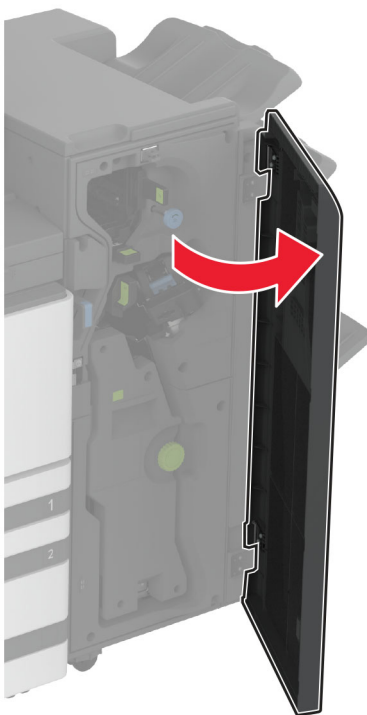

**2** Retire la caja del perforador usada.

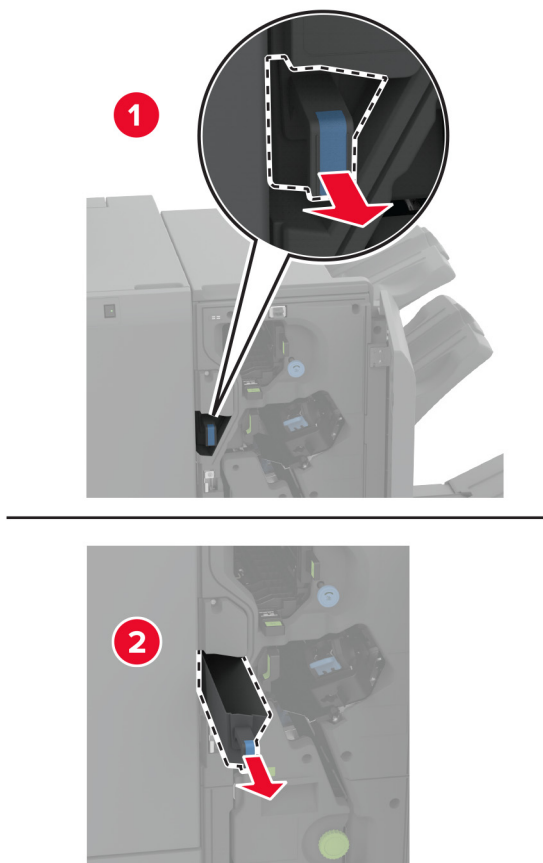

**3** Desembale la nueva caja del perforador.

**4** Inserte la nueva caja del perforador.



**5** Cierre la puerta del clasificador de folletos.

## Sustitución del clasificador para doblar en tríptico/Z

1 Apague la impresora.

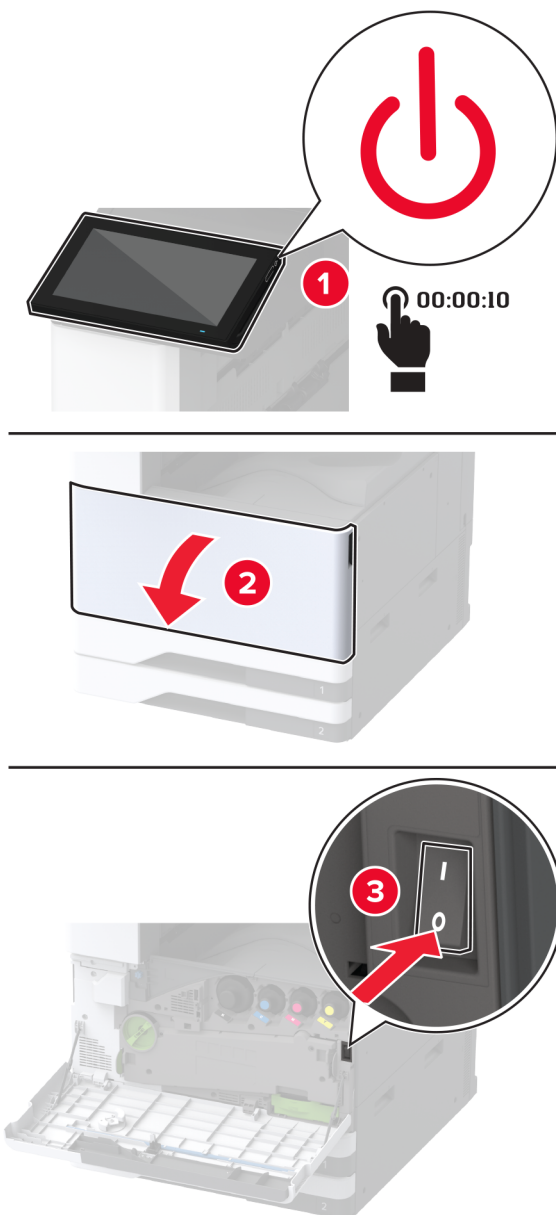



**2** Abra la puerta del clasificador para doblar en tríptico/Z.

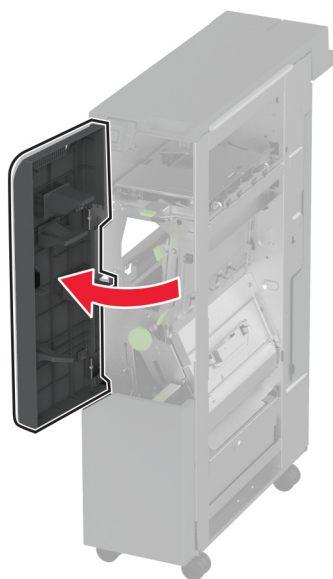

**3** Retire la bandeja del clasificador usada.

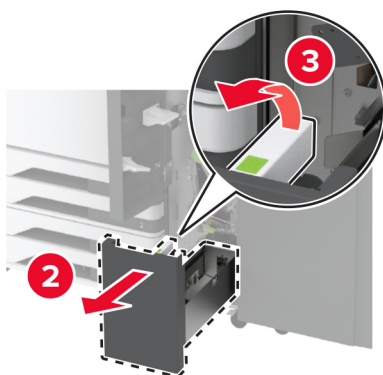
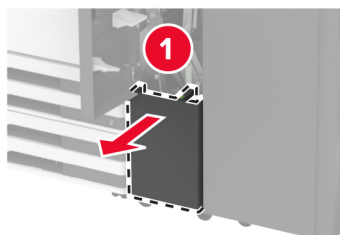

**4** Desembale la nueva bandeja del clasificador.

- 5 Inserte la nueva bandeja del clasificador.

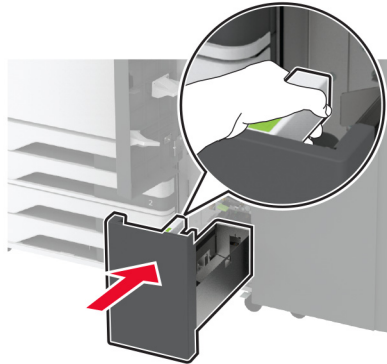

- 6 Cierre la puerta del clasificador.
- 7 Encienda la impresora.

## Sustitución del portapapeles

- 1 Sujete el lado izquierdo del portapapeles para desbloquearlo.

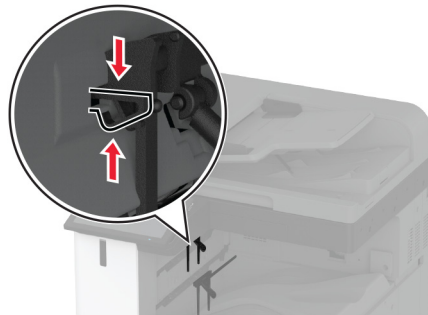

- 2 Retire el portapapeles usado.

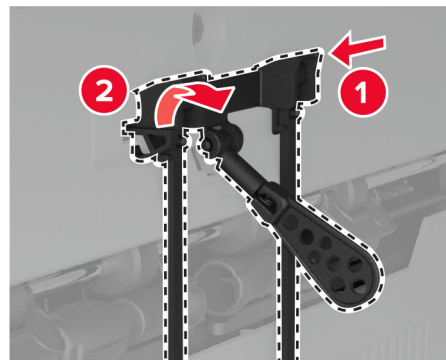

- 3 Desembale el nuevo portapapeles.

4 Inserte el nuevo portapapeles hasta que *encaje* en su sitio.

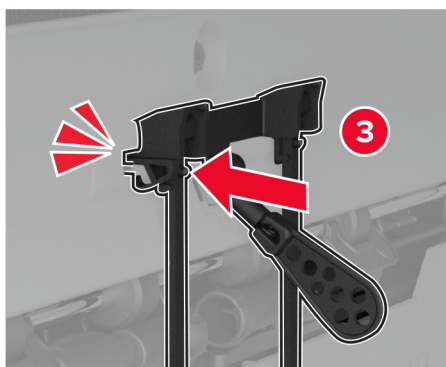
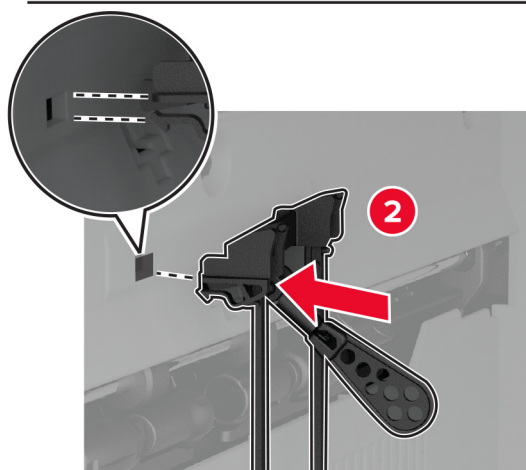
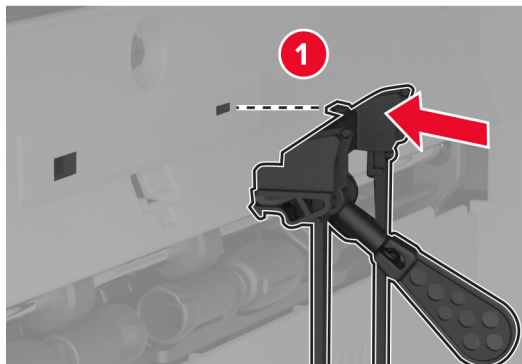

## Sustitución de la salida doble

- 1 Retire la salida doble usada.

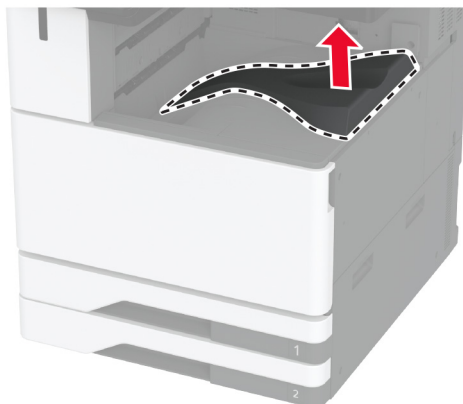

- 2 Desembale la nueva salida doble.

- 3 Inserte la nueva salida doble hasta que *encaje* en su sitio.

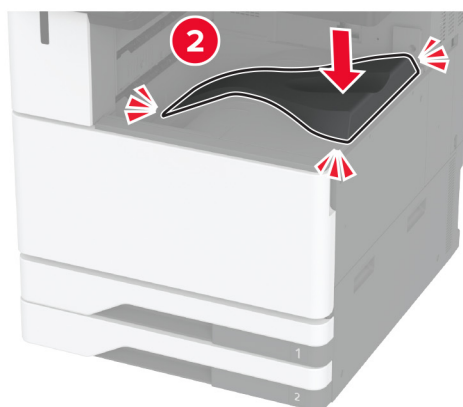
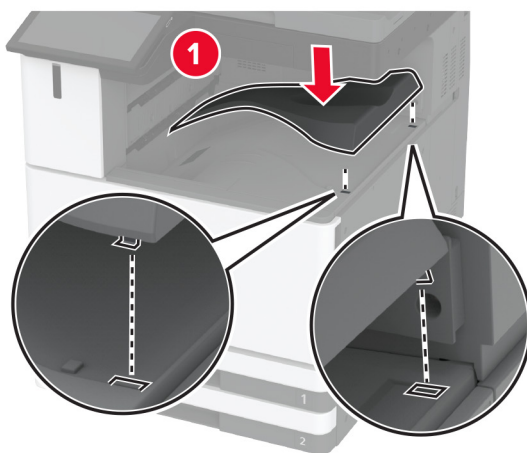

## Sustitución de la cubierta de acceso a la placa del controlador

- 1 Retire la cubierta de los puertos posteriores.

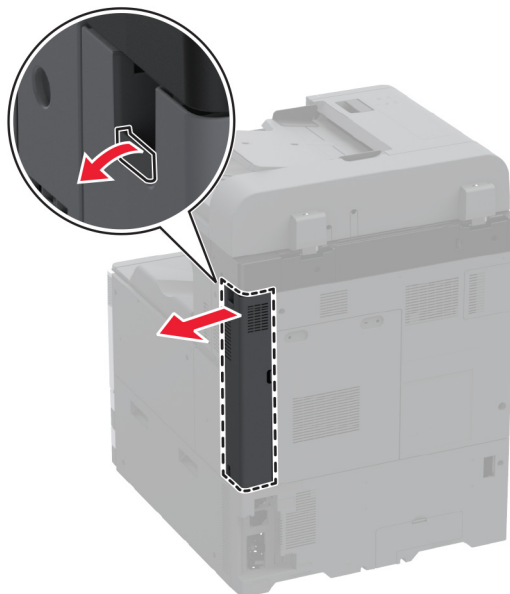

**2** Con un destornillador de punta plana, retire la cubierta de acceso a la placa del controlador usada.

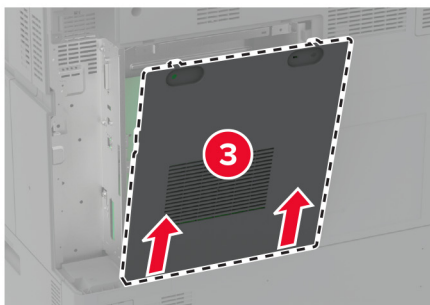
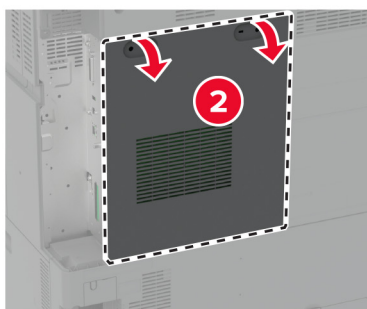
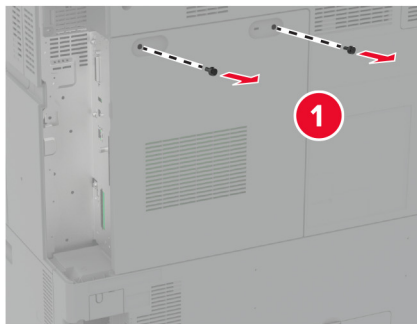

**3** Desembale la nueva cubierta de acceso a la placa del controlador.

4 Coloque la nueva cubierta de acceso a la placa del controlador.

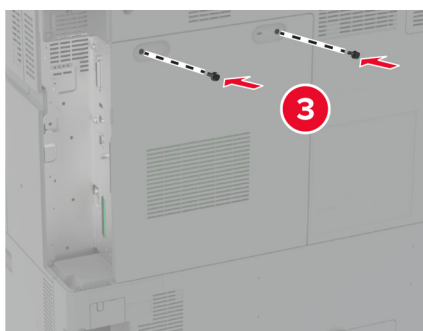
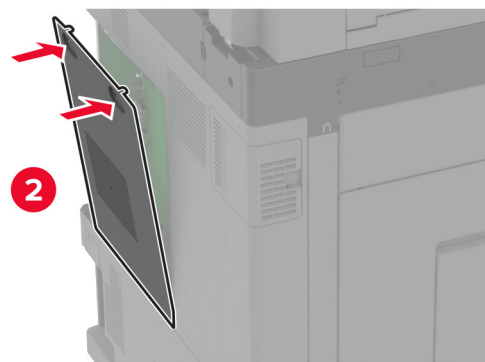
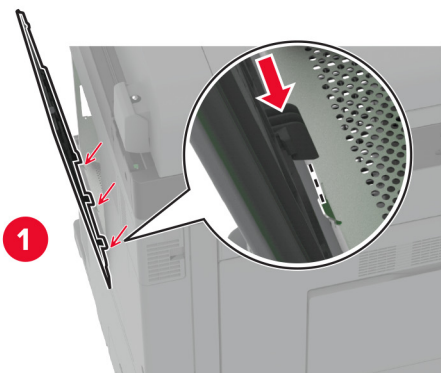

- 5 Coloque la cubierta de los puertos posteriores.

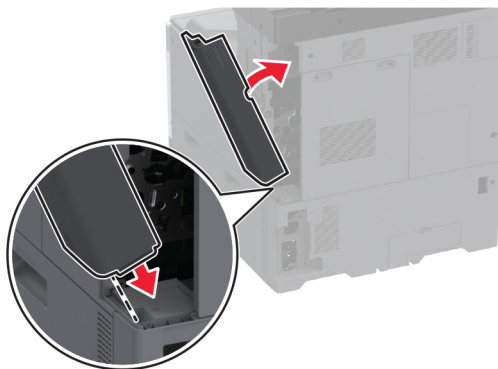

## Sustitución de la cubierta de los puertos posteriores

- 1 Retire la cubierta de los puertos posteriores usada.

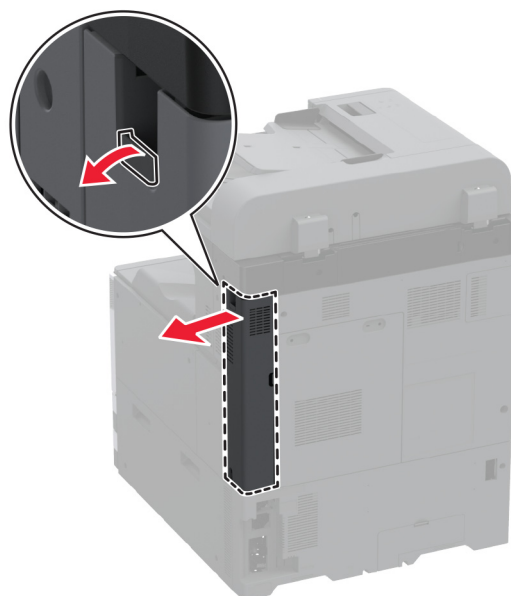

- 2 Desembale la nueva cubierta de los puertos posteriores.



**3** Fije la nueva cubierta de los puertos posteriores.

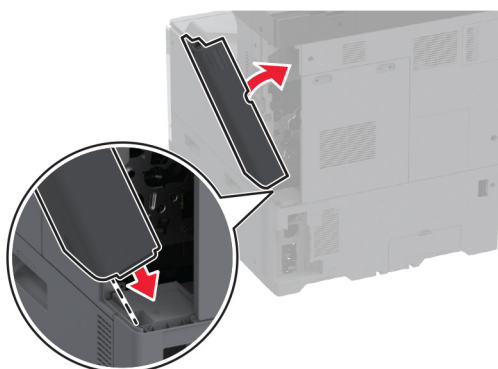

## Sustitución de la cubierta posterior R9

**1** Retire la cubierta posterior R9 usada.

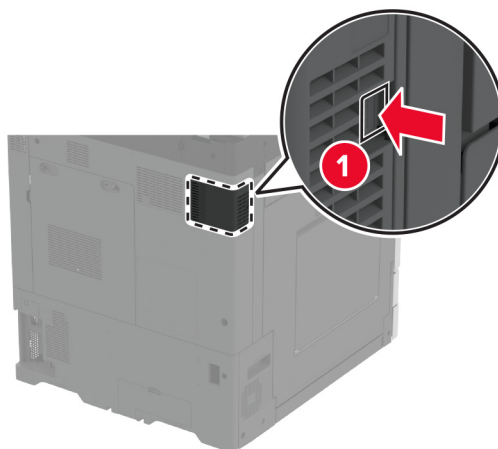

**2** Desembale la nueva cubierta posterior R9.

**3** Inserte la nueva cubierta posterior R9 hasta que *encaje* en su sitio.

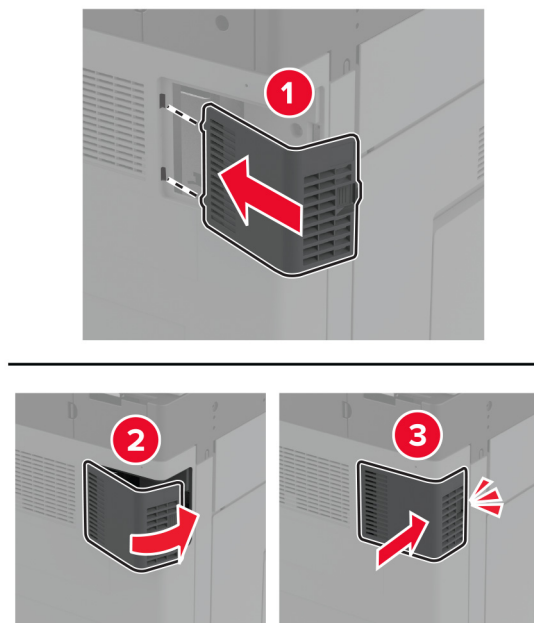

## Sustitución de la unidad del cartucho de grapas

### Sustitución del cartucho de grapas en el finalizador con grapado

**1** Abra la puerta del clasificador.



**2** Retire el soporte del cartucho de grapas.

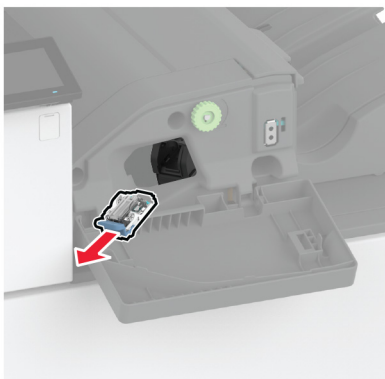

**3** Retire el cartucho de grapas vacío.

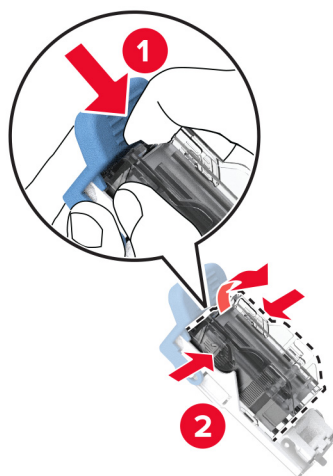

**4** Desembale el nuevo cartucho de grapas.

**5** Inserte el nuevo cartucho de grapas en el soporte hasta que *encaje* en su sitio.

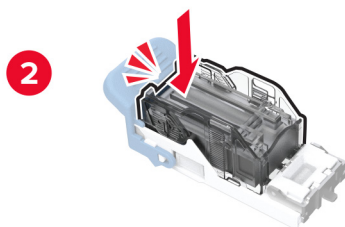
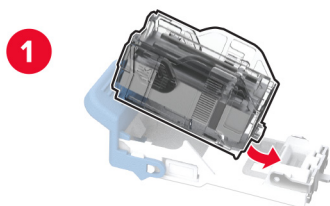

**6** Introduzca el soporte del cartucho de grapas hasta que *encaje* en su sitio.



**7** Cierre la puerta.

## Sustitución del cartucho de grapas en el finalizador con perforador y grapadora

- 1 Abra la puerta del clasificador.



- 2 Retire el soporte del cartucho de grapas.

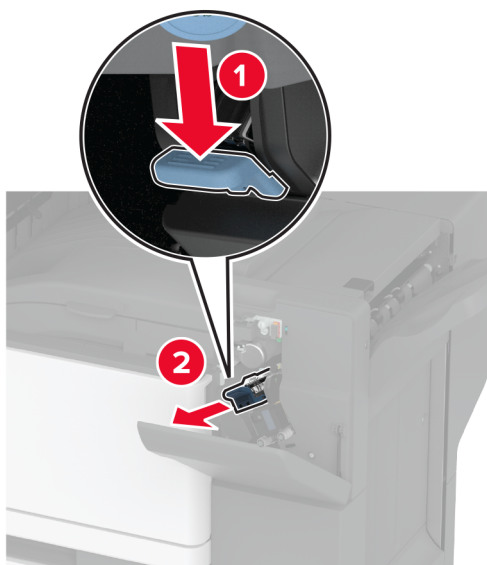

**3** Retire el cartucho de grapas vacío.

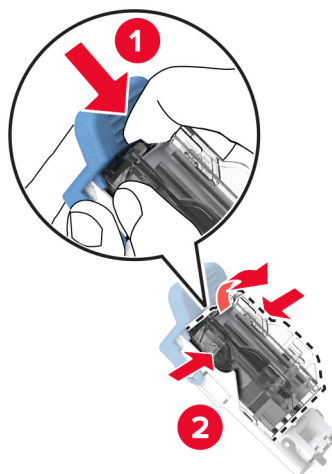

**4** Desembale el nuevo cartucho de grapas.

**5** Introduzca el nuevo cartucho de grapas hasta que *encaje* en su sitio.

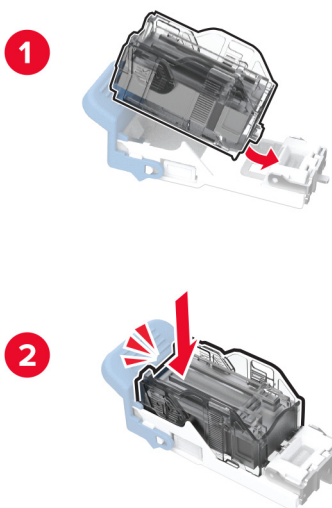

**6** Inserte el soporte del cartucho de grapas.

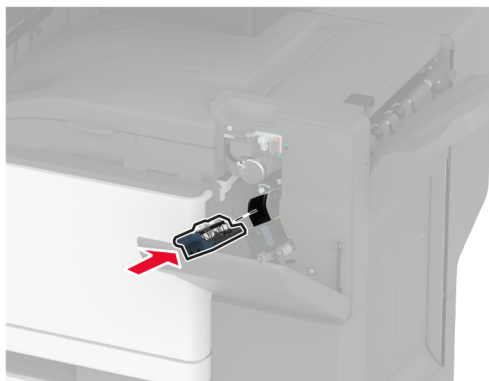

**7** Cierre la puerta.

### Sustitución del soporte del cartucho de grapas estándar

**1** Abra la puerta del clasificador.

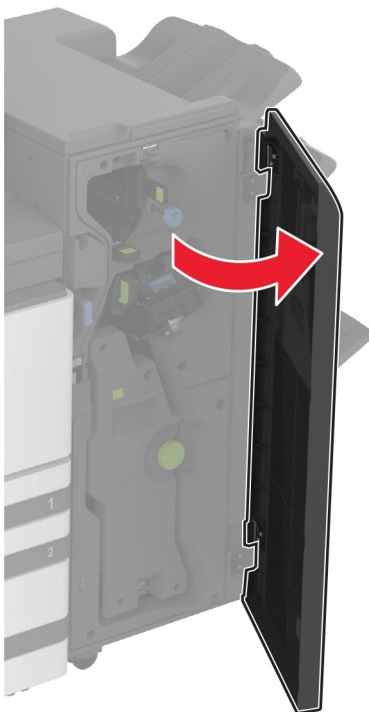

**2** Retire el soporte del cartucho de grapas usado.

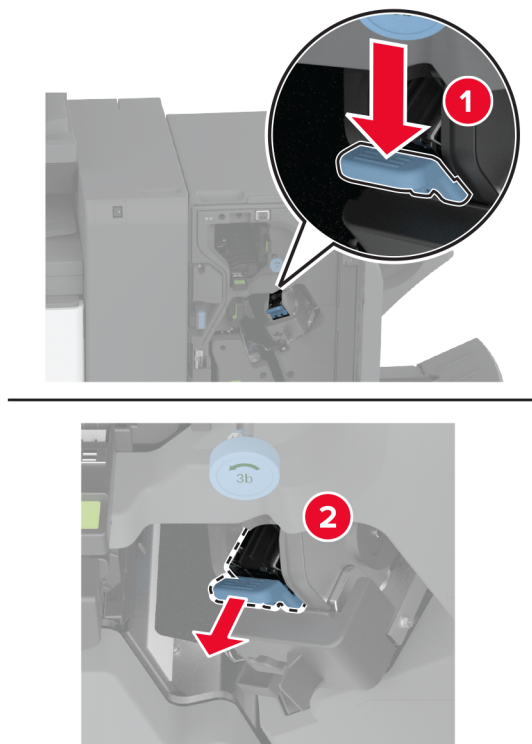

**3** Retire el cartucho de grapas.

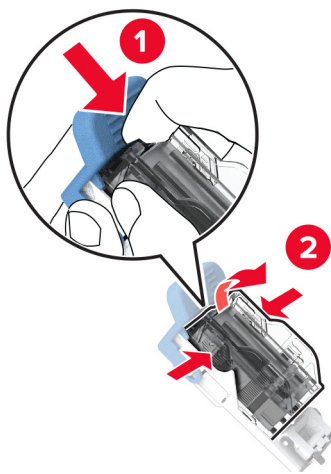

**4** Desembale el nuevo cartucho de grapas.



**5** Inserte el cartucho de grapas en el nuevo soporte del cartucho de grapas hasta que *encaje* en su sitio.

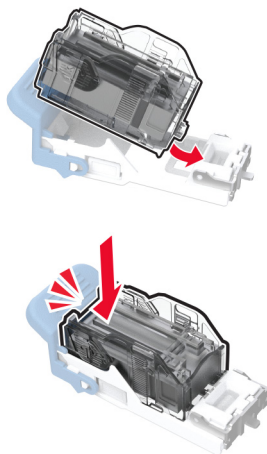

**6** Introduzca el nuevo soporte del cartucho de grapas hasta que *encaje* en su sitio.

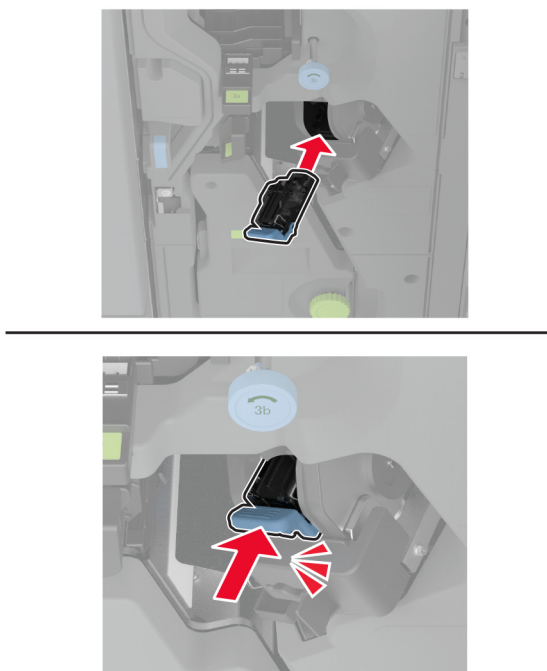

**7** Cierre la puerta del clasificador.

## Sustitución del soporte del cartucho de grapas en el clasificador de folletos

- 1 Abra la puerta del clasificador y extraiga el dispositivo de creación de folletos.

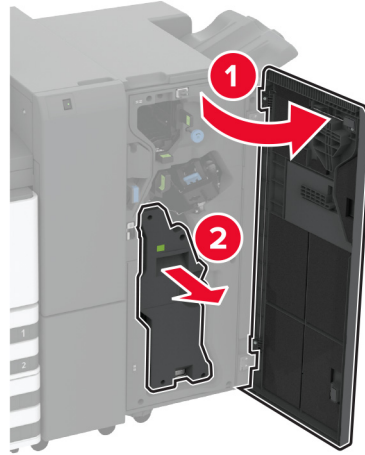

- 2 Retire el soporte del cartucho de grapas usado.

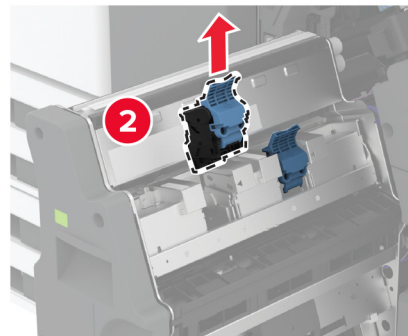
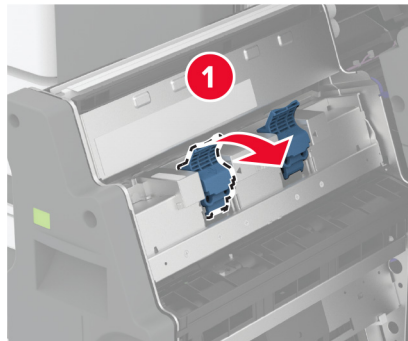

**3** Retire el cartucho de grapas.

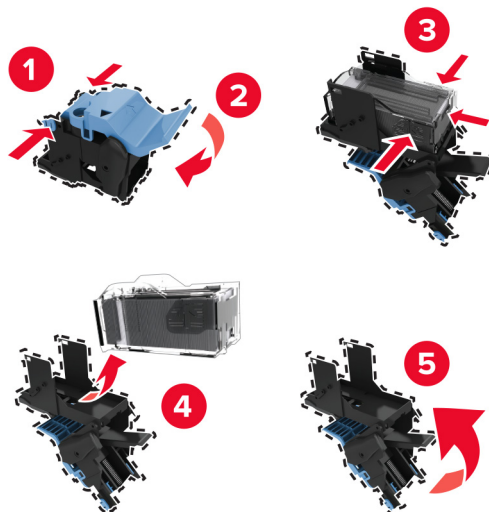

**4** Desembale el nuevo cartucho de grapas.

**5** Inserte el cartucho de grapas en el nuevo soporte del cartucho de grapas.



6 Inserte el nuevo soporte del cartucho de grapas.

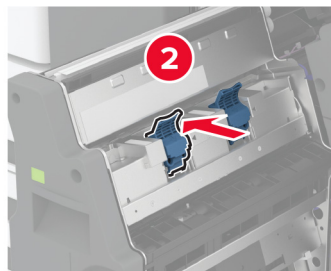
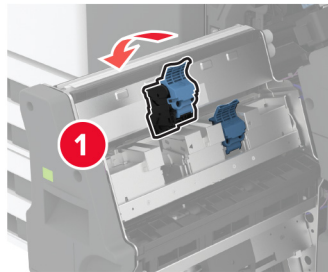

7 Inserte el dispositivo de creación de folletos y cierre la puerta del clasificador.

## Restablecimiento de los contadores de uso de consumibles

1 En la pantalla de inicio, toque **Valores > Dispositivo > Mantenimiento > Menú de configuración > Uso de suministros y contadores**.

2 Seleccione el contador que desea restablecer.

**Advertencia: Posibles daños:** Los consumibles y piezas que no están sujetos a los términos del acuerdo del Programa de devolución de cartuchos se pueden restablecer y reutilizar. Sin embargo, la garantía del fabricante no cubre los daños causados por piezas o consumibles originales que no sean originales. El restablecimiento de los contadores del consumible o pieza sin una reutilización correcta puede causar daños en la impresora. Después de restablecer el contador del consumible o pieza, la impresora puede mostrar un error que indica la presencia del elemento que se ha restablecido.

# Limpieza de las piezas de la impresora

## Limpieza de la impresora

 **PRECAUCIÓN: PELIGRO DE DESCARGAS ELÉCTRICAS:** Para evitar el riesgo de descarga eléctrica al limpiar el exterior de la impresora, desconecte el cable de alimentación de la toma eléctrica y desconecte todos los cables de la impresora antes de realizar la operación.

### Notas:

- Realice esta tarea una vez transcurridos varios de meses.
- Cualquier daño de la impresora ocasionado por su manipulación inadecuada queda fuera de la cobertura de garantía de la impresora.

- 1 Apague la impresora y, a continuación, desconecte el cable de alimentación de la toma de tierra.
- 2 Elimine el papel de la bandeja estándar y del alimentador multiuso.
- 3 Retire el polvo, las pelusas y los trozos de papel que se encuentren alrededor de la impresora con un cepillo suave o una aspiradora.
- 4 Limpie la parte exterior de la impresora con un paño húmedo paño suave y sin pelusa.

### Notas:

- No utilice productos de limpieza para el hogar ni detergentes, ya que podrían dañar el acabado de la impresora.
- Asegúrese de que todas las partes de la impresora estén secas después de la limpieza.

- 5 Conecte el cable de alimentación a la toma eléctrica y, a continuación, encienda la impresora.

 **PRECAUCIÓN: POSIBLES DAÑOS PERSONALES:** Para evitar el riesgo de incendio o descarga eléctrica, conecte el cable de alimentación a una toma de corriente debidamente conectada a tierra con la potencia adecuada que se encuentre cerca del dispositivo y resulte fácilmente accesible.

## Limpieza de la pantalla táctil

 **PRECAUCIÓN: PELIGRO DE DESCARGAS ELÉCTRICAS:** Para evitar el riesgo de descarga eléctrica al limpiar el exterior de la impresora, desconecte el cable de alimentación de la toma eléctrica y desconecte todos los cables de la impresora antes de realizar la operación.

- 1 Apague la impresora y, a continuación, desconecte el cable de alimentación de la toma de corriente.
- 2 Con un paño húmedo, suave y sin pelusa, limpie la pantalla táctil.

### Notas:

- No utilice productos de limpieza para el hogar ni detergentes, ya que podrían dañar la pantalla táctil.
- Asegúrese de que la pantalla táctil está seca después de limpiarla.

- 3 Conecte el cable de alimentación a la toma eléctrica y, a continuación, encienda la impresora.

 **PRECAUCIÓN: POSIBLES DAÑOS PERSONALES:** Para evitar el riesgo de incendio o descarga eléctrica, conecte el cable de alimentación a una toma de corriente debidamente conectada a tierra con la potencia adecuada que se encuentre cerca del dispositivo y resulte fácilmente accesible.

## Limpieza del escáner

1 Abra la cubierta del escáner.

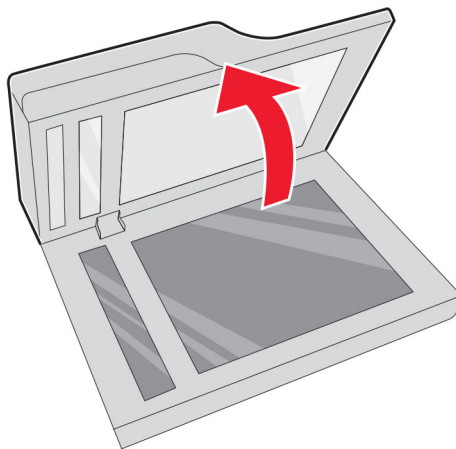

2 Con un paño húmedo, suave y sin pelusa, limpie las siguientes áreas:

- panel de cristal del ADF

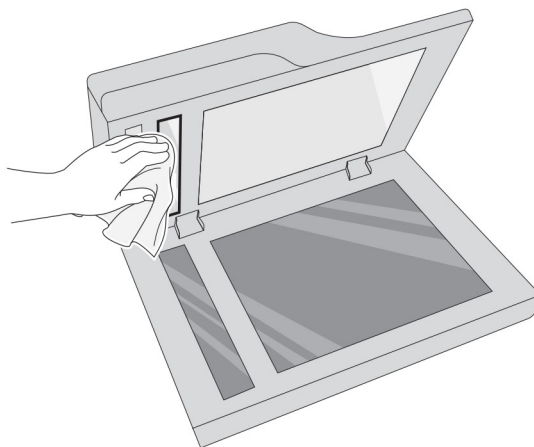

- Panel de cristal del escáner

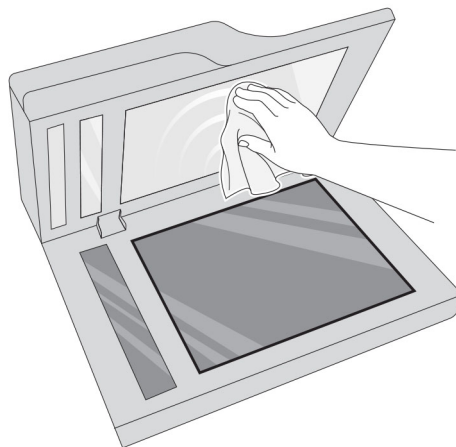

- cristal del ADF

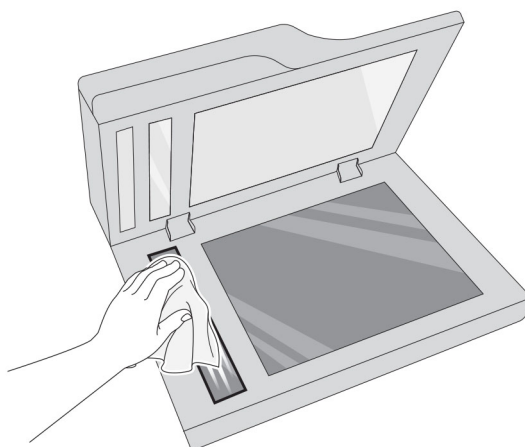

- Cristal del escáner

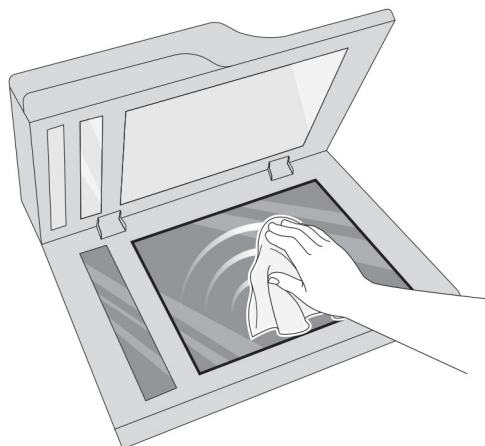

**3** Cierre la cubierta del escáner.

## Limpeza de las lentes del cabezal de impresión

- 1 Abra la puerta frontal.

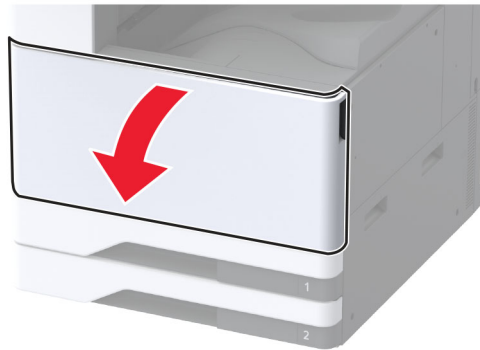



**2** Retire la unidad de transferencia de t nner de desecho.

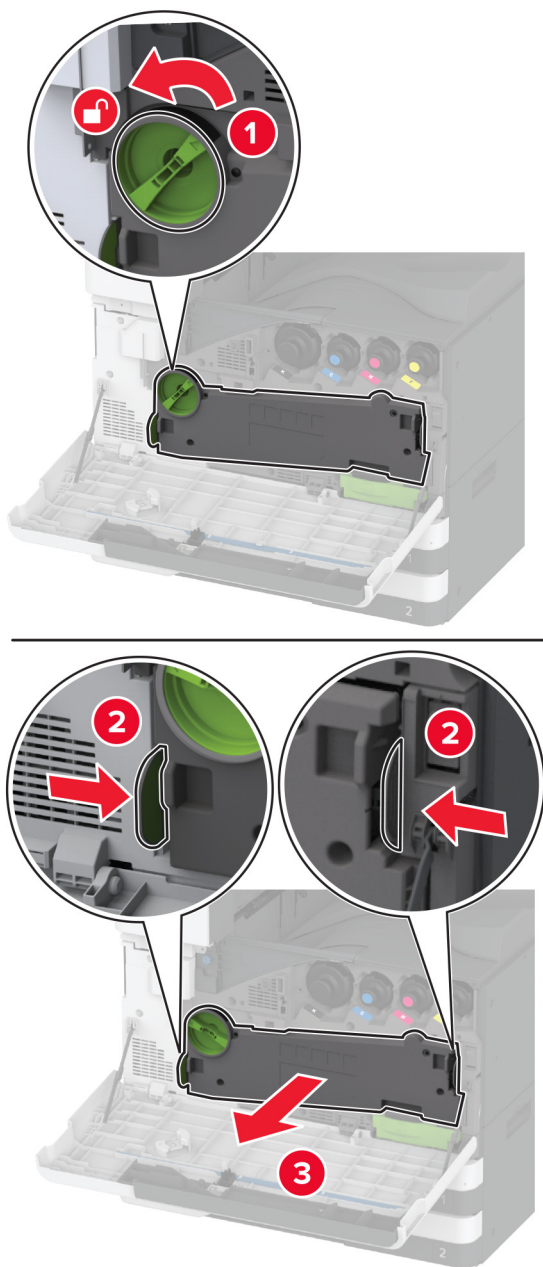

**Nota:** Para evitar que se derrame el t nner, coloque la unidad en posici n vertical.

**3** Retire el cepillo del cabezal de impresión y, a continuación, limpie las lentes.

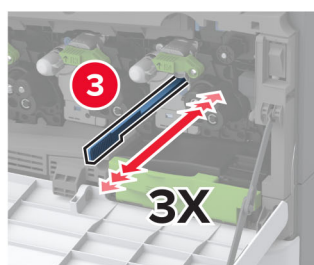
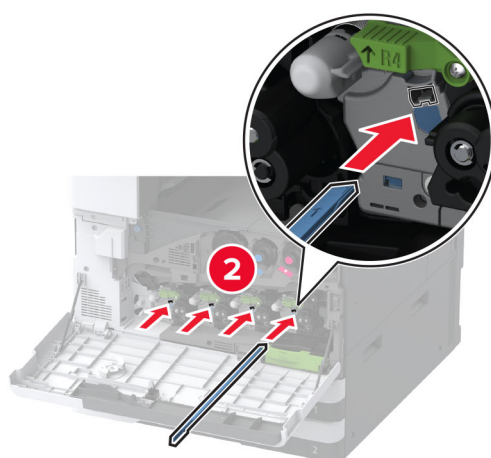
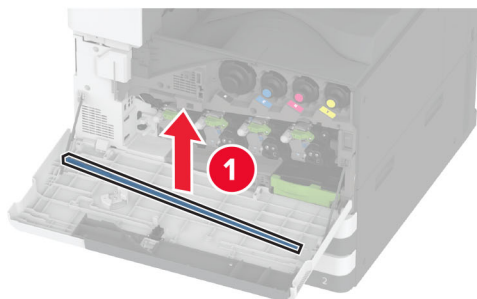

**4** Vuelva a colocar el cepillo del cabezal de impresión en su sitio.

**5** Inserte la unidad de transferencia de t nner de desecho hasta que *encaje* en su sitio y, a continuaci n, bloqu ela.

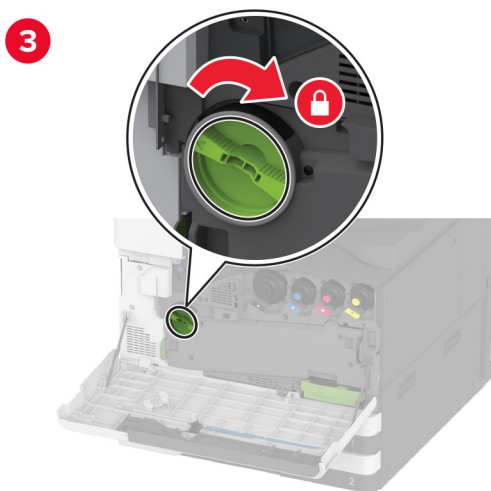
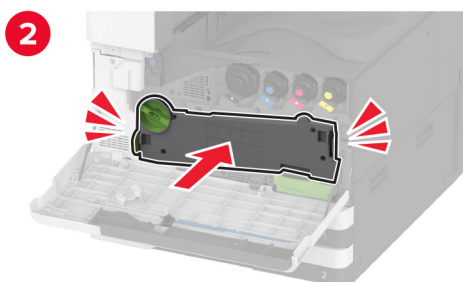
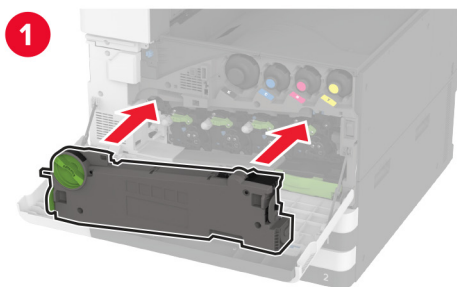

**6** Cierre la puerta.

## Limpieza del kit de rodillos de la bandeja

1 Apague la impresora.

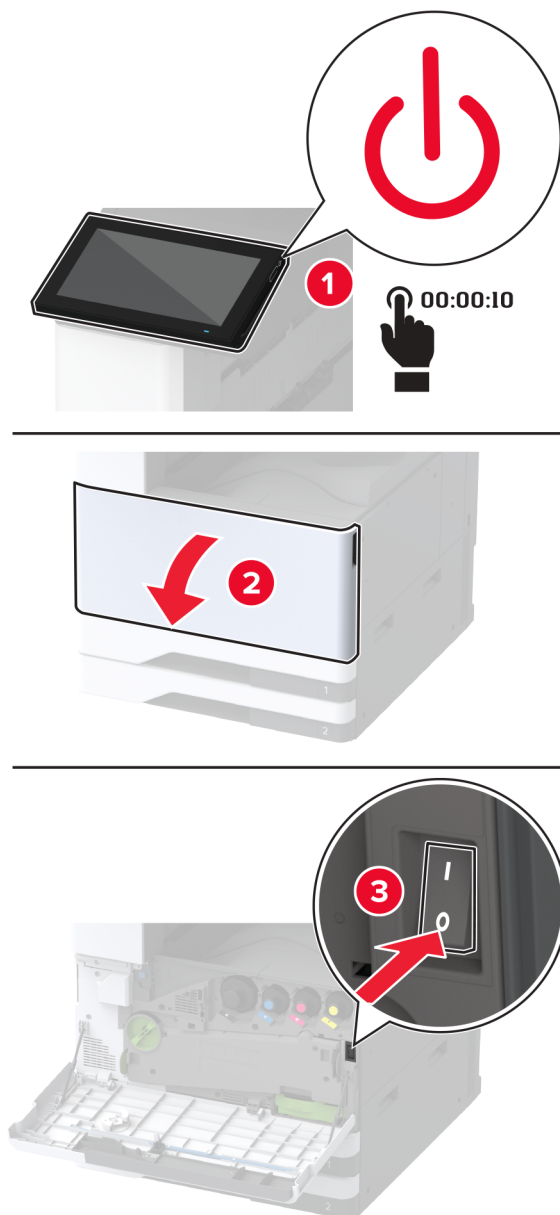

**2** Extraiga la bandeja estándar.

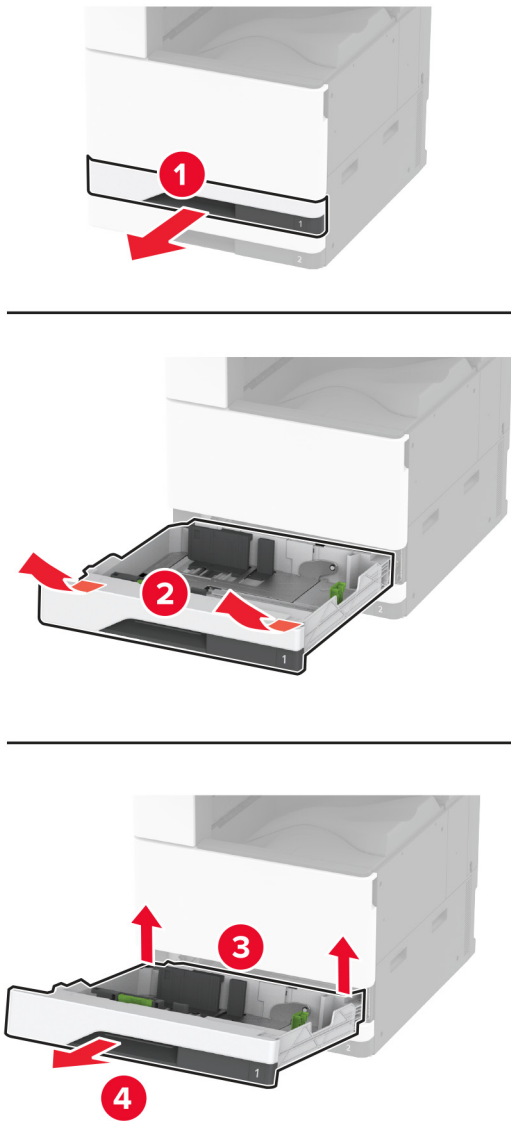

**3** Retire el kit de rodillos de la bandeja.

**Advertencia: Posibles daños:** Para evitar daños por descargas electrostáticas, toque cualquier elemento metálico expuesto de la impresora antes de tocar las zonas internas de la impresora o acceder a ellas.

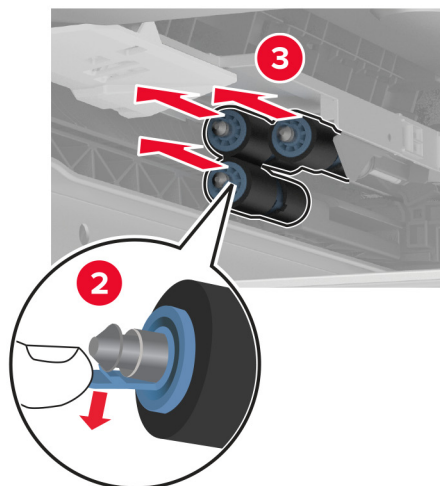
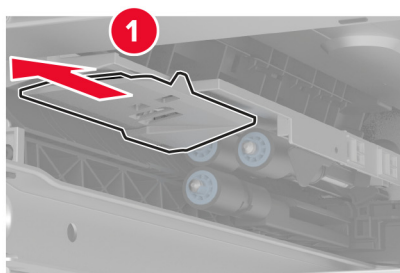
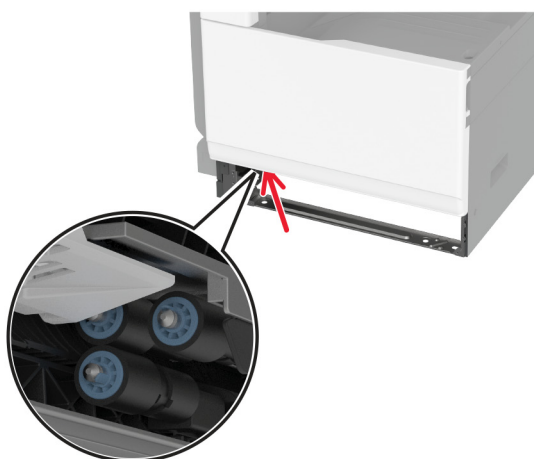

**4** Aplique agua a un paño suave que no suelte pelusa y, a continuación, limpie los rodillos de alimentación.

**5** Inserte el nuevo kit de rodillos hasta que *encaje* en su sitio.

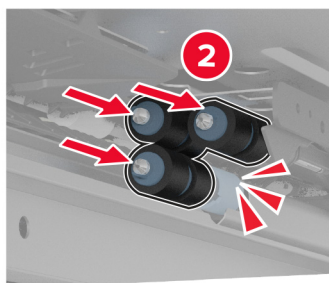
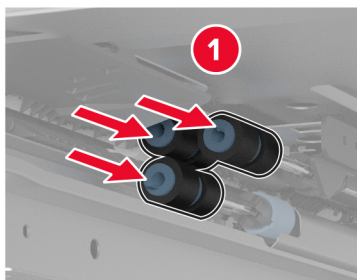

**6** Introduzca la bandeja.

**7** Encienda la impresora.

## Limpieza del kit de rodillos de la bandeja de 2000 hojas

1 Apague la impresora.

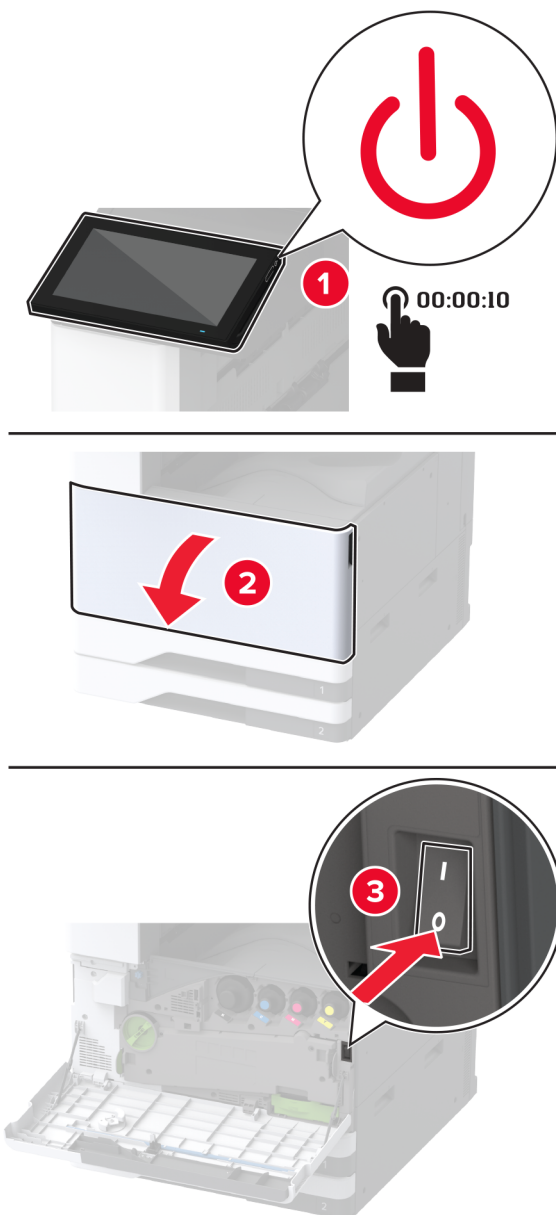



**2** Deslice la bandeja hacia la izquierda.

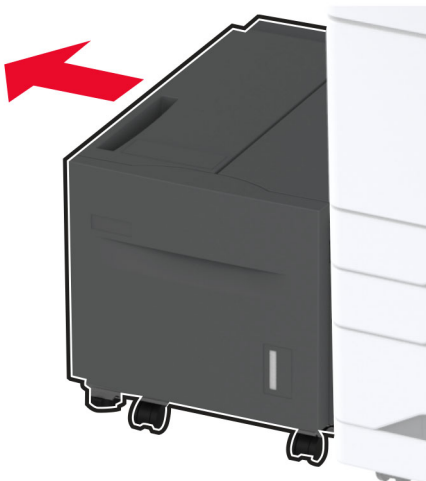

**3** Abra la puerta J y, a continuación, abra la cubierta del kit de rodillos.

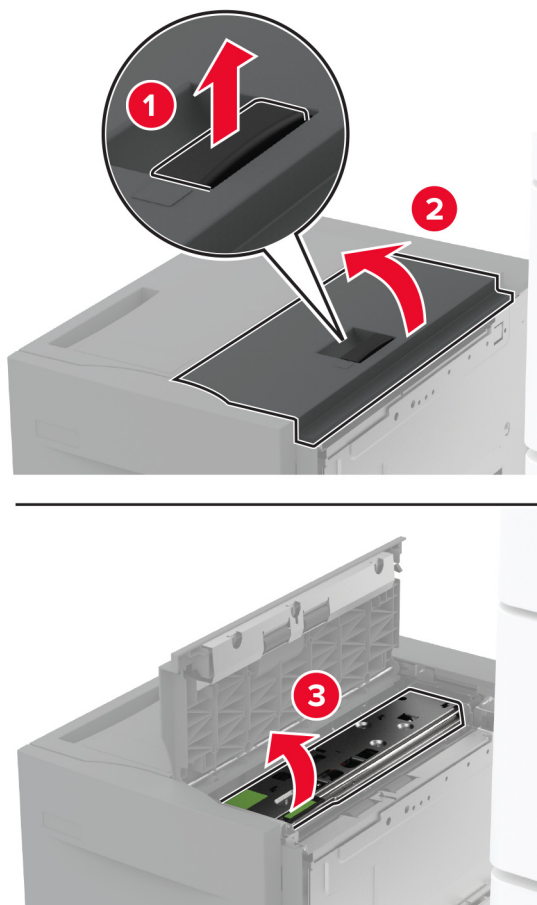

**4** Localice y, a continuación, extraiga el kit de rodillos de la bandeja.

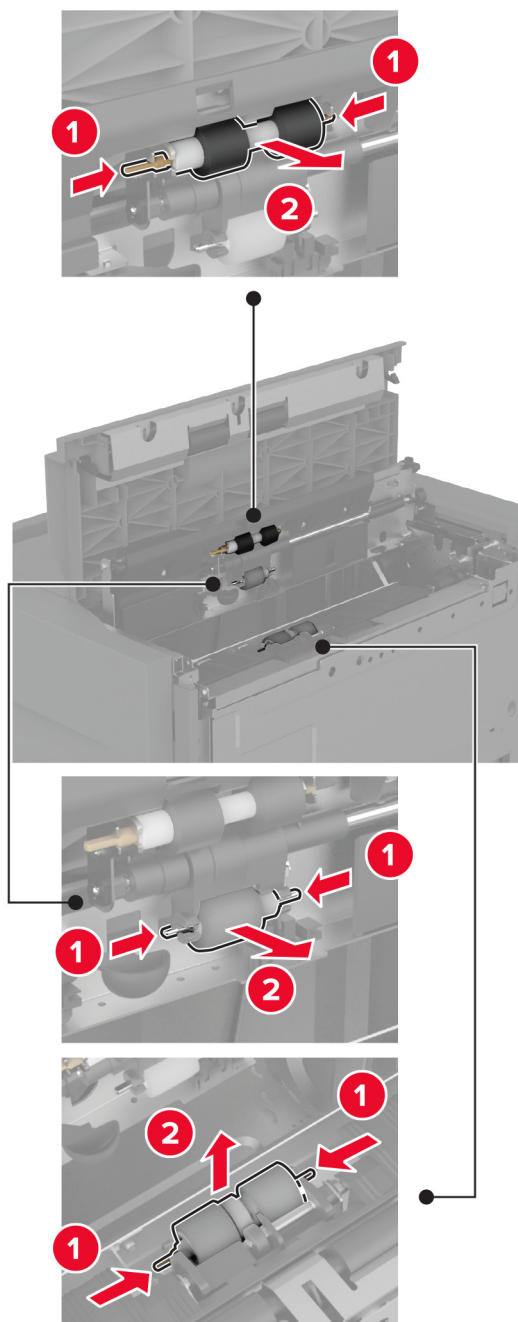

**5** Aplique agua a un paño suave que no suelte pelusa y, a continuación, limpie el kit de rodillos.

**6** Inserte el kit de rodillos.

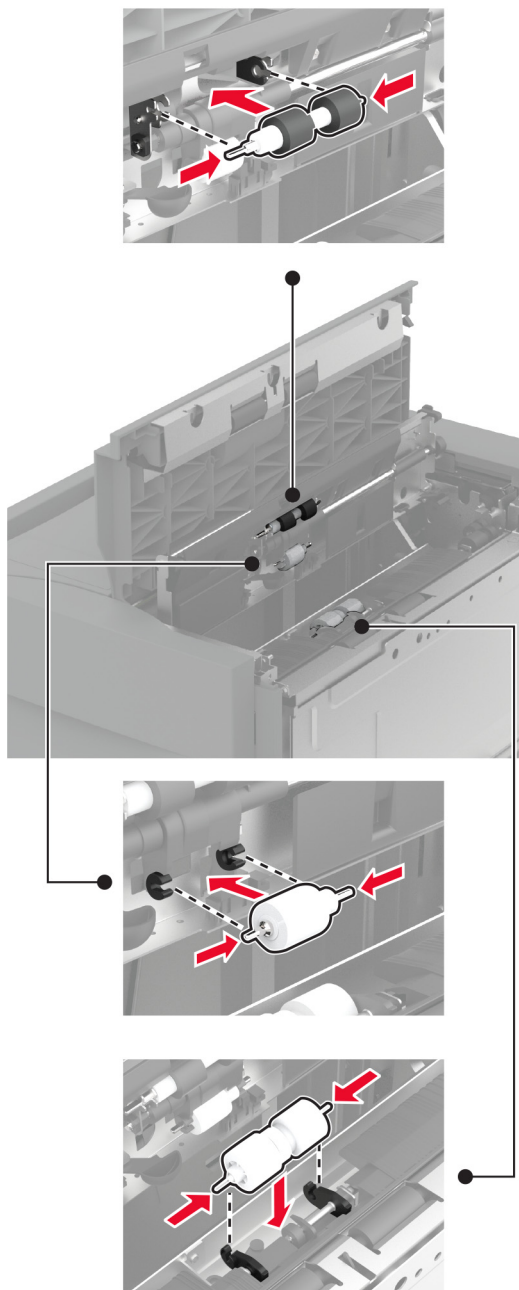

**7** Cierre la cubierta del kit de rodillos y, a continuación, la puerta J.

**8** Deslice la bandeja para colocarla en su sitio.

**9** Encienda la impresora.

## Limpeza del kit de rodillos de la bandeja de 2000 hojas

### En el asa C

- 1 Apague la impresora.

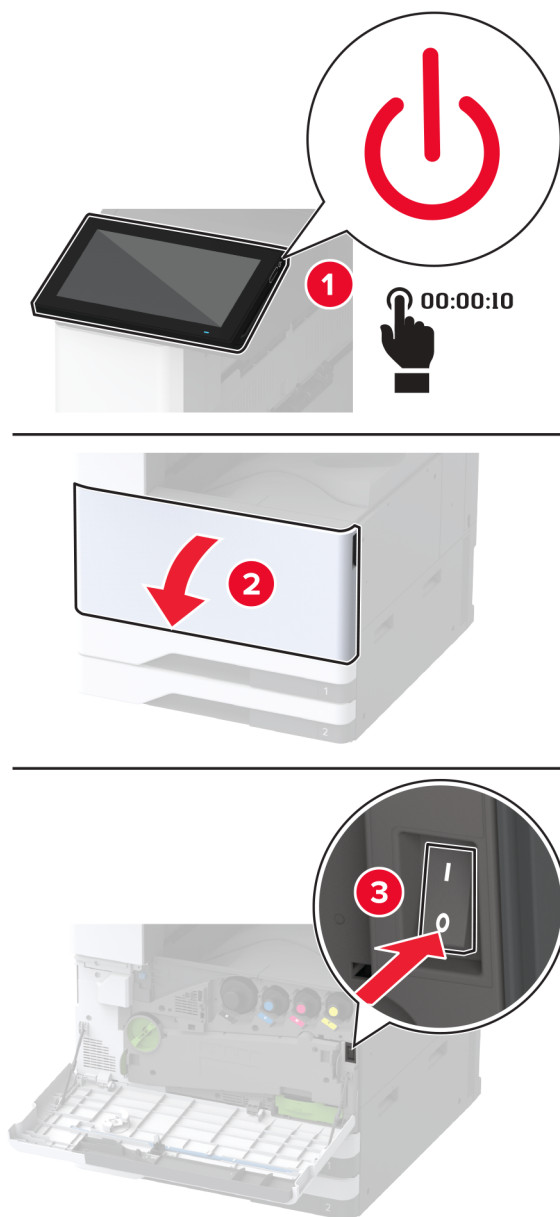

**2** Retire la bandeja 4 y, a continuación, extraiga la bandeja 3.

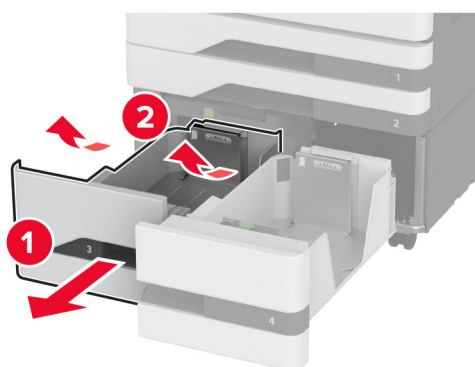
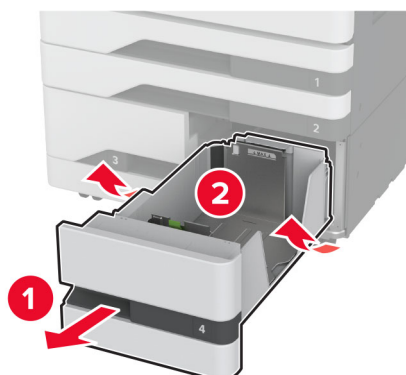

**3** Tire del asa C y abra la cubierta interior.

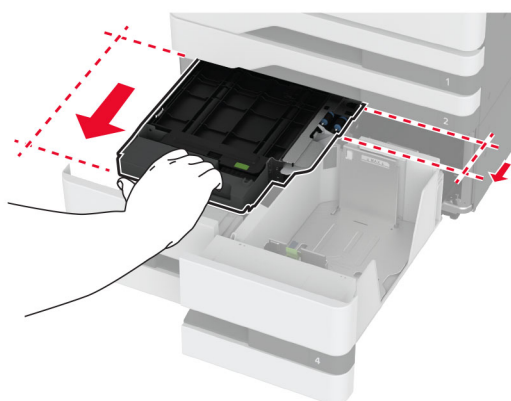

- 4 Abra la cubierta del kit de rodillos.

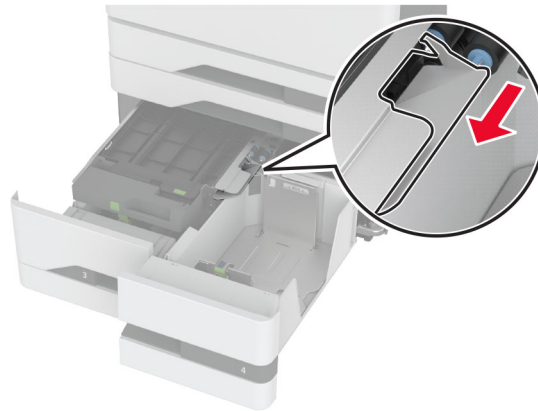

- 5 Retire el kit de rodillos de la bandeja.

**Advertencia: Posibles daños:** Para evitar daños por descargas electrostáticas, toque cualquier elemento metálico expuesto de la impresora antes de tocar las zonas internas de la impresora o acceder a ellas.

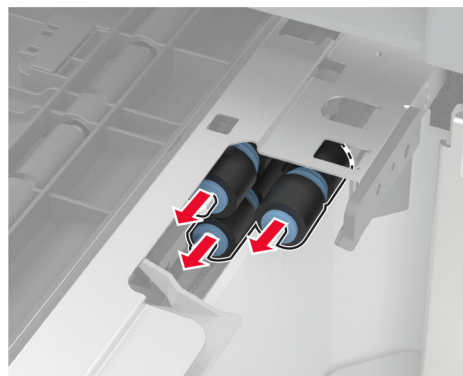
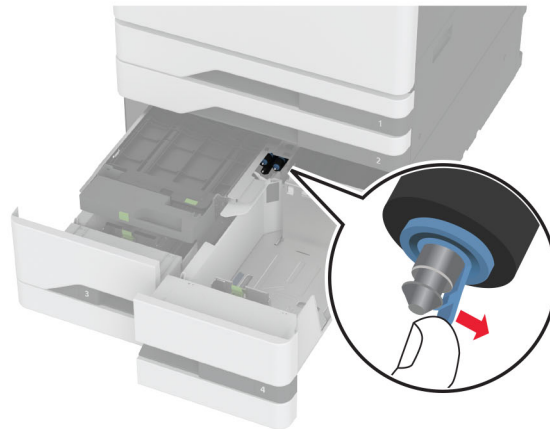

- 6 Aplique agua a un paño suave que no suelte pelusa y, a continuación, limpie los rodillos de carga de papel.
- 7 Inserte el nuevo kit de rodillos hasta que *encaje* en su sitio.
- 8 Cierre la cubierta del kit de rodillos.

**9** Cierre la cubierta interior y, a continuación, inserte el asa C.

**10** Inserte las bandejas 3 y 4.

**11** Encienda la impresora.

**En bandeja 3**

**1** Apague la impresora.

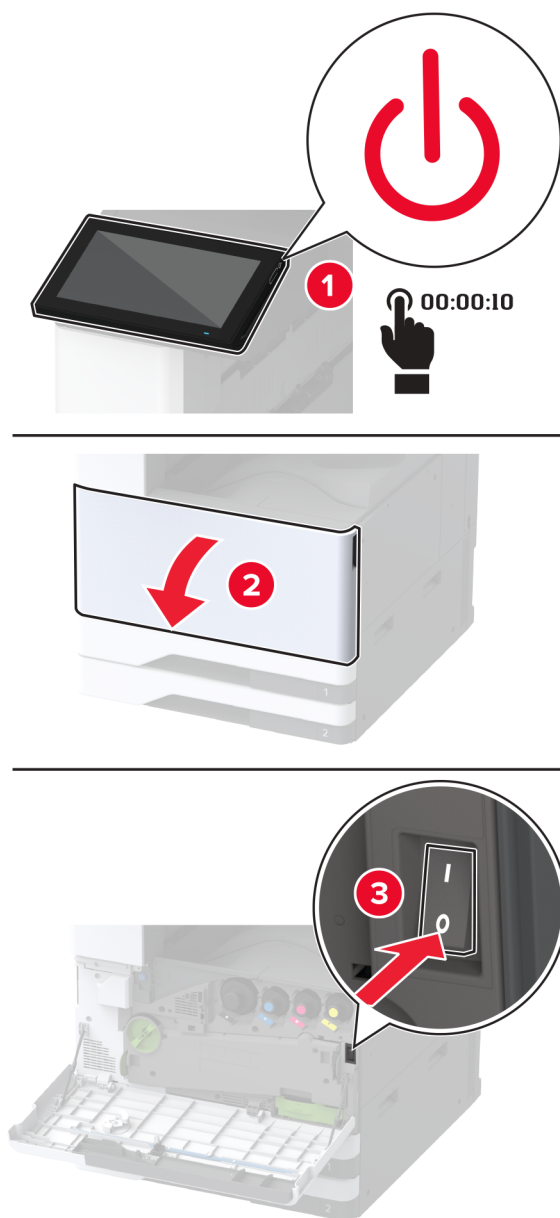

**2** Retire la bandeja 1 y, a continuación, la bandeja 2.

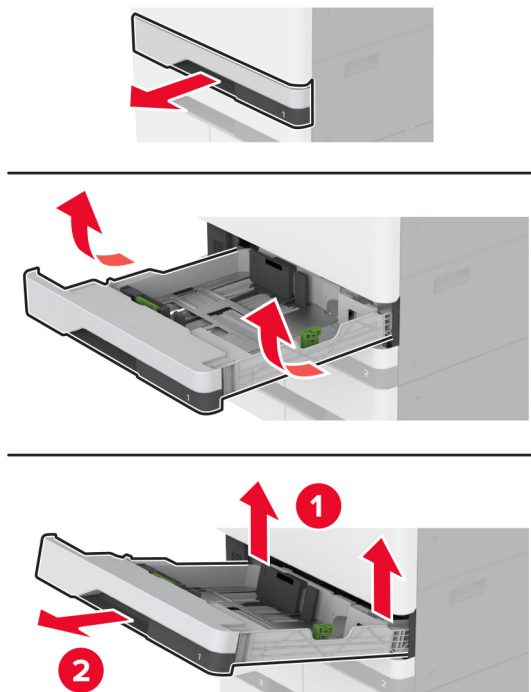

**3** Extraiga las bandejas 3 y 4.

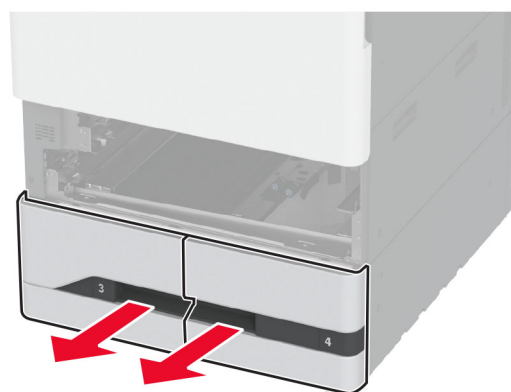

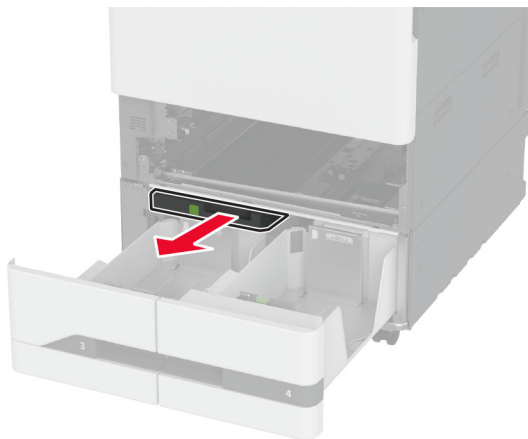

**4** Tire del asa C.**5** Retire el kit de rodillos de la bandeja.

**Advertencia: Posibles daños:** Para evitar daños por descargas electrostáticas, toque cualquier elemento metálico expuesto de la impresora antes de tocar las zonas internas de la impresora o acceder a ellas.

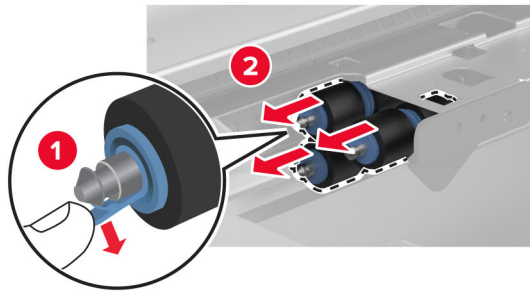
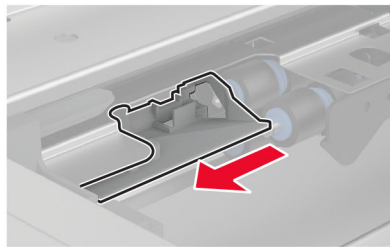
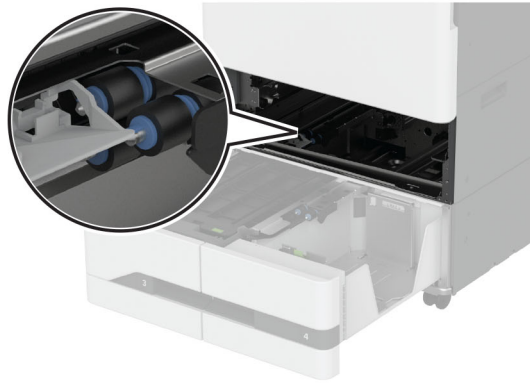

- 6** Aplique agua a un paño suave que no suelte pelusa y, a continuación, limpie los rodillos de carga de papel.
- 7** Inserte el nuevo kit de rodillos hasta que *encaje* en su sitio.
- 8** Inserte el asa C.
- 9** Inserte las bandejas 3 y 4.
- 10** Inserte las bandejas 1 y 2.
- 11** Encienda la impresora.

## Vaciado de la caja del perforador

- 1 Levante la cubierta F de transporte de papel.

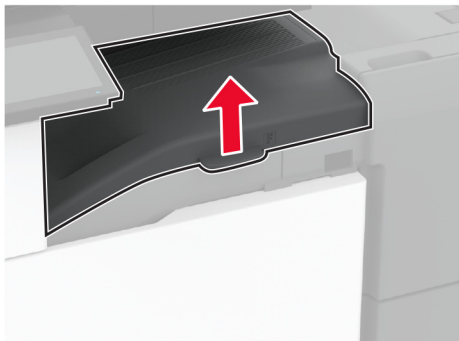

- 2 Retire la caja del perforador y vacíelo.

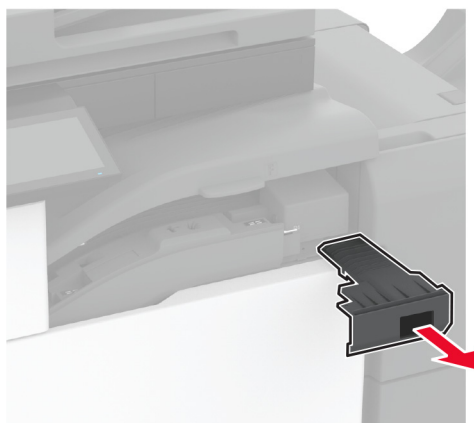

- 3 Introduzca la caja del perforador.

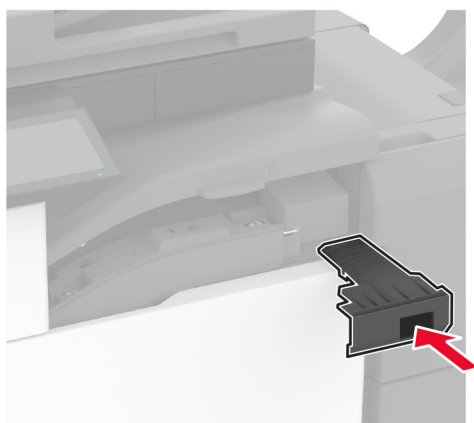

- 4** Cierre la cubierta F de transporte de papel.
- 5** Abra la puerta del clasificador de folletos.



- 6** Retire la caja del perforador y vacíelo.

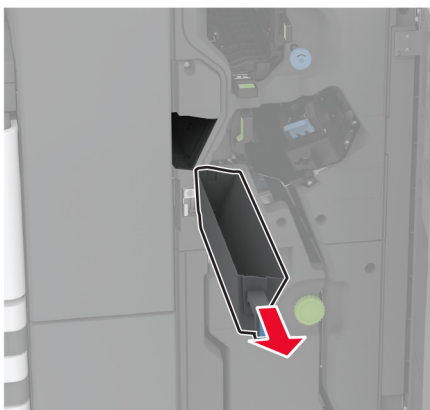

**7** Introduzca la caja del perforador.

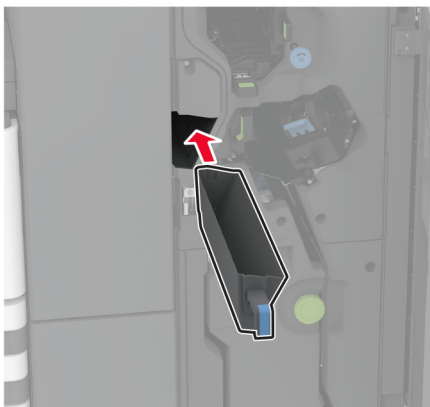

**8** Cierre la puerta del clasificador.

## Ahorro de energía y papel

### Configuración de los valores del modo de ahorro de energía

#### modo de suspensión

- 1** En la pantalla de inicio, toque **Valores > Dispositivo > Gestión del consumo eléctrico > Tiempos de espera > Modo de suspensión**.
- 2** Especifique la cantidad de tiempo que desea que la impresora espere hasta entrar en Modo de suspensión.

#### modo de hibernación

- 1** En la pantalla de inicio, toque **Valores > Dispositivo > Gestión del consumo eléctrico > Tiempos de espera > Tiempo espera para hibernación**.
- 2** Seleccione la cantidad de tiempo que desea que la impresora espere hasta entrar en modo de hibernación.

#### Notas:

- Para que funcione el Tiempo de espera de hibernación, configure Tiempo de espera para hibernación en conexión en Hibernar.
- Embedded Web Server se desactiva cuando la impresora está en modo Hibernar.

### Ajuste del brillo de la pantalla

- 1** En la pantalla de inicio, toque **Valores > Dispositivo > Preferencias**.
- 2** En el menú Brillo de la pantalla, ajuste el valor.

## Ahorro de suministros

- Imprimir en ambas caras del papel.

**Nota:** La impresión a dos caras es el valor predeterminado del controlador de impresión.

- Imprimir varias páginas en una sola hoja de papel.
- La función de vista previa se puede utilizar para ver el aspecto del documento antes de que se imprima.
- Para mayor precisión, imprima una sola copia del documento para comprobar el contenido y el formato.

## Desplazamiento de la impresora a otra ubicación

 **PRECAUCIÓN: POSIBLES DAÑOS PERSONALES:** si el peso de la impresora es superior a 20 kg (44 lb), pueden ser necesarias dos o más personas para levantarla de forma segura.

 **PRECAUCIÓN: POSIBLES DAÑOS PERSONALES:** Para evitar el riesgo de incendio o descarga eléctrica, utilice exclusivamente el cable de alimentación que se suministra junto con este producto o el repuesto autorizado por el fabricante.

 **PRECAUCIÓN: POSIBLES DAÑOS PERSONALES:** Al mover la impresora, siga estas instrucciones para evitar daños personales o en la impresora:

- Asegúrese de que todas las puertas y bandejas están cerradas.
- Apague la impresora y, a continuación, desconecte el cable de alimentación de la toma de tierra.
- Desconecte todos los cables de la impresora.
- Si la impresora cuenta con bandejas opcionales de pie independientes u opciones de salida conectadas a ella, desconéctelas antes de mover la impresora.
- Si la impresora tiene una base de ruedas, llévela con cuidado hasta la nueva ubicación. Preste atención a la hora de atravesar umbrales y saltos en los suelos.
- Si, en lugar de una base con ruedas, la impresora se apoya sobre bandejas opcionales o cuenta con opciones de salida, retire las opciones de salida y levante la impresora de las bandejas. No intente levantar la impresora y alguna de las demás opciones al mismo tiempo.
- Utilice siempre las agarraderas de la impresora para levantarla.
- Si se utiliza un carro para desplazar la impresora, éste debe tener una superficie que pueda abarcar toda el área de la impresora.
- Si se utiliza un carro para desplazar la impresora, éste debe tener una superficie que pueda abarcar todas las dimensiones del área de la impresora.
- Mantenga la impresora en posición vertical.
- Se deben evitar los movimientos bruscos.
- No ponga los dedos bajo la impresora cuando la coloque.
- Asegúrese de que la impresora está rodeada de una zona despejada.

**Nota:** cualquier daño de la impresora ocasionado por su desplazamiento inadecuado queda fuera de la cobertura de garantía de la impresora.

## Envío de la impresora

Para obtener instrucciones para el envío, vaya a <http://support.lexmark.com> o póngase en contacto con el servicio de atención al cliente.

# Solución de problemas

## Problemas de calidad de impresión

Encuentre la imagen que se parezca al problema con la calidad de impresión que tiene y, a continuación, haga clic en el enlace que aparece debajo para leer los pasos para resolver el problema.

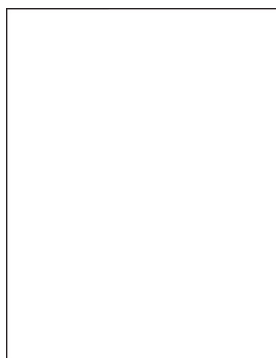

[“Páginas en blanco” en la página 432](#)

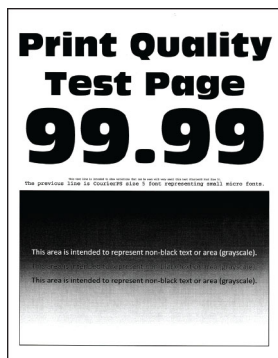

[“Impresión oscura” en la página 433](#)

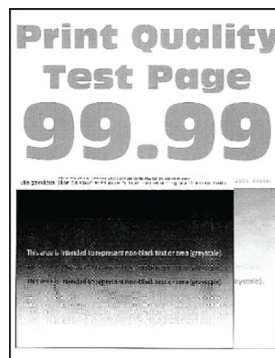

[“Imágenes fantasma” en la página 434](#)

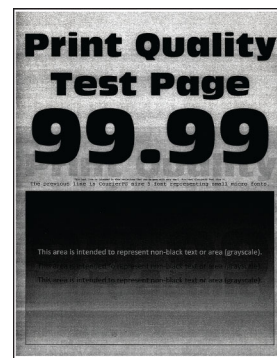

[“Fondo de color o grisáceo” en la página 435](#)



[“Márgenes incorrectos” en la página 436](#)

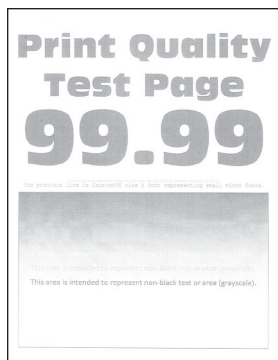

[“Impresión clara” en la página 437](#)

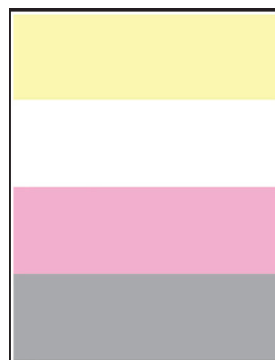

[“Colores que faltan” en la página 439](#)



[“Impresión moteada y puntos” en la página 440](#)



[“Curvatura del papel” en la página 441](#)

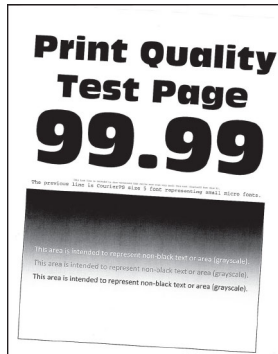

[“Impresión torcida o inclinada” en la página 442](#)

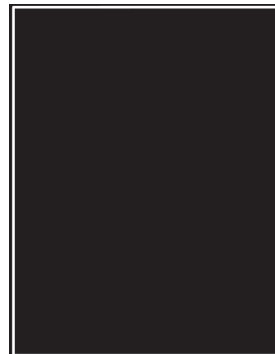

[“Imágenes en negro o colores sólidos” en la página 443](#)



[“Imágenes o texto cortados” en la página 443](#)



[“El tóner se difumina fácilmente” en la página 444](#)



[“Densidad de impresión desigual” en la página 445](#)

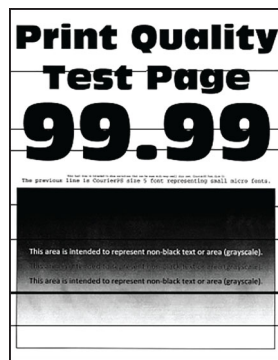

[“Líneas horizontales oscuras” en la página 445](#)

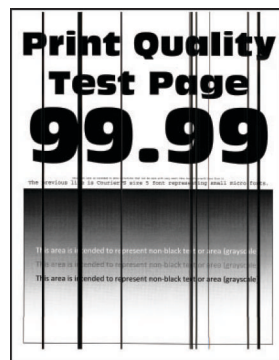

[“Líneas oscuras verticales” en la página 447](#)

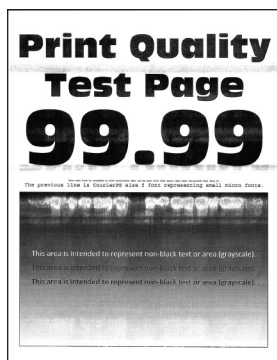

[“Líneas horizontales blancas” en la página 448](#)



[“Líneas blancas verticales” en la página 449](#)



[“Defectos recurrentes” en la página 451](#)

## Códigos de error de la impresora

Códigos de error	Mensaje de error	Solución
2.01	<b>Suministro necesario.</b>	Pulse <b>Cancelar trabajo</b> y solicite el suministro necesario. Para obtener más información, consulte <a href="#">“Solicitud de suministros y piezas” en la página 304</a> .
3.01	<b>La bandeja de salida estándar está llena.</b>	Retire el papel de la bandeja y, a continuación, toque <b>Continuar</b> .
3.21, 3.22, 3.23, 3.24	<b>Retire el papel que haya detrás de la bandeja [x].</b>	<ol style="list-style-type: none"> <li>1 Retire la bandeja indicada.</li> <li>2 Retire cualquier papel atascado que haya en el área.</li> <li>3 Introduzca la bandeja.</li> </ol>
7.13, 7.23, 7.33, 7.43, 7.53	<b>Introducir bandeja [x].</b>	Realice una de las siguientes acciones: <ul style="list-style-type: none"> <li>• Instale la bandeja especificada.</li> <li>• Cancele el trabajo de impresión actual.</li> </ul>
8.01	<b>Cierre la puerta frontal.</b>	Mantenga la puerta frontal cerrada a menos que realice tareas de mantenimiento.
8.02, 8.03, 8.04, 8.05	<b>Cerrar puerta [x].</b>	Mantenga la puerta indicada cerrada a menos que realice tareas de mantenimiento.



Códigos de error	Mensaje de error	Solución
8.06	<b>Coloque la bandeja 5.</b>	Deslice la bandeja hacia la izquierda y, a continuación, vuelva a colocarla en su sitio.
8.07	<b>Cierre la cubierta F de transporte de papel.</b>	Mantenga la cubierta de transporte de papel F cerrada a menos que realice tareas de mantenimiento.
8.08	<b>Cierre la puerta frontal del finalizador con grapado.</b>	Mantenga la puerta frontal del finalizador cerrada a menos que realice tareas de mantenimiento.
8.09	<b>Cierre la cubierta superior del finalizador con grapado o perforador.</b>	Mantenga la cubierta superior cerrada a menos que realice tareas de mantenimiento.
9.00	<b>La impresora ha tenido que reiniciarse. Puede que el último trabajo esté incompleto.</b>	Pulse <b>Continuar</b> para borrar el mensaje y continuar con la impresión.
11,11, 11,21, 11,31, 11,41, 11,51	<b>Cargue [fuente] con [tipo] [tamaño].</b>	Cargue papel en la bandeja indicada. Para obtener más información, consulte <a href="#">“Carga de papel y material especial” en la página 61.</a>
11,12, 11,22, 11,32, 11,42, 11,52	<b>Cargue [origen] con [tipo] [tamaño] [orientación].</b>	
11.81, 11.91	<b>Cargue el alimentador multiuso con [tipo] [tamaño].</b>	Cargue papel en el alimentador multiuso. Para obtener más información, consulte <a href="#">“Carga del alimentador multiuso” en la página 75.</a>
11.82, 11.92	<b>Cargue el alimentador multiuso con [tipo] [tamaño] [orientación].</b>	
12,11, 12,21, 12,31, 12,41, 12,51	<b>Cambie [origen] a [tipo] [tamaño].</b>	Extraiga la bandeja indicada, retire el papel y, a continuación, cargue papel del tipo y tamaño correctos. Para obtener más información, consulte <a href="#">“Carga de papel y material especial” en la página 61.</a>
12,12, 12,22, 12,32, 12,42, 12,52	<b>Cambie [origen] a [tipo] [tamaño] [orientación].</b>	
12.91	<b>Cambie el alimentador multiuso a [tipo] [tamaño].</b>	Retire el papel y, a continuación, cargue papel del tipo y tamaño correctos. Para obtener más información, consulte <a href="#">“Carga del alimentador multiuso” en la página 75.</a>
12.92	<b>Cambie el alimentador multiuso a [tipo] [tamaño] [orientación].</b>	
31.00	<b>Introduzca la caja del perforador.</b>	<ol style="list-style-type: none"> <li><b>1</b> Abra la cubierta F de transporte de papel.</li> <li><b>2</b> Extraiga la caja del perforador.</li> <li><b>3</b> Introduzca la caja del perforador.</li> </ol>

Códigos de error	Mensaje de error	Solución
31.35	<b>Vuelva a colocar el contenedor de tóner de desecho que faltaba o que no respondía.</b>	<ol style="list-style-type: none"> <li>1 Abra la puerta frontal.</li> <li>2 Retire el contenedor de tóner de desecho.</li> </ol> <p><b>Nota:</b> Para evitar que se derrame el tóner, coloque la botella en posición vertical.</p> <ol style="list-style-type: none"> <li>3 Introduzca el depósito de tóner de desecho.</li> <li>4 Cierre la puerta frontal.</li> </ol>
31.40, 31.41, 31.42, 31.43	<b>Reinstale el cartucho [color] que falta o no responde.</b>	<ol style="list-style-type: none"> <li>1 Abra la puerta frontal.</li> <li>2 Retire el cartucho.</li> <li>3 Introduzca el cartucho.</li> <li>4 Cierre la puerta frontal.</li> </ol>
31.60, 31.61, 31.62, 31.63	<b>Vuelva a instalar el fotoconductor [color] que falta o no responde.</b>	<ol style="list-style-type: none"> <li>1 Abra la puerta frontal.</li> <li>2 Desbloquee y, a continuación, retire la unidad de transferencia de tóner de desecho.</li> </ol> <p><b>Nota:</b> Para evitar que se derrame el tóner, coloque la unidad en posición vertical.</p> <ol style="list-style-type: none"> <li>3 Desbloquee la unidad de fotoconductor y, a continuación, retírela de la impresora.</li> <li>4 Introduzca la nueva unidad de fotoconductor hasta que encaje en su sitio.</li> <li>5 Inserte la unidad de transferencia de tóner de desecho y, a continuación, bloquéela.</li> <li>6 Cierre la puerta frontal.</li> </ol>
32.40, 31.41, 31.42, 31.43	<b>Sustituya el cartucho [color] no admitido.</b>	Consulte <a href="#">“Sustitución del cartucho de tóner” en la página 305.</a>
32.60, 32.61, 32.62, 32.63	<b>Sustituir fotoconductor [color] no compatible.</b>	Consulte <a href="#">“Sustitución de una unidad del fotoconductor” en la página 310.</a>
34.00	<b>Papel demasiado corto.</b>	Ajuste la configuración del tamaño del papel para que coincida con el papel cargado en la bandeja. En la pantalla de inicio, pulse <b>Configuración &gt; Papel &gt; Agarradera de la bandeja &gt; Configuración &gt; Tamaño/tipo de papel.</b>
34.10, 34.20, 34.30, 34.40, 34.50	<b>Compruebe [source], y ajuste las guías y la orientación.</b>	Extraiga la bandeja indicada y asegúrese de que el papel está cargado correctamente. Para obtener más información, consulte <a href="#">“Carga de papel y material especial” en la página 61.</a>
34.90	<b>Compruebe el alimentador multiuso, ajuste las guías y la orientación.</b>	Compruebe que el papel está correctamente cargado. Para obtener más información, consulte <a href="#">“Carga del alimentador multiuso” en la página 75.</a>
37.10	<b>Memoria insuficiente para clasificar el trabajo.</b>	Realice una de las siguientes acciones: <ul style="list-style-type: none"> <li>• Toque <b>Continuar</b> para imprimir la parte del trabajo que está almacenada y empezar a clasificar el resto del trabajo de impresión.</li> <li>• Cancele el trabajo de impresión actual.</li> </ul>
37.30	<b>Memoria insuficiente; algunos trabajos en espera se han eliminado.</b>	Pulse <b>Continuar</b> para borrar el mensaje y continuar con la impresión.

Códigos de error	Mensaje de error	Solución
38.10	<b>Memoria llena.</b>	<p>Realice alguna de estas acciones:</p> <ul style="list-style-type: none"> <li>• Pulse <b>Continuar</b> para borrar el mensaje y continuar con la impresión.</li> <li>• Cancele el trabajo de impresión actual.</li> <li>• Instale más memoria de impresora.</li> <li>• Reduzca el número de páginas del trabajo de impresión.</li> </ul>
39.10	<b>Página compleja; puede que algunos datos no se hayan imprimido.</b>	<p>Realice alguna de estas acciones:</p> <ul style="list-style-type: none"> <li>• Pulse <b>Continuar</b> para borrar el mensaje y continuar con la impresión.</li> <li>• Cancele el trabajo de impresión actual.</li> <li>• Instale más memoria de impresora.</li> <li>• Reduzca la complejidad y el tamaño del trabajo de impresión antes de enviarlo de nuevo a imprimir.</li> <li>• Reduzca el número de páginas del trabajo de impresión.</li> <li>• Reduzca el número y el tamaño de las fuentes descargadas.</li> <li>• Elimine las fuentes o macros innecesarios del trabajo de impresión.</li> <li>• Reduzca el número de gráficos del trabajo de impresión.</li> </ul>
51	<b>Flash defectuoso detectado.</b>	<p>Realice alguna de estas acciones:</p> <ul style="list-style-type: none"> <li>• Sustituya la memoria flash.</li> <li>• En la pantalla de inicio, toque <b>Continuar</b> para borrar el mensaje y continuar con la impresión.</li> <li>• Cancele el trabajo de impresión actual.</li> </ul>
52	<b>No hay suficiente espacio en memoria flash para recursos.</b>	<p>Realice alguna de estas acciones:</p> <ul style="list-style-type: none"> <li>• Pulse <b>Continuar</b> para borrar el mensaje y continuar con la impresión.</li> <li>• Elimine fuentes, macros y otros datos almacenados en la memoria flash.</li> <li>• Instale un disco duro. Para obtener más información, consulte <a href="#">“Instalación de un disco duro de impresora” en la página 171</a>.</li> </ul> <p><b>Nota:</b> Se borran las macros y fuentes descargadas que no se hayan guardado previamente en la memoria flash.</p>
55.1	<b>Error al leer unidad USB. Extracción de la unidad USB.</b>	Extraiga la unidad flash para continuar.
55.2	<b>Error al leer el concentrador USB. Extraiga el concentrador.</b>	Retire el cable USB para continuar.
55.3	<b>Desconectar y cambiar modo.</b>	
61	<b>Extraer disco defectuoso.</b>	Sustituya la unidad de almacenamiento defectuosa.

Códigos de error	Mensaje de error	Solución
62	<b>Disco lleno.</b>	<p>Realice alguna de estas acciones:</p> <ul style="list-style-type: none"> <li>• Pulse <b>Continuar</b> para borrar el mensaje y continuar con la impresión.</li> <li>• Elimine fuentes, macros y otros datos almacenados en el disco duro.</li> <li>• Instale un disco duro. Para obtener más información, consulte <a href="#">“Instalación de un disco duro de impresora” en la página 171.</a></li> </ul>
63	<b>Formatee el disco.</b>	<p>Al formatear ahora se borrará toda la información de la unidad de almacenamiento.</p> <p>Para formatear el disco, haga lo siguiente:</p> <ol style="list-style-type: none"> <li><b>1</b> Pulse <b>Valores &gt; Dispositivo &gt; Mantenimiento &gt; Borrar fuera de servicio.</b></li> <li><b>2</b> Toque <b>Limpiar toda la información del disco duro</b> y, a continuación, toque <b>BORRAR.</b></li> </ol>
71.01	<b>Nombre de la estación de fax no configurado. Póngase en contacto con el administrador del sistema.</b>	<p>Consulte <a href="#">“Configuración de la función de fax mediante el fax analógico” en la página 45.</a></p>
71.02	<b>Número de estación de fax no configurada. Póngase en contacto con el administrador del sistema.</b>	
71.03	<b>Línea analógica no conectada al módem, fax desactivado.</b>	<p>Compruebe la conexión y la línea para ver si hay señal. Para obtener más información, consulte <a href="#">“Configuración de la función de fax mediante el fax analógico” en la página 45.</a></p>
71.06	<b>No se ha podido establecer conexión con el servidor de fax HTTPS.</b>	<p>La conexión con el servidor de fax HTTPS está desconectada. Compruebe la conexión a Internet de la impresora.</p>
71.07	<b>Impresora no registrada en el servidor de fax HTTPS.</b>	<p>Asegúrese de que la impresora se ha agregado a la lista de dispositivos en el portal del servidor de fax HTTPS. Póngase en contacto con el administrador del sistema.</p>
71.11	<b>Partición de fax.</b>	<p>La partición de fax no funciona. Póngase en contacto con el administrador del sistema.</p>
71.12	<b>Memoria llena, no se pueden imprimir faxes.</b>	<p>Toque <b>Imprimir todo</b> para imprimir todos los faxes que se han guardado.</p>
71.13	<b>Memoria llena. No se pueden enviar faxes.</b>	<p>Realice una de las siguientes acciones:</p> <ul style="list-style-type: none"> <li>• Continúe e intente enviar el fax de nuevo.</li> <li>• Digitalice el documento original página a página, marque el número de fax y, a continuación, envíe el documento por fax.</li> </ul>
71.40	<b>La hora de la impresora no es correcta.</b>	<p>Configurar la hora de impresión. En la pantalla de inicio, pulse <b>Configuración &gt; Dispositivo &gt; Preferencias &gt; Fecha y hora &gt; Configurar.</b></p>

Códigos de error	Mensaje de error	Solución
72.01	El servidor SMTP de correo electrónico no está configurado. Póngase en contacto con el administrador del sistema.	Realice una de las siguientes acciones: <ul style="list-style-type: none"> <li>• Configure la función de correo electrónico. Para obtener más información, consulte <a href="#">“Configuración de los valores de SMTP de correo electrónico” en la página 53.</a></li> <li>• Deshabilite el mensaje de error. Para obtener más información, consulte <a href="#">“Desactivar el mensaje de error 'Servidor SMTP no configurado'” en la página 499.</a></li> </ul>
72.02	Servidor Web link no configurado. Póngase en contacto con el administrador del sistema.	Póngase en contacto con el administrador del sistema.
72.04	Formato de destino del servidor de fax no configurado. Póngase en contacto con el administrador del sistema.	Realice una de las siguientes acciones: <ul style="list-style-type: none"> <li>• Pulse <b>Valores &gt; Fax &gt; Configuración del servidor de fax &gt; Valores generales de fax.</b> Configure el ajuste Para formatear.</li> <li>• Póngase en contacto con el administrador del sistema.</li> </ul>
80.21	Kit de mantenimiento casi agotado	Pulse <b>Continuar</b> para borrar el mensaje.
80.31	Sustituir kit de mantenimiento.	Consulte <a href="#">“Sustitución del kit de rodillos de la bandeja” en la página 331.</a>
81.31	Sustituya el mecanismo de rodillo, se ha superado la vida útil recomendada.	
82.22	Contenedor de tóner de desecho casi lleno.	Pulse <b>Continuar</b> para borrar el mensaje.
82.42	Sustituya el contenedor de tóner de desecho.	Consulte <a href="#">“Sustitución del contenedor de tóner de desecho” en la página 361.</a>
83.20	Faltan grapas o hay pocas.	Realice una de las siguientes acciones: <ul style="list-style-type: none"> <li>• Extráigalo y, a continuación, inserte el cartucho de grapas.</li> </ul>
83.30	Faltan grapas o no se han introducido bien.	<ul style="list-style-type: none"> <li>• Sustituya el cartucho de grapas. Para obtener más información, consulte <a href="#">“Sustitución de la unidad del cartucho de grapas” en la página 386.</a></li> </ul>
84.01	Unidad de fotoconductor [color] casi baja.	Pulse <b>Continuar</b> para borrar el mensaje.
84.11	Unidad de fotoconductor [color] baja.	
84.21	Unidad de fotoconductor [color] muy baja.	
84.31	Sustituya la unidad de fotoconductor [color], se ha superado la vida útil recomendada.	Consulte <a href="#">“Sustitución de una unidad del fotoconductor” en la página 310.</a>

Códigos de error	Mensaje de error	Solución
86.23	<b>En breve se requerirá un mantenimiento del escáner.</b>	Pulse <b>Continuar</b> para borrar el mensaje.
86.33	<b>Sustituya el kit del ADF, se ha superado la vida útil recomendada.</b>	Consulte <a href="#">“Sustitución del kit de rodillos del ADF” en la página 335.</a>
87.20	<b>Caja del perforador casi llena.</b>	Pulse <b>Continuar</b> para borrar el mensaje.
87.30	<b>Vacíe la caja del perforador.</b>	<ol style="list-style-type: none"> <li><b>1</b> Abra la cubierta F de transporte de papel.</li> <li><b>2</b> Extraiga la caja del perforador y vacíela.</li> <li><b>3</b> Introduzca la caja del perforador.</li> <li><b>4</b> Cierre la cubierta.</li> </ol>
88.00[x]	<b>Cartucho [color] casi bajo.</b>	Pulse <b>Continuar</b> para borrar el mensaje.
88.10[x]	<b>Cartucho [color] bajo.</b>	
88.20[x]	<b>Cartucho [color] muy bajo.</b>	
88.30[x], 88.40[x]	<b>Reemplazar cartucho [color].</b>	Consulte <a href="#">“Sustitución del cartucho de tóner” en la página 305.</a>
200.03, 240.06	<b>Atasco de papel, [encabezado de atasco].</b>	Consulte <a href="#">“Atasco de papel en el alimentador multiuso” en la página 466.</a>
200.16[x], 241.16a	<b>Atasco de papel, [encabezado de atasco].</b>	Consulte <a href="#">“Atasco de papel en la bandeja estándar” en la página 461.</a>
200.26[x], 200.36[x], 200.46[x], 200.56a, 202.95[x], 242.26, 242.33, 242.43, 243.33, 243.36, 243.43, 244.43, 244.46	<b>Atasco de papel, [encabezado de atasco].</b>	Consulte <a href="#">“Atasco de papel en las bandejas opcionales” en la página 462.</a>
200.56a, 245.53[x], 245.56	<b>Atasco de papel, [encabezado de atasco].</b>	Consulte <a href="#">“Atasco de papel en la bandeja de 2000 hojas” en la página 466.</a>
200.95, 201.96, 202.93, 202.94, 221.93, 232.93, 240.25, 240.35, 240.55	<b>Atasco de papel, [encabezado de atasco].</b>	Consulte <a href="#">“Atasco de papel en la puerta A” en la página 467.</a>
280.06	<b>Vuelva a cargar originales en ADF y reinicie el trabajo.</b>	<p>Pruebe una o varias de las acciones siguientes:</p> <ul style="list-style-type: none"> <li>• Retire el papel y vuelva a colocarlo en el ADF.</li> <li>• Digitalización desde el cristal del escáner.</li> <li>• Termine el trabajo sin escanear el resto de las páginas.</li> <li>• Cancele el trabajo.</li> </ul>

Códigos de error	Mensaje de error	Solución
280.11, 280.13, 280.15, 280.91, 280.93, 280.95, 281.11, 281.15, 281.16, 281.91, 281.95, 281.96, 282.11, 282.13, 282.15, 282.91, 282.93, 282.95, 283.11, 283.13, 283.15, 283.91, 283.93, 283.95, 284.11, 284.13, 284.15, 284.91, 284.93, 284.95, 288.10, 288.90, 295.01, 680.10	<b>Atasco en el escáner.</b>	Consulte <a href="#">“Atasco de papel en el alimentador automático de documentos” en la página 471.</a>
280.13Q, 280.15Q, 295.01Q, 680.20Q	<b>Sustituya los originales atascados.</b>	Pruebe una o varias de las acciones siguientes: <ul style="list-style-type: none"> <li>• Retire el papel y vuelva a colocarlo en el ADF.</li> <li>• Digitalización desde el cristal del escáner.</li> <li>• Termine el trabajo sin escanear el resto de las páginas.</li> <li>• Cancele el trabajo.</li> </ul>
280.13K, 280.15K, 680.20K, 680.40K, 295.01K,	<b>Volver a cargar originales y reiniciar.</b>	Pruebe una o varias de las acciones siguientes: <ul style="list-style-type: none"> <li>• Retire el papel y vuelva a colocarlo en el ADF.</li> <li>• Digitalización desde el cristal del escáner.</li> <li>• Cancele el trabajo.</li> </ul>
400.13, 400.13b, 420.13b, 420.15b, 420.54c, 450.23b, 450.91b, 451.33b, 454.23b, 454.25b, 457.25b	<b>Atasco de papel, [encabezado de atasco].</b>	Consulte <a href="#">“Atasco de grapas en la grapadora, finalizador con perforador.” en la página 474.</a>
420.11a, 420.13a, 420.15a, 420.15b, 420.54a, 420.54b, 425.13a	<b>Atasco de papel, [encabezado de atasco].</b>	Consulte <a href="#">“Atasco de papel en la grapadora” en la página 472.</a>

Códigos de error	Mensaje de error	Solución
420.15b, 450.33, 450.91a, 451.33a, 451.33b, 451.35, 454.33, 454.35, 454.36, 454.37, 457.35a, 457.35b, 490.33, 491.33, 491.35, 550.23, 551.23, 552.23, 553.23, 553.25, 555.23, 556.23	<b>Atasco de papel, [encabezado de atasco].</b>	Consulte <a href="#">“Atasco de papel en el clasificador para doblar en tríptico/Z” en la página 477.</a>
457.35b	<b>Atasco de papel, [encabezado de atasco].</b>	Realice una de las siguientes acciones: <ul style="list-style-type: none"> <li>• Si ha instalado el finalizador de grapas, consulte <a href="#">“Atasco de papel en la grapadora” en la página 472.</a></li> <li>• Si ha instalado el finalizador de grapas y perforaciones, consulte <a href="#">“Atasco de grapas en la grapadora, finalizador con perforador.” en la página 474.</a></li> </ul>

## Problemas de impresión

### Calidad de impresión baja

#### Páginas en blanco

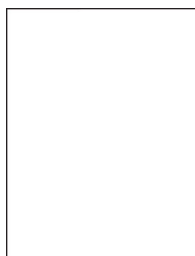

**Nota:** Antes de resolver el problema, imprima las páginas de prueba de la calidad de impresión. En la pantalla de inicio, toque **Valores > Solución de problemas > Páginas de prueba de la calidad de impresión.**

Acción	Sí	No
<p><b>Paso 1</b></p> <p><b>a</b> Compruebe si la impresora está utilizando un cartucho de tóner de Lexmark original y compatible.</p> <p><b>Nota:</b> Si el cartucho no es compatible, instale uno compatible.</p> <p><b>b</b> Imprima el documento.</p> <p>¿Está imprimiendo la impresora páginas en blanco?</p>	Vaya al paso 2.	El problema se ha solucionado.



Acción	Sí	No
<p><b>Paso 2</b></p> <p><b>a</b> Extraiga las unidades de fotoconductor.</p> <p><b>Advertencia: Posibles daños:</b> No exponga las unidades de fotoconductor a la luz directa. Una larga exposición a la luz puede ocasionar problemas de calidad de impresión.</p> <p><b>Advertencia: Posibles daños:</b> No toque los tambores de fotoconductor. Si lo hace, puede afectar a la calidad de los futuros trabajos de impresión.</p> <p><b>b</b> Inserte las unidades de fotoconductor.</p> <p><b>c</b> Imprima el documento.</p> <p>¿Está imprimiendo la impresora páginas en blanco?</p>	<p>Ponerse en contacto con el <a href="#">servicio de atención al cliente</a>.</p>	<p>El problema se ha solucionado.</p>

### Impresión oscura



**Nota:** Antes de resolver el problema, imprima las páginas de muestra de calidad para determinar el color que falta. En la pantalla de inicio, toque **Valores > Solución de problemas > Páginas de prueba de la calidad de impresión**.

Acción	Sí	No
<p><b>Paso 1</b></p> <p><b>a</b> Ajuste de color.</p> <p>En la pantalla de inicio, toque <b>Valores &gt; Imprimir &gt; Calidad &gt; Imágenes avanzadas &gt; Ajuste de color</b>.</p> <p><b>b</b> Imprima el documento.</p> <p>¿Es demasiado oscura la impresión?</p>	<p>Vaya al paso 2.</p>	<p>El problema se ha solucionado.</p>
<p><b>Paso 2</b></p> <p><b>a</b> En función del sistema operativo, reduzca la intensidad del tóner en Preferencias de impresión o en el cuadro de diálogo Imprimir.</p> <p><b>Nota:</b> También puede cambiar los valores del panel de control de la impresora. En la pantalla de inicio, toque <b>Valores &gt; Imprimir &gt; Calidad &gt; Resolución impresión</b>.</p> <p><b>b</b> Imprima el documento.</p> <p>¿Es demasiado oscura la impresión?</p>	<p>Vaya al paso 3.</p>	<p>El problema se ha solucionado.</p>

Acción	Sí	No
<p><b>Paso 3</b></p> <p><b>a</b> En función del sistema operativo, especifique el tipo de papel en Preferencias de impresión o en el cuadro de diálogo Imprimir.</p> <p><b>Notas:</b></p> <ul style="list-style-type: none"> <li>• Asegúrese de que los valores de configuración coinciden con el papel cargado en la bandeja.</li> <li>• También puede cambiar los valores del panel de control de la impresora. En la pantalla de inicio, toque <b>Valores &gt; Papel &gt; Configuración de bandeja &gt; Tipo/tamaño de papel.</b></li> </ul> <p><b>b</b> Imprima el documento.</p> <p>¿Es demasiado oscura la impresión?</p>	Vaya al paso 4.	Vaya al paso 6.
<p><b>Paso 4</b></p> <p>Compruebe que los acabados del papel no sean ásperos ni rugosos.</p> <p>¿Está imprimiendo en papel de textura áspera o rugosa?</p>	Vaya al paso 5.	Vaya al paso 6.
<p><b>Paso 5</b></p> <p><b>a</b> Sustituya el papel con textura o rugoso por papel normal.</p> <p><b>b</b> Imprima el documento.</p> <p>¿Es demasiado oscura la impresión?</p>	Vaya al paso 6.	El problema se ha solucionado.
<p><b>Paso 6</b></p> <p><b>a</b> Cargue papel de un paquete nuevo.</p> <p><b>Nota:</b> El papel está mojado debido al alto nivel de humedad. Guarde el papel en su embalaje original hasta su utilización.</p> <p><b>b</b> Imprima el documento.</p> <p>¿Es demasiado oscura la impresión?</p>	Ponerse en contacto con el <a href="#">servicio de atención al cliente</a> .	El problema se ha solucionado.

## Imágenes fantasma



**Nota:** Antes de resolver el problema, imprima las páginas de prueba de la calidad de impresión. En la pantalla de inicio, toque **Valores > Solución de problemas > Páginas de prueba de la calidad de impresión.**

Acción	Sí	No
<p><b>Paso 1</b></p> <p><b>a</b> Cargue la bandeja con el tipo y el tamaño de papel correctos.</p> <p><b>b</b> Imprima el documento.</p> <p>¿Aparecen imágenes "fantasma" en las impresiones?</p>	Vaya al paso 2.	El problema se ha solucionado.
<p><b>Paso 2</b></p> <p><b>a</b> En función del sistema operativo, especifique el tipo de papel en Preferencias de impresión o en el cuadro de diálogo Imprimir.</p> <p><b>Notas:</b></p> <ul style="list-style-type: none"> <li>• Asegúrese de que el valor coincide con el papel cargado en la bandeja.</li> <li>• También puede cambiar el valor en el panel de control de la impresora. En la pantalla de inicio, toque <b>Valores &gt; Papel &gt; Configuración de bandeja &gt; Tipo/tamaño de papel.</b></li> </ul> <p><b>b</b> Imprima el documento.</p> <p>¿Aparecen imágenes "fantasma" en las impresiones?</p>	Vaya al paso 3.	El problema se ha solucionado.
<p><b>Paso 3</b></p> <p><b>a</b> Ajuste de color.</p> <p>En la pantalla de inicio, toque <b>Valores &gt; Imprimir &gt; Calidad &gt; Imágenes avanzadas &gt; Ajuste de color.</b></p> <p><b>b</b> Imprima el documento.</p> <p>¿Aparecen imágenes "fantasma" en las impresiones?</p>	Ponerse en contacto con el <a href="#">servicio de atención al cliente</a> .	El problema se ha solucionado.

## Fondo de color o grisáceo



**Nota:** Antes de resolver el problema, imprima las páginas de prueba de la calidad de impresión. En la pantalla de inicio, toque **Valores > Solución de problemas > Páginas de prueba de la calidad de impresión.**

Acción	Sí	No
<p><b>Paso 1</b></p> <p><b>a</b> En función del sistema operativo, aumente la intensidad del tóner en Preferencias de impresión o en el cuadro de diálogo Imprimir.</p> <p><b>Nota:</b> También puede cambiar el valor en el panel de control de la impresora. En la pantalla de inicio, toque <b>Valores &gt; Imprimir &gt; Calidad &gt; Resolución impresión.</b></p> <p><b>b</b> Imprima el documento.</p> <p>¿Aparece un fondo gris o de color en las impresiones?</p>	Vaya al paso 2.	El problema se ha solucionado.
<p><b>Paso 2</b></p> <p><b>a</b> Ajuste de color. En la pantalla de inicio, toque <b>Valores &gt; Imprimir &gt; Calidad &gt; Imágenes avanzadas &gt; Ajuste de color.</b></p> <p><b>b</b> Imprima el documento.</p> <p>¿Aparece un fondo gris o de color en las impresiones?</p>	Vaya al paso 3.	El problema se ha solucionado.
<p><b>Paso 3</b></p> <p><b>a</b> Extraiga las unidades de fotoconductor.</p> <p><b>Advertencia: Posibles daños:</b> No exponga las unidades de fotoconductor a la luz directa. Una larga exposición a la luz puede ocasionar problemas de calidad de impresión.</p> <p><b>Advertencia: Posibles daños:</b> No toque los tambores de fotoconductor. Si lo hace, puede afectar a la calidad de los futuros trabajos de impresión.</p> <p><b>b</b> Inserte las unidades de fotoconductor.</p> <p><b>c</b> Imprima el documento.</p> <p>¿Aparece un fondo gris o de color en las impresiones?</p>	Ponerse en contacto con el <a href="#">servicio de atención al cliente.</a>	El problema se ha solucionado.

## Márgenes incorrectos



Acción	Sí	No
<p><b>Paso 1</b></p> <p><b>a</b> Ajuste las guías de papel de la bandeja a la posición adecuada para el papel cargado.</p> <p><b>b</b> Imprima el documento.</p> <p>¿Son correctos los márgenes?</p>	El problema se ha solucionado.	Vaya al paso 2.

Acción	Sí	No
<p><b>Paso 2</b></p> <p><b>a</b> En función del sistema operativo, especifique el tamaño del papel en Preferencias de impresión o en el cuadro de diálogo Imprimir.</p> <p><b>Notas:</b></p> <ul style="list-style-type: none"> <li>• Asegúrese de que el valor coincide con el papel cargado.</li> <li>• También puede cambiar el valor en el panel de control de la impresora. En la pantalla de inicio, toque <b>Valores &gt; Papel &gt; Configuración de bandeja &gt; Tipo/tamaño de papel.</b></li> </ul> <p><b>Nota:</b></p> <p><b>b</b> Imprima el documento.</p> <p>¿Son correctos los márgenes?</p>	El problema se ha solucionado.	Ponerse en contacto con el <a href="#">servicio de atención al cliente</a> .

## Impresión clara

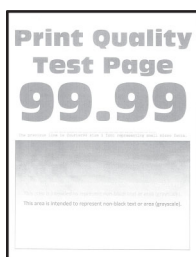

**Nota:** Antes de resolver el problema, imprima las páginas de prueba de la calidad de impresión. En la pantalla de inicio, toque **Valores > Solución de problemas > Páginas de prueba de la calidad de impresión.**

Acción	Sí	No
<p><b>Paso 1</b></p> <p><b>a</b> Ajuste de color. En la pantalla de inicio, toque <b>Valores &gt; Imprimir &gt; Calidad &gt; Imágenes avanzadas &gt; Ajuste de color.</b></p> <p><b>b</b> Imprima el documento.</p> <p>¿Es clara la impresión?</p>	Vaya al paso 2.	El problema se ha solucionado.
<p><b>Paso 2</b></p> <p><b>a</b> En función del sistema operativo, aumente la intensidad del tóner en Preferencias de impresión o en el cuadro de diálogo Imprimir.</p> <p><b>Nota:</b> También puede cambiar el valor en el panel de control de la impresora. En la pantalla de inicio, toque <b>Valores &gt; Imprimir &gt; Calidad &gt; Resolución impresión.</b></p> <p><b>b</b> Imprima el documento.</p> <p>¿Es clara la impresión?</p>	Vaya al paso 3.	El problema se ha solucionado.

Acción	Sí	No
<p><b>Paso 3</b></p> <p><b>a</b> Desactive el Economizador de color. En la pantalla de inicio, toque <b>Valores &gt; Imprimir &gt; Calidad &gt; Economizador de color.</b></p> <p><b>b</b> Imprima el documento.</p> <p>¿Es clara la impresión?</p>	Vaya al paso 4.	El problema se ha solucionado.
<p><b>Paso 4</b></p> <p><b>a</b> En función del sistema operativo, especifique el tipo de papel en Preferencias de impresión o en el cuadro de diálogo Imprimir.</p> <p><b>Notas:</b></p> <ul style="list-style-type: none"> <li>• Asegúrese de que el valor coincide con el papel cargado.</li> <li>• También puede cambiar el valor en el panel de control de la impresora. En la pantalla de inicio, toque <b>Valores &gt; Papel &gt; Configuración de bandeja &gt; Tipo/tamaño de papel.</b></li> </ul> <p><b>b</b> Imprima el documento.</p> <p>¿Es clara la impresión?</p>	Vaya al paso 5.	El problema se ha solucionado.
<p><b>Paso 5</b></p> <p>Compruebe si el papel tiene textura o acabados irregulares.</p> <p>¿Está imprimiendo en papel de textura áspera o rugosa?</p>	Vaya al paso 6.	Vaya al paso 7.
<p><b>Paso 6</b></p> <p><b>a</b> Sustituya el papel con textura o rugoso por papel normal.</p> <p><b>b</b> Imprima el documento.</p> <p>¿Es clara la impresión?</p>	Vaya al paso 7.	El problema se ha solucionado.
<p><b>Paso 7</b></p> <p><b>a</b> Cargue papel de un paquete nuevo.</p> <p><b>Nota:</b> El papel está mojado debido al alto nivel de humedad. Guarde el papel en su embalaje original hasta su utilización.</p> <p><b>b</b> Imprima el documento.</p> <p>¿Es clara la impresión?</p>	Vaya al paso 8.	El problema se ha solucionado.
<p><b>Paso 8</b></p> <p><b>a</b> Extraiga y, a continuación, vuelva a instalar la botella de tóner residual.</p> <p><b>b</b> Ajuste de color. En la pantalla de inicio, toque <b>Valores &gt; Imprimir &gt; Calidad &gt; Imágenes avanzadas &gt; Ajuste de color.</b></p> <p>¿Es clara la impresión?</p>	Vaya al paso 9.	El problema se ha solucionado.

Acción	Sí	No
<p><b>Paso 9</b></p> <p><b>a</b> Extraiga las unidades de fotoconductor.</p> <p><b>Advertencia: Posibles daños:</b> No exponga las unidades de fotoconductor a la luz directa. Una larga exposición a la luz puede ocasionar problemas de calidad de impresión.</p> <p><b>Advertencia: Posibles daños:</b> No toque los tambores de fotoconductor. Si lo hace, puede afectar a la calidad de los futuros trabajos de impresión.</p> <p><b>b</b> Inserte las unidades de fotoconductor.</p> <p><b>c</b> Imprima el documento.</p> <p>¿Es demasiado clara la impresión?</p>	<p>Ponerse en contacto con el <a href="#">servicio de atención al cliente</a>.</p>	<p>El problema se ha solucionado.</p>

### Colores que faltan

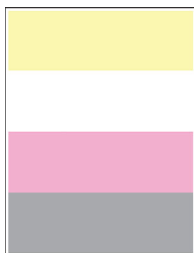

**Nota:** Antes de resolver el problema, imprima las páginas de prueba de la calidad de impresión. En la pantalla de inicio, toque **Valores > Solución de problemas > Páginas de prueba de la calidad de impresión**.

Acción	Sí	No
<p><b>a</b> Extraiga la unidad de fotoconductor del color que falta.</p> <p><b>Advertencia: Posibles daños:</b> No exponga la unidad de fotoconductor a la luz directa. Una larga exposición a la luz puede ocasionar problemas de calidad de impresión.</p> <p><b>Advertencia: Posibles daños:</b> No toque el tambor de fotoconductor. Si lo hace, puede afectar a la calidad de los futuros trabajos de impresión.</p> <p><b>b</b> Inserte la unidad de fotoconductor.</p> <p><b>c</b> Extraiga el cartucho de tóner del color que falta.</p> <p><b>d</b> Inserte el cartucho de tóner del color que falta.</p> <p><b>e</b> Imprima el documento.</p> <p>¿Faltan algunos colores en la impresión?</p>	<p>Ponerse en contacto con el <a href="#">servicio de atención al cliente</a>.</p>	<p>El problema se ha solucionado.</p>

## Impresión moteada y puntos



**Nota:** Antes de resolver el problema, imprima las páginas de prueba de la calidad de impresión. En la pantalla de inicio, toque **Valores > Solución de problemas > Páginas de prueba de la calidad de impresión.**

Acción	Sí	No
<p><b>Paso 1</b> Compruebe que no hay fugas de tóner en la impresora.</p> <p>¿La impresora está libre de fugas de tóner?</p>	Vaya al paso 2.	Ponerse en contacto con el <a href="#">servicio de atención al cliente.</a>
<p><b>Paso 2</b></p> <p><b>a</b> En la pantalla de inicio, toque <b>Valores &gt; Papel &gt; Configuración de bandeja &gt; Tipo/tamaño de papel.</b></p> <p><b>b</b> Compruebe si el tamaño y el tipo de papel coinciden con el papel cargado.</p> <p><b>Nota:</b> Asegúrese de que el papel no tenga textura ni acabados irregulares.</p> <p>¿Coinciden?</p>	Vaya al paso 4.	Vaya al paso 3.
<p><b>Paso 3</b></p> <p><b>a</b> En función del sistema operativo, especifique el tipo y el tamaño del papel en Preferencias de impresión o en el cuadro de diálogo Imprimir.</p> <p><b>Notas:</b></p> <ul style="list-style-type: none"> <li>• Asegúrese de que los valores de configuración coinciden con el papel cargado en la bandeja.</li> <li>• También puede cambiar los valores del panel de control de la impresora. En la pantalla de inicio, toque <b>Valores &gt; Papel &gt; Configuración de bandeja &gt; Tipo/tamaño de papel.</b></li> </ul> <p><b>b</b> Imprima el documento.</p> <p>¿Aparece moteada la impresión?</p>	Vaya al paso 4.	El problema se ha solucionado.
<p><b>Paso 4</b></p> <p><b>a</b> Cargue papel de un paquete nuevo.</p> <p><b>Nota:</b> El papel está mojado debido al alto nivel de humedad. Guarde el papel en su embalaje original hasta su utilización.</p> <p><b>b</b> Imprima el documento.</p> <p>¿Aparece moteada la impresión?</p>	Vaya al paso 5.	El problema se ha solucionado.



Acción	Sí	No
<p><b>Paso 5</b></p> <p><b>a</b> Extraiga las unidades de fotoconductor.</p> <p><b>Advertencia: Posibles daños:</b> No exponga las unidades de fotoconductor a la luz directa. Una larga exposición a la luz puede ocasionar problemas de calidad de impresión.</p> <p><b>Advertencia: Posibles daños:</b> No toque los tambores de fotoconductor. Si lo hace, puede afectar a la calidad de los futuros trabajos de impresión.</p> <p><b>b</b> Inserte las unidades de fotoconductor.</p> <p><b>c</b> Imprima el documento.</p> <p>¿Aparece moteada la impresión?</p>	<p>Ponerse en contacto con el <a href="#">servicio de atención al cliente</a>.</p>	<p>El problema se ha solucionado.</p>

### Curvatura del papel



Acción	Sí	No
<p><b>Paso 1</b></p> <p><b>a</b> Ajuste las guías de la bandeja a la posición adecuada para el papel cargado.</p> <p><b>b</b> Imprima el documento.</p> <p>¿Se ha curvado el papel?</p>	<p>Vaya al paso 2.</p>	<p>El problema se ha solucionado.</p>
<p><b>Paso 2</b></p> <p><b>a</b> En función del sistema operativo, especifique el tipo de papel en Preferencias de impresión o en el cuadro de diálogo Imprimir.</p> <p><b>Notas:</b></p> <ul style="list-style-type: none"> <li>• Asegúrese de que el valor coincide con el papel cargado.</li> <li>• También puede cambiar el valor en el panel de control de la impresora. En la pantalla de inicio, toque <b>Valores &gt; Papel &gt; Configuración de bandeja &gt; Tipo/tamaño de papel</b>.</li> </ul> <p><b>b</b> Imprima el documento.</p> <p>¿Se ha curvado el papel?</p>	<p>Vaya al paso 3.</p>	<p>El problema se ha solucionado.</p>

Acción	Sí	No
<p><b>Paso 3</b></p> <p>Imprima en la otra cara del papel.</p> <p><b>a</b> Retire el papel, dele la vuelta y, a continuación, vuelva a cargar papel.</p> <p><b>b</b> Imprima el documento.</p> <p>¿Se ha curvado el papel?</p>	Vaya al paso 4.	El problema se ha solucionado.
<p><b>Paso 4</b></p> <p><b>a</b> Cargue papel de un paquete nuevo.</p> <p><b>Nota:</b> El papel está mojado debido al alto nivel de humedad. Guarde el papel en su embalaje original hasta su utilización.</p> <p><b>b</b> Imprima el documento.</p> <p>¿Se ha curvado el papel?</p>	Ponerse en contacto con el <a href="#">servicio de atención al cliente</a> .	El problema se ha solucionado.

## Impresión torcida o inclinada



**Nota:** Antes de resolver el problema, imprima las páginas de prueba de la calidad de impresión. En la pantalla de inicio, toque **Valores > Solución de problemas > Páginas de prueba de la calidad de impresión**.

Acción	Sí	No
<p><b>Paso 1</b></p> <p><b>a</b> Extraiga la bandeja.</p> <p><b>b</b> Retire el papel y, a continuación, cargue papel de un paquete nuevo.</p> <p><b>Nota:</b> El papel está mojado debido al alto nivel de humedad. Guarde el papel en su embalaje original hasta su utilización.</p> <p><b>c</b> Ajuste las guías de papel de la bandeja a la posición adecuada para el papel cargado.</p> <p><b>d</b> Introduzca la bandeja.</p> <p><b>e</b> Imprima el documento.</p> <p>¿Está torcida o inclinada la impresión?</p>	Vaya al paso 2.	El problema se ha solucionado.

Acción	Sí	No
<p><b>Paso 2</b></p> <p><b>a</b> Compruebe si está realizando la impresión en un papel compatible.</p> <p><b>b</b> Imprima el documento.</p> <p>¿Está torcida o inclinada la impresión?</p>	<p>Ponerse en contacto con el <a href="#">servicio de atención al cliente</a>.</p>	<p>El problema se ha solucionado.</p>

## Imágenes en negro o colores sólidos



**Nota:** Antes de resolver el problema, imprima las páginas de prueba de la calidad de impresión. En la pantalla de inicio, toque **Valores > Solución de problemas > Páginas de prueba de la calidad de impresión**.

Acción	Sí	No
<p><b>a</b> Extraiga las unidades de fotoconductor.</p> <p><b>Advertencia: Posibles daños:</b> No exponga las unidades de fotoconductor a la luz directa. Una larga exposición a la luz puede ocasionar problemas de calidad de impresión.</p> <p><b>Advertencia: Posibles daños:</b> No toque los tambores de fotoconductor. Si lo hace, puede afectar a la calidad de los futuros trabajos de impresión.</p> <p><b>b</b> Inserte las unidades de fotoconductor.</p> <p><b>c</b> Imprima el documento.</p> <p>¿Se imprimen imágenes en negro o en colores sólidos?</p>	<p>Ponerse en contacto con el <a href="#">servicio de atención al cliente</a>.</p>	<p>El problema se ha solucionado.</p>

## Imágenes o texto cortados



**Nota:** Antes de resolver el problema, imprima las páginas de prueba de la calidad de impresión. En la pantalla de inicio, toque **Valores > Solución de problemas > Páginas de prueba de la calidad de impresión**.

Acción	Sí	No
<p><b>Paso 1</b></p> <p><b>a</b> Ajuste las guías de papel de la bandeja a la posición adecuada para el papel cargado.</p> <p><b>b</b> Imprima el documento.</p> <p>¿Está cortado el texto o la imagen?</p>	Vaya al paso 2.	El problema se ha solucionado.
<p><b>Paso 2</b></p> <p><b>a</b> En función del sistema operativo, especifique el tamaño del papel en Preferencias de impresión o en el cuadro de diálogo Imprimir.</p> <p><b>Notas:</b></p> <ul style="list-style-type: none"> <li>• Asegúrese de que el valor coincide con el papel cargado en la bandeja.</li> <li>• También puede cambiar el valor en el panel de control de la impresora. En la pantalla de inicio, toque <b>Valores &gt; Papel &gt; Configuración de bandeja &gt; Tipo/tamaño de papel.</b></li> </ul> <p><b>b</b> Imprima el documento.</p> <p>¿Está cortado el texto o la imagen?</p>	Vaya al paso 3.	El problema se ha solucionado.
<p><b>Paso 3</b></p> <p><b>a</b> Extraiga las unidades de fotoconductor.</p> <p><b>Advertencia: Posibles daños:</b> No exponga las unidades de fotoconductor a la luz directa. Una larga exposición a la luz puede ocasionar problemas de calidad de impresión.</p> <p><b>Advertencia: Posibles daños:</b> No toque los tambores de fotoconductor. Si lo hace, puede afectar a la calidad de los futuros trabajos de impresión.</p> <p><b>b</b> Inserte las unidades de fotoconductor.</p> <p><b>c</b> Imprima el documento.</p> <p>¿Está cortado el texto o la imagen?</p>	Ponerse en contacto con el <a href="#">servicio de atención al cliente</a> .	El problema se ha solucionado.

## El tóner se difumina fácilmente



**Nota:** Antes de resolver el problema, imprima las páginas de prueba de la calidad de impresión. En la pantalla de inicio, toque **Valores > Solución de problemas > Páginas de prueba de la calidad de impresión.**

Acción	Sí	No
<p><b>1</b> En función del sistema operativo, especifique el tipo de papel en Preferencias de impresión o en el cuadro de diálogo Imprimir.</p> <p><b>Notas:</b></p> <ul style="list-style-type: none"> <li>• Asegúrese de que el valor coincide con el papel cargado.</li> <li>• También puede cambiar el valor en el panel de control de la impresora. En la pantalla de inicio, toque <b>Valores &gt; Papel &gt; Configuración de bandeja &gt; Tipo/tamaño de papel.</b></li> </ul> <p><b>2</b> Imprima el documento.</p> <p>¿Roza el tóner?</p>	<p>Ponerse en contacto con el <a href="#">servicio de atención al cliente.</a></p>	<p>El problema se ha solucionado.</p>

## Densidad de impresión desigual

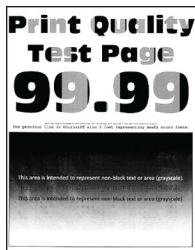

**Nota:** Antes de resolver el problema, imprima las páginas de prueba de la calidad de impresión. En la pantalla de inicio, toque **Valores > Solución de problemas > Páginas de prueba de la calidad de impresión.**

Acción	Sí	No
<p>Sustituya las unidades de fotoconductor y vuelva a imprimir el documento.</p> <p>¿Es desigual la densidad de impresión?</p>	<p>Ponerse en contacto con el <a href="#">servicio de atención al cliente.</a></p>	<p>El problema se ha solucionado.</p>

## Líneas horizontales oscuras



### Notas:

- Antes de resolver el problema, imprima las páginas de prueba de la calidad de impresión. En la pantalla de inicio, toque **Valores > Solución de problemas > Páginas de prueba de la calidad de impresión.**
- Si siguen apareciendo líneas oscuras horizontales en las impresiones, consulte el tema "Defectos repetitivos".

Acción	Sí	No
<p><b>Paso 1</b></p> <p><b>a</b> En función del sistema operativo, especifique el tipo de papel en Preferencias de impresión o en el cuadro de diálogo Imprimir.</p> <p><b>Notas:</b></p> <ul style="list-style-type: none"> <li>• Asegúrese de que el valor coincide con el papel cargado.</li> <li>• También puede cambiar el valor en el panel de control de la impresora. En la pantalla de inicio, toque <b>Valores &gt; Papel &gt; Configuración de bandeja &gt; Tipo/tamaño de papel.</b></li> </ul> <p><b>b</b> Imprima el documento.</p> <p>¿Aparecen líneas oscuras horizontales en las impresiones?</p>	Vaya al paso 2.	El problema se ha solucionado.
<p><b>Paso 2</b></p> <p><b>a</b> Cargue papel de un paquete nuevo.</p> <p><b>Nota:</b> El papel está mojado debido al alto nivel de humedad. Guarde el papel en su embalaje original hasta que lo vaya a utilizar.</p> <p><b>b</b> Imprima el documento.</p> <p>¿Aparecen líneas oscuras horizontales en las impresiones?</p>	Vaya al paso 3.	El problema se ha solucionado.
<p><b>Paso 3</b></p> <p><b>a</b> Retire el cepillo del cabezal de impresión y, a continuación, limpie las lentes.</p> <p><b>b</b> Imprima el documento.</p> <p>¿Aparecen líneas oscuras horizontales en las impresiones?</p>	Vaya al paso 4.	El problema se ha solucionado.
<p><b>Paso 4</b></p> <p><b>a</b> Extraiga las unidades de fotoconductor.</p> <p><b>Advertencia: Posibles daños:</b> No exponga las unidades de fotoconductor a la luz directa. Una larga exposición a la luz puede ocasionar problemas de calidad de impresión.</p> <p><b>Advertencia: Posibles daños:</b> No toque los tambores de fotoconductor. Si lo hace, puede afectar a la calidad de los futuros trabajos de impresión.</p> <p><b>b</b> Inserte las unidades de fotoconductor.</p> <p><b>c</b> Imprima el documento.</p> <p>¿Aparecen líneas oscuras horizontales en las impresiones?</p>	Ponerse en contacto con el <a href="#">servicio de atención al cliente</a> .	El problema se ha solucionado.

### Líneas oscuras verticales



**Nota:** Antes de resolver el problema, imprima las páginas de prueba de la calidad de impresión. En la pantalla de inicio, toque **Valores > Solución de problemas > Páginas de prueba de la calidad de impresión.**

Acción	Sí	No
<p><b>Paso 1</b></p> <p><b>a</b> En función del sistema operativo, especifique el tipo de papel en Preferencias de impresión o en el cuadro de diálogo Imprimir.</p> <p><b>Notas:</b></p> <ul style="list-style-type: none"> <li>• Asegúrese de que el valor coincide con el papel cargado en la bandeja.</li> <li>• También puede cambiar el valor en el panel de control de la impresora. En la pantalla de inicio, toque <b>Valores &gt; Papel &gt; Configuración de bandeja &gt; Tipo/tamaño de papel.</b></li> </ul> <p><b>b</b> Imprima el documento.</p> <p>¿Aparecen líneas oscuras verticales en las impresiones?</p>	<p>Vaya al paso 2.</p>	<p>El problema se ha solucionado.</p>
<p><b>Paso 2</b></p> <p><b>a</b> Cargue papel de un paquete nuevo.</p> <p><b>Nota:</b> El papel está mojado debido al alto nivel de humedad. Guarde el papel en su embalaje original hasta que lo vaya a utilizar.</p> <p><b>b</b> Imprima el documento.</p> <p>¿Aparecen líneas oscuras verticales en las impresiones?</p>	<p>Vaya al paso 3.</p>	<p>El problema se ha solucionado.</p>
<p><b>Paso 3</b></p> <p><b>a</b> Retire el cepillo del cabezal de impresión y limpie las lentes.</p> <p><b>b</b> Imprima el documento.</p> <p>¿Aparecen líneas oscuras horizontales en las impresiones?</p>	<p>Vaya al paso 4.</p>	<p>El problema se ha solucionado.</p>

Acción	Sí	No
<p><b>Paso 4</b></p> <p><b>a</b> Extraiga las unidades de fotoconductor.</p> <p><b>Advertencia: Posibles daños:</b> No exponga las unidades de fotoconductor a la luz directa. Una larga exposición a la luz puede ocasionar problemas de calidad de impresión.</p> <p><b>Advertencia: Posibles daños:</b> No toque los tambores de fotoconductor. Si lo hace, puede afectar a la calidad de los futuros trabajos de impresión.</p> <p><b>b</b> Inserte las unidades de fotoconductor.</p> <p><b>c</b> Imprima el documento.</p> <p>¿Aparecen líneas oscuras verticales en las impresiones?</p>	<p>Ponerse en contacto con el <a href="#">servicio de atención al cliente</a>.</p>	<p>El problema se ha solucionado.</p>

### Líneas horizontales blancas



**Notas:**

- Antes de resolver el problema, imprima las páginas de prueba de la calidad de impresión. En la pantalla de inicio, toque **Valores > Solución de problemas > Páginas de prueba de la calidad de impresión**.
- Si siguen apareciendo líneas blancas horizontales en las impresiones, consulte el tema "Defectos repetitivos".

Acción	Sí	No
<p><b>Paso 1</b></p> <p><b>a</b> En función del sistema operativo, especifique el tipo de papel en Preferencias de impresión o en el cuadro de diálogo Imprimir.</p> <p><b>Notas:</b></p> <ul style="list-style-type: none"> <li>• Asegúrese de que el valor coincide con el papel cargado en la bandeja.</li> <li>• También puede cambiar el valor en el panel de control de la impresora. En la pantalla de inicio, toque <b>Valores &gt; Papel &gt; Configuración de bandeja &gt; Tipo/tamaño de papel</b>.</li> </ul> <p><b>b</b> Imprima el documento.</p> <p>¿Aparecen líneas blancas horizontales en las impresiones?</p>	<p>Vaya al paso 2.</p>	<p>El problema se ha solucionado.</p>



Acción	Sí	No
<p><b>Paso 2</b></p> <p><b>a</b> Cargue el origen del papel especificado con el tipo de papel recomendado.</p> <p><b>b</b> Imprima el documento.</p> <p>¿Aparecen líneas blancas horizontales en las impresiones?</p>	Vaya al paso 3.	El problema se ha solucionado.
<p><b>Paso 3</b></p> <p><b>a</b> Retire el cepillo del cabezal de impresión y limpie las lentes.</p> <p><b>b</b> Imprima el documento.</p> <p>¿Aparecen líneas oscuras horizontales en las impresiones?</p>	Vaya al paso 4.	El problema se ha solucionado.
<p><b>Paso 4</b></p> <p><b>a</b> Extraiga las unidades de fotoconductor.</p> <p><b>Advertencia: Posibles daños:</b> No exponga las unidades de fotoconductor a la luz directa. Una larga exposición a la luz puede ocasionar problemas de calidad de impresión.</p> <p><b>Advertencia: Posibles daños:</b> No toque los tambores de fotoconductor. Si lo hace, puede afectar a la calidad de los futuros trabajos de impresión.</p> <p><b>b</b> Inserte las unidades de fotoconductor.</p> <p><b>c</b> Imprima el documento.</p> <p>¿Aparecen líneas blancas horizontales en las impresiones?</p>	Ponerse en contacto con el <a href="#">servicio de atención al cliente</a> .	El problema se ha solucionado.

## Líneas blancas verticales



**Nota:** Antes de resolver el problema, imprima las páginas de prueba de la calidad de impresión. En la pantalla de inicio, toque **Valores > Solución de problemas > Páginas de prueba de la calidad de impresión**.

Acción	Sí	No
<p><b>Paso 1</b></p> <p><b>a</b> En función del sistema operativo, especifique el tipo de papel en Preferencias de impresión o en el cuadro de diálogo Imprimir.</p> <p><b>Notas:</b></p> <ul style="list-style-type: none"> <li>• Asegúrese de que el valor coincide con el papel cargado en la bandeja.</li> <li>• También puede cambiar el valor en el panel de control de la impresora. En la pantalla de inicio, toque <b>Valores &gt; Papel &gt; Configuración de bandeja &gt; Tipo/tamaño de papel.</b></li> </ul> <p><b>b</b> Imprima el documento.</p> <p>¿Aparecen líneas blancas verticales en las impresiones?</p>	Vaya al paso 2.	El problema se ha solucionado.
<p><b>Paso 2</b></p> <p>Asegúrese de que utiliza el tipo de papel recomendado.</p> <p><b>a</b> Cargue el origen del papel especificado con el tipo de papel recomendado.</p> <p><b>b</b> Imprima el documento.</p> <p>¿Aparecen líneas blancas verticales en las impresiones?</p>	Vaya al paso 3.	El problema se ha solucionado.
<p><b>Paso 3</b></p> <p><b>a</b> Retire el cepillo del cabezal de impresión y, a continuación, limpie las lentes.</p> <p><b>b</b> Imprima el documento.</p> <p>¿Aparecen líneas oscuras horizontales en las impresiones?</p>	Vaya al paso 4.	El problema se ha solucionado.
<p><b>Paso 4</b></p> <p><b>a</b> Extraiga las unidades de fotoconductor.</p> <p><b>Advertencia: Posibles daños:</b> No exponga las unidades de fotoconductor a la luz directa. Una larga exposición a la luz puede ocasionar problemas de calidad de impresión.</p> <p><b>Advertencia: Posibles daños:</b> No toque los tambores de fotoconductor. Si lo hace, puede afectar a la calidad de los futuros trabajos de impresión.</p> <p><b>b</b> Inserte las unidades de fotoconductor.</p> <p><b>c</b> Imprima el documento.</p> <p>¿Aparecen líneas blancas verticales en las impresiones?</p>	Ponerse en contacto con el <a href="#">servicio de atención al cliente</a> .	El problema se ha solucionado.

### Defectos recurrentes



**Nota:** Antes de resolver el problema, imprima las páginas de prueba de la calidad de impresión. En la pantalla de inicio, toque **Valores > Solución de problemas > Páginas de prueba de la calidad de impresión.**

Acción	Sí	No
<p><b>Paso 1</b></p> <p><b>a</b> En la página Regla para defectos de mantenimiento, mida la distancia entre los defectos repetitivos en la página a color.</p> <p><b>b</b> Sustituya el consumible que coincida con la medida en la página a color.</p> <p><b>Unidad del fotoconductor</b></p> <ul style="list-style-type: none"> <li>• 94,6 mm (3,72 pulg.)</li> <li>• 37,7 mm (1,48 pulg.)</li> </ul> <p><b>Unidad de revelador</b></p> <ul style="list-style-type: none"> <li>• 32,7 mm (1,29 pulg.)</li> </ul> <p><b>c</b> Imprima las páginas de prueba de la calidad de impresión.</p> <p>¿Siguen apareciendo los defectos?</p>	<p>Tome nota de la distancia y, a continuación, póngase en contacto con el <a href="#">servicio de atención al cliente</a> o con el representante del servicio técnico.</p>	<p>El problema se ha solucionado.</p>
<p><b>Paso 2</b></p> <p><b>a</b> En la página Regla para defectos de mantenimiento, mida la distancia entre los defectos repetitivos en la página a color.</p> <p><b>b</b> Sustituya el consumible que coincida con la medida en la página a color.</p> <p><b>Segundo rodillo de transferencia</b></p> <p>64,4 mm (2,54 pulg.)</p> <p><b>Fusor</b></p> <ul style="list-style-type: none"> <li>• 96 mm (3,78 pulg.)</li> <li>• 88 mm (3,46 pulg.)</li> </ul> <p><b>Cinta de transferencia</b></p> <ul style="list-style-type: none"> <li>• 37,7 mm (1,48 pulg.)</li> <li>• 31,4 mm (1,24 pulg.)</li> <li>• 70,7 mm (2,78 pulg.)</li> <li>• 46,9 mm (1,85 pulg.)</li> </ul> <p><b>c</b> Imprima las páginas de prueba de la calidad de impresión.</p> <p>¿Siguen apareciendo los defectos?</p>	<p>Tome nota de la distancia y, a continuación, póngase en contacto con el <a href="#">servicio de atención al cliente</a> o con el representante del servicio técnico.</p>	<p>El problema se ha solucionado.</p>

## No se imprimen los trabajos de impresión

Acción	Sí	No
<p><b>Paso 1</b></p> <p><b>a</b> Desde el documento que pretende imprimir, abra el cuadro de diálogo Imprimir y compruebe si ha seleccionado la impresora correcta.</p> <p><b>b</b> Imprima el documento.</p> <p>¿Se ha imprimido el documento?</p>	El problema se ha solucionado.	Vaya al paso 2.
<p><b>Paso 2</b></p> <p><b>a</b> Compruebe que la impresora está encendida.</p> <p><b>b</b> Resuelva cualquier mensaje de error que aparezca en la pantalla.</p> <p><b>c</b> Imprima el documento.</p> <p>¿Se ha imprimido el documento?</p>	El problema se ha solucionado.	Vaya al paso 3.
<p><b>Paso 3</b></p> <p><b>a</b> Compruebe si los puertos funcionan y si los cables están conectados correctamente al equipo y a la impresora.</p> <p>Para obtener más información, consulte la documentación de instalación incluida con la impresora.</p> <p><b>b</b> Imprima el documento.</p> <p>¿Se ha imprimido el documento?</p>	El problema se ha solucionado.	Vaya al paso 4.
<p><b>Paso 4</b></p> <p><b>a</b> Apague la impresora, espere unos 10 segundos y, a continuación, encienda la impresora.</p> <p><b>b</b> Imprima el documento.</p> <p>¿Se ha imprimido el documento?</p>	El problema se ha solucionado.	Vaya al paso 5.
<p><b>Paso 5</b></p> <p><b>a</b> Desinstale y vuelva a instalar el controlador de impresión.</p> <p><b>b</b> Imprima el documento.</p> <p>¿Se ha imprimido el documento?</p>	El problema se ha solucionado.	Póngase en contacto con <a href="#">atención al cliente</a> .

## Los documentos confidenciales u otro tipo de trabajos en espera no se imprimen

Acción	Sí	No
<p><b>Paso 1</b></p> <p><b>a</b> En el panel de control, compruebe si los documentos aparecen en la lista Trabajos en espera.</p> <p><b>Nota:</b> Si los documentos no aparecen en la lista, imprima los documentos utilizando las opciones de Imprimir y poner en espera.</p> <p><b>b</b> Imprima los documentos.</p> <p>¿Se han imprimido los documentos?</p>	El problema se ha solucionado.	Vaya al paso 2.
<p><b>Paso 2</b></p> <p>El trabajo de impresión podría contener un error de formato o datos no válidos.</p> <ul style="list-style-type: none"> <li>• Elimine el trabajo de impresión y, a continuación, envíelo de nuevo.</li> <li>• Para archivos PDF, genere un nuevo archivo y, a continuación imprima los documentos.</li> </ul> <p>¿Se han imprimido los documentos?</p>	El problema se ha solucionado.	Vaya al paso 3.
<p><b>Paso 3</b></p> <p>Si está imprimiendo desde Internet, es posible que la impresora esté leyendo varios nombres de trabajos de impresión creyendo que son duplicados.</p> <p><b>Para usuarios de Windows</b></p> <p><b>a</b> Abra el cuadro de diálogo Preferencias de impresión.</p> <p><b>b</b> Desde la pestaña Imprimir y retener, haga clic en <b>Utilizar Imprimir y poner en espera</b> y, a continuación, haga clic en <b>Conservar documentos duplicados</b>.</p> <p><b>c</b> Introduzca un PIN y guarde los cambios.</p> <p><b>d</b> Envíe el trabajo de impresión.</p> <p><b>Para usuarios de Macintosh</b></p> <p><b>a</b> Guarde y asigne un nombre diferente a cada trabajo.</p> <p><b>b</b> Envíe el trabajo de forma individual.</p> <p>¿Se han imprimido los documentos?</p>	El problema se ha solucionado.	Vaya al paso 4.
<p><b>Paso 4</b></p> <p><b>a</b> Borre algunos trabajos en espera para liberar memoria de impresora.</p> <p><b>b</b> Imprima los documentos.</p> <p>¿Se han imprimido los documentos?</p>	El problema se ha solucionado.	Vaya al paso 5.

Acción	Sí	No
<p><b>Paso 5</b></p> <p><b>a</b> Añada memoria de la impresora.</p> <p><b>b</b> Imprima los documentos.</p> <p>¿Se han imprimido los documentos?</p>	El problema se ha solucionado.	Contacto <a href="#">atención al cliente</a> .

## El trabajo se imprime desde la bandeja incorrecta o en el papel incorrecto

Acción	Sí	No
<p><b>Paso 1</b></p> <p><b>a</b> Compruebe si está realizando la impresión en el papel correcto.</p> <p><b>b</b> Imprima el documento.</p> <p>¿Se ha impreso el documento en el papel correcto?</p>	Vaya al paso 2.	Cargue papel de tamaño y tipo correctos.
<p><b>Paso 2</b></p> <p><b>a</b> En función del sistema operativo, especifique el tipo y el tamaño del papel en Preferencias de impresión o en el cuadro de diálogo Imprimir.</p> <p><b>Nota:</b> También puede cambiar los valores del panel de control de la impresora. En la pantalla de inicio, toque <b>Valores &gt; Papel &gt; Configuración de bandeja &gt; Tipo/tamaño de papel</b>.</p> <p><b>b</b> Asegúrese de que los valores de configuración coinciden con el papel cargado.</p> <p><b>c</b> Imprima el documento.</p> <p>¿Se ha impreso el documento en el papel correcto?</p>	El problema se ha solucionado.	Vaya al paso 3.
<p><b>Paso 3</b></p> <p><b>a</b> Compruebe si las bandejas están enlazadas.</p> <p>Para obtener más información, consulte <a href="#">“Enlace de Bandejas” en la página 78</a>.</p> <p><b>b</b> Imprima el documento.</p> <p>¿Se ha impreso el documento desde la bandeja correcta?</p>	El problema se ha solucionado.	Contacto <a href="#">atención al cliente</a> .

## Impresión lenta

Acción	Sí	No
<p><b>Paso 1</b></p> <p>Asegúrese de que el cable de la impresora está correctamente conectado a la misma y al equipo, servidor de impresión, opción u otro dispositivo de red.</p> <p>¿Está la impresora imprimiendo lentamente?</p>	Vaya al paso 2.	El problema se ha solucionado.
<p><b>Paso 2</b></p> <p><b>a</b> Asegúrese de que la impresora esté en Modo Silencioso. En la pantalla de inicio, toque <b>Valores &gt; Dispositivo &gt; Mantenimiento &gt; Menú de configuración &gt; Funcionamiento del dispositivo &gt; Modo Silencioso</b>.</p> <p><b>b</b> Imprima el documento.</p> <p>¿Está la impresora imprimiendo lentamente?</p>	Vaya al paso 3.	El problema se ha solucionado.
<p><b>Paso 3</b></p> <p><b>a</b> En función del sistema operativo, especifique el tipo de resolución en Preferencias de impresión o en el cuadro de diálogo Imprimir.</p> <p><b>b</b> Establezca la resolución en Calidad de imagen 2400.</p> <p><b>c</b> Imprima el documento.</p> <p>¿Está la impresora imprimiendo lentamente?</p>	Vaya al paso 4.	El problema se ha solucionado.
<p><b>Paso 4</b></p> <p><b>a</b> En función del sistema operativo, especifique el tipo de papel en Preferencias de impresión o en el cuadro de diálogo Imprimir.</p> <p><b>Notas:</b></p> <ul style="list-style-type: none"> <li>• Asegúrese de que el valor coincide con el papel cargado.</li> <li>• También puede cambiar el valor en el panel de control de la impresora. En la pantalla de inicio, toque <b>Valores &gt; Papel &gt; Configuración de bandeja &gt; Tipo/tamaño de papel</b>.</li> <li>• El papel más grueso se imprime más lentamente.</li> <li>• El papel más estrecho que el tamaño Carta, A4 y Legal puede imprimirse más lentamente.</li> </ul> <p><b>b</b> Imprima el documento.</p> <p>¿Está la impresora imprimiendo lentamente?</p>	Vaya al paso 5.	El problema se ha solucionado.
<p><b>Paso 5</b></p> <p><b>a</b> Asegúrese de que los valores de la impresora para textura y peso coinciden con los del papel que se va a cargar. En la pantalla de inicio, toque <b>Valores &gt; Papel &gt; Configuración de papel &gt; Tipos de papel</b>.</p> <p><b>Nota:</b> Las texturas rugosas y el papel pesado pueden imprimirse con mayor lentitud.</p> <p><b>b</b> Imprima el documento.</p> <p>¿Está la impresora imprimiendo lentamente?</p>	Vaya al paso 6.	El problema se ha solucionado.

Acción	Sí	No
<p><b>Paso 6</b> Elimine los trabajos en espera.</p> <p>¿Está la impresora imprimiendo lentamente?</p>	Vaya al paso 7.	El problema se ha solucionado.
<p><b>Paso 7</b> a Asegúrese de que la impresora no está sobrecalentada.</p> <p><b>Notas:</b></p> <ul style="list-style-type: none"> <li>• Deje que la impresora se enfríe tras un trabajo de impresión largo.</li> <li>• Tenga en cuenta la temperatura ambiente recomendada para la impresora. Para obtener más información, consulte <a href="#">“Selección de ubicación para la impresora” en la página 35.</a></li> </ul> <p>b Imprima el documento.</p> <p>¿Está la impresora imprimiendo lentamente?</p>	Ponerse en contacto con el <a href="#">servicio de atención al cliente.</a>	El problema se ha solucionado.

## La impresora no responde

Acción	Sí	No
<p><b>Paso 1</b> Compruebe si el cable de alimentación de la impresora está conectado a la toma de corriente.</p> <p> <b>PRECAUCIÓN: POSIBLES DAÑOS PERSONALES:</b> Para evitar el riesgo de incendio o descarga eléctrica, conecte el cable de alimentación a una toma de corriente debidamente conectada a tierra con la potencia adecuada que se encuentre cerca del dispositivo y resulte fácilmente accesible.</p> <p>¿Responde la impresora?</p>	El problema se ha solucionado.	Vaya al paso 2.
<p><b>Paso 2</b> Compruebe si la toma de alimentación se desconecta mediante algún tipo de interruptor.</p> <p>¿La toma de corriente se desconecta mediante algún tipo de interruptor?</p>	Encienda o resta-blezca el interruptor.	Vaya al paso 3.
<p><b>Paso 3</b> Compruebe que la impresora está encendida.</p> <p>¿Está encendida la impresora?</p>	Vaya al paso 4.	Encienda la impresora.
<p><b>Paso 4</b> Compruebe si la impresora está en modo de suspensión o en modo de hibernación.</p> <p>¿Está la impresora en modo de suspensión o hibernación?</p>	Pulse el botón de encendido para activar la impresora.	Vaya al paso 5.



Acción	Sí	No
<p><b>Paso 5</b></p> <p>Compruebe si los cables que conectan la impresora con el equipo están insertados en los puertos correctos.</p> <p>¿Están los cables insertados en los puertos correctos?</p>	Vaya al paso 6.	Introduzca los cables en los puertos correctos.
<p><b>Paso 6</b></p> <p>Apague la impresora, instale las opciones de hardware y vuelva a encenderla.</p> <p>Para obtener más información, consulte la documentación suministrada con la opción.</p> <p>¿Responde la impresora?</p>	El problema se ha solucionado.	Vaya al paso 7.
<p><b>Paso 7</b></p> <p>Instale el controlador de impresora correcto.</p> <p>¿Responde la impresora?</p>	El problema se ha solucionado.	Vaya al paso 8.
<p><b>Paso 8</b></p> <p>Apague la impresora, espere unos 10 segundos y, a continuación, encienda la impresora.</p> <p>¿Responde la impresora?</p>	El problema se ha solucionado.	Póngase en contacto con <a href="#">atención al cliente</a> .

## No se puede leer la unidad flash

Acción	Sí	No
<p><b>Paso 1</b></p> <p>Compruebe si la impresora está ocupada con el procesamiento de otro trabajo de impresión, copia, digitalización o fax.</p> <p>¿Está la impresora lista?</p>	Vaya al paso 3.	Vaya al paso 2.
<p><b>Paso 2</b></p> <ul style="list-style-type: none"> <li>• Espere a que la impresora termine de procesar el otro trabajo.</li> <li>• Extraiga la unidad flash e insértela de nuevo.</li> </ul> <p>¿La impresora reconoce la unidad flash?</p>	El problema se ha solucionado.	Vaya al paso 3.
<p><b>Paso 3</b></p> <p>Compruebe que se ha introducido la unidad flash en el puerto USB frontal.</p> <p><b>Nota:</b> La unidad flash no funciona si se introduce en el puerto USB posterior.</p> <p>¿Está introducida la unidad flash en el puerto correcto?</p>	Vaya al paso 5.	Vaya al paso 4.

Acción	Sí	No
<p><b>Paso 4</b></p> <p>Inserte la unidad flash en el puerto correcto.</p> <p>¿La impresora reconoce la unidad flash?</p>	El problema se ha solucionado.	Vaya al paso 5.
<p><b>Paso 5</b></p> <p>Compruebe que la unidad flash es compatible. Para obtener más información, consulte <a href="#">“Unidades flash y tipos de archivos admitidos” en la página 196.</a></p> <p>¿Es compatible la unidad flash?</p>	Vaya al paso 7.	Vaya al paso 6.
<p><b>Paso 6</b></p> <p>Inserte una unidad flash compatible.</p> <p>¿La impresora reconoce la unidad flash?</p>	El problema se ha solucionado.	Vaya al paso 7.
<p><b>Paso 7</b></p> <p>Extraiga la unidad flash e insértela de nuevo.</p> <p>¿La impresora reconoce la unidad flash?</p>	El problema se ha solucionado.	Ponerse en contacto con el <a href="#">servicio de atención al cliente.</a>

## Activación del puerto USB

En la pantalla de inicio, toque **Valores > Red/Puertos > USB > Habilitar puerto USB.**

## Eliminación de atascos

### Cómo evitar atascos

#### Cargue el papel correctamente

- Asegúrese de que el papel esté bien colocado en la bandeja.

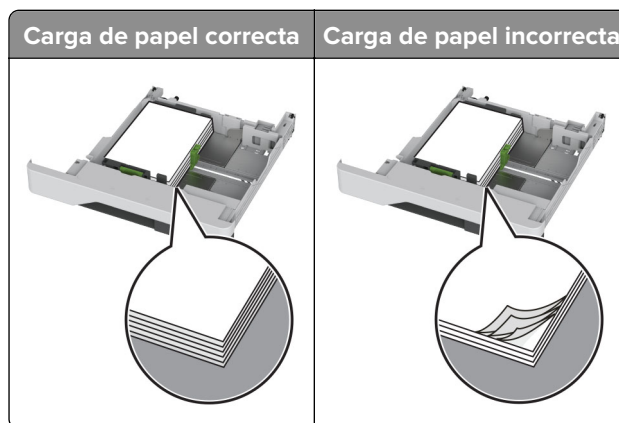

- No cargue ni extraiga las bandejas mientras si esté imprimiendo.

- No cargue demasiado papel. Asegúrese de que la altura de la pila no exceda el indicador de capacidad máxima de papel.
- No deslice el papel en la bandeja. Cárguelo tal como se muestra en la ilustración.

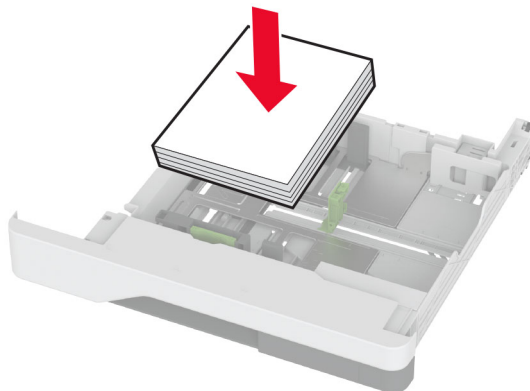

- Asegúrese de que las guías del papel estén colocadas correctamente y no estén demasiado ajustadas al papel ni a los sobres.
- Introduzca la bandeja con firmeza en la impresora después de cargar el papel.

### Utilice papel recomendado

- Utilice sólo el papel o el material de impresión especial recomendado.
- No cargue papel arrugado, doblado, húmedo ni curvado.
- Flexione, airee y alise los bordes del papel antes de cargarlo.

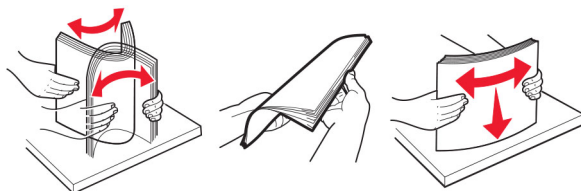

- No utilice papel cortado ni recortado manualmente.
- No mezcle tamaños, pesos o tipos de papel en la misma bandeja.
- Asegúrese de que se definan el tamaño y el tipo de papel correctos en el equipo o en el panel de control de la impresora.
- Guarde el papel teniendo en cuenta las recomendaciones del fabricante.

### Identificación de la ubicación del atasco

#### Notas:

- Si Ayuda en atasco está Activada, la impresora expulsa páginas en blanco o con impresiones parciales después de eliminar la página atascada. Compruebe si hay páginas en blanco en la salida impresa.
- Cuando Recuperación de atasco está definido en Activada o Automática, la impresora vuelve a imprimir las páginas atascadas.

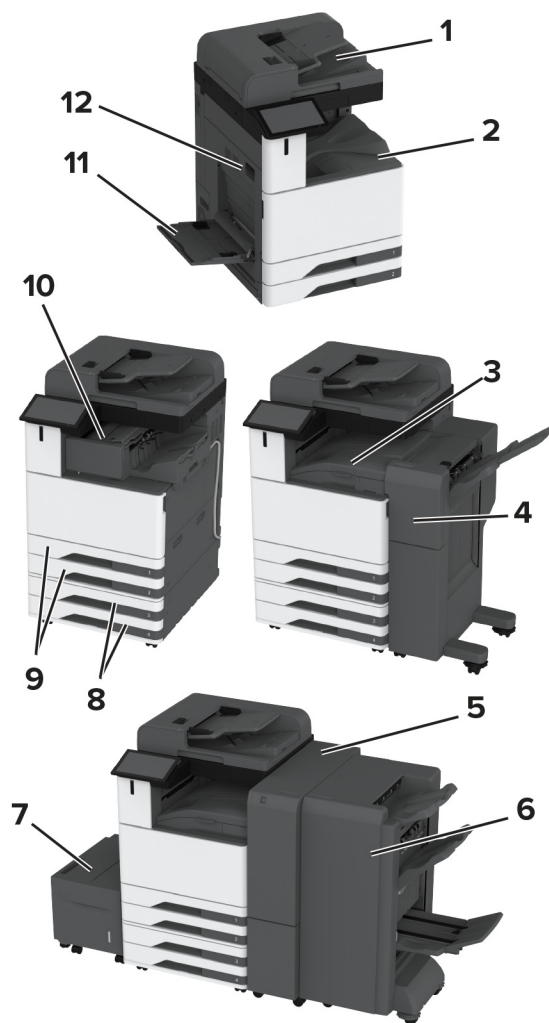

	Ubicaciones de los atascos
<b>1</b>	Alimentador de documentos automático
<b>2</b>	Bandeja estándar
<b>3</b>	Transporte de papel
<b>4</b>	Grapadora, perforador
<b>5</b>	Clasificador para doblar en tríptico/Z
<b>6</b>	Clasificador de folletos
<b>7</b>	Bandeja de 2000 hojas
<b>8</b>	Bandejas opcionales
<b>9</b>	Bandejas estándar
<b>10</b>	Finalizador con grapado
<b>11</b>	Alimentador multiuso
<b>12</b>	Puerta A

## Atasco de papel en la bandeja estándar

1 Abra la puerta A.

 **PRECAUCIÓN: SUPERFICIE CALIENTE:** El interior de la impresora podría estar caliente. Para evitar el riesgo de heridas producidas por el contacto con un componente caliente, deje que la superficie se enfríe antes de tocarlo.

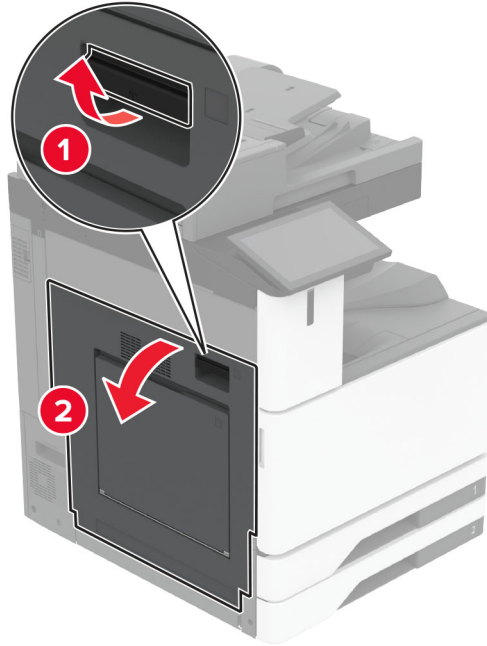

2 Retire el papel atascado.

**Nota:** Retire todos los fragmentos de papel.

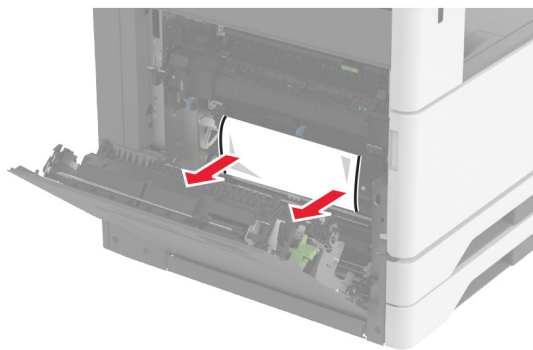

- 3 Extraiga la bandeja estándar.

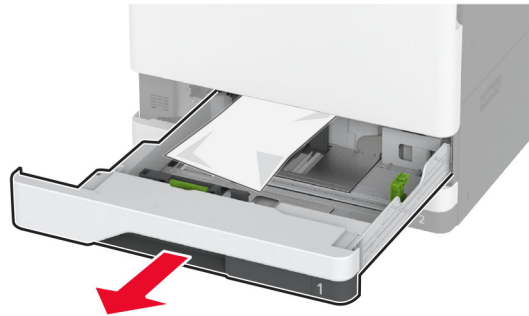

- 4 Retire el papel atascado.

**Nota:** Retire todos los fragmentos de papel.

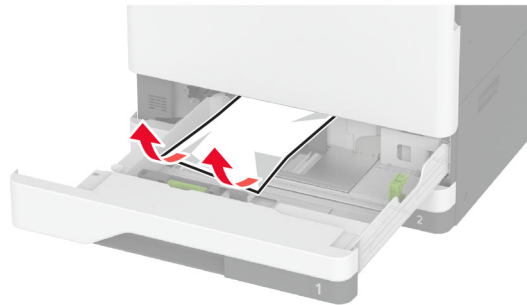

- 5 Introduzca la bandeja y cierre la puerta A.

## Atasco de papel en las bandejas opcionales

- 1 Abra la puerta B.

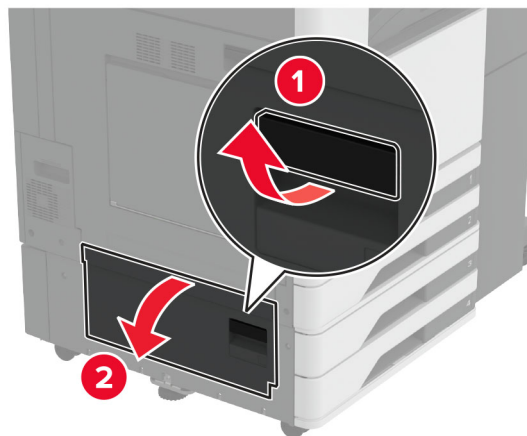

- 2 Retire el papel atascado.

**Nota:** Retire todos los fragmentos de papel.

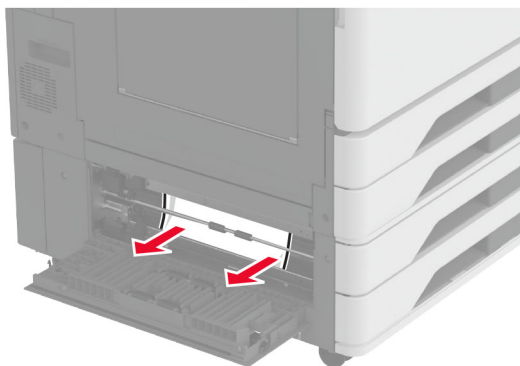

**3** Cierre la puerta.

**4** Extraiga la bandeja opcional de 520 hojas o la bandeja doble de 2000 hojas.



**5** Retire el papel atascado.

**Nota:** Retire todos los fragmentos de papel.

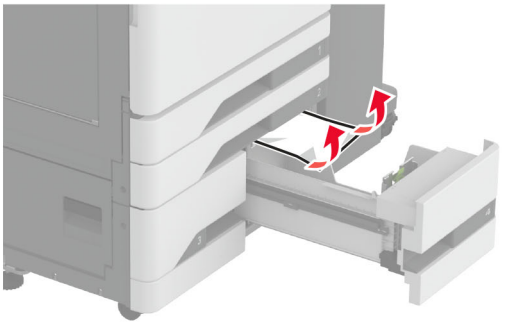
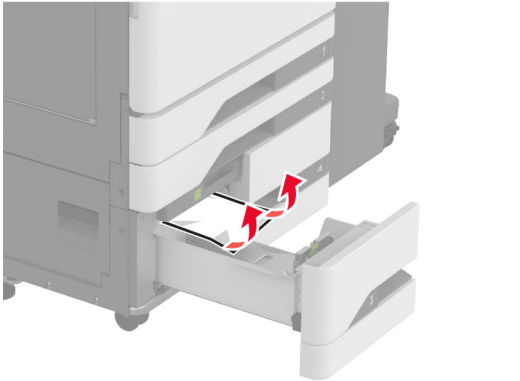
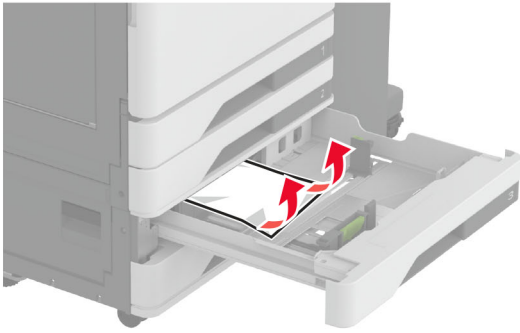



**6** En las bandejas dobles, tire de la palanca C y, a continuación, abra la cubierta interior.

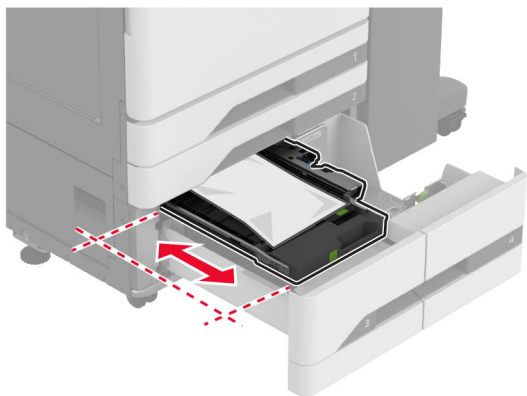
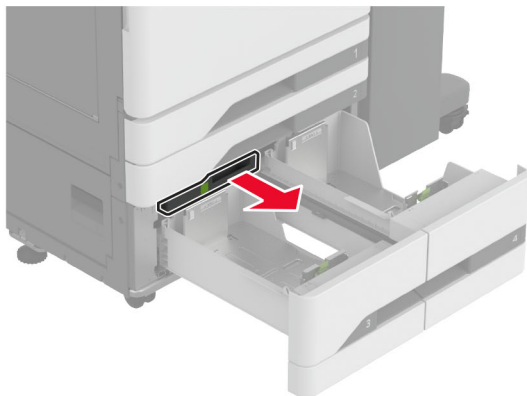

**7** Retire el papel atascado.

**Nota:** Retire todos los fragmentos de papel.

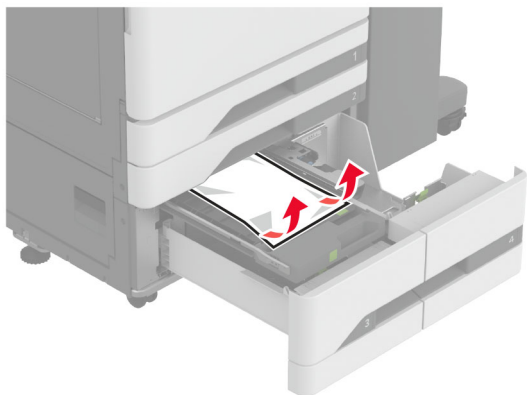

**8** Cierre la cubierta y, a continuación, inserte el asa C.

**9** Introduzca la bandeja.

## Atasco de papel en el alimentador multiuso

Retire el papel atascado.

**Nota:** Retire todos los fragmentos de papel.

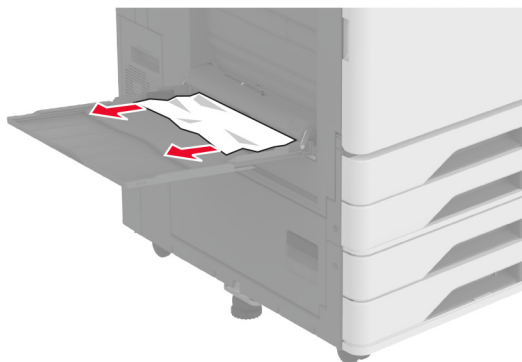

## Atasco de papel en la bandeja de 2000 hojas

**1** Deslice la bandeja hacia la izquierda.

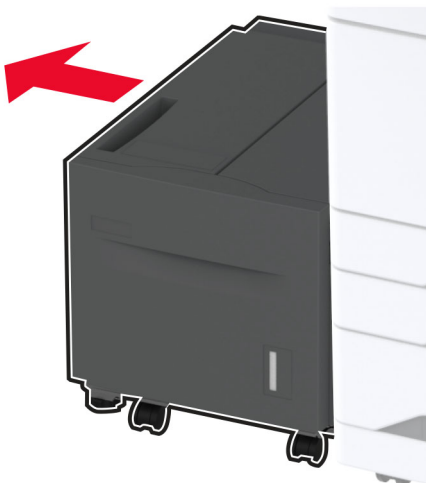

**2** Abra la puerta J y retire el papel atascado.

**Nota:** Retire todos los fragmentos de papel.

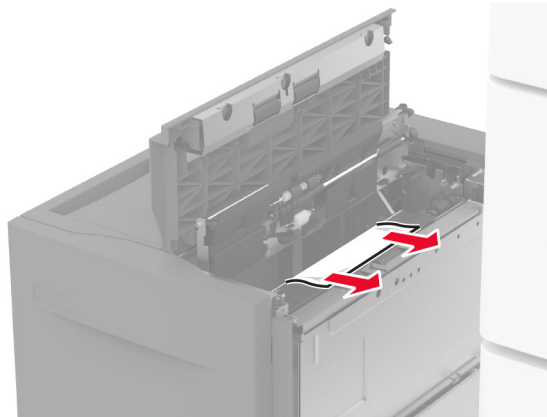

**3** Cierre la puerta y vuelva colocar la bandeja en su sitio.

**4** Extraiga la bandeja y retire el papel atascado.

**Nota:** Retire todos los fragmentos de papel.

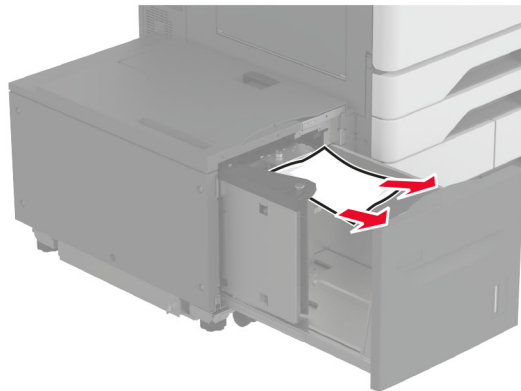

**5** Vuelva a colocar la bandeja en su sitio.

## Atasco de papel en la puerta A

**1** Abra la puerta A.



**PRECAUCIÓN: SUPERFICIE CALIENTE:** El interior de la impresora podría estar caliente. Para evitar el riesgo de heridas producidas por el contacto con un componente caliente, deje que la superficie se enfríe antes de tocarlo.

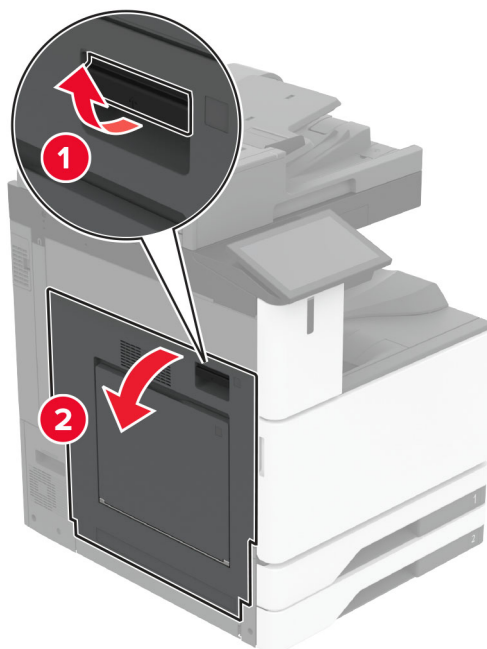

**2** Retire el papel atascado.

**Nota:** Retire todos los fragmentos de papel.

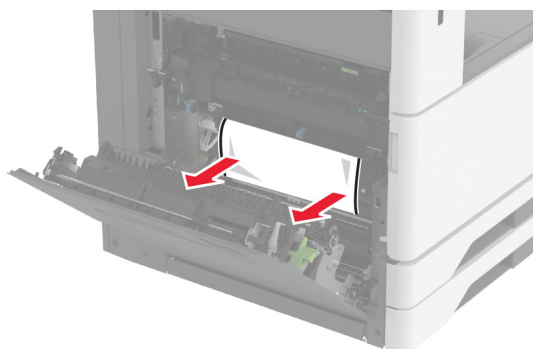

**3** Abra la puerta A2 y retire el papel atascado.

**Nota:** Retire todos los fragmentos de papel.

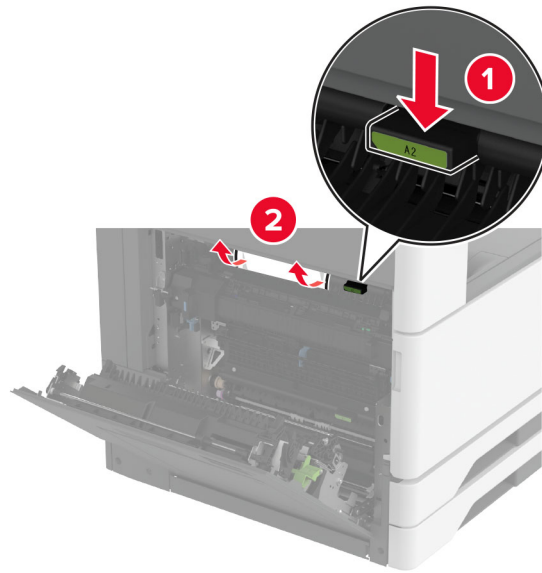

4 Levante la puerta A3.

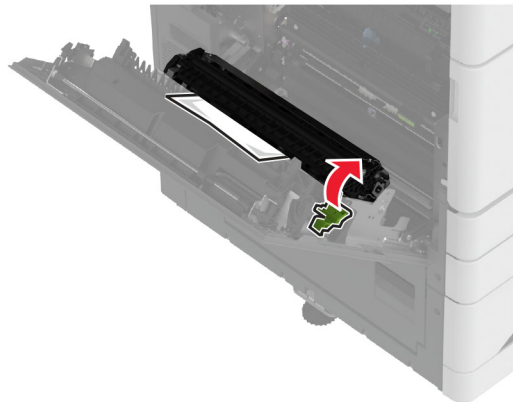

5 Retire el papel atascado.

**Nota:** Retire todos los fragmentos de papel.

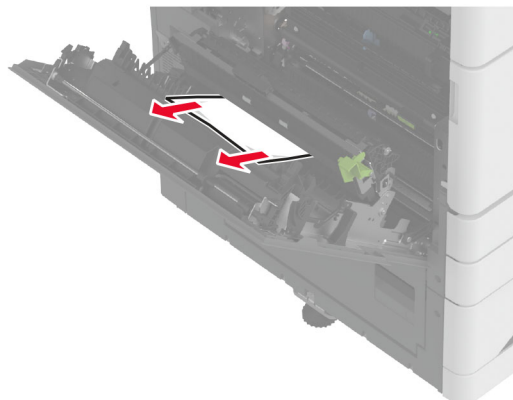

6 Cierre la puerta A2 y después cierre la puerta A.

## Atasco de papel en la bandeja estándar

1 Abra la puerta A.

 **PRECAUCIÓN: SUPERFICIE CALIENTE:** El interior de la impresora podría estar caliente. Para evitar el riesgo de heridas producidas por el contacto con un componente caliente, deje que la superficie se enfríe antes de tocarlo.

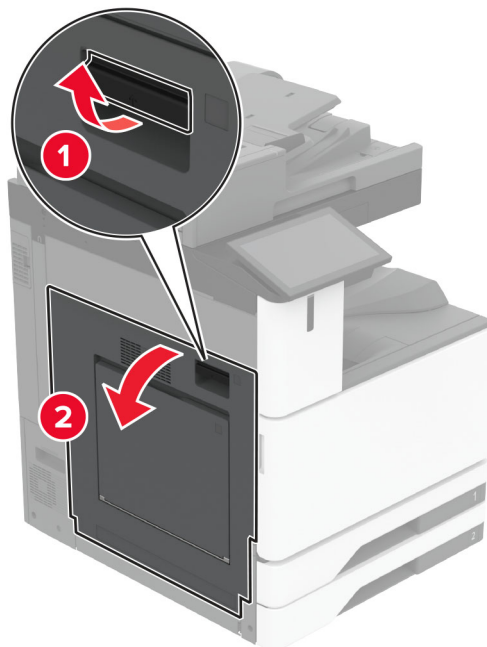

2 Abra la puerta C y retire el papel atascado.

**Nota:** Retire todos los fragmentos de papel.

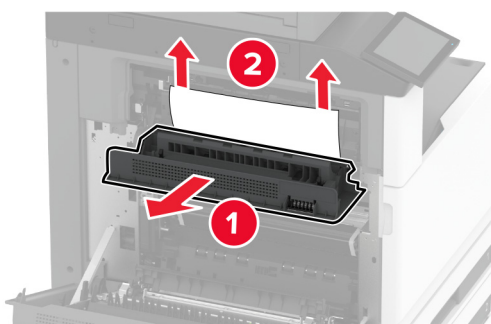

3 Cierre la puerta C y después cierre la puerta A.

4 Retire el papel atascado de la bandeja estándar.

**Nota:** Retire todos los fragmentos de papel.

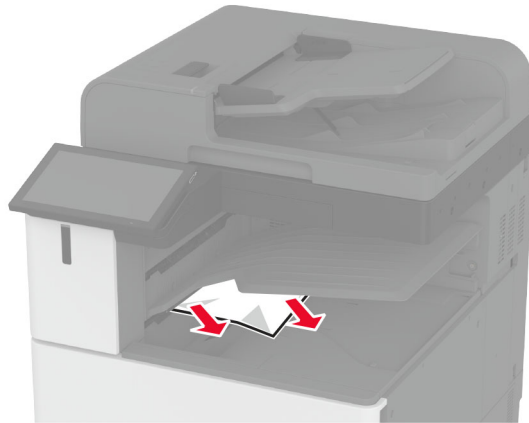

### Atasco de papel en el alimentador automático de documentos

- 1 Extraiga todos los documentos originales de la bandeja del ADF.
- 2 Abra la cubierta del alimentador automático.

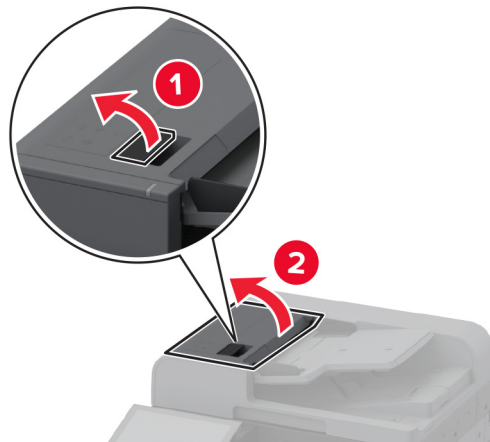

- 3 Retire el papel atascado.

**Nota:** Retire todos los fragmentos de papel.

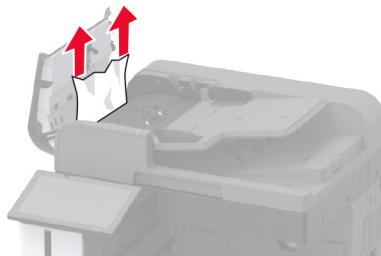

- 4 Cierre la cubierta del ADF.

## Atasco de papel en la grapadora

1 Abra la puerta A.

 **PRECAUCIÓN: SUPERFICIE CALIENTE:** El interior de la impresora podría estar caliente. Para evitar el riesgo de heridas producidas por el contacto con un componente caliente, deje que la superficie se enfríe antes de tocarlo.

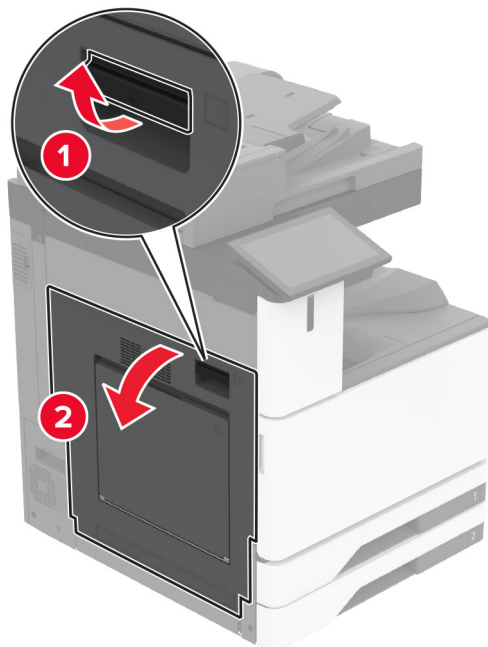

2 Abra la puerta A1 y retire el papel atascado.

**Nota:** Retire todos los fragmentos de papel.

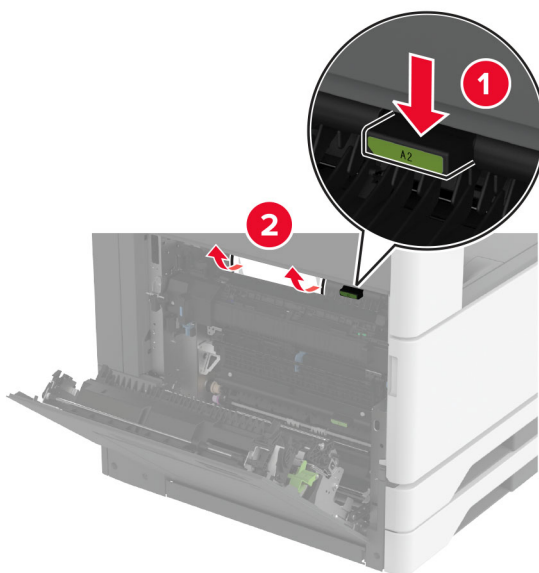

3 Cierre la puerta A1 y después cierre la puerta A.



**4** Abra la cubierta superior del finalizador y retire el papel atascado.

**Nota:** Retire todos los fragmentos de papel.

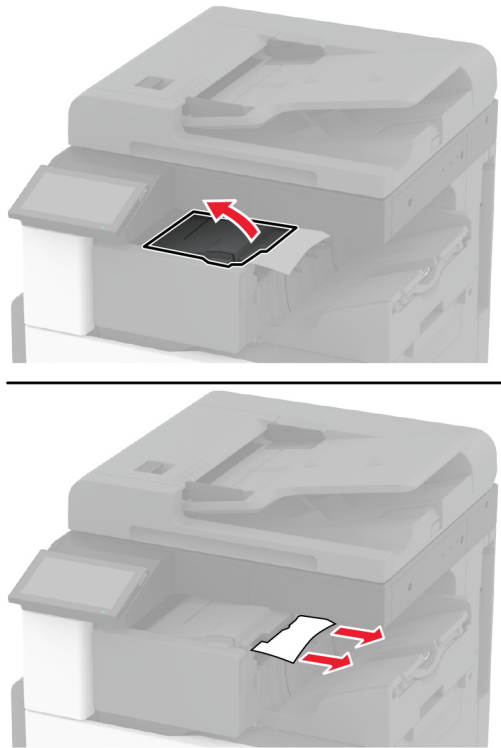

**5** Cierre la cubierta.

**6** Abra la cubierta frontal del finalizador, gire el mando y retire el papel atascado.

**Nota:** Retire todos los fragmentos de papel.

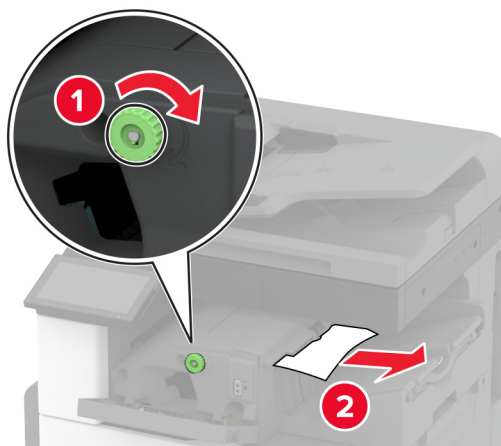

**7** Cierre la cubierta.

**8** Abra la puerta A.

 **PRECAUCIÓN: SUPERFICIE CALIENTE:** El interior de la impresora podría estar caliente. Para evitar el riesgo de heridas producidas por el contacto con un componente caliente, deje que la superficie se enfríe antes de tocarlo.

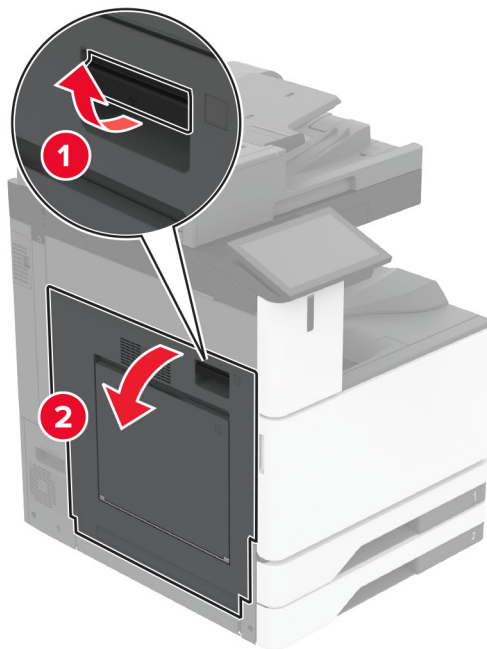

**9** Abra la puerta C y retire el papel atascado.

**Nota:** Retire todos los fragmentos de papel.

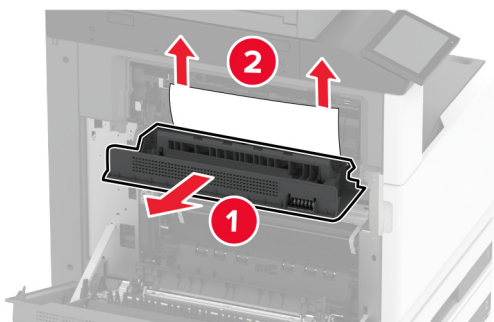

**10** Cierre la puerta C y después cierre la puerta A.

### Atasco de grapas en la grapadora, finalizador con perforador.

**1** Abra la puerta A.

 **PRECAUCIÓN: SUPERFICIE CALIENTE:** El interior de la impresora podría estar caliente. Para evitar el riesgo de heridas producidas por el contacto con un componente caliente, deje que la superficie se enfríe antes de tocarlo.

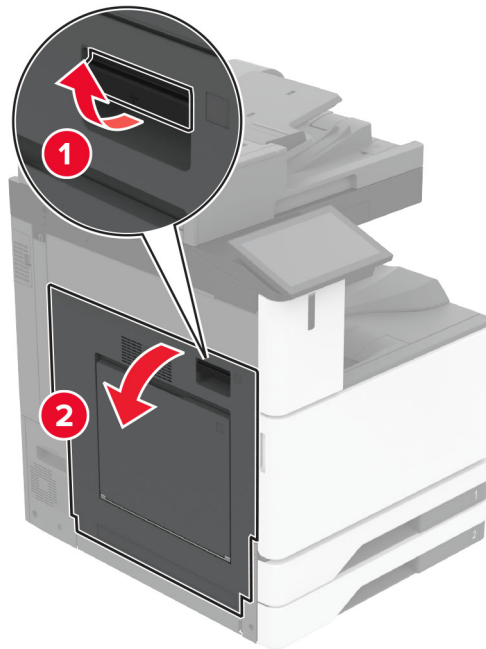

**2** Abra la puerta A1 y retire el papel atascado.

**Nota:** Retire todos los fragmentos de papel.

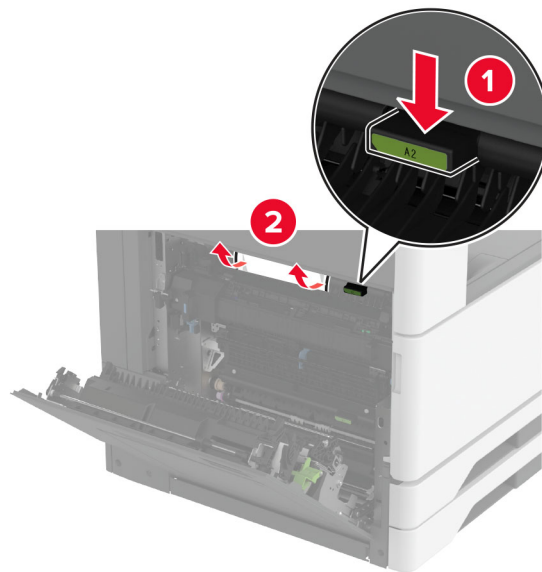

**3** Cierre la puerta A1 y después cierre la puerta A.

**4** Levante la cubierta del transporte de papel F y, a continuación, retire el papel atascado.

**Nota:** Retire todos los fragmentos de papel.

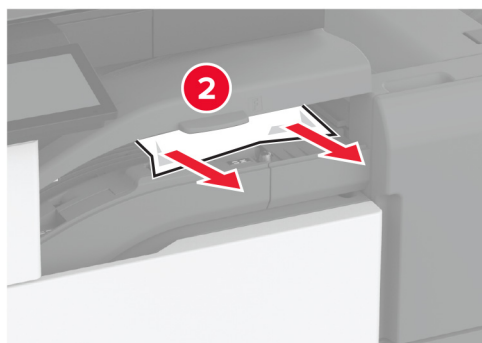

5 Cierre la cubierta de transporte de papel.

6 Tire hacia arriba de la palanca de la grapadora y el finalizador con perforador y, a continuación, levante la tapa.

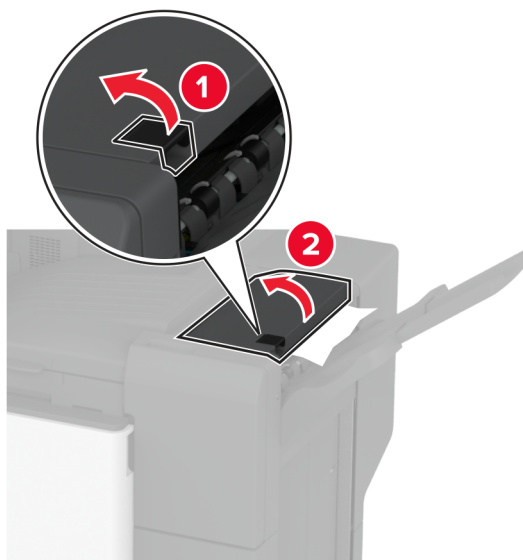

7 Retire el papel atascado.

**Nota:** Retire todos los fragmentos de papel.

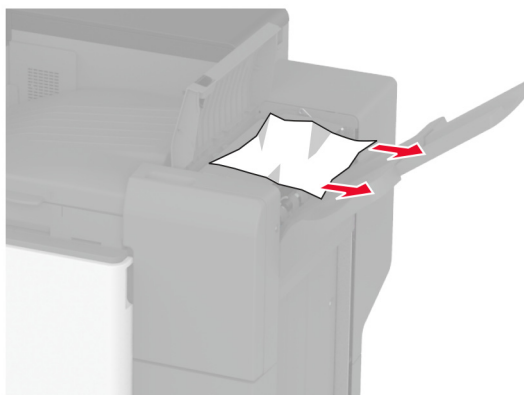

**8** Cerrar la cubierta del finalizador.

## Atasco de papel en el clasificador para doblar en tríptico/Z

**1** Abra la puerta A.

 **PRECAUCIÓN: SUPERFICIE CALIENTE:** El interior de la impresora podría estar caliente. Para evitar el riesgo de heridas producidas por el contacto con un componente caliente, deje que la superficie se enfríe antes de tocarlo.

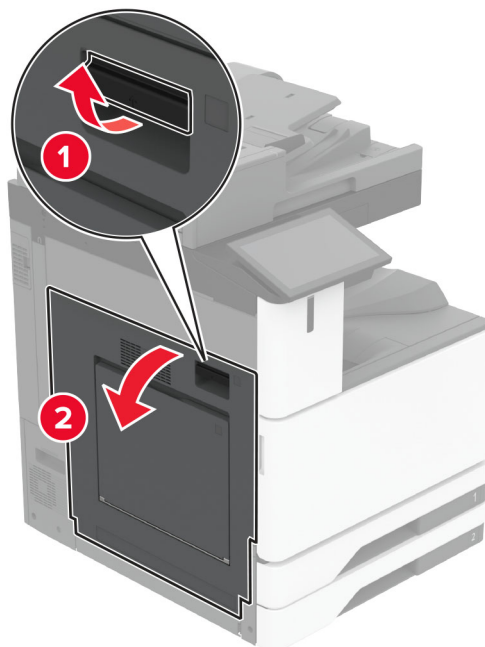

**2** Abra la puerta A1 y retire el papel atascado.

**Nota:** Retire todos los fragmentos de papel.

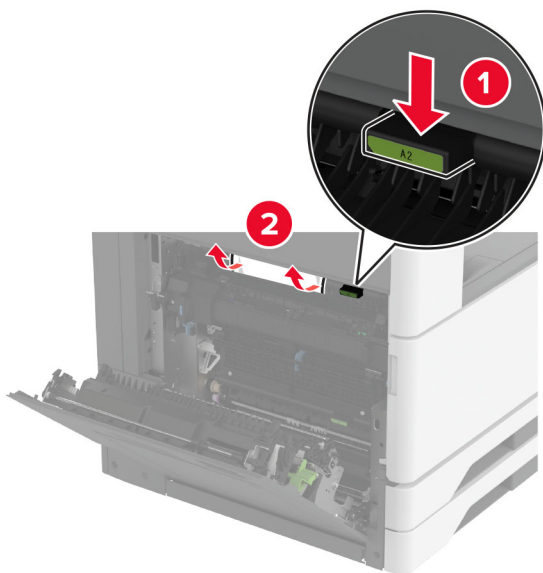

**3** Cierre la puerta A1 y después cierre la puerta A.

**4** Levante la cubierta del transporte de papel F y, a continuación, retire el papel atascado.

**Nota:** Retire todos los fragmentos de papel.

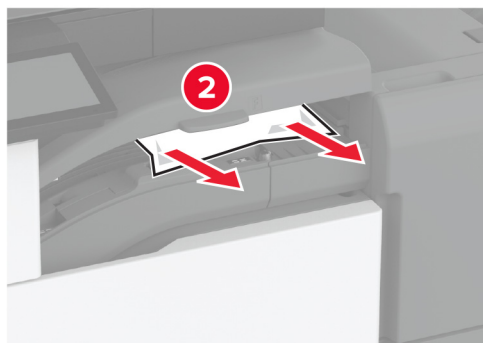

**5** Cierre la cubierta.

**6** Abra la puerta del clasificador para doblar en tríptico/Z.

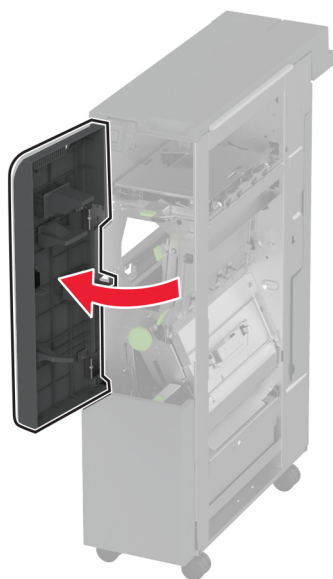

**7** Retire el papel atascado de alguna de las siguientes ubicaciones.

**Nota:** Retire todos los fragmentos de papel.

- Asa 2A

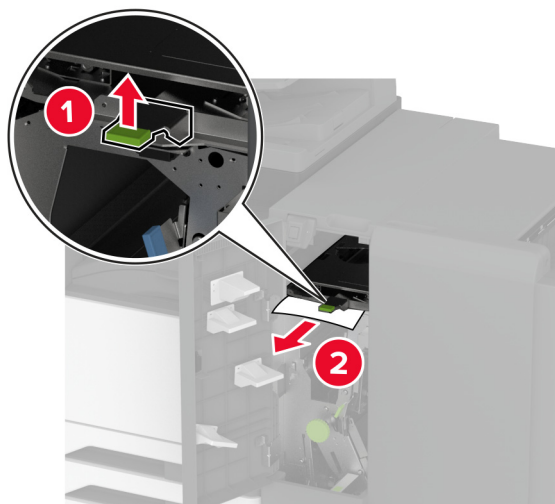

**Nota:** Asegúrese de volver a colocar el asa en su posición original.

- Asa 2B

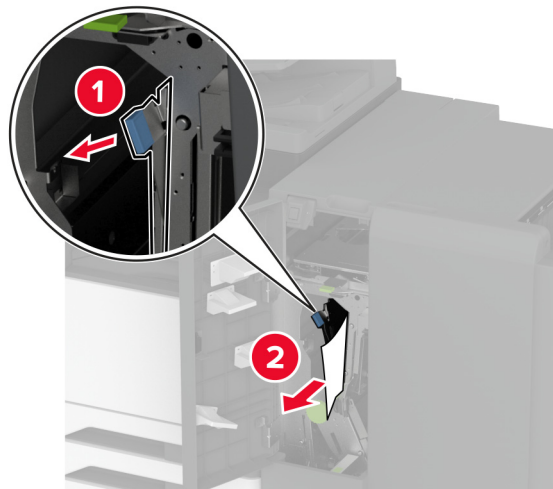

**Nota:** Asegúrese de volver a colocar el asa en su posición original.

- 8** Extraiga la bandeja del clasificador.

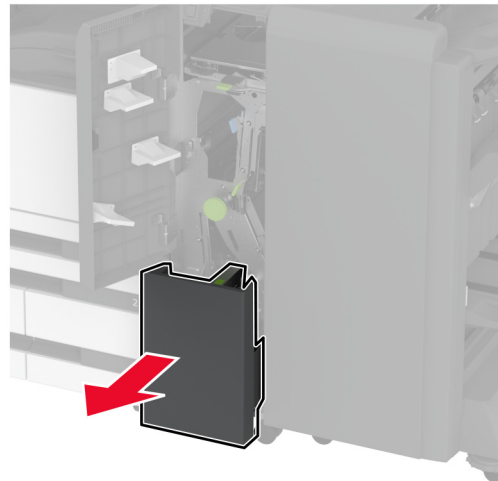

- 9** Retire el papel atascado de alguna de las siguientes ubicaciones.

**Nota:** Retire todos los fragmentos de papel.



- Asa 2E

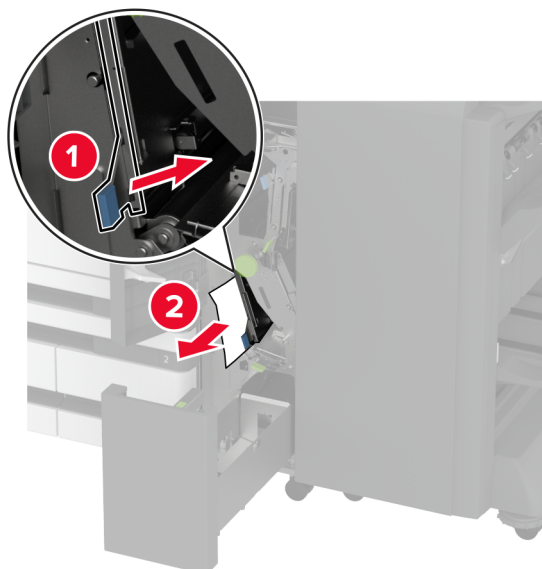

**Nota:** Asegúrese de volver a colocar el asa en su posición original.

- Mando 2C

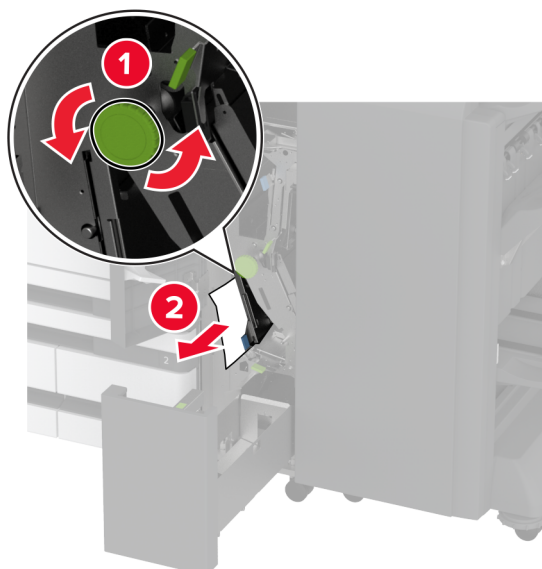

- Asa 2F

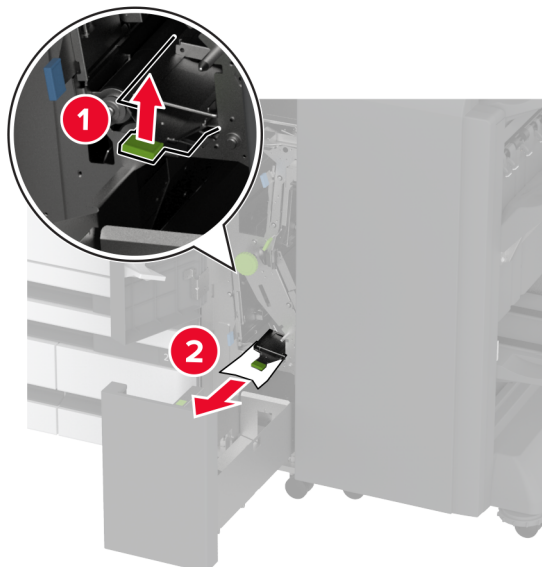

**Nota:** Asegúrese de volver a colocar el asa en su posición original.

- Asa 2G

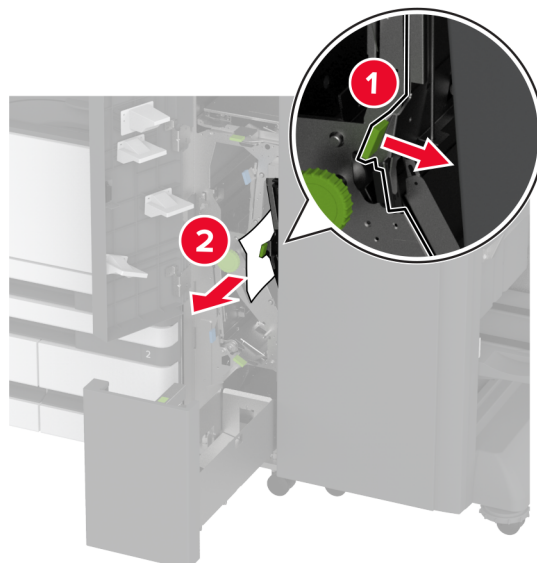

**Nota:** Asegúrese de volver a colocar el asa en su posición original.

- 10 Vuelva a colocar la bandeja del clasificador en su lugar y cierre la puerta del clasificador para doblar en tríptico/Z.

**11** Abra la puerta del clasificador de folletos.



**12** Retire el papel atascado de alguna de las siguientes ubicaciones.

**Nota:** Retire todos los fragmentos de papel.

- Asa 3A

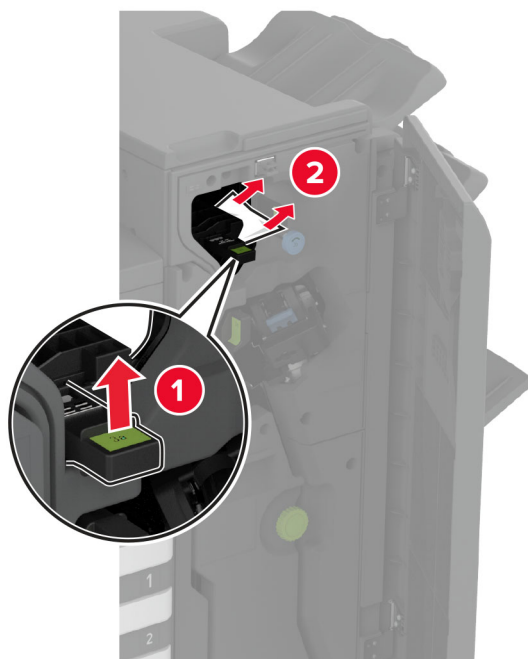

**Nota:** Asegúrese de volver a colocar el asa en su posición original.

- Mando 3B

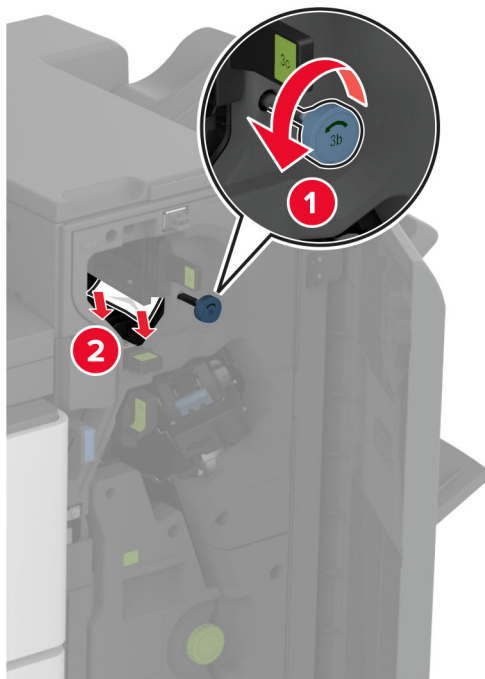

- Asa 3C

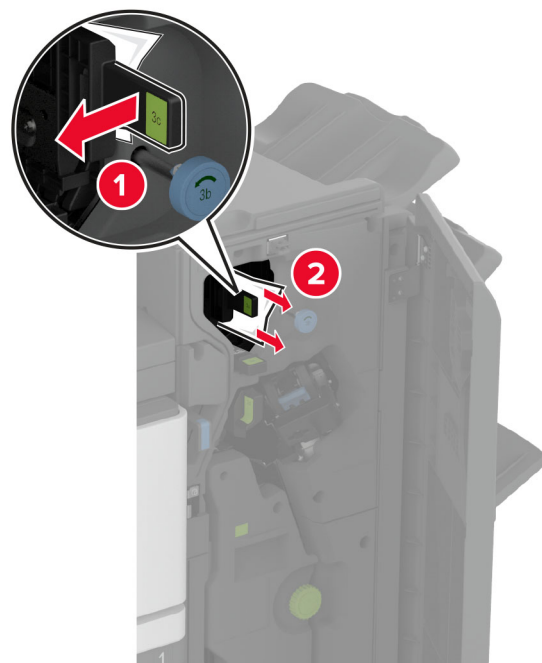

**Nota:** Asegúrese de volver a colocar el asa en su posición original.

- Asa 3D

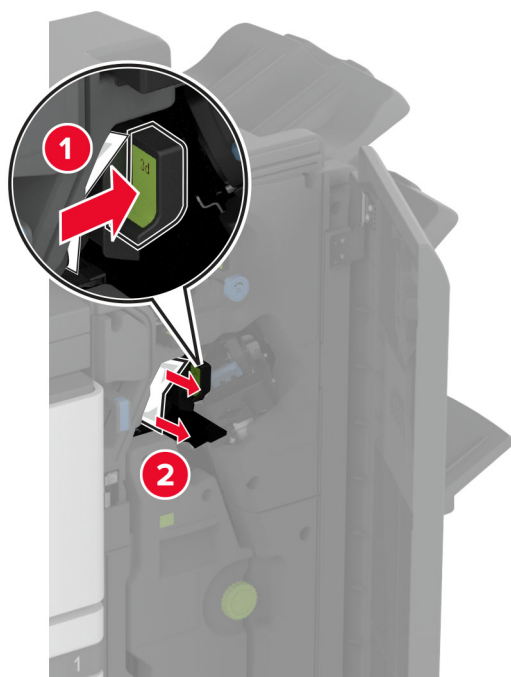

**Nota:** Asegúrese de volver a colocar el asa en su posición original.

- 13** Extraiga el dispositivo de creación de folletos.



**14** Gire el mando 4A y, a continuación, retire el papel atascado.

**Nota:** Retire todos los fragmentos de papel.

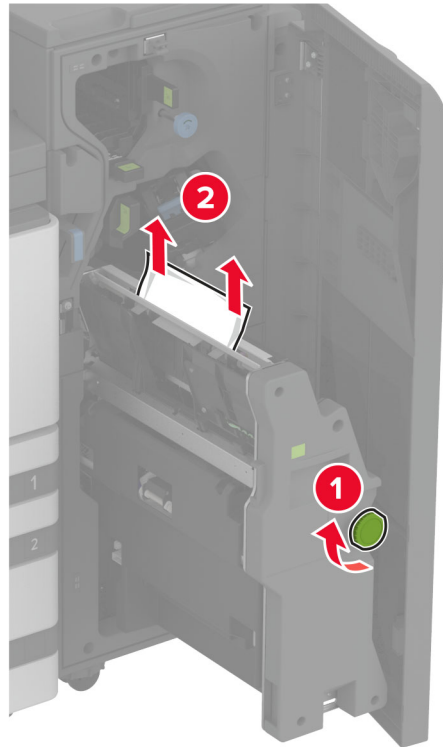

**15** Vuelva a colocar el dispositivo de creación de folletos en su sitio y cierre la puerta.

## Atasco de papel en el clasificador de folletos

**1** Abra la puerta A.

 **PRECAUCIÓN: SUPERFICIE CALIENTE:** El interior de la impresora podría estar caliente. Para evitar el riesgo de heridas producidas por el contacto con un componente caliente, deje que la superficie se enfríe antes de tocarlo.

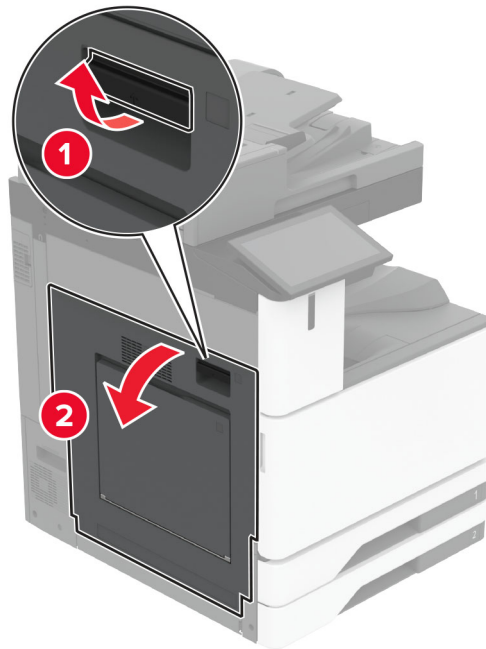

**2** Abra la puerta A1 y retire el papel atascado.

**Nota:** Retire todos los fragmentos de papel.

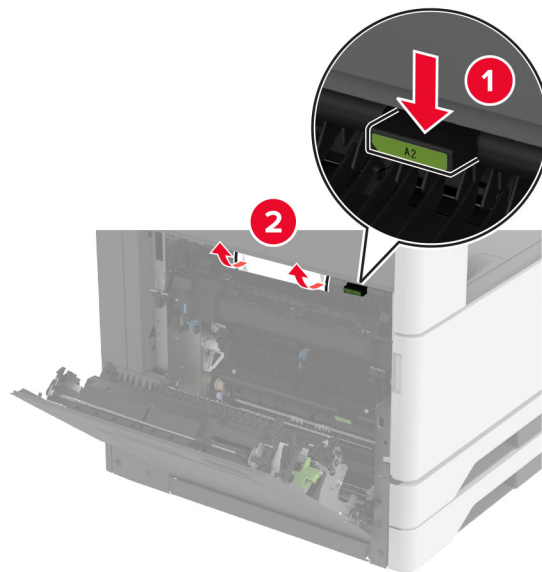

**3** Cierre la puerta A1 y después cierre la puerta A.

**4** Levante la cubierta del transporte de papel y, a continuación, retire el papel atascado.

**Nota:** Retire todos los fragmentos de papel.

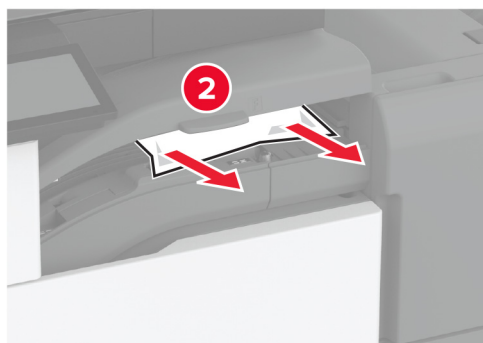

**5** Cierre la cubierta.

**6** Abra la puerta del clasificador de folletos.

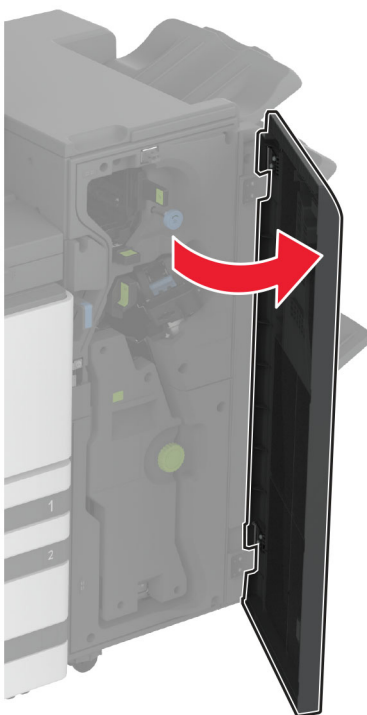



**7** Retire el papel atascado de alguna de las siguientes ubicaciones.

- Asa 3A

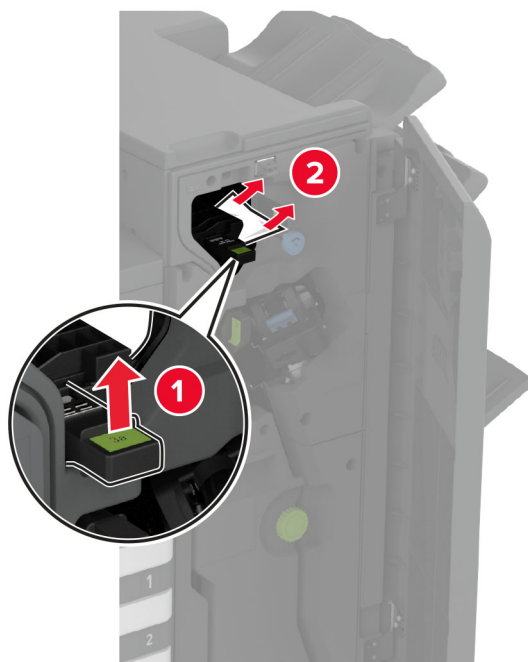

**Nota:** Asegúrese de volver a colocar el asa en su posición original.

- Mando 3B

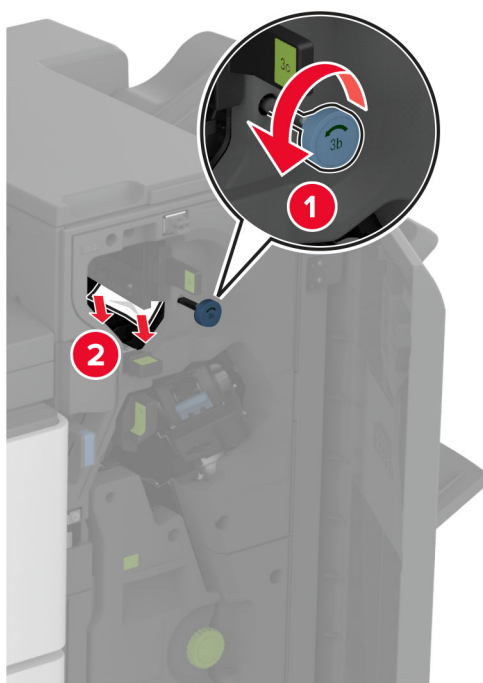

**Nota:** Asegúrese de volver a colocar el asa en su posición original.

- Asa 3C

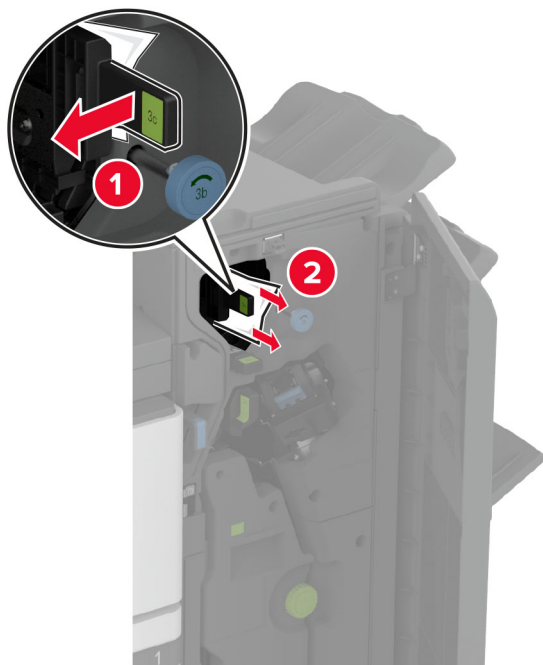

**Nota:** Asegúrese de volver a colocar el asa en su posición original.

- Asa 3D

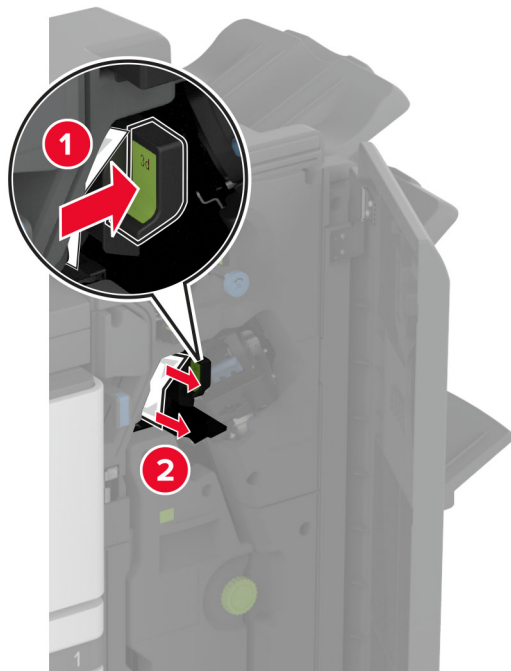

**Nota:** Asegúrese de volver a colocar el asa en su posición original.

**8** Extraiga el dispositivo de creación de folletos.

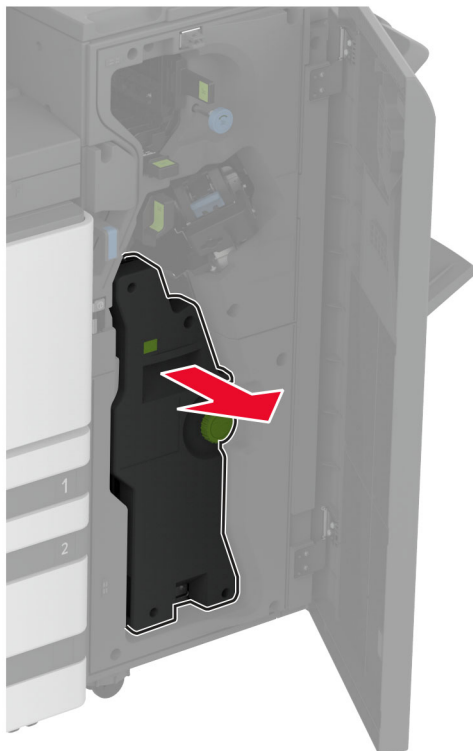

**9** Gire el mando 4A y, a continuación, retire el papel atascado.

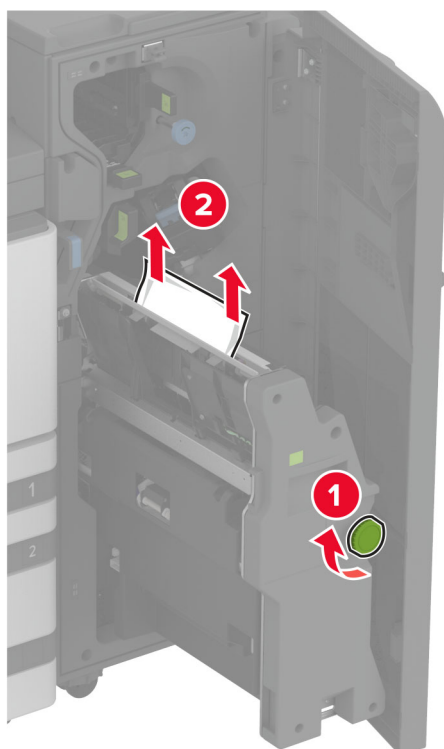

**10** Vuelva a colocar el dispositivo de creación de folletos en su sitio y cierre la puerta.

## Problemas de conexión de red

### No se puede abrir Embedded Web Server

Acción	Sí	No
<p><b>Paso 1</b></p> <p><b>a</b> Compruebe que la impresora está encendida.</p> <p><b>b</b> Acceda al Embedded Web Server (EWS) de la impresora.</p> <p>¿Puede abrir el EWS?</p>	El problema se ha solucionado.	Vaya al paso 2.
<p><b>Paso 2</b></p> <p><b>a</b> Asegúrese de que la dirección IP de la impresora sea correcta.</p> <p><b>Notas:</b></p> <ul style="list-style-type: none"> <li>• Ver la dirección IP en la pantalla de inicio.</li> <li>• Una dirección IP aparece como cuatro grupos de números separados por puntos, como 123.123.123.123.</li> </ul> <p><b>b</b> Acceda al EWS.</p> <p>¿Puede abrir el EWS?</p>	El problema se ha solucionado.	Vaya al paso 3.
<p><b>Paso 3</b></p> <p><b>a</b> Asegúrese de que ha instalado un navegador compatible:</p> <ul style="list-style-type: none"> <li>• Internet Explorer® versión 11 o posterior</li> <li>• Microsoft Edge</li> <li>• Safari versión 6 o posterior</li> <li>• Google Chrome™ versión 32 o posterior</li> <li>• Mozilla Firefox versión 24 o posterior</li> </ul> <p><b>b</b> Acceda al EWS.</p> <p>¿Puede abrir el EWS?</p>	El problema se ha solucionado.	Vaya al paso 4.
<p><b>Paso 4</b></p> <p><b>a</b> Compruebe que la conexión de red funciona.</p> <p><b>Nota:</b> Si la conexión no funciona, póngase en contacto con el administrador.</p> <p><b>b</b> Acceda al EWS.</p> <p>¿Puede abrir el EWS?</p>	El problema se ha solucionado.	Vaya al paso 5.
<p><b>Paso 5</b></p> <p><b>a</b> Asegúrese de que las conexiones de los cables con la impresora y el servidor de impresión están bien fijadas. Consulte la documentación que se facilita con el servidor de impresión para obtener información adicional.</p> <p><b>b</b> Acceda al EWS.</p> <p>¿Puede abrir el EWS?</p>	El problema se ha solucionado.	Vaya al paso 6.

Acción	Sí	No
<p><b>Paso 6</b></p> <p><b>a</b> Compruebe que los servidores de proxy web están desactivados.  <b>Nota:</b> Si los servidores están desactivados, póngase en contacto con el administrador.</p> <p><b>b</b> Acceda al EWS.</p> <p>¿Puede abrir el EWS?</p>	El problema se ha solucionado.	Ponerse en contacto con el <a href="#">servicio de atención al cliente</a> .

## No se puede conectar la impresora a la red Wi-Fi

Acción	Sí	No
<p><b>Paso 1</b></p> <p>Asegúrese de que Adaptador activo está configurado en Automático. En la pantalla de inicio, toque <b>Valores &gt; Red/Puertos &gt; Descripción general de la red &gt; Adaptador activo &gt; Automático</b>.</p> <p>¿Puede conectarse la impresora a una red Wi-Fi?</p>	El problema se ha solucionado.	Vaya al paso 2.
<p><b>Paso 2</b></p> <p>Compruebe si se ha seleccionado la red Wi-Fi correcta.  <b>Nota:</b> Algunos routers pueden compartir el SSID predeterminado.</p> <p>¿Está conectándose a la red Wi-Fi correcta?</p>	Vaya al paso 4.	Vaya al paso 3.
<p><b>Paso 3</b></p> <p>Conéctese a la red Wi-Fi correcta. Para obtener más información, consulte <a href="#">“Conexión de la impresora a una red Wi-Fi” en la página 187</a>.</p> <p>¿Puede conectarse la impresora a una red Wi-Fi?</p>	El problema se ha solucionado.	Vaya al paso 4.
<p><b>Paso 4</b></p> <p>Compruebe el modo de seguridad inalámbrica. En la pantalla de inicio, toque <b>Valores &gt; Red/Puertos &gt; Inalámbrico &gt; Modo de seguridad inalámbrica</b>.</p> <p>¿Se ha seleccionado el modo de seguridad inalámbrica correcto?</p>	Vaya al paso 6.	Vaya al paso 5.
<p><b>Paso 5</b></p> <p>Seleccione el modo de seguridad inalámbrica correcto.</p> <p>¿Puede conectarse la impresora a una red Wi-Fi?</p>	El problema se ha solucionado.	Vaya al paso 6.
<p><b>Paso 6</b></p> <p>Asegúrese de que ha introducido la contraseña de red correcta.  <b>Nota:</b> Tenga en cuenta los espacios, los números y las mayúsculas de la contraseña.</p> <p>¿Puede conectarse la impresora a una red Wi-Fi?</p>	El problema se ha solucionado.	Contacto <a href="#">atención al cliente</a> .

## Problemas con las opciones de hardware

### Opción interna no detectada

Acción	Sí	No
<p><b>Paso 1</b> Apague la impresora, espere unos 10 segundos y, a continuación, encienda la impresora.</p> <p>¿Detecta la impresora la opción interna?</p>	El problema se ha solucionado.	Vaya al paso 2.
<p><b>Paso 2</b> Imprima la página de valores de menú y, a continuación, compruebe si la opción interna aparece en la lista de Funciones instaladas.</p> <p>¿Aparece la opción interna?</p>	Vaya al paso 4.	Vaya al paso 3.
<p><b>Paso 3</b> Compruebe que la opción interna se ha instalado correctamente en la placa del controlador.</p> <p><b>a</b> Apague la impresora y, a continuación, desconecte el cable de alimentación de la toma de corriente.</p> <p><b>b</b> Asegúrese de que la opción interna está instalada en el conector apropiado de la placa del controlador.</p> <p><b>c</b> Conecte el cable de alimentación a la toma eléctrica y, a continuación, encienda la impresora.</p> <p> <b>PRECAUCIÓN: POSIBLES DAÑOS PERSONALES:</b> Para evitar el riesgo de incendio o descarga eléctrica, conecte el cable de alimentación a una toma de corriente debidamente conectada a tierra con la potencia adecuada que se encuentre cerca del dispositivo y resulte fácilmente accesible.</p> <p>¿Detecta la impresora la opción interna?</p>	El problema se ha solucionado.	Vaya al paso 4.
<p><b>Paso 4</b> <b>a</b> Compruebe que la opción interna está disponible en el controlador de impresión.</p> <p><b>Nota:</b> Si es necesario, añada manualmente la opción interna en el controlador de impresión para que esté disponible para los trabajos de impresión. Para obtener más información, consulte <a href="#">“Adición de opciones disponibles en el controlador de impresión” en la página 81.</a></p> <p><b>b</b> Imprima el documento.</p> <p>¿Detecta la impresora la opción interna?</p>	El problema se ha solucionado.	Ponerse en contacto con el <a href="#">servicio de atención al cliente.</a>

## Flash defectuoso detectado

Realice alguna de estas acciones:

- Sustituya la unidad de almacenamiento inteligente defectuosa.
- En la pantalla de inicio, toque **Continuar** para ignorar el mensaje y continuar con la impresión.
- Cancele el trabajo de impresión actual.

## No hay suficiente espacio en memoria flash para recursos

Realice alguna de estas acciones:

- Pulse **Continuar** para borrar el mensaje y continuar con la impresión.
- Elimine fuentes, macros y otros datos almacenados en la memoria flash.
- Instale un disco duro.

**Nota:** Se borran las macros y fuentes descargadas que no se hayan guardado previamente en la memoria flash.

## Problemas con los consumibles

### Falta el cartucho de tóner o no responde

Acción	Sí	No
<p><b>Paso 1</b></p> <p><b>a</b> Abra la puerta frontal.</p> <p><b>b</b> Extráigalo y, a continuación, inserte el cartucho de tóner.</p> <p>¿Falta el cartucho de tóner o no responde?</p>	Vaya al paso 2.	El problema se ha solucionado.
<p><b>Paso 2</b></p> <p>Compruebe si la impresora está utilizando un cartucho de tóner de Lexmark original y compatible.</p> <p><b>Nota:</b> Si el cartucho de tóner no es compatible, instale uno compatible.</p> <p>¿Falta el cartucho de tóner o no responde?</p>	Ponerse en contacto con el <a href="#">servicio de atención al cliente</a> .	El problema se ha solucionado.

### Suministro que no es de Lexmark

La impresora ha detectado un suministro o una pieza instalada en la impresora que no es de Lexmark.

La impresora Lexmark ha sido diseñada para un óptimo rendimiento con suministros y piezas originales de Lexmark. El uso de consumibles o piezas de terceros puede afectar al rendimiento, la fiabilidad o el ciclo de vida de la impresora y de sus componentes de imagen.

Todos los indicadores de duración han sido diseñados para funcionar con suministros y piezas de Lexmark, pudiendo ocasionar resultados impredecibles si se utilizan suministros o piezas de terceros. Si se agota el uso de los componentes de imagen, pueden producirse daños en la impresora Lexmark o en sus componentes asociados.

**Advertencia: Posibles daños:** El uso de suministros o piezas de terceros puede afectar a la cobertura de la garantía. Es posible que la garantía no cubra el daño ocasionado por el uso de suministros o piezas de terceros.

Para asumir cualquiera de estos riesgos y continuar con el uso de consumibles y piezas no originales en la impresora, mantenga pulsado el mensaje de error en la pantalla con dos dedos durante 15 segundos. Cuando aparezca un cuadro de diálogo de confirmación, toque **Continuar**.

Si no desea asumir estos riesgos, extraiga el suministro o la pieza de terceros de la impresora e instale un suministro o pieza original de Lexmark. Para obtener más información, consulte [“Utilice componentes y suministros originales de Lexmark” en la página 304](#).

Si la impresora no imprime después de borrar el mensaje de error, restablezca el contador del uso de consumibles.

- 1 En la pantalla de inicio, toque **Valores > Dispositivo > Mantenimiento > Menú de configuración > Uso de suministros y contadores**.
- 2 Seleccione la pieza o consumible que desea restablecer y, a continuación, toque **Iniciar**.
- 3 Lea el mensaje de advertencia y toque **Continuar**.
- 4 Con dos dedos, toque la pantalla durante 15 segundos para borrar el mensaje.

**Nota:** Si no puede restablecer los contadores de uso de consumibles, devuelva el suministro al establecimiento de compra.

## Problemas de alimentación del papel

### El sobre se cierra al imprimir

Acción	Sí	No
<p><b>Paso 1</b></p> <p><b>a</b> Utilice un sobre que se haya almacenado en un entorno seco.</p> <p><b>Nota:</b> Imprimir en sobres con un alto nivel de humedad puede sellar las solapas.</p> <p><b>b</b> Envíe el trabajo de impresión.</p> <p>¿El sobre se cierra al imprimir?</p>	Vaya al paso 2.	El problema se ha solucionado.
<p><b>Paso 2</b></p> <p><b>a</b> Asegúrese de que el tipo de papel está configurado en Sobre.</p> <p>En la pantalla de inicio, toque <b>Valores &gt; Papel &gt; Configuración de bandeja &gt; Tipo/tamaño de papel</b>.</p> <p><b>b</b> Envíe el trabajo de impresión.</p> <p>¿El sobre se cierra al imprimir?</p>	Ponerse en contacto con el <a href="#">servicio de atención al cliente</a> .	El problema se ha solucionado.



## La impresión clasificada no funciona

Acción	Sí	No
<p><b>Paso 1</b></p> <p><b>a</b> En la pantalla de inicio, toque <b>Valores &gt; Imprimir &gt; Presentación &gt; Clasificar</b>.</p> <p><b>b</b> Toque <b>Activado [1,2,1,2,1,2]</b>.</p> <p><b>c</b> Imprima el documento.</p> <p>¿Se ha clasificado correctamente el documento?</p>	El problema se ha solucionado.	Vaya al paso 2.
<p><b>Paso 2</b></p> <p><b>a</b> Abra el cuadro de diálogo Imprimir en el documento que trata de imprimir y seleccione <b>Clasificar</b>.</p> <p><b>b</b> Imprima el documento.</p> <p>¿Se ha clasificado correctamente el documento?</p>	El problema se ha solucionado.	Vaya al paso 3.
<p><b>Paso 3</b></p> <p><b>a</b> Reduzca el número de páginas que desee imprimir.</p> <p><b>b</b> Imprima el documento.</p> <p>¿Están las páginas clasificadas correctamente?</p>	El problema se ha solucionado.	Ponerse en contacto con el <a href="#">servicio de atención al cliente</a> .

## El enlace de bandejas no funciona

Acción	Sí	No
<p><b>Paso 1</b></p> <p><b>a</b> Compruebe si las bandejas contienen papel del mismo tamaño y tipo.</p> <p><b>b</b> Compruebe si las guías de papel están colocadas correctamente.</p> <p><b>c</b> Imprima el documento.</p> <p>¿Se enlazan las bandejas correctamente?</p>	El problema se ha solucionado.	Vaya al paso 2.
<p><b>Paso 2</b></p> <p><b>a</b> En la pantalla de inicio, toque <b>Valores &gt; Papel &gt; Configuración de bandeja &gt; Tipo/tamaño de papel</b>.</p> <p><b>b</b> Defina el tipo y el tamaño del papel con el papel cargado en las bandejas vinculadas.</p> <p><b>c</b> Imprima el documento.</p> <p>¿Se enlazan las bandejas correctamente?</p>	El problema se ha solucionado.	Vaya al paso 3.
<p><b>Paso 3</b></p> <p><b>a</b> Asegúrese de que Enlace de Bandejas está configurado en Automático. Para obtener más información, consulte <a href="#">“Enlace de Bandejas” en la página 78</a>.</p> <p><b>b</b> Imprima el documento.</p> <p>¿Se enlazan las bandejas correctamente?</p>	El problema se ha solucionado.	Póngase en contacto con <a href="#">atención al cliente</a> .

## Atascos de papel frecuentes

Acción	Sí	No
<p><b>Paso 1</b></p> <p><b>a</b> Extraiga la bandeja.</p> <p><b>b</b> Compruebe si el papel se carga correctamente.</p> <p><b>Notas:</b></p> <ul style="list-style-type: none"> <li>• Asegúrese de que las guías del papel estén correctamente colocadas.</li> <li>• Asegúrese de que la altura de la pila no exceda el indicador de capacidad máxima de papel.</li> <li>• Asegúrese de imprimir en el tipo y tamaño de papel recomendados.</li> </ul> <p><b>c</b> Introduzca la bandeja.</p> <p><b>d</b> Imprima el documento.</p> <p>¿Se producen atascos de papel con frecuencia?</p>	Vaya al paso 2.	El problema se ha solucionado.
<p><b>Paso 2</b></p> <p><b>a</b> En la pantalla de inicio, toque <b>Valores &gt; Papel &gt; Configuración de bandeja &gt; Tipo/tamaño de papel.</b></p> <p><b>b</b> Defina el tipo y el tamaño del papel correctos.</p> <p><b>c</b> Imprima el documento.</p> <p>¿Se producen atascos de papel con frecuencia?</p>	Vaya al paso 3.	El problema se ha solucionado.
<p><b>Paso 3</b></p> <p><b>a</b> Cargue papel de un paquete nuevo.</p> <p><b>Nota:</b> El papel está mojado debido al alto nivel de humedad. Guarde el papel en su embalaje original hasta su utilización.</p> <p><b>b</b> Imprima el documento.</p> <p>¿Se producen atascos de papel con frecuencia?</p>	Ponerse en contacto con el <a href="#">servicio de atención al cliente.</a>	El problema se ha solucionado.

## Las páginas atascadas no se vuelven a imprimir

Acción	Sí	No
<p><b>a</b> En la pantalla de inicio, toque <b>Valores &gt; Dispositivo &gt; Notificaciones &gt; Recuperación de contenido de atasco.</b></p> <p><b>b</b> En el menú Recuperación de atasco, toque <b>Activado</b> o <b>Automático.</b></p> <p><b>c</b> Imprima el documento.</p> <p>¿Se han vuelto a imprimir las páginas atascadas?</p>	El problema se ha solucionado.	Ponerse en contacto con el <a href="#">servicio de atención al cliente.</a>

## Problemas de envío de correo electrónico

### Desactivar el mensaje de error "Servidor SMTP no configurado"

En la pantalla de inicio, toque **Valores > E-mail > Configuración de correo electrónico > Desactivar error "Servidor SMTP no configurado" > Activado.**

Para evitar que el error vuelva a ocurrir, realice una o varias de las siguientes acciones:

- Actualizar el firmware de la impresora. Para obtener más información, consulte ["Actualización de firmware" en la página 80.](#)
- Configure los valores del servidor SMTP de correo electrónico. Para obtener más información, consulte ["Configuración de los valores de SMTP de correo electrónico" en la página 53.](#)

### No se pueden enviar correos electrónicos

Acción	Sí	No
<p><b>Paso 1</b></p> <p>Asegúrese de que los valores de SMTP de correo electrónico están configurados correctamente. Para obtener más información, consulte <a href="#">"Configuración de los valores de SMTP de correo electrónico" en la página 53.</a></p> <p>¿Puede enviar un correo electrónico?</p>	El problema se ha solucionado.	Vaya al paso 2.
<p><b>Paso 2</b></p> <p>Asegúrese de que está utilizando la contraseña correcta. En función del proveedor de servicios de correo electrónico, utilice la contraseña de su cuenta, la contraseña de la aplicación o la contraseña de autenticación. Para obtener más información, consulte <a href="#">"Configuración de los valores de SMTP de correo electrónico" en la página 53.</a></p> <p>¿Puede enviar un correo electrónico?</p>	El problema se ha solucionado.	Vaya al paso 3.
<p><b>Paso 3</b></p> <p>Asegúrese de que la impresora está conectada a una red y de que la red está conectada a Internet.</p> <p>¿Puede enviar un correo electrónico?</p>	El problema se ha solucionado.	Contacto <a href="#">atención al cliente.</a>

## Problemas de fax

### El ID de remitente no se muestra

**Nota:** Estas instrucciones se aplican únicamente a impresoras compatibles con fax analógico. Para obtener más información, consulte la sección [Configuración de la impresora como máquina de fax](#).

Acción	Sí	No
<p>Active el ID de remitente.</p> <p>En la pantalla de inicio, toque <b>Valores &gt; Fax &gt; Configuración de fax &gt; Valores de recepción de fax &gt; Controles de administración &gt; Activar ID de remitente</b>.</p> <p>¿Se muestra el ID de remitente?</p>	El problema se ha solucionado.	Contacto <a href="#">atención al cliente</a> .

### No se pueden enviar ni recibir faxes mediante fax analógico

Acción	Sí	No
<p><b>Paso 1</b></p> <p>Resuelva cualquier mensaje de error que aparezca en la pantalla.</p> <p>¿Puede enviar o recibir faxes?</p>	El problema se ha solucionado.	Vaya al paso 2.
<p><b>Paso 2</b></p> <p>Asegúrese de que los cables del equipamiento siguiente estén correctamente conectados:</p> <ul style="list-style-type: none"> <li>• Teléfono</li> <li>• Auricular</li> <li>• Contestador automático</li> </ul> <p>¿Puede enviar o recibir faxes?</p>	El problema se ha solucionado.	Vaya al paso 3.
<p><b>Paso 3</b></p> <p>Compruebe si hay tono de marcado.</p> <ul style="list-style-type: none"> <li>• Llame al número de fax para comprobar que funciona correctamente.</li> <li>• Si está utilizando la función Marcado descolgado, suba el volumen para comprobar si hay tono de marcado.</li> </ul> <p>¿Puede oír un tono de marcado?</p>	Vaya al paso 5.	Vaya al paso 4.

Acción	Sí	No
<p><b>Paso 4</b>            Compruebe la clavija telefónica de pared.</p> <ul style="list-style-type: none"> <li><b>a</b> Conecte el teléfono analógico directamente a la clavija de pared.</li> <li><b>b</b> Espere tono.</li> <li><b>c</b> Si no escucha el tono de marcado, use otro cable de teléfono.</li> <li><b>d</b> Si sigue sin escuchar el tono de marcado, conecte el teléfono analógico en otra clavija de pared.</li> <li><b>e</b> Si escucha el tono de marcado, conecte la impresora en esa clavija de pared.</li> </ul> <p>¿Puede enviar o recibir faxes?</p>	<p>El problema se ha solucionado.</p>	<p>Vaya al paso 5.</p>
<p><b>Paso 5</b>            Compruebe que la impresora esté conectada a un servicio de teléfono analógico o al conector digital correcto.</p> <ul style="list-style-type: none"> <li>• Si utiliza un servicio telefónico de Red Digital de Servicios Integrados (RDSI), conéctela al puerto telefónico analógico de un adaptador de terminal RDSI. Para obtener más información, póngase en contacto con su proveedor de RDSI.</li> <li>• Si está utilizando DSL, realice la conexión a un filtro DSL o a un router que admita el uso analógico. Para obtener más información, póngase en contacto con su proveedor de servicios DSL.</li> <li>• Si está utilizando un servicio telefónico Private Branch eXchange (PBX), asegúrese de que se está conectando a una conexión analógica de PBX. Si no hay ninguna, considere la opción de instalar una línea telefónica analógica para el equipo de fax.</li> </ul> <p>¿Puede enviar o recibir faxes?</p>	<p>El problema se ha solucionado.</p>	<p>Vaya al paso 6.</p>
<p><b>Paso 6</b>            Desconecte temporalmente otros equipos y desactive otros servicios telefónicos.</p> <ul style="list-style-type: none"> <li><b>a</b> Desconecte otros equipos (como contestadores automáticos, equipos, módems o divisores de línea telefónica) que estén conectados entre la impresora y la línea telefónica.</li> <li><b>b</b> Desactive las llamadas en espera y el buzón de voz. Para obtener más información, póngase en contacto con su empresa telefónica.</li> </ul> <p>¿Puede enviar o recibir faxes?</p>	<p>El problema se ha solucionado.</p>	<p>Vaya al paso 7.</p>
<p><b>Paso 7</b>            Digitalice las páginas del documento original de una en una.</p> <ul style="list-style-type: none"> <li><b>a</b> Marque el número de fax.</li> <li><b>b</b> Digitalice el documento.</li> </ul> <p>¿Puede enviar o recibir faxes?</p>	<p>El problema se ha solucionado.</p>	<p>Contacto <a href="#">atención al cliente</a>.</p>

## Se pueden recibir faxes pero no enviarlos mediante fax analógico

Acción	Sí	No
<p><b>Paso 1</b> Cargue correctamente un documento original en la bandeja del ADF o en el cristal del escáner.</p> <p>¿Puede enviar faxes?</p>	El problema se ha solucionado.	Vaya al paso 2.
<p><b>Paso 2</b> Configure correctamente el número de método abreviado.</p> <ul style="list-style-type: none"> <li>• Asegúrese de que el número de método abreviado se haya programado para el número que desea marcar.</li> <li>• Marque manualmente el número de teléfono.</li> </ul> <p>¿Puede enviar faxes?</p>	El problema se ha solucionado.	Contacto <a href="#">atención al cliente</a> .

## Se pueden enviar faxes pero no recibirlos mediante fax analógico

Acción	Sí	No
<p><b>Paso 1</b> Compruebe que el origen del papel no está vacío.</p> <p>¿Puede recibir faxes?</p>	El problema se ha solucionado.	Vaya al paso 2.
<p><b>Paso 2</b> Compruebe los valores de demora de recuento de tonos. En la pantalla de inicio, toque <b>Valores &gt; Fax &gt; Configuración de fax &gt; Valores de recepción de fax &gt; N° tonos respuesta</b>.</p> <p>¿Puede recibir faxes?</p>	El problema se ha solucionado.	Vaya al paso 3.
<p><b>Paso 3</b> Si la impresora imprime páginas en blanco, consulte <a href="#">"Páginas en blanco" en la página 432</a>.</p> <p>¿Puede recibir faxes?</p>	El problema se ha solucionado.	Contacto <a href="#">atención al cliente</a> .

## No se puede configurar etherFAX

Acción	Sí	No
<p><b>Paso 1</b> Compruebe la conexión de la impresora.</p> <p><b>a</b> Imprima la página de configuración de red. En la pantalla de inicio, toque <b>Valores &gt; Informes &gt; Red &gt; Página de configuración de red</b>.</p> <p><b>b</b> Compruebe el estado de la red.</p> <p>¿Está la impresora conectada a la red?</p>	Vaya al paso 3.	Vaya al paso 2.

Acción	Sí	No
<p><b>Paso 2</b></p> <p>Asegúrese de que la impresora está conectada a una red y de que la red está conectada a Internet.</p> <p>¿Puede configurar etherFAX?</p>	El problema se ha solucionado.	Vaya al paso 3.
<p><b>Paso 3</b></p> <p>Asegúrese de que etherFAX se ha configurado correctamente: Para obtener más información, consulte <a href="#">“Configuración de la función de fax mediante etherFAX” en la página 47.</a></p> <p>¿Puede configurar etherFAX?</p>	El problema se ha solucionado.	Vaya a <a href="https://www.etherfax.net/lexmark">https://www.etherfax.net/lexmark</a> .

## No se pueden enviar ni recibir faxes mediante etherFAX

Acción	Sí	No
<p><b>Paso 1</b></p> <p>Asegúrese de que la impresora está conectada a una red y de que la red está conectada a Internet.</p> <p>¿Puede enviar o recibir faxes mediante etherFAX?</p>	El problema se ha solucionado.	Vaya al paso 2.
<p><b>Paso 2</b></p> <p>Asegúrese de que etherFAX se ha configurado correctamente:</p> <p><b>a</b> En la pantalla de inicio, toque <b>Valores &gt; Fax &gt; Configuración de fax &gt; Valores generales de fax.</b></p> <p><b>b</b> Asegúrese de que tiene el número de fax correcto.</p> <p><b>c</b> Asegúrese de que Transporte de fax se ha establecido en etherFAX.</p> <p><b>Notas:</b></p> <ul style="list-style-type: none"> <li>• Este menú solo aparece cuando hay más de un transporte de fax disponible.</li> <li>• Si la impresora solo tiene instalado etherFAX, se configura automáticamente.</li> </ul> <p>¿Puede enviar o recibir faxes mediante etherFAX?</p>	El problema se ha solucionado.	Vaya al paso 3.
<p><b>Paso 3</b></p> <p>Divida los documentos grandes en archivos de menor tamaño.</p> <p>¿Puede enviar o recibir faxes mediante etherFAX?</p>	El problema se ha solucionado.	Vaya a <a href="https://www.etherfax.net/lexmark">https://www.etherfax.net/lexmark</a> .

## Baja calidad de impresión del fax

Acción	Sí	No
<p><b>Paso 1</b> Asegúrese de que no hay defectos de calidad de impresión.</p> <p><b>a</b> En la pantalla de inicio, toque <b>Valores &gt; Solución de problemas &gt; Páginas de prueba de la calidad de impresión.</b></p> <p><b>b</b> Corrija los defectos de calidad de impresión. Para obtener más información, consulte <a href="#">“Calidad de impresión baja” en la página 432.</a></p> <p>¿La calidad de impresión del fax es satisfactoria?</p>	El problema se ha solucionado.	Vaya al paso 2.
<p><b>Paso 2</b> Si utiliza un fax analógico, reduzca la velocidad de transmisión del fax entrante.</p> <p><b>a</b> En la pantalla de inicio, toque <b>Valores &gt; Fax &gt; Configuración de fax &gt; Valores de recepción de fax &gt; Controles de administración.</b></p> <p><b>b</b> En el menú Velocidad máxima, seleccione una velocidad de transmisión inferior.</p> <p>¿La calidad de impresión del fax es satisfactoria?</p>	El problema se ha solucionado.	Ponerse en contacto con el <a href="#">servicio de atención al cliente.</a>

## Falta información en la portada de fax

Acción	No	Sí
<p><b>a</b> Apague la impresora, espere unos 10 segundos y, a continuación, encienda la impresora.</p> <p><b>b</b> Envíe o recupere el fax.</p> <p>¿Falta información en la portada de fax?</p>	El problema se ha solucionado.	Contacto <a href="#">atención al cliente.</a>

## No se puede enviar la portada de fax desde el equipo

Acción	Sí	No
<p><b>Paso 1</b> <b>a</b> Asegúrese de que el controlador de impresión está actualizado. Para obtener más información, consulte <a href="#">“Instalación del software de la impresora” en la página 79.</a></p> <p><b>b</b> Envíe el fax.</p> <p>¿Puede enviar la portada de fax?</p>	El problema se ha solucionado.	Vaya al paso 2.



Acción	Sí	No
<p><b>Paso 2</b></p> <p><b>a</b> Desde el documento que trata de enviar por fax, abra el cuadro de diálogo Imprimir.</p> <p><b>b</b> Seleccione la impresora y, a continuación, haga clic en <b>Propiedades, Preferencias, Opciones o Configuración</b>.</p> <p><b>c</b> Haga clic en <b>Fax</b> y, a continuación, desactive la opción <b>Mostrar siempre los valores antes de enviar un fax</b>.</p> <p><b>d</b> Envíe el fax.</p> <p>¿Puede enviar la portada de fax?</p>	El problema se ha solucionado.	Contacto <a href="#">atención al cliente</a> .

## Problemas de digitalización

### No se puede digitalizar a un equipo

Acción	Sí	No
<p><b>Paso 1</b></p> <p>Realice un trabajo de copia.</p> <p>¿El trabajo de copia se realiza correctamente?</p>	Vaya al paso 3.	Vaya al paso 2.
<p><b>Paso 2</b></p> <p><b>a</b> Apague la impresora, espere 10 segundos aproximadamente y, a continuación, vuelva a encenderla.</p> <p><b>b</b> Digitalice el documento.</p> <p>¿Puede digitalizar el documento a un equipo?</p>	El problema se ha solucionado.	Vaya al paso 3.
<p><b>Paso 3</b></p> <p>Compruebe la conexión de la impresora.</p> <p><b>a</b> Imprima la página de configuración de red. En la pantalla de inicio, toque <b>Valores &gt; Informes &gt; Red &gt; Página de configuración de red</b>.</p> <p><b>b</b> Compruebe el estado de la red.</p> <p>¿Está la impresora conectada a la red?</p>	Vaya al paso 5.	Vaya al paso 4.
<p><b>Paso 4</b></p> <p><b>a</b> Conecte la impresora a la red.</p> <p><b>b</b> Digitalice el documento.</p> <p>¿Puede digitalizar el documento a un equipo?</p>	El problema se ha solucionado.	Vaya al paso 5.
<p><b>Paso 5</b></p> <p><b>a</b> Asegúrese de que la impresora y el equipo están conectados a la misma red.</p> <p><b>b</b> Digitalice el documento.</p> <p>¿Puede digitalizar el documento a un equipo?</p>	El problema se ha solucionado.	Ponerse en contacto con el <a href="#">servicio de atención al cliente</a> .

## No se puede digitalizar a una carpeta de red

Acción	Sí	No
<p><b>Paso 1</b></p> <p><b>a</b> Cree un método abreviado de carpeta de red.</p> <p><b>b</b> Digitalice un documento mediante el método abreviado. Para obtener más información, consulte <a href="#">“Digitalizar a una carpeta de red” en la página 215.</a></p> <p>¿Puede digitalizar un documento y guardarlo en una carpeta de red?</p>	El problema se ha solucionado.	Vaya al paso 2.
<p><b>Paso 2</b></p> <p>Asegúrese de que la ruta de la carpeta de red y el formato son correctos. Por ejemplo, <code>//nombre_host_servidor/nombre_carpeta/ruta</code>, donde <code>nombre_host_servidor</code> es un dominio completo (FQDN) o una dirección IP.</p> <p>¿La ruta de la carpeta de red y el formato son correctos?</p>	Vaya al paso 3.	Vaya al paso 4.
<p><b>Paso 3</b></p> <p>Asegúrese de que tiene permiso de acceso de escritura a la carpeta de red.</p> <p>¿Puede digitalizar un documento y guardarlo en una carpeta de red?</p>	El problema se ha solucionado.	Vaya al paso 4.

Acción	Sí	No
<p><b>Paso 4</b></p> <p>Actualice el método abreviado de carpeta de red.</p> <p><b>a</b> Abra un explorador web y, a continuación, escriba la dirección IP de la impresora en el campo de la dirección.</p> <p><b>Notas:</b></p> <ul style="list-style-type: none"> <li>• Verá la dirección IP de la impresora en la pantalla de inicio. La dirección IP aparece como cuatro grupos de números separados por puntos, como 123.123.123.123.</li> <li>• Si está utilizando un servidor proxy, desactívelo temporalmente para cargar correctamente la página web.</li> </ul> <p><b>b</b> Haga clic en <b>Métodos abreviados</b> y seleccione un método abreviado.</p> <p><b>Nota:</b> Si tiene varios tipos de métodos abreviados, seleccione <b>Carpeta de red</b>.</p> <p><b>c</b> En el campo Ruta compartida, escriba la ruta de la carpeta de red.</p> <p><b>Notas:</b></p> <ul style="list-style-type: none"> <li>• Si la ruta compartida es <code>\\nombre_host_servidor\nombre_carpeta\ruta</code>, escriba <code>//nombre_host_servidor/nombre_carpeta/ruta</code>.</li> <li>• Asegúrese de utilizar barras diagonales al escribir la ruta compartida.</li> </ul> <p><b>d</b> Seleccione el método de autenticación en el menú Autenticación.</p> <p><b>Nota:</b> Si Autenticación se ha establecido en “Usar nombre de usuario y contraseña asignados”, introduzca sus credenciales en los campos Nombre de usuario y Contraseña.</p> <p><b>e</b> Haga clic en <b>Guardar</b>.</p> <p>¿Puede digitalizar un documento y guardarlo en una carpeta de red?</p>	El problema se ha solucionado.	Vaya al paso 5.
<p><b>Paso 5</b></p> <p>Asegúrese de que la impresora y la carpeta de red están conectadas a la misma red.</p> <p>¿Puede digitalizar un documento y guardarlo en una carpeta de red?</p>	El problema se ha solucionado.	Contacto <a href="#">atención al cliente</a> .

## Copias parciales de documento o fotografía

Acción	Sí	No
<p><b>Paso 1</b></p> <p><b>a</b> Asegúrese de que el documento o la fotografía se han cargado boca abajo en la esquina superior izquierda del cristal del escáner.</p> <p><b>b</b> Copie el documento o la fotografía.</p> <p>¿Se ha copiado el documento o fotografía correctamente?</p>	El problema se ha solucionado.	Vaya al paso 2.

Acción	Sí	No
<p><b>Paso 2</b></p> <p><b>a</b> Asegúrese de que el valor del tamaño del papel coincide con el papel cargado en la bandeja.</p> <p><b>b</b> Copie el documento o la fotografía.</p> <p>¿Se ha copiado el documento o fotografía correctamente?</p>	El problema se ha solucionado.	Póngase en contacto con <a href="#">atención al cliente</a> .

### Baja calidad de las copias

Acción	Sí	No
<p><b>Paso 1</b></p> <p><b>a</b> Limpie el cristal del escáner y el del ADF con un paño suave y sin pelusa humedecido. Si su impresora tiene un segundo cristal en el ADF, límpielo también.</p> <p>Para obtener más información, consulte <a href="#">“Limpieza del escáner” en la página 398</a>.</p> <p><b>b</b> Asegúrese de que el documento o la fotografía se han cargado boca abajo en la esquina superior izquierda del cristal del escáner.</p> <p><b>c</b> Copie el documento o la fotografía.</p> <p>¿La calidad de copia es satisfactoria?</p>	El problema se ha solucionado.	Vaya al paso 2.
<p><b>Paso 2</b></p> <p><b>a</b> Compruebe la calidad del documento o la fotografía original.</p> <p><b>b</b> Ajuste los valores de calidad de digitalización.</p> <p><b>c</b> Copie el documento o la fotografía.</p> <p>¿La calidad de copia es satisfactoria?</p>	El problema se ha solucionado.	Póngase en contacto con <a href="#">atención al cliente</a> .

### Rayas oscuras verticales en la salida al digitalizar desde el ADF

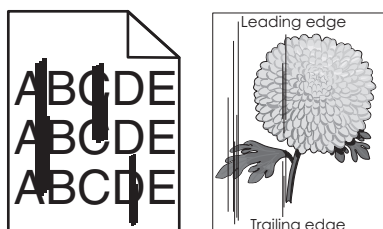

Acción	Sí	No
<p><b>Paso 1</b></p> <p><b>a</b> Abra la cubierta del escáner.</p> <p><b>b</b> Con un paño húmedo, suave y sin pelusas, limpie el cristal del ADF y la parte inferior blanca de la cubierta del escáner.</p> <p><b>c</b> Cierre la cubierta del escáner.</p> <p>¿Aparecen rayas verticales en los documentos digitalizados?</p>	Vaya al paso 2.	El problema se ha solucionado.

Acción	Sí	No
<p><b>Paso 2</b></p> <p><b>a</b> Abra la cubierta del alimentador automático.</p> <p><b>b</b> Con un paño húmedo, suave y sin pelusas, limpie el cristal del ADF y la parte inferior blanca de la cubierta del ADF.</p> <p><b>c</b> Cierre la cubierta del alimentador automático de documentos.</p> <p>¿Aparecen rayas verticales en los documentos digitalizados?</p>	<p>Póngase en contacto con <a href="#">atención al cliente</a>.</p>	<p>El problema se ha solucionado.</p>

## Imagen o texto irregular al escanear desde el ADF

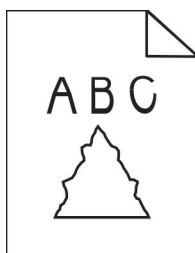

Acción	Sí	No
<p><b>a</b> Cargue 50 hojas de papel normal limpio en el ADF.</p> <p><b>Nota:</b> El papel normal ayuda a limpiar o eliminar el polvo y cualquier otro revestimiento de los rodillos de alimentación del ADF.</p> <p><b>b</b> En la pantalla de inicio, toque </p> <p><b>c</b> Cargue un documento original en el alimentador automático de documentos (ADF).</p> <p><b>d</b> Digitalice el documento.</p> <p>¿Las imágenes o los textos aparecen irregulares en la salida?</p>	<p>Ponerse en contacto con el <a href="#">servicio de atención al cliente</a>.</p>	<p>El problema se ha solucionado.</p>

## El trabajo de digitalización no se ha realizado correctamente

Acción	Sí	No
<p><b>Paso 1</b></p> <p>Revise las conexiones de los cables.</p> <p><b>a</b> Asegúrese de que el cable Ethernet o USB está conectado correctamente al ordenador y a la impresora.</p> <p><b>b</b> Vuelva a enviar el trabajo de digitalización.</p> <p>¿El trabajo de digitalización se realiza correctamente?</p>	<p>El problema se ha solucionado.</p>	<p>Vaya al paso 2.</p>

Acción	Sí	No
<p><b>Paso 2</b></p> <p>Revise el archivo que desea digitalizar.</p> <p><b>a</b> Asegúrese de que el nombre de archivo no se está utilizando en la carpeta de destino.</p> <p><b>b</b> Asegúrese de que el documento o la fotografía que desea digitalizar no está abierto en otra aplicación.</p> <p><b>c</b> Vuelva a enviar el trabajo de digitalización.</p> <p>¿El trabajo de digitalización se realiza correctamente?</p>	El problema se ha solucionado.	Vaya al paso 3.
<p><b>Paso 3</b></p> <p><b>a</b> Asegúrese de que las casillas de verificación <b>Agregar sello de hora</b> o <b>Sobrescribir archivo existente</b> están seleccionadas en los valores de la configuración de destino.</p> <p><b>b</b> Vuelva a enviar el trabajo de digitalización.</p> <p>¿El trabajo de digitalización se realiza correctamente?</p>	El problema se ha solucionado.	Póngase en contacto con <a href="#">atención al cliente</a> .

## El escáner no se cierra

Acción	Sí	No
<p>Retire las obstrucciones que impiden cerrar la cubierta del escáner.</p> <p>¿La cubierta del escáner se cierra correctamente?</p>	El problema se ha solucionado.	Póngase en contacto con <a href="#">atención al cliente</a> .

## La digitalización tarda mucho o bloquea el ordenador

Acción	Sí	No
<p>Cierre todas las aplicaciones que interfieren con la digitalización.</p> <p>¿La digitalización requiere mucho tiempo o bloquea el ordenador?</p>	Póngase en contacto con <a href="#">atención al cliente</a> .	El problema se ha solucionado.

## El escáner no responde

Acción	Sí	No
<p><b>Paso 1</b></p> <p><b>a</b> Compruebe si el cable de alimentación está conectado correctamente a la impresora y a la toma de corriente.</p> <p> <b>PRECAUCIÓN: POSIBLES DAÑOS PERSONALES:</b> Para evitar el riesgo de incendio o descarga eléctrica, conecte el cable de alimentación a una toma de corriente debidamente conectada a tierra con la potencia adecuada que se encuentre cerca del dispositivo y resulte fácilmente accesible.</p> <p><b>b</b> Copie o digitalice el documento.</p> <p>¿El escáner responde?</p>	El problema se ha solucionado.	Vaya al paso 2.

Acción	Sí	No
<b>Paso 2</b> <b>a</b> Compruebe que la impresora está encendida. <b>b</b> Resuelva cualquier mensaje de error que aparezca en la pantalla. <b>c</b> Copie o digitalice el documento.  ¿El escáner responde?	El problema se ha solucionado.	Vaya al paso 3.
<b>Paso 3</b> <b>a</b> Apague la impresora, espere 10 segundos aproximadamente y, a continuación, enciéndala. <b>b</b> Copie o digitalice el documento.  ¿El escáner responde?	El problema se ha solucionado.	Póngase en contacto con <a href="#">atención al cliente</a> .

## Ajuste del registro del escáner

- 1 En la pantalla de inicio, toque **Valores > Dispositivo > Mantenimiento > Menú de configuración > Configuración del escáner > Registro manual del escáner**.
- 2 En el menú de Prueba rápida de impresión, toque **Inicio**.
- 3 Coloque la página de prueba rápida de impresión en el cristal del escáner y, a continuación, toque **Registro de superficie plana**.
- 4 En el menú de Prueba rápida de copia, toque **Inicio**.
- 5 Compare la página de prueba rápida de copia con el documento original.  
  
**Nota:** Si los márgenes de la página de prueba son distintos de los del documento original, ajuste el margen izquierdo y el margen superior.
- 6 Repita los pasos [paso 4](#) y [paso 5](#), hasta que los márgenes de la página de prueba rápida de copia coincidan con el documento original.

## Ajuste del registro de ADF

- 1 En la pantalla de inicio, toque **Valores > Dispositivo > Mantenimiento > Menú de configuración > Configuración del escáner > Registro manual del escáner**.
- 2 En el menú de Prueba rápida de impresión, toque **Inicio**.
- 3 Coloque la página de prueba rápida de impresión en la bandeja de ADF.
- 4 Toque **Registro de ADF frontal** o **Registro de ADF posterior**.  
  
**Notas:**
  - Para alinear el registro de ADF frontal: coloque la página de prueba hacia arriba en el ADF e introduzca el borde corto en primer lugar.
  - Para alinear la parte posterior del ADF: coloque la página de prueba hacia abajo en el ADF e introduzca el borde corto en primer lugar.
- 5 En el menú de Prueba rápida de copia, toque **Inicio**.

**6** Compare la página de prueba rápida de copia con el documento original.

**Nota:** Si los márgenes de la página de prueba son distintos de los del documento original, ajuste los valores horizontal y del margen superior.

**7** Repita los pasos [paso 5](#) y [paso 6](#), hasta que los márgenes de la página de prueba rápida de copia coincidan con el documento original.

## Problemas de calidad de color

### Modifique los colores de la salida impresa

- 1 En la pantalla de inicio, toque **Valores > Imprimir > Calidad > Imágenes avanzadas > Corrección de color**.
- 2 En el menú Corrección de color, toque **Manual > Contenido de la corrección de color**.
- 3 Elija el valor de conversión de color adecuado.

Tipo de objeto	Tablas de conversión de color
Imagen RGB Texto RGB Gráficos RGB	<ul style="list-style-type: none"> <li>• Intenso: produce colores más brillantes y más saturados y se puede aplicar a todos los formatos de color entrantes.</li> <li>• Pantalla sRGB: produce una salida similar a los colores mostrados en el monitor de un ordenador. La utilización del tóner negro se optimiza para imprimir fotografías.</li> <li>• Mostrar - Negro verdadero: produce una salida similar a los colores mostrados en el monitor de un ordenador. Este ajuste utiliza solo tóner negro para crear todos los niveles de gris neutro.</li> <li>• sRGB intenso: proporciona una saturación de color aumentada para la corrección de color de Pantalla sRGB. La utilización de tóner negro se optimiza para imprimir gráficos de negocios.</li> <li>• Desactivado</li> </ul>
Imagen CMYK Texto CMYK Gráficos CMYK	<ul style="list-style-type: none"> <li>• CMYK EE. UU.: aplica corrección de color para aproximarse a la salida de color SWOP (del inglés, Specifications for Web Offset Publishing, especificaciones para publicaciones Web).</li> <li>• CMYK Europa: aplica la corrección de color para aproximarse a la salida de color EuroScale.</li> <li>• CMYK intenso: aumenta la saturación de color del valor de corrección de color CMYK EE. UU..</li> <li>• Desactivado</li> </ul>

### Preguntas más frecuentes sobre la impresión en color

#### ¿Qué es el color RGB?

El color RGB es un método para describir los colores mediante la indicación de la cantidad de rojo, verde o azul utilizada para producir un determinado color. Se pueden añadir los colores rojo, verde y azul claro en diferentes cantidades para crear una gran gama de colores presentes en la naturaleza. Las pantallas de ordenador, los escáneres y las cámaras digitales utilizan este método para mostrar colores.

#### ¿Qué es el color CMYK?

El color CMYK es un método para describir los colores indicando la cantidad de cian, magenta, amarillo y negro utilizada para producir un determinado color. Las tintas o los tóner cian, magenta, amarillo y negro pueden imprimirse en diferentes cantidades para crear una gran gama de colores presentes en la naturaleza. Las prensas de imprimir, las impresoras de inyección de tinta y las impresoras láser en color crean los colores de este modo.



### **¿Cómo se especifica el color que vamos a imprimir en un documento?**

Los programas de software se utilizan para especificar y modificar el color de los documentos utilizando combinaciones de color RGB o CMYK. Para obtener más información, consulte la sección de Temas de ayuda del programa de software.

### **¿Cómo sabe la impresora con qué color tiene que imprimir?**

Cuando se imprime un documento, se envía a la impresora la información que describe el tipo y el color de cada objeto; esta información pasa a través de tablas de conversión de colores. El color se convierte en las cantidades adecuadas de tóner cian, magenta, amarillo y negro utilizadas para producir el color que quiera. La información sobre el objeto determina la aplicación de tablas de conversión de color. Por ejemplo, es posible aplicar un tipo de tabla de conversión de color al texto mientras se aplica una tabla de conversión diferente a las imágenes fotográficas.

### **¿Qué es la corrección de color manual?**

Cuando se realiza la corrección de color manual, la impresora utiliza las tablas de conversión de color seleccionadas por el usuario para procesar los objetos. Los valores de corrección de color manual son específicos del tipo de objeto que se está imprimiendo (texto, gráficos o imágenes). También son específicos de cómo se indica el color del objeto en el programa de software (combinaciones RGB o CMYK). Para aplicar una tabla de conversión de color diferente de forma manual, consulte [“Modifique los colores de la salida impresa” en la página 512](#).

Si el programa de software no especifica colores con combinaciones RGB o CMYK, significa que la corrección de color manual no es útil. Tampoco es efectivo si el programa de software o el sistema operativo del ordenador controla el ajuste de colores. En la mayoría de las situaciones, si se ajusta la Corrección de color en modo automático, se generan los colores preferidos para los documentos.

### **¿Cómo se puede hacer coincidir un determinado color (como el de un logotipo de empresa)?**

En el menú Calidad de la impresora, hay disponibles nueve conjuntos de muestras de color. Estos conjuntos también están disponibles en la página Muestras de color de Embedded Web Server. Al seleccionar cualquier conjunto de muestras, se genera una copia impresa de varias páginas que consta de cientos de cuadros de color. Cada cuadro contiene una combinación de CMYK o RGB, en función de la tabla que se seleccione. El color que se observa en cada cuadro se obtiene al pasar la combinación de CMYK o RGB, según se indique en el cuadro, por la tabla de conversión de color seleccionada.

Al examinar los conjuntos de muestras de color, puede identificar el cuadro cuyo color se parece más al color que desea. La combinación de color etiquetada del cuadro se puede utilizar para modificar el color del objeto en un programa de software. Para obtener más información, consulte la sección de Temas de ayuda del programa de software. Puede que la corrección de color manual sea necesaria para utilizar la tabla de conversión de color seleccionada para el objeto específico.

La selección de los conjuntos de muestras de color que se deben utilizar para un problema concreto de coincidencia de color depende de los siguientes factores:

- El valor de Corrección de color que se esté utilizando (Automático, Desactivado o Manual)
- El tipo de objeto que se esté imprimiendo (texto, gráficos o imágenes)
- Cómo se especifique el color del objeto en el programa de software (combinaciones RGB o CMYK)

Si el programa de software no especifica colores con combinaciones RGB o CMYK, las páginas de Muestras de color no serán útiles. Por otro lado, algunos programas de software ajustan las combinaciones RGB o CMYK especificadas en la aplicación mediante la gestión del color. En estas situaciones, es posible que el color impreso no coincida exactamente con las páginas de Muestras de color.

## La impresión aparece tintada.

Acción	Sí	No
<p><b>Paso 1</b> Ajuste de color.</p> <p><b>a</b> En la pantalla de inicio, toque <b>Valores &gt; Imprimir &gt; Calidad &gt; Imágenes avanzadas &gt; Ajuste de color.</b></p> <p><b>b</b> Imprima el documento.</p> <p>¿Aparece tintada la impresión?</p>	Vaya al paso 2.	El problema se ha solucionado.
<p><b>Paso 2</b> Ejecute Balance de color.</p> <p><b>a</b> En la pantalla de inicio, toque <b>Valores &gt; Imprimir &gt; Calidad &gt; Imágenes avanzadas &gt; Balance de color.</b></p> <p><b>b</b> Ajuste los valores.</p> <p><b>c</b> Imprima el documento.</p> <p>¿Aparece tintada la impresión?</p>	Póngase en contacto con <a href="#">atención al cliente</a> .	El problema se ha solucionado.

## Contacto con el servicio de atención al cliente

Antes de ponerse en contacto con el servicio de atención al cliente, asegúrese de tener la siguiente información:

- Problema de la impresora
- Mensaje de error
- Tipo de modelo y número de serie de la impresora

Vaya a <http://support.lexmark.com> para recibir asistencia por correo electrónico o chat, o bien, explorar la biblioteca de manuales, documentación de asistencia, controladores y otras descargas.

El servicio de asistencia técnica está también disponible a través de teléfono. En EE.UU. o Canadá, llame al 1-800- 539-6275. En los demás países o regiones, visite <http://support.lexmark.com>.

# Reciclaje y eliminación

## Reciclaje de los productos de Lexmark

Para devolver productos Lexmark para proceder a su reciclaje:

- 1 Vaya a [www.lexmark.com/recycle](http://www.lexmark.com/recycle).
- 2 Seleccione el producto que desea reciclar.

**Nota:** Los suministros y el hardware de la impresora que no figuren en un programa de recogida y reciclaje de Lexmark se pueden reciclar en su centro de reciclado local.

## Reciclaje de embalajes Lexmark

Lexmark realiza esfuerzos constantes por minimizar sus embalajes. Su reducción contribuye a garantizar que el transporte de las impresoras Lexmark se efectúe de la forma más eficiente y respetuosa con el medio ambiente, además de ofrecer la ventaja de que la cantidad de embalaje desechado será menor. Gracias a esta medida de eficiencia, se reducen las emisiones de gases de efecto invernadero y se ahorran energía y recursos naturales. En ciertos países y regiones, Lexmark también ofrece reciclaje de componentes de embalaje. Para obtener más información, visite [www.lexmark.com/recycle](http://www.lexmark.com/recycle) y seleccione su país o región. Se ofrece información sobre los programas de reciclaje disponibles junto con aquella relativa al reciclaje de productos.

Las cajas que utiliza Lexmark son 100 % reciclables allí donde existen plantas de reciclaje de cartón ondulado. Dichas plantas pueden no estar presentes en su zona.

El poliestireno utilizado en el embalaje de Lexmark es reciclable si se dispone de plantas de reciclaje de poliestireno. Dichas plantas pueden no estar presentes en su zona.

A la hora de devolver un cartucho a Lexmark, puede reutilizar la caja en la que se suministra, de cuyo reciclaje también se encarga Lexmark.

# Avisos

## Información de producto

Nombre del producto:

Lexmark CX942adse; Lexmark CX943adtse, CX943adxse; Lexmark CX944adtse, CX944adxse; Lexmark XC9445; Lexmark XC9455; Lexmark XC9465 MFPs

Tipo de máquina:

7580

Modelos:

478, 498, 678, 698, 878, 898

## Nota sobre la edición

Julio de 2024

**El párrafo siguiente no se aplica a los países en los que tales disposiciones son contrarias a la legislación local:** LEXMARK INTERNATIONAL, INC, PROPORCIONA ESTA PUBLICACIÓN «TAL CUAL» SIN GARANTÍA DE NINGÚN TIPO, NI EXPLÍCITA NI IMPLÍCITA, LO QUE INCLUYE, PERO SIN LIMITARSE A ELLO, LAS GARANTÍAS IMPLÍCITAS DE COMERCIALIZACIÓN O IDONEIDAD PARA UN PROPÓSITO EN PARTICULAR. Algunos estados no permiten la renuncia a garantías explícitas ni implícitas en algunas transacciones; por lo tanto, es posible que la presente declaración no se aplique en su caso.

Esta publicación puede incluir inexactitudes técnicas o errores tipográficos. Periódicamente se realizan modificaciones en la presente información; dichas modificaciones se incluyen en ediciones posteriores. Las mejoras o modificaciones en los productos o programas descritos pueden efectuarse en cualquier momento.

Las referencias hechas en esta publicación a productos, programas o servicios no implican que el fabricante tenga la intención de ponerlos a la venta en todos los países en los que opere. Cualquier referencia a un producto, programa o servicio no indica o implica que sólo se pueda utilizar dicho producto, programa o servicio. Se puede utilizar cualquier producto, programa o servicio de funcionalidad equivalente que no infrinja los derechos de la propiedad intelectual. La evaluación y comprobación del funcionamiento junto con otros productos, programas o servicios, excepto aquellos designados expresamente por el fabricante, son responsabilidad del usuario.

Para obtener soporte técnico de Lexmark, visite <http://support.lexmark.com>.

Para obtener información sobre la política de privacidad de Lexmark que rige el uso de este producto, visite [www.lexmark.com/privacy](http://www.lexmark.com/privacy).

Para obtener información sobre los consumibles y descargas, visite [www.lexmark.com](http://www.lexmark.com).

© 2022 Lexmark International, Inc.

Reservados todos los derechos.

## Marcas comerciales

Lexmark, el logotipo de Lexmark y MarkNet son marcas comerciales o marcas registradas de Lexmark International, Inc., en EE.UU. o en otros países.

Gmail, Android, Google Play y Google Chrome son marcas comerciales de Google LLC.

Macintosh, macOS, Safari, and AirPrint are trademarks of Apple Inc., registered in the U.S. and other countries. App Store and iCloud are service marks of Apple Inc., registered in the U.S. and other countries. Use of the Works with Apple badge means that an accessory has been designed to work specifically with the technology identified in the badge and has been certified by the developer to meet Apple performance standards.

Microsoft, Internet Explorer, Microsoft 365, Microsoft Edge, Outlook y Windows son marcas comerciales del grupo de compañías Microsoft.

La marca Mopria® es una marca registrada o no registrada de Mopria Alliance, Inc. en Estados Unidos y otros países. Se prohíbe estrictamente su uso sin autorización.

PCL® es una marca comercial registrada de Hewlett-Packard Company. PCL es la designación de Hewlett-Packard Company para un conjunto de comandos (lenguaje) de impresora y de funciones incluidos en sus impresoras. Esta impresora ha sido diseñada para ser compatible con el lenguaje PCL. Esto significa que la impresora reconoce los comandos del lenguaje PCL utilizados en diferentes aplicaciones y que la impresora emula las funciones correspondientes a estos comandos.

PostScript es una marca comercial registrada de Adobe Systems Incorporated en Estados Unidos y/o en otros países.

Wi-Fi® y Wi-Fi Direct® son marcas registradas de Wi-Fi Alliance®.

Las otras marcas comerciales pertenecen a sus respectivos propietarios.

## Avisos de licencia

Todos los avisos de licencia relacionados con este producto se pueden consultar en el CD:Directorio \AVISOS del CD del software de instalación.

## Niveles de emisión de ruido

Las siguientes medidas se realizaron según la norma ISO 7779 y cumplen con la norma ISO 9296.

**Nota:** Es posible que algunos modos no se apliquen a su producto.

Presión de sonido media a 1 metro, dBA	
Imprimiendo	One-sided: 48 Two-sided: 50
Digitalización	56
Copiar	57
Listo	29

Estos valores pueden sufrir cambios. Consulte [www.lexmark.com](http://www.lexmark.com) para ver los valores actuales.

## Directiva de residuos de aparatos eléctricos y electrónicos (WEEE)

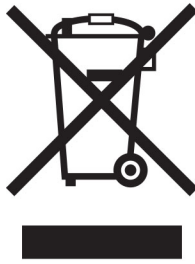

El logotipo de la WEEE hace referencia a los procedimientos y programas específicos de reciclaje de productos electrónicos en países de la Unión Europea. Recomendamos el reciclaje de nuestros productos.

Para obtener más información sobre las opciones de reciclado, visite el sitio Web de Lexmark en [www.lexmark.com](http://www.lexmark.com) para conocer el número de teléfono de la oficina local de ventas.

## Batería recargable de iones de litio

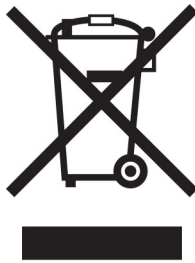

Este producto puede contener una batería recargable de iones de litio de tipo botón que solo debe retirar un técnico cualificado. El contenedor de basura tachado significa que el producto no debe desecharse como residuo sin clasificar, sino que debe enviarse a instalaciones de recogida independientes para su recuperación y reciclaje. En el caso de que se retire la batería, no la deseche en la basura doméstica. Es posible que haya sistemas de recogida de baterías independientes en su comunidad local, como un depósito para el reciclaje de baterías. La recogida independiente de baterías usadas garantiza un tratamiento adecuado de los residuos, incluida la reutilización y el reciclaje, y evita posibles efectos negativos en la salud humana y el medioambiente. Deseche las baterías de forma responsable.

## Normativa (UE) 2023/1542

Este producto puede contener una batería recargable de litio de tipo botón. Esta batería cumple con la normativa (UE) 2023/1542. El distintivo CE indica este cumplimiento con las directivas:



Este producto puede contener una de las siguientes baterías de tipo botón:

- Identificación de la batería: Número de modelo Seiko MS621FE  
Fabricante: Seiko Instruments Inc.

Dirección del fabricante: 8, Nakase 1-chome, Mihama-ku, Chiba-shi, Chiba 261-8507, Japón

- Identificación de la batería: Número de modelo Panasonic ML621

Fabricante: Panasonic Energy Co., Ltd.

Dirección del fabricante: 1-1 Matsushita-cho, Moriguchi City, Osaka 570-8511, Japón



- Identificación de la batería: Número de modelo FDK ML621

Fabricante: Corporación FDK

Dirección del fabricante: Shibaura Crystal Shinagawa, 1-6-41 Konan, Minato-ku, Tokio 108-8212, Japón

## Environmental labeling for packaging

Per Commission Regulation Decision 97/129/EC Legislative Decree 152/2006, the product packaging may contain one or more of the following symbols.

 <p>20 PAP</p>	<p>This symbol indicates that the packaging may contain corrugated fiberboard.</p>
 <p>21 PAP</p>	<p>This symbol indicates that the packaging may contain non-corrugated fiberboard.</p>
 <p>22 PAP</p>	<p>This symbol indicates that the packaging may contain paper.</p>

For more information, go to [www.lexmark.com/recycle](http://www.lexmark.com/recycle), and then choose your country or region. Information on available packaging recycling programs is included with the information on product recycling.

## Información para el desecho de los productos

No deseche la impresora ni los suministros como si se trataran de residuos normales. Consulte a las autoridades locales sobre las opciones de reciclado y desecho.

## Devolución de los cartuchos Lexmark para su reutilización o reciclado

El Programa de recogida de cartuchos de Lexmark le permite devolver gratis a Lexmark cartuchos usados para su posterior reutilización o reciclaje. El cien por cien de los cartuchos vacíos que se devuelven a Lexmark se reutilizan o se reciclan. Las cajas que se utilizan para devolver los cartuchos también se reciclan.

Para devolver los cartuchos Lexmark para su reutilización o reciclado, haga lo siguiente:

- 1 Vaya a [www.lexmark.com/recycle](http://www.lexmark.com/recycle).

- 2 Seleccione su país o región.
- 3 Seleccione **Programa de recogida de cartuchos Lexmark.**
- 4 Siga las instrucciones que aparecen en la pantalla.

### Aviso sobre sensibilidad estática



Este símbolo identifica las piezas sensibles a la electricidad estática. No toque las zonas próximas a estos símbolos sin tocar antes una superficie metálica alejada del símbolo.

Para evitar daños por descargas electrostáticas al realizar tareas de mantenimiento como la eliminación de atascos de papel o la sustitución de consumibles, toque cualquier parte metálica expuesta del marco de la impresora antes de tocar áreas del interior de la misma, incluso si no hay ningún símbolo que lo indique.

### ENERGY STAR

Cualquier producto de Lexmark en el que aparece el símbolo de ENERGY STAR® en el producto o en una pantalla de inicio dispone del certificado de cumplimiento de los requisitos ENERGY STAR establecidos por la EPA (Environmental Protection Agency) desde la fecha de fabricación.



### Información acerca de la temperatura

Temperatura de funcionamiento y humedad relativa	De 10 a 32,2 °C (de 50 a 90 °F) y del 15 al 80 % de humedad relativa De 15,6 a 32,2 °C (de 60 a 90 °F) y del 8 al 80 % de humedad relativa Temperatura máxima de la bombilla húmeda <sup>2</sup> : 22,8 °C (73 °F) Entorno sin condensación
Almacenamiento a largo plazo de impresora / cartucho / unidad de imagen <sup>1</sup>	De 15,6 a 32,2 °C (de 60 a 90 °F) y del 8 al 80 % de humedad relativa Temperatura máxima de la bombilla húmeda <sup>2</sup> : 22,8 °C (73 °F)
Envío a corto plazo de impresora / cartucho / unidad de imagen	De -40 °C a 40 °C (de -40 °F a 104 °F)

<sup>1</sup> La vida útil de los suministros es de aproximadamente 2 años. Esto se basa en el almacenamiento en un entorno de oficina estándar a 22°C (72°F) y 45 % de humedad.

<sup>2</sup> La temperatura de bombilla húmeda se determina teniendo en cuenta la temperatura del aire y la humedad relativa.



## Información de la energía de México

Consumo de energía en operación:

780 Wh (CX942, XC9445); 880 Wh (CX943, XC9455); 870 Wh (CX944, XC9465)

Consumo de energía en modo de espera:

0.1 Wh

Cantidad de producto por unidad de energía consumida:

3.46 páginas / Wh (CX942, XC9445); 3.75 páginas / Wh (CX943, XC9455); 4.48 páginas / Wh (CX944, XC9465)

## Consumo de energía

### Consumo de energía del dispositivo

En la siguiente tabla se enumeran las características de consumo de energía del producto.

**Nota:** Es posible que algunos modos no se apliquen a su producto.

Modo	Descripción	Consumo de energía (vatios)
Imprimiendo	El dispositivo genera una copia impresa de las entradas electrónicas.	One-sided: 710 (CX942, XC9445); 790 (CX943, XC9455); 840 (CX944, XC9465) Two-sided: 640 (CX942, XC9445); 710 (CX943, XC9455); 770 (CX944, XC9465)
Copiar	El dispositivo genera una copia impresa de un documento original impreso.	780 (CX942, XC9445); 880 (CX943, XC9455); 870 (CX944, XC9465)
Digitalizar	El dispositivo digitaliza documentos impresos.	136 (CX942, XC9445); 132 (CX943, XC9455); 125 (CX944, XC9465)
Listo	El dispositivo está preparado para realizar un trabajo de impresión.	96 (CX942, XC9445); 88 (CX943, XC9455); 88 (CX944, XC9465)
Modo de suspensión	El dispositivo se encuentra en modo de ahorro de energía elevado.	1.2
Hibernación	El dispositivo se encuentra en modo de ahorro de energía bajo.	0.1
Desactivada	El dispositivo está enchufado a una toma eléctrica, pero el interruptor está apagado.	0.1

Los niveles de consumo de energía de la tabla anterior representan valores medios. En los momentos en los que el consumo de energía se inicia de forma instantánea, los valores pueden ser significativamente superiores a la media.

Estos valores pueden sufrir cambios. Consulte [www.lexmark.com](http://www.lexmark.com) para ver los valores actuales.

### Modo de suspensión

Este producto consta de un modo de ahorro de energía denominado *Modo de suspensión*. El modo de suspensión permite ahorrar energía reduciendo el consumo durante largos periodos de inactividad. El modo

de suspensión se activa de forma automática si el producto no se ha utilizado durante un periodo de tiempo específico denominado *Tiempo de espera del modo de suspensión*.

Tiempo de espera del modo de suspensión predeterminado para este producto (en minutos):	15
---	----

Con los menús de configuración, el tiempo de espera del modo de suspensión se puede modificar entre 1 minuto y 120 minutos, o entre 1 minuto y 114 minutos, según el modelo de impresora. Si la velocidad de impresión es menor o igual a 30 páginas por minuto, puede establecer el tiempo de espera solo hasta 60 minutos, o hasta 54 minutos, según el modelo de impresora. Si se configura el tiempo de espera del modo de suspensión con un valor bajo, se reducirá el consumo de energía, pero puede que aumente el tiempo de respuesta del producto. Si se configura el tiempo de espera del modo de suspensión con un valor alto, se obtiene una respuesta rápida, pero se utiliza más energía.

Algunos modelos admiten un *modo de suspensión profunda*, que reduce aún más el consumo de energía después de largos períodos de inactividad.

## Modo de hibernación

Este producto ha sido diseñado de forma que incluye un modo de funcionamiento de consumo ultrarreducido llamado *modo de hibernación*. Cuando se opera en el modo de hibernación, todos los demás sistemas y dispositivos se desconectan de forma segura.

Puede accederse al modo de hibernación de cualquiera de las formas siguientes:

- Mediante la función Tiempo de hibernación
- Mediante la función Programar modos de energía

Tiempo de hibernación predeterminado de fábrica para este producto en todos los países o regiones	3 days
---	--------

El tiempo que tarda la impresora en pasar al modo de hibernación después de haber realizado una impresión se puede modificar con valores de una hora a un mes.

## Notas sobre los productos de equipos de imágenes registrados en la EPEAT:

- El nivel de consumo de energía en espera se produce en modo de hibernación o apagado.
- El producto reducirá automáticamente el consumo de energía a un nivel en espera de  $\leq 1$  W. La función de espera automática (hibernación o apagado) debe estar activada durante el envío del producto.

## Modo de desconexión

Si el producto tiene un modo de desconexión que consume una pequeña cantidad de energía, desconecte el cable de alimentación de la toma eléctrica para detener por completo el consumo de energía del producto.

## Consumo total de energía

En determinadas ocasiones, puede ser útil estimar el consumo total de energía. Ya que el consumo de energía se proporciona en vatios, deberá multiplicar el consumo de energía por el tiempo que el dispositivo está activo en cada uno de los modos. El consumo total de energía será la suma del consumo en cada uno de los modos.

## **Avisos sobre normativa relativa a equipos de terminales de telecomunicaciones**

Esta sección contiene información normativa relativa a productos que incluyen la tarjeta de fax analógico:

Tipo/modelo reglamentario de Lexmark:

LEX-M14-002

## **Conformidad con las directivas de la Comunidad Europea (CE)**

Este producto cumple con los requisitos de protección de las directivas 2014/30/UE, 2014/35/UE y 2011/65/UE, según las enmiendas de (UE) 2015/863, sobre la aproximación y armonización de las leyes de los estados miembros en relación con la compatibilidad electromagnética y seguridad de equipos eléctricos diseñados para su uso dentro de ciertos límites de voltaje, equipos de radio y de terminales de telecomunicaciones y en las restricciones de uso de ciertas sustancias peligrosas en equipos eléctricos y electrónicos.

Fabricante de este producto: Lexmark International, Inc., 740 West New Circle Road, Lexington, KY, 40550 (EE. UU.) El representante autorizado para el EEE/la UE es: Lexmark International Technology Hungária Kft., 8 Lechner Ödön fasor, Millennium Tower III, 1095 Budapest (HUNGRÍA). El importador para el EEE/la UE es: Lexmark International Technology S.à.r.l. 20, Route de Pré-Bois, ICC Building, Bloc A, CH-1215 Genève (Suiza). Si lo solicita, el representante autorizado pondrá a su disposición una declaración de conformidad con los requisitos de las directivas, o también puede consultarla en [www.lexmark.com/en\\_us/about/regulatory-compliance/european-union-declaration-of-conformity.html](http://www.lexmark.com/en_us/about/regulatory-compliance/european-union-declaration-of-conformity.html).

Este producto cumple con los límites de EN 55032 para Clase A y los requisitos de seguridad de EN 62368-1.

## **Aviso de interferencia de radio**

### **Advertencia**

Este producto cumple los requisitos sobre emisiones de los límites EN 55032 Clase A y los requisitos de inmunidad de EN 55035. Este producto no debe utilizarse en entornos residenciales y domésticos.

Se trata de un producto de Clase A. En un entorno doméstico, es posible que este producto cause interferencias de radiofrecuencia. Si se produjera esta situación, el usuario deberá tomar las medidas necesarias.

# Índice

## Números

2 bandejas de 520 hojas  
 instalación 90  
 bandeja doble de 2000 hojas  
 carga 66  
 Bandeja doble de 2000 hojas  
 instalación 97  
 kit de rodillos de la entrada doble  
 de 2000 hojas  
 limpieza 412  
 sustitución 346  
 Bandeja de 2000 hojas  
 instalación 104  
 rodillos de alimentación de la  
 bandeja de 2000 hojas  
 limpieza 408  
 kit de rodillos de la bandeja de  
 2000 hojas  
 sustitución 342  
 Entrada doble de 2520 hojas  
 carga 69  
 Bandeja de 520 hojas  
 carga 62  
 bandeja de 520 hojas  
 sustitución 317

## A

activación de la navegación por  
 voz 42  
 adaptador de conexión 51  
 adición de un método abreviado  
 copia 206  
 adición de aplicaciones a la  
 pantalla de inicio 39  
 agregar opciones de hardware  
 controlador de impresión 81  
 agregar opciones internas  
 controlador de impresión 81  
 añadir impresoras a un  
 equipo 79  
 adición de método abreviado  
 correo electrónico 207  
 destino de fax 210  
 dirección FTP 215  
 registro de ADF  
 ajuste 511  
 kit de rodillos del ADF  
 sustitución 335

cubierta del rodillo de separación  
 del ADF  
 sustitución 355  
 ajuste  
 registro del escáner 511  
 ajuste del registro de ADF 511  
 ajuste de brillo  
 de la pantalla 421  
 ajuste del volumen  
 predeterminado  
 auricular 44  
 altavoz 45  
 ajuste de la intensidad del  
 fax 211  
 ajuste de la velocidad de voz  
 Navegación por voz 44  
 ajuste de intensidad del  
 tóner 201  
 AirPrint  
 uso 193  
 fax analógico  
 configuración 45  
 contestador automático  
 configuración 48  
 aplicaciones, compatibles 39  
 asignación de la impresora a un  
 patrón de timbre 52  
 conexión de cables 36  
 modo de evitar atascos de  
 papel 458

## B

guía del papel B4  
 sustitución 370  
 bandeja de pancarta  
 instalación 116  
 imágenes en negro 443  
 páginas en blanco 432  
 bloquear faxes no deseados 211  
 folleto  
 impresión 194  
 copia de folletos 205  
 clasificador de folletos  
 uso 194

## C

el ID del remitente no se  
 muestra 500

cancelación de un trabajo de  
 impresión 201  
 no se puede conectar la  
 impresora a una red Wi-Fi 493  
 no se puede abrir Embedded  
 Web Server 492  
 no se pueden recibir faxes  
 mediante fax analógico 502  
 no se puede digitalizar a un  
 equipo 505  
 no se puede digitalizar a una  
 carpeta de red 506  
 no se pueden enviar correos  
 electrónicos 499  
 no se pueden enviar ni recibir  
 faxes mediante fax  
 analógico 500  
 no se pueden enviar ni recibir  
 faxes mediante etherFAX 503  
 no se puede enviar la portada de  
 fax desde el equipo 504  
 Copia de tarjetas  
 configuración 40  
 tarjetas  
 copia 204  
 cambio de la resolución del  
 fax 211  
 cambio de los valores de los  
 puertos de la impresora después  
 de la instalación de un ISP 186  
 cambio del fondo de  
 escritorio 41  
 comprobación del estado de  
 consumibles y piezas 303  
 limpieza  
 exterior de la impresora 397  
 interior de la impresora 397  
 limpieza de piezas  
 kit de rodillos de la entrada  
 doble de 2000 hojas 412  
 limpieza de rodillos 412  
 limpieza de las lentes del cabezal  
 de impresión 400  
 limpieza de los rodillos de  
 alimentación de la bandeja de  
 2000 hojas 408  
 limpieza de la impresora 397  
 Limpieza del escáner 302

- limpieza del escáner 398
  - limpieza de la pantalla táctil 397
  - limpieza del kit de rodillos de la bandeja 404
  - eliminación de un atasco
    - en puerta A 467
    - en la puerta B 462
    - en el alimentador multiuso 466
    - en bandejas opcionales 462
    - en la bandeja estándar 470
    - en finalizador con perforador y grapadora 474
    - en la bandeja doble de 2000 hojas 462
    - en la bandeja de 2000 hojas 466
    - en la bandeja de 520 hojas 462
    - en el alimentador automático de documentos 471
    - en el clasificador de folletos 486
    - en la bandeja estándar 461
    - en el finalizador con grapado 472
  - eliminación de atascos
    - en el clasificador para doblar en tríptico/Z 477
  - la impresión clasificada no funciona 497
  - clasificación de copias 203
  - corrección de color 512
  - color, solución de problemas de calidad
    - la impresión aparece tintada 514
  - se imprime un fondo en color 435
  - equipo
    - conexión a la impresora 189
  - equipo, digitalizar a 213
  - los documentos confidenciales no se imprimen 453
  - trabajos de impresión confidenciales
    - configuración 196
    - impresión 197
  - configurar el horario de verano 53
  - configuración de notificaciones de suministros 303
  - configuración de los valores del servidor de correo electrónico 53
  - configuración de los valores altavoz del fax 53
  - configuración de Wi-Fi Direct 188
  - conexión de un equipo a la impresora 189
  - conexión de un dispositivo móvil a la impresora 189
  - conexión de la impresora a un servicio de tono distintivo 52
  - conexión de la impresora a una red inalámbrica 187
  - conexión a una red inalámbrica
    - uso del método de PIN 187
    - uso del método de botones de comando 187
  - ahorro de consumibles 422
  - contacto con el servicio de atención al cliente 514
  - panel de control
    - uso 14
  - cubierta de acceso a la placa del controlador
    - sustitución 381
  - Copias
    - doblado 205
    - apilamiento separado 205
    - perforación 205
    - grapado 204
  - solución de problemas de copia
    - copias parciales de documentos o fotografías 507
    - baja calidad de las copias 508
    - el escáner no responde 510
  - copia
    - tarjetas 204
    - en ambas caras del papel 203
    - con membrete 203
    - fotografías 202
    - uso del alimentador automático de documentos (ADF) 202
    - uso del cristal del escáner 202
  - copia de distintos tamaños de papel 202
  - copia desde
    - bandeja seleccionada 202
  - copia de varias páginas en una sola hoja 204
  - creación de un método abreviado
    - copia 206
    - carpeta de red 215
  - creación de folletos
    - a partir de documentos copiados 205
  - creación de un método abreviado
    - correo electrónico 207
    - destino de fax 210
    - dirección FTP 215
  - creación de métodos abreviados 40
  - impresión torcida 442
  - Atención al cliente
    - uso 41
  - atención al cliente
    - contacto 514
    - personalización de la pantalla 41
- ## D
- impresión oscura 433
  - fecha y hora
    - valores de fax 53
  - horario de verano
    - configuración 53
  - desactivación de la red Wi-Fi 190
  - desactivación de la navegación por voz 43
  - volumen predeterminado de los auriculares
    - ajuste 44
  - volumen predeterminado del altavoz
    - ajuste 45
  - unidad de almacenamiento inteligente defectuosa 495
  - Cuotas de dispositivos
    - configuración 42
  - distintos tamaños de papel, copia 202
  - lista de directorios
    - impresión 198
  - desactivar el error Servidor SMTP no configurado 499
  - brillo de la pantalla
    - ajuste 421
  - Personalización de pantalla
    - uso 41
  - visualización de aplicaciones en la pantalla de inicio 39

servicio de tono distintivo, fax  
 activación 52  
 documentos, impresión  
 desde un equipo 193  
 desde un dispositivo móvil 193  
 puntos en la página impresa 440  
 salida doble  
 instalación 124  
 sustitución 380

## E

avisos sobre emisiones 517  
 vaciado de la caja del  
 perforador 419  
 activación del modo de  
 ampliación 44  
 activación de los números de  
 identificación personal 45  
 activación de contraseñas por  
 voz 45  
 activación del puerto USB 458  
 activación de Wi-Fi Direct 189  
 ampliación del tamaño de una  
 copia 203  
 el sobre se cierra al imprimir 496  
 bandeja de sobres  
 instalación 82  
 carga 73  
 valores medioambientales 421  
 borrado  
 memoria de impresora 191  
 borrado de memoria de la  
 impresora 192  
 borrado de la unidad de  
 almacenamiento de la  
 impresora 192  
 códigos de error 424  
 mensajes de error 424  
 etherFAX  
 configuración de la función de  
 fax 47  
 puerto Ethernet 36  
 exportación de un archivo de  
 configuración  
 uso de Embedded Web  
 Server 81  
 correo electrónico  
 envío 207  
 alertas de correo electrónico  
 configuración 303  
 función correo electrónico  
 configuración 53

servidor de correo electrónico  
 configuración 53  
 proveedores de servicios de  
 correo electrónico 53  
 método abreviado de correo  
 electrónico  
 creación 207  
 correo electrónico, solución de  
 problemas  
 no se pueden enviar correos  
 electrónicos 499  
 envío por correo electrónico  
 uso del alimentador automático  
 de documentos (ADF) 207  
 uso del cristal del escáner 207

## F

valores predeterminados de  
 fábrica  
 restauración 192  
 Preguntas más frecuentes sobre  
 la impresión en color 512  
 fax  
 reenviar 212  
 retención 212  
 envío 209  
 intensidad del fax  
 ajuste 211  
 método abreviado de destino de  
 fax  
 creación 210  
 fax, controlador  
 instalación 79  
 fax, registro  
 impresión 211  
 resolución de fax  
 cambio 211  
 servidor de fax, uso  
 configuración de la función de  
 fax 47  
 configuración de fax  
 específico del país o la  
 región 51  
 conexión de línea telefónica  
 estándar 48  
 altavoz del fax  
 configuración de los valores 53  
 solución de problemas de fax  
 el ID del remitente no se  
 muestra 500

se pueden enviar faxes pero no  
 recibirlos mediante fax  
 analógico 502  
 no se pueden enviar faxes  
 mediante fax analógico 502  
 no se pueden enviar ni recibir  
 faxes mediante fax  
 analógico 500  
 no se pueden enviar ni recibir  
 faxes mediante etherFAX 503  
 no se puede enviar la portada  
 de fax desde el equipo 504  
 no se puede configurar  
 etherFAX 502  
 falta información en la portada  
 de fax 504  
 baja calidad de impresión 504  
 fax, programación 210  
 envío de fax  
 configurar fecha y hora 53  
 uso del alimentador automático  
 de documentos (ADF) 209  
 uso del cristal del escáner 209  
 rodillo de alimentación  
 sustitución 335  
 tipos de archivo  
 compatibles 196  
 búsqueda de información sobre  
 la impresora 10  
 búsqueda del número de serie  
 de la impresora 11  
 firmware, actualización 80  
 unidad flash  
 impresión desde 195  
 digitalizar en 216  
 unidades flash  
 compatibles 196  
 doblado de copias 205  
 doblado de hojas impresas 200  
 lista de muestra de fuentes  
 impresión 198  
 reenviar faxes 212  
 dirección FTP  
 creación de un método  
 abreviado 215  
 servidor FTP, digitalización a  
 uso del panel de control 215  
 fusor  
 sustitución 319

**G**

piezas y consumibles originales de Lexmark 304  
 componentes y consumibles originales 304  
 imágenes fantasma 434  
 se imprime un fondo gris 435

**H**

disco duro  
 borrado 192  
 unidad de almacenamiento de disco duro 192  
 opciones de hardware  
 2 bandejas de 520 hojas 90  
 Bandeja doble de 2000 hojas 97  
 Bandeja de 2000 hojas 104  
 bandeja de pancarta 116  
 clasificador de folletos 142  
 con plataforma giratoria 109  
 bandeja de sobres 82  
 separador de 4.8 in. 84  
 finalizador con grapado 125  
 opciones de hardware, agregar controlador de impresión 81  
 los documentos en espera no se imprimen 453  
 trabajos en espera  
 impresión 197  
 establecimiento de la caducidad 196  
 modo de hibernación  
 configuración 421  
 faxes en espera 212  
 caja del perforador  
 vaciado 419  
 sustitución 374  
 pantalla inicial  
 personalización 39  
 uso 37  
 iconos de la pantalla de inicio  
 visualización 39  
 líneas horizontales oscuras 445  
 líneas horizontales blancas 448  
 humedad alrededor de la impresora 520

**I**

iconos en la pantalla de inicio  
 mostrar 39

imágenes cortadas en impresión 443  
 importación de un archivo de configuración  
 uso de Embedded Web Server 81  
 márgenes incorrectos 436  
 indicador  
 descripción del estado 14  
 instalación  
 clasificador de folletos 142  
 finalizador con grapado 132  
 instalación de las dos bandejas de 520 hojas 90  
 instalación de la bandeja doble de 2000 hojas 97  
 instalación de bandeja opcional de 2000 hojas 104  
 instalar el mueble 109  
 instalación del separador opcional 84  
 instalación de opciones  
 puerto de soluciones interno 179  
 disco duro de la impresora 171  
 instalación de la bandeja de banner 116  
 instalación del clasificador de folletos 142  
 instalación de la salida doble 124  
 instalación de la bandeja de sobres 82  
 instalación del controlador de fax 79  
 instalación del controlador de impresión 79  
 instalación del software de la impresora 79  
 instalación del finalizador con grapado 125  
 instalación del finalizador con perforador y grapadora 132  
 instalación del estante de trabajo 121  
 instalación del clasificador para doblar en tríptico/z 156  
 Instalación de un servidor de impresión inalámbrico 177  
 unidad de almacenamiento inteligente 192  
 borrado 192  
 opción interna no detectada 494

opciones internas, agregar controlador de impresión 81  
 puerto de soluciones interno  
 instalación 179

**J**

imagen irregular  
 digitalizar desde el ADF 509  
 texto irregular  
 digitalizar desde el ADF 509  
 ubicaciones de los atascos  
 identificación 459  
 las páginas atascadas no se vuelven a imprimir 498  
 atascos, papel  
 cómo evitar 458  
 trabajo impreso desde la bandeja incorrecta 454  
 trabajo imprimido con el papel incorrecto 454  
 faxes no deseados  
 bloqueo 211

**L**

membrete  
 copiar en 203  
 selección 17  
 Lexmark Mobile Print  
 uso 193  
 Utilidad Lexmark ScanBack  
 uso 213  
 impresión clara 437  
 enlace de bandejas 78  
 carga de la bandeja doble de 2000 hojas 66  
 carga de la entrada doble de 2520 hojas 69  
 carga de la bandeja de 520 hojas 62  
 carga de la bandeja de sobres 73  
 carga de papel con membrete 75  
 carga, alimentador multiuso 75  
 carga del papel preperforado 75  
 carga de bandejas 62, 66  
 localización de la ranura de seguridad 191  
 cubierta del conector posterior inferior  
 sustitución 360

**M**

modo de ampliación  
  activación 44  
creación de folletos a partir de copias 205  
realización de copias 202  
gestión del salvapantallas 41  
corrección de color manual 512  
Servidor de impresión  
inalámbrico MarkNet N8372 177  
menú  
  802.1x 289  
  Acerca de esta impresora 233  
  Accesibilidad 225  
  AirPrint 282  
  Recopilación de datos  
    anónimos 225  
  Inscripción en servicios en la nube 292  
  Configuración de impresión confidencial 298  
  Menú de configuración 227  
  Valores predeterminados de copia 245  
  Tamaños de digitalización personalizados 244  
  Métodos de inicio de sesión predeterminados 294  
  Dispositivo 300  
  Codificación de disco 298  
  Modo Eco 219  
  Borrar archivos de datos temporales 299  
  Ethernet 284  
  Valores predeterminados del correo electrónico 265  
  Configuración de correo electrónico 263  
  Fax 301  
  Modo de fax 249  
  Configuración del servidor de fax 260  
  Configuración de fax 249  
  Acabado 235  
  Imprimir desde unidad flash 277  
  Digitalizar desde unidad flash 273  
  Valores predeterminados de FTP 270  
Ayuda 302

Personalización de la pantalla de inicio 232  
Configuración HTTP/FTP 290  
Imagen 242  
IPSec 287  
Seguimiento trab. 238  
Presentación 233  
Cuentas locales 294  
Restricciones de inicio de sesión 297  
Configuración LPD 289  
Administrar permisos 293  
Tipos de papel 244  
Página de valores del menú 300  
Misceláneo 299  
Gestión de servicios móviles 283  
Red 301  
Descripción general de la red 279  
Notificaciones 221  
Borrar fuera de servicio 232  
PCL 240  
PDF 239  
PostScript 240  
Gestión de la alimentación 224  
Preferencias 218  
Print 300  
Calidad 237  
Panel del operador remoto 220  
Restaurar los valores predeterminados 226  
Restringir acceso a la red externa 291  
Programar dispositivos USB 295  
Registro de auditoría de seguridad 295  
Configuración 236  
Métodos abreviados 301  
SNMP 286  
Soluciones - Configuración LDAP 299  
TCP/IP 285  
ThinPrint 290  
Configuración de bandeja 243  
Solución de problemas 302  
Configuración universal 243  
USB 291  
Configuración de enlace Web 269

Inalámbrico 279  
  Wi-Fi Direct 282  
mapa de menús 217  
Página de valores del menú impresión 302  
colores que faltan 439  
falta información en la portada de fax 504  
falta el cartucho de tóner o no responde 495  
móvil, dispositivo  
  conexión a la impresora 189  
  impresión desde 193, 194  
cambio de la salida de color 512  
Servicio de impresión Mopria 193  
impresión moteada y puntos 440  
traslado de la impresora 35, 422  
alimentador multiuso carga 75

**N**

desplazarse por la pantalla uso de gestos 43  
desplazarse por la pantalla usando gestos 43  
carpetas de red  
  creación de un método abreviado 215  
página de configuración de red impresión 190  
niveles de emisión de ruido 517  
memoria no volátil borrado 191  
Consumible no original de Lexmark 495  
memoria no volátil 192  
No hay suficiente espacio en memoria flash para recursos 495  
avisos 517, 519, 521, 522

**O**

apilamiento separado en copias 205  
apilamiento separado en hojas impresas 200  
teclado en pantalla uso 44  
separador opcional instalación 84



solicitud de suministros  
 unidad del fotoconductor 305  
 cartucho de tóner 304  
 contenedor de tóner de  
 desecho 305

## P

papel

membrete 17  
 formularios preimpresos 17  
 selección 15  
 no aceptado 16  
 valor de tamaño Universal 61  
 portapapeles  
 sustitución 378  
 características del papel 15  
 atascos de papel frecuentes 498  
 instrucciones para el papel 15  
 atasco de papel  
 en puerta A 467  
 en la bandeja estándar 470  
 en la bandeja de 2000  
 hojas 466  
 en el alimentador automático de  
 documentos 471  
 en el clasificador de  
 folletos 486  
 en la bandeja estándar 461  
 en el finalizador con  
 grapado 472  
 en el clasificador para doblar en  
 tríptico/Z 477  
 atasco de papel en la  
 puerta B 462  
 atasco de papel en el  
 alimentador multiuso 466  
 atasco de papel en las bandejas  
 opcionales 462  
 atasco de grapas en la  
 grapadora, finalizador con  
 perforador 474  
 atasco de papel en la bandeja  
 doble de 2000 hojas 462  
 atasco de papel en la bandeja de  
 520 hojas 462  
 atascos de papel  
 cómo evitar 458  
 localización 459  
 tamaño del papel  
 configuración 61  
 tamaños de papel  
 compatibles 18

tipo de papel  
 configuración 61  
 tipos de papel  
 compatibles 30  
 peso del papel  
 compatibles 34  
 estado de las piezas  
 comprobación 303  
 número de identificación  
 personal, método 187  
 números de identificación  
 personal  
 activación 45  
 unidad del fotoconductor  
 solicitud 305  
 sustitución 310  
 fotos, copia 202  
 colocación de las hojas de  
 separación 198  
 agregando hojas de separación  
 entre las copias  
 copia 204  
 baja calidad de impresión del  
 fax 504  
 toma del cable de  
 alimentación 36  
 modos de ahorro energía  
 configuración 421  
 formularios preimpresos  
 selección 17  
 la impresión aparece tintada 514  
 controlador de impresión  
 opciones de hardware,  
 agregar 81  
 instalación 79  
 trabajo de impresión  
 cancelar 201  
 trabajos de impresión no  
 impresos 452  
 calidad de impresión  
 limpieza del escáner 398  
 Páginas de prueba de calidad de  
 impresión 302  
 solución de problemas de  
 calidad de impresión  
 páginas en negro 432  
 impresión torcida 442  
 impresión oscura 433  
 imágenes "fantasma" en las  
 impresiones 434  
 fondo de color o grisáceo 435  
 líneas horizontales oscuras 445

líneas horizontales blancas 448  
 impresión clara 437  
 colores que faltan 439  
 impresión moteada y  
 puntos 440  
 curvatura del papel 441  
 repetición de defectos de  
 impresión 451  
 impresión sesgada 442  
 imágenes en negro o colores  
 sólidos 443  
 imágenes o texto cortados 443  
 el tóner se difumina  
 fácilmente 444  
 densidad de impresión  
 desigual 445  
 aparecen líneas oscuras  
 verticales en las  
 impresiones 447  
 líneas blancas verticales 449  
 páginas blancas 432  
 solución de problemas de  
 impresión  
 la impresión clasificada no  
 funciona 497  
 los documentos confidenciales  
 u otro tipo de trabajos en  
 espera no se imprimen 453  
 el sobre se cierra al  
 imprimir 496  
 márgenes incorrectos 436  
 trabajo impreso desde la  
 bandeja incorrecta 454  
 trabajo imprimido con el papel  
 incorrecto 454  
 atascos de papel  
 frecuentes 498  
 no se imprimen los trabajos de  
 impresión 452  
 impresión lenta 455  
 el enlace de bandejas no  
 funciona 497  
 no se puede leer la unidad  
 flash 457  
 hojas impresas  
 apilamiento separado 200  
 perforación 199  
 grapado 199  
 hojas impresas, doblado 200  
 impresora  
 espacios mínimos 35

- selección de una ubicación para 35
  - envío 422
  - configuraciones de impresora 12
  - códigos de error de la impresora 424
  - mensajes de error de la impresora 424
  - disco duro de la impresora instalación 171
  - información de la impresora búsqueda 10
  - la impresora no responde 456
  - memoria de impresora borrado 191
  - menús de la impresora 217, 302
  - mensajes de la impresora
    - Flash defectuoso detectado 495
    - Consumible no original de Lexmark 495
    - No hay suficiente espacio en memoria flash para recursos 495
  - solución de problemas de opciones de impresora no se puede detectar la opción interna 494
  - valores de los puertos de la impresora cambio 186
  - puertos de la impresora 36
  - Printer Settings restauración de valores predeterminados 192
  - software de la impresora instalación 79
  - estado de la impresora 14
  - lentes del cabezal de impresión limpieza 400
  - cepillo del cabezal de impresión sustitución 323
  - impresión trabajos de impresión confidenciales 197
  - lista de directorios 198
  - lista de muestra de fuentes 198
  - desde un equipo 193
  - desde una unidad flash 195
  - desde un dispositivo móvil 193, 194
  - trabajos en espera 197
  - Página de valores del menú 302
  - página de configuración de red 190
  - con Mopria Print Service 193
  - con Wi-Fi Direct 194
  - impresión de un folleto 194
  - impresión de una lista de directorios 198
  - impresión de un registro de fax 211
  - impresión de una lista de muestras de fuentes 198
  - impresión de una página de configuración de red 190
  - impresión desde un equipo 193
  - perforación en copias 205
  - perforación en hojas impresas 199
  - método de botones de comando 187
- R**
- cubierta posterior R9 sustitución 385
  - cubierta de los puertos posteriores sustitución 384
  - faxes recibidos retención 212
  - reciclaje embalaje de Lexmark 515
  - productos de Lexmark 515
  - reducción del tamaño de una copia 203
  - eliminación de atasco de papel en puerta A 467
  - en la puerta B 462
  - en el alimentador multiuso 466
  - en bandejas opcionales 462
  - en finalizador con perforador y grapadora 474
  - en la bandeja doble de 2000 hojas 462
  - en la bandeja de 2000 hojas 466
  - en la bandeja de 520 hojas 462
  - en el alimentador automático de documentos 471
  - en el clasificador de folletos 486
  - en la bandeja estándar 461
  - en el finalizador con grapado 472
  - en el clasificador para doblar en tríptico/Z 477
  - bandeja estándar 470
  - repetición de trabajos de impresión 196
  - repetición de defectos de impresión 451
  - sustitución de las piezas kit de rodillos de la entrada doble de 2000 hojas 346
  - kit de rodillos de la bandeja de 2000 hojas 342
  - bandeja de 520 hojas 317
  - kit de rodillos del ADF 335
  - cubierta del rodillo de separación del ADF 355
  - guía del papel B4 370
  - cubierta de acceso a la placa del controlador 381
  - salida doble 380
  - fusor 319
  - cubierta del conector posterior inferior 360
  - portapapeles 378
  - cepillo del cabezal de impresión 323
  - cubierta posterior R9 385
  - cubierta de los puertos posteriores 384
  - panel del cristal del escáner 371
  - segundo rodillo de transferencia 357
  - cubierta pequeña 368
  - soporte del cartucho de grapas 391, 394
  - limpiador del módulo de transferencia 326
  - kit de rodillos de la bandeja 331
  - bandeja del clasificador para doblar en tríptico/Z 376
  - unidad de transferencia de tóner de desecho 365
  - sustitución del rodillo de carga 346
  - sustitución de suministros caja del perforador 374
  - unidad del fotoconductor 310
  - cartucho grapas 386, 389

- cartucho de tóner 305
- contenedor de tóner de desecho 361
- sustitución del contenedor de tóner de desecho 361
- informes
  - estado de la impresora 304
  - uso de la impresora 304
- restablecimiento
  - contadores del uso de consumibles 495
- restablecimiento de los contadores de uso de consumibles 396
- restablecimiento de los contadores de uso de consumibles 495
- RJ-11, adaptador 51
- reproducción de una presentación de diapositivas 41

## S

- información de seguridad 8, 9
- ahorro de papel 204
- ahorro de tóner 204
- Centro de digitalizaciones
  - configuración 39
- solución de problemas de digitalización
  - no se puede digitalizar a un equipo 505
  - no se puede digitalizar a una carpeta de red 506
  - imagen irregular al digitalizar desde el ADF 509
  - texto irregular al digitalizar desde el ADF 509
  - copias parciales de documentos o fotografías 507
  - baja calidad de las copias 508
  - el trabajo de digitalización no se ha realizado
    - correctamente 509
  - el escáner no responde 510
  - la digitalización bloquea el equipo 510
  - la digitalización tarda demasiado 510
  - rayas oscuras verticales en la salida al digitalizar desde el ADF 508

- escáner
  - limpieza 398
- el escáner no se cierra 510
- panel del cristal del escáner
  - sustitución 371
- digitalización
  - en un equipo 213
    - a un servidor FTP 215
    - a unidad flash 216
  - uso del alimentador automático de documentos (ADF) 213
  - uso del cristal del escáner 213
- digitalizar desde ADF
  - imagen irregular 509
  - texto irregular 509
- problema de calidad de digitalización 508
- digitalización a una carpeta de red 215
- digitalización a un servidor FTP
  - uso del panel de control 215
- programación de un fax 210
- segundo rodillo de transferencia
  - sustitución 357
- protección de los datos de la impresora 192
- ranura de seguridad
  - localización 191
- selección de ubicación
  - para la impresora 35
- envío de correo electrónico 207
- envío de un fax 209
- rodillo de separación
  - sustitución 335
- hojas de separación
  - colocación 198
- número de serie, impresora
  - búsqueda 11
- impresión por puerto serie
  - configuración 190
- configuración del tamaño de papel 61
- configuración del tipo de papel 61
- definición del tamaño del papel Universal 61
- configuración
  - fax analógico 45
- configuración de cuotas de dispositivos 42
- configuración de alertas de correo electrónico 303

- configuración de fax
  - específico del país o la región 51
  - conexión de línea telefónica estándar 48
- configuración de la función de fax
  - uso de etherFAX 47
- configuración de impresión por puerto serie 190
- configuración de la función de fax mediante el servidor de fax 47
- envío de la impresora 422
- método abreviado
  - Copia 40
  - Correo electrónico 40
  - Fax 40
  - FTP 40
- método abreviado, creación correo electrónico 207
- destino de fax 210
- dirección FTP 215
- método abreviado, creación de copia 206
- métodos abreviados
  - creación 40
- impresión sesgada 442
- Modo de suspensión
  - configuración 421
- impresión lenta 455
- cubierta pequeña
  - sustitución 368
- SMB
  - digitalización 215
- error Servidor SMTP no configurado
  - desactivación 499
- valores de SMTP
  - configuración 53
- color sólido 443
- ordenación de varias copias 203
- contraseñas por voz
  - activación 45
- cartucho grapas
  - sustitución 386, 389
- soporte del cartucho de grapas
  - sustitución 391, 394
- finalizador con grapado
  - instalación 125
- grapado de copias 204
- grapado de hojas impresas 199

declaración de volatilidad 192  
 unidad de almacenamiento  
   borrado 192  
 almacenamiento del papel 17  
 almacenamiento de trabajos de  
 impresión 196  
 consumibles  
   ahorro 422  
 estado de consumibles  
   comprobación 303  
 solución de problemas de  
 consumibles  
   falta el cartucho de tóner o no  
   responde 495  
 notificaciones de consumibles  
   configuración 303  
 contadores del uso de  
 consumibles  
   restablecimiento 396, 495  
 aplicaciones compatibles 39  
 fax compatible 45  
 tipos de archivo compatibles 196  
 admitidas, unidades flash 196  
 tamaños de papel admitidos 18  
 tipos de papel admitidos 30  
 pesos de papel admitidos 34

## T

temperatura alrededor de la  
 impresora 520  
 texto cortado en impresión 443  
 cartucho de tóner  
   solicitud 304  
   sustitución 305  
 intensidad del tóner  
   ajuste 201  
 el tóner se difumina  
 fácilmente 444  
 pantalla táctil  
   limpieza 397  
 limpiador del módulo de  
 transferencia  
   sustitución 326  
 kit de rodillos de la bandeja  
   limpieza 404  
   sustitución 331  
 bandejas  
   enlace 78  
   desenlace 78  
 clasificador para doblar en  
 tríptico/Z  
   instalación 156

bandeja del clasificador para  
 doblar en tríptico/Z  
   sustitución 376  
 solución de problemas  
   no se puede conectar la  
   impresora a una red Wi-Fi 493  
   no se puede abrir Embedded  
   Web Server 492  
 Preguntas más frecuentes  
   sobre la impresión en  
   color 512  
 la impresora no responde 456  
 error Servidor SMTP no  
 configurado 499  
 solución de problemas, calidad  
 de color  
   la impresión aparece  
   tintada 514  
 solución de problemas, copia  
   copias parciales de documentos  
   o fotografías 507  
   baja calidad de las copias 508  
   el escáner no se cierra 510  
   el escáner no responde 510  
 solución de problemas, correo  
 electrónico  
   no se pueden enviar correos  
   electrónicos 499  
 solución de problemas, fax  
   el ID del remitente no se  
   muestra 500  
   se pueden enviar faxes pero no  
   recibirlos mediante fax  
   analógico 502  
   no se pueden enviar faxes  
   mediante fax analógico 502  
   no se pueden enviar ni recibir  
   faxes mediante fax  
   analógico 500  
   no se pueden enviar ni recibir  
   faxes mediante etherFAX 503  
   no se puede enviar la portada  
   de fax desde el equipo 504  
   no se puede configurar  
   etherFAX 502  
   falta información en la portada  
   de fax 504  
   baja calidad de impresión 504  
 solución de problemas,  
 impresión  
   la impresión clasificada no  
   funciona 497

los documentos confidenciales  
 u otro tipo de trabajos en  
 espera no se imprimen 453  
 el sobre se cierra al  
 imprimir 496  
 márgenes incorrectos 436  
 las páginas atascadas no se  
 vuelven a imprimir 498  
 trabajo impreso desde la  
 bandeja incorrecta 454  
 trabajo impreso con el papel  
 incorrecto 454  
 atascos de papel  
   frecuentes 498  
 no se imprimen los trabajos de  
 impresión 452  
 impresión lenta 455  
 el enlace de bandejas no  
 funciona 497  
 solución de problemas, calidad  
 de impresión  
   páginas en blanco 432  
   impresión torcida 442  
   impresión oscura 433  
   imágenes "fantasma" en las  
   impresiones 434  
   fondo de color o grisáceo 435  
   líneas horizontales oscuras 445  
   líneas horizontales blancas 448  
   impresión clara 437  
   colores que faltan 439  
   impresión moteada y  
   puntos 440  
   curvatura del papel 441  
   repetición de defectos de  
   impresión 451  
   impresión sesgada 442  
   imágenes en negro o colores  
   sólidos 443  
   imágenes o texto cortados 443  
   el tóner se difumina  
   fácilmente 444  
   densidad de impresión  
   desigual 445  
   aparecen líneas oscuras  
   verticales en las  
   impresiones 447  
   líneas blancas verticales 449  
   páginas blancas 432

solución de problemas de  
opciones de impresora  
no se puede detectar la opción  
interna 494  
solución de problemas,  
digitalización  
no se puede digitalizar a un  
equipo 505  
no se puede digitalizar a una  
carpeta de red 506  
imagen irregular al digitalizar  
desde el ADF 509  
texto irregular al digitalizar  
desde el ADF 509  
copias parciales de documentos  
o fotografías 507  
baja calidad de las copias 508  
el trabajo de digitalización no se  
ha realizado  
correctamente 509  
el escáner no se cierra 510  
el escáner no responde 510  
rayas oscuras verticales en la  
salida al digitalizar desde el  
ADF 508  
solución de problemas,  
consumibles  
falta el cartucho de tóner o no  
responde 495  
copia a dos caras 203

## U

no se puede leer la unidad flash  
solución de problemas,  
impresión 457  
densidad de impresión  
desigual 445  
tamaño de papel Universal  
configuración 61  
anulación de enlace de  
bandejas 78  
actualización de firmware 80  
puerto USB 36  
activación 458  
uso del servicio de atención al  
cliente 41  
uso de Personalización de  
pantalla 41  
uso de componentes y  
consumibles originales de  
Lexmark 304

uso del alimentador automático  
de documentos (ADF)  
copia 202  
uso del panel de control 14  
uso de la pantalla de inicio 37  
uso del cristal del escáner  
copia 202

## V

verificar trabajos de  
impresión 196  
aparecen líneas oscuras  
verticales en las  
impresiones 447  
rayas oscuras verticales en la  
salida al digitalizar desde el  
ADF 508  
líneas blancas verticales 449  
visualización de informes 304  
Navegación por voz  
activación 42  
desactivación 43  
velocidad de voz 44  
Velocidad de voz en la  
navegación por voz  
ajuste 44  
volátil, memoria 192  
borrado 191

## W

contenedor de tóner de  
desecho  
solicitud 305  
sustitución 361  
unidad de transferencia de tóner  
de desecho  
sustitución 365  
páginas blancas 432  
red inalámbrica  
conexión de la impresora a 187  
Wi-Fi Protected Setup 187  
red inalámbrica 187  
inalámbrica, servidor de  
impresión  
instalación 177  
Wi-Fi Direct  
configuración 188  
activación 189  
impresión desde un dispositivo  
móvil 194

red Wi-Fi  
desactivación 190  
Wi-Fi Protected Setup  
red inalámbrica 187  
estante de trabajo  
instalación 121