



# **MB2236 MFP**

---

## **Brugervejledning**

**Juli 2024**

**[www.lexmark.com](http://www.lexmark.com)**

---

Maskintype:

3400

Modeller:

481, 485

# Indhold

|  |           |
|--|-----------|
| <b>Sikkerhedsoplysninger.....</b>                                | <b>6</b>  |
| Konventioner.....  | 6         |
| Produkterklæringer.....  | 6         |
| <b>Få oplysninger om printeren.....</b>                          | <b>9</b>  |
| Sådan finder du oplysninger om printeren.....                    | 9         |
| Sådan finder du printerens serienummer.....                      | 10        |
| Printerkonfiguration.....  | 11        |
| Brug af kontrolpanelet.....                                      | 12        |
| Tilpasning af startskærmen.....                                  | 13        |
| Ændring af sproget på skærmtastaturet.....                       | 13        |
| Om status for tænd/sluk-knappen og indikatoren.....              | 14        |
| Valg af papir.....   | 14        |
| <b>Opsætning, installation og konfiguration.....</b>             | <b>20</b> |
| Valg af en placering til printeren.....                          | 20        |
| Tilslutning af kabler.....                                       | 21        |
| Opsætning af printeren til faxning.....                          | 22        |
| Konfiguration af e-mail SMTP-indstillinger.....                  | 32        |
| Ilægning af papir og specialmedier.....                          | 40        |
| Installation og opdatering af software, drivere og firmware..... | 43        |
| Netværkstilslutning.....   | 46        |
| Oprettelse af en Cloud Connector-profil.....                     | 50        |
| Udskrivning af siden med menuindstillinger.....                  | 51        |
| <b>Sikring af printeren.....</b>                                 | <b>52</b> |
| Sletning af printerhukommelse.....                               | 52        |
| Gendannelse af fabriksindstillinger.....                         | 52        |
| Erklæring om flygtighed.....                                     | 52        |
| <b>Udskrivning.....</b>  | <b>53</b> |
| Udskrivning fra en computer.....                                 | 53        |
| Udskrive fra en mobil enhed.....                                 | 53        |
| Udskrivning fra et flashdrev.....                                | 55        |
| Understøttede flashdrev og filtyper.....                         | 56        |

|   |           |
|---|-----------|
| Konfiguration af fortrolige job.....  | 56        |
| Udskrive fortrolige og andre tilbageholdte job.....                         | 57        |
| Udskrivning fra en Cloud Connector-profil.....                              | 58        |
| Udskrivning af skrifttypeeksempler.....                                     | 58        |
| Placering af skillesider mellem kopier.....                                 | 58        |
| Annullering af et udskriftsjob.....   | 59        |
| justere tonersværningsgrad.....   | 59        |
| <b>Kopiering.....</b>   | <b>60</b> |
| Ved hjælp af den automatiske dokumentindføring og scannerens glasplade..... | 60        |
| Kopiering.....  | 60        |
| Kopiering af fotos.....   | 61        |
| Kopiering på brevpapir.....   | 61        |
| Kopiering på begge sider af papiret.....                                    | 61        |
| Reducerer eller forstørrelser størrelsen af kopier.....                     | 62        |
| Kopiering af flere sider til et enkelt ark.....                             | 62        |
| Sortering af kopier.....  | 62        |
| Kopiere kort.....   | 62        |
| Oprettelse af en kopigevvej.....  | 63        |
| <b>E-mail.....</b>  | <b>64</b> |
| Ved hjælp af den automatiske dokumentindføring og scannerens glasplade..... | 64        |
| Sender en e-mail.....   | 64        |
| <b>Fax.....</b>   | <b>66</b> |
| Ved hjælp af den automatiske dokumentindføring og scannerens glasplade..... | 66        |
| Afsendelse af en fax.....   | 66        |
| Planlægning af en fax.....  | 67        |
| Oprettelse af en faxdestinationsgevej.....                                  | 67        |
| Ændring af faxopløsning.....  | 68        |
| Justering af faxens mørkhed.....  | 68        |
| Udskriv en faxlog.....  | 68        |
| Blokering af junk-faxer.....  | 69        |
| Tilbageholdelse af faxer.....   | 69        |
| Videresendelse af en fax.....   | 69        |

---

|   |            |
|---|------------|
| <b>Scanning.....</b>  | <b>70</b>  |
| Ved hjælp af den automatiske dokumentindføring og scannerens glasplade..... | 70         |
| Scanning til en computer.....   | 70         |
| Scanning til et flashdrev.....  | 72         |
| Scanning til en FTP-server.....   | 72         |
| Scanning til en netværksmappe.....  | 73         |
| Scanning til en Cloud Connector-profil.....                                 | 73         |
| <b>Brug af printermenuer.....</b>   | <b>75</b>  |
| Menuoversigt.....   | 75         |
| Enhed.....  | 76         |
| Udskrivning.....  | 85         |
| Papir.....  | 90         |
| Kopiering.....  | 92         |
| Fax.....  | 93         |
| E-mail.....   | 103        |
| FTP.....  | 107        |
| USB-drev.....   | 110        |
| Netværk/porte.....  | 114        |
| Sikkerhed.....  | 126        |
| Cloud Connector.....  | 130        |
| Rapporter.....  | 130        |
| Fejlfinding.....  | 131        |
| <b>Vedligeholdelse af printeren.....</b>                                    | <b>132</b> |
| Kontrol af status for dele og forbrugsstoffer.....                          | 132        |
| Konfiguration af meddelelser om forbrugsstoffer.....                        | 132        |
| Indstilling af e-mail-advarsler.....  | 132        |
| Visning af rapporter.....   | 133        |
| Bestilling af dele og forbrugsstoffer.....                                  | 133        |
| Udskiftning af dele og forbrugsstoffer.....                                 | 134        |
| Rengøring af printerens dele.....   | 139        |
| Spare energi og papir.....  | 142        |
| Flytning af printeren til et andet sted.....                                | 143        |
| Transport af printeren.....   | 143        |



---

|  |            |
|--|------------|
| <b>Fejlfinding af et problem.....</b>        | <b>144</b> |
| Problemer med udskriftskvalitet.....         | 144        |
| Udskrivningsproblemer.....                   | 145        |
| Printeren reagerer ikke.....                 | 171        |
| Det var ikke muligt at læse flashdrevet..... | 172        |
| Aktivering af USB-porten.....                | 172        |
| Problemer med netværksforbindelsen.....      | 172        |
| Problemer med forbrugsstoffer.....           | 174        |
| Fjerne papirstop.....                        | 176        |
| Problemer med papirindføring.....            | 184        |
| Problemer med e-mail.....                    | 187        |
| Faxproblemer.....                            | 188        |
| Scanningsproblemer.....                      | 193        |
| Kontakt til kundesupport.....                | 199        |
| <br>   |            |
| <b>Genbrug og bortskaffelse.....</b>         | <b>200</b> |
| Genbrug af Lexmark-produkter.....            | 200        |
| Genbrug af Lexmark-emballage.....            | 200        |
| <br>   |            |
| <b>Beskeder.....</b>                         | <b>201</b> |
| <br>   |            |
| <b>Indeks.....</b>                           | <b>210</b> |

# Sikkerhedsoplysninger





## Konventioner

**Bemærk:** En *bemærkning* henviser til oplysninger, der kan hjælpe dig.

**Advarsel:** En *advarsel* henviser til noget, der kan skade produkthardwaren eller -softwaren.









**FORSIGTIG:** Et *forsigtigt* indikerer en potentiel farlig situation, hvor du kan komme til skade.

Forskellige typer meddelelser om at være forsigtig omfatter:

-  **FORSIGTIG - RISIKO FOR SKADE:** Indikerer en risiko for personskade.
-  **FORSIGTIG - ELEKTRISK STØD:** Indikerer en risiko for elektrisk stød.
-  **FORSIGTIG - VARM OVERFLADE:** Indikerer en risiko for forbrænding ved berøring.
-  **FORSIGTIG - KLEMNINGSFARE:** Indikerer en risiko for at blive fanget mellem bevægelige dele.
-  **FORSIGTIG—BEVÆGELIGE DELE:** Indikerer en risiko for lacerations- eller hudafskrabningsskader fra roterende dele.

## Produkterklæringer

-  **FORSIGTIG - RISIKO FOR SKADE:** Tilslut netledningen til en passende vurderet og passende jordet stikkontakt, der er lettilgængelig og i nærheden af produktet for at undgå risikoen for brand eller elektrisk stød.
-  **FORSIGTIG - RISIKO FOR SKADE:** For at undgå risiko for brand eller elektrisk stød, skal du kun bruge den netledning, der leveres sammen med dette produkt, eller en erstatningsnetledning, som er godkendt af producenten.
-  **FORSIGTIG - RISIKO FOR SKADE:** Anvend ikke dette produkt sammen med forlængerledninger, strømskinner med flere udgange, forlængere med flere udgange eller UPS-enheder. Den nominelle effektkapacitet af disse typer tilbehør kan let overbelastes af en laserprinter og kan medføre dårlig ydeevne af printeren, tingskade eller potentiel brandfare.
-  **FORSIGTIG - RISIKO FOR SKADE:** Kun en integreret Lexmark-overspændingsbeskytter, der er korrekt tilsluttet mellem printeren og netledningen, der følger med printeren må bruges med dette produkt. Brug af overspændingsbeskyttelsesenheder fra andre producenter end Lexmark kan medføre potentiel brandfare, tingskade eller dårlig ydeevne af printeren.
-  **FORSIGTIG - RISIKO FOR SKADE:** Brug kun et telekabel (RJ-11) på 26 AWG eller mere, når du slutter dette produkt til telefonnetværket, for at reducere risikoen for brand. For brugere i Australien, skal ledningen være godkendt af tilsynsmyndigheden for kommunikation og medier i Australien.
-  **FORSIGTIG - ELEKTRISK STØD:** Placer eller brug ikke dette produkt i nærheden af vand eller i våde omgivelser for at undgå risikoen for elektrisk stød.
-  **FORSIGTIG - ELEKTRISK STØD:** Undlad at installere dette produkt eller foretage tilslutninger af kabler eller af elektriske tilslutninger af nogen art, f.eks. af netledningen, faxfunktionen eller telefonen, når det lynrer for at undgå risikoen for elektrisk stød.

-  **FORSIGTIG - RISIKO FOR SKADE:** Du må ikke skære i netledningen, sno den, binde den sammen, mase den eller sætte tunge genstande på den. Der må ikke fjernes noget fra netledningen, og den må ikke udsættes for tryk. Netledningen må ikke sidde i klemme mellem genstande, f.eks. møbler og vægge. Hvis en af disse ting sker, er der risiko for fare eller elektriske stød. Kontroller jævnligt, om der er tegn på disse problemer med netledningen. Fjern netledningen fra stikkontakten, før du undersøger den.
-  **FORSIGTIG - ELEKTRISK STØD:** Kontroller, at alle eksterne tilslutninger, f.eks. Ethernet-tilslutninger og tilslutninger til telefonsystemer, er sat korrekt i de markerede plug-in-porte for at undgå risikoen for elektrisk stød.
-  **FORSIGTIG - ELEKTRISK STØD:** Hvis du skal have adgang til systemkortet eller installere hardware- eller hukommelsesenhedsoptioner, efter du har installeret printeren, skal du slukke printeren og tage netledningen ud af stikkontakten, før du fortsætter for at undgå risikoen for elektrisk stød. Hvis du har andre enheder tilsluttet printeren, skal du også slukke for dem og tage alle kabler til printeren ud.
-  **FORSIGTIG - ELEKTRISK STØD:** Undlad at benytte fax-funktionen, når det lyner for at undgå risikoen for elektrisk stød.
-  **FORSIGTIG - ELEKTRISK STØD:** Tag netledningen ud af stikkontakten, og fjern alle kabler fra printeren, før du går videre, for at reducere risikoen for elektrisk stød, når du skal rengøre printerens ydre.
-  **FORSIGTIG - RISIKO FOR SKADE:** Hvis printeren vejer mere end 20kg (44lb), skal der to eller flere personer til at løfte den på forsvarlig vis.
-  **FORSIGTIG - RISIKO FOR SKADE:** Når du flytter printeren, skal du følge disse retningslinjer for at forebygge personskader eller skader på printeren:
- Undersøg, om alle paneler og bakker er lukket.
  - Sluk printeren, og tag derefter netledningen ud af stikkontakten.
  - Frakobl alle ledninger og kabler fra printeren.
  - Hvis printeren har særskilte, gulvbaserede ekstrabakker, eller outputoptioner er fastgjort til den, skal du frakoble dem, før printeren flyttes.
  - Hvis printeren har en base med hjul, så rul den forsigtigt til det nye sted. Vær forsigtig, når du passerer dørtrin og brud i gulvbelægningen.
  - Hvis printeren ikke har en base med hjul, men er konfigureret med valgfrie bakker eller outputoptioner, skal du fjerne outputoptionerne og løfte printeren af bakkerne. Forsøg ikke at løfte printeren og andre optioner på én gang.
  - Brug altid grebene på printeren til at løfte den.
  - Hvis der bruges en vogn til at transportere printeren, skal den kunne støtte hele printerens underside.
  - Hvis der bruges en vogn til at transportere hardware-optionerne, skal den kunne støtte optionernes dimensioner.
  - Sørg for, at printeren står oprejst.
  - Undgå voldsomme rystelser.
  - Undgå at holde fingrene under printeren, når du sætter den ned.
  - Sørg for, at der er tilstrækkelig luft omkring printeren.
-  **FORSIGTIG - VARM OVERFLADE:** Printeren kan være varm indvendig. For at formindske risikoen for skader pga. en varm komponent skal overfladen køle ned, før du rører den.
-  **FORSIGTIG - KLEMNINGSFARE:** For at undgå risikoen for en klemningsskade, skal du være forsigtig i områder markeret med denne mærkat. Klemningsskader kan opstå omkring bevægelige dele, f.eks. mekanismer, døre, bakker og dæksler.

 **FORSIGTIG—BEVÆGELIGE DELE:** For at undgå risikoen for lacerations- eller hudafskrabningsskader skal du holde hænderne væk fra bevægelige dele i områder markeret med denne mærkat. Skader på grund af bevægelige dele kan forekomme omkring tandhjul og andre roterende dele.

 **FORSIGTIG - RISIKO FOR SKADE:** Dette produkt indeholder en laserenhed. Brug af kontroller eller justeringer eller udførelse af andre procedurer end dem, der er anført i *Brugervejledningen* kan medføre udsættelse for farlig stråling.

 **FORSIGTIG - RISIKO FOR SKADE:** Litiumbatteriet i dette produkt er ikke beregnet til at blive udskiftet. Der er fare for eksplosion, hvis et litiumbatteri udskiftes forkert. Forsøg ikke at genoplade, destruere eller skille et litiumbatteri ad. Brugte litiumbatterier skal bortskaffes i overensstemmelse med producentens instruktioner og lokale retningslinjer.

Dette produkt er udviklet, testet og godkendt til at opfylde strenge, globale sikkerhedsstandarder under brug af bestemte producenters komponenter. Nogle af delenes sikkerhedsfunktioner er ikke altid tydelige. Producenten er ikke ansvarlig for brugen af andre erstatningsdele.

Service og reparationer, som ikke er beskrevet i brugerdokumentationen, skal udføres af en servicemedarbejder.

**GEM DISSE INSTRUKTIONER.**

# Få oplysninger om printeren

## Sådan finder du oplysninger om printeren

| Hvad leder du efter?  | Find det her  |
|---|---|
| Vejledning i indledende opsætning   | Se dokumentationen om opsætning, der fulgte med printeren.  |
| <ul style="list-style-type: none"> <li>• Printersoftware</li> <li>• Printer- eller faxdriver</li> <li>• Printerfirmware</li> <li>• Værktøj</li> </ul>   | Gå til <a href="http://www.lexmark.com/downloads">www.lexmark.com/downloads</a> , søg efter din <b>printermodel</b> , og vælg derefter den driver, firmware eller det hjælpeprogram, du har brug for, i menuen Type.  |
| <ul style="list-style-type: none"> <li>• Valg og opbevaring af papir og specialmedier</li> <li>• Ilægning af papir</li> <li>• Konfiguration af printerindstillinger</li> <li>• Visning og udskrivning af dokumenter og fotos</li> <li>• Konfigurere printeren til et netværk</li> <li>• Pleje og vedligeholdelse af printeren</li> <li>• Fejlfinding og problemløsning</li> </ul> | <p>Informationscenter—Gå til <a href="https://infoserve.lexmark.com">https://infoserve.lexmark.com</a>.</p> <p>Vejledningsvideoer—Gå til <a href="https://infoserve.lexmark.com/idv/">https://infoserve.lexmark.com/idv/</a>.</p>   |
| Hjælpeoplysninger om brug af printersoftware.   | <p>Hjælp til Microsoft Windows- eller Macintosh-operativsystemer - Åbn et printerprogram eller en printerapplikation, og klik derefter på <b>Hjælp</b>.</p> <p>Klik på  for at se kontekstafhængige oplysninger.</p> <p><b>Bemærkninger:</b></p> <ul style="list-style-type: none"> <li>• Hjælp installeres automatisk sammen med printersoftware.</li> <li>• Printersoftware er enten i printerprogrammappen eller på skrivebordet, afhængigt af dit operativsystem.</li> </ul>  |
| <ul style="list-style-type: none"> <li>• Dokumentation</li> <li>• Livechat-support</li> <li>• E-mail-support</li> <li>• Stemmeunderstøttelse</li> </ul>   | <p>Gå til <a href="http://support.lexmark.com">http://support.lexmark.com</a>.</p> <p><b>Bemærk!</b> Vælg dit land eller din region, og vælg herefter dit produkt for at se det relevante supportwebsted.</p> <p>Supportkontaktoplysninger for dit land eller område kan findes på webstedet eller i den trykte garanti, der fulgte med printeren.</p> <p>Hav følgende oplysninger parat, når du kontakter kundesupport:</p> <ul style="list-style-type: none"> <li>• Sted og dato for køb</li> <li>• Maskintype og serienummer</li> </ul> <p>Der er flere oplysninger i <a href="#">“Sådan finder du printerens serienummer” på side 10</a>.</p> |

| Hvad leder du efter?   | Find det her  |
|--|---|
| <ul style="list-style-type: none"><li>• Sikkerhedsoplysninger</li><li>• Lovgivningsmæssige oplysninger</li><li>• Garantioplysninger</li><li>• Miljøoplysninger</li></ul> | <p>Garantioplysningerne varierer afhængigt af land eller område:</p> <ul style="list-style-type: none"><li>• <b>I USA</b>—Se Erklæring om begrænset garanti, der leveres sammen med printeren, eller gå til <a href="http://support.lexmark.com">http://support.lexmark.com</a>.</li><li>• <b>I andre lande og områder</b>—Se den trykte garanti, der fulgte med printeren.</li></ul> <p><i>Produktinformationsvejledning</i>—Se dokumentationen, der fulgte med printeren, eller gå til <a href="http://support.lexmark.com">http://support.lexmark.com</a>.</p> |
| Oplysninger om Lexmarks digitale pas   | Gå til <a href="https://csr.lexmark.com/digital-passport.php">https://csr.lexmark.com/digital-passport.php</a> .  |

## Sådan finder du printerens serienummer

- 1 Træk papirmagasinet ud.
- 2 Find serienummeret under den manuelle arkføder.

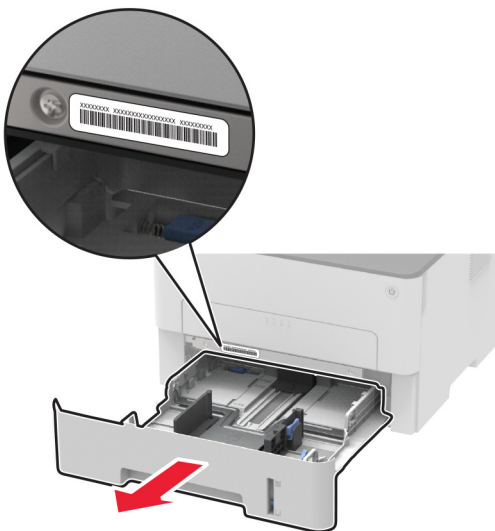

## Printerkonfiguration



|   |                                |
|---|--------------------------------|
| 1 | ADF (automatisk dokumentføder) |
| 2 | ADF-bakke                      |
| 3 | ADF-bakke                      |
| 4 | Standardbakke                  |
| 5 | Tænd/sluk-knap                 |
| 6 | Manuel arkføder                |
| 7 | Bakke til 250 ark              |
| 8 | Kontrolpanel                   |

**Bemærk!** Udseendet kan variere afhængigt af din printermodel.

## Brug af kontrolpanelet

### Lexmark MB2236adw MFP

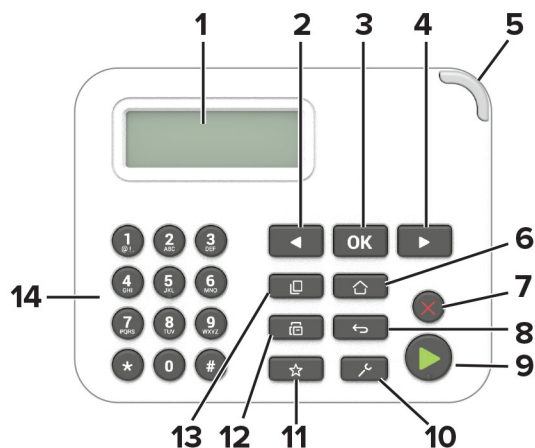

|    | Kontrolpaneldel             | Funktion   |
|----|-----------------------------|--|
| 1  | Vis                         | <ul style="list-style-type: none"> <li>Få printerveddelelser og status for forbrugsmaterialer.</li> <li>Opsætning og betjening af printeren.</li> </ul>                      |
| 2  | Venstre pileknap            | <ul style="list-style-type: none"> <li>Rul gennem menuer eller skift mellem skærbilleder og menuoptioner.</li> <li>Reducer den numeriske værdi af en indstilling.</li> </ul> |
| 3  | Knappen Vælg                | <ul style="list-style-type: none"> <li>Vælg en menuoption.</li> <li>Gem ændringerne i en indstilling.</li> </ul>   |
| 4  | Højre pileknap              | <ul style="list-style-type: none"> <li>Rul gennem menuer eller skift mellem skærbilleder og menuoptioner.</li> <li>Øg den numeriske værdi af en indstilling.</li> </ul>      |
| 5  | Indikator                   | Kontrollere status for printeren.  |
| 6  | Knappen Hjem                | Gå til startskærmen.   |
| 7  | knappen Stop eller Annuller | Stop det aktuelle job.   |
| 8  | Knappen Tilbage             | Går tilbage til forrige skærbillede.   |
| 9  | Knappen Start               | Start et job, afhængigt af den valgte tilstand.  |
| 10 | Knappen Menu                | Adgang til printermenuer.  |
| 11 | Genvejsknap                 | Få adgang til genveje til ofte benyttede funktioner med tidligere gemte indstillinger.   |
| 12 | Fax, knap                   | Aktivér Fax-tilstand.  |
| 13 | Knappen Kopier              | Aktivér Kopi-tilstand.   |
| 14 | Numerisk tastatur           | Indtaste tal eller symboler i et indtastningsfelt.   |



## Lexmark MB2236adwe og MB2236i MFP'er



|   | Kontrolpanel del | Funktion  |
|---|------------------|---|
| 1 | Knappen Hjem     | Gå til startskærmen.  |
| 2 | Knappen Tilbage  | Går tilbage til forrige skærbillede.  |
| 3 | Knappen Start    | Start et job, afhængigt af den valgte tilstand.   |
| 4 | Indikator        | Kontrollere status for printeren.   |
| 5 | Vis              | <ul style="list-style-type: none"> <li>Få printermeddelelser og status for forbrugsmaterialer.</li> <li>Opsætning og betjening af printeren.</li> </ul> |

## Tilpasning af startskærmen

- 1 Tryk på **Indstillinger > Enhed > Synlige ikoner på startskærm** fra kontrolpanelet.
- 2 Vælg den ikoner, du vil have vist på startskærmen.
- 3 Anvend ændringerne.

## Ændring af sproget på skærmtastaturet

**Bemærk!** Du kan kun ændre sproget for tastaturet i printeropgaver, der kræver alfanumerisk input, f.eks. e-mail eller scanning.

- 1 Tryk på indtastningsfeltet.
- 2 Tryk på og hold sprogtasten nede på tastaturet.
- 3 Vælg et sprog.

## Om status for tænd/sluk-knappen og indikatoren

| Lys i tænd/sluk-knappen | Printerstatus                                    |
|-------------------------|--|
| Fra                     | Printeren er slukket, klar eller behandler data. |
| Hvid                    | Printeren er i slumretilstand.                   |

### Lexmark MB2236adw MFP

| Indikator     | Printerstatus                                |
|---------------|--|
| Fra           | Printeren er slukket eller i slumretilstand. |
| Grøn          | Printeren er tændt eller klar.               |
| Blinker grønt | Printeren behandler data.                    |
| Blinker rødt  | Printeren kræver handling fra brugeren.      |

### Lexmark MB2236adwe, Lexmark MB2236i MFP'er

| Indikator    | Printerstatus                                |
|--------------|--|
| Fra          | Printeren er slukket eller i slumretilstand. |
| Blå          | Printeren er tændt eller klar.               |
| Blinker blå  | Printeren behandler data.                    |
| Blinker rødt | Printeren kræver handling fra brugeren.      |

## Valg af papir

### Retningslinjer for papir

Brug den rigtige slags papir for at forhindre papirstop og sikre problemfri udskrivning.

- Brug altid nyt, ubeskadiget papir.
- Før du lægger papir i, skal du kende den anbefalede udskriftsside på papiret. Denne oplysning findes som regel på pakken med udskriftsmateriale.
- Anvend ikke papir, der er klippet eller beskåret manuelt.
- Bland ikke papirstørrelser, -typer eller -vægte i samme skuffe, da det kan medføre papirstop.
- Anvend ikke papir af typen coated, medmindre det er specielt udviklet til elektrofotografisk udskrivning.

### Papirkendetegn

Følgende papirkendetegn har indflydelse på udskriftskvaliteten og -pålideligheden. Overvej disse faktorer, inden de bruges til udskrivning.

#### Vægt

Papirmagasinet kan indføre langbanepapir med vægte mellem 60-105 g/m<sup>2</sup> (16–28 lb). Papir, der vejer mindre end 60 g/m<sup>2</sup> (16 lb), er muligvis ikke stift nok til, at det kan indføres korrekt, og kan medføre papirstop.

## Rulning

Rulning er papirets tendens til at rulle i hjørnerne. For meget rulning kan give problemer med indføringen af papiret. Rulning optræder som regel, når papiret har været igennem printeren, hvor det udsættes for høje temperaturer. Hvis papir opbevares uindpakket under varme, fugtige, kolde eller tørre forhold, kan det få papiret til at rulle inden udskrivningen og forårsage problemer under indføringen.

## Glathed

Papirets glathed påvirker direkte udskriftskvaliteten. Hvis papiret er for groft, brændes toneren ikke ordentligt fast på det. Hvis papiret er for glat, kan der opstå problemer med papirindføringen eller udskriftskvaliteten. Vi anbefaler brug af papir med 50 Sheffield-punkter.

## Fugtindhold

Mængden af fugt i papiret har både indflydelse på udskriftskvaliteten og printerens evne til at indføre papiret korrekt. Opbevar papiret i den originale indpakning, indtil det skal bruges. Hvis papiret udsættes for fugtændringer, kan det nedsætte dets ydeevne.

Opbevar papiret i den originale indpakning i de samme omgivelser som printeren i 24-48 timer inden udskrivningen. Udvid tiden med flere dage, hvis lagrings- eller transportomgivelserne er meget forskellige fra printeromgivelserne. Tykt papir kan også kræve længere tid.

## Baneretning

Baneretningen er papirfibreneretning i et ark papir. Papir kan være *langbanet*, hvilket vil sige, at fibrene løber på langs af papiret, eller *kortbanet*, hvilket vil sige, at de løber på tværs af papiret.

For 60-105 g/m<sup>2</sup> (16-28-lb) papir anbefales papir med langbanede fibre.

## Fiberindhold

Det meste kopipapir af god kvalitet er fremstillet af 100% kemisk behandlet pulptræ. Dette indhold giver papir med en høj grad af stabilitet, hvilket giver færre problemer med indføring og bedre udskriftskvalitet. Papir med f.eks. bomuldsfibre har egenskaber, der kan resultere i en forringet papirhåndtering.

## Ikke-brugbart papir

Følgende papirtyper må ikke bruges i printeren:

- Kemisk behandlet papir, der bruges til kopiering uden karbonpapir. De kaldes også karbonfrit papir, CCP-papir (carbonless copy paper) eller NCR-papir (no carbon required).
- Fortrykt papir med kemikalier, der kan kontaminere printeren.
- Fortrykt papir, der kan påvirkes af temperaturen i printerens fuserenhed.
- Fortrykt papir, der kræver en registrering (den præcise udskriftsplacering på siden), som er større end  $\pm 2,3$  mm ( $\pm 0,09$  tommer). F.eks. OCR-formularer (optical character recognition).

I nogle tilfælde kan du justere registreringen ved hjælp af en software-app, så der kan udskrives på sådanne formularer.

- Belagt papir (raderbart tykt papir), syntetisk papir, termisk papir.
- Papir med grove kanter, grov eller meget ru overflade eller krøllet papir.
- Papir, der ikke overholder kravene i EN12281:2002 (europæisk).

- Papir, der vejer mindre end 60 g/m<sup>2</sup> (16 lb).
- Formularer eller dokumenter, der består af flere dele.

## Brug af genbrugspapir

Lexmark arbejder på at reducere den miljømæssige påvirkning af papir ved at give kunderne flere valg, når det gælder udskrivning. En af vores måder at opnå dette på er ved at teste produkter for at sikre, at genbrugspapir kan bruges – specifikt papir, der er fremstillet med 30 %, 50 % og 100 % genanvendt indhold. Det er vores forventning, at genbrugspapir fungerer lige så godt som nyt papir på vores printere. Selvom der ikke findes nogen officiel standard for kontorudstyr til brug af papir, anvender Lexmark den europæiske standard EN 12281 som minimumsstandard. For at sikre, at vi tester bredt, omfatter testpapir 100 % genbrugspapir fra Nordamerika, Europa og Asien, og testene udføres med 8-80 % relativ fugtighed. Testene omfatter dupleksudskrivning. Kontorpapir med fornyeligt, genbrugt eller klorfrit indhold kan alle benyttes.

## Valg af fortrykte formularer og brevpapir

- Brug langbanet papir.
- Brug kun formularer og brevpapir, der er trykt vha. offsetlitografi eller graveringstrykningsproces.
- Brug ikke papir med en ru eller meget struktureret overflade.
- Brug blæk, der ikke påvirkes af harpiksen i toneren. Blæk, der er oliebaseret, skal opfylde disse krav. Latexblæk behøver ikke at overholde disse.
- Udskriv eksempler på de fortrykte formularer og brevhoveder, du overvejer at bruge, inden du køber større mængder af det. Dette afgør, om blækket på den fortrykte formular eller på brevhovedet påvirker udskriftskvaliteten.
- Kontakt din papirleverandør, hvis du er i tvivl.
- Ved udskrivning på brevhovedet skal du lægge papir i den rigtige retning i printeren. Du kan finde flere oplysninger i *Vejledning til papir og specielle medier*.

## Opbevaring af papir

Brug denne vejledning til opbevaring af papir for at undgå papirstop og uens udskriftskvalitet:

- Opbevar papiret i den originale indpakning i de samme omgivelser som printeren i 24-48 timer inden udskrivningen.
- Udvid tiden med flere dage, hvis lagrings- eller transportomgivelserne er meget forskellige fra printeromgivelserne. Tykt papir kan også kræve længere tid.
- Papir opbevares bedst et sted, hvor temperaturen er 21 °C (70 °F), og luftfugtigheden er 40 %.
- De fleste producenter af etiketter anbefaler udskrivning ved 18-24 °C (65–75 °F) med en luftfugtighed mellem 40-60 %.
- Papir bør opbevares i kasser på en palle eller hylde, ikke på gulvet.
- Opbevar de enkelte pakker på en plan overflade.
- Opbevar ikke noget oven på pakkerne med papir.
- Tag først papiret ud af æsken eller emballagen, når det skal lægges i printeren. Æsken og emballagen er med til at holde papiret rent, tørt og fladt.

## Understøttede papirstørrelser

### Bemærkninger:

- Papir, der er mindre end 210 mm (8,3") bredt, udskrives altid med reduceret hastighed.
- Brug den manuelle arkføder ved udskrivning på papir mindre end 105 mm (4,1") bredt.
- Den minimale papirstørrelse, der understøttes til tosidet udskrivning, er 210 x 279,4 mm (8,3 x 11").
- Den maksimale papirlængde, der understøttes af scannerens glasplade, er 297 mm ( 11,7 " ).
- For tosidet udskrivning på papirstørrelserne Letter, Legal, Oficio eller Folio skal du sikre dig, at indstillingen for papirstørrelse i dupleksenheden er angivet til Letter.

| Papirstørrelse   | Bakke til 250 ark | Manuel arkføder | Tosidet udskrivning | Scannerens glasplade | Automatisk dokumentføder |
|--|-------------------|-----------------|---------------------|----------------------|--------------------------|
| <b>A4</b><br>210 x 297 mm (8,27 x 11,7")                                       | ✓                 | ✓               | ✓                   | ✓                    | ✓                        |
| <b>A5 (indføring af kort kant)</b><br>148 x 210 mm (5,83 x 8,27")              | ✓                 | ✓               | x                   | ✓                    | ✓                        |
| <b>A5 (indføring af lang kant)</b><br>210 x 148 mm (8,27 x 5,83 ")             | ✓                 | ✓               | x                   | ✓                    | ✓                        |
| <b>A6</b><br>105 x 148 mm (4,13 x 5,83 ")                                      | ✓                 | ✓               | x                   | ✓                    | ✓                        |
| <b>JIS B5</b><br>182 x 257 mm (7,17 x 10,1")                                   | ✓                 | ✓               | x                   | ✓                    | ✓                        |
| <b>Oficio (Mexico)</b><br>215,9 x 340,4 mm<br>(8,5 x 13,4")                    | ✓                 | ✓               | ✓                   | x                    | ✓                        |
| <b>Hagaki</b><br>100 x 148 mm (3,94 x 5,83")                                   | x                 | ✓               | x                   | ✓                    | x                        |
| <b>Statement</b><br>139,7 x 215,9 mm (5,5 x 8,5")                              | ✓                 | ✓               | x                   | ✓                    | ✓                        |
| <b>Executive</b><br>184,2 x 266,7 mm<br>(7,25 x 10,5")                         | ✓                 | ✓               | x                   | ✓                    | ✓                        |
| <b>Letter</b><br>215,9 x 279,4 mm (8,5 x 11")                                  | ✓                 | ✓               | ✓                   | ✓                    | ✓                        |
| <b>Legal</b><br>215,9 x 355,6 mm (8,5 x 14")                                   | ✓                 | ✓               | ✓                   | x                    | ✓                        |
| <b>Folio</b><br>215,9 x 330,2 mm (8,5 x 13")                                   | ✓                 | ✓               | ✓                   | x                    | ✓                        |
| <b>Universal</b><br>98 x 148 mm (3,9 x 5,8 ") til<br>216 x 356 mm (8,5 x 14 ") | x                 | ✓               | x                   | ✓                    | ✓                        |

| Papirstørrelse  | Bakke til 250 ark | Manuel arkføder | Tosidet udskrivning | Scannerens glasplade | Automatisk dokumentføder |
|---|-------------------|-----------------|---------------------|----------------------|--------------------------|
| <b>Universal</b><br>105 x 148 mm (4,1 x 5,8 ") til<br>216 x 356 mm (8,5 x 14 ")                   | ✓                 | ✓               | X                   | ✓                    | ✓                        |
| <b>7 3/4-konvolut (Monarch)</b><br>98,4 x 190,5 mm<br>(3,875 x 7,5")                              | X                 | ✓               | X                   | ✓                    | X                        |
| <b>9 -konvolut</b><br>98,4 x 225,4 mm<br>(3,875 x 8,9")   | X                 | ✓               | X                   | ✓                    | X                        |
| <b>10 -konvolut</b><br>104,8 x 241,3 mm<br>(4,12 x 9,5")  | X                 | ✓               | X                   | ✓                    | X                        |
| <b>DL -konvolut</b><br>110 x 220 mm (4,33 x 8,66")  | X                 | ✓               | X                   | ✓                    | X                        |
| <b>C5 -konvolut</b><br>162 x 229 mm (6,38 x 9,01")  | X                 | ✓               | X                   | ✓                    | X                        |
| <b>B5 -konvolut</b><br>176 x 250 mm (6,93 x 9,84")  | X                 | ✓               | X                   | ✓                    | X                        |
| <b>Universal konvolut</b><br>98,4 x 162 mm (3,87 x 6,38 ")<br>til 176 x 250 mm<br>(6,93 x 9,84 ") | X                 | ✓               | X                   | ✓                    | X                        |

## Understøttede papirtyper

**Bemærk!** Etiketter, konvolutter og karton udskrives altid ved nedsat hastighed.

| Papirtype                | Bakke til 250 ark | Manuel arkføder | Tosidet udskrivning | Automatisk dokumentføder |
|--------------------------|-------------------|-----------------|---------------------|--------------------------|
| <b>Almindeligt papir</b> | ✓                 | ✓               | ✓                   | ✓                        |
| <b>Karton</b>            | X                 | ✓               | X                   | X                        |
| <b>Etiketter</b>         | X                 | ✓               | X                   | X                        |
| <b>Bankpost</b>          | ✓                 | ✓               | ✓                   | ✓                        |
| <b>Konvolut</b>          | X                 | ✓               | X                   | X                        |
| <b>Brevpapir</b>         | ✓                 | ✓               | ✓                   | ✓                        |
| <b>Forudskrevet</b>      | ✓                 | ✓               | ✓                   | ✓                        |

| Papirtype    | Bakke til 250 ark | Manuel arkføder | Tosidet udskrivning | Automatisk dokumentføder |
|--------------|-------------------|-----------------|---------------------|--------------------------|
| Farvet papir | ✓                 | ✓               | ✓                   | ✓                        |
| Lyst         | ✓                 | ✓               | ✓                   | ✓                        |
| Tungt        | ✓                 | ✓               | ✓                   | ✓                        |
| Genbrug      | ✓                 | ✓               | ✓                   | ✓                        |

### Understøttede papirvægte

| Bakke til 250 ark                       | Manuel arkføder                         | Tosidet udskrivning                     | Automatisk dokumentføder                |
|---|---|---|---|
| 60-105 g/m <sup>2</sup> (16-28 lb tykt) | 60-200 g/m <sup>2</sup> (16-54 lb tykt) | 60-105 g/m <sup>2</sup> (16-28 lb tykt) | 60-105 g/m <sup>2</sup> (16-28 lb tykt) |

# Opsætning, installation og konfiguration

## Valg af en placering til printeren

- Sørg for, at der er nok plads til at åbne bakker, låger og paneler, og til at installere hardwareoptioner.
- Sæt printeren i nærheden af en stikkontakt.

**⚠ FORSIGTIG - RISIKO FOR SKADE:** Tilslut netledningen til en passende vurderet og passende jordet stikkontakt, der er lettilgængelig og i nærheden af produktet for at undgå risikoen for brand eller elektrisk stød.

**⚡ FORSIGTIG - ELEKTRISK STØD:** Placer ikke eller brug ikke dette produkt i nærheden af vand eller i våde omgivelser for at undgå risikoen for elektrisk stød.

- Luftcirkulationen i rummet opfylder de seneste ASHRAE 62-standarder eller CEN Technical Committee 156-standarder.
- Overfladen er flad, solid og stabil.
- Hold printeren:
  - Ren, tør og støvfri
  - Væk fra løse hæfteklammer og papirclips
  - Væk fra direkte luftstrømme fra aircondition, radiatorer eller ventilatorer
  - Væk fra direkte sollys og ekstrem fugtighed
- Hold øje med de anbefalede temperaturer og undgå udsving.

|                       |                                |
|-----------------------|--------------------------------|
| Omgivelsestemperatur  | 10 til 32,2°C (50 til 90°F)    |
| Opbevaringstemperatur | -40 til 43,3°C (-40 til 110°F) |

- Af hensyn til passende ventilation anbefales følgende plads omkring printeren:

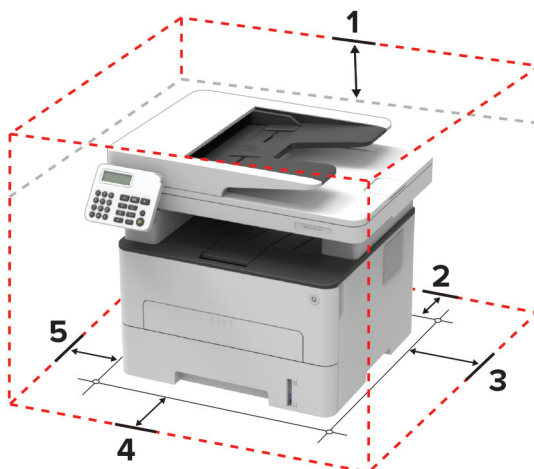

|   |            |              |
|---|------------|--------------|
| 1 | Top        | 360 mm (14") |
| 2 | Bagside    | 260 mm (10") |
| 3 | Højre side | 200 mm (8")  |



|   |              |  |
|---|--------------|--|
| 4 | Forside      | 550 mm (22")<br><b>Bemærk!</b> Den mindste nødvendige plads foran printeren er 76 mm (3"). |
| 5 | Venstre side | 200 mm (8")  |

## Tilslutning af kabler

**⚠ FORSIGTIG - ELEKTRISK STØD:** Undlad at installere dette produkt eller foretage tilslutninger af kabler eller af elektriske tilslutninger af nogen art, f.eks. af netledningen, faxfunktionen eller telefonen, når det lynrer, for at undgå risikoen for elektrisk stød.

**⚠ FORSIGTIG - RISIKO FOR SKADE:** Tilslut netledningen til en passende normeret og passende jordet stikkontakt, der er lettilgængelig og i nærheden af produktet, for at undgå risikoen for brand eller elektrisk stød.

**⚠ FORSIGTIG - RISIKO FOR SKADE:** For at undgå risiko for brand eller elektrisk stød må du kun bruge den netledning, der leveres sammen med dette produkt, eller en erstatningsnetledning, som er godkendt af producenten.

**⚠ FORSIGTIG - RISIKO FOR SKADE:** Brug kun et telekabel (RJ-11) på 26 AWG eller mere, når du slutter dette produkt til telefonnetværket, for at reducere risikoen for brand. For brugere i Australien skal ledningen være godkendt af tilsynsmyndigheden for kommunikation og medier i Australien.

**Advarsel - Potentiel skade:** For at undgå tab af data eller printerfejl, skal du undlade at berøre USB-kablet, nogen netværksadapter eller printeren i de viste områder under selve udskrivningsprocessen.

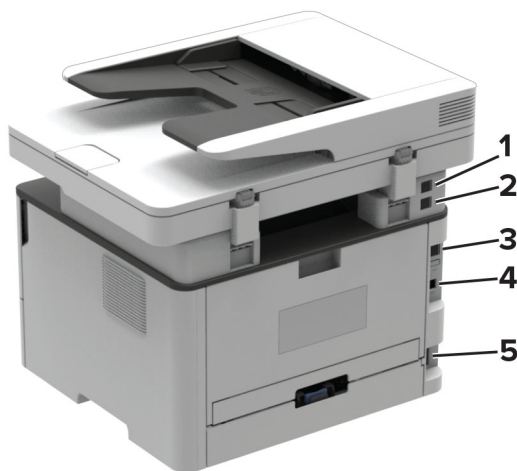

|   | Printerport   | Funktion  |
|---|---|---|
| 1 | EXT-port<br><b>Bemærk!</b> Kun tilgængelig på visse printermodeller.  | Slut yderligere enheder (telefon eller telefonsvarer) til printeren og telefonlinjen. Brug denne port, hvis du ikke har en dedikeret faxlinje til printeren, og hvis denne forbindelsesmetode understøttes i dit land eller område. |
| 2 | LINE-port<br><b>Bemærk!</b> Kun tilgængelig på visse printermodeller. | Tilslutte printeren til en aktiv telefonlinje via en normal stikkontakt (RJ-11), et DSL-filter, en VoIP-adapter eller en anden form for adapter, der giver adgang til telefonlinjen for at sende og modtage faxer.                  |
| 3 | Ethernet-port   | Slut printeren til et netværk.  |
| 4 | USB-printerport   | Slut printeren til computeren.  |

|   | Printerport | Funktion  |
|---|-------------|---|
| 5 | Strømsstik  | Tilslut printeren til en korrekt jordforbundet stikkontakt. |

## Opsætning af printeren til faxning

### Understøttet fax

| Printermodel | Analog fax | etherFAX <sup>1</sup> | Faxserver | Fax over IP (FoIP) <sup>2</sup> |
|--------------|------------|-----------------------|-----------|---------------------------------|
| MB2236adw    | ✓          | ✓                     | x         | ✓                               |
| MB2236adwe   | ✓          | ✓                     | ✓         | ✓                               |
| MB2236i      | x          | ✓                     | ✓         | ✓                               |

<sup>1</sup> Kræver et abonnement. Du kan finde flere oplysninger på <https://www.etherfax.net/lexmark>, eller kontakt det sted, hvor du købte printeren.

<sup>2</sup> Kræver en installeret licenspakke. Kontakt det sted, hvor du købte printeren, for at få yderligere oplysninger.

### Indstilling af faxfunktionen via analog fax

#### Bemærkninger:

- Denne funktion er kun tilgængelig på visse printermodeller.
- Visse tilslutningsmetoder gælder kun i nogle lande eller områder.
- Hvis faxfunktionen er aktiveret, men ikke fuldt konfigureret, kan indikatorlyset blinke rødt.
- Hvis du ikke har et TCP/IP-miljø, skal du bruge kontrolpanelet til at konfigurere faxen.

**Advarsel - Potentiel skade:** Undgå tab af data eller printerfejl, og rør ikke ved kabler eller printeren i det viste område, mens du aktivt sender eller modtager en fax.



## Ved hjælp af guiden til faxopsætning i printeren

### Bemærkninger:

- Guiden til opsætning er kun tilgængelig, hvis der ikke er konfigureret en enhedsbaseret fax, f.eks. analog, etherFAX eller Fax over IP (FoIP).
- Disse instruktioner gælder kun for printere med berøringsskærm.
- Før du bruger guiden, skal du kontrollere, at printerens firmware er opdateret. Se "[Opdatere firmware](#)" på side 45 for at få yderligere oplysninger.

- 1 Tryk på **Fax** på startside.
- 2 Tryk på **Konfigurer nu**.
- 3 Indtast faxnavnet, og tryk derefter på **Næste**.
- 4 Indtast faxnummeret, og tryk derefter på **Udført**.

## Ved hjælp af menuen Indstillinger i printeren

- 1 Fra kontrolpanelet skal du navigere til:

**Indstillinger > Fax > Opsætning af fax > Generelle faxindstillinger**

På printermodeller uden berøringfølsom skærm skal du trykke på **OK** for at navigere gennem indstillingerne.

- 2 Konfiguration af indstillinger.

## Brug af den integrerede server

- 1 Åbn en webbrowser, og angiv derefter printerens IP-adresse i adressefeltet.

### Bemærkninger:

- Vis printerens IP-adresse på startskærm-billede. IP-adressen vises som fire sæt tal, adskilt af punktummer, f.eks. 123.123.123.123.
- Hvis du bruger en proxyserver, skal du deaktivere den midlertidigt for at indlæse websiden korrekt.

- 2 Klik på **Indstillinger > Fax > Opsætning af fax > Generelle faxindstillinger**.
- 3 Konfiguration af indstillinger.
- 4 Anvend ændringerne.

## Opsætning af faxfunktionen ved hjælp af etherFAX

### Bemærkninger:

- Printerens firmware skal opdateres til den nyeste version. Der er flere oplysninger i [“Opdatere firmware” på side 45](#).
- Der skal være installeret en relevant licenspakke i printeren. Kontakt etherFAX for at få flere oplysninger.
- Kontroller, at du har registreret din printer på etherFAX-portalen. Du kan finde flere oplysninger på <https://www.etherfax.net/lexmark>.
- Printerens serienummer skal angives ved registrering. Find serienummeret ved at se [“Sådan finder du printerens serienummer” på side 10](#).

**1** Åbn en webbrowser, og angiv derefter printerens IP-adresse i adressefeltet.

### Bemærkninger:

- Vis printerens IP-adresse på startskærbillede. IP-adressen vises som fire sæt tal, adskilt af punktummer, f.eks. 123.123.123.123.
- Hvis du bruger en proxyserver, skal du deaktivere den midlertidigt for at indlæse websiden korrekt.

**2** Klik på **Indstillinger > Fax > Opsætning af fax > Generelle faxindstillinger**.

**Bemærk!** Opsætning af fax vises kun, hvis Faxtilstand er indstillet til Fax.

**3** I feltet Faxnavn skal du indtaste et entydigt navn.

**4** I feltet Faxnummer skal du indtaste det faxnummer, der er leveret af etherFAX.

**5** Fra menuen Faxtransport skal du vælge **etherFAX**.

**6** Anvend ændringerne.

## Indstilling af faxfunktionen via faxserveren

### Bemærkninger:

- Med denne funktion kan du sende faxmeddelelser til en faxtjenesteudbyder, der understøtter modtagelse af e-mail.
- Denne funktion understøtter kun udgående faxmeddelelser. For at understøtte faxmodtagelse skal du sørge for, at du har en enhedsbaseret fax konfigureret i printeren, f.eks. analog fax, etherFAX eller Fax Over IP (FoIP).

**1** Åbn en webbrowser, og angiv derefter printerens IP-adresse i adressefeltet.

### Bemærkninger:

- Vis printerens IP-adresse på startskærbillede. IP-adressen vises som fire sæt tal, adskilt af punktummer, f.eks. 123.123.123.123.
- Hvis du bruger en proxyserver, skal du deaktivere den midlertidigt for at indlæse websiden korrekt.

**2** Klik på **Indstillinger > Fax**.

**3** I menuen Faxtilstand skal du vælge **Faxserver** og derefter klikke på **Gem**.

**4** Klik på **Indstilling af Faxserver**.

**5** I feltet Til format skal du skrive **[#]@myfax.com**, hvor **[#]** er faxnummeret, og **myfax.com** er faxudbyderens domæne.

**Bemærkninger:**

- Konfigurer om nødvendigt felterne Svaradresse, Emne eller Meddelelse.
- Hvis du vil lade printeren modtage faxmeddelelser, skal du aktivere den enhedsbaserede indstilling for faxmodtagelse. Kontroller, at du har konfigureret en enhedsbaseret fax.

**6** Klik på **Gem**.

**7** Klik på **Faxserverens e-mailindstillinger**, og gør derefter et af følgende:

- Aktiver **Brug e-mail SMTP-server**.

**Bemærk!** Hvis e-mail SMTP-indstillingerne ikke er konfigureret, skal du se [“Konfiguration af e-mail SMTP-indstillinger” på side 32](#).

- Konfigurer SMTP-indstillingerne. Kontakt din e-mailtjenesteudbyder for at få yderligere oplysninger.

**8** Anvend ændringerne.

## Opsætning af fax via en standardtelefonlinje

**Bemærk!** Disse instruktioner gælder kun for printere, der understøtter analog fax. Der er flere oplysninger i [“Understøttet fax” på side 22](#).



**FORSIGTIG - ELEKTRISK STØD:** Undlad at installere dette produkt eller foretage tilslutninger af kabler eller af elektriske tilslutninger af nogen art, f.eks. af netledningen, faxfunktionen eller telefonen, når det lyner, for at undgå risikoen for elektrisk stød.



**FORSIGTIG - ELEKTRISK STØD:** Undlad at benytte fax-funktionen, når det lyner for at undgå risikoen for elektrisk stød.



**FORSIGTIG - RISIKO FOR SKADE:** Brug kun et telekabel (RJ-11) på 26 AWG eller mere, når du slutter dette produkt til telefonnetværket, for at reducere risikoen for brand. For brugere i Australien skal ledningen være godkendt af tilsynsmyndigheden for kommunikation og medier i Australien.

## 1. opsætning: Printeren er sluttet til en dedikeret faxlinje

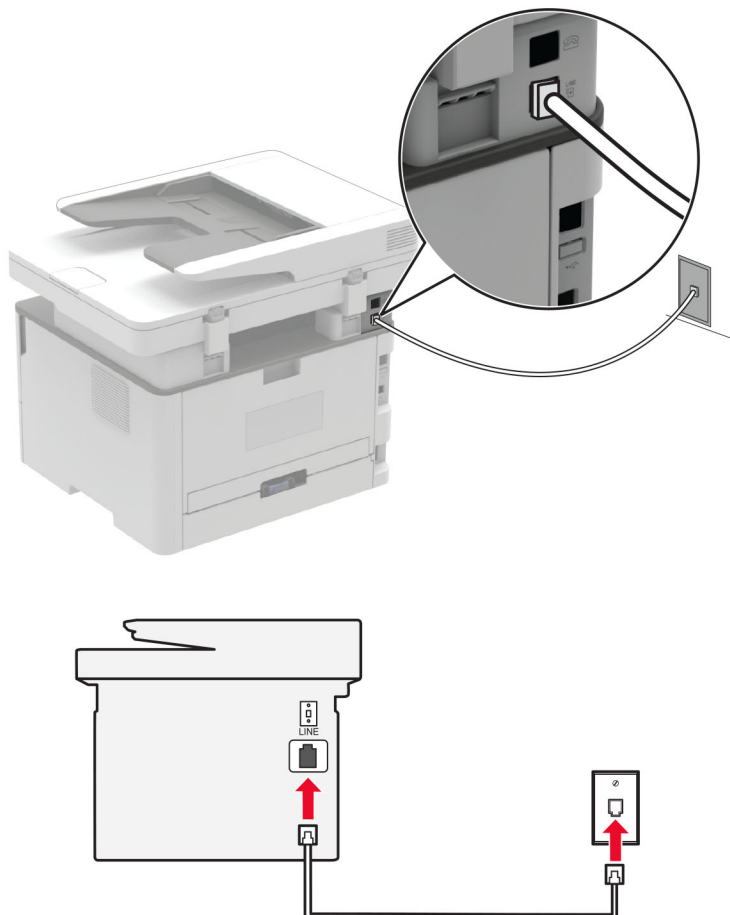

- 1 Slut den ene ende af telefonkablet til printerens LINE-port.
- 2 Slut den anden ende af kablet til et aktivt analogt telefonstik i væggen.

### Bemærkninger:

- Du kan indstille printeren til at modtage faxer automatisk (indstil Autosvar til **Til**) eller manuelt (indstil Autosvar til **Fra**).
- Hvis du vil modtage faxer automatisk, skal du indstille printeren til at svare efter et angivet antal ringesignaler.

## 2. opsætning: Printeren deler linjen med en telefonsvarer

**Bemærk!** Hvis du abonnerer på en markant ringetjeneste, skal du sørge for at indstille det korrekte ringemønster for printeren. Ellers modtager printeren ikke faxer, selvom du har indstillet den til at modtage faxer automatisk.

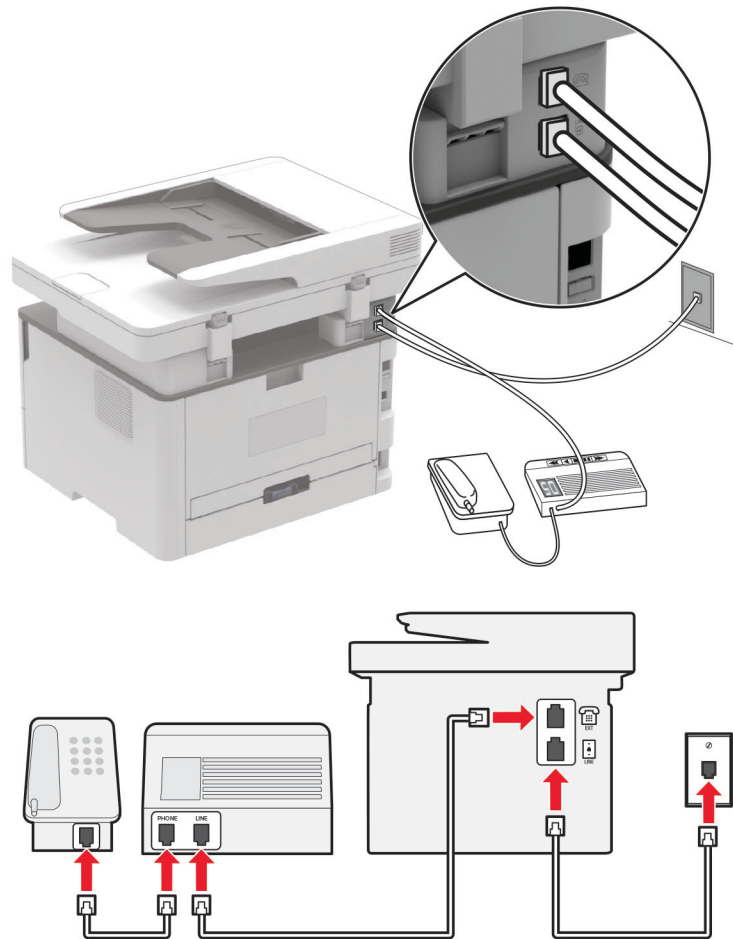
**Tilsluttet til det samme telefonstik i væggen**

**Bemærk!** Disse instruktioner gælder kun for printere, der har EXT- og line-porte.

- Slut den ene ende af telefonkablet til printerens LINE-port.
- Tilslut den anden ende af kablet til et aktivt analogt vægstik.
- Tilslut telefonsvareren til telefonporten på printeren.

## Tilsluttet til forskellige vægstik

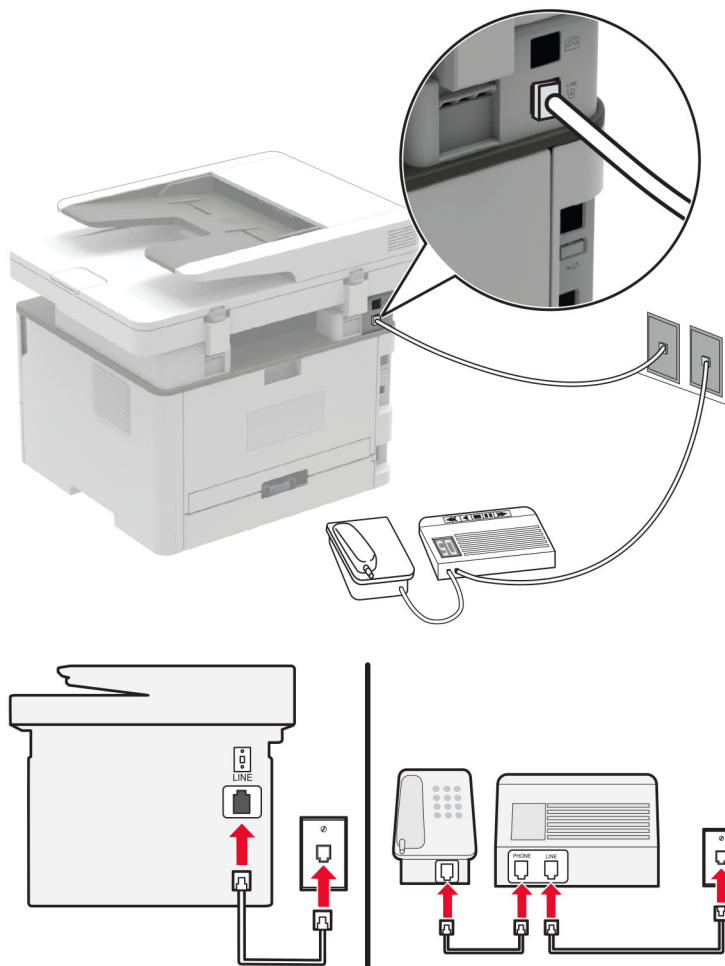

- 1 Slut den ene ende af telefonkablet til printerens LINE-port.
- 2 Tilslut den anden ende af kablet til et aktivt analogt vægstik.

### Bemærkninger:

- Hvis du kun har ét telefonnummer på linjen, skal du indstille printeren til at modtage faxer automatisk.
- Indstil printeren til at besvare opkald to ringesignaler efter telefonsvareren. Hvis telefonsvareren f.eks. besvarer opkald efter fire ringesignaler, skal du angive printerens indstilling Ringer for at besvare til **6** ringesignaler.

## Opsætning af fax i lande eller regioner med anderledes telefonstik og stikkontakt i væggen

**Bemærk!** Disse instruktioner gælder kun for printere, der understøtter analog fax. Der er flere oplysninger i ["Understøttet fax" på side 22.](#)

**⚡ FORSIGTIG - ELEKTRISK STØD:** Undlad at installere dette produkt eller foretage tilslutninger af kabler eller af elektriske tilslutninger af nogen art, f.eks. af netledningen, faxfunktionen eller telefonen, når det lyner, for at undgå risikoen for elektrisk stød.



 **FORSIGTIG - ELEKTRISK STØD:** Undlad at benytte fax-funktionen, når det lynrer for at undgå risikoen for elektrisk stød.

 **FORSIGTIG - RISIKO FOR SKADE:** Brug kun et telekabel (RJ-11) på 26 AWG eller mere, når du slutter dette produkt til telefonnetværket, for at reducere risikoen for brand. For brugere i Australien skal ledningen være godkendt af tilsynsmyndigheden for kommunikation og medier i Australien.

Standardvægstikket i de fleste lande og områder er RJ-11. Hvis vægstikket eller udstyret i din enhed ikke er kompatibel med denne type forbindelse, skal du bruge en telefonadapter. Der følger muligvis ikke en adapter, der passer til dit land eller område, med printeren, og du skal muligvis købe en separat.

Der kan være en adapter installeret i telefonporten på printeren. Fjern ikke adapterstikket fra telefonporten på printeren, hvis du slutter til et serieforbundet eller delt telefonsystem.

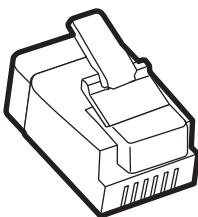

| Varenavn            | Varenummer |
|---------------------|------------|
| Lexmark-adapterstik | 40X8519    |

## Tilslutning af printeren til et vægstik, der ikke er RJ-11

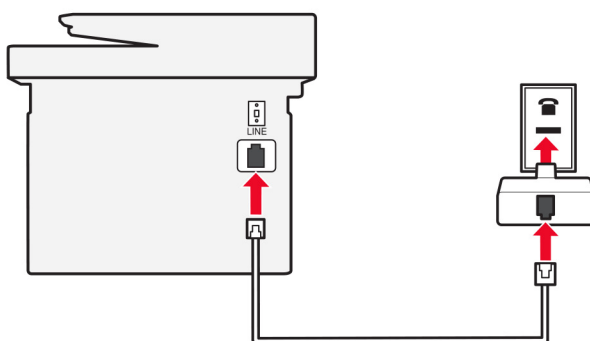
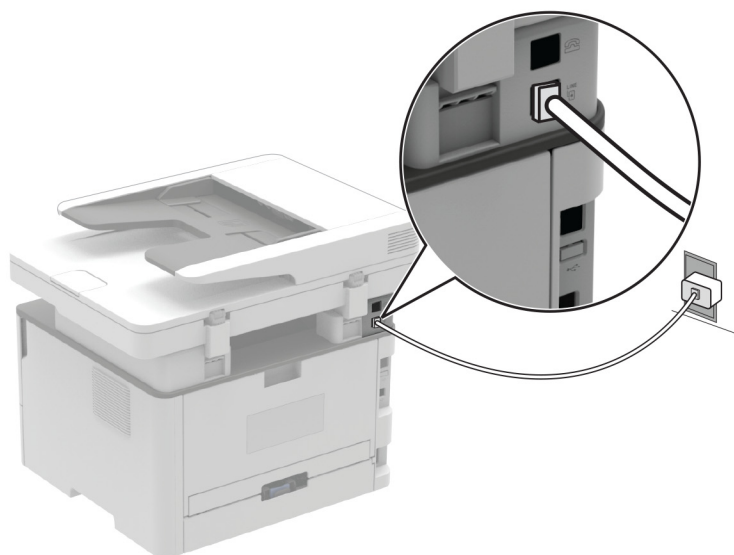

- 1 Slut den ene ende af telefonkablet til printerens LINE-port.
- 2 Indsæt den anden ende af kablet i RJ-11-adapteren, og indsæt derefter adapteren i vægstikket.
- 3 Hvis du vil tilslutte en anden enhed med et ikke-RJ-11-stik til samme vægstik, skal du tilslutte den direkte til telefonadapteren.

## Tilslutning til en tjeneste for bestemte ringemønstre

En bestemt ringetjeneste giver dig mulighed for at have flere telefonnumre på én telefonlinje. Hvert telefonnummer tildeles sin egen ringetone.

**Bemærk!** Disse instruktioner gælder kun for printere, der understøtter analog fax. Se "[Understøttet fax](#)" på [side 22](#) for at få yderligere oplysninger.

1 Fra kontrolpanelet skal du navigere til:

**Indstillinger > Fax > Opsætning af analog fax > Indstillinger for faxmodtagelse > Admin-kontrol > Svar til**

På printermodeller uden berøringsfølsom skærm skal du trykke på **OK** for at navigere gennem indstillingerne.

2 Vælg et ringemønster.

## Indstille dato og klokkeslæt for fax

**Bemærk!** Kontroller, at fax er konfigureret. Se "[Opsætning af printeren til faxning](#)" på [side 22](#) for at få yderligere oplysninger.

1 Fra kontrolpanelet skal du navigere til:

**Indstillinger > Enhed > Præferencer > Dato og klokkeslæt > Konfigurer**

På printermodeller uden berøringsfølsom skærm skal du trykke på **OK** for at navigere gennem indstillingerne.

2 Konfiguration af indstillinger.

## Konfigurere sommertid

**Bemærk!** Kontroller, at fax er konfigureret. Se "[Opsætning af printeren til faxning](#)" på [side 22](#) for at få yderligere oplysninger.

1 Fra kontrolpanelet skal du navigere til:

**Indstillinger > Enhed > Præferencer > Dato og klokkeslæt > Konfigurer**

På printermodeller uden berøringsfølsom skærm skal du trykke på **OK** for at navigere gennem indstillingerne.

2 I menuen Tidszone skal du vælge **(UTC+bruger) Brugerdefineret**.

3 Konfiguration af indstillinger.

## Konfiguration af højttalerindstillinger for fax

**Bemærk!** Kontroller, at fax er konfigureret. Se "[Opsætning af printeren til faxning](#)" på [side 22](#) for at få yderligere oplysninger.

1 Fra kontrolpanelet skal du navigere til:

**Indstillinger > Fax > Opsætning af fax > Højttalerindstillinger**

På printermodeller uden berøringsfølsom skærm skal du trykke på **OK** for at navigere gennem indstillingerne.

2 Gør følgende:

- Angiv Højttalertilstand til **Altid til**.
- Angiv Højttalerlydstyrke til **Høj**.

- Aktiver Ringelydstyrke.

## Konfiguration af e-mail SMTP-indstillinger

Konfigurer SMTP-indstillingerne (Simple mail Transfer Protocol) til at sende et scannet dokument via e-mail. Indstillingerne afhænger af hver serviceudbyder. Der er flere oplysninger i [e-mailserviceudbydere](#).

Før du begynder, skal du kontrollere, at printeren er tilsluttet et netværk, og at netværket har forbindelse til internettet.

### Brug af Embedded Web Server

- 1 Åbn en webbrowser, og angiv derefter printerens IP-adresse i adressefeltet.

#### Bemærkninger:

- Vis printerens IP-adresse på printerens startskærbillede. IP-adressen vises som fire sæt tal, adskilt af punktummer, f.eks. 123,123.123,123.
- Hvis du bruger en proxyserver, skal du deaktivere den midlertidigt for at indlæse websiden korrekt.

- 2 Klik på **Indstillinger > E-mail**.

- 3 Konfigurer indstillingerne i afsnittet E-mailopsætning.

- 4 Klik på **Gem**.

#### Bemærkninger:

- Hvis du vil have flere oplysninger om adgangskoden, skal du se [e-mailserviceudbydere](#).
- Hvis du har en e-mailserviceudbyder, der ikke er på listen, skal du kontakte din udbyder og bede om indstillingerne.

### Ved brug af guiden til opsætning af e-mail i printeren

#### Bemærkninger:

- Før du bruger guiden, skal du kontrollere, at printerens firmware er opdateret. Der er flere oplysninger i ["Opdatere firmware" på side 45](#).
- Disse instruktioner gælder kun for visse printermodeller.

- 1 Fra startskærmen skal du trykke på **E-mail**.

- 2 Tryk på **Opsæt nu**, og indtast derefter din e-mailadresse.

- 3 Indtast adgangskoden.

#### Bemærkninger:

- Afhængigt af din e-mailserviceudbyder skal du indtaste din kontoadgangskode, din adgangskode til app eller din godkendelsesadgangskode. Hvis du vil have flere oplysninger om adgangskoden, skal du se [e-mailserviceudbydere](#), og derefter skal du se efter Enhedsadgangskode.
- Hvis din udbyder ikke står på listen, skal du kontakte din udbyder og spørge om indstillingerne for Primær SMTP-gateway, Primær SMTP-gatewayport, Brug SSL/TLS og SMTP-servergodkendelse. Fortsæt opsætningen, når du har hentet indstillingerne.

- 4 Tryk på **OK**.

## Ved hjælp af menuen Indstillinger i printerens

1 Fra kontrolpanelet skal du navigere til:

**Indstillinger > E-mail > Opsætning af e-mail**

På printermodeller uden berøringskærm skal du trykke på **OK** for at navigere gennem indstillingerne.

2 Konfiguration af indstillinger.

### Bemærkninger:

- Hvis du vil have flere oplysninger om adgangskoden, skal du se [e-mailserviceudbydere](#).
- Hvis du har en e-mailserviceudbyder, der ikke er på listen, skal du kontakte din udbyder og bede om indstillingerne.

## E-mailserviceudbydere

- [AOL-mail](#)
- [Comcast-mail](#)
- [Gmail](#)
- [iCloud-mail](#)
- [Mail.com](#)
- [NetEase-mail \(mail.126.com\)](#)
- [NetEase-mail \(mail.163.com\)](#)
- [NetEase-mail \(mail.yeah.net\)](#)
- [Outlook Live eller Microsoft 365](#)
- [QQ-mail](#)
- [Sina-mail](#)
- [Sohu-mail](#)
- [Yahoo! Mail](#)
- [Zoho-mail](#)

### Bemærkninger:

- Hvis du støder på fejl, når du bruger de angivne indstillinger, skal du kontakte din e-mailserviceudbyder.
- Kontakt din udbyder vedrørende e-mailserviceudbydere, der ikke er på listen.

## AOL-mail

| Indstilling                                | Værdi                       |
|--|-----------------------------|
| Primary SMTP Gateway (Primær SMTP gateway) | smtp.aol.com                |
| Primær SMTP gatewayport                    | 587                         |
| Use SSL/TLS                                | Påkrævet                    |
| Kræver Betroet certifikat                  | Deaktiveret                 |
| Reply Address (Svaradresse)                | Din e-mailadresse           |
| SMTP servergodkendelse                     | Logon/almindelig            |
| Enhedsinitieret E-mail                     | Brug enhed SMTP kreditering |

| Indstilling        | Værdi   |
|--------------------|---|
| Enhedens bruger-id | Din e-mailadresse   |
| Enhedsadgangskode  | Adgangskode til app<br><b>Bemærk!</b> Hvis du vil oprette en adgangskode til en app, skal du gå til siden <a href="#">AOL-kontosikkerhed</a> og derefter klikke på <b>Generer adgangskode til app</b> . |

### Comcast-mail

| Indstilling                                | Værdi                       |
|--|-----------------------------|
| Primary SMTP Gateway (Primær SMTP gateway) | smtp.comcast.net            |
| Primær SMTP gatewayport                    | 587                         |
| Use SSL/TLS                                | Påkrævet                    |
| Kræver Betroet certifikat                  | Deaktiveret                 |
| Reply Address (Svaradresse)                | Din e-mailadresse           |
| SMTP servergodkendelse                     | Logon/almindelig            |
| Enhedsinitieret E-mail                     | Brug enhed SMTP kreditering |
| Enhedens bruger-id                         | Din e-mailadresse           |
| Enhedsadgangskode                          | Kontoadgangskode            |

### Gmail™

**Bemærk!** Kontroller, at tottrinsbekræftelse er aktiveret på din Google-konto. Hvis du vil aktivere tottrinsbekræftelse, skal du gå til siden [Google-kontosikkerhed](#), logge på din konto og derefter klikke på **Tottrinsbekræftelse** i afsnittet "Log på Google".

| Indstilling                                | Værdi  |
|--|--|
| Primary SMTP Gateway (Primær SMTP gateway) | smtp.gmail.com   |
| Primær SMTP gatewayport                    | 587  |
| Use SSL/TLS                                | Påkrævet   |
| Kræver Betroet certifikat                  | Deaktiveret  |
| Reply Address (Svaradresse)                | Din e-mailadresse  |
| SMTP servergodkendelse                     | Logon/almindelig   |
| Enhedsinitieret E-mail                     | Brug enhed SMTP kreditering  |
| Enhedens bruger-id                         | Din e-mailadresse  |
| Enhedsadgangskode                          | Adgangskode til app<br><b>Bemærkninger:</b> <ul style="list-style-type: none"> <li>Hvis du vil oprette en adgangskode til en app, skal du gå til siden <a href="#">Google-kontosikkerhed</a>, logge på din konto og derefter klikke på <b>Adgangskoder til app</b> i afsnittet "Log på Google".</li> <li>"Adgangskoder til app" vises kun, hvis tottrinsbekræftelse er aktiveret.</li> </ul> |

## iCloud-mail

**Bemærk!** Kontroller, at totrinsbekræftelse er aktiveret på din konto.

| Indstilling                                | Værdi   |
|--|---|
| Primary SMTP Gateway (Primær SMTP gateway) | smtp.mail.me.com  |
| Primær SMTP gatewayport                    | 587   |
| Use SSL/TLS                                | Påkrævet  |
| Kræver Betroet certifikat                  | Deaktiveret   |
| Reply Address (Svaradresse)                | Din e-mailadresse   |
| SMTP servergodkendelse                     | Logon/almindelig  |
| Enhedsinitieret E-mail                     | Brug enhed SMTP kreditering   |
| Enhedens bruger-id                         | Din e-mailadresse   |
| Enhedsadgangskode                          | Adgangskode til app<br><b>Bemærk!</b> Hvis du vil oprette en adgangskode til en app, skal du gå til siden <a href="#">iCloud-kontohåndtering</a> , logge på din konto og derefter klikke på <b>Generer adgangskode</b> i afsnittet Sikkerhed. |

## Mail.com

| Indstilling                                | Værdi                       |
|--|-----------------------------|
| Primary SMTP Gateway (Primær SMTP gateway) | smtp.mail.com               |
| Primær SMTP gatewayport                    | 587                         |
| Use SSL/TLS                                | Påkrævet                    |
| Kræver Betroet certifikat                  | Deaktiveret                 |
| Reply Address (Svaradresse)                | Din e-mailadresse           |
| SMTP servergodkendelse                     | Logon/almindelig            |
| Enhedsinitieret E-mail                     | Brug enhed SMTP kreditering |
| Enhedens bruger-id                         | Din e-mailadresse           |
| Enhedsadgangskode                          | Kontoadgangskode            |

## NetEase-mail (mail.126.com)

**Bemærk!** Sørg for, at SMTP-tjenesten er aktiveret på din konto. Hvis du vil aktivere tjenesten, skal du klikke på **Indstillinger > POP3/SMTP/IMAP** på startside for NetEase mail og derefter aktivere enten **IMAP/SMTP-tjenesten** eller **POP3/SMTP-tjenesten**.

| Indstilling                                | Værdi        |
|--|--------------|
| Primary SMTP Gateway (Primær SMTP gateway) | smtp.126.com |
| Primær SMTP gatewayport                    | 465          |
| Use SSL/TLS                                | Påkrævet     |
| Kræver Betroet certifikat                  | Deaktiveret  |

| Indstilling                        | Værdi   |
|------------------------------------|---|
| <b>Reply Address (Svaradresse)</b> | Din e-mailadresse   |
| <b>SMTP servergodkendelse</b>      | Logon/almindelig  |
| <b>Enhedsinitieret E-mail</b>      | Brug enhed SMTP kreditering   |
| <b>Enhedens bruger-id</b>          | Din e-mailadresse   |
| <b>Enhedsadgangskode</b>           | Adgangskode til godkendelse<br><b>Bemærk!</b> Adgangskoden til godkendelse angives, når IMAP-/SMTP-tjenesten eller POP3-/SMTP-tjenesten er aktiveret. |

### NetEase-mail (mail.163.com)

**Bemærk!** Sørg for, at SMTP-tjenesten er aktiveret på din konto. Hvis du vil aktivere tjenesten, skal du klikke på **Indstillinger > POP3/SMTP/IMAP** på startside for NetEase mail og derefter aktivere enten **IMAP/SMTP-tjenesten** eller **POP3/SMTP-tjenesten**.

| Indstilling                                       | Værdi   |
|---|---|
| <b>Primary SMTP Gateway (Primær SMTP gateway)</b> | smtp.163.com  |
| <b>Primær SMTP gatewayport</b>                    | 465   |
| <b>Use SSL/TLS</b>                                | Påkrævet  |
| <b>Kræver Betroet certifikat</b>                  | Deaktiveret   |
| <b>Reply Address (Svaradresse)</b>                | Din e-mailadresse   |
| <b>SMTP servergodkendelse</b>                     | Logon/almindelig  |
| <b>Enhedsinitieret E-mail</b>                     | Brug enhed SMTP kreditering   |
| <b>Enhedens bruger-id</b>                         | Din e-mailadresse   |
| <b>Enhedsadgangskode</b>                          | Adgangskode til godkendelse<br><b>Bemærk!</b> Adgangskoden til godkendelse angives, når IMAP-/SMTP-tjenesten eller POP3-/SMTP-tjenesten er aktiveret. |

### NetEase-mail (mail.yeah.net)

**Bemærk!** Sørg for, at SMTP-tjenesten er aktiveret på din konto. Hvis du vil aktivere tjenesten, skal du klikke på **Indstillinger > POP3/SMTP/IMAP** på startside for NetEase mail og derefter aktivere enten **IMAP/SMTP-tjenesten** eller **POP3/SMTP-tjenesten**.

| Indstilling                                       | Værdi                       |
|---|-----------------------------|
| <b>Primary SMTP Gateway (Primær SMTP gateway)</b> | smtp.yeah.net               |
| <b>Primær SMTP gatewayport</b>                    | 465                         |
| <b>Use SSL/TLS</b>                                | Påkrævet                    |
| <b>Kræver Betroet certifikat</b>                  | Deaktiveret                 |
| <b>Reply Address (Svaradresse)</b>                | Din e-mailadresse           |
| <b>SMTP servergodkendelse</b>                     | Logon/almindelig            |
| <b>Enhedsinitieret E-mail</b>                     | Brug enhed SMTP kreditering |
| <b>Enhedens bruger-id</b>                         | Din e-mailadresse           |



| Indstilling       | Værdi   |
|-------------------|---|
| Enhedsadgangskode | Adgangskode til godkendelse<br><b>Bemærk!</b> Adgangskoden til godkendelse angives, når IMAP-/SMTP-tjenesten eller POP3-/SMTP-tjenesten er aktiveret. |

## Outlook Live eller Microsoft 365

Disse indstillinger gælder for e-maildomænerne outlook.com og hotmail.com samt for Microsoft 365-konti.

| Indstilling                                | Værdi  |
|--|--|
| Primary SMTP Gateway (Primær SMTP gateway) | smtp.office365.com   |
| Primær SMTP gatewayport                    | 587  |
| Use SSL/TLS                                | Påkrævet   |
| Kræver Betroet certifikat                  | Deaktiveret  |
| Reply Address (Svaradresse)                | Din e-mailadresse  |
| SMTP servergodkendelse                     | Logon/almindelig   |
| Enhedsinitieret E-mail                     | Brug enhed SMTP kreditering  |
| Enhedens bruger-id                         | Din e-mailadresse  |
| Enhedsadgangskode                          | Adgangskode til konto eller app<br><b>Bemærkninger:</b> <ul style="list-style-type: none"> <li>• For konti, hvor totrinsbekræftelse er deaktiveret skal du bruge din kontoadgangskode.</li> <li>• For outlook.com- eller hotmail.com-konti, hvor totrinsbekræftelse er aktiveret, skal du bruge en adgangskode til app. Hvis du vil oprette en adgangskode til app, skal du gå til siden <a href="#">Outlook Live-kontohåndtering</a> og derefter logge på din konto.</li> </ul> |

**Bemærk!** Hvis du vil have flere opsætningsmuligheder til virksomheder, der bruger Microsoft 365, skal du gå til [Microsoft 365-hjælpesiden](#).

## QQ-mail

**Bemærk!** Sørg for, at SMTP-tjenesten er aktiveret på din konto. Hvis du vil aktivere tjenesten, skal du klikke på **Indstillinger > Konto** på startsiden for QQ mail og derefter i afsnittet POP3/IMAP/SMTP/Exchange/CardDAV/CalDAV-tjeneste aktivere enten **POP3/SMTP-tjenesten** eller **IMAP/SMTP-tjenesten**.

| Indstilling                                | Værdi             |
|--|-------------------|
| Primary SMTP Gateway (Primær SMTP gateway) | smtp.qq.com       |
| Primær SMTP gatewayport                    | 587               |
| Use SSL/TLS                                | Påkrævet          |
| Kræver Betroet certifikat                  | Deaktiveret       |
| Reply Address (Svaradresse)                | Din e-mailadresse |
| SMTP servergodkendelse                     | Logon/almindelig  |

| Indstilling            | Værdi  |
|------------------------|--|
| Enhedsinitieret E-mail | Brug enhed SMTP kreditering  |
| Enhedens bruger-id     | Din e-mailadresse  |
| Enhedsadgangskode      | Godkendelseskode<br><b>Bemærk!</b> Hvis du vil generere en godkendelseskode, skal du klikke på <b>Indstillinger &gt; Konto</b> på startside for QQ-mail. I afsnittet POP3/IMAP/SMTP/Exchange/CardDAV/CalDAV-tjeneste skal du klikke på <b>Generer godkendelseskode</b> . |

## Sina-mail

**Bemærk!** Sørg for, at POP3-/SMTP-tjenesten er aktiveret på din konto. Hvis du vil aktivere tjenesten, skal du klikke på **Indstillinger > Flere indstillinger > User-end POP/IMAP/SMTP** på startside for Sina-mail og derefter aktivere **POP3/SMTP-tjenesten**.

| Indstilling                                | Værdi   |
|--|---|
| Primary SMTP Gateway (Primær SMTP gateway) | smtp.sina.com   |
| Primær SMTP gatewayport                    | 587   |
| Use SSL/TLS                                | Påkrævet  |
| Kræver Betroet certifikat                  | Deaktiveret   |
| Reply Address (Svaradresse)                | Din e-mailadresse   |
| SMTP servergodkendelse                     | Logon/almindelig  |
| Enhedsinitieret E-mail                     | Brug enhed SMTP kreditering   |
| Enhedens bruger-id                         | Din e-mailadresse   |
| Enhedsadgangskode                          | Godkendelseskode<br><b>Bemærk!</b> Hvis du vil oprette en godkendelseskode, skal du klikke på <b>Indstillinger &gt; Flere indstillinger &gt; User-end POP/IMAP/SMTP</b> på e-mailstartside og derefter aktivere <b>godkendelseskodestatus</b> . |

## Sohu-mail

**Bemærk!** Sørg for, at SMTP-tjenesten er aktiveret på din konto. Hvis du vil aktivere tjenesten, skal du klikke på **Indstillinger > Indstillinger > POP3/SMTP/IMAP** på startside for Sohu-mail og derefter aktivere enten **IMAP-/SMTP-tjenesten** eller **POP3-/SMTP-tjenesten**.

| Indstilling                                | Værdi                       |
|--|-----------------------------|
| Primary SMTP Gateway (Primær SMTP gateway) | smtp.sohu.com               |
| Primær SMTP gatewayport                    | 465                         |
| Use SSL/TLS                                | Påkrævet                    |
| Kræver Betroet certifikat                  | Deaktiveret                 |
| Reply Address (Svaradresse)                | Din e-mailadresse           |
| SMTP servergodkendelse                     | Logon/almindelig            |
| Enhedsinitieret E-mail                     | Brug enhed SMTP kreditering |

| Indstilling        | Værdi   |
|--------------------|---|
| Enhedens bruger-id | Din e-mailadresse   |
| Enhedsadgangskode  | Uafhængig adgangskode<br><b>Bemærk!</b> Den uafhængige adgangskode angives, når IMAP-/SMTP-tjenesten eller POP3-/SMTP-tjenesten er aktiveret. |

## Yahoo! Mail

| Indstilling                                | Værdi   |
|--|---|
| Primary SMTP Gateway (Primær SMTP gateway) | smtp.mail.yahoo.com   |
| Primær SMTP gatewayport                    | 587   |
| Use SSL/TLS                                | Påkrævet  |
| Kræver Betroet certifikat                  | Deaktiveret   |
| Reply Address (Svaradresse)                | Din e-mailadresse   |
| SMTP servergodkendelse                     | Logon/almindelig  |
| Enhedsinitieret E-mail                     | Brug enhed SMTP kreditering   |
| Enhedens bruger-id                         | Din e-mailadresse   |
| Enhedsadgangskode                          | Adgangskode til app<br><b>Bemærk!</b> Hvis du vil oprette en adgangskode til app, skal du gå til siden <a href="#">Yahoo-kontosikkerhed</a> , logge ind på din konto og derefter klikke på <b>Opret adgangskode til app</b> . |

## Zoho-mail

| Indstilling                                | Værdi                       |
|--|-----------------------------|
| Primary SMTP Gateway (Primær SMTP gateway) | smtp.zoho.com               |
| Primær SMTP gatewayport                    | 587                         |
| Use SSL/TLS                                | Påkrævet                    |
| Kræver Betroet certifikat                  | Deaktiveret                 |
| Reply Address (Svaradresse)                | Din e-mailadresse           |
| SMTP servergodkendelse                     | Logon/almindelig            |
| Enhedsinitieret E-mail                     | Brug enhed SMTP kreditering |
| Enhedens bruger-id                         | Din e-mailadresse           |

| Indstilling              | Værdi   |
|--------------------------|---|
| <b>Enhedsadgangskode</b> | <p>Adgangskode til konto eller app</p> <p><b>Bemærkninger:</b></p> <ul style="list-style-type: none"> <li>• For konti, hvor totrinsbekræftelse er deaktiveret skal du bruge din kontoadgangskode.</li> <li>• For konti, hvor totrinsbekræftelse er aktiveret, skal du bruge en adgangskode til app. Hvis du vil oprette en adgangskode til en app, skal du gå til siden <a href="#">Zoho-mail-kontosikkerhed</a>, logge ind på din konto og derefter klikke på <b>Opret en ny adgangskode</b> i afsnittet App-specifikke adgangskoder.</li> </ul> |

## Ilægning af papir og specialmedier

### Angivelse af papirstørrelse og -type

1 Fra kontrolpanelet skal du navigere til:

**Indstillinger > Papir > Konfiguration af papirmagasin > Papirstørrelse/-type > vælg en papirkilde**

På printermodeller uden berøringfølsom skærm skal du trykke på **OK** for at navigere gennem indstillingerne.

2 Angivelse af papirstørrelse og -type.

#### Bemærkninger:

- For tosidet udskrivning på papir i A4-format skal du sikre dig, at indstillingen for papirstørrelse i dupleksenheden er angivet til A4.
- For tosidet udskrivning på papirstørrelserne Letter, Legal, Oficio eller Folio skal du sikre dig, at indstillingen for papirstørrelse i dupleksenheden er angivet til Letter.

### Konfiguration af indstillinger til papirstørrelsen Universal

1 Fra kontrolpanelet skal du navigere til:

**Indstillinger for > Papir > Mediekonfiguration > Universalopsætning**

På printermodeller uden berøringsskærm, tryk på **OK** for at navigere gennem indstillingerne.

2 Konfiguration af indstillinger.

## Opfyldning i bakken

1 Fjern bakken.

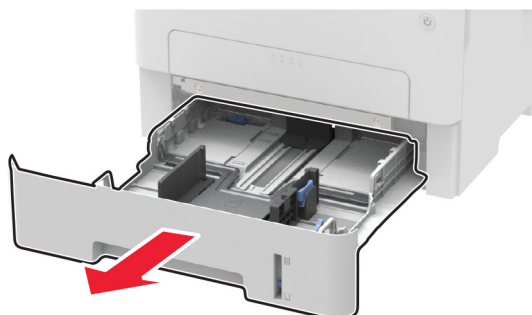

2 Juster papirstyrene, så de passer til størrelsen på det papir, du lægger i.

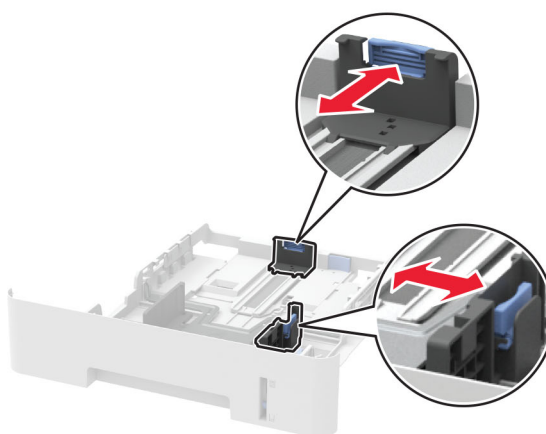
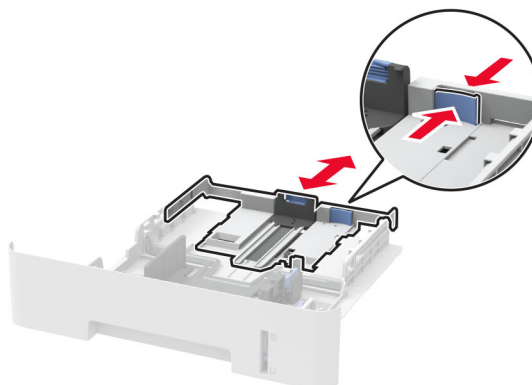

**3** Bøj, luft og juster papirkanterne inden ilægning.

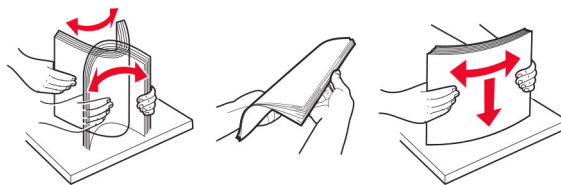

**4** Ilæg papirstakken med udskriftssiden nedad, og sørg derefter for, at sidestyrene ligger ind mod papiret.

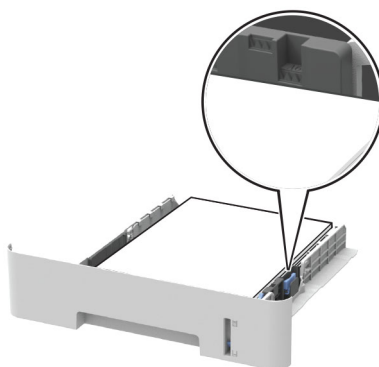

**Bemærkninger:**

- Ved enkltsidet udskrivning ilægges brevpapiret med forsiden nedad og med den øverste kant af arket mod forsiden af papirmagasinet.
- Ved tosidet udskrivning ilægges brevpapir med forsiden opad og med den nederste kant af arket mod forsiden af papirmagasinet.
- Skub ikke papiret ind i bakken.
- For at undgå papirstop skal du sørge for, at stakkens højde ikke når op til indikatoren for maksimal papirofyldning.

**5** Isæt bakken.

Om nødvendigt skal du angive papirstørrelse og papirtype fra kontrolpanelet, så det passer til det ilagte papir.

## Ilægning af papir i den manuelle føder

- 1 Åbn den manuelle arkføder.

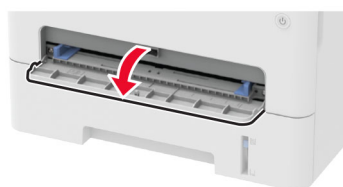
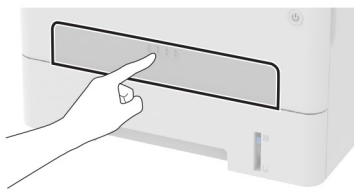

- 2 Juster styret, så det passer til størrelsen på det papir, du lægger i.

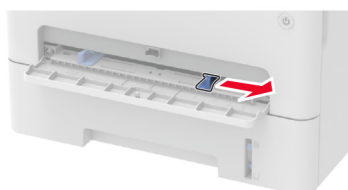

- 3 Ilæg et stykke papir med udskriftssiden opad.

- Ilæg brevpapir med udskriftssiden opad, og således at den øverste kant indføres først ved enkl-sidede udskrivning.
- Ilæg brevpapir med udskriftssiden nedad, og således at den øverste kant indføres sidst ved to-sidede udskrivning.
- Læg konvolut med flapsiden nedad og mod papirstyrets venstre side.

**Advarsel - Potentiel skade:** Tving ikke papiret ind i den manuelle arkføder, hvis du vil undgå papirstop.

## Installation og opdatering af software, drivere og firmware

### Installation af printersoftware

#### Bemærkninger:

- Printerdriveren er inkluderet i softwareinstallationspakken.
- På Macintosh-computere med macOS-version 10.7 eller nyere er det ikke nødvendigt at installere driveren for at udskrive på en AirPrint-certificeret printer. Hvis du vil have brugerdefinerede udskrivningsfunktioner, skal du downloade printerdriveren.

- 1 Få en kopi af softwareinstallationspakken.

- Fra cd'en Software, der fulgte med din printer.
- Gå til [www.lexmark.com/downloads](http://www.lexmark.com/downloads).

**2** Kør installationsprogrammet, og følg derefter instruktionerne på computerskærmen.

## Tilføjelse af printere til en computer

Før du begynder, skal du gøre et af følgende:

- Slut printeren og computeren til det samme netværk. Du kan finde yderligere oplysninger om tilslutning af printeren til et netværk under [“Tilslutning af printeren til et Wi-Fi-netværk” på side 46](#).
- Tilslut computeren til printeren. Der er flere oplysninger i [“Tilslutning af en computer til printeren” på side 49](#).
- Slut printeren til computeren ved hjælp af et USB-kabel. Der er flere oplysninger i [“Tilslutning af kabler” på side 21](#).

**Bemærk!** USB-kablet sælges separat.

### Til Windows-brugere

**1** Installer printerdriveren fra en computer.

**Bemærk!** Der er flere oplysninger i [“Installation af printersoftware” på side 43](#).

**2** Åbn **Printere og scannere**, og klik derefter på **Tilføj en printer eller scanner**.

**3** Gør et af følgende, afhængigt af printerforbindelsen:

- Vælg printeren på listen, og klik derefter på **Tilføj enhed**.
- Klik på **Vis Wi-Fi Direct-printere**, vælg en printer, og klik derefter på **Tilføj enhed**.
- Klik på **Den printer, jeg søger efter, findes ikke på listen**, og gør derefter følgende i vinduet Tilføj printer:
  - a Vælg **Add a printer using a TCP/IP address or hostname** (Tilføj en printer ved hjælp af en TCP/IP-adresse eller et værtsnavn), og klik derefter på **Next** (Næste).
  - b I feltet "Hostname or IP address" (Værtsnavn eller IP-adresse) skal du indtaste printerens IP-adresse og derefter klikke på **Next** (Næste).

#### Bemærkninger:

- Vis printerens IP-adresse på printerens startskærmbillede. IP-adressen vises som fire sæt tal, adskilt af punktummer, f.eks. 123.123.123.123.
- Hvis du bruger en proxyserver, skal du deaktivere den midlertidigt for at indlæse websiden korrekt.

**c** Vælg en printerdriver, og klik derefter på **Næste**.

**d** Vælg **Brug den printerdriver, der aktuelt er installeret (anbefales)**, og klik derefter på **Næste**.

**e** Indtast et printernavn, og klik derefter på **Næste**.

**f** Vælg en indstilling for printerdeling, og klik derefter på **Næste**.

**g** Klik på **Afslut**.

### Til Macintosh-brugere

**1** Åbn **Printere og scannere** fra en computer.

**2** Tryk på **+**, og vælg derefter en printer.

**3** Vælg en printerdriver i menuen Brug.

#### Bemærkninger:

- Hvis du vil bruge Macintosh-printerdriveren, skal du enten vælge **AirPrint** eller **Secure AirPrint**.



- Hvis du vil have brugerdefinerede udskrivningsfunktioner, skal du vælge Lexmark-printerdriveren. Se "[Installation af printersoftware](#)" på side 43 for at installere driveren.

**4** Tilføj printeren.

## Installation af faxdriveren

- 1** Gå til [www.lexmark.com/downloads](http://www.lexmark.com/downloads), søg efter din printermodel, og download derefter den relevante installationspakke.
- 2** Klik på **Printeregenskaber** på din computer, og naviger derefter til fanen **Konfiguration**.
- 3** Vælg **Fax**, og klik derefter på **Anvend**.

## Opdatere firmware

Visse programmer kræver et minimumsniveau af firmware på enheden for at fungere korrekt.

Du kan få flere oplysninger om opdatering af enhedens firmware ved at kontakte din Lexmark-repræsentant.

- 1** Åbn en webbrowser, og angiv derefter printerens IP-adresse i adressefeltet.

### Bemærkninger:

- Vis printerens IP-adresse på printerens startskærbillede. IP-adressen vises som fire sæt tal, adskilt af punktummer, f.eks. 123.123.123.123.
- Hvis du bruger en proxyserver, skal du deaktivere den midlertidigt for at indlæse websiden korrekt.

- 2** Klik på **Indstillinger > enhed > Opdater firmware**.

- 3** Gør et af følgende:

- Klik på **Søg efter opdateringer > Jeg accepterer, start opdatering**.
- Upload flash-filen.

**Bemærk!** Du kan få den nyeste firmware ved at gå til [www.lexmark.com/downloads](http://www.lexmark.com/downloads) og derefter søge efter din printermodel.

- a** Gennemse flash-filen.

**Bemærk!** Kontroller, at du har udpakket zip-filen med firmwaren.

- b** Klik på **Upload > Start**.

## Eksportere eller importere en konfigurationsfil

Du kan eksportere konfigurationsindstillingerne for din printer til en tekstfil, og derefter importere filen for at anvende indstillingerne til andre printere.

- 1** Åbn en webbrowser, og angiv derefter printerens IP-adresse i adressefeltet.

### Bemærkninger:

- Vis printerens IP-adresse på printerens startskærbillede. IP-adressen vises som fire sæt tal, adskilt af punktummer, f.eks. 123.123.123.123.
- Hvis du bruger en proxyserver, skal du deaktivere den midlertidigt for at indlæse websiden korrekt.

- 2** Fra Embedded Web Server skal du klikke på **Eksporter konfiguration** eller **Importer Configuration**.

- 3 Følg vejledningen på skærmen.
- 4 Hvis printeren understøtter programmer, skal du gøre følgende:
  - a Klik på **Apps** > vælg programmet > **Konfigurer**.
  - b Klik på **Eksporter** og **Importer**.

## Netværkstilslutning

### Tilslutning af printeren til et Wi-Fi-netværk

Inden du begynder, skal du kontrollere at:

- Aktiv adapter er indstillet til Automatisk. Fra kontrolpanelet skal du navigere til **Indstillinger** > **Netværk/porte** > **Netværksoversigt** > **Aktiv adapter**.

På printermodeller uden berøringsfølsom skærm skal du trykke på **OK** for at navigere gennem indstillingerne.

- Ethernet-kablet er ikke sluttet til printeren.

### Ved hjælp af guiden til trådløs opsætning i printeren

#### Bemærkninger:

- Disse instruktioner gælder kun for visse printermodeller.
- Før du bruger guiden, skal du kontrollere, at printerens firmware er opdateret. Se "[Opdatere firmware](#)" på side 45 for at få yderligere oplysninger.

- 1 På startskærmen skal du trykke på  > **Opsæt nu**.
- 2 Vælg et Wi-Fi-netværk, og indtast derefter adgangskoden til netværket.
- 3 Tryk på **Udført**.

### Ved hjælp af menuen Indstillinger i printeren

- 1 Fra kontrolpanelet skal du navigere til:

**Indstillinger** > **Netværk/porte** > **Trådløs** > **Opsætning på printerpanel**

På printermodeller uden berøringsfølsom skærm skal du trykke på **OK** for at navigere gennem indstillingerne.

- 2 Vælg et Wi-Fi-netværk, og indtast derefter adgangskoden til netværket.

**Bemærk!** På Wi-Fi-netværksparate printermodeller vises en prompt til opsætning af Wi-Fi-netværk under startkonfigurationen.

## Brug af Lexmark Mobile Assistant

- 1 Afhængig af din mobilenhed skal du downloade Lexmark Mobile Assistant-appen fra enten Google Play™ eller App Store.
- 2 Gør et af følgende, afhængigt af printermodellen:
  - Fra startskærmen skal du trykke på **Indstillinger > Netværk/porte > Trådløs > Opsætning via mobilapp > Printer-id.**
  - Fra kontrolpanelet skal du navigere til:  
**Indstillinger > Netværk/porte > Trådløs > Opsætning via mobilapp**  
På printermodeller uden berøringsfølsom skærm skal du trykke på **OK** for at navigere gennem indstillingerne.  
Følg vejledningen på skærmen for at få vist printer-id'et.**Bemærk!** Printer-id'et er printerens trådløse netværks-SSID.
- 3 Start appen på din mobilenhed og accepter derefter anvendelsesvilkårene.  
**Bemærk!** Giv tilladelser, hvis det er nødvendigt.
- 4 Tryk på **Tilslut til printer > Gå til Wi-Fi-indstillinger.**
- 5 Slut din mobile enhed til printerens trådløse netværk.
- 6 Vend tilbage til appen, og tryk derefter på **Opsætning af Wi-Fi-forbindelse.**
- 7 Vælg et Wi-Fi-netværk, og indtast derefter adgangskoden til netværket.
- 8 Tryk på **Udført.**

## Tilslutning af printeren til et trådløst netværk ved brug af Wi-Fi Protected Setup (WPS)

Inden du begynder, skal du kontrollere at:

- Adgangspunktet (trådløs router) er WPS-godkendt eller WPS-kompatibelt. Du kan finde flere oplysninger i den dokumentation, der fulgte med adgangspunktet.
- En trådløs netværksadapter er installeret i din printer. Se instruktionerne, der fulgte med adapteren for flere oplysninger.
- Aktiv adapter er indstillet til Automatisk. Fra kontrolpanelet skal du navigere til:

**Indstillinger > Netværk/porte > Netværksoversigt > Aktiv Adapter**

På printermodeller uden berøringsfølsom skærm skal du trykke på **OK** for at navigere gennem indstillingerne.

## Brug af trykknappemetoden

- 1 Fra kontrolpanelet skal du navigere til:  
**Indstillinger > Netværk/Porte > Trådløs > Wi-Fi Protected Setup > Start trykknappemethode**  
På printermodeller uden berøringsfølsom skærm skal du trykke på **OK** for at navigere gennem indstillingerne.
- 2 Følg vejledningen i displayet.

## Brug metoden personligt identifikationsnummer (PIN)

1 Fra kontrolpanelet skal du navigere til:

**Indstillinger > Netværk/Porte > Trådløs > Wi-Fi Protected Setup > Start PIN-metode**

På printermodeller uden berøringfølsom skærm skal du trykke på **OK** for at navigere gennem indstillingerne.

2 Kopier den ottecifrede WPS PIN.

3 Åbn en webbrowser, og skriv derefter det trådløse adgangspunkts IP-adresse i adressefeltet.

### Bemærkninger:

- Se dokumentationen, der fulgte med adgangspunktet, for at finde IP-adressen.
- Hvis du bruger en proxyserver, skal du deaktivere den midlertidigt for at indlæse websiden korrekt.

4 Åbn WPS-indstillingerne. Du kan finde flere oplysninger i den dokumentation, der fulgte med adgangspunktet.

5 Indtast den ottecifrede PIN, og gem ændringerne.

## Konfiguration af Wi-Fi Direct

Wi-Fi Direct® er en Wi-Fi-baseret peer-to-peer-teknologi, der gør det muligt for trådløse enheder at oprette direkte forbindelse til en Wi-Fi Direct-aktiveret printer uden at bruge et adgangspunkt (trådløs router).

1 Fra kontrolpanelet skal du navigere til:

**Indstillinger > Netværk/porte > Wi-Fi Direct**

På printermodeller uden berøringfølsom skærm skal du trykke på **OK** for at navigere gennem indstillingerne.

2 Konfiguration af indstillinger.

- **Aktiver Wi-Fi Direct** – Gør det muligt for printeren at udsende sit eget Wi-Fi Direct-netværk.
- **Wi-Fi Direct-navn** – Tildeler et navn til Wi-Fi Direct-netværket.
- **Wi-Fi Direct-adgangskode** – Tildeler adgangskoden til forhandling om den trådløse sikkerhed, når peer-to-peer-forbindelsen bruges.
- **Vis adgangskode på siden for opsætning** – Viser adgangskoden på Netværksopsætningsside.
- **Accepter automatisk trykknapanmodninger** – Lader printeren acceptere forbindelsesansøgninger automatisk.

**Bemærk!** Automatisk accept af trykknapanmodninger er ikke sikret.

### Bemærkninger:

- Som standard er adgangskoden til Wi-Fi Direct-netværket ikke synlig på printerens display. Hvis du vil have vist adgangskoden, skal du aktivere ikonet for visning af adgangskode. På kontrolpanelet skal du navigere til **Indstillinger > Sikkerhed > Diverse > Aktiver Vis adgangskode/PIN-kode**.
- Hvis du vil kende adgangskoden til Wi-Fi Direct-netværket uden at få den vist på printerens display, skal du navigere til **Indstillinger > Rapporter > Netværk > Netværksinstallationsside** på kontrolpanelet.

## Tilslutning af en mobil enhed til printeren

Før du tilslutter din mobile enhed, skal du kontrollere, at Wi-Fi Direct er konfigureret. Der er flere oplysninger i ["Konfiguration af Wi-Fi Direct" på side 48](#).

### Tilslutning vha. Wi-Fi Direct

**Bemærk!** Disse instruktioner gælder kun for mobile Android-enheder.

- 1 Gå til indstillingsmenuen fra den mobile enhed.
- 2 Aktiver **Wi-Fi**, og tryk derefter på **Wi-Fi Direct**.
- 3 Vælg printerens Wi-Fi Direct-navn.
- 4 Kontroller forbindelsen på printerens kontrolpanel.

### Tilslutning vha. Wi-Fi

- 1 Gå til indstillingsmenuen fra den mobile enhed.
- 2 Klik på **Wi-Fi**, og vælg derefter printerens Wi-Fi Direct-navn.

**Bemærk!** Strengen DIRECT-xy (hvor x og y er to tilfældige tegn) tilføjes før Wi-Fi Direct-navnet.

- 3 Indtast adgangskoden til Wi-Fi Direct.

## Tilslutning af en computer til printeren

Før du tilslutter din computer, skal du sørge for at gøre følgende:

- Aktiver Wi-Fi Direct i printeren. Fra kontrolpanelet skal du navigere til:  
**Indstillinger > Netværk/porte > Wi-Fi Direct > Aktiver Wi-Fi Direct > Til**
  - Bemærk Wi-Fi Direct-navnet. Fra kontrolpanelet skal du navigere til:  
**Indstillinger > Netværk/porte > Wi-Fi Direct > Wi-Fi Direct-navn**
  - Bemærk Wi-Fi Direct-adgangskoden. Fra kontrolpanelet skal du navigere til:  
**Indstillinger > Netværk/porte > Wi-Fi Direct > Wi-Fi Direct-adgangskode**
- Bemærk!** Du kan også konfigurere Wi-Fi Direct-navnet og -adgangskoden.

På printermodeller uden berøringsfølsom skærm skal du trykke på **OK** for at navigere gennem indstillingerne.

### Til Windows-brugere

- 1 Åbn **Printere og scannere**, og klik derefter på **Tilføj en printer eller scanner**.
- 2 Klik på **Vis Wi-Fi Direct-printere**, og vælg derefter printerens Wi-Fi Direct-navn.
- 3 På printerens display skal du bemærke printerens ottecifrede PIN-kode.
- 4 Indtast PIN-koden på computeren.

**Bemærk!** Hvis printerdriveren ikke allerede er installeret, downloader Windows den relevante driver.

## Til Macintosh-brugere

- 1 Klik på trådløs-ikonet, og vælg derefter printerens Wi-Fi Direct-navn.

**Bemærk!** Strengen DIRECT-xy (hvor x og y er to tilfældige tegn) tilføjes før Wi-Fi Direct-navnet.

- 2 Indtast adgangskoden til Wi-Fi Direct.

**Bemærk!** Skift computeren tilbage til det tidligere netværk, når du afbryder Wi-Fi Direct-forbindelsen.

## Deaktivering af Wi-Fi-netværk

- 1 Naviger til følgende via printerens kontrolpanel:

**Indstillinger > Netværk/Porte > Netværksoversigt > Aktiv Adapter > Standard netværk**

På printermodeller uden berøringfølsom skærm skal du trykke på **OK** for at navigere gennem indstillingerne.

- 2 Følg vejledningen i displayet.

## Kontrol af printerens tilslutning

- 1 Udskriv netværksopsætningssiden.

Fra kontrolpanelet skal du navigere til:

**Indstillinger for > Rapporter > Netværk > Netværksopsætningsside**

På printermodeller uden berøringsskærm, tryk på **OK** for at navigere gennem indstillingerne.

- 2 Kontroller det første afsnit på siden, og bekræft, at status er Tilsluttet.

Hvis status er Ikke tilsluttet, er LAN-droppet måske ikke aktivt, eller netværkskablet er frakoblet eller fungerer måske ikke korrekt. Kontakt systemadministratoren for at få hjælp.

## Oprettelse af en Cloud Connector-profil

Vi anbefaler, at du logger ind på printerens, før du opretter en profil. For at aktivere en loginmetode, skal du se *Embedded Web Server - Guide til Sikkerhedsadministration*.

- 1 Tryk på **Cloud Connector** på startskærmen.

- 2 Vælg en cloud-udbyder.

- 3 Tryk på **Opret** eller **(+)**.

- 4 Indtast et unikt profilnavn.

- 5 Indtast om nødvendigt en PIN-kode.

**Bemærk!** Beskyt profilen med en PIN-kode, når du bruger printerens som gæst.

- 6 Tryk på **OK**, og noter godkendelses-koden.

**Bemærk!** Godkendelses-koden er kun gyldig i 24 timer.

- 7 Åbn en webbrowser, og gå derefter til <https://lexmark.cloud-connect.co>.

- 8 Klik på **Næste**, og accepter anvendelsesvilkårene.

**9** Indtast godkendelseskoden, og klik herefter på **Tilslut**.

**10** Log på din konto til cloud-udbyderen.

**11** Giv tilladelser.

**Bemærk!** For at udføre godkendelsesprocessen, skal du åbne profil inden for 72 timer.

## Udskrivning af siden med menuindstillinger

Fra kontrolpanelet skal du navigere til:

**Indstillinger for > Rapporter > Side med menuindstillinger**

På printermodeller uden berøringsfølsom skærm skal du trykke på **OK** for at navigere gennem indstillingerne.

# Sikring af printeren

## Sletning af printerhukommelse

Sluk for printeren for at slette midlertidig hukommelse eller data i bufferen.

Gør følgende for at slette permanent hukommelse eller individuelle indstillinger, enheds- og netværksindstillinger, sikkerhedsindstillinger og indbyggede løsninger:

1 Fra kontrolpanelet skal du navigere til:

**Indstillinger for > Enhed > Vedligeholdelse > Ude af drift – Slet > Rens alle oplysninger på ikke-flygtig hukommelse**

På printermodeller uden berøringsfølsom skærm skal du trykke på **OK** for at navigere gennem indstillingerne.

2 Vælg enten **Start førstegangsopsætning** eller **Lad printer være offline**.

## Gendannelse af fabriksindstillinger

1 Fra kontrolpanelet skal du navigere til:

**Indstillinger for > Enhed > Gendan fabriksindstillinger**

På printermodeller uden berøringsfølsom skærm skal du trykke på **OK** for at navigere gennem indstillingerne.

2 Vælg **Gendan alle indstillinger**.

## Erklæring om flygtighed

Din printer indeholder forskellige typer hukommelse, der kan lagre enheds- og netværksindstillinger samt brugerdata.

| Hukommelsestype         | Beskrivelse   |
|-------------------------|---|
| Flygtig hukommelse      | Din printer bruger standard-RAM (Random Access Memory) til midlertidigt at bufferlagre brugerdata under enkle udskriftsjob.   |
| Ikke-flygtig hukommelse | Din printer bruger muligvis to slags ikke-flygtig hukommelse: EEPROM og NAND (flashhukommelse). Begge typer bruges til at gemme operativsystemet, enhedsindstillinger og netværksoplysninger. |

Slet indholdet af en installeret printerhukommelse under følgende omstændigheder:

- Printeren tages ud af brug.
- Printeren skal flyttes til en anden afdeling eller placering.
- Printeren skal efterses af udefrakommende.
- Printeren skal flyttes fra arbejdspladsen i forbindelse med eftersyn.
- Printeren vil blive solgt til en anden virksomhed.



# Udskrivning

## Udskrivning fra en computer

**Bemærk!** Til etiketter, karton og konvolutter skal du indstille papirstørrelsen og -typen i printeren, før du udskriver dokumentet.

- 1 Fra dokumentet, som du forsøger at udskrive, skal du åbne dialogboksen Udskriv.
- 2 Juster om nødvendigt indstillingerne.
- 3 Udskriv dokumentet.

## Udskrive fra en mobil enhed

Udskrivning fra en mobilenhed ved hjælp af Lexmark Mobile Print

### Udskrivning fra en mobilenhed ved hjælp af Lexmark Mobile Print

Lexmark™ Mobile Print gør det muligt at sende dokumenter og billeder direkte til en understøttet Lexmark-printer.

- 1 Åbn dokumentet og send eller del derefter dokumentet til Lexmark Mobile Print.

**Bemærk!** Nogle tredjepartsprogrammer understøtter muligvis ikke funktionen Send eller Del. Se dokumentationen, der fulgte med programmet, for at få yderligere oplysninger.

- 2 Vælg en printer.
- 3 Udskriv dokumentet.

### Udskrivning fra en mobilenhed ved hjælp af Lexmark Print

Lexmark Print er en mobil udskriftsløsning til mobile enheder, der anvender Android™ version 6.0 eller nyere. Det giver dig mulighed for at sende dokumenter og billeder til netværkstilsluttede printere og udskriftsstyringsservere.

#### Bemærkninger:

- Sørg for, at du downloader programmet Lexmark Print fra Google Play™ Store og aktiverer det i den mobile enhed.
- Kontroller, at printeren og den mobile enhed er sluttet til det samme netværk.

- 1 På din mobile enhed skal du vælge et dokument fra filhåndteringen.

- 2 Send eller del dokumentet til Lexmark Print.



**Bemærk!** Nogle tredjepartsprogrammer understøtter muligvis ikke funktionen Send eller Del. Se dokumentationen, der fulgte med programmet, for at få yderligere oplysninger.

- 3 Vælg en printer, og juster derefter indstillingerne, hvis det er nødvendigt.
- 4 Udskriv dokumentet.

## Udskrivning fra en mobil enhed vha. Mopria-udskriftstjenesten

Mopria® Udskriftstjenesten er en Mobile Printing-løsning til mobile enheder, der anvender Android version 5.0 eller nyere. Den giver dig mulighed for at udskrive direkte til enhver Mopria-certificeret printer.

**Bemærk!** Sørg for, at du downloader appen Mopria-udskriftstjeneste fra Google Play Store og aktiverer den i den mobile enhed.

- 1 Åbn en kompatibel app fra din mobile Android-enhed, eller vælg et dokument fra filhåndteringen.
- 2 Tryk på  > **Udskriv**.
- 3 Vælg en printer, og juster derefter indstillingerne, hvis det er nødvendigt.
- 4 Tryk på .

## Udskrivning fra en mobil enhed vha. AirPrint

AirPrint-softwarefunktionen er en Mobile Printing-løsning, der giver dig mulighed for at udskrive direkte fra Apple-enheder til en AirPrint-certificeret printer.

### Bemærkninger:



- Kontroller, at Apple-enheden og printeren er sluttet til det samme netværk. Hvis netværket har flere trådløse hubs, skal du sørge for, at begge enheder er tilsluttet det samme undernet.
- Dette program understøttes kun på nogle Apple-modeller.

- 1 Vælg et dokument fra din filhåndtering, eller start et kompatibelt program på din mobilenhed.
- 2 Tryk på  > **Udskriv**.
- 3 Vælg en printer, og juster derefter indstillingerne, hvis det er nødvendigt.
- 4 Udskriv dokumentet.

## Udskrivning fra en mobil enhed vha. Wi-Fi Direct®

Wi-Fi Direct er en udskrivningstjeneste, der gør det muligt for dig at udskrive til enhver Wi-Fi Direct-kompatibel printer.

**Bemærk!** Sørg for, at den mobile enhed er sluttet til printerens trådløse netværk. Der er flere oplysninger i ["Tilslutning af en mobil enhed til printeren" på side 49](#).

- 1 Åbn en kompatibel app fra den mobile enhed, eller vælg et dokument fra filhåndteringen.
- 2 Gør et af følgende, afhængigt af den mobile enhed:
  - Tryk på  > **Udskriv**.
  - Tryk på  > **Udskriv**.
  - Tryk på  > **Udskriv**.

- 3 Vælg en printer, og juster derefter indstillingerne, hvis det er nødvendigt.
- 4 Udskriv dokumentet.

## Udskrivning fra et flashdrev

Denne funktion er kun tilgængelig på visse printermodeller.

- 1 Indsæt flashdrevet.

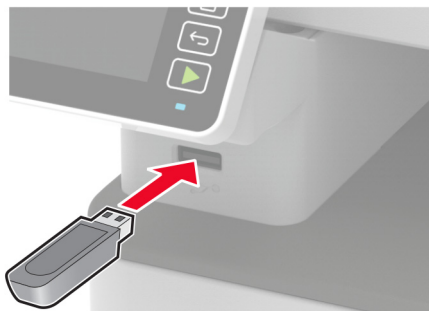

### Bemærkninger:

- Hvis du indsætter flashdrevet, når der vises en fejlmeddelelse, vil printeren ignorere flashdrevet.
- Hvis du indsætter flashdrevet, mens printeren behandler andre job, vises meddelelsen **I brug** på displayet.

- 2 Vælg det dokument, du vil udskrive.

Indstil om nødvendigt udskriftsindstillingerne.

- 3 Udskriv dokumentet.

Vælg **USB-drev** for at udskrive et andet dokument.

**Advarsel - Potentiel skade:** For at undgå tab af data eller printerfejl må du ikke berøre flashdrevet eller printeren i viste område, mens der aktivt udskrives, læses eller skrives fra hukommelsesenheden.



## Understøttede flashdrev og filtyper

### Flashdrev

- Lexar JumpDrive S70 (16 og 32 GB)
- SanDisk Cruzer (16 og 32 GB)
- PNY Attache (16 og 32 GB)

### Bemærkninger:

- Printerens understøtter højhastigheds-flashdrev af full-speed-standard.
- Flashdrev skal understøtte FAT-filsystemet (File Allocation Tables).

### Filtyper

#### Dokumenter

PDF (version 1.7 eller tidligere)

#### Billeder

- .dcx
- .gif
- .JPEG eller .jpg
- .bmp
- .pcx
- .TIFF eller .tif
- .png

## Konfiguration af fortrolige job

### Brug af kontrolpanelet

**1** På startside skal du trykke på:

**Indstillinger > Sikkerhed > Opsætning af fortrolig udskrivning**

**2** Konfiguration af indstillinger.

### Brug af den integrerede server

**1** Åbn en webbrowser, og angiv derefter printerens IP-adresse i adressefeltet.

#### Bemærkninger:

- Vis printerens IP-adresse på startskærm-billede. IP-adressen vises som fire sæt tal, adskilt af punktummer, f.eks. 123.123.123.123.
- Hvis du bruger en proxyserver, skal du deaktivere den midlertidigt for at indlæse websiden korrekt.

**2** Klik på **Indstillinger > Sikkerhed > Indstilling af fortrolig udskrift**.

**3** Konfiguration af indstillinger.

## Udskrive fortrolige og andre tilbageholdte job

### Til Windows-brugere

- 1 Med et åbent dokument skal du klikke på **Fil > Udskriv**.
- 2 Vælg en printer, og klik derefter på **Egenskaber, Præferencer, Indstillinger** eller **Opsætning**.
- 3 Klik på **Udskriv og tilbagehold**.
- 4 Vælg **Brug udskriv og tilbagehold**, og tildel derefter et brugernavn.
- 5 Vælg udskriftsjobtypen (Fortrolig, Gentagne, Reserver eller Bekræft).  
Hvis du vælger **Fortroligt**, skal du sikre udskriftsjobbet med en PIN-kode (Personal Identification Number).
- 6 Klik på **OK** eller **Udskriv**.
- 7 Frigiv udskriftsjobbet fra printerens kontrolpanel.
  - For fortrolige udskriftsopgaver skal du navigere til:  
**Tilbageholdte job** > vælg dit brugernavn > **Fortrolig** > angiv PIN-koden > vælg udskriftsjobbet > konfigurer indstillingerne > **Udskriv**
  - For andre udskriftsjob skal du navigere til:  
**Tilbageholdte job** > vælg dit brugernavn > vælg udskriftsjobbet > konfigurer indstillingerne > **Udskriv**

**Bemærk!** På printermodeller uden berøringsfølsom skærm skal du trykke på **OK** for at navigere gennem indstillingerne.

### Til Macintosh-brugere

#### Brug af AirPrint

- 1 Vælg **Arkiv > Udskriv**, når dokumentet er åbent.
- 2 Vælg en printer, og vælg derefter **PIN-udskrivning** i rullemenuen efter menuen Papirretning.
- 3 Aktiver **Udskriv med PIN-kode**, og indtast derefter en firecifret PIN-kode.
- 4 Klik på **Udskriv**.
- 5 Frigiv udskriftsjobbet fra printerens kontrolpanel. Gå til:  
**Tilbageholdte job** > vælg computernavnet > **Fortrolig** > angiv PIN-koden > vælg udskriftsjobbet > **Udskriv**

På printermodeller uden berøringsfølsom skærm skal du trykke på **OK** for at navigere gennem indstillingerne.

#### Brug af printerdriveren

- 1 Vælg **Arkiv > Udskriv**, når dokumentet er åbent.
- 2 Vælg en printer, og vælg derefter **Udskrivning og tilbageholdelse** i rullemenuen efter Papirretning-menuen.
- 3 Vælg **Fortrolig udskrivning**, og indtast derefter en firecifret PIN-kode.

**4** Klik på **Udskriv**.

**5** Frigiv udskriftsjobbet fra printerens kontrolpanel. Gå til:

**Tilbageholdte job** > vælg computernavnet > **Fortrolig** > vælg udskriftsjobbet > indtast PIN-koden > **Udskriv**

På printermodeller uden berøringsfølsom skærm skal du trykke på **OK** for at navigere gennem indstillingerne.

Udskrivning fra en Cloud Connector-profil

## Udskrivning fra en Cloud Connector-profil

Denne funktion er kun tilgængelig på visse printermodeller.

**1** Tryk på **Cloud Connector** på startskærmen.

**2** Vælg en cloudtjenesteydbyder, og bælg derefter en profil.

**Bemærk!** Få flere oplysninger om oprettelse af en Cloud Connector-profil ved at se [“Oprettelse af en Cloud Connector-profil” på side 50](#).

**3** Tryk på **Udskriv**, og vælg derefter en fil.

Du kan ændre indstillingerne, hvis det er nødvendigt.

**Bemærk!** Sørg for at vælge en understøttet fil.

**4** Udskriv dokumentet.

## Udskrivning af skrifttypeeksempler

**1** Fra kontrolpanelet skal du navigere til:

**Indstillinger for** > **Rapporter** > **Udskriv** > **Udskriv skrifttyper**

På printermodeller uden berøringsfølsom skærm skal du trykke på **OK** for at navigere gennem indstillingerne.

**2** Vælg **PCL-skrifttyper**.

## Placering af skillesider mellem kopier

**1** På startskærmen skal du navigere til:

**Indstillinger** > **Udskriv** > **Layout** > **Skilleark** > **Mellem kopier**



På printermodeller uden berøringsfølsom skærm skal du trykke på **OK** for at navigere gennem indstillingerne.

**2** Udskriv dokumentet.

## annullering af et udskriftsjob

### Fra printerens kontrolpanel

1 Afhængigt af printermodellen skal du gøre et af følgende:

- Tryk på  to gange, og tryk derefter på .
- Tryk på **Annuller job**.

2 Vælg et udskriftsjob, der skal annulleres.

### Fra computeren

1 Gør et af følgende afhængigt af dit operativsystem:

- Åbn mappen Printere, og vælg derefter din printer.
- Fra Systemindstillinger i Apple-menuen skal du navigere til din printer.

2 Vælg det job, du vil annullere.

## justere tonersværningsgrad

1 Fra kontrolpanelet skal du navigere til:

**Indstillinger > Udskriv > Kvalitet > Tonersværningsgrad**



På printermodeller uden berøringsskærm, tryk på  for at navigere gennem indstillingerne.

2 Juster indstillingen.

3 Anvend ændringerne.

# Kopiering

## Ved hjælp af den automatiske dokumentindføring og scannerens glasplade

| ADF (automatisk dokumentføder)   | Scannerens glasplade  |
|--|---|
|  <p>ADF (automatisk dokumentføder) illustration showing a document being fed into the automatic document feeder. A red arrow points to the document.</p> <ul style="list-style-type: none"> <li>• Brug den automatiske dokumentføder til flere sider eller tosidede dokumenter.</li> <li>• Ilæg et originaldokument med forsiden opad. Til dokumenter på flere sider skal du sørge for at justere den forreste kant før ilægning.</li> <li>• Sørg for at justere ADF-styrene, så de passer til størrelsen på det papir, du lægger i.</li> </ul> |  <p>Scannerens glasplade illustration showing a document being placed on the scanner glass. A red arrow points to the document, and a dashed red line indicates the placement area.</p> <ul style="list-style-type: none"> <li>• Brug scannerens glasplade til enkelte sider, bogsider, små emner (f.eks. postkort og fotos), transparenter, fotopapir og tynde medier (f.eks. udklip fra et blad).</li> <li>• Placer dokumentet med forsiden nedad i hjørnet med pilen.</li> </ul> |

## Kopiering

1 Læg et originaldokument i den automatiske dokumentføder eller på scannerens glasplade.

**Bemærk!** Du kan undgå et beskåret billede ved at sikre, at originaldokumentet og udskriftet har den samme papirstørrelse.

2 Fra kontrolpanelet skal du navigere til:

 > **Kopier** > angiv antal kopier

På printermodeller uden berøringfølsom skærm skal du trykke på **OK** for at navigere gennem indstillingerne.

Juster om nødvendigt indstillingerne.

3 Kopier dokumentet.

**Bemærk!** For at lave en hurtig kopi, skal du fra kontrolpanelet trykke på .



## Kopiering af fotos

1 Placer fotoet på scannerens glasplade.

2 Fra kontrolpanelet skal du navigere til:

 > **Kopier** > **Indholdstype** > **Foto**

På printermodeller uden berøringsfølsom skærm skal du trykke på **OK** for at navigere gennem indstillingerne.

3 Kopier dokumentet.

## Kopiering på brevpapir

1 Læg et originaldokument i den automatiske dokumentføder eller på scannerens glasplade.

2 Fra kontrolpanelet skal du navigere til:

 > **Kopier** > **Kopier fra** > vælg størrelsen på originaldokumentet

På printermodeller uden berøringsfølsom skærm skal du trykke på **OK** for at navigere gennem indstillingerne.

3 Tryk på **Kopier til**, og vælg derefter den papirtype, der indeholder brevpapiret.

Hvis du lagde brevpapiret i den manuelle arkføder, skal du navigere til:

**Kopier til** > **Manuel arkføder** > Vælg en papirstørrelse > **Brevpapir**

4 Kopier dokumentet.

## Kopiering på begge sider af papiret

1 Læg et originaldokument i den automatiske dokumentføder eller på scannerens glasplade.

2 Fra kontrolpanelet skal du navigere til:

 > **Kopier** > **Sider**

På printermodeller uden berøringsfølsom skærm skal du trykke på **OK** for at navigere gennem indstillingerne.

3 Juster indstillingen.

4 Kopier dokumentet.

## Reducerer eller forstørrelser størrelsen af kopier

- 1 Læg et originaldokument i den automatiske dokumentføder eller på scannerens glasplade.
- 2 Fra kontrolpanelet skal du navigere til:

 > **Kopier** > **Skalering** > angiv en skaleringsværdi

På printermodeller uden berøringsfølsom skærm skal du trykke på **OK** for at navigere gennem indstillingerne.

**Bemærk!** Ændring af størrelse på originaldokumentet eller udskriftet efter indstilling af Skalering gendanner skaleringsværdien til Auto.

- 3 Kopier dokumentet.

## Kopiering af flere sider til et enkelt ark

- 1 Læg et originaldokument i den automatiske dokumentføder eller på scannerens glasplade.
- 2 Fra kontrolpanelet skal du navigere til:

 > **Kopier** > **Sider pr. ark**

På printermodeller uden berøringsfølsom skærm skal du trykke på **OK** for at navigere gennem indstillingerne.

- 3 Juster indstillingerne.
- 4 Kopier dokumentet.

## Sortering af kopier

- 1 Læg et originaldokument i den automatiske dokumentføder eller på scannerens glasplade.
- 2 Fra kontrolpanelet skal du navigere til:

 > **Kopier** > **Sorter** > **Til [1,2,1,2,1,2 ]**

På printermodeller uden berøringsfølsom skærm skal du trykke på **OK** for at navigere gennem indstillingerne.

- 3 Kopier dokumentet.

## Kopiere kort

- 1 Læg et kort på scannerens glasplade.
- 2 Afhængigt af printermodellen skal du gøre et af følgende:

- Tryk på **Kopier** > **Id-kopi** på startsiden.
- Fra kontrolpanelet skal du navigere til:

**Kopiering af id-kort** > **OK**

**3** Juster om nødvendigt indstillingerne.

**4** Kopier dokumentet.

## Oprettelse af en kopigenvej

**Bemærk!** Du skal muligvis have administratorrettigheder for at oprette en genvej.

**1** Åbn en webbrowser, og angiv derefter printerens IP-adresse i adressefeltet.

**Bemærkninger:**

- Vis printerens IP-adresse på startskærbillede. IP-adressen vises som fire sæt tal, adskilt af punktummer, f.eks. 123.123.123.123.
- Hvis du bruger en proxyserver, skal du deaktivere den midlertidigt for at indlæse websiden korrekt.



**2** Klik på **Genveje > Tilføj genvej**.

**3** Vælg **Kopier** i menuen Genvejstype, og konfigurer derefter indstillingerne.

**4** Anvend ændringerne.

## E-mail

### Ved hjælp af den automatiske dokumentindføring og scannerens glasplade

| ADF (automatisk dokumentføder)   | Scannerens glasplade   |
|--|--|
|  <p>ADF (automatisk dokumentføder) illustration showing a document being fed into the automatic document feeder (ADF) of a printer. A red arrow points to the document being fed in.</p> <ul style="list-style-type: none"> <li>• Brug den automatiske dokumentføder til flere sider eller tosidede dokumenter.</li> <li>• Ilæg et originaldokument med forsiden opad. Til dokumenter på flere sider skal du sørge for at justere den forreste kant før ilægning.</li> <li>• Sørg for at justere ADF-styrene, så de passer til størrelsen på det papir, du lægger i.</li> </ul> |  <p>Scannerens glasplade illustration showing a document being placed on the scanner's glass plate. A red arrow points to the document being placed on the glass plate. A dashed red line indicates the correct placement of the document.</p> <ul style="list-style-type: none"> <li>• Brug scannerens glasplade til enkelte sider, bogsider, små emner (f.eks. postkort og fotos), transparenter, fotopapir og tynde medier (f.eks. udklip fra et blad).</li> <li>• Placer dokumentet med forsiden nedad i hjørnet med pilen.</li> </ul> |

## Sender en e-mail

Før du begynder, skal du kontrollere, at SMTP-indstillingerne er konfigureret. Se "[Konfiguration af e-mail SMTP-indstillinger](#)" på side 32 for at få yderligere oplysninger.

### Brug af kontrolpanelet

- 1 Læg et originaldokument i ADF-bakken eller på scannerens glasplade.
- 2 På startskærmen skal du trykke på **E-mail**, og derefter indtaste de nødvendige oplysninger. Konfigurer om nødvendigt indstillinger for udskriftsfiltype.
- 3 Send en e-mail.

### Ved hjælp af et genvejsnummer

- 1 Opret en e-mailgenvej.
  - a Åbn en webbrowser, og angiv derefter printerens IP-adresse i adressefeltet.

#### Bemærkninger:

- Vis printerens IP-adresse på startskærmbillede. IP-adressen vises som fire sæt tal, adskilt af punktummer, f.eks. 123.123.123.123.
- Hvis du bruger en proxyserver, skal du deaktivere den midlertidigt for at indlæse websiden korrekt.

- b Klik på **Genveje > Tilføj genvej**.

- c** Vælg **E-mail** i menuen Genvejstype, og konfigurer derefter indstillingerne.
- d** Anvend ændringerne.

**2** Læg et originaldokument i ADF-bakken eller på scannerens glasplade.

**3** Fra kontrolpanelet skal du navigere til:

**Genveje > E-mail**

På printermodeller uden berøringsfølsom skærm skal du trykke på **OK** for at navigere gennem indstillingerne.

**4** Vælg genvejen.

**5** Send e-mailen.

# Fax

## Ved hjælp af den automatiske dokumentindføring og scannerens glasplade

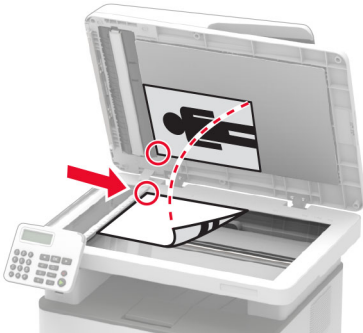
| ADF (automatisk dokumentføder)   | Scannerens glasplade   |
|--|--|
|  <ul style="list-style-type: none"> <li>• Brug den automatiske dokumentføder til flere sider eller tosidede dokumenter.</li> <li>• Ilæg et originaldokument med forsiden opad. Til dokumenter på flere sider skal du sørge for at justere den forreste kant før ilægning.</li> <li>• Sørg for at justere ADF-styrene, så de passer til størrelsen på det papir, du lægger i.</li> </ul> |  <ul style="list-style-type: none"> <li>• Brug scannerens glasplade til enkelte sider, bogsider, små emner (f.eks. postkort og fotos), transparenter, fotopapir og tynde medier (f.eks. udklip fra et blad).</li> <li>• Placer dokumentet med forsiden nedad i hjørnet med pilen.</li> </ul> |

## Afsendelse af en fax

**Bemærk!** Kontroller, at fax er konfigureret. Se [“Opsætning af printeren til faxning” på side 22](#) for at få yderligere oplysninger.

### Brug af kontrolpanelet

- 1 Læg et originaldokument i ADF-bakken eller på scannerens glasplade.
- 2 Fra kontrolpanelet skal du trykke på **Fax**, og derefter indtaste de nødvendige oplysninger.  
Juster om nødvendigt indstillingerne.
- 3 Send faxen.

### Brug af computeren

Før du begynder, skal du kontrollere, at faxdriveren er installeret. Se [“Installation af faxdriveren” på side 45](#) for at få yderligere oplysninger.

#### Til Windows-brugere

- 1 Åbn dialogboksen Udskriv fra det dokument, som du prøver at faxe.
- 2 Vælg printeren, og klik derefter på **Egenskaber**, **Præferencer**, **Optioner** eller **Opsætning**.

**3** Klik på **Fax > Aktiver fax > Vis altid indstillinger før brug af fax**, og indtast derefter modtager nummeret. Konfigurer om nødvendigt andre faxindstillinger.

**4** Send faxen.

### Til Macintosh-brugere

**1** Vælg **Arkiv > Udskriv**, når dokumentet er åbent.

**2** Vælg den printer, der har - **Fax** tilføjet efter navnet.

**3** Indtast modtagerens nummer i feltet Til. Konfigurer om nødvendigt andre faxindstillinger.

**4** Send faxen.

## Planlægning af en fax

### Bemærkninger:

- Disse instruktioner gælder kun for visse printermodeller.
- Kontroller, at fax er konfigureret. Se "[Opsætning af printeren til faxning](#)" på side 22 for at få yderligere oplysninger.

**1** Læg et originaldokument i ADF-bakken eller på scannerens glasplade.

**2** På startskærmen skal du trykke på **Fax > Til** > indtaste faxnummeret > **Udført**.

**3** Vælg **Afsendelsestidspunkt** for at konfigurere dato og tidspunkt, og vælg derefter **Udført**. Konfigurer om nødvendigt andre faxindstillinger.

**4** Send faxen.

## Oprettelse af en faxdestinationsgenvej

### Bemærkninger:

- Du skal muligvis have administratorrettigheder for at oprette en genvej.
- Kontroller, at fax er konfigureret. Se "[Opsætning af printeren til faxning](#)" på side 22 for at få yderligere oplysninger.

**1** Åbn en webbrowser, og angiv derefter printerens IP-adresse i adressefeltet.

### Bemærkninger:

- Vis printerens IP-adresse på startskærmbillede. IP-adressen vises som fire sæt tal, adskilt af punktummer, f.eks. 123.123.123.123.
- Hvis du bruger en proxyserver, skal du deaktivere den midlertidigt for at indlæse websiden korrekt.

**2** Klik på **Genveje > Tilføj genvej**.

**3** Vælg **Fax** i menuen Genvejstype, og konfigurer derefter indstillingerne.

**4** Anvend ændringerne.

## Ændring af faxopløsning

**Bemærk!** Kontroller, at fax er konfigureret. Se [“Opsætning af printeren til faxning” på side 22](#) for at få yderligere oplysninger.

**1** Læg et originaldokument i ADF-bakken eller på scannerens glasplade.

**2** Fra kontrolpanelet skal du navigere til:

**Fax > Opløsning**

På printermodeller uden berøringsfølsom skærm skal du trykke på **OK** for at navigere gennem indstillingerne.

**3** Vælg en indstilling.

**4** Send faxen.

## Justering af faxens mørkhed

**Bemærk!** Kontroller, at fax er konfigureret. Se [“Opsætning af printeren til faxning” på side 22](#) for at få yderligere oplysninger.

**1** Læg et originaldokument i ADF-bakken eller på scannerens glasplade.

**2** Fra kontrolpanelet skal du navigere til:

**Fax > Mørkhed**

På printermodeller uden berøringsfølsom skærm skal du trykke på **OK** for at navigere gennem indstillingerne.

**3** Vælg en indstilling.

**4** Send faxen.

## Udskriv en faxlog

**Bemærk!** Kontroller, at fax er konfigureret. Se [“Opsætning af printeren til faxning” på side 22](#) for at få yderligere oplysninger.

**1** Fra kontrolpanelet skal du navigere til:

**Indstillinger > Rapporter > Fax**

På printermodeller uden berøringsfølsom skærm skal du trykke på **OK** for at navigere gennem indstillingerne.

**2** Vælg **Faxjoblog** eller **Faxopkaldslog**.



## Blokering af junk-faxer

**Bemærk!** Kontroller, at fax er konfigureret. Se [“Opsætning af printeren til faxning” på side 22](#) for at få yderligere oplysninger.

1 På startskærmen skal du navigere til:

**Indstillinger > Fax > Opsætning af fax > Indstillinger for faxmodtagelse > Admin-kontrol**

På printermodeller uden berøringsfølsom skærm skal du trykke på **OK** for at navigere gennem indstillingerne.

2 Indstil Bloker fax uden navn til **Til**.

## Tilbageholdelse af faxer

**Bemærk!** Kontroller, at fax er konfigureret. Yderligere oplysninger findes i [“Opsætning af printeren til faxning” på side 22](#)

1 Fra kontrolpanelet skal du navigere til:

**Indstillinger > Fax > Opsætning af analog fax > Indstillinger for faxmodtagelse > Tilbageholdelse af faxer**

På printermodeller uden berøringsfølsom skærm skal du trykke på **OK** for at navigere gennem indstillingerne.

2 Vælg en tilstand.

## Videresendelse af en fax

**Bemærk!** Kontroller, at fax er konfigureret. Se [“Opsætning af printeren til faxning” på side 22](#) for at få yderligere oplysninger.

1 Opret en destinationsgenvej.

a Åbn en webbrowser, og angiv derefter printerens IP-adresse i adressefeltet.

**Bemærkninger:**

- Vis printerens IP-adresse på startskærbilledet. IP-adressen vises som fire sæt tal, adskilt af punktummer, f.eks. 123.123.123.123.
- Hvis du bruger en proxyserver, skal du deaktivere den midlertidigt for at indlæse websiden korrekt.

b Klik på **Genveje > Tilføj genvej**.

c Vælg en genvejstype, og konfigurer derefter indstillingerne.

**Bemærk!** Noter genvejsnummeret.

d Anvend ændringerne.

2 Klik på **Indstillinger > Fax > Opsætning af fax > Indstillinger for faxmodtagelse > Admin-kontrol**.



3 I menuen Videresend fax skal du vælge **Videresend** eller **Udskriv og videresend**.

4 I menuen Videresend til skal du vælge destinationstypen og derefter skrive genvejsnummeret.

5 Anvend ændringerne.

## Scanning

### Ved hjælp af den automatiske dokumentindføring og scannerens glasplade

| ADF (automatisk dokumentføder)   | Scannerens glasplade   |
|--|--|
|  <ul style="list-style-type: none"> <li>• Brug den automatiske dokumentføder til flere sider eller tosidede dokumenter.</li> <li>• Ilæg et originaldokument med forsiden opad. Til dokumenter på flere sider skal du sørge for at justere den forreste kant før ilægning.</li> <li>• Sørg for at justere ADF-styrene, så de passer til størrelsen på det papir, du lægger i.</li> </ul> |  <ul style="list-style-type: none"> <li>• Brug scannerens glasplade til enkelte sider, bogsider, små emner (f.eks. postkort og fotos), transparenter, fotopapir og tynde medier (f.eks. udklip fra et blad).</li> <li>• Placer dokumentet med forsiden nedad i hjørnet med pilen.</li> </ul> |

## Scanning til en computer

Inden du begynder, skal du kontrollere at:

- Printerens firmware er opdateret. Se "[Opdatere firmware](#)" på side 45 for at få yderligere oplysninger.
- Computeren og printeren er sluttet til det samme netværk.

### Til Windows-brugere

#### Brug af Lexmark Scanback-hjælpeprogrammet

**1** Kør Lexmark Scanback-hjælpeprogrammet fra computeren, og klik derefter på **Næste**.

**Bemærk!** Du kan downloade hjælpeprogrammet ved at gå til [www.lexmark.com/downloads](http://www.lexmark.com/downloads).

**2** Klik på **Opsætning**, og tilføj derefter printerens IP-adresse.

**Bemærk!** Vis printerens IP-adresse på printerens startskærmbillede. IP-adressen vises som fire sæt tal, adskilt af punktummer, f.eks. 123.123.123.123.

**3** Klik på **Luk** > **Næste**.

**4** Vælg størrelsen på originaldokumentet, og klik derefter på **Næste**.

**5** Vælg et filformat og en scanningsopløsning, og klik derefter på **Næste**.

**6** Indtast et entydigt scanningsprofilnavn, og klik derefter på **Næste**.

**7** Gå til det sted, hvor du vil gemme det scannede dokument, angiv et filnavn, og klik derefter på **Næste**.

**Bemærk!** Hvis du vil genbruge scanningsprofilen, skal du aktivere **Opret genvej** og derefter indtaste et entydigt genvejsnavn.

**8** Klik på **Afslut**.

**9** Placer et originaldokument i den automatiske dokumentføder eller på scannerens glasplade.

**10** I kontrolpanelet gøres et af følgende, afhængigt af printermodellen:

- Tryk på **Scan to Computer**, og vælg derefter en scanningsprofil.

**Bemærk!** Sørg for, at Scan to Computer er aktiveret. Tryk på **Indstillinger > Enhed > Synlige ikoner på startskærm** fra startskærmen.

- Naviger til **Genveje > OK > Scan to Computer > OK**, og vælg derefter en scanningsprofil.

### Brug af Windows Fax og scanning

**Bemærk!** Kontroller, at printeren er føjet til computeren. Se ["Tilføjelse af printere til en computer" på side 44](#) for at få yderligere oplysninger.

**1** Placer et originaldokument i den automatiske dokumentføder eller på scannerens glasplade.

**2** Åbn **Windows Fax og scanning** på computeren.

**3** Vælg en scannerkilde i menuen Kilde.

Hvis det er nødvendigt, kan du ændre udskriftsindstillingerne.

**4** Scan dokumentet.

### Til Macintosh-brugere

**Bemærk!** Kontroller, at printeren er føjet til computeren. Se ["Tilføjelse af printere til en computer" på side 44](#) for at få yderligere oplysninger.

**1** Placer et originaldokument i den automatiske dokumentføder eller på scannerens glasplade.

**2** Gør ét af følgende på computeren:

- Åbn **Billedtagning**.
- Åbn **Printere og scannere**, og vælg derefter en printer. Klik på **Scan > Åbn scanner**.

**3** Gør ét eller flere af følgende fra vinduet Scanner:

- Vælg, hvor det scannede dokument skal gemmes.
- Vælg størrelsen på originaldokumentet.
- Hvis du vil scanne fra den automatiske dokumentføder, skal du vælge **Dokumentføder** i menuen Scanning eller aktivere **Brug dokumentføder**.
- Konfigurer om nødvendigt scanningsindstillingerne.

**4** Klik på **Scan**.

## Scanning til et flashdrev

Denne funktion er kun tilgængelig på visse printermodeller.

- 1 Læg et originaldokument i ADF-bakken eller på scannerens glasplade.
- 2 Indsæt flashdrevet.

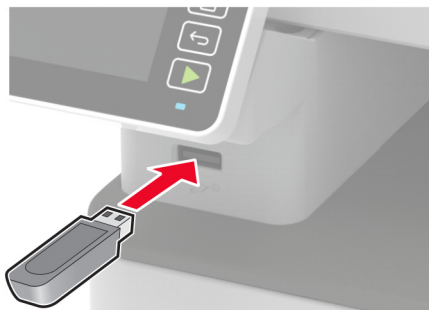

- 3 Tryk på **Scan til USB**, og juster om nødvendigt indstillingerne.

### Bemærkninger:

- Hvis du vil gemme det scannede dokument i en mappe, skal du trykke på **Scan til**, vælge en mappe og derefter trykke på **Scan her**.
- Hvis skærbilledet med USB-drevet ikke vises, skal du trykke på **USB-drev** på kontrolpanelet.

- 4 Scan dokumentet.

**Advarsel - Potentiel skade:** For at undgå tab af data eller printerfejl må du ikke berøre flashdrevet eller printeren i viste område, mens der aktivt udskrives, læses eller skrives fra hukommelsesenheden.



## Scanning til en FTP-server

- 1 Opret en FTP-genvej.
  - a Åbn en webbrowser, og angiv derefter printerens IP-adresse i adressefeltet.

### Bemærkninger:

- Vis printerens IP-adresse på printerens startskærbillede. IP-adressen vises som fire sæt tal, adskilt af punktummer, f.eks. 123.123.123.123.

- Hvis du bruger en proxyserver, skal du deaktivere den midlertidigt for at indlæse websiden korrekt.

**b** Klik på **Genveje > Tilføj genvej**.

**c** Vælg **FTP** i menuen Genvejstype, og konfigurer derefter indstillingerne.

**d** Anvend ændringerne.

**2** Læg et originaldokument i ADF-bakken eller på scannerens glasplade.

**3** Fra kontrolpanelet skal du navigere til:

**Genveje > FTP**

På printermodeller uden berøringsfølsom skærm skal du trykke på **OK** for at navigere gennem indstillingerne.

**4** Vælg genvejen.

**5** Scan dokumentet.

## Scanning til en netværksmappe

**1** Opret genvej til en netværksmappe.

**a** Åbn en webbrowser, og angiv derefter printerens IP-adresse i adressefeltet.

### Bemærkninger:

- Vis printerens IP-adresse på printerens startskærm-billede. IP-adressen vises som fire sæt tal, adskilt af punktummer, f.eks. 123.123.123.123.
- Hvis du bruger en proxyserver, skal du deaktivere den midlertidigt for at indlæse websiden korrekt.

**b** Klik på **Genveje > Tilføj genvej**.

**c** Vælg **Netværksmappe** i menuen Genvejstype, og konfigurer derefter indstillingerne.

**d** Anvend ændringerne.

**2** Læg et originaldokument i ADF-bakken eller på scannerens glasplade.

**3** På startskærmen skal du navigere til:

**Genveje > Netværksmappe**

På printermodeller uden berøringsfølsom skærm skal du trykke på **OK** for at navigere gennem indstillingerne.

**4** Vælg genvejen.

## Scanning til en Cloud Connector-profil

Denne funktion er kun tilgængelig på visse printermodeller.

**1** Læg et originaldokument i den automatiske dokumentfoder eller på scannerens glasplade.

**2** Tryk på **Cloud Connector** på startskærmen.

**3** Vælg en cloudtjenesteydbyder, og bælg derefter en profil.

**Bemærk!** For flere oplysninger om oprettelse af en registreringsprofil, se [“Oprettelse af en Cloud Connector-profil” på side 50](#).

**4** Tryk på **Scan**, og tildel derefter et filnavn og en destinationsmappe.

**5** Tryk på **Scan her**.

Hvis det er nødvendigt, kan du ændre udskriftsindstillingerne.

**6** Scan dokumentet.

# Brug af printermenuer

## Menuoversigt

|   |   |  |
|---|---|--|
| Enhed                                       | <ul style="list-style-type: none"> <li>• <a href="#">Indstillinger...</a></li> <li>• <a href="#">Økotilstand</a></li> <li>• <a href="#">Fjernkontrolpanel<sup>1</sup></a></li> <li>• <a href="#">Meddelelser</a></li> <li>• <a href="#">Strømstyring</a></li> </ul>   | <ul style="list-style-type: none"> <li>• <a href="#">Anonym dataindsamling</a></li> <li>• <a href="#">Gendan standardindstillinger</a></li> <li>• <a href="#">Vedligeholdelse</a></li> <li>• <a href="#">Synlige ikoner på startskærm<sup>2</sup></a></li> <li>• <a href="#">Om denne printer</a></li> </ul> |
| Udskrift                                    | <ul style="list-style-type: none"> <li>• <a href="#">Layout</a></li> <li>• <a href="#">Opsætning</a></li> <li>• <a href="#">Kvalitet</a></li> <li>• <a href="#">PDF<sup>2</sup></a></li> </ul>  | <ul style="list-style-type: none"> <li>• <a href="#">PostScript<sup>2</sup></a></li> <li>• <a href="#">PCL</a></li> <li>• <a href="#">Billede</a></li> </ul>   |
| Papir                                       | <ul style="list-style-type: none"> <li>• <a href="#">Konfiguration af papirmagasin</a></li> </ul>   | <ul style="list-style-type: none"> <li>• <a href="#">Mediekonfiguration</a></li> </ul>   |
| Kopi  | <a href="#">Standardindstillinger for kopiering</a>   |  |
| Fax   | <a href="#">Faxstandarder</a>   |  |
| E-mail <sup>1</sup>                         | <ul style="list-style-type: none"> <li>• <a href="#">E-mailopsætning</a></li> </ul>   | <ul style="list-style-type: none"> <li>• <a href="#">Standardindstillinger for e-mail</a></li> </ul>   |
| FTP <sup>1</sup>                            | <a href="#">FTP-standardindstillinger</a>   |  |
| USB-drev <sup>2</sup>                       | <ul style="list-style-type: none"> <li>• <a href="#">Scanning til flashdrev</a></li> </ul>  | <ul style="list-style-type: none"> <li>• <a href="#">Udskrivning fra flashdrev</a></li> </ul>  |
| Netværk/porte                               | <ul style="list-style-type: none"> <li>• <a href="#">Netværksoversigt</a></li> <li>• <a href="#">Trådløs</a></li> <li>• <a href="#">Wi-Fi Direct</a></li> <li>• <a href="#">Ethernet</a></li> <li>• <a href="#">TCP/IP</a></li> <li>• <a href="#">SNMP</a></li> </ul> | <ul style="list-style-type: none"> <li>• <a href="#">IPSec</a></li> <li>• <a href="#">802.1x</a></li> <li>• <a href="#">LPD-konfiguration</a></li> <li>• <a href="#">HTTP/FTP-indstillinger</a></li> <li>• <a href="#">USB</a></li> <li>• <a href="#">Begræns ekstern netværksadgang</a></li> </ul>          |
| Sikkerhed <sup>1</sup>                      | <ul style="list-style-type: none"> <li>• <a href="#">Loginmetoder</a></li> <li>• <a href="#">Certifikathåndtering</a></li> <li>• <a href="#">Tidsstyrede USB-enheder<sup>2</sup></a></li> <li>• <a href="#">Login-restriktioner</a></li> </ul>                        | <ul style="list-style-type: none"> <li>• <a href="#">Indstilling af fortrolig udskrift</a></li> <li>• <a href="#">Slet midlertidige datafiler</a></li> <li>• <a href="#">Diverse</a></li> </ul>  |
| <a href="#">Cloud Connector<sup>2</sup></a> | Aktiver/deaktiver forbindelsesprogram   |  |
| Rapporter                                   | <ul style="list-style-type: none"> <li>• <a href="#">Side med menuindstillinger</a></li> <li>• <a href="#">Enhed</a></li> <li>• <a href="#">Udskrift</a></li> </ul>   | <ul style="list-style-type: none"> <li>• <a href="#">Genveje</a></li> <li>• <a href="#">Fax</a></li> <li>• <a href="#">Netværk</a></li> </ul>  |
| <a href="#">Fejlfinding</a>                 | <ul style="list-style-type: none"> <li>• Udskriv kvalitetstestsider</li> </ul>  | <ul style="list-style-type: none"> <li>• Rengøring af scanneren</li> </ul>   |

<sup>1</sup> I nogle printermodeller kan dette menupunkt kun konfigureres fra den integrerede webserver.

<sup>2</sup> Kun tilgængelig på visse printermodeller.

# Enhed

## Indstillinger...

| Punkt i menuen   | Beskrivelse  |
|--|--|
| <b>Displaysprog</b><br>[Liste over sprog]  | Bestemmer, hvilket sprog teksten i displayet skal vises på.  |
| <b>Land/område</b><br>[Liste over lande eller regioner]  | Identificer landet eller regionen, som printeren er konfigureret til at fungere i.   |
| <b>Kør installation</b><br>Nej*<br>Ja  | Kør opsætningsguiden.  |
| <b>Tastatur</b><br>Tastaturtype<br>[Liste over sprog]  | Vælg et sprog som en tastaturtype.<br><b>Bemærk!</b> Alle værdierne for Tastaturtype vises muligvis ikke eller kræver muligvis specialhardware for at blive vist.                        |
| <b>Viste oplysninger</b><br>Vis tekst 1 (IP-adresse*)<br>Vis tekst 2 (Dato/klokkeslæt*)<br>Tilpasset tekst 1<br>Tilpasset tekst 2  | Angiv oplysningerne, der skal vises på startskærmen.   |
| <b>Dato og klokkeslæt</b><br>Konfigurer<br>Aktuel dato og tid<br>Indstil dato og klokkeslæt manuelt<br>Datoformat (MM-DD-ÅÅÅÅ*)<br>Klokkeslætsformat (12 timer A.M./P.M.*)<br>Tidszone | Konfigurer printerdatoen og klokkeslættet.   |
| <b>Dato og klokkeslæt</b><br>Netværkstidsprotokol<br>Aktivér NTP (Til*)<br>NTP-server<br>Aktivér Godkendelse (Ingen*)  | Konfigurer indstillingerne for Network Time Protocol (NTP).<br><b>Bemærk!</b> Når Aktivér Godkendelse er indstillet til MD5-tast, vises kun Nøgle-id og Adgangskode.                     |
| <b>Papirstørrelser</b><br>USA*<br>Metrisk  | Angiv måleenheden til papirstørrelser.<br><b>Bemærk!</b> Det land eller område, der er valgt i den indledende opsætningsguide bestemmer indstillingen for den indledende papirstørrelse. |
| <b>Skærmens lysstyrke</b><br>20–100 % (100*)   | Juster displayets lysstyrke.<br><b>Bemærk!</b> Denne funktion er kun tilgængelig på visse printermodeller.   |
| <b>Adgang til flashdrev</b><br>Deaktiveret<br>Aktiveret*   | Aktivér adgang til flashdrev.  |
| <b>Bemærk!</b> En stjerne (*) ud for en værdi angiver standardindstillingen.   |  |



| Punkt i menuen   | Beskrivelse  |
|--|--|
| <b>Ensidet flatbedscanning</b><br>Til<br>Fra*                                | Indstil kopiering fra scannerglasset til en enkelt side ad gangen.   |
| <b>Skærmtimeout</b><br>5-300 (60*)   | Indstil den inaktive periode i sekunder, der skal gå, før displayet viser startskærmen, eller før printeren automatisk logger ud fra en brugerkonto. |
| <b>Bemærk!</b> En stjerne (*) ud for en værdi angiver standardindstillingen. |  |

## Økotilstand

| Element i menuen  | Beskrivelse  |
|---|--|
| <b>Udskrive</b><br>Sider<br>1-sidet*<br>2-sidet   | Angiv, om der skal udskrives på én side, eller på begge sider af papiret.            |
| <b>Udskrive</b><br>Sider pr. ark<br>Fra*<br>2 sider pr. ark<br>3 sider pr. ark<br>4 sider pr. ark<br>6 sider pr. ark<br>9 sider pr. ark<br>12 sider pr. ark<br>16 sider pr. ark | Udskriv multisidebilleder på den ene side af et ark papir.                           |
| <b>Udskrive</b><br>Tonersværtning<br>Let<br>Normal*<br>Mørk   | Fastsæt, hvor lyse eller mørke tekst eller billeder skal være.                       |
| <b>Kopi</b><br>Sider<br>1-sidet til 1-sidet*<br>1-sidet til 2-sidet   | Angiv, om der skal udskrives på én side eller på begge sider af papiret.             |
| <b>Kopi</b><br>Sider pr. ark<br>Fra*<br>2 sider i stående retning<br>4 sider i stående retning<br>2 sider i liggende retning<br>4 sider i liggende retning                      | Angiv antallet af sidebilleder, der skal udskrives på samme side af et stykke papir. |
| <b>Bemærk!</b> En stjerne (*) ud for en værdi angiver standardindstillingen.  |  |

| Element i menuen   | Beskrivelse                                |
|--|--|
| <b>Kopi</b><br>Sværtning<br>1-9 (5*)   | Juster sværtningen i det scannede billede. |
| <b>Bemærk!</b> En stjerne (*) ud for en værdi angiver standardindstillingen. |  |

## Fjernkontrolpanel

| Element i menuen   | Beskrivelse   |
|--|---|
| <b>Ekstern VNC-forbindelse</b><br>Tillad ikke*<br>Tillad                     | Tilslut en ekstern Virtual Network Computing-klient (VNC) til det eksterne kontrolpanel.  |
| <b>Godkendelsestype</b><br>Ingen*<br>Standardgodkendelse                     | Indstil godkendelsestypen, når du får adgang til VNC-klientserveren.  |
| <b>VNC-adgangskode</b>   | Angiv den adgangskode, der skal bruges til at oprette forbindelse til VNC-klientserveren.<br><br><b>Bemærk!</b> Dette menupunkt vises kun, hvis Godkendelsestype er indstillet til Standardgodkendelse. |
| <b>Bemærk!</b> En stjerne (*) ud for en værdi angiver standardindstillingen. |   |

## Meddelelser

| Punkt i menuen  | Beskrivelse   |
|---|---|
| <b>Bip - Automatisk dokumentføder fyldt</b><br>Fra<br>Til*  | Aktivér en lyd, når der lægges papir i den automatiske dokumentføder (ADF).           |
| <b>Alarmkontrol</b><br>Fra<br>Enkelt*<br>Kontinuerligt  | Indstil antallet af gange, alarmen lyder, når printeren kræver handling fra brugeren. |
| <b>Tilbehør</b><br>Vis beregninger over forbrugsstoffer<br>Vis beregninger*<br>Vis ikke beregninger | Vis den forventede status for forbrugsstoffer.  |
| <b>Tilbehør</b><br>Kasettealarm<br>Fra*<br>Enkelt<br>Kontinuerligt                                  | Indstil antallet af gange, alarmen lyder, når patronen er ved at være tom.            |
| <b>Bemærk!</b> En stjerne (*) ud for en værdi angiver standardindstillingen.                        |   |

| Punkt i menuen  | Beskrivelse   |
|---|---|
| <b>Tilbehør</b><br>Brugerdefinerede meddelelser om forbrugsstoffer  | Konfigurer indstillinger for meddelelser, når printeren kræver handling fra brugeren.<br><b>Bemærk!</b> Dette menupunkt er kun tilgængeligt i den indbyggede webserver. |
| <b>Opsætning af e-mailadvarsel</b><br>E-mailopsætning<br>Primær SMTP gateway<br>Primær SMTP gatewayport (25*)<br>Sekundær SMTP gateway<br>Sekundær SMTP gatewayport (25*)<br>SMTP Timeout (30 sekunder*)<br>Svaradresse<br>Brug altid SMTP-standardsvaradresse (Fra*)<br>Brug SSL/TLS (Deaktiveret*)<br>Kræver Betroet certifikat (Til*)<br>SMTP servergodkendelse<br>(Ingen godkendelse påkrævet*)<br>Enhedsinitieret e-mail (Ingen*)<br>Bruger-id til enheden<br>Enhedsadgangskode<br>NTLM-Domæne | Konfigurer printerens e-mailindstillinger.  |
| <b>Forebyggelse af fejl</b><br>Papirstophjælp<br>Fra<br>Til*  | Indstil printeren til automatisk at kontrollere, om der er fastklemt papir.   |
| <b>Forebyggelse af fejl</b><br>Fortsæt automatisk<br>Deaktiveret<br>Aktiveret* (5 sekunder)<br>Tid for Fortsæt automatisk   | Lad printeren fortsætte med automatisk at behandle eller udskrive et job, efter visse betingelser for handling er ryddet.   |
| <b>Forebyggelse af fejl</b><br>Automatisk genstart<br>Automatisk genstart (Genstart altid*)   | Indstil printeren til at genstarte, hvis der opstår en fejl.  |
| <b>Forebyggelse af fejl</b><br>Automatisk genstart<br>Maks. autom. genstarter (2*)  | Indstil det antal automatiske genstarter, som printeren kan udføre.   |
| <b>Forebyggelse af fejl</b><br>Automatisk genstart<br>Automatisk genstart af vindue (720*)  | Angiv antallet af sekunder, inden printeren udfører en automatisk genstart.   |
| <b>Forebyggelse af fejl</b><br>Automatisk genstart<br>Automatisk genstart af tæller   | Vis skrivebeskyttet information om genstart af tæller.  |
| <b>Bemærk!</b> En stjerne (*) ud for en værdi angiver standardindstillingen.  |   |

| Punkt i menuen  | Beskrivelse  |
|---|--|
| <b>Forebyggelse af fejl</b><br>Vis fejl på Kort papir<br>Til<br>Automatisk fjernelse*           | Indstil printeren, så du får vist en meddelelse, når der opstår en fejl på grund af kort papir.<br><b>Bemærk!</b> Kort papir refererer til størrelsen på det ilagte papir. |
| <b>Forebyggelse af fejl</b><br>Beskyt side<br>Fra*<br>Til                                       | Indstil printeren til at behandle hele siden i hukommelsen, inden den udskrives.   |
| <b>Gendan indh. v. papirstop</b><br>Genopret ved stop<br>Fra<br>Til<br>Auto*                    | Indstil printeren til at genudskrive fastklemte sider.   |
| <b>Gendan indh. v. papirstop</b><br>Genoprettelse efter scannerstop<br>Jobniveau<br>Sideniveau* | Angiv, hvordan du vil genstarte et scanningsjob efter løsning af papirstop.  |
| <b>Bemærk!</b> En stjerne (*) ud for en værdi angiver standardindstillingen.                    |  |

## Strømstyring

| Element i menuen   | Beskrivelse  |
|--|--|
| <b>Slumretilstandsprofil</b><br>Udskriv fra slumretilstand<br>Forbliv vågen efter udskrivning<br>Gå i slumretilstand efter udskrivning*              | Indstil printeren til at forblive i tilstanden Klar eller gå tilbage til slumretilstand efter udskrivning. |
| <b>Timeout</b><br>Slumretilstand<br>1-120 minutter (15*)   | Indstil den inaktive periode, der skal gå, før printeren begynder at køre i slumretilstand.                |
| <b>Timeout</b><br>Dvaletimeout<br>Deaktiveret<br>1 time<br>2 timer<br>3 timer<br>6 timer<br>1 dag<br>2 dage<br>3 dage*<br>1 uge<br>2 uger<br>1 måned | Indstil den tid, der skal gå, før printeren slukkes.   |
| <b>Bemærk!</b> En stjerne (*) ud for en værdi angiver standardindstillingen.   |  |

| Element i menuen   | Beskrivelse  |
|--|--|
| <b>Timeout</b><br>Dvaletimeout ved forbindelse<br>Dvale<br>Sæt ikke i dvale* | Sæt Dvaletimeout til at slukke for printeren, så længe der findes en aktiv Ethernet-forbindelse. |
| <b>Bemærk!</b> En stjerne (*) ud for en værdi angiver standardindstillingen. |  |

## Anonym dataindsamling

| Punkt i menuen   | Beskrivelse  |
|--|--|
| <b>Anonym dataindsamling</b><br>Opl. om enhedsbrug og ydeevne<br>Ingen*            | Send oplysninger om printerbrug og ydeevne til Lexmark.<br><b>Bemærk!</b> Tidspunkt for afsendelse af anonyme data vises kun, når du indstiller Anonym dataindsamling til Enhedsbrug og ydeevne. |
| <b>Tidspunkt for afsendelse af anonyme data</b><br>Starttidspunkt<br>Stoptidspunkt |  |
| <b>Bemærk!</b> En stjerne (*) ud for en værdi angiver standardindstillingen.       |  |

## Gendan standardindstillinger

| Menupunkt   | Beskrivelse                              |
|---|--|
| <b>Gendan indstil.</b><br>Gendan alle indstillinger<br>Gendan printerindstillinger<br>Gendan netværksindstillinger<br>Gendan faxindstillinger | Gendan printerens standardindstillinger. |

## Vedligeholdelse

### Konfigurationsmenu

| Punkt i menuen   | Beskrivelse  |
|--|--|
| <b>USB-konfiguration</b><br>USB-PnP<br>1*<br>2                               | Skift USB-drivertilstand for printeren for at forbedre dens kompatibilitet med en pc.  |
| <b>USB-konfiguration</b><br>USB scan til lokal<br>Til*<br>Fra                | Angiv, om USB-enhedens driver opregner som en simpel USB-enhed (enkelt interface) eller som en USB-kompositenhed (flere interfaces). |
| <b>Bemærk!</b> En stjerne (*) ud for en værdi angiver standardindstillingen. |  |

| Punkt i menuen  | Beskrivelse   |
|---|---|
| <b>USB-konfiguration</b><br>USB-hastighed<br>Fuld<br>Auto*  | Indstil USB-porten til at køre med fuld hastighed, og deaktivér dens højhastighedsmuligheder.                                     |
| <b>Konfiguration af papirmagasin</b><br>Vis meddelelse om Indsæt bakke<br>Fra<br>Kun i forbindelse med ukendte størrelser*<br>Altid | Vis meddelelse om status for papirmagasin.  |
| <b>Konfiguration af papirmagasin</b><br>A5 ilægges<br>Kort kant<br>Lang kant*   | Angiv sideretning, når papirstørrelsen A5 ilægges.  |
| <b>Konfiguration af papirmagasin</b><br>Papirprompt<br>Auto*<br>Manuelt papir   | Indstil papirkilden, som brugeren fylder i, når der vises en meddelelse om ilægning af papir.                                     |
| <b>Konfiguration af papirmagasin</b><br>Konvolutprompte<br>Auto*<br>Manuel konvolut   | Indstil papirkilden, som brugeren fylder i, når der vises en meddelelse om ilægning af konvolut.                                  |
| <b>Konfiguration af papirmagasin</b><br>Prompthandling<br>Spørg bruger*<br>Fortsæt<br>Brug nuværende                                | Indstil printeren til at løse papir- eller konvolutrelaterede, når du bliver bedt om det.   |
| <b>Rapporter</b><br>Side med menuindstillinger<br>Log m. Begivenh.<br>Oversigt over log m. begivenhed                               | Udskriv rapporter om printerens menuindstillinger, status og hændelseslogs.   |
| <b>Brug af forbrugsstoffer og tællere</b><br>Ryd oversigt over forbrug af forbrugsstoffer   | Nulstil sideforbrugstælleren, eller se det totale antal udskrevne sider.  |
| <b>Printeremuleringer</b><br>PS-emulering<br>Fra*<br>Til  | Indstil printeren til at genkende og bruge PS-datastrømmen.<br><b>Bemærk!</b> Dette menupunkt vises kun på nogle printermodeller. |
| <b>Printeremuleringer</b><br>Emulatorsikkerhed<br>Timeout for side (60*)  | Indstil timeout for side ved emulering.   |
| <b>Printeremuleringer</b><br>Emulatorsikkerhed<br>Nulstil emulator efter job (Fra*)   | Nulstil emuleringen efter et udskriftsjob.  |
| <b>Bemærk!</b> En stjerne (*) ud for en værdi angiver standardindstillingen.  |   |

| Punkt i menuen  | Beskrivelse  |
|---|--|
| <b>Printeremuleringer</b><br>Emulatorsikkerhed<br>Deaktiver adgang til printermeddelelser (Til*)                        | Deaktiver adgang til printerbeskeden under emulering.  |
| <b>Faxkonfiguration</b><br>Support til fax v. lav strøm<br>Deaktiver dvale<br>Tillad dvale<br>Auto*                     | Angiv strømstilling for printeren, når den er i faxtilstand.   |
| <b>Udskrivningskonfiguration</b><br>Font-skarphed<br>0–150 (24*)  | Indstil en værdi for tekstens punktstørrelse, under hvilken højfrekvensskærmbillederne bruges ved udskrivning af skrifttypedata.   |
| <b>Udskrivningskonfiguration</b><br>Udskriftstæthed<br>Deaktiveret<br>1-5 (3*)<br>Kopitæthed<br>Deaktiveret<br>1-5 (3*) | Juster tonertæthed ved udskrivning og kopiering af dokumenter.   |
| <b>Enhedsdrift</b><br>Lydløs tilstand<br>Til<br>Fra*  | Indstil printeren til at reducere mængden af støj ved udskrivning.<br><br><b>Bemærk!</b> Aktivering af denne indstilling gør printerens samlede ydeevne langsommere.   |
| <b>Enhedsdrift</b><br>Panelmenuer<br>Aktivér*<br>Deaktiver  | Indstil printeren til at aktivere adgang til kontrolpanelets menuer.<br><br><b>Bemærk!</b> Dette menupunkt er kun tilgængeligt i den indbyggede webserver.   |
| <b>Enhedsdrift</b><br>Ryd brugerdefineret status  | Slet alle brugermeddelelser.   |
| <b>Enhedsdrift</b><br>Fjern alle eksternt installerede meddelelser  | Slet meddelelser, der blev installeret eksternt.   |
| <b>Enhedsdrift</b><br>Vis automatisk fejlskærme<br>Til*<br>Fra  | Vis eksisterende fejlmeddelelser på displayet, når printeren forbliver inaktiv på startskærmbilledet i et tidsrum svarende til indstillingen Skærmtimeout.<br><br><b>Bemærk!</b> Dette menupunkt vises kun på nogle printermodeller. |
| <b>Scannerkonfiguration</b><br>Scanner manuel registrering<br>Hurtig udskriftsprøv                                      | Udskriv en hurtig udskriftsprøve med mål.<br><br><b>Bemærk!</b> Sørg for, at marginafstanden på udskriftssiden er ensartet hele vejen rundt om målet. Hvis det ikke er tilfældet, skal printerens margener muligvis nulstilles.      |
| <b>Scannerkonfiguration</b><br>Scanner manuel registrering<br>Registrering af forreste ADF<br>Flatbed-registrering      | Registrer flatbed og den automatiske dokumentføder efter udskiftning af den automatiske dokumentføder, scannerens glasplade eller systemkort.  |
| <b>Bemærk!</b> En stjerne (*) ud for en værdi angiver standardindstillingen.  |  |

| Punkt i menuen  | Beskrivelse  |
|---|--|
| <b>Scannerkonfiguration</b><br>Kantsletning<br>Slet ADF-kant<br>0–6 (3*)<br>Slet flatbed-kant<br>0–6 (3*) | Angiv størrelsen, i millimeter, af det ikke-udskrevne område omkring et scanningsjob på den automatiske dokumentføder eller flatbed. |
| <b>Scannerkonfiguration</b><br>Deaktiver scanner<br>Aktiveret*<br>Deaktiveret<br>ADF deaktiveret          | Deaktiver scanneren, hvis den ikke fungerer korrekt.   |
| <b>Scannerkonfiguration</b><br>Tiff-byterækkefølge<br>CPU Endianness*<br>Little Endian<br>Big Endian      | Indstil byterækkefølge af et TIFF-formateret scanningsresultatet.  |
| <b>Scannerkonfiguration</b><br>Præcist antal Tiff-rækker pr. stribe<br>Til*<br>Fra                        | Indstil tag-værdien RowsPerStrip for et TIFF-formateret scanningsresultat.   |
| <b>Bemærk!</b> En stjerne (*) ud for en værdi angiver standardindstillingen.                              |  |

## Ude af drift – slet

| Punkt i menuen   | Beskrivelse   |
|--|---|
| Printerhukommelse sidst rensed<br>Rens alle oplysninger på ikke-flygtig hukommelse<br>Slet alle printer- og netværksindstillinger<br>Slet alle genveje og genvejsindstillinger | Fjern alle indstillinger og genveje, der er lagret i printerens.<br><b>Bemærk!</b> Slet alle genveje og genvejsindstillinger er kun tilgængelig på visse printermodeller. |

## Synlige ikoner på startskærm

| Menu                        | Beskrivelse                                     |
|-----------------------------|---|
| <b>Kopi</b>                 | Angiv, hvilke ikoner der vises på startskærmen. |
| <b>E-mail</b>               |   |
| <b>Fax</b>                  |   |
| <b>Status/forbrugsvarer</b> |   |
| <b>Jobkø</b>                |   |
| <b>Skift sprog</b>          |   |
| <b>Tilbageholdte job</b>    |   |
| <b>USB</b>                  |   |
| <b>Scan til computer</b>    |   |



## Om denne printer

| Element i menuen                                | Beskrivelse  |
|---|--|
| <b>Aktivmærke</b>                               | Beskriv printeren. Den maksimale længde er 32 tegn.                |
| <b>Printerens placering</b>                     | Identificer printerens placering. Den maksimale længde er 63 tegn. |
| <b>Kontakt</b>                                  | Tilpas printernavnet. Den maksimale længde er 63 tegn.             |
| <b>Eksporter konfigurationsfil til USB*</b>     | Eksporter konfigurationsfiler til et flashdrev.                    |
| <b>Eksporter komprimerede logfiler til USB*</b> | Eksporter komprimerede logfiler til et flashdrev.                  |
| <b>Send logfiler</b><br>Annuller<br>Send        | Send diagnosticeringsoplysninger til Lexmark.                      |

\*Dette menupunkt vises kun på nogle printermodeller.

## Udskrivning

### Layout

| Menupunkt   | Beskrivelse   |
|---|---|
| <b>Sider</b><br>1-sidet*<br>2-sidet                                       | Angiv, om der skal udskrives på én side, eller på begge sider af papiret.   |
| <b>Metode anvendt til at bladre</b><br>Lang kant*<br>Kort kant            | Bestem, hvilken side af papiret (lang kant eller kort kant) der indbindes ved tosidet udskrivning.<br><b>Bemærk!</b> Afhængigt af den valgte indstilling forskyder printeren automatisk alle udskrevne oplysninger på siden for at indbinde jobbet korrekt. |
| <b>Tomme sider</b><br>Udskriv<br>Udskriv ikke*                            | Udskriv tomme sider, der medtages i et udskriftsjob.  |
| <b>Sætvis</b><br>Fra [1,1,1,2,2,2]<br>Til [1,2,1,2,1,2]*                  | Denne indstilling holder siderne i et udskriftsjob stakket i rækkefølge, især når der udskrives flere kopier af jobbet.   |
| <b>Skilleark</b><br>Ingen*<br>Mellem kopier<br>Mellem job<br>Mellem sider | Indsæt tomme skilleark, når der udskrives.  |
| <b>Skillesidekilde</b><br>Papirmagasin [x] (1*)                           | Angiv papirkilden til skillesiden.  |

**Bemærk!** En stjerne (\*) ud for en værdi angiver standardindstillingen.

| Menupunkt   | Beskrivelse  |
|---|--|
| <b>Sider pr. ark</b><br>Fra*<br>2 sider pr. ark<br>3 sider pr. ark<br>4 sider pr. ark<br>6 sider pr. ark<br>9 sider pr. ark<br>12 sider pr. ark<br>16 sider pr. ark | Udskriv multisidebilleder på den ene side af et ark papir.   |
| <b>Bestilling af sider pr. ark</b><br>Vandret*<br>Omvendt, vandret<br>Lodret<br>Omvendt, lodret   | Angiv placeringen af flere sidebilleder, når der bruges Sider pr. ark.<br><b>Bemærk!</b> Placeringen afhænger af antallet af sidebilleder og sidernes retning. |
| <b>Retning af Sider pr. ark</b><br>Auto*<br>Liggende<br>Stående   | Angiv papirretningen for et flersidet dokument, når du bruger Sider pr. ark.   |
| <b>Ramme for Sider pr. ark</b><br>Ingen*<br>Konstant  | Udskriv en ramme omkring hver side, når du bruger Sider pr. ark.   |
| <b>Kopier</b><br>1-9999 (1*)  | Angiv antallet af kopier til hvert udskriftsjob.   |
| <b>Udskriftsområde</b><br>Normal*<br>Hele siden   | Indstil området, der kan udskrives på et ark papir.  |
| <b>Bemærk!</b> En stjerne (*) ud for en værdi angiver standardindstillingen.  |  |

Opsætning

## Opsætning

| Element i menuen   | Beskrivelse  |
|--|--|
| <b>Printersprog</b><br>PCL-emulering<br>PS-emulering                         | Angiv printersproget.<br><b>Bemærk!</b> Indstilling af et printersprog forhindrer ikke et softwareprogram i at sende udskriftsjob, der bruger andre sprog. |
| <b>Bemærk!</b> En stjerne (*) ud for en værdi angiver standardindstillingen. |  |

| Element i menuen   | Beskrivelse   |
|--|---|
| <b>Spar ressourcer</b><br>Til<br>Fra*  | Bestem, hvad printeren skal gøre med downloadede ressourcer, såsom skrifttyper og makroer, når den modtager et job, som kræver mere hukommelse, end der er tilgængeligt.<br><br><b>Bemærkninger:</b> <ul style="list-style-type: none"> <li>Når den er indstillet til Fra, bevarer printeren kun indlæste ressourcer, indtil der er behov for mere hukommelse. Ressourcer, der er knyttet til det inaktive printersprog, slettes.</li> <li>Når den er indstillet til Til, bevarer printeren alle de permanent downloadede ressourcer på tværs af alle sprogkontakter. Printeren viser om nødvendigt meddelelser om hukommelse fuld i stedet for at slette permanente ressourcer.</li> </ul> |
| <b>Rækkefølge for Udskriv alt</b><br>Alfabetisk*<br>Nyeste først<br>Ældste først | Angiv den rækkefølge, du vælger for at udskrive alle tilbageholdte og fortrolige job.   |
| <b>Bemærk!</b> En stjerne (*) ud for en værdi angiver standardindstillingen.     |   |

## Kvalitet

| Menupunkt  | Beskrivelse  |
|--|--|
| <b>Udskriftsopløsning</b><br>300 dpi<br>600 dpi*<br>1200 billedkvalitet<br>2400 billedkvalitet | Angiv opløsningen for tekst og billeder på udskrifterne.<br><br><b>Bemærk!</b> Opløsning defineres som punkter pr. tomme (dpi) eller billedkvalitet. |
| <b>Tonersværtning</b><br>Lyst<br>Normal*<br>Dark (Mørk)  | Fastsæt, hvor lyse eller mørke tekstbilleder skal være.  |
| <b>Halvtone</b><br>Normal*<br>Detaljer   | Forbedr udskriften for at få mere jævne linjer med skarpere kanter.  |
| <b>Bemærk!</b> En stjerne (*) ud for en værdi angiver standardindstillingen.                   |  |

## PDF

| Element i menuen   | Beskrivelse  |
|--|--|
| <b>Skalér til papir</b><br>Ja<br>Nej*  | Skaler sideindhold, så det passer til den valgte papirstørrelse. |
| <b>Bemærkninger</b><br>Udskrive<br>Udskriv ikke*                             | Angiv, om anmærkninger i PDF'en skal udskrives.                  |
| <b>Bemærk!</b> En stjerne (*) ud for en værdi angiver standardindstillingen. |  |

| Element i menuen   | Beskrivelse                      |
|--|----------------------------------|
| <b>Udskriv PDF-fejl</b><br>Fra<br>Til*                                       | Aktivér udskrivning af PDF-fejl. |
| <b>Bemærk!</b> En stjerne (*) ud for en værdi angiver standardindstillingen. |                                  |

## PostScript

| Element i menuen   | Beskrivelse   |
|--|---|
| <b>Udskriv PS-fejl</b><br>Fra*<br>Til  | Udskriv en side, der beskriver PostScript®-fejlen.<br><b>Bemærk!</b> Når der opstår en fejl, stopper behandlingen af jobbet, printeren udskriver en fejlmeddelelse, og resten af jobbet ryddes. |
| <b>Minimum linjebredde</b><br>1-30 (2*)                                      | Indstil minimumsbredde på anslag for et hvilket som helst job, der udskrives i 1200 dpi.  |
| <b>Lås PS-starttilstand</b><br>Fra<br>Til*                                   | Deaktiver SysStart-filen.   |
| <b>Vent timeout</b><br>Deaktiveret<br>Aktiveret*                             | Indstil printeren til at vente på yderligere data, før et udskriftsjob annulleres.  |
| <b>Tid for Afvent timeout</b><br>15-65535 (40*)                              | Indstil det tidsrum i sekunder, som printeren venter på yderligere data, før et udskriftsjob annulleres.<br><b>Bemærk!</b> Dette menupunkt vises kun, når Vent timeout er aktiveret.            |
| <b>Bemærk!</b> En stjerne (*) ud for en værdi angiver standardindstillingen. |   |

## PCL

| Punkt i menuen   | Beskrivelse  |
|--|--|
| <b>Skrifttypenavn</b><br>[Liste over tilgængelige skrifttyper]<br>(Courier*) | Vælg en skrifttype fra den angivne fontkilde.  |
| <b>Symbolsæt</b><br>[Liste med tilgængelige symbolsæt]<br>(10U PC-8*)        | Angiver symbolsættet for hvert skrifttypenavn.<br><b>Bemærk!</b> Et symbolsæt er et sæt alfabetiske og numeriske tegn, tegnsætningstegn og symboler. Symbolsæt understøtter de forskellige krav for sprog eller bestemte anvendelser, f.eks. matematiske symboler til videnskabelig tekst. |
| <b>Pitch</b><br>0,08-100 (10*)   | Angiv tegnbredde for skrifttyper med almindelig eller fast tegnbredde.<br><b>Bemærk!</b> Tegnbredde refererer til antallet af tegn med faste mellemrum pr. vandrette tomme.  |
| <b>Bemærk!</b> En stjerne (*) ud for en værdi angiver standardindstillingen. |  |

| Punkt i menuen   | Beskrivelse  |
|--|--|
| <b>Papirretning</b><br>Stående*<br>Liggende<br>Omvendt stående<br>Omvendt liggende | Angiv tekst- og grafikretning på siden.  |
| <b>Linjer pr. side</b><br>1-255  | Angiv antallet af linjer med tekst for hver side, der udskrives via PCL® datastrøm.<br><b>Bemærkninger:</b> <ul style="list-style-type: none"> <li>• Dette menupunkt aktiverer vertikal afstand mellem typer, der får det valgte antal anmodede linjer til at blive udskrevet mellem standardmargenen på siden.</li> <li>• 60 er standardindstilling i USA. 64 er den internationale standardindstilling.</li> </ul> |
| <b>PCL5 Minimum linjebredde</b><br>1-30 (2*)                                       | Fastsæt indledende minimumsbredde på anslag for et hvilket som helst job, der udskrives i 1200 dpi.  |
| <b>PCLXL Minimum linjebredde</b><br>1-30 (2*)                                      |  |
| <b>A4-bredde</b><br>198 mm*<br>203 mm  | Indstil bredden af den logiske side på A4-papir.<br><b>Bemærk!</b> Logisk side er mellemrummet på den fysiske side, hvor data er udskrevet.  |
| <b>Auto CR efter LF</b><br>Fra*<br>Til   | Indstil printeren til at udføre en vognretur efter en linjeskiftkommando.<br><b>Bemærk!</b> Vognretur er en mekanisme, der får printeren til at flytte markøren til den første position på den samme linje.  |
| <b>Auto LF efter CR</b><br>Fra*<br>Til   | Indstil printeren til at udføre et linjeskift efter en vognreturkommando.  |
| <b>Udskriftstimeout</b><br>Deaktiveret<br>Aktiveret*                               | Aktiver printeren til at afslutte et udskriftsjob, efter den har været inaktiv i en angivet tidsperiode i sekunder.  |
| <b>Udskrivning fik timeout</b><br>1–255 (90*)                                      | Indstil klokkeslættet i sekunder for at printeren kan afslutte et udskriftsjob, efter den har været inaktiv.<br><b>Bemærk!</b> Dette menupunkt vises kun, når Udskriftstimeout er aktiveret.   |
| <b>Bemærk!</b> En stjerne (*) ud for en værdi angiver standardindstillingen.       |  |

## Billede

| Menupunkt  | Beskrivelse   |
|--|---|
| <b>Autotilpas</b><br>Til<br>Fra*   | Vælg den bedste, tilgængelige papirstørrelse og papirretning til et billede.<br><b>Bemærk!</b> Når indstillingen er Til, tilsidesætter dette menupunkt den skalering og retning, der er angivet for billedet. |
| <b>Inverter</b><br>Fra*<br>Til   | Inverter bi-tonale monokrombilleder.<br><b>Bemærk!</b> Dette menupunkt gælder ikke for GIF- eller JPEG-billedformater.  |
| <b>Bemærk!</b> En stjerne (*) ud for en værdi angiver standardindstillingen. |   |

| Menupunkt  | Beskrivelse   |
|--|---|
| <b>Skalering</b><br>Forankres øverst til v.<br>Bedste tilpasning*<br>Forankres i centrum<br>Tilpas i højden/bredden<br>Tilpas i højden<br>Tilpas i bredden | Juster billedet, så det passer til udskriftsområdet.<br><b>Bemærk!</b> Når Autotilpas er angivet til Aktiveret, indstilles Skalering automatisk til Tilpas. |
| <b>Papirretning</b><br>Stående*<br>Liggende<br>Omvendt stående<br>Omvendt liggende   | Angiv tekst- og grafikretning på siden.   |
| <b>Bemærk!</b> En stjerne (*) ud for en værdi angiver standardindstillingen.   |   |

## Papir

### Konfiguration af papirmagasin

| Menupunkt   | Beskrivelse  |
|---|--|
| <b>Standardkilde</b><br>Papirmagasin [x] (1*)<br>Manuelt papir<br>Manuel konvolut       | Indstil papirkilden til alle udskriftsjob.   |
| <b>Papirstørrelse/type</b><br>Papirmagasin [x] (1*)<br>Manuelt papir<br>Manuel konvolut | Angiv den papirstørrelse eller papirtype, der er lagt i hver papirkilde.   |
| <b>Erstat med størrelse</b><br>Fra<br>Letter/A4<br>Alle viste*                          | Indstil printeren til at erstatte den angivne papirstørrelse, hvis den påkrævede størrelse ikke er lagt i en af papirkilderne.<br><b>Bemærkninger:</b> <ul style="list-style-type: none"> <li>• Slået fra beder brugeren om at ilægge den påkrævede papirstørrelse.</li> <li>• Letter/A4 udskriver et A4-dokument på Letter ved ilægning af Letter og Letter-job på papirstørrelsen A4, når du ilægger A4.</li> <li>• Alle viste erstatter Letter/A4.</li> </ul> |
| <b>Bemærk!</b> En stjerne (*) ud for en værdi angiver standardindstillingen.            |  |

## Mediekonfiguration

### Generel opsætning

| Menupunkt  | Beskrivelse   |
|--|---|
| <b>Måleenheder</b><br>Tommer<br>Millimeter                                   | Angiv måleenheden til papirstørrelsen Universal.<br><b>Bemærk!</b> Tommer er standardindstilling i USA. Millimeter er den internationale standardindstilling.                           |
| <b>Bredde stående</b><br>3,00-14,17 " (8,50*)<br>76-360 mm (216*)            | Indstil stående bredde til papirstørrelsen Universal.   |
| <b>Højde stående</b><br>3,00-14,17 " (14*)<br>76-360 mm (356*)               | Indstil stående højde til papirstørrelsen Universal.  |
| <b>Indføringsretning</b><br>Kort kant*<br>Lang kant                          | Indstil printeren til at tage papir fra den korte eller den lange kant.<br><b>Bemærk!</b> Lang kant vises kun, hvis den længste kant er kortere end den understøttede maksimale bredde. |
| <b>Bemærk!</b> En stjerne (*) ud for en værdi angiver standardindstillingen. |   |

### Specialscanningsstørrelser

| Element i menuen   | Beskrivelse   |
|--|---|
| <b>Specialscanningsstørrelse [x]</b><br>Navn scanningsstørrelse<br>Bredde<br>1-8,50 " (8,50*)<br>25-216 mm (216*)<br>Højde<br>1-14 " (11*)<br>25-356 mm (279*)<br>Papirretning<br>Stående*<br>Liggende<br>2 scanninger pr. side<br>Fra*<br>Til | Tildel et navn på scanningsstørrelse, og konfigurer scanningsindstillingerne. |
| <b>Bemærk!</b> En stjerne (*) ud for en værdi angiver standardindstillingen.   |   |

## Medietyper

| Menupunkt   | Beskrivelse  |
|---|--|
| Almindeligt papir<br>Karton<br>Genbrug<br>Etiketter<br>Bankpost<br>Konvolut<br>Brevpapir<br>Forudskrevet<br>Farvet papir<br>Lyst<br>Tungt | Angiv strukturen, vægten og retningen af det ilagte papir. |

## Kopiering

### Standardindstillinger for kopiering

| Punkt i menuen   | Beskrivelse   |
|--|---|
| <b>Indholdstype</b><br>Tekst<br>Tekst/foto*<br>Foto<br>Grafik  | Forbedr udskrivningsresultatet baseret på indholdet af originaldokumentet.  |
| <b>Sider</b><br>1-sidet til 1-sidet*<br>1-sidet til 2-sidet  | Angiv den scanningsadfærd, der er baseret på originaldokumentet.  |
| <b>Sider pr. ark</b><br>Fra*<br>2 sider i stående retning<br>4 sider i stående retning<br>2 sider i liggende retning<br>4 sider i liggende retning | Angiv antallet af sidebilleder, der skal udskrives på samme side af et stykke papir.  |
| <b>Udskriv siderammer</b><br>Fra*<br>Til   | Placer en ramme rundt om hvert billede, når du udskriver flere sider på en enkelt side.   |
| <b>Sætvis</b><br>Fra [1,1,1,2,2,2]<br>Til [1,2,1,2,1,2]*   | Udskriv flere kopier i rækkefølge.  |
| <b>"Kopier fra"-størrelse</b><br>[Liste over papirstørrelser]  | Indstil papirstørrelsen på originaldokumentet.<br><b>Bemærk!</b> Letter er standardindstilling i USA. A4 er den internationale standardindstilling. |
| <b>Bemærk!</b> En stjerne (*) ud for en værdi angiver standardindstillingen.   |   |



| Punkt i menuen   | Beskrivelse                               |
|--|---|
| <b>"Kopier til"-kilde</b><br>Papirmagasin [x] (1*)<br>Manuel arkføder<br>Automatisk match af størrelse | Angiv en papirkilde for kopijobbet.       |
| <b>Sværtning</b><br>1 til 9 (5*)   | Juster sværtingen i det scannede billede. |
| <b>Antal kopier</b><br>1-9999 (1*)   | Angiv antallet af kopier.                 |
| <b>Bemærk!</b> En stjerne (*) ud for en værdi angiver standardindstillingen.                           |   |

### Avanceret billedbehandling

| Punkt i menuen  | Beskrivelse   |
|---|---|
| <b>Kontrast</b><br>Bedst egnet til indhold*<br>-0<br>-1<br>-2<br>-3<br>-4<br>-5 | Angiv udskriftens kontrast.   |
| <b>Fjern baggrund</b><br>Niveau<br>-4 til 4 (0*)                                | Juster, hvor meget baggrund der skal være synlig på et scannet billede. |
| <b>Scan kant-til-kant</b><br>Fra*<br>Til  | Tillad, at det originale dokument scannes fra kant til kant.            |
| <b>Bemærk!</b> En stjerne (*) ud for en værdi angiver standardindstillingen.    |   |

## Fax

### Faxstandarder

#### Faxtilstand

| Punkt i menuen  | Beskrivelse  |
|---|--|
| <b>Faxtilstand</b><br>Fax<br>Faxserver<br>Deaktiveret | Vælg en faxtilstand.<br><br><b>Bemærkninger:</b> <ul style="list-style-type: none"> <li>Afhængigt af din printermodel kan fabriksindstillingen variere.</li> <li>Faxserver er kun tilgængelig på visse printermodeller.</li> </ul> |

## Faxopsætning

### Generelle faxindstillinger

| Punkt i menuen  | Beskrivelse   |
|---|---|
| <b>Faxnavn</b>  | Identificer din faxmaskine.   |
| <b>Faxnummer</b>  | Identificer dit faxnummer.  |
| <b>Fax-id</b><br>Faxnavn<br>Faxnummer*  | Underret faxmodtagere om dit faxnavn eller faxnummer.   |
| <b>Hukommelsesbrug</b><br>Alt til modtagelse<br>Det meste til modtagelse<br>Lige*<br>Mest sendt<br>Alt til afsendelse | Indstil mængden af intern printerhukommelse allokeret til at sende faxer.<br><b>Bemærk!</b> Dette menupunkt forhindrer hukommelsesbufferforhold og mislykkede faxer.  |
| <b>Annuller faxer</b><br>Tillad*<br>Tillad ikke   | Annuller udgående faxer, inden de sendes, eller annuller indgående faxer, inden de er blevet udskrevet.   |
| <b>Tilsløring af faxnummer</b><br>Fra*<br>Fra venstre<br>Fra højre  | Angiv formatet for tilsløring af et udgående faxnummer.   |
| <b>Cifre, der tilsløres</b><br>0–58 (0*)  | Angiv antallet af cifre, der tilsløres i et udgående faxnummer.   |
| <b>Akt. linjeforbindelsesregistr.</b><br>Til*<br>Fra  | Afgør, om en telefonlinje er tilsluttet printeren.<br><b>Bemærk!</b> Registrering sker, når printeren tændes og før hvert opkald.   |
| <b>Optimer faxkompatibilitet</b>  | Konfigurer printers faxfunktionalitet for at opnå optimal kompatibilitet med andre faxmaskiner.   |
| <b>Faxtransport</b><br>T.38<br>Analog<br>G.711<br>etherFAX  | Indstil metoden for faxtransport.<br><b>Bemærkninger:</b> <ul style="list-style-type: none"> <li>• Dette menupunkt vises kun, hvis der er installeret en etherFAX- eller FoIP-licenspakke på printeren.</li> <li>• Afhængigt af din printermodel kan fabriksindstillingerne variere.</li> </ul> |
| <b>Bemærk!</b> En stjerne (*) ud for en værdi angiver standardindstillingen.  |   |

### HTTPS-faxindstillinger

**Bemærk!** Denne menu vises kun, hvis Faxtransport er indstillet til etherFAX.

| Punkt i menuen   | Beskrivelse                  |
|--|------------------------------|
| <b>HTTPS-service-URL</b>   | Angiv etherFAX-tjeneste-URL. |
| <b>HTTPS-proxy</b>   | Angiv en proxyserver-URL.    |
| <b>Bemærk!</b> En stjerne (*) ud for en værdi angiver standardindstillingen. |                              |

| Punkt i menuen   | Beskrivelse   |
|--|---|
| <b>HTTPS-proxybruger</b>   | Angiv brugernavnet og adgangskoden til proxyserveren. |
| <b>HTTPS-proxyadgangskode</b>  |   |
| <b>Faxafsendelse – kryptering</b><br>Deaktiveret<br>Aktiveret*<br>Påkrævet   | Aktiver kryptering for udgående faxmeddelelser.       |
| <b>Faxmodtagelse – kryptering</b><br>Deaktiveret<br>Aktiveret*<br>Påkrævet   | Aktiver kryptering for indgående faxmeddelelser.      |
| <b>HTTPS-faxstatus</b>   | Vis status for etherFAX-kommunikation.                |
| <b>Bemærk!</b> En stjerne (*) ud for en værdi angiver standardindstillingen. |   |

### Indstillinger for faxafsendelse

| Punkt i menuen   | Beskrivelse  |
|--|--|
| <b>Opløsning</b><br>Standard*<br>Fin<br>Superfin<br>Ultrafin                       | Angiv opløsningen for det scannede billede.<br><b>Bemærk!</b> En højere opløsning øger faxtransmissionstiden og kræver mere hukommelse.  |
| <b>Originalstørrelse</b><br>[Liste over papirstørrelser]<br>(Blandede størrelser*) | Angiv størrelsen på originaldokumentet.  |
| <b>Papirretning</b><br>Stående*<br>Liggende  | Angiv retningen på originaldokumentet.<br><b>Bemærk!</b> Dette menupunkt vises kun på nogle printermodeller.   |
| <b>Sider</b><br>Fra*<br>Kort kant<br>Lang kant                                     | Angiv retningen på originaldokumentet, når der scannes på begge sider af dokumentet.<br><b>Bemærk!</b> Dette menupunkt vises kun på nogle printermodeller.   |
| <b>Indholdstype</b><br>Tekst*<br>Tekst/foto<br>Foto<br>Grafik                      | Forbedr udskrivningsresultatet baseret på indholdet af originaldokumentet.   |
| <b>Sværtning</b><br>1-9 (5*)   | Juster sværtningen i det scannede billede.   |
| <b>Bag en PABX</b><br>Til<br>Fra*  | Sæt printeren i stand til at ringe til et faxnummer uden at vente på at genkende klartonen.<br><b>Bemærk!</b> Private Automated Branch Exchange (PABX) er et telefonnetværk, der gør det muligt for et enkelt adgangsnummer at kunne tilbyde flere linjer til personer, der ringer udefra. |
| <b>Bemærk!</b> En stjerne (*) ud for en værdi angiver standardindstillingen.       |  |

| Punkt i menuen   | Beskrivelse   |
|--|---|
| <b>Opkaldstilstand</b><br>Tone*<br>Impuls                                    | Angiv opkaldstilstand for indgående eller udgående faxer. |
| <b>Bemærk!</b> En stjerne (*) ud for en værdi angiver standardindstillingen. |   |

### Avanceret billedbehandling

| Element i menuen  | Beskrivelse   |
|---|---|
| <b>Farvebalance</b><br>Cyan - Rød<br>-4 til 4 (0*)<br>Magenta - Grøn<br>-4 til 4 (0*)<br>Gul - Blå<br>-4 til 4 (0*) | Juster farveintensiteten under scanning.                                |
| <b>Kontrast</b><br>Bedst egnet til indhold*<br>0<br>1<br>2<br>3<br>4<br>5   | Indstil udskriftens kontrast.   |
| <b>Fjern baggrund</b><br>Niveau<br>-4 til 4 (0*)  | Juster, hvor meget baggrund der skal være synlig på et scannet billede. |
| <b>Scan kant-til-kant</b><br>Til<br>Fra*  | Tillad, at det originale dokument scannes fra kant til kant.            |
| <b>Bemærk!</b> En stjerne (*) ud for en værdi angiver standardindstillingen.  |   |

### Admin-kontrol

| Element i menuen   | Beskrivelse  |
|--|--|
| <b>Automatisk genopkald</b><br>0-9 (5*)                                      | Juster antallet af genopkaldsforsøg baseret på aktivitetsniveauet for modtagerfaxmaskiner.   |
| <b>Genopkaldsfrekvens</b><br>1-200 minutter (3*)                             | Øg tiden mellem genopkaldsforsøg for at øge chancen for at sende fax.  |
| <b>Aktivér ECM</b><br>Til*<br>Fra  | Aktivér fejlkorrektionstilstand (ECM) for faxopgaver.<br><b>Bemærk!</b> ECM registrerer og korrigerer fejl i faxtransmissionsprocessen, der forårsages af støj på telefonlinjen og lav signalstyrke. |
| <b>Bemærk!</b> En stjerne (*) ud for en værdi angiver standardindstillingen. |  |

| Element i menuen  | Beskrivelse  |
|---|--|
| <b>Aktiver faxscanninger</b><br>Til*<br>Fra   | Faxdokumenter, der scannes ved printeren.              |
| <b>Driver til fax</b><br>Til*<br>Fra  | Lad printerdriveren sende fax.                         |
| <b>Tillad Gem som genvej</b><br>Til*<br>Fra   | Gem faxnumre som genvej på printeren.                  |
| <b>Maks. hastighed</b><br>33600*<br>14400<br>9600<br>4800<br>2400   | Indstil den maksimale hastighed for afsendelse af fax. |
| <b>Aktiverer scanning af farvefax</b><br>Slået fra som standard*<br>Slået til som standard<br>Brug aldrig<br>Brug altid | Aktivér farvescanninger til fax.                       |
| <b>Auto konverterer farve faxer til monokrome faxer</b><br>Til*<br>Fra  | Konverterer alle udgående faxer til sort-hvid.         |
| <b>Bekræft faxnummer</b><br>Fra*<br>Til   | Bed brugeren om at bekræfte faxnummeret.               |
| <b>Opkaldspræfiks</b>   | Angiv et områdenummer.                                 |
| <b>Bemærk!</b> En stjerne (*) ud for en værdi angiver standardindstillingen.  |  |

### Indstillinger for faxmodtagelse

| Punkt i menuen   | Beskrivelse   |
|--|---|
| <b>Opkald at besvare</b><br>1–25 (3*)  | Angiv antallet af ring for indgående fax.             |
| <b>Automatisk reduktion</b><br>Til*<br>Fra                                   | Skaler indgående fax, så den passer på siden.         |
| <b>Papirkilde</b><br>Papirmagasin [X]<br>Auto*                               | Indstil papirkilden til udskrivning af indgående fax. |
| <b>Bemærk!</b> En stjerne (*) ud for en værdi angiver standardindstillingen. |   |

| Punkt i menuen   | Beskrivelse  |
|--|--|
| <b>Sider</b><br>Til<br>Fra*  | Udskriv på begge sider af papiret.   |
| <b>Skilleark</b><br>Ingen*<br>Før job<br>Efter job                           | Angiv, om der skal indsættes tomme skillesider, når der udskrives.         |
| <b>Skillesidekilde</b><br>Papirmagasin [X] (1*)                              | Angiv papirkilden til skillesiden.   |
| <b>Faxsidefod</b><br>Til<br>Fra*   | Udskriv transmissionsoplysninger nederst på hver side fra en modtaget fax. |
| <b>Tidsstempel på faxsidefod</b><br>Modtag*<br>Udskrivning                   | Udskriv tidsstempelt nederst på hver side fra en modtaget fax.             |
| <b>Bemærk!</b> En stjerne (*) ud for en værdi angiver standardindstillingen. |  |

### Admin-kontrol

| Element i menuen   | Beskrivelse  |
|--|--|
| <b>Aktivér faxmodtagelse</b><br>Til*<br>Fra  | Indstil printeren til at modtage faxer.  |
| <b>Aktivér farvefaxmodtagelse</b><br>Til*<br>Fra   | Aktivér farvefaxmodtagelse på printeren.   |
| <b>Akt. opkalds-id</b><br>Til<br>Fra*  | Vis nummeret, der sender en indgående fax.   |
| <b>Bloker fax uden navn</b><br>Til<br>Fra*   | Bloker indkommende faxer fra enheder, hvor der ikke er angivet noget stations-id eller fax-id. |
| <b>Besvar ved</b><br>Alle ringetoner*<br>Kun en ringetone<br>Kun to ringetoner<br>Kun tre ringetoner<br>Kun ved et eller to ring<br>Kun ved et eller tre ring<br>Kun to eller tre ringetoner | Indstil et letgenkendeligt ringemønster for indkommende faxer.                                 |
| <b>Automatisk svar</b><br>Til*<br>Fra  | Indstil printeren til at modtage faxer automatisk.   |
| <b>Bemærk!</b> En stjerne (*) ud for en værdi angiver standardindstillingen.   |  |

| Element i menuen   | Beskrivelse  |
|--|--|
| <b>Videresend fax</b><br>Udskriv*<br>Udskriv og videresend<br>Videresend     | Angiv, om modtagne faxer skal videresendes.  |
| <b>Videresend til</b><br>Destination 1<br>Destination 2                      | Angiv, hvor modtagne faxer skal sendes videre til.<br><b>Bemærk!</b> Dette menupunkt vises kun, når Videresend fax er indstillet til Udskriv og videresend eller Videresend. |
| <b>Maks. hastighed</b><br>33600*<br>14400<br>9600<br>4800<br>2400            | Indstil den maksimale hastighed til at sende faxen.  |
| <b>Bemærk!</b> En stjerne (*) ud for en værdi angiver standardindstillingen. |  |

### Indstillinger for fax-log

| Punkt i menuen   | Beskrivelse  |
|--|--|
| <b>Frekvens for transmissionslogfil</b><br>Altid*<br>Aldrig<br>Kun ved fejl                    | Angiv, hvor ofte printeren opretter en transmissionslogfil.                        |
| <b>Handling for transmissionslogfil</b><br>Udskrivning<br>Fra<br>Til*<br>E-mail<br>Fra*<br>Til | Udskriv eller e-mail en log for vellykket faxtransmission eller transmissionsfejl. |
| <b>Modtag fejllog</b><br>Udskriv aldrig*<br>Udskriv ved fejl                                   | Udskriv en log til faxmodtagelsesfejl.   |
| <b>Automatisk udskrivning af logfiler</b><br>Til*<br>Fra                                       | Udskriv alle faxaktiviteter.   |
| <b>Papirkilde til logfil</b><br>Papirmagasin [x] (1*)  | Angiv papirkilden til udskrivning af logfiler.                                     |
| <b>Skærm med logfiler</b><br>Navn på ekstern fax*<br>Kaldt nummer                              | Identificer afsenderen ved hjælp af navn på ekstern fax eller faxnummer.           |
| <b>Aktivér Joblog</b><br>Til*<br>Fra   | Få vist en oversigt over alle faxjob.  |
| <b>Bemærk!</b> En stjerne (*) ud for en værdi angiver standardindstillingen.                   |  |

| Punkt i menuen   | Beskrivelse                                     |
|--|---|
| <b>Aktivér opkaldslog</b><br>Til*<br>Fra                                     | Få vist en oversigt over faxopkaldshistorikken. |
| <b>Bemærk!</b> En stjerne (*) ud for en værdi angiver standardindstillingen. |   |

## Højtalerindstillinger

| Punkt i menuen  | Beskrivelse                      |
|---|----------------------------------|
| <b>Højtalertilstand</b><br>Altid fra*<br>Altid aktiveret<br>On until Connected (Slået til indtil tilslutning) | Angiv faxhøjtalertilstanden.     |
| <b>Højtalerlydstyrke</b><br>Lav*<br>Høj   | Juster faxhøjtalerens lydstyrke. |
| <b>Ringestyrke</b><br>Fra*<br>Til   | Aktivér ringelydstyrke.          |
| <b>Bemærk!</b> En stjerne (*) ud for en værdi angiver standardindstillingen.                                  |                                  |

## Opsætning af faxserver

**Bemærk!** Denne menu er kun tilgængelig på visse printermodeller

## Generelle faxindstillinger

| Punkt i menuen   | Beskrivelse   |
|--|---|
| <b>Til format</b>  | Angiv en faxmodtager.<br><b>Bemærk!</b> Hvis du vil bruge faxnummeret, skal du skrive nummertegnet (#) før et nummer. |
| <b>Svaradresse</b>   | Angiv en svaradresse for at sende fax.  |
| <b>Emne</b>  | Angiv faxemne og -meddelelse.   |
| <b>Meddelelse</b>  |   |
| <b>Aktiver analog modtagelse</b><br>Fra*<br>Til                              | Indstil printeren til at modtage analoge faxer.   |
| <b>Bemærk!</b> En stjerne (*) ud for en værdi angiver standardindstillingen. |   |



## Faxserverens e-mailindstillinger

| Punkt i menuen  | Beskrivelse   |
|---|---|
| <b>Brug e-mail SMTP-server</b><br>Til*<br>Fra   | Brug SMTP-indstillingerne (Simple Mail Transfer Protocol) til e-mail ved modtagelse og afsendelse af faxer.<br><b>Bemærk!</b> Når indstillingen er slået Til, vises alle andre indstillinger i menuen E-mailindstillinger til faxserver ikke. |
| <b>Primær SMTP gateway</b>  | Skriv IP-adressen eller værtsnavnet på den primære SMTP-server.   |
| <b>Primær SMTP gatewayport</b><br>1-65535 (25*)   | Indtast portnummeret på den primære SMTP-server.  |
| <b>Sekundær SMTP gateway</b>  | Indtast IP-adressen eller værtsnavnet på den sekundære server eller backup-SMTP-serveren.   |
| <b>Sekundær SMTP gatewayport</b><br>1-65535 (25*)   | Indtast serverens portnummer på den sekundære server eller backup-SMTP-serveren.  |
| <b>SMTP Timeout</b><br>5-30 (30*)   | Indstil den tid, der skal gå, inden printeren får timeout, hvis SMTP-serveren ikke svarer.  |
| <b>Svaradresse</b>  | Angiv en svaradresse for at sende fax.  |
| <b>Use SSL/TLS</b><br>Deaktiveret*<br>Forhandle<br>Påkrævet   | Angiv, om du vil sende en fax via en krypteret forbindelse.   |
| <b>Kræver Betroet certifikat</b><br>Fra<br>Til*   | Angiv et betroet certifikat, når du skal have adgang til SMTP-serveren.   |
| <b>SMTP servergodkendelse</b><br>Ingen godkendelse påkrævet*<br>Logon/almindelig<br>NTLM<br>CRAM-MD5<br>Digest-MD5<br>Kerberos 5  | Indstil godkendelsestypen for SMTP-serveren.  |
| <b>Enhedsinitieret E-mail</b><br>Ingen*<br>Brug enhed SMTP kreditering  | Angiv, om legitimationsoplysninger er påkrævet for enhedsinitierede e-mails.  |
| <b>Brugerinitieret e-mail</b><br>Ingen*<br>Brug enhed SMTP kreditering<br>Brug sessionens bruger-id og adgangskode<br>Brug e-mailadresse og adgangskode fra session<br>Spørg bruger | Angiv, om legitimationsoplysninger er påkrævet til brugerinitierede e-mails.  |
| <b>Bemærk!</b> En stjerne (*) ud for en værdi angiver standardindstillingen.  |   |

| Punkt i menuen   | Beskrivelse  |
|--|--|
| <b>Brug legit.opl. for Active Directory-enh</b><br>Fra*<br>Til               | Aktivér brugeroplysninger og gruppedestinationer for at oprette forbindelse til SMTP-serveren. |
| <b>Bruger-id til enheden</b>   | Angiv bruger-id og adgangskode for at oprette forbindelse til SMTP-serveren.                   |
| <b>Enhedsadgangskode</b>   |  |
| <b>Kerberos 5-OMRÅDE</b>   | Angiv ressourcen for Kerberos 5-godkendelsesprotokollen.                                       |
| <b>NTLM-Domæne</b>   | Angiv domænenavnet for NTLM-sikkerhedsprotokol.  |
| <b>Deaktiver fejlen "SMTP-server ikke konfigureret"</b><br>Fra*<br>Til       | Skjul fejlmeddelelsen "SMTP-server ikke konfigureret".   |
| <b>Bemærk!</b> En stjerne (*) ud for en værdi angiver standardindstillingen. |  |

### Faxserverens scanningsindstillinger

| Punkt i menuen  | Beskrivelse  |
|---|--|
| <b>Billedformat</b><br>TIFF (.tif)<br>PDF (.pdf)*<br>XPS (.xps)   | Angiv filformatet for det scannede billede.                                |
| <b>Indholdstype</b><br>Tekst*<br>Tekst/foto<br>Foto<br>Grafik   | Forbedr udskrivningsresultatet baseret på indholdet af originaldokumentet. |
| <b>Indholdskilde</b><br>Sort-hvid laserprinter<br>Farvelaserprinter*<br>Inkjet<br>Foto/Film<br>Blad<br>Avis<br>Tryk på<br>Andet | Forbedr udskrivningsresultat baseret på kilden til originaldokumentet.     |
| <b>Fax-opløsning</b><br>Standard*<br>Fin<br>Superfin<br>Ultrafin  | Indstil faxopløsningen.  |
| <b>Bemærk!</b> En stjerne (*) ud for en værdi angiver standardindstillingen.  |  |

| Punkt i menuen   | Beskrivelse  |
|--|--|
| <b>Sider</b><br>Fra*<br>Kort kant<br>Lang kant                               | Angiv retningen på originaldokumentet, når der scannes på begge sider af dokumentet.   |
| <b>Sværtning</b><br>1-9 (5*)   | Indstil udskriftens sværtning.   |
| <b>Papirretning</b><br>Stående*<br>Liggende                                  | Angiv tekst- og grafikretning på siden.  |
| <b>Originalstørrelse</b><br>[Liste over papirstørrelser]                     | Indstil papirstørrelsen på originaldokumentet.<br><b>Bemærkninger:</b> <ul style="list-style-type: none"> <li>Blandede størrelser er standardindstilling i USA. A4 er den internationale standardindstilling.</li> <li>Indstillingen kan variere afhængigt af din printermodel.</li> </ul> |
| <b>Anvend flersidet TIFF</b><br>Fra<br>Til*                                  | Vælg mellem enkeltsidede og flersidede TIFF-filer.   |
| <b>Bemærk!</b> En stjerne (*) ud for en værdi angiver standardindstillingen. |  |

## E-mail

### E-mailopsætning

| Punkt i menuen   | Beskrivelse  |
|--|--|
| <b>Primær SMTP gateway</b>   | Skriv IP-adressen eller værtsnavnet på den primære SMTP-server til afsendelse af e-mail.   |
| <b>Primær SMTP gatewayport</b><br>1-65535 (25*)                              | Indtast portnummeret på den primære SMTP-server.   |
| <b>Sekundær SMTP gateway</b>   | Indtast IP-adressen eller værtsnavnet på den sekundære server eller backup-SMTP-serveren.  |
| <b>Sekundær SMTP gatewayport</b><br>1-65535 (25*)                            | Indtast serverens portnummer på den sekundære server eller backup-SMTP-serveren.           |
| <b>SMTP Timeout</b><br>5-30 sekunder (30*)                                   | Indstil den tid, der skal gå, inden printeren får timeout, hvis SMTP-serveren ikke svarer. |
| <b>Svaradresse</b>   | Angiv en svaradresse i e-mailen.   |
| <b>Brug altid SMTP-standardsvaradresse</b><br>Til<br>Fra*                    | Brug altid standardsvaradressen i SMTP-serveren.   |
| <b>Bemærk!</b> En stjerne (*) ud for en værdi angiver standardindstillingen. |  |

| Punkt i menuen   | Beskrivelse  |
|--|--|
| <b>Use SSL/TLS</b><br>Deaktiveret*<br>Forhandle<br>Påkrævet  | Angiv, om du vil sende e-mails ved hjælp af et krypteret link.               |
| <b>Kræver Betroet certifikat</b><br>Fra<br>Til*  | Kræver et betroet certifikat for at få adgang til SMTP-serveren.             |
| <b>SMTP servergodkendelse</b><br>Ingen godkendelse påkrævet*<br>Logon/almindelig<br>NTLM<br>CRAM-MD5<br>Digest-MD5 | Indstil godkendelsestypen for SMTP-serveren.                                 |
| <b>Enhedsinitieret E-mail</b><br>Ingen*<br>Brug enhed SMTP kreditering   | Angiv, om legitimationsoplysninger er påkrævet for enhedsinitierede e-mails. |
| <b>Bruger-id til enheden</b>   | Angiv bruger-id og adgangskode for at oprette forbindelse til SMTP-serveren. |
| <b>Enhedsadgangskode</b>   |  |
| <b>NTLM-Domæne</b>   | Angiv domænenavnet for NTLM-sikkerhedsprotokol.                              |
| <b>Bemærk!</b> En stjerne (*) ud for en værdi angiver standardindstillingen.                                       |  |

## Standardindstillinger for e-mail

| Punkt i menuen   | Beskrivelse                                 |
|--|---|
| <b>Emne</b>  | Angiv e-mailemnet og meddelelsen.           |
| <b>Meddelelse</b>  |   |
| <b>Filnavn</b>   | Angiv filnavnet for det scannede billede.   |
| <b>Format</b><br>PDF (.pdf)*<br>TIFF (.tif)<br>JPEG (.jpg)                   | Angiv filformatet for det scannede billede. |
| <b>Bemærk!</b> En stjerne (*) ud for en værdi angiver standardindstillingen. |   |

| Punkt i menuen   | Beskrivelse  |
|--|--|
| <b>PDF-indstil.</b><br>PDF-version<br>1.3<br>1.4<br>1.5*<br>1.6<br>1.7<br>Arkivversion<br>A-1a*<br>A-1b<br>Sikker<br>Fra*<br>Til<br>Arkiv (PDF/A)<br>Fra*<br>Til | Indstil PDF-formatet for det scannede billede.<br><b>Bemærk!</b> Arkivversion og Arkiv (PDF/A) vises kun, hvis PDF-version er indstillet til 1.4.          |
| <b>Indholdstype</b><br>Tekst<br>Tekst/foto*<br>Foto<br>Grafik  | Forbedr udskrivningsresultatet baseret på indholdet af originaldokumentet.   |
| <b>Farve</b><br>Sort-hvid<br>Grå<br>Farve*<br>Automatisk   | Angiv farven, når du scanner et billede.   |
| <b>Opløsning</b><br>75 dpi<br>150 dpi*<br>200 dpi<br>300 dpi<br>400 dpi<br>600 dpi   | Angiv opløsningen for det scannede billede.  |
| <b>Sværtning</b><br>1-9 (5*)   | Juster sværtningen i det scannede billede.   |
| <b>Papirretning</b><br>Stående*<br>Liggende  | Angiv retningen på originaldokumentet.<br><b>Bemærk!</b> Dette menupunkt vises kun på nogle printermodeller.   |
| <b>Originalstørrelse</b><br>[Liste over papirstørrelser]   | Indstil papirstørrelsen på originaldokumentet.<br><b>Bemærk!</b> Standardindstillingen er Blandede størrelser.   |
| <b>Sider</b><br>Fra*<br>Kort kant<br>Lang kant   | Angiv retningen på originaldokumentet, når der scannes på begge sider af dokumentet.<br><b>Bemærk!</b> Dette menupunkt vises kun på nogle printermodeller. |
| <b>Bemærk!</b> En stjerne (*) ud for en værdi angiver standardindstillingen.   |  |

**Avanceret billedbehandling**

| Punkt i menuen   | Beskrivelse   |
|--|---|
| <b>Farvebalance</b><br>Cyan - Rød<br>-4 til 4 (0*)<br>Magenta - Grøn<br>-4 til 4 (0*)<br>Gul - Blå<br>-4 til 4 (0*)  | Juster farveintensiteten under scanning.                                  |
| <b>Autom. farveidentifikation</b><br>Farvefølsomhed<br>1-9 (5*)<br>Områdefølsomhed<br>1-9 (5*)<br>Bitdybde for e-mail<br>1 bit*<br>8 bit<br>Minimumsopløsning til scanning<br>75 dpi<br>150 dpi<br>200 dpi<br>300 dpi* | Indstil den mængde farve, som printeren registrerer i originaldokumentet. |
| <b>Kontrast</b><br>Bedst til indhold*<br>0<br>1<br>2<br>3<br>4<br>5  | Angiv udskriftens kontrast.   |
| <b>Fjern baggrund</b><br>Niveau<br>-4 til 4 (0*)   | Juster, hvor meget baggrund der skal være synlig på et scannet billede.   |
| <b>Scan kant-til-kant</b><br>Til<br>Fra*   | Tillad, at det originale dokument scannes fra kant til kant.              |
| <b>Bemærk!</b> En stjerne (*) ud for en værdi angiver standardindstillingen.   |   |

**Admin-kontrol**

| Punkt i menuen   | Beskrivelse                                      |
|--|--|
| <b>Maks. e-mailstørrelse</b><br>0-65535 (0*)                                 | Angiv den tilladte filstørrelse for hver e-mail. |
| <b>Bemærk!</b> En stjerne (*) ud for en værdi angiver standardindstillingen. |  |

| Punkt i menuen  | Beskrivelse   |
|---|---|
| <b>Fejlmeddelelse om størrelse</b>  | Angiv en fejlmeddelelse, som printeren sender, når en e-mail overstiger den tilladte filstørrelse.<br><b>Bemærk!</b> Du kan skrive op til 1024 tegn.      |
| <b>Send mig en kopi</b><br>Vises aldrig*<br>Slået til som standard<br>Slået fra som standard<br>Altid aktiveret | Send en kopi af e-mailen til dig selv.  |
| <b>Tekststandard</b><br>5-95 (75*)  | Indstil tekstkvaliteten på et scannet billede.  |
| <b>Tekst/foto-standard</b><br>5-95 (75*)  | Indstil tekst- eller fotokvaliteten for et scannet billede.   |
| <b>Fotostandard</b><br>5-95 (50*)   | Angiv kvaliteten af et foto på et scannet billede.  |
| <b>Transmissionslog</b><br>Udskriv log*<br>Udskriv ikke log<br>Udskriv kun ved fejl                             | Udskriv en log for vellykket e-mailtransmission.  |
| <b>Papirkilde til logfil</b><br>Papirmagasin [x] (1*)   | Angiv papirkilden til udskrivning af logfiler.  |
| <b>Tillad Gem som genvej</b><br>Til*<br>Fra   | Gem e-mailadresser som genveje.<br><b>Bemærk!</b> Når den er indstillet til Fra, vises knappen Gem som genvej ikke i skærbilledet Destination for e-mail. |
| <b>Nulstil e-mailoplysninger efter afsendelse</b><br>Til*<br>Fra  | Gendan standardindstillinger for e-mail efter afsendelse.   |

**Bemærk!** En stjerne (\*) ud for en værdi angiver standardindstillingen.

## FTP

### FTP-standardindstillinger

| Element i menuen   | Beskrivelse                                 |
|--|---|
| <b>Format</b><br>PDF (.pdf)*<br>TIFF (.tif)<br>JPEG (.jpg) | Angiv filformatet for det scannede billede. |

**Bemærk!** En stjerne (\*) ud for en værdi angiver standardindstillingen.

| Element i menuen   | Beskrivelse   |
|--|---|
| <b>PDF-indstil.</b><br>PDF-version<br>1,3<br>1,4<br>1,5*<br>1,6<br>1,7<br>Arkiveringsversion<br>A-1a*<br>A-1b<br>Sikker<br>Fra*<br>Til<br>Arkiv (PDF/A)<br>Fra*<br>Til | Indstil PDF-formatet for det scannede billede.<br><b>Bemærk!</b> Arkivversion og Arkiv (PDF/A) vises kun, hvis PDF-version er indstillet til 1.4. |
| <b>Indholdstype</b><br>Tekst<br>Tekst/foto*<br>Grafik<br>Foto  | Forbedr udskrivningsresultatet baseret på indholdet af originaldokumentet.  |
| <b>Farve</b><br>Sort-hvid<br>Grå<br>Farve*<br>Automatisk   | Angiv farven, når du scanner et billede.  |
| <b>Opløsning</b><br>75 dpi<br>150 dpi*<br>200 dpi<br>300 dpi<br>400 dpi<br>600 dpi   | Angiv opløsningen for det scannede billede.   |
| <b>Sværtning</b><br>1-9 (5*)   | Juster sværtningen i det scannede billede.  |
| <b>Papirretning</b><br>Stående*<br>Liggende  | Angiv retningen på originaldokumentet.<br><b>Bemærk!</b> Dette menupunkt vises kun på nogle printermodeller.                                      |
| <b>Originalstørrelse</b><br>[Liste over papirstørrelser]<br>(Blandede størrelser*)   | Indstil papirstørrelsen på originaldokumentet.  |
| <b>Bemærk!</b> En stjerne (*) ud for en værdi angiver standardindstillingen.   |   |



| Element i menuen   | Beskrivelse  |
|--|--|
| <b>Sider</b><br>Fra*<br>Kort kant<br>Lang kant                               | Angiv retningen på originaldokumentet, når der scannes på begge sider af dokumentet.<br><br><b>Bemærk!</b> Dette menupunkt vises kun på nogle printermodeller. |
| <b>Filnavn</b>   | Angiv filnavnet på det scannede billede.   |
| <b>Bemærk!</b> En stjerne (*) ud for en værdi angiver standardindstillingen. |  |

### Avanceret billedbehandling

| Element i menuen  | Beskrivelse   |
|---|---|
| <b>Farvebalance</b><br>Cyan - Rød<br>-4 til 4 (0*)<br>Magenta - Grøn<br>-4 til 4 (0*)<br>Gul - Blå<br>-4 til 4 (0*)   | Juster farveintensiteten under scanning.                                  |
| <b>Autom. farveidentifikation</b><br>Farvefølsomhed<br>1-9 (5*)<br>Områdefølsomhed<br>1-9 (5*)<br>FTP-bitdybde<br>1 bit*<br>8 bit<br>Minimumsopløsning til scanning<br>75 dpi<br>150 dpi<br>200 dpi<br>300 dpi* | Indstil den mængde farve, som printeren registrerer i originaldokumentet. |
| <b>Kontrast</b><br>Bedst til indhold*<br>0<br>1<br>2<br>3<br>4<br>5   | Angiv udskriftens kontrast.   |
| <b>Fjern baggrund</b><br>Niveau<br>-4 til 4 (0*)  | Juster, hvor meget baggrund der skal være synlig på et scannet billede.   |
| <b>Scan kant-til-kant</b><br>Til<br>Fra*  | Tillad, at det originale dokument scannes fra kant til kant.              |
| <b>Bemærk!</b> En stjerne (*) ud for en værdi angiver standardindstillingen.  |   |

## Admin-kontrol

| Element i menuen  | Beskrivelse   |
|---|---|
| <b>Tekststandard</b><br>5-95 (75*)  | Indstil tekstkvaliteten på et scannet billede.                |
| <b>Tekst/foto-standard</b><br>5-95 (75*)  | Indstil kvaliteten af tekst eller foto på et scannet billede. |
| <b>Fotostandard</b><br>5-95(50*)  | Indstil kvaliteten på et foto på et scannet billede.          |
| <b>Transmissionslog</b><br>Udskriv log*<br>Udskriv ikke log<br>Udskriv kun ved fejl | Udskriv en log for vellykket FTP-scanningsoverførsel.         |
| <b>Papirkilde til logfil</b><br>Papirmagasin [x] (1*)                               | Angiv papirkilden til udskrivning af FTP-logfiler.            |
| <b>Bemærk!</b> En stjerne (*) ud for en værdi angiver standardindstillingen.        |   |

## USB-drev

### Scanning til flashdrev

| Element i menuen   | Beskrivelse   |
|--|---|
| <b>Format</b><br>PDF (.pdf)*<br>TIFF (.tif)<br>JPEG (.jpg)   | Angiv filformatet for det scannede billede.   |
| <b>PDF-indstil.</b><br>PDF-version<br>1,3<br>1,4<br>1,5*<br>1,6<br>1,7<br>Arkiveringsversion<br>A-1a*<br>A-1b<br>Sikker<br>Fra*<br>Til<br>Arkiv (PDF/A)<br>Fra*<br>Til | Indstil PDF-formatet for det scannede billede.<br><b>Bemærk!</b> Arkivversion og Arkiv (PDF/A) vises kun, hvis PDF-version er indstillet til 1.4. |
| <b>Bemærk!</b> En stjerne (*) ud for en værdi angiver standardindstillingen.   |   |

| Element i menuen   | Beskrivelse  |
|--|--|
| <b>Indholdstype</b><br>Tekst<br>Tekst/foto*<br>Grafik<br>Foto                      | Forbedr udskrivningsresultatet baseret på indholdet af originaldokumentet.   |
| <b>Farve</b><br>Sort-hvid<br>Grå<br>Farve*<br>Automatisk                           | Angiv farven, når du scanner et billede.   |
| <b>Opløsning</b><br>75 dpi<br>150 dpi*<br>200 dpi<br>300 dpi<br>400 dpi<br>600 dpi | Angiv opløsningen for det scannede billede.  |
| <b>Sværtning</b><br>1-9 (5*)   | Juster sværtningen i det scannede billede.   |
| <b>Papirretning</b><br>Stående*<br>Liggende  | Angiv retningen på originaldokumentet.<br><b>Bemærk!</b> Dette menupunkt vises kun på nogle printermodeller.   |
| <b>Originalstørrelse</b><br>[Liste over papirstørrelser]<br>(Blandede størrelser*) | Indstil papirstørrelsen på originaldokumentet.   |
| <b>Sider</b><br>Fra*<br>Kort kant<br>Lang kant                                     | Angiv retningen på originaldokumentet, når der scannes på begge sider af dokumentet.<br><b>Bemærk!</b> Dette menupunkt vises kun på nogle printermodeller. |
| <b>Filnavn</b>   | Angiv filnavnet på det scannede billede.   |
| <b>Bemærk!</b> En stjerne (*) ud for en værdi angiver standardindstillingen.       |  |

### Avanceret billedbehandling

| Element i menuen  | Beskrivelse                              |
|---|--|
| <b>Farvebalance</b><br>Cyan til Rød<br>-4 til 4 (0*)<br>Magenta til Grøn<br>-4 til 4 (0*)<br>Gul til Blå<br>-4 til 4 (0*) | Juster farveintensiteten under scanning. |
| <b>Bemærk!</b> En stjerne (*) ud for en værdi angiver standardindstillingen.  |  |

| Element i menuen   | Beskrivelse   |
|--|---|
| <b>Autom. farveidentifikation</b><br>Farvefølsomhed<br>1-9 (5*)<br>Områdefølsomhed<br>1-9 (5*)<br>Scan-bitdybde<br>1 bit*<br>8 bit<br>Minimumsopløsning til scanning<br>75 dpi<br>150 dpi<br>200 dpi<br>300 dpi* | Indstil den mængde farve, som printeren registrerer i originaldokumentet. |
| <b>Kontrast</b><br>Bedst til indhold*<br>0<br>1<br>2<br>3<br>4<br>5  | Angiv udskriftens kontrast.   |
| <b>Fjern baggrund</b><br>Niveau<br>-4 til 4 (0*)   | Juster, hvor meget baggrund der skal være synlig på et scannet billede.   |
| <b>Scan kant-til-kant</b><br>Til<br>Fra*   | Tillad, at det originale dokument scannes fra kant til kant.              |
| <b>Bemærk!</b> En stjerne (*) ud for en værdi angiver standardindstillingen.   |   |

### Admin-kontrol

| Element i menuen   | Beskrivelse   |
|--|---|
| <b>Tekststandard</b><br>5-95 (75*)   | Indstil tekstkvaliteten på et scannet billede.              |
| <b>Tekst/foto-standard</b><br>5-95 (75*)                                     | Indstil tekst- eller fotokvaliteten for et scannet billede. |
| <b>Fotostandard</b><br>5-95 (50*)  | Angiv kvaliteten af et foto på et scannet billede.          |
| <b>Bemærk!</b> En stjerne (*) ud for en værdi angiver standardindstillingen. |   |

## Udskrivning fra flashdrev

| Element i menuen  | Beskrivelse   |
|---|---|
| <b>Antal kopier</b><br>1-9999 (1*)  | Indstil antal kopier.   |
| <b>Papirkilde</b><br>Papirmagasin [x] (1*)<br>Manuelt papir<br>Manuel konvolut  | Indstil papirkilden til udskriftsjobbet.  |
| <b>Sætvis</b><br>(1,1) (2,2,2)<br>(1,2,3) (1,2,3)*  | Udskriv flere kopier i rækkefølge.  |
| <b>Sider</b><br>1-sidet*<br>2-sidet   | Angiv, om der skal udskrives på én side, eller på begge sider af papiret.   |
| <b>Metode anvendt til at blade</b><br>Lang kant*<br>Kort kant   | Bestem, hvilken side af papiret (lang kant eller kort kant) der indbindes ved tosidet udskrivning.<br><b>Bemærk!</b> Afhængigt af den valgte indstilling forskyder printeren automatisk alle udskrevne oplysninger på siden for at indbinde jobbet korrekt. |
| <b>Sider pr. ark</b><br>Fra*<br>2 sider pr. ark<br>3 sider pr. ark<br>4 sider pr. ark<br>6 sider pr. ark<br>9 sider pr. ark<br>12 sider pr. ark<br>16 sider pr. ark | Udskriv multisidebilleder på den ene side af et ark papir.  |
| <b>Bestilling af sider pr. ark</b><br>Vandret*<br>Omvendt, vandret<br>Omvendt, lodret<br>Lodret   | Angiv placeringen af flere sidebilleder, når der bruges Sider pr. ark.<br><b>Bemærk!</b> Placeringen afhænger af antallet af sidebilleder og sidernes retning.  |
| <b>Retning af Sider pr. ark</b><br>Auto*<br>Liggende<br>Stående   | Angiv papirretningen for et flersidet dokument, når der bruges Sider pr. ark.   |
| <b>Ramme for Sider pr. ark</b><br>Ingen*<br>Konstant  | Udskriv en ramme omkring hver side, når der bruges Sider pr. ark.   |
| <b>Skilleark</b><br>Fra*<br>Mellem kopier<br>Mellem job<br>Mellem sider   | Angiv, om der skal indsættes tomme skillesider, når der udskrives.  |
| <b>Bemærk!</b> En stjerne (*) ud for en værdi angiver standardindstillingen.  |   |

| Element i menuen   | Beskrivelse   |
|--|---|
| <b>Skillesidekilde</b><br>Bakke 1  | Angiv papirkilden til skillesiden.                          |
| <b>Tomme sider</b><br>Udskriv ikke*<br>Udskrive                              | Angiv, om der skal udskrives tomme sider i et udskriftsjob. |
| <b>Bemærk!</b> En stjerne (*) ud for en værdi angiver standardindstillingen. |   |

## Netværk/porte

### Netværksoversigt

| Element i menuen   | Beskrivelse  |
|--|--|
| <b>Aktiv adapter</b><br>Auto*<br>Standardnetværk<br>Trådløs                  | Angiv typen af netværksforbindelse.  |
| <b>Netværksstatus</b>  | Vis forbindelsesstatus for printernetværket.   |
| <b>Vis Netværksstatus på printeren</b><br>Fra<br>Til*                        | Vis netværksstatus på displayet.   |
| <b>Hastighed, duplex</b>   | Se hastigheden på det netværkskort, der er aktivt på nuværende tidspunkt.  |
| <b>IPv4</b>  | Vis IPv4-adressen.   |
| <b>Alle IPv6-adresser</b>  | Vis alle IPv6-adresser.  |
| <b>Nulstil printserver</b><br>Start  | Nulstil alle aktive netværksforbindelser til printeren.<br><b>Bemærk!</b> Denne indstilling fjerner alle netværkskonfigurationsindstillinger.                          |
| <b>Timeout for netværksjob</b><br>Deaktiveret<br>Aktiveret*                  | Indstil tiden før printeren annullerer et netværksudskriftsjob.  |
| <b>Tid for Timeout for netværksjob</b>                                       | Angiv timeout-værdien (i sekunder), når indstillingen Timeout for netværksjob aktiveres.<br><b>Bemærk!</b> Denne funktion er kun tilgængelig på visse printermodeller. |
| <b>Bannerside</b><br>Fra*<br>Til   | Udskriv en bannerside.   |
| <b>Scan til pc-portinterval</b>  | Angiv et gyldigt portinterval for printere bagved en firewall, der blokerer en port.   |
| <b>Aktiver netværksforbindelser</b><br>Aktivér*<br>Deaktiver                 | Aktiver eller deaktiver alle netværksforbindelser.   |
| <b>Bemærk!</b> En stjerne (*) ud for en værdi angiver standardindstillingen. |  |

| Element i menuen   | Beskrivelse   |
|--|---|
| <b>Aktiver LLDP</b><br>Fra*<br>Til   | Aktiver LLDP (Link Layer Discovery Protocol) i printeren. |
| <b>Bemærk!</b> En stjerne (*) ud for en værdi angiver standardindstillingen. |   |

## Trådløs

**Bemærk!** Denne menu er kun tilgængelig på printere, der er koblet til et trådløst netværk, og på printere med et trådløst modul.

| Punkt i menuen   | Beskrivelse  |
|--|--|
| <b>Opsætning via mobilapp</b>  | Konfigurer den trådløse forbindelse ved hjælp af appen Lexmark Mobile Assistent.   |
| <b>Opsætning på printerpanelet</b><br>Vælg netværk<br>Tilføj Wi-Fi-netværk<br>Netværksnavn<br>Netværkstilstand<br>Trådløs sikkerhedstilstand<br>Deaktiveret*<br>WPA2/WPA - Personal<br>WPA2 - Personal<br>WPA2/WPA3 - Personal<br>WPA3 - Personal<br>802.1x - RADIUS | Bestem, hvilket trådløst netværk printeren opretter forbindelse til.<br><b>Bemærk!</b> Dette menupunkt vises som <i>Opsætning af trådløs forbindelse</i> i Embedded Web Server.  |
| <b>Wi-Fi-beskyttet opsætning</b><br>Start-trykknapp-metode<br>Start PIN-metode   | Opret et trådløst netværk, og aktiver netværkssikkerhed.<br><b>Bemærkninger:</b> <ul style="list-style-type: none"> <li>Start-trykknapp-metoden slutter printeren til et trådløst netværk, når der trykkes på knapper på både printeren og adgangspunktet (trådløs router) inden for et givet tidsrum.</li> <li>Start PIN-metoden slutter printeren til et trådløst netværk, når en PIN-kode på printeren indtastes i adgangspunktets trådløse indstillinger.</li> </ul> |
| <b>Kompatibilitet</b><br>802.11b/g/n (2,4GHz)*<br>802.11a/b/g/n/ac (2,4 GHz/5 GHz)<br>802.11a/n/ac (5 GHz)   | Angiv den trådløse standard for det trådløse netværk.<br><b>Bemærk!</b> 802.11a/b/g/n/ac (2,4 GHz/5 GHz) og 802.11a/n/ac (5 GHz) vises kun, når et trådløst modul er installeret.  |
| <b>Trådløs sikkerhedstilstand</b><br>Deaktiveret*<br>WPA2/WPA-Personal<br>WPA2-Personal<br>WPA2/WPA3 - Personal<br>WPA3 - Personal<br>802.1x - RADIUS  | Angiv type sikkerhed for tilslutning af printeren til trådløse enheder.  |

| Punkt i menuen   | Beskrivelse   |
|--|---|
| <b>WPA2/WPA Personal</b><br>AES*   | Aktivér trådløs sikkerhed via WPA2/WPA.<br><b>Bemærk!</b> Dette menupunkt vises kun, hvis Trådløs sikkerhedstilstand er indstillet til WPA2/WPA-Personal.   |
| <b>Angiv PSK</b>   | Angiv adgangskoden for sikker trådløs forbindelse.<br><b>Bemærk!</b> Dette menupunkt vises kun, hvis Trådløs sikkerhedstilstand er indstillet til WPA2/WPA-Personal eller WPA2-Personal.  |
| <b>WPA2-Personal</b><br>AES*   | Aktivér trådløs sikkerhed via WPA2.<br><b>Bemærk!</b> Dette menupunkt vises kun, hvis Trådløs sikkerhedstilstand er indstillet til WPA2-Personal.   |
| <b>802.1x Krypteringstilstand</b><br>WPA+<br>WPA2*<br>WPA2 + PMF*              | Aktivér trådløs sikkerhed via 802.1x standard.<br><b>Bemærk!</b> Dette menupunkt vises kun, når Trådløs sikkerhedstilstand er indstillet til 802.1x - RADIUS.   |
| <b>IPv4</b><br>Aktiver DHCP<br>Til*<br>Fra                                     | Aktiver DHCP (Dynamic Host Configuration Protocol).<br><b>Bemærk!</b> DHCP er en standardprotokol, der gør det muligt for en server dynamisk at tildele en IP-adresse og andre netværkskonfigurationsparametre til hver enhed på netværket, så de kan kommunikere med andre IP-netværk. |
| <b>IPv4</b><br>Indstil statisk IP-adresse<br>IP-adresse<br>Netmaske<br>Gateway | Angiv printerens statiske IP-adresse.   |
| <b>IPv6</b><br>Aktivér IPv6<br>Til*<br>Fra                                     | Aktiverer IPv6 i printeren.   |
| <b>IPv6</b><br>Aktivér DHCPv6<br>Til<br>Fra*                                   | Aktiverer DHCPv6 i printeren.   |
| <b>IPv6</b><br>Automatisk konfiguration af statsløs adresse<br>Til*<br>Fra     | Indstil netværksadapteren, så den accepterer automatiske IPv6-adressekonfigurationsindgange som angives af en router.   |
| <b>IPv6</b><br>DNS serveradresse   | Angiv DNS-servernes adresse.  |
| <b>IPv6</b><br>Manuelt tildelt IPv6-adresse                                    | Tildel IPv6-adressen.<br><b>Bemærk!</b> Dette menupunkt understøttes kun på nogle printermodeller.  |
| <b>IPv6</b><br>Manuelt tildelt IPv6-router                                     | Tildel IPv6-routeradressen.<br><b>Bemærk!</b> Dette menupunkt understøttes kun på nogle printermodeller.  |
| <b>IPv6</b><br>Adressepræfiks<br>0–128 (64*)                                   | Angiv adressepræfiks.   |



| Punkt i menuen                             | Beskrivelse  |
|--|--|
| <b>IPv6</b><br>Alle IPv6-adresser          | Vis alle IPv6-adresser.  |
| <b>IPv6</b><br>Alle IPv6-routeradresser    | Vis alle IPv6-routeradresser.  |
| <b>Netværksadresse</b><br>UAA<br>LAA       | Se netværksadresserne.   |
| <b>PCL SmartSwitch</b><br>Til*<br>Fra      | Konfigurer printeren, så den automatisk skifter til PCL-emulering, når et udskriftsjob kræver det, uanset standardsproget for printeren.<br><b>Bemærk!</b> Hvis PCL SmartSwitch er slukket, undersøger printeren ikke indgående data, og den bruger det standardprintersprog, der er angivet i menuen Opsætning.   |
| <b>PS SmartSwitch</b><br>Til*<br>Fra       | Konfigurer printeren, så den automatisk skifter til PS-emulering, når et udskriftsjob kræver det, uanset standardsproget for printeren.<br><b>Bemærkninger:</b> <ul style="list-style-type: none"> <li>• Dette menupunkt understøttes kun på nogle printermodeller.</li> <li>• Hvis PS SmartSwitch er slukket, undersøger printeren ikke indgående data, og den bruger det standardprintersprog, der er angivet i menuen Opsætning.</li> </ul> |
| <b>Jobbuffering</b><br>Til<br>Fra*         | Gem udskriftsjob midlertidigt på harddisken eller det intelligente lagerdrev (ISD) før udskrivning.<br><b>Bemærk!</b> Dette menupunkt vises kun, hvis der er installeret en harddisk eller et ISD.   |
| <b>Mac binær PS</b><br>Auto*<br>Til<br>Fra | Konfigurer printeren, så den kan behandle binære Macintosh PostScript® udskriftsjob.<br><b>Bemærkninger:</b> <ul style="list-style-type: none"> <li>• Dette menupunkt understøttes kun på nogle printermodeller.</li> <li>• Indstillingen Til konfigurerer rå binære PostScript-udskriftsjob.</li> <li>• Indstillingen Fra filtrerer udskriftsjob ved brug af standardprotokol.</li> </ul>   |

## Wi-Fi Direct

| Element i menuen   | Beskrivelse   |
|--|---|
| <b>Aktivér Wi-Fi Direct</b><br>Til<br>Fra*                                   | Indstil printeren til at oprette direkte forbindelse til Wi-Fi-enheder.         |
| <b>Wi-Fi Direct-navn</b>   | Angiv navnet på Wi-Fi Direct-netværket.   |
| <b>Wi-Fi Direct-adgangskode</b>  | Angiv adgangskoden til at godkende og validere brugere på en Wi-Fi-forbindelse. |
| <b>Vis adgangskode på opsætningssiden</b><br>Fra<br>Til*                     | Vis Wi-Fi Direct-adgangskoden på siden Netværksopsætning.                       |
| <b>Bemærk!</b> En stjerne (*) ud for en værdi angiver standardindstillingen. |   |

| Element i menuen   | Beskrivelse   |
|--|---|
| <b>Foretrukket kanalnummer</b><br>1–11<br>Auto*                              | Angiv den foretrukne kanal til Wi-Fi-netværket.   |
| <b>Gruppeejers IP-adresse</b>  | Angiv IP-adressen til gruppeejer.   |
| <b>Acceptér automatisk trykknapanmodninger</b><br>Fra*<br>Til                | Acceptér anmodninger om at oprette forbindelse til netværket automatisk.<br><b>Bemærk!</b> Automatisk accept af klienter er ikke sikkert. |
| <b>Bemærk!</b> En stjerne (*) ud for en værdi angiver standardindstillingen. |   |

## Ethernet

| Punkt i menuen   | Beskrivelse   |
|--|---|
| <b>Netværkshastighed</b>   | Vis hastigheden for en aktiv netværksadapter.   |
| <b>IPv4</b><br>Aktivér DHCP<br>Til*<br>Fra                                     | Aktiver DHCP (Dynamic Host Configuration Protocol).<br><b>Bemærk!</b> DHCP er en standardprotokol, der giver en server mulighed for på en dynamisk måde at videregive IP-adresserings- og konfigurationsoplysninger til klienter. |
| <b>IPv4</b><br>Indstil statisk IP-adresse<br>IP-adresse<br>Netmaske<br>Gateway | Angiv printerens statiske IP-adresse.   |
| <b>IPv6</b><br>Aktivér IPv6<br>Til*<br>Fra                                     | Aktiverer IPv6 i printeren.   |
| <b>IPv6</b><br>Aktivér DHCPv6<br>Fra*<br>Til                                   | Aktiverer DHCPv6 i printeren.   |
| <b>IPv6</b><br>Automatisk konfiguration af statsløs adresse<br>Til*<br>Fra     | Indstil netværksadapteren, så den accepterer automatiske IPv6-adressekonfigurationsindgange som angives af en router.   |
| <b>IPv6</b><br>DNS-adresse   | Angiv DNS-servernes adresse.  |
| <b>IPv6</b><br>Manuelt tildelt IPv6-adresse                                    | Angiv IPv6 DNS-serverens IP-adresse<br><b>Bemærk!</b> Dette menupunkt er kun tilgængeligt på nogle printermodeller.   |
| <b>IPv6</b><br>Manuelt tildelt IPv6-router                                     | Angiv routeren til IPv6-netværket.<br><b>Bemærk!</b> Dette menupunkt er kun tilgængeligt på nogle printermodeller.  |
| <b>Bemærk!</b> En stjerne (*) ud for en værdi angiver standardindstillingen.   |   |

| Punkt i menuen   | Beskrivelse   |
|--|---|
| <b>IPv6</b><br>Adressepræfiks<br>0–128 (64*)                                 | Angiv adressepræfiks.   |
| <b>IPv6</b><br>Alle IPv6-adresser  | Vis alle IPv6-adresser.   |
| <b>IPv6</b><br>Alle IPv6-routeradresser                                      | Vis alle IPv6-routeradresser.   |
| <b>Netværksadresse</b><br>UAA<br>LAA   | Få vist printerens MAC-adresser (Media Access Control): Lokalt administreret adresse (LAA) og universelt administreret adresse (UAA).<br><b>Bemærk!</b> Du kan ændre printerens LAA manuelt.  |
| <b>PCL SmartSwitch</b><br>Til*<br>Fra  | Konfigurer printeren, så den automatisk skifter til PCL-emulering, når et udskriftsjob kræver det, uanset standardsproget for printeren.<br><b>Bemærkninger:</b> <ul style="list-style-type: none"> <li>• Dette menupunkt er kun tilgængeligt på nogle printermodeller.</li> <li>• Hvis PCL SmartSwitch er slukket, undersøger printeren ikke indgående data, og den bruger det standardprintersprog, der er angivet i menuen Opsætning.</li> </ul> |
| <b>PS SmartSwitch</b><br>Til*<br>Fra   | Konfigurer printeren, så den automatisk skifter til PS-emulering, når et udskriftsjob kræver det, uanset standardsproget for printeren.<br><b>Bemærkninger:</b> <ul style="list-style-type: none"> <li>• Dette menupunkt er kun tilgængeligt på nogle printermodeller.</li> <li>• Hvis PS SmartSwitch er slukket, undersøger printeren ikke indgående data, og den bruger det standardprintersprog, der er angivet i menuen Opsætning.</li> </ul>   |
| <b>Mac binær PS</b><br>Auto*<br>Til<br>Fra                                   | Konfigurer printeren, så den kan behandle binære PostScript-udskriftsjob fra Macintosh.<br><b>Bemærkninger:</b> <ul style="list-style-type: none"> <li>• Indstillingen Til konfigurerer rå binære PostScript-udskriftsjob.</li> <li>• Indstillingen Fra filtrerer udskriftsjob ved brug af standardprotokol.</li> </ul>   |
| <b>Energieffektivt Ethernet</b><br>Auto*<br>Til<br>Fra                       | Reducer strømforbruget, når printeren ikke modtager data fra Ethernet-netværket.  |
| <b>Bemærk!</b> En stjerne (*) ud for en værdi angiver standardindstillingen. |   |

## TCP/IP

**Bemærk!** Denne menu vises kun for netværksprintere eller printere, som er sluttet til printerservere.

| Punkt i menuen   | Beskrivelse                          |
|--|--------------------------------------|
| <b>Angiv værtsnavn</b>   | Angiv det aktuelle TCP/IP-værtsnavn. |
| <b>Bemærk!</b> En stjerne (*) ud for en værdi angiver standardindstillingen. |                                      |

| Punkt i menuen   | Beskrivelse   |
|--|---|
| <b>Domænenavn</b>  | Indstil domænenavn.<br><b>Bemærk!</b> Dette menupunkt er kun tilgængeligt på nogle printermodeller.   |
| <b>Tillad DHCP/BOOTP at opdatere NTP-server</b><br>Til*<br>Fra               | Tillad DHCP- og BOOTP-klienterne at opdatere printerens NTP-indstillinger.  |
| <b>Nulkonfigurationsfejl</b>   | Angiv et navn på tjenesten for konfigurationsfrit netværk.<br><b>Bemærk!</b> Dette menupunkt er kun tilgængeligt på nogle printermodeller.  |
| <b>Aktiver Auto IP</b><br>Til*<br>Fra  | Tildel en IP-adresse automatisk.  |
| <b>DNS-adresse</b>   | Angiv den aktuelle DNS-serveradresse (Domain Name System).  |
| <b>Backup DNS</b>  | Angiv DNS-backupservernes adresser.   |
| <b>Backup DNS 2</b>  |   |
| <b>Backup DNS 3</b>  |   |
| <b>Søgerækkefølge i domæne</b>   | Angiv en liste over domænenavne for at finde printerens og dens ressourcer, der tilhører forskellige domæner på netværket.<br><b>Bemærk!</b> Dette menupunkt er kun tilgængeligt på nogle printermodeller.  |
| <b>Aktivér DDNS</b><br>Fra*<br>Til   | Opdater indstillingerne for dynamisk DNS.   |
| <b>DDNS TTL</b>  | Angiv de aktuelle DDNS-indstillinger.   |
| <b>Standard TTL</b>  |   |
| <b>DDNS-opdateringstid</b>   |   |
| <b>Aktivér mDNS</b><br>Til*<br>Fra   | Opdater multicast DNS-indstillinger.  |
| <b>WINS-adresse</b>  | Angiv en serveradresse til WINS (Windows Internet Name Service).  |
| <b>Aktivér BOOTP</b><br>Fra*<br>Til  | Tillad BOOTP at tildele printerens en IP-adresse.   |
| <b>MTU</b>   | Angiv en parameter for maksimal transmissionsenhed (MTU) for TCP-forbindelserne.<br><b>Bemærk!</b> Maksimumgrænsen er 1500.   |
| <b>Begrænset serverliste</b>   | Angiv en IP-adresse for FTP-tilslutningerne.<br><b>Bemærkninger:</b> <ul style="list-style-type: none"> <li>• Dette menupunkt er kun tilgængeligt i den indbyggede webserver.</li> <li>• Brug komma til at adskille IP-adresserne.</li> <li>• Du kan tilføje op til 50 IP-adresser.</li> <li>• Dette menupunkt er kun tilgængeligt på nogle printermodeller.</li> </ul> |
| <b>Bemærk!</b> En stjerne (*) ud for en værdi angiver standardindstillingen. |   |

| Punkt i menuen  | Beskrivelse  |
|---|--|
| <b>Begrænsede serverlistefunktioner</b><br>Bloker alle porte*<br>Bloker kun Udskrivning<br>Bloker kun Udskrivning og HTTP | Angiv, hvordan IP-adresserne på listen kan få adgang til printerens funktioner.<br><b>Bemærkninger:</b> <ul style="list-style-type: none"> <li>• Dette menupunkt er kun tilgængeligt i den indbyggede webserver.</li> <li>• Dette menupunkt er kun tilgængeligt på nogle printermodeller.</li> </ul> |
| <b>Ubehandlet port til udskrivning</b><br>1-65535 (9100*)   | Angiv et ubehandlet portnummer til printere, der er sluttet til et netværk.  |
| <b>Maksimal hastighed for udgående trafik</b><br>Deaktiveret*<br>Aktiveret  | Aktivér printerens maksimale overførselshastighed.   |
| <b>Aktiver TLSv1.0</b><br>Til*<br>Fra   | Aktiver TLSv1.0-protokollen.   |
| <b>Aktiver TLSv1.1</b><br>Til*<br>Fra   | Aktiver TLSv1.1-protokollen.   |
| <b>SSL-cifferliste</b>  | Angiv cifferalgoritmen til brug for SSL- eller TLS-forbindelser.   |
| <b>Bemærk!</b> En stjerne (*) ud for en værdi angiver standardindstillingen.  |  |

## SNMP

**Bemærk!** Denne menu vises i netværksprintere eller printere, der er tilsluttet printerservere.

| Punkt i menuen  | Beskrivelse  |
|---|--|
| <b>SNMP-version 1 og 2c</b><br>Aktiveret<br>Fra<br>Til*<br>Tillad SNMP-sæt<br>Fra<br>Til*<br>Aktivér PPM MIB<br>Fra<br>Til*<br>SNMP-community | Konfigurer SNMP (Simple Network Management Protocol) version 1 og 2c for at installere printerdrivere og programmer. |
| <b>Bemærk!</b> En stjerne (*) ud for en værdi angiver standardindstillingen.  |  |

| Punkt i menuen   | Beskrivelse   |
|--|---|
| <b>SNMP version 3</b><br>Aktiveret<br>Fra<br>Til*<br>Kontekstnavn<br>Indstil læse/skrive-oplysninger<br>Brugernavn<br>Adgangskode til godkendelse<br>Adgangskode til fortrolighed<br>Indstil Kun læse-oplysninger<br>Brugernavn<br>Adgangskode til godkendelse<br>Adgangskode til fortrolighed<br>Godkendelsesthash<br>MD5<br>SHA1*<br>Laveste godkendelsesniveau<br>Ingen godkendelse, ingen fortrolighed<br>Godkendelse, ingen fortrolighed<br>Godkendelse, fortrolighed*<br>Privatlivs algoritme<br>DES<br>AES-128* | Konfigurer SNMP version 3 for at installere og opdatere printersikkerhed. |
| <b>Bemærk!</b> En stjerne (*) ud for en værdi angiver standardindstillingen.   |   |

## IPSec

**Bemærk!** Denne menu vises i netværksprintere eller printere, der er tilsluttet printerservere.

| Punkt i menuen  | Beskrivelse   |
|---|---|
| <b>Aktivér IPSec</b><br>Fra*<br>Til   | Aktivér IPsec (Internet Protocol Security).   |
| <b>Grundkonfiguration</b><br>Standard*<br>Kompatibilitet<br>Sikker  | Indstil IPsec-grundkonfigurationen.<br><b>Bemærk!</b> Dette menupunkt vises kun, når Aktivér IPsec er indstillet til Til.       |
| <b>DH-gruppeforslag (Diffie-Hellman)</b><br>modp2048 (14)*<br>modp3072 (15)<br>modp4096 (16)<br>modp6144 (17) | Indstil IPsec-kryptering.<br><b>Bemærk!</b> Dette menupunkt vises kun, når Grundkonfiguration er indstillet til Kompatibilitet. |
| <b>Bemærk!</b> En stjerne (*) ud for en værdi angiver standardindstillingen.                                  |   |

| Punkt i menuen   | Beskrivelse   |
|--|---|
| <b>Foreslået krypteringsmetode</b><br>AES*<br>3DES   | Angiv en krypteringsmetode.<br><b>Bemærk!</b> Dette menupunkt vises kun, når Grundkonfiguration er indstillet til Kompatibilitet.             |
| <b>Foreslået godkendelsesmetode</b><br>SHA256*<br>SHA512<br>SHA1                               | Angiv en godkendelsesmetode.<br><b>Bemærk!</b> Dette menupunkt vises kun, når Grundkonfiguration er indstillet til Kompatibilitet.            |
| <b>IKE SA-levetid (timer)</b><br>-1<br>-2<br>-4<br>-8<br>-24                                   | Angiv IKE SA-udløbsperioden.<br><b>Bemærk!</b> Dette menupunkt vises kun, når Grundkonfiguration er indstillet til Sikker.                    |
| <b>IPSec SA-levetid (timer)</b><br>-1<br>-2<br>-4<br>-8<br>-24                                 | Angiv IPSec SA-udløbsperioden.<br><b>Bemærk!</b> Dette menupunkt vises kun, når Grundkonfiguration er indstillet til Sikker.                  |
| <b>IPSec-enhedscertifikat</b><br>standard  | Angiv et IPSec-certifikat.<br><b>Bemærk!</b> Dette menupunkt vises kun, når Grundkonfiguration er indstillet til Kompatibilitet eller Sikker. |
| <b>Forhåndsdelte nølegodkendte forbindelser</b><br>Vært [x]<br>Adresse<br>Nøgle                | Konfigurer de godkendte forbindelser på printeren.<br><b>Bemærk!</b> Disse menupunkter vises kun, når Aktivér IPSec er indstillet til Til.    |
| <b>Certifikatgodkendte forbindelser</b><br>Vært [x] Adresse [/undernet]<br>Adresse [/undernet] |   |
| <b>Bemærk!</b> En stjerne (*) ud for en værdi angiver standardindstillingen.                   |   |

## 802.1x

**Bemærk!** Denne menu vises i netværksprintere eller printere, der er tilsluttet printerservere.

| Menupunkt  | Beskrivelse   |
|--|---|
| <b>Aktiv</b><br>Fra*<br>Til  | Lad printeren slutte sig til netværk, der kræver godkendelse, før der kan opnås adgang. |
| <b>Bemærk!</b> En stjerne (*) ud for en værdi angiver standardindstillingen. |   |

## LPD-konfiguration

**Bemærk!** Denne menu vises i netværksprintere eller printere, der er tilsluttet printerservere.

| Menupunkt  | Beskrivelse   |
|--|---|
| <b>LPD Timeout</b><br>0-65535 sekunder (90*)                                 | Indstil timeoutværdien for at stoppe LPD-daemon-serveren (Line Printer Daemon), så den ikke venter på udskriftsjob, der hænger eller er ugyldige, på ubestemt tid.  |
| <b>LPD-bannerside</b><br>Fra*<br>Til   | Udskriv en bannerside til alle LPD-udskriftsjob.<br><b>Bemærk!</b> Et banner er den første side i et udskriftsjob og bruges som separator af udskriftsjob og til identifikation af den afsender, der anmodede om udskriftsjobbet. |
| <b>LPD trailerside</b><br>Fra*<br>Til  | Udskriv en trailerside for alle LPD-udskriftsjob.<br><b>Bemærk!</b> En trailerside er den sidste side i et udskriftsjob.  |
| <b>LPD-konvertering af vognretur</b><br>Fra*<br>Til                          | Aktivér konvertering af vognretur<br><b>Bemærk!</b> Vognretur er en mekanisme, der får printeren til at flytte markøren til den første position på den samme linje.   |
| <b>Bemærk!</b> En stjerne (*) ud for en værdi angiver standardindstillingen. |   |

## HTTP/FTP-indstillinger

**Bemærk!** Denne menu vises i netværksprintere eller printere, der er tilsluttet printerservere.

| Punkt i menuen   | Beskrivelse   |
|--|---|
| <b>Aktivér HTTP-server</b><br>Fra<br>Til*                                    | Få adgang til Embedded Web Server for at overvåge og styre printeren.   |
| <b>Aktivér HTTPS</b><br>Fra<br>Til*  | Konfigurer indstillingerne for HTTPS (Hypertext Transfer Protocol Secure).  |
| <b>Gennemtving HTTPS-forbindelser</b><br>Fra*<br>Til                         | Tving printeren til at bruge HTTPS-forbindelser.  |
| <b>Aktivér FTP/TFTP</b><br>Fra<br>Til*                                       | Send filer via FTP.   |
| <b>IP-adr. på HTTP-proxy</b>   | Konfigurer indstillingerne til HTTP- og FTP-serveren.<br><b>Bemærk!</b> Denne funktion er kun tilgængelig på visse printermodeller. |
| <b>IP-adresse på FTP-proxy</b>   |   |
| <b>HTTP standard-IP-port</b><br>1-65535 (80*)                                |   |
| <b>HTTPS-enhedscertifikat</b>  |   |
| <b>FTP standard-IP-port</b><br>1-65535 (21*)                                 |   |
| <b>Bemærk!</b> En stjerne (*) ud for en værdi angiver standardindstillingen. |   |



| Punkt i menuen   | Beskrivelse  |
|--|--|
| <b>Timeout for HTTP/FTP-anmodninger</b><br>1-299 (30*)                       | Angiv, hvor lang tid der skal gå, inden serverforbindelsen stopper.        |
| <b>Forsøg for HTTP/FTP-anmodninger</b><br>1-299 (3*)                         | Indstil antal nye forsøg på at oprette forbindelse til HTTP-/FTP-serveren. |
| <b>Bemærk!</b> En stjerne (*) ud for en værdi angiver standardindstillingen. |  |

## USB

| Punkt i menuen   | Beskrivelse  |
|--|--|
| <b>PCL SmartSwitch</b><br>Fra<br>Til*  | Indstil printeren, så den skifter til PCL-emulering, når et udskriftsjob, der modtages via en USB-port, kræver det, uanset standardprintersproget.<br><b>Bemærk!</b> Hvis PCL SmartSwitch er slukket, undersøger printeren ikke indgående data, og den bruger det standardprintersprog, der er angivet i menuen Opsætning.   |
| <b>PS SmartSwitch</b><br>Fra<br>Til*   | Indstil printeren, så den skifter til PS-emulering, når et udskriftsjob, der modtages via en USB-port, kræver det, uanset standardprintersproget.<br><b>Bemærk!</b> Hvis PS SmartSwitch er slukket, undersøger printeren ikke indgående data, og den bruger det standardprintersprog, der er angivet i menuen Opsætning.   |
| <b>Aktivér USB-port</b><br>Aktivér*<br>Deaktiver                             | Aktivér standard-USB-porten.   |
| <b>MAC binær PS</b><br>Automatisk<br>Til*<br>Fra                             | Konfigurer printeren, så den kan behandle binære PostScript-udskriftsjob fra Macintosh.<br><b>Bemærkninger:</b> <ul style="list-style-type: none"> <li>• Dette menupunkt vises kun på nogle printermodeller.</li> <li>• Indstillingen Til konfigurerer rå binære PostScript-udskriftsjob.</li> <li>• Indstillingen Fra filtrerer udskriftsjob ved brug af standardprotokol.</li> </ul> |
| <b>Bemærk!</b> En stjerne (*) ud for en værdi angiver standardindstillingen. |  |

## Begræns ekstern netværksadgang

| Element i menuen   | Beskrivelse  |
|--|--|
| <b>Begræns ekstern netværksadgang</b><br>Fra*<br>Til                         | Begræns adgang til websteder på netværket.   |
| <b>Ekstern netværksadresse</b>   | Angiv netværksadresser med begrænset adgang.   |
| <b>E-mailadresse til meddelelser</b>   | Angiv en e-mailadresse, hvortil der skal sendes en meddelelse med loggede hændelser. |
| <b>Bemærk!</b> En stjerne (*) ud for en værdi angiver standardindstillingen. |  |

| Element i menuen   | Beskrivelse  |
|--|--|
| <b>Ping-frekvens</b><br>1-300 (10*)  | Angiv netværkets forespørgselsinterval i sekunder.     |
| <b>Emne</b>  | Angiv emnet og meddelelsen for notifikations-e-mailen. |
| <b>Meddelelse</b>  |  |
| <b>Bemærk!</b> En stjerne (*) ud for en værdi angiver standardindstillingen. |  |

## Sikkerhed

### Loginmetoder

#### Offentlig

**Bemærk!** Menuen kan kun konfigureres fra Embedded Web Server.

| Punkt i menuen   | Beskrivelse  |
|--|--|
| <b>Administrer tilladelser</b><br>Funktionsadgang<br>Håndter genveje<br>Opret profiler<br>Udskrivning fra flashdrev<br>Scanning til flashdrev<br>Kopifunktion<br>E-mailfunktion<br>Faxfunktion<br>FTP-funktion<br>Frigiv tilbageholdte faxer<br>Adgang til tilbageholdte job<br>Brugerprofiler<br>Annuller job ved enheden<br>Skift sprog<br>Internet Printing Protocol (IPP)<br>Start ekstern scanning<br>Sort-hvid udskrivning<br>Netværksmappe - Scanning | Kontroller adgangen til printerfunktionerne.<br><br><b>Bemærk!</b> Udskrivning fra flashdrev og Scanning til flashdrev er kun tilgængelige på visse printermodeller. |
| <b>Administrer tilladelser</b><br>Administrative menuer<br>Menuen Sikkerhed<br>Menuen Netværk/porte<br>Menuen Papir<br>Menuen Rapporter<br>Menuer til funktionskonfiguration<br>Menuen Forbrugsstoffer<br>Menuen SE<br>Enhedsmenu  | Kontroller adgangen til printermenuerne.   |

| Punkt i menuen   | Beskrivelse  |
|--|--|
| <b>Administrer tilladelser</b><br>Enhedshåndtering<br>Ekstern håndtering<br>Firmwareopdateringer<br>Adgang til embedded Web Server<br>Importer/eksporter alle indstillinger<br>Ude af drift – slet | Kontroladgang til printerens administrationsindstillinger. |

## Lokale konti

| Element i menuen  | Beskrivelse  |
|---|--|
| <b>Tilføj bruger</b><br>Brugernavn/adgangskode<br>Brugernavn<br>Adgangskode<br>PIN-kode   | Opret lokale konti for at administrere adgang til printerfunktioner.                           |
| <b>Håndter grupper/tilladelser</b><br>Tilføj gruppe<br>Importér adgangskontrol<br>Funktionsadgang<br>Administrative menuer<br>Enhedsstyring<br>Alle brugere<br>Importér adgangskontrol<br>Funktionsadgang<br>Administrative menuer<br>Enhedsstyring<br>Admin<br>Funktionsadgang<br>Administrative menuer<br>Enhedsstyring | Kontrolgruppe eller brugeradgang til printerfunktioner, programmer og sikkerhedsindstillinger. |

## Certifikathåndtering

| Element i menuen   | Element i menuen  |
|--|---|
| <b>Konfigurer certifikatstandarder</b><br>Almindeligt navn<br>Organisationsnavn<br>Enhedsnavn<br>Land/område<br>Områdenavn<br>Bynavn<br>Alternativt emnenavn | Indstil standardværdierne for genererede certifikater.              |
| Enheds-certifikater  | Generer, slet eller få vist enheds-certifikater.                    |
| Administrer CA-certifikater  | Indlæs, slet eller få vist CA-certifikater (Certificate Authority). |

## Tidsstyrede USB-enheder

| Element i menuen                        | Beskrivelse                               |
|---|---|
| <b>Tidsplaner</b><br>Tilføj ny tidsplan | Planlæg adgang til den forreste USB-port. |

## Login-restriktioner

| Element i menuen   | Beskrivelse   |
|--|---|
| <b>Login-fejl</b><br>1-10 (3*)   | Angiv antallet af fejlslagne forsøg på login, før brugere udsættes for logout.        |
| <b>Tidsramme for fejl</b><br>1-60 minutter (5*)                              | Angiv tidsrammen mellem fejlslagne loginforsøg, før brugeren bliver udsat for logout. |
| <b>Lockout-tid</b><br>1-60 minutter (5*)                                     | Angiv varighed for låsning.   |
| <b>Timeout for weblogin</b><br>1-120 minutter (10*)                          | Angiv forsinkelsen for en fjernlogon, før brugeren automatisk logges af.              |
| <b>Bemærk!</b> En stjerne (*) ud for en værdi angiver standardindstillingen. |   |

## Indstilling af fortrolig udskrift

| Element i menuen  | Beskrivelse   |
|---|---|
| <b>Maks. ugyldige PIN koder</b><br>2-10   | Indstil det antal gange, en ugyldig PIN-kode kan indtastes.<br><b>Bemærkninger:</b> <ul style="list-style-type: none"> <li>• En værdi på nul slår denne indstilling fra.</li> <li>• Når grænsen nås, slettes udskriftsjobbene for det pågældende brugernavn og den tilhørende PIN-kode.</li> </ul>  |
| <b>Fortroligt jobudløb</b><br>Fra*<br>1 time<br>4 timer<br>24 timer<br>1 uge    | Angiv udløbstiden for fortrolige udskriftsjob.<br><b>Bemærkninger:</b> <ul style="list-style-type: none"> <li>• Hvis dette menupunkt ændres, mens der er fortrolige udskriftsjob i printerens hukommelse eller harddisk, vil udløbstiden for disse udskriftsjob ikke ændres til den nye standardværdi.</li> <li>• Hvis printeren slukkes, slettes alle fortrolige udskriftsjob i printerhukommelsen.</li> </ul> |
| <b>Udløb for gentagne job</b><br>Fra*<br>1 time<br>4 timer<br>24 timer<br>1 uge | Indstil udløbstiden for et udskriftsjob, som du ønsker at gentage.  |
| <b>Bemærk!</b> En stjerne (*) ud for en værdi angiver standardindstillingen.    |   |

| Element i menuen  | Beskrivelse   |
|---|---|
| <b>Udløb for job m. godkend</b><br>Fra*<br>1 time<br>4 timer<br>24 timer<br>1 uge | Indstil udløbstiden, som printeren bruger til at udskrive en kopi til brugeren, så kopiens kvalitet kan undersøges, før de resterende kopier udskrives. |
| <b>Udløb for reserv. job</b><br>Fra*<br>1 time<br>4 timer<br>24 timer<br>1 uge    | Angiv en tidsfrist for, hvor lang tid printeren skal gemme udskriftsjob til senere udskrivning.   |
| <b>Kræv, at alle job skal tilbageholdes</b><br>Fra*<br>Til                        | Indstil printeren til at tilbageholde alle udskriftsjob.  |
| <b>Bevar identiske dokumenter</b><br>Fra*<br>Til                                  | Indstil printeren til at udskrive andre dokumenter med det samme filnavn uden at overskrive andre udskriftsjob.   |
| <b>Bemærk!</b> En stjerne (*) ud for en værdi angiver standardindstillingen.      |   |

## Slet midlertidige datafiler

| Element i menuen   | Beskrivelse   |
|--|---|
| <b>Lagres i intern hukommelse</b><br>Fra*<br>Til                             | Slet alle filer, der er gemt i printerens hukommelse. |
| <b>Bemærk!</b> En stjerne (*) ud for en værdi angiver standardindstillingen. |   |

## Diverse

| Punkt i menuen   | Beskrivelse   |
|--|---|
| <b>Udskriv tilladelse</b><br>Fra*<br>Til                                     | Lad bruger udskrive.  |
| <b>Standardlogin til udskrivningstilladelse</b>                              | Viser den standardtilladelse, der bruges til at udskrive for brugeren.<br><b>Bemærk!</b> Denne indstilling vises kun, når en eller flere Login-metoder er oprettet. |
| <b>Bemærk!</b> En stjerne (*) ud for en værdi angiver standardindstillingen. |   |

| Punkt i menuen   | Beskrivelse  |
|--|--|
| <b>Sikkerhedsnulstillingsjumper</b><br>Aktivér "Gæsteadgang"<br>Ingen effekt | Angiv brugeradgang til printeren.<br><b>Bemærkninger:</b> <ul style="list-style-type: none"> <li>• Jumperen findes ved siden af et låseikon på systemkortet.</li> <li>• Aktivér "Gæsteadgang" giver alle adgang til alle aspekter af printeren.</li> <li>• Ingen effekt kan forårsage, at der ikke kan opnås adgang til printeren, når den ønskede sikkerhed er utilgængelig.</li> </ul> |
| <b>Mindste længde på adgangskode</b><br>0-32                                 | Angiv adgangskodens længde.  |
| <b>Bemærk!</b> En stjerne (*) ud for en værdi angiver standardindstillingen. |  |

## Cloud Connector

| Element i menuen                             | Beskrivelse                    |
|--|--------------------------------|
| <b>Aktiver/deaktiver forbindelsesprogram</b> | Aktivér en cloud-lagerudbyder. |

## Rapporter

### Side med menuindstillinger

| Menupunkt                         | Beskrivelse   |
|-----------------------------------|---|
| <b>Side med menuindstillinger</b> | Udskriv en rapport, der indeholder printermenuerne. |

### Enhed

| Menupunkt                | Beskrivelse   |
|--------------------------|---|
| <b>Enhedsoplysninger</b> | Udskriv en rapport med oplysninger om printeren.                        |
| <b>Enhedsstatistik</b>   | Udskriv en rapport om printerbrug og status for forbrugsstoffer.        |
| <b>Profilliste</b>       | Udskriv en liste med profiler, der er gemt i printeren.                 |
| <b>Aktivrapport</b>      | Udskriv en rapport, der indeholder printerens serienummer og modelnavn. |

### Udskriv

| Menupunkt                         | Beskrivelse   |
|-----------------------------------|---|
| <b>Udskriv fonte</b><br>PCL-fonte | Udskriv eksempler og oplysninger om de skrifttyper, der er tilgængelige i hvert printersprog. |

## Genveje

| Menupunkt                 | Beskrivelse   |
|---------------------------|---|
| Alle genveje              | Udskriv en rapport, der viser de genveje, der gemmes i printeren. |
| Faxgenveje                |   |
| Kopi-genveje              |   |
| E-mail genveje            |   |
| FTP genveje               |   |
| Genveje til netværksmappe |   |

## Fax

**Bemærk!** Denne menu vises kun, hvis Fax er konfigureret, og Aktivér joblog er indstillet til Til.

| Punkt i menuen | Beskrivelse  |
|----------------|--|
| Faxjoblog      | Udskriv en rapport med oplysninger om de seneste 200 gennemførte faxjob.     |
| Faxopkaldslog  | Udskriv en rapport om de seneste 100 forsøgte, modtagne og blokerede opkald. |

## Netværk

| Menupunkt                         | Beskrivelse  |
|-----------------------------------|--|
| Netværksinstallationsside         | Udskriv en side, der viser de konfigurerede netværk og trådløse indstillinger på printeren.<br><b>Bemærk!</b> Dette menupunkt vises kun for netværksprintere eller printere, som er tilsluttet en printerserver. |
| Wi-Fi Direct-tilsluttede klienter | Udskriv en side, der viser en liste over enheder, som er sluttet til printeren via Wi-Fi Direct.<br><b>Bemærk!</b> Dette menupunkt vises kun, når Aktiver Wi-Fi Direct er indstillet til Til.                    |

## Fejlfinding

| Menupunkt                       | Beskrivelse   |
|---------------------------------|---|
| Testsider med udskriftskvalitet | Udskriv eksempelsider for at identificere og rette problemer med udskriftskvaliteten. |
| Rengøring af scanneren          | Udskriv instruktioner om, hvordan du rengør scanneren.                                |

# Vedligeholdelse af printeren

## Kontrol af status for dele og forbrugsstoffer

1 Fra kontrolpanelet skal du navigere til:

**Indstillinger > Rapporter > Enhed > Enhedsstatistik**

På printermodeller uden berøringsfølsom skærm skal du trykke på **OK** for at navigere gennem indstillingerne.

2 Fra afsnittet Oplysninger om forbrugsstoffer i de udskrevne sider, skal du kontrollere status for dele og forbrugsstoffer.

## Konfiguration af meddelelser om forbrugsstoffer

1 Åbn en webbrowser, og angiv derefter printerens IP-adresse i adressefeltet.

**Bemærkninger:**

- Vis printerens IP-adresse på printerens startskærbillede. IP-adressen vises som fire sæt tal, adskilt af punktummer, f.eks. 123.123.123.123.
- Hvis du bruger en proxyserver, skal du deaktivere den midlertidigt for at indlæse websiden korrekt.

2 Klik på **Indstillinger > Enhed > Meddelelser**.

3 Fra menuen Forbrugsvarer, skal du klikke på **Meddelelser om brugerdefinerede forbrugsstoffer**.

4 Vælg en meddelelse for hvert forbrugsstof.

5 Anvend ændringerne.

## Indstilling af e-mail-advarsler

Konfigurer printeren til at sende e-mail-advarsler, når forbrugsstofferne er ved at være opbrugt, når det er nødvendigt at skifte eller tilføje papir, eller når der er papirstop.

1 Åbn en webbrowser, og angiv derefter printerens IP-adresse i adressefeltet.

**Bemærkninger:**

- Vis printerens IP-adresse på printerens startskærbillede. IP-adressen vises som fire sæt tal, adskilt af punktummer, f.eks. 123.123.123.123.
- Hvis du bruger en proxyserver, skal du deaktivere den midlertidigt for at indlæse websiden korrekt.

2 Klik på **Indstillinger > Enhed > Meddelelser > Opsætning af e-mailadvarsel**, og konfigurer derefter indstillingerne.

**Bemærk!** Kontakt din e-mailudbyder, hvis du ønsker yderligere oplysninger om SMTP-indstillinger.

3 Klik på **Opsætning af e-mailister og -advarsler**, og konfigurer derefter indstillingerne.

4 Anvend ændringerne.



## Visning af rapporter

1 Fra kontrolpanelet skal du navigere til:

**Indstillinger > Rapporter**

På printermodeller uden berøringfølsom skærm skal du trykke på **OK** for at navigere gennem indstillingerne.

2 Vælg den rapport, du ønsker at få vist.

## Bestilling af dele og forbrugsstoffer

Hvis du skal bestille forbrugsstoffer i USA, skal du kontakte Lexmark på 1-800-539-6275 for at få oplysninger om autoriserede Lexmark-forhandlere i dit område. I andre lande eller områder kan gå til [www.lexmark.com](http://www.lexmark.com) eller kontakte den forhandler, som du har købt printeren af.

**Bemærk!** Alle beregninger af forbrug af forbrugsstoffer til printeren forudsætter udskrift på almindeligt Letter eller A4 papir.

**Advarsel - Potentiel skade:** Hvis du ikke opretholder den optimale ydeevne eller udskifter dele eller forbrugsstoffer når der bedes om det, kan det forårsage skade på printeren.

### Brug af originale Lexmark-dele og -forbrugsstoffer.

Din Lexmark-printer er designet til at fungere bedst med originale Lexmark-dele og -forbrugsstoffer. Brug af forbrugsstoffer eller enheder fra en tredjepart påvirker muligvis printerens og de tilhørende billedkomponenters ydeevne, pålidelighed eller levetid. Det kan også påvirke garantidækningen. Skader, som skyldes, at der er brugt dele og forbrugsstoffer fra en tredjepart, dækkes ikke af garantien. Alle indikatorer for levetid er udviklet til at fungere sammen med Lexmark-dele og -forbrugsstoffer og giver muligvis uforudsigelige resultater, hvis der bruges forbrugsvarer eller dele fra en tredjepart. Brug af billedkomponenter ud over den tilsigtede levetid kan beskadige Lexmark-printeren eller de tilknyttede komponenter.

**Advarsel - Potentiel skade:** Forbrugsvarer og dele uden returprogrammets aftalevilkår kan være nulstillet og genproduceret. Producentens garanti dækker imidlertid ikke beskadigelse forårsaget af brugen af ikke-originale forbrugsstoffer eller dele. Nulstilling af tællere på forbrugsstoffet eller delen uden ordentlig genfremstilling kan beskadige printeren. Efter nulstilling af tællere på forbrugsstoffet eller delen kan din printer vise en fejl, der angiver forekomsten af nulstillingsemnet.

### Bestilling af tonerkassette

#### Bemærkninger:

- Den estimerede kassettekapacitet er baseret på standarden ISO/IEC 19752.
- Meget lav udskriftsdækning i længere perioder kan have en negativ effekt på den faktiske kapacitet.

## Tonerkassetter i returneringsprogrammet

| Element  | USA og Canada | Det Europæiske Økonomiske Samarbejdsområde | Asien/Stillehavsområdet | Latinamerika | Resten af Europa, Mellemøsten og Afrika | Australien og New Zealand |
|--|---------------|--|-------------------------|--------------|---|---------------------------|
| Tonerkassette fra returprogrammet                        | B221000       | B222000                                    | B223000                 | B224000      | B225000                                 | B226000                   |
| Tonerkassette med høj kapacitet i returprogrammet        | B221H00       | B222H00                                    | B223H00                 | B224H00      | B225H00                                 | B226H00                   |
| Tonerkassette med ekstra høj kapacitet i returprogrammet | B221X00       | B222X00                                    | B223X00                 | B224X00      | B225X00                                 | B226X00                   |

## Almindelig tonerkassette

| Element                                | Verdensomspændende |
|--|--------------------|
| Tonerkassette med ekstra høj kapacitet | B220XA0            |

## Bestilling af en billedenhed

Meget lav udskriftsdækning i længere perioder kan betyde, at billedenhedens dele ikke fungerer korrekt, før toneren er opbrugt.

| Element     | Varenummer |
|-------------|------------|
| Billedenhed | B220Z00    |

## Udskiftning af dele og forbrugsstoffer

### Udskiftning af tonerkassetten

- 1 Åbn frontpanelet.

**Advarsel - Potentielt skade:** For at undgå beskadigelse fra elektrostatisk afladning, skal du trykke på en hvilken som helst ikke-tildækket metalramme på printeren, før du forsøger at få adgang til eller røre ved dele i printeren.



**2** Fjern billedenheden.



**3** Fjern den brugte tonerkassette fra billedenheden.

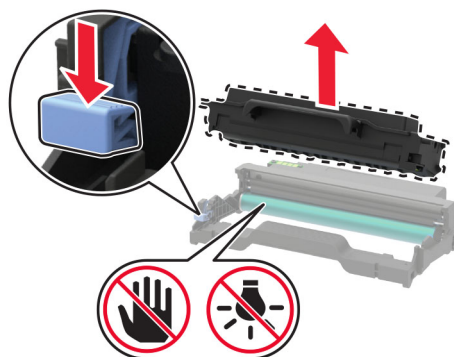

**4** Pak den nye tonerkassette ud.

**5** Ryst tonerkassetten for at omfordele toneren.

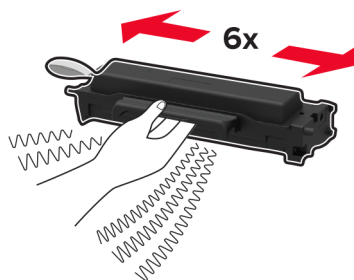

6 Fjern pakningen og derefter dækslet.

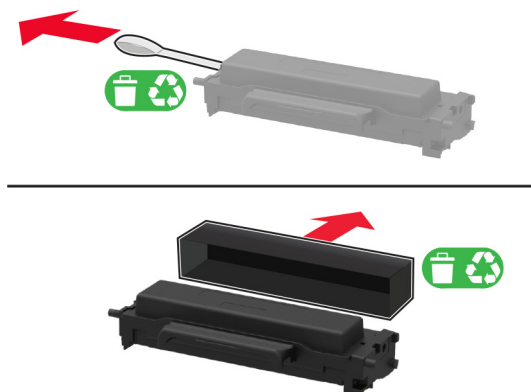

7 Indsæt den nye tonerkassette i billedenheden.

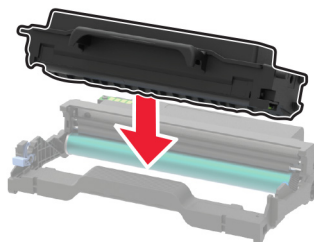

8 Indsæt billedenheden.



9 Luk panelet.

## Udskiftning af billedenheden

1 Åbn frontpanelet.

**Advarsel - Potentiel skade:** For at undgå beskadigelse fra elektrostatisk afladning, skal du trykke på en hvilken som helst ikke-tildækket metalramme på printeren, før du forsøger at få adgang til eller røre ved dele i printeren.



2 Fjern den brugte billedenhed.



3 Fjern tonerpatronen fra den brugte billedenhed.

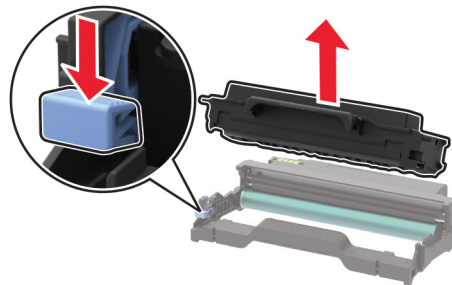

4 Udpak den nye billedenhed, og indsæt derefter tonerkassetten.

**Advarsel - Potentiel skade:** Billedenheden må ikke udsættes for direkte lys i mere end 10 minutter. Hvis produktet udsættes for lys i længere tid, kan det skabe problemer med udskriftskvaliteten.

**Advarsel - Potentiel skade:** Undgå at berøre fotokonduktortromlen. Hvis du gør det, kan det påvirke kvaliteten på fremtidige udskriftsjob.

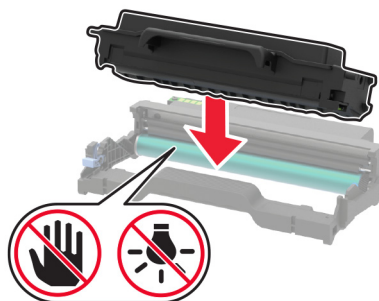

**5** Indsæt den nye billedenhed.



**6** Luk panelet.

## Udskiftning af dupleksenheden

**1** Fjern den brugte dupleksenhed.

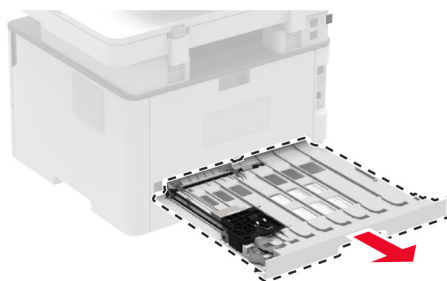

**2** Pak den nye dupleksenhed ud.

**3** Indsæt den nye dupleksenhed ud.



## Udskiftning af papirmagasin

**1** Fjern det brugte papirmagasin.

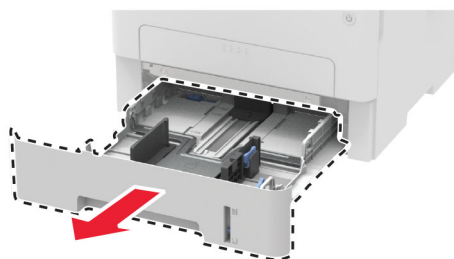

- 2 Pak det nye papirmagasin ud.
- 3 Indsæt det nye papirmagasin.

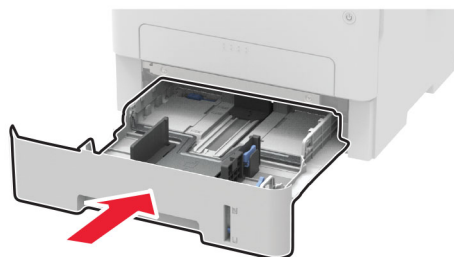

## Nulstilling af forbrugsstoffællere

- 1 Fra kontrolpanelet skal du navigere til:

**Indstillinger > Enhed > Vedligeholdelse > Konfigurationsmenu > Brug af forbrugsstoffer og tællere**

På printermodeller uden berøringsfølsom skærm skal du trykke på **OK** for at navigere gennem indstillingerne.

- 2 Vælg den forbrugstæller, du vil nulstille.

**Advarsel - Potentielt skade:** Forbrugsvarer og dele uden returprogrammets aftalevilkår kan være nulstillet og genproduceret. Producentens garanti dækker imidlertid ikke beskadigelse forårsaget af brugen af ikke-originale forbrugsstoffer eller dele. Nulstilling af tællere på forbrugsstoffet eller delen uden ordentlig genfremstilling kan beskadige printeren. Efter nulstilling af tællere på forbrugsstoffet eller delen kan din printer vise en fejl, der angiver forekomsten af nulstillingsemnet.

## Rengøring af printerens dele

### Rengøring af printeren

**⚠ FORSIGTIG - ELEKTRISK STØD:** Tag netledningen ud af stikkontakten, og fjern alle kabler fra printeren, før du går videre, for at reducere risikoen for elektrisk stød, når du skal rengøre printerens ydre.

#### Bemærkninger:

- Udfør denne opgave med nogle måneders mellemrum.
- Garantien dækker ikke skader på printeren, der er forårsaget af, at printeren håndteres forkert.

- 1 Sluk printeren, og tag derefter netledningen ud af stikkontakten.

- 2 Fjern papir fra standardbakken.

- 3 Fjern støv, fnug og papirstumper omkring printeren med en blød børste eller en støvsuger.

- 4 Aftør apparatets yderside med en fugtig, blød, fnugfri klud.

#### Bemærkninger:

- Brug ikke husholdningsrengøringsmidler, da de kan beskadige printerens finish.

- Sørg for, at alle områder af printeren er tørre efter rengøringen.

**5** Sæt netledningen i stikkontakten, og tænd derefter for printeren.

**⚠ FORSIGTIG - RISIKO FOR SKADE:** Tilslut netledningen til en passende vurderet og passende jordet stikkontakt, der er lettilgængelig og i nærheden af produktet, for at undgå risikoen for brand eller elektrisk stød.

## Rengøring af scanneren

**1** Åbn dækslet til scanneren.

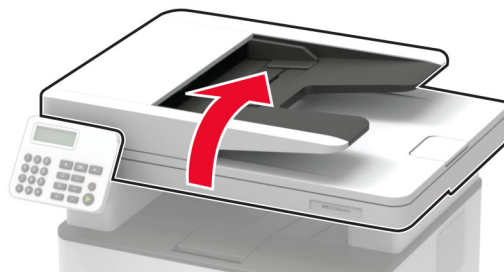

**2** Tør følgende områder med en fugtig, blød og fnugfri klud:

- ADF-glasset

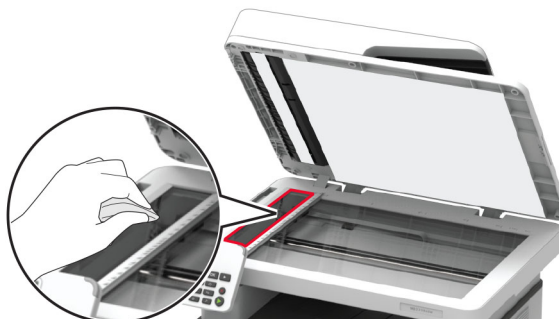

- ADF-glaspladen





- Scannerens glasplade



- Scannerens glasplade



**3** Luk dækslet til scanneren.

## Rengøring af berøringskærmen

**⚠ FORSIGTIG - ELEKTRISK STØD:** Tag netledningen ud af stikkontakten, og fjern alle kabler fra printeren, før du går videre, for at reducere risikoen for elektrisk stød, når du skal rengøre printerens ydre.

**1** Sluk printeren, og tag derefter netledningen ud af stikkontakten.

**2** Tør berøringskærmen med en fugtig, blød og fnugfri klud.

### Bemærkninger:

- Brug ikke rengøringsmidler, da de kan beskadige den berøringsfølsomme skærm.
- Sørg for, at berøringskærmen er tør efter rengøring.

**3** Sæt netledningen i stikkontakten, og tænd derefter for printeren.

**⚠ FORSIGTIG - RISIKO FOR SKADE:** Tilslut netledningen til en passende normeret og korrekt jordet stikkontakt, der er lettilgængelig og i nærheden af produktet, for at undgå risiko for brand eller elektrisk stød.

## Spare energi og papir

### Konfiguration af indstillinger for strømsparetilstand

#### Slumretilstand

1 Fra kontrolpanelet skal du navigere til:

**Indstillinger for > Enhed > Strømstyring > Timeouts > Slumretilstand**

På printermodeller uden berøringsfølsom skærm skal du trykke på **OK** for at navigere gennem indstillingerne.

2 Angiv den tid, printeren forbliver inaktiv, før den skifter til slumretilstand.

#### Dvaletilstand

1 Fra kontrolpanelet skal du navigere til:

**Indstillinger for > Enhed > Strømstyring > Timeouts > Dvaletimeout**

På printermodeller uden berøringsfølsom skærm skal du trykke på **OK** for at navigere gennem indstillingerne.

2 Indstil den tid, der går, før printeren går i dvaletilstand.

#### Bemærkninger:

- Sørg for at vække printeren fra dvaletilstand, før du sender et udskriftsjob.
- Hvis du vil vække printeren fra dvaletilstand, skal du trykke på afbryderknappen.
- Den integrerede webserver er deaktiveret, når printeren er i Dvaletilstand.

### Justere lysstyrke for displayet

**Bemærk!** Denne funktion er kun tilgængelig på visse printermodeller.

1 På startskærmen skal du trykke på **Indstillinger > Enhed > Præferencer**.

2 Juster indstillingen i menuen til Skærmens lysstyrke.

### Spare på forbrugsvarer

- Udskriv på begge sider af papiret.

**Bemærk!** Tosidet udskrivning er standardindstillingen i printerdriveren.

- Udskriv flere sider på et enkelt ark papir.
- Brug funktionen Vis udskrift for at se, hvordan dokumentet ser ud, inden du udskriver det.
- Udskriv én kopi af dokumentet for at kontrollere indholdet og formatet for eventuelle fejl.

Flytning af printeren til et andet sted

## Flytning af printeren til et andet sted

 **FORSIGTIG - RISIKO FOR SKADE:** Hvis printeren vejer mere end 20 kg (44 lb), skal der to eller flere personer til at løfte den på forsvarlig vis.

 **FORSIGTIG - RISIKO FOR SKADE:** For at undgå risiko for brand eller elektrisk stød skal du kun bruge den netledning, der leveres sammen med dette produkt, eller en erstatningsnetledning, som er godkendt af producenten.

 **FORSIGTIG - RISIKO FOR SKADE:** Når du flytter printeren, skal du følge disse retningslinjer for at forebygge personskader eller skader på printeren:

- Undersøg, om alle paneler og papirmagasiner er lukket.
- Sluk printeren, og tag derefter netledningen ud af stikkontakten.
- Frakobl alle ledninger og kabler fra printeren.
- Hvis printeren har særskilte, gulvbaserede valgfrie papirmagasiner, eller outputoptioner er fastgjort til den, skal du frakoble dem, før printeren flyttes.
- Hvis printeren har en base med hjul, så rul den forsigtigt til det nye sted. Vær forsigtig, når du passerer dørtrin og brud i gulvbelægningen.
- Hvis printeren ikke har en base med hjul, men er konfigureret med valgfrie papirmagasiner eller outputoptioner, skal du fjerne outputoptionerne og løfte printeren af papirmagasinerne. Forsøg ikke at løfte printeren og andre optioner på én gang.
- Brug altid grebene på printeren til at løfte den.
- Hvis der bruges en vogn til at transportere printeren, skal den kunne støtte hele printerens underside.
- Hvis der bruges en vogn til at transportere hardware-optionerne, skal den kunne støtte optionernes dimensioner.
- Sørg for, at printeren står oprejst.
- Undgå voldsomme rystelser.
- Undgå at holde fingrene under printeren, når du sætter den ned.
- Sørg for, at der er tilstrækkelig plads omkring printeren.

**Bemærk!** Skader på printeren, der skyldes forkert håndtering, dækkes ikke af printerens garanti.

## Transport af printeren

Du kan få instruktioner til transport ved at gå til <http://support.lexmark.com> eller kontakte kundesupport.

# Fejlfinding af et problem

## Problemer med udskriftskvalitet

Find billedet, der minder om dit problem med udskriftskvaliteten, og klik derefter på linket nedenfor for at læse problemløsningstrinene.

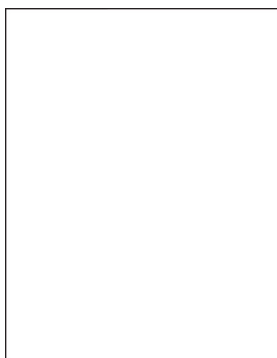

[“Tomme eller hvide sider” på side 145](#)

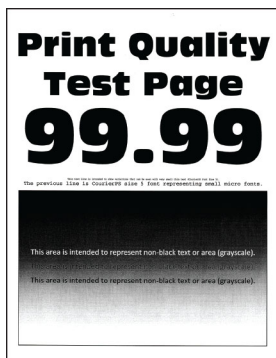

[“Mørk udskrift” på side 146](#)

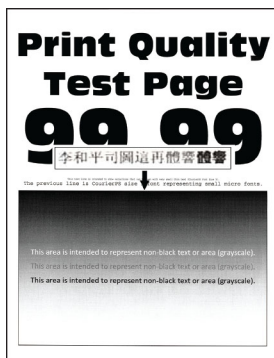

[“Fine linjer udskrives ikke korrekt” på side 148](#)



[“Foldet eller krøllet papir” på side 149](#)

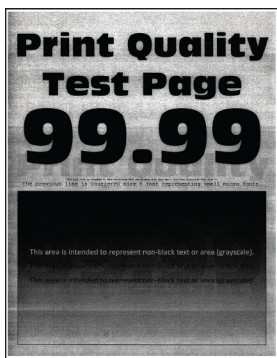

[“Grå baggrund” på side 150](#)

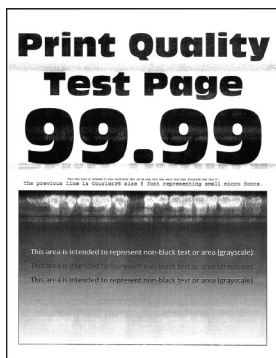

[“Vandrette lyse striber” på side 160](#)



[“Forkerte margener” på side 151](#)

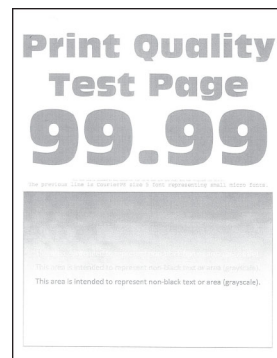

[“Lys udskrift” på side 152](#)

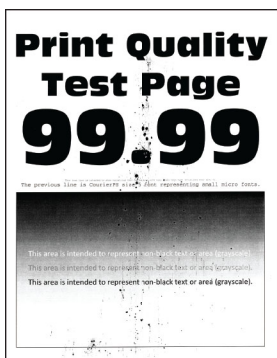

[“Meleret udskrift og pletter” på side 154](#)



[“Papiret krøller” på side 155](#)



[“Udskriv forvrænget eller skævt” på side 156](#)



[“Gentagne fejl på udskriftet” på side 165](#)

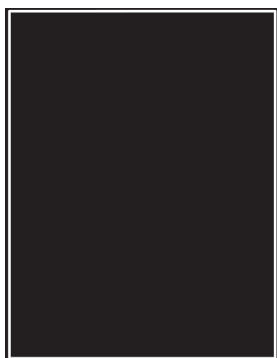

[“Helt sorte sider” på side 157](#)

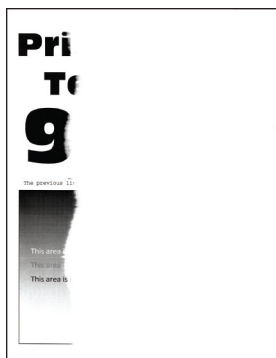

[“Beskåret tekst eller billeder” på side 158](#)



[“Toner smitter nemt af” på side 159](#)

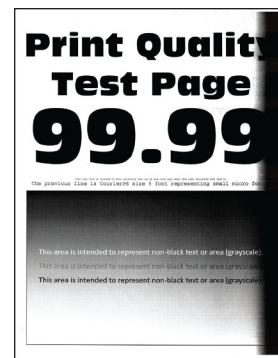

[“Lodrette mørke striber” på side 163](#)



[“Lodrette mørke streger eller striber” på side 164](#)

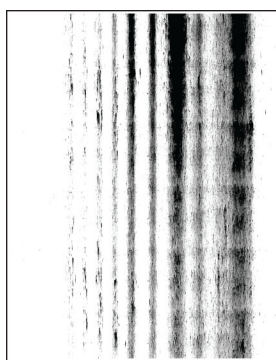

[“Lodrette mørke streger med manglende udskrift” på side 165](#)



[“Lodrette lyse striber” på side 161](#)



[“Lodrette hvide streger” på side 162](#)

## Udskrivningsproblemer

udskriftskvaliteten er dårlig

Tomme eller hvide sider

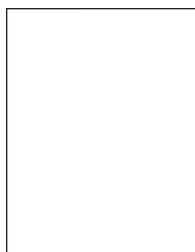

**Bemærk!** Før du løser problemet, skal du udskrive kvalitetstestsiderne. Gå til **Indstillinger > Fejlfinding > Udskriv kvalitetstestsider** fra kontrolpanelet. På printermodeller uden berøringfølsom skærm skal du trykke på **OK** for at navigere gennem indstillingerne.

| Handling  | Ja                                     | Nej                |
|---|--|--------------------|
| <p><b>Trin 1</b></p> <p><b>a</b> Kontroller, om der er sat en original og understøttet Lexmark-tonerkassette i printeren.</p> <p><b>Bemærk!</b> Hvis kassetten ikke understøttes, skal du installere en understøttet kassette.</p> <p><b>b</b> Udskriv dokumentet.</p> <p>Udskriver printeren tomme eller hvide sider?</p>  | Gå til trin 2.                         | Problemet er løst. |
| <p><b>Trin 2</b></p> <p><b>a</b> Fjern billedenheden.</p> <p><b>Advarsel - Potentiel skade:</b> Billedenheden må ikke udsættes for direkte lys i mere end 10 minutter. Hvis produktet udsættes for lys i længere tid, kan det skabe problemer med udskriftskvaliteten.</p> <p><b>Advarsel - Potentiel skade:</b> Undgå at berøre fotokonduktortromlen under billedenheden. Hvis du gør det, kan det påvirke kvaliteten på fremtidige udskriftsjob.</p> <p><b>b</b> Undersøg billedenheden for at se, om der er tegn på beskadigelse.</p> <p><b>Bemærk!</b> Sørg for, at fotokonduktortromlens kontakt ikke er bøjet eller ikke sidder på plads.</p> <p><b>c</b> Ryst billedenheden grundigt for at omfordele toneren.</p> <p><b>d</b> Indsæt billedenheden.</p> <p><b>e</b> Udskriv dokumentet.</p> <p>Udskriver printeren tomme eller hvide sider?</p> | Gå til trin 3.                         | Problemet er løst. |
| <p><b>Trin 3</b></p> <p>Udskift tonerkassetten.</p> <p>Udskriver printeren tomme eller hvide sider?</p>   | Gå til trin 4.                         | Problemet er løst. |
| <p><b>Trin 4</b></p> <p>Udskift billedenheden.</p> <p>Udskriver printeren tomme eller hvide sider?</p>  | Kontakt <a href="#">kundesupport</a> . | Problemet er løst. |

## Mørk udskrift



**Bemærk!** Før du løser problemet, skal du udskrive kvalitetstestsiderne. Gå til **Indstillinger > Fejlfinding > Udskriv kvalitetstestsider** fra kontrolpanelet. På printermodeller uden berøringfølsom skærm skal du trykke på **OK** for at navigere gennem indstillingerne.

| Handling  | Ja             | Nej                |
|---|----------------|--------------------|
| <p><b>Trin 1</b></p> <p><b>a</b> Kontroller, om der er sat en original og understøttet Lexmark-tonerkassette i printeren.</p> <p><b>Bemærk!</b> Hvis kassetten ikke understøttes, skal du installere en understøttet kassette.</p> <p><b>b</b> Udskriv dokumentet.</p> <p>Er udskriften mørk?</p>   | Gå til trin 2. | Problemet er løst. |
| <p><b>Trin 2</b></p> <p><b>a</b> Sluk for printeren, og vent ca. 10 sekunder. Tænd derefter printeren igen.</p> <p><b>b</b> Reducer tonersvævningsgraden.<br/>Fra kontrolpanelet skal du navigere til:<br/><b>Indstillinger &gt; Udskriv &gt; Kvalitet &gt; Tonersvævningsgrad</b></p> <p><b>c</b> Udskriv dokumentet.</p> <p>Er udskriften mørk?</p>   | Gå til trin 3. | Problemet er løst. |
| <p><b>Trin 3</b></p> <p><b>a</b> Afhængigt af dit operativsystem skal du angive papirtypen i Udskriftsindstillinger eller i dialogboksen Udskriv.</p> <p><b>Bemærkninger:</b></p> <ul style="list-style-type: none"> <li>• Sørg for, at indstillingen matcher det papir, der er lagt i.</li> <li>• Du kan også ændre indstillingen i kontrolpanelet på printeren. Naviger til <b>Indstillinger &gt; Papir &gt; Konfiguration af papirmagasin &gt; Papirstørrelse/-type</b>.</li> </ul> <p><b>b</b> Udskriv dokumentet.</p> <p>Er udskriften mørk?</p> | Gå til trin 4. | Problemet er løst. |
| <p><b>Trin 4</b></p> <p>Kontroller, om papiret har struktur eller ru overflade.</p> <p>Udskriver du på papir med struktur eller ru overflade?</p>   | Gå til trin 5. | Gå til trin 6.     |
| <p><b>Trin 5</b></p> <p><b>a</b> Udskift strukturpapiret med almindeligt papir.</p> <p><b>b</b> Udskriv dokumentet.</p> <p>Er udskriften mørk?</p>  | Gå til trin 6. | Problemet er løst. |

| Handling  | Ja                                     | Nej                |
|---|--|--------------------|
| <p><b>Trin 6</b></p> <p><b>a</b> Ilæg papir fra en ny pakke.</p> <p><b>Bemærk!</b> Papiret bliver fugtigt pga. høj luftfugtighed. Opbevar papiret i den originale indpakning, indtil det skal bruges.</p> <p><b>b</b> Udskriv dokumentet.</p> <p>Er udskriften mørk?</p>  | Gå til trin 7.                         | Problemet er løst. |
| <p><b>Trin 7</b></p> <p><b>a</b> Fjern billedenheden, og indsæt den igen.</p> <p><b>Advarsel - Potentiel skade:</b> Billedenheden må ikke udsættes for direkte lys i mere end 10 minutter. Hvis produktet udsættes for lys i længere tid, kan det skabe problemer med udskriftskvaliteten.</p> <p><b>Advarsel - Potentiel skade:</b> Undgå at berøre fotokonduktortromlen under billedenheden. Hvis du gør det, kan det påvirke kvaliteten på fremtidige udskriftsjob.</p> <p><b>b</b> Udskriv dokumentet.</p> <p>Er udskriften mørk?</p> | Gå til trin 8.                         | Problemet er løst. |
| <p><b>Trin 8</b></p> <p><b>a</b> Udskift billedenheden.</p> <p><b>b</b> Udskriv dokumentet.</p> <p>Er udskriften mørk?</p>  | Kontakt <a href="#">kundesupport</a> . | Problemet er løst. |

### Fine linjer udskrives ikke korrekt



**Bemærk!** Før du løser problemet, skal du udskrive kvalitetstestsiderne. Gå til **Indstillinger > Fejlfinding > Udskriv kvalitetstestsider** fra kontrolpanelet. På printermodeller uden berøringfølsom skærm skal du trykke på **OK** for at navigere gennem indstillingerne.



| Handling  | Ja                                     | Nej                |
|---|--|--------------------|
| <p><b>Trin 1</b></p> <p><b>a</b> Kontroller, om der er sat en original og understøttet Lexmark-tonerkassette i printeren.</p> <p><b>Bemærk!</b> Hvis kassetten ikke understøttes, skal du installere en understøttet kassette.</p> <p><b>b</b> Udskriv dokumentet.</p> <p>Udskrives fine linjer ikke korrekt?</p> | Gå til trin 2.                         | Problemet er løst. |
| <p><b>Trin 2</b></p> <p><b>a</b> Øg tonersværningsgrad.</p> <p>Fra kontrolpanelet skal du navigere til:</p> <p><b>Indstillinger &gt; Udskriv &gt; Kvalitet &gt; Tonersværningsgrad</b></p> <p><b>b</b> Udskriv dokumentet.</p> <p>Udskrives fine linjer ikke korrekt?</p>   | Kontakt <a href="#">kundesupport</a> . | Problemet er løst. |

## Foldet eller krøllet papir



**Bemærk!** Før du løser problemet, skal du udskrive kvalitetstestsiderne. Gå til **Indstillinger > Fejlfinding > Udskriv kvalitetstestsider** fra kontrolpanelet. På printermodeller uden berøringfølsom skærm skal du trykke på **OK** for at navigere gennem indstillingerne.

| Handling   | Ja             | Nej                |
|--|----------------|--------------------|
| <p><b>Trin 1</b></p> <p><b>a</b> Kontroller, om der er sat en original og understøttet Lexmark-tonerkassette i printeren.</p> <p><b>Bemærk!</b> Hvis kassetten ikke understøttes, skal du installere en understøttet kassette.</p> <p><b>b</b> Udskriv dokumentet.</p> <p>Er papiret foldet eller krøllet?</p> | Gå til trin 2. | Problemet er løst. |
| <p><b>Trin 2</b></p> <p><b>a</b> Ilæg papir fra en ny pakke.</p> <p><b>Bemærk!</b> Papiret bliver fugtigt pga. høj luftfugtighed. Opbevar papiret i den originale indpakning, indtil det skal bruges.</p> <p><b>b</b> Udskriv dokumentet.</p> <p>Er papiret foldet eller krøllet?</p>                          | Gå til trin 3. | Problemet er løst. |

| Handling   | Ja                                     | Nej                |
|--|--|--------------------|
| <p><b>Trin 3</b></p> <p><b>a</b> Afhængigt af dit operativsystem skal du angive papirtypen i Udskriftsindstillinger eller i dialogboksen Udskriv.</p> <p><b>Bemærkninger:</b></p> <ul style="list-style-type: none"> <li>• Sørg for, at indstillingen matcher det papir, der er lagt i.</li> <li>• Du kan også ændre indstillingen via printerens kontrolpanel. Naviger til <b>Indstillinger &gt; Papir &gt; Konfiguration af papirmagasin &gt; Papirstørrelse/-type</b>.</li> </ul> <p><b>b</b> Udskriv dokumentet.</p> <p>Er papiret foldet eller krøllet?</p> | Kontakt <a href="#">kundesupport</a> . | Problemet er løst. |

## Grå baggrund



**Bemærk!** Før du løser problemet, skal du udskrive kvalitetstestsiderne. Gå til **Indstillinger > Fejlfinding > Udskriv kvalitetstestsider** fra kontrolpanelet. På printermodeller uden berøringfølsom skærm skal du trykke på **OK** for at navigere gennem indstillingerne.

| Handling  | Ja             | Nej                |
|---|----------------|--------------------|
| <p><b>Trin 1</b></p> <p><b>a</b> Sluk for printeren, og vent 10 sekunder. Tænd derefter printeren igen.</p> <p><b>b</b> Reducer tonersværningsgrad.<br/>Fra kontrolpanelet skal du navigere til:<br/><b>Indstillinger &gt; Udskriv &gt; Kvalitet &gt; Tonersværningsgrad</b></p> <p><b>c</b> Udskriv dokumentet.</p> <p>Forekommer der en grå baggrund på udskrifterne?</p> | Gå til trin 2. | Problemet er løst. |
| <p><b>Trin 2</b></p> <p><b>a</b> Kontroller, om der er sat en original og understøttet Lexmark-tonerkassette i printerens.</p> <p><b>Bemærk!</b> Hvis kassetten ikke understøttes, skal du installere en understøttet kassette.</p> <p><b>b</b> Udskriv dokumentet.</p> <p>Forekommer der en grå baggrund på udskrifterne?</p>  | Gå til trin 3. | Problemet er løst. |

| Handling  | Ja                                     | Nej                |
|---|--|--------------------|
| <p><b>Trin 3</b></p> <p><b>a</b> Afhængigt af dit operativsystem skal du angive papirtypen i Udskriftsindstillinger eller i dialogboksen Udskriv.</p> <p><b>Bemærkninger:</b></p> <ul style="list-style-type: none"> <li>• Sørg for, at indstillingen matcher det papir, der er lagt i.</li> <li>• Du kan også ændre indstillingen via printerens kontrolpanel. Naviger til <b>Indstillinger &gt; Papir &gt; Konfiguration af papirmagasin &gt; Papirstørrelse/-type</b>.</li> </ul> <p><b>b</b> Udskriv dokumentet.</p> <p>Forekommer der en grå baggrund på udskrifterne?</p> | Gå til trin 4.                         | Problemet er løst. |
| <p><b>Trin 4</b></p> <p><b>a</b> Fjern billedenheden, og indsæt den igen.</p> <p><b>Advarsel - Potentiel skade:</b> Billedenheden må ikke udsættes for direkte lys i mere end 10 minutter. Hvis produktet udsættes for lys i længere tid, kan det skabe problemer med udskriftskvaliteten.</p> <p><b>Advarsel - Potentiel skade:</b> Undgå at berøre fotokonduktortromlen under billedenheden. Hvis du gør det, kan det påvirke kvaliteten på fremtidige udskriftsjob.</p> <p><b>b</b> Udskriv dokumentet.</p> <p>Forekommer der en grå baggrund på udskrifterne?</p>           | Gå til trin 5.                         | Problemet er løst. |
| <p><b>Trin 5</b></p> <p><b>a</b> Opdater printerfirmwaren. Der er flere oplysninger i <a href="#">"Opdatere firmware" på side 45</a>.</p> <p><b>b</b> Udskriv dokumentet.</p> <p>Forekommer der en grå baggrund på udskrifterne?</p>  | Gå til trin 6.                         | Problemet er løst. |
| <p><b>Trin 6</b></p> <p><b>a</b> Udskift billedenheden.</p> <p><b>b</b> Udskriv dokumentet.</p> <p>Forekommer der en grå baggrund på udskrifterne?</p>  | Kontakt <a href="#">kundesupport</a> . | Problemet er løst. |

### Forkerte margener



| Handling  | Ja                 | Nej                                    |
|---|--------------------|--|
| <p><b>Trin 1</b></p> <p><b>a</b> Juster papirstyrene til den korrekte position for det papir, der er lagt i.</p> <p><b>b</b> Udskriv dokumentet.</p> <p>Er margenerne korrekte?</p>   | Problemet er løst. | Gå til trin 2.                         |
| <p><b>Trin 2</b></p> <p><b>a</b> Indstil papirstørrelsen.<br/>Fra kontrolpanelet skal du navigere til:<br/><b>Indstillinger &gt; Papir &gt; Konfiguration af papirmagasin &gt; Papirstørrelse/-type</b></p> <p><b>b</b> Udskriv dokumentet.</p> <p>Er margenerne korrekte?</p>  | Problemet er løst. | Gå til trin 3.                         |
| <p><b>Trin 3</b></p> <p><b>a</b> Afhængigt af dit operativsystem skal du angive papirstørrelsen enten under Udskriftsindstillinger eller i dialogboksen Udskriv.<br/><b>Bemærk!</b> Sørg for, at indstillingen matcher det papir, der er lagt i.</p> <p><b>b</b> Udskriv dokumentet.</p> <p>Er margenerne korrekte?</p> | Problemet er løst. | Kontakt <a href="#">kundesupport</a> . |

## Lys udskrift

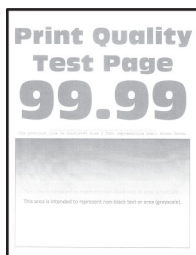

**Bemærk!** Før du løser problemet, skal du udskrive kvalitetstestsiderne. Gå til **Indstillinger > Fejlfinding > Udskriv kvalitetstestsider** fra kontrolpanelet. På printermodeller uden berøringfølsom skærm skal du trykke på **OK** for at navigere gennem indstillingerne.

| Handling  | Ja             | Nej                |
|---|----------------|--------------------|
| <p><b>Trin 1</b></p> <p><b>a</b> Kontroller, om der er sat en original og understøttet Lexmark-tonerkassette i printeren.<br/><b>Bemærk!</b> Hvis kassetten ikke understøttes, skal du installere en understøttet kassette.</p> <p><b>b</b> Udskriv dokumentet.</p> <p>Er udskriften lys?</p> | Gå til trin 2. | Problemet er løst. |

| Handling  | Ja                    | Nej                       |
|---|-----------------------|---------------------------|
| <p><b>Trin 2</b></p> <p><b>a</b> Sluk for printeren, og vent ca. 10 sekunder. Tænd derefter printeren igen.</p> <p><b>b</b> Øg tonersværningsgrad.<br/>Fra kontrolpanelet skal du navigere til:<br/><b>Indstillinger &gt; Udskriv &gt; Kvalitet &gt; Tonersværningsgrad</b></p> <p><b>c</b> Udskriv dokumentet.</p> <p>Er udskriften lys?</p>   | <p>Gå til trin 3.</p> | <p>Problemet er løst.</p> |
| <p><b>Trin 3</b></p> <p><b>a</b> Afhængigt af dit operativsystem skal du angive papirtypen i Udskriftsindstillinger eller i dialogboksen Udskriv.</p> <p><b>Bemærkninger:</b></p> <ul style="list-style-type: none"> <li>• Sørg for, at indstillingen matcher det papir, der er lagt i.</li> <li>• Du kan også ændre indstillingen i kontrolpanelet på printeren. Naviger til <b>Indstillinger &gt; Papir &gt; Konfiguration af papirmagasin &gt; Papirstørrelse/-type</b>.</li> </ul> <p><b>b</b> Udskriv dokumentet.</p> <p>Er udskriften lys?</p>  | <p>Gå til trin 4.</p> | <p>Problemet er løst.</p> |
| <p><b>Trin 4</b></p> <p><b>a</b> Afhængigt af dit operativsystem skal du angive printopløsning i Udskriftsindstillinger eller i dialogboksen Udskriv.</p> <p><b>b</b> Indstil opløsningen til <b>600 dpi</b>.</p> <p><b>c</b> Udskriv dokumentet.</p> <p>Er udskriften lys?</p>   | <p>Gå til trin 5.</p> | <p>Problemet er løst.</p> |
| <p><b>Trin 5</b></p> <p><b>a</b> Fjern billedenheden.</p> <p><b>Advarsel - Potentiel skade:</b> Billedenheden må ikke udsættes for direkte lys i mere end 10 minutter. Hvis produktet udsættes for lys i længere tid, kan det skabe problemer med udskriftskvaliteten.</p> <p><b>Advarsel - Potentiel skade:</b> Undgå at berøre fotokonduktortromlen under billedenheden. Hvis du gør det, kan det påvirke kvaliteten på fremtidige udskriftsjob.</p> <p><b>b</b> Ryst billedenheden grundigt for at omfordele toneren.</p> <p><b>c</b> Indsæt billedenheden.</p> <p><b>d</b> Sluk for printeren, og vent 10 sekunder. Tænd derefter printeren igen.</p> <p><b>e</b> Udskriv dokumentet.</p> <p>Er udskriften lys?</p> | <p>Gå til trin 6.</p> | <p>Problemet er løst.</p> |

| Handling   | Ja                                     | Nej                                    |
|--|--|--|
| <p><b>Trin 6</b></p> <p><b>a</b> Kontroller tonerkassetten status.<br/>Fra kontrolpanelet skal du navigere til:<br/><b>Indstillinger &gt; Rapporter &gt; Enhed &gt; Enhedsstatistik</b></p> <p><b>b</b> Fra afsnittet Oplysninger om forbrugsstoffer i de udskrevne sider skal du kontrollere tonerkassetten status.</p> <p>Er tonerkassetten snart opbrugt?</p> | Gå til trin 7.                         | Kontakt <a href="#">kundesupport</a> . |
| <p><b>Trin 7</b></p> <p><b>a</b> Udskift tonerkassetten.<br/><b>b</b> Udskriv dokumentet.</p> <p>Er udskriften lys?</p>  | Kontakt <a href="#">kundesupport</a> . | Problemet er løst.                     |

## Meleret udskrift og pletter



**Bemærk!** Før du løser problemet, skal du udskrive kvalitetstestsiderne. Gå til **Indstillinger > Fejlfinding > Udskriv kvalitetstestsider** fra kontrolpanelet. På printermodeller uden berøringfølsom skærm skal du trykke på **OK** for at navigere gennem indstillingerne.

| Handling   | Ja             | Nej                                    |
|--|----------------|--|
| <p><b>Trin 1</b></p> <p><b>a</b> Kontroller, om der er sat en original og understøttet Lexmark-tonerkassette i printeren.<br/><b>Bemærk!</b> Hvis kassetten ikke understøttes, skal du installere en understøttet kassette.<br/><b>b</b> Udskriv dokumentet.</p> <p>Er udskriften plettet?</p> | Gå til trin 2. | Problemet er løst.                     |
| <p><b>Trin 2</b></p> <p>Kontrollér, om printeren forurener med lækket toner.</p> <p>Lækker printeren ikke toner?</p>   | Gå til trin 3. | Kontakt <a href="#">kundesupport</a> . |

| Handling   | Ja                                     | Nej                                    |
|--|--|--|
| <p><b>Trin 3</b></p> <p><b>a</b> Kontroller billedenhedens status.<br/>Fra kontrolpanelet skal du navigere til:<br/><b>Indstillinger &gt; Rapporter &gt; Enhed &gt; Enhedsstatistik</b></p> <p><b>b</b> Fra afsnittet Oplysninger om forbrugsstoffer i de udskrevne sider skal du kontrollere status for billedenheden.</p> <p>Er billedenheden snart opbrugt?</p> | Gå til trin 4.                         | Kontakt <a href="#">kundesupport</a> . |
| <p><b>Trin 4</b></p> <p><b>a</b> Udskift billedenheden.</p> <p><b>b</b> Udskriv dokumentet.</p> <p>Er udskriften plettet?</p>  | Kontakt <a href="#">kundesupport</a> . | Problemet er løst.                     |

## Papiret krølles



| Handling   | Ja             | Nej                |
|--|----------------|--------------------|
| <p><b>Trin 1</b></p> <p><b>a</b> Kontroller, om det ilagte papir understøttes.<br/><b>Bemærk!</b> Hvis papiret ikke understøttes, skal du ilægge en understøttet papirtype.</p> <p><b>b</b> Udskriv dokumentet.</p> <p>Er papiret krøllet?</p>   | Gå til trin 2. | Problemet er løst. |
| <p><b>Trin 2</b></p> <p><b>a</b> Kontroller, om der er sat en original og understøttet Lexmark-tonerkassette i printeren.<br/><b>Bemærk!</b> Hvis kassetten ikke understøttes, skal du installere en understøttet kassette.</p> <p><b>b</b> Udskriv dokumentet.</p> <p>Er papiret krøllet?</p> | Gå til trin 3. | Problemet er løst. |
| <p><b>Trin 3</b></p> <p><b>a</b> Juster styrene i bakken til den korrekte position for det papir, der er lagt i.</p> <p><b>b</b> Udskriv dokumentet.</p> <p>Er papiret krøllet?</p>  | Gå til trin 4. | Problemet er løst. |

| Handling   | Ja                                     | Nej                |
|--|--|--------------------|
| <p><b>Trin 4</b></p> <p><b>a</b> Afhængigt af dit operativsystem skal du angive papirstørrelse og papirtype enten under Udskriftsindstillinger eller i dialogboksen Udskriv.</p> <p><b>Bemærkninger:</b></p> <ul style="list-style-type: none"> <li>• Sørg for, at indstillingerne passer til det ilagte papir.</li> <li>• Du kan også ændre indstillingen i kontrolpanelet på printeren. Naviger til <b>Indstillinger &gt; Papir &gt; Konfiguration af papirmagasin &gt; Papirstørrelse/-type</b>. På printermodeller uden berøringfølsom skærm skal du trykke på <b>OK</b> for at navigere gennem indstillingerne.</li> </ul> <p><b>b</b> Udskriv dokumentet.</p> <p>Er papiret krøllet?</p> | Gå til trin 5.                         | Problemet er løst. |
| <p><b>Trin 5</b></p> <p><b>a</b> Fjern papiret, vend det om, og ilæg papiret igen.</p> <p><b>b</b> Udskriv dokumentet.</p> <p>Er papiret krøllet?</p>  | Gå til trin 6.                         | Problemet er løst. |
| <p><b>Trin 6</b></p> <p><b>a</b> Ilæg papir fra en ny pakke.</p> <p><b>Bemærk!</b> Papiret bliver fugtigt pga. høj luftfugtighed. Opbevar papiret i den originale indpakning, indtil det skal bruges.</p> <p><b>b</b> Udskriv dokumentet.</p> <p>Er papiret krøllet?</p>   | Kontakt <a href="#">kundesupport</a> . | Problemet er løst. |

### Udskriv forvrænget eller skævt



**Bemærk!** Før du løser problemet, skal du udskrive kvalitetstestsiderne. Gå til **Indstillinger > Fejlfinding > Udskriv kvalitetstestsider** fra kontrolpanelet. På printermodeller uden berøringfølsom skærm skal du trykke på **OK** for at navigere gennem indstillingerne.



| Handling  | Ja                                     | Nej                |
|---|--|--------------------|
| <p><b>Trin 1</b></p> <p><b>a</b> Juster styrene i bakken til den korrekte position for det papir, der er lagt i.</p> <p><b>b</b> Udskriv dokumentet.</p> <p>Er udskriften forvrænget eller skæv?</p>  | Gå til trin 2.                         | Problemet er løst. |
| <p><b>Trin 2</b></p> <p><b>a</b> Ilæg papir fra en ny pakke.</p> <p><b>Bemærk!</b> Papiret bliver fugtigt pga. høj luftfugtighed. Opbevar papiret i den originale indpakning, indtil det skal bruges.</p> <p><b>b</b> Udskriv dokumentet.</p> <p>Er udskriften forvrænget eller skæv?</p>   | Gå til trin 3.                         | Problemet er løst. |
| <p><b>Trin 3</b></p> <p><b>a</b> Kontroller, om det ilagte papir understøttes.</p> <p><b>Bemærk!</b> Hvis papiret ikke understøttes, skal du ilægge en understøttet papirtype.</p> <p><b>b</b> Udskriv dokumentet.</p> <p>Er udskriften forvrænget eller skæv?</p>  | Kontakt <a href="#">kundesupport</a> . | Problemet er løst. |
| <p><b>Trin 4</b></p> <p><b>a</b> Ved tosidet udskrivning skal du kontrollere, om indstillingen for papirstørrelse i dupleksenheden er indstillet korrekt.</p> <p><b>Bemærk!</b> Letter, legal, Oficio eller folio skal være angivet til Letter.</p> <p><b>b</b> Udskriv dokumentet.</p> <p>Er udskriften forvrænget eller skæv?</p> | Kontakt <a href="#">kundesupport</a> . | Problemet er løst. |

## Helt sorte sider

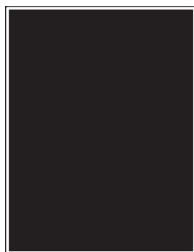

**Bemærk!** Før du løser problemet, skal du udskrive kvalitetstestsiderne. Gå til **Indstillinger > Fejlfinding > Udskriv kvalitetstestsider** fra kontrolpanelet. På printermodeller uden berøringfølsom skærm skal du trykke på **OK** for at navigere gennem indstillingerne.

| Handling  | Ja                                     | Nej                |
|---|--|--------------------|
| <p><b>Trin 1</b></p> <p><b>a</b> Kontroller, om der er sat en original og understøttet Lexmark-tonerkassette i printeren.</p> <p><b>Bemærk!</b> Hvis kassetten ikke understøttes, skal du installere en understøttet kassette.</p> <p><b>b</b> Udskriv dokumentet.</p> <p>Udskriver printeren helt sorte sider?</p>   | Gå til trin 2.                         | Problemet er løst. |
| <p><b>Trin 2</b></p> <p><b>a</b> Fjern billedenheden, og indsæt den igen.</p> <p><b>Advarsel - Potentiel skade:</b> Billedenheden må ikke udsættes for direkte lys i mere end 10 minutter. Hvis produktet udsættes for lys i længere tid, kan det skabe problemer med udskriftskvaliteten.</p> <p><b>Advarsel - Potentiel skade:</b> Undgå at berøre fotokonduktortromlen under billedenheden. Hvis du gør det, kan det påvirke kvaliteten på fremtidige udskriftsjob.</p> <p><b>b</b> Udskriv dokumentet.</p> <p>Udskriver printeren helt sorte sider?</p> | Gå til trin 3.                         | Problemet er løst. |
| <p><b>Trin 3</b></p> <p>Undersøg billedenheden for at se, om der er tegn på beskadigelse.</p> <p><b>Bemærk!</b> Sørg for, at fotokonduktortromlens kontakt ikke er bøjet eller ikke sidder på plads.</p> <p>Er billedenheden ikke beskadiget?</p>   | Kontakt <a href="#">kundesupport</a> . | Gå til trin 4.     |
| <p><b>Trin 4</b></p> <p><b>a</b> Udskift billedenheden.</p> <p><b>b</b> Udskriv dokumentet.</p> <p>Udskriver printeren helt sorte sider?</p>  | Kontakt <a href="#">kundesupport</a> . | Problemet er løst. |

### Beskåret tekst eller billeder

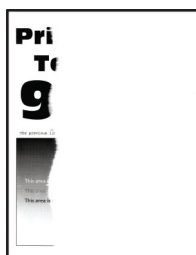

**Bemærk!** Før du løser problemet, skal du udskrive kvalitetstestsiderne. Gå til **Indstillinger > Fejlfinding > Udskriv kvalitetstestsider** fra kontrolpanelet. På printermodeller uden berøringfølsom skærm skal du trykke på **OK** for at navigere gennem indstillingerne.

| Handling  | Ja                                     | Nej                |
|---|--|--------------------|
| <p><b>Trin 1</b></p> <p><b>a</b> Kontroller, om der er sat en original og understøttet Lexmark-tonerkassette i printeren.</p> <p><b>Bemærk!</b> Hvis kassetten ikke understøttes, skal du installere en understøttet kassette.</p> <p><b>b</b> Udskriv dokumentet.</p> <p>Er tekst eller billeder beskåret?</p>   | Gå til trin 2.                         | Problemet er løst. |
| <p><b>Trin 2</b></p> <p><b>a</b> Fjern billedenheden, og indsæt den igen.</p> <p><b>Advarsel - Potentiel skade:</b> Billedenheden må ikke udsættes for direkte lys i mere end 10 minutter. Hvis produktet udsættes for lys i længere tid, kan det skabe problemer med udskriftskvaliteten.</p> <p><b>Advarsel - Potentiel skade:</b> Undgå at berøre fotokonduktortromlen under billedenheden. Hvis du gør det, kan det påvirke kvaliteten på fremtidige udskriftsjob.</p> <p><b>b</b> Udskriv dokumentet.</p> <p>Er tekst eller billeder beskåret?</p> | Gå til trin 3.                         | Problemet er løst. |
| <p><b>Trin 3</b></p> <p><b>a</b> Udskift billedenheden.</p> <p><b>b</b> Udskriv dokumentet.</p> <p>Er tekst eller billeder beskåret?</p>  | Kontakt <a href="#">kundesupport</a> . | Problemet er løst. |

### Toner smitter nemt af

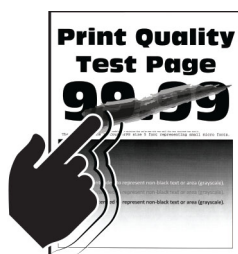

**Bemærk!** Før du løser problemet, skal du udskrive kvalitetstestsiderne. Gå til **Indstillinger > Fejlfinding > Udskriv kvalitetstestsider** fra kontrolpanelet. På printermodeller uden berøringfølsom skærm skal du trykke på **OK** for at navigere gennem indstillingerne.

| Handling   | Ja                                     | Nej                |
|--|--|--------------------|
| <p><b>Trin 1</b></p> <p><b>a</b> Kontroller, om der er sat en original og understøttet Lexmark-tonerkassette i printeren.</p> <p><b>Bemærk!</b> Hvis kassetten ikke understøttes, skal du installere en understøttet kassette.</p> <p><b>b</b> Udskriv dokumentet.</p> <p>Smutter toneren nemt af?</p>   | Gå til trin 2.                         | Problemet er løst. |
| <p><b>Trin 2</b></p> <p><b>a</b> Afhængigt af dit operativsystem skal du angive papirtypen i Udskriftsindstillinger eller i dialogboksen Udskriv.</p> <p><b>Bemærkninger:</b></p> <ul style="list-style-type: none"> <li>• Sørg for, at indstillingen matcher det papir, der er lagt i.</li> <li>• Du kan også ændre indstillingen i kontrolpanelet på printeren. Naviger til <b>Indstillinger &gt; Papir &gt; Konfiguration af papirmagasin &gt; Papirstørrelse/-type</b>.</li> </ul> <p><b>b</b> Udskriv dokumentet.</p> <p>Smutter toneren nemt af?</p> | Kontakt <a href="#">kundesupport</a> . | Problemet er løst. |

## Vandrette lyse striber



**Bemærk!** Før du løser problemet, skal du udskrive kvalitetstestsiderne. Gå til **Indstillinger > Fejlfinding > Udskriv kvalitetstestsider** fra kontrolpanelet. På printermodeller uden berøringfølsom skærm skal du trykke på **OK** for at navigere gennem indstillingerne.

| Handling   | Ja             | Nej                |
|--|----------------|--------------------|
| <p><b>Trin 1</b></p> <p><b>a</b> Kontroller, om der er sat en original og understøttet Lexmark-tonerkassette i printeren.</p> <p><b>Bemærk!</b> Hvis kassetten ikke understøttes, skal du installere en understøttet kassette.</p> <p><b>b</b> Udskriv dokumentet.</p> <p>Fremkommer der vandrette lyse striber på udskrifterne?</p> | Gå til trin 2. | Problemet er løst. |

| Handling   | Ja                                     | Nej                |
|--|--|--------------------|
| <p><b>Trin 2</b></p> <p><b>a</b> Fjern billedenheden, og indsæt den igen.</p> <p><b>Advarsel - Potentiel skade:</b> Billedenheden må ikke udsættes for direkte lys i mere end 10 minutter. Hvis produktet udsættes for lys i længere tid, kan det skabe problemer med udskriftskvaliteten.</p> <p><b>Advarsel - Potentiel skade:</b> Undgå at berøre fotokonduktortromlen under billedenheden. Hvis du gør det, kan det påvirke kvaliteten på fremtidige udskriftsjob.</p> <p><b>b</b> Udskriv dokumentet.</p> <p>Fremkommer der vandrette lyse striber på udskrifterne?</p> | Gå til trin 3.                         | Problemet er løst. |
| <p><b>Trin 3</b></p> <p><b>a</b> Udskift billedenheden.</p> <p><b>b</b> Udskriv dokumentet.</p> <p>Fremkommer der vandrette lyse striber på udskrifterne?</p>  | Kontakt <a href="#">kundesupport</a> . | Problemet er løst. |

### Lodrette lyse striber



**Bemærk!** Før du løser problemet, skal du udskrive kvalitetstestsiderne. Gå til **Indstillinger > Fejlfinding > Udskriv kvalitetstestsider** fra kontrolpanelet. På printermodeller uden berøringfølsom skærm skal du trykke på **OK** for at navigere gennem indstillingerne.

| Handling  | Ja             | Nej                |
|---|----------------|--------------------|
| <p><b>Trin 1</b></p> <p><b>a</b> Kontroller, om der er sat en original og understøttet Lexmark-tonerkassette i printeren.</p> <p><b>Bemærk!</b> Hvis kassetten ikke understøttes, skal du installere en understøttet kassette.</p> <p><b>b</b> Udskriv dokumentet.</p> <p>Fremkommer der lodrette lyse striber på udskrifterne?</p> | Gå til trin 2. | Problemet er løst. |

| Handling  | Ja  | Nej                |
|---|---|--------------------|
| <p><b>Trin 2</b></p> <p><b>a</b> Kontroller tonerkassetens status.<br/>Fra kontrolpanelet skal du navigere til:<br/><b>Indstillinger &gt; Rapporter &gt; Enhed &gt; Enhedsstatistik</b></p> <p><b>b</b> Fra afsnittet Oplysninger om forbrugsstoffer i de udskrevne sider skal du kontrollere tonerkassetens status.</p> <p>Fremkommer der lodrette lyse striber på udskrifterne?</p> | Gå til trin 3.                            | Problemet er løst. |
| <p><b>Trin 3</b></p> <p><b>a</b> Udskift tonerkassetten.</p> <p><b>b</b> Udskriv dokumentet.</p> <p>Fremkommer der lodrette lyse striber på udskrifterne?</p>   | Kontakt<br><a href="#">kundesupport</a> . | Problemet er løst. |

## Lodrette hvide streger



**Bemærk!** Før du løser problemet, skal du udskrive kvalitetstestsiderne. Gå til **Indstillinger > Fejlfinding > Udskriv kvalitetstestsider** fra kontrolpanelet. På printermodeller uden berøringfølsom skærm skal du trykke på **OK** for at navigere gennem indstillingerne.

| Handling  | Ja             | Nej                |
|---|----------------|--------------------|
| <p><b>Trin 1</b></p> <p><b>a</b> Kontroller, om der er sat en original og understøttet Lexmark-tonerkassette i printeren.<br/><b>Bemærk!</b> Hvis kassetten ikke understøttes, skal du installere en understøttet kassette.</p> <p><b>b</b> Udskriv dokumentet.</p> <p>Forekommer der lodrette hvide streger på udskrifterne?</p> | Gå til trin 2. | Problemet er løst. |

| Handling   | Ja   | Nej                       |
|--|--|---------------------------|
| <p><b>Trin 2</b></p> <p><b>a</b> Afhængigt af dit operativsystem skal du angive papirtypen i Udskriftsindstillinger eller i dialogboksen Udskriv.</p> <p><b>Bemærkninger:</b></p> <ul style="list-style-type: none"> <li>• Sørg for, at indstillingen matcher det papir, der er lagt i.</li> <li>• Du kan også ændre indstillingen i kontrolpanelet på printeren. Naviger til <b>Indstillinger &gt; Papir &gt; Konfiguration af papirmagasin &gt; Papirstørrelse/-type</b>.</li> </ul> <p><b>b</b> Udskriv dokumentet.</p> <p>Forekommer der lodrette hvide streger på udskrifterne?</p> | <p>Kontakt <a href="#">kundesupport</a>.</p> | <p>Problemet er løst.</p> |

### Lodrette mørke striber

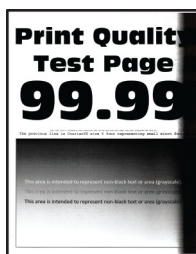

**Bemærk!** Før du løser problemet, skal du udskrive kvalitetstestsiderne. Gå til **Indstillinger > Fejlfinding > Udskriv kvalitetstestsider** fra kontrolpanelet. På printermodeller uden berøringfølsom skærm skal du trykke på **OK** for at navigere gennem indstillingerne.

| Handling   | Ja                    | Nej                       |
|--|-----------------------|---------------------------|
| <p><b>Trin 1</b></p> <p><b>a</b> Kontroller, om der er sat en original og understøttet Lexmark-tonerkassette i printeren.</p> <p><b>Bemærk!</b> Hvis kassetten ikke understøttes, skal du installere en understøttet kassette.</p> <p><b>b</b> Udskriv dokumentet.</p> <p>Fremkommer der lodrette mørke striber på udskrifterne?</p>   | <p>Gå til trin 2.</p> | <p>Problemet er løst.</p> |
| <p><b>Trin 2</b></p> <p><b>a</b> Fjern billedenheden, og indsæt den igen.</p> <p><b>Advarsel - Potentiel skade:</b> Billedenheden må ikke udsættes for direkte lys i mere end 10 minutter. Hvis produktet udsættes for lys i længere tid, kan det skabe problemer med udskriftskvaliteten.</p> <p><b>Advarsel - Potentiel skade:</b> Undgå at berøre fotokonduktortromlen under billedenheden. Hvis du gør det, kan det påvirke kvaliteten på fremtidige udskriftsjob.</p> <p><b>b</b> Udskriv dokumentet.</p> <p>Fremkommer der lodrette mørke striber på udskrifterne?</p> | <p>Gå til trin 3.</p> | <p>Problemet er løst.</p> |

| Handling   | Ja                                     | Nej                |
|--|--|--------------------|
| <p><b>Trin 3</b></p> <p><b>a</b> Kontroller, om der trænger et klart lys ind fra højre side af printeren, og flyt printeren, hvis det er nødvendigt.</p> <p><b>b</b> Udskriv dokumentet.</p> <p>Fremkommer der lodrette mørke striber på udskrifterne?</p> | Kontakt <a href="#">kundesupport</a> . | Problemet er løst. |

## Lodrette mørke streger eller striber



**Bemærk!** Før du løser problemet, skal du udskrive kvalitetstestsiderne. Gå til **Indstillinger > Fejlfinding > Udskriv kvalitetstestsider** fra kontrolpanelet. På printermodeller uden berøringfølsom skærm skal du trykke på **OK** for at navigere gennem indstillingerne.

| Handling   | Ja                                     | Nej                |
|--|--|--------------------|
| <p><b>Trin 1</b></p> <p><b>a</b> Kontroller, om der er sat en original og understøttet Lexmark-tonerkassette i printeren.</p> <p><b>Bemærk!</b> Hvis kassetten ikke understøttes, skal du installere en understøttet kassette.</p> <p><b>b</b> Udskriv dokumentet.</p> <p>Fremkommer der lodrette mørke linjer eller streger på udskrifterne?</p>  | Gå til trin 2.                         | Problemet er løst. |
| <p><b>Trin 2</b></p> <p><b>a</b> Fjern billedenheden, og installer den igen.</p> <p><b>Advarsel - Potentiel skade:</b> Billedenheden må ikke udsættes for direkte lys i mere end 10 minutter. Hvis produktet udsættes for lys i længere tid, kan det skabe problemer med udskriftskvaliteten.</p> <p><b>Advarsel - Potentiel skade:</b> Undgå at berøre fotokonduktortromlen under billedenheden. Hvis du gør det, kan det påvirke kvaliteten på fremtidige udskriftsjob.</p> <p><b>b</b> Udskriv dokumentet.</p> <p>Fremkommer der lodrette mørke linjer eller streger på udskrifterne?</p> | Gå til trin 3.                         | Problemet er løst. |
| <p><b>Trin 3</b></p> <p><b>a</b> Udskift billedenheden.</p> <p><b>b</b> Udskriv dokumentet.</p> <p>Fremkommer der lodrette mørke linjer eller streger på udskrifterne?</p>   | Kontakt <a href="#">kundesupport</a> . | Problemet er løst. |



## Lodrette mørke streger med manglende udskrift

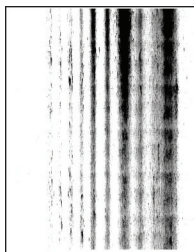

**Bemærk!** Før du løser problemet, skal du udskrive kvalitetstestsiderne. Gå til **Indstillinger > Fejlfinding > Udskriv kvalitetstestsider** fra kontrolpanelet. På printermodeller uden berøringfølsom skærm skal du trykke på **OK** for at navigere gennem indstillingerne.

| Handling  | Ja   | Nej                       |
|---|--|---------------------------|
| <p><b>Trin 1</b></p> <p><b>a</b> Fjern billedenheden, og indsæt den igen.</p> <p><b>Advarsel - Potentiel skade:</b> Billedenheden må ikke udsættes for direkte lys i mere end 10 minutter. Hvis produktet udsættes for lys i længere tid, kan det skabe problemer med udskriftskvaliteten.</p> <p><b>Advarsel - Potentiel skade:</b> Undgå at berøre fotokonduktortromlen under billedenheden. Hvis du gør det, kan det påvirke kvaliteten på fremtidige udskriftsjob.</p> <p><b>b</b> Udskriv dokumentet.</p> <p>Fremkommer der lodrette mørke streger med manglende billeder på udskrifterne?</p> | <p>Gå til trin 2.</p>                        | <p>Problemet er løst.</p> |
| <p><b>Trin 2</b></p> <p><b>a</b> Kontroller, om der er sat en original og understøttet Lexmark-tonerkassette i printeren.</p> <p><b>Bemærk!</b> Hvis kassetten ikke understøttes, skal du installere en understøttet kassette.</p> <p><b>b</b> Udskriv dokumentet.</p> <p>Fremkommer der lodrette mørke streger med manglende billeder på udskrifterne?</p>   | <p>Kontakt <a href="#">kundesupport</a>.</p> | <p>Problemet er løst.</p> |

## Gentagne fejl på udskriftet



**Bemærk!** Før du løser problemet, skal du udskrive kvalitetstestsiderne. Gå til **Indstillinger > Fejlfinding > Udskriv kvalitetstestsider** fra kontrolpanelet. På printermodeller uden berøringfølsom skærm skal du trykke på **OK** for at navigere gennem indstillingerne.

| Handling  | Ja                                     | Nej   |
|---|--|---|
| <p><b>Trin 1</b></p> <p>Brug kvalitetstestsiderne til at kontrollere, om afstanden mellem gentagne fejl svarer til en af følgende:</p> <p><b>Billedenhed</b></p> <ul style="list-style-type: none"> <li>• 75,40 mm (2,97 ")</li> <li>• 34,70 mm (1,37 ")</li> <li>• 23,9 mm (0,94 ")</li> </ul> <p><b>Tonerkassette</b></p> <ul style="list-style-type: none"> <li>• 35,70 mm (1,41 ")</li> <li>• 36,80 mm (1,45 ")</li> </ul> <p><b>Overføringsrulle</b></p> <ul style="list-style-type: none"> <li>• 44 mm (1,73 ")</li> </ul> <p><b>Fuser</b></p> <ul style="list-style-type: none"> <li>• 78,1 mm (3,07 ")</li> <li>• 75,4 mm (2,97 ")</li> </ul> <p>Svarer afstanden mellem gentagne fejl til nogen af målene?</p> | Gå til trin 2.                         | Notér afstanden, og kontakt derefter <a href="#">kundesupport</a> . |
| <p><b>Trin 2</b></p> <p><b>a</b> Udskift det forbrugsstof, der svarer til afstanden mellem gentagne fejl.</p> <p><b>Bemærk!</b> Hvis forbrugsvarer er en overføringsrulle eller fuser, skal du kontakte <a href="#">kundesupport</a>.</p> <p><b>b</b> Udskriv dokumentet.</p> <p>Forekommer der gentagne fejl?</p>  | Kontakt <a href="#">kundesupport</a> . | Problemet er løst.  |

## Udskriftsjob udskrives ikke

| Handling  | Ja                 | Nej            |
|---|--------------------|----------------|
| <p><b>Trin 1</b></p> <p><b>a</b> Åbn dialogboksen Udskriv fra det dokument, du prøver at udskrive, og kontroller, om du har valgt den rigtige printer.</p> <p><b>b</b> Udskriv dokumentet.</p> <p>Udskrives dokumentet?</p> | Problemet er løst. | Gå til trin 2. |
| <p><b>Trin 2</b></p> <p><b>a</b> Kontroller, om printeren er tændt.</p> <p><b>b</b> Afhjælp eventuelle fejlmeddelelser, der vises på displayet.</p> <p><b>c</b> Udskriv dokumentet.</p> <p>Udskrives dokumentet?</p>        | Problemet er løst. | Gå til trin 3. |

| Handling   | Ja                 | Nej                                    |
|--|--------------------|--|
| <p><b>Trin 3</b></p> <p><b>a</b> Undersøg, om portene fungerer, og om kablerne er sat helt ind i computeren og printeren.<br/>Du kan finde yderligere oplysninger i den opsætningsvejledning, der leveres sammen med printeren.</p> <p><b>b</b> Udskriv dokumentet.</p> <p>Udskrives dokumentet?</p> | Problemet er løst. | Gå til trin 4.                         |
| <p><b>Trin 4</b></p> <p><b>a</b> Sluk for printeren, og vent ca. 10 sekunder. Tænd derefter printeren igen.</p> <p><b>b</b> Udskriv dokumentet.</p> <p>Udskrives dokumentet?</p>   | Problemet er løst. | Gå til trin 5.                         |
| <p><b>Trin 5</b></p> <p><b>a</b> Fjern printerdriveren, og indsæt den igen.</p> <p><b>b</b> Udskriv dokumentet.</p> <p>Udskrives dokumentet?</p>   | Problemet er løst. | Kontakt <a href="#">kundesupport</a> . |

## Fortrolige og andre tilbageholdte dokumenter udskrives ikke

| Handling   | Ja                 | Nej            |
|--|--------------------|----------------|
| <p><b>Trin 1</b></p> <p><b>a</b> Fra kontrolpanelet skal du kontrollere, om dokumenterne vises på listen Tilbageholdte job.<br/><b>Bemærk!</b> Hvis dokumenterne ikke er på listen, kan du udskrive dokumenterne ved hjælp af indstillingerne Udskriv og Tilbagehold.</p> <p><b>b</b> Udskriv dokumenterne.</p> <p>Udskrives dokumenterne?</p> | Problemet er løst. | Gå til trin 2. |
| <p><b>Trin 2</b></p> <p>Udskriftjobbet kan indeholde en formatfejl eller ugyldige data. Slet udskriftjobbet, og send det igen.</p> <p>Udskrives dokumenterne?</p>  | Problemet er løst. | Gå til trin 3. |

| Handling  | Ja                 | Nej                                    |
|---|--------------------|--|
| <p><b>Trin 3</b><br/>Hvis du udskriver fra internettet, kan printeren være ved at læse flere jobtitler som dubletter.</p> <p><b>Til Windows-brugere</b></p> <p><b>a</b> Åbn dialogboksen Udskriftsindstillinger.</p> <p><b>b</b> Fra fanen Udskrivning og tilbageholdelse skal du klikke på <b>Brug Udskriv og tilbagehold</b> og derefter klikke på <b>Bevar identiske dokumenter</b>.</p> <p><b>c</b> Indtast en PIN-kode, og gem derefter ændringerne.</p> <p><b>d</b> Send udskriftsjobbet.</p> <p><b>Til Macintosh-brugere</b></p> <p><b>a</b> Gem og navngiv hvert job forskelligt.</p> <p><b>b</b> Send jobbet individuelt.</p> <p>Udskrives dokumenterne?</p> | Problemet er løst. | Gå til trin 4.                         |
| <p><b>Trin 4</b></p> <p><b>a</b> Slet nogle andre tilbageholdte job for at frigøre mere hukommelse i printeren.</p> <p><b>b</b> Udskriv dokumenterne.</p> <p>Udskrives dokumenterne?</p>  | Problemet er løst. | Kontakt <a href="#">kundesupport</a> . |

## Job udskrives fra den forkerte skuffe eller på det forkerte papir

| Handling   | Ja                 | Nej  |
|--|--------------------|--|
| <p><b>Trin 1</b></p> <p><b>a</b> Kontroller, om du udskriver på det korrekte papir.</p> <p><b>b</b> Udskriv dokumentet.</p> <p>Udskrives dokumentet på det korrekte papir?</p>   | Gå til trin 2.     | Ilæg den korrekte papirstørrelse og papirtype. |
| <p><b>Trin 2</b></p> <p><b>a</b> Afhængigt af dit operativsystem skal du angive papirstørrelse og papirtype enten under Udskriftsindstillinger eller i dialogboksen Udskriv.</p> <p><b>Bemærk!</b> Du kan også ændre indstillingerne i kontrolpanelet på printeren. Gå til:<br/><b>Indstillinger &gt; Papir &gt; Konfiguration af papirmagasin &gt; Papirstørrelse/-type</b></p> <p>På printermodeller uden berøringsfølsom skærm skal du trykke på <b>OK</b> for at navigere gennem indstillingerne.</p> <p><b>b</b> Sørg for, at indstillingerne passer til det ilagte papir.</p> <p><b>c</b> Udskriv dokumentet.</p> <p>Udskrives dokumentet på det korrekte papir?</p> | Problemet er løst. | Kontakt <a href="#">kundesupport</a> .         |

## Langsom udskrivning

| Handling  | Ja             | Nej                |
|---|----------------|--------------------|
| <p><b>Trin 1</b><br/>Sørg for, at printerkablet sidder godt fast i printeren og computeren, printerserveren eller en anden netværksenhed.</p> <p>Udskriver printeren langsomt?</p>  | Gå til trin 2. | Problemet er løst. |
| <p><b>Trin 2</b></p> <p><b>a</b> Sørg for, at printeren ikke er i Lydløs tilstand.<br/>Fra kontrolpanelet skal du navigere til:<br/><b>Indstillinger &gt; Enhed &gt; Vedligeholdelse &gt; Konfigurationsmenu &gt; Enhedsdrift &gt; Lydløs tilstand</b></p> <p>På printermodeller uden berøringfølsom skærm skal du trykke på <b>OK</b> for at navigere gennem indstillingerne.</p> <p><b>b</b> Udskriv dokumentet.</p> <p>Udskriver printeren langsomt?</p> | Gå til trin 3. | Problemet er løst. |
| <p><b>Trin 3</b></p> <p><b>a</b> Afhængigt af dit operativsystem skal du angive printopløsning i Udskriftsindstillinger eller i dialogboksen Udskriv.</p> <p><b>b</b> Indstil opløsningen til <b>600 dpi</b>.</p> <p><b>c</b> Udskriv dokumentet.</p> <p>Udskriver printeren langsomt?</p>  | Gå til trin 4. | Problemet er løst. |
| <p><b>Trin 4</b></p> <p><b>a</b> Fra kontrolpanelet skal du navigere til:<br/><b>Indstillinger &gt; Udskriv &gt; Kvalitet &gt; Udskriftsopløsning</b></p> <p>På printermodeller uden berøringfølsom skærm skal du trykke på <b>OK</b> for at navigere gennem indstillingerne.</p> <p><b>b</b> Indstil opløsningen til <b>600 dpi</b>.</p> <p><b>c</b> Udskriv dokumentet.</p> <p>Udskriver printeren langsomt?</p>  | Gå til trin 5. | Problemet er løst. |

| Handling  | Ja                                     | Nej                |
|---|--|--------------------|
| <p><b>Trin 5</b></p> <p><b>a</b> Afhængigt af dit operativsystem skal du angive indstillingen for papirtypen i Udskriftsindstillinger eller i dialogboksen Udskriv.</p> <p><b>Bemærkninger:</b></p> <ul style="list-style-type: none"> <li>• Sørg for, at indstillingen matcher det papir, der er lagt i.</li> <li>• Du kan også ændre indstillingen i kontrolpanelet på printeren. Naviger til <b>Indstillinger &gt; Papir &gt; Konfiguration af papirmagasin &gt; Papirstørrelse/-type</b>. På printermodeller uden berøringfølsom skærm skal du trykke på <b>OK</b> for at navigere gennem indstillingerne.</li> <li>• Kraftigere papir udskrives langsommere.</li> <li>• Papir smallere end Letter, A4 og Legal udskrives muligvis langsommere.</li> </ul> <p><b>b</b> Udskriv dokumentet.</p> <p>Udskriver printeren langsomt?</p> | Gå til trin 6.                         | Problemet er løst. |
| <p><b>Trin 6</b></p> <p><b>a</b> Sørg for, at printerindstillingerne for struktur og vægt svarer til det papir, der er ved at blive indlæst.</p> <p>Fra kontrolpanelet skal du navigere til:</p> <p><b>Indstillinger &gt; Papir &gt; Mediekonfiguration &gt; Medietyper</b></p> <p>På printermodeller uden berøringfølsom skærm skal du trykke på <b>OK</b> for at navigere gennem indstillingerne.</p> <p><b>Bemærk!</b> Groft papir og kraftigt papir udskrives muligvis langsommere.</p> <p><b>b</b> Udskriv dokumentet.</p> <p>Udskriver printeren langsomt?</p>  | Gå til trin 7.                         | Problemet er løst. |
| <p><b>Trin 7</b></p> <p>Ryd tilbageholdte job.</p> <p>Udskriver printeren langsomt?</p>   | Gå til trin 8.                         | Problemet er løst. |
| <p><b>Trin 8</b></p> <p><b>a</b> Sørg for, at printeren ikke overopheder.</p> <p><b>Bemærkninger:</b></p> <ul style="list-style-type: none"> <li>• Lad printeren køle ned efter et langt udskriftsjob.</li> <li>• Vær opmærksom på den anbefalede omgivende temperatur for printeren. Der er flere oplysninger i <a href="#">"Valg af en placering til printeren" på side 20</a>.</li> </ul> <p><b>b</b> Udskriv dokumentet.</p> <p>Udskriver printeren langsomt?</p>   | Kontakt <a href="#">kundesupport</a> . | Problemet er løst. |

## Printeren reagerer ikke

| Handling  | Ja   | Nej                                    |
|---|--|--|
| <p><b>Trin 1</b><br/>Kontroller, om netledningen er sluttet til stikkontakten.</p> <p> <b>FORSIGTIG - RISIKO FOR SKADE:</b> Tilslut netledningen til en passende vurderet og passende jordet stikkontakt, der er lettilgængelig og i nærheden af produktet for at undgå risikoen for brand eller elektrisk stød.</p> <p>Reagerer printerens?</p> | Problemet er løst.                                 | Gå til trin 2.                         |
| <p><b>Trin 2</b><br/>Kontroller, om der er slukket for strømmen på stikkontakten eller en anden afbryder.</p> <p>Er der slukket for strømmen på stikkontakten eller en anden afbryder?</p>  | Tænd stikkontakten, eller nulstil afbryderen.      | Gå til trin 3.                         |
| <p><b>Trin 3</b><br/>Kontroller, om printerens er tændt.</p> <p>Er printerens tændt?</p>  | Gå til trin 4.                                     | Tænd printerens.                       |
| <p><b>Trin 4</b><br/>Kontroller, om printerens er i slumre- eller dvaletilstand.</p> <p>Er printerens i slumre- eller dvaletilstand?</p>  | Tryk på tænd/sluk-knappen for at vække printerens. | Gå til trin 5.                         |
| <p><b>Trin 5</b><br/>Kontroller, om kablerne mellem printerens og computeren er sat i de rigtige porte.</p> <p>Er kablerne sat i de rigtige porte?</p>  | Gå til trin 6.                                     | Indsæt kablerne i de korrekte porte.   |
| <p><b>Trin 6</b><br/>Installer den korrekte printerdriver.</p> <p>Reagerer printerens?</p>  | Problemet er løst.                                 | Gå til trin 7.                         |
| <p><b>Trin 7</b><br/>Sluk for printerens, og vent ca. 10 sekunder. Tænd derefter printerens igen.</p> <p>Reagerer printerens?</p>   | Problemet er løst.                                 | Kontakt <a href="#">kundesupport</a> . |

## Det var ikke muligt at læse flashdrevet

| Handling  | Ja                 | Nej   |
|---|--------------------|---|
| <b>Trin 1</b><br>Kontroller, at printeren ikke er i gang med at behandle et andet udskrifts-, kopierings-, scannings- eller faxjob.<br><br>Er printeren klar?                             | Gå til trin 2.     | Vent, indtil printeren er færdig med at behandle det andet job. |
| <b>Trin 2</b><br>Kontroller, om flashdrevet understøttes. Der er flere oplysninger i " <a href="#">Understøttede flashdrev og filtyper</a> " på side 56.<br><br>Understøttes flashdrevet? | Gå til trin 3.     | Indsæt et understøttet flashdrev.                               |
| <b>Trin 3</b><br>Fjern flashdrevet, og indsæt det derefter igen.<br><br>Genkender printeren flashdrevet?  | Problemet er løst. | Kontakt <a href="#">kundesupport</a> .                          |

## Aktivering af USB-porten

Fra kontrolpanelet skal du navigere til:

**Indstillinger for > Netværk/porte > USB > Aktivér USB-port**

På printermodeller uden berøringskærm, tryk på **OK** for at navigere gennem indstillingerne.

## Problemer med netværksforbindelsen

### Kan ikke åbne Embedded Web Server

| Handling  | Ja             | Nej  |
|---|----------------|--|
| <b>Trin 1</b><br>Kontroller, om printeren er tændt.<br><br>Er printeren tændt?  | Gå til trin 2. | Tænd printeren.  |
| <b>Trin 2</b><br>Sørg for, at printerens IP-adresse er korrekt.<br><br><b>Bemærkninger:</b> <ul style="list-style-type: none"> <li>• Se IP-adressen på startskærmen.</li> <li>• En IP-adresse vises som fire sæt tal, adskilt af punktummer, f.eks. 123.123.123.123.</li> </ul> Er printerens IP-adresse korrekt? | Gå til trin 3. | Skriv den korrekte IP-adresse til printeren i adressefeltet. |



| Handling   | Ja                 | Nej                                    |
|--|--------------------|--|
| <p><b>Trin 3</b></p> <p>Kontroller, om du bruger en understøttet browser.</p> <ul style="list-style-type: none"> <li>• Internet Explorer version 11 eller nyere</li> <li>• Microsoft Edge</li> <li>• Safari version 10 eller nyere</li> <li>• Google Chrome™ version 60 eller nyere</li> <li>• Mozilla Firefox version 54 eller nyere</li> </ul> <p>Er din browser understøttet?</p> | Gå til trin 4.     | Installer en understøttet browser.     |
| <p><b>Trin 4</b></p> <p>Kontroller, om netværksforbindelsen fungerer.</p> <p>Fungerer netværksforbindelsen?</p>  | Gå til trin 5.     | Kontakt din administrator.             |
| <p><b>Trin 5</b></p> <p>Kontroller, om kabelforbindelserne til printeren og printerserveren er sikre. Du kan finde flere oplysninger i den dokumentation, der leveres sammen med printeren.</p> <p>Er alle kabelforbindelser sikre?</p>  | Gå til trin 6.     | Fastgør kabeltilslutningerne.          |
| <p><b>Trin 6</b></p> <p>Kontrollér, at webproxyserverne er deaktiverede.</p> <p>Er webproxyserverne deaktiverede?</p>  | Gå til trin 7.     | Kontakt din administrator.             |
| <p><b>Trin 7</b></p> <p>Få adgang til Embedded Web Server:</p> <p>Åbnede Embedded Web Server?</p>  | Problemet er løst. | Kontakt <a href="#">kundesupport</a> . |

## Kan ikke slutte printeren til Wi-Fi-netværket

| Handling  | Ja                 | Nr.            |
|---|--------------------|----------------|
| <p><b>Trin 1</b></p> <p>Sørg for, at Aktiv adapter er indstillet til Automatisk.</p> <p>Fra kontrolpanelet skal du navigere til:</p> <p><b>Indstillinger &gt; Netværk/porte &gt; Netværksoversigt &gt; Aktiv adapter &gt; Automatisk</b></p> <p>På printermodeller uden berøringsfølsom skærm skal du trykke på <b>OK</b> for at navigere gennem indstillingerne.</p> <p>Kan printeren sluttes til Wi-Fi-netværket?</p> | Problemet er løst. | Gå til trin 2. |
| <p><b>Trin 2</b></p> <p>Kontroller, om det rigtige Wi-Fi-netværk er valgt.</p> <p><b>Bemærk!</b> Nogle routere deler muligvis standard-SSID'et.</p> <p>Opretter du forbindelse til det rigtige Wi-Fi-netværk?</p>   | Gå til trin 4.     | Gå til trin 3. |

| Handling  | Ja                 | Nr.                                    |
|---|--------------------|--|
| <p><b>Trin 3</b><br/>Opret forbindelse til det rigtige Wi-Fi-netværk. Se "<a href="#">Tilslutning af printeren til et Wi-Fi-netværk</a>" på side 46 for at få yderligere oplysninger.</p> <p>Kan printeren sluttes til Wi-Fi-netværket?</p>   | Problemet er løst. | Gå til trin 4.                         |
| <p><b>Trin 4</b><br/>Kontroller den trådløse sikkerhedstilstand.<br/>Fra kontrolpanelet skal du navigere til:<br/><b>Indstillinger &gt; Netværk/porte &gt; Trådløs &gt; Trådløs sikkerhedstilstand</b><br/>På printermodeller uden berøringfølsom skærm skal du trykke på <b>OK</b> for at navigere gennem indstillingerne.</p> <p>Er den korrekte trådløse sikkerhedstilstand valgt?</p> | Gå til trin 6.     | Gå til trin 5.                         |
| <p><b>Trin 5</b><br/>Vælg den korrekte trådløse sikkerhedstilstand.</p> <p>Kan printeren sluttes til Wi-Fi-netværket?</p>   | Problemet er løst. | Gå til trin 6.                         |
| <p><b>Trin 6</b><br/>Kontroller, at du har angivet den korrekte adgangskode til netværket.<br/><b>Bemærk!</b> Vær opmærksom på mellemrum, tal og store og små bogstaver i adgangskoden.</p> <p>Kan printeren sluttes til Wi-Fi-netværket?</p>   | Problemet er løst. | Kontakt <a href="#">kundesupport</a> . |

## Problemer med forbrugsstoffer

### Udskift kassette, matcher ikke printerområde

Dette problem kan udbedres ved at købe en kassette med det rigtige område, der matcher printerområdet, eller købe et verdensomspændende kassette.

- Det første ciffer i meddelelsen efter 42 angiver printerområdet.
- Et andet nummer i meddelelsen efter 42 angiver området for kassetten.

#### Områder for printere og tonerkassette

| Område  | Numerisk kode |
|---|---------------|
| Verdensomspændende eller udefineret område                                  | 0             |
| Nordamerika (USA, Canada)   | 1             |
| Europæiske Økonomiske Samarbejdsområde, Vesteuropa, Nordiske lande, Schweiz | 2             |
| Asien/Stillehavsområdet   | 3             |
| Latinamerika  | 4             |
| Resten af Europa, Mellempøsten, Afrika                                      | 5             |

| Område                  | Numerisk kode |
|-------------------------|---------------|
| Australien, New Zealand | 6             |
| Ugyldig region          | 9             |

**Bemærk!** Find de regionale indstillinger på printeren og tonerkassetten ved at udskrive kvalitetstestsiderne. Fra kontrolpanelet skal du navigere til: **Indstillinger > Fejlfinding > Udskriv kvalitetstestsider**.

## Forbrugsstoffer, der ikke kommer fra Lexmark



Printeren har registreret ikke-Lexmark-forbrugsstoffer eller -enheder i printeren.

Lexmark-printeren er udviklet til at fungere bedst med ægte Lexmark-forbrugsstoffer og -enheder. Brug af forbrugsstoffer eller enheder fra en tredjepart påvirker muligvis printerens og de tilhørende billedkomponenters ydeevne, pålidelighed eller levetid.

Alle indikatorer for levetid er udviklet til at fungere sammen med Lexmark-forbrugsstoffer og -enheder og giver muligvis uforudsigelige resultater, hvis der bruges forbrugsstoffer eller enheder fra tredjepart. Brug af billedkomponenter ud over den tilsigtede levetid skader muligvis Lexmark-printeren eller de tilknyttede komponenter.



**Advarsel - Potentielt skade:** Brug af forbrugsstoffer eller enheder fra tredjepart kan påvirke garantidækningen. Skader, som skyldes, at der er brugt forbrugsstoffer eller enheder fra tredjepart, er muligvis ikke dækket af garantien.

Benyt en af følgende fremgangsmåder for at acceptere alle disse risici og fortsætte med at bruge ikke-originale forbrugsstoffer eller dele i printeren:

På printermodeller med berøringsskærm skal du trykke to gange på  og derefter trykke to gange på .

På printermodeller uden berøringsskærm skal du trykke på **X**, trykke på **OK** og derefter holde begge knapper nede i 15 sekunder.

Hvis du ikke ønsker at acceptere disse risici, skal du fjerne forbrugsstoffet eller enheden fra tredjepart og installere originale Lexmark-forbrugsstoffer eller -enheder i printeren. Der er flere oplysninger i ["Brug af originale Lexmark-dele og -forbrugsstoffer." på side 133](#).

På printermodeller med berøringsskærm: Hvis printeren ikke udskriver, når du har trykket to gange på  og derefter trykket to gange på , skal du nulstille forbrugstoftælleren.

For printere uden berøringsskærm: Hvis printeren ikke udskriver, efter at du har trykket på **X**, trykket på **OK** og holdt begge knapper nede i 15 sekunder, skal du nulstille forbrugstoftælleren.



**1** Fra kontrolpanelet skal du navigere til:

**Indstillinger > Enhed > Vedligeholdelse > Konfigurationsmenu > Brug af forbrugsstoffer og tællere**

På printermodeller uden berøringsskærm skal du trykke på **OK** for at navigere gennem indstillingerne.

**2** Vælg den del eller det forbrugsstof, du vil nulstille.

### 3 Udfør en af følgende handlinger for at fjerne meddelelsen:

- På printermodeller med berøringsskærm skal du trykke to gange på  og derefter trykke to gange på .
- På printermodeller uden berøringsskærm skal du trykke på **X**, trykke på **OK** og derefter holde begge knapper nede i 15 sekunder.

**Bemærk!** Hvis du ikke kan nulstille forbrugsstoftællerne, skal du returnere produktet til købsstedet.

## Fjerne papirstop

### Undgå papirstop

#### Ilæg papiret korrekt

- Sørg for, at papiret ligger plant i bakken.

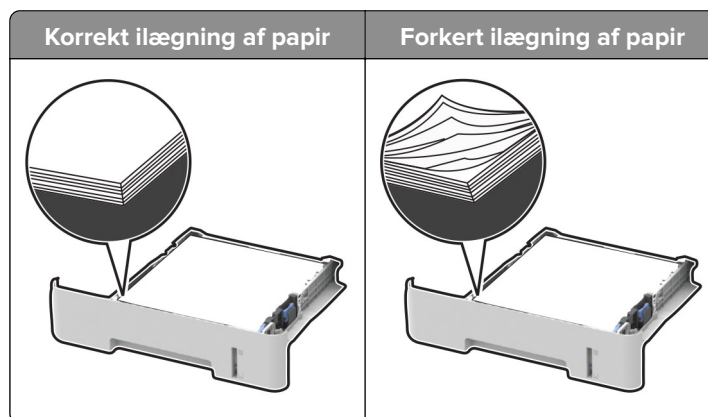

- Du må ikke lægge papir i en bakke, mens printeren udskriver.
- Du må ikke ilægge for meget papir. Sørg for, at stakkens højde ikke når op til indikatoren for maksimal papiropfyldning.
- Skub ikke papiret ind i bakken. Ilæg papiret som vist på billedet.

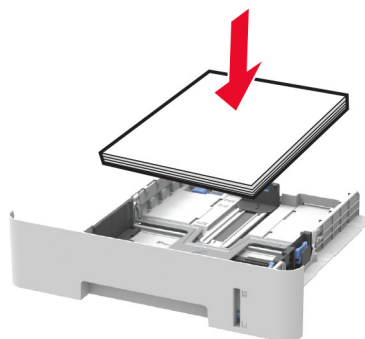

- Sørg for, at papirstyrene er placeret korrekt og ikke trykker hårdt mod papiret eller konvolutterne.
- For tosidet udskrivning på papir i A4-format skal du sikre dig, at indstillingen for papirstørrelse i dupleksenheden er angivet til A4.

- For tosidet udskrivning på papirstørrelserne Letter, Legal, Oficio eller Folio skal du sikre dig, at indstillingen for papirstørrelse i dupleksenheden er angivet til Letter.
- Skub skuffen helt ind i printerens, når papiret er lagt i.

### Anvend det anbefalede papir

- Brug kun det anbefalede papir eller specialmedie.
- Ilæg ikke papir, der er rynket, krøllet eller bølgget.
- Bøj, luft og juster papirkanterne inden ilægning.

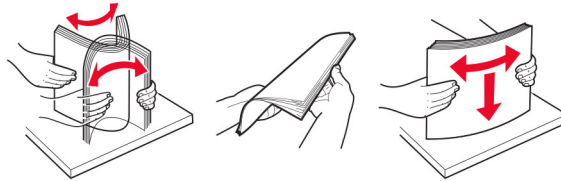

- Anvend ikke papir, der er klippet eller beskåret manuelt.
- Bland ikke papir af forskellige størrelser, vægt eller typer i den samme skuffe.
- Kontroller, om papirstørrelsen og -typen er angivet korrekt på computeren eller printerens kontrolpanel.
- Opbevar papiret i overensstemmelse med fabrikantens anbefalinger.

## Identifikation af områder med papirstop

### Bemærkninger:

- Når Papirstophjælp er indstillet til Tilfjerner printerens tomme sider eller sider med delvise udskrifter, når fastklemte sider er blevet fjernet. Undersøg, om udskriften har tomme sider.
- Når Genopret ved stop er indstillet til Til eller Automatisk, genudskriver printerens fastklemte sider.



| Områder med papirstop |                                |
|-----------------------|--------------------------------|
| 1                     | ADF (automatisk dokumentføder) |
| 2                     | Standardbakke                  |
| 3                     | Frontpanel                     |
| 4                     | Manuel arkføder                |
| 5                     | Papirmagasin                   |
| 6                     | Bagpanel                       |
| 7                     | Dupleksenhed                   |

## Papirstop i papirmagasinet

1 Fjern bakken.

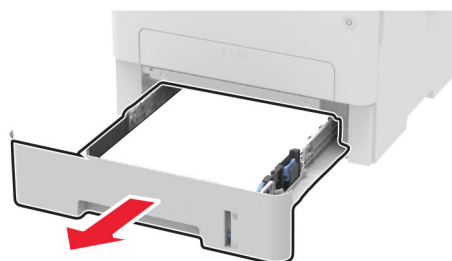

2 Fjern det fastklemte papir.

**Bemærk!** Sørg for at fjerne alle papirdele.



**3** Isæt bakken.

## Papirstop i frontpanelet

**1** Åbn frontpanelet.

**Advarsel - Potentiel skade:** For at undgå beskadigelse fra elektrostatisk afladning, skal du trykke på en hvilken som helst ikke-tildækket metalramme på printeren, før du forsøger at få adgang til eller røre ved dele i printeren.



**2** Fjern billedenheden.

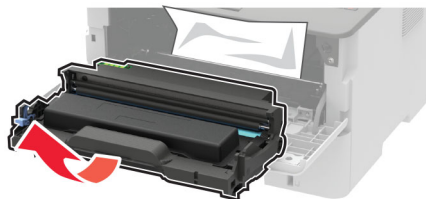

**Advarsel - Potentiel skade:** Billedenheden må ikke udsættes for direkte lys i mere end 10 minutter. Hvis produktet udsættes for lys i længere tid, kan det skabe problemer med udskriftskvaliteten.

**Advarsel - Potentiel skade:** Undgå at berøre fotokonduktortromlen. Hvis du gør det, kan det påvirke kvaliteten på fremtidige udskriftsjob.



3 Fjern det fastklemte papir.

 **FORSIGTIG - VARM OVERFLADE:** Printeren kan være varm indvendig. For at formindske risikoen for skader pga. en varm komponent skal overfladen køle ned, før du rører den.

**Bemærk!** Sørg for at fjerne alle papirdele.



4 Indsæt billedenheden.



5 Luk panelet.

## Papirstop i bagpanelet

1 Åbn bagpanelet.

 **FORSIGTIG - VARM OVERFLADE:** Printeren kan være varm indvendig. For at formindske risikoen for skader pga. en varm komponent skal overfladen køle ned, før du rører den.

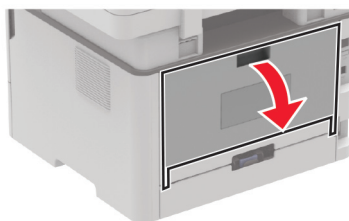



2 Åbn panelet til fuseren.

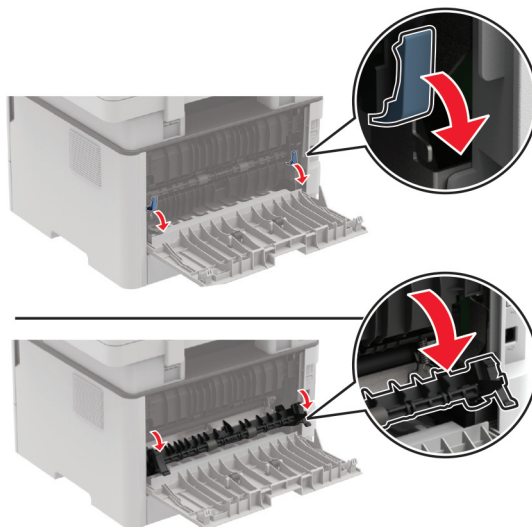

3 Fjern det fastklemte papir.

**Bemærk!** Sørg for at fjerne alle papirdele.

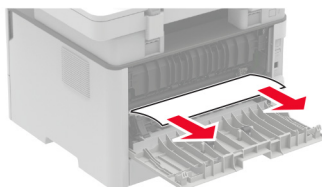

4 Luk panelet til fuseren.

5 Luk bagpanelet.

## Papirstop i dupleksenheden

1 Træk dupleksenheden ud, og fjern derefter papirstoppet.

**Advarsel - Potentiel skade:** For at undgå beskadigelse fra elektrostatisk afladning, skal du trykke på en hvilken som helst ikke-tildækket metalramme på printeren, før du forsøger at få adgang til eller røre ved dele i printeren.

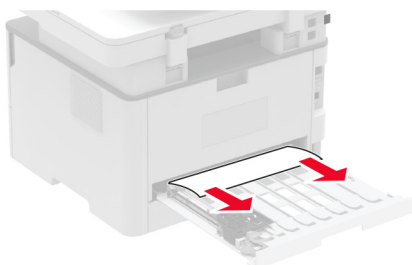

**Bemærk!** Sørg for at fjerne alle papirdele.

2 Indsæt dupleksenheden.

## Papirstop i standardbakken

1 Løft scanneren, og fjern derefter det fastklemte papir.

**Bemærk!** Sørg for at fjerne alle papirdele.



2 Sænk scanneren.

## Papirstop i den manuelle arkføder

Fjern det fastklemte papir.

**Bemærk!** Sørg for at fjerne alle papirdele.

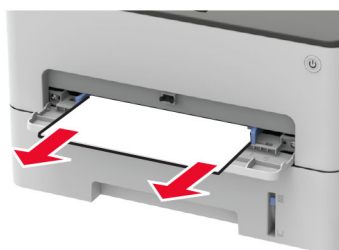

## Papirstop i ADF'en

- 1 Fjern alle originaler fra den automatiske dokumentføder.
- 2 Åbn dækslet på den automatiske dokumentføder.

**Advarsel - Potentiel skade:** For at undgå beskadigelse fra elektrostatisk afladning, skal du trykke på en hvilken som helst ikke-tildækket metalramme på printeren, før du forsøger at få adgang til eller røre ved dele i printeren.

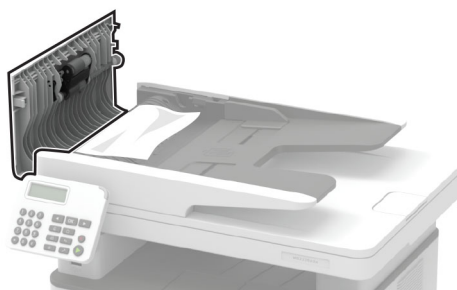

- 3 Fjern det fastklemte papir.

**Bemærk!** Sørg for at fjerne alle papirdele.

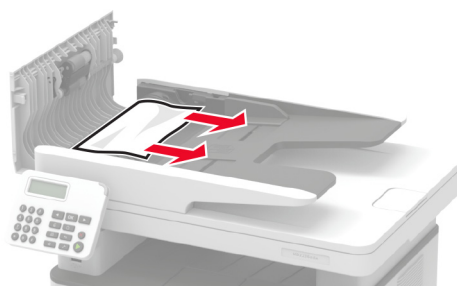

- 4 Luk dækslet på den automatiske dokumentføder.

5 Åbn dækslet til scanneren.

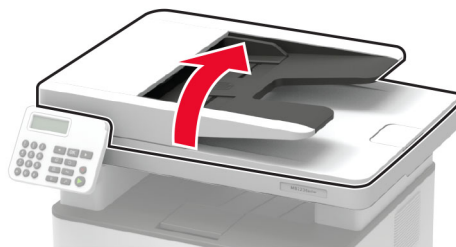

6 Fjern det fastklemte papir.

**Bemærk!** Sørg for at fjerne alle papirdele.

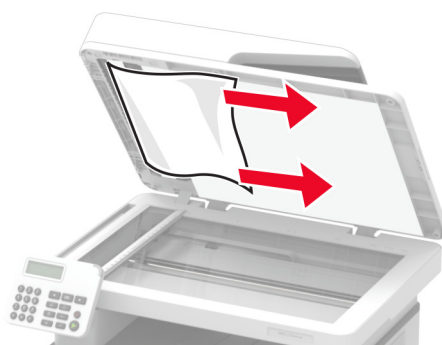

7 Luk dækslet til scanneren.

## Problemer med papirindføring

### Konvolut klæber sammen under udskrivning

| Handling  | Ja             | Nej                |
|---|----------------|--------------------|
| <p><b>Trin 1</b></p> <p><b>a</b> Brug en konvolut, der har været opbevaret tørt.</p> <p><b>Bemærk!</b> Udskrivning på konvolutter med højt fugtindhold kan få flappen til at klæbe sammen.</p> <p><b>b</b> Send udskriftsjobbet.</p> <p>Klæbede konvolutten sammen under udskrivning?</p> | Gå til trin 2. | Problemet er løst. |

| Handling   | Ja   | Nej                       |
|--|--|---------------------------|
| <p><b>Trin 2</b></p> <p><b>a</b> Sørg for, at papirtypen er indstillet til Konvolut.<br/>Fra kontrolpanelet skal du navigere til:<br/><b>Indstillinger &gt; Papir &gt; Konfiguration af papirmagasin &gt; Papirstørrelse/-type</b><br/>På printermodeller uden berøringsfølsom skærm skal du trykke på <b>OK</b> for at navigere gennem indstillingerne.</p> <p><b>b</b> Send udskriftsjobbet.<br/>Klæbede konvolutten sammen under udskrivning?</p> | <p>Kontakt <a href="#">kundesupport</a>.</p> | <p>Problemet er løst.</p> |

## Sætvis udskrivning fungerer ikke

| Handling   | Ja                        | Nej  |
|--|---------------------------|--|
| <p><b>Trin 1</b></p> <p><b>a</b> Fra kontrolpanelet skal du navigere til:<br/><b>Indstillinger &gt; Udskriv &gt; Layout &gt; Sorter</b><br/>På printermodeller uden berøringsfølsom skærm skal du trykke på <b>OK</b> for at navigere gennem indstillingerne.</p> <p><b>b</b> Vælg <b>Til [1,2,1,2,1,2]</b>.</p> <p><b>c</b> Udskriv dokumentet.</p> <p>Er dokumentet udskrevet korrekt i sæt?</p> | <p>Problemet er løst.</p> | <p>Gå til trin 2.</p>                        |
| <p><b>Trin 2</b></p> <p><b>a</b> Fra dokumentet, som du forsøger at udskrive, skal du åbne dialogboksen Udskriv, og derefter vælge <b>Sorter</b>.</p> <p><b>b</b> Udskriv dokumentet.</p> <p>Er dokumentet udskrevet korrekt i sæt?</p>  | <p>Problemet er løst.</p> | <p>Gå til trin 3.</p>                        |
| <p><b>Trin 3</b></p> <p><b>a</b> Reducer antallet af sider, der skal udskrives.</p> <p><b>b</b> Udskriv dokumentet.</p> <p>Er siderne samlet korrekt?</p>  | <p>Problemet er løst.</p> | <p>Kontakt <a href="#">kundesupport</a>.</p> |

## Der opstår ofte papirstop

| Handling  | Ja                                     | Nej                |
|---|--|--------------------|
| <p><b>Trin 1</b></p> <p><b>a</b> Fjern bakken.</p> <p><b>b</b> Undersøg, om papir er korrekt ilagt.</p> <p><b>Bemærkninger:</b></p> <ul style="list-style-type: none"> <li>• Kontroller, om papirstyrene er placeret korrekt.</li> <li>• Sørg for, at stakkens højde ikke når op til indikatoren for maksimal papiropfyldning.</li> <li>• Sørg for at udskrive på den anbefalede papirstørrelse og -type.</li> </ul> <p><b>c</b> Isæt bakken.</p> <p><b>d</b> Udskriv dokumentet.</p> <p>Optræder papirstop jævnligt?</p> | Gå til trin 2.                         | Problemet er løst. |
| <p><b>Trin 2</b></p> <p><b>a</b> Fra kontrolpanelet skal du navigere til:<br/> <b>Indstillinger &gt; Papir &gt; Bakkekonfiguration &gt; Papirstørrelse/-type</b><br/>                     På printermodeller uden berøringsfølsom skærm skal du trykke på <b>OK</b> for at navigere gennem indstillingerne.</p> <p><b>b</b> Angivelse af korrekt papirstørrelse og -type.</p> <p><b>c</b> Udskriv dokumentet.</p> <p>Optræder papirstop jævnligt?</p>   | Gå til trin 3.                         | Problemet er løst. |
| <p><b>Trin 3</b></p> <p><b>a</b> Ilæg papir fra en ny pakke.</p> <p><b>Bemærk!</b> Papiret bliver fugtigt pga. høj luftfugtighed. Opbevar papiret i den originale indpakning, indtil det skal bruges.</p> <p><b>b</b> Udskriv dokumentet.</p> <p>Optræder papirstop jævnligt?</p>   | Kontakt <a href="#">kundesupport</a> . | Problemet er løst. |



## Fastklemte sider udskrives ikke igen

| Handling   | Ja                 | Nej                                    |
|--|--------------------|--|
| <p><b>a</b> Fra kontrolpanelet skal du navigere til:<br/> <b>Indstillinger for &gt; Enhed &gt; Meddelelser &gt; Gendan indh. v. papirstop</b><br/>                     På printermodeller uden berøringsfølsom skærm skal du trykke på <b>OK</b> for at navigere gennem indstillingerne.</p> <p><b>b</b> I menuen Genopret ved stop skal du vælge <b>Til</b> eller <b>Auto</b>.</p> <p><b>c</b> Udskriv dokumentet.</p> <p>Udskrives de fastklemte sider igen?</p> | Problemet er løst. | Kontakt <a href="#">kundesupport</a> . |

## Problemer med e-mail

### Deaktivering af fejlmeddelelsen "SMTP-server ikke konfigureret"

I kontrolpanelet gøres et af følgende, afhængigt af printermodellen:

- Tryk på  > **Indstillinger** > **E-mail** > **Opsætning af e-mail** > **Deaktiver fejlen "SMTP-server ikke konfigureret"** > **Til**.
- Gå til  > **E-mail** > **OK** > **Opsætning af e-mail** > **OK** > **Deaktiver fejlen "SMTP-server ikke konfigureret"** > **OK** > **Til** > **OK**.

Gør et af følgende for at forhindre, at fejlen opstår igen:

- Opdater firmwaren. Se "[Opdatere firmware](#)" på side 45 for at få yderligere oplysninger.
- Konfigurer SMTP-indstillinger for e-mail. Se "[Konfiguration af e-mail SMTP-indstillinger](#)" på side 32 for at få yderligere oplysninger.

### Kan ikke sende e-mails

| Handling   | Ja                 | Nej                                    |
|--|--------------------|--|
| <p><b>Trin 1</b></p> <p>Kontroller, at SMTP-indstillingerne for e-mail er konfigureret korrekt. Der er flere oplysninger i "<a href="#">Konfiguration af e-mail SMTP-indstillinger</a>" på side 32.</p> <p>Kan du sende en e-mail?</p>   | Problemet er løst. | Gå til trin 2.                         |
| <p><b>Trin 2</b></p> <p>Kontroller, at du benytter den rigtige adgangskode. Afhængigt af din e-mailtjenesteudbyder skal du bruge din kontoadgangskode, din adgangskode til app eller din godkendelsesadgangskode. Der er flere oplysninger i "<a href="#">Konfiguration af e-mail SMTP-indstillinger</a>" på side 32.</p> <p>Kan du sende en e-mail?</p> | Problemet er løst. | Gå til trin 3.                         |
| <p><b>Trin 3</b></p> <p>Kontroller, at printeren er tilsluttet et netværk, og at netværket har forbindelse til internettet.</p> <p>Kan du sende en e-mail?</p>   | Problemet er løst. | Kontakt <a href="#">kundesupport</a> . |

## Faxproblemer

### Opkalds-ID vises ikke

**Bemærk!** Disse instruktioner gælder kun for printere, der understøtter analog fax. Se "[Opsætning af printeren til faxning](#)" på side 22 for at få yderligere oplysninger.

| Handling  | Ja                 | Nr.                                    |
|---|--------------------|--|
| <p>Aktiver opkalds-ID.</p> <p>Fra kontrolpanelet skal du navigere til:</p> <p><b>Indstillinger &gt; Fax &gt; Opsætning af fax &gt; Indstillinger for faxmodtagelse &gt; Admin-kontrol &gt; Aktiver opkalds-ID</b></p> <p>På printermodeller uden berøringfølsom skærm skal du trykke på <b>OK</b> for at navigere gennem indstillingerne.</p> <p>Vises opkalds-ID'et?</p> | Problemet er løst. | Kontakt <a href="#">kundesupport</a> . |

### Kan ikke opsætte etherFAX

| Handling  | Ja                 | Nr.  |
|---|--------------------|--|
| <p><b>Trin 1</b></p> <p>Kontroller printerens tilslutning.</p> <p><b>a</b> Udskriv siden Netværksopsætning. Fra kontrolpanelet skal du navigere til:</p> <p><b>Indstillinger for &gt; Rapporter &gt; Netværk &gt; Netværksopsætningsside</b></p> <p>På printermodeller uden berøringfølsom skærm skal du trykke på <b>OK</b> for at navigere gennem indstillingerne.</p> <p><b>b</b> Kontroller netværkets status.</p> <p>Er printeren sluttet til netværket?</p> | Gå til trin 3.     | Gå til trin 2.   |
| <p><b>Trin 2</b></p> <p>Kontroller, at printeren er tilsluttet et netværk, og at netværket har forbindelse til internettet.</p> <p>Kan du opsætte etherFAX?</p>   | Problemet er løst. | Gå til trin 3.   |
| <p><b>Trin 3</b></p> <p>Kontroller, at etherFAX er opsat korrekt. Se "<a href="#">Opsætning af faxfunktionen ved hjælp af etherFAX</a>" på side 24 for at få yderligere oplysninger.</p> <p>Kan du opsætte etherFAX?</p>  | Problemet er løst. | Gå til <a href="https://www.etherfax.net/lexmark">https://www.etherfax.net/lexmark</a> . |



## Kan ikke sende eller modtage faxer ved hjælp af etherFAX

| Handling  | Ja                 | Nr.  |
|---|--------------------|--|
| <p><b>Trin 1</b><br/>Kontroller, at printeren er tilsluttet et netværk, og at netværket har forbindelse til internettet.</p> <p>Kan du sende eller modtage faxer ved hjælp af etherFAX?</p>   | Problemet er løst. | Gå til trin 2.   |
| <p><b>Trin 2</b><br/> <b>a</b> Fra kontrolpanelet skal du navigere til:<br/> <b>Indstillinger &gt; Fax &gt; Opsætning af fax &gt; Generelle faxindstillinger.</b><br/>           På printermodeller uden berøringfølsom skærm skal du trykke på <b>OK</b> for at navigere gennem indstillingerne.<br/> <b>b</b> Kontroller, at du har det korrekte faxnummer.<br/> <b>c</b> Sørg for, at Faxtransport er indstillet til etherFAX..</p> <p>Kan du sende eller modtage faxer ved hjælp af etherFAX?</p> | Problemet er løst. | Gå til trin 3.   |
| <p><b>Trin 3</b><br/>Opdel store dokumenter i mindre filstørrelser.</p> <p>Kan du sende eller modtage faxer ved hjælp af etherFAX?</p>  | Problemet er løst. | Gå til <a href="https://www.etherfax.net/lexmark">https://www.etherfax.net/lexmark</a> . |

## Kan ikke sende eller modtage faxer ved hjælp af analog fax

| Handling   | Ja                 | Nej            |
|--|--------------------|----------------|
| <p><b>Trin 1</b><br/>Afhjælp eventuelle fejlmeddelelser, der vises på displayet.</p> <p>Kan du sende eller modtage en fax?</p>   | Problemet er løst. | Gå til trin 2. |
| <p><b>Trin 2</b><br/>Kontroller, om kabelforbindelserne til følgende udstyr er sikre:</p> <ul style="list-style-type: none"> <li>• Telefon</li> <li>• Håndsæt</li> <li>• Telefonsvarer</li> </ul> <p>Kan du sende eller modtage en fax?</p>  | Problemet er løst. | Gå til trin 3. |
| <p><b>Trin 3</b><br/>Lyt efter en opkaldstone.</p> <ul style="list-style-type: none"> <li>• Ring til faxnummeret for at kontrollere, om den fungerer korrekt.</li> <li>• Hvis du bruger funktionen Opkald med rør på, skal du skrue op for lydstyrken for at bekræfte, at der høres en opkaldstone.</li> </ul> <p>Kan du høre en klartone?</p> | Gå til trin 5.     | Gå til trin 4. |

| Handling   | Ja                 | Nej                                    |
|--|--------------------|--|
| <p><b>Trin 4</b></p> <p>Undersøg telefonvægstikket.</p> <p><b>a</b> Indsæt den analoge telefon direkte i vægstikket.</p> <p><b>b</b> Lyt efter en opkaldstone.</p> <p><b>c</b> Hvis du ikke kan høre en klartone, skal du bruge et andet telefonkabel.</p> <p><b>d</b> Hvis du stadig ikke kan høre en klartone, skal du indsætte telefonkablet i et andet vægstik.</p> <p><b>e</b> Hvis du kan høre en klartone, skal du tilslutte printeren til det pågældende vægstik.</p> <p>Kan du sende eller modtage en fax?</p>  | Problemet er løst. | Gå til trin 5.                         |
| <p><b>Trin 5</b></p> <p>Kontroller, om printeren er tilsluttet til en analog telefontjeneste eller det korrekte digitale stik.</p> <ul style="list-style-type: none"> <li>• Hvis du bruger en ISDN-telefontjeneste (Integrated Services Digital Network), skal du tilslutte den til en analog telefonport på en ISDN-terminaladapter. Kontakt din ISDN-udbyder for at få yderligere oplysninger.</li> <li>• Hvis du bruger DSL, skal du tilslutte et DSL-filter eller en router, der understøtter analog brug. Kontakt din DSL-udbyder for at få yderligere oplysninger.</li> <li>• Hvis du bruger en PBX-telefontjeneste (Private Branch Exchange), skal du sikre, at du opretter forbindelse til en analog forbindelse på PBX'en. Hvis dette ikke er tilfældet, skal du overveje at bruge en analog telefonlinje til faxmaskinen.</li> </ul> <p>Kan du sende eller modtage en fax?</p> | Problemet er løst. | Gå til trin 6.                         |
| <p><b>Trin 6</b></p> <p>Afbryd midlertidig andet udstyr og deaktivér andre telefontjenester.</p> <p><b>a</b> Afbryd andet udstyr (f.eks. telefonsvarere, computere, modemmer og telefonlinjefordelere) mellem printeren og telefonlinjen.</p> <p><b>b</b> Deaktiver ventende opkald og telefonsvarer. Kontakt teleselskabet for at få flere oplysninger.</p> <p>Kan du sende eller modtage en fax?</p>   | Problemet er løst. | Gå til trin 7.                         |
| <p><b>Trin 7</b></p> <p>Scan det originale dokument en side ad gangen.</p> <p><b>a</b> Ring til faxnummeret.</p> <p><b>b</b> Scan dokumentet.</p> <p>Kan du sende eller modtage en fax?</p>  | Problemet er løst. | Kontakt <a href="#">kundesupport</a> . |

## Kan modtage, men ikke sende faxer ved hjælp af analog fax

| Handling  | Ja                 | Nej                                    |
|---|--------------------|--|
| <p><b>Trin 1</b><br/>Læg et originaldokument korrekt i den automatiske dokumentføder eller på scanner glasset.</p> <p>Kan du sende faxer?</p>   | Problemet er løst. | Gå til trin 2.                         |
| <p><b>Trin 2</b><br/>Programmer genvejsnummeret korrekt.</p> <ul style="list-style-type: none"> <li>• Kontroller, om genvejsnummeret er blevet programmeret til det telefonnummer, du ønsker at ringe op til.</li> <li>• Indtast telefonnummeret manuelt.</li> </ul> <p>Kan du sende faxer?</p> | Problemet er løst. | Kontakt <a href="#">kundesupport</a> . |

## Kan sende, men ikke modtage faxer ved hjælp af analog fax

| Handling   | Ja                 | Nr.                                    |
|--|--------------------|--|
| <p><b>Trin 1</b><br/>Kontroller, at papirkilden ikke er tom.</p> <p>Kan du modtage faxer?</p>  | Problemet er løst. | Gå til trin 2.                         |
| <p><b>Trin 2</b><br/>Kontroller indstillingerne for forsinkelse af ring.<br/>Fra kontrolpanelet skal du navigere til:<br/><b>Indstillinger &gt; Fax &gt; Opsætning af fax &gt; Indstillinger for faxmodtagelse &gt; Opkald at besvare</b><br/>På printermodeller uden berøringsfølsom skærm skal du trykke på <b>OK</b> for at navigere gennem indstillingerne.</p> <p>Kan du modtage faxer?</p> | Problemet er løst. | Gå til trin 3.                         |
| <p><b>Trin 3</b><br/>Se <a href="#">"Tomme eller hvide sider" på side 145</a>, hvis printeren udskriver blanke sider.</p> <p>Kan du modtage faxer?</p>   | Problemet er løst. | Kontakt <a href="#">kundesupport</a> . |

## Dårlig udskriftskvalitet for fax

| Handling   | Ja                        | Nej  |
|--|---------------------------|--|
| <p><b>Trin 1</b><br/>Sørg for, at der ikke er kvalitetsfejl ved udskrifter.</p> <p><b>a</b> Fra kontrolpanelet skal du navigere til:<br/><b>Indstillinger &gt; Fejlfinding &gt; Udskriv kvalitetstestsider</b><br/>På printermodeller uden berøringsfølsom skærm skal du trykke på <b>OK</b> for at navigere gennem indstillingerne.</p> <p><b>b</b> Ret kvalitetsfejl ved udskrifter. Der er flere oplysninger i <a href="#">"udskriftskvaliteten er dårlig" på side 145</a>.</p> <p>Er udskriftskvaliteten af faxen tilfredsstillende?</p> | <p>Problemet er løst.</p> | <p>Gå til trin 2.</p>                        |
| <p><b>Trin 2</b><br/>Reducer faxtransmissionshastigheden for indgående fax.</p> <p><b>a</b> Fra kontrolpanelet skal du navigere til:<br/><b>Indstillinger &gt; Fax &gt; Opsætning af fax &gt; Indstillinger for faxmodtagelse &gt; Admin-kontrol &gt; Maks. hastighed</b><br/>På printermodeller uden berøringsfølsom skærm skal du trykke på <b>OK</b> for at navigere gennem indstillingerne.</p> <p><b>b</b> Vælg en lavere overførselshastighed.</p> <p>Er udskriftskvaliteten af faxen tilfredsstillende?</p>                           | <p>Problemet er løst.</p> | <p>Kontakt <a href="#">kundesupport</a>.</p> |

## Manglende oplysninger på faxforsiden

| Handling   | Nej                       | Ja   |
|--|---------------------------|--|
| <p><b>a</b> Sluk for printeren, og vent ca. 10 sekunder. Tænd derefter printeren igen.</p> <p><b>b</b> Send eller hent faxen.</p> <p>Mangler der oplysninger på faxforsiden?</p> | <p>Problemet er løst.</p> | <p>Kontakt <a href="#">kundesupport</a>.</p> |

## Kan ikke sende faxforsiden fra computeren

| Handling  | Ja                        | Nej                   |
|---|---------------------------|-----------------------|
| <p><b>Trin 1</b></p> <p><b>a</b> Sørg for, at printerdriveren er opdateret. Der er flere oplysninger i <a href="#">"Installation af printersoftware" på side 43</a>.</p> <p><b>b</b> Send faxen.</p> <p>Kan du sende faxforsiden?</p> | <p>Problemet er løst.</p> | <p>Gå til trin 2.</p> |

| Handling   | Ja                        | Nej  |
|--|---------------------------|--|
| <p><b>Trin 2</b></p> <p><b>a</b> Åbn dialogboksen Udskriv fra det dokument, som du prøver at faxe.</p> <p><b>b</b> Vælg printeren, og klik derefter på <b>Egenskaber, Præferencer, Optioner</b> eller <b>Opsætning</b>.</p> <p><b>c</b> Klik på <b>Fax</b>, og ryd derefter indstillingerne for <b>Vis altid indstillinger før brug af fax</b>.</p> <p><b>d</b> Send faxen.</p> <p>Kan du sende faxforsiden?</p> | <p>Problemet er løst.</p> | <p>Kontakt <a href="#">kundesupport</a>.</p> |

## Scanningsproblemer

### Kan ikke scanne til en computer

| Handling   | Ja                        | Nej  |
|--|---------------------------|--|
| <p><b>Trin 1</b></p> <p>Udfør et kopieringsjob.</p> <p>Blev kopieringsjobbet udført?</p>   | <p>Gå til trin 3.</p>     | <p>Gå til trin 2.</p>                        |
| <p><b>Trin 2</b></p> <p><b>a</b> Sluk printeren, og vent ca. 10 sekunder. Tænd den derefter igen.</p> <p><b>b</b> Scan dokumentet.</p> <p>Kan du scanne dokumentet til en computer?</p>  | <p>Problemet er løst.</p> | <p>Gå til trin 3.</p>                        |
| <p><b>Trin 3</b></p> <p>Kontroller printerens tilslutning.</p> <p><b>a</b> Udskriv siden Netværksopsætning. Fra kontrolpanelet skal du navigere til:<br/><b>Indstillinger &gt; Rapporter &gt; Netværk &gt; Netværksopsætningside.</b></p> <p><b>b</b> Kontroller netværkets status.</p> <p>Er printeren sluttet til netværket?</p> | <p>Gå til trin 5.</p>     | <p>Gå til trin 4.</p>                        |
| <p><b>Trin 4</b></p> <p><b>a</b> Slut printeren til netværket.</p> <p><b>b</b> Scan dokumentet.</p> <p>Kan du scanne dokumentet til en computer?</p>   | <p>Problemet er løst.</p> | <p>Gå til trin 5.</p>                        |
| <p><b>Trin 5</b></p> <p><b>a</b> Kontroller, at printeren og computeren er sluttet til det samme netværk.</p> <p><b>b</b> Scan dokumentet.</p> <p>Kan du scanne dokumentet til en computer?</p>  | <p>Problemet er løst.</p> | <p>Kontakt <a href="#">kundesupport</a>.</p> |

## Kan ikke scanne til en netværksmappe

| Handling  | Ja                        | Nej                   |
|---|---------------------------|-----------------------|
| <p><b>Trin 1</b></p> <p><b>a</b> Opret genvej til en netværksmappe.</p> <p><b>b</b> Scan et dokument ved hjælp af genvejen. Der er flere oplysninger i <a href="#">"Scanning til en netværksmappe" på side 73</a>.</p> <p>Kan du scanne et dokument og gemme det til en netværksmappe?</p>  | <p>Problemet er løst.</p> | <p>Gå til trin 2.</p> |
| <p><b>Trin 2</b></p> <p>Kontroller, at stien og formatet for netværksmappen er korrekt. For eksempel <code>//server_værtssnavn/mappenavn/sti</code>, hvor <code>server_værtssnavn</code> er et fuldt kvalificeret domænenavn (FQDN) eller en IP-adresse.</p> <p>Er stien og formatet for netværksmappen korrekt?</p>  | <p>Gå til trin 3.</p>     | <p>Gå til trin 4.</p> |
| <p><b>Trin 3</b></p> <p>Kontroller, at du har skriveadgang til netværksmappen.</p> <p>Kan du scanne et dokument og gemme det til en netværksmappe?</p>  | <p>Problemet er løst.</p> | <p>Gå til trin 4.</p> |
| <p><b>Trin 4</b></p> <p>Opdater genvejen til netværksmappen.</p> <p><b>a</b> Åbn en webbrowser, og angiv derefter printerens IP-adresse i adressefeltet.</p> <p><b>Bemærkninger:</b></p> <ul style="list-style-type: none"> <li>• Vis printerens IP-adresse på startskærmbilledet. IP-adressen vises som fire sæt tal, adskilt af punktummer, f.eks. 123.123.123.123.</li> <li>• Hvis du bruger en proxyserver, skal du deaktivere den midlertidigt for at indlæse websiden korrekt.</li> </ul> <p><b>b</b> Klik på <b>Genveje</b>, og vælg derefter en genvej.</p> <p><b>Bemærk!</b> Hvis du har flere genvejstyper, skal du derefter vælge Netværksmappe.</p> <p><b>c</b> Indtast stien til netværksmappen i feltet Del sti.</p> <p><b>Bemærkninger:</b></p> <ul style="list-style-type: none"> <li>• Hvis din delingssti er <code>\\server_værtssnavn\mappenavn\sti</code>, skal du skrive <code>//server_værtssnavn/mappenavn/sti</code>.</li> <li>• Sørg for at bruge almindelige skråstreger, når du skriver delingsstien.</li> </ul> <p><b>d</b> Vælg en godkendelsesmetode i menuen Godkendelse.</p> <p><b>Bemærk!</b> Hvis Godkendelse er indstillet til "Brug tildelte brugernavn og adgangskode", skal du indtaste dine legitimationsoplysninger i felterne Brugernavn og Adgangskode.</p> <p><b>e</b> Klik på <b>Gem</b>.</p> <p>Kan du scanne et dokument og gemme det til en netværksmappe?</p> | <p>Problemet er løst.</p> | <p>Gå til trin 5.</p> |

| Handling  | Ja                 | Nej                                    |
|---|--------------------|--|
| <p><b>Trin 5</b><br/>Kontroller, at printeren og netværksmappen er sluttet til det samme netværk.</p> <p>Kan du scanne et dokument og gemme det til en netværksmappe?</p> | Problemet er løst. | Kontakt <a href="#">kundesupport</a> . |

## Delvise kopier af dokument eller foto

| Handling   | Ja                 | Nej                                    |
|--|--------------------|--|
| <p><b>Trin 1</b><br/><b>a</b> Kontroller, om dokumentet eller fotoet er placeret med forsiden nedad i nederste venstre hjørne af scannerens glasplade.<br/><b>b</b> Kopier dokumentet eller fotoet.</p> <p>Kopieres dokumentet eller fotoet korrekt?</p> | Problemet er løst. | Gå til trin 2.                         |
| <p><b>Trin 2</b><br/><b>a</b> Match indstillingen for papirstørrelse og det papir, der er lagt i bakken.<br/><b>b</b> Kopier dokumentet eller fotoet.</p> <p>Kopieres dokumentet eller fotoet korrekt?</p>   | Problemet er løst. | Kontakt <a href="#">kundesupport</a> . |

## Scanningsjobbet blev ikke udført

| Handling   | Ja                 | Nej            |
|--|--------------------|----------------|
| <p><b>Trin 1</b><br/>Kontroller kabeltilslutningerne.<br/><b>a</b> Kontroller, om Ethernet- eller USB-kablet er sikkert indsat i computeren og printeren.<br/><b>b</b> Send scanningsjobbet igen.</p> <p>Lykkedes scanningsjobbet?</p>   | Problemet er løst. | Gå til trin 2. |
| <p><b>Trin 2</b><br/>Undersøg den fil, du vil scanne til.<br/><b>a</b> Sørg for, at filnavnet ikke allerede er i brug i destinationsmappen.<br/><b>b</b> Sørg for, at det dokument eller foto, der skal scannes, ikke er åben i et andet program.<br/><b>c</b> Send scanningsjobbet igen.</p> <p>Lykkedes scanningsjobbet?</p> | Problemet er løst. | Gå til trin 3. |

| Handling   | Ja                        | Nej  |
|--|---------------------------|--|
| <p><b>Trin 3</b></p> <p><b>a</b> Sørg for, at afkrydsningsfelterne <b>Tilføj tidsstempel</b> eller <b>Overskriv eksisterende fil</b> er markeret i indstillingerne for konfiguration af destination.</p> <p><b>b</b> Send scanningsjobbet igen.</p> <p>Lykkedes scanningsjobbet?</p> | <p>Problemet er løst.</p> | <p>Kontakt <a href="#">kundesupport</a>.</p> |

## Dårlig kopikvalitet

| Handling  | Ja                        | Nej  |
|---|---------------------------|--|
| <p><b>Trin 1</b></p> <p><b>a</b> Rengør scannerens glasplade og ADF-glasset med en fugtig, blød, fnugfri klud. Hvis printerens har en anden ADF-glasplade inde i ADF'en, skal du også rense denne glasplade.</p> <p>Der er flere oplysninger i <a href="#">"Rengøring af scanneren" på side 140</a>.</p> <p><b>b</b> Kontroller, om dokumentet eller fotoet er placeret med forsiden nedad i nederste venstre hjørne af scannerens glasplade.</p> <p><b>c</b> Kopier dokumentet eller fotoet.</p> <p>Er kopikvaliteten tilfredsstillende?</p> | <p>Problemet er løst.</p> | <p>Gå til trin 2.</p>                        |
| <p><b>Trin 2</b></p> <p><b>a</b> Kontroller kvaliteten af det originale dokument eller foto</p> <p><b>b</b> Tilpas indstillingerne for scanningskvalitet.</p> <p><b>c</b> Kopier dokumentet eller fotoet.</p> <p>Er kopikvaliteten tilfredsstillende?</p>   | <p>Problemet er løst.</p> | <p>Kontakt <a href="#">kundesupport</a>.</p> |

## Ujævne billeder eller tekst ved scanning fra ADF'en

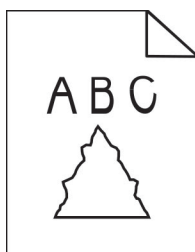



| Handling   | Ja                                     | Nej                |
|--|--|--------------------|
| <p><b>a</b> Læg 50 ark rent, almindeligt papir i ADF'en.<br/> <b>Bemærk!</b> Det almindelige papir hjælper med at rengøre eller fjerne støv og anden belægning fra ADF-indføringsrullerne.</p> <p><b>b</b> Tryk på  på kontrolpanelet.</p> <p><b>c</b> Læg et originaldokument i ADF'en.</p> <p><b>d</b> Scan dokumentet.</p> <p>Vises der ujævne billeder eller tekster i outputtet?</p> | Kontakt <a href="#">kundesupport</a> . | Problemet er løst. |

### Scanneren lukker ikke

| Handling  | Ja                 | Nej                                    |
|---|--------------------|--|
| <p>Fjern forhindringer, der holder scannerdækslet åbent.</p> <p>Blev scannerdækslet lukket korrekt?</p> | Problemet er løst. | Kontakt <a href="#">kundesupport</a> . |

### Scanning tager for lang tid eller fastfryser computeren

| Handling   | Ja                                     | Nej                |
|--|--|--------------------|
| <p>Luk alle programmer, der forstyrrer scanningen.</p> <p>Tager scanning for lang tid, eller får scanningen computeren til at fastfryse?</p> | Kontakt <a href="#">kundesupport</a> . | Problemet er løst. |

### Scanner svarer ikke

| Handling  | Ja                 | Nej            |
|---|--------------------|----------------|
| <p><b>Trin 1</b></p> <p><b>a</b> Kontroller, at strømkablet er tilsluttet korrekt til printeren og stikkontakten.</p> <p> <b>FORSIGTIG - RISIKO FOR SKADE:</b> Tilslut netledningen til en passende vurderet og passende jordet stikkontakt, der er lettilgængelig og i nærheden af produktet for at undgå risikoen for brand eller elektrisk stød.</p> <p><b>b</b> Kopier eller scan dokumentet.</p> <p>Reagerer scanneren?</p> | Problemet er løst. | Gå til trin 2. |
| <p><b>Trin 2</b></p> <p><b>a</b> Kontroller, at printeren er tændt.</p> <p><b>b</b> Afhjælp eventuelle fejlmeddelelser, der vises på displayet.</p> <p><b>c</b> Kopier eller scan dokumentet.</p> <p>Reagerer scanneren?</p>  | Problemet er løst. | Gå til trin 3. |

| Handling   | Ja                 | Nej                                    |
|--|--------------------|--|
| <b>Trin 3</b><br><b>a</b> Sluk printeren, vent ca. 10 sekunder og tænd den derefter igen.<br><b>b</b> Kopier eller scan dokumentet.<br><br>Reagerer scanneren? | Problemet er løst. | Kontakt <a href="#">kundesupport</a> . |

## Justering af scannerregistrering

- 1 Fra kontrolpanelet skal du navigere til:

**Indstillinger > Enhed > Maintenance > Konfigurationsmenu > Scannerkonfiguration > Scanner manuel registrering > Hurtig udskriftsprøve**

På printermodeller uden berøringsfølsom skærm skal du trykke på **OK** for at navigere gennem indstillingerne.

- 2 Placer siden Hurtig udskriftsprøve på scannerens glasplade, og vælg derefter **Flatbed-registrering**.

- 3 Vælg **Hurtig kopiprøve**.

- 4 Sammenlign siden Hurtig kopiprøve med originaldokumentet.

**Bemærk!** Hvis margenerne på testsiden er anderledes i forhold til originaldokumentet, skal du justere Venstre margen og Øverste margen.

- 5 Gentag [Trin 3](#) og [Trin 4](#), indtil margenerne på siden Hurtig kopiprøve nøje svarer til originaldokumentet.

## Justering af ADF-registrering

- 1 Fra kontrolpanelet skal du navigere til:

**Indstillinger > Enhed > Maintenance > Konfigurationsmenu > Scannerkonfiguration > Scanner manuel registrering > Hurtig udskriftsprøve**

På printermodeller uden berøringsfølsom skærm skal du trykke på **OK** for at navigere gennem indstillingerne.

- 2 Placer siden Hurtig udskriftsprøve på ADF-papirmagasinet, og tryk derefter på **Registrering af forreste ADF**.

**Bemærk!** For at justere registrering af forreste ADF, skal du placere testsiden med print opad og den korte kant først i ADF'en.

- 3 Vælg **Hurtig kopiprøve**.

- 4 Sammenlign siden Hurtig kopiprøve med originaldokumentet.

**Bemærk!** Hvis margenerne på testsiden er anderledes i forhold til originaldokumentet, skal du justere Vandret justering og Øverste margen.

- 5 Gentag [Trin 3](#) og [Trin 4](#), indtil margenerne på siden Hurtig kopiprøve nøje svarer til originaldokumentet.

## Kontakt til kundesupport

Før du henvender dig til kundesupport, skal du sørge for at have følgende oplysninger:

- Printerproblem
- Fejlmeddelelse
- Printermodel og serienummer

Gå til <http://support.lexmark.com> for at modtage e-mail- eller chatsupport eller gennemse biblioteket med manualer, supportdokumentation, drivere og andre downloads.

Du kan også få teknisk support via telefon. I USA eller Canada skal du ringe 1-800-539-6275. I andre lande eller regioner skal du gå til <http://support.lexmark.com>.

# Genbrug og bortskaffelse

## Genbrug af Lexmark-produkter

Sådan returnerer du produkter til Lexmark med henblik på genbrug:

- 1 Gå til [www.lexmark.com/recycle](http://www.lexmark.com/recycle).
- 2 Vælg produktet, du vil genbruge.

**Bemærk!** Printerforsyningsstoffer og -hardware, der ikke er en del af Lexmarks indsamlings- og genbrugsprogram, kan afleveres til genbrug på din lokale genbrugscentral.

## Genbrug af Lexmark-emballage

Lexmark bestræber sig på at minimere emballage. Mindre emballage hjælper med til at sikre, at Lexmark printere transporteres på den meste effektive og miljøvenlige måde, og at der er mindre emballage, der skal bortskaffes. Denne effektivitet medfører færre drivhusgasser, energibesparelser og bevaring af naturlige ressourcer. Lexmark tilbyder også genbrug af emballage i visse lande og regioner. Du kan finde yderligere oplysninger ved at besøge [www.lexmark.com/recycle](http://www.lexmark.com/recycle) og vælge dit land eller region. Oplysninger om tilgængelig emballagegenbrug findes i oplysningerne om genbrug af produkter.

Lexmark-æsker er 100% genbrugelige hos genbrugsstationer, der behandler bølgepap. Sådanne faciliteter findes muligvis ikke dit område.

Den skum, der bruges i Lexmark-emballage kan genbruges hos genbrugsstationer, der behandler skum. Sådanne faciliteter findes muligvis ikke dit område.

Når du returnerer en patron til Lexmark, kan du genbruge patronens æske. Lexmark genbruger æsken.

# Beskeder

## Produktinformation

Produktnavn:

Lexmark MB2236adw, Lexmark MB2236adwe, Lexmark MB2236i MFP'er

Maskintype:

3400

Modeller:

481, 485

## Beskeder om version

Juli 2024

**Følgende afsnit gælder ikke for lande, hvor sådanne regler ikke er i overensstemmelse med den lokale lovgivning:** LEXMARK INTERNATIONAL, INC., UDSENDER DETTE DOKUMENT "SOM DET ER OG FOREFINDES" UDEN ANSVAR AF NOGEN ART, HVERKEN UDTRYKKELT ELLER STILTIENDE, HERUNDER, MEN IKKE BEGRÆNSET TIL, STILTIENDE ANSVAR FOR SALGBARHED ELLER EGNETHED TIL BESTEMTE FORMÅL. Nogle stater tillader ikke ansvarsfraskrivelse for udtrykkeligt eller stiltiende ansvar ved bestemte transaktioner, og derfor er denne erklæring måske ikke gældende for dig.

Dette dokument kan indeholde tekniske unøjagtigheder eller typografiske fejl. Der foretages regelmæssige ændringer af oplysningerne heri. Ændringerne inkluderes i senere udgaver. Forbedringer eller ændringer af de beskrevne produkter eller programmer kan foretages på et hvilket som helst tidspunkt.

Henvisninger til produkter, programmer eller tjenester i dette dokument indebærer ikke, at producenten ønsker at gøre disse tilgængelige i alle de lande, hvor producenten opererer. En henvisning til et produkt, et program eller en tjeneste angiver eller antyder ikke, at kun dette produkt, dette program eller denne tjeneste kan anvendes. Eventuelle produkter, programmer eller tjenester med tilsvarende funktionalitet, som ikke er i strid med eksisterende immaterialret, kan anvendes i stedet. Evaluering og godkendelse af brug i forbindelse med andre produkter, programmer eller tjenester, undtagen de af producenten udtrykkeligt tildelte, er brugerens ansvar.

Hvis du ønsker teknisk support fra Lexmark, skal du besøge <http://support.lexmark.com>.

Du kan finde oplysninger om Lexmark's politik tillader brugen af dette produkt ved at besøge til [www.lexmark.com/privacy](http://www.lexmark.com/privacy).

Besøg [www.lexmark.com](http://www.lexmark.com) for at få oplysninger om levering og download.

© 2019 Lexmark International, Inc.

**Alle rettigheder forbeholdes.**

## Varemærker

Lexmark og Lexmark-logoet er varemærker eller registrerede varemærker tilhørende Lexmark International, Inc. i USA og/eller andre lande.

Microsoft, Internet Explorer, Microsoft 365, Microsoft Edge, Outlook og Windows er varemærker tilhørende Microsoft-virksomhedsgruppen.

Gmail, Android, Google Play og Google Chrome er varemærker tilhørende Google LLC.

Macintosh, macOS, Safari, and AirPrint are trademarks of Apple Inc., registered in the U.S. and other countries. App Store and iCloud are service marks of Apple Inc., registered in the U.S. and other countries. Use of the Works with Apple badge means that an accessory has been designed to work specifically with the technology identified in the badge and has been certified by the developer to meet Apple performance standards.

Mopria®-ordmærket er et registreret og/eller ikke-registreret varemærke tilhørende Mopria Alliance, Inc. i USA og andre lande. Uautoriseret brug er strengt forbudt.

PCL® er et registreret varemærke tilhørende Hewlett-Packard Company. PCL er Hewlett-Packard Companys betegnelse for et sæt printerkommandoer (sprog) og -funktioner, der findes i firmaets printerprodukter. Denne printer er kompatibel med PCL-sproget. Det betyder, at printeren genkender PCL-kommandoer, der bruges i forskellige programmer, og at printeren emulerer de funktioner, der svarer til kommandoerne.

PostScript er et registreret varemærke tilhørende Adobe Systems Incorporated i USA og/eller andre lande.

Wi-Fi® og Wi-Fi Direct® er registrerede varemærker tilhørende Wi-Fi Alliance®.

Alle andre varemærker tilhører deres respektive ejere.

## Licensmeddelelser

Alle licensmeddelelser, der har tilknytning til dette produkt, findes på CD'en:\NOTICES-mappen på installationssoftware-cd'en.

## Støjemissionsniveauer

Følgende målinger blev foretaget i henhold til ISO 7779 og rapporteret i overensstemmelse med ISO 9296.

**Bemærk!** Nogle af tilstandene gælder muligvis ikke for dit produkt.

| Gennemsnitligt lydtryk i 1 meters afstand, dBA |                            |
|--|----------------------------|
| Udskriver                                      | Ensidet: 52<br>Tosidet: 50 |
| Scanning                                       | 52                         |
| Kopiering                                      | 55                         |
| Klar   | 14                         |

Værdierne kan ændres. Se [www.lexmark.com](http://www.lexmark.com) for at få oplysninger om de aktuelle værdier.

## Direktiv om affald af elektrisk og elektronisk udstyr (WEEE)

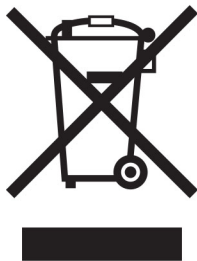

WEEE-logoet står for specielle genbrugsprogrammer og procedurer for elektroniske produkter i lande i Den Europæiske Union. Vi opfordrer til, at vores produkter genbruges.

Hvis du har spørgsmål om genbrugsmuligheder, kan du få oplyst nummeret på dit lokale salgskontor ved at besøge Lexmarks websted på adressen [www.lexmark.com](http://www.lexmark.com).

## Genopladeligt litium-ion-batteri

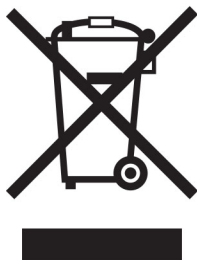

Dette produkt kan indeholde et genopladeligt litium-ion-knapcellebatteri, som kun bør fjernes af en uddannet tekniker. Den overkrydsede affaldsspand på hjul betyder, at produktet ikke må bortskaffes som usorteret affald, men skal sendes til separate indsamlingssteder med henblik på genindvinding og genanvendelse. Hvis batteriet fjernes, må det ikke bortskaffes sammen med husholdningsaffaldet. Der kan være separate indsamlingssystemer for batterier i dit lokalområde, f.eks. et afleveringssted til genbrug af batterier. Separat indsamling af brugte batterier sikrer passende behandling af affald, herunder genbrug og genanvendelse, og forhindrer eventuelle negative indvirkninger på menneskers sundhed og miljøet. Bortskaf batterierne på ansvarlig vis.

Regulering (EU) 2023/1542

## Regulering (EU) 2023/1542

Dette produkt kan indeholde et genopladeligt knapcelle-litiumbatteri. Batteriet overholder Forordning (EU) 2023/1542. Kompatibilitet angives af CE-mærkningen:





Dette produkt kan indeholde et af følgende møntcellebatterier:

- Batteriidentifikation: Seiko Modelnummer MS621FE  
 Producent: Seiko Instruments Inc.  
 Producentadresse: 8, Nakase 1-chome, Mihama-ku, Chiba-shi, Chiba 261-8507, Japan
- Batteriidentifikation: Panasonic Modelnummer ML621  
 Producent: Panasonic Energy Co., Ltd.  
 Producentadresse: 1-1 Matsushita-cho, Moriguchi City, Osaka 570-8511, Japan
- Batteriidentifikation: FDK Modelnummer ML621  
 Producent: FDK Corporation  
 Producentadresse: Shibaura Crystal Shinagawa, 1-6-41 Konan, Minato-ku, Tokyo 108-8212, Japan

## Environmental labeling for packaging

Per Commission Regulation Decision 97/129/EC Legislative Decree 152/2006, the product packaging may contain one or more of the following symbols.

|   |  |
|---|--|
|  <p>20<br/>PAP</p>  | <p>This symbol indicates that the packaging may contain corrugated fiberboard.</p>     |
|  <p>21<br/>PAP</p> | <p>This symbol indicates that the packaging may contain non-corrugated fiberboard.</p> |
|  <p>22<br/>PAP</p> | <p>This symbol indicates that the packaging may contain paper.</p>                     |

For more information, go to [www.lexmark.com/recycle](http://www.lexmark.com/recycle), and then choose your country or region. Information on available packaging recycling programs is included with the information on product recycling.

## Bortskaffelse af produktet

Bortskaf ikke printeren eller forbrugsstofferne som normalt husholdningsaffald. Kontakt de lokale myndigheder for at få oplysninger om muligheder for bortskaffelse og genbrug.



## Returnering af Lexmark-tonerpatroner til genbrug eller genvinding

Lexmark Cartridge Collection Program gør det muligt at returnere brugte tonerpatroner gratis til Lexmark til genbrug eller genvinding. 100 procent af de tomme tonerpatroner, som returneres til Lexmark, bliver enten genbrugt eller adskilt til genvinding. Kasserne, som tonerpatronerne returneres i, genbruges også.

Hvis du vil returnere Lexmark-kassetter til genbrug eller genvinding, skal du gøre følgende:

- 1 Gå til [www.lexmark.com/recycle](http://www.lexmark.com/recycle).
- 2 Vælg produktet, som du vil genbruge.

## Meddelelse om statisk følsomhed



Dette symbol angiver komponenter, der er følsomme over for statisk elektricitet. Undgå at berøre områder nær disse symboler uden først at røre en metaloverflade på et sted væk fra symbol.

For at undgå beskadigelse fra elektrostatisk afladning, når du udfører vedligeholdelsesopgaver som f.eks. afhjælper papirstop eller udskifter forbrugsvarer, skal du trykke på en hvilken som helst ikke-tildækket metalramme på printeren, før du forsøger at få adgang til eller røre ved dele i printeren, selv om symbolet ikke er til stede.

## ENERGY STAR

Alle Lexmark produkter, der bærer ENERGY STAR® -emblemet på produktet eller viser det på startskærmen, er certificeret som værende i overensstemmelse med EPA's (Environmental Protection Agency) ENERGY STAR-krav fra fremstillingsdatoen.



## Temperaturoplysninger

|  |   |
|--|---|
| Driftstemperatur og relativ luftfugtighed  | 10 til 32,2 °C (50 til 90 °F) og 15 til 80 % relativ luftfugtighed<br>15,6 til 32,2 °C (60 til 90 °F) og 8 til 80 % relativ luftfugtighed<br>Maks. vådtemperatur <sup>2</sup> : 22,8 °C (73 °F)<br>Ikke-kondenserende miljø |
| Langtidsopbevaring af printer/kassette/billedenhed <sup>1</sup>  | 15,6 til 32,2 °C (60 til 90 °F) og 8 til 80 % relativ luftfugtighed<br>Maks. vådtemperatur <sup>2</sup> : 22,8 °C (73 °F)   |
| Kortvarig forsendelse af printer/kassette/billedenhed  | -40 til 40° C (-40 til 104° F)  |
| <sup>1</sup> Forbrugsvarers holdbarhed er ca. 2 år. Dette er baseret på lagring i et standardkontormiljø ved 22° C og en luftfugtighed på 45 %.<br><sup>2</sup> Vådtemperatur bestemmes af lufttemperaturen og den relative luftfugtighed. |   |

## Lasererklæring

Printeren er certificeret i USA i henhold til kravene i DHHS 21 CFR kapitel I, underafsnit J for klasse I (1) laserprodukter og er andre steder certificeret som et klasse I-laserprodukt i henhold til kravene i IEC 60825-1: 2014.

Klasse I-laserprodukter anses ikke som farlige. Lasersystemet og printeren er designet på en sådan måde, at der ikke er en direkte laserstråling, der overskrider Klasse I-niveauet under normal brug, brugers vedligeholdelse eller de foreskrevne servicebetingelser. Printeren har en printerhovedenhed, som ikke skal serviceres, og som indeholder en laser med følgende specifikationer:

Klasse: IIIb (3b) AlGaAs

Nominel udgangseffekt (milliwatt): 15

Bølgelængde (nanometer): 775-800

## Strømforbrug

### Produktets strømforbrug

Følgende tabel dokumenterer de forhold vedrørende energiforbrug, der gør sig gældende for produktet.

**Bemærk!** Nogle af tilstandene gælder muligvis ikke for dit produkt.

| Tilstand  | Beskrivelse   | Strømforbrug (watt)                                   |
|-----------|---|---|
| Udskriver | Produktet genererer udskrifter fra elektroniske input.        | Ensidet: 460<br>Tosidet: 325                          |
| Kopier    | Produktet genererer udskrifter fra trykte originaldokumenter. | 460   |
| Scan      | Produktet scanner trykte dokumenter.                          | N/A (MB2236adw); 9.5 (MB2236adwe, MB2236i, flashdrev) |

| Tilstand          | Beskrivelse   | Strømforbrug (watt)                        |
|-------------------|---|--|
| Klar              | Produktet venter på et udskriftsjob.                                    | 5,5 (MB2236adw); 6,0 (MB2236adwe, MB2236i) |
| Slumringstilstand | Produktet er i energibesparende tilstand på højt niveau.                | 1,2 (MB2236adw); 1,1 (MB2236adwe, MB2236i) |
| Dvale             | Produktet er i energibesparende tilstand på lavt niveau.                | Ikke tilgængelig                           |
| Fra               | Produktet er tilsluttet en stikkontakt, men afbryderknappen er slukket. | 0,1 (MB2236adw); 0,2 (MB2236adwe, MB2236i) |

De niveauer for strømforbrug, der er angivet i ovenstående tabel, repræsenterer gennemsnitsmålinger over tid. Et momentant strømforbrug kan være væsentligt højere end gennemsnitsværdien.

Værdierne kan ændres. Se [www.lexmark.com](http://www.lexmark.com) for at få oplysninger om de aktuelle værdier.

### Slumretilstand

Dette produkt er designet med en energibesparende funktion, der kaldes *Slumretilstand*. Slumretilstanden sparer energi ved at sænke strømforbruget i perioder med inaktivitet. Slumretilstanden aktiveres automatisk, når produktet ikke har været i brug i et nærmere angivet tidsrum, der kaldes *Slumretilstands-timeout*.

|  |    |
|--|----|
| Fabriksindstilling for slumretilstands-timeout for dette produkt (i minutter): | 15 |
|--|----|

Du kan angive slumretilstands-timeout til mellem 1 minut og 120 minutter på konfigurationsmenuerne. Hvis udskrivningshastigheden er mindre end eller lig med 30 sider pr. minut, kan du højst indstille timeout til 60 minutter. Hvis slumretilstands-timeout indstilles til en lav værdi, reduceres energiforbruget, men produktets svartid kan øges. Indstilling af slumretilstands-timeout på en høj værdi giver en hurtig svartid, men bruger mere energi.

### Dvaletilstand

Dette produkt er designet med en driftstilstand, der bruger meget lidt strøm, som kaldes *Dvaletilstand*. I dvaletilstand lukkes alle de andre systemer sikkert ned.

Printeren kan gå i Dvaletilstand på en af følgende måder:

- Anvendelse af Dvale-timeout
- Brug af Planlæg strømtilstande

|   |        |
|---|--------|
| Fabriksstandard Dvaletimeout for dette produkt i alle lande eller områder | 3 dage |
|---|--------|

Den tid, printerens venter efter et job er udskrevet, inden printerens går i Dvaletilstand, kan indstilles mellem en time og en måned.

### Bemærkninger om EPEAT-registrerede produkter til billedudstyr:

- Standbystrømniveau forekommer i dvaletilstand eller slukket tilstand.
- Produktet skal automatisk lukkes ned til et standbystrømniveau på  $\leq 1$  W. Den automatiske standbyfunktion (Dvale eller Fra) skal være aktiveret ved produktforsendelse.

## Slukket tilstand

Hvis dette produkt har en slukket tilstand, hvor der stadig bruges en lille mængde strøm, skal du tage netledningen ud af stikkontakten for at sørge for, at produktets strømforbrug ophører helt.

## Samlet energiforbrug

Det er nogle gange praktisk at beregne produktets samlede energiforbrug. Eftersom strømforbrug angives i watt, skal strømforbruget ganges med den tid, som produktet bruger i hver tilstand, med henblik på at beregne energiforbruget. Produktets samlede energiforbrug udgøres af summen af de enkelte tilstandes energiforbrug.

## Lovgivningsmæssige oplysninger for terminaludstyr inden for telekommunikation

Dette afsnit indeholder lovgivningsmæssige oplysninger om produkter, der indeholder analoge faxkort:

Lexmark lovmæssig type/modelnummer:

LEX-M15-001

## Lovgivningsmæssige oplysninger for trådløse produkter

Dette afsnit indeholder lovgivningsmæssige oplysninger, der kun gælder for trådløse modeller.

Hvis du er i tvivl med hensyn til hvorvidt din model er en trådløs model, skal du gå til

<http://support.lexmark.com>.

## Meddelelse om modulkomponent

Trådløse modeller indeholder følgende modulkomponent:

Lexmark lovgivningsmæssig type/modelnummer LEX-M08-001; FCC ID:IYLLLEXM08001; IC:2376A-LEXM08001

For at fastslå, hvilke modulkomponenter der er installeret i dit produkt, skal du se mærkningen på dit produkt.

## Udsættelse for radiofrekvens

Den udsendte strålingseffekt for denne enhed ligger langt fra FCC-grænserne (og andre reguleringsmyndigheders grænser) for udsættelse for radiofrekvens. Der skal være mindst 20 cm mellem enhedens antenne og en person for at overholde FCC-grænserne (og andre reguleringsmyndigheders grænser) for udsættelse for radiofrekvens.

## Overensstemmelse med Det Europæiske Fællesskabs (EF) direktiver

Dette produkt overholder beskyttelseskravene i EU-rådets direktiv 2014/53/EU om tilnærmelse og harmonisering af lovene i medlemslandene vedrørende radioudstyr.

Producenten af dette produkt er: Lexmark International, Inc., 740 West New Circle Road, Lexington, KY, 40550 USA. Den EØS/EU-autoriserede repræsentant er: Lexmark International Technology Hungária Kft., 8 Lechner

Ödön fasor, Millennium Tower III, 1095 Budapest UNGARN. EØS/EU-importøren er: Lexmark International Technology S.à.r.l. 20, Route de Pré-Bois, ICC Building, Bloc A, CH-1215 Genève, Schweiz. En overensstemmelseserklæring angående kravene i direktiverne kan fås ved henvendelse til den autoriserede repræsentant eller kan hentes på

[www.lexmark.com/en\\_us/about/regulatory-compliance/european-union-declaration-of-conformity.html](http://www.lexmark.com/en_us/about/regulatory-compliance/european-union-declaration-of-conformity.html).

Kompatibilitet angives af CE-mærkningen:



### **Erklæring i EU og andre lande om operationelle frekvensbånd og maks. RF-effekt for radiosender**

Denne alternativknop overfører på 2,4 GHz-bånd (2,412 - 2,472 GHz) i EU. Den maksimale sender-udgangseffekt for EIRP, herunder antenneforstærkning, er  $\leq 20$  dBm.

### **Overensstemmelse med Det Europæiske Fællesskabs (EF) direktiver**

Dette produkt overholder beskyttelseskravene i EU-rådets direktiver 2014/30/EU, 2014/35/EU, 2009/125/EF og 2011/65/EU som ændret af (EU) 2015/863 om tilnærmelse og harmonisering af lovene i medlemslandene vedrørende elektromagnetisk kompatibilitet, sikkerhed for elektrisk udstyr, der er beregnet til brug inden for visse spændingsområder, øko-design af energiforbrugende produkter og om begrænset brug af visse farlige stoffer i elektrisk og elektronisk udstyr.

Producenten af dette produkt er: Lexmark International, Inc., 740 West New Circle Road, Lexington, KY, 40550 USA. Den EØS/EU-autoriserede repræsentant er: Lexmark International Technology Hungária Kft., 8 Lechner Ödön fasor, Millennium Tower III, 1095 Budapest UNGARN. EØS/EU-importøren er: Lexmark International Technology S.à.r.l. 20, Route de Pré-Bois, ICC Building, Bloc A, CH-1215 Genève, Schweiz. En overensstemmelseserklæring angående kravene i direktiverne kan fås ved henvendelse til den autoriserede repræsentant eller kan hentes på

[www.lexmark.com/en\\_us/about/regulatory-compliance/european-union-declaration-of-conformity.html](http://www.lexmark.com/en_us/about/regulatory-compliance/european-union-declaration-of-conformity.html).

Dette produkt ligger inden for Klasse B-grænserne i EN 55032 og opfylder sikkerhedskravene i EN 62368-1.

# Indeks

## A

- adapterstik 28
- ADF-registrering
  - justere 198
- afsendelse af e-mail 64
- afsendelse af fax 66
- AirPrint
  - bruge 54
- aktivere USB-porten 172
- aktivere Wi-Fi Direct 49
- analog fax
  - kan ikke modtage faxer 191
- annullere udskriftsjob
  - fra printerens kontrolpanel 59
  - på computeren 59
- automatisk dokumentføder (ADF)
  - bruge 60, 64, 66, 70

## B

- berøringskærm
  - rengøre 141
- beskeder 202, 204, 206, 207, 208
- beskeder om emission 202, 208
- beskåret tekst 158
- beskårne billeder 158
- bestemt ringetjeneste, faxe
  - aktivere 30
- bestille forbrugsstoffer
  - billedenhed 134
  - tonerkassette 133
- billedenhed
  - bestille 134
  - udskifte 136
- billeder beskåret 158
- blokere junkfaxer 69
- brevhoved
  - indlæse 43
  - kopiering på 61
  - vælge 16
- brug af forbrugsstoftællere
  - nulstille 139, 175
- brug af originale Lexmark-dele og -forbrugsstoffer 133
- brug af scannerens glasplade 60, 64, 66, 70
- bruge den automatiske dokumentføder 60, 64, 66, 70

- bruge kontrolpanelet

- Lexmark MB2236adw MFP 12
- Lexmark MB2236adwe MFP 13
- Lexmark MB2236i MFP 13

## C

- Cloud Connector-profil
  - oprette 50
  - scanne til 73
  - udskrive fra 58
- computer
  - scanne til 70
  - tilslutning til printerens 49

## D

- dato og klokkeslæt
  - faxindstillinger 31
- deaktivere Wi-Fi-netværket 50
- deaktivering af SMTP-server ikke konfigureret-fejl 187
- displayets lysstyrke
  - justere 142
- dokumenter, udskrivning af
  - fra en computer 53
  - fra en mobil enhed 53
- dupleksenhed
  - indstille papirstørrelse 40
  - udskifte 138
- Dvaletilstand
  - indstille 142
- dårlig udskriftskvalitet for fax 192

## E

- e-mail-advarsler
  - konfigurere 132
- e-mail-funktion
  - konfigurere 32
- e-mail, fejlfinding
  - kan ikke sende e-mails 187
- e-mailserver
  - konfigurere 32
- e-mailserviceudbydere 32
- e-mail
  - sender 64
- e-maile
  - brug af scannerens glasplade 64

- bruge den automatiske dokumentføder 64

- Eksport af en konfigurationsfil via Embedded Web Server 45
- Embedded Web Server kan ikke åbne 172
- erklæring om flygtighed 52
- etherFAX, brug af
  - konfiguration af faxfunktion 24
- Ethernet port 21
- EXT-port 21

## F

- fastklemte sider udskrives ikke igen 186
- fax
  - konfigurere 22
  - sender 66
  - tilbageholde 69
  - understøttede 22
  - videresender 69
- fax, fejlfinding
  - dårlig udskriftskvalitet for fax 192
  - kan ikke modtage faxer ved hjælp af analog fax 191
  - kan ikke opsætte etherFAX 188
  - kan ikke sende eller modtage faxer ved hjælp af analog fax 189
  - kan ikke sende eller modtage faxer ved hjælp af etherFAX 189
  - kan ikke sende faxer ved hjælp af analog fax 191
  - kan ikke sende faxforsiden fra computeren 192
  - manglende oplysninger på faxforsiden 192
  - opkalds ID vises ikke 188
- faxdestination
  - oprette en genvej 67
- faxdriver
  - installere 45
- faxens mørkhed
  - justere 68
- faxlog
  - udskrive 68

- faxopløsning
  - ændre 68
- faxopsætning
  - lande- eller områdespecifik 28
  - standardforbindelse for telefonlinje 25
- faxserver, brug af
  - opsætning af faxfunktionen 24
- FCC-bekendtgørelser 208
- fejlfinding
  - Embedded Web Server kan ikke åbne 172
  - kan ikke slutte printeren til Wi-Fi 173
  - printeren reagerer ikke 171
  - problemer med udskriftskvaliteten 144
  - SMTP-server ikke konfigureret-fejl 187
- fejlfinding af udskriftskvalitet
  - beskåret tekst eller billeder 158
  - fine linjer udskrives ikke korrekt 148
  - foldet eller krøllet papir 149
  - forvrænget udskrift 156
  - gentagne fejl 165
  - grå baggrund på udskrifterne 150
  - lodrette hvide streger 162
  - lodrette lyse striber 161
  - lodrette mørke linjer eller striber 164
  - lodrette mørke streger med manglende udskrift 165
  - lodrette mørke striber 163
  - lys udskrift 152
  - meleret udskrift og pletter 154
  - mørk udskrift 146
  - papiret krøller 155
  - problemer med udskriftskvaliteten 144
  - sider, der kun indeholder sort 157
  - skæve udskrifter 156
  - tomme eller hvide sider 145
  - toner smitter nemt af 159
  - vandrette lyse striber 160
- fejlfinding i forbindelse med kopiering
  - delvise kopier af dokumenter eller fotos 195
  - dårlig kopikvalitet 196
- scanneren svarer ikke 197
- fejlfinding i forbindelse med scanning
  - delvise kopier af dokumenter eller fotos 195
  - dårlig kopikvalitet 196
  - kan ikke scanne til en computer 193
  - kan ikke scanne til netværksmappe 194
  - scanneren svarer ikke 197
  - scanning fastfryser computeren 197
  - scanning tager for lang tid 197
  - scanningsjobbet blev ikke udført 195
  - ujævn tekst ved scanning fra ADF'en 196
  - ujævnt billede ved scanning fra ADF'en 196
- fejlfinding, e-mail
  - kan ikke sende e-mails 187
- fejlfinding, fax
  - kan ikke opsætte etherFAX 188
  - kan ikke sende eller modtage faxer ved hjælp af analog fax 189
  - kan ikke sende eller modtage faxer ved hjælp af etherFAX 189
  - kan ikke sende faxer ved hjælp af analog fax 191
  - kan ikke sende faxforsiden fra computeren 192
  - manglende oplysninger på faxforsiden 192
  - opkalds ID vises ikke 188
- fejlfinding, kopiere
  - delvise kopier af dokumenter eller fotos 195
  - dårlig kopikvalitet 196
  - scanneren lukker ikke 197
  - scanneren svarer ikke 197
- fejlfinding, scanning
  - delvise kopier af dokumenter eller fotos 195
  - dårlig kopikvalitet 196
  - kan ikke scanne til en computer 193
  - kan ikke scanne til en netværksmappe 194
  - scanneren lukker ikke 197
  - scanneren svarer ikke 197
  - scanningsjobbet blev ikke udført 195
  - ujævn tekst ved scanning fra ADF'en 196
  - ujævnt billede ved scanning fra ADF'en 196
- fejlfinding, udskriftskvalitet
  - beskåret tekst eller billeder 158
  - fine linjer udskrives ikke korrekt 148
  - foldet eller krøllet papir 149
  - forvrænget udskrift 156
  - gentagne fejl 165
  - grå baggrund på udskrifterne 150
  - lodrette hvide streger 162
  - lodrette lyse striber 161
  - lodrette mørke linjer eller striber 164
  - lodrette mørke streger med manglende udskrift 165
  - lodrette mørke striber 163
  - lys udskrift 152
  - meleret udskrift og pletter 154
  - mørk udskrift 146
  - papiret krøller 155
  - sider, der kun indeholder sort 157
  - skæve udskrifter 156
  - tomme eller hvide sider 145
  - toner smitter nemt af 159
  - vandrette lyse striber 160
- fejlfinding, udskrive
  - der opstår ofte papirstop 186
  - fastklemte sider udskrives ikke igen 186
  - forkerte margener 151
  - fortrolige og andre tilbageholdte job udskrives ikke 167
  - job udskrives fra det forkerte papirmagasin 168
  - job udskrives på det forkerte papir 168
  - konvolut klæber sammen under udskrivning 184
  - langsom udskrivning 169
  - sætvis udskrivning fungerer ikke 185
  - udskriftsjob udskrives ikke 166

fine linjer udskrives ikke korrekt 148  
firmware, opdatering 45  
fjerne papirstop  
  i den manuelle arkføder 182  
  i dupleksenheden 181  
  i frontlågen 179  
  i papirmagasinet 178  
  i standardbakken 182  
flashdrev  
  scanne til 72  
  udskrive fra 55  
flygtig hukommelse 52  
  slette 52  
flygtighed  
  erklæring om 52  
flytte printeren 20, 142  
foldet papir 149  
forbinde printer til tjeneste for unik ringetone 30  
Forbrugsstof, der ikke er fra Lexmark 175  
forbrugsstoffer  
  spare på 142  
forkerte margener 151  
forstørre en kopi 62  
forståelse af status  
  indikator 14  
  lys i afbryderknappen 14  
fortrolige dokumenter udskrives ikke 167  
fortrolige udskriftsjob  
  konfigurere 56  
fortrykte formularer  
  vælge 16  
forvrænget udskrift 156  
foto  
  kopiere 61  
FTP-server  
  scanne til 72

**G**

genbrug  
  Lexmark-emballage 200  
  Lexmark-produkter 200  
gendannelse af  
  standardindstillinger 52  
gentagelse af udskriftsjob 56  
gentagne fejl på udskrifter 165  
godkendelse af udskriftsjob 56  
grå baggrund på  
  udskrifterne 150

**H**

hukommelse  
  typer, der er installeret på printeren 52  
hvide linjer 162  
hvide sider 145  
højttalerindstillinger for fax konfigurere 31

**I**

identifikation af områder med papirstop 177  
ikke-flygtig hukommelse 52  
  slette 52  
ikoner på startskærbilledet vise 13  
ikoner på startskærmen fremvise 13  
ilægning af papir  
  i papirmagasinet 41  
ilægning af papir i den manuelle arkføder 43  
Import af en konfigurationsfil via Embedded Web Server 45  
indstille papirstørrelse 40  
indstilling af papirtype 40  
installation af faxdriveren 45  
installation af printerdriver 43  
installere printersoftware 43

**J**

job udskrives fra det forkerte papirmagasin 168  
job udskrives på det forkerte papir 168  
juster lysstyrke  
  printerdisplay 142  
justere tonersvævningsgrad 59  
justering af ADF-registrering 198  
justering af fax-mørkhed 68  
justering af  
  scannerregistrering 198

**K**

kan ikke læse flashdrevet fejlfinding, udskrive 172  
kan ikke modtage faxer ved hjælp af analog fax 191  
kan ikke scanne til en netværksmappe 194

kan ikke sende e-mails 187  
kan ikke sende eller modtage faxer ved hjælp af analog fax 189  
kan ikke sende eller modtage faxer ved hjælp af etherFAX 189  
kan ikke sende faxforsiden fra computeren 192  
kan ikke slutte printeren til Wi-Fi 173  
konfiguration af e-mailserverindstillinger 32  
Konfiguration af Wi-Fi Direct 48  
konfigurere  
  fax 22  
konfigurere fax  
  lande- eller områdespecifik 28  
  standardforbindelse for telefonlinje 25  
konfigurere  
  forsyningsadvarsler 132  
konfigurere højttalerindstillinger for fax 31  
konfigurere papirstørrelsen Universal 40  
Konfigurere sommertid 31  
kontakte kundesupport 199  
kontrol af printerens tilslutning 50  
kontrol af status for dele og forbrugsstoffer 132  
konvolut klæber sammen under udskrivning 184  
konvolutter  
  indlæse 43  
kopiere  
  brug af scannerens glasplade 60  
  bruge den automatiske dokumentføder 60  
  kort 62  
  oprette en genvej 63  
  på begge sider af arket 61  
  på brevpapir 61  
  ved hjælp af den automatiske dokumentføder 60  
kopiere flere sider 62  
kopiere fotos 61  
kopiering af dokumenter 60  
kopiering af flere sider til et enkelt ark 62  
kort  
  kopiere 62



krøllet papir 149  
kundesupport  
  kontakte 199

## L

langsom udskrivning 169  
Lexmark Mobile Print  
  bruge 53  
Lexmark Print  
  bruge 53  
Lexmark Scanback-  
hjælpeprogram  
  bruge 70  
LINE-port 21  
liste over skrifttypeeksempler  
  udskrive 58  
lodrette hvide streger 162  
lodrette lyse striber 161  
lodrette mørke linjer på  
udskrifterne 164  
lodrette mørke striber 163, 165  
lodrette streger på  
udskrifterne 164  
lokalisering af områder med  
papirstop 177  
luftfugtighed omkring  
printerens 206  
lys udskrift 152

## M

manglende oplysninger på  
faxforsiden 192  
manglende udskrift 165  
manuel arkføder  
  indlæse 43  
meddelelser om forbrugsstoffer  
  konfigurere 132  
meleret udskrift 154  
menu  
  802.1x 123  
  Anonym dataindsamling 81  
  Begræns ekstern  
   netværksadgang 125  
  Billede 89  
  Certifikathåndtering 127  
  Cloud Connector 130  
  Diverse 129  
  E-mailopsætning 103  
  Enhed 130  
  Ethernet 118  
  Fax 131

Faxopsætning 94  
Faxtilstand 93  
Fejlfinding 131  
Fjernkontrolpanel 78  
FTP-standardindstillinger 107  
Gendan standardindstillinger 81  
Generel opsætning 91  
Genveje 131  
HTTP/FTP-indstillinger 124  
IPSec 122  
Konfiguration af  
  papirmagasin 90  
Konfigurationsmenu 81  
Kvalitet 87  
Layout 85  
Login-restriktioner 128  
Lokale konti 127  
LPD-konfiguration 123  
Meddelelser 78  
Medietyper 92  
Netværk 131  
Netværksoversigt 114  
Offentlig 126  
Om denne printer 85  
Opsætning 86  
Opsætning af faxserver 100  
Opsætning af fortrolig  
  udskrivning 128  
PCL 88  
PDF 87  
PostScript 88  
Præferencer 76  
Scanning til flashdrev 110  
Side med menuindstillinger 130  
Slet midlertidige datafiler 129  
SNMP 121  
Specialscanningsstørrelser 91  
Standardindstillinger for e-  
  mail 104  
Standardindstillinger for  
  kopiering 92  
Strømstyring 80  
Synlige ikoner på  
  startskærm 84  
TCP/IP 119  
Tidsstyrede USB-enheder 128  
Trådløs 115  
Ude af drift – slet 84  
Udskrivning 130  
Udskrivning fra flashdrev 113  
USB 125  
Wi-Fi Direct 117

Økotilstand 77  
metoden Personligt  
  identifikationsnummer 47  
  miljøindstillinger 142  
mobil enhed  
  tilslutning til printer 49  
  udskrive fra 53, 54  
Mopria-udskriftstjeneste 54  
mørk udskrift 146

## N

netværksmappe  
  scanne til 73  
nulstille  
  brug af forbrugsstof-tællere 175  
nulstilling af  
  forbrugsstof-tællere 139

## O

opbevaring af papir 16  
opdatering af firmware 45  
oprette en  
  faxdestinationsgenvej 67  
  oprette en genvej  
   faxdestination 67  
  kopi 63  
oprette forbindelse til trådløst  
  netværk  
  ved hjælp af PIN-metoden 47  
  ved hjælp af  
   tryknapmetoden 47  
oprettelse af en Cloud  
  Connector-profil 50  
oprettelse af en kopigenvej 63  
opsætning af e-mail-  
  advarsler 132  
opsætning af faxfunktion ved  
  hjælp af etherFAX 24  
opsætning af faxfunktionen ved  
  hjælp af faxserver 24  
originale Lexmark-dele og -  
  forbrugsstoffer 133  
originale reservedele og  
  forbrugsstoffer 133

## P

papir  
  brevhoved 16  
  fortrykte formularer 16  
  ikke brugbart 15  
  vælge 14

- papirbesparelse 62
  - papiret krøller 155
  - papirkendetegn 14
  - papirmagasin
    - indlæse 41
  - papirmagasiner
    - udskifte 138
  - papirstop
    - forebygge 176
    - i den manuelle arkføder 182
    - placering 177
  - papirstop i ADF'en 183
  - papirstop i det bagerste adgangspanel 180
  - papirstop i dupleksenheden 181
  - papirstop i frontlågen 179
  - papirstop i papirmagasinet 178
  - papirstop i standardbakken 182
  - papirstop, afhjælpe
    - i den automatiske dokumentføder 183
    - i det bagerste adgangspanel 180
    - i standardbakken 182
  - papirstørrelse
    - indstille 40
  - papirstørrelser
    - understøttede 17
  - papirtype
    - indstille 40
  - papirtyper
    - understøttede 18
  - papirvægte
    - understøttede 19
  - placering af skillesider 58
  - planlægning af en fax 67
  - prikker på udskrift 154
  - printer
    - minimumsafstande 20
    - transport 143
    - vælge en placering 20
  - printerdele
    - rengøre 139
  - printerdriver
    - installere 43
  - printerens reagerer ikke 171
  - printerhukommelse
    - slette 52
  - printerindstillinger
    - gendannelse af standardindstillinger 52
  - printerkonfiguration 11
  - printermeddelelser
    - Forbrugsstof, der ikke er fra Lexmark 175
    - Udskift patron, matcher ikke printerområde 174
  - printermenuer 75
  - printeroplysninger
    - finde 9
  - printerporte 21
  - printerrapporter
    - vis 133
  - printersoftware
    - installere 43
  - printerstatus 14
  - printertilslutning
    - kontrollere 50
  - problemer med udskriftskvaliteten 144
- R**
- reducere en kopi 62
  - rengøring af berøringsskærmen 141
  - rengøring af printeren 139
  - Rengøring af scanneren 131
  - rengøring af scanneren 140
  - retningslinjer for papir 14
  - RJ-11-adapter 28
- S**
- scanne
    - brug af scannerens glasplade 70
    - bruge den automatiske dokumentføder 70
    - til e-mail 64
    - til en Cloud Connector-profil 73
    - til en computer 70
    - til en FTP-server 72
    - til en netværksmappe 73
    - til flashdrev 72
  - scanner
    - rengøre 140
  - scanneren lukker ikke 197
  - scannerens glasplade
    - bruge 60, 64, 66, 70
  - scannerregistrering
    - justere 198
  - scanning fra ADF
    - ujævn tekst 196
    - ujævnt billede 196
  - sende en fax
    - planlagt 67
  - sende fax
    - brug af scannerens glasplade 66
    - bruge den automatiske dokumentføder 66
    - indstille dato og klokkeslæt 31
  - serienummer, printer
    - finde 10
  - Side med menuindstillinger
    - udskrive 51
  - sider, der kun indeholder sort 157
  - sikkerhedsoplysninger 7, 8
  - skillesider
    - placere 58
    - skæve udskrifter 156
  - sletning af printerhukommelse 52
  - Slumringstilstand
    - indstille 142
  - SMTP-indstillinger
    - konfigurere 32
  - SMTP-server ikke konfigureret-fejl
    - deaktivere 187
  - sommertid
    - konfigurere 31
  - sortere kopier
    - kopiere 62
  - spare på forbrugsstoffer 142
  - sprog, ændre tastatur på skærmen 13
  - standardindstillinger
    - gendanne 52
  - startskærbillede
    - tilpasse 13
  - status for dele
    - kontrollere 132
  - status/forbrugsstoffer
    - kontrollere 132
  - stop, afhjælpe
    - i papirmagasinet 178
  - strømsparetilstand
    - indstille 142
  - strømsluk 21
  - støjniveauer 202
  - sætvis udskrivning fungerer ikke 185
  - søgning efter printeroplysninger 9

sådan finder du printerens serienummer 10

## T

tastatur på skærmen  
  ændre sproget 13  
tastatursprog 13  
tekst beskåret 158  
telefonsvarer  
  konfigurere 25  
temperatur omkring  
  printerens 206  
tilbageholde faxer 69  
tilbageholdte dokumenter  
  udskrives ikke 167  
tilbageholdte job 56  
tilføjelse af printere til en  
  computer 44  
tilknytning af printer til et  
  ringemønster 30  
tilslutning af en computer til  
  printerens 49  
tilslutning af en mobilenhed  
  til printer 49  
tilslutning af printerens  
  til trådløst netværk 46  
tilslutte kabler 21  
tomme sider 145  
toner smitter nemt af 159  
tonerkassette  
  bestille 133  
  udskifte 134  
tonersvævningsgrad  
  justere 59  
tosidet kopiering 61  
transport af printerens 143  
Trykknappemethode 47  
trådløs netværkstilslutning 46  
trådløst netværk  
  tilslutte printerens til 46  
  Wi-Fi-beskyttet opsætning 47

## U

Udskift patron, matcher ikke  
  printerområdet 174  
udskiftning af dele  
  dupleksenhed 138  
  papirmagasin 138  
udskiftning af forbrugsstoffer  
  billedenhed 136  
  tonerkassette 134

udskriftsjob  
  annullere fra computeren 59  
  annullere fra printerens  
    kontrolpanel 59  
  opbevare 56  
udskriftsjob ikke udskrevet 166  
Udskriv kvalitetstestsider 131  
udskrive  
  bruge Mopria-  
    udskriftstjeneste 54  
  bruge Wi-Fi Direct 54  
  faxlog 68  
  fortrolige udskriftsjob 57  
  fra Cloud Connector-profil 58  
  fra en computer 53  
  fra en mobil enhed 54  
  fra et flashdrev 55  
  gentagelse af udskriftsjob 57  
  godkendelse af udskriftsjob 57  
  liste over  
    skrifttypeeksempler 58  
    reservation af udskriftsjob 57  
    Side med menuindstillinger 51  
  tilbageholdte job 57  
udskrive fejlfinding  
  der opstår ofte papirstop 186  
  fastklemte sider udskrives ikke  
    igen 186  
  forkerte margener 151  
  fortrolige og andre  
    tilbageholdte job udskrives  
      ikke 167  
  job udskrives fra det forkerte  
    papirmagasin 168  
  job udskrives på det forkerte  
    papir 168  
  kan ikke læse flashdrevet 172  
  konvolut klæber sammen under  
    udskrivning 184  
  langsom udskrivning 169  
  sætvis udskrivning fungerer  
    ikke 185  
  udskriftsjob udskrives ikke 166  
udskrivning fra en computer 53  
udskrivning fra et flashdrev 55  
ujævn tekst  
  scanning fra ADF'en 196  
ujævnt billede  
  scanning fra ADF'en 196  
understøttede filtyper 56  
understøttede flashdrev 56  
understøttede papirstørrelser 17

understøttede papirtyper 18  
understøttede papirvægte 19  
understøttet fax 22  
undgå papirstop 176  
Universal-papir  
  konfigurere 40  
USB-port  
  aktivere 172  
USB-printerport 21  
uønskede faxer  
  blokere 69

## V

vandrette lyse striber 160  
videresender fax 69  
visning af rapporter 133  
vælge en placering til  
  printerens 20  
vælge papir 14

## W

Wi-Fi Direct  
  aktivere 49  
  konfigurere 48  
  udskrive fra en mobil enhed 54  
Wi-Fi-netværk  
  deaktivering 50  
Wi-Fi-beskyttet opsætning  
  trådløst netværk 47

## Æ

ændring af faxopløsning 68

## Ø

Økotilstand  
  indstille 142