



Lexmark™

MB2236-MFP

Käyttöopas

Heinäkuu 2024

www.lexmark.com

Laitteen tyyppi:

3400

Mallit:

481, 485

Sisällys

Turvallisuusohjeet.....	6
Merkintätavat.....	6
Tuotelausunnot.....	6
Tietoja tulostimesta.....	9
Tulostintietojen etsiminen.....	9
Tulostimien sarjanumeron etsiminen.....	10
Tulostimen kokoonpano.....	11
Ohjauspaneelin käyttäminen.....	12
Aloitussäätöjen mukauttaminen.....	13
Näytönäppäimistön kielen vaihtaminen.....	13
Virtapainikkeen valon ja merkkivalon tilan merkitys.....	14
Paperin valinta.....	14
Käyttöönotto, asennus ja kokoonpano.....	20
Tulostimen paikan valitseminen.....	20
Kaapectien liittämisen.....	21
Tulostimen asentaminen faksamista varten.....	22
Sähköpostin SMTP-asetusten määrittäminen.....	31
Paperin ja erikoismateriaalin asettaminen.....	39
Ohjelmiston, ohjaimien ja laiteohjelmiston asentaminen ja päivittäminen.....	43
Verkkoyhteydet.....	46
Cloud Connector -profiilin luominen.....	50
Valikkoasetussivun tulostus.....	50
Tulostimen suojaaminen.....	51
Tulostinmuistin tyhjentäminen.....	51
Oletusasetusten palautus.....	51
Haihtuvuusjulistus.....	51
Tulosta.....	52
Tulostaminen tietokoneella.....	52
Tulostaminen mobiililaitteesta.....	52
Tulostaminen Flash-asemasta.....	54
Tuetut flash-asemat ja tiedostotyypit.....	54

Luottamuksellisten töiden määrittäminen.....	55
Luottamuksellisten ja muiden pidossa olevien töiden tulostaminen.....	55
Tulostaminen Cloud Connector -profiilista.....	57
Fonttimalliluettelon tulostaminen.....	57
Erotinsivujen lisääminen kopioiden väliin.....	57
Tulostustyön peruuttaminen.....	57
Väriaineen tummuuden säätäminen.....	58
Kopio.....	59
Automaattisen asiakirjansyöttölaitteen ja skannaustason käyttäminen.....	59
Kopioiminen.....	59
Valokuvien kopioiminen.....	60
Kopioiminen kirjelomakkeelle.....	60
Paperin molemmille puolille kopioiminen.....	60
Kopioiden pienentäminen tai suurentaminen.....	60
Useiden sivujen kopioiminen yhdelle arkille.....	61
Kopioiden lajittelu.....	61
Korttien kopioiminen.....	61
Kopioinnin pikavalinnan luominen.....	61
Sähköposti.....	63
Automaattisen asiakirjansyöttölaitteen ja skannaustason käyttäminen.....	63
Sähköpostin lähettäminen.....	63
Faksa.....	65
Automaattisen asiakirjansyöttölaitteen ja skannaustason käyttäminen.....	65
Faksin lähettäminen.....	65
Faksin ajastaminen.....	66
Faksin kohdepikavalinnan luominen.....	66
Faksin tarkkuuden muuttaminen.....	67
Faksin tummuuden säätäminen.....	67
Faksilokin tulostaminen.....	67
Roskafaksien estäminen.....	68
Faksien pysäyttäminen.....	68
Faksin välittäminen.....	68

Skannaaminen.....	69
Automaattisen asiakirjansyöttölaitteen ja skannaustason käyttäminen.....	69
Skannaaminen tietokoneeseen.....	69
Skannaaminen flash-asemaan.....	71
Skannaaminen FTP-palvelimeen.....	71
Skannaaminen verkkokansioon.....	72
Skannaaminen Cloud Connector -profiiliin.....	72
Tulostinvalikkojen käyttö.....	74
Valikkokartta.....	74
Laite.....	75
Tulosta.....	84
Paperi.....	89
Kopio.....	91
Faksaa.....	92
Sähköposti.....	102
FTP.....	106
USB-asema.....	109
Network/Ports (Verkko/Portit).....	113
Suojaus.....	125
Cloud Connector.....	129
Raportit.....	129
Vianmääritys.....	130
Tulostimen ylläpito.....	131
Tulostimen osien ja tarvikkeiden tilan tarkistaminen.....	131
Tarvikeilmoitusten määrittäminen.....	131
Sähköpostihälytysten määrittäminen.....	131
Raporttien tarkasteleminen.....	132
Tulostimen osien ja tarvikkeiden tilaaminen.....	132
Tulostimen osien ja tarvikkeiden vaihtaminen.....	133
Tulostimen osien puhdistaminen.....	138
Energian ja paperin säästäminen.....	141
Tulostimen siirtäminen toiseen paikkaan.....	142
Tulostimen kuljettaminen.....	142

Vianmääritys.....	143
Tulostuslaatuongelmat.....	143
Tulostusongelmat.....	144
Tulostin ei vastaa.....	169
Flash-asemaa ei voi lukea.....	170
USB-portin käyttöönotto.....	170
Verkkoyhteysongelmat.....	170
Tarvikeongelmat.....	172
Tukosten poistaminen.....	174
Paperinsyöttöongelmat.....	181
Sähköpostiongelmat.....	183
Faksausongelmat.....	184
Skannausongelmat.....	189
Yhteyden ottaminen asiakastukeen.....	195
Kierrätys ja hävittäminen.....	196
Lexmark-tuotteiden kierrättäminen.....	196
Lexmark-pakkauksen kierrättäminen.....	196
Tiedotteet.....	197
Hakemisto.....	205

Turvallisuusohjeet





Merkintätavat

Huomautus: *Huomautuksella* osoitetaan sellaista tietoa, josta voi olla apua.







Varoitus: *Varoituksella* osoitetaan jotain sellaista, joka voi vahingoittaa laitetta tai ohjelmistoa.









VAARA: *Muistutus* osoittaa mahdollisen vaaratilanteen, joka saattaa johtaa loukkaantumiseen.

Eri tyyppisiä huomautuksia ovat esimerkiksi seuraavat:

-  **HUOMIO – TAPATURMAN MAHDOLLISUUS:** osoittaa loukkaantumisvaaraa.
-  **HUOMIO – SÄHKÖISKUN VAARA:** osoittaa sähköiskun vaaraa.
-  **HUOMIO – KUUMA PINTA:** osoittaa palovamman vaaraa kosketuksessa.
-  **HUOMIO – VARO SORMIASI:** osoittaa liikkuvien osien väliin tarttumisen vaaraa.
-  **HUOMIO – LIIKKUVIA OSIA:** osoittaa pyörivien osien aiheuttamaa vahingon vaaraa.

Tuotelausunnot

-  **HUOMIO – TAPATURMAN MAHDOLLISUUS:** Tulipalo- tai sähköiskuriskin välttämiseksi kytke virtajohto suoraan asianmukaiseen maadoitettuun sähköpistokkeeseen, joka on lähellä ja helposti saatavilla.
-  **HUOMIO – TAPATURMAN MAHDOLLISUUS:** Vältä tulipalon tai sähköiskun vaara: käytä vain tämän tuotteen mukana toimitettua tai valmistajan hyväksymää virtajohtoa.
-  **HUOMIO – TAPATURMAN MAHDOLLISUUS:** Älä kytke laitteen virtajohtoa jatkojohtoihin, virranjakajiin, muihin jakolaitteisiin tai UPS-varavirtalaitteisiin. Lasertulostimen virrankulutus voi ylittää näiden lisävarusteiden kapasiteetin, mikä voi aiheuttaa tulipalovaaran, omaisuusvahinkoja tai heikon tulostustehon.
-  **HUOMIO – TAPATURMAN MAHDOLLISUUS:** Tämän tuotteen kanssa saa käyttää ainoastaan Lexmarkin omaa ylijännitesuojaa. Se on liitettävä oikealla tavalla tulostimen ja tulostimen mukana toimitetun virtajohdon välille. Muiden kuin Lexmarkin omien ylijännitesuojalaitteiden käyttäminen saattaa johtaa tulipalovaaraan, omaisuusvahinkoihin tai heikkoon tulostustehoon.
-  **HUOMIO – TAPATURMAN MAHDOLLISUUS:** Kun liität tämän tuotteen yleiseen valintaiseen puhelinverkkoon, voit vähentää tulipalon vaaraa käyttämällä vähintään 26 AWG:n tietoliikennejohtoa (RJ-11). Australia: johdon on oltava ACMAn (Australian Communications and Media Authority) hyväksymä.
-  **HUOMIO – SÄHKÖISKUN VAARA:** Sähköiskuvaaran välttämiseksi älä sijoita tätä tuotetta veden äärelle tai märkään paikkaan, äläkä myöskään käytä sitä sellaisissa paikoissa.
-  **HUOMIO – SÄHKÖISKUN VAARA:** Sähköiskuvaaran välttämiseksi älä asenna laitetta tai tee sähkö- tai kaapeliliitännät (esimerkiksi virtajohto, faksi tai puhelin) ukkosmyrskyn aikana.

-  **HUOMIO – TAPATURMAN MAHDOLLISUUS:** Älä leikkaa, kierrä, solmi tai rusenna virtajohtoa äläkä aseta sen päälle painavia esineitä. Älä altista virtajohtoa hiertymiselle tai paineelle. Älä jätä virtajohtoa puristukseen esimerkiksi huonekalujen ja seinän väliin. Jos jokin näistä tapahtuu, siitä voi seurata tulipalon tai sähköiskun vaara. Tutki virtajohto säännöllisesti tällaisten ongelmien varalta. Irrota virtajohto pistorasiasta ennen tutkimusta.
-  **HUOMIO – SÄHKÖISKUN VAARA:** Sähköiskuvaaran välttämiseksi varmista, että kaikki ulkoisten liitäntöjen liittimet (kuten Ethernet- ja puhelinliittimet) on kytketty niille varattuihin liitäntäportteihin.
-  **HUOMIO – SÄHKÖISKUN VAARA:** Jos käsittelet ohjainlevyä tai asennat lisävarusteita tai muistilaitteita tulostimen käyttöönoton jälkeen, sähköiskuvaaran välttämiseksi katkaise tulostimesta virta ja irrota virtajohto pistorasiasta ennen toimenpiteiden tekemistä. Jos tulostimeen on kytketty muita laitteita, katkaise niidenkin virta ja irrota kaikki tulostimeen kytketyt kaapelit.
-  **HUOMIO – SÄHKÖISKUN VAARA:** Sähköiskuvaaran välttämiseksi älä käytä faksitoimintoa ukkosmyrskyn aikana.
-  **HUOMIO – SÄHKÖISKUN VAARA:** Voit välttää sähköiskun vaaran tulostimen ulkopintaa puhdistettaessa irrottamalla virtajohdon pistorasiasta ja irrottamalla kaikki tulostimeen johtavat kaapelit.
-  **HUOMIO – TAPATURMAN MAHDOLLISUUS:** Jos tulostin painaa yli 20 kg, sen turvallinen siirtäminen edellyttää kahta tai useampaa henkilöä.
-  **HUOMIO – TAPATURMAN MAHDOLLISUUS:** Ennen kuin siirrät tulostinta, tutustu seuraaviin ohjeisiin, jotta kukaan ei loukkaantuisi eikä tulostin vahingoittuisi:
- Varmista, että tulostimen kaikki luukut ja lokerot ovat kiinni.
 - Sammuta tulostin ja irrota virtajohto pistorasiasta.
 - Irrota kaikki kaapelit tulostimesta.
 - Jos tulostimeen on liitetty erillisiä lattialle sijoitettavia valinnaisia lokeroita tai tulostuslisävarusteita, irrota ne, ennen kuin siirrät tulostinta.
 - Jos tulostimessa on tulostintuki, rullaa se varovasti uuteen paikkaan. Ylitä kynnykset ja lattian epätasaisuudet varovasti.
 - Jos tulostimessa ei ole tulostintukea mutta siinä on lisälokeroja tai tulostuslisävarusteita, irrota tulostuslisävarusteet nosta tulostin pois lokeroilta. Älä yritä nostaa tulostinta ja lisävarusteita samanaikaisesti.
 - Nosta tulostinta aina sen sivuilla olevista kädensijoista.
 - Tulostimen siirtämiseen käytettävien kärryjen on oltava senkokoiset, että ne tukevat tulostimen koko jalustaa.
 - Laitteiden siirtämiseen käytettävien kärryjen on oltava niin suuret, että laitteet mahtuvat niihin kokonaan.
 - Pidä tulostin pystyasennossa.
 - Vältä erittäin äkkinäisiä liikkeitä.
 - Varmista, että sormesi eivät ole tulostimen alla, kun lasket tulostimen alas.
 - Varmista, että tulostimen ympärillä on riittävästi tilaa.
-  **HUOMIO – KUUMA PINTA:** Tulostimen sisäosat voivat olla kuumat. Välttyäksesi palovammoilta kosketa osia vasta, kun ne ovat jäähtyneet.
-  **HUOMIO – VARO SORMIASI:** Vältä sormiin kohdistuva puristusvaara noudattamalla erityistä varovaisuutta tällä tarralla merkityillä alueilla. Sormiin voi kohdistua vaara liikkuvien osien, esimerkiksi rattaiden, luukkujen, lokeroiden ja kansien, lähellä.

 **HUOMIO – LIIKKUVIA OSIA:** Vältä vahingot olemalla koskematta liikkuviin osiin, jotka on merkitty tällä tarralla. Vahinkoja aiheuttavia osia voivat olla rattaat ja muut pyörivät osat.

 **HUOMIO – TAPATURMAN MAHDOLLISUUS:** Tuotteessa käytetään laseria. Muiden kuin *Käyttöoppaassa* mainittujen ohjausten tai säätöjen käyttäminen tai toimenpiteiden suorittaminen voi altistaa vaaralliselle säteilylle.

 **HUOMIO – TAPATURMAN MAHDOLLISUUS:** Tuotteessa olevaa litiumakkua ei ole tarkoitettu vaihdettavaksi. Litiumakun poistaminen väärin aiheuttaa räjähdysvaaran. Älä lataa, pura tai polta litiumparistoa. Hävitä käytetyt litiumakut valmistajan ohjeiden ja paikallisten säädösten mukaisesti.

Tuote täyttää kansainväliset turvamääräykset, kun siinä käytetään tietyn valmistajan osia. Joidenkin osien turvapiirteet eivät aina ole ilmeisiä. Valmistaja ei vastaa vaihto-osien käytöstä

Kun tarvitset huolto- tai korjauspalveluja, ota yhteyttä huoltoedustajaan.

SÄILYTÄ NÄMÄ OHJEET.

Tietoja tulostimesta

Tulostintietojen etsiminen

Mitä tietoa etsit?	Etsi vastaus täältä
Käyttöönotto-ohjeet.	Katso ohjelman mukana toimitettua asennusohjetta.
<ul style="list-style-type: none"> Tulostinohjelmisto Tulostin- tai faksiohjain Tulostimen laiteohjelmisto Apuohjelma 	Siirry osoitteeseen www.lexmark.com/downloads , etsi tulostinmallisi ja valitse Tyyppi-valikosta haluamasi ohjain, laiteohjelmisto tai apuohjelma.
<ul style="list-style-type: none"> Paperin ja erikoismateriaalin valitseminen ja varastoiminen Paperin lisääminen Tulostimen asetusten määrittäminen Asiakirjojen ja valokuvien katseleminen ja tulostaminen Tulostimen määrittäminen verkossa Tulostimen huoltaminen ja ylläpitäminen Vianmääritys ja ongelmien ratkaiseminen 	Tietokeskus – siirry osoitteeseen http://infoserve.lexmark.com . Opasvideot – siirry osoitteeseen https://infoserve.lexmark.com/idv/ .
Tulostinohjelmiston ohjetietojen käyttäminen.	Microsoft Windows- tai Macintosh-käyttöjärjestelmien ohje – avaa tulostinohjelmiston ohjelma tai sovellus ja valitse Ohje . Napsauta  niin saat tilannekohtaista tietoa. Huomautuksia: <ul style="list-style-type: none"> Ohje asennetaan automaattisesti tulostinohjelmiston ohessa. Tulostinohjelmisto on tulostimen ohjelmakansiossa tai työpöydällä sen mukaan, mikä käyttöjärjestelmä on käytössä.
<ul style="list-style-type: none"> Ohjeet Live chat -tuki Sähköpostituki Äänituki 	Siirry osoitteeseen http://support.lexmark.com . Huomautus: Valitse ensin maa tai alue ja sitten tuote, niin saat näkyviin asianomaisen tukisivuston. Omaa maatasi tai aluettasi koskevat tuen yhteystiedot ovat tuen sivustossa tai tulostimen mukana toimitetussa takuuasiakirjassa. Pidä seuraavat tiedot käsillä ottaessasi yhteyttä asiakastukeen: <ul style="list-style-type: none"> ostopaikka ja -aika laitteen tyyppi ja sarjanumero Lisätietoja on kohdassa " Tulostimien sarjanumeron etsiminen " sivulla 10.

Mitä tietoja etsit?	Etsi vastaus täältä
<ul style="list-style-type: none"> • Turvallisuusohjeet • Säädökset • Takuu • Ympäristötiedot 	<p>Takuutiedot vaihtelevat maittain tai alueittain:</p> <ul style="list-style-type: none"> • USA – Katso tulostimen mukana toimitetut rajoitetun takuun tiedot (Statement of Limited Warranty). Takuutiedot voi tarkastaa myös osoitteesta http://support.lexmark.com. • Muut maat ja alueet – katso tulostimen mukana toimitettu painettu takuuasiakirja. <i>Tuotetieto-opas</i> – lisätietoja on tulostimen mukana toimitetuissa oppaissa tai osoitteessa http://support.lexmark.com.
Tietoja Lexmarkin digitaalisesta passista	Siirry osoitteeseen https://csr.lexmark.com/digital-passport.php .

Tulostimien sarjanumeron etsiminen

- 1 Vedä lokero auki.
- 2 Sarjanumero on manuaalisen käsinsyöttöaukon alapuolella.

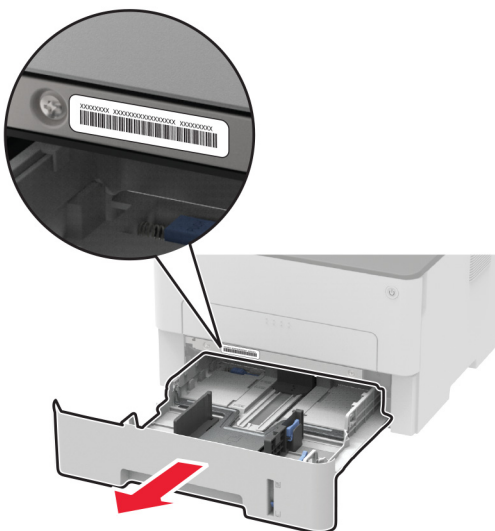

Tulostimen kokoonpano



1	Automaattinen asiakirjansyöttölaite
2	Asiakirjansyöttölaitteen lokero
3	Asiakirjansyöttölaitteen alusta
4	Vakioalusta
5	Virtapainike
6	Manuaalinen syöttöaukko
7	250 arkin lokero
8	Ohjauspaneeli

Huomautus: Ulkoasu voi vaihdella tulostinmallin mukaan.

Ohjauspaneelin käyttäminen

Monitoimilaite: Lexmark MB2236adw MFP

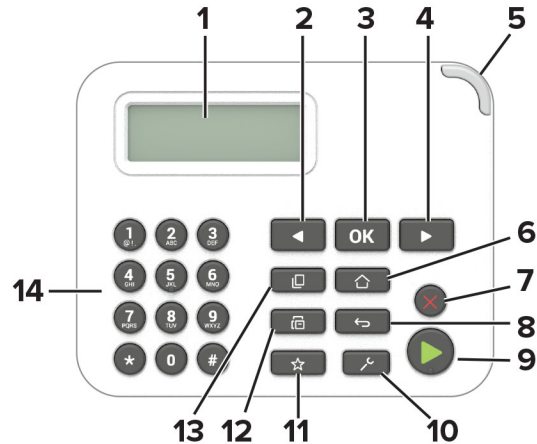

	Ohjauspaneelin osa	Toiminto
1	Näyttö	<ul style="list-style-type: none"> Tulostimen ilmoitusten ja tarvikkeen tilan tarkastelu. Tulostimen asentaminen ja käyttäminen.
2	Vasen nuolipainike	<ul style="list-style-type: none"> Valikoiden selaaminen tai liikkuminen näyttöjen ja valikkovaihtoehtojen välillä. Asetuksen numeroarvon pienentäminen.
3	Valitse-painike	<ul style="list-style-type: none"> Valikkovaihtoehdon valitseminen. Asetuksen muutosten tallentaminen.
4	Oikea nuolipainike	<ul style="list-style-type: none"> Valikoiden selaaminen tai liikkuminen näyttöjen ja valikkovaihtoehtojen välillä. Asetuksen numeroarvon lisääminen.
5	Merkkivalo	Tulostimen tilan tarkistaminen.
6	Koti-painike	Siirry aloitusnäyttöön.
7	Seis- tai Peruuta-painike	Nykyisen työn pysäyttäminen.
8	Takaisin-näppäin	Palaaminen edelliseen näyttöön.
9	Aloita-painike	Työn aloittaminen sen mukaan, mikä tila on valittuna.
10	Valikko-painike	Käytä tulostinvalikkoja.
11	Pikavalinnat-painike	Pikavalinnoilla voit käyttää tuttuja toimintoja aiemmin tallennetuilla asetuksilla.
12	Faksi-painike	Siirry Faksi-tilaan.
13	Kopio-painike	Siirry Kopiointi-tilaan.
14	Numeronäppäimistö	Numerojen tai muiden merkkien lisääminen syöttökenttään.

Monitoimilaitteet: Lexmark MB2236adwe, Lexmark MB2236i



	Ohjauspaneelin osa	Toiminto
1	Koti-painike	Siirry aloitusnäyttöön.
2	Takaisin-näppäin	Palaaminen edelliseen näyttöön.
3	Aloita-painike	Työn aloittaminen sen mukaan, mikä tila on valittuna.
4	Merkkivalo	Tulostimen tilan tarkistaminen.
5	Näyttö	<ul style="list-style-type: none"> Tulostimen ilmoitusten ja tarvikkeen tilan tarkastelu. Tulostimen asentaminen ja käyttäminen.

Aloitusnäytön mukauttaminen

- 1 Valitse ohjauspaneelissa **Asetukset > Laite > Näkyvät aloitusnäytön kuvakkeet**.
- 2 Valitse aloitusnäytössä näytettävät kuvakkeet.
- 3 Ota muutokset käyttöön.

Näyttönäppäimistön kielen vaihtaminen

Huomautus: Näppäimistön kielen voi vaihtaa vain tulostustöissä, jotka vaativat aakkosnumeeristen merkkien syöttöä, kuten sähköposti- ja skannaustöissä.

- 1 Kosketa syöttökenttää.
- 2 Paina näppäimistön kielipainiketta.
- 3 Valitse kieli.

Virtapainikkeen valon ja merkkivalon tilan merkitys

Virtapainikkeen valo	Tulostimen tila
Ei käytössä	Tulostin on sammutettu, valmiustilassa tai käsittelee tietoja.
Valkoinen	Tulostin on lepotilassa.

Lexmark MB2236adw -monitoimilaite

Merkkivalo	Tulostimen tila
Ei käytössä	Tulostimesta on katkaistu virta tai se on lepotilassa.
Vihreä	Tulostin on käynnissä tai valmis.
Vilkkuu vihreänä	Tulostin käsittelee tietoja.
Vilkkuu punaisena	Tulostimessa vaaditaan käyttäjän toimia.

Monitoimilaitteet: Lexmark MB2236adwe, Lexmark MB2236i

Merkkivalo	Tulostimen tila
Ei käytössä	Tulostimesta on katkaistu virta tai se on lepotilassa.
Sininen	Tulostin on käynnissä tai valmis.
Vilkkuu sinisenä	Tulostin käsittelee tietoja.
Vilkkuu punaisena	Tulostimessa vaaditaan käyttäjän toimia.

Paperin valinta

Paperiohjeet

Käyttämällä asianmukaista paperia voit estää tukoksia ja varmistaa häiriöttömän tulostuksen.

- Käytä aina uutta, vahingoittumatonta paperia.
- Paperia lisättäessä on tiedettävä paperin suositeltava tulostuspuoli. Tämä tieto löytyy yleensä paperipakkauksesta.
- Älä käytä käsin leikattua tai rajattua materiaalia.
- Älä lisää samaan lokeroon erikokoisia, -painoisia tai -lajisia papereita, sillä seurauksena voi olla tukos.
- Älä käytä muuta kuin elektrofotografiseen tulostukseen tarkoitettua päällystettyä paperia.

Paperin ominaisuudet

Seuraavat paperin ominaisuudet vaikuttavat tulostuslaatuun ja -varmuuteen. Ota huomioon seuraavat seikat ennen kuin tulostat näille papereille.

Paino

Lokero voi syöttää pitkäsyisiä papereita, joiden paino on 60–105 g/m². Alle 60 g/m²:n (16 paunan) paperi ei välttämättä ole riittävän tukevaa, ja se voi aiheuttaa tukoksia.

Käpristyminen

Käpristymisellä tarkoitetaan paperin reunojen taipumista. Liiallinen käpristyminen voi aiheuttaa paperinsyöttöhäiriöitä. Käpristymistä esiintyy yleensä, kun paperi kulkee tulostimen läpi, sillä tulostimessa paperi on alttiina korkeille lämpötiloille. Paperin säilyttäminen suojaamattomana kuumissa, kosteissa, kylmissä ja kuivissa tiloissa voi lisätä paperin käpristymistä ennen tulostusta ja aiheuttaa syöttöhäiriöitä.

Tasaisuus

Paperin tasaisuus vaikuttaa tulostuslaatuun suoraan. Jos paperi on liian karkeaa, väriaine ei kiinnity siihen oikein. Liian sileä paperi voi aiheuttaa syöttöhäiriöitä tai tulostuslaatuongelmia. Suosittelemme käyttämään 50 Sheffield-pisteen paperia.

Kosteuspitoisuus

Paperin kosteuspitoisuus vaikuttaa sekä tulostuslaatuun että paperinsyöttöön. Säilytä paperia alkuperäisessä pakkauksessaan, kunnes otat sen käyttöön. Paperin altistuminen kosteuspitoisuuden muutoksille voi huonontaa paperin ominaisuuksia.

Säilytä paperia samassa lämpötilassa kuin tulostinta 24–48 tuntia ennen tulostamista. Pidennä valmistelu-aikaa useita vuorokausia, jos säilytys- tai kuljetusympäristö poikkeaa tulostimen ympäristöstä huomattavasti. Lisäksi paksun paperin valmisteleminen voi kestää tavallista kauemmin.

Syisyys

Syisyys viittaa paperin kuitujen suuntaan paperiarkissa. Syyt ovat joko *pitkiä*, jolloin ne kulkevat paperin pituussuunnassa, tai *lyhyitä*, jolloin ne kulkevat paperin leveysuunnassa.

Jos haluat käyttää paperia, jonka paino on 60–105 g/m², käytä mieluiten pitkäsyistä paperia.

Kuitupitoisuus

Useimmat hyvälaatuiset kopiopaperit on tehty 100-prosenttisestä sellukuidusta. Tällainen paperi on tasalaatuista, jolloin paperinsyöttöhäiriöitä on vähän ja tulostuslaatu on hyvä. Jos paperissa on esimerkiksi puuvillakuituja, paperinkäsittelyominaisuudet voivat huonontua.

Kelpaamaton paperi

Seuraavanlaisia papereita ei suositella käytettäväksi tulostimessa:

- Kemiallisesti käsitellyt paperit, joilla voi tehdä kopioita ilman hiilipaperia. Niitä kutsutaan myös itsejäljentäviksi papereiksi, itsejäljentäviksi kopiopapereiksi (CCP) tai ilman hiiltä kopioiviksi (NCR) papereiksi.
 - esipainetut paperit, joiden valmistuksessa on käytetty kemikaaleja, jotka voivat vahingoittaa tulostinta
 - esipainetut paperit, joihin voi vaikuttaa tulostimen kiinnitysyksikön lämpötila
 - esipainetut paperit, jotka edellyttävät kohdistustarkkuutta (tarkkaa tulostuskohtaa sivulla), joka on yli ±2,3 mm, kuten OCR-lomakkeet
- Joissakin tapauksissa kohdistusta voi säätää sovelluksessa, jolloin näiden lomakkeiden tulostus onnistuu.
- pinnoitetut paperit, synteettiset paperit, lämpöpaperit
 - karkeareunaiset tai käpristyneet paperit tai paperit, joiden pinta on karkea tai paljon kuvioitu
 - Paperit, jotka eivät ole EN12281:2002-standardin (Eurooppa) mukaisia

- paperi, jonka paino on alle 60g/m²
- moniosaisia lomakkeita tai asiakirjoja.

Uusiopaperin käyttäminen

Lexmark pyrkii vähentämään paperin ympäristövaikutuksia tarjoamalla asiakkaille valinnanvaraa tulostuksen suhteen. Yksi tapa saavuttaa tämä on testata tuotteita sen varmistamiseksi, että kierrätettyä paperia voidaan käyttää – erityisesti papereita, jotka on valmistettu 30 %, 50 % ja 100 % kierrätysjätteisestä. Odotamme, että kierrätyspaperit toimivat yhtä hyvin kuin neitseelliset paperit tulostimissamme. Vaikka toimistolaitteiden paperikäytölle ei ole olemassa virallista standardia, Lexmark käyttää eurooppalaista standardia EN 12281 ominaisuuksien vähimmäisstandardina. Testauksen laajuuden varmistamiseksi testipaperi sisältää 100 % kierrätyspaperia Pohjois-Amerikasta, Euroopasta ja Aasiasta, ja testit suoritetaan 8–80 % suhteellisessa kosteudessa. Testaus sisältää kaksipuolisen tulostuksen. Toimistopaperia, joka sisältää uusiutuvaa, kierrätettyä tai klooritonta materiaalia, voidaan käyttää.

Esipainettujen lomakkeiden ja kirjelomakkeiden valinta

- Käytä pitkäsiistä paperia.
- Käytä vain sellaisia lomakkeita ja kirjelomakkeita, jotka on painettu kivipainossa tai kaiverretulla telalla.
- Vältä paperia, jossa on karkea tai hyvin kuvioitu pinta.
- Käytä vain sellaista mustetta, johon väriaineen sisältämä hartsi ei vaikuta. Hapetettu tai öljypohjainen muste tavallisesti täyttää nämä vaatimukset, lateksimuste yleensä ei.
- Kokeile esipainettujen lomakkeiden tulostamista, ennen kuin ostat niitä suuria määriä. Näin voit määrittää, vaikuttaako esipainettujen lomakkeiden tai kirjelomakkeiden muste tulostuslaatuun.
- Jos olet epävarma, ota yhteys paperin toimittajaan.
- Kun tulostat kirjelomakkeelle, lisää paperi tulostimeen oikeassa suunnassa. Lisätietoja on *Paperi- ja erikoismateriaalioppaassa*.

Paperin varastointi

Noudattamalla paperin säilytysohjeita voit estää tukoksia ja epätasaista tulostuslaatua:

- Säilytä paperia samassa lämpötilassa kuin tulostinta 24–48 tuntia ennen tulostamista.
- Pidennä valmistelu-aikaa useita vuorokausia, jos säilytys- tai kuljetusympäristö poikkeaa tulostimen ympäristöstä huomattavasti. Lisäksi paksun paperin valmisteleminen voi kestää tavallista kauemmin.
- Saat parhaan tuloksen säilyttämällä paperia tilassa, jonka lämpötila on 21 °C ja suhteellinen ilmankosteus 40 %.
- Useimmat tarrojen valmistajat suosittelevat, että tulostusympäristön lämpötila on 18–24 °C ja suhteellinen kosteus 40–60 %.
- Säilytä paperia sen omassa laatikossa, mieluummin kuljetuslavalla tai hyllyllä kuin lattialla.
- Säilytä yksittäisiä pakkauksia tasaisella alustalla.
- Älä aseta mitään paperipakettien päälle.
- Poista paperi laatikosta tai pakkauksesta vasta, kun olet valmis lisäämään sen tulostimeen. Laatikko ja pakkaus auttavat pitämään paperin puhtaana, kuivana ja suorana.

Tuetut paperikoot

Huomautuksia:

- Paperi, jonka leveys on alle 210 mm, tulostetaan aina hitaammalla nopeudella.
- Käytä käsinsyöttöaukkoa tulostaessasi paperille, jonka leveys on alle 105 mm.
- Kaksipuolisessa tulostuksessa pienin tuettu paperikoko on 210 x 279,4 mm.
- Skannaustasolla tuettu paperin enimmäisleveys on 297 mm.
- Tulostettaessa kaksipuolisesti Letter-, Legal-, Oficio- tai Folio-kokoiselle paperille varmista, että arkinkääntäjän paperikokoasetukseksi on määritetty Letter.

Paperikoko	250 arkin lokero	Manuaalinen syöttöaukko	Kaksipuolinen tulostus	Skannaustaso	Automaattinen asiakirjansyöttölaite
A4 210 x 297 mm	✓	✓	✓	✓	✓
A5 (lyhyt reuna) 148 x 210 mm	✓	✓	x	✓	✓
A5 (pitkä reuna) 210 x 148 mm	✓	✓	x	✓	✓
A6 105 x 148 mm (4,13 x 5,83 tuumaa)	✓	✓	x	✓	✓
JIS B5 182 x 257 mm	✓	✓	x	✓	✓
Oficio (Meksiko) 215,9 x 340,4 mm	✓	✓	✓	x	✓
Hagaki 100 x 148 mm (3,94 x 5,83 tuumaa)	x	✓	x	✓	x
Statement 139,7 x 215,9 mm	✓	✓	x	✓	✓
Executive 184,2 x 266,7 mm	✓	✓	x	✓	✓
Letter 215,9 x 279,4 mm	✓	✓	✓	✓	✓
Legal 215,9 x 355,6 mm	✓	✓	✓	x	✓
Folio 215,9 x 330,2 mm	✓	✓	✓	x	✓
Universal 98 x 148 mm (3,9 x 5,8 tuumaa) – 216 x 356 mm (8,5 x 14 tuumaa)	x	✓	x	✓	✓
Universal 105 x 148 mm (4,1 x 5,8 tuumaa) – 216 x 356 mm (8,5 x 14 tuumaa)	✓	✓	x	✓	✓

Paperikoko	250 arkin lokero	Manuaalinen syöttöaukko	Kaksipuolinen tulostus	Skannaustaso	Automaattinen asiakirjansyöttölaite
7 3/4 -kirjekuori (Monarch) 98,4 x 190,5 mm (3,875 x 7,5 tuumaa)	X	✓	X	✓	X
9-kirjekuori 98,4 x 225,4 mm (3,875 x 8,9 tuumaa)	X	✓	X	✓	X
10-kirjekuori 104,8 x 241,3 mm (4,12 x 9,5 tuumaa)	X	✓	X	✓	X
DL-kirjekuori 110 x 220 mm (4,33 x 8,66 tuumaa)	X	✓	X	✓	X
C5-kirjekuori 162 x 229 mm (6,38 x 9,01 tuumaa)	X	✓	X	✓	X
B5-kirjekuori 176 x 250 mm (6,93 x 9,84 tuumaa)	X	✓	X	✓	X
Universal-kirjekuori 98,4 x 162 mm (3,87 x 6,38 tuumaa) – 176 x 250 mm (6,93 x 9,84 tuumaa)	X	✓	X	✓	X

Tuetut paperilajit

Huomautus: Tarrat, kirjekuoret ja kartonki tulostuvat aina hitaammalla nopeudella.

Paperilaji	250 arkin lokero	Manuaalinen syöttöaukko	Kaksipuolinen tulostus	Automaattinen asiakirjansyöttölaite
Tavallinen paperi	✓	✓	✓	✓
Kartonki	X	✓	X	X
Tarra-arkit	X	✓	X	X
Sido	✓	✓	✓	✓
Kirjekuori	X	✓	X	X
Kirjepaperi	✓	✓	✓	✓
Esipainettu	✓	✓	✓	✓
Värillinen paperi	✓	✓	✓	✓
Merkkivalo	✓	✓	✓	✓
Painava	✓	✓	✓	✓

Paperilaji	250 arkin lokero	Manuaalinen syöttöaukko	Kaksipuolinen tulostus	Automaattinen asiakirjan-syöttölaite
Uusiopaperi	✓	✓	✓	✓

Tuetut paperien painot

250 arkin lokero	Manuaalinen syöttöaukko	Kaksipuolinen tulostus	Automaattinen asiakirjansyöttölaite
60–105 g/m ²	60–200 g/m ²	60–105 g/m ²	60–105 g/m ²

Käyttöönotto, asennus ja kokoonpano

Tulostimen paikan valitseminen

- Jätä tarpeeksi tilaa lokeroiden, kansien ja luukkujen avaamista ja lisävarusteiden asentamista varten.
- Asenna tulostin pistorasian lähelle.

⚠️ HUOMIO – TAPATURMAN MAHDOLLISUUS: Tulipalo- tai sähköiskuriskin välttämiseksi liitä virtajohto suoraan asianmukaiseen maadoitettuun sähköpistokkeeseen, joka on lähellä ja helposti saatavilla.

⚡ HUOMIO – SÄHKÖISKUN VAARA: Sähköiskuvaaran välttämiseksi älä sijoita tätä tuotetta veden äärelle tai märkään paikkaan, äläkä myöskään käytä sitä sellaisissa paikoissa.

- Tarkista, että huoneen ilmavirta täyttää ASHRAE 62- tai CEN Technical Committee 156 -standardin uusimmat vaatimukset.
- Sijoita tulostin tasaiselle, vakaalle alustalle.
- Tulostimen sijoituspaikan on oltava
 - puhtaassa, kuivassa ja pölyttömässä paikassa.
 - kaukana irtonaisista niiteistä ja paperiliittimistä
 - paikassa, johon ilmastointilaitteista, lämmittimistä tai tuulettimista tuleva ilmavirta ei suuntaudu suoraan
 - kosteusolosuhteiltaan vakaa sekä sellainen, että siihen ei osu suora auringonvalo.
- Ota huomioon suositellut lämpötilat ja vältä lämpötilavaihteluja.

Ympäristön lämpötila	10–32,2 °C (50–90 °F)
Varastointilämpötila	-40–43,3 °C (-40–110 °F)

- Jätä tulostimen ympärille vapaata tuuletustilaa vähintään seuraavien suositusten mukaisesti:

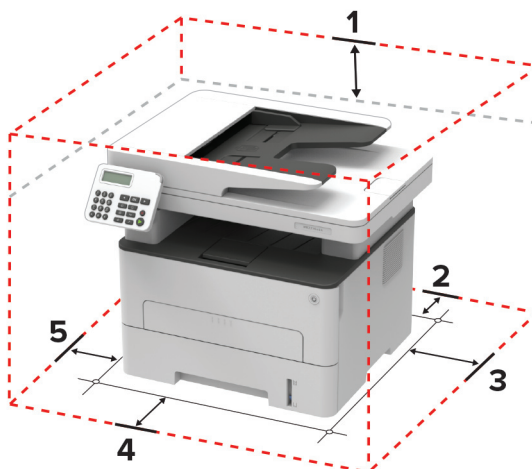

1	Ylhäällä	360 mm (14 tuumaa)
2	Takana	260 mm (10 tuumaa)
3	Oikealla puolella	200 mm (8 tuumaa)

4	Edessä	550 mm (22 tuumaa) Huomautus: Tulostimen edustan vähimmäistilavaatimus on 76 mm (3 tuumaa).
5	Vasemmalla puolella	200 mm (8 tuumaa)

Kaapelien liittäminen

⚠ HUOMIO – SÄHKÖISKUN VAARA: Sähköiskuvaaran välttämiseksi älä asenna laitetta tai tee sähkö- tai kaapeliliitäntöjä (esimerkiksi virtajohto, faksi tai puhelin) ukkosmyrskyn aikana.

⚠ HUOMIO – TAPATURMAN MAHDOLLISUUS: Tulipalo- tai sähköiskuriskin välttämiseksi liitä virtajohto suoraan asianmukaiseen maadoitettuun sähköpistokkeeseen, joka on lähellä ja helposti saatavilla.

⚠ HUOMIO – TAPATURMAN MAHDOLLISUUS: Tulipalon tai sähköiskun vaaran välttämiseksi käytä vain tämän tuotteen mukana toimitettua tai valmistajan hyväksymää virtajohtoa.

⚠ HUOMIO – TAPATURMAN MAHDOLLISUUS: Kun liität tämän tuotteen yleiseen valintaiseen puhelinverkkoon, voit vähentää tulipalon vaaraa käyttämällä vähintään 26 AWG:n tietoliikennejohtoa (RJ-11). Australia: johdon on oltava ACMA:n (Australian Communications and Media Authority) hyväksymä.

Varoitus – vauriot mahdollisia: Vältä tietojen menetys tai tulostimen toimintahäiriö olemalla koskettamatta tulostamisen aikana USB-kaapeliin, langattomaan verkkosovittimeen tai tulostimen osoitettua aluetta.

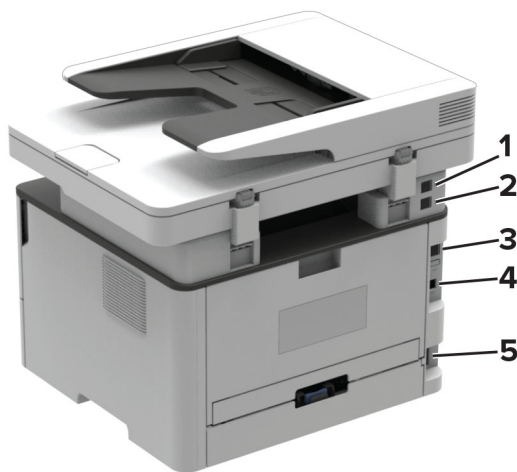

	Tulostimen portti	Toiminto
1	EXT-portti Huomautus: Käytettävissä vain tietyissä tulostinmalleissa.	Lisälaitteiden (puhelimien tai vastaajan) liittäminen tulostimeen ja puhelinlinjaan. Käytä tätä liitintä, jos tulostimelle ei ole varattu erillistä faksilinjaa ja tätä liitäntätapaa tuetaan käyttömaassa tai -alueella.
2	LINE-portti Huomautus: Käytettävissä vain tietyissä tulostinmalleissa.	Tulostimen liittäminen aktiiviseen puhelinlinjaan tavallisen puhelinpistorasian (RJ-11), DSL-suodattimen, VoIP-sovittimen tai minkä tahansa muun sovittimen kautta faksien lähettämistä ja vastaanottamista varten.
3	Ethernet-portti	Tulostimen liittäminen verkkoon.
4	tulostimen USB-portti	Liitä tulostin tietokoneeseen.
5	Virtajohdon liitin	Liitä tulostin maadoitettuun pistorasiaan.

Tulostimen asentaminen faksaamista varten

Tuettu faksi

Tulostimen malli	Analoginen faksi	etherFAX ¹	Faksipalvelin	FoIP (Fax over IP) ²
MB2236adw	✓	✓	x	✓
MB2236adwe	✓	✓	✓	✓
MB2236i	x	✓	✓	✓

¹ Edellyttää tilausta. Lisätietoja on osoitteessa <https://www.etherfax.net/lexmark>. Voit myös ottaa yhteyden tulostimen ostopaikkaan.

² Edellyttää asennettua käyttöoikeutta. Kysy lisätietoja tulostimen ostopaikasta.

Faksitoiminnon määrittäminen analogisen faksin avulla

Huomautuksia:

- Tämä ominaisuus on käytettävissä vain tietyissä tulostinmalleissa.
- Kaikki yhteydenmuodostusmenetelmät eivät ole käytettävissä kaikissa maissa tai kaikilla alueilla.
- Jos faksitoiminto on otettu käyttöön mutta sitä ei ole asennettu kokonaan, merkkivalo saattaa vilkkua punaisena.
- Jos käytössä ei ole TCP/IP-ympäristöä, määritä faksin asetukset ohjauspaneelin avulla.

Varoitus – vauriot mahdollisia: Vältä tietojen menetys tai tulostimen toimintahäiriö olemalla koskettamatta kaapeleita tai kuvassa näkyvää tulostimen osaa faksin lähettämisen tai vastaanottamisen aikana.



Tulostimen ohjatun faksiasetusten määrittämisen käyttäminen

Huomautuksia:

- Ohjattu määrittäminen on käytettävissä vain, jos laitepohjaista faksia, kuten analogista, etherFAXia tai FoIP (Fax over IP) -faksia, ei ole määritetty.
- Nämä ohjeet koskevat vain tulostimia, joissa on kosketusnäyttö.

- Varmista ennen ohjatun toiminnon käyttämistä, että tulostimen laiteohjelmisto on päivitetty. Lisätietoja on kohdassa "[Laiteohjelman päivittäminen](#)" sivulla 44.

- 1 Valitse aloitusnäytössä **Faksi**.
- 2 Valitse **Määritä nyt**.
- 3 Kirjoita faksin nimi ja valitse sitten **Seuraava**.
- 4 Kirjoita faksinumero ja valitse **Valmis**.

Tulostimen Asetukset-valikon käyttäminen

- 1 Siirry ohjauspaneelissa kohtaan
Asetukset > Faksi > Faksiasetukset > Yleiset faksiasetukset.
Jos tulostimessa ei ole kosketusnäyttöä, voit selata asetuksia **OK**-painikkeella.
- 2 Määritä asetukset.

Embedded Web Server -palvelimen käyttäminen

- 1 Avaa selain ja kirjoita tulostimen IP-osoite selaimen osoitekenttään.
Huomautuksia:
 - Tulostimen IP-osoite näkyy päänäytössä. IP-osoite on neljä pisteillä erotettua numerosarjaa, kuten 123.123.123.123.
 - Jos käytät välityspalvelinta, poista se tilapäisesti käytöstä, jotta verkkosivu latautuu oikein.
- 2 Valitse **Asetukset > Faksi > Faksiasetukset > Yleiset faksiasetukset**.
- 3 Määritä asetukset.
- 4 Ota muutokset käyttöön.

Faksitoiminnon määrittäminen etherFAXin avulla

Huomautuksia:

- Tulostimen laiteohjelmisto on päivitettävä uusimpaan versioon. Lisätietoja on kohdassa "[Laiteohjelman päivittäminen](#)" sivulla 44.
- Tulostimeen on asennettava oikea käyttöoikeuspaketti. Voit pyytää lisätietoja ottamalla yhteyttä etherFAXiin.
- Varmista, että olet rekisteröinyt tulostimesi etherFAX-portaaliin. Lisätietoja on osoitteessa <https://www.etherfax.net/lexmark>.
- Rekisteröinnissä tarvitaan tulostimen sarjanumero. Lisätietoja sarjanumeron sijainnista on kohdassa "[Tulostimien sarjanumeron etsiminen](#)" sivulla 10.

- 1 Avaa selain ja kirjoita tulostimen IP-osoite selaimen osoitekenttään.

Huomautuksia:

- Tulostimen IP-osoite näkyy päänäytössä. IP-osoite on neljä pisteillä erotettua numerosarjaa, kuten 123.123.123.123.

- Jos käytät välityspalvelinta, poista se tilapäisesti käytöstä, jotta verkkosivu latautuu oikein.

2 Valitse **Asetukset > Faksi > Faksiasetukset > Yleiset faksiasetukset**.

Huomautus: Faksiasetukset näkyy vain, jos Faksitila-asetuksena on Faksi.

3 Kirjoita Faksinimi-kenttään yksilöivä nimi.

4 Kirjoita Faksinumero-kenttään etherFAXin antama faksinumero.

5 Valitse Faksin siirtoyksikkö -valikosta **etherFAX**.

6 Ota muutokset käyttöön.

Faksitoiminnon määrittäminen faksipalvelimen avulla

Huomautuksia:

- Tällä toiminnolla voit lähettää faksiviestejä faksipalveluntarjoajalle, joka tukee vastaanottoa sähköpostiin.
- Toiminto tukee ainoastaan lähteviä faksiviestejä. Jotta voit vastaanottaa fakseja, varmista että tulostimeen on määritetty laitepohjainen faksi, kuten analoginen faksi, etherFAX tai FoIP (Fax over IP).

1 Avaa selain ja kirjoita tulostimen IP-osoite selaimen osoitekenttään.

Huomautuksia:

- Tulostimen IP-osoite näkyy päänäytössä. IP-osoite on neljä pisteillä erotettua numerosarjaa, kuten 123.123.123.123.
- Jos käytät välityspalvelinta, poista se tilapäisesti käytöstä, jotta verkkosivu latautuu oikein.

2 Valitse **Asetukset > Faksi**.

3 Valitse Faksitila-valikosta **Faksipalvelin** ja valitse **Tallenna**.

4 Valitse **Faksin pikavalintamäärittäykset**.

5 Kirjoita Vastaanottomuoto-kenttään **[#]@myfax.com**, missä **[#]** on faksinumero ja **myfax.com** faksipalveluntarjoajan toimialue.

Huomautuksia:

- Määritä tarvittaessa Vastausosoite-, Aihe- tai Viesti-kentät.
- Jotta tulostin voi vastaanottaa faksiviestejä, ota käyttöön laitepohjaisten faksien vastaanottoasetus. Varmista, että laitepohjainen faksi on määritetty.

6 Valitse **Tallenna**.

7 Valitse **Faksipalvelimen sähköpostiasetukset** ja tee jokin seuraavista:

- Ota käyttöön **Käytä SMTP-sähköpostipalvelinta**.

Huomautus: Jos sähköpostin SMTP-asetuksia ei ole määritetty, katso lisätietoja kohdasta ["Sähköpostin SMTP-asetusten määrittäminen" sivulla 31](#).

- Määritä SMTP-asetukset. Lisätietoja saa sähköpostipalvelun toimittajalta.

8 Ota muutokset käyttöön.

Tavallista puhelinlinjaa käyttävän faksin määrittäminen

Huomautus: Nämä ohjeet koskevat vain tulostimia, jotka tukevat analogista faksia. Lisätietoja on kohdassa "[Tuettu faksi](#)" sivulla 22.

⚠ HUOMIO – SÄHKÖISKUN VAARA: Sähköiskuvaaran välttämiseksi älä asenna laitetta tai tee sähkö- tai kaapeliliitännöitä (esimerkiksi virtajohto, faksi tai puhelin) ukkosmyrskyn aikana.

⚠ HUOMIO – SÄHKÖISKUN VAARA: Sähköiskuvaaran välttämiseksi älä käytä faksitoimintoa ukkosmyrskyn aikana.

⚠ HUOMIO – TAPATURMAN MAHDOLLISUUS: Kun liität tämän tuotteen yleiseen valintaiseen puhelinverkkoon, voit vähentää tulipalon vaaraa käyttämällä vähintään 26 AWG:n tietoliikennejohtoa (RJ-11). Australia: johdon on oltava ACMA:n (Australian Communications and Media Authority) hyväksymä.

Asennus 1: Tulostin on liitetty erilliseen faksilinjaan.

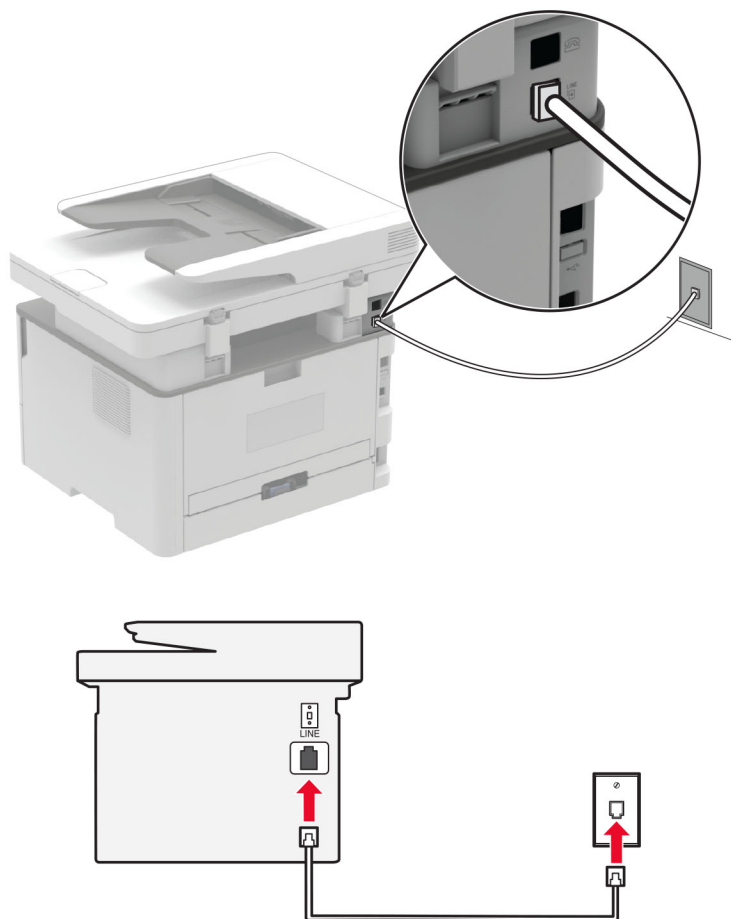

- 1 Liitä puhelinjohdon toinen pää tulostimen linjaporttiin.
- 2 Liitä johdon toinen pää toimivaan analogiseen puhelinpistorasiaan.

Huomautuksia:

- Tulostimen voi asettaa vastaanottamaan faksit automaattisesti (Automaattivastaus-asetus on **Käytössä**) tai manuaalisesti (Automaattivastaus-asetus on **Ei käytössä**).

- Jos haluat vastaanottaa faksit automaattisesti, tulostimen voi asettaa vastaamaan soittoon tietyllä soittomäärällä.

Asennus 2: Tulostin on samassa linjassa vastaajan kanssa.

Huomautus: Jos tilaat tunnistesoitto palvelun, varmista, että tulostimeen asetetaan oikea tunnistesoitto kuvio. Muutoin tulostin ei vastaanota fakseja, vaikka se olisi asetettu vastaanottamaan ne automaattisesti.

Liitettynä samaan puhelinpistorasiaan

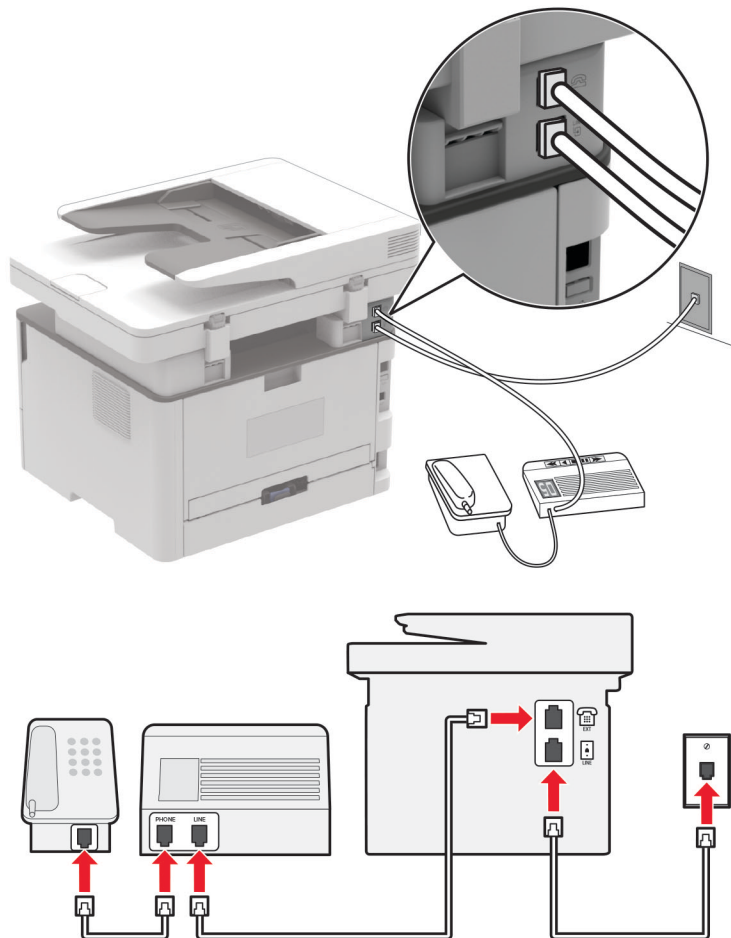

Huomautus: Nämä ohjeet koskevat vain tulostimia, joissa on EXT- ja linjaliitännät.

- Liitä puhelinjohdon toinen pää tulostimen linjaporttiin.
- Liitä johdon toinen pää toimivaan analogiseen pistorasiaan.
- Liitä vastaaja tulostimen puhelinporttiin.

Liitettynä eri puhelinpistorasioihin

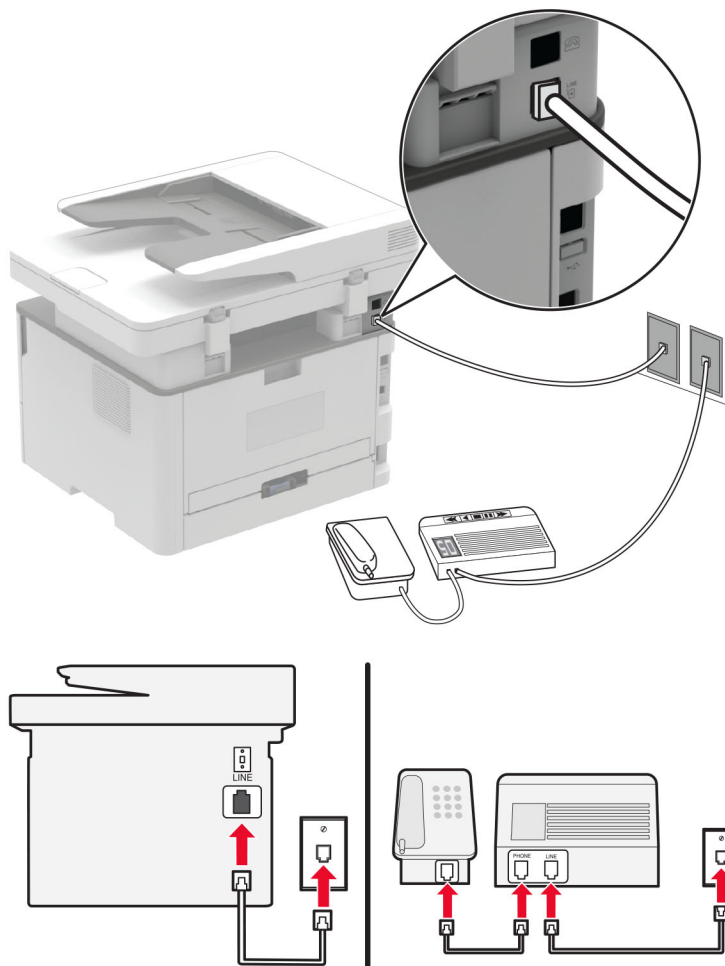



- 1 Liitä puhelinjohdon toinen pää tulostimen linjaporttiin.
- 2 Liitä johdon toinen pää toimivaan analogiseen pistorasiaan.

Huomautuksia:

- Jos linjassa on vain yksi puhelinnumero, aseta tulostin vastaanottamaan faksit automaattisesti.
- Aseta tulostin vastaanamaan soittoihin kaksi soittoa puhelinvastaajan jälkeen. Jos puhelinvastaaja vastaa esimerkiksi neljän soiton jälkeen, määritä tulostimen Hälytykset ennen vastaamista -asetukseksi **6**.

Faksin määrittäminen maassa ja alueella, jossa on erilaiset pistorasiat ja liittimet

Huomautus: Nämä ohjeet koskevat vain tulostimia, jotka tukevat analogista faksia. Lisätietoja on kohdassa ["Tuettu faksi" sivulla 22](#).

-  **HUOMIO – SÄHKÖISKUN VAARA:** Sähköiskuvaaran välttämiseksi älä asenna laitetta tai tee sähkö- tai kaapeliliitännöitä (esimerkiksi virtajohto, faksi tai puhelin) ukkosmyrskyn aikana.
-  **HUOMIO – SÄHKÖISKUN VAARA:** Sähköiskuvaaran välttämiseksi älä käytä faksitoimintoa ukkosmyrskyn aikana.

⚠ HUOMIO – TAPATURMAN MAHDOLLISUUS: Kun liität tämän tuotteen yleiseen valintaiseen puhelinverkkoon, voit vähentää tulipalon vaaraa käyttämällä vähintään 26 AWG:n tietoliikennejohtoa (RJ-11). Australia: johdon on oltava ACMA:n (Australian Communications and Media Authority) hyväksymä.

Vakiopistorasiamalli useimmissa maissa ja alueilla on RJ-11. Jos rakennuksessa oleva pistorasia tai laite ei ole yhteensopiva tällaisen liitännän kanssa, käytä puhelinsovitinta. Maassasi tai alueellasi käytettävää sovitinta ei ehkä toimiteta tulostimen mukana. Siinä tapauksessa joudut ostamaan sen erikseen.

Tulostimen puhelinportissa saattaa olla sovitinliitin asennettuna. Älä irrota sovitinliitintä tulostimen puhelinportista, jos teet muodostat yhteyttä jaettuun tai sarjassa olevaan puhelinjärjestelmään.

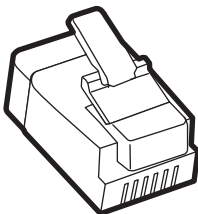

Tuotteen nimi	Tuotenumero
Lexmark-sovitinliitin	40X8519

Tulostimen liittäminen muuhun kuin RJ-11-pistorasiaan

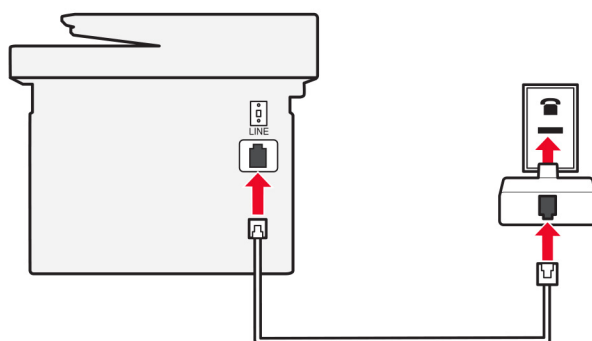
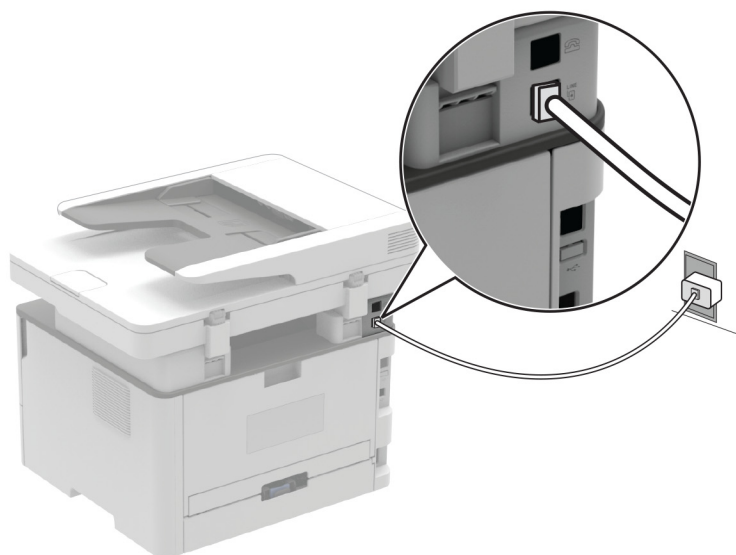

- 1** Liitä puhelinjohdon toinen pää tulostimen linjaporttiin.
- 2** Kytke johdon toinen pää RJ-11-sovittimeen ja kytke sovitin sitten seinäpistorasiaan.
- 3** Jos haluat liittää samaan pistorasiaan laitteen, jossa on muu kuin RJ-11-liitäntä, liitä se suoraan puhelinsovittimeen.

Tunnusäänipalvelun käyttöönotto

Tunnusäänipalvelun avulla samassa puhelinlinjassa voi olla useita puhelinnumeroita. Kullekin puhelinnumerolle määritetään erilainen soittokuvio.

Huomautus: Nämä ohjeet koskevat vain tulostimia, jotka tukevat analogista faksia. Lisätietoja on kohdassa "[Tuettu faksi](#)" sivulla 22.

1 Siirry ohjauspaneelissa kohtaan

Asetukset > Faksi > Faksiasetukset > Faksin vastaanottoasetukset > Admin Controls > Vastaus käytössä.

Jos tulostimessa ei ole kosketusnäyttöä, voit selata asetuksia **OK**-painikkeella.

2 Valitse soittokuvio.

Faksin päivämäärän ja ajan määrittäminen

Huomautus: Varmista, että faksi on määritetty. Lisätietoja on kohdassa "[Tulostimen asentaminen faksaamista varten](#)" sivulla 22.

1 Siirry ohjauspaneelissa kohtaan

Asetukset > Laite > Määritykset > Päivämäärä ja aika > Määritä.

Jos tulostimessa ei ole kosketusnäyttöä, voit selata asetuksia **OK**-painikkeella.

2 Määritä asetukset.

Kesäajan määrittäminen

Huomautus: Varmista, että faksi on määritetty. Lisätietoja on kohdassa "[Tulostimen asentaminen faksaamista varten](#)" sivulla 22.

1 Siirry ohjauspaneelissa kohtaan

Asetukset > Laite > Määritykset > Päivämäärä ja aika > Määritä.

Jos tulostimessa ei ole kosketusnäyttöä, voit selata asetuksia **OK**-painikkeella.

2 Valitse Aikavyöhyke-valikossa **(UTC+käyttjä) Mukautettu.**

3 Määritä asetukset.

Faksin kaiutinasetusten määrittäminen

Huomautus: Varmista, että faksi on määritetty. Lisätietoja on kohdassa "[Tulostimen asentaminen faksaamista varten](#)" sivulla 22.

1 Siirry ohjauspaneelissa kohtaan

Asetukset > Faksi > Faksiasetukset > Kaiutinasetukset

Jos tulostimessa ei ole kosketusnäyttöä, voit selata asetuksia **OK**-painikkeella.

2 Toimi seuraavasti:

- Aseta kaiutintilaksi **Aina käytössä.**
- Aseta Kaiuttimen äänenvoimakkuudeksi **Korkea.**
- Ota Soittoäänän voimakkuus käyttöön.

Sähköpostin SMTP-asetusten määrittäminen

Määritä SMTP (Simple Mail Transfer Protocol) -asetukset, jotta voit lähettää skannatun asiakirjan sähköpostitse. Asetukset vaihtelevat palveluntarjoajan mukaan. Lisätietoja on kohdassa [sähköpostipalveluntarjoajien luettelosta](#).

Ennen kuin aloitat, varmista että tulostin on yhteydessä verkkoon ja verkko on yhteydessä Internetiin.

Embedded Web Server -palvelimen käyttäminen

1 Avaa selain ja kirjoita tulostimen IP-osoite selaimen osoitekenttään.

Huomautuksia:

- Tulostimen IP-osoite näkyy sen tulostimen päänäytössä. IP-osoite on neljä pisteillä erotettua numerosarjaa, kuten 123.123.123.123.
- Jos käytät välityspalvelinta, poista se tilapäisesti käytöstä, jotta verkkosivu latautuu oikein.

2 Valitse **Asetukset > Sähköposti**.

3 Määritä asetukset Sähköpostiasetukset-osassa.

4 Valitse **Tallenna**.

Huomautuksia:

- Lisätietoja salasanasta on kohdassa [sähköpostipalveluntarjoajien luettelosta](#).
- Jos sähköpostipalveluntarjoaja ei ole luettelossa, kysy asetukset suoraan palveluntarjoajalta.

Tulostimen ohjatun sähköpostiasetusten määrittämisen käyttäminen

Huomautuksia:

- Varmista ennen ohjatun toiminnon käyttämistä, että tulostimen laiteohjelmisto on päivitetty. Lisätietoja on kohdassa ["Laiteohjelman päivittäminen" sivulla 44](#).
- Nämä ohjeet koskevat vain tiettyjä tulostinmalleja.

1 Valitse aloitusnäytössä **Sähköposti**.

2 Valitse **Määritä nyt** ja kirjoita sähköpostiosoitteesi.

3 Kirjoita salasana.

Huomautuksia:

- Kirjoita sähköpostipalveluntarjoajan mukaan tilin tai sovelluksen salasana taikka todennuksen salasana. Lisätietoja salasanasta on kohdassa [sähköpostipalveluntarjoajien luettelosta](#) ja etsi Laitesalasana.
- Jos palveluntarjoaja ei ole luettelossa, ota yhteyttä palveluntarjoajaan ja kysy asetuksia Ensisijainen SMTP-yhdyskäytävä, Ensisijaisen SMTP-yhdyskäytävän portti, Käytä SSL-/TLS-protokollaa ja SMTP-palvelimen todennus. Jatka asennusta, kun olet saanut asetukset.

4 Valitse **OK**.

Tulostimen Asetukset-valikon käyttäminen

1 Siirry ohjauspaneelissa kohtaan

Asetukset > Sähköposti > Sähköpostiasetukset.

Jos tulostimessa ei ole kosketusnäyttöä, voit selata asetuksia **OK** -painikkeella.

2 Määritä asetukset.

Huomautuksia:

- Lisätietoja salasanasta on kohdassa [sähköpostipalveluntarjoajien luettelosta](#).
- Jos sähköpostipalveluntarjoaja ei ole luettelossa, kysy asetukset suoraan palveluntarjoajalta.

Sähköpostipalveluntarjoajat

- [AOL Mail](#)
- [Comcast Mail](#)
- [Gmail](#)
- [iCloud Mail](#)
- [Mail.com](#)
- [NetEase Mail \(mail.126.com\)](#)
- [NetEase Mail \(mail.163.com\)](#)
- [NetEase Mail \(mail.yeah.net\)](#)
- [Outlook Live tai Microsoft 365](#)
- [QQ Mail](#)
- [Sina Mail](#)
- [Sohu Mail](#)
- [Yahoo! Mail](#)
- [Zoho Mail](#)

Huomautuksia:

- Jos havaitset virheitä käyttäessäsi tässä mainittuja asetuksia, ota yhteys sähköpostipalveluntarjoajaan.
- Jos sähköpostipalveluntarjoaja ei ole luettelossa, ota yhteys suoraan palveluntarjoajaan.

AOL Mail

Asetus	Arvo
Primary SMTP Gateway (Ensisijainen SMTP-yhdyskäytävä)	smtp.aol.com
Primary SMTP Gateway Port (Ensisijaisen SMTP-yhdyskäytävän portti)	587
Käytä SSL- tai TLS-suojasta	Pakollinen
Edellytä luotettua varmennetta	Ei käytössä
Reply Address (Vastausosoite)	Sähköpostiosoitteesi
SMTP Server Authentication (SMTP-palvelimen todennus)	Kirjautuminen/tavallinen

Asetus	Arvo
Laitteeseen perustuva s-posti	Käytä laitteen SMTP-valtuuksia
Laitekäyttäjätunnus	Sähköpostiosoitteesi
Laitesalasana	Sovelluksen salasana Huomautus: Luo sovelluksen salasana siirtymällä AOL Account Security -sivulle, kirjautumalla tilillesi ja valitsemalla Generate app password .

Comcast Mail

Asetus	Arvo
Primary SMTP Gateway (Ensisijainen SMTP-yhdyskäytävä)	smtp.comcast.net
Primary SMTP Gateway Port (Ensisijaisen SMTP-yhdyskäytävän portti)	587
Käytä SSL- tai TLS-suojasta	Pakollinen
Edellytä luotettua varmennetta	Ei käytössä
Reply Address (Vastausosoite)	Sähköpostiosoitteesi
SMTP Server Authentication (SMTP-palvelimen todennus)	Kirjautuminen/tavallinen
Laitteeseen perustuva s-posti	Käytä laitteen SMTP-valtuuksia
Laitekäyttäjätunnus	Sähköpostiosoitteesi
Laitesalasana	Tilin salasana

Gmail™

Huomautus: Varmista, että kaksivaiheinen vahvistus on käytössä Google-tililläsi. Ota kaksivaiheinen vahvistus käyttöön siirtymällä [Google Account Security](#) -tilille, kirjautumalla tilillesi ja valitsemalla Signing in to Google -osassa **2-Step Verification**.

Asetus	Arvo
Primary SMTP Gateway (Ensisijainen SMTP-yhdyskäytävä)	smtp.gmail.com
Primary SMTP Gateway Port (Ensisijaisen SMTP-yhdyskäytävän portti)	587
Käytä SSL- tai TLS-suojasta	Pakollinen
Edellytä luotettua varmennetta	Ei käytössä
Reply Address (Vastausosoite)	Sähköpostiosoitteesi
SMTP Server Authentication (SMTP-palvelimen todennus)	Kirjautuminen/tavallinen
Laitteeseen perustuva s-posti	Käytä laitteen SMTP-valtuuksia
Laitekäyttäjätunnus	Sähköpostiosoitteesi

Asetus	Arvo
Laitesalasana	Sovelluksen salasana Huomautuksia: <ul style="list-style-type: none"> Luo sovelluksen salasana siirtymällä Google Account Security -tilille, kirjautumalla tilillesi ja valitsemalla Signing in to Google -kohdassa App passwords. App passwords näkyy ainoastaan, jos kaksiosainen vahvistus on käytössä.

iCloud Mail

Huomautus: Varmista, että kaksivaiheinen vahvistus on käytössä tililläsi.

Asetus	Arvo
Primary SMTP Gateway (Ensisijainen SMTP-yhdyskäytävä)	smtp.mail.me.com
Primary SMTP Gateway Port (Ensisijaisen SMTP-yhdyskäytävän portti)	587
Käytä SSL- tai TLS-suojasta	Pakollinen
Edellytä luotettua varmennetta	Ei käytössä
Reply Address (Vastausosoite)	Sähköpostiosoitteesi
SMTP Server Authentication (SMTP-palvelimen todennus)	Kirjautuminen/tavallinen
Laitteeseen perustuva s-posti	Käytä laitteen SMTP-valtuuksia
Laitekäyttäjätunnus	Sähköpostiosoitteesi
Laitesalasana	Sovelluksen salasana Huomautus: Luo sovelluksen salasana siirtymällä iCloud Account Management -sivulle, kirjautumalla tilillesi ja valitsemalla Security-kohdassa Generate Password .

Mail.com

Asetus	Arvo
Primary SMTP Gateway (Ensisijainen SMTP-yhdyskäytävä)	smtp.mail.com
Primary SMTP Gateway Port (Ensisijaisen SMTP-yhdyskäytävän portti)	587
Käytä SSL- tai TLS-suojasta	Pakollinen
Edellytä luotettua varmennetta	Ei käytössä
Reply Address (Vastausosoite)	Sähköpostiosoitteesi
SMTP Server Authentication (SMTP-palvelimen todennus)	Kirjautuminen/tavallinen
Laitteeseen perustuva s-posti	Käytä laitteen SMTP-valtuuksia
Laitekäyttäjätunnus	Sähköpostiosoitteesi
Laitesalasana	Tilin salasana

NetEase Mail (mail.126.com)

Huomautus: Varmista, että SMTP-palvelu on käytössä tililläsi. Ota palvelu käyttöön valitsemalla NetEase Mail -aloitussivulla **Settings > POP3/SMTP/IMAP** ja ottamalla käyttöön joko **IMAP/SMTP service** tai **POP3/SMTP service**.

Asetus	Arvo
Primary SMTP Gateway (Ensisijainen SMTP-yhdyskäytävä)	smtp.126.com
Primary SMTP Gateway Port (Ensisijaisen SMTP-yhdyskäytävän portti)	465
Käytä SSL- tai TLS-suojasta	Pakollinen
Edellytä luotettua varmennetta	Ei käytössä
Reply Address (Vastausosoite)	Sähköpostiosoitteesi
SMTP Server Authentication (SMTP-palvelimen todennus)	Kirjautuminen/tavallinen
Laitteeseen perustuva s-posti	Käytä laitteen SMTP-valtuuksia
Laitekäyttäjätunnus	Sähköpostiosoitteesi
Laitesalasana	Valtuutussalasana Huomautus: Saat valtuutussalasanan, kun IMAP/SMTP service tai POP3/SMTP service on käytössä.

NetEase Mail (mail.163.com)

Huomautus: Varmista, että SMTP-palvelu on käytössä tililläsi. Ota palvelu käyttöön valitsemalla NetEase Mail -aloitussivulla **Settings > POP3/SMTP/IMAP** ja ottamalla käyttöön joko **IMAP/SMTP service** tai **POP3/SMTP service**.

Asetus	Arvo
Primary SMTP Gateway (Ensisijainen SMTP-yhdyskäytävä)	smtp.163.com
Primary SMTP Gateway Port (Ensisijaisen SMTP-yhdyskäytävän portti)	465
Käytä SSL- tai TLS-suojasta	Pakollinen
Edellytä luotettua varmennetta	Ei käytössä
Reply Address (Vastausosoite)	Sähköpostiosoitteesi
SMTP Server Authentication (SMTP-palvelimen todennus)	Kirjautuminen/tavallinen
Laitteeseen perustuva s-posti	Käytä laitteen SMTP-valtuuksia
Laitekäyttäjätunnus	Sähköpostiosoitteesi
Laitesalasana	Valtuutussalasana Huomautus: Saat valtuutussalasanan, kun IMAP/SMTP service tai POP3/SMTP service on käytössä.

NetEase Mail (mail.yeah.net)

Huomautus: Varmista, että SMTP-palvelu on käytössä tililläsi. Ota palvelu käyttöön valitsemalla NetEase Mail -aloitussivulla **Settings > POP3/SMTP/IMAP** ja ottamalla käyttöön joko **IMAP/SMTP service** tai **POP3/SMTP service**.

Asetus	Arvo
Primary SMTP Gateway (Ensisijainen SMTP-yhdyskäytävä)	smtp.yeah.net
Primary SMTP Gateway Port (Ensisijaisen SMTP-yhdyskäytävän portti)	465
Käytä SSL- tai TLS-suojasta	Pakollinen
Edellytä luotettua varmennetta	Ei käytössä
Reply Address (Vastausosoite)	Sähköpostiosoitteesi
SMTP Server Authentication (SMTP-palvelimen todennus)	Kirjautuminen/tavallinen
Laitteeseen perustuva s-posti	Käytä laitteen SMTP-valtuuksia
Laitekäyttäjätunnus	Sähköpostiosoitteesi
Laitesalasana	Valtuutussalasana Huomautus: Saat valtuutussalasanan, kun IMAP/SMTP service tai POP3/SMTP service on käytössä.

Outlook Live tai Microsoft 365

Nämä asetukset koskevat sähköpostitoimialueita outlook.com ja hotmail.com e-mail sekä Microsoft 365 -tilejä.

Asetus	Arvo
Primary SMTP Gateway (Ensisijainen SMTP-yhdyskäytävä)	smtp.office365.com
Primary SMTP Gateway Port (Ensisijaisen SMTP-yhdyskäytävän portti)	587
Käytä SSL- tai TLS-suojasta	Pakollinen
Edellytä luotettua varmennetta	Ei käytössä
Reply Address (Vastausosoite)	Sähköpostiosoitteesi
SMTP Server Authentication (SMTP-palvelimen todennus)	Kirjautuminen/tavallinen
Laitteeseen perustuva s-posti	Käytä laitteen SMTP-valtuuksia
Laitekäyttäjätunnus	Sähköpostiosoitteesi
Laitesalasana	Tilin salasana tai sovelluksen salasana Huomautuksia: <ul style="list-style-type: none"> • Jos kaksivaiheinen vahvistus ei ole käytössä tililläsi, käytä tilin salasanaa. • Jos kaksivaiheinen vahvistus on käytössä outlook.com-hotmail.com-tililläsi, käytä sovelluksen salasanaa. Luo sovelluksen salasana siirtymällä Outlook Live Account Management-tilille ja kirjautumalla tilillesi.

Huomautus: Lisää asennusvaihtoehtoja Microsoft 365:tä käyttäville yrityksille on [Microsoft 365:n ohjesivulla](#).

QQ Mail

Huomautus: Varmista, että SMTP-palvelu on käytössä tililläsi. Ota tämä palvelu käyttöön valitsemalla QQ Mail -aloitussivulla **Settings > Account** ja valitsemalla sitten POP3/IMAP/SMTP/Exchange/CardDAV/CalDAV Service-osassa joko **POP3/SMTP service** tai **IMAP/SMTP service**.

Asetus	Arvo
Primary SMTP Gateway (Ensisijainen SMTP-yhdyskäytävä)	smtp.qq.com
Primary SMTP Gateway Port (Ensisijaisen SMTP-yhdyskäytävän portti)	587
Käytä SSL- tai TLS-suojausta	Pakollinen
Edellytä luotettua varmennetta	Ei käytössä
Reply Address (Vastausosoite)	Sähköpostiosoitteesi
SMTP Server Authentication (SMTP-palvelimen todennus)	Kirjautuminen/tavallinen
Laitteeseen perustuva s-posti	Käytä laitteen SMTP-valtuuksia
Laitekäyttäjätunnus	Sähköpostiosoitteesi
Laitesalasana	Valtuutuskoodi Huomautus: Luo valtuutuskoodi valitsemalla QQ Mail -aloitussivulla Settings > Account . Valitse POP3/IMAP/SMTP/Exchange/CardDAV/CalDAV Service-osassa Generate authorization code .

Sina Mail

Huomautus: Varmista, että POP3/SMTP-palvelu on käytössä tililläsi. Ota palvelu käyttöön valitsemalla Sina Mail -aloitussivulla **Settings > More settings > User-end POP/IMAP/SMTP** ja ottamalla käyttöön **POP3/SMTP service**.

Asetus	Arvo
Primary SMTP Gateway (Ensisijainen SMTP-yhdyskäytävä)	smtp.sina.com
Primary SMTP Gateway Port (Ensisijaisen SMTP-yhdyskäytävän portti)	587
Käytä SSL- tai TLS-suojausta	Pakollinen
Edellytä luotettua varmennetta	Ei käytössä
Reply Address (Vastausosoite)	Sähköpostiosoitteesi
SMTP Server Authentication (SMTP-palvelimen todennus)	Kirjautuminen/tavallinen
Laitteeseen perustuva s-posti	Käytä laitteen SMTP-valtuuksia
Laitekäyttäjätunnus	Sähköpostiosoitteesi

Asetus	Arvo
Laitesalasana	Valtuutuskoodi Huomautus: Luo valtuutuskoodi valitsemalla sähköpostin aloitussivulla Settings > More settings > User-end POP/IMAP/SMTP ja ottamalla käyttöön Authorization code status .

Sohu Mail

Huomautus: Varmista, että SMTP-palvelu on käytössä tililläsi. Ota palvelu käyttöön valitsemalla Sohu Mail -aloitussivulla **Options > Settings > POP3/SMTP/IMAP** ja ottamalla käyttöön joko **IMAP/SMTP service** tai **POP3/SMTP service**.

Asetus	Arvo
Primary SMTP Gateway (Ensisijainen SMTP-yhdyskäytävä)	smtp.sohu.com
Primary SMTP Gateway Port (Ensisijaisen SMTP-yhdyskäytävän portti)	465
Käytä SSL- tai TLS-suojausta	Pakollinen
Edellytä luotettua varmennetta	Ei käytössä
Reply Address (Vastausosoite)	Sähköpostiosoitteesi
SMTP Server Authentication (SMTP-palvelimen todennus)	Kirjautuminen/tavallinen
Laitteeseen perustuva s-posti	Käytä laitteen SMTP-valtuuksia
Laitekäyttäjätunnus	Sähköpostiosoitteesi
Laitesalasana	Riippumaton salasana Huomautus: Saat riippumattoman salasanan, kun IMAP/SMTP service tai POP3/SMTP service on käytössä.

Yahoo! Mail

Asetus	Arvo
Primary SMTP Gateway (Ensisijainen SMTP-yhdyskäytävä)	smtp.mail.yahoo.com
Primary SMTP Gateway Port (Ensisijaisen SMTP-yhdyskäytävän portti)	587
Käytä SSL- tai TLS-suojausta	Pakollinen
Edellytä luotettua varmennetta	Ei käytössä
Reply Address (Vastausosoite)	Sähköpostiosoitteesi
SMTP Server Authentication (SMTP-palvelimen todennus)	Kirjautuminen/tavallinen
Laitteeseen perustuva s-posti	Käytä laitteen SMTP-valtuuksia
Laitekäyttäjätunnus	Sähköpostiosoitteesi

Asetus	Arvo
Laitesalasana	Sovelluksen salasana Huomautus: Luo sovelluksen salasana siirtymällä Yahoo Account Security -sivulle, kirjautumalla tilillesi ja valitsemalla Generate app password .

Zoho Mail

Asetus	Arvo
Primary SMTP Gateway (Ensisijainen SMTP-yhdyskäytävä)	smtp.zoho.com
Primary SMTP Gateway Port (Ensisijaisen SMTP-yhdyskäytävän portti)	587
Käytä SSL- tai TLS-suojasta	Pakollinen
Edellytä luotettua varmennetta	Ei käytössä
Reply Address (Vastausosoite)	Sähköpostiosoitteesi
SMTP Server Authentication (SMTP-palvelimen todennus)	Kirjautuminen/tavallinen
Laitteeseen perustuva s-posti	Käytä laitteen SMTP-valtuuksia
Laitekäyttäjätunnus	Sähköpostiosoitteesi
Laitesalasana	Tilin salasana tai sovelluksen salasana Huomautuksia: <ul style="list-style-type: none"> • Jos kaksivaiheinen vahvistus ei ole käytössä tililläsi, käytä tilin salasanaa. • Jos kaksivaiheinen vahvistus on käytössä tililläsi, käytä sovelluksen salasanaa. Luo sovelluksen salasana siirtymällä Zoho Mail Account Security -sivulle, kirjautumalla tilillesi ja valitsemalla Application-Specific Passwords -kohdassa Generate New Password.

Paperin ja erikoismateriaalin asettaminen

Paperilajin ja -koon määrittäminen

1 Siirry ohjauspaneelissa kohtaan

Asetukset > Paperi > Lokeromääritys > Paperikoko/-laji > valitse paperilähde

Jos tulostimessa ei ole kosketusnäyttöä, voit selata asetuksia **OK** keulla.

2 Aseta paperikoko ja -laji.

Huomautuksia:

- Tulostettaessa kaksipuolisesti A4-kokoiselle paperille varmista, että arkinkääntäjän paperikokoasetukseksi on määritetty A4.

- Tulostettaessa kaksipuolisesti Letter-, Legal-, Oficio- tai Folio-kokoiselle paperille varmista, että arkinkääntäjän paperikokoasetukseksi on määritetty Letter.

Universal-paperiasetusten määrittäminen

1 Siirry ohjauspaneelissa kohtaan

Asetukset > Paperi > Materiaalimääritykset > Universal-asetukset

Jos tulostimessa ei ole kosketusnäyttöä, voit selata asetuksia **OK** keella.

2 Määritä asetukset.

Lokeron täyttäminen

1 Irrota lokero.

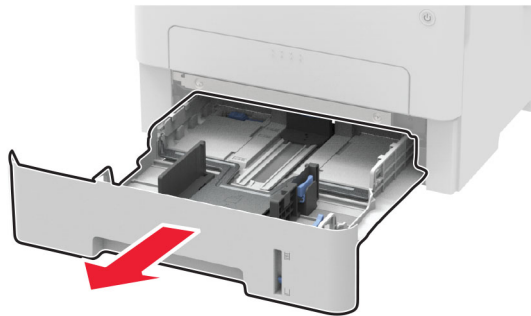

2 Säädä paperinohjaimet lisättävän paperin koon mukaan.

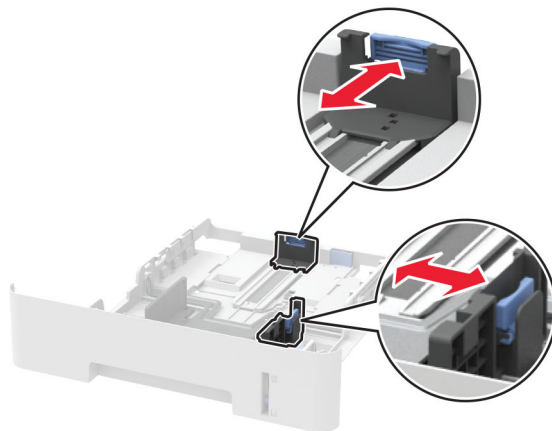
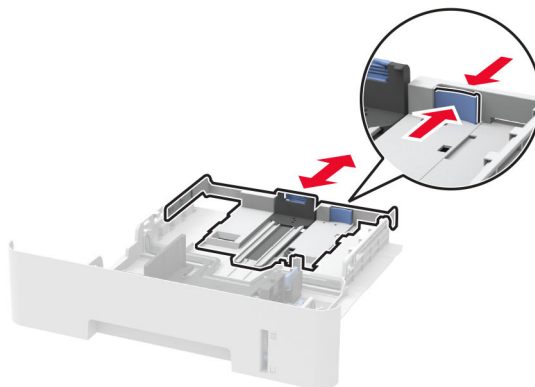

3 Taivuta ja ilmasta paperipino ja suorista sen reunat, ennen kuin lisäät sen tulostimeen.

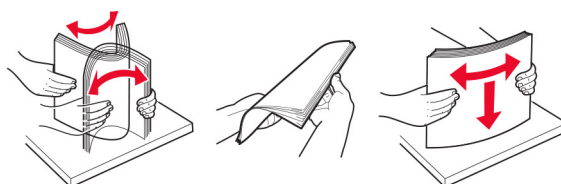

- 4** Lisää paperipino tulostimeen tulostuspuoli alaspäin. Varmista sen jälkeen, että sivuohjaimet ovat tiiviisti paperia vasten.

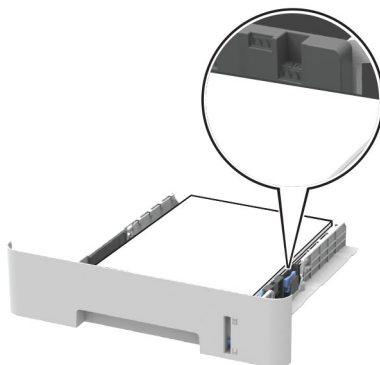

Huomautuksia:

- Aseta kirjelomakkeet yksipuolista tulostusta varten tulostuspuoli alaspäin ja yläreuna lokeron etureunaa kohti.
- Aseta kirjelomakkeet kaksipuolista tulostusta varten tulostuspuoli ylöspäin ja alareuna lokeron etureunaa kohti.
- Älä liu'uta paperia lokeroon.
- Vältä paperitukoksia varmistamalla, että pinon korkeus on paperin enimmäistäyttöosoittimen alapuolella.

- 5** Aseta lokero tulostimeen.

Valitse tarvittaessa ohjauspaneelista paperikoko ja -laji, jotka vastaavat lisättyä paperia.

Paperin lisääminen käsinsyöttöaukkoon

- 1** Avaa käsinsyöttö.

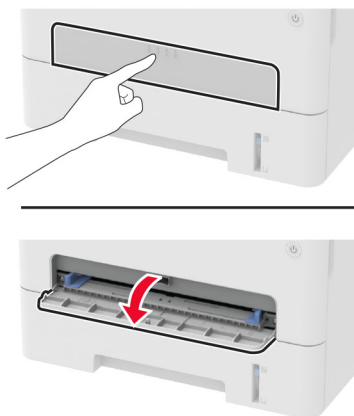

2 Säädä ohjain lisättävän paperin koon mukaan.

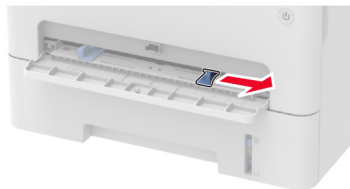

3 Lisää paperiarkki tulostimeen tulostuspuoli ylöspäin.

- Lisää kirjelomakkeet tulostuspuoli ylöspäin ja yläreuna edellä yksipuolista tulostusta varten.
- Lisää kirjelomakkeet tulostuspuoli alaspäin ja alareuna edellä kaksipuolista tulostusta varten.
- Lisää kirjekuori avautuva puoli alaspäin paperinohjaimen vasenta reunaa vasten.

Varoitus – vauriot mahdollisia: Älä työnnä paperia käsinsyöttöaukkoon väkisin. Siten vältät paperitukokset.

Ohjelmiston, ohjaimien ja laiteohjelmiston asentaminen ja päivittäminen

Tulostinohjelmiston asentaminen

Huomautuksia:

- Tulostinohjain sisältyy ohjelmiston asennuspakettiin.
- Jos käyttämässäsi Macintosh-tietokoneessa on macOS-versio 10.7 tai uudempi, sinun ei tarvitse asentaa ohjainta, jotta voit tulostaa AirPrint-sertifioidulla tulostimella. Jos haluat käyttää mukautettuja tulostusominaisuuksia, lataa tulostinohjain.

1 Hanki ohjelmiston asennuspaketti.

- Tulostimen mukana toimitetulla Ohjelmistot-levyllä.
- Siirry osoitteeseen www.lexmark.com/downloads.

2 Käynnistä asennusohjelma ja seuraa tietokoneen näytön ohjeita.

Tulostimien lisääminen tietokoneeseen

Tee jokin seuraavista: toimista ennen kuin aloitat:

- Liitä tulostin ja tietokone samaan verkkoon. Lisätietoja tulostimen liittamisestä verkkoon on kohdassa "[Tulostimen yhdistäminen verkkoon](#)" sivulla 46.
- Liitä tietokone tulostimeen. Lisätietoja on kohdassa "[Tietokoneen yhdistäminen tulostimeen](#)" sivulla 49.
- Kytke tulostin tietokoneeseen USB-kaapelilla. Lisätietoja on kohdassa "[Kaapelien liittäminen](#)" sivulla 21.

Huomautus: USB-kaapeli myydään erikseen.

Windows-käyttäjät:

1 Asenna tulostinohjain.

Huomautus: Lisätietoja on kohdassa "[Tulostinohjelmiston asentaminen](#)" sivulla 43.

2 Avaa **Tulostimet ja skannerit** ja valitse **Lisää tulostin tai skanneri**.

3 Tee tulostimen mallin mukaan jokin seuraavista toimenpiteistä:

- Valitse tulostin luettelosta ja sitten **Lisää laite**.
- Valitse **Näytä Wi-Fi Direct -tulostimet**, valitse tulostin ja sitten **Lisää laite**.
- Valitse **Haluamani tulostin ei ole luettelossa** ja tee sitten Lisää tulostin -ikkunassa jokin seuraavista toimenpiteistä:
 - a Valitse **Lisää tulostin TCP/IP-osoitetta tai isäntänimeä käyttämällä** ja valitse sitten **Seuraava**.
 - b Kirjoita Isäntänimi tai IP-osoite -kenttään tulostimen IP-osoite ja valitse sitten **Seuraava**.

Huomautuksia:

- Tulostimen IP-osoite näkyy sen tulostimen päänäytössä. IP-osoite on neljä pisteillä erotettua numerosarjaa, kuten 123.123.123.123.
- Jos käytät välityspalvelinta, poista se tilapäisesti käytöstä, jotta verkkosivu latautuu oikein.

c Valitse tulostinohjain ja sitten **Seuraava**.

d Valitse **Käytä asennettua tulostinohjainta (suositus)** ja sitten **Seuraava**.

e Kirjoita tulostimen nimi ja valitse **Seuraava**.

f Valitse tulostimen jakoasetus ja sitten **Seuraava**.

g Valitse **Valmis**.

Macintosh-käyttäjät:

1 Valitse tietokoneessa **Tulostimet ja skannerit**.

2 Valitse **+** ja sitten tulostin.

3 Valitse Käytä-valikosta tulostinohjain.

Huomautuksia:

- Valitse Macintosh-tulostinohjaimen käyttöä varten joko **AirPrint** tai **Secure AirPrint**.
- Jos haluat käyttää mukautettuja tulostusominaisuuksia, valitse Lexmark-tulostinohjain. Ohjaimen asennusohjeet ovat kohdassa "[Tulostinohjelmiston asentaminen](#)" sivulla 43.

4 Lisää tulostin.

Faksiohjaimen asentaminen

1 Siirry osoitteeseen www.lexmark.com/downloads, hae tulostinmallisi ja lataa sen asennuspaketti.

2 Valitse tulostimessasi **Tulostimen ominaisuudet** ja sitten **Määrittelyt**-välilehti.

3 Valitse **Faksi** ja sitten **Käytä**.

Laiteohjelman päivittäminen

Joidenkin sovellusten moitteeton toiminta vaatii laiteohjelman vähimmäistason.

Lisätietoja laiteohjelman päivittämisestä antaa Lexmarkin edustaja.

1 Avaa selain ja kirjoita tulostimen IP-osoite selaimen osoitekenttään.

Huomautuksia:

- Tulostimen IP-osoite näkyy sen tulostimen päänäytössä. IP-osoite on neljä pisteillä erotettua numerosarjaa, kuten 123.123.123.123.
- Jos käytät välityspalvelinta, poista se tilapäisesti käytöstä, jotta verkkosivu latautuu oikein.

2 Valitse **Asetukset > Laite > Päivitä laiteohjelmisto**.

3 Tee jompikumpi seuraavista toiminnoista:

- Valitse **Tarkista päivitykset > Hyväksyn, käynnistä päivitys**.
- Lataa flash-tiedosto.

Huomautus: Hae uusin laiteohjelmisto osoitteesta www.lexmark.com/downloads tulostinmallisi perusteella.

a Selaa päivitystiedostoon.

Huomautus: Varmista, että olet purkanut laiteohjelmiston zip-tiedoston.

b Valitse **Lataa > Käynnistä**.

Määrittystiedoston vieminen tai tuominen

Voit viedä tulostimen määrittämissä asetukset tekstitiedostoon, josta asetukset voidaan tuoda muihin tulostimiin.

1 Avaa selain ja kirjoita tulostimen IP-osoite selaimen osoitekenttään.

Huomautuksia:

- Tulostimen IP-osoite näkyy sen tulostimen päänäytössä. IP-osoite on neljä pisteillä erotettua numerosarjaa, kuten 123.123.123.123.
- Jos käytät välityspalvelinta, poista se tilapäisesti käytöstä, jotta verkkosivu latautuu oikein.

2 Valitse Embedded Web Server -palvelimessa **Vie määrittäykset** tai **Tuo määrittäykset**.

3 Noudata näytön ohjeita.

4 Jos tulostin tukee sovelluksia, tee seuraava:

a Valitse **Sovellukset > valitse sovellus > Määritä**.

b Valitse **Vie** tai **Tuo**.

Verkkoyhteydet

Tulostimen yhdistäminen verkkoon

Tarkista seuraavat asiat ennen aloittamista:

- Aktiivinen sovitin -asetuksen arvoksi on valittu Autom. Valitse ohjauspaneelissa **Asetukset > Verkko/portit > Verkon esittely > Aktiivinen sovitin**.

Jos tulostimessa ei ole kosketusnäyttöä, voit selata asetuksia **OK**-painikkeella.

- Ethernet-kaapeli on irti tulostimesta.

Tulostimen ohjattu langattomien asetusten määrittäminen

Huomautuksia:

- Nämä ohjeet koskevat vain tiettyjä tulostinmalleja.
- Varmista ennen ohjatun toiminnon käyttämistä, että tulostimen laiteohjelmisto on päivitetty. Lisätietoja on kohdassa "[Laiteohjelman päivittäminen](#)" sivulla 44.

1 Valitse aloitusnäytössä  > **Määritä nyt**.

2 Valitse Wi-Fi-verkko ja kirjoita verkon salasana.

3 Valitse **Valmis**.

Tulostimen Asetukset-valikon käyttäminen

1 Siirry ohjauspaneelissa kohtaan

Asetukset > Verkko/portit > Langaton > Määritä tulostimen ohjauspaneelissa

Jos tulostimessa ei ole kosketusnäyttöä, voit selata asetuksia **OK**-painikkeella.

2 Valitse Wi-Fi-verkko ja kirjoita verkon salasana.

Huomautus: Wi-Fi-verkko-yhteensopivien tulostinmallien alkumäärittämisessä tulee näyttöön Wi-Fi-verkon määrittäkehote.

Lexmark Mobile Assistant -sovelluksen käyttäminen

1 Lataa Lexmark Mobile Assistant -sovellus mobiililaitteen mukaan Google Play™-kaupasta tai App Storesta.

2 Toimi tulostimen mallin mukaan seuraavasti:

- Valitse aloitusnäytössä **Asetukset > Verkko/portit > Langaton > Asennus mobiilisovelluksella > Tulostimen tunnus**.

- Siirry ohjauspaneelissa kohtaan

Asetukset > Verkko/portit > Langaton > Asennus mobiilisovelluksella

Jos tulostimessa ei ole kosketusnäyttöä, voit selata asetuksia **OK**-painikkeella.

Näytä tulostimen tunnus noudattamalla näyttöön tulevia ohjeita.

Huomautus: Tulostimen tunnus on tulostimen langattoman verkon SSID.

3 Käynnistä sovellus mobiililaitteessa ja hyväksy käyttöehdot.

Huomautus: Määritä käyttöoikeudet tarvittaessa.

- 4 Valitse **Yhdistä tulostimeen** > **Siirry Wi-Fi-asetuksiin**.
- 5 Yhdistä mobiililaite tulostimen langattomaan verkkoon.
- 6 Palaa sovellukseen ja valitse **Määritä Wi-Fi-yhteys**.
- 7 Valitse Wi-Fi-verkko ja kirjoita verkon salasana.
- 8 Valitse **Valmis**.

Tulostimen liittäminen langattomaan verkkoon Wi-Fi Protected Setup (WPS) -toiminnon avulla

Tarkista seuraavat asiat ennen aloittamista:

- Tarkista, että langaton yhteyspiste (langaton reititin) on WPS-sertifioitu tai WPS-yhteensopiva. Lisätietoja on yhteyspisteen käyttöohjeissa.
- Varmista, että tulostimeen on asennettu langaton verkkosovitin. Lisätietoja on sovittimen mukana toimitetuissa ohjeissa.
- Aktiivinen sovitin -asetuksen arvoksi on valittu Autom. Siirry ohjauspaneelissa kohtaan

Asetukset > Verkko/Portit > Verkon esittely > Aktiivinen sovitin

Jos tulostimessa ei ole kosketusnäyttöä, voit selata asetuksia **OK** -painikkeella.

Painonäppäinmenetelmän käyttäminen

- 1 Siirry ohjauspaneelissa kohtaan

Asetukset > Verkko/portit > Langaton > Wi-Fi Protected Setup > Aloita painonäppäinmenetelmä

Jos tulostimessa ei ole kosketusnäyttöä, voit selata asetuksia **OK** -painikkeella.

- 2 Seuraa näytön ohjeita.

PIN-koodi -menetelmän käyttäminen

- 1 Siirry ohjauspaneelissa kohtaan

Asetukset > Verkko/portit > Langaton > Wi-Fi Protected Setup > Aloita PIN-koodi -menetelmä

Jos tulostimessa ei ole kosketusnäyttöä, voit selata asetuksia **OK** -painikkeella.

- 2 Kopioi kahdeksan numeroa sisältävä WPS PIN-koodi.
- 3 Avaa selain ja kirjoita yhteyspisteen IP-osoite osoitekenttään.

Huomautuksia:

- Lisätietoja IP-osoitteesta on yhteyspisteen käyttöohjeissa.
- Jos käytät välityspalvelinta, poista se tilapäisesti käytöstä, jotta verkkosivu latautuu oikein.

- 4 Siirry WPS-asetuksiin. Lisätietoja on yhteyspisteen käyttöohjeissa.
- 5 Anna 8-numeroinen PIN-koodi ja tallenna muutokset.

Wi-Fi Directin määrittäminen

Wi-Fi Direct® on Wi-Fi-pohjainen vertaistekniikka, jonka avulla langattomat laitteet voivat muodostaa suoran yhteyden Wi-Fi Direct -toimintoa tukevaan tulostimeen ilman tukiasemaa (langatonta reititintä).

1 Siirry ohjauspaneelissa kohtaan

Asetukset > Verkko/portit > Wi-Fi Direct

Jos tulostinmallissa ei ole kosketusnäyttöä, selaa asetuksia **OK**-painikkeella.

2 Määritä asetukset.

- **Ota käyttöön Wi-Fi Direct:** määrittää tulostimen käyttämään omaa Wi-Fi Direct -verkkoaan.
- **Wi-Fi Direct -nimi:** määrittää Wi-Fi Direct -verkolle nimen.
- **Wi-Fi Direct -salasana:** määrittää salasanan langatonta suojausta varten käytettäessä vertaisverkkoyhteyttä.
- **Näytä salasana asetussivulla:** näyttää salasanan verkkoasetussivulla.
- **Hyväksy painonäppäinpyynnöt automaattisesti:** sallii tulostimen hyväksyä yhteyspyynnöt automaattisesti.

Huomautus: Painonäppäinpyyntöjen automaattinen hyväksyntä ei ole suojattua.

Huomautuksia:

- Wi-Fi Direct -verkkosalasana ei näy oletusarvoisesti tulostimen näytössä. Näytä salasana ottamalla käyttöön salasanan katsomiskuvake. Valitse ohjauspaneelissa **Asetukset > Suojaus > Muut > Ota käyttöön salasanan/PIN-koodin paljastus**.
- Jos haluat tietää Wi-Fi Direct -verkon salasanan näyttämättä sitä tulostimen näytössä, valitse ohjauspaneelissa **Asetukset > Raportit > Verkko > Verkkoasetussivu**.

Mobiililaitteen liittäminen tulostimeen

Varmista ennen mobiililaitteen yhdistämistä, että Wi-Fi Direct on määritetty. Lisätietoja on kohdassa "[Wi-Fi Directin määrittäminen](#)" sivulla 48.

Wi-Fi Direct -toiminnon käyttäminen

Huomautus: Nämä ohjeet koskevat vain Android-mobiililaitteita.

- 1 Siirry mobiililaitteessa Asetukset-valikkoon.
- 2 Ota käyttöön **Wi-Fi** ja valitse **Wi-Fi Direct**.
- 3 Valitse tulostimen Wi-Fi Direct -nimi.
- 4 Vahvista yhteys tulostimen ohjauspaneelissa.

Wi-Fi-yhteyden muodostaminen

- 1 Siirry mobiililaitteessa Asetukset-valikkoon.
- 2 Valitse **Wi-Fi** ja sitten tulostimen Wi-Fi Direct -nimi.

Huomautus: Merkkijono DIRECT-xy (jossa x ja y ovat kaksi satunnaista merkkiä) lisätään Wi-Fi Direct -nimen eteen.

- 3 Kirjoita Wi-Fi Direct -salasana.

Tietokoneen yhdistäminen tulostimeen

Varmista seuraavat asiat ennen tietokoneen yhdistämistä:

- Ota käyttöön Wi-Fi Direct® tulostimessa. Siirry ohjauspaneelissa kohtaan **Asetukset > Verkko/portit > Wi-Fi Direct > Ota käyttöön Wi-Fi Direct > Käytössä**
 - Huomioi Wi-Fi Direct -nimi. Siirry ohjauspaneelissa kohtaan **Asetukset > Verkko/portit > Wi-Fi Direct > Wi-Fi Direct -nimi**
 - Huomioi Wi-Fi Direct -salasana. Siirry ohjauspaneelissa kohtaan **Asetukset > Verkko/portit > Wi-Fi Direct > Wi-Fi Direct -salasana**
- Huomautus:** Voit myös määrittää Wi-Fi Direct -nimen ja -salasanan.

Jos tulostimessa ei ole kosketusnäyttöä, voit selata asetuksia **OK** -painikkeella.

Windows-käyttäjät:

- 1 Avaa **Tulostimet ja skannerit** ja valitse **Lisää tulostin tai skanneri**.
- 2 Valitse **Näytä Wi-Fi Direct -tulostimet** ja valitse tulostimen Wi-Fi Direct -nimi.
- 3 Huomioi tulostimen kahdeksannumeroinen PIN-koodi tulostimen näytössä.
- 4 Kirjoita PIN-koodi tietokoneella.

Huomautus: Jos tulostinohjainta ei ole asennettu, Windows lataa asianmukaisen ohjaimen.

Macintosh-käyttäjät:

- 1 Valitse langaton kuvake ja valitse tulostimen Wi-Fi Direct -nimi.

Huomautus: Merkkijono DIRECT-xy (jossa x ja y ovat kaksi satunnaista merkkiä) lisätään Wi-Fi Direct -nimen eteen.

- 2 Kirjoita Wi-Fi Direct -salasana.

Huomautus: Siirrä tietokone takaisin aiempaan verkkoon, kun olet katkaissut Wi-Fi Direct -yhteyden.

Wi-Fi-verkon poistaminen käytöstä

- 1 Siirry tulostimen ohjauspaneelissa kohtaan **Asetukset > Verkko/portit > Verkon esittely > Aktiivinen sovitin > Vakioverkko**

Jos tulostimessa ei ole kosketusnäyttöä, voit selata asetuksia **OK** -painikkeella.

- 2 Seuraa näytön ohjeita.

Tulostimen yhteyden tarkistaminen

- 1 Tulosta verkkoasetussivu.

Siirry ohjauspaneelissa kohtaan

Asetukset > Raportit > Verkko > Verkkoasetussivu

Jos tulostimessa ei ole kosketusnäyttöä, voit selata asetuksia **OK** keella.

- 2 Tarkista sivun ensimmäinen osa ja varmista, että yhteys on muodostettu.

Jos yhteyttä ei ole muodostettu, lähiverkkoliitin ei ehkä ole aktiivinen tai verkkokaapeli on irti tai ei toimi oikein. Kysy lisätietoja järjestelmänvalvojalta.

Cloud Connector -profiilin luominen

Suosittelemme, että kirjautut sisään tulostimeen ennen profiilin luomista. Kirjautumistavan käyttöönotto-ohjeet ovat *Embedded Web Server -palvelimen järjestelmänvalvojan oppaassa*.

- 1 Valitse aloitusnäytössä **Korttikopiointi**.

- 2 Valitse pilvipalveluntarjoaja.

- 3 Valitse **Luo** tai .

- 4 Kirjoita yksilöivä profiilin nimi.

- 5 Kirjoita tarvittaessa PIN-koodi.

Huomautus: Jos käytät tulostinta vieraana, suojaa profiili PIN-koodilla.

- 6 Valitse **OK** ja kirjoita muistiin valtuutuskoodisi.

Huomautus: Valtuutuskoodi on voimassa vain 24 tunnin ajan.

- 7 Avaa selain ja siirry osoitteeseen <https://lexmark.cloud-connect.co>.

- 8 Valitse **Seuraava** ja hyväksy käyttöehdot.

- 9 Kirjoita valtuutuskoodisi ja valitse **Yhdistä**.

- 10 Kirjaudu sisään pilvipalveluntarjoajan tiliin.

- 11 Myönnä käyttöoikeudet.

Huomautus: Viimeistele valtuutus avaamalla profiili 72 tunnin kuluessa.

Valikkoasetussivun tulostus

Siirry ohjauspaneelissa kohtaan

Asetukset > Raportit > Valikkoasetussivu

Jos tulostinmallissa ei ole kosketusnäyttöä, selaa asetuksia **OK**-painikkeella.

Tulostimen suojaaminen

Tulostinmuistin tyhjentäminen

Kun haluat tyhjentää siirrettävän muistin tai puskuroidut tiedot, katkaise tulostimesta virta.

Voit tyhjentää pysyvän muistin, yksittäiset asetukset, laite- ja verkkoasetukset, suojausasetukset ja upotetut ratkaisut seuraavien ohjeiden mukaisesti:

1 Siirry ohjauspaneelissa kohtaan

Asetukset > Laite > Huolto > Poistaminen > Poista kaikki tiedot pysyvästä muistista

Jos tulostinmallissa ei ole kosketusnäyttöä, selaa asetuksia **OK**-painikkeella.

2 Valitse joko **Aloita alkumääritys** tai **Jätä tulostin offline-tilaan**.

Oletusasetusten palautus

1 Siirry ohjauspaneelissa kohtaan

Asetukset > Laite > Palauta oletusasetukset

Jos tulostimessa ei ole kosketusnäyttöä, voit selata asetuksia **OK** keella.

2 Valitse **Palauta kaikki asetukset**.

Haihtuvuusjulistus

Tulostimessa on erilaisia muistilajeja, joihin voidaan tallentaa laitteen ja verkon asetukset sekä käyttäjätiedot.

Muistilaji	Kuvaus
Siirrettävä muisti	Tulostimessa käytetään vakimuotoista <i>työmuistia</i> (RAM), johon käyttäjätiedot puskuroidaan väliaikaisesti yksinkertaisten tulostustöiden aikana.
Pysyvä muisti	Tulostimessa voi olla kahdenlaista pysyvää muistia: EEPROM ja NAND (flash-muisti). Kumpaakin tyyppiä käytetään käyttöjärjestelmän, laitteen asetusten ja verkon tietojen tallentamiseen.

Tyhjennä tulostimeen asennetun muistin sisältö seuraavissa tilanteissa:

- Tulostin poistetaan käytöstä.
- Tulostin siirretään toiselle osastolle tai toiseen paikkaan.
- Tulostinta huolletaan organisaation ulkopuolella.
- Tulostin lähetetään toimitilojen ulkopuolelle huoltoa varten.
- Tulostin myydään toiseen organisaatioon.

Tulosta

Tulostaminen tietokoneella

Huomautus: Jos käytät tarroja, kortteja tai kirjekuoria, määritä paperikoko ja -laji tulostimessa ennen asiakirjan tulostamista.

- 1 Avaa tulostusvalintaikkuna siinä asiakirjassa, jonka yrität tulostaa.
- 2 Säädä asetuksia tarvittaessa.
- 3 Tulosta asiakirja.

Tulostaminen mobiililaitteesta

Tulostaminen mobiililaitteesta Lexmark Mobile Printin avulla

Tulostaminen mobiililaitteesta Lexmark Mobile Printin avulla

Lexmark™ Mobile Printin avulla voit lähettää asiakirjoja ja kuvia suoraan tuettuun Lexmark-tulostimeen.

- 1 Avaa asiakirja ja lähetä se tai jaa se Lexmark Mobile Printissä.

Huomautus: Jotkut kolmansien osapuolten sovellukset eivät välttämättä tue lähettämisen- tai jakamisominaisuutta. Lisätietoja on sovelluksen mukana toimitetuissa käyttöohjeissa.

- 2 Valitse tulostin.
- 3 Tulosta asiakirja.

Tulostaminen mobiililaitteesta Lexmark Printin avulla

Lexmark Print on mobiilitulostusratkaisu mobiililaitteisiin, joissa on Android™-versio 6.0 tai uudempi. Sillä voi lähettää asiakirjoja ja kuvia verkkoon yhdistettyihin tulostimiin ja tulostuksenhallintapalvelimiin.

Huomautuksia:

- Lataa Lexmark Print -sovellus Google Play™ Kaupasta ja ota se käyttöön mobiililaitteessa.
- Varmista, että tulostin ja mobiililaite on yhdistetty samaan verkkoon.

- 1 Valitse asiakirja mobiililaitteessa tiedostonhallinnassa.
- 2 Lähetä tai jaa asiakirja Lexmark Printiin.



Huomautus: Jotkut kolmansien osapuolten sovellukset eivät välttämättä tue lähettämisen- tai jakamisominaisuutta. Lisätietoja on sovelluksen mukana toimitetuissa käyttöohjeissa.

- 3 Valitse tulostin ja määritä asetukset tarpeen mukaan.
- 4 Tulosta asiakirja.

Tulostaminen mobiililaitteesta Mopria-tulostuspalvelun avulla

Mopria® -tulostuspalvelu on mobiilitulostusratkaisu mobiililaitteisiin, joissa on Android-versio 5.0 tai uudempi. Sen avulla voit tulostaa suoraan mihin tahansa Mopria-yhteensopivaan tulostimeen.

Huomautus: Lataa Mopria-tulostuspalvelu-sovellus Google Play Kaupasta ja ota se käyttöön mobiililaitteessa.

- 1 Avaa yhteensopiva sovellus Android-mobiililaitteessa tai valitse asiakirja tiedostonhallinnassa.
- 2 Valitse  > **Tulosta**.
- 3 Valitse tulostin ja määritä asetukset tarpeen mukaan.
- 4 Valitse .

Tulostaminen mobiililaitteesta AirPrintin avulla

AirPrint on mobiilitulostusratkaisu, jonka avulla voit tulostaa Apple-laitteista AirPrint-sertifioituun tulostimeen.

Huomautuksia:



- Varmista, että Apple-laite ja tulostin on yhdistetty samaan verkkoon. Jos verkossa on useita langattomia keskittimiä, varmista, että molemmat laitteet on yhdistetty samaan aliverkkoon.
 - Tätä sovellusta tukevat vain jotkin Apple-laitteet.
- 1 Valitse asiakirja tiedostonhallinnassa tai avaa yhteensopiva sovellus mobiililaitteessa.

- 2 Valitse  > **Tulosta**.
- 3 Valitse tulostin ja määritä asetukset tarpeen mukaan.
- 4 Tulosta asiakirja.

Tulostaminen mobiililaitteesta Wi-Fi Direct® -toiminnon avulla

Wi-Fi Direct on tulostuspalvelu, jonka avulla voit tulostaa mihin tahansa Wi-Fi Direct -toimintoa tukevaan tulostimeen.

Huomautus: Varmista, että mobiililaite on yhdistetty tulostimen langattomaan verkkoon Lisätietoja on kohdassa "[Mobiililaitteen liittäminen tulostimeen](#)" sivulla 48.

- 1 Avaa yhteensopiva sovellus mobiililaitteessa tai valitse asiakirja tiedostonhallinnassa.
- 2 Toimi mobiililaitteen mallin mukaan seuraavasti:
 - Valitse  > **Tulosta**.
 - Valitse  > **Tulosta**.
 - Valitse  > **Tulosta**.
- 3 Valitse tulostin ja määritä asetukset tarpeen mukaan.
- 4 Tulosta asiakirja.

Tulostaminen Flash-asemasta

Tämä ominaisuus on käytettävissä vain tietyissä tulostinmalleissa.

1 Aseta flash-asema tulostimeen.

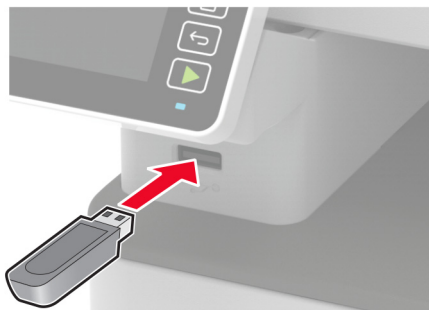

Huomautuksia:

- Jos flash-asemaa liitettäessä avautuu virheilmoitus, tulostin ohittaa flash-aseman.
- Jos asetat Flash-aseman paikalleen, kun tulostin käsittelee muita tulostustöitä, näyttöön tulee ilmoitus **Varattu**.

2 Valitse asiakirja, jonka haluat tulostaa.

Määritä muut tulostusasetukset tarvittaessa.

3 Tulosta asiakirja.

Jos haluat tulostaa toisen asiakirjan, valitse **USB-asema**.

Varoitus – vauriot mahdollisia: Vältä tietojen menetys tai toimintahäiriö olemalla koskettamatta flash-aseman tai tulostimen kuvassa näkyviä kohtia, kun tulostin tulostaa tai lukee muistilaitteesta tai kirjoittaa siihen.



Tuetut flash-asetat ja tiedostotyytit

Flash-asetat

- Lexar JumpDrive S70 (16 Gt ja 32 Gt)
- SanDisk Cruzer (16 Gt ja 32 Gt)
- PNY Attache (16 Gt ja 32 Gt)

Huomautuksia:

- Tulostin tukee Full-Speed-standardin mukaisia nopeita flash-asemia.
- Flash-asemien on tuettava FAT (File Allocation Tables) -järjestelmää.

Tiedostotyyppi

Asiakirjat

PDF (versio 1.7 tai vanhempi)

Kuvat

- .dcx
- .gif
- .JPEG tai .jpg
- .bmp
- .pcx
- .TIFF tai .tif
- .png

Luottamuksellisten töiden määrittäminen

Ohjauspaneelin käyttäminen

1 Valitse aloitusnäytössä

Asetukset > Suojaus > Luottamukselliset tulostusasetukset.

2 Määritä asetukset.

Embedded Web Server -palvelimen käyttäminen

1 Avaa selain ja kirjoita tulostimen IP-osoite selaimen osoitekenttään.

Huomautuksia:

- Tulostimen IP-osoite näkyy päänäytössä. IP-osoite on neljä pisteillä erotettua numerosarjaa, kuten 123.123.123.123.
- Jos käytät välityspalvelinta, poista se tilapäisesti käytöstä, jotta verkkosivu latautuu oikein.

2 Valitse **Asetukset > Suojaus > Luottamukselliset tulostusasetukset.**

3 Määritä asetukset.

Luottamuksellisten ja muiden pidossa olevien töiden tulostaminen

Windows-käyttäjät:

1 Kun asiakirja on auki, valitse **Tiedosto > Tulosta.**

2 Valitse tulostin ja sitten **Ominaisuudet, Määrittäminen, Asetukset** tai **Asennus.**

- 3** Valitse **Tulostus ja pito**.
 - 4** Valitse **Tulosta ja siirrä pitoon** ja liitä siihen käyttäjänimi.
 - 5** Valitse tulostustyön tyyppi (luottamuksellinen, varaa, toista tai tarkista).
Jos valitset **Luottamuksellinen**, suojaa tulostustyö henkilökohtaisella PIN-koodilla.
 - 6** Valitse **OK** tai **Tulosta**.
 - 7** Vapauta tulostustyö tulostimen ohjauspaneelista.
 - Siirry luottamuksellisissa tulostustöissä kohtaan
Pidossa olevat työt > valitse käyttäjänimesi > **Luottamuksellinen** > anna PIN-koodi > valitse tulostustyö > määritä asetukset > **Tulosta**
 - Siirry muissa tulostustöissä kohtaan
Pidossa olevat työt > valitse käyttäjänimesi > valitse tulostustyö > määritä asetukset > **Tulosta**.
- Huomautus:** Jos tulostimessa ei ole kosketusnäyttöä, voit selata asetuksia **OK**-painikkeella.

Macintosh-käyttäjät:

AirPrintin käyttäminen

- 1** Kun asiakirja on avattu, valitse **Arkisto > Tulosta**.
 - 2** Valitse tulostin ja valitse Suunta-valikon jälkeisestä valikosta **PIN-tulostus**.
 - 3** Ota käyttöön **Tulosta PIN-koodilla** ja anna nelinumeroinen PIN-koodi.
 - 4** Valitse **Tulosta**.
 - 5** Vapauta tulostustyö tulostimen ohjauspaneelista. Siirry kohtaan
Pidossa olevat työt > valitse tietokoneesi nimi > **Luottamuksellinen** > anna PIN-koodi > valitse tulostustyö > **Tulosta**
- Jos tulostimessa ei ole kosketusnäyttöä, voit selata asetuksia **OK**-painikkeella.

Tulostinohjaimen käyttäminen

- 1** Kun asiakirja on avattu, valitse **Arkisto > Tulosta**.
 - 2** Valitse tulostin ja valitse Suunta-valikon jälkeisestä valikosta **Tulosta ja siirrä pitoon**.
 - 3** Valitse **Luottamuksellinen tulostus** ja anna nelinumeroinen PIN-koodi.
 - 4** Valitse **Tulosta**.
 - 5** Vapauta tulostustyö tulostimen ohjauspaneelista. Siirry kohtaan
Pidossa olevat työt > valitse tietokoneesi nimi > **Luottamuksellinen** > valitse tulostustyö > anna PIN-koodi > **Tulosta**
- Jos tulostimessa ei ole kosketusnäyttöä, voit selata asetuksia **OK**-painikkeella.

Tulostaminen Cloud Connector -profiilista

Tulostaminen Cloud Connector -profiilista

Tämä ominaisuus on käytettävissä vain tietyissä tulostinmalleissa.

1 Valitse aloitusnäytössä **Korttikopiointi**.

2 Valitse pilvipalveluntarjoaja ja profiili.

Huomautus: Lisätietoja Cloud Connector -profiilin luomisesta on kohdassa "[Cloud Connector -profiilin luominen](#)" sivulla 50.

3 Valitse **Tulosta** ja valitse tiedosto.

Muuta tarvittaessa asetuksia.

Huomautus: Valitse tuettu tiedosto.

4 Tulosta asiakirja.

Fonttimalliluettelon tulostaminen

1 Siirry ohjauspaneelissa kohtaan

Asetukset > Raportit > Tulostus > Tulosta fontit

Jos tulostimessa ei ole kosketusnäyttöä, voit selata asetuksia **OK**-painikkeella.

2 Valitse **PCL-fontit**.

Erotinsivujen lisääminen kopioiden väliin

1 Siirry aloitusnäytöstä kohtaan

Asetukset > Tulostus > Asettelu > Erotinsivut > Kopioiden väliin



Jos tulostimessa ei ole kosketusnäyttöä, voit selata asetuksia **OK**-painikkeella.

2 Tulosta asiakirja.

Tulostustyön peruuttaminen

tulostimen ohjauspaneelista

1 Tee tulostimen mallin mukaan jompikumpi seuraavista:

- Paina ensin -näppäintä kaksi kertaa ja sitten -näppäintä.
- Valitse **Peruuta työ**.

2 Valitse peruutettava tulostustyö.

tietokoneesta

1 Toimi käyttöjärjestelmän mukaan jollakin seuraavista tavoista:

- Avaa Tulostimet-kansio ja valitse tulostin.
- Siirry Omenavalikon Järjestelmäasetuksista tulostimeesi.

- 2 Valitse peruutettava työ.

Väriaineen tummuuden säätäminen

- 1 Siirry ohjauspaneelissa kohtaan

Asetukset > Tulostus > Laatu > Väriaineen tummuus

Jos tulostimessa ei ole kosketusnäyttöä, voit selata asetuksia **OK** keella.

- 2 Säädä asetusta.
- 3 Ota muutokset käyttöön.

Kopio

Automaattisen asiakirjansyöttölaitteen ja skannaustason käyttäminen

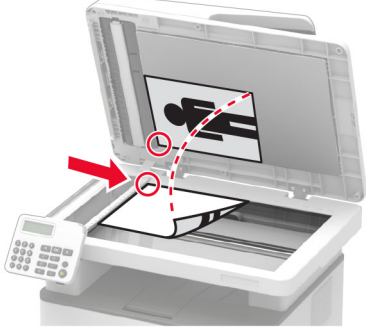
Automaattinen asiakirjansyöttölaite	Skannaustaso
 <ul style="list-style-type: none"> • Käytä asiakirjansyöttölaitetta monisivuisten asiakirjojen kopioimiseen. • Aseta alkuperäinen asiakirja kuvapuoli ylöspäin. Jos käsittelet monisivuisia asiakirjoja, kohdistu etureuna ennen lisäämistä. • Säädä asiakirjansyöttölaitteen ohjaimet lisättävän paperin leveyden mukaan. 	 <ul style="list-style-type: none"> • Aseta yksisivuiset asiakirjat, kirjojen sivut, pienet esineet (kuten postikortit ja valokuvat), piirtoheittin-kalvot, valokuvapaperi tai ohuet materiaalit (kuten lehti-leikkeet) skannaustasolle. • Aseta asiakirja kuvapuoli alaspäin nuolella merkittyyn kulmaan.

Kopioiminen

- 1 Aseta alkuperäinen asiakirja automaattisen asiakirjansyöttölaitteen lokeroon tai skannaustasolle.

Huomautus: Vältä kuvan leikkautuminen varmistamalla, että alkuperäinen asiakirja ja kopiopaperi ovat saman kokoisia.

- 2 Siirry ohjauspaneelissa kohtaan

 > **Kopioi** > määritä kopioiden määrä

Jos tulostimessa ei ole kosketusnäyttöä, voit selata asetuksia **OK**-painikkeella.

Säädä asetuksia tarvittaessa.

- 3 Kopioi asiakirja.

Huomautus: Voit kopioida nopeasti painamalla ohjauspaneelin -painiketta.

Valokuvien kopioiminen

1 Aseta valokuva skannaustasolle.

2 Siirry ohjauspaneelissa kohtaan

 > **Kopio** > **Sisältötyyppi** > **Valokuva**

Jos tulostimessa ei ole kosketusnäyttöä, voit selata asetuksia **OK**-painikkeella.

3 Kopioi asiakirja.

Kopioiminen kirjelomakkeelle

1 Aseta alkuperäinen asiakirja automaattisen asiakirjansyöttölaitteen lokeroon tai skannaustasolle.

2 Siirry ohjauspaneelissa kohtaan

 > **Kopio** > **Kopioi kohteesta** > valitse alkuperäisen asiakirjan koko

Jos tulostimessa ei ole kosketusnäyttöä, voit selata asetuksia **OK**-painikkeella.

3 Valitse **Kopioi kohteeseen** ja valitse sitten paperilähde, jossa kirjelomake on.

Jos olet lisännyt kirjelomakkeen käsinsyöttöaukkoon, siirry kohtaan

Kopioi kohteeseen > **Käsinsyöttöaukko** > valitse paperikoko > **Kirjelomake**

4 Kopioi asiakirja.

Paperin molemmille puolille kopioiminen

1 Aseta alkuperäinen asiakirja automaattisen asiakirjansyöttölaitteen lokeroon tai skannaustasolle.

2 Siirry ohjauspaneelissa kohtaan

 > **Kopio** > **Sivut**

Jos tulostimessa ei ole kosketusnäyttöä, voit selata asetuksia **OK** keella.

3 Säädä asetusta.

4 Kopioi asiakirja.

Kopioiden pienentäminen tai suurentaminen

1 Aseta alkuperäinen asiakirja automaattisen asiakirjansyöttölaitteen lokeroon tai skannaustasolle.

2 Siirry ohjauspaneelissa kohtaan

 > **Kopioi** > **Sovita** > määritä sovitusetuksen arvo

Jos tulostimessa ei ole kosketusnäyttöä, voit selata asetuksia **OK** keella.

Huomautus: Alkuperäisen asiakirjan tai tulosteen koon muuttaminen skaalausasetuksen määrittämisen jälkeen palauttaa sovitusetuksen arvoksi Automaattinen.

3 Kopioi asiakirja.

Useiden sivujen kopioiminen yhdelle arkille

1 Aseta alkuperäinen asiakirja automaattisen asiakirjansyöttölaitteen lokeroon tai skannaustasolle.

2 Siirry ohjauspaneelissa kohtaan

 > **Kopio** > **Sivuja/arkki**

Jos tulostimessa ei ole kosketusnäyttöä, voit selata asetuksia **OK** keella.

3 Säädä asetuksia.

4 Kopioi asiakirja.

Kopioiden lajittelu

1 Aseta alkuperäinen asiakirja automaattisen asiakirjansyöttölaitteen lokeroon tai skannaustasolle.

2 Siirry ohjauspaneelissa kohtaan

 > **Kopioi** > **Lajittelu** > **Käytössä [1,2,1,2,1,2]**

Jos tulostimessa ei ole kosketusnäyttöä, voit selata asetuksia **OK** -painikkeella.

3 Kopioi asiakirja.

Korttien kopioiminen

1 Aseta kortti skannaustasolle.

2 Tee tulostimen mallin mukaan jompikumpi seuraavista:

- Valitse aloitusnäytössä **Kopio** > **Henkilökortin kopiointi**.
- Siirry ohjauspaneelissa kohtaan

Henkilökorttikopiointi > **OK**

3 Säädä asetuksia tarvittaessa.

4 Kopioi asiakirja.

Kopioinnin pikavalinnan luominen

Huomautus: Pikavalinnan luominen voi edellyttää järjestelmänvalvojan oikeuksia.

1 Avaa selain ja kirjoita tulostimen IP-osoite selaimen osoitekenttään.

Huomautuksia:

- Tulostimen IP-osoite näkyy päänäytössä. IP-osoite on neljä pisteillä erotettua numerosarjaa, kuten 123.123.123.123.
- Jos käytät välityspalvelinta, poista se tilapäisesti käytöstä, jotta verkkosivu latautuu oikein.

2 Valitse **Pikavalinnat** > **Lisää pikavalinta**.

- 3** Valitse Pikavalinnan tyyppi -valikosta **Kopio** ja määritä sitten asetukset.
- 4** Ota muutokset käyttöön.

Sähköposti

Automaattisen asiakirjansyöttölaitteen ja skannaustason käyttäminen

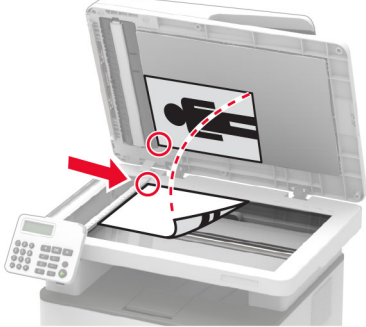
Automaattinen asiakirjansyöttölaite	Skannaustaso
 <p>Käytä asiakirjansyöttölaitetta monisivuisten asiakirjojen kopioimiseen.</p> <ul style="list-style-type: none"> Aseta alkuperäinen asiakirja kuvapuoli ylöspäin. Jos käsittelet monisivuisia asiakirjoja, kohdistu etureuna ennen lisäämistä. Säädä asiakirjansyöttölaitteen ohjaimet lisättävän paperin leveyden mukaan. 	 <ul style="list-style-type: none"> Aseta yksisivuiset asiakirjat, kirjojen sivut, pienet esineet (kuten postikortit ja valokuvat), piirtoheittin-kalvot, valokuvapaperi tai ohuet materiaalit (kuten lehti-leikkeet) skannaustasolle. Aseta asiakirja kuvapuoli alaspäin nuolella merkittyyn kulmaan.

Sähköpostin lähettäminen

Varmista ennen aloittamista, että SMTP-asetukset on määritetty. Lisätietoja on kohdassa ["Sähköpostin SMTP-asetusten määrittäminen" sivulla 31](#).

Ohjauspaneelin käyttäminen

- 1 Aseta alkuperäinen asiakirja automaattisen asiakirjansyöttölaitteen lokeroon tai skannaustasolle.
- 2 Valitse aloitusnäytöstä kohta **Sähköposti** ja anna sitten tarvittavat tiedot.
Määritä tarvittaessa tulostustiedostotyyppin asetukset.
- 3 Lähetä sähköposti.

Pikavalintanumeron käyttäminen

- 1 Luo sähköpostin pikavalinta.
 - a Avaa selain ja kirjoita tulostimen IP-osoite selaimen osoitekenttään.

Huomautuksia:

- Tulostimen IP-osoite näkyy päänäytössä. IP-osoite on neljä pisteillä erotettua numerosarjaa, kuten 123.123.123.123.
- Jos käytät välityspalvelinta, poista se tilapäisesti käytöstä, jotta verkkosivu latautuu oikein.

- b Valitse **Pikavalinnat > Lisää pikavalinta**.

- c** Valitse Pikavalinnan tyyppi -valikosta **Sähköposti** ja määritä sitten asetukset.
 - d** Ota muutokset käyttöön.
- 2** Aseta alkuperäinen asiakirja automaattisen asiakirjansyöttölaitteen lokeroon tai skannaustasolle.
- 3** Siirry ohjauspaneelissa kohtaan
Pikavalinnat > Sähköposti
- Jos tulostimessa ei ole kosketusnäyttöä, voit selata asetuksia **OK** -painikkeella.
- 4** Valitse pikavalinta.
- 5** Lähetä sähköposti.

Faksaa

Automaattisen asiakirjansyöttölaitteen ja skannaustason käyttäminen

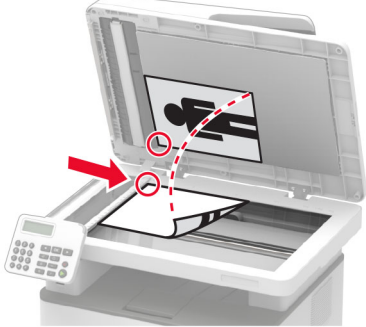
Automaattinen asiakirjansyöttölaite	Skannaustaso
 <p>• Käytä asiakirjansyöttölaitetta monisivuisten asiakirjojen kopioimiseen.</p> <p>• Aseta alkuperäinen asiakirja kuvapuoli ylöspäin. Jos käsittelet monisivuisia asiakirjoja, kohdista etureuna ennen lisäämistä.</p> <p>• Säädä asiakirjansyöttölaitteen ohjaimet lisättävän paperin leveyden mukaan.</p>	 <p>• Aseta yksisivuiset asiakirjat, kirjojen sivut, pienet esineet (kuten postikortit ja valokuvat), piirtoheittin-kalvot, valokuvapaperi tai ohuet materiaalit (kuten lehti-leikkeet) skannaustasolle.</p> <p>• Aseta asiakirja kuvapuoli alaspäin nuolella merkittyyn kulmaan.</p>

Faksin lähettäminen

Huomautus: Varmista, että faksi on määritetty. Lisätietoja on kohdassa ["Tulostimen asentaminen faksaamista varten" sivulla 22.](#)

Ohjauspaneelin käyttäminen

- 1 Aseta alkuperäinen asiakirja automaattisen asiakirjansyöttölaitteen lokeroon tai skannaustasolle.
- 2 Valitse ohjauspaneelissa **Faksi** ja anna tarvittavat tiedot.
Säädä asetuksia tarvittaessa.
- 3 Lähetä faksi.

Tietokoneen avulla

Varmista ennen kuin aloitat, että faksiohjain on asennettu. Lisätietoja on kohdassa ["Faksiohjaimen asentaminen" sivulla 44.](#)

Windows-käyttäjät:

- 1 Avaa Tulosta-valintaikkuna asiakirjassa, jonka yrität faksata.
- 2 Valitse tulostin ja sitten **Ominaisuudet, Määrittelyt, Asetukset** tai **Asennus**.

3 Valitse **Faksi > Ota faksi käyttöön > Näytä aina asetukset ennen faksaamista** ja kirjoita vastaanottajan numero.

Määritä muut faksiasetukset tarpeen mukaan.

4 Lähetä faksi.

Macintosh-käyttäjät:

1 Kun asiakirja on avattu, valitse **Arkisto > Tulosta**.

2 Valitse tulostin, jonka nimen perään on lisätty - **Faksi**.

3 Kirjoita Vastaanottaja-kenttään vastaanottajan numero.

Määritä muut faksiasetukset tarpeen mukaan.

4 Lähetä faksi.

Faksin ajastaminen

Huomautuksia:

- Nämä ohjeet koskevat vain tiettyjä tulostinmalleja.
- Varmista, että faksi on määritetty. Lisätietoja on kohdassa ["Tulostimen asentaminen faksaamista varten" sivulla 22](#).

1 Aseta alkuperäinen asiakirja automaattisen asiakirjansyöttölaitteen lokeroon tai skannaustasolle.

2 Valitse aloitusnäytössä **Faksi > Kohteeseen > anna faksinumero > Valmis**.

3 Valitse **Lähetysaika**, määritä päiväys ja aika ja valitse **Valmis**.

Määritä muut faksiasetukset tarpeen mukaan.

4 Lähetä faksi.

Faksin kohdepikavalinnan luominen

Huomautuksia:

- Pikavalinnan luominen voi edellyttää järjestelmänvalvojan oikeuksia.
- Varmista, että faksi on määritetty. Lisätietoja on kohdassa ["Tulostimen asentaminen faksaamista varten" sivulla 22](#).

1 Avaa selain ja kirjoita tulostimen IP-osoite selaimen osoitekenttään.

Huomautuksia:

- Tulostimen IP-osoite näkyy päänäytössä. IP-osoite on neljä pisteillä erotettua numerosarjaa, kuten 123.123.123.123.
- Jos käytät välityspalvelinta, poista se tilapäisesti käytöstä, jotta verkkosivu latautuu oikein.

2 Valitse **Pikavalinnat > Lisää pikavalinta**.

3 Valitse Pikavalinnan tyyppi -valikosta **Faksi** ja määritä sitten asetukset.

4 Ota muutokset käyttöön.

Faksin tarkkuuden muuttaminen

Huomautus: Varmista, että faksi on määritetty. Lisätietoja on kohdassa ["Tulostimen asentaminen faksamista varten" sivulla 22](#).

- 1 Aseta alkuperäinen asiakirja automaattisen asiakirjansyöttölaitteen lokeroon tai skannaustasolle.
- 2 Siirry ohjauspaneelissa kohtaan
Faksi > Tarkkuus
Jos tulostimessa ei ole kosketusnäyttöä, voit selata asetuksia **OK**-painikkeella.
- 3 Valitse asetus.
- 4 Lähetä faksi.

Faksin tummuuden säätäminen

Huomautus: Varmista, että faksi on määritetty. Lisätietoja on kohdassa ["Tulostimen asentaminen faksamista varten" sivulla 22](#).

- 1 Aseta alkuperäinen asiakirja automaattisen asiakirjansyöttölaitteen lokeroon tai skannaustasolle.
- 2 Siirry ohjauspaneelissa kohtaan
Faksi > Tummuus
Jos tulostimessa ei ole kosketusnäyttöä, voit selata asetuksia **OK**-painikkeella.
- 3 Valitse asetus.
- 4 Lähetä faksi.

Faksilokin tulostaminen

Huomautus: Varmista, että faksi on määritetty. Lisätietoja on kohdassa ["Tulostimen asentaminen faksamista varten" sivulla 22](#).

- 1 Siirry ohjauspaneelissa kohtaan
Asetukset > Raportit > Faksi
Jos tulostimessa ei ole kosketusnäyttöä, voit selata asetuksia **OK**-painikkeella.
- 2 Valitse **Faksityön loki** tai **Faksisoiton loki**.

Roskafaksien estäminen

Huomautus: Varmista, että faksi on määritetty. Lisätietoja on kohdassa ["Tulostimen asentaminen faksaamista varten" sivulla 22](#).

1 Siirry aloitusnäytöstä kohtaan

Asetukset > Faksi > Faksiasetukset > Faksin vastaanottoasetukset > Järjestelmänvalvojan asetukset

Jos tulostimessa ei ole kosketusnäyttöä, voit selata asetuksia **OK**-painikkeella.

2 Määritä Estä nimetön faksi -asetukseksi **Käytössä**.

Faksien pysäyttäminen

Huomautus: Varmista, että faksi on määritetty. Lisätietoja on kohdassa ["Tulostimen asentaminen faksaamista varten" sivulla 22](#).

1 Siirry ohjauspaneelissa kohtaan

Asetukset > Faksi > Faksiasetukset > Faksin vastaanottoasetukset > Faksien pysäyttäminen.

Jos tulostimessa ei ole kosketusnäyttöä, voit selata asetuksia **OK**-painikkeella.

2 Valitse tila.

Faksin välittäminen

Huomautus: Varmista, että faksi on määritetty. Lisätietoja on kohdassa ["Tulostimen asentaminen faksaamista varten" sivulla 22](#).

1 Luo kohdepikavalinta.

a Avaa selain ja kirjoita tulostimen IP-osoite selaimen osoitekenttään.

Huomautuksia:

- Tulostimen IP-osoite näkyy päänäytössä. IP-osoite on neljä pisteillä erotettua numerosarjaa, kuten 123.123.123.123.
- Jos käytät välityspalvelinta, poista se tilapäisesti käytöstä, jotta verkkosivu latautuu oikein.

b Valitse **Pikavalinnat > Lisää pikavalinta**.

c Valitse pikavalinnan tyyppi ja määritä asetukset.

Huomautus: Merkitse pikavalintanumero muistiin.

d Ota muutokset käyttöön.

2 Valitse **Asetukset > Faksi > Faksiasetukset > Faksin vastaanottoasetukset > Järjestelmänvalvojan asetukset**.

3 Valitse Faksin välitys -valikosta **Välitä** tai **Tulosta ja välitä**.

4 Valitse Välitä-valikosta kohteen tyyppi ja anna kohteen pikavalintanumero.

5 Ota muutokset käyttöön.

Skannaaminen

Automaattisen asiakirjansyöttölaitteen ja skannaustason käyttäminen

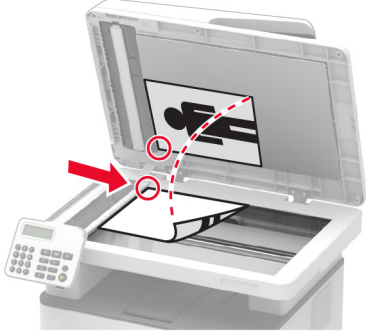
Automaattinen asiakirjansyöttölaite	Skannaustaso
 <p>Käytä asiakirjansyöttölaitetta monisivuisten asiakirjojen kopioimiseen.</p> <ul style="list-style-type: none"> Aseta alkuperäinen asiakirja kuvapuoli ylöspäin. Jos käsittelet monisivuisia asiakirjoja, kohdista etureuna ennen lisäämistä. Säädä asiakirjansyöttölaitteen ohjaimet lisättävän paperin leveyden mukaan. 	 <ul style="list-style-type: none"> Aseta yksisivuiset asiakirjat, kirjojen sivut, pienet esineet (kuten postikortit ja valokuvat), piirtoheittin-kalvot, valokuvapaperi tai ohuet materiaalit (kuten lehti-leikkeet) skannaustasolle. Aseta asiakirja kuvapuoli alaspäin nuolella merkittyyn kulmaan.

Skannaaminen tietokoneeseen

Tarkista seuraavat asiat ennen aloittamista:

- Tulostimen laiteohjelmisto on päivitetty. Lisätietoja on kohdassa "[Laiteohjelman päivittäminen](#)" sivulla 44.
- Tietokone ja tulostin yhdistetään samaan verkkoon.

Windows-käyttäjät:

Lexmark Scanback Utilityn käyttäminen

1 Suorita tietokoneessa Lexmark Scanback Utility ja valitse sitten **Seuraava**.

Huomautus: Lataa apuohjelma osoitteesta www.lexmark.com/downloads.

2 Valitse **Asetukset** ja lisää tulostimen IP-osoite.

Huomautus: Tulostimen IP-osoite näkyy sen tulostimen päänäytössä. IP-osoite on neljä pisteillä erotettua numerosarjaa, kuten 123.123.123.123.

3 Valitse **Sulje** > **Seuraava**.

4 Valitse alkuperäisen asiakirjan kokoko ja sitten **Seuraava**.

5 Valitse tiedostomuoto ja skannaustarkkuus ja sitten **Seuraava**.

6 Kirjoita yksilöivä skannausprofiilin nimi ja valitse **Seuraava**.

7 Avaa skannatun asiakirjan tallennuspaikka, anna tiedostolle nimi ja valitse **Seuraava**.

Huomautus: Jos haluat käyttää skannausprofiilia uudelleen, ota käyttöön **Luo pikavalinta** ja kirjoita pikavalinnalle yksilöivä nimi.

8 Valitse **Valmis**.

9 Aseta alkuperäinen asiakirja automaattiseen asiakirjansyöttölaitteeseen tai skannaustasolle.

10 Tulostinmallin mukaan tee ohjauspaneelissa jokin seuraavista:

- Valitse **Skannaa tietokoneeseen** ja valitse sitten skannausprofiili.

Huomautus: Varmista, että Skannaa tietokoneeseen on käytössä. Valitse aloitusnäytössä **Asetukset > Laite > Näkyvät aloitusnäytön kuvakkeet**.

- Siirry kohtaan **Pikavalinnat > OK > Skannaa tietokoneeseen > OK** ja valitse sitten skannausprofiili.

Windowsin faksi ja skannaus -toiminnon käyttäminen

Huomautus: Varmista, että tulostin on lisätty tietokoneeseen. Lisätietoja on kohdassa "[Tulostimien lisääminen tietokoneeseen](#)" sivulla 43.

1 Aseta alkuperäinen asiakirja automaattiseen asiakirjansyöttölaitteeseen tai skannaustasolle.

2 Avaa tietokoneessa **Windowsin faksi ja skannaus**.

3 Valitse Lähde-valikosta skannerilähde.

Muuta tarvittaessa tulostusasetuksia.

4 Skannaa asiakirja.

Macintosh-käyttäjät:

Huomautus: Varmista, että tulostin on lisätty tietokoneeseen. Lisätietoja on kohdassa "[Tulostimien lisääminen tietokoneeseen](#)" sivulla 43.

1 Aseta alkuperäinen asiakirja automaattiseen asiakirjansyöttölaitteeseen tai skannaustasolle.

2 Tee tietokoneessa jompikumpi seuraavista:

- Avaa **Kuvansiirtäjä**.
- Avaa **Tulostimet ja skannerit** ja valitse tulostin. Valitse **Skannaa > Avaa skanneri**.

3 Tee Skanneri-ikkunassa yksi tai useampi seuraavista:

- Valitse, mihin haluat tallentaa skannatun asiakirjan.
- Valitse alkuperäisen asiakirjan kokoko.
- Skannaa automaattisesta asiakirjansyöttölaitteesta valitsemalla Skannaa-valikosta **Asiakirjansyöttölaite** tai ota käyttöön **Käytä dokumentin syöttölaitetta**.
- Määritä tarvittaessa skannausasetukset.

4 Valitse **Skannaa**.

Skannaaminen flash-asemaan

Tämä ominaisuus on käytettävissä vain tietyissä tulostinmalleissa.

- 1 Aseta alkuperäinen asiakirja automaattisen asiakirjansyöttölaitteen lokeroon tai skannaustasolle.
- 2 Aseta flash-asema tulostimeen.

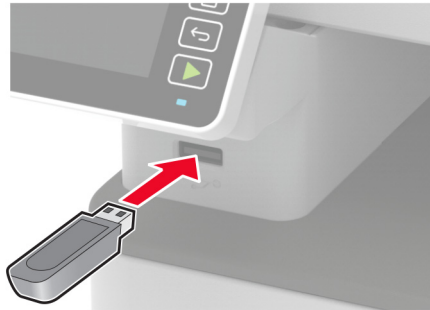

- 3 Valitse **USB-skannaus** ja säädä asetukset tarvittaessa.

Huomautuksia:

- Tallenna skannattu asiakirja kansioon valitsemalla **Skannauskohde**, kansio ja **Skannaa tähän**.
- Jos USB-aseman ikkuna ei avaudu, valitse ohjauspaneelissa **USB-asema**.

- 4 Skannaa asiakirja.

Varoitus – vauriot mahdollisia: Vältä tietojen menetys tai toimintahäiriö olemalla koskettamatta flash-aseman tai tulostimen kuvassa näkyviä kohtia, kun tulostin tulostaa tai lukee muistilaitteesta tai kirjoittaa siihen.



Skannaaminen FTP-palvelimeen

- 1 Luo FTP-pikavalinta.
 - a Avaa selain ja kirjoita tulostimen IP-osoite selaimen osoitekenttään.

Huomautuksia:

- Tulostimen IP-osoite näkyy sen tulostimen päänäytössä. IP-osoite on neljä pisteillä erotettua numerosarjaa, kuten 123.123.123.123.

- Jos käytät välityspalvelinta, poista se tilapäisesti käytöstä, jotta verkkosivu latautuu oikein.

b Valitse **Pikavalinnat > Lisää pikavalinta**.

c Valitse Pikavalinnan tyyppi -valikosta **FTP** ja määritä sitten asetukset.

d Ota muutokset käyttöön.

2 Aseta alkuperäinen asiakirja automaattisen asiakirjansyöttölaitteen lokeroon tai skannaustasolle.

3 Siirry ohjauspaneelissa kohtaan

Pikavalinnat > FTP

Jos tulostimessa ei ole kosketusnäyttöä, voit selata asetuksia **OK** -painikkeella.

4 Valitse pikavalinta.

5 Skannaa asiakirja.

Skannaaminen verkkokansioon

1 Luo verkkokansion pikakuvake.

a Avaa selain ja kirjoita tulostimen IP-osoite selaimen osoitekenttään.

Huomautuksia:

- Tulostimen IP-osoite näkyy sen tulostimen päänäytössä. IP-osoite on neljä pisteillä erotettua numerosarjaa, kuten 123.123.123.123.
- Jos käytät välityspalvelinta, poista se tilapäisesti käytöstä, jotta verkkosivu latautuu oikein.

b Valitse **Pikavalinnat > Lisää pikavalinta**.

c Valitse Pikavalinnan tyyppi -valikosta **Verkkokansio** ja määritä sitten asetukset.

d Ota muutokset käyttöön.

2 Aseta alkuperäinen asiakirja automaattisen asiakirjansyöttölaitteen lokeroon tai skannaustasolle.

3 Siirry aloitusnäytöstä kohtaan

Pikavalinnat > Verkkokansio

Jos tulostimessa ei ole kosketusnäyttöä, voit selata asetuksia **OK** -painikkeella.

4 Valitse pikavalinta.

Skannaaminen Cloud Connector -profiiliin

Tämä ominaisuus on käytettävissä vain tietyissä tulostinmalleissa.

1 Aseta alkuperäinen asiakirja automaattisen asiakirjansyöttölaitteen lokeroon tai skannaustasolle.

2 Valitse aloitusnäytössä **Korttikopiointi**.

3 Valitse pilvipalveluntarjoaja ja profiili.

Huomautus: Lisätietoja tunnistusprofiilin luomisesta on kohdassa ["Cloud Connector -profiilin luominen" sivulla 50](#).

4 Valitse **Skannaa** ja määritä tiedostonimi ja kohdekansio.

5 Valitse **Skannaa tähän**.

Muuta tarvittaessa tulostusasetuksia.

6 Skannaa asiakirja.

Tulostinvalikkojen käyttö

Valikkokartta

Laite	<ul style="list-style-type: none"> • Määrytykset • Säästötila • Etähallintapaneeli¹ • Ilmoitukset • Virranhallinta 	<ul style="list-style-type: none"> • Nimetön tietojen keräys • Palauta oletusasetukset • Huolto • Näkyvät aloitusnäytön kuvakkeet² • Tietoja tästä tulostimesta
Tulosta	<ul style="list-style-type: none"> • Asettelu • Asetus • Laatu • PDF² 	<ul style="list-style-type: none"> • PostScript² • PCL • Kuva
Paperi	<ul style="list-style-type: none"> • Lokeromäärittys 	<ul style="list-style-type: none"> • Materiaalimäärittys
Kopio	Kopioinnin oletusasetukset	
Faksi	Faksin oletusasetukset	
Sähköposti ¹	<ul style="list-style-type: none"> • Sähköpostiasetukset 	<ul style="list-style-type: none"> • Sähköpostin oletusasetukset
FTP ¹	FTP-oletusasetukset	
USB-asema ²	<ul style="list-style-type: none"> • Flash-asemaskannaus 	<ul style="list-style-type: none"> • Flash-asetatulostus
Verkko/portit	<ul style="list-style-type: none"> • Verkon esittely • Langaton • Wi-Fi Direct • Ethernet • TCP/IP • SNMP 	<ul style="list-style-type: none"> • IPSec • 802.1x • LPD-kokoonpano • HTTP-/FTP-asetukset • USB • Rajoita ulkoisen verkon käyttöä
Suojaus ¹	<ul style="list-style-type: none"> • Kirjautumismenetelmät • Sertifikaatinhallinta • Ajasta USB-laitteet² • Kirjautumisrajoitukset 	<ul style="list-style-type: none"> • Luottamukselliset tulostusasetukset • Pyyhi väliaikaiset datatiedostot • Muut
Cloud Connector²	Ota käyttöön / poista käytöstä Connector-yhteyksiä	
Raportit	<ul style="list-style-type: none"> • Valikkoasetussivu • Laite • Tulosta 	<ul style="list-style-type: none"> • Pikakuvakkeet • Faksi • Verkko
vianmäärittys	<ul style="list-style-type: none"> • Tulostuslaadun testisivut 	<ul style="list-style-type: none"> • Skannerin puhdistaminen
¹ Joissain tulostinmalleissa tämän valikon voi määrittää vain Embedded Web Server -palvelimessa. ² Käytettävissä vain tietyissä tulostinmalleissa.		

Laite

Määrytykset

Valikkokohta	Kuvaus
Näytön kieli [List of languages]	Määritä näytön kieli.
Maa/alue [List of countries or regions]	Tunnista maa tai alue, jossa tulostin on määritetty toimimaan.
Suorita alkumäärittäminen Ei* Kyllä	Suorita ohjattu asennustoiminto.
Näppäimistö Näppäimistön tyyppi [List of languages]	Valitse kieli näppäimistön tyyppiä. Huomautus: Kaikki näppäimistön tyypit eivät ehkä näy, tai niiden näkyminen edellyttää erityislaitteistoa.
Näytetyt tiedot Näyttöteksti 1 (IP-osoite*) Näyttöteksti 2 (Pvm./aika*) Mukautettu teksti 1 Mukautettu teksti 2	Määritä aloitusnäytössä näytettävät tiedot.
Päivämäärä ja aika Määritä Nykyinen päivämäärä ja aika Aseta päivä ja aika manuaalisesti Päivämäärän muoto (MM-DD-YYYY*) Ajan muoto (12 tunnin järjestelmä (am/pm)*) Aikavyöhyke	Määritä tulostimen päiväys ja aika.
Päivämäärä ja aika Verkkoajan yhteyskäyt. Salli NTP (Käytössä*) NTP-palvelin Ota käyttöön todennus (Ei mitään*)	Määritä verkkoajan yhteyskäytännön (NTP) asetukset. Huomautus: Kun Ota käyttöön todennus -asetuksena on MD5-avain, näkyviin tulevat Avaintunnus ja Salasana.
Paperikoot Yhdysvallat* Metriini	Määritä paperikokojen mittayksikkö. Huomautus: Ensimmäinen paperikokoasetus määräytyy ohjatun asennuksen aikana valitun maa- tai aluekoodin perusteella.
Näytön kirkkaus 1–100 % (100*)	Säädä näytön kirkkautta. Huomautus: Tämä ominaisuus on käytettävissä vain tietyissä tulostinmalleissa.
Flash-aseman käyttö Ei käytössä Käytössä*	Ota käyttöön flash-aseman käyttö.
Huomautus: Arvon kohdalla oleva tähti (*) osoittaa oletusasetuksen.	

Valikkokohta	Kuvaus
Yhden sivun tasoskannaus Käytössä Ei käytössä*	Määritä skannaustaso kopioimaan vain yksi sivu kerrallaan.
Näytön aikakatkaus 5–300 (60*)	Määritä sekunteina aika, jonka jälkeen käyttämättömänä olevan tulostimen näyttöön tulee aloitusnäyttö tai tulostin kirjaa käyttäjätilin ulos automaattisesti.
Huomautus: Arvon kohdalla oleva tähti (*) osoittaa oletusasetuksen.	

Säästötila

Valikkokohta	Kuvaus
Tulosta Puolet Yksipuolinen* Kaksipuolinen	Määritä, tulostetaanko vain sivun toiselle puolelle vai molemmille puolille.
Tulosta Sivuja/arkki Ei käytössä* 2 sivua/arkki 3 sivua/arkki 4 sivua/arkki 6 sivua/arkki 9 sivua/arkki 12 sivua/arkki 16 sivua/arkki	Tulosta paperiarkin yhdelle puolelle useita pienennettyjä sivuja.
Tulosta Värin tummuus Merkkivalo Normaali* Tumma	Määritä tekstin tai kuvien vaaleus tai tummuus.
Kopio Puolet 1-puolinen 1-puoliseksi 1-puolinen 2-puoliseksi	Määritä, tulostetaanko vain sivun toiselle puolelle vai molemmille puolille.
Kopio Sivuja/arkki Ei käytössä* 2 pystysuuntaista sivua 4 pystysuuntaista sivua 2 vaakasuuntaista sivua 4 vaakasuuntaista sivua	Määritä, kuinka monta sivukuvaa paperiarkin yhdelle puolelle tulostetaan.
Huomautus: Arvon kohdalla oleva tähti (*) osoittaa oletusasetuksen.	

Valikkokohta	Kuvaus
Kopio Tummuus 1-9 (5*)	Säädä skannatun kuvan tummuutta.
Huomautus: Arvon kohdalla oleva tähti (*) osoittaa oletusasetuksen.	

Etähallintapaneeli

Valikkokohta	Kuvaus
Ulkoinen VNC-yhteys Älä salli* Salli	Yhdistä ulkoinen VNC (Virtual Network Computing) -asiakas etäohjauspaneeliin.
Tunnistuksen tyyppi Ei mitään* Vakiotunnistus	Määritä VNC-työasemapalvelinta käytettäessä käytettävä tunnistuksen tyyppi.
VNC-salasana	Määritä salasana, jota käytetään yhteyden muodostuksessa VNC-työasemapalvelimeen. Huomautus: Tämä valikkokohta on näkyvässä vain, jos Tunnistuksen tyyppi on määritetty Vakiotunnistus.
Huomautus: Arvon kohdalla oleva tähti (*) osoittaa oletusasetuksen.	

Ilmoitukset

Valikkokohta	Kuvaus
automaattisen asiakirjansyöttölaitteen äänimerkki Ei käytössä Käytössä*	Ota käyttöön äänimerkki lisättäessä paperia automaattisen asiakirjansyöttölaitteeseen.
Hälytysääni Ei käytössä Yksi* Jatkuva	Määritä, kuinka monta kertaa hälytysääni kuuluu, kun tulostin edellyttää käyttäjän toimia.
Tarvikkeet Näytä tarvikearvot Näytä arvot* Älä näytä arvioita	Näytä tarvikkeiden arvioitu tila.
Tarvikkeet Kasetin hälytys Ei käytössä* Yksittäinen Jatkuva	Määritä, kuinka monta kertaa hälytysääni kuuluu, kun värikasetti on ehtymässä.
Tarvikkeet Mukautetut tarvikeilmoitukset	Määritä ilmoitusasetukset tilanteeseen, jossa vaaditaan käyttäjän toimia. Huomautus: Tämä valikkokohta näkyy vain Embedded Web Server -palvelimessa.
Huomautus: Arvon kohdalla oleva tähti (*) osoittaa oletusasetuksen.	

Valikkokohta	Kuvaus
Sähköpostihälytysten asetukset Sähköpostiasetukset Ensisijainen SMTP-yhdyskäytävä Ensisijaisen SMTP-yhdyskäytävän portti (25*) Toissijainen SMTP-yhdyskäytävä Toissijaisen SMTP-yhdyskäytävän portti (25*) SMTP-aikakatkaissu (30 sekuntia*) Vastausosoite Käytä aina SMTP-vastausosoitetta (Ei käytössä*) Käytä SSL- tai TLS-suojausta (Poissa käytöstä*) Edellytä luotettua varmennetta (Käytössä*) SMTP-palvelimen todennus (Todennusta ei tarvita*) Laitteeseen perustuva s-posti (Ei mitään*) Laittekäyttäjätunnus Laitesalasana NTLM-toimialue	Määritä tulostimen sähköpostiasetukset.
Virheiden estäminen Tukosavustaja Ei käytössä Käytössä*	Aseta tulostin tarkistamaan paperitukokset automaattisesti.
Virheiden estäminen Automaattinen jatko Ei käytössä Käytössä* (5 sekuntia) Automaattinen jatkoaika	Anna tulostimen jatkaa työn käsittelemistä tai tulostamista automaattisesti, kun tietyt toimenpide-ehdot on käsitelty.
Virheiden estäminen Automaattinen uudelleenkäynnistys Automaattinen uudelleenkäynnistys (Uudelleenkäynnistys aina*)	Aseta tulostin käynnistymään uudelleen virhetilanteessa.
Virheiden estäminen Automaattinen uudelleenkäynnistys Uudelleenkäynnistysten enimmäismäärä (2*)	Määritä automaattisten uudelleenkäynnistysten määrä, jonka tulostin voi suorittaa.
Virheiden estäminen Automaattinen uudelleenkäynnistys Automaattisen uudelleenkäynnistykseen ikkuna (720*)	Määritä, kuinka monen sekunnin kuluttua tulostin käynnistyy automaattisesti uudelleen.
Virheiden estäminen Automaattinen uudelleenkäynnistys Automaattisen uudelleenkäynnistykseen laskuri	Näytä automaattisen uudelleenkäynnistykseen laskurin tiedot vain luku -muodossa.
Virheiden estäminen Näytä lyhyen paperin virhe Käytössä Autom. tyhjennys*	Määritä tulostin näyttämän viesti, kun ilmenee lyhyen paperin virhe. Huomautus: Lyhyt paperi viittaa lisätyn paperin kokoon.
Huomautus: Arvon kohdalla oleva tähti (*) osoittaa oletusasetuksen.	

Valikkokohta	Kuvaus
Virheiden estäminen Sivunsuojaus Ei käytössä* Käytössä	Määritä tulostin käsittelemään koko sivu muistiin ennen sen tulostamista.
Sisällön tukoselvitys Tukoselvitys Ei käytössä Käytössä Automaattinen*	Määritä tulostin tulostamaan juuttuneet sivut uudelleen.
Sisällön tukoselvitys Skannerin tukoksen selvittäminen Työtaso Sivutaso*	Määritä, miten skannaustyö käynnistetään uudelleen paperitukoksen selvittämisen jälkeen.
Huomautus: Arvon kohdalla oleva tähti (*) osoittaa oletusasetuksen.	

Virranhallinta

Valikkokohta	Kuvaus
Lepotilaprofiili Tulosta Lepotilasta Pysy hereillä tulostamisen jälkeen Siirry Lepotilaan tulostamisen jälkeen*	Määritä tulostin valmiustilassa tai palaa lepotilaan tulostamisen jälkeen.
Aikakatkaisut Lepotila 1–120 minuuttia (15*)	Määritä käyttämättömyysaika, jonka kuluttua tulostin siirtyy lepotilaan.
Aikakatkaisut Horrostilan aikakatkaistu Ei käytössä 1 tunti 2 tuntia 3 tuntia 6 tuntia 1 päivä 2 päivää 3 päivää* 1 viikko 2 viikkoa 1 kk	Määritä aika, jonka jälkeen tulostimen virta katkeaa.
Aikakatkaisut Horrostilan aikakatkaistu yhteyden ollessa olemassa Horros Ei horrostilaa*	Määritä Horrostilan aikakatkaistu katkaisemaan tulostimen virta, kun olemassa on aktiivinen Ethernet-yhteys.
Huomautus: Arvon kohdalla oleva tähti (*) osoittaa oletusasetuksen.	

Nimetön tietojen keräys

Valikkokohta	Kuvaus
Nimetön tietojen keräys Laitteen käyttö- ja suorituskyky-tiedot Ei mitään*	Lähetä tulostimen käyttö- ja suorituskykytietoja Lexmarkille. Huomautus: Nimettömien tietojen lähetysaika näkyy vain, kun Nimetön tietojen keräys -asetukseksi on määritetty Laitteen käyttö ja suorituskyky.
Nimettömien tietojen lähetysaika Aloitusaika Lopetusaika	
Huomautus: Arvon kohdalla oleva tähti (*) osoittaa oletusasetuksen.	

Palauta oletusasetukset

Valikkokohta	Kuvaus
Palauta asetukset Palauta kaikki asetukset Palauta tulostimen asetukset Palauta verkkoasetukset Palauta faksiasetukset	Palauta tulostimen oletusasetukset.

Huolto

Määrittys-valikko

Valikkokohta	Kuvaus
USB-määrittys USB PnP 1* 2	Paranna tulostimen yhteensopivuutta tietokoneen kanssa muuttamalla tulostimen USB-ohjaimen tilaa.
USB-määrittys Paikallinen USB-skannaus Käytössä* Ei käytössä	Määritä, lasketaanko USB-laiteohjain yksinkertaiseksi USB-laitteeksi (yksi liitäntä) vai USB-yhdistelmälaitteeksi (useita liitäntöjä).
USB-määrittys USB-nopeus Täysversio Automaattinen*	Aseta USB-portti toimimaan täydellä nopeudella ja poista nopeat toiminnot käytöstä.
Lokeromäärittys Näytä lokerasennusilmoitus Ei käytössä Vain kun kokoa ei tunneta* Aina	Näytä lokeron tilaviesti.
Huomautus: Arvon kohdalla oleva tähti (*) osoittaa oletusasetuksen.	

Valikkokohta	Kuvaus
Lokeromääritys A5-lisäys Lyhyt reuna Pitkä reuna*	Määritä sivun suunta lisättäessä A5-kokoista paperia.
Lokeromääritys Paperikehotteet Automaattinen* Manuaalinen paperi	Määritä paperilähde, jonka käyttäjä täyttää, kun näyttöön tulee kehote lisätä paperia.
Lokeromääritys Kirjekuorikehotteet Automaattinen* Manuaalinen kirjekuori	Määritä paperilähde, jonka käyttäjä täyttää, kun näyttöön tulee kehote lisätä kirjekuori.
Lokeromääritys Toiminto kehoitteille Kehota käyttäjää* Jatka Käytä nykyistä	Määritä tulostin ratkaisemaan paperiin tai kirjekuoriin liittyvät vaihtokehotteet.
Raportit Valikkoasetussivu Tapahtumaloki Tapahtumalokin yhteenveto	Tulosta raportteja, joissa on tulostimen valikkoasetukset, tila ja tapahtumalokit.
Tarvikkeen käyttö ja laskurit Tyhjennä tarvikkeen käyttöhistoria	Nollaa tarvikkesivun laskuri tai näytä tulostettujen sivujen yhteismäärä.
Tulostimen emuloinnit PS-emulointi Ei käytössä* Käytössä	Määritä tulostin tunnistamaan PS-tietovirta ja käyttämään sitä. Huomautus: Tämä valikkokohta tulee näkyviin vain tietyissä tulostinmalleissa.
Tulostimen emuloinnit Emulaattorin suojaus Sivun aikakatkaisu (60*)	Määritä sivun aikakatkaisu emuloinnin aikana.
Tulostimen emuloinnit Emulaattorin suojaus Nollaa emulaattori työn jälkeen (Ei käytössä*)	Nollaa emulaattori tulostustyön jälkeen.
Tulostimen emuloinnit Emulaattorin suojaus Poista käytöstä tulostimen ilmoitusten käyttö (Käytössä*)	Estä tulostimen ilmoitusten käyttö emuloinnin aikana.
Faksimääritykset Faksin väh.virran tuki Poista lepotila käytöstä Salli lepotila Automaattinen*	Määritä tulostimen virta-asetus faksitilassa.
Huomautus: Arvon kohdalla oleva tähti (*) osoittaa oletusasetuksen.	

Valikkokohta	Kuvaus
Tulostusmääritykset Fontin terävöinti 0–150 (24*)	Määritä tekstin pistekokoarvo, jonka alittuessa fonttitietojen tulostamiseen käytetään suuritiheyksisiä näyttöjä.
Tulostusmääritykset Tulostustumuus Ei käytössä 1–5 (3*) Kopiointitummuus Ei käytössä 1–5 (3*)	Säädä väriaineen tummuutta tulostettaessa tai kopioitaessa asiakirjoja.
Laitteen toiminnot Hiljainen tila Käytössä Ei käytössä*	Määritä tulostin vähentämään tulostimen tulostusääntä. Huomautus: Tämän asetuksen ottaminen käyttöön hidastaa tulostimen toimintaa.
Laitteen toiminnot Paneelin valikot Ota käyttöön* Poista käytöstä	Määritä tulostin sallimaan ohjauspaneelin valikoiden käyttö. Huomautus: Tämä valikkokohta näkyy vain Embedded Web Server -palvelimessa.
Laitteen toiminnot Tyhjennä mukautettu tila	Poista kaikki mukautetut viestit.
Laitteen toiminnot Poista kaikki etäasennetut viestit	Poista etäasennetut viestit.
Laitteen toiminnot Näytä virhenäytöt automaattisesti Käytössä* Ei käytössä	Näytä nykyiset virheilmoitukset näytössä, kun tulostin pysyy ei-aktiivisena aloitusnäytössä Näytön aikakatkaisu -asetusta vastaavan ajan. Huomautus: Tämä valikkokohta tulee näkyviin vain tietyissä tulostinmalleissa.
Skannerimääritykset Skannerin manuaalinen rekisteröinti Tulostuksen pikatesti	Tulosta pikatestin kohdesivu. Huomautus: Varmista, että kohdesivun marginaalit ovat tasaiset kautta koko kohteen. Jos ne eivät ole, tulostimen marginaalit on ehkä määritettävä uudelleen.
Skannerimääritykset Skannerin manuaalinen rekisteröinti Etu-ADF-rekisteröinti Tasorekisteröinti	Rekisteröi skannaustaso ja automaattinen asiankirjasyöttölaite manuaalisesti skannaustason tai emolevyn vaihdon jälkeen.
Skannerimääritykset Reunan poisto ADF-reunojen poistaminen 0–6 (3*) Tason reunojen poistaminen 0–6 (3*)	Määritä automaattisen asiankirjasyöttölaitteen tai skannaustason työn tulostamattoman alueen koko millimetreinä.
Huomautus: Arvon kohdalla oleva tähti (*) osoittaa oletusasetuksen.	

Valikkokohta	Kuvaus
Skannerimäärittelykset Poista skanneri käytöstä Käytössä* Ei käytössä Asiakirjansyöttölaite poistettu käytöstä	Poista skanneri käytöstä, jos se ei toimi oikein.
Skannerimäärittelykset Tiff-tavujärjestys CPU Endianness* Little Endian Big Endian	Määritä TIFF-muotoillun skannaustuloksen tavujärjestys.
Skannerimäärittelykset Exact Tiff Rows Per Strip Käytössä* Ei käytössä	Määritä TIFF-muotoillun skannaustuloksen RowsPerStrip-tunnistearvo.
Huomautus: Arvon kohdalla oleva tähti (*) osoittaa oletusasetuksen.	

Poistaminen

Valikkokohta	Kuvaus
Tulostinmuistin viimeisin tyhjennys Poista kaikki tiedot pysyvistä muistista Poista kaikki tulostin- ja verkkoasetukset Poista kaikki pikavalinnat ja pikavalinta-asetukset	Poista kaikki tulostimeen tallennetut asetukset ja pikavalinnat. Huomautus: Poista kaikki pikavalinnat ja pikavalinta-asetukset on käytettävissä vain tietyissä tulostinmalleissa.

Näkyvät aloitusnäytön kuvakkeet

Valikko	Kuvaus
Kopio Sähköposti Faksi Tila/tarvikkeet Työjono Vaihda kieli Pidossa olevat työt USB Skannaa tietokoneeseen	Määritä, mitkä kuvakkeet näkyvät aloitusnäytössä.

Tietoja tästä tulostimesta

Valikkokohta	Kuvaus
Asset-tunniste	Kuvaile tulostinta. Enimmäispituus on 32 merkkiä.
Tulostimen sijainti	Määritä tulostimen sijainti. Enimmäispituus on 63 merkkiä.
Ota yhteyttä	Mukauta tulostimen nimeä. Enimmäispituus on 63 merkkiä.
Vie määrittystiedosto USB-asemaan*	Vie määrittystiedoston flash-asemaan.
Vie pakatut lokit USB-asemaan*	Vie pakatut lokitiedostot flash-asemaan.
Lähetä lokit Peruuta Lähetä	Lähetä vianmäärittystiedot Lexmarkille.
* Tämä valikkokohta tulee näkyviin vain tietyissä tulostinmalleissa.	

Tulosta

Asettelu

Valikkokohta	Kuvaus
Puolet 1-puolinen* 2-puolinen	Määritä, tulostetaanko vain sivun toiselle puolelle vai molemmille puolille.
Kääntötyyli Pitkä reuna* Lyhyt reuna	Määritä, sidotaanko kaksipuolisena tulostetun asiakirja pitkä vai lyhyt reuna. Huomautus: Valitun asetuksen mukaan tulostin porrastaa sivun tulostetut tiedot automaattisesti sidonnan mukaan.
Tyhjät sivut Tulosta Älä tulosta*	Tulosta tulostustyöhön kuuluvat tyhjät sivut.
Lajittele Ei käytössä [1,1,1,2,2,2] Käytössä [1,2,1,2,1,2]*	Säilytä tulostustyön sivut järjestyksessä varsinkin tulostettaessa useita kopioita työstä.
Erotinsivut Ei mitään* Kopioiden väliin Töiden väliin Arkkien väliin	Lisää tulostettaessa tyhjiä erotinsivuja.
Erotinsivujen lähde Lokero [x] (1*)	Määritä erotinsivun paperilähde.
Huomautus: Arvon kohdalla oleva tähti (*) osoittaa oletusasetuksen.	

Valikkokohta	Kuvaus
Sivuja/arkki Ei käytössä* 2 sivua/arkki 3 sivua/arkki 4 sivua/arkki 6 sivua/arkki 9 sivua/arkki 12 sivua/arkki 16 sivua/arkki	Tulosta paperiarkin yhdelle puolelle useita pienennettyjä sivuja.
Sivuja/arkki-järjestys Vaakasuuunta* Käänteinen vaaka Pystysuora Käänteinen pysty	Määritä monisivuisten kuvien paikka, kun käytössä on Sivuja/arkki-asetus. Huomautus: Paikka määräytyy sivukuvien lukumäärän ja suunnan mukaan.
Sivuja/arkki-suunta Automaattinen* Vaaka Pysty	Määritä monisivuisen asiakirjan suunta, kun käytössä on Sivuja/arkki-asetus.
Sivuja/arkki-kehys Ei mitään* Tasainen	Tulosta reunus jokaisen sivun ympärille, kun käytössä on Sivuja/arkki-asetus.
Kopiot 1–9999 (1*)	Määritä kunkin tulostustyön kopiomäärä.
Tulostusalue Normaali* Koko sivu	Määritä paperiarkin tulostusalue.
Huomautus: Arvon kohdalla oleva tähti (*) osoittaa oletusasetuksen.	

Asetus

Asetus

Valikkokohta	Kuvaus
Komentokieli PCL-emulointi PS-emulointi	Määritä komentokieli. Huomautus: Komentokielen asettaminen oletukseksi ei estä sovellusohjelmaa lähettämästä töitä, joiden tulostusta ohjataan jollakin muulla komentokielellä.
Huomautus: Arvon kohdalla oleva tähti (*) osoittaa oletusasetuksen.	

Valikkokohta	Kuvaus
Resurssien tallennus Käytössä Ei käytössä*	Määritä, mitä tulostin tekee ladatuille resursseille, kuten fonteille ja makroille, kun tulostin vastaanottaa työn, joka edellyttää muistia enemmän kuin on käytettävissä. Huomautuksia: <ul style="list-style-type: none"> • Kun asetuksena on Ei käytössä, tulostin säilyttää ladatut resurssit vain siihen asti, kunnes muistia tarvitaan. Ei-aktiiviseen komentokieleeseen liittyvät resurssit poistetaan. • Kun asetuksena on Käytössä, tulostin tallentaa kaikki pysyvät ladatut resurssit kaikissa kielenvalitsimissa. Tulostin näyttää tarvittaessa Muisti täynnä -ilmoitukset pysyvien resurssien poistamisen sijaan.
Kaikkien töiden tulostusjärjestys Aakkosellinen* Uusimmat ensin Vanhimmat ensin	Määritä järjestys, jossa kaikki pidossa olleet ja luottamukselliset työt tulostetaan.
Huomautus: Arvon kohdalla oleva tähti (*) osoittaa oletusasetuksen.	

Laatu

Valikkokohta	Kuvaus
Tulostustarkkuus 300 dpi 600 dpi* 1200 Image Q 2400 Image Q	Määritä tulosteen tekstin ja kuvien tarkkuus. Huomautus: Tarkkuus määritetään pisteinä tuumalla tai kuvanlaatuina.
Väriaineen tummuus Merkkivalo Normaali* Tumma	Määritä tekstikuvien vaaleus tai tummuus.
Rasteri Normaali* Tiedot	Paranna tulostetta siten, että sillä on pehmeämmät viivat ja tarkemmat reunat.
Huomautus: Arvon kohdalla oleva tähti (*) osoittaa oletusasetuksen.	

PDF

Valikkokohta	Kuvaus
Skaalaa sopivan kokoiseksi Kyllä Ei*	Muuta sivun kokoa siten, että se mahtuu valitulle paperikoolle.
Kommentit Tulostus Älä tulosta*	Määritä, tulostetaanko PDF-tiedoston kommentit.
Huomautus: Arvon kohdalla oleva tähti (*) osoittaa oletusasetuksen.	

Valikkokohta	Kuvaus
Tulosta PDF-virhe Ei käytössä Käytössä*	Ota käyttöön PDF-virheen tulostus.
Huomautus: Arvon kohdalla oleva tähti (*) osoittaa oletusasetuksen.	

PostScript

Valikkokohta	Kuvaus
Tulosta PS-virhe Ei käytössä* Käytössä	Tulosta sivu, joka kuvailee PostScript®-virheen. Huomautus: Virheen tapahtuessa työn käsittely pysähtyy, tulostin tulostaa virheilmoituksen ja loput tulostustyöstä tyhjennetään.
Vähimmäisrivinleveys 1–30 (2*)	Määritä minkä tahansa 1200 dpi:n tarkkuudella tulostetun työn vähimmäispiirtoleveys.
Lukitse PS-käynnistystila Ei käytössä Käytössä*	Poista k. SysStart-tiedosto
Odotuksen aikakatkaistu Ei käytössä Käytössä*	Määritä tulostin odottamaan lisätietoja, ennen kuin se peruuttaa tulostustyön.
Odotuksen aikakatkaissuika 15–65535 (40*)	Määritä sekunteina, miten kauan tulostin odottaa lisätietoja, ennen kuin se peruuttaa tulostustyön. Huomautus: Tämä valikkokohta näkyy ainoastaan, kun Odotuksen aikakatkaistu on käytössä.
Huomautus: Arvon kohdalla oleva tähti (*) osoittaa oletusasetuksen.	

PCL

Valikkokohta	Kuvaus
Fontin nimi [List of available fonts] (Courier*)	Valitse fontti määritetystä fonttilähteestä.
Merkistö [List of available symbol set] (10U PC-8*)	Kunkin fonttinimen merkistö Huomautus: Merkistö on aakkosten ja numeroiden, väli- ja erikoismerkkien sarja. Merkistöt tukevat eri kieliä tai tiettyjä sovelluksia, kuten tieteellisessä tekstissä käytettäviä matemaattisia symboleja.
Tiheys 0,08–100 (10*)	Määritä tasavälisten tai kiinteävälisten fonttien tiheys. Huomautus: Tiheys viittaa kiinteävälisten merkkien lukumäärään yhdellä tuumalla vaakasuuntaista tekstiä.
Suunta Pysty* Vaaka Käänteinen pysty Käänteinen vaaka	Määrittää tekstin ja kuvien suunnan sivulla
Huomautus: Arvon kohdalla oleva tähti (*) osoittaa oletusasetuksen.	

Valikkokohta	Kuvaus
Riviä/sivu 1–255	Määritä kullekin sivulle tekstirivien määrä, joka tulostetaan PCL® tietovirrassa Huomautuksia: <ul style="list-style-type: none"> Tämä valikkokohta aktivoi pystysuuntaisen välistyksen, jollin rivit tulostuvat sivun oletusreunusten väliin. 60 on Yhdysvaltojen oletusasetus. 64 on oletusasetus.
PCL5-vähimmäisrivinleveys 1–30 (2*)	Määritä minkä tahansa 1200 dpi:n tarkkuudella tulostetun työn alkuvähimmäispiirtoleveys.
PCLXL-vähimmäisrivinleveys 1–30 (2*)	
A4-leveys 198 mm* 203 mm	Määritä A4-paperin loogisen sivun leveys. Huomautus: Looginen sivu on se fyysisen sivun alue, johon tiedot tulostetaan.
Autom.CR LFn jäl Ei käytössä* Käytössä	Määritä tulostin tekemään rivinvaihto rivinsiirtokomennon jälkeen. Huomautus: Rivinvaihto käskää tulostinta siirtämään kohdistimen saman rivin alkuun.
Autom.LF CRn jäl Ei käytössä* Käytössä	Määritä tulostin tekemään rivinsiirto rivinvaihtokomennon jälkeen.
Tulostuksen aikakatkaistu Ei käytössä Käytössä*	Määritä tulostin lopettamaan tulostustyö sen jälkeen, kun se on ollut käyttämättömänä määritetyn ajan sekunteina.
Tulostuksen aikakatkaistuaika 1–255 (90*)	Määritä sekunteina aika, jolloin tulostin lopettaa tulostustyön sen jälkeen, kun se on ollut käyttämättömänä. Huomautus: Tämä valikkokohta näkyy ainoastaan, kun Tulostuksen aikakatkaistu on käytössä.
Huomautus: Arvon kohdalla oleva tähti (*) osoittaa oletusasetuksen.	

Kuva

Valikkokohta	Kuvaus
Automaattinen sovitus Käytössä Ei käytössä*	Valitse kuvalle paras käytettävissä oleva paperikoko- ja suunta-asetus. Huomautus: Kun asetus on Käytössä, tämä asetus ohittaa kuvan skaalaus- ja suunta-asetukset.
Käänteinen Ei käytössä* Käytössä	Muuta kaksisävyiset mustavalkokuvat käänteisiksi. Huomautus: Asetus ei koske GIF- ja JPEG-kuvamuotoja.
Huomautus: Arvon kohdalla oleva tähti (*) osoittaa oletusasetuksen.	

Valikkokohta	Kuvaus
Skaalaus Ankkuroi ylävasen Parhaiten sopiva* Ankkuroi keskelle Sovita korkeus/leveys Sovita korkeus Sovita leveys	Säädä kuva sopimaan tulostusalueelle. Huomautus: Kun Automaattinen sovitus -asetus on Käytössä, Skaalaus-asetus on automaattisesti Parhaiten sopiva.
Suunta Pysty* Vaaka Käänteinen pysty Käänteinen vaaka	Määrittää tekstin ja kuvien suunnan sivulla
Huomautus: Arvon kohdalla oleva tähti (*) osoittaa oletusasetuksen.	

Paperi

Lokeromääritys

Valikkokohta	Kuvaus
oletuslähde Lokero [x] (1*) Manuaalinen paperi Manuaalinen kirjekuori	Määritä kaikkien tulostustöiden paperilähde.
Paperikoko/-laji Lokero [x] (1*) Manuaalinen paperi Manuaalinen kirjekuori	Määritä kuhunkin paperilähteeseen lisätty paperikoko tai paperilaji.
Korvaava paperikoko Ei käytössä Letter/A4 Kaikki listatut*	Määritä tulostin korvaamaan määritetty paperikoko, jos pyydetyn kokoista paperi ei ole lisättyä yhteenkään paperilähteeseen. Huomautuksia: <ul style="list-style-type: none"> • Jos asetusarvo on Ei käytössä, laite kehottaa käyttäjää lisäämään vaadittua paperikokoa. • Letter/A4 tulostaa A4-kokoisen asiakirjan Letter-kokoiselle paperille ja Letter-kokoiset asiakirjat A4-kokoiselle paperille sen mukaan, minkä kokoisia papereita tulostimessa on. • Kaikki listatut korvaa Letter/A4-koot.
Huomautus: Arvon kohdalla oleva tähti (*) osoittaa oletusasetuksen.	

Materiaalimääritykset

Yleisasetukset

Valikkokohta	Kuvaus
Mittayksiköt Tuumat Millimetrit	Määritä Universal-paperikoon mittayksikkö. Huomautus: Tuumat on Yhdysvaltain oletusasetus. Millimetrit on kansainvälinen oletusasetus.
Pystykuvan leveys 3,00–14,17 tuumaa (8,50*) 76–360 mm (216*)	Määritä Universal-paperin pystyleveys.
Pystykuvan korkeus 3,00–14,17 tuumaa (14*) 76–360 mm (356*)	Määritä Universal-paperin pystykorkeus.
Syöttösuunta Lyhyt reuna* Pitkä reuna	Määritä tulostin poimimaan paperi lyhyestä tai pitkästä reunasta. Huomautus: Pitkä reuna näkyy ainoastaan, jos pisin reuna on lyhyempi kuin tuettu enimmäisleveys.
Huomautus: Arvon kohdalla oleva tähti (*) osoittaa oletusasetuksen.	

Mukautetut skannauskoot

Valikkokohta	Kuvaus
Mukautettu skannauskoko [x] Skannauskoon nimi Leveys 1–8,50 tuumaa (8,50*) 25–216 mm (216*) Korkeus 1–14 tuumaa (11*) 25–356 mm (279*) Suunta Pysty* Vaaka 2 skannausta sivua kohti Ei käytössä* Käytössä	Määritä skannauskoon nimi ja määritä skannausasetukset.
Huomautus: Arvon kohdalla oleva tähti (*) osoittaa oletusasetuksen.	

Materiaalilajit

Valikkokohta	Kuvaus
Tavallinen paperi Korttipohja Uusiopaperi Tarra-arkit Sido Kirjekuori Kirjepaperi Esipainettu Väriäinen paperi Merkkivalo Painava	Määritä lisätyn paperin laatu, paino ja suunta.

Kopio

Kopioinnin oletusasetukset

Valikkokohta	Kuvaus
Sisältötyyppi Teksti Teksti/valokuva* Valokuva Grafiikka	Paranna tulosteen laatua alkuperäisen asiakirjan sisällön mukaan.
Puolet 1-puolinen 1-puoliseksi 1-puolinen 2-puoliseksi	Määritä skannaustoiminta alkuperäisen asiakirjan perusteella.
Sivuja/arkki Ei käytössä* 2 pystysuuntaista sivua 4 pystysuuntaista sivua 2 vaakasuuntaista sivua 4 vaakasuuntaista sivua	Määritä, kuinka monta sivukuvaa paperiarkin yhdelle puolelle tulostetaan.
Tulosta sivun reunat Ei käytössä* Käytössä	Aseta reunus kunkin kuvat ympärille tulostettaessa useita sivuja yhdelle sivulle.
Lajittele Ei käytössä [1,1,1,2,2,2] Käytössä [1,2,1,2,1,2]*	Tulosta useita kopioita järjestyksessä.
Kopioi kohteesta -koko [List of paper sizes]	Määritä alkuperäisen asiakirjan paperikoko. Huomautus: Letter on Yhdysvalloissa oletusasetus. A4 on kansainvälinen oletusasetus.
Huomautus: Arvon kohdalla oleva tähti (*) osoittaa oletusasetuksen.	

Valikkokohta	Kuvaus
Kopioi kohteeseen -lähde Lokero [x] (1*) Käsinsyöttö Automaattinen koon tunnistus	Määritä kopiointityön paperilähde.
Tummuus 1–9 (5*)	Säädä skannatun kuvan tummuutta.
Kopiomäärä 1–9999 (1*)	Määritä kopioiden määrä.
Huomautus: Arvon kohdalla oleva tähti (*) osoittaa oletusasetuksen.	

Kuvankäsittelyn lisäasetukset

Valikkokohta	Kuvaus
Kontrasti Sisällön mukaan* -0 -1 -2 -3 -4 -5	Määritä tulosteen kontrasti.
Taustan poisto Taso –4–4 (0*)	Säädä skannatussa kuvassa näkyvän taustan määrää.
Skannaus reunasta reunaan Ei käytössä* Käytössä	Salli alkuperäisen asiakirjan skannaus reunasta reunaan.
Huomautus: Arvon kohdalla oleva tähti (*) osoittaa oletusasetuksen.	

Faksaa

Faksin oletusasetukset

Faksitila

Valikkokohta	Kuvaus
Faksitila Faksi Faksipalvelin Ei käytössä	Valitse faksitila. Huomautuksia: <ul style="list-style-type: none"> Oletusasetus voi vaihdella tulostinmallin mukaan. Faksipalvelin on käytettävissä vain tietyissä tulostinmalleissa.

Faksiasetukset

Yleiset faksiasetukset

Valikkokohta	Kuvaus
Faksinimi	Faksilaitteen tunnistetieto.
Faksinumero	Faksinumeron tunnistetieto.
Faksitunnus Faksinimi Faksinumero*	Ilmoita faksin vastaanottajille faksinimesi tai -numerosi.
Muistin käyttö Vain vastaanotto Lähinnä vastaanotto Yhtä suuri* Lähinnä lähetys Vain lähetys	Määritä faksaukseen varattavan sisäisen tulostinmuistin määrä. Huomautus: Tämä valikkokohta estää muistipuskurin ongelmat ja epäonnistuneet faksit.
Peruuta faksit Salli** Älä salli	Tätä valikkovaihtoehtoa käytetään uloslähtevien faksien peruuttamiseen ennen niiden lähettämistä tai tulevien faksien peruuttamiseen ennen niiden tulostuksen päättymistä.
Faksinumeron piilotus Ei käytössä* Vasemmalta Oikealta	Määritä lähtevän faksinumeron piilottamisen muoto.
Piilotettavat numerot 0–58 (0*)	Määritä, miten monta numeroa piilotetaan lähtevän faksin numerossa.
Ota käyttöön puhelinlinjan kytkennän tunnistus Käytössä* Ei käytössä	Määritä, onko puhelinlinja liitetty tulostimeen. Huomautus: Asia tarkistetaan, kun tulostimeen kytketään virta ja ennen kutakin soittoa.
Optimoi faksin yhteensopivuus	Määritä tulostimen faksitoiminto mahdollisimman hyvin yhteensopivaksi muiden faksilaitteiden kanssa.
Faksin siirtoyksikkö T.38 Analoginen G.711 etherFAX	Määritä faksin siirtotapa. Huomautuksia: <ul style="list-style-type: none"> Tämä valikkokohta näkyy vain, jos tulostimeen on asennettu etherFAX- tai FoIP (Fax over IP) -käyttöoikeus. Oletusasetukset voivat vaihdella tulostinmallin mukaan.
Huomautus: Arvon kohdalla oleva tähti (*) osoittaa oletusasetuksen.	

HTTPS-faksiasetukset

Huomautus: Tämä valikko näkyy vain, jos Faksin siirtoyksikkö -asetuksena on etherFAX.

Valikkokohta	Kuvaus
HTTPS-palvelun URL	Määritä etherFAX-palvelun URL.
Huomautus: Arvon kohdalla oleva tähti (*) osoittaa oletusasetuksen.	

Valikkokohta	Kuvaus
HTTPS-välityspalvelin	Määritä välityspalvelimen URL.
HTTPS-välityspalvelimen käyttäjä	Määritä välityspalvelimen käyttäjätunnus ja salasana.
HTTPS-välityspalvelimen salasana	
Faksin lähetyksen salaus Ei käytössä Käytössä* Pakollinen	Ota käyttöön lähtevien faksiviestien salaus.
Faksin vastaanoton salaus Ei käytössä Käytössä* Pakollinen	Ota käyttöön saapuvien faksiviestien salaus.
HTTPS-faksin tila	Näytä etherFAX-tiedonsiirron tila.
Huomautus: Arvon kohdalla oleva tähti (*) osoittaa oletusasetuksen.	

Faksin lähetysohjeet

Valikkokohta	Kuvaus
Tarkkuus Vakio* Tarkka Erittäin tarkka Huipputarkka	Määritä skannatun kuvan tarkkuus. Huomautus: Suurempi tarkkuus pidentää faksin lähetysohjeet ja vaatii enemmän muistia.
Alkuperäinen koko [Paperikokoluettelo] (Eri koot*)	Alkuperäisen asiakirjan koon määrittäminen.
Suunta Pysty* Vaaka	Määritä alkuperäisen asiakirjan suunta. Huomautus: Tämä valikkokohta tulee näkyviin vain tietyissä tulostinmalleissa.
Puolet Ei käytössä* Lyhyt reuna Pitkä reuna	Määritä alkuperäisen asiakirjan suunta skannattaessa asiakirjan molemmille puolille. Huomautus: Tämä valikkokohta tulee näkyviin vain tietyissä tulostinmalleissa.
Sisältötyyppi Teksti* Teksti/valokuva Valokuva Grafiikka	Paranna tulosteen laatua alkuperäisen asiakirjan sisällön mukaan.
Tummuus 1–9 (5*)	Säädä skannatun kuvan tummuutta.
Vaihteen alanumero Käytössä Ei käytössä*	Tilaajavaihtovalinta-asetuksen avulla tulostin valitsee faksinumeron odottamatta valintaäänien tunnistamista. Huomautus: Automaattinen puhelinvaihte (PABX) on puhelinverkko, joka sallii yhden käyttönumeron tarjota useita linjoja ulkopuolisille soittajille.
Huomautus: Arvon kohdalla oleva tähti (*) osoittaa oletusasetuksen.	

Valikkokohta	Kuvaus
Numeronvalintatila Äänitajuus* Pulssi	Määritä tulevien ja lähtevien faksien numeronvalintatila.
Huomautus: Arvon kohdalla oleva tähti (*) osoittaa oletusasetuksen.	

Kuvankäsittelyn lisäasetukset

Valikkokohta	Kuvaus
Väritasapaino Cyan - Red (Syaani - Punainen) -4-4 (0*) Magenta - Green (Magenta - Vihreä) -4-4 (0*) Yellow - Blue (Keltainen - Sininen) -4-4 (0*)	Säädä värien voimakkuutta skannauksen aikana.
Kontrasti Sisällön mukaan* 0 1 2 3 4 5	Määritä tulosteen kontrasti.
Taustan poisto Taso -4-4 (0*)	Säädä skannatussa kuvassa näkyvän taustan määrää.
Skannaus reunasta reunaan Käytössä Ei käytössä*	Salli alkuperäisen asiakirjan skannaus reunasta reunaan.
Huomautus: Arvon kohdalla oleva tähti (*) osoittaa oletusasetuksen.	

Järjestelmänvalvojan asetukset

Valikkokohta	Kuvaus
Automaattinen uudelleevalinta 0-9 (5*)	Säädä uudelleevalintayritysten määrää vastaanottavien faksilaitteiden toimintotasojen perusteella.
Uudelleensoittoväli 1-200 minuuttia (3*)	Paranna faksin lähettämisen onnistumismahdollisuuksia kasvattamalla uudelleevalintayritysten väliaikaa.
Salli ECM Käytössä* Ei käytössä	Ota käyttöön faksitöiden virheenkorjaustila (ECM). Huomautus: ECM havaitsee ja korjaa faksin lähetyksen virheet, jotka aiheutuvat puhelinlinjan kohinasta ja heikosta signaalista.
Huomautus: Arvon kohdalla oleva tähti (*) osoittaa oletusasetuksen.	

Valikkokohta	Kuvaus
Ota faksin skannaus käyttöön Käytössä* Ei käytössä	Fakkaa asiakirjat, jotka on skannattu tulostimella.
Ota ohjainfaksaus käyttöön Käytössä* Ei käytössä	Salli tulostinohjaimen lähettää fakseja.
Salli tallennus pikavalintana Käytössä* Ei käytössä	Tallenna faksinumeroita pikavalintoina tulostimeen.
Enimmäisnopeus 33600* 14400 9600 4800 2400	Määritä enimmäislähetysnopeus.
Ota käyttöön värifaksien skannaus Oletusarvoisesti ei käytössä* Oletusarvoisesti käytössä Älä käytä koskaan Käytä aina	Ota käyttöön faksin väriskannaus.
Muunna värifaksit automaattisesti mustavalkofakseiksi Käytössä* Ei käytössä	Muunna kaikki lähtevät värifaksit mustavalkoisiksi.
Vahvista faksinumero Ei käytössä* Käytössä	Pyydä käyttäjää vahvistamaan faksinumero.
Valinnan etuliite	Määritä valinnan etuliite.
Huomautus: Arvon kohdalla oleva tähti (*) osoittaa oletusasetuksen.	

Faksin vastaanottoasetukset

Valikkokohta	Kuvaus
Hälytykset ennen vastaamista 1–25 (3*)	Määritä tulevien faksien soittomäärä.
Automaattinen tiivistys Käytössä* Ei käytössä	Sovita tulevat faksit sivulle.
Paperilähde Lokero [X] Automaattinen*	Määritä paperilähde tulevien faksien tulostamista varten.
Huomautus: Arvon kohdalla oleva tähti (*) osoittaa oletusasetuksen.	

Valikkokohta	Kuvaus
Puolet Käytössä Ei käytössä*	Tulosta paperin molemmille puolille.
Erotinsivut Ei mitään* Ennen työtä Työn jälkeen	Määrittää, lisätäänkö tulostettaessa tyhjiä erotinsivuja.
Erotinsivujen lähde Lokero [X] (1*)	Määritä erotinsivun paperilähde.
Faksin alatunniste Käytössä Ei käytössä*	Tulosta lähetystiedot vastaanotetun faksin kunkin sivun alareunaan.
Faksin alatunnisteen aikaleima Vastaanotto* Tulosta	Tulosta aikaleima vastaanotetun faksin kunkin sivun alareunaan.
Huomautus: Arvon kohdalla oleva tähti (*) osoittaa oletusasetuksen.	

Järjestelmänvalvojan asetukset

Valikkokohta	Kuvaus
Ota käyttöön faksivastaanotto Käytössä* Ei käytössä	Määritä tulostin vastaanottamaan faksit.
Ota käyttöön värifaksien vastaanoton Käytössä* Ei käytössä	Määritä tulostin vastaanottamaan värillisiä fakseja.
Ota käyttöön soittajan tunnus Käytössä Ei käytössä*	Näytä lähettävän laitteen faksinumero.
Estä nimetön faksi Käytössä Ei käytössä*	Estä tulevat faksit, jos lähetyslaitteen asema- tai faksitunnusta ei ole määritetty.
Vastaus käytössä Kaikki soitot* Vain yksi soitto Vain kaksi soittoa Vain kolme soittoa Vain yksi tai kaksi soittoa Vain yksi tai kolme soittoa Vain kaksi tai kolme soittoa	Määritä tunnusääni saapuville fakseille.
Automaattivastaus Käytössä* Ei käytössä	Määritä tulostin vastaanottamaan faksit automaattisesti.
Huomautus: Arvon kohdalla oleva tähti (*) osoittaa oletusasetuksen.	

Valikkokohta	Kuvaus
Faksin välitys Tulosta* Tulosta ja välitä Välitä	Määritä, välitetäänkö saapunut faksi.
Välitä Kohde 1 Kohde 2	Määritä, mihin saapuneet faksit välitetään. Huomautus: Tämä valikkokohta näkyy vain, kun Faksin välitys -asetuksena on Tulosta ja välitä tai Välitä.
Enimmäisnopeus 33600* 14400 9600 4800 2400	Määritä faksien enimmäislähetysnopeus.
Huomautus: Arvon kohdalla oleva tähti (*) osoittaa oletusasetuksen.	

Faksilokiasetukset

Valikkokohta	Kuvaus
Lähetyslokien aikaväli Aina* Ei koskaan Vain virhetilanteessa	Määritä, kuinka usein tulostin luo lähetyslokien.
Lähetyslokien toiminto Tulosta Ei käytössä Käytössä* Sähköposti Ei käytössä* Käytössä	Tulosta tai lähetä sähköpostilla loki onnistuneista faksilähetyksistä tai lähetysvirheistä.
Vastaanottovirheloki Älä tulosta* Tulosta virhetapauksessa	Tulosta loki faksin vastaanottovirheistä.
Tulosta lokit automaattisesti Käytössä* Ei käytössä	Tulosta kaikki faksitoiminta.
Lokin paperilähde Lokero [x] (1*)	Määritä paperilähde lokien tulostamista varten.
Lokinäyttö Vastaanottajan faksinimi* Valittu numero	Tunnista lähettäjä etäfaksinimen tai faksinumeron perusteella.
Ota käyttöön työloki Käytössä* Ei käytössä	Näytä kaikkien faksitöiden yhteenveto.
Huomautus: Arvon kohdalla oleva tähti (*) osoittaa oletusasetuksen.	

Valikkokohta	Kuvaus
Ota käyttöön soitto-ohjelma Käytössä* Ei käytössä	Näytä faksivalintahistorian yhteenveto.
Huomautus: Arvon kohdalla oleva tähti (*) osoittaa oletusasetuksen.	

Kaiutinasetukset

Valikkokohta	Kuvaus
Kaiutintila Aina pois käytöstä* Aina käytössä Käytössä, kunnes yhteys muodostettu	Määritä faksin kaiutintila.
Kaiuttimen äänenvoimakkuus Matala* Korkea	Säädä faksin kaiuttimen äänenvoimakkuutta.
Soittoäänen voimakkuus Ei käytössä* Käytössä	Ota soittoäänen voimakkuus käyttöön.
Huomautus: Arvon kohdalla oleva tähti (*) osoittaa oletusasetuksen.	

Faksipalvelimen määrittäminen

Huomautus: Tämä valikko on käytettävissä vain tietyissä tulostinmalleissa

Yleiset faksiasetukset

Valikkokohta	Kuvaus
Muotoon	Määritä faksin vastaanottaja. Huomautus: Jos haluat käyttää faksinumeroa, lisää numeromerkki (#) numeron edelle.
Vastausosoite	Määritä faksilähetysten vastausosoite.
Aihe	Määritä faksin aihe ja viesti.
Viesti	
Ota käyttöön analoginen vastaanotto Ei käytössä* Käytössä	Määritä tulostin vastaanottamaan analogiset faksit.
Huomautus: Arvon kohdalla oleva tähti (*) osoittaa oletusasetuksen.	

Faksipalvelimen sähköpostiasetukset

Valikkokohta	Kuvaus
Käytä SMTP-sähköpostipalvelinta Käytössä* Ei käytössä	Käytä sähköpostin SMTP (Simple Mail Transfer Protocol) -asetuksia faksien vastaanottamisessa ja lähettämisessä. Huomautus: Kun asetus on Käytössä, muita Faksipalvelimen sähköpostiasetukset -valikon asetuksia ei näy.
Ensisijainen SMTP-yhdyskäytävä	Kirjoita ensisijaisen SMTP-palvelimen IP-osoite tai isäntänimi.
Ensisijaisen SMTP-yhdyskäytävän portti 1-65535 (25*)	Kirjoita ensisijaisen SMTP-palvelimen porttinumero.
Toissijainen SMTP-yhdyskäytävä	Kirjoita toissijaisen SMTP-palvelimen tai SMTP-varmistuspalvelimen IP-osoite tai isäntänimi.
Toissijaisen SMTP-yhdyskäytävän portti 1-65535 (25*)	Kirjoita toissijaisen SMTP-palvelimen tai SMTP-varmistuspalvelimen porttinumero.
SMTP-aikakatkaus 5-30 (30*)	Määritä, kuinka pian tulostin aikakatkaistaan, jos SMTP-palvelin ei vastaa.
Vastausosoite	Määritä faksilähetyksen vastausosoite.
Käytä SSL- tai TLS-suojausta Ei käytössä* Sovittele Pakollinen	Määritä, lähetetäänkö faksi salatun linkin kautta.
Edellytä luotettua varmennetta Ei käytössä Käytössä*	Määritä luotettu varmenne käytettäessä SMTP-palvelinta.
SMTP-palvelimen todennus Todennusta ei tarvita* Kirjautuminen/tavallinen NTLM CRAM-MD5 Digest-MD5 Kerberos 5	Määritä SMTP-palvelimen todennustyyppi.
Laitteeseen perustuva s-posti Ei mitään* Käytä laitteen SMTP-valtuuksia	Määritä, tarvitaanko tunnistetietoja, kun laite lähettää sähköpostia.
Käyttäjän lähettämä sähköposti Ei mitään* Käytä laitteen SMTP-valtuuksia Käytä istunnon käyttäjätunnusta ja salasanaa Käytä istunnon sähköpostiosoitetta ja salasanaa Kysy käyttäjältä	Määritä, tarvitaanko tunnistetietoja, kun käyttäjä lähettää sähköpostia.
Käytä AD-laitteen kirjautumistietoja Ei käytössä* Käytössä	Ota käyttöön käyttäjän tunnistetiedot ja ryhmäkohteet yhteyden muodostamiseksi SMTP-palvelimeen.
Huomautus: Arvon kohdalla oleva tähti (*) osoittaa oletusasetuksen.	

Valikkokohta	Kuvaus
Laitekäyttäjätunnus	Määritä käyttäjätunnus ja salasana yhteyden muodostamiseksi SMTP-palvelimeen.
Laitesalasana	
Kerberos 5 REALM	Määritä Kerberos 5 -todennusprotokollan alue.
NTLM-toimialue	Määritä NTLM-suojausprotokollan toimialuenimi.
Poista käytöstä SMTP-palvelinta ei ole määritetty -virhe Ei käytössä* Käytössä	Piilota SMTP-palvelinta ei ole määritetty -virheilmoitus.
Huomautus: Arvon kohdalla oleva tähti (*) osoittaa oletusasetuksen.	

Faksipalvelimen skannausasetukset

Valikkokohta	Kuvaus
Kuvan tiedostomuoto TIFF (.tif) PDF (.pdf)* XPS (.xps)	Määritä skannatun kuvan tiedostomuoto.
Sisältötyyppi Teksti* Teksti/valokuva Valokuva Grafiikka	Paranna tulosteen laatua alkuperäisen asiakirjan sisällön mukaan.
Sisätlähde Mustavalkolaser Värilaser* Mustesuihku Valokuva/filmi Aikakauslehti Sanomalehti Paina Muu	Paranna tulosteen laatua alkuperäisen asiakirjan lähteen mukaan.
Faksin tarkkuus Vakio* Tarkka Erittäin tarkka Huipputarkka	Määritä faksin tarkkuus.
Puolet Ei käytössä* Lyhyt reuna Pitkä reuna	Määritä alkuperäisen asiakirjan suunta skannattaessa asiakirjan molemmille puolille.
Tummuus 1–9 (5*)	Määritä tulosteen tummuus.
Huomautus: Arvon kohdalla oleva tähti (*) osoittaa oletusasetuksen.	

Valikkokohta	Kuvaus
Suunta Pysty* Vaaka	Määrittää tekstin ja kuvien suunnan sivulla
Alkuperäinen koko [List of paper sizes]	Määritä alkuperäisen asiakirjan paperikoko. Huomautuksia: <ul style="list-style-type: none"> Eri paperikoot on Yhdysvalloissa oletusasetus. A4 on kansainvälinen oletusasetus. Asetus voi vaihdella tulostinmallin mukaan.
Käytä monisivuisia TIFF-kuvia Ei käytössä Käytössä*	Valitse yksi- tai monisivuiset TIFF-tiedostot.
Huomautus: Arvon kohdalla oleva tähti (*) osoittaa oletusasetuksen.	

Sähköposti

Sähköpostiasetukset

Valikkokohta	Kuvaus
Ensisijainen SMTP-yhdyskäytävä	Kirjoita sähköpostin lähettämiseen käytettävän ensisijaisen SMTP-palvelimen IP-osoite tai isäntänimi.
Ensisijaisen SMTP-yhdyskäytävän portti 1–65535 (25*)	Kirjoita ensisijaisen SMTP-palvelimen porttinumero.
Toissijainen SMTP-yhdyskäytävä	Kirjoita toissijaisen SMTP-palvelimen tai SMTP-varmistuspalvelimen IP-osoite tai isäntänimi.
Toissijaisen SMTP-yhdyskäytävän portti 1–65535 (25*)	Kirjoita toissijaisen SMTP-palvelimen tai SMTP-varmistuspalvelimen porttinumero.
SMTP-aikakatkaaisu 5–30 sekuntia (30*)	Määritä, kuinka pian tulostin aikakatkaistaan, jos SMTP-palvelin ei vastaa.
Vastausosoite	Määritä sähköpostin vastausosoite.
Käytä aina SMTP-vastausosoitetta Käytössä Ei käytössä*	Käytä SMTP-palvelimessa aina oletusvastausosoitetta.
Käytä SSL- tai TLS-suojausta Ei käytössä* Sovittele Pakollinen	Määritä, lähetetäänkö sähköposti salatun linkin kautta.
Edellytä luotettua varmennetta Ei käytössä Käytössä*	Edellytä luotettua varmennetta käytettäessä SMTP-palvelinta.
Huomautus: Arvon kohdalla oleva tähti (*) osoittaa oletusasetuksen.	

Valikkokohta	Kuvaus
SMTP-palvelimen todennus Todennusta ei tarvita* Kirjautuminen/tavallinen NTLM CRAM-MD5 Digest-MD5	Määritä SMTP-palvelimen todennustyyppi.
Laitteeseen perustuva s-posti Ei mitään* Käytä laitteen SMTP-valtuuksia	Määritä, tarvitaanko tunnistetietoja, kun laite lähettää sähköpostia.
Laittekäyttäjätunnus Laitesalasana	Määritä käyttäjätunnus ja salasana yhteyden muodostamiseksi SMTP-palvelimeen.
NTLM-toimialue	Määritä NTLM-suojausprotokollan toimialuenimi.
Huomautus: Arvon kohdalla oleva tähti (*) osoittaa oletusasetuksen.	

Sähköpostin oletusasetukset

Valikkokohta	Kuvaus
Aihe Viesti	Määritä sähköpostiviestin aihe ja viesti.
Tiedostonimi	Määritä skannatun kuvan tiedostonimi.
Muoto PDF (.pdf)* TIFF (.tif) JPEG (.jpg)	Määritä skannatun kuvan tiedostomuoto.
PDF-asetukset PDF-versio 1.3 1.4 1,5* 1.6 1.7 Arkistoversio A-1a* A-1b Suojattu Ei käytössä* Käytössä Arkisto (PDF/A) Ei käytössä* Käytössä	Määritä skannatun kuvan PDF-muoto. Huomautus: Arkistoversio ja Arkisto (PDF/A) näkyvät vain, jos PDF-versioksi on määritetty 1.4.
Huomautus: Arvon kohdalla oleva tähti (*) osoittaa oletusasetuksen.	

Valikkokohta	Kuvaus
Sisältötyyppi Teksti Teksti/valokuva* Valokuva Grafiikka	Paranna tulosteen laatua alkuperäisen asiakirjan sisällön mukaan.
Väri Mustavalko Harmaasävy Väri* Automaattinen	Määritä kuvan skannausväri.
Tarkkuus 75 dpi 150 dpi* 200 dpi 300 dpi 400 dpi 600 dpi	Määritä skannatun kuvan tarkkuus.
Tummuus 1–9 (5*)	Säädä skannatun kuvan tummuutta.
Suunta Pysty* Vaaka	Määritä alkuperäisen asiakirjan suunta. Huomautus: Tämä valikkokohta tulee näkyviin vain tietyissä tulostinmalleissa.
Alkuperäinen koko [List of paper sizes]	Määritä alkuperäisen asiakirjan paperikoko. Huomautus: Eri koot on oletusasetus.
Puolet Ei käytössä* Lyhyt reuna Pitkä reuna	Määritä alkuperäisen asiakirjan suunta skannattaessa asiakirjan molemmille puolille. Huomautus: Tämä valikkokohta tulee näkyviin vain tietyissä tulostinmalleissa.
Huomautus: Arvon kohdalla oleva tähti (*) osoittaa oletusasetuksen.	

Kuvankäsittelyn lisäasetukset

Valikkokohta	Kuvaus
Väritasapaino Cyan - Red (Syaani - Punainen) -4–4 (0*) Magenta - Green (Magenta - Vihreä) -4–4 (0*) Yellow - Blue (Keltainen - Sininen) -4–4 (0*)	Säädä värien voimakkuutta skannauksen aikana.
Huomautus: Arvon kohdalla oleva tähti (*) osoittaa oletusasetuksen.	

Valikkokohta	Kuvaus
Autom. värintunn. Väriherkkyys 1–9 (5*) Alueherkkyys 1–9 (5*) Sähköpostin bittimäärä 1 bitti* 8 bittiä Vähimmäisskannaustarkkuus 75 dpi 150 dpi 200 dpi 300 dpi*	Määritä, kuinka paljon väriä tulostin havaitsee alkuperäisestä asiakirjasta.
Kontrasti Sisällön mukaan* 0 1 2 3 4 5	Määritä tulosteen kontrasti.
Taustan poisto Taso –4–4 (0*)	Säädä skannatussa kuvassa näkyvän taustan määrää.
Skannaus reunasta reunaan Käytössä Ei käytössä*	Salli alkuperäisen asiakirjan skannaus reunasta reunaan.
Huomautus: Arvon kohdalla oleva tähti (*) osoittaa oletusasetuksen.	

Järjestelmänvalvojan asetukset

Valikkokohta	Kuvaus
Sähköpostin enimmäiskoko 0–65535 (0*)	Määritä kunkin sähköpostiviestin sallittu tiedostokoko.
Kokovirheilmoitus	Määritä virheilmoitus, jonka tulostin lähettää, kun sähköpostiviesti ylittää sallitun tiedostokoon. Huomautus: Voit kirjoittaa enintään 1024 merkkiä.
Lähetä kopio itselle Ei näy* Oletusarvoisesti käytössä Oletusarvoisesti ei käytössä Aina käytössä	Lähetä sähköpostiviestin kopio itselle.
Tekstin oletusarvo 5–95 (75*)	Määritä skannatun kuvan tekstin laatu.
Huomautus: Arvon kohdalla oleva tähti (*) osoittaa oletusasetuksen.	

Valikkokohta	Kuvaus
Tekstin/kuvan oletusarvo 5–95 (75*)	Määritä skannatun kuvan tekstin tai valokuvan laatu.
Valokuvan oletusarvo 5–95 (50*)	Määritä skannatun kuvan valokuvan laatu.
Lähetysloki Tulosta loki* Älä tulosta lokia Tulosta vain virhetilanteessa	Tulosta loki, kun sähköpostilähetys onnistuu.
Lokin paperilähde Lokero [x] (1*)	Määritä paperilähde lokien tulostamista varten.
Salli tallennus pikavalintana Käytössä* Ei käytössä	Tallenna sähköpostiosoitteita pikavalintoina. Huomautus: Kun asetus on Ei käytössä, sähköpostin Kohde-näytössä ei näy Tallenna pikavalintana -painiketta.
Palauta sähköpostin tiedot lähetyksen jälkeen Käytössä* Ei käytössä	Palauta oletussähköpostitiedot sähköpostiviestin lähettämisen jälkeen.
Huomautus: Arvon kohdalla oleva tähti (*) osoittaa oletusasetuksen.	

FTP

FTP-oletusasetukset

Valikkokohta	Kuvaus
Muoto PDF (.pdf)* TIFF (.tif) JPEG (.jpg)	Määritä skannatun kuvan tiedostomuoto.
Huomautus: Arvon kohdalla oleva tähti (*) osoittaa oletusasetuksen.	

Valikkokohta	Kuvaus
PDF-asetukset PDF-versio 1.3 1.4 1,5* 1.6 1.7 Arkistoversio A-1a* A-1b Suojattu Ei käytössä* Käytössä Arkisto (PDF/A) Ei käytössä* Käytössä	Määritä skannatun kuvan PDF-muoto. Huomautus: Arkistoversio ja Arkisto (PDF/A) näkyvät vain, jos PDF-versioksi on määritetty 1.4.
Sisältötyyppi Teksti Teksti/valokuva* Grafiikka Valokuva	Paranna tulosteen laatua alkuperäisen asiakirjan sisällön mukaan.
Väri Mustavalko Harmaasävy Väri* Automaattinen	Määritä kuvan skannausväri.
Tarkkuus 75 dpi 150 dpi* 200 dpi 300 dpi 400 dpi 600 dpi	Määritä skannatun kuvan tarkkuus.
Tummuus 1–9 (5*)	Säädä skannatun kuvan tummuutta.
Suunta Pysty* Vaaka	Määritä alkuperäisen asiakirjan suunta. Huomautus: Tämä valikkokohta tulee näkyviin vain tietyissä tulostinmalleissa.
Alkuperäinen koko [Paperikokoluettelo] (Eri koot*)	Määritä alkuperäisen asiakirjan paperikoko.
Puolet Ei käytössä* Lyhyt reuna Pitkä reuna	Määritä alkuperäisen asiakirjan suunta skannattaessa asiakirjan molemmille puolille. Huomautus: Tämä valikkokohta tulee näkyviin vain tietyissä tulostinmalleissa.
Huomautus: Arvon kohdalla oleva tähti (*) osoittaa oletusasetuksen.	

Valikkokohta	Kuvaus
Tiedostonimi	Määritä skannatun kuvan tiedostonimi.
Huomautus: Arvon kohdalla oleva tähti (*) osoittaa oletusasetuksen.	

Kuvankäsittelyn lisäasetukset

Valikkokohta	Kuvaus
Väritasapaino Cyan - Red (Syaani - Punainen) -4-4 (0*) Magenta - Green (Magenta - Vihreä) -4-4 (0*) Yellow - Blue (Keltainen - Sininen) -4-4 (0*)	Säädä värien voimakkuutta skannauksen aikana.
Autom. värintunn. Väriherkkyys 1-9 (5*) Alueherkkyys 1-9 (5*) FTP:n bittimäärä 1 bitti* 8 bittiä Vähimmäisskannaustarkkuus 75 dpi 150 dpi 200 dpi 300 dpi*	Määritä, kuinka paljon väriä tulostin havaitsee alkuperäisestä asiakirjasta.
Kontrasti Sisällön mukaan* 0 1 2 3 4 5	Määritä tulosteen kontrasti.
Taustan poisto Taso -4-4 (0*)	Säädä skannatussa kuvassa näkyvän taustan määrää.
Skannaus reunasta reunaan Käytössä Ei käytössä*	Salli alkuperäisen asiakirjan skannaus reunasta reunaan.
Huomautus: Arvon kohdalla oleva tähti (*) osoittaa oletusasetuksen.	

Järjestelmänvalvojan asetukset

Valikkokohta	Kuvaus
Tekstin oletusarvo 5–95 (75*)	Määritä skannatun kuvan tekstin laatu.
Tekstin/kuvan oletusarvo 5–95 (75*)	Määritä skannatun kuvan tekstin tai valokuvan laatu.
Valokuvan oletusarvo 5–95 (50*)	Määritä skannatun kuvan valokuvan laatu.
Lähetysloki Tulosta loki* Älä tulosta lokia Tulosta vain virhetilanteessa	Tulosta loki, kun FTP-skannauslähetys onnistuu.
Lokin paperilähde Lokero [x] (1*)	Määritä paperilähde FTP-lokien tulostamista varten.
Huomautus: Arvon kohdalla oleva tähti (*) osoittaa oletusasetuksen.	

USB-asema

Flash-asemaskannaus

Valikkokohta	Kuvaus
Muoto PDF (.pdf)* TIFF (.tif) JPEG (.jpg)	Määritä skannatun kuvan tiedostomuoto.
PDF-asetukset PDF-versio 1.3 1.4 1,5* 1.6 1.7 Arkistoversio A-1a* A-1b Suojattu Ei käytössä* Käytössä Arkisto (PDF/A) Ei käytössä* Käytössä	Määritä skannatun kuvan PDF-muoto. Huomautus: Arkistoversio ja Arkisto (PDF/A) näkyvät vain, jos PDF-versioksi on määritetty 1.4.
Huomautus: Arvon kohdalla oleva tähti (*) osoittaa oletusasetuksen.	

Valikkokohta	Kuvaus
Sisältötyyppi Teksti Teksti/valokuva* Grafiikka Valokuva	Paranna tulosteen laatua alkuperäisen asiakirjan sisällön mukaan.
Väri Mustavalko Harmaasävy Väri* Automaattinen	Määritä kuvan skannausväri.
Tarkkuus 75 dpi 150 dpi* 200 dpi 300 dpi 400 dpi 600 dpi	Määritä skannatun kuvan tarkkuus.
Tummuus 1–9 (5*)	Säädä skannatun kuvan tummuutta.
Suunta Pysty* Vaaka	Määritä alkuperäisen asiakirjan suunta. Huomautus: Tämä valikkokohta tulee näkyviin vain tietyissä tulostinmalleissa.
Alkuperäinen koko [Paperikokoluettelo] (Eri koot*)	Määritä alkuperäisen asiakirjan paperikoko.
Puolet Ei käytössä* Lyhyt reuna Pitkä reuna	Määritä alkuperäisen asiakirjan suunta skannattaessa asiakirjan molemmille puolille. Huomautus: Tämä valikkokohta tulee näkyviin vain tietyissä tulostinmalleissa.
Tiedostonimi	Määritä skannatun kuvan tiedostonimi.
Huomautus: Arvon kohdalla oleva tähti (*) osoittaa oletusasetuksen.	

Kuvankäsittelyn lisäasetukset

Valikkokohta	Kuvaus
Väritasapaino Syaani–Punainen -4–4 (0*) Magenta–Vihreä -4–4 (0*) Keltainen–Sininen -4–4 (0*)	Säädä värien voimakkuutta skannauksen aikana.
Huomautus: Arvon kohdalla oleva tähti (*) osoittaa oletusasetuksen.	

Valikkokohta	Kuvaus
Autom. värintunn. Väriherkkyys 1–9 (5*) Alueherkkyys 1–9 (5*) Skannauksen värimäärä 1 bitti* 8 bittiä Vähimmäisskannaustarkkuus 75 dpi 150 dpi 200 dpi 300 dpi*	Määritä, kuinka paljon väriä tulostin havaitsee alkuperäisestä asiakirjasta.
Kontrasti Sisällön mukaan* 0 1 2 3 4 5	Määritä tulosteen kontrasti.
Taustan poisto Taso –4–4 (0*)	Säädä skannatussa kuvassa näkyvän taustan määrää.
Skannaus reunasta reunaan Käytössä Ei käytössä*	Salli alkuperäisen asiakirjan skannaus reunasta reunaan.
Huomautus: Arvon kohdalla oleva tähti (*) osoittaa oletusasetuksen.	

Järjestelmänvalvojan asetukset

Valikkokohta	Kuvaus
Tekstin oletusarvo 5–95 (75*)	Määritä skannatun kuvan tekstin laatu.
Tekstin/kuvan oletusarvo 5–95 (75*)	Määritä skannatun kuvan tekstin tai valokuvan laatu.
Valokuvan oletusarvo 5–95 (50*)	Määritä skannatun kuvan valokuvan laatu.
Huomautus: Arvon kohdalla oleva tähti (*) osoittaa oletusasetuksen.	

Flash-asematulostus

Valikkokohta	Kuvaus
Kopiomäärä 1–9999 (1*)	Aseta kopioiden määrä.
Paperilähde Lokero [x] (1*) Manuaalinen paperi Manuaalinen kirjekuori	Määritä tulostustyön paperilähde.
Lajittele (1,1) (2,2,2) (1,2,3) (1,2,3)*	Tulosta useita kopioita järjestyksessä.
Puolet Yksipuolinen* Kaksipuolinen	Määritä, tulostetaanko vain sivun toiselle puolelle vai molemmille puolille.
Kääntötyyli Pitkä reuna* Lyhyt reuna	Määritä, sidotaanko kaksipuolisena tulostetun asiakirja pitkä vai lyhyt reuna. Huomautus: Valitun asetuksen mukaan tulostin porrastaa sivun tulostetut tiedot automaattisesti sidonnan mukaan.
Sivuja/arkki Ei käytössä* 2 sivua/arkki 3 sivua/arkki 4 sivua/arkki 6 sivua/arkki 9 sivua/arkki 12 sivua/arkki 16 sivua/arkki	Tulosta paperiarkin yhdelle puolelle useita pienennettyjä sivuja.
Sivuja/arkki-järjestys Vaakasunta* Käänteinen vaaka Käänteinen pysty Pystysuora	Määritä monisivuisten kuvien paikka, kun käytössä on Sivuja/arkki-asetus. Huomautus: Paikka määräytyy sivukuvien lukumäärän ja suunnan mukaan.
Sivuja/arkki-suunta Automaattinen* Vaaka Pysty	Määritä monisivuisen asiakirjan suunta, kun käytössä on Sivuja/arkki-asetus.
Sivuja/arkki-kehys Ei mitään* Tasainen	Tulosta reunus jokaisen sivun ympärille, kun käytössä on Sivuja/arkki-asetus.
Erotinsivut Ei käytössä* Kopioiden väliin Töiden väliin Arkkien väliin	Määrittää, lisätäänkö tulostettaessa tyhjiä erotinsivuja.
Huomautus: Arvon kohdalla oleva tähti (*) osoittaa oletusasetuksen.	

Valikkokohta	Kuvaus
Erotinsivujen lähde Lokero 1	Määritä erotinsivun paperilähde.
Tyhjät sivut Älä tulosta* Tulostus	Määritä, tulostetaanko tulostustyön tyhjät sivut.
Huomautus: Arvon kohdalla oleva tähti (*) osoittaa oletusasetuksen.	

Network/Ports (Verkko/Portit)

Verkon esittely

Valikkokohta	Kuvaus
Aktiivinen sovitin Automaattinen* Vakioverkko Langaton	Määritä verkkoyhteyden tyyppi.
Verkon tila	Näytä tulostinverkon yhteystila.
Näytä Verkon tila tulostimessa Ei käytössä Käytössä*	Näytä verkon tila näytössä.
Nopeus, kaksipuolisuus	Näytä aktiivisen verkkokortin nopeus.
IPv4	Näytä IPv4-osoite.
Kaikki IPv6-osoitteet	Näytä kaikki IPv6-osoitteet.
Nollaa tulostuspalvelin Käynnistä	Nollaa kaikki aktiiviset verkkoyhteydet tulostimeen. Huomautus: Tämä asetus poistaa kaikki verkon määritysasetukset.
Verkkotyön aikakatkaisu Ei käytössä Käytössä*	Määritä aika, jonka kuluttua tulostin peruuttaa verkkotulostustyön.
Verkkotyön aikakatkaisuaika	Määritä aikakatkaisuarvo (sekunteina), jolloin Verkkotyön aikakatkaisu -asetus otetaan käyttöön. Huomautus: Tämä ominaisuus on käytettävissä vain tietyissä tulostinmalleissa.
Otsikkosivu Ei käytössä* Käytössä	Tulosta otsikkosivu.
PC-skannaus-porttialue	Määritä kelvollinen porttialue tulostimille, jotka ovat portin palomuurin takana.
Ota käyttöön verkkoyhteydet Ota käyttöön* Poista käytöstä	Ota verkkoyhteydet käyttöön tai poista ne käytöstä.
Huomautus: Arvon kohdalla oleva tähti (*) osoittaa oletusasetuksen.	

Valikkokohta	Kuvaus
Salli LLDP Ei käytössä* Käytössä	Salli LLDP (Link Layer Discovery Protocol) tulostimessa.
Huomautus: Arvon kohdalla oleva tähti (*) osoittaa oletusasetuksen.	

Langaton

Huomautus: Tämä valikko on käytettävissä vain tulostimissa, jotka on yhdistetty langattomaan verkkoon tai joissa on langaton moduuli.

Valikkokohta	Kuvaus
Asennus mobiilisovelluksella	Määritä langaton yhteys Lexmark-mobiiliavustaja-sovelluksella.
Määritä tulostimen ohjauspaneelissa Valitse verkko Lisää Wi-Fi-verkko Verkkonimi Verkkotila Langaton suojaustila Ei käytössä* WPA2/WPA - Personal WPA2 - Personal WPA2/WPA3 – Personal WPA3 – Personal 802.1x - RADIUS	Määritä langaton verkko, johon tulostin muodostaa yhteyden. Huomautus: Tämä valikkokohta näkyy <i>Langattoman yhteyden asetuksina</i> Embedded Web Server -palvelimessa.
Wi-Fi Protected Setup Käynnistä painonäppäinmenetelmä Käynnistä PIN-kooditila	Muodosta langaton verkko ja ota käyttöön verkon suojaus. Huomautuksia: <ul style="list-style-type: none"> Käynnistä painonäppäinmenetelmä yhdistää tulostimen langattomaan verkkoon, kun tulostimen ja yhteispisteen (langattoman reitittimen) painikkeita painetaan tietyn ajan kuluessa. Käynnistä PIN-kooditila yhdistää tulostimen langattomaan verkkoon, kun tulostimen PIN-koodi kirjoitetaan yhteispisteen langattoman yhteyden asetuksiin.
Yhteensopivuus 802.11b/g/n (2.4GHz)* 802.11a/b/g/n/ac (2,4/5 GHz) 802.11a/n/ac (5 GHz)	Määritä langattoman verkon langattoman tekniikan standardi. Huomautus: 802.11a/b/g/n/ac (2,4 GHz / 5 GHz) ja 802.11a/n/ac (5 GHz) näkyvät vain, kun langaton moduuli on asennettu.
Langaton suojaustila Ei käytössä* WPA2/WPA-Personal WPA2-Personal WPA2/WPA3 – Personal WPA3 – Personal 802.1x - RADIUS	Määritä suojaustyyppi, jolla tulostin yhdistetään langattomiin laitteisiin.

Valikkokohta	Kuvaus
WPA2/WPA Personal AES*	Ota langaton suojaus käyttöön WPA2/WPA-standardin kautta. Huomautus: Tämä valikkokohta näkyy vain, jos Langaton suojaustila -asetus on WPA2/WPA-Personal.
Aseta PSK	Määritä suojatulle langattomalle yhteydelle salasana. Huomautus: Tämä valikkokohta näkyy vain, jos Langaton suojaustila -asetus on WPA2/WPA-Personal tai WPA2-Personal.
WPA2-Personal AES*	Ota langaton suojaus käyttöön WPA2:n kautta. Huomautus: Tämä valikkokohta näkyy vain, jos Langaton suojaustila -asetus on WPA2-Personal.
802.1x-salaustila WPA+ WPA2* WPA2 + PMF*	Ota langaton suojaus käyttöön 802.1x-standardin kautta. Huomautus: Tämä valikkokohta näkyy vain, kun Langaton suojaustila -asetus on 802.1x - RADIUS.
IPv4 Salli DHCP Käytössä* Ei käytössä	Ota käyttöön DHCP (Dynamic Host Configuration Protocol). Huomautus: DHCP on vakioyhteyksikäytäntö, jonka avulla palvelin voi dynaamisesti määrittää IP-osoitteen ja muut verkonmäärityksen parametrit kullekin verkon laitteelle, jotta ne saavat yhteyden muihin IP-verkkoihin.
IPv4 Määritä kiinteä IP-osoite IP-osoite Verkkopeite Yhdyskäytävä	Määritä tulostimen kiinteä IP-osoite.
IPv6 Ota käyttöön IPv6 Käytössä* Ei käytössä	Ota käyttöön IPv6-yhteyksikäytäntö tulostimessa.
IPv6 Ota käyttöön DHCPv6 Käytössä Ei käytössä*	Ota käyttöön DHCPv6-yhteyksikäytäntö tulostimessa.
IPv6 Tilattoman osoitteen automaattinen määrittäminen Käytössä* Ei käytössä	Määritä verkkosovitin hyväksymään reitittimen antamat automaattisen IPv6-osoitteen määritysmerkinnät.
IPv6 DNS-palvelimen osoite	Määritä DNS-palvelimen osoite.
IPv6 Manuaalisesti määritetty IPv6-osoite	Määritä IPv6-osoite. Huomautus: Tätä valikkokohtaa tuetaan vain tietyissä tulostinmalleissa.
IPv6 Manuaalisesti määritetty IPv6-reititin	Määritä IPv6-reitittimen osoite. Huomautus: Tätä valikkokohtaa tuetaan vain tietyissä tulostinmalleissa.

Valikkokohta	Kuvaus
IPv6 Osoitteen etuliite 0–128 (64*)	Määritä osoitteen etuliite.
IPv6 Kaikki IPv6-osoitteet	Näytä kaikki IPv6-osoitteet.
IPv6 Kaikki IPv6-reititinosoitteet	Näytä kaikki IPv6-reititinosoitteet.
Verkko-osoite UAA LAA (Locally Administered Address)	Tarkastele verkko-osoitteita.
PCL-työn tunnis. Käytössä* Ei käytössä	Määritä tulostin käyttämään automaattisesti PCL-emulointia, kun tulostustyö edellyttää sitä, oletuskomentokielestä riippumatta. Huomautus: Jos PCL-työn tunnis. -asetus ei ole käytössä, tulostin ei tarkista saapuvia tietoja ja käyttää asetusvalikossa määritettyä tulostimen oletuskomentokieltä.
PS-työn tunnist. Käytössä* Ei käytössä	Määritä tulostin käyttämään automaattisesti PS-emulointia, kun tulostustyö edellyttää sitä, oletuskomentokielestä riippumatta. Huomautuksia: <ul style="list-style-type: none"> Tätä valikkokohtaa tuetaan vain tietyissä tulostinmalleissa. Jos PS-työn tunnis. -asetus ei ole käytössä, tulostin ei tarkista saapuvia tietoja ja käyttää asetusvalikossa määritettyä tulostimen oletuskomentokieltä.
Työn puskurointi Käytössä Ei käytössä*	Tallenna tulostustyöt tilapäisesti kiintolevylle tai älykkääseen tallennusasemaan ennen tulostamista. Huomautus: Tämä valikkokohta näkyy ainoastaan, kun kiintolevy tai älykäs tallennusasema on asennettu.
Mac binaari PS Automaattinen* Käytössä Ei käytössä	Määritä tulostin käsittelemään Macintoshin binaarimuotoisia PostScript®-tulostustöitä. Huomautuksia: <ul style="list-style-type: none"> Tätä valikkokohtaa tuetaan vain tietyissä tulostinmalleissa. Käytössä-asetus käsittelee binaarimuotoiset PostScript-tulostustyöt. Ei käytössä -asetus suodattaa tulostustöitä käyttäen vakioyhteyskäytäntöä.

Wi-Fi Direct

Valikkokohta	Kuvaus
Ota käyttöön Wi-Fi Direct Käytössä Ei käytössä*	Määritä tulostin muodostamaan yhteys suoraan Wi-Fi-laitteisiin.
Wi-Fi Direct -nimi	Määritä Wi-Fi Direct -verkon nimi.
Huomautus: Arvon kohdalla oleva tähti (*) osoittaa oletusasetuksen.	

Valikkokohta	Kuvaus
Wi-Fi Direct -salasana	Määritä salasana todentamaan ja vahvistamaan käyttäjät Wi-Fi-yhteydellä.
Näytä salasana asetussivulla Ei käytössä Käytössä*	Näytä Wi-Fi Direct -salasana Verkoasetussivulla.
Ensisijaisen kanavan numero 1–11 Automaattinen*	Määritä Wi-Fi-verkon ensisijainen kanava.
Ryhmän omistajan IP-osoite	Määritä ryhmän omistajan IP-osoite.
Hyväksy painonäppäinpyynnöt automaattisesti Ei käytössä* Käytössä	Hyväksy pyynnöt muodostaa yhteys verkkoon automaattisesti. Huomautus: Asiakkaiden automaattista hyväksymistä ei ole suojattu.
Huomautus: Arvon kohdalla oleva tähti (*) osoittaa oletusasetuksen.	

Ethernet

Valikkokohta	Kuvaus
Verkon nopeus	Näytä aktiivisen verkkosovittimen nopeus.
IPv4 Salli DHCP Käytössä* Ei käytössä	Ota käyttöön DHCP (Dynamic Host Configuration Protocol). Huomautus: DHCP on vakioyhteyksikäytäntö, joka sallii palvelimen jakaa IP-osoitteita ja määrittystietoja asiakkaille dynaamisesti.
IPv4 Määritä kiinteä IP-osoite IP-osoite Verkkopeite Yhdyskäytävä	Määritä tulostimen kiinteä IP-osoite.
IPv6 Ota käyttöön IPv6 Käytössä* Ei käytössä	Ota käyttöön IPv6-yhteyksikäytäntö tulostimessa.
IPv6 Ota käyttöön DHCPv6 Ei käytössä* Käytössä	Ota käyttöön DHCPv6-yhteyksikäytäntö tulostimessa.
IPv6 Tilattoman osoitteen automaattinen määrittäminen Käytössä* Ei käytössä	Määritä verkkosovitin hyväksymään reitittimen antamat automaattisen IPv6-osoitteen määrittämerkinnät.
IPv6 DNS-osoite	Määritä DNS-palvelimen osoite.
Huomautus: Arvon kohdalla oleva tähti (*) osoittaa oletusasetuksen.	

Valikkokohta	Kuvaus
IPv6 Manuaalisesti määritetty IPv6-osoite	Määritä IPv6 DNS -palvelimen IP-osoite Huomautus: Tämä valikkokohta on käytössä vain tietyissä tulostinmalleissa.
IPv6 Manuaalisesti määritetty IPv6-reititin	Määritä reititin IPv6 -verkkoa varten. Huomautus: Tämä valikkokohta on käytössä vain tietyissä tulostinmalleissa.
IPv6 Osoitteen etuliite 0–128 (64*)	Määritä osoitteen etuliite.
IPv6 Kaikki IPv6-osoitteet	Näytä kaikki IPv6-osoitteet.
IPv6 Kaikki IPv6-reititinosoitteet	Näytä kaikki IPv6-reititinosoitteet.
Verkko-osoite UAA LAA (Locally Administered Address)	Näytä tulostimen MAC (Media Access Control) -osoitteet: LAA (Locally Administered Address) ja UAA (Universally Administered Address). Huomautus: Voit muuttaa tulostimen LAA-osoitteen manuaalisesti.
PCL-työn tunnis. Käytössä* Ei käytössä	Määritä tulostin käyttämään automaattisesti PCL-emulointia, kun tulostustyö edellyttää sitä, oletuskomentokielestä riippumatta. Huomautuksia: <ul style="list-style-type: none"> Tämä valikkokohta on käytössä vain tietyissä tulostinmalleissa. Jos PCL-työn tunnis. -asetus ei ole käytössä, tulostin ei tarkista saapuvia tietoja ja käyttää asetusvalikossa määritettyä tulostimen oletuskomentokieltä.
PS-työn tunnist. Käytössä* Ei käytössä	Määritä tulostin käyttämään automaattisesti PS-emulointia, kun tulostustyö edellyttää sitä, oletuskomentokielestä riippumatta. Huomautuksia: <ul style="list-style-type: none"> Tämä valikkokohta on käytössä vain tietyissä tulostinmalleissa. Jos PS-työn tunnis. -asetus ei ole käytössä, tulostin ei tarkista saapuvia tietoja ja käyttää asetusvalikossa määritettyä tulostimen oletuskomentokieltä.
Mac binaari PS Automaattinen* Käytössä Ei käytössä	Määritä tulostin käsittelemään Macintoshin binaarimuotoisia PostScript-tulostustöitä. Huomautuksia: <ul style="list-style-type: none"> Käytössä-asetus käsittelee binaarimuotoiset PostScript-tulostustyöt. Ei käytössä -asetus suodattaa tulostustöitä käyttäen vakioyhteyshäntäntää.
Energiatehokas Ethernet Automaattinen* Käytössä Ei käytössä	Vähennä virrankulutusta, kun tulostin ei vastaanota tietoja Ethernet-verkosta.
Huomautus: Arvon kohdalla oleva tähti (*) osoittaa oletusasetuksen.	

TCP/IP

Huomautus: Tämä valikko näkyy ainoastaan verkkotulostimissa tai tulostuspalvelimeen liitetyissä tulostimissa.

Valikkokohta	Kuvaus
Aseta isäntänimi	Aseta TCP/IP-yhteykskäytännön nykyisen palvelimen nimi.
Toimialuenimi	Aseta toimialuenimi. Huomautus: Tämä valikkokohta on käytössä vain tietyissä tulostinmalleissa.
Salli DHCP-/BOOTP-protokollan päivittää NTP-palvelin Käytössä* Ei käytössä	Salli DHCP- ja BOOTP-asiakkaiden päivittää tulostimen NTP-asetukset.
Zero Configuration-nimi	Määritä zero configuration -verkon palvelunimi. Huomautus: Tämä valikkokohta on käytössä vain tietyissä tulostinmalleissa.
Ota autom. IP käyttöön Käytössä* Ei käytössä	Määritä IP-osoite automaattisesti.
DNS-osoite	Määritä nykyinen DNS (Domain Name System) -palvelinosoite.
DNS-varapalvelin	Määritä DNS-varmistuspalvelimen osoitteet.
DNS-varapalvelin 2	
DNS-varapalvelin 3	
Toimialueen hakujärjestys	Paikallista verkon eri toimialueilla olevat tulostimet ja niiden resurssit määrittämällä toimialuenimien luettelo. Huomautus: Tämä valikkokohta on käytössä vain tietyissä tulostinmalleissa.
Salli DDNS Ei käytössä* Käytössä	Päivitä dynaamiset DNS-asetukset.
DDNS TTL	Määritä nykyiset DDNS-asetukset.
Oletus-TTL	
DDNS-päivitysaika	
Ota mDNS käyttöön Käytössä* Ei käytössä	Päivitä DNS-monilähetysasetukset.
WINS-osoite	Määritä WINS (Windows Internet Name Service) -palvelimen osoite.
Salli BOOTP Ei käytössä* Käytössä	Salli BOOTP-protokollan määrittää tulostimen IP-osoite.
MTU	Määritä TCP-yhteyksien MTU (maximum transmission unit) -parametri. Huomautus: Enimmäisraja on 1 500.
Huomautus: Arvon kohdalla oleva tähti (*) osoittaa oletusasetuksen.	

Valikkokohta	Kuvaus
Rajattu palvelinluet.	Määritä TCP-yhteyksien IP-osoite. Huomautuksia: <ul style="list-style-type: none"> Tämä valikkokohta näkyy vain Embedded Web Server -palvelimessa. Erota IP-osoitteet toisistaan pilkulla. Voit lisätä enintään 50 IP-osoitetta. Tämä valikkokohta on käytössä vain tietyissä tulostinmalleissa.
Rajattu palvelinluet. -asetukset Estä kaikki portit* Estä vain tulostus Estä vain tulostus ja HTTP	Määritä, miten luettelon IP-osoitteet voivat käyttää tulostimen toimintoja. Huomautuksia: <ul style="list-style-type: none"> Tämä valikkokohta näkyy vain Embedded Web Server -palvelimessa. Tämä valikkokohta on käytössä vain tietyissä tulostinmalleissa.
Raw Print Port 1–65535 (9100*)	Määritä raw port -numero verkkoon liitetyille tulostimille.
Lähtevän liikenteen enimmäisnopeus Ei käytössä* Käytössä	Ota käyttöön tulostimen enimmäissiirtonopeus.
Ota käyttöön TLSv1.0 Käytössä* Ei käytössä	Ota käyttöön TLSv1.0-protokolla.
Ota käyttöön TLSv1.1 Käytössä* Ei käytössä	Ota käyttöön TLSv1.1-protokolla.
SSL-salausluettelo	Määritä salausalgoritmit, joita käytetään SSL- tai TLS-yhteyksissä.
Huomautus: Arvon kohdalla oleva tähti (*) osoittaa oletusasetuksen.	

SNMP

Huomautus: Valikko näkyy ainoastaan verkkotulostimissa tai tulostuspalvelimeen liitetyissä tulostimissa.

Valikkokohta	Kuvaus
SNMP-versiot 1 ja 2c Käytössä Ei käytössä Käytössä* Salli SNMP-asetus Ei käytössä Käytössä* Ota käyttöön PPM MIB Ei käytössä Käytössä* SNMP-yhteisö	Määritä SNMP (Simple Network Management Protocol) -versiot 1 ja 2c tulostinohjainten ja sovellusten asentamiseksi.
Huomautus: Arvon kohdalla oleva tähti (*) osoittaa oletusasetuksen.	

Valikkokohta	Kuvaus
SNMP-versio 3 Käytössä Ei käytössä Käytössä* Kontekstinimi Aseta luku-/kirjoitustunnistetiedot Käyttäjätunnus Todennuksen salasana Tietosuojan salasana Aseta vain luku -tunnistetiedot Käyttäjätunnus Todennuksen salasana Tietosuojan salasana Todennuksen hajautus MD5 SHA1* Todennuksen vähimmäistaso Ei todennusta, Ei suojausta Todennus, Ei suojausta Todennus, Suojaus* Yksityisyysalgoritmi DES AES-128*	Määritä SNMP-versio 3 tulostimen suojauksen asennusta ja päivitystä varten.
Huomautus: Arvon kohdalla oleva tähti (*) osoittaa oletusasetuksen.	

IPSec

Huomautus: Valikko näkyy ainoastaan verkkotulostimissa tai tulostuspalvelimeen liitetyissä tulostimissa.

Valikkokohta	Kuvaus
Salli IPSec Ei käytössä* Käytössä	Ota käyttöön IPSec (Internet Protocol Security).
Peruskokoonpano Oletus* Yhteensopivuus Suojattu	Määritä IPSec-peruskokoonpano. Huomautus: Tämä valikkokohta näkyy vain, jos Ota käyttöön IPSec -asetus on Käytössä.
DH (Diffie-Hellman) -ryhmäehdotus modp2048 (14)* modp3072 (15) modp4096 (16) modp6144 (17)	Määritä IPSec-salaus. Huomautus: Tämä valikkokohta näkyy vain, jos Peruskokoonpano-asetus on Yhteensopivuus.
Huomautus: Arvon kohdalla oleva tähti (*) osoittaa oletusasetuksen.	

Valikkokohta	Kuvaus
Ehdotettu salausmenetelmä AES* 3DES	Määritä salausmenetelmä. Huomautus: Tämä valikkokohta näkyy vain, jos Peruskokoonpano-asetus on Yhteensopivuus.
Ehdotettu todennusmenetelmä SHA256* SHA512 SHA1	Määritä todennusmenetelmä. Huomautus: Tämä valikkokohta näkyy vain, jos Peruskokoonpano-asetus on Yhteensopivuus.
IKE-suojaussidoksen käyttöikä (tunteja) -1 -2 -4 -8 -24	Määritä IKE SA:n vanhenemiskausi. Huomautus: Tämä valikkokohta näkyy vain, jos Peruskokoonpano-asetus on Suojattu.
IPSec-suojaussidoksen käyttöikä (tunteina) -1 -2 -4 -8 -24	Määritä IPSec SA:n vanhenemiskausi. Huomautus: Tämä valikkokohta näkyy vain, jos Peruskokoonpano-asetus on Suojattu.
IPSec-laitevarmenne oletus	Määritä IPSec-varmenne. Huomautus: Tämä valikkokohta näkyy vain, jos Peruskokoonpano-asetus on Yhteensopivuus tai Suojattu.
Esijaetulla avaimella todennetut yhteydet Isäntä [x] Osoite Avain	Määritä tulostimen todennetut yhteydet. Huomautus: Nämä valikkokohteet näkyvät vain, jos Ota käyttöön IPSec -asetus on Käytössä.
Varmenteella todennetut yhteydet Isäntä [x] Osoite[/subnet] Osoite[/subnet]	
Huomautus: Arvon kohdalla oleva tähti (*) osoittaa oletusasetuksen.	

802.1x

Huomautus: Valikko näkyy ainoastaan verkkotulostimissa tai tulostuspalvelimeen liitetyissä tulostimissa.

Valikkokohta	Kuvaus
Aktiivinen Ei käytössä* Käytössä	Anna tulostimen liittyä verkkoihin, joiden käyttämiseen tarvitaan todennusta.
Huomautus: Arvon kohdalla oleva tähti (*) osoittaa oletusasetuksen.	

LPD-kokoonpano

Huomautus: Valikko näkyy ainoastaan verkkotulostimissa tai tulostuspalvelimeen liitetyissä tulostimissa.

Valikkokohta	Kuvaus
LPD-aikakatkaus 0-65535 sekuntia (90*)	Määritä aikakatkaisun arvo, jotta LPD (Line Printer Daemon) -palvelin ei odota jumittuneita tai virheellisiä tulostustöitä loputtomasti.
LPD-otsikkosivu Ei käytössä* Käytössä	Tulosta kaikkien LPD-tulostustöiden otsikkosivu. Huomautus: Otsikkosivu on tulostustyön ensimmäinen sivu, jota käytetään tulostustöiden erotinsivuna ja josta tunnistetaan tulostustyöpyynnön aloittaja.
LPD-loppusivu Ei käytössä* Käytössä	Tulosta kaikkien LPD-tulostustöiden loppusivu. Huomautus: Loppusivu on tulostustyön viimeinen sivu.
LPD: rivinvaihdon muunnos Ei käytössä* Käytössä	Ota käyttöön rivinvaihdon muunnos. Huomautus: Rivinvaihto käskee tulostinta siirtämään kohdistimen saman rivin alkuun.
Huomautus: Arvon kohdalla oleva tähti (*) osoittaa oletusasetuksen.	

HTTP-/FTP-asetukset

Huomautus: Valikko näkyy ainoastaan verkkotulostimissa tai tulostuspalvelimeen liitetyissä tulostimissa.

Valikkokohta	Kuvaus
Ota käyttöön HTTP-palvelin Ei käytössä Käytössä*	Salli Embedded Web Serverin valvoa ja hallinnoida tulostinta.
Salli HTTPS Ei käytössä Käytössä*	Määritä HTTPS (HyperText Transfer Protocol Secure) -asetukset.
Pakota HTTPS-yhteydet Ei käytössä* Käytössä	Pakota tulostin käyttämään HTTPS-yhteyksiä.
Ota FTP/TFTP käyttöön Ei käytössä Käytössä*	Lähetä tiedostoja FTP:n kautta.
HTTP-välipalvelimen IP-osoite	Määritä HTTP- ja FTP-palvelimen asetukset. Huomautus: Tämä ominaisuus on käytettävissä vain tietyissä tulostinmallissa.
FTP-välipalvelimen IP-osoite	
HTTP-oletus-IP-portti 1-65535 (80*)	
HTTPS-laitevarmenne	
FTP-oletus-IP-portti 1-65535 (21*)	
HTTP/FTP-pyyntöjen aikakatkaus 1-299 (30*)	Määritä, miten pian palvelinyhteys katkeaa.
Huomautus: Arvon kohdalla oleva tähti (*) osoittaa oletusasetuksen.	

Valikkokohta	Kuvaus
HTTP/FTP-pyyntöjen uudelleenyritykset 1–299 (3*)	Määritä, miten monta kertaa HTTP-/FTP-palvelimeen yritetään yhdistää.
Huomautus: Arvon kohdalla oleva tähti (*) osoittaa oletusasetuksen.	

USB

Valikkokohta	Kuvaus
PCL-työn tunnist. Ei käytössä Käytössä*	Määritä tulostin käyttämään PCL-emulointia, kun USB-portin kautta saapunut tulostustyö edellyttää sitä, oletuskomentokielestä riippumatta. Huomautus: Jos PCL-työn tunnist. -asetus ei ole käytössä, tulostin ei tarkista saapuvia tietoja ja käyttää asetusvalikossa määritettyä tulostimen oletuskomentokieltä.
PS-työn tunnist. Ei käytössä Käytössä*	Määritä tulostin käyttämään PS-emulointia, kun USB-portin kautta saapunut tulostustyö edellyttää sitä, oletuskomentokielestä riippumatta. Huomautus: Jos PS-työn tunnist. -asetus ei ole käytössä, tulostin ei tarkista saapuvia tietoja ja käyttää asetusvalikossa määritettyä tulostimen oletuskomentokieltä.
Ota USB-portti käyttöön Ota käyttöön* Poista käytöstä	Ota USB-vakioportti käyttöön
MAC binaari PS Automaattinen Käytössä* Ei käytössä	Määritä tulostin käsittelemään Macintoshin binaarimuotoisia PostScript-tulostustöitä. Huomautuksia: <ul style="list-style-type: none"> Tämä valikkokohta tulee näkyviin vain tietyissä tulostinmalleissa. Käytössä-asetus käsittelee binaarimuotoiset PostScript-tulostustyöt. Ei käytössä -asetus suodattaa tulostustöitä käyttäen vakioyhteyshälytystä.
Huomautus: Arvon kohdalla oleva tähti (*) osoittaa oletusasetuksen.	

Rajoita ulkoisen verkon käyttöä

Valikkokohta	Kuvaus
Rajoita ulkoisen verkon käyttöä Ei käytössä* Käytössä	Rajoita verkkosivustojen käyttöä.
Ulkoisen verkon osoite	Määritä verkko-osoitteet, joiden käyttöä rajoitetaan.
Sähköpostiosoite ilmoitusta varten	Määritä sähköpostiosoite, johon ilmoitus kirjatuista tapahtumista lähetetään.
Ping-tiheys 1-300 (10*)	Määritä verkkokyselyjen aikaväli sekunteina.
Aihe	Määritä ilmoitussähköpostiviestin aihe ja viesti.
Ilmoitus	
Huomautus: Arvon kohdalla oleva tähti (*) osoittaa oletusasetuksen.	

Suojaus

Kirjautumismenetelmät

Julkinen

Huomautus: Tämän valikon voi määrittää vain Embedded Web Server -palvelimen avulla.

Valikkokohta	Kuvaus
Oikeuksien hallinta Toiminnon käyttö Hallitse pikakuvakkeita Luo profiileja Flash-asematulostus Flash-asemaskannaus Kopiointitoiminto Sähköpostitoiminto Faksitoiminto FTP-toiminto Vapauta pysäytetyt faksit Pysäytettyjen töiden käyttö Käyttäjäprofiilit Peruuta työt laitteessa Vaihda kieli Internet Printing Protocol (IPP) Aloita skannaukset etäkäyttötilassa MV-tulostus Verkkokansio – skannaus	Hallinnoi tulostimen toimintojen käyttöä. Huomautus: Flash-asematulostus ja Flash-asemaskannaus ovat käytettävissä vain tietyissä tulostinmalleissa.
Oikeuksien hallinta Järjestelmänvalvojan valikot Suojas-valikko Verkko/Portit-valikko Paperivalikko Raportit-valikko Toimintojen määrittämisvalikot Tarvikkeet-valikko SE-valikko Laite-valikko	Hallinnoi tulostimen valikkojen käyttöä.
Oikeuksien hallinta Laitehallinta Etähallinta Laiteohjelmistopäivitykset Embedded Web Server -käyttöoikeus Tuo/vie kaikki asetukset Poistaminen	Hallinnoi tulostimen hallinta-asetusten käyttöä.

Paikalliset tilit

Valikkokohta	Kuvaus
Lisää käyttäjä Käyttäjätunnus/salasana Käyttäjätunnus Salasana PIN-koodi	Luo paikallisia tilejä ja hallinnoi tulostimen toimintojen käyttöä.
Ryhmien/oikeuksien hallinta Lisää ryhmä Tuo käyttöoikeuksien hallinta Toiminnon käyttö Järjestelmänvalvojan valikot Laitehallinta Kaikki käyttäjät Tuo käyttöoikeuksien hallinta Toiminnon käyttö Järjestelmänvalvojan valikot Laitehallinta Järjestelmänvalvoja Toiminnon käyttö Järjestelmänvalvojan valikot Laitehallinta	Hallinnoi ryhmien tai käyttäjien käyttöoikeuksia tulostimen toimintoihin, soveluksiin ja suojausasetuksiin.

Sertifikaatinhallinta

Valikkokohta	Valikkokohta
Määritä varmenteiden oletukset Kutsumanimi Organisaation nimi Yksikön nimi Maa/alue Maakunnan nimi Kaupungin nimi Aiheen vaihtoehtoinen nimi	Määritä luotujen varmenteiden oletusarvot.
Laittevarmenteet	Luo, poista tai tarkastele laittevarmenteita.
Hallitse CA-varmenteita	Lataa, poista tai tarkastele Varmenteen myöntäjän (CA) -varmenteita.

Ajasta USB-laitteet

Valikkokohta	Kuvaus
Ajastukset Lisää uusi ajastus	Ajasta etuosan USB-portin käyttö.

Kirjautumisrajoitukset

Valikkokohta	Kuvaus
Virheelliset kirjautumisyritykset 1-10 (3*)	Määritä, kuinka monta virheellistä kirjautumisyritystä sallitaan, ennen kuin laite lukitaan.
Kirjautumisvirheen aikaraja 1–60 minuuttia (5*)	Määritä virheellisten kirjautumisyritysten välinen aika, ennen kuin laite lukitaan.
Lukitusaika 1–60 minuuttia (5*)	Määritä lukituksen kesto.
Verkkokirjautumisen aikakatkaistu 1-120 minuuttia (10*)	Määritä etäkirjautumisen viive ennen kuin käyttäjä kirjataan ulos automaattisesti.
Huomautus: Arvon kohdalla oleva tähti (*) osoittaa oletusasetuksen.	

Luottamukselliset tulostusasetukset

Valikkokohta	Kuvaus
Virheellinen maks. PIN 2–10	Määritä, miten monta kertaa väärä PIN voidaan antaa. Huomautuksia: <ul style="list-style-type: none"> Nolla-arvo poistaa tämän asetuksen käytöstä. Kun rajoitus on saavutettu, kyseisen käyttäjätunnuksen ja PIN-koodin tulostustyöt poistetaan.
Luottamuksellisen työn vanheneminen Ei käytössä* 1 tunti 4 tuntia 24 tuntia 1 viikko	Määritä luottamuksellisten tulostustöiden vanhenemisaika. Huomautuksia: <ul style="list-style-type: none"> Jos tätä valikkokohtaa muutetaan, kun tulostimen muistissa tai kiintolevyllä on luottamuksellisia tulostustöitä, kyseisten tulostustöiden vanhenemisaikaa ei muuteta uuden oletusarvon mukaiseksi. Jos tulostimesta katkaistaan virta, kaikki sen muistissa olevat luottamukselliset työt poistetaan.
Toistotöiden vanheneminen Ei käytössä* 1 tunti 4 tuntia 24 tuntia 1 viikko	Määritä toistettavan tulostustyön vanhenemisaika.
Tarkistustöiden vanheneminen Ei käytössä* 1 tunti 4 tuntia 24 tuntia 1 viikko	Määritä aika, jonka aikana tulostin tulostaa käyttäjälle laaduntarkkailukopion ennen jäljellä olevien kopioiden tulostamista.
Huomautus: Arvon kohdalla oleva tähti (*) osoittaa oletusasetuksen.	

Valikkokohta	Kuvaus
Varattujen töiden vanheneminen Ei käytössä* 1 tunti 4 tuntia 24 tuntia 1 viikko	Määritä, kuinka kauan tulostin säilyttää myöhemmin suoritettavia tulostustöitä.
Edellytä kaikkien töiden pitoon asettamista Ei käytössä* Käytössä	Määritä tulostin asettamaan kaikki tulostustyöt pitoon.
Säilytä kahdentuneet asiakirjat Ei käytössä* Käytössä	Määritä tulostin tulostamaan muut asiakirjat, joilla on sama tiedostonimi, korvaamatta tulostustöitä.
Huomautus: Arvon kohdalla oleva tähti (*) osoittaa oletusasetuksen.	

Pyysi väliaikaiset datatiedostot

Valikkokohta	Kuvaus
Tallennettu laitteen muistiin Ei käytössä* Käytössä	Poista kaikki tulostimen muistiin tallennetut tiedostot.
Huomautus: Arvon kohdalla oleva tähti (*) osoittaa oletusasetuksen.	

Muut

Valikkokohta	Kuvaus
Tulostusoikeus Ei käytössä* Käytössä	Salli käyttäjän tulostaa.
Tulostusoikeuden oletuskirjautuminen	Näyttää käyttäjän käytettävän oletustulostusoikeuden. Huomautus: Tämä asetus näkyy vain, kun vähintään yksi Kirjautumismenettelmä on luotu.
Välivirtajohdon suojausnollaus Ota käyttöön vieraskäyttö* Ei vaikutusta	Määritä tulostimen käyttöoikeudet. Huomautuksia: <ul style="list-style-type: none"> Välivirtajohto on emolevyn lukkokuvaan vieressä. Ota käyttöön vieraskäyttö -asetuksella annetaan kaikille käyttäjille oikeus käyttää kaikkia tulostimen ominaisuuksia. Ei vaikutusta voi estää tulostimen käytön, jos tarvittavat suojaustiedot eivät ole saatavilla.
Salasanan vähimmäispituus 0–32	Määritä salasanan pituus.
Huomautus: Arvon kohdalla oleva tähti (*) osoittaa oletusasetuksen.	

Cloud Connector

Valikkokohta	Kuvaus
Ota käyttöön / poista käytöstä Connector-yhteyksiä	Ota käyttöön pilvitallennuspalveluntarjoaja.

Raportit

Valikkoasetussivu

Valikkokohta	Kuvaus
Valikkoasetussivu	Tulosta raportti, jossa on tulostimen valikot.

Laite

Valikkokohta	Kuvaus
Laitetiedot	Tulosta raportti, jossa on tietoja faksin tulostimesta.
Laitetilastot	Tulosta raportti tulostimen käytöstä ja tarvikkeiden tilasta.
Profiililuettelo	Tulosta tulostimeen tallennettujen profiilien luettelo.
Asset-raportti	Tulosta raportti, jossa on tulostimen sarjanumero ja mallinimi.

Tulosta

Valikkokohta	Kuvaus
Tulosta fontit PCL-fontit	Tulosta fonttien näytteitä ja tietoja, jotka ovat saatavilla kussakin tulostuskielessä.

Pikavalinnat

Valikkokohta	Kuvaus
Kaikki pikavalinnat	Tulosta raportti, jossa luetellaan tulostimeen tallennetut pikavalinnat.
Faksin pikavalinnat	
Kopioinnin pikavalinnat	
Sähköpostin pikavalinnat	
FTP-pikavalinnat	
Verkkokansion pikakuvakkeet	

Faksi

Huomautus: Tämä valikko näkyy vain, jos faksi on määritetty ja Ota käyttöön työloki -asetus on Käytössä.

Valikkokohta	Kuvaus
Faksityön loki	Tulosta raportti, jossa on tietoja 200 viimeisimmistä faksityöstä.
Faksisoiton loki	Tulosta raportti, jossa on tietoja 100 viimeisimmästä yritetystä, saapuneesta ja estetystä soitosta

Verkko

Valikkokohta	Kuvaus
Verkkoasetussivu	Tulosta sivu, jossa näytetään tulostimeen määritetyt verkkoasetukset ja langattomat asetukset. Huomautus: Tämä valikkokohta näkyy ainoastaan verkkotulostimissa tai tulostuspalvelimeen liitetyissä tulostimissa.
Wi-Fi Direct -yhteyden kautta liitetyt asiakaslaitteet	Tulosta sivu, jolla on niiden laitteiden luettelo, jotka on liitetty tulostimeen Wi-Fi Direct -yhteyden kautta. Huomautus: Tämä valikkokohta näkyy vain, jos Ota käyttöön Wi-Fi Direct -asetus on Käytössä.

Vianmääritys

Valikkokohta	Kuvaus
Tulostusjäljen testisivujen tulostus	Tulosta testisivuja, joiden avulla voit tunnistaa ja korjata tulostuslaadun puutteita.
Skannerin puhdistaminen	Tulosta skannerin puhdistusohjeet.

Tulostimen ylläpito

Tulostimen osien ja tarvikkeiden tilan tarkistaminen

1 Siirry ohjauspaneelissa kohtaan

Asetukset > Raportit > Laite > Laitetilastot

Jos tulostinmallissa ei ole kosketusnäyttöä, selaa asetuksia **OK**-painikkeella.

2 Tarkista tulostettujen sivujen Tarviketiedot-osasta osien ja tarvikkeiden tila.

Tarvikeilmoitusten määrittäminen

1 Avaa selain ja kirjoita tulostimen IP-osoite selaimen osoitekenttään.

Huomautuksia:

- Tulostimen IP-osoite näkyy sen tulostimen päänäytössä. IP-osoite on neljä pisteillä erotettua numerosarjaa, kuten 123.123.123.123.
- Jos käytät välityspalvelinta, poista se tilapäisesti käytöstä, jotta verkkosivu latautuu oikein.

2 Valitse **Asetukset > Laite > Ilmoitukset**.

3 Valitse Tarvikkeet-valikossa **Mukautetut tarvikeilmoitukset**.

4 Valitse kullekin tarvikkeelle ilmoitus.

5 Ota muutokset käyttöön.

Sähköpostihälytysten määrittäminen

Voit määrittää tulostimen lähettämään sähköpostiviesti-ilmoituksia, kun tarvikkeet ovat vähissä tai paperi täytyy vaihtaa, kun paperia pitää lisätä tai kun laitteessa on paperitukos.

1 Avaa selain ja kirjoita tulostimen IP-osoite selaimen osoitekenttään.

Huomautuksia:

- Tulostimen IP-osoite näkyy sen tulostimen päänäytössä. IP-osoite on neljä pisteillä erotettua numerosarjaa, kuten 123.123.123.123.
- Jos käytät välityspalvelinta, poista se tilapäisesti käytöstä, jotta verkkosivu latautuu oikein.

2 Valitse **Asetukset > Laite > Ilmoitukset > Sähköpostihälytysten asetukset** ja määritä asetukset.

Huomautus: Lisätietoja SMTP-asetuksista saa sähköpostipalvelun toimittajalta.

3 Valitse **Määritä sähköpostiluettelot ja -hälytykset** ja määritä asetukset.

4 Ota muutokset käyttöön.

Raporttien tarkasteleminen

1 Siirry ohjauspaneelissa kohtaan

Asetukset > Raportit

Jos tulostimessa ei ole kosketusnäyttöä, voit selata asetuksia **OK**-painikkeella.

2 Valitse näytettävä raportti.

Tulostimen osien ja tarvikkeiden tilaaminen

Yhdysvalloissa saat tietoa alueesi valtuutetuista Lexmark-jälleenmyyjistä soittamalla numeroon 1-800-539-6275. Muissa maissa tai muilla alueilla voit katsoa tietoja osoitteessa www.lexmark.com tai ottaa yhteyttä tulostimen myyjään.

Huomautus: Tulostimen kaikkien tarvikkeiden käyttöään oletuksena on tulostus A4- tai Letter-kokoiselle tavalliselle paperille.

Varoitus – vauriot mahdollisia: Jos parasta mahdollista tulostuslaatua ei ylläpidetä tai osia ja tarvikkeita ei vaihdeta, tulostin voi vaurioitua.

Aitojen Lexmark-osien ja -tarvikkeiden käyttäminen

Lexmark-tulostimesi toimii parhaiten aidoilla Lexmark-osilla ja -tarvikkeilla. Kolmannen osapuolen tarvikkeiden tai osien käyttö voi vaikuttaa tulostimen ja sen kuvantuottoyksikön suorituskykyyn, toimintavarmuuteen tai käyttöikään. Se voi vaikuttaa myös takuusuojaan. Takuu ei kata kolmannen osapuolen osien ja tarvikkeiden käytöstä aiheutuneita vaurioita. Kaikki käyttöään merkkivalot on suunniteltu toimimaan Lexmarkin osien ja tarvikkeiden kanssa. Tulokset voivat olla odottamattomia, jos käytetään kolmannen osapuolen osia ja tarvikkeita. Kuvakomponenttien käyttäminen tarkoitettua käyttöikää kauemmin voi vaurioittaa Lexmark-tulostinta tai siihen liitetyjä komponentteja.

Varoitus – vauriot mahdollisia: Tarvikkeet ja osat, jotka eivät kuulu palautusohjelman sopimuksen piiriin, voidaan nollata ja uusiovalmistaa. Valmistajan takuu ei kuitenkaan kata muiden kuin aitojen tarvikkeiden tai osien aiheuttamia vahinkoja. Tarvikkeen tai osana laskurien nollaaminen ilman kunnollista uusiovalmistusta voi vahingoittaa tulostinta. Tarvikkeen tai osan laskurin nollaamisen jälkeen tulostimessa voi näkyä nollattuun kohteeseen viittaava virhe.

Väriainekasetin tilaaminen

Huomautuksia:

- Väriaineen arvioitu riittoisuus perustuu ISO / IEC 19752 -standardiin.
- Pitkään kestävä erityisen alhainen peitto saattaa heikentää värin todellista riittävyttä.

Palautusohjelman väriainekasetit

Kohde	Yhdysvallat ja Kanada	Euroopan talousalue	Tyynenmeren Aasia	Latinalainen Amerikka	Muu Eurooppa, Lähi-itä ja Afrikka	Australia ja Uusi-Seelanti
Return Program -väriainekasetti	B221000	B222000	B223000	B224000	B225000	B226000
Palautusohjelman suuren riittoisuuden väriasetti	B221H00	B222H00	B223H00	B224H00	B225H00	B226H00
Palautusohjelman erittäin suuren riittoisuuden väriasetti	B221X00	B222X00	B223X00	B224X00	B225X00	B226X00

Tavallinen väriainekasetti

Kohde	Muut maat
Erittäin suurikapasiteettinen väriasetti*	B220XA0

Kuvayksikön tilaaminen

Pitkään kestävä erityisen alhainen peitto saattaa heikentää kuvayksikön osien kestävyyttä ja osat voivat kulua loppuun ennen väriaineen loppumista.

Kohde	Tuotenumero
Kuvayksikkö	B220Z00

Tulostimen osien ja tarvikkeiden vaihtaminen

Väriasetin vaihtaminen

- 1 Avaa etuluukku.

Varoitus – vauriot mahdollisia: Estä sähköstaattisen purkauksen aiheuttama vahinko koskettamalla tulostimen metallikehystä ennen kuin avaat tai kosketat tulostimen sisäosia.



2 Irrota kuvayksikkö.



3 Poista käytetty väriainekasetti kuvayksiköstä.

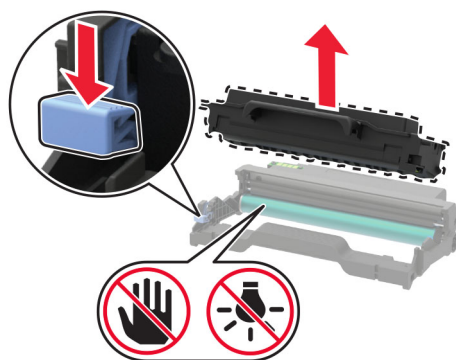

4 Ota uusi väriainekasetti pakkauksestaan.

5 Tasoita väriaine ravistamalla väriainekasettia.

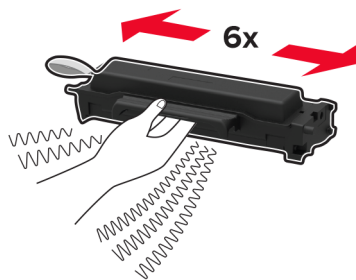

6 Irrota sinetti ja kansi.

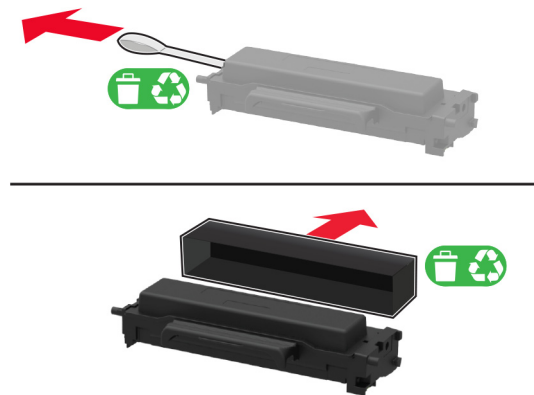

7 Aseta uusi väriainekasetti kuvayksikköön.

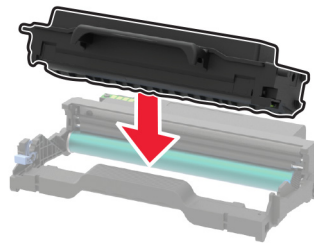

8 Aseta kuvayksikkö paikalleen.



9 Sulje luukku.

Kuvayksikön vaihtaminen

1 Avaa etuluukku.

Varoitus – vauriot mahdollisia: Estä sähköstaattisen purkauksen aiheuttama vahinko koskettamalla tulostimen metallikehystä ennen kuin avaat tai kosketat tulostimen sisäosia.



2 Irrota käytetty kuvayksikkö.



3 Poista väriainekasetti käytetystä kuvayksiköstä.

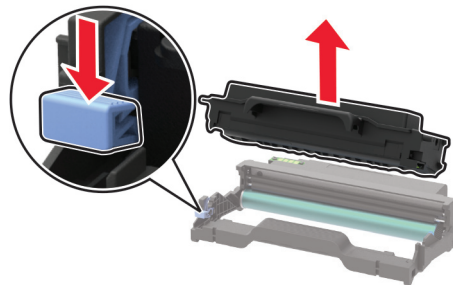

4 Poista kuvayksikkö pakkauksesta ja asenna sitten väriainekasetti.

Varoitus – vauriot mahdollisia: Älä altista kuvayksikköä suoralle valolle yli 10 minuutiksi. Pitkäaikainen altistuminen valolle voi aiheuttaa tulostuslaatuongelmia.

Varoitus – vauriot mahdollisia: Älä kosketa valojohderumpua. Rumpujen koskettaminen saattaa heikentää tulevien tulostustöiden laatua.

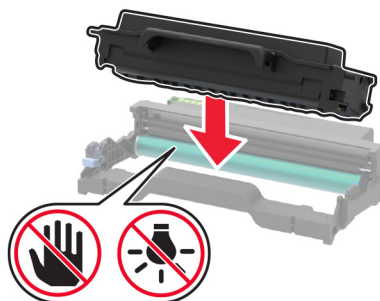

- 5 Aseta uusi kuvayksikkö paikalleen.

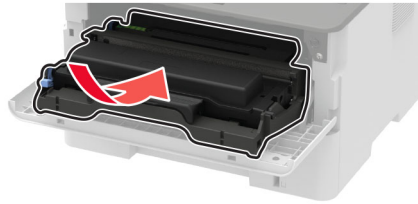

- 6 Sulje luukku.

Kaksipuolisen tulostusyksión vaihtaminen

- 1 Irrota käytetty kaksipuolinen tulostusyksikkö.

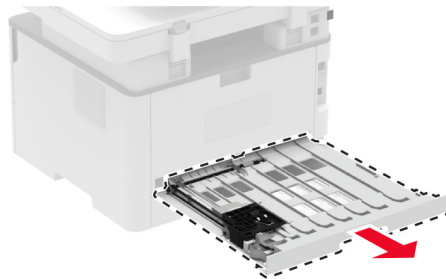

- 2 Pura uusi kaksipuolinen tulostusyksikkö pakkauksesta.

- 3 Aseta uusi kaksipuolinen tulostusyksikkö paikalleen.



Lokeron vaihtaminen

- 1 Irrota käytetty lokero.

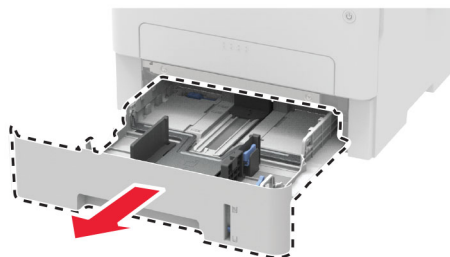

- 2 Ota uusi lokero pakkauksestaan.
- 3 Aseta uusi lokero paikalleen.

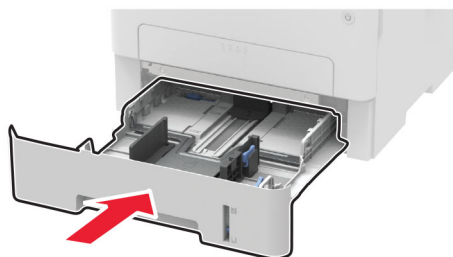

Tarvikkeiden käyttölaskurien nollaaminen

- 1 Siirry ohjauspaneelissa kohtaan

Asetukset > Laite > Huolto > Määrittämis-valikko > Tarvikkeen käyttö ja laskurit

Jos tulostimessa ei ole kosketusnäyttöä, voit selata asetuksia **OK** keella.

- 2 Valitse tarvikelaskuri, jonka haluat nollata.

Varoitus – vauriot mahdollisia: Tarvikkeet ja osat, jotka eivät kuulu palautusohjelman sopimuksen piiriin, voidaan nollata ja uusiovalmistaa. Valmistajan takuu ei kuitenkaan kata muiden kuin aitojen tarvikkeiden tai osien aiheuttamia vahinkoja. Tarvikkeen tai osana laskurien nollaaminen ilman kunnollista uusiovalmistusta voi vahingoittaa tulostinta. Tarvikkeen tai osan laskurin nollaamisen jälkeen tulostimessa voi näkyä nollattuun kohteeseen viittaava virhe.

Tulostimen osien puhdistaminen

Tulostimen puhdistaminen

 **HUOMIO – SÄHKÖISKUN VAARA:** Voit välttää sähköiskun vaaran tulostimen ulkopintaa puhdistettaessa irrottamalla virtajohton pistorasiasta ja irrottamalla kaikki tulostimeen johtavat kaapelit.

Huomautuksia:

- Suorita tämä toimenpide muutaman kuukauden välein.
- Takuu ei kata vaurioita, jotka aiheutuvat tulostimelle siitä, että sitä on käsitelty väärin.

- 1 Sammuta tulostin ja irrota virtajohto pistorasiasta.
- 2 Poista paperi vakioalustalta.
- 3 Poista pöly, nukka ja paperin palaset tulostimen ympäriltä pehmeällä harjalla tai imurilla.
- 4 Pyyhi tulostimen ulkopinnat pehmeällä, kostutetulla ja nukkaamattomalla kankaalla.

Huomautuksia:

- Älä käytä puhdistus- tai pesuaineita, sillä ne voivat vaurioittaa tulostimen pintaa.

- Varmista, että tulostimen kaikki alueet ovat kuivia puhdistuksen jälkeen.

5 Liitä virtajohto pistorasiaan ja kytke tulostimen virta.

⚠ HUOMIO – TAPATURMAN MAHDOLLISUUS: Tulipalo- tai sähköiskuriskin välttämiseksi liitä virtajohto suoraan asianmukaiseen maadoitettuun sähköpistokkeeseen, joka on lähellä ja helposti saatavilla.

Skannerin puhdistaminen

1 Avaa skannerin kansi.

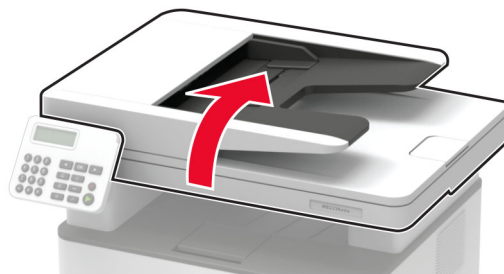

2 Pyyhi seuraavat alueet kostealla, pehmeällä nukkaamattomalla liinalla:

- asiakirjansyöttölaitteen taso



- asiakirjansyöttölaitteen taustalevy



- Skannaustaso



- skannaustason taustalevy



3 Sulje skannerin kansi.

Kosketusnäytön puhdistaminen

⚠ HUOMIO – SÄHKÖISKUN VAARA: Voit välttää sähköiskun vaaran tulostimen ulkopintaa puhdistettaessa irrottamalla virtajohto pistorasiasta ja irrottamalla kaikki tulostimeen johtavat kaapelit.

- 1** Sammuta tulostin ja irrota virtajohto pistorasiasta.
- 2** Pyyhi kosketusnäyttö kostealla, pehmeällä nukkaamattomalla liinalla:

Huomautuksia:

- Älä puhdistus- ja pesuaineita, sillä ne voivat vaurioittaa kosketusnäyttöä.
- Varmista, että kosketusnäyttö on kuiva puhdistuksen jälkeen.

- 3** Liitä virtajohto pistorasiaan ja kytke tulostimen virta.

⚠ HUOMIO – TAPATURMAN MAHDOLLISUUS: Tulipalon tai sähköiskun vaaran välttämiseksi liitä virtajohto suoraan asianmukaiseen maadoitettuun sähköpistokkeeseen, joka on lähellä ja helposti saatavilla.

Energian ja paperin säästäminen

Virransäästötilan asetusten määrittäminen

Lepotila

- 1 Siirry ohjauspaneelissa kohtaan

Asetukset > Laite > Virranhallinta > Aikakatkaisut > Lepotila

Jos tulostinmallissa ei ole kosketusnäyttöä, selaa asetuksia **OK**-painikkeella.

- 2 Määritä aika, jonka tulostin odottaa käyttämättömänä ennen siirtymistä lepotilaan.

Horrostila

- 1 Siirry ohjauspaneelissa kohtaan

Asetukset > Laite > Virranhallinta > Aikakatkaisut > Horrostilan aikakatkaisu

Jos tulostinmallissa ei ole kosketusnäyttöä, selaa asetuksia **OK**-painikkeella.

- 2 Valitse aika, jonka jälkeen tulostin siirtyy horrostilaan.

Huomautuksia:

- Herätä laite horrostilasta, ennen kuin aloitat tulostustyön.
- Herätä tulostin horrostilasta painamalla virtapainiketta.
- Kun tulostin on horrostilassa, Embedded Web Server -palvelu on poissa käytöstä.

Näytön kirkkauden säätäminen

Huomautus: Tämä asetusta on käytettävissä vain tietyissä tulostinmalleissa.

- 1 Valitse aloitusnäytössä **Asetukset > Laite > Määriytset**.
- 2 Säädä asetusta Näytön kirkkaus -valikossa.

Tulostustarvikkeiden säästäminen

- Tulosta paperin molemmille puolille.

Huomautus: Kaksipuolinen tulostus on oletusasetuksena tulostinohjaimessa.

- Tulosta useita sivuja yhdelle paperiarkille.
- Tarkastele asiakirjan ulkoasua esikatselutoiminnolla ennen tulostamista.
- Tulosta yksi kopio ja tarkista asiakirjan sisältö ja ulkoasu.

Tulostimen siirtäminen toiseen paikkaan

Tulostimen siirtäminen toiseen paikkaan

 **HUOMIO – TAPATURMAN MAHDOLLISUUS:** Jos tulostin painaa yli 20 kg, sen turvallinen siirtäminen edellyttää kahta tai useampaa henkilöä.

 **HUOMIO – TAPATURMAN MAHDOLLISUUS:** Vältä tulipalon tai sähköiskun vaara: käytä vain tämän tuotteen mukana toimitettua tai valmistajan hyväksymää virtajohtoa.

 **HUOMIO – TAPATURMAN MAHDOLLISUUS:** Ennen kuin siirrät tulostinta, tutustu seuraaviin ohjeisiin, jotta kukaan ei loukkaantuisi eikä tulostin vahingoittuisi:

- Varmista, että tulostimen kaikki luukut ja lokerot ovat kiinni.
- Sammuta tulostin ja irrota virtajohto pistorasiasta.
- Irrota kaikki kaapelit tulostimesta.
- Jos tulostimeen on liitetty erillisiä lattialle sijoitettavia valinnaisia lokeroita tai tulostuslisävarusteita, irrota ne, ennen kuin siirrät tulostinta.
- Jos tulostimessa on tulostintuki, rullaa se varovasti uuteen paikkaan. Ylitä kynnykset ja lattian epätasaisuudet varovasti.
- Jos tulostimessa ei ole tulostintukea mutta siinä on lisälokeroja tai tulostuslisävarusteita, irrota tulostuslisävarusteet nosta tulostin pois lokeroilta. Älä yritä nostaa tulostinta ja lisävarusteita samanaikaisesti.
- Nosta tulostinta aina sen sivuilla olevista kädensijoista.
- Tulostimen siirtämiseen käytettävien kärryjen on oltava senkokoiset, että ne tukevat tulostimen koko jalustaa.
- Laitteiden siirtämiseen käytettävien kärryjen on oltava niin suuret, että laitteet mahtuvat niihin kokonaan.
- Pidä tulostin pystyasennossa.
- Vältä erittäin äkkinäisiä liikkeitä.
- Varmista, että sormesi eivät ole tulostimen alla, kun lasket tulostimen alas.
- Varmista, että tulostimen ympärillä on riittävästi tilaa.

Huomautus: Tulostimen takuu ei korvaa vahinkoa, jonka syynä on vääränlainen siirtely.

Tulostimen kuljettaminen

Kuljetusohjeet löydät osoitteesta <http://support.lexmark.com>. Voit myös ottaa yhteyttä asiakastukeen.

Vianmääritys

Tulostuslaatuongelmat

Etsi kuva, joka vastaa tulosteen laatuongelmaa, valitse sitten kuvan alla oleva linkki ja lue ohjeet ongelman ratkaisemiseen.

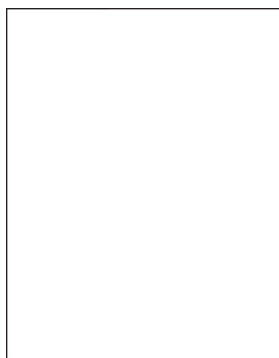

["Tyhjät tai valkoiset sivut" sivulla 144](#)

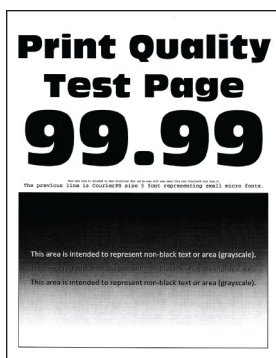

["Tumma tuloste" sivulla 145](#)



["Ohuet viivat eivät tulostu oikein" sivulla 147](#)

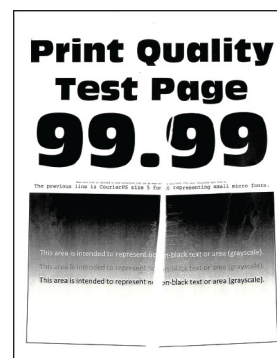

["Taittunut tai rypistynyt paperi" sivulla 148](#)

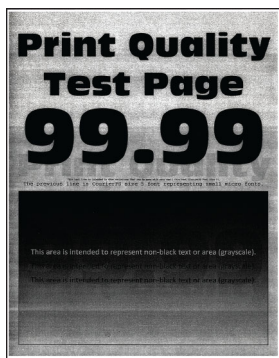

["Harmaa tausta" sivulla 148](#)

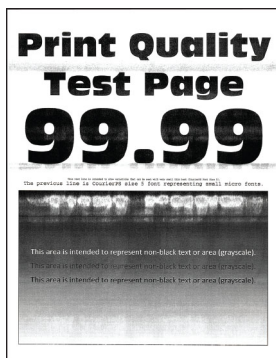

["Vaakasuntaiset vaaleat juovat" sivulla 158](#)



["Väärät marginaalit" sivulla 150](#)

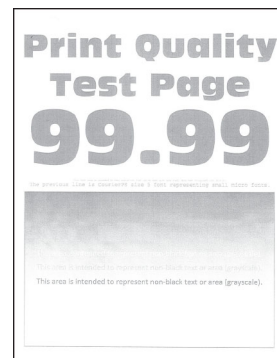

["Vaalea tuloste" sivulla 151](#)



["Täplikäs tuloste ja pisteitä" sivulla 152](#)



["Paperin käpristyminen" sivulla 153](#)



["Tuloste vääristynyt tai vino" sivulla 155](#)



["Toistuvat virhekuviot" sivulla 163](#)

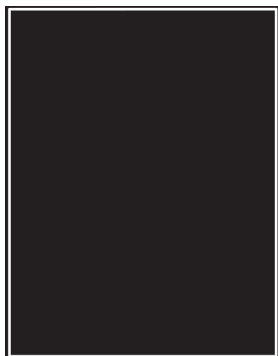

["Täysin mustia sivuja" sivulla 156](#)



["Tekstiä tai kuvia leikkautuu" sivulla 157](#)

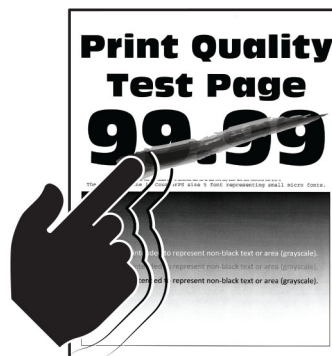

["Väriaine hankautuu helposti pois" sivulla 157](#)

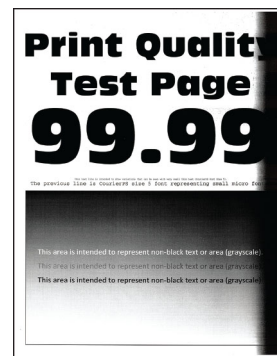

["Pystysuuntaiset tummat juovat" sivulla 161](#)



["Pystysuuntaiset tummat viivat tai raidat" sivulla 161](#)

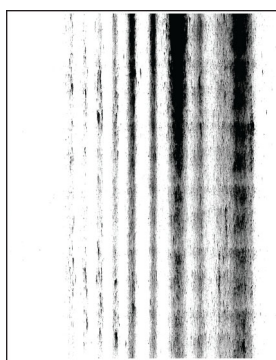

["Pystysuuntaiset tummat raidat ja puuttuva tuloste" sivulla 162](#)



["Pystysuuntaiset vaaleat juovat" sivulla 159](#)

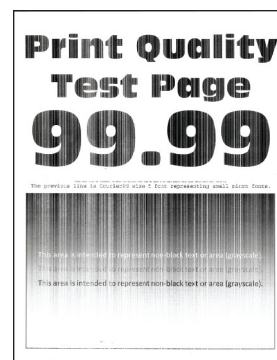

["Pystysuuntaiset valkoiset viivat" sivulla 160](#)

Tulostusongelmat

Tulostuslaatu on huono

Tyhjät tai valkoiset sivut

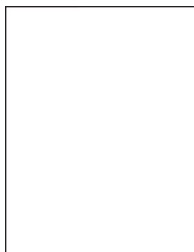

Huomautus: Tulosta tulostuslaadun testisivut, ennen kuin yrität ratkaista ongelman. Valitse ohjauspaneelisti **Asetukset > Vianmääritys > Tulostuslaadun testisivut**. Jos tulostinmallissa ei ole kosketusnäyttöä, selaa asetuksia **OK**-painikkeella.

Toimi	Kyllä	Ei
<p>Vaihe 1</p> <p>a Tarkista, onko tulostimessa aito ja tuettu Lexmarkin väriainekasetti. Huomautus: Jos kasettia ei tueta, asenna tuettu kasetti.</p> <p>b Tulosta asiakirja.</p> <p>Tulostaako tulostin tyhjiä tai valkoisia sivuja?</p>	Siirry vaiheeseen 2.	Ongelma on ratkaistu.
<p>Vaihe 2</p> <p>a Irrota kuvayksikkö.</p> <p>Varoitus – vauriot mahdollisia: Älä altista kuvayksikköä suoralle valolle yli 10 minuutiksi. Pitkäaikainen altistuminen valolle voi aiheuttaa tulostuslaatuongelmia.</p> <p>Varoitus – vauriot mahdollisia: Älä kosketa valojohderummun osaa, joka on kuvayksikön alla. Rumpujen koskettaminen saattaa heikentää tulevien tulostustöiden laatua.</p> <p>b Tarkista, ettei kuvayksikössä ole vikoja. Huomautus: Varmista, että valojohderummun liitinpinta ei ole taipunut tai poissa paikaltaan.</p> <p>c Tasoita kuvayksikössä oleva väriaine ravistamalla.</p> <p>d Aseta kuvayksikkö paikalleen.</p> <p>e Tulosta asiakirja.</p> <p>Tulostaako tulostin tyhjiä tai valkoisia sivuja?</p>	Siirry vaiheeseen 3.	Ongelma on ratkaistu.
<p>Vaihe 3</p> <p>Vaihda väriainekasetti.</p> <p>Tulostaako tulostin tyhjiä tai valkoisia sivuja?</p>	Siirry vaiheeseen 4.	Ongelma on ratkaistu.
<p>Vaihe 4</p> <p>Vaihda kuvayksikkö.</p> <p>Tulostaako tulostin tyhjiä tai valkoisia sivuja?</p>	Ota yhteyttä asiakastuki .	Ongelma on ratkaistu.

Tumma tuloste



Huomautus: Tulosta tulostuslaadun testisivut, ennen kuin yrität ratkaista ongelman. Valitse ohjauspaneelistä **Asetukset > Vianmääritys > Tulostuslaadun testisivut**. Jos tulostinmallissa ei ole kosketusnäyttöä, selaa asetuksia **OK**-painikkeella.

Toimi	Kyllä	Ei
<p>Vaihe 1</p> <p>a Tarkista, onko tulostimessa aito ja tuettu Lexmarkin väriainekasetti. Huomautus: Jos kasettia ei tueta, asenna tuettu kasetti.</p> <p>b Tulosta asiakirja.</p> <p>Onko tuloste tumma?</p>	Siirry vaiheeseen 2.	Ongelma on ratkaistu.
<p>Vaihe 2</p> <p>a Sammuta tulostin, odota noin 10 sekuntia ja käynnistä tulostin uudelleen.</p> <p>b Vähennä väriaineen tummuutta. Siirry ohjauspaneelissa kohtaan Asetukset > Tulostus > Laatu > Väriaineen tummuus</p> <p>c Tulosta asiakirja.</p> <p>Onko tuloste tumma?</p>	Siirry vaiheeseen 3.	Ongelma on ratkaistu.
<p>Vaihe 3</p> <p>a Määritä paperilaji käyttöjärjestelmän mukaan joko Tulostusmääritykset- tai Tulostus-valintaikkunassa.</p> <p>Huomautuksia:</p> <ul style="list-style-type: none"> • Varmista, että asetus vastaa lisättyä paperia. • Voit muuttaa asetusta myös tulostimen ohjauspaneelista. Valitse Asetukset > Paperi > Lokeromääritys > Paperikoko/-laji <p>b Tulosta asiakirja.</p> <p>Onko tuloste tumma?</p>	Siirry vaiheeseen 4.	Ongelma on ratkaistu.
<p>Vaihe 4</p> <p>Tarkista, onko paperissa kuvioita tai onko se karkeaa.</p> <p>Oletko yrittänyt tulostaa kuvioidulle tai karkealle paperille?</p>	Siirry vaiheeseen 5.	Siirry vaiheeseen 6.
<p>Vaihe 5</p> <p>a Vaihda kuvioitu paperi tavalliseen.</p> <p>b Tulosta asiakirja.</p> <p>Onko tuloste tumma?</p>	Siirry vaiheeseen 6.	Ongelma on ratkaistu.
<p>Vaihe 6</p> <p>a Aseta paperia uudesta pakkauksesta. Huomautus: Paperi imee kosteutta suuren kosteuspitoisuuden takia. Älä poista paperia kääreestään, ennen kuin otat sen käyttöön.</p> <p>b Tulosta asiakirja.</p> <p>Onko tuloste tumma?</p>	Siirry vaiheeseen 7.	Ongelma on ratkaistu.

Toimi	Kyllä	Ei
<p>Vaihe 7</p> <p>a Poista kuvayksikkö ja asenna se uudelleen.</p> <p>Varoitus – vauriot mahdollisia: Älä altista kuvayksikköä suoralle valolle yli 10 minuutiksi. Pitkäaikainen altistuminen valolle voi aiheuttaa tulostuslaatuongelmia.</p> <p>Varoitus – vauriot mahdollisia: Älä kosketa valojohderummun osaa, joka on kuvayksikön alla. Rumpujen koskettaminen saattaa heikentää tulevien tulostustöiden laatua.</p> <p>b Tulosta asiakirja.</p> <p>Onko tuloste tumma?</p>	Siirry vaiheeseen 8.	Ongelma on ratkaistu.
<p>Vaihe 8</p> <p>a Vaihda kuvayksikkö.</p> <p>b Tulosta asiakirja.</p> <p>Onko tuloste tumma?</p>	Ota yhteyttä asiakastuki .	Ongelma on ratkaistu.

Ohuet viivat eivät tulostu oikein



Huomautus: Tulosta tulostuslaadun testisivut, ennen kuin yrität ratkaista ongelman. Valitse ohjauspaneelisti **Asetukset > Vianmääritys > Tulostuslaadun testisivut**. Jos tulostinmallissa ei ole kosketusnäyttöä, selaa asetuksia **OK**-painikkeella.

Toimi	Kyllä	Ei
<p>Vaihe 1</p> <p>a Tarkista, onko tulostimessa aito ja tuettu Lexmarkin väriainekasetti.</p> <p>Huomautus: Jos kasettia ei tueta, asenna tuettu kasetti.</p> <p>b Tulosta asiakirja.</p> <p>Ovatko ohuet viivat tulostuneet oikein?</p>	Siirry vaiheeseen 2.	Ongelma on ratkaistu.
<p>Vaihe 2</p> <p>a Lisää väriaineen tummuutta.</p> <p>Siirry ohjauspaneelissa kohtaan Asetukset > Tulostus > Laatu > Väriaineen tummuus</p> <p>b Tulosta asiakirja.</p> <p>Ovatko ohuet viivat tulostuneet oikein?</p>	Ota yhteyttä asiakastuki .	Ongelma on ratkaistu.

Taittunut tai rypistynyt paperi



Huomautus: Tulosta tulostuslaadun testisivut, ennen kuin yrität ratkaista ongelman. Valitse ohjauspaneelista **Asetukset > Vianmääritys > Tulostuslaadun testisivut**. Jos tulostinmallissa ei ole kosketusnäyttöä, selaa asetuksia **OK**-painikkeella.

Toimi	Kyllä	Ei
<p>Vaihe 1</p> <p>a Tarkista, onko tulostimessa aito ja tuettu Lexmarkin väriainekasetti. Huomautus: Jos kasettia ei tueta, asenna tuettu kasetti.</p> <p>b Tulosta asiakirja.</p> <p>Onko paperi taittunut tai rypistynyt?</p>	Siirry vaiheeseen 2.	Ongelma on ratkaistu.
<p>Vaihe 2</p> <p>a Aseta paperia uudesta pakkauksesta. Huomautus: Paperi imee kosteutta suuren kosteuspitoisuuden takia. Älä poista paperia kääreestään, ennen kuin otat sen käyttöön.</p> <p>b Tulosta asiakirja.</p> <p>Onko paperi taittunut tai rypistynyt?</p>	Siirry vaiheeseen 3.	Ongelma on ratkaistu.
<p>Vaihe 3</p> <p>a Määritä paperilaji käyttöjärjestelmän mukaan joko Tulostusmäärittäykset- tai Tulostus-valintaikkunassa. Huomautuksia:</p> <ul style="list-style-type: none"> • Varmista, että asetus vastaa lisättyä paperia. • Voit muuttaa asetusta myös tulostimen ohjauspaneelista. Valitse Asetukset > Paperi > Lokeromääritys > Paperikoko/-laji <p>b Tulosta asiakirja.</p> <p>Onko paperi taittunut tai rypistynyt?</p>	Ota yhteyttä asiakastuki .	Ongelma on ratkaistu.

Harmaa tausta



Huomautus: Tulosta tulostuslaadun testisivut, ennen kuin yrität ratkaista ongelman. Valitse ohjauspaneelista **Asetukset > Vianmääritys > Tulostuslaadun testisivut**. Jos tulostinmallissa ei ole kosketusnäyttöä, selaa asetuksia **OK**-painikkeella.

Toimi	Kyllä	Ei
<p>Vaihe 1</p> <p>a Sammuta tulostin, odota 10 sekuntia ja käynnistä tulostin uudelleen.</p> <p>b Vähennä väriaineen tummuutta. Siirry ohjauspaneelissa kohtaan Asetukset > Tulostus > Laatu > Väriaineen tummuus</p> <p>c Tulosta asiakirja.</p> <p>Onko tulosteiden tausta harmaa?</p>	Siirry vaiheeseen 2.	Ongelma on ratkaistu.
<p>Vaihe 2</p> <p>a Tarkista, onko tulostimessa aito ja tuettu Lexmarkin väriainekasetti. Huomautus: Jos väriainekasettia ei tueta, asenna tuettu kasetti.</p> <p>b Tulosta asiakirja.</p> <p>Onko tulosteiden tausta harmaa?</p>	Siirry vaiheeseen 3.	Ongelma on ratkaistu.
<p>Vaihe 3</p> <p>a Määritä paperilaji käyttöjärjestelmän mukaan joko Tulostusmäärittäykset- tai Tulostus-valintaikkunassa.</p> <p>Huomautuksia:</p> <ul style="list-style-type: none"> • Varmista, että asetus vastaa lisättyä paperia. • Voit muuttaa asetusta myös tulostimen ohjauspaneelista. Valitse Asetukset > Paperi > Lokeromääritys > Paperikoko/-laji <p>b Tulosta asiakirja.</p> <p>Onko tulosteiden tausta harmaa?</p>	Siirry vaiheeseen 4.	Ongelma on ratkaistu.
<p>Vaihe 4</p> <p>a Poista kuvayksikkö ja asenna se uudelleen.</p> <p>Varoitus – vauriot mahdollisia: Älä altista kuvayksikköä suoralle valolle yli 10 minuutiksi. Pitkäaikainen altistuminen valolle voi aiheuttaa tulostuslaatuongelmia.</p> <p>Varoitus – vauriot mahdollisia: Älä kosketa valojohderummun osaa, joka on kuvayksikön alla. Rumpujen koskettaminen saattaa heikentää tulevien tulostustöiden laatua.</p> <p>b Tulosta asiakirja.</p> <p>Onko tulosteiden tausta harmaa?</p>	Siirry vaiheeseen 5.	Ongelma on ratkaistu.

Toimi	Kyllä	Ei
Vaihe 5 a päivitä tulostimen laiteohjelmisto Lisätietoja on kohdassa " Laite-ohjelman päivittäminen " sivulla 44. b Tulosta asiakirja. Onko tulosteiden tausta harmaa?	Siirry vaiheeseen 6.	Ongelma on ratkaistu.
Vaihe 6 a Vaihda kuvayksikkö. b Tulosta asiakirja. Onko tulosteiden tausta harmaa?	Ota yhteyttä asiakastuki .	Ongelma on ratkaistu.

Väärät marginaalit



Toimi	Kyllä	Ei
Vaihe 1 a Säädä paperinohjaimet oikeaan kohtaan lisätyn paperin koon mukaan. b Tulosta asiakirja. Ovatko marginaalit oikein?	Ongelma on ratkaistu.	Siirry vaiheeseen 2.
Vaihe 2 a Määritä paperikoko. Siirry ohjauspaneelissa kohtaan Asetukset > Paperi > Lokeromääritys > Paperikoko/-laji b Tulosta asiakirja. Ovatko marginaalit oikein?	Ongelma on ratkaistu.	Siirry vaiheeseen 3.
Vaihe 3 a Määritä paperiasetukset käyttöjärjestelmän mukaan joko Tulostusmääritykset- tai Tulostus-valintaikkunassa. Huomautus: Varmista, että asetus vastaa lisättyä paperia. b Tulosta asiakirja. Ovatko marginaalit oikein?	Ongelma on ratkaistu.	Ota yhteyttä asiakastuki .

Vaalea tuloste

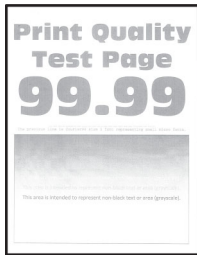

Huomautus: Tulosta tulostuslaadun testisivut, ennen kuin yrität ratkaista ongelman. Valitse ohjauspaneelista **Asetukset > Vianmääritys > Tulostuslaadun testisivut**. Jos tulostinmallissa ei ole kosketusnäyttöä, selaa asetuksia **OK**-painikkeella.

Toimi	Kyllä	Ei
<p>Vaihe 1</p> <p>a Tarkista, onko tulostimessa aito ja tuettu Lexmarkin väriainekasetti. Huomautus: Jos kasettia ei tueta, asenna tuettu kasetti.</p> <p>b Tulosta asiakirja.</p> <p>Onko tuloste vaalea?</p>	Siirry vaiheeseen 2.	Ongelma on ratkaistu.
<p>Vaihe 2</p> <p>a Sammuta tulostin, odota noin 10 sekuntia ja käynnistä tulostin uudelleen.</p> <p>b Lisää väriaineen tummuutta. Siirry ohjauspaneelissa kohtaan Asetukset > Tulostus > Laatu > Väriaineen tummuus</p> <p>c Tulosta asiakirja.</p> <p>Onko tuloste vaalea?</p>	Siirry vaiheeseen 3.	Ongelma on ratkaistu.
<p>Vaihe 3</p> <p>a Määritä paperilaji käyttöjärjestelmän mukaan joko Tulostusmääritykset- tai Tulostus-valintaikkunassa.</p> <p>Huomautuksia:</p> <ul style="list-style-type: none"> • Varmista, että asetus vastaa lisättyä paperia. • Voit muuttaa asetusta myös tulostimen ohjauspaneelista. Valitse Asetukset > Paperi > Lokeromääritys > Paperikoko/-laji <p>b Tulosta asiakirja.</p> <p>Onko tuloste vaalea?</p>	Siirry vaiheeseen 4.	Ongelma on ratkaistu.

Toimi	Kyllä	Ei
<p>Vaihe 4</p> <p>a Määritä tulostustarkkuus käyttöjärjestelmän mukaan joko Tulostusmääritykset- tai Tulostus-valintaikkunassa.</p> <p>b Valitse tarkkuudeksi 600 dpi.</p> <p>c Tulosta asiakirja.</p> <p>Onko tuloste vaalea?</p>	Siirry vaiheeseen 5.	Ongelma on ratkaistu.
<p>Vaihe 5</p> <p>a Irrota kuvayksikkö.</p> <p>Varoitus – vauriot mahdollisia: Älä altista kuvayksikköä suoralle valolle yli 10 minuutiksi. Pitkäaikainen altistuminen valolle voi aiheuttaa tulostuslaatuongelmia.</p> <p>Varoitus – vauriot mahdollisia: Älä kosketa valojohderummun osaa, joka on kuvayksikön alla. Rumpujen koskettaminen saattaa heikentää tulevien tulostustöiden laatua.</p> <p>b Tasoita kuvayksikössä oleva väriaine ravistamalla.</p> <p>c Aseta kuvayksikkö paikalleen.</p> <p>d Sammuta tulostin, odota 10 sekuntia ja käynnistä tulostin uudelleen.</p> <p>e Tulosta asiakirja.</p> <p>Onko tuloste vaalea?</p>	Siirry vaiheeseen 6.	Ongelma on ratkaistu.
<p>Vaihe 6</p> <p>a Tarkista väriainekasetin tila. Siirry ohjauspaneelissa kohtaan Asetukset > Raportit > Laite > Laitetilastot</p> <p>b Tarkista tulostettujen sivujen Tarviketiedot-osasta väriainekasetin tila.</p> <p>Onko väriainekasetin käyttöaika loppumassa?</p>	Siirry vaiheeseen 7.	Ota yhteyttä asiakastuki .
<p>Vaihe 7</p> <p>a Vaihda väriainekasetti.</p> <p>b Tulosta asiakirja.</p> <p>Onko tuloste vaalea?</p>	Ota yhteyttä asiakastuki .	Ongelma on ratkaistu.

Täplikäs tuloste ja pisteitä



Huomautus: Tulosta tulostuslaadun testisivut, ennen kuin yrität ratkaista ongelman. Valitse ohjauspaneelista **Asetukset > Vianmääritys > Tulostuslaadun testisivut**. Jos tulostinmallissa ei ole kosketusnäyttöä, selaa asetuksia **OK**-painikkeella.

Toimi	Kyllä	Ei
<p>Vaihe 1</p> <p>a Tarkista, onko tulostimessa aito ja tuettu Lexmarkin väriainekasetti. Huomautus: Jos kasettia ei tueta, asenna tuettu kasetti.</p> <p>b Tulosta asiakirja.</p> <p>Onko tuloste läikikäs?</p>	Siirry vaiheeseen 2.	Ongelma on ratkaistu.
<p>Vaihe 2</p> <p>Tarkista, että tulostimeen ei ole vuotanut väriainetta.</p> <p>Onko tulostin puhdas vuotaneesta väriaineesta?</p>	Siirry vaiheeseen 3.	Ota yhteyttä asiakastuki .
<p>Vaihe 3</p> <p>a Tarkista kuvayksikön tila. Siirry ohjauspaneelissa kohtaan Asetukset > Raportit > Laite > Laitetilastot</p> <p>b Tarkista tulostettujen sivujen Tarviketiedot-osasta kuvayksikön tila.</p> <p>Onko kuvayksikön käyttöaika loppumassa?</p>	Siirry vaiheeseen 4.	Ota yhteyttä asiakastuki .
<p>Vaihe 4</p> <p>a Vaihda kuvayksikkö.</p> <p>b Tulosta asiakirja.</p> <p>Onko tuloste läikikäs?</p>	Ota yhteyttä asiakastuki .	Ongelma on ratkaistu.

Paperin käpristyminen



Toimi	Kyllä	Ei
<p>Vaihe 1</p> <p>a Tarkista, tuetaanko lisättyä paperia. Huomautus: Jos paperia ei tueta, lisää tuettua paperia.</p> <p>b Tulosta asiakirja.</p> <p>Käpristyykö paperi?</p>	Siirry vaiheeseen 2.	Ongelma on ratkaistu.

Toimi	Kyllä	Ei
<p>Vaihe 2</p> <p>a Tarkista, onko tulostimessa aito ja tuettu Lexmarkin väriainekasetti. Huomautus: Jos kasettia ei tueta, asenna tuettu kasetti.</p> <p>b Tulosta asiakirja.</p> <p>Käpristyykö paperi?</p>	Siirry vaiheeseen 3.	Ongelma on ratkaistu.
<p>Vaihe 3</p> <p>a Säädä lokeron ohjaimet oikeaan kohtaan lisätyn paperin koon mukaan.</p> <p>b Tulosta asiakirja.</p> <p>Käpristyykö paperi?</p>	Siirry vaiheeseen 4.	Ongelma on ratkaistu.
<p>Vaihe 4</p> <p>a Määritä paperikoko ja -laji käyttöjärjestelmän mukaan joko Tulostusasetukset- tai Tulostus-valintaikkunassa.</p> <p>Huomautuksia:</p> <ul style="list-style-type: none"> • Varmista, että asetukset vastaavat lisättyä paperia. • Voit muuttaa asetusta myös tulostimen ohjauspaneelista. Valitse Asetukset > Paperi > Lokeromääritys > Paperikoko/-laji Jos tulostinmallissa ei ole kosketusnäyttöä, selaa asetuksia OK-painikkeella. <p>b Tulosta asiakirja.</p> <p>Käpristyykö paperi?</p>	Siirry vaiheeseen 5.	Ongelma on ratkaistu.
<p>Vaihe 5</p> <p>a Poista paperi, käännä se toisin päin ja aseta se uudelleen.</p> <p>b Tulosta asiakirja.</p> <p>Käpristyykö paperi?</p>	Siirry vaiheeseen 6.	Ongelma on ratkaistu.
<p>Vaihe 6</p> <p>a Aseta paperia uudesta pakkauksesta.</p> <p>Huomautus: Paperi imee kosteutta suuren kosteuspitoisuuden takia. Älä poista paperia kääreestään, ennen kuin otat sen käyttöön.</p> <p>b Tulosta asiakirja.</p> <p>Käpristyykö paperi?</p>	Ota yhteyttä asiakastukeen .	Ongelma on ratkaistu.

Tuloste vääristynyt tai vino



Huomautus: Tulosta tulostuslaadun testisivut, ennen kuin yrität ratkaista ongelman. Valitse ohjauspaneelista **Asetukset > Vianmääritys > Tulostuslaadun testisivut**. Jos tulostimessa ei ole kosketusnäyttöä, voit selata asetuksia **OK**-painikkeella.

Toimi	Kyllä	Ei
<p>Vaihe 1</p> <p>a Säädä lokeron ohjaimet oikeaan kohtaan lisätyn paperin koon mukaan.</p> <p>b Tulosta asiakirja.</p> <p>Onko tuloste vääristynyt tai vino?</p>	Siirry vaiheeseen 2.	Ongelma on ratkaistu.
<p>Vaihe 2</p> <p>a Aseta paperia uudesta pakkauksesta.</p> <p>Huomautus: Paperi imee kosteutta suuren kosteuspitoisuuden takia. Älä poista paperia kääreestään, ennen kuin otat sen käyttöön.</p> <p>b Tulosta asiakirja.</p> <p>Onko tuloste vääristynyt tai vino?</p>	Siirry vaiheeseen 3.	Ongelma on ratkaistu.
<p>Vaihe 3</p> <p>a Tarkista, tuetaanko lisättyä paperia.</p> <p>Huomautus: Jos paperia ei tueta, lisää tuettua paperia.</p> <p>b Tulosta asiakirja.</p> <p>Onko tuloste vääristynyt tai vino?</p>	Ota yhteyttä asiakastuki .	Ongelma on ratkaistu.
<p>Vaihe 4</p> <p>a Tulostettaessa kaksipuolisesti varmista, että arkinkääntäjän paperikokoasetus on määritetty oikein.</p> <p>Huomautus: Letter-, legal-, Oficio- tai folio-asetuksen on oltava Letter.</p> <p>b Tulosta asiakirja.</p> <p>Onko tuloste vääristynyt tai vino?</p>	Ota yhteyttä asiakastuki .	Ongelma on ratkaistu.

Täysin mustia sivuja

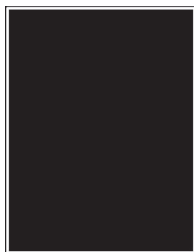

Huomautus: Tulosta tulostuslaadun testisivut, ennen kuin yrität ratkaista ongelman. Valitse ohjauspaneelista **Asetukset > Vianmääritys > Tulostuslaadun testisivut**. Jos tulostinmallissa ei ole kosketusnäyttöä, selaa asetuksia **OK** -painikkeella.

Toimi	Kyllä	Ei
<p>Vaihe 1</p> <p>a Tarkista, onko tulostimessa aito ja tuettu Lexmarkin väriainekasetti. Huomautus: Jos väriainekasettia ei tueta, asenna tuettu kasetti.</p> <p>b Tulosta asiakirja.</p> <p>Tulostaako tulostin täysin mustia sivuja?</p>	Siirry vaiheeseen 2.	Ongelma on ratkaistu.
<p>Vaihe 2</p> <p>a Poista kuvayksikkö ja asenna se uudelleen. Varoitus – vauriot mahdollisia: Älä altista kuvayksikköä suoralle valolle yli 10 minuutiksi. Pitkäaikainen altistuminen valolle voi aiheuttaa tulostuslaatuongelmia. Varoitus – vauriot mahdollisia: Älä kosketa valojohderummun osaa, joka on kuvayksikön alla. Rumpujen koskettaminen saattaa heikentää tulevien tulostustöiden laatua.</p> <p>b Tulosta asiakirja.</p> <p>Tulostaako tulostin täysin mustia sivuja?</p>	Siirry vaiheeseen 3.	Ongelma on ratkaistu.
<p>Vaihe 3</p> <p>Tarkista, ettei kuvayksikössä ole vikoja. Huomautus: Varmista, että valojohderummun liitinpinta ei ole taipunut tai poissa paikaltaan.</p> <p>Onko kuvayksikkö viaton?</p>	Ota yhteyttä asiakastuki .	Siirry vaiheeseen 4.
<p>Vaihe 4</p> <p>a Vaihda kuvayksikkö. b Tulosta asiakirja.</p> <p>Tulostaako tulostin täysin mustia sivuja?</p>	Ota yhteyttä asiakastuki .	Ongelma on ratkaistu.

Tekstiä tai kuvia leikkautuu



Huomautus: Tulosta tulostuslaadun testisivut, ennen kuin yrität ratkaista ongelman. Valitse ohjauspaneelista **Asetukset > Vianmääritys > Tulostuslaadun testisivut**. Jos tulostinmallissa ei ole kosketusnäyttöä, selaa asetuksia **OK**-painikkeella.

Toimi	Kyllä	Ei
<p>Vaihe 1</p> <p>a Tarkista, onko tulostimessa aito ja tuettu Lexmarkin väriainekasetti.</p> <p>Huomautus: Jos väriainekasettia ei tueta, asenna tuettu kasetti.</p> <p>b Tulosta asiakirja.</p> <p>Leikkautuuko tekstiä tai kuvia?</p>	Siirry vaiheeseen 2.	Ongelma on ratkaistu.
<p>Vaihe 2</p> <p>a Poista kuvayksikkö ja asenna se uudelleen.</p> <p>Varoitus – vauriot mahdollisia: Älä altista kuvayksikköä suoralle valolle yli 10 minuutiksi. Pitkäaikainen altistuminen valolle voi aiheuttaa tulostuslaatuongelmia.</p> <p>Varoitus – vauriot mahdollisia: Älä kosketa valojohderummun osaa, joka on kuvayksikön alla. Rumpujen koskettaminen saattaa heikentää tulevien tulostustöiden laatua.</p> <p>b Tulosta asiakirja.</p> <p>Leikkautuuko tekstiä tai kuvia?</p>	Siirry vaiheeseen 3.	Ongelma on ratkaistu.
<p>Vaihe 3</p> <p>a Vaihda kuvayksikkö.</p> <p>b Tulosta asiakirja.</p> <p>Leikkautuuko tekstiä tai kuvia?</p>	Ota yhteyttä asiakastuki .	Ongelma on ratkaistu.

Väriaine hankautuu helposti pois



Huomautus: Tulosta tulostuslaadun testisivut, ennen kuin yrität ratkaista ongelman. Valitse ohjauspaneelista **Asetukset > Vianmääritys > Tulostuslaadun testisivut**. Jos tulostinmallissa ei ole kosketusnäyttöä, selaa asetuksia **OK**-painikkeella.

Toimi	Kyllä	Ei
<p>Vaihe 1</p> <p>a Tarkista, onko tulostimessa aito ja tuettu Lexmarkin väriainekasetti. Huomautus: Jos väriainekasettia ei tueta, asenna tuettu kasetti.</p> <p>b Tulosta asiakirja.</p> <p>Hankautuuko väriaine helposti pois?</p>	Siirry vaiheeseen 2.	Ongelma on ratkaistu.
<p>Vaihe 2</p> <p>a Määritä paperilaji käyttöjärjestelmän mukaan joko Tulostusmäärittäykset- tai Tulostus-valintaikkunassa. Huomautuksia:</p> <ul style="list-style-type: none"> • Varmista, että asetus vastaa lisättyä paperia. • Voit muuttaa asetusta myös tulostimen ohjauspaneelista. Valitse Asetukset > Paperi > Lokeromääritys > Paperikoko/-laji <p>b Tulosta asiakirja.</p> <p>Hankautuuko väriaine helposti pois?</p>	Ota yhteyttä asiakastuki .	Ongelma on ratkaistu.

Vaakasuuntaiset vaaleat juovat



Huomautus: Tulosta tulostuslaadun testisivut, ennen kuin yrität ratkaista ongelman. Valitse ohjauspaneelista **Asetukset > Vianmääritys > Tulostuslaadun testisivut**. Jos tulostinmallissa ei ole kosketusnäyttöä, selaa asetuksia **OK**-painikkeella.

Toimi	Kyllä	Ei
<p>Vaihe 1</p> <p>a Tarkista, onko tulostimessa aito ja tuettu Lexmarkin väriainekasetti. Huomautus: Jos kasettia ei tueta, asenna tuettu kasetti.</p> <p>b Tulosta asiakirja.</p> <p>Näkyykö tulosteissa vaakasuuntaisia vaaleita juovia?</p>	Siirry vaiheeseen 2.	Ongelma on ratkaistu.

Toimi	Kyllä	Ei
<p>Vaihe 2</p> <p>a Poista kuvayksikkö ja asenna se uudelleen.</p> <p>Varoitus – vauriot mahdollisia: Älä altista kuvayksikköä suoralle valolle yli 10 minuutiksi. Pitkäaikainen altistuminen valolle voi aiheuttaa tulostuslaatuongelmia.</p> <p>Varoitus – vauriot mahdollisia: Älä kosketa valojohderummun osaa, joka on kuvayksikön alla. Rumpujen koskettaminen saattaa heikentää tulevien tulostustöiden laatua.</p> <p>b Tulosta asiakirja.</p> <p>Näkyykö tulosteissa vaakasuuntaisia vaaleita juovia?</p>	Siirry vaiheeseen 3.	Ongelma on ratkaistu.
<p>Vaihe 3</p> <p>a Vaihda kuvayksikkö.</p> <p>b Tulosta asiakirja.</p> <p>Näkyykö tulosteissa vaakasuuntaisia vaaleita juovia?</p>	Ota yhteyttä asiakastuki .	Ongelma on ratkaistu.

Pystysuuntaiset vaaleat juovat



Huomautus: Tulosta tulostuslaadun testisivut, ennen kuin yrität ratkaista ongelman. Valitse ohjauspaneelista **Asetukset > Vianmääritys > Tulostuslaadun testisivut**. Jos tulostinmallissa ei ole kosketusnäyttöä, selaa asetuksia **OK**-painikkeella.

Toimi	Kyllä	Ei
<p>Vaihe 1</p> <p>a Tarkista, onko tulostimessa aito ja tuettu Lexmarkin väriainekasetti.</p> <p>Huomautus: Jos kasettia ei tueta, asenna tuettu kasetti.</p> <p>b Tulosta asiakirja.</p> <p>Näkyykö tulosteissa pystysuuntaisia vaaleita juovia?</p>	Siirry vaiheeseen 2.	Ongelma on ratkaistu.
<p>Vaihe 2</p> <p>a Tarkista väriainekasetin tila.</p> <p>Siirry ohjauspaneelissa kohtaan Asetukset > Raportit > Laite > Laitetilastot</p> <p>b Tarkista tulostettujen sivujen Tarvike tiedot-osasta väriainekasetin tila.</p> <p>Näkyykö tulosteissa pystysuuntaisia vaaleita juovia?</p>	Siirry vaiheeseen 3.	Ongelma on ratkaistu.

Toimi	Kyllä	Ei
Vaihe 3 a Vaihda väriainekasetti. b Tulosta asiakirja. Näkyykö tulosteissa pystysuuntaisia vaaleita juovia?	Ota yhteyttä asiakastukeen .	Ongelma on ratkaistu.

Pystysuuntaiset valkoiset viivat



Huomautus: Tulosta tulostuslaadun testisivut, ennen kuin yrität ratkaista ongelman. Valitse ohjauspaneelista **Asetukset > Vianmääritys > Tulostuslaadun testisivut**. Jos tulostinmallissa ei ole kosketusnäyttöä, selaa asetuksia **OK**-painikkeella.

Toimi	Kyllä	Ei
Vaihe 1 a Tarkista, onko tulostimessa aito ja tuettu Lexmarkin väriainekasetti. Huomautus: Jos kasettia ei tueta, asenna tuettu kasetti. b Tulosta asiakirja. Näkyykö tulosteissa pystysuuntaisia valkoisia viivoja?	Siirry vaiheeseen 2.	Ongelma on ratkaistu.
Vaihe 2 a Määritä paperilaji käyttöjärjestelmän mukaan joko Tulostusmäärittäykset- tai Tulostus-valintaikkunassa. Huomautuksia: <ul style="list-style-type: none"> Varmista, että asetus vastaa lisättyä paperia. Voit muuttaa asetusta myös tulostimen ohjauspaneelista. Valitse Asetukset > Paperi > Lokeromääritys > Paperikoko/-laji b Tulosta asiakirja. Näkyykö tulosteissa pystysuuntaisia valkoisia viivoja?	Ota yhteyttä asiakastuki .	Ongelma on ratkaistu.

Pystysuuntaiset tummat juovat

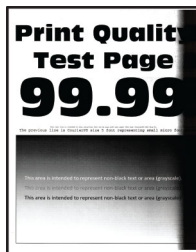

Huomautus: Tulosta tulostuslaadun testisivut, ennen kuin yrität ratkaista ongelman. Valitse ohjauspaneelista **Asetukset > Vianmääritys > Tulostuslaadun testisivut**. Jos tulostinmallissa ei ole kosketusnäyttöä, selaa asetuksia **OK**-painikkeella.

Toimi	Kyllä	Ei
<p>Vaihe 1</p> <p>a Tarkista, onko tulostimessa aito ja tuettu Lexmarkin väriainekasetti. Huomautus: Jos väriainekasettia ei tueta, asenna tuettu kasetti.</p> <p>b Tulosta asiakirja.</p> <p>Näkyykö tulosteissa pystysuuntaisia tummia juovia?</p>	Siirry vaiheeseen 2.	Ongelma on ratkaistu.
<p>Vaihe 2</p> <p>a Poista kuvayksikkö ja asenna se uudelleen. Varoitus – vauriot mahdollisia: Älä altista kuvayksikköä suoralle valolle yli 10 minuutiksi. Pitkäaikainen altistuminen valolle voi aiheuttaa tulostuslaatuongelmia. Varoitus – vauriot mahdollisia: Älä kosketa valojohderummun osaa, joka on kuvayksikön alla. Rumpujen koskettaminen saattaa heikentää tulevien tulostustöiden laatua.</p> <p>b Tulosta asiakirja.</p> <p>Näkyykö tulosteissa pystysuuntaisia tummia juovia?</p>	Siirry vaiheeseen 3.	Ongelma on ratkaistu.
<p>Vaihe 3</p> <p>a Tarkista, loistaako tulostimen oikeaan laitaan kirkas valo, ja siirrä tulostin tarvittaessa.</p> <p>b Tulosta asiakirja.</p> <p>Näkyykö tulosteissa pystysuuntaisia tummia juovia?</p>	Ota yhteyttä asiakastuki .	Ongelma on ratkaistu.

Pystysuuntaiset tummat viivat tai raidat



Huomautus: Tulosta tulostuslaadun testisivut, ennen kuin yrität ratkaista ongelman. Valitse ohjauspaneelista **Asetukset > Vianmääritys > Tulostuslaadun testisivut**. Jos tulostinmallissa ei ole kosketusnäyttöä, selaa asetuksia **OK**-painikkeella.

Toimi	Kyllä	Ei
<p>Vaihe 1</p> <p>a Tarkista, onko tulostimessa aito ja tuettu Lexmarkin väriainekasetti. Huomautus: Jos väriainekasettia ei tueta, asenna tuettu kasetti.</p> <p>b Tulosta asiakirja.</p> <p>Näkyykö tulosteissa pystysuuntaisia tummia viivoja tai raitoja?</p>	Siirry vaiheeseen 2.	Ongelma on ratkaistu.
<p>Vaihe 2</p> <p>a Poista kuvayksikkö ja asenna se uudelleen. Varoitus – vauriot mahdollisia: Älä altista kuvayksikköä suoralle valolle yli 10 minuutiksi. Pitkäaikainen altistuminen valolle voi aiheuttaa tulostuslaatuongelmia. Varoitus – vauriot mahdollisia: Älä kosketa valojohderummun osaa, joka on kuvayksikön alla. Rumpujen koskettaminen saattaa heikentää tulevien tulostustöiden laatua.</p> <p>b Tulosta asiakirja.</p> <p>Näkyykö tulosteissa pystysuuntaisia tummia viivoja tai raitoja?</p>	Siirry vaiheeseen 3.	Ongelma on ratkaistu.
<p>Vaihe 3</p> <p>a Vaihda kuvayksikkö.</p> <p>b Tulosta asiakirja.</p> <p>Näkyykö tulosteissa pystysuuntaisia tummia viivoja tai raitoja?</p>	Ota yhteyttä asiakas-tukeen .	Ongelma on ratkaistu.

Pystysuuntaiset tummat raidat ja puuttuva tuloste

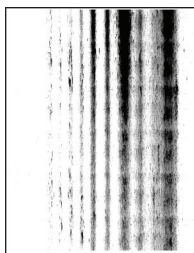

Huomautus: Tulosta tulostuslaadun testisivut, ennen kuin yrität ratkaista ongelman. Valitse ohjauspaneelista **Asetukset > Vianmääritys > Tulostuslaadun testisivut**. Jos tulostinmallissa ei ole kosketusnäyttöä, selaa asetuksia **OK**-painikkeella.

Toimi	Kyllä	Ei
<p>Vaihe 1</p> <p>a Poista kuvayksikkö ja asenna se uudelleen.</p> <p>Varoitus – vauriot mahdollisia: Älä altista kuvayksikköä suoralle valolle yli 10 minuutiksi. Pitkäaikainen altistuminen valolle voi aiheuttaa tulostuslaatuongelmia.</p> <p>Varoitus – vauriot mahdollisia: Älä kosketa valojohderummun osaa, joka on kuvayksikön alla. Rumpujen koskettaminen saattaa heikentää tulevien tulostustöiden laatua.</p> <p>b Tulosta asiakirja.</p> <p>Näkyykö tulosteissa pystysuuntaisia tummia raitoja ja puuttuuko kuvia?</p>	Siirry vaiheeseen 2.	Ongelma on ratkaistu.
<p>Vaihe 2</p> <p>a Tarkista, onko tulostimessa aito ja tuettu Lexmarkin väriainekasetti.</p> <p>Huomautus: Jos väriainekasettia ei tueta, asenna tuettu kasetti.</p> <p>b Tulosta asiakirja.</p> <p>Näkyykö tulosteissa pystysuuntaisia tummia raitoja ja puuttuuko kuvia?</p>	Ota yhteyttä asiakastuki .	Ongelma on ratkaistu.

Toistuvat virhekuviot



Huomautus: Tulosta tulostuslaadun testisivut, ennen kuin yrität ratkaista ongelman. Valitse ohjauspaneelista **Asetukset > Vianmääritys > Tulostuslaadun testisivut**. Jos tulostinmallissa ei ole kosketusnäyttöä, selaa asetuksia **OK**-painikkeella.

Toimi	Kyllä	Ei
<p>Vaihe 1</p> <p>Tarkista tulostuslaadun testisivujen perusteella, vastaako toistuvien virhekuvioiden väli jotain seuraavista:</p> <p>Kuvayksikkö</p> <ul style="list-style-type: none"> • 75,40 mm (2,97 tuumaa) • 34,70 mm (1,37 tuumaa) • 23,9 mm (0,94 tuumaa) <p>Väriainekasetti</p> <ul style="list-style-type: none"> • 35,70 mm (1,41 tuumaa) • 36,80 mm (1,45 tuumaa) <p>Siirtorulla</p> <ul style="list-style-type: none"> • 44 mm (1,73 tuumaa) <p>Kiinnitysyksikkö</p> <ul style="list-style-type: none"> • 78,1 mm (3,07 tuumaa) • 75,4 mm (2,97 tuumaa) <p>Vastaako toistuvien virhekuvioiden väli mittauksia?</p>	Siirry vaiheeseen 2.	Kirjaa etäisyys muistiin ja ota yhteyttä asiakastuki .
<p>Vaihe 2</p> <p>a Vaihda tarvike, joka vastaa toistuvien virhekuvioiden välistä etäisyyttä.</p> <p>Huomautus: Jos tarvike on siirtorulla tai kiinnitysyksikkö, ota yhteyttä asiakastukeen.</p> <p>b Tulosta asiakirja.</p> <p>Näkyykö toistuvia virhekuvioita?</p>	Ota yhteyttä asiakastukeen .	Ongelma on ratkaistu.

Tulostustyöt eivät tulostu

Toimi	Kyllä	Ei
<p>Vaihe 1</p> <p>a Avaa tulostusvalintaikkuna siinä asiakirjassa, jonka yrität tulostaa, ja varmista, että oikea tulostin on valittu.</p> <p>b Tulosta asiakirja.</p> <p>Tulostuiko asiakirja?</p>	Ongelma on ratkaistu.	Siirry vaiheeseen 2.
<p>Vaihe 2</p> <p>a Tarkista, että tulostimeen on kytketty virta.</p> <p>b Ratkaise näyttöön avautuvat virheilmoitukset.</p> <p>c Tulosta asiakirja.</p> <p>Tulostuiko asiakirja?</p>	Ongelma on ratkaistu.	Siirry vaiheeseen 3.

Toimi	Kyllä	Ei
<p>Vaihe 3</p> <p>a Varmista, että portit toimivat ja että kaapelit on liitetty pitävästi tietokoneeseen ja tulostimeen. Lisätietoja on tulostimen asennusohjeissa.</p> <p>b Tulosta asiakirja.</p> <p>Tulostuiko asiakirja?</p>	Ongelma on ratkaistu.	Siirry vaiheeseen 4.
<p>Vaihe 4</p> <p>a Sammuta tulostin, odota noin 10 sekuntia ja käynnistä tulostin uudelleen.</p> <p>b Tulosta asiakirja.</p> <p>Tulostuiko asiakirja?</p>	Ongelma on ratkaistu.	Siirry vaiheeseen 5.
<p>Vaihe 5</p> <p>a Poista tulostinohjain ja asenna se sitten uudelleen.</p> <p>b Tulosta asiakirja.</p> <p>Tulostuiko asiakirja?</p>	Ongelma on ratkaistu.	Ota yhteyttä asiakastuki .

Luottamukselliset ja pidossa olevat asiakirjat eivät tulostu

Toimi	Kyllä	Ei
<p>Vaihe 1</p> <p>a Tarkista ohjauspaneelistä, näkyykö työ Pidossa olevat työt -luettelossa.</p> <p>Huomautus: Jos asiakirjat eivät ole luettelossa, tulosta asiakirjat Tulosta ja pidä -valinnoilla.</p> <p>b Tulosta asiakirjat.</p> <p>Tulostuivatko asiakirjat?</p>	Ongelma on ratkaistu.	Siirry vaiheeseen 2.
<p>Vaihe 2</p> <p>Tulostustyö saattaa sisältää alustusvirheen tai virheellisiä tietoja. Poista tulostustyö ja lähetä se sitten uudelleen.</p> <p>Tulostuivatko asiakirjat?</p>	Ongelma on ratkaistu.	Siirry vaiheeseen 3.

Toimi	Kyllä	Ei
<p>Vaihe 3</p> <p>Jos tulostat Internetistä, tulostin saattaa lukea useita työnimikkeitä päällekkäisinä.</p> <p>Windows-käyttäjät:</p> <p>a Avaa Tulostusmääritykset-valintaikkuna.</p> <p>b Valitse Tulosta ja pidä -välilehdessä Käytä tulostusta ja siirtoa pitoon ja sitten Säilytä kahdentuneet asiakirjat.</p> <p>c Anna PIN-koodi ja tallenna muutokset.</p> <p>d Lähetä tulostustyö.</p> <p>Macintosh-käyttäjät:</p> <p>a Tallenna ja anna kullekin työlle eri nimi.</p> <p>b Lähetä työ erikseen.</p> <p>Tulostuivatko asiakirjat?</p>	Ongelma on ratkaistu.	Siirry vaiheeseen 4.
<p>Vaihe 4</p> <p>a Vapauta tulostimen muistia poistamalla pidossa olevia töitä.</p> <p>b Tulosta asiakirjat.</p> <p>Tulostuivatko asiakirjat?</p>	Ongelma on ratkaistu.	Ota yhteyttä asiakastukeen .

Työ tulostuu väärästä lokerosta tai väärälle paperille tai erikoismateriaalille.

Toimi	Kyllä	Ei
<p>Vaihe 1</p> <p>a Tarkista, että tulostus tapahtuu oikealle paperityypille.</p> <p>b Tulosta asiakirja.</p> <p>Onko asiakirja tulostettu oikealle paperityypille?</p>	Siirry vaiheeseen 2.	Lisää laitteeseen oikeankokoista ja -tyyppistä paperia.
<p>Vaihe 2</p> <p>a Määritä paperikoko ja -laji käyttöjärjestelmän mukaan joko Tulostusasetukset- tai Tulostus-valintaikkunassa.</p> <p>Huomautus: Voit muuttaa näitä asetuksia myös tulostimen ohjauspaneelista. Siirry kohtaan</p> <p>Asetukset > Paperi > Lokeromääritys > Paperikoko/-laji</p> <p>Jos tulostinmallissa ei ole kosketusnäyttöä, selaa asetuksia OK -painikkeella.</p> <p>b Varmista, että asetukset vastaavat lisättyä paperia.</p> <p>c Tulosta asiakirja.</p> <p>Onko asiakirja tulostettu oikealle paperityypille?</p>	Ongelma on ratkaistu.	Ota yhteyttä asiakastuki .

Hidas tulostus

Toimi	Kyllä	Ei
<p>Vaihe 1 Varmista, että tulostinkaapeli on liitetty kunnolla tulostimeen ja tietokoneeseen, tulostuspalvelimeen tai muuhun verkkolaitteeseen.</p> <p>Tulostaako tulostin hitaasti?</p>	Siirry vaiheeseen 2.	Ongelma on ratkaistu.
<p>Vaihe 2 a Varmista, että tulostin ei ole hiljaisessa tilassa. Siirry ohjauspaneelissa kohtaan Asetukset > Laite > Huolto > Määritys-valikko > Laitteen toiminnot > Hiljainen tila</p> <p>Jos tulostinmallissa ei ole kosketusnäyttöä, selaa asetuksia OK-painikkeella.</p> <p>b Tulosta asiakirja.</p> <p>Tulostaako tulostin hitaasti?</p>	Siirry vaiheeseen 3.	Ongelma on ratkaistu.
<p>Vaihe 3 a Määritä tulostustarkkuus käyttöjärjestelmän mukaan joko Tulostusmääritykset- tai Tulostus-valintaikkunassa. b Valitse tarkkuudeksi 600 dpi. c Tulosta asiakirja.</p> <p>Tulostaako tulostin hitaasti?</p>	Siirry vaiheeseen 4.	Ongelma on ratkaistu.
<p>Vaihe 4 a Siirry ohjauspaneelissa kohtaan Asetukset > Tulostus > Laatu > Tulostustarkkuus</p> <p>Jos tulostinmallissa ei ole kosketusnäyttöä, selaa asetuksia OK-painikkeella.</p> <p>b Valitse tarkkuudeksi 600 dpi. c Tulosta asiakirja.</p> <p>Tulostaako tulostin hitaasti?</p>	Siirry vaiheeseen 5.	Ongelma on ratkaistu.

Toimi	Kyllä	Ei
<p>Vaihe 5</p> <p>a Määritä paperilajiasetus käyttöjärjestelmän mukaan joko Tulostusmääritykset- tai Tulostus-valintaikkunassa.</p> <p>Huomautuksia:</p> <ul style="list-style-type: none"> • Varmista, että asetus vastaa lisättyä paperia. • Voit muuttaa asetusta myös tulostimen ohjauspaneelista. Valitse Asetukset > Paperi > Lokeromääritys > Paperikoko/-laji Jos tulostinmallissa ei ole kosketusnäyttöä, selaa asetuksia OK-painikkeella. • Painava paperi tulostuu hitaammin. • Letter-, A4- ja Legal-kokoa pienempi paperi voi tulostua hitaammin. <p>b Tulosta asiakirja.</p> <p>Tulostaako tulostin hitaasti?</p>	Siirry vaiheeseen 6.	Ongelma on ratkaistu.
<p>Vaihe 6</p> <p>a Varmista, että tulostimen tulostusmateriaalin laatu- ja painoasetukset vastaavat lisättävää paperia.</p> <p>Siirry ohjauspaneelissa kohtaan Asetukset > Paperi > Materiaalimääritykset > Materiaalilajit</p> <p>Jos tulostinmallissa ei ole kosketusnäyttöä, selaa asetuksia OK-painikkeella.</p> <p>Huomautus: Karkea ja painava paperi voi tulostua hitaammin.</p> <p>b Tulosta asiakirja.</p> <p>Tulostaako tulostin hitaasti?</p>	Siirry vaiheeseen 7.	Ongelma on ratkaistu.
<p>Vaihe 7</p> <p>Poista pidossa olevat työt.</p> <p>Tulostaako tulostin hitaasti?</p>	Siirry vaiheeseen 8.	Ongelma on ratkaistu.
<p>Vaihe 8</p> <p>a Varmista, että tulostin ei kuumene liikaa.</p> <p>Huomautuksia:</p> <ul style="list-style-type: none"> • Anna tulostimen jäähtyä pitkän tulostustyön jälkeen. • Huomioi tulostimen käyttöympäristön suositeltu lämpötila. Lisätietoja on kohdassa "Tulostimen paikan valitseminen" sivulla 20. <p>b Tulosta asiakirja.</p> <p>Tulostaako tulostin hitaasti?</p>	Ota yhteyttä asiakastukeen .	Ongelma on ratkaistu.

Tulostin ei vastaa

Toimi	Kyllä	Ei
<p>Vaihe 1 Tarkista, että virtajohto on liitetty pistorasiaan.</p> <p> HUOMIO – TAPATURMAN MAHDOLLISUUS: Tulipalo- tai sähköiskuriskin välttämiseksi liitä virtajohto suoraan asianmukaiseen maadoitettuun sähköpistokkeeseen, joka on lähellä ja helposti saatavilla.</p> <p>Vastaako tulostin?</p>	Ongelma on ratkaistu.	Siirry vaiheeseen 2.
<p>Vaihe 2 Tarkista, onko pistorasian virta katkaistu kytkimellä tai katkaisimella.</p> <p>Onko pistorasian virta katkaistu kytkimellä tai katkaisimella?</p>	Kytke virta kytkimellä tai palauta katkaisin.	Siirry vaiheeseen 3.
<p>Vaihe 3 Tarkista, että tulostimeen on kytketty virta.</p> <p>Onko tulostimeen kytketty virta?</p>	Siirry vaiheeseen 4.	Kytke tulostimeen virta.
<p>Vaihe 4 Tarkista, onko tulostin lepo- tai horrostilassa.</p> <p>Onko tulostin lepo- tai horrostilassa?</p>	Herätä tulostin painamalla virtapainiketta.	Siirry vaiheeseen 5.
<p>Vaihe 5 Varmista, että kaapelit, joilla tulostin ja tietokone on liitetty toisiinsa, on liitetty oikeisiin portteihin.</p> <p>Onko kaapelit liitetty oikeisiin portteihin?</p>	Siirry vaiheeseen 6.	Liitä kaapelit oikeisiin portteihin.
<p>Vaihe 6 Asenna oikea tulostinohjain.</p> <p>Vastaako tulostin?</p>	Ongelma on ratkaistu.	Siirry vaiheeseen 7.
<p>Vaihe 7 Sammuta tulostin, odota noin 10 sekuntia ja käynnistä tulostin uudelleen.</p> <p>Vastaako tulostin?</p>	Ongelma on ratkaistu.	Ota yhteyttä asiakastuki .

Flash-asemaa ei voi lukea

Toimi	Kyllä	Ei
<p>Vaihe 1 Tarkista, käsitteleekö tulostin parhaillaan toista tulostus-, kopiointi-, skannaus- tai faksaustyötä.</p> <p>Onko tulostin valmis?</p>	Siirry vaiheeseen 2.	Odota, kunnes tulostin on käsitelty toisen työn.
<p>Vaihe 2 Tarkista, onko flash-asema tuettu. Lisätietoja on kohdassa "Tuetut flash-asemat ja tiedostotyypit" sivulla 54.</p> <p>Onko flash-asema tuettu?</p>	Siirry vaiheeseen 3.	Aseta tuettu flash-asema.
<p>Vaihe 3 Poista flash-asema ja aseta se sitten uudelleen.</p> <p>Tunnistaako tulostin flash-aseman?</p>	Ongelma on ratkaistu.	Ota yhteyttä asiakastukeen .

USB-portin käyttöönotto

Siirry ohjauspaneelissa kohtaan

Asetukset > Verkko/portit > USB > Ota USB-portti käyttöön

Jos tulostimessa ei ole kosketusnäyttöä, voit selata asetuksia **OK** keella.

Verkkoyhteysongelmat

Embedded Web Server ei avaudu

Toimi	Kyllä	Ei
<p>Vaihe 1 Tarkista, että tulostimeen on kytketty virta.</p> <p>Onko tulostimeen kytketty virta?</p>	Siirry vaiheeseen 2.	Kytke tulostimeen virta.
<p>Vaihe 2 Tarkista, että tulostimen IP-osoite on oikea.</p> <p>Huomautuksia:</p> <ul style="list-style-type: none"> IP-osoite näkyy aloitusnäytössä. IP-osoite on neljä pisteillä erotettua numerosarjaa, kuten 123.123.123.123. <p>Onko tulostimen IP-osoite oikea?</p>	Siirry vaiheeseen 3.	Kirjoita tulostimen oikea IP-osoite osoitkenttään.

Toimi	Kyllä	Ei
<p>Vaihe 3</p> <p>Tarkista, että käytät tuettua selainta:</p> <ul style="list-style-type: none"> • Internet Explorer -versio 11 tai uudempi • Microsoft Edge • Safari-versio 10 tai uudempi • Google Chrome™ versio 60 tai uudempi • Mozilla Firefox -versio 54 tai uudempi <p>Onko käyttämäsi selain tuettu?</p>	Siirry vaiheeseen 4.	Asenna tuettu selain.
<p>Vaihe 4</p> <p>Tarkista, että verkkoyhteys toimii.</p> <p>Toimiiko verkkoyhteys?</p>	Siirry vaiheeseen 5.	Ota yhteyttä järjestelmänvalvojaan.
<p>Vaihe 5</p> <p>Tarkista, että kaapelit on liitetty tukevasti tulostimeen ja tulostuspalvelimeen. Lisätietoja on tulostimen käyttöohjeissa.</p> <p>Onko kaapelit kiinnitetty kunnolla?</p>	Siirry vaiheeseen 6.	Varmista kaapeliliittännät.
<p>Vaihe 6</p> <p>Tarkista, onko välityspalvelimet poistettu käytöstä.</p> <p>Onko välityspalvelimet poistettu käytöstä?</p>	Siirry vaiheeseen 7.	Ota yhteyttä järjestelmänvalvojaan.
<p>Vaihe 7</p> <p>Avaa Embedded Web Server.</p> <p>Avautuiko Embedded Web Server?</p>	Ongelma on ratkaistu.	Ota yhteyttä asiakastuki .

Tulostinta ei voi liittää Wi-Fi-verkkoon

Toimi	Kyllä	Ei
<p>Vaihe 1</p> <p>Varmista, että Aktiivinen sovitin -asetuksena on Automaattinen.</p> <p>Siirry ohjauspaneelissa kohtaan</p> <p>Asetukset > Verkko/portit > Verkon esittely > Aktiivinen sovitin > Automaattinen</p> <p>Jos tulostinmallissa ei ole kosketusnäyttöä, selaa asetuksia OK -painikkeella.</p> <p>Voiko tulostin muodostaa yhteyden Wi-Fi-verkkoon?</p>	Ongelma on ratkaistu.	Siirry vaiheeseen 2.
<p>Vaihe 2</p> <p>Tarkista, onko valittuna oikea Wi-Fi-verkko.</p> <p>Huomautus: Jotkin reitittimet voivat jakaa oletus-SSID:n.</p> <p>Muodostatko yhteyttä oikeaan Wi-Fi-verkkoon?</p>	Siirry vaiheeseen 4.	Siirry vaiheeseen 3.

Toimi	Kyllä	Ei
<p>Vaihe 3 Muodosta yhteys oikeaan Wi-Fi-verkkoon. Lisätietoja on kohdassa "Tulostimen yhdistäminen verkkoon" sivulla 46.</p> <p>Voiko tulostin muodostaa yhteyden Wi-Fi-verkkoon?</p>	Ongelma on ratkaistu.	Siirry vaiheeseen 4.
<p>Vaihe 4 Tarkista langaton suojaustila. Siirry ohjauspaneelissa kohtaan Asetukset > Verkko/portit > Langaton > Langaton suojaustila Jos tulostinmallissa ei ole kosketusnäyttöä, selaa asetuksia OK -painikkeella.</p> <p>Onko oikea langaton suojaustila valittu?</p>	Siirry vaiheeseen 6.	Siirry vaiheeseen 5.
<p>Vaihe 5 Valitse onko oikea langaton suojaustila.</p> <p>Voiko tulostin muodostaa yhteyden Wi-Fi-verkkoon?</p>	Ongelma on ratkaistu.	Siirry vaiheeseen 6.
<p>Vaihe 6 Varmista, että olet kirjoittanut oikean verkon salasanan. Huomautus: Huomioi salasanan välilyönnit, numerot ja isot kirjaimet.</p> <p>Voiko tulostin muodostaa yhteyden Wi-Fi-verkkoon?</p>	Ongelma on ratkaistu.	Ota yhteyttä asiakastuki .

Tarvikeongelmat

Vaihda kasetti, tulostimen alue ei täsmää

Voit korjata ongelman ostamalla tulostimen aluetta vastaavan väriainekasetin tai kaikille alueille sopivan yleisväriainekasetin.

- Virheviestin 42 ensimmäinen numero ilmaisee tulostimen alueen.
- Virheviestin 42 toinen numero ilmaisee väriainekasetin alueen.

Tulostimen ja väriainekasetin alueet

Alue	Numerokoodi
Maailmanlaajuinen tai aluetta ei ole määritetty	0
Pohjois-Amerikka (Yhdysvallat, Kanada)	1
Euroopan talousalue, Länsi-Eurooppa, Pohjoismaa, Sveitsi	2
Tyynenmeren Aasia	3
Latinalainen Amerikka	4
Muu Eurooppa, Lähi-itä ja Afrikka	5
Australia, Uusi-Seelanti	6

Alue	Numerokoodi
Virheellinen alue	9

Huomautus: Voit selvittää tulostimen ja väriainekasetin alueasetukset tulostamalla tulostuslaadun testisivut. Siirry ohjauspaneelissa kohtaan **Asetukset > Vianmääritys > Tulostuslaadun testisivujen tulostus**.

Muu kuin Lexmarkin tarvike

Tulostin on havainnut muun kuin Lexmarkin valmistaman tarvikkeen tai osan tulostimessa.

Lexmark-tulostin on suunniteltu käytettäväksi ja toimii parhaiten aitojen Lexmark-osien ja -tarvikkeiden kanssa. Kolmannen osapuolen tarvikkeiden tai osien käyttö voi vaikuttaa tulostimen ja sen kuvantuottoyksikön suorituskykyyn, toimintavarmuuteen tai käyttöikään.

Käyttöikää mittaavat osat on suunniteltu toimimaan Lexmarkin tarvikkeiden ja osien kanssa ja saattavat toimia odottamattomalla tavalla, jos kolmannen osapuolen osia tai tarvikkeita käytetään. Kuvantuottoyksikön osien käyttö suunnitellun käyttöiän kuluttua umpeen voi vahingoittaa Lexmark-tulostinta tai sen osia.



Varoitus – vauriot mahdollisia: Kolmannen osapuolen tarvikkeiden tai osien käyttö voi vaikuttaa takuun kattavuuteen. Takuu ei välttämättä kata kolmannen osapuolen tarvikkeiden tai osien käytöstä aiheutuneita vahinkoja.

Jos hyväksyt nämä ja muut riskit ja haluat jatkaa muiden kuin aitojen tarvikkeiden tai osien käyttöä tulostimessa, tee jompikumpi seuraavista.

Tulostimet, joissa on kosketusnäyttö: paina -painiketta kaksi kertaa ja sitten -painiketta kaksi kertaa.

Jos tulostinmallissa ei ole kosketusnäyttöä, paina **X**-painiketta ja sitten **OK**-painiketta ja sitten kumpaakin 15 sekunnin ajan.

Jos et hyväksy mainittuja riskitekijöitä, poista kolmannen osapuolen tarvike tai osa tulostimesta ja asenna sen tilalle aito Lexmark-tarvike tai -osa. Lisätietoja on kohdassa "[Aitojen Lexmark-osien ja -tarvikkeiden käyttäminen](#)" sivulla 132.

Tulostimet, joissa on kosketusnäyttö: jos tulostin ei tulosta, kun olet painanut -painiketta kaksi kertaa ja sitten -painiketta kaksi kertaa, nollaa tarvikkeiden käyttölaskuri.

Jos tulostin, jossa ei ole kosketusnäyttöä, ei tulosta, kun olet painanut **X**-painiketta, sitten **OK**-painiketta ja sitten kumpaakin 15 sekunnin ajan, nollaa tarvikkeiden käyttölaskuri.



1 Siirry ohjauspaneelissa kohtaan

Asetukset > Laite > Huolto > Määritys-valikko > Tarvikkeen käyttö ja laskurit

Jos tulostinmallissa ei ole kosketusnäyttöä, selaa asetuksia **OK**-painikkeella.

2 Valitse vaihdettava osa tai tarvike.

3 Kuittaa ilmoitus tekemällä jompikumpi seuraavista:

- Tulostimet, joissa on kosketusnäyttö: paina -painiketta kaksi kertaa ja sitten -painiketta kaksi kertaa.
- Jos tulostinmallissa ei ole kosketusnäyttöä, paina **X**-painiketta ja sitten **OK**-painiketta ja sitten kumpaakin 15 sekunnin ajan.

Huomautus: Jos et voi nollata tarvikkeiden käyttölaskureita, palauta tuote ostopaikkaan.

Tukosten poistaminen

Tukosten välttäminen

Lisää paperi oikein

- Varmista, että paperi on lokerossa suorassa.

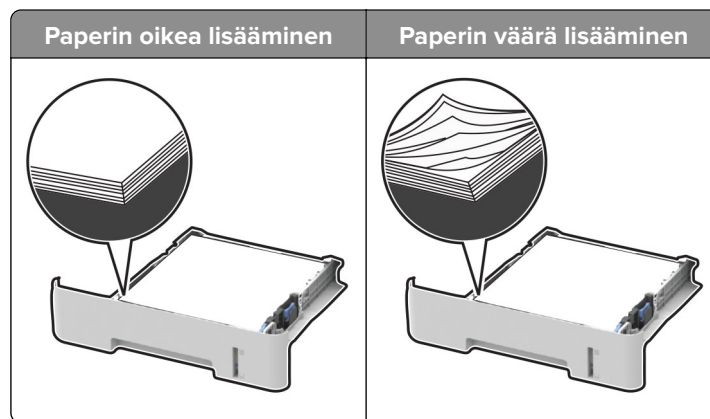

- Älä lisää lokeroon paperia tai poista lokeroa tulostamisen aikana.
- Älä lisää laitteeseen liikaa paperia. Varmista, että pinon korkeus on paperin enimmäistäyttöosoittimen alapuolella.
- Älä liu'uta paperia lokeroon. Lisää paperi kuvan mukaisesti.

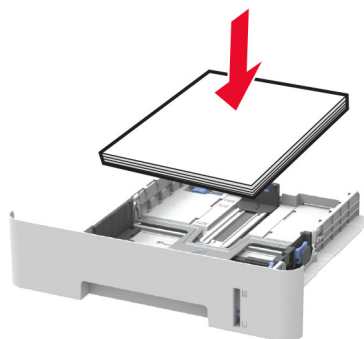

- Varmista, että paperiohjaimet ovat oikeassa asennossa, eivätkä paina paperia tai kirjekuoria liian tiukasti.
- Tulostettaessa kaksipuolisesti A4-kokoiselle paperille varmista, että arkinkääntäjän paperikokoasetukseksi on määritetty A4.
- Tulostettaessa kaksipuolisesti Letter-, Legal-, Oficio- tai Folio-kokoiselle paperille varmista, että arkinkääntäjän paperikokoasetukseksi on määritetty Letter.
- Työnnä lokero kunnolla paikalleen tulostimen sisään paperin lisäämisen jälkeen.

Käytä suositeltua paperia.

- Käytä ainoastaan suositeltua paperia tai erikoistulostusmateriaalia.
- Älä lisää rypyistä, taitettua, kostea tai käpristynyttä paperia.

- Taivuta ja ilmasta paperipino ja suorista sen reunat, ennen kuin lisäät sen tulostimeen.

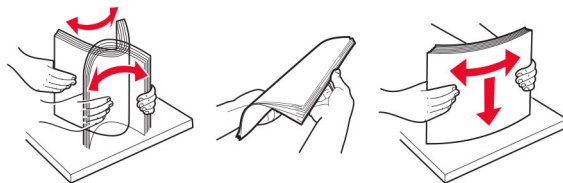

- Älä käytä käsin leikattua tai rajattua materiaalia.
- Älä käytä samassa lokerossa eri kokoisia, painoisia tai tyyppisiä papereita.
- Varmista, että paperikoko ja -laji on asetettu oikein tietokoneen tai tulostimen ohjauspaneelissa.
- Säilytä paperi valmistajan suositusten mukaisesti.

Tukoksen sijainnin tunnistaminen

Huomautuksia:

- Kun käyttöpaneeliin tulee ilmoitus Tukosavustaja -asetus on Käytössätulostin tyhjentää tyhjät tai osittain tulostetut sivut, kun juuttunut paperi on poistettu. Tarkista tyhjät sivut tulosteista.
- Kun käyttöpaneeliin tulee ilmoitus Tukoselvitys -asetus on Käytössä tai Automaattinentulostin tulostaa jumiutuneet sivut uudelleen.



Tukosten sijainnit	
1	Automaattinen asiakirjansyöttölaite
2	Vakioalusta

	Tukosten sijainnit
3	Etuluukku
4	Manuaalinen syöttöaukko
5	Alusta
6	Takaluukku
7	Kaksipuolinen tulostusyksikkö

Paperitukos lokerossa

- 1 Irrota lokero.

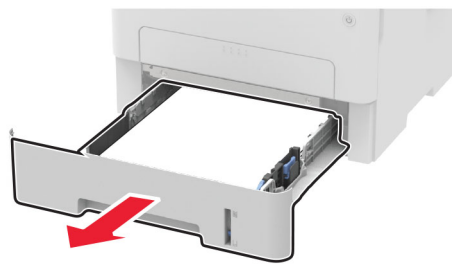

- 2 Poista juuttunut paperi.

Huomautus: Varmista, että poistat kaikki paperinpalat.

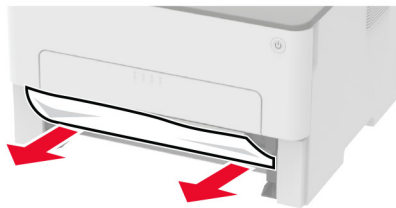

- 3 Aseta lokero tulostimeen.

Paperitukos etuluukussa

- 1 Avaa etuluukku.

Varoitus – vauriot mahdollisia: Estä sähköstaattisen purkauksen aiheuttama vahinko koskettamalla tulostimen metallikehystä ennen kuin avaat tai kosketat tulostimen sisäosia.



2 Irrota kuvayksikkö.

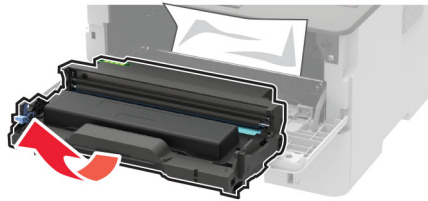

Varoitus – vauriot mahdollisia: Älä altista kuvayksikköä suoralle valolle yli 10 minuutiksi. Pitkäaikainen altistuminen valolle voi aiheuttaa tulostuslaatuongelmia.

Varoitus – vauriot mahdollisia: Älä kosketa valojohderumpua. Rumpujen koskettaminen saattaa heikentää tulevien tulostustöiden laatua.



3 Poista juuttunut paperi.

 **HUOMIO – KUUMA PINTA:** Tulostimen sisäosat voivat olla kuumat. Voit välttää palovammoja koskettamalla osia vasta, kun niiden pinta on jäähtynyt.

Huomautus: Varmista, että poistat kaikki paperinpalat.



4 Aseta kuvayksikkö paikalleen.



5 Sulje luukku.

Paperitukos takaluukussa

1 Avaa kaksipuolisen tulostusyksikön takaluukku.

 **HUOMIO – KUUMA PINTA:** Tulostimen sisäosat voivat olla kuumat. Voit välttää palovammoja koskettamalla osia vasta, kun niiden pinta on jäähtynyt.

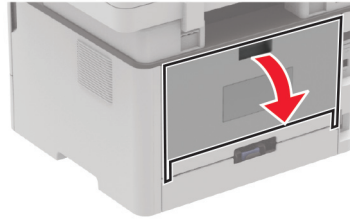

2 Avaa kiinnitysyksikön luukku.

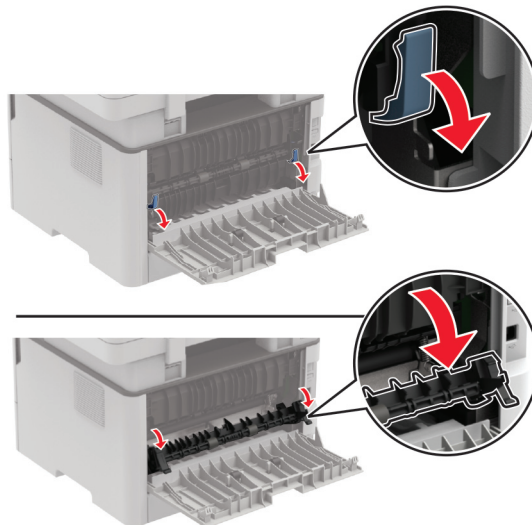

3 Poista juuttunut paperi.

Huomautus: Varmista, että poistat kaikki paperinpalat.

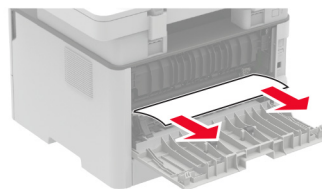

4 Sulje kiinnitysyksikön luukku.

5 Sulje takaluukku.

Paperitukos arkinkääntäjässä

1 Vedä arkinkääntäjä ulos ja poista paperitukos.

Varoitus – vauriot mahdollisia: Estä sähköstaattisen purkauksen aiheuttama vahinko koskettamalla tulostimen metallikehystä ennen kuin avaat tai kosketat tulostimen sisäosia.

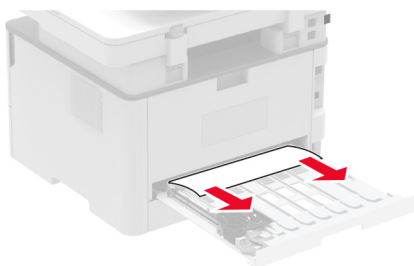

Huomautus: Varmista, että poistat kaikki paperinpalat.

2 Aseta arkinkääntäjä paikalleen.

Paperitukos vakiookerossa

1 Nosta skanneri ja poista juuttunut paperi.

Huomautus: Varmista, että poistat kaikki paperinpalat.



2 Laske skanneri.

Paperitukos käsinsyöttöaukossa

Poista juuttunut paperi.

Huomautus: Varmista, että poistat kaikki paperinpalat.

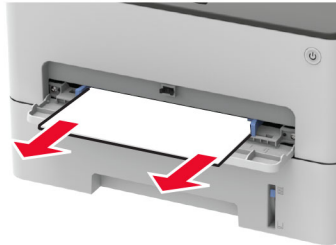

Paperitukos automaattisessa asiakirjansyöttölaitteessa

- 1 Poista kaikki alkuperäiset asiakirjat asiakirjansyöttölaitteen lokerosta.
- 2 Avaa asiakirjansyöttölaitteen kansi.

Varoitus – vauriot mahdollisia: Estä sähköstaattisen purkauksen aiheuttama vahinko koskettamalla tulostimen metallikehystä ennen kuin avaat tai kosketat tulostimen sisäosia.

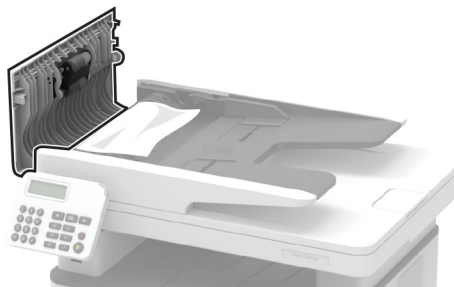

- 3 Poista juuttunut paperi.

Huomautus: Varmista, että poistat kaikki paperinpalat.

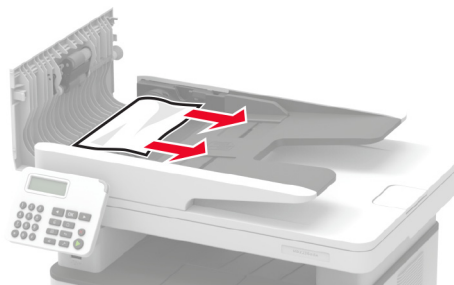

- 4 Sulje automaattisen asiakirjansyöttölaitteen kansi.

5 Avaa skannerin kansi.

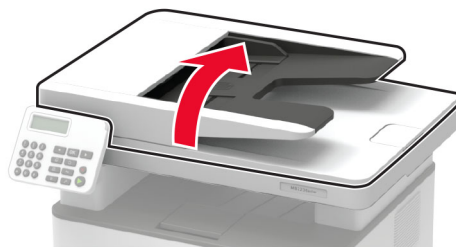

6 Poista juuttunut paperi.

Huomautus: Varmista, että poistat kaikki paperinpalat.

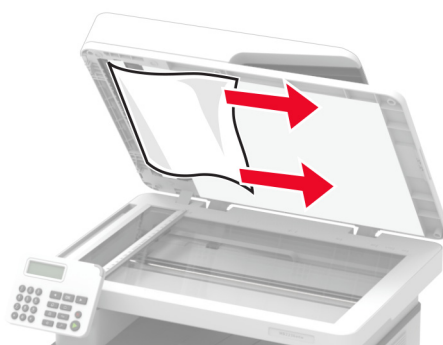

7 Sulje skannerin kansi.

Paperinsyöttöongelmat

Kirjekuori sulkeutuu tulostuksen aikana

Toimi	Kyllä	Ei
<p>Vaihe 1</p> <p>a Käytä kirjekuorta, jota on säilytetty kuivassa ympäristössä. Huomautus: Lämpötila voi sulkeutua tulostettaessa kosteille kirjekuorille.</p> <p>b Lähetä tulostustyö.</p> <p>Sulkeutuuko kirjekuori tulostuksen aikana?</p>	Siirry vaiheeseen 2.	Ongelma on ratkaistu.
<p>Vaihe 2</p> <p>a Varmista, että Paperilaji-asetus on Kirjekuori. Siirry ohjauspaneelissa kohtaan Asetukset > Paperi > Lokeromääritys > Paperikoko/-laji</p> <p>Jos tulostinmallissa ei ole kosketusnäyttöä, selaa asetuksia OK-painikkeella.</p> <p>b Lähetä tulostustyö.</p> <p>Sulkeutuuko kirjekuori tulostuksen aikana?</p>	Ota yhteyttä asiakastuki .	Ongelma on ratkaistu.

Lajittelutulostus ei toimi

Toimi	Kyllä	Ei
<p>Vaihe 1</p> <p>a Siirry ohjauspaneelissa kohtaan Asetukset > Tulosta > Asettelu > Lajittelu</p> <p>Jos tulostinmallissa ei ole kosketusnäyttöä, selaa asetuksia OK-painikkeella.</p> <p>b Valitse Käytössä [1,2,1,2,1,2].</p> <p>c Tulosta asiakirja.</p> <p>Onko asiakirja lajiteltu oikein?</p>	Ongelma on ratkaistu.	Siirry vaiheeseen 2.
<p>Vaihe 2</p> <p>a Avaa tulostusvalintaikkuna siinä asiakirjassa, jonka yrität tulostaa, ja valitse Lajittelu.</p> <p>b Tulosta asiakirja.</p> <p>Onko asiakirja lajiteltu oikein?</p>	Ongelma on ratkaistu.	Siirry vaiheeseen 3.
<p>Vaihe 3</p> <p>a Vähennä tulostettavien sivujen määrää.</p> <p>b Tulosta asiakirja.</p> <p>Onko sivut lajiteltu oikein?</p>	Ongelma on ratkaistu.	Ota yhteyttä asiakastuki .

Paperi juuttuu usein

Toimi	Kyllä	Ei
<p>Vaihe 1</p> <p>a Irrota lokero.</p> <p>b Tarkista, että paperi on lisätty oikein.</p> <p>Huomautuksia:</p> <ul style="list-style-type: none"> • Varmista, että paperiohjeimet ovat oikeassa asennossa. • Varmista, että pinon korkeus on paperin enimmäistäyttösoittimen alapuolella. • Varmista, että käytät tulostamisessa suositeltua paperikokoa ja -lajia. <p>c Aseta lokero tulostimeen.</p> <p>d Tulosta asiakirja.</p> <p>Ilmeneekö paperitukoksia usein?</p>	Siirry vaiheeseen 2.	Ongelma on ratkaistu.

Toimi	Kyllä	Ei
<p>Vaihe 2</p> <p>a Siirry ohjauspaneelissa kohtaan Asetukset > Paperi > Lokeromääritys > Paperikoko/-laji</p> <p>Jos tulostinmallissa ei ole kosketusnäyttöä, selaa asetuksia OK -painikkeella.</p> <p>b Aseta oikea paperikoko ja -laji. c Tulosta asiakirja.</p> <p>Ilmeneekö paperitukoksia usein?</p>	Siirry vaiheeseen 3.	Ongelma on ratkaistu.
<p>Vaihe 3</p> <p>a Aseta paperia uudesta pakkauksesta.</p> <p>Huomautus: Paperi imee kosteutta suuren kosteuspitoisuuden takia. Älä poista paperia kääreestään, ennen kuin otat sen käyttöön.</p> <p>b Tulosta asiakirja.</p> <p>Ilmeneekö paperitukoksia usein?</p>	Ota yhteyttä asiakastuki .	Ongelma on ratkaistu.



Juuttuneet sivut eivät tulostu uudelleen

Toimi	Kyllä	Ei
<p>a Siirry ohjauspaneelissa kohtaan Asetukset > Laite > Ilmoitukset > Sisällön tukoselvitys</p> <p>Jos tulostinmallissa ei ole kosketusnäyttöä, selaa asetuksia OK -painikkeella.</p> <p>b Valitse Tukoselvitys-valikossa Käytössä tai Automaattinen. c Tulosta asiakirja.</p> <p>Tulostuivatko juuttuneet sivut uudelleen?</p>	Ongelma on ratkaistu.	Ota yhteyttä asiakastuki .

Sähköpostiongelmat

SMTP-palvelinta ei ole määritetty -virheilmoituksen poistaminen käytöstä

Tulostinmallin mukaan tee ohjauspaneelissa jokin seuraavista:

- Valitse  > **Asetukset > Sähköposti > Sähköpostiasetukset > Poista käytöstä SMTP-palvelinta ei ole määritetty -virhe > Käytössä**.
- Siirry kohtaan  > **Sähköposti > OK > Sähköpostiasetukset > OK > Poista käytöstä SMTP-palvelinta ei ole määritetty -virhe > OK > Käytössä > OK**.

Estä virhe jatkossa tekemällä jokin seuraavista:

- Päivitä laiteohjelmisto. Lisätietoja on kohdassa "[Laiteohjelman päivittäminen](#)" sivulla 44.
- Määritä sähköpostin SMTP-asetukset. Lisätietoja on kohdassa "[Sähköpostin SMTP-asetusten määrittäminen](#)" sivulla 31.

Sähköpostin lähettäminen ei onnistu

Toimi	Kyllä	Ei
<p>Vaihe 1 Varmista, että sähköpostin SMTP-asetukset on määritetty oikein Lisätietoja on kohdassa "Sähköpostin SMTP-asetusten määrittäminen" sivulla 31.</p> <p>Pystytkö lähettämään sähköpostia?</p>	Ongelma on ratkaistu.	Siirry vaiheeseen 2.
<p>Vaihe 2 Varmista, että käytät oikeaa salasanaa. Käytä sähköpostipalveluntarjoajan mukaan tilin tai sovelluksen salasanaa tai todennuksen salasanaa. Lisätietoja on kohdassa "Sähköpostin SMTP-asetusten määrittäminen" sivulla 31.</p> <p>Pystytkö lähettämään sähköpostia?</p>	Ongelma on ratkaistu.	Siirry vaiheeseen 3.
<p>Vaihe 3 Varmista että tulostin on liitetty verkkoon ja verkossa Internet-yhteys.</p> <p>Pystytkö lähettämään sähköpostia?</p>	Ongelma on ratkaistu.	Ota yhteyttä asiakastuki .

Faksausongelmat

Soittajan tunnus ei näy

Huomautus: Nämä ohjeet koskevat vain tulostimia, jotka tukevat analogista faksia. Lisätietoja on kohdassa "[Tulostimen asentaminen faksaamista varten](#)" sivulla 22.

Toimi	Kyllä	Ei
<p>Ota käyttöön Soittajan tunnus Siirry ohjauspaneelissa kohtaan Asetukset > Faksi > Faksiasetukset > Faksin vastaanottoasetukset > Järjestelmänvalvojan asetukset > Ota käyttöön soittajan tunnus</p> <p>Jos tulostimessa ei ole kosketusnäyttöä, voit selata asetuksia OK -painikkeella.</p> <p>Näkyykö soittajan tunnus?</p>	Ongelma on ratkaistu.	Ota yhteyttä asiakastuki .

etherFAXin määrittäminen ei onnistu

Toimi	Kyllä	Ei
<p>Vaihe 1 Tarkista tulostimen yhteydet.</p> <p>a Tulosta Verkkoasetussivu. Siirry ohjauspaneelissa kohtaan Asetukset > Raportit > Verkko > Verkkoasetussivu Jos tulostimessa ei ole kosketusnäyttöä, voit selata asetuksia OK-painikkeella.</p> <p>b Tarkista verkon tila.</p> <p>Onko tulostin yhteydessä verkkoon?</p>	Siirry vaiheeseen 3.	Siirry vaiheeseen 2.
<p>Vaihe 2 Varmista että tulostin on liitetty verkkoon ja verkossa Internet-yhteys.</p> <p>Pystytkö määrittämään etherFAXin?</p>	Ongelma on ratkaistu.	Siirry vaiheeseen 3.
<p>Vaihe 3 Varmista, että etherFAX on määritetty oikein. Lisätietoja on kohdassa "Faksitoiminnon määrittäminen etherFAXin avulla" sivulla 23.</p> <p>Pystytkö määrittämään etherFAXin?</p>	Ongelma on ratkaistu.	Siirry osoitteeseen https://www.etherfax.net/lexmark .

Faksien lähettäminen tai vastaanottaminen ei onnistu etherFAXin kautta

Toimi	Kyllä	Ei
<p>Vaihe 1 Varmista että tulostin on liitetty verkkoon ja verkossa Internet-yhteys.</p> <p>Pystytkö lähettämään tai vastaanottamaan fakseja etherFAXin kautta?</p>	Ongelma on ratkaistu.	Siirry vaiheeseen 2.
<p>Vaihe 2 a Siirry ohjauspaneelissa kohtaan Asetukset > Faksi > Faksiasetukset > Yleiset faksiasetukset. Jos tulostimessa ei ole kosketusnäyttöä, voit selata asetuksia OK-painikkeella.</p> <p>b Varmista, että käytät oikeaa faksinumeroa.</p> <p>c Varmista, että Faksin siirtoyksikkö -asetukseksi on määritetty etherFAX.</p> <p>Pystytkö lähettämään tai vastaanottamaan fakseja etherFAXin kautta?</p>	Ongelma on ratkaistu.	Siirry vaiheeseen 3.
<p>Vaihe 3 Jaa isot asiakirjat pienempiin osiin.</p> <p>Pystytkö lähettämään tai vastaanottamaan fakseja etherFAXin kautta?</p>	Ongelma on ratkaistu.	Siirry osoitteeseen https://www.etherfax.net/lexmark .

Faksien lähettäminen tai vastaanottaminen ei onnistu analogisen faksin kautta

Toimi	Kyllä	Ei
<p>Vaihe 1</p> <p>Ratkaise näyttöön avautuvat virheilmoitukset.</p> <p>Onnistuuko faksin lähettäminen tai vastaanottaminen?</p>	Ongelma on ratkaistu.	Siirry vaiheeseen 2.
<p>Vaihe 2</p> <p>Tarkista, että seuraavien laitteiden kaapeliyhteydet ovat kunnossa:</p> <ul style="list-style-type: none"> • Puhelin • Kuuloke • Vastaaja <p>Onnistuuko faksin lähettäminen tai vastaanottaminen?</p>	Ongelma on ratkaistu.	Siirry vaiheeseen 3.
<p>Vaihe 3</p> <p>Tarkista valintaääni.</p> <ul style="list-style-type: none"> • Varmista faksinumeron toimivuus soittamalla siihen. • Jos käytät Valinta kuuloke paikallaan -toimintoa, lisää äänenvoimakkuutta ja tarkista valintaäänen kuuluminen. <p>Kuuletko valintaäänen?</p>	Siirry vaiheeseen 5.	Siirry vaiheeseen 4.
<p>Vaihe 4</p> <p>Tarkista puhelimen seinäpistoke.</p> <p>a Liitä analoginen puhelin suoraan pistorasiaan.</p> <p>b Odota valintaääntä.</p> <p>c Jos valintaääntä ei kuulu, käytä toista puhelinkaapelia.</p> <p>d Jos valintaääntä ei edelleenkään kuulu, liitä puhelinkaapeli toiseen pistorasiaan.</p> <p>e Jos kuulet valintaäänen, liitä tulostin kyseiseen pistorasiaan.</p> <p>Onnistuuko faksin lähettäminen tai vastaanottaminen?</p>	Ongelma on ratkaistu.	Siirry vaiheeseen 5.
<p>Vaihe 5</p> <p>Tarkista, onko tulostin liitetty analogiseen puhelinpalveluun tai oikeaan digitaaliseen liitäntään.</p> <ul style="list-style-type: none"> • Jos käytät ISDN-puhelinpalvelua, liitä tulostin ISDN-päätelaitteen analogiseen puhelinliitäntään. Pyydä lisätietoja ISDN-palveluntarjoajalta. • Jos käytät DSL-yhteyttä, käytä DSL-suodatinta tai analogista käyttöä tukevaa reitintä. Pyydä lisätietoja DSL-palveluntarjoajalta. • Jos käytät tilaajavaihdetta, varmista että käytät tilaajavaihteen analogista liitäntää. Jos sellaista ei ole, voit asentaa faksilaitteelle analogisen puhelinlinjan. <p>Onnistuuko faksin lähettäminen tai vastaanottaminen?</p>	Ongelma on ratkaistu.	Siirry vaiheeseen 6.

Toimi	Kyllä	Ei
<p>Vaihe 6</p> <p>Irrota tilapäisesti muut laitteet ja poista muut puhelinpalvelut käytöstä.</p> <p>a Irrota muut tulostimen ja puhelinlinjan välillä olevat laitteet (esimerkiksi vastaajat, tietokoneet, joissa on modeemi ja puhelinjako- rasiat).</p> <p>b Poista käytöstä koputus ja puheposti. Pyydä lisätietoja puhelinyhtiöltä.</p> <p>Onnistuuko faksin lähettäminen tai vastaanottaminen?</p>	Ongelma on ratkaistu.	Siirry vaiheeseen 7.
<p>Vaihe 7</p> <p>Skannaa alkuperäinen asiakirja sivu kerrallaan.</p> <p>a Valitse faksinumero.</p> <p>b Skannaa asiakirja.</p> <p>Onnistuuko faksin lähettäminen tai vastaanottaminen?</p>	Ongelma on ratkaistu.	Ota yhteyttä asiakastukeen .

Faksien vastaanottaminen onnistuu mutta lähettäminen ei analogisen faksin kautta

Toimi	Kyllä	Ei
<p>Vaihe 1</p> <p>Aseta alkuperäinen asiakirja huolellisesti automaattisen asiakirjansyöttölaitteen lokeroon tai skannaustasolle.</p> <p>Onnistuuko faksien lähettäminen?</p>	Ongelma on ratkaistu.	Siirry vaiheeseen 2.
<p>Vaihe 2</p> <p>Määritä pikavalintanumero oikein.</p> <ul style="list-style-type: none"> Tarkista, että pikavalintanumero on määritetty haluamallesi puhelinnumerolle. Valitse puhelinnumero manuaalisesti. <p>Onnistuuko faksien lähettäminen?</p>	Ongelma on ratkaistu.	Ota yhteyttä asiakastukeen .

Faksien lähettäminen onnistuu mutta vastaanottaminen ei analogisen faksin kautta

Toimi	Kyllä	Ei
<p>Vaihe 1 Tarkista, ettei paperilähde ole tyhjä.</p> <p>Onnistuuko faksien vastaanottaminen?</p>	Ongelma on ratkaistu.	Siirry vaiheeseen 2.
<p>Vaihe 2 Tarkista soiton viiveasetukset. Siirry ohjauspaneelissa kohtaan Asetukset > Faksi > Faksiasetukset > Faksin vastaanottoasetukset > Hälytykset ennen vastaamista Jos tulostimessa ei ole kosketusnäyttöä, voit selata asetuksia OK-painikkeella.</p> <p>Onnistuuko faksien vastaanottaminen?</p>	Ongelma on ratkaistu.	Siirry vaiheeseen 3.
<p>Vaihe 3 Jos tulostin tulostaa tyhjiä sivuja, katso kohta "Tyhjä tai valkoiset sivut sivulla 144."</p> <p>Onnistuuko faksien vastaanottaminen?</p>	Ongelma on ratkaistu.	Ota yhteyttä asiakastuki .

Huono faksien tulostuslaatu

Toimi	Kyllä	Ei
<p>Vaihe 1 Varmista, että sivulla ei ole tulostuslaatuongelmia.</p> <p>a Siirry ohjauspaneelissa kohtaan Asetukset > Vianmääritys > Tulostuslaadun testisivujen tulostus Jos tulostimessa ei ole kosketusnäyttöä, voit selata asetuksia OK-painikkeella.</p> <p>b Korjaa tulostuslaatuongelmat. Lisätietoja on kohdassa "Tulostuslaatu on huono" sivulla 144.</p> <p>Onko faksin tulostuslaatu tyydyttävä?</p>	Ongelma on ratkaistu.	Siirry vaiheeseen 2.
<p>Vaihe 2 Vähennä tulevan faksin lähetyksenopeutta.</p> <p>a Siirry ohjauspaneelissa kohtaan Asetukset > Faksi > Faksiasetukset > Faksin vastaanottoasetukset > Järjestelmänvalvojan asetukset > Enimmäisnopeus Jos tulostimessa ei ole kosketusnäyttöä, voit selata asetuksia OK-painikkeella.</p> <p>b Valitse pienempi lähetyksenopeus.</p> <p>Onko faksin tulostuslaatu tyydyttävä?</p>	Ongelma on ratkaistu.	Ota yhteyttä asiakastukeen .

Faksin kansilehdestä puuttuu tietoja

Toimi	Ei	Kyllä
<p>a Sammuta tulostin, odota noin 10 sekuntia ja käynnistä tulostin uudelleen.</p> <p>b Lähetä tai nouda faksi.</p> <p>Puuttuuko faksin kansilehdestä tietoja?</p>	Ongelma on ratkaistu.	Ota yhteyttä asiakastukeen .

Faksin kansilehden lähettäminen ei onnistu tietokoneesta

Toimi	Kyllä	Ei
<p>Vaihe 1</p> <p>a Tarkista, että tulostinohjain on päivitetty. Lisätietoja on kohdassa "Tulostinohjelmiston asentaminen" sivulla 43.</p> <p>b Lähetä faksi.</p> <p>Onnistuuko faksin kansilehden lähettäminen?</p>	Ongelma on ratkaistu.	Siirry vaiheeseen 2.
<p>Vaihe 2</p> <p>a Avaa Tulosta-valintaikkuna asiakirjassa, jonka yrität faksata.</p> <p>b Valitse tulostin ja sitten Ominaisuudet, Määritykset, Asetukset tai Asennus.</p> <p>c Valitse Faksi ja poista valinta Näytä aina asetukset ennen faksamista -kohdasta.</p> <p>d Lähetä faksi.</p> <p>Onnistuuko faksin kansilehden lähettäminen?</p>	Ongelma on ratkaistu.	Ota yhteyttä asiakastukeen .

Skannausongelmat

Skannaaminen tietokoneeseen ei onnistu

Toimi	Kyllä	Ei
<p>Vaihe 1</p> <p>Tee kopiointityö.</p> <p>Onnistuiko kopiointi?</p>	Siirry vaiheeseen 3.	Siirry vaiheeseen 2.
<p>Vaihe 2</p> <p>a Katkaise tulostimesta virta, odota noin 10 sekuntia ja kytke virta uudelleen.</p> <p>b Skannaasi asiakirja.</p> <p>Pystytkö skannaamaan asiakirjan tietokoneeseen?</p>	Ongelma on ratkaistu.	Siirry vaiheeseen 3.

Toimi	Kyllä	Ei
<p>Vaihe 3</p> <p>Tarkista tulostimen yhteydet.</p> <p>a Tulosta Verkkoasetussivu. Siirry ohjauspaneelissa kohtaan Asetukset > Raportit > Verkko > Verkkoasetussivu</p> <p>b Tarkista verkon tila.</p> <p>Onko tulostin yhteydessä verkkoon?</p>	Siirry vaiheeseen 5.	Siirry vaiheeseen 4.
<p>Vaihe 4</p> <p>a Liitä tulostin verkkoon.</p> <p>b Skannaa asiakirja.</p> <p>Pystytkö skannaamaan asiakirjan tietokoneeseen?</p>	Ongelma on ratkaistu.	Siirry vaiheeseen 5.
<p>Vaihe 5</p> <p>a Varmista, että tulostin ja tietokone on liitetty samaan verkkoon</p> <p>b Skannaa asiakirja.</p> <p>Pystytkö skannaamaan asiakirjan tietokoneeseen?</p>	Ongelma on ratkaistu.	Ota yhteyttä asiakastuki .

Skannaaminen verkkokansioon ei onnistu

Toimi	Kyllä	Ei
<p>Vaihe 1</p> <p>a Luo verkkokansion pikakuvake.</p> <p>b Skannaa asiakirja käyttäen pikakuvaketta. Lisätietoja on kohdassa "Skannaaminen verkkokansioon" sivulla 72.</p> <p>Pystytkö skannaamaan asiakirjan ja tallentamaan sen verkkokansioon?</p>	Ongelma on ratkaistu.	Siirry vaiheeseen 2.
<p>Vaihe 2</p> <p>Varmista, että verkkokansion polku ja muoto ovat oikein. Esimerkiksi //palvelimen_isantanimi/kansionimi/polku, jossa palvelimen_isantanimi on täydellinen toimialueen nimi (FQDN) tai IP-osoite.</p> <p>Onko verkkokansion polku ja muoto oikein?</p>	Siirry vaiheeseen 3.	Siirry vaiheeseen 4.
<p>Vaihe 3</p> <p>Varmista, että sinulla on verkkokansion kirjoitusoikeus.</p> <p>Pystytkö skannaamaan asiakirjan ja tallentamaan sen verkkokansioon?</p>	Ongelma on ratkaistu.	Siirry vaiheeseen 4.

Toimi	Kyllä	Ei
<p>Vaihe 4 Päivitä verkkokansion pikakuvake.</p> <p>a Avaa selain ja kirjoita tulostimen IP-osoite selaimen osoitekenttään.</p> <p>Huomautuksia:</p> <ul style="list-style-type: none"> Tulostimen IP-osoite näkyy päänäytössä. IP-osoite on neljä pisteillä erotettua numerosarjaa, kuten 123.123.123.123. Jos käytät välityspalvelinta, poista se tilapäisesti käytöstä, jotta verkkosivu latautuu oikein. <p>b Napsauta Pikakuvakkeet-painiketta ja valitse pikakuvake.</p> <p>Huomautus: Jos pikakuvaketyyppejä on useita, valitse Verkkokansio.</p> <p>c Kirjoita Jakopolku-kenttään verkkokansion polku.</p> <p>Huomautuksia:</p> <ul style="list-style-type: none"> Jos jakopolku on \\palvelimen_isantanimi\kansionimi\polku, kirjoita //palvelimen_isantanimi/kansionimi/polku. Käytä vinoviivoja kirjoittaessasi jakopolkua. <p>d Valitse todennusmenetelmä Todennus-valikosta.</p> <p>Huomautus: Jos Todennus-asetukseksi on määritetty Käytä määritettyä käyttäjätunnusta ja salasanaa, kirjoita kirjautumistietosi Käyttäjätunnus- ja Salasana-kenttiin.</p> <p>e Valitse Tallenna.</p> <p>Pystytkö skannaamaan asiakirjan ja tallentamaan sen verkkokansioon?</p>	Ongelma on ratkaistu.	Siirry vaiheeseen 5.
<p>Vaihe 5 Varmista, että tulostin ja verkkokansio on liitetty samaan verkkoon.</p> <p>Pystytkö skannaamaan asiakirjan ja tallentamaan sen verkkokansioon?</p>	Ongelma on ratkaistu.	Ota yhteyttä asiakastuki .

Epätäydellinen asiakirja tai valokuva

Toimi	Kyllä	Ei
<p>Vaihe 1</p> <p>a Varmista, että asiakirja tai valokuva on skannaustasolla skannattava puoli alaspäin vasemmassa ylänurkassa.</p> <p>b Kopioi asiakirja tai valokuva.</p> <p>Onko asiakirja tai valokuva kopioitu oikein?</p>	Ongelma on ratkaistu.	Siirry vaiheeseen 2.

Toimi	Kyllä	Ei
<p>Vaihe 2</p> <p>a Varmista, että paperikokoasetus vastaa lokeroon lisättyä paperia.</p> <p>b Kopioi asiakirja tai valokuva.</p> <p>Onko asiakirja tai valokuva kopioitu oikein?</p>	Ongelma on ratkaistu.	Ota yhteyttä asiakastukeen .

Skannaus epäonnistui

Toimi	Kyllä	Ei
<p>Vaihe 1</p> <p>Tarkista kaapeliliitännät.</p> <p>a Varmista, että Ethernet- tai USB-kaapeli on liitetty kunnolla tietokoneeseen ja tulostimeen.</p> <p>b Lähetä skannaustyö uudelleen.</p> <p>Onnistuiko skannaus?</p>	Ongelma on ratkaistu.	Siirry vaiheeseen 2.
<p>Vaihe 2</p> <p>Tarkista skannattava tiedosto.</p> <p>a Varmista, että tiedoston nimi ei ole jo käytössä kohdekansiossa.</p> <p>b Varmista, että skannattava asiakirja tai valokuva ei ole auki toisessa sovelluksessa.</p> <p>c Lähetä skannaustyö uudelleen.</p> <p>Onnistuiko skannaus?</p>	Ongelma on ratkaistu.	Siirry vaiheeseen 3.
<p>Vaihe 3</p> <p>a Varmista, että Liitä aikaleima- tai Korvaa aiemmin luotu tiedosto-valintaruutu on valittuna kohteen kokoonpanoasetuksissa.</p> <p>b Lähetä skannaustyö uudelleen.</p> <p>Onnistuiko skannaus?</p>	Ongelma on ratkaistu.	Ota yhteyttä asiakastukeen .

Heikko kopiointilaatu

Toimi	Kyllä	Ei
<p>Vaihe 1</p> <p>a Puhdista skannaustaso ja asiakirjansyöttölaite kostealla, pehmeällä ja nukkaamattomalla liinalla. Jos tulostimen asiakirjansyöttölaitteen sisällä on toinen taso, pudista myös sen lasi. Lisätietoja on kohdassa "Skannerin puhdistaminen" sivulla 139.</p> <p>b Varmista, että asiakirja tai valokuva on skannaustasolla skannattava puoli alaspäin vasemmassa ylänurkassa.</p> <p>c Kopioi asiakirja tai valokuva.</p> <p>Onko kopiolaatu tyydyttävä?</p>	Ongelma on ratkaistu.	Siirry vaiheeseen 2.

Toimi	Kyllä	Ei
Vaihe 2 a Tarkista alkuperäisen asiakirjan tai valokuvan laatu b Säädä skannauslaatuasetuksia. c Kopioi asiakirja tai valokuva. Onko kopiolaatu tyydyttävä?	Ongelma on ratkaistu.	Ota yhteyttä asiakastuki .

Rosoinen kuva tai teksti skannattaessa asiakirjansyöttölaitteesta

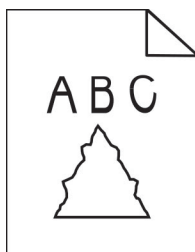

Toimi	Kyllä	Ei
a Aseta asiakirjansyöttölaitteeseen 50 arkkia puhdasta, tavallista paperia. Huomautus: Tavallinen paperi irrottaa pölyä ja muuta likaa automaattisen asiakirjansyöttölaitteen rullista. b Paina ohjauspaneelin  -painiketta. c Lisää alkuperäinen asiakirja asiakirjansyöttölaitteeseen. d Skannaa asiakirja. Näkyykö tulosteessa rosoisia kuvia tai tekstejä?	Ota yhteyttä asiakastukeen .	Ongelma on ratkaistu.

Skanneri ei sulkeudu

Toimi	Kyllä	Ei
Poista esteet, jotka pitävät skannerin kantta auki. Sulkeutuiko skannerin kansi oikein?	Ongelma on ratkaistu.	Ota yhteyttä asiakastuki .

Skannaaminen kestää liian kauan tai aiheuttaa tietokoneen toimintahäiriön

Toimi	Kyllä	Ei
Sulje kaikki sovellukset, jotka häiritsevät skannausta. Kestääkö skannaaminen liian kauan tai aiheuttaako se tietokoneen toimintahäiriön?	Ota yhteyttä asiakastuki .	Ongelma on ratkaistu.

Skanneri ei vastaa

Toimi	Kyllä	Ei
<p>Vaihe 1</p> <p>a Tarkista, että virtajohto on liitetty kunnolla tulostimeen ja pistoraasiaan.</p> <p> HUOMIO – TAPATURMAN MAHDOLLISUUS: Tulipalo- tai sähköiskuriskin välttämiseksi liitä virtajohto suoraan asianmukaiseen maadoitettuun sähköpistokkeeseen, joka on lähellä ja helposti saatavilla.</p> <p>b Kopioi tai skannaa asiakirja.</p> <p>Vastaako skanneri?</p>	Ongelma on ratkaistu.	Siirry vaiheeseen 2.
<p>Vaihe 2</p> <p>a Tarkista, että tulostimessa on virta päällä.</p> <p>b Ratkaise näyttöön avautuvat virheilmoitukset.</p> <p>c Kopioi tai skannaa asiakirja.</p> <p>Vastaako skanneri?</p>	Ongelma on ratkaistu.	Siirry vaiheeseen 3.
<p>Vaihe 3</p> <p>a Sammuta tulostin, odota noin 10 sekuntia ja käynnistä tulostin uudelleen.</p> <p>b Kopioi tai skannaa asiakirja.</p> <p>Vastaako skanneri?</p>	Ongelma on ratkaistu.	Ota yhteyttä asiakastuki .

Skannerin kohdistaminen

1 Siirry ohjauspaneelissa kohtaan

Asetukset > Laite > Huolto > Määritys-valikko > Skannerimääritykset > Skannerin manuaalinen rekisteröinti > Tulostuksen pikatesti

Jos tulostimessa ei ole kosketusnäyttöä, voit selata asetuksia **OK** -painikkeella.

2 Aseta tulostuksen pikatestisivu skannaustasolle ja valitse **Tasorekisteröinti**.

3 Valitse **Kopioi pikatestisivu**.

4 Vertaa kopioinnin pikatestisivua alkuperäiseen asiakirjaan.

Huomautus: Jos testisivun marginaalit poikkeavat alkuperäisestä asiakirjasta, muuta vasenta marginaalia ja ylämarginaalia.

5 Toista kohtia [vaihe 3](#) ja [vaihe 4](#), kunnes kopioinnin pikatestisivun marginaalit vastaavat alkuperäistä asiakirjaa.

Automaattisen asiakirjansyöttölaitteen kohdistaminen

1 Siirry ohjauspaneelissa kohtaan

Asetukset > Laite > Huolto > Määritys-valikko > Skannerimääritykset > Skannerin manuaalinen rekisteröinti > Tulostuksen pikatesti

Jos tulostimessa ei ole kosketusnäyttöä, voit selata asetuksia **OK**-painikkeella.

2 Aseta tulostuksen pikatestisivu skannaustasolle ja valitse **Etu-ADF-rekisteröinti**.

Huomautus: Automaattisen asiakirjansyöttölaitteen etupuolen kohdistaminen: aseta testisivu automaattiseen asiakirjansyöttölaitteeseen kuvapuoli ylöspäin ja lyhyt reuna edellä.

3 Valitse **Kopioi pikatestisivu**.

4 Vertaa kopioinnin pikatestisivua alkuperäiseen asiakirjaan.

Huomautus: Jos testisivun marginaalit poikkeavat alkuperäisestä asiakirjasta, muuta vaakasäätöä ja ylämarginaalia.

5 Toista kohtia [vaihe 3](#) ja [vaihe 4](#), kunnes kopioinnin pikatestisivun marginaalit vastaavat alkuperäistä asiakirjaa.

Yhteyden ottaminen asiakastukeen

Tarkista seuraavat tiedot, ennen kuin otat yhteyttä asiakaspalveluun:

- Tulostimen ongelma
- Virheilmoitus
- Tulostimen malli ja sarjanumero

Siirry osoitteeseen <http://support.lexmark.com>, jossa voit käyttää sähköposti- ja chat-tukea tai selailla oppaita, tukiasiakirjoja, ohjaimia ja muita ladattavia kohteita.

Tekninen tuki on käytettävissä myös puhelimitse. Yhdysvalloissa tai Kanadassa numero on 1-800-539-6275. Siirry muissa maissa osoitteeseen <http://support.lexmark.com>.

Kierrätys ja hävittäminen

Lexmark-tuotteiden kierrättäminen

Lexmark-tuotteiden palauttaminen kierrätettäväksi:

- 1 Siirry osoitteeseen www.lexmark.com/recycle.
- 2 Valitse kierrätettävä tuote.

Huomautus: Tulostintarvikkeet ja laitteet, joita ei ole lueteltu Lexmarkin keräys- ja kierrätysohjelmassa, voi kierrättää paikallisen kierrätyskeskuksen kautta.

Lexmark-pakkauksen kierrättäminen

Lexmark pyrkii jatkuvasti vähentämään käyttämänsä pakkausmateriaalin määrää. Pienempi määrä pakkausmateriaalia auttaa varmistamaan, että Lexmark-tulostimet kuljetetaan kaikkein tehokkaimmalla ja ympäristöystävällisimmällä tavalla, ja että hävitettävää pakkausmateriaalia jää vähemmän. Nämä tehostamiset johtavat pienempiin kasvihuonekaasupäästöihin sekä energian ja luonnonvarojen säästöön. Joissakin maissa tai joillakin alueilla Lexmark tarjoaa myös pakkausmateriaalin kierrätyksen. Lisätietoja saat osoitteesta www.lexmark.com/recycle valitsemalla oman maasi tai alueesi. Saatavilla olevia pakkausmateriaalin kierrätysohjelmia koskevaa tietoa on tuotteen kierrätystä koskevien tietojen yhteydessä.

Lexmark-pahvit ovat 100-prosenttisesti kierrätettäviä, jos aaltopahvin kierrätys on järjestetty. Omalla alueellasi sitä ei ehkä ole järjestetty.

Lexmark-pakkausmateriaaleissa käytetty vaahtomuovi on kierrätettävää, jos vaahtomuovin kierrätys on järjestetty. Omalla alueellasi sitä ei ehkä ole järjestetty.

Palauttaessasi värikasettia Lexmarkille, voit käyttää sen oman pakkauslaatikon uudelleen. Lexmark huolehtii laatikon kierrättämisestä.

Tiedotteet

Tuotetiedot

Tuotteen nimi:

Lexmark-monitoimilaitteet: MB2236adw, Lexmark MB2236adwe, Lexmark MB2236i

Laitteen tyyppi:

3400

Mallit:

481, 485

Painosta koskeva tiedote

Heinäkuu 2024

Seuraava kappale ei koske maita, joissa vastaavanlaiset sopimusehdot ovat ristiriidassa paikallisen lain kanssa: LEXMARK INTERNATIONAL, INC. ON TUOTTANUT TÄMÄN JULKAISUN SELLAISENA KUIN SE ON, ILMAN TAKUITA, MUKAAN LUKIEN MUTTA RAJOITTAMATTA KAUPAN EHTOJEN TAI TIETTYYN KÄYTTÖÖN SOPIVUUDEN TAKUUEHDOT. Tämä kohta ei välttämättä koske sinua, sillä joissakin valtioissa ei sallita julkilausuman kieltämistä tai tiettyjen toimitusten välillisiä takuita.

Tämä julkaisu voi sisältää teknisiä epätarkkuuksia tai painovirheitä. Julkaisun tietoihin tehdään säännöllisin väliajoin muutoksia, jotka sisällytetään tuotteen myöhempiin versioihin. Tuotteisiin tai ohjelmiin voidaan tehdä parannuksia tai muutoksia milloin tahansa.

Tämän tuotteen viittaukset muihin tuotteisiin, ohjelmiin tai palveluihin eivät tarkoita sitä, että valmistaja takaa näiden olevan saatavilla kaikissa maissa, joissa valmistaja toimii. Viittaukset eri tuotteisiin, ohjelmiin tai palveluihin eivät tarkoita, että ainoastaan kyseistä tuotetta, ohjelmaa tai palvelua voidaan käyttää. Mitä tahansa toiminnallisesti vastaavaa tuotetta, ohjelmaa tai palvelua, joka ei loukkaa mitään olemassa olevaa aineetonta oikeutta, voidaan käyttää mainitun tuotteen, ohjelman tai palvelun sijaan. Toiminnan arvioiminen ja varmentaminen käytettäessä muita kuin valmistajan suosittelemia muita tuotteita, ohjelmia tai palveluita ovat pelkästään käyttäjän vastuulla.

Lexmarkin tekninen tuki on osoitteessa <http://support.lexmark.com>.

Lisätietoja Lexmarkin tämän tuotteen käyttöä koskevista tietosuojakäytännöistä on osoitteessa www.lexmark.com/privacy.

Lisätietoja tarvikkeista ja ladattavista tiedostoista on osoitteessa www.lexmark.com.

© 2019 Lexmark International, Inc.

Kaikki oikeudet pidätetään.

Tavaramerkit

Lexmark ja Lexmark-logo ovat Lexmark International, Inc:n tavaramerkkejä tai rekisteröityjä tavaramerkkejä Yhdysvalloissa ja/tai muissa maissa.

Microsoft, Internet Explorer, Microsoft 365, Microsoft Edge, Outlook ja Windows ovat Microsoftin yritysryhmän rekisteröityjä tavaramerkkejä.

Gmail, Android, Google Play ja Google Chrome ovat Google LLC:n tavaramerkkejä.

Macintosh, macOS, Safari, and AirPrint are trademarks of Apple Inc., registered in the U.S. and other countries. App Store and iCloud are service marks of Apple Inc., registered in the U.S. and other countries. Use of the Works with Apple badge means that an accessory has been designed to work specifically with the technology identified in the badge and has been certified by the developer to meet Apple performance standards.

Mopria®-sanamerkki on Mopria Alliance, Inc:n rekisteröity ja/tai rekisteröimätön tavaramerkkejä Yhdysvalloissa ja muissa maissa. Luvaton käyttö on ehdottomasti kielletty.

PCL® on Hewlett-Packard Companyn rekisteröity tavaramerkki. PCL on joukko Hewlett-Packard Companyn määrittelemiä tulostimen ohjainkomentoja (kieli) ja toimintoja, joita yhtiö käyttää tulostintuotteissaan. Tämä tulostin on tarkoitettu yhteensopivaksi PCL-kielen kanssa. Tämä tarkoittaa, että tulostin tunnistaa eri sovellusohjelmien käyttämät PCL-komennot ja emuloi niitä vastaavia toimintoja.

PostScript on Adobe Systems Incorporatedin rekisteröity tavaramerkki Yhdysvalloissa ja/tai muissa maissa.

Wi-Fi® ja Wi-Fi Direct® ovat Wi-Fi Alliancen® rekisteröityjä tavaramerkkejä.

Muut tavaramerkit ovat niiden omistajien omaisuutta.

Käyttöoikeustiedote

Kaikki tähän tuotteeseen liittyvät käyttöoikeustiedotteet ovat tarkasteltavissa asennusohjelma-CD-levyn hakemistossa\NOTICES.

Emissiotaso

Seuraavat mittaukset on suoritettu ISO 7779 -standardin mukaisesti ja ilmoitettu ISO 9296 -standardin mukaisesti.

Huomautus: Jotkin tilat eivät ehkä koske tätä tuotetta.

Keskimääräinen äänenpaine yhden metrin etäisyydellä, dBA	
Tulostaminen	Yksipuolinen: 52 Kaksipuolinen: 50
Skannaaminen	52
Kopioiminen	55
Valmis	14

Arvot voivat muuttua. Katso nykyiset arvot osoitteesta www.lexmark.com.

Sähkö- ja elektroniikkaromudirektiivi (SER)



WEEE-logo viittaa erityisiin sähkölaitteiden kierrätysohjelmiin ja toimintatapoihin EU-maissa. Suosittelemme tuotteidemme kierrätystä.

Lisätietoja kierrätysvaihtoehdoista on Lexmarkin Web-sivustossa osoitteessa www.lexmark.com. Sieltä saat paikallisen myyntiedustajan puhelinnumeron.

Litiumioniakku

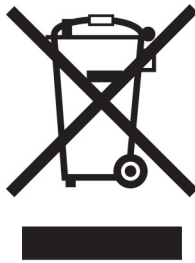

Tämä tuote saattaa sisältää litiumioninappiakun, jonka saa poistaa vain koulutettu teknikko. Rastilla merkitty jäteastia tarkoittaa sitä, että tuotetta ei saa hävittää lajittelemattoman jätteen seassa, vaan se on toimitettava erilliseen keräyslaitokseen talteenottoa ja kierrätystä varten. Jos akku irrotetaan, älä hävitä sitä talousjätteen seassa. Käytettävissäsi voi olla erillinen akkujen ja paristojen keräysjärjestelmä. Käytettyjen akkujen ja paristojen kerääminen varmistaa jätteen asianmukaisen käsittelyn, mukaan lukien uudelleenkäytön ja kierrätyksen ja estää niiden mahdolliset negatiiviset vaikutukset ihmisten terveydelle ja ympäristön suojelulle. Hävitä akut ja paristot vastuullisesti.

Asetus (EU) 2023/1542

Asetus (EU) 2023/1542

Tämä tuote saattaa sisältää ladattavan litiumnappipariston. Paristo on asetuksen (EU) 2023/1542 mukainen. Yhteensopivuus osoitetaan CE-merkinnällä:





Tämä tuote voi sisältää yhden seuraavista nappiparistoista:

- Akun tunniste: Seiko mallinumero MS621FE
Valmistaja: Seiko Instruments Inc.
Valmistajan osoite: 8, Nakase 1-chome, Mihama-ku, Chiba-shi, Chiba 261-8507, Japani
- Akun tunniste: Panasonicin mallinumero ML621
Valmistaja: Panasonic Energy Co., Ltd.
Valmistajan osoite: 1-1 Matsushita-cho, Moriguchi City, Osaka 570-8511, Japani
- Akun tunniste: FDK mallinumero ML621
Valmistaja: FDK Corporation
Valmistajan osoite: Shibaura Crystal Shinagawa, 1-6-41 Konan, Minato-ku, Tokio 108-8212, Japani

Environmental labeling for packaging

Per Commission Regulation Decision 97/129/EC Legislative Decree 152/2006, the product packaging may contain one or more of the following symbols.

	<p>This symbol indicates that the packaging may contain corrugated fiberboard.</p>
	<p>This symbol indicates that the packaging may contain non-corrugated fiberboard.</p>
	<p>This symbol indicates that the packaging may contain paper.</p>

For more information, go to www.lexmark.com/recycle, and then choose your country or region. Information on available packaging recycling programs is included with the information on product recycling.

Laitteen hävittäminen

Älä hävitä tulostinta tai sen tarvikkeita talousjätteen mukana. Pyydä paikallisilta viranomaisilta lisätietoja hävitys- ja kierrätysvaihtoehdoista.

Staattista sähköä koskeva tiedote

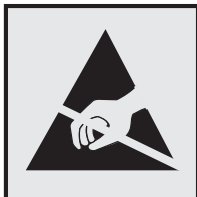

Tämä symboli osoittaa osat, jotka ovat herkkiä staattiselle sähkölle. Älä kosketa näiden symbolien lähellä olevia alueita koskettamatta ensin toisaalla olevaa metallipintaa.

Estä sähköstaattisen purkauksen aiheuttama vahinko huoltotehtävien, esimerkiksi paperitukosten poistamisen tai tarvikkeiden vaihtamisen, aikana koskettamalla tulostimen metallikehystä ennen kuin avaat tai kosketat tulostimen sisäosia, vaikka symbolia ei olisikaan.

ENERGY STAR

Kaikki Lexmark-laitteet, joissa on ENERGY STAR® -tunnus joko itse laitteessa tai sen aloitusnäytössä, täyttävät sertifioidusti EPA:n (Environmental Protection Agency) ENERGY STAR -vaatimukset valmistuspäivästä lähtien.



Lämpötilatiedot

Säilytyslämpötila ja suhteellinen kosteus	10–32,2 °C (50–90 °F) ja suhteellinen kosteus 15–80 % RH 15,6–32,2 °C (60–90 °F) ja suhteellinen kosteus 8–80 % RH Enimmäismärkälämpötila ² : 22,8 °C (73 °F) Ei-tiivistävä ympäristö
Tulostimen/värikasetin/kuvayksikön pitkäaikainen säilytys ¹	15,6–32,2 °C (60–90 °F) ja suhteellinen kosteus 8–80 % RH Enimmäismärkälämpötila ² : 22,8 °C (73 °F)
Tulostimen/värikasetin/kuvayksikön lyhytaikainen kuljetus	–40–40 °C (-40–104 °F)

¹ Tarvikkeiden varastointiaika on noin 2 vuotta. Tämä perustuu normaaliin toimistoympäristöön lämpötilassa 22 °C ja 45 %:n kosteuteen.

² Märkälämpötila määritetään ilman lämpötilan ja suhteellisen kosteuden mukaan.

Laserilmoitus

Tämä tulostin on sertifioitu Yhdysvalloissa DHHS 21 CFR, Chapter I, Subchapter J -standardin mukaiseksi luokan I (I) -lasertuotteeksi ja muualla IEC 60825-1:2014 -standardin mukaiseksi luokan I lasertuotteeksi. 2014.

Luokan I lasertuotteita ei pidetä haitallisina. Laserjärjestelmä ja tulostin ovat rakenteeltaan sellaisia, että käyttäjä ei joudu alltiiksi luokkaa 1 suuremmalle säteilylle normaalin käytön, ylläpidon tai huollon aikana. Tulostimessa on tulostuspääosa, jota käyttäjä ei voi huoltaa. Sen sisällä on laser, jonka tekniset tiedot ovat seuraavat:

Luokka: IIIb (3b) AlGaAs

Nimellinen lähtöteho (milliwattia): 15

Aallonpituus (nanometriä): 775–800

Virrankulutus

Tuotteen virrankulutus

Laitteen virrankulutus näkyy seuraavassa taulukossa.

Huomautus: Jotkin tilat eivät ehkä koske tätä tuotetta.

Tila	Kuvaus	Virrankulutus (wattia)
Tulostaminen	Tulostin tuottaa paperikopioita sähköisen tulotiedon perusteella.	Yksipuolinen: 460 Kaksipuolinen: 325
Kopioi	Laite tuottaa paperikopioita paperiasiakirjoista.	460
Skannaa	Laite skannaa paperiasiakirjoja.	N/A (MB2236adw); 9,5 (MB2236adwe, MB2236i, flash-asema)
Valmis	Laite odottaa tulostustyötä.	5,5 (MB2236adw); 6,0 (MB2236adwe, MB2236i)
Lepotila	Laite on ylätasen virransäästötilassa.	1,2 (MB2236adw); 1,1 (MB2236adwe, MB2236i)
Säästö	Laite on alatasen virransäästötilassa.	-
Ei käytössä	Laite on kytketty pistorasiaan, mutta virta on katkaistu.	0,1 (MB2236adw); 0,2 (MB2236adwe, MB2236i)

Taulukon virrankulutusluvut ovat pitkien ajanjaksojen keskimääräisiä arvoja. Hetkittäiset virrankulutushuiput voivat olla huomattavasti keskitasoa korkeampia.

Arvot voivat muuttua. Katso nykyiset arvot osoitteesta www.lexmark.com.

Lepotila

Tähän tuotteeseen on suunniteltu *lepotila*-niminen virransäästötila. Lepotila säästää energiaa alentamalla virrankulutusta niinä aikoina, kun laitetta ei käytetä. Lepotila käynnistyy automaattisesti, kun tuotetta ei käytetä tiettyyn aikaan. Tätä toimintoa kutsutaan *lepotilan aikakatkaisuksi*.

Lepotilan oletusasetus tässä tuotteessa (minuuttia): 15

Lepotilan aikakatkaisuksi voi valita määritysvalikoista 1–120 minuuttia. Jos tulostusnopeus on enintään 30 sivua minuutissa, voit asettaa aikakatkaisuksi enintään 60 minuuttia. Lepotilan aikakatkaisun asettaminen alhaiseksi alentaa energiankulutusta, mutta se voi pidentää laitteen reagointiaikaa. Lepotilan aikakatkaisun asettaminen suureksi pitää reagointiajan nopeana, mutta energiaa kuluu tällöin enemmän.

Horrostila

Tässä tuotteessa on erittäin vähän virtaa kuluttava käyttötila, jota kutsutaan *horrostilaksi*. Kun laite on horrostilassa, muista järjestelmistä ja laitteista katkaistaan virta turvallisesti.

Horrostilaan voidaan siirtyä jollakin seuraavista tavoista:

- horrostilan aikakatkaisun avulla
- ajastettujen virransäätötilojen avulla

Tämän tuotteen oletusasetus kaikissa maissa ja kaikilla alueilla on Horrostilan aikakatkaisu	3 pv
--	------

Aikaa, jonka tulostin odottaa työn tulostamisen jälkeen ennen horrostilaan siirtymistä, voidaan muuttaa yhden tunnin ja yhden kuukauden välillä.

Huomautuksia EPEAT-rekisteriin lisätyistä kuvankäsittelylaitetuotteista:

- Valmiustilan tasolle siirrytään horros- tai virrankatkaisutilassa.
- Laitteen virta laskee virrankulutuksen automaattisesti valmiustilan tasolle ≤ 1 W. Toimitetussa laitteessa on käytössä automaattinen valmistilatoiminto (horros- tai virrankatkaisutila).

Virrankatkaisutila

Jos laitteessa on valmiustila, jossa virtaa kuluu jonkin verran, voit katkaista virrankulutuksen kokonaan irrottamalla laitteen virtajohdon pistorasiasta.

Virran kokonaiskulutus

Joskus voi olla tarpeellista arvioida laitteen kokonaisvirrankulutus. Koska virrankulutusluvut ilmaistaan virtayksikkö watteina, kokonaisvirrankulutus lasketaan kertomalla virrankulutus sillä aikamäärällä, jonka verran laitetta on käytetty kussakin tilassa. Laitteen kokonaisvirrankulutus on tilojen virrankulutuskokonaisluvun summa.

Tietoliikennepäätelaitteita koskevat säännökset

Tässä osassa on tietoja säännöksistä, jotka liittyvät analogisen faksikortin sisältäviin tuotteisiin.

Säädösten mukainen Lexmark-tyyppi/-mallinumero:

LEX-M15-001

Langattomia tuotteita koskevat säännökset

Tässä osassa on vain langattomia malleja koskevia säädöstietoja.

Jos et ole varma, onko mallisi langaton, siirry osoitteeseen <http://support.lexmark.com>.

Ilmoitus modulaarisista komponenteista

Langattomissa malleissa on seuraava modulaarinen komponentti:

Säädösten mukainen Lexmark-tyyppi/-mallinumero LEX-M08-001; FCC ID:IYLLLEXM08001; IC:2376A-LEXM08001

Voit tarkistaa tuotteeseesi asennetut modulaariset komponentit tuotteen selitteestä.

Altistus radiotaajuussäteilylle

Tämän laitteen säteilyteho on huomattavasti FCC:n ja muiden sääntelyvirastojen radiotaajuussäteilyn altistusrajojen alapuolella. Antennin on oltava vähintään 20 cm:n (8 tuuman) päässä ihmisistä, jotta laite täyttää FCC:n ja muiden sääntelyvirastojen radiotaajuussäteilyn altistusrajat.

Euroopan yhteisön (EY) direktiivien mukainen ilmoitus

Tämä tuote vastaa Euroopan yhteisön neuvoston direktiivin 2014/53/EU suojausmääräyksiä koskien sähkömagneettisia rajoituksia ja tietyn jännitteisten elektronisten laitteiden turvallisuusmääräyksiä.

Tuotteen valmistaja: Lexmark International, Inc., 740 West New Circle Road, Lexington, KY, 40550 USA.
Valtuutettu edustaja Euroopan talousalueella (ETA) / Euroopan unionissa on: Lexmark International Technology Hungária Kft., 8 Lechner Ödön fasor, Millennium Tower III, 1095 Budapest HUNGARY. Maahantuoja Euroopan talousalueella (ETA) / Euroopan unionissa on: Lexmark International Technology S.à.r.l. 20, Route de Pré-Bois, ICC Building, Bloc A, CH-1215 Genève, Switzerland. Direktiivien mukainen vaatimustenmukaisuusvakuutus on saatavana pyydettäessä valtuutetulta edustajalta tai osoitteesta www.lexmark.com/en_us/about/regulatory-compliance/european-union-declaration-of-conformity.html.

Yhteensopivuus osoitetaan CE-merkinnällä:



EU- ja muiden maiden lausunto radiolähettimen käyttötaajuuskaistoista ja radiotaajuussäteilyn enimmäistehosta

Tämä radiotuote käyttää 2,4 GHz:n (2,412–2,472 GHz) kaistaa EU:ssa. Lähettimen EIRP-enimmäislähtöteho, mukaan lukien antennivahvistus, on ≤ 20 dBm.

Euroopan yhteisön (EY) direktiivien mukainen ilmoitus

Tämä tuote vastaa Euroopan parlamentin ja neuvoston direktiivien 2014/30/EU, 2014/35/EU, 2009/125/EY ja 2011/65/EU niin kuin se on muutettuna direktiivissä (EU) 2015/863 suojausmääräyksiä koskien sähkömagneettisia rajoituksia, tietyn jännitteisten elektronisten laitteiden turvallisuusmääräyksiä, sähkökäyttöisten tuotteiden ekologista suunnittelua sekä tiettyjen vaarallisten aineiden käyttöä sähkö- ja elektroniikkalaitteissa.

Tuotteen valmistaja: Lexmark International, Inc., 740 West New Circle Road, Lexington, KY, 40550 USA.
Valtuutettu edustaja Euroopan talousalueella (ETA) / Euroopan unionissa on: Lexmark International Technology Hungária Kft., 8 Lechner Ödön fasor, Millennium Tower III, 1095 Budapest HUNGARY. Maahantuoja Euroopan talousalueella (ETA) / Euroopan unionissa on: Lexmark International Technology S.à.r.l. 20, Route de Pré-Bois, ICC Building, Bloc A, CH-1215 Genève, Switzerland. Direktiivien mukainen vaatimustenmukaisuusvakuutus on saatavana pyydettäessä valtuutetulta edustajalta tai osoitteesta www.lexmark.com/en_us/about/regulatory-compliance/european-union-declaration-of-conformity.html.

Tämä tuote täyttää EN 55032:n luokan B rajoitukset ja EN 62368-1:n turvallisuusvaatimukset.

Hakemisto

A

aidot osat ja tarvikkeet 132
AirPrint
käyttäminen 53
aitojen Lexmark-osien ja -
tarvikkeiden käyttäminen 132
aloitusnäyttö
mukauttaminen 13
aloitusnäytön kuvakkeet
näyttäminen 13
analoginen faksi
ei voi vastaanottaa fakseja 188
asennus
faksi 22
asiakastukeen
yhteystiedot 195
asiakirjansyöttölaitteen
käyttäminen 59, 63, 65, 69
asiakirjat, tulostaminen
mobiililaitteesta 52
tietokoneessa 52
asiakirjojen kopioiminen 59
automaattinen
asiakirjansyöttölaite
käyttäminen 59, 63, 65, 69
automaattisen
asiakirjansyöttölaitteen
kohdistaminen 195
säätäminen 195

C

Cloud Connector -profiili
luominen 50
skannaaminen 72
tulostaminen 56
Cloud Connector -profiilin
luominen 50

E

Eco-Mode
asetus 141
ei voi lukea flash-asemaa
vianmääritys, tulostus 170
Embedded Web Server ei
avaudu 170
erotinsivujen lisääminen 57

erotinsivut
sijoittaminen 57
esipainetut lomakkeet
valitseminen 16
etherFAX, käyttäminen
faksitoiminnon
määrittäminen 23
Ethernet-liitäntä 21
EXT-liitäntä 21

F

faksaaminen
asiakirjansyöttölaitteen
käyttäminen 65
päiväyksen ja ajan
määrittäminen 30
skannaustason avulla 65
faksaamisen vianmääritys
etherFAXin määrittäminen ei
onnistu 185
faksien lähettäminen ei onnistu
analogisen faksin kautta 187
faksien lähettäminen tai
vastaanottaminen ei onnistu
analogisen faksin kautta 186
faksien lähettäminen tai
vastaanottaminen ei onnistu
etherFAXin kautta 185
faksien vastaanottaminen ei
onnistu analogisen faksin
kautta 188
faksin kansilehden lähettäminen
ei onnistu tietokoneesta 189
faksin kansilehdestä puuttuu
tietoja 189
huono faksien tulostuslaatu 188
soittajan tunnus ei näy 184
faksi
asennus 22
lähetys 65
pysäyttäminen 68
tuetut 22
välittäminen 68
faksiasetukset
maa- tai aluekohtainen
laiteasennus 27
tavallinen puhelinlinjaliitäntä 25
faksien lähettäminen tai
vastaanottaminen ei onnistu
analogisen faksin kautta 186
faksien lähettäminen tai
vastaanottaminen ei onnistu
etherFAXin kautta 185
faksien pysäyttäminen 68
faksien vastaanottaminen ei
onnistu analogisen faksin
kautta 188
faksikohde
pikavalinnan luominen 66
faksiloki
tulostaminen 67
faksin ajastaminen 66
faksin asentaminen
maa- tai aluekohtainen
laiteasennus 27
tavallinen puhelinlinjaliitäntä 25
faksin kaiutinasetukset
asetusten määrittäminen 30
faksin kaiutinasetusten
määrittäminen 30
faksin kansilehden lähettäminen
ei onnistu tietokoneesta 189
faksin kansilehdestä puuttuu
tietoja 189
faksin kohdepikavalinnan
luominen 66
faksin lähettäminen 65
ajastettu 66
faksin tarkkuuden
muuttaminen 67
faksin tarkkuus
muuttaminen 67
faksin tummuuden
säätäminen 67
faksin tummuus
säätäminen 67
faksin välittäminen 68
faksiohjaimen asentaminen 44
faksiohjain
asentaminen 44
faksipalvelin, käyttäminen
faksitoiminnon
määrittäminen 24
faksitoiminnon määrittäminen
etherFAXin avulla 23

faksitoiminnon määrittäminen
faksipalvelimen avulla 24
FCC-rajoitukset 204
flash-asema
 skannaaminen 71
 tulostaminen 54
fonttimalliluettelo
 tulostaminen 57
FTP-palvelin
 skannaaminen 71

H

haihtuvuus,
 julistus 51
haihtuvuusjulistus 51
henkilökohtainen PIN-koodi
-menetelmä 47
hidas tulostus 167
huono faksien tulostuslaatu 188

I

ilmankosteus tulostimen
ympäriällä 201

J

juuttuneet sivut eivät tulostu
uudelleen 183

K

kaapeleiden kytkeminen 21
kaksipuolinen kopiointi 60
kaksipuolinen tulostusyksikkö
 paperikoon määrittäminen 39
 vaihtaminen 137
kesäaika
 asetusten määrittäminen 30
kesäajan määrittäminen 30
kieli, vaihtaminen
 näytönäppäimistö 13
kierrätys
 Lexmarkin
 pakkkausmateriaalit 196
 Lexmark-tuotteet 196
kirjekuoret
 lataaminen 42
kirjekuori sulkeutuu tulostuksen
aikana 181
kirjelomake
 kopioiminen 60
 lataaminen 42
 valitseminen 16

kirkkauden säätäminen
 tulostimen näyttö 141
kopioiden lajittelu
 kopioiminen 61
kopioiminen
 asiakirjansyöttölaitteen
 avulla 59
 asiakirjansyöttölaitteen
 käyttäminen 59
 kirjelomakkeelle 60
 kortit 61
 paperin molemmille puolille 60
 pikavalinnan luominen 61
 skannaustason avulla 59
kopioinnin pikavalinnan
luominen 61
kopioinnin vianmääritys
 epätäydelliset asiakirjat tai
 valokuvat 191
 heikko kopiointilaatu 192
 skanneri ei vastaa 194
kopion pienentäminen 60
kopion suurentaminen 60
kortit
 kopioiminen 61
kosketusnäyttö
 puhdistaminen 140
kosketusnäytön
puhdistaminen 140
kuvayksikkö
 tilaaminen 133
 vaihtaminen 135
kuvia leikkautuu 157
käsinsyöttölokero
 lataaminen 42

L

laiteohjelmisto, päivittäminen 44
laiteohjelmiston päivittäminen 44
laitteen tukemat paperilajit 18
lajittelutulostus ei toimi 182
langaton verkko
 tulostimen liittäminen 46
 Wi-Fi Protected Setup 47
langaton verkkoyhteys 46
leikkautuneet kuvat 157
leikkautunut teksti 157
Lepotila
 asetus 141
Lexmark Mobile Print
 käyttäminen 52

Lexmark Print
 käyttäminen 52
Lexmark Scanback Utility
 käyttäminen 69
liittäminen, tulostimen
 langattomaan verkkoon 46
Linjaliitettä 21
lokero
 lataaminen 40
lokerot
 vaihtaminen 137
luottamukselliset asiakirjat eivät
tulostu 165
luottamukselliset tulostustyöt
 asetusten määrittäminen 55
läikikäs tuloste 152
lämpötila tulostimen
ympäriällä 201

M

melutasot 198
mobiililaite
 liittäminen tulostimeen 48
 tulostaminen 52, 53
mobiililaitteen liittäminen
tulostimelle 48
Mopria-tulostuspalvelu 53
muisti
 tulostimeen asennetut tyypit 51
Muu kuin Lexmarkin tarvike 173
määrittystiedoston tuominen
 Embedded Web Serverin
 avulla 45
määrittystiedoston vieminen
 Embedded Web Serverin
 avulla 45

N

näppäimistön kieli 13
näytönäppäimistö
 kielen vaihtaminen 13
näytön kirkkaus
 säätäminen 141

O

ohjauspaneelin avulla
 Lexmark MB2236adwe -
 monitoimilaite 13
 Lexmark MB2236adw -
 monitoimilaite 12

Lexmark MB2236i -
monitoimilaite 13
ohuet viivat eivät tulostu
oikein 147
osien ja tarvikkeiden tilan
tarkistaminen 131
osien tila
tarkistaminen 131
osien vaihtaminen
kaksipuolinen
tulostusyksikkö 137
lokero 137

P

painonäppäinmenetelmä 47
paperi
esipainetut lomakkeet 16
kelvoton 15
kirjelomake 16
valitseminen 14
paperikoko
asetus 39
paperikoon määrittäminen 39
paperikoot
tuetut 17
paperilaji
asetus 39
paperilajin määrittäminen 39
paperilajit
tuetut 18
paperin asettaminen
lokerossa 40
paperin käpristyminen 153
paperin lisääminen
käsinsyöttöaukkoon 42
paperin ominaisuudet 14
paperin painot
tuetut 19
paperin säästäminen 61
paperin valinta 14
paperin varastointi 16
paperiohjeet 14
paperitukoksen poistaminen
arkinkääntäjästä 178
etuluukusta 176
käsinsyöttöaukosta 180
paperitukokset
sijainti 175
välttäminen 174
paperitukos
käsinsyöttöaukosta 180

paperitukos, poistaminen
automaattisessa
asiakirjansyöttölaitteessa 180
takaluukusta 178
vakioalustasta 179
paperitukos arkinkääntäjässä 178
paperitukos automaattisessa
asiakirjansyöttölaitteessa 180
paperitukos etuluukussa 176
paperitukos lokerossa 176
paperitukos takaluukussa 178
Paperitukosten välttäminen 174
paperitukos vakioalustassa 179
pidossa olevat asiakirjat eivät
tulostu 165
pidossa olevat työt 55
pikavalinnan luominen
faksikohde 66
kopio 61
pisteitä tulosteessa 152
pystysuuntaiset raidat
tulosteissa 161
pystysuuntaiset tummat
juovat 161
pystysuuntaiset tummat
raidat 162
pystysuuntaiset tummat viivat
tulosteissa 161
pystysuuntaiset vaaleat
juovat 159
pystysuuntaiset valkoiset
viivat 160
pysyvä muisti 51
tyhjentäminen 51
päiväys ja aika
faksiasetukset 30
päänäytön kuvakkeet
näyttäminen 13

R

raporttien tarkasteleminen 132
RJ-11-sovitin 27
roskafaksien estäminen 68
roskafaksit
estäminen 68
rosoinen kuva
skannaaminen
asiakirjansyöttölaitteesta 193
rosoinen teksti
skannaaminen
asiakirjansyöttölaitteesta 193
rypistynyt paperi 148

S

sarjanumero, tulostimen
löytäminen 10
siirrettävä muisti 51
tyhjentäminen 51
skannaaminen
asiakirjansyöttölaitteen
käyttäminen 69
Cloud Connector -profiiliin 72
flash-asemaan 71
FTP-palvelimeen 71
skannaustason avulla 69
sähköpostiin 63
tietokoneeseen 69
verkkokansioon 72
skannaaminen
asiakirjansyöttölaitteesta
rosoinen kuva 193
rosoinen teksti 193
skannaaminen verkkokansioon ei
onnistu 190
skannauksen vianmääritys
epätäydelliset asiakirjat tai
valokuvat 191
heikko kopiointilaatu 192
rosoinen kuva skannattaessa
asiakirjansyöttölaitteesta 193
rosoinen teksti skannattaessa
asiakirjansyöttölaitteesta 193
skannaaminen aiheuttaa
tietokoneen
toimintahäiriön 193
skannaaminen kestää liian
kauan 193
skannaaminen tietokoneeseen
ei onnistu 189
skannaaminen verkkokansioon
ei onnistu 190
skanneri ei vastaa 194
työn skannaus epäonnistui 192
skannaustaso
käyttäminen 59, 63, 65, 69
skannaustason
avulla 59, 63, 65, 69
skanneri
puhdistaminen 139
skanneri ei sulkeudu 193
skannerin kohdistaminen 194
säättäminen 194
skannerin puhdistaminen 139
Skannerin puhdistaminen 130

SMTP-asetukset
asetusten määrittäminen 31
SMTP-palvelinta ei ole määritetty
-virhe
poistaminen käytöstä 183
SMTP-palvelinta ei ole määritetty
-virheen poistaminen
käytöstä 183
sovitinliitin 27
sähköposti
asiakirjansyöttölaitteen
käyttäminen 63
lähetys 63
skannaustason avulla 63
sähköpostien lähettäminen 63
sähköpostihälytysten
asentaminen 131
sähköposti-ilmoitukset
asennus 131
sähköpostin lähettäminen ei
onnistu 184
sähköpostin vianmääritys
sähköpostin lähettäminen ei
onnistu 184
sähköpostipalvelimen asetusten
määrittäminen 31
sähköpostipalvelin
asetusten määrittäminen 31
sähköpostipalveluntarjoajien
luettelosta 31
sähköpostitoiminto
asennus 31
säteilyrajoitukset 198, 204
Säästötila
asetus 141

T

taittunut paperi 148
tarkista tulostustyöt 55
tarvikeilmoitukset
asetusten määrittäminen 131
tarvikeilmoitusten
määrittäminen 131
tarvikkeet
säästäminen 141
tarvikkeiden käyttölaskurien
nollaaminen 138
tarvikkeiden käyttölaskurit
vaihtaminen 138, 173
tarvikkeiden tila
tarkistaminen 131

Tarvikkeiden tilaaminen
kuvayksikkö 133
värikasetti 132
tarvikkeiden vaihtaminen
kuvayksikkö 135
värikasetti 133
tausta on harmaa 148
tehdasasetukset
palauttaminen 51
tehdasasetusten palautus 51
tekstiä leikkautuu 157
tiedotteet 198, 200, 202, 203,
204
tietokone
liittäminen tulostimeen 49
skannaaminen 69
tietokoneen liittäminen
tulostimeen 49
tilan merkitys
merkkivalo 14
virtapainikkeen valo 14
toista tulostustöitä 55
tuettu faksi 22
tuetut flash-asetat 54
tuetut paperien painot 19
Tuetut paperikoot 17
tuetut tiedostotyypit 54
tukoksen poistaminen
arkinkääntäjästä 178
etuluukusta 176
käsinsyöttöaukosta 180
lokerossa 176
tukoksen sijainnin
tunnistaminen 175
tukokset
välttäminen 174
tukokset, poistaminen
automaattisessa
asiakirjansyöttölaitteessa 180
takaluukusta 178
tukos, poistaminen
lokerossa 176
tukosalueiden etsiminen 175
tukosten poistaminen
vakioalustasta 179
tulostaminen
Cloud Connector -profiilista 56
faksiloki 67
flash-asetasta 54
fonttimalliluettelo 57
luottamukselliset
tulostustyöt 55

mobiililaitteesta 53
Mopria-tulostuspalvelun
käyttäminen 53
pidossa olevat työt 55
tarkista tulostustyöt 55
tietokoneessa 52
toista tulostustöitä 55
Valikkoasetussivu 50
varaa tulostustöitä 55
Wi-Fi Direct -toiminnon
käyttäminen 53
tulostaminen flash-asetasta 54
tulostaminen tietokoneesta 52
tulosteissa on toistuvia
virhekuvioita 163
tuloste puuttuu 162
tulostimen asetukset
oletusasetusten
palauttaminen 51
tulostimen ilmoitukset
Muu kuin Lexmarkin tarvike 173
Vaihda kasetti, tulostimen alue
ei täsmää 172
tulostimen kuljettaminen 142
tulostimen määrittäminen
tunnusäänelle 29
tulostimen osat
puhdistaminen 138
tulostimen paikan
valitseminen 20
tulostimen portit 21
tulostimen puhdistaminen 138
tulostimen raportit
tarkasteleminen 132
tulostimen siirtäminen 20, 141
tulostimen tiedot
löytäminen 9
tulostimen tietojen etsiminen 9
tulostimen tila 14
Tulostimen USB-portti 21
tulostimen valikot 74
tulostimen yhteyden
tarkistaminen 50
tulostimen yhteydet
tarkistaminen 50
tulostimien lisääminen
tietokoneeseen 43
tulostimien sarjanumeron
etsiminen 10
tulostin
kuljettaminen 142
paikan valitseminen 20

vähimmäistila 20
tulostin ei vastaa 169
tulostinmuisti
 tyhjentäminen 51
tulostinmuistin tyhjentäminen 51
tulostinohjaimen asentaminen 43
tulostinohjain
 asentaminen 43
tulostinohjelmisto
 asentaminen 43
tulostinohjelmiston
 asentaminen 43
tulostinta ei voi liittää Wi-Fi-
verkkoon 171
tulostuksen vianmääritys
 ei voi lukea flash-asemaa 170
 hidas tulostus 167
 juuttuneet sivut eivät tulostu
 uudelleen 183
 kirjekuori sulkeutuu tulostuksen
 aikana 181
 lajittelutulostus ei toimi 182
 luottamukselliset ja pidossa
 olevat asiakirjat eivät
 tulostu 165
 paperi juuttuu usein 182
 tulostustyöt eivät tulostu 164
 työ tulostuu väärälle
 paperille 166
 työ tulostuu väärästä
 lokerosta 166
 väärät marginaalit 150
Tulostuslaadun testisivut 130
tulostuslaadun vianmääritys
 ohuet viivat eivät tulostu
 oikein 147
 paperin käpristyminen 153
 pystysuuntaiset tummat
 juovat 161
 pystysuuntaiset tummat raidat ja
 puuttuva tuloste 162
 pystysuuntaiset tummat viivat tai
 raidat 161
 pystysuuntaiset vaaleat
 juovat 159
 pystysuuntaiset valkoiset
 viivat 160
 taittunut tai rypistynyt
 paperi 148
 tausta on harmaa 148
 tekstiä tai kuvia leikkautuu 157
 toistuvat virhekuviot 163

tulostuslaatuongelmat 143
tumma tuloste 145
tyhjät tai valkoiset sivut 144
täplikäs tuloste ja pisteitä 152
täysin mustia sivuja 156
vaakasuuntaiset vaaleat
 juovat 158
 vaalea tuloste 151
 vino tuloste 155
väriaine hankautuu helposti
 pois 157
 vääristynyt tuloste 155
tulostuslaatuongelmat 143
tulostusmääritykset 11
tulostustarvikkeiden käyttöiän
 pidentäminen 141
tulostustyö
 peruuttaminen tietokoneella 57
 peruuttaminen tulostimen
 ohjauspaneelista 57
tulostustyön peruuttaminen
 tietokoneesta 57
 tulostimen ohjauspaneelista 57
tulostustyöt
 säilyttäminen 55
tulostustöitä ei tulosteta 164
tumma tuloste 145
tunnusäänipalvelu, faksi
 ottaminen käyttöön 29
tunnusäänipalvelun käyttöönotto
 tulostimessa 29
turvallisuusohjeet 7, 8
tyhjät sivut 144
työ tulostuu väärälle
 paperille 166
työ tulostuu väärästä
 lokerosta 166
täysin mustia sivuja 156

U

Universal-paperi
 asetusten määrittäminen 40
Universal-paperin
 määrittäminen 40
USB-portin käyttöönotto 170
USB-portti
 ottaminen käyttöön 170
useiden sivujen kopioiminen 61
useiden sivujen kopioiminen
 yhdele arkille 61

V

vaakasuuntaiset vaaleat
 juovat 158
 vaalea tuloste 151
Vaihda kasetti, tulostimen alue ei
 täsmää 172
vaihtaminen
 tarvikkeiden käyttöäskurit 173
valikko
 802.1x 122
 Ajasta USB-laitteet 126
 Asettelu 84
 Asetus 85
 Cloud Connector 129
 Eco-Mode 76
 Ethernet 117
 Etäkäyttöpaneeli 77
 Faksa 129
 Faksiasetukset 93
 Faksipalvelimen määrittäminen 99
 Faksitila 92
 Flash-asemaskannaus 109
 Flash-asematulostus 112
 FTP-oletusasetukset 106
 HTTP-/FTP-asetukset 123
 Ilmoitukset 77
 IPSec 121
 Julkinen 125
 Kirjautumisrajoitukset 127
 Kopioinnin oletusasetukset 91
 Kuva 88
 Laatu 86
 Laitte 129
 Langaton 114
 Lokeromääritys 89
 LPD-kokoonpano 122
 Luottamukselliset
 tulostusasetukset 127
 Materiaalilajit 91
 Mukautetut skannauskoot 90
 Muut 128
 Määritykset 75
 Määrittäminen-valikko 80
 Nimetön tietojen keräys 80
 Näkyvät aloitusnäytön
 kuvakkeet 83
 Paikalliset tilit 126
 Palauta oletusasetukset 80
 PCL 87
 PDF 86
 Pikavalinnat 129

- Poistaminen 83
PostScript 87
Pyyhi väliaikaiset datatiedostot 128
Rajoita ulkoisen verkon käyttöä 124
Sertifikaatinhallinta 126
SNMP 120
Sähköpostiasetukset 102
Sähköpostin oletusasetukset 103
TCP/IP 119
Tietoja tästä tulostimesta 84
Tulosta 129
USB 124
Valikkoasetussivu 129
Verkko 130
Verkon esittely 113
Vianmääritys 130
Wi-Fi Direct 116
Virranhallinta 79
Yleisasetukset 90
Valikkoasetussivu tulostaminen 50
valkoiset sivut 144
valkoiset viivat 160
valokuvat kopiaiminen 60
valokuvien kopiaiminen 60
vastaaja asennus 25
verkkokansio skannaaminen 72
vianmääritys Embedded Web Server ei avaudu 170
SMTP-palvelinta ei ole määritetty -virhe 183
tulostin ei vastaa 169
tulostinta ei voi liittää Wi-Fi-verkkoon 171
tulostuslaatuongelmat 143
vianmääritys, faksaaminen etherFAXin määrittäminen ei onnistu 185
faksien lähettäminen ei onnistu analogisen faksin kautta 187
faksien lähettäminen tai vastaanottaminen ei onnistu analogisen faksin kautta 186
faksien lähettäminen tai vastaanottaminen ei onnistu etherFAXin kautta 185
faksin kansilehden lähettäminen ei onnistu tietokoneesta 189
faksin kansilehdestä puuttuu tietoja 189
soittajan tunnus ei näy 184
vianmääritys, kopiointi epätäydelliset asiakirjat tai valokuvat 191
heikko kopiointilaatu 192
skanneri ei sulkeudu 193
skanneri ei vastaa 194
vianmääritys, skannaus epätäydelliset asiakirjat tai valokuvat 191
heikko kopiointilaatu 192
rosoinen kuva skannattaessa asiakirjansyöttölaitteesta 193
rosoinen teksti skannattaessa asiakirjansyöttölaitteesta 193
skannaaminen tietokoneeseen ei onnistu 189
skannaaminen verkkokansioon ei onnistu 190
skanneri ei sulkeudu 193
skanneri ei vastaa 194
työn skannaus epäonnistui 192
vianmääritys, sähköpostin sähköpostin lähettäminen ei onnistu 184
vianmääritys, tulostus hidas tulostus 167
juuttuneet sivut eivät tulostu uudelleen 183
kirjekuori sulkeutuu tulostuksen aikana 181
lajittelutulostus ei toimi 182
luottamukselliset ja pidossa olevat asiakirjat eivät tulostu 165
paperi juuttuu usein 182
tulostustyöt eivät tulostu 164
työ tulostuu väärälle paperille 166
työ tulostuu väärästä lokerosta 166
väärät marginaalit 150
vianmääritys, tulostuslaatu ohuet viivat eivät tulostu oikein 147
paperin käpristyminen 153
pystysuuntaiset tummat juovat 161
pystysuuntaiset tummat raidat ja puuttuva tuloste 162
pystysuuntaiset tummat viivat tai raidat 161
pystysuuntaiset vaaleat juovat 159
pystysuuntaiset valkoiset viivat 160
taittunut tai rypistynyt paperi 148
tausta on harmaa 148
tekstiä tai kuvia leikkautuu 157
toistuvat virhekuviot 163
tumma tuloste 145
tyhjä tai valkoiset sivut 144
täplikäs tuloste ja pisteitä 152
täysin mustia sivuja 156
vaakasuuntaiset vaaleat juovat 158
vaalea tuloste 151
vino tuloste 155
väriaine hankautuu helposti pois 157
vääristynyt tuloste 155
vino tuloste 155
virransäätötilat asetus 141
virtajohdon liitäntä 21
väriaineen tummuuden säätäminen 58
väriaineen tummuus säätäminen 58
väriaine hankautuu helposti pois 157
värikasetti tilaaminen 132
vaihtaminen 133
vääristynyt tuloste 155
väärät marginaalit 150
- W**
Wi-Fi Direct asetusten määrittäminen 48
ottaminen käyttöön 48
tulostaminen mobiililaitteesta 53
Wi-Fi Directin määrittäminen 48
Wi-Fi Direct -toiminnon ottaminen käyttöön 48

Wi-Fi Protected Setup

langaton verkko 47

Wi-Fi-verkko

poistaminen käytöstä 49

Wi-Fi-verkon poistaminen

käytöstä 49

Y

yhdistäminen langattomaan
verkkoon

painonäppäinmenetelmän

käyttäminen 47

PIN-koodi-menetelmän

käyttäminen 47

yhteyden ottaminen

asiakastukeen 195

ympäristöasetukset 141