



Višefunkcijski uređaj MB2236

Korisnički priručnik

Srpanj 2024.

www.lexmark.com

Vrsta uređaja:

3400

Modeli:

481, 485

Sadržaj

Sigurnosne informacije.....	6
Pravila označavanja.....	6
Izjave o proizvodu.....	6
Upoznavanje pisača.....	9
Pronalaženje informacija o pisaču.....	9
Pronalaženje serijskog broja pisača.....	10
Konfiguracija pisača.....	11
Upotreba upravljačke ploče.....	12
Prilagodba početnog zaslona.....	13
Promjena jezika zaslonske tipkovnice.....	13
Razumijevanje statusa gumba za uključivanje/isključivanje i indikatora.....	14
Odabir papira.....	14
Postavljanje, instalacija i konfiguracija.....	20
Odabir lokacije za pisač.....	20
Priključivanje kabela.....	21
Postavljanje pisača za faksiranje.....	22
Konfiguriranje postavki SMTP poslužitelja.....	32
Ulaganje papira i posebnih medija.....	40
Instaliranje i ažuriranje softvera, upravljačkih programa i programskih datoteka.....	43
Umrežavanje.....	46
Izrada Cloud Connector profila.....	50
Ispisivanje stranice s postavkama izbornika.....	51
Osiguravanje pisača.....	52
Brisanje memorije pisača.....	52
Vraćanje tvornički zadanih postavki.....	52
Izjava o postojanosti memorije.....	52
Ispisivanje.....	53
Ispisivanje s računala.....	53
Ispisivanje s mobilnog uređaja.....	53
Ispisivanje s flash pogona.....	55
Podržani flash pogoni i vrste datoteka.....	55

Konfiguriranje povjerljivih zadataka.....	56
Ispisivanje povjerljivih i drugih zadržanih zadataka.....	56
Ispisivanje s Cloud Connector profila.....	58
Ispisivanje popisa uzoraka fontova.....	58
Postavljanje razdjelnih stranica između kopija.....	58
Otkazivanje zadatka ispisivanja.....	58
Podešavanje zatamnjenja tonera.....	59
Kopiranje.....	60
Upotreba automatskog ulagača dokumenata i stakla skenera.....	60
Izrada kopija.....	60
Kopiranje fotografija.....	60
Kopiranje na papir sa zaglavljem.....	61
Kopiranje na obje strane papira.....	61
Smanjenje ili povećanje kopija.....	61
Kopiranje više stranica na samo jedan list.....	62
Razvrstavanje kopija.....	62
Kopiranje kartica.....	62
Stvaranje prečaca za kopiranje.....	62
E-pošta.....	64
Upotreba automatskog ulagača dokumenata i stakla skenera.....	64
Slanje e-pošte.....	64
Faks.....	66
Upotreba automatskog ulagača dokumenata i stakla skenera.....	66
Slanje faksa.....	66
Zakazivanje faksa.....	67
Stvaranje prečaca za odredišni faks.....	67
Promjena razlučivosti faksa.....	68
Podešavanje zatamnjenja faksa.....	68
Ispis zapisnika faksiranja.....	68
Blokiranje neželjenih faksova.....	69
Stavljanje faksova na čekanje.....	69
Prosljeđivanje faksa.....	69

Skeniranje.....	70
Upotreba automatskog ulagača dokumenata i stakla skenera.....	70
Skeniranje na računalo.....	70
Skeniranje na flash pogon.....	72
Skeniranje na FTP poslužitelj.....	72
Skeniranje u mrežnu mapu.....	73
Skeniranje u Cloud Connector profil.....	73
Upotreba izbornika pisača.....	75
Karta izbornika.....	75
Uređaj.....	76
Ispisivanje.....	85
Papir.....	90
Kopiranje.....	92
Faks.....	93
E-pošta.....	103
FTP.....	107
USB pogon.....	110
Mreža/priključci.....	114
Sigurnost.....	126
Cloud Connector.....	130
Izvešća.....	130
Rješavanje problema.....	131
Održavanje pisača.....	132
Provjera statusa dijelova i potrošnog materijala.....	132
Konfiguriranje obavijesti o potrošnom materijalu.....	132
Postavljanje upozorenja za e-poštu.....	132
Pregledavanje izvješća.....	133
Naručivanje dijelova i potrošnog materijala.....	133
Zamjena dijelova i potrošnog materijala.....	134
Čišćenje dijelova pisača.....	139
Štednja energije i papira.....	142
Premještanje pisača na drugu lokaciju.....	143
Otprema pisača.....	143

Rješavanje problema.....	144
Problemi s kvalitetom ispisa.....	144
Problemi s ispisivanjem.....	145
Pisač ne reagira.....	171
Flash pogon ne može se očitati.....	172
Omogućavanje USB priključka.....	172
Problemi s mrežnom vezom.....	172
Problemi s potrošnim materijalom.....	175
Vađenje zaglavljениh papira.....	176
Problemi s ulaganjem papira.....	184
Problemi s e-poštom.....	187
Problemi s faksiranjem.....	188
Problemi sa skeniranjem.....	193
Obraćanje službi za korisničku podršku.....	199
Recikliranje i odlaganje.....	200
Recikliranje Lexmark proizvoda.....	200
Recikliranje pakiranja Lexmark proizvoda.....	200
Obavijesti.....	201
Indeks.....	210

Sigurnosne informacije





Pravila označavanja

Napomena: *Napomena* označava informacije koje bi vam mogle pomoći.







Upozorenje: *Upozorenje* označava nešto što bi moglo oštetiti hardver ili softver proizvoda.









OPREZ: *Oprez* označava potencijalno opasnu situaciju koja bi mogla dovesti do ozljede.



Različite vrste izjava o oprezu obuhvaćaju sljedeće:

-  **OPREZ—MOGUĆE OZLJEDE:** Naznačava rizik od ozljede.
-  **OPREZ—OPASNOST OD STRUJNOG UDARA:** Naznačava rizik od strujnog udara.
-  **OPREZ—VRUĆA POVRŠINA:** Naznačava rizik od opekotina ako se dodirne.
-  **OPREZ—OPASNOST OD PRIGNJEČENJA:** Naznačava rizik od zaglavlivanja između pomičnih dijelova.
-  **OPREZ – POKRETNI DIJELOVI:** Naznačava rizik od posjekotina ili ogrebotina izazvanih rotirajućim dijelovima.

Izjave o proizvodu

-  **OPREZ—MOGUĆE OZLJEDE:** Kako biste izbjegli rizik od požara ili strujnog udara, priključite kabel napajanja na valjano uzemljenu mrežnu utičnicu odgovarajućih svojstava koja se nalazi u blizini proizvoda i lako je dostupna.
-  **OPREZ—MOGUĆE OZLJEDE:** Kako biste izbjegli rizik od požara ili strujnog udara, koristite isključivo kabel za napajanje isporučen s ovim proizvodom ili zamjenski kabel odobren od strane proizvođača.
-  **OPREZ—MOGUĆE OZLJEDE:** Proizvod nemojte koristiti s produžnim kabelom, adapterima za više utikača, "lopovima" ni s uređajima za neprekinuto napajanje (UPS). Laserski uređaj lako može preopteretiti te dodatke, što može stvoriti rizik od požara, oštećenja imovine ili lošeg rada pisača.
-  **OPREZ—MOGUĆE OZLJEDE:** S uređajem se smije koristiti samo priložena zaštita od nadnapona Lexmark Inline Surge Protector, pravilno priključena između pisača i kabela napajana. Upotreba uređaja za zaštitu od nadnapona koje nije proizvela tvrtka Lexmark može stvoriti rizik od požara, oštećenja imovine ili lošeg rada pisača.
-  **OPREZ—MOGUĆE OZLJEDE:** Kako biste smanjili rizik od požara, koristite isključivo 26 AWG ili veći telekomunikacijski (RJ-11) kabel prilikom povezivanja proizvoda s javnom telefonskom mrežom. Za korisnike iz Australije, kabel mora odobriti udruženje ACMA (Australian Communications and Media Authority).
-  **OPREZ—OPASNOST OD STRUJNOG UDARA:** Kako biste izbjegli rizik od strujnog udara, proizvod nemojte postavljati ni koristiti u blizini vode ili mokrih područja.
-  **OPREZ—OPASNOST OD STRUJNOG UDARA:** Kako biste izbjegli rizik od strujnog udara, nemojte konfigurirati ovaj proizvod niti ukopčavati ili priključivati kabele, kao što su kabel napajanja, telefaksa ili telefona, tijekom gromljivinskog nevremena.

-  **OPREZ—MOGUĆE OZLJEDE:** Nemojte rezati, zakretati, savijati ili drobiti kabel napajanja niti stavljati teške predmete na njega. Nemojte izlagati kabel napajanja abraziji ili opterećenju. Nemojte prignječiti kabel napajanja između predmeta kao što su namještaj i zidovi. Ako se nešto od toga dogodi, doći će do rizika od požara ili strujnog udara. Redovito provjeravajte ima li na kabelu napajanja takvih problema. Prije provjere kabel napajanja iskopčajte iz električne mrežne utičnice.
-  **OPREZ—OPASNOST OD STRUJNOG UDARA:** Kako biste izbjegli rizik od strujnog udara, provjerite jesu li svi vanjski priključci (primjerice za Ethernet i telefonski sustav) priključeni na odgovarajuće, za to označene priključke.
-  **OPREZ—OPASNOST OD STRUJNOG UDARA:** Kako biste izbjegli rizik od strujnog udara, u slučaju pristupa ploči kontrolera odnosno instaliranja dodatnog hardvera ili memorijskih uređaja nakon prvobitnog postavljanja pisača, najprije isključite pisač i iskopčajte ga iz mrežnog napajanja. Ako su na pisač priključeni drugi uređaji, isključite i njih te iskopčajte sve kabele koji su prikopčani na pisač.
-  **OPREZ—OPASNOST OD STRUJNOG UDARA:** Kako biste izbjegli rizik od strujnog udara, nemojte koristiti značajku faksiranja tijekom grmljavinske oluje.
-  **OPREZ—OPASNOST OD STRUJNOG UDARA:** Kako biste pri čišćenju vanjštine pisača izbjegli rizik od strujnog udara, iskopčajte kabel napajanja iz električne mrežne utičnice te iskopčajte sve kabele iz pisača.
-  **OPREZ—MOGUĆE OZLJEDE:** Ako je masa pisača veća od 20 kg (44 lb), za njegovo sigurno podizanje potrebne su dvije osobe ili više njih.
-  **OPREZ—MOGUĆE OZLJEDE:** Prilikom premještanja pisača slijedite ove smjernice kako se ne biste ozlijedili ili oštetili pisač:
- Provjerite jesu li sva vratašca i odlagači zatvoreni.
 - Isključite pisač, a zatim iskopčajte kabel napajanja iz električne mrežne utičnice.
 - Iskopčajte sve kabele iz pisača.
 - Ako pisač ima zasebne podne opcionalne odlagače ili izlazne opcije koje su postavljene na njega, odvojite ih prije premještanja pisača.
 - Ako pisač ima postolje s kotačićima, pažljivo ga odgurajte na novu lokaciju. Pazite prilikom prelaska preko pragova i utora u podu.
 - Ako pisač nema postolje s kotačićima, ali je konfiguriran s opcionalnim odlagačima ili izlaznim opcijama, odvojite izlazne opcije i podignite pisač s odlagača. Nemojte pokušavati istovremeno podići pisač i bilo koju od opcija.
 - Za podizanje pisača obavezno koristite rukohvate na njemu.
 - Bilo koja kolica koja koristite za premještanje pisača moraju imati površinu dovoljno veliku za cijeli pisač.
 - Bilo koja kolica koja koristite za premještanje hardverskih opcija moraju imati površinu dovoljno veliku za njihove dimenzije.
 - Držite pisač u uspravnom položaju.
 - Izbjegavajte pokrete koji bi mogli uzrokovati veliko podrhtavanje.
 - Pazite da vam prsti ne budu ispod pisača prilikom njegovog spuštanja.
 - Pazite da oko pisača bude dovoljno slobodnog prostora.
-  **OPREZ—VRUĆA POVRŠINA:** Unutrašnjost pisača može biti vruća. Kako biste smanjili rizik od ozljede na vrućem dijelu, pričekajte da se površine ohlade.
-  **OPREZ—OPASNOST OD PRIGNJEČENJA:** Kako biste izbjegli rizik od prignječenja, budite oprezni u područjima s ovom oznakom. Do prignječenja može doći oko pomičnih dijelova, kao što su zupčanci, vratašca, odlagači i poklopci.

-  **OPREZ – POKRETNI DIJELOVI:** Kako bi se izbjegao rizik od posjekotina ili ogrebotina, držite ruke dalje od pomičnih dijelova u područjima s ovom oznakom. Do ozljeda uzrokovanih pomičnim dijelovima može doći u području oko zupčanika i drugih rotirajućih dijelova.
-  **OPREZ—MOGUĆE OZLJEDE:** Ovaj proizvod koristi laser. Upotreba upravljačkih elemenata, podešavanje ili postupci različiti od onih koje navodi *korisnički priručnik* može rezultirati opasnim izlaganjem zračenju lasera.
-  **OPREZ—MOGUĆE OZLJEDE:** Zamjena litijske baterije ugrađene u uređaj nije predviđena. U slučaju nepravilne zamjene litijske baterije postoji opasnost od eksplozije. Litijske baterije ne smiju se ponovo puniti, rastavljati ni paliti. Litijske baterije moraju se odlagati u skladu s uputama proizvođača i lokalnim propisima.

Ovaj je proizvod konstruiran, testiran i odobren u skladu s najstrožim svjetskim sigurnosnim normama uz upotrebu specifičnih komponenti proizvođača. Sigurnosne značajke nekih dijelova možda nisu odmah jasne. Proizvođač nije odgovoran za upotrebu zamjenskih dijelova drugih proizvođača.

Servis i popravke koji nisu navedeni u korisničkoj dokumentaciji prepustite servisu.

SPREMITE OVE UPUTE.

Upoznavanje pisača

Pronalaženje informacija o pisaču

Što tražite?	Pronađite to ovdje
Upute za početno postavljanje	Pregledajte dokumentaciju za postavljanje priloženu uz pisač.
<ul style="list-style-type: none"> • Softver pisača • Upravljački program za ispisivanje ili faksiranje • Programske datoteke pisača • Uslužni program 	Idite www.lexmark.com/downloads , potražite svoj model pisača, a zatim u izborniku Vrsta odaberite željeni upravljački program, programske datoteke ili uslužni program.
<ul style="list-style-type: none"> • Odabir i spremanje papira i posebnih medija • Ulaganje papira • Konfiguriranje postavki pisača • Pregled i ispis dokumenata i fotografija • Konfiguriranje pisača na mreži • Briga o pisaču i njegovo održavanje • Rješavanje problema 	Centar za informacije – posjetite https://infoserve.lexmark.com . Videozapisi s uputama – posjetite https://infoserve.lexmark.com/idv/ .
Informacije pomoći za upotrebu softvera pisača.	<p>Pomoć za operacijske sustave Microsoft Windows ili Macintosh – otvorite softverski program pisača ili aplikaciju i zatim pritisnite Pomoć.</p> <p>Pritisnite  za prikaz informacija koje ovise o kontekstu.</p> <p>Napomene:</p> <ul style="list-style-type: none"> • Pomoć se automatski instalira sa softverom pisača. • Ovisno o operacijskom sustavu, softver pisača nalazi se u mapi programa pisača ili na radnoj površini.
<ul style="list-style-type: none"> • Dokumentacija • Podrška putem razgovora uživo • Podrška e-poštom • Glasovna podrška 	<p>Posjetite http://support.lexmark.com.</p> <p>Napomena: Odaberite svoju državu ili regiju, a zatim odaberite svoj proizvod kako biste vidjeli odgovarajuću stranicu podrške.</p> <p>Kontaktne informacije podrške za svoju državu ili regiju možete pronaći na web-mjestu ili na tiskanom jamstvu priloženom uz pisač.</p> <p>Pripremite sljedeće informacije prilikom kontaktiranja korisničke podrške:</p> <ul style="list-style-type: none"> • Mjesto i datum kupnje • Tip i serijski broj uređaja <p>Za dodatne informacije pogledajte “Pronalaženje serijskog broja pisača” na 10. str.</p>

Što tražite?	Pronađite to ovdje
<ul style="list-style-type: none"> • Sigurnosne informacije • Regulatorne informacije • Informacije o jamstvu • Informacije o zaštiti okoliša 	<p>Informacije o jamstvu razlikuju se ovisno o državi ili regiji:</p> <ul style="list-style-type: none"> • U SAD-u – Pogledajte izjavu o ograničenom jamstvu priloženu uz pisač ili posjetite http://support.lexmark.com. • U drugim državama i regijama – Pogledajte tiskano jamstvo priloženo uz pisač. <i>Priručnik s informacijama o proizvodu</i> – pregledajte dokumentaciju priloženu uz pisač ili posjetite http://support.lexmark.com.
<p>Informacije o digitalnoj putovnici tvrtke Lexmark</p>	<p>Otvorite https://csr.lexmark.com/digital-passport.php.</p>

Pronalaženje serijskog broja pisača

- 1 Izvucite odlagač.
- 2 Pronađite serijski broj ispod ručnog ulagača.

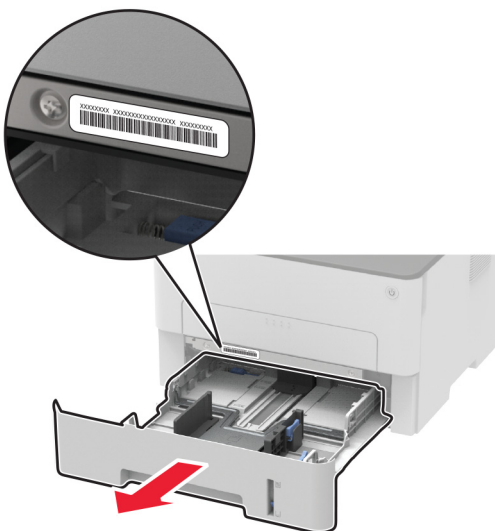

Konfiguracija pisača



1	Automatski ulagač dokumenata (ADF)
2	Ladica ADF-a
3	Odjeljak ADF-a
4	Standardna ladica
5	Gumb za uključivanje/isključivanje
6	Ručni ulagač
7	Ladica za 250 listova
8	Upravljačka ploča

Napomena: Izgled se može razlikovati ovisno o modelu pisača.

Upotreba upravljačke ploče

Višefunkcijski pisač Lexmark MB2236adw

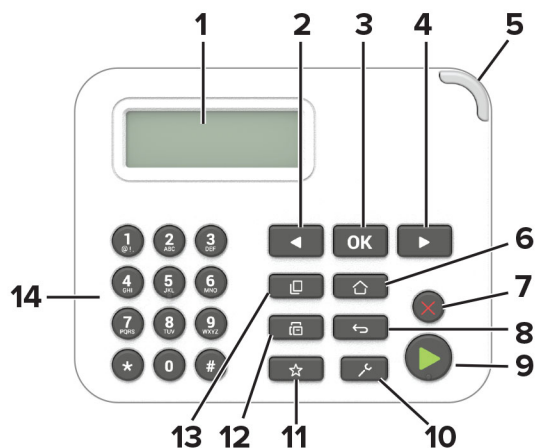

	Dio upravljačke ploče	Funkcija
1	Prikaz	<ul style="list-style-type: none"> • Prikaz poruka pisača i statusa potrošnog materijala. • Postavite pisač i upravljajte njime.
2	Gumb strelice lijevo	<ul style="list-style-type: none"> • Kretanje kroz izbornike ili pomicanje između zaslona i opcija izbornika. • Smanjite numeričku vrijednost postavke.
3	Gumb za odabir	<ul style="list-style-type: none"> • Odaberite opciju izbornika. • Spremite promjene u postavci.
4	Gumb strelice desno	<ul style="list-style-type: none"> • Kretanje kroz izbornike ili pomicanje između zaslona i opcija izbornika. • Povećajte numeričku vrijednost postavke.
5	Indikator	Provjerite status pisača.
6	Gumb za početni zaslon	Prelazak na početni zaslon.
7	Gumb Zaustavi ili Odustani	Zaustavljanje trenutnog zadatka.
8	Gumb Natrag	Povratak na prethodni zaslon.
9	Gumb Pokreni	Pokretanje zadatka, ovisno o odabranom načinu rada.
10	Gumb izbornika	Pristup izbornicima pisača.
11	Tipka prečaca	Pristupite prečacima za često upotrebljavane funkcije s prethodno spremljenim postavkama.
12	Gumb Faks	Unesite način rada za faksiranje.
13	Gumb Kopiraj	Unesite način rada za kopiranje.
14	Numerička tipkovnica	Unos brojki ili simbola u polje za unos.

Višefunkcijski pisači Lexmark MB2236adwe, Lexmark MB2236i



	Dio upravljačke ploče	Funkcija
1	Gumb za početni zaslon	Prelazak na početni zaslon.
2	Gumb Natrag	Povratak na prethodni zaslon.
3	Gumb Pokreni	Pokretanje zadatka, ovisno o odabranom načinu rada.
4	Indikator	Provjerite status pisača.
5	Prikaz	<ul style="list-style-type: none"> • Prikaz poruka pisača i statusa potrošnog materijala. • Postavite pisač i upravljajte njime.

Prilagodba početnog zaslona

- 1 Na upravljačkoj ploči dodirnite **Postavke > Uređaj > Vidljive ikone početnog zaslona**.
- 2 Odaberite ikone koje želite vidjeti na početnom zaslonu.
- 3 Primijenite izmjene.

Promjena jezika zaslonske tipkovnice

Napomena: Jezik tipkovnice možete promijeniti samo za zadatke ispisivanja koji zahtijevaju alfanumerički unos kao što je e-pošta ili skeniranje.

- 1 Dodirnite polje za unos.
- 2 Na tipkovnici dodirnite i zadržite tipku jezika.
- 3 Odaberite jezik.

Razumijevanje statusa gumba za uključivanje/isključivanje i indikatora

Indikator gumba za uključivanje/isključivanje	Status pisača
Isključeno	Pisač je isključen, spreman ili obrađuje podatke.
Bijela	Pisač je u stanju mirovanja.

Lexmark MB2236adw MFP

Indikator	Status pisača
Isključeno	Pisač je isključen ili u stanju mirovanja.
Zelena	Pisač je uključen ili spreman.
Bljeska zeleno	Pisač obrađuje podatke.
Bljeska crveno	Pisač zahtijeva intervenciju korisnika.

Višefunkcijski pisači Lexmark MB2236adwe, Lexmark MB2236i

Indikator	Status pisača
Isključeno	Pisač je isključen ili u stanju mirovanja.
Plava	Pisač je uključen ili spreman.
Bljeska plavo	Pisač obrađuje podatke.
Bljeska crveno	Pisač zahtijeva intervenciju korisnika.

Odabir papira

Smjernice za papir

Upotrebom odgovarajućeg papira sprječavaju se zaglavljivanja i pomaže se osigurati ispisivanje bez problema.

- Uvijek upotrebljavajte novi, neoštećeni papir.
- Prije ulaganja papira trebete znati koja je preporučena ispisna strana papira. Te informacije obično su naznačene na pakiranju papira.
- Nemojte ulagati papir koji je ručno obrezan ili podrezan.
- Nemojte miješati formate, vrste ili gramature papira u istom odlagaču; miješanje dovodi do zaglavljivanja.
- Nemojte upotrebljavati papire s premazom, osim u slučaju kada su posebno dizajnirani za elektrofotografsko ispisivanje.

Karakteristike papira

Sljedeće karakteristike papira utječu na kvalitetu i pouzdanost ispisivanja. Prije ispisivanja na njih uzmite u obzir te čimbenike.

Gramatura

Odlagač omogućuje ulaganje papira s uzdužnim vlaknima i gramature 60 do 105 g/m² (16 do 28 lb). Papir laganiji od 60 g/m² (16 lb) možda neće biti dovoljno krut da se pravilno uloži, što može uzrokovati zaglavljenje.

Savijanje

Savijanje je tendencija papira da se savija na rubovima. Prekomjerno savijanje može uzrokovati probleme s ulaganjem papira. Do savijanja može doći nakon što papir prođe kroz pisač u kojem je izložen visokim temperaturama. Spremanje nezamotanog papira u vrućim, vlažnim, hladnim ili suhim uvjetima može doprinijeti savijanju papira prije ispisivanja i uzrokovati probleme s ulaganjem.

Glatkoća

Glatkoća papira izravno utječe na kvalitetu ispisa. Ako je papir previše grub, toner se ne može pravilno nanijeti na njega. Ako je papir previše gladak, to može uzrokovati probleme s ulaganjem ili kvalitetom ispisa. Preporučujemo da upotrebljavate papir s 50 Sheffield točaka.

Sadržaj vlage

Količina vlage u papiru utječe i na kvalitetu ispisa i na mogućnost pisača da pravilno ulaže papir. Papir ostavite u originalnoj ambalaži do ponovne upotrebe. Izlaganje papira promjenama uslijed vlage mogu narušiti njegovu učinkovitost.

Spremite papir u originalnom pakiranju u istom okruženju u kojem je pisač 24 do 48 sati prije ispisivanja. Produžite vrijeme nekoliko dana ako se okruženje za spremanje ili transport mnogo razlikuje od okruženja u kojem je pisač. Debeli papir možda će trebati duže vrijeme prilagodbe.

Smjer vlakana

Smjer vlakana odnosi se na poravnanje vlakana papira u listu papira. Može biti *uzdužni smjer*, koji prati duljinu papir, ili *poprečni smjer*, koji prati širinu papira.

Za papir od 60 – 105 g/m² (16 – 28 lb) preporučuje se papir s uzdužnim smjerom vlakana.

Sadržaj vlakana

Većina vrlo kvalitetnih kserografskih papira napravljena je od 100 % kemijski tretirane pulpe drva. Taj sadržaj daje papir visokog stupnja stabilnosti, što rezultira manjim problemima prilikom ulaganja i boljom kvalitetom ispisa. Papir koji sadrži vlakna kao što je pamuk može negativno utjecati na rukovanje papirom.

Neprihvatljiv papir

Ne preporučuje se upotreba sljedećih vrsta papira s pisačem:

- Kemijski tretirani papiri koji se upotrebljavaju za izradu kopija bez karbonskog papira. Poznati su kao papiri bez karbona, papiri za kopiranje bez karbona (CCP) ili papiri koji ne zahtijevaju karbon (NCR).
- Papiri s prethodno otisnutim sadržajem s kemijskim spojevima koji mogu onečistiti pisač.
- Papiri s prethodno otisnutim sadržajem na koje može utjecati temperatura grijača.
- Papiri s prethodno otisnutim sadržajem koji zahtijevaju registraciju (precizna lokacija ispisa na stranici) veći ili manji od ±2,3 mm (±0,09 inča). Na primjer, obrasci za optičko prepoznavanje znakova (OCR).

Ponekad se registracija može prilagoditi putem softverske aplikacije kako bi ispisivanje na te obrasce bilo moguće.

- Papiri s premazom (bond s mogućnošću brisanja), sintetički papiri ili termički papiri.
- Papiri grubih rubova, grubi papiri ili papiri s jakim teksturom ili savijeni papiri.
- Papiri koji nisu u skladu s normom EN12281:2002 (europski).
- Papiri lakši od 60 g/m² (16 lb).
- Obrasci ili dokumenti koji se sastoje od više dijelova.

Upotreba recikliranog papira

Tvrtka Lexmark nastoji smanjiti utjecaj papira na okoliš pružajući klijentima izbor u vezi ispisa. Jedan od načina na koji to postizemo jest testiranje proizvoda kako bismo osigurali upotrebu recikliranog papira – konkretno, papira izrađenog s 30 %, 50 % i 100 % recikliranog prethodno rabljenog sadržaja. Očekujemo da reciklirani papiri funkcioniraju kao i čisti papir u našim pisačima. Iako ne postoji službeni standard za upotrebu papira u uredskoj opremi, tvrtka Lexmark koristi europsku normu EN 12281 kao standard minimalnih svojstava. Da bi se osigurala opsežnost testiranja, testni papir uključuje 100 % recikliranog papira iz Sjeverne Amerike, Europe i Azije, a testiranja se provode na 8 – 80 % relativne vlažnosti. Testiranje uključuje obostrani ispis. Može se koristiti uredski papir izrađen od obnovljivog, recikliranog ili sadržaja bez klora.

Odabir prethodno ispisanih obrazaca i papira sa zaglavljem

- Upotrebljavajte papir s uzdužnim vlaknima.
- Upotrebljavajte isključivo obrasce i papir sa zaglavljem ispisane s pomoću procesa ofsetne litografije ili graviranja ispisivanjem.
- Izbjegavajte papir s grubom ili vrlo izraženom površinom.
- Upotrebljavajte tinte na koje ne utječe smola u toneru. Tinte koje se stapaju oksidacijom ili tinte s uljnom bazom općenito zadovoljavaju te zahtjeve; tinte od lateksa možda neće biti prihvatljive.
- Ispišite uzorke na prethodno ispisane obrasce i papir sa zaglavljem čiju upotrebu razmatrate prije nego što kupite veliku količinu. Ta radnja određuje hoće li tinta na prethodno ispisanom obrascu ili papiru sa zaglavljem utjecati na kvalitetu ispisa.
- Ako niste sigurni, obratite se dobavljaču papira.
- Kad ispisujete na papir sa zaglavljem, papir uložite u odgovarajućoj orijentaciji za vaš pisač. Više informacija prikazuje *Vodič za papir i posebne medije*.

Pohrana papira

Sljedeće smjernice za pohranu papira pomoći će vam u izbjegavanju zaglavljanja papira i neujednačene kvalitete ispisa:

- Spremite papir u originalnom pakiranju u istom okruženju u kojem je pisač 24 do 48 sati prije ispisivanja.
- Produžite vrijeme nekoliko dana ako se okruženje za spremanje ili transport mnogo razlikuje od okruženja u kojem je pisač. Debeli papir možda će trebati duže vrijeme prilagodbe.
- Kako biste postigli najbolje rezultate, pohranite papir na mjesto na kojemu je temperatura 21 °C (70 °F), a relativna vlažnost 40 %.
- Većina proizvođača naljepnica preporučuje ispisivanje u temperaturnom rasponu od 18 – 24 °C (65 – 75 °F) uz relativnu vlažnost između 40 i 60 %.
- Papir spremite u kartone, na palete ili police, umjesto na pod.
- Pojedinačne pakete pohranite na ravnu podlogu.

- Nemojte ništa postavljati na pojedinačne pakete papira.
- Vadite papir iz kutije ili omota tek kada ste spremni uložiti ga u pisač. Kutija i omot čuvaju papir čistim, suhi i ravnim.

Podržani formati papira

Napomene:

- Papir čija je širina manja od 210 mm (8,3 inča) uvijek se ispisač manjom brzinom.
- Upotrebljavajte ručni ulagač kad ispisač na papir čija je širina manja od 105 mm (4,1 inč).
- Minimalne dimenzije papira podržane za obostrano ispisivanje su 210 x 279,4 mm (8,3 x 11 inča).
- Maksimalna je duljina papira koju podržava staklo skenera 297 mm (11,7 inča).
- U slučaju obostranog ispisivanja na papiru formata letter-, legal-, Oficio- ili folio, provjerite je li postavka za format papira u jedinici za obostrani rad postavljena na Letter.

Format papira	Odlagač za 250 listova	Ručni ulagač	Obostrano ispisivanje	Staklo skenera	Automatski ulagač dokumenata
A4 210 x 297 mm (8,27 x 11,7 inča)	✓	✓	✓	✓	✓
A5 (ulaganje kratkim rubom) 148 x 210 mm (5,83 x 8,27 inča)	✓	✓	X	✓	✓
A5 (ulaganje dugim rubom) 210 x 148 mm (8,27 x 5,83 inča)	✓	✓	X	✓	✓
A6 105 x 148 mm (4,13 x 5,83 inča)	✓	✓	X	✓	✓
JIS B5 182 x 257 mm (7,17 x 10,1 inča)	✓	✓	X	✓	✓
Oficio (Mexico) 215,9 x 340,4 mm (8,5 x 13,4 inča)	✓	✓	✓	X	✓
Hagaki 100 x 148 mm (3,94 x 5,83 inča)	X	✓	X	✓	X
Statement 139,7 x 215,9 mm (5,5 x 8,5 inča)	✓	✓	X	✓	✓
Executive 184,2 x 266,7 mm (7,25 x 10,5 inča)	✓	✓	X	✓	✓
Letter 215,9 x 279,4 mm (8,5 x 11 inča)	✓	✓	✓	✓	✓
Legal 215,9 x 355,6 mm (8,5 x 14 inča)	✓	✓	✓	X	✓
Folio 215,9 x 330,2 mm (8,5 x 13 inča)	✓	✓	✓	X	✓

Format papira	Odlagač za 250 listova	Ručni ulagač	Obostrano ispisivanje	Staklo skenera	Automatski ulagač dokumenata
Univerzalni 98 x 148 mm (3,9 x 5,8 inča) do 216 x 356 mm (8,5 x 14 inča)	X	✓	X	✓	✓
Univerzalni 105 x 148 mm (4,1 x 5,8 inča) do 216 x 356 mm (8,5 x 14 inča)	✓	✓	X	✓	✓
Omotnica 7 3/4 (Monarch) 98,4 x 190,5 mm (3,875 x 7,5 inča)	X	✓	X	✓	X
Omotnica 9 98,4 x 225,4 mm (3,875 x 8,9 inča)	X	✓	X	✓	X
Omotnica 10 104,8 x 241,3 mm (4,12 x 9,5 inča)	X	✓	X	✓	X
Omotnica DL 110 x 220 mm (4,33 x 8,66 inča)	X	✓	X	✓	X
Omotnica C5 162 x 229 mm (6,38 x 9,01 inča)	X	✓	X	✓	X
Omotnica B5 176 x 250 mm (6,93 x 9,84 inča)	X	✓	X	✓	X
Univerzalna omotnica 98,4 x 162 mm (3,87 x 6,38 inča) do 176 x 250 mm (6,93 x 9,84 inča)	X	✓	X	✓	X

Podržane vrste papira

Napomena: Naljepnice, omotnice i kartonski papir uvijek se ispisuju manjom brzinom.

Vrsta papira	Odlagač za 250 listova	Ručni ulagač	Obostrano ispisivanje	Automatski ulagač dokumenata
Obični papir	✓	✓	✓	✓
Kartonski papir	X	✓	X	X
Naljepnice	X	✓	X	X
Bond papir	✓	✓	✓	✓
Omotnica	X	✓	X	X
Letterhead	✓	✓	✓	✓
Unaprijed ispisani papir	✓	✓	✓	✓

Vrsta papira	Odlagač za 250 listova	Ručni ulagač	Obostrano ispisivanje	Automatski ulagač dokumenata
Papir u boji	✓	✓	✓	✓
Lagani papir	✓	✓	✓	✓
Teški papir	✓	✓	✓	✓
Reciklirani papir	✓	✓	✓	✓

Podržane gramature papira

Odlagač za 250 listova	Ručni ulagač	Obostrano ispisivanje	Automatski ulagač dokumenata
60 – 105 g/m ² (16 – 28 lb bond)	60 – 200 g/m ² (16 – 54 lb bond)	60 – 105 g/m ² (16 – 28 lb bond)	60 – 105 g/m ² (16 – 28 lb bond)

Postavljanje, instalacija i konfiguracija

Odabir lokacije za pisač

- Ostavite dovoljno prostora za otvaranje odlagača, poklopaca i vratašaca te instaliranje hardverskih opcija.
- Postavite pisač blizu električne utičnice.

⚠ OPREZ—MOGUĆE OZLJEDE: Kako biste izbjegli rizik od požara ili strujnog udara, priključite kabel napajanja na valjano uzemljenu mrežnu utičnicu odgovarajućih svojstava koja se nalazi u blizini proizvoda i lako je dostupna.

⚠ OPREZ—OPASNOST OD STRUJNOG UDARA: Kako biste izbjegli rizik od strujnog udara, ovaj proizvod nemojte postavljati niti koristiti blizu vode ili mokrih lokacija.

- Pazite da protok zraka u prostoriji zadovoljava najnoviju verziju standarda ASHRAE 62 ili CEN Technical Committee 156.
- Površina mora biti ravna, čvrsta i stabilna.
- Pisač mora biti:
 - Čist, suh i očišćen od prašine
 - Dalje od odvojenih klamerica ili spajalica
 - Dalje od izravnog protoka zraka iz klimatizacijskih uređaja, grijalica ili ventilatora
 - Dalje od izravne sunčeve svjetlosti i izuzetno vlažnih područja
- Pratite preporučene temperature i izbjegavajte promjene.

Temperatura okruženja	Od 10 do 32,2 °C (od 50 do 90 °F)
Temperatura za spremanje	Od -40 do 43,3 °C (od -40 do 110 °F)

- Osigurajte sljedeći preporučeni prostor oko pisača radi ispravne ventilacije:

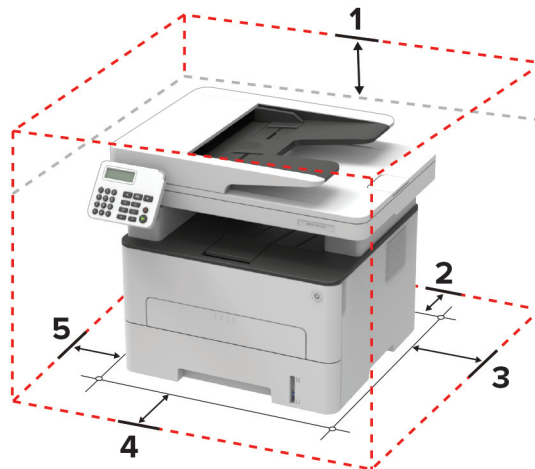

1	Gornja strana	360 mm (14 inča)
2	Stražnja strana	260 mm (10 inča)
3	Desna strana	200 mm (8 inča)

4	Prednja strana	550 mm (22 inča) Napomena: Minimalni prostor koji je potreban ispred pisača je 76 mm (3 inča).
5	Lijeva strana	200 mm (8 inča)

Priključivanje kabela

- ⚠ OPREZ—OPASNOST OD STRUJNOG UDARA:** Kako biste izbjegli rizik od strujnog udara, nemojte konfigurirati ovaj proizvod niti ukopčavati ili priključivati kabele, kao što su kabel napajanja, faksa ili telefona, tijekom grmljavinskog nevremena.
- ⚠ OPREZ—MOGUĆE OZLJEDE:** Kako biste izbjegli rizik od požara ili strujnog udara, priključite kabel napajanja na valjano uzemljenu mrežnu utičnicu odgovarajućih svojstava koja se nalazi u blizini proizvoda i lako je dostupna.
- ⚠ OPREZ—MOGUĆE OZLJEDE:** Kako biste izbjegli rizik od požara ili strujnog udara, koristite samo kabel napajanja priložen uz proizvod ili zamjenski kabel koji je odobrio proizvođač.
- ⚠ OPREZ—MOGUĆE OZLJEDE:** Kako biste smanjili rizik od požara, koristite isključivo 26 AWG ili veći telekomunikacijski (RJ-11) kabel prilikom povezivanja proizvoda s javnom telefonskom mrežom. Za korisnike iz Australije, kabel mora odobriti udruženje ACMA (Australian Communications and Media Authority).

Upozorenje—potencijalno oštećenje: Kako biste izbjegli gubitak podataka ili kvar pisača, nemojte dodirivati USB kabel, nijedan adapter za bežičnu mrežu niti pisač u prikazanom području tijekom aktivnog ispisivanja.

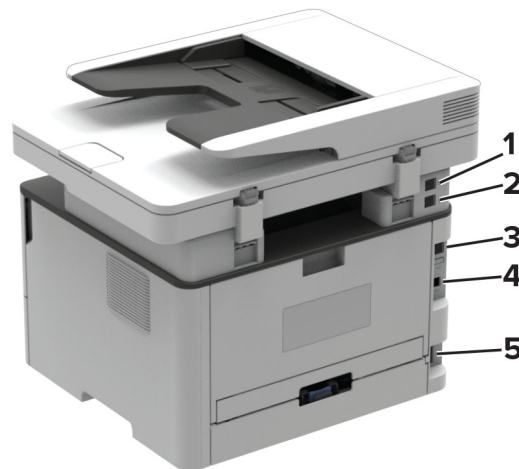

	Priključak pisača	Funkcija
1	EXT priključak Napomena: Dostupan samo kod određenih modela pisača.	Povezivanje više uređaja (telefona ili automatske sekretarice) s pisačem i telefonskom linijom. Koristite ovaj priključak ako nemate namjensku liniju faksa za pisač i ako je ova metoda povezivanja podržana u vašoj državi ili regiji.
2	LINE priključak Napomena: Dostupan samo kod određenih modela pisača.	Povezivanje pisača s aktivnom telefonskom linijom putem standardne zidne utičnice (RJ-11), DSL filtra, VoIP adaptera ili nekog drugog adaptera koji omogućuje pristup telefonskoj liniji radi slanja i primanja faksova.
3	Ethernet priključak	Povežite pisač s mrežom.

	Priključak pisača	Funkcija
4	USB priključak na pisaču	Povežite pisač s računalom.
5	Utičnica kabela za napajanje	Povezivanje pisača s ispravno uzemljenom električnom utičnicom.

Postavljanje pisača za faksiranje

Podržani faks

Model pisača	Analogni faks	etherFAX ¹	Poslužitelj za faks	Faksiranje putem IP-a (FoIP) ²
MB2236adw	✓	✓	X	✓
MB2236adwe	✓	✓	✓	✓
MB2236i	X	✓	✓	✓

¹ Potrebna je pretplata. Više informacija potražite na web-stranici <https://www.etherfax.net/lexmark> ili kontaktirajte mjesto na kojem ste kupili pisač.

² Potreban je instalirani paket licenci. Više informacija zatražite na mjestu na kojem ste kupili pisač.

Postavljanje funkcije faksiranja pomoću analognog faksa

Napomene:

- Ova je značajka dostupna samo kod nekih modela pisača.
- Neke metode povezivanja primjenjive su samo u nekim državama ili regijama.
- Ako je funkcija faksa omogućena i nije potpuno postavljena, indikator može bljeskati crveno.
- Ako nemate TCP/IP okruženje, upotrijebite upravljačku ploču pisača za postavljanje faksa.

Upozorenje—potencijalno oštećenje: Kako biste spriječili gubitak podataka ili kvar pisača, nemojte dodirivati kabele niti područje pisača prikazano u nastavku tijekom aktivnog slanja ili primanja faksa.



Upotreba čarobnjaka za postavljanje faksa na pisaču

Napomene:

- Čarobnjak za postavljanje dostupan je samo ako nije konfiguriran nijedan faks temeljen na uređaju, kao što su analogni, etherFAX ili Fax over IP (FoIP).
- Ove se upute odnose samo na pisače s dodirnim zaslonom.
- Prije upotrebe čarobnjaka provjerite jesu li programske datoteke pisača ažurirane. Za dodatne informacije pogledajte "[Ažuriranje programskih datoteka](#)" na 45. str.

- 1 Na početnom zaslonu dodirnite **Faksiraj**.
- 2 Dodirnite **Postavi sada**.
- 3 Unesite naziv faksa i zatim dodirnite **Sljedeće**.
- 4 Unesite broj faksa, a zatim dodirnite **Gotovo**.

Upotreba izbornika Postavke na pisaču

- 1 Na upravljačkoj ploči odaberite:
Postavke > Faks > Postavljanje faks-uređaja > Općenite postavke faksa.
Za kretanje kroz postavke modela pisača bez dodirnog zaslona pritisnite **OK**.
- 2 Konfigurirajte postavke.

Upotreba aplikacije Embedded Web Server

- 1 Otvorite web-preglednik, a zatim u adresno polje upišite IP adresu pisača.

Napomene:

- IP adresu pisača možete pogledati na početnom zaslonu. IP adresa prikazuje se kao četiri skupa brojeva razdvojenih točkama, primjerice 123.123.123.123.
- Ako koristite proxy poslužitelj, za pravilno učitavanje web-stranice privremeno ga onemogućite.

- 2 Kliknite **Postavke > Faks > Postavljanje faks-uređaja > Općenite postavke faksa.**
- 3 Konfigurirajte postavke.
- 4 Primijenite izmjene.

Postavljanje funkcije faksiranja upotrebljavajući etherFAX

Napomene:

- Programske datoteke pisača moraju se ažurirati na najnoviju verziju. Za dodatne informacije pogledajte "[Ažuriranje programskih datoteka](#)" na 45. str.
- U pisač mora biti instaliran odgovarajući paket licenci. Za više informacija kontaktirajte etherFAX.
- Provjerite jeste li svoj pisač registrirali na portalu etherFAX. Više informacija potražite na web-stranici <https://www.etherfax.net/lexmark>.
- Prilikom registracije potreban je serijski broj pisača. Za pronalaženje serijskog broja pogledajte "[Pronalaženje serijskog broja pisača](#)" na 10. str.

- 1 Otvorite web-preglednik, a zatim u adresno polje upišite IP adresu pisača.

Napomene:

- IP adresu pisača možete pogledati na početnom zaslonu. IP adresa prikazuje se kao četiri skupa brojeva razdvojenih točkama, primjerice 123.123.123.123.
- Ako koristite proxy poslužitelj, za pravilno učitavanje web-stranice privremeno ga onemogućite.

2 Kliknite **Postavke > Faks > Postavljanje faks-uređaja > Općenite postavke faksa.**

Napomena: Postavljanje faksa prikazuje se samo ako je Način rada faksa postavljeno na Faks.

- 3** U polje Naziv faksa unesite jedinstveni naziv.
- 4** U polje Broj faksa unesite broj faksa koji je dao etherFAX.
- 5** U izborniku Prijenos faksa odaberite **etherFAX**.
- 6** Primijenite izmjene.

Postavljanje funkcije faksiranja putem poslužitelja za faksiranje

Napomene:

- Ova značajka omogućuje slanje faksova davatelju usluga faksiranja koji podržava primanje e-pošte.
- Ova značajka podržava samo odlazne faksove. Kako biste osigurali primanje faksova, provjerite je li na pisaču konfigurirano faksiranje putem uređaja, npr. analogno faksiranje, etherFAX ili faksiranje putem IP mreže (FoIP).

1 Otvorite web-preglednik, a zatim u adresno polje upišite IP adresu pisača.**Napomene:**

- IP adresu pisača možete pogledati na početnom zaslonu. IP adresa prikazuje se kao četiri skupa brojeva razdvojenih točkama, primjerice 123.123.123.123.
- Ako koristite proxy poslužitelj, za pravilno učitavanje web-stranice privremeno ga onemogućite.

2 Kliknite **Postavke > Faks**.**3** U izborniku Način rada faksiranja odaberite **Poslužitelj za faksiranje** i kliknite **Spremi**.**4** Kliknite **Postavljanje poslužitelja za faksiranje**.**5** U polje Formatiranje upišite **[#]@myfax.com**, gdje **[#]** predstavlja broj faksa, a **myfax.com** domenu pružatelja usluga faksiranja.**Napomene:**

- Ako je potrebno, konfigurirajte polja Adresa za odgovor, Predmet ili Poruka.
- Kako bi pisač mogao primiti faksove, omogućite postavku za faksiranje putem uređaja. Provjerite je li konfigurirano faksiranje putem uređaja.

6 Kliknite **Spremi**.

7 Kliknite **Postavke e-pošte poslužitelja za faksiranje**, a zatim učinite nešto od sljedećega:

- Omogućite opciju **Upotrijebi SMTP poslužitelj e-pošte**.

Napomena: Ako nisu konfigurirane SMTP postavke e-pošte, provjerite [“Konfiguriranje postavki SMTP poslužitelja” na 32. str.](#)

- Konfigurirajte SMTP postavke. Za dodatne informacije obratite se davatelju usluge e-pošte.

8 Primijenite izmjene.

Postavljanje funkcije telefaksa na standardnoj telefonskoj liniji

Napomena: Ove se upute odnose samo na pisače koji podržavaju analogni faks. Za dodatne informacije pogledajte [“Podržani faks” na 22. str.](#)

 **OPREZ—OPASNOST OD STRUJNOG UDARA:** Kako biste izbjegli rizik od strujnog udara, nemojte konfigurirati ovaj proizvod niti ukopčavati ili priključivati kabele, kao što su kabel napajanja, faksa ili telefona, tijekom grmljavinskog nevremena.

 **OPREZ—OPASNOST OD STRUJNOG UDARA:** Kako biste izbjegli rizik od strujnog udara, nemojte koristiti značajku faksiranja tijekom grmljavinske oluje.

 **OPREZ—MOGUĆE OZLJEDE:** Kako biste smanjili rizik od požara, koristite isključivo 26 AWG ili veći telekomunikacijski (RJ-11) kabel prilikom povezivanja proizvoda s javnom telefonskom mrežom. Za korisnike iz Australije, kabel mora odobriti udruženje ACMA (Australian Communications and Media Authority).

Postavljanje 1: Pisač je priključen na posebnu, namjensku liniju za faks

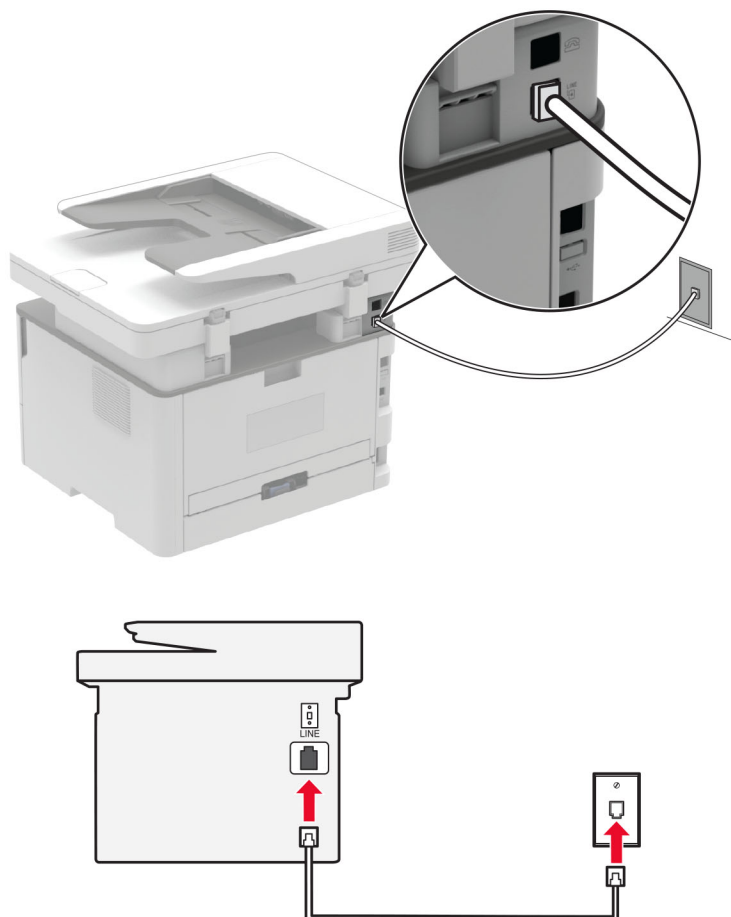

- 1 Priključite jednu stranu telefonskog kabela na linijski priključak pisača.
- 2 Drugu stranu kabela priključite na aktivnu analognu telefonsku zidnu utičnicu.

Napomene:

- Pisač možete postaviti za automatsko (opcija Automatsko javljanje postavljena na **Uključeno**) ili ručno (opcija Automatsko javljanje postavljena na **Isključeno**) primanje faksova.
- Ako faksove želite primiti automatski, postavite pisač tako da se javlja nakon određenog broja zvana.

Postavljanje 2: Pisač dijeli liniju s automatskom sekretaricom

Napomena: Ako ste pretplaćeni na poseban način zvonjenja, svakako na pisaču postavite odgovarajući uzorak zvonjenja. U suprotnom pisač neće primiti faksove čak i ako postavite automatsko primanje faksova.

Spojeni na istu zidnu telefonsku utičnicu

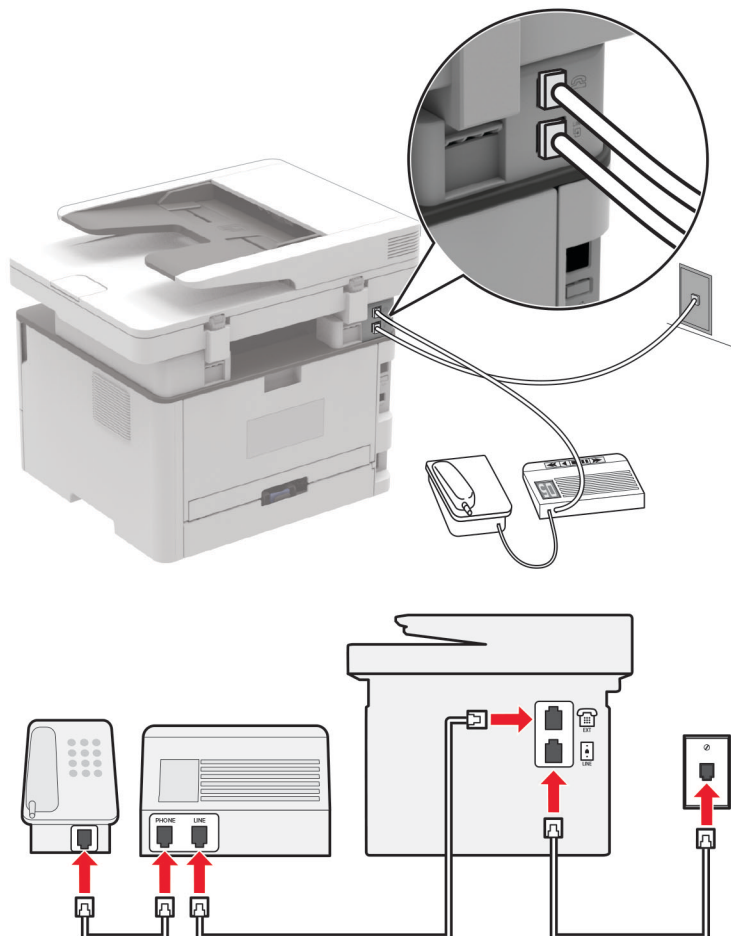

Napomena: Ove se upute odnose samo na pisače koji imaju EXT i linijski priključak.

- Priključite jednu stranu telefonskog kabela na linijski priključak pisača.
- Drugu stranu kabela priključite na aktivnu analognu zidnu utičnicu.
- Priključite telefonsku sekretaricu na telefonski priključak pisača.

Spojeni na različite zidne utičnice

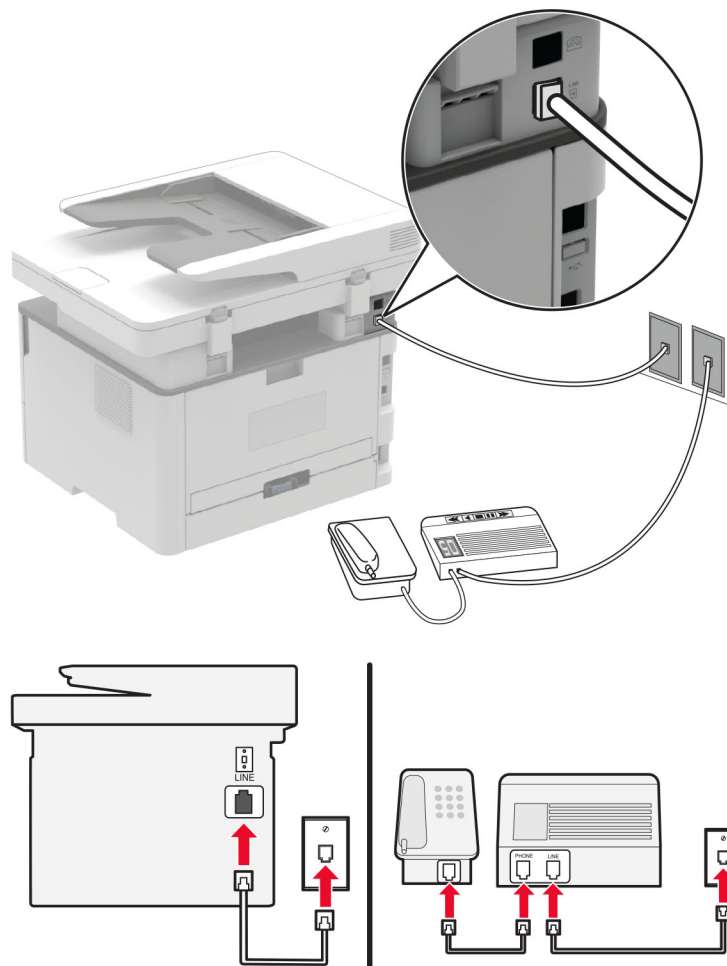

- 1 Priključite jednu stranu telefonskog kabela na linijski priključak pisača.
- 2 Drugu stranu kabela priključite na aktivnu analognu zidnu utičnicu.

Napomene:

- Ako na liniji imate samo jedan telefonski broj, postavite pisač tako da automatski prima faksove.
- Postavite pisač tako da se javlja dva zvana nakon telefonske sekretarice. Primjerice, ako se telefonska sekretarica javlja nakon dva zvonjenja, postavite Broj zvona prije javljanja na **6**.

Postavljanje faksa u državama i regijama s različitim telefonskim utičnicama i utikačima

Napomena: Ove se upute odnose samo na pisače koji podržavaju analogni faks. Za dodatne informacije pogledajte [“Podržani faks” na 22. str.](#)

⚠ OPREZ—OPASNOST OD STRUJNOG UDARA: Kako biste izbjegli rizik od strujnog udara, nemojte konfigurirati ovaj proizvod niti ukopčavati ili priključivati kabele, kao što su kabel napajanja, faksa ili telefona, tijekom grmljavinskog nevremena.

⚠ OPREZ—OPASNOST OD STRUJNOG UDARA: Kako biste izbjegli rizik od strujnog udara, nemojte koristiti značajku faksiranja tijekom grmljavinske oluje.

⚠ OPREZ—MOGUĆE OZLJEDE: Kako biste smanjili rizik od požara, koristite isključivo 26 AWG ili veći telekomunikacijski (RJ-11) kabel prilikom povezivanja proizvoda s javnom telefonskom mrežom. Za korisnike iz Australije, kabel mora odobriti udruženje ACMA (Australian Communications and Media Authority).

Standardna zidna utičnica koju je prihvatila većina država je RJ-11. Ako zidna utičnica u vašoj zgradi nije kompatibilna s tom vrstom priključka, upotrijebite telefonski adapter. Adapter za vašu državu ili regiju možda se ne isporučuje s pisačem te ćete ga morati kupiti zasebno.

Priključak adaptera možda je postavljen u telefonski priključak pisača. Nemojte vaditi adapter iz telefonskog priključka pisača ako se priključujete na serijski ili kaskadni telefonski sustav.

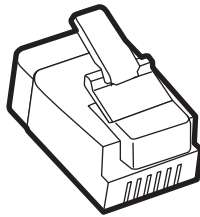

Naziv dijela	Broj dijela
Adapterski priključak Lexmark	40X8519

Priključivanje pisača na zidnu utičnicu koja ne odgovara standardu RJ-11

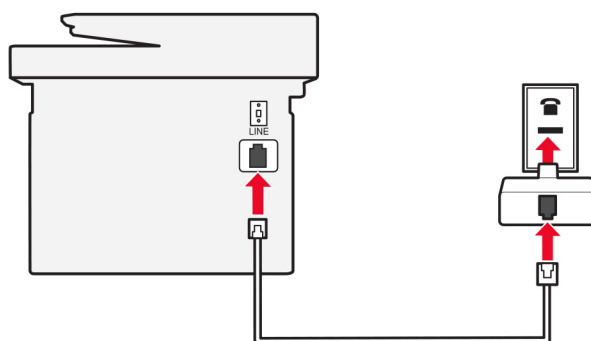
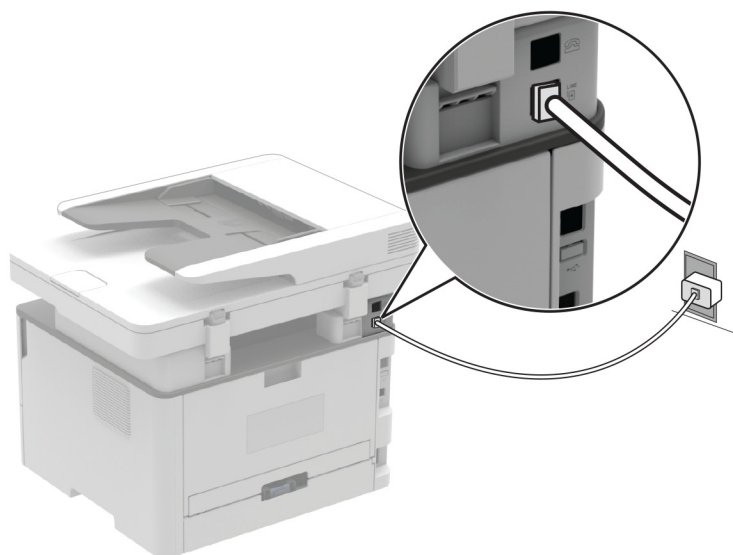

- 1 Priključite jednu stranu telefonskog kabela na linijski priključak pisača.
- 2 Priključite drugu stranu kabela na adapter za RJ-11, a zatim priključite adapter na zidnu utičnicu.
- 3 Ako na zidnu utičnicu koja nije po standardu RJ-11 želite priključiti i drugi uređaj, priključite ga izravno na telefonski adapter.

Povezivanje s uslugom prepoznatljivog načina zvonjenja

Usluga posebnog načina zvonjenja omogućuje vam više telefonskih brojeva na jednoj telefonskoj liniji. Svakom telefonskom broju dodjeljuje se različit uzorak zvonjenja.

Napomena: Ove se upute odnose samo na pisaae koji podržavaju analogni faks. Za dodatne informacije pogledajte [“Podržani faks” na 22. str.](#).

1 Na upravljačkoj ploči odaberite:

Postavke > Faks > Postavljanje faks-uređaja > Postavke za primanje faksova > Administrativne kontrole > Odgovaranje uključeno

Za kretanje kroz postavke modela pisaae bez dodirnog zaslona pritisnite **OK**.

2 Odaberite uzorak zvonjenja.

Postavljanje datuma i vremena za telefaks

Napomena: Provjerite je li faks konfiguriran. Za dodatne informacije pogledajte [“Postavljanje pisaae za faksiranje” na 22. str.](#).

1 Na upravljačkoj ploči odaberite:

Postavke > Uređaj > Preference > Datum i vrijeme > Konfiguriraj

Za kretanje kroz postavke modela pisaae bez dodirnog zaslona pritisnite **OK**.

2 Konfigurirajte postavke.

Konfiguriranje ljetnog vremena

Napomena: Provjerite je li faks konfiguriran. Za dodatne informacije pogledajte [“Postavljanje pisaae za faksiranje” na 22. str.](#).

1 Na upravljačkoj ploči odaberite:

Postavke > Uređaj > Preference > Datum i vrijeme > Konfiguriraj

Za kretanje kroz postavke modela pisaae bez dodirnog zaslona pritisnite **OK**.

2 U izborniku Vremenska zona odaberite **(UTC+korisnički) Prilagođeno**.

3 Konfigurirajte postavke.

Konfiguriranje postavki zvučnika faksa

Napomena: Provjerite je li faks konfiguriran. Za dodatne informacije pogledajte [“Postavljanje pisaae za faksiranje” na 22. str.](#).

1 Na upravljačkoj ploči odaberite:

Postavke > Faks > Postavljanje faks-uređaja > Postavke zvučnika

Za kretanje kroz postavke modela pisaae bez dodirnog zaslona pritisnite **OK**.

2 Učinite sljedeće:

- Za Način rada zvučnika odaberite **Uvijek uključeno**.
- Za Glasnoću zvučnika odaberite **Visoka**.
- Omogućite Glasnoća zvona.

Konfiguriranje postavki SMTP poslužitelja

Konfigurirajte postavke Simple Mail Transfer Protocol (SMTP) za slanje skeniranog dokumenta e-poštom. Postavke se razlikuju ovisno o davatelju usluga. Za dodatne informacije pogledajte [davatelji usluga e-pošte](#).

Prije početka provjerite je li pisač povezan s mrežom te je li mreža povezana s internetom.

Upotreba aplikacije Embedded Web Server

1 Otvorite web-preglednik, a zatim u adresno polje upišite IP adresu pisača.

Napomene:

- IP adresu pisača možete pogledati na početnom zaslonu pisača. IP adresa prikazuje se kao četiri skupa brojeva razdvojenih točkama, primjerice 123.123.123.123.
- Ako koristite proxy poslužitelj, za pravilno učitavanje web-stranice privremeno ga onemogućite.

2 Kliknite **Postavke > E-pošta**.

3 U odjeljku Postavljanje e-pošte konfigurirajte postavke.

4 Pritisnite **Spremi**.

Napomene:

- Kako biste pronašli više informacija o lozinci, pogledajte [davatelji usluga e-pošte](#).
- Za postavke davatelja usluga e-pošte koji nisu na popisu obratite se svom davatelju usluga.

Upotreba čarobnjaka za postavljanje e-pošte na pisaču

Napomene:

- Prije upotrebe čarobnjaka provjerite jesu li programske datoteke pisača ažurirane. Za dodatne informacije pogledajte ["Ažuriranje programskih datoteka" na 45. str.](#)
- Ove se upute odnose samo na neke modele pisača.

1 Na početnom zaslonu dodirnite **E-pošta**.

2 Dodirnite **Postavi sada** i unesite svoju adresu e-pošte.

3 Unesite lozinku.

Napomene:

- Ovisno o davatelju usluge e-pošte, unesite lozinku računa, lozinku aplikacije ili lozinku za provjeru autentičnosti. Kako biste pronašli više informacija o lozinci, pogledajte [davatelji usluga e-pošte](#) i zatim potražite Lozinka za uređaj.
- Ako vaš davatelj usluga nije na popisu, kontaktirajte ga i zatražite postavke Primarni SMTP pristupnik, Priključak primarnog SMTP pristupnika, Upotrijebi SSL/TLS i Provjera autentičnosti SMTP poslužitelja. Nastavite s postavljanjem nakon što dobijete postavke.

4 Dodirnite **U redu**.

Upotreba izbornika Postavke na pisaču

1 Na upravljačkoj ploči odaberite:

Postavke > E-pošta > Postavljanje e-pošte

Za kretanje kroz postavke modela pisača bez dodirnog zaslona pritisnite **OK**.

2 Konfigurirajte postavke.

Napomene:

- Kako biste pronašli više informacija o lozinci, pogledajte [davatelji usluga e-pošte](#).
- Za postavke davatelja usluga e-pošte koji nisu na popisu obratite se svom davatelju usluga.

Davatelji usluga e-pošte

- [AOL Mail](#)
- [Comcast Mail](#)
- [Gmail](#)
- [iCloud Mail](#)
- [Mail.com](#)
- [NetEase Mail \(mail.126.com\)](#)
- [NetEase Mail \(mail.163.com\)](#)
- [NetEase Mail \(mail.yeah.net\)](#)
- [Outlook Live ili Microsoft 365](#)
- [QQ Mail](#)
- [Sina Mail](#)
- [Sohu Mail](#)
- [Yahoo! Mail](#)
- [Zoho Mail](#)

Napomene:

- U slučaju pogrešaka pri upotrebi navedenih postavki, obratite se davatelju usluga e-pošte.
- Za davatelje usluga e-pošte koji nisu na popisu obratite se svom davatelju usluga.

AOL Mail

Postavka	Vrijednost
Primarni SMTP pristupnik	smtp.aol.com
Priključak primarnog SMTP pristupnika	587
Koristi SSL/TLS	Obavezno
Zatraži pouzdani certifikat	Onemogućeno
Adresa za odgovor	Vaša adresa e-pošte
Provjera autentičnosti SMTP poslužitelja	Prijava/Obično
E-pošta pokrenuta od strane uređaja	Koristi SMTP vjerodajnice uređaja
Korisnički ID za uređaj	Vaša adresa e-pošte

Postavka	Vrijednost
Lozinka za uređaj	Lozinka za aplikaciju Napomena: Kako biste stvorili lozinku za aplikaciju, otvorite stranicu Sigurnost AOL računa , prijavite se na svoj račun i kliknite Generiraj lozinku za aplikaciju .

Comcast Mail

Postavka	Vrijednost
Primarni SMTP pristupnik	smtp.comcast.net
Priključak primarnog SMTP pristupnika	587
Koristi SSL/TLS	Obavezno
Zatraži pouzdani certifikat	Onemogućeno
Adresa za odgovor	Vaša adresa e-pošte
Provjera autentičnosti SMTP poslužitelja	Prijava/Obično
E-pošta pokrenuta od strane uređaja	Koristi SMTP vjerodajnice uređaja
Korisnički ID za uređaj	Vaša adresa e-pošte
Lozinka za uređaj	Lozinka računa

Gmail™

Napomena: Provjerite je li za vaš Google račun omogućena provjera u dva koraka. Kako biste omogućili provjeru u dva koraka, otvorite stranicu [Sigurnost Google računa](#), prijavite se na svoj račun i zatim u odjeljku "Prijava u Google" kliknite **Provjera u 2 koraka**.

Postavka	Vrijednost
Primarni SMTP pristupnik	smtp.gmail.com
Priključak primarnog SMTP pristupnika	587
Koristi SSL/TLS	Obavezno
Zatraži pouzdani certifikat	Onemogućeno
Adresa za odgovor	Vaša adresa e-pošte
Provjera autentičnosti SMTP poslužitelja	Prijava/Obično
E-pošta pokrenuta od strane uređaja	Koristi SMTP vjerodajnice uređaja
Korisnički ID za uređaj	Vaša adresa e-pošte
Lozinka za uređaj	Lozinka za aplikaciju Napomene: <ul style="list-style-type: none"> Kako biste stvorili lozinku za aplikaciju, otvorite stranicu Sigurnost Google računa, prijavite se na svoj račun i zatim u odjeljku "Prijava u Google" kliknite Lozinke za aplikaciju. Opcija "Lozinke za aplikaciju" prikazuje se samo ako je omogućena provjera u dva koraka.

iCloud Mail

Napomena: Provjerite je li za vaš račun omogućena provjera u dva koraka.

Postavka	Vrijednost
Primarni SMTP pristupnik	smtp.mail.me.com
Priključak primarnog SMTP pristupnika	587
Koristi SSL/TLS	Obavezno
Zatraži pouzdani certifikat	Onemogućeno
Adresa za odgovor	Vaša adresa e-pošte
Provjera autentičnosti SMTP poslužitelja	Prijava/Obično
E-pošta pokrenuta od strane uređaja	Koristi SMTP vjerodajnice uređaja
Korisnički ID za uređaj	Vaša adresa e-pošte
Lozinka za uređaj	Lozinka za aplikaciju Napomena: Kako biste stvorili lozinku za aplikaciju, otvorite stranicu Upravljanje iCloud računom , prijavite se u svoj račun i u odjeljku Sigurnost kliknite Generiraj lozinku .

Mail.com

Postavka	Vrijednost
Primarni SMTP pristupnik	smtp.mail.com
Priključak primarnog SMTP pristupnika	587
Koristi SSL/TLS	Obavezno
Zatraži pouzdani certifikat	Onemogućeno
Adresa za odgovor	Vaša adresa e-pošte
Provjera autentičnosti SMTP poslužitelja	Prijava/Obično
E-pošta pokrenuta od strane uređaja	Koristi SMTP vjerodajnice uređaja
Korisnički ID za uređaj	Vaša adresa e-pošte
Lozinka za uređaj	Lozinka računa

NetEase Mail (mail.126.com)

Napomena: Provjerite je li za vaš račun omogućena usluga SMTP. Kako biste omogućili uslugu, na početnoj stranici NetEase Mail kliknite **Postavke > POP3/SMTP/IMAP** i zatim omogućite opciju **Usluga IMAP/SMTP** ili **Usluga POP3/SMTP**.

Postavka	Vrijednost
Primarni SMTP pristupnik	smtp.126.com
Priključak primarnog SMTP pristupnika	465
Koristi SSL/TLS	Obavezno
Zatraži pouzdani certifikat	Onemogućeno
Adresa za odgovor	Vaša adresa e-pošte

Postavka	Vrijednost
Provjera autentičnosti SMTP poslužitelja	Prijava/Obično
E-pošta pokrenuta od strane uređaja	Koristi SMTP vjerodajnice uređaja
Korisnički ID za uređaj	Vaša adresa e-pošte
Lozinka za uređaj	Lozinka za autorizaciju Napomena: Lozinku za autorizaciju dobit ćete nakon omogućavanja opcije Usluga IMAP/SMTP ili Usluga POP3/SMTP.

NetEase Mail (mail.163.com)

Napomena: Provjerite je li za vaš račun omogućena usluga SMTP. Kako biste omogućili uslugu, na početnoj stranici NetEase Mail kliknite **Postavke > POP3/SMTP/IMAP** i zatim omogućite opciju **Usluga IMAP/SMTP** ili **Usluga POP3/SMTP**.

Postavka	Vrijednost
Primarni SMTP pristupnik	smtp.163.com
Priključak primarnog SMTP pristupnika	465
Koristi SSL/TLS	Obavezno
Zatraži pouzdani certifikat	Onemogućeno
Adresa za odgovor	Vaša adresa e-pošte
Provjera autentičnosti SMTP poslužitelja	Prijava/Obično
E-pošta pokrenuta od strane uređaja	Koristi SMTP vjerodajnice uređaja
Korisnički ID za uređaj	Vaša adresa e-pošte
Lozinka za uređaj	Lozinka za autorizaciju Napomena: Lozinku za autorizaciju dobit ćete nakon omogućavanja opcije Usluga IMAP/SMTP ili Usluga POP3/SMTP.

NetEase Mail (mail.yeah.net)

Napomena: Provjerite je li za vaš račun omogućena usluga SMTP. Kako biste omogućili uslugu, na početnoj stranici NetEase Mail kliknite **Postavke > POP3/SMTP/IMAP** i zatim omogućite opciju **Usluga IMAP/SMTP** ili **Usluga POP3/SMTP**.

Postavka	Vrijednost
Primarni SMTP pristupnik	smtp.yeah.net
Priključak primarnog SMTP pristupnika	465
Koristi SSL/TLS	Obavezno
Zatraži pouzdani certifikat	Onemogućeno
Adresa za odgovor	Vaša adresa e-pošte
Provjera autentičnosti SMTP poslužitelja	Prijava/Obično
E-pošta pokrenuta od strane uređaja	Koristi SMTP vjerodajnice uređaja
Korisnički ID za uređaj	Vaša adresa e-pošte

Postavka	Vrijednost
Lozinka za uređaj	Lozinka za autorizaciju Napomena: Lozinku za autorizaciju dobit ćete nakon omogućavanja opcije Usluga IMAP/SMTP ili Usluga POP3/SMTP.

Outlook Live ili Microsoft 365

Te se postavke primjenjuju na domene e-pošte outlook.com i hotmail.com te Microsoft 365 račune.

Postavka	Vrijednost
Primarni SMTP pristupnik	smtp.office365.com
Priključak primarnog SMTP pristupnika	587
Koristi SSL/TLS	Obavezno
Zatraži pouzdani certifikat	Onemogućeno
Adresa za odgovor	Vaša adresa e-pošte
Provjera autentičnosti SMTP poslužitelja	Prijava/Obično
E-pošta pokrenuta od strane uređaja	Koristi SMTP vjerodajnice uređaja
Korisnički ID za uređaj	Vaša adresa e-pošte
Lozinka za uređaj	Lozinka računa ili lozinka za aplikaciju Napomene: <ul style="list-style-type: none"> • Kod računa za koje je onemogućena provjera u dva koraka, upotrijebite lozinku svog računa. • Kod računa za domene e-pošte outlook.com i hotmail.com za koje je omogućena provjera u dva koraka, upotrijebite lozinku za aplikaciju. Kako biste stvorili lozinku za aplikaciju, otvorite stranicu Upravljanje računom Outlook Live i prijavite se u svoj račun.

Napomena: Dodatne opcije postavljanja za poslovne korisnike koji koriste Microsoft 365 potražite na [stranici pomoći za Microsoft 365](#).

QQ Mail

Napomena: Provjerite je li za vaš račun omogućena usluga SMTP. Kako biste omogućili uslugu, na početnoj stranici QQ Mail kliknite **Postavke > Račun**, zatim u odjeljku Usluga POP3/IMAP/SMTP/Exchange/CardDAV/CalDAV omogućite **Usluga POP3/SMTP** ili **Usluga IMAP/SMTP**.

Postavka	Vrijednost
Primarni SMTP pristupnik	smtp.qq.com
Priključak primarnog SMTP pristupnika	587
Koristi SSL/TLS	Obavezno
Zatraži pouzdani certifikat	Onemogućeno
Adresa za odgovor	Vaša adresa e-pošte

Postavka	Vrijednost
Provjera autentičnosti SMTP poslužitelja	Prijava/Obično
E-pošta pokrenuta od strane uređaja	Koristi SMTP vjerodajnice uređaja
Korisnički ID za uređaj	Vaša adresa e-pošte
Lozinka za uređaj	Šifra za autorizaciju Napomena: Kako biste generirali šifru za autorizaciju, na početnoj stranici QQ Mail kliknite Postavke > Račun . U odjeljku Usluga POP3/IMAP/SMTP/Exchange/CardDAV/CalDAV kliknite Generiraj šifru za autorizaciju .

Sina Mail

Napomena: Provjerite je li za vaš račun omogućena usluga POP3/SMTP. Kako biste omogućili uslugu, na početnoj stranici Sina Mail kliknite **Postavke > Više postavki > POP/IMAP/SMTP na strani korisnika** i omogućite opciju **Usluga POP3/SMTP**.

Postavka	Vrijednost
Primarni SMTP pristupnik	smtp.sina.com
Priključak primarnog SMTP pristupnika	587
Koristi SSL/TLS	Obavezno
Zatraži pouzdani certifikat	Onemogućeno
Adresa za odgovor	Vaša adresa e-pošte
Provjera autentičnosti SMTP poslužitelja	Prijava/Obično
E-pošta pokrenuta od strane uređaja	Koristi SMTP vjerodajnice uređaja
Korisnički ID za uređaj	Vaša adresa e-pošte
Lozinka za uređaj	Šifra za autorizaciju Napomena: Kako biste stvorili šifru za autorizaciju, na početnoj stranici e-pošte kliknite Postavke > Više postavki > POP/IMAP/SMTP na strani korisnika i omogućite opciju Status šifre za autorizaciju .

Sohu Mail

Napomena: Provjerite je li za vaš račun omogućena usluga SMTP. Kako biste omogućili uslugu, na početnoj stranici Sohu Mail kliknite **Opcije > Postavke > POP3/SMTP/IMAP** i zatim omogućite opciju **Usluga IMAP/SMTP** ili **Usluga POP3/SMTP**.

Postavka	Vrijednost
Primarni SMTP pristupnik	smtp.sohu.com
Priključak primarnog SMTP pristupnika	465
Koristi SSL/TLS	Obavezno
Zatraži pouzdani certifikat	Onemogućeno
Adresa za odgovor	Vaša adresa e-pošte

Postavka	Vrijednost
Provjera autentičnosti SMTP poslužitelja	Prijava/Obično
E-pošta pokrenuta od strane uređaja	Koristi SMTP vjerodajnice uređaja
Korisnički ID za uređaj	Vaša adresa e-pošte
Lozinka za uređaj	Neovisna lozinka Napomena: Neovisnu lozinku dobit ćete ako je omogućena opcija Usluga IMAP/SMTP ili Usluga POP3/SMTP.

Yahoo! Mail

Postavka	Vrijednost
Primarni SMTP pristupnik	smtp.mail.yahoo.com
Priključak primarnog SMTP pristupnika	587
Koristi SSL/TLS	Obavezno
Zatraži pouzdani certifikat	Onemogućeno
Adresa za odgovor	Vaša adresa e-pošte
Provjera autentičnosti SMTP poslužitelja	Prijava/Obično
E-pošta pokrenuta od strane uređaja	Koristi SMTP vjerodajnice uređaja
Korisnički ID za uređaj	Vaša adresa e-pošte
Lozinka za uređaj	Lozinka za aplikaciju Napomena: Kako biste stvorili lozinku za aplikaciju, otvorite stranicu Sigurnost Yahoo računa , prijavite se na svoj račun i kliknite Generiraj lozinku za aplikaciju .

Zoho Mail

Postavka	Vrijednost
Primarni SMTP pristupnik	smtp.zoho.com
Priključak primarnog SMTP pristupnika	587
Koristi SSL/TLS	Obavezno
Zatraži pouzdani certifikat	Onemogućeno
Adresa za odgovor	Vaša adresa e-pošte
Provjera autentičnosti SMTP poslužitelja	Prijava/Obično
E-pošta pokrenuta od strane uređaja	Koristi SMTP vjerodajnice uređaja
Korisnički ID za uređaj	Vaša adresa e-pošte

Postavka	Vrijednost
Lozinka za uređaj	<p>Lozinka računa ili lozinka za aplikaciju</p> <p>Napomene:</p> <ul style="list-style-type: none"> • Kod računa za koje je onemogućena provjera u dva koraka, upotrijebite lozinku svog računa. • Kod računa za koje je omogućena provjera u dva koraka, upotrijebite lozinku za aplikaciju. Kako biste stvorili lozinku za aplikaciju, otvorite stranicu Sigurnost Zoho Mail računa, prijavite se u svoj račun i zatim u odjeljku Lozinke za aplikaciju kliknite Generiraj novu lozinku.

Ulaganje papira i posebnih medija

Postavljanje formata i vrste papira

1 Na upravljačkoj ploči odaberite:

Postavke > Papir > Konfiguracija odlagača > Format/vrsta papira > odaberite izvor papira

Za kretanje kroz postavke modela pisača bez dodirnog zaslona pritisnite **OK**.

2 Postavite format i vrstu papira.

Napomene:

- U slučaju obostranog ispisivanja na papiru formata A4, provjerite je li postavka za format papira u jedinici za obostrani rad postavljena na A4.
- U slučaju obostranog ispisivanja na papiru formata letter-, legal-, Oficio- ili folio, provjerite je li postavka za format papira u jedinici za obostrani rad postavljena na Letter.

Konfiguriranje univerzalnih postavki papira

1 Na upravljačkoj ploči odaberite:

Postavke > Papir > Konfiguracija medija > Univerzalno postavljanje

Za kretanje kroz postavke modela pisača bez dodirnog zaslona pritisnite **OK**.

2 Konfigurirajte postavke.

Ulaganje odlagača

1 Izvadite odlagač.

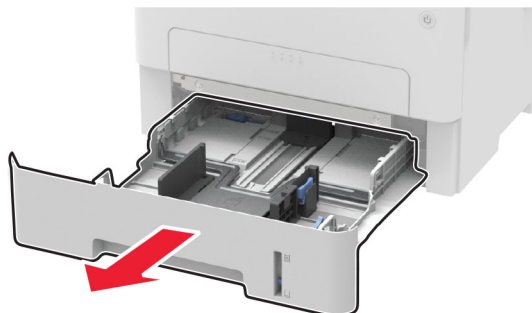

2 Prilagodite vodilice za papir sukladno formatu papira koji ulažete.

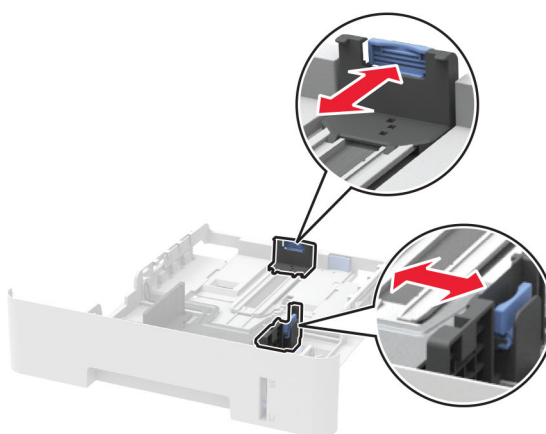
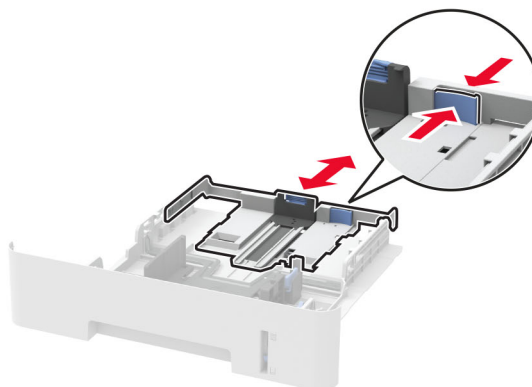

3 Prije ulaganja lagano savijte, prolistajte i poravnajte rubove papira.

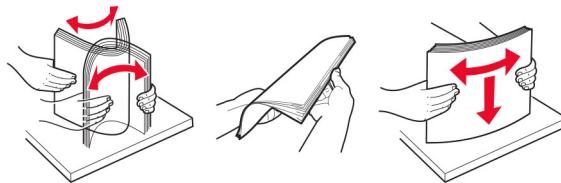

4 Uložite snop papira tako da strana za ispisivanje bude okrenuta prema dolje, a potom provjerite jesu li bočne vodilice postavljene čvrsto uz papir.

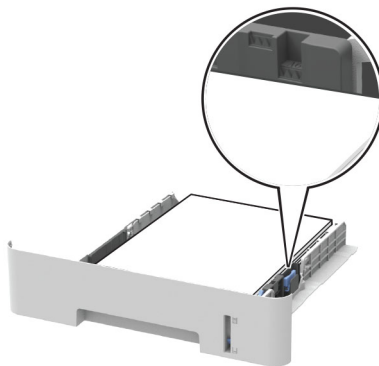

Napomene:

- Za jednostrano ispisivanje uložite letterhead licem prema dolje, tako da gornji rub papira bude okrenut prema prednjoj strani odlagača.
- Za obostrano ispisivanje uložite letterhead licem prema gore, tako da donji rub papira bude okrenut prema prednjoj strani odlagača.
- Nemojte gurati papir u odlagač.
- Kako biste izbjegli zaglavljivanje papira, provjerite je li visina umetnutog papira ispod oznake maksimalne visine papira.

5 Umetnite odlagač.

Ako je potrebno, na upravljačkoj ploči postavite format i vrstu papira sukladno uloženom papiru.

Ulaganje u ručni ulagač

1 Otvorite ručni ulagač.

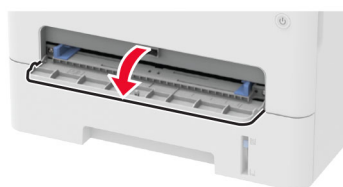
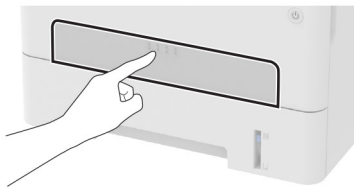

2 Prilagodite vodilicu sukladno formatu papira koji ulažete.

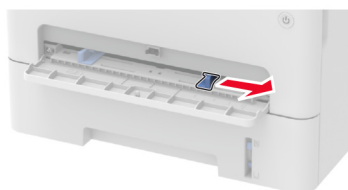

3 Uložite list papira ispisnom stranom okrenutom prema gore.

- Za jednostrano ispisivanje papir letterhead uložite ispisnom stranom prema gore tako da gornji rub ulazi u pisač prvi.
- Za obostrano ispisivanje papir letterhead uložite ispisnom stranom prema dolje tako da gornji rub ulazi u pisač zadnji.
- Omotnicu uložite tako da presavijena strana bude okrenuta prema dolje i uz lijevu stranu vodilice za papir.

Upozorenje—potencijalno oštećenje: Kako biste izbjegli zaglavljivanje papira, nemojte na silu gurati papir u ručni ulagač.

Instaliranje i ažuriranje softvera, upravljačkih programa i programskih datoteka

Instaliranje softvera pisača

Napomene:

- Upravljački program za ispisivanje uključen je u paket za instalaciju softvera.

- Na Macintosh računalima sa sustavom MacOS verzije 10.7 ili novijima ne morate instalirati upravljački program za ispis na pisaču s AirPrint certifikatom. Ako želite prilagođene značajke ispisivanja, preuzmite upravljački program za ispisivanje.

1 Pronađite kopiju instalacijskog softverskog paketa.

- S priloženog CD-a sa softverom.
- Posjetite www.lexmark.com/downloads.

2 Pokrenite instalaciju, a zatim slijedite upute na zaslonu.

Dodavanje pisača na računalo

Prije početka učinite nešto od sljedećeg:

- Povežite pisač i računalo s istom mrežom. Za dodatne informacije o povezivanju pisača s mrežom pogledajte [“Povezivanje pisača s Wi-Fi mrežom” na 46. str.](#)
- Povežite računalo s pisačem. Za dodatne informacije pogledajte [“Povezivanje računala s pisačem” na 49. str.](#)
- Pisač povežite s računalom s pomoću USB kabela. Za dodatne informacije pogledajte [“Priklučivanje kabela” na 21. str.](#)

Napomena: USB kabel prodaje se zasebno.

Za korisnike sustava Windows

1 Na računalu instalirajte upravljački program za ispisivanje.

Napomena: Za dodatne informacije pogledajte [“Instaliranje softvera pisača” na 43. str.](#)

2 Otvorite **Pisači i skeneri** i kliknite **Dodaj pisač ili skener**.

3 Ovisno o vezi pisača, učinite nešto od sljedećeg:

- Odaberite pisač s popisa i pritisnite **Dodaj uređaj**.
- Pritisnite **Prikaži Wi-Fi Direct pisače**, odaberite pisač i pritisnite **Dodaj uređaj**.
- Pritisnite **Pisač koji tražim nije na popisu**, a zatim u prozoru Dodavanje pisača učinite sljedeće:
 - a Odaberite **Dodaj pisač unosom TCP/IP adrese ili naziva pisača na mreži**, a zatim pritisnite **Sljedeće**.
 - b U polje Naziv na mreži ili IP adresa unesite IP adresu pisača i zatim pritisnite **Sljedeće**.

Napomene:

- IP adresu pisača možete pogledati na početnom zaslonu pisača. IP adresa prikazuje se kao četiri skupa brojeva razdvojenih točkama, primjerice 123.123.123.123.
- Ako koristite proxy poslužitelj, za pravilno učitavanje web-stranice privremeno ga onemogućite.

c Odaberite upravljački program za ispisivanje i zatim pritisnite **Sljedeće**.

d Odaberite **Koristi upravljački program za ispisivanje koji je trenutno instaliran (preporučeno)** i zatim pritisnite **Sljedeće**.

e Unesite naziv pisača i pritisnite **Sljedeće**.

f Odaberite opciju dijeljenja pisača i zatim pritisnite **Sljedeće**.

g Kliknite **Završi**.

Za korisnike računala Macintosh

- 1 Na računalu otvorite **Pisači i skeneri**.
- 2 Pritisnite **+** i zatim odaberite pisač.
- 3 U izborniku **Upotreba** odaberite upravljački program za ispisivanje.

Napomene:

- Kako biste upotrijebili Macintosh upravljački program za ispisivanje, odaberite **AirPrint** ili **Secure AirPrint**.
- Ako želite prilagođene značajke ispisivanja, odaberite upravljački program za ispisivanje tvrtke Lexmark. Kako biste instalirali upravljački program, pogledajte "[Instaliranje softvera pisača](#)" na [43. str.](#)

- 4 Dodajte pisač.

Instaliranje upravljačkog programa za faks

- 1 Otvorite www.lexmark.com/downloads, potražite model svog pisača i zatim preuzmite odgovarajući instalacijski paket.
- 2 Na računalu pritisnite **Printer Properties** (Svojstva pisača), a zatim prijedite na karticu **Configuration** (Konfiguracija).
- 3 Odaberite **Faks**, a zatim pritisnite **Primijeni**.

Ažuriranje programskih datoteka

Neke aplikacije za ispravan rad zahtijevaju minimalnu razinu programskih datoteka.

Za dodatne informacije o ažuriranju programskih datoteka uređaja obratite se predstavniku tvrtke Lexmark.

- 1 Otvorite web-preglednik, a zatim u adresno polje upišite IP adresu pisača.

Napomene:

- IP adresu pisača možete pogledati na početnom zaslonu pisača. IP adresa prikazuje se kao četiri skupa brojeva razdvojenih točkama, primjerice 123.123.123.123.
- Ako koristite proxy poslužitelj, za pravilno učitavanje web-stranice privremeno ga onemogućite.

- 2 Kliknite **Postavke > Uređaj > Ažuriranje programskih datoteka**.

- 3 Učinite nešto od sljedećeg:

- Kliknite **Provjeri ima li ažuriranja > Slažem se, pokreni ažuriranje**.
- Prenesite flash datoteku.

Napomena: Za najnovije programske datoteke otvorite www.lexmark.com/downloads pa potražite model svog pisača.

- a Potražite flash datoteku.

Napomena: Obavezno izdvojite programske datoteke iz .zip datoteke.

- b Kliknite **Prijenos > Pokreni**.

Izvoz ili uvoz konfiguracijske datoteke

Konfiguracijske postavke pisača možete izvesti u tekstualnu datoteku, a zatim tu datoteku uvoziti na druge pisače kako biste iste postavke primijenili na druge pisače.

1 Otvorite web-preglednik, a zatim u adresno polje upišite IP adresu pisača.

Napomene:

- IP adresu pisača možete pogledati na početnom zaslonu pisača. IP adresa prikazuje se kao četiri skupa brojeva razdvojenih točkama, primjerice 123.123.123.123.
- Ako koristite proxy poslužitelj, za pravilno učitavanje web-stranice privremeno ga onemogućite.

2 U aplikaciji Embedded Web Server pritisnite **Izvoz konfiguracije** ili **Uvoz konfiguracije**.

3 Slijedite upute na zaslonu.

4 Ako pisač podržava aplikacije, učinite sljedeće:

- a Pritisnite **Aplikacije** >, odaberite aplikaciju i > **Konfiguraciju**.
- b Pritisnite **Izvoz** ili **Uvoz**.

Umrežavanje

Povezivanje pisača s Wi-Fi mrežom

Prije početka pazite da budu zadovoljeni sljedeći uvjeti:

- Aktivni adapter postavljen je na Automatski. Na upravljačkoj ploči idite na **Postavke** > **Mreža/priključci** > **Pregled mreže** > **Aktivni adapter**.

Za kretanje kroz postavke modela pisača bez dodirnog zaslona pritisnite **OK**.

- Ethernet kabel nije ukopčan u pisač.

Upotreba čarobnjaka za postavljanje bežične veze na pisaču

Napomene:

- Ove se upute odnose samo na neke modele pisača.
- Prije upotrebe čarobnjaka provjerite jesu li programske datoteke pisača ažurirane. Za dodatne informacije pogledajte [“Ažuriranje programskih datoteka” na 45. str.](#)

1 Na početnom zaslonu dodirnite  > **Postavi sada**.

2 Odaberite Wi-Fi mrežu, a zatim unesite lozinku za mrežu.

3 Dodirnite **Gotovo**.

Upotreba izbornika Postavke na pisaču

1 Na upravljačkoj ploči odaberite:

Postavke > Mreža/priključci > Bežično > Postavljanje na ploči pisača

Za kretanje kroz postavke modela pisača bez dodirnog zaslona pritisnite **OK**.

2 Odaberite Wi-Fi mrežu, a zatim unesite lozinku za mrežu.

Napomena: Kod modela pisača koji podržavaju Wi-Fi mrežu, tijekom početnog postavljanja prikazat će se zahtjev za postavljanje Wi-Fi mreže.

Upotreba aplikacije Lexmark Mobile Assistant

1 Ovisno o svom mobilnom uređaju, preuzmite aplikaciju Lexmark Mobile Assistant iz internetske trgovine Google Play™ ili App Store.

2 Ovisno o modelu pisača, učinite nešto od sljedećeg:

- Na početnom zaslonu dodirnite **Postavke > Mreža/priključci > Bežično > Postavljanje pomoću mobilne aplikacije > ID pisača**.
- Na upravljačkoj ploči odaberite:

Postavke > Mreža/priključci > Bežično > Postavljanje pomoću mobilne aplikacije

Za kretanje kroz postavke modela pisača bez dodirnog zaslona pritisnite **OK**.

Za pregled ID-a pisača slijedite upute na zaslonu.

Napomena: ID pisača jest SSID bežične mreže pisača.

3 Na mobilnom uređaju pokrenite aplikaciju, a zatim prihvatite odredbe upotrebe.

Napomena: Ako je potrebno, dajte dopuštenja.

4 Dodirnite **Poveži s pisačem > Idi na Wi-Fi postavke**.

5 Povežite mobilni uređaj s bežičnom mrežom pisača.

6 Vratite se u aplikaciju, a zatim dodirnite **Postavi Wi-Fi vezu**

7 Odaberite Wi-Fi mrežu, a zatim unesite lozinku za mrežu.

8 Dodirnite **Gotovo**.

Povezivanje pisača s bežičnom mrežom koristeći Wi-Fi Protected Setup (WPS)

Prije početka pazite da budu zadovoljeni sljedeći uvjeti:

- Pristupna točka (bežični usmjerivač) ima certifikat za WPS ili podržava WPS. Dodatne informacije potražite u dokumentaciji priloženoj uz pristupnu točku.
- Adapter za bežičnu mrežu postavljen je u pisač. Dodatne informacije potražite u uputama priloženima uz adapter.
- Aktivni adapter postavljen je na Automatski. Na upravljačkoj ploči odaberite:

Postavke > Mreža/priključci > Pregled mreže > Aktivni adapter

Za kretanje kroz postavke modela pisača bez dodirnog zaslona pritisnite **OK**.

Upotreba metode pritiska gumba

1 Na upravljačkoj ploči odaberite:

Postavke > Mreža/priključci > Bežično > Wi-Fi Protected Setup > Pokreni metodu pritiska gumba

Za kretanje kroz postavke modela pisača bez dodirnog zaslona pritisnite **OK**.

2 Slijedite upute na zaslonu.

Metoda upotrebe osobnog identifikacijskog broja (PIN)

1 Na upravljačkoj ploči odaberite:

Postavke > Mreža/priključci > Bežično > Wi-Fi Protected Setup > Početak PIN metode

Za kretanje kroz postavke modela pisača bez dodirnog zaslona pritisnite **OK**.

2 Kopirajte WPS PIN s osam znamenki.

3 Otvorite web-preglednik, a zatim u adresno polje upišite IP adresu pristupne točke.

Napomene:

- IP adresu potražite u dokumentaciji priloženoj uz pristupnu točku.
- Ako koristite proxy poslužitelj, za pravilno učitavanje web-stranice privremeno ga onemogućite.

4 Pristupite postavkama za WPS. Dodatne informacije potražite u dokumentaciji priloženoj uz pristupnu točku.

5 Unesite 8-znamenkasti PIN, a zatim spremite promjene.

Konfiguriranje Wi-Fi Direct veze

Wi-Fi Direct® je Wi-Fi tehnologija koja omogućava izravno povezivanje bežičnih uređaja i pisača s podrškom za Wi-Fi Direct bez upotrebe pristupne točke (bežični usmjerivač).

1 Na upravljačkoj ploči odaberite:

Postavke > Mreža/priključci > Wi-Fi Direct

Za kretanje kroz postavke modela pisača koji nemaju dodirni zaslon pritisnite **OK**.

2 Konfigurirajte postavke.

- **Omogući Wi-Fi Direct** – Omogućavanje pisača za emitiranje svoje vlastite Wi-Fi Direct mreže.
- **Naziv za Wi-Fi Direct** – Dodjela naziva Wi-Fi Direct mreže.
- **Lozinka za Wi-Fi Direct** – Dodjela lozinke za uspostavu bežične sigurnosti pri upotrebi izravne veze.
- **Prikaži lozinku na stranici za postavljanje** – Prikaz lozinke na Stranici za postavljanje mreže.
- **Automatsko prihvaćanje zahtjeva na pritisak gumba** – Omogućava pisaču automatsko prihvaćanje zahtjeva za povezivanje.

Napomena: Automatsko prihvaćanje zahtjeva na pritisak gumba nije zaštićeno.

Napomene:

- Prema zadanim postavkama, lozinka za Wi-Fi Direct mrežu ne vidi se na zaslonu pisača. Kako bi se prikazala lozinka, omogućite ikonu za prikazivanje lozinke. Na upravljačkoj ploči odaberite **Postavke > Sigurnost > Razno > Omogući otkrivanje lozinke/PIN-a**.

- Kako biste saznali lozinku za mrežu Wi-Fi Direct bez prikaza na zaslonu pisača, na upravljačkoj ploči odaberite **Postavke > Izvješća > Mreža > Stranica za postavljanje mreže**.

Povezivanje mobilnog uređaja s pisačem

Prije povezivanja mobilnog uređaja provjerite je li Wi-Fi Direct konfiguriran. Za dodatne informacije pogledajte ["Konfiguriranje Wi-Fi Direct veze" na 48. str.](#)

Povezivanje pomoću funkcije Wi-Fi Direct

Napomena: Ove se upute odnose samo na mobilne uređaje sa sustavom Android.

- 1 Na mobilnom uređaju otvorite izbornik postavki.
- 2 Omogućite **Wi-Fi**, a zatim dodirnite **Wi-Fi Direct**.
- 3 Odaberite naziv pisača za Wi-Fi Direct.
- 4 Potvrdite vezu na upravljačkoj ploči pisača.

Povezivanje putem Wi-Fi veze

- 1 Na mobilnom uređaju otvorite izbornik postavki.
- 2 Dodirnite **Wi-Fi** i odaberite naziv za Wi-Fi Direct pisača.

Napomena: Niz DIRECT-xy (gdje su x i y dva nasumična znaka) dodaje se prije naziva za Wi-Fi Direct.

- 3 Unesite lozinku za Wi-Fi Direct.

Povezivanje računala s pisačem

Prije povezivanja s računalom učinite sljedeće:

- Omogućite Wi-Fi Direct® na pisaču. Na upravljačkoj ploči odaberite:
Postavke > Mreža/priključci > Wi-Fi Direct > Omogući Wi-Fi Direct > Uključeno
- Zabilježite naziv za Wi-Fi Direct. Na upravljačkoj ploči odaberite:
Postavke > Mreža/priključci > Wi-Fi Direct > Naziv za Wi-Fi Direct
- Zabilježite lozinku za Wi-Fi Direct. Na upravljačkoj ploči odaberite:
Postavke > Mreža/priključci > Wi-Fi Direct > Lozinka za Wi-Fi Direct

Napomena: Možete konfigurirati i naziv i lozinku za Wi-Fi Direct.

Za kretanje kroz postavke modela pisača bez dodirnog zaslona pritisnite **OK**.

Za korisnike sustava Windows

- 1 Otvorite **Pisači i skeneri** i kliknite **Dodaj pisač ili skener**.
- 2 Kliknite **Prikaži Wi-Fi Direct pisače** i odaberite naziv za Wi-Fi Direct pisača.
- 3 Zabilježite osmeroznamenasti PIN sa zaslona pisača.
- 4 Unesite PIN na računalu.

Napomena: Ako upravljački program za ispis još nije instaliran, sustav Windows preuzet će odgovarajući upravljački program.

Za korisnike računala Macintosh

- 1 Kliknite ikonu bežične veze, a zatim odaberite naziv za Wi-Fi Direct pisača.

Napomena: Niz DIRECT-xy (gdje su x i y dva nasumična znaka) dodaje se prije naziva za Wi-Fi Direct.

- 2 Upišite lozinku za Wi-Fi Direct.

Napomena: Nakon prekida Wi-Fi Direct veze vratite računalo na prethodnu mrežu.

Deaktiviranje Wi-Fi mreže

- 1 Na upravljačkoj ploči pisača odaberite:

Postavke > Mreža/priklučci > Pregled mreže > Aktivni adapter > Standardna mreža

Za kretanje kroz postavke modela pisača bez dodirnog zaslona pritisnite **OK**.

- 2 Slijedite upute na zaslonu.

Provjera mogućnosti povezivanja pisača

- 1 Ispisivanje stranice za postavljanje mreže.

Na upravljačkoj ploči odaberite:

Postavke > Izvješća > Mreža > Stranica za postavljanje mreže

Za kretanje kroz postavke modela pisača bez dodirnog zaslona pritisnite **OK**.

- 2 Provjerite prvi odjeljak stranice i provjerite je li u statusu "povezano".

Ako je status povezano, onda LAN točka povezivanja možda nije aktivna ili je mrežni kabel iskopčan ili neispravan. Za pomoć se obratite administratoru.

Izrada Cloud Connector profila

Preporučujemo prijavu na pisač prije nego što izradite profil. Kako biste omogućili način prijave pogledajte *Vodič za administratora "Embedded Web Server – sigurnost"*.

- 1 Na početnom zaslonu dodirnite **Cloud Connector**.

- 2 Odaberite davatelja usluge računalnog oblaka.

- 3 Dodirnite **Izradi** ili .

- 4 Upišite jedinstveni naziv profila.

- 5 Ako je potrebno, unesite PIN.

Napomena: Prilikom upotrebe pisača kao gost, zaštitite profil PIN-om.

- 6 Dodirnite **U redu**, a zatim zabilježite autorizacijsku šifru.

Napomena: Autorizacijska šifra vrijedi samo za 24 sata.

- 7 Otvorite web-preglednik i zatim <https://lexmark.cloud-connect.co>.
- 8 Pritisnite **Sljedeće**, a zatim prihvatiti Odredbe upotrebe.
- 9 Unesite autorizacijsku šifru i zatim pritisnite **Poveži**.
- 10 Prijavite se na račun davatelja usluge računalnog oblaka.
- 11 Dajte dopuštenja.
Napomena: Kako biste dovršili postupak autorizacije, otvorite profil u roku od 72 sata.

Ispisivanje stranice s postavkama izbornika

Na upravljačkoj ploči odaberite:

Postavke > Izvešća > Stranica s postavkama izbornika

Za kretanje kroz postavke modela pisača koji nemaju dodirni zaslon pritisnite **OK**.

Osiguravanje pisača

Brisanje memorije pisača

Kako biste izbrisali privremenu memoriju ili podatke u međumemoriji, isključite pisač.

Kako biste izbrisali trajnu memoriju ili pojedinačne postavke, postavke uređaja i mreže, sigurnosne postavke i ugrađena rješenja, učinite sljedeće:

1 Na upravljačkoj ploči odaberite:

Postavke > Uređaj > Održavanje > Brisanje na kraju vijeka > Brisanje osjetljivih podataka iz trajne memorije

Za kretanje kroz postavke modela pisača koji nemaju dodirni zaslon pritisnite **OK**.

2 Odaberite **Pokretanje početnog postavljanja** ili **Ostavi pisač isključenim**.

Vraćanje tvornički zadanih postavki

1 Na upravljačkoj ploči odaberite:

Postavke > Uređaj > Vрати tvornički zadane postavke

Za kretanje kroz postavke modela pisača bez dodirnog zaslona pritisnite **OK**.

2 Odaberite **Vрати sve postavke**.

Izjava o postojanosti memorije

Vaš pisač sadrži različite vrste memorije za pohranu postavki uređaja i mreže te korisničkih podataka.

Vrsta memorije	Opis
Privremena memorija	Pisač koristi standardnu <i>memoriju s nasumičnim pristupom</i> (random access memory, RAM) za privremenu pohranu podataka tijekom jednostavnih zadataka ispisivanja.
Trajna memorija	Pisač može koristiti dvije vrste trajne memorije: EEPROM i NAND (flash memorija). Obje vrste koriste se za spremanje informacija operacijskog sustava, postavki uređaja i mreže.

Izbrišite sadržaj sve memorije instalirane na pisač u sljedećim slučajevima:

- Kada se pisač stavlja izvan pogona na kraju radnog vijeka.
- Kada se pisač premješta u drugi odjel ili na drugu lokaciju.
- Kada pisač treba servisirati netko tko ne pripada vašoj tvrtki ili instituciji.
- Kada pisač treba odvesti na servis.
- Kada se pisač prodaje drugoj tvrtki ili instituciji.

Ispisivanje

Ispisivanje s računala

Napomena: Za naljepnice, snop kartica i omotnice, format i vrstu papira postavite na pisaču prije ispisivanja dokumenta.

- 1 Otvorite dijaloški okvir Ispis u dokumentu koji pokušavate ispisati.
- 2 Ako je potrebno, prilagodite postavke.
- 3 Ispišite dokument.

Ispisivanje s mobilnog uređaja

Ispisivanje s mobilnog uređaja koristeći Lexmark Mobile Print

Ispisivanje s mobilnog uređaja koristeći Lexmark Mobile Print

Lexmark™ Mobile Print omogućuje slanje dokumenata i slika izravno na podržani pisač tvrtke Lexmark.

- 1 Otvorite dokument i pošaljite ili podijelite dokument uz Lexmark Mobile Print.

Napomena: Neke aplikacije drugih proizvođača možda ne podržavaju značajku za slanje ili dijeljenje. Dodatne informacije potražite u dokumentaciji priloženoj uz aplikaciju.

- 2 Odaberite pisač.
- 3 Ispišite dokument.

Ispis s mobilnog uređaja pomoću alata Lexmark Print

Lexmark Ispis je rješenje za mobilno ispisivanje za mobilne uređaje koji imaju Android™ verzije 6.0 ili noviji. Omogućuje slanje dokumenata i slika na pisače povezane s mrežom i poslužitelje za upravljanje ispisivanjem.

Napomene:

- Obavezno preuzmite aplikaciju Lexmark Print iz trgovine Google Play™ i omogućite je na mobilnom uređaju.
- Provjerite jesu li pisač i mobilni uređaj povezani na istu mrežu.

- 1 Na mobilnom uređaju odaberite dokument iz upravitelja datotekama.
- 2 Pošaljite ili podijelite dokument s aplikacijom Lexmark Print.



Napomena: Neke aplikacije drugih proizvođača možda ne podržavaju značajku za slanje ili dijeljenje. Dodatne informacije potražite u dokumentaciji priloženoj uz aplikaciju.

- 3 Odaberite pisač, a zatim prilagodite postavke, ako je potrebno.
- 4 Ispišite dokument.

Ispisivanje s mobilnog uređaja koristeći Mopria Print Service

Mopria® Usluge ispisa čine rješenje za mobilno ispisivanje za mobilne uređaje koji imaju Android verzije 5.0 ili noviji. Omogućuje izravno ispisivanje na bilo koji certificirani Mopria pisač.

Napomena: Obavezno preuzmite aplikaciju Mopria Print Service iz trgovine Google Play i omogućite je u mobilnom uređaju.

- 1 Na Android mobilnom uređaju otvorite kompatibilnu aplikaciju ili odaberite dokument iz upravitelja datotekama.
- 2 Dodirnite  > **Ispiši**.
- 3 Odaberite pisač, a zatim prilagodite postavke, ako je potrebno.
- 4 Dodirnite .

Ispisivanje s mobilnog uređaja koristeći AirPrint

Softverska značajka AirPrint rješenje je za ispisivanje s mobilnih uređaja koje omogućuje izravno ispisivanje s Apple uređaja na certificiranom AirPrint pisaču.

Napomene:



- Provjerite jesu li Appleov uređaj i pisač povezani na istu mrežu. Ako mreža ima više bežičnih čvorišta, provjerite jesu li oba uređaja povezana s istom podmrežom.
- Ovu aplikaciju podržavaju samo neki Apple uređaji.

- 1 Na mobilnom uređaju odaberite dokument iz upravitelja datoteka ili pokrenite kompatibilnu aplikaciju.
- 2 Dodirnite  > **Ispiši**.
- 3 Odaberite pisač, a zatim prilagodite postavke, ako je potrebno.
- 4 Ispišite dokument.

Ispisivanje s mobilnog uređaja upotrebljavajući Wi-Fi Direct®

Wi-Fi Direct usluga je za ispisivanje koja omogućuje ispisivanje na bilo koji pisač koji podržava Wi-Fi Direct.

Napomena: Provjerite je li mobilni uređaj povezan s bežičnom mrežom pisača. Za dodatne informacije pogledajte [“Povezivanje mobilnog uređaja s pisačem” na 49. str.](#)

- 1 Na mobilnom uređaju otvorite kompatibilnu aplikaciju ili odaberite dokument iz upravitelja datotekama.
- 2 Ovisno o modelu mobilnog uređaja, učinite nešto od sljedećeg:
 - Dodirnite  > **Ispiši**.
 - Dodirnite  > **Ispiši**.
 - Dodirnite  > **Ispiši**.
- 3 Odaberite pisač, a zatim prilagodite postavke, ako je potrebno.
- 4 Ispišite dokument.

Ispisivanje s flash pogona

Ova je značajka dostupna samo kod nekih modela pisača.

- 1 Umetnite flash pogon.

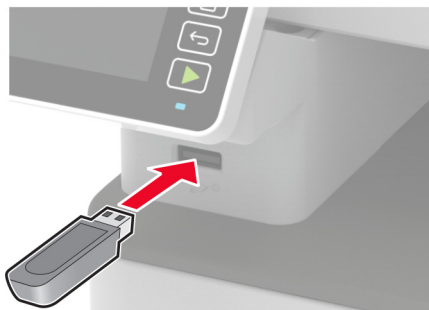

Napomene:

- Ako flash pogon umetnete kada se prikaže poruka pogreške, pisač će zanemariti flash pogon.
- Ako flash pogon umetnete dok pisač obrađuje druge zadatke ispisivanja, na zaslonu će se prikazati poruka **Zauzeto**.

- 2 Odaberite dokument koji želite ispisati.

Ako je potrebno, konfigurirajte druge postavke ispisivanja.

- 3 Ispišite dokument.

Kako biste ispisali drugi dokument, odaberite **USB pogon**.

Upozorenje—potencijalno oštećenje: Kako biste izbjegli gubitak podataka ili kvar pisača, nemojte dodirivati flash pogon ili pisač u prikazanom području dok je aktivno ispisivanje i čitanje s memorijskog uređaja ili zapisivanje na njega.



Podržani flash pogoni i vrste datoteka

Flash pogoni

- Lexar JumpDrive S70 (16 GB i 32 GB)
- SanDisk Cruzer (16 GB i 32 GB)
- PNY Attache (16 GB i 32 GB)

Napomene:

- Ovaj pisač podržava flash pogone velike brzine sa standardom pune brzine.
- Flash pogoni moraju podržavati sustav File Allocation Table (FAT).

Vrste datoteka

Dokumenti

PDF (verzija 1.7 ili ranije verzije)

Slike

- .dcx
- .gif
- .JPEG ili .jpg
- .bmp
- .pcx
- .TIFF ili .tif
- .png

Konfiguriranje povjerljivih zadataka

Upotreba upravljačke ploče

- 1 Na početnom zaslonu dodirnite:
Postavke > Sigurnost > Postavljanje povjerljivog ispisivanja
- 2 Konfigurirajte postavke.

Koristeći Embedded Web Server

- 1 Otvorite web-preglednik, a zatim u adresno polje upišite IP adresu pisača.

Napomene:

- IP adresu pisača možete pogledati na početnom zaslonu. IP adresa prikazuje se kao četiri skupa brojeva razdvojenih točkama, primjerice 123.123.123.123.
- Ako koristite proxy poslužitelj, za pravilno učitavanje web-stranice privremeno ga onemogućite.

- 2 Pritisnite **Postavke > Sigurnost > Postavljanje povjerljivog ispisivanja**.
- 3 Konfigurirajte postavke.

Ispisivanje povjerljivih i drugih zadržanih zadataka

Za korisnike sustava Windows

- 1 Dok je dokument otvoren, kliknite stavku **Datoteka > Ispis**.
- 2 Odaberite pisač, a zatim kliknite **Svojstva, Preference, Opcije ili Postavljanje**.
- 3 Kliknite **Ispis i zadržavanje**.

- 4 Odaberite **Upotrebljavaj Ispis i zadržavanje**, a zatim dodijelite korisničko ime.
- 5 Odaberite vrstu zadatka ispisivanja (povjerljivi, ponavljanje, rezerviranje ili s provjerom).
Ako odaberete **Povjerljivo**, zadatak ispisa zaštitite osobnim identifikacijskim brojem (PIN).
- 6 Kliknite **U redu** ili **Ispis**.
- 7 Na upravljačkoj ploči pisača pokrenite zadatak ispisa.
 - Za povjerljive zadatke ispisa prijedite na:
Zadržani zadaci > odaberite svoje korisničko ime > **Povjerljivo** > unesite PIN > odaberite zadatak ispisivanja > konfigurirajte postavke > **Ispis**
 - Za ostale zadatke ispisivanja prijedite na:
Zadržani zadaci > odaberite svoje korisničko ime > odaberite zadatak ispisivanja > konfigurirajte postavke > **Ispis**

Napomena: Za kretanje kroz postavke modela pisača bez dodirnog zaslona pritisnite **OK**.

Za korisnike računala Macintosh

Upotreba značajke AirPrint

- 1 Dok je dokument otvoren, odaberite stavku **Datoteka** > **Ispis**.
- 2 Odaberite pisač i zatim s padajućeg izbornika koji slijedi iz izbornika Orijentacija odaberite **Ispis uz PIN**.
- 3 Omogućite **Ispiši uz PIN**, a zatim unesite četveroznamenkasti PIN.
- 4 Kliknite **Ispis**.
- 5 Na upravljačkoj ploči pisača pokrenite zadatak ispisa. Dođite do opcije:
Zadržani zadaci > odaberite naziv računala > **Povjerljivo** > unesite PIN > odaberite zadatak ispisa > **Ispis**

Za kretanje kroz postavke modela pisača bez dodirnog zaslona pritisnite **OK**.

Upotreba upravljačkog programa za ispisivanje

- 1 Dok je dokument otvoren, odaberite stavku **Datoteka** > **Ispis**.
- 2 Odaberite pisač i zatim s padajućeg izbornika koji slijedi iz izbornika Orijentacija odaberite **Ispis i zadržavanje**.
- 3 Odaberite **Povjerljivi ispis**, a zatim unesite četveroznamenkasti PIN.
- 4 Kliknite **Ispis**.
- 5 Na upravljačkoj ploči pisača pokrenite zadatak ispisa. Dođite do opcije:
Zadržani zadaci > odaberite naziv svog računala > **Povjerljivo** > odaberite zadatak ispisivanja > unesite PIN > **Ispis**.

Za kretanje kroz postavke modela pisača bez dodirnog zaslona pritisnite **OK**.

Ispisivanje s Cloud Connector profila

Ispisivanje s Cloud Connector profila

Ova je značajka dostupna samo kod nekih modela pisača.

- 1 Na početnom zaslonu dodirnite **Cloud Connector**.
- 2 Odaberite davatelja usluge računalnog oblaka i zatim odaberite profil.

Napomena: Za dodatne informacije o izradi Cloud Connector profila pogledajte [“Izrada Cloud Connector profila” na 50. str.](#).

- 3 Dodirnite **Ispiši**, a zatim odaberite datoteku.

Ako je potrebno, promijenite postavke.

Napomena: Odaberite podržane datoteke.

- 4 Ispišite dokument.

Ispisivanje popisa uzoraka fontova

- 1 Na upravljačkoj ploči odaberite:

Postavke > Izvješća > Ispisivanje > Ispisivanje fontova

Za kretanje kroz postavke modela pisača bez dodirnog zaslona pritisnite **OK**.

- 2 Odaberite **PCL fontovi**.

Postavljanje razdjelnih stranica između kopija

- 1 Na početnom zaslonu odaberite:

Postavke > Ispis > Izgled > Razdjelne stranice > Između kopija

Za kretanje kroz postavke modela pisača bez dodirnog zaslona pritisnite **OK**.

- 2 Ispišite dokument.

Otkazivanje zadatka ispisivanja

S upravljačke ploče pisača

- 1 Ovisno o modelu pisača, učinite nešto od sljedećeg:

- Dvaput pritisnite , a zatim pritisnite .
- Dodirnite **Otkazi zadatak**.

- 2 Odaberite zadatak za ispisivanje koji će se otkazati.

S računala

- 1 Ovisno o operacijskom sustavu, učinite nešto do sljedećeg:

- Otvorite mapu pisača te odaberite svoj pisač.
- Iz Preferenci sustava na izborniku Apple pomaknite se do svog pisača.

2 Odaberite zadatak za otkazivanje.

Podešavanje zatamnjenja tonera

1 Na upravljačkoj ploči odaberite:

Postavke > Ispis > Kvaliteta > Zatamnjenost tonera

Za kretanje kroz postavke modela pisača bez dodirnog zaslona pritisnite **OK**.

2 Podesite postavku.

3 Primijenite izmjene.

Kopiranje

Upotreba automatskog ulagača dokumenata i stakla skenera

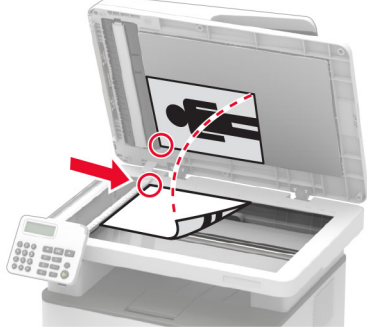
Automatski ulagač dokumenata (ADF)	Staklo skenera
 <ul style="list-style-type: none"> • ADF možete koristiti za dokumente s više stranica ili obostrano tiskane dokumente. • Uložite originalni dokument licem prema gore. Kod dokumenata s više stranica prije ulaganja svakako poravnajte vodeći rub. • Svakako prilagodite vodilice ADF-a sukladno širini papira koji ulažete. 	 <ul style="list-style-type: none"> • Koristite staklo skenera za dokumente koji imaju jednu stranicu, stranice knjiga, male stavke (kao što su dopisnice ili fotografije), prozirne medije, fotopapir ili tanke medije (kao što su izresci iz časopisa). • Postavite dokument licem prema dolje u kut sa strelicom.

Izrada kopija

- 1 Uložite originalni dokument u automatski ulagač dokumenata ili na staklo skenera.

Napomena: Kako biste izbjegli obrezanu sliku, pazite da veličina papira originalnog i izlaznog dokumenta bude jednaka.

- 2 Na upravljačkoj ploči odaberite:

 > **Kopiranje** > navedite broj kopija

Za kretanje kroz postavke modela pisača bez dodirnog zaslona pritisnite **OK**.

Ako je potrebno, prilagodite postavke.

- 3 Kopirajte dokument.

Napomena: Kako biste izradili brzu kopiju, na upravljačkoj ploči pritisnite .

Kopiranje fotografija

- 1 Postavite fotografiju na staklo skenera.

- 2 Na upravljačkoj ploči odaberite:

 > **Kopiranje** > **Vrsta sadržaja** > **Fotografija**

Za kretanje kroz postavke modela pisača bez dodirnog zaslona pritisnite **OK**.

3 Kopirajte dokument.

Kopiranje na papir sa zaglavljem

1 Uložite originalni dokument u automatski ulagač dokumenata ili na staklo skenera.

2 Na upravljačkoj ploči odaberite:

 > **Kopiranje** > **Kopiraj iz** > odaberite format originalnog dokumenta

Za kretanje kroz postavke modela pisača bez dodirnog zaslona pritisnite **OK**.

3 Odaberite **Kopiraj u**, a zatim odaberite izvor papira koji sadrži papir sa zaglavljem.

Ako ste u ručni ulagač uložili papir sa zaglavljem, odaberite:

Kopiraj u > **Ručni ulagač** > odaberite format papira > **Letterhead**

4 Kopirajte dokument.

Kopiranje na obje strane papira

1 Uložite originalni dokument u automatski ulagač dokumenata ili na staklo skenera.

2 Na upravljačkoj ploči odaberite:

 > **Kopiranje** > **Strane**

Za kretanje kroz postavke modela pisača bez dodirnog zaslona pritisnite **OK**.

3 Podesite postavku.

4 Kopirajte dokument.

Smanjenje ili povećanje kopija

1 Uložite originalni dokument u automatski ulagač dokumenata ili na staklo skenera.

2 Na upravljačkoj ploči odaberite:

 > **Kopiranje** > **Skaliranje** > navedite omjer kopije

Za kretanje kroz postavke modela pisača bez dodirnog zaslona pritisnite **OK**.

Napomena: Promjenom formata originalnog dokumenta ili izlaznog dokumenta nakon postavljanja Skaliranja vrijednost se vraća na Automatski.

3 Kopirajte dokument.

Kopiranje više stranica na samo jedan list

- 1 Uložite originalni dokument u automatski ulagač dokumenata ili na staklo skenera.
- 2 Na upravljačkoj ploči odaberite:
 > **Kopiranje** > **Stranica po strani**
Za kretanje kroz postavke modela pisača bez dodirnog zaslona pritisnite **OK**.
- 3 Podesite postavke.
- 4 Kopirajte dokument.

Razvrstavanje kopija

- 1 Uložite originalni dokument u automatski ulagač dokumenata ili na staklo skenera.
- 2 Na upravljačkoj ploči odaberite:
 > **Kopiranje** > **Razvrstavanje** > **Uključeno [1, 2, 1, 2, 1, 2]**
Za kretanje kroz postavke modela pisača bez dodirnog zaslona pritisnite **OK**.
- 3 Kopirajte dokument.

Kopiranje kartica

- 1 Postavite karticu na staklo skenera.
- 2 Ovisno o modelu pisača, učinite nešto od sljedećeg:
 - Na početnom zaslonu dodirnite **Kopiranje** > **Kopiraj ID**.
 - Na upravljačkoj ploči odaberite:
Kopiranje osobnih iskaznica > **OK**
- 3 Ako je potrebno, prilagodite postavke.
- 4 Kopirajte dokument.

Stvaranje prečaca za kopiranje

Napomena: Za izradu prečaca možda će vam trebati administratorska prava.

- 1 Otvorite web-preglednik, a zatim u adresno polje upišite IP adresu pisača.

Napomene:



- IP adresu pisača možete pogledati na početnom zaslonu. IP adresa prikazuje se kao četiri skupa brojeva razdvojenih točkama, primjerice 123.123.123.123.
- Ako koristite proxy poslužitelj, za pravilno učitavanje web-stranice privremeno ga onemogućite.

- 2 Pritisnite **Prečaci** > **Dodaj prečac**.

- 3 U izborniku Vrsta prečaca odaberite **Kopiranje**, a zatim konfigurirajte postavke.
- 4 Primijenite izmjene.

E-pošta

Upotreba automatskog ulagača dokumenata i stakla skenera

Automatski ulagač dokumenata (ADF)	Staklo skenera
 <ul style="list-style-type: none"> • ADF možete koristiti za dokumente s više stranica ili obostrano tiskane dokumente. • Uložite originalni dokument licem prema gore. Kod dokumenata s više stranica prije ulaganja svakako poravnajte vodeći rub. • Svakako prilagodite vodilice ADF-a sukladno širini papira koji ulažete. 	 <ul style="list-style-type: none"> • Koristite staklo skenera za dokumente koji imaju jednu stranicu, stranice knjiga, male stavke (kao što su dopisnice ili fotografije), prozirne medije, fotopapir ili tanke medije (kao što su izresci iz časopisa). • Postavite dokument licem prema dolje u kut sa strelicom.

Slanje e-pošte

Prije početka provjerite jesu li konfigurirane SMTP postavke. Za dodatne informacije pogledajte ["Konfiguriranje postavki SMTP poslužitelja"](#) na 32. str.

Upotreba upravljačke ploče

- 1 Uložite originalni dokument u automatski ulagač dokumenata ili na staklo skenera.
- 2 Na početnom zaslonu dodirnite **E-pošta**, a zatim unesite potrebne informacije.
Ako je potrebno, konfigurirajte postavke vrste izlazne datoteke.
- 3 Slanje e-pošte.

upotreba broja prečaca

- 1 Kreirajte prečac za e-poštu.
 - a Otvorite web-preglednik, a zatim u adresno polje upišite IP adresu pisača.

Napomene:

- IP adresu pisača možete pogledati na početnom zaslonu. IP adresa prikazuje se kao četiri skupa brojeva razdvojenih točkama, primjerice 123.123.123.123.
- Ako koristite proxy poslužitelj, za pravilno učitavanje web-stranice privremeno ga onemogućite.

- b Pritisnite **Prečaci > Dodaj prečac**.

- c U izborniku Vrsta prečaca odaberite **E-pošta**, a zatim konfigurirajte postavke.
 - d Primijenite izmjene.
- 2 Uložite originalni dokument u automatski ulagač dokumenata ili na staklo skenera.
 - 3 Na upravljačkoj ploči odaberite:
Prečaci > E-pošta
Za kretanje kroz postavke modela pisača bez dodirnog zaslona pritisnite **OK**.
 - 4 Odaberite prečac.
 - 5 Pošaljite e-poštu.

Faks

Upotreba automatskog ulagača dokumenata i stakla skenera

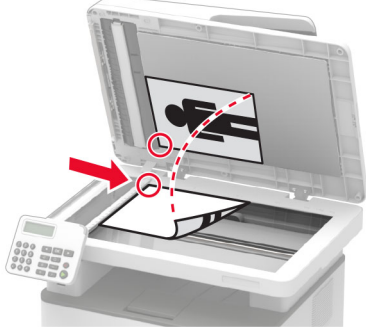
Automatski ulagač dokumenata (ADF)	Staklo skenera
 <ul style="list-style-type: none"> • ADF možete koristiti za dokumente s više stranica ili obostrano tiskane dokumente. • Uložite originalni dokument licem prema gore. Kod dokumenata s više stranica prije ulaganja svakako poravnajte vodeći rub. • Svakako prilagodite vodilice ADF-a sukladno širini papira koji ulažete. 	 <ul style="list-style-type: none"> • Koristite staklo skenera za dokumente koji imaju jednu stranicu, stranice knjiga, male stavke (kao što su dopisnice ili fotografije), prozirne medije, fotopapir ili tanke medije (kao što su izresci iz časopisa). • Postavite dokument licem prema dolje u kut sa strelicom.

Slanje faksa

Napomena: Provjerite je li faks konfiguriran. Za dodatne informacije pogledajte [“Postavljanje pisača za faksiranje” na 22. str.](#)

Upotreba upravljačke ploče

- 1 Uložite originalni dokument u automatski ulagač dokumenata ili na staklo skenera.
- 2 Na upravljačkoj ploči odaberite **Faks**, a zatim unesite potrebne informacije.
Ako je potrebno, prilagodite postavke.
- 3 Pošaljite faks.

Upotreba računala

Prije početka rada provjerite je li instaliran upravljački program za faksiranje. Za dodatne informacije pogledajte [“Instaliranje upravljačkog programa za faks” na 45. str.](#)

Za korisnike sustava Windows

- 1 Otvorite dijaloški okvir Ispis u dokumentu koji pokušavate faksirati.
- 2 Odaberite pisač, a zatim kliknite **Svojstva**, **Preference**, **Opcije** ili **Postavljanje**.

- 3 Kliknite **Faks > Omogući faks > Prije faksiranja obavezno pokaži postavke** i zatim unesite broj primatelja. Ako je potrebno, konfigurirajte druge postavke faksiranja.
- 4 Pošaljite faks.

Za korisnike računala Macintosh

- 1 Dok je dokument otvoren, odaberite stavku **Datoteka > Ispis**.
- 2 Odaberite pisač iza čijeg naziva slijedi – **Faks**.
- 3 U polje **Primatelj** unesite broj primatelja. Ako je potrebno, konfigurirajte druge postavke faksiranja.
- 4 Pošaljite faks.

Zakazivanje faksa

Napomene:

- Ove se upute odnose samo na neke modele pisača.
 - Provjerite je li faks konfiguriran. Za dodatne informacije pogledajte [“Postavljanje pisača za faksiranje” na 22. str.](#)
- 1 Uložite originalni dokument u automatski ulagač dokumenata ili na staklo skenera.
 - 2 Na početnom zaslonu dodirnite **Faks > kako biste > unijeli broj faksa > Gotovo**.
 - 3 Odaberite **Vrijeme slanja** kako biste konfigurirali datum i vrijeme, a potom odaberite **Gotovo**. Ako je potrebno, konfigurirajte druge postavke faksiranja.
 - 4 Pošaljite faks.

Stvaranje prečaca za odredišni faks

Napomene:

- Za izradu prečaca možda će vam trebati administratorska prava.
- Provjerite je li faks konfiguriran. Za dodatne informacije pogledajte [“Postavljanje pisača za faksiranje” na 22. str.](#)

- 1 Otvorite web-preglednik, a zatim u adresno polje upišite IP adresu pisača.

Napomene:

- IP adresu pisača možete pogledati na početnom zaslonu. IP adresa prikazuje se kao četiri skupa brojeva razdvojenih točkama, primjerice 123.123.123.123.
 - Ako koristite proxy poslužitelj, za pravilno učitavanje web-stranice privremeno ga onemogućite.
- 2 Pritisnite **Prečaci > Dodaj prečac**.
 - 3 U izborniku **Vrsta prečaca** odaberite **Faks**, a zatim konfigurirajte postavke.
 - 4 Primijenite izmjene.

Promjena razlučivosti faksa

Napomena: Provjerite je li faks konfiguriran. Za dodatne informacije pogledajte [“Postavljanje pisača za faksiranje” na 22. str.](#)

- 1 Uložite originalni dokument u automatski ulagač dokumenata ili na staklo skenera.
- 2 Na upravljačkoj ploči odaberite:
Faks > Rezolucija
Za kretanje kroz postavke modela pisača bez dodirnog zaslona pritisnite **OK**.
- 3 Odaberite postavku.
- 4 Pošaljite faks.

Podešavanje zatamnjenja faksa

Napomena: Provjerite je li faks konfiguriran. Za dodatne informacije pogledajte [“Postavljanje pisača za faksiranje” na 22. str.](#)

- 1 Uložite originalni dokument u automatski ulagač dokumenata ili na staklo skenera.
- 2 Na upravljačkoj ploči odaberite:
Faks > Zatamnjenost
Za kretanje kroz postavke modela pisača bez dodirnog zaslona pritisnite **OK**.
- 3 Odaberite postavku.
- 4 Pošaljite faks.

Ispis zapisnika faksiranja

Napomena: Provjerite je li faks konfiguriran. Za dodatne informacije pogledajte [“Postavljanje pisača za faksiranje” na 22. str.](#)

- 1 Na upravljačkoj ploči odaberite:
Postavke > Izvješća > Faks
Za kretanje kroz postavke modela pisača bez dodirnog zaslona pritisnite **OK**.
- 2 Odaberite **Zapisnik zadataka faksiranja** ili **Zapisnik poziva faksa**.

Blokiranje neželjenih faksova

Napomena: Provjerite je li faks konfiguriran. Za dodatne informacije pogledajte [“Postavljanje pisača za faksiranje” na 22. str.](#)

1 Na početnom zaslonu odaberite:

Postavke > Faks > Postavljanje faks-uređaja > Postavke za primanje faksova > Administrativne kontrole

Za kretanje kroz postavke modela pisača bez dodirnog zaslona pritisnite **OK**.

2 Blokiranje bezimenih faksova postavite na **Uključeno**.

Stavljanje faksova na čekanje

Napomena: Provjerite je li faks konfiguriran. Za dodatne informacije pogledajte [“Postavljanje pisača za faksiranje” na 22. str.](#)

1 Na upravljačkoj ploči odaberite:

Postavke > Faks > Postavljanje faks-uređaja > Postavke za primanje faksova > Zadržavanje faksova

Za kretanje kroz postavke modela pisača bez dodirnog zaslona pritisnite **OK**.

2 Odaberite način rada.

Prosljeđivanje faksa

Napomena: Provjerite je li faks konfiguriran. Za dodatne informacije pogledajte [“Postavljanje pisača za faksiranje” na 22. str.](#)

1 Izradite prečac za odredište.

a Otvorite web-preglednik, a zatim u adresno polje upišite IP adresu pisača.

Napomene:

- IP adresu pisača možete pogledati na početnom zaslonu. IP adresa prikazuje se kao četiri skupa brojeva razdvojenih točkama, primjerice 123.123.123.123.
- Ako koristite proxy poslužitelj, za pravilno učitavanje web-stranice privremeno ga onemogućite.

b Pritisnite **Prečaci > Dodaj prečac**.

c Odaberite vrstu prečaca i konfigurirajte njegove postavke.

Napomena: Zabilježite broj prečaca.

d Primijenite izmjene.

2 Kliknite **Postavke > Faks > Postavljanje faks uređaja > Postavke za primanje faksova > Administrativne kontrole**.

3 U izborniku Prosljeđivanje faksova odaberite **Proslijedi** ili **Ispiši i proslijedi**.

4 U izborniku Proslijedi primatelju odaberite vrstu odredišta, a zatim upišite broj prečaca.

5 Primijenite izmjene.

Skeniranje

Upotreba automatskog ulagača dokumenata i stakla skenera

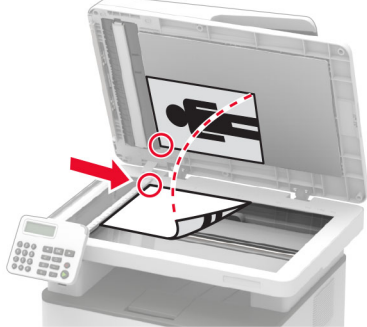
Automatski ulagač dokumenata (ADF)	Staklo skenera
 <ul style="list-style-type: none"> • ADF možete koristiti za dokumente s više stranica ili obostrano tiskane dokumente. • Uložite originalni dokument licem prema gore. Kod dokumenata s više stranica prije ulaganja svakako poravnajte vodeći rub. • Svakako prilagodite vodilice ADF-a sukladno širini papira koji ulažete. 	 <ul style="list-style-type: none"> • Koristite staklo skenera za dokumente koji imaju jednu stranicu, stranice knjiga, male stavke (kao što su dopisnice ili fotografije), prozirne medije, fotopapir ili tanke medije (kao što su izresci iz časopisa). • Postavite dokument licem prema dolje u kut sa strelicom.

Skeniranje na računalo

Prije početka pazite da budu zadovoljeni sljedeći uvjeti:

- Programske datoteke pisača su ažurirane. Za dodatne informacije pogledajte [“Ažuriranje programskih datoteka” na 45. str.](#)
- Računalo i pisač povezani su u istu mrežu.

Za korisnike sustava Windows

Upotreba pomoćnog programa Lexmark Scanback

- 1 Na računalu pokrenite Pomoćni program Lexmark ScanBack, a zatim kliknite **Dalje**.

Napomena: Da biste preuzeli pomoćni program, otvorite www.lexmark.com/downloads.

- 2 Kliknite **Postavljanje**, a zatim dodajte IP adresu pisača.

Napomena: IP adresu pisača možete pogledati na početnom zaslonu pisača. IP adresa prikazuje se kao četiri skupa brojeva razdvojenih točkama, primjerice 123.123.123.123.

- 3 Kliknite **Zatvori > Dalje**.
- 4 Odaberite veličinu izvornog dokumenta, a zatim kliknite **Dalje**.
- 5 Odaberite vrstu datoteke i razlučivost skeniranja, a zatim kliknite **Dalje**.
- 6 Unesite jedinstveni naziv profila za skeniranje, a zatim kliknite **Dalje**.

7 Otvorite lokaciju na kojoj želite spremi skenirati dokument, unesite naziv datoteke, a zatim kliknite **Dalje**.

Napomena: Da biste ponovno upotrijebili profil za skeniranje, omogućite opciju **Izradi prečac**, a zatim unesite jedinstveni naziv prečaca.

8 Kliknite **Završi**.

9 U automatski ulagač dokumenata ili na staklo skenera umetnite izvorni dokument.

10 Ovisno o modelu pisača, na upravljačkoj ploči učinite nešto od sljedećeg:

- Dodirnite **Skeniranje na računalo**, a zatim odaberite profil skeniranja.

Napomena: Provjerite je li omogućena opcija Skeniranje na računalo. Na početnom zaslonu dodirnite **Postavke > Uređaj > Vidljive ikone početnog zaslona**.

- Prijedite na **Prečaci > OK > Skeniranje na računalo > OK**, a zatim odaberite profil skeniranja.

Upotreba opcije Windows faksiranje i skeniranje

Napomena: Provjerite je li pisač povezan s računalom. Za dodatne informacije pogledajte [“Dodavanje pisača na računalo” na 44. str.](#)

1 U automatski ulagač dokumenata ili na staklo skenera umetnite izvorni dokument.

2 Na računalu otvorite opciju **Windows faksiranje i skeniranje**.

3 U izborniku Izvor odaberite izvor skeniranja.

Ako je potrebno, promijenite postavke skeniranja.

4 Skenirajte dokument.

Za korisnike računala Macintosh

Napomena: Provjerite je li pisač povezan s računalom. Za dodatne informacije pogledajte [“Dodavanje pisača na računalo” na 44. str.](#)

1 U automatski ulagač dokumenata ili na staklo skenera umetnite izvorni dokument.

2 Na računalu učinite nešto od sljedećeg:

- Otvorite **Snimanje slike**.
- Otvorite **Pisači i skeneri** i zatim odaberite pisač. Kliknite **Skeniraj > Otvori skener**.

3 U prozoru Skener odaberite jednu ili više sljedećih opcija:

- Odaberite kamo želite spremi skenirani dokument.
- Odaberite veličinu originalnog dokumenta.
- Za skeniranje putem ADF-a odaberite **Ulagač dokumenata** iz izbornika Skeniranje ili omogućite opciju **Upotrijebit ulagač dokumenata**.
- Ako je potrebno, konfigurirajte postavke skeniranja.

4 Kliknite **Skeniraj**.

Skeniranje na flash pogon

Ova je značajka dostupna samo kod nekih modela pisača.

- 1 Uložite originalni dokument u automatski ulagač dokumenata ili na staklo skenera.
- 2 Umetnite flash pogon.

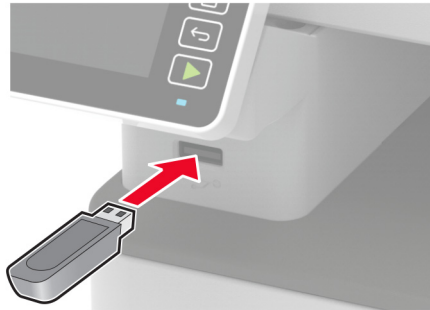

- 3 Dodirnite **Skeniranje na USB uređaj** i prilagodite postavke ako je potrebno.

Napomene:

- Za spremanje skeniranog dokumenta u mapu dodirnite **Skeniraj u**, odaberite mapu i zatim dodirnite **Skeniraj ovdje**.
- Ako se ne prikaže zaslon USB pogona, na upravljačkoj ploči odaberite **USB pogon**.

- 4 Skenirajte dokument.

Upozorenje—potencijalno oštećenje: Kako biste izbjegli gubitak podataka ili kvar pisača, nemojte dodirivati flash pogon ili pisač u prikazanom području dok je aktivno ispisivanje i čitanje s memorijskog uređaja ili zapisivanje na njega.



Skeniranje na FTP poslužitelj

- 1 Izradite prečac za FTP.
 - a Otvorite web-preglednik, a zatim u adresno polje upišite IP adresu pisača.

Napomene:

- IP adresu pisača možete pogledati na početnom zaslonu pisača. IP adresa prikazuje se kao četiri skupa brojeva razdvojenih točkama, primjerice 123.123.123.123.

- Ako koristite proxy poslužitelj, za pravilno učitavanje web-stranice privremeno ga onemogućite.

b Pritisnite **Prečaci > Dodaj prečac**.

c U izborniku Vrsta prečaca odaberite **FTP**, a zatim konfigurirajte postavke.

d Primijenite izmjene.

2 Uložite originalni dokument u automatski ulagač dokumenata ili na staklo skenera.

3 Na upravljačkoj ploči odaberite:

Prečaci > FTP

Za kretanje kroz postavke modela pisača bez dodirnog zaslona pritisnite **OK**.

4 Odaberite prečac.

5 Skenirajte dokument.

Skeniranje u mrežnu mapu

1 Izradite prečac mrežne mape.

a Otvorite web-preglednik, a zatim u adresno polje upišite IP adresu pisača.

Napomene:

- IP adresu pisača možete pogledati na početnom zaslonu pisača. IP adresa prikazuje se kao četiri skupa brojeva razdvojenih točkama, primjerice 123.123.123.123.
- Ako koristite proxy poslužitelj, za pravilno učitavanje web-stranice privremeno ga onemogućite.

b Pritisnite **Prečaci > Dodaj prečac**.

c Na izborniku Vrsta prečaca odaberite **Mrežna mapa**, a zatim konfigurirajte postavke.

d Primijenite izmjene.

2 Uložite originalni dokument u automatski ulagač dokumenata ili na staklo skenera.

3 Na početnom zaslonu odaberite:

Prečaci > Mrežna mapa

Za kretanje kroz postavke modela pisača bez dodirnog zaslona pritisnite **OK**.

4 Odaberite prečac.

Skeniranje u Cloud Connector profil

Ova je značajka dostupna samo kod nekih modela pisača.

1 Uložite originalni dokument u automatski ulagač dokumenata ili na staklo skenera.

2 Na početnom zaslonu dodirnite **Cloud Connector**.

3 Odaberite davatelja usluge računalnog oblaka i zatim odaberite profil.

Napomena: Za dodatne informacije o izradi Cloud Connector profila pogledajte [“Izrada Cloud Connector profila” na 50. str.](#)

4 Dodirnite **Skeniraj**, a zatim dodijelite naziv datoteke i odredišnu mapu.

5 Dodirnite **Skeniraj ovdje**.

Ako je potrebno, promijenite postavke skeniranja.

6 Skenirajte dokument.

Upotreba izbornika pisača

Karta izbornika

Uređaj	<ul style="list-style-type: none"> • Preferencije • Ekološki način rada • Zaslon udaljenog operatera¹ • Obavijesti • Upravljanje napajanjem 	<ul style="list-style-type: none"> • Prikupljanje anonimnih podataka • Vraćanje tvornički zadanih postavki • Održavanje • Vidljive ikone početnog zaslona² • O pisaču
Ispisivanje	<ul style="list-style-type: none"> • Izgled • Postavljanje • Kvaliteta • PDF² 	<ul style="list-style-type: none"> • PostScript² • PCL • Slika
Papir	<ul style="list-style-type: none"> • Konfiguriranje ladice 	<ul style="list-style-type: none"> • Konfiguriranje medija
Kopiranje	Zadane vrijednosti za kopiranje	
Faks	Zadane vrijednosti za faks	
E-pošta ¹	<ul style="list-style-type: none"> • Postavljanje e-pošte 	<ul style="list-style-type: none"> • Zadane postavke e-pošte
FTP ¹	Zadane postavke FTP-a	
USB pogon ²	<ul style="list-style-type: none"> • Skeniranje flash pogona 	<ul style="list-style-type: none"> • Ispisivanje s flash pogona
Mreža/priključci	<ul style="list-style-type: none"> • Pregled mreže • Bežična veza • Wi-Fi Direct • Ethernet • TCP/IP • SNMP 	<ul style="list-style-type: none"> • IPSec • 802.1x • LPD konfiguracija • Postavke za HTTP/FTP • USB • Ograničenje vanjskog pristupa mreži
Sigurnost ¹	<ul style="list-style-type: none"> • Metode prijave • Upravljanje certifikatima • Izrada rasporeda za USB uređaje² • Ograničenja prijave 	<ul style="list-style-type: none"> • Postavljanje povjerljivog ispisivanja • Brisanje privremenih podatkovnih datoteka • Razno
Cloud Connector ²	Omogućavanje/onemogućavanje priključaka	
Izvješća	<ul style="list-style-type: none"> • Stranica s postavkama izbornika • Uređaj • Ispisivanje 	<ul style="list-style-type: none"> • Prečaci • Faks • Mreža
Rješavanje problema	<ul style="list-style-type: none"> • Ispiši stranicu za ispitivanje kvalitete ispisa 	<ul style="list-style-type: none"> • Čišćenje skenera
¹ Kod nekih modela pisača, ovaj izbornik može se konfigurirati samo iz aplikacije Embedded Web Server.		
² Dostupno samo kod određenih modela pisača.		

Uređaj

Preferencije

Stavka izbornika	Opis
Jezik prikaza [Popis jezika]	Postavite jezik teksta koji se prikazuje na zaslonu.
Država/regija [Popis država ili regija]	Identificirajte državu ili regiju za koju je konfiguriran rad pisača.
Pokretanje početnog postavljanja Ne* Da	Pokrenite čarobnjak za postavljanje.
Tipkovnica Vrsta tipkovnice [Popis jezika]	Odaberite jezik kao vrstu tipkovnice. Napomena: Sve vrijednosti za opciju Vrsta tipkovnice možda se neće prikazivati ili će za njihovo prikazivanje biti potreban poseban hardver.
Prikazane informacije Tekst za prikaz 1 (IP adresa*) Tekst za prikaz 2 (Datum/Vrijeme*) Prilagođeni tekst 1 Prilagođeni tekst 2	Odredite koje će se informacije prikazivati na početnom zaslonu.
Datum i vrijeme Konfiguriraj Trenutni datum i vrijeme Ručno postavljanje datuma i vremena Format datuma (DD-MM-GGGG*) Format vremena (12 sati A.M./P.M.*) Vremenska zona	Konfigurirajte datum i vrijeme pisača.
Datum i vrijeme Network Time Protocol Omogući NTP (Uključeno*) NTP poslužitelj Omogući provjeru autentičnosti (Ništa*)	Konfigurirajte postavke za Network Time Protocol (NTP). Napomena: Kada je opcija Omogući provjeru autentičnosti postavljena na Ključ MD5, prikazat će se ID ključa i Lozinka.
Formati papira SAD* Metrički	Odredite mjernu jedinicu za formate papira. Napomena: Početnu postavku formata papira određuje država ili regija odabrana u čarobnjaku za početno postavljanje.
Osvjetljenje zaslona 20 – 100 % (100*)	Prilagodite svjetlinu zaslona. Napomena: Ova je značajka dostupna samo kod nekih modela pisača.
Pristup flash pogonu Onemogućeno Omogućeno*	Omogućite pristup flash pogonu.
Napomena: Zvezdica (*) pokraj vrijednosti naznačuje tvornički zadanu postavku.	

Stavka izbornika	Opis
Skeniranje pojedinačne stranice na ležištu za skeniranje Uključeno Isključeno*	Postavite kopije na staklu skenera na samo jednu u isto vrijeme.
Vrijeme do isključivanja zaslona 5 – 300 (60*)	Postavite vrijeme neaktivnosti u sekundama prije prikaza početnog zaslona ili prije nego što pisač automatski odjavi korisnički račun.
Napomena: Zvezdica (*) pokraj vrijednosti naznačuje tvornički zadanu postavku.	

Ekološki način rada

Stavka izbornika	Opis
Ispis Strane 1-strano* 2-strano	Odredite hoće li se ispisivati s jedne ili s obje strane papira.
Ispis Stranica po strani Isključeno* 2 stranice po strani 3 stranice po strani 4 stranice po strani 6 stranica po strani 9 stranica po strani 12 stranica po strani 16 stranica po strani	Ispišite više slika na jednu stranu lista papira.
Ispis Zatamnjenost tonera Lagani papir Normalno* Tamno	Odredite svjetlinu ili zatamnjenost teksta ili slika.
Kopiranje Strane 1-strano u 1-strano* 1-strano u 2-strano	Odredite hoće li se ispisivati s jedne ili s obje strane papira.
Kopiranje Stranica po strani Isključeno* 2 okomite stranice 4 okomite stranice 2 vodoravne stranice 4 vodoravne stranice	Odredite koliko će se slika stranice ispisati po strani lista papira.
Napomena: Zvezdica (*) pokraj vrijednosti naznačuje tvornički zadanu postavku.	

Stavka izbornika	Opis
Kopiranje Zatamnjenost 1 – 9 (5*)	Prilagodite zatamnjenost skenirane slike.
Napomena: Zvezdica (*) pokraj vrijednosti naznačuje tvornički zadanu postavku.	

Zaslone udaljenog operatera

Stavka izbornika	Opis
Vanjska VNC veza Nemoj dopustiti* Dopusti	Povežite vanjski Virtual Network Computing (VNC) klijent s udaljenom upravljačkom pločom.
Vrsta potvrde autentičnosti Ništa* Standardna provjera autentičnosti	Postavite vrstu provjere autentičnosti prilikom pristupanja poslužitelju VNC klijenta.
Lozinka za VNC	Odredite lozinku za povezivanje s poslužiteljem VNC klijenta. Napomena: Ova stavka izbornika prikazuje se samo ako je opcija Vrsta provjere autentičnosti postavljena na Standardna provjera autentičnosti.
Napomena: Zvezdica (*) pokraj vrijednosti naznačuje tvornički zadanu postavku.	

Obavijesti

Stavka izbornika	Opis
Zvučni signal punog automatskog ulagača papira Isključeno Uključeno*	Omogućite zvuk prilikom ulaganja papira u ADF.
Upravljanje alarmima Isključeno Pojedinačno* Kontinuirano	Postavite broj oglašavanja alarma kada pisač zahtijeva intervenciju korisnika.
Potrošni materijali Prikaz procjene stanja potrošnog materijala Prikaži procjene* Nemoj prikazivati procjene	Prikažite procijenjeni status potrošnog materijala.
Potrošni materijali Alarm spremnika Isključeno* Pojedinačno Kontinuirano	Postavite broj oglašavanja alarma kad je spremnik gotovo prazan.
Potrošni materijali Prilagođene obavijesti o potrošnom materijalu	Konfigurirajte postavke obavijesti kada pisač treba intervenciju korisnika. Napomena: Ova stavka izbornika prikazuje se samo u aplikaciji Embedded Web Server.
Napomena: Zvezdica (*) pokraj vrijednosti naznačuje tvornički zadanu postavku.	

Stavka izbornika	Opis
<p>Postavljanje upozorenja e-poštom</p> <ul style="list-style-type: none"> Postavljanje e-pošte <ul style="list-style-type: none"> Primarni SMTP pristupnik Priključak primarnog SMTP pristupnika (25*) Sekundarni SMTP pristupnik Priključak sekundarnog SMTP pristupnika (25*) Istek vremena za SMTP (30 sekundi *) Adresa za odgovor Uvijek upotrebljavaj SMTP zadanu adresu za odgovor (Isključeno*) Upotrijebi SSL/TLS (Onemogućeno*) Zatraži pouzdani certifikat (Uključeno*) Provjera autentičnosti SMTP poslužitelja (Provjera autentičnosti nije potrebna*) E-pošta koju je pokrenuo uređaj (Ništa*) Korisnički ID za uređaj Lozinka za uređaj NTLM domena 	<p>Konfigurirajte postavke e-pošte pisača.</p>
<p>Sprječavanje pogrešaka</p> <ul style="list-style-type: none"> Pomoć pri zaglavljivanju <ul style="list-style-type: none"> Isključeno Uključeno* 	<p>Postavite pisač da automatski provjerava ima li zaglavljenog papira.</p>
<p>Sprječavanje pogrešaka</p> <ul style="list-style-type: none"> Automatski nastavak <ul style="list-style-type: none"> Onemogućeno Omogućeno* (5 sekundi) Vrijeme automatskog nastavka 	<p>Ostavite pisač da nastavi obradu ili automatsko ispisivanje zadatka nakon čišćenja određenih potreba za intervencijom.</p>
<p>Sprječavanje pogrešaka</p> <ul style="list-style-type: none"> Automatsko ponovno pokretanje <ul style="list-style-type: none"> Automatsko ponovno pokretanje (Uvijek ponovo pokreni*) 	<p>Postavite pisač da se ponovno pokrene kada dođe do pogreške.</p>
<p>Sprječavanje pogrešaka</p> <ul style="list-style-type: none"> Automatsko ponovno pokretanje <ul style="list-style-type: none"> Maksimalna automatska ponovna pokretanja (2*) 	<p>Postavite broj automatskih ponovnih pokretanja koje pisač može izvršiti.</p>
<p>Sprječavanje pogrešaka</p> <ul style="list-style-type: none"> Automatsko ponovno pokretanje <ul style="list-style-type: none"> Prozor za automatsko ponovno pokretanje (720*) 	<p>Postavite broj sekundi prije nego što pisač izvrši automatsko ponovno pokretanje.</p>
<p>Sprječavanje pogrešaka</p> <ul style="list-style-type: none"> Automatsko ponovno pokretanje <ul style="list-style-type: none"> Brojač automatskog ponovnog pokretanja 	<p>Prikažite informacije samo za čitanje za brojač ponovnog pokretanja.</p>
<p>Sprječavanje pogrešaka</p> <ul style="list-style-type: none"> Prikaz pogreške s kratkim papirom <ul style="list-style-type: none"> Uključeno Automatsko čišćenje* 	<p>Postavite pisač da prikazuje poruku kada dođe do pogreške s kratkim papirom.</p> <p>Napomena: Kratki papir odnosi se na format uložnog papira.</p>
<p>Napomena: Zvezdica (*) pokraj vrijednosti naznačuje tvornički zadanu postavku.</p>	

Stavka izbornika	Opis
Sprječavanje pogrešaka Zaštita stranice Isključeno* Uključeno	Postavite pisač da obradi cijelu stranicu u memoriji prije ispisivanja.
Oporavak od zaglavljivanja Oporavak od zaglavljivanja Isključeno Uključeno Automatski*	Postavite pisač da ponovo ispiše zaglavljene stranice.
Oporavak od zaglavljivanja Oporavak od zaglavljivanja u skeneru Razina zadatka Razina stranice*	Odredite način ponovnog pokretanja zadatka skeniranja nakon rješavanja zaglavljivanja papira.
Napomena: Zvezdica (*) pokraj vrijednosti naznačuje tvornički zadanu postavku.	

Upravljanje napajanjem

Stavka izbornika	Opis
Profil načina mirovanja Ispis iz stanja mirovanja Ostani aktivan nakon ispisivanja Prelazak u stanje mirovanja nakon ispisivanja*	Postavite pisač da ostane u stanju pripravnosti ili da se vrati u stanje mirovanja nakon ispisivanja.
Prekoračenja vremena Mirovanje 1 – 120 minuta (15*)	Postavite vrijeme neaktivnosti prije prelaska pisača u stanje mirovanja.
Prekoračenja vremena Prekoračenje vremena za hibernaciju Onemogućeno 1 sat 2 sata 3 sata 6 sata 1 dan 2 dana 3 dana* 1 tjedan 2 tjedna 1 mjesec	Postavite vrijeme prije isključivanja pisača.
Prekoračenja vremena Prekoračenje vremena za hibernaciju po povezivanju Hibernacija Nemoj hibernirati*	Postavite Prekoračenje vremena za hibernaciju za isključivanje pisača dok aktivna Ethernet veza postoji.
Napomena: Zvezdica (*) pokraj vrijednosti naznačuje tvornički zadanu postavku.	

Prikupljanje anonimnih podataka

Stavka izbornika	Opis
Prikupljanje anonimnih podataka Podaci o upotr. i perf. uređ. Ništa*	Informacije o upotrebi i radnim karakteristikama pisača pošaljite tvrtki Lexmark. Napomena: Vrijeme slanja anonimnih podataka prikazuje se samo kad opciju Prikupljanje anonimnih podataka postavite na Podaci o upotr. i perf. uređ..
Vrijeme slanja anonimnih podataka Vrijeme početka Vrijeme završetka	
Napomena: Zvezdica (*) pokraj vrijednosti naznačuje tvornički zadanu postavku.	

Vraćanje tvornički zadanih postavki

Stavka izbornika	Opis
Vraćanje postavki Vrati sve postavke Vrati postavke pisača Vrati postavke mreže Vrati postavke faksa	Vratite tvornički zadane postavke pisača.

Održavanje

Izbornik Konfiguracija

Stavka izbornika	Opis
USB konfiguracija USB PnP 1* 2	Promijenite način rada USB upravljačkog programa pisača kako bi se poboljšala njegova kompatibilnost s osobnim računalom.
USB konfiguracija USB skeniranje na lokalnu lokaciju Uključeno* Isključeno	Postavite hoće li se upravljački program USB uređaja navoditi kao Jednostavni USB uređaj (jedno sučelje) ili Kompozitni USB uređaj (više sučelja).
USB konfiguracija Brzina USB-a Punol Automatski*	Postavite USB priključak na rad pri punoj brzini i onemogućite mogućnosti velike brzine.
Konfiguriranje ladice Prikaži poruku za umetak za ladicu Isključeno Samo za nepoznate formate* Uvijek	Prikaži poruku o statusu odlagača.
Napomena: Zvezdica (*) pokraj vrijednosti naznačuje tvornički zadanu postavku.	

Stavka izbornika	Opis
Konfiguriranje ladice Ulaganje A5 Kratki rub Dugi rub*	Odredite orijentaciju prilikom ulaganja papira formata A5.
Konfiguriranje ladice Upiti za papir Automatski* Ručno ulaganje papira	Postavite izvor papira koji će korisnik napuniti kada se prikaže zahtjev za ulaganjem papira.
Konfiguriranje ladice Upiti za omotnice Automatski* Ručno umetanje omotnica	Postavite izvor papira koji će korisnik napuniti kada se prikaže zahtjev za ulaganjem omotnica.
Konfiguriranje ladice Aktivnost za upite Zatraži od korisnika* Nastavi Koristi postojeće	Postavite kako će pisač riješiti upite koji se tiču promjene papira ili omotnice.
Izvešća Stranica s postavkama izbornika Zapisnik događaja Sažetak zapisnika događaja	Ispišite izvješća o postavkama izbornika pisača, statusu i zapisnicima događaja.
Upotreba potrošnih materijala i brojači Izbriši povijest upotrebe potrošnog materijala	Ponovo postavite brojač stranica za potrošni materijal ili pregledajte ukupan broj ispisanih stranica.
Emulacije pisača PS emulacija Isključeno* Uključeno	Postavite pisač da prepozna i koristi PS podatkovni niz. Napomena: Ova stavka izbornika prikazuje se samo kod nekih modela pisača.
Emulacije pisača Sigurnost emulatora Istek vremena za stranicu (60*)	Postavite istek vremena za stranicu tijekom emulacije.
Emulacije pisača Sigurnost emulatora Ponovo postavi emulator nakon zadatka (Isključeno*)	Nakon zadatka ispisa ponovo postavite emulator.
Emulacije pisača Sigurnost emulatora Onemogući pristup porukama pisača (Uključeno*)	Onemogući pristup porukama pisača tijekom emulacije.
Napomena: Zvezdica (*) pokraj vrijednosti naznačuje tvornički zadanu postavku.	

Stavka izbornika	Opis
Konfiguracija faksa Podrška za faksiranje s niskom potrošnjom energije Onemogući mirovanje Dopusti mirovanje Automatski*	Odredite postavku napajanja pisača u načinu rada faksiranja.
Konfiguracija ispisivanja Izoštavanje fonta 0-150 (24*)	Postavite vrijednost točaka teksta u nastavku za upotrebu zaslona visoke frekvencije prilikom ispisivanja podataka fontova.
Konfiguracija ispisivanja Gustoća ispisivanja Onemogućeno 1 – 5 (3*) Gustoća kopiranja Onemogućeno 1 – 5 (3*)	Prilagodite gustoću tonera prilikom ispisivanja ili kopiranja dokumenata.
Operacije uređaja Tihi način rada Uključeno Isključeno*	Postavite pisač da smanjuje količinu buke koju proizvodi prilikom ispisivanja. Napomena: Omogućivanjem ove postavke usporava se općenito funkcioniranje pisača.
Operacije uređaja Izbornici na ploči Omogućiti* Onemogućiti	Postavite pisač da omogući pristup izbornicima upravljačke ploče. Napomena: Ova stavka izbornika prikazuje se samo u aplikaciji Embedded Web Server.
Operacije uređaja Očisti prilagođeni status	Izbrišite sve prilagođene poruke.
Operacije uređaja Izbriši sve poruke daljinske instalacije	Izbrišite poruke koje su instalirane daljinskim putem.
Operacije uređaja Automatski prikazuj zaslone s pogreškama Uključeno* Isključeno	Prikažite postojeće poruke o pogreškama na zaslonu nakon što pisač bude neaktivan na početnom zaslonu vrijeme jednako postavci Vrijeme do isključivanja zaslona. Napomena: Ova stavka izbornika prikazuje se samo kod nekih modela pisača.
Konfiguracija skenera Ručna registracija skenera Ispiši kratki test	Ispišite ciljnu stranicu kratkog testa. Napomena: Provjerite je li razmak margina na ciljnoj stranici jednak sa svih strana. Ako nije, možda ćete morati ponovo postaviti margine pisača.
Konfiguracija skenera Ručna registracija skenera Registracija prednjeg automatskog ulagača dokumenata Registracija ležišta za skeniranje	Ručno registrirajte plošni skener i ADF nakon zamjene ADF-a, stakla skenera ili kontrolne ploče.
Napomena: Zvezdica (*) pokraj vrijednosti naznačuje tvornički zadanu postavku.	

Stavka izbornika	Opis
Konfiguracija skenera Brisanje rubova Brisanje rubova dokumenta skeniranog iz ADF-a 0 – 6 (3*) Brisanje rubova pri skeniranju iz plošnog skenera 0 – 6 (3*)	Postavite veličinu (u milimetrima) područja na kojem se neće ispisivati za zadatak skeniranja iz ADF-a ili plošnog skenera.
Konfiguracija skenera Onemogući skener Omogućeno* Onemogućeno ADF onemogućen	Onemogućite skener ako ne radi pravilno.
Konfiguracija skenera Poredak bajtova za TIFF Pretpostavke o poretku bajtova u procesoru* Mali endijan Veliki endijan	Postavite poredak bajtova za TIFF skenove.
Konfiguracija skenera Točan broj TIFF redaka po traci Uključeno* Isključeno	Postavite vrijednost oznake RowsPerStrip za TIFF skenove.
Napomena: Zvezdica (*) pokraj vrijednosti naznačuje tvornički zadanu postavku.	

Brisanje na kraju vijeka

Stavka izbornika	Opis
Posljednje čišćenje osjetljivih podataka s memorije pisača Izbriši sve podatke s trajne memorije Izbriši sve postavke pisača i mreže Izbriši sve prečace i postavke prečaca	Očistite sve postavke i prečace pohranjene u pisaču. Napomena: Opcija Izbriši sve prečace i postavke prečaca dostupna je samo kod nekih modela pisača.

Vidljive ikone početnog zaslona

Izbornik	Opis
Kopiranje E-pošta Faks Status / potrošni materijal Zadaci u redu čekanja Promijeni jezik Zadaci na čekanju USB Skeniraj na računalo	Odredite koje će se ikone prikazivati na početnom zaslonu.

O pisaču

Stavka izbornika	Opis
Oznaka imovine	Opišite pisač. Maksimalna duljina je 32 znaka.
Lokacija pisača	Identificirajte lokaciju pisača. Maksimalna duljina je 63 znaka.
Obratite se	Prilagodite naziv pisača. Maksimalna duljina je 63 znaka.
Izvezi konfiguracijsku datoteku na USB*	Izvezite konfiguracijske datoteke na flash pogon.
Izvezi komprimirane zapisnike na USB*	Izvezite komprimirane datoteke zapisnika na flash pogon.
Pošalji zapisnike Odustani Slanje	Pošaljite dijagnostičke informacije tvrtki Lexmark.
* Ova stavka izbornika prikazuje se samo kod nekih modela pisača.	

Ispisivanje

Izgled

Stavka izbornika	Opis
Strane 1-strano* 2-strano	Odredite hoće li se ispisivati s jedne ili s obje strane papira.
Stil okretanja Dugi rub* Kratki rub	Odredite koja će se strana papira (dugi ili kratki rub) uvezivati prilikom obostranog ispisivanja. Napomena: Ovisno o odabranoj opciji, pisač automatski pomiče svaku ispisanu informaciju stranice radi pravilnog uvezivanja zadatka.
Napomena: Zvezdica (*) pokraj vrijednosti naznačuje tvornički zadanu postavku.	

Stavka izbornika	Opis
Prazne stranice Ispisivanje Nemoj ispisivati*	Ispišite prazne stranice obuhvaćene u zadatku ispisivanja.
Razvrstavanje Isključeno [1,1,1,2,2,2] Uključeno [1,2,1,2,1,2]*	Složite stranice zadatka ispisivanja u nizu, naročito prilikom ispisivanja više kopija zadatka.
Razdjelne stranice Ništa* Između kopija Između zadataka Između stranica	Omogućite umetanje praznih razdjelnih stranica prilikom ispisivanja.
Izvor razdjelne stranice Odlagač [x] (1*)	Navedite izvor papira za razdjelnu stranicu.
Stranica po strani Isključeno* 2 stranice po strani 3 stranice po strani 4 stranice po strani 6 stranica po strani 9 stranica po strani 12 stranica po strani 16 stranica po strani	Ispišite više slika na jednu stranu lista papira.
Redoslijed stranica po strani Vodoravno* Obrnuto vodoravno Okomito Obrnuto okomito	Odredite položaj više slika kada se koristi opcija Stranica po strani. Napomena: Položaj ovisi o broju slika stranica i orijentaciji stranica.
Orijentacija stranica po strani Automatski* Vodoravno Okomito	Odredite orijentaciju dokumenta s više stranica kada se koristi opcija Stranica po strani.
Obrub za stranice po strani Ništa* Ispuna	Ispišite obrub oko svake slike stranice kada se koristi opcija Stranica po strani.
Kopije 1 – 9999 (1*)	Odredite broj kopija za svaki zadatak ispisivanja.
Područje ispisivanja Normalno* Cijela stranica	Postavite područje ispisivanja na listu papira.
Napomena: Zvezdica (*) pokraj vrijednosti naznačuje tvornički zadanu postavku.	

Postavljanje

Postavljanje

Stavka izbornika	Opis
Jezik pisača Emulacija PCL-a PS emulacija	Postavite jezik pisača. Napomena: Postavljanje zadane vrijednosti za jezik pisača ne sprječava softverski program u slanju zadataka ispisivanja koji koriste drugi jezik pisača.
Spremanje resursa Uključeno Isključeno*	Odredite što će pisač učiniti s preuzetim resursima, kao što su fontovi i makronaredbe, kada primi zadatak koji zahtijeva veći dio memorije nego što je dostupno. Napomene: <ul style="list-style-type: none"> • Kada je postavljena opcija Isključeno, pisač zadržava preuzete resurse samo dok je memorija potrebna. Izbrisat će se resursi povezani s neaktivnim jezikom pisača. • Kad je postavljena opcija Uključeno, pisač zadržava sve trajne preuzete resurse za sve jezike pisača. Kada je to potrebno, pisač prikazuje poruke o punoj memoriji umjesto brisanja trajnih resursa.
Redoslijed ispisivanja svega Abecedno* Najprije najnovije Najprije najstarije	Odredite redoslijed kad odaberete ispisivanje svih zadataka na čekanju i povjerljivih zadataka.
Napomena: Zvezdica (*) pokraj vrijednosti naznačuje tvornički zadanu postavku.	

Kvaliteta

Stavka izbornika	Opis
Razlučivost ispisa 300 dpi 600 dpi* Kval. slike 1200 Kval. slike 2400	Postavite razlučivost teksta i slika na ispisima. Napomena: Razlučivost se određuje u točkama po inču ili kvaliteti slike.
Zatamnjenost tonera Lagani papir Normalno* Tamno	Odredite svjetlinu ili zatamnjenost slika s tekстом.
Poluton Normalno* Detalji	Poboljšajte ispile tako da imaju ugađenije linije s oštrijim rubovima.
Napomena: Zvezdica (*) pokraj vrijednosti naznačuje tvornički zadanu postavku.	

PDF

Stavka izbornika	Opis
Prilagodi veličinu stranici Da Ne*	Prilagodite veličinu sadržaja stranice tako da odgovara odabranom formatu papira.
Napomena: Zvezdica (*) pokraj vrijednosti naznačuje tvornički zadanu postavku.	

Stavka izbornika	Opis
Napomene Ispis Nemoj ispisivati*	Odredite hoće li se ispisivati napomene u PDF-u.
Ispis PDF pogreške Isključeno Uključeno*	Omogući ispis PDF pogreške.
Napomena: Zvezdica (*) pokraj vrijednosti naznačuje tvornički zadanu postavku.	

PostScript

Stavka izbornika	Opis
Ispisivanje PS pogreške Isključeno* Uključeno	Ispišite stranicu koja opisuje PostScript® pogrešku. Napomena: Kada dođe do pogreške, zaustavlja se obrada zadatka, pisač ispisuje poruku o pogrešci, a ostatak zadatka ispisivanja se provlači.
Minimalna širina retka 1 – 30 (2*)	Postavite minimalnu širinu poteza svakog zadatka ispisivanog pri 1200 dpi.
Način sa zaključanim PS pokretanjem Isključeno Uključeno*	Onemogućite SysStart datoteku.
Rok za čekanje Onemogućeno Omogućeno*	Omogućite pisaču da čeka dodatne podatke prije poništavanja zadatka ispisivanja.
Rok za čekanje 15-65535 (40*)	Postavite vrijeme (u sekundama) tijekom kojeg pisač čeka više podataka prije otkazivanja zadatka ispisivanja. Napomena: Ova stavka izbornika prikazuje se samo kada je omogućen Rok za čekanje.
Napomena: Zvezdica (*) pokraj vrijednosti naznačuje tvornički zadanu postavku.	

PCL

Stavka izbornika	Opis
Naziv fonta [Popis dostupnih fontova] (Courier*)	Odaberite font iz navedenog izvora fonta.
Skup simbola [Popis dostupnih skupova simbola] (10U PC-8*)	Odredite skup simbola za svaki naziv fonta. Napomena: Skup simbola je skup slova i brojki, interpunkcijskih znakova i posebnih simbola. Skupovi simbola podržavaju različite jezike ili određene programe kao što su matematički simboli za znanstveni tekst.
Razmak točaka 0,08 – 100 (10*)	Navedite razmak za fontove fiksnog razmaka ili neproporcionalne fontove. Napomena: Razmak je broj znakova fiksnog razmaka u vodoravnom inču vrste.
Napomena: Zvezdica (*) pokraj vrijednosti naznačuje tvornički zadanu postavku.	

Stavka izbornika	Opis
Orijentacija Okomito* Vodoravno Naopako okomito Naopako vodoravno	Odredite orijentaciju teksta i grafika na stranici.
Linija po stranici 1 – 255	Navedite broj redaka teksta za svaku stranicu ispisanu kroz PCL® prijenos podataka. Napomene: <ul style="list-style-type: none"> • Ova stavka izbornika aktivira okomiti prored koji uzrokuje ispisivanje odabranog broja potrebnih redaka između zadanih margina stranice. • 60 je tvornički zadana postavka tvornički zadana postavka. 64 je međunarodna tvornički zadana postavka.
PCL5 – minimalna širina retka 1 – 30 (2*)	Postavite početnu minimalnu širinu linije svakog zadatka ispisivanog pri 1200 dpi.
PCLXL – minimalna širina retka 1 – 30 (2*)	
Širina A4 198 mm* 203 mm	Postavite širinu logične stranice prilikom ispisivanja na papiru formata A4. Napomena: Logična je stranica razmak na fizičkoj stranici gdje se podaci ispisuju.
Automatski na početak retka nakon odabira novog retka Isključeno* Uključeno	Postavite pisač tako da umetne znak za početak reda nakon naredbe za prelazak u novi redak. Napomena: Znak za početak retka mehanizam je koji pisaču daje naredbu da premjesti pokazivač na početak trenutnog retka.
Automatski na novi redak nakon odabira početka retka Isključeno* Uključeno	Postavite pisač da prelazi na novi redak nakon naredbe za znak za početak reda.
Istek vremena za ispisivanje Onemogućeno Omogućeno*	Omogućite pisač da prekine zadatak ispisivanja nakon navedenog vremena neaktivnosti (u sekundama).
Istek vremena za ispis 1-255 (90*)	Postavite vrijeme u sekundama tijekom kojeg će pisač prekinuti zadatak ispisivanja nakon neaktivnosti. Napomena: Ova stavka izbornika prikazuje se samo kada je omogućena opcija Istek vremena za ispis.
Napomena: Zvezdica (*) pokraj vrijednosti naznačuje tvornički zadanu postavku.	

Slika

Stavka izbornika	Opis
Automatska prilagodba formata Uključeno Isključeno*	Odaberite najbolje dostupne postavke formata i orijentacije papira za sliku. Napomena: Kada je postavljena na Uključeno, ova stavka izbornika zamjenjuje postavke skaliranja i orijentacije za sliku.
Napomena: Zvezdica (*) pokraj vrijednosti naznačuje tvornički zadanu postavku.	

Stavka izbornika	Opis
Obrnuto Isključeno* Uključeno	Obrnite crno-bijele monokromatske slike. Napomena: Ova stavka izbornika ne vrijedi za GIF ili JPEG formate.
Skaliranje Sidrenje gore lijevo Uskladi kako je najprikladnije* Sidrenje u sredini Uskladi visinu/širinu Uskladi visinu Uskladi širinu	Prilagodite sliku tako da odgovara površini za ispisivanje. Napomena: Kada je opcija Automatska prilagodba formata postavljena na Uključeno, opcija Skaliranje automatski je postavljena na Uskladi kako je najprikladnije.
Orijentacija Okomito* Vodoravno Naopako okomito Naopako vodoravno	Odredite orijentaciju teksta i grafika na stranici.
Napomena: Zvezdica (*) pokraj vrijednosti naznačuje tvornički zadanu postavku.	

Papir

Konfiguriranje odlagača

Stavka izbornika	Opis
Zadani izvor Odlagač [x] (1*) Ručno ulaganje papira Ručno umetanje omotnica	Postavite izvor papira za sve zadatke ispisivanja.
Format/vrsta papira Odlagač [x] (1*) Ručno ulaganje papira Ručno umetanje omotnica	Navedite format ili vrstu papira uloženog u svaki izvor papira.
Zamjenski format Isključeno Letter/A4 Sve navedeno*	Postavite pisač da zamijeni navedeni format papira ako potrebni format nije uloženi u jedan izvor papira. Napomene: <ul style="list-style-type: none"> • Opcija Isključeno zatražit će od korisnika da uloži potreban format papira. • Opcija Letter/A4 omogućuje ispisivanje dokumenta formata A4 na format Letter kada se uloži Letter i zadatke formata Letter na formatu A4 kada se uloži A4. • Sve navedeno zamjenjuje Letter/A4.
Napomena: Zvezdica (*) pokraj vrijednosti naznačuje tvornički zadanu postavku.	

Konfiguriranje medija

Univerzalno postavljanje

Stavka izbornika	Opis
Mjerne jedinice Inči Milimetri	Odredite mjernu jedinicu za univerzalni papir. Napomena: U SAD-u je Inči tvornički zadana postavka. Milimetri je međunarodna tvornički zadana postavka.
Širina okomitog formata 3,00 – 14,17 inča (8,50*) 76 – 360 mm (216*)	Postavite okomitu širinu univerzalnog papira.
Visina okomitog formata 3,00 – 14,17 inča (14*) 76 – 360 mm (356*)	Postavite okomitu visinu univerzalnog papira.
Smjer ulaganja Kratki rub* Dugi rub	Postavite pisač da ulaže papir iz smjera kratkog ruba ili dugog ruba. Napomena: Opcija Dugi rub prikazuje se samo kada je najdulji rub kraći od maksimalne podržane širine.
Napomena: Zvezdica (*) pokraj vrijednosti naznačuje tvornički zadanu postavku.	

Prilagođeni formati skena

Stavka izbornika	Opis
Prilagođeni format skena [x] Naziv formata skena Širina 1 – 8,50 inča (8,50*) 25 – 216 mm (216*) Visina 1–14 inča (11*) 25–356 mm (279*) Orijehtacija Okomito* Vodoravno 2 skena po stranici Isključeno* Uključeno	Dodijelite naziv formata i konfigurirajte postavke skeniranja.
Napomena: Zvezdica (*) pokraj vrijednosti naznačuje tvornički zadanu postavku.	

Vrste medija

Stavka izbornika	Opis
Obični papir Kartonski papir Reciklirani papir Najlepnice Bond papir Omotnica Papir sa zaglavljem Prethodno ispisani papir Papir u boji Lagani papir Teški papir	Navedite teksturu, gramaturu i orijentaciju uložnog papira.

Kopiranje

Zadane vrijednosti za kopiranje

Stavka izbornika	Opis
Vrsta sadržaja Tekst Tekst/fotografija* Foto Grafika	Poboljšajte rezultate na temelju sadržaja originalnog dokumenta.
Strane 1-strano u 1-strano* 1-strano u 2-strano	Odredite ponašanje tijekom skeniranja na temelju originalnog dokumenta.
Stranica po strani Isključeno* 2 okomite stranice 4 okomite stranice 2 vodoravne stranice 4 vodoravne stranice	Odredite koliko će se slika stranice ispisati po strani lista papira.
Ispisuj rubove stranice Isključeno* Uključeno	Postavite rub oko svake slike prilikom ispisivanja više stranica na jednoj stranici.
Razvrstavanje Isključeno [1,1,1,2,2,2] Uključeno [1,2,1,2,1,2]*	Ispišite više kopija u nizu.
Format za postavku "Kopiraj iz" [Popis formata papira]	Postavite format papira originalnog dokumenta. Napomena: U SAD-u je Letter tvornički zadana postavka. A4 je međunarodna tvornički zadana postavka.
Napomena: Zvezdica (*) pokraj vrijednosti naznačuje tvornički zadanu postavku.	

Stavka izbornika	Opis
Izvor za postavku "Kopiraj na" Odлагаč [x] (1*) Ručni ulagač Automatska prilagodba veličine	Navedite izvor papira za zadatak kopiranja.
Zatamnjenost 1 do 9 (5*)	Prilagodite zatamnjenost skenirane slike.
Broj kopija 1 – 9999 (1*)	Navedite broj kopija.
Napomena: Zvezdica (*) pokraj vrijednosti naznačuje tvornički zadanu postavku.	

Napredno ispisivanje

Stavka izbornika	Opis
Kontrast Najbolje za sadržaj* -0 -1 -2 -3 -4 -5	Odredite kontrast ispisa.
Uklanjanje pozadine Razina -4 do 4 (0*)	Prilagodite dio pozadine koji se vidi na skeniranoj slici.
Skeniraj od ruba do ruba Isključeno* Uključeno	Omogućite skeniranje originalnog dokumenta od ruba do ruba.
Napomena: Zvezdica (*) pokraj vrijednosti naznačuje tvornički zadanu postavku.	

Faks

Zadane vrijednosti za faks

Način rada faksiranja

Stavka izbornika	Opis
Način rada faksiranja Faks Poslužitelj za faks Onemogućeno	Odaberite način rada faksiranja. Napomene: <ul style="list-style-type: none"> • Tvornički zadana postavka može se razlikovati ovisno o modelu pisača. • Postavka Poslužitelj za faks dostupna je samo kod nekih modela pisača.

Postavljanje faksa

Općenite postavke faksa

Stavka izbornika	Opis
Naziv faks-uređaja	Identificirajte svoj faks-uređaj.
Broj faksa	Identificirajte svoj broj faksa.
ID faksa Naziv faks-uređaja Broj faksa*	Obavijestite primatelje faksa o nazivu svog faks-uređaja i broju faksa.
Upotreba memorije Sve primljeno Većinu primljenoga Jednako* Većinu poslanoga Sve poslano	Postavite dio interne memorije pisača koji će se dodijeliti faksiranju. Napomena: Ova stavka izbornika sprječava stanja međumemorije i neuspjele faksove.
Otkazi faksove Omogući* Nemoj dopustiti	Otkazite odlazne faksove prije nego što se prenesu ili otkazite dolazne faksove prije nego što se dovrši njihovo ispisivanje.
Maskiranje broja faksa Isključeno* Slijeva Zdesna	Navedite format maskiranja odlaznog broja faksa.
Broj znamenki za maskiranje 0 – 58 (0*)	Navedite broj znamenki za maskiranje u broju odlaznog faksa.
Omogući otkrivanje povezane linije Uključeno* Isključeno	Utvrđite je li telefonska linija povezana s pisačem. Napomena: Prepoznavanje se odvija prilikom uključivanja pisača i prije svakog poziva.
Optimiziraj kompatibilnost faksa	Konfigurirajte funkciju faksa pisača za optimalnu kompatibilnost s drugim faks-uređajima.
Prijenos faksa T.38 Analogno G.711 etherFAX	Postavite način prijenosa faksa. Napomene: <ul style="list-style-type: none"> Ova stavka izbornika prikazuje se samo ako je na pisaču instaliran licencni paket za etherFAX ili Fax over IP (FoIP). Tvornički zadane postavke mogu se razlikovati ovisno o modelu pisača.
Napomena: Zvezdica (*) pokraj vrijednosti naznačuje tvornički zadanu postavku.	

HTTPS postavke faksa

Napomena: Ovaj izbornik prikazuje se samo ako je Prijenos faksa postavljen na etherFAX.

Stavka izbornika	Opis
HTTPS URL usluge	Navedite URL za uslugu etherFAX.
HTTPS proxy	Odredite URL proxy poslužitelja.
Napomena: Zvezdica (*) pokraj vrijednosti naznačuje tvornički zadanu postavku.	

Stavka izbornika	Opis
Korisnik HTTPS proxy poslužitelja	Odredite korisničko ime i lozinku za proxy poslužitelj.
Lozinka za HTTPS Proxy	
Šifriranje slanja faksova Onemogućeno Omogućeno* Obavezno	Omogućite šifriranje za odlazne faksove.
Šifriranje primanja faksova Onemogućeno Omogućeno* Obavezno	Omogućite šifriranje dolaznih faksova.
HTTPS status faksa	Prikaz statusa komunikacije za etherFAX .
Napomena: Zvezdica (*) pokraj vrijednosti naznačuje tvornički zadanu postavku.	

Postavke za slanje faksova

Stavka izbornika	Opis
Razlučivost Standardna* Fina Superfina Ultrafina	Postavite razlučivost skenirane slike. Napomena: Veća razlučivost povećava vrijeme prijena faksa i zahtijeva više memorije.
Format originala [Popis formata papira] (Različiti formati*)	Navedite format originalnog dokumenta.
Orijentacija Okomito* Vodoravno	Navedite orijentaciju originalnog dokumenta. Napomena: Ova stavka izbornika prikazuje se samo kod nekih modela pisača.
Strane Isključeno* Kratki rub Dugi rub	Navedite orijentaciju izvornog dokumenta prilikom skeniranja obje strane dokumenta. Napomena: Ova stavka izbornika prikazuje se samo kod nekih modela pisača.
Vrsta sadržaja Tekst* Tekst/fotografija Foto Grafika	Poboljšajte rezultate na temelju sadržaja originalnog dokumenta.
Zatamnjenost 1 – 9 (5*)	Prilagodite zatamnjenost skenirane slike.
Iza PABX-a Uključeno Isključeno*	Postavite pisač da bira broj faksa bez čekanja prepoznavanja tona biranja. Napomena: Private Automated Branch Exchange (PABX) telefonska je mreža koja omogućuje jedan pristupni broj za pružanje više linija vanjskim pozivateljima.
Napomena: Zvezdica (*) pokraj vrijednosti naznačuje tvornički zadanu postavku.	

Stavka izbornika	Opis
Način rada s biranjem Tonski* Pulsni	Navedite način rada s biranjem za dolazne ili odlazne faksove.
Napomena: Zvezdica (*) pokraj vrijednosti naznačuje tvornički zadanu postavku.	

Napredno ispisivanje

Stavka izbornika	Opis
Ravnoteža boja Cijan – crvena -4 do 4 (0*) Magenta – zelena -4 do 4 (0*) Žuta – plava -4 do 4 (0*)	Prilagodite intenzitet boje tijekom skeniranja.
Kontrast Najbolje za sadržaj* 0 1 2 3 4 5	Prilagodite kontrast ispisa.
Uklanjanje pozadine Razina -4 do 4 (0*)	Prilagodite dio pozadine koji se vidi na skeniranoj slici.
Skeniraj od ruba do ruba Uključeno Isključeno*	Omoćite skeniranje originalnog dokumenta od ruba do ruba.
Napomena: Zvezdica (*) pokraj vrijednosti naznačuje tvornički zadanu postavku.	

Administrativne kontrole

Stavka izbornika	Opis
Automatsko ponovno biranje 0-9 (5*)	Prilagodite broj pokušaja ponovnog biranja na temelju razina aktivnosti faks-uređaja primatelja.
Učestalost ponovnog biranja 1 – 200 minuta (3*)	Povećajte vrijeme između pokušaja ponovnog biranja kako biste povećali šansu za uspješno slanje faksa.
Omoći ECM Uključeno* Isključeno	Aktivirajte način rada s ispravljanjem pogrešaka (ECM) za zadatke faksiranja. Napomena: ECM prepoznaje i ispravlja pogreške u postupku prijenosa faksa uzrokovane smetnjama telefonske linije i slabim signalom.
Napomena: Zvezdica (*) pokraj vrijednosti naznačuje tvornički zadanu postavku.	

Stavka izbornika	Opis
Omogući skeniranja faksova Uključeno* Isključeno	Faksom pošaljite dokumente koji su skenirani na pisaču.
Upravljački program na faks-uređaj Uključeno* Isključeno	Omogućite upravljačkom programu za ispisivanje slanje faksa.
Omogući spremanje u obliku prečaca Uključeno* Isključeno	Spremite brojeve faksa u obliku prečaca na pisaču.
Maks. brzina 33600* 14400 9600 4800 2400	Postavite maksimalnu brzinu za slanje faksa.
Omogući skeniranje faksova u boji Isključeno prema zadanoj postavci* Uključeno prema zadanoj postavci Nikada nemoj koristiti Uvijek koristi	Omogućite skenove u boji za faks.
Automatski pretvaraj faksove u boji u monokromatske Uključeno* Isključeno	Sve odlazne faksove u boji pretvorite u crno-bijele.
Potvrdi broj faksa Isključeno* Uključeno	Zatražite od korisnika da potvrdi broj faksa.
Predbroj	Postavite predbroj.
Napomena: Zvezdica (*) pokraj vrijednosti naznačuje tvorički zadanu postavku.	

Postavke za primanje faksova

Stavka izbornika	Opis
Broj zvona prije javljanja 1 – 25 (3*)	Postavite broj zvona za dolazni faks.
Automatsko smanjenje Uključeno* Isključeno	Omogućite promjenu veličine dolaznog faksa sukladno stranici.
Izvor papira Ladica [X] Automatski*	Odredite izvor papira za ispisivanje dolaznog faksa.
Napomena: Zvezdica (*) pokraj vrijednosti naznačuje tvorički zadanu postavku.	

Stavka izbornika	Opis
Strane Uključeno Isključeno*	Ispisujte papir obostrano.
Razdjelne stranice Ništa* Prije zadatka Poslije zadatka	Odredite hoće li se tijekom ispisivanja umetati prazne razdjelne stranice.
Izvor razdjelne stranice Ladica [X] (1*)	Navedite izvor papira za razdjelnu stranicu.
Podnožje faksa Uključeno Isključeno*	Ispišite informacije o prijenosu na dnu svake primljene stranice faksa.
Oznaka vremena na podnožju faksa Primanje* Ispisivanje	Ispišite oznaku vremena na dnu svake primljene stranice faksa.
Napomena: Zvezdica (*) pokraj vrijednosti naznačuje tvornički zadanu postavku.	

Administrativne kontrole

Stavka izbornika	Opis
Omogući primanje faksa Uključeno* Isključeno	Postavite pisač na primanje faksa.
Omogući primanje faksova u boji Uključeno* Isključeno	Postavite pisač na primanje faksa u boji.
Omogući ID pozivatelja Uključeno Isključeno*	Omogućite prikaz broja koji šalje dolazni faks.
Blokiranje bezimenih faksova Uključeno Isključeno*	Blokirajte dolazne faksove poslane s uređaja koji nemaju ID stanice ili ID faks-uređaja.
Odgovaranje uključeno Sva zvona* Samo jedno zvono Samo dva zvona Samo tri zvona Samo jedno ili dva zvona Samo jedno ili tri zvona Samo dva ili tri zvona	Postavite prepoznatljiv uzorak zvona za dolazni faks.
Automatsko javljanje Uključeno* Isključeno	Postavite pisač na automatsko primanje faksa.
Napomena: Zvezdica (*) pokraj vrijednosti naznačuje tvornički zadanu postavku.	

Stavka izbornika	Opis
Prosljeđivanje faksova Ispis* Ispiši i proslijedi Proslijedi	Odredite hoće li se primljeni faks proslijediti.
Proslijedi primatelju Odredište 1 Odredište 2	Odredite mjesto prosljeđivanja primljenog faksa. Napomena: Ova stavka izbornika pojavljuje se samo je opcija Prosljeđivanje faksova postavljena na Ispiši i proslijedi ili Proslijedi.
Maks. brzina 33600* 14400 9600 4800 2400	Postavite maksimalnu brzinu prijenosa faksa.
Napomena: Zvezdica (*) pokraj vrijednosti naznačuje tvornički zadanu postavku.	

Postavke zapisnika faks-uređaja

Stavka izbornika	Opis
Učestalost zapisnika prijenosa Uvijek* Nikad Samo za pogrešku	Odredite koliko često pisač izrađuje zapisnik.
Radnja zapisnika prijenosa Ispisivanje Isključeno Uključeno* E-pošta Isključeno* Uključeno	Ispišite ili pošaljite e-poštom zapisnik za uspješan prijenos faksa ili pogrešku prijenosa.
Zapisnik pogrešaka pri primanju Bez ispisivanja* Ispisivanje u slučaju pogreške	Ispišite zapisnik za neuspjelo primanje faksa.
Automatsko ispisivanje zapisnika Uključeno* Isključeno	Ispišite sve aktivnosti faksa.
Izvor papira za zapisnik Ladica [x] (1*)	Odredite izvor papira za zapisnike ispisivanja.
Prikaz zapisnika Naziv udaljenog faks-uređaja* Birani broj	Identificirajte pošiljatelja po nazivu ili broju udaljenog faks-uređaja.
Omogući zapisnik zadataka Uključeno* Isključeno	Prikažite sadržaj svih zadataka faksiranja.
Napomena: Zvezdica (*) pokraj vrijednosti naznačuje tvornički zadanu postavku.	

Stavka izbornika	Opis
Omogući zapisnik poziva Uključeno* Isključeno	Prikažite sažetak povijesti biranja faks-uređaja.
Napomena: Zvezdica (*) pokraj vrijednosti naznačuje tvornički zadanu postavku.	

Postavke zvučnika

Stavka izbornika	Opis
Način rada zvučnika Uvijek isključeno* Uvijek uključeno Uključeno do povezivanja	Postavite način rada zvučnika faks-uređaja.
Glasnoća zvučnika Niska* Visoka	Prilagodite glasnoću zvučnika faks-uređaja.
Glasnoća zvona Isključeno* Uključeno	Omogućite glasnoću zvona.
Napomena: Zvezdica (*) pokraj vrijednosti naznačuje tvornički zadanu postavku.	

Postavljanje poslužitelja za faks-uređaj

Napomena: Ovaj izbornik dostupan je samo kod određenih modela pisača

Općenite postavke faksa

Stavka izbornika	Opis
U format	Odredite primatelja faksa. Napomena: Ako želite koristiti broj faksa, unesite znak ljestvi (#) ispred broja.
Adresa za odgovor	Odredite adresu za odgovor za slanje faksa.
Predmet	Odredite predmet i poruku faksa.
Poruka	
Omogućavanje analognog prijema Isključeno* Uključeno	Postavite pisač na primanje analognih faksova.
Napomena: Zvezdica (*) pokraj vrijednosti naznačuje tvornički zadanu postavku.	

Postavke e-pošte poslužitelja za faksiranje

Stavka izbornika	Opis
Upotrijebi SMTP poslužitelj e-pošte Uključeno* Isključeno	Upotrijebite Simple Mail Transfer Protocol (SMTP) postavke za e-poštu u slanju i primanju faksova. Napomena: Kad je postavljeno Uključeno, ne prikazuje se nijedna druga postavka u izborniku Postavke e-pošte poslužitelja za faksiranje.
Primarni SMTP pristupnik	Unesite IP adresu ili naziv glavnog računala primarnog SMTP poslužitelja.
Priključak primarnog SMTP pristupnika 1-65535 (25*)	Unesite broj priključka primarnog SMTP poslužitelja.
Sekundarni SMTP pristupnik	Unesite IP adresu poslužitelja ili naziv glavnog računala sekundarnog ili rezervnog SMTP poslužitelja.
Priključak sekundarnog SMTP pristupnika 1-65535 (25*)	Unesite broj priključka poslužitelja za sekundarni ili rezervni SMTP poslužitelj.
SMTP – prekoračenje vremena 5 – 30 (30*)	Postavite vrijeme prije prekoračenja vremena pisača ako SMTP poslužitelj ne odgovori.
Adresa za odgovor	Odredite adresu za odgovor za slanje faksa.
Koristi SSL/TLS Onemogućeno* Dogovori Obavezno	Odredite hoće li se faks slati koristeći šifriranu vezu.
Zatraži pouzdani certifikat Isključeno Uključeno*	Odredite pouzdani certifikat prilikom pristupa SMTP poslužitelju.
Provjera autentičnosti SMTP poslužitelja Provjera autentičnosti nije potrebna* Prijava / Obično NTLM CRAM-MD5 Digest-MD5 Kerberos 5	Postavite vrstu provjere autentičnosti za SMTP poslužitelj.
E-pošta pokrenuta od strane uređaja Ništa* Koristi SMTP vjerodajnice uređaja	Odredite jesu li vjerodajnice potrebne za e-poštu pokrenutu od strane uređaja.
E-pošta pokrenuta od strane korisnika Ništa* Koristi SMTP vjerodajnice uređaja Koristi korisnički ID i lozinku za sesiju Koristi adresu e-pošte i lozinku za sesiju Upit za korisnika	Odredite jesu li vjerodajnice potrebne za e-poštu pokrenutu od strane korisnika.
Napomena: Zvezdica (*) pokraj vrijednosti naznačuje tvornički zadanu postavku.	

Stavka izbornika	Opis
Koristi vjerodajnice uređaja za Active Directory Isključeno* Uključeno	Omogućite korisničke vjerodajnice i grupna odredišta za povezivanje s SMTP poslužiteljem.
Korisnički ID za uređaj	Odredite korisnički ID i lozinku za povezivanje s SMTP poslužiteljem.
Lozinka za uređaj	
PODRUČJE Kerberos 5	Odredite područje za Kerberos 5 protokol provjere autentičnosti.
NTLM domena	Odredite naziv domene za sigurnosni protokol NTLM.
Onemogući pogrešku "SMTP poslužitelj nije postavljen" Isključeno* Uključeno	Sakrijte poruku o pogrešci "SMTP poslužitelj nije postavljen".
Napomena: Zvezdica (*) pokraj vrijednosti naznačuje tvornički zadanu postavku.	

Postavke skeniranja poslužitelja za faksiranje

Stavka izbornika	Opis
Format slike TIFF (.tif) PDF (.pdf)* XPS (.xps)	Odredite format datoteke za skeniranu sliku.
Vrsta sadržaja Tekst* Tekst/fotografija Foto Grafika	Poboljšajte rezultate na temelju sadržaja originalnog dokumenta.
Izvor sadržaja Crno-bijeli laser Laser u boji* Tintni Fotografija/film Časopis Novine Tiskarski stroj Drugo	Poboljšajte rezultate na temelju izvora originalnog dokumenta.
Razlučivost faksa Standardna* Fina Superfina Ultrafina	Postavite razlučivost faksa.
Strane Isključeno* Kratki rub Dugi rub	Navedite orijentaciju izvornog dokumenta prilikom skeniranja obje strane dokumenta.
Napomena: Zvezdica (*) pokraj vrijednosti naznačuje tvornički zadanu postavku.	

Stavka izbornika	Opis
Zatamnjenost 1 – 9 (5*)	Postavite zatamnjenost ispisa.
Orijentacija Okomito* Vodoravno	Odredite orijentaciju teksta i grafika na stranici.
Format originala [Popis formata papira]	Postavite format papira originalnog dokumenta. Napomene: <ul style="list-style-type: none"> • U SAD-u je opcija Razne veličine tvornički zadana postavka. A4 je međunarodna tvornički zadana postavka. • Ova postavka može se razlikovati ovisno o modelu pisača.
Koristi višestranični TIFF Isključeno Uključeno*	Birajte između TIFF datoteka s jednom ili više stranica.
Napomena: Zvezdica (*) pokraj vrijednosti naznačuje tvornički zadanu postavku.	

E-pošta

Postavljanje e-pošte

Stavka izbornika	Opis
Primarni SMTP pristupnik	Unesite IP adresu ili naziv glavnog računala primarnog SMTP poslužitelja za slanje e-pošte.
Priključak primarnog SMTP pristupnika 1–65535 (25*)	Unesite broj priključka primarnog SMTP poslužitelja.
Sekundarni SMTP pristupnik	Unesite IP adresu poslužitelja ili naziv glavnog računala sekundarnog ili rezervnog SMTP poslužitelja.
Priključak sekundarnog SMTP pristupnika 1–65535 (25*)	Unesite broj priključka poslužitelja za sekundarni ili rezervni SMTP poslužitelj.
SMTP – prekoračenje vremena 5–30 sekundi (30*)	Postavite vrijeme prije prekoračenja vremena pisača ako SMTP poslužitelj ne odgovori.
Adresa za odgovor	Odredite adresu za odgovor u e-pošti.
Uvijek koristi SMTP zadanu adresu za odgovor Uključeno Isključeno*	Uvijek koristite zadanu adresu za odgovor na SMTP poslužitelju.
Koristi SSL/TLS Onemogućeno* Dogovori Obavezno	Odredite hoće li se e-pošta slati koristeći šifriranu vezu.
Napomena: Zvezdica (*) pokraj vrijednosti naznačuje tvornički zadanu postavku.	

Stavka izbornika	Opis
Zatraži pouzdani certifikat Isključeno Uključeno*	Zatražite pouzdani certifikat prilikom pristupa SMTP poslužitelju.
Provjera autentičnosti SMTP poslužitelja Provjera autentičnosti nije potrebna* Prijava / Obično NTLM CRAM-MD5 Digest-MD5	Postavite vrstu provjere autentičnosti za SMTP poslužitelj.
E-pošta pokrenuta od strane uređaja Ništa* Koristi SMTP vjerodajnice uređaja	Odredite jesu li vjerodajnice potrebne za e-poštu pokrenutu od strane uređaja.
Korisnički ID za uređaj	Odredite korisnički ID i lozinku za povezivanje s SMTP poslužiteljem.
Lozinka za uređaj	
NTLM domena	Odredite naziv domene za sigurnosni protokol NTLM.
Napomena: Zvezdica (*) pokraj vrijednosti naznačuje tvornički zadanu postavku.	

Zadane postavke e-pošte

Stavka izbornika	Opis
Predmet	Odredite predmet i poruku e-pošte.
Poruka	
Naziv datoteke	Navedite naziv datoteke skenirane slike.
Format PDF (.pdf)* TIFF (.tif) JPEG (.jpg)	Odredite format datoteke za skeniranu sliku.
Napomena: Zvezdica (*) pokraj vrijednosti naznačuje tvornički zadanu postavku.	

Stavka izbornika	Opis
Postavke za PDF Verzija PDF-a 1,3 1,4 1,5* 1,6 1,7 Arhivska verzija A-1a* A-1b Zaštita Isključeno* Uključeno Arhivski (PDF/A) Isključeno* Uključeno	Postavite format PDF-a za skeniranu sliku. Napomena: Opcije Arhivska verzija i Arhivski (PDF/A) prikazuju se samo ako je Verzija PDF-a postavljena na 1.4.
Vrsta sadržaja Tekst Tekst/fotografija* Foto Grafika	Poboljšajte rezultate na temelju sadržaja originalnog dokumenta.
Boja Crno-bijelo Siva U boji* Automatski	Odredite boju prilikom skeniranja slike.
Razlučivost 75 dpi 150 dpi* 200 dpi 300 dpi 400 dpi 600 dpi	Postavite razlučivost skenirane slike.
Zatamnjenost 1 – 9 (5*)	Prilagodite zatamnjenost skenirane slike.
Orijentacija Okomito* Vodoravno	Navedite orijentaciju originalnog dokumenta. Napomena: Ova stavka izbornika prikazuje se samo kod nekih modela pisača.
Format originala [Popis formata papira]	Postavite format papira originalnog dokumenta. Napomena: Postavka Razne veličine tvornički je zadana postavka.
Strane Isključeno* Kratki rub Dugi rub	Navedite orijentaciju izvornog dokumenta prilikom skeniranja obje strane dokumenta. Napomena: Ova stavka izbornika prikazuje se samo kod nekih modela pisača.
Napomena: Zvezdica (*) pokraj vrijednosti naznačuje tvornički zadanu postavku.	

Napredno ispisivanje

Stavka izbornika	Opis
Ravnoteža boja Cijan – crvena -4 do 4 (0*) Magenta – zelena -4 do 4 (0*) Žuta – plava -4 do 4 (0*)	Prilagodite intenzitet boje tijekom skeniranja.
Automatsko otkrivanje boja Osjetljivost za boje 1 – 9 (5*) Osjetljivost za područja 1 – 9 (5*) Dubina u bitovima za e-poštu 1 bit* 8 bita Minimalna razlučivost skeniranja 75 dpi 150 dpi 200 dpi 300 dpi*	Postavite količinu boje koju pisač prepoznaje iz originalnog dokumenta.
Kontrast Najbolje za sadržaj* 0 1 2 3 4 5	Odredite kontrast ispisa.
Uklanjanje pozadine Razina -4 do 4 (0*)	Prilagodite dio pozadine koji se vidi na skeniranoj slici.
Skeniraj od ruba do ruba Uključeno Isključeno*	Omogućite skeniranje originalnog dokumenta od ruba do ruba.
Napomena: Zvezdica (*) pokraj vrijednosti naznačuje tvornički zadanu postavku.	

Administrativne kontrole

Stavka izbornika	Opis
Maksimalna veličina e-pošte 0-65535 (0*)	Postavite najveću veličinu datoteke za svaku poruku e-pošte.
Napomena: Zvezdica (*) pokraj vrijednosti naznačuje tvornički zadanu postavku.	

Stavka izbornika	Opis
Poruka o pogrešnoj veličini	Odredite poruku o pogrešci koju će pisač slati kada poruka e-pošte premaši dopuštenu veličinu datoteke. Napomena: Možete unijeti do 1024 znaka.
Pošalji mi kopiju Nikada se ne prikazuje* Uključeno prema zadanoj postavci Isključeno prema zadanoj postavci Uvijek uključeno	Pošaljite kopiju poruke e-pošte sebi.
Tekst po zadanom 5-95 (75*)	Postavite kvalitetu teksta na skeniranoj slici.
Tekst/fotografija po zadanom 5-95 (75*)	Postavite kvalitetu teksta ili fotografije na skeniranoj slici.
Fotografija po zadanom 5-95 (50*)	Postavite kvalitetu fotografije na skeniranoj slici.
Zapisnik prijenosa Ispiši zapisnik* Nemoj ispisivati zapisnik Ispisuj samo u slučaju pogreške	Ispišite zapisnik za uspješne prijenose e-pošte.
Izvor papira za zapisnik Ladica [x] (1*)	Odredite izvor papira za zapisnike ispisivanja.
Omogući spremanje u obliku prečaca Uključeno* Isključeno	Spremite adrese e-pošte kao prečace. Napomena: Kad je postavljena opcija Isključeno, gumb Spremi kao prečac ne prikazuje se na zaslonu Odredište e-pošte.
Ponovo postavi informacije e-pošte nakon slanja Uključeno* Isključeno	Vratite zadane informacije e-pošte nakon slanja.
Napomena: Zvezdica (*) pokraj vrijednosti naznačuje tvornički zadanu postavku.	

FTP

Zadane postavke FTP-a

Stavka izbornika	Opis
Format PDF (.pdf)* TIFF (.tif) JPEG (.jpg)	Odredite format datoteke za skeniranu sliku.
Napomena: Zvezdica (*) pokraj vrijednosti naznačuje tvornički zadanu postavku.	

Stavka izbornika	Opis
Postavke za PDF Verzija PDF-a 1,3 1,4 1,5* 1,6 1,7 Arhivska verzija A-1a* A-1b Zaštita Isključeno* Uključeno Arhivski (PDF/A) Isključeno* Uključeno	Postavite format PDF-a za skeniranu sliku. Napomena: Opcije Arhivska verzija i Arhivski (PDF/A) prikazuju se samo ako je Verzija PDF-a postavljena na 1.4.
Vrsta sadržaja Tekst Tekst/fotografija* Grafika Foto	Poboljšajte rezultate na temelju sadržaja originalnog dokumenta.
Boja Crno-bijelo Siva U boji* Automatski	Odredite boju prilikom skeniranja slike.
Razlučivost 75 dpi 150 dpi* 200 dpi 300 dpi 400 dpi 600 dpi	Postavite razlučivost skenirane slike.
Zatamnjenost 1 – 9 (5*)	Prilagodite zatamnjenost skenirane slike.
Orijentacija Okomito* Vodoravno	Navedite orijentaciju originalnog dokumenta. Napomena: Ova stavka izbornika prikazuje se samo kod nekih modela pisača.
Format originala [Popis formata papira] (Različiti formati*)	Postavite format papira originalnog dokumenta.
Strane Isključeno* Kratki rub Dugi rub	Navedite orijentaciju izvornog dokumenta prilikom skeniranja obje strane dokumenta. Napomena: Ova stavka izbornika prikazuje se samo kod nekih modela pisača.
Napomena: Zvezdica (*) pokraj vrijednosti naznačuje tvornički zadanu postavku.	

Stavka izbornika	Opis
Naziv datoteke	Odredite naziv datoteke skenirane slike.
Napomena: Zvezdica (*) pokraj vrijednosti naznačuje tvornički zadanu postavku.	

Napredno ispisivanje

Stavka izbornika	Opis
Ravnoteža boja Cijan – crvena -4 do 4 (0*) Magenta – zelena -4 do 4 (0*) Žuta – plava -4 do 4 (0*)	Prilagodite intenzitet boje tijekom skeniranja.
Automatsko otkrivanje boja Osjetljivost za boje 1 – 9 (5*) Osjetljivost za područja 1 – 9 (5*) Dubina u bitovima za FTP 1 bit* 8 bita Minimalna razlučivost skeniranja 75 dpi 150 dpi 200 dpi 300 dpi*	Postavite količinu boje koju pisač prepoznaje iz originalnog dokumenta.
Kontrast Najbolje za sadržaj* 0 1 2 3 4 5	Odredite kontrast ispisa.
Uklanjanje pozadine Razina -4 do 4 (0*)	Prilagodite dio pozadine koji se vidi na skeniranoj slici.
Skeniraj od ruba do ruba Uključeno Isključeno*	Omogućite skeniranje originalnog dokumenta od ruba do ruba.
Napomena: Zvezdica (*) pokraj vrijednosti naznačuje tvornički zadanu postavku.	

Administrativne kontrole

Stavka izbornika	Opis
Tekst po zadanom 5-95 (75*)	Postavite kvalitetu teksta na skeniranoj slici.
Tekst/fotografija po zadanom 5-95 (75*)	Postavite kvalitetu teksta ili fotografije na skeniranoj slici.
Fotografija po zadanom 5 – 95 (50*)	Postavite kvalitetu fotografije na skeniranoj slici.
Zapisnik prijenosa Ispiši zapisnik* Nemoj ispisivati zapisnik Ispisuj samo u slučaju pogreške	Ispišite zapisnik za uspješne prijenose skena na FTP.
Izvor papira za zapisnik Ladica [x] (1*)	Odredite izvor papira za ispisivanje zapisnika za FTP.
Napomena: Zvezdica (*) pokraj vrijednosti naznačuje tvornički zadanu postavku.	

USB pogon

Skeniranje flash pogona

Stavka izbornika	Opis
Format PDF (.pdf)* TIFF (.tif) JPEG (.jpg)	Odredite format datoteke za skeniranu sliku.
Postavke za PDF Verzija PDF-a 1,3 1,4 1,5* 1,6 1,7 Arhivska verzija A-1a* A-1b Zaštita Isključeno* Uključeno Arhivski (PDF/A) Isključeno* Uključeno	Postavite format PDF-a za skeniranu sliku. Napomena: Opcije Arhivska verzija i Arhivski (PDF/A) prikazuju se samo ako je Verzija PDF-a postavljena na 1.4.
Napomena: Zvezdica (*) pokraj vrijednosti naznačuje tvornički zadanu postavku.	

Stavka izbornika	Opis
Vrsta sadržaja Tekst Tekst/fotografija* Grafika Foto	Poboljšajte rezultate na temelju sadržaja originalnog dokumenta.
Boja Crno-bijelo Siva U boji* Automatski	Odredite boju prilikom skeniranja slike.
Razlučivost 75 dpi 150 dpi* 200 dpi 300 dpi 400 dpi 600 dpi	Postavite razlučivost skenirane slike.
Zatamnjenost 1 – 9 (5*)	Prilagodite zatamnjenost skenirane slike.
Orijentacija Okomito* Vodoravno	Navedite orijentaciju originalnog dokumenta. Napomena: Ova stavka izbornika prikazuje se samo kod nekih modela pisača.
Format originala [Popis formata papira] (Različiti formati*)	Postavite format papira originalnog dokumenta.
Strane Isključeno* Kratki rub Dugi rub	Navedite orijentaciju izvornog dokumenta prilikom skeniranja obje strane dokumenta. Napomena: Ova stavka izbornika prikazuje se samo kod nekih modela pisača.
Naziv datoteke	Odredite naziv datoteke skenirane slike.
Napomena: Zvezdica (*) pokraj vrijednosti naznačuje tvornički zadanu postavku.	

Napredno ispisivanje

Stavka izbornika	Opis
Ravnoteža boja Cijan – crvena -4 do 4 (0*) Magenta – zelena -4 do 4 (0*) Žuta – plava -4 do 4 (0*)	Prilagodite intenzitet boje tijekom skeniranja.
Napomena: Zvezdica (*) pokraj vrijednosti naznačuje tvornički zadanu postavku.	

Stavka izbornika	Opis
Automatsko otkrivanje boja Osjetljivost za boje 1 – 9 (5*) Osjetljivost za područja 1 – 9 (5*) Dubina boje u bitovima pri skeniranju 1 bit* 8 bita Minimalna razlučivost skeniranja 75 dpi 150 dpi 200 dpi 300 dpi*	Postavite količinu boje koju pisač prepoznaje iz originalnog dokumenta.
Kontrast Najbolje za sadržaj* 0 1 2 3 4 5	Odredite kontrast ispisa.
Uklanjanje pozadine Razina -4 do 4 (0*)	Prilagodite dio pozadine koji se vidi na skeniranoj slici.
Skeniraj od ruba do ruba Uključeno Isključeno*	Omogućite skeniranje originalnog dokumenta od ruba do ruba.
Napomena: Zvezdica (*) pokraj vrijednosti naznačuje tvornički zadanu postavku.	

Administrativne kontrole

Stavka izbornika	Opis
Tekst po zadanom 5-95 (75*)	Postavite kvalitetu teksta na skeniranoj slici.
Tekst/fotografija po zadanom 5-95 (75*)	Postavite kvalitetu teksta ili fotografije na skeniranoj slici.
Fotografija po zadanom 5-95 (50*)	Postavite kvalitetu fotografije na skeniranoj slici.
Napomena: Zvezdica (*) pokraj vrijednosti naznačuje tvornički zadanu postavku.	

Ispisivanje s flash pogona

Stavka izbornika	Opis
Broj kopija 1-9999 (1*)	Postavite broj kopija.
Izvor papira Odlagač [x] (1*) Ručno ulaganje papira Ručno umetanje omotnica	Postavite izvor papira za zadatak ispisivanja.
Razvrstavanje (1,1,1) (2,2,2) (1,2,3) (1,2,3)*	Ispišite više kopija u nizu.
Strane 1-strano* 2-strano	Odredite hoće li se ispisivati s jedne ili s obje strane papira.
Stil okretanja Dugi rub* Kratki rub	Odredite koja će se strana papira (dugi ili kratki rub) uvezivati prilikom obostranog ispisivanja. Napomena: Ovisno o odabranoj opciji, pisač automatski pomiče svaku ispisanu informaciju stranice radi pravilnog uvezivanja zadatka.
Stranica po strani Isključeno* 2 stranice po strani 3 stranice po strani 4 stranice po strani 6 stranice po strani 9 stranice po strani 12 stranice po strani 16 stranice po strani	Ispišite više slika na jednu stranu lista papira.
Redoslijed stranica po strani Vodoravno* Obrnuto vodoravno Obrnuto okomito Okomito	Odredite položaj više slika kad se upotrebljava opcija Stranica po strani. Napomena: Položaj ovisi o broju slika stranica i orijentaciji stranica.
Orijentacija stranica po strani Automatski* Vodoravno Okomito	Odredite orijentaciju dokumenta s više stranica kad se upotrebljava opcija Stranica po strani.
Obrub za stranice po strani Ništa* Ispuna	Ispišite obrub oko svake slike stranice kad se upotrebljava opcija Stranica po strani.
Razdjelne stranice Isključeno* Između kopija Između zadataka Između stranica	Odredite hoće li se tijekom ispisivanja umetati prazne razdjelne stranice.
Napomena: Zvezdica (*) pokraj vrijednosti naznačuje tvornički zadanu postavku.	

Stavka izbornika	Opis
Izvor razdjelne stranice Odlagač 1	Navedite izvor papira za razdjelnu stranicu.
Prazne stranice Nemoj ispisivati* Ispis	Odredite hoće li zadatak ispisivanja obuhvaćati ispisivanje praznih stranica.
Napomena: Zvezdica (*) pokraj vrijednosti naznačuje tvornički zadanu postavku.	

Mreža/priključci

Pregled mreže

Stavka izbornika	Opis
Aktivni adapter Automatski* Standardna mreža Bežična veza	Navedite vrstu mrežne veze.
Mrežni status	Pregledajte mrežne veze pisača.
Prikaži status mreže na pisaču Isključeno Uključeno*	Prikažite status mreže na zaslonu.
Brzina, dvosmjerno	Prikažite brzinu trenutačno aktivne mrežne kartice.
IPv4	Prikažite IPv4 adresu.
Sve IPv6 adrese	Prikažite sve IPv6 adrese.
Ponovo postavi poslužitelj za ispisivanje Pokreni	Ponovo postavite sve aktivne mrežne veze s pisačem. Napomena: Ova postavka uklanja sve mrežne konfiguracijske postavke.
Prekoračenje vremena za mrežni zadatak Onemogućeno Omogućeno*	Postavite vrijeme prije nego što pisač otkáže zadatak mrežnog ispisivanja.
Vrijeme isteka mrežnog zadatka	Odredite vrijednost isteka vremena (u sekundama) kad je omogućena postavka Istek vremena mrežnog zadatka. Napomena: Ova je značajka dostupna samo kod nekih modela pisača.
Stranica s natpisom Isključeno* Uključeno	Ispišite stranicu s natpisom.
Raspon priključaka za skeniranje na računalo	Odredite valjan raspon priključaka za pisače iza vatrozida za blokiranje priključaka.
Omogućavanje mrežnih veza Omogući* Onemogući	Omogućavanje/onemogućavanje svih mrežnih veza.
Napomena: Zvezdica (*) pokraj vrijednosti naznačuje tvornički zadanu postavku.	

Stavka izbornika	Opis
Omogućite LLDP Isključeno* Uključeno	Omogućite Link Layer Discovery Protocol (LLDP) za pisač.
Napomena: Zvezdica (*) pokraj vrijednosti naznačuje tvornički zadanu postavku.	

Bežična veza

Napomena: Ovaj je izbornik dostupan samo na pisačima povezanim s bežičnom mrežom ili pisačima koji imaju bežični modul.

Stavka izbornika	Opis
Postavljanje pomoću mobilne aplikacije	Konfigurirajte mrežnu vezu pomoću aplikacije Lexmark Mobile Assistant.
Postavljanje na ploči pisača Odabir mreže Dodaj Wi-Fi mrežu Naziv mreže Mrežni način rada Način bežične sigurnosti Onemogućeno* WPA2/WPA – Personal WPA2 – Personal WPA2/WPA3 - Personal WPA3 - Personal 802.1x – RADIUS	Odredite na koju će se bežičnu mrežu pisač povezivati. Napomena: Ova stavka izbornika prikazuje se kao <i>Postavljanje bežične veze</i> u aplikaciji Embedded Web Server.
Wi-Fi Protected Setup Pokreni metodu pritiska gumba Početak PIN metode	Uspostavite bežičnu mrežu i omogućite zaštitu mreže. Napomene: <ul style="list-style-type: none"> • Opcija Pokreni metodu pritiska gumba omogućuje povezivanje pisača s bežičnom mrežom pritiskom gumba na pisaču i na pristupnoj točki (bežični usmjerivač) unutar zadanog vremena. • Opcija Početak PIN metode omogućuje povezivanje pisača s bežičnom mrežom unosom PIN-a na pisaču u postavke bežične veze pristupne točke.
Kompatibilnost 802.11b/g/n (2,4 GHz)* 802.11a/b/g/n/ac (2,4 GHz / 5 GHz) 802.11a/n/ac (5 GHz)	Odredite standard bežične veze za bežičnu mrežu. Napomena: 802.11a/b/g/n/ac (2,4 GHz / 5 GHz) i 802.11a/n/ac (5 GHz) prikazuju se samo kad je instaliran bežični modul.
Način bežične sigurnosti Onemogućeno* WPA2/WPA-Personal WPA2-Personal WPA2/WPA3 - Personal WPA3 - Personal 802.1x – RADIUS	Postavite vrstu zaštite za povezivanje pisača s bežičnim uređajima.

Stavka izbornika	Opis
WPA2/WPA Personal AES*	Omogućite zaštitu bežične veze koristeći standard WPA2/WPA. Napomena: Ova stavka izbornika prikazuje se samo kada je opcija Način bežične sigurnosti postavljena na WPA2/WPA-Personal.
Postavi PSK	Postavite lozinku za sigurno bežično povezivanje. Napomena: Ova stavka izbornika prikazuje se samo kada je opcija Način bežične sigurnosti postavljena na WPA2/WPA-Personal ili WPA2-Personal.
WPA2-Personal AES*	Omogućite zaštitu bežične veze koristeći WPA2. Napomena: Ova stavka izbornika prikazuje se samo kada je opcija Način bežične sigurnosti postavljena na WPA2-Personal.
Način sa šifriranjem 802.1x WPA+ WPA2* WPA2 + PMF*	Omogućite zaštitu bežične veze koristeći standard 802.1x. Napomena: Ova stavka izbornika prikazuje se samo kada je opcija Način bežične sigurnosti postavljena na 802.1x - RADIUS.
IPv4 Omogući DHCP Uključeno* Isključeno	Omogućite DHCP (Dynamic Host Configuration Protocol). Napomena: DHCP je standardni protokol koji poslužitelju omogućuje dinamičko dodjeljivanje IP adrese i drugih parametara mrežne konfiguracije svakom uređaju na mreži, tako da može komunicirati s drugim IP mrežama.
IPv4 Postavi statičnu IP adresu IP adresa Mrežna maska Pristupnik	Postavite statičku IP adresu pisača.
IPv6 Omogući IPv6 Uključeno* Isključeno	Omogućite IPv6 na pisaču.
IPv6 Omogući DHCPv6 Uključeno Isključeno*	Omogućite DHCPv6 na pisaču.
IPv6 Automatska konfiguracija adrese bez statusa Uključeno* Isključeno	Postavite mrežni adapter da prihvati automatske konfiguracijske unose IPv6 adrese koje daje usmjerivač.
IPv6 Adresa DNS poslužitelja	Navedite adresu DNS poslužitelja.
IPv6 Ručno dodijeljena IPv6 adresa	Dodijelite IPv6 adresu. Napomena: Ova stavka izbornika podržana je samo kod nekih modela pisača.

Stavka izbornika	Opis
IPv6 Ručno dodijeljen IPv6 usmjerivač	Dodijelite IPv6 adresu usmjerivača. Napomena: Ova stavka izbornika podržana je samo kod nekih modela pisača.
IPv6 Prefiks adrese 0 – 128 (64*)	Navedite prefiks adrese.
IPv6 Sve IPv6 adrese	Prikažite sve IPv6 adrese.
IPv6 Sve IPv6 adrese usmjerivača	Prikažite sve IPv6 adrese usmjerivača.
Mrežna adresa UAA LAA	Prikažite mrežne adrese.
PCL SmartSwitch Uključeno* Isključeno	Postavite pisač da automatski prijeđe na PCL emulaciju kada to zahtijeva zadatka ispisa, bez obzira na zadani jezik pisača. Napomena: Ako je opcija Pametno uključivanje PCL emulacije isključena, pisač ne provjerava dolazne podatke i koristi zadani jezik pisača naveden na izborniku Postavljanje.
PS SmartSwitch Uključeno* Isključeno	Postavite pisač da automatski prijeđe na PS emulaciju kada to zahtijeva zadatka ispisa, bez obzira na zadani jezik pisača. Napomene: <ul style="list-style-type: none"> • Ova stavka izbornika podržana je samo kod nekih modela pisača. • Ako je opcija Pametno uključivanje PS emulacije isključena, pisač ne provjerava dolazne podatke i koristi zadani jezik pisača naveden na izborniku Postavljanje.
Međupohrana zadatka Uključeno Isključeno*	Privremeno pohranite zadatke ispisa na tvrdi disk ili inteligentni pogon za pohranu (ISD) prije ispisivanja. Napomena: Ova stavka izbornika prikazuje se samo kad je instaliran tvrdi disk ili ISD.
Mac binarni PS Automatski* Uključeno Isključeno	Postavite pisač da obrađuje Macintosh binarne PostScript® zadatke ispisivanja. Napomene: <ul style="list-style-type: none"> • Ova stavka izbornika podržana je samo kod nekih modela pisača. • Opcija Uključeno omogućuje obradu raw binarnih PostScript zadataka ispisa. • Opcija Isključeno filtrira zadatke ispisa upotrebljavajući standardni protokol.

Wi-Fi Direct

Stavka izbornika	Opis
Omogući Wi-Fi Direct Uključeno Isključeno*	Postavite pisač da se izravno povezuje s Wi-Fi uređajima.
Naziv za Wi-Fi Direct	Odredite naziv Wi-Fi Direct mreže.
Lozinka za Wi-Fi Direct	Postavite lozinku za provjeru autentičnosti i provjeru valjanosti za korisnike Wi-Fi veze.
Prikaži lozinku na stranici s postavkama Isključeno Uključeno*	Prikažite Lozinku za Wi-Fi Direct na Stranici za postavljanje mreže.
Broj preferiranog kanala 1 – 11 Automatski*	Postavite željeni kanal Wi-Fi mreže.
IP adresa vlasnika grupe	Navedite IP adresu vlasnika grupe.
Automatsko prihvaćanje zahtjeva na pritisak gumba Isključeno* Uključeno	Automatsko prihvaćanje zahtjeva za povezivanje s mrežom. Napomena: Automatsko prihvaćanje klijenata nije zaštićeno.
Napomena: Zvezdica (*) pokraj vrijednosti naznačuje tvornički zadanu postavku.	

Ethernet

Stavka izbornika	Opis
Brzina mreže	Prikažite brzinu aktivnog mrežnog adaptera.
IPv4 Omogući DHCP Uključeno* Isključeno	Omogućite DHCP (Dynamic Host Configuration Protocol). Napomena: DHCP je standardni protokol koji poslužitelju omogućuje da klijentima dinamički raspoređuje IP adrese i informacije o konfiguraciji.
IPv4 Postavi statičnu IP adresu IP adresa Mrežna maska Pristupnik	Postavite statičku IP adresu pisača.
IPv6 Omogući IPv6 Uključeno* Isključeno	Omogućite IPv6 na pisaču.
IPv6 Omogući DHCPv6 Isključeno* Uključeno	Omogućite DHCPv6 na pisaču.
Napomena: Zvezdica (*) pokraj vrijednosti naznačuje tvornički zadanu postavku.	

Stavka izbornika	Opis
IPv6 Automatska konfiguracija adrese bez statusa Uključeno* Isključeno	Postavite mrežni adapter da prihvati automatske konfiguracijske unose IPv6 adrese koje daje usmjerivač.
IPv6 DNS adresa	Navedite adresu DNS poslužitelja.
IPv6 Ručno dodijeljena IPv6 adresa	Navedite IP adresu za IPv6 DNS poslužitelj Napomena: Ova stavka izbornika dostupna je samo kod nekih modela pisača.
IPv6 Ručno dodijeljen IPv6 usmjerivač	Navedite usmjerivač za IPv6 mrežu. Napomena: Ova stavka izbornika dostupna je samo kod nekih modela pisača.
IPv6 Prefiks adrese 0 – 128 (64*)	Navedite prefiks adrese.
IPv6 Sve IPv6 adrese	Prikažite sve IPv6 adrese.
IPv6 Sve IPv6 adrese usmjerivača	Prikažite sve IPv6 adrese usmjerivača.
Mrežna adresa UAA LAA	Prikažite Media Access Control (MAC) adrese pisača: Locally Administered Address (LAA) i Universally Administered Address (UAA). Napomena: LAA možete promijeniti ručno.
PCL SmartSwitch Uključeno* Isključeno	Postavite pisač da automatski prijeđe na PCL emulaciju kada to zahtijeva zadataka ispisa, bez obzira na zadani jezik pisača. Napomene: <ul style="list-style-type: none"> • Ova stavka izbornika dostupna je samo kod nekih modela pisača. • Ako je opcija Pametno uključivanje PCL emulacije isključena, pisač ne provjerava dolazne podatke i koristi zadani jezik pisača naveden na izborniku Postavljanje.
PS SmartSwitch Uključeno* Isključeno	Postavite pisač da automatski prijeđe na PS emulaciju kada to zahtijeva zadataka ispisa, bez obzira na zadani jezik pisača. Napomene: <ul style="list-style-type: none"> • Ova stavka izbornika dostupna je samo kod nekih modela pisača. • Ako je opcija Pametno uključivanje PS emulacije isključena, pisač ne provjerava dolazne podatke i koristi zadani jezik pisača naveden na izborniku Postavljanje.
Napomena: Zvezdica (*) pokraj vrijednosti naznačuje tvornički zadanu postavku.	

Stavka izbornika	Opis
Mac binarni PS Automatski* Uključeno Isključeno	Postavite pisač da obrađuje Macintosh binarne PostScript zadatke ispisa. Napomene: <ul style="list-style-type: none"> • Opcija Uključeno omogućuje obradu raw binarnih PostScript zadataka ispisa. • Opcija Isključeno filtrira zadatke ispisa upotrebljavajući standardni protokol.
Energetski učinkovit Ethernet Automatski* Uključeno Isključeno	Smanjite potrošnju energije kada pisač ne prima podatke od Ethernet mreže.
Napomena: Zvezdica (*) pokraj vrijednosti naznačuje tvornički zadanu postavku.	

TCP/IP

Napomena: Ovaj izbornik prikazuje se samo kod mrežnih pisača ili pisača povezanih s poslužiteljima za ispisivanje.

Stavka izbornika	Opis
Postavi naziv glavnog računala	Postavite naziv trenutnog TCP/IP glavnog računala.
Naziv domene	Postavite naziv domene. Napomena: Ova stavka izbornika dostupna je samo kod nekih modela pisača.
Dopusti da DHCP/BOOTP ažurira NTP poslužitelj Uključeno* Isključeno	Omogućite DHCP i BOOTP klijentima da ažuriraju NTP postavke pisača.
Naziv nulte konfiguracije	Odredite naziv usluge za mrežu nulte konfiguracije. Napomena: Ova stavka izbornika dostupna je samo kod nekih modela pisača.
Omogući automatski IP Uključeno* Isključeno	Automatski dodijelite IP adresu.
DNS adresa	Navedite adresu trenutnog Domain Name System (DNS) poslužitelja.
Rezervni DNS	Odredite adresu sekundarnog sigurnosnog DNS poslužitelja.
Rezervni DNS 2	
Rezervni DNS 3	
Nalog za traženje domene	Navedite popis naziva domene radi lociranja pisača i njegovih resursa u različitim domenama na mreži. Napomena: Ova stavka izbornika dostupna je samo kod nekih modela pisača.
Napomena: Zvezdica (*) pokraj vrijednosti naznačuje tvornički zadanu postavku.	

Stavka izbornika	Opis
Omogući DDNS Isključeno* Uključeno	Ažurirajte postavke za dinamički DNS.
DDNS TTL	Odredite postavke za trenutni DDNS.
Zadani TTL	
DDNS – vrijeme osvježavanja	
Omogući mDNS Uključeno* Isključeno	Ažurirajte postavke za višesmjerni DNS.
WINS adresa	Odredite adresu poslužitelja za Windows Internet Name Service (WINS).
Omogući BOOTP Isključeno* Uključeno	Omogućite da BOOTP dodijeli IP adresu pisača.
MTU	Odredite parametar najveće jedinice prijenosa (MTU) za TCP veze. Napomena: Maksimalno ograničenje je 1500.
Popis ograničenih poslužitelja	Odredite IP adresu za TCP veze. Napomene: <ul style="list-style-type: none"> • Ova stavka izbornika prikazuje se samo u aplikaciji Embedded Web Server. • Za razdvajanje IP adresa koristite zareze. • Možete dodati do 50 IP adresa. • Ova stavka izbornika dostupna je samo kod nekih modela pisača.
Opcije popisa ograničenih poslužitelja Blokiraj sve priključke* Blokiraj samo priključke za ispisivanje Blokiraj samo priključke za ispisivanje i HTTP	Odredite kako IP adrese na popisu mogu pristupiti funkcijama pisača. Napomene: <ul style="list-style-type: none"> • Ova stavka izbornika prikazuje se samo u aplikaciji Embedded Web Server. • Ova stavka izbornika dostupna je samo kod nekih modela pisača.
Priključak za ispis raw datoteka 1 – 65 535 (9100*)	Odredite broj priključka za raw datoteke za pisače povezane s mrežom.
Maksimalna brzina izlaznog prometa Onemogućeno* Omogućeno	Omogućite maksimalnu brzinu prijenosa pisača.
Omogući TLSv1.0 Uključeno* Isključeno	Omogućite protokol TLSv1.0.
Omogući TLSv1.1 Uključeno* Isključeno	Omogućite protokol TLSv1.1.
Popis SSL šifri	Odredite algoritme šifriranja koji će se upotrebljavati za SSL ili TLS veze.
Napomena: Zvezdica (*) pokraj vrijednosti naznačuje tvorički zadanu postavku.	

SNMP

Napomena: Ovaj izbornik prikazuje se samo kod mrežnih pisača ili pisača povezanih s poslužiteljima za ispisivanje.

Stavka izbornika	Opis
SNMP verzije 1 i 2c Omogućeno Isključeno Uključeno* Dopusti SNMP post. Isključeno Uključeno* Omogući PPM MIB Isključeno Uključeno* SNMP zajednica	Konfigurirajte Simple Network Management Protocol (SNMP) verzije 1 i 2c kako biste instalirali upravljačke programe za ispisivanje i aplikacije.
SNMP verzija 3 Omogućeno Isključeno Uključeno* Kontekstni naziv Postavi vjerodajnice za čitanje/pisanje Korisničko ime Lozinka za provjeru autentičnosti Lozinka za zaštitu privatnosti Postavi vjerodajnice samo za čitanje Korisničko ime Lozinka za provjeru autentičnosti Lozinka za zaštitu privatnosti Hash za provjeru autentičnosti MD5 SHA1* Minimalna razina provjere autentičnosti Nema provjere autentičnosti, nema privatnosti Provjera autentičnosti, nema privatnosti Provjera autentičnosti, privatnost* Algoritam za privatnost DES AES-128*	Konfigurirajte SNMP verziju 3 kako biste instalirali i ažurirali zaštitu pisača.
Napomena: Zvezdica (*) pokraj vrijednosti naznačuje tvornički zadanu postavku.	

IPSec

Napomena: Ovaj izbornik prikazuje se samo kod mrežnih pisača ili pisača povezanih s poslužiteljima za ispisivanje.

Stavka izbornika	Opis
Omogući IPsec Isključeno* Uključeno	Omogućite Internet Protocol Security (IPsec).
Osnovna konfiguracija Zadano* Kompatibilnost Zaštita	Postavite osnovnu IPsec konfiguraciju. Napomena: Ova stavka izbornika prikazuje se samo kad je opcija Omogući IPsec postavljena na Uključeno.
Prijedlog DH (Diffie-Hellman) grupiranja modp2048 (14)* modp3072 (15) modp4096 (16) modp6144 (17)	Postavite IPsec šifriranje. Napomena: Ova stavka izbornika prikazuje se samo kada je opcija Osnovna konfiguracija postavljena na Kompatibilnost.
Predložena metoda šifriranja AES* 3DES	Odaberite metodu šifriranja. Napomena: Ova stavka izbornika prikazuje se samo kada je opcija Osnovna konfiguracija postavljena na Kompatibilnost.
Predložena metoda provjere autentičnosti SHA256* SHA512 SHA1	Odaberite metodu provjere autentičnosti. Napomena: Ova stavka izbornika prikazuje se samo kada je opcija Osnovna konfiguracija postavljena na Kompatibilnost.
IKE SA Lifetime (sati) -1 -2 -4 -8 -24	Odaberite IKE SA razdoblje isteka. Napomena: Ova stavka izbornika prikazuje se samo kada je opcija Osnovna konfiguracija postavljena na Zaštićeno.
IPsec SA Lifetime (sati) -1 -2 -4 -8 -24	Odaberite IPsec SA razdoblje isteka. Napomena: Ova stavka izbornika prikazuje se samo kada je opcija Osnovna konfiguracija postavljena na Zaštićeno.
Certifikat IPsec uređaja zadano	Odredite IPsec certifikat. Napomena: Ova stavka izbornika prikazuje se samo kada je opcija Osnovna konfiguracija postavljena na Kompatibilnost ili Zaštićeno.
Veze čiju autentičnost jamči unaprijed podijeljeni ključ Glavno računalo [x] Adresa Ključ	Konfigurirajte provjerene veze pisača. Napomena: Ove stavke izbornika prikazuju se samo kad je opcija Omogući IPsec postavljena na Uključeno.
Veze čiju autentičnost jamči certifikat Glavno računalo [x] Adresa[/subnet] Adresa[/subnet]	
Napomena: Zvezdica (*) pokraj vrijednosti naznačuje tvornički zadanu postavku.	

802.1x

Napomena: Ovaj izbornik prikazuje se samo kod mrežnih pisača ili pisača povezanih s poslužiteljima za ispisivanje.

Stavka izbornika	Opis
Aktivno Isključeno* Uključeno	Dopustite pisaču da se pridruži mrežama koje zahtijevaju provjeru autentičnosti prije dopuštanja pristupa.
Napomena: Zvezdica (*) pokraj vrijednosti naznačuje tvornički zadanu postavku.	

LPD konfiguracija

Napomena: Ovaj izbornik prikazuje se samo kod mrežnih pisača ili pisača povezanih s poslužiteljima za ispisivanje.

Stavka izbornika	Opis
LPD – prekoračenje vremena 0 – 65 535 sekundi (90*)	Postavite vrijednost prekoračenja vremena za zaustavljanje poslužitelja Line Printer Daemon (LPD) u neograničenom čekanju na prekinute ili nevaljane zadatke ispisivanja.
Stranica s natpisom za LPD Isključeno* Uključeno	Ispišite stranicu s natpisom za sve LPD zadatke ispisivanja. Napomena: Stranica s natpisom prva je stranica zadatka ispisivanja koja se koristi kao razdjelnik zadataka ispisivanja i identifikaciju onoga tko je izdao zahtjev za zadatkom ispisivanja.
LPD završna stranica Isključeno* Uključeno	Ispišite završnu stranicu za sve LPD zadatke ispisivanja. Napomena: Završna je ona stranica kojom zadatak ispisivanja završava.
Pretvorba LPD znaka za početak retka Isključeno* Uključeno	Omogućite pretvorbu novog retka. Napomena: Znak za početak retka mehanizam je koji pisaču daje naredbu da premjesti pokazivač na početak trenutnog retka.
Napomena: Zvezdica (*) pokraj vrijednosti naznačuje tvornički zadanu postavku.	

Postavke za HTTP/FTP

Napomena: Ovaj izbornik prikazuje se samo kod mrežnih pisača ili pisača povezanih s poslužiteljima za ispisivanje.

Stavka izbornika	Opis
Omogući HTTP poslužitelj Isključeno Uključeno*	Pristupite aplikaciji Embedded Web Server kako biste pratili pisač i upravljali njime.
Omogući HTTPS Isključeno Uključeno*	Konfigurirajte postavke za Hypertext Transfer Protocol Secure (HTTPS).
Napomena: Zvezdica (*) pokraj vrijednosti naznačuje tvornički zadanu postavku.	

Stavka izbornika	Opis
Prisilno uspostavi HTTPS veze Isključeno* Uključeno	Prisilite pisač da upotrebljava HTTPS veze.
Omogući FTP/TFTP Isključeno Uključeno*	Pošaljite datoteke koristeći FTP.
IP adresa za HTTP Proxy	Konfigurirajte postavke HTTP i FTP poslužitelja. Napomena: Ova je značajka dostupna samo kod nekih modela pisača.
IP adresa za FTP Proxy	
HTTP - zadani IP priključak 1-65535 (80*)	
Certifikat HTTPS uređaja	
FTP - zadani IP priključak 1-65535 (21*)	
Prekoračenje vremena za HTTP/FTP zahtjeve 1-299 (30*)	Odredite vrijeme prije prekida veze s poslužiteljem.
Ponovni pokušaji HTTP/FTP zahtjeva 1-299 (3*)	Postavite broj ponovnih pokušaja za povezivanje s HTTP/FTP poslužiteljem.
Napomena: Zvezdica (*) pokraj vrijednosti naznačuje tvornički zadanu postavku.	

USB

Stavka izbornika	Opis
PCL SmartSwitch Isključeno Uključeno*	Postavite pisač da prijeđe na PCL emulaciju kada to zahtijeva zadatka ispisivanja primljen putem USB priključka, bez obzira na zadani jezik pisača. Napomena: Ako je opcija Pametno uključivanje PCL emulacije isključena, pisač ne provjerava dolazne podatke i koristi zadani jezik pisača naveden na izborniku Postavljanje.
PS SmartSwitch Isključeno Uključeno*	Postavite pisač da prijeđe na PS emulaciju kada to zahtijeva zadatka ispisivanja primljen putem USB priključka, bez obzira na zadani jezik pisača. Napomena: Ako je opcija Pametno uključivanje PS emulacije isključena, pisač ne provjerava dolazne podatke i koristi zadani jezik pisača naveden na izborniku Postavljanje.
Omogući USB priključak Omogući* Onemogući	Omogućite standardni USB priključak.
MAC binarni PS Automatski Uključeno* Isključeno	Postavite pisač da obrađuje Macintosh binarne PostScript zadatke ispisa. Napomene: <ul style="list-style-type: none"> • Ova stavka izbornika prikazuje se samo kod nekih modela pisača. • Opcija Uključeno omogućuje obradu raw binarnih PostScript zadataka ispisa. • Opcija Isključeno filtrira zadatke ispisa upotrebljavajući standardni protokol.
Napomena: Zvezdica (*) pokraj vrijednosti naznačuje tvornički zadanu postavku.	

Ograničenje vanjskog pristupa mreži

Stavka izbornika	Opis
Ograničenje vanjskog pristupa mreži Isključeno* Uključeno	Ograničenje pristupa mrežnim lokacijama.
Vanjski pristup mreži	Definirajte mrežne adrese s ograničenim pristupom.
Adresa e-pošte za obavijesti	Definirajte adresu e-pošte za slanje obavijesti o zabilježenim događajima.
Frekvencija pinga 1–300 (10*)	Definirajte interval mrežnih upita u sekundama.
Predmet	Odredite predmet i poruku e-pošte za obavijesti.
Poruka	
Napomena: Zvezdica (*) pokraj vrijednosti naznačuje tvornički zadanu postavku.	

Sigurnost

Metode prijave

Javno

Napomena: Ovaj izbornik može se konfigurirati samo iz aplikacije Embedded Web Server.

Stavka izbornika	Opis
Upravljanje dopuštenjima Pristup funkciji Upravljanje prečacima Izrada profila Ispisivanje s flash pogona Skeniranje flash pogona Funkcija kopiranja Funkcija e-pošte Funkcija faksa Funkcija FTP Puštanje faksova na čekanju Pristup zadacima na čekanju Korisnički profili Otkazivanje zadataka na uređaju Promijeni jezik Internet Printing Protocol (IPP) Udaljeno pokretanje skeniranja Crno-bijelo ispisivanje Skeniranje u mrežnu mapu	Upravlajte pristupom funkcijama pisača. Napomena: Opcije Ispisivanje s flash pogona i Skeniranje na flash pogon dostupne su samo kod nekih modela pisača.

Stavka izbornika	Opis
Upravljanje dopuštjenjima Administrativni izbornici Sigurnosni izbornik Izbornik mreže/priključaka Izbornik Papir Izbornik izvješća Izbornici kalibracije funkcija Izbornik potrošnog materijala Servisni izbornik Izbornik uređaja	Upravlajte pristupom izbornicima pisača.
Upravljanje dopuštjenjima Upravljanje uređajem Upravljanje s udaljene lokacije Ažuriranja programskih datoteka Pristup aplikaciji Embedded Web Server Uvezi/izvezi sve postavke Brisanje na kraju vijeka	Upravlajte pristupom opcijama upravljanja pisačem.

Lokalni račun

Stavka izbornika	Opis
Dodavanje korisnika Korisničko ime/lozinka Korisničko ime Lozinka PIN	Izradite lokalne račune kako biste upravljali pristupom funkcijama pisača.
Upravljanje grupama/dopuštjenjima Dodaj grupu Uvoz pristupnih kontrola Pristup funkciji Administrativni izbornici Upravljanje uređajem Svi korisnici Uvoz pristupnih kontrola Pristup funkciji Administrativni izbornici Upravljanje uređajem Administrator Pristup funkciji Administrativni izbornici Upravljanje uređajem	Upravlajte pristupom grupe ili korisnika funkcijama, aplikacijama i sigurnosnim postavkama pisača.

Upravljanje certifikatima

Stavka izbornika	Stavka izbornika
Konfiguracija zadanih postavki certifikata Uobičajeni naziv Naziv organizacije Naziv jedinice Država/regija Naziv provincije Naziv grada Alternativni naziv predmeta	Postavite zadane vrijednosti za generirane certifikate.
Certifikati uređaja	Generirajte, izbrišite ili prikažite certifikate uređaja.
Upravljanje CA certifikatima	Učitajte, izbrišite ili prikažite izdavatelje certifikata (CA).

Izrada rasporeda za USB uređaje

Stavka izbornika	Opis
Rasporedi Dodaj novi rasporeda	Izradite raspored pristupa prednjim USB priključcima.

Ograničenja prijave

Stavka izbornika	Opis
Neuspjele prijave 1 – 10 (3*)	Navedite broj neuspjelih pokušaja prijave prije blokiranja.
Vremenski okvir za nove pokušaje 1 – 60 minuta (5*)	Navedite vrijeme između neuspjelih pokušaja prijave prije blokiranja.
Vrijeme blokade 1 – 60 minuta (5*)	Odredite trajanje blokade.
Prekoračenje vremena za prijavu na web 1 – 120 minuta (10*)	Odredite odgodu za daljinsku prijavu prije nego što se korisnik automatski odjavi.
Napomena: Zvezdica (*) pokraj vrijednosti naznačuje tvornički zadanu postavku.	

Postavljanje povjerljivog ispisivanja

Stavka izbornika	Opis
Maks. broj nevaljanih PIN-ova 2 – 10	Postavite maksimalni broj pogrešnih unosa PIN-a. Napomene: <ul style="list-style-type: none"> Ako se postavi vrijednost nula, postavka će se isključiti. Nakon doseganja ograničenja izbrisat će se zadaci ispisivanja za aktivno korisničko ime i PIN.
Napomena: Zvezdica (*) pokraj vrijednosti naznačuje tvornički zadanu postavku.	

Stavka izbornika	Opis
Istek povjerljivog zadatka Isključeno* 1 sat 4 sata 24 sata 1 tjedan	Postavite vrijeme isteka za povjerljive zadatke ispisivanja. Napomene: <ul style="list-style-type: none"> • Ako se ova stavka izbornika promijeni dok su povjerljivi zadaci ispisivanja u memoriji pisača ili na tvrdom disku, vrijeme isteka za te zadatke ispisivanja ne mijenja se na novu zadanu vrijednost. • Ako je pisač isključen, izbrisat će se svi povjerljivi zadaci zadržani u memoriji pisača.
Istek ponavljajućeg zadatka Isključeno* 1 sat 4 sata 24 sata 1 tjedan	Postavite vrijeme isteka za zadatak ispisivanja koji želite ponoviti.
Istek zadatka s provjerom Isključeno* 1 sat 4 sata 24 sata 1 tjedan	Postavite vrijeme isteka za ispisivanje kopije koja služi za provjeru kvalitete, prije ispisivanja preostalih kopija.
Istek zadatka rezervacije Isključeno* 1 sat 4 sata 24 sata 1 tjedan	Postavite vrijeme isteka za pohranu zadataka ispisivanja radi naknadnog ispisivanja.
Prenošenje svih zadataka u red čekanja Isključeno* Uključeno	Postavite pisač da zadrži sve zadatke ispisivanja.
Zadrži duplicirane dokumente Isključeno* Uključeno	Postavite pisač da ispisuje druge dokumente istog naziva datoteke bez zamjene ijednog od zadataka ispisivanja.
Napomena: Zvezdica (*) pokraj vrijednosti naznačuje tvornički zadanu postavku.	

Brisanje privremenih podatkovnih datoteka

Stavka izbornika	Opis
Pohranjeno na matičnoj ploči Isključeno* Uključeno	Izbrišite sve datoteke pohranjene u memoriji pisača.
Napomena: Zvezdica (*) pokraj vrijednosti naznačuje tvornički zadanu postavku.	

Razno

Stavka izbornika	Opis
Dopuštenje za ispisivanje Isključeno* Uključeno	Dopustite korisniku ispis.
Zadana prijava za dopuštenje ispisivanja	Prikazuje zadano dopuštenje koje korisnik upotrebljava za ispisivanje. Napomena: Ova se postavka prikazuje samo kad je stvorena jedna ili više Metoda prijave.
Kratkospojnik za sigurnosno ponovno postavljanje Omogući pristup kao „gost“* Bez utjecaja	Odredite korisnički pristup pisaču. Napomene: <ul style="list-style-type: none"> • Kratkospojnik se nalazi pokraj ikone lokota na kontrolnoj ploči. • Opcija Omogućiti pristup kao „gost“ svima pruža pristup svim aspektima pisača. • Opcija Bez utjecaja može onemogućiti pristup pisaču kada obavezne informacije nisu dostupne.
Minimalna duljina lozinke 0 – 32	Navedite duljinu lozinke.
Napomena: Zvezdica (*) pokraj vrijednosti naznačuje tvornički zadanu postavku.	

Cloud Connector

Stavka izbornika	Opis
Omogućavanje/onemogućavanje priključaka	Omogućite davatelja usluge računalnog oblaka.

Izvešća

Stranica s postavkama izbornika

Stavka izbornika	Opis
Stranica s postavkama izbornika	Ispišite izvješće koje sadrži izbornike pisača.

Uređaj

Stavka izbornika	Opis
Informacije o uređaju	Ispišite izvješće koje sadrži informacije o pisaču.
Statistika uređaja	Ispišite izvješće o upotrebi pisača i statusu potrošnog materijala.
Popis profila	Ispišite popis profila koji su pohranjeni na pisaču.
Izvješće o imovini	Ispišite izvješće koje sadrži serijski broj i naziv modela pisača.

Ispisivanje

Stavka izbornika	Opis
Ispisivanje fontova PCL fontovi	Ispišite uzorke i informacije o fontovima koji su dostupni za svaki jezik pisača.

Prečaci

Stavka izbornika	Opis
Svi prečaci	Ispišite izvješće s popisom prečaca pohranjenih na pisaču.
Prečaci za faks	
Prečaci za kopiranje	
Prečaci za e-poštu	
Prečaci za FTP	
Prečaci mrežne mape	

Faks

Napomena: Ovaj se izbornik prikazuje samo ako je faks konfiguriran, a opcija Omogući zapisnik zadataka postavljena na Uključeno.

Stavka izbornika	Opis
Zapisnik zadataka faksiranja	Ispišite izvješće o zadnjih 200 dovršenih zadataka faksiranja.
Zapisnik poziva faksa	Ispišite izvješće o zadnjih 100 pokušanih, primljenih i blokiranih poziva.

Mreža

Stavka izbornika	Opis
Stranica za postavljanje mreže	Ispišite stranicu koja prikazuje konfiguriranu mrežu i postavke bežične veze na pisaču. Napomena: Ova stavka izbornika prikazuje se samo kod mrežnih pisača ili pisača povezanih s poslužiteljima za ispisivanje.
Klijenti povezani uz Wi-Fi Direct	Ispis stranice s popisom uređaja koji su s pisačem povezani putem veze Wi-Fi Direct. Napomena: Ova stavka izbornika prikazuje se samo kada je opcija Omogući Wi-Fi Direct postavljena na Uključeno.

Rješavanje problema

Stavka izbornika	Opis
Ispiši stranicu za ispitivanje kvalitete ispisa	Ispišite probne stranice kako biste identificirali i uklonili probleme s kvalitetom ispisa.
Čišćenje skenera	Ispišite upute za čišćenje skenera.

Održavanje pisača

Provjera statusa dijelova i potrošnog materijala

1 Na upravljačkoj ploči odaberite:

Postavke > Izvješća > Uređaj > Statistika uređaja

Za kretanje kroz postavke modela pisača koji nemaju dodirni zaslon pritisnite **OK**.

2 U odjeljku Informacije o potrošnom materijalu na ispisanim stranicama provjerite status dijelova i potrošnog materijala.

Konfiguriranje obavijesti o potrošnom materijalu

1 Otvorite web-preglednik, a zatim u adresno polje upišite IP adresu pisača.

Napomene:

- IP adresu pisača možete pogledati na početnom zaslonu pisača. IP adresa prikazuje se kao četiri skupa brojeva razdvojenih točkama, primjerice 123.123.123.123.
- Ako koristite proxy poslužitelj, za pravilno učitavanje web-stranice privremeno ga onemogućite.

2 Pritisnite **Postavke > Uređaj > Obavijesti**.

3 U izborniku Potrošni materijal pritisnite **Prilagođene obavijesti o potrošnom materijalu**.

4 Odaberite obavijest za svaki potrošni materijal.

5 Primijenite izmjene.

Postavljanje upozorenja za e-poštu

Konfigurirajte pisač tako da šalje upozorenja e-poštom kad je potrošni materijal pri kraju, kad treba zamijeniti/dodati papir ili kad se papir zaglavi.

1 Otvorite web-preglednik, a zatim u adresno polje upišite IP adresu pisača.

Napomene:

- IP adresu pisača možete pogledati na početnom zaslonu pisača. IP adresa prikazuje se kao četiri skupa brojeva razdvojenih točkama, primjerice 123.123.123.123.
- Ako koristite proxy poslužitelj, za pravilno učitavanje web-stranice privremeno ga onemogućite.

2 Kliknite **Postavke > Uređaj > Obavijesti > Postavljanje upozorenja e-poštom**, a zatim konfigurirajte postavke.

Napomena: Više informacija o SMTP postavkama zatražite od davatelja usluge e-pošte.

3 Kliknite **Postavljanje upozorenja i popisa e-poruka** i konfigurirajte postavke.

4 Primijenite izmjene.

Pregledavanje izvješća

1 Na upravljačkoj ploči odaberite:

Postavke > Izvješća

Za kretanje kroz postavke modela pisača bez dodirnog zaslona pritisnite **OK**.

2 Odaberite izvješće koje želite pregledati.

Naručivanje dijelova i potrošnog materijala

Kako biste naručili potrošni materijal u SAD-u, kontaktirajte 1-800-539-6275 i zatražite informacije o ovlaštenim distributerima potrošnog materijala tvrtke Lexmark u svom području. U drugim državama ili regijama posjetite www.lexmark.com ili kontaktirajte mjesto na kojem ste kupili pisač.

Napomena: Sve procjene koje se tiču vijeka trajanja potrošnog materijala pisača temelje se na upotrebi običnog papira veličine letter ili A4.

Upozorenje—potencijalno oštećenje: Ako se ne održavaju optimalne radne značajke pisača ili ako se ne mijenjaju dijelovi i potrošni materijal, može doći do oštećenja pisača.

Upotreba originalnih Lexmark dijelova i potrošnog materijala

Lexmark pisači najbolje funkcioniraju s originalnim Lexmark dijelovima i potrošnim materijalom. Upotreba potrošnog materijala i dijelova trećih proizvođača može utjecati na učinkovitost, pouzdanost i trajnost pisača i ispisnih dijelova. Ona također može utjecati na pokrivenost jamstvom. Oštećenja koja nastanu zbog upotrebe dijelova i potrošnog materijala drugih proizvođača nisu pokrivena jamstvom. Svi pokazatelji vijeka trajanja namijenjeni su upotrebi Lexmark dijelova i potrošnog materijala te mogu davati nepredvidive rezultate ako se koriste dijelovi i potrošni materijal drugih proizvođača. Upotreba ispisnih dijelova nakon isteka roka upotrebe može oštetiti Lexmark pisač i povezane sklopove.

Upozorenje—potencijalno oštećenje: Dijelovi i potrošni materijal bez uvjeta ugovora programa za povrat mogu se ponovo postaviti i ponovo obraditi. Međutim, jamstvo proizvođača ne pokriva štetu uzrokovanu upotrebom neoriginalnog potrošnog materijala ili dijelova. Ako ponovo postavite brojač za potrošni materijal ili dio uređaja bez ispravne ponovne proizvodnje, uređaj se može oštetiti. Nakon što ponovo postavite brojač za potrošni materijal ili dio uređaja, na vašem pisaču može se prikazati pogreška u vezi s prisutnosti ponovno postavljenog dijela.

Naručivanje spremnika s tonerom

Napomene:

- Procijenjeni učinak spremnika temelji se na standardu ISO/IEC 19752.
- Izuzetno niska pokrivenost ispisa duže vremensko razdoblje može negativno utjecati na stvarni učinak.

Spremnici za toner iz programa za povrat

Stavka	Sjedinjene Američke Države i Kanada	Europsko ekonomsko područje	Azija i Pacifik	Latinska Amerika	Ostatak Europe, Bliski istok i Afrika	Australija i Novi Zeland
Spremnik s tonerom iz programa za povrat	B221000	B222000	B223000	B224000	B225000	B226000
Visokoučinkoviti spremnik s tonerom u okviru programa povrata	B221H00	B222H00	B223H00	B224H00	B225H00	B226H00
Spremnik s tonerom izuzetno visoke učinkovitosti u okviru programa povrata	B221X00	B222X00	B223X00	B224X00	B225X00	B226X00

Standardni spremnik s tonerom

Stavka	Diljem svijeta
Spremnik s tonerom izuzetno visokog učinka	B220XA0

Naručivanje ispisne jedinice

Izuzetno niska pokrivenost ispisa duže vremensko razdoblje može uzrokovati kvar dijelova ispisne jedinice prije nego što se toner potroši.

Stavka	Broj dijela
Ispisna jedinica	B220Z00

Zamjena dijelova i potrošnog materijala

Zamjena spremnika s tonerom

- Otvorite prednja vratašca.

Upozorenje—potencijalno oštećenje: Kako biste spriječili oštećenja uslijed elektrostatickog pražnjenja, dodirnite bilo koji izloženi metalni okvir pisača prije pristupanja unutarnjim područjima pisača ili njihovog dodirivanja.



2 Izvadite ispisnu jedinicu.



3 Izvadite spremnik s tonerom iz iskorištene ispisne jedinice.

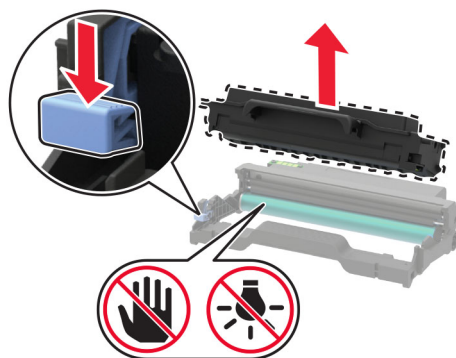

4 Otpakirajte novi spremnik tonera.

5 Protresite spremnik s tonerom kako biste rasporedili toner.

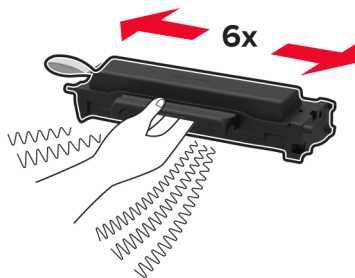

6 Skinite pečat, a zatim skinite i poklopac.

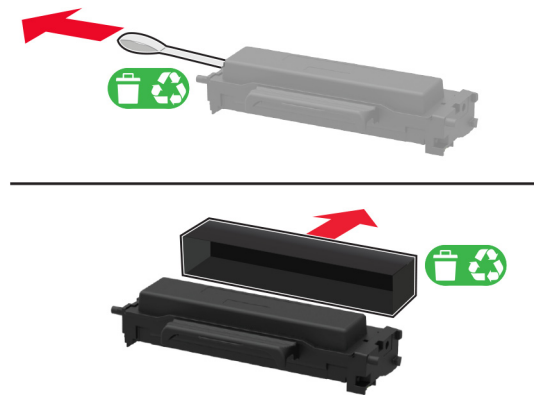

7 Umetnite novi spremnik tonera u ispisnu jedinicu.

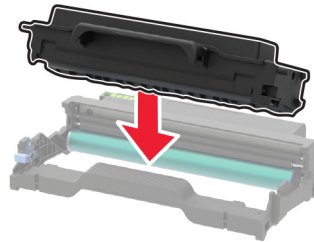

8 Umetnite ispisnu jedinicu.



9 Zatvorite vratašca.

Zamjena ispisne jedinice

1 Otvorite prednja vratašca.

Upozorenje—potencijalno oštećenje: Kako biste spriječili oštećenja uslijed elektrostatickog pražnjenja, dodirnite bilo koji izloženi metalni okvir pisača prije pristupanja unutarnjim područjima pisača ili njihovog dodirivanja.



2 Izvadite iskorištenu ispisnu jedinicu.



3 Izvadite spremnik s tonerom iz iskorištene ispisne jedinice.

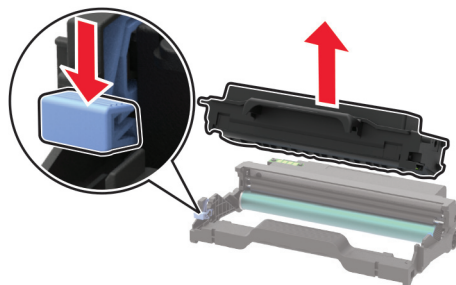

4 Raspakirajte novu ispisnu jedinicu i zatim umetnite spremnik s tonerom.

Upozorenje—potencijalno oštećenje: Ne izlažite ispisnu jedinicu izravnom svjetlu na duže od 10 minuta. Duže izlaganje svjetlu može uzrokovati probleme s kvalitetom ispisa.

Upozorenje—potencijalno oštećenje: Nemojte dodirivati bubanj fotovodiča. To bi moglo utjecati na kvalitetu budućeg ispisa.

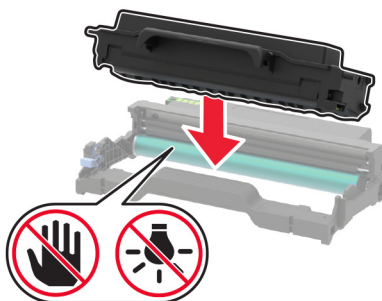

5 Umetnite novu ispisnu jedinicu.



6 Zatvorite vratašca.

Zamjena jedinice za obostrani rad

1 Izvadite iskorištenu jedinicu za obostrani rad.

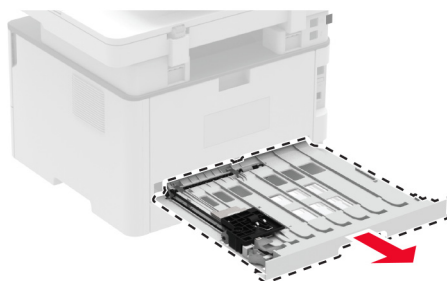

2 Raspakirajte novu jedinicu za obostrani rad.

3 Umetnite novu jedinicu za obostrani rad.



Zamjena odlagača

1 Izvadite iskorišteni odlagač.

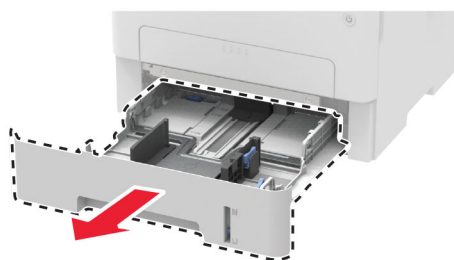

- 2 Raspakirajte novi odlagač.
- 3 Postavite novi odlagač.

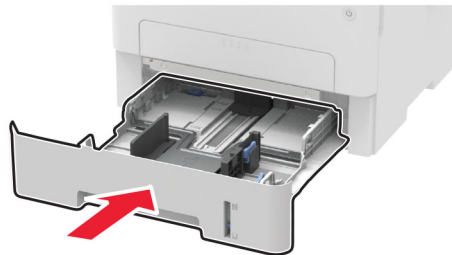

Ponovno postavljanje brojača upotrebe potrošnog materijala

- 1 Na upravljačkoj ploči odaberite:

Postavke > Uređaj > Održavanje > Izbornik Konfiguracija > Upotreba potrošnih materijala i brojači

Za kretanje kroz postavke modela pisača bez dodirnog zaslona pritisnite **OK**.

- 2 Odaberite brojač potrošnog materijala koji želite ponovo postaviti.

Upozorenje—potencijalno oštećenje: Dijelovi i potrošni materijal bez uvjeta ugovora programa za povrat mogu se ponovo postaviti i ponovo obraditi. Međutim, jamstvo proizvođača ne pokriva štetu uzrokovanu upotrebom neoriginalnog potrošnog materijala ili dijelova. Ako ponovo postavite brojač za potrošni materijal ili dio uređaja bez ispravne ponovne proizvodnje, uređaj se može oštetiti. Nakon što ponovo postavite brojač za potrošni materijal ili dio uređaja, na vašem pisaču može se prikazati pogreška u vezi s prisutnosti ponovno postavljenog dijela.

Čišćenje dijelova pisača

Čišćenje pisača

⚠ OPREZ—OPASNOST OD STRUJNOG UDARA: Kako biste pri čišćenju vanjskog dijela pisača izbjegli rizik od strujnog udara, iskopčajte kabel napajanja iz električne mrežne utičnice te iskopčajte sve kabele iz pisača.

Napomene:

- Ovaj postupak ponovite svakih nekoliko minuta.
 - Oštećenja pisača prouzročena nepravilnim rukovanjem nisu pokrivena jamstvom pisača.
- 1 Isključite pisač, a zatim iskopčajte kabel napajanja iz električne mrežne utičnice.
 - 2 Izvadite papir iz standardnog odjeljka.
 - 3 Uklonite prašinu, dlačice i komadiće papira oko pisača pomoću meke četke ili usisavača.
 - 4 Obrišite vanjski dio pisača vlažnom mekom krpom koja ne ostavlja dlačice.

Napomene:

- Nemojte koristiti sredstva za čišćenje kućanstva ili deterdžente jer mogu oštetiti završnu obradu pisača.
- Pazite da sva područja pisača ostanu suha nakon čišćenja.

5 Priključite kabel napajanja na električnu mrežnu utičnicu, a zatim uključite pisač.

⚠ OPREZ—MOGUĆE OZLJEDE: Kako biste izbjegli rizik od požara ili strujnog udara, priključite kabel napajanja na valjano uzemljenu mrežnu utičnicu odgovarajućih svojstava koja se nalazi u blizini proizvoda i lako je dostupna.

Čišćenje skenera

1 Otvorite poklopac skenera.

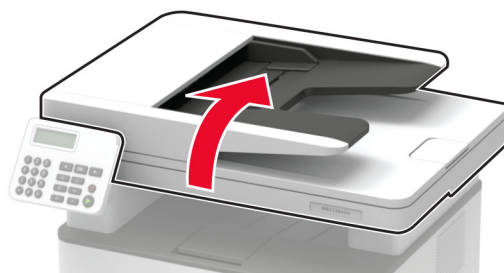

2 Vlažnom, mekom krpom bez dlačica obrišite sljedeća područja:

- Staklo ADF-a



- Staklena podloga ADF-a



- Staklo skenera



- Staklena podloga skenera



3 Zatvorite poklopac skenera.

Čišćenje dodirnog zaslona

⚠ OPREZ—OPASNOST OD STRUJNOG UDARA: Kako biste pri čišćenju vanjskog dijela pisača izbjegli rizik od strujnog udara, iskopčajte kabel napajanja iz električne mrežne utičnice te iskopčajte sve kabele iz pisača.

- 1 Isključite pisač, a zatim iskopčajte kabel napajanja iz električne mrežne utičnice.
- 2 Vlažnom, mekom krpom bez dlačica obrišite dodirni zaslon.

Napomene:

- Nemojte upotrebljavati sredstva za čišćenje kućanstva ili deterdžente jer mogu oštetiti dodirni zaslon.
- Provjerite je li dodirni zaslon suh nakon čišćenja.

3 Priključite kabel napajanja na električnu mrežnu utičnicu, a zatim uključite pisač.

 **OPREZ—MOGUĆE OZLJEDE:** Kako biste izbjegli rizik od požara ili strujnog udara, priključite kabel napajanja na valjano uzemljenu mrežnu utičnicu odgovarajućih svojstava koja se nalazi u blizini proizvoda i lako je dostupna.

Štednja energije i papira

Konfiguriranje postavki načina rada za uštedu energije

Stanje mirovanja

1 Na upravljačkoj ploči odaberite:

Postavke > Uređaj > Upravljanje napajanjem > Prekoračenja vremena > Stanje mirovanja

Za kretanje kroz postavke modela pisača koji nemaju dodirni zaslon pritisnite **OK**.

2 Unesite vrijeme tijekom kojeg će pisač biti neaktivan prije ulaska u stanje mirovanja.

Hibernacija

1 Na upravljačkoj ploči odaberite:

Postavke > Uređaj > Upravljanje napajanjem > Prekoračenja vremena > Prekoračenje vremena za hibernaciju

Za kretanje kroz postavke modela pisača koji nemaju dodirni zaslon pritisnite **OK**.

2 Odaberite vrijeme prije ulaska pisača u hibernaciju.

Napomene:

- Pazite da pisač aktivirate iz hibernacije prije slanja zadatka ispisivanja.
- Kako biste pisač aktivirali iz hibernacije, pritisnite gumb za uključivanje/isključivanje.
- Embedded Web Server onemogućen je kada je pisač u načinu rada Hibernacija.

Prilagođavanje svjetline zaslona

Napomena: Ova je postavka dostupna samo kod nekih modela pisača.

1 Na početnom zaslonu dodirnite **Postavke > Uređaj > Preference**.

2 Odaberite postavku na izborniku Svjetlina zaslona.

Štednja potrošnog materijala

- Ispisujte papir obostrano.

Napomena: Obostrano ispisivanje zadana je postavka u upravljačkom programu za ispisivanje.

- Ispisujte više stranica na jedan list papira.
- Prije ispisa uz pomoć značajke pretpregleda provjerite kako će dokument izgledati.
- Ispišite jednu kopiju dokumenta u svrhu provjere sadržaja i formata.

Premještanje pisača na drugu lokaciju

Premještanje pisača na drugu lokaciju

 **OPREZ—MOGUĆE OZLJEDE:** Ako je masa pisača veća od 20 kg (44 lb), za njegovo sigurno podizanje potrebne su dvije osobe ili više njih.

 **OPREZ—MOGUĆE OZLJEDE:** Kako biste izbjegli rizik od požara ili strujnog udara, koristite samo kabel napajanja priložen uz proizvod ili zamjenski kabel koji je odobrio proizvođač.

 **OPREZ—MOGUĆE OZLJEDE:** Prilikom premještanja pisača slijedite ove smjernice kako se ne biste ozlijedili ili oštetili pisač:

- Provjerite jesu li sva vratašca i odlagači zatvoreni.
- Isključite pisač, a zatim iskopčajte kabel napajanja iz električne mrežne utičnice.
- Iskopčajte sve kabele iz pisača.
- Ako pisač ima zasebne podne opcionalne odlagače ili izlazne opcije koje su postavljene na njega, odvojite ih prije premještanja pisača.
- Ako pisač ima postolje s kotačićima, pažljivo ga odgurajte na novu lokaciju. Pazite prilikom prelaska preko pragova i utora u podu.
- Ako pisač nema postolje s kotačićima, ali je konfiguriran s opcionalnim odlagačima ili izlaznim opcijama, odvojite izlazne opcije i podignite pisač s odlagača. Nemojte pokušavati istovremeno podići pisač i bilo koju od opcija.
- Za podizanje pisača obavezno koristite rukohvate na njemu.
- Bilo koja kolica koja koristite za premještanje pisača moraju imati površinu dovoljno veliku za cijeli pisač.
- Bilo koja kolica koja koristite za premještanje hardverskih opcija moraju imati površinu dovoljno veliku za njihove dimenzije.
- Držite pisač u uspravnom položaju.
- Izbjegavajte pokrete koji bi mogli uzrokovati veliko podrhtavanje.
- Pazite da vam prsti ne budu ispod pisača prilikom njegovog spuštanja.
- Pazite da oko pisača bude dovoljno slobodnog prostora.

Napomena: Oštećenja pisača prouzročena nepravilnim premještanjem nisu pokriveni jamstvom pisača.

Otprema pisača

Upute o otpremi pisača potražite na adresi <http://support.lexmark.com> ili se obratite podršci za kupce.

Rješavanje problema

Problemi s kvalitetom ispisa

Pronađite sliku koja nalikuje problemu s kvalitetom koji imate, a zatim pritisnite vezu u nastavku kako biste pročitali korake za rješavanje problema.

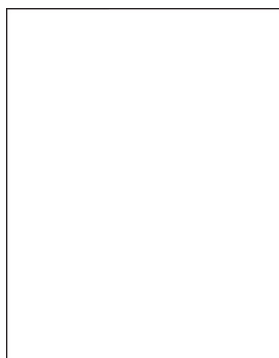

[“Prazne ili bijele stranice” na 145. str.](#)

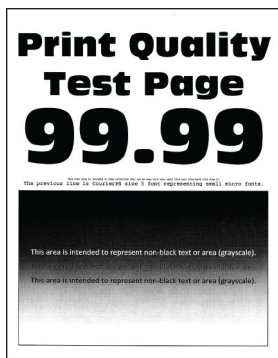

[“Taman ispis” na 146. str.](#)

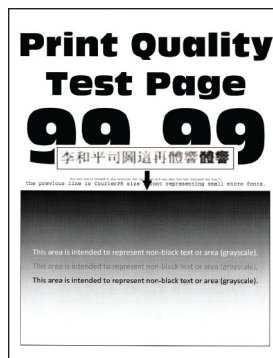

[“Tanke linije ne ispisuju se pravilno” na 148. str.](#)



[“Savijeni ili zgužvani papir” na 149. str.](#)

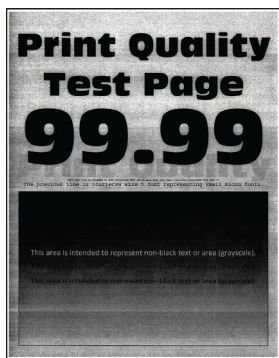

[“Siva pozadina” na 150. str.](#)

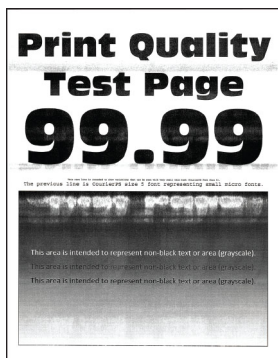

[“Vodoravne svijetle pruge” na 160. str.](#)



[“Neodgovarajuće margine” na 151. str.](#)

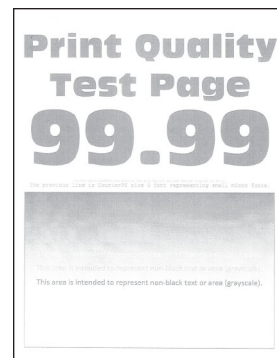

[“Svijetao ispis” na 152. str.](#)



[“Mrlje i točke na ispisu” na 154. str.](#)



[“Savijanje papira” na 155. str.](#)



[“Neravni ili iskrivljeni ispisi” na 156. str.](#)



[“Ponavljajuće nepravilnosti” na 165. str.](#)

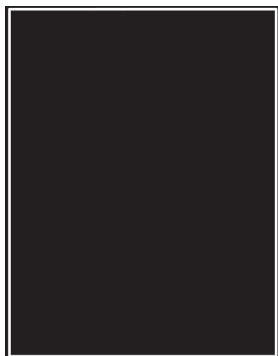

[“Potpuno crne stranice” na 157. str.](#)

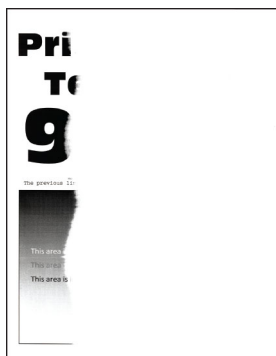

[“Nepotpun tekst ili slike” na 158. str.](#)

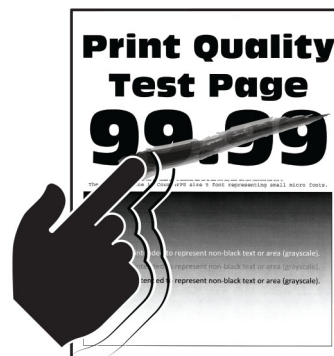

[“Toner se lako briše” na 159. str.](#)

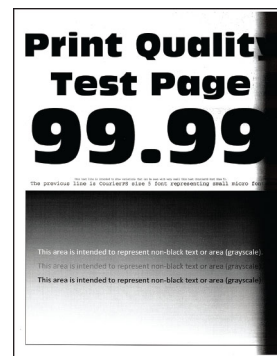

[“Okomite tamne pruge” na 163. str.](#)

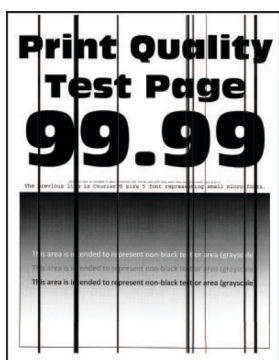

[“Okomite tamne crte ili pruge” na 164. str.](#)

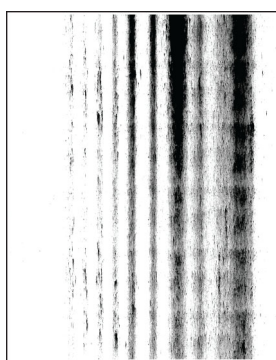

[“Okomite tamne crte umjesto sadržaja” na 165. str.](#)



[“Okomite svijetle pruge” na 161. str.](#)



[“Okomite bijele crte” na 162. str.](#)

Problemi s ispisivanjem

Kvaliteta ispisa je loša

Prazne ili bijele stranice



Napomena: Prije rješavanja problema ispišite stranice za ispitivanje kvalitete ispisa. S upravljačke ploče dođite do opcije **Postavke > Rješavanje problema > Ispiši stranicu za ispitivanje kvalitete ispisa**. Za kretanje kroz postavke modela pisača koji nemaju dodirni zaslon pritisnite **OK**.

Radnja	Da	Ne
<p>1. korak</p> <p>a Provjerite koristi li se u pisaču originalni i podržani spremnik s tonerom tvrtke Lexmark.</p> <p>Napomena: Ako spremnik nije podržan, umetnite onaj koji je podržan.</p> <p>b Ispišite dokument.</p> <p>Ispisuje li pisač prazne ili bijele stranice?</p>	Prijeđite na 2. korak.	Problem je riješen.
<p>2. korak</p> <p>a Izvadite ispisnu jedinicu.</p> <p>Upozorenje—potencijalno oštećenje: Ne izlažite ispisnu jedinicu izravnom svjetlu na duže od 10 minuta. Duže izlaganje svjetlu može uzrokovati probleme s kvalitetom ispisa.</p> <p>Upozorenje—potencijalno oštećenje: Nemojte dodirivati fotovodički bubanj ispod ispisne jedinice. To bi moglo utjecati na kvalitetu budućeg ispisa.</p> <p>b Provjerite ima li na ispisnoj jedinici znakova oštećenja.</p> <p>Napomena: Provjerite da kontakt fotovodičkog bubnja nije savijen ili da nije na odgovarajućem mjestu.</p> <p>c Dobro protresite ispisnu jedinicu kako bi se toner rasporedio.</p> <p>d Umetnite ispisnu jedinicu.</p> <p>e Ispišite dokument.</p> <p>Ispisuje li pisač prazne ili bijele stranice?</p>	Prijeđite na 3. korak.	Problem je riješen.
<p>3. korak</p> <p>Zamijenite spremnik tonera.</p> <p>Ispisuje li pisač prazne ili bijele stranice?</p>	Prijeđite na 4. korak.	Problem je riješen.
<p>4. korak</p> <p>Zamijenite ispisnu jedinicu.</p> <p>Ispisuje li pisač prazne ili bijele stranice?</p>	Obratite se službi za korisničku podršku .	Problem je riješen.

Taman ispis



Napomena: Prije rješavanja problema ispišite stranice za ispitivanje kvalitete ispisa. S upravljačke ploče dođite do opcije **Postavke > Rješavanje problema > Ispiši stranicu za ispitivanje kvalitete ispisa**. Za kretanje kroz postavke modela pisača koji nemaju dodirni zaslon pritisnite **OK**.

Radnja	Da	Ne
<p>1. korak</p> <p>a Provjerite koristi li se u pisaču originalni i podržani spremnik s tonerom tvrtke Lexmark.</p> <p>Napomena: Ako spremnik nije podržan, umetnite onaj koji je podržan.</p> <p>b Ispišite dokument.</p> <p>Je li ispis taman?</p>	Prijeđite na 2. korak.	Problem je riješen.
<p>2. korak</p> <p>a Isključite pisač, pričekajte oko 10 sekundi, a zatim ga ponovo uključite.</p> <p>b Smanjite zatamnjenost tonera. Na upravljačkoj ploči odaberite: Postavke > Ispis > Kvaliteta > Zatamnjenost tonera</p> <p>c Ispišite dokument.</p> <p>Je li ispis taman?</p>	Prijeđite na 3. korak.	Problem je riješen.
<p>3. korak</p> <p>a Ovisno o operacijskom sustavu, navedite vrstu papira u dijaloškom okviru Preference ispisa ili Ispis.</p> <p>Napomene:</p> <ul style="list-style-type: none"> • Provjerite odgovaraju li postavke uloženom papiru. • Isto tako možete promijeniti postavke na upravljačkoj ploči pisača. Dođite do Postavke > Papir > Konfiguriranje odlagača > Format/vrsta papira. <p>b Ispišite dokument.</p> <p>Je li ispis taman?</p>	Prijeđite na 4. korak.	Problem je riješen.
<p>4. korak</p> <p>Provjerite ima li papir teksturu ili grubu završnu obradu.</p> <p>Ispisujete li na papiru izražene tekture ili grubom papiru?</p>	Prijeđite na 5. korak.	Prijeđite na 6. korak.
<p>5. korak</p> <p>a Papir s teksturom zamijenite običnim papirom.</p> <p>b Ispišite dokument.</p> <p>Je li ispis taman?</p>	Prijeđite na 6. korak.	Problem je riješen.
<p>6. korak</p> <p>a Uložite papir iz novog paketa.</p> <p>Napomena: Papir u vlažnim uvjetima upija vlagu. Čuvajte papir u originalnom pakiranju do upotrebe.</p> <p>b Ispišite dokument.</p> <p>Je li ispis taman?</p>	Prijeđite na 7. korak.	Problem je riješen.

Radnja	Da	Ne
<p>7. korak</p> <p>a Izvadite i zatim umetnite ispisnu jedinicu.</p> <p>Upozorenje—potencijalno oštećenje: Ne izlažite ispisnu jedinicu izravnom svjetlu na duže od 10 minuta. Duže izlaganje svjetlu može uzrokovati probleme s kvalitetom ispisa.</p> <p>Upozorenje—potencijalno oštećenje: Nemojte dodirivati fotovodički bubanj ispod ispisne jedinice. To bi moglo utjecati na kvalitetu budućeg ispisa.</p> <p>b Ispišite dokument.</p> <p>Je li ispis taman?</p>	Prijeđite na 8. korak.	Problem je riješen.
<p>8. korak</p> <p>a Zamijenite ispisnu jedinicu.</p> <p>b Ispišite dokument.</p> <p>Je li ispis taman?</p>	Obratite se službi za korisničku podršku .	Problem je riješen.

Tanke linije ne ispisuju se pravilno

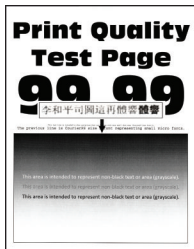

Napomena: Prije rješavanja problema ispišite stranice za ispitivanje kvalitete ispisa. S upravljačke ploče dođite do opcije **Postavke > Rješavanje problema > Ispiši stranicu za ispitivanje kvalitete ispisa**. Za kretanje kroz postavke modela pisača koji nemaju dodirni zaslon pritisnite **OK**.

Radnja	Da	Ne
<p>1. korak</p> <p>a Provjerite koristi li se u pisaču originalni i podržani spremnik s tonerom tvrtke Lexmark.</p> <p>Napomena: Ako spremnik nije podržan, umetnite onaj koji je podržan.</p> <p>b Ispišite dokument.</p> <p>Ispisuju li se pravilno tanke linije?</p>	Prijeđite na 2. korak.	Problem je riješen.

Radnja	Da	Ne
<p>2. korak</p> <p>a Povećajte zatamnjenost tonera. Na upravljačkoj ploči odaberite: Postavke > Ispis > Kvaliteta > Zatamnjenost tonera</p> <p>b Ispišite dokument.</p> <p>Ispisuju li se pravilno tanke linije?</p>	Obratite se službi za korisničku podršku .	Problem je riješen.

Savijeni ili zgužvani papir



Napomena: Prije rješavanja problema ispišite stranice za ispitivanje kvalitete ispisa. S upravljačke ploče dođite do opcije **Postavke > Rješavanje problema > Ispiši stranicu za ispitivanje kvalitete ispisa**. Za kretanje kroz postavke modela pisača koji nemaju dodirni zaslon pritisnite **OK**.

Radnja	Da	Ne
<p>1. korak</p> <p>a Provjerite koristi li se u pisaču originalni i podržani spremnik s tonerom tvrtke Lexmark.</p> <p>Napomena: Ako spremnik nije podržan, umetnite onaj koji je podržan.</p> <p>b Ispišite dokument.</p> <p>Je li papir savijen ili zgužvan?</p>	Prijeđite na 2. korak.	Problem je riješen.
<p>2. korak</p> <p>a Uložite papir iz novog paketa.</p> <p>Napomena: Papir u vlažnim uvjetima upija vlagu. Čuvajte papir u originalnom pakiranju do upotrebe.</p> <p>b Ispišite dokument.</p> <p>Je li papir savijen ili zgužvan?</p>	Prijeđite na 3. korak.	Problem je riješen.

Radnja	Da	Ne
<p>3. korak</p> <p>a Ovisno o operacijskom sustavu, navedite vrstu papira u dijaloškom okviru Preference ispisa ili Ispis.</p> <p>Napomene:</p> <ul style="list-style-type: none"> • Provjerite odgovaraju li postavke uloženom papiru. • Isto tako možete promijeniti postavke na upravljačkoj ploči pisača. Dođite do Postavke > Papir > Konfiguriranje odlagača > Format/vrsta papira. <p>b Ispišite dokument.</p> <p>Je li papir savijen ili zgužvan?</p>	<p>Obratite se službi za korisničku podršku.</p>	<p>Problem je riješen.</p>

Siva pozadina



Napomena: Prije rješavanja problema ispišite stranice za ispitivanje kvalitete ispisa. S upravljačke ploče dođite do opcije **Postavke > Rješavanje problema > Ispiši stranicu za ispitivanje kvalitete ispisa**. Za kretanje kroz postavke modela pisača koji nemaju dodirni zaslon pritisnite **OK**.

Radnja	Da	Ne
<p>1. korak</p> <p>a Isključite pisač, pričekajte 10 sekundi, a zatim ga ponovo uključite.</p> <p>b Smanjite zatamnjenost tonera. Na upravljačkoj ploči odaberite: Postavke > Ispis > Kvaliteta > Zatamnjenost tonera</p> <p>c Ispišite dokument.</p> <p>Pojavljuje li se na ispisima siva pozadina?</p>	<p>Prijeđite na 2. korak.</p>	<p>Problem je riješen.</p>
<p>2. korak</p> <p>a Provjerite koristi li se u pisaču originalni i podržani spremnik s tonerom tvrtke Lexmark.</p> <p>Napomena: Ako spremnik s tonerom nije podržan, umetnite onaj koji je podržan.</p> <p>b Ispišite dokument.</p> <p>Pojavljuje li se na ispisima siva pozadina?</p>	<p>Prijeđite na 3. korak.</p>	<p>Problem je riješen.</p>

Radnja	Da	Ne
<p>3. korak</p> <p>a Ovisno o operacijskom sustavu, navedite vrstu papira u dijaloškom okviru Preference ispisa ili Ispis.</p> <p>Napomene:</p> <ul style="list-style-type: none"> • Provjerite odgovaraju li postavke uloženom papiru. • Isto tako možete promijeniti postavke na upravljačkoj ploči pisača. Dođite do Postavke > Papir > Konfiguriranje odlagača > Format/vrsta papira. <p>b Ispišite dokument.</p> <p>Pojavljuje li se na ispisima siva pozadina?</p>	Prijeđite na 4. korak.	Problem je riješen.
<p>4. korak</p> <p>a Izvadite i zatim umetnite ispisnu jedinicu.</p> <p>Upozorenje—potencijalno oštećenje: Ne izlažite ispisnu jedinicu izravnom svjetlu na duže od 10 minuta. Duže izlaganje svjetlu može uzrokovati probleme s kvalitetom ispisa.</p> <p>Upozorenje—potencijalno oštećenje: Nemojte dodirivati fotovodički bubanj ispod ispisne jedinice. To bi moglo utjecati na kvalitetu budućeg ispisa.</p> <p>b Ispišite dokument.</p> <p>Pojavljuje li se na ispisima siva pozadina?</p>	Prijeđite na 5. korak.	Problem je riješen.
<p>5. korak</p> <p>a Ažurirajte programske datoteke pisača. Za dodatne informacije pogledajte “Ažuriranje programskih datoteka” na 45. str.</p> <p>b Ispišite dokument.</p> <p>Pojavljuje li se na ispisima siva pozadina?</p>	Prijeđite na 6. korak.	Problem je riješen.
<p>6. korak</p> <p>a Zamijenite ispisnu jedinicu.</p> <p>b Ispišite dokument.</p> <p>Pojavljuje li se na ispisima siva pozadina?</p>	Obratite se službi za korisničku podršku .	Problem je riješen.

Neodgovarajuće margine



Radnja	Da	Ne
1. korak a Prilagodite položaj vodilica za papir sukladno uloženom papiru. b Ispišite dokument. Jesu li margine ispravne?	Problem je riješen.	Prijeđite na 2. korak.
2. korak a Postavite veličinu papira. Na upravljačkoj ploči odaberite: Postavke > Papir > Konfiguracija odlagača > Format/vrsta papira b Ispišite dokument. Jesu li margine ispravne?	Problem je riješen.	Prijeđite na 3. korak.
3. korak a Ovisno o operacijskom sustavu, navedite veličinu papira u dijaloškom okviru Preference ispisa ili Ispis. Napomena: Provjerite odgovaraju li postavke uloženom papiru. b Ispišite dokument. Jesu li margine ispravne?	Problem je riješen.	Obratite se službi za korisničku podršku .

Svijetao ispis

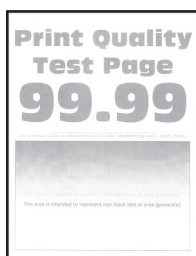

Napomena: Prije rješavanja problema ispišite stranice za ispitivanje kvalitete ispisa. S upravljačke ploče dođite do opcije **Postavke > Rješavanje problema > Ispiši stranicu za ispitivanje kvalitete ispisa**. Za kretanje kroz postavke modela pisača koji nemaju dodirni zaslon pritisnite **OK**.

Radnja	Da	Ne
1. korak a Provjerite koristi li se u pisaču originalni i podržani spremnik s tonerom tvrtke Lexmark. Napomena: Ako spremnik nije podržan, umetnite onaj koji je podržan. b Ispišite dokument. Je li ispis svijetao?	Prijeđite na 2. korak.	Problem je riješen.

Radnja	Da	Ne
<p>2. korak</p> <p>a Isključite pisač, pričekajte oko 10 sekundi, a zatim ga ponovo uključite.</p> <p>b Povećajte zatamnjenost tonera. Na upravljačkoj ploči odaberite: Postavke > Ispis > Kvaliteta > Zatamnjenost tonera</p> <p>c Ispišite dokument.</p> <p>Je li ispis svijetao?</p>	Prijeđite na 3. korak.	Problem je riješen.
<p>3. korak</p> <p>a Ovisno o operacijskom sustavu, navedite vrstu papira u dijaloškom okviru Preference ispisa ili Ispis.</p> <p>Napomene:</p> <ul style="list-style-type: none"> • Provjerite odgovaraju li postavke uloženom papiru. • Isto tako možete promijeniti postavke na upravljačkoj ploči pisača. Dođite do Postavke > Papir > Konfiguriranje odlagača > Format/vrsta papira. <p>b Ispišite dokument.</p> <p>Je li ispis svijetao?</p>	Prijeđite na 4. korak.	Problem je riješen.
<p>4. korak</p> <p>a Ovisno o operacijskom sustavu, navedite rezoluciju ispisivanja u dijaloškom okviru Preference ispisa ili Ispis.</p> <p>b Postavite rezoluciju na 600 dpi.</p> <p>c Ispišite dokument.</p> <p>Je li ispis svijetao?</p>	Prijeđite na 5. korak.	Problem je riješen.
<p>5. korak</p> <p>a Izvadite ispisnu jedinicu. Upozorenje—potencijalno oštećenje: Ne izlažite ispisnu jedinicu izravnom svjetlu na duže od 10 minuta. Duže izlaganje svjetlu može uzrokovati probleme s kvalitetom ispisa. Upozorenje—potencijalno oštećenje: Nemojte dodirivati fotovodički bubanj ispod ispisne jedinice. To bi moglo utjecati na kvalitetu budućeg ispisa.</p> <p>b Dobro protresite ispisnu jedinicu kako bi se toner rasporedio.</p> <p>c Umetnite ispisnu jedinicu.</p> <p>d Isključite pisač, pričekajte 10 sekundi, a zatim ga ponovo uključite.</p> <p>e Ispišite dokument.</p> <p>Je li ispis svijetao?</p>	Prijeđite na 6. korak.	Problem je riješen.

Radnja	Da	Ne
<p>6. korak</p> <p>a Provjerite status spremnika s tonerom. Na upravljačkoj ploči odaberite: Postavke > Izvješća > Uređaj > Statistika uređaja</p> <p>b U odjeljku Informacije o potrošnom materijalu na ispisanim stranicama provjerite status spremnika s tonerom.</p> <p>Bliži li se spremnik s tonerom kraju radnog vijeka?</p>	Prijeđite na 7. korak.	Obratite se službi za korisničku podršku .
<p>7. korak</p> <p>a Zamijenite spremnik tonera.</p> <p>b Ispišite dokument.</p> <p>Je li ispis svijetao?</p>	Obratite se službi za korisničku podršku .	Problem je riješen.

Mrlje i točke na ispisu



Napomena: Prije rješavanja problema ispišite stranice za ispitivanje kvalitete ispisa. S upravljačke ploče dođite do opcije **Postavke > Rješavanje problema > Ispiši stranicu za ispitivanje kvalitete ispisa**. Za kretanje kroz postavke modela pisača koji nemaju dodirni zaslon pritisnite **OK**.

Radnja	Da	Ne
<p>1. korak</p> <p>a Provjerite koristi li se u pisaču originalni i podržani spremnik s tonerom tvrtke Lexmark. Napomena: Ako spremnik nije podržan, umetnite onaj koji je podržan.</p> <p>b Ispišite dokument.</p> <p>Sadrži li ispis mrlje?</p>	Prijeđite na 2. korak.	Problem je riješen.
<p>2. korak</p> <p>Provjerite je li procurio toner u pisaču.</p> <p>Je li procurio toner u pisaču?</p>	Prijeđite na 3. korak.	Obratite se službi za korisničku podršku .

Radnja	Da	Ne
<p>3. korak</p> <p>a Provjerite status ispisne jedinice. Na upravljačkoj ploči odaberite: Postavke > Izvješća > Uređaj > Statistika uređaja</p> <p>b U odjeljku Informacije o potrošnom materijalu na ispisanim stranicama provjerite status ispisne jedinice.</p> <p>Bliži li se ispisna jedinica kraju radnog vijeka?</p>	Prijeđite na 4. korak.	Obratite se službi za korisničku podršku .
<p>4. korak</p> <p>a Zamijenite ispisnu jedinicu.</p> <p>b Ispišite dokument.</p> <p>Sadrži li ispis mrlje?</p>	Obratite se službi za korisničku podršku .	Problem je riješen.

Savijanje papira



Radnja	Da	Ne
<p>1. korak</p> <p>a Provjerite je li podržan uloženi papir. Napomena: Ako papir nije podržan, uložite podržani papir.</p> <p>b Ispišite dokument.</p> <p>Je li papir savijen?</p>	Prijeđite na 2. korak.	Problem je riješen.
<p>2. korak</p> <p>a Provjerite koristi li se u pisaču originalni i podržani spremnik s tonerom tvrtke Lexmark. Napomena: Ako spremnik nije podržan, umetnite onaj koji je podržan.</p> <p>b Ispišite dokument.</p> <p>Je li papir savijen?</p>	Prijeđite na 3. korak.	Problem je riješen.
<p>3. korak</p> <p>a Prilagodite vodilice u odlagaču za odgovarajući položaj za uloženi papir.</p> <p>b Ispišite dokument.</p> <p>Je li papir savijen?</p>	Prijeđite na 4. korak.	Problem je riješen.

Radnja	Da	Ne
<p>4. korak</p> <p>a Ovisno o operacijskom sustavu, navedite format papira i vrstu papira u dijaloškom okviru Preference ispisa ili Ispis.</p> <p>Napomene:</p> <ul style="list-style-type: none"> • Provjerite odgovaraju li postavke uloženom papiru. • Isto tako možete promijeniti postavke na upravljačkoj ploči pisača. Dođite do Postavke > Papir > Konfiguriranje odlagača > Format/vrsta papira. Za kretanje kroz postavke modela pisača koji nemaju dodirni zaslon pritisnite OK. <p>b Ispišite dokument.</p> <p>Je li papir savijen?</p>	Prijeđite na 5. korak.	Problem je riješen.
<p>5. korak</p> <p>a Izvadite papir, okrenite ga i potom ga ponovno uložite.</p> <p>b Ispišite dokument.</p> <p>Je li papir savijen?</p>	Prijeđite na 6. korak.	Problem je riješen.
<p>6. korak</p> <p>a Uložite papir iz novog paketa.</p> <p>Napomena: Papir u vlažnim uvjetima upija vlagu. Čuvajte papir u originalnom pakiranju do upotrebe.</p> <p>b Ispišite dokument.</p> <p>Je li papir savijen?</p>	Obratite se službi za korisničku podršku .	Problem je riješen.

Neravni ili iskrivljeni ispisi



Napomena: Prije rješavanja problema ispišite stranice za ispitivanje kvalitete ispisa. S upravljačke ploče dođite do opcije **Postavke > Rješavanje problema > Ispiši stranicu za ispitivanje kvalitete ispisa**. Za kretanje kroz postavke modela pisača bez dodirnog zaslona pritisnite **OK**.

Radnja	Da	Ne
<p>1. korak</p> <p>a Prilagodite vodilice u odlagaču za odgovarajući položaj za uloženi papir.</p> <p>b Ispišite dokument.</p> <p>Je li ispis neravan ili iskrivljen?</p>	Prijeđite na 2. korak.	Problem je riješen.
<p>2. korak</p> <p>a Uložite papir iz novog paketa.</p> <p>Napomena: Papir u vlažnim uvjetima upija vlagu. Čuvajte papir u originalnom pakiranju do upotrebe.</p> <p>b Ispišite dokument.</p> <p>Je li ispis neravan ili iskrivljen?</p>	Prijeđite na 3. korak.	Problem je riješen.
<p>3. korak</p> <p>a Provjerite je li podržan uloženi papir.</p> <p>Napomena: Ako papir nije podržan, uložite podržani papir.</p> <p>b Ispišite dokument.</p> <p>Je li ispis neravan ili iskrivljen?</p>	Obratite se službi za korisničku podršku .	Problem je riješen.
<p>4. korak</p> <p>a Za obostrano ispisivanje provjerite je li postavka formata papira u jedinici za obostrani rad pravilno postavljena.</p> <p>Napomena: Za Letter, legal, Oficio ili folio morate odabrati Letter.</p> <p>b Ispišite dokument.</p> <p>Je li ispis neravan ili iskrivljen?</p>	Obratite se službi za korisničku podršku .	Problem je riješen.

Potpuno crne stranice

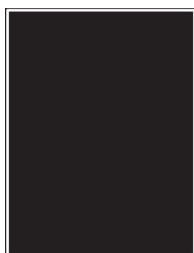

Napomena: Prije rješavanja problema ispišite stranice za ispitivanje kvalitete ispisa. S upravljačke ploče dođite do opcije **Postavke > Rješavanje problema > Ispiši stranicu za ispitivanje kvalitete ispisa**. Za kretanje kroz postavke modela pisača koji nemaju dodirni zaslon pritisnite **OK**.

Radnja	Da	Ne
<p>1. korak</p> <p>a Provjerite koristi li se u pisaču originalni i podržani spremnik s tonerom tvrtke Lexmark.</p> <p>Napomena: Ako spremnik s tonerom nije podržan, umetnite onaj koji je podržan.</p> <p>b Ispišite dokument.</p> <p>Ispisuje li pisač potpuno crne stranice?</p>	Prijeđite na 2. korak.	Problem je riješen.
<p>2. korak</p> <p>a Izvadite i zatim umetnite ispisnu jedinicu.</p> <p>Upozorenje—potencijalno oštećenje: Ne izlažite ispisnu jedinicu izravnom svjetlu na duže od 10 minuta. Duže izlaganje svjetlu može uzrokovati probleme s kvalitetom ispisa.</p> <p>Upozorenje—potencijalno oštećenje: Nemojte dodirivati fotovodički bubanj ispod ispisne jedinice. To bi moglo utjecati na kvalitetu budućeg ispisa.</p> <p>b Ispišite dokument.</p> <p>Ispisuje li pisač potpuno crne stranice?</p>	Prijeđite na 3. korak.	Problem je riješen.
<p>3. korak</p> <p>Provjerite ima li na ispisnoj jedinici znakova oštećenja.</p> <p>Napomena: Provjerite da kontakt fotovodičkog bubnja nije savijen ili da nije na odgovarajućem mjestu.</p> <p>Ima li na ispisnoj jedinici znakova oštećenja?</p>	Obratite se službi za korisničku podršku .	Prijeđite na 4. korak.
<p>4. korak</p> <p>a Zamijenite ispisnu jedinicu.</p> <p>b Ispišite dokument.</p> <p>Ispisuje li pisač potpuno crne stranice?</p>	Obratite se službi za korisničku podršku .	Problem je riješen.

Nepotpun tekst ili slike



Napomena: Prije rješavanja problema ispišite stranice za ispitivanje kvalitete ispisa. S upravljačke ploče dođite do opcije **Postavke > Rješavanje problema > Ispiši stranicu za ispitivanje kvalitete ispisa**. Za kretanje kroz postavke modela pisača koji nemaju dodirni zaslon pritisnite **OK**.

Radnja	Da	Ne
<p>1. korak</p> <p>a Provjerite koristi li se u pisaču originalni i podržani spremnik s tonerom tvrtke Lexmark.</p> <p>Napomena: Ako spremnik s tonerom nije podržan, umetnite onaj koji je podržan.</p> <p>b Ispišite dokument.</p> <p>Jesu li tekst ili slike nepotpune?</p>	Prijeđite na 2. korak.	Problem je riješen.
<p>2. korak</p> <p>a Izvadite i zatim umetnite ispisnu jedinicu.</p> <p>Upozorenje—potencijalno oštećenje: Ne izlažite ispisnu jedinicu izravnom svjetlu na duže od 10 minuta. Duže izlaganje svjetlu može uzrokovati probleme s kvalitetom ispisa.</p> <p>Upozorenje—potencijalno oštećenje: Nemojte dodirivati fotovodički bubanj ispod ispisne jedinice. To bi moglo utjecati na kvalitetu budućeg ispisa.</p> <p>b Ispišite dokument.</p> <p>Jesu li tekst ili slike nepotpune?</p>	Prijeđite na 3. korak.	Problem je riješen.
<p>3. korak</p> <p>a Zamijenite ispisnu jedinicu.</p> <p>b Ispišite dokument.</p> <p>Jesu li tekst ili slike nepotpune?</p>	Obratite se službi za korisničku podršku .	Problem je riješen.

Toner se lako briše

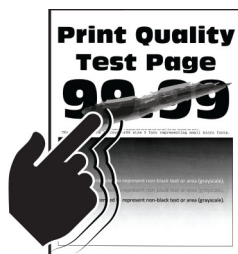

Napomena: Prije rješavanja problema ispišite stranice za ispitivanje kvalitete ispisa. S upravljačke ploče dođite do opcije **Postavke > Rješavanje problema > Ispiši stranicu za ispitivanje kvalitete ispisa**. Za kretanje kroz postavke modela pisača koji nemaju dodirni zaslon pritisnite **OK**.

Radnja	Da	Ne
<p>1. korak</p> <p>a Provjerite koristi li se u pisaču originalni i podržani spremnik s tonerom tvrtke Lexmark.</p> <p>Napomena: Ako spremnik s tonerom nije podržan, umetnite onaj koji je podržan.</p> <p>b Ispišite dokument.</p> <p>Skida li se toner lako?</p>	Prijeđite na 2. korak.	Problem je riješen.
<p>2. korak</p> <p>a Ovisno o operacijskom sustavu, navedite vrstu papira u dijaloškom okviru Preference ispisa ili Ispis.</p> <p>Napomene:</p> <ul style="list-style-type: none"> • Provjerite odgovaraju li postavke uloženom papiru. • Isto tako možete promijeniti postavke na upravljačkoj ploči pisača. Dođite do Postavke > Papir > Konfiguriranje odlagača > Format/vrsta papira. <p>b Ispišite dokument.</p> <p>Skida li se toner lako?</p>	Obratite se službi za korisničku podršku .	Problem je riješen.

Vodoravne svijetle pruge



Napomena: Prije rješavanja problema ispišite stranice za ispitivanje kvalitete ispisa. S upravljačke ploče dođite do opcije **Postavke > Rješavanje problema > Ispiši stranicu za ispitivanje kvalitete ispisa**. Za kretanje kroz postavke modela pisača koji nemaju dodirni zaslon pritisnite **OK**.

Radnja	Da	Ne
<p>1. korak</p> <p>a Provjerite koristi li se u pisaču originalni i podržani spremnik s tonerom tvrtke Lexmark.</p> <p>Napomena: Ako spremnik nije podržan, umetnite onaj koji je podržan.</p> <p>b Ispišite dokument.</p> <p>Pojavljuju li se na ispisima vodoravne svijetle pruge?</p>	Prijeđite na 2. korak.	Problem je riješen.

Radnja	Da	Ne
<p>2. korak</p> <p>a Izvadite i zatim umetnite ispisnu jedinicu.</p> <p>Upozorenje—potencijalno oštećenje: Ne izlažite ispisnu jedinicu izravnom svjetlu na duže od 10 minuta. Duže izlaganje svjetlu može uzrokovati probleme s kvalitetom ispisa.</p> <p>Upozorenje—potencijalno oštećenje: Nemojte dodirivati fotovodički bubanj ispod ispisne jedinice. To bi moglo utjecati na kvalitetu budućeg ispisa.</p> <p>b Ispišite dokument.</p> <p>Pojavljaju li se na ispisima vodoravne svijetle pruge?</p>	Prijeđite na 3. korak.	Problem je riješen.
<p>3. korak</p> <p>a Zamijenite ispisnu jedinicu.</p> <p>b Ispišite dokument.</p> <p>Pojavljaju li se na ispisima vodoravne svijetle pruge?</p>	Obratite se službi za korisničku podršku .	Problem je riješen.

Okomite svijetle pruge



Napomena: Prije rješavanja problema ispišite stranice za ispitivanje kvalitete ispisa. S upravljačke ploče dođite do opcije **Postavke > Rješavanje problema > Ispiši stranicu za ispitivanje kvalitete ispisa**. Za kretanje kroz postavke modela pisača koji nemaju dodirni zaslon pritisnite **OK**.

Radnja	Da	Ne
<p>1. korak</p> <p>a Provjerite koristi li se u pisaču originalni i podržani spremnik s tonerom tvrtke Lexmark.</p> <p>Napomena: Ako spremnik nije podržan, umetnite onaj koji je podržan.</p> <p>b Ispišite dokument.</p> <p>Pojavljaju li se na ispisima okomite svijetle pruge?</p>	Prijeđite na 2. korak.	Problem je riješen.

Radnja	Da	Ne
<p>2. korak</p> <p>a Provjerite status spremnika s tonerom. Na upravljačkoj ploči odaberite: Postavke > Izvješća > Uređaj > Statistika uređaja</p> <p>b U odjeljku Informacije o potrošnom materijalu na ispisanim stranicama provjerite status spremnika s tonerom.</p> <p>Pojavljaju li se na ispisima okomite svijetle pruge?</p>	Prijeđite na 3. korak.	Problem je riješen.
<p>3. korak</p> <p>a Zamijenite spremnik tonera. b Ispišite dokument.</p> <p>Pojavljaju li se na ispisima okomite svijetle pruge?</p>	Obratite se službi za korisničku podršku .	Problem je riješen.

Okomite bijele crte



Napomena: Prije rješavanja problema ispišite stranice za ispitivanje kvalitete ispisa. S upravljačke ploče dođite do opcije **Postavke > Rješavanje problema > Ispiši stranicu za ispitivanje kvalitete ispisa**. Za kretanje kroz postavke modela pisača koji nemaju dodirni zaslon pritisnite **OK**.

Radnja	Da	Ne
<p>1. korak</p> <p>a Provjerite koristi li se u pisaču originalni i podržani spremnik s tonerom tvrtke Lexmark. Napomena: Ako spremnik nije podržan, umetnite onaj koji je podržan.</p> <p>b Ispišite dokument.</p> <p>Pojavljaju li se na ispisima okomite bijele crte?</p>	Prijeđite na 2. korak.	Problem je riješen.

Radnja	Da	Ne
<p>2. korak</p> <p>a Ovisno o operacijskom sustavu, navedite vrstu papira u dijaloškom okviru Preference ispisa ili Ispis.</p> <p>Napomene:</p> <ul style="list-style-type: none"> • Provjerite odgovaraju li postavke uloženom papiru. • Isto tako možete promijeniti postavke na upravljačkoj ploči pisača. Dođite do Postavke > Papir > Konfiguriranje odlagača > Format/vrsta papira. <p>b Ispišite dokument.</p> <p>Pojavljaju li se na ispisima okomite bijele crte?</p>	<p>Obratite se službi za korisničku podršku.</p>	<p>Problem je riješen.</p>

Okomite tamne pruge

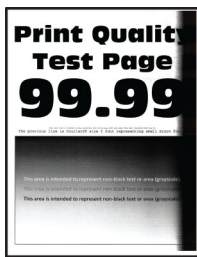

Napomena: Prije rješavanja problema ispišite stranice za ispitivanje kvalitete ispisa. S upravljačke ploče dođite do opcije **Postavke > Rješavanje problema > Ispiši stranicu za ispitivanje kvalitete ispisa**. Za kretanje kroz postavke modela pisača koji nemaju dodirni zaslon pritisnite **OK**.

Radnja	Da	Ne
<p>1. korak</p> <p>a Provjerite koristi li se u pisaču originalni i podržani spremnik s tonerom tvrtke Lexmark.</p> <p>Napomena: Ako spremnik s tonerom nije podržan, umetnite onaj koji je podržan.</p> <p>b Ispišite dokument.</p> <p>Pojavljaju li se na ispisima okomite tamne pruge?</p>	<p>Prijeđite na 2. korak.</p>	<p>Problem je riješen.</p>
<p>2. korak</p> <p>a Izvadite i zatim umetnite ispisnu jedinicu.</p> <p>Upozorenje—potencijalno oštećenje: Ne izlažite ispisnu jedinicu izravnom svjetlu na duže od 10 minuta. Duže izlaganje svjetlu može uzrokovati probleme s kvalitetom ispisa.</p> <p>Upozorenje—potencijalno oštećenje: Nemojte dodirivati fotovodički bubanj ispod ispisne jedinice. To bi moglo utjecati na kvalitetu budućeg ispisa.</p> <p>b Ispišite dokument.</p> <p>Pojavljaju li se na ispisima okomite tamne pruge?</p>	<p>Prijeđite na 3. korak.</p>	<p>Problem je riješen.</p>

Radnja	Da	Ne
<p>3. korak</p> <p>a Provjerite ulazi li jarko svjetlo s desne strane pisača i premjestite pisač po potrebi.</p> <p>b Ispišite dokument.</p> <p>Pojavljaju li se na ispisima okomite tamne pruge?</p>	Obratite se službi za korisničku podršku .	Problem je riješen.

Okomite tamne crte ili pruge



Napomena: Prije rješavanja problema ispišite stranice za ispitivanje kvalitete ispisa. Na upravljačkoj ploči dođite do opcije **Postavke > Rješavanje problema > Ispiši stranicu za ispitivanje kvalitete ispisa**. Za kretanje kroz postavke modela pisača koji nemaju dodirni zaslon pritisnite **OK**.

Radnja	Da	Ne
<p>1. korak</p> <p>a Provjerite koristi li se u pisaču originalni i podržani spremnik s tonerom tvrtke Lexmark.</p> <p>Napomena: Ako spremnik s tonerom nije podržan, umetnite onaj koji je podržan.</p> <p>b Ispišite dokument.</p> <p>Pojavljaju li se na ispisima tamne crte ili pruge?</p>	Prijeđite na 2. korak.	Problem je riješen.
<p>2. korak</p> <p>a Izvadite, a zatim ponovo umetnite ispisnu jedinicu.</p> <p>Upozorenje—potencijalno oštećenje: Ne izlažite ispisnu jedinicu izravnom svjetlu na duže od 10 minuta. Duže izlaganje svjetlu može uzrokovati probleme s kvalitetom ispisa.</p> <p>Upozorenje—potencijalno oštećenje: Nemojte dodirivati fotovodički bubanj ispod ispisne jedinice. To bi moglo utjecati na kvalitetu budućeg ispisa.</p> <p>b Ispišite dokument.</p> <p>Pojavljaju li se na ispisima tamne crte ili pruge?</p>	Prijeđite na 3. korak.	Problem je riješen.
<p>3. korak</p> <p>a Zamijenite ispisnu jedinicu.</p> <p>b Ispišite dokument.</p> <p>Pojavljaju li se na ispisima tamne crte ili pruge?</p>	Obratite se službi za korisničku podršku .	Problem je riješen.

Okomite tamne crte umjesto sadržaja

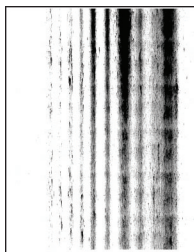

Napomena: Prije rješavanja problema ispišite stranice za ispitivanje kvalitete ispisa. S upravljačke ploče dođite do opcije **Postavke > Rješavanje problema > Ispiši stranicu za ispitivanje kvalitete ispisa**. Za kretanje kroz postavke modela pisača koji nemaju dodirni zaslon pritisnite **OK**.

Radnja	Da	Ne
<p>1. korak</p> <p>a Izvadite i zatim umetnite ispisnu jedinicu.</p> <p>Upozorenje—potencijalno oštećenje: Ne izlažite ispisnu jedinicu izravnom svjetlu na duže od 10 minuta. Duže izlaganje svjetlu može uzrokovati probleme s kvalitetom ispisa.</p> <p>Upozorenje—potencijalno oštećenje: Nemojte dodirivati fotovodički bubanj ispod ispisne jedinice. To bi moglo utjecati na kvalitetu budućeg ispisa.</p> <p>b Ispišite dokument.</p> <p>Pojavljaju li se na ispisima okomite tamne crte umjesto sadržaja?</p>	Prijeđite na 2. korak.	Problem je riješen.
<p>2. korak</p> <p>a Provjerite koristi li se u pisaču originalni i podržani spremnik s tonerom tvrtke Lexmark.</p> <p>Napomena: Ako spremnik s tonerom nije podržan, umetnite onaj koji je podržan.</p> <p>b Ispišite dokument.</p> <p>Pojavljaju li se na ispisima okomite tamne crte umjesto sadržaja?</p>	Obratite se službi za korisničku podršku .	Problem je riješen.

Ponavljajuće nepravilnosti



Napomena: Prije rješavanja problema ispišite stranice za ispitivanje kvalitete ispisa. S upravljačke ploče dođite do opcije **Postavke > Rješavanje problema > Ispiši stranicu za ispitivanje kvalitete ispisa**. Za kretanje kroz postavke modela pisača koji nemaju dodirni zaslon pritisnite **OK**.

Radnja	Da	Ne
<p>1. korak</p> <p>Pomoću opcije "Ispiši stranicu za ispitivanje kvalitete ispisa" provjerite je li razmak između ponavljajućih nepravilnosti jednak nekome od sljedećih:</p> <p>Ispisna jedinica</p> <ul style="list-style-type: none"> • 75,4 mm (2,97 inča) • 34,70 mm (1,37 inča) • 23,9 mm (0,94 inča) <p>Spremnik s tonerom</p> <ul style="list-style-type: none"> • 35,70 mm (1,41 inča) • 36,80 mm (1,45 inča) <p>Valjak za prijenos</p> <ul style="list-style-type: none"> • 44 mm (1,73 inča) <p>Grijač</p> <ul style="list-style-type: none"> • 78,1 mm (3,07 inča) • 75,4 mm (2,97 inča) <p>Odgovara li razmak između ponavljajućih nepravilnosti nekoj od sljedećih mjera?</p>	Prijeđite na 2. korak.	Zabilježite razmak i zatim se obratite službi za korisničku podršku .
<p>2. korak</p> <p>a Zamijenite potrošni materijal koji odgovara udaljenosti ponavljajućih nepravilnosti.</p> <p>Napomena: Ako je stavka potrošnog materijala valjak za prijenos ili grijač, javite se službi za korisničku podršku.</p> <p>b Ispišite dokument.</p> <p>Pojavljuju li se ponavljajuće nepravilnosti?</p>	Obratite se službi za korisničku podršku .	Problem je riješen.

Zadaci ispisivanja ne ispisuju se

Radnja	Da	Ne
<p>1. korak</p> <p>a U dokumentu koji pokušavate ispisati otvorite dijaloški okvir ispisa, zatim provjerite jeste li odabrali odgovarajući pisač.</p> <p>b Ispišite dokument.</p> <p>Je li dokument ispisan?</p>	Problem je riješen.	Prijeđite na 2. korak.
<p>2. korak</p> <p>a Provjerite je li pisač uključen.</p> <p>b Razriješite poruke o pogreškama koje se pojavljuju na zaslonu.</p> <p>c Ispišite dokument.</p> <p>Je li dokument ispisan?</p>	Problem je riješen.	Prijeđite na 3. korak.

Radnja	Da	Ne
<p>3. korak</p> <p>a Provjerite jesu li priključci aktivni te jesu li kabeli čvrsto priključeni na računalo i pisač. Dodatne informacije potražite u dokumentaciji za postavljanje koju ste dobili s pisačem.</p> <p>b Ispišite dokument.</p> <p>Je li dokument ispisan?</p>	Problem je riješen.	Prijedite na 4. korak.
<p>4. korak</p> <p>a Isključite pisač, pričekajte oko 10 sekundi, a zatim ga ponovo uključite.</p> <p>b Ispišite dokument.</p> <p>Je li dokument ispisan?</p>	Problem je riješen.	Prijedite na 5. korak.
<p>5. korak</p> <p>a Uklonite, a zatim ponovo instalirajte upravljački program za ispisivanje.</p> <p>b Ispišite dokument.</p> <p>Je li dokument ispisan?</p>	Problem je riješen.	Obratite se službi za korisničku podršku .

Povjerljivi i drugi dokumenti na čekanju ne ispisuju se

Radnja	Da	Ne
<p>1. korak</p> <p>a Na upravljačkoj ploči provjerite pojavljuju li se dokumenti na popisu Zadržani zadaci. Napomena: Ako dokumenti nisu na popisu, ispišite ih s pomoću značajke Ispis i čekanje.</p> <p>b Ispišite dokumente.</p> <p>Jesu li dokumenti ispisani?</p>	Problem je riješen.	Prijedite na 2. korak.
<p>2. korak</p> <p>Zadatak ispisivanja može sadržavati pogrešku u formatiranju i podatke koji nisu valjani. Izbrišite zadatak ispisa, a zatim ga ponovo pošaljite.</p> <p>Jesu li dokumenti ispisani?</p>	Problem je riješen.	Prijedite na 3. korak.

Radnja	Da	Ne
<p>3. korak</p> <p>Ako ispisujete s interneta, pisač možda očitava više naziva zadataka kao duplikate.</p> <p>Za korisnike sustava Windows</p> <p>a Otvorite dijaloški okvir Preference ispisa.</p> <p>b Na kartici Ispis i čekanje kliknite Upotrijebi ispis i zadržavanje, a zatim kliknite Zadrži duplicirane dokumente.</p> <p>c Unesite PIN, a zatim spremite promjene.</p> <p>d Pošaljite zadatak ispisivanja.</p> <p>Za korisnike računala Macintosh</p> <p>a Spremite svaki zadatak pod različitim nazivom.</p> <p>b Pošaljite zadatak individualno.</p> <p>Jesu li dokumenti ispisani?</p>	Problem je riješen.	Prijeđite na 4. korak.
<p>4. korak</p> <p>a Izbrišite neke zadatke na čekanju kako biste oslobodili memoriju pisača.</p> <p>b Ispišite dokumente.</p> <p>Jesu li dokumenti ispisani?</p>	Problem je riješen.	Obratite se službi za korisničku podršku .

Zadatak se ispisuje iz pogrešnog odlagača ili na pogrešnom papiru

Radnja	Da	Ne
<p>1. korak</p> <p>a Provjerite ispisujete li na odgovarajućem papiru.</p> <p>b Ispišite dokument.</p> <p>Je li dokument ispisan na odgovarajućem papiru?</p>	Prijeđite na 2. korak.	Uložite papir odgovarajućeg formata i vrste.
<p>2. korak</p> <p>a Ovisno o operacijskom sustavu, navedite format papira i vrstu papira u dijaloškom okviru Preference ispisa ili Ispis.</p> <p>Napomena: Isto tako možete promijeniti postavke na upravljačkoj ploči pisača. Dođite do opcije:</p> <p>Postavke > Papir > Konfiguracija odlagača > Format/vrsta papira</p> <p>Za kretanje kroz postavke modela pisača koji nemaju dodirni zaslon pritisnite OK.</p> <p>b Provjerite odgovaraju li postavke uloženom papiru.</p> <p>c Ispišite dokument.</p> <p>Je li dokument ispisan na odgovarajućem papiru?</p>	Problem je riješen.	Obratite se službi za korisničku podršku .

Sporo ispisivanje

Radnja	Da	Ne
<p>1. korak</p> <p>Provjerite je li kabel pisača dobro ukopčan u pisač i računalo, ispisni poslužitelj ili drugi mrežni uređaj.</p> <p>Ispisuje li pisač sporo?</p>	Prijeđite na 2. korak.	Problem je riješen.
<p>2. korak</p> <p>a Pazite da pisač ne bude u tihom način rada. Na upravljačkoj ploči odaberite: Postavke > Uređaj > Održavanje > Konfiguracijski izbornik > Operacije uređaja > Tihi način rada Za kretanje kroz postavke modela pisača koji nemaju dodirni zaslon pritisnite OK.</p> <p>b Ispišite dokument.</p> <p>Ispisuje li pisač sporo?</p>	Prijeđite na 3. korak.	Problem je riješen.
<p>3. korak</p> <p>a Ovisno o operacijskom sustavu, navedite rezoluciju ispisivanja u dijaloškom okviru Preference ispisa ili Ispis.</p> <p>b Postavite rezoluciju na 600 dpi.</p> <p>c Ispišite dokument.</p> <p>Ispisuje li pisač sporo?</p>	Prijeđite na 4. korak.	Problem je riješen.
<p>4. korak</p> <p>a Na upravljačkoj ploči odaberite: Postavke > Ispisivanje > Kvaliteta > Rezolucija ispisivanja Za kretanje kroz postavke modela pisača koji nemaju dodirni zaslon pritisnite OK.</p> <p>b Postavite rezoluciju na 600 dpi.</p> <p>c Ispišite dokument.</p> <p>Ispisuje li pisač sporo?</p>	Prijeđite na 5. korak.	Problem je riješen.

Radnja	Da	Ne
<p>5. korak</p> <p>a Ovisno o operacijskom sustavu, navedite postavku vrste papira u dijaloškom okviru Preference ispisa ili Ispis.</p> <p>Napomene:</p> <ul style="list-style-type: none"> • Provjerite odgovaraju li postavke uloženom papiru. • Isto tako možete promijeniti postavke na upravljačkoj ploči pisača. Dođite do Postavke > Papir > Konfiguriranje odlagača > Format/vrsta papira. Za kretanje kroz postavke modela pisača koji nemaju dodirni zaslon pritisnite OK. • Teži papir ispisuje se sporije. • Papir uži od letter, A4 i Legal može se ispisivati sporije. <p>b Ispišite dokument.</p> <p>Ispisuje li pisač sporo?</p>	Prijeđite na 6. korak.	Problem je riješen.
<p>6. korak</p> <p>a Provjerite odgovaraju li postavke pisača za teksturu i gramaturu papiru koji se ulaže.</p> <p>Na upravljačkoj ploči odaberite:</p> <p>Postavke > Papir > Konfiguriranje medija > Vrste medija</p> <p>Za kretanje kroz postavke modela pisača koji nemaju dodirni zaslon pritisnite OK.</p> <p>Napomena: Papiri grube teksture i velike gramature mogu se sporije ispisivati.</p> <p>b Ispišite dokument.</p> <p>Ispisuje li pisač sporo?</p>	Prijeđite na 7. korak.	Problem je riješen.
<p>7. korak</p> <p>Uklonite zadatke na čekanju.</p> <p>Ispisuje li pisač sporo?</p>	Prijeđite na 8. korak.	Problem je riješen.
<p>8. korak</p> <p>a Uvjerite se da se pisač ne pregrijava.</p> <p>Napomene:</p> <ul style="list-style-type: none"> • Nakon vrlo dugačkog zadatka ispisivanja pričekajte da se pisač ohladi. • Provjerite preporučenu temperaturu okruženja za pisač. Za dodatne informacije pogledajte "Odabir lokacije za pisač" na 20. str. <p>b Ispišite dokument.</p> <p>Ispisuje li pisač sporo?</p>	Obratite se službi za korisničku podršku .	Problem je riješen.

Pisač ne reagira

Radnja	Da	Ne
<p>1. korak Provjerite je li kabel napajanja ukopčan u električnu utičnicu.</p> <p> OPREZ—MOGUĆE OZLJEDE: Kako biste izbjegli rizik od požara ili strujnog udara, priključite kabel napajanja na valjano uzemljenu mrežnu utičnicu odgovarajućih svojstava koja se nalazi u blizini proizvoda i lako je dostupna.</p> <p>Reagira li pisač?</p>	Problem je riješen.	Prijeđite na 2. korak.
<p>2. korak Provjerite je li strujna utičnica isključena pomoću sklopke ili prekidača.</p> <p>Je li strujna utičnica isključena pomoću sklopke ili prekidača?</p>	Uključite sklopku ili ponovo postavite prekidač.	Prijeđite na 3. korak.
<p>3. korak Provjerite je li pisač uključen.</p> <p>Je li pisač uključen?</p>	Prijeđite na 4. korak.	Uključite pisač.
<p>4. korak Provjerite je li pisač u stanju mirovanja ili hibernaciji.</p> <p>Je li pisač u stanju mirovanja ili hibernaciji?</p>	Pritisnite gumb za uključivanje/isključivanje kako biste aktivirali pisač.	Prijeđite na 5. korak.
<p>5. korak Provjerite jesu li kabeli koji povezuju pisač i računalo priključeni u odgovarajuće priključke.</p> <p>Jesi li kabeli priključeni u odgovarajuće priključke?</p>	Prijeđite na 6. korak.	Priključite kabele u odgovarajuće priključke.
<p>6. korak Instalirajte odgovarajući upravljački program za ispisivanje.</p> <p>Reagira li pisač?</p>	Problem je riješen.	Prijeđite na 7. korak.
<p>7. korak Isključite pisač, pričekajte oko 10 sekundi, a zatim ga ponovo uključite.</p> <p>Reagira li pisač?</p>	Problem je riješen.	Obratite se službi za korisničku podršku .

Flash pogon ne može se očitati

Radnja	Da	Ne
1. korak Provjerite da pisač nije zauzet obradom drugog ispisivanja, kopiranja, skeniranja ili faksiranja. Je li pisač spreman?	Prijeđite na 2. korak.	Pričekajte da pisač završi obrađivanje drugog zadatka.
2. korak Provjerite je li flash pogon podržan. Za dodatne informacije pogledajte " Podržani flash pogoni i vrste datoteka " na 55. str.. Je li flash pogon podržan?	Prijeđite na 3. korak.	Umetnite podržani flash pogon.
3. korak Izvadite i zatim umetnite flash pogon. Prepoznaje li pisač flash pogon?	Problem je riješen.	Obratite se službi za korisničku podršku .

Omogućavanje USB priključka

Na upravljačkoj ploči odaberite:

Postavke > Mreža/priključci > USB > Omogući USB priključak

Za kretanje kroz postavke modela pisača bez dodirnog zaslona pritisnite **OK**.

Problemi s mrežnom vezom

Embedded Web Server ne može se otvoriti

Radnja	Da	Ne
1. korak Provjerite je li pisač uključen. Je li pisač uključen?	Prijeđite na 2. korak.	Uključite pisač.
2. korak Provjerite je li IP adresa pisača točna. Napomene: <ul style="list-style-type: none"> IP adresu možete pogledati na početnom zaslonu. IP adresa prikazuje se kao četiri skupa brojeva razdvojenih točkama, primjerice 123.123.123.123. Je li IP adresa pisača točna?	Prijeđite na 3. korak.	Unesite ispravnu IP adresu u adresno polje.

Radnja	Da	Ne
<p>3. korak</p> <p>Provjerite je li preglednik koji koristite podržan:</p> <ul style="list-style-type: none"> • Internet Explorer verzije 11 ili noviji • Microsoft Edge • Safari verzije 6 ili noviji • Google Chrome™ verzije 32 ili noviji • Mozilla Firefox verzije 24 ili noviji <p>Je li vaš preglednik podržan?</p>	Prijeđite na 4. korak.	Instalirajte podržani preglednik.
<p>4. korak</p> <p>Provjerite funkcionira li mrežna veza.</p> <p>Funkcionira li mrežna veza?</p>	Prijeđite na 5. korak.	Obratite se administratoru.
<p>5. korak</p> <p>Provjerite jesu li kableske veze pisača i ispisnog poslužitelja dobro spojene. Dodatne informacije potražite u dokumentaciji priloženoj uz pisač.</p> <p>Jesu li kabeli dobro ukopčani?</p>	Prijeđite na 6. korak.	Pričvrstite kableske veze.
<p>6. korak</p> <p>Provjerite jesu li proxy poslužitelji za web onemogućeni.</p> <p>Jesu li proxy poslužitelji za web onemogućeni?</p>	Prijeđite na 7. korak.	Obratite se administratoru.
<p>7. korak</p> <p>Pristupite aplikaciji Embedded Web Server.</p> <p>Je li se Embedded Web Server otvorio?</p>	Problem je riješen.	Obratite se službi za korisničku podršku .

Pisač se ne može povezati s Wi-Fi mrežom

Radnja	Da	Ne
<p>1. korak Provjerite je li Aktivni adapter postavljen na Automatski. Na upravljačkoj ploči odaberite: Postavke > Mreža/priključci > Pregled mreže > Aktivni adapter > Automatski Za kretanje kroz postavke modela pisača koji nemaju dodirni zaslon pritisnite OK.</p> <p>Može li se pisač povezati s Wi-Fi mrežom?</p>	Problem je riješen.	Prijeđite na 2. korak.
<p>2. korak Provjerite je li odabrana odgovarajuća Wi-Fi mreža. Napomena: Neki usmjernici mogu dijeliti zadani SSID.</p> <p>Povezujete li se s odgovarajućom Wi-Fi mrežom?</p>	Prijeđite na 4. korak.	Prijeđite na 3. korak.
<p>3. korak Povežite se s odgovarajućom Wi-Fi mrežom. Za dodatne informacije pogledajte "Povezivanje pisača s Wi-Fi mrežom" na 46. str.</p> <p>Može li se pisač povezati s Wi-Fi mrežom?</p>	Problem je riješen.	Prijeđite na 4. korak.
<p>4. korak Provjerite postavke načina bežične sigurnosti. Na upravljačkoj ploči odaberite: Postavke > Mreža/priključci > Bežično > Način bežične sigurnosti Za kretanje kroz postavke modela pisača koji nemaju dodirni zaslon pritisnite OK.</p> <p>Je li odabran odgovarajući način bežične sigurnosti?</p>	Prijeđite na 6. korak.	Prijeđite na 5. korak.
<p>5. korak Odaberite odgovarajući način bežične sigurnosti.</p> <p>Može li se pisač povezati s Wi-Fi mrežom?</p>	Problem je riješen.	Prijeđite na 6. korak.
<p>6. korak Provjerite jeste li unijeli točnu lozinku za mrežu. Napomena: Uzmite u obzir razmake, brojeve te velika i mala slova u lozinci.</p> <p>Može li se pisač povezati s Wi-Fi mrežom?</p>	Problem je riješen.	Obratite se korisničkoj podršci .

Problemi s potrošnim materijalom

Zamijenite spremnik, regija pisača se ne podudara

Kako biste ispravili taj problem, kupite spremnik s pravilnom regijom koja odgovara regiji pisača ili kupite univerzalni spremnik.

- Prvi broj u poruci nakon 42 označava regiju pisača.
- Drugi broj u poruci nakon 42 označava regiju spremnika.

Regije pisača i spremnika s tonerom

Regija	Brojčana šifra
Univerzalna ili nedefinirana regija	0
Sjeverna Amerika (SAD, Kanada)	1
Europsko ekonomsko područje, Zapadna Europa, Nordijske države, Švicarska	2
Azija i Pacifik	3
Latinska Amerika	4
Ostatak Europe, Bliski istok, Afrika	5
Australija, Novi Zeland	6
Regija nije valjana	9

Napomena: Kako biste pronašli postavke regije na pisaču i spremniku s tonerom, ispišite stranice za ispitivanje kvalitete ispisa. Na upravljačkoj ploči odaberite: **Postavke > Rješavanje problema > Ispiši stranicu za ispitivanje kvalitete ispisa.**

Potrošni materijal nije Lexmark

Pisač je otkrio da je umetnut potrošni materijal ili dio koji nije proizvela tvrtka Lexmark.

Lexmark pisači najbolje funkcioniraju s originalnim Lexmark dijelovima i potrošnim materijalom. Upotreba potrošnog materijala i dijelova trećih proizvođača može utjecati na učinkovitost, pouzdanost i trajnost pisača i ispisnih dijelova.

Svi pokazatelji vijeka trajanja namijenjeni su upotrebi Lexmark dijelova i potrošnog materijala te mogu davati nepredvidive rezultate ako se koriste dijelovi ili potrošni materijal drugih proizvođača. Upotreba ispisnih dijelova nakon isteka roka upotrebe može oštetiti Lexmark pisač i povezane sklopove.



Upozorenje—potencijalno oštećenje: Upotreba potrošnog materijala i dijelova trećih proizvođača može utjecati na pokrivenost jamstvom. Oštećenja koja nastanu zbog upotrebe dijelova ili potrošnog materijala drugih proizvođača nisu pokrivena jamstvom.

Kako biste prihvatili bilo koji i sve od navedenih rizika te kako biste nastavili s upotrebom neoriginalnih potrošnog materijala ili dijelova u svom pisaču, učinite jedno od sljedećeg:

Kod modela sa zaslonom osjetljivim na dodir, dvaput pritisnite , a zatim dvaput pritisnite .

Na modelima pisača koji nemaju dodirni zaslon pritisnite **X**, pritisnite **OK**, a zatim obje tipke držite pritisnutima 15 sekundi.

Ako ne želite prihvatiti te rizike, izvadite potrošni materijal ili dio drugog proizvođača iz pisača i umetnite originalni Lexmark potrošni materijal ili dio. Za dodatne informacije pogledajte [“Upotreba originalnih Lexmark dijelova i potrošnog materijala” na 133. str.](#)

Kod modela pisača sa zaslonom osjetljivim na dodir, ako pisač ne ispisuje nakon što dvaput pritisnete  i zatim dvaput pritisnete , ponovo postavite brojač upotrebe potrošnog materijala.

Kod modela bez dodirnog zaslona, ako pisač ne ispisuje nakon što istovremeno pritisnete **X** i **OK** te zadržite pritisak 15 sekundi, ponovo postavite brojač upotrebe potrošnog materijala.



1 Na upravljačkoj ploči odaberite:

Postavke > Uređaj > Održavanje > Izbornik Konfiguracija > Upotreba potrošnih materijala i brojači

Za kretanje kroz postavke modela pisača koji nemaju dodirni zaslon pritisnite **OK**.

2 Odaberite dio ili potrošni materijal koji želite ponovo postaviti.

3 Kako biste izbrisali poruku, učinite jedno od sljedećeg:

- Kod modela sa zaslonom osjetljivim na dodir, dvaput pritisnite , a zatim dvaput pritisnite .
- Na modelima pisača koji nemaju dodirni zaslon pritisnite **X**, pritisnite **OK**, a zatim obje tipke držite pritisnutima 15 sekundi.

Napomena: Ako ne možete ponovo postaviti brojače upotrebe potrošnog materijala, proizvod vratite u trgovinu u kojoj ste ga kupili.

Vađenje zaglavljenih papira

Izbjegavanje zaglavljivanja

Pravilno uložite papir

- Pazite da papir bude plošno položen u odlagaču.

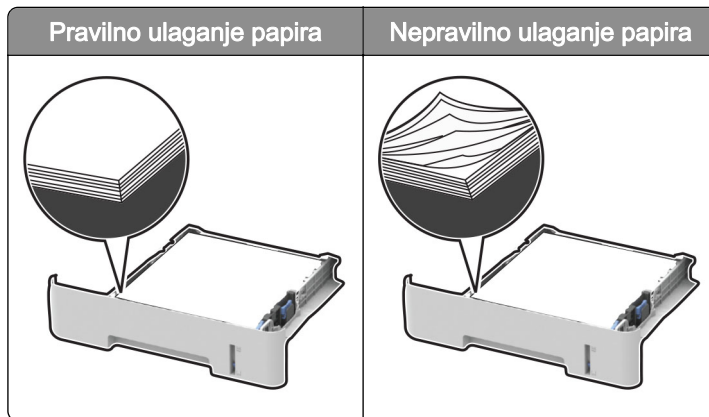

- Nemojte puniti niti vaditi odlagač dok pisač ispisuje.
- Nemojte ulagati previše papira. Provjerite je li visina umetnutog papira ispod oznake maksimalne visine papira.

- Nemojte gurati papir u odlagač. Uložite papir na način prikazan na slici.

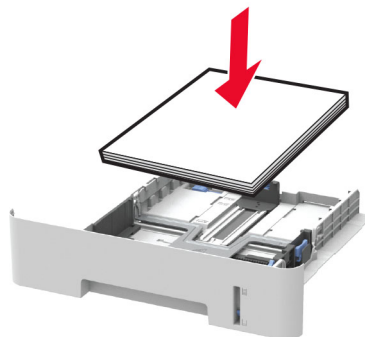

- Pazite da vodilice za papir budu ispravno postavljene i da previše ne pritišću papir ili omotnice.
- U slučaju obostranog ispisivanja na papiru formata A4, provjerite je li postavka za format papira u jedinici za obostrani rad postavljena na A4.
- U slučaju obostranog ispisivanja na papiru formata letter-, legal-, Oficio- ili folio, provjerite je li postavka za format papira u jedinici za obostrani rad postavljena na Letter.
- Nakon ulaganja papira odlagač čvrsto gurnite u pisač.

Upotreba preporučenog papira

- Koristite isključivo preporučeni papir ili posebne medije.
- Nemojte ulagati papir koji je zgužvan, naboran, vlažan ili savijen.
- Prije ulaganja lagano savijte, prolitajte i poravnajte rubove papira.

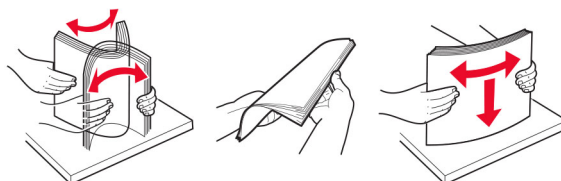

- Nemojte ulagati papir koji je ručno obrezan ili podrezan.
- Nemojte miješati formate, gramature ili vrste papira u istom odlagaču.
- Pazite da format i vrsta papira budu ispravno postavljeni na računalo ili upravljačkoj ploči pisača.
- Spremite papir sukladno preporukama proizvođača.

Pronalaženje mjesta zaglavljivanja

Napomene:

- Kad je Pomoć pri zaglavljivanju postavljena na Uključeno, pisač provlači prazne ili djelomično ispisane stranice nakon uklanjanja zaglavljenog papira. Potražite prazne stranice u izlaznom dijelu pisača.
- Kad je Oporavak od zaglavljivanja postavljen na Uključeno ili Automatski, pisač ponovo ispisa zaglavljene stranice.



	Mjesta zaglavljivanja
1	Automatski ulagač dokumenata (ADF)
2	Standardni odjeljak
3	Prednja vratašca
4	Ručni ulagač
5	Odlagač
6	Stražnja vratašca
7	Jedinica za obostrani rad

Zaglavljivi papir u odlagaču

1 Izvadite odlagač.

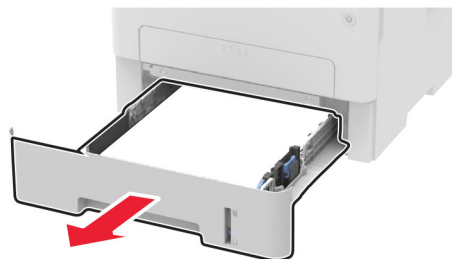

2 Izvadite zaglavljivi papir.

Napomena: Pripazite da ne zaostane nijedan komadić papira.



3 Umetnite odlagač.

Zaglavljeni papir u prednjim vratašcima

1 Otvorite prednja vratašca.

Upozorenje—potencijalno oštećenje: Kako biste spriječili oštećenja uslijed elektrostatičkog pražnjenja, dodirnite bilo koji izloženi metalni okvir pisača prije pristupanja unutarnjim područjima pisača ili njihovog dodirivanja.



2 Izvadite ispisnu jedinicu.

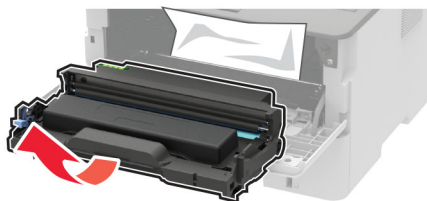

Upozorenje—potencijalno oštećenje: Ne izlažite ispisnu jedinicu izravnom svjetlu na duže od 10 minuta. Duže izlaganje svjetlu može uzrokovati probleme s kvalitetom ispisa.

Upozorenje—potencijalno oštećenje: Nemojte dodirivati bubanj fotovodiča. To bi moglo utjecati na kvalitetu budućeg ispisa.



3 Izvadite zaglavljene papir.

OPREZ—VRUĆA POVRŠINA: Unutrašnjost pisača može biti vruća. Kako biste smanjili rizik od ozljede na vrućem dijelu, pričekajte da se površine ohlade.

Napomena: Pripazite da ne zaostane nijedan komadić papira.



4 Umetnite ispisnu jedinicu.



5 Zatvorite vratašca.

Zaglavljene papir u stražnjim vratašcima

1 Otvorite stražnja vratašca.

OPREZ—VRUĆA POVRŠINA: Unutrašnjost pisača može biti vruća. Kako biste smanjili rizik od ozljede na vrućem dijelu, pričekajte da se površine ohlade.

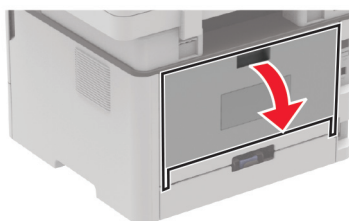

2 Otvorite vratašca za pristup grijaču.

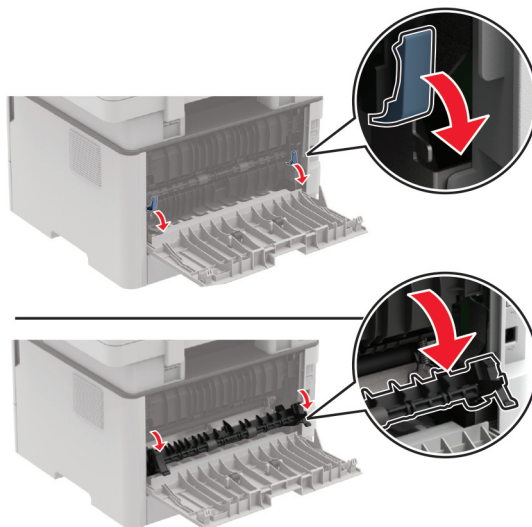

3 Izvadite zaglavljene papir.

Napomena: Pripazite da ne zaostane nijedan komadić papira.

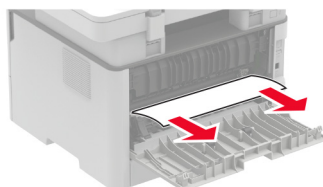

4 Zatvorite vratašca za pristup grijaču.

5 Zatvorite stražnja vratašca.

Zaglavljene papir u jedinici za obostrani rad

1 Izvucite jedinicu za obostrani rad i zatim izvadite zaglavljene papir.

Upozorenje—potencijalno oštećenje: Kako biste spriječili oštećenja uslijed elektrostatickog pražnjenja, dodirnite bilo koji izloženi metalni okvir pisača prije pristupanja unutarnjim područjima pisača ili njihovog dodirivanja.

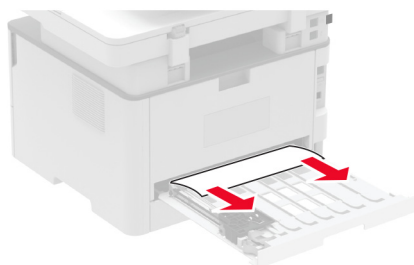

Napomena: Pripazite da ne zaostane nijedan komadić papira.

2 Umetnite jedinicu za obostrani rad.

Zaglavljani papir u standardnom odjeljku

1 Podignite skener i zatim izvadite zaglavljani papir.

Napomena: Pripazite da ne zaostane nijedan komadić papira.



2 Spustite skener.

Zaglavljani papir u ručnom ulagaču

Izvadite zaglavljani papir.

Napomena: Pripazite da ne zaostane nijedan komadić papira.

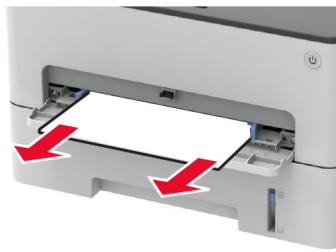

Zaglavljeni papir u automatskom ulagaču dokumenata

- 1 Izvadite sve originale iz odlagača ADF-a.
- 2 Otvorite poklopac automatskog ulagača dokumenata.

Upozorenje—potencijalno oštećenje: Kako biste spriječili oštećenja uslijed elektrostatickog pražnjenja, dodirnite bilo koji izloženi metalni okvir pisača prije pristupanja unutarnjim područjima pisača ili njihovog dodirivanja.

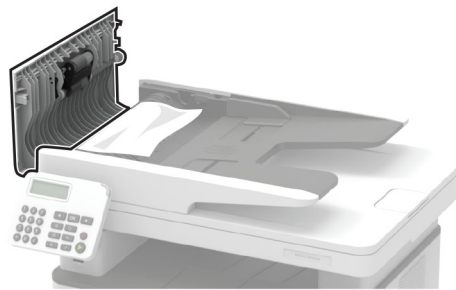

- 3 Izvadite zaglavljeni papir.

Napomena: Pripazite da ne zaostane nijedan komadić papira.

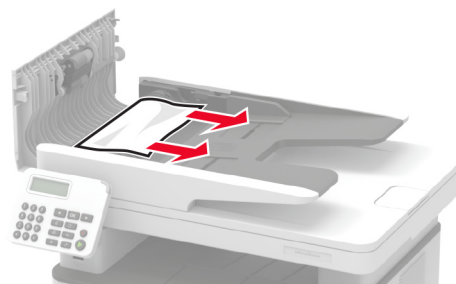

- 4 Zatvorite poklopac automatskog ulagača dokumenata.

5 Otvorite poklopac skenera.

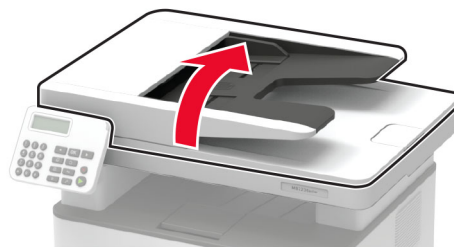

6 Izvadite zaglavljenu papir.

Napomena: Pripazite da ne zaostane nijedan komadić papira.

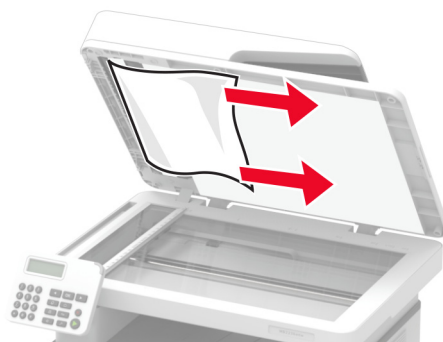

7 Zatvorite poklopac skenera.

Problemi s ulaganjem papira

Omotnice se lijepe prilikom ispisivanja

Radnja	Da	Ne
<p>1. korak</p> <p>a Upotrebljavajte omotnice koje su bile pohranjene na suhom mjestu.</p> <p>Napomena: U slučaju ispisivanja na vlažne omotnice može doći do lijepljenja omotnica.</p> <p>b Pošaljite zadatak ispisivanja.</p> <p>Lijepi li se omotnica prilikom ispisivanja?</p>	Prijeđite na 2. korak.	Problem je riješen.

Radnja	Da	Ne
<p>2. korak</p> <p>a Provjerite je li vrsta papira postavljena na opciju Omotnica. Na upravljačkoj ploči odaberite: Postavke > Papir > Konfiguracija odlagača > Format/vrsta papira Za kretanje kroz postavke modela pisača koji nemaju dodirni zaslon pritisnite OK.</p> <p>b Pošaljite zadatak ispisivanja. Lijepi li se omotnica prilikom ispisivanja?</p>	Obratite se službi za korisničku podršku .	Problem je riješen.

Ispisivanje s razvrstavanjem ne funkcionira

Radnja	Da	Ne
<p>1. korak</p> <p>a Na upravljačkoj ploči odaberite: Postavke > Ispisivanje > Izgled > Razvrstavanje Za kretanje kroz postavke modela pisača koji nemaju dodirni zaslon pritisnite OK.</p> <p>b Odaberite Uključeno [1,2,1,2,1,2].</p> <p>c Ispišite dokument. Je li dokument pravilno razvrstan?</p>	Problem je riješen.	Prijeđite na 2. korak.
<p>2. korak</p> <p>a Otvorite dijaloški okvir Ispisivanje u dokumentu koji pokušavate ispisati i zatim odaberite Razvrstavanje.</p> <p>b Ispišite dokument. Je li dokument pravilno razvrstan?</p>	Problem je riješen.	Prijeđite na 3. korak.
<p>3. korak</p> <p>a Smanjite broj stranica za ispisivanje.</p> <p>b Ispišite dokument. Jesu li stranice pravilno razvrstane?</p>	Problem je riješen.	Obratite se službi za korisničku podršku .

Papir se često zaglavljuje

Radnja	Da	Ne
<p>1. korak</p> <p>a Izvadite odlagač.</p> <p>b Provjerite je li papir pravilno umetnut.</p> <p>Napomene:</p> <ul style="list-style-type: none"> • Provjerite jesu li vodilice za papir pravilno postavljene. • Provjerite je li visina umetnutog papira ispod oznake maksimalne visine papira. • Za ispisivanje svakako koristite papir preporučenog formata i vrste. <p>c Umetnite odlagač.</p> <p>d Ispišite dokument.</p> <p>Jesu li zaglavljivanja papira česta?</p>	Prijeđite na 2. korak.	Problem je riješen.
<p>2. korak</p> <p>a Na upravljačkoj ploči odaberite: Postavke > Papir > Konfiguracija odlagača > Format/vrsta papira Za kretanje kroz postavke modela pisača koji nemaju dodirni zaslon pritisnite OK.</p> <p>b Postavite odgovarajući format i vrstu papira.</p> <p>c Ispišite dokument.</p> <p>Jesu li zaglavljivanja papira česta?</p>	Prijeđite na 3. korak.	Problem je riješen.
<p>3. korak</p> <p>a Uložite papir iz novog paketa.</p> <p>Napomena: Papir u vlažnim uvjetima upija vlagu. Čuvajte papir u originalnom pakiranju do upotrebe.</p> <p>b Ispišite dokument.</p> <p>Jesu li zaglavljivanja papira česta?</p>	Obratite se službi za korisničku podršku .	Problem je riješen.



Zaglavljene stranice ne ispisuju se ponovno

Radnja	Da	Ne
<p>a Na upravljačkoj ploči odaberite: Postavke > Uređaj > Obavijesti > Oporavak od zaglavljivanja Za kretanje kroz postavke modela pisača koji nemaju dodirni zaslon pritisnite OK.</p> <p>b U izborniku Oporavak od zaglavljivanja odaberite Uključeno ili Automatski.</p> <p>c Ispišite dokument.</p> <p>Ispisuju li se zaglavljene stranice ponovo?</p>	Problem je riješen.	Obratite se službi za korisničku podršku .

Problemi s e-poštom

Onemogućavanje poruke o pogrešci „SMTP poslužitelj nije postavljen“.

Ovisno o modelu pisača, na upravljačkoj ploči učinite nešto od sljedećeg:

- Dodirnite  > Postavke > E-pošta > Postavljanje e-pošte > Onemogući pogrešku „SMTP poslužitelj nije postavljen“ > Uključeno.
- Prijedite na  > E-pošta > **OK** > Postavljanje e-pošte > **OK** > Onemogući pogrešku „SMTP poslužitelj nije postavljen“ > **OK** > Uključeno > **OK**.

Kako biste spriječili ponovno prikazivanje pogreške, učinite jedno od sljedećeg:

- Ažurirajte programske datoteke. Za dodatne informacije pogledajte [“Ažuriranje programskih datoteka” na 45. str.](#)
- Konfigurirajte postavke e-pošte/SMTP-a. Za dodatne informacije pogledajte [“Konfiguriranje postavki SMTP poslužitelja” na 32. str.](#)

Poruke e-pošte ne mogu se poslati

Radnja	Da	Ne
<p>1. korak</p> <p>Provjerite jesu li SMTP postavke za e-poštu pravilno konfigurirane. Za dodatne informacije pogledajte “Konfiguriranje postavki SMTP poslužitelja” na 32. str.</p> <p>Možete li poslati e-poštu?</p>	Problem je riješen.	Prijedite na 2. korak.
<p>2. korak</p> <p>Provjerite upotrebljavate li ispravnu lozinku. Ovisno o davatelju usluga e-pošte, upotrebljavajte lozinku računara, lozinku aplikacije ili lozinku za provjeru autentičnosti. Za dodatne informacije pogledajte “Konfiguriranje postavki SMTP poslužitelja” na 32. str.</p> <p>Možete li poslati e-poštu?</p>	Problem je riješen.	Prijedite na 3. korak.
<p>3. korak</p> <p>Provjerite je li pisač povezan s mrežom te je li mreža povezana s internetom.</p> <p>Možete li poslati e-poštu?</p>	Problem je riješen.	Obratite se korisnička podrška .

Problemi s faksiranjem

Ne prikazuje se ID pozivatelja

Napomena: Ove se upute odnose samo na pisače koji podržavaju analogni faks. Za dodatne informacije pogledajte "[Postavljanje pisača za faksiranje](#)" na 22. str..

Radnja	Da	Ne
<p>Omogući ID pozivatelja.</p> <p>Na upravljačkoj ploči odaberite:</p> <p>Postavke > Faks > Postavljanje faks-uređaja > Postavke za primanje faksova > Administrativne kontrole > Omogući ID pozivatelja</p> <p>Za kretanje kroz postavke modela pisača bez dodirnog zaslona pritisnite OK.</p> <p>Prikazuje li se ID pozivatelja?</p>	Problem je riješen.	Obratite se korisničkoj podršci .

Ne može se postaviti etherFAX

Radnja	Da	Ne
<p>1. korak</p> <p>Provjerite mogućnost povezivanja pisača.</p> <p>a Ispišite stranicu za postavljanje mreže. Na upravljačkoj ploči odaberite:</p> <p>Postavke > Izvješća > Mreža > Stranica za postavljanje mreže</p> <p>Za kretanje kroz postavke modela pisača bez dodirnog zaslona pritisnite OK.</p> <p>b Provjerite status mreže.</p> <p>Je li pisač povezan s mrežom?</p>	Prijeđite na 3. korak.	Prijeđite na 2. korak.
<p>2. korak</p> <p>Provjerite je li pisač povezan s mrežom te je li mreža povezana s internetom.</p> <p>Možete li postaviti etherFAX?</p>	Problem je riješen.	Prijeđite na 3. korak.
<p>3. korak</p> <p>Provjerite je li etherFAX pravilno postavljen. Za dodatne informacije pogledajte "Postavljanje funkcije faksiranja upotrebljavajući etherFAX" na 23. str..</p> <p>Možete li postaviti etherFAX?</p>	Problem je riješen.	Otvorite https://www.etherfax.net/lexmark .

Faksovi se ne mogu slati ili primiti putem usluge etherFAX

Radnja	Da	Ne
<p>1. korak Provjerite je li pisač povezan s mrežom te je li mreža povezana s internetom.</p> <p>Možete li slati ili primiti faksove upotrebljavajući etherFAX?</p>	Problem je riješen.	Prijeđite na 2. korak.
<p>2. korak a Na upravljačkoj ploči odaberite: Postavke > Faks > Postavljanje faks-uređaja > Općenite postavke faksa. Za kretanje kroz postavke modela pisača bez dodirnog zaslona pritisnite OK.</p> <p>b Provjerite je li broj faksa točan. c Provjerite je li Prijenos faksa postavljeno na etherFAX.</p> <p>Možete li slati ili primiti faksove upotrebljavajući etherFAX?</p>	Problem je riješen.	Prijeđite na 3. korak.
<p>3. korak Velike dokumente podijelite na manje datoteke.</p> <p>Možete li slati ili primiti faksove upotrebljavajući etherFAX?</p>	Problem je riješen.	Otvorite https://www.etherfax.net/lexmark .

Faksovi se ne mogu slati ili primiti putem analognog faksa

Radnja	Da	Ne
<p>1. korak Razriješite poruke o pogreškama koje se pojavljuju na zaslonu.</p> <p>Možete li slati i primiti faksove?</p>	Problem je riješen.	Prijeđite na 2. korak.
<p>2. korak Provjerite jesu li kabeli sljedeće opreme dobro pričvršćeni:</p> <ul style="list-style-type: none"> • telefon • slušalica • telefonska sekretarica <p>Možete li slati i primiti faksove?</p>	Problem je riješen.	Prijeđite na 3. korak.
<p>3. korak Provjerite čuje li se pozivni ton.</p> <ul style="list-style-type: none"> • Pozovite broj telefaksa kako biste provjerili funkcionira li. • Ako koristite značajku pozivanja bez podizanja slušalice, povećajte glasnoću i provjerite čujete li pozivni ton. <p>Čujete li pozivni ton?</p>	Prijeđite na korak 5.	Prijeđite na 4. korak.

Radnja	Da	Ne
<p>4. korak Provjerite zidnu telefonsku utičnicu.</p> <p>a Priključite analogni telefon izravno na zidnu utičnicu.</p> <p>b Poslušajte čuje li se pozivni ton.</p> <p>c Ako ne čujete pozivni ton, upotrijebite drugi telefonski kabel.</p> <p>d Ako još uvijek ne čujete pozivni ton, priključite analogni telefon na drugu zidnu utičnicu.</p> <p>e Ako čujete pozivni ton, priključite pisač na tu zidnu utičnicu.</p> <p>Možete li slati i primiti faksove?</p>	Problem je riješen.	Prijeđite na 5. korak.
<p>5. korak Provjerite je li pisač priključen na uslugu analogne telefonije ili na ispravan digitalni priključak.</p> <ul style="list-style-type: none"> • Ako koristite Integrated Services for Digital Network (ISDN) telefonsku uslugu, priključite se na analogni telefonski priključak ISDN terminalnog adaptera. Za dodatne informacije obratite se davatelju ISDN usluge. • Ako koristite DSL, priključite se na DSL filtar ili usmjerivač koji podržava analognu upotrebu. Za dodatne informacije obratite se davatelju DSL usluge. • Ako koristite private branch exchange (PBX) telefonsku uslugu, provjerite priključujete li se na analogni priključak PBX-a. Ako takvog priključka nema, razmislite o instaliranju analogne telefonske linije za telefaks. <p>Možete li slati i primiti faksove?</p>	Problem je riješen.	Prijeđite na 6. korak.
<p>6. korak Privremeno iskopčajte drugu opremu i onemogućite druge telefonske usluge.</p> <p>a Iskopčajte drugu opremu (primjerice telefonske sekretarice, računala, modeme i razdjelnike telefonskih linija) koja se nalazi između pisača i telefonske linije.</p> <p>b Onemogućite pozive na čekanju i glasovnu poštu. Za dodatne informacije obratite se davatelju telefonske usluge.</p> <p>Možete li slati i primiti faksove?</p>	Problem je riješen.	Prijeđite na 7. korak.
<p>7. korak Skenirajte originalni dokument stranicu po stranicu.</p> <p>a Birajte broj faksa.</p> <p>b Skenirajte dokument.</p> <p>Možete li slati i primiti faksove?</p>	Problem je riješen.	Obratite se korisničkoj podršci .

Faksovi se mogu primati, ali ne i slati putem analognog faksa

Radnja	Da	Ne
<p>1. korak Uložite originalni dokument pravilno u automatski ulagač dokumenata ili na staklo skenera.</p> <p>Možete li slati faksove?</p>	Problem je riješen.	Prijeđite na 2. korak.
<p>2. korak Pravilno postavite broj prečaca.</p> <ul style="list-style-type: none"> • Provjerite je li postavljen broj prečaca za telefonski broj koji želite nazvati. • Ručno birajte broj telefona. <p>Možete li slati faksove?</p>	Problem je riješen.	Obratite se korisničkoj podršci .

Faksovi se mogu slati, ali ne i primati putem analognog faksa

Radnja	Da	Ne
<p>1. korak Provjerite da izvor papira nije prazan.</p> <p>Možete li primati faksove?</p>	Problem je riješen.	Prijeđite na 2. korak.
<p>2. korak Provjerite postavke odgode za broj zvonjenja. Na upravljačkoj ploči odaberite: Postavke > Faks > Postavljanje faks-uređaja > Postavke za primanje faksova > Zvona prije javljanja Za kretanje kroz postavke modela pisača bez dodirnog zaslona pritisnite OK.</p> <p>Možete li primati faksove?</p>	Problem je riješen.	Prijeđite na 3. korak.
<p>3. korak Ako pisač ispisuje prazne stranice, pogledajte "Prazne ili bijele stranice" na 145. str.</p> <p>Možete li primati faksove?</p>	Problem je riješen.	Obratite se korisničkoj podršci .

loša kvaliteta ispisivanja faksova

Radnja	Da	Ne
<p>1. korak Provjerite da kvaliteta ispisa nije narušena.</p> <p>a Na upravljačkoj ploči odaberite: Postavke > Rješavanje problema > Ispiši stranicu za ispitivanje kvalitete ispisa Za kretanje kroz postavke modela pisača bez dodirnog zaslona pritisnite OK.</p> <p>b Ispravite nedostatke u kvaliteti ispisa ako ih ima. Za dodatne informacije pogledajte "Kvaliteta ispisa je loša" na 145. str.</p> <p>Je li kvaliteta ispisivanja faksova zadovoljavajuća?</p>	Problem je riješen.	Prijeđite na 2. korak.
<p>2. korak Smanjite brzinu prijenosa dolaznih faksova.</p> <p>a Na upravljačkoj ploči odaberite: Postavke > Faks > Postavljanje faks-uređaja > Postavke za primanje faksova > Administrativne kontrole > Maksimalna brzina Za kretanje kroz postavke modela pisača bez dodirnog zaslona pritisnite OK.</p> <p>b Odaberite nižu brzinu prijenosa.</p> <p>Je li kvaliteta ispisivanja faksova zadovoljavajuća?</p>	Problem je riješen.	Obratite se službi za korisničku podršku .

Na naslovnoj stranici faksa nedostaju informacije

Radnja	Ne	Da
<p>a Isključite pisač, pričekajte oko 10 sekundi, a zatim ga ponovo uključite.</p> <p>b Pošaljite ili vratite faks.</p> <p>Nedostaju li informacije na naslovnoj stranici faksa?</p>	Problem je riješen.	Obratite se korisničkoj podršci .

Naslovna stranica faksa ne može se poslati s računala

Radnja	Da	Ne
<p>1. korak</p> <p>a Provjerite je li upravljački program za ispisivanje ažuriran. Za dodatne informacije pogledajte "Instaliranje softvera pisača" na 43. str.</p> <p>b Pošaljite faks.</p> <p>Možete li poslati naslovnici faksa?</p>	Problem je riješen.	Prijeđite na 2. korak.

Radnja	Da	Ne
<p>2. korak</p> <p>a Otvorite dijaloški okvir Ispis u dokumentu koji pokušavate faksirati.</p> <p>b Odaberite pisač, a zatim kliknite Svojstva, Preference, Opcije ili Postavljanje.</p> <p>c Pritisnite Faks, a zatim izbrišite postavku Prije faksiranja obavezno pokaži postavke.</p> <p>d Pošaljite faks.</p> <p>Možete li poslati naslovnici faksa?</p>	Problem je riješen.	Obratite se korisničkoj podršci .

Problemi sa skeniranjem

Skeniranje preko računala nije moguće

Radnja	Da	Ne
<p>1. korak</p> <p>Izvršite zadatak kopiranja.</p> <p>Je li zadatak kopiranja uspješan?</p>	Prijeđite na 3. korak.	Prijeđite na 2. korak.
<p>2. korak</p> <p>a Isključite pisač, pričekajte oko 10 sekundi, a zatim ga ponovo uključite.</p> <p>b Skenirajte dokument.</p> <p>Možete li skenirati dokument na računalo?</p>	Problem je riješen.	Prijeđite na 3. korak.
<p>3. korak</p> <p>Provjerite mogućnost povezivanja pisača.</p> <p>a Ispišite stranicu za postavljanje mreže. Na upravljačkoj ploči odaberite: Postavke > Izlješća > Mreža > Stranica za postavljanje mreže.</p> <p>b Provjerite status mreže.</p> <p>Je li pisač povezan s mrežom?</p>	Prijeđite na korak 5.	Prijeđite na 4. korak.
<p>4. korak</p> <p>a Povežite pisač s mrežom.</p> <p>b Skenirajte dokument.</p> <p>Možete li skenirati dokument na računalo?</p>	Problem je riješen.	Prijeđite na 5. korak.
<p>5. korak</p> <p>a Provjerite jesu li pisač i računalo povezani na istu mrežu.</p> <p>b Skenirajte dokument.</p> <p>Možete li skenirati dokument na računalo?</p>	Problem je riješen.	Obratite se korisnička podrška .

Skeniranje u mrežnu mapu nije moguće

Radnja	Da	Ne
<p>1. korak</p> <p>a Izradite prečac mrežne mape.</p> <p>b Skenirajte dokument s pomoću prečaca. Za dodatne informacije pogledajte “Skeniranje u mrežnu mapu” na 73. str..</p> <p>Možete li skenirati dokument i spremiti ga u mrežnu mapu?</p>	Problem je riješen.	Prijeđite na 2. korak.
<p>2. korak</p> <p>Provjerite jesu li put i format mrežne mape ispravni. Na primjer <code>//server_hostname/foldername/path</code>, gdje je <code>server_hostname</code> potpuno kvalificirana domena (FQDN) ili IP adresa.</p> <p>Jesu li put mrežne mape i format ispravni?</p>	Prijeđite na 3. korak.	Prijeđite na 4. korak.
<p>3. korak</p> <p>Provjerite imate li dopuštenje za pristup za pisanje u mrežnu mapu.</p> <p>Možete li skenirati dokument i spremiti ga u mrežnu mapu?</p>	Problem je riješen.	Prijeđite na 4. korak.
<p>4. korak</p> <p>Ažurirajte prečac mrežne mape.</p> <p>a Otvorite web-preglednik, a zatim u adresno polje upišite IP adresu pisača.</p> <p>Napomene:</p> <ul style="list-style-type: none"> • IP adresu pisača možete pogledati na početnom zaslonu. IP adresa prikazuje se kao četiri skupa brojeva razdvojenih točkama, primjerice 123.123.123.123. • Ako koristite proxy poslužitelj, za pravilno učitavanje web-stranice privremeno ga onemogućite. <p>b Pritisnite Prečaci i zatim odaberite prečac.</p> <p>Napomena: Ako imate više vrsta prečaca, odaberite Mrežna mapa.</p> <p>c U polje Put dijeljenja unesite put mrežne mape.</p> <p>Napomene:</p> <ul style="list-style-type: none"> • Ako je vaš put dijeljenja <code>\\server_hostname\foldername\path</code>, unesite <code>//server_hostname/foldername/path</code>. • Prilikom unosa puta dijeljenja obavezno upotrebljavajte kose crte. <p>d U izborniku Provjera autentičnosti odaberite metodu provjere autentičnosti.</p> <p>Napomena: Ako je Provjera autentičnosti postavljena na „Koristi dodijeljeno korisničko ime i lozinku“, u polja Korisničko ime i Lozinka unesite svoje vjerodajnice.</p> <p>e Kliknite Spremi.</p> <p>Možete li skenirati dokument i spremiti ga u mrežnu mapu?</p>	Problem je riješen.	Prijeđite na 5. korak.

Radnja	Da	Ne
<p>5. korak Provjerite jesu li računalo i mrežna mapa povezani u istu mrežu.</p> <p>Možete li skenirati dokument i spremiti ga u mrežnu mapu?</p>	Problem je riješen.	Obratite se korisnička podrška .

Djelomične kopije dokumenta ili fotografije

Radnja	Da	Ne
<p>1. korak a Provjerite je li dokument ili fotografija pravilno postavljena na staklo skenera, licem nadolje i u gornjem lijevom kutu. b Kopirajte dokument ili fotografiju.</p> <p>Je li dokument, odnosno fotografija, pravilno kopiran?</p>	Problem je riješen.	Prijeđite na 2. korak.
<p>2. korak a Provjerite odgovara li postavka veličine papira veličino papira postavljenog u odlagač. b Kopirajte dokument ili fotografiju.</p> <p>Je li dokument, odnosno fotografija, pravilno kopiran?</p>	Problem je riješen.	Obratite se službi za korisničku podršku .

Zadatak skeniranja nije uspio

Radnja	Da	Ne
<p>1. korak Provjerite kableske veze. a Provjerite je li Ethernet ili USB kabel čvrsto priključen na računalo i pisač. b Ponovo pošaljite zadatak skeniranja.</p> <p>Je li zadatak skeniranja uspješan?</p>	Problem je riješen.	Prijeđite na 2. korak.
<p>2. korak Provjerite datoteku koju želite skenirati. a Provjerite nije li naziv datoteke već upotrijebljen u određenoj mapi. b Provjerite nisu li dokument ili fotografija koje želite skenirati otvoreni u nekoj drugoj aplikaciji. c Ponovo pošaljite zadatak skeniranja.</p> <p>Je li zadatak skeniranja uspješan?</p>	Problem je riješen.	Prijeđite na 3. korak.

Radnja	Da	Ne
<p>3. korak</p> <p>a Provjerite jesu li odabrani potvrdni okviri Dodaj oznaku vremena ili Piši preko postojeće datoteke u konfiguracijskim postavkama odredišta.</p> <p>b Ponovo pošaljite zadatak skeniranja.</p> <p>Je li zadatak skeniranja uspješan?</p>	Problem je riješen.	Obratite se službi za korisničku podršku .

Niska kvaliteta kopije

Radnja	Da	Ne
<p>1. korak</p> <p>a Očistite staklo skenera i staklo automatskog ulagača dokumenata vlažnom, mekom krpom koja ne ostavlja dlačice. Ako vaš pisač ima drugo staklo u ADF-u, očistite i to staklo.</p> <p>Za dodatne informacije pogledajte "Čišćenje skenera" na 140. str..</p> <p>b Provjerite je li dokument ili fotografija pravilno postavljena na staklo skenera, licem nadolje i u gornjem lijevom kutu.</p> <p>c Kopirajte dokument ili fotografiju.</p> <p>Je li kvaliteta kopije zadovoljavajuća?</p>	Problem je riješen.	Prijedite na 2. korak.
<p>2. korak</p> <p>a Provjerite kvalitetu originalnog dokumenta ili fotografije.</p> <p>b Podesite postavke za kvalitetu skeniranja.</p> <p>c Kopirajte dokument ili fotografiju.</p> <p>Je li kvaliteta kopije zadovoljavajuća?</p>	Problem je riješen.	Obratite se službi za korisničku podršku .

Iskrivljena slika ili tekst prilikom skeniranja iz ADF-a

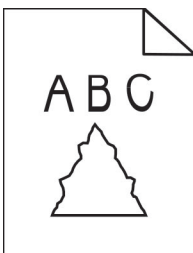

Radnja	Da	Ne
<p>a Umetnite 50 listova čistog, običnog papira u ADF.</p> <p>Napomena: Obični papir pomaže u čišćenju ili uklanjanju prašine i drugih premaza s valjaka za uvlačenje papira u ADF-u.</p> <p>b Na upravljačkoj ploči pritisnite .</p> <p>c Umetnite originalni dokument u ADF.</p> <p>d Skenirajte dokument.</p> <p>Pojavljuju li se na ispisu iskrivljene slike ili tekst?</p>	Obratite se korisničkoj podršci .	Problem je riješen.

Skener se ne može zatvoriti

Radnja	Da	Ne
<p>Uklonite fizičke prepreke zbog kojih se poklopac skenera ne može zatvoriti.</p> <p>Zatvara li se poklopac skenera pravilno?</p>	Problem je riješen.	Obratite se službi za korisničku podršku .

Skeniranje traje predugo ili se računalo "zamrzava"

Radnja	Da	Ne
<p>Zatvorite sve aplikacije koje ometaju skeniranje.</p> <p>Traje li skeniranje predugo ili se računalo "zamrzava"?</p>	Obratite se službi za korisničku podršku .	Problem je riješen.

Skener ne reagira

Radnja	Da	Ne
<p>1. korak</p> <p>a Provjerite je li kabel napajanja ispravno priključen u pisač i ukopčan u električnu utičnicu.</p> <p> OPREZ—MOGUĆE OZLJEDE: Kako biste izbjegli rizik od požara ili strujnog udara, priključite kabel napajanja na valjano uzemljenu mrežnu utičnicu odgovarajućih svojstava koja se nalazi u blizini proizvoda i lako je dostupna.</p> <p>b Kopirajte ili skenirajte dokument.</p> <p>Reagira li skener?</p>	Problem je riješen.	Prijeđite na 2. korak.
<p>2. korak</p> <p>a Provjerite je li pisač uključen.</p> <p>b Razriješite poruke o pogreškama koje se pojavljuju na zaslonu.</p> <p>c Kopirajte ili skenirajte dokument.</p> <p>Reagira li skener?</p>	Problem je riješen.	Prijeđite na 3. korak.

Radnja	Da	Ne
3. korak a Isključite pisač, pričekajte oko 10 sekundi, a zatim ga uključite. b Kopirajte ili skenirajte dokument. Reagira li skener?	Problem je riješen.	Obratite se službi za korisničku podršku .

Prilagođavanje registracije skenera

- 1 Na upravljačkoj ploči odaberite:

Postavke > Uređaj > Održavanje > Konfiguracijski izbornik > Konfiguracija skenera > Ručna registracija skenera > Kratki test ispisa

Za kretanje kroz postavke modela pisača bez dodirnog zaslona pritisnite **OK**.

- 2 Postavite stranicu za Kratki test ispisivanja na staklo skenera, a zatim odaberite **Registracija ležišta za skeniranje**.
- 3 Odaberite **Kratki test kopiranja**.
- 4 Usporedite stranicu za Kratki test kopiranja s izvornim dokumentom.
Napomena: Ako se margine stranice za test razlikuju od originalnog dokumenta, prilagodite opcije Lijeva margina i Gornja margina.
- 5 Ponavljajte [3. korak](#) i [4. korak](#) dok margine stranice za Kratki test kopiranja ne budu gotovo potpuno odgovarale izvornom dokumentu.

Prilagođavanje registracije ADF-a

- 1 Na upravljačkoj ploči odaberite:

Postavke > Uređaj > Održavanje > Konfiguracijski izbornik > Konfiguracija skenera > Ručna registracija skenera > Kratki test ispisa

Za kretanje kroz postavke modela pisača bez dodirnog zaslona pritisnite **OK**.

- 2 Postavite stranicu za Kratki test ispisa u odlagač ADF-a, a zatim odaberite **Registracija prednjeg ADF-a**.
Napomena: Kako biste poravnali registraciju prednjeg ADF-a, stavite probnu stranicu licem prema gore i kratkim rubom prema naprijed u ADF.
- 3 Odaberite **Kratki test kopiranja**.
- 4 Usporedite stranicu za Kratki test kopiranja s izvornim dokumentom.
Napomena: Ako se margine testne stranice razlikuju od originalnog dokumenta, prilagodite opcije Vodoravna prilagodba i Gornja margina.
- 5 Ponavljajte [3. korak](#) i [4. korak](#) dok margine stranice za Kratki test kopiranja ne budu gotovo potpuno odgovarale izvornom dokumentu.

Obraćanje službi za korisničku podršku

Prije obraćanja službi za korisničku podršku pripremite sljedeće informacije:

- Problem s pisačem
- Poruka pogreške
- Model i serijski broj pisača

Posjetite <http://support.lexmark.com> kako biste dobili podršku putem e-pošte ili razgovora, ili pretražite biblioteku priručnika, dokumentacije za podršku, upravljačkih programa i drugih preuzimanja.

Dostupna je i telefonska tehnička podrška. U SAD-u i Kanadi nazovite 1-800-539-6275. Za druge države ili regije posjetite <http://support.lexmark.com>.

Recikliranje i odlaganje

Recikliranje Lexmark proizvoda

Za povratak Lexmark proizvoda radi recikliranja:

- 1 Posjetite www.lexmark.com/recycle.
- 2 Odaberite proizvod koji želite reciklirati.

Napomena: Potrošni materijal i hardver koji nisu navedeni u Lexmark programu za prikupljanje i recikliranje mogu se reciklirati putem vašeg lokalnog centra za recikliranje.

Recikliranje pakiranja Lexmark proizvoda

Lexmark se neprekidno trudi smanjiti količinu pakiranja. Manja količina materijala za pakiranje znači da se Lexmark pisači prevoze na najučinkovitiji način uz veliku pozornost prema okolišu te da manje materijala završi na odlagalištima. Takva učinkovitost rezultira smanjenom emisijom stakleničkih plinova, uštedom energije i očuvanjem prirodnih resursa. Lexmark u nekim državama ili regijama također nudi recikliranje pakiranja. Za dodatne informacije posjetite www.lexmark.com/recycle, a zatim odaberite državu ili regiju. Informacije o dostupnim programima reciklaže pružaju se zajedno s informacijama o reciklaži proizvoda.

Lexmark koristi karton koji se može u potpunosti reciklirati gdje postoje pogoni za reciklažu valovite ljepeke. Takvih pogona u vašoj regiji možda nema.

Pjena koju Lexmark koristi može se reciklirati gdje postoje pogoni za reciklažu pjene. Takvih pogona u vašoj regiji možda nema.

Kada spremnik vraćate tvrtki Lexmark, možete upotrijebiti kutiju u kojoj vam je dopremljen. Lexmark će reciklirati kutiju.

Obavijesti

Informacije o proizvodu

Naziv proizvoda:

Višefunkcijski pisači Lexmark MB2236adw, Lexmark MB2236adwe, Lexmark MB2236i

Vrsta uređaja:

3400

Modeli:

481, 485

Obavijest o izdanju

Srpanj 2024.

Sljedeći se odlomak ne primjenjuje u bilo kojoj državi u kojoj su njegove odredbe u neskladu s lokalnim zakonom: LEXMARK INTERNATIONAL, INC., PRUŽA OVU PUBLIKACIJU "TAKVU KAKVA JEST", BEZ IKAKVOG JAMSTVA, IZRIČITOG ILI PODRAZUMIJEVANOG, UKLJUČUJUĆI, ALI BEZ ODGOVORA NA NAVEDENO, PODRAZUMIJEVANA JAMSTVA PRIKLADNOSTI ZA PRODAJU I PRIKLADNOSTI ZA ODREĐENU SVRHU. Neke savezne države ne dopuštaju ograničavanje izričitih i podrazumijevanih jamstava te se stoga ova izjava možda ne odnosi na vas.

Ova publikacija može sadržavati tehničke ili tipografske pogreške. Ovdje sadržane informacije povremeno se mijenjaju; te promjene naći će se u naknadnim izdanjima. Poboljšanja ili promjene opisanih proizvoda ili programa mogu se primijeniti u bilo koje vrijeme.

U ovoj publikaciji spominju se određeni proizvodi, programi ili usluge, ali to ne znači da ih proizvođač namjerava učiniti dostupnima u svim državama u kojima posluje. Kada se spominje određeni proizvod, program ili usluga, time se ne tvrdi niti se podrazumijeva da se smije koristiti isključivo dotični proizvod, program ili usluga. Umjesto njega, može se koristiti i bilo koji drugi proizvod, program ili usluga sličnih funkcionalnosti koja ne narušava nikakva postojeća prava intelektualnog vlasništva. Procjena i provjera rada u kombinaciji s drugim proizvodima, programima ili uslugama, osim onima koje je proizvođač izričito naveo, odgovornost je korisnika.

Ako trebate tehničku podršku tvrtke Lexmark, posjetite <http://support.lexmark.com>.

Informacije o pravilima privatnosti tvrtke Lexmark koje se odnose na upotrebu ovog proizvoda potražite na web-stranici www.lexmark.com/privacy.

Informacije o potrošnom materijalu i preuzimanjima potražite na web-mjestu www.lexmark.com.

© 2019 Lexmark International, Inc.

Sva prava zadržana.

Zaštitni znakovi

Lexmark i logotip Lexmark zaštitni su znakovi ili registrirani zaštitni znakovi tvrtke Lexmark International, Inc. u SAD-u i/ili drugim državama.

Microsoft, Internet Explorer, Microsoft 365, Microsoft Edge, Outlook, i Windows zaštitni su znakovi Microsoft grupe tvrtki.

Gmail, Android, Google Play i Google Chrome zaštitni su znakovi tvrtke Google LLC.

Macintosh, macOS, Safari, and AirPrint are trademarks of Apple Inc., registered in the U.S. and other countries. App Store and iCloud are service marks of Apple Inc., registered in the U.S. and other countries. Use of the Works with Apple badge means that an accessory has been designed to work specifically with the technology identified in the badge and has been certified by the developer to meet Apple performance standards.

Riječ Mopria® registrirani je i/ili neregistrirani zaštitni znak tvrtke Mopria Alliance, Inc. u Sjedinjenim Američkim Državama i ostalim državama. Neovlaštena upotreba strogo je zabranjena.

PCL® je registrirani zaštitni znak tvrtke Hewlett-Packard Company. PCL je oznaka tvrtke Hewlett-Packard Company za skupinu naredbi pisača (jezik) i funkcija njezinih proizvoda za pisače. Ovaj pisač osmišljen je za kompatibilnost s PCL jezikom. To znači da pisač prepoznaje PCL naredbe koje se koriste u raznim aplikacijskim programima, kao i da oponaša funkcije koje odgovaraju tim naredbama.

PostScript je registrirani zaštitni znak tvrtke Adobe Systems Incorporated u SAD-u i/ili drugim državama.

Wi-Fi® i Wi-Fi Direct® registrirani su zaštitni znakovi tvrtke Wi-Fi Alliance®.

Svi drugi zaštitni znakovi vlasništvo su odgovarajućih vlasnika.

Napomene o licenciranju

Sve napomene o licenciranju povezane s ovim uređajem možete pronaći u direktoriju CD:\NOTICES na CD-u s instalacijskim softverom.

Razine emisije buke

Sljedeća mjerenja izvršena su u skladu sa standardom ISO 7779 i navedena u skladu sa standardom ISO 9296.

Napomena: Neki načini rada možda neće biti dostupni na vašem proizvodu.

Prosječni zvučni tlak s udaljenosti od 1 metra, dBA	
Ispisivanje	Jednostrano: 52 Dvostrano: 50
Skeniranje	52
Kopiranje	55
Spremno	14

Vrijednosti su podložne promjeni. Trenutne vrijednosti potražite na web-mjestu www.lexmark.com.

Direktiva Otpadna električna i elektronička oprema (WEEE)

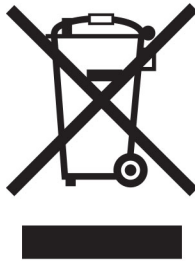

Logotip WEEE predstavlja specifične programe za recikliranje i postupke za obradu elektroničkih proizvoda u državama Europske unije. Zalažemo se za recikliranje naših proizvoda.

Ako imate dodatnih pitanja o mogućnostima recikliranja, posjetite web-mjesto tvrtke Lexmark (www.lexmark.com) i zatražite broj telefona lokalnog prodajnog ureda.

Litij-ionska punjiva baterija

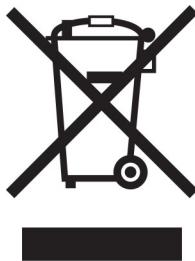

Ovaj proizvod može sadržavati malu okruglu litij-ionsku punjivu bateriju, koju smije izvaditi samo obučeni tehničar. Prekrižena kanta za smeće znači da se proizvod ne smije bacati kao nerazvrstani otpad, već se mora poslati na posebna odlagališta radi oporavka i recikliranja. U slučaju vađenja baterije nemojte je odlagati u kućni otpad. U lokalnoj zajednici mogu postojati zasebni sustavi za prikupljanje baterija, kao što je mjesto za odlaganje baterija radi recikliranja. Odvojeno prikupljanje otpadnih baterija osigurava odgovarajući tretman otpada, uključujući ponovnu upotrebu i recikliranje te sprječava sve potencijalne negativne učinke na ljudsko zdravlje i okoliš. Odložite baterije na odgovoran način.

Uredba (EU) 2023/1542

Uredba (EU) 2023/1542

Ovaj proizvod može sadržavati malu okruglu litijisku punjivu bateriju. Baterija je u skladu s Uredbom (EU) 2023/1542. Sukladnost je naznačena oznakom CE:





Ovaj proizvod može sadržavati jednu od sljedećih dugmastih baterija:

- Identifikacija baterije: Seiko broj modela MS621FE
Proizvođač: Seiko Instruments Inc.
Adresa proizvođača: 8, Nakase 1-chome, Mihama-ku, Chiba-shi, Chiba 261-8507, Japan
- Identifikacija baterije: Panasonicov broj modela ML621
Proizvođač: Panasonic Energy Co., Ltd.
Adresa proizvođača: 1-1 Matsushita-cho, Moriguchi City, Osaka 570-8511, Japan
- Identifikacija baterije: FDK broj modela ML621
Proizvođač: FDK Corporation
Adresa proizvođača: Shibaura Crystal Shinagawa, 1-6-41 Konan, Minato-ku, Tokyo 108-8212, Japan

Environmental labeling for packaging

Per Commission Regulation Decision 97/129/EC Legislative Decree 152/2006, the product packaging may contain one or more of the following symbols.

	This symbol indicates that the packaging may contain corrugated fiberboard.
	This symbol indicates that the packaging may contain non-corrugated fiberboard.
	This symbol indicates that the packaging may contain paper.

For more information, go to www.lexmark.com/recycle, and then choose your country or region. Information on available packaging recycling programs is included with the information on product recycling.

Odlaganje proizvoda

Pisač i potrošni materijal nemojte odlagati zajedno s ostalim otpadom iz kućanstva. Više informacija o mogućnostima odlaganja i recikliranja zatražite od lokalnih nadležnih službi.

Vraćanje Lexmarkovih spremnika za ponovnu upotrebu i recikliranje

Program za sakupljanje spremnika tvrtke Lexmark omogućuje vam besplatan povrat upotrijebljenih spremnika tvrtke Lexmark za ponovnu upotrebu ili reciklažu. Sto posto praznih spremnika koji se vrate tvrtki Lexmark

ponovo se upotrebljava ili rastavlja u svrhu recikliranja. Kutije u kojima se spremnici vraćaju također se recikliraju.

Za povrat spremnika tvrtke Lexmark radi ponovne upotrebe ili reciklaže, učinite sljedeće:

- 1 Posjetite www.lexmark.com/recycle.
- 2 Odaberite proizvod koji želite reciklirati.

Obavijest o osjetljivosti na statički elektricitet

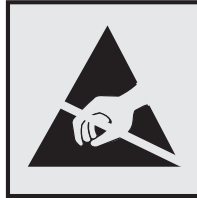

Ovim simbolom označeni su dijelovi koji su osjetljivi na statički elektricitet. Nemojte dodirivati područja blizu ovih simbola, a da prije toga ne dodirnete metalnu površinu u području dalje od simbola.

Kako biste spriječili oštećenja uslijed elektrostatičkog pražnjenja tijekom izvršavanja zadataka održavanja, kao što je uklanjanje zaglavljenog papira ili zamjena potrošnog materijala, dodirnite bilo koji izloženi metalni okvir pisača prije pristupanja unutarnjim područjima pisača ili njihovog dodirivanja, čak i ako nema simbola.

ENERGY STAR

Bilo koji proizvod tvrtke Lexmark sa ENERGY STAR® simbolom na proizvodu ili na početnom zaslonu certificiran je u skladu s preduvjetima Agencije za zaštitu okoliša (EPA) i oznake ENERGY STAR od datuma proizvodnje.



Informacije o temperaturi

Radna temperatura i relativna vlažnost	Od 10 do 32,2 °C (od 50 do 90 °F) i od 15 do 80 % rel. vl. Od 15,6 do 32,2 °C (od 60 do 90 °F) i od 8 do 80 % rel. vl. Maksimalna temperatura mokrog termometra ² : 22,8 °C (73 °F) Okruženje bez kondenzacije
Dugotrajno spremanje pisača / spremnika / ispisne jedinice ¹	Od 15,6 do 32,2 °C (od 60 do 90 °F) i od 8 do 80 % rel. vl. Maksimalna temperatura mokrog termometra ² : 22,8 °C (73 °F)
¹ Vijek trajanja potrošnog materijala približno je 2 godine. To je utemeljeno na spremanju u standardnom uredskom okruženju pri 22 °C (72 °F) i 45 % vlage. ² Temperatura mokrog termometra određuje se temperaturom zraka i relativnom vlažnošću.	

Kratkotrajna isporuka pisača / spremnika / ispisne jedinice	-40 do 40 °C (-40 do 104 °F)
¹ Vijek trajanja potrošnog materijala približno je 2 godine. To je utemeljeno na spremanju u standardnom uredskom okruženju pri 22 °C (72 °F) i 45 % vlage. ² Temperatura mokrog termometra određuje se temperaturom zraka i relativnom vlažnošću.	

Obavijest o laseru

Pisač je certificiran u SAD-u za sukladnost zahtjevima smjernice DHHS 21 CFR, poglavlje I, potpoglavlje J za laserske proizvode klase I (1), a drugdje je certificiran kao laserski proizvod klase I sukladan zahtjevima standarda IEC 60825-1: 2014.

Laserski proizvodi klase I ne smatraju se opasnima. Sustav lasera i pisač dizajnirani su tako da nitko nikada neće biti izložen laserskom zračenju koje nadilazi razinu klase I tijekom normalnog rada, korisničkog održavanja ili preporučenih servisnih uvjeta. Pisač ima sklop ispisne glave koju ne možete sami servisirati, a koja sadrži laser sljedećih tehničkih podataka:

Klasa: IIIb (3b) AlGaAs

Nazivna izlazna snaga (u milivatima): 15

Valna duljina (u nanometrima): 775 – 800

Potrošnja energije

Potrošnja energije proizvoda

U sljedećoj tablici dokumentirane su karakteristike proizvoda po pitanju potrošnje energije.

Napomena: Neki načini rada možda neće biti dostupni na vašem proizvodu.

Način	Opis	Potrošnja energije (W)
Ispisivanje	Proizvod generira fizičke ispise od električnih signala.	Jednostrano: 460 Dvostrano: 325
Kopiranje	Proizvod generira fizičke ispise od originalnih fizičkih dokumenata.	460
Skeniranje	Proizvod skenira fizičke dokumente.	Nije primjenjivo (MB2236adw); 9,5 (MB2236adwe, MB2236i, flash pogon)
Spremno	Proizvod čeka na zadatak ispisa.	5,5 (MB2236adw); 6,0 (MB2236adwe, MB2236i)
Mirovanje	Proizvod je u aktivnom načinu rada za uštedu energije.	1,2 (MB2236adw); 1,1 (MB2236adwe, MB2236i)
Hibernacija	Proizvod je u neaktivnom načinu rada za uštedu energije.	nije primjenjivo
Isključen	Proizvod je ukopčan u utičnicu, ali prekidač napajanja je isključen.	0,1 (MB2236adw); 0,2 (MB2236adwe, MB2236i)

Razine potrošnje energije navedene u prethodnoj tablici predstavljaju vremenski uprosječena mjerenja. Trenutačna potrošnja energije može biti značajno veća od prosječne.

Vrijednosti su podložne promjeni. Trenutne vrijednosti potražite na web-mjestu www.lexmark.com.

Mirovanje

Proizvod može koristiti način rada za uštedu energije, *Stanje mirovanja*. U stanju mirovanja energija se štedi smanjenjem potrošnje tijekom produljenih razdoblja neaktivnosti. Stanje mirovanja automatski se aktivira ako se proizvod ne koristi kroz određeno vremensko razdoblje, *vrijeme za mirovanje*.

Tvornički zadano vrijeme za mirovanje za ovaj proizvod (u minutama):	15
--	----

U konfiguracijskim izbornicima vrijeme za mirovanje možete postaviti između 1 i 120 minuta. Ako je brzina ispisivanja manja ili jednaka 30 stranica u minuti, istek vremena možete postaviti samo do 60 minuta. Odabirom kraćeg vremena za mirovanje smanjit ćete potrošnju energije, ali možete povećati vrijeme odziva proizvoda. Odabirom duljeg vremena za mirovanje zadržavate kratko vrijeme odziva, ali uz veću potrošnju energije.

Hibernacija

Proizvod može koristiti način rada u kojemu ima iznimno malu potrošnju energije, *Hibernacija*. U hibernaciji se svi drugi sustavi i uređaji sigurno isključuju.

Hibernaciju možete aktivirati na jedan od sljedećih načina:

- Upotrebom vremena za hibernaciju
- Upotrebom načina rada za upravljanje napajanjem

Tvornički zadano vrijeme za hibernaciju proizvoda u svim državama ili regijama	3 dana
--	--------

Za vremensko razdoblje nakon ispisa zadatka, a prije ulaska pisača u hibernaciju, možete odabrati bilo koje razdoblje između jednog sata i jednog mjeseca.

Napomene o proizvodima opreme za ispis registrirane za EPEAT:

- Razina napajanja u načinu pripravnosti dostupna je u načinu hibernacije ili načinu isključenosti.
- Proizvod će automatski prijeći u razinu napajanja u načinu pripravnosti ≤ 1 W. Funkcija automatskog načina pripravnosti (hibernacija ili isključeno) omogućit će se pri isporuci proizvoda.

Proizvod isključen

Ako proizvod ima sklopku koja ga isključuje, ali i dalje troši malu količinu energije, iskopčajte kabel napajanja iz utičnice kako biste u potpunosti zaustavili potrošnju energije.

Ukupna potrošnja energije

Može biti korisno procijeniti ukupnu potrošnju energije proizvoda. Budući da se nazivna potrošnja iskazuje u W, za potrebe izračuna ukupne potrošnje, potrošnju energije treba umnožiti s vremenom koji proizvod provodi u svakom načinu rada. Ukupna potrošnja energije proizvoda zbroj je potrošnje energije u svakom od načina rada.

Regulatorne napomene za telekomunikacijsku terminalnu opremu

U ovom odjeljku možete pronaći regulatorne informacije o proizvodima koji sadrže analognu karticu za faksiranje:

Lexmark regulatorni tip / broj modela:

LEX-M15-001

Regulatorne napomene za bežične proizvode

Ovaj odjeljak sadrži regulatorne informacije koje se odnose samo na bežične modele.

Ako niste sigurni je li vaš model bežični, posjetite <http://support.lexmark.com>.

Obavijest o modularnoj komponenti

Modeli s bežičnom vezom mogu sadržavati sljedeću modularnu komponentu:

Lexmark regulatorni tip / broj modela LEX-M08-001; FCC ID:IYLLLEXM08001; IC:2376A-LEXM08001

Kako biste utvrdili koje su modularne komponente ugrađene u određeni proizvod, pogledajte naljepnice na proizvodu.

Izloženost zračenju radijskih frekvencija

Snaga zračenja ovog uređaja daleko je ispod ograničenja za izloženost radijskim frekvencijama koje propisuju FCC i druge regulatorne agencije. Potrebno je održavati udaljenost od minimalno 20 cm (8 inča) između antene i osoba kako bi uređaj zadovoljavao zahtjeve za RF izloženost koje propisuju FCC i druge regulatorne agencije.

Sukladnost direktivama Europske zajednice (EZ)

Ovaj proizvod sukladan je zahtjevima za zaštitu okoliša direktiva Vijeća EZ-a 2014/53/EU on koje se odnose na usklađivanje i harmonizaciju zakona država članica koji se tiču radijske opreme.

Proizvođač ovog proizvoda je: Lexmark International, Inc., 740 West New Circle Road, Lexington, KY, 40550 USA. Ovlašteni predstavnik za EEA/EU: Lexmark International Technology Hungária Kft., 8 Lechner Ödön fasor, Millennium Tower III, 1095 Budapest HUNGARY. Uvoznik za EEA/EU: Lexmark International Technology S.à.r.l. 20, Route de Pré-Bois, ICC Building, Bloc A, CH-1215 Genève, Švicarska. Izjava o sukladnosti zahtjevima Direktiva dostupna je na zahtjev od ovlaštenog predstavnika, a možete je dobiti i na web-stranici

www.lexmark.com/en_us/about/regulatory-compliance/european-union-declaration-of-conformity.html.

Sukladnost je naznačena oznakom CE:



Izjava EU-a i drugih zemalja o frekvencijskim pojasevima radijskog odašiljača i maksimalnoj RF snazi

Ovaj radijski proizvod odašilje u pojasu od 2,4 GHz (2,412–2,472 GHz) u EU. Maksimalna EIRP izlazna snaga odašiljača, uključujući pojačanje antene, iznosi ≤ 20 dBm.

Sukladnost direktivama Europske zajednice (EZ)

Ovaj proizvod sukladan je zahtjevima za zaštitu okoliša Direktiva 2014/30/EU, 2014/35/EU, 2009/125/EC i 2011/65/EU Vijeća EZ-a izmijenjena Direktivom (EU) 2015/863, koje se odnose na usklađivanje i harmonizaciju zakona država članica koji se tiču elektromagnetske kompatibilnosti, sigurnosti električne opreme dizajnirane za upotrebu u određenim granicama napona, ekodizajna energetskih proizvoda te ograničenja upotrebe određenih opasnih tvari u električnoj i elektroničkoj opremi.

Proizvođač ovog proizvoda je: Lexmark International, Inc., 740 West New Circle Road, Lexington, KY, 40550 USA. Ovlašteni predstavnik za EEA/EU: Lexmark International Technology Hungária Kft., 8 Lechner Ödön fasor, Millennium Tower III, 1095 Budapest HUNGARY. Uvoznik za EEA/EU: Lexmark International Technology S.à.r.l. 20, Route de Pré-Bois, ICC Building, Bloc A, CH-1215 Genève, Švicarska. Izjava o sukladnosti zahtjevima Direktiva dostupna je na zahtjev od ovlaštenog predstavnika, a možete je dobiti i na web-stranici

www.lexmark.com/en_us/about/regulatory-compliance/european-union-declaration-of-conformity.html.

Ovaj proizvod zadovoljava ograničenja klase B sukladno standardu EN 55032 i sigurnosne zahtjeve standarda EN 62368-1.

Indeks

A

AirPrint
 upotreba 54
analogni faks
 primanje faksova nije
 moguće 191
automatska sekretarica
 postavljanje 25
ažuriranje programskih
 datoteka 45

B

bežična mreža 46
 povezivanje pisača 46
 Wi-Fi Protected Setup 47
bijele crte 162
bijele stranice 145
blokiranje neželjenih faksova 69
brisanje memorije pisača 52
brojači upotrebe potrošnog
 materijala
 ponovno postavljanje 139, 175

C

Cloud Connector profil
 ispisivanje s 57
 izrada 50
 skeniranje na 73

D

datum i vrijeme
 postavke faksa 31
davatelji usluga e-pošte 32
deaktiviranje Wi-Fi mreže 50
dijelovi pisača
 čišćenje 139
dodavanje pisača na
 računalo 44
dodjela uzorka zvonjenja za
 pisač 30
dokumenti, ispisivanje
 s mobilnog uređaja 53
 s računala 53

E

Ekološki način rada
 postavljanje 142

Embedded Web Server ne može
 se otvoriti 172
etherFAX, upotreba
 postavljanje funkcije faksa 23
Ethernet priključak 21
EXT priključak 21
e-pošta
 slanje 64

F

faks
 podržani 22
 postavljanje 22
 prosljeđivanje 69
 slanje 66
 stavljanje na čekanje 69
faksiranje
 postavljanje datuma i
 vremena 31
 upotreba uređaja za
 automatsko uvlačenje papira
 (ADF) 66
 upotrebljavajući staklo
 skenera 66
faksovi se ne mogu primiti
 putem analognog faksa 191
faksovi se ne mogu slati ili
 primiti putem analognog
 faksa 189
faksovi se ne mogu slati ili
 primiti uz etherFAX 189
FCC obavijesti 208
flash pogon
 ispisivanje s 55
 skeniranje na 72
flash pogon ne može se očitati
 rješavanje problema,
 ispisivanje 172
format papira
 postavljanje 40
formati papira
 podržani 17
fotografije
 kopiranje 60
FTP poslužitelj
 skeniranje na 72
funkcija e-pošte
 postavljanje 32

G

gramature papira
 podržani 19

H

Hibernacija
 postavljanje 142

I

ikone na početnom zaslonu
 prikazivanje 13
ikone početnog zaslona
 prikaz 13
informacije o pisaču
 pronalaženje 9
instaliranje softvera pisača 43
instaliranje upravljačkog
 programa pisača 43
instaliranje upravljačkog
 programa za faks 45
iskrivljena slika
 skeniranje iz ADF-a 196
iskrivljeni ispis 156
iskrivljeni tekst
 skeniranje iz ADF-a 196
ispis s razvrstavanjem ne
 funkcionira 185
ispisivanje
 iz Cloud Connector profila 57
 popis uzoraka fontova 58
 povjerljivi zadaci ispisivanja 56
 s flash pogona 55
 s mobilnog uređaja 54
 s računala 53
Stranica s postavkama
 izbornika 51
Upotrebljavajući Wi-Fi
 Direct 54
upotrebom aplikacije Mopria
 Print Service 54
zadaci ispisivanja s
 ponavljanjem 56
zadaci ispisivanja s
 provjerom 56
zadaci ispisivanja s
 rezervacijom 56
zadržani zadaci 56

- zapisnik faksiranja 68
- ispisivanje s flash pogona 55
- ispisivanje s računala 53
- ispisivanje, rješavanje problema
 - flash pogon ne može se očitati 172
- ispis s razvrstavanjem ne funkcionira 185
- neodgovarajuće margine 151
- omotnice se lijepe pri ispisivanju 184
- papir se često zaglavljuje 186
- povjerljivi i drugi dokumenti na čekanju ne ispisuju se 167
- sporo ispisivanje 169
- zadaci ispisivanja ne ispisuju se 166
- zadatak se ispisuje iz pogrešne ladice 168
- zadatak se ispisuje na pogrešnom papiru 168
- zaglavljene stranice ne ispisuju se ponovno 186
- ispisna jedinica
 - naručivanje 134
 - zamjena 136
- Ispiši stranicu za testiranje kvalitete ispisa 131
- izbjegavanje zaglavljivanja papira 176
- izbornici pisača 75
- izbornik
 - 802.1x 124
 - Bežična veza 115
 - Brisanje na kraju vijeka 84
 - Brisanje privremenih podatkovnih datoteka 129
 - Cloud Connector 130
 - Ekološki način rada 77
 - Ethernet 118
 - Faks 131
 - IPSec 122
 - Ispisivanje 131
 - Ispisivanje s flash pogona 113
 - Izbornik Konfiguracija 81
 - Izgled 85
 - Izrada rasporeda za USB uređaje 128
 - Javno 126
 - Konfiguriranje ladice 90
 - Kvaliteta 87
 - Lokalni računari 127

- LPD konfiguracija 124
- Mreža 131
- Način rada faksa 93
- O pisaču 85
- Obavijesti 78
- Ograničenja prijave 128
- Ograničenje vanjskog pristupa mreži 126
- PCL 88
- PDF 87
- Postavke za HTTP/FTP 124
- Postavljanje 86
- Postavljanje e-pošte 103
- Postavljanje faksa 94
- Postavljanje poslužitelja za faks-uređaj 100
- Postavljanje povjerljivog ispisivanja 128
- PostScript 88
- Preferencije 76
- Pregled mreže 114
- Prečaci 131
- Prikupljanje anonimnih podataka 81
- Prilagođeni formati skena 91
- Razno 130
- Rješavanje problema 131
- Skeniranje flash pogona 110
- Slika 89
- SNMP 122
- Stranica s postavkama izbornika 130
- TCP/IP 120
- Univerzalno postavljanje 91
- Upravljanje certifikatima 128
- Upravljanje napajanjem 80
- Uređaj 130
- USB 125
- Vidljive ikone početnog zaslona 85
- Vraćanje tvornički zadanih postavki 81
- Vrste medija 92
- Wi-Fi Direct 118
- Zadane postavke e-pošte 104
- Zadane postavke FTP-a 107
- Zadane vrijednosti za kopiranje 92
- Zaslon udaljenog operatera 78
- izjava o postojanosti memorije 52

- izrada Cloud Connector profila 50
- izrada prečaca
 - kopiranje 62
 - odredište faksa 67
- izrada prečaca za kopiranje 62
- izrada prečaca za odredišni faks 67
- izvješća o pisaču
 - pregledavanje 133
- izvoz konfiguracijske datoteke upotrebom aplikacije
 - Embedded Web Server 46

J

- jedinica za obostrani rad
 - postavljanje formata papira 40
 - zamjena 138
- jezik tipkovnice 13
- jezik, promjena
 - zaslonska tipkovnica 13

K

- kartice
 - kopiranje 62
- konfiguracija pisača 11
- konfiguriranje ljetnog računanja vremena 31
- konfiguriranje obavijesti o potrošnom materijalu 132
- konfiguriranje postavke Univerzalni format papira 40
- konfiguriranje postavki poslužitelja za e-poštu 32
- konfiguriranje postavki zvučnika faksa 31
- konfiguriranje Wi-Fi Direct veze 48
- kopiranje
 - izrada prečaca 62
 - kartice 62
 - na letterhead 61
 - na obje strane papira 61
 - upotreba automatskog ulagača dokumenata 60
 - upotreba uređaja za automatsko uvlačenje papira (ADF) 60
 - upotrebljavajući staklo skenera 60
 - kopiranje dokumenata 60

kopiranje fotografija 60
 kopiranje više stranica 62
 kopiranje više stranica na samo jedan list 62
 korisničkoj podršci
 obraćanje 199

L

ladica
 ulaganje 41
 ladice
 zamjena 138
 letterhead
 kopiranje na 61
 odabir 16
 ulaganje 43
 Lexmark Mobile Print
 upotreba 53
 Lexmark Print
 upotreba 53
 LINE priključak 21
 ljetno računanje vremena
 konfiguriranje 31
 loša kvaliteta ispisa faksova 192

M

memorija
 vrste instalirane na pisaču 52
 memorija pisača
 brisanje 52
 metoda osobnog
 identifikacijskog broja 47
 metoda pritiska gumba 47
 mobilni uređaj
 ispisivanje s 53, 54
 povezivanje s pisačem 49
 mogućnosti povezivanja pisača
 provjeravanje 50
 Mopria Print Service 54
 mrežna mapa
 skeniranje na 73
 mrlje na ispisu 154

N

na ispisima su ponavljajuće
 nepravilnosti 165
 na naslovnoj stranici faksa
 nedostaju informacije 192
 naručivanje potrošnog
 materijala
 ispisna jedinica 134

spremnik s tonerom 133
 naslovna stranica faksa ne može
 se poslati s računala 192
 načini rada za štednju energije
 postavljanje 142
 nedostaje ispis 165
 neodgovarajuće margine 151
 nepotpun tekst 158
 nepotpune slike 158
 neravni ispis 156
 neželjeni faksovi
 blokiranje 69

O

obavijesti 202, 204, 206, 207,
 208
 obavijesti o emisiji 202, 208
 obavijesti o potrošnom
 materijalu
 konfiguriranje 132
 obostrano kopiranje 61
 Obraćanje korisničkoj
 podršci 199
 odabir lokacije za pisač 20
 odabir papira 14
 odredište faksa
 izrada prečaca 67
 okomite bijele crte 162
 okomite pruge na ispisima 164
 okomite svijetle pruge 161
 okomite tamne crte 165
 okomite tamne crte na
 ispisima 164
 okomite tamne pruge 163
 omogućavanje USB
 priključka 172
 omogućavanje Wi-Fi Direct
 veze 49
 omotnice
 ulaganje 43
 omotnice se lijepe pri
 ispisivanju 184
 onemogućavanje pogreške
 „SMTP poslužitelj nije
 postavljen“ 187
 originalni dijelovi i potrošni
 materijal 133
 originalni Lexmark dijelovi i
 potrošni materijal 133
 otkazivanje zadatka ispisivanja
 s računala 58
 s upravljačke ploče pisača 58

otpremanje pisača 143

P

papir
 letterhead 16
 neprihvatljivo 15
 odabir 14
 prethodno ispisani obrasci 16
 pisač
 minimalan slobodni prostor 20
 odabir lokacije 20
 otpremanje 143
 pisač ne odgovara 171
 pisač se ne može povezati s Wi-
 Fi mrežom 174
 podržane gramature papira 19
 podržane vrste datoteka 55
 podržane vrste papira 18
 podržani faks 22
 podržani flash pogoni 55
 podržani formati papira 17
 pogreška „SMTP poslužitelj nije
 postavljen“
 onemogućavanje 187
 pohrana papira 16
 Pomoćni program Lexmark
 ScanBack
 upotreba 70
 ponovno postavljanje
 brojači upotrebe potrošnog
 materijala 175
 ponovno postavljanje brojača
 upotrebe potrošnog
 materijala 139
 popis uzoraka fontova
 ispisivanje 58
 poruke e-pošte ne mogu se
 poslati 187
 poruke pisača
 Potrošni materijal nije
 Lexmark 175
 Zamijenite spremnik, regija
 pisača se ne podudara 175
 poslužitelj e-pošte
 konfiguriranje 32
 poslužitelj za faksiranje,
 upotreba
 postavljanje funkcije
 faksiranja 24
 postavke pisača
 vraćanje tvornički zadanih
 postavki 52

- postavke za zaštitu okoliša 142
 postavke zvučnika faksa
 konfiguriranje 31
 postavljanje
 faks 22
 postavljanje faksa
 ovisno o državi ili regiji 28
 veza standardnom telefonskom
 linijom 25
 postavljanje formata papira 40
 postavljanje funkcije faksiranja
 putem poslužitelja za
 faksiranje 24
 postavljanje funkcije faksiranja
 uz etherFAX 23
 postavljanje razdjelnih listova 58
 postavljanje upozorenja za e-
 poštu 132
 postavljanje vrste papira 40
 potpuno crne stranice 157
 Potrošni materijal nije
 Lexmark 175
 potrošni materijali
 štednja 143
 povezivanje mobilnog uređaja
 s pisačem 49
 povezivanje pisača
 s bežičnom mrežom 46
 povezivanje pisača s uslugom
 prepoznatljivog načina
 zvonjenja 30
 povezivanje računala s
 pisačem 49
 povezivanje s bežičnom
 mrežom
 upotreba metode pritiska
 gumba 47
 upotreba PIN metode 47
 povećanje kopije 61
 povjerljivi dokumenti ne ispisuju
 se 167
 povjerljivi zadaci ispisivanja
 konfiguriranje 56
 početni zaslon
 prilagođavanje 13
 prazne stranice 145
 pregledavanje izvješća 133
 premještanje pisača 20, 143
 prethodno ispisani obrasci
 odabir 16
 priključci pisača 21
 priključivanje kabela 21
 prilagođavanje registracije ADF-
 a 198
 prilagođavanje registracije
 skenera 198
 prilagođavanje svjetline
 zaslon pisača 142
 prilagođavanje zatamnjenja
 faksa 68
 prilagođavanje zatamnjenosti
 tonera 59
 privremena
 izjava o 52
 privremena memorija 52
 brisanje 52
 problemi s kvalitetom ispisa 144
 programske datoteke,
 ažuriranje 45
 promjena razlučivosti faksa 68
 pronalaženje mjesta
 zaglavljivanja 177
 pronalaženje podataka o
 pisaču 9
 pronalaženje serijskog broja
 pisača 10
 prosljeđivanje faksa 69
 provjera mogućnosti povezivanja
 pisača 50
 provjera statusa dijelova i
 potrošnog materijala 132
- R**
- razdjelne stranice
 postavljanje 58
 razine emisije buke 202
 razlučivost faksa
 promjena 68
 razmjena e-pošte
 upotreba uređaja za
 automatsko uvlačenje papira
 (ADF) 64
 upotrebljavajući staklo
 skenera 64
 razumijevanje statusa
 indikator 14
 indikator gumba za
 uključivanje/isključivanje 14
 razvrstavanje kopija
 kopiranje 62
 računalo
 povezivanje s pisačem 49
 skeniranje na 70
 recikliranje
 Lexmark ambalaža 200
 Lexmark proizvodi 200
 registracija ADF-a
 prilagođavanje 198
 registracija skenera
 prilagođavanje 198
 rješavanje problema
 Embedded Web Server ne
 može se otvoriti 172
 pisač ne odgovara 171
 pisač se ne može povezati s
 Wi-Fi mrežom 174
 pogreška „SMTP poslužitelj nije
 postavljen“ 187
 problemi s kvalitetom
 ispisa 144
 rješavanje problema s e-poštom
 poruke e-pošte ne mogu se
 poslati 187
 rješavanje problema s faksom
 faksovi se ne mogu primiti
 putem analognog faksa 191
 faksovi se ne mogu slati ili
 primiti putem analognog
 faksa 189
 faksovi se ne mogu slati ili
 primiti uz etherFAX 189
 faksovi se ne mogu slati putem
 analognog faksa 191
 loša kvaliteta ispisa
 faksova 192
 na naslovnoj stranici faksa
 nedostaju informacije 192
 naslovna stranica faksa ne
 može se poslati s
 računala 192
 ne može se postaviti
 etherFAX 188
 ne prikazuje se ID
 pozivatelja 188
 rješavanje problema s
 kopiranjem
 djelomične kopije dokumenata
 ili fotografija 195
 loša kvaliteta kopiranja 196
 skener ne odgovara 197
 rješavanje problema s kvalitetom
 ispisa
 iskrivljeni ispis 156
 mrlje i točke na ispisu 154
 nepotpun tekst ili slike 158

- nepravilnosti koje se ponavljaju 165
 neravni ispis 156
 okomite bijele crte 162
 okomite svijetle pruge 161
 okomite tamne crte ili pruge 164
 okomite tamne crte umjesto sadržaja 165
 okomite tamne pruge 163
 potpuno crne stranice 157
 prazne ili bijele stranice 145
 problemi s kvalitetom ispisa 144
 savijanje papira 155
 savijeni ili zgužvani papir 149
 siva pozadina na ispisima 150
 svijetli ispis 152
 taman ispis 146
 tanke linije ne ispisuju se pravilno 148
 toner se lako briše 159
 vodoravne svijetle pruge 160
 rješavanje problema sa skeniranjem
 djelomične kopije dokumenata ili fotografija 195
 iskrivljena slika prilikom skeniranja iz ADF-a 196
 iskrivljeni tekst prilikom skeniranja iz ADF-a 196
 loša kvaliteta kopiranja 196
 računalo se zamrzava tijekom skeniranja 197
 skener ne odgovara 197
 skeniranje na računalo nije moguće 193
 skeniranje predugo traje 197
 skeniranje u mrežnu mapu nije moguće 194
 zadatak skeniranja nije uspio 195
 rješavanje problema, e-pošta
 poruke e-pošte ne mogu se poslati 187
 rješavanje problema, faks
 faksovi se ne mogu slati ili primiti putem analognog faksa 189
 faksovi se ne mogu slati ili primiti uz etherFAX 189
 faksovi se ne mogu slati putem analognog faksa 191
 na naslovnoj stranici faksa nedostaju informacije 192
 naslovna stranica faksa ne može se poslati s računala 192
 ne može se postaviti etherFAX 188
 ne prikazuje se ID pozivatelja 188
 rješavanje problema, ispisivanje ispis s razvrstavanjem ne funkcionira 185
 neodgovarajuće margine 151
 omotnice se lijepo pri ispisivanju 184
 papir se često zaglavljuje 186
 povjerljivi i drugi dokumenti na čekanju ne ispisuju se 167
 sporo ispisivanje 169
 zadaci ispisivanja ne ispisuju se 166
 zadatak se ispisuje iz pogrešne ladice 168
 zadatak se ispisuje na pogrešnom papiru 168
 zaglavljene stranice ne ispisuju se ponovno 186
 rješavanje problema, kopiranje djelomične kopije dokumenata ili fotografija 195
 loša kvaliteta kopiranja 196
 skener ne odgovara 197
 skener se ne može zatvoriti 197
 rješavanje problema, kvaliteta ispisa
 iskrivljeni ispis 156
 mrlje i točke na ispisu 154
 nepotpun tekst ili slike 158
 nepravilnosti koje se ponavljaju 165
 neravni ispis 156
 okomite bijele crte 162
 okomite svijetle pruge 161
 okomite tamne crte ili pruge 164
 okomite tamne crte umjesto sadržaja 165
 okomite tamne pruge 163
 potpuno crne stranice 157
 prazne ili bijele stranice 145
 savijanje papira 155
 savijeni ili zgužvani papir 149
 siva pozadina na ispisima 150
 svijetli ispis 152
 taman ispis 146
 tanke linije ne ispisuju se pravilno 148
 toner se lako briše 159
 vodoravne svijetle pruge 160
 rješavanje problema, skeniranje djelomične kopije dokumenata ili fotografija 195
 iskrivljena slika prilikom skeniranja iz ADF-a 196
 iskrivljeni tekst prilikom skeniranja iz ADF-a 196
 loša kvaliteta kopiranja 196
 skener ne odgovara 197
 skener se ne može zatvoriti 197
 skeniranje na računalo nije moguće 193
 skeniranje u mrežnu mapu nije moguće 194
 zadatak skeniranja nije uspio 195
 RJ-11 adapter 28
 ručni ulagač ulaganje 43
- S**
- savijanje papira 155
 savijeni papir 149
 serijski broj, pisač
 pronalaženje 10
 sigurnosne informacije 7, 8
 siva pozadina na ispisima 150
 skener
 čišćenje 140
 skener se ne može zatvoriti 197
 skeniranje
 na Cloud Connector profil 73
 na flash pogon 72
 na FTP poslužitelj 72
 na računalo 70
 u e-poštu 64
 u mrežnu mapu 73
 upotreba uređaja za automatsko uvlačenje papira (ADF) 70

upotrebljavajući staklo skenera 70
 skeniranje iz ADF-a
 iskrivljena slika 196
 iskrivljeni tekst 196
 skeniranje u mrežnu mapu nije moguće 194
 slanje e-pošte 64
 slanje faksa 66
 zakazano 67
 slike odrezane 158
 smanjenje kopije 61
 smjernice za papir 14
 SMTP postavke
 konfiguriranje 32
 softver pisača
 postavljanje 43
 sporo ispisivanje 169
 spremnik s tonerom
 naručivanje 133
 zamjena 134
 staklo skenera
 upotreba 60, 64, 66, 70
 Stanje mirovanja
 postavljanje 142
 status dijelova
 provjeravanje 132
 status pisača 14
 status potrošnog materijala
 provjeravanje 132
 stavljanje faksova na čekanje 69
 Stranica s postavkama izbornika
 ispisivanje 51
 svijetli ispis 152
 svjetlina zaslona
 prilagođavanje 142
 svojstva papira 14

T

taman ispis 146
 tanke linije ne ispisuju se pravilno 148
 tekst nepotpun 158
 temperatura oko pisača 205
 toner se lako briše 159
 točke na ispisu 154
 trajna memorija 52
 brisanje 52
 tvornički zadane postavke
 vraćanje 52

U

ulaganje papira
 u odlagaču 41
 ulaganje u ručni ulagač 43
 Univerzalni format papira
 konfiguriranje 40
 upotreba originalnih Lexmark dijelova i potrošnog materijala 133
 upotreba upravljačke ploče
 Višefunkcijski uređaj Lexmark MB2236adw 12
 Višefunkcijski uređaj Lexmark MB2236adwe 13
 Višefunkcijski uređaj Lexmark MB2236i 13
 upotreba uređaja za automatsko uvlačenje papira (ADF) 60, 64, 66, 70
 upotrebljavajući staklo skenera 60, 64, 66, 70
 upozorenja za e-poštu
 postavljanje 132
 upravljački program za faks
 postavljanje 45
 upravljački program za ispisivanje
 postavljanje 43
 uređaj za automatsko uvlačenje papira (ADF)
 upotreba 60, 64, 66, 70
 USB priključak
 omogućivanje 172
 USB priključak na pisaču 21
 usluga prepoznatljivog načina zvonjenja, faks
 omogućivanje 30
 utikač adaptera 28
 utičnica kabela za napajanje 21
 uvoz konfiguracijske datoteke
 upotrebom aplikacije
 Embedded Web Server 46

V

vađenje zaglavljenih papira
 u standardnom odjeljku 182
 vađenje zaglavljenog papira
 u jedinici za obostrani rad 181
 u odlagaču 178
 u prednjim vratašcima 179
 u ručnom ulagaču 182

vlažnost oko pisača 205
 vodoravne svijetle pruge 160
 vraćanje tvornički zadanih postavki 52
 vrsta papira
 postavljanje 40
 vrste papira
 podržani 18

W

Wi-Fi mreža
 deaktiviranje 50
 Wi-Fi Direct
 ispisivanje s mobilnog uređaja 54
 konfiguriranje 48
 omogućivanje 49
 Wi-Fi Protected Setup
 bežična mreža 47

Z

zadaci ispisivanja
 pohrana 56
 zadaci ispisivanja nisu se ispisali 166
 zadaci ispisivanja s ponavljanjem 56
 zadaci ispisivanja s provjerom 56
 zadatak ispisivanja
 otkazivanje s računala 58
 otkazivanje s upravljačke ploče pisača 58
 zadatak se ispisuje iz pogrešne ladice 168
 zadatak se ispisuje na pogrešnom papiru 168
 zadržani dokumenti ne ispisuju se 167
 zadržani zadaci 56
 zaglavljene stranice ne ispisuju se ponovno 186
 zaglavljeni papir
 izbjegavanje 176
 lokacija 177
 u ručnom ulagaču 182
 zaglavljeni papir u jedinici za obostrani rad 181
 zaglavljeni papir u odlagaču 178
 zaglavljeni papir u prednjim vratašcima 179

zaglavljani papir u standardnom odjeljku 182
zaglavljani papir u stražnjim vratašcima 180
zaglavljani papir u uređaju za automatsko uvlačenje papira 183
zaglavljivanje
 izbjegavanje 176
zaglavljivanje papira, vađenje u automatskom ulagaču dokumenata 183
 u standardnom odjeljku 182
 u stražnjim vratašcima 180
zaglavljivanje, vađenje u automatskom ulagaču dokumenata 183
 u odlagaču 178
 u stražnjim vratašcima 180
zakazivanje faksa 67
Zamijenite spremnik, regija pisača se ne podudara 175
zamjena dijelova
 jedinica za obostrani rad 138
 ladica 138
zamjena potrošnog materijala
 ispisna jedinica 136
 spremnik s tonerom 134
zapisnik faksiranja
 ispisivanje 68
zaslon osjetljiv na dodir
 čišćenje 141
zaslonska tipkovnica
 promjena jezika 13
zatamnjenost faksa
 prilagođavanje 68
zatamnjenost tonera
 prilagođavanje 59
zgužvani papir 149

Č

čišćenje pisača 139
Čišćenje skenera 131
čišćenje skenera 140
čišćenje zaslona osjetljivog na dodir 141

Š

štednja papira 62
štednja potrošnog materijala 143