



MB2236 daugiafunkcis spausdintuvas

Naudotojo vadovas

2024 m. liepos mėn.

www.lexmark.com

Įrenginio tipas:

3400

Modeliai:

481, 485

Turinys

Saugos informacija.....	6
Sutartiniai žymenys.....	6
Pareiškimai dėl gaminio.....	6
Žinios apie spausdintuvą.....	9
Informacijos apie spausdintuvą paieška.....	9
Spausdintuvo serijos numerio paieška.....	10
Spausdintuvo konfigūracija.....	11
Valdymo skydelio naudojimas.....	12
Pradžios ekrano tinkinimas.....	13
Ekraninės klaviatūros kalbos keitimas.....	13
Kaip suprasti maitinimo mygtuko ir indikatorių lempučių spalvas.....	14
Popieriaus parinkimas.....	14
Nustatymas, įrengimas ir konfigūravimas.....	20
Vietos spausdintuvui parinkimas.....	20
Laidų ir kabelių prijungimas.....	21
Fakso nustatymas spausdintuve.....	22
El. pašto SMTP nustatymų konfigūravimas.....	32
Popieriaus ir specialiųjų laikmenų įdėjimas.....	40
Programinės ir programinės aparatinės įrangos bei tvarkyklių diegimas ir atnaujinimas.....	44
Prijungimas prie tinklo.....	47
„Cloud Connector“ profilio sukūrimas.....	51
Meniu nustatymų puslapio spausdinimas.....	52
Spausdintuvo apsaugojimas.....	53
Spausdintuvo atminties išvalymas.....	53
Gamyklinių numatytųjų nustatymų atkūrimas.....	53
Pareiškimas dėl neišliekamosios atminties įtaisų.....	53
Spausdinimas.....	54
Spausdinimas iš kompiuterio.....	54
Spausdinimas iš mobiliojo prietaiso.....	54
Spausdinimas iš atmintuko.....	56
Palaikomi atmintukai ir failų tipai.....	56

Konfidencialių užduočių konfigūravimas.....	57
Konfidencialių ir kitų turimų užduočių spausdinimas.....	57
Spausdinimas iš Cloud Connector profilio.....	59
Šriftų pavyzdžių sąrašo spausdinimas.....	59
Skiriamųjų lapų dėjimas tarp kopijų.....	59
Spausdinimo užduoties atšaukimas.....	59
Spausdinimo dažų tamsumo koregavimas.....	60
Kopijavimas.....	61
Automatinio dokumentų tiektuvo ir skaitytuvo stiklo naudojimas.....	61
Kopijų darymas.....	61
Nuotraukų kopijavimas.....	62
Kopijavimas ant firminių blankų.....	62
Kopijavimas ant abiejų popieriaus pusių.....	62
Kopijų mažinimas arba didinimas.....	62
Kelių puslapių kopijavimas viename lape.....	63
Kopijų sudėstymas.....	63
Kortelių kopijavimas.....	63
Sparčiosios kopijavimo nuorodos kūrimas.....	63
El. paštas.....	65
Automatinio dokumentų tiektuvo ir skaitytuvo stiklo naudojimas.....	65
Elektroninio laiško siuntimas.....	65
Faksas.....	67
Automatinio dokumentų tiektuvo ir skaitytuvo stiklo naudojimas.....	67
Faksogramos siuntimas.....	67
Faksogramos siuntimo planavimas.....	68
Faksogramų paskirties vietos sparčiosios nuorodos kūrimas.....	68
Faksogramos skiriamosios gebos keitimas.....	69
Faksogramos tamsumo koregavimas.....	69
Faksogramų žurnalo spausdinimas.....	69
Brūkalo faksogramų blokavimas.....	70
Faksogramų užlaikymas.....	70
Faksogramos persiuntimas.....	70

Skenavimas.....	71
Automatinio dokumentų tiektuvo ir skaitytuvo stiklo naudojimas.....	71
Skenavimas į kompiuterį.....	71
Skenavimas į atmintuką.....	73
Nuskaitymas į FTP serverį.....	73
Skenavimas į tinklo aplanką.....	74
Nuskaitymas į Cloud Connector profilį.....	74
Kaip naudoti spausdintuvo meniu.....	76
Meniu planas.....	76
Įrenginys.....	77
Spausdinimas.....	86
Popierius.....	91
Kopijavimas.....	93
Faksas.....	95
El. paštas.....	105
FTP.....	109
USB atmintukas.....	111
Tinklas / priedavai.....	115
Saugumas.....	128
„Cloud Connector“.....	132
Ataskaitos.....	132
Trikčių šalinimas.....	134
Spausdintuvo priežiūra.....	135
Dalių ir eksploatacinių medžiagų būklės tikrinimas.....	135
Pranešimų dėl eksploatacinių medžiagų konfigūravimas.....	135
Įspėjimų el. paštu nustatymas.....	135
Ataskaitų peržiūra.....	136
Dalių ir eksploatacinių reikmenų užsakymas.....	136
Dalių ir eksploatacinių reikmenų keitimas.....	137
Spausdintuvo dalių valymas.....	142
Elektros energijos ir popieriaus taupymas.....	145
Spausdintuvo perkėlimas į kitą vietą.....	146
Spausdintuvo transportavimas.....	146

Trikties šalinimas.....	147
Spausdinimo kokybės problemos.....	147
Spausdinimo problemos.....	148
Spausdintuvas nereaguoja.....	173
Nepavyksta nuskaityti atmintuko.....	174
USB jungties įgalinimas.....	174
Tinklo ryšio problemos.....	175
Problemos, susijusios su eksploataciniais reikmenimis.....	177
Strigčių šalinimas.....	178
Popieriaus tiekimo problemos.....	186
Problemos siunčiant el. paštu.....	189
Problemos siunčiant faksu.....	190
Skenavimo problemos.....	196
Kreipimasis į klientų aptarnavimo skyrių.....	202
Perdirbimas ir šalinimas.....	203
Perdirbami „Lexmark“ gaminiai.....	203
Perdirbamos „Lexmark“ pakuotės.....	203
Pranešimai.....	204
Rodyklė.....	213

Saugos informacija





Sutartiniai žymenys

Pastaba: *Pastaboje* nurodoma galinti padėti informacija.







Įspėjimas: *Įspėjime* nurodoma tai, kas galėtų sugadinti gaminio aparatinę arba programinę įrangą.









PERSPĖJIMAS: *Perspėjime* nurodoma potencialiai pavojinga situacija, kai galima susižeisti.



[vairūs perspėjimo teiginių tipai:

-  **DĖMESIO—GALIMA SUSIŽALOTI:** Nurodo su(si)žalojimo pavojų.
-  **DĖMESIO—ELEKTROS SMŪGIO PAVOJUS:** Nurodo elektros smūgio pavojų.
-  **DĖMESIO—KARŠTAS PAVIRŠIUS:** Nurodo nudegimo pavojų palietus.
-  **DĖMESIO—PRIVĖRIMO PAVOJUS:** Nurodo įsukimo tarp judančių dalių pavojų.
-  **PERSPĖJIMAS. JUDANČIOS DALYS:** Nurodo plėštinių žaizdų arba įbrėžimų pavojų nuo besisukančių dalių.

Pareiškimai dėl gaminio

-  **DĖMESIO—GALIMA SUSIŽALOTI:** Norėdami išvengti gaisro ar elektros smūgio pavojaus, prijunkite maitinimo laidą prie tinkamos nominaliosios srovės ir tinkamai įžeminto elektros lizdo, kuris yra šalia gaminio ir lengvai pasiekiamas.
-  **DĖMESIO—GALIMA SUSIŽALOTI:** Norėdami išvengti gaisro ar elektros smūgio pavojaus, naudokite tik kartu su šiuo gaminiu pateiktą maitinimo laidą arba gamintojo leistą pakaitinį laidą.
-  **DĖMESIO—GALIMA SUSIŽALOTI:** Nenaudokite šio gaminio su ilginamaisiais laidais, daugiakištukiniais lizdais, daugiakištukiniais ilgintuvais arba nenutrūkstamo maitinimo šaltinio (UPS) prietaisais. Lazerinis spausdintuvas gali lengvai perkrauti šių rūšių priedų maitinimo galią, todėl gali kilti gaisro, turto sugadinimo ar prasto spausdintuvo veikimo pavojus.
-  **DĖMESIO—GALIMA SUSIŽALOTI:** Su šiuo gaminiu galima naudoti tik „Lexmark“ apsaugos nuo linijinių viršįtampių įtaisą, kuris yra tinkamai prijungtas tarp spausdintuvo ir maitinimo laido, pateikto kartu su spausdintuvu. Naudojant ne „Lexmark“ apsaugos nuo viršįtampių įtaisus, gali atsirasti pavojus, kad kils gaisras, bus sugadintas turtas arba prastai veiks spausdintuvas.
-  **DĖMESIO—GALIMA SUSIŽALOTI:** Jei norite sumažinti gaisro pavojų, jungdami šį gaminį prie viešo komutuojamo telefono ryšio tinklo, naudokite tik 26 AWG ar storesnę telekomunikacinės linijos (RJ-11) laidą. Jei tai Australijos vartotojai, laidas turi būti patvirtintas Australijos ryšių ir žiniasklaidos tarnybos.
-  **DĖMESIO—ELEKTROS SMŪGIO PAVOJUS:** Norėdami išvengti elektros smūgio pavojaus, nestatykite arba nenaudokite šio gaminio netoli vandens arba drėgnose vietose.
-  **DĖMESIO—ELEKTROS SMŪGIO PAVOJUS:** Norėdami išvengti elektros smūgio pavojaus, nenustatinėkite šio gaminio arba nejunkite jokių elektros ar kabelių jungčių, pavyzdžiui, maitinimo laido, fakso funkcijos ar telefono, perkūnijos metu.

-  **DĒMESIO—GALIMA SUSIŽALOTI:** Nenukirskite, nesusukite, nesuriškite, nesuspauskite elektros laido ir nedėkite ant jo sunkių daiktų. Saugokite maitinimo laidą nuo trinties ar įtempimo. Nesuspauskite maitinimo laido tarp objektų, pavyzdžiui, baldų ir sienų. Jei atsitinka bet kuris iš šių dalykų, gali kilti gaisro ar elektros smūgio pavojus. Nuolat tikrinkite maitinimo laidą, ar nėra tokių problemų požymių. Prieš tikrindami ištraukite maitinimo laidą iš elektros lizdo.
-  **DĒMESIO—ELEKTROS SMŪGIO PAVOJUS:** Norėdami išvengti elektros smūgio pavojaus, įsitinkinkite, kad visos išorinės jungtys (pavyzdžiui, eterneto, telefonų sistemos jungtys) yra tinkamai įvestos į pažymėtus įjungimo į tinklą prievadus.
-  **DĒMESIO—ELEKTROS SMŪGIO PAVOJUS:** Jei norite išvengti elektros smūgio pavojaus, kai bandote prieiti prie valdiklių plokštės arba diegiate papildomą aparatinę įrangą ar atminties įtaisus jau būdami nustatę spausdintuvą, prieš vykdydami veiksmus išjunkite spausdintuvą ir ištraukite maitinimo laidą iš elektros lizdo. Jei prie spausdintuvo esate prijungę kokius nors kitus įrenginius, juos taip pat išjunkite ir atjunkite visus į spausdintuvą einančius kabelius.
-  **DĒMESIO—ELEKTROS SMŪGIO PAVOJUS:** Norėdami išvengti elektros smūgio pavojaus, nesinaudokite fakso funkcija perkūnijos metu.
-  **DĒMESIO—ELEKTROS SMŪGIO PAVOJUS:** Norėdami išvengti elektros smūgio pavojaus valant spausdintuvo išorę, prieš pradėdami valyti ištraukite maitinimo laidą iš elektros lizdo ir atjunkite visus spausdintuvo laidus.
-  **DĒMESIO—GALIMA SUSIŽALOTI:** Jei spausdintuvo svoris yra didesnis nei 20 kg (44 sv.), norint jį saugiai pakelti gali prireikti dviejų ar daugiau žmonių.
-  **DĒMESIO—GALIMA SUSIŽALOTI:** Norėdami perkelti spausdintuvą, laikykitės šių nurodymų, kad būtų išvengta sužalojimų ar spausdintuvo sugadinimo:
- Įsitinkinkite, kad visos durelės ir dėklai yra uždaryti.
 - Išjunkite spausdintuvą ir ištraukite maitinimo laidą iš elektros lizdo.
 - Atjunkite visus spausdintuvo laidus ir kabelius.
 - Jei prie spausdintuvo yra pritvirtinta atskirų pastatomų papildomų dėklų arba išvesčių įtaisų, prieš perkeldami spausdintuvą juos atskirkite.
 - Jei spausdintuvas su ratukais, atsargiai nuridenkite jį į naują vietą. Būkite atsargūs ridendami per slenksčius ir grindų tarpus.
 - Jei spausdintuvas ne su ratukais, bet yra sukonfigūruotas su papildomai pasirenkamais dėklais arba išvesčių įtaisais, pašalinkite papildomus išvesčių įtaisus ir nukelkite spausdintuvą nuo dėklų. Nebandykite tuo pačiu metu kelti ir spausdintuvo, ir papildomų įtaisų.
 - Keldami spausdintuvą visada naudokitės ant jo esančiomis rankenomis.
 - Į spausdintuvo perkėlimui naudojamo vežimėlio paviršius turi remtis visi spausdintuvo lietimosi taškai.
 - Į pasirinktos aparatinės įrangos perkėlimui naudojamo vežimėlio paviršius įranga turi remtis visu dydžiu.
 - Laikykite spausdintuvą vertikalioje padėtyje.
 - Venkite staigių nedarnių judesių.
 - Statydami spausdintuvą įsitinkinkite, kad jūsų pirštai ne po spausdintuvu.
 - Įsitinkinkite, kad aplink spausdintuvą yra pakankamai erdvės.
-  **DĒMESIO—KARŠTAS PAVIRŠIUS:** Spausdintuvo vidus gali būti karštas. Norėdami sumažinti pavojų susižaloti nuo karšto komponento, prieš liėsdami leiskite paviršiui atvėsti.
-  **DĒMESIO—PRIVĒRIMO PAVOJUS:** Norėdami išvengti sugnybimo traumos pavojaus, šiuo ženklu pažymėtose zonose elkitės atsargiai. Sugnybimo traumos gali įvykti esant šalia judančių dalių, pavyzdžiui, krumpliaračių, durelių, dėklų ir dangčių.

-  **PERSPĖJIMAS. JUDANČIOS DALYS:** Kad išvengtumėte plėštinių žaizdų ar įbrėžimų pavojaus, nekiškite rankų prie judančių dalių, esančių šia etikete pažymėtose srityse. Sužeidimus gali sukelti judančios dalys aplink krumpliaraičius ir kitos besisukančios dalys.
-  **DĖMESIO—GALIMA SUSIŽALOTI:** Šiame gaminyje naudojamas lazeris. Valdiklių naudojimas, reguliavimas ar procedūrų atlikimas kitaip, nei nurodyta *Naudotojo vadove*, gali sukelti pavojingą spinduliavimą.
-  **DĖMESIO—GALIMA SUSIŽALOTI:** Nėra numatyta, kad šiame gaminyje esanti ličio baterija būtų keičiama. Jei ličio baterija neteisingai pakeičiama, gali kilti sprogimo pavojus. Ličio baterijos nekraukite, neardykite ir nedeginkite. Panaudotas ličio baterijas išmeskite laikydamiesi gamintojo nurodymų ir vietos taisyklių.

Šis gaminys yra sukurtas, išbandytas ir pripažintas atitinkančiu griežtus pasaulinius saugumo standartus naudojant konkretaus gamintojo komponentus. Kai kurių dalių saugos savybės ne visada gali būti akivaizdžios. Gamintojas nėra atsakingas už kitų atsarginių dalių naudojimą.

Dėl įrenginio techninės priežiūros ar remonto, išskyrus aprašytuosius naudotojui skirtuose dokumentuose, kreipkitės į techninės priežiūros atstovą.

IŠSAUGOKITE ŠIUOS NURODYMUS.

Žinios apie spausdintuvą

Informacijos apie spausdintuvą paieška

Ko ieškote?	Ieškoti čia
Pradinės sąrankos instrukcijos	Žr. sąrankos dokumentaciją, kurią gavote kartu su spausdintuvu.
<ul style="list-style-type: none"> • Spausdintuvo programinė įranga • Spausdinimo arba fakso tvarkyklė • Spausdintuvo programinė aparatinė įranga • Paslaugų programa 	Eikite į www.lexmark.com/downloads , suraskite savo spausdintuvo modelį ir meniu „Tipas“ pasirinkite reikiamą tvarkyklę, programinę aparatinę įrangą ar paslaugų programą.
<ul style="list-style-type: none"> • Popieriaus ir specialiųjų laikmenų pasirinkimas ir laikymas • Popieriaus įdėjimas • Spausdintuvo nustatymų konfigūravimas • Dokumentų ir nuotraukų peržiūra ir spausdinimas • Spausdintuvo konfigūravimas tinkle • Spausdintuvo priežiūra • Trikčių šalinimas ir problemų sprendimas 	Informacijos centras. Eikite adresu https://infoserve.lexmark.com . Mokomieji vaizdo įrašai. Eikite adresu https://infoserve.lexmark.com/idv/ .
Žinyno informacija spausdintuvo programinei įrangai naudoti.	Žinynas „Microsoft Windows“ arba „Macintosh“ operacinėms sistemoms. Atidarykite spausdintuvo programą ir spustelėkite Žinynas . Norėdami peržiūrėti kontekstinę informaciją, spustelėkite  . Pastabos: <ul style="list-style-type: none"> • Žinynas automatiškai įdiegiamas su spausdintuvo programine įranga. • Priklausomai nuo operacinės sistemos spausdintuvo programinė įranga būna arba spausdintuvo programų aplanke, arba darbalaukyje.
<ul style="list-style-type: none"> • Dokumentai • Pagalba tiesioginio pokalbio metu • Pagalba el. paštu • Pagalba balso paštu 	Eikite adresu http://support.lexmark.com . Pastaba: Pasirinkite šalį arba regioną, tada pasirinkite savo gaminį, kad galėtumėte peržiūrėti atitinkamą palaikymo svetainę. Svetainėje arba spausdintoje garantijoje, kuri pridėjama prie spausdintuvo, galima rasti kontaktinę palaikymo informaciją jūsų šalyje arba regione. Susisiekdami su pagalbos klientams skyriumi būkite pasiruošę šią informaciją: <ul style="list-style-type: none"> • pirkimo vietą ir datą; • įrenginio tipą ir serijos numerį. Norėdami gauti daugiau informacijos, žr. „ Spausdintuvo serijos numerio paieška “ 10 puslapyje.

Ko ieškote?	Ieškoti čia
<ul style="list-style-type: none">• Saugos informacija• Teisinio reglamentavimo informacija• Informacija apie garantiją• Aplinkos apsaugos informacija	<p>Informacija apie garantiją skiriasi priklausomai nuo šalies arba regiono:</p> <ul style="list-style-type: none">• JAV– žr. prie spausdintuvo pridamą Pareiškimą dėl ribotos garantijos arba eikite adresu http://support.lexmark.com.• Kitose šalyse ir regionuose. Žr. prie spausdintuvo pridamą spausdintą garantiją. <p><i>Informacijos apie gaminį vadovas.</i> Žr. dokumentaciją, kurią gavote kartu su spausdintuvu, arba eikite adresu http://support.lexmark.com.</p>
Informacija apie „Lexmark“ skaitmeninį pasą	Eikite adresu https://csr.lexmark.com/digital-passport.php .

Spausdintuvo serijos numerio paieška

- 1 Ištraukite dėklą.
- 2 Raskite serijos numerį po neautomatiniu tiektuvu.

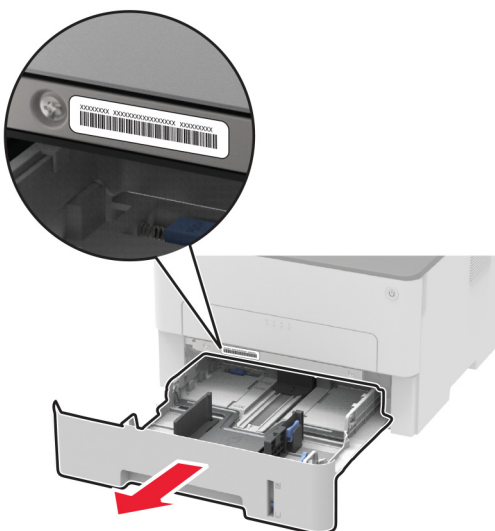

Spausdintuvo konfigūracija



1	Automatinis dokumentų tiekimas (ADT)
2	ADT dėklas
3	ADT dėtuve
4	Standartinė dėtuve
5	Maitinimo mygtukas
6	Neautomatinis tiekimas
7	250 lapų dėklas
8	Valdymo skydelis

Pastaba: Išvaizda gali skirtis priklausomai nuo spausdintuvo modelio.

Valdymo skydelio naudojimas

„Lexmark“ MB2236adw daugiafunkcis spausdintuvas

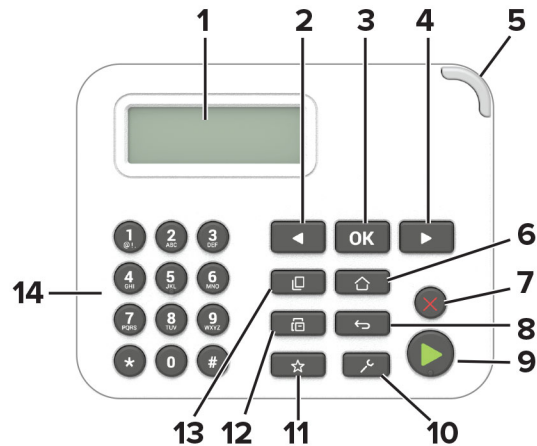

	Valdymo skydelio dalis	Funkcija
1	Ekranas	<ul style="list-style-type: none"> Peržiūrimi spausdintuvo pranešimai ir eksploatacinių reikmenų būseną. Nustatomas ir valdomas spausdintuvas.
2	Rodyklės kairėn mygtukas	<ul style="list-style-type: none"> Slenkama per meniu arba pereinama iš vieno ekrano ar meniu parinkties į kitą. Mažinama skaitinė nustatymo reikšmė.
3	Pasirinkimo mygtukas	<ul style="list-style-type: none"> Pasirenkama meniu parinktis. Išsaugomi nustatymo pakeitimai.
4	Rodyklės dešinėn mygtukas	<ul style="list-style-type: none"> Slenkama per meniu arba pereinama iš vieno ekrano ar meniu parinkties į kitą. Didinama skaitinė nustatymo reikšmė.
5	Indikatoriaus lemputė	Patikrinama spausdintuvo būseną.
6	Pradžios mygtukas	Pereinama į pradžios ekraną.
7	Sustabdymo arba atšaukimo mygtukas	Sustabdoma dabartinė užduotis.
8	Grįžimo atgal mygtukas	Grįžtama į ankstesnį ekraną.
9	Paleidimo mygtukas	Atsižvelgiant į pasirinktą režimą pradeda užduotis.
10	Menu mygtukas	Patenkama į įvairius spausdintuvo meniu.
11	Sparčiųjų nuorodų mygtukas	Patenkama į dažnai naudojamų funkcijų su anksčiau išsaugotais nustatymais sparčiąsias nuorodas.
12	Faksogramų siuntimo mygtukas	Įeinama į režimą Faksas.
13	Kopijavimo mygtukas	Įeinama į režimą Kopijuoti.
14	Skaitinė klaviatūra	Įvesties lauke įvedami skaičiai arba simboliai.

„Lexmark“ Mb2236adwe, „Lexmark“ MB2236i daugiafunkciai spausdintuvai



	Valdymo skydelio dalis	Funkcija
1	Pradžios mygtukas	Pereinama į pradžios ekraną.
2	Grįžimo atgal mygtukas	Grįžtama į ankstesnį ekraną.
3	Paleidimo mygtukas	Atsižvelgiant į pasirinktą režimą pradeda užduotis.
4	Indikatoriaus lemputė	Patikrinama spausdintuvo būseną.
5	Ekranas	<ul style="list-style-type: none"> Peržiūrimi spausdintuvo pranešimai ir eksploatacinių reikmenų būseną. Nustatomas ir valdomas spausdintuvas.

Pradžios ekrano tinkinimas

- 1 Valdymo skydelyje palieskite **Nustatymai > Įrenginys > Matomos pradžios ekrano piktogramos**.
- 2 Pasirinkite, kurios piktogramos bus rodomos pradžios ekrane.
- 3 Vykdykite pakeitimus.

Ekraninės klaviatūros kalbos keitimas

Pastaba: Klaviatūros kalbą galite keisti tik spausdintuvo užduotyse, kurioms reikalinga raidinė ir skaitmeninė įvestis, pvz., įvedant el. pašta arba skenuojant.

- 1 Palieskite įvesties lauką.
- 2 Klaviatūroje palieskite ir palaikykite kalbos klavišą.
- 3 Pasirinkite kalbą.

Kaip suprasti maitinimo mygtuko ir indikatorių lempučių spalvas

Maitinimo mygtuko lemputė	Spausdintuvo būseną
Išjungta	Spausdintuvas yra išjungtas, pasirengęs arba apdoroja duomenis.
Balta	Spausdintuvas veikia miego režimu.

„Lexmark MB2236adw“ daugiafunkcis spausdintuvas

Indikatoriaus lemputė	Spausdintuvo būseną
Išjungta	Spausdintuvas yra išjungtas arba veikia miego režimu.
Žalia	Spausdintuvas yra įjungtas arba pasirengęs.
Mirkčiojanti žalia	Spausdintuvas apdoroja duomenis.
Mirkčiojanti raudona	Spausdintuvui būtinas naudotojo įsikišimas.

„Lexmark“ MB2236adwe, „Lexmark“ MB2236i daugiafunkciai spausdintuvai

Indikatoriaus lemputė	Spausdintuvo būseną
Išjungta	Spausdintuvas yra išjungtas arba veikia miego režimu.
Mėlyna	Spausdintuvas yra įjungtas arba pasirengęs.
Mirkčiojanti mėlyna	Spausdintuvas apdoroja duomenis.
Mirkčiojanti raudona	Spausdintuvui būtinas naudotojo įsikišimas.

Popieriaus parinkimas

Popieriaus naudojimo rekomendacijos

Naudokite tinkamą popierių, kad išvengtumėte jo strigčių ir užtikrintumėte sklandų spausdinimą.

- Visada naudokite naują, nepažeistą popierių.
- Prieš dėdami popierių sužinokite, ant kurios popieriaus pusės rekomenduojama spausdinti. Ši informacija paprastai nurodoma ant popieriaus pakuotės.
- Nenaudokite ranka nukirpto ar patrumpinto popieriaus.
- Nemaišykite popieriaus formatų, rūšių ir svorių tame pačiame dėkle; sumaišius, popierius užstringa.
- Nenaudokite kreidinio popieriaus, nebent jis yra skirtas būtent elektrofotografiniam spausdinimui.

Popieriaus savybės

Toliau išvardytos popieriaus savybės turi įtakos spausdinimo kokybei ir patikimumui. Prieš spausdindami ant jo apsvarstykite šiuos veiksnius.

Svoris

Dėklas gali tiekti išilginio pluošto popierių, sveriantį nuo 60 iki 105 g/m² (nuo 16 iki 28 sv.). Popierius, lengvesnis nei 60 g/m² (16 sv.), gali būti nepakankamai kietas tinkamai tiekti ir todėl strigti.

Užsiritimas

Užsiritimas – tai popieriaus tendencija užsiriesti kraštuose. Popieriui per daug užsiriečiant gali kilti jo tiekimo problemų. Popierius gali užsiriesti po to, kai pereina per spausdintuvą, kuriame yra veikiamas aukštos temperatūros. Nesupakuotą popierių laikant karštomis, drėgnomis, šaltomis ar sausomis sąlygomis, popierius gali užsiriesti prieš spausdinant ant jo, todėl gali kilti tiekimo problemų.

Glotnumas

Popieriaus glotnumas daro tiesioginę įtaką spausdinimo kokybei. Jei popierius per daug šiurkštus, dažai gali netinkamai su juo susiliesti. Jei popierius per daug glotnus, gali kilti popieriaus tiekimo arba spausdinimo kokybės problemų. Rekomenduojame naudoti 50 Šefildo taškų popierių.

Drėgmės kiekis

Drėgmės kiekis popieriuje veikia ir spausdinimo kokybę, ir spausdintuvo gebėjimą tinkamai tiekti popierių. Iki naudodami, popierių laikykite originalioje pakuotėje. Naudojant drėgmės pokyčių paveiktą popierių gali pablogėti spausdinimo rezultatai.

Prieš spausdindami, 24–48 valandas popierių laikykite originalioje pakuotėje toje pačioje aplinkoje kaip ir spausdintuvą. Keliomis dienomis pailginkite laiką, jei popieriaus laikymo arba gabenimo aplinka labai skiriasi nuo spausdintuvo aplinkos. Ilgesnio laikotarpio gali prireikti ir storam popieriui.

Pluošto (grūdėtumo) kryptis

Pluošto kryptis reiškia popieriaus skaidulų išsidėstymą popieriaus lape. Pluoštas būna arba *išilginis*, einantis išilgai popieriaus, arba *skersinis*, einantis skersai popieriaus.

Jei popierius sveria 60–105 g/m² (16–28 sv.), rekomenduojama naudoti išilginio pluošto popierių.

Pluošto sudėtis

Dauguma aukštos kokybės kserografinio popieriaus yra pagaminta iš 100 % chemiškai apdorotos medienos plaušienos. Ši sudėtis suteikia popieriui didelį stabilumą, todėl kyla mažiau popieriaus tiekimo problemų ir užtikrinama geresnė spausdinimo kokybė. Jei popieriaus sudėtyje yra tokių pluoštų kaip medvilnė, tai gali neigiamai paveikti popieriaus apdorojimą.

Netinkamas popierius

Spausdintuve nerekomenduojama naudoti šių popieriaus rūšių:

- chemiškai apdoroto popieriaus, naudojamo kopijoms be anglinio popieriaus. Jis taip pat vadinamas savaiminio kopijavimo popieriumi (CCP) arba neangliniu popieriumi (NCR);
- iš anksto paruoštos formos popieriaus, kuriame naudojamos cheminės medžiagos, galinčios užteršti spausdintuvą;
- iš anksto paruoštos formos popieriaus, kurį gali paveikti spausdintuvo kaitintuvo temperatūra;
- iš anksto paruoštos formos popieriaus, kuriame reikia įrašo (tikslios spausdinimo vietos puslapyje), didesnio arba mažesnio nei $\pm 2,3$ mm ($\pm 0,09$ col.). Pavyzdžiui, optinio simbolių atpažinimo (OCR) formų. Kartais įrašą galima pakoreguoti programinės įrangos programa, kad būtų galima sėkmingai spausdinti ant šių formų;
- dengto popieriaus (nutrinamo standžiojo popieriaus), sintetinio popieriaus ar terminio popieriaus;
- popieriaus neapipjaustytais kraštais, šiurkščios ar sunkios tekstūros popieriaus arba glamžyto popieriaus;

- popieriaus, kuris neatitinka EN 12281:2002 standarto (Europoje);
- popieriaus, kuris sveria mažiau nei 60 g/m² (16 sv.);
- kelių dalių formų ar dokumentų.

Perdirbto popieriaus naudojimas

„Lexmark“ siekia sumažinti popieriaus poveikį aplinkai, suteikdama klientams galimybę rinktis spausdinant. Vienas iš būdų, kaip tai pasiekti, yra išbandyti gaminius, siekiant užtikrinti, kad būtų galima naudoti perdirbtą popierių, ypač popierių, pagamintą iš 30 %, 50 % ir 100 % po vartojimo perdirbtų medžiagų. Tikimės, kad perdirbtas popierius mūsų spausdintuvuose niekuo nenusileis pirminiam popieriui. Nors oficialaus standarto dėl biuro įrangoje naudojamo popieriaus nėra, „Lexmark“ kaip minimalių savybių standartą naudoja Europos standartą EN 12281. Siekiant užtikrinti bandymų išsamumą, bandomąjį popierių sudaro 100 % perdirbtas popierius iš Šiaurės Amerikos, Europos ir Azijos, o bandymai atliekami esant 8–80 % santykinei drėgmei. Bandymas apima dvipusį spausdinimą. Gali būti naudojamas biuro popierius, pagamintas iš atsinaujinančiųjų išteklių, perdirbtų arba chloro neturinčių medžiagų.

Iš anksto paruoštų formų ir firminių blankų pasirinkimas

- Naudokite išilginio pluošto popierių.
- Naudokite tik formas ir firminus blankus, kurie bus spausdinami naudojant ofsetinį litografinį arba graviruoto spausdinimo metodą.
- Venkite popieriaus šiurkščiu ar sunkios tekstūros paviršiumi.
- Naudokite spaustuvinius dažus, kurių neveikia spausdintuvo dažų derva. Paprastai šiuos reikalavimus atitinka spaustuviniai dažai, kurie yra stabilios oksidacijos arba aliejiniai; latekso rašalai gali netikti.
- Prieš pirkdami didelius kiekius, ant iš anksto paruoštų formų ir firminių blankų, kuriuos ketinate naudoti, atsispausdinkite bandinius. Nuo šio veiksmo priklauso, ar iš anksto paruoštų formų ar firminių blankų dažai turės įtakos spausdinimo kokybei.
- Jei abejojate, kreipkitės į popieriaus tiekėją.
- Spausdindami ant firminių blankų spausdintuve popierių dėkite tinkama orientacija. Jei norite sužinoti daugiau, žr. *Popieriaus ir specialiujų laikmenų vadovas*.

Popieriaus laikymas

Naudokitės šiomis popieriaus laikymo rekomendacijomis, kurios padės išvengti popieriaus strigčių ir nevienodos spausdinimo kokybės:

- Prieš spausdindami, 24–48 valandas popierių laikykite originalioje pakuotėje toje pačioje aplinkoje kaip ir spausdintuvą.
- Keliomis dienomis pailginkite laiką, jei popieriaus laikymo arba gabenimo aplinka labai skiriasi nuo spausdintuvo aplinkos. Ilgesnio laikotarpio gali prireikti ir storam popieriui.
- Norėdami pasiekti geriausių rezultatų, popierių laikykite patalpoje, kurioje temperatūra siekia 21 °C (70 °F), o santykinė drėgmė – 40 procentų.
- Dauguma etikečių gamintojų rekomenduoja spausdinti esant 18–24 °C (65–75 °F) temperatūrai ir 40–60 procentų santykinei drėgmei.
- Laikykite popierių kartono dėžėse, ant padėklo arba lentynoje, o ne ant grindų.
- Atskiras pakuotes laikykite ant lygaus paviršiaus.

- Nieko nelaikykite ant atskirų popieriaus pakuočių viršaus.
- Popierių iš kartoninės dėžės arba pakuotės imkite tik tada, kai ruošiatės jį dėti į spausdintuvą. Dėžutėje ir pakuotėje laikomas popierius išlieka švarus, sausas ir lygus.

Palaikomi popieriaus formatai

Pastabos:

- Ant siauresnio nei 210 mm (8,3 col.) popieriaus visada spausdinama lėčiau.
- Spausdindami ant siauresnio nei 105 mm (4,1 col.) popieriaus naudokite neautomatinį tiektuvą.
- Spausdinant ant abiejų lapo pusių minimalūs palaikomi popieriaus matmenys – 210 x 279,4 mm (8,3 x 11 col.).
- Ant skaitytuvo stiklo dedamo popieriaus maksimalus palaikomas ilgis – 297 mm (11,7 col.).
- Norėdami spausdinti ant „Letter“, „Legal“, „Oficio“ arba „Folio“ formato popieriaus iš abiejų pusių, įsitikinkite, kad dvipusio spausdinimo įrenginyje nustatytas „Letter“ formato popierius.

Popieriaus formatas	250 lapų dėklas	Neautomatinis tiektuvas	Abipusis spausdinimas	Skaitytuvo stiklas	Automatinis dokumentų tiektuvas
A4 210 x 297 mm (8,27 x 11,7 col.)	✓	✓	✓	✓	✓
A5 (dedant trumpuoju kraštu) 148 x 210 mm (5,83 x 8,27 col.)	✓	✓	x	✓	✓
A5 (dedant ilguoju kraštu) 210 x 148 mm (8,27 x 5,83 col.)	✓	✓	x	✓	✓
A6 105 x 148 mm (4,13 x 5,83 col.)	✓	✓	x	✓	✓
JIS B5 182 x 257 mm (7,17 x 10,1 col.)	✓	✓	x	✓	✓
„Oficio (Mexico)“ 215,9 x 340,4 mm (8,5 x 13,4 col.)	✓	✓	✓	x	✓
„Hagaki“ 100 x 148 mm (3,94 x 5,83 col.)	x	✓	x	✓	x
„Statement“ 139,7 x 215,9 mm (5,5 x 8,5 col.)	✓	✓	x	✓	✓
„Executive“ 184,2 x 266,7 mm (7,25 x 10,5 col.)	✓	✓	x	✓	✓
„Letter“ 215,9 x 279,4 mm (8,5 x 11 col.)	✓	✓	✓	✓	✓
„Legal“ 215,9 x 355,6 mm (8,5 x 14 col.)	✓	✓	✓	x	✓
„Folio“ 215,9 x 330,2 mm (8,5 x 13 col.)	✓	✓	✓	x	✓

Popieriaus formatas	250 lapų dėklas	Neautomatinis tiektuvas	Abipusis spausdinimas	Skaitytuvo stiklas	Automatinis dokumentų tiektuvas
Universalus Nuo 98 x 148 mm (3,9 x 5,8 col.) iki 216 x 356 mm (8,5 x 14 col.)	X	✓	X	✓	✓
Universalus Nuo 105 x 148 mm (4,1 x 5,8 col.) iki 216 x 356 mm (8,5 x 14 col.)	✓	✓	X	✓	✓
„7 3/4 Envelope (Monarch)“ 98,4 x 190,5 mm (3,875 x 7,5 col.)	X	✓	X	✓	X
„9 Envelope“ 98,4 x 225,4 mm (3,875 x 8,9 col.)	X	✓	X	✓	X
„10 Envelope“ 104,8 x 241,3 mm (4,12 x 9,5 col.)	X	✓	X	✓	X
„DL Envelope“ 110 x 220 mm (4,33 x 8,66 col.)	X	✓	X	✓	X
„C5 Envelope“ 162 x 229 mm (6,38 x 9,01 col.)	X	✓	X	✓	X
„B5 Envelope“ 176 x 250 mm (6,93 x 9,84 col.)	X	✓	X	✓	X
„Universal Envelope“ Nuo 98,4 x 162 mm (3,87 x 6,38 col.) iki 176 x 250 mm (6,93 x 9,84 col.)	X	✓	X	✓	X

Palaikomos popieriaus rūšys

Pastaba: Etiketės, vokai ir kartoninis popierius visada spausdinami mažesne sparta.

Popieriaus rūšis	250 lapų dėklas	Neautomatinis tiektuvas	Abipusis spausdinimas	Automatinis dokumentų tiektuvas
Paprastas popierius	✓	✓	✓	✓
Kartoninis popierius („Card stock“)	X	✓	X	X
Etiketės („Labels“)	X	✓	X	X
Standus popierius („Bond“)	✓	✓	✓	✓
Vokai („Envelope“)	X	✓	X	X
Firminiai blankai („Letterhead“)	✓	✓	✓	✓
Iš anksto paruoštos formos („Preprinted“)	✓	✓	✓	✓

Popieriaus rūšis	250 lapų dėklas	Neautomatinis tiekuvvas	Abipusis spausdinimas	Automatinis dokumentų tiekuvvas
Spalvotas popierius („Colored“)	✓	✓	✓	✓
Lengvas popierius („Light“)	✓	✓	✓	✓
Sunkus popierius („Heavy“)	✓	✓	✓	✓
Perdirbtas popierius („Recycled“)	✓	✓	✓	✓

Palaikomi popieriaus svoriai

250 lapų dėklas	Neautomatinis tiekuvvas	Abipusis spausdinimas	Automatinis dokumentų tiekuvvas
60–105 g/m ² (16–28 sv.)	60–200 g/m ² (16–54 sv.)	60–105 g/m ² (16–28 sv.)	60–105 g/m ² (16–28 sv.)

Nustatymas, įrengimas ir konfigūravimas

Vietos spausdintuvui parinkimas

- Palikite pakankamai vietos dėklams, dangčiams, durelėms atidaryti ir papildomai aparatinei įrangai įrengti.
- Spausdintuvą pastatykite arti elektros lizdo.

⚠ DĖMESIO—GALIMA SUSIŽALOTI: Norėdami išvengti gaisro ar elektros smūgio pavojaus, prijunkite maitinimo laidą prie tinkamos nominaliosios srovės ir tinkamai įžeminto elektros lizdo, kuris yra šalia įrenginio ir lengvai pasiekiamas.

⚠ DĖMESIO—ELEKTROS SMŪGIO PAVOJUS: Norėdami išvengti elektros smūgio pavojaus, nestatykite arba nenaudokite šio gaminio netoli vandens arba drėgnose vietose.

- Įsitinkite, kad oro srautas patalpoje atitinka naujausią persvarstytą ASHRAE 62 standartą arba CEN Technikos komiteto 156 standartą.
- Pasirūpinkite lygiu, tvirtu ir stabiliu grindų paviršiumi.
- Spausdintuvą laikykite tokiomis sąlygomis:
 - Jis turi būti švarus, sausas ir nedulkėtas.
 - Ant jo neturi būti išsibarsčiusių sąsagėlių ir sąvaržėlių.
 - Jis turi būti atokiau nuo tiesioginio kondicionierių, šildytuvų ir ventiliatorių oro srauto.
 - Jis turi būti apsaugotas nuo tiesioginių saulės spindulių ir per didelės drėgmės.
- Laikykitės rekomenduojamos temperatūros ir venkite jos svyravimų.

Aplinkos temperatūra	Nuo 10 iki 32,2 °C (nuo 50 iki 90 °F)
Laikymo temperatūra	Nuo -40 iki 43,3 °C (nuo -40 iki 110 °F)

- Aplink spausdintuvą palikite šiuos rekomenduojamus laisvus atstumus, kad jis būtų tinkamai vėdinamas:

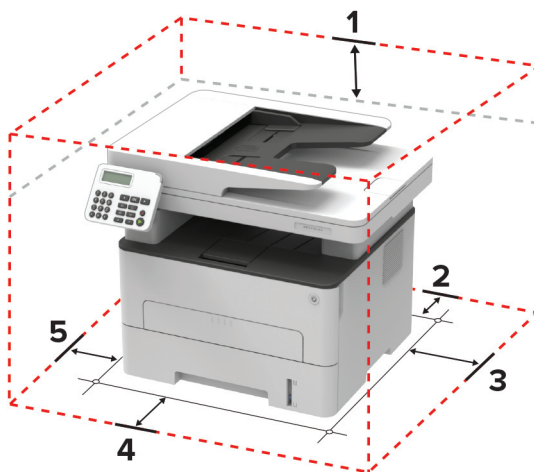

1.	Viršus	360 mm (14 col.)
2.	Galas	260 mm (10 col.)
3.	Dešinė pusė	200 mm (8 col.)

4.	Priekis	550 mm (22 col.) Pastaba: Mažiausias tarpas prieš spausdintuvą – 76 mm (3 col.).
5.	Kairė pusė	200 mm (8 col.)

Laidų ir kabelių prijungimas

⚠ DĖMESIO—ELEKTROS SMŪGIO PAVOJUS: Norėdami išvengti elektros smūgio pavojaus, nenustatinėkite šio gaminio arba nejunkite jokių elektros ar kabelių jungčių, pavyzdžiui, maitinimo laido, fakso funkcijos ar telefono, perkūnijos metu.

⚠ DĖMESIO—GALIMA SUSIŽALOTI: Norėdami išvengti gaisro ar elektros smūgio pavojaus, prijunkite maitinimo laidą prie tinkamos nominaliosios srovės ir tinkamai įžeminto elektros lizdo, kuris yra šalia įrenginio ir lengvai pasiekiamas.

⚠ DĖMESIO—GALIMA SUSIŽALOTI: Norėdami išvengti gaisro ar elektros smūgio pavojaus, naudokite tik kartu su šiuo gaminiu pateiktą maitinimo laidą arba gamintojo leistą pakaitinį laidą.

⚠ DĖMESIO—GALIMA SUSIŽALOTI: Jei norite sumažinti gaisro pavojų, jungdami šį gaminį prie viešo komutuojamo telefono ryšio tinklo, naudokite tik 26 AWG ar storesnį telekomunikacinės linijos (RJ-11) laidą. Jei tai Australijos vartotojai, laidas turi būti patvirtintas Australijos ryšių ir žiniasklaidos tarnybos.

Įspėjimas—Galima sugadinti: Norėdami išvengti duomenų praradimo arba spausdintuvo veikimo sutrikimo, aktyviai spausdindami spausdintuvu nelieskite USB laido, belaidžio tinklo adapterio ar spausdintuvo nurodytose vietose.

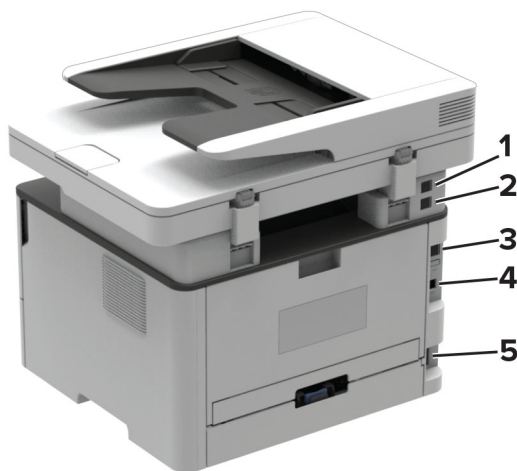

	Spausdintuvo jungtis	Funkcija
1	EXT jungtis Pastaba: Būna tik kai kuriuose spausdintuvų modeliuose.	Prie spausdintuvo ir telefono ryšio linijos prijungiama daugiau įtaisų (telefonas arba atsakiklis). Naudokite šį prievadą, jei nėra specialios fakso linijos spausdintuvui ir jei šis jungimo būdas yra palaikomas jūsų šalyje arba regione.
2	LINE jungtis Pastaba: Būna tik kai kuriuose spausdintuvų modeliuose.	Spausdintuvą prie veikiančios telefono ryšio linijos prijungiamas naudojantis standartiniu sieniniu lizdu (RJ-11), DSL filtru, VoIP adapteriu ar bet koku kitu adapteriu, kuris suteikia prieigą prie telefono ryšio linijos, kad būtų galima siųsti ir priimti faksogramas.
3	Eterneto prievadas	Spausdintuvą prijungiamas prie tinklo.

	Spausdintuvo jungtis	Funkcija
4	Spausdintuvo USB jungtis	Spausdintuvas prijungiamas prie kompiuterio.
5	Maitinimo laido kištukinis lizdas	Spausdintuvas įjungiamas į tinkamai įžemintą elektros lizdą.

Fakso nustatymas spausdintuve

Palaikomas faksimilinis ryšys

Spausdintuvo modelis	Analoginis faksimilinis ryšys	„etherFAX“ ¹	Fakso serveris	„Fax over IP“ (FoIP) ²
MB2236adw	✓	✓	X	✓
MB2236adwe	✓	✓	✓	✓
MB2236i	X	✓	✓	✓

¹ Reikia prenumeratos. Norėdami gauti daugiau informacijos, apsilankykite adresu <https://www.etherfax.net/lexmark> arba kreipkitės į vietą, kurioje pirkote spausdintuvą.

² Reikia įdiegto licencijos paketo. Norėdami gauti daugiau informacijos, kreipkitės į vietą, kurioje pirkote spausdintuvą.

Fakso funkcijos nustatymas naudojant analoginį faksimilinį ryšį

Pastabos:

- Ši funkcija galima tik kai kurių modelių spausdintuvuose.
- Kai kurie ryšio metodai taikomi tik kai kuriose šalyse ar regionuose.
- Jei fakso funkcija yra įjungta ir nėra visiškai nustatyta, indikatoriaus lemputė gali mirksėti raudona spalva.
- Jei nėra TCP / IP aplinkos, nustatydami faksą naudokitės valdymo skydeliu.

Įspėjimas—Galima sugadinti: Norėdami išvengti duomenų praradimo arba spausdintuvo veikimo sutrikimo, aktyviai siųsdami ar priimdami faksogramas nelieskite laidų arba spausdintuvo nurodytose vietose.



Faksimilinio ryšio sąrankos vediklio naudojimas spausdintuve

Pastabos:

- Sąrankos vediklis yra prieinamas, tik jei nėra sukonfigūruotas joks faksimilinis ryšys pagal įrenginį, pavyzdžiui, analoginis, „etherFAX“ arba „Fax over IP“ (FoIP).
- Šios instrukcijos taikomos tik spausdintuvams su jutikliniu ekranu.
- Prieš naudodamiesi vedikliu, įsitikinkite, kad atnaujinta spausdintuvo programinė aparatinė įranga. Norėdami gauti daugiau informacijos, žr. [„Programinės aparatinės įrangos naujinimas“ 46 puslapyje](#).

- 1 Pradžios ekrane palieskite **Faksas**.
- 2 Palieskite **Nustatyti dabar**.
- 3 Įvedę fakso pavadinimą palieskite **Toliau**.
- 4 Įvedę fakso numerį palieskite **Atlikta**.

Meniu Nustatymai naudojimas spausdintuve

- 1 Valdymo skydelyje eikite į:
Nustatymai > Faksas > Faksimilinio ryšio sąranka > Bendrieji fakso nustatymai.
Jei naudojate spausdintuvo modelį nejutikliniu ekranu, paspauskite **OK**, kad peržiūrėtumėte nustatymus.
- 2 Sukonfigūruokite nustatymus.

Naudojant įtaisytąjį interneto serverį (EWS)

- 1 Atidarykite interneto naršyklę ir adreso lauke įveskite spausdintuvo IP adresą.

Pastabos:

- Pradžios ekrane pasižiūrėkite spausdintuvo IP adresą. IP adresas rodomas kaip keturi taškais atskirtų skaičių rinkiniai, pavyzdžiui, 123.123.123.123.
- Jei naudojate įgaliotąjį serverį, laikinai jį išjunkite, kad galėtumėte tinkamai įkelti tinklalapį.

- 2 Spustelėkite **Nustatymai > Faksas > Faksimilinio ryšio sąranka > Bendrieji fakso nustatymai**.
- 3 Sukonfigūruokite nustatymus.
- 4 Vykdykite pakeitimus.

Faksimilinio ryšio funkcijos nustatymas naudojant „etherFAX“

Pastabos:

- Spausdintuvo programinę aparatinę įrangą reikia atnaujinti į naujausią versiją. Norėdami gauti daugiau informacijos, žr. „[Programinės aparatinės įrangos naujinimas](#)“ 46 puslapyje.
- Jūsų spausdintuve turi būti įdiegtas atitinkamas licencijos paketas. Norėdami gauti daugiau informacijos, kreipkitės į „etherFAX“.
- Įsitikinkite, kad spausdintuvą esate užregistravę „etherFAX“ portale. Norėdami gauti daugiau informacijos, apsilankykite adresu <https://www.etherfax.net/lexmark>.
- Registruojant spausdintuvą reikia jo serijos numerio. Norėdami rasti serijos numerį žr. „[Spausdintuvo serijos numerio paieška](#)“ 10 puslapyje.

1 Atidarykite interneto naršyklę ir adreso lauke įveskite spausdintuvo IP adresą.

Pastabos:

- Pradžios ekrane pasižiūrėkite spausdintuvo IP adresą. IP adresas rodomas kaip keturi taškais atskirtų skaičių rinkiniai, pavyzdžiui, 123.123.123.123.
- Jei naudojate įgaliotąjį serverį, laikinai jį išjunkite, kad galėtumėte tinkamai įkelti tinklalapį.

2 Spustelėkite **Nustatymai > Faksas > Faksimilinio ryšio sąranka > Bendrieji fakso nustatymai**.

Pastaba: Meniu elementas Faksimilinio ryšio sąranka rodomas tik tada, kai Fakso režimas yra nustatytas į Faksas.

3 Lauke Fakso pavadinimas įveskite unikalų vardą.

4 Lauke Fakso numeris įveskite „etherFAX“ suteiktą fakso numerį.

5 Meniu Faksogramų transportas pasirinkite „etherFAX“.

6 Vykdykite pakeitimus.

Fakso funkcijos nustatymas naudojant fakso serverį

Pastabos:

- Ši funkcija leidžia siųsti faksogramas faksimilinių paslaugų teikėjui, palaikančiam el. laiškų gavimą.
- Ši funkcija palaiko tik išsiunčiamas faksogramas. Norėdami palaikyti faksogramų priėmimą, įsitikinkite, kad spausdintuve turite sukonfigūruotą faksimilinį ryšį pagal įrenginį, pavyzdžiui, analoginį faksimilinį ryšį, „etherFAX“ arba „Fax over IP“ (FoIP).

1 Atidarykite interneto naršyklę ir adreso lauke įveskite spausdintuvo IP adresą.

Pastabos:

- Pradžios ekrane pasižiūrėkite spausdintuvo IP adresą. IP adresas rodomas kaip keturi taškais atskirtų skaičių rinkiniai, pavyzdžiui, 123.123.123.123.
- Jei naudojate įgaliotąjį serverį, laikinai jį išjunkite, kad galėtumėte tinkamai įkelti tinklalapį.

2 Spustelėkite **Nustatymai > Faksas**.

3 Meniu Fakso režimas pasirinkite **Fakso serveris**, tada spustelėkite **Išsaugoti**.

4 Spustelėkite **Fakso serverio sąranka**.

5 Lauke Formatuoti įveskite [#]@myfax.com, kai [#] reiškia fakso numerį, o myfax.com – fakso paslaugos teikėjo sritį (domeną).

Pastabos:

- Jei reikia, sukonfigūruokite laukus Atgalinis adresas, Tema arba Pranešimas.
- Norėdami leisti spausdintuvui priimti faksogramas, įgalinkite faksogramų priėmimo nustatymą pagal įrenginį. Įsitikinkite, kad esate sukonfigūravę faksimilinį ryšį pagal įrenginį.

6 Spustelėkite **Išsaugoti**.

7 Spustelėkite **Fakso serverio el. pašto nustatymai**, po to atlikite vieną iš šių veiksmų:

- Įgalinkite parinktį **Naudoti el. pašto SMTP serverį**.

Pastaba: Jei el. pašto SMTP nustatymai nesukonfigūruoti, žr. „[El. pašto SMTP nustatymų konfigūravimas](#)“ 32 puslapyje.

- Sukonfigūruokite SMTP nustatymus. Norėdami gauti daugiau informacijos, kreipkitės į el. pašto paslaugos teikėją.

8 Vykdykite pakeitimus.

Faksimilinio ryšio diegimas naudojant įprastą telefono ryšio liniją

Pastaba: Šios instrukcijos taikomos tik spausdintuvams, kuriuose palaikomas analoginis faksimilinis ryšys. Norėdami gauti daugiau informacijos, žr. „[Palaikomas faksimilinis ryšys](#)“ 22 puslapyje.

 **DĖMESIO—ELEKTROS SMŪGIO PAVOJUS:** Norėdami išvengti elektros smūgio pavojaus, nenustatinėkite šio gaminio arba nejunkite jokių elektros ar kabelių jungčių, pavyzdžiui, maitinimo laido, fakso funkcijos ar telefono, perkūnijos metu.

 **DĖMESIO—ELEKTROS SMŪGIO PAVOJUS:** Norėdami išvengti elektros smūgio pavojaus, nesinaudokite fakso funkcija perkūnijos metu.

 **DĖMESIO—GALIMA SUSIŽALOTI:** Jei norite sumažinti gaisro pavojų, jungdami šį gaminį prie viešo komutuojamo telefono ryšio tinklo, naudokite tik 26 AWG ar storesnį telekomunikacinės linijos (RJ-11) laidą. Jei tai Australijos vartotojai, laidas turi būti patvirtintas Australijos ryšių ir žiniasklaidos tarnybos.

1 sąranka: Spausdintuvas prijungiamas prie faksimilinių ryšiui skirtos linijos

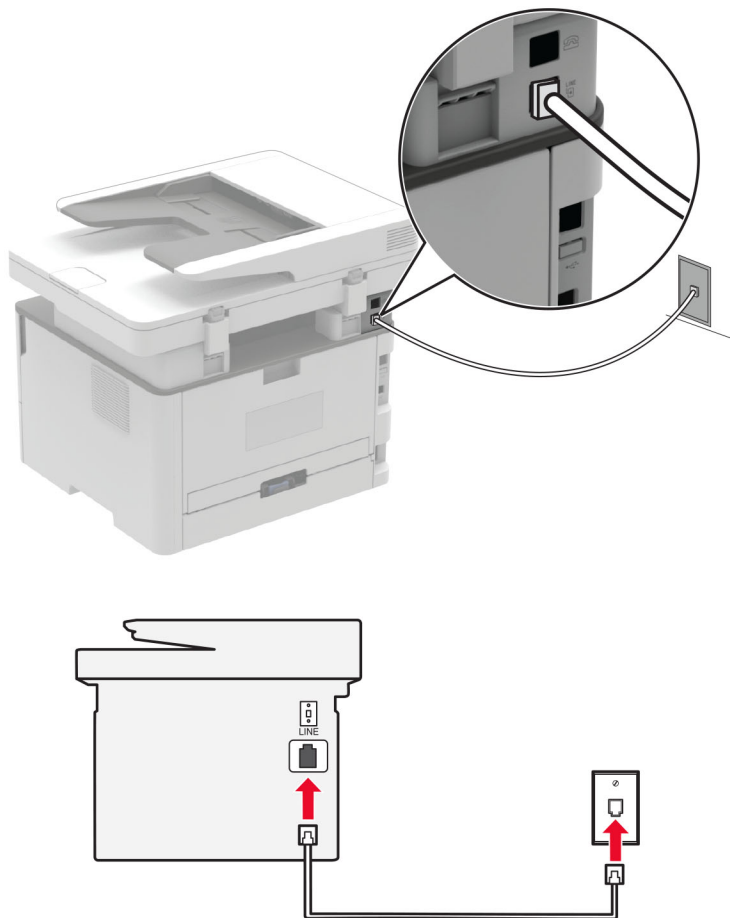

- 1 Vieną telefono laido galą prijunkite prie spausdintuvo linijos prievado.
- 2 Kitą laido galą įjunkite į aktyvaus analoginio telefono sieninį lizdą.

Pastabos:

- Galite nustatyti, kad spausdintuvas faksogramas priimtų automatiškai (parinktį Automatinis atsiliepimas nustatykite į **Įjungta**) arba rankiniu būdu (parinktį Automatinis atsiliepimas nustatykite į **Išjungta**).
- Jei faksogramas norite priimti automatiškai, nustatykite, kad spausdintuvas atsilieptų po tam tikro skambėjimų skaičiaus.

2 sąranka: Spausdintuvas prijungiamas prie tos pačios linijos kaip ir automatinis atsakiklis

Pastaba: Jei užsisakote skiriamojo skambėjimo paslaugą, įsitikinkite, kad spausdintuve nustatote tinkamą skambėjimo melodiją. Priešingu atveju, spausdintuvas nepriims faksogramų, net jei nustatėte, kad jis jas priimtų automatiškai.

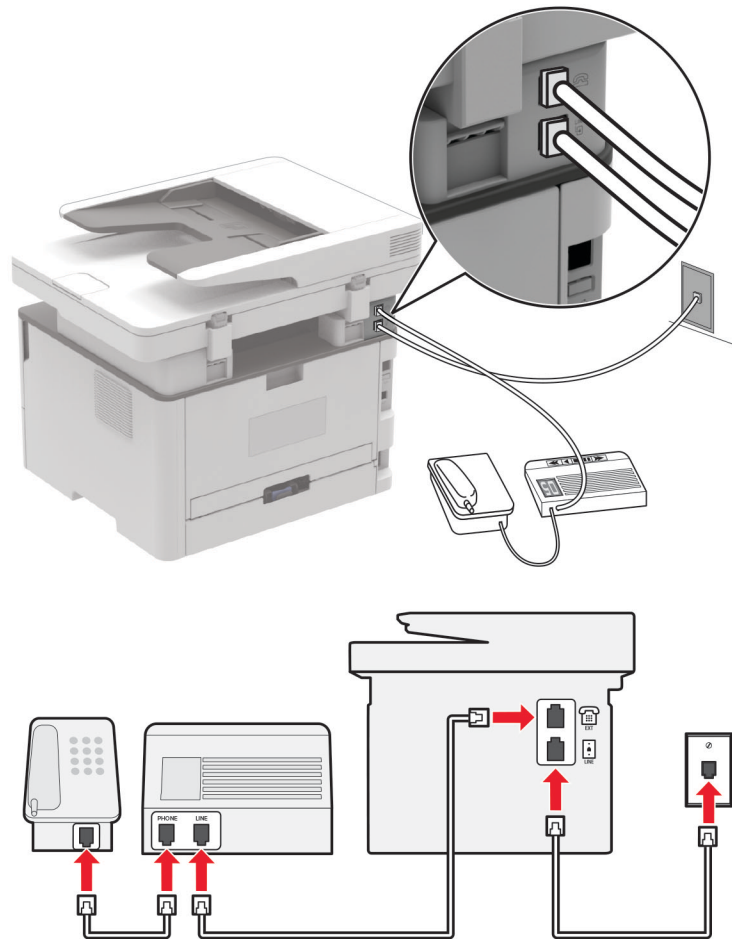
Įjungiama į tą patį telefono ryšio sieninį lizdą

Pastaba: Šios instrukcijos taikomos tik spausdintuvams, turintiems EXT ir linijos prievadus.

- Vieną telefono laido galą prijunkite prie spausdintuvo linijos prievado.
- Kitą laido galą prijunkite prie veikiančio analoginio sieninio lizdo.
- Automatinį atsakiklį prijunkite prie spausdintuvo telefono ryšio prievado.

Įjungama į skirtingus sieninius lizdus

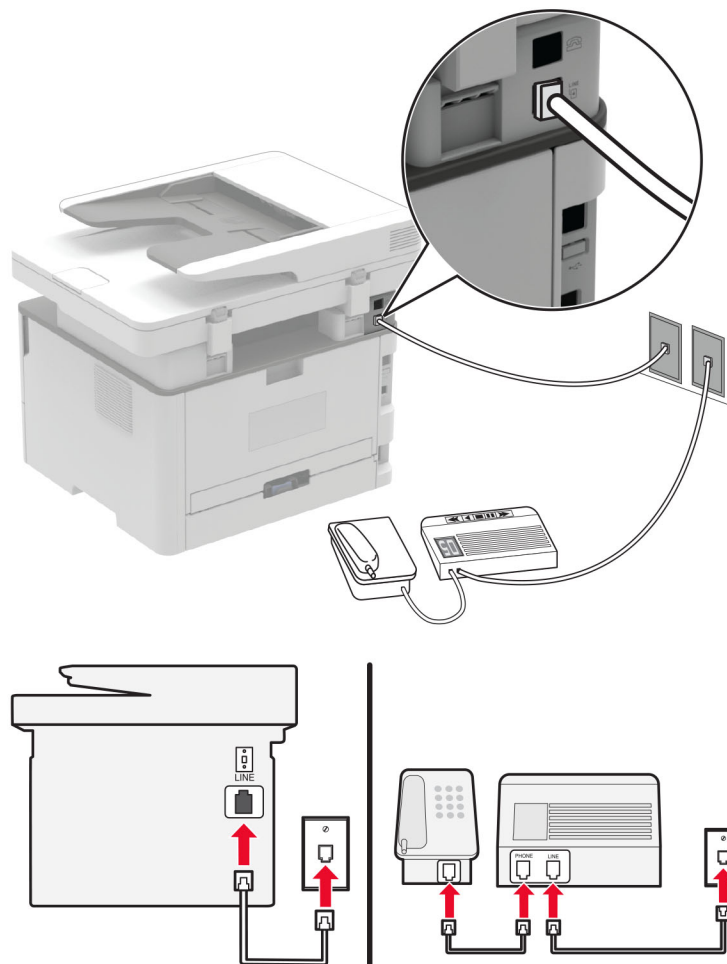

1 Vieną telefono laido galą prijunkite prie spausdintuvo linijos prievado.

2 Kitą laido galą prijunkite prie veikiančio analoginio sieninio lizdo.

Pastabos:

- Jei į liniją įjungtas tik vienas telefono numeris, nustatykite, kad spausdintuvą faksogramas priimtų automatiškai.
- Nustatykite, kad spausdintuvas atsiliptų po dviejų automatinio atsakiklio skambėjimų. Pavyzdžiui, jei atsakiklis atsiliepia po keturių skambėjimų, spausdintuvo nustatymą Skambėjimai prieš atsiliepiant nustatykite į 6.

Fakso diegimas šalyse arba regionuose, kuriuose naudojami skirtingi sieniniai telefono lizdai ir kištukai

Pastaba: Šios instrukcijos taikomos tik spausdintuvams, kuriuose palaikomas analoginis faksimilinis ryšys. Norėdami gauti daugiau informacijos, žr. „Palaikomas faksimilinis ryšys“ 22 puslapyje.

⚠ DĖMESIO—ELEKTROS SMŪGIO PAVOJUS: Norėdami išvengti elektros smūgio pavojaus, nenustatinėkite šio gaminio arba nejunkite jokių elektros ar kabelių jungčių, pavyzdžiui, maitinimo laido, fakso funkcijos ar telefono, perkūnijos metu.

⚠ DĖMESIO—ELEKTROS SMŪGIO PAVOJUS: Norėdami išvengti elektros smūgio pavojaus, nesinaudokite fakso funkcija perkūnijos metu.

⚠ DĖMESIO—GALIMA SUSIŽALOTI: Jei norite sumažinti gaisro pavojų, jungdami šį gaminį prie viešo komutuojamo telefono ryšio tinklo, naudokite tik 26 AWG ar storesnį telekomunikacinės linijos (RJ-11) laidą. Jei tai Australijos vartotojai, laidas turi būti patvirtintas Australijos ryšių ir žiniasklaidos tarnybos.

Daugelyje šalių ir regionų pasirinktas standartinis sieninis lizdas – RJ-11. Jei sieninis lizdas ar įranga jūsų patalpose yra nesuderinamas su šiuo jungties tipu, naudokite telefono adapterį. Adapteris jūsų šalyje ar regione gali nebūti pridėtas prie spausdintuvo, todėl gali prireikti jį įsigyti atskirai.

Adapterio kištukas gali būti įkišamas į spausdintuvo telefono ryšio prievadą. Jei jungiatės prie nuoseklios ar pakopinės telefono ryšio sistemos, neištraukite adapterio kištuko iš spausdintuvo telefono ryšio prievado.

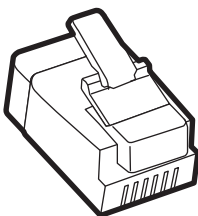

Dalies pavadinimas	Dalies numeris
„Lexmark“ adapterio kištukas	40X8519

Spausdintuvo įjungimas į ne RJ-11 sieninį lizdą

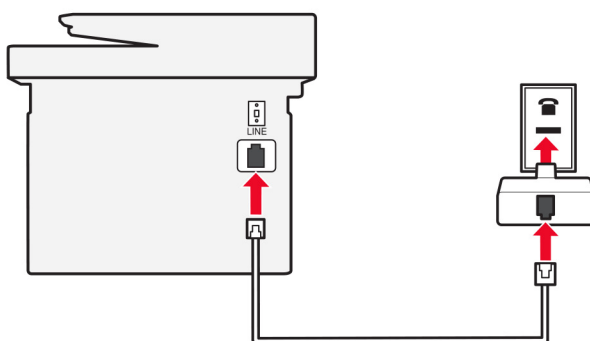
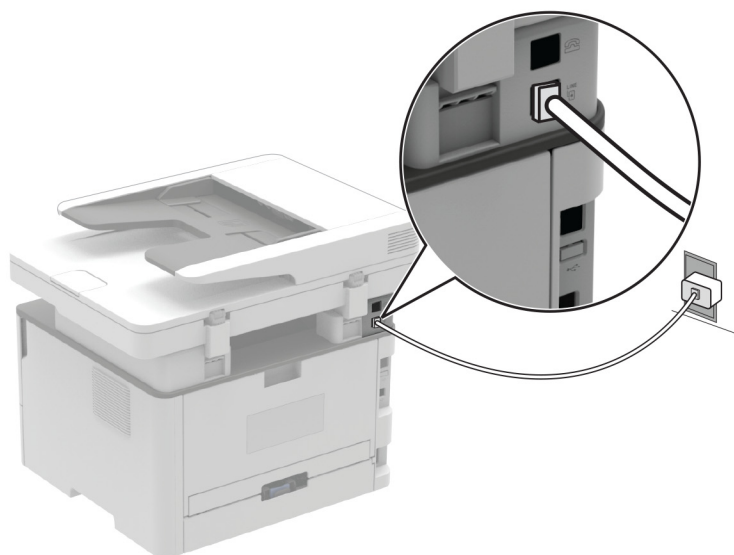

- 1 Vieną telefono laido galą prijunkite prie spausdintuvo linijos prievado.
- 2 Kitą laido galą prijunkite prie RJ-11 adapterio, o tada adapterį įjunkite į sieninį lizdą.
- 3 Jei į tą patį sieninį lizdą norite įjungti kitą įrenginį su ne RJ-11 jungtimi, prijunkite jį tiesiai prie telefono adapterio.

Prijungimas prie skiriamojo skambėjimo paslaugos

Skiriamojo skambėjimo paslauga suteikia galimybę viena telefono linija naudoti kelis telefono numerius. Kiekvienam telefono numeriui priskiriamas skirtingas skambėjimo tonas.

Pastaba: Šios instrukcijos taikomos tik spausdintuvams, kuriuose palaikomas analoginis faksimilinis ryšys. Norėdami gauti daugiau informacijos, žr. [„Palaikomas faksimilinis ryšys“ 22 puslapyje](#).

1 Valdymo skydelyje eikite į:

Nustatymai > Faksas > Faksimilinio ryšio sąranka > Faksogramų priėmimo nustatymai > Administratoriaus valdymas > Atsiliepti į

Jei naudojate spausdintuvo modelį nejutikliniu ekranu, paspauskite **OK**, kad peržiūrėtumėte nustatymus.

2 Pasirinkite skambėjimo toną.

Faksogramos datos ir laiko nustatymas

Pastaba: Įsitikinkite, kad faksas yra sukonfigūruotas. Norėdami gauti daugiau informacijos, žr. [„Fakso nustatymas spausdintuve“ 22 puslapyje](#).

1 Valdymo skydelyje eikite į:

Nustatymai > Įrenginys > Parinktys > Data ir laikas > Konfigūruoti

Jei naudojate spausdintuvo modelį nejutikliniu ekranu, paspauskite **OK**, kad peržiūrėtumėte nustatymus.

2 Sukonfigūruokite nustatymus.

Vasaros laiko konfigūravimas

Pastaba: Įsitikinkite, kad faksas yra sukonfigūruotas. Norėdami gauti daugiau informacijos, žr. [„Fakso nustatymas spausdintuve“ 22 puslapyje](#).

1 Valdymo skydelyje eikite į:

Nustatymai > Įrenginys > Parinktys > Data ir laikas > Konfigūruoti

Jei naudojate spausdintuvo modelį nejutikliniu ekranu, paspauskite **OK**, kad peržiūrėtumėte nustatymus.

2 Meniu Laiko juosta pasirinkite **(UTC+naudotojas) pasirinktinis**.

3 Sukonfigūruokite nustatymus.

Fakso garsiakalbio nustatymų konfigūravimas

Pastaba: Įsitikinkite, kad faksas yra sukonfigūruotas. Norėdami gauti daugiau informacijos, žr. [„Fakso nustatymas spausdintuve“ 22 puslapyje](#).

1 Valdymo skydelyje eikite į:

Nustatymai > Faksas > Faksimilinio ryšio sąranka > Garsiakalbio nustatymai

Jei naudojate spausdintuvo modelį nejutikliniu ekranu, paspauskite **OK**, kad peržiūrėtumėte nustatymus.

2 Atlikite šiuos veiksmus:

- Parinktį Garsiakalbio režimas nustatykite į **Visada įjungta**.
- Parinktį Garsiakalbio garsumas nustatykite į **Didelis**.
- Įjunkite parinktį Šaukiklio garsumas.

El. pašto SMTP nustatymų konfigūravimas

Norėdami nusiųsti nuskenuotą dokumentą el. paštu, sukonfigūruokite paprastojo pašto siuntimo protokolo (SMTP) nustatymus. Kiekvieno paslaugų teikėjo nustatymai skiriasi. Norėdami gauti daugiau informacijos, peržiūrėkite [el. pašto paslaugų teikėjus](#).

Prieš pradėdami įsitikinkite, kad spausdintuvas yra prijungtas prie tinklo, o tinklas yra prijungtas prie interneto.

Naudojant įtaisytąjį interneto serverį (EWS)

1 Atidarykite interneto naršyklę ir adreso lauke įveskite spausdintuvo IP adresą.

Pastabos:

- Spausdintuvo pradžios ekrane peržiūrėkite spausdintuvo IP adresą. IP adresas rodomas kaip keturi taškai atskirtų skaičių rinkiniai, pavyzdžiui, 123.123.123.123.
- Jei naudojate įgaliotąjį serverį, laikinai jį išjunkite, kad galėtumėte tinkamai įkelti tinklalapį.

2 Spustelėkite **Nustatymai > El. paštas**.

3 Dalyje El. pašto sąranka sukonfigūruokite nustatymus.

4 Spustelėkite **Išsaugoti**.

Pastabos:

- Jei reikia daugiau informacijos apie slaptažodį, peržiūrėkite [el. pašto paslaugų teikėjus](#).
- Jei jūsų paslaugų teikėjo sąrašė nėra, susisieki su savo paslaugų teikėju ir paprašykite nustatymų.

El. pašto sąrankos vediklio naudojimas spausdintuve

Pastabos:

- Prieš naudodamiesi vedikliu, įsitikinkite, kad atnaujinta spausdintuvo programinė aparatinė įranga. Norėdami gauti daugiau informacijos, žr. [„Programinės aparatinės įrangos naujinimas“ 46 puslapyje](#).
- Šie nurodymai taikomi tik kai kurių modelių spausdintuvams.

1 Pradžios ekrane palieskite **El. paštas**.

2 Palieskite **Nustatyti dabar** ir įveskite savo el. pašto adresą.

3 Įveskite slaptažodį.

Pastabos:

- Priklausomai nuo jūsų el. pašto paslaugų teikėjo, įveskite paskyros slaptažodį, programos slaptažodį arba tapatumo nustatymo slaptažodį. Jei reikia daugiau informacijos apie slaptažodį, peržiūrėkite [el. pašto paslaugų teikėjus](#) ir suraskite elementą Įrenginio slaptažodis.
- Jei jūsų paslaugų teikėjo sąrašė nėra, susisieki su savo paslaugų teikėju ir paprašykite nustatymų Pirminis SMTP tinklų sietuvas, Pirminio SMTP tinklų sietuvo prievadas, Naudoti SSL/TLS ir SMTP serverio tapatumo nustatymas. Gavę nustatymus, tęskite sąranką.

4 Palieskite **Gerai**.

Meniu Nustatymai naudojimas spausdintuve

1 Valdymo skydelyje eikite į:

Nustatymai > El. paštas > El. pašto sąranka.

Jei naudojate spausdintuvo modelį nejutikliniu ekranu, paspauskite **OK**, kad peržiūrėtumėte nustatymus.

2 Sukonfigūruokite nustatymus.

Pastabos:

- Jei reikia daugiau informacijos apie slaptažodį, peržiūrėkite [el. pašto paslaugų teikėjus](#).
- Jei jūsų paslaugų teikėjo sąrašė nėra, susisiekite su savo paslaugų teikėju ir paprašykite nustatymų.

El. pašto paslaugų teikėjai

- [„AOL Mail“](#)
- [„Comcast Mail“](#)
- [„Gmail“](#)
- [„iCloud Mail“](#)
- [„Mail.com“](#)
- [„NetEase Mail“ \(mail.126.com\)](#)
- [„NetEase Mail“ \(mail.163.com\)](#)
- [„NetEase Mail“ \(mail.yeah.net\)](#)
- [„Outlook Live“ arba „Microsoft 365“](#)
- [„QQ Mail“](#)
- [„Sina Mail“](#)
- [„Sohu Mail“](#)
- [„Yahoo! Mail“](#)
- [„Zoho Mail“](#)

Pastabos:

- Jei naudodami pateiktus nustatymus pastebite klaidų, susisiekite su savo el. pašto paslaugų teikėju.
- Jei jūsų paslaugų teikėjo sąrašė nėra, susisiekite su savo paslaugų teikėju.

„AOL Mail“

Nustatymas	Vertė
Pirminis SMTP tinklų sietuvas	smtp.aol.com
Pirminio SMTP tinklų sietuvo prievadas	587
Naudoti SSL/TLS	Privalomas
Reikalauti patikimo liudijimo	Išjungta
Atgalinis adresas	Jūsų el. pašto adresas
SMTP serverio tapatumo nustatymas	Prisijungimas / atviras tekstas
Įrenginio inicijuojamas elektroninis laiškas	Naudoti įrenginio SMTP prisijungimo duomenis
Įrenginio naudotojo vardas	Jūsų el. pašto adresas

Nustatymas	Vertė
Įrenginio slaptažodis	Programos slaptažodis Pastaba: Norėdami sukurti programos slaptažodį, eikite į puslapį AOL paskyrų saugumas , prisijunkite prie savo paskyros ir spustelėkite Generuoti programos slaptažodį .

„Comcast Mail“

Nustatymas	Vertė
Pirminis SMTP tinklų sietuvas	smtp.comcast.net
Pirminio SMTP tinklų sietuvo prievadas	587
Naudoti SSL/TLS	Privalomas
Reikalauti patikimo liudijimo	Išjungta
Atgalinis adresas	Jūsų el. pašto adresas
SMTP serverio tapatumo nustatymas	Prisijungimas / atviras tekstas
Įrenginio inicijuojamas elektroninis laiškas	Naudoti įrenginio SMTP prisijungimo duomenis
Įrenginio naudotojo vardas	Jūsų el. pašto adresas
Įrenginio slaptažodis	Paskyros slaptažodis

Gmail™

Pastaba: Įsitikinkite, kad jūsų „Google“ paskyroje įgalintas verifikavimas dviem veiksmis. Jei norite įgalinti verifikavimą dviem veiksmis, eikite į puslapį [„Google“ paskyrų saugumas](#), prisijunkite prie savo paskyros ir sekcijoje „Prisijungimas prie „Google““ spustelėkite **Verifikavimas dviem veiksmis**.

Nustatymas	Vertė
Pirminis SMTP tinklų sietuvas	smtp.gmail.com
Pirminio SMTP tinklų sietuvo prievadas	587
Naudoti SSL/TLS	Privalomas
Reikalauti patikimo liudijimo	Išjungta
Atgalinis adresas	Jūsų el. pašto adresas
SMTP serverio tapatumo nustatymas	Prisijungimas / atviras tekstas
Įrenginio inicijuojamas elektroninis laiškas	Naudoti įrenginio SMTP prisijungimo duomenis
Įrenginio naudotojo vardas	Jūsų el. pašto adresas

Nustatymas	Vertė
Įrenginio slaptažodis	Programos slaptažodis Pastabos: <ul style="list-style-type: none"> • Jei norite sukurti programos slaptažodį, eikite į puslapį „Google“ paskyrų saugumas, prisijunkite prie savo paskyros ir sekcijoje „Prisijungimas prie „Google““ spustelėkite Programų slaptažodžiai. • Elementas „Programų slaptažodžiai“ rodomas, tik jei yra įgalintas verifikavimas dviem veiksmis.

„iCloud Mail“

Pastaba: Įsitikinkite, kad jūsų paskyroje įgalintas verifikavimas dviem veiksmis.

Nustatymas	Vertė
Pirminis SMTP tinklų sietuvas	smtp.mail.me.com
Pirminio SMTP tinklų sietuvo prievadas	587
Naudoti SSL/TLS	Privalomas
Reikalauti patikimo liudijimo	Išjungta
Atgalinis adresas	Jūsų el. pašto adresas
SMTP serverio tapatumo nustatymas	Prisijungimas / atviras tekstas
Įrenginio inicijuojamas elektroninis laiškas	Naudoti įrenginio SMTP prisijungimo duomenis
Įrenginio naudotojo vardas	Jūsų el. pašto adresas
Įrenginio slaptažodis	Programos slaptažodis Pastaba: Jei norite sukurti programos slaptažodį, eikite į puslapį „iCloud“ paskyrų tvarkymas , prisijunkite prie savo paskyros ir sekcijoje Saugumas spustelėkite Generuoti slaptažodį .

„Mail.com“

Nustatymas	Vertė
Pirminis SMTP tinklų sietuvas	smtp.mail.com
Pirminio SMTP tinklų sietuvo prievadas	587
Naudoti SSL/TLS	Privalomas
Reikalauti patikimo liudijimo	Išjungta
Atgalinis adresas	Jūsų el. pašto adresas
SMTP serverio tapatumo nustatymas	Prisijungimas / atviras tekstas
Įrenginio inicijuojamas elektroninis laiškas	Naudoti įrenginio SMTP prisijungimo duomenis
Įrenginio naudotojo vardas	Jūsų el. pašto adresas
Įrenginio slaptažodis	Paskyros slaptažodis

„NetEase Mail“ (mail.126.com)

Pastaba: Įsitikinkite, kad jūsų paskyroje įgalinta SMTP paslauga. Jei norite įgalinti šią paslaugą, „NetEase Mail“ pradžios tinklalapyje spustelėkite **Nustatymai > POP3/SMTP/IMAP** ir įgalinkite arba **IMAP/SMTP paslaugą**, arba **POP3/SMTP paslaugą**.

Nustatymas	Vertė
Pirminis SMTP tinklų sietuvas	smtp.126.com
Pirminio SMTP tinklų sietuvo prievadas	465
Naudoti SSL/TLS	Privalomas
Reikalauti patikimo liudijimo	Išjungta
Atgalinis adresas	Jūsų el. pašto adresas
SMTP serverio tapatumo nustatymas	Prisijungimas / atviras tekstas
Įrenginio inicijuojamas elektroninis laiškas	Naudoti įrenginio SMTP prisijungimo duomenis
Įrenginio naudotojo vardas	Jūsų el. pašto adresas
Įrenginio slaptažodis	Prieigos teisės slaptažodis Pastaba: Prieigos teisės slaptažodis suteikiamas, kai yra įgalinta IMAP/SMTP paslauga arba POP3/SMTP paslauga.

„NetEase Mail“ (mail.163.com)

Pastaba: Įsitikinkite, kad jūsų paskyroje įgalinta SMTP paslauga. Jei norite įgalinti šią paslaugą, „NetEase Mail“ pradžios tinklalapyje spustelėkite **Nustatymai > POP3/SMTP/IMAP** ir įgalinkite arba **IMAP/SMTP paslaugą**, arba **POP3/SMTP paslaugą**.

Nustatymas	Vertė
Pirminis SMTP tinklų sietuvas	smtp.163.com
Pirminio SMTP tinklų sietuvo prievadas	465
Naudoti SSL/TLS	Privalomas
Reikalauti patikimo liudijimo	Išjungta
Atgalinis adresas	Jūsų el. pašto adresas
SMTP serverio tapatumo nustatymas	Prisijungimas / atviras tekstas
Įrenginio inicijuojamas elektroninis laiškas	Naudoti įrenginio SMTP prisijungimo duomenis
Įrenginio naudotojo vardas	Jūsų el. pašto adresas
Įrenginio slaptažodis	Prieigos teisės slaptažodis Pastaba: Prieigos teisės slaptažodis suteikiamas, kai yra įgalinta IMAP/SMTP paslauga arba POP3/SMTP paslauga.

„NetEase Mail“ (mail.yeah.net)

Pastaba: Įsitinkite, kad jūsų paskyroje įgalinta SMTP paslauga. Jei norite įgalinti šią paslaugą, „NetEase Mail“ pradžios tinklalapyje spustelėkite **Nustatymai > POP3/SMTP/IMAP** ir įgalinkite arba **IMAP/SMTP paslaugą**, arba **POP3/SMTP paslaugą**.

Nustatymas	Vertė
Pirminis SMTP tinklų sietuvas	smtp.yeah.net
Pirminio SMTP tinklų sietuvo prievadas	465
Naudoti SSL/TLS	Privalomas
Reikalauti patikimo liudijimo	Išjungta
Atgalinis adresas	Jūsų el. pašto adresas
SMTP serverio tapatumo nustatymas	Prisijungimas / atviras tekstas
Įrenginio inicijuojamas elektroninis laiškas	Naudoti įrenginio SMTP prisijungimo duomenis
Įrenginio naudotojo vardas	Jūsų el. pašto adresas
Įrenginio slaptažodis	Prieigos teisės slaptažodis Pastaba: Prieigos teisės slaptažodis suteikiamas, kai yra įgalinta IMAP/SMTP paslauga arba POP3/SMTP paslauga.

„Outlook Live“ arba „Microsoft 365“

Šie nustatymai taikomi outlook.com ir hotmail.com el. pašto sritims (domenams) bei „Microsoft 365“ paskyroms.

Nustatymas	Vertė
Pirminis SMTP tinklų sietuvas	smtp.office365.com
Pirminio SMTP tinklų sietuvo prievadas	587
Naudoti SSL/TLS	Privalomas
Reikalauti patikimo liudijimo	Išjungta
Atgalinis adresas	Jūsų el. pašto adresas
SMTP serverio tapatumo nustatymas	Prisijungimas / atviras tekstas
Įrenginio inicijuojamas elektroninis laiškas	Naudoti įrenginio SMTP prisijungimo duomenis
Įrenginio naudotojo vardas	Jūsų el. pašto adresas
Įrenginio slaptažodis	Paskyros slaptažodis arba programos slaptažodis Pastabos: <ul style="list-style-type: none"> • Paskyroms, kurioms išjungtas verifikavimas dviem veiksmais, naudokite savo paskyros slaptažodį. • outlook.com arba hotmail.com paskyroms, kurioms įjungtas verifikavimas dviem veiksmais, naudokite programos slaptažodį. Norėdami sukurti programos slaptažodį, eikite į puslapį „Outlook Live“ paskyrų tvarkymas ir prisijunkite prie savo paskyros.

Pastaba: Norėdami sužinoti apie papildomus sąrankos variantus „Microsoft 365“ naudojančiam verslui, eikite į [„Microsoft 365“ žinyno puslapį](#).

„QQ Mail“

Pastaba: Įsitikinkite, kad jūsų paskyroje įgalinta SMTP paslauga. Norėdami įgalinti šią paslaugą, „QQ Mail“ pradžios tinklalapyje spustelėkite **Nustatymai > Paskyra** ir sekcijoje POP3/IMAP/SMTP/Exchange/CardDAV/CalDAV paslauga įgalinkite arba **POP3 / SMTP paslauga**, arba **IMAP / SMTP paslauga**.

Nustatymas	Vertė
Pirminis SMTP tinklų sietuvas	smtp.qq.com
Pirminio SMTP tinklų sietuvo prievadas	587
Naudoti SSL/TLS	Privalomas
Reikalauti patikimo liudijimo	Išjungta
Atgalinis adresas	Jūsų el. pašto adresas
SMTP serverio tapatumo nustatymas	Prisijungimas / atviras tekstas
Įrenginio inicijuojamas elektroninis laiškas	Naudoti įrenginio SMTP prisijungimo duomenis
Įrenginio naudotojo vardas	Jūsų el. pašto adresas
Įrenginio slaptažodis	Prieigos teisės kodas Pastaba: Norėdami sugeneruoti prieigos teisės kodą, „QQ Mail“ pradžios tinklalapyje spustelėkite Nustatymai > Paskyra . Sekcijoje POP3/IMAP/SMTP/Exchange/CardDAV/CalDAV paslauga spustelėkite Generuoti prieigos teisės kodą .

„Sina Mail“

Pastaba: Įsitikinkite, kad jūsų paskyroje įgalinta POP3/SMTP paslauga. Norėdami įgalinti šią paslaugą, „Sina Mail“ pradžios tinklalapyje spustelėkite **Nustatymai > Daugiau nustatymų > Naudotojo POP/IMAP/SMTP** ir įgalinkite **POP3/SMTP paslaugą**.

Nustatymas	Vertė
Pirminis SMTP tinklų sietuvas	smtp.sina.com
Pirminio SMTP tinklų sietuvo prievadas	587
Naudoti SSL/TLS	Privalomas
Reikalauti patikimo liudijimo	Išjungta
Atgalinis adresas	Jūsų el. pašto adresas
SMTP serverio tapatumo nustatymas	Prisijungimas / atviras tekstas
Įrenginio inicijuojamas elektroninis laiškas	Naudoti įrenginio SMTP prisijungimo duomenis
Įrenginio naudotojo vardas	Jūsų el. pašto adresas

Nustatymas	Vertė
Įrenginio slaptažodis	Prieigos teisės kodas Pastaba: Norėdami sukurti prieigos teisės kodą, el. pašto pradžios tinklalapyje spustelėkite Nustatymai > Daugiau nustatymų > Naudotojo POP/IMAP/SMTP ir įgalinkite Prieigos teisės kodo būseną .

„Sohu Mail“

Pastaba: Įsitikinkite, kad jūsų paskyroje įgalinta SMTP paslauga. Jei norite įgalinti šią paslaugą, „Sohu Mail“ pradžios tinklalapyje spustelėkite **Parinktys > Nustatymai > POP3/SMTP/IMAP** ir įgalinkite arba IMAP/SMTP paslaugą, arba POP3/SMTP paslaugą.

Nustatymas	Vertė
Pirminis SMTP tinklų sietuvas	smtp.sohu.com
Pirminio SMTP tinklų sietuvo prievadas	465
Naudoti SSL/TLS	Privalomas
Reikalauti patikimo liudijimo	Išjungta
Atgalinis adresas	Jūsų el. pašto adresas
SMTP serverio tapatumo nustatymas	Prisijungimas / atviras tekstas
Įrenginio inicijuojamas elektroninis laiškas	Naudoti įrenginio SMTP prisijungimo duomenis
Įrenginio naudotojo vardas	Jūsų el. pašto adresas
Įrenginio slaptažodis	Nepriklausomas slaptažodis Pastaba: Nepriklausomas slaptažodis suteikiamas, kai yra įgalinta IMAP/SMTP paslauga arba POP3/SMTP paslauga.

„Yahoo! Mail“

Nustatymas	Vertė
Pirminis SMTP tinklų sietuvas	smtp.mail.yahoo.com
Pirminio SMTP tinklų sietuvo prievadas	587
Naudoti SSL/TLS	Privalomas
Reikalauti patikimo liudijimo	Išjungta
Atgalinis adresas	Jūsų el. pašto adresas
SMTP serverio tapatumo nustatymas	Prisijungimas / atviras tekstas
Įrenginio inicijuojamas elektroninis laiškas	Naudoti įrenginio SMTP prisijungimo duomenis
Įrenginio naudotojo vardas	Jūsų el. pašto adresas
Įrenginio slaptažodis	Programos slaptažodis Pastaba: Norėdami sukurti programos slaptažodį, eikite į puslapį „Yahoo“ paskyrų saugumas , prisijunkite prie savo paskyros ir spustelėkite Generuoti programos slaptažodį .

„Zoho Mail“

Nustatymas	Vertė
Pirminis SMTP tinklų sietuvas	smtp.zoho.com
Pirminio SMTP tinklų sietuvo prievadas	587
Naudoti SSL/TLS	Privalomas
Reikalauti patikimo liudijimo	Išjungta
Atgalinis adresas	Jūsų el. pašto adresas
SMTP serverio tapatumo nustatymas	Prisijungimas / atviras tekstas
Įrenginio inicijuojamas elektroninis laiškas	Naudoti įrenginio SMTP prisijungimo duomenis
Įrenginio naudotojo vardas	Jūsų el. pašto adresas
Įrenginio slaptažodis	Paskyros slaptažodis arba programos slaptažodis Pastabos: <ul style="list-style-type: none"> • Paskyroms, kurioms išjungtas verifikavimas dviem veiksmis, naudokite savo paskyros slaptažodį. • Paskyroms, kurioms įjungtas verifikavimas dviem veiksmis, naudokite programos slaptažodį. Jei norite sukurti programos slaptažodį, eikite į puslapį „Zoho Mail“ paskyrų saugumas, prisijunkite prie savo paskyros ir sekcijoje Konkrečių programų slaptažodžiai spustelėkite Generuoti naują slaptažodį.

Popieriaus ir specialiųjų laikmenų įdėjimas

Popieriaus formato ir rūšies nustatymas

1 Valdymo skydelyje eikite į:

Nustatymai > Popierius > Dėklų konfigūracija > Popieriaus formatas / rūšis > pasirinkite popieriaus šaltinį

Jei naudojate spausdintuvo modelį nejutikliniu ekranu, paspauskite **OK**, kad peržiūrėtumėte nustatymus.

2 Nustatykite popieriaus formatą ir rūšį.

Pastabos:

- Norėdami spausdinti ant A4 formato popieriaus iš abiejų pusių, įsitikinkite, kad dvipusio spausdinimo įrenginyje nustatytas A4 formatas.
- Norėdami spausdinti ant „Letter“, „Legal“, „Oficio“ arba „Folio“ formato popieriaus iš abiejų pusių, įsitikinkite, kad dvipusio spausdinimo įrenginyje nustatytas „Letter“ formato popierius.

Universalus popieriaus formato nustatymų konfigūravimas

1 Spausdintuvo valdymo skydelyje eikite į:

Nustatymai > Popierius > Laikmenų konfigūravimas > Universalus formato sąranka

Jei naudojate spausdintuvo modelį nejutikliniu ekranu, paspauskite **OK**, kad peržiūrėtumėte nustatymus.

2 Sukonfigūruokite nustatymus.

Dėklo įdėjimas

1 Išimkite dėklą.

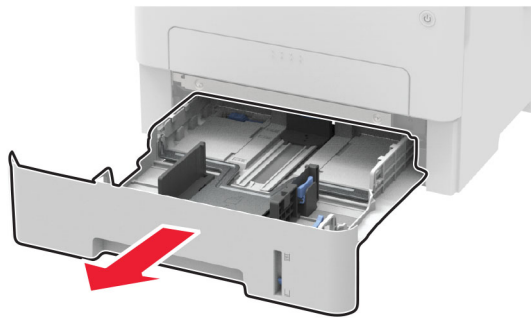

2 Nustatykite popieriaus kreiptuvus, kad jie atitiktų įdedamo popieriaus formatą.

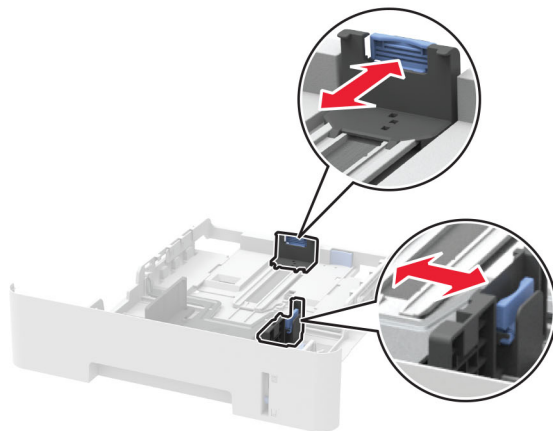
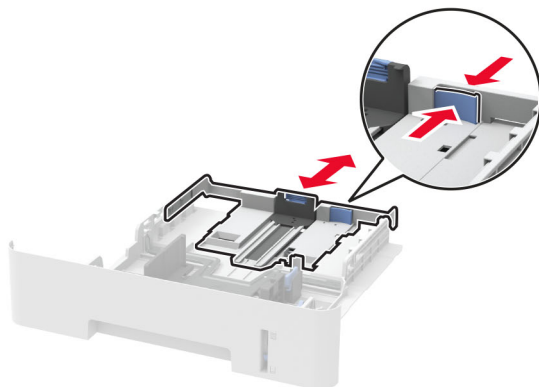

3 Prieš dėdami popierių, jį palankstykite, pavėduokite ir sulyginkite lapų kraštus.

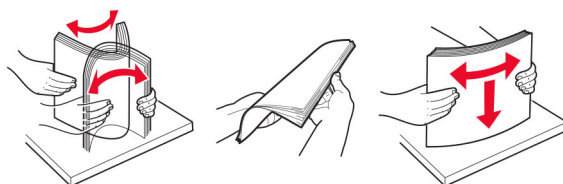

- 4 Popieriaus šūsnį dėkite taip, kad spausdintinė pusė būtų nukreipta į apačią, ir patikrinkite, kad šoniniai kreiptuvai būtų gerai prigludę prie popieriaus.

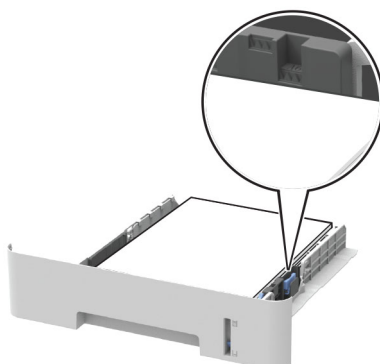

Pastabos:

- Jei tai vienaspusis spausdinimas, firminus blankus dėkite gerąja puse į apačią, viršutinį lapo kraštą dėdami į dėklo priekį.
- Jei tai abipusis spausdinimas, firminus blankus dėkite gerąja puse į viršų, apatinį lapo kraštą dėdami į dėklo priekį.
- Nestumkite popieriaus į dėklą.
- Norėdami išvengti popieriaus strigčių įsitikinkite, kad įdėtas jo pluoštas yra žemiau maksimalaus popieriaus užpildymo indikatorius.

- 5 Įdėkite dėklą.

Jei reikia, valdymo skydelyje nustatykite popieriaus formatą ir rūšį, kad jie atitiktų įdėto popieriaus nustatymus.

Popieriaus įdėjimas į neautomatinį tiektuvą

- 1 Atidarykite neautomatinį tiektuvą.

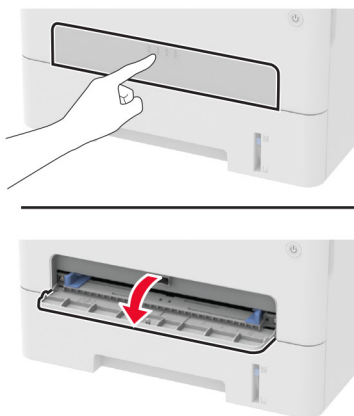

2 Nustatykite kreiptuvą, kad jis atitiktų įdedamo popieriaus formatą.

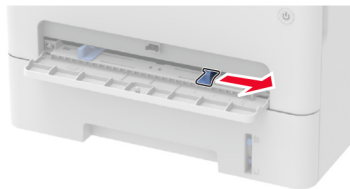

3 Popieriaus lapą dėkite spausdinamąja puse į viršų.

- Jei tai vienpusis spausdinimas, firminus blankus dėkite spausdinamąja puse į viršų, į spausdintuvą pirmiausia įkišdami viršutinį kraštą.
- Jei tai dvipusis spausdinimas, firminus blankus dėkite spausdinamąja puse į apačią, viršutinį kraštą spausdintuvą įkišdami paskiausiai.
- Vokus dėkite atlanko puse į apačią ir prie kairiojo popieriaus kreiptuvo šono.

Įspėjimas—Galima sugadinti: Jei norite išvengti popieriaus įstrigimo, į neautomatinį tiektuvą nekiškite popieriaus per stipriai.

Programinės ir programinės aparatinės įrangos bei tvarkyklių diegimas ir atnaujinimas

Spausdintuvo programinės įrangos diegimas

Pastabos:

- Spausdinimo tvarkyklė yra programinės įrangos diegimo programos pakete.
- Jei naudojate „Macintosh“ kompiuterius su „macOS“ 10.7 ar naujesne versija, jums nereikia įdiegti tvarkyklės norint spausdinti „AirPrint“ sertifikuotu spausdintuvu. Jei pageidaujate tinkintų spausdinimo funkcijų, atsisiųskite spausdinimo tvarkyklę.

1 Gaukite programinės įrangos diegimo programos paketą.

- Programinės įrangos kompaktiniame diske, kurį gavote kartu su spausdintuvu.
- Eikite adresu www.lexmark.com/downloads.

2 Paleidę diegimo programą vykdykite kompiuterio ekrane pateikiamus nurodymus.

Spausdintuvų pridėjimas prie kompiuterio

Prieš pradėdami atlikite vieną iš šių veiksmų:

- Prijunkite spausdintuvą ir kompiuterį prie to paties tinklo. Norėdami gauti daugiau informacijos apie spausdintuvo prijungimą prie tinklo, žr. [„Spausdintuvo prijungimas prie ‘Wi-Fi’ tinklo“ 47 puslapyje](#).
- Prijunkite kompiuterį prie spausdintuvo. Norėdami gauti daugiau informacijos, žr. [„Kompiuterio prijungimas prie spausdintuvo“ 50 puslapyje](#).
- Spausdintuvą prie kompiuterio prijunkite USB laidu. Norėdami gauti daugiau informacijos, žr. [„Laidų ir kabelių prijungimas“ 21 puslapyje](#).

Pastaba: USB laidas parduodamas atskirai.

„Windows“ naudotojams

1 Kompiuteryje įdiekite spausdinimo tvarkyklę.

Pastaba: Norėdami gauti daugiau informacijos, žr. [„Spausdintuvo programinės įrangos diegimas“ 44 puslapyje](#).

2 Atidarykite **Spausdintuvai ir skeneriai**, po to spustelėkite **Pridėti spausdintuvą arba skenerį**.

3 Priklausomai nuo prijungto spausdintuvo atlikite vieną iš šių veiksmų:

- Pasirinkite spausdintuvą iš sąrašo ir spustelėkite **Pridėti įrenginį**.
- Spustelėkite **Rodyti „Wi-Fi Direct“ spausdintuvus**, pasirinkite spausdintuvą ir spustelėkite **Pridėti įrenginį**.
- Spustelėkite **Spausdintuvo, kurio pageidauju, nėra sąrašė** ir lange Pridėti spausdintuvą atlikite šiuos veiksmus:
 - a Pasirinkite **Pridėti spausdintuvą naudojant TCP/IP adresą arba kompiuterio vardą** ir spustelėkite **Toliau**.
 - b Lauke „Kompiuterio vardas arba IP adresas“ įveskite spausdintuvo IP adresą ir spustelėkite **Toliau**.

Pastabos:

- Spausdintuvo pradžios ekrane peržiūrėkite spausdintuvo IP adresą. IP adresas rodomas kaip keturi taškais atskirtų skaičių rinkiniai, pavyzdžiui, 123.123.123.123.
- Jei naudojate įgaliojimą serverį, laikinai jį išjunkite, kad galėtumėte tinkamai įkelti tinklalapį.

- c Pasirinkite spausdinimo tvarkyklę ir spustelėkite **Toliau**.
- d Pasirinkite **Naudoti spausdinimo tvarkyklę, kuri šiuo metu yra įdiegta (rekomenduojama)** ir spustelėkite **Toliau**.
- e Įvedę spausdintuvo vardą, spustelėkite **Toliau**.
- f Pasirinkite spausdintuvo bendrinimo parinktį ir spustelėkite **Toliau**.
- g Spustelėkite **Baigti**.

„Macintosh“ naudotojams

1 Kompiuteryje atidarykite **Spausdintuvai ir skeneriai**.

2 Spustelėkite **+** ir pasirinkite spausdintuvą.

3 Meniu **Naudoti** pasirinkite spausdinimo tvarkyklę.

Pastabos:

- Norėdami naudoti „Macintosh“ spausdinimo tvarkyklę, pasirinkite arba **„AirPrint“**, arba **Saugus „AirPrint“**.
- Jei pageidaujate tinkintų spausdinimo funkcijų, pasirinkite „Lexmark“ spausdinimo tvarkyklę. Norėdami įdiegti tvarkyklę žr. [„Spausdintuvo programinės įrangos diegimas“ 44 puslapyje](#).

4 Pridėkite spausdintuvą.

Fakso tvarkyklės diegimas

- 1 Eikite į www.lexmark.com/downloads, suraskite savo spausdintuvo modelį ir atsisiųskite atitinkamos diegimo programos paketą.
- 2 Kompiuteryje spustelėkite **Spausdintuvo savybės** ir atverkite kortelę **Konfigūracija**.
- 3 Pasirinkite **Faksas** ir spustelėkite **Vykdyti**.

Programinės aparatinės įrangos naujinimas

Kai kurioms programoms reikia minimalios įrenginio programinės aparatinės įrangos, kad tinkamai veiktų.

Norėdami gauti daugiau informacijos apie įrenginio programinės aparatinės įrangos atnaujinimą, kreipkitės į savo „Lexmark“ atstovą.

- 1 Atidarykite interneto naršyklę ir adreso lauke įveskite spausdintuvo IP adresą.

Pastabos:

- Spausdintuvo pradžios ekrane peržiūrėkite spausdintuvo IP adresą. IP adresai rodomi kaip keturi taškai atskirtų skaičių rinkiniai, pavyzdžiui, 123.123.123.123.
- Jei naudojate įgaliojimą, laikinai jį išjunkite, kad galėtumėte tinkamai įkelti tinklalapį.

- 2 Spustelėkite **Nustatymai > > Įrenginys > Atnaujinti programinę aparatinę įrangą**.

- 3 Atlikite vieną iš šių veiksmų:

- Spustelėkite **Patikrinti, ar nėra naujinių > Sutinku, pradėti naujinimą**.
- Įkelkite atmintuko failą.

Pastaba: Jei norite gauti naujausią programinę aparatinę įrangą, eikite adresu www.lexmark.com/downloads ir raskite savo spausdintuvo modelį.

- a Parinkite atmintuko failą.

Pastaba: Įsitinkite, kad programinės aparatinės įrangos ZIP failą ištraukėte.

- b Spustelėkite **Įkelti > Pradėti**.

Konfigūracijos failo eksportavimas arba importavimas

Spausdintuvo konfigūracijos nustatymus galite eksportuoti į tekstinį failą, o tada importuoti failą, kad nustatymus galėtumėte pritaikyti kitiems spausdintuvams.

- 1 Atidarykite interneto naršyklę ir adreso lauke įveskite spausdintuvo IP adresą.

Pastabos:

- Spausdintuvo pradžios ekrane peržiūrėkite spausdintuvo IP adresą. IP adresai rodomi kaip keturi taškai atskirtų skaičių rinkiniai, pavyzdžiui, 123.123.123.123.
- Jei naudojate įgaliojimą, laikinai jį išjunkite, kad galėtumėte tinkamai įkelti tinklalapį.

- 2 Įtaisytajame interneto serveryje (EWS) spustelėkite **Eksportuoti konfigūraciją** arba **Importuoti konfigūraciją**.

- 3 Vadovaukitės ekrane pateikiamais nurodymais.

4 Jei spausdintuve palaikomos programos, atlikite toliau nurodytus veiksmus:

- a Spustelėję **Programos** > pasirinkite programą > **Konfigūruoti**.
- b Spustelėkite **Eksportuoti** arba **Importuoti**.

Prijungimas prie tinklo

Spausdintuvo prijungimas prie „Wi-Fi“ tinklo

Prieš pradėdami įsitikinkite, kad:

- Aktyvus adapteris yra nustatytas į Automatiškai. Valdymo skydelyje eikite į **Nustatymai > Tinklas / prievadai > Tinklo apžvalga > Aktyvus adapteris**.

Jei naudojate spausdintuvo modelį nejutikliniu ekranu, paspauskite **OK**, kad peržiūrėtumėte nustatymus.

- Eterneto kabelis neprijungtas prie spausdintuvo.

Belaidžio ryšio sąrankos vediklio naudojimas spausdintuve

Pastabos:

- Šie nurodymai taikomi tik kai kurių modelių spausdintuvams.
- Prieš naudodamiesi vedikliu, įsitikinkite, kad atnaujinta spausdintuvo programinė aparatinė įranga. Norėdami gauti daugiau informacijos, žr. [„Programinės aparatinės įrangos naujinimas“ 46 puslapyje](#).

- 1 Pradžios ekrane palieskite  > **Nustatyti dabar**.
- 2 Pasirinkite „Wi-Fi“ tinklą ir įveskite tinklo slaptažodį.
- 3 Palieskite **Atlikta**.

Meniu Nustatymai naudojimas spausdintuve

- 1 Valdymo skydelyje eikite į:

Nustatymai > Tinklas / prievadai > Belaidis tinklas > Sąranka spausdintuvo skydelyje

Jei naudojate spausdintuvo modelį nejutikliniu ekranu, paspauskite **OK**, kad peržiūrėtumėte nustatymus.

- 2 Pasirinkite „Wi-Fi“ tinklą ir įveskite tinklo slaptažodį.

Pastaba: „Wi-Fi“ tinklui parengtuose spausdintuvų modeliuose pradinės sąrankos metu rodomas raginimas nustatyti „Wi-Fi“ tinklą.

„Lexmark Mobile Assistant“ naudojimas

- 1 Priklausomai nuo savo mobiliojo įrenginio, programą „Lexmark Mobile Assistant“ atsisiųskite arba iš Google Play™, arba „App Store“.
 - 2 Priklausomai nuo spausdintuvo modelio atlikite vieną iš šių veiksmų:
 - Pradžios ekrane palieskite **Nustatymai > Tinklas / prievadai > Belaidis tinklas > Sąranka naudojant programą mobiliesiems > Spausdintuvo ID**.
 - Valdymo skydelyje eikite į:
Nustatymai > Tinklas / prievadai > Belaidis ryšys > Sąranka naudojant programą mobiliesiems
Jei naudojate spausdintuvo modelį nejutikliniu ekranu, paspauskite **OK**, kad peržiūrėtumėte nustatymus.
Norėdami pamatyti spausdintuvo ID vykdykite ekrane pateikiamus nurodymus.
- Pastaba:** Spausdintuvo ID yra spausdintuvo belaidžio tinklo SSID.
- 3 Mobiliajame įrenginyje paleiskite programą ir sutikite su naudojimo sąlygų nuostatomis.
Pastaba: Jei reikia, suteikite leidimus.
 - 4 Bakstelėkite **Prisijungti prie spausdintuvo > Eiti į „Wi-Fi“ nustatymus**.
 - 5 Prijunkite savo mobilųjį prietaisą prie belaidžio spausdintuvo tinklo.
 - 6 Grįžkite į programą ir bakstelėkite **Nustatyti „Wi-Fi“ ryšį**
 - 7 Pasirinkite „Wi-Fi“ tinklą ir įveskite tinklo slaptažodį.
 - 8 Bakstelėkite **Atlikta**.

Spausdintuvo prijungimas prie belaidžio tinklo naudojant „Wi-Fi“ apsaugotą sąranką (WPS)

Prieš pradėdami įsitikinkite, kad:

- Prieigos taškas (belaidis maršruto parinktuvas) yra patvirtintas arba suderinamas su „Wi-Fi“ apsaugota sąranka (WPS). Norėdami gauti daugiau informacijos, žr. dokumentaciją, kurią gavote kartu su prieigos tašku.
- Spausdintuve yra įrengtas belaidžio tinklo adapteris. Norėdami gauti daugiau informacijos, žr. instrukciją, kurią gavote kartu su adapteriu.
- Aktyvus adapteris yra nustatytas į Automatiškai. Valdymo skydelyje eikite į:
Nustatymai > Tinklas / prievadai > Tinklo apžvalga > Aktyvus adapteris
Jei naudojate spausdintuvo modelį nejutikliniu ekranu, paspauskite **OK**, kad peržiūrėtumėte nustatymus.

Mygtuko paspaudimo metodo naudojimas

- 1 Valdymo skydelyje eikite į:
Nustatymai > Tinklas / prievadai > Belaidis ryšys > „Wi-Fi“ apsaugota sąranka > Pradėti mygtuko paspaudimo metodą
Jei naudojate spausdintuvo modelį nejutikliniu ekranu, paspauskite **OK**, kad peržiūrėtumėte nustatymus.
- 2 Vadovaukitės ekrane pateikiamais nurodymais.

Asmeninio identifikavimo numerio (PIN) metodo naudojimas

1 Valdymo skydelyje eikite į:

Nustatymai > Tinklas / prievadai > Belaidis ryšys > „Wi-Fi“ apsaugota sąranka > Pradėti PIN kodo metodą

Jei naudojate spausdintuvo modelį nejutikliniu ekranu, paspauskite **OK**, kad peržiūrėtumėte nustatymus.

2 Nukopijuokite aštuonių skaitmenų WPS PIN kodą.

3 Atidarykite interneto naršyklę ir adreso lauke įveskite prieigos taško IP adresą.

Pastabos:

- Norėdami sužinoti IP adresą, žr. dokumentaciją, kurią gavote kartu su prieigos tašku.
- Jei naudojate įgalintąjį serverį, laikinai jį išjunkite, kad galėtumėte tinkamai įkelti tinklalapį.

4 Pereikite į WPS nustatymus. Norėdami gauti daugiau informacijos, žr. dokumentaciją, kurią gavote kartu su prieigos tašku.

5 Įveskite aštuonių skaitmenų PIN kodą ir išsaugokite pakeitimus.

„Wi-Fi Direct“ konfigūravimas

„Wi-Fi Direct“[®] yra „Wi-Fi“ pagrindu sukurta lygiarangių technologija, suteikianti galimybę belaidžiams įrenginiams tiesiogiai prisijungti prie spausdintuvo, kuriame įgalinta „Wi-Fi Direct“, nenaudojant prieigos taško (belaidžio maršruto parinktuvo).

1 Valdymo skydelyje eikite į:

Nustatymai > Tinklas / prievadai > „Wi-Fi Direct“

Jei naudojate spausdintuvo modelį nejutikliniu ekranu, paspauskite **OK**, kad peržiūrėtumėte nustatymus.

2 Sukonfigūruokite nustatymus.

- **Įgalinti „Wi-Fi Direct“** – spausdintuvas įgalinamas transliuoti jo paties „Wi-Fi Direct“ tinklą.
- **„Wi-Fi Direct“ vardas** – „Wi-Fi Direct“ tinklui priskiriamas vardas.
- **„Wi-Fi Direct“ slaptažodis** – priskiriamas slaptažodis dėl belaidžio ryšio saugumo, kai naudojamas lygiarangių ryšys.
- **Rodyti slaptažodį sąrankos puslapyje** – Tinklo sąrankos puslapyje rodomas slaptažodis.
- **Automatiškai priimti mygtukinio prijungimo užklausas** – spausdintuvui leidžiama automatiškai priimti prijungimo užklausas.

Pastaba: Mygtukinio prijungimo užklausių priėmimas automatiškai nėra apsaugotas.

Pastabos:

- Pagal numatytuosius nustatymus „Wi-Fi Direct“ tinklo slaptažodis spausdintuvo ekrane nerodomas. Jei norite, kad slaptažodis būtų parodytas, įgalinkite žvilgtelėjimo į slaptažodį piktogramą. Valdymo skydelyje eikite į **Nustatymai > Saugumas > Įvairūs > Įgalinti slaptažodžio / PIN kodo rodymą**.
- Norėdami sužinoti „Wi-Fi Direct“ tinklo slaptažodį jo nerodydami spausdintuvo ekrane, valdymo skydelyje eikite į **Nustatymai > Ataskaitos > Tinklas > Tinklo sąrankos puslapis**.

Mobiliojo prietaiso prijungimas prie spausdintuvo

Prieš prijungdami savo mobilųjį prietaisą įsitikinkite, kad sukongigūruotas „Wi-Fi Direct“. Norėdami gauti daugiau informacijos, žr. [„Wi-Fi Direct“ konfigūravimas“ 49 puslapyje](#).

Prijungimas naudojant Wi-Fi Direct

Pastaba: Šie nurodymai taikomi tik „Android“ mobiliesiems prietaisams.

- 1 Mobiliajame prietaise eikite į nustatymų meniu.
- 2 Įjunkite „Wi-Fi“ ir bakstelėkite „Wi-Fi Direct“.
- 3 Pasirinkite spausdintuvo „Wi-Fi Direct“ vardą.
- 4 Spausdintuvo valdymo skydelyje patvirtinkite prijungimą.

Prijungimas naudojant „Wi-Fi“

- 1 Mobiliajame prietaise eikite į nustatymų meniu.
- 2 Bakstelėkite „Wi-Fi“ ir pasirinkite spausdintuvo „Wi-Fi Direct“ vardą.

Pastaba: Prieš „Wi-Fi Direct“ vardą pridedama eilutė DIRECT-xy (kai x ir y – du atsitiktiniai simboliai).

- 3 Įveskite „Wi-Fi Direct“ slaptažodį.

Kompiuterio prijungimas prie spausdintuvo

Prieš prijungdami kompiuterį, atlikite šiuos veiksmus:

- Įgalinkite „Wi-Fi Direct“ spausdintuve. Valdymo skydelyje eikite į:
Nustatymai > Tinklas / prievadai > „Wi-Fi Direct“ > Įgalinti „Wi-Fi Direct“ > Įjungta
- Atkreipkite dėmesį į „Wi-Fi Direct“ vardą. Valdymo skydelyje eikite į:
Nustatymai > Tinklas / prievadai > „Wi-Fi Direct“ > „Wi-Fi Direct“ vardas
- Atkreipkite dėmesį į „Wi-Fi Direct“ slaptažodį. Valdymo skydelyje eikite į:
Nustatymai > Tinklas / prievadai > „Wi-Fi Direct“ > „Wi-Fi Direct“ slaptažodis

Pastaba: „Wi-Fi Direct“ vardą ir slaptažodį taip pat galite sukongigūruoti.

Jei naudojate spausdintuvo modelį nejutikiniu ekranu, paspauskite **OK**, kad peržiūrėtumėte nustatymus.

„Windows“ naudotojams

- 1 Atidarykite **Spausdintuvai ir skeneriai**, po to spustelėkite **Pridėti spausdintuvą arba skenerį**.
- 2 Spustelėkite **Rodyti „Wi-Fi Direct“ spausdintuvus**, po to pasirinkite spausdintuvo „Wi-Fi Direct“ vardą.
- 3 Spausdintuvo ekrane atkreipkite dėmesį į aštuonių skaitmenų spausdintuvo PIN kodą.
- 4 Kompiuteryje įveskite PIN kodą.

Pastaba: Jei spausdinimo tvarkyklė dar neįdiegta, „Windows“ atsisiunčia atitinkamą tvarkyklę.

„Macintosh“ naudotojams

- 1 Spustelėkite belaidžio ryšio piktogramą ir pasirinkite spausdintuvo „Wi-Fi Direct“ vardą.

Pastaba: Prieš „Wi-Fi Direct“ vardą pridėdama eilutė DIRECT-xy (kai x ir y – du atsitiktiniai simboliai).

- 2 Įveskite „Wi-Fi Direct“ slaptažodį.

Pastaba: Atsijungę nuo „Wi-Fi Direct“ ryšio, kompiuterį vėl prijunkite prie ankstesnio tinklo.

„Wi-Fi“ tinklo pasyvinimas

- 1 Spausdintuvo valdymo skydelyje eikite į:

Nustatymai > Tinklas / priedai > Tinklo apžvalga > Aktyvus adapteris > Standartinis tinklas

Jei naudojate spausdintuvo modelį nejutikliniu ekranu, paspauskite **OK**, kad peržiūrėtumėte nustatymus.

- 2 Vadovaukitės ekrane pateikiamais nurodymais.

Spausdintuvo prijungimo tikrinimas

- 1 Atsispausdinkite tinklo sąrankos puslapį.

Spausdintuvo valdymo skydelyje eikite į:

Nustatymai > Ataskaitos > Tinklas > Tinklo sąrankos puslapis

Jei naudojate spausdintuvo modelį nejutikliniu ekranu, paspauskite **OK**, kad peržiūrėtumėte nustatymus.

- 2 Patikrinę pirmąją puslapio dalį patvirtinkite, kad spausdintuvas yra prijungimo būsenoje.

Jei spausdintuvas nėra prijungimo būsenos, gali būti, kad nėra aktyvus vietinio tinklo (LAN) ryšio taškas arba neprijungtas ar sugadintas tinklo kabelis. Susisieki su administratoriumi, kad gautumėte pagalbą.

„Cloud Connector“ profilio sukūrimas

Prieš kuriant profilį rekomenduojame prisijungti prie spausdintuvo. Norėdami įgalinti prisijungimo metodą, žr. *Įtaisyti tinklo serveris - Saugos administratoriaus vadovas*.

- 1 Pradžios ekrane palieskite **Cloud Connector**.

- 2 Pasirinkite debesijos paslaugų teikėją.

- 3 Palieskite **Sukurti** arba (+).

- 4 Įveskite unikalų profilio vardą.

- 5 Jei reikia, įveskite PIN kodą.

Pastaba: Jei naudosite spausdintuvą kaip svečias, apsaugokite profilį naudodami PIN kodą.

- 6 Palieskite **Gerai** ir pasižymėkite prieigos teisės kodą.

Pastaba: Prieigos teisės kodas galioja tik 24 valandas.

- 7 Atidarykite interneto naršyklę ir eikite adresu connector.lexmark.com//lexmark.cloud-connect.co.

- 8 Spustelėkite **Toliau** ir sutikite su naudojimo sąlygomis.

- 9 Įvedę prieigos teisės kodą spustelėkite **Prijungti**.
- 10 Prisijunkite prie debesijos paslaugų teikėjo paskyros.
- 11 Gaukite leidimus.

Pastaba: Norėdami užbaigti prieigos teisės procesą, atidarykite profilį per 72 valandas.

Meniu nustatymų puslapio spausdinimas

Spausdintuvo valdymo skydelyje eikite į:

Nustatymai > Ataskaitos > Meniu nustatymų puslapis

Jei naudojate spausdintuvo modelį nejutikliniu ekranu, paspauskite **OK**, kad peržiūrėtumėte nustatymus.

Spausdintuvo apsaugojimas

Spausdintuvo atminties išvalymas

Norėdami išvalyti neišliekamąją atmintį arba buferinius duomenis, išjunkite spausdintuvą.

Norėdami išvalyti neišliekamąją atmintį arba individualius nustatymus, įrenginio ir tinklo nustatymus, saugos nustatymus ir įtaisytuosius sprendimus, atlikite šiuos veiksmus:

1 Valdymo skydelyje eikite į:

Nustatymai > Įrenginys > Techninė priežiūra > Nenaudojamą išvalyti > Apvalyti visą informaciją išliekamojoje atmintyje

Jei naudojate spausdintuvo modelį nejutikliniu ekranu, paspauskite **OK**, kad peržiūrėtumėte nustatymus.

2 Pasirinkite arba **Pradėti pradinę sąranką**, arba **Palikti spausdintuvą neprijungtą**.

Gamyklinių numatytųjų nustatymų atkūrimas

1 Valdymo skydelyje eikite į:

Nustatymai > Įrenginys > Atkurti gamyklinius numatytuosius nustatymus

Jei naudojate spausdintuvo modelį nejutikliniu ekranu, paspauskite **OK**, kad peržiūrėtumėte nustatymus.

2 Pasirinkite **Atkurti visus nustatymus**.

Pareiškimas dėl neišliekamosios atminties įtaisų

Jūsų spausdintuve yra įvairių tipų atmintis, kurioje galima saugoti įrenginio ir tinklo nustatymus bei naudotojo duomenis.

Atminties tipas	Apibūdinimas
Neišliekamoji atmintis	Jūsų spausdintuve naudojama standartinė <i>laisvosios prieigos atmintis</i> (RAM), skirta laikinai apsaugoti naudotojo duomenis paprastų spausdinimo užduočių metu.
Išliekamoji atmintis	Jūsų spausdintuve gali būti naudojama dviejų formų išliekamoji atmintis: EEPROM ir NAND (atmintukas). Abu tipai yra naudojami operacinei sistemai, įrenginio nustatymams ir tinklo informacijai saugoti.

Įdiegtos spausdintuvo atminties turinį išvalykite esant šioms aplinkybėms:

- Nutraukiamas spausdintuvo naudojimas.
- Spausdintuvas perkeliamas į kitą skyrių ar vietą.
- Spausdintuvas aptarnaujamas ne jūsų organizacijai priklausančių asmenų.
- Spausdintuvas išgabenamas remontui iš jūsų patalpų.
- Spausdintuvas parduodamas kitai organizacijai.

Spausdinimas

Spausdinimas iš kompiuterio

Pastaba: Jei tai etiketės, kartoninis popierius ir vokai, prieš spausdindami dokumentą spausdintuve nustatykite popieriaus formatą ir rūšį.

- 1 Dokumente, kurį bandote spausdinti, atidarykite dialogo langą „Spausdinti“.
- 2 Jei reikia, pakoreguokite nustatymus.
- 3 Atspausdinkite dokumentą.

Spausdinimas iš mobiliojo prietaiso

Spausdinimas iš mobiliojo prietaiso naudojant „Lexmark Mobile Print“

Spausdinimas iš mobiliojo prietaiso naudojant „Lexmark Mobile Print“

Lexmark™ „Mobile Print“ leidžia siųsti dokumentus ir vaizdus tiesiai į palaikomą „Lexmark“ spausdintuvą.

- 1 Atidarykite dokumentą ir jį išsiųskite arba bendrinkite su „Lexmark Mobile Print“.

Pastaba: Kai kuriose trečiųjų šalių programose siuntimo ar bendrinimo funkcija gali būti nepalaikoma. Norėdami gauti daugiau informacijos, žr. dokumentaciją, kurią gavote kartu su programa.

- 2 Pasirinkite spausdintuvą.
- 3 Atspausdinkite dokumentą.

Spausdinimas iš mobiliojo prietaiso naudojant „Lexmark Print“

Lexmark „Print“ yra mobiliojo spausdinimo programa mobiliesiems prietaisams su Android™ 6.0 ir naujesnėmis versijomis. Ji suteikia galimybę siųsti dokumentus ir vaizdus į prie tinklo prijungtus spausdintuvus ir spausdinimo valdymo serverius.

Pastabos:

- Atsisiuntę „Lexmark Print“ programą iš Google Play™ parduotuvės, būtinai ją įgalinkite mobiliajame prietaise.
- Įsitikinkite, kad spausdintuvas ir mobilusis prietaisas yra prijungti prie to paties tinklo.

- 1 Mobiliajame prietaise pasirinkite dokumentą failų tvarkytuvėje.
- 2 Dokumentą siųskite į „Lexmark Print“ arba bendrinkite su ja.



Pastaba: Kai kuriose trečiųjų šalių programose siuntimo ar bendrinimo funkcija gali būti nepalaikoma. Norėdami gauti daugiau informacijos, žr. dokumentaciją, kurią gavote kartu su programa.

- 3 Pasirinkite spausdintuvą ir, jei reikia, pakoreguokite nustatymus.
- 4 Atspausdinkite dokumentą.

Spausdinimas iš mobiliojo prietaiso naudojant „Mopria Print Service“

„Mopria® Print Service“ yra mobiliojo spausdinimo programa mobiliesiems prietaisams su Android 5.5. ir naujesnėmis versijomis. Ji leidžia spausdinti tiesiai į bet kurį „Mopria“ patvirtintą spausdintuvą.

Pastaba: Atsisiuntę „Mopria Print Service“ programą iš Google Play parduotuvės, būtinai ją įgalinkite mobiliajame prietaise.

- 1 „Android“ mobiliajame prietaise paleiskite suderinamą programą arba pasirinkite dokumentą iš failų tvarkytuvės.
- 2 Bakstelėkite  > **Spausdinti**.
- 3 Pasirinkite spausdintuvą ir, jei reikia, pakoreguokite nustatymus.
- 4 Bakstelėkite .

Spausdinimas iš mobiliojo prietaiso naudojant „AirPrint“

Programinės įrangos funkcija „AirPrint“ yra mobiliojo spausdinimo programa, leidžianti iš „Apple“ prietaisų siųsti spausdinimo užduotis tiesiai į „AirPrint“ patvirtintą spausdintuvą.

Pastabos:



- Įsitikinkite, kad „Apple“ prietaisas ir spausdintuvas yra prijungti prie to paties tinklo. Jei tinkle yra keli belaidžiai šakotuvai, įsitikinkite, kad abu įrenginiai yra prijungti prie to paties potinklio.
- Ši programa yra palaikoma tik tam tikruose „Apple“ prietaisuose.

- 1 Mobiliajame prietaise pasirinkite dokumentą iš failų tvarkytuvės arba paleiskite suderinamą programą.
- 2 Bakstelėkite  > **Spausdinti**.
- 3 Pasirinkite spausdintuvą ir, jei reikia, pakoreguokite nustatymus.
- 4 Atspausdinkite dokumentą.

Spausdinimas iš mobiliojo prietaiso naudojant „Wi-Fi Direct®“

„Wi-Fi Direct“ yra spausdinimo paslauga, kuri leidžia spausdinti bet kuriuo su „Wi-Fi Direct“ suderintu spausdintuvu.

Pastaba: Įsitikinkite, kad mobilusis prietaisas yra prijungtas prie belaidžio spausdintuvo tinklo. Norėdami gauti daugiau informacijos, žr. [„Mobiliojo prietaiso prijungimas prie spausdintuvo“ 50 puslapyje](#).

- 1 Mobiliajame prietaise paleiskite suderinamą programą arba pasirinkite dokumentą iš failų tvarkytuvės.
- 2 Priklausomai nuo savo mobiliojo prietaiso atlikite vieną iš šių veiksmų:
 - Bakstelėkite  > **Spausdinti**.
 - Bakstelėkite  > **Spausdinti**.
 - Bakstelėkite  > **Spausdinti**.
- 3 Pasirinkite spausdintuvą ir, jei reikia, pakoreguokite nustatymus.
- 4 Atspausdinkite dokumentą.

Spausdinimas iš atmintuko

Ši funkcija galima tik kai kuriuose spausdintuvų modeliuose.

1 Įdėkite atmintuką.

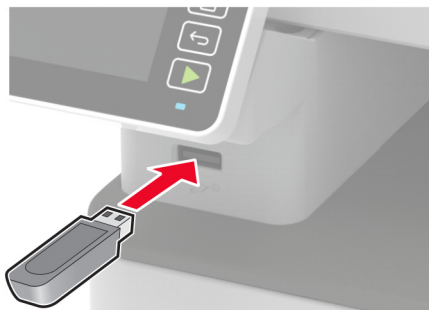

Pastabos:

- Jei atmintukas įdedamas, kai rodomas klaidos pranešimas, spausdintuvas atmintuką ignoruoja.
- Jei atmintukas įdedamas, kai spausdintuvas atlieka kitas spausdinimo užduotis, ekrane rodomas pranešimas **Užimtas**.

2 Pasirinkite norimą atspausdinti dokumentą.

Jei reikia, sukonfigūruokite kitus spausdinimo nustatymus.

3 Atspausdinkite dokumentą.

Jei norite spausdinti kitą dokumentą, pasirinkite **USB atmintukas**.

Įspėjimas—Galima sugadinti: Norėdami išvengti duomenų praradimo arba spausdintuvo veikimo sutrikimo, aktyviai spausdindami, nuskaitydami ar įrašydami iš atminties įtaiso, nelieskite atmintuko arba spausdintuvo nurodytose vietose.



Palaikomi atmintukai ir failų tipai

Atmintukai

- „Lexar JumpDrive S70“ (16 GB ir 32 GB)
- „SanDisk Cruzer“ (16 GB ir 32 GB)
- „PNY Attache“ (16 GB ir 32 GB)

Pastabos:

- Spausdintuve palaikomi didelės spartos atmintukai su didelės spartos („full-speed“) standartu.
- Atmintukuose turi būti palaikoma FAT failų išdėstymo sistema.

Failų tipai

Dokumentai

PDF (1.7 arba ankstesnė versija)

Paveikslai

- .dcx
- .gif
- .JPEG arba .jpg
- .bmp
- .pcx
- .TIFF arba .tif
- .png

Konfidencialių užduočių konfigūravimas

Valdymo skydelio naudojimas

1 Pradžios ekrane palieskite:

Nustatymai > Saugumas > Konfidencialaus spausdinimo sąranka.

2 Sukonfigūruokite nustatymus.

Įtaisytojo interneto serverio (EWS) naudojimas

1 Atidarykite interneto naršyklę ir adreso lauke įveskite spausdintuvo IP adresą.

Pastabos:

- Pradžios ekrane pasižiūrėkite spausdintuvo IP adresą. IP adresas rodomas kaip keturi taškais atskirtų skaičių rinkiniai, pavyzdžiui, 123.123.123.123.
- Jei naudojate įgaliotąjį serverį, laikinai jį išjunkite, kad galėtumėte tinkamai įkelti tinklalapį.

2 Spustelėkite **Nustatymai > Saugumas > Konfidencialaus spausdinimo sąranka.**

3 Sukonfigūruokite nustatymus.

Konfidencialių ir kitų turimų užduočių spausdinimas

„Windows“ naudotojams

1 Esant atidarytam dokumentui spustelėkite **Failas > Spausdinti.**

2 Pasirinkę spausdintuvą, spustelėkite **Savybės, Nuostatos, Parinktys** arba **Sąranka.**

3 Spustelėkite **Spausdinti ir laikyti.**

- 4 Pasirinkite **Naudoti funkciją „Spausdinti ir laikyti“** ir priskirkite naudotojo vardą.
 - 5 Pasirinkite spausdinimo užduoties rūšį (konfidenciali, kartotinė, atidėta ar tikrintina).
Jei pasirenkate **Konfidenciali**, spausdinimo užduotį apsaugokite asmeniniu identifikavimo numeriu (PIN kodu).
 - 6 Spustelėkite **Gerai** arba **Spausdinti**.
 - 7 Spausdintuvo valdymo skydelyje paleiskite spausdinimo užduotį.
 - Norėdami atlikti konfidencialias spausdinimo užduotis eikite į:
Turimos užduotys > pasirinkite naudotojo vardą > **Konfidenciali** > įveskite PIN kodą > pasirinkite spausdinimo užduotį > sukonfigūruokite nustatymus > **Spausdinti**
 - Norėdami atlikti kitas spausdinimo užduotis eikite į:
Turimos užduotys > pasirinkite naudotojo vardą > pasirinkite spausdinimo užduotį > sukonfigūruokite nustatymus > **Spausdinti**
- Pastaba:** Jei naudojate spausdintuvo modelį nejutikliniu ekranu, paspauskite **OK**, kad peržiūrėtumėte nustatymus.

„Macintosh“ naudotojams

„AirPrint“ naudojimas

- 1 Esant atidarytam dokumentui pasirinkite **Failas > Spausdinti**.
 - 2 Pasirinkite spausdintuvą ir išskleidžiamajame meniu, kuris eina po meniu Orientacija pasirinkite **Spausdinimas naudojant PIN kodą**.
 - 3 Įgalinkite **Spausdinti su PIN kodu** ir įveskite keturių skaitmenų PIN kodą.
 - 4 Spustelėkite **Spausdinti**.
 - 5 Spausdintuvo valdymo skydelyje paleiskite spausdinimo užduotį. Eikite į:
Turimos užduotys > pasirinkite kompiuterio vardą > **Konfidencialios** > įveskite PIN kodą > pasirinkite spausdinimo užduotį > **Spausdinti**
- Jei naudojate spausdintuvo modelį nejutikliniu ekranu, paspauskite **OK**, kad peržiūrėtumėte nustatymus.

Spausdinimo tvarkyklės naudojimas

- 1 Esant atidarytam dokumentui pasirinkite **Failas > Spausdinti**.
 - 2 Pasirinkite spausdintuvą ir išskleidžiamajame meniu, kuris eina po meniu Orientacija pasirinkite **Spausdinti ir laikyti**.
 - 3 Pasirinkite **Konfidencialus spausdinimas** ir įveskite keturių skaitmenų PIN kodą.
 - 4 Spustelėkite **Spausdinti**.
 - 5 Spausdintuvo valdymo skydelyje paleiskite spausdinimo užduotį. Eikite į:
Turimos užduotys > pasirinkite savo kompiuterio vardą > **Konfidencialios** > pasirinkite spausdinimo užduotį > įveskite PIN kodą > **Spausdinti**.
- Jei naudojate spausdintuvo modelį nejutikliniu ekranu, paspauskite **OK**, kad peržiūrėtumėte nustatymus.

Spausdinimas iš Cloud Connector profilio

Ši funkcija galima tik kai kuriuose spausdintuvų modeliuose.

- 1 Pradžios ekrane palieskite **Cloud Connector**.
- 2 Pasirinkite debesijos paslaugų teikėją, po to pasirinkite profilį.

Pastaba: Daugiau informacijos apie Cloud Connector profilio kūrimą žr. „[‘Cloud Connector’ profilio sukūrimas](#)“ 51 puslapyje.

- 3 Palieskite **Spausdinti** ir pasirinkite failą.

Jei reikia, pakeiskite nustatymus.

Pastaba: Būtinai pasirinkite palaikomą failą.

- 4 Atspausdinkite dokumentą.

Šriftų pavyzdžių sąrašo spausdinimas

- 1 Valdymo skydelyje eikite į:

Nustatymai > Ataskaitos > Spausdinti > Spausdinti šriftus

Jei naudojate spausdintuvo modelį nejutikliniu ekranu, paspauskite **OK**, kad peržiūrėtumėte nustatymus.

- 2 Pasirinkite PCL šriftai.

Skiriamųjų lapų dėjimas tarp kopijų

- 1 Pradžios ekrane eikite į:

Nustatymai > Spausdinti > Išdėstymas > Skiriamieji lapai > Tarp kopijų

Jei naudojate spausdintuvo modelį nejutikliniu ekranu, paspauskite **OK**, kad peržiūrėtumėte nustatymus.

- 2 Atspausdinkite dokumentą.

Spausdinimo užduoties atšaukimas

Spausdintuvo valdymo skydelyje

- 1 Priklausomai nuo savo spausdintuvo modelio atlikite vieną iš šių veiksmų:

- Dukart spustelėkite , po to paspauskite .
- Palieskite **Atšaukti užduotį**.

- 2 Pasirinkite spausdinimo užduotį, kurią norite atšaukti.

Kompiuteryje

- 1 Priklausomai nuo savo operacinės sistemos pasirinkite vieną iš šių variantų, kuriuo eisite:

- Atidarę spausdintuvų aplanką pasirinkite savo spausdintuvą.
- Iš meniu „Apple“ esančių „Sistemos parinkčių“ eikite į savo spausdintuvą.

- 2 Pasirinkite užduotį, kurią norite atšaukti.

Spausdinimo dažų tamsumo koregavimas

- 1 Spausdintuvo valdymo skydelyje eikite į:



Nustatymai > Spausdinimas > Kokybė > Dažų tamsumas

Jei naudojate spausdintuvo modelį nejutikliniu ekranu, paspauskite **OK**, kad peržiūrėtumėte nustatymus.

- 2 Pakoreguokite nustatymą.
- 3 Vykdykite pakeitimus.

Kopijavimas

Automatinio dokumentų tiektuvo ir skaitytuvo stiklo naudojimas

Automatinis dokumentų tiektuvas (ADT)	Skaitytuvo stiklas
 <ul style="list-style-type: none"> • ADT naudokite kelių puslapių arba ant abiejų pusių spausdinamiems dokumentams. • Dokumento originalą dėkite gerąja puse į viršų. Jei tai – kelių ar daugiau puslapių dokumentai, prieš juos dėdami būtinai sulygiuokite jų priekinį kraštą. • Būtinai pareguliuokite popieriaus kreiptuvus, kad jie atitiktų įdedamo popieriaus plotį. 	 <ul style="list-style-type: none"> • Skaitytuvo stiklą naudokite vieno puslapio dokumentams, knygų puslapiams, nedidelėms laikmenoms (pavyzdžiui, atvirukams arba nuotraukoms), permatomoms laikmenoms, foto popieriui arba plonomis laikmenoms (pavyzdžiui, iškarpomis iš žurnalų). • Dokumentą dėkite gerąja puse žemyn į kampą su rodykle.

Kopijų darymas

1 Dokumento originalą įdėkite į ADT dėklą arba padėkite ant skaitytuvo stiklo.

Pastaba: Norėdami išvengti apkarpyto vaizdo, įsitikinkite, kad dokumento originalas ir spaudinys yra tokio paties popieriaus formato.

2 Valdymo skydelyje eikite į:

 > **Kopijuoti** > nurodykite kopijų skaičių.

Jei naudojate spausdintuvo modelį nejutikliniu ekranu, paspauskite **OK**, kad peržiūrėtumėte nustatymus.

Jei reikia, pakoreguokite nustatymus.

3 Nukopijuokite dokumentą.

Pastaba: Norėdami kopiją padaryti greitai, spausdintuvo valdymo skydelyje paspauskite .

Nuotraukų kopijavimas

- 1 Padėkite nuotrauką ant skaitytuvo stiklo.
- 2 Valdymo skydelyje eikite į:

 > **Kopijuoti** > **Turinio rūšis** > **Nuotrauka**

Jei naudojate spausdintuvo modelį nejutikliniu ekranu, paspauskite **OK**, kad peržiūrėtumėte nustatymus.

- 3 Nukopijuokite dokumentą.

Kopijavimas ant firminių blankų

- 1 Dokumento originalą įdėkite į ADT dėklą arba padėkite ant skaitytuvo stiklo.
- 2 Valdymo skydelyje eikite į:

 > **Kopijuoti** > **Kopijuoti iš** > pasirinkite originalaus dokumento formatą

Jei naudojate spausdintuvo modelį nejutikliniu ekranu, paspauskite **OK**, kad peržiūrėtumėte nustatymus.

- 3 Pasirinkite **Kopijuoti** į, tada pasirinkite popieriaus šaltinį, kuriame yra firminiai blankai.

Jei firminius blankus įdėjote į neautomatinį tiektuvą, eikite į:

Kopijuoti į > **Neautomatinis tiektuvas** > pasirinkite popieriaus formatą > **Firminiai blankai**

- 4 Nukopijuokite dokumentą.

Kopijavimas ant abiejų popieriaus pusių

- 1 Dokumento originalą įdėkite į ADT dėklą arba padėkite ant skaitytuvo stiklo.
- 2 Valdymo skydelyje eikite į:

 > **Kopijavimas** > **Pusės**

Jei naudojate spausdintuvo modelį nejutikliniu ekranu, paspauskite **OK**, kad peržiūrėtumėte nustatymus.

- 3 Pakoreguokite nustatymą.
- 4 Nukopijuokite dokumentą.

Kopijų mažinimas arba didinimas

- 1 Dokumento originalą įdėkite į ADT dėklą arba padėkite ant skaitytuvo stiklo.
- 2 Valdymo skydelyje eikite į:

 > **Kopijuoti** > **Mastelis** > nurodykite mastelio vertę

Jei naudojate spausdintuvo modelį nejutikliniu ekranu, paspauskite **OK**, kad peržiūrėtumėte nustatymus.

Pastaba: Pakeitus dokumento originalo arba spaudinio dydį esant nustatyta parinkčiai Mastelis, mastelio vertė bus atkurta į Automatiškai.

- 3 Nukopijuokite dokumentą.

Kelių puslapių kopijavimas viename lape

1 Dokumento originalą įdėkite į ADT dėklą arba padėkite ant skaitytuvo stiklo.

2 Valdymo skydelyje eikite į:

 > **Kopijavimas** > **Puslapiai vienoje pusėje**

Jei naudojate spausdintuvo modelį nejutikliniu ekranu, paspauskite **OK**, kad peržiūrėtumėte nustatymus.

3 Pakoreguokite nustatymus.

4 Nukopijuokite dokumentą.

Kopijų sudėstymas

1 Dokumento originalą įdėkite į ADT dėklą arba padėkite ant skaitytuvo stiklo.

2 Valdymo skydelyje eikite į:

 > **Kopijuoti** > **Sudėstyti** > **Įjungta [1,2,1,2,1,2]**

Jei naudojate spausdintuvo modelį nejutikliniu ekranu, paspauskite **OK**, kad peržiūrėtumėte nustatymus.

3 Nukopijuokite dokumentą.

Kortelių kopijavimas

1 Padėkite kortelę ant skaitytuvo stiklo.

2 Priklausomai nuo savo spausdintuvo modelio atlikite vieną iš šių veiksmų:

- Pradžios ekrane palieskite **Kopijavimas** > **Asmens tapatybės kortelių kopijavimas**.
- Valdymo skydelyje eikite į:

Asmens tapatybės kortelių kopijavimas > **OK**

3 Jei reikia, pakoreguokite nustatymus.

4 Nukopijuokite dokumentą.

Sparčiosios kopijavimo nuorodos kūrimas

Pastaba: Norint sukurti nuorodą gali prireikti administratoriaus teisių.

1 Atidarykite interneto naršyklę ir adreso lauke įveskite spausdintuvo IP adresą.

Pastabos:

- Pradžios ekrane pasižiūrėkite spausdintuvo IP adresą. IP adresas rodomas kaip keturi taškais atskirti skaičių rinkiniai, pavyzdžiui, 123.123.123.123.
- Jei naudojate įgaliojimą serverį, laikinai jį išjunkite, kad galėtumėte tinkamai įkelti tinklalapį.

2 Spustelėkite **Sparčiosios nuorodos** > **Pridėti sparčiąją nuorodą**.

- 3 Meniu Sparčiosios nuorodos tipas pasirinkite **Kopijavimas** ir sukonfigūruokite nustatymus.
- 4 Vykdykite pakeitimus.

El. paštas

Automatinio dokumentų tiektuvo ir skaitytuvo stiklo naudojimas

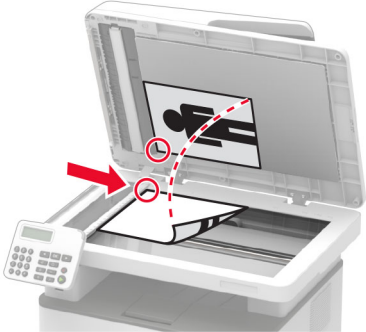
Automatinis dokumentų tiektuvas (ADT)	Skaitytuvo stiklas
 <ul style="list-style-type: none"> • ADT naudokite kelių puslapių arba ant abiejų pusių spausdinamiems dokumentams. • Dokumento originalą dėkite gerąja puse į viršų. Jei tai – kelių ar daugiau puslapių dokumentai, prieš juos dėdami būtinai sulygiuokite jų priekinį kraštą. • Būtinai pareguliuokite popieriaus kreiptuvus, kad jie atitiktų įdedamo popieriaus plotį. 	 <ul style="list-style-type: none"> • Skaitytuvo stiklą naudokite vieno puslapio dokumentams, knygų puslapiams, nedidelėms laikmenoms (pavyzdžiui, atvirukams arba nuotraukoms), permatomoms laikmenoms, foto popieriui arba plonom laikmenoms (pavyzdžiui, iškarpom iš žurnalų). • Dokumentą dėkite gerąja puse žemyn į kampą su rodykle.

Elektroninio laiško siuntimas

Prieš pradėdami įsitikinkite, kad sukonfigūruoti SMTP nustatymai. Norėdami gauti daugiau informacijos, žr. [„El. pašto SMTP nustatymų konfigūravimas“ 32 puslapyje](#).

Valdymo skydelio naudojimas

- 1 Dokumento originalą įdėkite į ADT dėklą arba padėkite ant skenerio stiklo.
- 2 Pradžios ekrane palieskite **El. paštas** ir įveskite reikiamą informaciją.
Jei reikia, sukonfigūruokite išvesties failo tipo nustatymus.
- 3 Išsiųskite elektroninį laišką.

Naudojant sparčiosios nuorodos numerį

- 1 Sukurkite sparčiąją el. pašto nuorodą.
 - a Atidarykite interneto naršyklę ir adreso lauke įveskite spausdintuvo IP adresą.

Pastabos:

- Pradžios ekrane pasižiūrėkite spausdintuvo IP adresą. IP adresas rodomas kaip keturi taškais atskirtų skaičių rinkiniai, pavyzdžiui, 123.123.123.123.

- Jei naudojate įgaliotąjį serverį, laikinai jį išjunkite, kad galėtumėte tinkamai įkelti tinklalapį.

b Spustelėkite **Sparčiosios nuorodos > Pridėti sparčiąją nuorodą**.

c Meniu Sparčiosios nuorodos tipas pasirinkite **El. paštas** ir sukonfigūruokite nustatymus.

d Vykdykite pakeitimus.

2 Dokumento originalą įdėkite į ADT dėklą arba padėkite ant skenerio stiklo.

3 Valdymo skydelyje eikite į:

Sparčiosios nuorodos > El. paštas



Jei naudojate spausdintuvo modelį nejutikliniu ekranu, paspauskite **OK**, kad peržiūrėtumėte nustatymus.

4 Pasirinkite sparčiąją nuorodą.

5 Išsiųskite elektroninį laišką.

Faksas

Automatinio dokumentų tiektuvo ir skaitytuvo stiklo naudojimas

Automatinis dokumentų tiektuvas (ADT)	Skaitytuvo stiklas
 <ul style="list-style-type: none"> • ADT naudokite kelių puslapių arba ant abiejų pusių spausdinamiems dokumentams. • Dokumento originalą dėkite gerąja puse į viršų. Jei tai – kelių ar daugiau puslapių dokumentai, prieš juos dėdami būtinai sulygiuokite jų priekinį kraštą. • Būtinai pareguliuokite popieriaus kreiptuvus, kad jie atitiktų įdedamo popieriaus plotį. 	 <ul style="list-style-type: none"> • Skaitytuvo stiklą naudokite vieno puslapio dokumentams, knygų puslapiams, nedidelėms laikmenoms (pavyzdžiui, atvirukams arba nuotraukoms), permatomoms laikmenoms, foto popieriui arba plonom laikmenoms (pavyzdžiui, iškarpom iš žurnalų). • Dokumentą dėkite gerąja puse žemyn į kampą su rodykle.

Faksogramos siuntimas

Pastaba: Įsitinkite, kad faksas yra sukonfigūruotas. Norėdami gauti daugiau informacijos, žr. [„Fakso nustatymas spausdintuve“ 22 puslapyje](#).

Valdymo skydelio naudojimas

- 1 Dokumento originalą įdėkite į ADT dėklą arba padėkite ant skenerio stiklo.
- 2 Valdymo skydelyje pasirinkite **Faksas** ir įveskite reikiamą informaciją.
Jei reikia, pakoreguokite nustatymus.
- 3 Išsiųskite faksogramą.

Naudojant kompiuterį

Prieš pradėdami įsitinkite, kad įdiegta fakso tvarkyklė. Norėdami gauti daugiau informacijos, žr. [„Fakso tvarkyklės diegimas“ 46 puslapyje](#).

„Windows“ naudotojams

- 1 Dokumente, kurį bandote išsiųsti faksu, atidarykite dialogo langą Spausdinti.
- 2 Pasirinkę spausdintuvą, spustelėkite **Savybės, Nuostatos, Parinktys** arba **Sąranka**.
- 3 Spustelėkite **Faksas > Įgalinti faksą > Prieš siunčiant faksu visada rodyti nustatymus** ir įveskite gavėjo numerį.
Jei reikia, sukonfigūruokite kitus fakso nustatymus.
- 4 Išsiųskite faksogramą.

„Macintosh“ naudotojams

- 1 Esant atidarytam dokumentui pasirinkite **Failas > Spausdinti**.
- 2 Pasirinkite spausdintuvą, po kurio pavadinimo yra parašyta - **Siųsti faksu**.
- 3 Lauke Kam įveskite gavėjo numerį.
Jei reikia, sukonfigūruokite kitus fakso nustatymus.
- 4 Išsiųskite faksogramą.

Faksogramos siuntimo planavimas

Pastabos:

- Šie nurodymai taikomi tik kai kurių modelių spausdintuvams.
 - Įsitikinkite, kad faksas yra sukonfigūruotas. Norėdami gauti daugiau informacijos, žr. [„Fakso nustatymas spausdintuve“ 22 puslapyje](#).
- 1 Dokumento originalą įdėkite į ADT dėklą arba padėkite ant skenerio stiklo.
 - 2 Pradžios ekrane palieskite **Faksas > Kam > įveskite fakso numerį > Atlikta**.
 - 3 Pasirinkite **Siuntimo laikas**, kad sukonfigūruotumėte datą ir laiką, paskui pasirinkite **Atlikta**.
Jei reikia, sukonfigūruokite kitus fakso nustatymus.
 - 4 Išsiųskite faksogramą.

Faksogramų paskirties vietos sparčiosios nuorodos kūrimas

Pastabos:

- Norint sukurti nuorodą gali prireikti administratoriaus teisių.
 - Įsitikinkite, kad faksas yra sukonfigūruotas. Norėdami gauti daugiau informacijos, žr. [„Fakso nustatymas spausdintuve“ 22 puslapyje](#).
- 1 Atidarykite interneto naršyklę ir adreso lauke įveskite spausdintuvo IP adresą.

Pastabos:

- Pradžios ekrane pasižiūrėkite spausdintuvo IP adresą. IP adresas rodomas kaip keturi taškais atskirtų skaičių rinkiniai, pavyzdžiui, 123.123.123.123.
- Jei naudojate įgaliojantį serverį, laikinai jį išjunkite, kad galėtumėte tinkamai įkelti tinklalapį.

- 2 Spustelėkite **Sparčiosios nuorodos > Pridėti sparčiąją nuorodą**.
- 3 Meniu Sparčiosios nuorodos tipas pasirinkite **Faksograma**, tada sukonfigūruokite nustatymus.
- 4 Vykdykite pakeitimus.

Faksogramos skiriamosios gebos keitimas

Pastaba: Įsitikinkite, kad faksas yra sukonfigūruotas. Norėdami gauti daugiau informacijos, žr. „[Fakso nustatymas spausdintuve](#)“ 22 puslapyje.

- 1 Dokumento originalą įdėkite į ADT dėklą arba padėkite ant skenerio stiklo.
- 2 Valdymo skydelyje eikite į:
Faksograma > Skiriamoji geba
Jei naudojate spausdintuvo modelį nejutikliniu ekranu, paspauskite **OK**, kad peržiūrėtumėte nustatymus.
- 3 Pasirinkite nustatymą.
- 4 Išsiųskite faksogramą.

Faksogramos tamsumo koregavimas

Pastaba: Įsitikinkite, kad faksas yra sukonfigūruotas. Norėdami gauti daugiau informacijos, žr. „[Fakso nustatymas spausdintuve](#)“ 22 puslapyje.

- 1 Dokumento originalą įdėkite į ADT dėklą arba padėkite ant skenerio stiklo.
- 2 Valdymo skydelyje eikite į:
Faksograma > Tamsumas
Jei naudojate spausdintuvo modelį nejutikliniu ekranu, paspauskite **OK**, kad peržiūrėtumėte nustatymus.
- 3 Pasirinkite nustatymą.
- 4 Išsiųskite faksogramą.

Faksogramų žurnalo spausdinimas

Pastaba: Įsitikinkite, kad faksas yra sukonfigūruotas. Norėdami gauti daugiau informacijos, žr. „[Fakso nustatymas spausdintuve](#)“ 22 puslapyje.

- 1 Valdymo skydelyje eikite į:
Nustatymai > Ataskaitos > Faksas
Jei naudojate spausdintuvo modelį nejutikliniu ekranu, paspauskite **OK**, kad peržiūrėtumėte nustatymus.
- 2 Pasirinkite **Fakso užduočių žurnalas** arba **Fakso skambučių žurnalas**.

Brūkalo faksogramų blokavimas

Pastaba: Įsitinkite, kad faksas yra sukonfigūruotas. Norėdami gauti daugiau informacijos, žr. „[Fakso nustatymas spausdintuve](#)“ 22 puslapyje.

1 Pradžios ekrane eikite į:

Nustatymai > Faksas > Faksimilinio ryšio sąranka > Faksogramų priėmimo nustatymai > Administratoriaus valdymas

Jei naudojate spausdintuvo modelį nejutikliniu ekranu, paspauskite **OK**, kad peržiūrėtumėte nustatymus.

2 Parinktį Blokuoti bevardę faksogramą nustatykite į **Įjungta**.

Faksogramų užlaikymas

Pastaba: Įsitinkite, kad faksas yra sukonfigūruotas. Norėdami gauti daugiau informacijos, žr. „[Fakso nustatymas spausdintuve](#)“ 22 puslapyje

1 Valdymo skydelyje eikite į:

Nustatymai > Faksas > Faksimilinio ryšio sąranka > Faksogramų priėmimo nustatymai > Faksogramų užlaikymas

Jei naudojate spausdintuvo modelį nejutikliniu ekranu, paspauskite **OK**, kad peržiūrėtumėte nustatymus.

2 Pasirinkite režimą.

Faksogramos persiuntimas

Pastaba: Įsitinkite, kad faksas yra sukonfigūruotas. Norėdami gauti daugiau informacijos, žr. „[Fakso nustatymas spausdintuve](#)“ 22 puslapyje.

1 Sukurkite paskirties vietos sparčiąją nuorodą.

a Atidarykite interneto naršyklę ir adreso lauke įveskite spausdintuvo IP adresą.

Pastabos:

- Pradžios ekrane pasižiūrėkite spausdintuvo IP adresą. IP adresas rodomas kaip keturi taškais atskirtų skaičių rinkiniai, pavyzdžiui, 123.123.123.123.
- Jei naudojate įgaliotąjį serverį, laikinai jį išjunkite, kad galėtumėte tinkamai įkelti tinklalapį.

b Spustelėkite **Sparčiosios nuorodos > Pridėti sparčiąją nuorodą**.

c Pasirinkite sparčiosios nuorodos tipą ir sukonfigūruokite nustatymus.

Pastaba: Atkreipkite dėmesį į sparčiosios nuorodos numerį.

d Vykdykite pakeitimus.

2 Spustelėkite **Nustatymai > Faksas > Faksimilinio ryšio sąranka > Faksogramų priėmimo nustatymai > Administratoriaus valdymas**.

3 Meniu Faksogramų persiuntimas pasirinkite **Persiųsti** arba **Spausdinti ir persiųsti**.

4 Meniu **Persiųsti** į pasirinkite paskirties vietos tipą ir įveskite sparčiosios nuorodos numerį.

5 Vykdykite pakeitimus.

Skenavimas

Automatinio dokumentų tiektuvo ir skaitytuvo stiklo naudojimas

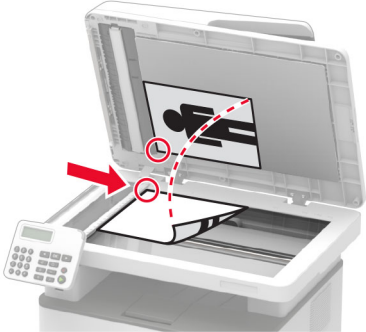
Automatinis dokumentų tiektuvas (ADT)	Skaitytuvo stiklas
 <ul style="list-style-type: none"> • ADT naudokite kelių puslapių arba ant abiejų pusių spausdinamiems dokumentams. • Dokumento originalą dėkite gerąja puse į viršų. Jei tai – kelių ar daugiau puslapių dokumentai, prieš juos dėdami būtinai sulygiuokite jų priekinį kraštą. • Būtinai pareguliuokite popieriaus kreiptuvus, kad jie atitiktų įdedamo popieriaus plotį. 	 <ul style="list-style-type: none"> • Skaitytuvo stiklą naudokite vieno puslapio dokumentams, knygų puslapiams, nedidelėms laikmenoms (pavyzdžiui, atvirukams arba nuotraukoms), permatomoms laikmenoms, foto popieriui arba plonomis laikmenoms (pavyzdžiui, iškarpomis iš žurnalų). • Dokumentą dėkite gerąja puse žemyn į kampą su rodykle.

Skenavimas į kompiuterį

Prieš pradėdami įsitikinkite, kad:

- Spausdintuvo programinė aparatinė įranga yra atnaujinta. Norėdami gauti daugiau informacijos, žr. [„Programinės aparatinės įrangos naujinimas“ 46 puslapyje](#).
- Kompiuteris ir spausdintuvas yra prijungti prie to paties tinklo.

„Windows“ naudotojams

Skenavimo paslaugų programos „Lexmark ScanBack Utility“ naudojimas

1 Kompiuteryje paleiskite skenavimo paslaugų programą „Lexmark Scanback Utility“ ir spustelėkite **Toliau**.

Pastaba: Jei norite atsisiųsti paslaugų programą, eikite adresu www.lexmark.com/downloads.

2 Spustelėkite **Sąranka** ir pridėkite spausdintuvo IP adresą.

Pastaba: Spausdintuvo pradžios ekrane peržiūrėkite spausdintuvo IP adresą. IP adresas rodomas kaip keturi taškais atskirtų skaičių rinkiniai, pavyzdžiui, 123.123.123.123.

3 Spustelėkite **Uždaryti** > **Toliau**.

4 Pasirinkę dokumento originalo formatą, spustelėkite **Toliau**.

5 Pasirinkę failo formatą ir skenavimo skiriamąją gebą, spustelėkite **Toliau**.

- 6 Įrašę unikalų skenavimo profilio vardą, spustelėkite **Toliau**.
- 7 Peržiūrėkite, kur norite išsaugoti nuskenuotą dokumentą, nustatykite failo pavadinimą ir spustelėkite **Toliau**.
Pastaba: Norėdami pakartotinai naudoti skenavimo profilį įgalinkite parinktį **Kurti sparčiąją nuorodą** ir įveskite unikalų sparčiosios nuorodos vardą.

- 8 Spustelėkite **Baigti**.
- 9 Dokumento originalą įdėkite į automatinį dokumentų tiektuvą arba padėkite ant skenerio stiklo.
- 10 Priklausomai nuo spausdintuvo modelio valdymo skydelyje atlikite vieną iš šių veiksmų:
 - Palieskite **Skenuoti į kompiuterį** ir pasirinkite skenavimo profilį.
Pastaba: Įsitikinkite, kad įgalinta parinktis Skenuoti į kompiuterį. Pradžios ekrane palieskite **Nustatymai > Įrenginys > Pradžios ekrane matomos piktogramos**.
 - Eikite į **Sparčiosios nuorodos > OK > Skenuoti į kompiuterį > OK** ir pasirinkite skenavimo profilį.

„Windows“ fakso ir skenavimo funkcijų naudojimas

Pastaba: Įsitikinkite, kad spausdintuvas yra prijungtas prie tinklo. Norėdami gauti daugiau informacijos, žr. [„Spausdintuvų pridėjimas prie kompiuterio“ 44 puslapyje](#).

- 1 Dokumento originalą įdėkite į automatinį dokumentų tiektuvą arba padėkite ant skenerio stiklo.
- 2 Kompiuteryje atidarykite funkciją **„Windows“ siuntimas faksu ir skenavimas**.
- 3 Meniu Pirminis šaltinis pasirinkite pirminį skenerio šaltinį.
Jei reikia, pakeiskite skenavimo nustatymus.
- 4 Nuskenuokite dokumentą.

„Macintosh“ naudotojams

Pastaba: Įsitikinkite, kad spausdintuvas yra prijungtas prie tinklo. Norėdami gauti daugiau informacijos, žr. [„Spausdintuvų pridėjimas prie kompiuterio“ 44 puslapyje](#).

- 1 Dokumento originalą įdėkite į automatinį dokumentų tiektuvą arba padėkite ant skenerio stiklo.
- 2 Kompiuteryje atlikite vieną iš šių veiksmų:
 - Atidarykite **Vaizdo fiksavimas**.
 - Atidarykite **Spausdintuvai ir skeneriai** ir pasirinkite spausdintuvą. Spustelėkite **Skenuoti > Atidaryti skenerį**.
- 3 Lange Skeneris atlikite vieną ar daugiau iš toliau nurodytų veiksmų:
 - Pasirinkite, kur norite išsaugoti skenuojamą dokumentą.
 - Pasirinkite dokumento originalo formatą.
 - Jei norite skenuoti iš ADT, pasirinkite meniu elementą **Dokumentų tiektuvas**, esantį Meniu „Skenuoti“, arba įgalinkite elementą **Naudoti dokumentų tiektuvą**.
 - Jei reikia, sukonfigūruokite skenavimo nustatymus.
- 4 Spustelėkite **Skenuoti**.

Skenavimas į atmintuką

Ši funkcija galima tik kai kuriuose spausdintuvų modeliuose.

- 1 Dokumento originalą įdėkite į ADT dėklą arba padėkite ant skenerio stiklo.
- 2 Įdėkite atmintuką.

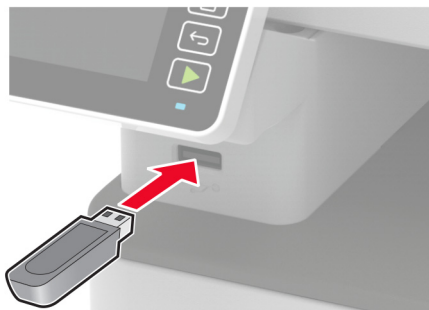

- 3 Palieskite **Skenuoti į USB** ir, jei reikia, pakoreguokite nustatymus.

Pastabos:

- Jei nuskenuotą dokumentą norite išsaugoti aplanke, palieskite **Skenuoti į**, pasirinkite aplanką ir palieskite **Skenuoti čia**.
- Jei nerodomas USB atmintuko ekranas, valdymo skydelyje palieskite **USB atmintukas**.

- 4 Nuskenuokite dokumentą.

Įspėjimas—Galima sugadinti: Norėdami išvengti duomenų praradimo arba spausdintuvo veikimo sutrikimo, aktyviai spausdindami, nuskaitydami ar įrašydami iš atminties įtaiso, nelieskite atmintuko arba spausdintuvo nurodytose vietose.



Nuskaitymas į FTP serverį

- 1 Sukurkite sparčiąją FTP nuorodą.
 - a Atidarykite interneto naršyklę ir adreso lauke įveskite spausdintuvo IP adresą.

Pastabos:

- Spausdintuvo pradžios ekrane peržiūrėkite spausdintuvo IP adresą. IP adresas rodomas kaip keturi taškais atskirti skaičių rinkiniai, pavyzdžiui, 123.123.123.123.

- Jei naudojate įgaliojimą serverį, laikinai jį išjunkite, kad galėtumėte tinkamai įkelti tinklalapį.
- b** Spustelėkite **Sparčiosios nuorodos > Pridėti sparčiąją nuorodą**.
 - c** Meniu Sparčiosios nuorodos tipas pasirinkite **FTP**, tada sukonfigūruokite nustatymus.
 - d** Vykdykite pakeitimus.
- 2** Dokumento originalą įdėkite į ADT dėklą arba padėkite ant skenerio stiklo.
 - 3** Valdymo skydelyje eikite į:
Sparčiosios nuorodos > FTP
Jei naudojate spausdintuvo modelį nejutikliniu ekranu, paspauskite **OK**, kad peržiūrėtumėte nustatymus.
 - 4** Pasirinkite sparčiąją nuorodą.
 - 5** Nuskenuokite dokumentą.

Skenavimas į tinklo aplanką

- 1** Sukurkite tinklo aplanko sparčiąją nuorodą.
 - a** Atidarykite interneto naršyklę ir adreso lauke įveskite spausdintuvo IP adresą.
Pastabos:
 - Spausdintuvo pradžios ekrane peržiūrėkite spausdintuvo IP adresą. IP adresas rodomas kaip keturi taškais atskirtų skaičių rinkiniai, pavyzdžiui, 123.123.123.123.
 - Jei naudojate įgaliojimą serverį, laikinai jį išjunkite, kad galėtumėte tinkamai įkelti tinklalapį.
 - b** Spustelėkite **Sparčiosios nuorodos > Pridėti sparčiąją nuorodą**.
 - c** Meniu „Sparčiosios nuorodos tipas“ pasirinkite **Tinklo aplankas** ir sukonfigūruokite nustatymus.
 - d** Vykdykite pakeitimus.
- 2** Dokumento originalą įdėkite į ADT dėklą arba padėkite ant skenerio stiklo.
- 3** Pradžios ekrane eikite į:
Sparčiosios nuorodos > Tinklo aplankas
Jei naudojate spausdintuvo modelį nejutikliniu ekranu, paspauskite **OK**, kad peržiūrėtumėte nustatymus.
- 4** Pasirinkite sparčiąją nuorodą.

Nuskaitymas į Cloud Connector profilį

Ši funkcija galima tik kai kuriuose spausdintuvų modeliuose.

- 1** Dokumento originalą įdėkite į ADT dėklą arba padėkite ant skaitytuvo stiklo.
- 2** Pradžios ekrane palieskite **Cloud Connector**.
- 3** Pasirinkite debesijos paslaugų teikėją, po to pasirinkite profilį.
Pastaba: Daugiau informacijos apie „Cloud Connector“ profilio kūrimą žr. [„Cloud Connector“ profilio sukūrimas“ 51 puslapyje](#).
- 4** Palieskite **Nuskaityti**, o tada priskirkite failo vardą ir paskirties aplanką.

5 Palieskite **Nuskaityti čia**.

Jei reikia, pakeiskite nuskaitymo nustatymus.

6 Nuskaitykite dokumentą.

Kaip naudoti spausdintuvo meniu

Meniu planas

Įrenginys	<ul style="list-style-type: none"> • Parinktys • Ekonominis režimas • Nuotolinis operatoriaus skydelis¹ • Pranešimai • Energijos sąnaudų valdymas 	<ul style="list-style-type: none"> • Anoniminių duomenų rinkimas • Atkurti gamyklinius numatytuosius nustatymus • Techninė priežiūra • Pradžios ekrane matomos piktogramos² • Apie šį spausdintuvą
Spausdinti	<ul style="list-style-type: none"> • Išdėstymas • Sąranka • Kokybė • PDF² 	<ul style="list-style-type: none"> • „PostScript“² • PCL • Vaizdas
Popierius	<ul style="list-style-type: none"> • Dėklų konfigūracija 	<ul style="list-style-type: none"> • Laikmenų konfigūracija
Kopijavimas	Numatytieji kopijavimo nustatymai	
Faksas	Numatytieji fakso nustatymai	
El. paštas ¹	<ul style="list-style-type: none"> • Elektroninio pašto sąranka 	<ul style="list-style-type: none"> • Numatytieji el. pašto nustatymai
FTP ¹	Numatytieji FTP nustatymai	
USB atmintukas ²	<ul style="list-style-type: none"> • Skenavimas iš atmintuko 	<ul style="list-style-type: none"> • Spausdinimas iš atmintuko
Tinklas / prievadai	<ul style="list-style-type: none"> • Tinklo apžvalga • Belaidis ryšys • „Wi-Fi Direct“ • Eternetas • TCP / IP • SNMP 	<ul style="list-style-type: none"> • IPSec • 802.1x • LPD konfigūracija • HTTP / FTP nustatymai • USB • Atriboti išorinę tinklo prieigą
Saugumas ¹	<ul style="list-style-type: none"> • Prisijungimo metodai • Sertifikatų tvarkymas • Sudaryti USB įtaisų tvarkaraštį² • Prisijungimo apribojimai 	<ul style="list-style-type: none"> • Konfidencialaus spausdinimo sąranka • Išvalyti laikinuosius duomenų failus • Įvairūs
„Cloud Connector“²	Įgalinti / išjungti jungtis	
Ataskaitos	<ul style="list-style-type: none"> • Meniu nustatymų puslapis • Įrenginys • Spausdinti 	<ul style="list-style-type: none"> • Sparčiosios nuorodos • Faksas • Tinklas
Trikčių šalinimas	<ul style="list-style-type: none"> • Spausdinimo kokybės testavimo puslapiai 	<ul style="list-style-type: none"> • Skenerio valymas

¹ Kai kuriuose spausdintuvų modeliuose šis meniu gali būti konfigūruojamas tik iš įtaisytojo t interneto serverio.

² Būna tik kai kuriuose spausdintuvų modeliuose.

Įrenginys

Parinktys

Meniu elementas	Paaiškinimas
Ekranų kalba [Kalbų sąrašas]	Nustatoma ekrane rodomo teksto kalba.
Šalis / regionas [Šalių arba regionų sąrašas]	Nurodoma šalis arba regionas, kuriuose spausdintuvas sukonfigūruotas veikti.
Paleisti pradinę sąranką Ne* Taip	Paleidžiamas sąrankos vediklis.
Klaviatūra Klaviatūros tipas [Kalbų sąrašas]	Pasirenkama kalba kaip klaviatūros tipas. Pastaba: Ne visos Klaviatūros tipas reikšmės gali būti rodomos arba tam, kad būtų rodomos, gali prireikti specialios aparatinės įrangos.
Rodytina informacija 1 rodomas tekstas (IP adresas*) 2 rodomas tekstas (Data / laikas*) 1 tinkintas tekstas 2 tinkintas tekstas	Nurodoma informacija, kuri bus rodoma pradžios ekrane.
Data ir laikas Konfigūruoti Dabartinė data ir laikas Rankiniu būdu nustatyti datą ir laiką Datos formatas (MM-DD-MMMM*) Laiko formatas (12 valandų priešpiet / popiet*) Laiko juosta	Sukonfigūruojama spausdintuvo data ir laikas.
Data ir laikas Tinklo laiko protokolas (angl. Network Time Protocol, NTP) Ijungti NTP (Ijungta*) NTP serveris Igalinti tapatumo nustatymą (Nėra*)	Sukonfigūruojami Tinklo laiko protokolo (NTP) nustatymai. Pastaba: Kai elementas Igalinti tapatumo nustatymą nustatomas į MD5 raktas, rodomi elementai Rakto vardas ir Slaptažodis.
Popieriaus formatai JAV* Metrinė matų sistema	Nurodomas popieriaus formatų matavimo vienetas. Pastaba: Pradinis popieriaus formato nustatymas priklauso nuo pradinės sąrankos vediklyje pasirinktos šalies arba regiono.
Ekranų skaičius 20–100 % (100*)	Koreguojamas ekranų skaičius. Pastaba: Ši funkcija galima tik kai kurių modelių spausdintuvuose.
Prieiga prie atmintuko Išjungta Igalinta*	Igalinama prieiga prie atmintuko.
Pastaba: Žvaigždutė (*) šalia vertės nurodo gamyklinį numatytąjį nustatymą.	

Meniu elementas	Paaiškinimas
Vieno puslapio skenavimas ant stiklo plokštumos Ijungta Išjungta*	Nustatoma, kad dedant ant skaitytuvo stiklo vienu metu būtų kopijuojamas tik vienas puslapis.
Ekranu skirtasis laikas 5–300 (60*)	Nustatomas neveikos laikas sekundėmis, iki parodomas pradžios ekranas arba iki spausdintuvas automatiškai atjungia naudotojo paskyrą.
Pastaba: Žvaigždutė (*) šalia vertės nurodo gamyklinį numatytąjį nustatymą.	

Ekonominis režimas

Meniu elementas	Paaiškinimas
Spausdinti Pusės Vienpusis* Dvipusis	Nurodoma, ar bus spausdinama iš vienos popieriaus pusės ar iš abiejų.
Spausdinti Puslapiai vienoje pusėje Išjungta* 2 puslapiai vienoje pusėje 3 puslapiai vienoje pusėje 4 puslapiai vienoje pusėje 6 puslapiai vienoje pusėje 9 puslapiai vienoje pusėje 12 puslapių vienoje pusėje 16 puslapių vienoje pusėje	Kelių puslapių atvaizdai spausdinami ant vienos popieriaus lapo pusės.
Spausdinti Dažų tamsumas Šviesu Normalu* Tamsu	Nustatomas teksto ar vaizdų šviesumas arba tamsumas.
Kopijavimas Pusės Viepusis į vienpusį* Viepusis į abipusį	Nurodoma, ar bus spausdinama iš vienos popieriaus pusės ar iš abiejų.
Kopijavimas Puslapiai vienoje pusėje Išjungta* 2 stati puslapiai 4 stati puslapiai 2 gulsti puslapiai 4 gulsti puslapiai	Nurodoma, kiek puslapių vaizdų bus spausdinama ant vienos popieriaus lapo pusės.
Pastaba: Žvaigždutė (*) šalia vertės nurodo gamyklinį numatytąjį nustatymą.	

Meniu elementas	Paaiškinimas
Kopijavimas Tamsumas 1-9 (5*)	Koreguojamas skenuojamo vaizdo tamsumas.
Pastaba: Žvaigždutė (*) šalia vertės nurodo gamyklinį numatytąjį nustatymą.	

Nuotolinis operatoriaus skydelis

Meniu elementas	Paaiškinimas
Išorinis VNC prijungimas Neleisti* Leisti	Išorinis virtualiojo tinklo kompiuterijos (angl. Virtual Network Computing, VNC) klientas prijungiamas prie nuotolinio valdymo skydelio.
Autentifikavimo tipas Nėra* Standartinis autentifikavimas	Nustatomas autentifikavimo tipas prisijungiant prie VNC kliento serverio.
VNC slaptažodis	Nurodomas slaptažodis, skirtas prisijungti prie VNC kliento serverio. Pastaba: Šis meniu elementas rodomas, tik jei Autentifikavimo tipas yra nustatytas į Standartinis autentifikavimas.
Pastaba: Žvaigždutė (*) šalia vertės nurodo gamyklinį numatytąjį nustatymą.	

Pranešimai

Meniu elementas	Paaiškinimas
Pyptelėjimas įdėjus popieriaus į ADT Išjungta Įjungta*	Dedant popierių į ADT įgalinamas garsinis signalas.
Pavojaus signalų valdymas Išjungta Pavienis* Ištisinis	Nustatoma, kiek kartų suskamba pavojaus signalas, kai spausdintuve reikia naudotojo įsikišimo.
Eksploataciniai reikmenys Rodyti likusį eksploatacinių reikmenų kiekį Rodyti likusį kiekį* Nerodyti likusio kiekio	Rodoma apytikrė spausdintuvo eksploatacinių reikmenų būseną.
Eksploataciniai reikmenys Kasetės įspėjamasis signalas Išjungta* Pavienis Ištisinis	Nustatoma, kiek kartų suskamba įspėjamasis signalas, kai baigiasi dažų kasetė.
Eksploataciniai reikmenys Tinkinti pranešimai dėl eksploatacinių reikmenų	Sukonfigūruojami pranešimų nustatymai, kai spausdintuvui reikia naudotojo įsikišimo. Pastaba: Šis meniu elementas rodomas tik įtaisytajame interneto serveryje (EWS).
Pastaba: Žvaigždutė (*) šalia vertės nurodo gamyklinį numatytąjį nustatymą.	

Meniu elementas	Paaiškinimas
<p>El. pašto įspėjimų sąranka Elektroninio pašto sąranka Pirminis SMTP tinklų sietuvas Pirminio SMTP tinklų sietuvo prievadas (25*) Antrinis SMTP tinklų sietuvas Antrinio SMTP tinklų sietuvo prievadas (25*) SMTP skirtasis laikas (30 sekundžių*) Atgalinis adresas Visada naudoti SMTP numatytąjį atgalinį adresą (Išjungta*) Naudoti SSL/TLS (Neveiksnius*) Būtinasis patikimas liudijimas (Ijungta*) SMTP serverio tapatumo nustatymas (Nereikia tapatumo nustatymo*) Įrenginio inicijuojamas elektroninis laiškas (Nėra*) Įrenginio naudotojo vardas Įrenginio slaptažodis NTLM sritis</p>	<p>Konfigūruojami spausdintuvo el. pašto nustatymai.</p>
<p>Klaidų prevencija Strigčių pagelbiklis Išjungta Ijungta*</p>	<p>Nustatoma, kad spausdintuvas automatiškai ieškotų užstrigusio popieriaus.</p>
<p>Klaidų prevencija Automatiškai tęsti Išjungta Ijungta* (5 sekundės) Automatinio tęsimo laikas</p>	<p>Spausdintuvas gali toliau automatiškai apdoroti arba spausdinti užduotį, išvalius tam tikras priežiūros sąlygas.</p>
<p>Klaidų prevencija Automatinis kartotinis paleidimas Automatinis kartotinis paleidimas (Visada automatiškai kartotini paleisti*)</p>	<p>Nustatoma, kad įvykus klaidai spausdintuvas būtų paleidžiamas iš naujo.</p>
<p>Klaidų prevencija Automatinis kartotinis paleidimas Maksimalus automatinio kartotinio paleidimų skaičius (2*)</p>	<p>Nustatomas automatinio kartotinio spausdintuvo paleidimų, kuriuos jis gali atlikti, skaičius.</p>
<p>Klaidų prevencija Automatinis kartotinis paleidimas Automatinio kartotinio paleidimo langas (720*)</p>	<p>Nustatomas sekundžių skaičius, po kurio spausdintuvas atliks automatinį kartotinį paleidimą.</p>
<p>Klaidų prevencija Automatinis kartotinis paleidimas Automatinio kartotinio paleidimų skaitiklio vertės</p>	<p>Rodoma nekeičiama kartotinio paleidimų skaitiklio informacija.</p>
<p>Klaidų prevencija Rodyti klaidą dėl per trumpo popieriaus Ijungta Automatinis išvalymas*</p>	<p>Nustatoma, kad spausdintuve būtų rodomas pranešimas, kai įvyksta klaida dėl per trumpo popieriaus. Pastaba: „Per trumpas popierius“ reiškia įdėto popieriaus formatą.</p>
<p>Pastaba: Žvaigždutė (*) šalia vertės nurodo gamyklinį numatytąjį nustatymą.</p>	

Meniu elementas	Paaiškinimas
Klaidų prevencija Puslapio apsauga Išjungta* Įjungta	Nustatoma, kad prieš spausdindamas spausdintuvas visą lapą apdorotų atmintyje.
Turinio atkūrimas po strigčių šalinimo Atkūrimas po strigčių šalinimo Išjungta Įjungta Automatinis*	Nustatoma, kad spausdintuvas visada iš naujo atspausdintų užstrigusius puslapius.
Turinio atkūrimas po strigčių šalinimo Skaitytuvo atkūrimas po strigčių šalinimo Užduoties lygmuo Puslapio lygmuo*	Nurodoma, kaip iš naujo paleisti nuskaitymo užduotį pašalinus popieriaus strigtį.
Pastaba: Žvaigždutė (*) šalia vertės nurodo gamyklinį numatytąjį nustatymą.	

Energijos sąnaudų valdymas

Meniu elementas	Paaiškinimas
Miego režimo profilis Spausdinti esant miego režimui Po spausdinimo likti parengties režime Po spausdinimo įeiti į miego režimą*	Nustatoma, kad po spausdinimo spausdintuvas liktų parengties režime arba grįžtų į miego režimą.
Skirtieji laikai Miego režimas 1–120 min. (15*)	Nustatoma spausdintuvo nenaudojimo trukmė, po kurios jis pradeda veikti miego režimu.
Skirtieji laikai Užmigdyto skirtasis laikas Neveiksnius 1 valanda 2 valandos 3 valandos 6 valandos 1 diena 2 dienos 3 dienos* 1 savaitė 2 savaitės 1 mėnuo	Nustatomas laikas, kuriam praėjus spausdintuvas išsijungia.
Skirtieji laikai Užmigdyto skirtasis laikas prisijungiant Užmigdytas Neužmigdyti*	Nustatomas Užmigdyto skirtasis laikas, kuriam praėjus spausdintuvas išjungiamas esant aktyviam eternetui ryšiui.
Pastaba: Žvaigždutė (*) šalia vertės nurodo gamyklinį numatytąjį nustatymą.	

Anoniminių duomenų rinkimas

Meniu elementas	Paiškinimas
Anoniminių duomenų rinkimas Įrenginio naudojimo ir našumo informacija Nėra*	Įmonei „Lexmark“ siunčiama spausdintuvo naudojimo ir našumo informacija. Pastaba: Meniu elementas Anoniminių duomenų siuntimo laikas rodomas, tik kai Anoniminių duomenų rinkimas yra nustatytas į Įrenginio naudojimas ir našumas.
Anoniminių duomenų siuntimo laikas Pradžios laikas Pabaigos laikas	
Pastaba: Žvaigždutė (*) šalia vertės nurodo gamyklinį numatytąjį nustatymą.	

Atkurti gamyklinius numatytuosius nustatymus

Meniu elementas	Paiškinimas
Atkurti nustatymus Atkurti visus nustatymus Atkurti spausdintuvo nustatymus Atkurti tinklo nustatymus Atkurti fakso nustatymus	Atkuriami gamykliniai numatyti spausdintuvo nustatymai.

Techninė priežiūra

Meniu „Konfigūracija“

Meniu elementas	Paiškinimas
USB konfigūracija USB PnP 1* 2	Keičiamas spausdintuvo USB tvarkyklės režimas, kad pagerėtų jo suderinamumas su asmeniniu kompiuteriu.
USB konfigūracija USB nuskaitymas į vietinį Įjungta* Išjungta	Nustatoma, ar USB įrenginį tvarkyklė įvardija kaip paprastą USB įrenginį (vienos sąsajos) arba kaip USB sudėtinį įrenginį (kelių sąsajų).
USB konfigūracija USB sparta Visa Automatinė*	Nustatoma, kad USB jungtis veiktų visa sparta ir būtų išjungtos didelės spartos galimybės.
Dėklų konfigūracija Rodyti pranešimą apie dėklo įdėjimą Išjungta Tik nežinomiems formatams* Visada	Rodomas pranešimas apie dėklų būseną.
Pastaba: Žvaigždutė (*) šalia vertės nurodo gamyklinį numatytąjį nustatymą.	

Meniu elementas	Paaiškinimas
Dėklų konfigūracija A5 formato įdėjimas Trumpasis kraštas Ilgasis kraštas*	Nurodoma popieriaus padėtis dedant A5 formato popierių.
Dėklų konfigūracija Raginimai įdėti popieriaus Automatiškai* Rankiniu būdu įdedamas popierius	Nustatomas popieriaus šaltinis, kurį naudotojas pripildo, kai parodomas raginimas įdėti popieriaus.
Dėklų konfigūracija Raginimai įdėti vokų Automatiškai* Rankiniu būdu įdedami vokai	Nustatomas popieriaus šaltinis, kurį naudotojas pripildo, kai parodomas raginimas įdėti vokų.
Dėklų konfigūracija Veiksmai reaguojant į raginimus Klausiti naudotojo* Tęsti Naudoti esamą (-us)	Nustatoma, kad spausdintuve būtų atlikti su raginimais dėl popieriaus ar vokų pakeitimo susiję veiksmai.
Ataskaitos Meniu nustatymų puslapis Įvykių žurnalas Įvykių žurnalo suvestinė	Spausdinamos ataskaitos apie spausdintuvo meniu nustatymus ir būseną bei įvykių žurnalai.
Eksploatacinių reikmenų naudojimas ir skaitikliai Išvalyti eksploatacinių reikmenų naudojimo istoriją	Iš naujo nustatomas eksploatacinių reikmenų puslapio skaitiklis arba peržiūrimas iš viso atspausdintų puslapių skaičius.
Spausdintuvo emuliacijos PS emuliacija Išjungta* Įjungta	Nustatoma, kad spausdintuvas atpažintų ir naudotų PS duomenų srautą. Pastaba: Šis meniu elementas rodomas tik kai kurių modelių spausdintuvuose.
Spausdintuvo emuliacijos Emuliatoriaus saugumas Puslapio skirtasis laikas (60*)	Nustatomas puslapio skirtasis laikas emuliacijos metu.
Spausdintuvo emuliacijos Emuliatoriaus saugumas Po užduoties emuliatorių nustatyti iš naujo (Išjungta*)	Po spausdinimo užduoties emuliatorius nustatomas iš naujo.
Spausdintuvo emuliacijos Emuliatoriaus saugumas Išjungti prieigą prie spausdintuvo pranešimų (Išjungta*)	Emuliacijos metu išjungžiama prieiga prie spausdintuvo pranešimų.
Pastaba: Žvaigždutė (*) šalia vertės nurodo gamyklinį numatytąjį nustatymą.	

Meniu elementas	Paiškinimas
Fakso konfigūracija Fakso mažos galios palaikymas Išjungti miego režimą Leisti miego režimą Automatiškai*	Nurodomas spausdintuvo maitinimo nustatymas, kai jis veikia fakso režimu.
Spausdinimo konfigūracija Šrifto ryškinimas 0–150 (24*)	Nustatoma teksto taškų dydžio reikšmė, žemiau kurios spausdinant šrifto duomenis naudojami aukšto dažnio ekranai.
Spausdinimo konfigūracija Spausdinimo tankis Išjungta 1–5 (3*) Kopijavimo tankis Išjungta 1–5 (3*)	Koreguojamas dažų tankis spausdinant ar kopijuojant dokumentus.
Įrenginio veiksenos Tylusis režimas Įjungta Išjungta*	Nustatoma, kad spausdintuve būtų sumažintas spausdinimo metu sukeliamas triukšmas. Pastaba: Įgalinus šį nustatymą sulėtėja bendras spausdintuvo darbas.
Įrenginio veiksenos Skydelio meniu Įgalinti* Išjungti	Nustatoma, kad spausdintuve būtų įgalinta prieiga prie valdymo skydelio meniu. Pastaba: Šis meniu elementas rodomas tik įtaisytajame interneto serveryje (EWS).
Įrenginio veiksenos Išvalyti pasirinktinę būseną	Išvalomi visi pasirinktiniai pranešimai.
Įrenginio veiksenos Išvalyti visus nuotoliniu būdu įdiegtus pranešimus	Ištrinami nuotoliniu būdu įdiegti pranešimai.
Įrenginio veiksenos Automatiškai rodyti klaidų ekranus Įjungta* Išjungta	Ekране parodomi esami klaidų pranešimai, kai spausdintuvo pradžios ekranas būna neaktyvus tam tikrą laiką, kuris sutampa su nustatymu Ekranų skirtasis laikas. Pastaba: Šis meniu elementas rodomas tik kai kurių modelių spausdintuvuose.
Skenerio konfigūracija Neautomatinė skenerio registracija Spausdinti greitąjį testą	Atspausdinamas tikslinis greitojo testo puslapis. Pastaba: Patikrinkite, ar tiksliniame puslapyje paraščių tarpai yra visur vienodi. Jei taip nėra, spausdintuve gali tekti iš naujo nustatyti paraštes.
Skenerio konfigūracija Neautomatinė skenerio registracija Priekinė ADT registracija Skenerio plokštumos registracija	Pakeitus ADT, skenerio stiklą arba valdiklių plokštę, rankiniu būdu užregistruojama skenerio plokštuma ir ADT.
Pastaba: Žvaigždutė (*) šalia vertės nurodo gamyklinį numatytąjį nustatymą.	

Meniu elementas	Paaiškinimas
Skenerio konfigūracija Kraštų išvalymas ADT kraštų išvalymas 0–6 (3*) Skenerio plokštumos kraštų išvalymas 0–6 (3*)	Nustatomas skenavimo užduoties nespausdintinos srities dydis (milimetrais) aplink ADT arba skenerio plokštumą.
Skenerio konfigūracija Išjungti skenerį Įgalinta* Išjungta ADT išjungtas	Jei skeneris netinkamai veikia, jis išjungiamas.
Skenerio konfigūracija TIFF baitų eiliškumas CPU baitų eiliškumas* Mažėjantys baitai Didėjantys baitai	Nustatomas TIFF formato skenavimo išvedinių baitų eiliškumas.
Skenerio konfigūracija Tikslios TIFF formato eilutės juostoje Įjungta* Išjungta	Nustatoma TIFF formato skenavimo išvedinių suženklavimo vertė „Eilutės juostoje“.
Pastaba: Žvaigždutė (*) šalia vertės nurodo gamyklinį numatytąjį nustatymą.	

Nenaudojamų duomenų išvalymas

Meniu elementas	Paaiškinimas
Paskutinį kartą apvalyta spausdintuvo atmintis Apvalyti visą išliekamojoje atmintyje esančią informaciją Išvalyti visus spausdintuvo ir tinklo nustatymus Išvalyti visas sparčiąsias nuorodas ir sparčiųjų nuorodų nustatymus	Išvalomi visi spausdintuve saugomi nustatymai ir sparčiosios nuorodos. Pastaba: Meniu elementas Išvalyti visas sparčiąsias nuorodas ir sparčiųjų nuorodų nustatymus yra galimas tik kai kurių modelių spausdintuvuose.

Pradžios ekrane matomos piktogramos

Meniu	Paaiškinimas
Kopijavimas	Nurodoma, kurios piktogramos bus rodomos pradžios ekrane.
El. paštas	
Faksas	
Būsena / eksploataciniai reikmenys	
Užduočių eilė	
Keisti kalbą	
Turimos užduotys	
USB	
Skenuoti į kompiuterį	

Apie šį spausdintuvą

Meniu elementas	Paaiškinimas
Įrenginio etiketė	Apibūdinamas spausdintuvas. Maksimalus ilgis – 32 ženklai.
Spausdintuvo buvimo vieta	Nurodoma spausdintuvo buvimo vieta. Maksimalus ilgis – 63 ženklai.
Kreipimasis	Suasmeninamas spausdintuvo vardas. Maksimalus ilgis – 63 ženklai.
Eksportuoti konfigūracijos failą į USB*	Konfigūracijos failai eksportuojami į atmintuką.
Eksportuoti suglaudintus žurnalus į USB*	Suglaudintų žurnalų failai eksportuojami į atmintuką.
Siųsti žurnalus Atšaukti Siųsti	Diagnostinė informacija siunčiama „Lexmark“.
* Šis meniu elementas rodomas tik kai kuriuose spausdintuvų modeliuose.	

Spausdinimas

Išdėstymas

Meniu elementas	Paaiškinimas
Pusės Vienpusis* Dvipusis	Nurodoma, ar bus spausdinama iš vienos popieriaus pusės ar iš abiejų.
Apvertimo stilius Ilgasis kraštas* Trumpasis kraštas	Nustatoma, kuri popieriaus pusė (ilgasis ar trumpasis kraštas) įrišama, kai spausdinama iš abiejų pusių. Pastaba: Atsižvelgiant į pasirinktą parinktį, spausdintuvas automatiškai pastumia visą puslapįje spausdinamą informaciją, kad užduotis būtų tinkamai įrišta.
Pastaba: Žvaigždutė (*) šalia vertės nurodo gamyklinį numatytąjį nustatymą.	

Meniu elementas	Paiškinimas
Tušti lapai Spausdinimas Nespausdinti*	Spausdinami į spausdinimo užduotį įterpiami tušti lapai.
Sudėstyti Išjungta [1, 1, 1, 2, 2, 2] Įjungta [1, 2, 1, 2, 1, 2]*	Spausdinimo užduoties puslapiai sudėliojami iš eilės, ypač spausdinant keletą užduoties kopijų.
Skiriamieji lapai Nėra* Tarp kopijų Tarp užduočių Tarp puslapių	Spausdinant įterpiami tušti skiriamieji lapai.
Skiriamųjų lapų šaltinis Dėklas [x] (1*)	Nurodomas skiriamųjų lapų popieriaus šaltinis.
Puslapiai vienoje pusėje Išjungta* 2 puslapiai vienoje pusėje 3 puslapiai vienoje pusėje 4 puslapiai vienoje pusėje 6 puslapiai vienoje pusėje 9 puslapiai vienoje pusėje 12 puslapiai vienoje pusėje 16 puslapiai vienoje pusėje	Kelių puslapių atvaizdai spausdinami ant vienos popieriaus lapo pusės.
Puslapių vienoje pusėje rikiavimas Horizontaliai* Horizontaliai atvirkštine tvarka Vertikaliai Vertikaliai atvirkštine tvarka	Naudojant parinktį „Puslapiai vienoje pusėje“ nurodoma, kaip bus išdėstyti kelių puslapių atvaizdai. Pastaba: Padėties nustatymas priklauso nuo puslapio atvaizdų skaičiaus ir jų orientacijos puslapyje.
Puslapių vienoje pusėje orientacija Automatiškai* Gulsčiai Stačiai	Naudojant parinktį „Puslapiai vienoje pusėje“ nurodoma kelių puslapių dokumento orientacija.
Puslapių vienoje pusėje rėmelis Nėra* Ištisinis	Naudojant parinktį „Puslapiai vienoje pusėje“ aplink kiekvieną puslapyje esantį atvaizdą atspausdinamas rėmelis.
Kopijos 1–9999 (1*)	Kiekvienai spausdinimo užduočiai nurodomas kopijų skaičius.
Spausdinimo plotas Normalus* Visas puslapis	Nurodomas spausdintinas plotas popieriaus lape.
Pastaba: Žvaigždutė (*) šalia vertės nurodo gamyklinį numatytąjį nustatymą.	

Sąranka

Meniu elementas	Paaiškinimas
Spausdintuvo kalba PCL emuliacija PS emuliacija	Nustatoma spausdintuvo kalba. Pastaba: Numatytosios spausdintuvo kalbos nustatymas netrukdo programinės įrangos programai siųsti spausdinimo užduotis, kuriose naudojama kita spausdintuvo kalba.
Išteklių išsaugojimas Įjungta Išjungta*	Nustatoma, ką spausdintuvas daro su atsisiųstais ištekliais, pavyzdžiui, šriftais ir makrokomandomis, kai gauna užduotį, kuriai atlikti reikia daugiau laisvos atminties. Pastabos: <ul style="list-style-type: none"> • Pasirinkus nustatymą Išjungta, spausdintuvas atsisiųstus išteklius išsaugo, tik kol reikia atminties. Su neaktyvia spausdintuvo kalba susiję ištekliai ištrinami. • Pasirinkus nustatymą Įjungta, spausdintuvas išsaugo visus nuolatinius atsisiųstus išteklius kiekviena perjungiamo kalba. Jei reikia, spausdintuvas ne ištrina nuolatinius išteklius, o rodo pranešimus, kad atmintis užpildyta.
„Spausdinti viską“ tvarka Abėcėlinė* Pirma naujausios Pirma seniausios	Nurodoma tvarka, kada pasirenkate spausdinti visas laikomas ir konfidencialias užduotis.
Pastaba: Žvaigždutė (*) šalia vertės nurodo gamyklinį numatytąjį nustatymą.	

Kokybė

Meniu elementas	Paaiškinimas
Spausdinimo skiriamoji geba 300 tšk./col. 600 tšk./col.* 1200 vaizdo kokybė 2400 vaizdo kokybė	Nustatoma spausdinto teksto ir vaizdų skiriamoji geba. Pastaba: Skiriamoji geba nustatoma taškais coliui arba vaizdo kokybe.
Dažų tamsumas Šviesus Normalus* Tamsus	Nustatomas teksto atvaizdų šviesumas arba tamsumas.
Pustoninis spausdinimas Normalus* Detalus	Paryškunami atspausdinti išvediniai, kad būtų lygesnės linijos ir ryškesni kraštai.
Pastaba: Žvaigždutė (*) šalia vertės nurodo gamyklinį numatytąjį nustatymą.	

PDF

Meniu elementas	Paaiškinimas
Nustatyti tinkantį mastelį Taip Ne*	Nustatomas mastelis, kad puslapio turinys tilptų pasirinktame popieriaus formate.
Pastaba: Žvaigždutė (*) šalia vertės nurodo gamyklinį numatytąjį nustatymą.	

Meniu elementas	Paaiškinimas
Komentari Spausdinti Nespausdinti*	Nurodoma, ar spausdinti komentarus PDF faile.
Spausdinti PDF klaidą Išjungta Ijungta*	Igalinamas PDF klaidos spausdinimas.
Pastaba: Žvaigždutė (*) šalia vertės nurodo gamyklinį numatytąjį nustatymą.	

„PostScript“

Meniu elementas	Paaiškinimas
Atspausdinti PS klaidą Išjungta* Ijungta	Atspausdinamas puslapis, kuriame apibūdinama „PostScript“ klaida. Pastaba: Įvykus klaidai užduoties apdorojimas sustoja, spausdintuvą atspausdina klaidos pranešimą, o likusi spausdinimo užduotis yra išvaloma.
Minimalus eilutės plotis 1–30 (2*)	Nustatomas bet kokios užduoties, spausdinamos 1200 tšk./col. skiriamąja geba, minimalus eilutės plotis.
Užrakinti PS paleidimo režimą Išjungta Ijungta*	Išjungiamas „SysStart“ failas.
Laukimo skirtasis laikas Neveiksni Igalinta*	Igalinama, kad spausdintuvą lauktų daugiau duomenų iki atšaukiant spausdinimo užduotį.
Laukimo skirtojo laiko trukmė 15–65535 (40*)	Nustatoma, kiek laiko sekundėmis spausdintuvą laukia daugiau duomenų, iki spausdinimo užduoties atšaukiama. Pastaba: Šis meniu elementas rodomas tik tada, kai yra įjungta parinktis Laukimo skirtasis laikas.
Pastaba: Žvaigždutė (*) šalia vertės nurodo gamyklinį numatytąjį nustatymą.	

PCL

Meniu elementas	Paaiškinimas
Šrifto pavadinimas [Prieinamų šriftų sąrašas] (Courier*)	Iš nurodyto šriftų šaltinio pasirenkamas šriftas.
Simbolių rinkinys [Prieinamų simbolių rinkinių sąrašas] (10U PC-8*)	Kiekvienam šrifto pavadinimui nurodomas simbolių rinkinys. Pastaba: Simbolių rinkinys – raidinių ir skaitinių simbolių, skyrybos ženklų ir specialių simbolių rinkinys. Simbolių rinkinius tinka naudoti skirtingoms kalboms arba konkrečioms programoms, pavyzdžiui, matematinius simbolius moksliniam tekstui.
Intervalas 0,08–100 (10*)	Nurodomas intervalas fiksuoto dydžio arba lygiapločiams šriftams. Pastaba: Intervalas reiškia fiksuoto dydžio ženklų skaičių horizontaliame šrifto colyje.
Pastaba: Žvaigždutė (*) šalia vertės nurodo gamyklinį numatytąjį nustatymą.	

Menu elementas	Paaiškinimas
Orientacija Stačiai* Gulsčiai Pakeisti stačiai Pakeisti gulsčiai	Nurodoma puslapio teksto ir grafikos orientacija.
Eilučių viename puslapyje skaičius 1–255	Nurodomas kiekvieno puslapio, spausdinamo naudojant PCL® duomenų srautą, teksto eilučių skaičius. Pastabos: <ul style="list-style-type: none"> Šis meniu elementas suaktyvina vertikalaus judėjimo reguliatorių, dėl kurio pasirinktas prašomų eilučių skaičius spausdinamas tarp numatytųjų puslapio paraščių. 60 – JAV gamyklinis numatytasis nustatymas. 64 – tarptautinis gamyklinis numatytasis nustatymas.
PCL5 minimalus eilutės plotis 1–30 (2*)	Nustatomas bet kokios užduoties, spausdinamos 1200 tšk./col. skiriamąja geba, pradinis minimalus eilutės plotis.
PCLXL minimalus eilutės plotis 1–30 (2*)	
A4 formato plotis 198 mm* 203 mm	Nustatomas loginio puslapio plotis A4 formato popieriuje. Pastaba: Loginis puslapis – tai vieta fiziniame puslapyje, kuriame spausdinami duomenys.
Automatinis grįžimas į eilutės pradžią (CR) po eilutės patraukimo (LF) Išjungta* Įjungta	Nustatoma, kad spausdintuvas atliktų grįžimą į eilutės pradžią po eilutės patraukimo valdymo komandos. Pastaba: Grįžimas į eilutės pradžią – mechanizmas, kuris leidžia spausdintuvui perkelti žymeklio padėtį į pirmąją tos pačios eilutės poziciją.
Automatinis eilutės patraukimas (LF) po grįžimo į eilutės pradžią (CR) Išjungta* Įjungta	Nustatoma, kad spausdintuvas atliktų eilutės patraukimą po grįžimo į eilutės pradžią valdymo komandos.
Spausdinimo skirtasis laikas Išjungta Įgalinta*	Įgalinama, kad spausdintuvas užbaigtų spausdinimo užduotį po to, kai buvo nenaudojamas nurodytą laiko tarpą sekundėmis.
Spausdinimo skirtojo laiko trukmė 1–255 (90*)	Nustatomas laikas sekundėmis, per kurį spausdintuvas užbaigs spausdinimo užduotį po to, kai buvo nenaudojamas. Pastaba: Šis meniu elementas rodomas tik tada, kai yra įjungta parinktis Spausdinimo skirtasis laikas.
Pastaba: Žvaigždutė (*) šalia vertės nurodo gamyklinį numatytąjį nustatymą.	

Vaizdas

Meniu elementas	Paiškinimas
Automatiškai pritaikyti Ijungta Išjungta*	Vaizdai parenkami geriausias galimas popieriaus formato ir padėties nustatymas. Pastaba: Kai šis meniu elementas yra nustatytas į Ijungta, nepaisoma vaizdo mastelio ir padėties nustatymų.
Invertuoti Išjungta* Ijungta	Invertuojami bitiniai nespalvoti vaizdai. Pastaba: Šis meniu elementas netaikomas GIF arba JPEG formato vaizdams.
Mastelis Pririšti viršuje kairėje Labiausiai tinka* Pririšti per vidurį Pritaikyti aukštį / plotį Pritaikyti aukštį Pritaikyti plotį	Vaizdas koreguojamas, kad tilptų į spausdintiną plotą. Pastaba: Kai parinktas Automatiškai pritaikyti yra nustatyta į Ijungta, Mastelis automatiškai nustatomas į Labiausiai tinka.
Padėtis Stačiai* Gulsčiai Pakeisti į stačią padėtį Pakeisti į gulsčią padėtį	Nurodoma puslapio teksto ir grafikos padėtis.
Pastaba: Žvaigždutė (*) šalia vertės nurodo gamyklinį numatytąjį nustatymą.	

Popierius

Dėklų konfigūracija

Meniu elementas	Paiškinimas
Numatytasis šaltinis Dėklas [x] (1*) Rankiniu būdu įdedamas popierius Rankiniu būdu įdedami vokai	Visoms spausdinimo užduotims nustatomas popieriaus šaltinis.
Popieriaus formatas / rūšis Dėklas [x] (1*) Rankiniu būdu įdedamas popierius Rankiniu būdu įdedami vokai	Nurodomas į kiekvieną popieriaus šaltinį įdėto popieriaus formatas arba rūšis.
Pastaba: Žvaigždutė (*) šalia vertės nurodo gamyklinį numatytąjį nustatymą.	

Meniu elementas	Paaiškinimas
Pakaitinis formatas Išjungta „Letter“ / A4 Visi išvardyti*	Nustatoma, kad spausdintuve būtų pakeistas nurodytas popieriaus formatas, jei reikalaujamo formato popieriaus nėra įdėta nei į vieną popieriaus šaltinį. Pastabos: <ul style="list-style-type: none"> • Esant nustatymui Išjungta naudotojas paraginamas įdėti reikiamo formato popieriaus. • Esant nustatymui Letter / A4 A4 formato dokumentas atspausdinamas ant įdėto „Letter“ formato popieriaus, o „Letter“ formato užduotys atspausdinamos ant įdėto A4 formato popieriaus. • Nustatymas Visi išvardyti pakeičia Letter / A4 formatą.
Pastaba: Žvaigždutė (*) šalia vertės nurodo gamyklinį numatytąjį nustatymą.	

Laikmenų konfigūracija

Universalus formato sąranka

Meniu elementas	Paaiškinimas
Matavimo vienetai Coliai Milimetrai	Nurodomas universalus popieriaus formato matavimo vienetas. Pastaba: Coliai – JAV gamyklinis numatytasis nustatymas. Milimetrai – tarptautinis gamyklinis numatytasis nustatymas.
Stačio lapo plotis 3,00–14,17 col. (8,50*) 76–360 mm (216*)	Nustatomas universalus formato popieriaus stačio lapo plotis.
Stačio lapo aukštis 3,00–14,17 col. (14*) 76–360 mm (356*)	Nustatomas universalus formato popieriaus stačio lapo aukštis.
Tiekimo kryptis Trumpasis kraštas* Ilgasis kraštas	Nustatoma, kad spausdintuvas popierių imtų trumpuoju arba ilguoju kraštu. Pastaba: Nustatymas Ilgasis kraštas rodomas tik tada, kai ilgiausias kraštas yra trumpesnis nei didžiausias palaikomas plotis.
Pastaba: Žvaigždutė (*) šalia vertės nurodo gamyklinį numatytąjį nustatymą.	

Tinkinti skenavimo formatai

Meniu elementas	Paaiškinimas
Tinkintas nuskaitymo formatas [x] Nuskaitymo formato pavadinimas Plotis 1–8,50 col. (8,50*) 25–216 mm (216*) Aukštis 1–14 col. (14*) 25–356 mm (297*) Orientacija Stačiai* Gulsčiai 2 vienos pusės nuskaitymai Išjungta* Ijungta	Priskiriamas nuskaitymo dokumento popieriaus formato pavadinimas ir sukonfigūruojami nuskaitymo nustatymai.
Pastaba: Žvaigždutė (*) šalia vertės nurodo gamyklinį numatytąjį nustatymą.	

Laikmenų rūšys

Meniu elementas	Paaiškinimas
Paprastas popierius („Plain Paper“) Kartoninis popierius („Card Stock“) Perdirbtas popierius („Recycled“) Etiketės („Labels“) Standus popierius („Bond“) Vokai („Envelope“) Firminiai blankai („Letterhead“) Iš anksto paruoštos formos („Preprinted“) Spalvotas popierius („Colored“) Lengvas popierius („Light“) Sunkus popierius („Heavy“)	Nurodoma dedamo popieriaus tekstūra, svoris ir orientacija.

Kopijavimas

Numatytieji kopijavimo nustatymai

Meniu elementas	Paaiškinimas
Turinio rūšis Tekstas Tekstas / nuotrauka* Nuotrauka Grafika	Pagerinamas išvedinių rezultatas, pagrįstas dokumento originalo turiniu.
Pastaba: Žvaigždutė (*) šalia vertės nurodo gamyklinį numatytąjį nustatymą.	

Meniu elementas	Paaiškinimas
Pusės Viepusis į vienpusį* Viepusis į abipusį	Nurodoma originalaus dokumento skenavimo elgsena.
Puslapiai vienoje pusėje Išjungta* 2 stati puslapiai 4 stati puslapiai 2 gulsti puslapiai 4 gulsti puslapiai	Nurodoma, kiek puslapių vaizdų bus spausdinama ant vienos popieriaus lapo pusės.
Spausdinti puslapio rėmelius Išjungta* Ijungta	Spausdinant kelis puslapius viename puslapyje aplink kiekvieną atvaizdą uždedamas rėmelis.
Sudėstyti Išjungta [1, 1, 1, 2, 2, 2] Ijungta [1, 2, 1, 2, 1, 2]*	Spausdinama keletas kopijų iš eilės.
„Kopijuoti iš“ formatas [Popieriaus formatų sąrašas]	Nurodomas dokumento originalo popieriaus formatas. Pastaba: Letter – JAV gamyklinis numatytasis nustatymas. A4 – tarptautinis gamyklinis numatytasis nustatymas.
„Kopijuoti į“ šaltinis Dėklas [x] (1*) Neautomatinis tiektuvas Automatiškai priderinti formatą	Nurodomas kopijavimo užduoties popieriaus šaltinis.
Tamsumas Nuo 1 iki 9 (5*)	Koreguojamas skenuojamo vaizdo tamsumas.
Kopijų skaičius 1-9999 (1*)	Nurodomas kopijų skaičius.
Pastaba: Žvaigždutė (*) šalia vertės nurodo gamyklinį numatytąjį nustatymą.	

Išplėstinis vaizdo gavimas

Meniu elementas	Paaiškinimas
Kontrastas Labiausiai tinka turiniui* -0 -1 -2 -3 -4 -5	Nurodomas išvedinių kontrastas.
Fono pašalinimas Lygis Nuo -4 iki 4 (0*)	Koreguojamas skenuojamame vaizde matomas fonas.
Pastaba: Žvaigždutė (*) šalia vertės nurodo gamyklinį numatytąjį nustatymą.	

Meniu elementas	Paiškinimas
Skenuoti nuo krašto iki krašto Išjungta* Ijungta	Dokumento originalą leidžiama skenuoti nuo krašto iki krašto.
Pastaba: Žvaigždutė (*) šalia vertės nurodo gamyklinį numatytąjį nustatymą.	

Faksas

Numatytieji fakso nustatymai

Fakso režimas

Meniu elementas	Paiškinimas
Fakso režimas Faksas Fakso serveris Išjungta	Pasirenkamas fakso režimas. Pastabos: <ul style="list-style-type: none"> • Priklausomai nuo spausdintuvo modelio gamyklinis numatytasis nustatymas gali skirtis. • Meniu elementas Fakso serveris galimas tik kai kurių modelių spausdintuvuose.

Faksimilinio ryšio sąranka

Bendrieji fakso nustatymai

Meniu elementas	Paiškinimas
Fakso vardas	Nustatomas fakso aparato tapatumas.
Fakso numeris	Nustatomas fakso numeris.
Fakso identifikavimas Fakso vardas Fakso numeris*	Faksogramų gavėjams pranešamas fakso vardas arba fakso numeris.
Atminties naudojimas Visas priimti Daugiausia priimti Vienodai* Daugiausia siųsti Visas siųsti	Nustatomas vidinės spausdintuvo atminties, skirtos faksogramoms siųsti, kiekis. Pastaba: Šis meniu elementas apsaugo nuo atminties buferio sąlygų ir neišsiųstų faksogramų.
Atšaukti faksogramas Leisti* Neleisti	Siunčiamos faksogramos atšaukiamos prieš jas išsiunčiant arba gaunamos faksogramos atšaukiamos prieš jas baigiant spausdinti.
Fakso numerio maskavimas Išjungta* Iš kairės Iš dešinės	Nurodomas išsiuntimo fakso numerio maskavimo formatas.
Pastaba: Žvaigždutė (*) šalia vertės nurodo gamyklinį numatytąjį nustatymą.	

Menu elementas	Paaiškinimas
Maskuotini skaitmenys 0-58 (0*)	Nurodomas maskuotinių siunčiančiojo fakso numerio skaitmenų skaičius.
Igalinti linijos prijungimo aptikimą Ijungta* Išjungta	Nustatoma, ar prie spausdintuvo prijungta telefono linija. Pastaba: Aptikimas vyksta įjungiant spausdintuvą ir prieš kiekvieną skambutį.
Optimizuoti fakso suderinamumą	Sukonfigūruojamas spausdintuvo fakso funkcionalumas, kad jį būtų galima optimaliai suderinti su kitais fakso aparatais.
Faksogramų transportas T.38 Analoginis (-ė) G.711 „etherFAX“	Nustatomas faksogramų transporto metodas. Pastabos: <ul style="list-style-type: none"> Šis meniu elementas rodomas tik tuo atveju, jei spausdintuve yra įdiegtas „etherFAX“ arba „Fax over IP“ (FoIP) licencijos paketas. Priklausomai nuo spausdintuvo modelio gamykliniai numatytieji nustatymai gali skirtis.
Pastaba: Žvaigždutė (*) šalia vertės nurodo gamyklinį numatytąjį nustatymą.	

HTTPS fakso nustatymai

Pastaba: Šis meniu rodomas tik tuo atveju, jei Faksogramų transportas yra nustatytas į „etherFAX“.

Menu elementas	Paaiškinimas
HTTPS tarnybos URL	Nurodomas „etherFAX“ tarnybos URL.
HTTPS įgaliotasis serveris	Nurodomas įgaliojo serverio URL.
HTTPS įgaliojo serverio naudotojas	Nurodomas įgaliojo serverio naudotojo vardas ir slaptažodis.
HTTPS įgaliojo serverio slaptažodis	
Faksogramų siuntimo užšifravimas Išjungta Igalinta* Privalomas	Igalinamas išsiunčiamų faksogramų užšifravimas.
Faksogramų priėmimo užšifravimas Išjungta Igalinta* Privalomas	Igalinamas priimamų faksogramų užšifravimas.
HTTPS faksimilinio ryšio būseną	Rodoma „etherFAX“ ryšio būseną.
Pastaba: Žvaigždutė (*) šalia vertės nurodo gamyklinį numatytąjį nustatymą.	

Faksogramų siuntimo nustatymai

Meniu elementas	Paaiškinimas
Skiriamoji geba Standartinė* Didelė Labai didelė Itin didelė	Nurodoma skenuojamo vaizdo skiriamoji geba. Pastaba: Nustačius didesnę skiriamąją gebą pailgėja faksogramų perdavimo laikas ir reikia daugiau atminties.
Originalus formatas [Popieriaus formatų sąrašas] ([vairūs formatai*])	Nurodomas originalaus dokumento formatas.
Orientacija Stačiai* Gulsčiai	Nurodoma dokumento originalo orientacija. Pastaba: Šis meniu elementas rodomas tik kai kurių modelių spausdintuvuose.
Pusės Išjungta* Trumpasis kraštas Ilgasis kraštas	Nurodoma dokumento originalo orientacija skenuojant abi dokumento puses. Pastaba: Šis meniu elementas rodomas tik kai kurių modelių spausdintuvuose.
Turinio rūšis Tekstas* Tekstas / nuotrauka Nuotrauka Grafika	Pagerinamas išvedinių rezultatas, pagrįstas dokumento originalo turiniu.
Tamsumas 1-9 (5*)	Koreguojamas skenuojamo vaizdo tamsumas.
Už PABX Įjungta Išjungta*	Nustatoma, kad spausdintuvas rinktų fakso numerį, nelaukdamas, kol atpažins rinkimo toną. Pastaba: PABX (privačioji automatizuota telefono stotis) – tai telefonų tinklas, kuriame vienos prieigos numeris gali suteikti keletą linijų skambučiams iš išorės.
Skambinimo režimas Signalas* Impulsas	Nurodomas skambinimo režimas gaunamoms ir siunčiamoms faksogramoms.
Pastaba: Žvaigždutė (*) šalia vertės nurodo gamyklinį numatytąjį nustatymą.	

Išplėstinis vaizdo gavimas

Meniu elementas	Paaiškinimas
Spalvų balansas Žydra – raudona Nuo –4 iki 4 (0*) Purpurinė – žalia Nuo –4 iki 4 (0*) Geltona – mėlyna Nuo –4 iki 4 (0*)	Skenuojant koreguojamas spalvų intensyvumas.
Pastaba: Žvaigždutė (*) šalia vertės nurodo gamyklinį numatytąjį nustatymą.	

Meniu elementas	Paaškinimas
Kontrastas Labiausiai tinka turiniui* 0 1 2 3 4 5	Nustatomas išvedinių kontrastas.
Fono pašalinimas Lygis Nuo -4 iki 4 (0*)	Koreguojamas skenuojamame vaizde matomas fonas.
Skenuoti nuo krašto iki krašto Įjungta Išjungta*	Dokumento originalą leidžiama skenuoti nuo krašto iki krašto.
Pastaba: Žvaigždutė (*) šalia vertės nurodo gamyklinį numatytąjį nustatymą.	

Administratoriaus valdymas

Meniu elementas	Paaškinimas
Automatinis numerio perrinkimas 0-9 (5*)	Koreguojamas pakartotinio rinkimo bandymų skaičius, atsižvelgiant į gavėjų fakso aparatų veikimo lygius.
Numerio perrinkimo dažnis 1–200 min. (3*)	Pailginamas laikas tarp pakartotinio rinkimo bandymų siekiant padidinti galimybę sėkmingai išsiųsti faksogramas.
Įjungti klaidų taisymo režimą Įjungta* Išjungta	Įjungiamas klaidų taisymo režimas (ECM) faksogramų siuntimo užduotims. Pastaba: ECM aptinka ir ištaiso perduodamų faksogramų klaidas, kurios atsiranda dėl telefono linijos triukšmo ir prasto signalo stiprumo.
Įjungti nuskenotų dokumentų siuntimą faksu Įjungta* Išjungta	Faksu siunčiami spausdintuve nuskenuoti dokumentai.
Tvarkyklė faksogramoms siųsti Įjungta* Išjungta	Spausdintuvo tvarkyklei leidžiama siųsti faksogramas.
Leisti išsaugoti kaip sparčiąją nuorodą Įjungta* Išjungta	Fakso numeriai išsaugomi spausdintuve kaip sparčiosios nuorodos.
Maksimali sparta 33600* 14400 9600 4800 2400	Nustatoma maksimali faksogramos siuntimo sparta.
Pastaba: Žvaigždutė (*) šalia vertės nurodo gamyklinį numatytąjį nustatymą.	

Meniu elementas	Paaškinimas
Ijungti spalvotą faksogramų skenavimą Numatytasis nustatymas – „Išjungta“* Numatytasis nustatymas – „Ijungta“ Niekada nenaudoti Visada naudoti	Igalinamas spalvotas faksogramų skenavimas.
Automatiškai konvertuoti spalvotas faksogramas į vienspalves Ijungta* Išjungta	Visos siunčiamos spalvotos faksogramos konvertuojamos į nespalvotas.
Patvirtinti fakso numerį Išjungta* Ijungta	Naudotojo prašoma patvirtinti fakso numerį.
Renkamo numerio prefiksas	Nustatomas renkamo numerio prefiksas.
Pastaba: Žvaigždutė (*) šalia vertės nurodo gamyklinį numatytąjį nustatymą.	

Faksogramų priėmimo nustatymai

Meniu elementas	Paaškinimas
Skambėjimai prieš atsiliepiant 1-25 (3*)	Nustatomas skambėjimų skaičius gaunant faksogramą.
Automatinis mažinimas Ijungta* Išjungta	Nustatomas gaunamos faksogramos mastelis, kad tilptų į puslapį.
Popieriaus šaltinis Déklas [X] Automatinis*	Nustatomas popieriaus šaltinis gaunamoms fakso užduotims spausdinti.
Pusės Ijungta Išjungta*	Spausdinama ant abiejų popieriaus pusių.
Skiriamieji lapai Nėra* Prieš užduotį Po užduoties	Nurodoma, ar spausdinant įterpti tuščius skiriamuosius lapus.
Skiriamųjų lapų šaltinis Déklas [X] (1*)	Nurodomas skiriamųjų lapų popieriaus šaltinis.
Faksogramos poraštė Ijungta Išjungta*	Kiekvieno gautos faksogramos puslapio apačioje spausdinama perdavimo informacija.
Faksogramos poraštės laiko žyma Gavimas* Spausdinti	Kiekvieno gautos faksogramos puslapio apačioje atspausdinama laiko žyma.
Pastaba: Žvaigždutė (*) šalia vertės nurodo gamyklinį numatytąjį nustatymą.	

Administratoriaus valdymas

Meniu elementas	Paaiškinimas
Ijungti faksogramų priėmimą Ijungta* Išjungta	Nustatoma, kad spausdintuvas priimtų faksogramas.
Ijungti spalvotų faksogramų priėmimą Ijungta* Išjungta	Nustatoma, kad spausdintuvas faksogramas priimtų spalvotai.
Igalinti siuntėjo identifikavimą Ijungta Išjungta*	Rodomas numeris, iš kurio siunčiama faksograma.
Blokuoti bevardę faksogramą Ijungta Išjungta*	Blokuojamos gaunamos faksogramos, siunčiamos iš įrenginių be tarnybinės stoties arba fakso identifikavimo ženklų.
Atsiliepti Į visus skambučius* Tik suskambėjus vieną kartą Tik suskambėjus du kartus Tik suskambėjus tris kartus Tik suskambėjus vieną arba du kartus Tik suskambėjus vieną arba tris kartus Tik suskambėjus du arba tris kartus	Nustatomas skiriamasis gaunamos faksogramos skambėjimo signalas.
Automatinis atsiliepimas Ijungta* Išjungta	Nustatoma, kad spausdintuvas faksogramas priimtų automatiškai.
Faksogramų persiuntimas Spausdinti* Spausdinti ir persiųsti Persiųsti	Nurodoma, ar persiųsti gautą faksogramą.
Persiųsti į Paskirties vieta 1 Paskirties vieta 2	Nurodoma, kur persiųsti gautą faksogramą. Pastaba: Šis meniu elementas rodomas tik tada, kai Faksogramų persiuntimas yra nustatyta į Spausdinti ir persiųsti arba Persiųsti.
Maksimali sparta 33600* 14400 9600 4800 2400	Nustatoma maksimali faksogramos perdavimo sparta.
Pastaba: Žvaigždutė (*) šalia vertės nurodo gamyklinį numatytąjį nustatymą.	

Faksogramų žurnalo nustatymai

Meniu elementas	Paaiškinimas
Perdavimo žurnalo sukūrimo dažnis Visada* Niekada Tik esant klaidai	Nurodoma, kaip dažnai spausdintuvas sukurs perdavimo žurnalą.
Veiksmas, susijęs su perdavimo žurnalu Spausdinti Išjungta Ijungta* El. paštas Išjungta* Ijungta	Atspausdinamas arba išsiunčiamas el. paštu sėkmingai perduotų faksogramų arba perdavimo klaidų žurnalas.
Gauti klaidų žurnalą Niekada nespausdinti* Spausdinti esant klaidai	Atspausdinamas faksogramų, kurių nepavyko priimti, žurnalas.
Automatiškai spausdinti žurnalus Ijungta* Išjungta	Atspausdinama visa siuntimo faksu veikla.
Žurnalų popieriaus šaltinis Dėklas [x] (1*)	Nurodomas popieriaus šaltinis žurnalams spausdinti.
Rodymas žurnaluose Nuotolinio fakso vardas* Rinktas numeris	Siuntėjas nurodomas nuotolinio fakso vardu arba fakso numeriu.
Ijungti užduočių žurnalą Ijungta* Išjungta	Peržiūrima visų fakso užduočių suvestinė.
Ijungti skambučių žurnalą Ijungta* Išjungta	Peržiūrima faksu rinktų numerių istorijos suvestinė.
Pastaba: Žvaigždutė (*) šalia vertės nurodo gamyklinį numatytąjį nustatymą.	

Garsiakalbio nustatymai

Meniu elementas	Paaiškinimas
Garsiakalbio režimas Visada išjungta* Visada įjungta Ijungta iki sujungimo	Nustatomas fakso garsiakalbio režimas.
Garsiakalbio garsumas Mažas* Didelis	Koreguojamas fakso garsiakalbio garsumas.
Pastaba: Žvaigždutė (*) šalia vertės nurodo gamyklinį numatytąjį nustatymą.	

Meniu elementas	Paiškinimas
Šaukiklio garsumas Išjungta* Ijungta	Ijungiamas šaukiklio garsumas.
Pastaba: Žvaigždutė (*) šalia vertės nurodo gamyklinį numatytąjį nustatymą.	

Fakso serverio sąranka

Pastaba: Šis meniu galimas tik kai kurių modelių spausdintuvuose

Bendrieji fakso nustatymai

Meniu elementas	Paiškinimas
Formatuoti	Nurodomas faksogramos gavėjas. Pastaba: Jei norite naudoti fakso numerį, prieš jį įveskite numerio ženklą (#).
Atgalinis adresas	Nurodomas atgalinis adresas siunčiant faksogramą.
Tema	Nurodoma faksogramos tema ir laiško turinys.
Laiškas	
Ijungti analoginį priėmimą Išjungta* Ijungta	Nustatoma, kad spausdintuvas priimtų analogines faksogramas.
Pastaba: Žvaigždutė (*) šalia vertės nurodo gamyklinį numatytąjį nustatymą.	

Fakso serverio elektroninio pašto nustatymai

Meniu elementas	Paiškinimas
Naudoti el. pašto SMTP serverį Ijungta* Išjungta	Faksogramoms priimti ir siųsti naudojami paprastojo pašto siuntimo protokolo (SMTP) nustatymai el. paštui. Pastaba: Esant nustatymui Ijungta, visi kiti meniu Fakso serverio elektroninio pašto nustatymai nustatymai nerodomi.
Pirminis SMTP tinklų sietuvas	Įvedamas pirminio SMTP serverio IP adresas arba pagrindinio kompiuterio vardas.
Pirminio SMTP tinklų sietuvo prievadas 1–65535 (25*)	Įvedamas pirminio SMTP serverio prievado numeris.
Antrinis SMTP tinklų sietuvas	Įvedamas antrinio arba atsarginio SMTP serverio IP adresas arba pagrindinio kompiuterio vardas.
Antrinio SMTP tinklų sietuvo prievadas 1–65535 (25*)	Įvedamas antrinio arba atsarginio SMTP serverio prievado numeris.
SMTP skirtasis laikas 5–30 (30*)	Nustatoma, kada baigsis spausdintuvo skirtasis laikas, jei SMTP serveris neatsako.
Atgalinis adresas	Nurodomas atgalinis adresas siunčiant faksogramą.
Pastaba: Žvaigždutė (*) šalia vertės nurodo gamyklinį numatytąjį nustatymą.	

Meniu elementas	Paaiškinimas
Naudoti SSL/TLS Išjungtas* Sutartinis Privalomas	Nurodoma, ar faksogramą siųsti naudojant šifruotą nuorodą.
Reikalauti patikimo liudijimo Išjungta Ijungta*	Jungiantis prie SMTP serverio nurodomas patikimas liudijimas.
SMTP serverio tapatumo nustatymas Nereikia autentifikavimo* Prisijungimas / atviras tekstas NTLM CRAM-MD5 Digest-MD5 Kerberos 5	Nustatomas autentifikavimo tipas SMTP serveriui.
Įrenginio inicijuojamas elektroninis laiškas Nėra* Naudoti įrenginio SMTP prisijungimo duomenis	Nurodoma, ar įrenginio inicijuojamam el. laiškui reikalingi prisijungimo duomenys.
Naudotojo inicijuojamas elektroninis laiškas Nėra* Naudoti įrenginio SMTP prisijungimo duomenis Naudoti seanso naudotojo vardą ir slaptažodį Naudoti seanso elektroninio pašto adresą ir slaptažodį Klausti apie naudotoją	Nurodoma, ar naudotojo inicijuojamam el. laiškui reikalingi prisijungimo duomenys.
Naudoti veikiamojo katalogo įrenginio prisijungimo duomenis Išjungta* Ijungta	Prie SMTP serverio leidžiama prisijungti naudojant naudotojo prisijungimo duomenis ir grupines paskirties vietas.
Įrenginio naudotojo vardas	Nurodomas naudotojo vardas ir slaptažodis, skirti prisijungti prie SMTP serverio.
Įrenginio slaptažodis	
„Kerberos 5“ sritis	Nurodoma „Kerberos 5“ autentifikavimo protokolo sritis.
NTLM sritis	Nurodomas NTLM saugumo protokolo srities vardas.
Išjungti „SMTP serveris neįdiegtas“ klaidą Išjungta* Ijungta	Paslepiamas „SMTP serveris neįdiegtas“ klaidos pranešimas.
Pastaba: Žvaigždutė (*) šalia vertės nurodo gamyklinį numatytąjį nustatymą.	

Fakso serverio skenavimo nustatymai

Meniu elementas	Paaiškinimas
Atvaizdo formatas TIFF (.tif) PDF (.pdf)* XPS (.xps)	Nurodomas skenuojamo vaizdo failo formatas.
Turinio rūšis Tekstas* Tekstas / nuotrauka Nuotrauka Grafika	Pagerinamas išvedinių rezultatas, pagrįstas dokumento originalo turiniu.
Turinio šaltinis Nespalvinis lazerinis spausdintuvas Spalvinis lazerinis spausdintuvas* Rašalinis spausdintuvas Nuotrauka / fotojuosta Žurnalas Laikraštis Presas Kita	Pagerinamas išvedinių rezultatas, pagrįstas dokumento originalo šaltiniu.
Faksogramos skiriamoji geba Standartinė* Didelė Labai didelė Itin didelė	Nustatoma faksogramos skiriamoji geba.
Pusės Išjungta* Trumpasis kraštas Ilgasis kraštas	Nurodoma dokumento originalo orientacija skenuojant abi dokumento puses.
Tamsumas 1-9 (5*)	Nustatomas išvedinių tamsumas.
Orientacija Stačiai* Gulsčiai	Nurodoma puslapio teksto ir grafikos orientacija.
Originalus formatas [Popieriaus formatų sąrašas]	Nurodomas dokumento originalo popieriaus formatas. Pastabos: <ul style="list-style-type: none"> Įvairūs formatai – JAV gamyklinis numatytasis nustatymas. A4 – tarptautinis gamyklinis numatytasis nustatymas. Šis nustatymas gali skirtis priklausomai nuo spausdintuvo modelio.
Naudoti kelių puslapių TIFF Išjungta Įjungta*	Pasirenkami arba vieno puslapio, arba kelių puslapių TIFF failai.
Pastaba: Žvaigždutė (*) šalia vertės nurodo gamyklinį numatytąjį nustatymą.	

El. paštas

Elektroninio pašto sąranka

Meniu elementas	Paaiškinimas
Pirminis SMTP tinklų sietuvas	[vedamas pirminio SMTP serverio IP adresas arba pagrindinio kompiuterio vardas el. pašto siuntimui.
Pirminio SMTP tinklų sietuvo prievadas 1–65535 (25*)	[vedamas pirminio SMTP serverio prievado numeris.
Antrinis SMTP tinklų sietuvas	[vedamas antrinio arba atsarginio SMTP serverio IP adresas arba pagrindinio kompiuterio vardas.
Antrinio SMTP tinklų sietuvo prievadas 1–65535 (25*)	[vedamas antrinio arba atsarginio SMTP serverio prievado numeris.
SMTP skirtasis laikas 5–30 sek. (30*)	Nustatoma, kada baigsis spausdintuvo skirtasis laikas, jei SMTP serveris neatsako.
Atgalinis adresas	Elektroniniame laiške nurodomas atgalinis adresas.
Visada naudoti SMTP numatytąjį atgalinį adresą Ijungta Išjungta*	Visada naudojamas SMTP serveryje numatytasis atgalinis adresas.
Naudoti SSL/TLS Išjungtas* Sutartinis Privalomas	Nurodoma, ar el. laišką siųsti naudojant šifruotą nuorodą.
Reikalauti patikimo liudijimo Išjungta Ijungta*	Jungiantis prie SMTP serverio reikalaujama patikimo liudijimo.
SMTP serverio tapatumo nustatymas Nereikia tapatumo nustatymo* Prisijungimas / atviras tekstas NTLM CRAM-MD5 Digest-MD5	Nustatomas SMTP serverio tapatumo nustatymo tipas.
Įrenginio inicijuojamas elektroninis laiškas Nėra* Naudoti įrenginio SMTP prisijungimo duomenis	Nurodoma, ar įrenginio inicijuojamam el. laiškui reikalingi prisijungimo duomenys.
Įrenginio naudotojo vardas	Nurodomas naudotojo vardas ir slaptažodis, skirti prisijungti prie SMTP serverio.
Įrenginio slaptažodis	
NTLM sritis	Nurodomas NTLM saugumo protokolo srities vardas.
Pastaba: Žvaigždutė (*) šalia vertės nurodo gamyklinį numatytąjį nustatymą.	

Numatytieji el. pašto nustatymai

Meniu elementas	Paaiškinimas
Tema	Nurodoma elektroninio laiško tema ir laiško turinys.
Laiškas	
Failo pavadinimas	Nurodomas skenuojamo vaizdo failo pavadinimas.
Failo formatas PDF (.pdf)* TIFF (.tif) JPEG (.jpg)	Nurodomas skenuojamo vaizdo failo formatas.
PDF nustatymai PDF versija 1.3 1.4 1.5* 1.6 1.7 Archyvinė versija A-1a* A-1b Saugi Išjungta* Ijungta Archyvinė (PDF/A) Išjungta* Ijungta	Nustatomas skenuojamo vaizdo PDF formatas. Pastaba: Meniu elementai Archyvinė versija ir Archyvinė (PDF/A) rodomi tik tuo atveju, jei meniu elementas PDF versija yra nustatytas į 1.4.
Turinio rūšis Tekstas Tekstas / nuotrauka* Nuotrauka Grafika	Pagerinamas išvedinių rezultatas, pagrįstas dokumento originalo turiniu.
Spalva Nespalvotai Pilkai Spalvotai* Automatiškai	Skenuojant vaizdą nurodoma spalva.
Skiriamoji geba 75 tšk./col. 150 tšk./col.* 200 tšk./col. 300 tšk./col. 400 tšk./col. 600 tšk./col.	Nurodoma skenuojamo vaizdo skiriamoji geba.
Tamsumas 1–9 (5*)	Koreguojamas skenuojamo vaizdo tamsumas.
Pastaba: Žvaigždutė (*) šalia vertės nurodo gamyklinį numatytąjį nustatymą.	

Meniu elementas	Paaiškinimas
Orientacija Stačiai* Gulsčiai	Nurodoma dokumento originalo orientacija. Pastaba: Šis meniu elementas rodomas tik kai kurių modelių spausdintuvuose.
Originalus formatas [Popieriaus formatų sąrašas]	Nurodomas dokumento originalo popieriaus formatas. Pastaba: Gamyklinis numatytasis nustatymas – [vairūs formatai].
Pusės Išjungta* Trumpasis kraštas Ilgasis kraštas	Nurodoma dokumento originalo orientacija skenuojant abi dokumento puses. Pastaba: Šis meniu elementas rodomas tik kai kurių modelių spausdintuvuose.
Pastaba: Žvaigždutė (*) šalia vertės nurodo gamyklinį numatytąjį nustatymą.	

Išplėstinis vaizdo gavimas

Meniu elementas	Paaiškinimas
Spalvų balansas Žydra – raudona Nuo –4 iki 4 (0*) Purpurinė – žalia Nuo –4 iki 4 (0*) Geltona – mėlyna Nuo –4 iki 4 (0*)	Skenuojant koreguojamas spalvų intensyvumas.
Automatinis spalvų aptikimas Spalvų aptikimas 1–9 (5*) Ploto aptikimas 1–9 (5*) Siuntimo el. paštu gylis bitais 1 bitas* 8 bitai Minimali skenavimo skiriamoji geba 75 tšk./col. 150 tšk./col. 200 tšk./col. 300 tšk./col.*	Nustatoma, kiek spalvos yra dokumento originale.
Kontrastas Labiausiai tinka turiniui* 0 1 2 3 4 5	Nurodomas išvedinių kontrastas.
Pastaba: Žvaigždutė (*) šalia vertės nurodo gamyklinį numatytąjį nustatymą.	

Menu elementas	Paaiškinimas
Fono pašalinimas Lygis Nuo -4 iki 4 (0*)	Koreguojamas skenuojamame vaizde matomas fonas.
Skenuoti nuo krašto iki krašto Ijungta Išjungta*	Dokumento originalą leidžiama skenuoti nuo krašto iki krašto.
Pastaba: Žvaigždutė (*) šalia vertės nurodo gamyklinį numatytąjį nustatymą.	

Administratoriaus valdymas

Menu elementas	Paaiškinimas
Maksimalus el. laiško dydis 0–65535 (0*)	Kiekvienam el. laiškui nustatomas leistinas failo dydis.
Dydžio klaidos pranešimas	Nurodomas klaidos pranešimas, kurį spausdintuvas siunčia el. laiškui viršijus leistiną failo dydį. Pastaba: Galima įvesti iki 1024 ženklų.
Siųsti man kopiją Niekada nerodoma* Numatytasis nustatymas – „Ijungta“ Numatytasis nustatymas – išjungta Visada įjungta	Atsisiunčiama el. laiško kopija sau.
Numatytasis nustatymas – „Tekstas“ 5–95 (75*)	Nustatoma teksto kokybė skenuojamame vaizde.
Numatytasis nustatymas – „Tekstas / nuotrauka“ 5–95 (75*)	Nustatoma teksto arba nuotraukos kokybė skenuojamame vaizde.
Numatytasis nustatymas – „Nuotrauka“ 5–95 (50*)	Nustatoma nuotraukos kokybė skenuojamame vaizde.
Perdavimo žurnalas Spausdinti žurnalą* Nespausdinti žurnalo Spausdinti tik esant klaidai	Atspausdinamas sėkmingai perduotų el. laiškų žurnalas.
Žurnalų popieriaus šaltinis Dėklas [x] (1*)	Nurodomas popieriaus šaltinis žurnalams spausdinti.
Leisti išsaugoti kaip sparčiąją nuorodą Ijungta* Išjungta	El. pašto adresai išsaugomi kaip sparčiosios nuorodos. Pastaba: Nustačius Išjungta, mygtukas Išsaugoti kaip sparčiąją nuorodą elektroninio laiško ekrane Paskirtis nerodomas.
Po siuntimo iš naujo nustatyti el. laiško informaciją Ijungta* Išjungta	Išsiuntus el. laišką atkuriami numatytoji el. laiško informacija.
Pastaba: Žvaigždutė (*) šalia vertės nurodo gamyklinį numatytąjį nustatymą.	

FTP

Numatytieji FTP nustatymai

Menu elementas	Paaiškinimas
Failo formatas PDF (.pdf)* TIFF (.tif) JPEG (.jpg)	Nurodomas skenuojamo vaizdo failo formatas.
PDF nustatymai PDF versija 1.3 1.4 1.5* 1.6 1.7 Archyvinė versija A-1a* A-1b Saugi Išjungta* Ijungta Archyvinė (PDF/A) Išjungta* Ijungta	Nustatomas skenuojamo vaizdo PDF formatas. Pastaba: Menu elementai Archyvinė versija ir Archyvinė (PDF/A) rodomi tik tuo atveju, jei menu elementas PDF versija yra nustatytas į 1.4.
Turinio rūšis Tekstas Tekstas / nuotrauka* Grafika Nuotrauka	Pagerinamas išvedinių rezultatas, pagrįstas dokumento originalo turiniu.
Spalva Nespalvotai Pilkai Spalvotai* Automatiškai	Skenuojant vaizdą nurodoma spalva.
Skiriamoji geba 75 tšk./col. 150 tšk./col.* 200 tšk./col. 300 tšk./col. 400 tšk./col. 600 tšk./col.	Nurodoma skenuojamo vaizdo skiriamoji geba.
Tamsumas 1–9 (5*)	Koreguojamas skenuojamo vaizdo tamsumas.
Pastaba: Žvaigždutė (*) šalia vertės nurodo gamyklinį numatytąjį nustatymą.	

Meniu elementas	Paaiškinimas
Orientacija Stačiai* Gulsčiai	Nurodoma dokumento originalo orientacija. Pastaba: Šis meniu elementas rodomas tik kai kurių modelių spausdintuvuose.
Originalus formatas [Popieriaus formatų sąrašas] ([vairūs formatai*])	Nurodomas dokumento originalo popieriaus formatas.
Pusės Išjungta* Trumpasis kraštas Ilgasis kraštas	Nurodoma dokumento originalo orientacija skenuojant abi dokumento puses. Pastaba: Šis meniu elementas rodomas tik kai kurių modelių spausdintuvuose.
Failo pavadinimas	Nurodomas skenuojamo vaizdo failo pavadinimas.
Pastaba: Žvaigždutė (*) šalia vertės nurodo gamyklinį numatytąjį nustatymą.	

Išplėstinis vaizdo gavimas

Meniu elementas	Paaiškinimas
Spalvų balansas Žydra – raudona Nuo –4 iki 4 (0*) Purpurinė – žalia Nuo –4 iki 4 (0*) Geltona – mėlyna Nuo –4 iki 4 (0*)	Skenuojant koreguojamas spalvų intensyvumas.
Automatinis spalvų aptikimas Spalvų aptikimas 1–9 (5*) Ploto aptikimas 1–9 (5*) FTP gylis bitais 1 bitas* 8 bitai Minimali skenavimo skiriamoji geba 75 tšk./col. 150 tšk./col. 200 tšk./col. 300 tšk./col.*	Nustatoma, kiek spalvos yra dokumento originale.
Kontrastas Labiausiai tinka turiniui* 0 1 2 3 4 5	Nurodomas išvedinių kontrastas.
Pastaba: Žvaigždutė (*) šalia vertės nurodo gamyklinį numatytąjį nustatymą.	

Meniu elementas	Paaiškinimas
Fono pašalinimas Lygis Nuo -4 iki 4 (0*)	Koreguojamas skenuojamame vaizde matomas fonas.
Skenuoti nuo krašto iki krašto Ijungta Išjungta*	Dokumento originalą leidžiama skenuoti nuo krašto iki krašto.
Pastaba: Žvaigždutė (*) šalia vertės nurodo gamyklinį numatytąjį nustatymą.	

Administratoriaus valdymas

Meniu elementas	Paaiškinimas
Numatytasis nustatymas – „Tekstas“ 5–95 (75*)	Nustatoma teksto kokybė skenuojamame vaizde.
Numatytasis nustatymas – „Tekstas / nuotrauka“ 5–95 (75*)	Nustatoma teksto arba nuotraukos vaizdo kokybė skenuojamame vaizde.
Numatytasis nustatymas – „Nuotrauka“ 5–95 (50*)	Nustatoma nuotraukos vaizdo kokybė skenuojamame vaizde.
Perdavimo žurnalas Spausdinti žurnalą* Nespausdinti žurnalo Spausdinti tik esant klaidai	Atspausdinamas sėkmingai į FTP perduotų nuskenuotų dokumentų žurnalas.
Žurnalų popieriaus šaltinis Dėklas [x] (1*)	Nurodomas popieriaus šaltinis FTP žurnalams spausdinti.
Pastaba: Žvaigždutė (*) šalia vertės nurodo gamyklinį numatytąjį nustatymą.	

USB atmintukas

Skenavimas iš atmintuko

Meniu elementas	Paaiškinimas
Failo formatas PDF (.pdf)* TIFF (.tif) JPEG (.jpg)	Nurodomas skenuojamo vaizdo failo formatas.
Pastaba: Žvaigždutė (*) šalia vertės nurodo gamyklinį numatytąjį nustatymą.	

Meniu elementas	Paaiškinimas
PDF nustatymai PDF versija 1.3 1.4 1.5* 1.6 1.7 Archyvinė versija A-1a* A-1b Saugi Išjungta* Ijungta Archyvinė (PDF/A) Išjungta* Ijungta	Nustatomas skenuojamo vaizdo PDF formatas. Pastaba: Meniu elementai Archyvinė versija ir Archyvinė (PDF/A) rodomi tik tuo atveju, jei meniu elementas PDF versija yra nustatytas į 1.4.
Turinio rūšis Tekstas Tekstas / nuotrauka* Grafika Nuotrauka	Pagerinamas išvedinių rezultatas, pagrįstas dokumento originalo turiniu.
Spalva Nespaltvotai Pilkai Spaltvotai* Automatiškai	Skenuojant vaizdą nurodoma spalva.
Skiriamoji geba 75 tšk./col. 150 tšk./col.* 200 tšk./col. 300 tšk./col. 400 tšk./col. 600 tšk./col.	Nurodoma skenuojamo vaizdo skiriamoji geba.
Tamsumas 1–9 (5*)	Koreguojamas skenuojamo vaizdo tamsumas.
Orientacija Stačiai* Gulsčiai	Nurodoma dokumento originalo orientacija. Pastaba: Šis meniu elementas rodomas tik kai kurių modelių spausdintuvuose.
Originalus formatas [Popieriaus formatų sąrašas] ([vairūs formatai*])	Nurodomas dokumento originalo popieriaus formatas.
Pusės Išjungta* Trumpasis kraštas Ilgasis kraštas	Nurodoma dokumento originalo orientacija skenuojant abi dokumento puses. Pastaba: Šis meniu elementas rodomas tik kai kurių modelių spausdintuvuose.
Pastaba: Žvaigždutė (*) šalia vertės nurodo gamyklinį numatytąjį nustatymą.	

Meniu elementas	Paaiškinimas
Failo pavadinimas	Nurodomas skenuojamo vaizdo failo pavadinimas.
Pastaba: Žvaigždutė (*) šalia vertės nurodo gamyklinį numatytąjį nustatymą.	

Išplėstinis vaizdo gavimas

Meniu elementas	Paaiškinimas
Spalvų balansas Nuo žydros iki raudonos Nuo -4 iki 4 (0*) Nuo purpurinės iki žalios Nuo -4 iki 4 (0*) Nuo geltonos iki mėlynos Nuo -4 iki 4 (0*)	Skenuojant koreguojamas spalvų intensyvumas.
Automatinis spalvų aptikimas Spalvų aptikimas 1-9 (5*) Ploto aptikimas 1-9 (5*) Skenavimo gylis bitais 1 bitas* 8 bitai Minimali skenavimo skiriamoji geba 75 tšk./col. 150 tšk./col. 200 tšk./col. 300 tšk./col.*	Nustatoma, kiek spalvos yra dokumento originale.
Kontrastas Labiausiai tinka turiniui* 0 1 2 3 4 5	Nurodomas išvedinių kontrastas.
Fono pašalinimas Lygis Nuo -4 iki 4 (0*)	Koreguojamas skenuojamame vaizde matomas fonas.
Skenuoti nuo krašto iki krašto Įjungta Išjungta*	Dokumento originalą leidžiama skenuoti nuo krašto iki krašto.
Pastaba: Žvaigždutė (*) šalia vertės nurodo gamyklinį numatytąjį nustatymą.	

Administratoriaus valdymas

Meniu elementas	Paaiškinimas
Numatytasis nustatymas – „Tekstas“ 5–95 (75*)	Nustatoma teksto kokybė skenuojamame vaizde.
Numatytasis nustatymas – „Tekstas / nuotrauka“ 5–95 (75*)	Nustatoma teksto arba nuotraukos kokybė skenuojamame vaizde.
Numatytasis nustatymas – „Nuotrauka“ 5–95 (50*)	Nustatoma nuotraukos kokybė skenuojamame vaizde.
Pastaba: Žvaigždutė (*) šalia vertės nurodo gamyklinį numatytąjį nustatymą.	

Spausdinimas iš atmintuko

Meniu elementas	Paaiškinimas
Kopijų skaičius 1–9999 (1*)	Nustatomas kopijų skaičius.
Popieriaus šaltinis Dėklas [x] (1*) Rankiniu būdu įdedamas popierius Rankiniu būdu įdedami vokai	Nustatomas spausdinimo užduoties popieriaus šaltinis.
Sudėstyti (1,1,1) (2,2,2) (1,2,3) (1,2,3)*	Spausdinama keletas kopijų iš eilės.
Pusės Vienpusis* Dvipusis	Nurodoma, ar bus spausdinama iš vienos popieriaus pusės ar iš abiejų.
Apvertimo stilius Ilgasis kraštas* Trumpasis kraštas	Nustatoma, kuri popieriaus pusė (ilgasis ar trumpasis kraštas) įrišama, kai spausdinama iš abiejų pusių. Pastaba: Atsižvelgiant į pasirinktą parinktį, spausdintuvas automatiškai pastumia visą puslapyje spausdinamą informaciją, kad užduotis būtų tinkamai įrišta.
Puslapiai vienoje pusėje Išjungta* 2 puslapiai vienoje pusėje 3 puslapiai vienoje pusėje 4 puslapiai vienoje pusėje 6 puslapiai vienoje pusėje 9 puslapiai vienoje pusėje 12 puslapių vienoje pusėje 16 puslapių vienoje pusėje	Kelių puslapių atvaizdai spausdinami ant vienos popieriaus lapo pusės.
Pastaba: Žvaigždutė (*) šalia vertės nurodo gamyklinį numatytąjį nustatymą.	

Meniu elementas	Paaiškinimas
Puslapių vienoje pusėje rikiavimas Horizontaliai* Horizontaliai atvirkštine tvarka Vertikaliai atvirkštine tvarka Vertikaliai	Naudojant parinktį Puslapiai vienoje pusėje nurodoma, kaip bus išdėstyti kelių puslapių atvaizdai. Pastaba: Padėties nustatymas priklauso nuo puslapio atvaizdų skaičiaus ir jų orientacijos puslapyje.
Puslapių vienoje pusėje orientacija Automatinė* Gulsčiai Stačiai	Naudojant parinktį Puslapiai vienoje pusėje nurodoma kelių puslapių dokumento orientacija.
Puslapių vienoje pusėje rėmelis Nėra* Išštinis	Naudojant parinktį Puslapiai vienoje pusėje aplink kiekvieną puslapyje esantį atvaizdą atspausdinamas rėmelis.
Skiriamieji lapai Išjungta* Tarp kopijų Tarp užduočių Tarp puslapių	Nurodoma, ar spausdinant įterpti tuščius skiriamuosius lapus.
Skiriamųjų lapų šaltinis Dėklas 1	Nurodomas skiriamųjų lapų popieriaus šaltinis.
Tušti lapai Nespausdinti* Spausdinti	Nurodoma, ar spausdinimo užduotyje spausdinti tuščius puslapius.
Pastaba: Žvaigždutė (*) šalia vertės nurodo gamyklinį numatytąjį nustatymą.	

Tinklas / prievadai

Tinklo apžvalga

Meniu elementas	Paaiškinimas
Aktyvus adapteris Automatinis* Tipinis tinklas Belaidis ryšys	Nurodomas tinklo ryšio tipas.
Tinklo būseną	Rodoma spausdintuvo prijungimo prie tinklo būseną.
Rodyti spausdintuvo tinklo būseną Išjungta Įjungta*	Ekrane rodoma tinklo būseną.
Sparta, dvipusis spausdinimas	Rodoma šiuo metu aktyvios tinklo plokštės sparta.
IPv4	Rodomas IPv4 adresai.
Visi IPv6 adresai	Rodomi visi IPv6 adresai.
Pastaba: Žvaigždutė (*) šalia vertės nurodo gamyklinį numatytąjį nustatymą.	

Meniu elementas	Paaiškinimas
Iš naujo nustatyti spausdintuvo serverį Pradėti	Iš naujo nustatomos visos aktyvios spausdintuvo tinklo jungtys. Pastaba: Šiuo nustatymu pašalinami visi tinklo konfigūracijos parametrai.
Tinklo užduoties skirtasis laikas Išjungta Įgalinta*	Nustatomas laikas, iki spausdintuve atšaukiama tinklo spausdinimo užduotis.
Tinklo užduoties skirtojo laiko trukmė	Nurodykite skirtojo laiko vertę (sekundėmis), kai yra įgalintas nustatymas Tinklo užduoties skirtasis laikas. Pastaba: Ši funkcija galima tik kai kuriuose spausdintuvų modeliuose.
Reklamjuostės puslapis Išjungta* Įjungta	Atspausdinamas reklamjuostės puslapis.
Nuskaityti į kompiuterio prievadų sritį	Nurodoma spausdintuvams tinkama prievadų, esančių už prievadų blokavimo užkardos, sritis.
Įgalinti tinklo jungtis Įgalinti* Išjungti	Įgalinamos arba išjungiamos visos tinklo jungtys.
Įgalinti LLDP Išjungta* Įjungta	Spausdintuve įgalinamas jungties lygmens aptikimo protokolas (angl. Link Layer Discovery Protocol (LLDP)).
Pastaba: Žvaigždutė (*) šalia vertės nurodo gamyklinį numatytąjį nustatymą.	

Belaidis ryšys

Pastaba: Šis meniu yra galimas tik prie belaidžio tinklo prijungtuose spausdintuvuose arba spausdintuvuose su belaidžio tinklo moduliu.

Meniu elementas	Paaiškinimas
Sąranka naudojant mobiliąją programą	Konfigūruojamas belaidis ryšys naudojant „Lexmark Mobile Assistant“ programą.
Sąranka spausdintuvo valdymo skydelyje Pasirinkti tinklą Pridėti „Wi-Fi“ tinklą Tinklo pavadinimas Tinklo režimas Belaidžio tinklo saugumo režimas Išjungtas* WPA2 / WPA – asmeninis WPA2 asmeninis WPA2 / WPA 3 – asmeninis WPA3 – asmeninis 802.1X – RADIUS	Nustatomas belaidis tinklas, prie kurio prijungiamas spausdintuvas. Pastaba: Šis meniu elementas įtaisytajame interneto serveryje (EWS) rodomas kaip <i>Belaidžio ryšio sąranka</i> .

Meniu elementas	Paiškinimas
„Wi-Fi“ apsaugota sąranka Mygtukinis prijungimo metodas Prijungimo metodas naudojant PIN kodą	Nustatomas belaidis tinklas ir įgalinama tinklo apsauga. Pastabos: <ul style="list-style-type: none"> • Esant nustatymui Mygtukinis prijungimo metodas spausdintuvas prie belaidžio tinklo prijungiamas per tam tikrą laiką paspaudžiant ir spausdintuvo, ir prieigos taško (belaidžio maršruto parinktuvo) mygtukus. • Esant nustatymui Prijungimo metodas naudojant PIN kodą spausdintuvas prie belaidžio tinklo prijungiamas spausdintuvo PIN kodą įvedant į prieigos taško belaidžio ryšio nustatymus.
Suderinama 802.11b/g/n (2,4 GHz)* 802.11a/b/g/n/ac (2,4 GHz / 5 GHz) 802.11a/n/ac (5 GHz)	Belaidžiam tinklui nurodomas belaidžio ryšio standartas. Pastaba: 802.11a/b/g/n/ac (2,4 GHz / 5 GHz) ir 802.11a/n/ac (5 GHz) rodomi tik tada, kai yra įdiegtas belaidžio tinklo modulis.
Belaidžio tinklo saugumo režimas Išjungtas* WPA2 / WPA – asmeninis WPA2 – asmeninis WPA2 / WPA 3 – asmeninis WPA3 – asmeninis 802.1X – RADIUS	Nustatomas spausdintuvo prijungimo prie belaidžių įrenginių saugumo tipas.
WPA2 / WPA asmeninis AES*	Įgalinamas belaidžio ryšio saugumas naudojant WPA2/WPA standartą. Pastaba: Šis meniu elementas rodomas tik tada, kai Belaidžio tinklo saugumo režimas nustatytas į WPA2/WPA–asmeninis.
Nustatyti PSK	Nustatomas saugaus belaidžio ryšio slaptažodis. Pastaba: Šis meniu elementas rodomas tik tada, kai Belaidžio tinklo saugumo režimas nustatytas į WPA2/WPA–asmeninis arba WPA2–asmeninis.
WPA2 – asmeninis AES*	Įgalinamas belaidžio ryšio saugumas naudojant WPA2. Pastaba: Šis meniu elementas rodomas tik tada, kai Belaidžio tinklo saugumo režimas nustatytas į WPA2 – asmeninis.
802.1x šifravimo režimas WPA+ WPA2* WPA2 + PMF*	Įgalinamas belaidžio ryšio saugumas naudojant 802.1x standartą. Pastaba: Šis meniu elementas rodomas tik tada, kai Belaidžio tinklo saugumo režimas nustatytas kaip 802.1x - RADIUS.
IPv4 Įjungti DHCP Įjungta* Išjungta	Įjungiamas dinaminis pagrindinio kompiuterio konfigūravimo protokolas (DHCP). Pastaba: DHCP yra standartinis protokolas, leidžiantis serveriui dinamiškai priskirti IP adresą ir kitus tinklo konfigūracijos parametrus kiekvienam tinklo įrenginiui, kad jie galėtų turėti ryšį su kitais IP tinklais.
IPv4 Nustatyti statinį IP adresą IP adresas Tinklo kaukė Tinklų sietuvas	Nustatomas spausdintuvo statinis IP adresas.

Meniu elementas	Paaiškinimas
IPv6 Ijungti IPv6 Ijungta* Išjungta	Spausdintuve įjungiamas IPv6.
IPv6 Ijungti DHCPv6 Ijungta Išjungta*	Spausdintuve įjungiamas DHCPv6.
IPv6 Automatinė neįsimenamojo adreso konfigūracija Ijungta* Išjungta	Nustatomas tinklo adapteris, kad būtų galima priimti maršruto parinktuvo pateiktus automatinius IPv6 adreso konfigūravimo įrašus.
IPv6 DNS serverio adresas	Nurodomas DNS serverio adresas.
IPv6 Rankiniu būdu priskiriamas IPv6 adresas	Priskiriamas IPv6 adresas. Pastaba: Šis meniu elementas palaikomas tik kai kuriuose spausdintuvų modeliuose.
IPv6 Rankiniu būdu priskiriamas IPv6 maršruto parinktuvas	Priskiriamas IPv6 maršruto parinktuvo adresas. Pastaba: Šis meniu elementas palaikomas tik kai kuriuose spausdintuvų modeliuose.
IPv6 Adreso priešdėlis 0–128 (64*)	Nurodomas adreso priešdėlis.
IPv6 Visi IPv6 adresai	Rodomi visi IPv6 adresai.
IPv6 Visi IPv6 maršruto parinktuvo adresai	Rodomi visi IPv6 maršruto parinktuvo adresai.
Tinklo adresas UAA LAA	Peržiūrimi tinklo adresai.
„PCL SmartSwitch“ Ijungta* Išjungta	Nustatoma, kad spausdintuvas būtų automatiškai perjungiamas į PCL emuliaciją, kai ji reikalinga spausdinimo užduočiai atlikti, nepriklausomai nuo numatytosios spausdintuvo kalbos. Pastaba: Parinkčiai PCL SmartSwitch esant išjungtai, įeinantys duomenys spausdintuve neanalizuojami ir naudojama meniu Sąranka nurodyta numatytoji spausdintuvo kalba.

Meniu elementas	Paaiškinimas
„PS SmartSwitch“ Įjungta* Išjungta	Nustatoma, kad spausdintuvas būtų automatiškai perjungiamas į PS emuliaciją, kai ji reikalinga spausdinimo užduočiai atlikti, nepriklausomai nuo numatytosios spausdintuvo kalbos. Pastabos: <ul style="list-style-type: none"> Šis meniu elementas palaikomas tik kai kuriuose spausdintuvų modeliuose. Parinkčiai PS SmartSwitch esant išjungtai, įeinantys duomenys spausdintuve neanalizuojami ir naudojama meniu Sąranka nurodyta numatytoji spausdintuvo kalba.
Užduoties suderinimas Įjungta Išjungta*	Prieš spausdindami laikinai išsaugokite spausdinimo užduotis standžiajame diske arba išmoningajame atminties įrenginyje (ISD). Pastaba: Šis meniu elementas rodomas tik tada, kai yra įrengtas standusis diskas arba ISD.
„Mac“ dvejetainė PS Automatiškai* Įjungta Išjungta	Nustatykite spausdintuvą taip, kad šis apdorotų „Macintosh“ dvejetaines „PostScript“ [®] spausdinimo užduotis. Pastabos: <ul style="list-style-type: none"> Šis meniu elementas palaikomas tik kai kuriuose spausdintuvų modeliuose. Pasirinkus nustatymą Įjungta, apdorojamos neapdorotos dvejetainės „PostScript“ spausdinimo užduotys. Pasirinkus nustatymą Išjungta, spausdinimo užduotys filtruojamos naudojant standartinį protokolą.

„Wi-Fi Direct“

Meniu elementas	Paaiškinimas
Įjungti „Wi-Fi Direct“ Įjungta Išjungta*	Nustatoma, kad spausdintuvas tiesiogiai prisijungtų prie „Wi-Fi“ įrenginių.
„Wi-Fi Direct“ vardas	Nurodomas „Wi-Fi Direct“ tinklo vardas.
„Wi-Fi Direct“ slaptažodis	Nustatomas slaptažodis, kad būtų galima nustatyti ir patikrinti „Wi-Fi“ ryšio naudotojų tapatybę.
Rodyti slaptažodį sąrankos puslapyje Išjungta Įjungta*	„Wi-Fi Direct“ slaptažodis rodomas Tinklo sąrankos puslapyje.
Pageidaujamas kanalo numeris 1–11 Automatiškai*	Nustatomas pageidaujamas „Wi-Fi“ tinklo kanalas.
Grupės savininko IP adresas	Nurodomas grupės savininko IP adresas.
Automatiškai priimti mygtukinio prijungimo užklausa Išjungta* Įjungta	Automatiškai priimamos užklausa prisijungti prie tinklo. Pastaba: Automatinis klientų priėmimas nėra apsaugotas.
Pastaba: Žvaigždutė (*) šalia vertės nurodo gamyklinį numatytąjį nustatymą.	

Eternetas

Meniu elementas	Paaiškinimas
Tinklo sparta	Rodoma aktyvaus tinklo adapterio veikimo sparta.
IPv4 Ijungti DHCP Ijungta* Išjungta	Ijungiamas dinaminis pagrindinio kompiuterio konfigūravimo protokolas (DHCP). Pastaba: DHCP yra standartinis protokolas, leidžiantis serveriui dinamiškai platinti IP adresavimo ir konfigūravimo informaciją klientams.
IPv4 Nustatyti statinį IP adresą IP adresas Tinklo kaukė Tinklų sietuvas	Nustatomas spausdintuvo statinis IP adresas.
IPv6 Ijungti IPv6 Ijungta* Išjungta	Spausdintuve įjungiamas IPv6.
IPv6 Ijungti DHCPv6 Išjungta* Ijungta	Spausdintuve įjungiamas DHCPv6.
IPv6 Automatinė neįsimenamojo adreso konfigūracija Ijungta* Išjungta	Nustatomas tinklo adapteris, kad būtų galima priimti maršruto parinktuvo pateiktus automatinius IPv6 adreso konfigūravimo įrašus.
IPv6 DNS adresas	Nurodomas DNS serverio adresas.
IPv6 Rankiniu būdu priskiriamas IPv6 adresas	Nurodomas IPv6 DNS serverio IP adresas. Pastaba: Šis meniu elementas galimas tik kai kurių modelių spausdintuvuose.
IPv6 Rankiniu būdu priskiriamas IPv6 maršruto parinktuvas	Nurodomas IPv6 tinklo maršruto parinktuvas. Pastaba: Šis meniu elementas galimas tik kai kurių modelių spausdintuvuose.
IPv6 Adreso priešdėlis 0-128 (64*)	Nurodomas adreso priešdėlis.
IPv6 Visi IPv6 adresai	Rodomi visi IPv6 adresai.
IPv6 Visi IPv6 maršruto parinktuvo adresai	Rodomi visi IPv6 maršruto parinktuvo adresai.
Pastaba: Žvaigždutė (*) šalia vertės nurodo gamyklinį numatytąjį nustatymą.	

Meniu elementas	Paaiškinimas
Tinklo adresas UAA LAA	Rodomi spausdintuvo tinklo plokštės (angl. Media Access Control, MAC) adresai: vietinis adresas (LAA) ir universalusis adresas (UAA). Pastaba: Spausdintuvo LAA galima keisti rankiniu būdu.
„PCL SmartSwitch“ Įjungta* Išjungta	Nustatoma, kad spausdintuvas būtų automatiškai perjungiamas į PCL emuliaciją, kai ji reikalinga spausdinimo užduočiai atlikti, nepriklausomai nuo numatytosios spausdintuvo kalbos. Pastabos: <ul style="list-style-type: none"> • Šis meniu elementas galimas tik kai kurių modelių spausdintuvuose. • Parinkčiai PCL SmartSwitch esant išjungtai, įeinantys duomenys spausdintuve neanalizuojami ir naudojama meniu Sąranka nurodyta numatytoji spausdintuvo kalba.
„PS SmartSwitch“ Įjungta* Išjungta	Nustatoma, kad spausdintuvas būtų automatiškai perjungiamas į PS emuliaciją, kai ji reikalinga spausdinimo užduočiai atlikti, nepriklausomai nuo numatytosios spausdintuvo kalbos. Pastabos: <ul style="list-style-type: none"> • Šis meniu elementas galimas tik kai kurių modelių spausdintuvuose. • Parinkčiai PS SmartSwitch esant išjungtai, įeinantys duomenys spausdintuve neanalizuojami ir naudojama meniu Sąranka nurodyta numatytoji spausdintuvo kalba.
„Mac“ dvejetainė PS Automatinis* Įjungta Išjungta	Nustatoma, kad spausdintuvas galėtų apdoroti „Macintosh“ dvejetainės „PostScript“ spausdinimo užduotis. Pastabos: <ul style="list-style-type: none"> • Pasirinkus nustatymą Įjungta, apdorojamos neapdorotos dvejetainės „PostScript“ spausdinimo užduotys. • Pasirinkus nustatymą Išjungta, spausdinimo užduotys filtruojamos naudojant standartinį protokolą.
Efektyviai energiją vartojantis eternetas Automatinis* Įjungta Išjungta	Sumažinamas energijos suvartojimas spausdintuvui negaunant duomenų iš eterneto tinklo.
Pastaba: Žvaigždutė (*) šalia vertės nurodo gamyklinį numatytąjį nustatymą.	

TCP / IP

Pastaba: Šis meniu rodomas tik tinklo spausdintuvuose arba spausdintuvuose, prijungtuose prie spausdinimo serverių.

Meniu elementas	Paaiškinimas
Nustatyti pagrindinio kompiuterio vardą	Nustatomas esamas TCP / IP pagrindinio kompiuterio vardas.
Pastaba: Žvaigždutė (*) šalia vertės nurodo gamyklinį numatytąjį nustatymą.	

Menu elementas	Paaiškinimas
Srities vardas	Nustatomas srities vardas. Pastaba: Šis meniu elementas galimas tik kai kurių modelių spausdintuvuose.
Leisti DHCP / BOOTP atnaujinti NTP serverį Ijungta* Išjungta	DHCP ir BOOTP klientai gali atnaujinti spausdintuvo NTP nustatymus.
Nulinės konfigūracijos pavadinimas	Nurodomas nulinės konfigūracijos tinklo paslaugos pavadinimas. Pastaba: Šis meniu elementas galimas tik kai kurių modelių spausdintuvuose.
Ijungti automatinį IP Ijungta* Išjungta	IP adresas priskiriamas automatiškai.
DNS adresas	Nurodomas dabartinis sričių vardų sistemos (DNS) serverio adresas.
Atsarginės kopijos DNS adresai	Nurodomi atsarginės kopijos DNS serverio adresai.
2 atsarginės kopijos DNS adresas	
3 atsarginės kopijos DNS adresas	
Sričių paieškos tvarka	Nurodomas sričių vardų sąrašas, kad būtų galima rasti spausdintuvą ir jo išteklius, esančius skirtingose tinklo srityse. Pastaba: Šis meniu elementas galimas tik kai kurių modelių spausdintuvuose.
Ijungti DDNS Išjungta* Ijungta	Atnaujinami dinaminės DNS nustatymai.
DDNS TTL	Nurodomi dabartiniai DDNS nustatymai.
Numatytasis TTL	
DDNS atnaujinimo laikas	
Ijungti „mDNS“ Ijungta* Išjungta	Atnaujinami daugiaadresės DNS nustatymai.
WINS adresas	Nurodomas „Windows“ interneto vardų (WINS) serverio adresas.
Ijungti BOOTP Išjungta* Ijungta	BOOTP gali priskirti spausdintuvo IP adresą.
MTU	Nurodomas didžiausio perdavimo vieneto (MTU) parametras TCP prisijungimams. Pastaba: Didžiausia riba – 1500.
Pastaba: Žvaigždutė (*) šalia vertės nurodo gamyklinį numatytąjį nustatymą.	

Meniu elementas	Paaiškinimas
Apribotas serverių sąrašas	Nurodomas TCP jungčių IP adresas. Pastabos: <ul style="list-style-type: none"> Šis meniu elementas rodomas tik įtaisytajame interneto serveryje (EWS). Kiekvienas IP adresas atskiriamas kableliu. Galima pridėti iki 50 IP adresų. Šis meniu elementas galimas tik kai kurių modelių spausdintuvuose.
Apriboto serverių sąrašo parinktys Blokuoti visus prievadus* Blokuoti tik spausdinimą Blokuoti tik spausdinimą ir HTTP	Nurodoma, kaip sąrašė esantys IP adresai gali pasiekti spausdintuvo funkcijas. Pastabos: <ul style="list-style-type: none"> Šis meniu elementas rodomas tik įtaisytajame interneto serveryje (EWS). Šis meniu elementas galimas tik kai kurių modelių spausdintuvuose.
RAW spausdintuvo prievadas 1–65535 (9100*)	Nurodomas prie tinklo prijungtų spausdintuvų RAW prievadų skaičius.
Didžiausia duomenų išsiuntimo sparta Išjungtas* Ijungta	Igalinama didžiausia spausdintuvo duomenų perdavimo sparta.
Igalinti TLSv1.0 Ijungta* Išjungta	Igalinamas TLSv1.0 protokolas.
Igalinti TLSv1.1 Ijungta* Išjungta	Igalinamas TLSv1.1 protokolas.
SSL šriftų sąrašas	Nurodomi šriftų algoritmai, kurie bus naudojami SSL arba TLS ryšiu.
Pastaba: Žvaigždutė (*) šalia vertės nurodo gamyklinį numatytąjį nustatymą.	

SNMP

Pastaba: Šis meniu rodomas tik tinklo spausdintuvuose arba spausdintuvuose, prijungtuose prie spausdinimo serverių.

Meniu elementas	Paaiškinimas
1 ir 2c SNMP versijos Ijungta Išjungta Ijungta* Leisti įdiegti SNMP Išjungta Ijungta* Ijungti PPM MIB Išjungta Ijungta* SNMP bendruomenė	Sukonfigūruojamos paprastojo tinklo valdymo protokolo (angl. Simple Network Management Protocol, SNMP) 1 ir 2c versijos, kad būtų galima įdiegti spausdinimo tvarkykles ir programas.
Pastaba: Žvaigždutė (*) šalia vertės nurodo gamyklinį numatytąjį nustatymą.	

Meniu elementas	Paaiškinimas
3 SNMP versija Įjungta Išjungta Įjungta* Kontekstinis pavadinimas Nustatyti skaitymo ir rašymo prisijungimo duomenis Naudotojo vardas Tapatumo nustatymo slaptažodis Privatumo slaptažodis Nustatyti pastoviuosius prisijungimo duomenis Naudotojo vardas Tapatumo nustatymo slaptažodis Privatumo slaptažodis Tapatumo nustatymo maiša MD5 SHA1* Minimalus tapatumo nustatymo lygis Be tapatumo nustatymo, be privatumo Tapatumo nustatymas, be privatumo Tapatumo nustatymas, privatumas* Privatumo algoritmas DES AES-128*	Sukonfigūruojama SNMP 3 versija, kad būtų galima įdiegti ir atnaujinti spausdintuvo saugumą.
Pastaba: Žvaigždutė (*) šalia vertės nurodo gamyklinį numatytąjį nustatymą.	

IPSec

Pastaba: Šis meniu rodomas tik tinklo spausdintuvuose arba spausdintuvuose, prijungtuose prie spausdinimo serverių.

Meniu elementas	Paaiškinimas
Įjungti IPSec Išjungta* Įjungta	Įjungiami interneto protokolo apsauga (angl. Internet Protocol Security, IPSec).
Bazinė konfigūracija Numatytoji* Suderinama Saugi	Nustatoma bazinė IPSec konfigūracija. Pastaba: Šis meniu elementas rodomas tik tada, kai parinktis Įjungti IPSec yra nustatyta į Įjungta.
DH (Diffie-Hellman) grupės pasiūlymas modp2048 (14)* modp3072 (15) modp4096 (16) modp6144 (17)	Nustatomas IPSec užšifravimas. Pastaba: Šis meniu elementas rodomas tik tada, kai parinktis Bazinė konfigūracija yra nustatyta į Suderinama.
Pastaba: Žvaigždutė (*) šalia vertės nurodo gamyklinį numatytąjį nustatymą.	

Meniu elementas	Paiškinimas
Siūlomas užšifravimo metodas AES* 3DES	Nurodomas užšifravimo metodas. Pastaba: Šis meniu elementas rodomas tik tada, kai parinktis Bazinė konfigūracija yra nustatyta į Suderinama.
Siūlomas autentifikavimo metodas SHA256* SHA512 SHA1	Nurodomas autentifikavimo metodas. Pastaba: Šis meniu elementas rodomas tik tada, kai parinktis Bazinė konfigūracija yra nustatyta į Suderinama.
IKE SA naudojimo trukmė (valandos) -1 -2 -4 -8 -24	Nurodoma IKE SA naudojimo trukmė. Pastaba: Šis meniu elementas rodomas tik tada, kai parinktis Bazinė konfigūracija yra nustatyta į Saugi.
IPSec SA naudojimo trukmė (valandos) -1 -2 -4 -8 -24	Nurodoma IPSec SA naudojimo trukmė. Pastaba: Šis meniu elementas rodomas tik tada, kai parinktis Bazinė konfigūracija yra nustatyta į Saugi.
IPSec įrenginio sertifikatas numatytasis	Nurodomas IPSec sertifikatas. Pastaba: Šis meniu elementas rodomas tik tada, kai parinktis Bazinė konfigūracija yra nustatyta į Suderinama arba Saugi.
Bendruoju raktu (Pre-Shared Key) autentifikuojami prisijungimai Kompiuteris [x] Adresas Raktas	Sukonfigūruojami autentifikuojami spausdintuvo prisijungimai. Pastaba: Šie meniu elementai rodomi tik tada, kai parinktis Įjungti IPSec yra nustatyta į Įjungta.
Sertifikatu autentifikuojami prisijungimai Kompiuterio [x] adresas[/potinklis] Adresas[/potinklis]	
Pastaba: Žvaigždutė (*) šalia vertės nurodo gamyklinį numatytąjį nustatymą.	

802.1x

Pastaba: Šis meniu rodomas tik tinklo spausdintuvuose arba spausdintuvuose, prijungtuose prie spausdinimo serverių.

Meniu elementas	Paiškinimas
Aktyvus Išjungta* Ijungta	Spausdintuvus gali prisijungti prie tinklų, kuriuose prieš suteikiant prieigą reikalaujama autentifikavimo.
Pastaba: Žvaigždutė (*) šalia vertės nurodo gamyklinį numatytąjį nustatymą.	

LPD konfigūracija

Pastaba: Šis meniu rodomas tik tinklo spausdintuvuose arba spausdintuvuose, prijungtuose prie spausdinimo serverių.

Meniu elementas	Paaiškinimas
LPD skirtasis laikas 0–65535 sek. (90*)	Nustatoma skirtojo laiko vertė, kad linijinio spausdintuvo posistemio (angl. Line Printer Daemon, LPD) serveris užstrigusių ar netinkamų spausdinimo užduočių nelauktų neribotą laiką.
LPD reklamjuostės puslapis Išjungta* Ijungta	Visoms LPD spausdinimo užduotims atspausdinamas reklamjuostės puslapis. Pastaba: Reklamjuostės puslapis – pirmasis spausdinimo užduoties puslapis, naudojamas kaip spausdinimo užduočių atskyriklis ir yra skirtas spausdinimo užduoties rengėjui identifikuoti.
LPD pabaigoje pridedamas puslapis Išjungta* Ijungta	Visoms LPD spausdinimo užduotims atspausdinamas pabaigoje pridedamas puslapis. Pastaba: Pabaigoje pridedamas puslapis – paskutinis spausdinimo užduoties puslapis.
LPD grįžimo į eilutės pradžią konvertavimas Išjungta* Ijungta	Igalinamas grįžimo į eilutės pradžią konvertavimas. Pastaba: Grįžimas į eilutės pradžią – mechanizmas, kuris leidžia spausdintuvui perkelti žymeklio padėtį į pirmąją tos pačios eilutės poziciją.
Pastaba: Žvaigždutė (*) šalia vertės nurodo gamyklinį numatytąjį nustatymą.	

HTTP / FTP nustatymai

Pastaba: Šis meniu rodomas tik tinklo spausdintuvuose arba spausdintuvuose, prijungtuose prie spausdinimo serverių.

Meniu elementas	Paaiškinimas
Ijungti HTTP serverį Išjungta Ijungta*	Prisijungiama prie įtaisytojo interneto serverio (EWS), kad būtų galima stebėti ir valdyti spausdintuvą.
Ijungti HTTPS Išjungta Ijungta*	Sukonfigūruojami saugaus hipertekstų persiuntimo protokolo (angl. Hypertext Transfer Protocol Secure, HTTPS) nustatymai.
Paskatinti prisijungimą per HTTPS Išjungta* Ijungta	Paskatinama, kad spausdintuve būtų naudojamas prisijungimas per HTTPS.
Ijungti FTP / TFTP Išjungta Ijungta*	Siunčiami failai naudojantis FTP.
Pastaba: Žvaigždutė (*) šalia vertės nurodo gamyklinį numatytąjį nustatymą.	

Meniu elementas	Paaiškinimas
HTTP įgaliojo serverio IP adresas	Sukonfigūruojami HTTP ir FTP serverių nustatymai. Pastaba: Ši funkcija galima tik kai kuriuose spausdintuvų modeliuose.
FTP įgaliojo serverio IP adresas	
HTTP numatytasis IP prievadas 1–65535 (80*)	
HTTPS įrenginio sertifikatas	
FTP numatytasis IP prievadas 1–65535 (21*)	
HTTP / FTP užklausų atidėjimo laikas 1–299 (30*)	Nurodoma, per kiek laiko baigsis prisijungimas prie serverio.
Pakartotiniai HTTP / FTP užklausų bandymai 1–299 (3*)	Nustatomas pakartotinių bandymų prisijungti prie HTTP / FTP serverio skaičius.
Pastaba: Žvaigždutė (*) šalia vertės nurodo gamyklinį numatytąjį nustatymą.	

USB

Meniu elementas	Paaiškinimas
„PCL SmartSwitch“ Išjungta Įjungta*	Nustatoma, kad spausdintuvas būtų perjungiamas į PCL emuliaciją, kai ji reikalinga per USB prievadą gautai spausdinimo užduočiai, nepriklausomai nuo numatytosios spausdintuvo kalbos. Pastaba: Parinkčiai PCL SmartSwitch esant išjungtai, įeinantys duomenys spausdintuve neanalizuojami ir naudojama meniu Sąranka nurodyta numatytoji spausdintuvo kalba.
„PS SmartSwitch“ Išjungta Įjungta*	Nustatoma, kad spausdintuvas būtų perjungiamas į PS emuliaciją, kai ji reikalinga per USB prievadą gautai spausdinimo užduočiai, nepriklausomai nuo numatytosios spausdintuvo kalbos. Pastaba: Parinkčiai PS SmartSwitch esant išjungtai, įeinantys duomenys spausdintuve neanalizuojami ir naudojama meniu Sąranka nurodyta numatytoji spausdintuvo kalba.
Įgalinti USB jungtį Įgalinti* Išjungti	Įgalinama standartinė USB jungtis.
„MAC“ dvejetainė PS Automatiškai Įjungta* Išjungta	Nustatoma, kad spausdintuvas galėtų apdoroti „Macintosh“ dvejetainės „PostScript“ spausdinimo užduotis. Pastabos: <ul style="list-style-type: none"> Šis meniu elementas rodomas tik kai kurių modelių spausdintuvuose. Pasirinkus nustatymą Įjungta, apdorojamos neapdorotos dvejetainės „PostScript“ spausdinimo užduotys. Pasirinkus nustatymą Išjungta, spausdinimo užduotys filtruojamos naudojant standartinį protokolą.
Pastaba: Žvaigždutė (*) šalia vertės nurodo gamyklinį numatytąjį nustatymą.	

Apriboti išorinę tinklo prieigą

Meniu elementas	Paaškinimas
Apriboti išorinę tinklo prieigą Išjungta* Ijungta	Apribojama prieiga prie tinklo svetainių.
Išorinis tinklo adresas	Nurodomi tinklo adresai su apribota prieiga.
El. pašto adresas pranešimams	Nurodomas el. pašto adresas, kuriuo bus siunčiami pranešimai apie užregistruotus įvykius.
Ryšio patikrinimo dažnis 1–300 (10*)	Nurodomas tinklo ryšio patikrinimo intervalas sekundėmis.
Tema	Nurodoma elektroninio pranešimo laiško tema ir laiško turinys.
Laiškas	
Pastaba: Žvaigždutė (*) šalia vertės nurodo gamyklinį numatytąjį nustatymą.	

Saugumas

Prisijungimo metodai

Vieša

Pastaba: Šį meniu galima sukonfigūruoti tik įtaisytajame interneto serveryje (EWS).

Meniu elementas	Paaškinimas
Tvarkyti leidimus Prieiga prie funkcijų Tvarkyti sparčiausias nuorodas Kurti profilius Spausdinimas iš atmintuko Skenavimas iš atmintuko Kopijavimo funkcija El. pašto funkcija Fakso funkcija FTP funkcija Perduoti užlaikytas faksogramas Prieiga prie turimų užduočių Naudotojo profiliai Atšaukti užduotis įrenginyje Keisti kalbą Interneto spausdinimo protokolas (IPP) Inicijuoti nuskaitymą nuotoliniu būdu Nespalvotas spausdinimas Tinklo aplankas – skenuoti	Valdoma prieiga prie spausdintuvo funkcijų. Pastaba: Meniu elementai Spausdinimas iš atmintuko ir Skenavimas iš atmintuko yra galimi tik kai kurių modelių spausdintuvuose.

Meniu elementas	Paaiškinimas
Tvarkyti leidimus Administraciniai meniu Meniu „Apsauga“ Meniu „Tinklas / prievadai“ Meniu „Popierius“ Meniu „Ataskaitos“ Meniu „Funkcijų konfigūracija“ Meniu „Eksploataciniai reikmenys“ Meniu „SE“ Meniu „Įrenginys“	Valdoma prieiga prie spausdintuvo meniu.
Tvarkyti leidimus Įrenginio tvarkymas Nuotolinis tvarkymas Programinės aparatinės įrangos naujinimai Prieiga prie įtaisytojo interneto serverio (EWS) Importuoti / eksportuoti visus nustatymus Nenaudojamų duomenų išvalymas	Valdoma prieiga prie spausdintuvo valdymo parinkčių.

Vietinės paskyros

Meniu elementas	Paaiškinimas
Pridėti naudotoją Naudotojo vardas / slaptažodis Naudotojo vardas Slaptažodis PIN kodas	Sukuriamos vietinės paskyros, kad būtų galima tvarkyti prieigą prie spausdintuvo funkcijų.
Tvarkyti grupes / leidimus Pridėti grupę Importuoti prieigos teises Prieiga prie funkcijų Administraciniai meniu Įrenginio tvarkymas Visi naudotojai Importuoti prieigos teises Prieiga prie funkcijų Administraciniai meniu Įrenginio tvarkymas Administratorius Prieiga prie funkcijų Administraciniai meniu Įrenginio tvarkymas	Valdoma grupės arba naudotojo prieiga prie spausdintuvo funkcijų, programų ir saugumo nustatymų.

Sertifikatų tvarkymas

Meniu elementas	Meniu elementas
Konfigūruoti numatytuosius sertifikatų nustatymus Bendrasis pavadinimas Organizacijos pavadinimas Padalinio pavadinimas Šalis / regionas Apskritis pavadinimas Miesto pavadinimas Subjekto alternatyvusis pavadinimas	Nustatomos numatytosios sukurtų sertifikatų vertės.
Įrenginio sertifikatai	Sukuriami, pašalinami arba peržiūrimi įrenginio sertifikatai.
Tvarkyti SI sertifikatus	Įkeliami, pašalinami arba peržiūrimi sertifikatų įstaigos (SI) sertifikatai.

Sudaryti USB įtaisų tvarkaraštį

Meniu elementas	Paiškinimas
Tvarkaraščiai Pridėti naują tvarkaraštį	Sudarykite prieigos prie priekinio USB lizdo tvarkaraštį.

Prisijungimo apribojimai

Meniu elementas	Paiškinimas
Nepavykę prisijungimai 1–10 (3*)	Nurodomas nepavykusių bandymų prisijungti skaičius, iki naudotojas užblokuojamas.
Laiko tarpas bandant prisijungti nepavykus 1–60 min. (5*)	Nurodomas laiko tarpas tarp nepavykusių bandymų prisijungti, iki naudotojas užblokuojamas.
Blokavimo trukmė 1–60 min. (5*)	Nurodoma blokavimo trukmė.
Skirtasis interneto sąsajos laikas 1–120 min. (10*)	Nurodomas nuotolinio prisijungimo pauzės trukmė, iki naudotojas automatiškai atjungiamas.
Pastaba: Žvaigždutė (*) šalia vertės nurodo gamyklinį numatytąjį nustatymą.	

Konfidencialaus spausdinimo sąranka

Meniu elementas	Paiškinimas
Maksimalus neteisingo PIN kodo įvedimų skaičius 2–10	Nustatoma, kiek kartų galima įvesti neteisingą PIN kodą. Pastabos: <ul style="list-style-type: none"> Nustačius nulinę vertę šis nustatymas išjungiamas. Pasiekus maksimalų skaičių su to naudotojo vardu ir PIN kodu susijusios spausdinimo užduotys yra pašalinamos.
Pastaba: Žvaigždutė (*) šalia vertės nurodo gamyklinį numatytąjį nustatymą.	

Meniu elementas	Paaiškinimas
Konfidencialių užduočių galiojimo laikas Išjungta* 1 valanda 4 valandos 24 valandos 1 savaitė	Nustatomas konfidencialių spausdinimo užduočių galiojimo laikas. Pastabos: <ul style="list-style-type: none"> • Jei šis meniu elementas pakeičiamas konfidencialioms spausdinimo užduotims esant spausdintuvo atmintyje arba standžiajame diske, šių spausdinimo užduočių galiojimo laikas nepasikeičia į naują numatytąją vertę. • Jei spausdintuvas yra išjungiamas, visos spausdintuvo atmintyje laikomos konfidencialios užduotys pašalinamos.
Kartotinių užduočių galiojimo laikas Išjungta* 1 valanda 4 valandos 24 valandos 1 savaitė	Nustatomas spausdinimo užduoties, kurią norima pakartoti, galiojimo laikas.
Tikrintinų užduočių galiojimo laikas Išjungta* 1 valanda 4 valandos 24 valandos 1 savaitė	Nustatomas galiojimo laikas, per kurį spausdintuvas, prieš spausdinant likusius egzempliorius, naudotojui išspausdina egzempliorių spausdinimo kokybei patikrinti.
Atidėtų užduočių galiojimo laikas Išjungta* 1 valanda 4 valandos 24 valandos 1 savaitė	Nustatomas galiojimo laikas, kurį spausdintuvas saugo užduotis, skirtas vėlesniam spausdinimui.
Reikalauti, kad visos užduotys būtų užlaikomos Išjungta* Ijungta	Nustatoma, kad spausdintuvas užlaikytų visas spausdinimo užduotis.
Išlaikyti besidubliuojančius dokumentus Išjungta* Ijungta	Nustatoma, kad spausdintuvas spausdintų kitus dokumentus su tuo pačiu failo pavadinimu neperrašydamas jokių spausdinimo užduočių.
Pastaba: Žvaigždutė (*) šalia vertės nurodo gamyklinį numatytąjį nustatymą.	

Išvalyti laikinuosius duomenų failus

Meniu elementas	Paaiškinimas
Saugoma įrenginio atmintyje Išjungta* Ijungta	Pašalinami visi spausdintuvo atmintyje saugomi failai.
Pastaba: Žvaigždutė (*) šalia vertės nurodo gamyklinį numatytąjį nustatymą.	

Įvairūs

Meniu elementas	Paiškinimas
Leidimas spausdinti Išjungta* Ijungta	Naudotojui leidžiama spausdinti.
Numatytieji leidimo spausdinti prisijungimo duomenys	Rodomas numatytasis leidimas, naudotojo naudojamas spausdinant. Pastaba: Šis nustatymas rodomas tik tada, kai yra sukurtas vienas ar daugiau prisijungimo metodų.
Apsaugos nustatymo iš naujo trumpiklis Igalinti prieigą „Svečias“* Jokio poveikio	Nurodoma naudotojo prieiga prie spausdintuvo. Pastabos: <ul style="list-style-type: none"> • Trumpiklis yra šalia užrakto piktogramos valdiklių plokštėje. • Nustačius Igalinti prieigą „Svečias“ prieiga prie bet kurio spausdintuvo aspekto suteikiama kiekvienam. • Nustačius Jokio poveikio prieiga prie spausdintuvo gali būti neįmanoma nepateikus reikiamos saugos informacijos.
Minimalus slaptažodžio ilgis 0–32	Nurodomas slaptažodžio ilgis.
Pastaba: Žvaigždutė (*) šalia vertės nurodo gamyklinį numatytąjį nustatymą.	

„Cloud Connector“

Meniu elementas	Paiškinimas
Igalinti / išjungti jungtis	Igalinkite debesijos saugyklos paslaugų teikėją.

Ataskaitos

Meniu nustatymų puslapis

Meniu elementas	Paiškinimas
Meniu nustatymų puslapis	Atspausdinama ataskaita su visais spausdintuvo meniu.

Įrenginys

Meniu elementas	Paiškinimas
Įrenginio informacija	Atspausdinama ataskaita, kurioje pateikiama informacija apie spausdintuvą.
Įrenginio statistika	Atspausdinama ataskaita apie spausdintuvo naudojimą ir eksploatacinių medžiagų būseną.
Profilijų sąrašas	Atspausdinamas spausdintuve saugomų profilijų sąrašas.
Įrenginio informacijos ataskaita	Atspausdinama ataskaita, kurioje pateikiamas spausdintuvo serijos numeris ir modelio pavadinimas.

Spausdinimas

Meniu elementas	Paiškinimas
Spausdinimo šriftai PCL šriftai	Spausdinami pavyzdžiai ir informacija apie šriftus, kurie yra prieinami kiekviena spausdintuvo kalba.

Sparčiosios nuorodos

Meniu elementas	Paiškinimas
Visos sparčiosios nuorodos	Atspausdinama ataskaita, kurioje išvardintos spausdintuve saugomos sparčiosios nuorodos.
Fakso numerių sparčiosios nuorodos	
Kopijavimo sparčiosios nuorodos	
El. pašto sparčiosios nuorodos	
FTP sparčiosios nuorodos	
Tinklo aplanko sparčiosios nuorodos	

Faksas

Pastaba: Šis meniu rodomas tik tada, kai yra sukonfigūruotas faksas, o meniu elementas Įgalinti užduočių žurnalą yra nustatytas į Įjungta.

Meniu elementas	Paiškinimas
Fakso užduočių žurnalas	Atspausdinama ataskaita apie paskutines atliktas 200 fakso užduočių.
Fakso skambučių žurnalas	Atspausdinama ataskaita apie paskutinius 100 nepavykusių, gautų ir blokuotų skambučių.

Tinklas

Meniu elementas	Paiškinimas
Tinklo sąrankos puslapis	Atspausdinamas puslapis, kuriame rodomi konfigūruojami spausdintuvo tinklo ir belaidžio ryšio nustatymai. Pastaba: Šis meniu elementas rodomas tik tinklo spausdintuvuose arba spausdintuvuose, prijungtuose prie spausdinimo serverių.
Klientai, prisijungę naudojant „Wi-Fi Direct“	Atspausdinamas puslapis, kuriame rodomas įrenginių, prijungtų prie spausdintuvo naudojant „Wi-Fi Direct“, sąrašas. Pastaba: Šis meniu elementas rodomas tik tada, kai parinktis Įgalinti „Wi-Fi Direct“ nustatyta į Įjungta.

Trikčių šalinimas

Meniu elementas	Paaiškinimas
Spausdinimo kokybės testavimo puslapiai	Atspausdinami pavyzdiniai puslapiai spausdinimo kokybės defektų nustatymui ir taisymui.
Skaitytuvo valymas	Atspausdinami nurodymai, kaip valyti skaitytuvą.

Spausdintuvo priežiūra

Dalių ir eksploatacinių medžiagų būklės tikrinimas

1 Spausdintuvo valdymo skydelyje eikite į:

Nustatymai > Ataskaitos > Įrenginys > Įrenginio statistika

Jei naudojate spausdintuvo modelį nejutikliniu ekranu, paspauskite **OK**, kad peržiūrėtumėte nustatymus.

2 Išspausdintų puslapių dalyje „Eksploatacinių medžiagų informacija“ patikrinkite dalių ir eksploatacinių medžiagų būklę.

Pranešimų dėl eksploatacinių medžiagų konfigūravimas

1 Atidarykite interneto naršyklę ir adreso lauke įveskite spausdintuvo IP adresą.

Pastabos:

- Spausdintuvo pradžios ekrane peržiūrėkite spausdintuvo IP adresą. IP adresas rodomas kaip keturi taškais atskirtų skaičių rinkiniai, pavyzdžiui, 123.123.123.123.
- Jei naudojate įgaliotąjį serverį, laikinai jį išjunkite, kad galėtumėte tinkamai įkelti tinklalapį.

2 Spustelėkite **Nustatymai > Įrenginys > Pranešimai**.

3 Meniu „Eksploatacinės medžiagos“ spustelėkite **Tinkinti pranešimai dėl eksploatacinių medžiagų**.

4 Pasirinkite pranešimą kiekvienai eksploatacinei medžiagai.

5 Vykdykite pakeitimus.

Įspėjimų el. paštu nustatymas

Sukonfigūruokite spausdintuvą, kad jis siųstų įspėjimus elektroniniu paštu, kai reikia pakeisti popierių, įdėti jo daugiau arba kai jis užstringa.

1 Atidarykite interneto naršyklę ir adreso lauke įveskite spausdintuvo IP adresą.

Pastabos:

- Spausdintuvo pradžios ekrane peržiūrėkite spausdintuvo IP adresą. IP adresas rodomas kaip keturi taškais atskirtų skaičių rinkiniai, pavyzdžiui, 123.123.123.123.
- Jei naudojate įgaliotąjį serverį, laikinai jį išjunkite, kad galėtumėte tinkamai įkelti tinklalapį.

2 Spustelėkite **Nustatymai > Įrenginys > Pranešimai > El. pašto įspėjimų sąranka**, tada sukonfigūruokite nustatymus.

Pastaba: Jei reikia daugiau informacijos apie SMTP nustatymus, kreipkitės į el. pašto paslaugų teikėją.

3 Spustelėkite **Nustatyti el. pašto adresų sąrašus ir įspėjimus**, tada sukonfigūruokite nustatymus.

4 Vykdykite pakeitimus.

Ataskaitų peržiūra

1 Valdymo skydelyje eikite į:

Nustatymai > Ataskaitos

Jei naudojate spausdintuvo modelį nejutikliniu ekranu, paspauskite **OK**, kad peržiūrėtumėte nustatymus.

2 Pasirinkite norimą peržiūrėti ataskaitą.

Dalių ir eksploatacinių reikmenų užsakymas

Jei eksploatacinius reikmenis užsakote JAV, kreipkitės į „Lexmark“ tel. 1-800-539-6275, kad sužinotumėte apie „Lexmark“ įgaliotuosius eksploatacinių reikmenų prekybos atstovus jūsų vietovėje. Jei užsakote kitose šalyse arba regionuose, apsilankykite interneto svetainėje www.lexmark.com arba kreipkitės į vietą, kurioje įsigijote spausdintuvą.

Pastaba: Visų spausdintuvo eksploatacinių reikmenų naudojimo trukmė apskaičiuojama darant prielaidą, kad spausdinama ant popieriaus laiškams „Letter“ arba A4 formato paprasto popieriaus.

Įspėjimas—Galima sugadinti: Nepalaikant optimalaus spausdintuvo veikimo arba nepakeitus jo dalių ir eksploatacinių reikmenų, spausdintuvas gali sugesti.

Originalių „Lexmark“ dalių ir eksploatacinių reikmenų naudojimas

„Lexmark“ spausdintuvas geriausiai veikia, jei jame naudojamos originalios „Lexmark“ dalys ir eksploataciniai reikmenys. Trečiųjų šalių eksploatacinių reikmenų ar dalių naudojimas gali pakenkti spausdintuvo ir jo vaizdo gavimo komponentų efektyvumui, patikimumui arba naudojimo trukmei. Tai gali turėti neigiamos įtakos garantijos taikymui. Jei spausdintuvas sugenda naudojant trečiųjų šalių dalis ir eksploatacinius reikmenis, garantija netaikoma. Visi gyvavimo ciklo indikatoriai yra skirti veikti naudojant „Lexmark“ dalis ir eksploatacinius reikmenis, todėl naudojant trečiųjų šalių dalis ir eksploatacinius reikmenis rezultatai gali būti neprogozuojami. Naudojant vaizdo gavimo komponentus ilgiau nei numatyta jų naudojimo trukmė, „Lexmark“ spausdintuvas arba jo komponentai gali sugesti.

Įspėjimas—Galima sugadinti: Eksploatacinius reikmenis ir dalis, kurioms netaikomos Gražinimo programos sutarties sąlygos, galima nustatyti iš naujo ir atnaujinti. Tačiau gamintojo garantija netaikoma žalai, kurią sukėlė neoriginalūs eksploataciniai reikmenys ar dalys. Iš naujo nustatčius skaitiklius eksploataciniam reikmeniui ar daliai, kurie nebuvo tinkamai atnaujinti, galima pakenkti spausdintuvui. Iš naujo nustatčius eksploatacinio reikmens ar dalies skaitiklį, spausdintuve gali būti rodoma klaida, reiškianti, kad jame yra iš naujo nustatytas elementas.

Dažų kasetės užsakymas

Pastabos:

- Kasetės išėiga yra apskaičiuota pagal ISO/IEC 19752 standartą.
- Jei ilgą laiką labai mažai spausdinama, tai gali neigiamai paveikti realią išėigą.

Gražinimo programos dažų kasetės

Gaminys	Jungtinės Amerikos Valstijos ir Kanada	Europos ekonominė erdvė	Azijos ir Ramiojo vandenyno regiono šalys	Lotynų Amerika	Likusios Europos, Artimųjų Rytų ir Afrikos šalys	Australija ir Naujoji Zelandija
Gražinimo programos dažų kasetė	B221000	B222000	B223000	B224000	B225000	B226000
Didelės išeigos gražinimo programos dažų kasetė	B221H00	B222H00	B223H00	B224H00	B225H00	B226H00
Labai didelės išeigos gražinimo programos dažų kasetė	B221X00	B222X00	B223X00	B224X00	B225X00	B226X00

Įprastinė dažų kasetė

Gaminys	Visame pasaulyje
Labai didelės išeigos dažų kasetė	B220XA0

Vaizdo gavimo įtaiso užsakymas

Ilgą laiką labai nedaug spausdinant vaizdo gavimo įtaiso dalys gali sugesti dar prieš pasibaigiant spausdinimo dažams.

Gaminys	Dalies numeris
Vaizdo gavimo įtaisas	B220Z00

Dalių ir eksploatacinių reikmenų keitimas

Dažų kasetės keitimas

- 1 Atidarykite priekines dureles.

Įspėjimas—Galima sugadinti: Prieš pasiekdami arba liesdami vidines spausdintuvo sritis, palieskite bet kurią neapsaugotą spausdintuvo metalinio korpuso vietą, kad išvengtumėte gedimų dėl elektrosstatinės iškrovos.



2 Išimkite vaizdo gavimo įtaisą.



3 Išimkite panaudotą dažų kasetę iš vaizdo gavimo įtaiso.

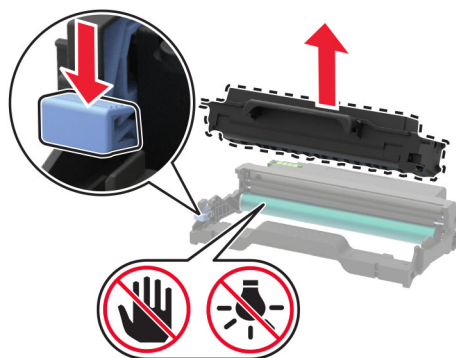

4 Išpakuokite naują dažų kasetę.

5 Pakratykite kasetę, kad paskirstytumėte dažus.

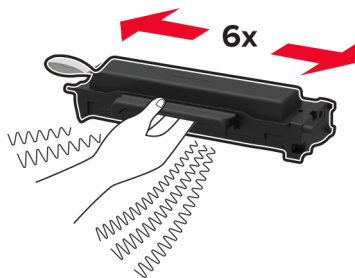

6 Nuimkite izoliacinį sluoksnį, po to – apdangalą.

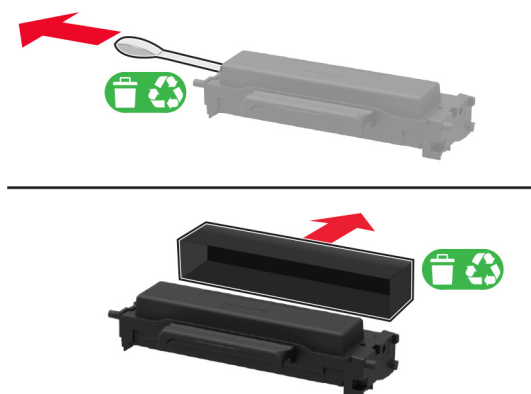

7 Įdėkite naują dažų kasetę į vaizdo gavimo įtaisą.

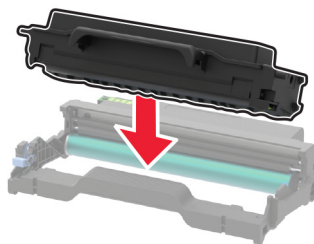

8 Įdėkite vaizdo gavimo įtaisą.



9 Uždarykite dureles.

Vaizdo gavimo įtaiso keitimas

1 Atidarykite priekines dureles.

Įspėjimas—Galima sugadinti: Prieš pasiekdami arba liesdami vidines spausdintuvo sritis, palieskite bet kurią neapsaugotą spausdintuvo metalinio korpuso vietą, kad išvengtumėte gedimų dėl elektrostatinės iškrovos.



2 Išimkite panaudotą vaizdo gavimo įtaisą.



3 Išimkite dažų kasetę iš panaudoto vaizdo gavimo įtaiso.

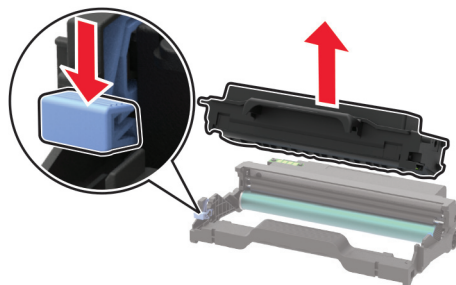

4 Išpakuokite naują vaizdo gavimo įtaisą ir įdėkite dažų kasetę.

Įspėjimas—Galima sugadinti: Nelaikykite vaizdo gavimo įtaiso tiesioginėje šviesoje ilgiau nei 10 minučių. Dėl ilgo buvimo šviesoje gali kilti spausdinimo kokybės problemų.

Įspėjimas—Galima sugadinti: Nelieskite fotolaidininko būgno. Tai gali turėti neigiamos įtakos būsimų spausdinimo užduočių kokybei.

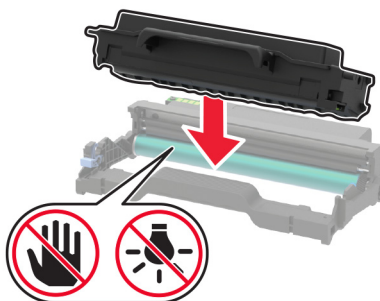

5 Įdėkite naują vaizdo gavimo įtaisą.



6 Uždarykite dureles.

Dvipusio spausdinimo įrenginio keitimas

1 Išimkite panaudotą dvipusio spausdinimo įrenginį.

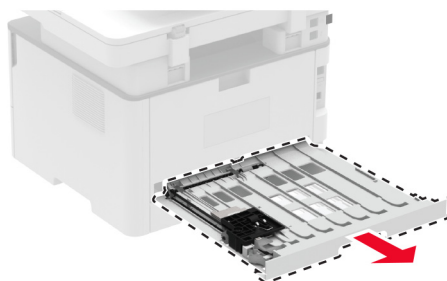

2 Išpakuokite naują dvipusio spausdinimo įrenginį.

3 Įdėkite naują dvipusio spausdinimo įrenginį.



Dėklo keitimas

1 Išimkite panaudotą dėklą.

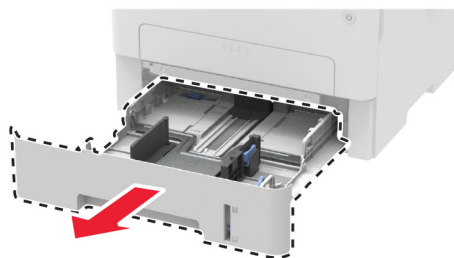

- 2 Išpakuokite naują dėklą.
- 3 Įdėkite naują dėklą.

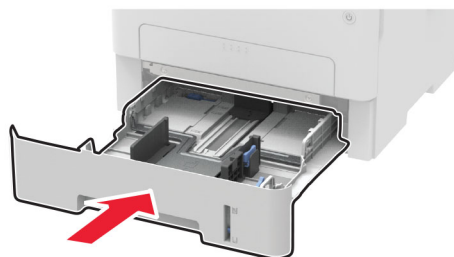

Eksploatacinių reikmenų naudojimo skaitiklių nustatymas iš naujo

- 1 Valdymo skydelyje eikite į:

Nustatymai > Įrenginys > Techninė priežiūra > Meniu „Konfigūracija“ > Eksploatacinių reikmenų naudojimas ir skaitikliai

Jei naudojate spausdintuvo modelį nejutikliniu ekranu, paspauskite **OK**, kad peržiūrėtumėte nustatymus.

- 2 Pasirinkite eksploatacinių reikmenų skaitiklį, kurį norite nustatyti iš naujo.

Įspėjimas—Galima sugadinti: Eksploatacinius reikmenis ir dalis, kurioms netaikomos Gražinimo programos sutarties sąlygos, galima nustatyti iš naujo ir atnaujinti. Tačiau gamintojo garantija netaikoma žalai, kurią sukėlė neoriginalūs eksploataciniai reikmenys ar dalys. Iš naujo nustačius skaitiklius eksploataciniam reikmeniui ar daliai, kurie nebuvo tinkamai atnaujinti, galima pakenkti spausdintuvui. Iš naujo nustačius eksploatacinio reikmens ar dalies skaitiklį, spausdintuve gali būti rodoma klaida, reiškianti, kad jame yra iš naujo nustatytas elementas.

Spausdintuvo dalių valymas

Spausdintuvo valymas

⚠ DĖMESIO—ELEKTROS SMŪGIO PAVOJUS: Norėdami išvengti elektros smūgio pavojaus valant spausdintuvo išorę, prieš pradėdami valyti ištraukite maitinimo laidą iš elektros lizdo ir atjunkite visus spausdintuvo laidus.

Pastabos:

- Šį darbą atlikite kas du mėnesius.
 - Jei spausdintuvas sugadinamas netinkamai jį prižiūrint, garantija netaikoma.
- 1 Išjunkite spausdintuvą ir ištraukite maitinimo laidą iš elektros lizdo.
 - 2 Išimkite popierių iš standartinės dėtuvės.
 - 3 Minkštu šepetėliu arba dulkių siurbliu aplink spausdintuvą pašalinkite visas dulkes, pūkelius ir popieriaus gabalėlius.
 - 4 Spausdintuvo išorę nuvalykite drėgnu, minkštu audiniu be pūkelių.

Pastabos:

- Nenaudokite buitinių valiklių ar ploviklių, kad nepažeistumėte spausdintuvo paviršiaus.
- Įsitinkinkite, kad nuvalius visos spausdintuvo sritys lieka sausas.

5 Įkiškite maitinimo laidą į elektros lizdą ir įjunkite spausdintuvą.

⚠ DĖMESIO—GALIMA SUSIŽALOTI: Norėdami išvengti gaisro ar elektros smūgio pavojaus, prijunkite maitinimo laidą prie tinkamos nominaliosios srovės ir tinkamai įžeminto elektros lizdo, kuris yra šalia gaminio ir lengvai pasiekiamas.

Skaitytuvo valymas

1 Atidarykite skaitytuvo dangtį.

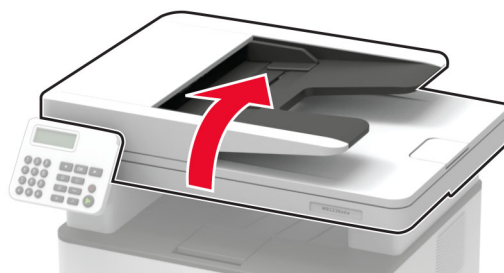

2 Drėgnu, minkštu, pūkelių neturinčiu audiniu nuvalykite šias vietas:

- ADT stiklą;



- ADT stiklo tarpiklį;



- skaitytuvo stiklą;



- skaitytuvo stiklo tarpiklį.



3 Uždarykite skaitytuvo dangtį.

Jutiklinio ekrano valymas

⚡ DĖMESIO—ELEKTROS SMŪGIO PAVOJUS: Norėdami išvengti elektros smūgio pavojaus valant spausdintuvo išorę, prieš pradėdami valyti ištraukite maitinimo laidą iš elektros lizdo ir atjunkite visus spausdintuvo laidus.

- 1 Išjunkite spausdintuvą ir ištraukite maitinimo laidą iš elektros lizdo.
- 2 Drėgnu, minkštu, pūkelių neturinčiu audiniu nuvalykite jutiklinį ekraną.

Pastabos:

- Nenaudokite buitinių valiklių ar ploviklių, kad nepažeistumėte jutiklinio ekrano.
- Įsitinkite, kad nuvalius jutiklinis ekranas būtų sausas.

- 3 Įkiškite maitinimo laidą į elektros lizdą ir įjunkite spausdintuvą.

⚠ DĖMESIO—GALIMA SUSIŽALOTI: Norėdami išvengti gaisro ar elektros smūgio pavojaus, prijunkite maitinimo laidą prie tinkamos nominaliosios srovės ir tinkamai įžeminto elektros lizdo, kuris yra šalia gaminio ir lengvai pasiekiamas.

Elektros energijos ir popieriaus taupymas

Energijos taupymo režimo nustatymų konfigūravimas

miego režimas

1 Valdymo skydelyje eikite į:

Nustatymai > Įrenginys > Energijos sąnaudų valdymas > Skirtieji laikai > Miego režimas

Jei naudojate spausdintuvo modelį nejutikliniu ekranu, paspauskite **OK**, kad peržiūrėtumėte nustatymus.

2 Įveskite spausdintuvo neveikos laiką prieš jam pereinant į miego režimą.

užmigdymo režimas

1 Valdymo skydelyje eikite į:

Nustatymai > Įrenginys > Energijos sąnaudų valdymas > Skirtieji laikai > Užmigdymo skirtasis laikas

Jei naudojate spausdintuvo modelį nejutikliniu ekranu, paspauskite **OK**, kad peržiūrėtumėte nustatymus.

2 Nustatykite laiką, po kurio spausdintuvas pereina į užmigdymo režimą.

Pastabos:

- Prieš siųsdami spausdinimo užduotį įsitikinkite, ar spausdintuvas yra pažadintas iš užmigdymo režimo.
- Norėdami pažadinti spausdintuvą iš užmigdymo režimo, paspauskite maitinimo mygtuką.
- Spausdintuvui veikiant Užmigdymo režimu įtaisytasis interneto serveris (EWS) būna išjungtas.

Ekranų skaisčio koregavimas

Pastaba: Šis nustatymas galimas tik kai kuriuose spausdintuvų modeliuose.

1 Pradžios ekrane palieskite **Nustatymai > Įrenginys > Parinktys**.

2 Meniu Ekranų skaisčio pakoreguokite nustatymą.

Eksploatacinių medžiagų taupymas



- Spausdinkite ant abiejų popieriaus pusių.

Pastaba: Numatytasis nustatymas spausdinimo tvarkyklėje – abipusis spausdinimas.

- Spausdinkite keletą puslapių ant vieno popieriaus lapo.
- Naudokitės peržiūros funkcija, kad pažiūrėtumėte, kaip dokumentas atrodo prieš jį spausdinant.
- Atspausdinkite vieną dokumento kopiją, kad patikrintumėte, ar jo turinys ir formatas yra tinkami.

Spausdintuvo perkėlimas į kitą vietą

Spausdintuvo perkėlimas į kitą vietą

-  **DĖMESIO—GALIMA SUSIŽALOTI:** Jei spausdintuvo svoris yra didesnis nei 20 kg (44 sv.), norint jį saugiai pakelti gali prireikti dviejų ar daugiau žmonių.
-  **DĖMESIO—GALIMA SUSIŽALOTI:** Norėdami išvengti gaisro ar elektros smūgio pavojaus, naudokite tik kartu su šiuo gaminiu pateiktą maitinimo laidą arba gamintojo leistą pakaitinį laidą.
-  **DĖMESIO—GALIMA SUSIŽALOTI:** Norėdami perkelti spausdintuvą, laikykitės šių nurodymų, kad būtų išvengta sužalojimų ar spausdintuvo sugadinimo:
- Įsitinkite, kad visos durelės ir dėklai yra uždaryti.
 - Išjunkite spausdintuvą ir ištraukite maitinimo laidą iš elektros lizdo.
 - Atjunkite visus spausdintuvo laidus ir kabelius.
 - Jei prie spausdintuvo yra pritvirtinta atskirų pastatomų papildomų dėklų arba išvesčių įtaisų, prieš perkeldami spausdintuvą juos atskirkite.
 - Jei spausdintuvas su ratukais, atsargiai nuridenkite jį į naują vietą. Būkite atsargūs ridendami per slenksčius ir grindų tarpus.
 - Jei spausdintuvas ne su ratukais, bet yra sukonfigūruotas su papildomai pasirenkamais dėklais arba išvesčių įtaisais, pašalinkite papildomus išvesčių įtaisus ir nukelkite spausdintuvą nuo dėklų. Nebandykite tuo pačiu metu kelti ir spausdintuvo, ir papildomų įtaisų.
 - Keldami spausdintuvą visada naudokitės ant jo esančiomis rankenomis.
 - Į spausdintuvo perkėlimui naudojamą vežimėlio paviršių turi remtis visi spausdintuvo lietimosi taškai.
 - Į pasirinktos aparatinės įrangos perkėlimui naudojamą vežimėlio paviršių įranga turi remtis visu dydžiu.
 - Laikykite spausdintuvą vertikalioje padėtyje.
 - Venkite staigių nedarnių judesių.
 - Statydami spausdintuvą įsitinkite, kad jūsų pirštai ne po spausdintuvu.
 - Įsitinkite, kad aplink spausdintuvą yra pakankamai erdvės.

Pastaba: Jei spausdintuvas sugadinamas netinkamai jį perkeltiant, garantija netaikoma.

Spausdintuvo transportavimas

Norėdami sužinoti, kaip transportuoti, apsilankykite adresu <http://support.lexmark.com> arba kreipkitės į klientų aptarnavimo skyrių.

Trikties šalinimas

Spausdinimo kokybės problemos

Raskite paveikslėlį, kuris yra panašus į jūsų spausdinimo kokybės problemą, ir spustelėję žemiau esančią nuorodą perskaitykite problemos sprendimo veiksmus.

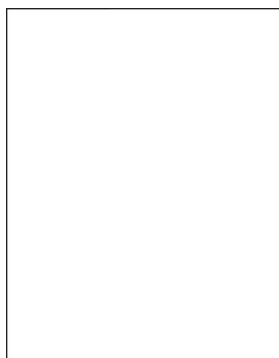

[„Tušti arba balti lapai“ 148 puslapyje](#)

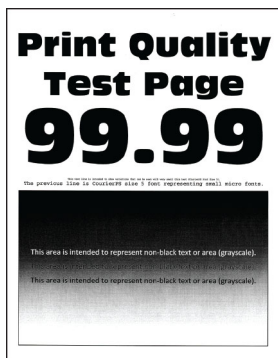

[„Spausdinama per tamsiai“ 149 puslapyje](#)



[„Smulkios linijos spausdinamos netinkamai“ 151 puslapyje](#)



[„Sulankstytas arba suglamžytas popierius“ 152 puslapyje](#)

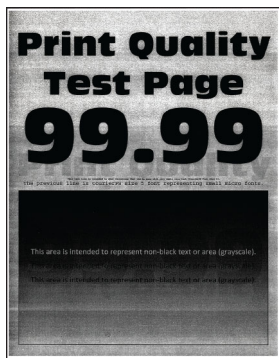

[„Pilkas fonas“ 152 puslapyje](#)

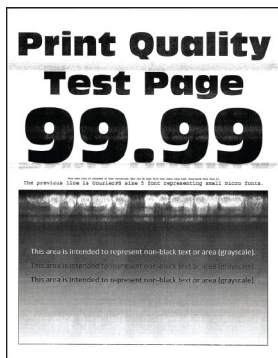

[„Horizontalios šviesios juostos“ 162 puslapyje](#)



[„Neteisingos paraštės“ 154 puslapyje](#)

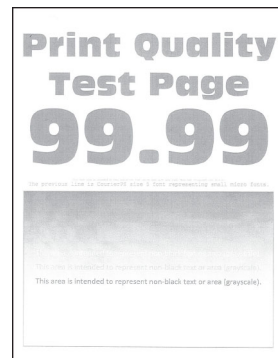

[„Spausdinama per šviesiai“ 155 puslapyje](#)



[„Spausdinama taškuotai“ 156 puslapyje](#)



[„Popierius užsiriečia“ 157 puslapyje](#)



[„Spausdinama kreivai arba iškreiptai“ 159 puslapyje](#)



[„Pasikartojantys defektai“ 168 puslapyje](#)

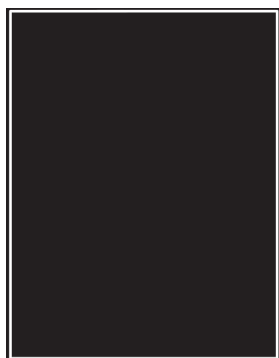

„Visiškai juodi lapai“ 160 puslapyje

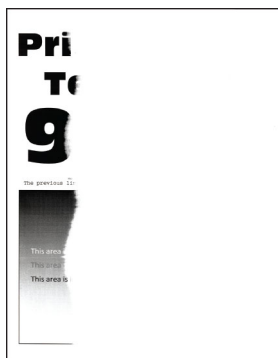

„Nukirptas tekstas arba atvaizdai“ 161 puslapyje

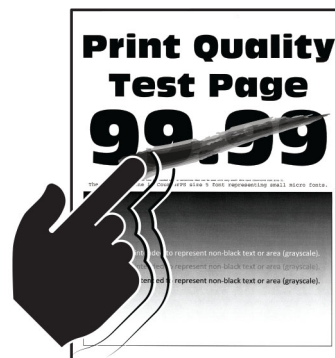

„Dažai lengvai nusitrina“ 161 puslapyje

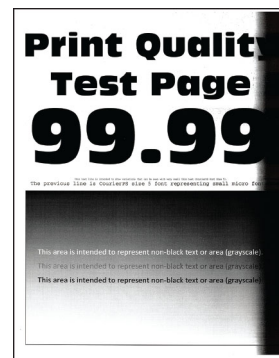

„Vertikalios tamsios juostos“ 165 puslapyje

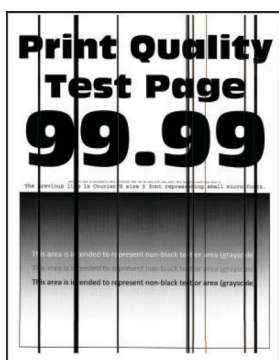

„Vertikalios tamsios linijos arba dryžiai“ 166 puslapyje

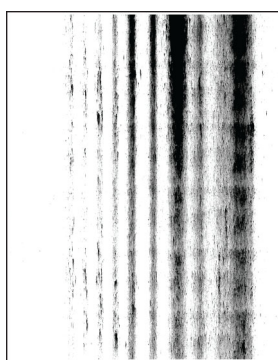

„Vertikalūs tamsūs dryžiai su trūkstamais spaudmenimis“ 167 puslapyje



„Vertikalios šviesios juostos“ 163 puslapyje



„Vertikalios baltos linijos“ 164 puslapyje

Spausdinimo problemos

Prasta spausdinimo kokybė

Tušti arba balti lapai

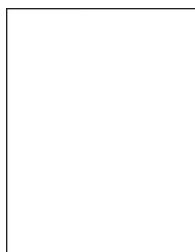

Pastaba: Prieš spręsdami problemą, atspausdinkite spausdinimo kokybės testavimo puslapius. Valdymo skydelyje eikite į **Nustatymai > Triktčių šalinimas > Spausdinimo kokybės testavimo puslapiai**. Jei naudojate spausdintuvo modelį nejutikliniu ekranu, paspauskite **OK**, kad peržiūrėtumėte nustatymus.

Veiksmas	Taip	Ne
<p>1 veiksmas</p> <p>a Patikrinkite, ar spausdintuve naudojama originali ir tinkama „Lexmark“ dažų kasetė.</p> <p>Pastaba: Jei dažų kasetė netinkama, įdėkite tinkamą.</p> <p>b Atspausdinkite dokumentą.</p> <p>Ar spausdintuvas spausdina tuščius arba baltus lapus?</p>	Pereikite prie 2 veiksmo.	Problema išspręsta.
<p>2 veiksmas</p> <p>a Išimkite vaizdo gavimo įtaisą.</p> <p>[spėjimas—Galima sugadinti: Nelaikykite vaizdo gavimo įtaiso tiesioginėje šviesoje ilgiau nei 10 minučių. Dėl ilgo buvimo šviesoje gali kilti spausdinimo kokybės problemų.</p> <p>[spėjimas—Galima sugadinti: Nelieskite fotolaidininko būgno po vaizdo gavimo įtaisu. Tai gali turėti neigiamos įtakos būsimų spausdinimo užduočių kokybei.</p> <p>b Patikrinkite, ar nėra vaizdo gavimo įtaiso apgadavimo požymių.</p> <p>Pastaba: Įsitikinkite, kad fotolaidininko būgno kontaktas nėra sulenktas arba ne savo vietoje.</p> <p>c Stipriai pakratykite vaizdo gavimo įtaisą, kad perskirstytumėte dažus.</p> <p>d Įdėkite vaizdo gavimo įtaisą.</p> <p>e Atspausdinkite dokumentą.</p> <p>Ar spausdintuvas spausdina tuščius arba baltus lapus?</p>	Pereikite prie 3 veiksmo.	Problema išspręsta.
<p>3 veiksmas</p> <p>Pakeiskite dažų kasetę.</p> <p>Ar spausdintuvas spausdina tuščius arba baltus lapus?</p>	Pereikite prie 4 veiksmo.	Problema išspręsta.
<p>4 veiksmas</p> <p>Pakeiskite vaizdo gavimo įtaisą.</p> <p>Ar spausdintuvas spausdina tuščius arba baltus lapus?</p>	Kreipkitės į klientų aptarnavimo skyrių .	Problema išspręsta.

Spausdinama per tamsiai



Pastaba: Prieš spręsdami problemą, atsispausdinkite spausdinimo kokybės testavimo puslapius. Valdymo skydelyje eikite į **Nustatymai > Trikčių šalinimas > Spausdinimo kokybės testavimo puslapiai**. Jei naudojate spausdintuvo modelį nejutikliniu ekranu, paspauskite **OK**, kad peržiūrėtumėte nustatymus.

Veiksmas	Taip	Ne
<p>1 veiksmas</p> <p>a Patikrinkite, ar spausdintuve naudojama originali ir tinkama „Lexmark“ dažų kasetė.</p> <p>Pastaba: Jei dažų kasetė netinkama, įdėkite tinkamą.</p> <p>b Atspausdinkite dokumentą.</p> <p>Ar spausdinama per tamsiai?</p>	<p>Pereikite prie 2 veiksmo.</p>	<p>Problema išspręsta.</p>
<p>2 veiksmas</p> <p>a Išjunkite spausdintuvą, palaukite apie 10 sekundžių ir vėl jį įjunkite.</p> <p>b Sumažinkite dažų tamsumą. Valdymo skydelyje eikite į: Nustatymai > Spausdinimas > Kokybė > Dažų tamsumas</p> <p>c Atspausdinkite dokumentą.</p> <p>Ar spausdinama per tamsiai?</p>	<p>Pereikite prie 3 veiksmo.</p>	<p>Problema išspręsta.</p>
<p>3 veiksmas</p> <p>a Priklausomai nuo savo operacinės sistemos popieriaus rūšį nurodykite „Spausdinimo parinktyse“ arba dialogo lange „Spausdinti“.</p> <p>Pastabos:</p> <ul style="list-style-type: none"> • Įsitinkite, kad nustatymas atitinka įdėto popieriaus nustatymus. • Nustatymą galima pakeisti ir spausdintuvo valdymo skydelyje. Eikite į Nustatymai > Popierius > Dėklų konfigūracija > Popieriaus formatas / rūšis <p>b Atspausdinkite dokumentą.</p> <p>Ar spausdinama per tamsiai?</p>	<p>Pereikite prie 4 veiksmo.</p>	<p>Problema išspręsta.</p>
<p>4 veiksmas</p> <p>Patikrinkite, ar popieriaus paviršius nėra reljefiškas arba šiurkštus.</p> <p>Ar spausdinate ant reljefiško arba šiurkštaus popieriaus?</p>	<p>Pereikite prie 5 veiksmo.</p>	<p>Eikite į 6 veiksmą.</p>
<p>5 veiksmas</p> <p>a Popierių reljefišku paviršiumi pakeiskite paprastu.</p> <p>b Atspausdinkite dokumentą.</p> <p>Ar spausdinama per tamsiai?</p>	<p>Pereikite prie 6 veiksmo.</p>	<p>Problema išspręsta.</p>
<p>6 veiksmas</p> <p>a Įdėkite popierių iš naujos pakuotės.</p> <p>Pastaba: Esant didelei drėgmei popierius ją sugeria. Kol nesate pasiruošę popieriaus naudoti, laikykite jį originalioje pakuotėje.</p> <p>b Atspausdinkite dokumentą.</p> <p>Ar spausdinama per tamsiai?</p>	<p>Pereikite prie 7 veiksmo.</p>	<p>Problema išspręsta.</p>

Veiksmas	Taip	Ne
<p>7 veiksmas</p> <p>a Išimkite ir vėl įdėkite vaizdo gavimo įtaisą.</p> <p>Įspėjimas—Galima sugadinti: Nelaikykite vaizdo gavimo įtaiso tiesioginėje šviesoje ilgiau nei 10 minučių. Dėl ilgo buvimo šviesoje gali kilti spausdinimo kokybės problemų.</p> <p>Įspėjimas—Galima sugadinti: Nelieskite fotolaidininko būgno po vaizdo gavimo įtaisu. Tai gali turėti neigiamos įtakos būsimų spausdinimo užduočių kokybei.</p> <p>b Atspausdinkite dokumentą.</p> <p>Ar spausdinama per tamsiai?</p>	<p>Pereikite prie 8 veiksmo.</p>	<p>Problema išspręsta.</p>
<p>8 veiksmas</p> <p>a Pakeiskite vaizdo gavimo įtaisą.</p> <p>b Atspausdinkite dokumentą.</p> <p>Ar spausdinama per tamsiai?</p>	<p>Kreipkitės į klientų aptarnavimo skyrių.</p>	<p>Problema išspręsta.</p>

Smulkios linijos spausdinamos netinkamai

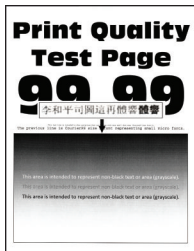

Pastaba: Prieš spręsdami problemą, atspausdinkite spausdinimo kokybės testavimo puslapius. Valdymo skydelyje eikite į **Nustatymai > Trikčių šalinimas > Spausdinimo kokybės testavimo puslapiai**. Jei naudojate spausdintuvo modelį nejutikliniu ekranu, paspauskite **OK**, kad peržiūrėtumėte nustatymus.

Veiksmas	Taip	Ne
<p>1 veiksmas</p> <p>a Patikrinkite, ar spausdintuve naudojama originali ir tinkama „Lexmark“ dažų kasetė.</p> <p>Pastaba: Jei dažų kasetė netinkama, įdėkite tinkamą.</p> <p>b Atspausdinkite dokumentą.</p> <p>Ar smulkios linijos spausdinamos netinkamai?</p>	<p>Pereikite prie 2 veiksmo.</p>	<p>Problema išspręsta.</p>
<p>2 veiksmas</p> <p>a Padidinkite spausdinimo dažų tamsumą.</p> <p>Valdymo skydelyje eikite į:</p> <p>Nustatymai > Spausdinimas > Kokybė > Dažų tamsumas</p> <p>b Atspausdinkite dokumentą.</p> <p>Ar smulkios linijos spausdinamos netinkamai?</p>	<p>Kreipkitės į klientų aptarnavimo skyrių.</p>	<p>Problema išspręsta.</p>

Sulankstytas arba suglamžytas popierius

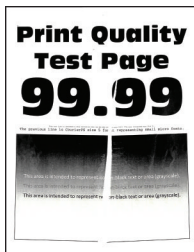

Pastaba: Prieš spręsdami problemą, atspausdinkite spausdinimo kokybės testavimo puslapius. Valdymo skydelyje eikite į **Nustatymai > Trikčių šalinimas > Spausdinimo kokybės testavimo puslapiai**. Jei naudojate spausdintuvo modelį nejutikliniu ekranu, paspauskite **OK**, kad peržiūrėtumėte nustatymus.

Veiksmas	Taip	Ne
<p>1 veiksmas</p> <p>a Patikrinkite, ar spausdintuve naudojama originali ir tinkama „Lexmark“ dažų kasetė.</p> <p>Pastaba: Jei dažų kasetė netinkama, įdėkite tinkamą.</p> <p>b Atspausdinkite dokumentą.</p> <p>Popierius sulankstytas ar suglamžytas?</p>	<p>Pereikite prie 2 veiksmo.</p>	<p>Problema išspręsta.</p>
<p>2 veiksmas</p> <p>a Įdėkite popierių iš naujos pakuotės.</p> <p>Pastaba: Esant didelei drėgmei popierius ją sugeria. Kol nesate pasiruošę popieriaus naudoti, laikykite jį originalioje pakuotėje.</p> <p>b Atspausdinkite dokumentą.</p> <p>Popierius sulankstytas ar suglamžytas?</p>	<p>Pereikite prie 3 veiksmo.</p>	<p>Problema išspręsta.</p>
<p>3 veiksmas</p> <p>a Priklausomai nuo savo operacinės sistemos popieriaus rūšį nurodykite „Spausdinimo parinktyse“ arba dialogo lange „Spausdinti“.</p> <p>Pastabos:</p> <ul style="list-style-type: none"> • Įsitikinkite, kad nustatymas atitinka įdėto popieriaus nustatymus. • Nustatymą galima pakeisti ir spausdintuvo valdymo skydelyje. Eikite į Nustatymai > Popierius > Dėklų konfigūracija > Popieriaus formatas / rūšis <p>b Atspausdinkite dokumentą.</p> <p>Popierius sulankstytas ar suglamžytas?</p>	<p>Kreipkitės į klientų aptarnavimo skyrių.</p>	<p>Problema išspręsta.</p>

Pilkas fonas



Pastaba: Prieš spręsdami problemą, atsispausdinkite spausdinimo kokybės testavimo puslapius. Valdymo skydelyje eikite į **Nustatymai > Trikčių šalinimas > Spausdinimo kokybės testavimo puslapiai**. Jei naudojate spausdintuvo modelį nejutikliniu ekranu, paspauskite **OK**, kad peržiūrėtumėte nustatymus.

Veiksmas	Taip	Ne
<p>1 veiksmas</p> <p>a Išjunkite spausdintuvą, palaukite 10 sekundžių ir vėl jį įjunkite.</p> <p>b Sumažinkite spausdinimo dažų tamsumą. Valdymo skydelyje eikite į: Nustatymai > Spausdinimas > Kokybė > Dažų tamsumas</p> <p>c Atspausdinkite dokumentą.</p> <p>Ar spaudiniuose matyti pilkas fonas?</p>	Pereikite prie 2 veiksmo.	Problema išspręsta.
<p>2 veiksmas</p> <p>a Patikrinkite, ar spausdintuve naudojama originali ir tinkama „Lexmark“ dažų kasetė. Pastaba: Jei dažų kasetė netinkama, įdėkite tinkamą.</p> <p>b Atspausdinkite dokumentą.</p> <p>Ar spaudiniuose matyti pilkas fonas?</p>	Pereikite prie 3 veiksmo.	Problema išspręsta.
<p>3 veiksmas</p> <p>a Priklausomai nuo savo operacinės sistemos popieriaus rūšį nurodykite „Spausdinimo parinktyse“ arba dialogo lange „Spausdinti“.</p> <p>Pastabos:</p> <ul style="list-style-type: none"> • Įsitikinkite, kad nustatymas atitinka įdėto popieriaus nustatymus. • Nustatymą galima pakeisti ir spausdintuvo valdymo skydelyje. Eikite į Nustatymai > Popierius > Dėklų konfigūracija > Popieriaus formatas / rūšis <p>b Atspausdinkite dokumentą.</p> <p>Ar spaudiniuose matyti pilkas fonas?</p>	Pereikite prie 4 veiksmo.	Problema išspręsta.
<p>4 veiksmas</p> <p>a Išimkite ir vėl įdėkite vaizdo gavimo įtaisą. [spėjimas—Galima sugadinti: Nelaikykite vaizdo gavimo įtaiso tiesioginėje šviesoje ilgiau nei 10 minučių. Dėl ilgo buvimo šviesoje gali kilti spausdinimo kokybės problemų. [spėjimas—Galima sugadinti: Nelieskite fotolaidininko būgno po vaizdo gavimo įtaisu. Tai gali turėti neigiamos įtakos būsimų spausdinimo užduočių kokybei.</p> <p>b Atspausdinkite dokumentą.</p> <p>Ar spaudiniuose matyti pilkas fonas?</p>	Pereikite prie 5 veiksmo.	Problema išspręsta.

Veiksmas	Taip	Ne
<p>5 veiksmas</p> <p>a Atnaujinkite spausdintuvo programinę aparatinę įrangą. Norėdami gauti daugiau informacijos, žr. „Programinės aparatinės įrangos naujinimas“ 46 puslapyje.</p> <p>b Atspausdinkite dokumentą.</p> <p>Ar spaudiniuose matyti pilkas fonas?</p>	Pereikite prie 6 veiksmo.	Problema išspręsta.
<p>6 veiksmas</p> <p>a Pakeiskite vaizdo gavimo įtaisą.</p> <p>b Atspausdinkite dokumentą.</p> <p>Ar spaudiniuose matyti pilkas fonas?</p>	Kreipkitės į klientų aptarnavimo skyrių .	Problema išspręsta.

Neteisingos paraštės



Veiksmas	Taip	Ne
<p>1 veiksmas</p> <p>a Priderinkite popieriaus kreiptuvų padėtį prie įdėto popieriaus.</p> <p>b Atspausdinkite dokumentą.</p> <p>Ar paraštės teisingos?</p>	Problema išspręsta.	Pereikite prie 2 veiksmo.
<p>2 veiksmas</p> <p>a Nustatykite popieriaus formatą. Valdymo skydelyje eikite į: Nustatymai > Popierius > Dėklų konfigūracija > Popieriaus formatas / rūšis</p> <p>b Atspausdinkite dokumentą.</p> <p>Ar paraštės teisingos?</p>	Problema išspręsta.	Pereikite prie 3 veiksmo.
<p>3 veiksmas</p> <p>a Priklausomai nuo savo operacinės sistemos popieriaus formatą nurodykite „Spausdinimo parinktyse“ arba dialogo lange „Spausdinti“.</p> <p>Pastaba: Įsitikinkite, kad nustatymas atitinka įdėto popieriaus nustatymus.</p> <p>b Atspausdinkite dokumentą.</p> <p>Ar paraštės teisingos?</p>	Problema išspręsta.	Kreipkitės į klientų aptarnavimo skyrių .

Spausdinama per šviesiai

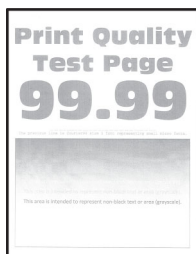

Pastaba: Prieš spęsdami problemą, atsispausdinkite spausdinimo kokybės testavimo puslapius. Valdymo skydelyje eikite į **Nustatymai > Trikčių šalinimas > Spausdinimo kokybės testavimo puslapiai**. Jei naudojate spausdintuvo modelį nejutikliniu ekranu, paspauskite **OK**, kad peržiūrėtumėte nustatymus.

Veiksmas	Taip	Ne
<p>1 veiksmas</p> <p>a Patikrinkite, ar spausdintuve naudojama originali ir tinkama „Lexmark“ dažų kasetė.</p> <p>Pastaba: Jei dažų kasetė netinkama, įdėkite tinkamą.</p> <p>b Atspausdinkite dokumentą.</p> <p>Ar spausdinama per šviesiai?</p>	Pereikite prie 2 veiksmo.	Problema išspręsta.
<p>2 veiksmas</p> <p>a Išjunkite spausdintuvą, palaukite apie 10 sekundžių ir vėl jį įjunkite.</p> <p>b Padidinkite spausdinimo dažų tamsumą.</p> <p>Valdymo skydelyje eikite į:</p> <p>Nustatymai > Spausdinimas > Kokybė > Dažų tamsumas</p> <p>c Atspausdinkite dokumentą.</p> <p>Ar spausdinama per šviesiai?</p>	Pereikite prie 3 veiksmo.	Problema išspręsta.
<p>3 veiksmas</p> <p>a Priklausomai nuo savo operacinės sistemos popieriaus rūšį nurodykite „Spausdinimo parinktyse“ arba dialogo lange „Spausdinti“.</p> <p>Pastabos:</p> <ul style="list-style-type: none"> • Įsitinkite, kad nustatymas atitinka įdėto popieriaus nustatymus. • Nustatymą galima pakeisti ir spausdintuvo valdymo skydelyje. Eikite į Nustatymai > Popierius > Dėklų konfigūracija > Popieriaus formatas / rūšis <p>b Atspausdinkite dokumentą.</p> <p>Ar spausdinama per šviesiai?</p>	Pereikite prie 4 veiksmo.	Problema išspręsta.

Veiksmas	Taip	Ne
<p>4 veiksmas</p> <p>a Priklausomai nuo jūsų operacinės sistemos spausdinimo skiriamąją gebę nurodykite „Spausdinimo parinktyse“ arba dialogo lange „Spausdinti“.</p> <p>b Nustatykite 600 tšk./col. skiriamąją gebę.</p> <p>c Atspausdinkite dokumentą.</p> <p>Ar spausdinama per šviesiai?</p>	Pereikite prie 5 veiksmo.	Problema išspręsta.
<p>5 veiksmas</p> <p>a Išimkite vaizdo gavimo įtaisą.</p> <p>[spėjimas—Galima sugadinti: Nelaikykite vaizdo gavimo įtaiso tiesioginėje šviesoje ilgiau nei 10 minučių. Dėl ilgo buvimo šviesoje gali kilti spausdinimo kokybės problemų.</p> <p>[spėjimas—Galima sugadinti: Nelieskite fotolaidininko būgno po vaizdo gavimo įtaisu. Tai gali turėti neigiamos įtakos būsimų spausdinimo užduočių kokybei.</p> <p>b Stipriai pakratykite vaizdo gavimo įtaisą, kad perskirstytumėte dažus.</p> <p>c Įdėkite vaizdo gavimo įtaisą.</p> <p>d Išjunkite spausdintuvą, palaukite 10 sekundžių ir vėl jį įjunkite.</p> <p>e Atspausdinkite dokumentą.</p> <p>Ar spausdinama per šviesiai?</p>	Pereikite prie 6 veiksmo.	Problema išspręsta.
<p>6 veiksmas</p> <p>a Patikrinkite dažų kasetės būklę.</p> <p>Valdymo skydelyje eikite į:</p> <p>Nustatymai > Ataskaitos > Įrenginys > Įrenginio statistika</p> <p>b Išspausdintų puslapių dalyje „Eksploatacinių reikmenų informacija“ patikrinkite dažų kasetės būklę.</p> <p>Ar nesibaigia dažų kasetės naudojimo laikas?</p>	Pereikite prie 7 veiksmo.	Kreipkitės į klientų aptarnavimo skyrių .
<p>7 veiksmas</p> <p>a Pakeiskite dažų kasetę.</p> <p>b Atspausdinkite dokumentą.</p> <p>Ar spausdinama per šviesiai?</p>	Kreipkitės į klientų aptarnavimo skyrių .	Problema išspręsta.

Spausdinama taškuotai



Pastaba: Prieš spręsdami problemą, atsispausdinkite spausdinimo kokybės testavimo puslapius. Valdymo skydelyje eikite į **Nustatymai > Trikčių šalinimas > Spausdinimo kokybės testavimo puslapiai**. Jei naudojate spausdintuvo modelį nejutikliniu ekranu, paspauskite **OK**, kad peržiūrėtumėte nustatymus.

Veiksmas	Taip	Ne
<p>1 veiksmas</p> <p>a Patikrinkite, ar spausdintuve naudojama originali ir tinkama „Lexmark“ dažų kasetė.</p> <p>Pastaba: Jei dažų kasetė netinkama, įdėkite tinkamą.</p> <p>b Atspausdinkite dokumentą.</p> <p>Ar spausdinama taškuotai?</p>	Pereikite prie 2 veiksmo.	Problema išspręsta.
<p>2 veiksmas</p> <p>Patikrinkite, ar išbirę dažai neužteršė spausdintuvo.</p> <p>Ar spausdintuve nėra išbirusių dažų?</p>	Pereikite prie 3 veiksmo.	Kreipkitės į klientų aptarnavimo skyrių .
<p>3 veiksmas</p> <p>a Patikrinkite vaizdo gavimo įtaiso būklę.</p> <p>Valdymo skydelyje eikite į:</p> <p>Nustatymai > Ataskaitos > Įrenginys > Įrenginio statistika</p> <p>b Išspausdintų puslapių dalyje Eksploatacinių reikmenų informacija patikrinkite vaizdo gavimo įtaiso būklę.</p> <p>Ar nesibaigia vaizdo gavimo įtaiso naudojimo laikas?</p>	Pereikite prie 4 veiksmo.	Kreipkitės į klientų aptarnavimo skyrių .
<p>4 veiksmas</p> <p>a Pakeiskite vaizdo gavimo įtaisą.</p> <p>b Atspausdinkite dokumentą.</p> <p>Ar spausdinama taškuotai?</p>	Kreipkitės į klientų aptarnavimo skyrių .	Problema išspręsta.

Popierius užsiriečia



Veiksmas	Taip	Ne
<p>1 veiksmas</p> <p>a Patikrinkite, ar įdėtas popierius tinkamas.</p> <p>Pastaba: Jei popierius netinkamas, įdėkite tinkamą.</p> <p>b Atspausdinkite dokumentą.</p> <p>Ar popierius užsiritęs?</p>	Pereikite prie 2 veiksmo.	Problema išspręsta.

Veiksmas	Taip	Ne
<p>2 veiksmas</p> <p>a Patikrinkite, ar spausdintuve naudojama originali ir tinkama „Lexmark“ dažų kasetė.</p> <p>Pastaba: Jei dažų kasetė netinkama, įdėkite tinkamą.</p> <p>b Atspausdinkite dokumentą.</p> <p>Ar popierius užsiritęs?</p>	<p>Pereikite prie 3 veiksmo.</p>	<p>Problema išspręsta.</p>
<p>3 veiksmas</p> <p>a Perkelkite kreiptuvus dėkle į įdėtam popieriui tinkamą padėtį.</p> <p>b Atspausdinkite dokumentą.</p> <p>Ar popierius užsiritęs?</p>	<p>Pereikite prie 4 veiksmo.</p>	<p>Problema išspręsta.</p>
<p>4 veiksmas</p> <p>a Priklausomai nuo savo operacinės sistemos popieriaus formatą ir rūšį nurodykite „Spausdinimo parinktyse“ arba dialogo lange „Spausdinti“.</p> <p>Pastabos:</p> <ul style="list-style-type: none"> • Įsitikinkite, kad nustatymai atitinka įdėto popieriaus nustatymus. • Nustatymą galima pakeisti ir spausdintuvo valdymo skydelyje. Eikite į Nustatymai > Popierius > Dėklų konfigūracija > Popieriaus formatas / rūšis. Jei naudojate spausdintuvo modelį nejutikliniu ekranu, paspauskite OK, kad peržiūrėtumėte nustatymus. <p>b Atspausdinkite dokumentą.</p> <p>Ar popierius užsiritęs?</p>	<p>Pereikite prie 5 veiksmo.</p>	<p>Problema išspręsta.</p>
<p>5 veiksmas</p> <p>a Popierių išimkite, apverskite ir vėl įdėkite.</p> <p>b Atspausdinkite dokumentą.</p> <p>Ar popierius užsiritęs?</p>	<p>Pereikite prie 6 veiksmo.</p>	<p>Problema išspręsta.</p>
<p>6 veiksmas</p> <p>a Įdėkite popierių iš naujos pakuotės.</p> <p>Pastaba: Esant didelei drėgmei popierius ją sugeria. Kol nesate pasiruošę popieriaus naudoti, laikykite jį originalioje pakuotėje.</p> <p>b Atspausdinkite dokumentą.</p> <p>Ar popierius užsiritęs?</p>	<p>Kreipkitės į klientų aptarnavimo skyrių.</p>	<p>Problema išspręsta.</p>

Spausdinama kreivai arba iškreiptai



Pastaba: Prieš spęsdami problemą, atspausdinkite spausdinimo kokybės testavimo puslapius. Valdymo skydelyje eikite į **Nustatymai > Trikčių šalinimas > Spausdinimo kokybės testavimo puslapiai**. Jei naudojate spausdintuvo modelį nejutikliniu ekranu, paspauskite **OK**, kad peržiūrėtumėte nustatymus.

Veiksmas	Taip	Ne
<p>1 veiksmas</p> <p>a Perkelkite kreiptuvus dėkle į įdėtam popieriui tinkamą padėtį.</p> <p>b Atspausdinkite dokumentą.</p> <p>Ar spausdinama kreivai arba iškreiptai?</p>	<p>Pereikite prie 2 veiksmo.</p>	<p>Problema išspręsta.</p>
<p>2 veiksmas</p> <p>a Įdėkite popierių iš naujos pakuotės.</p> <p>Pastaba: Esant didelei drėgmei popierius ją sugeria. Kol nesate pasiruošę popieriaus naudoti, laikykite jį originalioje pakuotėje.</p> <p>b Atspausdinkite dokumentą.</p> <p>Ar spausdinama kreivai arba iškreiptai?</p>	<p>Pereikite prie 3 veiksmo.</p>	<p>Problema išspręsta.</p>
<p>3 veiksmas</p> <p>a Patikrinkite, ar įdėtas popierius tinkamas.</p> <p>Pastaba: Jei popierius netinkamas, įdėkite tinkamą.</p> <p>b Atspausdinkite dokumentą.</p> <p>Ar spausdinama kreivai arba iškreiptai?</p>	<p>Kreipkitės į klientų aptarnavimo skyrių.</p>	<p>Problema išspręsta.</p>
<p>4 veiksmas</p> <p>a Jei norite spausdinti abiejose pusėse, patikrinkite, ar teisingai nustatytas popieriaus formato nustatymas dvipusio spausdinimo įrenginyje.</p> <p>Pastaba: Popieriui „Letter“, „Legal“, „Oficio“ arba „Folio“ turi būti nustatytas „Letter“ formatas.</p> <p>b Atspausdinkite dokumentą.</p> <p>Ar spausdinama kreivai arba iškreiptai?</p>	<p>Kreipkitės į klientų aptarnavimo skyrių.</p>	<p>Problema išspręsta.</p>

Visišškai juodi lapai

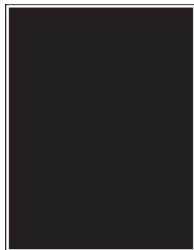

Pastaba: Prieš spręsdami problemą, atsispausdinkite spausdinimo kokybės testavimo puslapius. Valdymo skydelyje eikite į **Nustatymai > Trikčių šalinimas > Spausdinimo kokybės testavimo puslapiai**. Jei naudojate spausdintuvo modelį nejutikliniu ekranu, paspauskite **OK**, kad peržiūrėtumėte nustatymus.

Veiksmas	Taip	Ne
<p>1 veiksmas</p> <p>a Patikrinkite, ar spausdintuve naudojama originali ir tinkama „Lexmark“ dažų kasetė.</p> <p>Pastaba: Jei dažų kasetė netinkama, įdėkite tinkamą.</p> <p>b Atspausdinkite dokumentą.</p> <p>Ar spausdintuvas spausdina visiškai juodus puslapius?</p>	<p>Pereikite prie 2 veiksmo.</p>	<p>Problema išspręsta.</p>
<p>2 veiksmas</p> <p>a Išimkite ir vėl įdėkite vaizdo gavimo įtaisą.</p> <p>[spėjimas—Galima sugadinti: Nelaikykite vaizdo gavimo įtaiso tiesioginėje šviesoje ilgiau nei 10 minučių. Dėl ilgo buvimo šviesoje gali kilti spausdinimo kokybės problemų.</p> <p>[spėjimas—Galima sugadinti: Nelieskite fotolaidininko būgno po vaizdo gavimo įtaisu. Tai gali turėti neigiamos įtakos būsimų spausdinimo užduočių kokybei.</p> <p>b Atspausdinkite dokumentą.</p> <p>Ar spausdintuvas spausdina visiškai juodus puslapius?</p>	<p>Pereikite prie 3 veiksmo.</p>	<p>Problema išspręsta.</p>
<p>3 veiksmas</p> <p>Patikrinkite, ar nėra vaizdo gavimo įtaiso apgadinimo požymių.</p> <p>Pastaba: Įsitinkite, kad fotolaidininko būgno kontaktas nėra sulenktas arba ne savo vietoje.</p> <p>Ar vaizdo gavimo įtaisas nėra apgadintas?</p>	<p>Kreipkitės į klientų aptarnavimo skyrių.</p>	<p>Pereikite prie 4 veiksmo.</p>
<p>4 veiksmas</p> <p>a Pakeiskite vaizdo gavimo įtaisą.</p> <p>b Atspausdinkite dokumentą.</p> <p>Ar spausdintuvas spausdina visiškai juodus puslapius?</p>	<p>Kreipkitės į klientų aptarnavimo skyrių.</p>	<p>Problema išspręsta.</p>

Nukirptas tekstas arba atvaizdai

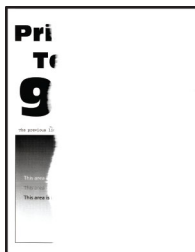

Pastaba: Prieš spręsdami problemą, atspausdinkite spausdinimo kokybės testavimo puslapius. Valdymo skydelyje eikite į **Nustatymai > Trikčių šalinimas > Spausdinimo kokybės testavimo puslapiai**. Jei naudojate spausdintuvo modelį nejutikliniu ekranu, paspauskite **OK**, kad peržiūrėtumėte nustatymus.

Veiksmas	Taip	Ne
<p>1 veiksmas</p> <p>a Patikrinkite, ar spausdintuve naudojama originali ir tinkama „Lexmark“ dažų kasetė.</p> <p>Pastaba: Jei dažų kasetė netinkama, įdėkite tinkamą.</p> <p>b Atspausdinkite dokumentą.</p> <p>Ar tekstas arba atvaizdai nukirpti?</p>	Pereikite prie 2 veiksmo.	Problema išspręsta.
<p>2 veiksmas</p> <p>a Išimkite ir vėl įdėkite vaizdo gavimo įtaisą.</p> <p>[spėjimas—Galima sugadinti: Nelaikykite vaizdo gavimo įtaiso tiesioginėje šviesoje ilgiau nei 10 minučių. Dėl ilgo buvimo šviesoje gali kilti spausdinimo kokybės problemų.</p> <p>[spėjimas—Galima sugadinti: Nelieskite fotolaidininko būgno po vaizdo gavimo įtaisu. Tai gali turėti neigiamos įtakos būsimų spausdinimo užduočių kokybei.</p> <p>b Atspausdinkite dokumentą.</p> <p>Ar tekstas arba atvaizdai nukirpti?</p>	Pereikite prie 3 veiksmo.	Problema išspręsta.
<p>3 veiksmas</p> <p>a Pakeiskite vaizdo gavimo įtaisą.</p> <p>b Atspausdinkite dokumentą.</p> <p>Ar tekstas arba atvaizdai nukirpti?</p>	Kreipkitės į klientų aptarnavimo skyrių .	Problema išspręsta.

Dažai lengvai nusitrina

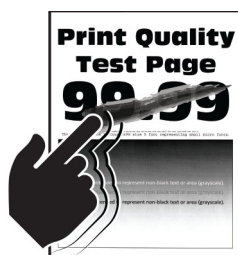

Pastaba: Prieš spręsdami problemą, atsispausdinkite spausdinimo kokybės testavimo puslapius. Valdymo skydelyje eikite į **Nustatymai > Trikčių šalinimas > Spausdinimo kokybės testavimo puslapiai**. Jei naudojate spausdintuvo modelį nejutikliniu ekranu, paspauskite **OK**, kad peržiūrėtumėte nustatymus.

Veiksmas	Taip	Ne
<p>1 veiksmas</p> <p>a Patikrinkite, ar spausdintuve naudojama originali ir tinkama „Lexmark“ dažų kasetė.</p> <p>Pastaba: Jei dažų kasetė netinkama, įdėkite tinkamą.</p> <p>b Atspausdinkite dokumentą.</p> <p>Ar dažai lengvai nusitrina?</p>	<p>Pereikite prie 2 veiksmo.</p>	<p>Problema išspręsta.</p>
<p>2 veiksmas</p> <p>a Priklausomai nuo savo operacinės sistemos popieriaus rūšį nurodykite „Spausdinimo parinktyse“ arba dialogo lange „Spausdinti“.</p> <p>Pastabos:</p> <ul style="list-style-type: none"> Įsitikinkite, kad nustatymas atitinka įdėto popieriaus nustatymus. Nustatymą galima pakeisti ir spausdintuvo valdymo skydelyje. Eikite į Nustatymai > Popierius > Dėklų konfigūracija > Popieriaus formatas / rūšis <p>b Atspausdinkite dokumentą.</p> <p>Ar dažai lengvai nusitrina?</p>	<p>Kreipkitės į klientų aptarnavimo skyrių.</p>	<p>Problema išspręsta.</p>

Horizontalios šviesios juostos



Pastaba: Prieš spręsdami problemą, atsispausdinkite spausdinimo kokybės testavimo puslapius. Valdymo skydelyje eikite į **Nustatymai > Trikčių šalinimas > Spausdinimo kokybės testavimo puslapiai**. Jei naudojate spausdintuvo modelį nejutikliniu ekranu, paspauskite **OK**, kad peržiūrėtumėte nustatymus.

Veiksmas	Taip	Ne
<p>1 veiksmas</p> <p>a Patikrinkite, ar spausdintuve naudojama originali ir tinkama „Lexmark“ dažų kasetė.</p> <p>Pastaba: Jei dažų kasetė netinkama, įdėkite tinkamą.</p> <p>b Atspausdinkite dokumentą.</p> <p>Ar spaudiniuose matyti horizontalios šviesios juostos?</p>	Pereikite prie 2 veiksmo.	Problema išspręsta.
<p>2 veiksmas</p> <p>a Išimkite ir vėl įdėkite vaizdo gavimo įtaisą.</p> <p>[spėjimas—Galima sugadinti: Nelaikykite vaizdo gavimo įtaiso tiesioginėje šviesoje ilgiau nei 10 minučių. Dėl ilgo buvimo šviesoje gali kilti spausdinimo kokybės problemų.</p> <p>[spėjimas—Galima sugadinti: Nelieskite fotolaidininko būgno po vaizdo gavimo įtaisu. Tai gali turėti neigiamos įtakos būsimų spausdinimo užduočių kokybei.</p> <p>b Atspausdinkite dokumentą.</p> <p>Ar spaudiniuose matyti horizontalios šviesios juostos?</p>	Pereikite prie 3 veiksmo.	Problema išspręsta.
<p>3 veiksmas</p> <p>a Pakeiskite vaizdo gavimo įtaisą.</p> <p>b Atspausdinkite dokumentą.</p> <p>Ar spaudiniuose matyti horizontalios šviesios juostos?</p>	Kreipkitės į klientų aptarnavimo skyrių .	Problema išspręsta.

Vertikalios šviesios juostos



Pastaba: Prieš spręsdami problemą, atspausdinkite spausdinimo kokybės testavimo puslapius. Valdymo skydelyje eikite į **Nustatymai > Trikčių šalinimas > Spausdinimo kokybės testavimo puslapiai**. Jei naudojate spausdintuvo modelį nejutikliniu ekranu, paspauskite **OK**, kad peržiūrėtumėte nustatymus.

Veiksmas	Taip	Ne
<p>1 veiksmas</p> <p>a Patikrinkite, ar spausdintuve naudojama originali ir tinkama „Lexmark“ dažų kasetė.</p> <p>Pastaba: Jei dažų kasetė netinkama, įdėkite tinkamą.</p> <p>b Atspausdinkite dokumentą.</p> <p>Ar spaudiniuose matomos vertikalios šviesios juostos?</p>	Pereikite prie 2 veiksmo.	Problema išspręsta.

Veiksmas	Taip	Ne
<p>2 veiksmas</p> <p>a Patikrinkite dažų kasetės būklę. Valdymo skydelyje eikite į: Nustatymai > Ataskaitos > Įrenginys > Įrenginio statistika</p> <p>b Išspausdintų puslapių dalyje „Ekspluatacinių reikmenų informacija“ patikrinkite dažų kasetės būklę.</p> <p>Ar spaudiniuose matomos vertikalios šviesios juostos?</p>	Pereikite prie 3 veiksmo.	Problema išspręsta.
<p>3 veiksmas</p> <p>a Pakeiskite dažų kasetę.</p> <p>b Atspausdinkite dokumentą.</p> <p>Ar spaudiniuose matomos vertikalios šviesios juostos?</p>	Kreipkitės į klientų aptarnavimo skyrių .	Problema išspręsta.

Vertikalios baltos linijos



Pastaba: Prieš spręsdami problemą, atspausdinkite spausdinimo kokybės testavimo puslapius. Valdymo skydelyje eikite į **Nustatymai > Trikčių šalinimas > Spausdinimo kokybės testavimo puslapiai**. Jei naudojate spausdintuvo modelį nejutikliniu ekranu, paspauskite **OK**, kad peržiūrėtumėte nustatymus.

Veiksmas	Taip	Ne
<p>1 veiksmas</p> <p>a Patikrinkite, ar spausdintuve naudojama originali ir tinkama „Lexmark“ dažų kasetė. Pastaba: Jei dažų kasetė netinkama, įdėkite tinkamą.</p> <p>b Atspausdinkite dokumentą.</p> <p>Ar spaudiniuose matomos vertikalios baltos linijos?</p>	Pereikite prie 2 veiksmo.	Problema išspręsta.

Veiksmas	Taip	Ne
<p>2 veiksmas</p> <p>a Priklausomai nuo savo operacinės sistemos popieriaus rūšį nurodykite „Spausdinimo parinktyse“ arba dialogo lange „Spausdinti“.</p> <p>Pastabos:</p> <ul style="list-style-type: none"> • Įsitikinkite, kad nustatymas atitinka įdėto popieriaus nustatymus. • Nustatymą galima pakeisti ir spausdintuvo valdymo skydelyje. Eikite į Nustatymai > Popierius > Dėklų konfigūracija > Popieriaus formatas / rūšis <p>b Atspausdinkite dokumentą.</p> <p>Ar spaudiniuose matomos vertikalios baltos linijos?</p>	<p>Kreipkitės į klientų aptarnavimo skyrių.</p>	<p>Problema išspręsta.</p>

Vertikalios tamsios juostos

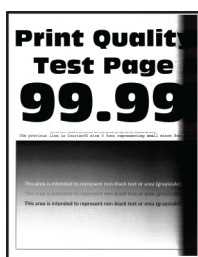

Pastaba: Prieš spręsdami problemą, atspausdinkite spausdinimo kokybės testavimo puslapius. Valdymo skydelyje eikite į **Nustatymai > Trikčių šalinimas > Spausdinimo kokybės testavimo puslapiai**. Jei naudojate spausdintuvo modelį nejutikliniu ekranu, paspauskite **OK**, kad peržiūrėtumėte nustatymus.

Veiksmas	Taip	Ne
<p>1 veiksmas</p> <p>a Patikrinkite, ar spausdintuve naudojama originali ir tinkama „Lexmark“ dažų kasetė.</p> <p>Pastaba: Jei dažų kasetė netinkama, įdėkite tinkamą.</p> <p>b Atspausdinkite dokumentą.</p> <p>Ar spaudiniuose matomos vertikalios tamsios juostos?</p>	<p>Pereikite prie 2 veiksmo.</p>	<p>Problema išspręsta.</p>

Veiksmas	Taip	Ne
<p>2 veiksmas</p> <p>a Išimkite ir vėl įdėkite vaizdo gavimo įtaisą.</p> <p>Įspėjimas—Galima sugadinti: Nelaikykite vaizdo gavimo įtaiso tiesioginėje šviesoje ilgiau nei 10 minučių. Dėl ilgo buvimo šviesoje gali kilti spausdinimo kokybės problemų.</p> <p>Įspėjimas—Galima sugadinti: Nelieskite fotolaidininko būgno po vaizdo gavimo įtaisu. Tai gali turėti neigiamos įtakos būsimų spausdinimo užduočių kokybei.</p> <p>b Atspausdinkite dokumentą.</p> <p>Ar spaudiniuose matomos vertikalios tamsios juostos?</p>	Pereikite prie 3 veiksmo.	Problema išspręsta.
<p>3 veiksmas</p> <p>a Patikrinkite, ar dešinės spausdintuvo pusės neapšviečia ryški šviesa ir, jei reikia, perstumkite spausdintuvą.</p> <p>b Atspausdinkite dokumentą.</p> <p>Ar spaudiniuose matomos vertikalios tamsios juostos?</p>	Kreipkitės į klientų aptarnavimo skyrių .	Problema išspręsta.

Vertikalios tamsios linijos arba dryžiai



Pastaba: Prieš spręsdami problemą, atsispausdinkite spausdinimo kokybės bandymo puslapius. Valdymo skydelyje eikite į **Nustatymai > Trikčių šalinimas > Spausdinimo kokybės bandymo puslapiai**. Jei naudojate spausdintuvo modelį nejutikliniu ekranu, paspauskite **OK**, kad peržiūrėtumėte nustatymus.

Veiksmas	Taip	Ne
<p>1 veiksmas</p> <p>a Patikrinkite, ar spausdintuve naudojama originali ir tinkama „Lexmark“ dažų kasetė.</p> <p>Pastaba: Jei dažų kasetė netinkama, įdėkite tinkamą.</p> <p>b Atspausdinkite dokumentą.</p> <p>Ar spaudiniuose matomos vertikalios tamsios linijos arba dryžiai?</p>	Pereikite prie 2 veiksmo.	Problema išspręsta.

Veiksmas	Taip	Ne
<p>2 veiksmas</p> <p>a Išimkite ir vėl įdėkite vaizdo gavimo įtaisą.</p> <p>[spėjimas—Galima sugadinti: Nelaikykite vaizdo gavimo įtaiso tiesioginėje šviesoje ilgiau nei 10 minučių. Dėl ilgo buvimo šviesoje gali kilti spausdinimo kokybės problemų.</p> <p>[spėjimas—Galima sugadinti: Nelieskite fotolaidininko būgno po vaizdo gavimo įtaisu. Tai gali turėti neigiamos įtakos būsimų spausdinimo užduočių kokybei.</p> <p>b Atspausdinkite dokumentą.</p> <p>Ar spaudiniuose matomos vertikalios tamsios linijos arba dryžiai?</p>	<p>Pereikite prie 3 veiksmo.</p>	<p>Problema išspręsta.</p>
<p>3 veiksmas</p> <p>a Pakeiskite vaizdo gavimo įtaisą.</p> <p>b Atspausdinkite dokumentą.</p> <p>Ar spaudiniuose matomos vertikalios tamsios linijos arba dryžiai?</p>	<p>Kreipkitės į klientų aptarnavimo skyrių.</p>	<p>Problema išspręsta.</p>

Vertikalūs tamsūs dryžiai su trūkstamais spaudmenimis

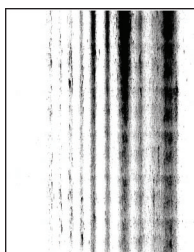

Pastaba: Prieš spręsdami problemą, atsispausdinkite spausdinimo kokybės testavimo puslapius. Valdymo skydelyje eikite į **Nustatymai > Trikčių šalinimas > Spausdinimo kokybės testavimo puslapiai**. Jei naudojate spausdintuvo modelį nejutikliniu ekranu, paspauskite **OK**, kad peržiūrėtumėte nustatymus.

Veiksmas	Taip	Ne
<p>1 veiksmas</p> <p>a Išimkite ir vėl įdėkite vaizdo gavimo įtaisą.</p> <p>[spėjimas—Galima sugadinti: Nelaikykite vaizdo gavimo įtaiso tiesioginėje šviesoje ilgiau nei 10 minučių. Dėl ilgo buvimo šviesoje gali kilti spausdinimo kokybės problemų.</p> <p>[spėjimas—Galima sugadinti: Nelieskite fotolaidininko būgno po vaizdo gavimo įtaisu. Tai gali turėti neigiamos įtakos būsimų spausdinimo užduočių kokybei.</p> <p>b Atspausdinkite dokumentą.</p> <p>Ar spaudiniuose matomi vertikalūs tamsūs dryžiai su trūkstamais spaudmenimis?</p>	<p>Pereikite prie 2 veiksmo.</p>	<p>Problema išspręsta.</p>

Veiksmas	Taip	Ne
<p>2 veiksmas</p> <p>a Patikrinkite, ar spausdintuve naudojama originali ir tinkama „Lexmark“ dažų kasetė.</p> <p>Pastaba: Jei dažų kasetė netinkama, įdėkite tinkamą.</p> <p>b Atspausdinkite dokumentą.</p> <p>Ar spaudiniuose matomi vertikalūs tamsūs dryžiai su trūkstamais spaudmenimis?</p>	<p>Kreipkitės į klientų aptarnavimo skyrių.</p>	<p>Problema išspręsta.</p>

Pasikartojantys defektai



Pastaba: Prieš spręsdami problemą, atsispausdinkite spausdinimo kokybės testavimo puslapius. Valdymo skydelyje eikite į **Nustatymai > Trikčių šalinimas > Spausdinimo kokybės testavimo puslapiai**. Jei naudojate spausdintuvo modelį nejutikliniu ekranu, paspauskite **OK**, kad peržiūrėtumėte nustatymus.

Veiksmas	Taip	Ne
<p>1 veiksmas</p> <p>Naudodamiesi spausdinimo kokybės testavimo puslapiais patikrinkite, ar atstumas tarp pasikartojančių defektų yra lygus kuriam nors iš šių:</p> <p>Vaizdo gavimo įtaisas</p> <ul style="list-style-type: none"> • 75,40 mm (2,97 col.) • 34,70 mm (1,37 col.) • 23,9 mm (0,94 col.) <p>Dažų kasetė</p> <ul style="list-style-type: none"> • 35,70 mm (1,41 col.) • 36,80 mm (1,45 col.) <p>Popieriaus perdavimo velenas</p> <ul style="list-style-type: none"> • 44 mm (1,73 col.) <p>Kaitintuvas</p> <ul style="list-style-type: none"> • 78,1 mm (3,07 col.) • 75,4 mm (2,97 col.) <p>Ar atstumas tarp pasikartojančių defektų atitinka kurį nors iš šių matmenų?</p>	<p>Pereikite prie 2 veiksmo.</p>	<p>Įsidėmėję atstumą kreipkitės į klientų aptarnavimo skyrių.</p>

Veiksmas	Taip	Ne
<p>2 veiksmas</p> <p>a Pakeiskite tą eksploatacinį reikmenį, kuris atitinka atstumą tarp pasikartojančių defektų.</p> <p>Pastaba: Jei eksploatacinis reikmuo yra popieriaus perdavimo velenas arba kaitintuvas, kreipkitės į klientų aptarnavimo skyrių.</p> <p>b Atspausdinkite dokumentą.</p> <p>Ar matomi pasikartojantys defektai?</p>	<p>Kreipkitės į klientų aptarnavimo skyrių.</p>	<p>Problema išspręsta.</p>

Spausdinimo užduotys nespausdinamos

Veiksmas	Taip	Ne
<p>1 veiksmas</p> <p>a Dokumente, kurį bandote atspausdinti, atidarykite dialogo langą „Spausdinimas“ ir patikrinkite, ar pasirinkote tinkamą spausdintuvą.</p> <p>b Atspausdinkite dokumentą.</p> <p>Ar dokumentas spausdinamas?</p>	<p>Problema išspręsta.</p>	<p>Pereikite prie 2 veiksmo.</p>
<p>2 veiksmas</p> <p>a Patikrinkite, ar spausdintuvas įjungtas.</p> <p>b Imkitės veiksmų, susijusių su visais ekrane rodomais klaidų pranešimais.</p> <p>c Atspausdinkite dokumentą.</p> <p>Ar dokumentas spausdinamas?</p>	<p>Problema išspręsta.</p>	<p>Pereikite prie 3 veiksmo.</p>
<p>3 veiksmas</p> <p>a Patikrinkite, ar veikia prievadai ir ar tvirtai prijungti laidai prie kompiuterio ir spausdintuvo.</p> <p>Norėdami gauti daugiau informacijos, žr sąrankos dokumentaciją, kurią gavote kartu su spausdintuvu.</p> <p>b Atspausdinkite dokumentą.</p> <p>Ar dokumentas spausdinamas?</p>	<p>Problema išspręsta.</p>	<p>Pereikite prie 4 veiksmo.</p>
<p>4 veiksmas</p> <p>a Išjunkite spausdintuvą, palaukite apie 10 sekundžių ir vėl jį įjunkite.</p> <p>b Atspausdinkite dokumentą.</p> <p>Ar dokumentas spausdinamas?</p>	<p>Problema išspręsta.</p>	<p>Pereikite prie 5 veiksmo.</p>
<p>5 veiksmas</p> <p>a Pašalinkite ir vėl įdėkite spausdinimo tvarkyklę.</p> <p>b Atspausdinkite dokumentą.</p> <p>Ar dokumentas spausdinamas?</p>	<p>Problema išspręsta.</p>	<p>Kreipkitės į klientų aptarnavimo skyrių.</p>

Nespausdinami konfidencialūs ir kiti turimi dokumentai

Veiksmas	Taip	Ne
<p>1 veiksmas</p> <p>a Valdymo skydelyje patikrinkite, ar dokumentai rodomi sąrašė Turimos užduotys.</p> <p>Pastaba: Jei dokumentų sąrašė nėra, juos atspausdinkite naudodamiesi parinktimis Spausdinti ir laikyti.</p> <p>b Atspausdinkite dokumentus.</p> <p>Ar dokumentai spausdinami?</p>	<p>Problema išspręsta.</p>	<p>Pereikite prie 2 veiksmo.</p>
<p>2 veiksmas</p> <p>Spausdinimo užduotyje gali būti formatavimo klaida ar neteisingi duomenys. Pašalinkite spausdinimo užduotį ir išsiųskite ją dar kartą.</p> <p>Ar dokumentai spausdinami?</p>	<p>Problema išspręsta.</p>	<p>Pereikite prie 3 veiksmo.</p>
<p>3 veiksmas</p> <p>Jei spausdinate iš interneto, spausdintuvus keleto užduočių pavadinimus gali nuskaityti kaip besidubliuojančius.</p> <p>„Windows“ naudotojams</p> <p>a Atidarykite dialogo langą „Spausdinimo parinktys“.</p> <p>b Ašėlėje „Spausdinti ir laikyti“ spustelėkite Naudoti „Spausdinti ir laikyti“, po to spustelėkite Laikyti pasikartojančius dokumentus.</p> <p>c Įveskite PIN kodą ir išsaugokite pakeitimus.</p> <p>d Išsiųskite spausdinimo užduotį.</p> <p>„Macintosh“ naudotojams</p> <p>a Kiekvieną užduotį išsaugokite ir pavadinkite skirtingai.</p> <p>b Atskirai išsiųskite užduotį.</p> <p>Ar dokumentai spausdinami?</p>	<p>Problema išspręsta.</p>	<p>Pereikite prie 4 veiksmo.</p>
<p>4 veiksmas</p> <p>a Pašalinkite keletą turimų užduočių, kad atlaisvintumėte vietas spausdintuvo atmintyje.</p> <p>b Atspausdinkite dokumentus.</p> <p>Ar dokumentai spausdinami?</p>	<p>Problema išspręsta.</p>	<p>Kreipkitės į klientų aptarnavimo skyrių.</p>

Užduotis spausdinama ne iš to dėklo arba ne ant to popieriaus

Veiksmas	Taip	Ne
<p>1 veiksmas</p> <p>a Patikrinkite, ar spausdinate ant tinkamo popieriaus.</p> <p>b Atspausdinkite dokumentą.</p> <p>Ar dokumentas atspausdintas ant tinkamo popieriaus?</p>	<p>Pereikite prie 2 veiksmo.</p>	<p>Įdėkite tinkamo formato ir rūšies popierių.</p>

Veiksmas	Taip	Ne
<p>2 veiksmas</p> <p>a Priklausomai nuo savo operacinės sistemos popieriaus formatą ir rūšį nurodykite „Spausdinimo parinktyse“ arba dialogo lange „Spausdinti“.</p> <p>Pastaba: Nustatymus galima pakeisti ir spausdintuvo valdymo skydelyje. Eikite į:</p> <p>Nustatymai > Popierius > Dėklų konfigūracija > Popieriaus formatas / rūšis</p> <p>Jei naudojate spausdintuvo modelį nejutikliniu ekranu, paspauskite OK, kad peržiūrėtumėte nustatymus.</p> <p>b Įsitikinkite, kad nustatymai atitinka įdėto popieriaus nustatymus.</p> <p>c Atspausdinkite dokumentą.</p> <p>Ar dokumentas atspausdintas ant tinkamo popieriaus?</p>	<p>Problema išspręsta.</p>	<p>Kreipkitės į klientų aptarnavimo skyrių.</p>

Spausdinama per lėtai

Veiksmas	Taip	Ne
<p>1 veiksmas</p> <p>Įsitikinkite, kad spausdintuvo laidas tvirtai prijungtas prie spausdintuvo ir kompiuterio, spausdinimo serverio ar kito tinklo įrenginio.</p> <p>Ar spausdintuvas spausdina per lėtai?</p>	<p>Pereikite prie 2 veiksmo.</p>	<p>Problema išspręsta.</p>
<p>2 veiksmas</p> <p>a Įsitikinkite, kad spausdintuve nėra nustatytas „Tylusis režimas“.</p> <p>Valdymo skydelyje eikite į:</p> <p>Nustatymai > Įrenginys > Eksploatacija > Meniu „Konfigūracija“ > Įrenginio veiksenos > Tylusis režimas</p> <p>Jei naudojate spausdintuvo modelį nejutikliniu ekranu, paspauskite OK, kad peržiūrėtumėte nustatymus.</p> <p>b Atspausdinkite dokumentą.</p> <p>Ar spausdintuvas spausdina per lėtai?</p>	<p>Pereikite prie 3 veiksmo.</p>	<p>Problema išspręsta.</p>
<p>3 veiksmas</p> <p>a Priklausomai nuo jūsų operacinės sistemos spausdinimo skiriamąją gebą nurodykite „Spausdinimo parinktyse“ arba dialogo lange „Spausdinti“.</p> <p>b Nustatykite 600 tšk./col. skiriamąją gebą.</p> <p>c Atspausdinkite dokumentą.</p> <p>Ar spausdintuvas spausdina per lėtai?</p>	<p>Pereikite prie 4 veiksmo.</p>	<p>Problema išspręsta.</p>

Veiksmas	Taip	Ne
<p>4 veiksmas</p> <p>a Valdymo skydelyje eikite į: Nustatymai > Spausdinimas > Kokybė > Spausdinimo skiriamoji geba</p> <p>Jei naudojate spausdintuvo modelį nejutikliniu ekranu, paspauskite OK, kad peržiūrėtumėte nustatymus.</p> <p>b Nustatykite 600 tšk./col. skiriamąją gebą.</p> <p>c Atspausdinkite dokumentą.</p> <p>Ar spausdintuvas spausdina per lėtai?</p>	<p>Pereikite prie 5 veiksmo.</p>	<p>Problema išspręsta.</p>
<p>5 veiksmas</p> <p>a Priklausomai nuo operacinės sistemos popieriaus rūšies nustatymą nurodykite „Spausdinimo parinktyse“ arba dialogo lange „Spausdinti“.</p> <p>Pastabos:</p> <ul style="list-style-type: none"> • Įsitikinkite, kad nustatymas atitinka įdėto popieriaus nustatymus. • Nustatymą galima pakeisti ir spausdintuvo valdymo skydelyje. Eikite į Nustatymai > Popierius > Dėklų konfiguracija > Popieriaus formatas / rūšis. Jei naudojate spausdintuvo modelį nejutikliniu ekranu, paspauskite OK, kad peržiūrėtumėte nustatymus. • Ant sunkesnio popieriaus spausdinama lėčiau. • Lėčiau gali būti spausdinama ir ant popieriaus, kuris yra siauresnis nei „Letter“, A4 ar „Legal“. <p>b Atspausdinkite dokumentą.</p> <p>Ar spausdintuvas spausdina per lėtai?</p>	<p>Pereikite prie 6 veiksmo.</p>	<p>Problema išspręsta.</p>
<p>6 veiksmas</p> <p>a Įsitikinkite, kad spausdintuvo nustatymai popieriaus tekstūrai ir svoriui tinka įdėtam popieriui.</p> <p>Valdymo skydelyje eikite į: Nustatymai > Popierius > Laikmenų konfigūravimas > Laikmenų rūšys</p> <p>Jei naudojate spausdintuvo modelį nejutikliniu ekranu, paspauskite OK, kad peržiūrėtumėte nustatymus.</p> <p>Pastaba: Ant šiuurkščios tekstūros ir didelio svorio popieriaus gali būti spausdinama lėčiau.</p> <p>b Atspausdinkite dokumentą.</p> <p>Ar spausdintuvas spausdina per lėtai?</p>	<p>Pereikite prie 7 veiksmo.</p>	<p>Problema išspręsta.</p>
<p>7 veiksmas</p> <p>Pašalinkite turimas užduotis.</p> <p>Ar spausdintuvas spausdina per lėtai?</p>	<p>Pereikite prie 8 veiksmo.</p>	<p>Problema išspręsta.</p>

Veiksmas	Taip	Ne
<p>8 veiksmas</p> <p>a Įsitinkite, kad spausdintuvas neperkaista.</p> <p>Pastabos:</p> <ul style="list-style-type: none"> Po ilgos spausdinimo užduoties leiskite spausdintuvui atvėsti. Laikykitės spausdintuvo laikymui rekomenduojamos aplinkos temperatūros. Norėdami gauti daugiau informacijos, žr. „Vietos spausdintuvui parinkimas“ 20 puslapyje. <p>b Atspausdinkite dokumentą.</p> <p>Ar spausdintuvas spausdina per lėtai?</p>	<p>Kreipkitės į klientų aptarnavimo skyrių.</p>	<p>Problema išspręsta.</p>

Spausdintuvas nereaguoja

Veiksmas	Taip	Ne
<p>1 veiksmas</p> <p>Patikrinkite, ar maitinimo laidas įjungtas į elektros lizdą.</p> <p> DĖMESIO—GALIMA SUSIŽALOTI: Norėdami išvengti gaisro ar elektros smūgio pavojaus, prijunkite maitinimo laidą prie tinkamos nominaliosios srovės ir tinkamai įžeminto elektros lizdo, kuris yra šalia įrenginio ir lengvai pasiekiamas.</p> <p>Ar spausdintuvas reaguoja?</p>	<p>Problema išspręsta.</p>	<p>Pereikite prie 2 veiksmo.</p>
<p>2 veiksmas</p> <p>Patikrinkite, ar elektros lizdas nėra išjungtas jungikliu arba pertraukikliu.</p> <p>Ar elektros lizdas nėra išjungtas jungikliu arba pertraukikliu?</p>	<p>Įjunkite jungiklį arba iš naujo nustatykite pertraukiklį.</p>	<p>Pereikite prie 3 veiksmo.</p>
<p>3 veiksmas</p> <p>Patikrinkite, ar spausdintuvas įjungtas.</p> <p>Ar spausdintuvas įjungtas?</p>	<p>Pereikite prie 4 veiksmo.</p>	<p>Įjunkite spausdintuvą.</p>
<p>4 veiksmas</p> <p>Patikrinkite, ar spausdintuvas neveikia miego arba užmigdymo režimu.</p> <p>Ar spausdintuvas veikia miego arba užmigdymo režimu?</p>	<p>Paspauskite įjungimo mygtuką, kad pažadintumėte spausdintuvą.</p>	<p>Pereikite prie 5 veiksmo.</p>
<p>5 veiksmas</p> <p>Patikrinkite, ar spausdintuvą ir kompiuterį jungiantys laidai įkišti į tinkamus prievadus.</p> <p>Ar laidai įkišti į tinkamus prievadus?</p>	<p>Pereikite prie 6 veiksmo.</p>	<p>Įkiškite laidus į tinkamus prievadus.</p>

Veiksmas	Taip	Ne
6 veiksmas Įdiekite tinkamą spausdinimo tvarkyklę. Ar spausdintuvas reaguoja?	Problema išspręsta.	Pereikite prie 7 veiksmo.
7 veiksmas Išjunkite spausdintuvą, palaukite apie 10 sekundžių ir vėl jį įjunkite. Ar spausdintuvas reaguoja?	Problema išspręsta.	Kreipkitės į klientų aptarnavimo skyrių .

Nepavyksta nuskaityti atmintuko

Veiksmas	Taip	Ne
1 veiksmas Patikrinkite, ar spausdintuvas tuo metu neatlieka kitos spausdinimo, kopijavimo, nuskaitymo ar faksogramos siuntimo užduoties. Ar spausdintuvas pasiruošęs?	Pereikite prie 2 veiksmo.	Palaukite, kol spausdintuvas baigs apdoroti kitą užduotį.
2 veiksmas Patikrinkite, ar atmintukas yra palaikomas. Norėdami gauti daugiau informacijos, žr. „ Palaikomi atmintukai ir failų tipai “ 56 puslapyje. Ar atmintukas palaikomas?	Pereikite prie 3 veiksmo.	Įkiškite palaikomą atmintuką.
3 veiksmas Išimkite ir vėl įkiškite atmintuką. Ar spausdintuvas atpažįsta atmintuką?	Problema išspręsta.	Kreipkitės į klientų aptarnavimo skyrių .

USB jungties įgalinimas

Spausdintuvo valdymo skydelyje eikite į:

Nustatymai > Tinklas / prievadai > USB > Įgalinti USB jungtį

Jei naudojate spausdintuvo modelį nejutikliniu ekranu, paspauskite **OK**, kad peržiūrėtumėte nustatymus.

Tinklo ryšio problemos

Nepavyksta atidaryti įtaisytojo interneto serverio (EWS)

Veiksmas	Taip	Ne
<p>1 veiksmas</p> <p>Patikrinkite, ar spausdintuvas įjungtas.</p> <p>Ar spausdintuvas įjungtas?</p>	Pereikite prie 2 veiksmo.	Įjunkite spausdintuvą.
<p>2 veiksmas</p> <p>Įsitikinkite, kad spausdintuvo IP adresas yra teisingas.</p> <p>Pastabos:</p> <ul style="list-style-type: none"> • IP adresą pasižiūrėkite pradžios ekrane. • IP adresas rodomas kaip keturi taškais atskirtų skaičių rinkiniai, pavyzdžiui, 123.123.123.123. <p>Ar spausdintuvo IP adresas teisingas?</p>	Pereikite prie 3 veiksmo.	Adreso lauke įrašykite teisingą spausdintuvo IP adresą.
<p>3 veiksmas</p> <p>Patikrinkite, ar naudojate palaikomą naršyklę:</p> <ul style="list-style-type: none"> • „Internet Explorer“ 11 ar naujesnę versiją; • „Microsoft Edge“ • „Safari“ 6 ar naujesnę versiją; • Google Chrome™ 32 ar naujesnę versiją; • „Mozilla Firefox“ 24 ar naujesnę versiją. <p>Ar jūsų naršyklė palaikoma?</p>	Pereikite prie 4 veiksmo.	Įdiekite palaikomą naršyklę.
<p>4 veiksmas</p> <p>Patikrinkite, ar veikia tinklo ryšys.</p> <p>Ar veikia tinklo ryšys?</p>	Pereikite prie 5 veiksmo.	Kreipkitės į administratorių.
<p>5 veiksmas</p> <p>Įsitikinkite, kad laidai yra tvirtai prijungti prie spausdintuvo ir spausdinimo serverio. Norėdami gauti daugiau informacijos, žr. dokumentaciją, kurią gavote kartu su spausdintuvu.</p> <p>Ar laidų jungtys prijungtos tvirtai?</p>	Pereikite prie 6 veiksmo.	Tvirtai prijunkite laidų jungtis.
<p>6 veiksmas</p> <p>Patikrinkite, ar išjungti įgaliojami interneto serveriai.</p> <p>Ar įgaliojami interneto serveriai išjungti?</p>	Pereikite prie 7 veiksmo.	Kreipkitės į administratorių.
<p>7 veiksmas</p> <p>Atidarykite įtaisytajį interneto serverį (EWS)</p> <p>Ar įtaisytais interneto serveris (EWS) atsidarė?</p>	Problema išspręsta.	Kreipkitės į klientų aptarnavimo skyrių .

Nepavyksta prijungti spausdintuvo prie „Wi-Fi“ tinklo

Veiksmas	Taip	Ne
<p>1 veiksmas</p> <p>Patikrinkite, ar elementas Aktyvus adapteris yra nustatytas į Automatiškai.</p> <p>Valdymo skydelyje eikite į:</p> <p>Nustatymai > Tinklas / prievadai > Trumpa informacija apie tinklą > Aktyvus adapteris > Automatiškai</p> <p>Jei naudojate spausdintuvo modelį nejutikliniu ekranu, paspauskite OK, kad peržiūrėtumėte nustatymus.</p> <p>Ar spausdintuvas gali prisijungti prie „Wi-Fi“ tinklo?</p>	<p>Problema išspręsta.</p>	<p>Pereikite prie 2 veiksmo.</p>
<p>2 veiksmas</p> <p>Patikrinkite, ar pasirinktas tinkamas „Wi-Fi“ tinklas.</p> <p>Pastaba: Kai kurie maršrutų parinktuvai gali bendrinti numatytąjį SSID.</p> <p>Ar jungiatės prie tinkamo „Wi-Fi“ tinklo?</p>	<p>Eikite į 4 veiksmą.</p>	<p>Pereikite prie 3 veiksmo.</p>
<p>3 veiksmas</p> <p>Prisijunkite prie tinkamo „Wi-Fi“ tinklo. Norėdami gauti daugiau informacijos, žr. „Spausdintuvo prijungimas prie 'Wi-Fi' tinklo“ 47 puslapyje.</p> <p>Ar spausdintuvas gali prisijungti prie „Wi-Fi“ tinklo?</p>	<p>Problema išspręsta.</p>	<p>Pereikite prie 4 veiksmo.</p>
<p>4 veiksmas</p> <p>Patikrinkite belaidžio ryšio saugumo režimą.</p> <p>Valdymo skydelyje eikite į:</p> <p>Nustatymai > Tinklas / prievadai > Belaidis tinklas > Belaidžio tinklo saugumo režimas</p> <p>Jei naudojate spausdintuvo modelį nejutikliniu ekranu, paspauskite OK, kad peržiūrėtumėte nustatymus.</p> <p>Ar pasirinktas tinkamas belaidžio ryšio saugumo režimas?</p>	<p>Eikite į 6 veiksmą.</p>	<p>Pereikite prie 5 veiksmo.</p>
<p>5 veiksmas</p> <p>Pasirinkite tinkamą belaidžio ryšio saugumo režimą.</p> <p>Ar spausdintuvas gali prisijungti prie „Wi-Fi“ tinklo?</p>	<p>Problema išspręsta.</p>	<p>Pereikite prie 6 veiksmo.</p>
<p>6 veiksmas</p> <p>Įsitikinkite, kad įvedėte teisingą tinklo slaptažodį.</p> <p>Pastaba: Atkreipkite dėmesį į slaptažodžio tarpus, skaičius ir didžiąsias raides.</p> <p>Ar spausdintuvas gali prisijungti prie „Wi-Fi“ tinklo?</p>	<p>Problema išspręsta.</p>	<p>Kreipkitės į klientų aptarnavimo skyrių.</p>

Problemos, susijusios su eksploataciniais reikmenimis

Pakeiskite kasetę, spausdintuvo regiono neatitiktis

Norėdami išspręsti šią problemą, įsigykite tinkamo regiono, kuris atitinka spausdintuvo regioną, kasetę arba įsigykite viso pasaulio regionams tinkančią kasetę.

- Pranešime pirmasis numeris po 42 nurodo spausdintuvo regioną.
- Pranešime antrasis numeris po 42 nurodo kasetės regioną.

Spausdintuvo ir dažų kasetės regionai

Regionas	Skaitinis kodas
Visame pasaulyje arba neapibrėžtas regionas	0
Šiaurės Amerika (Jungtinės Valstijos, Kanada)	1
Europos ekonominė erdvė, Vakarų Europa, Šiaurės šalys, Šveicarija	2
Azijos ir Ramiojo vandenyno regiono šalys	3
Lotynų Amerika	4
Likusi Europa, Artimieji Rytai, Afrika	5
Australija, Naujoji Zelandija	6
Netinkamas regionas	9

Pastaba: Jei norite rasti spausdintuvo ir dažų kasetės regionų nustatymus, atsispausdinkite spausdinimo kokybės testavimo puslapius. Spausdintuvo valdymo skydelyje eikite į: **Nustatymai > Trikčių šalinimas > Spausdinimo kokybės testavimo puslapiai.**

Ne „Lexmark“ eksploatacinis reikmuo

Spausdintuvus aptiko jame įdėtą ne „Lexmark“ eksploatacinį reikmenį arba dalį.

„Lexmark“ spausdintuvus geriausiai veikia, jei jame naudojami originalūs „Lexmark“ eksploataciniai reikmenys ir dalys. Trečiųjų šalių eksploatacinių reikmenų ar dalių naudojimas gali pakenkti spausdintuvo ir jo vaizdo gavimo komponentų efektyvumui, patikimumui arba naudojimui trukmei.

Visi gyvavimo ciklo indikatoriai yra skirti veikti naudojant „Lexmark“ eksploatacinius reikmenis ir dalis, todėl naudojant trečiųjų šalių eksploatacinius reikmenis ar dalis rezultatai gali būti neprognozuojami. Naudojant vaizdo gavimo komponentus ilgiau nei numatyta jų naudojimo trukmė, „Lexmark“ spausdintuvus ar susiję komponentai gali sugesti.

Įspėjimas—Galima sugadinti: Trečiųjų šalių eksploatacinių reikmenų ar dalių naudojimas gali turėti neigiamos įtakos garantijos taikymui. Jei spausdintuvus sugenda naudojant trečiųjų šalių eksploatacinius reikmenis ar dalis, garantija gali būti netaikoma.

Jei prisiimate visą šią riziką ir ketinate toliau spausdintuve naudoti neoriginalius eksploatacinius reikmenis arba dalis, atlikite vieną iš šių veiksmų:

Jei naudojate spausdintuvo modelį jutikliniu ekranu, dukart paspauskite , po to dukart paspauskite



Spausdintuvo modelių nejutikliniu ekranu atveju paspauskite **X**, tada paspauskite **OK** ir palaikykite abu mygtukus 15 sekundžių.

Jei nenorite prisiimti šios rizikos, pašalinkite trečiųjų šalių eksploatacinį reikmenį arba dalį iš savo spausdintuvo ir įdėkite originalų „Lexmark“ eksploatacinį reikmenį arba dalį. Norėdami gauti daugiau informacijos, žr. [„Originalių 'Lexmark' dalių ir eksploatacinių reikmenų naudojimas“ 136 puslapyje](#).

Spausdintuvo modelių jutikliniu ekranu atveju, jei dukart paspaudus **▶** ir po to dukart paspaudus **←** spausdintuvas nespausdina, iš naujo nustatykite eksploatacinių reikmenų naudojimo skaitiklį.

Spausdintuvo modelių nejutikliniu ekranu atveju, jei spausdintuvas nespausdina paspaudus **X** ir **OK**, tada palaikius abu mygtukus 15 sekundžių, iš naujo nustatykite eksploatacinių reikmenų naudojimo skaitiklį.

1 Valdymo skydelyje eikite į:

Nustatymai > Įrenginys > Techninė priežiūra > Meniu „Konfigūracija“ > Eksploatacinių reikmenų naudojimas ir skaitikliai

Jei naudojate spausdintuvo modelį nejutikliniu ekranu, paspauskite **OK**, kad peržiūrėtumėte nustatymus.

2 Pasirinkite dalis arba eksploatacinius reikmenis, kuriuos norite patikrinti.

3 Norėdami išvalyti pranešimą, atlikite vieną iš šių veiksmų:

- Jei naudojate spausdintuvo modelį jutikliniu ekranu, dukart paspauskite **▶**, po to dukart paspauskite **←**.
- Spausdintuvo modelių nejutikliniu ekranu atveju paspauskite **X**, tada paspauskite **OK** ir palaikykite abu mygtukus 15 sekundžių.

Pastaba: Jei eksploatacinių reikmenų naudojimo skaitiklių nepavyksta nustatyti iš naujo, grąžinkite prekę į pirkimo vietą.

Strigčių šalinimas

Kaip išvengti strigčių

Tinkamai įdėkite popierių

- Įsitinkinkite, kad popierius dėkle guli lygiai.

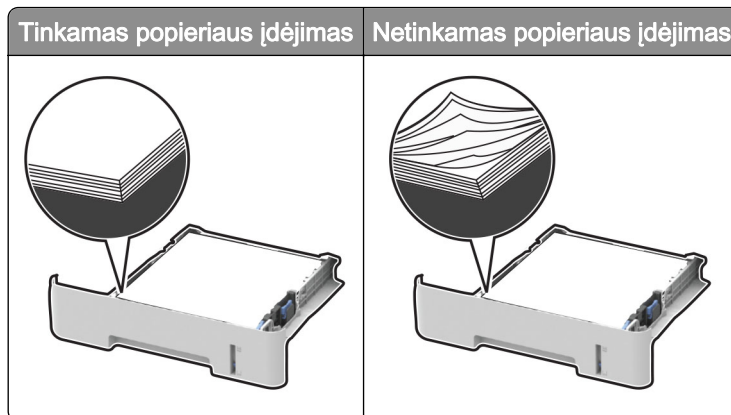

- Nedėkite popieriaus ir neišimkite dėklo spausdintuvui spausdinant.

- Nedėkite per daug popieriaus. Įsitinkinkite, kad popieriaus pluoštas yra žemiau maksimalaus popieriaus užpildymo indikatorius.
- Nestumkite popieriaus į dėklą. Dėkite popierių, kaip parodyta iliustracijoje.

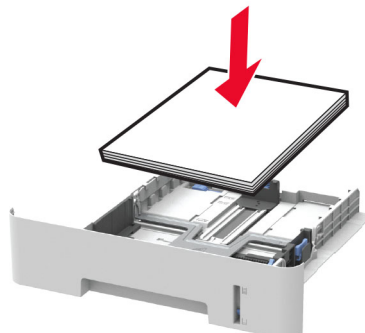

- Įsitinkinkite, kad popieriaus kreiptuvai yra nustatyti teisingai ir ne per stipriai spaudžia popierių ar vokus.
- Norėdami spausdinti ant A4 formato popieriaus iš abiejų pusių, įsitinkinkite, kad dvipusio spausdinimo įrenginyje nustatytas A4 formatas.
- Norėdami spausdinti ant „Letter“, „Legal“, „Oficio“ arba „Folio“ formato popieriaus iš abiejų pusių, įsitinkinkite, kad dvipusio spausdinimo įrenginyje nustatytas „Letter“ formato popierius.
- Įdėję popieriaus tvirtai įstumkite dėklą į spausdintuvą.

Naudokite rekomenduojamą popierių

- Naudokite tik rekomenduojamą popierių arba specialiąsias laikmenas.
- Nedėkite susiraukšlėjusio, sulenкто, drėgno, sulankstyto arba užsiritusio popieriaus.
- Prieš dėdami popierių, jį palankstykite, pavėduokite ir sulygininkite lapų kraštus.

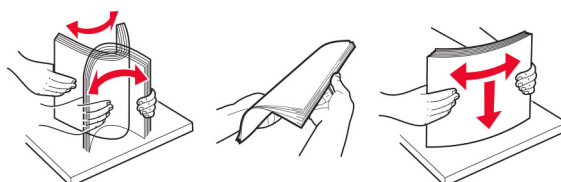

- Nenaudokite ranka nukirpto ar patrumpinto popieriaus.
- Tame pačiame dėkle nedėkite skirtingų formatų, svorių ar rūšių popieriaus.
- Įsitinkinkite, kad kompiuteryje ar spausdintuvo valdymo skydelyje popieriaus formatas ir rūšis yra tinkamai nustatyti.
- Popierių laikykite laikydamiesi gamintojo rekomendacijų.

Strigčių vietų nustatymas

Pastabos:

- Kai funkcija „Strigčių pagelbiklis“ yra įjungta, pašalinus užstrigusį lapą spausdintuvus automatiškai išleidžia tuščius lapus arba lapus su daliniais spaudiniais. Patikrinkite, ar tarp spaudinių nėra tuščių lapų.
- Kai funkcija „Atkūrimas po strigčių šalinimo“ yra įjungta arba veikia automatiškai, spausdintuvus visada iš naujo atspausdina užstrigusius lapus.



	Strigčių vietos
1	Automatinis dokumentų tiek tuvas (ADT)
2	Standartinė dėtu vė
3	Priekinės durelės
4	Neautomatinis tiek tuvas
5	Dėklas
6	Galinės durelės
7	Dvipusio spausdinimo įrenginys

Popieriaus strigtis dėkle

1 Išimkite dėklą.

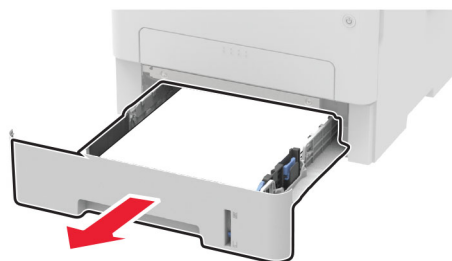

2 Išimkite užstrigusį popierių.

Pastaba: Įsitikinkite, kad pašalinote visas popieriaus daleles.

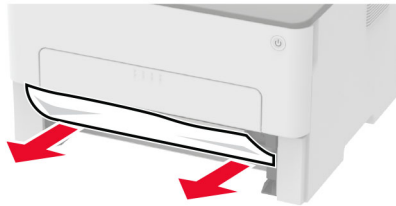

3 Įdėkite dėklą.

Popieriaus strigtis priekinėse durelėse

1 Atidarykite priekines dureles.

Įspėjimas—Galima sugadinti: Prieš pasiekdami arba liesdami vidines spausdintuvo sritis, palieskite bet kurią neapsaugotą spausdintuvo metalinio korpuso vietą, kad išvengtumėte gedimų dėl elektros statinės iškrovos.



2 Išimkite vaizdo gavimo įtaisą.

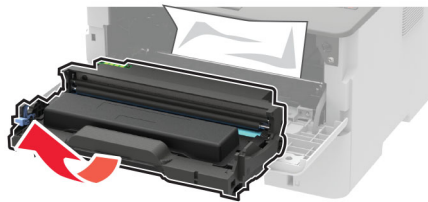

Įspėjimas—Galima sugadinti: Nelaikykite vaizdo gavimo įtaiso tiesioginėje šviesoje ilgiau nei 10 minučių. Dėl ilgo buvimo šviesoje gali kilti spausdinimo kokybės problemų.

Įspėjimas—Galima sugadinti: Nelieskite fotolaidininko būgno. Tai gali turėti neigiamos įtakos būsimų spausdinimo užduočių kokybei.



3 Išimkite užstrigusį popierių.

 **DĖMESIO—KARŠTAS PAVIRŠIUS:** Spausdintuvo vidus gali būti karštas. Norėdami sumažinti pavojų susižaloti nuo karšto komponento, prieš liedsdami leiskite paviršiui atvėsti.

Pastaba: Įsitikinkite, kad pašalinote visus popieriaus daleles.



4 Įdėkite vaizdo gavimo įtaisą.



5 Uždarykite dureles.

Popieriaus strigtis galinėse durelėse

1 Atidarykite galines dureles.

 **DĖMESIO—KARŠTAS PAVIRŠIUS:** Spausdintuvo vidus gali būti karštas. Norėdami sumažinti pavojų susižaloti nuo karšto komponento, prieš liedsdami leiskite paviršiui atvėsti.

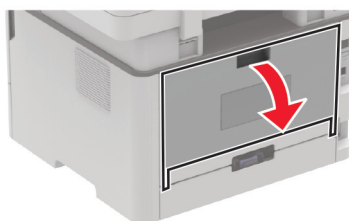

2 Atidarykite kaitintuvo prieigos dureles.

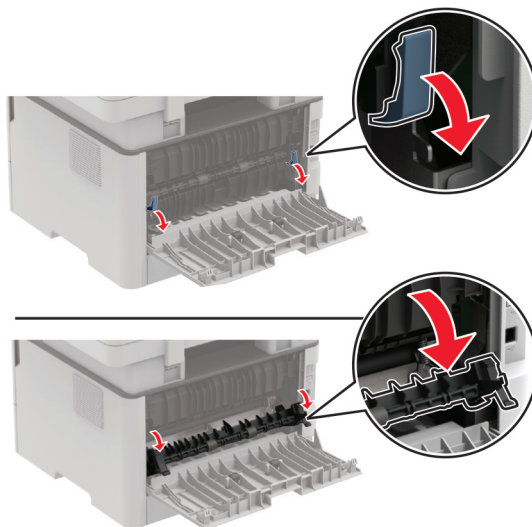

3 Išimkite užstrigusį popierių.

Pastaba: Įsitinkite, kad pašalinote visas popieriaus daleles.

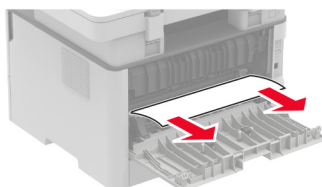

4 Uždarykite kaitintuvo prieigos dureles.

5 Uždarykite galines dureles.

Popieriaus strigtis dvipusio spausdinimo įrenginyje

1 Ištraukite dvipusio spausdinimo įrenginį ir pašalinkite užstrigusį popierių.

Įspėjimas—Galima sugadinti: Prieš pasiekdami arba liedsdami vidines spausdintuvo sritis, palieskite bet kurią neapsaugotą spausdintuvo metalinio korpuso vietą, kad išvengtumėte gedimų dėl elektrostatinės iškvovos.

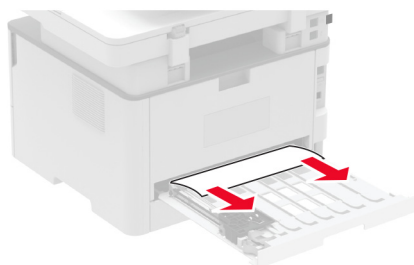

Pastaba: Įsitinkite, kad pašalinote visas popieriaus daleles.

2 Įdėkite dvipusio spausdinimo įrenginį.

Popieriaus strigtis standartinėje dėtuvejė

1 Pakelkite skaitytuvą ir pašalinkite užstrigusį popierių.

Pastaba: Įsitikinkite, kad pašalinote visas popieriaus daleles.



2 Nuleiskite skaitytuvą.

Popieriaus strigtis neautomatiniame tiekčiuve

Išimkite užstrigusį popierių.

Pastaba: Įsitikinkite, kad pašalinote visas popieriaus daleles.

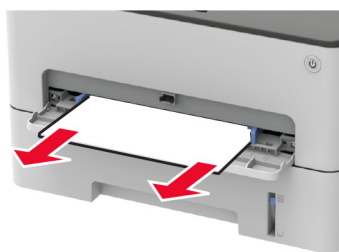

Popieriaus strigtis automatiniame dokumentų tiekтуve

- 1 Visus dokumentų originalus išimkite iš ADT dėklo.
- 2 Atidarykite ADT dangtį.

Įspėjimas—Galima sugadinti: Prieš pasiekdami arba liesdami vidines spausdintuvo sritis, palieskite bet kurią neapsaugotą spausdintuvo metalinio korpuso vietą, kad išvengtumėte gedimų dėl elektrostatinės iškrovos.

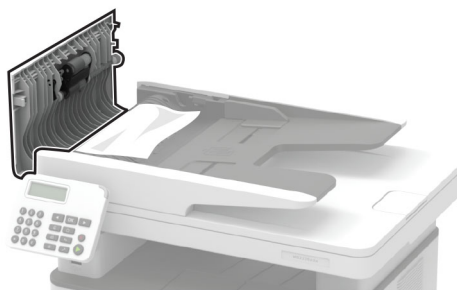

- 3 Išimkite užstrigusį popierių.

Pastaba: Įsitinkite, kad pašalinote visas popieriaus daleles.

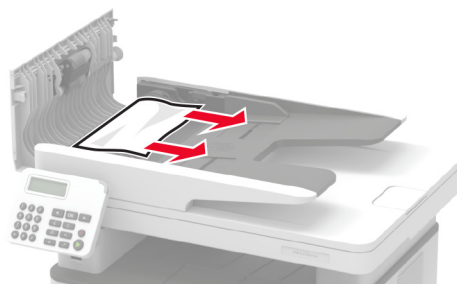

- 4 Uždarykite ADT dangtį.

5 Atidarykite skaitytuvo dangtį.

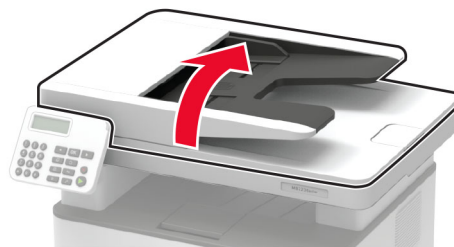

6 Išimkite užstrigusį popierių.

Pastaba: Įsitikinkite, kad pašalinote visas popieriaus daleles.

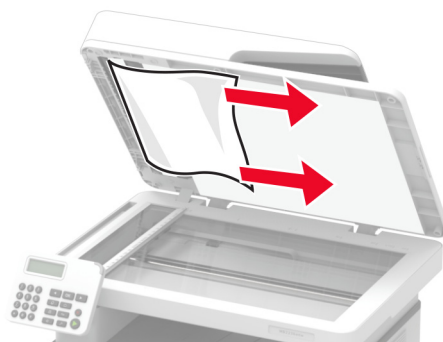

7 Uždarykite skaitytuvo dangtį.

Popieriaus tiekimo problemos

Spausdinant vokas užsiklijuoja

Veiksmas	Taip	Ne
<p>1 veiksmas</p> <p>a Naudokite voką, kuris buvo laikomas sausoje aplinkoje.</p> <p>Pastaba: Spausdinant ant vokų, į kuriuos įsigėrę daug drėgmės, jų atlankai gali užsiklijuoti.</p> <p>b Išsiųskite spausdinimo užduotį.</p> <p>Ar spausdinant voką jis užsiklijuoja?</p>	<p>Pereikite prie 2 veiksmo.</p>	<p>Problema išspręsta.</p>

Veiksmas	Taip	Ne
<p>2 veiksmas</p> <p>a Patikrinkite, ar popieriaus rūšis yra Vokai. Valdymo skydelyje eikite į: Nustatymai > Popierius > Déklų konfigūracija > Popieriaus formatas / rūšis</p> <p>Jei naudojate spausdintuvo modelį nejutikliniu ekranu, paspauskite OK, kad peržiūrėtumėte nustatymus.</p> <p>b Išsiųskite spausdinimo užduotį. Ar spausdinant voką jis užsiklijuoja?</p>	<p>Kreipkitės į klientų aptarnavimo skyrių.</p>	<p>Problema išspręsta.</p>

Spausdinimas sudėstant neveikia

Veiksmas	Taip	Ne
<p>1 veiksmas</p> <p>a Valdymo skydelyje eikite į: Nustatymai > Spausdinimas > Išdėstymas > Sudėstyti</p> <p>Jei naudojate spausdintuvo modelį nejutikliniu ekranu, paspauskite OK, kad peržiūrėtumėte nustatymus.</p> <p>b Pasirinkite Įjungta [1,2,1,2,1,2].</p> <p>c Atspausdinkite dokumentą.</p> <p>Ar dokumentas tinkamai sudėstomas?</p>	<p>Problema išspręsta.</p>	<p>Pereikite prie 2 veiksmo.</p>
<p>2 veiksmas</p> <p>a Dokumente, kurį bandote spausdinti, atidarykite dialogo langą „Spausdinimas“ ir pasirinkite Sudėstyti.</p> <p>b Atspausdinkite dokumentą.</p> <p>Ar dokumentas tinkamai sudėstomas?</p>	<p>Problema išspręsta.</p>	<p>Pereikite prie 3 veiksmo.</p>
<p>3 veiksmas</p> <p>a Sumažinkite spausdintinių puslapių skaičių.</p> <p>b Atspausdinkite dokumentą.</p> <p>Ar puslapiai sudėstyti tinkamai?</p>	<p>Problema išspręsta.</p>	<p>Kreipkitės į klientų aptarnavimo skyrių.</p>

Popierius dažnai stringa

Veiksmas	Taip	Ne
<p>1 veiksmas</p> <p>a Išimkite dėklą.</p> <p>b Patikrinkite, ar tinkamai įdėtas popierius.</p> <p>Pastabos:</p> <ul style="list-style-type: none"> • Įsitikinkite, kad nustatyta tinkama popieriaus kreiptuvų padėtis. • Įsitikinkite, kad popieriaus pluoštas yra žemiau maksimalaus popieriaus užpildymo indikatorius. • Būtinai spausdinkite ant rekomenduojamo formato ir rūšies popieriaus. <p>c Įdėkite dėklą.</p> <p>d Atspausdinkite dokumentą.</p> <p>Ar dažnai pasitaiko popieriaus strigčių?</p>	<p>Pereikite prie 2 veiksmo.</p>	<p>Problema išspręsta.</p>
<p>2 veiksmas</p> <p>a Spausdintuvo valdymo skydelyje eikite į: Nustatymai > Popierius > Dėklų konfigūracija > Popieriaus formatas / rūšis</p> <p>Jei naudojate spausdintuvo modelį nejutikliniu ekranu, paspauskite OK, kad peržiūrėtumėte nustatymus.</p> <p>b Nustatykite tinkamą popieriaus formatą ir rūšį.</p> <p>c Atspausdinkite dokumentą.</p> <p>Ar dažnai pasitaiko popieriaus strigčių?</p>	<p>Pereikite prie 3 veiksmo.</p>	<p>Problema išspręsta.</p>
<p>3 veiksmas</p> <p>a Įdėkite popierių iš naujos pakuotės.</p> <p>Pastaba: Esant didelei drėgmei popierius ją sugeria. Kol nesate pasiruošę popieriaus naudoti, laikykite jį originalioje pakuotėje.</p> <p>b Atspausdinkite dokumentą.</p> <p>Ar dažnai pasitaiko popieriaus strigčių?</p>	<p>Kreipkitės į klientų aptarnavimo skyrių.</p>	<p>Problema išspręsta.</p>



Užstrigę lapai neatspausdinami iš naujo

Veiksmas	Taip	Ne
<p>a Valdymo skydelyje eikite į: Nustatymai > Įrenginys > Pranešimai > Turinio atkūrimas po strigčių Jei naudojate spausdintuvo modelį nejutikliniu ekranu, paspauskite OK, kad peržiūrėtumėte nustatymus.</p> <p>b Meniu Strigčių pagalbiklis pasirinkite Ijungta arba Automatiškai.</p> <p>c Atspausdinkite dokumentą.</p> <p>Ar užstrigę puslapiai atspausdinami iš naujo?</p>	Problema išspręsta.	Kreipkitės į klientų aptarnavimo skyrių .

Problemos siunčiant el. paštu

„SMTP serveris neįdiegtas“ klaidos pranešimo išjungimas

Priklausomai nuo spausdintuvo modelio valdymo skydelyje atlikite vieną iš šių veiksmų:

- Palieskite  > Nustatymai > El. paštas > El. pašto sąranka > Išjungti „SMTP serveris neįdiegtas“ klaidą > Ijungta.
- Eikite į  > El. paštas > **OK** > El. pašto sąranka > **OK** > Išjungti „SMTP serveris neįdiegtas“ klaidą > **OK** > Ijungta > **OK**.

Norėdami išvengti klaidos pasikartojimo, atlikite vieną iš šių veiksmų:

- Atnaujinkite programinę aparatinę įrangą. Norėdami gauti daugiau informacijos, žr. [„Programinės aparatinės įrangos naujinimas“ 46 puslapyje](#).
- Sukonfigūruokite el. pašto SMTP nustatymus. Norėdami gauti daugiau informacijos, žr. [„El. pašto SMTP nustatymų konfigūravimas“ 32 puslapyje](#).

Nepavyksta išsiųsti el. laiškų

Veiksmas	Taip	Ne
<p>1 veiksmas</p> <p>Išitikinkite, kad el. pašto SMTP nustatymai yra tinkamai sukonfigūruoti. Norėdami gauti daugiau informacijos, žr. „El. pašto SMTP nustatymų konfigūravimas“ 32 puslapyje.</p> <p>Ar galite išsiųsti el. laišką?</p>	Problema išspręsta.	Pereikite prie 2 veiksmo.
<p>2 veiksmas</p> <p>Išitikinkite, kad naudojate teisingą slaptažodį. Priklausomai nuo jūsų el. pašto paslaugų teikėjo, naudokite paskyros slaptažodį, programos slaptažodį arba tapatumo nustatymo slaptažodį. Norėdami gauti daugiau informacijos, žr. „El. pašto SMTP nustatymų konfigūravimas“ 32 puslapyje.</p> <p>Ar galite išsiųsti el. laišką?</p>	Problema išspręsta.	Pereikite prie 3 veiksmo.
<p>3 veiksmas</p> <p>Išitikinkite, kad spausdintuvas yra prijungtas prie tinklo, o tinklas yra prijungtas prie interneto.</p> <p>Ar galite išsiųsti el. laišką?</p>	Problema išspręsta.	Kreipkitės į klientų aptarnavimo skyrių .

Problemos siunčiant faksu

Nerodomas siuntėjo identifikavimo numeris

Pastaba: Šios instrukcijos taikomos tik spausdintuvams, kuriuose palaikomas analoginis faksimilinis ryšys. Norėdami gauti daugiau informacijos, žr. [„Fakso nustatymas spausdintuve“ 22 puslapyje](#).

Veiksmas	Taip	Ne
<p>Igalinti siuntėjo identifikavimą</p> <p>Valdymo skydelyje eikite į:</p> <p>Nustatymai > Faksas > Faksimilinio ryšio sąranka > Faksogramų priėmimo nustatymai > Administratoriaus valdymas > Igalinti siuntėjo identifikavimo numerį</p> <p>Jei naudojate spausdintuvo modelį nejutikliniu ekranu, paspauskite OK, kad peržiūrėtumėte nustatymus.</p> <p>Ar rodomas siuntėjo identifikavimo numeris?</p>	Problema išspręsta.	Kreipkitės į klientų aptarnavimo skyrių .

Nepavyksta nustatyti „etherFAX“

Veiksmas	Taip	Ne
<p>1 veiksmas Patikrinkite spausdintuvo jungtis.</p> <p>a Atsispausdinkite Tinklo sąrankos puslapį. Valdymo skydelyje eikite į: Nustatymai > Ataskaitos > Tinklas > Tinklo sąrankos puslapis Jei naudojate spausdintuvo modelį nejutikliniu ekranu, paspauskite OK, kad peržiūrėtumėte nustatymus.</p> <p>b Patikrinkite tinklo būseną.</p> <p>Ar spausdintuvas prijungtas prie tinklo?</p>	Eikite į 3 veiksmą.	Pereikite prie 2 veiksmo.
<p>2 veiksmas Įsitikinkite, kad spausdintuvas yra prijungtas prie tinklo, o tinklas yra prijungtas prie interneto.</p> <p>Ar galite nustatyti „etherFAX“?</p>	Problema išspręsta.	Pereikite prie 3 veiksmo.
<p>3 veiksmas Įsitikinkite, kad „etherFAX“ nustatytas tinkamai. Norėdami gauti daugiau informacijos, žr. „Faksimilinio ryšio funkcijos nustatymas naudojant 'etherFAX' 24 puslapyje.“</p> <p>Ar galite nustatyti „etherFAX“?</p>	Problema išspręsta.	Eikite adresu https://www.etherfax.net/lexmark .

Nepavyksta išsiųsti arba priimti faksogramų naudojant „etherFAX“

Veiksmas	Taip	Ne
<p>1 veiksmas Įsitikinkite, kad spausdintuvas yra prijungtas prie tinklo, o tinklas yra prijungtas prie interneto.</p> <p>Ar galite išsiųsti arba priimti faksogramas naudodamiesi „etherFAX“?</p>	Problema išspręsta.	Pereikite prie 2 veiksmo.
<p>2 veiksmas</p> <p>a Valdymo skydelyje eikite į: Nustatymai > Faksas > Faksimilinio ryšio sąranka > Bendrieji fakso nustatymai. Jei naudojate spausdintuvo modelį nejutikliniu ekranu, paspauskite OK, kad peržiūrėtumėte nustatymus.</p> <p>b Įsitikinkite, kad įvedėte teisingą fakso numerį.</p> <p>c Patikrinkite, ar parinktis Faksogramų siuntimas yra nustatyta kaip „etherFAX“.</p> <p>Ar galite išsiųsti arba priimti faksogramas naudodamiesi „etherFAX“?</p>	Problema išspręsta.	Pereikite prie 3 veiksmo.

Veiksmas	Taip	Ne
<p>3 veiksmas</p> <p>Didelės apimties dokumentus padalinkite į mažesnio dydžio failus.</p> <p>Ar galite išsiųsti arba priimti faksogramas naudodamiesi „etherFAX“?</p>	<p>Problema išspręsta.</p>	<p>Eikite adresu https://www.etherfax.net/lexmark.</p>

Nepavyksta išsiųsti arba priimti faksogramų naudojant analoginį faksimilinį ryšį

Veiksmas	Taip	Ne
<p>1 veiksmas</p> <p>Imkitės veiksmų, susijusių su visais ekrane rodomais klaidų pranešimais.</p> <p>Ar galite išsiųsti arba priimti faksogramą?</p>	<p>Problema išspręsta.</p>	<p>Pereikite prie 2 veiksmo.</p>
<p>2 veiksmas</p> <p>Patikrinkite, ar tvirtai prijungtos šių įrenginių laidų jungtys:</p> <ul style="list-style-type: none"> • telefono; • ragelio; • atsakiklio. <p>Ar galite išsiųsti arba priimti faksogramą?</p>	<p>Problema išspręsta.</p>	<p>Pereikite prie 3 veiksmo.</p>
<p>3 veiksmas</p> <p>Patikrinkite, ar girdimas rinkimo signalas.</p> <ul style="list-style-type: none"> • Paskambinkite fakso numeriu, kad patikrintumėte, ar jis tinkamai veikia. • Jei naudojātės girdimo rinkimo signalo (On Hook Dial) funkcija, įjunkite garsį, kad patikrintumėte, ar išgirsite rinkimo signalą. <p>Ar girdite rinkimo signalą?</p>	<p>Eikite į 5 veiksmą.</p>	<p>Pereikite prie 4 veiksmo.</p>
<p>4 veiksmas</p> <p>Patikrinkite sieninį telefono lizdą.</p> <ol style="list-style-type: none"> a Įjunkite analoginės telefono linijos laidą tiesiai į sieninį lizdą. b Paklauskite, ar girdimas rinkimo signalas. c Jei negirdite rinkimo signalo, naudokite kitą telefono laidą. d Jei vis tiek negirdite rinkimo signalo, analoginės telefono linijos laidą įjunkite į kitą sieninį lizdą. e Jei išgirsite rinkimo signalą, spausdintuvą prijunkite prie to sieninio lizdo. <p>Ar galite išsiųsti arba priimti faksogramą?</p>	<p>Problema išspręsta.</p>	<p>Pereikite prie 5 veiksmo.</p>

Veiksmas	Taip	Ne
<p>5 veiksmas</p> <p>Patikrinkite, ar spausdintuvas prijungtas prie analoginės telefono linijos paslaugos arba tinkamos skaitmeninės jungties.</p> <ul style="list-style-type: none"> • Jei naudojate skaitmeninio visuminių paslaugų tinklo (Integrated Services for Digital Network, ISDN) telefono ryšio paslaugą, prisijunkite prie ISDN terminalo adapterio analoginės telefono linijos prievado. Norėdami gauti daugiau informacijos, kreipkitės į ISDN paslaugos teikėją. • Jei naudojate skaitmeninę abonentų liniją (DSL), prisijunkite prie DSL filtro arba maršruto parinktuvo, kuris palaiko analoginio ryšio naudojimą. Norėdami gauti daugiau informacijos, kreipkitės į DSL paslaugos teikėją. • Jei naudojate privataus telefonų tinklo (PBX) telefono ryšio paslaugą, įsitikinkite, kad jungiate prie analoginio ryšio jungties PBX tinkle. Jei nei vieno iš išvardintųjų nėra, apsvarstykite galimybę įrengti analoginę telefono liniją, skirtą fakso aparatui. <p>Ar galite išsiųsti arba priimti faksogramą?</p>	Problema išspręsta.	Pereikite prie 6 veiksmo.
<p>6 veiksmas</p> <p>Laikinais atjunkite kitą įrangą ir išjunkite kitas telefono paslaugas.</p> <p>a Išjunkite tarp spausdintuvo ir telefono linijos esančią kitą įrangą (pvz., atsakiklius, kompiuterius, modemus ar telefono linijos dalytuvus).</p> <p>b Išjunkite skambučio laukimo ir balso pašto funkcijas. Norėdami gauti daugiau informacijos, kreipkitės į telefono ryšio įmonę.</p> <p>Ar galite išsiųsti arba priimti faksogramą?</p>	Problema išspręsta.	Pereikite prie 7 veiksmo.
<p>7 veiksmas</p> <p>Vienu metu nuskaitykite vieną dokumento originalo puslapį.</p> <p>a Surinkite fakso numerį.</p> <p>b Nuskenaukite dokumentą.</p> <p>Ar galite išsiųsti arba priimti faksogramą?</p>	Problema išspręsta.	Kreipkitės į klientų aptarnavimo skyrių .

Galima priimti, bet nepavyksta išsiųsti faksogramų naudojant analoginį faksimilinį ryšį

Veiksmas	Taip	Ne
<p>1 veiksmas Dokumento originalą tinkamai įdėkite į ADT dėklą arba padėkite ant skenerio stiklo.</p> <p>Ar galite siųsti faksogramas?</p>	Problema išspręsta.	Pereikite prie 2 veiksmo.
<p>2 veiksmas Tinkamai įdėkite sparciosios nuorodos numerį.</p> <ul style="list-style-type: none"> • Patikrinkite, ar sparciosios nuorodos numeris nustatytas telefono numeriui, kurį norite rinkti. • Telefono numerį surinkite ranka. <p>Ar galite siųsti faksogramas?</p>	Problema išspręsta.	Kreipkitės į klientų aptarnavimo skyrių .

Galima išsiųsti, bet nepavyksta priimti faksogramų naudojant analoginį faksimilinį ryšį

Veiksmas	Taip	Ne
<p>1 veiksmas Įsitinkinkite, kad popieriaus šaltinis netuščias.</p> <p>Ar galite gauti faksogramas?</p>	Problema išspręsta.	Pereikite prie 2 veiksmo.
<p>2 veiksmas Patikrinkite skambėjimo skaičiavimo delsos nustatymus. Valdymo skydelyje eikite į: Nustatymai > Faksas > Faksimilinio ryšio sąranka > Faksogramų priėmimo nustatymai > Skambėjimai prieš atsiliepiant Jei naudojate spausdintuvo modelį nejutikliniu ekranu, paspauskite OK, kad peržiūrėtumėte nustatymus.</p> <p>Ar galite gauti faksogramas?</p>	Problema išspręsta.	Pereikite prie 3 veiksmo.
<p>3 veiksmas Jeį spausdintuvas spausdina tuščius lapus, žr. „Tušti arba balti lapai“ 148 puslapyje.</p> <p>Ar galite gauti faksogramas?</p>	Problema išspręsta.	Kreipkitės į klientų aptarnavimo skyrių .

Bloga faksogramų spausdinimo kokybė

Veiksmas	Taip	Ne
<p>1 veiksmas Įsitikinkite, kad nėra spausdinimo kokybės defektų.</p> <p>a Valdymo skydelyje eikite į: Nustatymai > Trikčių šalinimas > Spausdinimo kokybės testavimo puslapiai Jei naudojate spausdintuvo modelį nejutikliniu ekranu, paspauskite OK, kad peržiūrėtumėte nustatymus.</p> <p>b Ištaisykite bet kokius spausdinimo kokybės defektus. Norėdami gauti daugiau informacijos, žr. „Prasta spausdinimo kokybė“ 148 puslapyje.</p> <p>Ar faksogramos spausdinimo kokybė patenkinama?</p>	<p>Problema išspręsta.</p>	<p>Pereikite prie 2 veiksmo.</p>
<p>2 veiksmas Sumažinkite gaunamų faksogramų perdavimo spartą.</p> <p>a Valdymo skydelyje eikite į: Nustatymai > Faksas > Faksimilinio ryšio sąranka > Faksogramų priėmimo nustatymai > Administratoriaus valdymas > Maks. sparta Jei naudojate spausdintuvo modelį nejutikliniu ekranu, paspauskite OK, kad peržiūrėtumėte nustatymus.</p> <p>b Pasirinkite mažesnę perdavimo spartą.</p> <p>Ar faksogramos spausdinimo kokybė patenkinama?</p>	<p>Problema išspręsta.</p>	<p>Kreipkitės į klientų aptarnavimo skyrių.</p>

Trūksta informacijos faksogramos antraštiniame lape

Veiksmas	Ne	Taip
<p>a Išjunkite spausdintuvą, palaukite apie 10 sekundžių ir vėl jį įjunkite.</p> <p>b Išsiųskite arba gaukite faksogramą.</p> <p>Ar trūksta informacijos faksogramos antraštiniame lape?</p>	<p>Problema išspręsta.</p>	<p>Kreipkitės į klientų aptarnavimo skyrių.</p>

nepavyksta išsiųsti faksogramos antraštinio lapo iš kompiuterio

Veiksmas	Taip	Ne
<p>1 veiksmas</p> <p>a Įsitikinkite, kad spausdinimo tvarkyklė yra atnaujinta. Norėdami gauti daugiau informacijos, žr. „Spausdintuvo programinės įrangos diegimas“ 44 puslapyje.</p> <p>b Išsiųskite faksogramą.</p> <p>Ar galite išsiųsti faksogramos antraštinį lapą?</p>	<p>Problema išspręsta.</p>	<p>Pereikite prie 2 veiksmo.</p>

Veiksmas	Taip	Ne
<p>2 veiksmas</p> <p>a Dokumente, kurį bandote išsiųsti faksu, atidarykite dialogo langą Spausdinti.</p> <p>b Pasirinkę spausdintuvą, spustelėkite Savybės, Nuostatos, Parinktys arba Sąranka.</p> <p>c Spustelėkite Faksas ir išvalykite nustatymą Prieš siunčiant faksogramą visada rodyti nustatymus.</p> <p>d Išsiųskite faksogramą.</p> <p>Ar galite išsiųsti faksogramos antraštinį lapą?</p>	<p>Problema išspręsta.</p>	<p>Kreipkitės į klientų aptarnavimo skyrių.</p>

Skenavimo problemos

Nepavyksta nuskenuoti į kompiuterį

Veiksmas	Taip	Ne
<p>1 veiksmas</p> <p>Atlikite kopijavimo užduotį.</p> <p>Ar pavyko atlikti kopijavimo užduotį?</p>	<p>Eikite į 3 veiksmą.</p>	<p>Pereikite prie 2 veiksmo.</p>
<p>2 veiksmas</p> <p>a Išjunkite spausdintuvą, palaukite apie 10 sekundžių ir vėl jį įjunkite.</p> <p>b Nuskenuokite dokumentą.</p> <p>Ar galite nuskenuoti dokumentą į kompiuterį?</p>	<p>Problema išspręsta.</p>	<p>Pereikite prie 3 veiksmo.</p>
<p>3 veiksmas</p> <p>Patikrinkite spausdintuvo jungtis.</p> <p>a Atsispausdinkite Tinklo sąrankos puslapį. Valdymo skydelyje eikite į: Nustatymai > Ataskaitos > Tinklas > Tinklo sąrankos puslapis.</p> <p>b Patikrinkite tinklo būseną.</p> <p>Ar spausdintuvas prijungtas prie tinklo?</p>	<p>Eikite į 5 veiksmą.</p>	<p>Pereikite prie 4 veiksmo.</p>
<p>4 veiksmas</p> <p>a Prijunkite spausdintuvą prie tinklo.</p> <p>b Nuskenuokite dokumentą.</p> <p>Ar galite nuskenuoti dokumentą į kompiuterį?</p>	<p>Problema išspręsta.</p>	<p>Pereikite prie 5 veiksmo.</p>

Veiksmas	Taip	Ne
<p>5 veiksmas</p> <p>a Įsitinkinkite, kad spausdintuvas ir kompiuteris yra prijungti prie to paties tinklo.</p> <p>b Nuskenaukite dokumentą.</p> <p>Ar galite nuskenuoti dokumentą į kompiuterį?</p>	Problema išspręsta.	Kreipkitės į klientų aptarnavimo skyrių .

Nepavyksta nuskenuoti į tinklo aplanką

Veiksmas	Taip	Ne
<p>1 veiksmas</p> <p>a Sukurkite tinklo aplanko sparčiąją nuorodą.</p> <p>b Nuskenaukite dokumentą naudodami sparčiąją nuorodą. Norėdami gauti daugiau informacijos, žr. „Skenavimas į tinklo aplanką“ 74 puslapyje.</p> <p>Ar galite nuskenuoti dokumentą ir išsaugoti jį tinklo aplanke?</p>	Problema išspręsta.	Pereikite prie 2 veiksmo.
<p>2 veiksmas</p> <p>Įsitinkinkite, kad tinklo aplanko kelias ir formatas yra teisingi. Pavyzdžiui, <code>//server_hostname/foldername/path</code>, kai <code>server_hostname</code> yra visas srities (FQDN) vardas arba IP adresas.</p> <p>Ar tinklo aplanko kelias ir formatas teisingi?</p>	Pereikite prie 3 veiksmo.	Eikite į 4 veiksmą.
<p>3 veiksmas</p> <p>Įsitinkinkite, kad turite rašymo teisę tinklo aplanke.</p> <p>Ar galite nuskenuoti dokumentą ir išsaugoti jį tinklo aplanke?</p>	Problema išspręsta.	Pereikite prie 4 veiksmo.

Veiksmas	Taip	Ne
<p>4 veiksmas</p> <p>Atnaujinkite tinklo aplanko sparčiąją nuorodą.</p> <p>a Atidarykite interneto naršyklę ir adreso lauke įveskite spausdintuvo IP adresą.</p> <p>Pastabos:</p> <ul style="list-style-type: none"> • Pradžios ekrane pasižiūrėkite spausdintuvo IP adresą. IP adresas rodomas kaip keturi taškais atskirtų skaičių rinkiniai, pavyzdžiui, 123.123.123.123. • Jei naudojate įgaliojantį serverį, laikinai jį išjunkite, kad galėtumėte tinkamai įkelti tinklalapį. <p>b Spustelėkite Sparčiosios nuorodos ir pasirinkite sparčiąją nuorodą.</p> <p>Pastaba: Jei jūsų sparčiosios nuorodos yra keleto tipų, pasirinkite Tinklo aplankas.</p> <p>c Lauke Bendrasis kelias įveskite tinklo aplanko kelią.</p> <p>Pastabos:</p> <ul style="list-style-type: none"> • Jei jūsų bendrasis kelias yra <code>\\server_hostname\foldername\path</code>, įveskite <code>//server_hostname/foldername/path</code>. • Įvesdami bendrąjį kelią įsitikinkite, kad naudojate dešininis brūkšnius. <p>d Meniu Tapatumo nustatymas pasirinkite tapatumo nustatymo būdą.</p> <p>Pastaba: Jei meniu elementas Tapatumo nustatymas yra nustatytas kaip „Naudoti priskirtąjį naudotojo vardą ir slaptažodį“, laukuose Naudotojo vardas ir Slaptažodis įveskite savo prisijungimo duomenis.</p> <p>e Spustelėkite Išsaugoti.</p> <p>Ar galite nuskenuoti dokumentą ir išsaugoti jį tinklo aplanke?</p>	<p>Problema išspręsta.</p>	<p>Pereikite prie 5 veiksmo.</p>
<p>5 veiksmas</p> <p>Įsitikinkite, kad spausdintuvas ir tinklo aplankas yra prijungti prie to paties tinklo.</p> <p>Ar galite nuskenuoti dokumentą ir išsaugoti jį tinklo aplanke?</p>	<p>Problema išspręsta.</p>	<p>Kreipkitės į klientų aptarnavimo skyrių.</p>

Iš dalies atspausdintos dokumento arba nuotraukos kopijos

Veiksmas	Taip	Ne
<p>1 veiksmas</p> <p>a Įsitikinkite, kad dokumentas ar nuotrauka yra padėti gerąja puse viršutiniame kairiajame skaitytuvo stiklo kampe.</p> <p>b Nukopijuokite dokumentą arba nuotrauką.</p> <p>Ar dokumentas arba nuotrauka nukopijuoti tinkamai?</p>	<p>Problema išspręsta.</p>	<p>Pereikite prie 2 veiksmo.</p>

Veiksmas	Taip	Ne
<p>2 veiksmas</p> <p>a Nustatykite popieriaus formatą pagal į dėklą įdėtą popierių.</p> <p>b Nukopijuokite dokumentą arba nuotrauką.</p> <p>Ar dokumentas arba nuotrauka nukopijuoti tinkamai?</p>	Problema išspręsta.	Kreipkitės į klientų aptarnavimo skyrių .

Nepavyko atlikti nuskaitymo užduoties

Veiksmas	Taip	Ne
<p>1 veiksmas</p> <p>Patikrinkite laidų jungtis.</p> <p>a Įsitikinkite, kad etherneto arba USB laidas tvirtai prijungtas prie kompiuterio ir spausdintuvo.</p> <p>b Iš naujo išsiųskite nuskaitymo užduotį.</p> <p>Ar pavyko atlikti nuskaitymo užduotį?</p>	Problema išspręsta.	Pereikite prie 2 veiksmo.
<p>2 veiksmas</p> <p>Patikrinkite failą, kurį norite nuskaityti.</p> <p>a Patikrinkite, ar paskirties aplanke nėra failo tokiu pačiu pavadinimu.</p> <p>b Įsitikinkite, kad dokumentas ar nuotrauka, kuriuos norite nuskaityti, nėra atidaryti kitoje programoje.</p> <p>c Iš naujo išsiųskite nuskaitymo užduotį.</p> <p>Ar pavyko atlikti nuskaitymo užduotį?</p>	Problema išspręsta.	Pereikite prie 3 veiksmo.
<p>3 veiksmas</p> <p>a Įsitikinkite, kad paskirties vietos konfigūracijos nustatymuose yra pažymėtas žymimasis langelis Papildyti laiko žyma arba Pakeisti esamą failą.</p> <p>b Iš naujo išsiųskite nuskaitymo užduotį.</p> <p>Ar pavyko atlikti nuskaitymo užduotį?</p>	Problema išspręsta.	Kreipkitės į klientų aptarnavimo skyrių .

Prasta kopijavimo kokybė

Veiksmas	Taip	Ne
<p>1 veiksmas</p> <p>a Nuvalykite skaitytuvo ir ADT stiklą drėgnu, minkštu, pūkelių nepaliekančiu audiniu. Jei spausdintuve yra antras ADT stiklas, esantis ADT viduje, jį taip pat nuvalykite. Norėdami gauti daugiau informacijos, žr. „Skaitytuvo valymas“ 143 puslapyje.</p> <p>b Įsitinkite, kad dokumentas ar nuotrauka yra padėti gerąja puse viršutiniame kairiajame skaitytuvo stiklo kampe.</p> <p>c Nukopijuokite dokumentą arba nuotrauką.</p> <p>Ar kopijų kokybė patenkinama?</p>	<p>Problema išspręsta.</p>	<p>Pereikite prie 2 veiksmo.</p>
<p>2 veiksmas</p> <p>a Patikrinkite dokumento arba nuotraukos originalo kokybę.</p> <p>b Pakoreguokite nuskaitymo kokybės nustatymus.</p> <p>c Nukopijuokite dokumentą arba nuotrauką.</p> <p>Ar kopijų kokybė patenkinama?</p>	<p>Problema išspręsta.</p>	<p>Kreipkitės į klientų aptarnavimo skyrių.</p>

Nelygus vaizdas arba tekstas skenuojant iš ADT

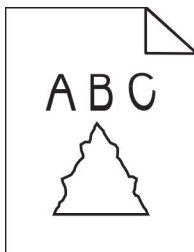

Veiksmas	Taip	Ne
<p>a Įdėkite į ADT 50 lapų švaraus, lygaus popieriaus. Pastaba: Lygus popierius padeda nuvalyti arba pašalinti dulkes ir kitas apnašas nuo ADT popieriaus tiekimo velenėlių.</p> <p>b Valdymo skydelyje paspauskite .</p> <p>c Į ADT įdėkite dokumento originalą.</p> <p>d Nuskenaukite dokumentą.</p> <p>Ar išvedinyje matyti nelygūs vaizdai arba tekstas?</p>	<p>Kreipkitės į klientų aptarnavimo skyrių.</p>	<p>Problema išspręsta.</p>

Nepavyksta uždaryti skaitytuvo

Veiksmas	Taip	Ne
<p>Pašalinkite kliuvinius, dėl kurių neužsidaro skaitytuvo dangtis.</p> <p>Ar skaitytuvo dangtis užsidaro tinkamai?</p>	<p>Problema išspręsta.</p>	<p>Kreipkitės į klientų aptarnavimo skyrių.</p>

Nuskaitymas trunka per ilgai arba sustabdo kompiuterį

Veiksmas	Taip	Ne
Uždarykite visas programas, kurios trukdo nuskaityti. Ar nuskaitymas trunka per ilgai arba sustabdo kompiuterį?	Kreipkitės į klientų aptarnavimo skyrių .	Problema išspręsta.

Skaitytuvas nereaguoja

Veiksmas	Taip	Ne
<p>1 veiksmas</p> <p>a Patikrinkite, ar maitinimo laidas tinkamai prijungtas prie spausdintuvo ir įjungtas į elektros lizdą.</p> <p> DĖMESIO—GALIMA SUSIŽALOTI: Norėdami išvengti gaisro ar elektros smūgio pavojaus, prijunkite maitinimo laidą prie tinkamos nominaliosios srovės ir tinkamai įžeminto elektros lizdo, kuris yra šalia įrenginio ir lengvai pasiekiamas.</p> <p>b Nukopijuokite arba nuskaitykite dokumentą.</p> <p>Ar skaitytuvas reaguoja?</p>	Problema išspręsta.	Pereikite prie 2 veiksmo.
<p>2 veiksmas</p> <p>a Patikrinkite, ar spausdintuvas įjungtas.</p> <p>b Imkitės veiksmų, susijusių su visais ekrane rodomais klaidų pranešimais.</p> <p>c Nukopijuokite arba nuskaitykite dokumentą.</p> <p>Ar skaitytuvas reaguoja?</p>	Problema išspręsta.	Pereikite prie 3 veiksmo.
<p>3 veiksmas</p> <p>a Išjunkite spausdintuvą, palaukite apie 10 sekundžių ir vėl jį įjunkite.</p> <p>b Nukopijuokite arba nuskaitykite dokumentą.</p> <p>Ar skaitytuvas reaguoja?</p>	Problema išspręsta.	Kreipkitės į klientų aptarnavimo skyrių .

Skaitytuvo registracijos koregavimas

1 Valdymo skydelyje eikite į:

Nustatymai > Įrenginys > Eksploatacija > Meniu „Konfigūracija“ > Skaitytuvo konfigūracija > Neautomatinė skaitytuvo registracija > Greitojo spausdinimo testas

Jei naudojate spausdintuvo modelį nejutikliniu ekranu, paspauskite **OK**, kad peržiūrėtumėte nustatymus.

2 Padėkite Greitojo spausdinimo testo puslapį ant skaitytuvo stiklo ir pasirinkite **Skaitytuvo registracija**.

3 Pasirinkite **Greitojo kopijavimo testas**.

4 Palyginkite Greitojo kopijavimo testo puslapį su dokumento originalu.

Pastaba: Jei testo puslapio ir dokumento originalo paraštės skiriasi, pakoreguokite parinktis Kairioji paraštė ir Viršutinė paraštė.

5 Kartokite [3 veiksmas](#) ir [4 veiksmas](#), kol Greitojo kopijavimo testo puslapis atitiks dokumento originalą.

ADT registracijos koregavimas

1 Valdymo skydelyje eikite į:

Nustatymai > Įrenginys > Eksploatacija > Meniu „Konfigūracija“ > Skaitytuvo konfigūracija > Neautomatinė skaitytuvo registracija > Greitojo spausdinimo testas

Jei naudojate spausdintuvo modelį nejutikliniu ekranu, paspauskite **OK**, kad peržiūrėtumėte nustatymus.

2 Padėkite Greitojo spausdinimo testo puslapį ant ADT dėklo ir pasirinkite **Priekinė ADT registracija**.

Pastaba: Norėdami sulygiuoti priekinę ADT registraciją, testo puslapį į ADT dėklą įdėkite gerą pusę aukštyn, pirma įdėdami trumpąjį kraštą.

3 Pasirinkite **Greitojo kopijavimo testas**.

4 Palyginkite Greitojo kopijavimo testo puslapį su dokumento originalu.

Pastaba: Jei testo puslapio ir dokumento originalo paraštės skiriasi, pakoreguokite Horizontaliąją lygiuotę ir Viršutinę paraštę.

5 Kartokite [3 veiksmas](#) ir [4 veiksmas](#), kol Greitojo kopijavimo testo puslapis atitiks dokumento originalą.

Kreipimasis į klientų aptarnavimo skyrių

Prieš kreipdamiesi į klientų aptarnavimo skyrių įsitikinkite, kad žinote šią informaciją:

- kokia spausdintuvo problema;
- koks klaidos pranešimas;
- koks spausdintuvo modelio tipas ir serijos numeris.

Eikite adresu <http://support.lexmark.com>, kad gautumėte pagalbą elektroniniu paštu ar pokalbio metu arba kad bibliotekoje galėtumėte peržiūrėti vadovus, pagalbinius dokumentus, tvarkykles ir kitas siuntas.

Galima ir techninė pagalba telefonu. JAV arba Kanadoje skambinkite tel. 1-800-539-6275. Jei esate kitose šalyse ar regionuose, apsilankykite adresu <http://support.lexmark.com>.

Perdirbimas ir šalinimas

Perdirbami „Lexmark“ gaminiai

Norėdami grąžinti „Lexmark“ gaminius perdirbimui:

- 1 Eikite adresu www.lexmark.com/recycle.
- 2 Pasirinkite gaminį, kurį norite atiduoti perdirbti.

Pastaba: „Lexmark“ surinkimo ir perdirbimo programoje neišvardinti spausdintuvų priedai ir aparatinė įranga gali būti perdirbama kreipiantis į vietos perdirbimo centrą.

Perdirbamos „Lexmark“ pakuotės

„Lexmark“ nuolat siekia mažinti pakuotes. Mažesnės pakuotės padeda užtikrinti, kad „Lexmark“ spausdintuvai bus gabenami efektyviausiu ir aplinką tausojančiu būdu bei reiks šalinti mažiau pakuočių. Dėl tokio efektyvumo atsiranda mažiau šiltnamio efektą sukeliančių dujų, taupoma energija ir gamtos išteklių. Kai kuriose šalyse arba regionuose „Lexmark“ taip pat užtikrina pakuočių komponentų perdirbimą. Norėdami gauti daugiau informacijos, eikite į www.lexmark.com/recycle ir pasirinkite savo šalį arba regioną. Informacija apie esamas pakuočių perdirbimo programas yra pridėta prie informacijos apie gaminių perdirbimą.

„Lexmark“ kartoninės dėžės yra 100 % perdirbamos, kur veikia gofruotų pakavimo gaminių perdirbimo įmonės. Jūsų teritorijoje tokių įmonių gali nebūti.

„Lexmark“ pakuotėse naudojamas putplastis yra perdirbamas, kur veikia putplasčio perdirbimo įmonės. Jūsų teritorijoje tokių įmonių gali nebūti.

Kai „Lexmark“ grąžinate kasetę, galite pakartotinai panaudoti kasetės dėžę. „Lexmark“ perdirba dėžę.

Pranešimai

Gaminio informacija

Gaminio pavadinimas:

„Lexmark“ Mb2236adw, „Lexmark“ Mb2236adwe, „Lexmark“ MB2236i daugiafunkciai spausdintuvai

[renginio tipas:

3400

Modeliai:

481, 485

Pranešimas apie leidimą

2024 m. liepos mėn.

Ši dalis netaikoma šalims, kuriose tokios nuostatos yra nesuderinamos su vietos teisės aktais: „LEXMARK INTERNATIONAL, INC.“ ŠĮ LEIDINĮ PATEIKIA „KAIP YRA“, BE JOKIOS GARANTIJOS, NEI KONKREČIAI IŠREIKŠTOS, NEI NUMANOMOS, ĮSKAITANT, BET NEAPSIRIBOJANT, NUMANOMAS PERKAMUMO ARBA TINKAMUMO TAM TIKRAM TIKSLUI GARANTIJAS. Kai kurios šalys tam tikriems sandoriams neleidžia apriboti atsakomybės už konkrečiai išreikštas ar numanomas garantijas; todėl šis pareiškimas jums gali būti netaikomas.

Šiame leidinyje gali būti techninių netikslumų ar tipografinių klaidų. Jame pateikiama informacija kartkartėmis keičiama; šie pakeitimai bus įtraukti į vėlesnius leidimus. Aprašyti gaminiai arba programos bet kada gali būti patobulinti arba pakeisti.

Šiame leidinyje nurodyti gaminiai, programos ar paslaugos nereiškia, kad gamintojas numato, jog jie bus prieinami visose šalyse, kuriose jis vykdo veiklą. Bet kokio gaminio, programos ar paslaugos nurodymas nereiškia, kad galima naudoti tik tą gaminį, programą ar paslaugą. Vietoj jų gali būti naudojamas bet kuris funkciškai lygiavertis gaminytis, programa arba paslauga, nepažeidžiantys esamos intelektinės nuosavybės teisės. Už naudojimo kartu su kitais gaminiais, programomis ar paslaugomis, išskyrus tuos, kuriuos gamintojas aiškiai įvardija, vertinimą ir patikrą atsako naudotojas.

Norėdami gauti „Lexmark“ techninę pagalbą, eikite į <http://support.lexmark.com>.

Norėdami gauti informacijos apie „Lexmark“ privatumo politiką, reglamentuojančią šio produkto naudojimą, eikite į www.lexmark.com/privacy.

Norėdami gauti informacijos apie eksploatacinius reikmenis ir atsisiuntimus, eikite į www.lexmark.com.

© 2019 m. „Lexmark International, Inc.“

Visos teisės saugomos.

Prekių ženklai

„Lexmark“ ir „Lexmark“ logotipas yra „Lexmark International, Inc.“ prekių ženklai arba registruotieji prekių ženklai JAV ir (arba) kitose šalyse.

„Microsoft“, „Internet Explorer“, „Microsoft 365“, „Microsoft Edge“, „Outlook“ ir „Windows“ yra „Microsoft“ įmonių grupės prekių ženklai.

„Gmail“, „Android“, „Google Play“ ir „Google Chrome“ yra „Google LLC“ prekių ženklai.

Macintosh, macOS, Safari, and AirPrint are trademarks of Apple Inc., registered in the U.S. and other countries. App Store and iCloud are service marks of Apple Inc., registered in the U.S. and other countries. Use of the Works with Apple badge means that an accessory has been designed to work specifically with the technology identified in the badge and has been certified by the developer to meet Apple performance standards.

„Mopria®“ žodinis prekių ženklas yra registruotasis ir (arba) neregistruotasis „Mopria Alliance, Inc.“ prekių ženklas Jungtinėse Valstijose ir kitose šalyse. Griežtai draudžiama neteisėtai jais naudotis.

„PCL®“ yra „Hewlett-Packard Company“ registruotasis prekių ženklas. „PCL“ yra „Hewlett-Packard Company“ spausdintuvo komandų (kalbos) ir funkcijų rinkinio, naudojamo jos spausdintuvų gaminiuose, pavadinimas. Šis spausdintuvas yra suderinamas su PCL kalba. Tai reiškia, kad spausdintuvas atpažįsta PCL komandas, kurios naudojamos įvairiose taikomosiose programose, ir, kad spausdintuvas emuliuoja komandas atitinkančias funkcijas.

„PostScript“ yra „Adobe Systems Incorporated“ registruotasis prekių ženklas Jungtinėse Amerikos Valstijose ir (arba) kitose šalyse.

„Wi-Fi®“ ir „Wi-Fi Direct®“ yra registruotieji „Wi-Fi Alliance®“ prekių ženklai.

Visi kiti prekių ženklai yra jų atitinkamų savininkų nuosavybė.

Licencijavimo pranešimai

Visus su šiuo gaminiu susijusius licencijavimo pranešimus galima peržiūrėti kompaktiniame diske: \Diegimo programinės įrangos CD katalogas PRANEŠIMAI.

Triukšmo lygiai

Šie matavimai buvo atliekami pagal ISO 7779 standartą ir pateikti pagal ISO 9296 standartą.

Pastaba: Kai kurie režimai jūsų įrenginiui gali būti netaikomi.

Vidutinis garso slėgis 1 metro atstumu, dBA	
Spausdinimas	Vienpusiai: 52 Abipusiai: 50
Nuskaitymas	52
Kopijavimas	55
Pasirengęs	14

Vertės gali keistis. Esamos vertės galima rasti adresu www.lexmark.com.

Direktyva dėl elektros ir elektroninės įrangos atliekų (EEIĄ direktyva)

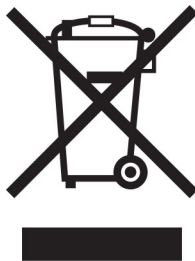

EEIĄ ženklas reiškia konkrečias elektroninių gaminių perdirbimo programas ir procedūras Europos Sąjungos šalyse. Mes skatiname savo gaminių perdirbimą.

Jei turite daugiau klausimų apie perdirbimo galimybes, apsilankykite „Lexmark“ interneto svetainėje adresu www.lexmark.com ir sužinokite vietos pardavimo įstaigos telefono numerį.

Pakartotinai įkraunama ličio jonų baterija

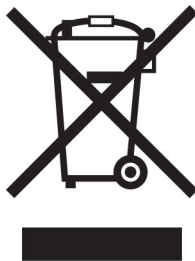

Šiame gaminyje gali būti diskinė įkraunama ličio jonų baterija, kurią gali pašalinti tik apmokytas technikos specialistas. Perbraukta šiukšliadėžė su ratukais reiškia, kad gaminyje neturėtų būti išmetamas kaip nerūšiuotos atliekos, bet turi būti siunčiamas į atskiras atliekų surinkimo įmones, kad būtų galima utilizuoti ir perdirbti. Jei baterija bus išimta, neišmeskite jos į buitines atliekas. Vietinėje bendruomenėje gali būti atskiros baterijų surinkimo sistemos, pavyzdžiui, išmetamų baterijų perdirbimo vieta. Atskiras baterijų atliekų surinkimas užtikrina tinkamą atliekų apdorojimą, įskaitant pakartotinį naudojimą ir perdirbimą, bei užkerta kelią galimam neigiamam poveikiui žmonių sveikatai ir aplinkai. Prašome atsakingai išmesti baterijas.

Reglamentas (ES) 2023/1542

Reglamentas (ES) 2023/1542

Šiame gaminyje gali būti naudojama įkraunama diskinė ličio baterija. Ši baterija atitinka Reglamentą (ES) 2023/1542. Atitiktis žymima CE ženklu:





Šiame gaminyje gali būti viena iš šių elementų:

- Akumuliatoriaus identifikavimas: Seiko modelio numeris MS621FE
Gamintojas: Seiko Instruments Inc.
Gamintojo adresas: 8, Nakase 1-chome, Mihama-ku, Chiba-shi, Chiba 261-8507, Japonija
- Baterijos identifikavimas: „Panasonic“ modelio numeris ML621
Gamintojas: Panasonic Energy Co., Ltd.
Gamintojo adresas: 1-1 Matsushita-cho, Moriguchi City, Osaka 570-8511, Japonija
- Baterijos identifikavimas: FDK modelio numeris ML621
Gamintojas: FDK Corporation
Gamintojo adresas: Shibaura Crystal Shinagawa, 1-6-41 Konan, Minato-ku, Tokijas 108-8212, Japonija

Environmental labeling for packaging

Per Commission Regulation Decision 97/129/EC Legislative Decree 152/2006, the product packaging may contain one or more of the following symbols.

	This symbol indicates that the packaging may contain corrugated fiberboard.
	This symbol indicates that the packaging may contain non-corrugated fiberboard.
	This symbol indicates that the packaging may contain paper.

For more information, go to www.lexmark.com/recycle, and then choose your country or region. Information on available packaging recycling programs is included with the information on product recycling.

Gaminio šalinimas

Neišmeskite spausdintuvo ar jo dalių taip pat, kaip įprastų buitinių atliekų. Pasitarkite su vietos institucijomis dėl šalinimo ir perdirbimo galimybių.

„Lexmark“ kasečių gražinimas pakartotiniam naudojimui arba perdirbimui

„Lexmark“ kasečių surinkimo programa suteikia galimybę nemokamai gražinti „Lexmark“ naudotas kasetes pakartotiniam naudojimui ar perdirbimui. Šimtas procentų „Lexmark“ gražintų tuščių kasečių yra arba pakartotinai panaudojamos, arba išardomos perdirbimui. Kasetėms gražinti naudojamos dėžės taip pat perdirbamos.

Norėdami gražinti „Lexmark“ kasetes pakartotiniam naudojimui arba perdirbimui, atlikite šiuos veiksmus:

- 1 Eikite adresu www.lexmark.com/recycle.
- 2 Pasirinkite gaminį, kurį norite atiduoti perdirbti.

Pranešimas dėl statinio elektros krūvio poveikio



Šis simbolis nurodo statiniam elektros krūviui jautrias dalis. Nelieskite sričių šalia šių simbolių, pirma nepalietę metalinio paviršiaus toliau nuo simbolio esančioje srityje.

Net jei nėra simbolio, prieš pasiekdami arba liedsdami vidines spausdintuvo sritis, palieskite bet kurią neapsaugotą spausdintuvo metalinio korpuso vietą, kad išvengtumėte gedimų dėl elektrostatinės iškvos atlikdami techninės priežiūros darbus, pvz., šalindami įstrigusį popierių ar keisdami eksploatacines medžiagas.

„ENERGY STAR“

Bet koks „Lexmark“ gaminys su ant jo ar prisistatymo lange esančia emblema „ENERGY STAR“[®] yra sertifikuotas kaip atitinkantis Aplinkos apsaugos agentūros (EPA) „ENERGY STAR“ reikalavimus nuo pagaminimo dienos.



Temperatūros duomenys

Darbinė temperatūra ir santykinė drėgmė	Nuo 10 iki 32,2 °C (nuo 50 iki 90 °F) ir nuo 15 iki 80 % SD Nuo 15,6 iki 32,2 °C (nuo 60 iki 90 °F) ir nuo 8 iki 80 % SD Maksimali drėgnuojų termometru matuojama temperatūra ² : 22,8 °C (73 °F) Aplinka, kurioje nėra kondensacijos
Spausdintuvo / dažų kasetės / vaizdo gavimo įtaiso ilgalaikis laikymas ¹	Nuo 15,6 iki 32,2 °C (nuo 60 iki 90 °F) ir nuo 8 iki 80 % SD Maksimali drėgnuojų termometru matuojama temperatūra ² : 22,8 °C (73 °F)
Spausdintuvo / dažų kasetės / vaizdo gavimo įtaiso trumpalaikis gabenimas	Nuo –40 iki 40°C (nuo –40 iki 104°F)
¹ Eksploatacinių medžiagų galiojimo laikas – maždaug 2 metai. Remiamasi laikymu standartinėje biuro aplinkoje esant 22 °C (72 °F) temperatūrai ir 45 % drėgmei. ² Drėgnuojų termometru matuojama temperatūra nustatoma pagal oro temperatūrą ir santykinę drėgmę.	

Pranešimas dėl lazerio

Spausdintuvas yra sertifikuotas JAV kaip atitinkantis DHHS 21 CFR I skyriaus J poskyrio I klasės (1) lazeriniams gaminiams keliamus reikalavimus, o kitur yra sertifikuotas kaip I klasės lazerinis gaminys, atitinkantis IEC 60825-1: 2014 reikalavimus.

I klasės lazeriniai gaminiai nėra laikomi pavojingais. Lazerio sistema ir spausdintuvas yra suprojektuoti taip, kad įprastai eksploatuojant, naudotojui atliekant techninę priežiūrą ar vykdant būtiną remontą žmogaus nepaveiktų didesnė nei I klasės lygio lazerinė spinduliuotė. Spausdintuve yra neremontuojamas spausdinimo galvutės mazgas, kuriame yra šių specifikacijų lazeris:

Klasė: IIIb (3b) AlGaAs

Vardinė atiduodamoji galia (milivatais): 15

Bangos ilgis (nanometrais): 775-800

Elektros energijos suvartojimas

Gaminio suvartojama elektros energija

Toliau pateiktoje lentelėje nurodytos gaminio elektros energijos suvartojimo charakteristikos.

Pastaba: Kai kurie režimai jūsų gaminiui gali būti netaikomi.

Režimas	Apibūdinimas	Elektros energijos suvartojimas (vatais)
Spausdinimas	Įrenginys generuoja spausdintinių kopijų išvedinius iš elektroninių įvesčių.	Vienpusiai: 460 Abipusiai: 325
Kopijavimas	Įrenginys generuoja spausdintinių kopijų išvedinius iš originalių dokumentų.	460
Skenavimas	Įrenginys nuskaito spausdintines dokumentų kopijas.	Nėra (MB2236adw); 9,5 (MB2236adwe, MB2236i, atmintukas)

Režimas	Apibūdinimas	Elektros energijos suvartojimas (vatais)
Pasirengęs	Įrenginys laukia spausdinimo užduoties.	5,5 (MB2236adw); 6,0 (MB2236adwe, MB2236i)
Miego režimas	Įrenginys veikia aukšto lygio energijos taupymo režimu.	1,2 (MB2236adw); 1,1 (MB2236adwe, MB2236i)
Užmigdyti	Įrenginys veikia žemo lygio energijos taupymo režimu.	Nėra
Išjungta	Įrenginys yra įjungtas į elektros lizdą, bet maitinimo jungiklis yra išjungtas.	0,1 (MB2236adw); 0,2 (MB2236adwe, MB2236i)

Ankstesnėje lentelėje nurodyti elektros energijos suvartojimo lygiai reiškia vidutinius matavimus per tam tikrą laiką. Sunaudojama momentinė galia gali būti gerokai didesnė nei vidurkis.

Vertės gali keistis. Esamos vertės galima rasti adresu www.lexmark.com.

Miego režimas

Šis gaminys gali veikti energiją taupančiu režimu, vadinamu *miego režimu*. Miego režimas taupo elektros energiją, sumažindamas jos suvartojimą per ilgus neveiklumo laikotarpius. Miego režimas įsijungia automatiškai, kai šis gaminys nėra naudojamas tam tikrą laiką, vadinamą *skirtuoju miego režimo laiku*.

Šio gaminio gamyklinis numatytasis skirtasis miego režimo laikas (minutėmis): 15

Naudojant konfigūravimo meniu skirtasis miego režimo laikas gali būti keičiamas nuo 1 minutės iki 120 minučių. Jei spausdinimo greitis mažesnis arba lygus 30 puslapių per minutę, tuomet skirtąjį laiką galima nustatyti tik iki 60 minučių. Nustačius mažą skirtojo miego režimo laiko vertę sumažėja elektros energijos suvartojimas, bet gali pailgėti įrenginio reakcijos laikas. Nustačius didelę skirtojo miego režimo laiko vertę išlaikoma greita reakcija, bet sunaudojama daugiau elektros energijos.

Užmigdymo režimas

Šis gaminys gali veikti itin mažos galios režimu, vadinamuoju *užmigdymo režimu*. Veikiant užmigdymo režimu, visos kitos sistemos ir įrenginiai yra saugiai išjungiami.

Įeiti į užmigdymo režimą galima bet kuriuo iš šių būdų:

- naudojant skirtąjį užmigdymo laiką;
- naudojant programos galios režimus.

Šio gaminio gamyklinis numatytasis skirtasis užmigdymo laikas visose šalyse ar regionuose 3 dienos

Laikas, kurį spausdintuvas laukia, kol darbas bus atspausdintas prieš jam įeinant į užmigdymo režimą, gali būti keičiamas nuo vienos valandos iki vieno mėnesio.

Pastabos apie EPEAT registruotus vaizdavimo įrenginius:

- Budėjimo režimo galios lygis – tai užmigdymo arba „išjungta“ režimo galios lygis.
- Gaminys automatiškai sumažins energijos sunaudojimą ir veiks budėjimo režimu, ≤ 1 W galios lygiu. Pristatant gaminį jame bus įjungta automatinio budėjimo funkcija (užmigdymo režimas arba režimas „išjungta“).

Išjungties režimas

Jei šis gaminys yra išjungties režime, kuris vis tiek naudoja šiek tiek elektros energijos, norėdami, kad gaminys visiškai nenaudotų elektros energijos, ištraukite maitinimo laidą iš elektros lizdo.

Bendras elektros energijos suvartojimas

Kartais naudinga apskaičiuoti bendrą gaminio elektros energijos suvartojimą. Kadangi elektros energijos suvartojimo tvirtinimai pateikiami galios vienetais vatais (W), elektros energijos suvartojimas turėtų būti padaugintas iš laiko, kurį gaminys veikia kiekvienu režimu, kad būtų galima apskaičiuoti suvartojamą elektros energiją. Bendra suvartojama gaminio elektros energija yra kiekvienu režimu suvartojamos elektros energijos suma.

Reglamentiniai pranešimai dėl galinių telekomunikacijų įrenginių

Šiame skirsnyje pateikiama reglamentinė informacija, susijusi su gaminiais, kuriuose yra analoginė faksimilinio ryšio kortelė:

„Lexmark“ patvirtinto tipo / modelio numeris:

LEX-M15-001

Reglamentavimo pranešimai dėl belaidžio ryšio įrenginių

Šiame skirsnyje pateikiama reglamentinė informacija, skirta tik belaidžiams modeliams.

Jei abejojate, ar jūsų modelis yra belaidis, apsilankykite adresu <http://support.lexmark.com>.

Pranešimas dėl modulinio komponento

Belaidžiuose modeliuose yra šis modulinis komponentas:

„Lexmark“ patvirtinto tipo / modelio numeris LEX-M08-001; FCC ID: IYLLEXM08001; IC: 2376A-LEXM08001

Norėdami sužinoti, kurie moduliniai komponentai yra įrengti jūsų konkrečiame gaminyje, žr. konkretaus gaminio etiketę.

Radio dažnių spinduliuotės poveikis

Šio įrenginio spinduliuotės galia yra gerokai mažesnė už FCC ir kitų teisinio reguliavimo agentūrų nustatytas radio dažnių poveikio ribas. Tarp antenos ir žmonių turi būti išlaikomas minimalus 20 cm (8 colių) tarpas, kad šis įrenginys atitiktų FCC ir kitų teisinio reguliavimo agentūrų reikalavimus RD spinduliuotės poveikiui.

Atitiktis Europos Bendrijos (EB) direktyvoms

Šis gaminys atitinka Europos Parlamento ir Tarybos direktyvos 2014/53/ES dėl valstybių narių įstatymų, susijusių su radijo ryšio įrenginiais, suderinimo, apsaugos reikalavimus.

Šio gaminio gamintojas: „Lexmark International, Inc.“, 740 West New Circle Road, Lexington, KY, 40550 USA (JAV). Įgaliotasis EEE / ES atstovas: „Lexmark International Technology Hungária Kft.“, 8 Lechner Ödön fasor,

Millennium Tower III, 1095 Budapest HUNGARY (Vengrija). Importuotojas į EEE / ES: „Lexmark International Technology S.à.r.l.“ 20, Route de Pré-Bois, ICC Building, Bloc A, CH-1215 Genève, Switzerland (Šveicarija). Atitiktis direktyvų reikalavimams deklaraciją galima gauti paprašius įgaliotojo atstovo arba rasti adresu www.lexmark.com/en_us/about/regulatory-compliance/european-union-declaration-of-conformity.html.

Atitiktis žymima CE ženklų:



ES ir kitų šalių pareiškimas dėl radijo siųstuvų veikimo dažnių juostų ir maksimalios radijo dažnių (RF) galios

Šis radijo įrenginys ES transliuoja 2,4 GHz (2,412–2,472 GHz) dažnių juostoje. Maksimali siųstuvo EIRP galia, įskaitant antenos stiprinimą, yra ≤ 20 dBm.

Atitiktis Europos Bendrijos (EB) direktyvoms

Šis gaminys atitinka EB Tarybos direktyvų 2014/30/ES, 2014/35/ES, 2009/125/EB ir 2011/65/ES su pakeitimais, padarytais Direktyva (EU) 2015/863 apsaugos reikalavimus dėl valstybių narių įstatymų, susijusių su elektros įrangos, skirtos naudoti tam tikrose įtampos ribose, elektromagnetiniu suderinamumu ir saugumu bei su energija susijusių gaminių ekologiniu projektavimu, suderinimo ir dėl tam tikrų pavojingų medžiagų naudojimo elektros ir elektroninėje įrangoje apribojimų.

Šio gaminio gamintojas: „Lexmark International, Inc.“, 740 West New Circle Road, Lexington, KY, 40550 USA (JAV). Įgaliotasis EEE / ES atstovas: „Lexmark International Technology Hungária Kft.“, 8 Lechner Ödön fasor, Millennium Tower III, 1095 Budapest HUNGARY (Vengrija). Importuotojas į EEE / ES: „Lexmark International Technology S.à.r.l.“ 20, Route de Pré-Bois, ICC Building, Bloc A, CH-1215 Genève, Switzerland (Šveicarija). Atitiktis direktyvų reikalavimams deklaraciją galima gauti paprašius įgaliotojo atstovo arba rasti adresu www.lexmark.com/en_us/about/regulatory-compliance/european-union-declaration-of-conformity.html.

Šis gaminys atitinka EN 55032 standarto B klasės apribojimus ir EN 62368-1 standarto saugos reikalavimus.

Rodyklė

A

adapterio kištukas 28
 ADT registracija
 koregavimas 202
 ADT registracijos
 koregavimas 202
 analoginis faksimilinis ryšys
 nepavyksta priimti
 faksogramų 194
 aplinkos apsaugos
 nustatymai 145
 asmeninio identifikavimo
 numerio metodas 48
 ataskaitų peržiūra 136
 atmintis
 spausdintuve įdiegti tipai 53
 atmintukas
 skenavimas į 73
 spausdinimas iš 56
 atsakiklis
 nustatymas 25
 atvaizdai nukirpti 161
 automatinis dokumentų tiekimas
 (ADT)
 naudojimas 61, 65, 67, 71

B

balti puslapiai 148
 baltos linijos 164
 belaidis tinklas
 spausdintuvo prijungimas
 prie 47
 „Wi-Fi“ apsaugota sąranka 48
 brukalo faksogramos
 blokavimas 70
 brukalo faksogramų
 blokavimas 70

C

Cloud Connector profilio
 sukūrimas 51

D

dalių būklė
 tikrinimas 135
 dalių ir eksploatacinių reikmenų
 būklės tikrinimas 135

dalių keitimas
 dvipusio spausdinimo
 įrenginys 141
 dėklas 141
 data ir laikas
 fakso nustatymai 31
 dažų kasetė
 keitimas 137
 užsakymas 136
 dažų tamsumas
 koregavimas 60
 dažų tamsumo koregavimas 60
 dokumentai, spausdinimas
 iš kompiuterio 54
 iš mobiliojo prietaiso 54
 dokumentų kopijavimas 61
 drėgmė aplink spausdintuvą 209
 dvipusio spausdinimo įrenginys
 keitimas 141
 popieriaus formato
 nustatymas 40
 dvipusis spausdinimas 62
 dėklai
 keitimas 141
 dėklas
 įdėjimas 41

E

Ekonominis režimas
 nustatymas 145
 ekraninė klaviatūra
 kalbos keitimas 13
 ekrano skaistis
 koregavimas 145
 eksploataciniai reikmenys
 taupymas 145
 eksploatacinių reikmenų būklė
 tikrinimas 135
 eksploatacinių reikmenų
 keitimas
 dažų kasetė 137
 vaizdo gavimo įtaisas 139
 eksploatacinių reikmenų
 naudojimo skaitikliai
 nustatymas iš naujo 142, 177
 eksploatacinių reikmenų
 naudojimo skaitiklių nustatymas
 iš naujo 142

eksploatacinių reikmenų
 taupymas 145
 eksploatacinių reikmenų
 užsakymas
 dažų kasetė 136
 vaizdo gavimo įtaisas 137
 el. paštas
 siuntimas 65
 el. pašto funkcija
 nustatymas 32
 el. pašto paslaugų teikėjai 32
 el. pašto serverio nustatymų
 konfigūravimas 32
 el. pašto serveris
 konfigūravimas 32
 el. pašto trikčių šalinimas
 nepavyksta išsiųsti el.
 laiškų 190
 elektroninių laiškų siuntimas 65
 energijos taupymo režimai
 nustatymas 145
 Eterneto prievadas 21
 EXT jungtis 21

F

faksas
 nustatymas 22
 palaikomi 22
 persiuntimas 70
 siuntimas 67
 užlaikymas 70
 faksimilinio ryšio diegimas
 prijungimas prie įprastos
 telefono ryšio linijos 25
 skirta konkrečiai šaliai arba
 regionui 28
 faksimilinio ryšio funkcijos
 diegimas naudojant fakso
 serverį 24
 faksimilinio ryšio funkcijos
 diegimas naudojant
 „etherFAX“ 24
 faksimilinio ryšio sąranka
 prijungimas prie įprastos
 telefono ryšio linijos 25
 skirta konkrečiai šaliai arba
 regionui 28

- fakso garsiakalbio nustatymai
konfigūravimas 31
- fakso garsiakalbio nustatymų
konfigūravimas 31
- fakso serveris, naudojimas
faksimilinio ryšio funkcijos
diegimas 24
- fakso trikčių šalinimas
nepavyksta išsiųsti arba priimti
faksogramų naudojant
analoginį faksimilinį ryšį 192
- nepavyksta išsiųsti arba priimti
faksogramų naudojant
„etherFAX“ 191
- nepavyksta išsiųsti
faksogramos antraštinio lapo
iš kompiuterio 195
- nepavyksta išsiųsti faksogramų
naudojant analoginį faksimilinį
ryšį 194
- nepavyksta priimti faksogramų
naudojant analoginį faksimilinį
ryšį 194
- nepavyksta įdiegti
„etherFAX“ 191
- nerodomas siuntėjo
identifikavimo numeris 190
- prasta faksogramų
spausdinimo kokybė 195
- trūksta informacijos
faksogramos antraštiniame
lape 195
- fakso tvarkyklė
įrengimas, įdiegimas 46
- fakso tvarkyklės diegimas 46
- faksogramos siuntimas 67
suplanuota 68
- faksogramos siuntimo
planavimas 68
- faksogramos skiriamoji geba
keitimas 69
- faksogramos tamsumas
koregavimas 69
- faksogramos tamsumo
koregavimas 69
- faksogramų paskirties vieta
sparčiosios nuorodos
kūrimas 68
- faksogramų paskirties vietos
sparčiosios nuorodos
kūrimas 68
- faksogramų persiuntimas 70
- faksogramų skiriamosios gebos
keitimas 69
- faksogramų užlaikymas 70
- faksogramų žurnalas
spausdinimas 69
- FCC pranešimai 211
- firminiai blankai
kopijavimas ant 62
pasirinkimas 16
įdėjimas 43
- FTP serveris
skenavimas į 73
- G**
- gamykliniai numatytieji
nustatymai
atkūrimas 53
- gamyklinių numatytųjų
nustatymų atkūrimas 53
- H**
- horizontalios šviesios
juostos 162
- I**
- informacija apie spausdintuvą
paieška 9
- iš anksto paruoštos formos
pasirinkimas 16
- išliekamoji atmintis 53
išvalymas 53
- J**
- jutiklinio ekrano valymas 144
- jutiklinis ekranas
valymas 144
- K**
- kaip išvengti popieriaus
strigčių 178
- kaip suprasti būseną
indikatoriaus lemputė 14
maitinimo mygtuko lemputė 14
- kalba, keitimas
ekraninė klaviatūra 13
- kartotinės spausdinimo
užduotys 57
- kelių puslapių kopijavimas 63
- kelių puslapių kopijavimas
viename lape 63
- klaviatūros kalba 13
- klientų aptarnavimo skyrių
kreipimasis į 202
- kompiuterio prijungimas prie
spausdintuvo 50
- kompiuteris
prijungimas prie
spausdintuvo 50
- skenavimas į 71
- konfidencialios spausdinimo
užduotys
konfigūravimas 57
- konfigūracijos failo
eksportavimas
įtaisytojo interneto serverio
(EWS) naudojimas 46
- konfigūracijos failo
importavimas
įtaisytojo interneto serverio
(EWS) naudojimas 46
- kopijavimas
ADT naudojimas 61
- ant abiejų popieriaus pusių 62
- ant firminių blankų 62
- kortelės 63
- naudojant automatinį
dokumentų tiektuvą (ADT) 61
- naudojant skenerio stiklą 61
- sparčiosios nuorodos
kūrimas 63
- kopijavimo trikčių šalinimas
dalinės dokumentų arba
nuotraukų kopijos 198
- prasta kopijų kokybė 200
- skeneris nereaguoja 201
- kopijos didinimas 62
- kopijos mažinimas 62
- kopijų sudėstymas
kopijavimas 63
- kortelės
kopijavimas 63
- kreipimasis į klientų aptarnavimo
skyrių 202
- L**
- laidų ir kabelių prijungimas 21
- lengvai nusitrina dažai 161
- LINE jungtis 21

M

maitinimo laido kištukinis
lizdas 21

menu

802.1x 125

Anoniminių duomenų
rinkimas 82

Apie šį spausdintuvą 86

Apriboti išorinę tinklo
prieigą 128

Atkurti gamyklinius
numatytuosius nustatymus 82

Belaidis ryšys 116

Dėklų konfigūracija 91

Ekonominis režimas 78

Elektroninio pašto sąranka 105

Energijos sąnaudų
valdymas 81

Ethernetas 120

Faksas 133

Faksimilinio ryšio sąranka 95

Fakso režimas 95

Fakso serverio sąranka 102

HTTP / FTP nustatymai 126

IPSec 124

Išdėstymas 86

Išvalyti laikinuosius duomenų
failus 131

Kokybė 88

Konfidencialaus spausdinimo
sąranka 130

Laikmenų rūšys 93

LPD konfigūracija 126

Menu nustatymų puslapis 132

Menu „Konfigūracija“ 82

Nenaudojamų duomenų
išvalymas 85

Numatytieji el. pašto
nustatymai 106

Numatytieji FTP
nustatymai 109

Numatytieji kopijavimo
nustatymai 93

Nuotolinis operatoriaus
skydelis 79

Parinktys 77

PCL 89

PDF 88

Pradžios ekrane matomos
piktogramos 86

Pranešimai 79

Prisijungimo apribojimai 130

Sertifikatų tvarkymas 130

Skenavimas iš atmintuko 111

SNMP 123

Sparčiosios nuorodos 133

Spausdinimas 133

Spausdinimas iš atmintuko 114

Sudaryti USB įtaisų
tvarkaraštį 130

Sąranka 87

TCP / IP 121

Tinkinti skenavimo formatai 93

Tinklas 133

Tinklo apžvalga 115

Trikčių šalinimas 134

Universalaus formato
sąranka 92

USB 127

Vaizdas 91

Vietinės paskyros 129

Vieša 128

Įrenginys 132

Įvairūs 132

„Cloud Connector“ 132

„PostScript“ 89

„Wi-Fi Direct“ 119

Menu nustatymų puslapis
spausdinimas 52

miego režimas

nustatymas 145

mobiliojo prietaiso prijungimas
prie spausdintuvo 50

mobilusis prietaisas

prijungimas prie

spausdintuvo 50

spausdinimas iš 54, 55

mygtuko paspaudimo

metodas 48

N

naudojant automatinį dokumentų
tiektuvą (ADT) 61, 65, 67, 71

naudojant skenerio
stiklą 61, 65, 67, 71

Ne „Lexmark“ eksploatacinis
reikmuo 177

neautomatinis tiek tuvas
įdėjimas 43

neišliekamoji atmintis 53
išvalymas 53

neišliekamosios atminties įtaisai
pareiškimas dėl 53

nelygus tekstas

skenavimas iš ADT 200

nelygus vaizdas

skenavimas iš ADT 200

nepavyksta atidaryti įtaisytojo
interneto serverio (EWS) 175

nepavyksta išsiųsti arba priimti
faksogramų naudojant analoginį
faksimilinį ryšį 192

nepavyksta išsiųsti arba priimti
faksogramų naudojant

„etherFAX“ 191

nepavyksta išsiųsti el.

laiškų 190

nepavyksta išsiųsti faksogramos
antraštinio lapo iš

kompiuterio 195

nepavyksta nuskaityti atmintuko
trikčių šalinimas,

spausdinimas 174

nepavyksta nuskenuoti į tinklo
aplanką 197

nepavyksta priimti faksogramų
naudojant analoginį faksimilinį

ryšį 194

nepavyksta prijungti

spausdintuvo prie „Wi-Fi“ 176

nespausdinami konfidencialūs

dokumentai 170

nespausdinami turimi

dokumentai 170

nespausdinamos spausdinimo

užduotys 169

neteisingos paraštės 154

nukirptas tekstas 161

nukirpti atvaizdai 161

nuotraukos

kopijavimas 62

nuotraukų kopijavimas 62

nustatymas

faksas 22

nustatymas iš naujo

eksploatacinių reikmenų

naudojimo skaitikliai 177

O

originalios dalys ir

eksploataciniai reikmenys 136

originalios „Lexmark“ dalys ir

eksploataciniai reikmenys 136

originalių „Lexmark“ dalių ir eksploatacinių reikmenų naudojimas 136

P

Pakeiskite kasetę, spausdintuvo regiono neatitiktis 177
 palaikomas faksimilinis ryšys 22
 palaikomi atmintukai 56
 palaikomi failų tipai 56
 palaikomi popieriaus formatai 17
 palaikomi popieriaus svoriai 19
 palaikomos popieriaus rūšys 18
 pareiškimas dėl neišliekamosios atminties įtaisų 53
 pasikartojantys defektai spaudiniuose 168
 perdirbimas
 „Lexmark“ gaminiai 203
 „Lexmark“ pakuotės 203
 piktogramos pradžios ekrane rodymas 13
 pilkas fonas spaudiniuose 152
 popieriaus formatai palaikomi 17
 popieriaus formatas nustatymas 40
 popieriaus formato nustatymas 40
 popieriaus laikymas 16
 popieriaus naudojimo rekomendacijos 14
 popieriaus parinkimas 14
 popieriaus rūšies nustatymas 40
 popieriaus rūšis nustatymas 40
 popieriaus rūšys palaikomi 18
 popieriaus savybės 14
 popieriaus strigties šalinimas dvipusio spausdinimo įrenginyje 183
 neautomatiniame tiekтуve 184
 priekinėse drelėse 181
 popieriaus strigtis neautomatiniame tiekтуve 184
 popieriaus strigtis automatiniame dokumentų tiekтуve 185
 popieriaus strigtis dvipusio spausdinimo įrenginyje 183
 popieriaus strigtis dėkle 180

popieriaus strigtis galinėse drelėse 182
 popieriaus strigtis priekinėse drelėse 181
 popieriaus strigtis standartinėje dėtuve 184
 popieriaus strigtis, šalinimas automatiniame dokumentų tiekтуve 185
 galinėse drelėse 182
 standartinėje dėtuve 184
 popieriaus strigtys kaip išvengti 178
 vieta 179
 popieriaus svoriai palaikomi 19
 popieriaus taupymas 63
 popieriaus įdėjimas dėkle 41
 popierius
 firminiai blankai 16
 iš anksto paruoštos formos 16
 nepriimtinas, netinkamas 15
 pasirinkimas 14
 popierius užsiriečia 157
 pradžios ekranas tinkinimas 13
 pradžios ekrano piktogramos rodymas 13
 pranešimai 205, 207, 209, 210, 211
 pranešimai dėl eksploatacinių reikmenų konfigūravimas 135
 pranešimai dėl teršalų emisijų 205, 211
 pranešimų dėl eksploatacinių reikmenų konfigūravimas 135
 prasta faksogramų spausdinimo kokybė 195
 prijungimas prie belaidžio tinklo 47
 asmeninio identifikavimo numerio (PIN) metodo naudojimas 48
 mygtuko paspaudimo metodo naudojimas 48
 programinė aparatinė įranga, atnaujinimas 46
 programinės aparatinės įrangos naujinimas 46

R

RJ-11 adapteris 28

S

saugos informacija 7, 8
 serijos numeris, spausdintuvas paieška 10
 siuntimas el. paštu naudojant automatinį dokumentų tiekтуvą (ADT) 65
 naudojant skenerio stiklą 65
 siuntimas faksu
 datos ir laiko nustatymas 31
 naudojant automatinį dokumentų tiekтуvą (ADT) 67
 naudojant skenerio stiklą 67
 skaisčio reguliavimas, koregavimas
 spausdintuvo ekranas 145
 skenavimas
 naudojant automatinį dokumentų tiekтуvą (ADT) 71
 naudojant skenerio stiklą 71
 į atmintuką 73
 į el. pašta 65
 į FTP serverį 73
 į kompiuterį 71
 į tinklo aplanką 74
 į „Cloud Connector“ profilį 74
 skenavimas iš ADT
 nelygus tekstas 200
 nelygus vaizdas 200
 skenavimo paslaugų programa „Lexmark ScanBack Utility“ naudojimas 71
 skenavimo trikčių šalinimas dalinės dokumentų arba nuotraukų kopijos 198
 nelygus tekstas skenuojant iš ADT 200
 nelygus vaizdas skenuojant iš ADT 200
 nepavyko atlikti skenavimo užduoties 199
 nepavyksta nuskenuoti į kompiuterį 196
 nepavyksta nuskenuoti į tinklo aplanką 197
 prasta kopijų kokybė 200
 skenavimas trunka per ilgai 201

- skeneris nereaguoja 201
skenuojant sustabdomas kompiuteris 201
skenerio registracija koregavimas 201
skenerio registracijos koregavimas 201
skenerio stiklas naudojimas 61, 65, 67, 71
Skenerio valymas 134
skenerio valymas 143
skeneris valymas 143
skeneris neužsidaro 200
skiriamieji lapai dėjimas 59
skiriamojo skambėjimo paslauga, faksas įgalinimas 30
skiriamųjų lapų įdėjimas 59
SMTP nustatymai konfigūravimas 32
smulkios linijos spausdinamos netinkamai 151
sparčiosios kopijavimo nuorodos kūrimas 63
sparčiosios nuorodos kūrimas faksogramų paskirties vieta 68
kopijavimas 63
spausdinama kreivai 159
spausdinama per lėtai 171
spausdinama per tamsiai 149
spausdinama per šviesiai 155
spausdinama sukrevintai 159
spausdinama taškuotai 156
spausdinant vokas užsiklijuoja 186
spausdinimas atidėtos spausdinimo užduotys 57
faksogramų žurnalas 69
iš atmintuko 56
iš kompiuterio 54
iš mobiliojo prietaiso 55
iš „Cloud Connector“ profilio 58
kartotinės spausdinimo užduotys 57
konfidencialios spausdinimo užduotys 57
Meniu nustatymų puslapis 52
naudojant „Mopria Print Service“ 55
naudojant „Wi-Fi Direct“ 55
tikrintos spausdinimo užduotys 57
turimos užduotys 57
šriftų pavyzdžių sąrašas 59
spausdinimas iš atmintuko 56
spausdinimas iš kompiuterio 54
spausdinimas sudėstant neveikia 187
spausdinimo kokybės problemos 147
Spausdinimo kokybės testavimo puslapiai 134
spausdinimo kokybės trikčių šalinimas horizontalios šviesios juostos 162
lengvai nusitrina dažai 161
nukirptas tekstas arba atvaizdai 161
pasikartojantys defektai 168
pilkas fonas spaudiniuose 152
popierius užsiriečia 157
smulkios linijos spausdinamos netinkamai 151
spausdinama kreivai 159
spausdinama per tamsiai 149
spausdinama per šviesiai 155
spausdinama sukrevintai 159
spausdinama taškuotai 156
spausdinimo kokybės problemos 147
sulankstytas arba suglamžytas popierius 152
tušti arba balti lapai 148
vertikalios baltos linijos 164
vertikalios tamsios juostos 165
vertikalios tamsios linijos arba dryžiai 166
vertikalios šviesios juostos 163
vertikalūs tamsūs dryžiai su trūkstamais spaudmenimis 167
visiškai juodi lapai 160
spausdinimo trikčių šalinimas nepavyksta nuskaityti atmintuko 174
nespausdinami konfidencialūs ir kiti turimi dokumentai 170
nespausdinamos spausdinimo užduotys 169
neteisingos paraštės 154
popierius dažnai stringa 188
spausdinama per lėtai 171
spausdinant vokas užsiklijuoja 186
spausdinimas sudėstant neveikia 187
užduotis spausdinama ne ant to popieriaus 170
užduotis spausdinama ne iš to dėklo 170
užstrigę puslapiai neatspausdinami iš naujo 189
spausdinimo tvarkyklė įrengimas, įdiegimas 44
spausdinimo tvarkyklės diegimas 44
spausdinimo užduoties atšaukimas kompiuteryje 59
spausdintuvo valdymo skydelyje 59
spausdinimo užduoties atšaukimas kompiuteryje 59
atšaukimas spausdintuvo valdymo skydelyje 59
spausdinimo užduotys laikymas, saugojimas 57
spausdintuvas minimalūs tarpai 20
transportavimas 146
vietos parinkimas 20
spausdintuvas nereaguoja 173
spausdintuvo ataskaitos peržiūra 136
spausdintuvo atminties išvalymas 53
spausdintuvo atmintis išvalymas 53
spausdintuvo būseną 14
spausdintuvo dalys valymas 142
spausdintuvo informacijos paieška 9
spausdintuvo jungtys 21
spausdintuvo konfigūracija 11
spausdintuvo meniu 76
spausdintuvo nustatymai gamyklinio numatytojo nustatymo atkūrimas 53
spausdintuvo perkėlimas 20, 145

- spausdintuvo pranešimai
 Ne „Lexmark“ eksploatacinis reikmuo 177
 Pakeiskite kasetę, spausdintuvo regiono neatitiktis 177
- spausdintuvo prijungimas
 prie belaidžio tinklo 47
 tikrinimas 51
- spausdintuvo prijungimas prie skiriamojo skambėjimo paslaugos 30
- spausdintuvo prijungimo tikrinimas 51
- spausdintuvo priskyrimas skambėjimo tonui 30
- spausdintuvo programinė įranga įrengimas, įdiegimas 44
- spausdintuvo programinės įrangos diegimas 44
- spausdintuvo serijos numerio paieška 10
- spausdintuvo transportavimas 146
- Spausdintuvo USB jungtis 21
- spausdintuvo valymas 142
- spausdintuvų pridėjimas prie kompiuterio 44
- strigties šalinimas
 dvipusio spausdinimo įrenginyje 183
 dėkle 180
 neautomatiniame tiekuve 184
 priekinėse drelėse 181
- strigtis, šalinimas
 dėkle 180
- strigtys
 kaip išvengti 178
- strigtys, šalinimas
 automatiniame dokumentų tiekuve 185
 galinėse drelėse 182
- strigčių vietų nustatymas 179
- strigčių šalinimas
 standartinėje dėtuvėje 184
- suglamžytas popierius 152
- sulankstytas popierius 152
- T**
- taškeliai spaudiniuose 156
- tekstas nukirptas 161
- temperatūra aplink spausdintuvą 209
- tikrintinos spausdinimo užduotys 57
- tinklo aplankas
 skenavimas į 74
- trikčių šalinimas
 nepavyksta atidaryti įtaisytojo interneto serverio (EWS) 175
 nepavyksta prijungti spausdintuvo prie „Wi-Fi“ 176
- spausdinimo kokybės problemos 147
- spausdintuvas nereaguoja 173
- „SMTP serveris neįdiegtas“ klaida 189
- trikčių šalinimas, el. paštas
 nepavyksta išsiųsti el. laiškų 190
- trikčių šalinimas, faksas
 nepavyksta išsiųsti arba priimti faksogramų naudojant analoginį faksimilinį ryšį 192
- nepavyksta išsiųsti arba priimti faksogramų naudojant „etherFAX“ 191
- nepavyksta išsiųsti faksogramos antraštinio lapo iš kompiuterio 195
- nepavyksta išsiųsti faksogramų naudojant analoginį faksimilinį ryšį 194
- nepavyksta įdiegti „etherFAX“ 191
- nerodomas siuntėjo identifikavimo numeris 190
- trūksta informacijos faksogramos antraštiniame lape 195
- trikčių šalinimas, kopijavimas
 dalinės dokumentų arba nuotraukų kopijos 198
- prasta kopijų kokybė 200
- skeneris nereaguoja 201
- skeneris neužsidaro 200
- trikčių šalinimas, skenavimas
 dalinės dokumentų arba nuotraukų kopijos 198
- nelygus tekstas skenuojant iš ADT 200
- nelygus vaizdas skenuojant iš ADT 200
- nepavyko atlikti skenavimo užduoties 199
- nepavyksta nuskenuoti į kompiuterį 196
- nepavyksta nuskenuoti į tinklo aplanką 197
- prasta kopijų kokybė 200
- skeneris nereaguoja 201
- skeneris neužsidaro 200
- trikčių šalinimas, spausdinimas
 nespausdinami konfidencialūs ir kiti turimi dokumentai 170
- nespausdinamos spausdinimo užduotys 169
- neteisingos paraštės 154
- popierius dažnai stringa 188
- spausdinama per lėtai 171
- spausdinant vokas užsiklijuoja 186
- spausdinimas sudėstant neveikia 187
- užduotis spausdinama ne ant to popieriaus 170
- užduotis spausdinama ne iš to dėklo 170
- užstrigę puslapiai
 neatspausdinami iš naujo 189
- trikčių šalinimas, spausdinimo kokybė
 horizontalios šviesios juostos 162
- lengvai nusitrina dažai 161
- nukirptas tekstas arba atvaizdai 161
- pasikartojantys defektai 168
- pilkas fonas spaudiniuose 152
- popierius užsiriečia 157
- smulkios linijos spausdinamos netinkamai 151
- spausdinama kreivai 159
- spausdinama per tamsiai 149
- spausdinama per šviesiai 155
- spausdinama sukrevintai 159
- spausdinama taškuotai 156
- sulankstytas arba suglamžytas popierius 152
- tušti arba balti lapai 148
- vertikalios baltos linijos 164
- vertikalios tamsios juostos 165
- vertikalios tamsios linijos arba dryžiai 166
- vertikalios šviesios juostos 163

vertikalūs tamsūs dryžiai su trūkstamais
 spaudmenimis 167
 visiškai juodi lapai 160
 triukšmo lygiai 205
 trūksta informacijos faksogramos antraštiniame lape 195
 trūkstami spaudmenys 167
 turimos užduotys 57
 tušti puslapiai 148

U

universalaus popieriaus formato konfigūravimas 41
 Universalus popieriaus formatas konfigūravimas 41
 USB jungties įgalinimas 174
 USB jungtis
 įgalinimas 174
 užduotis spausdinama ne ant to popieriaus 170
 užduotis spausdinama ne iš to dėklo 170
 užmigdymo režimas
 nustatymas 145
 užstrigę puslapiai
 neatspausdinami iš naujo 189

V

vaizdo gavimo įtaisas
 keitimas 139
 užsakymas 137
 valdymo skydelio naudojimas
 „Lexmark MB2236adwe“
 daugiafunkcis
 spausdintuvas 13
 „Lexmark MB2236adw“
 daugiafunkcis
 spausdintuvas 12
 „Lexmark MB2236i“
 daugiafunkcis
 spausdintuvas 13
 vasaros laikas
 konfigūravimas 31
 vasaros laiko konfigūravimas 31
 vertikalios baltos linijos 164
 vertikalios tamsios juostos 165
 vertikalios tamsios linijos
 spaudiniuose 166
 vertikalios šviesios juostos 163

vertikalūs dryžiai
 spaudiniuose 166
 vertikalūs tamsūs dryžiai 167
 vietos spausdintuvui
 parinkimas 20
 visiškai juodi lapai 160
 vokai
 įdėjimas 43

I

įdėjimas į neautomatinį
 tiekuvą 43
 įgalinant „Wi-Fi Direct“ 50
 įspėjimai el. paštu
 nustatymas 135
 įspėjimų el. paštu
 nustatymas 135

Š

šriftų pavyzdžių sąrašas
 spausdinimas 59

”

„AirPrint“
 naudojimas 55
 „Cloud Connector“ profilis
 kūrimas 51
 skenavimas į 74
 spausdinimas iš 58
 „etherFAX“, naudojant
 faksimilinio ryšio funkcijos
 diegimas 24
 „Lexmark Mobile Print“
 naudojimas 54
 „Lexmark Print“
 naudojimas 54
 „Mopria Print Service“ 55
 „SMTP serveris neįdiegtas“
 klaida
 išjungimas 189
 „SMTP serveris neįdiegtas“
 klaidos išjungimas 189
 „Wi-Fi Direct“
 konfigūravimas 49
 spausdinimas iš mobiliojo
 prietaiso 55
 įgalinimas 50
 „Wi-Fi Direct“ konfigūravimas 49
 „Wi-Fi“ apsaugota sąranka
 belaidis tinklas 48

„Wi-Fi“ tinklas
 pasyvinimas 51
 „Wi-Fi“ tinklo pasyvinimas 51