



# **B3340-, B3442-, M1342-, MS331-, MS431-, MS439-skrivare**

---

## **Användarhandbok**

**Juli 2024**

**[www.lexmark.com](http://www.lexmark.com)**

---

Machine type:

4601

Modeller:

230, 280, 4a0, 480, 489

# Innehåll

<b>Säkerhetsinformation.....</b>	<b>5</b>
Skrivsätt.....	5
Information om produkten.....	5
<b>Lär dig mer om skrivaren.....</b>	<b>8</b>
Hitta information om skrivaren.....	8
Hitta skrivarserienumret.....	9
Skrivarkonfiguration.....	10
Använda kontrollpanelen.....	11
Så här används indikatorlampan.....	11
Välja papper.....	12
<b>Installera och konfigurera.....</b>	<b>18</b>
Välja en plats för skrivaren.....	18
Ansluta kablar.....	19
Installera tillvalsmagasin.....	19
Fylla på papper och specialmedia.....	20
Installera och uppdatera program, drivrutiner och fast programvara.....	24
Nätverk.....	26
Skriva ut en sida med menyinställningar.....	30
<b>Säkra skrivaren.....</b>	<b>31</b>
Lokalisera säkerhetsplats.....	31
Radera skrivarminnet.....	31
Återställa fabriksinställningar.....	31
Flyktighetsredogörelse.....	32
<b>Skriv ut.....</b>	<b>33</b>
Skriva ut från en dator.....	33
Skriva ut från en mobil enhet.....	33
Konfigurera konfidentiella jobb.....	34
Skriva ut konfidentiella jobb och andra stoppade jobb.....	35
Skriva ut en lista med teckensnittspröv.....	36
Placera skiljeblad mellan kopior.....	36
Avbryta utskriftsjobb.....	36

---

Justera tonersvärtan.....	37
<b>Använda skrivarens menyer.....</b>	<b>38</b>
Menyöversikt.....	38
Enhet.....	38
Skriv ut.....	45
Papper.....	49
Nätverk/portar.....	51
Säkerhet.....	62
Rapporter.....	66
Felsökning.....	66
<b>Underhålla skrivaren.....</b>	<b>67</b>
Kontrollera status för skrivarens delar och förbrukningsmaterial.....	67
Konfigurera meddelanden om förbrukningsmaterial.....	67
Ställa in e-postaviseringar.....	67
Visa rapporter.....	68
Beställa delar och förbrukningsmaterial.....	68
Byta ut delar och förbrukningsartiklar.....	70
Rengöra skrivarens delar.....	81
Spara energi och papper.....	85
Flytta skrivaren till en annan plats.....	85
Skicka skrivaren.....	86
<b>Felsöka problem.....</b>	<b>87</b>
Problem med utskriftskvalitet.....	87
Utskriftsproblem.....	88
Skrivaren svarar inte.....	113
Problem med nätverksanslutningen.....	114
Problem med förbrukningsmaterial.....	116
Åtgärda pappersstopp.....	117
Pappersmatningsproblem.....	131
Kontakta kundsupport.....	134
<b>Återvinning och kassering.....</b>	<b>135</b>
Återvinna produkter från Lexmark.....	135
Återvinna förpackningar från Lexmark.....	135

**Meddelanden..... 136**

**Index..... 144**



# Säkerhetsinformation

## Skrivsätt

**Obs!** *Obs!* anger information som kan vara till hjälp.

**Varning!** *Varning!* anger att något kan skada produktens maskin- eller programvara.









**VAR FÖRSIKTIG!** *Var försiktig!* anger en möjlig riskfylld situation som kan leda till personskada.

Olika typer av varningsmeddelanden:

-  **VAR FÖRSIKTIG – RISK FÖR SKADA:** anger risk för personskada
-  **VAR FÖRSIKTIG– RISK FÖR ELEKTRISK STÖT:** anger risk för elektrisk stöt
-  **VAR FÖRSIKTIG – VARM YTA:** anger risk för brännskada vid beröring
-  **VAR FÖRSIKTIG – VÄLTRISK:** anger klämrisk
-  **VAR FÖRSIKTIG – KLÄMRISK:** anger risk för att fastna mellan rörliga delar

## Information om produkten

-  **VAR FÖRSIKTIG – RISK FÖR SKADA:** För att undvika risk för eldsvåda eller elstöt ansluter du nätsladden direkt till lämpligt och jordat vägguttag som är i närheten av produkten och är lättillgängligt.
-  **VAR FÖRSIKTIG – RISK FÖR SKADA:** För att undvika brandrisk eller att få en elektrisk stöt använd endast den nätsladd som levererades med produkten eller en utbytesnätsladd som godkänts av tillverkaren.
-  **VAR FÖRSIKTIG – RISK FÖR SKADA:** Använd inte produkten med förlängningssladdar, grenuttag, förlängare med grenuttag eller enheter för avbrottsfri strömförsörjning. Strömkapaciteten i den här typen av tillbehör kan enkelt överbelastas av en laserskrivare, vilket kan leda till brandrisk, materiella skador och sämre skrivarprestanda.
-  **VAR FÖRSIKTIG – RISK FÖR SKADA:** Endast ett inbyggt överspänningsskydd från Lexmark som är korrekt anslutet mellan skrivaren och nätsladden som hör till skrivaren får användas med den här produkten. Användningen av överspänningsskydd som inte är från Lexmark kan leda till brandrisk, materiella skador och sämre skrivarprestanda.
-  **VAR FÖRSIKTIG– RISK FÖR ELEKTRISK STÖT:** För att undvika att få en elektrisk stöt bör du inte placera eller använda den här produkten i närheten av vatten eller våtutrymmen.
-  **VAR FÖRSIKTIG– RISK FÖR ELEKTRISK STÖT:** För att undvika att få en elektrisk stöt bör du inte konfigurera produkten eller göra andra elektriska anslutningar med t.ex. nätsladden, faxfunktionen eller telefonen under åskväder.
-  **VAR FÖRSIKTIG – RISK FÖR SKADA:** Klipp, vrid, knyt eller kläm inte strömsladden. Placera inte heller tunga föremål på den. Se till så att strömsladden inte skavs eller belastas. Kläm inte fast strömsladden mellan föremål, t.ex. möbler och väggar. Om något av ovanstående sker finns det risk för brand eller elstötar. Inspektera strömsladden regelbundet för tecken på sådana problem. Koppla bort strömsladden från eluttaget innan du inspekterar den.

-  **VAR FÖRSIKTIG – RISK FÖR ELEKTRISK STÖT:** För att undvika att få en elektrisk stöt bör du se till att alla externa anslutningar (som Ethernet- och telefonanslutningar) är ordentligt installerade i de markerade inkopplingsportarna.
-  **VAR FÖRSIKTIG – RISK FÖR ELEKTRISK STÖT:** För att undvika att få en elektrisk stöt när du vill komma åt systemkortet eller installera ytterligare maskinvara eller minnesenheter efter att du har installerat skrivaren ska du först stänga av skrivaren och dra ut nätsladden från eluttaget innan du fortsätter. Om några andra enheter är anslutna till skrivaren bör du stänga av dem också och dra ut eventuella kablar till skrivaren.
-  **VAR FÖRSIKTIG – RISK FÖR ELEKTRISK STÖT:** För att undvika att få en elektrisk stöt när du rengör skrivarens utsida ska du dra ut nätsladden ur eluttaget och koppla bort alla sladdar från skrivaren innan du fortsätter.
-  **VAR FÖRSIKTIG – RISK FÖR SKADA:** Om skrivaren väger mer än 20 kg (44 lbs) behövs det minst två personer för att lyfta den på ett säkert sätt.
-  **VAR FÖRSIKTIG – RISK FÖR SKADA:** När skrivaren ska flyttas följer du dessa riktlinjer för att undvika personskada eller att skrivaren skadas:
- Se till att alla luckor och magasin är stängda.
  - Stäng av skrivaren och dra ut nätsladden ur eluttaget.
  - Koppla bort alla sladdar och kablar från skrivaren.
  - Om skrivaren har separata golvstående tillvalsmagasin eller utmatningstillval anslutna måste dessa kopplas från innan skrivaren flyttas.
  - Om skrivaren har en hjulbas kan den rullas till den nya platsen. Var försiktig när du går över hinder och avbrott i golvet.
  - Om skrivaren inte har någon hjulbas, men har tillvalsmagasin eller utmatningstillval, tar du bort utmatningstillvalen och lyfter sedan av skrivaren från tillvalsmagasinen. Försök inte lyfta skrivaren och tillval samtidigt.
  - Använd handtagen när du lyfter skrivaren.
  - Om ni transporterar skrivaren på en kärra måste den vara så stor att hela skrivarens bottenplatta får plats på den.
  - Om ni transporterar maskintillval på kärra måste den vara så stor att respektive tillval får plats på den.
  - Skrivaren måste alltid vara upprätt.
  - Undvik kraftigt vibrerande rörelser.
  - Se till att du inte har fingrarna under skrivaren när du ställer ner den.
  - Se till att det finns tillräckligt med utrymme runt skrivaren.
-  **VAR FÖRSIKTIG – VÄLTRISK:** Vid installation av en eller fler tillval på skrivaren eller flerfunktionsenheten kanske en hjulbas, möbel eller annan funktion krävs för att förhindra instabilitet som kan riskera personskada. Mer information om vilka konfigurationer som stöds finns på [www.lexmark.com/multifunctionprinters](http://www.lexmark.com/multifunctionprinters).
-  **VAR FÖRSIKTIG – VÄLTRISK:** Fyll på varje fack separat för att minska risken för utrustningsinstabilitet. Låt alla andra fack vara stängda tills de behövs.
-  **VAR FÖRSIKTIG – VARM YTA:** Insidan av skrivaren kan vara varm. Förebygg risken för brännskador genom att vänta tills ytan har svalnat.
-  **VAR FÖRSIKTIG – KLÄMRISK:** För att undvika risken för klämskador ska du vara försiktig i områden märkta med den här etiketten. Klämskador kan ske vid rörliga delar, t.ex. kugghjul, luckor och fack.

 **VAR FÖRSIKTIG – RISK FÖR SKADA:** Produkten använder laser. Användning av kontroller, justeringar eller utförande av andra procedurer än de som angivits här i *användarhandboken* kan resultera i farlig strålning.

 **VAR FÖRSIKTIG – RISK FÖR SKADA:** Litiumbatteriet i produkten är inte utbytbart. Om ett litiumbatteri byts ut på fel sätt finns det risk att det exploderar. Ladda inte upp, ta isär eller bränn ett litiumbatteri. Gör dig av med använda litiumbatterier enligt tillverkarens instruktioner och lokala föreskrifter.

Produkten är utformad, testad och godkänd för att uppfylla internationella säkerhetsstandarder vid användning av specifika delar från tillverkaren. Vissa delars säkerhetsfunktioner kanske inte alltid är självklara. Tillverkaren ansvarar inte för användning av andra ersättningsdelar.

Se till att en servicerepresentant utför service och reparationer som inte beskrivs i användarhandboken.

Produkten utnyttjar en utskriftsprocess som värmer utskriftsmaterialet, och värmen kan få materialet att avge ångor. Du måste känna till avsnittet i handböckerna som har anvisningar om hur du väljer utskriftsmaterial för att undvika risken för skadliga ångor.

Den här produkten kan alstra små mängder av ozon vid normal användning och kan därför vara utrustad med ett filter utformat för begränsning av ozonkoncentrationen till nivåer långt under rekommenderade exponeringsgränsvärden. För att undvika höga nivåer av ozonhalter vid omfattande användning ska den här produkten installeras i ett välventilerat område och ozon- och utsläppsfiltren bytas om så anges i anvisningarna för produktunderhåll. Om inga filter omnämns i anvisningarna för produktunderhåll finns det inga filter som behöver bytas ut för den här produkten.

**SPARA DESSA ANVISNINGAR.**

# Lär dig mer om skrivaren

## Hitta information om skrivaren

Vad letar du efter?	Här kan du hitta det
Instruktioner för ursprunglig konfiguration	Se installationsdokumentationen som medföljde skrivaren.
<ul style="list-style-type: none"> <li>• Skrivarprogram</li> <li>• Skrivar- eller faxdrivrutinen</li> <li>• Fast skrivarprogramvara</li> <li>• Verktyg</li> </ul>	Gå till <a href="http://www.lexmark.com/downloads">www.lexmark.com/downloads</a> , sök efter din skrivarmodell och välj den drivrutin, den fasta programvara eller det verktyg du behöver på menyn Typ.
<ul style="list-style-type: none"> <li>• Välja och lagra papper och specialmaterial</li> <li>• Fylla på papper</li> <li>• Konfigurera skrivarinställningar</li> <li>• Visa och skriv ut dokument och foton</li> <li>• Installera och använda skrivarprogrammet</li> <li>• Konfigurera skrivaren i ett nätverk</li> <li>• Hantera och underhålla skrivaren</li> <li>• Felsökning och problemlösning</li> </ul>	<p>Informationscenter – gå till <a href="https://infoserve.lexmark.com">https://infoserve.lexmark.com</a>.</p> <p>Instruktionsvideofilmer – gå till <a href="https://infoserve.lexmark.com/idv/">https://infoserve.lexmark.com/idv/</a>.</p>
Hjälpinformation om hur du använder skrivarprogrammet	<p>Hjälp för Microsoft Windows- och Macintosh-operativsystem – Öppna ett skrivarprogram och klicka på <b>Hjälp</b>.</p> <p>Om du vill se sammanhangsberoende information klickar du på .</p> <p><b>Anmärkningar:</b></p> <ul style="list-style-type: none"> <li>• Hjälpen installeras automatiskt med skrivarprogrammet.</li> <li>• Skrivarprogramvaran finns i skrivarprogramsmappen eller på Skrivbordet, beroende på operativsystem.</li> </ul>
<ul style="list-style-type: none"> <li>• Dokumentation</li> <li>• Support via live-chatt</li> <li>• Support via e-post</li> <li>• Samtalssupport</li> </ul>	<p>Gå till <a href="http://support.lexmark.com">http://support.lexmark.com</a>.</p> <p><b>Obs!</b> Välj land eller region och välj sedan produkt för att visa lämplig supportwebbplats.</p> <p>Du hittar kontaktuppgifter och öppettider för support i din region eller ditt land på webbplatsen eller på den tryckta garantisedel som medföljde skrivaren.</p> <p>Ha följande information till hands när du kontaktar kundtjänst:</p> <ul style="list-style-type: none"> <li>• Inköpsställe och -datum</li> <li>• Skrivartyp och serienummer</li> </ul> <p>Mer information finns i <a href="#">"Hitta skrivarserienumret"</a> på sidan 9.</p>

Vad letar du efter?	Här kan du hitta det
<ul style="list-style-type: none"><li>• Säkerhetsinformation</li><li>• Information om regler</li><li>• Garantiinformation</li><li>• Miljöinformation</li></ul>	<p>Garantiinformation varierar mellan länder eller regioner:</p> <ul style="list-style-type: none"><li>• <b>USA</b> – läs Statement of Limited Warranty som medföljer skrivaren och som även finns på <a href="http://support.lexmark.com">http://support.lexmark.com</a>.</li><li>• <b>I andra länder eller regioner</b> – Se den tryckta garantin som medföljde skrivaren. <i>Produktinformationsguide</i>– Se dokumentationen som medföljde skrivaren eller gå till <a href="http://support.lexmark.com">http://support.lexmark.com</a>.</li></ul>

## Hitta skrivarserienumret

1 Öppna den främre luckan.

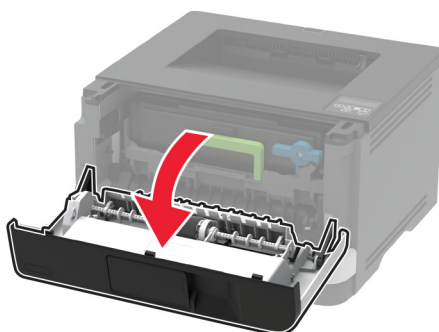
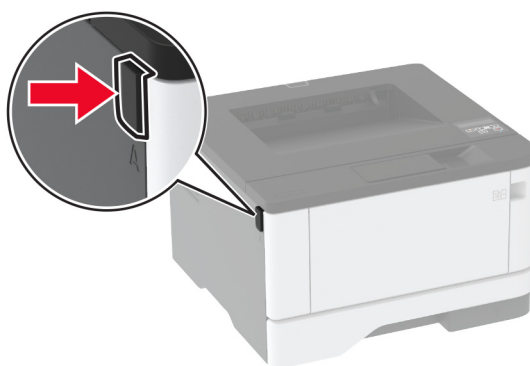

**2** Serienumret sitter bakom den främre luckan.

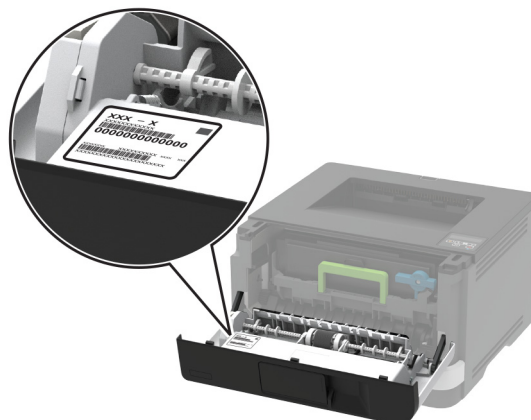

## Skrivarkonfiguration



<b>1</b>	Kontrollpanel
<b>2</b>	Universalarkmatare
<b>3</b>	Standardmagasin för 250 ark
<b>4</b>	Tillvalsmagasin för 550 ark
<b>5</b>	Standardfack

## Använda kontrollpanelen

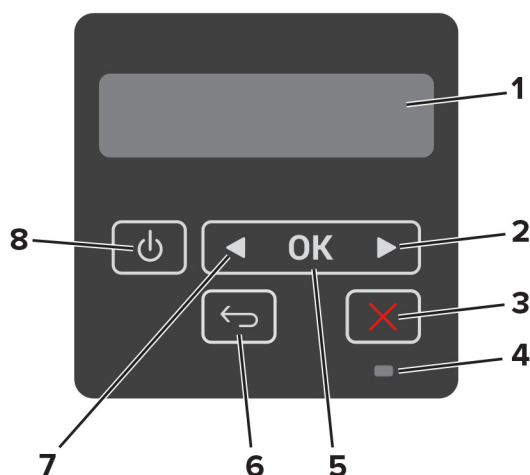

	Område på kontrollpanelen	Funktion
1	Skärmen	<ul style="list-style-type: none"> <li>• Visa skrivarmeddelanden och status för förbrukningsmateriel.</li> <li>• Installera och använda skrivaren.</li> </ul>
2	Höger pilknapp	<ul style="list-style-type: none"> <li>• Bläddra igenom menyer och förflytta dig mellan skärmar och menyalternativ.</li> <li>• Öka numeriskt värde för en inställning.</li> </ul>
3	Stopp- eller avstängningsknapp	Stoppa det aktuella jobbet.
4	Indikatorlampa	Kontrollera skrivarens status.
5	Väljarknapp	<ul style="list-style-type: none"> <li>• Välj ett menyalternativ.</li> <li>• Spara ändringarna för en inställning.</li> </ul>
6	Tillbakaknapp	Gå tillbaka till den tidigare visningen.
7	Vänster pilknapp	<ul style="list-style-type: none"> <li>• Bläddra igenom menyer och förflytta dig mellan skärmar och menyalternativ.</li> <li>• Minska numeriskt värde för en inställning.</li> </ul>
8	Strömbrytare	<p>Sätta på eller stänga av skrivaren.</p> <p><b>Obs!</b> Om du vill stänga av skrivaren trycker du på och håller in strömbrytaren i fem sekunder.</p>

## Så här används indikatorlampan

Indikatorlampa	Skrivarstatus
Av	Skrivaren är avstängd eller i viloläge.
Blå	Skrivaren är redo eller bearbetar data.
Blinkar rött	Skrivaren kräver åtgärd av användare.
Fast gult	Skrivaren är i vänteläge.

# Välja papper

## Riktlinjer för papper

Använd rätt papperstyp för att förhindra att papper fastnar eller att andra problem uppstår.

- Använd alltid nytt, oskadat papper.
- Innan du fyller på papper bör du ta reda på vilken som är den rekommenderade utskriftssidan. Den anges vanligen på pappersförpackningen.
- Använd inte papper som har beskurits eller klippts för hand.
- Blanda inte olika storlekar, typer eller vikter av material i samma magasin.
- Använd inte bestruket papper som inte har framställts särskilt för elektrofotografisk utskrift.

## Pappersegenskaper

Följande pappersegenskaper påverkar utskriftskvaliteten och tillförlitligheten. Tänk på följande faktorer innan du skriver ut.

### Vikt

Standardmagasinet kan automatiskt mata in långfibrigt papper med en vikt på 60 till 120 g/m<sup>2</sup> (16 till 32 lb). Papper som är lättare än 60 g/m<sup>2</sup> (16 lb) är kanske inte tillräckligt hårt för att matas in korrekt och kan orsaka pappersstopp.

### Böjning

Med böjning menas papperets tendens att böja sig vid kanterna. Omfattande böjning kan ge upphov till pappersmatningsproblem. Böjning kan inträffa när papperet passerar genom skrivaren, där det utsätts för höga temperaturer. Om du förvarar oförpackat papper i en varm, fuktig, kall eller torr miljö kan det leda till att papperet böjer sig vid utskrift och orsaka matningsproblem.

### Släthet

Papperets släthet påverkar direkt utskriftskvaliteten. Om papperet är för grovt fäster tonern inte ordentligt. Om papperet är för slätt kan det orsaka problem vid pappersmatningen eller ge sämre utskriftskvalitet. Vi rekommenderar användning av papper med 50 Sheffield-punkter.

### Fuktinnehåll

Mängden fukt i papper påverkar både utskriftskvaliteten och skrivarens förmåga att mata papperet på rätt sätt. Låt papperet ligga kvar i sin originalförpackning tills du behöver använda det. Exponering av papper för fukt kan försämra papperets egenskaper.

Förvara papperet i originalförpackningen i samma miljö som skrivaren i 24 till 48 timmar före utskrift. Lägg till ett par dagar till den här tiden om förvarings- eller transportmiljön är väldigt olik miljön där skrivaren finns. Tjockt papper kan kräva längre anpassningstider.

### Fiberriktning

Fiber hänvisar till pappersfibrernas riktning i ett pappersark. Man talar om *långfibrigt*, vilket betyder att fibrerna löper i papperets längdriktning, och *kortfibrigt*, vilket betyder att fibrerna löper i papperets breddriktning.



För papper på 60-120 g/m<sup>2</sup> rekommenderas långfibrigt papper.

## Fiberinnehåll

De flesta typer av högkvalitativa kopieringspapper tillverkas av 100 % kemiskt behandlad trämassa. Det ger papperet hög stabilitet, medför färre pappersmatningsfel och bättre utskriftskvalitet. Papper som innehåller fibrer, t.ex. bomull, kan försämra pappershanteringen.

## Papper som inte kan användas

Följande papperstyper rekommenderas inte för skrivaren:

- Kemiskt behandlade papper som används för att göra kopior utan karbonpapper. De kallas även självkopierande papper, karbonlöst kopieringspapper (CCP) eller papper som inte kräver karbon (NCR).
- Förtryckt papper som innehåller kemikalier som kan förorena skrivaren.
- Förtryckt papper som kan påverkas av den höga temperaturen i fixeringsenheten.
- Förtryckt papper som kräver en registrering (exakt utskriftsplats på sidan) som är större än  $\pm 2,3$  mm ( $\pm 0,09$  tum). Till exempel, formulär med optisk teckenigenkänning (OCR).

Passningen kan ibland justeras med hjälp av ett program så att det går att skriva ut på den här typen av formulär.

- Bestruket papper (raderbart finpapper), syntetiska papper eller termopapper.
- Papper med ojämna kanter, papper med grov eller mycket strukturerad yta eller böjda papper.
- Papper som inte uppfyller EN12281:2002 (europeisk standard).
- Papper som väger mindre än 60 g/m<sup>2</sup>.
- Flersidiga formulär eller dokument.

## Använda returpapper

Lexmark arbetar för att minska pappers miljöpåverkan genom att ge kunderna alternativ när det gäller utskrift. Ett sätt som vi uppnår detta på är att testa produkter som säkerställer att återvunnet papper kan användas – i synnerhet papper som tillverkas av 30, 50 och 100 procent återvunnet innehåll. Vår förväntan är att återvunnet papper ska fungera lika bra som nytillverkat papper i våra skrivare. Det finns ingen officiell standard för användningen av papper i kontorsutrustning, men Lexmark använder den europeiska standarden EN 12281 som lägsta standard. För att säkerställa maximal testbredd innefattar testpapperet 100 procent återvunnet papper från Nordamerika, Europa och Asien, och testerna utförs i en relativ luftfuktighet på 8–80 procent. Testerna innefattar dubbelsidig utskrift. Kontorspapper med återvunnet, återanvänt eller klorfritt innehåll kan användas.

## Välja förtryckta formulär och brevpapper

- Använd långfibrigt papper.
- Använd bara formulär och papper med brevhuvud som tryckts med en offset-litografisk eller etsad tryckprocess.
- Undvik papper med grov eller kraftigt strukturerad yta.
- Använd bläck som inte påverkas av hartset i tonern. Bläck som är oxidationshärdat eller oljebaserat uppfyller oftast de här kraven, men latexbläck gör det eventuellt inte.

- Skriv alltid ut prover på förtryckta formulär och brevhuvuden som du tänker använda innan du köper större kvantiteter. På så sätt kan du avgöra om bläcket i det förtryckta formuläret eller brevpapperet påverkar utskriftskvaliteten.
- Kontakta pappersleverantören om du är osäker.
- När du skriver ut på brevpapper fyller du på papperet i rätt riktning för skrivaren. Mer information finns i *guiden för papper och specialmaterial*.

## Förvara papper

Använd nedanstående riktlinjer för hur du förvarar papper så undviker du att papperskvadd och ojämn utskriftskvalitet:

- Förvara papperet i originalförpackningen i samma miljö som skrivaren i 24 till 48 timmar före utskrift.
- Lägg till ett par dagar till den här tiden om förvarings- eller transportmiljön är väldigt olik miljön där skrivaren finns. Tjockt papper kan kräva längre anpassningstider.
- Bäst resultat får du om du förvarar papperet där temperaturen är 21 °C och den relativa fuktigheten är 40 procent.
- De flesta tillverkare rekommenderar att utskrifter görs i temperaturer mellan 18–24 °C och en relativ luftfuktighet mellan 40 till 60 procent.
- Förvara papperet i kartonger på en pall eller hylla. Undvik att förvara det på golvet.
- Förvara enskilda paket på en plan yta.
- Placera inte några föremål ovanpå enskilda pappersförpackningar.
- Ta endast ut papper ur kartongen eller förpackningen när du ska fylla på det i skrivaren. Kartongen och förpackningen håller papperet rent, torrt och platt.

## Pappersstorlekar som kan användas

Pappersstorlek	Standardmagasin för 250 ark	Tillvalsmagasin för 550 ark	Flerfunktionsmatare	Dubbelsidig utskrift
<b>A4</b> 210 x 297 mm (8,27 x 11,7 tum)	✓	✓	✓	✓
<b>A5 i stående riktning (SEF)</b> 148 x 210 mm (5,83 x 8,27 tum)	✓	✓	✓	x
<b>A5 i liggande riktning (LEF)<sup>1</sup></b> 210 x 148 mm (8,27 x 5,83 tum)	✓	✓	✓	x
<b>A6</b> 105 x 148 mm (4,13 x 5,83 tum)	✓	✓	✓	x

<sup>1</sup> Standardstödinställningen gäller för långsidesmatning.

<sup>2</sup> Papperet måste vara minst 210 mm (8,27 tum) brett och 279,4 mm (11 tum) långt för dubbelsidig utskrift.

<sup>3</sup> Om du väljer Universell formateras sidan för 215,90 x 355,60 mm (8,5 x 14 tum), om inget annat anges i programmet.

Pappersstorlek	Standardmagasin för 250 ark	Tillvalsmagasin för 550 ark	Flerfunktionsmatare	Dubbelsidig utskrift
<b>JIS B5</b> 182 x 257 mm (7,17 x 10,1 tum)	✓	✓	✓	x
<b>Oficio (Mexiko)</b> 215,9 x 340,4 mm (8,5 x 13,4 tum)	✓	✓	✓	✓
<b>Hagaki</b> 100 x 148 mm (3,94 x 5,83 tum)	✓	x	✓	x
<b>Statement</b> 139,7 x 215,9 mm (5,5 x 8,5 tum)	✓	✓	✓	x
<b>Executive</b> 184,2 x 266,7 mm (7,25 x 10,5 tum)	✓	✓	✓	x
<b>US Letter</b> 215,9 x 279,4 mm (8,5 x 11 tum)	✓	✓	✓	✓
<b>US Legal</b> 215,9 x 355,6 mm (8,5 x 14 tum)	✓	✓	✓	✓
<b>Folio</b> 215,9 x 330,2 mm (8,5 x 13 tum)	✓	✓	✓	✓
<b>Universal<sup>3</sup></b> 99 x 148 till 215,9 x 359,92 mm (3,9 x 5,83 till 8,5 x 14,17 tum)	✓	✓	✓	✓ <sup>2</sup>
<b>7 3/4 Envelope (7 3/4-kuvert)</b> 98,4 x 190,5 mm (3,875 x 7,5 tum)	x	x	✓	x
<b>9 Envelope (9-kuvert)</b> 98,4 x 225,4 mm (3,875 x 8,9 tum)	x	x	✓	x
<b>10 kuvert</b> 104,8 x 241,3 mm (4,12 x 9,5 tum)	x	x	✓	x

<sup>1</sup> Standardstödinställningen gäller för långsidesmatning.

<sup>2</sup> Papperet måste vara minst 210 mm (8,27 tum) brett och 279,4 mm (11 tum) långt för dubbelsidig utskrift.

<sup>3</sup> Om du väljer Universell formateras sidan för 215,90 x 355,60 mm (8,5 x 14 tum), om inget annat anges i programmet.

Pappersstorlek	Standardmagasin för 250 ark	Tillvalsmagasin för 550 ark	Flerfunktionsmatare	Dubbelsidig utskrift
<b>DL Envelope (DL-kuvert)</b> 110 x 220 mm (4,33 x 8,66 tum)	X	X	✓	X
<b>C5 Envelope (C5-kuvert)</b> 162 x 229 mm (6,38 x 9,01 tum)	X	X	✓	X
<b>B5-kuvert</b> 176 x 250 mm (6,93 x 9,84 tum)	X	X	✓	X
<b>Övriga kuvert</b> 98,4 x 162 till 176 x 250 mm (3,87 x 6,38 till 6,93 x 9,84 tum)	X	X	✓	X

<sup>1</sup> Standardstödinställningen gäller för långsidesmatning.  
<sup>2</sup> Papperet måste vara minst 210 mm (8,27 tum) brett och 279,4 mm (11 tum) långt för dubbelsidig utskrift.  
<sup>3</sup> Om du väljer Universell formateras sidan för 215,90 x 355,60 mm (8,5 x 14 tum), om inget annat anges i programmet.

## Papperstyper som kan användas

Papperstyp	Standardmagasin för 250 ark	Tillvalsmagasin för 550 ark	Flerfunktionsmatare	Dubbelsidig utskrift
Vanligt papper	✓	✓	✓	✓
Styvt papper	X	X	✓	X
Återvunnet papper	✓	✓	✓	✓
Pappersetiketter*	✓	✓	✓	X
Dokumentpapper	✓	✓	✓	✓
Brevhuvud	✓	✓	✓	✓
Förtryckta	✓	✓	✓	✓
Färgat papper	✓	✓	✓	✓
Lätt papper	✓	✓	✓	✓
Tungt papper	✓	✓	✓	✓
Grovt/bomull	✓	✓	✓	✓

\* Enkelsidiga pappersetiketter är endast för tillfällig användning med upp till max. 20 sidor per månad. Vinyletiketter, medicinetiketter eller dubbelsidiga etiketter stöds inte.

Papperstyp	Standardmagasin för 250 ark	Tillvalsmagasin för 550 ark	Flerfunktionsmatare	Dubbelsidig utskrift
<b>Kuvert</b>	<b>X</b>	<b>X</b>	✓	<b>X</b>
<b>Grovt kuvert</b>	<b>X</b>	<b>X</b>	✓	<b>X</b>

\* Enkelsidiga pappersetiketter är endast för tillfällig användning med upp till max. 20 sidor per månad. Vinyletiketter, medicinetiketter eller dubbelsidiga etiketter stöds inte.

## Pappersvikter som kan användas

	Standardmagasin för 250 ark	Tillvalsmagasin för 550 ark	Flerfunktionsmatare	Dubbelsidig utskrift
Pappersvikt	60–120 g/m <sup>2</sup> (16–32 pund)	60–120 g/m <sup>2</sup> (16–32 pund)	60–217 g/m <sup>2</sup> (16–58 pund)	60–90 g/m <sup>2</sup> (16–24 lb)

# Installera och konfigurera

## Välja en plats för skrivaren

- Lämna tillräckligt med utrymme för att öppna fack och luckor, och för att montera maskinvarutillägg.
- Installera skrivaren nära ett eluttag.

**⚠ VAR FÖRSIKTIG – RISK FÖR SKADA:** För att undvika brandrisk eller att få en elektrisk stöt ansluter du nätsladden direkt till lämpligt och jordat vägguttag som är i närheten av produkten och är lättillgängligt.

**⚡ VAR FÖRSIKTIG – RISK FÖR ELEKTRISK STÖT:** För att undvika att få en elektrisk stöt bör du inte placera eller använda den här produkten i närheten av vatten eller våtutrymmen.

- Säkerställ att luftflödet i rummet uppfyller den senast reviderade ASHRAE 62-standarden eller CEN Technical Committee 156-standarden.
- Att skrivaren står på en plan, stadig yta.
- Att skrivaren hålls:
  - och att den hålls ren, torr och dammfri
  - borta från lösa häftklamrar och gem
  - nära direkt luftflöde från luftkonditionering, värmeelement eller ventilationsapparater
  - borta från direkt solljus och extrem luftfuktighet
- Lägga märke till de rekommenderade temperaturerna och undvik temperaturförändringar.

Omgivningstemperatur	10 till 32,2 °C
Lagringstemperatur	-40 till 40 °C

- Du bör ha följande rekommenderade utrymme runt skrivaren för god ventilation:

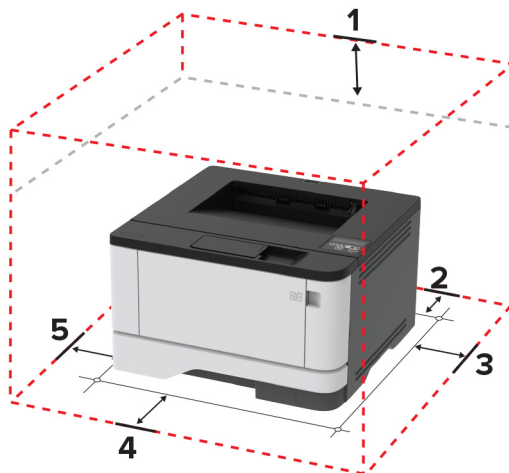

1	Överst	305 mm (12 tum)
2	Bakre	100 mm (3,94 tum)
3	Höger sida	76,2 mm (3 tum)

4	Främre	305 mm (12 tum) <b>Obs!</b> Minsta utrymme som behövs framför skrivaren är 76 mm (3 tum).
5	Vänster sida	110 mm (4,33 tum)

## Ansluta kablar

**⚠ VAR FÖRSIKTIG – RISK FÖR ELEKTRISK STÖT:** För att undvika att få en elektrisk stöt bör du inte konfigurera produkten eller göra andra elektriska anslutningar med t.ex. nätsladden, faxfunktionen eller telefonen under åskväder.

**⚠ VAR FÖRSIKTIG – RISK FÖR SKADA:** För att undvika brandrisk eller att få en elektrisk stöt ansluter du nätsladden direkt till lämpligt och jordat vägguttag som är i närheten av produkten och är lättillgängligt.

**⚠ VAR FÖRSIKTIG – RISK FÖR SKADA:** För att undvika brandrisk eller att få en elektrisk stöt ska endast den nätsladd som levererades med produkten eller en reservnätsladd som godkänts av tillverkaren användas.

**Varning – risk för skador:** Vidrör inte USB-kabeln, någon trådlös nätverksadapter eller skrivaren på de ställen som visas, under tiden som utskrift pågår. Om du gör det kan du förlora data, alternativt så kan det medföra att skrivaren inte fungerar på rätt sätt.



	Skrivarport	Funktion
1	USB-skrivarport	Ansluta skrivaren till en dator.
2	Ethernet-port	Anslut skrivaren till ett nätverk.
3	Nätkabelkontakt	Ansluta skrivaren till ett elektriskt uttag.

## Installera tillvalsmagasin

**⚠ VAR FÖRSIKTIG – RISK FÖR ELEKTRISK STÖT:** För att undvika att få en elektrisk stöt när du vill komma åt systemkortet eller installera ytterligare maskinvara eller minnesenheter efter att du har installerat skrivaren ska du först stänga av skrivaren och dra ut nätsladden från eluttaget innan du fortsätter. Om några andra enheter är anslutna till skrivaren bör du stänga av dem också och dra ut eventuella kablar till skrivaren.

- 1 Stäng av skrivaren.
- 2 Koppla bort nätsladden från vägguttaget och sedan från skrivaren.
- 3 Packa upp tillvalsmagasinet och ta bort allt emballage.

4 Rikta in skrivaren mot tillvalsmagasinet och sänk ner skrivaren på plats.

**⚠ VAR FÖRSIKTIG – RISK FÖR SKADA:** Om skrivaren väger mer än 20 kg (44 lbs) behövs det minst två personer för att lyfta den på ett säkert sätt.

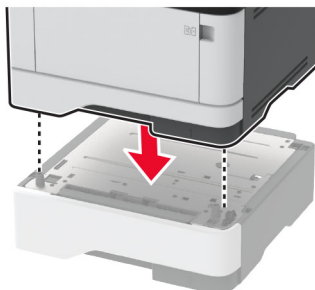

5 Anslut nätsladden till skrivaren och sedan till eluttaget.

**⚠ VAR FÖRSIKTIG – RISK FÖR SKADA:** För att undvika brandrisk eller att få en elektrisk stöt ansluter du nätsladden direkt till lämpligt och jordat vägguttag som är i närheten av produkten och är lättillgängligt.

6 Slå på skrivaren.

Lägg till magasinet i skrivardrivrutinen så att det blir tillgängligt för utskriftsjobb. Mer information finns i [“Lägga till tillgängliga tillval i skrivardrivrutinen” på sidan 26](#).

## Fylla på papper och specialmedia

### Ställa in pappersstorlek och papperstyp

1 På kontrollpanelen går du till:

Inställningar > **OK** > Papper > **OK** > Magasinkonfiguration > **OK** > Pappersstorlek/-typ > **OK** > välj en papperskälla

2 Ställ in pappersstorlek och papperstyp.

### Konfigurera universella pappersinställningar

1 På kontrollpanelen går du till:

Inställningar > **OK** > Papper > **OK** > Mediekonfiguration > **OK** > Universell inställning > **OK**

2 Konfigurera inställningarna.

### Fylla på i magasin

1 Ta ut magasinet.

**Obs!** För att undvika pappersstopp ska du inte ta bort magasinet när utskrift pågår.





**2** Justera pappersstöden efter storleken på det papper du fyller på.

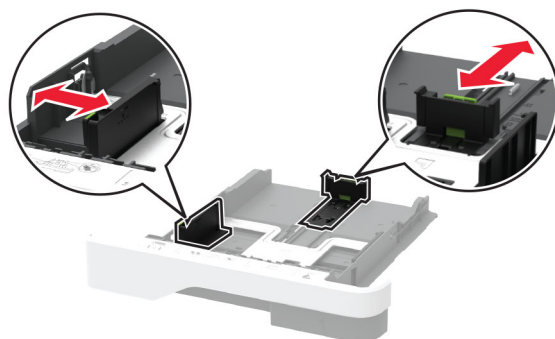

**3** Böj, lufta och justera papperskanterna innan du lägger i bunten.

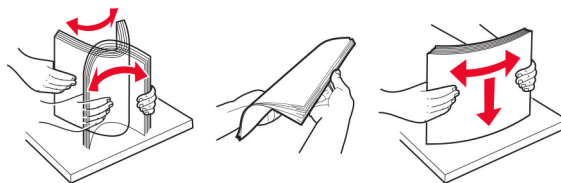

**4** Fyll på pappersbunten med utskriftssidan nedåt, och kontrollera att stöden sitter tätt mot papperet.

**Anmärkningar:**

- Fyll på brevpapper med utskriftssidan nedåt och med sidhuvudet mot främre delen av magasinet för enkelsidig utskrift.
- Fyll på brevpapper med utskriftssidan uppåt och med sidhuvudet mot bakre delen av magasinet för dubbelsidig utskrift.
- Skjut inte in papper i magasinet.
- Du kan undvika pappersstopp genom att se till att buntens höjd är under märket som anger maxgränsen för papperspåfyllning.



### 5 Sätt tillbaka magasinet.

Om det behövs kan du ställa in pappersstorlek och papperstyp på kontrollpanelen så att inställningarna överensstämmer med pappret.

## Fylla på universalarkmataren

### 1 Öppna universalarkmataren.

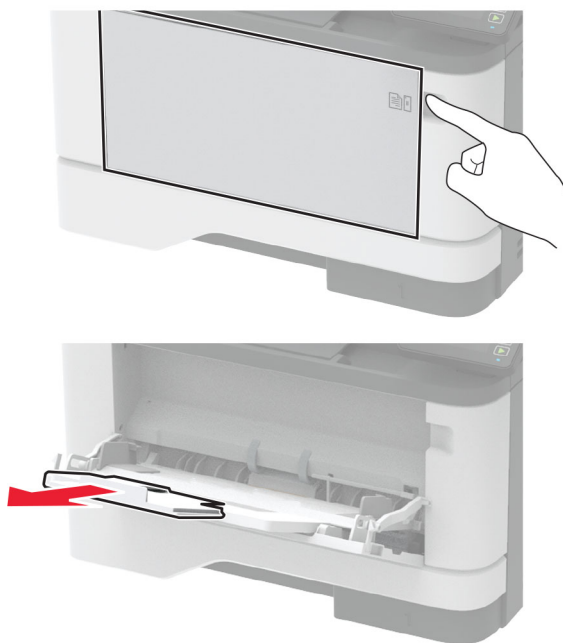

### 2 Böj, lufta och justera papperskanterna innan du lägger i bunten.

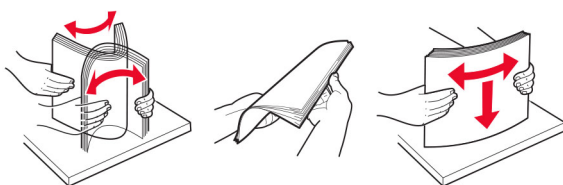

### 3 Fyll på papper med utskriftssidan uppåt.

**Anmärkningar:**

- Fyll på brevpapper med utskriftssidan uppåt och med sidhuvudet mot bakre delen av skrivaren för enkelsidig utskrift.
- Fyll på brevpapper med utskriftssidan nedåt och med sidhuvudet mot främre delen av skrivaren för dubbelsidig utskrift.
- Fyll på kuvert med fliken nedåt och till vänster.

**Varning – risk för skador:** Använd inte frankerade kuvert eller kuvert med förslutningsdetaljer av metall, fönster, bestrukna ytor eller självhäftande klaff.

- 4** Justera pappersstödet efter storleken på det papper du fyller på.

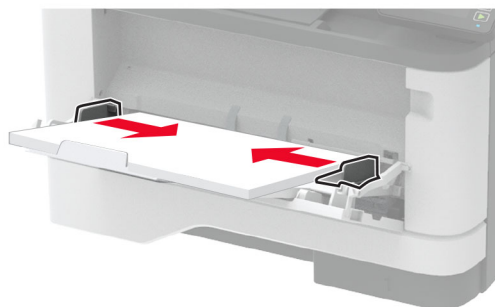

- 5** På kontrollpanelen ställer du in pappersstorlek och -typ så att de överensstämmer med papperet som fyllts på.

**Länka magasin**

- 1** På kontrollpanelen går du till:

**Inställningar** > **OK** > **Papper** > **OK** > **Magasinkonfiguration** > **OK** > **Pappersstorlek/-typ** > **OK**

- 2** Ange samma pappersstorlek och -typ för de magasin du länkar.

- 3** På kontrollpanelen går du till:

**Inställningar** > **OK** > **Enhet** > **OK** > **Underhåll** > **OK** > **Konfig. Meny** > **OK** > **Magasinkonfiguration** > **OK**

- 4** Konfigurera Länka magasin till **Automatisk**.

När du tar bort länkar till magasin ska du se till att inga magasin har samma inställningar för pappersstorlek och -typ.

**Varning – risk för skador:** Fixeringsenhetens temperatur varierar beroende på den angivna papperstypen. För att undvika utskriftsproblem ska skrivarens papperstypinställningar matcha det papper som fylls på i magasinet.

# Installera och uppdatera program, drivrutiner och fast programvara

## Installera skrivarprogramvaran

### Anmärkningar:

- Skrivardrivrutinen ingår i programvaruinstallationspaketet.
  - För Macintosh-datorer med MacOS version 10.7 eller senare behöver du inte installera drivrutinen för att skriva ut på en AirPrint-certifierad skrivare. Om du vill använda anpassade utskriftsfunktioner hämtar du skrivardrivrutinen.
- 1 Hämta en kopia av programvaruinstallationspaketet.
    - Från cd-skivan med programvara som medföljde skrivaren.
    - Gå till [www.lexmark.com/downloads](http://www.lexmark.com/downloads).
  - 2 Kör installationen och följ anvisningarna på datorskärmen.

## Lägga till skrivare till en dator

Gör så här innan du börjar:

- Anslut skrivaren och datorn till samma nätverk. Mer information om hur du ansluter skrivare till nätverk finns i [“Anslut skrivaren till ett Wi-Fi-nätverk” på sidan 26](#).
- Ansluta datorn till skrivaren. Mer information finns i [“Ansluta en dator till skrivaren” på sidan 29](#).
- Anslut skrivaren till datorn med hjälp av en USB-kabel. Mer information finns i [“Ansluta kablar” på sidan 19](#).

**Obs!** USB-kablar säljs separat.

### För Windows-användare

- 1 Installera skrivardrivrutinen på datorn.

**Obs!** Mer information finns i [“Installera skrivarprogramvaran” på sidan 24](#).
- 2 Öppna **Skrivare och skannrar** och klicka på **Lägg till en skrivare eller skanner**.
- 3 Beroende på skrivarmodell gör du något av följande:
  - Välj skrivaren i listan och klicka sedan på **Lägg till enhet**.
  - Klicka på **Visa Wi-Fi Direct-skrivare**, välj en skrivare och klicka sedan på **Lägg till enhet**.
  - Klicka på **Skrivaren jag vill använda finns inte med i listan**. Fönstret Lägg till skrivare visas. Gör följande:
    - a Markera **Lägg till en skrivare med TCP/IP-adress eller värddamn** och klicka på **Nästa**.
    - b I fältet Värddamn eller IP-adress anger du IP-adressen till skrivaren och sedan klickar du på **Nästa**.

### Anmärkningar:

- Visa skrivarens IP-adress på skrivarens startskärm. IP-adressen visas som fyra nummergrupper som är åtskilda med punkter, till exempel 123.123.123.123.
  - Om du använder en proxyserver inaktiverar du den tillfälligt för att kunna öppna webbsidan på rätt sätt.
- c Välj en skrivardrivrutin och klicka sedan på **Nästa**.

- d** Välj **Använd den installerade skrivardrivrutinen (rekommenderas)** och klicka sedan på **Nästa**.
- e** Ange ett skrivarnamn och klicka sedan på **Nästa**.
- f** Välj ett skrivardelningsalternativ och klicka sedan på **Nästa**.
- g** Klicka på **Slutför**.

## För Macintosh-användare

- 1** Öppna **Skrivare och skannrar** på datorn.
- 2** Klicka på **+** och välj sedan en skrivare.
- 3** Välj en skrivardrivrutin på menyn **Använd**.

### Anmärkningar:

- Om du vill använda macOS-skrivardrivrutinen väljer du **AirPrint** eller **Säkert AirPrint**.
- Om du vill använda anpassade utskriftsfunktioner väljer du Lexmark-skrivardrivrutinen. Om du vill ha information om hur du installerar skrivardrivrutinen läser du i ["Installera skrivprogramvaran" på sidan 24](#).

- 4** Lägg till skrivaren.

## Uppdatera fast programvara

I vissa program krävs det en viss version av den inbyggda programvaran.

Kontakta en Lexmark-återförsäljare för information om hur du uppdaterar den inbyggda programvaran i enheten.

- 1** Öppna en webbläsare och ange skrivarens IP-adress i adressfältet.

### Anmärkningar:

- Visa skrivarens IP-adress på skrivarens startskärm. IP-adressen visas som fyra nummergrupper som är åtskilda med punkter, till exempel 123.123.123.123.
- Om du använder en proxyserver inaktiverar du den tillfälligt för att kunna öppna webbsidan på rätt sätt.

- 2** Klicka på **Inställningar >> Enhet > Uppdatera fast programvara**.

- 3** Gör något av följande:

- Klicka på **Sök efter uppdateringar > Jag godkänner, påbörja uppdatering**.
- Överför flashfilen.

**Obs!** Om du vill hämta den senaste fasta programvaran kan du gå in på [www.lexmark.com/downloads](http://www.lexmark.com/downloads) och söka upp din skrivarmodell.

- a** Bläddra till flashfilen.

**Obs!** Kontrollera att du har extraherat zip-filen med den fasta programvaran.

- b** Klicka på **Överför > Starta**.

## Exportera eller importera en konfigurationsfil

Du kan exportera skrivarens konfigureringsinställningar till en textfil och sedan importera filen och använda inställningarna på andra skrivare.

- 1 Öppna en webbläsare och ange skrivarens IP-adress i adressfältet.

### Anmärkningar:

- Visa skrivarens IP-adress på skrivarens startskärm. IP-adressen visas som fyra nummergrupper som är åtskilda med punkter, till exempel 123.123.123.123.
- Om du använder en proxyserver inaktiverar du den tillfälligt för att kunna öppna webbsidan på rätt sätt.

- 2 Från den inbäddade webbservern klickar du på **Exportera konfiguration** eller **Importera konfiguration**.

- 3 Följ anvisningarna på skärmen.

- 4 Om skrivaren stöder program gör du följande:

- a Klicka på **Appar** > välj programmet > **Konfigurera**.
- b Klicka på **Exportera** eller **Importera**.

## Lägga till tillgängliga tillval i skrivardrivrutinen

### För Windows-användare

- 1 Öppna mappen Skrivare.
- 2 Välj den skrivare du vill uppdatera och gör sedan något av följande:
  - För Windows 7 eller senare väljer du **Egenskaper för skrivare**.
  - För tidigare versioner väljer du **Egenskaper**.
- 3 Gå till fliken Konfiguration och välj **Uppdatera nu - Fråga skrivaren**.
- 4 Verkställ ändringarna.

### För Macintosh-användare

- 1 Från Systeminställningar i Apple-menyn går du till skrivaren och välj sedan **Tillval och förbrukningsmaterial**.
- 2 Bläddra i listan över maskinvarutillval och lägg till installerade alternativ.
- 3 Verkställ ändringarna.

## Nätverk

### Anslut skrivaren till ett Wi-Fi-nätverk

**Obs!** Den här funktionen är endast tillgänglig på vissa skrivarmodeller.

Innan du börjar ser du till att:

- Aktiv adapter är inställd på Auto. Från kontrollpanelen går du till **Inställningar** > **OK** > **Nätverk/portar** > **OK** > **Nätverksöversikt** > **OK** > **Aktiv adapter** > **OK** > **Auto** > **OK**.
- Ethernet-kabeln är inte ansluten till skrivaren.

## Använda kontrollpanelen

1 På kontrollpanelen går du till:

**Inställningar** > **OK** > **Nätverk/portar** > **OK** > **Trådlöst** > **OK** > **Konfiguration på skrivarpanelen** > **OK**  
> **Välj nätverk** > **OK**

2 Välj ett Wi-Fi-nätverk och ange nätverkslösenordet.

**Obs!** Om skrivarmodellen är Wi-Fi-nätverksredo visas en uppmaning om Wi-Fi-nätverkskonfiguration under den första installationen.

## Använda Lexmark Mobile Assistant

1 Beroende på vilken mobil enhet du har hämtar du appen Lexmark Mobile Assistant från antingen Google Play™ eller App Store.

2 På skrivarens kontrollpanel går du till:

**Inställningar** > **OK** > **Nätverk/Portar** > **OK** > **Trådlöst** > **OK** > **Konfiguration via mobilapp** > **OK** >  
**Skrivar-ID** > **OK**

3 Starta appen från din mobila enhet och godkänn sedan användningsvillkoren.

**Obs!** Ge behörighet vid behov.

4 Tryck på **Anslut till skrivare** > **Gå till Wi-Fi-inställningar**.

5 Anslut den mobila enheten till det trådlösa nätverket.

6 Återgå till appen och tryck sedan på **Konfigurera Wi-Fi-anslutning**.

7 Välj ett Wi-Fi-nätverk och ange nätverkslösenordet.

8 Tryck på **Klar**.

## Ansluta skrivaren till ett trådlöst nätverk med hjälp av WPS (Wi-Fi Protected Setup)

**Obs!** Den här funktionen är endast tillgänglig på vissa skrivarmodeller.

Innan du börjar ser du till att:

- Åtkomstpunkten (trådlös router) är WPS-certifierad eller WPS-kompatibel. Mer information finns i dokumentationen som levererades tillsammans med åtkomstpunkten.
- En trådlös nätverksadapter är installerad på skrivaren. Mer information finns i det instruktionsblad som medföljde adaptern.
- Kontrollera att Aktiv adapter är konfigurerat till Auto. På kontrollpanelen går du till:

**Inställningar** > **OK** > **Nätverk/portar** > **OK** > **Nätverksöversikt** > **OK** > **Aktiv adapter** > **OK** > **Auto** >  
**OK**

## Använda tryckknappmetoden

1 På kontrollpanelen går du till:

**Inställningar** > **OK** > **Nätverk/portar** > **OK** > **Trådlöst** > **OK** > **Wi-Fi Protected Setup** > **OK** > **Starta tryckknappsmetod** > **OK**

2 Följ instruktionerna på skärmen.

## Använda PIN-metoden

1 På kontrollpanelen går du till:

**Inställningar** > **OK** > **Nätverk/portar** > **OK** > **Trådlöst** > **OK** > **Wi-Fi Protected Setup** > **OK** > **Starta PIN-metod** > **OK**

2 Kopiera den åttasiffriga PIN-koden för WPS.

3 Öppna webbläsaren och skriv sedan IP-adressen till åtkomstpunkten i adressfältet.

### Anmärkningar:

- Information om IP-adressen finns i dokumentationen som levererades tillsammans med åtkomstpunkten.
- Om du använder en proxyserver inaktiverar du den tillfälligt för att kunna öppna webbsidan på rätt sätt.

4 Så här kommer du åt WPS-inställningarna. Mer information finns i dokumentationen som levererades tillsammans med åtkomstpunkten.

5 Ange den åttasiffriga PIN-koden och spara sedan ändringarna.

## Konfigurera Wi-Fi Direct

**Obs!** Den här funktionen är endast tillgänglig på vissa skrivarmodeller.

Wi-Fi Direct® är en Wi-Fi-baserad peer-to-peer-teknik som gör det möjligt för trådlösa enheter att ansluta direkt till en skrivare med Wi-Fi Direct aktiverat utan att använda en åtkomstpunkt (trådlös router).

1 På kontrollpanelen går du till:

**Inställningar** > **OK** > **Nätverk/portar** > **OK** > **Wi-Fi Direct** > **OK**

2 Konfigurera inställningarna.

- **Aktivera Wi-Fi Direct** – Gör det möjligt för skrivaren att sända sitt eget Wi-Fi Direct-nätverk.
- **Wi-Fi Direct-namn** – Ger Wi-Fi Direct-nätverket ett namn.
- **Wi-Fi Direct-lösenord** – Tilldelar ett lösenord för att upprätta trådlös säkerhet när peer-to-peer-anslutningen används.
- **Visa lösenord på inställningssidan** – Visar lösenordet på sidan för nätverksinställningar.
- **Godkänn automatiskt tryckknappsfrågan** – Gör så att skrivaren godkänner anslutningsfrågor automatiskt.

**Obs!** Det är inte säkert att godkänna tryckknappsbegäran automatiskt.



## Ansluta en mobil enhet till skrivaren

Innan du ansluter din mobila enhet kontrollerar du att Wi-Fi Direct är konfigurerat. Mer information finns i ["Konfigurera Wi-Fi Direct" på sidan 28](#).

### Ansluta genom Wi-Fi Direct

**Obs!** De här instruktionerna gäller endast för mobila Android-enheter.

- 1 Från den mobila enheten går du till inställningsmenyn.
- 2 Aktivera **Wi-Fi** och tryck sedan på **Wi-Fi Direct**.
- 3 Välj skrivarens Wi-Fi Direct-namn.
- 4 Bekräfta anslutningen på skrivarens kontrollpanel.

### Ansluta genom Wi-Fi

- 1 Från den mobila enheten går du till inställningsmenyn.
- 2 Tryck på **Wi-Fi** och välj sedan skrivarens Wi-Fi Direct-namn.  
**Obs!** Strängen DIRECT-xy (där x och y är två slumpmässiga tecken) läggs till före Wi-Fi Direct-namnet.
- 3 Ange Wi-Fi Direct-lösenordet.

## Ansluta en dator till skrivaren

Innan du ansluter din dator kontrollerar du att Wi-Fi Direct är konfigurerat. Mer information finns i ["Konfigurera Wi-Fi Direct" på sidan 28](#).

### För Windows-användare

- 1 Öppna **Skrivare och skannrar** och klicka på **Lägg till en skrivare eller skanner**.
- 2 Klicka på **Visa Wi-Fi Direct-skrivare** och välj skrivarens Wi-Fi Direct-namn.
- 3 Anteckna skrivarens åttasiffriga PIN-kod som visas på skrivarskärmen.
- 4 Ange PIN-koden på datorn.  
**Obs!** Om skrivardrivrutinen inte redan är installerad hämtar Windows rätt drivrutin.

### För Macintosh-användare

- 1 Klicka på ikonen för trådlöst och välj skrivarens Wi-Fi Direct-namn.  
**Obs!** Strängen DIRECT-xy (där x och y är två slumpmässiga tecken) läggs till före Wi-Fi Direct-namnet.
- 2 Skriv Wi-Fi Direct-lösenordet.

**Obs!** Växla tillbaka till det tidigare nätverket på datorn när du har kopplat bort Wi-Fi Direct-nätverket.

## Inaktivera Wi-Fi-nätverket

**Obs!** Den här funktionen är endast tillgänglig på vissa skrivarmodeller.

1 På skrivarens kontrollpanel går du till:

**Inställningar** > **OK** > **Nätverk/portar** > **OK** > **Nätverksöversikt** > **OK** > **Aktiv adapter** > **OK** > **Standardnätverk** > **OK**

2 Följ instruktionerna på skärmen.

## Kontrollera skrivarens anslutning

1 På kontrollpanelen går du till:

**Inställningar** > **OK** > **Rapporter** > **OK** > **Nätverk** > **OK** > **Sida för nätverksinställningar** > **OK**

2 På den första delen av sidan kontrollerar du att statusen är Ansluten.

Om statusen är Ej ansluten kan det bero på att den lokala anslutningen är inaktiv eller på att nätverkskabeln är urdragen eller trasig. Kontakta systemadministratören för att få hjälp.

## Skriva ut en sida med menyinställningar

1 På kontrollpanelen går du till:

**Inställningar** > **OK** > **Rapporter** > **OK**

2 Välj **Sida med menyinställningar** och tryck sedan på **OK**.

# Säkra skrivaren

## Lokalisera säkerhetsplats

Skrivaren är utrustad med ett säkerhetslås. Installera ett säkerhetslås som är kompatibelt med de flesta bärbara datorer på den plats som visas för att låsa skrivaren på plats.



## Radera skrivarminnet

Om du vill radera minnet eller buffrade data stänger du av skrivaren.

För att radera beständigt minne eller enskilda inställningar, enhets- och nätverksinställningar, säkerhetsinställningar och inbäddade lösningar gör du följande:

1 På kontrollpanelen går du till:

**Inställningar > OK > Enhet > OK > Underhåll > OK > Radering ur funktion > OK > Rensa all information i det beständiga minnet > OK > Ja > OK**

2 Välj antingen **Kör första installationen** eller **Låt skrivaren vara offline** och tryck sedan på **OK**.

## Återställa fabriksinställningar

1 På kontrollpanelen går du till:

**Inställningar > OK > Enhet > OK > Återställ fabriksinställningar > OK > Återställ alla inställningar > OK**

2 Välj **Ja** och tryck sedan på **OK**.

## Flyktighetsredogörelse

Skrivaren innehåller olika typer av minnen där enhets- och nätverksinställningar samt användarinformation kan sparas.

Minnestyp	Beskrivning
Flyktigt minne	Skrivaren använder vanligt <i>RAM-minne</i> (Random Access Memory) för att tillfälligt spara användarinformation för enkla utskriftsjobb.
Icke-flyktigt minne	Skrivaren kan använda två olika typer av icke-flyktigt minne: EEPROM och NAND (flashminne). Båda typerna används för lagring av operativsystemet, enhetsinställningar och nätverksinformation.

Ta bort innehållet från någon av minnesenheterna som är installerade på skrivaren i följande situationer:

- Skrivaren ska kasseras.
- Skrivaren ska flyttas till en annan avdelning eller plats.
- Skrivaren ska få service av någon som inte tillhör företaget.
- Skrivaren ska skickas iväg för service.
- Skrivaren ska säljas till ett annat företag.

## Skriv ut

### Skriva ut från en dator

**Obs!** För etiketter, styvt papper och kuvert ställer du in pappersstorlek och papperstyp i skrivaren innan du skriver ut dokumentet.

- 1 Öppna dialogrutan Skriv ut i det dokument som du försöker skriva ut.
- 2 Justera inställningarna om det behövs.
- 3 Skriv ut dokumentet.

### Skriva ut från en mobil enhet

#### Skriva ut från en mobil enhet med Lexmark Mobile Print

Lexmark™ Med hjälp av Mobile Print kan du skicka dokument och bilder direkt till en Lexmark-skrivare som stöds.

**Obs!** Den här funktionen är endast tillgänglig på vissa skrivarmodeller.



- 1 Öppna dokumentet och skicka eller dela sedan dokumentet till Lexmark Mobile Print.  
**Obs!** Vissa program från tredje part kanske inte har stöd för funktionen för att skicka eller dela. Mer information finns i dokumentationen som medföljde programmet.
- 2 Välj en skrivare.
- 3 Skriv ut dokumentet.

#### Skriva ut från en mobil enhet med Mopria Print Service

**Obs!** Den här funktionen är endast tillgänglig på vissa skrivarmodeller.

Mopria® Print Service är en mobilutskriftslösning för mobila enheter med Android™ version 5.0 och senare. Lösningen gör att du kan skriva ut direkt till alla Mopria-certifierade skrivare.

**Obs!** Se till att du laddar ned Mopria Print Service-appen från Google Play och aktiverar den i den mobila enheten.

- 1 Starta en kompatibel applikation från din mobila Android-enhet eller välj ett dokument från filhanteraren.
- 2 Tryck på  > **Skriv ut**.
- 3 Välj en skrivare, och justera inställningarna vid behov.
- 4 Tryck på .

## Skriva ut från en mobil enhet med AirPrint

Programvarufunktionen AirPrint är en mobil utskriftslösning som gör att du kan skriva ut direkt från Apple-enheter till en AirPrint-certifierad skrivare.

### Anmärkningar:

- Se till att Apple-enheten och skrivaren är anslutna till samma nätverk. Om nätverket har flera trådlösa hubbar kontrollerar du att båda enheterna är anslutna till samma subnät.
- Programmet stöds endast på vissa Apple-enheter.

**1** Från din mobila enhet väljer du ett dokument från filhanteraren eller startar en kompatibel app.

**2** Tryck på  > **Skriv ut.**

**3** Välj en skrivare, och justera inställningarna vid behov.

**4** Skriv ut dokumentet.

## Skriva ut från en mobil enhet med Wi-Fi Direct®



**Obs!** Den här funktionen är endast tillgänglig på vissa skrivarmodeller.

Wi-Fi Direct® är en utskriftstjänst som gör att du kan skriva ut till Wi-Fi Direct-förberedda skrivare.

**Obs!** Se till att den mobila enheten är ansluten till skrivarens trådlösa nätverk. Mer information finns i ["Ansluta en mobil enhet till skrivaren" på sidan 29](#).

**1** Starta en kompatibel applikation från din mobila enhet eller välj ett dokument från filhanteraren.

**2** Gör något av följande beroende på din mobila enhet:

- Tryck på  > **Skriv ut.**
- Tryck på  > **Skriv ut.**
- Tryck på  > **Skriv ut.**

**3** Välj en skrivare, och justera inställningarna vid behov.

**4** Skriv ut dokumentet.

## Konfigurera konfidentiella jobb

**1** Öppna en webbläsare och ange skrivarens IP-adress i adressfältet.

### Anmärkningar:

- Leta efter skrivarens IP-adress på startskärmen. IP-adressen visas som fyra nummergrupper som är åtskilda med punkter, till exempel 123.123.123.123.
- Om du använder en proxyserver inaktiverar du den tillfälligt för att kunna öppna webbsidan på rätt sätt.

**2** Klicka på **Inställningar** > **Säkerhet** > **Konfidentiell skrivarinställning**.

**3** Konfigurera inställningarna.

Använd	Till
Max ogiltig PIN	Ange hur många gånger en ogiltig PIN-kod kan anges. <b>Obs!</b> När gränsen är nådd raderas utskriftsjobben för användarnamnet.
Giltighetstid för konfidentiellt jobb	Ställ in giltighetstiden för alla konfidentiella utskriftsjobb. <b>Obs!</b> Konfidentiella lagrade jobb sparas i skrivarminnet tills de startas eller tas bort manuellt.
Upprepa utgångsdatum	Ställ in giltighetstiden för en upprepad utskrift. <b>Obs!</b> Upprepa lagrade jobb som har sparats i skrivarminnet för upprepad utskrift.
Bekräfta utgångsdatum	Ställ in giltighetstid för utskrift av en kopia innan resten skrivs ut. <b>Obs!</b> Med funktionen Bekräfta utskriftsjobb kan du kontrollera den första kopian och se om du är nöjd med den innan du skriver ut resten.
Reservera utgångsdatum	Ange giltighetstid för lagring av utskrifter. <b>Obs!</b> Reserverade lagrade jobb tas bort automatiskt efter utskrift.
Kräv att alla jobb pausas	Ange att alla utskriftsjobb ska stoppas på skrivaren.
Behåll dubbla dokument	Konfigurera att skrivaren skriver ut andra dokument med samma filnamn.

## Skriva ut konfidentiella jobb och andra stoppade jobb

### För Windows-användare

- Med dokumentet öppet går du till **Arkiv > Skriv ut**.
- Välj en skrivare och klicka sedan på **Egenskaper, Inställningar, Alternativ** eller **Installation**.
- Klicka på **Skriv ut och lagra**.
- Välj **Använd skriv ut och lagra** och tilldela sedan ett användarnamn.
- Välj typen av utskriftsjobb (Konfidentiellt, Reservera, Upprepa eller Bekräfta).  
Om du väljer **Konfidentiell** behöver du skydda utskriftsjobbet med en PIN-kod.
- Klicka på **OK** eller **Skriv ut**.
- Släpp utskriftsjobbet på skrivarens kontrollpanel.
  - Om utskriftsjobbet är konfidentiellt går du till:  
**Stoppade jobb** > **OK** > välj ditt användarnamn > **OK** > **Konfidentiellt** > **OK** > ange PIN-koden > **OK**  
> välj utskriftsjobbet > **OK** > konfigurera inställningarna > **OK** > **Skriv ut** > **OK**
  - För andra utskriftsjobb går du till:  
**Stoppade jobb** > **OK** > välj ditt användarnamn > **OK** > välj utskriftsjobbet > **OK** > konfigurera inställningarna > **OK** > **Skriv ut** > **OK**

### För Macintosh-användare

#### Använda AirPrint

- Med ett dokument öppet väljer du **Arkiv > Skriv ut**.
- Välj en skrivare. Välj sedan **Skriva ut med PIN-kod** i listrutan efter menyn Riktning.

**3** Aktivera **Skriva ut med PIN-kod** och ange sedan en fyrsiffrig PIN-kod.

**4** Klicka på **Skriv ut**.

**5** Släpp utskriftsjobbet på skrivarens kontrollpanel. Navigera till:

**Stoppade jobb** > **OK** > välj ditt datornamn > **OK** > **Konfidentiellt** > **OK** > ange PIN-koden > **OK** > välj utskriftsjobbet > **OK** > **Skriv ut** > **OK**

### Använda skrivardrivrutinen

**1** Med ett dokument öppet väljer du **Arkvi** > **Skriv ut**.

**2** Välj en skrivare. Välj sedan **Skriv ut och pausa** i listrutan efter menyn Riktning.

**3** Välj **Konfidentiell utskrift** och ange en fyrsiffrig PIN-kod.

**4** Klicka på **Skriv ut**.

**5** Släpp utskriftsjobbet på skrivarens kontrollpanel. Navigera till:

**Stoppade jobb** > **OK** > välj ditt datornamn > **OK** > **Konfidentiellt** > **OK** > **OK** > välj utskriftsjobbet > **OK** > ange PIN-koden > **OK** > **Skriv ut** > **OK**

## Skriva ut en lista med teckensnittsprov

**1** På kontrollpanelen går du till:

**Inställningar** > **OK** > **Rapporter** > **OK** > **Utskrift** > **OK** > **Skriv ut teckensnitt** > **OK**

**2** Välj ett teckensnittsprov och tryck sedan på **OK**.

## Placera skiljeblad mellan kopior

**1** På kontrollpanelen går du till:

**Inställningar** > **OK** > **Utskrift** > **OK** > **Layout** > **OK** > **Skiljeblad** > **OK** > **Mellan kopior** > **OK**

**2** Skriv ut dokumentet.

## Avbryta utskriftsjobb

### Från skrivarens kontrollpanel

**1** På kontrollpanelen trycker du två gånger på  och sedan trycker du på .

**2** Välj ett utskriftsjobb du vill avbryta och tryck sedan på **OK**.

### Från datorn

**1** Beroende på vilket operativsystem du har gör du något av följande:

- Öppna mappen Skrivare och välj skrivare.
- Från Systeminställningar i Apple-menyn går du till skrivaren.



- 2 Välj ett utskriftsjobb som du vill avbryta.

## Justera tonersvärtan

- 1 På kontrollpanelen går du till:

**Inställningar** > **OK** > **Utskrift** > **OK** > **Kvalitet** > **OK** > **Tonersvärta** > **OK**

- 2 Justera inställningen och tryck sedan på **OK**.

# Använda skrivarens menyer

## Menyöversikt

Enhet	<ul style="list-style-type: none"> <li>• <a href="#">Egenskaper</a></li> <li>• <a href="#">Ekoläge</a></li> <li>• <a href="#">Meddelanden</a></li> <li>• <a href="#">Energihantering</a></li> </ul>	<ul style="list-style-type: none"> <li>• <a href="#">Anonym datainsamling</a></li> <li>• <a href="#">Återställa fabriksinställningar</a></li> <li>• <a href="#">Underhåll</a></li> <li>• <a href="#">Om den här skrivaren</a></li> </ul>
Skriv ut	<ul style="list-style-type: none"> <li>• <a href="#">Layout</a></li> <li>• <a href="#">Installation</a></li> <li>• <a href="#">Kvalitet</a></li> </ul>	<ul style="list-style-type: none"> <li>• <a href="#">PostScript</a></li> <li>• <a href="#">PCL</a></li> <li>• <a href="#">Bild</a></li> </ul>
Papper	<ul style="list-style-type: none"> <li>• <a href="#">Magasinkonfiguration</a></li> </ul>	<ul style="list-style-type: none"> <li>• <a href="#">Mediekonfiguration</a></li> </ul>
Nätverk/portar	<ul style="list-style-type: none"> <li>• <a href="#">Nätverksöversikt</a></li> <li>• <a href="#">Trådlöst</a></li> <li>• <a href="#">Wi-Fi Direct</a></li> <li>• <a href="#">Ethernet</a></li> <li>• <a href="#">TCP/IP</a></li> <li>• <a href="#">SNMP</a></li> </ul>	<ul style="list-style-type: none"> <li>• <a href="#">IPSec</a></li> <li>• <a href="#">802.1x</a></li> <li>• <a href="#">LPD-konfiguration</a></li> <li>• <a href="#">HTTP-/FTP-inställningar</a></li> <li>• <a href="#">USB</a></li> <li>• <a href="#">Begränsa extern nätverksåtkomst</a></li> </ul>
Säkerhet*	<ul style="list-style-type: none"> <li>• <a href="#">Inloggningsmetoder</a></li> <li>• <a href="#">Certifikathantering</a></li> <li>• <a href="#">Inloggningsbegränsningar</a></li> </ul>	<ul style="list-style-type: none"> <li>• <a href="#">Konfidentiell skivarinställning</a></li> <li>• <a href="#">Radera tillfälliga datafiler</a></li> <li>• <a href="#">Diverse</a></li> </ul>
Rapporter	<ul style="list-style-type: none"> <li>• <a href="#">Menyinställningssida</a></li> <li>• <a href="#">Enhet</a></li> </ul>	<ul style="list-style-type: none"> <li>• <a href="#">Skriv ut</a></li> <li>• <a href="#">Nätverk</a></li> </ul>
<a href="#">Felsökning</a>	Testsidor för utskriftskvalitet	
* Kan endast konfigureras från Embedded Web Server.		

## Enhet

### Egenskaper

Menyalternativ	Beskrivning
<b>Skärmspråk</b>	Ange vilket språk som ska visas på skärmen.
<b>Land/region</b>	Identifiera landet eller området där skrivaren är konfigurerad för att fungera.
<b>Kör grundstart</b> Ja Nej*	Kör installationsguiden.
<b>Obs!</b> En asterisk (*) bredvid ett värde anger fabriksstandardinställningen.	

Menyalternativ	Beskrivning
<b>Visad information</b> Displaytext 1 Displaytext 2	Ange vilken information som ska visas på startskärmen.
<b>Datum och tid</b> Konfigurera Dagens datum och tid Ställa in datum och tid manuellt Datumformat (MM-DD-ÅÅÅÅ*) Tidsformat (12 timmar FM/EM*) Tidszon [ USA/Kanada EST*] Network Time Protocol Aktivera NTP NTP-server	Konfigurera datum och tid för skrivaren.
<b>Pappersstorlekar</b> USA* Meter	Ange måttenhet för pappersstorlekar.  <b>Obs!</b> Grundinställningen för pappersstorlek beror på valet av land eller region i installationsguiden.
<b>Skärmtidsgräns</b> 5–300 (60*)	Ange inaktivitetstiden i sekunder innan skärmen visar startskärmen, eller innan skrivaren automatiskt loggar ut ett användarkonto.
<b>Obs!</b> En asterisk (*) bredvid ett värde anger fabriksstandardinställningen.	

## Ekoläge

Menyalternativ	Beskrivning
<b>Skriv ut</b> Sidor Enkelsidigt* Dubbelsidigt	Ange om skrivaren ska skriva ut på en sida eller på båda sidorna av papperet.
<b>Skriv ut</b> Sidor per sida Av* Två sidor per sida Tre sidor per sida Fyra sidor per sida Sex sidor per sida Nio sidor per sida Tolv sidor per sida Sexton sidor per sida	Skriv ut flera sidbilder på samma sida av ett pappersark.
<b>Skriv ut</b> Tonersvärta Lätt Normal* Dark (Mörkt)	Ange hur ljusa eller mörka textbilder ska vara.
<b>Obs!</b> En asterisk (*) bredvid ett värde anger fabriksstandardinställningen.	

## Meddelanden

Menyalternativ	Beskrivning
<b>Förbrukningsmaterial</b> Visa uppskattningar för förbrukningsmaterial Visa uppskattningar* Visa inte uppskattningar	Visa uppskattad status för förbrukningsmaterial.
<b>Förbrukningsmaterial</b> Anpassade förbrukningsmeddelanden	Konfigurera meddelandeinställningar för när använda-råtgärd krävs. <b>Obs!</b> Det här menyalternativet visas endast i Embedded Web Server.
<b>Inställningar för e-postaviseringar</b> E-postinställningar Primär SMTP-gateway Primär SMTP-gatewayport (25*) Sekundär SMTP-gateway Sekundär SMTP-gatewayport (25*) SMTP-tidsgräns (30 sekunder*) Svarsadress Använd alltid SMTP-standardsvarsadress (av*) Använd SSL/TLS (inaktiverad*) Kräv betrott certifikat (på*) SMTP-serverautentisering (ingen autentisering krävs*) Enhetsinitierad e-post (ingen*) Enhetens användar-ID Enhetens lösenord NTLM-domän	Konfigurera e-postinställningarna på skrivaren. <b>Obs!</b> Det här menyalternativet visas endast i Embedded Web Server.
<b>Felundvikande</b> Stopp hjälp Av På*	Ställ in skrivaren för att automatiskt kontrollera om papper har fastnat.
<b>Felundvikande</b> Auto fortsättning Inaktiverad 5–255 (5*)	Låt skrivaren fortsätta att bearbeta eller skriva ut ett jobb automatiskt efter att den har rensat vissa villkor för tillsyn.
<b>Felundvikande</b> Starta om automatiskt Automatisk omstart (starta alltid om*)	Ställa in skrivaren för att starta om när ett fel uppstår.
<b>Felundvikande</b> Starta om automatiskt Max antal automatiska omstarter (2*)	Ställ in antalet automatiska omstarter som skrivaren kan utföra.
<b>Felundvikande</b> Starta om automatiskt Fönster för automatisk omstart (720*)	Ange antalet sekunder innan skrivaren startas om automatiskt.
<b>Obs!</b> En asterisk (*) bredvid ett värde anger fabriksstandardinställningen.	

Menyalternativ	Beskrivning
<b>Felundvikande</b> Starta om automatiskt Räknare för automatisk omstart	Visa skrivskyddad information om omstartsräknaren.
<b>Felundvikande</b> Visa fel för kort pappersfel Automatisk återgång* På	Ställ in skrivaren för att visa ett meddelande när ett fel på grund av kort papper inträffar. <b>Obs!</b> Kort papper är det påfyllda papperet.
<b>Felundvikande</b> Skydda sida Av* På	Ställ in skrivaren på att bearbeta hela sidan i minnet innan den skrivs ut.
<b>Åtgärdande av papper som har fastnat</b> Åtgärda stopp Auto* Av På	Ställ in skrivaren för att skriva ut de sidor som har fastnat.
<b>Obs!</b> En asterisk (*) bredvid ett värde anger fabriksstandardinställningen.	

## Energihantering

Menyalternativ	Beskrivning
<b>Väntelägesprofil</b> Skriv ut från vänteläge Fortsätt vara aktiv efter utskrift Gå in i vänteläge efter utskrift*	Ställ in skrivaren att vara i läget Klar eller återgå till vänteläget efter utskrift.
<b>Tidsgränser</b> Vänteläge 1–120 minuter (15*)	Ange hur länge skrivaren får vara inaktiv innan den försätts i vänteläge.
<b>Tidsgränser</b> Tidsgräns för viloläge Inaktiverad 1 timme 2 timmar 3 timmar 6 timmar 1 dag 2 dagar 3 dagar* 1 vecka 2 veckor 1 månad	Ställ in tiden innan skrivaren stängs av.
<b>Obs!</b> En asterisk (*) bredvid ett värde anger fabriksstandardinställningen.	

Menyalternativ	Beskrivning
<b>Tidsgränser</b> Tidsgräns för viloläge vid anslutning Viloläge Ej viloläge*	Ställ in Tidsgräns för viloläge för att stänga av skrivaren när det finns en aktiv Ethernet-anslutning.
<b>Obs!</b> En asterisk (*) bredvid ett värde anger fabriksstandardinställningen.	

## Anonym datainsamling

Menyalternativ	Beskrivning
<b>Tillåt insamling av anonyma data</b> Ja Nej	Skicka information om skrivaranvändning och prestanda till Lexmark.
<b>Obs!</b> En asterisk (*) bredvid ett värde anger fabriksstandardinställningen.	

## Återställa fabriksinställningar

Menyalternativ	Beskrivning
<b>Återställa inställningar</b> Återställ alla inställningar Återställ skrivarinställningar Återställ nätverksinställningar	Återställ standardinställningarna för skrivaren.

## Underhåll

### Konfigurationsmeny

Menyalternativ	Beskrivning
<b>USB-konfiguration</b> USB PnP 1* 2	Ändra skrivarens USB-drivrutinsläge för att förbättra dess kompatibilitet med en persondator.
<b>USB-konfiguration</b> USB-hastighet Full Auto*	Ställ in USB-porten på att köra i full hastighet och inaktivera dess höghastighetsfunktioner.
<b>Magasinkonfiguration</b> Facklänkning Automatisk* Av	Ställ in skrivaren så att den länkar magasin som har samma inställningar för papperstyp och pappersstorlek.
<b>Obs!</b> En asterisk (*) bredvid ett värde anger fabriksstandardinställningen.	

Menyalternativ	Beskrivning
<b>Magasinkonfiguration</b> Visa meddelande om magasininsatsen Av Endast för okända storlekar* Alltid	Visa ett meddelande om val av pappersstorlek och papperstyp när magasinet har satts in.
<b>Magasinkonfiguration</b> Påfyllning av A5 Kortsida Längsida*	Ange sidriktning när du fyller på papper i A5-storlek.
<b>Magasinkonfiguration</b> Pappersinfo Auto* Universalarkmatare Manuellt papper	Ange den papperskälla som användaren ska fylla på när ett meddelande visas om att fylla på papper.
<b>Magasinkonfiguration</b> Kuvertinfo Auto* Universalarkmatare Manuellt kuvert	Ange den papperskälla som användaren ska fylla på när ett meddelande visas om att fylla på kuvert.
<b>Magasinkonfiguration</b> Åtgärd för uppmaningar Uppmana användare* Fortsätt Använd aktuellt	Ställ in skrivaren så att den kan lösa meddelanden om att byta papper eller kuvert.
<b>Rapporter</b> Menyinställningssida Händelselogg Sammanfattning av händelselogg	Skriv ut rapporter om skrivarens menyinställningar, status och händelseloggar.
<b>Användning av förbrukningsmaterial och räknare</b> Rensa historik för materialanvändning	Återställ förbrukningsräknaren för papper eller visa det totala antalet utskrivna sidor.
<b>Skrivaremuleringar</b> PS-emulering Av På*	Ställ in skrivaren på att känna igen och använda PS-dataströmmen.
<b>Skrivaremuleringar</b> Emulatorsäkerhet Tidsgräns för sida (60*)	Ställ in tidsgräns för sida under emulering.
<b>Skrivaremuleringar</b> Emulatorsäkerhet Återställ emulator efter jobb (Av*)	Återställ emulatorn efter ett utskriftsjobb.
<b>Obs!</b> En asterisk (*) bredvid ett värde anger fabriksstandardinställningen.	

Menyalternativ	Beskrivning
<b>Skrivaremuleringar</b> Emulatorsäkerhet Inaktivera åtkomst till skrivarmeddelande (På*)	Inaktivera åtkomst till skrivarmeddelandet under emulering.
<b>Utskriftskonfiguration</b> Teckensnittsskärpa 0–150 (24*)	Ange ett värde för textens punktstorlek under vilket högfrekvensskärmarna används när teckensnittsdata skrivs ut.
<b>Utskriftskonfiguration</b> Utskriftstäthet Inaktiverad 1–5 (3*)	Justera tonertätheten när du skriver dokument.
<b>Enhetsåtgärder</b> Tyst läge Av* På	Minska mängden buller från skrivaren vid utskrift. <b>Obs!</b> Skrivarens övergripande prestanda försämras när den här inställningen aktiveras.
<b>Enhetsåtgärder</b> Panelmenyer Aktivera* Inaktivera	Minska mängden buller från skrivaren vid utskrift.
<b>Enhetsåtgärder</b> Säkert läge Av* På	Ställ in skrivaren på ett specialläge där den försöker fortsätta att tillhandahålla så mycket funktionalitet som möjligt, trots kända problem. Exempel: Om den angivna inställningen är På och motorn för dubbelsidig utskrift inte fungerar utför skrivaren enkelsidig utskrift av dokumenten även om jobbet är dubbelsidig utskrift. <b>Obs!</b> Den här inställningen kan inte användas om magasinet inte är helt isatt eller om magasinsensorn är skadad.
<b>Enhetsåtgärder</b> Rensa anpassad status	Radera alla anpassade meddelanden.
<b>Obs!</b> En asterisk (*) bredvid ett värde anger fabriksstandardinställningen.	

## Radering ur funktion

Menyalternativ	Beskrivning
<b>Radera skrivarminne</b> Skrivarminne senast rensat Rensa all information i det beständiga minnet Ta bort alla skrivar- och nätverksinställningar	Rensa alla inställningar och program som är lagrade på skrivaren.

## Om den här skrivaren

Menyalternativ	Beskrivning
<b>Inventarienummer</b>	Visa skrivarens serienummer.
<b>Skrivarens plats</b>	Identifiera skrivarens plats. Maxlängden är 63 tecken.



Menyalternativ	Beskrivning
<b>Kontakta</b>	Anpassa skrivarens namn. Maxlängden är 63 tecken.
<b>Skicka loggar</b> Avbryt Skicka	Skicka diagnostisk information till Lexmark.

## Skriv ut

### Layout

Menyalternativ	Beskrivning
<b>Sidor</b> Enkelsidigt* Dubbelsidigt	Ange om skrivaren ska skriva ut på en sida eller på båda sidorna av papperet.
<b>Vändningsformat</b> Långsida* Kortsida	Avgör vilken papperssida som binds vid dubbelsidig utskrift. <b>Obs!</b> Skrivaren förskjuter automatiskt text och bilder på utskriftssidor för att binda jobbet på rätt sätt, beroende på vilket alternativ som väljs.
<b>Tomma sidor</b> Skriv ut Skriv inte ut*	Skriv ut tomma sidor som ingår i ett utskriftsjobb.
<b>Sortera</b> Av [1,1,1,2,2,2]* På [1,2,1,2,1,2]	Se till att sidorna i ett utskriftsjobb matas ut i rätt ordning vid utskrift av flera kopior av jobbet.
<b>Skiljeblad</b> Inga* Mellan kopior Mellan jobb Mellan sidor	Infoga tomma skiljeblad vid utskrift.
<b>Skiljebladskälla</b> Magasin [x] (1*) Universalarkmatare	Ange papperskällan för skiljebladet.
<b>Sidor per sida</b> Av* Två sidor per sida Tre sidor per sida Fyra sidor per sida Sex sidor per sida Nio sidor per sida Tolv sidor per sida Sexton sidor per sida	Skriv ut flera sidbilder på samma sida av ett pappersark.
<b>Obs!</b> En asterisk (*) bredvid ett värde anger fabriksstandardinställningen.	

Menyalternativ	Beskrivning
<b>Ordning för Sidor per sida</b> Horisontellt* Omvänt horisontellt Vertikal Omvänt vertikalt	Ange placeringen av flera bilder på en sida när du använder Sidor per sida. <b>Obs!</b> Placeringen beror på antal sidbilder och deras sidriktning.
<b>Riktning för Sidor per sida</b> Auto* Liggande Stående	Ange riktningen för ett dokument med flera sidor när du använder Sidor per sida.
<b>Ram för Sidor per sida</b> Inga* Fast	Skriv ut en ram runt varje sidbild när du använder Sidor per sida.
<b>Kopior</b> 1–9999 (1*)	Ange antal kopior för varje utskriftsjobb.
<b>Utskriftsområde</b> Normal* Helsida	Ställ in det utskrivbara området för ett pappersark.
<b>Obs!</b> En asterisk (*) bredvid ett värde anger fabriksstandardinställningen.	

## Installation

Menyalternativ	Beskrivning
<b>Skrivarspråk</b> PCL-emulering* PS-emulering	Ställa in skrivarens språk. <b>Obs!</b> Att ett visst skrivarspråk är inställt som standard hindrar inte att ett program skickar utskriftsjobb som använder ett annat skrivarspråk.
<b>Spara resurser</b> Av* På	Avgör vad skrivaren ska göra med hämtade resurser, som teckensnitt och makron, när skrivaren tar emot ett jobb som kräver mer minne än vad som finns tillgängligt. <b>Anmärkningar:</b> <ul style="list-style-type: none"> <li>När funktionen är Av behåller skrivaren bara de hämtade resurserna tills minnet behövs. Resurser som är associerade med det inaktiva skrivarspråket tas bort.</li> <li>När funktionen är På sparar skrivaren alla permanent hämtade resurser för alla språkändringar. Vid behov visar skrivaren meddelanden om att minnet är fullt istället för ta bort permanenta resurser.</li> </ul>
<b>Ordning för Skriv ut alla</b> Alfabetisk* Nyast först Äldst först	Ange ordningen när du väljer att skriva ut alla stoppade och konfidentiella jobb.
<b>Obs!</b> En asterisk (*) bredvid ett värde anger fabriksstandardinställningen.	

## Kvalitet

Menyalternativ	Beskrivning
<b>Utskr-upplösning</b> 300 dpi 600 dpi* 1200 bildkvalitet 2 400 bildkvalitet	Ange upplösningen för text och bilder på utskriften. <b>Obs!</b> Upplösningen bestäms i punkter per tum eller bildkvalitet.
<b>Tonersvärta</b> Lätt Normal* Dark (Mörkt)	Ange hur ljusa eller mörka textbilder ska vara.
<b>Raster</b> Normal* Detaljer	Förbättra utskriften med jämnare linjer och skarpare konturer.
<b>Obs!</b> En asterisk (*) bredvid ett värde anger fabriksstandardinställningen.	

## PostScript

Menyalternativ	Beskrivning
<b>Skriv ut PS-fel</b> Av* På	Skriv ut en sida som beskriver PostScript® -felet. <b>Obs!</b> När ett fel inträffar upphör bearbetningen av jobbet, skrivaren skriver ut ett felmeddelande och resten av utskriftsjobbet rensas.
<b>Minsta linjebredd</b> 1–30 (2*)	Ange minsta linjebredd. <b>Obs!</b> Jobb som skrivs ut i 1 200 dpi använder värdet direkt.
<b>PS-uppstartsäge</b> Av På*	Avaktivera filen SysStart.
<b>Väntetidsgräns</b> 15–65535 (40 sekunder*) Inaktiverad	Ange att skrivaren ska invänta mer data innan ett utskriftsjobb avbryts.
<b>Obs!</b> En asterisk (*) bredvid ett värde anger fabriksstandardinställningen.	

## PCL

Menyalternativ	Beskrivning
<b>Teckensnittsnamn</b> [Lista över tillgängliga teckensnitt] (Courier*)	Välj ett teckensnitt i en angiven teckensnittskälla.
<b>Symboluppsättning</b> [Lista över tillgängliga symboluppsättningar] (10U PC-8*)	Ange symboluppsättningen för varje teckensnittsnamn. <b>Obs!</b> En symboluppsättning är en uppsättning alfabetiska och numeriska tecken, skiljetecken och specialtecken. I symboluppsättningar finns tecken för vissa språk eller program, t.ex. matematiska symboler för vetenskapliga texter.
<b>Obs!</b> En asterisk (*) bredvid ett värde anger fabriksstandardinställningen.	

Menyalternativ	Beskrivning
<b>Breddsteg</b> 0,08–100,00 (10,00*)	Ange breddsteg för fasta teckensnitt eller teckensnitt med fast teckenbredd. <b>Obs!</b> Med Breddsteg avses antal fasta tecken som upptar en tum i sidled.
<b>Riktning</b> Stående* Liggande	Ange riktningen för texten och bilderna på sidan.
<b>Rader per sida</b> 1–255	Ange antalet textrader för varje sida som skrivs ut genom PCL®-dataströmmen. <b>Anmärkningar:</b> <ul style="list-style-type: none"> <li>• Det här menyalternativet aktiverar vertikalt radavstånd som gör att det valda antalet rader skrivs ut mellan standardmarginalerna på sidan.</li> <li>• 60 är fabriksinställt som standard i USA. 64 är fabriksinställt som standard internationellt.</li> </ul>
<b>Minsta linjebredd för PCL5</b> 1–30 (2*)	Ange inledande minsta linjebredd. <b>Obs!</b> Jobb som skrivs ut i 1 200 dpi använder värdet direkt.
<b>Minsta linjebredd för PCLXL</b> 1–30 (2*)	
<b>A4-bredd</b> 198 mm* 203 mm	Ange bredd för den logiska sidan på A4-papper. <b>Obs!</b> Den logiska sidan är mellanrummet på den fysiska sida där data skrivs ut.
<b>Auto CR efter LF</b> Av* På	Ställ in skrivaren så den gör en automatisk vagnretur efter styrkommandot för radmatning. <b>Obs!</b> Vagnretur är en mekanism som ger kommando till skrivaren att flytta positionen för markören till den första positionen på samma linje.
<b>Auto LF efter CR</b> Av* På	Ställ in skrivaren så att den gör en automatisk radmatning efter styrkommandot för vagnretur.
<b>Omnumr. magasin</b> Tilldela univ.arkmatrare Tilldela magasin [x] Tilldela man. papper Tilldela manuellt kuvert	Konfigurera så att skrivaren arbetar med en annan skrivardrivrutin eller ett anpassat program som använder en annan uppsättning källtilldelningar för att begära en given papperskälla. Välj bland följande alternativ: Av* – Skrivaren använder fabriksinställda standardinställningar för papperskällor. None (ingen) - Papperskällan ignorerar kommandot om att välja pappersmatning. 0–199 – Ange ett numeriskt värde för att tilldela ett anpassat värde till en papperskälla.
<b>Omnumr. magasin</b> Visa fabriksinställningar	Visa det fabriksinställda värdet som tilldelats för varje papperskälla.
<b>Omnumr. magasin</b> Återställ standardinställningarna	Återställ magasinets omnumreringsvärden till fabriksinställningar.
<b>Utskriftstidsgr.</b> 1–255 (90 sekunder*) Inaktiverad	Ställ in att skrivaren ska avsluta ett utskriftsjobb när den har varit inaktiv under ett visst antal sekunder.
<b>Obs!</b> En asterisk (*) bredvid ett värde anger fabriksstandardinställningen.	

## Bild

Menyalternativ	Beskrivning
<b>Autoanpassa</b> På Av*	Välj den bästa tillgängliga pappersstorleken och riktningsinställningen för en bild. <b>Obs!</b> När inställningen är På ersätter det här menyalternativet inställningarna för skalning och riktning för bilden.
<b>Invertera</b> Av* På	Invertera monokroma tvåtonsbilder. <b>Obs!</b> Inställningen gäller inte för bildformatet GIF och JPEG.
<b>Skalning</b> Ankare överst vänster Bästa passning* Ankare i mitten Anpassa höjd/bredd Anpassa höjd Anpassa bredd	Justera bilden så att den får plats i utskriftsområdet. <b>Obs!</b> När Autoanpassa är inställt på På, ställs Skalning automatiskt in på Bästa passning.
<b>Riktning</b> Stående* Liggande Omvänt stående Omvänt liggande	Ange riktningen för texten och bilderna på sidan.
<b>Obs!</b> En asterisk (*) bredvid ett värde anger fabriksstandardinställningen.	

## Papper

### Magasinkonfiguration

Menyalternativ	Beskrivning
<b>Standardkälla</b> Magasin [x] (1*) Universalarkmatare Manuellt papper Manuellt kuvert	Ange en papperskälla för alla utskriftsjobb. <b>Obs!</b> Universalarkmataren visas bara när Konf. univ.matare är inställd på Kasset.
<b>Pappersstorlek/-typ</b> Magasin [x] Universalarkmatare Manuellt papper Manuellt kuvert	Ange den pappersstorlek och papperstyp som fyllts på i varje papperskälla.
<b>Obs!</b> En asterisk (*) bredvid ett värde anger fabriksstandardinställningen.	

Menyalternativ	Beskrivning
<b>Ersättningsstorlek</b> Av Letter/A4 Alla i listan*	Ställ in skrivaren så att den ersätter angiven pappersstorlek om den angivna storleken inte har fyllts på i den valda papperskällan. <b>Anmärkningar:</b> <ul style="list-style-type: none"> <li>• Med inställningen Av uppmanas användaren att fylla på rätt pappersstorlek.</li> <li>• Inställningen Letter/A4 skriver ut A4-format på papper i US letter-storlek när du fyller på US Letter och US Letter-format på papper i A4-storlek när du fyller på A4.</li> <li>• Inställningen Alla i listan ersätter Letter/A4.</li> </ul>
<b>Konf. univ.matare</b> Kasset* Manuellt Första	Ställ in när skrivaren ska välja papper som har fyllts på i universalarkmataren. <b>Anmärkningar:</b> <ul style="list-style-type: none"> <li>• När skrivaren är inställd på Kasset behandlar skrivaren universalarkmataren som ett magasin.</li> <li>• När skrivaren är inställd på Manuellt behandlar skrivaren universalarkmataren som en manuell matare.</li> <li>• När skrivaren är inställd på Först hämtar skrivaren papper från universalarkmataren tills den är tom, oavsett vilken papperskälla eller vilken pappersstorlek som angetts.</li> </ul>

**Obs!** En asterisk (\*) bredvid ett värde anger fabriksstandardinställningen.

## Mediekonfiguration

### Universell inställning

Menyalternativ	Beskrivning
<b>Måttenheter</b> Tum Millimeter	Ange måttenhet för den universella pappersstorleken. <b>Obs!</b> Tum för USA. fabriksinställt som standard i USA. Millimeter är fabriksinställt som standard internationellt.
<b>Stående bredd</b> 3,90–14,17 tum (8,50*) 99-360 mm (216*)	Ange bredd för stående för den universella pappersstorleken.
<b>Höjd för stående riktning</b> 3,90–14,17 tum (14*) 99-360 mm (356*)	Ange höjd för stående riktning för den universella pappersstorleken.
<b>Matningsriktning</b> Kortsida* Långsida	Ställ in skrivaren så att den väljer papper från kort- eller långsidan. <b>Obs!</b> Långsida visas endast när den längsta sidan är kortare än den högsta tillåtna bredd som kan hanteras.

**Obs!** En asterisk (\*) bredvid ett värde anger fabriksstandardinställningen.

## Medietyper

Menyalternativ	Beskrivning
Vanligt papper Styvt papper Returpapper Etiketter Finpapper Kuvert- Grovt kuvert Brevpapper Förtryckt Färgat papper Lätt Tungt Grovt/bomull Anpassad typ [X]	Ange struktur, vikt och riktning för papperet som fylls på.

## Nätverk/portar

### Nätverksöversikt

Menyalternativ	Beskrivning
<b>Aktiv adapter</b> Auto* Standardnätverk Trådlöst	Ange typen av nätverksanslutning.
<b>Nätverksstatus</b>	Visa skrivarnätverkets anslutningsstatus.
<b>Visa nätverksstatus på skrivaren</b> Av På*	Visa nätverksstatusen på skärmen.
<b>Hastighet för dubbelsidiga utskrifter</b>	Visa hastigheten för nätverkskortet som är aktivt för närvarande.
<b>IPv4</b>	Visa IPv4-adresserna.
<b>Alla IPv6-adresser</b>	Visa alla IPv6-adresser.
<b>Starta om skrivarservern</b> Start	Återställ alla aktiva nätverksanslutningar till skrivaren. <b>Obs!</b> Med den här inställningen tar du bort alla konfigurationsinställningar för nätverket.
<b>Tidsgräns för nätverksjobb</b> Av På* (90 sekunder)	Ställ in hur länge skrivaren ska vänta innan den avbryter ett utskriftsjobb via nätverket.
<b>Försättsblad</b> Av* På	Skriv ut ett försättsblad.
<b>Obs!</b> En asterisk (*) bredvid ett värde anger fabriksstandardinställningen.	

Menyalternativ	Beskrivning
<b>Aktivera nätverksanslutningar</b> Aktivera* Inaktivera	Aktivera eller inaktivera alla nätverksanslutningar.
<b>Aktivera LLDP</b> Av* På	Aktivera LLDP (Link Layer Discovery Protocol) i skrivaren.
<b>Obs!</b> En asterisk (*) bredvid ett värde anger fabriksstandardinställningen.	

## Trådlöst

Menyalternativ	Beskrivning
<b>Konfigurera via mobilapp</b>	Konfigurera den trådlösa anslutningen med appen Lexmark Mobile Assistant.
<b>Konfigurera på skrivarpanelen</b> Välj nätverk Lägg till Wi-Fi-nätverk <ul style="list-style-type: none"> <li>Nätverksnamn</li> <li>Nätverksläge</li> <li>Trådlöst säkerhetsläge (inaktiverat*)</li> </ul>	Avgör vilket trådlöst nätverk skrivaren ansluter till. <b>Obs!</b> Det här menyalternativet visas som <i>Inställningar för trådlös anslutning</i> i Embedded Web Server.
<b>Wi-Fi Protected Setup</b> Tryckknappsstartmetod PIN-startmetod	Skapa ett trådlöst nätverk och aktivera nätverkssäkerhet. <b>Anmärkningar:</b> <ul style="list-style-type: none"> <li>Med Tryckknappsstartmetod ansluts skrivaren till ett trådlöst nätverk när knapparna på både skrivaren och åtkomstpunkten (trådlös router) trycks in inom en given tidsperiod.</li> <li>Med PIN-startmetod ansluts skrivaren till ett trådlöst nätverk när en PIN-kod på skrivaren anges i de trådlösa inställningarna för åtkomstpunkten.</li> </ul>
<b>Kompatibilitet</b> 802.11b/g/n (2,4 GHz)*	Ange den trådlösa standarden för det trådlösa nätverket.
<b>Trådlöst säkerhetsläge</b> Inaktiverad* WEP WPA2/WPA-Personal WPA2-Personal 802.1x - RADIUS	Ange typen av säkerhet för att ansluta skrivaren till trådlösa enheter.
<b>WEP autentiseringsläge</b> Auto* Öppna Delad	Ange typen av Wireless Encryption Protocol (WEP) som används av skrivaren. <b>Obs!</b> Det här menyalternativet visas endast när Trådlöst säkerhetsläge är inställt på WEP.
<b>Ange WEP-nyckeln</b>	Ange ett WEP-lösenord för säker trådlös anslutning. <b>Obs!</b> Det här menyalternativet visas endast när Trådlöst säkerhetsläge är inställt på WEP.



Menyalternativ	Beskrivning
<b>WPA2-Personal</b> AES*	Aktivera trådlös säkerhet genom WPA2. <b>Obs!</b> Det här menyalternativet visas endast när Trådlöst säkerhetsläge är inställt på WPA2-Personal.
<b>Ange PSK</b>	Ange lösenordet för säker trådlös anslutning. <b>Obs!</b> Det här menyalternativet visas endast när Trådlöst säkerhetsläge är inställt på WPA2/WPA-Personal eller WPA2-Personal.
<b>WPA2/WPA-Personal</b> AES*	Aktivera trådlös säkerhet genom WPA2/WPA. <b>Obs!</b> Det här menyalternativet visas endast när Trådlöst säkerhetsläge är inställt på WPA2/WPA-Personal.
<b>802.1x krypteringsläge</b> WPA+ WPA2*	Aktivera trådlös säkerhet genom 802.1x standard. <b>Obs!</b> Det här menyalternativet visas endast när Trådlöst säkerhetsläge är inställt på 802.1x – Radius.
<b>IPv4</b> Aktivera DHCP På* Av	Aktivera Dynamic Host Configuration Protocol (DHCP). <b>Obs!</b> DHCP är ett standardprotokoll som används på servrar till att tilldela IP-adresser och andra nätverkskonfigurationsparametrar dynamiskt till alla enheter i nätverket för att de ska kunna kommunicera med andra IP-nätverk.
<b>IPv4</b> Ange statisk IP-adress IP-adress Nätmask Gateway	Konfigurera skrivarens statiska IP-adress.
<b>IPv6</b> Aktivera IPv6 På* Av	Aktivera IPv6 i skrivaren.
<b>IPv6</b> Aktivera DHCPv6 Av* På	Aktivera DHCPv6 i skrivaren.
<b>IPv6</b> Stateless Address Autoconfiguration Av På*	Ange att nätverksadaptern ska acceptera automatiska IPv6-adresskonfigurationsposter som tillhandahålls av en router.
<b>IPv6</b> DNS-adress	Ange DNS-serveradress.
<b>IPv6</b> Manuellt tilldelad IPV6	Tilldela IPv6-adressen. <b>Obs!</b> Det här menyalternativet visas endast på vissa skrivarmodeller.
<b>IPv6</b> Manuellt tilldelad IPV6-router	Tilldelar IPv6-routeradressen. <b>Obs!</b> Det här menyalternativet visas endast på vissa skrivarmodeller.
<b>IPv6</b> Adressprefix 0–128 (64*)	Ange adressprefix.

Menyalternativ	Beskrivning
<b>IPv6</b> Alla IPv6-adresser	Visa alla IPv6-adresser.
<b>IPv6</b> Alla IPv6-routeradresser	Visa alla IPv6-routeradresser.
<b>Nätverksadress</b> UAA LAA	Se nätverksadresserna.
<b>PCL SmartSwitch</b> På* Av	Ange att skrivaren ska växla automatiskt till PCL-emulering när det krävs för ett utskriftsjobb, oberoende av skrivarens standardspråk. <b>Obs!</b> Om PCL SmartSwitch är inaktiverat undersöks inte inkommande data och det standardskrivarspråk som är angett på menyn Inställningar används.
<b>PS SmartSwitch</b> På* Av*	Ange att skrivaren ska växla automatiskt till PS-emulering när det krävs för ett utskriftsjobb, oberoende av skrivarens standardspråk. <b>Anmärkningar:</b> <ul style="list-style-type: none"> <li>• Det här menyalternativet visas endast på vissa skrivarmodeller.</li> <li>• Om PS SmartSwitch är inaktiverat undersöks inte inkommande data och det standardskrivarspråk som är angett på menyn Inställningar används.</li> </ul>
<b>Mac Binary PS</b> Auto* På Av	Ställa in skrivaren för att bearbeta binära PostScript-jobb från Macintosh. <b>Anmärkningar:</b> <ul style="list-style-type: none"> <li>• Det här menyalternativet visas endast på vissa skrivarmodeller.</li> <li>• Med inställningen På bearbetas PostScript-jobb i binärt råformat.</li> <li>• Med inställningen Av filtreras utskriftsjobben med standardprotokollet.</li> </ul>

## Wi-Fi Direct

Menyalternativ	Beskrivning
<b>Aktivera Wi-Fi Direct</b> På Av*	Ställ in skrivaren på att ansluta direkt till Wi-Fi-enheter.
<b>Wi-Fi Direct-namn</b>	Ange namnet för Wi-Fi Direct-nätverket.
<b>Wi-Fi Direct-lösenord</b>	Konfigurera lösenord för autentisering och validering av Wi-Fi-användare.
<b>Visa lösenord på inställningssidan</b> Av På*	Visa Wi-Fi Direct-lösenordet på nätverksinställningssidan.
<b>Önskat kanalnummer</b> 1–11 Auto*	Ange önskad kanal för Wi-Fi-nätverket.
<b>Gruppägarens IP-adress</b>	Ange gruppägarens IP-adress.
<b>Obs!</b> En asterisk (*) bredvid ett värde anger fabriksstandardinställningen.	

Menyalternativ	Beskrivning
<b>Godkänn automatiskt tryckknappsbegäran</b> Av* På	Godkänn automatiskt begäran om anslutning till nätverket. <b>Obs!</b> Det är inte säkert att automatiskt godkänna klienter.
<b>Obs!</b> En asterisk (*) bredvid ett värde anger fabriksstandardinställningen.	

Ethernet

## Ethernet

Menyalternativ	Beskrivning
<b>Nätverkshastighet</b>	Visa hastigheten för den aktiva nätverksadaptorn.
<b>IPv4</b> Aktivera DHCP På* Av	Aktivera Dynamic Host Configuration Protocol (DHCP). <b>Obs!</b> DHCP är ett standardprotokoll som möjliggör att en server på ett dynamiskt sätt kan distribuera IP-adresser och konfigurationsinformation till klienter.
<b>IPv4</b> Ange statisk IP-adress IP-adress Nätmask Gateway	Konfigurera skrivarens statiska IP-adress.
<b>IPv6</b> Aktivera IPv6 På* Av	Aktivera IPv6 i skrivaren.
<b>IPv6</b> Aktivera DHCPv6 Av* På	Aktivera DHCPv6 i skrivaren.
<b>IPv6</b> Stateless Address Autoconfiguration På* Av	Ange att nätverksadaptorn ska acceptera automatiska IPv6-adresskonfigurationsposter som tillhandahålls av en router.
<b>IPv6</b> DNS-adress	Ange DNS-serveradress.
<b>IPv6</b> Adressprefix 0–128 (64*)	Ange adressprefix.
<b>IPv6</b> Alla IPv6-adresser	Visa alla IPv6-adresser.
<b>IPv6</b> Alla IPv6-routeradresser	Visa alla IPv6-routeradresser.
<b>Obs!</b> En asterisk (*) bredvid ett värde anger fabriksstandardinställningen.	

Menyalternativ	Beskrivning
<b>Nätverksadress</b> UAA LAA	Visa MAC-adresser (Media Access Control) för skrivaren: LAA (Locally Administered Address) och UAA (Universally Administered Address). <b>Obs!</b> Du kan ändra LAA manuellt för skrivaren.
<b>PCL SmartSwitch</b> På* Av	Ange att skrivaren ska växla automatiskt till PCL-emulering när det krävs för ett utskriftsjobb, oberoende av skrivarens standardspråk. <b>Obs!</b> Om PCL SmartSwitch är inaktiverat undersöks inte inkommande data och det standardskrivarspråk som är angett på menyn Inställningar används.
<b>PS SmartSwitch</b> På* Av	Ange att skrivaren ska växla automatiskt till PS-emulering när det krävs för ett utskriftsjobb, oberoende av skrivarens standardspråk. <b>Obs!</b> Om PS SmartSwitch är inaktiverat undersöks inte inkommande data och det standardskrivarspråk som är angett på menyn Inställningar används.
<b>Mac Binary PS</b> Auto* På Av	Ställa in skrivaren för att bearbeta binära PostScript-jobb från Macintosh. <b>Anmärkningar:</b> <ul style="list-style-type: none"> <li>• Med inställningen På bearbetas PostScript-jobb i binärt råformat.</li> <li>• Med inställningen Av filtreras utskriftsjobben med standardprotokollet.</li> </ul>
<b>Energibesparande Ethernet</b> Auto* På Av	Minska strömförbrukning när skrivaren inte tar emot data från Ethernet-nätverket.
<b>Obs!</b> En asterisk (*) bredvid ett värde anger fabriksstandardinställningen.	

## TCP/IP

**Obs!** Den här menyn visas endast för nätverksskrivare och för skrivare som är anslutna till skrivarservrar.

Menyalternativ	Beskrivning
<b>Ange värdnamn</b>	Ange det aktuella TCP/IP-värdnamnet.
<b>Tillåt DHCP/BOOTP att uppdatera NTP-servern</b> På* Av	Tillåt att NTP-inställningarna för skrivaren får uppdateras från DHCP- och BOOTP-klienter.
<b>Aktivera Automatisk IP</b> På* Av	Tilldela en IP-adress automatiskt.
<b>DNS-adress</b>	Ange serveradress för den aktuella DNS-servern (Domain Name System).
<b>Säkerhetskopierings-DNS</b>	Ange adresser för DNS-säkerhetskopieringsservrar.
<b>Säkerhetskopierings-DNS 2</b>	
<b>Säkerhetskopierings-DNS 3</b>	
<b>Aktivera DDNS</b> Av* På	Uppdatera de dynamiska DNS-inställningarna.
<b>Obs!</b> En asterisk (*) bredvid ett värde anger fabriksstandardinställningen.	

Menyalternativ	Beskrivning
<b>DDNS TTL</b>	Ange de aktuella DDNS-inställningarna.
<b>Standard-TTL</b>	
<b>Uppdateringstid för DDNS</b>	
<b>Aktivera mDNS</b> På* Av	Uppdatera DNS-inställningar för fleranvändarkommunikation.
<b>WINS-adress</b>	Ange adressen till en WINS-server (Windows Internet Name Service).
<b>Aktivera BOOTP</b> På Av*	Tillåt att en IP-adress får tilldelas till skrivaren från BOOTP.
<b>MTU</b>	Ange en parameter för högsta överföringshastighet för TCP-anslutningar.
<b>Raw Print Port</b> 1–65535 (9100*)	Ange ett råportnummer för skrivare som är anslutna i ett nätverk.
<b>Maximal hastighet för utgående trafik</b> På Av*	Aktivera högsta överföringshastighet för skrivaren.
<b>Aktivera TLSv1.0</b> På* Av	Aktivera TLSv1.0-protokoll.
<b>Aktivera TLSv1.1</b> På* Av	Aktivera TLSv1.1-protokoll.
<b>SSL-chifferlista</b>	Ange de chifferalgoritmer som ska användas för SSL- eller TLS-anslutningarna.
<b>Obs!</b> En asterisk (*) bredvid ett värde anger fabriksstandardinställningen.	

## SNMP

**Obs!** Den här menyn visas endast för nätverksskrivare och för skrivare som är anslutna till skrivarservrar.

Menyalternativ	Beskrivning
<b>SNMP-version 1 och 2c</b> Aktiverad Av På* Tillåt SNMP-inmatning Av På* Aktivera PPM MIB Av På* SNMP-gemenskapsnamn	Konfigurera SNMP (Simple Network Management Protocol) version 1 och 2c för att installera drivrutiner och program.
<b>SNMP version 3</b> Aktiverad Av På* Kontextnamn Ange inloggningsuppgifter för att läsa/skriva Användarnamn Autentiseringslösenord Sekretesslösenord Ange inloggningsuppgifter för att läsa Användarnamn Autentiseringslösenord Sekretesslösenord Autentiseringshashning MD5 SHA1* Lägsta autentiseringsnivå Ingen autentisering, ingen sekretess Autentisering, ingen sekretess Autentisering, sekretess* Personuppgiftsalgoritm DES AES-128*	Konfigurera SNMP version 3 för att installera och uppdatera skrivarsäkerhet.
<b>Obs!</b> En asterisk (*) bredvid ett värde anger fabriksstandardinställningen.	

## IPSec

**Obs!** Den här menyn visas endast för nätverksskrivare och för skrivare som är anslutna till skrivarservrar.

Menyalternativ	Beskrivning
<b>Aktivera IPSec</b> Av* På	Aktivera IPSec (Internet Protocol Security).
<b>Obs!</b> En asterisk (*) bredvid ett värde anger fabriksstandardinställningen.	

Menyalternativ	Beskrivning
<b>Baskonfiguration</b> Standard* Kompatibilitet Säker	Ange baskonfiguration för IPSec. <b>Obs!</b> Den här menyalternativet visas endast när Aktivera IPSec är inställt på På.
<b>DH-gruppförslag (Diffie-Hellman)</b> modp2048 (14)* modp3072 (15) modp4069 (16) modp6144 (17)	Ange kryptering för IPSec. <b>Anmärkningsar:</b> <ul style="list-style-type: none"> <li>DH-gruppförslag (Diffie-Hellman) visas endast när Baskonfiguration är inställd på Kompatibilitet.</li> <li>SA-livslängd för IKE (timmar) och SA-livslängd för IPSec (timmar) visas endast om Baskonfiguration är inställd på Säker.</li> </ul>
<b>SA-livslängd för IKE (timmar)</b> 1 2 4 8 24*	
<b>SA-livslängd för IPSec (timmar)</b> 1 2 4 8* 24	
<b>Föreslagen krypteringsmetod</b> 3DES AES*	
<b>Föreslagen autentiseringsmetod</b> SHA1 SHA256* SHA512	Ange kryptering- och autentiseringsmetoder för att ansluta till ett nätverk på ett säkert sätt. <b>Obs!</b> Dessa menyalternativ visas endast när Baskonfiguration är inställd på Kompatibilitet.
<b>IPSec-enhetscertifikat</b>	Ange ett IPSec-certifikat. <b>Obs!</b> Den här menyalternativet visas endast när Aktivera IPSec är inställt på På.
<b>Autentiserade anslutningar med hjälp av fördelad nyckel</b> Värld [x] Adress Nyckel	Konfigurera autentiserade anslutningar för skrivaren. <b>Obs!</b> Dessa menyalternativ visas endast när Aktivera IPSec är inställt på På.
<b>Certifikatautentiserade anslutningar</b> Värld [x] adress[/subnät] Adress[/subnät]	
<b>Obs!</b> En asterisk (*) bredvid ett värde anger fabriksstandardinställningen.	

## 802.1x

**Obs!** Den här menyn visas endast för nätverksskrivare och för skrivare som är anslutna till skrivarservrar.

Menyalternativ	Beskrivning
<b>Aktiv</b> Av* På	Låt skrivaren ansluta till nätverk som kräver autentisering innan åtkomst medges.
<b>Obs!</b> En asterisk (*) bredvid ett värde anger fabriksstandardinställningen.	

## LPD-konfiguration

**Obs!** Den här menyn visas endast för nätverksskrivare och för skrivare som är anslutna till skrivarservrar.

Menyalternativ	Beskrivning
<b>LPD-tidsgräns</b> 0–65 535 sekunder (90*)	Ange ett tidsgränsvärde för att förhindra att LDP-servern (Line Printer Daemon) väntar oändligt länge på utskriftsjobb som inte svarar och ogiltiga utskriftsjobb.
<b>LPD-försättsblad</b> Av* På	Skriv ut ett försättsblad för alla LPD-utskriftsjobb. <b>Obs!</b> Ett försättsblad är den första sidan i ett utskriftsjobb som används som avgränsare för utskriftsjobb och till att identifiera den som har skapats utskriftsjobbsbegäran.
<b>LPD-slutsida</b> Av* På	Skriv ut ett en slutsida för alla LPD-utskriftsjobb. <b>Obs!</b> En slutsida är den sista sidan i ett utskriftsjobb.
<b>LPD-vagnreturkonvertering</b> Av* På	Aktivera vagnreturkonvertering. <b>Obs!</b> Vagnretur är en mekanism som ger kommando till skrivaren att flytta positionen för markören till den första positionen på samma linje.
<b>Obs!</b> En asterisk (*) bredvid ett värde anger fabriksstandardinställningen.	

## HTTP-/FTP-inställningar

Menyalternativ	Beskrivning
<b>Aktivera HTTP-server</b> Av På*	Öppna Embedded Web Server för att övervaka och hantera skrivaren.
<b>Aktivera HTTPS</b> Av På*	Konfigurera HTTPS-inställningarna (Hypertext Transfer Protocol Secure).
<b>Forcera HTTPS-anslutningar</b> På Av*	Tvinga skrivaren att använda HTTPS anslutningarna.
<b>Aktivera FTP/TFTP</b> Av På*	Skicka filer med FTP.
<b>Lokala domäner</b>	Ange domännamn för HTTP- och FTP-servrarna. <b>Obs!</b> Det här menyalternativet visas endast i Embedded Web Server.
<b>Obs!</b> En asterisk (*) bredvid ett värde anger fabriksstandardinställningen.	



Menyalternativ	Beskrivning
<b>IP-adress för HTTP-proxy</b>	Konfigurera inställningar för HTTP- och FTP-servrarna. <b>Obs!</b> IP-adress för HTTP-proxy och IP-adress för FTP-proxy visas endast i Embedded Web Server.
<b>IP-adress för FTP-proxy</b>	
<b>HTTP, IP-standardport</b> 1–65535 (80*)	
<b>HTTPS-enhetscertifikat</b>	
<b>FTP, IP-standardport</b> 1–65535 (21*)	
<b>Tidsgräns för HTTP-/FTP-begäran</b> 1–299 (30*)	Ange tidslängden innan serveranslutningen avbryts.
<b>Återförsök för HTTP-/FTP-begäran</b> 1–299 (3*)	Ange antal återförsök för att ansluta till HTTP-/FTP-servern.
<b>Obs!</b> En asterisk (*) bredvid ett värde anger fabriksstandardinställningen.	

## USB

Menyalternativ	Beskrivning
<b>PCL SmartSwitch</b> Av På*	Ange att skrivaren ska växla till PCL-emulering när en utskrift som tas emot via en USB-port kräver det, oberoende av skrivarens standardspråk. <b>Obs!</b> Om PCL SmartSwitch är inaktiverat undersöks inte inkommande data och det standardskrivarspråk som är angett på menyn Inställningar används.
<b>PS SmartSwitch</b> Av På*	Ange att skrivaren ska växla till PS-emulering när en utskrift som tas emot via en USB-port kräver det, oberoende av skrivarens standardspråk. <b>Obs!</b> Om PS SmartSwitch är inaktiverat undersöks inte inkommande data och det standardskrivarspråk som är angett på menyn Inställningar används.
<b>Mac Binary PS</b> På Auto* Av	Ställa in skrivaren för att bearbeta binära PostScript-jobb från Macintosh. <b>Anmärkningar:</b> <ul style="list-style-type: none"> <li>När den är konfigurerad som På bearbetar skrivaren PostScript-jobb i binärt råformat från Macintosh-datorer.</li> <li>När den är konfigurerad som Auto bearbetar skrivaren utskriftsjobb från både Windows och Macintosh</li> <li>När den är konfigurerad som Av filtrerar skrivaren PostScript-jobb enligt standardprotokollet.</li> </ul>
<b>Aktivera USB-port</b> Inaktivera Aktivera*	Aktivera USB-standardporten.
<b>Obs!</b> En asterisk (*) bredvid ett värde anger fabriksstandardinställningen.	

## Begränsa extern nätverksåtkomst

Menyalternativ	Beskrivning
<b>Begränsa extern nätverksåtkomst</b> Av* På	Begränsa åtkomsten till nätverksplatser.
<b>Adress till externt nätverk</b>	Ange nätverksadresserna med begränsad åtkomst.
<b>E-postadress för aviseringar</b>	Ange en e-postadress för att skicka ett meddelande om loggade händelser.
<b>Ping-frekvens</b> 1–300 (10*)	Ange intervallet för nätverksbegäran i sekunder.
<b>Ämne</b>	Ange ämne och meddelande för e-postaviseringen.
<b>Meddelande</b>	
<b>Obs!</b> En asterisk (*) bredvid ett värde anger fabriksstandardinställningen.	

## Säkerhet

### Inloggningsmetoder

#### Offentlig

Menyalternativ	Beskrivning
<b>Hantera behörigheter</b> Funktionsbehörighet Behörighet till stoppade jobb Avbryt jobb vid enheten Ändra språk Internet Printing Protocol (IPP) Svartvit utskrift	Kontrollera åtkomst till skrivarfunktioner.
<b>Hantera behörigheter</b> Administrativa menyer Menyn Säkerhet Menyn Nätverk/portar Pappersmeny Menyn Rapporter Menyerna för funktionskonfiguration Tillbehörsmeny SE Meny Enhetsmenyn	Kontrollera åtkomst till skrivarmenyerna.

Menyalternativ	Beskrivning
<b>Hantera behörigheter</b> Enhetshantering Fjärrhantering Uppdateringar av fast programvara Importera/exportera alla inställningar Radering ur funktion Embedded Web Server-åtkomst	Kontrollera åtkomst till skrivarhanteringsalternativen.

## Lokala konton

Menyalternativ	Beskrivning
<b>Lägg till användare</b> Användarnamn/lösenord Användarnamn Lösenord PIN	Skapa lokala konton för att hantera åtkomst till skrivarfunktionerna.
<b>Hantera grupper/behörigheter</b> Lägg till grupp Importera åtkomstkontroller Funktionsbehörighet Administrativa menyer Enhetshantering Alla användarna Importera åtkomstkontroller Funktionsbehörighet Administrativa menyer Enhetshantering Admin Funktionsbehörighet Administrativa menyer Enhetshantering	Kontrollera grupp- eller användaråtkomst till skrivarfunktioner, program och säkerhetsinställningar.

## Certifikathantering

Menyalternativ	Menyalternativ
<b>Konfigurera standardvärden för certifikat</b> Allmänt namn Organisationsnamn Avdelningsnamn Land/region Regionsnamn Stadsnamn Ärende alternativt namn	Ställ in standardvärden för genererade certifikat.
Enhetscertifikat	Generera, ta bort eller visa enhetscertifikat.
Hantera CA-certifikat	Läs in, ta bort eller visa CA-certifikat (certifikatutfärdare).

## Inloggn.begräns.

Menyalternativ	Beskrivning
<b>Inloggningsfel</b> 1–10 (3*)	Anger antal misslyckade inloggningsförsök innan användaren låses ute.
<b>Tidsram för fel</b> 1–60 minuter (5*)	Anger tidsram mellan misslyckade inloggningsförsök innan användaren låses ute.
<b>Låstid</b> 1–60 minuter (5*)	Anger låstid.
<b>Tidsgräns för webbinloggning</b> 1–120 minuter (10*)	Anger fördröjning för fjärrinloggning innan användaren loggas ut automatiskt.
<b>Obs!</b> En asterisk (*) bredvid ett värde anger fabriksstandardinställningen.	

## Konfidentiell skrivarinställning

Menyalternativ	Beskrivning
<b>Max ogiltig PIN</b> 2–10 (0*)	Anger hur många gånger en ogiltig PIN-kod kan anges. <b>Anmärkningar:</b> <ul style="list-style-type: none"> <li>• Om du anger värdet 0 avaktiveras den här inställningen.</li> <li>• När gränsen är nådd raderas utskriftsjobben för användarnamnet och PIN-koden.</li> </ul>
<b>Giltighetstid för konfidentiellt jobb</b> Av* 1 timme 4 timmar 24 timmar 1 vecka	Ställ in giltighetstiden för alla konfidentiella utskriftsjobb. <b>Anmärkningar:</b> <ul style="list-style-type: none"> <li>• Om det här menyalternativet ändras och det finns konfidentiella utskriftsjobb i RAM-minnet i skrivaren ändras inte giltighetstid för utskriftsjobb till det nya standardvärdet.</li> <li>• Om skrivaren stängs av tas alla konfidentiella jobb i skrivarens minne bort.</li> </ul>
<b>Upprepa utgångsdatum</b> Av* 1 timme 4 timmar 24 timmar 1 vecka	Ställ in giltighetstid för ett utskriftsjobb som du vill upprepa.
<b>Bekräfta utgångsdatum</b> Av* 1 timme 4 timmar 24 timmar 1 vecka	Ställ in giltighetstid för utskrift av en kopia som användaren kan använda till att granska kvaliteten innan resten skrivs ut.
<b>Obs!</b> En asterisk (*) bredvid ett värde anger fabriksstandardinställningen.	

Menyalternativ	Beskrivning
<b>Reservera utgångsdatum</b> Av* 1 timme 4 timmar 24 timmar 1 vecka	Ange giltighetstid för lagring av utskriftsjobb för utskrift vid senare tillfälle.
<b>Kräv att alla jobb pausas</b> Av* På	Ange att alla utskriftsjobb ska stoppas på skrivaren.
<b>Behåll dubbla dokument</b> Av* På	Tillåt lagring av dokument med samma filnamn.
<b>Obs!</b> En asterisk (*) bredvid ett värde anger fabriksstandardinställningen.	

## Radera tillfälliga datafiler

Menyalternativ	Beskrivning
<b>Lagrade i inbyggt minne</b> Av* På	Ta bort alla filer som har sparats i minnet i skrivaren.
<b>Obs!</b> En asterisk (*) bredvid ett värde anger fabriksstandardinställningen.	

## Diverse

Menyalternativ	Beskrivning
<b>Utskriftsbehörighet</b> Av* På	Tillåt att användaren skriver ut.
<b>Bygel för säkerhetsåterställning</b> Aktivera gäståtkomst* Ingen effekt	Ange användaråtkomst till skrivaren. <b>Anmärkningar:</b> <ul style="list-style-type: none"> <li>• Bygeln finns bredvid en låsikon på styrenhetskortet.</li> <li>• Aktivera gäståtkomst ger alla åtkomst till alla delar av skrivaren.</li> <li>• Ingen effekt kan göra att det inte går att komma åt skrivaren när säkerhetsinformationen som behövs inte är tillgänglig.</li> </ul>
<b>Minsta längd på lösenord</b> 0–32	Ange lösenordslängden.
<b>Obs!</b> En asterisk (*) bredvid ett värde anger fabriksstandardinställningen.	

## Rapporter

### Sida med menyinställningar

Menyalternativ	Beskrivning
<b>Sida med menyinställningar</b>	Skriv ut en rapport som innehåller skrivarmenyerna.

### Enhet

Menyalternativ	Beskrivning
<b>Enhetsinformation</b>	Skriv ut en rapport med information om skrivaren.
<b>Enhetsstatistik</b>	Skriv ut en rapport över skrivaranvändning och status för förbrukningsmaterial.
<b>Profillista</b>	Skriv ut en lista med de profiler som är lagrade på skrivaren.
<b>Inventarierapport</b>	Skriv ut en rapport som innehåller serienummer och modellnamn för skrivaren.

### Skriv ut

Menyalternativ	Beskrivning
<b>Skriva ut teckensnitt</b> PCL-teckensnitt Postscript-teckensnitt	Utskriftsprover och information om de teckensnitt som finns tillgängliga för varje skrivarspråk.

### Nätverk

Menyalternativ	Beskrivning
<b>Sida för nätverksinställningar</b>	Skriv ut en sida som visar det konfigurerade nätverket och inställningarna för trådlöst för skrivaren. <b>Obs!</b> Menyalternativet visas endast för nätverksskrivare eller skrivare som är anslutna till skrivarservrar.
<b>Wi-Fi Direct-anslutna klienter</b>	Skriv ut en sida som visar listan med enheter som är anslutna till skrivaren med Wi-Fi Direct. <b>Obs!</b> Det här menyalternativet visas endast när Aktivera Wi-Fi Direct är inställt på På.

## Felsökning

Menyalternativ	Beskrivning
<b>Testsidor för utskriftskvalitet</b>	Skriv ut exempelsidor för att identifiera och korrigera defekter i utskriftskvalitet.

# Underhålla skrivaren

## Kontrollera status för skrivarens delar och förbrukningsmaterial

1 På kontrollpanelen går du till:

**Inställningar** > **OK** > **Rapporter** > **OK** > **Enhet** > **OK** > **Enhetsstatistik** > **OK**

2 I avsnittet Förbrukningsmaterialinfo för de utskrivna sidorna kan du kontrollera statusen för delar och förbrukningsmaterial.

## Konfigurera meddelanden om förbrukningsmaterial

1 Öppna en webbläsare och ange skrivarens IP-adress i adressfältet.

### Anmärkningar:

- Visa skrivarens IP-adress på skrivarens startskärm. IP-adressen visas som fyra nummergrupper som är åtskiljda med punkter, till exempel 123.123.123.123.
- Om du använder en proxyserver inaktiverar du den tillfälligt för att kunna öppna webbsidan på rätt sätt.

2 Klicka på **Inställningar** > **Enhet** > **Meddelanden**.

3 Från menyn Förbrukningsmaterial klickar du på **Anpassade meddelanden om förbrukningsmaterial**.

4 Välj ett meddelande för varje förbrukningsmaterial.

5 Verkställ ändringarna.

## Ställa in e-postaviseringar

Konfigurera skrivaren så att e-postaviseringar skickas när förbrukningsmaterialet börjar ta slut, när du behöver byta eller lägga i mer papper eller när papperstrassel har inträffat.

1 Öppna en webbläsare och ange skrivarens IP-adress i adressfältet.

### Anmärkningar:

- Visa skrivarens IP-adress på skrivarens startskärm. IP-adressen visas som fyra nummergrupper som är åtskilda med punkter, till exempel 123.123.123.123.
- Om du använder en proxyserver inaktiverar du den tillfälligt för att kunna öppna webbsidan på rätt sätt.

2 Klicka på **Inställningar** > **Enhet** > **Meddelanden** > **Inställning av e-postavisering** och konfigurera sedan inställningarna.

3 Klicka på **Ställ in e-postlistor och aviseringar** och konfigurera sedan inställningarna.

4 Verkställ ändringarna.

## Visa rapporter

Du kan visa några rapporter från den inbyggda webbservern. Rapporterna är användbara för att bedöma status för skrivaren, nätverket och tillbehör.

**1** Öppna en webbläsare och ange skrivarens IP-adress i adressfältet.

### Anmärkningar:

- Visa skrivarens IP-adress på skrivarens huvudmeny. IP-adressen visas som fyra nummergrupper som är åtskiljda med punkter, till exempel 123.123.123.123.
- Om du använder en proxyserver inaktiverar du den tillfälligt för att kunna öppna webbsidan på rätt sätt.

**2** Klicka på **Rapporter** och sedan på den typ av rapport som du vill visa.

## Beställa delar och förbrukningsmaterial

Om du vill beställa förbrukningsmaterial i USA kontaktar du Lexmark på 1-800-539-6275 där du kan få information om auktoriserade återförsäljare av Lexmark-tillbehör på orten. I andra länder eller regioner går du till [www.lexmark.com](http://www.lexmark.com) eller kontaktar det ställe där du köpte skrivaren.

**Obs!** Alla livslängdsuppskattningar för förbrukningsenheterna förutsätter utskrift på vanligt papper i storlek US Letter eller A4.

**Varning – risk för skador:** Om du inte upprätthåller en så optimal skrivareprestanda som möjligt eller byter ut delar och förbrukningsmaterial kan skrivaren skadas.

## Använda äkta delar och förbrukningsartiklar från Lexmark

Lexmark-skrivaren fungerar bäst med äkta delar och förbrukningsmaterial från Lexmark. Användning av tredje parts förbrukningsmaterial eller delar kan påverka prestanda, driftsäkerhet, eller livslängd för skrivaren och dess bildhanteringskomponenter. Det kan också påverka garantin. Skador som orsakas genom användning av tredje parts förbrukningsmaterial eller delar omfattas inte av garantin. Alla livslängdsindikatorer är utformade för att fungera med Lexmark-tillbehör och -delar och kan ge oförutsedda resultat om material eller delar från tredje part används. Användning av bildhanteringskomponenter utöver den avsedda livslängden kan skada din Lexmark-skrivare eller tillhörande komponenter.

**Varning – risk för skador:** Förbrukningsmaterial och delar utan villkor för returprogram kan återställas och återtillverkas. Däremot omfattas inte tillverkarens garanti skador som orsakats av förbrukningsartiklar eller delar från andra tillverkare. Återställning av räknaren på förbrukningsmaterialet eller delen utan ordentlig återtillverkning kan orsaka skador på skrivaren. Efter att räknaren för förbrukningsmaterialet eller delen har återställts kan ett felmeddelande om närvaron av ett återställt objekt visas.

## Beställa en tonerkassett

### Anmärkningar:

- Den beräknade kapaciteten för en kassett baseras på standarden ISO/IEC 19752.
- Extremt låg täckning under långa perioder kan påverka den faktiska kapaciteten negativt.



**Lexmark MS331 och MS431 Returprogram för tonerkassetter**

Artikel	USA och Kanada	EES	Övriga Asien/Stillahavsområdet	Latinamerika	Övriga Europa, Mellanöstern och Afrika	Australien och Nya Zeeland
Returprogram för tonerkassett	55B1000	55B2000	55B3000	55B4000	55B5000	55B6000
Returprogram för tonerkassett med hög kapacitet	55B1H00	55B2H00	55B3H00	55B4H00	55B5H00	55B6H00
Returprogram för tonerkassetter med extra hög kapacitet <sup>1</sup>	55B1X00	55B2X00	55B3X00	55B4X00	55B5X00	55B6X00
Företagsreturprogram för tonerkassetter <sup>2</sup>	55B100E	55B200E	55B300E	55B400E	55B500E	55B600E
Företagsreturprogram för tonerkassetter med hög kapacitet <sup>2</sup>	55B1H0E	55B2H0E	55B3H0E	55B4H0E	55B5H0E	55B6H0E
Företagsreturprogram för tonerkassetter med extra hög kapacitet <sup>1,2</sup>	55B1X0E	55B2X0E	55B3X0E	55B4X0E	55B5X0E	55B6X0E

<sup>1</sup> Kan endast användas i skrivarmodellen Lexmark MS431.

<sup>2</sup> Endast tillgänglig för avtalshanterade skrivare. Om du vill ha mer information kan du kontakta systemadministratören eller en Lexmark-återförsäljare.

**Lexmark MS331 och MS431 Vanliga tonerkassetter**

Artikel	Hela världen
Vanlig tonerkassett med hög kapacitet <sup>1</sup>	55B0HA0
Vanlig tonerkassett med extra hög kapacitet <sup>2</sup>	55B0XA0

<sup>1</sup> Kan endast användas i skrivarmodellen Lexmark MS331.  
<sup>2</sup> Kan endast användas i Lexmark-skrivarmodellen MS431.

**Lexmark MS439 Returprogram för tonerkassett**

Artikel	Artikelnummer
Returprogram för tonerkassett med extra hög kapacitet	55B3X0K
Returprogram för tonerkassett	55B300K

### Lexmark B3340 och B3442 Returprogram för tonerkassetter

Artikel	USA och Kanada	EES	Övriga Asien/Stillahavsområdet	Latinamerika	Övriga Europa, Mellanöstern och Afrika	Australien och Nya Zeeland
Returprogram för tonerkassett	B341000	B342000	B343000	B344000	B345000	B346000
Returprogram för tonerkassett med hög kapacitet	B341H00	B342H00	B343H00	B344H00	B345H00	B346H00
Returprogram för tonerkassett med extra hög kapacitet*	B341X00	B342X00	B343X00	B344X00	B345X00	B346X00

\* Kan endast användas i skrivarmodellen Lexmark B3442.

### Lexmark B3340 och B3442 Vanliga tonerkassetter

Artikel	Hela världen
Vanlig tonerkassett med hög kapacitet <sup>1</sup>	B340HA0
Vanlig tonerkassett med extra hög kapacitet <sup>2</sup>	B340XA0

<sup>1</sup> Kan endast användas i skrivarmodellen Lexmark B3340.  
<sup>2</sup> Kan endast användas i Lexmark-skrivarmodellen B3442.

### Lexmark M1342 Vanliga tonerkassetter

Artikel	Europa, Mellanöstern, Afrika och Mexiko	USA, Kanada och Australien
Vanlig tonerkassett	24B7005	24B7002

## Beställa en bildhanteringsenhet

Extremt låg täckning under en längre tid kan göra så att bildhanteringsenhetsdelarna slutar att fungera innan tonern är slut.

Artikel	Artikelnummer
Vanlig bildhanteringsenhet	55B0ZA0

## Byta ut delar och förbrukningsartiklar

### Byta tonerkassetten

- 1 Öppna den främre luckan.

**Varning – risk för skador:** Berör en synlig metallram på skrivaren innan du berör eller kommer åt skrivarens invändiga ytor för att förhindra skador som kan uppstå genom elektrostatisk urladdning.

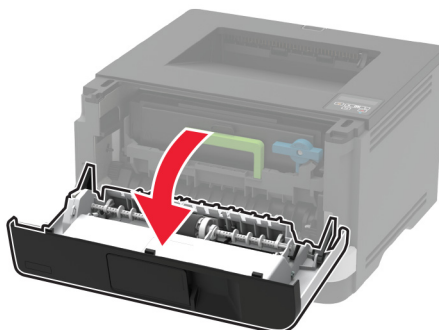
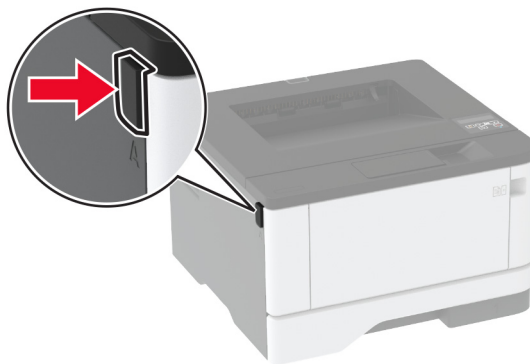

**2** Ta bort bildhanteringsenheten.

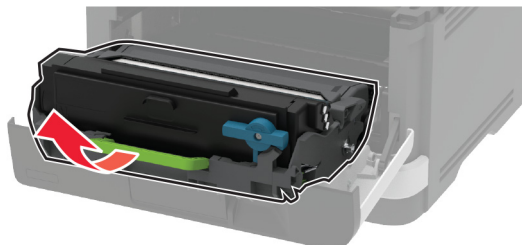

**3** Vrid den blå spärren och ta sedan bort den använda tonerkassetten från bildhanteringsenheten.

**Varning – risk för skador:** Utsätt inte bildhanteringsenheten för direkt ljus under mer än tio minuter. Lång exponering för ljus kan leda till problem med utskriftskvaliteten.

**Varning – risk för skador:** Vidrör inte fotoledarcylindern. Det kan påverka kvaliteten på kommande utskriftsjobb.

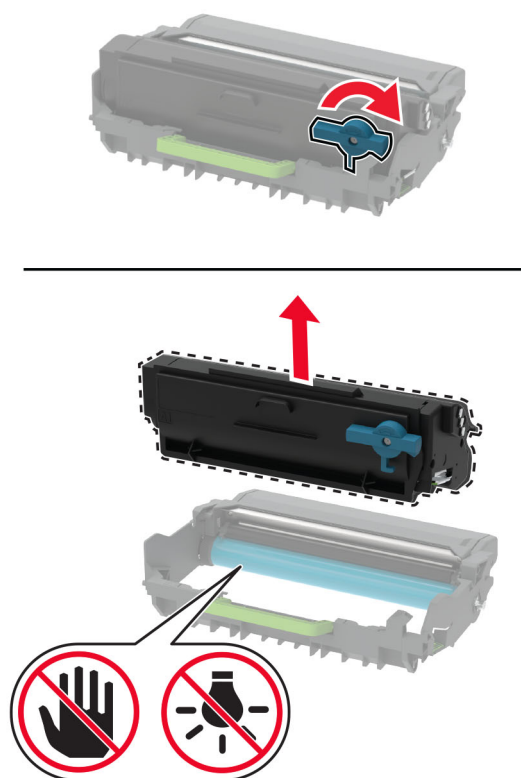

- 4 Packa upp den nya tonerkassetten.
- 5 Fördela om tonern i tonerkassetten genom att skaka den.

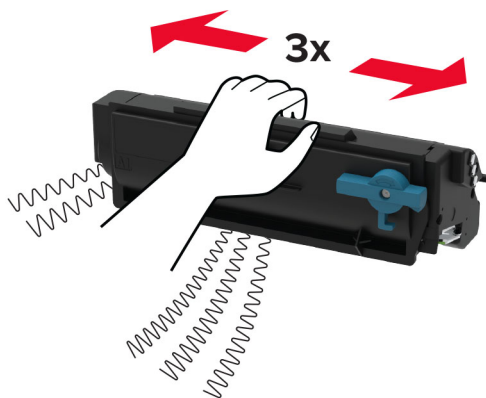

- 6 Sätt in den nya tonerkassetten i bildhanteringsenheten tills den *klickar* fast.

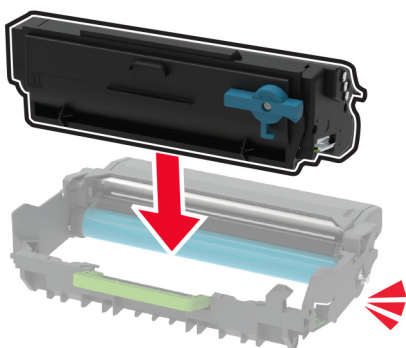

- 7 Sätt i bildhanteringsenheten.

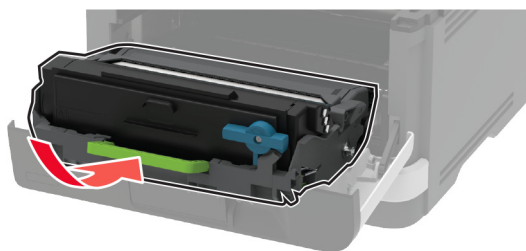

- 8 Stäng luckan.

## Byta bildhanteringsenheten

- 1 Öppna den främre luckan.

**Varning – risk för skador:** Berör en synlig metallram på skrivaren innan du berör eller kommer åt skrivarens invändiga ytor för att förhindra skador som kan uppstå genom elektrostatisk urladdning.

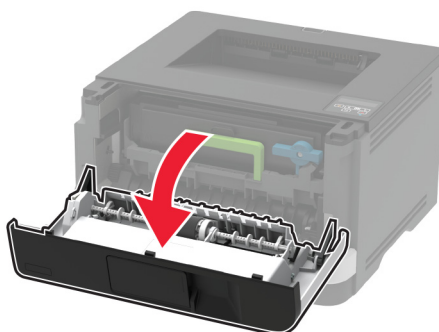
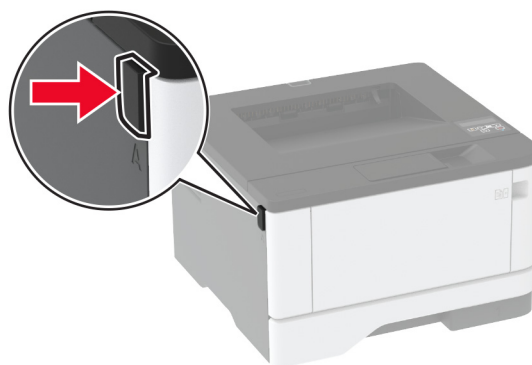

**2** Ta bort den förbrukade bildhanteringsenheten.

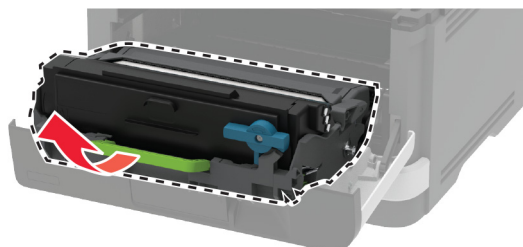

- 3** Vrid den blå spärren och ta sedan bort tonerkassetten från den använda bildhanteringsenheten.

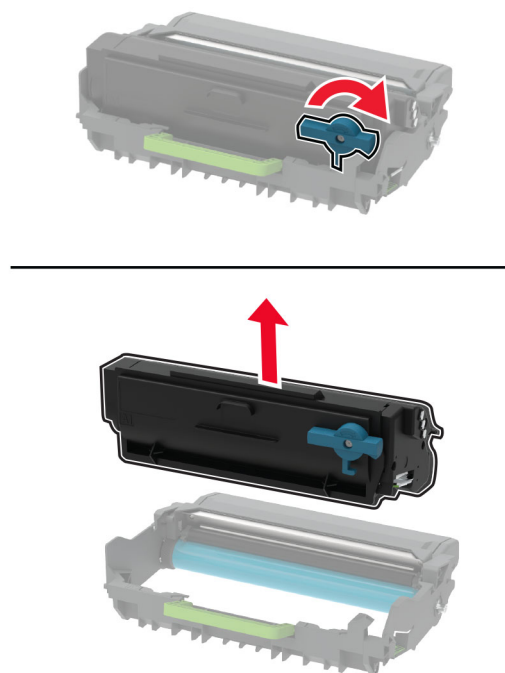

- 4** Packa upp den nya bildhanteringsenheten och sätt sedan tillbaka tonerkassetten tills den *klickar* fast.

**Varning – risk för skador:** Utsätt inte bildhanteringsenheten för direkt ljus under mer än tio minuter. Lång exponering för ljus kan leda till problem med utskriftskvaliteten.

**Varning – risk för skador:** Vidrör inte fotoledarcylinern. Det kan påverka kvaliteten på kommande utskriftsjobb.

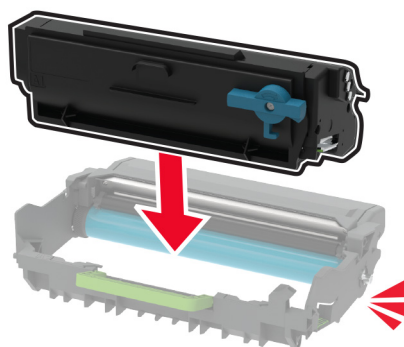

- 5 Sätt i den nya bildhanteringsenheten.

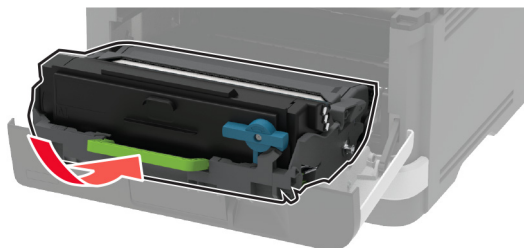

- 6 Stäng luckan.

## Byta magasinet

- 1 Ta bort det förbrukade magasinet.

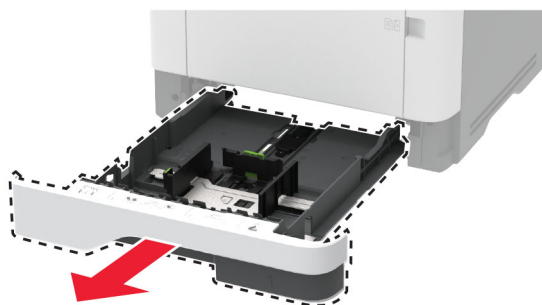

- 2 Packa upp det nya magasinet.
- 3 Sätt i det nya magasinet.



## Byta inmatningsvalsenheten

- 1 Stäng av skrivaren.
- 2 Koppla bort nätsladden från vägguttaget och sedan från skrivaren.



**3** Öppna den främre luckan.

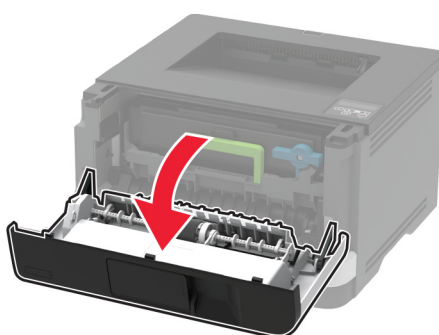
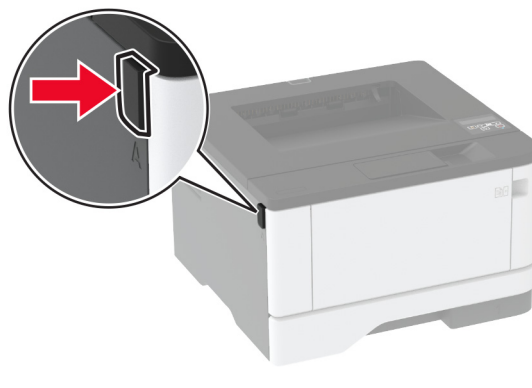

**4** Ta bort bildhanteringsenheten.

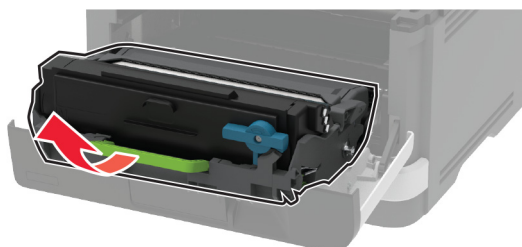

**5** Stäng den främre luckan.

**6** Ta ut magasinet.

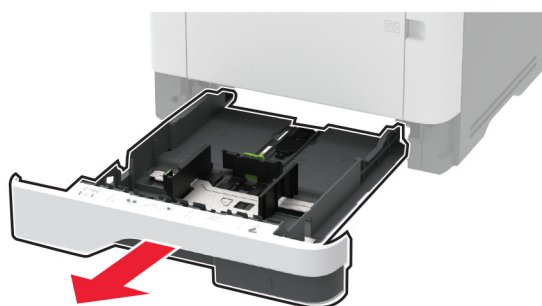

7 Ställ skrivaren på sidan.

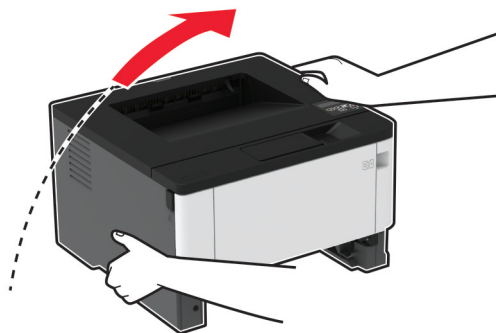

8 Ta bort den använda inmatningsvalsenheten.

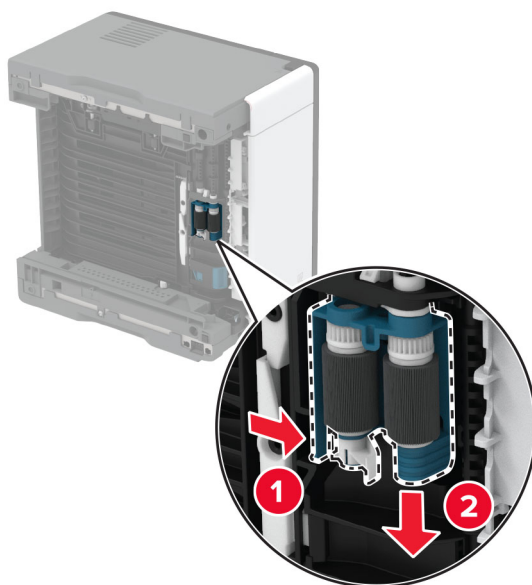

9 Packa upp den nya inmatningsvalsenheten.

**Obs!** Undvik förorening genom att se till att händerna är rena.

- 10** Sätt in den nya inmatningsvalsensheten.

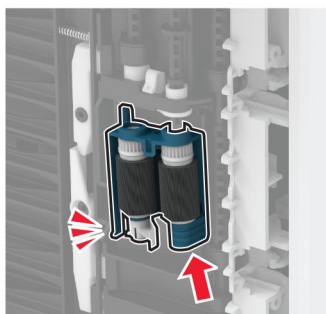
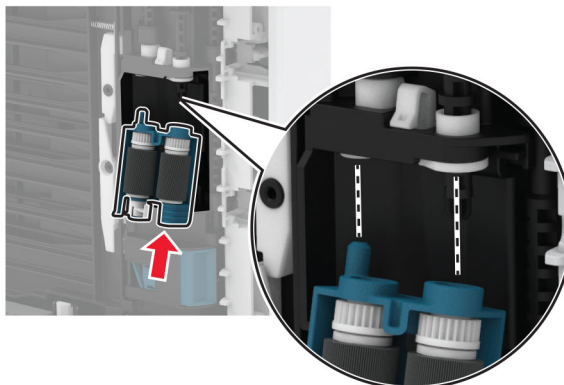

- 11** Ställ skrivaren i dess ursprungliga position, och sätt sedan tillbaka magasinet.  
**12** Öppna den främre luckan.  
**13** Sätt i bildhanteringsenheten.  
**14** Stäng den främre luckan.  
**15** Anslut nätsladden till skrivaren och sedan till eluttaget.

**⚠ VAR FÖRSIKTIG – RISK FÖR SKADA:** För att undvika brandrisk eller att få en elektrisk stöt ansluter du nätsladden till ett lämpligt och jordat vägguttag som är i närheten av produkten och är lättillgängligt.

- 16** Slå på skrivaren.

## Byta ut magasinets separeringsrulle

- 1 Ta bort magasinet och ta sedan bort den använda separeringsrullen.

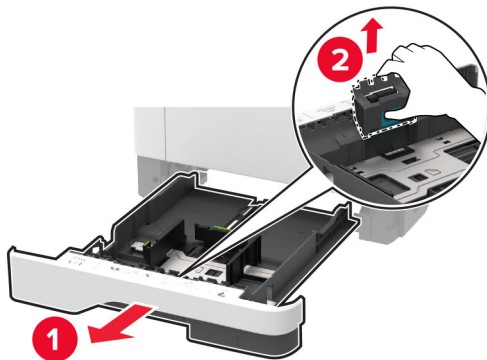

- 2 Packa upp den nya separeringsrullen.

**Obs!** Undvik förorening genom att se till att händerna är rena.

- 3 Sätt dit den nya separeringsrullen.

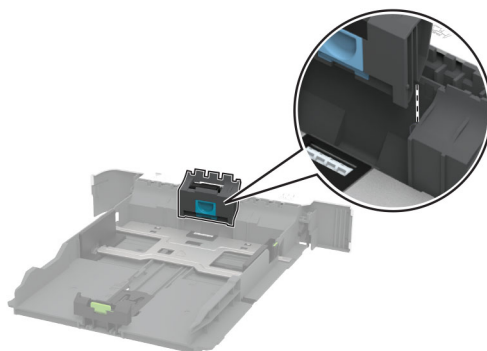

- 4 Sätt tillbaka magasinet.

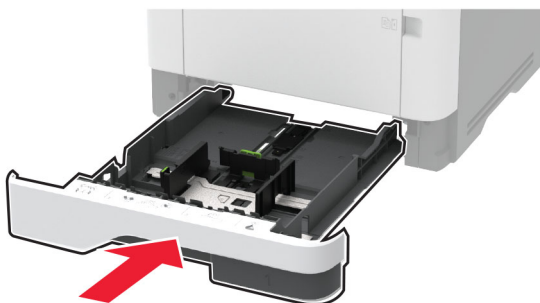

## Återställa användningsräknare för förbrukningsmaterial

1 På kontrollpanelen går du till:

**Inställningar** > **OK** > **Enhet** > **OK** > **Underhåll** > **OK** > **Konfigurationsmeny** > **OK** > **Användning av förbrukningsmaterial och räknare** > **OK**

2 Välj räknaren som du vill återställa.

**Varning – risk för skador:** Förbrukningsmaterial och delar utan villkor för returprogram kan återställas och återtillverkas. Däremot omfattar inte tillverkarens garanti skador som orsakats av förbrukningsartiklar eller delar från andra tillverkare. Återställning av räknaren på förbrukningsmaterialet eller delen utan ordentlig återtillverkning kan orsaka skador på skrivaren. Efter att räknaren för förbrukningsmaterialet eller delen har återställts kan ett felmeddelande om närvaron av ett återställt objekt visas.

## Rengöra skrivarens delar

### Rengöra skrivaren



**VAR FÖRSIKTIG – RISK FÖR ELEKTRISK STÖT:** För att undvika att få en elektrisk stöt när du rengör skrivarens utsida ska du dra ut nätsladden ur eluttaget och koppla bort alla sladdar från skrivaren innan du fortsätter.

#### Anmärkningar:

- Upprepa ungefär varannan månad.
- Skador på skrivaren som orsakats av att skrivaren har hanterats på felaktigt sätt täcks inte av skrivarens garanti.

1 Stäng av skrivaren och dra ut nätsladden ur eluttaget.

2 Ta bort allt papper från standardfacket och flerk Funktionsmataren.

3 Ta bort eventuellt damm, ludd och pappersbitar runt skrivaren med en mjuk borste eller en dammsugare.

4 Torka av skrivarens utsida med en fuktig, ren och luddfri trasa.

#### Anmärkningar:

- Använd inte vanliga rengöringsmedel, eftersom de kan skada skrivarens yta.
- Se till att skrivaren är helt torr överallt.

5 Anslut nätsladden till vägguttaget och slå sedan på skrivaren.



**VAR FÖRSIKTIG – RISK FÖR SKADA:** För att undvika brandrisk eller att få en elektrisk stöt ansluter du nätsladden direkt till lämpligt och jordat vägguttag som är i närheten av produkten och är lättillgängligt.

### Rengöra inmatningsvalsenheten

1 Stäng av skrivaren.

2 Koppla bort nätsladden från vägguttaget och sedan från skrivaren.

**3** Öppna den främre luckan.

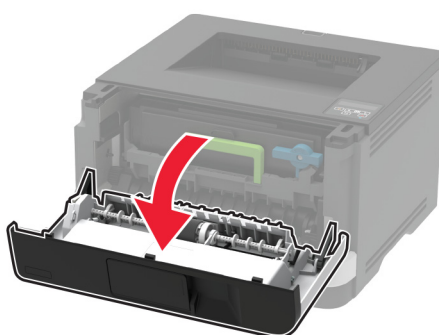
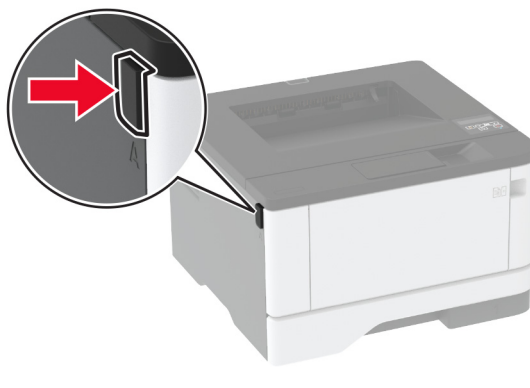

**4** Ta bort bildhanteringsenheten.

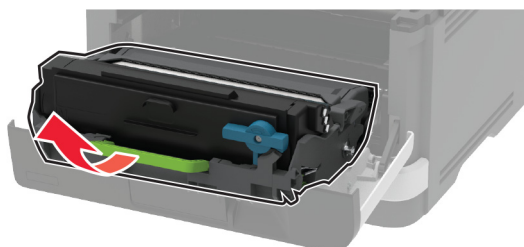

**5** Stäng den främre luckan.

**6** Ta ut magasinet.



**7** Ställ skrivaren på sidan.

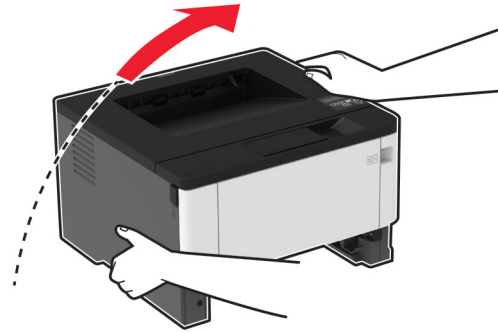

**8** Ta bort inmatningsvalsenheten.

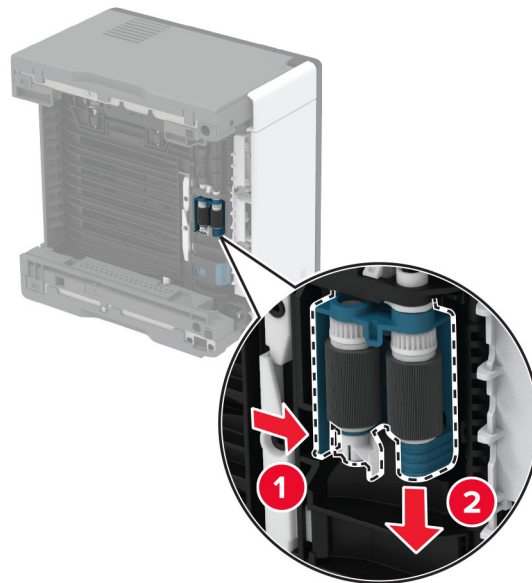

**9** Applicera isopropylalkohol på en mjuk luddfri trasa och torka av inmatningsvalsenheten.

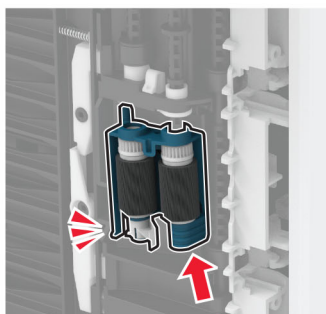
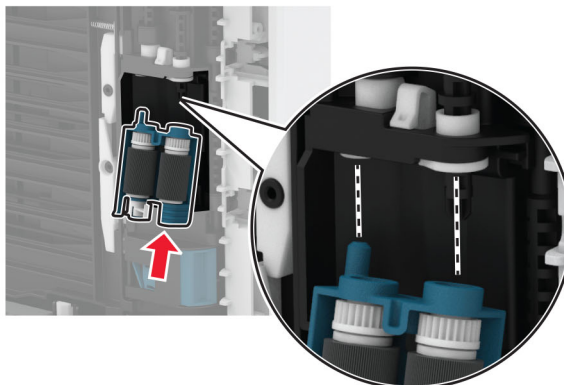
**10** Sätt in inmatningsvalsensheten.

**11** Ställ skrivaren i dess ursprungliga position, och sätt sedan tillbaka magasinet.

**12** Öppna den främre luckan.

**13** Sätt i bildhanteringsenheten.

**14** Stäng den främre luckan.

**15** Anslut nätsladden till skrivaren och sedan till eluttaget.

**⚠ VAR FÖRSIKTIG – RISK FÖR SKADA:** För att undvika brandrisk eller att få en elektrisk stöt ansluter du nätsladden till ett lämpligt och jordat vägguttag som är i närheten av produkten och är lättillgängligt.

**16** Slå på skrivaren.



## Spara energi och papper

### Konfigurera inställningarna för energisparläget

#### Vänteläge

1 På kontrollpanelen går du till:

Inställningar > **OK** > Enhet > **OK** > Energihantering > **OK** > Tidsgränser > **OK** > Vänteläge > **OK**

2 Ange hur länge skrivaren får vara inaktiv innan den försätts i vänteläge.

#### Viloläge

1 På kontrollpanelen går du till:

Inställningar > **OK** > Enhet > **OK** > Energihantering > **OK** > Tidsgränser > **OK** > Tidsgräns för standbyläge > **OK**

2 Välj efter hur lång tid skrivaren ska försättas i viloläge.

#### Anmärkningar:

- Se till att ta skrivaren ur viloläge innan du skickar ett utskriftsjobb.
- Aktivera skrivaren från viloläge genom att trycka på strömbrytaren.
- Embedded Web Server inaktiveras när skrivaren är i viloläget.

### Spara förbrukningsmaterial

- Skriv ut på båda sidorna av papperet.

**Obs!** Dubbelsidig utskrift är standardinställningen i skrivardrivrutinen.

- Skriv ut flera sidor på ett enda pappersark.
- Använd förhandsgranskningsfunktionen till att se hur dokumentet ser ut innan du skriver ut det.
- Skriv ut ett exemplar av dokumentet om du vill kontrollera att dess innehåll och format är korrekt.

Flytta skrivaren till en annan plats

### Flytta skrivaren till en annan plats

 **VAR FÖRSIKTIG – RISK FÖR SKADA:** Om skrivaren väger mer än 20 kg (44 lbs) behövs det minst två personer för att lyfta den på ett säkert sätt.

 **VAR FÖRSIKTIG – RISK FÖR SKADA:** För att undvika brandrisk eller att få en elektrisk stöt använd endast den nätsladd som levererades med produkten eller en reservnätsladd som godkänts av tillverkaren.



**VAR FÖRSIKTIG – RISK FÖR SKADA:** När skrivaren ska flyttas följer du dessa riktlinjer för att undvika personskada eller att skrivaren skadas:

- Se till att alla luckor och magasin är stängda.
- Stäng av skrivaren och dra ut nätsladden ur eluttaget.
- Koppla bort alla sladdar och kablar från skrivaren.
- Om skrivaren har separata golvstående tillvalsmagasin eller utmatningstillval anslutna måste dessa kopplas från innan skrivaren flyttas.
- Om skrivaren har en hjulbas kan den rullas till den nya platsen. Var försiktig när du går över hinder och springor i golvet.
- Om skrivaren inte har någon hjulbas, men har tillvalsmagasin eller utmatningstillval, tar du bort utmatningstillvalen och lyfter sedan av skrivaren från tillvalsmagasinen. Försök inte lyfta skrivaren och tillval samtidigt.
- Använd handtagen när du lyfter skrivaren.
- Om ni transporterar skrivaren på en vagn måste den vara så stor att hela skrivarens bottenplatta får plats på den.
- Om ni transporterar maskintillval på vagn måste den vara så stor att respektive tillval får plats på den.
- Skrivaren måste alltid vara upprätt.
- Undvik kraftigt vibrerande rörelser.
- Se till att du inte har fingrarna under skrivaren när du ställer ner den.
- Se till att det finns tillräckligt med utrymme runt skrivaren.

**Obs!** Skador på skrivaren som uppkommit i samband med felaktig flyttning täcks inte av skrivarens garanti.

## Skicka skrivaren

Anvisningar om frakt finns på <http://support.lexmark.com> eller så kontaktar du kundtjänst.

# Felsöka problem

## Problem med utskriftskvalitet

Leta rätt på den bild som ser ut som dina utskrifter (samma brister i utskriftskvalitet) och klicka på länken nedan för att läsa hur du åtgärdar problemet.

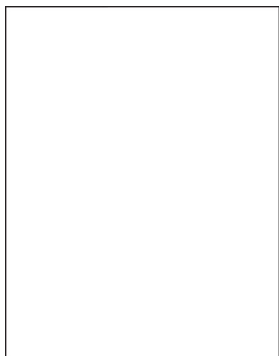

["Tomma eller vita sidor" på sidan 88](#)

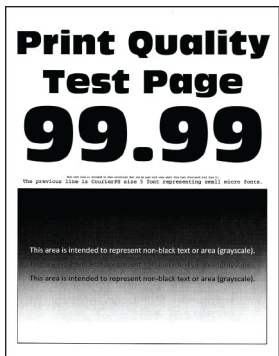

["Mörk utskrift" på sidan 89](#)

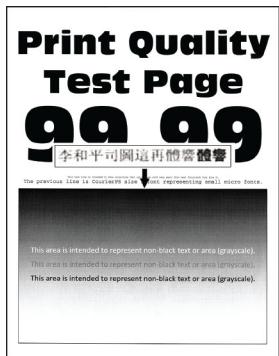

["Tunna linjer skrivs inte ut korrekt" på sidan 91](#)



["Vikt eller skrynkligt papper" på sidan 92](#)

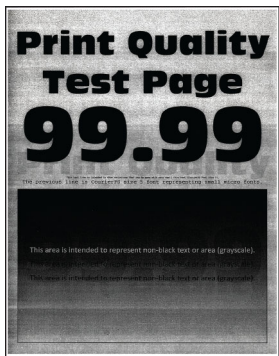

["Grå bakgrund" på sidan 92](#)

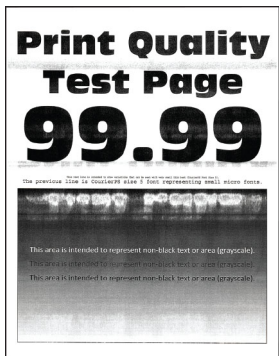

["Horisontella ljusa band" på sidan 102](#)



["Fel marginaler" på sidan 94](#)

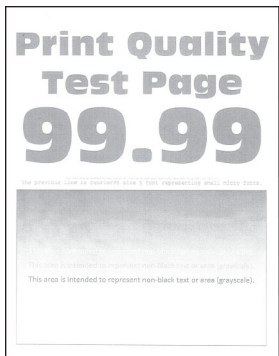

["Ljus utskrift" på sidan 95](#)



["Fläckiga utskrifter och punkter" på sidan 96](#)



["Pappersböjning" på sidan 97](#)

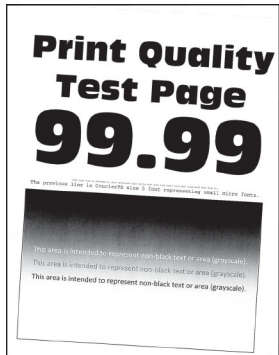

["Skev eller sned utskrift" på sidan 99](#)



["Återkommande defekter" på sidan 107](#)

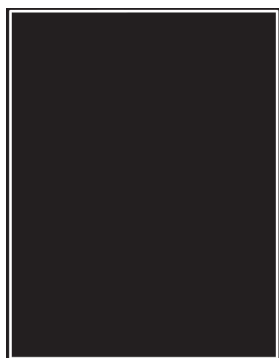

[“Helsvarta sidor” på sidan 100](#)

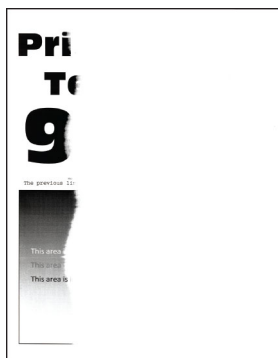

[“Text eller bild som skärs av” på sidan 101](#)

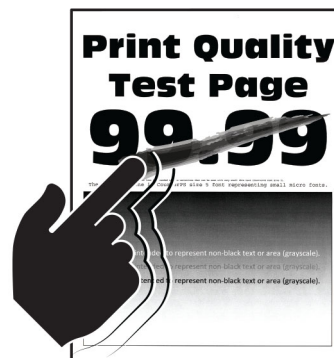

[“tonern suddas lätt bort” på sidan 101](#)

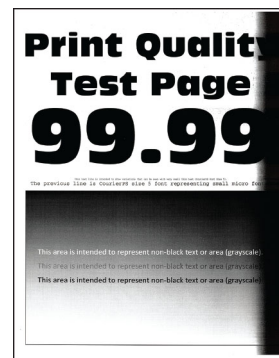

[“Vertikala mörka band” på sidan 105](#)



[“Vertikala mörka streck eller ränder” på sidan 106](#)

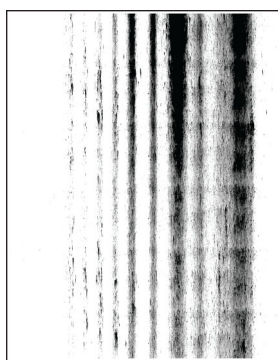

[“Vertikala mörka band och bilder saknas på utskrifterna” på sidan 107](#)



[“Vertikala ljusa band” på sidan 103](#)



[“Vertikala vita streck” på sidan 104](#)

## Utskriftsproblem

### Utskriftskvaliteten är dålig

#### Tomma eller vita sidor

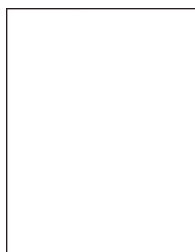

**Obs!** Innan du löser problemet kan du skriva ut testsidor för utskriftskvalitet. På kontrollpanelen väljer du **Inställningar > Felsökning > Testsidor för utskriftskvalitet**. På skrivarmodeller utan pekskärm kan du trycka på **OK** för att navigera genom inställningarna.

Åtgärd	Ja	Nej
<p><b>Steg</b></p> <p><b>a</b> Kontrollera om skrivaren använder en äkta Lexmark-tonerkasset som stöds.</p> <p><b>Obs!</b> Om kassetten inte stöds installerar du en som stöds.</p> <p><b>b</b> Skriv ut dokumentet.</p> <p>Skriver skrivaren ut tomma eller vita sidor?</p>	Gå till steg 2.	Problemet är löst.
<p><b>Steg</b></p> <p><b>a</b> Ta bort bildhanteringsenheten.</p> <p><b>Varning – risk för skador:</b> Utsätt inte bildhanteringsenheten för direkt ljus under mer än tio minuter. Lång exponering för ljus kan leda till problem med utskriftskvaliteten.</p> <p><b>Varning – risk för skador:</b> Rör inte vid fotoledartrumman under bildhanteringsenheten. Det kan påverka kvaliteten på kommande utskriftsjobb.</p> <p><b>b</b> Kontrollera om det finns skador på bildhanteringsenheten.</p> <p><b>Obs!</b> Säkerställ att fotoledarcylindern kontakter inte är böjda eller felriktade.</p> <p><b>c</b> Fördela om tonern i bildhanteringsenheten genom att skaka den ordentligt.</p> <p><b>d</b> Sätt i bildhanteringsenheten.</p> <p><b>e</b> Skriv ut dokumentet.</p> <p>Skriver skrivaren ut tomma eller vita sidor?</p>	Gå till steg 3.	Problemet är löst.
<p><b>Steg</b></p> <p>Byt ut tonerkassetten.</p> <p>Skriver skrivaren ut tomma eller vita sidor?</p>	Gå till steg 4.	Problemet är löst.
<p><b>Steg</b></p> <p>Byt ut bildhanteringsenheten.</p> <p>Skriver skrivaren ut tomma eller vita sidor?</p>	Kontakta <a href="#">kundsupport</a> .	Problemet är löst.

## Mörk utskrift



**Obs!** Innan du löser problemet kan du skriva ut testsidor för utskriftskvalitet. På kontrollpanelen väljer du **Inställningar > Felsökning > Testsidor för utskriftskvalitet**. På skrivarmodeller utan pekskärm kan du trycka på **OK** för att navigera genom inställningarna.

Åtgärd	Ja	Nej
<p><b>Steg</b></p> <p><b>a</b> Kontrollera om skrivaren använder en äkta Lexmark-tonerkassett som stöds. <b>Obs!</b> Om kassetten inte stöds installerar du en som stöds.</p> <p><b>b</b> Skriv ut dokumentet.</p> <p>Är utskriften mörk?</p>	Gå till steg 2.	Problemet är löst.
<p><b>Steg</b></p> <p><b>a</b> Stäng av skrivaren, vänta i ungefär 10 sekunder och sätt sedan på skrivaren.</p> <p><b>b</b> Minska tonersvärta. På kontrollpanelen går du till: <b>Inställningar &gt; Utskrifts &gt; kvalitet &gt; Tonersvärta</b></p> <p><b>c</b> Skriv ut dokumentet.</p> <p>Är utskriften mörk?</p>	Gå till steg 3.	Problemet är löst.
<p><b>Steg</b></p> <p><b>a</b> Ange papperstypen i Utskriftsinställningar eller dialogrutan Skriv ut, beroende på vilket operativsystem du har.</p> <p><b>Anmärkningar:</b></p> <ul style="list-style-type: none"> <li>• Kontrollera att inställningen överensstämmer med papperet som är påfyllt.</li> <li>• Du kan även ändra inställningen på skrivarens kontrollpanel. Gå till <b>Inställningar &gt; Papper &gt; Magasinkonfiguration &gt; Pappersstorlek/-typ</b></li> </ul> <p><b>b</b> Skriv ut dokumentet.</p> <p>Är utskriften mörk?</p>	Gå till steg 4.	Problemet är löst.
<p><b>Steg</b></p> <p>Kontrollera att papperet inte är strukturerat eller har grov yta.</p> <p>Skriver du ut på papper som är strukturerat eller har grov yta?</p>	Gå till steg 5.	Gå till steg 6.
<p><b>Steg</b></p> <p><b>a</b> Byt ut strukturerat papper mot vanligt papper.</p> <p><b>b</b> Skriv ut dokumentet.</p> <p>Är utskriften mörk?</p>	Gå till steg 6.	Problemet är löst.
<p><b>Steg</b></p> <p><b>a</b> Fyll på med papper från ett nytt paket. <b>Obs!</b> Papperet absorberar fukt på grund av hög luftfuktighet. Låt papperet ligga kvar i sin originalförpackning tills du behöver använda det.</p> <p><b>b</b> Skriv ut dokumentet.</p> <p>Är utskriften mörk?</p>	Gå till steg 7.	Problemet är löst.

Åtgärd	Ja	Nej
<p><b>Steg</b></p> <p><b>a</b> Ta ut bildhanteringsenheten och sätt sedan tillbaka den igen.</p> <p><b>Varning – risk för skador:</b> Utsätt inte bildhanteringsenheten för direkt ljus under mer än tio minuter. Lång exponering för ljus kan leda till problem med utskriftskvaliteten.</p> <p><b>Varning – risk för skador:</b> Rör inte vid fotoledartrumman under bildhanteringsenheten. Det kan påverka kvaliteten på kommande utskriftsjobb.</p> <p><b>b</b> Skriv ut dokumentet.</p> <p>Är utskriften mörk?</p>	Gå till steg 8.	Problemet är löst.
<p><b>Steg</b></p> <p><b>a</b> Byt ut bildhanteringsenheten.</p> <p><b>b</b> Skriv ut dokumentet.</p> <p>Är utskriften mörk?</p>	Kontakta <a href="#">kundsupport</a> .	Problemet är löst.

## Tunna linjer skrivs inte ut korrekt



**Obs!** Innan du löser problemet kan du skriva ut testsidor för utskriftskvalitet. På kontrollpanelen väljer du **Inställningar > Felsökning > Testsidor för utskriftskvalitet**. På skrivarmodeller utan pekskärm kan du trycka på **OK** för att navigera genom inställningarna.

Åtgärd	Ja	Nej
<p><b>Steg</b></p> <p><b>a</b> Kontrollera om skrivaren använder en äkta Lexmark-tonerkassett som stöds.</p> <p><b>Obs!</b> Om kassetten inte stöds installerar du en som stöds.</p> <p><b>b</b> Skriv ut dokumentet.</p> <p>Skrivs inte tunna linjer ut korrekt?</p>	Gå till steg 2.	Problemet är löst.
<p><b>Steg</b></p> <p><b>a</b> Öka tonersvärta.</p> <p>På kontrollpanelen går du till:</p> <p><b>Inställningar &gt; Utskrifts &gt; kvalitet &gt; Tonersvärta</b></p> <p><b>b</b> Skriv ut dokumentet.</p> <p>Skrivs inte tunna linjer ut korrekt?</p>	Kontakta <a href="#">kundsupport</a> .	Problemet är löst.

## Vikt eller skrynkligt papper



**Obs!** Innan du löser problemet kan du skriva ut testsidor för utskriftskvalitet. På kontrollpanelen väljer du **Inställningar > Felsökning > Testsidor för utskriftskvalitet**. På skrivarmodeller utan pekskärm kan du trycka på **OK** för att navigera genom inställningarna.

Åtgärd	Ja	Nej
<p><b>Steg</b></p> <p><b>a</b> Kontrollera om skrivaren använder en äkta Lexmark-tonerkasset som stöds.</p> <p><b>Obs!</b> Om kassetten inte stöds installerar du en som stöds.</p> <p><b>b</b> Skriv ut dokumentet.</p> <p>Är papperet vikt eller skrynkligt?</p>	Gå till steg 2.	Problemet är löst.
<p><b>Steg</b></p> <p><b>a</b> Fyll på med papper från ett nytt paket.</p> <p><b>Obs!</b> Papperet absorberar fukt på grund av hög luftfuktighet. Låt papperet ligga kvar i sin originalförpackning tills du behöver använda det.</p> <p><b>b</b> Skriv ut dokumentet.</p> <p>Är papperet vikt eller skrynkligt?</p>	Gå till steg 3.	Problemet är löst.
<p><b>Steg</b></p> <p><b>a</b> Ange papperstypen i Utskriftsinställningar eller dialogrutan Skriv ut, beroende på vilket operativsystem du har.</p> <p><b>Anmärkningar:</b></p> <ul style="list-style-type: none"> <li>Kontrollera att inställningen överensstämmer med papperet som är påfyllt.</li> <li>Du kan även ändra inställningen på skrivarens kontrollpanel. Gå till <b>Inställningar &gt; Papper &gt; Magasinkonfiguration &gt; Pappersstorlek/-typ</b></li> </ul> <p><b>b</b> Skriv ut dokumentet.</p> <p>Är papperet vikt eller skrynkligt?</p>	Kontakta <a href="#">kundsupport</a> .	Problemet är löst.

## Grå bakgrund





**Obs!** Innan du löser problemet kan du skriva ut testsidor för utskriftskvalitet. På kontrollpanelen väljer du **Inställningar > Felsökning > Testsidor för utskriftskvalitet**. På skrivarmodeller utan pekskärm kan du trycka på **OK** för att navigera genom inställningarna.

Åtgärd	Ja	Nej
<p><b>Steg</b></p> <p><b>a</b> Stäng av skrivaren, vänta i 10 sekunder och sätt sedan på skrivaren.</p> <p><b>b</b> Minska tonersvärta. På kontrollpanelen går du till: <b>Inställningar &gt; Utskrifts &gt; kvalitet &gt; Tonersvärta</b></p> <p><b>c</b> Skriv ut dokumentet.</p> <p>Uppstår det en grå bakgrund på utskrifterna?</p>	Gå till steg 2.	Problemet är löst.
<p><b>Steg</b></p> <p><b>a</b> Kontrollera om skrivaren använder en äkta Lexmark-tonerkasset som stöds. <b>Obs!</b> Om tonerkassetten inte stöds installerar du en som stöds.</p> <p><b>b</b> Skriv ut dokumentet.</p> <p>Uppstår det en grå bakgrund på utskrifterna?</p>	Gå till steg 3.	Problemet är löst.
<p><b>Steg</b></p> <p><b>a</b> Ange papperstypen i Utskriftsinställningar eller dialogrutan Skriv ut, beroende på vilket operativsystem du har.</p> <p><b>Anmärkningar:</b></p> <ul style="list-style-type: none"> <li>• Kontrollera att inställningen överensstämmer med papperet som är påfyllt.</li> <li>• Du kan även ändra inställningen på skrivarens kontrollpanel. Gå till <b>Inställningar &gt; Papper &gt; Magasinkonfiguration &gt; Pappersstorlek/-typ</b></li> </ul> <p><b>b</b> Skriv ut dokumentet.</p> <p>Uppstår det en grå bakgrund på utskrifterna?</p>	Gå till steg 4.	Problemet är löst.
<p><b>Steg</b></p> <p><b>a</b> Ta ut bildhanteringsenheten och sätt sedan tillbaka den igen. <b>Varning – risk för skador:</b> Utsätt inte bildhanteringsenheten för direkt ljus under mer än tio minuter. Lång exponering för ljus kan leda till problem med utskriftskvaliteten. <b>Varning – risk för skador:</b> Rör inte vid fotoledartrumman under bildhanteringsenheten. Det kan påverka kvaliteten på kommande utskriftsjobb.</p> <p><b>b</b> Skriv ut dokumentet.</p> <p>Uppstår det en grå bakgrund på utskrifterna?</p>	Gå till steg 5.	Problemet är löst.

Åtgärd	Ja	Nej
<p><b>Steg</b></p> <p><b>a</b> Uppdatera skrivarens fasta programvara. Mer information finns i <a href="#">"Uppdatera fast programvara" på sidan 25</a>.</p> <p><b>b</b> Skriv ut dokumentet.</p> <p>Uppstår det en grå bakgrund på utskrifterna?</p>	Gå till steg 6.	Problemet är löst.
<p><b>Steg</b></p> <p><b>a</b> Byt ut bildhanteringsenheten.</p> <p><b>b</b> Skriv ut dokumentet.</p> <p>Uppstår det en grå bakgrund på utskrifterna?</p>	Kontakta <a href="#">kundsupport</a> .	Problemet är löst.

## Fel marginaler



Åtgärd	Ja	Nej
<p><b>Steg</b></p> <p><b>a</b> Justera pappersstöden till korrekt läge för det papper som har fyllts på.</p> <p><b>b</b> Skriv ut dokumentet.</p> <p>Är marginalerna korrekta?</p>	Problemet är löst.	Gå till steg 2.
<p><b>Steg</b></p> <p><b>a</b> Ange pappersstorlek. På kontrollpanelen går du till: <b>Inställningar &gt; Papper &gt; Magasinkonfiguration &gt; Pappersstorlek/-typ</b></p> <p><b>b</b> Skriv ut dokumentet.</p> <p>Är marginalerna korrekta?</p>	Problemet är löst.	Gå till steg 3.
<p><b>Steg</b></p> <p><b>a</b> Du anger pappersstorleken från Utskriftsinställningar eller dialogrutan Skriv ut, beroende på vilket operativsystem du har. <b>Obs!</b> Kontrollera att inställningen överensstämmer med papperet som är påfyllt.</p> <p><b>b</b> Skriv ut dokumentet.</p> <p>Är marginalerna korrekta?</p>	Problemet är löst.	Kontakta <a href="#">kundsupport</a> .

## Ljus utskrift

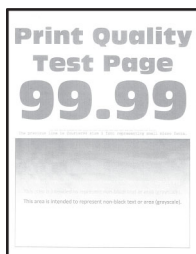

**Obs!** Innan du löser problemet kan du skriva ut testsidor för utskriftskvalitet. På kontrollpanelen väljer du **Inställningar > Felsökning > Testsidor för utskriftskvalitet**. På skrivarmodeller utan pekskärm kan du trycka på **OK** för att navigera genom inställningarna.

Åtgärd	Ja	Nej
<p><b>Steg</b></p> <p><b>a</b> Kontrollera om skrivaren använder en äkta Lexmark-tonerkasset som stöds.</p> <p><b>Obs!</b> Om kassetten inte stöds installerar du en som stöds.</p> <p><b>b</b> Skriv ut dokumentet.</p> <p>Är utskriften ljus?</p>	Gå till steg 2.	Problemet är löst.
<p><b>Steg</b></p> <p><b>a</b> Stäng av skrivaren, vänta i ungefär 10 sekunder och sätt sedan på skrivaren.</p> <p><b>b</b> Öka tonersvärta.</p> <p>På kontrollpanelen går du till:</p> <p><b>Inställningar &gt; Utskrifts &gt; kvalitet &gt; Tonersvärta</b></p> <p><b>c</b> Skriv ut dokumentet.</p> <p>Är utskriften ljus?</p>	Gå till steg 3.	Problemet är löst.
<p><b>Steg</b></p> <p><b>a</b> Ange papperstypen i Utskriftsinställningar eller dialogrutan Skriv ut, beroende på vilket operativsystem du har.</p> <p><b>Anmärkningar:</b></p> <ul style="list-style-type: none"> <li>Kontrollera att inställningen överensstämmer med papperet som är påfyllt.</li> <li>Du kan även ändra inställningen på skrivarens kontrollpanel. Gå till <b>Inställningar &gt; Papper &gt; Magasinkonfiguration &gt; Pappersstorlek/-typ</b></li> </ul> <p><b>b</b> Skriv ut dokumentet.</p> <p>Är utskriften ljus?</p>	Gå till steg 4.	Problemet är löst.

Åtgärd	Ja	Nej
<p><b>Steg</b></p> <p><b>a</b> Ange utskriftsupplösningen i Utskriftsinställningar eller dialogrutan. Skriv ut, beroende på vilket operativsystem du har.</p> <p><b>b</b> Konfigurera upplösningen till <b>600 dpi</b>.</p> <p><b>c</b> Skriv ut dokumentet.</p> <p>Är utskriften ljus?</p>	Gå till steg 5.	Problemet är löst.
<p><b>Steg</b></p> <p><b>a</b> Ta bort bildhanteringsenheten.</p> <p><b>Varning – risk för skador:</b> Utsätt inte bildhanteringsenheten för direkt ljus under mer än tio minuter. Lång exponering för ljus kan leda till problem med utskriftskvaliteten.</p> <p><b>Varning – risk för skador:</b> Rör inte vid fotoledartrumman under bildhanteringsenheten. Det kan påverka kvaliteten på kommande utskriftsjobb.</p> <p><b>b</b> Fördela om tonern i bildhanteringsenheten genom att skaka den ordentligt.</p> <p><b>c</b> Sätt i bildhanteringsenheten.</p> <p><b>d</b> Stäng av skrivaren, vänta i 10 sekunder och sätt sedan på skrivaren.</p> <p><b>e</b> Skriv ut dokumentet.</p> <p>Är utskriften ljus?</p>	Gå till steg 6.	Problemet är löst.
<p><b>Steg</b></p> <p><b>a</b> Kontrollera tonerkassetts status. På kontrollpanelen går du till: <b>Inställningar &gt; Rapporter &gt; Enhet &gt; Enhetsstatistik</b></p> <p><b>b</b> I avsnittet Förbrukningsmaterialinfo för de utskrivna sidorna kan du kontrollera tonerkassetts status.</p> <p>Är tonerkassetten nästan slut?</p>	Gå till steg 7.	Kontakta <a href="#">kundsupport</a> .
<p><b>Steg</b></p> <p><b>a</b> Byt ut tonerkassetten.</p> <p><b>b</b> Skriv ut dokumentet.</p> <p>Är utskriften ljus?</p>	Kontakta <a href="#">kundsupport</a> .	Problemet är löst.

## Fläckiga utskrifter och punkter



**Obs!** Innan du löser problemet kan du skriva ut testsidor för utskriftskvalitet. På kontrollpanelen väljer du **Inställningar > Felsökning > Testsidor för utskriftskvalitet**. På skrivarmodeller utan pekskärm kan du trycka på **OK** för att navigera genom inställningarna.

Åtgärd	Ja	Nej
<p><b>Steg</b></p> <p><b>a</b> Kontrollera om skrivaren använder en äkta Lexmark-tonerkassett som stöds.</p> <p><b>Obs!</b> Om kassetten inte stöds installerar du en som stöds.</p> <p><b>b</b> Skriv ut dokumentet.</p> <p>Är utskriften fläckig?</p>	Gå till steg 2.	Problemet är löst.
<p><b>Steg</b></p> <p>Kontrollera om skrivaren smutsats ned av tonerläckage.</p> <p>Är skrivaren fri från tonerläckage?</p>	Gå till steg 3.	Kontakta <a href="#">kundsupport</a> .
<p><b>Steg</b></p> <p><b>a</b> Kontrollera bildhanteringsenhetens status.</p> <p>På kontrollpanelen går du till:</p> <p><b>Inställningar &gt; Rapporter &gt; Enhet &gt; Enhetsstatistik</b></p> <p><b>b</b> I avsnittet Förbrukningsmaterialinfo för de utskrivna sidorna kan du kontrollera bildhanteringsenhetens status.</p> <p>Är bildhanteringsenheten nästan slut?</p>	Gå till steg 4.	Kontakta <a href="#">kundsupport</a> .
<p><b>Steg</b></p> <p><b>a</b> Byt ut bildhanteringsenheten.</p> <p><b>b</b> Skriv ut dokumentet.</p> <p>Är utskriften fläckig?</p>	Kontakta <a href="#">kundsupport</a> .	Problemet är löst.

## Pappersböjning



**Obs!** Innan du löser problemet kan du skriva ut testsidor för utskriftskvalitet. På kontrollpanelen väljer du **Inställningar > Felsökning > Testsidor för utskriftskvalitet**. På skrivarmodeller utan pekskärm kan du trycka på **OK** för att navigera genom inställningarna.

Åtgärd	Ja	Nej
<p><b>Steg</b></p> <p><b>a</b> Kontrollera om det påfyllda papperet stöds.  <b>Obs!</b> Om papperet inte stöds lägger du i ett som stöds.</p> <p><b>b</b> Skriv ut dokumentet.</p> <p>Är papperet böjt?</p>	Gå till steg 2.	Problemet är löst.
<p><b>Steg</b></p> <p><b>a</b> Kontrollera om skrivaren använder en äkta Lexmark-tonerkassett som stöds.  <b>Obs!</b> Om kassetten inte stöds installerar du en som stöds.</p> <p><b>b</b> Skriv ut dokumentet.</p> <p>Är papperet böjt?</p>	Gå till steg 3.	Problemet är löst.
<p><b>Steg</b></p> <p><b>a</b> Justera pappersstöden i magasinet till korrekt läge för det papper som har fyllts på.</p> <p><b>b</b> Skriv ut dokumentet.</p> <p>Är papperet böjt?</p>	Gå till steg 4.	Problemet är löst.
<p><b>Steg</b></p> <p><b>a</b> Ange pappersstorlek och papperstyp i Utskriftsinställningar eller dialogrutan Skriv ut, beroende på vilket operativsystem du har.</p> <p><b>Anmärkningar:</b></p> <ul style="list-style-type: none"> <li>• Kontrollera att inställningarna överensstämmer med papperet som är påfyllt.</li> <li>• Du kan även ändra inställningen på skrivarens kontrollpanel. Gå till <b>Inställningar &gt; Papper &gt; Magasinkonfiguration &gt; Pappersstorlek/-typ</b></li> </ul> <p><b>b</b> Skriv ut dokumentet.</p> <p>Är papperet böjt?</p>	Gå till steg 5.	Problemet är löst.
<p><b>Steg</b></p> <p><b>a</b> Ta ut papperet, vänd på det och lägg sedan i det igen.</p> <p><b>b</b> Skriv ut dokumentet.</p> <p>Är papperet böjt?</p>	Gå till steg 6.	Problemet är löst.
<p><b>Steg</b></p> <p><b>a</b> Fyll på med papper från ett nytt paket.  <b>Obs!</b> Papperet absorberar fukt på grund av hög luftfuktighet. Låt papperet ligga kvar i sin originalförpackning tills du behöver använda det.</p> <p><b>b</b> Skriv ut dokumentet.</p> <p>Är papperet böjt?</p>	Kontakta <a href="#">kundsupport</a> .	Problemet är löst.

## Skev eller sned utskrift



**Obs!** Innan du löser problemet kan du skriva ut testsidor för utskriftskvalitet. På kontrollpanelen väljer du **Inställningar > Felsökning > Testsidor för utskriftskvalitet**. På skrivarmodeller som inte har en pekskärm kan du trycka på **OK** för att navigera genom inställningarna.

Åtgärd	Ja	Nej
<p><b>Steg</b></p> <p><b>a</b> Justera pappersstöden i magasinet till korrekt läge för det papper som har fyllts på.</p> <p><b>b</b> Skriv ut dokumentet.</p> <p>Är utskriften skev eller sned?</p>	Gå till steg 2.	Problemet är löst.
<p><b>Steg</b></p> <p><b>a</b> Fyll på med papper från ett nytt paket.</p> <p><b>Obs!</b> Papperet absorberar fukt på grund av hög luftfuktighet. Låt papperet ligga kvar i sin originalförpackning tills du behöver använda det.</p> <p><b>b</b> Skriv ut dokumentet.</p> <p>Är utskriften skev eller sned?</p>	Gå till steg 3.	Problemet är löst.
<p><b>Steg</b></p> <p><b>a</b> Kontrollera om det påfyllda papperet stöds.</p> <p><b>Obs!</b> Om papperet inte stöds lägger du i ett som stöds.</p> <p><b>b</b> Skriv ut dokumentet.</p> <p>Är utskriften skev eller sned?</p>	Kontakta <a href="#">kundsupport</a> .	Problemet är löst.
<p><b>Steg</b></p> <p><b>a</b> För dubbelsidig utskrift kontrollerar du att inställningen för pappersstorlek i enheten för dubbelsidig utskrift är korrekt inställd.</p> <p><b>Obs!</b> Letter, Legal, Oficio eller Folio måste ställas in på Letter.</p> <p><b>b</b> Skriv ut dokumentet.</p> <p>Är utskriften skev eller sned?</p>	Kontakta <a href="#">kundsupport</a> .	Problemet är löst.

## Helsvarta sidor

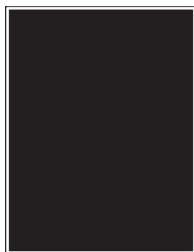

**Obs!** Innan du löser problemet kan du skriva ut testsidor för utskriftskvalitet. På kontrollpanelen väljer du **Inställningar > Felsökning > Testsidor för utskriftskvalitet**. På skrivarmodeller utan pekskärm kan du trycka på **OK** för att navigera genom inställningarna.

Åtgärd	Ja	Nej
<p><b>Steg</b></p> <p><b>a</b> Kontrollera om skrivaren använder en äkta Lexmark-tonerkasset som stöds.</p> <p><b>Obs!</b> Om tonerkassetten inte stöds installerar du en som stöds.</p> <p><b>b</b> Skriv ut dokumentet.</p> <p>Skriver skrivaren ut helsvarta sidor?</p>	Gå till steg 2.	Problemet är löst.
<p><b>Steg</b></p> <p><b>a</b> Ta ut bildhanteringsenheten och sätt sedan tillbaka den igen.</p> <p><b>Varning – risk för skador:</b> Utsätt inte bildhanteringsenheten för direkt ljus under mer än tio minuter. Lång exponering för ljus kan leda till problem med utskriftskvaliteten.</p> <p><b>Varning – risk för skador:</b> Rör inte vid fotoledartrumman under bildhanteringsenheten. Det kan påverka kvaliteten på kommande utskriftsjobb.</p> <p><b>b</b> Skriv ut dokumentet.</p> <p>Skriver skrivaren ut helsvarta sidor?</p>	Gå till steg 3.	Problemet är löst.
<p><b>Steg</b></p> <p>Kontrollera om det finns skador på bildhanteringsenheten.</p> <p><b>Obs!</b> Säkerställ att fotoledarcylinern kontakter inte är böjda eller felriktade.</p> <p>Finns det inga skador på bildhanteringsenheten?</p>	Kontakta <a href="#">kundsupport</a> .	Gå till steg 4.
<p><b>Steg</b></p> <p><b>a</b> Byt ut bildhanteringsenheten.</p> <p><b>b</b> Skriv ut dokumentet.</p> <p>Skriver skrivaren ut helsvarta sidor?</p>	Kontakta <a href="#">kundsupport</a> .	Problemet är löst.



## Text eller bild som skärs av

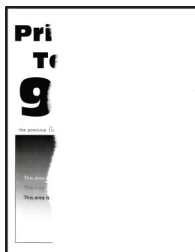

**Obs!** Innan du löser problemet kan du skriva ut testsidor för utskriftskvalitet. På kontrollpanelen väljer du **Inställningar > Felsökning > Testsidor för utskriftskvalitet**. På skrivarmodeller utan pekskärm kan du trycka på **OK** för att navigera genom inställningarna.

Åtgärd	Ja	Nej
<p><b>Steg</b></p> <p><b>a</b> Kontrollera om skrivaren använder en äkta Lexmark-tonerkassett som stöds.</p> <p><b>Obs!</b> Om tonerkassetten inte stöds installerar du en som stöds.</p> <p><b>b</b> Skriv ut dokumentet.</p> <p>Har text eller bilder beskurits?</p>	Gå till steg 2.	Problemet är löst.
<p><b>Steg</b></p> <p><b>a</b> Ta ut bildhanteringsenheten och sätt sedan tillbaka den igen.</p> <p><b>Varning – risk för skador:</b> Utsätt inte bildhanteringsenheten för direkt ljus under mer än tio minuter. Lång exponering för ljus kan leda till problem med utskriftskvaliteten.</p> <p><b>Varning – risk för skador:</b> Rör inte vid fotoledartrumman under bildhanteringsenheten. Det kan påverka kvaliteten på kommande utskriftsjobb.</p> <p><b>b</b> Skriv ut dokumentet.</p> <p>Har text eller bilder beskurits?</p>	Gå till steg 3.	Problemet är löst.
<p><b>Steg</b></p> <p><b>a</b> Byt ut bildhanteringsenheten.</p> <p><b>b</b> Skriv ut dokumentet.</p> <p>Har text eller bilder beskurits?</p>	Kontakta <a href="#">kundsupport</a> .	Problemet är löst.

## tonern suddas lätt bort

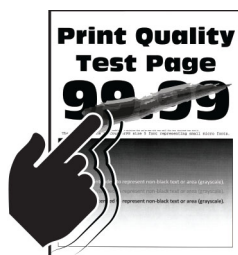

**Obs!** Innan du löser problemet kan du skriva ut testsidor för utskriftskvalitet. På kontrollpanelen väljer du **Inställningar > Felsökning > Testsidor för utskriftskvalitet**. På skrivarmodeller utan pekskärm kan du trycka på **OK** för att navigera genom inställningarna.

Åtgärd	Ja	Nej
<p><b>Steg</b></p> <p><b>a</b> Kontrollera om skrivaren använder en äkta Lexmark-tonerkasset som stöds.</p> <p><b>Obs!</b> Om tonerkassetten inte stöds installerar du en som stöds.</p> <p><b>b</b> Skriv ut dokumentet.</p> <p>Går tonern att gnida bort?</p>	Gå till steg 2.	Problemet är löst.
<p><b>Steg</b></p> <p><b>a</b> Ange papperstypen i Utskriftsinställningar eller dialogrutan Skriv ut, beroende på vilket operativsystem du har.</p> <p><b>Anmärkningar:</b></p> <ul style="list-style-type: none"> <li>Kontrollera att inställningen överensstämmer med papperet som är påfyllt.</li> <li>Du kan även ändra inställningen på skrivarens kontrollpanel. Gå till <b>Inställningar &gt; Papper &gt; Magasinkonfiguration &gt; Pappersstorlek/-typ</b></li> </ul> <p><b>b</b> Skriv ut dokumentet.</p> <p>Går tonern att gnida bort?</p>	Kontakta <a href="#">kundsupport</a> .	Problemet är löst.

## Horisontella ljusa band



**Obs!** Innan du löser problemet kan du skriva ut testsidor för utskriftskvalitet. På kontrollpanelen väljer du **Inställningar > Felsökning > Testsidor för utskriftskvalitet**. På skrivarmodeller utan pekskärm kan du trycka på **OK** för att navigera genom inställningarna.

Åtgärd	Ja	Nej
<p><b>Steg</b></p> <p><b>a</b> Kontrollera om skrivaren använder en äkta Lexmark-tonerkasset som stöds.</p> <p><b>Obs!</b> Om kassetten inte stöds installerar du en som stöds.</p> <p><b>b</b> Skriv ut dokumentet.</p> <p>Uppstår horisontella ljusa band fortfarande på utskrifter?</p>	Gå till steg 2.	Problemet är löst.

Åtgärd	Ja	Nej
<p><b>Steg</b></p> <p><b>a</b> Ta ut bildhanteringsenheten och sätt sedan tillbaka den igen.</p> <p><b>Varning – risk för skador:</b> Utsätt inte bildhanteringsenheten för direkt ljus under mer än tio minuter. Lång exponering för ljus kan leda till problem med utskriftskvaliteten.</p> <p><b>Varning – risk för skador:</b> Rör inte vid fotoledartrumman under bildhanteringsenheten. Det kan påverka kvaliteten på kommande utskriftsjobb.</p> <p><b>b</b> Skriv ut dokumentet.</p> <p>Uppstår horisontella ljusa band fortfarande på utskrifter?</p>	Gå till steg 3.	Problemet är löst.
<p><b>Steg</b></p> <p><b>a</b> Byt ut bildhanteringsenheten.</p> <p><b>b</b> Skriv ut dokumentet.</p> <p>Uppstår horisontella ljusa band fortfarande på utskrifter?</p>	Kontakta <a href="#">kundsupport</a> .	Problemet är löst.

## Vertikala ljusa band



**Obs!** Innan du löser problemet kan du skriva ut testsidor för utskriftskvalitet. På kontrollpanelen väljer du **Inställningar > Felsökning > Testsidor för utskriftskvalitet**. På skrivarmodeller utan pekskärm kan du trycka på **OK** för att navigera genom inställningarna.

Åtgärd	Ja	Nej
<p><b>Steg</b></p> <p><b>a</b> Kontrollera om skrivaren använder en äkta Lexmark-tonerkassett som stöds.</p> <p><b>Obs!</b> Om kassetten inte stöds installerar du en som stöds.</p> <p><b>b</b> Skriv ut dokumentet.</p> <p>Uppstår vertikala ljusa band fortfarande på utskrifter?</p>	Gå till steg 2.	Problemet är löst.

Åtgärd	Ja	Nej
<p><b>Steg</b></p> <p><b>a</b> Kontrollera tonerkassetten status. På kontrollpanelen går du till: <b>Inställningar &gt; Rapporter &gt; Enhet &gt; Enhetsstatistik</b></p> <p><b>b</b> I avsnittet Förbrukningsmaterialinfo för de utskrivna sidorna kan du kontrollera tonerkassetten status.</p> <p>Uppstår vertikala ljusa band fortfarande på utskrifter?</p>	Gå till steg 3.	Problemet är löst.
<p><b>Steg</b></p> <p><b>a</b> Byt ut tonerkassetten.</p> <p><b>b</b> Skriv ut dokumentet.</p> <p>Uppstår vertikala ljusa band fortfarande på utskrifter?</p>	Kontakta <a href="#">kundsupport</a> .	Problemet är löst.

## Vertikala vita streck



**Obs!** Innan du löser problemet kan du skriva ut testsidor för utskriftskvalitet. På kontrollpanelen väljer du **Inställningar > Felsökning > Testsidor för utskriftskvalitet**. På skrivarmodeller utan pekskärm kan du trycka på **OK** för att navigera genom inställningarna.

Åtgärd	Ja	Nej
<p><b>Steg</b></p> <p><b>a</b> Kontrollera om skrivaren använder en äkta Lexmark-tonerkassett som stöds. <b>Obs!</b> Om kassetten inte stöds installerar du en som stöds.</p> <p><b>b</b> Skriv ut dokumentet.</p> <p>Uppstår det vertikala vita streck på utskrifterna?</p>	Gå till steg 2.	Problemet är löst.

Åtgärd	Ja	Nej
<p><b>Steg</b></p> <p><b>a</b> Ange papperstypen i Utskriftsinställningar eller dialogrutan Skriv ut, beroende på vilket operativsystem du har.</p> <p><b>Anmärkningar:</b></p> <ul style="list-style-type: none"> <li>• Kontrollera att inställningen överensstämmer med papperet som är påfyllt.</li> <li>• Du kan även ändra inställningen på skrivarens kontrollpanel. Gå till <b>Inställningar &gt; Papper &gt; Magasinkonfiguration &gt; Pappersstorlek/-typ</b></li> </ul> <p><b>b</b> Skriv ut dokumentet.</p> <p>Uppstår det vertikala vita streck på utskrifterna?</p>	<p>Kontakta <a href="#">kundsupport</a>.</p>	<p>Problemet är löst.</p>

## Vertikala mörka band

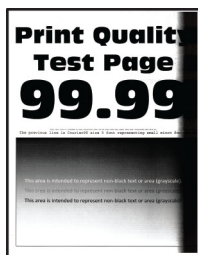

**Obs!** Innan du löser problemet kan du skriva ut testsidor för utskriftskvalitet. På kontrollpanelen väljer du **Inställningar > Felsökning > Testsidor för utskriftskvalitet**. På skrivarmodeller utan pekskärm kan du trycka på **OK** för att navigera genom inställningarna.

Åtgärd	Ja	Nej
<p><b>Steg</b></p> <p><b>a</b> Kontrollera om skrivaren använder en äkta Lexmark-tonerkasset som stöds.</p> <p><b>Obs!</b> Om tonerkassetten inte stöds installerar du en som stöds.</p> <p><b>b</b> Skriv ut dokumentet.</p> <p>Uppstår vertikala mörka band på utskrifter?</p>	<p>Gå till steg 2.</p>	<p>Problemet är löst.</p>
<p><b>Steg</b></p> <p><b>a</b> Ta ut bildhanteringsenheten och sätt sedan tillbaka den igen.</p> <p><b>Varning – risk för skador:</b> Utsätt inte bildhanteringsenheten för direkt ljus under mer än tio minuter. Lång exponering för ljus kan leda till problem med utskriftskvaliteten.</p> <p><b>Varning – risk för skador:</b> Rör inte vid fotoledartrumman under bildhanteringsenheten. Det kan påverka kvaliteten på kommande utskriftsjobb.</p> <p><b>b</b> Skriv ut dokumentet.</p> <p>Uppstår vertikala mörka band på utskrifter?</p>	<p>Gå till steg 3.</p>	<p>Problemet är löst.</p>

Åtgärd	Ja	Nej
<p><b>Steg</b></p> <p><b>a</b> Kontrollera om ljus kommer in på högersidan av skrivaren och flytta på skrivaren om det behövs.</p> <p><b>b</b> Skriv ut dokumentet.</p> <p>Uppstår vertikala mörka band på utskrifter?</p>	Kontakta <a href="#">kundsupport</a> .	Problemet är löst.

## Vertikala mörka streck eller ränder



**Obs!** Innan du löser problemet kan du skriva ut testsidor för utskriftskvalitet. På kontrollpanelen väljer du **Inställningar > Felsökning > Testsidor för utskriftskvalitet**. På skrivarmodeller utan pekskärm kan du trycka på **OK** för att navigera genom inställningarna.

Åtgärd	Ja	Nej
<p><b>Steg</b></p> <p><b>a</b> Kontrollera om skrivaren använder en äkta Lexmark-tonerkassett som stöds.</p> <p><b>Obs!</b> Om tonerkassetten inte stöds installerar du en som stöds.</p> <p><b>b</b> Skriv ut dokumentet.</p> <p>Uppstår vertikala mörka streck eller ränder på utskrifter?</p>	Gå till steg 2.	Problemet är löst.
<p><b>Steg</b></p> <p><b>a</b> Ta ut bildhanteringsenheten och sätt sedan tillbaka den igen.</p> <p><b>Varning – risk för skador:</b> Utsätt inte bildhanteringsenheten för direkt ljus under mer än tio minuter. Lång exponering för ljus kan leda till problem med utskriftskvaliteten.</p> <p><b>Varning – risk för skador:</b> Rör inte vid fotoledartrumman under bildhanteringsenheten. Det kan påverka kvaliteten på kommande utskriftsjobb.</p> <p><b>b</b> Skriv ut dokumentet.</p> <p>Uppstår vertikala mörka streck eller ränder på utskrifter?</p>	Gå till steg 3.	Problemet är löst.
<p><b>Steg</b></p> <p><b>a</b> Byt ut bildhanteringsenheten.</p> <p><b>b</b> Skriv ut dokumentet.</p> <p>Uppstår vertikala mörka streck eller ränder på utskrifter?</p>	Kontakta <a href="#">kundsupport</a> .	Problemet är löst.

## Vertikala mörka band och bilder saknas på utskrifterna

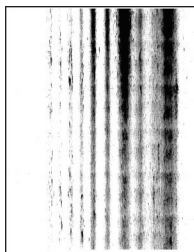

**Obs!** Innan du löser problemet kan du skriva ut testsidor för utskriftskvalitet. På kontrollpanelen väljer du **Inställningar > Felsökning > Testsidor för utskriftskvalitet**. På skrivarmodeller utan pekskärm kan du trycka på **OK** för att navigera genom inställningarna.

Åtgärd	Ja	Nej
<p><b>Steg</b></p> <p><b>a</b> Ta ut bildhanteringsenheten och sätt sedan tillbaka den igen.</p> <p><b>Varning – risk för skador:</b> Utsätt inte bildhanteringsenheten för direkt ljus under mer än tio minuter. Lång exponering för ljus kan leda till problem med utskriftskvaliteten.</p> <p><b>Varning – risk för skador:</b> Rör inte vid fotoledartrumman under bildhanteringsenheten. Det kan påverka kvaliteten på kommande utskriftsjobb.</p> <p><b>b</b> Skriv ut dokumentet.</p> <p>Förekommer vertikala mörka band och saknas bilder på utskrifterna?</p>	Gå till steg 2.	Problemet är löst.
<p><b>Steg</b></p> <p><b>a</b> Kontrollera om skrivaren använder en äkta Lexmark-tonerkasset som stöds.</p> <p><b>Obs!</b> Om tonerkassetten inte stöds installerar du en som stöds.</p> <p><b>b</b> Skriv ut dokumentet.</p> <p>Förekommer vertikala mörka band och saknas bilder på utskrifterna?</p>	Kontakta <a href="#">kundsupport</a> .	Problemet är löst.

## Återkommande defekter



**Obs!** Innan du löser problemet kan du skriva ut testsidor för utskriftskvalitet. På kontrollpanelen väljer du **Inställningar > Felsökning > Testsidor för utskriftskvalitet**. På skrivarmodeller utan pekskärm kan du trycka på **OK** för att navigera genom inställningarna.

Åtgärd	Ja	Nej
<p><b>Steg</b></p> <p>Genom att skriva ut testsidor för utskriftskvalitet kontrollerar du om avstånden mellan de återkommande defekterna är samma som något av följande:</p> <p><b>Bildhanteringsenhet</b></p> <ul style="list-style-type: none"> <li>• 96 mm (3,78 tum)</li> <li>• 37,7 mm (1,48 tum)</li> </ul> <p><b>Tonerkassett</b></p> <ul style="list-style-type: none"> <li>• 43,5 mm (1,71 tum)</li> <li>• 37,5 mm (1,48 tum)</li> </ul> <p><b>Överföringsrulle</b></p> <ul style="list-style-type: none"> <li>• 52 mm (2,05 tum)</li> </ul> <p><b>Fixeringsenhet</b></p> <ul style="list-style-type: none"> <li>• 79,8 mm (3,14 tum)</li> <li>• 62,5 mm (2,46 tum)</li> </ul> <p>Stämmer avstånden mellan de återkommande defekterna med måtten på tonerkassetten eller bildhanteringsenheten?</p>	<p>Gå till steg 2.</p> <p><b>Obs!</b> Om de återkommande defekterna stämmer överens med överföringsrullen eller fixeringsenhetsmåttan kontaktar du <a href="#">kundsupport</a>.</p>	<p>Notera avståndet och kontakta sedan <a href="#">kundsupport</a>.</p>
<p><b>Steg</b></p> <p><b>a</b> Byt ut det berörda förbrukningsmaterialet.</p> <p><b>b</b> Skriv ut dokumentet.</p> <p>Visas de återkommande defekterna?</p>	<p>Kontakta <a href="#">kundsupport</a>.</p>	<p>Problemet är löst.</p>

## Utskriftsjobb skrivs inte ut

Åtgärd	Ja	Nej
<p><b>Steg</b></p> <p><b>a</b> I det dokument du försöker skriva ut öppnar du dialogrutan Utskrift och kontrollerar att du har valt rätt skrivare.</p> <p><b>b</b> Skriv ut dokumentet.</p> <p>Har dokumentet skrivits ut?</p>	<p>Problemet är löst.</p>	<p>Gå till steg 2.</p>
<p><b>Steg</b></p> <p><b>a</b> Kontrollera att skrivaren är på.</p> <p><b>b</b> Åtgärda eventuella felmeddelanden som visas på skärmen.</p> <p><b>c</b> Skriv ut dokumentet.</p> <p>Har dokumentet skrivits ut?</p>	<p>Problemet är löst.</p>	<p>Gå till steg 3.</p>



Åtgärd	Ja	Nej
<p><b>Steg</b></p> <p><b>a</b> Kontrollera att portarna fungerar och att kablarna är ordentligt anslutna till datorn och skrivaren. Mer information finns i installationsdokumentationen som kom med skrivaren.</p> <p><b>b</b> Skriv ut dokumentet.</p> <p>Har dokumentet skrivits ut?</p>	Problemet är löst.	Gå till steg 4.
<p><b>Steg</b></p> <p><b>a</b> Stäng av skrivaren, vänta i ungefär 10 sekunder och sätt sedan på skrivaren.</p> <p><b>b</b> Skriv ut dokumentet.</p> <p>Har dokumentet skrivits ut?</p>	Problemet är löst.	Gå till steg 5.
<p><b>Steg</b></p> <p><b>a</b> Ta bort och installera om skrivarens drivrutiner.</p> <p><b>b</b> Skriv ut dokumentet.</p> <p>Har dokumentet skrivits ut?</p>	Problemet är löst.	Kontakta <a href="#">kundsupport</a> .

## Långsam utskrift

Åtgärd	Ja	Nej
<p><b>Steg</b></p> <p>Kontrollera att skrivarkabeln är ordentligt ansluten till skrivaren och till datorn, skrivarservern, tillvalet eller annan nätverksenhet.</p> <p>Är skrivaren långsam?</p>	Gå till steg 2.	Problemet är löst.
<p><b>Steg</b></p> <p><b>a</b> Se till att skrivaren inte är i Tyst läge. På kontrollpanelen går du till: <b>Inställningar &gt; OK &gt; Enhet &gt; OK &gt; Underhåll &gt; OK &gt; Konfigurationsmeny &gt; OK &gt; Enhetsåtgärder &gt; OK &gt; Tyst läge &gt; OK</b></p> <p><b>b</b> Skriv ut dokumentet.</p> <p>Är skrivaren långsam?</p>	Gå till steg 3.	Problemet är löst.
<p><b>Steg</b></p> <p><b>a</b> Ange utskriftsupplösningen i Utskriftsinställningar eller dialogrutan Skriv ut, beroende på vilket operativsystem du har.</p> <p><b>b</b> Konfigurera upplösningen till <b>600 dpi</b>.</p> <p><b>c</b> Skriv ut dokumentet.</p> <p>Är skrivaren långsam?</p>	Gå till steg 4.	Problemet är löst.

Åtgärd	Ja	Nej
<p><b>Steg</b></p> <p><b>a</b> På kontrollpanelen går du till:</p> <p><b>Inställningar</b> &gt; <b>OK</b> &gt; <b>Utskrift</b> &gt; <b>OK</b> &gt; <b>Kvalitet</b> &gt; <b>OK</b> &gt; <b>Utskriftsupplösning</b> &gt; <b>OK</b></p> <p><b>b</b> Konfigurera upplösningen till <b>600 dpi</b>.</p> <p><b>c</b> Skriv ut dokumentet.</p> <p>Är skrivaren långsam?</p>	Gå till steg 5.	Problemet är löst.
<p><b>Steg</b></p> <p><b>a</b> Ange papperstypen i Utskriftsinställningar eller dialogrutan Skriv ut, beroende på vilket operativsystem du har.</p> <p><b>Anmärkningar:</b></p> <ul style="list-style-type: none"> <li>• Kontrollera att inställningen överensstämmer med papperet som är påfyllt.</li> <li>• Tyngre papper skrivs ut långsammare.</li> <li>• Papper som är smalare än brevpapper, A4 och Legal kan skrivas ut långsammare.</li> </ul> <p><b>b</b> Skriv ut dokumentet.</p> <p>Är skrivaren långsam?</p>	Gå till steg 6.	Problemet är löst.
<p><b>Steg</b></p> <p><b>a</b> Se till att skrivarinställningarna för struktur och vikt stämmer överens med det papper som fylls på.</p> <p>På kontrollpanelen går du till:</p> <p><b>Inställningar</b> &gt; <b>OK</b> &gt; <b>Papper</b> &gt; <b>OK</b> &gt; <b>Mediekonfiguration</b> &gt; <b>OK</b> &gt; <b>Medietyper</b> &gt; <b>OK</b></p> <p><b>Obs!</b> Grova pappersstrukturer och tunga pappersvikter kan skrivas ut långsammare.</p> <p><b>b</b> Skriv ut dokumentet.</p> <p>Är skrivaren långsam?</p>	Gå till steg 7.	Problemet är löst.
<p><b>Steg</b></p> <p>Ta bort stoppade jobb.</p> <p>Är skrivaren långsam?</p>	Gå till steg 8.	Problemet är löst.

Åtgärd	Ja	Nej
<p><b>Steg</b></p> <p><b>a</b> Se till att skrivaren inte är överhettad.</p> <p><b>Anmärkingar:</b></p> <ul style="list-style-type: none"> <li>Låt skrivaren svalna efter ett långt utskriftsjobb.</li> <li>Observera rekommenderad omgivningstemperaturer för skrivaren. Mer information finns i <a href="#">"Välja en plats för skrivaren" på sidan 18.</a></li> </ul> <p><b>b</b> Skriv ut dokumentet.</p> <p>Är skrivaren långsam?</p>	Kontakta <a href="#">kundsupport.</a>	Problemet är löst.

## Jobben skrivs ut från fel magasin eller på fel material

Åtgärd	Ja	Nej
<p><b>Steg</b></p> <p><b>a</b> Kontrollera att du skriver ut på rätt typ av papper.</p> <p><b>b</b> Skriv ut dokumentet.</p> <p>Har dokumentet skrivits ut på rätt typ av papper?</p>	Gå till steg 2.	Fyll på med rätt pappersstorlek och papperstyp.
<p><b>Steg</b></p> <p><b>a</b> Ange pappersstorlek och papperstyp i Utskriftsinställningar eller dialogrutan Skriv ut, beroende på vilket operativsystem du har.</p> <p><b>Obs!</b> Du kan även ändra dessa inställningar på skrivarens kontrollpanel. Navigera till:</p> <p><b>Inställningar</b> &gt; <b>OK</b> &gt; <b>Papper</b> &gt; <b>OK</b> &gt; <b>Magasinkonfiguration</b> &gt; <b>OK</b> &gt; <b>Pappersstorlek/-typ</b> &gt; <b>OK</b></p> <p><b>b</b> Kontrollera att inställningarna överensstämmer med papperet som är påfyllt.</p> <p><b>c</b> Skriv ut dokumentet.</p> <p>Har dokumentet skrivits ut på rätt typ av papper?</p>	Problemet är löst.	Gå till steg 3.
<p><b>Steg</b></p> <p><b>a</b> Kontrollera att magasinerna är länkade.</p> <p>Mer information finns i <a href="#">"Länka magasin" på sidan 23.</a></p> <p><b>b</b> Skriv ut dokumentet.</p> <p>Skrivs dokumentet ut från rätt magasin?</p>	Problemet är löst.	Kontakta <a href="#">kundsupport.</a>

## Konfidentiella och övriga stoppade dokument skrivs inte ut

Åtgärd	Ja	Nej
<p><b>Steg</b></p> <p><b>a</b> Gå till kontrollpanelen. Se efter om dokumenten visas i listan över Stoppade jobb.</p> <p><b>Obs!</b> Om dokumenten inte visas där: skriv ut dem med hjälp av Skriv ut och lagra.</p> <p><b>b</b> Skriv ut dokumenten.</p> <p>Skrivs dokumenten ut?</p>	Problemet är löst.	Gå till steg 2.
<p><b>Steg</b></p> <p>Utskriftsjobbet kan innehålla ett formateringsfel eller felaktig data.</p> <ul style="list-style-type: none"> <li>• Ta bort utskriftsjobbet och skicka det sedan igen.</li> <li>• PDF-filer: Skapa en ny fil. Skriv ut dokumenten.</li> </ul> <p>Skrivs dokumenten ut?</p>	Problemet är löst.	Gå till steg 3.
<p><b>Steg</b></p> <p>Om du skriver ut från internet kan skrivaren läsa jobbtitlarna som dubletter.</p> <p><b>För Windows-användare</b></p> <p><b>a</b> Öppna dialogrutan Utskriftsegenskaper.</p> <p><b>b</b> På fliken Skriv ut och lagra klickar du på <b>Använd skriv ut och lagra</b> och sedan på <b>Behåll dubbla dokument</b>.</p> <p><b>c</b> I avsnittet Konfidentiell utskrift anger du en PIN-kod.</p> <p><b>d</b> Skriv ut dokumenten.</p> <p><b>För Macintosh-användare</b></p> <p><b>a</b> Ge de olika jobben separata namn när du sparar dem.</p> <p><b>b</b> Skicka jobbet enskilt.</p> <p>Skrivs dokumenten ut?</p>	Problemet är löst.	Gå till steg 4.
<p><b>Steg</b></p> <p><b>a</b> Ta bort några stoppade jobb för att frigöra skrivarminne.</p> <p><b>b</b> Skriv ut dokumenten.</p> <p>Skrivs dokumenten ut?</p>	Problemet är löst.	Kontakta <a href="#">kundsupport</a> .

## Skrivaren svarar inte

Åtgärd	Ja	Nej
<p><b>Steg</b> Kontrollera att nätsladden är ansluten till vägguttaget.</p> <p> <b>VAR FÖRSIKTIG – RISK FÖR SKADA:</b> För att undvika brandrisk eller att få en elektrisk stöt ansluter du nätsladden direkt till lämpligt och jordat vägguttag som är i närheten av produkten och är lättillgängligt.</p> <p>Svarar skrivaren?</p>	Problemet är löst.	Gå till steg 2.
<p><b>Steg</b> Kontrollera om vägguttaget är frånslaget med en ström- eller säkerhetsbrytare.</p> <p>Är vägguttaget frånslaget med en strömbrytare eller säkerhetsbrytare?</p>	Slå på strömbrytaren eller återställ säkerhetsbrytaren.	Gå till steg 3.
<p><b>Steg</b> Kontrollera att skrivaren är på.</p> <p>Är skrivaren på?</p>	Gå till steg 4.	Slå på skrivaren.
<p><b>Steg</b> Kontrollera om skrivaren är i vänteläge eller standbyläge.</p> <p>Är skrivaren i vänteläge eller standbyläge?</p>	Tryck på strömbrytaren för att aktivera skrivaren.	Gå till steg 5.
<p><b>Steg</b> Kontrollera om kablarna mellan skrivaren och datorn har anslutits till rätt portar.</p> <p>Är kablarna anslutna till rätt portar?</p>	Gå till steg 6.	Anslut kablarna till rätt portar.
<p><b>Steg</b> Stäng av skrivaren, installera maskinvarutillvalen och sätt på skrivaren igen.</p> <p>Mer information finns i dokumentationen som levererades med tillvalsutrustningen.</p> <p>Svarar skrivaren?</p>	Problemet är löst.	Gå till steg 7.
<p><b>Steg</b> Installera rätt skrivardrivrutin.</p> <p>Svarar skrivaren?</p>	Problemet är löst.	Gå till steg 8.
<p><b>Steg</b> Stäng av skrivaren, vänta i ungefär 10 sekunder och sätt sedan på skrivaren.</p> <p>Svarar skrivaren?</p>	Problemet är löst.	Kontakta <a href="#">kundsupport</a> .

## Problem med nätverksanslutningen

### kan inte öppna Embedded Web Server

Åtgärd	Ja	Nej
<p><b>Steg</b> Kontrollera att skrivaren är på.</p> <p>Är skrivaren på?</p>	Gå till steg 2.	Slå på skrivaren.
<p><b>Steg</b> Kontrollera att skrivarens IP-adress är korrekt.</p> <p><b>Anmärkningar:</b></p> <ul style="list-style-type: none"> <li>• Visa IP-adressen på startskärmen.</li> <li>• En IP-adress visas som fyra uppsättningar siffror som skiljs åt med punkter, t.ex. 123.123.123.123.</li> </ul> <p>Är skrivarens IP-adress korrekt?</p>	Gå till steg 3.	Ange rätt IP-adress för skrivaren i adress-fältet.
<p><b>Steg</b> Säkerställ att du använder en kompatibel webbläsare:</p> <ul style="list-style-type: none"> <li>• Internet Explorer version 11 eller senare</li> <li>• Microsoft Edge</li> <li>• Safari version 10 eller senare</li> <li>• Google Chrome™ version 60 eller senare</li> <li>• Mozilla Firefox version 54 eller senare</li> </ul> <p>Har du en kompatibel webbläsare?</p>	Gå till steg 4.	Installera en kompatibel webbläsare.
<p><b>Steg</b> Kontrollera att nätverksanslutningen är aktiv.</p> <p>Fungerar nätverksanslutningen?</p>	Gå till steg 5.	Kontakta administratören.
<p><b>Steg</b> Kontrollera att kabelanslutningarna till skrivaren och skrivarservern sitter ordentligt. Mer information finns i dokumentationen som levereras med skrivaren.</p> <p>Är alla kablar ordentligt anslutna?</p>	Gå till steg 6.	Säkra kabelanslutningarna.
<p><b>Steg</b> Kontrollera att webbproxyservrarna är avaktiverade.</p> <p>Är webbproxyservrarna avaktiverade?</p>	Gå till steg 7.	Kontakta administratören.
<p><b>Steg</b> Öppna Embedded Web Server.</p> <p>Öppnades Embedded Web Server?</p>	Problemet är löst.	Kontakta <a href="#">kundsupport</a> .

## Det går inte att ansluta skrivaren till Wi-Fi-nätverket

Åtgärd	Ja	Nej
<p><b>Steg</b> Kontrollera att Aktiv adapter är konfigurerat till Auto. På kontrollpanelen går du till: <b>Inställningar &gt; OK &gt; Nätverk/portar &gt; OK &gt; Nätverksöversikt &gt; OK &gt; Aktiv adapter &gt; OK &gt; Auto &gt; OK</b></p> <p>Går det att ansluta skrivaren till Wi-Fi-nätverket?</p>	Problemet är löst.	Gå till steg 2.
<p><b>Steg</b> Kontrollera att du har valt rätt Wi-Fi-nätverk. <b>Obs!</b> Vissa routrar kan dela standard-SSID.</p> <p>Ansluter du till rätt Wi-Fi-nätverk?</p>	Gå till steg 4.	Gå till steg 3.
<p><b>Steg</b> Anslut till rätt Wi-Fi-nätverk. Mer information finns i <a href="#">"Anslut skrivaren till ett Wi-Fi-nätverk" på sidan 26</a>.</p> <p>Går det att ansluta skrivaren till Wi-Fi-nätverket?</p>	Problemet är löst.	Gå till steg 4.
<p><b>Steg</b> Kontrollera det trådlösa säkerhetsläget. På kontrollpanelen går du till: <b>Inställningar &gt; OK &gt; Nätverk/portar &gt; OK &gt; Trådlöst &gt; OK &gt; Trådlöst säkerhetsläge &gt; OK</b></p> <p>Är rätt trådlös säkerhetsläge valt?</p>	Gå till steg 6.	Gå till steg 5.
<p><b>Steg</b> Välj rätt trådlöst säkerhetsläge.</p> <p>Går det att ansluta skrivaren till Wi-Fi-nätverket?</p>	Problemet är löst.	Gå till steg 6.
<p><b>Steg</b> Kontrollera att du har angett rätt nätverkslösenord. <b>Obs!</b> Notera mellanslag, siffror och skiftläge i lösenordet.</p> <p>Går det att ansluta skrivaren till Wi-Fi-nätverket?</p>	Problemet är löst.	Kontakta <a href="#">kundsupport</a> .

## Problem med förbrukningsmaterial

### Byt kassetten, fel skrivarområde

Om du vill åtgärda det här problemet köper du en kassett med rätt område som matchar skrivarområdet, alternativt så köper du en kassett som kan användas i hela världen.

- Det första numret i meddelandet efter "42" anger området för skrivaren.
- Det andra numret i meddelandet efter "42" anger området för kassetten.

#### Områden för skrivare och tonerkassett

Region	Numerisk kod
Hela världen eller odefinierat område	0
Nordamerika (USA och Kanada)	1
EU, Västeuropa, Norden, Schweiz	2
Asien/Stillahavsområdet	3
Latinamerika	4
EMEA (Europa, Mellanöstern och Afrika)	5
Australien och Nya Zeeland	6
Ogiltigt område	9

**Obs!** Om du vill visa områdesinställningarna för skrivaren och tonerkassetten skriver du ut testsidor för utskriftskvalitet. På kontrollpanelen går du till: **Inställningar > Felsökning > Testsidor för utskriftskvalitet.**

### Förbrukningsmaterial som inte är Lexmark-förbrukningsmaterial

Skrivaren har upptäckt att material eller reservdel från en annan tillverkare än Lexmark är installerad i skrivaren.

Din Lexmark-skrivare är utformad att fungera bäst med äkta Lexmark-förbrukningsartiklar och -delar. Användning av tredje parts förbrukningsmaterial eller delar kan påverka prestanda, driftsäkerhet, eller livslängd för skrivaren och dess bildhanteringskomponenter.

Alla livslängdsindikatorer är utformade för att fungera med Lexmark-tillbehör och -delar och kan ge oförutsedda resultat om material eller delar från tredje part används. Användning av bildhanteringskomponenter utöver den avsedda livslängden kan skada din Lexmark-skrivare eller tillhörande komponenter.

**Varning – risk för skador:** Användning av tredje parts förbrukningsmaterial eller delar kan påverka garantiskyddet. Skador som orsakas genom användning av tredje parts förbrukningsmaterial eller delar kanske inte omfattas av garantin.

Om du vill godkänna alla eventuella risker och fortsätta använda förbrukningsmaterial eller delar från andra tillverkare i skrivaren trycker du på och håller ned **X** och **OK** samtidigt i femton sekunder.

Om du inte vill acceptera de här riskerna ska du ta bort förbrukningsartiklar eller delar från tredje part från skrivaren och installera äkta förbrukningsartiklar eller delar från Lexmark. Mer information finns i ["Använda äkta delar och förbrukningsartiklar från Lexmark" på sidan 68.](#)



Om skrivaren inte skriver ut när du har tryckt på och hållit ned **X** och **OK** samtidigt i femton sekunder återställer du räknaren för användning av förbrukningsmaterial.

1 På kontrollpanelen går du till:

 > **Enhet** > **OK** > **Underhåll** > **OK** > **Konfigurationsmeny** > **OK** > **Användning av förbrukningsmaterial och räknare** > **OK**

2 Välj den del eller det förbrukningsmaterial du vill återställa och välj sedan **OK**.

3 Läs varningsmeddelandet och välj sedan **Fortsätt** > **OK**.

4 Tryck på och håll ned **X** och **OK** samtidigt i femton sekunder för att stänga meddelandet.

**Obs!** Om du inte kan återställa räknarna för användning av förbrukningsmaterial återlämnar du artikeln till inköpsstället.

## Åtgärda pappersstopp

### Undvika pappersstopp

#### Fylla på papper på rätt sätt

- Se till att pappret ligger plant i facket.

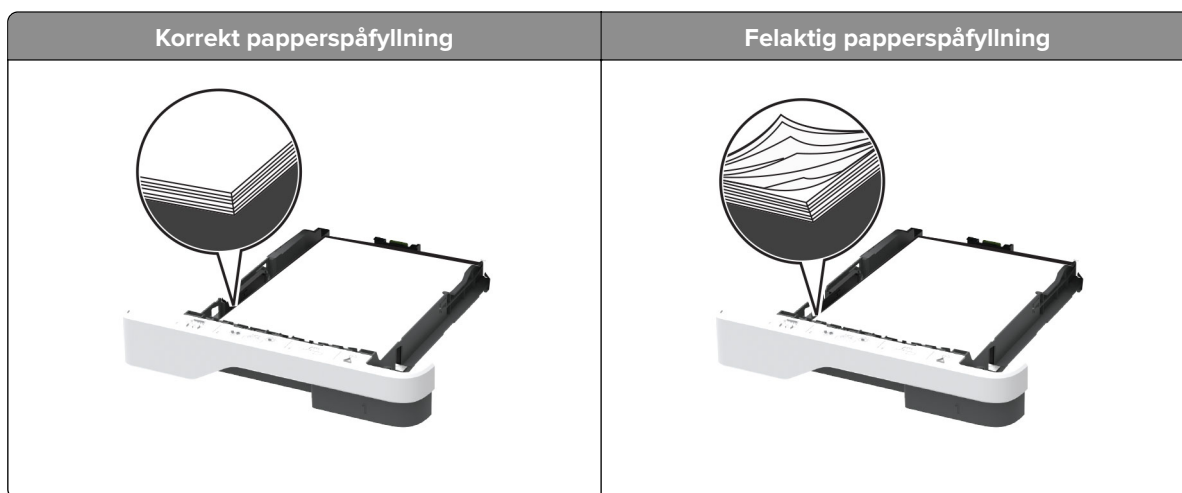

- Fyll inte på eller ta bort ett fack när skrivaren skriver ut.
- Lägg inte i för mycket papper. Se till att buntens höjd är under märket som anger maxgränsen för papperspåfyllning.

- Skjut inte in papper i facket. Fyll på papper enligt bilden.

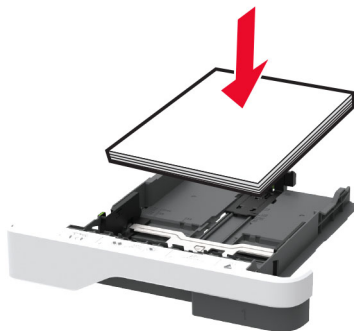

- Se till att pappersstöden är rätt placerade och att de inte trycker hårt mot papperet eller kuverten.
- Skjut in facket ordentligt i skrivaren efter att du har fyllt på papper.

### Använd rekommenderat papper

- Använd rekommenderat papper och specialmaterial.
- Lägg inte i papper som är skrynkliga, vikta, fuktiga eller böjda.
- Böj, lufta och justera papperskanterna innan du lägger i bunten.

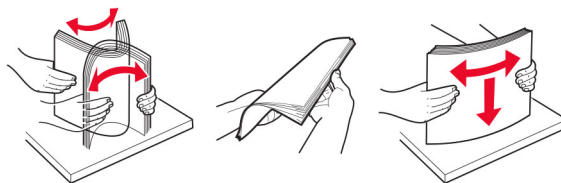

- Använd inte papper som har beskurits eller klippts för hand.
- Blanda inte olika papper av olika storlek, vikt eller typ i samma fack.
- Kontrollera att inställningen för pappersstorlek och papperstyp har ställts in korrekt på datorn eller på skrivarens kontrollpanel.
- Förvara pappret enligt tillverkarens rekommendationer.

### Hitta var papper har fastnat

#### Anmärkningar:

- Om Stopphjälp är På skickar skrivaren automatiskt tomma sidor eller sidor med ofullständiga utskrifter när en sida som fastnat avlägsnats. Sök i utskriften efter tomma sidor.
- Om Åtgärda pappersstopp är inställt på På eller Auto skriver skrivaren ut de sidor som fastnat en gång till.

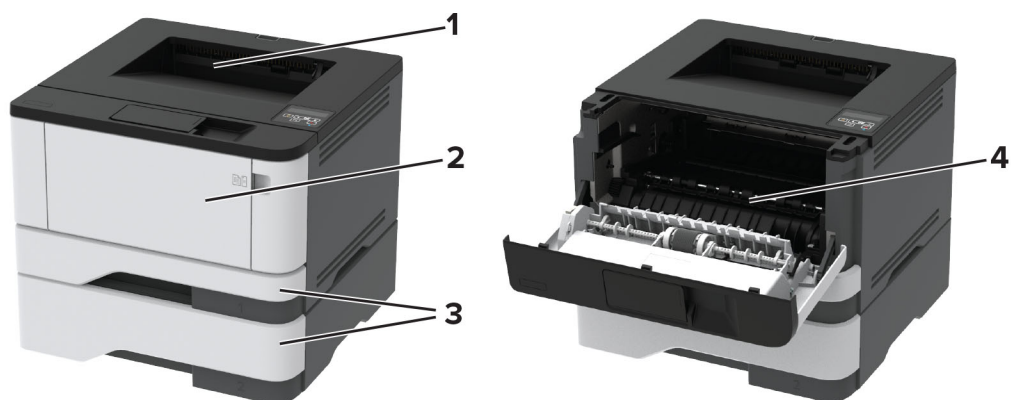

Pappersstopp	
1	Standardfack
2	Universalarkmatare
3	Magasin
4	Enhet för dubbelsidig utskrift
5	Bakre lucka

## Pappersstopp i standardfacket

Ta bort papperet som har fastnat.

**Obs!** Kontrollera att alla pappersrester är borttagna.



## Pappersstopp i universalarkmataren

- 1 Ta bort papper från universalarkmataren.



- 2 Ta bort papperet som har fastnat.

**Obs!** Kontrollera att alla pappersrester är borttagna.

- 3 Stäng universalarkmataren.

- 4 Öppna den främre luckan.

**Varning – risk för skador:** Berör en synlig metallram på skrivaren innan du berör eller kommer åt skrivarens invändiga ytor för att förhindra skador som kan uppstå genom elektrostatisk urladdning.

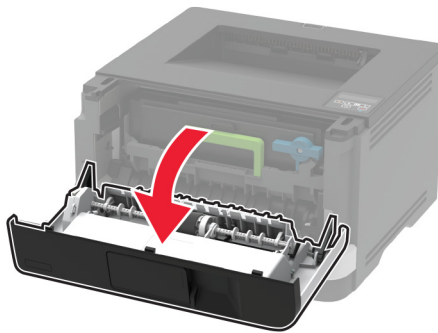
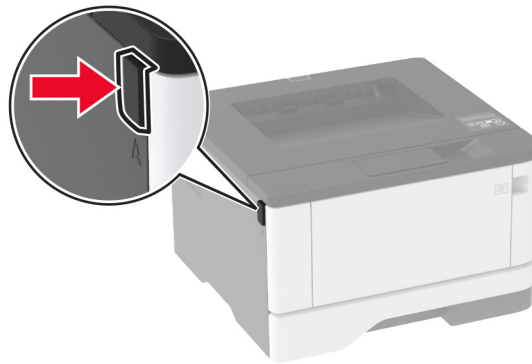

5 Ta bort bildhanteringsenheten.

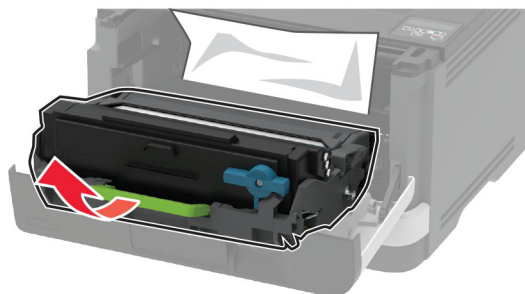

**Varning – risk för skador:** Utsätt inte bildhanteringsenheten för direkt ljus under mer än tio minuter. Lång exponering för ljus kan leda till problem med utskriftskvaliteten.

**Varning – risk för skador:** Vidrör inte fotoledarcylinern. Det kan påverka kvaliteten på kommande utskriftsjobb.



6 Ta bort papperet som har fastnat.

 **VAR FÖRSIKTIG – VARM YTA:** Insidan av skrivaren kan vara varm. Förebygg risken för brännskador genom att vänta tills ytan har svalnat.

**Obs!** Kontrollera att alla pappersrester är borttagna.



7 Sätt i bildhanteringsenheten.

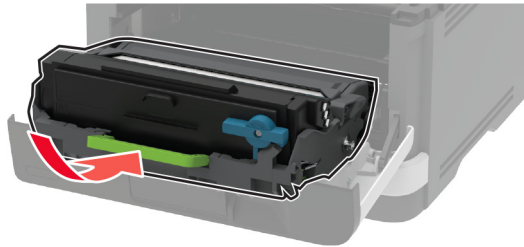

8 Stäng luckan.

9 Öppna universalarckmataren.

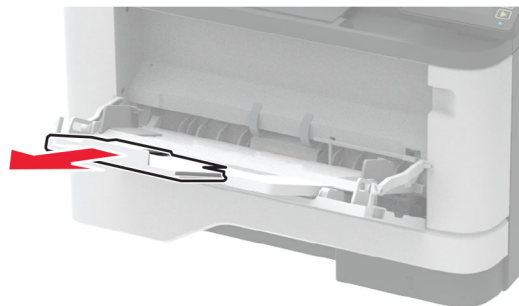

**10** Böj, lufta och justera papperskanterna innan du lägger i bunten.

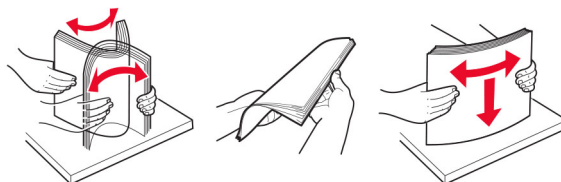

**11** Lägg i papper igen.



## Pappersstopp i magasin

**1** Ta ut magasinet.

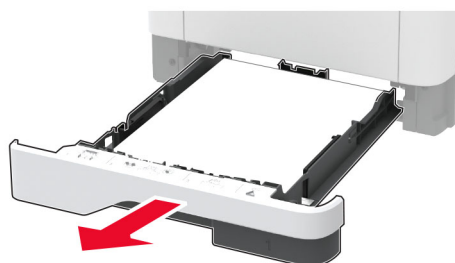

**2** Öppna den främre luckan.

**Varning – risk för skador:** Berör en synlig metallram på skrivaren innan du berör eller kommer åt skrivarens invändiga ytor för att förhindra skador som kan uppstå genom elektrostatisk urladdning.

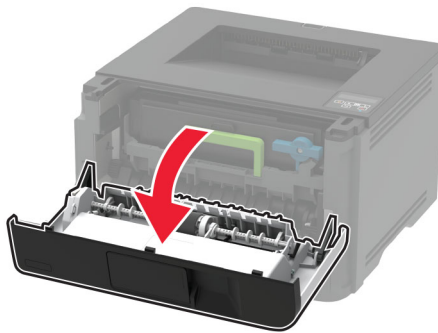
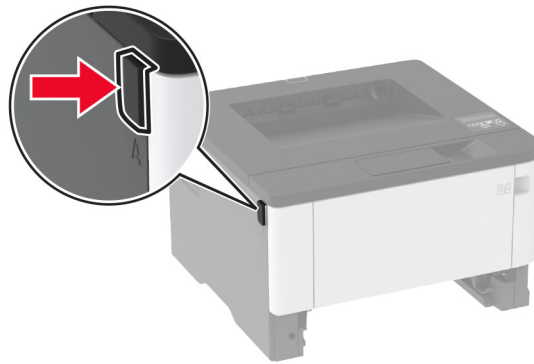

**3** Ta bort bildhanteringsenheten.

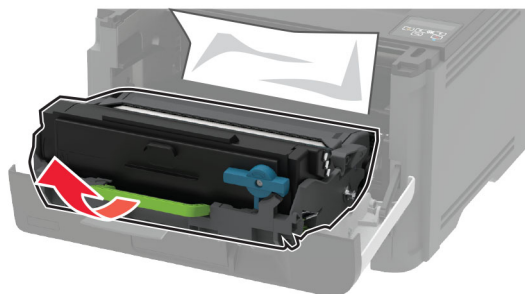

**Varning – risk för skador:** Utsätt inte bildhanteringsenheten för direkt ljus under mer än tio minuter. Lång exponering för ljus kan leda till problem med utskriftskvaliteten.

**Varning – risk för skador:** Vidrör inte fotoledarcylinern. Det kan påverka kvaliteten på kommande utskriftsjobb.





4 Ta bort papperet som har fastnat.

 **VAR FÖRSIKTIG – VARM YTA:** Insidan av skrivaren kan vara varm. Förebygg risken för brännskador genom att vänta tills ytan har svalnat.

**Obs!** Kontrollera att alla pappersrester är borttagna.



5 Sätt i bildhanteringsenheten.

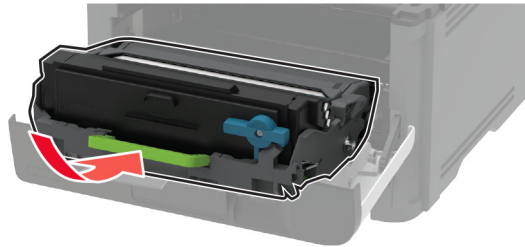

6 Stäng den främre luckan och sätt sedan in magasinet.

7 Öppna den bakre luckan.

 **VAR FÖRSIKTIG – VARM YTA:** Insidan av skrivaren kan vara varm. Förebygg risken för brännskador genom att vänta tills ytan har svalnat.



8 Ta bort papperet som har fastnat.

**Obs!** Kontrollera att alla pappersrester är borttagna.

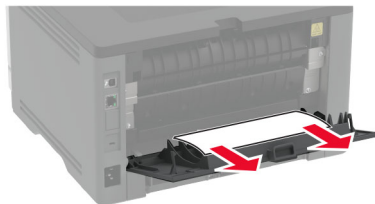

9 Stäng den bakre luckan.

**10** Ta bort tillvalsmagasinet.



**11** Ta bort papperet som har fastnat.

**Obs!** Kontrollera att alla pappersrester är borttagna.

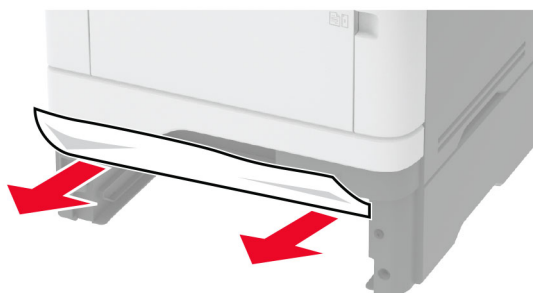

**12** Sätt tillbaka magasinet.

## Pappersstopp i enheten för dubbelsidig utskrift

**1** Öppna den främre luckan.

**Varning – risk för skador:** Berör en synlig metallram på skrivaren innan du berör eller kommer åt skrivarens invändiga ytor för att förhindra skador som kan uppstå genom elektrostatisk urladdning.

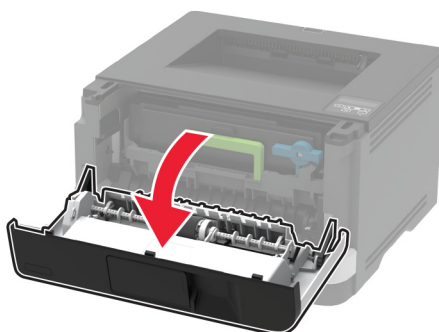
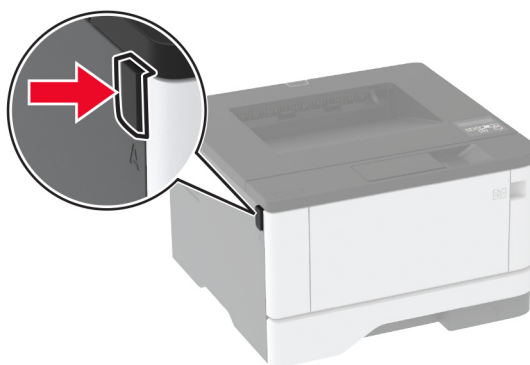

2 Ta bort bildhanteringsenheten.

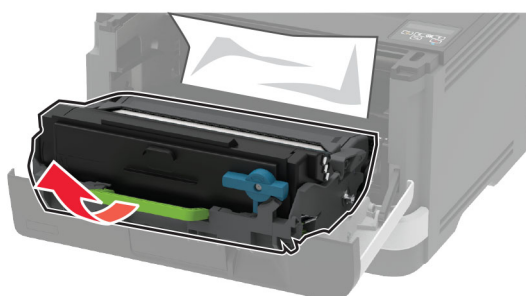

**Varning – risk för skador:** Utsätt inte bildhanteringsenheten för direkt ljus under mer än tio minuter. Lång exponering för ljus kan leda till problem med utskriftskvaliteten.

**Varning – risk för skador:** Vidrör inte fotoledarcylinern. Det kan påverka kvaliteten på kommande utskriftsjobb.



3 Ta bort papperet som har fastnat.

 **VAR FÖRSIKTIG – VARM YTA:** Insidan av skrivaren kan vara varm. Förebygg risken för brännskador genom att vänta tills ytan har svalnat.

**Obs!** Kontrollera att alla pappersrester är borttagna.



4 Sätt i bildhanteringsenheten.

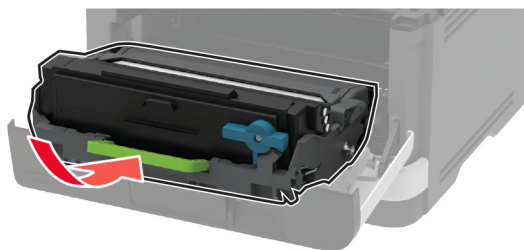

5 Stäng luckan.

6 Ta ut magasinet.

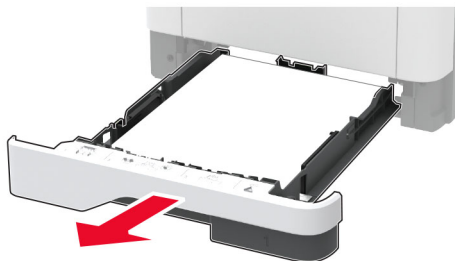

7 Tryck på spärren på enheten för dubbelsidig utskrift för att öppna enheten för dubbelsidig utskrift.

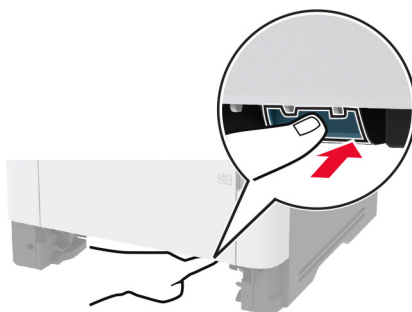

8 Ta bort papperet som har fastnat.

**Obs!** Kontrollera att alla pappersrester är borttagna.



9 Stäng enheten för dubbelsidig utskrift.

10 Sätt tillbaka magasinet.

## Pappersstopp i den bakre luckan

1 Öppna den främre luckan.

**Varning – risk för skador:** Berör en synlig metallram på skrivaren innan du berör eller kommer åt skrivarens invändiga ytor för att förhindra skador som kan uppstå genom elektrostatisk urladdning.

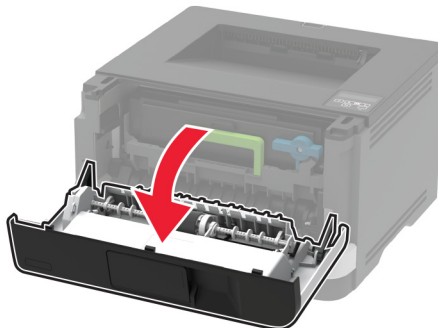
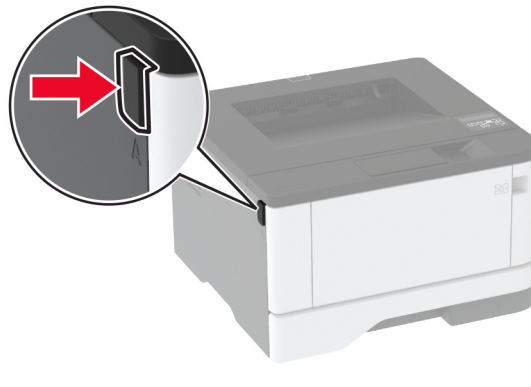

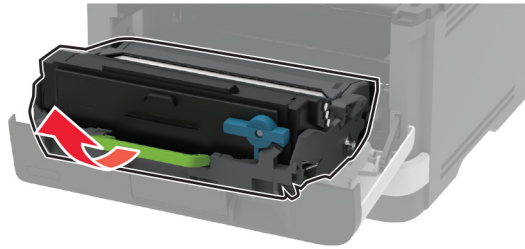
**2** Ta bort bildhanteringsenheten.

**Varning – risk för skador:** Utsätt inte bildhanteringsenheten för direkt ljus under mer än tio minuter. Lång exponering för ljus kan leda till problem med utskriftskvaliteten.

**Varning – risk för skador:** Vidrör inte fotoledarcylindern. Det kan påverka kvaliteten på kommande utskriftsjobb.

**3** Öppna den bakre luckan.

**VAR FÖRSIKTIG – VARM YTA:** Insidan av skrivaren kan vara varm. Förebygg risken för brännskador genom att vänta tills ytan har svalnat.

**4** Ta bort papperet som har fastnat.

**Obs!** Kontrollera att alla pappersrester är borttagna.

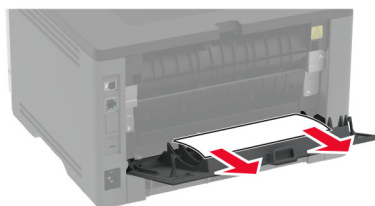
**5** Stäng den bakre luckan.

6 Sätt i bildhanteringsenheten.

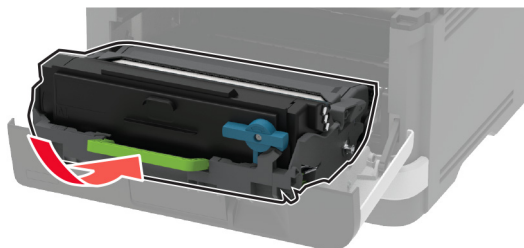

7 Stäng den främre luckan.

## Pappersmatningsproblem

### Kuverten klistras igen vid utskrift

Åtgärd	Ja	Nej
<p><b>Steg</b></p> <p><b>a</b> Använd ett kuvert som förvarats i torr miljö.  <b>Obs!</b> Om du skriver ut på kuvert med hög fukthalt kan de klistras igen.</p> <p><b>b</b> Skicka utskriftsjobbet.</p> <p>Klistras kuverten igen när du skriver ut?</p>	Gå till steg 2.	Problemet är löst.
<p><b>Steg</b></p> <p><b>a</b> Kontrollera att papperstypen är inställd på Kuvert.  På kontrollpanelen går du till:  <b>Inställningar &gt; OK &gt; Papper &gt; OK &gt; Magasinkonfiguration &gt; OK &gt; Pappersstorlek/-typ &gt; OK</b></p> <p><b>b</b> Skicka utskriftsjobbet.</p> <p>Klistras kuverten igen när du skriver ut?</p>	Kontakta <a href="#">kundsupport</a> .	Problemet är löst.

## Sortering av utskrift fungerar inte

Åtgärd	Ja	Nej
<p><b>Steg</b></p> <p><b>a</b> På kontrollpanelen går du till:  <b>Inställningar &gt; OK &gt; Utskrift &gt; OK &gt; Layout &gt; OK &gt; Sortera &gt; OK</b></p> <p><b>b</b> Ställ in inställningen Sortera på <b>På [1,2,1,2,1,2]</b> och tryck sedan på <b>OK</b>.</p> <p><b>c</b> Skriv ut dokumentet.</p> <p>Sorteras dokumentet på rätt sätt?</p>	Problemet är löst.	Gå till steg 2.
<p><b>Steg</b></p> <p><b>a</b> Öppna dialogrutan Skriv ut i det dokument som du försöker skriva ut och välj sedan <b>Sortera</b>.</p> <p><b>b</b> Skriv ut dokumentet.</p> <p>Sorteras dokumentet på rätt sätt?</p>	Problemet är löst.	Gå till steg 3.
<p><b>Steg</b></p> <p><b>a</b> Minska antalet sidor som ska skrivas ut.</p> <p><b>b</b> Skriv ut dokumentet.</p> <p>Sorteras siffrorna korrekt?</p>	Problemet är löst.	Kontakta <a href="#">kundsupport</a> .

## Det går inte att länka magasin

Åtgärd	Ja	Nej
<p><b>Steg</b></p> <p><b>a</b> Kontrollera om magasinerna innehåller samma pappersstorlek och -typ.</p> <p><b>b</b> Kontrollera att pappersstöden befinner sig där de ska.</p> <p><b>c</b> Skriv ut dokumentet.</p> <p>Länkas magasinerna korrekt?</p>	Problemet är löst.	Gå till steg 2.
<p><b>Steg</b></p> <p><b>a</b> På kontrollpanelen går du till:  <b>Inställningar &gt; OK &gt; Papper &gt; OK &gt; Magasinkonfiguration &gt; OK &gt; Pappersstorlek/-typ &gt; OK</b></p> <p><b>b</b> Ställ in pappersstorlek och -typ till det påfyllda papperet i de länkade magasinerna.</p> <p><b>c</b> Skriv ut dokumentet.</p> <p>Länkas magasinerna korrekt?</p>	Problemet är löst.	Gå till steg 3.



Åtgärd	Ja	Nej
<p><b>Steg</b></p> <p><b>a</b> Kontrollera att Länkade magasin är konfigurerat till Automatisk. Mer information finns i <a href="#">"Länka magasin" på sidan 23</a>.</p> <p><b>b</b> Skriv ut dokumentet.</p> <p>Länkas magasinerna korrekt?</p>	Problemet är löst.	Kontakta <a href="#">kundsupport</a> .

## Papper fastnar ofta

Åtgärd	Ja	Nej
<p><b>Steg</b></p> <p><b>a</b> Ta ut magasinet.</p> <p><b>b</b> Se till att du har lagt i papperet på rätt sätt.</p> <p><b>Anmärkningar:</b></p> <ul style="list-style-type: none"> <li>• Se till att pappersstöden är rätt placerade.</li> <li>• Se till att buntens höjd är under märket som anger maxgränsen för papperspåfyllning.</li> <li>• Använd rekommenderad pappersstorlek och -typ.</li> </ul> <p><b>c</b> Sätt tillbaka magasinet.</p> <p><b>d</b> Skriv ut dokumentet.</p> <p>Uppstår papperstrassel ofta?</p>	Gå till steg 2.	Problemet är löst.
<p><b>Steg</b></p> <p><b>a</b> På kontrollpanelen går du till:</p> <p><b>Inställningar</b> &gt; <b>OK</b> &gt; <b>Papper</b> &gt; <b>OK</b> &gt; <b>Magasinkonfiguration</b> &gt; <b>OK</b> &gt; <b>Pappersstorlek/-typ</b> &gt; <b>OK</b></p> <p><b>b</b> Ställ in rätt pappersstorlek och papperstyp.</p> <p><b>c</b> Skriv ut dokumentet.</p> <p>Uppstår papperstrassel ofta?</p>	Gå till steg 3.	Problemet är löst.
<p><b>Steg</b></p> <p><b>a</b> Fyll på med papper från ett nytt paket.</p> <p><b>Obs!</b> Papperet absorberar fukt på grund av hög luftfuktighet. Låt papperet ligga kvar i sin originalförpackning tills du behöver använda det.</p> <p><b>b</b> Skriv ut dokumentet.</p> <p>Uppstår papperstrassel ofta?</p>	Kontakta <a href="#">kundsupport</a> .	Problemet är löst.

## Sidor som fastnat skrivs inte ut igen

Åtgärd	Ja	Nej
<p><b>1</b> På kontrollpanelen går du till:</p> <p><b>Inställningar</b> &gt; <b>OK</b> &gt; <b>Enhet</b> &gt; <b>OK</b> &gt; <b>Meddelanden</b> &gt; <b>OK</b> &gt; <b>Åtgärdande av papper som har fastnat</b> &gt; <b>OK</b></p> <p><b>2</b> På menyn Åtgärda stopp på skrivaren väljer du <b>På</b> eller <b>Auto</b> och trycker sedan på <b>OK</b>.</p> <p>Skrivs de sidor som fastnat ut igen?</p>	Problemet är löst.	Kontakta <a href="#">kundsupport</a> .

## Kontakta kundsupport

Se till att ha följande information innan du kontaktar kundsupport:

- Skrivarproblem
- Felmeddelande
- Skrivarens modell och serienummer

Gå till <http://support.lexmark.com> för att få support via e-post eller chatt eller för att bläddra bland handböcker, supportdokumentation, drivrutiner, och andra nedladdningar.

Teknisk support är även tillgänglig på telefon. I USA eller Kanada ringer du 1-800-539-6275. För övriga länder och områden, gå till <http://support.lexmark.com>.

## Återvinning och kassering

### Återvinna produkter från Lexmark

Så här gör du för att lämna Lexmark-produkter till återvinning:

**1** Gå till [www.lexmark.com/recycle](http://www.lexmark.com/recycle).

**2** Välj den produkt du vill återvinna.

**Obs!** Förbrukningsartiklar och maskinvara till skrivaren som inte finns med i Lexmarks insamlings- och återvinningsprogram kan återvinnas på en lokal återvinningsstation.

### Återvinna förpackningar från Lexmark

Lexmark strävar kontinuerligt efter att ta fram mindre förpackningar. Mindre förpackningar betyder att Lexmark-skrivare kan transporteras på det mest effektiva och miljövänliga sättet samt att det innebär färre sopor. Den effektiva hanteringen leder till minskade utsläpp av växthusgaser, energibesparingar och sparade naturresurser. Lexmark erbjuder även återvinning av förpackningskomponenter i vissa länder och regioner. Mer information finns att läsa på [www.lexmark.com/recycle](http://www.lexmark.com/recycle) efter att du har valt land eller region. Information om tillgängliga återvinningsprogram för paketering finns i informationen om produktåtervinning.

Lexmark-kartonger är 100 % återvinningsbara i återvinningsanläggningar för wellpapp. Dessa anläggningar kanske inte finns i ditt område.

Skumplasten som används i Lexmark-förpackningar är återvinningsbar i återvinningsanläggningar för skumplast. Dessa anläggningar kanske inte finns i ditt område.

När du returnerar en bläckpatron till Lexmark kan du återanvända kartongen som den levererades i. Lexmark återvinner kartongen.

# Meddelanden

## Produktinformation

Produktnamn:

Skrivarna Lexmark B3340dw; Lexmark B3442dw; Lexmark M1342, Lexmark MS331dn; Lexmark MS431dn, Lexmark MS431dw; Lexmark MS439dn

Produkttyp:

4601

Modeller:

230, 280, 4a0, 480, 489

## Om utgåvan

Juli 2024

**Följande stycke gäller inte i de länder där sådana föreskrifter står i strid med gällande lag.** LEXMARK INTERNATIONAL, INC., LEVERERAR DENNA SKRIFT I BEFINTLIGT SKICK, UTAN NÅGON SOM HELST GARANTI, VARE SIG UTTRYCKLIG ELLER UNDERFÖRSTÅDD, INKLUSIVE, MEN EJ BEGRÄNSAT TILL, UNDERFÖRSTÅDDA GARANTIER GÄLLANDE SÄLJBARHET ELLER LÄMPLIGHET FÖR ETT VISST SYFTE. Vissa stater tillåter inte friskrivningar från explicita eller implicita garantier vid vissa transaktioner, och därför är det möjligt att uttalandet ovan inte gäller just dig.

Denna skrift kan innehålla tekniska felaktigheter eller tryckfel. Innehållet är föremål för periodiska ändringar, sådana förändringar införlivas i senare utgåvor. Förbättringar eller förändringar av de produkter eller programvaror som beskrivs kan när som helst ske.

Hänvisningar till produkter, program och tjänster i det här dokumentet innebär inte att tillverkaren avser att göra dessa tillgängliga i alla länder. Hänvisningar till olika produkter, program eller tjänster innebär inte att endast dessa produkter, program eller tjänster kan användas. Andra produkter, program eller tjänster med likvärdiga funktioner där ingen konflikt föreligger vad gäller upphovsrätt kan användas istället. Det är upp till användaren att utvärdera och kontrollera funktionen i samverkan med produkter, program eller tjänster andra än de som uttryckligen anges av tillverkaren.

Teknisk support från Lexmark finns på <http://support.lexmark.com>.

Om du vill ha information om Lexmarks sekretesspolicy som reglerar användning av denna produkt, gå till [www.lexmark.com/privacy](http://www.lexmark.com/privacy).

Mer information om förbrukningsmaterial och nedladdningar finns på [www.lexmark.com](http://www.lexmark.com).

© 2020 Lexmark International, Inc.

Med ensamrätt.

## Varumärken

Lexmark och Lexmarks logotyp är varumärken eller registrerade varumärken som tillhör Lexmark International, Inc. i USA och/eller andra länder.

Android, Google Play och Google Chrome är varumärken som tillhör Google LLC.

Macintosh, macOS, Safari, and AirPrint are trademarks of Apple Inc., registered in the U.S. and other countries. App Store is a service mark of Apple Inc., registered in the U.S. and other countries. Use of the Works with Apple badge means that an accessory has been designed to work specifically with the technology identified in the badge and has been certified by the developer to meet Apple performance standards.

Mopria<sup>®</sup>-ordmärket är ett registrerat eller oregistrerat varumärke som tillhör Mopria Alliance, Inc. i USA och andra länder. Obehörig användning är strängt förbjuden.

PCL<sup>®</sup> är ett registrerat varumärke som tillhör Hewlett-Packard Company. PCL är en uppsättning skrivarkommandon (språk) och funktioner som finns i skrivarprodukter från Hewlett-Packard Company. Skrivaren är avsedd att vara kompatibel med språket PCL. Det innebär att skrivaren känner igen PCL-kommandon som används i olika program och att den emulerar motsvarande funktioner.

PostScript är ett registrerat varumärke som tillhör Adobe Systems Incorporated i USA och/eller andra länder.

Wi-Fi<sup>®</sup> och Wi-Fi Direct<sup>®</sup> är registrerade varumärken som tillhör Wi-Fi Alliance<sup>®</sup>.

Alla andra varumärken tillhör sina respektive ägare.

## Licensinformation

All licensinformation som är associerad med den här produkten kan visas från cd-skivan: katalogen \NOTICES på installations-cd:n.

## Bullerniåver

Följande mätningar har utförts i enlighet med ISO 7779 och rapporterats i enlighet med ISO 9296.

**Obs!** Alla lägen kanske inte är tillämpliga för din produkt.

Medelljudtryck 1 meter, dBA	
Skriver ut	Enkelsidigt: 53 Dubbelsidigt: 50
Klar	14

Värdena kan ändras. Se [www.lexmark.com](http://www.lexmark.com) för aktuella värden.

## WEEE-direktivet (Waste from Electrical and Electronic Equipment)

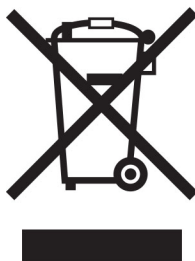



WEEE-logotypen betecknar specifika återvinningsprogram och -procedurer för elektroniska produkter i EU-länderna. Vi uppmuntrar återvinning av våra produkter.

Om du har frågor om återvinningsalternativ kan du besöka Lexmarks webbplats på [www.lexmark.com](http://www.lexmark.com) och slå upp ditt lokala säljkontors telefonnummer.

## Environmental labeling for packaging

Per Commission Regulation Decision 97/129/EC Legislative Decree 152/2006, the product packaging may contain one or more of the following symbols.

	This symbol indicates that the packaging may contain corrugated fiberboard.
	This symbol indicates that the packaging may contain non-corrugated fiberboard.
	This symbol indicates that the packaging may contain paper.

For more information, go to [www.lexmark.com/recycle](http://www.lexmark.com/recycle), and then choose your country or region. Information on available packaging recycling programs is included with the information on product recycling.

## Produktkassering

Skrivaren eller dess tillbehör får inte kastas bland hushållsavfall. De lokala myndigheterna kan ge information om kasserings- och återvinningsalternativ.

## Laddningsbart litiumjonbatteri

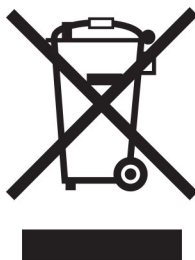

Den här produkten kan innehålla ett laddningsbart litiumjonknappcells batteri som endast bör tas bort av en utbildad tekniker. En överkryssad soptunna betyder att produkten inte ska kasseras som osorterat avfall utan

måste skickas till separata insamlingsanläggningar för återvinning och återanvändning. Om batteriet tas bort ska du inte kassera det i hushållsavfall. Det kan finnas separata insamlingssystem för batterier i din kommun, till exempel en insamlingsplats för batteriåtervinning. Genom särskild insamling av förbrukade batterier säkerställs lämplig hantering av avfall, inklusive återanvändning och återvinning, samtidigt som eventuella negativa effekter på hälsa och miljö undviks. Kassera batterierna på ett ansvarsfullt sätt.

Förordning (EU) 2023/1542

## Förordning (EU) 2023/1542

Denna punkt kan innehålla ett uppladdningsbart litiumknappcells batteri. Detta batteri överensstämmer med förordning (EU) 2023/1542. Uppfyllandet av kravet visas med CE-märkning:



Denna produkt kan innehålla ett av följande knappcells batterier:

- Batteriidentifiering: Seiko modellnummer MS621FE  
Tillverkare: Seiko Instruments Inc.  
Tillverkarens adress: 8, Nakase 1-chome, Mihama-ku, Chiba-shi, Chiba 261-8507, Japan
- Batteriidentifiering: Panasonic modellnummer ML621  
Tillverkare: Panasonic Energy Co., Ltd.  
Tillverkarens adress: 1-1 Matsushita-cho, Moriguchi City, Osaka 570-8511, Japan
- Batteriidentifiering: FDK modellnummer ML621  
Tillverkare: FDK Corporation  
Tillverkarens adress: Shibaura Crystal Shinagawa, 1-6-41 Konan, Minato-ku, Tokyo 108-8212, Japan

## Lämna tillbaka Lexmark-kassetter för återanvändning eller återvinning

Genom Lexmarks insamlingsprogram kan du lämna tillbaka använda kassetter gratis till Lexmark för återanvändning eller återvinning. Alla kassetter som återlämnas till Lexmark antingen återanvänds eller monteras isär för återvinning. Förpackningarna som kassetterna återlämnas i återvinns också.

Om du vill lämna tillbaka Lexmark-kassetter för återanvändning eller återvinning gör du följande:

- 1 Gå till [www.lexmark.com/recycle](http://www.lexmark.com/recycle).
- 2 Välj den produkt du vill återvinna.

## Meddelande om statisk elektricitet

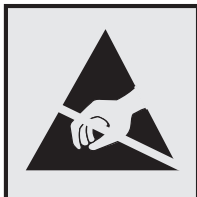

Den här symbolen identifierar delar som är känsliga för statiska laddningar. Rör aldrig områden kring denna symbol utan att först beröra en metallyta vid någon yta i ett område på avstånd från symbolen.

Berör en synlig metallram på skrivaren innan du berör eller kommer åt skrivarens invändiga ytor för att förhindra skador som kan uppstå genom elektrostatisk urladdning när du utför underhåll, som att rensa paperstopp eller byta ut förbrukningsmaterial.

## ENERGY STAR

Lexmark-produkter som bär ENERGY STAR®-emblemet på produkten eller huvudmenyn är certifierade för och överensstämmer med kraven i EPA ENERGY STAR från och med tillverkningsdatum.



## Temperaturinformation

Omgivningsdriftstemperatur	10 till 32,2 °C
Frakttemperatur	-40 till 40 °C
Förvaringstemperatur och relativ luftfuktighet	-40 till 40 °C 8 till 80% relativ luftfuktighet

## Meddelande om laser

Skrivaren är certifierad i USA i enlighet med kraven i DHHS 21 CFR kapitel I, underkapitel J för klass I (1)-laserprodukter, och på andra platser certifierad som en klass I-laserprodukt i enlighet med kraven i IEC 60825-1: 2014.

Laserprodukter av klass I anses inte vara skadliga. Lasersystemet och skrivaren är utformade så att människor aldrig utsätts för laserstrålning över klass I-nivå under normala förhållanden vid användning, underhåll eller service. Skrivaren har en icke-servicebar skrivarhuvudenhet som innehåller en laser med följande specifikationer:

Klass: IIIb (3b) AlGaInP

Nominell uteffekt (milliwatt): 25



Våglängd (nanometer): 775–800

## Strömförbrukning

### Produktens strömförbrukning

I följande tabell dokumenteras produktens olika lägen för strömförbrukning.

**Obs!** Alla lägen kanske inte är tillämpliga för din produkt.

Läge	Beskrivning	Strömförbrukning (Watt)
Skriver ut	Produkten skapar en papperskopia av elektroniska indata.	Enkelsidigt: 550 (B3340, MS331); 570 (B3442, M1342, MS431, MS439) Dubbelzijdig: 300 (B3340, MS331); 305 (B3442, M1342, MS431, MS439)
Kopiera	Produkten skapar en papperskopia av originalpapperskopior.	Ej tillämpligt
Skanna	Produkten skannar pappersdokument.	Ej tillämpligt
Klar	Produkten väntar på ett utskriftsjobb.	5,5 (B3340, MS331), 4,9 (B3442, M1342, MS431, MS439)
Viloläge	Produkten är i energisparläge (hög nivå).	0,9
Dvala	Produkten är i energisparläge (låg nivå).	0,1
Av	Produkten är ansluten till ett eluttag, men strömbrytaren är avstängd.	0,1

Strömförbrukningsnivåerna som listades i föregående tabell representerar genomsnittsmätningar. Momentaneffekten kan vara betydligt högre än genomsnittet.

Värdena kan ändras. Se [www.lexmark.com](http://www.lexmark.com) för aktuella värden.

### Vänteläge

Den här produkten är utrustad med ett energisparläge som kallas *Vänteläge*. Vänteläget sparar ström genom att minska strömförbrukningen under längre inaktiva perioder. Vänteläget aktiveras automatiskt när produkten inte har använts under en viss tidsperiod, vilket kallas *Väntelägestimeout*.

Fabriksstandard för väntelägestimeouten för den här produkten (i minuter):	15
--	----

Med hjälp av konfigurationsmenyerna kan du ändra väntelägestimeouten mellan 1 och 120 minuter. Om utskriftshastigheten är mindre eller lika med 30 sidor per minut kan tidsgränsen endast ställas in till upp till 60 minuter. Om du ställer in väntelägestimeouten på ett lågt värde minskar strömförbrukningen, men produktens svarstid kan då öka. Om du ställer in väntelägestimeouten på ett högt värde bibehålls en snabb svarstid, men mer ström förbrukas.

### Standbyläge

Den här produkten är utrustad med ett driftläge som drar mycket lite ström och som kallas *Standbyläge*. När skrivaren är i standbyläge stängs alla andra system och enheter av på ett säkert sätt.

Skrivaren kan gå in i standbyläget med följande metoder:

- Använda standbylägestimeouten
- Använda schemalagda energilägen

Standardtimeout för standbyläget för den här produkten i alla länder och regioner	3 dagar
---	---------

Hur lång tid skrivaren ska vänta efter att ett jobb har skrivits ut innan den går in i standbyläget kan ändras mellan en timme och en månad.

## Avstängt läge

Om den här produkten har ett avstängt läge som ändå drar en mindre mängd ström måste du koppla bort nätsladden från eluttaget för att stoppa strömförbrukningen helt.

## Total energiförbrukning

Ibland kan det vara användbart att kunna uppskatta produktens totala energiförbrukning. Eftersom uppgifter om energiförbrukningen står i Watt ska energiförbrukningen multipliceras med den tid produkten befinner sig i varje enskilt läge om du vill beräkna den totala förbrukningen. Produktens totala energiförbrukning är summan av förbrukningen i varje läge.

## Information om regler för trådlösa produkter

Det här avsnittet innehåller information om regler som endast gäller för trådlösa modeller.

Om du inte är säker på om din modell är en trådlös modell går du till <http://support.lexmark.com>.

## Information om modulära komponenter

Trådlösa modeller innehåller följande modulära komponent:

Regeltyp/-modellnummer LEX-M08-001, FCC-ID: IYLLEXM08001; IC: 2376A-LEXM08001

Om du vill kontrollera vilka modulära komponenter som är installerade i produkten läser du på märkningen på produkten.

## Exponering för RF-strålning

Strålningen från den här enheten ligger långt under FCC:s och andra reglerande myndigheters gränser för exponering av RF-strålning. Enligt FCC:s och andra reglerande myndigheters krav gällande RF-strålning måste ett avstånd på minst 20 cm hållas mellan antennen och människor.

## EU-regler

Den här produkten överensstämmer med skyddskraven i rådets direktiv 2014/53/EU om anpassning och harmonisering av medlemsstaternas lagstiftning som rör radioutrustning.

Tillverkare av denna produkt är: Lexmark International, Inc., 740 West New Circle Road, Lexington, KY, 40550 USA. Det auktoriserade ombudet för EES/EU är: Lexmark International Technology Hungária Kft., 8 Lechner Ödön fasor, Millennium Tower III, 1095 Budapest UNGERN. Importören för EES/EU är: Lexmark International

Technology S.à.r.l. 20, Route de Pré-Bois, ICC Building, Bloc A, CH-1215 Genève, Schweiz. En försäkran om överensstämmelse med direktivens krav kan fås på begäran från den auktoriserade representanten eller erhållas på

[www.lexmark.com/en\\_us/about/regulatory-compliance/european-union-declaration-of-conformity.html](http://www.lexmark.com/en_us/about/regulatory-compliance/european-union-declaration-of-conformity.html).

Uppfylllandet av kravet visas med CE-märkning:



### **Uttalande från EU och andra länder om radiosändares operationella frekvensband och maximala RF-effekt**

Denna radioprodukt sänder inom band 2,4 GHz (2,412–2,472 GHz) inom EU. Sändarens maximala EIRP-uteffekt, inklusive antennförstärkning, är  $\leq 20$  dBm.

### **EU-regler**

Denna produkt överensstämmer med skyddskraven i EG:s direktiv 2014/30/EU, 2014/35/EU, 2009/125/EC och 2011/65/EU, ändrad av (EU) 2015/863, om anpassning och harmonisering av medlemsstaternas lagstiftning som rör elektromagnetisk kompatibilitet, säkerhet hos elektrisk utrustning som konstruerats för användning inom vissa spänningsgränser, ekodesign av energirelaterade produkter och begränsningar för användning av vissa farliga ämnen i elektrisk och elektronisk utrustning.

Tillverkare av denna produkt är: Lexmark International, Inc., 740 West New Circle Road, Lexington, KY, 40550 USA. Det auktoriserade EEA/EU-ombudet är: Lexmark International Technology Hungária Kft., 8 Lechner Ödön fasor, Millennium Tower III, 1095 Budapest UNGERN. Importören för EES/EU är: Lexmark International Technology S.à.r.l. 20, Route de Pré-Bois, ICC Building, Bloc A, CH-1215 Genève, Schweiz. En försäkran om överensstämmelse med direktivens krav kan fås på begäran från den auktoriserade representanten eller erhållas på

[www.lexmark.com/en\\_us/about/regulatory-compliance/european-union-declaration-of-conformity.html](http://www.lexmark.com/en_us/about/regulatory-compliance/european-union-declaration-of-conformity.html).

Produkten uppfyller begränsningarna för klass B i EN 55032 och säkerhetskraven i EN 62368-1.

# Index

## A

### AirPrint

- använda 34
- aktivera Wi-Fi Direct 29
- ansluta en dator till skrivaren 29
- ansluta kablar 19
- ansluta mobil enhet till skrivare 29
- ansluta skrivaren till ett trådlöst nätverk 26
- ansluta till ett trådlöst nätverk använda PIN-metoden 27
- använda tryckknappsmetoden 27
- använda kontrollpanelen 11
- använda äkta delar och förbrukningsmaterial från Lexmark 68
- användningsräknare för förbrukningsmaterial återställa 81, 116
- avbryta utskriftsjobb från datorn 36
- från skrivarens kontrollpanel 36

## B

- beskuren text 101
- beskurna bilder 101
- beställa förbrukningsmaterial bildhanteringsenhet 70
- tonerkassett 68
- beständigt minne 32
- rensa 31
- bilder, beskurna 101
- bildhanteringsenhet beställa 70
- byta ut 73
- brevpapper välja 13
- bullernivåer 137
- Byt kassetten, fel skrivarområde 116
- byta ut delar inmatningsvalsenhet 76
- magasin 76
- magasinets separeringsrulle 80
- byta ut förbrukningsmaterial bildhanteringsenhet 73

tonerkassett 70

## D

- dator ansluta till skrivaren 29
- delar och förbrukningsmaterial status, kontrollerar 67
- det går inte att länka magasin 132
- dokument, skriva ut från en dator 33
- från en mobil enhet 33

## E

- e-postaviseringar konfigurera 67
- energispärlagen inställning 85
- Ethernet-port 19
- exportera en konfigurationsfil använda Embedded Web Server 26

## F

- fabriksinställningar återställa 31
- FCC-meddelanden 142
- fel marginaler 94
- felsökning kan inte ansluta skrivaren till Wi-Fi 115
- kan inte öppna den inbyggda webbservern 114
- problem med utskriftskvalitet 87
- skrivaren svarar inte 113
- felsökning, skriva ut fel marginaler 94
- jobbet skrivs ut från fel magasin 111
- jobbet skrivs ut på fel papper 111
- konfidentiella och övriga stoppade dokument skrivs inte ut 112
- kuverten klistras igen vid utskrift 131

- långsam utskrift 109
- papper fastnar ofta 133
- sidor som fastnat skrivs inte ut igen 134
- sortering av utskrift fungerar inte 132
- utskriftsjobb skrivs inte ut 108
- felsökning, utskriftskvalitet fläckiga utskrifter och punkter 96
- grå bakgrund på utskrifter 92
- helsvarta sidor 100
- horisontella ljusa band 102
- ljus utskrift 95
- mörk utskrift 89
- pappersböjning 97
- skev utskrift 99
- sned utskrift 99
- text eller bild som skärs av 101
- tomma eller vita sidor 88
- tonern suddas lätt bort 101
- tunna linjer skrivs inte ut korrekt 91
- vertikala ljusa band 103
- vertikala mörka band 105
- vertikala mörka band och bilder saknas på utskrifterna 107
- vertikala mörka streck eller ränder 106
- vertikala vita streck 104
- vikt eller skrynkligt papper 92
- återkommande defekter 107
- flerfunktionsmatare fylla på 22
- flyktighet redogörelse 32
- flyktighetsredogörelse 32
- flyktigt minne 32
- rensa 31
- flytta skrivaren 18, 85
- fläckig utskrift 96
- fylla på brevpapper i flerfunktionsmataren 22
- fylla på i magasin 20
- fylla på kuvert i flerfunktionsmataren 22
- förbrukningsmaterial spara 85

Förbrukningsmaterial som inte är Lexmark-  
förbrukningsmaterial 116  
förtryckta formulär  
välja 13  
förvara papper 14

## G

grå bakgrund på utskrifter 92

## H

helsvarta sidor 100  
hitta skrivarinformation 8  
hitta skrivarserienumret 9  
hitta var papper har fastnat 118  
horisontella ljusa band 102

## I

importera en konfigurationsfil  
använda Embedded Web  
Server 26  
inaktivera Wi-Fi-nätverk 30  
inbyggd programvara,  
uppdatera 25  
indikatorlampa  
förstå statusen 11  
inmatningsvalsenhet  
byta ut 76  
rengöra 81  
installera magasin 19  
installera skrivardrivrutinen 24  
installera skrivarprogrammet 24  
interna tillval, lägga till  
skrivardrivrutin 26

## J

justera tonersvärtan 37

## K

kan inte ansluta skrivaren till Wi-Fi 115  
kan inte öppna den inbyggda  
webbservern 114  
konfidentiella utskriftsjobb  
konfigurera 34  
konfidentiella utskriftsjobb skrivs  
inte ut 112  
konfigurera inställningarna  
Universellt papper 20

konfigurera meddelanden om  
förbrukningsmaterial 67  
konfigurera Wi-Fi Direct 28  
kontakta kundsupport 134  
kontrollera statusen  
delar och  
förbrukningsmaterial 67  
kontrollpanel  
använda 11  
kundsupport  
kontakta 134  
kuverten klistras igen vid  
utskrift 131

## L

Lexmark Mobile Print  
använda 33  
ljus utskrift 95  
lokalisera områden med  
stopp 118  
lokalisera säkerhetsplats 31  
långsam utskrift 109  
lägg in skiljeblad 36  
lägga till interna tillval  
skrivardrivrutin 26  
lägga till maskinvarualternativ  
skrivardrivrutin 26  
lägga till skrivare till en dator 24  
länka magasin 23

## M

magasin  
byta ut 76  
fylla på 20  
installera 19  
länka 23  
ta bort länk 23  
magasinets separeringsrulle  
byta ut 80  
maskinvarutillval  
magasin 19  
maskinvarutillval, lägga till  
skrivardrivrutin 26  
meddelanden 137, 138, 140, 141,  
142  
meddelanden om  
förbrukningsmaterial  
konfigurera 67  
meny  
802.1x 59  
Anonym datainsamling 42

Begränsa extern  
nätverksåtkomst 62  
Bild 49  
Certifikathantering 63  
Diverse 65  
Egenskaper 38  
Ekoläge 39  
Energihantering 41  
Enhet 66  
Ethernet 55  
Felsökning 66  
HTTP-/FTP-inställningar 60  
Inloggningsbegränsningar 64  
Installation 46  
IPSec 58  
Konfidentiell  
skrivarinställning 64  
Konfigurationsmeny 42  
Kvalitet 47  
Layout 45  
Lokala konton 63  
LPD-konfiguration 60  
Magasinkonfiguration 49  
Meddelanden 40  
Medietyper 51  
Menyinställningssida 66  
Nätverk 66  
Nätverksöversikt 51  
Offentlig 62  
Om den här skrivaren 44  
PCL 47  
PostScript 47  
Radera tillfälliga datafiler 65  
Radering ur funktion 44  
Skriv ut 66  
SNMP 57  
TCP/IP 56  
Trådlöst 52  
Universell inställning 50  
USB 61  
Wi-Fi Direct 54  
Återställa  
fabriksinställningar 42  
Menyinställningssida  
skriva ut 30  
miljöinställningar 85  
minne  
typer som är installerade i  
skrivaren 32  
mobil enhet  
ansluta till skrivare 29  
skriva ut från 33, 34

Mopria Print Service 33  
mörk utskrift 89

## N

nätkabelkontakt 19

## P

papper

brevpapper 13  
förtryckta formulär 13  
som inte kan användas 13  
välja 12

pappersböjning 97

pappersegenskaper 12

pappersstopp  
i bakre luckan 129  
i magasin 123  
plats 118  
undvika 117

pappersstopp i enheten för  
dubbelsidig utskrift 126

pappersstopp i  
flerfunktionsmataren 120

pappersstopp, rensa  
i standardfacket 119

pappersstopp, åtgärda  
i standardfacket 119

pappersstorlekar som kan  
användas 14

pappersstorlekar, som stöds 14

papperstyper som kan  
användas 16

papperstyper, som stöds 16

pappersvikter som kan  
användas 17

pappersvikter, som stöds 17

PIN-metod 27

problem med utskriftskvalitet 87

punkter på utskrifter 96

## R

radera skrivarminnet 31

rapporter  
visa 68

rengöra

skrivarens exteriör 81  
skrivarens insida 81

rengöra

inmatningsvalsenheten 81

rengöra skrivaren 81

riktlinjer för papper 12

## S

saknad utskrift 107

sidor som fastnat skrivs inte ut  
igen 134

skev utskrift 99

skicka skrivaren 86

skiljeblad

placera 36

skriva ut

bekräfta utskriftsjobb 35

från en dator 33

från en mobil enhet 33, 34

konfidentiella utskriftsjobb 35

med Mopria Print Service 33

med Wi-Fi Direct 34

Menyinställningssida 30

reservera utskriftsjobb 35

Sida för

nätverksinställningar 30

stoppade jobb 35

teckensnittlista 36

upprepa utskriftsjobb 35

skriva ut från en dator 33

skriva ut, felsökning

det går inte att länka

magasin 132

fel marginaler 94

jobbet skrivs ut från fel

magasin 111

jobbet skrivs ut på fel

papper 111

konfidentiella och övriga

stoppade dokument skrivs inte  
ut 112

kuverten klistras igen vid

utskrift 131

långsam utskrift 109

papper fastnar ofta 133

problem med

utskriftskvalitet 87

sidor som fastnat skrivs inte ut  
igen 134

sortering av utskrift fungerar  
inte 132

utskriftsjobb skrivs inte ut 108

skrivardrivrutin

installera 24

maskinvarutillval, lägga till 26

skrivare

friyta minimum 18

skicka 86

välja en plats 18

skrivaren svarar inte 113

skrivarens anslutning  
kontrollera 30

skrivarinformation  
hitta 8

skrivarinställningar

återställa till

fabriksinställningar 31

skrivarkonfiguration 10

skrivarmeddelanden

Byt kassetten, fel

skrivarområde 116

Förbrukningsmaterial som inte  
är Lexmark-

förbrukningsmaterial 116

skrivarmenyer 38

skrivarminne

rensa 31

skrivarportar 19

skrivarprogram

installera 24

skrivarserienummer

hitta 9

skrivarstatus 11

skrynkligt papper 92

sned utskrift 99

sortering av utskrift fungerar  
inte 132

spara förbrukningsmaterial 85

stoppade jobb skrivs inte ut 112

strålningsinformation 137, 142

ställa in e-postaviseringar 67

ställa in pappersstorleken 20

ställa in papperstypen 20

säkerhetsinformation 5, 6, 7

säkerhetsplats

lokalisera 31

## T

ta bort länkar till magasin 23

ta bort pappersstopp

i bakre luckan 129

i enheten för dubbelsidig  
utskrift 126

i flerfunktionsmataren 120

i magasin 123

teckensnittlista

skriva ut 36

Testsidor för utskriftskvalitet 66

text, beskuren 101

tomma sidor 88

tonerkassett  
beställa 68  
byta ut 70  
tonern suddas lätt bort 101  
tonersvärta  
justera 37  
Tryckknappsmetod 27  
trådlös nätverkshandling 26  
trådlöst nätverk  
ansluta skrivaren till 26  
Wi-Fi Protected Setup 27  
tunna linjer skrivs inte ut  
korrekt 91

**U**  
undvika pappersstopp 117  
Universellt papper  
konfigurera inställningarna 20  
uppdatera fast programvara 25  
USB-skrivarport 19  
utskriftsjobb  
avbryta från datorn 36  
avbryta från skrivarens  
kontrollpanel 36  
utskriftsjobb ej utskrivet 108  
utskriftskvalitet, felsökning  
fläckiga utskrifter och  
punkter 96  
grå bakgrund på utskrifter 92  
helsvarta sidor 100  
horisontella ljusa band 102  
ljus utskrift 95  
mörk utskrift 89  
pappersböjning 97  
skev utskrift 99  
sned utskrift 99  
text eller bild som skärs av 101  
tomma eller vita sidor 88  
tonern suddas lätt bort 101  
tunna linjer skrivs inte ut  
korrekt 91  
vertikala ljusa band 103  
vertikala mörka band 105  
vertikala mörka band och bilder  
saknas på utskrifterna 107  
vertikala mörka streck eller  
ränder 106  
vertikala vita streck 104  
vikt eller skrynkligt papper 92  
återkommande defekter 107

**V**  
vertikala ljusa band 103  
vertikala mörka band 105  
vertikala mörka ränder 107  
vertikala mörka streck på  
utskrifter 106  
vertikala ränder på utskrifter 106  
vertikala vita streck 104  
vikt papper 92  
Viloläge  
inställning 85  
visa  
rapporter 68  
vita sidor 88  
vita streck 104  
välja en plats för skrivaren 18  
Vänteläge  
inställning 85

**W**  
Wi-Fi Direct  
konfigurera 28  
Wi-Fi Protected Setup  
trådlöst nätverk 27  
Wi-Fi Direct  
aktivera 29  
skriva ut från en mobil enhet 34  
Wi-Fi-nätverk  
inaktivera 30

**Å**  
återkommande defekter på  
utskrift 107  
återställa  
användningsräknare för  
förbrukningsmaterial 116  
återställa räknare 81  
återvinning  
Lexmarks förpackningar 135  
produkter från Lexmark 135  
åtgärda pappersstopp  
i bakre luckan 129  
i enheten för dubbelsidig  
utskrift 126  
i flerfunktionsmataren 120  
i magasin 123

**Ä**  
äta delar och  
förbrukningsmaterial 68

äta delar och  
förbrukningsmaterial från  
Lexmark 68