



Lexmark™

Imprimantes MS531, MS631, MS632, MS639, M3350

Guide de l'utilisateur

Avril 2023

www.lexmark.com

Type de machine :

4602

Modèles :

470, 480, 630, 670, 675, 680, 685, 695

Contenus

- Consignes de sécurité..... 5**
 - Conventions..... 5
 - Déclaration du produit..... 5
- A propos de l'imprimante..... 8**
 - Recherche d'informations à propos de l'imprimante.....8
 - Recherche du numéro de série de l'imprimante..... 9
 - Configurations de l'imprimante..... 10
 - Utilisation du panneau de commandes.....11
 - Présentation de l'état du voyant lumineux..... 12
 - Choix du papier.....12
- Configurer, installer et paramétrer..... 19**
 - Sélection d'un emplacement pour l'imprimante..... 19
 - Connexion des câbles..... 20
 - Configuration et utilisation des applications présentes sur l'écran d'accueil..... 21
 - Configuration et utilisation des fonctions d'accessibilité..... 25
 - Chargement du papier et des supports spéciaux..... 28
 - Installation et mise à jour des logiciels, pilotes et microcodes.....32
 - Installation des options matérielles..... 35
 - Utilisation en réseau..... 48
- Sécuriser l'imprimante..... 52**
 - Emplacement du logement de sécurité..... 52
 - Effacement de la mémoire de l'imprimante..... 52
 - Effacement du disque de stockage de l'imprimante..... 53
 - Restauration des paramètres usine..... 53
 - Déclaration relative à la volatilité..... 53
- Impression..... 55**
 - Impression depuis un ordinateur..... 55
 - Impression à partir d'un périphérique mobile..... 55
 - Impression à partir d'un lecteur flash..... 57
 - Lecteurs flash et types de fichiers pris en charge..... 58
 - Configuration des travaux confidentiels..... 59

Impression de travaux confidentiels et suspendus.....59

Impression de la liste des échantillons de polices.....60

Insertion d'intercalaires entre les copies..... 60

Annulation d'une tâche d'impression..... 60

Réglage de l'intensité du toner.....61

Utiliser les menus de l'imprimante.....62

Affichage des menus.....62

Périphérique..... 63

Impression..... 74

Papier.....81

Lecteur USB..... 83

Réseau/Ports.....85

Sécurité..... 98

Services de cloud..... 105

Rapports..... 106

Dépannage..... 107

Forms Merge..... 107

Impression de la Page des paramètres de menu..... 108

Entretien l'imprimante..... 109

Vérification de l'état des pièces et fournitures..... 109

Configuration des notifications de fournitures..... 109

Configuration des alertes par courrier électronique..... 109

Affichage de rapports..... 110

Commande de pièces et de consommables..... 110

Remplacement des pièces et consommables..... 112

Nettoyage des pièces de l'imprimante..... 122

Economie d'énergie et de papier..... 123

Déplacement de l'imprimante..... 124

Transport de l'imprimante..... 125

Résoudre un problème..... 126

Problèmes de qualité d'impression..... 126

Codes d'erreur de l'imprimante.....127

Problèmes d'impression..... 133

L'imprimante ne répond pas..... 159

| | |
|---|------------|
| Impossible de lire le lecteur flash..... | 160 |
| Activation du port USB..... | 161 |
| Elimination des bourrages..... | 161 |
| Problèmes de connexion réseau..... | 170 |
| Problèmes liés aux options matérielles..... | 173 |
| Problèmes liés aux consommables..... | 174 |
| Problèmes de chargement du papier..... | 176 |
| Contacteur l'assistance clientèle..... | 178 |
| Recyclage et mise au rebut..... | 179 |
| Recyclage des produits Lexmark..... | 179 |
| Recyclage des emballages de produits Lexmark..... | 179 |
| Avis..... | 180 |
| Index..... | 192 |

Consignes de sécurité

Conventions

Remarque : Une *Remarque* fournit des informations pouvant vous être utiles.

Avertissement : Un *Avertissement* signale un danger susceptible d'endommager le logiciel ou le matériel.

ATTENTION : La mention *Attention* vous signale un risque de blessure corporelle.

Il existe différentes mises en garde :



ATTENTION—RISQUE DE BLESSURE : Signale un risque de blessure.



ATTENTION—RISQUE D'ELECTROCUTION : Signale un risque d'électrocution.



ATTENTION—SURFACE CHAUDE : Signale un risque de brûlure de contact.



ATTENTION—RISQUE DE BASCULEMENT : Signale un risque d'écrasement.



ATTENTION : RISQUE DE PINCEMENT : Signale un risque de pincement entre des pièces mobiles.

Déclaration du produit



ATTENTION—RISQUE DE BLESSURE : Pour éviter tout risque d'électrocution ou d'incendie, branchez le câble d'alimentation directement à une prise électrique répondant aux exigences requises et correctement mise à la terre, proche du produit et facile d'accès.



ATTENTION—RISQUE DE BLESSURE : Pour éviter tout risque d'incendie ou d'électrocution, utilisez uniquement le câble d'alimentation fourni avec ce produit ou un câble de remplacement autorisé par le fabricant.



ATTENTION—RISQUE DE BLESSURE : Ce produit ne doit pas être utilisé avec des rallonges, des barres multiprises, des rallonges multiprises ou des périphériques UPS. La capacité de ces types d'accessoires peut être facilement dépassée par une imprimante laser, d'où un risque de dégâts matériels, d'incendie ou de performances d'impression amoindries.



ATTENTION—RISQUE DE BLESSURE : Utilisez uniquement un parasurtenseur correctement raccordé à l'imprimante et au câble d'alimentation fourni avec la machine. L'utilisation de parasurtenseurs non fabriqués par Lexmark comporte un risque d'incendie et de dégâts matériels, et peut amoindrir les performances de l'imprimante.





ATTENTION—RISQUE D'ELECTROCUTION : Pour éviter tout risque d'électrocution, n'installez pas la machine à proximité d'un point d'eau ou dans un environnement humide.





ATTENTION—RISQUE D'ELECTROCUTION : Pour éviter tout risque d'électrocution, n'installez pas ce produit, et n'effectuez aucun branchement électrique (raccordement du câble d'alimentation, installation de la fonction de télécopie) ou téléphonique en cas d'orage violent.

 **ATTENTION—RISQUE DE BLESSURE** : abstenez-vous de couper, de tordre, de plier, d'écraser le câble d'alimentation ou de poser des objets lourds dessus. Ne le soumettez pas à une usure ou une utilisation abusive. Ne pincez pas le cordon d'alimentation entre des objets, par exemple des meubles, et un mur. Un risque d'incendie ou de choc électrique pourrait s'ensuivre. Vérifiez régulièrement que le câble d'alimentation ne présente pas ces problèmes. Avant de l'inspecter, débranchez-le de la prise électrique.

 **ATTENTION—RISQUE D'ELECTROCUTION** : Pour éviter tout risque d'électrocution, vérifiez que toutes les connexions externes (telles que les connexions Ethernet et téléphonique) sont correctement installées dans les ports appropriés.

 **ATTENTION—RISQUE D'ELECTROCUTION** : Pour éviter tout risque d'électrocution lorsque vous devez accéder à la carte contrôleur, ou installer du matériel en option ou des cartes mémoire alors que l'imprimante est déjà en service, mettez celle-ci hors tension et débranchez son câble d'alimentation de la prise électrique avant de poursuivre. Si d'autres périphériques sont connectés à l'imprimante, mettez-les également hors tension et débranchez tous les câbles reliés à l'imprimante.

 **ATTENTION—RISQUE D'ELECTROCUTION** : pour éviter tout risque d'électrocution lors du nettoyage de l'extérieur de l'imprimante, débranchez le cordon d'alimentation électrique de la prise et déconnectez tous les câbles de l'imprimante avant de continuer.

 **ATTENTION—RISQUE DE BLESSURE** : Si votre imprimante pèse plus de 20 kg (44 lb), l'intervention d'au moins deux personnes est nécessaire pour la soulever sans risque.

 **ATTENTION—RISQUE DE BLESSURE** : Avant de déplacer l'imprimante, suivez les instructions ci-dessous pour éviter de vous blesser ou d'endommager l'imprimante :

- Vérifiez que tous les tiroirs et portes sont correctement fermés.
- Mettez l'imprimante hors tension, puis débranchez le cordon d'alimentation de la prise électrique.
- Débranchez tous les cordons et câbles de l'imprimante.
- Si l'imprimante dispose de bacs en option séparés au sol ou d'options de sortie fixées, retirez-les avant de déplacer l'imprimante.
- Si l'imprimante est équipée d'un socle à roulettes, roulez-la avec précaution vers le nouvel emplacement. Manipulez l'ensemble avec précaution lors du passage sur des seuils et des différences de niveau du sol.
- Si l'imprimante ne dispose pas d'un socle à roulettes, mais est dotée de bacs en option ou d'options de sortie, retirez les options de sortie et soulevez l'imprimante pour la séparer des bacs. N'essayez pas de soulever l'imprimante et les options en même temps.
- Utilisez toujours les poignées de l'imprimante pour la soulever.
- Si vous utilisez un chariot pour déplacer l'imprimante, veillez à ce que sa surface puisse accueillir toute la base de l'imprimante.
- Si vous utilisez un chariot pour déplacer les options matérielles, veillez à ce que sa surface puisse accueillir les dimensions de ces options.
- Maintenez l'imprimante en position verticale.
- Evitez tout mouvement brusque.
- Prenez garde de ne pas laisser vos doigts sous l'imprimante lorsque vous la posez.
- Assurez-vous qu'il y a suffisamment d'espace autour de l'imprimante.

 **ATTENTION—RISQUE DE BASCULEMENT** : pour installer une ou plusieurs options sur votre imprimante ou votre MFP, vous aurez peut-être besoin d'un socle à roulettes, d'un meuble ou d'un autre système prévu pour stabiliser la machine et éviter les blessures. Pour plus d'informations sur les configurations possibles, consultez le site www.lexmark.com/multifunctionprinters.

 **ATTENTION—RISQUE DE BASCULEMENT** : Pour réduire le risque d'instabilité de l'appareil, chargez chaque bac séparément. Laissez tous les bacs fermés jusqu'à ce que vous ayez besoin de les ouvrir.

 **ATTENTION—SURFACE CHAUDE** : L'intérieur de l'imprimante risque d'être brûlant. Pour réduire le risque de brûlure, laissez la surface ou le composant refroidir avant d'y toucher.

 **ATTENTION : RISQUE DE PINCEMENT** : Pour éviter tout risque de blessure par pincement, agissez avec précaution au niveau des zones signalées par cette étiquette. Les blessures par pincement peuvent se produire autour des pièces mobiles telles que les engrenages, portes, tiroirs et capots.

 **ATTENTION—RISQUE DE BLESSURE** : Ce produit utilise un laser. L'utilisation de commandes ou de réglages, ou la mise en place de procédures autres que celles spécifiées dans le *Guide de l'utilisateur* peuvent entraîner des risques d'exposition aux rayonnements laser.

 **ATTENTION—RISQUE DE BLESSURE** : La batterie lithium de ce produit n'est pas destinée à être remplacée. Il existe un risque d'explosion si une batterie lithium est placée de façon incorrecte. Ne rechargez pas, ne démontez pas et n'incinerez pas une batterie lithium. Mettez les batteries lithium usagées au rebut selon les instructions du fabricant et les réglementations locales.

Ce produit a été conçu, testé et approuvé afin de satisfaire à des normes de sécurité générale strictes et d'utiliser des composants spécifiques du fabricant. Les caractéristiques de sécurité de certains éléments ne sont pas toujours connues. Le fabricant n'est pas responsable de l'utilisation de pièces de rechange d'autres fabricants.

Pour toute intervention ou réparation autre que celles décrites dans la documentation de l'utilisateur, adressez-vous à un représentant du service approprié.

CONSERVEZ PRECIEUSEMENT CES CONSIGNES.

A propos de l'imprimante

Recherche d'informations à propos de l'imprimante

| Que recherchez-vous ? | Trouvez-le ici |
|--|---|
| Instructions pour l'installation initiale | Reportez-vous à la documentation de configuration fournie avec l'imprimante. |
| <ul style="list-style-type: none"> • Logiciel de l'imprimante • Pilote d'impression ou de télécopie • Microcode de l'imprimante • Utilitaire | Accédez à www.lexmark.com/downloads , recherchez votre modèle d'imprimante et, dans le menu Type, sélectionnez le pilote, le microcode ou l'utilitaire dont vous avez besoin. |
| <ul style="list-style-type: none"> • Sélection et stockage du papier et des supports spéciaux • Chargement du papier • Configuration des paramètres de l'imprimante • Affichage et impression de documents et de photos • Configuration d'une imprimante sur un réseau • Informations sur l'entretien de l'imprimante • Dépannage et résolution des problèmes | Centre d'informations : accédez à l'adresse https://infoserve.lexmark.com . Vidéos de démonstration : accédez à l'adresse https://infoserve.lexmark.com/idv/ . |
| Informations sur l'utilisation du logiciel de l'imprimante | <p>Pour obtenir de l'aide concernant les systèmes d'exploitation Microsoft Windows ou Macintosh, ouvrez une application ou un logiciel d'impression et cliquez sur Aide.</p> <p>Cliquez sur  pour afficher l'aide contextuelle.</p> <p>Remarques :</p> <ul style="list-style-type: none"> • Aide du logiciel est installée automatiquement avec le logiciel de l'imprimante. • Selon le système d'exploitation, le logiciel de l'imprimante se trouve dans le dossier Programmes de l'imprimante ou sur le bureau. |
| <ul style="list-style-type: none"> • Documentation • Assistance en ligne par messagerie instantanée • Assistance par e-mail • Support vocal | <p>Accédez à l'adresse https://support.lexmark.com.</p> <p>Remarque : Sélectionnez votre pays ou votre région, puis votre produit afin de consulter le site d'assistance approprié.</p> <p>Les informations de contact d'assistance de votre pays ou région sont disponibles sur le site Web ou sur la garantie papier fournie avec votre imprimante.</p> <p>Ayez les informations suivantes à portée de main lorsque vous contactez l'assistance clientèle :</p> <ul style="list-style-type: none"> • Lieu et date d'achat • Type de machine et numéro de série <p>Pour plus d'informations, reportez-vous à la section « Recherche du numéro de série de l'imprimante » à la page 9.</p> |

| Que recherchez-vous ? | Trouvez-le ici |
|---|---|
| <ul style="list-style-type: none">• Consignes de sécurité• Informations réglementaires• Informations de garantie• Informations relatives à l'environnement | <p>Les informations de garantie varient en fonction des pays ou des zones :</p> <ul style="list-style-type: none">• Aux Etats-Unis : reportez-vous à la Déclaration de garantie limitée fournie avec l'imprimante ou accédez à l'adresse https://support.lexmark.com.• Dans les autres pays et régions : reportez-vous à la garantie fournie avec l'imprimante. <p><i>Guide d'informations sur le produit</i> : reportez-vous à la documentation fournie avec l'imprimante ou accédez à l'adresse https://support.lexmark.com.</p> |
| Informations sur le passeport numérique Lexmark | Accédez à l'adresse https://csr.lexmark.com/digital-passport.php . |

Recherche du numéro de série de l'imprimante

1 Ouvrez la porte A.

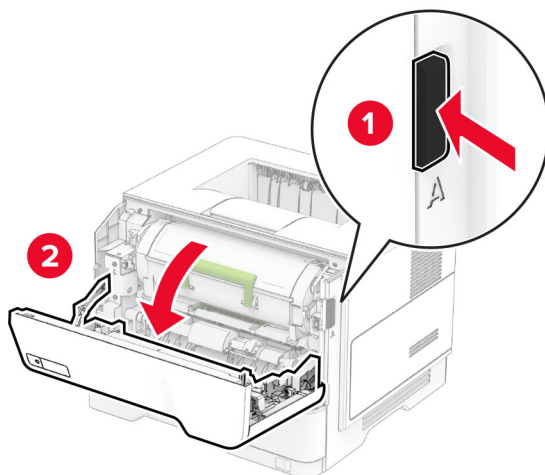

2 Localisez le numéro de série.

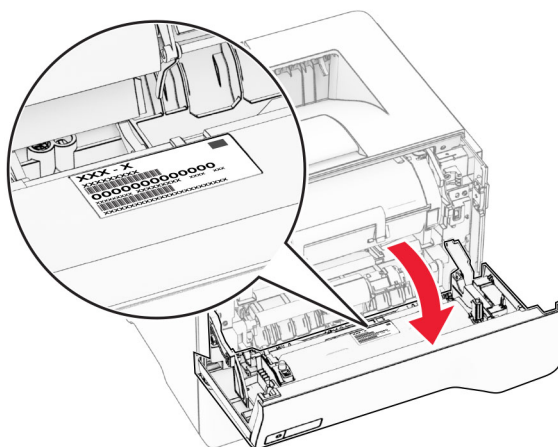

Configurations de l'imprimante

ATTENTION—RISQUE DE BASCULEMENT : pour installer une ou plusieurs options sur votre imprimante ou votre MFP, vous aurez peut-être besoin d'un socle à roulettes, d'un meuble ou d'un autre système prévu pour stabiliser la machine et éviter les blessures. Pour plus d'informations sur les configurations possibles, consultez le site www.lexmark.com/multifunctionprinters.

ATTENTION—RISQUE DE BASCULEMENT : pour réduire le risque d'instabilité de l'appareil, chargez chaque tiroir séparément. Laissez tous les tiroirs fermés jusqu'à ce que vous ayez besoin de les ouvrir.

Vous pouvez configurer votre imprimante en ajoutant jusqu'à trois tiroirs 250 ou 550 feuilles en option. Pour plus d'informations, reportez-vous à la section « [Installation des tiroirs optionnels](#) » à la page 36.

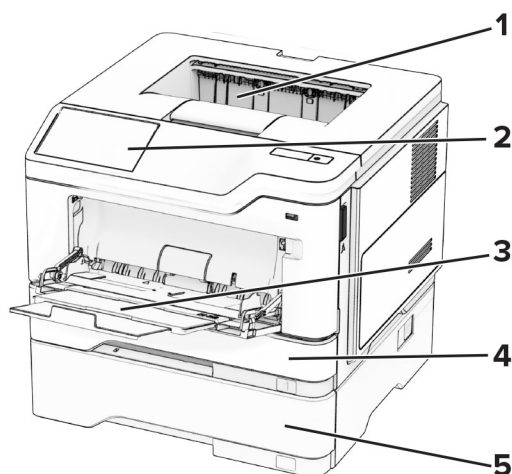

| | |
|---|--------------------------------------|
| 1 | Réceptacle standard |
| 2 | Panneau de commandes |
| 3 | Chargeur multifonction |
| 4 | Tiroir 250 ou 550 feuilles standard |
| 5 | Tiroir 250 ou 550 feuilles en option |

Utilisation du panneau de commandes

Lexmark MS531, Lexmark MS631 et Lexmark MS639

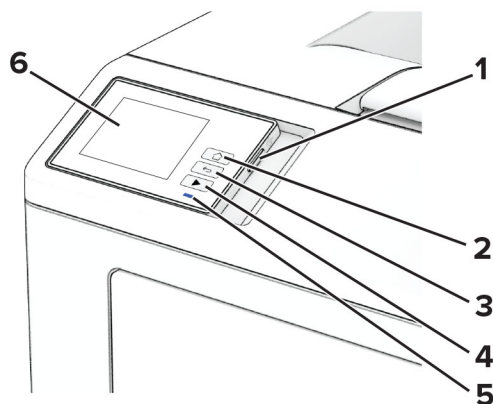

| | Pièces du panneau de commandes | Fonction |
|---|--------------------------------|---|
| 1 | Bouton Marche/arrêt | <ul style="list-style-type: none"> Allumer ou éteindre l'imprimante. Remarque : Pour mettre l'imprimante hors tension, appuyez sur la touche Marche/arrêt et maintenez-la enfoncée pendant cinq secondes. Configurer l'imprimante en mode Veille. Sortir l'imprimante du mode Veille ou Hibernation. |
| 2 | Bouton Accueil | Accéder à l'écran d'accueil. |
| 3 | Bouton Retour | Revenir à l'écran précédent. |
| 4 | Bouton Démarrer | Démarrer un travail. |
| 5 | Voyant | Vérifier l'état de l'imprimante. |
| 6 | Ecran | <ul style="list-style-type: none"> Afficher les messages de l'imprimante et l'état des consommables. Configurer et utiliser l'imprimante. |

Lexmark MS632 et Lexmark M3350

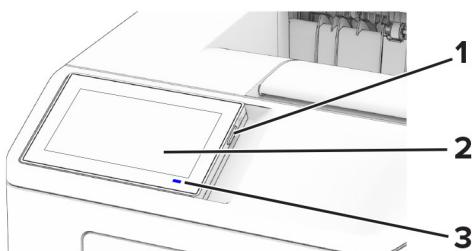

| | Pièces du panneau de commandes | Fonction |
|---|--------------------------------|---|
| 1 | Bouton Marche/arrêt | <ul style="list-style-type: none"> Allumer ou éteindre l'imprimante. Remarque : Pour mettre l'imprimante hors tension, appuyez sur la touche Marche/arrêt et maintenez-la enfoncée pendant cinq secondes. Configurer l'imprimante en mode Veille. Sortir l'imprimante du mode Veille ou Hibernation. |
| 2 | Ecran | <ul style="list-style-type: none"> Afficher les messages de l'imprimante et l'état des consommables. Configurer et utiliser l'imprimante. |
| 3 | Voyant | Vérifier l'état de l'imprimante. |

Présentation de l'état du voyant lumineux

| Voyant | Etat de l'imprimante |
|------------------|---|
| Désactivé | L'imprimante est hors tension. |
| Bleu fixe | L'imprimante est prête. |
| Bleu clignotant | L'imprimante imprime ou traite des données. |
| Rouge clignotant | L'imprimante nécessite une intervention de l'utilisateur. |
| Ambre uni | L'imprimante est en mode Veille. |
| Ambre clignotant | L'imprimante est en mode Veille prolongée ou Hibernation. |

Choix du papier

Recommandations relatives au papier

Utilisez le papier approprié pour éviter les problèmes d'impression et réduire le risque de bourrages.

- Utilisez toujours du papier neuf en bon état.
- Avant de charger du papier, repérez la face à imprimer recommandée. Cette information est généralement indiquée sur l'emballage.
- N'utilisez pas de papier découpé ou rogné manuellement.
- Ne mélangez pas plusieurs formats, grammages ou types de papier dans le même tiroir, car cela provoquerait des bourrages.
- N'utilisez pas de papier couché à moins qu'il soit spécialement conçu pour l'impression électrophotographique.

Pour plus d'informations, consultez le *Guide relatif au papier et aux supports spéciaux*.

Caractéristiques du papier

Les caractéristiques de papier suivantes affectent la fiabilité et la qualité de l'impression. Lors d'une impression sur ces supports, prenez en compte les facteurs suivants.

Grammage

Les bacs d'alimentation peuvent charger du papier de grammage variable. La rigidité des papiers dont le grammage est inférieur à 60 g/m² (16 lb) peut être insuffisante et empêcher que l'alimentation se fasse correctement, et provoquer ainsi des bourrages. Pour plus d'informations, consultez la rubrique « Grammages de papiers pris en charge ».

Roulage

On appelle roulage la tendance du support à se recourber aux extrémités. Si le papier se recourbe d'une manière excessive, cela peut provoquer des problèmes d'alimentation. Cela se produit généralement lorsque le papier a transité à l'intérieur de l'imprimante, où il est exposé à des températures élevées. Stocker du papier non emballé dans des endroits chauds, humides, froids ou secs peut contribuer à ce qu'il se recourbe avant l'impression, provoquant des problèmes d'alimentation.

Lissage

Le degré de lissage du papier affecte directement la qualité de l'impression. Si le papier est trop rugueux, le toner n'est pas réparti correctement. Si le papier est trop lisse, cela peut provoquer des problèmes d'alimentation ou de qualité d'impression. Nous vous recommandons d'utiliser du papier à 50 points Sheffield.

Teneur en eau

La teneur en eau du papier affecte à la fois la qualité de l'impression et la possibilité, pour l'imprimante, d'alimenter correctement le papier. Conservez le papier dans son emballage d'origine jusqu'à utilisation. L'exposition du papier aux variations de taux d'humidité peut réduire ses performances.

Avant l'impression, conservez le papier dans son emballage d'origine pendant 24 à 48 heures. L'environnement dans lequel le papier est stocké doit être le même que celui de l'imprimante. Si l'environnement de stockage ou de transport est vraiment très différent de celui de l'imprimante, prolongez ce temps d'adaptation de quelques jours. Le papier épais peut également nécessiter un temps d'adaptation plus important.

Sens du papier

Le sens du papier correspond à l'alignement des fibres du papier sur une feuille. Vous avez le choix entre *sens machine sur longueur*, (dans le sens de la longueur du papier) et *sens machine sur largeur*, (dans le sens de la largeur du papier). Pour connaître le sens du papier recommandé, reportez-vous à la rubrique « grammages de papier pris en charge ».

Teneur en fibres

La plupart des papiers xérogaphiques de qualité supérieure sont constitués de bois réduit en pulpe à 100 % selon un procédé chimique. Il s'agit dans ce cas d'un papier très stable engendrant peu de problèmes d'alimentation et offrant un niveau de qualité supérieur. Le papier qui contient des fibres telles que le coton peut affecter la manipulation.

Papier déconseillé

Les types de supports suivants sont déconseillés pour une utilisation avec l'imprimante :

- Papiers traités par un procédé chimique pour permettre d'effectuer des copies sans papier carbone. Ils sont également appelés papiers CCP (Carbonless Copy Paper) ou papiers NCR (No Carbon Required Paper).
- Papiers préimprimés fabriqués avec des produits chimiques susceptibles de contaminer l'imprimante.
- Supports préimprimés susceptibles d'être affectés par la température de l'unité de fusion de l'imprimante.

- Papiers préimprimés exigeant un repérage (emplacement d'impression précis sur la page) supérieur à $\pm 2,3$ mm ($\pm 0,09$ in.). Par exemple, les formulaires OCR ou reconnaissance de caractères.

Il est parfois possible de régler le repérage à l'aide d'une application logicielle pour imprimer sur ce type de formulaire.

- Papiers couchés (de qualité effaçable), papiers synthétiques et papiers thermiques.
- Supports à bords irréguliers, supports présentant une surface rugueuse ou très texturée ou supports recourbés.
- Les papiers recyclés qui ne sont pas conformes à la norme EN 12281:2002 (Européenne).
- Supports de grammage inférieur à 60g/m^2 (16 lb).
- Supports reliés.

Stockage du papier

Suivez les recommandations ci-après afin d'éviter les bourrages et les problèmes de qualité d'impression :

- Stockez le papier sans le sortir de son emballage dans le même environnement que l'imprimante pendant 24 à 48 heures avant de l'utiliser pour l'impression.
- Si l'environnement de stockage ou de transport est vraiment très différent de celui de l'imprimante, prolongez ce temps d'adaptation de quelques jours. Le papier épais peut également nécessiter un temps d'adaptation plus important.
- Pour un résultat optimal, stockez le papier à une température de 21°C (70°F) avec une humidité relative de 40 %.
- La plupart des fabricants d'étiquettes recommandent d'imprimer à des températures comprises entre 18 et 24°C (65 et 75°F) avec une humidité relative de 40 à 60 %.
- Stockez le papier dans des cartons, sur une palette ou une étagère plutôt que sur le sol.
- Stockez les ramettes sur une surface plane.
- Ne placez rien sur les ramettes de supports d'impression.
- Ne retirez le papier du carton ou de l'emballage que lorsque vous vous apprêtez à le charger dans l'imprimante. Le carton et l'emballage contribuent à maintenir le papier propre, sec et à plat.

Sélection de formulaires préimprimés et de papier à en-tête

- Utilisez du papier sens machine sur longueur.
- Utilisez uniquement des formulaires et du papier à en-tête imprimés à l'aide d'un procédé d'impression lithographique offset ou par gravure.
- Evitez d'utiliser du papier présentant une surface rugueuse ou très texturée.
- Utilisez un type d'encre non affecté par la résine du toner. Les types d'encres oxydantes ou à base d'huile répondent généralement à ces exigences, mais pas nécessairement les types d'encre latex.
- Imprimez toujours un échantillon sur les formulaires préimprimés et papiers à en-tête que vous prévoyez d'utiliser avant d'en acheter en grande quantité. Cette action permet de déterminer si l'encre utilisée sur le formulaire préimprimé ou le papier à en-tête modifie la qualité d'impression.
- En cas de doute, contactez votre fournisseur de papier.
- Lorsque vous imprimez sur du papier à en-tête, chargez le papier dans le sens adapté à votre imprimante. Pour plus d'informations, consultez le *Guide relatif au papier et aux supports spéciaux*.

Formats de papier pris en charge

| Format de papier | Tiroir 250 ou 550 feuilles standard | Tiroir 250 ou 550 feuilles en option | Chargeur multi-fonction | Impression recto verso |
|--|-------------------------------------|--------------------------------------|-------------------------|------------------------|
| A4 210 x 297 mm (8,27 x 11,7 po.) | ✓ | ✓ | ✓ | ✓ |
| Portrait A5 (SEF) 148 x 210 mm (5,83 x 8,27 po.) | ✓ | ✓ | ✓ | x |
| Paysage A5 (LEF)¹ 210 x 148 mm (8,27 x 5,83 po.) | ✓ | ✓ ² | ✓ | x |
| A6² 105 x 148 mm (4,13 x 5,83 po.) | ✓ | ✓ | ✓ | x |
| JIS B5 182 x 257 mm (7,17 x 10,1 po.) | ✓ | ✓ | ✓ | x |
| Oficio (Mexique) 216 x 340 mm (8,5 x 13,4 po.) | ✓ | ✓ | ✓ | ✓ |
| Hagaki 100 x 148 mm (3,93 x 5,83 po.) | x | x | ✓ | x |
| Statement 139,7 x 215,9 mm (5,5 x 8,5 po.) | ✓ | ✓ | ✓ | x |
| Executive 184,2 x 266,7 mm (7,25 x 10,5 po.) | ✓ | ✓ | ✓ | x |
| Lettre 215,9 x 279,4 mm (8,5 x 11 po.) | ✓ | ✓ | ✓ | ✓ |
| Légal 215,9 x 355,6 mm (8,5 x 14 po.) | ✓ | ✓ | ✓ | ✓ |

¹ Le chargement par défaut se fait en orientation bord court.

² Pris en charge uniquement sur le modèle d'imprimante MS639.

³ Lorsque le paramètre Universel est sélectionné, la page est configurée au format 215,90 x 355,60 mm (8,5 x 14po.) sauf si indiqué par l'application.

⁴ Le papier doit être large d'au moins 210 mm (8,27 po.) et long d'au moins 279,4 mm (11 po.) pour l'impression recto verso.

| Format de papier | Tiroir 250 ou 550 feuilles standard | Tiroir 250 ou 550 feuilles en option | Chargeur multi-fonction | Impression recto verso |
|--|-------------------------------------|--------------------------------------|-------------------------|------------------------|
| Folio 215,9 x 330,2 mm (8,5 x 13 po.) | ✓ | ✓ | ✓ | ✓ |
| Universel³ 105 x 148 mm à 215,9 x 359,92 mm (4,13 x 5,83 po. à 8,5 x 14,17 po.) | ✓ | ✓ | X | ✓ ⁴ |
| Universel³ 76,2 x 127 mm à 215,9 x 359,92 mm (3 x 5,83 po. à 8,5 x 14,17 po.) | X | X | ✓ | X |
| Universel³ 25,4 x 25,4 mm à 215,9 x 355,6 mm (1 x 1 po. à 8,5 x 14 po.) | X | X | X | X |
| Enveloppe 7 3/4 98,4 x 190,5 mm (3,875 x 7,5 po.) | X | X | ✓ | X |
| Enveloppe 9 98,4 x 225,4 mm (3,875 x 8,9 po.) | X | X | ✓ | X |
| Enveloppe 10 104,8 x 241,3 mm (4,12 x 9,5 po.) | X | X | ✓ | X |
| Enveloppe DL 110 x 220 mm (4,33 x 8,66 po.) | X | X | ✓ | X |
| Enveloppe C5 162 x 229 mm (6,38 x 9,01 po.) | X | X | ✓ | X |
| Enveloppe B5 176 x 250 mm (6,93 x 9,84 po.) | X | X | ✓ | X |

¹ Le chargement par défaut se fait en orientation bord court.

² Pris en charge uniquement sur le modèle d'imprimante MS639.

³ Lorsque le paramètre Universel est sélectionné, la page est configurée au format 215,90 x 355,60 mm (8,5 x 14po.) sauf si indiqué par l'application.

⁴ Le papier doit être large d'au moins 210 mm (8,27 po.) et long d'au moins 279,4 mm (11 po.) pour l'impression recto verso.

| Format de papier | Tiroir 250 ou 550 feuilles standard | Tiroir 250 ou 550 feuilles en option | Chargeur multi-fonction | Impression recto verso |
|--|-------------------------------------|--------------------------------------|-------------------------|------------------------|
| Autre enveloppe 76,2 x 127 mm à 215,9 x 359,92 mm (3 x 5,83 po. à 8,5 x 14,17 po.) | X | X | ✓ | X |

¹ Le chargement par défaut se fait en orientation bord court.

² Pris en charge uniquement sur le modèle d'imprimante MS639.

³ Lorsque le paramètre Universel est sélectionné, la page est configurée au format 215,90 x 355,60 mm (8,5 x 14po.) sauf si indiqué par l'application.

⁴ Le papier doit être large d'au moins 210 mm (8,27 po.) et long d'au moins 279,4 mm (11 po.) pour l'impression recto verso.

Types de support pris en charge

| Type de papier | Tiroir 250 ou 550 feuilles standard | Tiroir 250 ou 550 feuilles en option | Chargeur multi-fonction | Impression recto verso |
|--------------------------------|-------------------------------------|--------------------------------------|-------------------------|------------------------|
| Papier ordinaire | ✓ | ✓ | ✓ | ✓ |
| Bristol | X | X | ✓ | X |
| Papier recyclé | ✓ | ✓ | ✓ | ✓ |
| Étiquettes en papier* | ✓ | ✓ | ✓ | X |
| Papier de qualité | ✓ | ✓ | ✓ | ✓ |
| Papier à en-tête | ✓ | ✓ | ✓ | ✓ |
| Préimprimé | ✓ | ✓ | ✓ | ✓ |
| Papier de couleur | ✓ | ✓ | ✓ | ✓ |
| Papier fin | ✓ | ✓ | ✓ | ✓ |
| Papier à grammage élevé | ✓ | ✓ | ✓ | ✓ |
| Grené/Chiffon | ✓ | ✓ | ✓ | ✓ |
| Enveloppe | X | X | ✓ | X |
| Enveloppe grenée | X | X | ✓ | X |

* Les étiquettes papier à une seule face sont conçues pour une utilisation occasionnelle de moins de 20 pages par mois. Les étiquettes en vinyle, spéciales pharmacie ou à deux faces ne sont pas prises en charge.

Grammages de papiers pris en charge

| Tiroir 250 ou 550 feuilles standard | Tiroir 250 ou 550 feuilles en option | Chargeur multifonction | Impression recto verso* |
|--|--|--|--|
| 60 à 120 g/m ² (16 à 32 lb, papier de qualité) | 60 à 120 g/m ² (16 à 32 lb, papier de qualité) | 60 à 216 g/m ² (16 à 58 lb, papier de qualité) | 60 à 120 g/m ² (16 à 24 lb, papier de qualité) |
| * Ne prend pas en charge les fiches Bristol, étiquettes et enveloppes. | | | |

Configurer, installer et paramétrer

Sélection d'un emplacement pour l'imprimante

- Laissez suffisamment d'espace pour ouvrir les tiroirs, les capots et les portes et installer les options matérielles.
- Installez l'imprimante à proximité d'une prise électrique.

⚠ ATTENTION—RISQUE DE BLESSURE : Pour éviter tout risque d'électrocution ou d'incendie, branchez le câble d'alimentation directement sur une prise électrique répondant aux exigences requises et correctement mise à la terre, proche du produit et facile d'accès.

⚠ ATTENTION—RISQUE D'ELECTROCUTION : Pour éviter tout risque d'électrocution, n'installez pas la machine à proximité d'un point d'eau ou dans un environnement humide.

- Assurez-vous que la pièce est aérée conformément à la dernière révision de la norme ASHRAE 62 ou de la norme 156 du Comité technique CEN.
- Posez-la sur une surface plane, stable et propre.
- Veuillez suivre les instructions suivantes :
 - Nettoyer, sécher et enlever la poussière.
 - Tenir à l'écart des agrafes et des trombones.
 - Ne pas être exposé directement aux courants d'air provenant des appareils de climatisation, des chauffages ou des ventilateurs.
 - Ne doit pas être exposé directement aux rayons du soleil, à un taux d'humidité élevé ou à des variations de températures ;
- Respecter la température et l'humidité relative recommandées dans n'importe quelles conditions :

| | |
|-------------------------|----------------------------|
| Température ambiante | 10 à 32,2 °C (50 à 90 °F) |
| Température de stockage | 15,6 à 32,2 °C (60 à 90°F) |

- Pour que l'imprimante soit correctement ventilée, l'espace disponible recommandé autour d'elle est le suivant :

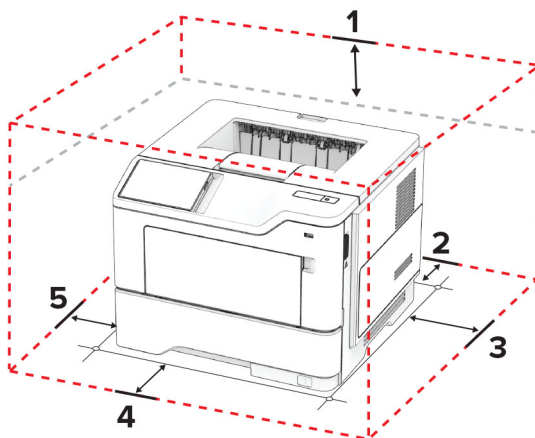

| | | |
|---|---------|-------------------|
| 1 | Haut | 305 mm (12 po.) |
| 2 | Arrière | 100 mm (3,94 po.) |

| | | |
|---|-----------------|---|
| 3 | Volet de droite | 76,2 mm (3 po.) |
| 4 | Avant | 305 mm (12 po.) Remarque : L'espace minimum nécessaire à l'avant de l'imprimante est de 76 mm (3 po). |
| 5 | Volet de gauche | 110 mm (4,33 po.) |

Connexion des câbles

⚠ ATTENTION—RISQUE D'ELECTROCUTION : Pour éviter tout risque d'électrocution, n'installez pas ce produit et ne procédez à aucun branchement (câble d'alimentation, télécopie, téléphone, etc.) en cas d'orage.

⚠ ATTENTION—RISQUE DE BLESSURE : Pour éviter tout risque d'électrocution ou d'incendie, branchez le câble d'alimentation directement sur une prise électrique répondant aux exigences requises et correctement mise à la terre, proche du produit et facile d'accès.

⚠ ATTENTION—RISQUE DE BLESSURE : Pour éviter tout risque d'incendie ou d'électrocution, utilisez uniquement le câble d'alimentation fourni avec ce produit ou un câble de remplacement autorisé par le fabricant.

Avertissement—Danger potentiel : Pour éviter toute perte de données ou tout dysfonctionnement de l'imprimante lors de l'impression, ne touchez pas au câble USB, à l'adaptateur réseau sans fil ou aux zones de l'imprimante indiquées.

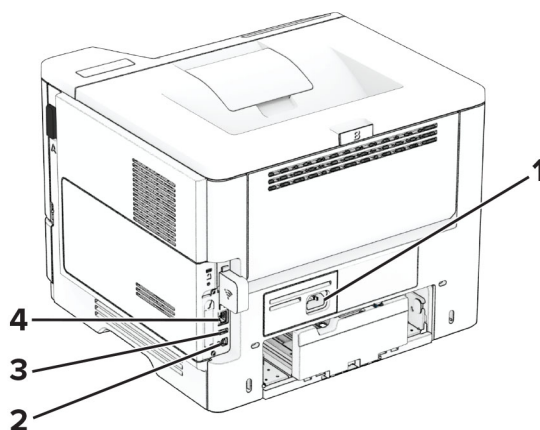

| | Port d'imprimante | Fonction |
|---|-------------------------------|---|
| 1 | Prise du câble d'alimentation | Brancher l'imprimante sur une prise secteur correctement mise à la terre. |
| 2 | Port USB de l'imprimante | Raccorder l'imprimante à l'ordinateur. |
| 3 | Port USB | Connecter un clavier ou toute option compatible. |
| 4 | Port Ethernet | Connecter l'imprimante à un réseau. |

Configuration et utilisation des applications présentes sur l'écran d'accueil

Utilisation de l'écran d'accueil

Remarque : Votre écran d'accueil peut varier selon vos paramètres de personnalisation de l'écran d'accueil, de votre configuration administrative et des solutions intégrées actives.



| | Icône | Fonction |
|---|-------------------------|--|
| 1 | Bouton Arrêt/Annulation | Arrêter le travail d'impression en cours. |
| 2 | Etat/Fourn. | <ul style="list-style-type: none"> Afficher un message d'avertissement ou d'erreur de l'imprimante dès qu'une intervention est requise pour que le processus en cours se poursuive. Afficher des informations supplémentaires sur le message d'avertissement ou d'erreur de l'imprimante et indiquer comment le supprimer. <p>Remarque : vous pouvez également accéder à ce paramètre en appuyant sur le haut de l'écran d'accueil.</p> |
| 3 | File d'impression | Afficher tous les travaux d'impression en cours. Remarque : vous pouvez également accéder à ce paramètre en appuyant sur le haut de l'écran d'accueil. |
| 4 | Changer de langue | Changer la langue d'affichage. |
| 5 | Paramètres | Accéder aux menus de l'imprimante. |
| 6 | Lecteur USB | Imprimer des photos et documents depuis un lecteur flash. |
| 7 | Travaux suspendus | Afficher les travaux d'impression mis en attente dans la mémoire de l'imprimante. |
| 8 | Carnet d'adresses | Gérer une liste de contacts accessible par d'autres applications de l'imprimante. |
| 9 | Clavier à l'écran | Saisir des chiffres ou des symboles dans un champ de saisie. |

Personnalisation de l'écran d'accueil

- 1 Ouvrez un navigateur Web, puis saisissez l'adresse IP de l'imprimante dans le champ d'adresse.

Remarques :

- L'adresse IP de l'imprimante est affichée sur l'écran d'accueil. L'adresse IP apparaît sous la forme de quatre séries de chiffres séparées par des points, par exemple 123.123.123.123.
- Si vous utilisez un serveur proxy, désactivez-le temporairement pour charger correctement la page Web.

2 Cliquez sur **Paramètres > Périphérique > Personnalisation de l'écran d'accueil**.

3 Essayez une ou plusieurs des solutions suivantes :

- Pour ajouter une icône à l'écran d'accueil, cliquez sur **+**, sélectionnez le nom de l'application, puis cliquez sur **Ajouter**.
- Pour supprimer une icône de l'écran d'accueil, sélectionnez le nom de l'application, puis cliquez sur **Supprimer**.
- Pour personnaliser le nom d'une application, sélectionnez le nom de l'application, cliquez sur **Modifier**, puis attribuez un nom.
- Pour restaurer le nom d'une application, sélectionnez le nom de l'application, cliquez sur **Modifier**, puis sélectionnez **Restaurer l'étiquette de l'application**.
- Pour ajouter un espace entre les applications, cliquez sur **+**, sélectionnez **ESPACE VIDE**, puis cliquez sur **Ajouter**.
- Pour organiser les applications, faites glisser les noms des applications dans l'ordre de votre choix.
- Pour restaurer l'affichage par défaut de l'écran d'accueil, cliquez sur **Restaurer l'écran d'accueil**.

4 Appliquez les modifications.

Applications prises en charge

| Application | Modèles d'imprimante |
|---------------------------------|----------------------|
| Centre des raccourcis | MS632, MS639, M3350 |
| Personnalisation de l'affichage | MS632, MS639, M3350 |
| Assistance clientèle | M3350 |
| Quotas de périphériques | M3350 |

Utilisation de la personnalisation de l'affichage

Avant d'utiliser l'application, assurez-vous d'activer et de configurer les paramètres d'écran de veille, de diaporama et de papier peint à partir d'Embedded Web Server.

Gestion de l'écran de veille et des images de diaporama

1 Depuis Embedded Web Server, cliquez sur **Applications > Personnalisation de l'affichage > Configurer**.

2 Dans la section Ecran de veille et images de diaporama, ajoutez, modifiez ou supprimez une image.

Remarques :

- Vous pouvez ajouter jusqu'à 10 images.
- Une fois activées, les icônes d'état apparaissent sur l'écran de veille uniquement lorsqu'il existe des erreurs, des avertissements ou des notifications basées sur le cloud.

3 Appliquez les modifications.

Changement de l'image du papier peint

1 Sur l'écran d'accueil, appuyez sur **Modifier le papier peint**.

2 Sélectionnez une image à utiliser.

3 Appliquez les modifications.

Exécution d'un diaporama à partir d'un lecteur flash

1 Insérez un lecteur flash dans le port USB situé à l'avant.

2 Sur l'écran d'accueil, appuyez sur **Diaporama**.

Remarque : Vous pouvez retirer le lecteur flash une fois que le diaporama est lancé, mais les images ne sont pas stockées dans l'imprimante. Si le diaporama s'interrompt, insérez de nouveau le lecteur flash pour afficher les images.

Bénéficiaire de l'assistance clientèle

Remarques :

- Cette application n'est prise en charge que sur certains modèles d'imprimantes. Pour plus d'informations, reportez-vous à la section « [Applications prises en charge](#) » à la page 22.
- Pour plus d'informations sur la configuration des paramètres de l'application, consultez le *Guide de l'administrateur de l'assistance clientèle*.

1 Sur l'écran d'accueil, appuyez sur **Assistance clientèle**.

2 Imprimez ou envoyez par email les informations.

Configuration de Quotas

Remarques :

- Cette application n'est prise en charge que sur certains modèles d'imprimantes. Pour plus d'informations, reportez-vous à la section « [Applications prises en charge](#) » à la page 22.
- Pour plus d'informations sur la configuration des paramètres de l'application, consultez le *Guide de l'administrateur de Quotas de périphériques*.

1 Ouvrez un navigateur Web, puis saisissez l'adresse IP de l'imprimante dans le champ d'adresse.

Remarques :

- L'adresse IP de l'imprimante est affichée sur l'écran d'accueil. L'adresse IP apparaît sous la forme de quatre séries de chiffres séparées par des points, par exemple 123.123.123.123.
- Si vous utilisez un serveur proxy, désactivez-le temporairement pour charger correctement la page Web.

2 Cliquez sur **Applications > Quotas de périphériques > Configurer**.

3 Dans la section Comptes utilisateur, ajoutez ou modifiez un utilisateur, puis définissez le quota de cet utilisateur.

4 Appliquez les modifications.

Gestion des signets

Création de signets

Utilisez les signets pour imprimer des documents fréquemment utilisés et stockés sur des serveurs ou sur le Web.

1 Ouvrez un navigateur Web, puis saisissez l'adresse IP de l'imprimante dans le champ d'adresse.

Remarques :

- L'adresse IP de l'imprimante est affichée sur l'écran d'accueil. L'adresse IP apparaît sous la forme de quatre séries de chiffres séparées par des points, par exemple 123.123.123.123.
- Si vous utilisez un serveur proxy, désactivez-le temporairement pour charger correctement la page Web.

2 Cliquez sur **Signets > Ajouter signet**, puis entrez un nom de signet.

3 Sélectionnez un type de protocole pour l'Adresse, puis effectuez l'une des opérations suivantes :

- Pour HTTP et HTTPS, saisissez l'URL que vous souhaitez placer dans les signets.
- Pour HTTPS, veillez à utiliser le nom d'hôte au lieu de l'adresse IP. Par exemple, saisissez **monSiteWeb.com/exemple.pdf** au lieu de **123.123.123.123/exemple.pdf**. Vérifiez que le nom d'hôte correspond également à la valeur du nom commun (CN) du certificat serveur. Pour plus d'informations sur l'obtention de la valeur du nom commun du certificat serveur, consultez l'aide relative à votre navigateur Web.
- Pour un FTP, saisissez l'adresse FTP. Par exemple, **monServeur/monRépertoire**. Saisissez le numéro de port FTP. Le port 21 est le port par défaut pour l'envoi de commandes.
- Pour le protocole SMB, saisissez l'adresse du dossier réseau. Par exemple, **monServeur/monPartage/monFichier.pdf**. Saisissez le nom de domaine réseau.
- Si nécessaire, sélectionnez le type d'Authentification pour le protocole FTP et SMB.

Pour limiter l'accès au signet, saisissez un code PIN.

Remarque : L'application prend en charge les types de fichiers suivants : PDF, JPEG ET TIFF. D'autres types de fichiers tels que DOCX et XLSX sont pris en charge sur certains modèles d'imprimante.

4 Cliquez sur **Enregistrer**.

Création de dossiers

1 Ouvrez un navigateur Web, puis saisissez l'adresse IP de l'imprimante dans le champ d'adresse.

Remarques :

- L'adresse IP de l'imprimante est affichée sur l'écran d'accueil. L'adresse IP apparaît sous la forme de quatre séries de chiffres séparées par des points, par exemple 123.123.123.123.

- Si vous utilisez un serveur proxy, désactivez-le temporairement pour charger correctement la page Web.

2 Cliquez sur **Signets > Ajouter dossier**, puis saisissez le nom d'un dossier.

Remarque : Pour limiter l'accès au dossier, entrez un code PIN.





3 Cliquez sur **Enregistrer**.

Remarque : Vous pouvez créer des dossiers ou des signets à l'intérieur d'un dossier. Pour créer un signet, voir la section « [Création de signets](#) » à la page 24.

Gestion des contacts

1 Sur l'écran d'accueil, appuyez sur **Carnet d'adresses**.

2 Essayez une ou plusieurs des solutions suivantes :

- Pour ajouter un contact, appuyez sur  en haut de l'écran, puis sur **Créer un contact**. Si nécessaire, spécifiez une méthode de connexion pour permettre l'accès de l'application.
- Pour supprimer un contact, appuyez sur  en haut de l'écran, puis sur **Supprimer les contacts** et sélectionnez le contact.
- Pour modifier les informations du contact, appuyez sur le nom du contact.
- Pour créer un groupe, appuyez sur  en haut de l'écran, puis sur **Créer un groupe**. Si nécessaire, spécifiez une méthode de connexion pour permettre l'accès de l'application.
- Pour supprimer un groupe, appuyez sur  en haut de l'écran, puis sur **Supprimer les groupes** et sélectionnez le groupe.
- Pour modifier un groupe de contacts, appuyez sur **GROUPE** > sélectionnez un nom de groupe >  > sélectionnez l'action que vous souhaitez effectuer.

3 Appliquez les modifications.

Configuration et utilisation des fonctions d'accessibilité

Activation de l'assistance vocale

Sur l'écran d'accueil :

1 En un seul mouvement et avec un doigt, glissez lentement vers la gauche puis vers le haut sur l'écran jusqu'à ce que vous entendiez un message vocal.

Remarque : Pour les modèles d'imprimante sans haut-parleurs intégrés, utilisez un casque pour entendre le message.

2 Avec deux doigts, appuyez sur **OK**.

Remarque : Si le geste ne fonctionne pas, exercez une pression plus importante.

Sur le clavier

1 Appuyez sur la touche **5** et maintenez-la enfoncée jusqu'à ce que vous entendiez un message vocal.

Remarque : Pour les modèles d'imprimante sans haut-parleurs intégrés, utilisez un casque pour entendre le message.

2 Appuyez sur **Tabulation** pour déplacer le curseur de sélection sur le bouton OK, puis appuyez sur **Entrée**.

Remarques :

- Lorsque l'assistance vocale est activée, utilisez toujours deux doigts pour sélectionner un élément sur l'écran.
- Le guidage vocal prend en charge un nombre de langues limité.

Désactivation de l'assistance vocale

1 En un seul mouvement et avec un doigt, glissez lentement vers la gauche puis vers le haut sur l'écran jusqu'à ce que vous entendiez un message vocal.

Remarque : Pour les modèles d'imprimante sans haut-parleurs intégrés, utilisez un casque pour entendre le message.

2 Avec deux doigts, effectuez l'une des opérations suivantes :

- Appuyez sur **Assistance vocale**, puis sur **OK**.
- Appuyez sur **Annuler**.

Remarque : Si le geste ne fonctionne pas, exercez une pression plus importante.

Vous pouvez également désactiver l'assistance vocale en procédant de l'une des manières suivantes :

- Avec deux doigts, appuyez deux fois sur l'écran d'accueil.
- Appuyez sur le bouton Marche/arrêt pour mettre l'imprimante en mode Veille ou Hibernation.

Navigation sur l'écran à l'aide de gestes

Remarques :

- La plupart des gestes s'appliquent uniquement lorsque l'assistance vocale est activée.
- Activez l'agrandissement pour utiliser les gestes de zoom et de panoramique.
- Utilisez un clavier physique pour saisir les caractères et régler certains paramètres.

| Geste | Fonction |
|--|--|
| Faites glisser votre doigt vers la gauche, puis vers le haut | Lancez le mode Accessibilité. Faites le même geste pour quitter le mode Accessibilité. Remarque : Ce geste est également applicable lorsque l'imprimante est en mode normal. |
| Appuyez deux fois avec un doigt | Sélectionner une option ou un élément sur l'écran. |
| Appuyez deux fois sur l'icône d'accueil avec deux doigts | Désactivez le mode Accessibilité. |
| Appuyez trois fois avec un doigt | Effectuer un zoom avant ou arrière du texte et des images. |

| Geste | Fonction |
|---|--|
| Faites glisser votre doigt vers la droite ou vers le bas | Passer à l'élément suivant sur l'écran. |
| Faites glisser votre doigt vers la gauche ou vers le haut avec un doigt | Passer à l'élément précédent sur l'écran. |
| Faites glisser votre doigt vers le haut, puis vers le bas | Passer au premier élément sur l'écran. |
| Panoramique | Accéder à des parties de l'image agrandie qui dépassent les limites de l'écran. Remarque : Utilisez deux doigts pour faire glisser une image agrandie. |
| Faites glisser votre doigt vers le haut, puis vers la droite | Augmentez le volume. Remarque : Ce geste est également applicable lorsque l'imprimante est en mode normal. |
| Faites glisser votre doigt vers le bas, puis vers la droite | Diminuez le volume. Remarque : Ce geste est également applicable lorsque l'imprimante est en mode normal. |
| Faites glisser votre doigt vers le haut, puis vers la gauche | Quitter une application et revenir à l'écran d'accueil. |
| Faites glisser votre doigt vers le bas, puis vers la gauche | Revenir au paramètre précédent. |

A l'aide du clavier à l'écran

Lorsque le clavier à l'écran apparaît, effectuez une ou plusieurs des opérations suivantes :

- Appuyez sur une touche pour annoncer et saisir le caractère dans le champ.
- Faites glisser un doigt sur différents caractères pour annoncer et saisir le caractère dans le champ.
- Touchez une zone de texte à l'aide de deux doigts pour annoncer les caractères dans le champ.
- Appuyez sur **Retour arrière** pour supprimer des caractères.

Activation du mode Agrandissement

- 1 En un seul mouvement et avec un doigt, glissez lentement vers la gauche puis vers le haut sur l'écran jusqu'à ce que vous entendiez un message vocal.

Remarque : Pour les modèles d'imprimante sans haut-parleurs intégrés, utilisez un casque pour entendre le message.

- 2 Avec deux doigts, procédez comme suit :

- a Appuyez sur **Mode Agrandissement**.
- b Appuyez sur **OK**.

Remarque : Si le geste ne fonctionne pas, exercez une pression plus importante.

Pour plus d'informations sur la navigation sur un écran agrandi, reportez-vous à la section « [Navigation sur l'écran à l'aide de gestes](#) » à la page 26.

Réglage du débit de parole de l'assistance vocale

- 1 Sur l'écran d'accueil, appuyez sur **Paramètres** > **Périphérique** > **Accessibilité** > **Débit de parole**.
- 2 Sélectionnez le débit de parole.

Réglage du volume par défaut du casque

- 1 Sur l'écran d'accueil, appuyez sur **Paramètres** > **Périphérique** > **Accessibilité**.
- 2 Régler le volume du casque.

Remarque : Le volume est réinitialisé à sa valeur par défaut après la sortie du mode d'accessibilité, ou lorsque l'imprimante sort du mode veille ou veille prolongée.

Réglage du volume par défaut du haut-parleur interne

- 1 Dans l'écran d'accueil, appuyez sur .
- 2 Réglez le volume.

Remarques :

- Si le mode silencieux est activé, les alertes sonores sont désactivées. Ce paramètre ralentit également l'imprimante.
- Le volume est réinitialisé à sa valeur par défaut après la sortie du mode d'accessibilité, ou lorsque l'imprimante sort du mode veille ou veille prolongée.

Activation des codes PIN (numéros d'identification personnels) ou des mots de passe énoncés

- 1 Sur l'écran d'accueil, appuyez sur **Paramètres** > **Périphérique** > **Accessibilité** > **Enoncer les mots de passe/codes PIN**.
- 2 Activez le paramètre.

Chargement du papier et des supports spéciaux

Définition du type et du format de papier

- 1 Depuis l'écran d'accueil, appuyez sur **Paramètres** > **Papier** > **Configuration du tiroir** > **Format/Type de papier** > et sélectionnez une source de papier.
- 2 Définissez le type et le format de papier.

Configuration des paramètres de papier Universel

- 1 Sur l'écran d'accueil, appuyez sur **Paramètres** > **Papier** > **Configuration du support** > **Configuration générale**.
- 2 Configurez les paramètres.

Chargement des tiroirs

⚠ ATTENTION—RISQUE DE BASCULEMENT : pour réduire le risque d'instabilité de l'appareil, chargez chaque tiroir séparément. Laissez tous les tiroirs fermés jusqu'à ce que vous ayez besoin de les ouvrir.

- 1 Retirez le tiroir.

Remarque : Pour éviter les bourrages papier, ne retirez pas le tiroir lorsque l'imprimante est occupée.

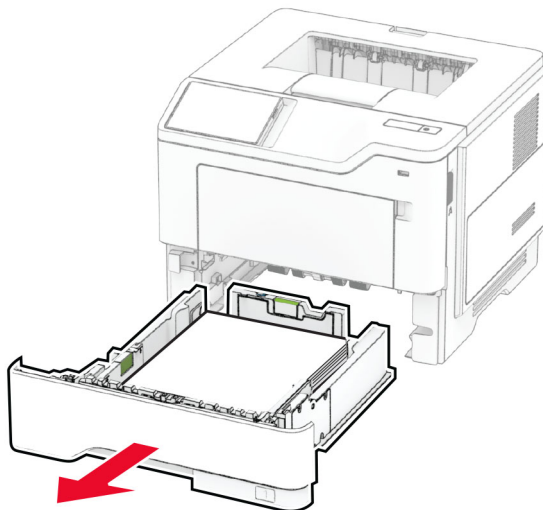

- 2 Ajustez les guides en fonction de la taille du papier que vous chargez.

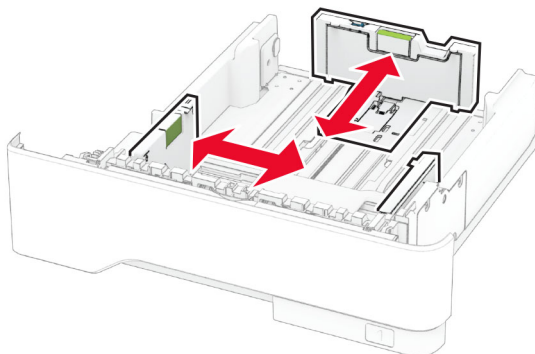

3 Déramez, ventilez et alignez les bords du papier avant de le charger.

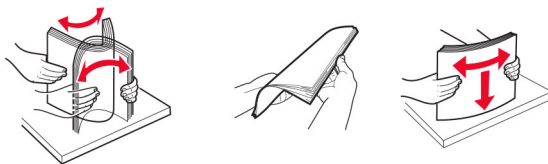

4 Chargez la pile de papier, face à imprimer vers le bas, puis assurez-vous que les guides sont bien ajustés contre le papier.

Remarques :

- Chargez le papier à en-tête face vers le bas, en orientant l'en-tête vers l'avant du tiroir pour l'impression recto.
- Chargez le papier à en-tête face vers le haut, en orientant l'en-tête vers l'arrière du tiroir pour l'impression recto verso.
- Ne faites pas glisser le papier dans le tiroir.
- Pour éviter les bourrages papier, assurez-vous que la hauteur de la pile ne dépasse pas les indicateurs de remplissage maximum.

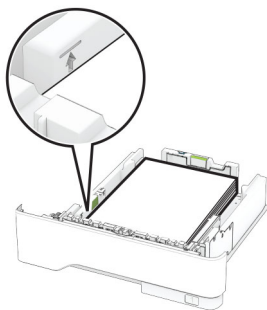

5 Insérez le tiroir.

Si nécessaire, définissez le format et le type du papier à partir du panneau de commandes pour qu'ils correspondent au papier chargé.

Alimentation du chargeur multifonction

1 Ouvrez le chargeur multifonction.

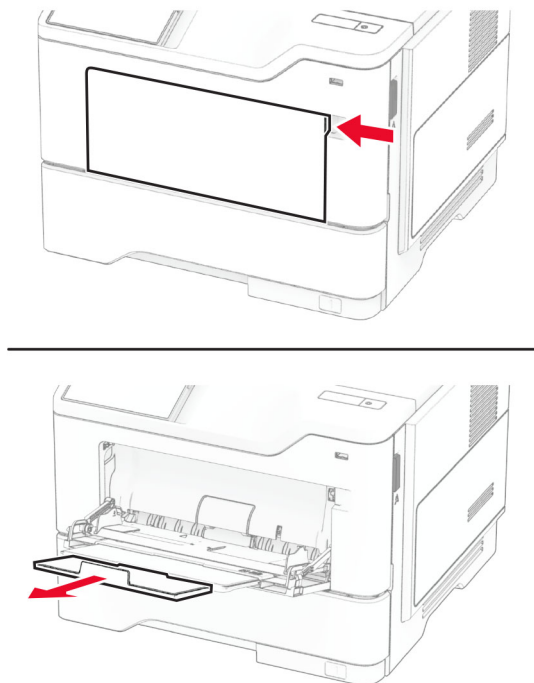

2 Déramez, ventilez et alignez les bords du papier avant de le charger.

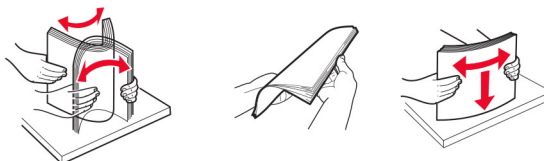

3 Chargez le papier avec la face imprimable tournée vers le haut.

Remarques :

- Chargez le papier à en-tête face vers le haut, en orientant l'en-tête vers l'arrière de l'imprimante pour l'impression recto.
- Chargez le papier à en-tête face vers le bas, en orientant l'en-tête vers l'avant de l'imprimante pour l'impression recto verso.
- Chargez les enveloppes avec le rabat vers le bas sur le côté gauche.

Avertissement—Danger potentiel : n'utilisez pas d'enveloppes avec timbre, agrafe, fermoir, fenêtre, revêtement intérieur couché ou bande autocollante.

- 4 Ajustez le guide en fonction de la taille du papier que vous chargez.

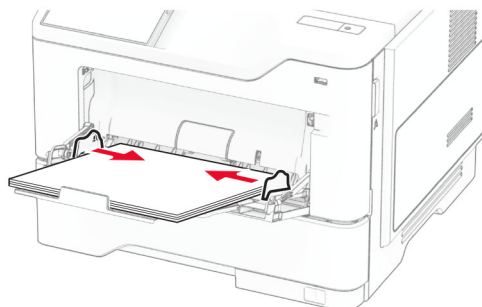

- 5 A partir du panneau de commandes, réglez le format et le type de papier de manière à ce qu'ils correspondent à ceux du papier chargé.

Chaînage des tiroirs

- 1 Sur l'écran d'accueil, appuyez sur **Paramètres** > **Papier** > **Configuration du tiroir** > sélectionnez une source de papier.
- 2 Définissez les mêmes formats et types de papier pour les tiroirs que vous chaînez.
- 3 Sur l'écran d'accueil, appuyez sur **Paramètres** > **Périphérique** > **Maintenance** > **Menu Configuration** > **Configuration du tiroir** > **Chaînage des tiroirs**.
- 4 Appuyez sur **Automatique**.

Pour annuler le chaînage de tiroirs, assurez-vous qu'aucun tiroir n'a les mêmes paramètres de format ou de type de papier.

Avertissement—Danger potentiel : La température de l'unité de fusion varie en fonction du type de papier spécifié. Pour éviter les problèmes d'impression, faites correspondre le paramètre du type de papier dans l'imprimante avec le papier chargé dans le tiroir.

Installation et mise à jour des logiciels, pilotes et microcodes

Installation du logiciel de l'imprimante

Remarques :

- Le pilote d'impression est inclus dans le programme d'installation du logiciel.
 - Avec les ordinateurs Macintosh exécutant macOS version 10.7 ou ultérieure, vous n'avez pas besoin d'installer le pilote pour pouvoir imprimer sur une imprimante AirPrint certifiée. Si vous souhaitez des fonctions d'impression personnalisées, téléchargez le pilote d'impression.
- 1 Obtenez une copie du programme d'installation du logiciel.
 - Depuis le CD logiciel fourni avec l'imprimante.
 - Rendez-vous sur le site www.lexmark.com/downloads.

2 Lancez le programme d'installation et suivez les instructions qui s'affichent sur l'écran de l'ordinateur.

Ajout d'imprimantes sur un ordinateur

Avant de commencer, effectuez une des opérations suivantes :

- Connectez l'imprimante et l'ordinateur au même réseau. Pour plus d'informations sur la connexion de l'imprimante à un réseau, reportez-vous à la section [« Connexion de l'imprimante à un réseau Wi-Fi » à la page 48](#).
- Connectez l'ordinateur à l'imprimante. Pour plus d'informations, reportez-vous à la section [« Connexion d'un ordinateur à l'imprimante » à la page 51](#).
- Reliez l'imprimante à l'ordinateur à l'aide d'un câble USB. Pour plus d'informations, reportez-vous à la section [« Connexion des câbles » à la page 20](#).

Remarque : Le câble USB est vendu séparément.

Pour les utilisateurs Windows

1 Installez le pilote d'impression à partir d'un ordinateur.

Remarque : Pour plus d'informations, reportez-vous à la section [« Installation du logiciel de l'imprimante » à la page 32](#).

2 Ouvrez le dossier Imprimantes, puis cliquez sur **Ajouter une imprimante ou un scanner**.

3 Selon la connexion de votre imprimante, effectuez l'une des opérations suivantes :

- Sélectionnez une imprimante dans la liste et cliquez sur **Ajouter un périphérique**.
- Cliquez sur **Afficher les imprimantes Wi-Fi Direct**, sélectionnez une imprimante, puis cliquez sur **Ajouter un périphérique**.
- Cliquez sur **L'imprimante que je veux n'est pas répertoriée**, puis, dans la fenêtre Ajouter une imprimante, procédez comme suit :
 - a** Sélectionnez **Ajouter une imprimante à l'aide d'une adresse TCP/IP ou d'un nom d'hôte**, puis cliquez sur **Suivant**.
 - b** Dans le champ « Nom d'hôte ou adresse IP », saisissez l'adresse IP de l'imprimante, puis cliquez sur **Suivant**.

Remarques :

- L'adresse IP de l'imprimante est affichée sur l'écran d'accueil. L'adresse IP apparaît sous la forme de quatre séries de chiffres séparées par des points, par exemple 123.123.123.123.
- Si vous utilisez un serveur proxy, désactivez-le temporairement pour charger correctement la page Web.

- c** Sélectionnez un pilote d'impression, puis cliquez sur **Suivant**.
- d** Sélectionnez **Utiliser le pilote d'impression actuellement installé (recommandé)**, puis cliquez sur **Suivant**.
- e** Saisissez un nom pour l'imprimante, puis cliquez sur **Suivant**.
- f** Sélectionnez une option de partage d'imprimantes, puis cliquez sur **Suivant**.
- g** Cliquez sur **Terminer**.

Pour les utilisateurs Macintosh

- 1 Sur un ordinateur, ouvrez **Imprimantes et scanners**.
- 2 Cliquez sur **+**, puis sélectionnez une imprimante.
- 3 Dans le menu Utilisation, sélectionnez un pilote d'impression.

Remarques :

- Pour utiliser le pilote d'impression Macintosh, sélectionnez **AirPrint** ou **AirPrint sécurisé**.
- Si vous souhaitez des fonctions d'impression personnalisées, sélectionnez le pilote d'impression Lexmark. Pour installer le pilote, reportez-vous à la section [« Installation du logiciel de l'imprimante » à la page 32](#).

- 4 Ajoutez l'imprimante.

Mise à jour du microcode

Pour améliorer les performances de l'imprimante et résoudre les problèmes, mettez régulièrement à jour le microcode de l'imprimante.

Pour plus d'informations sur la mise à jour du microcode, contactez votre représentant Lexmark.

Pour obtenir la dernière version du microcode, rendez-vous à l'adresse www.lexmark.com/downloads, puis recherchez le modèle de votre imprimante.

- 1 Ouvrez un navigateur Web, puis saisissez l'adresse IP de l'imprimante dans le champ d'adresse.

Remarques :

- L'adresse IP de l'imprimante est affichée sur l'écran d'accueil. L'adresse IP apparaît sous la forme de quatre séries de chiffres séparées par des points, par exemple 123.123.123.123.
- Si vous utilisez un serveur proxy, désactivez-le temporairement pour charger correctement la page Web.

- 2 Cliquez sur **Paramètres > Périphérique > Mettre à jour le microcode**.

- 3 Effectuez l'une des opérations suivantes :

- Cliquez sur **Rechercher des mises à jour maintenant > J'accepte, démarrer la mise à jour**.
- Téléchargez le fichier flash.

- a Recherchez le fichier flash.

Remarque : Assurez-vous d'avoir extrait le fichier zip du microcode.

- b Cliquez sur **Charger > Démarrer**.

Exportation ou importation d'un fichier de configuration

Vous pouvez exporter les paramètres de configuration dans un fichier texte, que vous pouvez ensuite importer pour appliquer ces paramètres à d'autres imprimantes.

- 1 Ouvrez un navigateur Web, puis saisissez l'adresse IP de l'imprimante dans le champ d'adresse.

Remarques :

- L'adresse IP de l'imprimante est affichée sur l'écran d'accueil. L'adresse IP apparaît sous la forme de quatre séries de chiffres séparées par des points, par exemple 123.123.123.123.

- Si vous utilisez un serveur proxy, désactivez-le temporairement pour charger correctement la page Web.
- 2 Dans Embedded Web Server, cliquez sur **Exporter la configuration** ou sur **Importer la configuration**.
 - 3 Suivez les instructions à l'écran.
 - 4 Si l'imprimante prend en charge des applications, effectuez les opérations suivantes :
 - a Cliquez sur **Applications** > sélectionnez l'application > **Configurer**.
 - b Cliquez sur **Exporter** ou sur **Importer**.

Ajout d'options disponibles dans le pilote d'impression

Pour les utilisateurs Windows

- 1 Ouvrez le dossier Imprimantes.
- 2 Sélectionnez l'imprimante que vous souhaitez mettre à jour, puis effectuez l'une des opérations suivantes :
 - Sous Windows 7 ou version ultérieure, sélectionnez **Propriétés de l'imprimante**.
 - Pour les versions antérieures, sélectionnez **Propriétés**.
- 3 Accédez à l'onglet Configuration, puis cliquez sur **Mettre à jour - Interroger l'imprimante**.
- 4 Appliquez les modifications.

Pour les utilisateurs Macintosh

- 1 Dans Préférences système du menu Pomme, naviguez jusqu'à votre imprimante, puis sélectionnez **Options et consommables**.
- 2 Accédez à la liste des options matérielles, puis ajoutez les options installées.
- 3 Appliquez les modifications.

Installation des options matérielles

Options internes disponibles

- disque de stockage intelligent
 - Polices
 - Chinois simplifié
 - Chinois traditionnel
 - Japonais
 - Coréen
 - Arabe
 - Stockage de masse
- Disque dur

- Fonctionnalités sous licence
 - IPDS
 - Code à barres
- Port de solutions interne
 - Carte d'interface série RS-232C
 - Carte d'interface parallèle 1284-B
 - MarkNet™ Ethernet fibre N8230

Remarque : Un disque de stockage intelligent ou un disque dur est nécessaire pour l'activation de l'option Forms Merge et de certaines fonctionnalités IPDS.

Installation des tiroirs optionnels

⚠ ATTENTION—RISQUE D'ELECTROCUTION : Pour éviter tout risque d'électrocution lorsque vous devez accéder à la carte logique, ou installer du matériel en option ou des périphériques de stockage alors que l'imprimante est déjà en service, mettez celle-ci hors tension et débranchez son câble d'alimentation de la prise électrique avant de poursuivre. Si d'autres périphériques sont connectés à l'imprimante, mettez-les également hors tension et débranchez tous les câbles reliés à l'imprimante.

- 1 Eteignez l'imprimante.
- 2 Débranchez le câble d'alimentation de la prise électrique, puis de l'imprimante.
- 3 Déballez le tiroir optionnel, puis retirez tous les matériaux d'emballage.
- 4 Alignez l'imprimante sur le tiroir en option, puis abaissez l'imprimante pour la mettre en place.

⚠ ATTENTION—RISQUE DE BLESSURE : Si votre imprimante pèse plus de 20 kg (44 lb), l'intervention d'au moins deux personnes est nécessaire pour la soulever sans risque.

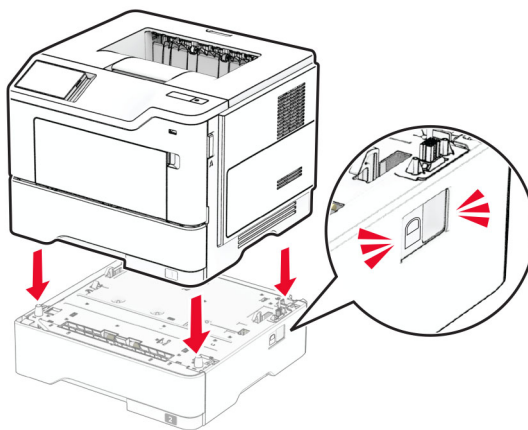

- 5 Branchez le câble d'alimentation sur l'imprimante, puis sur une prise électrique.

⚠ ATTENTION—RISQUE DE BLESSURE : Pour éviter tout risque d'électrocution ou d'incendie, branchez le câble d'alimentation directement sur une prise électrique répondant aux exigences requises et correctement mise à la terre, proche du produit et facile d'accès.

- 6 Mettez l'imprimante sous tension.

Ajoutez le tiroir dans le pilote d'impression afin de le rendre disponible pour les travaux d'impression. Pour plus d'informations, reportez-vous à la section « [Ajout d'options disponibles dans le pilote d'impression](#) » à la [page 35](#).

Installation du disque de stockage intelligent

⚠ ATTENTION—RISQUE D'ELECTROCUTION : Pour éviter tout risque d'électrocution lorsque vous devez accéder à la carte logique, ou installer du matériel en option ou des périphériques de stockage alors que l'imprimante est déjà en service, mettez celle-ci hors tension et débranchez son câble d'alimentation de la prise électrique avant de poursuivre. Si d'autres périphériques sont connectés à l'imprimante, mettez-les également hors tension et débranchez tous les câbles reliés à l'imprimante.

- 1 Eteignez l'imprimante.
- 2 Débranchez le câble d'alimentation de la prise électrique, puis de l'imprimante.
- 3 Utilisez un tournevis à tête plate pour ouvrir le capot de la carte logique.

Avertissement—Danger potentiel : Les composants électroniques de la carte logique sont très vulnérables à l'électricité statique. Touchez une partie métallique de l'imprimante avant de manipuler les composants ou les connecteurs de la carte logique.

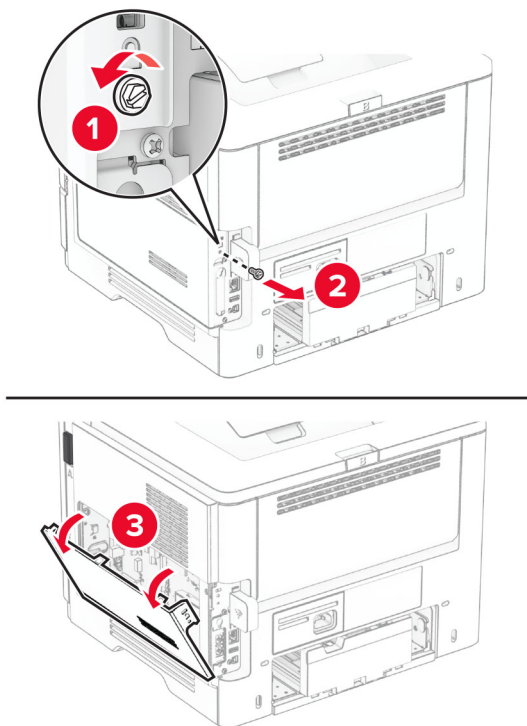

- 4 Déballer le disque de stockage intelligent (ISD).

Avertissement—Danger potentiel : Evitez de toucher les points de connexion le long des bords du disque de stockage.

5 Localisez le connecteur ISD.

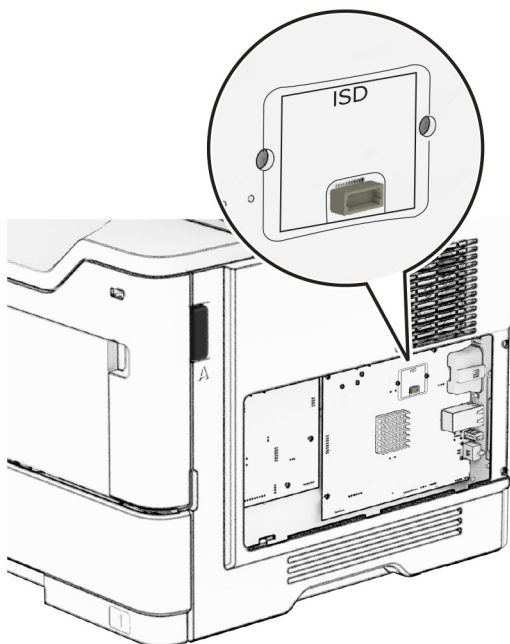

6 Insérez l'ISD dans le connecteur.

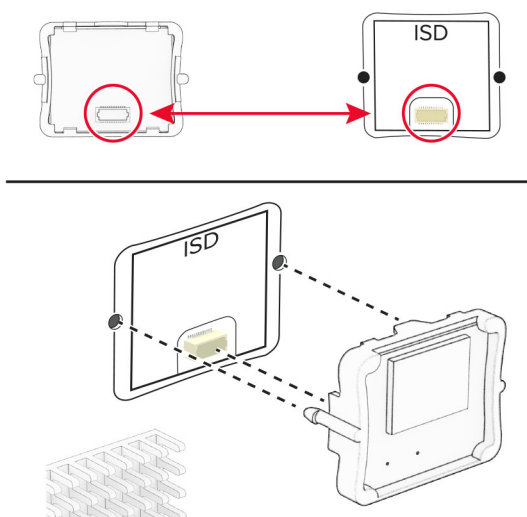

7 Fermez le capot de la carte logique, puis installez la vis.

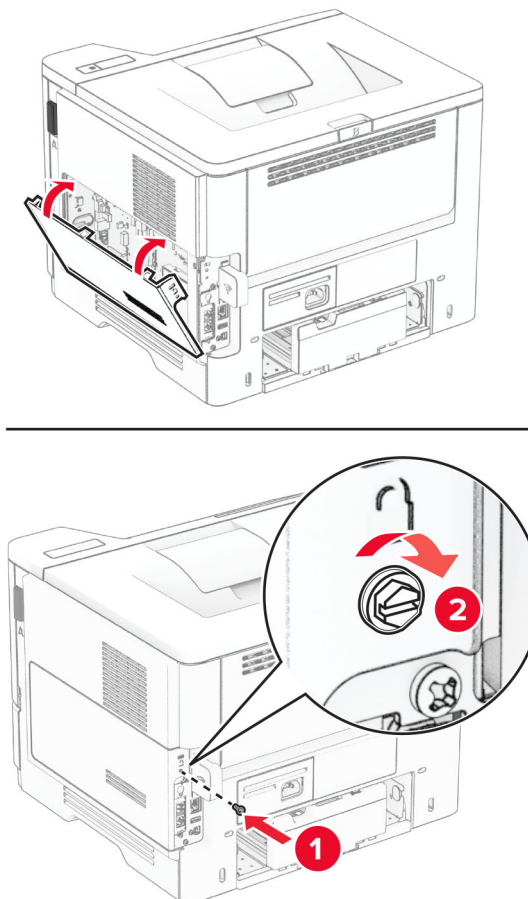

8 Branchez le câble d'alimentation sur l'imprimante, puis sur une prise électrique.

⚠ ATTENTION—RISQUE DE BLESSURE : Pour éviter tout risque d'incendie et de choc électrique, branchez le câble d'alimentation à une prise électrique répondant aux exigences requises, correctement mise à la terre, proche du produit et facile d'accès.

9 Mettez l'imprimante sous tension.

Installation d'un disque dur sur l'imprimante

Remarque : Ces instructions s'appliquent uniquement aux imprimantes prenant en charge un disque dur.

⚠ ATTENTION—RISQUE D'ELECTROCUTION : Pour éviter tout risque d'électrocution lorsque vous devez accéder à la carte logique, ou installer du matériel en option ou des périphériques de stockage alors que l'imprimante est déjà en service, mettez celle-ci hors tension et débranchez son câble d'alimentation de la prise électrique avant de poursuivre. Si d'autres périphériques sont connectés à l'imprimante, mettez-les également hors tension et débranchez tous les câbles reliés à l'imprimante.

1 Eteignez l'imprimante.

2 Débranchez le câble d'alimentation de la prise électrique, puis de l'imprimante.

3 Utilisez un tournevis à tête plate pour ouvrir le capot de la carte logique.

Avertissement—Danger potentiel : Les composants électroniques de la carte logique sont très vulnérables à l'électricité statique. Touchez une partie métallique de l'imprimante avant de manipuler les composants ou les connecteurs de la carte logique.

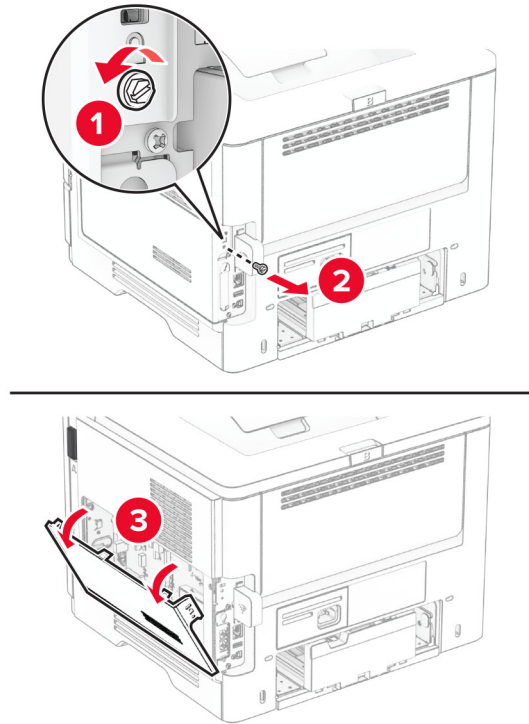

- 4 Sortez le disque dur de son emballage.
- 5 Fixez le disque dur sur la carte logique, puis installez les vis.

Avertissement—Danger potentiel : Ne touchez pas au centre du disque dur et n'appuyez pas dessus.

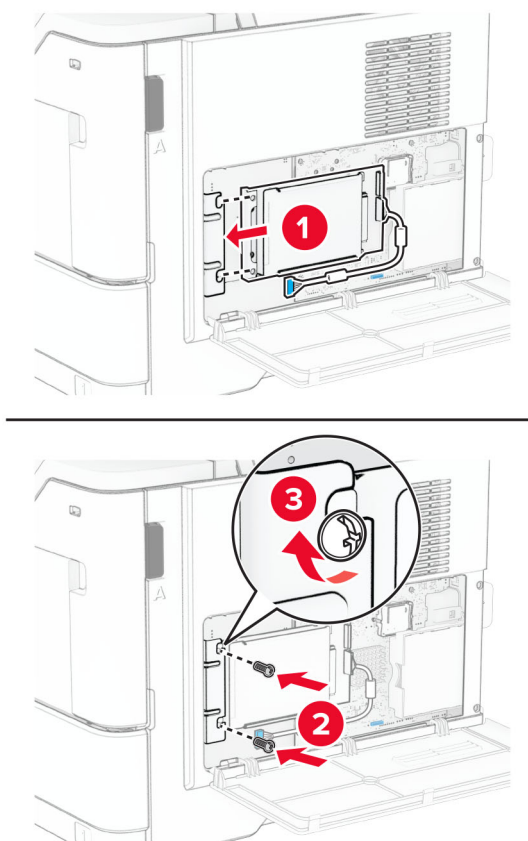

6 Connectez le câble d'interface du disque dur à la carte logique.

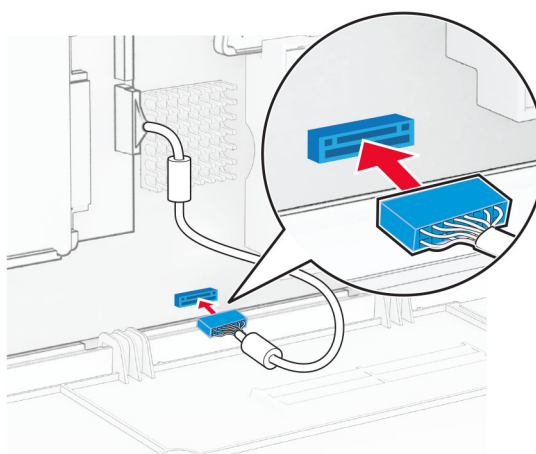

7 Fermez le capot de la carte logique, puis installez la vis.

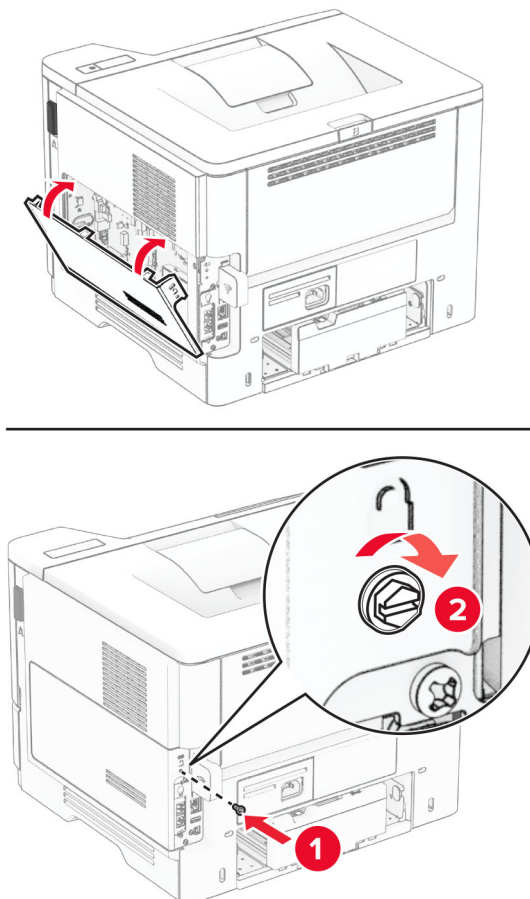

8 Branchez le câble d'alimentation sur l'imprimante, puis sur une prise électrique.

⚠ ATTENTION—RISQUE DE BLESSURE : Pour éviter tout risque d'incendie et de choc électrique, branchez le câble d'alimentation à une prise électrique répondant aux exigences requises, correctement mise à la terre, proche du produit et facile d'accès.

9 Mettez l'imprimante sous tension.

Installation d'un port de solutions interne

⚠ ATTENTION—RISQUE D'ELECTROCUTION : Pour éviter tout risque d'électrocution lorsque vous devez accéder à la carte logique, ou installer du matériel en option ou des périphériques de stockage alors que l'imprimante est déjà en service, mettez celle-ci hors tension et débranchez son câble d'alimentation de la prise électrique avant de poursuivre. Si d'autres périphériques sont connectés à l'imprimante, mettez-les également hors tension et débranchez tous les câbles reliés à l'imprimante.

1 Eteignez l'imprimante.

2 Débranchez le câble d'alimentation de la prise électrique, puis de l'imprimante.

3 Déballez le kit de port de solutions interne (ISP, internal solutions port).

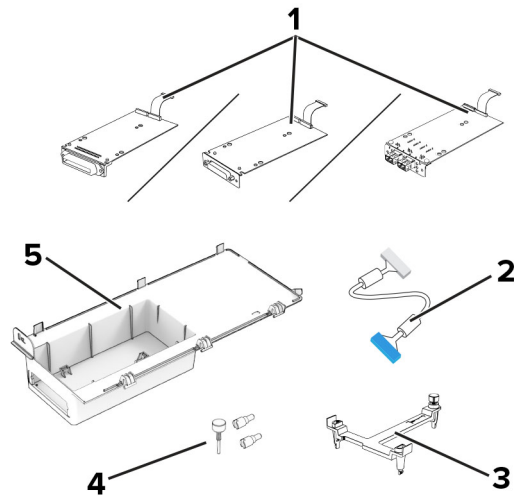

| | |
|----------|---|
| 1 | ISP <ul style="list-style-type: none"> • Carte d'interface série RS-232C • Carte d'interface parallèle 1284-B • MarkNet Ethernet fibre N8230 |
| 2 | Câble étendu ISP |
| 3 | Support de montage |
| 4 | Vis à ailettes |
| 5 | Boîtier |

4 Retirez le câble d'interface préinstallé du port ISP.

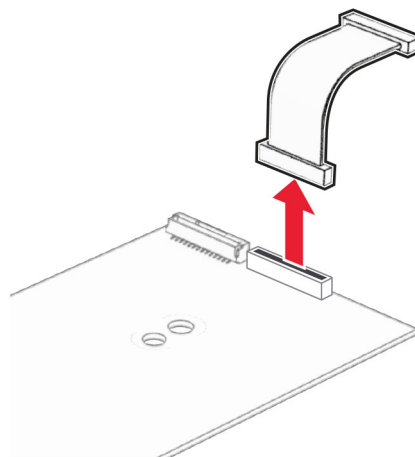

5 Installez le port ISP dans son boîtier.

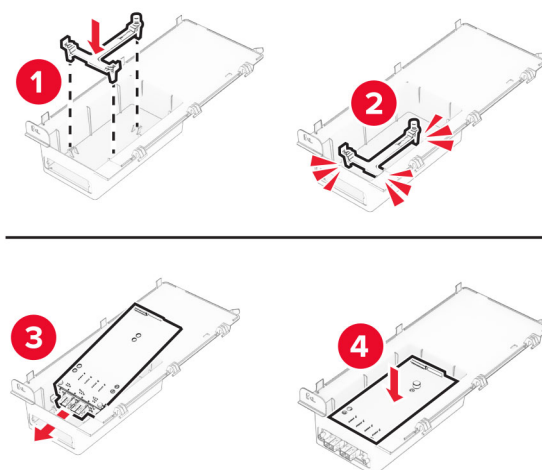

6 Fixez le port ISP, puis connectez le câble étendu ISP.

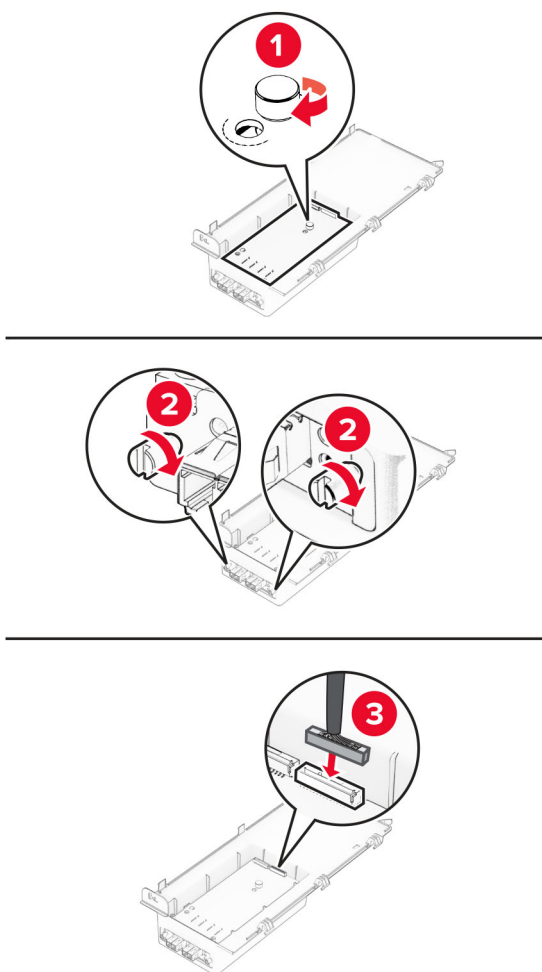

7 Utilisez un tournevis à tête plate pour retirer le capot de la carte logique.

Avertissement—Danger potentiel : Les composants électroniques de la carte logique sont très vulnérables à l'électricité statique. Touchez une partie métallique de l'imprimante avant de manipuler les composants électroniques ou connecteurs de la carte logique.

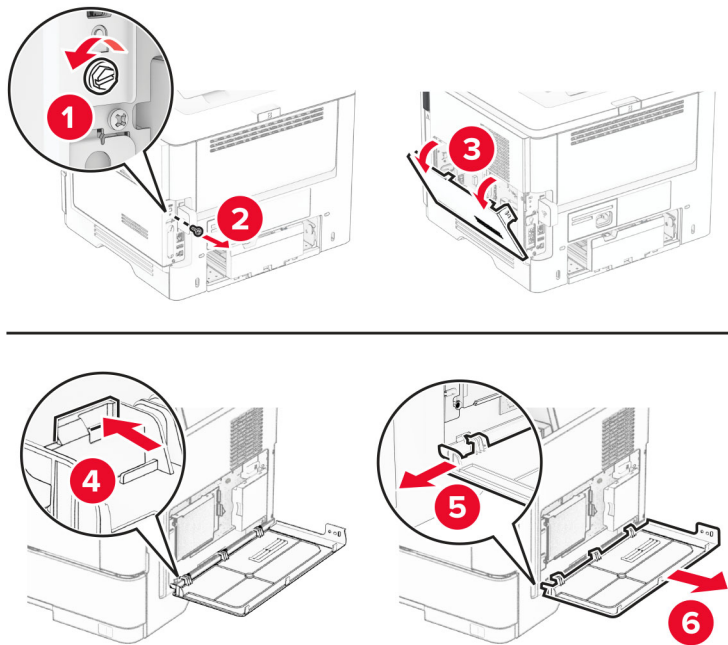

8 Connectez le kit ISP à l'imprimante.

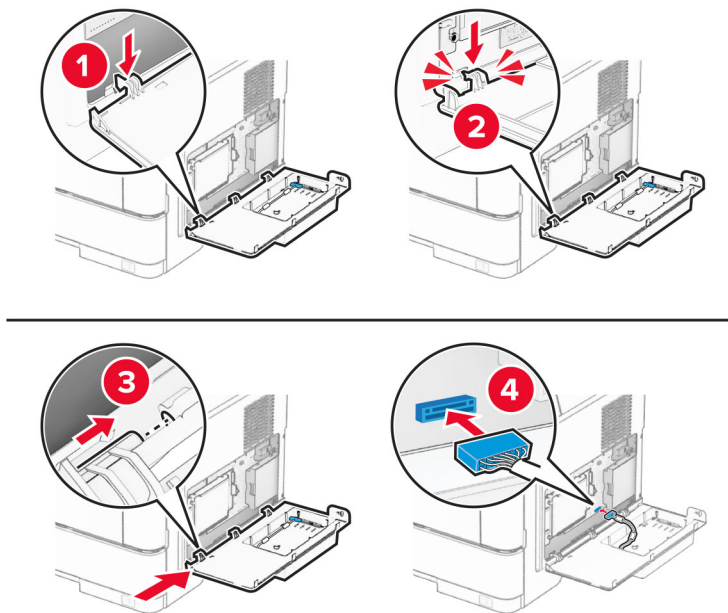

Si un disque dur est installé, débranchez son câble d'interface avant d'installer le connecteur ISP.

Remarque : Seuls certains modèles d'imprimante prennent en charge un disque dur.

- a** Débranchez le câble d'interface du disque dur de la carte logique.

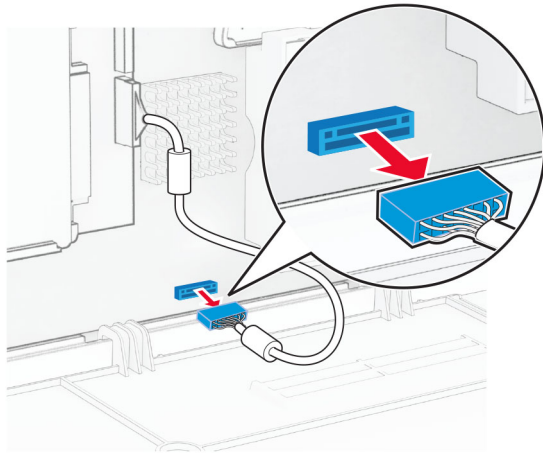

- b** Branchez le câble d'interface du disque dur sur le connecteur ISP.

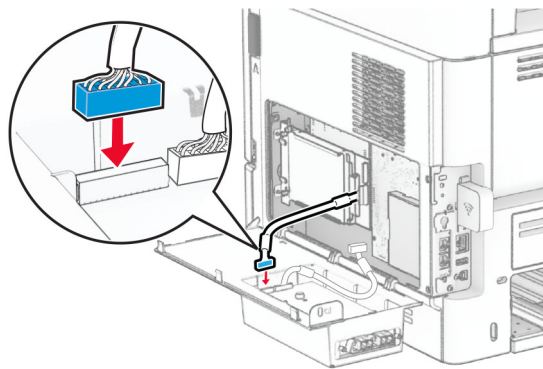

- c** Branchez le câble étendu ISP sur le connecteur ISP.

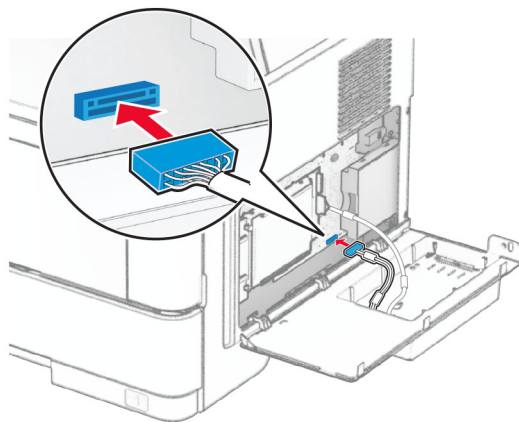

9 Fermez le kit ISP, puis installez la vis.

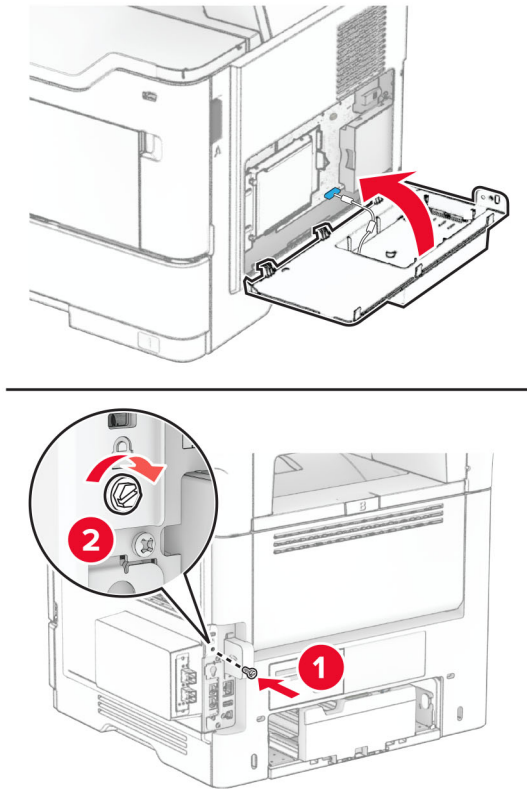

10 Branchez le câble d'alimentation sur l'imprimante, puis sur une prise électrique.

⚠ ATTENTION—RISQUE DE BLESSURE : Pour éviter tout risque d'incendie et de choc électrique, branchez le câble d'alimentation à une prise électrique répondant aux exigences requises, correctement mise à la terre, proche du produit et facile d'accès.

11 Mettez l'imprimante sous tension.

Utilisation en réseau

Prise en charge sans fil

| Modèle d'imprimante | Type de machine | Numéro de modèle | Sans fil |
|---------------------|-----------------|------------------|----------|
| MS531dw | 4602 | 470 | X |
| | | 480 | ✓ |
| MS631dw | | 670 | X |
| | | 680 | ✓ |
| MS632dwe | | 675 | X |
| | | 685 | ✓ |
| MS639 | | 630 | X |
| M3350 | | 695 | ✓ |

Connexion de l'imprimante à un réseau Wi-Fi

Assurez-vous que l'option Réseau actif est définie sur Auto. Sur l'écran d'accueil, appuyez sur **Paramètres > Réseau/Ports > Informations réseau > Réseau actif**.

Utilisation du panneau de commandes

- 1 Sur l'écran d'accueil, appuyez sur **Paramètres > Réseau/Ports > Sans fil > Configuration à partir du panneau de commandes de l'imprimante > Choisir un réseau**.
- 2 Sélectionnez un réseau Wi-Fi, puis saisissez le mot de passe réseau.

Remarque : Sur les modèles d'imprimante compatibles Wi-Fi, une invite de configuration du réseau Wi-Fi s'affiche lors de la configuration initiale.

Utilisation de l'Assistant mobile Lexmark

- 1 En fonction de votre périphérique mobile, téléchargez l'application Assistant mobile Lexmark depuis la boutique Google Play™ ou la boutique en ligne App Store.
- 2 Sur l'écran d'accueil de l'imprimante, appuyez sur **Paramètres > Réseau/Ports > Sans fil > Configuration à l'aide de l'application mobile > ID de l'imprimante**.
- 3 A partir de votre périphérique mobile, lancez l'application, puis acceptez les Conditions d'utilisation.
Remarque : Si nécessaire, accordez des autorisations.
- 4 Appuyez sur **Connexion à l'imprimante, > Accès aux paramètres Wi-Fi**.
- 5 Connectez votre périphérique mobile au réseau sans fil de l'imprimante.
- 6 Revenez à l'application, puis appuyez sur **Configurer la connexion Wi-Fi**

7 Sélectionnez un réseau Wi-Fi, puis saisissez le mot de passe réseau.

8 Appuyez sur **Terminé**.

Connexion de l'imprimante à un réseau sans fil à l'aide de Wi-Fi Protected Setup (WPS)

Avant de commencer, vérifiez les points suivants :

- Le point d'accès (routeur sans fil) est certifié WPS ou compatible WPS. Pour plus d'informations, reportez-vous à la documentation fournie avec votre point d'accès.
- Votre imprimante est dotée d'un adaptateur réseau sans fil. Pour plus d'informations, reportez-vous aux instructions fournies avec l'adaptateur.
- Le Réseau actif est défini sur Auto. Sur l'écran d'accueil, appuyez sur **Paramètres > Réseau/Ports > Informations réseau > Réseau actif**.

Utilisation de la méthode Bouton de commande

- 1** Sur l'écran d'accueil, appuyez sur **Paramètres > Réseau/Ports > Sans fil > Wi-Fi Protected Setup > Méthode de démarrage par bouton de commande**.
- 2** Suivez les instructions qui s'affichent à l'écran.

Utilisation de la méthode PIN (numéro d'identification personnel)

- 1** Sur l'écran d'accueil, appuyez sur **Paramètres > Réseau/Ports > Sans fil > Wi-Fi Protected Setup > Méthode de démarrage par code PIN**.
- 2** Copiez le code PIN WPS à huit chiffres.
- 3** Ouvrez un navigateur Web, puis saisissez l'adresse IP de votre point d'accès dans le champ d'adresse.

Remarques :

- Pour connaître l'adresse IP, reportez-vous à la documentation fournie avec votre point d'accès.
 - Si vous utilisez un serveur proxy, désactivez-le temporairement pour charger correctement la page Web.
- 4** Accédez aux paramètres WPS. Pour plus d'informations, reportez-vous à la documentation fournie avec votre point d'accès.
 - 5** Saisissez le code PIN à huit chiffres, puis enregistrez les modifications.

Configuration de Wi-Fi Direct

Wi-Fi Direct® est une technologie peer-to-peer basée sur le Wi-Fi, qui permet aux périphériques sans fil de se connecter directement à une imprimante compatible Wi-Fi Direct sans utiliser de point d'accès (routeur sans fil).

Assurez-vous que l'option Réseau actif est définie sur Auto. Sur l'écran d'accueil, appuyez sur **Paramètres > Réseau/Ports > Informations réseau > Réseau actif**.

- 1 Sur l'écran d'accueil, appuyez sur **Paramètres > Réseau/Ports > Wi-Fi Direct**.
- 2 Configurez les paramètres.
 - **Activer Wi-Fi Direct** : permet à l'imprimante de diffuser son propre réseau Wi-Fi Direct.
 - **Nom Wi-Fi Direct** : attribue un nom au réseau Wi-Fi Direct.
 - **Mot de passe Wi-Fi Direct** : attribue le mot de passe pour négocier la sécurité sans fil lors de l'utilisation de la connexion peer-to-peer.
 - **Afficher le mot de passe sur la page de configuration** : affiche le mot de passe sur la Page de configuration du réseau.
 - **Accepter auto. demandes bout. comm.** : permet à l'imprimante d'accepter automatiquement les demandes de connexion.

Remarque : L'acceptation automatique des demandes du bouton de commande n'est pas sécurisée.

Remarques :

- Par défaut, le mot de passe réseau Wi-Fi Direct n'est pas visible sur l'écran de l'imprimante. Pour afficher le mot de passe, activez l'icône d'affichage du mot de passe. Sur l'écran d'accueil, appuyez sur **Paramètres > Sécurité > Divers > Activer l'affichage du mot de passe/code PIN**.
- Vous pouvez voir le mot de passe du réseau Wi-Fi Direct sans l'afficher sur l'écran de l'imprimante. Sur l'écran d'accueil, appuyez sur **Paramètres > Rapports > Réseau > Page de configuration du réseau**.

Connexion d'un périphérique mobile à l'imprimante

Avant de connecter votre périphérique mobile, assurez-vous que Wi-Fi Direct a été configuré. Pour plus d'informations, reportez-vous à la section [« Configuration de Wi-Fi Direct » à la page 50](#).

Connexion à l'aide de Wi-Fi Direct

Remarque : Ces instructions s'appliquent uniquement aux périphériques mobiles Android.

- 1 Sur le périphérique mobile, accédez au menu des paramètres.
- 2 Activez le **Wi-Fi**, puis appuyez sur **Wi-Fi Direct**.
- 3 Sélectionnez le nom Wi-Fi Direct de l'imprimante.
- 4 Confirmez la connexion sur le panneau de commandes de l'imprimante.

Connexion à l'aide de Wi-Fi

- 1 Sur le périphérique mobile, accédez au menu des paramètres.
- 2 Appuyez sur **Wi-Fi**, puis sélectionnez le nom Wi-Fi Direct de l'imprimante.

Remarque : La chaîne DIRECT-xy (où x et y sont deux caractères aléatoires) est ajoutée avant le nom Wi-Fi Direct.

- 3 Saisissez le mot de passe Wi-Fi Direct.

Connexion d'un ordinateur à l'imprimante

Avant de connecter votre ordinateur, assurez-vous que Wi-Fi Direct est configuré. Pour plus d'informations, reportez-vous à la section « [Configuration de Wi-Fi Direct](#) » à la page 50.

Pour les utilisateurs Windows

- 1 Ouvrez le dossier Imprimantes, puis cliquez sur **Ajouter une imprimante ou un scanner**.
- 2 Cliquez sur **Afficher les imprimantes Wi-Fi Direct**, puis sélectionnez le nom Wi-Fi Direct de l'imprimante.
- 3 Sur l'écran de l'imprimante, notez le code PIN à huit chiffres de l'imprimante.
- 4 Saisissez le code PIN sur l'ordinateur.

Remarque : Si le pilote d'impression n'est pas déjà installé, Windows télécharge le pilote approprié.

Pour les utilisateurs Macintosh

- 1 Cliquez sur l'icône sans fil, puis sélectionnez le nom Wi-Fi Direct de l'imprimante.

Remarque : La chaîne DIRECT-xy (où x et y sont deux caractères aléatoires) est ajoutée avant le nom Wi-Fi Direct.

- 2 Saisissez le mot de passe Wi-Fi Direct.

Remarque : Rétablissez le réseau précédent de votre ordinateur après vous être déconnecté du réseau Wi-Fi Direct.

Désactivation du réseau Wi-Fi

- 1 Sur l'écran d'accueil, appuyez sur **Paramètres > Réseau/Ports > Aperçu du réseau > Réseau actif > Réseau standard**.
- 2 Suivez les instructions qui s'affichent à l'écran.

Vérification de la connectivité de l'imprimante

- 1 Sur l'écran d'accueil, appuyez sur **Paramètres > Rapports > Réseau > Page de configuration du réseau**.
- 2 Vérifiez la première section de la page de configuration du réseau et assurez-vous que l'état est Connectée. Si l'état est Non connectée, il se peut que la connexion de réseau local ne soit pas activée ou que le câble réseau ne fonctionne pas correctement. Contactez votre administrateur pour obtenir une assistance.

Sécuriser l'imprimante

Emplacement du logement de sécurité

L'imprimante est équipée d'une fonction de verrouillage. Installez le verrou compatible avec la majorité des ordinateurs portables à l'emplacement indiqué afin de verrouiller l'imprimante en position.

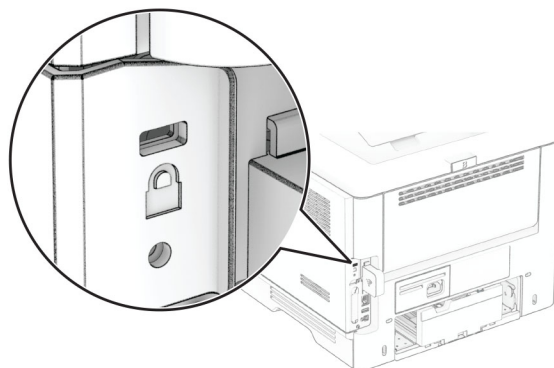

Effacement de la mémoire de l'imprimante

Pour effacer la mémoire volatile ou les données mises en mémoire tampon sur votre imprimante, mettez l'imprimante hors tension.

Pour effacer la mémoire non volatile, des paramètres de périphériques et de réseaux, des paramètres de sécurité ainsi que des solutions intégrées, procédez comme suit :

- 1 Sur l'écran d'accueil, appuyez sur **Paramètres** > **Périphérique** > **Maintenance** > **Effacement hors service**.
- 2 Cochez la case **Effacer toutes les informations en mémoire non volatile**, puis appuyez sur **EFFACER** ou **OK**.
- 3 Appuyez sur l'assistant **Lancer la configuration initiale** ou **Laisser l'imprimante hors ligne**, puis appuyez sur **Suivant** ou **OK**.
- 4 Démarrer l'opération.

Remarque : Ce processus détruit également la clé de chiffrement utilisée pour protéger les données utilisateur. La destruction de la clé de chiffrement rend les données irrécupérables.

Effacement du disque de stockage de l'imprimante

- 1 Sur l'écran d'accueil, appuyez sur **Paramètres > Périphérique > Maintenance > Effacement hors service.**
- 2 En fonction du disque de stockage installé sur votre imprimante, effectuez l'une des opérations suivantes :
 - Pour le disque dur, appuyez sur la case **Effacer toutes les info. du disque dur**, appuyez sur **EFFACER**, puis sélectionnez une méthode pour effacer les données.

Remarque : Le processus de suppression du disque dur peut prendre de quelques minutes à plus d'une heure. Durant cette opération, l'imprimante n'est pas disponible pour d'autres tâches.

 - Pour un lecteur de stockage intelligent (ISD), appuyez sur **Effacer le lecteur de stockage intelligent**, puis appuyez sur **EFFACER** pour effacer toutes les données utilisateur.
- 3 Démarrer l'opération.

Restauration des paramètres usine

- 1 Sur l'écran d'accueil, appuyez sur **Paramètres > Périphérique > Restaurer les paramètres usine.**
- 2 Appuyez sur **Restaurer les paramètres >** pour sélectionner les paramètres que vous souhaitez restaurer > **RESTAURER.**
- 3 Démarrer l'opération.

Déclaration relative à la volatilité

| Type de mémoire | Description |
|--------------------------------------|---|
| Mémoire volatile | L'imprimante utilise une mémoire vive standard (RAM) pour mettre temporairement en mémoire tampon les données d'utilisateur durant les travaux d'impression simples. |
| Mémoire non volatile | L'imprimante peut utiliser deux types de mémoire non volatile : EEPROM et NAND (mémoire flash). Ces deux types de mémoire stockent le système d'exploitation, les paramètres de l'imprimante et les informations réseau. Ils stockent également les paramètres des signets, ainsi que les solutions intégrées. |
| Disque dur de stockage | Un disque dur est installé sur certaines imprimantes. Le disque dur de l'imprimante est conçu pour les fonctionnalités spécifiques de l'imprimante. Le disque dur de l'imprimante permet de conserver les données d'utilisateur mises en mémoire tampon à partir de travaux d'impression complexes, ainsi que les données des formulaires et des polices. |
| Disque de stockage intelligent (ISD) | Il est possible qu'une ISD soit installée sur certaines imprimantes. L'ISD utilise une mémoire flash non volatile pour stocker les données utilisateur à partir de travaux d'impression complexes, ainsi que les données des formulaires et des polices. |

Dans les circonstances suivantes effacez le contenu de toute mémoire installée dans l'imprimante :

- L'imprimante est mise hors service.
- Le disque dur de l'imprimante ou de l'ISD est remplacé.
- L'imprimante est déplacée dans un autre service ou site.
- L'entretien de l'imprimante est effectué par une personne externe à votre entreprise.
- L'imprimante est envoyée en réparation.
- L'imprimante est vendue à une autre entreprise.

Remarque : Pour mettre un disque de stockage au rebut, suivez les règles et procédures de votre entreprise.

Impression

Impression depuis un ordinateur

Remarque : Pour les étiquettes, les bostols et les enveloppes, définissez le format et le type de papier dans l'imprimante avant d'imprimer le document.

- 1 Ouvrez la boîte de dialogue Imprimer dans le document que vous souhaitez imprimer.
- 2 Si nécessaire, réglez les paramètres.
- 3 Imprimez le document.

Impression à partir d'un périphérique mobile

Impression à partir d'un périphérique mobile à l'aide de Lexmark Mobile Print

Lexmark™ Mobile Print vous permet d'envoyer des documents ainsi que des images directement à votre périphérique Lexmark.

- 1 Ouvrez le document, puis envoyez-le ou partagez-le vers Lexmark Mobile Print.

Remarque : Il est possible que certaines applications tierces ne prennent pas en charge la fonction d'envoi ou de partage. Pour plus d'informations, reportez-vous à la documentation fournie avec l'application.

- 2 Sélectionner une imprimante.
- 3 Imprimez le document.

Impression à partir d'un périphérique mobile à l'aide de Lexmark Print

Lexmark Print est une solution d'impression mobile pour les périphériques mobiles dotés d'Android™ version 6.0 ou ultérieure. Elle vous permet d'envoyer des documents et des images vers des imprimantes et des serveurs d'infogérance d'impression connectés au réseau.

Remarques :

- Assurez-vous de télécharger l'application Lexmark Print à partir de la boutique Google Play et de l'activer dans le périphérique mobile.
- Vérifiez que l'imprimante et le périphérique mobile sont connectés au même réseau.

- 1 Sur votre périphérique mobile, sélectionnez un document dans votre gestionnaire de fichiers.
- 2 Partagez le document avec Lexmark Print ou envoyez-le.

Remarque : Il est possible que certaines applications tierces ne prennent pas en charge la fonction d'envoi ou de partage. Pour plus d'informations, reportez-vous à la documentation fournie avec l'application.

3 Sélectionnez une imprimante, puis réglez les paramètres si nécessaire.

4 Imprimez le document.

Impression à partir d'un appareil mobile à l'aide du service d'impression Mopria

Le service d'impression Mopria® est une solution d'impression mobile pour les appareils mobiles dotés d'Android version 5.0 ou ultérieure. Il vous permet d'imprimer directement sur n'importe quelle imprimante certifiée Mopria.

Remarque : Assurez-vous de télécharger l'application du service d'impression Mopria à partir de la boutique Google Play et de l'activer dans l'appareil mobile.

1 Sur votre appareil mobile Android, lancez une application compatible ou sélectionnez un document dans votre gestionnaire de fichiers.

2 Appuyez sur  > **Imprimer**.

3 Sélectionnez une imprimante, puis réglez les paramètres si nécessaire.

4 Appuyez sur .

Impression à partir d'un périphérique mobile à l'aide d'AirPrint

La fonction logicielle AirPrint est une solution d'impression mobile qui vous permet d'imprimer directement à partir de périphériques Apple sur une imprimante certifiée AirPrint.

Remarques :

- Assurez-vous que le périphérique Apple et l'imprimante sont connectés au même réseau. Si le réseau compte plusieurs concentrateurs sans fil, assurez-vous que les deux périphériques sont connectés au même sous-réseau.
- Cette application est uniquement prise en charge sur certains périphériques Apple.

1 Sur votre périphérique mobile, sélectionnez un document depuis votre gestionnaire de fichiers ou lancez une application compatible.

2 Appuyez sur  > **Imprimer**.



3 Sélectionnez une imprimante, puis réglez les paramètres si nécessaire.

4 Imprimez le document.

Impression à partir d'un périphérique mobile à l'aide de Wi-Fi Direct®

Wi-Fi Direct est un service d'impression qui vous permet d'imprimer sur toute imprimante compatible Wi-Fi Direct.

Remarque : Vérifiez que le périphérique mobile est connecté au réseau sans fil de l'imprimante. Pour plus d'informations, reportez-vous à la section « [Connexion d'un périphérique mobile à l'imprimante](#) » à la [page 50](#).

- 1 Sur votre périphérique mobile, lancez une application compatible ou sélectionnez un document dans votre gestionnaire de fichiers.
- 2 En fonction de votre périphérique mobile, effectuez l'une des actions suivantes :
 - Appuyez sur  > **Imprimer**.
 - Appuyez sur  > **Imprimer**.
 - Appuyez sur **...** > **Imprimer**.
- 3 Sélectionnez une imprimante, puis réglez les paramètres si nécessaire.
- 4 Imprimez le document.

Impression à partir d'un lecteur flash

- 1 Insérez le lecteur flash.

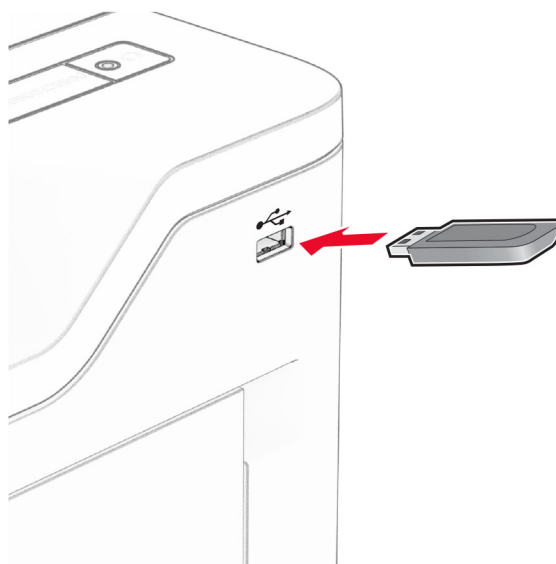

Remarques :

- Si vous insérez le lecteur flash alors qu'un message d'erreur s'affiche, l'imprimante ignore le lecteur flash.
 - Si vous insérez le lecteur flash pendant que l'imprimante traite d'autres travaux d'impression, le message **Occupé** s'affiche à l'écran.
- 2 Sur l'écran, appuyez sur le document à imprimer.
Si nécessaire, configurez les paramètres d'impression.

3 Imprimez le document.

Pour imprimer un autre document, appuyez sur **Lecteur USB**.

Avertissement—Danger potentiel : Pour éviter les pertes de données ou le dysfonctionnement de l'imprimante, ne touchez pas à la zone de l'imprimante ou du lecteur flash indiquée lorsque des opérations d'impression, de lecture ou d'écriture sont en cours à partir du périphérique de stockage.



Lecteurs flash et types de fichiers pris en charge

Lecteurs flash

- Lecteurs flash prenant en charge USB 2.0 ou antérieur.
- Lecteurs flash prenant en charge un système de fichiers NFTS (New Technology File System) ou FAT32 (File Allocation Table).

Types de fichiers

| Documents | Images |
|---|---|
| <ul style="list-style-type: none"> • PDF (version 1.7 ou antérieure) • Formats de fichier Microsoft (DOC, DOCX, XLS, XLSX, PPT, PPTX) | <ul style="list-style-type: none"> • JPEG ou JPG • TIFF ou TIF • GIF • BMP • PNG • PCX • DCX |

Configuration des travaux confidentiels

- 1 Sur l'écran d'accueil, appuyez sur **Paramètres > Sécurité > Configuration des impressions confidentielles**.
- 2 Configurez les paramètres.

| Paramètre | Description |
|---------------------------------------|---|
| PIN non valide maximum | Définir la limite de saisie d'un code PIN non valide. Remarque : lorsque le nombre limite est atteint, les travaux d'impression correspondant au nom d'utilisateur sont supprimés. |
| Expiration des tâches confidentielles | Définir un délai d'expiration individuel pour chaque travail suspendu avant qu'il ne soit automatiquement supprimé de la mémoire de l'imprimante, du disque dur ou du disque de stockage intelligent. Remarque : Un travail suspendu se présente comme Confidentiel, Répéter, Différer ou Vérifier. |
| Répéter. expir. tâche | Définir le délai d'expiration des travaux d'impression que vous souhaitez répéter. |
| Vérifier expir. tâche | Définir le délai d'expiration pour l'impression d'une copie d'un travail afin de vérifier sa qualité avant d'imprimer les copies restantes. |
| Différer expir. tâche | Définir le délai d'expiration des travaux que vous souhaitez stocker dans l'imprimante pour une impression ultérieure. |
| Conserver tous les travaux suspendus | Configurer l'imprimante pour suspendre tous les travaux d'impression. |
| Conserver les documents en double | Configurer l'imprimante de sorte à conserver tous les documents portant le même nom de fichier. |

Impression de travaux confidentiels et suspendus

Pour les utilisateurs de Windows

- 1 Lorsqu'un document est ouvert, cliquez sur **Fichier > Imprimer**.
- 2 Sélectionnez une imprimante, puis cliquez sur **Propriétés, Préférences, Options** ou **Configuration**.
- 3 Cliquez sur **Imprimer et suspendre**.
- 4 Sélectionnez **Utiliser l'option Imprimer et suspendre**, puis attribuez un nom d'utilisateur.
- 5 Sélectionnez le type de travail d'impression (Confidentiel, Différer l'impression, Répéter l'impression ou Vérifier l'impression).

Si vous sélectionnez **Confidentiel**, sécurisez le travail d'impression avec un numéro d'identification personnel (PIN).

- 6 Cliquez sur **OK** ou **Imprimer**.
- 7 Sur l'écran d'accueil de l'imprimante, lancez le travail d'impression.
 - Pour les travaux d'impression confidentielle, appuyez sur **Travaux suspendus** > sélectionnez votre nom d'utilisateur > **Confidentiel** > saisissez le code PIN > sélectionnez le travail d'impression > configurez les paramètres > **Imprimer**
 - Pour tout autre travail d'impression, appuyez sur **Travaux suspendus** > sélectionnez votre nom d'utilisateur > sélectionnez le travail d'impression > configurez les paramètres > **Imprimer**

Pour les utilisateurs Macintosh

Utilisation d'AirPrint

- 1 Lorsqu'un document est ouvert, choisissez **Fichier > Imprimer**.
- 2 Sélectionnez une imprimante, puis dans le menu déroulant suivant le menu Orientation, choisissez **Impression PIN**.
- 3 Activez **Imprimer avec code PIN**, puis entrez un code PIN à quatre chiffres.
- 4 Cliquez sur **Imprimer**.
- 5 Sur l'écran d'accueil de l'imprimante, lancez le travail d'impression. Appuyez sur **Travaux suspendus > sélectionnez le nom de votre ordinateur > Confidentiel > saisissez le code PIN > sélectionnez le travail d'impression > Imprimer**.

Utilisation du pilote d'impression

- 1 Lorsqu'un document est ouvert, choisissez **Fichier > Imprimer**.
- 2 Sélectionnez une imprimante, puis dans le menu déroulant suivant le menu Orientation, choisissez **Imprimer et suspendre**.
- 3 Choisissez **Impression confidentielle**, puis entrez un code PIN à quatre chiffres.
- 4 Cliquez sur **Imprimer**.
- 5 Sur l'écran d'accueil de l'imprimante, lancez le travail d'impression. Appuyez sur **Travaux suspendus > sélectionnez le nom de votre ordinateur > Confidentiel > sélectionnez le travail d'impression > saisissez le code PIN > Imprimer**.

Impression de la liste des échantillons de polices

- 1 Sur l'écran d'accueil, appuyez sur **Paramètres > Rapports > Imprimer > Imprimer les polices**.
- 2 Appuyez sur **Polices PCL** ou **Polices PS**.

Insertion d'intercalaires entre les copies

- 1 Sur l'écran d'accueil, appuyez sur **Paramètres > Imprimer > Mise en page > Séparateurs > Entre les copies**.
- 2 Imprimez le document.

Annulation d'une tâche d'impression

- 1 Dans l'écran d'accueil, appuyez sur .
- 2 Sélectionnez le travail à annuler.

Remarque : Vous pouvez également annuler un travail en appuyant sur **File d'attente des travaux**.

Réglage de l'intensité du toner

- 1 Sur l'écran d'accueil, appuyez sur **Paramètres** > **Imprimer** > **Qualité** > **Intensité toner**.
- 2 Réglez le paramètre.

Utiliser les menus de l'imprimante

Affichage des menus

| | | |
|---------------------------|---|---|
| Périphérique | <ul style="list-style-type: none"> • Préférences • Mode Eco • Panneau de commandes à distance • Notifications • Gestion de l'alimentation • Collecte données anonymes | <ul style="list-style-type: none"> • Accessibilité¹ • Restaurer les paramètres usine • Maintenance • Personnalisation de l'écran d'accueil^{2,3} • Mettre à jour le microcode • A propos de cette imprimante |
| Impression | <ul style="list-style-type: none"> • Mise en page • Configuration • Qualité • Compta des travaux | <ul style="list-style-type: none"> • PDF • PostScript • PCL • Image |
| Papier | <ul style="list-style-type: none"> • Configuration du tiroir | <ul style="list-style-type: none"> • Configuration du support |
| Lecteur USB | Impression lecteur Flash | |
| Réseau/Ports | <ul style="list-style-type: none"> • Informations réseau • Sans fil • Wi-Fi Direct • AirPrint² • Gestion des services mobiles • Ethernet • TCP/IP • SNMP | <ul style="list-style-type: none"> • IPSec • 802.1x • Configuration LPD • Paramètres HTTP/FTP • ThinPrint¹ • USB • Restreindre l'accès au réseau externe |
| Sécurité | <ul style="list-style-type: none"> • Méthodes de connexion¹ • Planifier périphériques USB¹ • Journal d'audit de sécurité • Gestion de certificats² • Restrictions de connexion | <ul style="list-style-type: none"> • Configuration des impressions confidentielles • Chiffrement du disque¹ • Effacer fichiers données temporaires • Paramètres LDAP des solutions • Divers |
| Services de cloud | Inscription aux services de cloud Cloud Connector¹ Cloud Print Release¹ | |
| Rapports | <ul style="list-style-type: none"> • Page des paramètres de menu • Périphérique | <ul style="list-style-type: none"> • Impression • Réseau |
| Dépannage | Pages de test de qualité d'impression | |
| Forms Merge ⁴ | Forms Merge | |

¹ Disponible uniquement sur certains modèles d'imprimante.

² Disponible uniquement dans Embedded Web Server.

³ Sur certains modèles d'imprimante, ce menu apparaît sous forme d'icônes visibles de l'écran d'accueil.

⁴ Disponible uniquement lorsqu'un disque dur ou un disque de stockage intelligent est installé.

Périphérique

Préférences

| Option de menu | Description |
|--|---|
| Langue d'affichage [Liste des langues] | Définir la langue du texte qui s'affiche à l'écran. |
| Pays/région [Liste des pays ou régions] | Identifiez le pays ou la région dans lequel l'imprimante est configurée pour fonctionner. |
| Exécuter la configuration initiale Désactivé* Activé | Exécuter l'assistant de configuration. |
| Clavier Type de clavier [Liste des langues] | Sélectionner une langue en tant que type de clavier. Remarque : Toutes les valeurs Type de clavier peuvent ne pas apparaître, certaines d'entre elles pouvant nécessiter l'installation d'un matériel spécifique pour s'afficher. |
| Informations affichées Texte affiché 1 (Adresse IP*) Texte affiché 2 (Date/Heure*) Texte personnalisé 1 Texte personnalisé 2 | Spécifier les informations qui s'affichent sur l'écran d'accueil. |
| Date et heure Configurer Date et heure actuelles Définir date/heure manuellement Format de date (MM-JJ-AAAA*) Format de l'heure (12 heures A.M./P.M.*) Fuseau horaire Décalage UTC (GMT) Démarrage DST Arrêt DST Décalage DST Protocole horloge réseau Activer NTP (Activé*) Serveur NTP Activer l'authentification (Aucune*) ID de la clé Mot de passe | Configurer la date et l'heure de l'imprimante ainsi que le protocole horloge réseau. Remarques : <ul style="list-style-type: none"> MM-JJ-AAAA est le paramètre d'usine par défaut appliqué par défaut aux Etats-Unis. JJ-MM-AAAA correspond au format international par défaut. Décalage UTC (GMT), Démarrage DST, Arrêt DST et Décalage DST s'affichent uniquement lorsque l'option Fuseau horaire est définie sur (UTC+utilisateur) Personnalisé. L'ID de la clé et le mot de passe s'affichent uniquement si l'option Activer l'authentification est définie sur la clé MD5. |
| Formats de papier US* Unités métriques | Préciser l'unité de mesure des formats de papier. Remarque : Le pays ou la région que vous avez sélectionné(e) dans l'assistant de configuration initial détermine le paramètre de format du papier initial. |
| Luminosité de l'écran 20-100 % (100*) | Régler la luminosité de l'écran. |
| Remarque : Si un astérisque (*) apparaît à côté d'une valeur, cela indique qu'il s'agit du paramètre usine par défaut. | |

| Option de menu | Description |
|---|--|
| Accès par lecteur Flash Désactivé Activé* | Activer l'accès au lecteur flash. |
| Sons du périphérique Couper tous les sons (Désactivé*) Réaction des boutons (Activé*) Volume (5*) Contrôle de l'alarme (Simple*) Alarme cartouche (Simple*) | Configurer les paramètres sonores de votre imprimante. Remarque : Cette option de menu apparaît uniquement sur certains modèles d'imprimante. |
| Délai d'affichage 5-300 (60*) | Définir la durée d'inactivité en secondes avant l'affichage de l'écran d'accueil ou avant que l'imprimante déconnecte automatiquement un compte utilisateur. |
| Remarque : Si un astérisque (*) apparaît à côté d'une valeur, cela indique qu'il s'agit du paramètre usine par défaut. | |

Mode Eco

| Option de menu | Description |
|---|--|
| Imprimer Faces Recto* Recto verso | Spécifier si l'impression s'effectue sur une face ou sur les deux faces du papier. |
| Imprimer Pages par face Désactivé* 2 pages par face 3 pages par face 4 pages par face 6 pages par face 9 pages par face 12 pages par face 16 pages par face | Imprimer des images de plusieurs pages sur une seule face d'une feuille. |
| Imprimer Intensité toner 1-10 (8*) | Déterminer le degré de luminosité des images texte. |
| Remarque : Si un astérisque (*) apparaît à côté d'une valeur, cela indique qu'il s'agit du paramètre usine par défaut. | |

Panneau de commandes distant

| Option de menu | Description |
|---|---|
| Connexion VNC externe Ne pas autoriser* Autoriser | Connecter un client VNC (Virtual Network Computing) externe au panneau de commandes à distance. |
| Remarque : Si un astérisque (*) apparaît à côté d'une valeur, cela indique qu'il s'agit du paramètre usine par défaut. | |

| Option de menu | Description |
|---|--|
| Type d'authentification Aucun* Authentification standard | Définir le type d'authentification permettant d'accéder au serveur client VNC. |
| Mot de passe VNC | Spécifier le mot de passe pour se connecter au serveur client VNC. Remarque : Cette option de menu s'affiche uniquement si l'option type d'authentification est définie sur Authentification standard. |
| Remarque : Si un astérisque (*) apparaît à côté d'une valeur, cela indique qu'il s'agit du paramètre usine par défaut. | |

Notifications

| Option de menu | Description |
|--|---|
| Contrôle de l'alarme Désactivé Unique* Continu | Définir le nombre de déclenchements de l'alarme lorsque l'imprimante requiert l'intervention de l'utilisateur. Remarque : Cette option de menu est disponible uniquement sur certains modèles d'imprimante. |
| Consommables Afficher estimations consommables Afficher estimations* Ne pas afficher estimations | Afficher l'estimation de l'état des consommables. |
| Consommables Alarme cartouche Désactivé Unique* Continu | Définir le nombre de déclenchements de l'alarme lorsque le niveau de la cartouche est bas. Remarque : Cette option de menu est disponible uniquement sur certains modèles d'imprimante. |
| Consommables Notifications de consommables personnalisées | Configurer les paramètres de notification lorsque l'imprimante requiert l'intervention de l'utilisateur. Remarque : Cette option de menu s'affiche uniquement dans Embedded Web Server. |
| Configuration des alertes par courrier électronique Configuration de la messagerie Passerelle SMTP principale | Saisir l'adresse IP ou le nom d'hôte du serveur SMTP principal utilisé pour l'envoi de courrier électronique. |
| Configuration des alertes par courrier électronique Configuration de la messagerie Port de passerelle SMTP principale (25*) | Saisir le numéro de port du serveur SMTP principal. |
| Configuration des alertes par courrier électronique Configuration de la messagerie Passerelle SMTP secondaire | Saisir l'adresse IP ou le nom d'hôte de votre serveur SMTP secondaire ou de sauvegarde. |
| Configuration des alertes par courrier électronique Configuration de la messagerie Port de passerelle SMTP secondaire (25*) | Saisir le numéro de port de votre serveur SMTP secondaire ou de sauvegarde. |
| Remarque : Si un astérisque (*) apparaît à côté d'une valeur, cela indique qu'il s'agit du paramètre usine par défaut. | |

| Option de menu | Description |
|--|---|
| Configuration des alertes par courrier électronique Configuration de la messagerie Délai SMTP (30*) | Définir le délai d'expiration de l'imprimante si le serveur SMTP ne répond pas. |
| Configuration des alertes par courrier électronique Configuration de la messagerie Adresse de réponse | Spécifier une adresse de réponse dans le courrier électronique. |
| Configuration des alertes par courrier électronique Configuration de la messagerie Toujours utiliser l'adresse de réponse SMTP par défaut (Désactivé*) | Utiliser l'adresse de réponse SMTP par défaut. |
| Configuration des alertes par courrier électronique Configuration de la messagerie Utiliser SSL/TLS (Désactivé*) | Envoyer un e-mail à l'aide d'un lien crypté. |
| Configuration des alertes par courrier électronique Configuration de la messagerie Exiger un certificat approuvé (Activé*) | Exiger un certificat approuvé lorsque vous accédez au serveur SMTP. |
| Configuration des alertes par courrier électronique Configuration de la messagerie Authentification via serveur SMTP (Aucune authentification requise*) | Définir le type d'authentification pour le serveur SMTP. |
| Configuration des alertes par courrier électronique Configuration de la messagerie E-mail envoyé par périphérique (Aucun*) | Définir si les informations d'identification sont requises pour les e-mails envoyés par le périphérique. |
| Configuration des alertes par courrier électronique Configuration de la messagerie E-mail de l'utilisateur (Aucun*) | Définir si les informations d'identification sont requises pour les e-mails envoyés par l'utilisateur. Remarque : Cette option de menu est disponible uniquement sur certains modèles d'imprimante. |
| Configuration des alertes par courrier électronique Configuration de la messagerie Util. infos d'authentif. d'Active Directory (Désactivé*) | Activer l'authentification utilisateur et les désignations de groupe pour se connecter au serveur SMTP. |
| Configuration des alertes par courrier électronique Configuration de la messagerie ID utilisateur du périphérique | Spécifier l'ID utilisateur pour se connecter au serveur SMTP. |
| Configuration des alertes par courrier électronique Configuration de la messagerie Mot de passe de périphérique | Spécifier le mot de passe pour se connecter au serveur SMTP. |
| Configuration des alertes par courrier électronique Configuration de la messagerie Kerberos 5 REALM | Spécifier le domaine pour le protocole d'authentification Kerberos 5. |
| Configuration des alertes par courrier électronique Configuration de la messagerie Domaine NTLM | Spécifier le nom de domaine pour le protocole de sécurité NTLM. |
| Remarque : Si un astérisque (*) apparaît à côté d'une valeur, cela indique qu'il s'agit du paramètre usine par défaut. | |

| Option de menu | Description |
|--|---|
| Configuration des alertes par courrier électronique Configuration de la messagerie Désactiver l'erreur « Serveur SMTP non configuré » (Désactivé*) | Désactiver l'affichage à l'écran d'un message d'erreur de configuration SMTP. |
| Prévention des erreurs Assistance bourrage papier Désactivé Activé* | Configurer l'imprimante pour vérifier automatiquement les bourrages papier. |
| Prévention des erreurs Auto continu Désactivé Activé* (5 secondes) Heure Continu auto (5*) | Laisser l'imprimante poursuivre automatiquement le traitement ou l'impression d'un travail après avoir effacé certaines conditions d'intervention. Remarque : Heure Continu auto est disponible uniquement sur certains modèles d'imprimante. |
| Prévention des erreurs Redémarrage automatique Redémarrage automatique Redémarrer si inactif Toujours redémarrer* Ne jamais redémarrer | Configurer l'imprimante pour redémarrer en cas d'erreur. |
| Prévention des erreurs Redémarrage automatique Redémarrages automatiques max. (2*) | Définir le nombre de redémarrages automatiques maximum de l'imprimante. |
| Prévention des erreurs Redémarrage automatique Fenêtre de redémarrage automatique (720*) | Définir le nombre de secondes avant que l'imprimante effectue un redémarrage automatique. |
| Prévention des erreurs Redémarrage automatique Compteur de redémarrages automatiques | Afficher les informations en lecture seule du compteur de redémarrages. |
| Prévention des erreurs Redémarrage automatique Réinit. compteur redém. auto Annuler Continuer | Réinit. compteur redém. auto. Remarque : Réinit. compteur redém. auto est disponible uniquement sur certains modèles d'imprimante. |
| Prévention des erreurs Afficher l'erreur papier trop court Activé Effacer auto* | Configurer l'imprimante pour afficher un message d'erreur en cas de papier trop court. Remarque : La notion Papier trop court fait référence au format du papier chargé. |
| Prévention des erreurs Protection page Désactivé* Activé | Configurer l'imprimante pour traiter la page entière dans la mémoire avant de l'imprimer. |
| Remarque : Si un astérisque (*) apparaît à côté d'une valeur, cela indique qu'il s'agit du paramètre usine par défaut. | |

| Option de menu | Description |
|---|---|
| Récupération contenu bourrage Correction bourrage Désactivé Activé Auto* | Configurer l'imprimante pour réimprimer les pages bloquées suite à un bourrage. |
| Remarque : Si un astérisque (*) apparaît à côté d'une valeur, cela indique qu'il s'agit du paramètre usine par défaut. | |

Gestion de l'alimentation électrique

| Option de menu | Description |
|--|--|
| Profil Mode Veille Imprimer en mode Veille Rester actif après l'impression Activer le mode Veille après l'impression* | Configurer l'imprimante de sorte qu'elle reste active ou entre en mode Veille après l'impression. |
| Profil Mode Veille Appuyer pour sortir l'imprimante du mode Veille profonde Désactivé Activé* | Sortir l'imprimante du mode Veille profonde en appuyant sur l'écran de l'imprimante. |
| Délais Mode Veille 1 à 114 minutes (15*) | Définir le délai d'inactivité avant que l'imprimante se mette en mode Veille. |
| Délais Délai d'hibernation Désactivé 1 heure 2 heures 3 heures 6 heures 1 jour 2 jours 3 jours* 1 semaine 2 semaines 1 mois | Définir le délai avant que l'imprimante ne se mette hors tension. |
| Délais Délai d'hibernation lors d'une connexion Hibernation Ne pas activer l'hibernation* | Définir Délai d'hibernation de sorte que l'imprimante se mette hors tension quand il existe une connexion Ethernet active. |
| Progr. modes alim. Planifications Ajouter nouvel horaire | Programmez le moment auquel l'imprimante doit entrer en mode Veille ou Hibernation. |
| Remarque : Si un astérisque (*) apparaît à côté d'une valeur, cela indique qu'il s'agit du paramètre usine par défaut. | |

Collecte données anonymes

| Option de menu | Description |
|---|---|
| Collecte données anonymes Infos perform. et utilisation Aucun* | Envoyer à Lexmark des informations sur les performances et l'utilisation de l'imprimante. Remarque : L'option Heure d'envoi des données anonymes s'affiche uniquement lorsque vous définissez Collecte données anonymes sur Informations sur les performances et l'utilisation du périphérique. |
| Heure d'envoi des données anonymes Heure de début Heure de fin | |
| Remarque : Si un astérisque (*) apparaît à côté d'une valeur, cela indique qu'il s'agit du paramètre usine par défaut. | |

Accessibilité

Remarque : Ce menu apparaît uniquement sur certains modèles d'imprimante.

| Option de menu | Description |
|---|--|
| Intervalle de double frappe 0-5 (0*) | Définir l'intervalle en secondes pendant lequel l'imprimante ignore les doubles frappes sur un clavier connecté. |
| délai avant répétition 0,25-5 (1*) | Définir la durée initiale du délai en secondes avant la répétition d'une touche répétée. Remarque : Cette option de menu apparaît uniquement lorsqu'un clavier est connecté à l'imprimante. |
| Fréquence de répétition 0,5-30 (30*) | Définir le nombre de pressions par seconde pour une touche répétée. Remarque : Cette option de menu apparaît uniquement lorsqu'un clavier est connecté à l'imprimante. |
| prolonger délai d'affichage Désactivé* Activé | Permet à l'utilisateur de rester au même endroit et de réinitialiser le délai d'affichage lorsqu'il expire au lieu de revenir à l'écran d'accueil. |
| Volume casque 1-10 (5*) | Régler le volume du casque. Remarque : Cette option de menu apparaît uniquement lorsqu'un casque est connecté à l'imprimante. |
| Activer l'assistance vocale lorsque le casque est connecté Désactivé* Activé | Activer l'assistance vocale lorsque le casque est connecté à l'imprimante. |
| Énoncer les mots de passe/codes PIN Désactivé* Activé | Configurer l'imprimante afin qu'elle lise à voix haute les mots de passe ou les numéros d'identification personnels. Remarque : Cette option de menu s'affiche uniquement lorsqu'un casque ou des haut-parleurs sont connectés à l'imprimante. |
| Remarque : Si un astérisque (*) apparaît à côté d'une valeur, cela indique qu'il s'agit du paramètre usine par défaut. | |

| Option de menu | Description |
|---|--|
| Débit de parole Très lent Lent Normale* Rapide Plus rapide Assez rapide Rapide Très rapide Le plus rapide | Définir le débit de parole de l'assistance vocale. Remarque : Cette option de menu s'affiche uniquement lorsqu'un casque ou des haut-parleurs sont connectés à l'imprimante. |
| Remarque : Si un astérisque (*) apparaît à côté d'une valeur, cela indique qu'il s'agit du paramètre usine par défaut. | |

Restaurer les paramètres usine

| Option de menu | Description |
|---|---|
| Restaur. param. Restaurer tous les paramètres Restaur. param. imprim. Restaurer param. réseau Restaurer les paramètres d'application | Restaurer les paramètres d'usine par défaut de l'imprimante. Remarque : Restaurer les paramètres d'application apparaît uniquement sur certains modèles d'imprimante. |

Maintenance

Menu Configuration

| Option de menu | Description |
|---|---|
| Configuration USB PnP USB 1* 2 | Modifier le mode de pilote USB de l'imprimante pour améliorer sa compatibilité avec un ordinateur personnel. |
| Configuration USB Vitesse USB Pleine Auto* | Configurer le port USB pour un fonctionnement à pleine vitesse et désactiver ses fonctionnalités haute vitesse. |
| Configuration du tiroir Chaînage des tiroirs Automatique* Désactivé | Configurer l'imprimante pour chaîner les tiroirs qui ont le même type et le même format de papier. |
| Configuration du tiroir Afficher message insertion tiroir Désactivé Uniquement pour les formats inconnus* Toujours | Affiche un message qui permet à l'utilisateur de modifier les paramètres de format et de type du papier après avoir inséré le tiroir. |
| Remarque : Si un astérisque (*) apparaît à côté d'une valeur, cela indique qu'il s'agit du paramètre usine par défaut. | |

| Option de menu | Description |
|---|---|
| Configuration du tiroir Chargement de papier A5 Bord court* Bord long | Déterminer l'orientation de chargement par défaut pour le papier de format A5 dans toutes les sources d'alimentation papier. |
| Configuration du tiroir Invites papier Auto* Chargeur multifonction Papier manuel | Définir la source de papier à utiliser lorsque vous êtes invité à charger du papier. Remarque : Pour que le paramètre Chargeur multifonction s'affiche, définir Configurer MF sur Cassette dans le menu Papier. |
| Configuration du tiroir Invites enveloppes Auto* Chargeur multifonction Enveloppe manuel | Définir la source de papier à utiliser lorsque vous êtes invité à charger une enveloppe. Remarque : Pour que le paramètre Chargeur multifonction s'affiche, définir Configurer MF sur Cassette dans le menu Papier. |
| Configuration du tiroir Action pour messages Envoyer message à l'utilisateur* Continuer Utiliser actuel | Configurer l'imprimante pour répondre aux invites de changement liées au papier ou aux enveloppes. |
| Configuration du tiroir Plusieurs formats universels Désactivé* Activé | Régler le tiroir pour qu'il prenne en charge plusieurs formats universels. |
| Rapports Page des paramètres de menu Journal des événements Résumé Journal Evénements | Imprimer les rapports relatifs aux paramètres du menu, à l'état et aux journaux d'événements de l'imprimante. |
| Util. consomm. et compteurs Effacer historique utilisation consommables | Réinitialiser l'historique d'utilisation des consommables au niveau du paramètre d'usine par défaut. |
| Util. consomm. et compteurs Réinitialiser le compteur de maintenance | Réinitialiser le compteur après l'installation d'un nouveau kit de maintenance. |
| Emulations de l'impr. Emulation PPDS Désactivé* Activé | Configurer l'imprimante pour reconnaître et utiliser le flux de données PPDS. |
| Emulations de l'impr. Emulation PS Désactivé Activé* | Configurer l'imprimante pour reconnaître et utiliser le flux de données PS. |
| Emulations de l'impr. Activer Formsmerge Désactivé* Activé | Activez l'option Forms Merge pour stocker les formulaires dans le disque dur ou le disque de stockage intelligent (ISD). Remarque : Un disque dur ou un ISD doit être installé. |
| Remarque : Si un astérisque (*) apparaît à côté d'une valeur, cela indique qu'il s'agit du paramètre usine par défaut. | |

| Option de menu | Description |
|--|--|
| Emulations de l'impr. Activer Prescribe Désactivé* Activé | Activez Prescribe. Remarque : La licence Prescribe doit être installée. |
| Emulations de l'impr. Sécurité de l'émulateur Délai d'attente de page (60 minutes*) Réinitialiser l'émulateur après le travail (Désactivé*) Désactiver l'accès aux messages de l'imprimante (Activé*) | Configurer les paramètres de sécurité de l'imprimante en mode d'émulation. |
| Configuration de l'impression Amél. netteté polices 0-150 (24*) | Définir la valeur de taille du texte, en points, en dessous de laquelle les écrans à haute fréquence sont utilisés lors de l'impression des données de police. Par exemple, si la valeur est de 24, toutes les polices de taille inférieure ou égale à 24 points utilisent les écrans à haute fréquence. |
| Configuration de l'impression Densité d'impression Désactivé 1-5 (3*) | Régler la densité du toner lors de l'impression de documents. |
| Opérations périphérique Mode Silencieux Désactivé* Activé | Configurer l'imprimante pour fonctionner en mode silencieux. Remarque : L'activation de ce paramètre réduit les performances globales de l'imprimante. |
| Opérations périphérique Mode Sans échec Désactivé* Activé | Configurer l'imprimante pour fonctionner dans un mode spécial, dans lequel elle tente de continuer à offrir autant de fonctionnalités que possible, malgré les problèmes connus. Par exemple, lorsque cette option est définie sur Activé et que le moteur recto verso ne fonctionne pas, l'imprimante effectue une impression recto des documents même si le travail est une impression recto verso. |
| Opérations périphérique Effacer état personnalisé | Effacer les chaînes définies par l'utilisateur pour les messages personnalisés Par défaut ou Autre. |
| Opérations périphérique Effacer tous les messages installés à distance | Effacer les messages qui ont été installés à distance. |
| Opérations périphérique Afficher automatique les écrans d'erreur Désactivé Activé* | Afficher les messages d'erreur existants sur l'écran lorsque l'imprimante reste inactive sur l'écran d'accueil pendant un certain temps. |
| Configuration applications Applications LES Désactivé Activé* | Activer les applications LES (Lexmark Embedded Solutions). Remarque : Cette option de menu est disponible uniquement sur certains modèles d'imprimante. |
| Remarque : Si un astérisque (*) apparaît à côté d'une valeur, cela indique qu'il s'agit du paramètre usine par défaut. | |

Effacement hors service

| Option de menu | Description |
|---|---|
| Effacement hors service Dernier effacer mémoire imprimante Dernier effacement de l'ISD | Afficher les informations en lecture seule sur la date du dernier effacement de la mémoire de l'imprimante ou du disque de stockage. Remarque : Dernier effacement de l'ISD s'affiche uniquement lorsqu'un disque de stockage intelligent est installé. |
| Effacement hors service Effacer toutes les informations en mémoire non volatile Effacer tous les paramètres imprimante et réseau Effacer toutes les applications et tous les paramètres d'application Effacer tous les raccourcis et leurs paramètres Effacer le disque de stockage intelligent | Effacer toutes les informations sur la mémoire non volatile et sur le disque de stockage. Remarque : Effacer le disque de stockage intelligent s'affiche uniquement lorsqu'un ISD est installé. |

Personnalisation de l'écran d'accueil

Remarque : Ce menu s'affiche uniquement dans Embedded Web Server.

| Menu | Description |
|---|---|
| Etat/Fourn. File d'impression Paramètres Carnet d'adresses Lecteur USB Travaux suspendus | Déterminer l'icône qui s'affiche sur l'écran d'accueil. |

Mettre à jour le microcode

| Option de menu | Description |
|---|--|
| Version actuelle | Affichez la version de microcode actuellement installée sur l'imprimante. |
| Rechercher des mises à jour maintenant | Recherchez les mises à jour du microcode. |
| Recherche automatique de mises à jour | Configurez l'imprimante pour rechercher automatiquement des mises à jour du microcode. |

A propos de cette imprimante

| Option de menu | Description |
|------------------------------------|--|
| Identification de propriété | Indiquer l'identité de l'imprimante. La longueur maximale est de 32 caractères. |
| Emplacement de l'imprimante | Indiquer l'emplacement de l'imprimante. La longueur maximale est de 63 caractères. |
| Contact | Indiquer les informations de contact pour l'imprimante. La longueur maximale est de 63 caractères. |

| Option de menu | Description |
|--|--|
| Version de microcode | Afficher la version de microcode installée sur l'imprimante. |
| Moteur | Afficher le numéro de moteur de l'imprimante. |
| Numéro de série | Afficher le numéro de série de l'imprimante. |
| Exporter un fichier de configuration vers un périphérique USB | Exporter le fichier de configuration vers un lecteur flash. |
| Exporter les fichiers journaux compressés vers USB | Exporter les fichiers journaux compressés vers un lecteur flash. |
| Envoyer des journaux | Envoyer à Lexmark de manière anonyme les informations de journalisation de l'imprimante. |

Impression

Mise en page

| Option de menu | Description |
|---|---|
| Faces Recto* Recto verso | Spécifier si l'impression s'effectue sur une face ou sur les deux faces du papier. |
| Orientation Bord long* Bord court | Déterminer la face du papier reliée lors d'une impression recto verso. |
| Pages vierges Imprimer Ne pas imprimer* | Imprimer les pages vierges incluses dans un travail d'impression. |
| Assembler Désactivé (1,1,1,2,2,2) Activé (1,2,1,2,1,2)* | Imprimer les pages d'un travail d'impression en respectant l'ordre défini, plus particulièrement lors de l'impression de plusieurs exemplaires. |
| Séparateurs Aucun* Entre les copies Entre les travaux Entre les pages | Insérer des séparateurs vierges lors de l'impression. |
| Source séparateur Tiroir [x] (1*) Chargeur multifonction | Indiquer la source d'alimentation des séparateurs. |
| Remarque : Si un astérisque (*) apparaît à côté d'une valeur, cela indique qu'il s'agit du paramètre usine par défaut. | |

| Option de menu | Description |
|---|--|
| Pages par face Désactivé* 2 pages par face 3 pages par face 4 pages par face 6 pages par face 9 pages par face 12 pages par face 16 pages par face | Imprimer des images de plusieurs pages sur une seule face d'une feuille. |
| Ordre des pages sur chaque face Horizontal* Horizontal inversé Vertical Vertical inversé | Déterminer la position des images de plusieurs pages lorsque le menu Pages par face est utilisé. |
| Orientation des pages sur chaque face Auto* Paysage Portrait | Déterminer l'orientation des images de plusieurs pages lorsque le menu Pages par face est utilisé. |
| Bordure des pages par face Aucun* Fixe | Imprimer une bordure autour de chaque image de page lorsque le menu Pages par face est utilisé. |
| Copies 1-9999 (1*) | Indiquer le nombre de copies pour chaque impression. |
| Zone d'impression Normale* Page entière | Définir la zone imprimable d'une feuille de papier. |
| Remarque : Si un astérisque (*) apparaît à côté d'une valeur, cela indique qu'il s'agit du paramètre usine par défaut. | |

Configuration

| Option de menu | Description |
|---|--|
| Langage d'imprimante Emulation PCL* Emulation PS | Définir le langage d'imprimante. Remarque : Si un langage d'imprimante par défaut est sélectionné, le logiciel peut continuer à envoyer des travaux d'impression utilisant un autre langage. |
| Travail en attente Désactivé* Activé | Mémoriser les travaux d'impression en attente de consommables afin que les travaux n'ayant pas besoin de ces consommables puissent être imprimés. Remarque : Cette option de menu s'affiche uniquement lorsqu'un disque dur ou un disque de stockage intelligent (ISD) est installé. |
| Délai de mise en attente de la tâche 0–255 (30*) | Définir le délai en secondes pendant lequel l'imprimante attend l'intervention de l'utilisateur avant de mettre en attente des travaux nécessitant des ressources non disponibles. Remarque : Cette option de menu s'affiche uniquement si l'imprimante est équipée d'un disque dur ou d'un ISD. |
| Remarque : Si un astérisque (*) apparaît à côté d'une valeur, cela indique qu'il s'agit du paramètre usine par défaut. | |

| Option de menu | Description |
|---|---|
| Télécharger la cible RAM* Disque | Spécifier où enregistrer toutes les ressources permanentes qui ont été téléchargées sur l'imprimante. Remarque : Cette option de menu s'affiche uniquement si l'imprimante est équipée d'un disque dur ou d'un ISD. |
| Economiser les ressources Désactivé* Activé | Déterminer comment l'imprimante doit traiter les ressources téléchargées lorsqu'elle reçoit un travail nécessitant une quantité de mémoire supérieure à celle disponible. Remarques : <ul style="list-style-type: none"> • Lorsque cette option est définie sur Désactivé, l'imprimante conserve les ressources téléchargées uniquement tant que la mémoire n'est pas requise pour d'autres travaux. Les ressources associées à la langue inactive de l'imprimante sont supprimées. • Lorsque cette option est définie sur Activé, l'imprimante conserve toutes les ressources téléchargées permanentes dans toutes les langues. Lorsque cela est nécessaire, l'imprimante affiche des messages de mémoire saturée au lieu de supprimer des ressources permanentes. |
| Imprimer tout - Ordre Ordre alphabétique* Plus récent d'abord Plus ancien d'abord | Spécifiez l'ordre d'impression de tous les travaux suspendus et confidentiels. |
| Remarque : Si un astérisque (*) apparaît à côté d'une valeur, cela indique qu'il s'agit du paramètre usine par défaut. | |

Qualité

| Option de menu | Description |
|---|---|
| Résolution impression 600 ppp Qualité d'image 1200* Qualité d'image 2400 1200 ppp 300 ppp | Définir la résolution pour le document imprimé. |
| Amplificateur de pixels Désactivé* Polices* Horizontalement Verticalement Les deux sens | Permet d'augmenter le nombre de pixels à imprimer par grappes afin d'améliorer les images horizontalement ou verticalement, ou d'améliorer les polices. |
| Intensité toner 1 à 10 (8*) | Déterminer le degré de luminosité des images texte. |
| Demi-tons Normal* Détails | Améliore la qualité de l'impression pour des lignes plus lisses et des bords plus nets. |
| Luminosité -6 à 6 (0*) | Ajuste les travaux d'impression en les éclaircissant ou en les assombrissant. |
| Remarque : Si un astérisque (*) apparaît à côté d'une valeur, cela indique qu'il s'agit du paramètre usine par défaut. | |

| Option de menu | Description |
|---|--|
| Contraste 0 à 5 (0*) | Contrôle le contraste des impressions. |
| Correction des gris Désactivé Auto* | Activez l'algorithme de correction des gris de l'imprimante sur les images imprimées avec un niveau de gris moyen. |
| Remarque : Si un astérisque (*) apparaît à côté d'une valeur, cela indique qu'il s'agit du paramètre usine par défaut. | |

Compta des travaux

| Option de menu | Description |
|---|---|
| Compta des travaux Désactivé* Activé | Déterminer si l'imprimante crée un journal des travaux d'impression reçus. |
| Fréquence du journal de comptabilité des travaux Chaque jour Chaque semaine Chaque mois* | Spécifier la fréquence à laquelle l'imprimante crée un fichier journal. |
| Consigner l'action en fin de période Aucun* Envoyer par e-mail journal actuel Envoyer par e-mail et suppr. journal actuel Publier le journal actuel Publier et supprimer le journal actuel | Indiquer comment l'imprimante réagit à l'expiration du seuil de fréquence. Remarque : La valeur définie dans l'option Fréquence du journal de comptabilité des travaux détermine le déclenchement de cette action. |
| Consigner niveau quasi plein Désactivé Activé* (5) | Indiquer la taille maximale du fichier journal avant que l'imprimante exécute l'option Consigner une action à niveau quasi plein. Remarque : Cette option de menu s'affiche uniquement si l'imprimante est équipée d'un disque dur ou d'un ISD. |
| Consigner une action à niveau quasi plein Aucun* Envoyer par e-mail journal actuel Envoyer par e-mail et suppr. journal actuel Envoyer par e-mail et suppr. plus ancien journal Publier le journal actuel Publier et supprimer le journal actuel Publier et supprimer le plus ancien journal Supprimer le journal actuel Supprimer le plus ancien journal Tout supprimer sauf le journal actuel Supprimer tous les journaux | Déterminer comment l'imprimante réagit lorsque son disque dur ou son ISD est presque plein. Remarque : La valeur définie dans l'option Consigner niveau quasi plein détermine le déclenchement de cette action. |
| Remarque : Si un astérisque (*) apparaît à côté d'une valeur, cela indique qu'il s'agit du paramètre usine par défaut. | |

| Option de menu | Description |
|---|--|
| Consigner une action à niveau plein Aucun* Envoyer par e-mail et suppr. journal actuel Envoyer par e-mail et suppr. plus ancien journal Publier et supprimer le journal actuel Publier et supprimer le plus ancien journal Supprimer le journal actuel Supprimer le plus ancien journal Tout supprimer sauf le journal actuel Supprimer tous les journaux | Déterminer comment l'imprimante réagit lorsque l'utilisation du disque dur ou de l'ISD atteint la limite maximale (100 Mo). |
| URL pr poster jnal | Déterminer où l'imprimante envoie les journaux de compta travaux. |
| Adresse électronique pour l'envoi des journaux | Indiquer l'adresse e-mail à laquelle l'imprimante envoie les journaux de comptabilité des travaux. |
| Préfixe du fichier journal | Indiquer le préfixe à utiliser pour les fichiers journaux. Remarque : le nom d'hôte actuel défini dans le menu TCP/IP est utilisé comme préfixe de fichier journal par défaut. |
| Remarque : Si un astérisque (*) apparaît à côté d'une valeur, cela indique qu'il s'agit du paramètre usine par défaut. | |

PDF

| Option de menu | Description |
|---|---|
| Ajuster la page Désactivé* Activé | Ajuster le contenu de la page au format du papier sélectionné. |
| Commentaires Imprimer Ne pas imprimer* | Indiquer s'il faut ou non imprimer les commentaires du fichier PDF. |
| Imprimer erreur PDF Désactivé Activé* | Activer l'impression de l'erreur PDF. |
| Remarque : Si un astérisque (*) apparaît à côté d'une valeur, cela indique qu'il s'agit du paramètre usine par défaut. | |

PostScript

| Option de menu | Description |
|---|---|
| Imprimer erreur PS Désactivé* Activé | Imprimer une page décrivant l'erreur PostScript®. Remarque : Lorsqu'une erreur survient, le traitement du travail s'arrête, l'imprimante imprime un message d'erreur et le reste du travail d'impression est éliminé. |
| Epaisseur de ligne minimale 1-30 (2*) | Définir la largeur de trait minimale. Remarque : Les travaux imprimés en 1 200 ppp utilisent directement la valeur. |
| Remarque : Si un astérisque (*) apparaît à côté d'une valeur, cela indique qu'il s'agit du paramètre usine par défaut. | |

| Option de menu | Description |
|---|--|
| Verrouiller le mode de démarrage PS Désactivé Activé* | Désactiver le fichier SysStart. Remarque : L'activation du fichier SysStart expose votre imprimante ou votre réseau à un risque de sécurité. |
| Priorité des polices Résidant* Flash/Disque | Etablir l'ordre de recherche des polices. Remarques : <ul style="list-style-type: none"> • La fonction Résidant configure l'imprimante pour rechercher la police demandée dans sa mémoire, puis sur son disque dur et son disque de stockage intelligent (ISD). • La fonction Flash/Disque définit l'imprimante pour rechercher la police demandée sur le disque dur et sur l'ISD, puis dans la mémoire de l'imprimante. • Cette option de menu s'affiche uniquement si l'imprimante est équipée d'un disque dur ou d'un ISD. |
| Délai d'attente Désactivé Activé* (40 secondes) | Permettre à l'imprimante de recevoir davantage de données avant l'annulation d'un travail d'impression. |
| Remarque : Si un astérisque (*) apparaît à côté d'une valeur, cela indique qu'il s'agit du paramètre usine par défaut. | |

PCL

| Option de menu | Description |
|---|---|
| Origine police Résidant* Disque Télécharger Flash Carte de police Tous | Sélectionnez la source qui contient la sélection de police par défaut. Remarques : <ul style="list-style-type: none"> • Disque et Flash s'affichent uniquement lorsqu'un disque dur ou un disque de stockage intelligent contenant des polices est installé. • Télécharger apparaît uniquement s'il existe des polices téléchargées dans la mémoire de l'imprimante. • Carte de polices s'affiche uniquement lorsqu'un ISD est installé. |
| Nom police [Liste des polices disponibles] (Courier*) | Sélectionner une police dans la source de police spécifiée. |
| Jeu symboles [Liste des jeux de symboles disponibles] (10U PC-8*) | Déterminer le jeu de symboles pour chaque nom de police. Remarque : Un jeu de symboles est un ensemble de caractères alphanumériques, de signes de ponctuation et de symboles spéciaux. Les jeux de symboles prennent en charge les exigences propres à différentes langues ou programmes spécifiques, telles que les symboles mathématiques utilisés pour la notation scientifique. |
| Pas 0,08-100,00 (10,00*) | Spécifier l'espacement des polices fixes ou à espacement constant. Remarque : Pas correspond au nombre de caractères à espacement fixe sur un pouce horizontal de texte. |
| Remarque : Si un astérisque (*) apparaît à côté d'une valeur, cela indique qu'il s'agit du paramètre usine par défaut. | |

| Option de menu | Description |
|--|---|
| Orientation Portrait* Paysage Portrait inversé Paysage inversé | Déterminer l'orientation du texte et des graphiques sur la page. |
| Lignes par page 1-255 | Spécifier le nombre de lignes de texte pour chaque page imprimée par le biais du flux de données PCL®. Remarques : <ul style="list-style-type: none"> • Cette option de menu active l'échappement vertical entraînant l'impression du nombre sélectionné de lignes demandées entre les marges par défaut de la page. • 60 désigne le paramètre usine appliqué par défaut aux Etats-Unis. 64 correspond au paramètre usine utilisé à l'international. |
| Epaisseur de ligne minimale PCL5 1-30 (2*) | Définir la largeur de trait minimale initiale. |
| Epaisseur de ligne minimale PCLXL 1-30 (2*) | |
| Largeur A4 198 mm* 203 mm | Définir la largeur de page logique sur le format de papier A4. Remarque : On appelle « page logique » l'espace de la page physique sur lequel les données sont imprimées. |
| CR Auto après LF Activé Désactivé* | Régler l'imprimante pour insérer un retour chariot après avoir reçu une commande de saut de ligne. Remarque : La fonction Retour chariot est un mécanisme permettant de commander l'imprimante pour déplacer la position du curseur sur la première position sur la même ligne. |
| LF Auto après CR Activé Désactivé* | Régler l'imprimante pour insérer un saut de ligne après avoir reçu une commande de retour chariot. |
| Renommer les tiroirs Attribuer chargeur MF Affecter tiroir [x] Attribuer papier manuel Attribuer enveloppe manuel | Configurez l'imprimante pour qu'elle fonctionne avec un autre pilote d'impression ou une application personnalisée qui utilise une numérotation différente pour demander une source de papier donnée. Sélectionnez l'une des options suivantes : Désactivé* : l'imprimante utilise les numéros attribués par défaut aux sources d'alimentation. Aucun : la source d'alimentation ignore la commande de sélection de la source d'alimentation. 0 - 199 : sélectionnez un nombre afin d'attribuer une valeur personnalisée à une source d'alimentation. |
| Renommer les tiroirs Afficher les paramètres usine | Afficher la valeur par défaut (paramètre usine) attribuée à chaque alimentation papier. |
| Renommer les tiroirs Restaurer les valeurs par défaut | Rétablir les valeurs de numérotation par défaut du tiroir. |
| Remarque : Si un astérisque (*) apparaît à côté d'une valeur, cela indique qu'il s'agit du paramètre usine par défaut. | |

| Option de menu | Description |
|---|--|
| Délai d'impression Désactivé Activé* (90 secondes) | Configurer l'imprimante afin qu'elle termine un travail d'impression après avoir été inactive pendant le délai spécifié. Remarque : Heure Délai d'impression s'affiche uniquement lorsque Délai d'impression est activé. |
| Remarque : Si un astérisque (*) apparaît à côté d'une valeur, cela indique qu'il s'agit du paramètre usine par défaut. | |

Image

| Option de menu | Description |
|--|--|
| Ajustement auto Activé Hors fonction* | Sélectionner le format de papier et l'orientation les mieux adaptés à l'image. Remarque : Lorsque cette option est définie sur Activé, elle ignore les paramètres de mise à l'échelle et d'orientation définis pour l'image. |
| Inverser Hors fonction* Activé | Inverser les images monochromes à deux tons. Remarque : cette option de menu ne s'applique pas aux formats d'image GIF ou JPEG. |
| Echelle Ancrage supérieur gauche Meilleure corresp.* Ancrage au centre Ajuster en hauteur/largeur Ajuster en hauteur Ajuster en largeur | Régler l'image pour l'adapter à la zone imprimable. Remarque : Lorsque le paramètre Ajustement auto est défini sur Activé, l'option Echelle est automatiquement définie sur Meilleure corresp. |
| Orientation Portrait* Paysage Portrait inversé Paysage inversé | Déterminer l'orientation du texte et des graphiques sur la page. |
| Remarque : Si un astérisque (*) apparaît à côté d'une valeur, cela indique qu'il s'agit du paramètre usine par défaut. | |

Papier

Configuration du tiroir

| Option de menu | Description |
|---|---|
| Source par défaut Tiroir [x] (1*) Chargeur multifonction Papier manuel Enveloppe manuel | Choisir l'alimentation papier pour tous les travaux d'impression. |
| Remarque : Si un astérisque (*) apparaît à côté d'une valeur, cela indique qu'il s'agit du paramètre usine par défaut. | |

| Option de menu | Description |
|---|---|
| Format/Type papier Tiroir [x] Chargeur multifonction Papier manuel Enveloppe manuel | Spécifier le format ou le type de papier chargé dans chaque source d'alimentation papier. |
| Changer format Désactivé Lettre US/A4 Liste complète* | Configurer l'imprimante pour changer un format de papier spécifié si le format demandé n'est chargé dans aucune source d'alimentation papier. Remarques : <ul style="list-style-type: none"> • Sur Désactivé, l'imprimante invite l'utilisateur à charger le format de papier demandé. • Liste complète autorise toutes les substitutions disponibles. |
| Configurer MF Casette* Manuel Priorité MF | Déterminer le comportement du chargeur multifonction. Remarques : <ul style="list-style-type: none"> • Casette permet de configurer le chargeur multifonction comme source d'alimentation automatique. • Manuel permet de configurer le chargeur multifonction uniquement pour les travaux d'impression manuelle. • Premier permet de configurer le chargeur multifonction comme principale source d'alimentation. |
| Remarque : Si un astérisque (*) apparaît à côté d'une valeur, cela indique qu'il s'agit du paramètre usine par défaut. | |

Configuration du support

Configuration générale

| Option de menu | Description |
|---|---|
| unités de mesure Pouces Millimètres | Préciser l'unité de mesure du papier universel. Remarque : Pouces est le paramètre d'usine par défaut appliqué aux Etats-Unis. Millimètres est le paramètre d'usine par défaut international. |
| Largeur portrait 3,00-14,17 po (8,50*) 76-360 mm (216*) | Définir la largeur portrait du papier universel. |
| Hauteur portrait 3,00-14,17 po (14*) 76-360 mm (356*) | Définir la hauteur portrait du papier universel. |
| Sens d'alimentation Bord court* Bord long | Configurer l'imprimante pour saisir le papier par le bord court ou par le bord long. Remarque : Bord long s'affiche uniquement lorsque le bord le plus long est plus court que la largeur maximale prise en charge. |
| Remarque : Si un astérisque (*) apparaît à côté d'une valeur, cela indique qu'il s'agit du paramètre usine par défaut. | |

Types de supports

| Option de menu | Description |
|---|--|
| Papier ordinaire Bristol Papier recyclé Etiquettes Papier de qualité Enveloppe Enveloppe grenée Papier à en-tête Préimprimé Papier de couleur Papier fin Papier à grammage élevé Grené/Chiffon Type personnalisé [X] | Indiquer la texture, le grammage et l'orientation du papier. |

Lecteur USB

Impression lecteur Flash

| Option de menu | Description |
|---|---|
| Nombre de copies 1-9999 (1*) | Définir le nombre de copies. |
| Alimentation papier Tiroir [x] (1*) Chargeur multifonction Papier manuel Enveloppe manuel | Définir la source d'alimentation du travail d'impression. |
| Assembler Hors fonction [1,1,1,2,2,2] Activé [1,2,1,2,1,2]* | Imprimer les pages d'un travail d'impression en respectant l'ordre défini, plus particulièrement lors de l'impression de plusieurs exemplaires. |
| Faces Recto* Recto verso | Spécifier si l'impression s'effectue sur une face ou sur les deux faces du papier. |
| Orientation Bord long* Bord court | Déterminer la face du papier reliée lors d'une impression recto verso. |
| Remarque : Si un astérisque (*) apparaît à côté d'une valeur, cela indique qu'il s'agit du paramètre usine par défaut. | |

| Option de menu | Description |
|---|--|
| Pages par face Désactivé* 2 pages par face 3 pages par face 4 pages par face 6 pages par face 9 pages par face 12 pages par face 16 pages par face | Imprimer des images de plusieurs pages sur une seule face d'une feuille. |
| Ordre des pages sur chaque face Horizontal* Horizontal inversé Vertical inversé Vertical | Déterminer la position des images de plusieurs pages lorsque l'option Pages par face est utilisée. |
| Orientation des pages sur chaque face Auto* Paysage Portrait | Déterminer la position des images de plusieurs pages lorsque l'option Pages par face est utilisée. |
| Bordure des pages par face Aucun* Fixe | Imprimer une bordure autour de chaque image de page lorsque l'option Pages par face est utilisée. |
| Séparateurs Désactivé* Entre les copies Entre les travaux Entre les pages | Insérer des séparateurs vierges lors de l'impression. |
| Source séparateur Tiroir [x] (1*) Chargeur multifonction | Indiquer la source d'alimentation des séparateurs. |
| Pages vierges Ne pas imprimer* Impression | Imprimer des pages blanches dans un travail d'impression. |
| Remarque : Si un astérisque (*) apparaît à côté d'une valeur, cela indique qu'il s'agit du paramètre usine par défaut. | |

Réseau/Ports

Informations réseau

| Option de menu | Description |
|---|--|
| Réseau actif Auto* Réseau standard Sans fil | Indiquer le type de connexion réseau. Remarque : La fonction Sans fil est disponible uniquement sur les imprimantes connectées à un réseau sans fil. |
| Etat du réseau | Afficher l'état de connectivité du réseau de l'imprimante. |
| Afficher l'état réseau sur imprimante Désactivé Activé* | Afficher l'état du réseau sur l'écran. |
| Vitesse, recto verso | Afficher la vitesse de la carte réseau actuellement active. |
| IPv4 | Afficher l'adresse IPv4. |
| Toutes les adresses IPv6 | Afficher toutes les adresses IPv6. |
| Réinitialiser le serveur d'impression | Réinitialiser toutes les connexions actives du réseau à l'imprimante. Remarque : Ce paramètre supprime tous les paramètres de configuration réseau. |
| Délai exécution réseau Désactivé Activé* (90 secondes) | Définir le délai avant que l'imprimante annule un travail d'impression réseau. |
| Page d'en-tête Désactivé* Activé | Imprimer une page d'en-tête. |
| Activer les connexions réseau Désactivé Activé* | Permettre à l'imprimante de se connecter à un réseau. |
| Activer LLDP Désactivé* Activé | Activer le protocole LLDP (Link Layer Discovery Protocol) sur l'imprimante. |
| Remarque : Si un astérisque (*) apparaît à côté d'une valeur, cela indique qu'il s'agit du paramètre usine par défaut. | |

Sans fil

Remarque : Ce menu est disponible uniquement sur les imprimantes connectées à un réseau Wi-Fi ou sur les imprimantes équipées d'un adaptateur réseau sans fil.

| Option de menu | Description |
|---|---|
| Configuration à l'aide de l'application mobile | Configurer la connexion Wi-Fi à l'aide de l'Assistant mobile Lexmark. |

| Option de menu | Description |
|---|---|
| <p>Configuration à partir du panneau de commandes de l'imprimante</p> <ul style="list-style-type: none"> Choisir un réseau Ajouter un réseau Wi-Fi <ul style="list-style-type: none"> Nom de réseau Mode Réseau <ul style="list-style-type: none"> Infrastructure Mode sécurité sans fil <ul style="list-style-type: none"> Désactivé* WPA2/WPA - Personnel WPA2 - Personnel WPA2/WPA3 - Personnel WPA3 - Personnel 802.1x - RADIUS | <p>Configurer la connexion Wi-Fi à l'aide du panneau de commandes.</p> <p>Remarque : Cette option de menu apparaît en tant que <i>Configuration de la connexion sans fil</i> dans Embedded Web Server.</p> |
| <p>Wi-Fi Protected Setup</p> <ul style="list-style-type: none"> Méthode de démarrage par bouton de commande Méthode de démarrage par code PIN | <p>Configurer un réseau Wi-Fi et activez la sécurité du réseau.</p> <p>Remarques :</p> <ul style="list-style-type: none"> • La Méthode de démarrage par bouton de commande permet de connecter l'imprimante à un réseau Wi-Fi en appuyant simultanément sur des boutons de l'imprimante et du point d'accès (routeur sans fil) pendant un certain temps. • La Méthode de démarrage PIN permet de connecter l'imprimante à un réseau Wi-Fi en utilisant un code PIN sur l'imprimante et en le saisissant dans les paramètres sans fil du point d'accès. |
| <p>Compatibilité</p> <ul style="list-style-type: none"> 802.11b/g/n (2,4 GHz)* 802.11a/b/g/n/ac (2,4 GHz/5 GHz) 802.11a/n/ac (5 GHz) | <p>Définir la norme pour le réseau Wi-Fi.</p> <p>Remarque : 802.11a/b/g/n/ac (2,4 GHz/5 GHz) et 802.11a/n/ac (5 GHz) s'affichent uniquement lorsque l'option Wi-Fi est installée.</p> |
| <p>Mode sécurité sans fil</p> <ul style="list-style-type: none"> Désactivé* WPA2/WPA-Personnel WPA2 - Personnel WPA2/WPA3 - Personnel WPA3 - Personnel 802.1x - RADIUS | <p>Définir le mode de sécurité pour la connexion de l'imprimante aux périphériques Wi-Fi.</p> |
| <p>WPA2/WPA Personnel</p> <ul style="list-style-type: none"> AES* | <p>Activer la sécurité Wi-Fi via WPA (Wi-Fi Protected Access).</p> <p>Remarque : Cette option de menu s'affiche uniquement lorsque le Mode sécurité sans fil est défini sur WPA2/WPA-Personnel.</p> |
| <p>Définir PSK</p> | <p>Définir le mot de passe pour la connexion Wi-Fi sécurisée.</p> |
| <p>WPA2 - Personnel</p> <ul style="list-style-type: none"> AES* | <p>Activer la sécurité Wi-Fi via WPA2.</p> <p>Remarque : Cette option de menu s'affiche uniquement lorsque le Mode sécurité sans fil est défini sur WPA2-Personnel.</p> |
| <p>Mode de chiffrement 802.1x</p> <ul style="list-style-type: none"> WPA+ WPA2* WPA2 + PMF* | <p>Activer la sécurité Wi-Fi via la norme 802.1x.</p> <p>Remarque : Cette option de menu s'affiche uniquement lorsque le Mode sécurité sans fil est défini sur 802.1x - RADIUS.</p> |

| Option de menu | Description |
|---|--|
| IPv4 Activer DHCP Activé* Désactivé Configurer l'adresse IP statique Adresse IP Masque de réseau Passerelle | Activez et configurez les paramètres IPv4 de l'imprimante. |
| IPv6 Activer IPv6 Activé* Désactivé Activer DHCPv6 Activé Désactivé* Configuration automatique d'adresse sans état Activé* Désactivé Adresse du serveur protocole DNS Adresse IPv6 affectée manuellement Routeur IPv6 affecté manuellement Préfixe d'adresse Toutes les adresses IPv6 Toutes les adresses du routeur IPv6 | Activez et configurez les paramètres IPv6 de l'imprimante. |
| Adresse réseau UAA AAL | Afficher les adresses réseau. |
| PCL SmartSwitch Activé* Désactivé | Configurer l'imprimante afin qu'elle passe automatiquement en mode d'émulation PCL lorsqu'un travail d'impression le requiert, quelle que soit la langue par défaut de l'imprimante. Remarque : Si PCL SmartSwitch est désactivé, l'imprimante n'analyse pas les données entrantes et utilise la langue par défaut de l'imprimante spécifiée dans le menu Configuration. |
| PS SmartSwitch Activé* Désactivé | Configurer l'imprimante afin qu'elle passe automatiquement en mode d'émulation PS lorsqu'un travail d'impression le requiert, quelle que soit la langue par défaut de l'imprimante. Remarque : Si PS SmartSwitch est désactivé, l'imprimante n'analyse pas les données entrantes et utilise la langue par défaut de l'imprimante spécifiée dans le menu Configuration. |
| Tampon d'impression Activé Désactivé* | Stockez temporairement les travaux d'impression sur le disque dur ou le lecteur de stockage intelligent (ISD) avant l'impression. Remarque : Cette option de menu s'affiche uniquement si l'imprimante est équipée d'un disque dur ou d'un ISD. |

| Option de menu | Description |
|---|--|
| PS binaire Mac Auto* Activé Désactivé | Configurez l'imprimante afin qu'elle traite les travaux d'impression PostScript binaire Macintosh. Remarques : <ul style="list-style-type: none"> • Si l'option est définie sur Activé, l'imprimante traite les travaux d'impression PostScript binaire bruts. • Si l'option est définie sur Désactivé, les travaux d'impression sont filtrés via le protocole standard. |

Wi-Fi Direct

Remarque : Ce menu est disponible uniquement sur les imprimantes connectées à un réseau Wi-Fi ou sur les imprimantes équipées d'un adaptateur réseau sans fil.

| Option de menu | Description |
|---|--|
| Activer Wi-Fi Direct Activé Désactivé* | Configurer l'imprimante pour une connexion directe aux périphériques Wi-Fi. |
| Nom Wi-Fi Direct | Définir le nom du réseau Wi-Fi Direct. |
| Mot de passe Wi-Fi Direct | Définir le mot de passe pour authentifier et autoriser les utilisateurs sur une connexion Wi-Fi. |
| Afficher le mot de passe sur la page de configuration Désactivé Activé* | Afficher le Mot de passe Wi-Fi Direct sur la Page de configuration du réseau. |
| Numéro de canal préféré 1-11 Auto* | Définir le canal préféré du réseau Wi-Fi. |
| Adresse IP du propriétaire du groupe | Spécifier l'adresse IP du propriétaire du groupe. |
| Accepter auto. demandes bout. comm. Désactivé* Activé | Accepter automatiquement les demandes de connexion au réseau. Remarque : L'autorisation automatique des clients n'est pas sécurisée. |
| Remarque : Si un astérisque (*) apparaît à côté d'une valeur, cela indique qu'il s'agit du paramètre usine par défaut. | |

AirPrint

Remarque : Ce menu s'affiche uniquement dans Embedded Web Server.

| Option de menu | Description |
|---|--|
| Toutes les fonctions AirPrint | Afficher l'état AirPrint de l'imprimante. |
| Activer AirPrint Activé* Désactivé | Activer la fonction AirPrint. Remarque : Cette option de menu s'affiche uniquement si le protocole IPP (Internet Printing Protocol) ou mDNS est désactivé. |
| Remarque : Si un astérisque (*) apparaît à côté d'une valeur, cela indique qu'il s'agit du paramètre usine par défaut. | |

| Option de menu | Description |
|---|---|
| Activer iBeacon Activé Désactivé* | Activer la fonction iBeacon. |
| Bonjour Nom | Identifier la désignation et l'emplacement de l'imprimante. |
| Nom de l'entreprise | |
| Unité organisationnelle | |
| Emplacement de l'imprimante | |
| Latitude de l'imprimante | |
| Longitude de l'imprimante | |
| Altitude de l'imprimante | |
| Autres options | |
| Remarque : Si un astérisque (*) apparaît à côté d'une valeur, cela indique qu'il s'agit du paramètre usine par défaut. | |

Gestion des services mobiles

| Option de menu | Description |
|---|--|
| Activer Impression IPP Activé* Désactivé | Autoriser l'impression à partir de périphériques mobiles à l'aide du protocole IPP (Internet Printing Protocol). |
| Activer IPP sur USB Activé* Désactivé | Autoriser les travaux d'impression ou de numérisation à l'aide d'une connexion USB. |
| Activer la détection d'impression Mopria Activé* Désactivé | Autoriser les périphériques compatibles Mopria à détecter l'imprimante. |
| Remarque : Si un astérisque (*) apparaît à côté d'une valeur, cela indique qu'il s'agit du paramètre usine par défaut. | |

Ethernet

| Option de menu | Description |
|---|---|
| Vitesse du réseau | Afficher la vitesse de l'adaptateur réseau actif. |
| IPv4 Activer DHCP (Activé*) Configurer l'adresse IP statique | Configurer les paramètres IPv4. |
| Remarque : Si un astérisque (*) apparaît à côté d'une valeur, cela indique qu'il s'agit du paramètre usine par défaut. | |

| Option de menu | Description |
|--|--|
| IPv6 Activer IPv6 (Activé*) Activer DHCPv6 (Désactivé*) Configuration automatique d'adresse sans état (Activé*) Adresse du serveur protocole DNS Adresse IPv6 affectée manuellement Routeur IPv6 affecté manuellement Préfixe d'adresse (64*) Toutes les adresses IPv6 Toutes les adresses du routeur IPv6 | Configurer les paramètres IPv6. |
| Adresse réseau UAA AAL | Définir l'adresse réseau. |
| PCL SmartSwitch Désactivé Activé* | Configurer l'imprimante afin qu'elle passe automatiquement en mode d'émulation PCL lorsqu'un travail d'impression le requiert, quelle que soit la langue par défaut de l'imprimante. Remarque : Si ce paramètre est désactivé, l'imprimante n'analyse pas les données entrantes et utilise le langage d'impression par défaut spécifié dans le menu Configuration. |
| PS SmartSwitch Désactivé Activé* | Configurer l'imprimante afin qu'elle passe automatiquement en mode d'émulation PostScript lorsqu'un travail d'impression le requiert, quelle que soit la langue par défaut de l'imprimante. Remarque : Si ce paramètre est désactivé, l'imprimante n'analyse pas les données entrantes et utilise le langage d'impression par défaut spécifié dans le menu Configuration. |
| Tampon d'impression Désactivé* Activé | Stockez temporairement les travaux d'impression sur le disque dur ou le lecteur de stockage intelligent (ISD) avant l'impression. Remarque : Cette option de menu s'affiche uniquement si l'imprimante est équipée d'un disque dur ou d'un ISD. |
| PS binaire Mac Auto* Activé Désactivé | Configurez l'imprimante afin qu'elle traite les tâches d'impression PostScript binaire Macintosh. Remarques : <ul style="list-style-type: none"> • Auto traite des travaux d'impression depuis des ordinateurs Macintosh ou Windows. • Si le paramètre est défini sur Désactivé, les travaux d'impression PostScript sont filtrés via le protocole standard. |
| Energy Efficient Ethernet Activé Désactivé Auto* | Réduire la consommation d'énergie lorsque l'imprimante ne reçoit pas de données du réseau Ethernet. |
| Remarque : Si un astérisque (*) apparaît à côté d'une valeur, cela indique qu'il s'agit du paramètre usine par défaut. | |

TCP/IP

Remarque : Ce menu est disponible uniquement sur les imprimantes réseau et les imprimantes connectées à des serveurs d'impression.

| Option de menu | Description |
|---|---|
| Définir le nom d'hôte | Définir le nom d'hôte TCP/IP actuel. |
| Nom de domaine | Configurer le nom de domaine. |
| Autoriser le protocole DHCP/BOOTP à mettre à jour le serveur NTP Activé* Désactivé | Permettre aux clients DHCP et BOOTP de mettre à jour les paramètres NTP de l'imprimante. |
| Nom de configuration zéro | Spécifier un nom de service pour le réseau de configuration zéro. |
| Activer IP auto Désactivé Activé* | Attribuer une adresse IP automatiquement. |
| Adresse du serveur protocole DNS | Spécifier l'adresse actuelle du serveur DNS (Domain Name System). |
| Adresse DNS de sauvegarde | Spécifier les adresses de sauvegarde du serveur DNS. |
| Adresse DNS 2 de sauvegarde | |
| Adresse DNS 3 de sauvegarde | |
| Ordre de recherche du domaine | Spécifier une liste de noms de domaine pour localiser l'imprimante et ses ressources qui résident dans différents domaines sur le réseau. |
| Activer DDNS Désactivé* Activé | Mettre à jour les paramètres DNS dynamiques. |
| Durée de vie DNS dynamique | Spécifier les paramètres DDNS actuels. |
| TTL par défaut | |
| Durée d'actualisation DDNS | |
| Activer mDNS Désactivé Activé* | Mettre à jour les paramètres DNS multicast. |
| Adresse du serveur protocole WINS | Indiquer une adresse de serveur pour Windows Internet Name Service (WINS). |
| Activer BOOTP Désactivé* Activé | Autoriser le BOOTP à attribuer une adresse IP d'imprimante. |
| Remarque : Si un astérisque (*) apparaît à côté d'une valeur, cela indique qu'il s'agit du paramètre usine par défaut. | |

| Option de menu | Description |
|---|--|
| Liste de serveur restreinte | Spécifier les adresses IP qui sont autorisées à communiquer avec l'imprimante via TCP/IP. Remarques : <ul style="list-style-type: none"> • Séparez chaque adresse IP par une virgule. • Vous pouvez ajouter jusqu'à 50 adresses IP. • Cette option de menu est disponible uniquement sur certains modèles d'imprimante. |
| Options de liste serveurs limités Bloquer tous les ports* Bloquer l'impression seulement Bloquer l'impression et HTTP seulement | Spécifier l'option d'accessibilité pour les adresses IP qui ne figurent pas dans la liste. Remarque : Cette option de menu est disponible uniquement sur certains modèles d'imprimante. |
| MTU 256–1500 Ethernet (1500*) | Spécifier un paramètre d'unité de transmission maximale (MTU) pour les connexions TCP. |
| Port d'impression brute 1-65535 (9100*) | Indiquer un numéro de port brut pour les imprimantes connectées à un réseau. |
| Vitesse maximale de trafic sortant Désactivé* Activé | Définir le taux de transfert maximum de l'imprimante. Remarque : Quand elle est activée, l'option pour ce paramètre est de 100–1000000 kilobits/seconde. |
| Prise en charge TLS Activer TLSv1.0 (Désactivé) Activer TLSv1.1 (Désactivé*) Activer TLSv1.2 (Activé*) | Activer le protocole Transport Layer Security. |
| Liste de chiffrement SSL | Spécifiez les algorithmes de chiffrement à utiliser pour les connexions SSL ou TLS. |
| Liste de chiffrement SSL TLSv1.3 | Indiquez la chaîne de chiffrement spécifique à utiliser pour TLS v1.3. |
| Remarque : Si un astérisque (*) apparaît à côté d'une valeur, cela indique qu'il s'agit du paramètre usine par défaut. | |

SNMP

Remarque : Ce menu s'affiche uniquement sur les imprimantes réseau ou les imprimantes connectées à des serveurs d'impression.

| Option de menu | Description |
|---|--|
| Versions SNMP 1 et 2c Activé Désactivé Activé* Autoriser jeu SNMP Désactivé Activé* Activer la base MIB du moniteur du port d'imprimante Désactivé Activé* Communauté SNMP | Configurer les versions SNMP (Simple Network Management Protocol) 1 et 2c pour installer les pilotes d'imprimante et les applications. |
| SNMP Version 3 Activé Désactivé Activé* Nom du contexte Configuration informations d'authentification, en lecture/écriture Nom d'utilisateur Mot de passe d'authentification Mot de passe de confidentialité Configuration informations d'authentification, en lecture seule Nom d'utilisateur Mot de passe d'authentification Mot de passe de confidentialité Hachage d'authentification MD5 SHA1* Niveau d'authentification minimum Aucune authentification, aucune confidentialité Authentification, aucune confidentialité Authentification, confidentialité* Algorithme de confidentialité DES AES-128* | Configurer le protocole SNMP version 3 pour installer et mettre à jour les fonctions de sécurité de l'imprimante. |
| Remarque : Si un astérisque (*) apparaît à côté d'une valeur, cela indique qu'il s'agit du paramètre usine par défaut. | |

IPSec

Remarque : Ce menu s'affiche uniquement sur les imprimantes réseau ou les imprimantes connectées à des serveurs d'impression.

| Option de menu | Description |
|---|--|
| Activer IPSec Désactivé* Activé | Activer le protocole IPSec (Internet Protocol Security). |
| Configuration de base Par défaut* Compatibilité Sécurisé | Définir la configuration de base IPSec. Remarque : Cette option de menu s'affiche uniquement lorsque l'option Activer IPSec est définie sur Activé. |
| Proposition de groupe DH (Diffie-Hellman) modp2048 (14)* modp3072 (15) modp4096 (16) modp6144 (17) | Définir la configuration de base IPSec. Remarque : Cette option de menu apparaît uniquement lorsque l'option Configuration de base est définie sur Compatibilité. |
| Méthode de chiffrement proposée Triple DES AES* | Définissez la méthode de chiffrement. Remarque : Cette option de menu apparaît uniquement lorsque l'option Configuration de base est définie sur Compatibilité. |
| Méthode d'authentification proposée SHA1 SHA256* SHA512 | Définissez la méthode d'authentification. Remarque : Cette option de menu apparaît uniquement lorsque l'option Configuration de base est définie sur Compatibilité. |
| Durée de vie SA IKE (heures) 1 2 4 8 24* | Spécifier le délai d'expiration de la période SA IKE. Remarque : Cette option de menu apparaît uniquement lorsque l'option Configuration de base est définie sur Sécurisé. |
| Durée de vie SA IPSec (heures) 1 2 4 8* 24 | Spécifiez le délai d'expiration de la période SA IPSec. Remarque : Cette option de menu apparaît uniquement lorsque l'option Configuration de base est définie sur Sécurisé. |
| Certificat de périphérique IPSec | Spécifier un certificat IPSec. Remarque : Cette option de menu s'affiche uniquement lorsque l'option Activer IPSec est définie sur Activé. |
| Connexions authentifiées par clé pré-partagée Hôte [x] | Configurer les connexions authentifiées de l'imprimante. Remarque : Ces options de menu s'affichent uniquement lorsque l'option Activer IPSec est définie sur Activé. |
| Connexions authentifiées par certificat Adresse/[sous-réseau] hôte [x] | |
| Remarque : Si un astérisque (*) apparaît à côté d'une valeur, cela indique qu'il s'agit du paramètre usine par défaut. | |

802.1x

Remarque : Ce menu s'affiche uniquement sur les imprimantes réseau ou les imprimantes connectées à des serveurs d'impression.

| Option de menu | Description |
|---|--|
| Actif Désactivé* Activé | Permettre à l'imprimante de se connecter aux réseaux qui demandent une authentification avant d'autoriser l'accès. |
| Authentification 802.1x Nom de connexion au périphérique Mot de passe de connexion au périphérique Valider le certificat de serveur (Activé*) Activer journal des événements (Désactivé*) Certificat de périphérique 802.1x | Configurer les paramètres d'authentification de la connexion 802.1x. |
| Mécanismes d'authentification EAP - MD5 (Activé*) EAP - MSCHAPv2 (Activé*) LEAP (Activé*) PEAP (Activé*) EAP - TLS (Activé*) EAP - TTLS (Activé*) Méthode d'authentification TTLS (MSCHAPv2*) | Configurer les mécanismes d'authentification autorisés pour la connexion 802.1x. |
| Remarque : Si un astérisque (*) apparaît à côté d'une valeur, cela indique qu'il s'agit du paramètre usine par défaut. | |

Configuration LPD

Remarque : Ce menu s'affiche uniquement sur les imprimantes réseau ou les imprimantes connectées à des serveurs d'impression.

| Option de menu | Description |
|---|--|
| Délai LPD 0-65535 secondes (90*) | Définir la valeur du délai d'attente maximal du serveur Line Printer Daemon (LPD) pour les travaux d'impression suspendus ou non valides. |
| Page d'en-tête LPD Hors fonction* Activé | Imprimer une page d'en-tête pour tous les travaux d'impression LPD. Remarque : Une page d'en-tête désigne la première page d'un travail d'impression. Elle est utilisée comme séparateur des travaux d'impression et permet d'identifier l'expéditeur de la demande du travail d'impression. |
| Page finale LPD Hors fonction* Activé | Imprimer une page finale pour tous les travaux d'impression LPD. Remarque : Une page finale désigne la dernière page d'un travail d'impression. |
| Conversion de retour chariot LPD Hors fonction* Activé | Activer la conversion de retour chariot. Remarque : La fonction Retour chariot est un mécanisme permettant de commander l'imprimante pour déplacer la position du curseur sur la première position sur la même ligne. |
| Remarque : Si un astérisque (*) apparaît à côté d'une valeur, cela indique qu'il s'agit du paramètre usine par défaut. | |

Paramètres HTTP/FTP

| Option de menu | Description |
|---|--|
| Proxy Adresse IP du proxy HTTP Port IP par défaut HTTP Adresse IP du proxy FTP Port IP par défaut FTP Authentification (Authentification) Nom d'utilisateur Mot de passe Domaines locaux | Configurer les paramètres du serveur HTTP et FTP. |
| Autres paramètres Activer serveur HTTP (Activé*) | Accéder à Embedded Web Server pour le contrôle et la gestion de l'imprimante. |
| Autres paramètres Activer HTTPS (Activé*) | Activer le protocole HTTPS (HyperText Transfer Protocol Secure) pour chiffrer les données de transfert vers et depuis le serveur d'impression. |
| Autres paramètres Forcer les connexions HTTPS (Désactivé*) | Forcer l'imprimante à utiliser les connexions HTTPS. |
| Autres paramètres Activer FTP/TFTP (Activé*) | Envoyer des fichiers via FTP/TFTP. |
| Autres paramètres Certificat de périphérique HTTPS (par défaut*) | Afficher le certificat de périphérique HTTP utilisé sur l'imprimante. |
| Autres paramètres Délai des requêtes HTTP/FTP (30*) | Spécifier le délai avant l'arrêt de la connexion au serveur. |
| Autres paramètres Nbre d'essais des requêtes HTTP/FTP (3*) | Définir le nombre de tentatives de connexion au serveur HTTP/FTP. |
| Remarque : Si un astérisque (*) apparaît à côté d'une valeur, cela indique qu'il s'agit du paramètre usine par défaut. | |

ThinPrint

| Option de menu | Description |
|---|---|
| Activer ThinPrint Désactivé* Activé | Imprimer à l'aide de ThinPrint. |
| Numéro du port 4000-4999 (4000*) | Définir le numéro de port pour le serveur ThinPrint. |
| Bande passante (bits/s) 100-1000000 (0*) | Définir la vitesse de transmission des données dans un environnement ThinPrint. |
| Taille des paquets (Ko) 0-64000 (0*) | Définir la taille des paquets pour la transmission de données. |
| Remarque : Si un astérisque (*) apparaît à côté d'une valeur, cela indique qu'il s'agit du paramètre usine par défaut. | |

USB

| Option de menu | Description |
|---|--|
| PCL SmartSwitch Désactivé Activé* | Configurer l'imprimante afin qu'elle passe en mode d'émulation PCL lorsqu'un travail d'impression provenant du port USB le requiert, quel que soit le langage par défaut de l'imprimante. Remarque : Si ce paramètre est désactivé, l'imprimante n'analyse pas les données entrantes et utilise le langage d'impression par défaut spécifié dans le menu Configuration. |
| PS SmartSwitch Désactivé Activé* | Configurer l'imprimante afin qu'elle passe en mode d'émulation PostScript lorsqu'un travail d'impression provenant du port USB le requiert, quel que soit le langage par défaut de l'imprimante. Remarque : Si ce paramètre est désactivé, l'imprimante n'analyse pas les données entrantes et utilise le langage d'impression par défaut spécifié dans le menu Configuration. |
| Tampon d'impression Désactivé* Activé | Stockez temporairement les travaux d'impression sur le disque dur ou le lecteur de stockage intelligent (ISD) avant l'impression. Remarque : Cette option de menu s'affiche uniquement si l'imprimante est équipée d'un disque dur ou d'un ISD. |
| PS binaire Mac Auto* Activé Désactivé | Configurez l'imprimante afin qu'elle traite les tâches d'impression PostScript binaire Macintosh. Remarques : <ul style="list-style-type: none"> • Auto traite des travaux d'impression depuis des ordinateurs Macintosh ou Windows. • Si le paramètre est défini sur Désactivé, les travaux d'impression PostScript sont filtrés via le protocole standard. |
| Activer port USB Désactivé Activé* | Activer le port USB en façade du lecteur. |
| Remarque : Si un astérisque (*) apparaît à côté d'une valeur, cela indique qu'il s'agit du paramètre usine par défaut. | |

Restreindre l'accès au réseau externe

| Option de menu | Description |
|---|---|
| Restreindre l'accès au réseau externe Désactiver* Activé | Restreindre l'accès à des sites du réseau. |
| Adresse réseau externe | Spécifier les adresses réseau avec accès limité. |
| Adresse e-mail de notification | Spécifier une adresse e-mail à laquelle sera envoyée une notification des événements consignés. |
| Fréquence de ping 1-300 (10*) | Spécifier l'intervalle d'interrogation du réseau, en secondes. |
| Objet | Indiquez l'objet et le message de l'e-mail de notification. |
| Message | |
| Remarque : Si un astérisque (*) apparaît à côté d'une valeur, cela indique qu'il s'agit du paramètre usine par défaut. | |

Sécurité

Méthodes de connexion

Gestion des autorisations

| Option de menu | Description |
|---|---|
| Accès aux fonctions Modifier le carnet d'adresses Gérer les raccourcis Créer des profils Gérer les signets Impression lecteur Flash Accès aux travaux suspendus Utiliser les profils Annuler travaux sur périphérique Changer de langue Protocole IPP (Internet Printing Protocol) Impression N/B | Contrôler l'accès aux fonctions de l'imprimante. |
| Menus administrateur Menu Sécurité Menu Réseau/Ports Menu Papier Menu Rapports Menus de configuration des fonctions Menu Consommables Menu Carte option Menu SE Menu du périphérique | Contrôler l'accès aux menus de l'imprimante. |
| Gestion des périphériques Gestion à distance Mises à jour du microcode Configuration des applications Verrouillage du panneau de commandes Accès à Embedded Web Server Importer/exporter tous les paramètres Effacement hors service Inscription aux services de cloud | Contrôler l'accès aux options de gestion de l'imprimante. |
| Applications Nouvelles applications Diaporama Modifier le papier peint Ecran de veille | Contrôler l'accès aux applications de l'imprimante. |

Comptes locaux

| Option de menu | Description |
|--|--|
| Gérer les groupes/les autorisations Ajouter un groupe Importer les contrôles d'accès Accès aux fonctions Menus administrateur Gestion des périph App. Tous les utilisateurs Importer les contrôles d'accès Accès aux fonctions Menus administrateur Gestion des périph App. Administrateur | Contrôler l'accès d'un utilisateur ou groupe aux fonctions de l'imprimante, ainsi qu'à ses applications et paramètres de sécurité. |
| Ajouter un utilisateur Nom d'utilisateur/Mot de passe Nom d'utilisateur Mot de passe code PIN | Créer des comptes locaux pour gérer l'accès aux fonctions de l'imprimante. |
| Comptes nom d'util./mot de passe Ajouter un utilisateur | |
| Comptes nom d'utilisateur Ajouter un utilisateur | |
| Comptes mot de passe Ajouter un utilisateur | |
| Comptes PIN Ajouter un utilisateur | |

Planifier périphériques USB

| Option de menu | Description |
|---|--|
| Planifications Ajouter nouvel horaire | Planifier l'accès au port USB frontal. |

Journal d'audit de sécurité

| Option de menu | Description |
|---|---|
| Activer l'audit Désactivé* Activé | Enregistrer les événements dans le journal d'audit sécurisé et le syslog distant. |
| Remarque : Si un astérisque (*) apparaît à côté d'une valeur, cela indique qu'il s'agit du paramètre usine par défaut. | |

| Option de menu | Description |
|--|--|
| Activer syslog distant Désactivé* Activé | Envoyer les journaux d'audit sur un serveur distant. |
| Serveur Syslog distant | Spécifier le serveur syslog distant. |
| Port Syslog distant 1-65535 (514*) | Spécifier le port syslog distant. |
| Méthode de communication avec le serveur Syslog distant UDP normal* Stunnel | Spécifier une méthode de transmission syslog des événements consignés à un serveur distant. |
| Option de syslog distant 0 - Messages du noyau 1 - Messages niveau utilisateur 2 - Système de messagerie 3 - Démons système 4 - Messages de sécurité/d'autorisation* 5 - Messages générés en interne par Syslogs 6 - Sous-système imprimante ligne 7 - Sous-système d'informations réseau 8 - Sous-système UUCP 9 - Démon horloge 10 - Messages de sécurité/d'autorisation 11 - Démon FTP 12 - Sous-système NTP 13 - Audit journal 14 - Alerte journal 15 - Démon horloge 16 - Util. loc. 0 (local0) 17 - Util. loc. 1 (local1) 18 - Util. loc. 2 (local2) 19 - Util. loc. 3 (local3) 20 - Util. loc. 4 (local4) 21 - Util. loc. 5 (local5) 22 - Util. loc. 6 (local6) 23 - Util. loc. 7 (local7) | Indiquer un code que l'imprimante doit utiliser pour envoyer les événements du journal à un serveur distant. |
| Gravité des événements à consigner 0 - Urgence 1 - Alerte 2 - Critique 3 - Erreur 4 - Avertissement* 5 - Notification 6 - Information 7 - Débogage | Spécifier le niveau de priorité limite des messages et des événements. |
| Remarque : Si un astérisque (*) apparaît à côté d'une valeur, cela indique qu'il s'agit du paramètre usine par défaut. | |

| Option de menu | Description |
|---|---|
| Événements Syslog distant non consignés Désactivé* Activé | Envoyer tous les événements sur le serveur distant, quel que soit leur niveau de gravité. |
| Adresse e-mail de l'administrateur | Envoyer une notification par e-mail des événements consignés à l'administrateur. |
| Alerte e-mail car journal effacé Désactivé* Activé | Envoyer une notification par e-mail à l'administrateur lorsqu'une entrée de journal est supprimée. |
| Alerte e-mail car journal en boucle Désactivé* Activé | Envoyer une notification par e-mail à l'administrateur lorsque le journal est plein et qu'il commence à écraser les entrées les plus anciennes. |
| Comportement journal plein Ecraser les anciennes entrées* Env. journal et suppr. ttes entrées | Résoudre les problèmes de stockage du journal lorsque le journal remplit sa mémoire allouée. |
| Alerte e-mail car % plein Désactivé* Activé | Envoyer une notification par e-mail à l'administrateur lorsque le journal remplit sa mémoire allouée. |
| Niveau d'alerte car % plein 1-99 (90*) | |
| Alerte e-mail car journal exporté Désactivé* Activé | Envoyer une notification par e-mail à l'administrateur lorsqu'un journal est exporté. |
| Alerte e-mail car modification des paramètres du journal Désactivé* Activé | Envoyer une notification par e-mail à l'administrateur lorsque l'option Activer l'audit est activée. |
| Fins de lignes du journal LF (\n)* Retour de chariot (\r) Fin de ligne (\r\n) | Spécifier la manière dont le fichier journal termine chaque ligne. |
| Exportations signées numériquement Désactivé* Activé | Ajouter une signature numérique à chaque fichier journal exporté. |
| Eff. journal | Supprimer tous les journaux d'audit. |
| Exporter le journal Syslog (RFC 5424) Syslog (RFC 3164) CSV | Exporter le journal de sécurité vers un lecteur flash. |
| Remarque : Si un astérisque (*) apparaît à côté d'une valeur, cela indique qu'il s'agit du paramètre usine par défaut. | |

Gestion de certificats

| Option de menu | Option de menu |
|--|--|
| Configurer valeurs par défaut de certificat Nom commun Nom de l'entreprise Nom du service Pays/région Région Ville Autre nom sujet | Définir les valeurs par défaut des certificats générés. |
| Certificats de périphérique | Générer, supprimer ou afficher les certificats de périphérique. |
| Gestion des certificats d'autorité de certification | Charger, supprimer ou afficher les certificats d'autorité de certification (CA). |

Restrictions de connexion

| Option de menu | Description |
|---|---|
| Echecs de connexion 1–10 (3*) | Indiquer le nombre d'échecs de tentatives de connexion avant le verrouillage des utilisateurs. |
| Délai avant échec 1 à 60 minutes (5*) | Indiquer le délai entre les tentatives de connexion avant le verrouillage des utilisateurs. |
| Durée de verrouillage 1 à 60 minutes (5*) | Spécifier la durée du verrouillage. |
| Délai de connexion Web 1 à 120 minutes (10*) | Spécifier le délai précédant la déconnexion automatique d'un utilisateur lors d'une connexion à distance. |
| Remarque : Si un astérisque (*) apparaît à côté d'une valeur, cela indique qu'il s'agit du paramètre usine par défaut. | |

Configuration des impressions confidentielles

| Option de menu | Description |
|---|---|
| PIN non valide maximum 2 – 10 | Définir la limite de saisie d'un code PIN non valide. Remarque : lorsque le nombre limite est atteint, les travaux d'impression correspondant au nom d'utilisateur sont supprimés. |
| Expiration des tâches confidentielles Désactivé* 1 heure 4 heures 24 heures 1 semaine | Définissez une heure d'expiration pour chaque travail suspendu avant qu'il ne soit automatiquement supprimé de la mémoire du disque dur ou du disque de stockage intelligent. Remarque : Un travail suspendu se présente comme Confidentiel, Répéter, Différer ou Vérifier. |
| Remarque : Si un astérisque (*) apparaît à côté d'une valeur, cela indique qu'il s'agit du paramètre usine par défaut. | |

| Option de menu | Description |
|---|---|
| Répéter. expir. tâche Désactivé* 1 heure 4 heures 24 heures 1 semaine | Définir le délai d'expiration d'un travail d'impression que vous souhaitez répéter. |
| Expiration des travaux vérifiés Désactivé* 1 heure 4 heures 24 heures 1 semaine | Définir le délai d'expiration pour l'impression d'une copie d'un travail afin de vérifier sa qualité avant d'imprimer les copies restantes. |
| Différer expir. tâche Désactivé* 1 heure 4 heures 24 heures 1 semaine | Définir le délai d'expiration des travaux que vous souhaitez stocker dans l'imprimante pour une impression ultérieure. |
| Conserver tous les travaux suspendus Désactivé* Activé | Configurer l'imprimante pour suspendre tous les travaux d'impression. |
| Conserver les documents en double Désactivé* Activé | Configurer l'imprimante de sorte à conserver tous les documents portant le même nom de fichier. |
| Remarque : Si un astérisque (*) apparaît à côté d'une valeur, cela indique qu'il s'agit du paramètre usine par défaut. | |

Chiffrement du disque

Remarque : Cette option de menu s'affiche uniquement si un disque dur ou un disque de stockage intelligent est installé.

| Option de menu | Description |
|---------------------------------------|--|
| Disque dur | Affichez l'état de chiffrement du disque dur ou du disque de stockage intelligent. |
| Disque de stockage intelligent | |

Effacer fichiers données temporaires

| Option de menu | Description |
|---|--|
| Stocké dans la mémoire interne Désactivé* Activé | Supprimer tous les fichiers stockés dans la mémoire de l'imprimante. |
| Remarque : Si un astérisque (*) apparaît à côté d'une valeur, cela indique qu'il s'agit du paramètre usine par défaut. | |

Paramètres LDAP des solutions

| Option de menu | Description |
|--|--|
| Suivre les renvois LDAP Désactivé* Activé | Rechercher les différents serveurs dans le domaine du compte utilisateur connecté. |
| Vérification du certificat du serveur LDAP Oui Non* | Activer la vérification de certificats LDAP. |

Divers

| Option de menu | Description |
|---|---|
| Fonctions protégées Afficher* Masquer | Afficher toutes les fonctions protégées par le contrôle d'accès à la fonction (FAC) indépendamment de l'autorisation de sécurité de l'utilisateur. Remarque : Masquer affiche uniquement les fonctions protégées par le contrôle d'accès à la fonction (FAC) auxquelles l'utilisateur peut accéder. |
| Autorisation d'impression Désactivé* Activé | Autoriser l'utilisateur à se connecter avant l'impression. |
| Connexion Autorisation d'impression par défaut Code PIN* Nom d'utilisateur/Mot de passe Nom d'utilisateur | Définir la connexion par défaut pour l'autorisation d'impression. |
| Cavalier de sécurité pour la réinitialisation Autoriser accès « Invité »* Aucun effet | Spécifier l'accès de l'utilisateur à l'imprimante. Remarques : <ul style="list-style-type: none"> • Activer l'accès « Invité » permet de récupérer le périphérique en cas de perte du mot de passe administrateur. Si ce problème se produit, contactez l'assistance clientèle. • Aucun effet empêche l'utilisation du cavalier de sécurité pour la récupération du périphérique. • Cette option de menu s'affiche uniquement lorsqu'un cavalier de sécurité pour matériel est installé. |
| Utiliser le disque de stockage intelligent pour les données utilisateur Désactivé Activé* | Activez le disque de stockage intelligent pour stocker les données utilisateur. Remarque : Cette option de menu s'affiche uniquement si un disque de stockage intelligent est installé. |
| Longueur minimale du mot de passe 0-32 (0*) | Spécifier la longueur du mot de passe. |
| Activer l'affichage du mot de passe/code PIN Désactivé* Activé | Afficher le mot de passe ou le numéro d'identification personnel. |
| Remarque : Si un astérisque (*) apparaît à côté d'une valeur, cela indique qu'il s'agit du paramètre usine par défaut. | |

Services de cloud

Cloud Connector

Remarque : Cette option de menu est disponible uniquement sur certains modèles d'imprimante.

| Option de menu | Description |
|---|--|
| Activer/Désactiver Box Désactivé Activé* | Activer le fournisseur cloud Box. |
| Activer/Désactiver Dropbox Désactivé Activé* | Activer le fournisseur cloud Dropbox. |
| Activer/Désactiver Google Drive Désactivé Activé* | Activer le fournisseur cloud Google Drive. |
| Activer/Désactiver OneDrive Désactivé Activé* | Activer le fournisseur cloud OneDrive. |

Cloud Print Release

Remarque : Ce menu est uniquement disponible sur certains modèles d'imprimante.

| Option de menu | Description |
|---------------------------|--|
| Adresse du serveur | Déterminer l'adresse du serveur cloud. |
| ID du client | Spécifier l'ID client spécifique à l'entreprise. |
| Secret du client | Spécifier le secret du client spécifique à l'entreprise. |

Inscription aux services de cloud

| Option de menu | Description |
|---|--|
| Afficher plus d'informations | Afficher des informations supplémentaires sur l'utilisation des services de cloud Lexmark. |
| Activer la communication avec les services de cloud Lexmark Désactivé* Activé | Activez la communication de l'imprimante avec les services de cloud Lexmark. |
| Remarque : Si un astérisque (*) apparaît à côté d'une valeur, cela indique qu'il s'agit du paramètre usine par défaut. | |

| Option de menu | Description |
|---|--|
| Afficher l'état actuel | Afficher l'état de la connexion entre l'imprimante et les services de cloud Lexmark. |
| Remarque : Si un astérisque (*) apparaît à côté d'une valeur, cela indique qu'il s'agit du paramètre usine par défaut. | |

Rapports

Page des paramètres de menu

| Option de menu | Description |
|------------------------------------|--|
| Page des paramètres de menu | Imprimer un rapport contenant les menus de l'imprimante. |

Périphérique

| Option de menu | Description |
|---|---|
| Informations sur le périphérique | Imprimer un rapport contenant des informations sur l'imprimante. |
| Statistiques du périphérique | Imprimer un rapport sur l'utilisation de l'imprimante et sur l'état des fournitures. |
| Liste des profils | Imprimer la liste des profils stockés dans l'imprimante. |
| Rapport d'inventaire | Imprimez un outil de diagnostic pour les problèmes d'impression. Remarque : Pour éviter de couper le contenu, imprimez le rapport sur du papier au format lettre ou A4. |

Print

| Option de menu | Description |
|--|--|
| Imprimer polices Polices PCL Polices PS | Exemples d'impression et informations sur les polices disponibles dans toutes les langues de l'imprimante. |
| Imprimer démo Page de démonstration | Imprimer une page qui indique les fonctionnalités de l'imprimante et les solutions prises en charge. |
| Imprimer répertoire | Imprimer les ressources stockées sur le lecteur flash, le disque dur ou le disque de stockage intelligent (ISD). Remarque : Cette option s'affiche uniquement lorsqu'un lecteur flash, un disque dur ou un ISD est installé. |

Réseau

| Option de menu | Description |
|--|--|
| Page de configuration du réseau | Imprimer une page qui affiche les paramètres sans fil et réseau configurés sur l'imprimante. Remarque : Cette option est disponible uniquement sur les imprimantes réseau et les imprimantes connectées à des serveurs d'impression. |

| Option de menu | Description |
|---------------------------------------|---|
| Clients connectés Wi-Fi Direct | Imprimer une page qui affiche la liste des périphériques qui sont connectés à l'imprimante via Wi-Fi Direct. Remarque : Cette option de menu s'affiche uniquement lorsque l'option Activer Wi-Fi Direct est définie sur Activé. |

Dépannage

| Option de menu | Description |
|--|---|
| Pages de test de qualité d'impression | Imprimer des pages d'échantillon pour identifier et corriger les problèmes de qualité d'impression. |

Forms Merge

Remarque : Ce menu s'affiche uniquement lorsque qu'un disque dur ou un disque de stockage intelligent est installé.

| Option de menu | Description |
|--|--|
| Mode de fusion Imprimer* capture de données Désactivé | Indiquez le mode de fonctionnement de l'option Forms Merge. |
| Destination de la capture de données Mémoire flash* | Définissez la destination vers laquelle les données capturées sont transférées. Remarque : Cette option de menu s'affiche uniquement lorsque Mode de fusion est défini sur Capture de données. |
| Paramètres de port d'impression et de filtre Port réseau Activé* Désactivé | Activez l'option Forms Merge pour traiter toutes les données envoyées au port réseau. |
| Paramètres de port d'impression et de filtre Filtre réseau Désactivé* NULL OFIS OFIS+NULL OFIS+AS400 AS400 PCL ZPL ZPLF | Indiquez le filtre réseau pour toutes les données envoyées à l'imprimante. |
| Remarque : Si un astérisque (*) apparaît à côté d'une valeur, cela indique qu'il s'agit du paramètre usine par défaut. | |

| Option de menu | Description |
|---|--|
| Paramètres de port d'impression et de filtre Port USB Activé* Désactivé | Activez l'option Forms Merge pour traiter toutes les données envoyées au port USB. |
| Paramètres de port d'impression et de filtre Filtre USB Désactivé* NULL OFIS OFIS+NULL OFIS+AS400 AS400 PCL ZPL ZPLF | Indiquez le filtre USB pour toutes les données envoyées à l'imprimante. |
| Paramètres de port d'impression et de filtre Délai d'expiration du port local 1-100 (10*) | Indiquez la valeur de délai d'attente pour les travaux Forms Merge envoyés au port local. |
| Divers Imprimer tous les formulaires | Imprimez tous les jeux de formulaires stockés dans le disque dur ou le disque dur intelligent de l'imprimante. |
| Divers Impression d'une page d'erreur Activé* Désactivé | Activez l'impression d'une page d'erreur lorsqu'une erreur se produit dans un travail Forms Merge. |
| Remarque : Si un astérisque (*) apparaît à côté d'une valeur, cela indique qu'il s'agit du paramètre usine par défaut. | |

Impression de la Page des paramètres de menu

Sur l'écran d'accueil, appuyez sur **Paramètres > Rapports > Page des paramètres des menus**.

Entretien l'imprimante

Vérification de l'état des pièces et fournitures

- 1 Sur l'écran d'accueil, appuyez sur **Etat/Consomm.**
- 2 Sélectionnez les pièces ou fournitures que vous souhaitez vérifier.

Remarque : vous pouvez également accéder à ce paramètre en appuyant sur le haut de l'écran d'accueil.

Configuration des notifications de fournitures

- 1 Ouvrez un navigateur Web, puis saisissez l'adresse IP de l'imprimante dans le champ d'adresse.

Remarques :

- L'adresse IP de l'imprimante est affichée sur l'écran d'accueil. L'adresse IP apparaît sous la forme de quatre séries de chiffres séparées par des points, par exemple 123.123.123.123.
- Si vous utilisez un serveur proxy, désactivez-le temporairement pour charger correctement la page Web.

- 2 Cliquez sur **Paramètres > Périphérique > Notifications.**
- 3 A partir du menu Fournitures, cliquez sur **Notifications conso. perso.**
- 4 Sélectionnez une notification pour chaque fourniture.
- 5 Appliquez les modifications.

Configuration des alertes par courrier électronique

Configurez l'imprimante pour envoyer des alertes par courrier électronique lorsque le niveau des consommables est faible ou lorsqu'il faut changer, ajouter ou dégager du papier.

- 1 Ouvrez un navigateur Web, puis saisissez l'adresse IP de l'imprimante dans le champ d'adresse.

Remarques :

- L'adresse IP de l'imprimante est affichée sur l'écran d'accueil. L'adresse IP apparaît sous la forme de quatre séries de chiffres séparées par des points, par exemple 123.123.123.123.
- Si vous utilisez un serveur proxy, désactivez-le temporairement pour charger correctement la page Web.

- 2 Cliquez sur **Paramètres > Périphérique > Notifications > Configuration des alertes par courrier électronique**, puis configurez les paramètres.

Remarque : Pour plus d'informations sur les paramètres SMTP, contactez votre fournisseur de messagerie.

- 3 Appliquez les modifications.
- 4 Cliquez sur **Configuration des listes et alertes par courrier électronique**, puis configurez les paramètres.
- 5 Appliquez les modifications.

Affichage de rapports

- 1 Sur l'écran d'accueil, appuyez sur **Paramètres > Rapports**.
- 2 Sélectionnez le rapport à afficher.

Commande de pièces et de consommables

Pour commander des consommables aux Etats-Unis, contactez Lexmark au 1-800-539-6275 afin d'obtenir des informations sur les revendeurs de consommables agréés Lexmark de votre région. Dans les autres pays ou régions, consultez le site Web à l'adresse www.lexmark.com ou contactez le revendeur de votre imprimante.

Remarque : Toutes les estimations de durée de vie des consommables de l'imprimante supposent que vous utilisiez du papier ordinaire au format Lettre US ou A4.

Avertissement—Danger potentiel : Le fait de ne pas remplacer les pièces et les consommables, le cas échéant, pourrait endommager votre imprimante. En revanche, leur remplacement permet d'améliorer la performance du périphérique.

Utilisation de pièces et autres consommables authentiques Lexmark

Votre imprimante Lexmark est conçue pour fonctionner de manière optimale avec des fournitures et des pièces Lexmark authentiques. L'utilisation de fournitures ou de pièces tierces risque d'affecter les performances, la fiabilité ou la durée de vie de l'imprimante et de ses composants de traitement d'images. Elle peut également avoir des conséquences sur la couverture de la garantie. Les dommages causés par l'utilisation de pièces ou de fournitures tierces ne sont pas couverts par la garantie. Tous les indicateurs de longévité sont conçus pour fonctionner avec des pièces et des fournitures Lexmark et risquent de donner des résultats inattendus en cas d'utilisation de pièces ou de fournitures tierces. Les composants de traitement d'images utilisés au-delà de la durée de vie prévue risquent d'endommager votre imprimante Lexmark ou ses composants.

Avertissement—Danger potentiel : Les fournitures et pièces sans condition d'accord relatif au programme de retour peuvent être réinitialisées ou reconditionnées. Cependant, la garantie du fabricant ne couvre pas les dommages causés par des fournitures ou pièces non authentiques. Réinitialiser les compteurs sur le consommable/composant sans réusinage peut endommager votre imprimante. Après réinit. du compteur du cons./comp., votre impr. peut aff. une err. indiquant la prés. de l'élément réinitialisé.

Commande d'une cartouche de toner

Remarques :

- L'estimation de rendement des cartouches repose sur la norme ISO/IEC 19752.
- Une couverture d'impression très basse sur des périodes prolongées peut avoir des conséquences néfastes sur le rendement.

Cartouches de toner Lexmark MS532 du programme de retour

| Article | Canada et Etats-Unis | Espace économique européen, Islande, Liechtenstein et Norvège | Reste de la région Asie-Pacifique | Amérique latine | Reste de l'Europe, Moyen-Orient et Afrique |
|--|----------------------|---|-----------------------------------|-----------------|--|
| Cartouche de toner du programme de retour | 66S1000 | 66S2000 | 66S3000 | 66S4000 | 66S5000 |
| Cartouche de toner longue durée du programme de retour | 66S1H00 | 66S2H00 | 66S3H00 | 66S4H00 | 66S5H00 |

Cartouche de toner ordinaire Lexmark MS532

| Article | Mondial |
|---|---------|
| Cartouche de toner ordinaire longue durée | 66S0HA0 |

Cartouches de toner Lexmark MS631, MS632 du programme de retour

| Article | Canada et Etats-Unis | Espace économique européen, Islande, Liechtenstein et Norvège | Reste de la région Asie-Pacifique | Amérique latine | Reste de l'Europe, Moyen-Orient et Afrique |
|--|----------------------|---|-----------------------------------|-----------------|--|
| Cartouche de toner du programme de retour | 66S1000 | 66S2000 | 66S3000 | 66S4000 | 66S5000 |
| Cartouche de toner extra-longue durée du programme de retour | 66S1X00 | 66S2X00 | 66S3X00 | 66S4X00 | 66S5X00 |

Cartouche de toner ordinaire Lexmark MS632

| Article | Mondial |
|---|---------|
| Cartouche de toner ordinaire extra-longue durée | 66S0XA0 |

Cartouche de toner ordinaire Lexmark MS639

| Article | Asia/Pacific Group |
|---|--------------------|
| Cartouche de toner ordinaire longue durée | 66S300K |
| Cartouche de toner ordinaire extra-longue durée | 66S3H0K |

Commande d'une unité de traitement d'images

Une couverture d'impression très basse sur des périodes prolongées peut entraîner la défaillance de l'unité de traitement d'images avant la fin de durée de vie du toner.

| Article | Numéro de pièce |
|---|-----------------|
| Unité de traitement d'images ordinaire | 66S0ZA0 |
| Unité de traitement d'images du programme de retour | 66S0Z00 |

Remplacement des pièces et consommables

Remplacement de la cartouche de toner

1 Ouvrez la porte A.

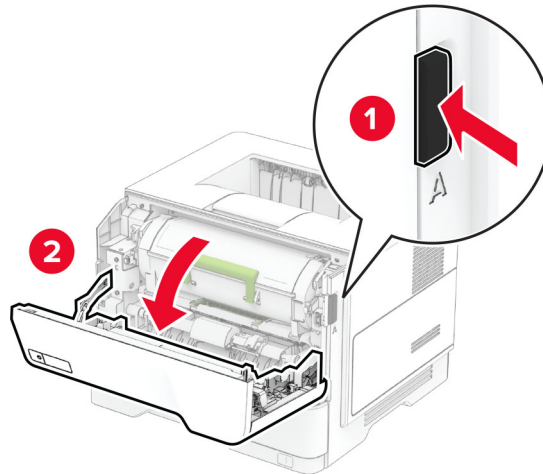

2 Retirez la cartouche de toner usagée.

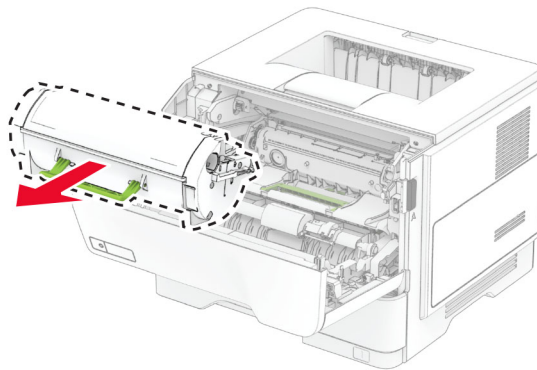

3 Déballez la nouvelle cartouche de toner.

4 Secouez la cartouche de toner pour répartir le toner.

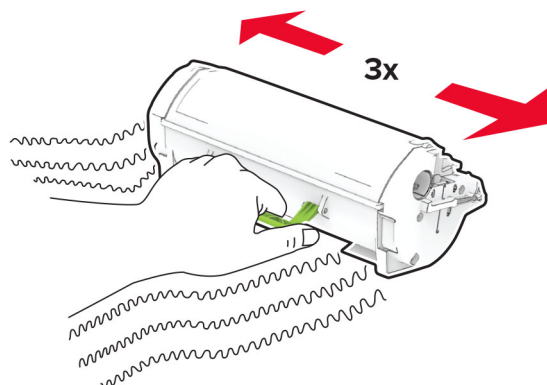

5 Insérez la nouvelle cartouche de toner.

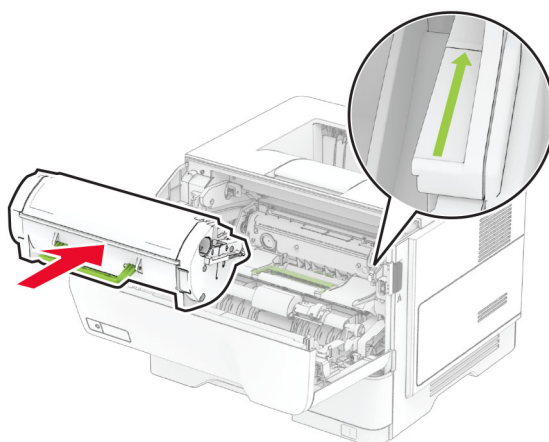

6 Fermez la porte A.

Remplacement de l'unité de traitement d'images

1 Ouvrez la porte A.

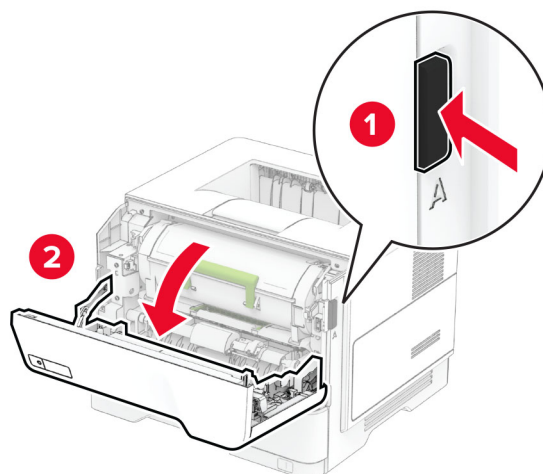

2 Retirez la cartouche de toner.

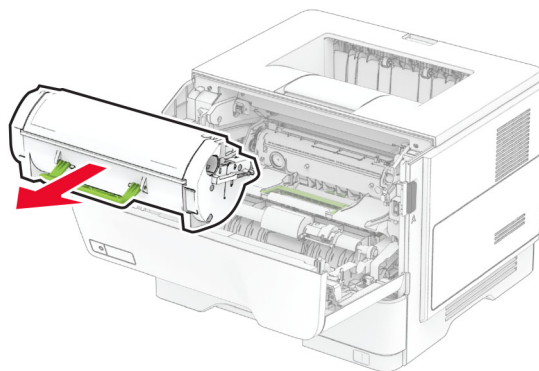

3 Retirez l'unité de traitement d'images usagée.

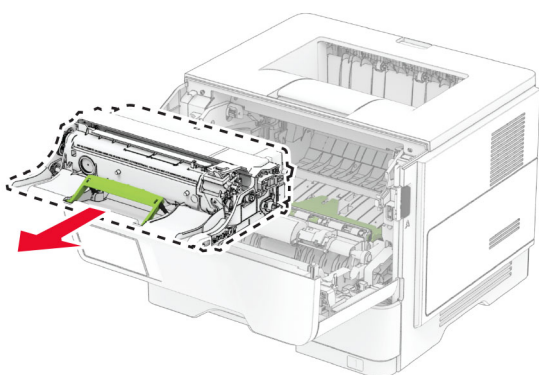

4 Déballez la nouvelle unité de traitement d'images.

5 Secouez l'unité de traitement d'images pour répartir le toner.

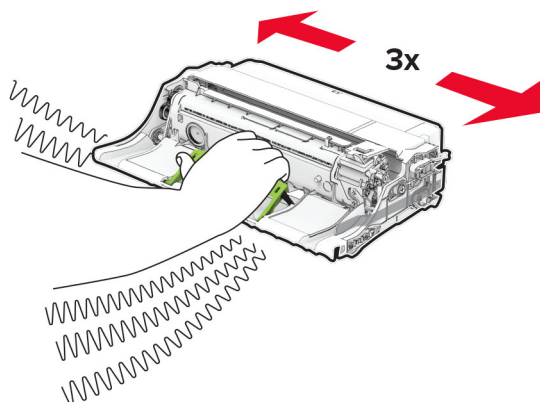

Avertissement—Danger potentiel : N'exposez pas l'unité de traitement d'images à la lumière directe pendant plus de dix minutes. Une exposition prolongée à la lumière pourrait altérer la qualité d'impression.

Avertissement—Danger potentiel : Ne touchez pas le tambour du photoconducteur. Dans le cas contraire, vous risqueriez d'altérer la qualité des prochaines tâches.

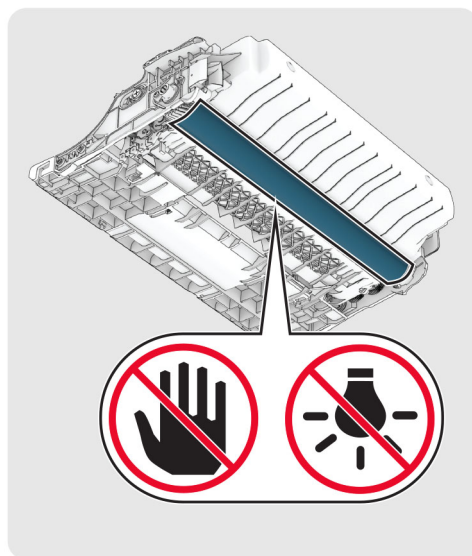

6 Insérez la nouvelle unité de traitement d'images.

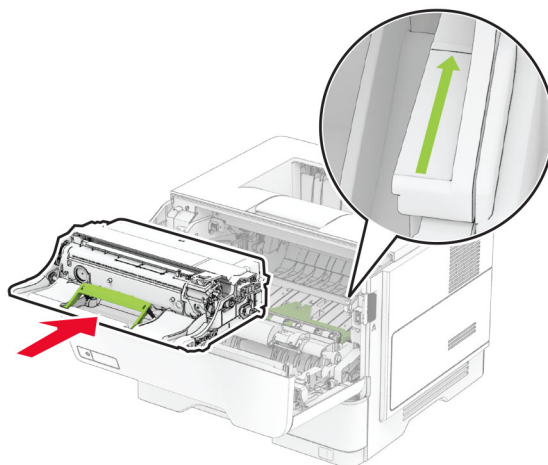

7 Insérez la cartouche de toner.

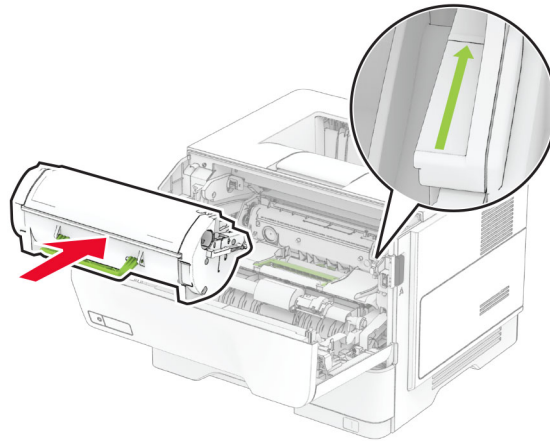

8 Fermez la porte A.

Remplacement du serveur d'impression sans fil MarkNet N8450

⚠ ATTENTION—RISQUE D'ELECTROCUTION : Pour éviter tout risque d'électrocution lorsque vous devez accéder à la carte logique, ou installer du matériel en option ou des périphériques de stockage alors que l'imprimante est déjà en service, mettez celle-ci hors tension et débranchez son câble d'alimentation de la prise électrique avant de poursuivre. Si d'autres périphériques sont connectés à l'imprimante, mettez-les également hors tension et débranchez tous les câbles reliés à l'imprimante.

Remarque : Un tournevis à tête plate est nécessaire pour la réalisation de cette opération.

- 1 Eteignez l'imprimante.
- 2 Débranchez le câble d'alimentation de la prise électrique, puis de l'imprimante.
- 3 Ouvrez le capot de la carte logique.

Avertissement—Danger potentiel : Les composants électroniques de la carte logique sont très vulnérables à l'électricité statique. Touchez une partie métallique de l'imprimante avant de manipuler les composants ou les connecteurs de la carte logique.

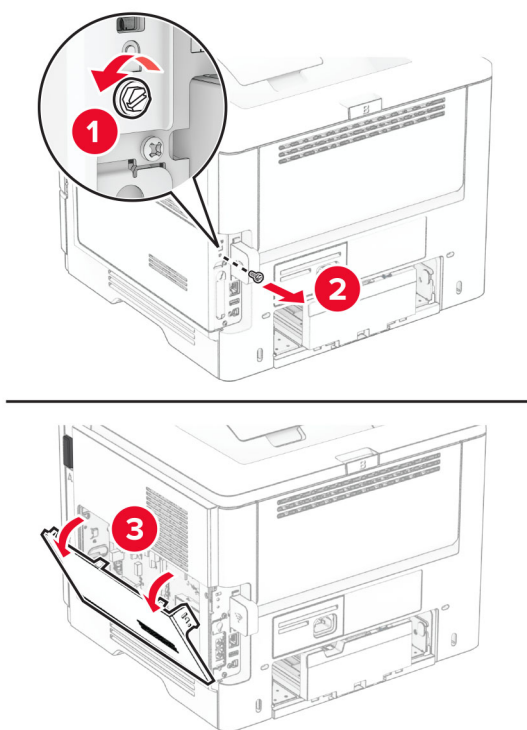

4 Retirez le capot du serveur d'impression sans fil.

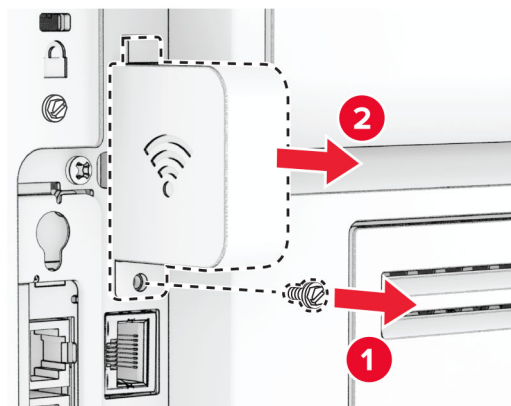

5 Retirez le serveur d'impression sans fil usagé.

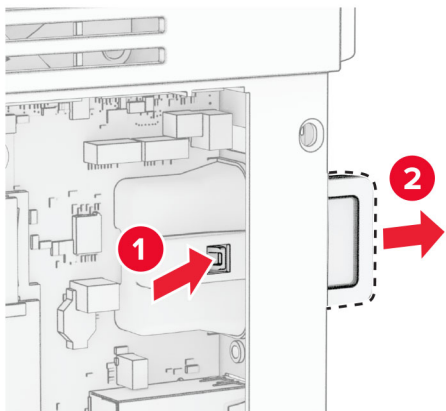

6 Déballez le nouveau serveur d'impression sans fil.

7 Insérez le nouveau serveur d'impression sans fil jusqu'à ce qu'il s'enclenche.

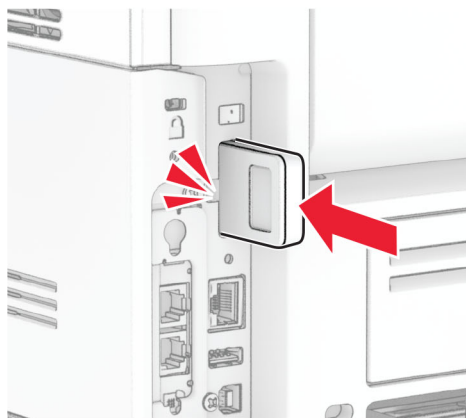
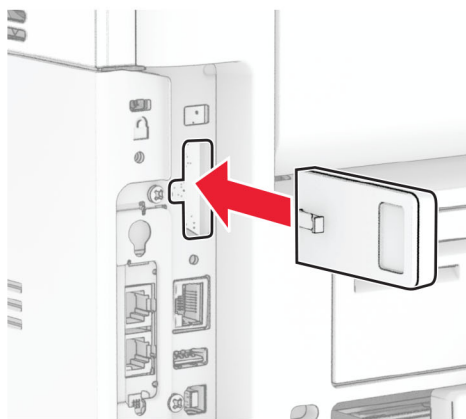

8 Fixez le capot du serveur d'impression sans fil, puis installez la vis.

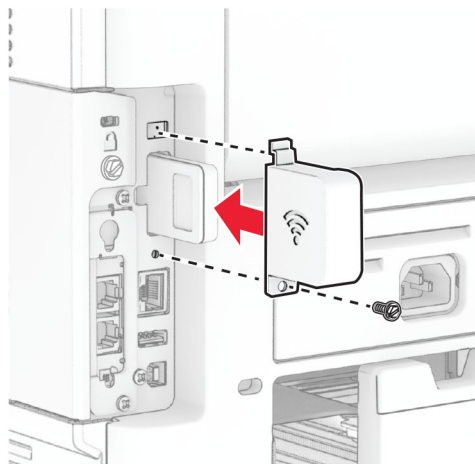

9 Fermez le capot de la carte logique, puis installez la vis.

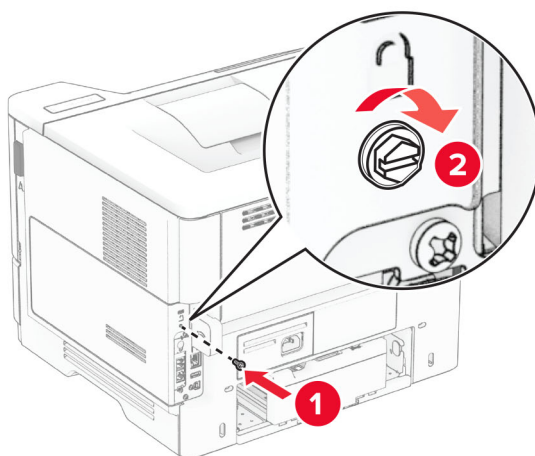
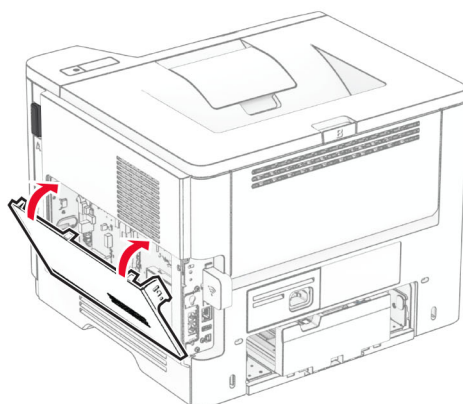

10 Branchez le câble d'alimentation sur l'imprimante, puis sur une prise électrique.

⚠ ATTENTION—RISQUE DE BLESSURE : Pour éviter tout risque d'incendie et de choc électrique, branchez le câble d'alimentation à une prise électrique répondant aux exigences requises, correctement mise à la terre, proche du produit et facile d'accès.

11 Mettez l'imprimante sous tension.

Remplacement des rouleaux d'entraînement

1 Eteignez l'imprimante.

2 Débranchez le câble d'alimentation de la prise électrique, puis de l'imprimante.

3 Retirez le tiroir.

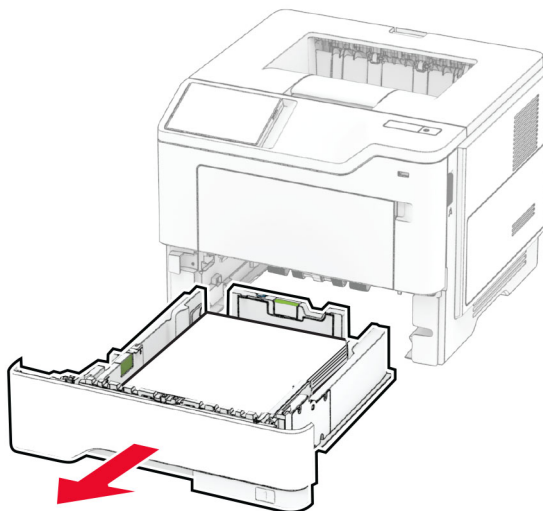

4 Retirez les rouleaux d'entraînement usagés.

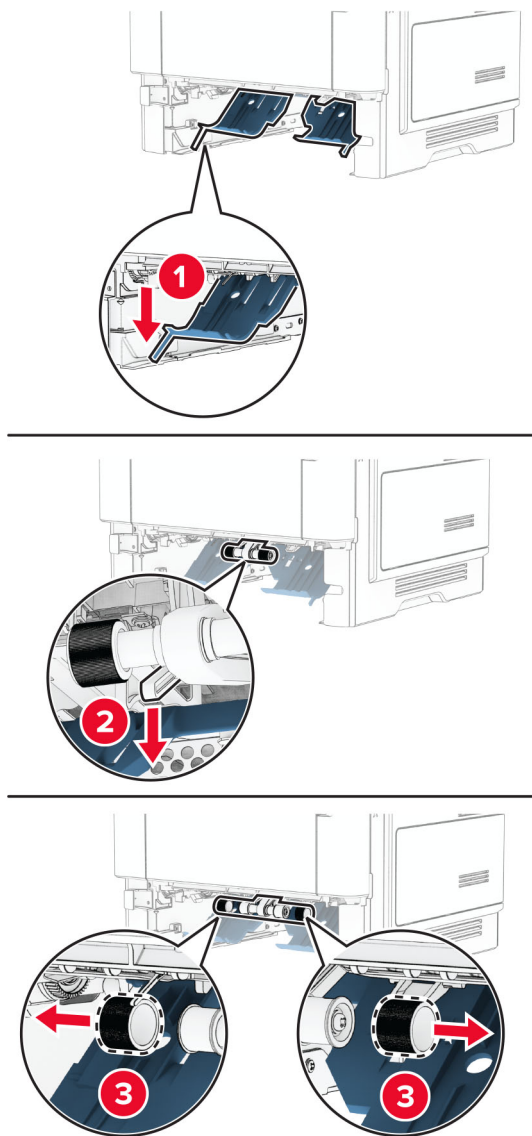

5 Déballez les nouveaux rouleaux d'entraînement.

6 Insérez les nouveaux rouleaux d'entraînement.

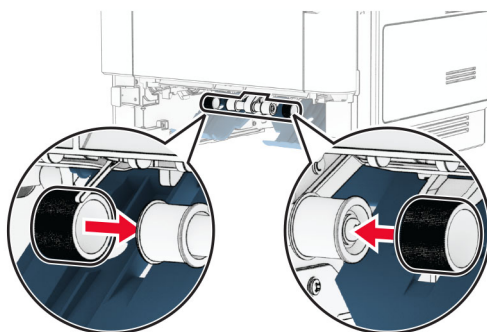

- 7 Insérez le tiroir.
- 8 Branchez le câble d'alimentation sur l'imprimante, puis sur une prise électrique.

 **ATTENTION—RISQUE DE BLESSURE** : Pour éviter tout risque d'incendie et de choc électrique, branchez le câble d'alimentation à une prise électrique répondant aux exigences requises, correctement mise à la terre, proche du produit et facile d'accès.

- 9 Mettez l'imprimante sous tension.

Réinitialisation des compteurs d'utilisation des consommables

- 1 Sur l'écran d'accueil, appuyez sur **Paramètres > Périphérique > Maintenance > Menu Configuration > Util. consomm. et compteurs**.
- 2 Sélectionnez le compteur que vous voulez réinitialiser.

Avertissement—Danger potentiel : Les consommables et pièces sans condition d'accord relatif au programme de retour peuvent être réinitialisés ou reconditionnés. Cependant, la garantie du fabricant ne couvre pas les dommages causés par des consommables ou pièces non authentiques. Réinitialiser les compteurs des consommables/pièces sans réusinage peut endommager votre imprimante. Après la réinitialisation des compteurs de consommables/pièces, il se peut que votre imprimante puisse afficher une erreur indiquant la présence de l'élément réinitialisé.

Nettoyage des pièces de l'imprimante

Nettoyage de l'imprimante

 **ATTENTION—RISQUE D'ELECTROCUTION** : pour éviter tout risque d'électrocution lors du nettoyage de l'extérieur de l'imprimante, débranchez le cordon d'alimentation électrique de la prise et déconnectez tous les câbles de l'imprimante avant de continuer.

Remarques :

- Exécutez cette tâche après quelques mois d'utilisation.
 - les dégâts sur l'imprimante provoqués par une mauvaise manipulation ne sont pas couverts par sa garantie.
- 1 Mettez l'imprimante hors tension, puis débranchez le cordon d'alimentation de la prise électrique.
 - 2 Retirez le papier du réceptacle standard et du chargeur multifonction.
 - 3 Nettoyez l'imprimante à l'aide d'une brosse souple ou d'un aspirateur pour retirer la poussière, les peluches du ruban et les bouts de papier.
 - 4 Essayez l'extérieur de l'imprimante avec un chiffon doux et non pelucheux humide.

Remarques :

- N'utilisez pas de nettoyants ni de détergents de ménage, car ils peuvent détériorer le fini de l'imprimante.

- Assurez-vous que toutes les zones de l'imprimante sont sèches après le nettoyage.

5 Branchez le câble d'alimentation à la prise électrique, puis mettez l'imprimante sous tension.

 **ATTENTION—RISQUE DE BLESSURE** : Pour éviter tout risque d'électrocution ou d'incendie, branchez le câble d'alimentation directement à une prise électrique répondant aux exigences requises et correctement mise à la terre, proche du produit et facile d'accès.

Nettoyage de l'écran tactile

 **ATTENTION—RISQUE D'ELECTROCUTION** : Pour éviter tout risque d'électrocution lors du nettoyage de l'extérieur de l'imprimante, débranchez le cordon d'alimentation électrique de la prise et déconnectez tous les câbles de l'imprimante avant de continuer.

- 1** Mettez l'imprimante hors tension, puis débranchez le câble d'alimentation de la prise électrique.
- 2** A l'aide d'un chiffon doux, humide et non pelucheux, nettoyez l'écran tactile.

Remarques :

- N'utilisez pas de nettoyants ménagers ni de détergents car ils peuvent endommager l'écran tactile.
- Assurez-vous que l'écran tactile est sec après l'avoir nettoyé.

3 Branchez le câble d'alimentation à la prise électrique, puis mettez l'imprimante sous tension.

 **ATTENTION—RISQUE DE BLESSURE** : Pour éviter tout risque d'incendie et de choc électrique, branchez le câble d'alimentation à une prise électrique répondant aux exigences requises, correctement mise à la terre, proche du produit et facile d'accès.

Economie d'énergie et de papier

Configuration des paramètres du mode économie d'énergie

mode Veille

- 1** Sur l'écran d'accueil, appuyez sur **Paramètres > Périphérique > Gestion alimentation > Délais > Mode veille**.
- 2** Spécifiez le délai d'attente avant la mise en veille de l'imprimante.

mode Hibernation

- 1** Sur l'écran d'accueil, appuyez sur **Paramètres > Périphérique > Gestion alimentation > Délais > Fin de l'hibernation**.
- 2** Sélectionnez le délai d'attente avant le passage de l'imprimante en mode Hibernation.

Remarques :

- Pour que la fin de l'hibernation fonctionne, définissez l'option Fin de l'hibernation lors d'une connexion sur Hibernation.
- Embedded Web Server est désactivé lorsque l'imprimante est en mode Hibernation.



Réglage de la luminosité de l'écran

- 1 Sur l'écran d'accueil, appuyez sur **Paramètres** > **Périphérique** > **Préférences**.
- 2 Dans le menu Luminosité de l'écran, réglez le paramètre.

Economie des fournitures

- Effectuez des impressions recto verso.
Remarque : L'impression recto verso est le paramètre par défaut dans le pilote d'impression.
- Imprimer plusieurs pages sur une seule feuille de papier.
- Utilisez la fonction de prévisualisation pour visualiser le document avant de l'imprimer.
- Imprimez une copie du document pour en vérifier le contenu et le format.

Déplacement de l'imprimante

-  **ATTENTION—RISQUE DE BLESSURE** : Si votre imprimante pèse plus de 20 kg (44 lb), l'intervention d'au moins deux personnes est nécessaire pour la soulever sans risque.
-  **ATTENTION—RISQUE DE BLESSURE** : Pour éviter tout risque d'incendie ou d'électrocution, utilisez uniquement le câble d'alimentation fourni avec ce produit ou un câble de remplacement autorisé par le fabricant.
-  **ATTENTION—RISQUE DE BLESSURE** : Avant de déplacer l'imprimante, suivez les instructions ci-dessous pour éviter de vous blesser ou d'endommager l'imprimante :
 - Vérifiez que tous les tiroirs et portes sont correctement fermés.
 - Mettez l'imprimante hors tension, puis débranchez le câble d'alimentation de la prise électrique.
 - Débranchez tous les cordons et câbles de l'imprimante.
 - Si l'imprimante dispose de bacs en option séparés au sol ou d'options de sortie fixées, retirez-les avant de déplacer l'imprimante.
 - Si l'imprimante est équipée d'un socle à roulettes, roulez-la avec précaution vers le nouvel emplacement. Manipulez l'ensemble avec précaution lors du passage sur des seuils et des différences de niveau du sol.
 - Si l'imprimante ne dispose pas d'un socle à roulettes, mais est dotée de bacs en option ou d'options de sortie, retirez les options de sortie et soulevez l'imprimante pour la séparer des bacs. N'essayez pas de soulever l'imprimante et les options en même temps.
 - Utilisez toujours les poignées de l'imprimante pour la soulever.
 - Si vous utilisez un chariot pour déplacer l'imprimante, veillez à ce que sa surface puisse accueillir toute la base de l'imprimante.
 - Si vous utilisez un chariot pour déplacer les options matérielles, veillez à ce que sa surface puisse accueillir les dimensions de ces options.
 - Maintenez l'imprimante en position verticale.
 - Evitez tout mouvement brusque.
 - Prenez garde de ne pas laisser vos doigts sous l'imprimante lorsque vous la posez.
 - Assurez-vous qu'il y a suffisamment d'espace autour de l'imprimante.

Remarque : Les dégâts sur l'imprimante provoqués par un déplacement incorrect ne sont pas couverts par sa garantie.

Transport de l'imprimante

Pour obtenir des instructions relatives à l'expédition, rendez-vous sur <https://support.lexmark.com> ou contactez l'assistance clientèle.

Résoudre un problème

Problèmes de qualité d'impression

Recherchez l'image qui ressemble au problème de qualité d'impression que vous rencontrez, puis cliquez sur le lien sous l'image pour lire les étapes de résolution du problème.

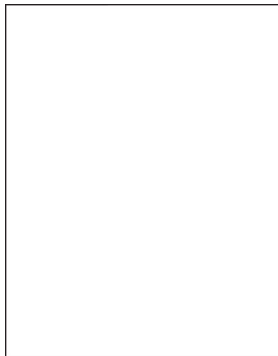

[« Pages vierges ou blanches » à la page 133](#)



[« Impression sombre » à la page 134](#)



[« Les traits fins ne sont pas imprimés correctement » à la page 136](#)

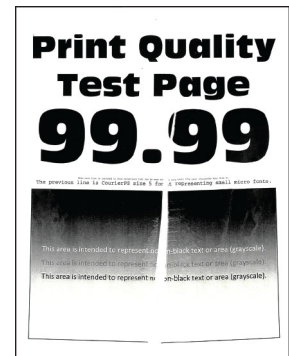

[« Papier froissé ou plié » à la page 137](#)

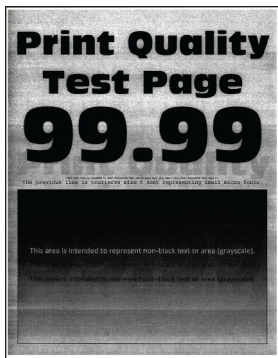

[« Fond gris » à la page 138](#)

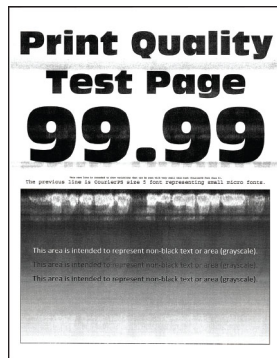

[« Bandes pâles horizontales » à la page 148](#)



[« Les marges sont incorrectes. » à la page 140](#)

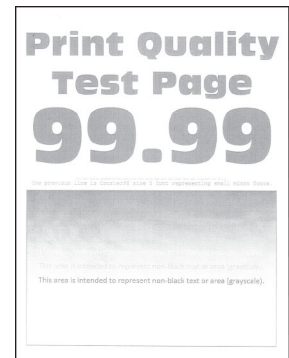

[« Impression claire » à la page 140](#)



[« Impression tachetée et points » à la page 142](#)



[« Papier recourbé » à la page 143](#)



[« Impression inclinée ou déformée » à la page 145](#)



[« Défaillances répétées » à la page 154](#)



[« Pages entièrement noires » à la page 145](#)

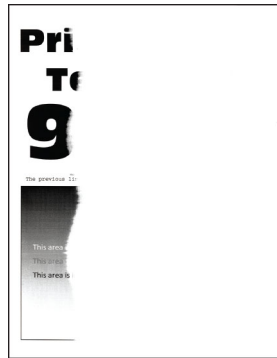

[« Texte ou images coupés » à la page 146](#)



[« Effacement du toner » à la page 147](#)

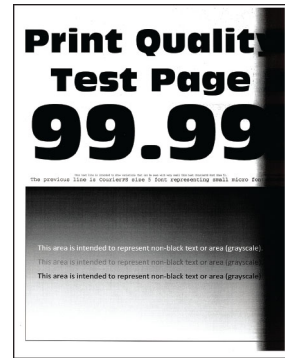

[« Bandes noires verticales » à la page 150](#)



[« Lignes ou traînées noires verticales » à la page 152](#)

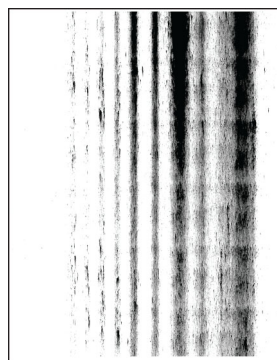

[« Traînées noires verticales et images manquantes » à la page 153](#)



[« Bandes pâles verticales » à la page 149](#)

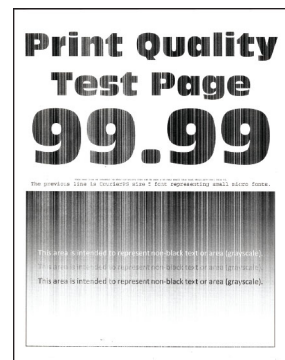



[« Lignes blanches verticales » à la page 150](#)

Codes d'erreur de l'imprimante

| Codes d'erreur | Message d'erreur | Solution |
|----------------------------|---|---|
| 8.01 | Fermer la porte avant A. | Gardez toutes les portes fermées, excepté pour les tâches de maintenance. |
| 9.00 | L'imprimante a dû redémarrer. Le dernier travail est peut-être incomplet. | Appuyez sur Continuer pour effacer le message et poursuivre l'impression. |
| 11.11, 11.21, 11.31, 11.41 | Charger <source/> avec <type/> <taille/>. | Ouvrez le tiroir indiqué, puis chargez le papier. Pour plus d'informations, reportez-vous à la section « Chargement des tiroirs » à la page 29. |
| 11.12, 11.22, 11.32, 11.42 | Charger <source/> avec <type/> <taille/> <orientation/>. | |

| Codes d'erreur | Message d'erreur | Solution |
|----------------------------|--|---|
| 11.91 | Alimenter le chargeur multi-fonction avec <type> <taille/>. | Ouvrez le chargeur multifonction, puis chargez le papier. Pour plus d'informations, reportez-vous à la section « Alimentation du chargeur multi-fonction » à la page 31. |
| 11.92 | Alimenter le chargeur multi-fonction avec <type/> <taille/> <orientation/>. | |
| 12.11, 12.21, 12.31, 12.41 | Définir <source/> sur <type/> <taille/>. | Ouvrez le tiroir indiqué, retirez le papier, puis chargez le type et le format de papier appropriés. Pour plus d'informations, reportez-vous à la section « Chargement des tiroirs » à la page 29. |
| 12.12, 12.22, 12.32, 12.42 | Définir <source/> sur <type/> <taille/> <orientation/>. | |
| 12.91 | Définir le chargeur multifonction sur <type> <taille/>. | Retirez le papier, puis chargez le type et le format de papier appropriés. Pour plus d'informations, reportez-vous à la section « Alimentation du chargeur multifonction » à la page 31. |
| 12.92 | Définir le chargeur multifonction sur <type/> <taille/> <orientation/>. | |
| 29.08 | Retirer les matériaux d'emballage. | <ol style="list-style-type: none"> 1 Ouvrez la porte A. 2 Retirez la cartouche de toner. 3 Retirez l'unité de traitement d'images. 4 Retirez l'emballage. <p>Avertissement—Danger potentiel : n'exposez pas le photoconducteur à la lumière directe pendant plus de 10 minutes. Une exposition prolongée à la lumière pourrait altérer la qualité d'impression.</p> <p>Avertissement—Danger potentiel : ne touchez pas le tambour brillant du photoconducteur situé sous l'unité de traitement d'images. Dans le cas contraire, vous risqueriez d'altérer la qualité des prochaines tâches.</p> <ol style="list-style-type: none"> 5 Insérez l'unité de traitement d'images. 6 Insérez la cartouche de toner. 7 Fermez la porte A. 8 Retirez tous les tiroirs, puis tous les matériaux d'emballage. 9 Insérez tous les tiroirs. |
| 31.40z | Réinstaller la cartouche manquante ou qui ne répond pas. | <ol style="list-style-type: none"> 1 Ouvrez la porte A. 2 Retirez la cartouche de toner. 3 Insérez la cartouche de toner. 4 Fermez la porte A. |

| Codes d'erreur | Message d'erreur | Solution |
|----------------|---|--|
| 31.60z | Réinstaller l'unité de traitement d'images manquante ou qui ne répond pas. | <ol style="list-style-type: none"> 1 Ouvrez la porte A. 2 Retirez la cartouche de toner. 3 Retirez l'unité de traitement d'images. Avertissement—Danger potentiel : n'exposez pas le photoconducteur à la lumière directe pendant plus de 10 minutes. Une exposition prolongée à la lumière pourrait altérer la qualité d'impression. Avertissement—Danger potentiel : ne touchez pas le tambour brillant du photoconducteur situé sous l'unité de traitement d'images. Dans le cas contraire, vous risqueriez d'altérer la qualité des prochaines tâches. 4 Insérez l'unité de traitement d'images. 5 Insérez la cartouche de toner. 6 Fermez la porte A. |
| 32.40z | Remplacer la cartouche non prise en charge. | Voir « Remplacement de la cartouche de toner » à la page 112. |
| 33.40 | Cartouche non-Lexmark, voir le Guide de l'utilisateur. | Voir « Consommables non-Lexmark » à la page 175. |
| 37.1 | Mémoire insuffisante pour assembler les travaux. | Essayez les solutions suivantes : <ul style="list-style-type: none"> • Appuyez sur Continuer pour imprimer la partie stockée du travail et commencer l'assemblage du reste du travail d'impression. • Annulez le travail d'impression en cours. |
| 37.3 | Mémoire insuffisante, travaux suspendus supprimés. | Appuyez sur Continuer pour effacer le message et poursuivre l'impression. |
| 38.1 | Mémoire saturée. | Essayez les solutions suivantes : <ul style="list-style-type: none"> • Appuyez sur Annuler le travail pour effacer le message. • Imprimez le document en plusieurs parties ou envoyez-le vers une autre imprimante. • Installez de la mémoire supplémentaire dans l'imprimante. |
| 39.1 | Page complexe ; il se peut que certaines données n'aient pas été imprimées. | Essayez les solutions suivantes : <ul style="list-style-type: none"> • Appuyez sur Continuer pour effacer le message et poursuivre l'impression. • Annulez le travail d'impression en cours. • Installez de la mémoire supplémentaire dans l'imprimante. • Réduisez la complexité et la taille du travail d'impression avant de le renvoyer à l'impression. <ul style="list-style-type: none"> – Réduisez le nombre de pages du travail d'impression. – Réduisez le nombre et la taille des polices téléchargées. – Supprimez toutes les polices ou macros inutiles du travail d'impression. – Réduisez le nombre de graphiques du travail d'impression. |
| 42.yy | Remplacer la cartouche, zone imprimante inadaptée. | Voir « Remplacez la cartouche, zone d'impression inadaptée » à la page 174. |

| Codes d'erreur | Message d'erreur | Solution |
|----------------|--|---|
| 43.40z | Réinstaller la cartouche. | Voir « Remplacement de la cartouche de toner » à la page 112. |
| 44.40 | Remplacer la cartouche noire, imprimante inadaptée. | Voir « Remplacez la cartouche, zone d'impression inadaptée » à la page 174. |
| 55.1 | Erreur de lecture du pilote USB. Retirer le lecteur USB. | Retirez le lecteur flash pour continuer. |
| 55.2 | Erreur de lecture du concentrateur USB. Retirer le concentrateur. | Retirez ce concentrateur USB pour continuer. |
| 58 | Trop de tiroirs installés. Seuls <x/> tiroirs peuvent être installés. | <ol style="list-style-type: none"> 1 Mettez l'imprimante hors tension, puis débranchez le câble d'alimentation de la prise électrique. 2 Retirez un ou plusieurs tiroirs. 3 Branchez le câble d'alimentation à la prise électrique, puis mettez l'imprimante sous tension. <p> ATTENTION—RISQUE D'ELECTROCUTION : Pour éviter tout risque d'incendie et de choc électrique, branchez le câble d'alimentation à une prise électrique répondant aux exigences requises, correctement mise à la terre, proche du produit et facile d'accès.</p> |
| 59 | Tiroir incompatible [x]. | <ol style="list-style-type: none"> 1 Mettez l'imprimante hors tension, puis débranchez le câble d'alimentation de la prise électrique. 2 Retirez le tiroir indiqué. 3 Branchez le câble d'alimentation à la prise électrique, puis mettez l'imprimante sous tension. <p> ATTENTION—RISQUE D'ELECTROCUTION : Pour éviter tout risque d'incendie et de choc électrique, branchez le câble d'alimentation à une prise électrique répondant aux exigences requises, correctement mise à la terre, proche du produit et facile d'accès.</p> |
| 61 | Retirer le disque défectueux. | Remplacez le disque de stockage défectueux. |
| 62 | Disque plein. | <p>Essayez les solutions suivantes :</p> <ul style="list-style-type: none"> • Appuyez sur Continuer pour effacer le message. • Supprimez les polices, les macros et autres données stockées sur le disque dur de l'imprimante. • Installer un disque dur sur l'imprimante. |
| 63 | Formater disque. | <p>Le formatage efface maintenant toutes les informations du disque de stockage.</p> <p>Pour formater le disque de stockage ultérieurement, procédez comme suit :</p> <ol style="list-style-type: none"> 1 Sur l'écran d'accueil, appuyez sur Paramètres > Périphérique > Maintenance > Effacement hors service. 2 Appuyez sur Effacer le disque de stockage intelligent, puis sur EFFACER. |
| 71.4 | Heure de l'imprimante incorrecte. | <p>Pour régler l'heure de l'imprimante, procédez comme suit :</p> <ol style="list-style-type: none"> 1 Appuyez sur Paramètres > Périphérique > Préférences. 2 Appuyez sur Date et heure, puis réglez l'heure. |

| Codes d'erreur | Message d'erreur | Solution |
|--------------------------------|--|--|
| 80.01, 80.03, 80.09 | Niveau du kit de maintenance presque bas. | Appuyez sur Continuer pour effacer le message. |
| 80.11, 80.13, 80.19 | Niveau du kit de maintenance bas. | |
| 80.21, 80.23, 80.29 | Niveau du kit de maintenance très bas. | |
| 84, 84.01, 84.02, 84.03, 84.09 | Niveau unité de traitement d'images presque bas. | Appuyez sur Continuer pour effacer le message. |
| 84.11, 84.12, 84.13, 84.19 | Niveau unité de traitement d'images bas. | |
| 84.21, 84.22, 84.23, 84.29 | Niveau unité de traitement d'images très bas. | |
| 84.31, 84.32, 84.33 | Remplacer unité de traitement d'images : durée recommandée dépassée. | Voir « Remplacement de l'unité de traitement d'images » à la page 113. |
| 84.41, 84.42, 84.43 | Remplacer l'unité de traitement d'images pour reprendre l'impression. | |
| 88.00, 88.08, 88.09 | Niveau cartouche presque bas. | Appuyez sur Continuer pour effacer le message. |
| 88.10, 88.18, 88.19 | Niveau cartouche bas. | |
| 88.20, 88.28, 88.29 | Niveau cartouche très bas. | |
| 88.30, 88.38 | Remplacer cartouche, nombre de pages restantes estimé à <num/>. | Voir « Remplacement de la cartouche de toner » à la page 112. |
| 88.30, 88.38 | Remplacer la cartouche. | |
| 88.40, 88.48 | Remplacer cartouche, 0 page restante. | |
| 200.03 | Bourrage papier, [bourrage en-tête]. [xxx,yy] | Voir « Bourrage papier dans le chargeur multifonction » à la page 170. |

| Codes d'erreur | Message d'erreur | Solution |
|--|--|---|
| 200.04, 200.05, 200.14, 200.24, 200.25, 200.34, 200.35, 200.44, 200.45, 202.05, 202.15, 202.25, 202.35, 202.45, 230.03, 230.13, 230.23, 230.33, 230.43 | Bourrage papier, [bourrage en-tête]. [xxx,yy] | Voir « Bourrage papier derrière la porte B » à la page 166. |
| 200.12, 200.15, 200.22, 200.32, 200.33, 200.42, 200.91, 202.03, 200.13, 202.33, 202.43, 202.93 | Bourrage papier, [bourrage en-tête]. [xxx,yy] | Voir « Bourrage papier derrière la porte A » à la page 164. |
| 200.13, 200.23, 200.33, 200.43, 241.86 | Bourrage papier, [bourrage en-tête]. [xxx,yy] | Voir « Bourrage papier dans les tiroirs » à la page 169. |
| 230.15, 230.25, 230.33, 230.45, 232.13, 232.23, 232.33, 232.43, 232.53, 232.93 | Bourrage papier, [bourrage en-tête]. [xxx,yy] | Voir « Bourrage papier dans l'unité d'impression recto verso » à la page 168. |
| 24x.x6, 24x. 8y, 602.x9 66x.x3, 66x. 8y | Erreur de chargement du papier, [bourrage en-tête]. [xxx,yy] | Voir « Bourrage papier dans les tiroirs » à la page 169. |

Problèmes d'impression

Qualité d'impression médiocre

Pages vierges ou blanches



Remarque : Avant de résoudre le problème, imprimez les pages de test de qualité d'impression. Sur l'écran d'accueil, accédez à **Paramètres > Dépannage > Pages de test de qualité d'impression**.

| Action | Oui | Non |
|---|---------------------|-------------------------|
| <p>Etape 1</p> <p>a Vérifiez que l'imprimante est équipée d'une cartouche de toner Lexmark authentique et prise en charge.</p> <p>Remarque : si la cartouche n'est pas prise en charge, installez-en une qui le soit.</p> <p>b Imprimez le document.</p> <p>L'imprimante imprime-t-elle des pages vierges ou blanches ?</p> | Passez à l'étape 2. | Le problème est résolu. |

| Action | Oui | Non |
|---|--|--------------------------------|
| <p>Etape 2</p> <p>a Retirez tous les emballages situés dans l'unité de traitement d'images.</p> <p>1 Retirez la cartouche de toner, puis l'unité de traitement d'images.</p> <p>Avertissement—Danger potentiel : N'exposez pas l'unité de traitement d'images à la lumière directe pendant plus de dix minutes. Une exposition prolongée à la lumière pourrait altérer la qualité d'impression.</p> <p>Avertissement—Danger potentiel : ne touchez pas le tambour du photoconducteur situé sous l'unité de traitement d'images. Dans le cas contraire, vous risqueriez d'altérer la qualité des prochaines tâches.</p> <p>2 Assurez-vous que l'unité de traitement d'images n'est pas endommagée et remplacez-la si nécessaire.</p> <p>Remarque : Assurez-vous que le tambour du photoconducteur n'est pas tordu et qu'il est bien en place.</p> <p>3 Secouez fermement l'unité de traitement d'images pour répartir le toner.</p> <p>4 Insérez l'unité de traitement d'images, puis la cartouche de toner.</p> <p>b Imprimez le document.</p> <p>L'imprimante imprime-t-elle des pages vierges ou blanches ?</p> | <p>Passez à l'étape 3.</p> | <p>Le problème est résolu.</p> |
| <p>Etape 3</p> <p>Vérifiez l'état de la cartouche de toner et remplacez-la si nécessaire.</p> <p>a Sur l'écran d'accueil, appuyez sur Etat/Consommables > Consommables.</p> <p>b Imprimez le document.</p> <p>L'imprimante imprime-t-elle des pages vierges ou blanches ?</p> | <p>Contactez l'assistance clientèle.</p> | <p>Le problème est résolu.</p> |

Impression sombre



Remarque : Avant de résoudre le problème, imprimez les pages de test de qualité d'impression. Sur l'écran d'accueil, accédez à **Paramètres > Dépannage > Pages de test de qualité d'impression**.

| Action | Oui | Non |
|---|---------------------|-------------------------|
| <p>Etape 1</p> <p>a Vérifiez que l'imprimante est équipée d'une cartouche de toner Lexmark authentique et prise en charge.</p> <p>Remarque : si la cartouche n'est pas prise en charge, installez-en une qui le soit.</p> <p>b Imprimez le document.</p> <p>L'impression est-elle sombre ?</p> | Passez à l'étape 2. | Le problème est résolu. |
| <p>Etape 2</p> <p>a Eteignez l'imprimante, puis attendez environ 10 secondes avant de la remettre sous tension.</p> <p>b Réduisez l'intensité du toner. Sur l'écran d'accueil, appuyez sur Paramètres > Imprimer > Qualité > Intensité toner.</p> <p>c Imprimez le document.</p> <p>L'impression est-elle sombre ?</p> | Passez à l'étape 3. | Le problème est résolu. |
| <p>Etape 3</p> <p>a En fonction de votre système d'exploitation, définissez le type de papier à partir de la boîte de dialogue Préférences d'impression ou Imprimer.</p> <p>Remarques :</p> <ul style="list-style-type: none"> Assurez-vous que le paramètre correspond au papier chargé. Vous pouvez également modifier ce paramètre à partir du panneau de commandes de l'imprimante. Sur l'écran d'accueil, appuyez sur Paramètres > Papier > Configuration du tiroir > Format/Type papier. <p>b Imprimez le document.</p> <p>L'impression est-elle sombre ?</p> | Passez à l'étape 4. | Le problème est résolu. |
| <p>Etape 4</p> <p>Vérifiez si le papier présente une surface texturée ou grenée.</p> <p>Imprimez-vous sur du papier texturé ou grené ?</p> | Passez à l'étape 5. | Passez à l'étape 6. |
| <p>Etape 5</p> <p>a Remplacez le papier texturé par du papier ordinaire.</p> <p>b Imprimez le document.</p> <p>L'impression est-elle sombre ?</p> | Passez à l'étape 6. | Le problème est résolu. |

| Action | Oui | Non |
|--|---|-------------------------|
| <p>Etape 6</p> <p>a Chargez du papier provenant d'une nouvelle ramette.</p> <p>Remarque : Le papier a été exposé à un taux d'humidité élevé. Conservez le papier dans son emballage d'origine jusqu'à ce que vous soyez prêt à l'utiliser.</p> <p>b Imprimez le document.</p> <p>L'impression est-elle sombre ?</p> | Passez à l'étape 7. | Le problème est résolu. |
| <p>Etape 7</p> <p>a Retirez l'unité de traitement d'images, puis insérez-la à nouveau.</p> <p>Avertissement—Danger potentiel : N'exposez pas l'unité de traitement d'images à la lumière directe pendant plus de dix minutes. Une exposition prolongée à la lumière pourrait altérer la qualité d'impression.</p> <p>Avertissement—Danger potentiel : ne touchez pas le tambour du photoconducteur situé sous l'unité de traitement d'images. Dans le cas contraire, vous risqueriez d'altérer la qualité des prochaines tâches.</p> <p>b Imprimez le document.</p> <p>L'impression est-elle sombre ?</p> | Passez à l'étape 8. | Le problème est résolu. |
| <p>Etape 8</p> <p>a Remplacez l'unité de traitement d'images.</p> <p>b Imprimez le document.</p> <p>L'impression est-elle sombre ?</p> | Contactez l' assistance clientèle . | Le problème est résolu. |

Les traits fins ne sont pas imprimés correctement

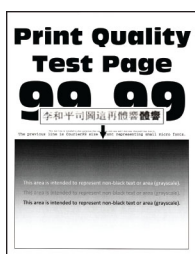

Remarque : Avant de résoudre le problème, imprimez les pages de test de qualité d'impression. Sur l'écran d'accueil, accédez à **Paramètres > Dépannage > Pages de test de qualité d'impression**.

| Action | Oui | Non |
|--|-------------------------|---|
| <p>Etape 1</p> <p>a Vérifiez que l'imprimante est équipée d'une cartouche de toner Lexmark authentique et prise en charge.</p> <p>Remarque : si la cartouche n'est pas prise en charge, installez-en une qui le soit.</p> <p>b Imprimez le document.</p> <p>Les traits fins sont-ils imprimés correctement ?</p> | Le problème est résolu. | Passez à l'étape 2. |
| <p>Etape 2</p> <p>a Réglez les paramètres de qualité d'impression.</p> <p>1 Sur l'écran d'accueil, appuyez sur Paramètres > Imprimer > Qualité > Amplificateur de pixels > Polices.</p> <p>2 Définissez l'intensité du toner sur 7. Sur l'écran d'accueil, appuyez sur Paramètres > Imprimer > Qualité > Intensité toner.</p> <p>b Imprimez le document.</p> <p>Les traits fins sont-ils imprimés correctement ?</p> | Le problème est résolu. | Contactez l' assistance clientèle . |

Papier froissé ou plié



Remarque : Avant de résoudre le problème, imprimez les pages de test de qualité d'impression. Sur l'écran d'accueil, accédez à **Paramètres > Dépannage > Pages de test de qualité d'impression**.

| Action | Oui | Non |
|--|---------------------|-------------------------|
| <p>Etape 1</p> <p>a Vérifiez que l'imprimante est équipée d'une cartouche de toner Lexmark authentique et prise en charge.</p> <p>Remarque : si la cartouche n'est pas prise en charge, installez-en une qui le soit.</p> <p>b Imprimez le document.</p> <p>Le papier est-il plié ou froissé ?</p> | Passez à l'étape 2. | Le problème est résolu. |

| Action | Oui | Non |
|---|---|-------------------------|
| <p>Etape 2</p> <p>a Chargez du papier provenant d'une nouvelle ramette.</p> <p>Remarque : Le papier a été exposé à un taux d'humidité élevé. Conservez le papier dans son emballage d'origine jusqu'à ce que vous soyez prêt à l'utiliser.</p> <p>b Imprimez le document.</p> <p>Le papier est-il plié ou froissé ?</p> | Passez à l'étape 3. | Le problème est résolu. |
| <p>Etape 3</p> <p>a En fonction de votre système d'exploitation, définissez le type de papier à partir de la boîte de dialogue Préférences d'impression ou Imprimer.</p> <p>Remarques :</p> <ul style="list-style-type: none"> Assurez-vous que le paramètre correspond au papier chargé. Vous pouvez également modifier ce paramètre à partir du panneau de commandes de l'imprimante. Sur l'écran d'accueil, appuyez sur Paramètres > Papier > Configuration du tiroir > Format/Type papier. <p>b Imprimez le document.</p> <p>Le papier est-il plié ou froissé ?</p> | Contactez l' assistance clientèle . | Le problème est résolu. |

Fond gris



Remarque : Avant de résoudre le problème, imprimez les pages de test de qualité d'impression. Sur l'écran d'accueil, accédez à **Paramètres > Dépannage > Pages de test de qualité d'impression**.

| Action | Oui | Non |
|---|---------------------|-------------------------|
| <p>Etape 1</p> <p>a Eteignez l'imprimante, puis attendez environ 10 secondes avant de la remettre sous tension.</p> <p>b Réduisez l'intensité du toner.</p> <p>Sur l'écran d'accueil, appuyez sur Paramètres > Imprimer > Qualité > Intensité toner.</p> <p>c Imprimez le document.</p> <p>Un fond gris apparaît-il sur les impressions ?</p> | Passez à l'étape 2. | Le problème est résolu. |

| Action | Oui | Non |
|---|--|-------------------------|
| <p>Etape 2</p> <p>a Vérifiez que l'imprimante est équipée d'une cartouche de toner Lexmark authentique et prise en charge.</p> <p>Remarque : si la cartouche n'est pas prise en charge, installez-en une qui le soit.</p> <p>b Imprimez le document.</p> <p>Un fond gris apparaît-il sur les impressions ?</p> | Passez à l'étape 3. | Le problème est résolu. |
| <p>Etape 3</p> <p>a En fonction de votre système d'exploitation, définissez le type de papier à partir de la boîte de dialogue Préférences d'impression ou Imprimer.</p> <p>Remarques :</p> <ul style="list-style-type: none"> • Assurez-vous que le paramètre correspond au papier chargé. • Vous pouvez également modifier ce paramètre à partir du panneau de commandes de l'imprimante. Sur l'écran d'accueil, appuyez sur Paramètres > Papier > Configuration du tiroir > Format/Type papier. <p>b Imprimez le document.</p> <p>Un fond gris apparaît-il sur les impressions ?</p> | Passez à l'étape 4. | Le problème est résolu. |
| <p>Etape 4</p> <p>a Retirez l'unité de traitement d'images, puis insérez-la à nouveau.</p> <p>Avertissement—Danger potentiel : N'exposez pas l'unité de traitement d'images à la lumière directe. Une exposition prolongée à la lumière pourrait altérer la qualité d'impression.</p> <p>Avertissement—Danger potentiel : Ne touchez pas le tambour du photoconducteur. Dans le cas contraire, vous risqueriez d'altérer la qualité des prochaines tâches.</p> <p>b Imprimez le document.</p> <p>Un fond gris apparaît-il sur les impressions ?</p> | Passez à l'étape 5. | Le problème est résolu. |
| <p>Etape 5</p> <p>a Mettez à jour le microcode de l'imprimante. Pour plus d'informations, reportez-vous à la section « Mise à jour du microcode » à la page 34.</p> <p>b Imprimez le document.</p> <p>Un fond gris apparaît-il sur les impressions ?</p> | Passez à l'étape 6. | Le problème est résolu. |
| <p>Etape 6</p> <p>a Remplacez l'unité de traitement d'images.</p> <p>b Imprimez le document.</p> <p>Un fond gris apparaît-il sur les impressions ?</p> | Contactez l' assis- tance clientèle . | Le problème est résolu. |

Les marges sont incorrectes.



Remarque : Avant de résoudre le problème, imprimez les pages de test de qualité d'impression. Sur l'écran d'accueil, accédez à **Paramètres > Dépannage > Pages de test de qualité d'impression.**

| Action | Oui | Non |
|--|--------------------------------|--|
| <p>Etape 1</p> <p>a Ajustez les guides au format du papier chargé dans le tiroir.</p> <p>b Imprimez le document.</p> <p>Les marges sont-elles correctes ?</p> | <p>Le problème est résolu.</p> | <p>Passez à l'étape 2.</p> |
| <p>Etape 2</p> <p>a En fonction de votre système d'exploitation, définissez le format de papier à partir de la boîte de dialogue Préférences d'impression ou Imprimer.</p> <p>Remarques :</p> <ul style="list-style-type: none"> Assurez-vous que le paramètre correspond au papier chargé. Vous pouvez également modifier ce paramètre à partir du panneau de commandes de l'imprimante. Sur l'écran d'accueil, appuyez sur Paramètres > Papier > Configuration du tiroir > Format/Type papier. <p>b Imprimez le document.</p> <p>Les marges sont-elles correctes ?</p> | <p>Le problème est résolu.</p> | <p>Contactez l'assis- tance clientèle.</p> |

Impression claire

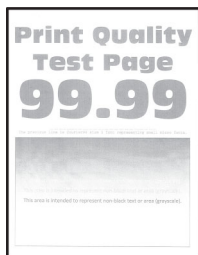

Remarque : Avant de résoudre le problème, imprimez les pages de test de qualité d'impression. Sur l'écran d'accueil, accédez à **Paramètres > Dépannage > Pages de test de qualité d'impression.**

| Action | Oui | Non |
|---|---------------------|-------------------------|
| <p>Etape 1</p> <p>a Vérifiez que l'imprimante est équipée d'une cartouche de toner Lexmark authentique et prise en charge.</p> <p>Remarque : si la cartouche n'est pas prise en charge, installez-en une qui le soit.</p> <p>b Imprimez le document.</p> <p>L'impression est-elle claire ?</p> | Passez à l'étape 2. | Le problème est résolu. |
| <p>Etape 2</p> <p>a Eteignez l'imprimante, puis attendez environ 10 secondes avant de la remettre sous tension.</p> <p>b Augmentez l'intensité du toner. Sur l'écran d'accueil, appuyez sur Paramètres > Imprimer > Qualité > Intensité toner.</p> <p>c Imprimez le document.</p> <p>L'impression est-elle claire ?</p> | Passez à l'étape 3. | Le problème est résolu. |
| <p>Etape 3</p> <p>a En fonction de votre système d'exploitation, définissez le type de papier à partir de la boîte de dialogue Préférences d'impression ou Imprimer.</p> <p>Remarques :</p> <ul style="list-style-type: none"> Assurez-vous que le paramètre correspond au papier chargé. Vous pouvez également modifier ce paramètre à partir du panneau de commandes de l'imprimante. Sur l'écran d'accueil, appuyez sur Paramètres > Papier > Configuration du tiroir > Format/Type papier. <p>b Imprimez le document.</p> <p>L'impression est-elle claire ?</p> | Passez à l'étape 4. | Le problème est résolu. |
| <p>Etape 4</p> <p>a En fonction de votre système d'exploitation, définissez la résolution d'impression à partir de la boîte de dialogue Préférences d'impression ou Imprimer.</p> <p>b Définissez la résolution sur 600 ppp.</p> <p>c Imprimez le document.</p> <p>L'impression est-elle claire ?</p> | Passez à l'étape 5. | Le problème est résolu. |

| Action | Oui | Non |
|--|---|---|
| <p>Etape 5</p> <p>a Retirez l'unité de traitement d'images.</p> <p>Avertissement—Danger potentiel : N'exposez pas l'unité de traitement d'images à la lumière directe. Une exposition prolongée à la lumière peut provoquer des problèmes de qualité d'impression.</p> <p>Avertissement—Danger potentiel : Ne touchez pas le tambour du photoconducteur. Dans le cas contraire, vous risqueriez d'altérer la qualité des prochaines tâches.</p> <p>b Secouez fermement l'unité de traitement d'images pour répartir le toner.</p> <p>c Insérez l'unité de traitement d'images.</p> <p>d Eteignez l'imprimante, puis attendez environ 10 secondes avant de la remettre sous tension.</p> <p>e Imprimez le document.</p> <p>L'impression est-elle claire ?</p> | Passez à l'étape 6. | Le problème est résolu. |
| <p>Etape 6</p> <p>a Vérifiez l'état de la cartouche de toner.</p> <p>Sur l'écran d'accueil, appuyez sur Paramètres > Rapports > Périphérique > Statistiques du périphérique.</p> <p>b Dans la section Informations sur les consommables des pages imprimées, vérifiez l'état de la cartouche de toner.</p> <p>La cartouche de toner arrive-t-elle en fin de vie ?</p> | Passez à l'étape 7. | Contactez l' assistance clientèle . |
| <p>Etape 7</p> <p>a Remplacez la cartouche de toner.</p> <p>b Imprimez le document.</p> <p>L'impression est-elle claire ?</p> | Contactez l' assistance clientèle . | Le problème est résolu. |

Impression tachetée et points



Remarque : Avant de résoudre le problème, imprimez les pages de test de qualité d'impression. Sur l'écran d'accueil, accédez à **Paramètres > Dépannage > Pages de test de qualité d'impression**.

| Action | Oui | Non |
|---|---|---|
| <p>Etape 1</p> <p>a Vérifiez que l'imprimante est équipée d'une cartouche de toner Lexmark authentique et prise en charge.</p> <p>Remarque : si la cartouche n'est pas prise en charge, installez-en une qui le soit.</p> <p>b Imprimez le document.</p> <p>L'impression est-elle toujours tachetée ?</p> | Passez à l'étape 2. | Le problème est résolu. |
| <p>Etape 2</p> <p>Vérifiez que l'imprimante n'est entachée d'aucune fuite de toner.</p> <p>L'imprimante est-elle exempte de fuites de toner ?</p> | Passez à l'étape 4. | Passez à l'étape 3. |
| <p>Etape 3</p> <p>a Remplacez la cartouche de toner.</p> <p>b Imprimez le document.</p> <p>L'impression est-elle toujours tachetée ?</p> | Passez à l'étape 4. | Le problème est résolu. |
| <p>Etape 4</p> <p>Vérifiez l'état de l'unité de traitement d'images.</p> <p>Sur l'écran d'accueil, appuyez sur Etat/Consommables > Consommables.</p> <p>L'unité de traitement d'images arrive-t-elle en fin de vie ?</p> | Passez à l'étape 5. | Contactez l' assistance clientèle . |
| <p>Etape 5</p> <p>a Remplacez l'unité de traitement d'images.</p> <p>b Imprimez le document.</p> <p>L'impression est-elle toujours tachetée ?</p> | Contactez l' assistance clientèle . | Le problème est résolu. |

Papier recourbé



| Action | Oui | Non |
|---|---|-------------------------|
| <p>Etape 1</p> <p>a Vérifiez que l'imprimante est équipée d'une cartouche de toner Lexmark authentique et prise en charge.</p> <p>Remarque : si la cartouche n'est pas prise en charge, installez-en une qui le soit.</p> <p>b Imprimez le document.</p> <p>Le papier est-il recourbé ?</p> | Passez à l'étape 2. | Le problème est résolu. |
| <p>Etape 2</p> <p>a Ajustez les guides au format du papier chargé dans le tiroir.</p> <p>b Imprimez le document.</p> <p>Le papier est-il recourbé ?</p> | Passez à l'étape 3. | Le problème est résolu. |
| <p>Etape 3</p> <p>a En fonction de votre système d'exploitation, définissez le type et le format du papier à partir de la boîte de dialogue Préférences d'impression ou Imprimer.</p> <p>Remarques :</p> <ul style="list-style-type: none"> • Assurez-vous que les paramètres correspondent au papier chargé. • Vous pouvez également modifier les paramètres à partir du panneau de commandes de l'imprimante. <p>b Imprimez le document.</p> <p>Le papier est-il recourbé ?</p> | Passez à l'étape 4. | Le problème est résolu. |
| <p>Etape 4</p> <p>a Retirez le papier du tiroir et retournez-le.</p> <p>b Imprimez le document.</p> <p>Le papier est-il recourbé ?</p> | Passez à l'étape 5. | Le problème est résolu. |
| <p>Etape 5</p> <p>a Chargez du papier provenant d'une nouvelle ramette.</p> <p>Remarque : Le papier a été exposé à un taux d'humidité élevé. Conservez le papier dans son emballage d'origine jusqu'à ce que vous soyez prêt à l'utiliser.</p> <p>b Imprimez le document.</p> <p>Le papier est-il recourbé ?</p> | Passez à l'étape 6. | Le problème est résolu. |
| <p>Etape 6</p> <p>a Vérifiez si le papier chargé est pris en charge.</p> <p>Remarque : si le papier n'est pas pris en charge, chargez-en un qui le soit.</p> <p>b Imprimez le document.</p> <p>Le papier est-il recourbé ?</p> | Contactez l' assistance clientèle . | Le problème est résolu. |

Impression inclinée ou déformée



Remarque : Avant de résoudre le problème, imprimez les pages de test de qualité d'impression. Sur l'écran d'accueil, accédez à **Paramètres > Dépannage > Pages de test de qualité d'impression.**

| Action | Oui | Non |
|--|--|--------------------------------|
| <p>Etape 1</p> <p>a Tirez sur le tiroir pour le dégager.</p> <p>b Retirez le papier, puis chargez du papier provenant d'une nouvelle ramette.</p> <p>Remarque : Le papier a été exposé à un taux d'humidité élevé. Conservez le papier dans son emballage d'origine jusqu'à ce que vous soyez prêt à l'utiliser.</p> <p>c Pincez les guide-papier et faites-les glisser sur la position qui correspond au format du papier que vous chargez.</p> <p>d Insérez le tiroir.</p> <p>e Imprimez le document.</p> <p>L'impression est-elle inclinée ou déformée ?</p> | <p>Passez à l'étape 2.</p> | <p>Le problème est résolu.</p> |
| <p>Etape 2</p> <p>a Assurez-vous d'imprimer sur un format de papier pris en charge.</p> <p>b Imprimez le document.</p> <p>L'impression est-elle inclinée ou déformée ?</p> | <p>Contactez l'assistance clientèle.</p> | <p>Le problème est résolu.</p> |

Pages entièrement noires



Remarque : Avant de résoudre le problème, imprimez les pages de test de qualité d'impression. Sur l'écran d'accueil, accédez à **Paramètres > Dépannage > Pages de test de qualité d'impression.**

| Action | Oui | Non |
|---|---|-------------------------|
| <p>Etape 1</p> <p>a Vérifiez que l'imprimante est équipée d'une cartouche de toner Lexmark authentique et prise en charge.</p> <p>Remarque : Si la cartouche n'est pas prise en charge, installez-en une qui le soit.</p> <p>b Imprimez le document.</p> <p>L'imprimante imprime-t-elle des pages noires ?</p> | Passez à l'étape 2. | Le problème est résolu. |
| <p>Etape 2</p> <p>a Retirez l'unité de traitement d'images.</p> <p>Avertissement—Danger potentiel : N'exposez pas l'unité de traitement d'images à la lumière directe pendant plus de dix minutes. Une exposition prolongée à la lumière pourrait altérer la qualité d'impression.</p> <p>Avertissement—Danger potentiel : ne touchez pas le tambour du photoconducteur situé sous l'unité de traitement d'images. Dans le cas contraire, vous risqueriez d'altérer la qualité des prochaines tâches.</p> <p>b Retirez tous les matériaux d'emballage bloqués dans l'unité de traitement d'images.</p> <p>Remarque : veillez à ce qu'il n'y ait aucune obstruction entre le rouleau de chargement et le tambour du photoconducteur.</p> <p>c Insérez l'unité de traitement d'images.</p> <p>d Imprimez le document.</p> <p>L'imprimante imprime-t-elle des pages noires ?</p> | Passez à l'étape 3. | Le problème est résolu. |
| <p>Etape 3</p> <p>Assurez-vous que l'unité de traitement d'images n'est pas endommagée.</p> <p>L'unité de traitement est-elle exempte de tout dommage ?</p> | Contactez l' assistance clientèle . | Passez à l'étape 4. |
| <p>Etape 4</p> <p>a Remplacez l'unité de traitement d'images.</p> <p>b Imprimez le document.</p> <p>L'imprimante imprime-t-elle des pages noires ?</p> | Contactez l' assistance clientèle . | Le problème est résolu. |

Texte ou images coupés



Remarque : Avant de résoudre le problème, imprimez les pages de test de qualité d'impression. Sur l'écran d'accueil, accédez à **Paramètres > Dépannage > Pages de test de qualité d'impression.**

| Action | Oui | Non |
|---|---|-------------------------|
| <p>Etape 1</p> <p>a Vérifiez que l'imprimante est équipée d'une cartouche de toner Lexmark authentique et prise en charge.</p> <p>Remarque : si la cartouche n'est pas prise en charge, installez-en une qui le soit.</p> <p>b Imprimez le document.</p> <p>Le texte ou les images sont-ils coupés ?</p> | Passez à l'étape 2. | Le problème est résolu. |
| <p>Etape 2</p> <p>a Retirez l'unité de traitement d'images.</p> <p>Avertissement—Danger potentiel : N'exposez pas l'unité de traitement d'images à la lumière directe pendant plus de dix minutes. Une exposition prolongée à la lumière pourrait altérer la qualité d'impression.</p> <p>Avertissement—Danger potentiel : ne touchez pas le tambour du photoconducteur situé sous l'unité de traitement d'images. Dans le cas contraire, vous risqueriez d'altérer la qualité des prochaines tâches.</p> <p>b Retirez tous les matériaux d'emballage bloqués dans l'unité de traitement d'images.</p> <p>Remarque : veillez à ce qu'il n'y ait aucune obstruction entre le rouleau de chargement et le tambour du photoconducteur.</p> <p>c Insérez l'unité de traitement d'images.</p> <p>d Imprimez le document.</p> <p>Le texte ou les images sont-ils coupés ?</p> | Passez à l'étape 3. | Le problème est résolu. |
| <p>Etape 3</p> <p>a Remplacez l'unité de traitement d'images.</p> <p>b Imprimez le document.</p> <p>Le texte ou les images sont-ils coupés ?</p> | Contactez l' assistance clientèle . | Le problème est résolu. |

Effacement du toner

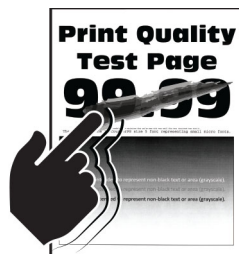

Remarque : Avant de résoudre le problème, imprimez les pages de test de qualité d'impression. Sur l'écran d'accueil, accédez à **Paramètres > Dépannage > Pages de test de qualité d'impression.**

| Action | Oui | Non |
|--|--|--------------------------------|
| <p>Etape 1</p> <p>a Vérifiez que l'imprimante est équipée d'une cartouche de toner Lexmark authentique et prise en charge.</p> <p>Remarque : si la cartouche n'est pas prise en charge, installez-en une qui le soit.</p> <p>b Imprimez le document.</p> <p>Le toner s'efface-t-il toujours ?</p> | <p>Passez à l'étape 2.</p> | <p>Le problème est résolu.</p> |
| <p>Etape 2</p> <p>a En fonction de votre système d'exploitation, définissez le type de papier à partir de la boîte de dialogue Préférences d'impression ou Imprimer.</p> <p>Remarques :</p> <ul style="list-style-type: none"> • Assurez-vous que le paramètre correspond au papier chargé. • Vous pouvez également modifier ce paramètre à partir du panneau de commandes de l'imprimante. Sur l'écran d'accueil, appuyez sur Paramètres > Papier > Configuration du tiroir > Format/Type papier. <p>b Imprimez le document.</p> <p>Le toner s'efface-t-il toujours ?</p> | <p>Contactez l'assistance clientèle.</p> | <p>Le problème est résolu.</p> |

Bandes pâles horizontales

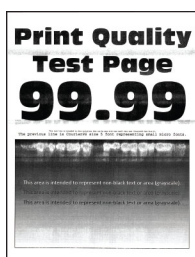

Remarque : Avant de résoudre le problème, imprimez les pages de test de qualité d'impression. Sur l'écran d'accueil, accédez à **Paramètres > Dépannage > Pages de test de qualité d'impression.**

| Action | Oui | Non |
|--|----------------------------|--------------------------------|
| <p>Etape 1</p> <p>a Vérifiez que l'imprimante est équipée d'une cartouche de toner Lexmark authentique et prise en charge.</p> <p>Remarque : si la cartouche n'est pas prise en charge, installez-en une qui le soit.</p> <p>b Imprimez le document.</p> <p>Des bandes pâles horizontales apparaissent-elles sur les impressions ?</p> | <p>Passez à l'étape 2.</p> | <p>Le problème est résolu.</p> |

| Action | Oui | Non |
|--|--|--------------------------------|
| <p>Etape 2</p> <p>a Retirez l'unité de traitement d'images, puis insérez-la à nouveau.</p> <p>Avertissement—Danger potentiel : N'exposez pas l'unité de traitement d'images à la lumière directe. Une exposition prolongée à la lumière pourrait altérer la qualité d'impression.</p> <p>Avertissement—Danger potentiel : Ne touchez pas le tambour du photoconducteur. Dans le cas contraire, vous risqueriez d'altérer la qualité des prochaines tâches.</p> <p>b Imprimez le document.</p> <p>Des bandes pâles horizontales apparaissent-elles sur les impressions ?</p> | <p>Passez à l'étape 3.</p> | <p>Le problème est résolu.</p> |
| <p>Etape 3</p> <p>a Remplacez l'unité de traitement d'images.</p> <p>b Imprimez le document.</p> <p>Des bandes pâles horizontales apparaissent-elles sur les impressions ?</p> | <p>Passez à l'étape 4.</p> | <p>Le problème est résolu.</p> |
| <p>Etape 4</p> <p>a Eteignez l'imprimante, puis attendez environ 10 secondes avant de la remettre sous tension.</p> <p>b Imprimez le document.</p> <p>Des bandes pâles horizontales apparaissent-elles sur les impressions ?</p> | <p>Contactez l'assistance clientèle.</p> | <p>Le problème est résolu.</p> |

Bandes pâles verticales



Remarque : Avant de résoudre le problème, imprimez les pages de test de qualité d'impression. Sur l'écran d'accueil, accédez à **Paramètres > Dépannage > Pages de test de qualité d'impression**.

| Action | Oui | Non |
|--|--|--------------------------------|
| <p>a Vérifiez que l'imprimante est équipée d'une cartouche de toner Lexmark authentique et prise en charge.</p> <p>Remarque : si la cartouche n'est pas prise en charge, installez-en une qui le soit.</p> <p>b Imprimez le document.</p> <p>Des bandes pâles verticales apparaissent-elles sur les impressions ?</p> | <p>Contactez l'assistance clientèle.</p> | <p>Le problème est résolu.</p> |

Lignes blanches verticales



Remarque : Avant de résoudre le problème, imprimez les pages de test de qualité d'impression. Sur l'écran d'accueil, accédez à **Paramètres > Dépannage > Pages de test de qualité d'impression.**

| Action | Oui | Non |
|--|--|--------------------------------|
| <p>Etape 1</p> <p>a Vérifiez que l'imprimante est équipée d'une cartouche de toner Lexmark authentique et prise en charge.</p> <p>Remarque : si la cartouche n'est pas prise en charge, installez-en une qui le soit.</p> <p>b Imprimez le document.</p> <p>Des lignes blanches verticales apparaissent-elles sur les impressions ?</p> | <p>Passez à l'étape 2.</p> | <p>Le problème est résolu.</p> |
| <p>Etape 2</p> <p>a En fonction de votre système d'exploitation, définissez le type de papier à partir de la boîte de dialogue Préférences d'impression ou Imprimer.</p> <p>Remarques :</p> <ul style="list-style-type: none"> Assurez-vous que le paramètre correspond au papier chargé. Vous pouvez également modifier ce paramètre à partir du panneau de commandes de l'imprimante. Sur l'écran d'accueil, appuyez sur Paramètres > Papier > Configuration du tiroir > Format/Type papier. <p>b Imprimez le document.</p> <p>Des lignes blanches verticales apparaissent-elles sur les impressions ?</p> | <p>Contactez l'assistance clientèle.</p> | <p>Le problème est résolu.</p> |

Bandes noires verticales

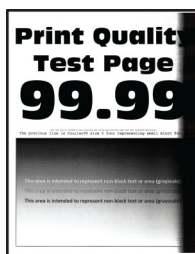

Remarque : Avant de résoudre le problème, imprimez les pages de test de qualité d'impression. Sur l'écran d'accueil, accédez à **Paramètres > Dépannage > Pages de test de qualité d'impression.**

| Action | Oui | Non |
|--|---|-------------------------|
| <p>Etape 1</p> <p>a Vérifiez que l'imprimante est équipée d'une cartouche de toner Lexmark authentique et prise en charge.</p> <p>Remarque : si la cartouche n'est pas prise en charge, installez-en une qui le soit.</p> <p>b Imprimez le document.</p> <p>Des bandes verticales noires apparaissent-elles sur les impressions ?</p> | Passez à l'étape 2. | Le problème est résolu. |
| <p>Etape 2</p> <p>a Retirez la cartouche de toner, puis l'unité de traitement d'images.</p> <p>Avertissement—Danger potentiel : N'exposez pas l'unité de traitement d'images à la lumière directe pendant plus de dix minutes. Une exposition prolongée à la lumière pourrait altérer la qualité d'impression.</p> <p>Avertissement—Danger potentiel : ne touchez pas le tambour du photoconducteur situé sous l'unité de traitement d'images. Dans le cas contraire, vous risqueriez d'altérer la qualité des prochaines tâches.</p> <p>b Insérez l'unité de traitement d'images, puis la cartouche.</p> <p>c Imprimez le document.</p> <p>Des bandes verticales noires apparaissent-elles sur les impressions ?</p> | Passez à l'étape 3. | Le problème est résolu. |
| <p>Etape 3</p> <p>a Retirez l'unité de traitement d'images.</p> <p>Avertissement—Danger potentiel : N'exposez pas l'unité de traitement d'images à la lumière directe pendant plus de dix minutes. Une exposition prolongée à la lumière pourrait altérer la qualité d'impression.</p> <p>Avertissement—Danger potentiel : ne touchez pas le tambour du photoconducteur situé sous l'unité de traitement d'images. Dans le cas contraire, vous risqueriez d'altérer la qualité des prochaines tâches.</p> <p>b Retirez tous les matériaux d'emballage bloqués dans l'unité de traitement d'images.</p> <p>Remarque : veillez à ce qu'il n'y ait aucune obstruction entre le rouleau de chargement et le tambour du photoconducteur.</p> <p>c Insérez l'unité de traitement d'images.</p> <p>d Imprimez le document.</p> <p>Des bandes verticales noires apparaissent-elles sur les impressions ?</p> | Passez à l'étape 4. | Le problème est résolu. |
| <p>Etape 4</p> <p>a Vérifiez si le côté droit de l'imprimante est exposé à une lumière vive et déplacez l'imprimante si nécessaire.</p> <p>b Imprimez le document.</p> <p>Des bandes verticales noires apparaissent-elles sur les impressions ?</p> | Contactez l' assistance clientèle . | Le problème est résolu. |

Lignes ou traînées noires verticales

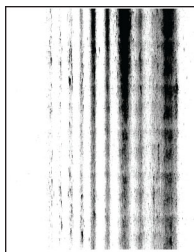

Remarque : Avant de résoudre le problème, imprimez les pages de test de qualité d'impression. Sur l'écran d'accueil, accédez à **Paramètres > Dépannage > Pages de test de qualité d'impression.**

| Action | Oui | Non |
|---|---|-------------------------|
| <p>Etape 1</p> <p>a Vérifiez que l'imprimante est équipée d'une cartouche de toner Lexmark authentique et prise en charge.</p> <p>Remarque : si la cartouche n'est pas prise en charge, installez-en une qui le soit.</p> <p>b Imprimez le document.</p> <p>Des lignes ou traînées noires verticales apparaissent-elles sur les impressions ?</p> | Passez à l'étape 2. | Le problème est résolu. |
| <p>Etape 2</p> <p>a Retirez l'unité de traitement d'images, puis insérez-la à nouveau.</p> <p>Avertissement—Danger potentiel : N'exposez pas l'unité de traitement d'images à la lumière directe pendant plus de dix minutes. Une exposition prolongée à la lumière peut provoquer des problèmes de qualité d'impression.</p> <p>Avertissement—Danger potentiel : ne touchez pas le tambour du photoconducteur situé sous l'unité de traitement d'images. Dans le cas contraire, vous risqueriez d'altérer la qualité des prochaines tâches.</p> <p>b Imprimez le document.</p> <p>Des lignes ou traînées noires verticales apparaissent-elles sur les impressions ?</p> | Passez à l'étape 3. | Le problème est résolu. |
| <p>Etape 3</p> <p>a Remplacez l'unité de traitement d'images.</p> <p>b Imprimez le document.</p> <p>Des lignes ou traînées noires verticales apparaissent-elles sur les impressions ?</p> | Contactez l' assistance clientèle . | Le problème est résolu. |

Trainées noires verticales et images manquantes

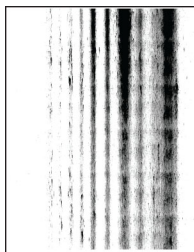

Remarque : Avant de résoudre le problème, imprimez les pages de test de qualité d'impression. Sur l'écran d'accueil, accédez à **Paramètres > Dépannage > Pages de test de qualité d'impression.**

| Action | Oui | Non |
|--|--|--------------------------------|
| <p>Etape 1</p> <p>a Vérifiez que l'imprimante est équipée d'une cartouche de toner Lexmark authentique et prise en charge.</p> <p>Remarque : si la cartouche n'est pas prise en charge, installez-en une qui le soit.</p> <p>b Imprimez le document.</p> <p>Des trainées noires verticales apparaissent-elles et manque-t-il des images sur les impressions ?</p> | <p> Passez à l'étape 2.</p> | <p>Le problème est résolu.</p> |
| <p>Etape 2</p> <p>a Retirez l'unité de traitement d'images.</p> <p>Avertissement—Danger potentiel : N'exposez pas l'unité de traitement d'images à la lumière directe pendant plus de dix minutes. Une exposition prolongée à la lumière pourrait altérer la qualité d'impression.</p> <p>Avertissement—Danger potentiel : ne touchez pas le tambour du photoconducteur situé sous l'unité de traitement d'images. Dans le cas contraire, vous risqueriez d'altérer la qualité des prochaines tâches.</p> <p>b Retirez tous les matériaux d'emballage bloqués dans l'unité de traitement d'images.</p> <p>Remarque : veillez à ce qu'il n'y ait aucune obstruction entre le rouleau de chargement et le tambour du photoconducteur.</p> <p>c Insérez l'unité de traitement d'images.</p> <p>d Imprimez le document.</p> <p>Des trainées noires verticales apparaissent-elles et manque-t-il des images sur les impressions ?</p> | <p>Contactez l'assistance clientèle.</p> | <p>Le problème est résolu.</p> |

Défaillances répétées



Remarque : Avant de résoudre le problème, imprimez les pages de test de qualité d'impression. Sur l'écran d'accueil, accédez à **Paramètres > Dépannage > Pages de test de qualité d'impression.**

| Action | Oui | Non |
|--|--|--|
| <p>Etape 1</p> <p>A l'aide des pages de test de qualité d'impression, vérifiez si la distance entre les défauts répétés est égale à l'une des valeurs suivantes :</p> <ul style="list-style-type: none"> • 97 mm (3,82 po.) • 47 mm (1,85 po.) • 38 mm (1,5 po.) <p>La distance entre défauts répétés correspond-elle à l'une de ces mesures ?</p> | <p>Passez à l'étape 2.</p> | <p>Notez la distance, puis contactez l'assistance clientèle.</p> |
| <p>Etape 2</p> <p>a Remplacez l'unité de traitement d'images.</p> <p>b Imprimez le document.</p> <p>Les défauts répétés apparaissent-ils ?</p> | <p>Contactez l'assistance clientèle.</p> | <p>Le problème est résolu.</p> |

Les travaux d'impression ne s'impriment pas

| Action | Oui | Non |
|--|--------------------------------|----------------------------|
| <p>Etape 1</p> <p>a A partir du document que vous tentez d'imprimer, ouvrez la boîte de dialogue Imprimer et vérifiez que vous avez sélectionné l'imprimante appropriée.</p> <p>b Imprimez le document.</p> <p>Le document s'imprime-t-il ?</p> | <p>Le problème est résolu.</p> | <p>Passez à l'étape 2.</p> |
| <p>Etape 2</p> <p>a Vérifiez que l'imprimante est sous tension.</p> <p>b Résolvez les éventuels messages s'affichant à l'écran.</p> <p>c Imprimez le document.</p> <p>Le document s'imprime-t-il ?</p> | <p>Le problème est résolu.</p> | <p>Passez à l'étape 3.</p> |

| Action | Oui | Non |
|---|-------------------------|---|
| <p>Etape 3</p> <p>a Assurez-vous que les ports sont opérationnels et que les câbles sont correctement branchés à l'ordinateur et à l'imprimante. Pour plus d'informations, consultez la documentation d'installation fournie avec l'imprimante.</p> <p>b Imprimez le document.</p> <p>Le document s'imprime-t-il ?</p> | Le problème est résolu. | Passez à l'étape 4. |
| <p>Etape 4</p> <p>a Eteignez l'imprimante, puis attendez environ 10 secondes avant de la remettre sous tension.</p> <p>b Imprimez le document.</p> <p>Le document s'imprime-t-il ?</p> | Le problème est résolu. | Passez à l'étape 5. |
| <p>Etape 5</p> <p>a Retirez les cartouches, puis réinstallez le pilote d'impression.</p> <p>b Imprimez le document.</p> <p>Le document s'imprime-t-il ?</p> | Le problème est résolu. | Contactez l' assistance clientèle . |

Les documents confidentiels et suspendus ne s'impriment pas

| Action | Oui | Non |
|--|-------------------------|---------------------|
| <p>Etape 1</p> <p>a Sur le panneau de commandes, vérifiez que les documents apparaissent dans la liste Travaux suspendus. Remarque : si ces documents ne sont pas répertoriés, imprimez-les à l'aide des options Imprimer et Suspendre.</p> <p>b Imprimez les documents.</p> <p>Les documents s'impriment-ils ?</p> | Le problème est résolu. | Passez à l'étape 2. |
| <p>Etape 2</p> <p>Le travail d'impression peut contenir des erreurs de formatage ou des données non valides.</p> <ul style="list-style-type: none"> Supprimez le travail d'impression, puis renvoyez-le. Dans le cas des fichiers PDF, créez un nouveau fichier, puis imprimez-le. <p>Les documents s'impriment-ils ?</p> | Le problème est résolu. | Passez à l'étape 3. |

| Action | Oui | Non |
|--|-------------------------|---|
| <p>Etape 3</p> <p>Si vous imprimez depuis Internet, l'imprimante considère peut-être les multiples titres de travaux comme des doublons.</p> <p>Pour les utilisateurs Windows</p> <p>a Ouvrez la boîte de dialogue Préférences d'impression.</p> <p>b Dans l'onglet Imprimer et suspendre, cliquez sur Utiliser l'option Imprimer et suspendre et cliquez sur Conserver les documents en double.</p> <p>c Saisissez un code PIN, puis enregistrez les modifications.</p> <p>d Envoyez le travail d'impression.</p> <p>Pour les utilisateurs Macintosh</p> <p>a Enregistrez chaque travail sous un nom différent.</p> <p>b Envoyez le travail individuellement.</p> <p>Les documents s'impriment-ils ?</p> | Le problème est résolu. | Passez à l'étape 4. |
| <p>Etape 4</p> <p>a Supprimez certains travaux suspendus pour libérer de l'espace sur la mémoire de l'imprimante.</p> <p>b Imprimez les documents.</p> <p>Les documents s'impriment-ils ?</p> | Le problème est résolu. | Passez à l'étape 5. |
| <p>Etape 5</p> <p>a Ajoutez de la mémoire à l'imprimante.</p> <p>b Imprimez les documents.</p> <p>Les documents s'impriment-ils ?</p> | Le problème est résolu. | Contactez l' assistance clientèle . |

Le travail est imprimé depuis un tiroir inapproprié ou sur un papier inadéquat

| Action | Oui | Non |
|--|---------------------|--|
| <p>Etape 1</p> <p>a Assurez-vous d'imprimer sur le papier approprié.</p> <p>b Imprimez le document.</p> <p>Le document est-il imprimé sur le papier approprié ?</p> | Passez à l'étape 2. | Chargez le papier de format et de type appropriés. |

| Action | Oui | Non |
|---|-------------------------|---|
| <p>Etape 2</p> <p>a En fonction de votre système d'exploitation, définissez le type et le format du papier à partir de la boîte de dialogue Préférences d'impression ou Imprimer.</p> <p>Remarque : Vous pouvez également modifier les paramètres à partir du panneau de commandes de l'imprimante. Sur l'écran d'accueil, appuyez sur Paramètres > Papier > Configuration du tiroir > Format/Type papier.</p> <p>b Assurez-vous que les paramètres correspondent au papier chargé.</p> <p>c Imprimez le document.</p> <p>Le document est-il imprimé sur le papier approprié ?</p> | Le problème est résolu. | Passez à l'étape 3. |
| <p>Etape 3</p> <p>a Vérifiez si les tiroirs sont chaînés.</p> <p>Pour plus d'informations, reportez-vous à la section « Chaînage des tiroirs » à la page 32.</p> <p>b Imprimez le document.</p> <p>Le document est-il imprimé à partir du bon tiroir ?</p> | Le problème est résolu. | Contactez l' assistance clientèle . |

Impression lente

| Action | Oui | Non |
|--|---------------------|-------------------------|
| <p>Etape 1</p> <p>Vérifiez si le câble de l'imprimante est correctement branché à l'imprimante et à l'ordinateur, au serveur d'impression, à une option ou à tout autre périphérique réseau.</p> <p>L'impression est-elle lente ?</p> | Passez à l'étape 2. | Le problème est résolu. |
| <p>Etape 2</p> <p>a Assurez-vous que l'imprimante n'est pas en mode Silencieux.</p> <p>Sur l'écran d'accueil, appuyez sur Paramètres > Périphérique > Maintenance > Menu Configuration > Opérations périphérique > Mode Silencieux.</p> <p>b Imprimez le document.</p> <p>L'impression est-elle lente ?</p> | Passez à l'étape 3. | Le problème est résolu. |
| <p>Etape 3</p> <p>a En fonction de votre système d'exploitation, définissez la résolution d'impression à partir de la boîte de dialogue Préférences d'impression ou Imprimer.</p> <p>b Définissez la résolution sur 600 ppp.</p> <p>c Imprimez le document.</p> <p>L'impression est-elle lente ?</p> | Passez à l'étape 4. | Le problème est résolu. |

| Action | Oui | Non |
|---|---------------------|-------------------------|
| <p>Etape 4</p> <p>a Sur l'écran d'accueil, appuyez sur Paramètres > Imprimer > Qualité > Résolution impression.</p> <p>b Définissez la résolution sur 600 ppp.</p> <p>c Imprimez le document.</p> <p>L'impression est-elle lente ?</p> | Passez à l'étape 5. | Le problème est résolu. |
| <p>Etape 5</p> <p>a En fonction de votre système d'exploitation, définissez le type de papier à partir de la boîte de dialogue Préférences d'impression ou Imprimer.</p> <p>Remarques :</p> <ul style="list-style-type: none"> • Assurez-vous que le paramètre correspond au papier chargé. • Vous pouvez également modifier ce paramètre à partir du panneau de commandes de l'imprimante. • L'impression sur papier plus lourd est plus lente. • L'impression sur du papier au format plus étroit que Lettre, A4 et Légal peut être plus lente. <p>b Imprimez le document.</p> <p>L'impression est-elle lente ?</p> | Passez à l'étape 6. | Le problème est résolu. |
| <p>Etape 6</p> <p>a Assurez-vous que les paramètres de l'imprimante pour la texture et le grammage correspondent au papier chargé.</p> <p>Sur l'écran d'accueil, appuyez sur Paramètres > Papier > Configuration du support > Types de supports.</p> <p>Remarque : L'impression sur papier lourd et à la texture rugueuse peut être plus lente.</p> <p>b Imprimez le document.</p> <p>L'impression est-elle lente ?</p> | Passez à l'étape 7. | Le problème est résolu. |
| <p>Etape 7</p> <p>Supprimez les travaux suspendus.</p> <p>L'impression est-elle lente ?</p> | Passez à l'étape 8. | Le problème est résolu. |

| Action | Oui | Non |
|---|--|--------------------------------|
| <p>Etape 8</p> <p>a Assurez-vous que l'imprimante n'est pas en surchauffe.</p> <p>Remarques :</p> <ul style="list-style-type: none"> Après un long travail d'impression, laissez refroidir l'imprimante. Respectez la température ambiante recommandée pour l'imprimante. Pour plus d'informations, reportez-vous à la section « Sélection d'un emplacement pour l'imprimante » à la page 19. <p>b Imprimez le document.</p> <p>L'impression est-elle lente ?</p> | <p>Contactez l'assistance clientèle.</p> | <p>Le problème est résolu.</p> |

L'imprimante ne répond pas

| Action | Oui | Non |
|--|--|--|
| <p>Etape 1</p> <p>Vérifiez que le câble d'alimentation est branché sur la prise électrique.</p> <p> ATTENTION—RISQUE DE BLESSURE : Pour éviter tout risque d'électrocution ou d'incendie, branchez le câble d'alimentation directement sur une prise électrique répondant aux exigences requises et correctement mise à la terre, proche du produit et facile d'accès.</p> <p>L'imprimante répond-elle ?</p> | <p>Le problème est résolu.</p> | <p>Passez à l'étape 2.</p> |
| <p>Etape 2</p> <p>Vérifiez que l'alimentation électrique n'est pas coupée par un interrupteur ou coupe-circuit.</p> <p>L'alimentation électrique est-elle coupée par un interrupteur ou coupe-circuit ?</p> | <p>Allumez l'interrupteur ou réinitialisez le coupe-circuit.</p> | <p>Passez à l'étape 3.</p> |
| <p>Etape 3</p> <p>Vérifiez que l'imprimante est sous tension.</p> <p>L'imprimante est-elle sous tension ?</p> | <p>Passez à l'étape 4.</p> | <p>Mettez l'imprimante sous tension.</p> |
| <p>Etape 4</p> <p>Vérifiez si l'imprimante est en mode Veille ou Hibernation.</p> <p>L'imprimante est-elle en mode Veille ou Hibernation ?</p> | <p>Appuyez sur le bouton Marche/Arrêt pour sortir l'imprimante de ce mode.</p> | <p>Passez à l'étape 5.</p> |
| <p>Etape 5</p> <p>Vérifiez si les câbles reliant l'imprimante et l'ordinateur sont insérés dans les ports appropriés.</p> <p>Les câbles sont-ils insérés dans les ports appropriés ?</p> | <p>Passez à l'étape 6.</p> | <p>Insérez les câbles dans les ports appropriés.</p> |

| Action | Oui | Non |
|--|-------------------------|---|
| <p>Etape 6 Eteignez l'imprimante, installez les options matérielles, puis allumez l'imprimante. Pour plus d'informations, consultez la documentation fournie avec l'option. L'imprimante répond-elle ?</p> | Le problème est résolu. | Passez à l'étape 7. |
| <p>Etape 7 Installez le pilote d'impression approprié. L'imprimante répond-elle ?</p> | Le problème est résolu. | Passez à l'étape 8. |
| <p>Etape 8 Eteignez l'imprimante, puis attendez environ 10 secondes avant de la remettre sous tension. L'imprimante répond-elle ?</p> | Le problème est résolu. | Contactez l' assistance clientèle . |

Impossible de lire le lecteur flash

| Action | Oui | Non |
|--|-------------------------|---------------------|
| <p>Etape 1 Vérifiez si l'imprimante n'est pas occupée à traiter un autre travail d'impression. L'imprimante est-elle prête ?</p> | Passez à l'étape 3. | Passez à l'étape 2. |
| <p>Etape 2</p> <ul style="list-style-type: none"> Attendez que l'imprimante ait fini de traiter l'autre travail. Retirez le lecteur flash, puis réinsérez-le. <p>L'imprimante reconnaît-elle le lecteur flash ?</p> | Le problème est résolu. | Passez à l'étape 3. |
| <p>Etape 3 Vérifiez si le lecteur flash est inséré dans le port USB avant. Remarque : Le lecteur flash ne fonctionne pas dans le port USB arrière. Le lecteur flash est-il inséré dans le port approprié ?</p> | Passez à l'étape 5. | Passez à l'étape 4. |
| <p>Etape 4 Insérez le lecteur flash dans le port approprié. L'imprimante reconnaît-elle le lecteur flash ?</p> | Le problème est résolu. | Passez à l'étape 5. |

| Action | Oui | Non |
|--|-------------------------|---|
| <p>Etape 5 Vérifiez si le lecteur flash est pris en charge. Pour plus d'informations, reportez-vous à la section « Lecteurs flash et types de fichiers pris en charge » à la page 58.</p> <p>Le lecteur flash est-il pris en charge ?</p> | Passez à l'étape 7. | Passez à l'étape 6. |
| <p>Etape 6 Insérez un lecteur flash pris en charge.</p> <p>L'imprimante reconnaît-elle le lecteur flash ?</p> | Le problème est résolu. | Passez à l'étape 7. |
| <p>Etape 7 Retirez le lecteur flash, puis réinsérez-le.</p> <p>L'imprimante reconnaît-elle le lecteur flash ?</p> | Le problème est résolu. | Contactez l' assistance clientèle . |

Activation du port USB

Sur l'écran d'accueil, appuyez sur **Paramètres** > **Réseau/Ports** > **USB** > **Activer port USB**.

Elimination des bourrages

Réduction des risques de bourrage

Chargez le papier correctement

- Assurez-vous que le papier est chargé bien à plat dans le tiroir.

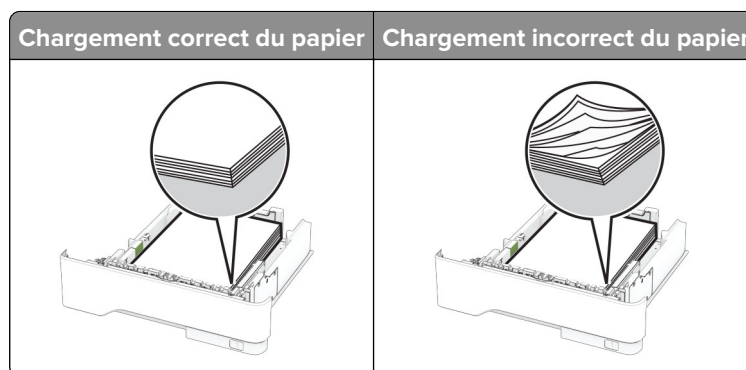

- Ne chargez ou n'enlevez pas un tiroir lorsqu'une impression est en cours.
- Ne chargez pas trop de papier. Assurez-vous que la hauteur de la pile est en dessous du repère de chargement maximal.

- Ne faites pas glisser le papier dans le tiroir. Chargez le papier comme illustré.

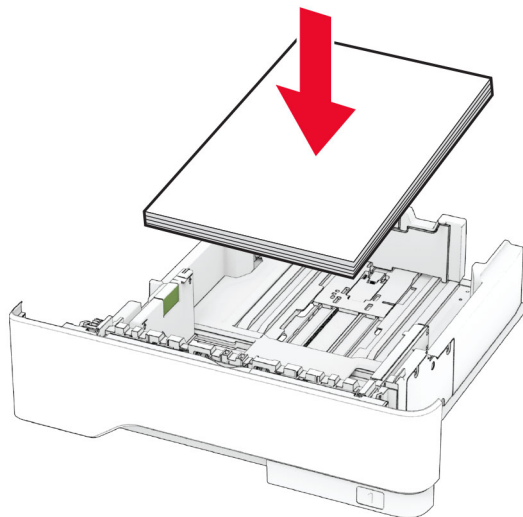

- Assurez-vous que les guides-papier sont correctement positionnés et qu'ils ne sont pas trop serrés contre le papier ou les enveloppes.
- Poussez fermement le tiroir dans l'imprimante une fois le papier chargé.

Utilisez le papier recommandé

- Utilisez uniquement les types de papier et de support spéciaux recommandés.
- Ne chargez pas de papier froissé, plié, humide, gondolé ou recourbé.
- Déramez, ventilez et alignez les bords du papier avant de le charger.

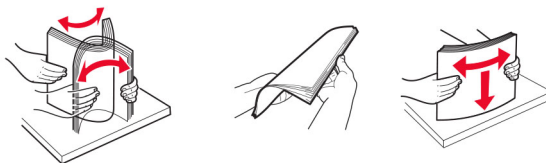

- N'utilisez pas de papier découpé ou rogné manuellement.
- Ne mélangez pas les formats, les grammages ou les types de papier dans un même tiroir.
- Assurez-vous que le format et le type de papier sont définis correctement sur l'ordinateur ou sur le panneau de commandes de l'imprimante.
- Stockez le papier en suivant les recommandations du fabricant.

Identification des zones de bourrage

Remarques :

- Lorsque l'option Assistance bourrage papier est définie sur Activé, l'imprimante éjecte automatiquement les pages vierges ou les pages partiellement imprimées dès qu'une page coincée a été dégagée. Vérifiez les pages vierges imprimées.
- Lorsque l'option Correction bourrage est définie sur Activé ou Auto, l'imprimante réimprime les pages coincées.

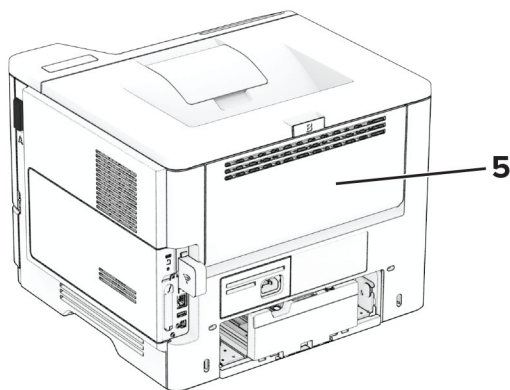
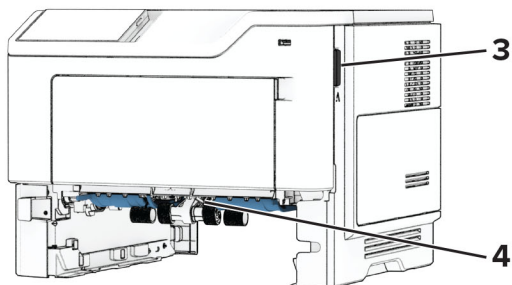
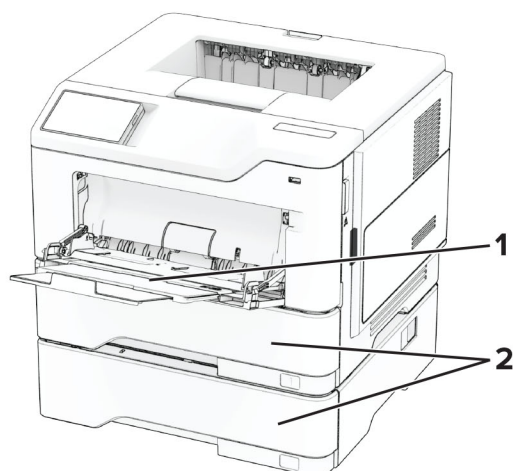

| Zones de bouchage | |
|-------------------|------------------------|
| 1 | Chargeur multifonction |
| 2 | Tiroirs |
| 3 | Porte A |
| 4 | Dispositif recto verso |
| 5 | Porte B |

Bourrage papier derrière la porte A

1 Ouvrez la porte A.

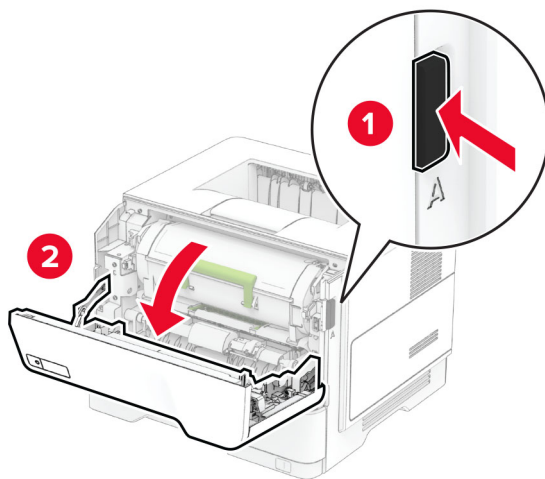

2 Retirez la cartouche de toner.

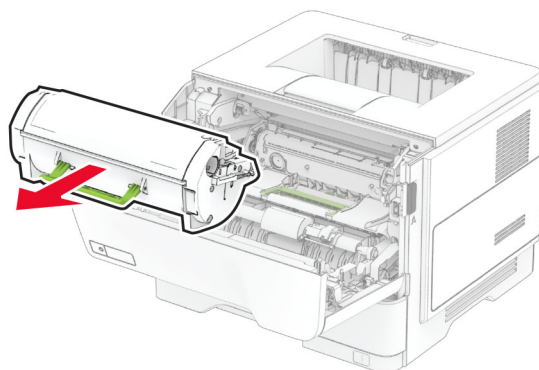

3 Retirez l'unité de traitement d'images.



Avertissement—Danger potentiel : N'exposez pas l'unité de traitement d'images à la lumière directe pendant plus de dix minutes. Une exposition prolongée à la lumière pourrait altérer la qualité d'impression.

Avertissement—Danger potentiel : Ne touchez pas le tambour du photoconducteur. Dans le cas contraire, vous risqueriez d'altérer la qualité des prochaines tâches.

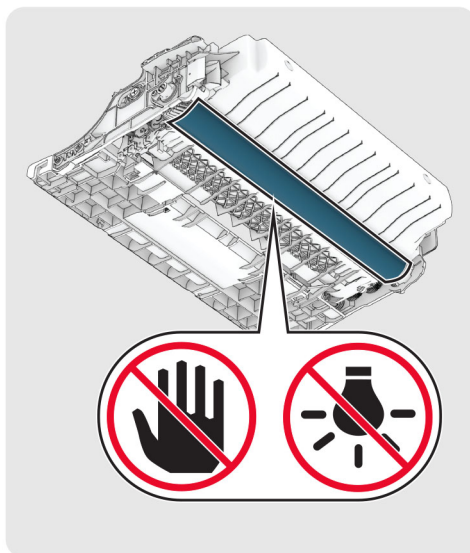

4 Retirez le papier coincé.

ATTENTION—SURFACE CHAUDE : L'intérieur de l'imprimante risque d'être brûlant. Pour réduire le risque de brûlure, laissez la surface ou le composant refroidir avant de toucher.

Remarque : Assurez-vous qu'il ne reste plus de morceaux de papier.

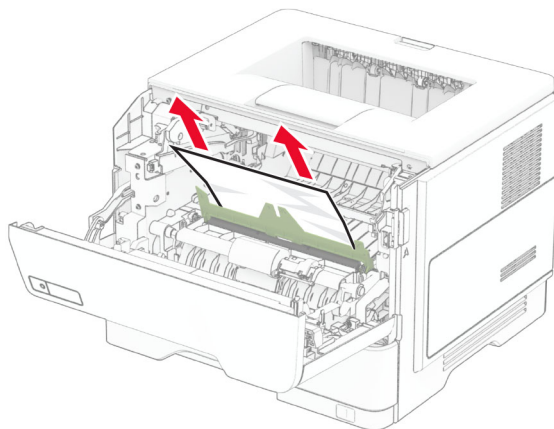

5 Insérez l'unité de traitement d'images.

Remarque : Servez-vous des flèches dans l'imprimante pour vous guider.

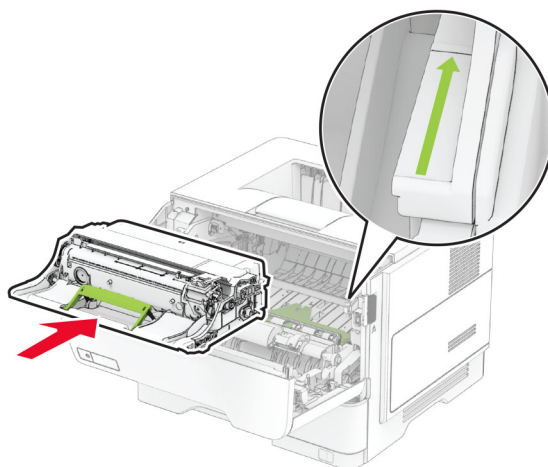

6 Insérez la cartouche de toner.

Remarque : Servez-vous des flèches dans l'imprimante pour vous guider.

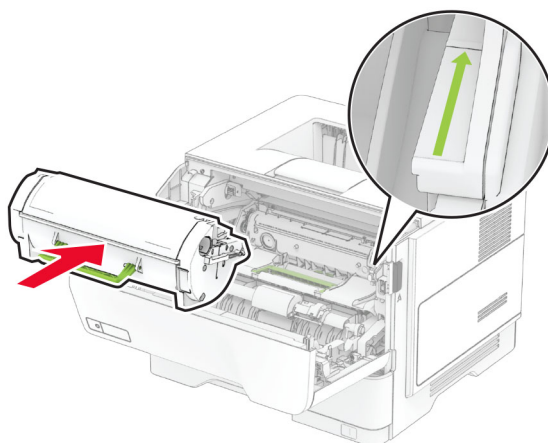

7 Fermez la porte A.

Bourrage papier derrière la porte B

1 Ouvrez la porte B.



ATTENTION—SURFACE CHAUDE : L'intérieur de l'imprimante risque d'être brûlant. Pour réduire le risque de brûlure, laissez la surface ou le composant refroidir avant de toucher.

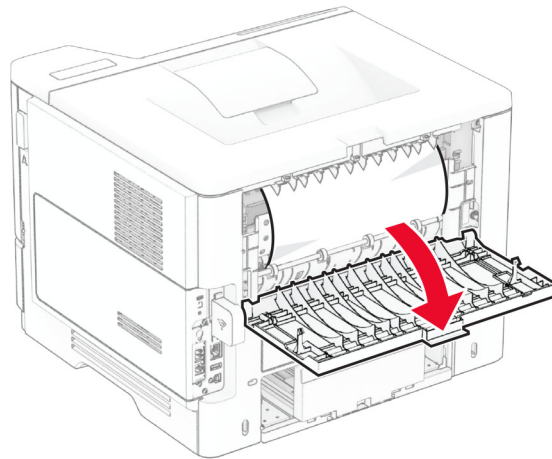

2 Retirez le papier coincé.

Remarque : Assurez-vous qu'il ne reste plus de morceaux de papier.

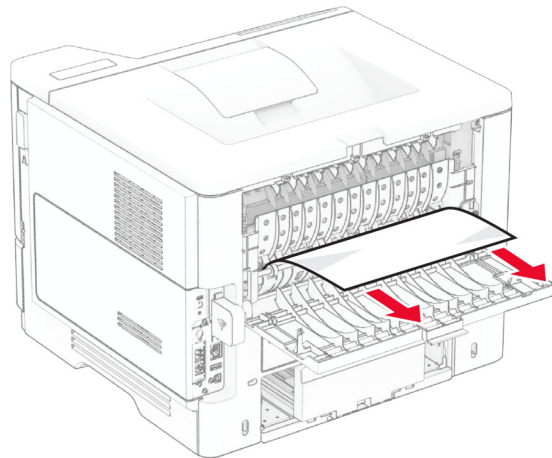

3 Fermez la porte B.

Bourrage papier dans l'unité d'impression recto verso

1 Retirez le tiroir.

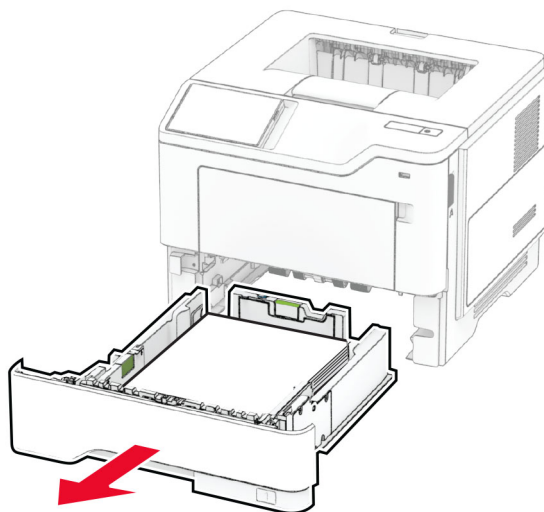

2 Appuyez sur le loquet du dispositif recto verso pour ouvrir le dispositif recto verso.

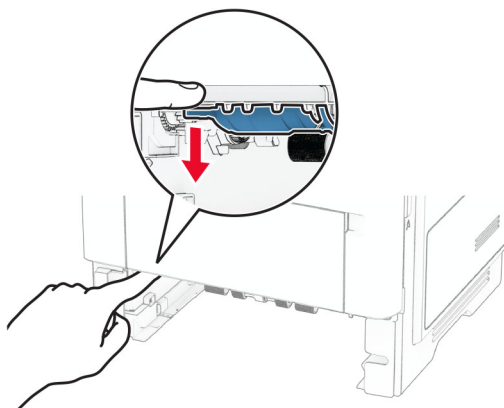

3 Retirez le papier coincé.

Remarque : Assurez-vous qu'il ne reste plus de morceaux de papier.

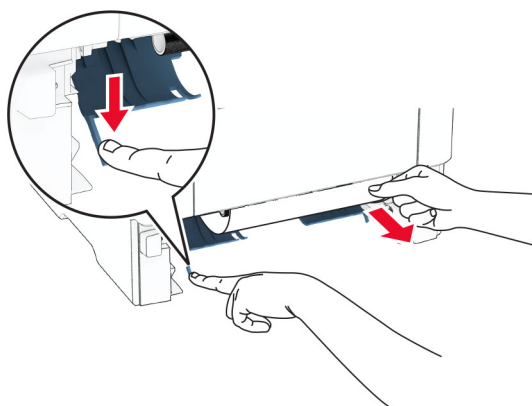

4 Insérez le tiroir.

Bourrage papier dans les tiroirs

1 Retirez le tiroir.

Avertissement—Danger potentiel : Pour éviter les décharges électrostatiques, touchez les parties métalliques exposées du cadre de l'imprimante avant d'accéder ou de toucher aux parties intérieures de l'imprimante.

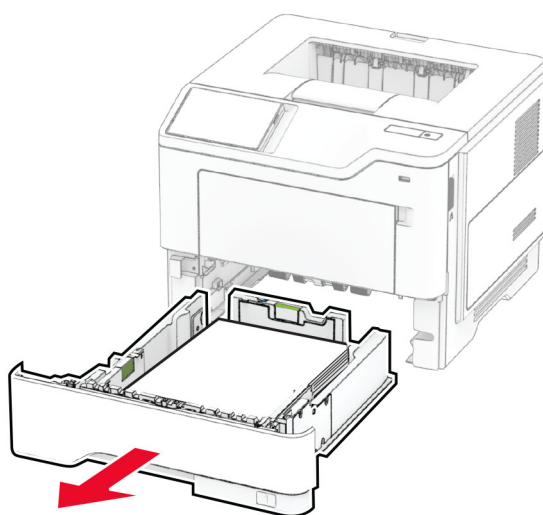

2 Retirez le papier coincé.

Remarque : Assurez-vous qu'il ne reste plus de morceaux de papier.

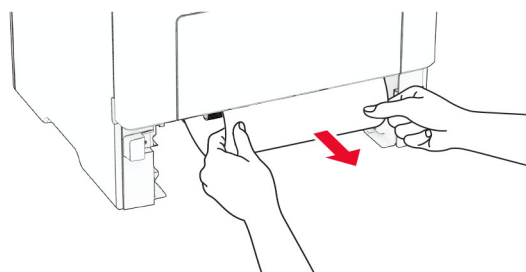

3 Insérez le tiroir.

Bourrage papier dans le chargeur multifonction

1 Retirez le papier du chargeur multifonction.

2 Retirez le papier coincé.

Remarque : Assurez-vous qu'il ne reste plus de morceaux de papier.

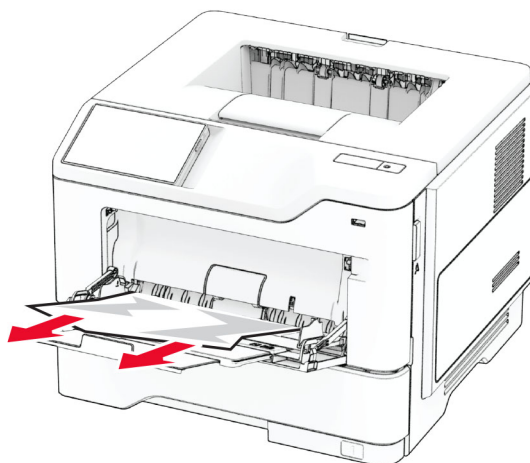

3 Rechargez du papier, puis ajustez le guide papier.

Problèmes de connexion réseau

Impossible d'ouvrir Embedded Web Server

| Action | Oui | Non |
|---|--------------------------------|----------------------------|
| <p>Etape 1</p> <p>a Vérifiez que l'imprimante est sous tension.</p> <p>b Accédez à l'Embedded Web Server (EWS) de l'imprimante.</p> <p>Pouvez-vous ouvrir l'EWS ?</p> | <p>Le problème est résolu.</p> | <p>Passez à l'étape 2.</p> |
| <p>Etape 2</p> <p>a Vérifiez que l'adresse IP de l'imprimante est correcte.</p> <p>Remarques :</p> <ul style="list-style-type: none"> Affichez l'adresse IP sur l'écran d'accueil. Une adresse IP apparaît sous la forme de quatre séries de chiffres séparées par des points, par exemple 123.123.123.123. <p>b Accédez à l'EWS.</p> <p>Pouvez-vous ouvrir l'EWS ?</p> | <p>Le problème est résolu.</p> | <p>Passez à l'étape 3.</p> |

| Action | Oui | Non |
|---|-------------------------|---|
| <p>Etape 3</p> <p>a Assurez-vous d'avoir installé un navigateur pris en charge :</p> <ul style="list-style-type: none"> • Internet Explorer version 11 ou ultérieure • Microsoft Edge • Safari version 6 ou ultérieure • Google Chrome™ version 32 ou ultérieure • Mozilla Firefox version 24 ou ultérieure <p>b Accédez à l'EWS.</p> <p>Pouvez-vous ouvrir l'EWS ?</p> | Le problème est résolu. | Passez à l'étape 4. |
| <p>Etape 4</p> <p>a Vérifiez que votre connexion réseau est active.</p> <p>Remarque : Si la connexion ne fonctionne pas, contactez votre administrateur.</p> <p>b Accédez à l'EWS.</p> <p>Pouvez-vous ouvrir l'EWS ?</p> | Le problème est résolu. | Passez à l'étape 5. |
| <p>Etape 5</p> <p>a Assurez-vous que les câbles sont correctement reliés à l'imprimante et au serveur d'impression. Pour plus d'informations, reportez-vous à la documentation fournie avec le serveur d'impression.</p> <p>b Accédez à l'EWS.</p> <p>Pouvez-vous ouvrir l'EWS ?</p> | Le problème est résolu. | Passez à l'étape 6. |
| <p>Etape 6</p> <p>a Vérifiez si les serveurs proxy Web sont désactivés.</p> <p>Remarque : Si les serveurs sont désactivés, contactez votre administrateur.</p> <p>b Accédez à l'EWS.</p> <p>Pouvez-vous ouvrir l'EWS ?</p> | Le problème est résolu. | Contactez l' assistance clientèle . |

Impossible de connecter l'imprimante au réseau Wi-Fi

| Action | Oui | Non |
|--|-------------------------|---|
| <p>Etape 1 Assurez-vous que l'option Réseau actif est définie sur Auto. Sur l'écran d'accueil, appuyez sur Paramètres > Réseau/Ports > Informations réseau > Réseau actif > Auto.</p> <p>L'imprimante se connecte-t-elle au réseau Wi-Fi ?</p> | Le problème est résolu. | Passez à l'étape 2. |
| <p>Etape 2 Vérifiez si le réseau Wi-Fi correct est sélectionné. Remarque : Certains routeurs peuvent partager le SSID par défaut.</p> <p>Essayez-vous de vous connecter au réseau Wi-Fi approprié ?</p> | Passez à l'étape 4. | Passez à l'étape 3. |
| <p>Etape 3 Connectez-vous au réseau Wi-Fi approprié. Pour plus d'informations, reportez-vous à la section « Connexion de l'imprimante à un réseau Wi-Fi » à la page 48.</p> <p>L'imprimante se connecte-t-elle au réseau Wi-Fi ?</p> | Le problème est résolu. | Passez à l'étape 4. |
| <p>Etape 4 Vérifiez le mode de sécurité sans fil. Sur l'écran d'accueil, appuyez sur Paramètres > Réseau/Ports > Sans fil > Mode de sécurité sans fil.</p> <p>Le mode de sécurité sans fil approprié est-il sélectionné ?</p> | Passez à l'étape 6. | Passez à l'étape 5. |
| <p>Etape 5 Sélectionnez le mode de sécurité sans fil approprié.</p> <p>L'imprimante se connecte-t-elle au réseau Wi-Fi ?</p> | Le problème est résolu. | Passez à l'étape 6. |
| <p>Etape 6 Assurez-vous d'avoir saisi le mot de passe réseau correct. Remarque : Prenez garde aux espaces, aux chiffres et aux majuscules dans le mot de passe.</p> <p>L'imprimante se connecte-t-elle au réseau Wi-Fi ?</p> | Le problème est résolu. | Contactez l' assistance clientèle . |

Problèmes liés aux options matérielles

Impossible de détecter l'option interne

| Action | Oui | Non |
|---|-------------------------|---|
| <p>Etape 1 Eteignez l'imprimante, puis attendez environ 10 secondes avant de la remettre sous tension.</p> <p>L'imprimante détecte-t-elle l'option interne ?</p> | Le problème est résolu. | Passez à l'étape 2. |
| <p>Etape 2 Imprimez la page des paramètres de menu, puis vérifiez si l'option interne apparaît dans la liste des fonctionnalités installées.</p> <p>L'option interne est-elle répertoriée ?</p> | Passez à l'étape 4. | Passez à l'étape 3. |
| <p>Etape 3 Vérifiez si l'option interne est correctement installée dans la carte logique.</p> <p>a Mettez l'imprimante hors tension, puis débranchez le câble d'alimentation de la prise électrique.</p> <p>b Assurez-vous que l'option interne est installée dans le connecteur approprié de la carte logique.</p> <p>c Branchez le câble d'alimentation à la prise électrique, puis mettez l'imprimante sous tension.</p> <p> ATTENTION—RISQUE DE BLESSURE : Pour éviter tout risque d'incendie et de choc électrique, branchez le câble d'alimentation à une prise électrique répondant aux exigences requises, correctement mise à la terre, proche du produit et facile d'accès.</p> <p>L'imprimante détecte-t-elle l'option interne ?</p> | Le problème est résolu. | Passez à l'étape 4. |
| <p>Etape 4 a Vérifiez si l'option interne est disponible dans le pilote d'impression.</p> <p>Remarque : Il peut être nécessaire d'ajouter l'option interne manuellement dans le pilote d'impression afin de la rendre disponible pour les travaux d'impression. Pour plus d'informations, reportez-vous à la section « Ajout d'options disponibles dans le pilote d'impression » à la page 35.</p> <p>b Imprimez le document.</p> <p>L'imprimante détecte-t-elle l'option interne ?</p> | Le problème est résolu. | Contactez l' assistance clientèle . |

Mémoire flash défectueuse détectée

Essayez les solutions suivantes :

- Remplacez le disque de stockage intelligent défectueux.
- Sur l'écran d'accueil, sélectionnez **Continuer** pour ignorer le message et poursuivre l'impression.
- Annulez le travail d'impression en cours.

Espace insuffisant dans la mémoire flash pour les ressources

Essayez les solutions suivantes :

- Appuyez sur **Continuer** pour effacer le message et poursuivre l'impression.
- Supprimez les polices, les macros et autres données stockées dans la mémoire flash.
- Installation d'un disque dur.

Remarque : Les polices et macros téléchargées qui n'ont pas été stockées auparavant dans la mémoire flash sont supprimées.

Problèmes liés aux consommables

Remplacez la cartouche, zone d'impression inadaptée

Pour corriger ce problème, achetez une cartouche correspondant à la région de votre imprimante, ou achetez une cartouche internationale.

- Le premier numéro apparaissant après le nombre 42 dans le message correspond à la région de l'imprimante.
- Le deuxième numéro apparaissant après le nombre 42 dans le message correspond à la région de la cartouche.

Zones des imprimantes et cartouches de toner

| Région | Code numérique |
|--|----------------|
| International ou zone non définie | 0 |
| Amérique du Nord (Etats-Unis, Canada), Australie, Nouvelle-Zélande | 1 |
| Espace économique européen, Islande, Liechtenstein et Norvège | 2 |
| Asie-Pacifique | 3 |
| Amérique latine | 4 |
| Reste de l'Europe, Moyen-Orient, Afrique | 5 |
| Région non valide | 9 |

Remarque : Pour identifier les paramètres régionaux de l'imprimante et de la cartouche d'encre, imprimez les pages de test de qualité d'impression. Sur l'écran d'accueil, accédez à **Paramètres > Dépannage > Pages de test de qualité d'impression**.

Consommables non-Lexmark

Un consommable ou un composant non-Lexmark a été détecté dans l'imprimante.

Pour un fonctionnement optimal de votre imprimante Lexmark, installez toujours des consommables et des composants Lexmark authentiques. L'utilisation de pièces ou de consommables tiers risque d'affecter les performances, la fiabilité ou la durée de vie de l'imprimante et de ses composants de traitement d'images.

Tous les indicateurs de longévité sont conçus pour fonctionner avec des consommables et des composants Lexmark et risquent de fournir des résultats inattendus en cas d'utilisation de consommables ou de composants tiers. Les composants de traitement d'images utilisés au-delà de la durée de vie prévue risquent d'endommager votre imprimante Lexmark ou ses composants.

Avertissement—Danger potentiel : L'utilisation de consommables ou de composants tiers peut avoir des conséquences sur la couverture de la garantie. Les dommages causés par l'utilisation de consommables ou de composants tiers risquent de ne pas être couverts par la garantie.

Pour accepter ces risques et continuer à utiliser des consommables ou des composants non authentiques dans votre imprimante, touchez et maintenez vos deux doigts appuyés pendant 15 secondes sur le message d'erreur affiché à l'écran. Lorsqu'une boîte de dialogue de confirmation s'affiche, appuyez sur **Continuer**.

Si vous n'acceptez pas ces risques, retirez la consommable ou le composant tiers de votre imprimante et installez un consommable ou un composant Lexmark authentique. Pour plus d'informations, reportez-vous à la section « [Utilisation de pièces et autres consommables authentiques Lexmark](#) » à la page 110.

Si l'imprimante n'imprime pas après avoir effacé le message d'erreur, réinitialisez le compteur d'utilisation des consommables.

- 1 Sur l'écran d'accueil, appuyez sur **Paramètres > Périphérique > Maintenance > Menu Configuration > Utilisation des consommables et compteurs**.
- 2 Sélectionnez le composant ou le consommable que vous souhaitez réinitialiser, puis appuyez sur **Démarrer**.
- 3 Consulter le message d'avertissement, puis appuyer sur **Continuer**.
- 4 Avec deux doigts, appuyez sur l'écran pendant 15 secondes pour effacer le message.

Remarque : Si vous ne parvenez pas à réinitialiser les compteurs d'utilisation des consommables, renvoyez le consommable au point de vente.

Problèmes de chargement du papier

Enveloppe collée pendant l'impression

| Action | Oui | Non |
|---|---|-------------------------|
| <p>Etape 1</p> <p>a Utilisez une enveloppe qui a été entreposée dans un environnement sec.</p> <p>Remarque : l'impression sur des enveloppes à forte teneur en humidité peut affecter l'ouverture des volets.</p> <p>b Envoyez le travail d'impression.</p> <p>L'enveloppe est-elle collée pendant l'impression ?</p> | Passez à l'étape 2. | Le problème est résolu. |
| <p>Etape 2</p> <p>a Assurez-vous que le type de papier est défini sur Enveloppe. Sur l'écran d'accueil, appuyez sur Paramètres > Papier > Configuration du tiroir > Format/Type papier.</p> <p>b Envoyez le travail d'impression.</p> <p>L'enveloppe est-elle collée pendant l'impression ?</p> | Contactez l' assistance clientèle . | Le problème est résolu. |

L'impression assemblée ne fonctionne pas

| Action | Oui | Non |
|---|-------------------------|---|
| <p>Etape 1</p> <p>a Sur l'écran d'accueil, appuyez sur Paramètres > Imprimer > Mise en page > Assembler.</p> <p>b Appuyez sur Activé [1,2,1,2,1,2].</p> <p>c Imprimez le document.</p> <p>Le document s'est-il assemblé correctement ?</p> | Le problème est résolu. | Passez à l'étape 2. |
| <p>Etape 2</p> <p>a Ouvrez la boîte de dialogue Imprimer à partir du document que vous souhaitez imprimer, puis sélectionnez Assembler.</p> <p>b Imprimez le document.</p> <p>Le document s'est-il assemblé correctement ?</p> | Le problème est résolu. | Passez à l'étape 3. |
| <p>Etape 3</p> <p>a Réduisez le nombre de pages à imprimer.</p> <p>b Imprimez le document.</p> <p>Les pages sont-elles assemblées correctement ?</p> | Le problème est résolu. | Contactez l' assistance clientèle . |

La fonction de chaînage des tiroirs ne fonctionne pas

| Action | Oui | Non |
|--|-------------------------|---|
| <p>Etape 1</p> <p>a Vérifiez que le format et le type du papier chargé dans les tiroirs sont identiques.</p> <p>b Vérifiez que les guide-papier sont correctement positionnés.</p> <p>c Imprimez le document.</p> <p>Les tiroirs sont-ils correctement chaînés ?</p> | Le problème est résolu. | Passez à l'étape 2. |
| <p>Etape 2</p> <p>a Sur l'écran d'accueil, appuyez sur Paramètres > Papier > Configuration du tiroir > Format/Type papier.</p> <p>b Réglez le format et le type de papier de manière à ce qu'ils correspondent à ceux du papier chargé dans les tiroirs chaînés.</p> <p>c Imprimez le document.</p> <p>Les tiroirs sont-ils correctement chaînés ?</p> | Le problème est résolu. | Passez à l'étape 3. |
| <p>Etape 3</p> <p>a Assurez-vous que Chaînage des tiroirs est définie sur Automatique. Pour plus d'informations, reportez-vous à la section « Chaînage des tiroirs » à la page 32.</p> <p>b Imprimez le document.</p> <p>Les tiroirs sont-ils correctement chaînés ?</p> | Le problème est résolu. | Contactez l' assistance clientèle . |

Bourrages papier fréquents

| Action | Oui | Non |
|---|---------------------|-------------------------|
| <p>Etape 1</p> <p>a Retirez le tiroir.</p> <p>b Vérifiez que le papier est correctement chargé.</p> <p>Remarques :</p> <ul style="list-style-type: none"> Assurez-vous que les guides-papier sont correctement positionnés. Assurez-vous que la hauteur de la pile est en dessous du repère de chargement maximal. Assurez-vous d'imprimer avec le format et le type de papier recommandés. <p>c Insérez le tiroir.</p> <p>d Imprimez le document.</p> <p>Des bourrages papier surviennent-ils fréquemment ?</p> | Passez à l'étape 2. | Le problème est résolu. |

| Action | Oui | Non |
|---|---|-------------------------|
| <p>Etape 2</p> <p>a Sur l'écran d'accueil, appuyez sur Paramètres > Papier > Configuration du tiroir > Format/Type papier.</p> <p>b Définissez le type et le format de papier corrects.</p> <p>c Imprimez le document.</p> <p>Des bourrages papier surviennent-ils fréquemment ?</p> | Passez à l'étape 3. | Le problème est résolu. |
| <p>Etape 3</p> <p>a Chargez du papier provenant d'une nouvelle ramette.</p> <p>Remarque : Le papier a été exposé à un taux d'humidité élevé. Conservez le papier dans son emballage d'origine jusqu'à ce que vous soyez prêt à l'utiliser.</p> <p>b Imprimez le document.</p> <p>Des bourrages papier surviennent-ils fréquemment ?</p> | Contactez l' assistance clientèle . | Le problème est résolu. |

Les pages bloquées ne sont pas réimprimées

| Action | Oui | Non |
|--|-------------------------|---|
| <p>a Sur l'écran d'accueil, appuyez sur Paramètres > Périphérique > Notifications > Récupération contenu bourrage.</p> <p>b Dans le menu Correction bourrage, appuyez sur Activé ou Auto.</p> <p>c Imprimez le document.</p> <p>Les pages bloquées sont-elles réimprimées ?</p> | Le problème est résolu. | Contactez l' assistance clientèle . |

Contactez l'assistance clientèle

Avant de contacter l'assistance clientèle, assurez-vous de disposer des informations suivantes :

- Problème de l'imprimante
- Message d'erreur
- Type, modèle et numéro de série de l'imprimante

Accédez à l'adresse <http://support.lexmark.com> pour bénéficier d'une assistance en ligne ou par e-mail, ou parcourez la bibliothèque de manuels, de documentation d'assistance, de pilotes et d'autres téléchargements.

Une assistance technique est également disponible par téléphone. Si vous êtes aux Etats-Unis ou au Canada, appelez le 1-800-539-6275. Pour les autres pays ou régions, consultez

[le répertoire international des contacts d'assistance](#).

Recyclage et mise au rebut

Recyclage des produits Lexmark

Pour renvoyer des produits Lexmark en vue de leur recyclage :

- 1 Rendez-vous sur le site www.lexmark.com/recycle.
- 2 Sélectionnez votre pays ou région.
- 3 Sélectionner un programme de recyclage.
- 4 Suivez les instructions à l'écran.

Recyclage des emballages de produits Lexmark

Lexmark s'efforce toujours de limiter le volume de ses emballages. Cette approche contribue à rendre le transport des imprimantes Lexmark aussi économique et respectueux de l'environnement que possible, et à réduire le volume de matériaux à mettre au rebut. Elle permet également de réduire les émissions de gaz à effet de serre, la consommation d'énergie et celle des ressources naturelles. Dans certains pays ou régions du monde, Lexmark offre aussi à ses clients la possibilité de recycler les matériaux d'emballage. Pour plus d'informations, visitez le site à l'adresse www.lexmark.com/recycle et choisissez le pays ou la région qui vous concerne. Les programmes de recyclage des emballages sont présentés dans la section consacrée au recyclage des produits.

Les cartons utilisés par Lexmark sont 100 % recyclables sur des sites adaptés. Il n'en existe peut-être pas dans votre région.

La mousse utilisée pour les emballages Lexmark peut être recyclé sur des sites adaptés. Il n'en existe peut-être pas dans votre région.

Vous pouvez réutiliser l'emballage d'origine de vos cartouches Lexmark pour retourner celles qui sont usagées. Il sera recyclé par Lexmark.

Avis

Informations produit

Nom du produit :

Imprimantes Lexmark MS531dw, Lexmark MS631dw, Lexmark MS632dwe, Lexmark MS639, Lexmark M3350

Type de machine :

4602

Modèles :

470, 480, 630, 670, 675, 680, 685, 695

Note d'édition

Avril 2023

Le paragraphe suivant ne s'applique pas aux pays dans lesquels lesdites clauses ne sont pas conformes à la législation en vigueur : LEXMARK INTERNATIONAL, INC. FOURNIT CETTE PUBLICATION "TELLE QUELLE", SANS GARANTIE D'AUCUNE SORTE, EXPLICITE OU IMPLICITE, Y COMPRIS, MAIS SANS SE LIMITER AUX GARANTIES IMPLICITES DE COMMERCIALISABILITE OU DE CONFORMITE A UN USAGE SPECIFIQUE. Certains Etats n'admettent pas la renonciation aux garanties explicites ou implicites pour certaines transactions ; c'est pourquoi il se peut que cette déclaration ne vous concerne pas.

Cette publication peut contenir des imprécisions techniques ou des erreurs typographiques. Des modifications sont périodiquement apportées aux informations contenues dans ce document ; ces modifications seront intégrées dans les éditions ultérieures. Des améliorations ou modifications des produits ou programmes décrits dans cette publication peuvent intervenir à tout moment.

Dans la présente publication, les références à des produits, programmes ou services n'impliquent nullement la volonté du fabricant de les rendre disponibles dans tous les pays où celui-ci exerce une activité. Toute référence à un produit, programme ou service n'affirme ou n'implique nullement que seul ce produit, programme ou service puisse être utilisé. Tout produit, programme ou service équivalent par ses fonctions, n'enfreignant pas les droits de propriété intellectuelle, peut être utilisé à la place. L'évaluation et la vérification du fonctionnement en association avec d'autres produits, programmes ou services, à l'exception de ceux expressément désignés par le fabricant, se font aux seuls risques de l'utilisateur.

Pour bénéficier de l'assistance technique de Lexmark, rendez-vous sur le site <http://support.lexmark.com>.

Pour obtenir des informations sur la politique de confidentialité de Lexmark régissant l'utilisation de ce produit, consultez la page www.lexmark.com/privacy.

Pour obtenir des informations sur les fournitures et les téléchargements, rendez-vous sur le site www.lexmark.com.

© 2023 Lexmark International, Inc.

Tous droits réservés.

Marques de commerce

Lexmark, le logo Lexmark et MarkNet sont des marques commerciales ou des marques déposées de Lexmark International, Inc., déposées aux Etats-Unis et/ou dans d'autres pays.

Android, Google Play et Google Chrome sont des marques commerciales de Google LLC.

Macintosh, macOS, Safari, and AirPrint are trademarks of Apple Inc., registered in the U.S. and other countries. App Store is a service mark of Apple Inc., registered in the U.S. and other countries. Use of the Works with Apple badge means that an accessory has been designed to work specifically with the technology identified in the badge and has been certified by the developer to meet Apple performance standards.

Microsoft, Internet Explorer, Microsoft Edge, et Windows sont des marques commerciales du groupe Microsoft.

La marque Mopria® est une marque déposée et/ou non déposée de Mopria Alliance, Inc. aux Etats-Unis et dans d'autres pays. Toute utilisation non autorisée est strictement interdite.

PCL® est une marque déposée de Hewlett-Packard Company. PCL désigne un ensemble de commandes d'imprimante (langage) et de fonctions inclus dans les produits d'imprimante de Hewlett-Packard Company. Cette imprimante est conçue pour être compatible avec le langage PCL. Cela signifie qu'elle reconnaît les commandes PCL utilisées dans divers programmes et que l'imprimante émule les fonctions correspondant à ces commandes.

PostScript est une marque déposée d'Adobe Systems Incorporated, aux Etats-Unis et dans d'autres pays.

Wi-Fi® et Wi-Fi Direct® sont des marques déposées de Wi-Fi Alliance®.

Toutes les autres marques sont la propriété de leurs propriétaires respectifs.

Avis relatifs à l'accord de licence

Tous les avis relatifs à l'accord de licence peuvent être consultés à partir du CD :Répertoire \NOTICES du CD logiciel d'installation.

Niveaux d'émission sonore

Les mesures suivantes ont été effectuées conformément à la norme ISO 7779 et exprimées conformément à la norme ISO 9296.

Remarque : Il est possible que certains modes ne s'appliquent pas à votre produit.

| Pression sonore à un mètre en moyenne, dBA | |
|--|--|
| Impression | Recto : 55 (MS531dw) ; 56 (MS631dw, MS632dwe, M3350) Recto verso : 55 |
| Prêt | 14 |

Les valeurs peuvent être modifiées. Pour les valeurs actuelles, accédez au site www.lexmark.com.

Directive WEEE (Déchets issus d'équipements électriques et électroniques)

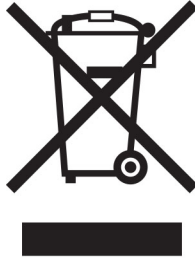

Le logo WEEE indique des procédures et des programmes de recyclage spécifiques aux produits électroniques dans les pays de l'Union Européenne. Nous encourageons le recyclage de nos produits.

Pour toute question concernant les options de recyclage, consultez le site Web de Lexmark à l'adresse www.lexmark.com pour connaître le numéro de téléphone de votre revendeur local.

Batterie rechargeable au lithium-ion

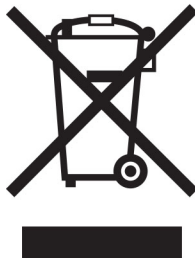

Ce produit peut contenir une batterie rechargeable au lithium-ion, qui ne doit être retirée que par un technicien qualifié. Le symbole de la poubelle barrée signifie que le produit ne doit pas être mis au rebut parmi des déchets non triés ; il doit être envoyé dans des infrastructures de collecte des déchets pour récupération et recyclage. Si la batterie est retirée, ne la jetez pas parmi vos ordures ménagères. Votre communauté locale peut disposer de systèmes de collecte distincts pour les batteries, par exemple un site de dépôt pour le recyclage des batteries. La collecte séparée des batteries usagées permet d'assurer le traitement approprié des déchets, y compris leur réutilisation et recyclage, et d'éviter tout risque d'effets négatifs sur la santé humaine et sur l'environnement. Mettez vos batteries au rebut de manière responsable.

Guide de Tri pour la France

Lexmark soutient les programmes de collecte des produits en fin de vie, partout dans le monde, afin de faciliter leur recyclage.

Là où les systèmes locaux de collecte des déchets électriques et électroniques sont disponibles, les imprimantes et leurs composants sont recyclables. Ne jetez pas l'imprimante, les fournitures, l'emballage ou tout autre contenu du boîtier de l'imprimante de la même manière que les déchets ménagers normaux. Consultez les autorités locales pour connaître les possibilités d'élimination et de recyclage. Cette notice s'applique aux modèles d'imprimantes mentionnés dans ce guide.

Le logo Triman, élaboré à partir du décret français 2014-15733, est une signalétique commune obligatoire pour les produits en fin de vie. Il permet d'harmoniser les différents systèmes de collecte en France. Ce symbole, plus facile à comprendre pour les citoyens et les consommateurs en France, permet de trier correctement les produits recyclables en fin de vie.

Eléments d'emballage:



Papiers:



Produits et batteries:



Mise au rebut des produits

Ne mettez pas au rebut l'imprimante et les consommables de la même façon que les déchets ménagers habituels. Veuillez contacter les collectivités locales afin de connaître les solutions de mise au rebut et de recyclage à votre disposition.

Retour des cartouches Lexmark pour réutilisation ou recyclage

Le programme de collecte des cartouches Lexmark vous permet de retourner gratuitement vos cartouches usagées à Lexmark pour qu'elles soient réutilisées ou recyclées. Cent pour cent des cartouches vides retournées à Lexmark sont réutilisées ou recyclées. Les cartons utilisés pour le retour des cartouches sont également recyclés.

Pour retourner des cartouches Lexmark pour réutilisation ou recyclage, procédez comme suit :

- 1 Rendez-vous sur le site www.lexmark.com/recycle.
- 2 Sélectionnez votre pays ou région.
- 3 Sélectionnez **Programme de collecte des cartouches Lexmark**.
- 4 Suivez les instructions à l'écran.

Avis relatif à l'électricité statique

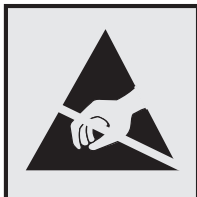

Ce symbole identifie les pièces sensibles à l'électricité statique. Ne touchez pas les zones à proximité de ces symboles sans avoir d'abord touché une surface métallique à distance de ceux-ci.

Pour éviter les décharges électrostatiques lors de l'exécution de tâches de maintenance, comme la suppression des bourrages papier ou le remplacement des fournitures, touchez les parties métalliques exposées du cadre de l'imprimante avant d'accéder ou de toucher aux parties intérieures de l'imprimante, même si le symbole n'est pas présent.

ENERGY STAR

Tout produit Lexmark portant l'étiquette ENERGY STAR® (sur le produit ou sur un écran de démarrage) est certifié conforme aux exigences de la norme ENERGY STAR définie par l'EPA (Environmental Protection Agency) au moment de sa fabrication.



Informations de température

| | |
|--|---|
| Température de fonctionnement et humidité relative | 10 à 32,2 °C (50 à 90 °F) et 15 à 80 % d'humidité relative 15,6 à 32,2 °C (60 à 90 °F) et 8 à 80 % d'humidité relative Température humide maximum ² : 22,8 °C (73 °F) Environnement sans condensation |
| Stockage à long terme de l'imprimante/la cartouche/l'unité de traitement d'images ¹ | 15,6 à 32,2 °C (60 à 90 °F) et 8 à 80 % d'humidité relative Température humide maximum ² : 22,8 °C (73 °F) |
| Expédition à court terme de l'imprimante/la cartouche/l'unité de traitement d'images | -40 à 40 °C (-40 à 104 °F) |

¹ La durée de vie des consommables est d'environ 2 ans. Cette durée se base sur un stockage dans un environnement de bureau standard à une température de 22 °C (72 °F) et un taux d'humidité de 45 %.

² La température humide maximale est déterminée par la température de l'air et l'humidité relative.

Avis relatif à l'utilisation du laser

Cette imprimante est certifiée conforme aux exigences de la réglementation des Etats-Unis relative aux produits laser de classe I (1) (DHHS 21 CFR, Chapitre I, Sous-chapitre J). Pour les autres pays, elle est certifiée conforme aux exigences relatives aux produits laser de classe 1 des normes CEI 60825-1:2014, EN 60825-1:2014+A11:2021 et EN 50689:2021.

Les produits laser de Classe I ne sont pas considérés comme dangereux. Le système laser ainsi que l'imprimante ont été conçus de manière à ce que personne ne soit jamais exposé à des radiations laser dépassant le niveau de classe I dans le cadre d'un fonctionnement normal, de l'entretien par l'utilisateur ou de la maintenance. L'imprimante dispose d'un ensemble de têtes d'impression non réparable contenant un laser doté des caractéristiques suivantes :

Classe : IIIb (3b) AlGalnP

Puissance de sortie nominale (milliwatts) : 15

Longueur d'onde (nanomètres) : 650-670

Consommation d'électricité

Consommation électrique du produit

Le tableau ci-dessous donne des détails sur les caractéristiques de consommation électrique du produit.

Remarque : Il est possible que certains modes ne s'appliquent pas à votre produit.

| Mode | Description | Consommation (Watts) |
|-------------|---|--|
| Impression | Le produit génère une impression sur papier à partir de documents électroniques. | Recto : 644 (MS531dw) ; 657 (MS631dw) ; 669 (MS632dwe, M3350) Recto verso : 397 (MS531dw) ; 401 (MS631dw) ; 417 (MS632dwe, M3350) |
| Copier | Le produit génère une impression sur papier à partir de documents d'origine sur papier. | N/A |
| Numériser | Le produit numérise des documents sur papier. | N/A |
| Prêt | Le produit est prêt à imprimer. | 6,8 (MS531dw) ; 7,1 (MS631dw) ; 7,7 (MS632dwe, M3350) |
| Mode Veille | Le produit est en mode d'économie d'énergie élevé. | 0,9 (MS531dw, MS631dw) ; 1,0 (MS632dwe, M3350) MS639 : N/A |
| Hibernation | Le produit est en faible mode d'économie d'énergie. | 0,1 MS639 : N/A |
| Eteint | Le produit est branché à une prise électrique murale, mais il est éteint. | 0,1 |

Les niveaux de consommation indiqués dans le tableau précédent représentent des mesures effectuées sur une durée d'utilisation moyenne. Une consommation électrique instantanée peut donner un résultat supérieur à la moyenne.

Les valeurs peuvent être modifiées. Pour les valeurs actuelles, accédez au site www.lexmark.com.

Mode Veille

Ce produit est doté d'un mode d'économie d'énergie appelé *mode Veille*. Le mode Veille économise l'énergie en réduisant la consommation électrique pendant de longues périodes d'inactivité. Le mode Veille se déclenche automatiquement lorsque ce produit n'est pas utilisé pendant une certaine période appelée *délai de mise en veille*.

| | |
|---|-------------------|
| Délai de mise en veille par défaut pour ce produit (en minutes) : | 15 MS639 : N/A |
|---|-------------------|

Les menus de configuration permettent de modifier le délai de mise en veille de 1 à 120 minutes ou de 1 à 114 minutes, en fonction du modèle de l'imprimante. Si la vitesse de l'imprimante est inférieure ou égale à 30 pages par minute, vous pouvez définir le délai jusqu'à 60 ou 54 minutes uniquement, en fonction du modèle de l'imprimante. L'attribution d'une valeur faible au délai de mise en veille permet de réduire la consommation d'énergie, mais peut augmenter le temps de réponse du produit. Par contre, si la valeur est élevée, le temps de réponse du produit est rapide mais celui-ci utilise plus d'énergie.

Certains modèles prennent en charge le *mode Veille profonde*, qui réduit encore davantage la consommation d'énergie après de longues périodes d'inactivité.

Mode Hibernation

Ce produit est doté d'un mode de fonctionnement à très faible consommation d'énergie appelé *Mode Hibernation*. Lorsque le mode Hibernation est activé, tous les autres systèmes et périphériques sont mis hors tension en toute sécurité.

Vous pouvez passer en mode Hibernation des façons suivantes :

- Utilisation de l'option Fin de l'hibernation
- Utilisation des modes de programmation de l'alimentation

| | |
|---|------------------------|
| La fin de l'hibernation est définie sur la valeur standard pour ce produit dans tous les pays et régions. | 3 jours MS639 : N/A |
|---|------------------------|

La durée entre le traitement d'un travail d'impression et le passage de l'imprimante en mode Hibernation peut être réglée entre une heure et un mois.

Remarques sur les équipements d'imagerie homologués par l'EPEAT :

- Le niveau d'alimentation en veille se produit en mode Hibernation ou Hors fonction.
- Le produit s'éteint automatiquement à un niveau d'alimentation en veille inférieur ou égal à 1 W. La fonction de mise en veille automatique (Hibernation ou Hors fonction) doit être activée lors de l'expédition du produit.

Mode de désactivation

Si ce produit est en mode de désactivation (consommation minimale de courant), vous pouvez complètement l'éteindre en débranchant le cordon d'alimentation de la prise de courant.

Utilisation d'énergie totale

Il est parfois utile d'estimer la consommation totale d'énergie de votre imprimante. Etant donné que les mesures de consommation d'énergie électrique sont exprimées en Watts, la consommation d'électricité doit être multipliée par la durée que le produit passe dans chaque mode pour calculer l'utilisation d'énergie. L'utilisation d'énergie totale du produit est la somme de l'utilisation d'énergie de chaque mode.

Avis de réglementation pour les produits sans fil

Cette section contient les informations réglementaires qui s'appliquent uniquement aux modèles sans fil.

Si vous ne parvenez pas à déterminer si votre modèle est un modèle sans fil, rendez-vous à la section [« Prise en charge sans fil » à la page 48](#).

Avis sur les composants modulaires

Les modèles sans fil comprennent le composant modulaire suivant :

AzureWave AW-CM467-SUR ; FCC ID :TLZ-CM467 ; IC :6100A-CM467

Pour déterminer quels composants modulaires sont installés dans votre produit, reportez-vous à l'étiquetage sur votre produit.

Exposition aux radiations de fréquences radio

Le courant de sortie rayonné de cet appareil est bien inférieur aux limites d'exposition aux fréquences radio définies par la FCC et les autres organismes de réglementation. Au minimum 20 cm (8 pouces) doivent séparer l'antenne de toute personne pour que cet appareil réponde aux exigences d'exposition aux fréquences radio de la FCC et d'autres organismes de réglementation.

Innovation, Science and Economic Development Canada

This device complies with Innovation, Science and Economic Development Canada license-exempt RSS standards. Operation is subject to the following two conditions: (1) this device may not cause interference, and (2) this device must accept any interference, including interference that may cause undesired operation of the device.

Innovation, Sciences et Développement économique Canada

Cet appareil est conforme aux normes RSS exemptes de licence d'Innovation, Sciences et Développement économique Canada. Son fonctionnement est soumis aux deux conditions suivantes : (1) cet appareil ne doit pas causer d'interférences et (2) il doit accepter toutes les interférences, y compris les celles qui peuvent entraîner un fonctionnement indésirable.

Avis de conformité aux directives de la Communauté européenne (CE)

Ce produit est conforme aux exigences de sécurité de la directive 2014/53/UE du Conseil de la Communauté européenne relative au rapprochement et à l'harmonisation des législations des Etats membres concernant les appareils radio.

Ce produit a été fabriqué par : Lexmark International, Inc., 740 West New Circle Road, Lexington, KY, 40550 ETATS-UNIS. Le représentant agréé de l'EEE/UE est : Lexmark International Technology Hungária Kft., 8 Lechner Ödön fasor, Millennium Tower III, 1095 Budapest HONGRIE. L'importateur de l'EEE/UE est : Lexmark International Technology S.à.r.l. 20, Route de Pré-Bois, ICC Building, Bloc A, CH-1215 Genève, Suisse. Une déclaration de conformité aux exigences des directives est disponible sur demande auprès du représentant agréé ou peut être obtenue à l'adresse

www.lexmark.com/en_us/about/regulatory-compliance/european-union-declaration-of-conformity.html.

La conformité du produit est indiquée par le marquage CE :



Restrictions

Cet appareil radio est exclusivement destiné à une utilisation en intérieur. L'utilisation en extérieur est interdite. Cette restriction s'applique à tous les pays répertoriés dans le tableau ci-dessous :



| | | | | | | | | |
|----|----|----|----|----|---------|----|----|----|
| AT | BE | BG | CH | CY | CZ | DE | DK | EE |
| EL | ES | FI | FR | HR | HU | IE | IS | IT |
| LI | LT | LU | LV | MT | NL | NO | PL | PT |
| RO | SE | SI | SK | TR | UK (NI) | | | |

Déclaration de l'Union européenne et d'autres pays concernant les bandes de fréquences de fonctionnement et la puissance maximale des radiofréquences pour l'émetteur radio

Ce produit radio émet dans l'une des bandes de 2,4 GHz (2,412 - 2,472 GHz dans l'Union européenne) ou de 5 GHz (5,15 - 5,35 ; 5,47 - 5,725 dans l'Union européenne). La puissance (EIRP) de sortie maximale de l'émetteur, incluant le gain de l'antenne, est ≤ 20 dBm pour les deux bandes.

Innovation, Science and Economic Development Canada compliance statement

This Class B digital apparatus meets all requirements of the Canadian Interference-Causing Equipment Standard ICES-003.

Avis de conformité aux normes de l'Innovation, Sciences et Développement économique Canada

Cet appareil numérique de classe B est conforme aux exigences de la norme canadienne relative aux équipements pouvant causer des interférences NMB-003.

Avis de conformité aux directives de la Communauté européenne (CE)

Ce produit est conforme aux exigences de protection énoncées par les directives 2014/30/EU, 2014/35/EU, 2009/125/EC et 2011/65/EC (modifiée par 2015/863/EU) du Conseil européen sur le rapprochement et l'harmonisation des lois des Etats membres concernant la compatibilité électromagnétique et la sécurité des équipements électriques conçus pour être utilisés sous certaines limites de tension et sur des appareils radio et de télécommunication ainsi que l'éco-conception de produits consommant de l'énergie.

Ce produit a été fabriqué par : Lexmark International, Inc., 740 West New Circle Road, Lexington, KY, 40550 ETATS-UNIS. Le représentant agréé de l'EEE/UE est : Lexmark International Technology Hungária Kft., 8 Lechner Ödön fasor, Millennium Tower III, 1095 Budapest HONGRIE. L'importateur de l'EEE/UE est : Lexmark International Technology S.à.r.l. 20, Route de Pré-Bois, ICC Building, Bloc A, CH-1215 Genève, Suisse. Une déclaration de conformité aux exigences des directives est disponible sur demande auprès du représentant agréé ou peut être obtenue à l'adresse

www.lexmark.com/en_us/about/regulatory-compliance/european-union-declaration-of-conformity.html.

Ce produit est conforme aux limites de classe B EN 55032 et aux exigences de sécurité EN 62368-1.

DECLARATION DE GARANTIE LIMITEE POUR IMPRIMANTES LASERS LEXMARK, IMPRIMANTES LED LEXMARK ET IMPRIMANTES LASER MULTIFONCTIONS LEXMARK

Lexmark International, Inc., Lexington, KY

This limited warranty applies to the United States and Canada. For customers outside the U.S., refer to the country-specific warranty information that came with your product.

This limited warranty applies to this product only if it was originally purchased for your use, and not for resale, from Lexmark or a Lexmark Remarketer, referred to in this statement as "Remarketer."

Garantie limitée

Lexmark warrants that this product:

- Is manufactured from new parts, or new and serviceable used parts, which perform like new parts
- Is, during normal use, free from defects in material and workmanship

If this product does not function as warranted during the warranty period, contact a Remarketer or Lexmark for repair or replacement (at Lexmark's option).

If this product is a feature or option, this statement applies only when that feature or option is used with the product for which it was intended. To obtain warranty service, you may be required to present the feature or option with the product.

If you transfer this product to another user, warranty service under the terms of this statement is available to that user for the remainder of the warranty period. You should transfer proof of original purchase and this statement to that user.

Conditions de garantie limitée

The warranty period starts on the date of original purchase as shown on the purchase receipt and ends 12 months later provided that the warranty period for any supplies and for any maintenance items included with the printer shall end earlier if it, or its original contents, are substantially used up, depleted, or consumed. Fuser Units, Transfer/Transport Units, Paper Feed items, if any, and any other items for which a Maintenance Kit is available are substantially consumed when the printer displays a “Life Warning” or “Scheduled Maintenance” message for such item.

To obtain warranty service you may be required to present proof of original purchase. You may be required to deliver your product to the Remarketer or Lexmark, or ship it prepaid and suitably packaged to a Lexmark designated location. You are responsible for loss of, or damage to, a product in transit to the Remarketer or the Lexmark designated location.

When warranty service involves the exchange of a product or part, the item replaced becomes the property of the Remarketer or Lexmark. The replacement may be a new or repaired item.

The replacement item assumes the remaining warranty period of the original product.

Replacement is not available to you if the product you present for exchange is defaced, altered, in need of a repair not included in warranty service, damaged beyond repair, or if the product is not free of all legal obligations, restrictions, liens, and encumbrances.

Dans le cadre de la garantie et/ou du remplacement, Lexmark peut mettre à jour le microcode de votre imprimante en installant sa version la plus récente. Les mises à jour du microcode sont susceptibles de modifier les paramètres de l'imprimante et d'interrompre le fonctionnement de produits, de consommables, de pièces, de matériaux (tels que le toner ou l'encre), de logiciel ou d'interfaces non autorisées ou de contrefaçon. Les produits authentiques distribués par Lexmark ne sont pas touchés par cette modification du fonctionnement.

Before you present this product for warranty service, remove all print cartridges, programs, data, and removable storage media (unless directed otherwise by Lexmark).

For further explanation of your warranty alternatives and the nearest Lexmark authorized servicer in your area contact Lexmark on the World Wide Web.

Remote technical support is provided for this product throughout its warranty period. For products no longer covered by a Lexmark warranty, technical support may not be available or only be available for a fee.

Etendue de la garantie limitée

Lexmark does not warrant uninterrupted or error-free operation of any product or the durability or longevity of prints produced by any product.

Warranty service does not include repair of failures caused by:

- Modification or unauthorized attachments
- Accidents, misuse, abuse or use inconsistent with Lexmark user's guides, manuals, instructions or guidance
- Unsuitable physical or operating environment
- Maintenance by anyone other than Lexmark or a Lexmark authorized servicer
- Operation of a product beyond the limit of its duty cycle
- Use of printing media outside of Lexmark specifications
- Refurbishment, repair, refilling or remanufacture by a third party of products, supplies or parts
- Products, supplies, parts, materials (such as toners and inks), software, or interfaces not furnished by Lexmark

TO THE EXTENT PERMITTED BY APPLICABLE LAW, NEITHER LEXMARK NOR ITS THIRD PARTY SUPPLIERS OR REMARKETERS MAKE ANY OTHER WARRANTY OR CONDITION OF ANY KIND, WHETHER EXPRESS OR IMPLIED, WITH RESPECT TO THIS PRODUCT, AND SPECIFICALLY DISCLAIM THE IMPLIED WARRANTIES OR CONDITIONS OF MERCHANTABILITY, FITNESS FOR A PARTICULAR PURPOSE, AND SATISFACTORY QUALITY. ANY WARRANTIES THAT MAY NOT BE DISCLAIMED UNDER APPLICABLE LAW ARE LIMITED IN DURATION TO THE WARRANTY PERIOD. NO WARRANTIES, EXPRESS OR IMPLIED, WILL APPLY AFTER THIS PERIOD. ALL INFORMATION, SPECIFICATIONS, PRICES, AND SERVICES ARE SUBJECT TO CHANGE AT ANY TIME WITHOUT NOTICE.

Limite de responsabilité

Your sole remedy under this limited warranty is set forth in this document. For any claim concerning performance or nonperformance of Lexmark or a Remarketer for this product under this limited warranty, you may recover actual damages up to the limit set forth in the following paragraph.

Lexmark's liability for actual damages from any cause whatsoever will be limited to the amount you paid for the product that caused the damages. This limitation of liability will not apply to claims by you for bodily injury or damage to real property or tangible personal property for which Lexmark is legally liable. **IN NO EVENT WILL LEXMARK BE LIABLE FOR ANY LOST PROFITS, LOST SAVINGS, INCIDENTAL DAMAGE, OR OTHER ECONOMIC OR CONSEQUENTIAL DAMAGES.** This is true even if you advise Lexmark or a Remarketer of the possibility of such damages. Lexmark is not liable for any claim by you based on a third party claim.

This limitation of remedies also applies to claims against any Suppliers and Remarketers of Lexmark. Lexmark's and its Suppliers' and Remarketers' limitations of remedies are not cumulative. Such Suppliers and Remarketers are intended beneficiaries of this limitation.

Droits supplémentaires

Some states do not allow limitations on how long an implied warranty lasts, or do not allow the exclusion or limitation of incidental or consequential damages, so the limitations or exclusions contained above may not apply to you.

This limited warranty gives you specific legal rights. You may also have other rights that vary from state to state.

Index

A

à partir du panneau de commandes 11
activation de l'assistance vocale 25
activation de Wi-Fi Direct 50
activation des codes PIN (numéros d'identification personnels) 28
activation des mots de passe énoncés 28
activation du mode Agrandissement 27
activation du port USB 161
affichage de rapports 110
affichage des applications sur l'écran d'accueil 21
AirPrint
 utilisation 56
ajout d'applications sur l'écran d'accueil 21
ajout d'imprimantes sur un ordinateur 33
ajout de contacts 25
ajout de groupes de contacts 25
ajout des options internes
 pilote d'impression 35
ajout des options matérielles
 pilote d'impression 35
alertes par courrier électronique
 configuration 109
annulation d'un travail d'impression 60
annulation du chaînage des tiroirs 32
applications de l'imprimante 22
applications prises en charge 22
assistance clientèle
 contacter 178
Assistance clientèle
 utilisation 23
Assistance vocale
 activation 25
 débit de parole 28
 désactivation 26
avis 181, 183, 185, 186, 187
avis FCC 187

avis relatifs aux émissions 181, 187

B

bandes noires verticales sur les impressions 150
bandes pâles horizontales 148
bandes pâles verticales 149
barrette microcode 35
barrettes optionnelles 35
bouchage papier dans l'unité d'impression recto verso 168
bouchage papier dans le chargeur multifonction 170
bouchage papier dans les tiroirs 169
bouchage papier derrière la porte A 164
bouchage papier derrière la porte B 166
bouchages papier
 recherche 162
 réduction des risques 161
bouchages papier fréquents 177
bouchages, papier
 réduction des risques 161

C

caractéristiques du papier 12
Carnet d'adresses
 utilisation 25
cartouche de toner
 commande 110
 remplacement 112
chaînage des tiroirs 32
chargement d'enveloppes dans le chargeur multifonction 31
chargement de papier 29
chargement des tiroirs 29
chargement du papier à tête 29
 dans le chargeur multifonction 31
chargeur multifonction
 chargement 31
choix d'un emplacement pour l'imprimante 19

clavier à l'écran
 utilisation 27
codes d'erreur 127
codes d'erreur de l'imprimante 127
commande de consommables
 cartouche de toner 110
 unité de traitement d'images 111
compteurs d'utilisation des consommables
 réinitialisation 122, 175
configuration de Quotas de périphériques 23
configuration de Wi-Fi Direct 50
configuration des alertes par e-mail 109
configuration des notifications de consommables 109
configurations des imprimantes 10
connexion à un réseau sans fil
 utilisation de la méthode Bouton de commande 49
 utilisation de la méthode PIN 49
connexion d'un ordinateur à l'imprimante 51
connexion de l'imprimante à un réseau sans fil 48
connexion des câbles 20
connexion du périphérique mobile
 vers l'imprimante 50
consignes de sécurité 6, 7
Consommable non-Lexmark 175
consommables
 économie 124
contacter l'assistance clientèle 178
création de dossiers pour les signets 24
création de signets 24

D

débit de parole de l'assistance vocale
 réglage 28

- déclaration relative à la volatilité 53
- défauts répétés sur l'impression 154
- définition du format de papier 28
- définition du format de papier Universel 29
- définition du type de papier 28
- dépannage
 - impossible d'ouvrir Embedded Web Server 170
 - impossible de connecter l'imprimante au réseau Wi-Fi 172
 - l'imprimante ne répond pas 159
 - problèmes de qualité d'impression 126
- dépannage de la qualité d'impression
 - lignes ou traînées noires verticales 152
- dépannage, impression
 - bourrages papier fréquents 177
 - enveloppe collée pendant l'impression 176
 - impression depuis un tiroir inapproprié 156
 - impression sur du papier inapproprié 156
 - l'impression assemblée ne fonctionne pas 176
 - la fonction de chaînage des tiroirs ne fonctionne pas 177
 - les documents confidentiels et suspendus ne s'impriment pas 155
 - les pages bloquées ne sont pas réimprimées 178
- dépannage, qualité d'impression
 - lignes ou traînées noires verticales 152
- déplacement de l'imprimante 19, 124
- désactivation de l'assistance vocale 26
- désactivation du réseau Wi-Fi 51
- détection des bourrages papier 162
- disque de stockage
 - effacement 53
 - disque de stockage intelligent
 - intelligent 35, 53
 - effacement 53
 - installation 37
 - disque de stockage intelligent défectueux 174
 - disque de stockage sur disque dur 53
 - disque dur 35
 - effacement 53
 - documents, impression
 - à partir d'un ordinateur 55
 - à partir d'un périphérique mobile 55
- E**
 - économie des consommables 124
 - écran d'accueil
 - personnalisation 21
 - utilisation 21
 - écran tactile
 - nettoyage 123
 - effacement
 - mémoire de l'imprimante 52
 - effacement de la mémoire de l'imprimante 53
 - effacement du disque de stockage de l'imprimante 53
 - effacement du toner 147
 - élimination des bourrages
 - dans l'unité d'impression recto verso 168
 - dans le chargeur multifonction 170
 - dans les tiroirs 169
 - derrière la porte A 164
 - derrière la porte B 166
 - emplacement du logement de sécurité 52
 - enveloppe collée pendant l'impression 176
 - Espace insuffisant dans la mémoire flash pour les ressources 174
 - état de l'imprimante 12
 - état des consommables
 - vérification 109
 - état des pièces
 - vérification 109
 - exemples de polices impression 60
- exportation d'un fichier de configuration
 - à partir d'Embedded Web Server 34
- F**
 - format papier Universel configuration 29
 - formats de papier pris en charge 15
 - formulaires préimprimés sélection 14
- G**
 - gestion de l'écran de veille 22
 - grammages de papiers pris en charge 18
 - grammages des supports, pris en charge 18
- H**
 - humidité autour de l'imprimante 184
- I**
 - icônes de l'écran d'accueil
 - affichage 21
 - icônes sur l'écran d'accueil
 - affichage 21
 - images coupées sur les impressions 146
 - importation d'un fichier de configuration
 - à partir d'Embedded Web Server 34
 - impossible d'ouvrir Embedded Web Server 170
 - impossible de connecter l'imprimante au réseau Wi-Fi 172
 - impossible de détecter l'option interne 173
 - impossible de lire le lecteur flash
 - dépannage, impression 160
 - impression
 - à l'aide de Wi-Fi Direct 57
 - à l'aide du service d'impression Mopria 56
 - à partir d'un lecteur flash 57
 - à partir d'un ordinateur 55
 - à partir d'un périphérique mobile 56, 57

- exemples de polices 60
- page de configuration du réseau 51
- Page des paramètres de menu 108
- travaux d'impression
 - confidentielle 59
 - travaux suspendus 59
- impression à partir d'un ordinateur 55
- impression claire 140
- impression d'une page de configuration réseau 51
- impression de la liste des exemples de polices 60
- impression déformée 145
- impression depuis un tiroir inapproprié 156
- impression inclinée sur la page 145
- impression lente 157
- impression manquante 153
- impression sombre 134
- impression sur du papier inapproprié 156
- impression tachetée 142
- impression, dépannage
 - bourrages papier fréquents 177
 - enveloppe collée pendant l'impression 176
 - impossible de lire le lecteur flash 160
 - impression depuis un tiroir inapproprié 156
 - impression sur du papier inapproprié 156
 - l'impression assemblée ne fonctionne pas 176
 - la fonction de chaînage des tiroirs ne fonctionne pas 177
 - les documents confidentiels et suspendus ne s'impriment pas 155
 - problèmes de qualité d'impression 126
- imprimante
 - choix d'un emplacement pour 19
 - espace minimum 19
 - transport 125
- insertion de séparateurs 60

- installation d'options
 - disque dur de l'imprimante 39
- installation de tiroirs 36
- installation des options internes
 - disque de stockage intelligent 37
 - port de solutions interne 42
- installation du disque dur de l'imprimante 39
- installation du logiciel de l'imprimante 32
- installation du pilote d'impression 32
- intensité toner
 - réglage 61

L

- l'impression assemblée ne fonctionne pas 176
- l'imprimante ne répond pas 159
- lancement d'un diaporama 22
- le fond des impressions est gris 138
- lecteur flash
 - impression depuis 57
- lecteurs flash pris en charge 58
- les documents confidentiels ne s'impriment pas 155
- les documents suspendus ne s'impriment pas 155
- les pages bloquées ne sont pas réimprimées 178
- les traits fins ne sont pas imprimés correctement 136
- Lexmark Mobile Print
 - utilisation 55
- Lexmark Print
 - utilisation 55
- lignes blanches verticales 150
- lignes noires verticales sur les impressions 152
- logement de sécurité recherche 52
- logiciel de l'imprimante
 - installation 32
- luminosité de l'affichage
 - réglage 124

M

- marges incorrectes 140

- mémoire de l'imprimante
 - effacement 52
- mémoire non volatile 53
 - effacement 52
- mémoire volatile 53
 - effacement 52
- menu
 - 802.1x 95
 - A propos de cette imprimante 73
 - Accessibilité 69
 - AirPrint 88
 - Chiffrement du disque 103
 - Cloud Connector 105
 - Cloud Print Release 105
 - Collecte données
 - anonymes 69
 - Compta des travaux 77
 - Comptes locaux 99
 - Configuration 75
 - Configuration des impressions confidentielles 102
 - Configuration du tiroir 81
 - Configuration générale 82
 - Configuration LPD 95
 - Dépannage 107
 - Divers 104
 - Effacement hors service 73
 - Effacer fichiers données temporaires 103
 - Ethernet 89
 - Forms Merge 107
 - Gestion de certificats 102
 - Gestion de l'alimentation 68
 - Gestion des autorisations 98
 - Gestion des services mobiles 89
 - Image 81
 - Impression 106
 - Impression lecteur Flash 83
 - Informations réseau 85
 - Inscription aux services de cloud 105
 - IPSec 93
 - Journal d'audit de sécurité 99
 - Menu Configuration 70
 - Mettre à jour le microcode 73
 - Mise en page 74
 - Mode Eco 64
 - Notifications 65
 - Page des paramètres de menu 106

Panneau de commandes à distance 64
 Paramètres HTTP/FTP 96
 Paramètres LDAP des solutions 104
 PCL 79
 PDF 78
 Périphérique 106
 Personnalisation de l'écran d'accueil 73
 Planifier périphériques USB 99
 PostScript 78
 Préférences 63
 Qualité 76
 Réseau 106
 Restaurer les paramètres usine 70
 Restreindre l'accès au réseau externe 97
 Restrictions de connexion 102
 Sans fil 85
 SNMP 92
 TCP/IP 91
 ThinPrint 96
 Types de supports 83
 USB 97
 Wi-Fi Direct 88
 menus de l'imprimante 62, 108
 messages d'erreur 127
 messages d'erreur de l'imprimante 127
 messages de l'imprimante
 Consommable non-Lexmark 175
 Espace insuffisant dans la mémoire flash pour les ressources 174
 Mémoire flash défectueuse détectée 174
 Remplacez la cartouche, zone d'impression inadaptée 174
 méthode Bouton de commande 49
 méthode Numéro d'identification personnel 49
 microcode, mise à jour 34
 mise à jour du microcode 34
 mode Agrandissement activation 27
 mode Hibernation configuration 123

mode Veille configuration 123
 modes économie d'énergie configuration 123
 modification de contacts 25
 modification du papier peint 22
 mots de passe énoncés activation 28

N

navigation sur l'écran à l'aide de gestes 26
 navigation sur l'écran à l'aide de gestes 26
 nettoyage
 intérieur de l'imprimante 122
 partie externe de l'imprimante 122
 nettoyage de l'écran tactile 123
 nettoyage de l'imprimante 122
 niveaux du volume sonore 181
 notifications de consommables configuration 109
 numéro de série de l'imprimante recherche 9
 numéro de série, imprimante recherche 9
 numéros d'identification personnels activation 28

O

options de l'imprimante, dépannage impossible de détecter l'option interne 173
 options internes 35 disque dur de l'imprimante 39
 options internes, ajout pilote d'impression 35
 options matérielles tiroirs 36
 options matérielles, ajout pilote d'impression 35
 ordinateur connexion à l'imprimante 51

P

page de configuration du réseau impression 51

Page des paramètres de menu impression 108
 pages blanches 133
 pages de couleur unie 145
 Pages de test de qualité d'impression 107
 pages noires 145
 pages vierges 133
 panneau de commandes utilisation 11
 papier
 déconseillé 13
 formulaires préimprimés 14
 papier à en-tête 14
 paramètre Format Universel 29
 sélection 12
 papier à en-tête sélection 14
 papier froissé 137
 papier plié 137
 papier recourbé 143
 paramètres de l'imprimante restauration des paramètres usine 53
 paramètres environnementaux 123
 paramètres usine par défaut restauration 53
 périphérique mobile connexion à l'imprimante 50
 impression depuis 55, 56, 57
 personnalisation de l'affichage 22
 Personnalisation de l'affichage utilisation 22
 pièces de l'imprimante 10
 pièces et consommables authentiques 110
 pièces et consommables authentiques Lexmark 110
 pilote d'impression installation 32 options matérielles, ajout 35
 points sur l'impression 142
 port de solutions interne installation 42
 port Ethernet 20
 port USB 20 activation 161
 prévention des risques de bourrage papier 161
 prise du câble d'alimentation 20

prise en charge sans fil 48
 problème d'impression
 impression lente 157
 les travaux d'impression ne s'impriment pas 154
 problème de qualité d'impression
 bandes noires verticales 150
 bandes pâles horizontales 148
 bandes pâles verticales 149
 défaillances répétées 154
 effacement du toner 147
 images ou textes coupés 146
 impression claire 140
 impression déformée 145
 impression inclinée sur la page 145
 impression sombre 134
 impression tachetée 142
 le fond des impressions est gris 138
 les traits fins ne sont pas imprimés correctement 136
 lignes blanches verticales 150
 marges incorrectes 140
 pages blanches 133
 pages de couleur unie 145
 pages vierges 133
 papier froissé 137
 papier plié 137
 papier recourbé 143
 points sur l'impression 142
 traînées noires verticales et images manquantes 153
 problèmes de qualité d'impression 126

Q

Quotas de périphériques configuration 23

R

rappports
 état de l'imprimante 110
 utilisation de l'imprimante 110
 recherche d'informations sur l'imprimante 8
 recommandations relatives au papier 12
 recyclage
 emballage Lexmark 179

recyclage des produits Lexmark 179
 réglage de l'intensité du toner 61
 réglage du débit de parole Assistance vocale 28
 réglage du volume par défaut casque 28 haut-parleur 28
 réglage, luminosité de l'écran 124
 réinitialisation compteurs d'utilisation des consommables 175
 réinitialisation des compteurs d'utilisation des consommables 122, 175
 remplacement d'un serveur d'impression sans fil 116
 remplacement des consommables cartouche de toner 112 unité de traitement d'images 113
 remplacement des pièces rouleaux d'entraînement 120
 Remplacez la cartouche, zone d'impression inadaptée 174
 répéter les travaux d'impression 59
 réseau sans fil 48 connexion de l'imprimante au 48
 Wi-Fi Protected Setup 49
 réseau Wi-Fi désactivation 51
 retrait de papier coincé dans l'unité d'impression recto verso 168
 dans le chargeur multifonction 170
 dans les tiroirs 169
 derrière la porte A 164
 derrière la porte B 166
 rouleaux d'entraînement remplacement 120

S

sécurisation des données de l'imprimante 53
 séparateurs insertion 60

serveur d'impression sans fil remplacement 116
 Serveur d'impression sans fil MarkNet N8450 116
 Service d'impression Mopria 56
 signets création 24 création de dossiers pour 24
 stockage de travaux d'impression 59
 stockage du papier 14
 suppression de contacts 25
 suppression de groupes de contacts 25

T

température ambiante de l'imprimante 184
 textes coupés sur les impressions 146
 tiroirs annulation du chaînage 32 chaînage 32 installation 36
 traînées noires verticales 153
 traînées noires verticales sur les impressions 152
 transport de l'imprimante 125
 travail d'impression annulation 60
 travaux d'impression confidentielle configuration 59 impression 59
 travaux d'impression non imprimés 154
 travaux suspendus définition du délai d'expiration 59 impression 59
 types de fichier pris en charge 58
 types de papier pris en charge 17
 types de papier, pris en charge 17

U

unité de traitement d'images commande 111 remplacement 113

utilisation de l'assistance
clientèle 23
utilisation de l'écran d'accueil 21
utilisation de la personnalisation
de l'affichage 22
utilisation de pièces et
consommables authentiques
Lexmark 110

V

vérification de l'état des pièces et
consommables 109
vérification des travaux
d'impression 59
volume par défaut du casque
réglage 28
volume par défaut du haut-
parleur
réglage 28
voyant
présentation de l'état 12

W

Wi-Fi Direct
activation 50
configuration 50
impression à partir d'un
périphérique mobile 57
Wi-Fi Protected Setup
réseau sans fil 49

Z

zones de bourrage
identification 162