



MS531, MS631, MS632, MS639, M3350 prentarar

Notendahandbók

Apríl 2023

www.lexmark.com

Tegund vélar:

4602

Gerðir:

470, 480, 630, 670, 675, 680, 685, 695

Innihald

Öryggisupplýsingar.....	5
Tilkynningar.....	5
Yfirlýsingar um vöruna.....	5
Fræðast um prentarann.....	8
Finna upplýsingar um prentarann.....	8
Finna raðnúmerið á prentaranum.....	9
Uppsetningar prentara.....	10
Nota stjórnborð prentara.....	11
Skilja stöðuna á gaumljósinu.....	12
Val á pappír.....	12
Setja upp, setja inn og stilla.....	18
Velja staðsetningu fyrir prentarann.....	18
Tenging á köplum.....	19
Setja upp og nota forrit á heimaskjánum.....	19
Setja upp og nota eiginleika aðgengis.....	24
Setja í pappír og sérstaka miðla.....	27
Setja upp og uppfæra hugbúnað, prentrekla og fastbúnað.....	30
Setja upp valkosti vélbúnaðar.....	33
Nettenging.....	46
Gera prentarann öruggan.....	50
Finna öryggistengi.....	50
Eyða minni prentara.....	50
Eyða af geymsludrifi prentara.....	50
Endurheimta sjálfgefnar verksmiðjustillingar.....	51
Yfirlýsing varðandi óstöðugleika.....	51
Prenta.....	52
Prentun frá tölvu.....	52
Prentun frá fartæki.....	52
Prentun af minniskorti.....	54
Studd minniskort og skráargerðir.....	55
Setja upp trúnaðarverk.....	55

Prentun á trúnaðarmálum og öðrum vernduðum verkum.....	56
Prenta lista yfir sýnishorn leturgerða.....	57
Setja aðskilnaðarsíður á milli afrita.....	57
Hætta við verk í prentun.....	57
Stilla svertustig prentdufts.....	57
Nota valmyndir prentarans.....	58
Yfirlit valmynda.....	58
Tæki.....	59
Prenta.....	70
Pappír.....	77
USB-drif.....	78
Netkerfi/tengi.....	80
Öryggi.....	93
Skýjaþjónustur.....	100
Skýrslur.....	101
Bilanaleit.....	102
Sameining eyðublaða.....	102
Prentar Stillingarsíðu valmyndar.....	103
Viðhald á prentaranum.....	104
Athugun á stöðunni á hlutum og rekstrarvörum.....	104
Stilla tilkynningar varðandi rekstrarvöru.....	104
Setja upp viðvaranir tölvupósts.....	104
Skoða skýrslur.....	105
Pöntun á hlutum og rekstrarvörum.....	105
Skipta um hluti og rekstrarvörur.....	107
Hreinsun á hlutum prentarans.....	117
Spara orku og pappír.....	118
Prentarinn færður á aðra staðsetningu.....	119
Flutningur á prentaranum.....	119
Leysa vandamál.....	120
Vandamál varðandi prentgæði.....	120
Villukóðar prentara.....	121
Vandamál við prentun.....	126
Prentarinn svarar ekki.....	150

Get ekki lesið minniskort.....	151
Virkja USB-tengið.....	151
Losa um flækjur.....	152
Vandamál við nettengingu.....	161
Vandamál varðandi valkosti vélbúnaðar.....	164
Vandamál varðandi rekstarvörur.....	165
Vandamál við mötun pappírs.....	166
Hafa samband við stuðning viðskiptavina.....	169
Endurvinnsla og förgun.....	170
Endurnýting á vörum Lexmark.....	170
Endurvinnsla Lexmark umbúða.....	170
Tilkynningar.....	171
Yfirlit.....	179

Öryggisupplýsingar





Tilkynningar

Athugasemd: *Athugasemd* gefur til kynna upplýsingar sem geta aðstoðað þig.







Viðvörðun: *Viðvörðun* gefur eitthvað til kynna sem gæti skemmt vélbúnað eða hugbúnað vörunnar.







VARÚÐ: *Varúð* gefur til kynna mögulega hættu sem gæti skaðað þig.

Mismunandi gerðir af varúðaryfirlýsingum innifela:

-  **VARÚÐ—HUGSANLEG HÆTTA:** Gefur til kynna hættu á að meiðast.
-  **VARÚÐ—HÆTTA Á RAFLOSTI:** Gefur til kynna hættu á raflosti.
-  **VARÚÐ—HEITT YFIRBORD:** Gefur til kynna hættu á að brennast við snertingu.
-  **VARÚÐ—HÆTTA Á AÐ VELTA:** Gefur til kynna hættu á að klemmast.
-  **VARÚÐ—HÆTTA Á AÐ KLEMMAST:** Gefur til kynna hættu á að festast á milli hreyfanlegra hluta.

Yfirlýsingar um vöruna

-  **VARÚÐ—HUGSANLEG HÆTTA:** Til að koma í veg fyrir hættu á eldsvoða eða raflosti tengið rafmagnssnúruna við innstungu með viðeigandi getu og rétta jarðtengingu sem er nálægt vörunni og auðveldlega aðgengileg.
-  **VARÚÐ—HUGSANLEG HÆTTA:** Til að koma í veg fyrir hættu á eldsvoða eða raflosti notið aðeins rafmagnssnúruna sem fylgdi með þessari vöru eða viðurkenndri skiptivöru frá framleiðanda.
-  **VARÚÐ—HUGSANLEG HÆTTA:** Ekki nota þessa vöru með framlengingarsnúrum, fjöltengjum eða varaspennugjafa (UPS). Straumgeta á þessum tegundum aukahluta getur hæglega verið yfirhlaðin af leysiprentara og getur leitt til hættu á eldsvoða, eignatjóni, eða lélegri frammistöðu prentara.
-  **VARÚÐ—HUGSANLEG HÆTTA:** Aðeins má nota Lexmark yfirspennuvara í lögn sem er rétt tengdur á milli prentara og rafmagnsleiðslu sem fylgir með prentaranum með þessari vöru. Notkun á yfirspennuvörn frá öðrum en Lexmark getur leitt til eldhættu, eignatjóns eða lélegri frammistöðu prentarans.
-  **VARÚÐ—HÆTTA Á RAFLOSTI:** Til að koma í veg fyrir hættu á raflosti, ekki setja þessa vöru upp eða nota nálægt vatni eða blautum stöðum.
-  **VARÚÐ—HÆTTA Á RAFLOSTI:** Til að koma í veg fyrir hættu á raflosti skal ekki setja upp þessa vöru eða tengja einhverjar rafmagns- og kaplatengingar, svo sem rafmagnsleiðslu, faxeiginleika eða síma, á meðan á eldingarveður gengur yfir.
-  **VARÚÐ—HUGSANLEG HÆTTA:** Ekki skera, snúa, binda, klemma eða setja þunga hluti á rafmagnsleiðsluna. Ekki láta rafmagnsleiðsluna verða fyrir núningi eða álagi. Ekki klemma rafmagnssnúruna á milli hluta svo sem húsgagna og veggis. Ef eitthvað af þessu gerist, er hættu á bruna eða raflosti. Skoðið rafmagnssnúruna reglulega varðandi slík einkenni. Taktu rafmagnssnúruna úr sambandi við rafstraum áður en hún er skoðuð.

-  **VARÚÐ—HÆTTA Á RAFLOSTI:** Til að koma í veg fyrir hættuna á raflosti, skal ganga úr skugga um að allar ytri tengingar (t.d. ethernet og símatengingar) eru rétt tengdar í merktum tengjum þeirra.
-  **VARÚÐ—HÆTTA Á RAFLOSTI:** Til að koma í veg fyrir hættuna á raflosti, ef þú ert að fá aðgang að stjórnborði eða setja upp viðbótarvélbúnað eða minnisbúnað eftir að prentarinn var settur upp, þá skal slökkva á prentaranum og taka rafmagnssnúruna úr sambandi við rafmagn áður en haldið er áfram. Ef þú hefur einhverjar önnur tæki áföst prentaranum, þá skal einnig slökkva á þeim og taka snúrur sem fara í prentarann úr sambandi.
-  **VARÚÐ—HÆTTA Á RAFLOSTI:** Til að koma í veg fyrir hættu á raflosti þegar verið er að þrifa prentarann að utan, takið rafmagnssnúruna úr sambandi úr innstungunni og aftengið allar snúrur frá prentaranum áður en haldið er áfram.
-  **VARÚÐ—HUGSANLEG HÆTTA:** Ef þyngd prentarans er meiri en 20 kg (44 lb), þá kann það að þarfnast tveggja eða fleiri manna til að lyfta honum á öruggan hátt.
-  **VARÚÐ—HUGSANLEG HÆTTA:** Fylgdu þessum leiðbeiningum þegar verið er að flytja prentarann til að koma í veg fyrir slys eða skemmdir á prentaranum:
- Gangið úr skugga um að allar hurðir og skúffur séu lokaðar.
 - Slökktu á prentaranum og taktu síðan rafmagnssnúruna úr sambandi við rafmagn.
 - Aftengdu allar snúrur og kapla frá prentaranum.
 - Ef prentarinn er með aðskildar viðbótarskúffur standandi á gólfi eða áfesta úttaksvalkosti, þá á að aftengja þá áður en prentarinn er fluttur.
 - Ef prentarinn er á hjólavagni, rúllið þá honum varlega á nýja staðinn. Sýnið aðgát þegar farið er yfir þröskulda og mishæðir í gólfi.
 - Ef prentarinn er ekki á hjólavagni en er uppsettur með viðbótarskúffum eða úttaksvalkostum, fjarlægðu úttaksvalkostina og lyftu honum af skúffunum. Reynið ekki að lyfta prentaranum og neinum valkostum samtímis.
 - Notið ávallt handföngin á prentaranum til að lyfta honum.
 - Sérhver vagn sem er notaður til að færa prentarann verður að vera fær um að styðja undir allan prentarann.
 - Sérhver vagn sem notaður er til að færa vélbúnaðarvalkosti verður að vera með yfirborð sem er fært um að bera búnaðinn.
 - Haldið prentaranum í uppréttri stöðu.
 - Varist allar harkalegar hreyfingar.
 - Gangið úr skugga um að fingurnir séu ekki undir prentarann þegar hann er settur niður.
 - Gangið úr skugga um að það sé fullnægjandi pláss í kringum prentarann.
-  **VARÚÐ—HÆTTA Á AÐ VELTA:** Uppsetning á einum eða fleiri valkostum á þínum prentara eða fjölnotatæki (MFP) getur krafist undirstöðu á hjólum, húsgagni eða öðrum eiginleika til að koma í veg óstöðugleika sem getur valdið hugsanlegum meiðslum. Fyrir frekari upplýsingar um studdar uppsetningar, sjá www.lexmark.com/multifunctionprinters.
-  **VARÚÐ—HÆTTA Á AÐ VELTA:** Til að draga úr hættu á óstöðugleika búnaðar, hlaðið hvern bakka fyrir sig. Haldið öllum öðrum bökkum lokuðum þar til þörf er á.
-  **VARÚÐ—HEITT YFIRBORÐ:** Prentarinn kann að vera heitur að innanverðu. Til að draga úr hættu á meiðslum frá heitum hlut, leyfið yfirborðinu að kólna áður en það er snert.
-  **VARÚÐ—HÆTTA Á AÐ KLEMMAST:** Til að koma í veg fyrir hættu á meiðslum vegna þess að klemmast, sýnið aðgát á svæðum sem merkt eru með þessu merki. Meiðsl vegna þess að klemmast geta átt sér stað í kring um hreyfanlega hluti, svo sem tannhjól, hurðir, bakka og hlífar.

 **VARÚÐ—HUGSANLEG HÆTTA:** Þessi vara notar leysigeisla (laser). Notkun stjórnækja, stillinga eða annarra aðferða en þeirra sem tilgreindar eru í *notendahandbókinni* geta valdið hættulegum geislunarváhrifum.

 **VARÚÐ—HUGSANLEG HÆTTA:** Ekki er ætlast til þess að litíum rafhlöðunni í þessari vöru sé skipt út. Það er hættu á sprengingu ef litíum rafhlöðunni er rangt skipt út. Ekki endurhlaða, taka í sundur eða brenna litíum rafhlöðu. Fargið notuðum litíum rafhlöðum í samræmi við leiðbeiningar framleiðanda og staðbundnar reglugerðir.

Þessi vara er hönnuð, prófuð og samþykkt til að uppfylla stranga alþjóðlega staðla um öryggi við notkun skilgreindum efnispáttum framleiðanda. Öryggiseiginleikar sumra hluta eru ekki alltaf augljósir. Framleiðandinn er ekki ábyrgur gagnvart notkun á öðrum varahlutum.

Vísa þjónustu eða viðgerðum, öðru en sem er lýst í notendahandbók, til þjónustuaðila.

GEYMIÐ ÞESSAR LEIÐBEININGAR.

Fræðast um prentarann

Finna upplýsingar um prentarann

Að hverju ertu að leita?	Finndu það hér
Leiðbeiningar varðandi fyrstu uppsetningu	Skoðaðu uppsetningarskjölin sem fylgdu með prentaranum.
<ul style="list-style-type: none"> Hugbúnaður prentara Rekill fyrir prentun eða fax Fastbúnaður prentara Hjálparforrit 	Farðu á www.lexmark.com/downloads , leitaðu að þinni gerð prentara, og síðan í valmynd fyrir gerð, vedlu rekil, fastbúnað eða hjálparforrit sem þú þarfnast.
<ul style="list-style-type: none"> Velja og geyma pappír og sérstaka miðla Hlaða pappír Breyta stillingum prentarans Skoða og prenta skjöl og myndir Setja prentarann upp á netkerfi Umhirða og viðhald á prentaranum Villuleit og lausn vandamála 	<p>Upplýsingamiðstöð—Farðu á https://infoserve.lexmark.com.</p> <p>Leiðbeiningarvídeó—Farðu á https://infoserve.lexmark.com/idv/.</p>
Upplýsingar um aðstoð við að nota hugbúnað prentarans.	<p>Hjálp fyrir stýrikerfi Microsoft Windows® eða Macintosh—Opnaðu hugbúnað prentara eða forrit og smelltu síðan á Hjálp.</p> <p>Smelltu á  til að sjá samhengisnæmar upplýsingar.</p> <p>Athugasemdir:</p> <ul style="list-style-type: none"> Hjálp er uppsett sjálfvirkt með hugbúnaði prentarans. Prentarahugbúnaðurinn er annað hvort í kerfismöppu prentara eða á skjábörðinu, en það fer eftir stýrikerfinu.
<ul style="list-style-type: none"> Skjöl Stuðningur í beinu spjalli Stuðningur í tölvupósti Stuðningur í síma 	<p>Farðu á https://support.lexmark.com.</p> <p>Athugasemd: Veldu landið þitt eða svæði, og veldu síðan vöruna til að skoða viðeigandi vefsvæði stuðnings.</p> <p>Upplýsingar varðandi stuðningstengiliði fyrir land þitt eða svæði er hægt að finna á vefsíðunni eða í prentaðri ábyrgð sem fylgdi með prentaranum þínum.</p> <p>Hafðu eftirfarandi upplýsingar tilbúnar þegar þú hefur samband við þjónustudeild:</p> <ul style="list-style-type: none"> Staður og dagsetning kaupna Gerð vélar og raðnúmer <p>Varðandi frekari upplýsingar, sjá “Finna raðnúmerið á prentaranum” á síðu 9.</p>

Að hverju ertu að leita?	Finndu það hér
<ul style="list-style-type: none"> • Öryggisupplýsingar • Upplýsingar um reglugerðir • Upplýsingar um ábyrgð • Umhverfisupplýsingar 	<p>Ábyrgðarupplýsingar mismunandi eftir löndum eða svæðum:</p> <ul style="list-style-type: none"> • Í Bandaríkjunum—Sjá yfirlýsingu varðandi takmörkun ábyrgðar sem fylgdi með prentaranum, eða farðu á https://support.lexmark.com. • Í öðrum löndum eða svæðum—Sjá prentaða ábyrgð sem fylgdi með prentaranum. <p><i>Upplýsingahandbók vöru</i>—Skoðaðu skjölin sem fylgdu með prentaranum eða farðu á https://support.lexmark.com.</p>
Upplýsingar um stafrænt vegabréf Lexmark	Farðu á https://csr.lexmark.com/digital-passport.php .

Finna raðnúmerið á prentaranum

1 Opnaðu hurð A.

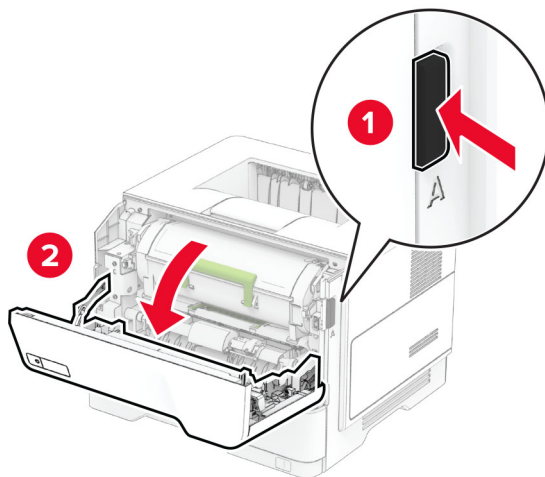

2 Finna raðnúmerið.

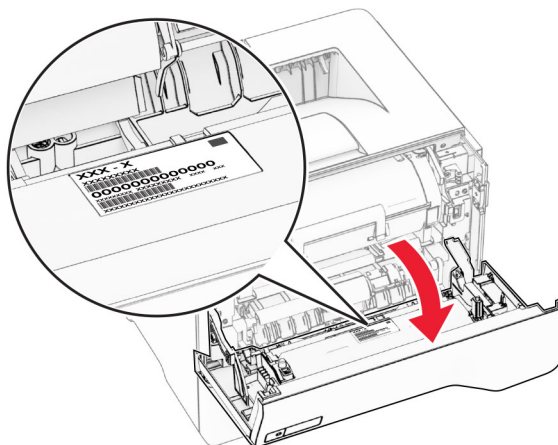

Uppsetningar prentara

VARÚÐ—HÆTTA Á AÐ VELTA: Uppsetning á einum eða fleiri valkostum á þínum prentara eða fjölnotatæki (MFP) getur krafist undirstöðu á hjólum, húsgagni eða öðrum eiginleika til að koma í veg óstöðugleika sem getur valdið hugsanlegum meiðslum. Fyrir frekari upplýsingar um studdar uppsetningar, sjá www.lexmark.com/multifunctionprinters.

VARÚÐ—HÆTTA Á AÐ VELTA: Hlaðið í hverja skúffu fyrir sig inn til að koma í veg fyrir óstöðugleika tækisins. Haldið öllum öðrum skúffum lokuðum þar til þörf er á.

Þú getur breytt prentaranum þínum með því að bæta við allt að þremur 250- eða 550-blaða skúffum sem er valkostur. Varðandi frekari upplýsingar, sjá [“Setja upp skúffur sem eru aukabúnaður” á síðu 34](#).

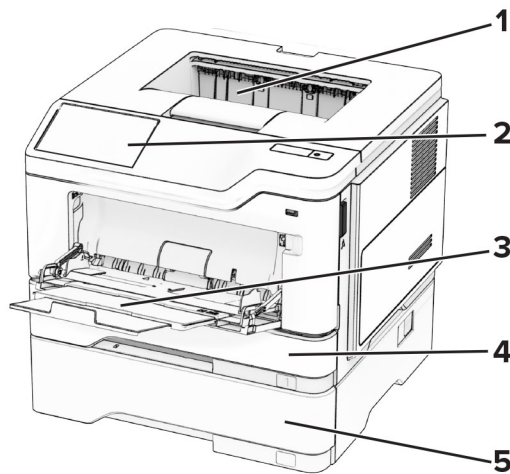

1	Staðalbakki
2	Stjórnborð
3	Fjölnotamatari
4	250- eða 550-blaða staðalgerð skúffu
5	Valkostur á 250- eða 550-blaða skúffu

Nota stjórnborð prentara

Lexmark MS531, Lexmark MS631 og Lexmark MS639

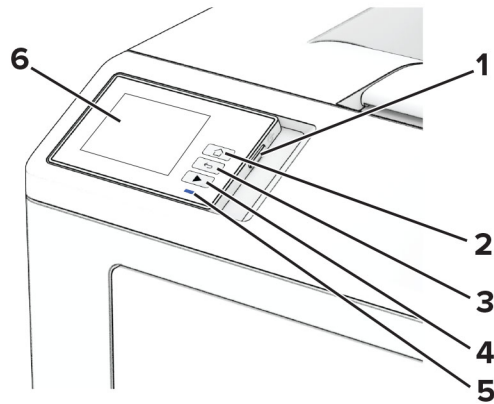

	Hlutur á stjórnborði	Virkni
1	Straumhnappur	<ul style="list-style-type: none"> Kveikja á eða slökkva á prentaranum <p>Athugasemd: Til að slökkva á prentaranum, ýtið á og haldið straumhnappi í fimm sekúndur.</p> <ul style="list-style-type: none"> Stilla prentarann í svefnstillingu. Vekja prentarann úr svefnstillingu eða stillingu í dvala.
2	Heimahnappur	Fara á heimaskjáinn.
3	Hnappur til baka	Fara til baka í fyrri skjámynd.
4	Start-hnappur	Hefja verk.
5	Gaumljós	Athuga stöðu prentarans.
6	Skjár	<ul style="list-style-type: none"> Skoða skilaboð prentara og stöðu á rekstrarvörum. Setja upp og nota prentarann.

Lexmark MS632 og Lexmark M3350

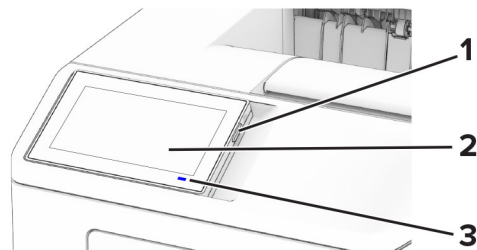

	Hlutur á stjórnborði	Virgni
1	Straumhnappur	<ul style="list-style-type: none"> Kveikja á eða slökkva á prentaranum <p>Athugasemd: Til að slökkva á prentaranum, ýtið á og haldið straumhnappi í fimm sekúndur.</p> <ul style="list-style-type: none"> Stilla prentarann í svefnstillingu. Vekja prentarann úr svefnstillingu eða stillingu í dvala.
2	Skjár	<ul style="list-style-type: none"> Skoða skilaboð prentara og stöðu á rekstrarvörum. Setja upp og nota prentarann.
3	Gaumljós	Athuga stöðu prentarans.

Skilja stöðuna á gaumljósinu

Gaumljós	Staða prentara
Slökkt	Slökkt er á prentaranum.
Stöðugt blátt	Prentarinn er tilbúinn
Blikkandi blátt	Prentarinn er að prenta eða er að vinna úr gögnum.
Blikkandi rautt	Prentarinn þarfnast íhlutunar notandans.
Stöðugt gult ljós	Prentarinn er í svefnstillingu.
Blikkandi gult	Prentarinn er í djúpri svefnstillingu eða stillingu í dvala.

Val á pappír

Viðmiðunarreglur varðandi pappír

Notið viðeigandi pappír til að koma í veg fyrir flækjur og tryggja prentun án vandræða.

- Ávallt skal nota nýjan og óskemmdan pappír.
- Vertu viss um meðmælt hlið fyrir prentun áður en pappír er hlaðið. Þessar upplýsingar er yfirleitt að finna á umbúðum pappírs.
- Ekki nota pappír sem hefur verið skorinn eða klipptur með hendi.
- Ekki blanda saman pappírsstærðum, gerðum eða þyngdum í sömu skúffu; blöndun orsakar flækjur.
- Ekki nota húðaðan pappír nema hann sé sérstaklega hannaður fyrir rafræna prentun

Varðandi frekari upplýsingar, sjá *Leiðbeiningar varðandi pappír og sérstaka miðla*.

Eiginleikar pappírs

Eftirfarandi eiginleikar hafa áhrif á prentgæði og áreiðanleika. Hafðu þessar breytur í huga áður en prentað er á hann.

Þyngd

Skúffur geta matað pappír af mismunandi þyngd. Pappír léttari en 60 g/m² (16 lb) kann að vera ekki nægilega stífur til að mötun hans sé ekki rétt og hann valdi stíflum. Varðandi frekari upplýsingar, sjá efnið „Studdar pappírþyngdir“.

Krullun

Krullun er tilhneiging pappírs til að krullast á jöðrum. Mikil krullun getur valdið vandamálum í mötun á pappír. Krullun getur komið fram eftir að pappír fer í gegnum prentarann, þar sem hann er verður fyrir miklum hita. Geymsla á ópökkuðum pappír við heitar, rakar, kaldar eða þurrar aðstæður, jafnvel í skúffum, getur stuðlað að því að pappír krullast fyrir prentun og getur valdið vandamálum við mötun.

Sléttleiki

Sléttleiki pappírs hefur bein áhrif á prentgæði. Ef pappír er of grófur þá nær prentliturinn ekki að samlagast honum á réttan hátt. Ef pappír er of sléttur, þá getur það valdið vandamálum við mötun hans eða prentgæði. Við mælum með notkun á pappír með 50 Sheffield-punktum.

Rakainnihald

Magn af raka í pappírnum hefur áhrif á bæði á prentgæði og getu prentarans til að mata pappírinn á réttan hátt. Láttu pappír vera í upphaflegum umbúðum þar til að það á að nota hann. Þetta takmarkar útsetningu af pappír gagnvart rakabreytingum sem geta rýrt frammistöðu hans.

Fyrir prentun skal geyma pappír í upprunalegum umbúðum í 24 til 48 klukkustundir. Umhverfið sem pappírinn er geymdur í verður að vera það sama og prentarinn. Lengdu tímann í nokkra daga ef umhverfi geymslu eða flutnings er mjög frábrugðið umhverfi prentarans. Þykkur pappír getur einnig þurft lengri aðlögunartíma.

Stefna á trefjum

Trefjar eiga við um hvernig pappírstrefjar liggja í pappírsörk. Trefjar eru annað hvort *langar trefjar* sem liggja eftir lengd á pappírnum, eða *stuttar trefjar* sem liggja þvert á breidd pappírs. Varðandi meðmælt stefnu trefja, sjá efnið „Studdar pappírþyngdir“.

Trefjainnihald

Mest af hágæða ljósritunarpappír er búinn til úr 100% efnameðhöndlaðri trjækvoðu. Þetta innihald gefur pappírnum mikinn stöðugleika sem leiðir til færri vandamála við mötun pappírs og betri prentgæði. Pappír sem inniheldur trefjar eins og bómull getur haft neikvæð áhrif á meðhöndlun pappírs.

Óásættanlegur pappír

Ekki er mælt með eftirfarandi pappírsgerðum til nota í prentaranum:

- Efnafræðilega meðhöndlaðir pappírar sem eru notaðir til að gera afrit án kalkipappírs. Þeir eru einnig þekktir sem kolefnislausir pappírar, kolefnislaus afritunarpappír (CCP) eða pappír sem ekki þarfnast kolefnis (NCR).
- Forprentaður pappír með kemískum efnum sem geta mengað prentarann
- Forprentaður pappír sem getur orðið fyrir áhrifum að hitastigi í prentaranum
- Forprentaður pappír sem þarfnast stillingar (nákvæmni prentunar á pappírinn) meiri eða minni en ± 2.3 mm (± 0.09 to.). Til dæmis eyðublöð með ljóskennsl stafa (OCR).

Í sumum tilfellum, er hægt að stilla samfærslu með hugbúnaði til að prenta með árangri á þessi eyðublöð.

- Húðaður pappír (útþurrkanlegur), pappír úr gerviefnum eða hitanæmur pappír
- Með grófum brúnum. grófan eða mjög munstraður pappír eða krumpaður pappír
- Endurunninn pappír sem stenst ekki EN12281:2002 (Evrópu)
- Pappír sem er þynnri en 60g/m² (16lb)
- Margskipt eyðublöð eða skjöl.

Geymsla á pappír

Notaðu þessar viðmiðunarreglur varðandi pappírsgeymslu til að hjálpa til við að forðast flækjur og misjöfn prentgæði:

- Geymið pappír í upprunalegum umbúðum í sama umhverfi og prentarinn í 24 til 48 klukkustundir fyrir prentun.
- Lengdu tímann í nokkra daga ef umhverfi geymslu eða flutnings er mjög frábrugðið umhverfi prentarans. Þykkur pappír getur einnig þurft lengri aðlögunartíma.
- Fyrir bestu útkomu, geymið pappír þar sem hitastigið er 21°C (70°F) og rakastig er 40 prósent.
- Flestir miðaframleiðendur mæla með prentun við hitastig á bilinu 18-24°C (65-75°F) og með hlutfallslegum raka á bilinu 40 og 60 prósent.
- Geymið pappír í öskjum, á bretti eða hillu, frekar en á gólfinu.
- Geymið einstaka pakka á flötu yfirborði.
- Ekki geyma neitt ofan á stökum pappírspökkum.
- Taktu pappír út úr öskjunni eða umbúðum aðeins þegar þú ert tilbúinn til að hlaða honum í prentarann. Askjan og umbúðirnar að halda pappírnum hreinum, þurrum og flötum.

Val á forprentuðum eyðublöðum og bréfhausum

- Notaðu pappír með löngum trefjum.
- Notaðu aðeins eyðublöð sem eru offsetprentuð eða prentuð með aðferð djúpprentunar.
- Varastu pappír með grófri eða mjög mynstraðri áferð.
- Notaðu blek sem prentliturinn í prentaranum hefur ekki áhrif á. Prentlitir sem þorna við oxun eða eru á olíugrunni uppfylla venjulegast þessar kröfur; latex-prentlitir kunna ekki að gera það.
- Prentaðu prufueintök á forprentuð eyðublöð og bréfsefni sem ætlun er að nota áður en mikið magn er keypt. Þessi aðgerð ákvarðar hvort blek í forprentuðu eyðublaði eða bréfsefni mun hafa áhrif á prentgæðin.
- Hafðu samráð við söluaðila pappírs ef í vafa.
- Hlaðið pappír í rétta stefnu fyrir prentarann þegar verið er að prenta á bréfhaus. Varðandi frekari upplýsingar, sjá *Leiðbeiningar varðandi pappír og sérstaka miðla*.

Studdar pappírsstærðir

Pappírsstærð	250- eða 550-blaða staðalgerð skúffu	Valkostur á 250- eða 550-blaða skúffu	Fjölnotamatari	Prentun á tvær hliðar
A4 210 x 297 mm (8,27 x 11,7 to.)	✓	✓	✓	✓
A5 skammsnið (SEF) 148 x 210 mm (5,83 x 8,27 to.)	✓	✓	✓	X
A5 langhlið (LEF)¹ 210 x 148 mm (8,27 x 5,83 to.)	✓	✓ ²	✓	X
A6² 105 x 148 mm (4,13 x 5,83 to.)	✓	✓	✓	X
JIS B5 182 x 257 mm (7,17 x 10,1 to.)	✓	✓	✓	X
Oficio (Mexico) 216 x 340 mm (8,5 x 13,4 to.)	✓	✓	✓	✓
Hagaki 100 x 148 mm (3,93 x 5,83 to.)	X	X	✓	X
Yfirlýsing 139,7 x 215,9 mm (5,5 x 8,5 to.)	✓	✓	✓	X
Stjórnunarleg (Executive) 184,2 x 266,7 mm (7,25 x 10,5 to.)	✓	✓	✓	X
Bréf (Letter) 215,9 x 279,4 mm (8,5 x 11 to.)	✓	✓	✓	✓
Lögfræði (Legal) 215,9 x 355,6 mm (8,5 x 14 to.)	✓	✓	✓	✓

¹ Sjálfvalinn stuðningur er mötun á skammhlið.

² Aðeins stutt í MS639 prentaragerðinni.

³ Þegar alhliða stærð er valin er síðan sniðin fyrir 215,90 x 355,60 mm (8,5 x 14 to.) nema það sé skilgreint af hugbúnaði.

⁴ Pappír verður að vera hið minnsta 210 mm (8,27 to.) breiður og 279,4 mm (11 to.) langur fyrir tveggja hliða prentun.

Pappírsstærð	250- eða 550-blaða staðalgerð skúffu	Valkostur á 250- eða 550-blaða skúffu	Fjölnotamatari	Prentun á tvær hliðar
Fólió 215,9 x 330,2 mm (8,5 x 13 to.)	✓	✓	✓	✓
Alhliða³ 105 x 148 mm til 215,9 x 359,92 mm 4,13 x 5,83 to. til 8,5 x 14,17 to)	✓	✓	X	✓ ⁴
Alhliða³ 76,2 x 127 mm til 215,9 x 359,92 mm 3 x 5,83 to. til 8,5 x 14,17 to)	X	X	✓	X
Alhliða³ 25,4 x 25,4 mm til 215,9 x 355,6 mm 1 x 1 to. til 8,5 x 14 to.)	X	X	X	X
7 3/4 umslag 98,4 x 190,5 mm (3,875 x 7,5 to.)	X	X	✓	X
9 umslag 98,4 x 225,4 mm (3,875 x 8,9 to.)	X	X	✓	X
10 umslag 104,8 x 241,3 mm (4,12 x 9,5 to.)	X	X	✓	X
DL umslag 110 x 220 mm (4,33 x 8,66 to.)	X	X	✓	X
C5 umslag 162 x 229 mm (6,38 x 9,01 to.)	X	X	✓	X
B5 umslag 176 x 250 mm (6,93 x 9,84 to.)	X	X	✓	X
Önnur gerð umslags 76,2 x 127 mm til 215,9 x 359,92 mm 3 x 5,83 to. til 8,5 x 14,17 to)	X	X	✓	X

¹ Sjálfvalinn stuðningur er mótun á skammhlið.

² Aðeins stutt í MS639 prentaragerðinni.

³ Þegar alhliða stærð er valin er síðan sniðin fyrir 215,90 x 355,60 mm (8,5 x 14 to.) nema það sé skilgreint af hugbúnaði.

⁴ Pappír verður að vera hið minnsta 210 mm (8,27 to.) breiður og 279,4 mm (11 to.) langur fyrir tveggja hliða prentun.

Studdar pappírsgerðir

Pappírsgerð	250- eða 550-blaða staðalgerð skúffu	Valkostur á 250- eða 550-blaða skúffu	Fjölnotamatari	Prentun á tvær hliðar
Venjulegur pappír	✓	✓	✓	✓
Þykkur pappír	X	X	✓	X
Endurunninn	✓	✓	✓	✓
Pappírsmiðar*	✓	✓	✓	X
Þykkur pappír	✓	✓	✓	✓
Bréfhaus	✓	✓	✓	✓
Forprentaður	✓	✓	✓	✓
Litaður pappír	✓	✓	✓	✓
Þunnur pappír	✓	✓	✓	✓
Mjög þykkur pappír	✓	✓	✓	✓
Grófur/bómull	✓	✓	✓	✓
Umslag	X	X	✓	X
Gróft umslag	X	X	✓	X

* Pappírsmiðar með einni hlið eru studdir fyrir notkun öðru hvoru minna en 20 síður á mánuði. Vínýl, miðar fyrir lyfjaglös eða miðar á báðum hliðum eru ekki studdir.

Studdar pappírspyngdir

250- eða 550-blaða staðalgerð skúffu	Valkostur á 250- eða 550-blaða skúffu	Fjölnotamatari	Prentun á tvær hliðar*
60–120 g/m ² (16–32 lb. þykkur pappír)	60–120 g/m ² (16–32 lb. þykkur pappír)	60–216 g/m ² (16–58 lb. þykkur pappír)	60–120 g/m ² (16–24 lb. þykkur pappír)

* Ekki hægt að nota með þykkum pappír, merkjum eða umslögum.

Setja upp, setja inn og stilla

Velja staðsetningu fyrir prentarann

- Skilja eftir nægt pláss til að opna skúffur, hlífar og hurðir og til að setja upp valkosti vélbúnaðar.
- Settu prentarann upp nálægt rafmagnstengli.

VARÚÐ—HUGSANLEG HÆTTA: Til að koma í veg fyrir hættu á eldsvoða eða raflosti tengið rafmagnssnúruna við innstungu með viðeigandi getu og rétta jarðtengingu sem er nálægt vörunni og auðveldlega aðgengileg.

VARÚÐ—HÆTTA Á RAFLOSTI: Til að koma í veg fyrir hættu á raflosti, ekki setja þessa vöru upp eða nota nálægt vatni eða blautum stöðum.

- Gangið úr skugga um að loftflæði í herberginu uppfylli ASHRAE 62 staðal eða staðal CEN Technical Committee 156.
- Tryggið flatt, sterkt og stöðugt yfirborð.
- Haldið prentaranum:
 - Hreinum, þurrum og lausum við ryk.
 - Fjarri lausum heftum og pappírsklemmum.
 - Fjarri beinu loftflæði frá loftræstítækjum, hiturum eða blásurum.
 - Fjarri beinu sólarljósi eða miklum raka.
- Fylgið meðmæltu hitastigi og varist óstöðugleika:

Umhverfishiti	10 til 32,2°C (50 til 90°F)
Geymsluhiti	15,6 til 32,2°C (60 til 90°F)

- Haldið meðmæltu plássi umhverfis prentarann fyrir rétta loftræstingu:

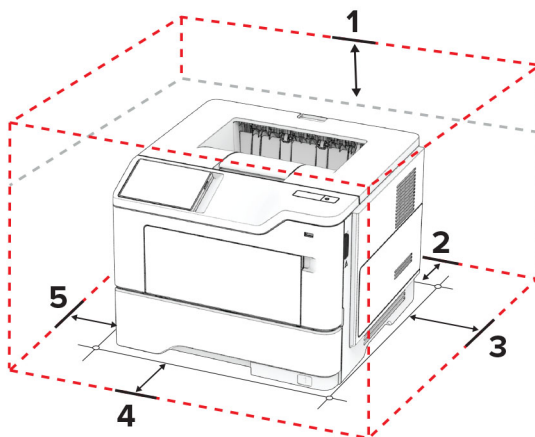

1	Ofan	305 mm (12 to.)
2	Aftan	100 mm (3,94 to.)
3	Hægri hlið	76,2 mm (3 to.)
4	Framan	305 mm (12 to.)
Athugasemd: Lágmarkspláss sem þörf er á fyrir framan prentarann er 76 mm (3 to.).		

5	Vinstri hlið	110 mm (4,33 to.)
---	--------------	-------------------

Tenging á köplum

VARÚÐ—HÆTTA Á RAFLOSTI: Til að koma í veg fyrir hættu á raflosti skal ekki setja upp þessa vöru eða tengja einhverjar rafmagns- og kaplatengingar, svo sem rafmagnsleiðslu, faxeiginleika eða síma, á meðan á eldingarveður gengur yfir.

VARÚÐ—HUGSANLEG HÆTTA: Til að koma í veg fyrir hættu á eldsvoða eða raflosti tengið rafmagnssnúruna við innstungu með viðeigandi getu og rétta jarðtengingu sem er nálægt vörunni og auðveldlega aðgengileg.

VARÚÐ—HUGSANLEG HÆTTA: Til að koma í veg fyrir hættu á eldsvoða eða raflosti notið aðeins rafmagnssnúruna sem fylgdi með þessari vöru eða viðurkennda skiptivöru frá framleiðanda.

Viðvörðun—hugsanleg hættu: Til að forðast gagnatap eða truflun prentara, ekki snerta USB snúruna, millistykki fyrir þráðlaust net, eða prentarann á þeim svæðum sem eru sýnd þegar prentun er virk.

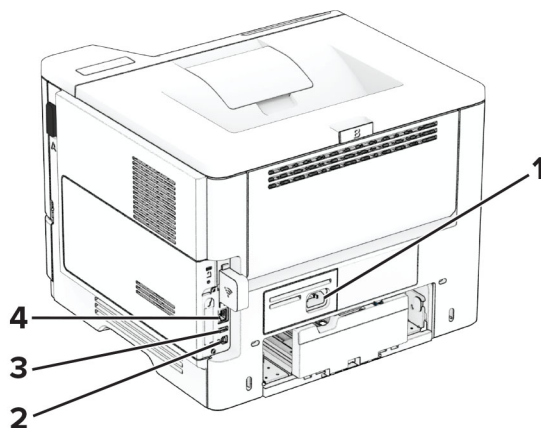

	Prentaratengi	Virgni
1	Tengi fyrir straumsnúru	Tengja prentarann við rétt jarðtengda rafmagnsinnstungu.
2	USB-prentaratengi	Tengja prentarann við tölvu.
3	USB-tengi	Tengja lyklaborð eða einhvern samhæfan valkost.
4	Ethernet-tengi	Tengja prentarann við netkerfi.

Setja upp og nota forrit á heimaskjánum

Nota heimaskjáinn

Athugasemd: Heimaskjáriinn þinn getur verið mismunandi eftir á sérstillingum á heimaskjánum, stjórnendauppsetningu og virkum innfelldum lausnum.



Tákn	Virkni
1	Stopp-hnappur eða hnappur til að hætta við
2	Staða/birgðir <ul style="list-style-type: none"> Sýna viðvörðun prentara eða villuskilaboð þegar prentari þarf íhlutun til að halda áfram vinnslu. Skoða frekari upplýsingar um viðvörðun prentara eða skilaboð, og hvernig á að hreinsa þau. Athugasemd: Þú getur líka farið í þessa stillingu með því að snerta efsta hlutann á heimaskjánum.
3	Verk í biðröð <p>Sýna öll núverandi prentverk.</p> Athugasemd: Þú getur líka farið í þessa stillingu með því að snerta efsta hlutann á heimaskjánum.
4	Breyta um tungumál <p>Breyta tungumálinu á skjánum.</p>
5	Stillingar <p>Aðgengi að valmyndum prentarans.</p>
6	USB-drif <p>Prenta myndir og skjöl af minniskorti.</p>
7	Verk í bið <p>Sýna prentverk sem eru geymd í bið í minni prentarans.</p>
8	Heimilisfangabók <p>Stjórna lista yfir tengiliði sem önnur forrit á prentaranum geta komist í.</p>
9	Hnappaborð á skjánum <p>Skrá tölur eða tákn í inntakssvæði.</p>

Sérstíða heimaskjáinn

1 Opnaðu vafra og skráðu IP-tölu prentarans í svæði vistfangs.

Athugasemdir:

- Skoða IP-tölu prentara á heimaskjá prentarans. IP-talan birtist sem fjögur sett af tölum sem eru aðskildar af punktum, svo sem 123.123.123.123.
- Ef verið er að nota staðgengilsþjón (proxy), gerðu hann óvirkan tímabundið til að opna vefsíðuna rétt.

2 Smelltu á **Stillingar > Tæki > Sýnileg tákn á heimaskjá**.

3 Gerðu eitt eða fleira af eftirfarandi:

- Til að bæta við tákni á heimaskjáinn, smelltu á **+**, veldu heitið á appinu, og smelltu síðan á **Bæta við**.
- Til að fjarlægja tákni af heimaskjánum, veldu heitið á appinu, og smelltu síðan á **Fjarlægja**.
- Til að sérsníða heiti á appi, veldu heitið á appinu, smelltu á **Breyta**, og úthlutaðu heiti.
- Til að endurvekja heiti á appi, veldu heitið á appinu, smelltu á **Breyta**, og veldu síðan **Endurvekja merki apps**.
- Til að bæta við bili á milli appa, smelltu á **+**, veldu **AUTT BIL**, og smelltu síðan á **Bæta við**.
- Til að raða öppunum skaltu draga nöfn appanna í þá röð sem þú vilt.
- Til að endurheimta sjálfgefna heimaskjáinn, smelltu á **Endurheimta heimaskjáinn**.

4 Beittu breytingunum.**Studd forrit**

Forrit	Gerðir prentara
Miðstöð flýtvísa	MS632, MS639, M3350
sérsníða skjá	MS632, MS639, M3350
Aðstoð við viðskiptavini	M3350
Kvótar tækis	M3350

Nota sérsnið á skjá

Áður en þú notar þetta forrit skaltu gæta þess að virkja og setja upp stillingar fyrir skjáhvílu, myndasýningu og veggfóður í innbyggða vefþjóninum.

Stjórna myndum fyrir skjáhvílu og myndasýningu

- 1 Í innbyggða vefþjóninum, smelltu á **Forrit > Sérsníða skjá > Stilla**.
- 2 Í hluta fyrir myndir skjáhvílu og myndasýningar, bættu við, breyttu eða eyddu mynd.

Athugasemdir:

- Þú getur bætt við allt að 10 myndum.
- Þegar virkt þá birtast stöðutákn aðeins á skjáhvílu þegar villur, viðvaranir eða tilkynningar frá skýi eru til staðar.

3 Beittu breytingunum.**Breyta um mynd veggfóðurs**

- 1 Á heimaskjá prentarans, veldu **Breyta um veggfóður**.
- 2 Veldu mynd til að nota.
- 3 Beittu breytingunum.

Keyra myndasýningu frá minniskorti

- 1 Settu minniskort í USB-tengið að framan.
- 2 Frá heimaskjá, snertu **Myndasýning**.

Athugasemd: Þú getur fjarlægt minniskortið eftir að myndasýningin byrjar en myndirnar eru ekki vistaðar í prentaranum. Ef myndasýningin stöðvast, settu minniskortið inn aftur til að skoða myndirnar.

Nota Aðstoð við viðskiptavini

Athugasemdir:

- Þetta forrit er aðeins stutt í sumum gerðum prentara. Varðandi frekari upplýsingar, sjá [“Studd forrit” á síðu 21](#).
- Upplýsingar um hvernig á að setja upp stillingar forritsins má sjá í *Stjórnendaleiðbeiningar fyrir aðstoð við viðskiptavini*.

- 1 Á heimaskjá prentarans, veldu **Aðstoð við viðskiptavini**.
- 2 Prenta upplýsingarnar eða senda í tölvupósti.

Setja upp kvóta tækis

Athugasemdir:

- Þetta forrit er aðeins stutt í sumum gerðum prentara. Varðandi frekari upplýsingar, sjá [“Studd forrit” á síðu 21](#).
- Upplýsingar um hvernig stilla á forritið má sjá í *Stjórnendaleiðbeiningar fyrir kvóta tækis*.

- 1 Opnaðu vafra og skráðu IP-tölu prentarans í svæði vistfangs.

Athugasemdir:

- Skoða IP-tölu prentara á heimaskjá prentarans. IP-talan birtist sem fjögur sett af tölum sem eru aðskildar af punktum, svo sem 123.123.123.123.
- Ef verið er að nota staðgengilsþjón (proxy), gerðu hann óvirkan tímabundið til að opna vefsíðuna rétt.

- 2 Smelltu á **Forrit > Kvótar tækis > Setja upp**.
- 3 Í kaflanum Reikningar notanda bættu við eða breyttu notanda og stilltu síðan kvóta notanda.
- 4 Beittu breytingunum.

Stjórna bókmerkjum

Búa til bókmerki

Nota bókmerki til að prenta skjöl sem oft eru notuð og sem eru geymd á netþjónum eða á vefnum.

- 1 Opnaðu vafra og skráðu IP-tölu prentarans í svæði vistfangs.

Athugasemdir:

- Skoða IP-tölu prentara á heimaskjá prentarans. IP-talan birtist sem fjögur sett af tölum sem eru aðskildar af punktum, svo sem 123.123.123.123.
- Ef verið er að nota staðgengilsþjón (proxy), gerðu hann óvirkan tímabundið til að opna vefsíðuna rétt.

2 Smelltu á **Bókmerki** > **Bæta við bókmerki**, og skráðu síðan nafn á bókmerki.

3 Veldu gerð samskiptareglu Vistfangs og gerðu síðan eitt af eftirfarandi:

- Fyrir HTTP og HTTPS, skráðu vefsíðuslóðina sem þú vilt bókmerkja.
- Fyrir HTTPS, vertu viss um að nota heiti hýsils í stað IP-tölu. Til dæmis, skráðu **myWebsite.com/sample.pdf** í stað þess að skrá **123.123.123.123/sample.pdf**. Vertu einnig viss um að heiti hýsils samsvari einnig gildi almenns heitis (CN) í vottorði netþjóns. Nánari upplýsingar um að fá CN-gildi í vottorði netþjóns er að finna í hjálparupplýsingum fyrir vafrann þinn.
- Fyrir FTP, skráðu FTP vistfangið. Til dæmis, **myServer/myDirectory**. Skráðu númer FTP-tengis. Tenging 21 er sjálfvalið tengi til að senda skipanir.
- Fyrir SMB, skráðu vistfang fyrir möppu netkerfis. Til dæmis, **myServer/myShare/myFile.pdf**. Skráðu heiti á léni netkerfis.
- Ef þörf krefur, veldu gerð sannvottunar fyrir FTP og SMB.

Skráðu PIN-númer til að takmarka aðgengi að bókmerkinu.

Athugasemd: Forritið styður eftirfarandi gerðir skráa: PDF, JPEG og TIFF. Aðrar gerðir á skrá, svo sem DOCX og XLSX eru studdar í sumum gerðum prentara.

4 Smelltu á **Vista**.

Búa til möppur

1 Opnaðu vafra og skráðu IP-tölu prentarans í svæði vistfangs.

Athugasemdir:

- Skoða IP-tölu prentara á heimaskjá prentarans. IP-talan birtist sem fjögur sett af tölum sem eru aðskildar af punktum, svo sem 123.123.123.123.
- Ef verið er að nota staðgengilsþjón (proxy), gerðu hann óvirkan tímabundið til að opna vefsíðuna rétt.

2 Smelltu á **Bókmerki** > **Bæta við möppu**, og skrá síðan nafn á möppu.

Athugasemd: Skráðu PIN-númer til að takmarka aðgengi að möppunni.

3 Smelltu á **Vista**.

Athugasemd: Þú getur búið til möppur og bókmerki í möppu. Til að búa til bókmerki, sjá [“Búa til bókmerki” á síðu 22](#).

Stjórna tengiliðum

- 1 Á heimaskjá prentarans, veldu **Heimilisfangabók..**
- 2 Gerðu eitt eða fleira af eftirfarandi:
 - Til að bæta við tengilið, snertu **+** efst á skjánum, og snertu síðan **Búa til tengilið**. Skilgreindu innskráningaraðferð ef þörf krefur til að leyfa aðgengi að forritum.
 - Til að eyða tengilið, snertu **+** efst á skjánum, snertu **Eyða tengiliðum**, og veldu síðan tengiliðinn.
 - Til að breyta upplýsingum um tengilið, snertu nafn tengiliðar.
 - Til að búa til hóp, snertu **+** efst á skjánum, og snertu síðan **Búa til hóp**. Skilgreindu innskráningaraðferð ef þörf krefur til að leyfa aðgengi að forritum.
 - Til að eyða tengilið, snertu **+** efst á skjánum, snertu **Eyða hópum**, og veldu síðan hópinn.
 - Til að breyta tengiliðahóp, snertu **HÓPAR >** veldu heiti á hóp **>** **+** veldu aðgerðina sem þú vilt gera.
- 3 Beittu breytingunum.

Setja upp og nota eiginleika aðgengis

Virkja raddstýringu

Frá heimaskjánum

- 1 Í einni hreyfingu og með einum fingri, strjúktu hægt til vinstri og síðan upp á skjáinn þar til þú heyrir raddskilaboð.
Athugasemd: Fyrir gerðir prentara án innbyggðra hátalara skaltu nota heyrnartól til að heyra skilaboðin.
- 2 Notaðu tvo fingur, snertu **OK**.
Athugasemd: Ef bendingin virkar ekki, beittu þá meiri þrýstingi.

Frá hnappaborðinu

- 1 Ýttu á og haltu **5** hnappinum þar til að talboð heyrast.
Athugasemd: Fyrir gerðir prentara án innbyggðra hátalara skaltu nota heyrnartól til að heyra skilaboðin.
- 2 Ýttu á **Tab** til að færa bendilinn á **OK**-hnappinn og ýttu síðan á **Enter**.

Athugasemdir:

- Þegar kveikt er á raddstýringu skaltu alltaf nota tvo fingur til að velja hvaða atriði sem er á skjánum.
- Raddstýring er takmarkaðan tungumálastuðning.

Slökkva á raddstýringu

1 Í einni hreyfingu og með einum fingri, strjúktu hægt til vinstri og síðan upp á skjáinn þar til þú heyrir raddskilaboð.

Athugasemd: Fyrir gerðir prentara án innbyggðra hátalara skaltu nota heyrnartól til að heyra skilaboðin.

2 Notaðu tvo fingur til að gera annað hvort af eftirfarandi:

- Snertu **Raddstýring**, snertu síðan **OK**.
- Snertu **Hætta við**.

Athugasemd: Ef bendingin virkar ekki, beittu þá meiri þrýstingi.

Þú getur líka slökkt á raddstýringu með því að gera annað hvort af eftirfarandi:

- Tvísmelltu á heimaskjáinn með tveimur fingrum.
- Ýttu á straumtakann til að setja prentarann í svefnstillingu eða stillingu í dvala.

Fara um skjáinn með því að nota bendingar

Athugasemdir:

- Flestar bendingar eiga aðeins við þegar raddstýring er virk.
- Virkja stækkun til að nota bendingar aðdráttar og skimunar.
- Notaðu áþreifanlegt lykklaborð til að skrá staftákn og stilla ákveðnar stillingar.

Bending	Virgni
Strjúktu til vinstri og svo upp með einum fingri	Kveikja á stillingu aðgengis. Notaðu sömu bendingu til að hætta í stillingu aðgengis. Athugasemd: Þessi bending á einnig við þegar prentarinn er í venjulegri stillingu.
Tvísmella með því að nota einn fingur	Velja valkost eða hlut á skjánum.
Tvísmella á heimatáknið með því að nota tvo fingur	Slökkva á stillingu aðgengis.
Þrísmella með því að nota einn fingur	Aðdráttur inn eða út í texta eða myndum.
Strjúktu til hægri eða strjúktu niður með einum fingri	Fara í næsta hlut á skjánum.
Strjúktu til vinstri eða strjúktu upp með einum fingri	Fara í fyrri hlut á skjánum.
Strjúktu upp og svo niður með einum fingri	Fara í fyrsta hlutinn á skjánum.
Skima	Fara í hluta af mynd með aðdrætti sem eru fyrir utan mörk skjásins. Athugasemd: Notaðu tvo fingur til að draga mynd með aðdrætti.
Strjúktu upp og svo til hægri með einum fingri	Hækka hljóðstyrkinn. Athugasemd: Þessi bending á einnig við þegar prentarinn er í venjulegri stillingu.
Strjúktu niður og svo til hægri með einum fingri	Lækka hljóðstyrkinn. Athugasemd: Þessi bending á einnig við þegar prentarinn er í venjulegri stillingu.
Strjúktu upp og svo til vinstri með einum fingri	Hætta í forriti og fara til baka í heimaskjá
Strjúktu niður og svo til vinstri með einum fingri	Fara til baka í fyrri stillingu.

Nota hnappaborðið á skjánum

Þegar hnappaborðið á skjánum birtist, gerðu eitt af eftirfarandi:

- Snertu takka til að nota og slá inn staftákn í reitinn.
- Dragðu fingur yfir mismunandi staftákn til að nota og slá staftáknið inn í reitinn.
- Snertu textareit með tveimur fingrum til að nota stafina í reitnum.
- Snertu **Hnapp til baka** til að eyða staftáknum.

Virkja stillingu stækkunar

1 Í einni hreyfingu og með einum fingri, strjúktu hægt til vinstri og síðan upp á skjáinn þar til þú heyrir raddskilaboð.

Athugasemd: Fyrir gerðir prentara án innbyggðra hátalara skaltu nota heyrnartól til að heyra skilaboðin.

2 Notaðu tvo fingur, gerðu eftirfarandi:

- a Snertu **Stækkunarstilling**.
- b Snertu **OK**.

Athugasemd: Ef bendingin virkar ekki, beittu þá meiri þrýstingi.

Varðandi frekari upplýsingar varðandi færslu á stækkuðum skjá, sjá [“Fara um skjáinn með því að nota bendingar” á síðu 25](#).

Stilla hraða á raddstýringu

1 Frá heimaskjánum, veldu **Stillingar > Tæki > Aðgengileiki > Hraði raddstýringar**.

2 Veldu hraða tals.

Stilla sjálfvalinn hljóðstyrk höfuðheyrnatóla

1 Frá heimaskjánum, veldu **Stillingar > Tæki > Aðgengileiki**.

2 Stilla hljóðstyrk höfuðheyrnatóla.

Athugasemd: Hljóðstyrkur verður endurstilltur í sjálfgefið gildi eftir að notandinn fer úr stillingu aðgengis eða þegar prentarinn vaknar eftir svefn eða dvala.

Stilla sjálfvalinn hljóðstyrk innri hátalara

1 Frá heimaskjá, snertu .

2 Stilla hljóðstyrkinn.

Athugasemdir:

- Ef hljóðlát stilling er valin er slökkt á öllum hljóðviðvörðunum. Þessi stilling hægir einnig á frammistöðu prentarans.
- Hljóðstyrkur verður endurstilltur í sjálfgefið gildi eftir að notandinn fer úr stillingu aðgengis eða þegar prentarinn vaknar eftir svefn eða dvala.

Virkja töluð aðgangsorð eða persónuauðkennanleg númer (PIN)

- 1 Frá heimaskjánum, snertu **Stillingar > Tæki > Aðgengileiki > Tala aðgangsorð/persónuauðkennanleg númer (PIN)**.
- 2 Virkja stillinguna.

Setja í pappír og sérstaka miðla

Stilling á stærð og gerð pappírs

- 1 Frá heimaskjánum, snertu **Stillingar > Pappír > Uppsetning skúffu > Pappírsstærð/gerð > veldu uppruna pappírs**.
- 2 Stilltu stærð og gerð af pappír.

Stilla alhliða pappírsstillingar

- 1 Frá heimaskjánum, snertu **Stillingar > Pappír > Uppsetning á miðli > Alhliða uppsetning**.
- 2 Settu upp stillingarnar.

Hleðsla á skúffum

 **VARÚÐ—HÆTTA Á AÐ VELTA:** Hlaðið í hverja skúffu fyrir sig inn til að koma í veg fyrir óstöðugleika tækisins. Haldið öllum öðrum skúffum lokuðum þar til þörf er á.

- 1 Fjarlægðu skúffuna.

Athugasemd: Ekki fjarlægja skúffuna þegar prentarinn er upptekinn til að komast hjá pappírslækjum.

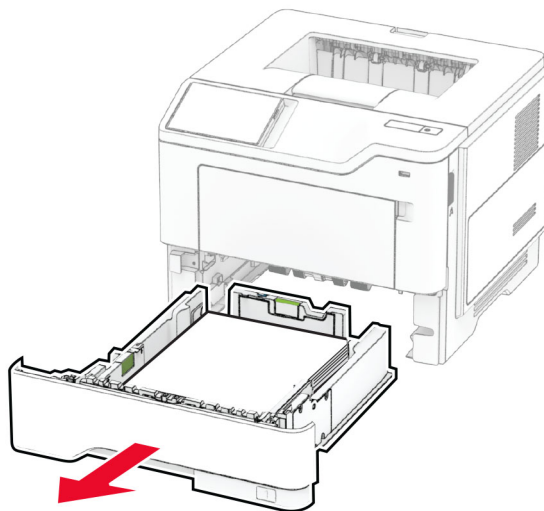

2 Stilltu stýringarnar til að samvara stærð á pappír sem verið er að hlaða.

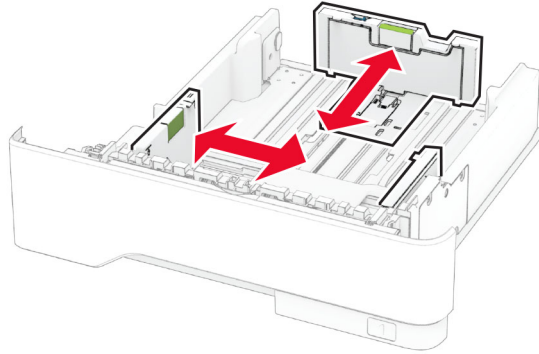

3 Sveigðu, blaðaðu og jafnaðu pappírbrúnir áður en pappírnum er hlaðið.

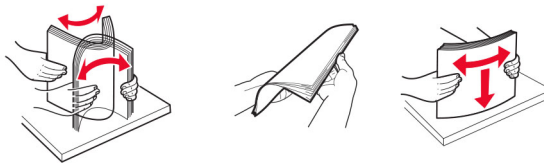

4 Hlaðið pappírstaflanum með prenthlið snúandi niður og gangið úr skugga um að hliðarstýringarnar falli þétt að pappírnum.

Athugasemdir:

- Hlaðið pappír með bréfhaus snúandi niður og í átt að efri brún á framenda skúffunnar fyrir prentun á eina hlið.
- Hlaðið pappír með bréfhaus snúandi upp og í átt að aftari hluta skúffunnar fyrir prentun á báðar hliðar.
- Ekki renna pappírnum í skúffuna.
- Vertu viss um að hæð á stafla sé fyrir neðan vísun á hámarksfyllingu til að komast hjá flækjum.

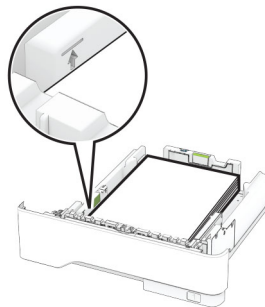

5 Settu skúffuna inn.

Stilltu pappírstærð og gerð í valmynd fyrir pappír á stjórnborðinu til að samsvara pappír sem er hlaðið.

Hlaða í fjölnotamatara

1 Opnaðu fjölnotamatarann.

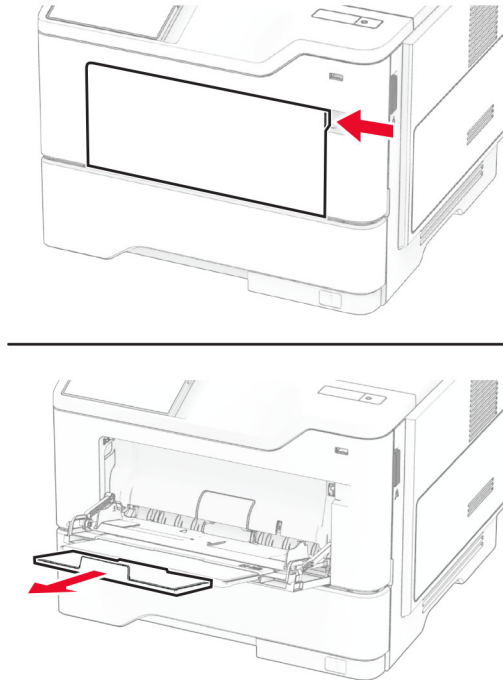

2 Sveigðu, blaðaðu og jafnaðu pappírsbrúnir áður en pappírnum er hlaðið.



3 Hlaðið pappír með hlið sem á að prenta snúandi upp.

Athugasemdir:

- Hlaðið pappír með bréfhaus snúandi upp og í átt að afturhluta prentara fyrir prentun á eina hlið.
- Hlaðið pappír með bréfhaus snúandi niður og í átt að framenda prentara fyrir prentun á báðar hliðar.
- Hlaðið umslögum með lokuflipa á vinstri hlið og snúandi niður.

Viðvörðun—hugsanleg hættu: Notið ekki umslög með frímerkjum, klemmum, smellu, glugga, fóðrun að innan eða sjálfíimandi.

- 4 Stilltu stýringuna til að samvara stærð á pappír sem verið er að hlaða.

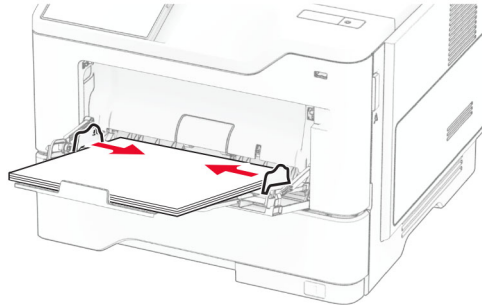

- 5 Stilltu pappírsstærð og gerð í valmynd fyrir pappír á stjórnborðinu til að samsvara pappír sem er í skúffunni.

Tengja skúffur

- 1 Frá heimaskjánum, snertu **Stillingar** > > **Pappír** > **Uppsetning skúffu** > > veldu uppruna pappírs.
- 2 Stilla sömu pappírsstærð og pappírgerð fyrir skúffur sem þú ert að tengja.
- 3 Á heimaskjánum, snertu **Stillingar** > **Tæki** > **Viðhald** > **Valmynd uppsetningar** > **Uppsetning skúffu** > **Tenging skúffu**.
- 4 Snertu **Sjálfvirkt**.

Til að aftengja bakka skaltu ganga úr skugga um að engar skúffur séu með sömu stillingar á pappírsstærð eða gerð.

Viðvörðun—hugsanleg hættu: Hitastig á hitagjafa er breytilegt og fer eftir skilgreindri pappírsgerð. Samstilltu stillingar á pappírsgerð í prentaranum við pappírinn sem hlaðið er í skúffuna til að komast hjá vandamálum í prentun.

Setja upp og uppfæra hugbúnað, prentrekla og fastbúnað

Setja upp hugbúnað prentara

Athugasemdir:

- Prentrekilinn er innifalinn í uppsetningarpakka hugbúnaðar.
 - Fyrir Macintosh tölvur með macOS útgáfu 10.7 eða nýrri þarftu ekki að setja upp rekilinn til að prenta á AirPrint-vottaðan prentara. Ef þú vilt sértæka eiginleika prentunar, hladdu þá niður prentreklinum.
- 1 Náðu í afrit af uppsetningarbúnaði hugbúnaðar.
 - Á geisladiski hugbúnaðar sem fylgdi með prentaranum.
 - Farðu á www.lexmark.com/downloads.
 - 2 Keyrðu uppsetningarforritið og fylgdu leiðbeiningum sem birtast á tölvuskjánum.

Bæta prenturum við tölvu

Gerðu eitt af eftirfarandi, áður en þú byrjar:

- Tengdu prentarann og tölvuna við sama netkerfi. Varðandi frekari upplýsingar um að tengja prentarann við netkerfi, sjá [“Tengja prentarann við þráðlaust netkerfi \(Wi-Fi\)” á síðu 46](#).
- Tengja tölvuna við prentarann. Varðandi frekari upplýsingar, sjá [“Tengja tölvu við prentarann” á síðu 49](#).
- Tengdu prentarann við tölvuna með því að nota USB-kapal. Varðandi frekari upplýsingar, sjá [“Tenging á köplum” á síðu 19](#).

Athugasemd: USB-kapallinn er seldur sérstaklega.

Fyrir Windows-notendur

1 Frá tölvunni, settu upp prentrekilinn.

Athugasemd: Varðandi frekari upplýsingar, sjá [“Setja upp hugbúnað prentara” á síðu 30](#).

2 Opnaðu prentaramöppuna og smelltu síðan á **Bæta við prentara eða skanna**.

3 Það fer eftir gerð á þínum prentara, gerðu eitt af eftirfarandi:

- Veldu prentarann úr listanum, og smelltu síðan á **Bæta við tæki**.
- Smelltu á **Sýna Wi-Fi Direct prentara**, veldu prentara, og smelltu síðan á **Bæta við tæki**.
- Smelltu á **Prentarinn sem mig vantar er ekki á lista**, og síðan í glugganum **Bæta við prentara** gerðu eftirfarandi:
 - a Veldu **Bæta við prentara sem notar TCP/IP-tölu eða hýsiheiti**, og smelltu síðan á **Næst**.
 - b Í svæðinu „Hýsiheiti eða IP-tala“ skráðu IP-tölu prentarans, og smelltu síðan á **Næst**.

Athugasemdir:

- Skoða IP-tölu prentara á heimaskjá prentarans. IP-talan birtist sem fjögur sett af tölum sem eru aðskildar af punktum, svo sem 123.123.123.123.
- Ef verið er að nota staðgengilsþjón (proxy), gerðu hann óvirkan tímabundið til að opna vefsíðuna rétt.

c Veldu prentrekil og smelltu síðan á **Næst**.

d Veldu **Nota þann prentrekil sem er uppsettur núna (meðmælt)**, og smelltu síðan á **Næst**.

e Skráðu heiti prentara, og smelltu síðan á **Næst**.

f Veldu valkost deilingar prentara, og smelltu síðan á **Næst**.

g Smelltu á **Ljúka**.

Fyrir Macintosh-notendur

1 Frá tölvunni, opnaðu **Prentarar og skannar**.

2 Pikkaðu á **+**, og veldu síðan prentara.

3 Í valmynd **Nota**, veldu prentrekil.

Athugasemdir:

- Til að nota Macintosh prentrekilinn, veldu annað hvort **AirPrint** eða **Secure AirPrint**.

- Ef þú vilt sértæka eiginleika prentunar, veldu þá Lexmark prentrekilinn. Til að setja upp rekilinn, sjá [“Setja upp hugbúnað prentara” á síðu 30](#).

4 Bæta við prentara.

Uppfæra fastbúnað

Uppfærðu fastbúnað prentarans reglulega til að bæta frammistöðu prentarans og lagfæra vandamál.

Varðandi nánari upplýsingar um uppfærslu á fastbúnaði, hafðu samband við þinn söluaðila Lexmark.

Til að sækja nýjasta fastbúnað, farðu á www.lexmark.com/downloads, og leitaðu síðan að þinni gerð prentara.

1 Opnaðu vafra og skráðu IP-tölu prentarans í svæði vistfangs.

Athugasemdir:

- Skoða IP-tölu prentara á heimaskjá prentarans. IP-talan birtist sem fjögur sett af tölum sem eru aðskildar af punktum, svo sem 123.123.123.123.
- Ef verið er að nota staðgengilsþjón (proxy), gerðu hann óvirkan tímabundið til að opna vefsíðuna rétt.

2 Smelltu á **Stillingar > Tæki > Uppfæra fastbúnað**.

3 Gerðu annað hvort af eftirfarandi:

- Smelltu á **Athuga varðandi uppfærslur núna > Ég samþykki, hefja uppfærslu**.
- Hlaða upp flasskrá.
 - a Skoða flass-skrána.

Athugasemd: Vertu viss um að hafa dregið út zip-skrá fastbúnaðar.

b Smelltu á **Hlaða upp > Byrja**.

Flytja út eða flytja inn uppsetningarskrá.

Þú getur flutt uppsetningarstillingar út í textaskrá, og flutt síðan skrána inn til að beita stillingum á aðra prentara.

1 Opnaðu vafra og skráðu IP-tölu prentarans í svæði vistfangs.

Athugasemdir:

- Skoða IP-tölu prentara á heimaskjá prentarans. IP-talan birtist sem fjögur sett af tölum sem eru aðskildar af punktum, svo sem 123.123.123.123.
- Ef verið er að nota staðgengilsþjón (proxy), gerðu hann óvirkan tímabundið til að opna vefsíðuna rétt.

2 Í innfellda vefþjóninum, smelltu á **Flytja út uppsetningu** eða **Flytja inn uppsetningu**.

3 Fylgdu leiðbeiningum á skjánum.

4 Ef prentarinn styður forrit, framkvæmdu þá eftirfarandi:

- a Smelltu á **Forrit > veldu forritið > Setja upp**.
- b Smelltu á **Flytja út** eða **Flytja inn**.

Bæta við tiltækum valkostum í prentrekli

Fyrir Windows-notendur

- 1 Opnaðu möppu fyrir prentara.
- 2 Veldu prentarann sem þú vilt uppfæra, og gerðu síðan annað af eftirfarandi:
 - Fyrir Windows 7 eða nýrra, veldu **Eiginleika prentara**.
 - Fyrir eldri gerðir, veldu **Eiginleikar**.
- 3 Farðu í flipa fyrir stillingar og veldu síðan **Uppfæra núna - spyrja prentara**.
- 4 Beittu breytingunum.

Fyrir Macintosh-notendur

- 1 Frá kjörstillingum kerfis í Apple-valmyndinni, farðu í þinn prentara og veldu síðan **Valkostir & Birgðir**.
- 2 Farðu í lista yfir valkosti vélbúnaðar og bættu síðan við uppsettum valkostum.
- 3 Beittu breytingunum.

Setja upp valkosti vélbúnaðar

Tiltækir innri valkostir

- Skynvætt geymsludrif
 - Leturgerðir
 - Einfölduð kínverska
 - Hefðbundin kínverska
 - Japanska
 - Kóreska
 - Arabíska
 - Aðalminni
- Harður diskur
- Eiginleikar með leyfi
 - IPDS
 - Strikamerkjakóði
- Tengi fyrir innri lausnir
 - RS-232C samskiptaspjald raðtengis
 - Samhliða 1284-B samskiptaspjald
 - MarkNet™ N8230 ljósleiðara Ethernet

Athugasemd: Skynvætt geymsludrif eða harður diskur eru áskilin til að virkja sameiningu eyðublaða og sumra IDPS eiginleika.

Setja upp skúffur sem eru aukabúnaður

VARÚÐ—HÆTTA Á RAFLOSTI: Til að koma í veg fyrir hættuna á raflosti, ef þú ert að fá aðgang að stjórnborði eða setja upp viðbótarvélbúnað eða minnisbúnað eftir að prentarinn var settur upp, þá skal slökkva á prentaranum og taka rafmagnssnúruna úr sambandi við rafmagn áður en haldið er áfram. Ef þú hefur einhverjar önnur tæki áföst prentaranum, þá skal einnig slökkva á þeim og taka snúrur sem fara í prentarann úr sambandi.

- 1 Slökktu á prentaranum.
- 2 Taktu straumsnúruna úr rafmagnsinnstungunni og síðan úr prentaranum.
- 3 Taktu viðbótarskúffuna úr umbúðunum og fjarlægðu allar umbúðir.
- 4 Stilltu prentarann af við skúffuna sem er aukabúnaður og láttu prentarann síga á sinn stað.

VARÚÐ—HUGSANLEG HÆTTA: Ef þyngd prentarans er meiri en 20 kg (44 lb), þá kann það að þarfnast tveggja eða fleiri manna til að lyfta honum á öruggan hátt.

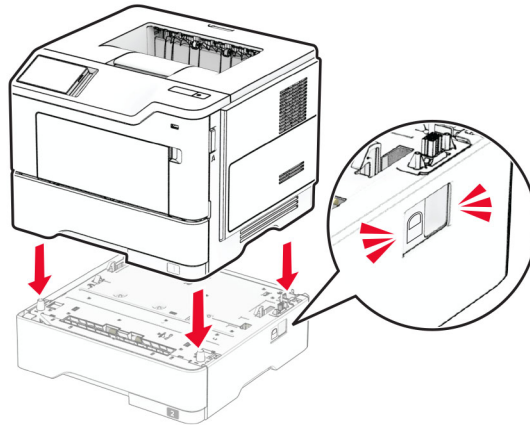

- 5 Tengdu straumsnúru við prentarann og síðan við rétt jarðtengda rafmagnsinnstungu.

VARÚÐ—HUGSANLEG HÆTTA: Til að koma í veg fyrir hættu á eldsvoða eða raflosti tengið rafmagnssnúruna við innstungu með viðeigandi getu og rétta jarðtengingu sem er nálægt vörunni og auðveldlega aðgengileg.

- 6 Kveiktu á prentaranum.

Bættu skúffunni handvirkt inn í prentararekilinn til að gera hana tiltæka fyrir prentverk. Varðandi frekari upplýsingar, sjá [“Bæta við tiltækum valkostum í prentrekli” á síðu 33](#).

Setja upp skynvætt geymsludrif

VARÚÐ—HÆTTA Á RAFLOSTI: Til að koma í veg fyrir hættuna á raflosti, ef þú ert að fá aðgang að stjórnborði eða setja upp viðbótarvélbúnað eða minnisbúnað eftir að prentarinn var settur upp, þá skal slökkva á prentaranum og taka rafmagnssnúruna úr sambandi við rafmagn áður en haldið er áfram. Ef þú hefur einhverjar önnur tæki áföst prentaranum, þá skal einnig slökkva á þeim og taka snúrur sem fara í prentarann úr sambandi.

- 1 Slökktu á prentaranum.
- 2 Taktu straumsnúruna úr rafmagnsinnstungunni og síðan úr prentaranum.

3 Opnaðu aðgangshlíf að stjórnborði með því að nota skrúfjárn með beinum haus.

Viðvörðun—hugsanleg hættu: Rafeindahlutir á stjórnborði geta auðveldlega orðið fyrir skemmdum vegna stöðurafragnis. Snertu yfirborð úr málm á prentaranum áður en þú snertir hluti eða tengingar á stjórnborði.

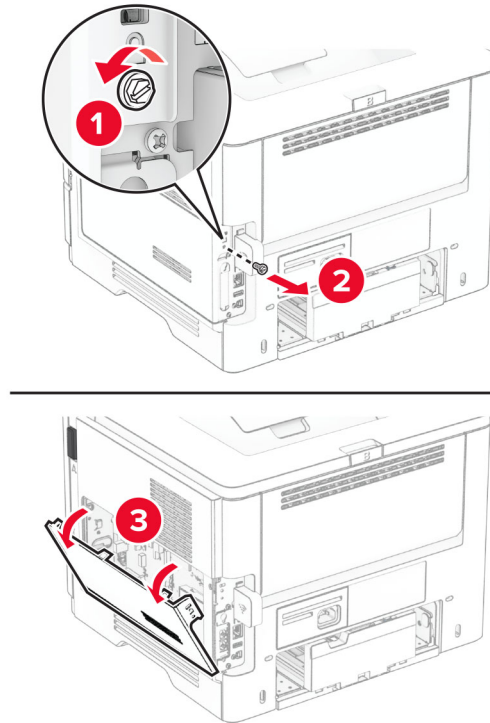

4 Skynvætt geymsludrif (ISD) tekið úr umbúðum.

Viðvörðun—hugsanleg hættu: Varastu að snerta tengistaði á brún skynvædda geymsludrifsins.

5 Finndu ISD-tengið.

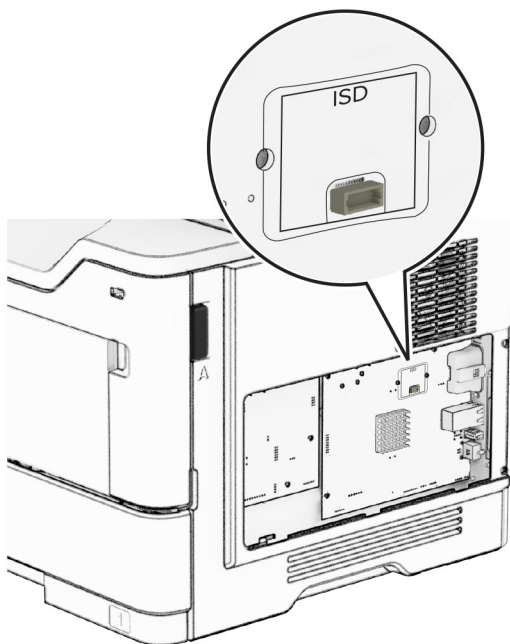

6 Settu ISD í tengið.

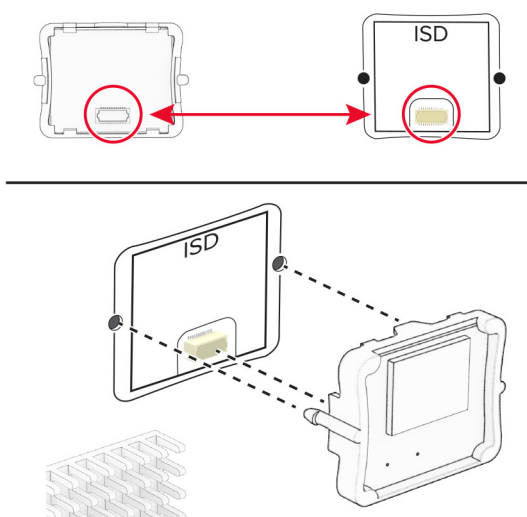

7 Lokaðu aðgangshurð að stjórnborði og settu síðan skrúfuna í.

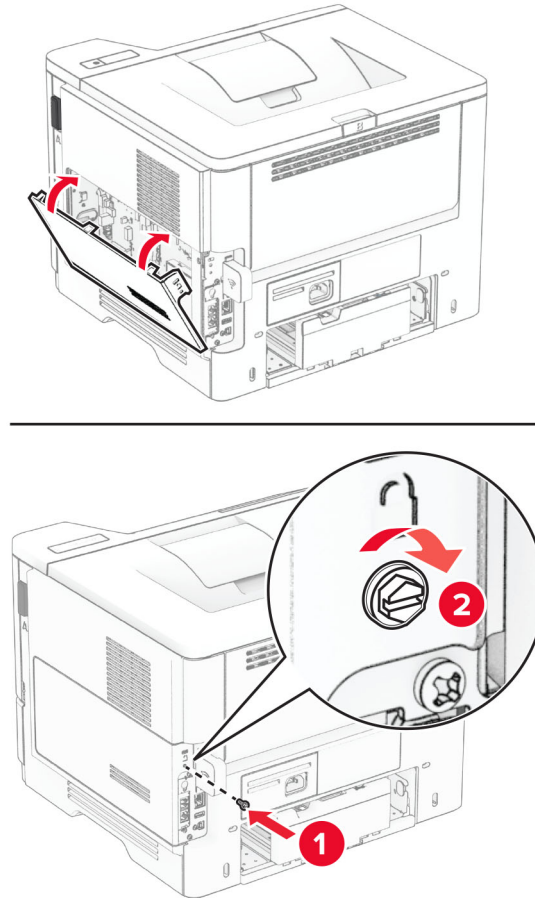

8 Tengdu straumsnúru við prentarann og síðan við rétt jarðtengda rafmagnsinnstungu.

VARÚÐ—HUGSANLEG HÆTTA: Til að koma í veg fyrir hættu á eldsvoða eða raflosti tengið rafmagnssnúruna við innstungu með viðeigandi getu og rétta jarðtengingu sem er nálægt vörunni og auðveldlega aðgengileg.

9 Kveiktu á prentaranum.

Setja upp harðan disk prentara

Athugasemd: Þessar leiðbeiningar eiga aðeins við prentara sem styðja harðan disk prentara.

VARÚÐ—HÆTTA Á RAFLOSTI: Til að koma í veg fyrir hættuna á raflosti, ef þú ert að fá aðgang að stjórnborði eða setja upp viðbótarvélbúnað eða minnisbúnað eftir að prentarinn var settur upp, þá skal slökkva á prentaranum og taka rafmagnssnúruna úr sambandi við rafmagn áður en haldið er áfram. Ef þú hefur einhverjar önnur tæki áföst prentaranum, þá skal einnig slökkva á þeim og taka snúrur sem fara í prentarann úr sambandi.

1 Slökktu á prentaranum.

2 Taktu straumsnúruna úr rafmagnsinnstungunni og síðan úr prentaranum.

3 Opnaðu aðgangshlíf að stjórnborði með því að nota skrúfjárn með beinum haus.

Viðvörðun—hugsanleg hættu: Rafeindahlutir á stjórnborði geta auðveldlega orðið fyrir skemmdum vegna stöðurafmagns. Snertu yfirborð úr málm á prentaranum áður en þú snertir hluti eða tengingar á stjórnborði.

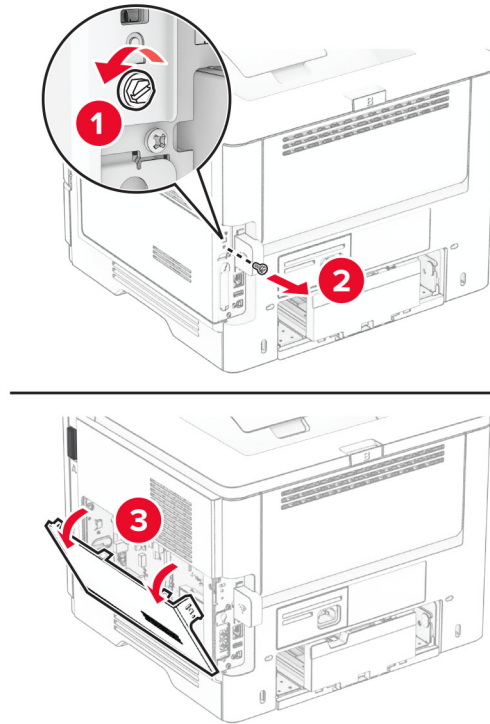

4 Taktu harða diskinn úr umbúðunum.

5 Festu harða diskinn við stjórnborðið og settu síðan skrúfurnar í.

Viðvörðun—hugsanleg hættu: Ekki snerta eða ýta á miðjuna á harða disknum.

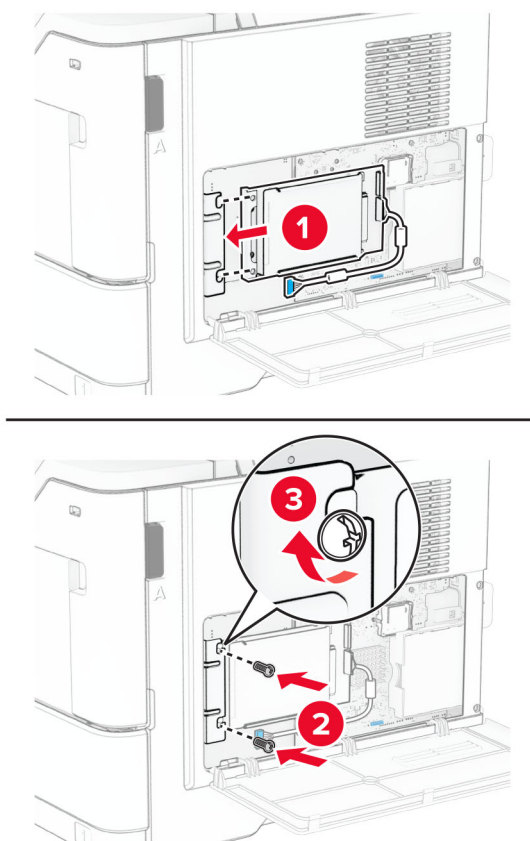

6 Festu samskiptakapal harða disksins við stjórnborðið.

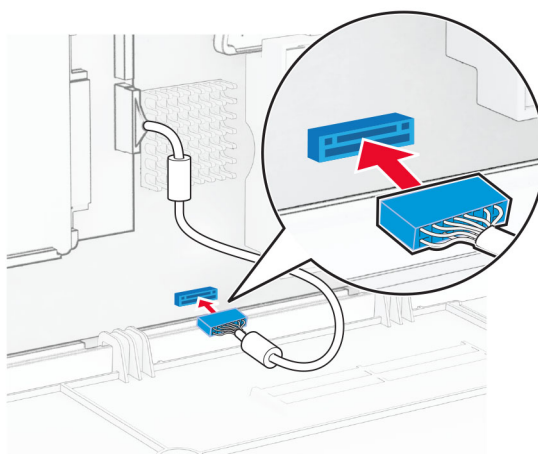

7 Lokaðu aðgangshurð að stjórnborði og settu síðan skrúfuna í.

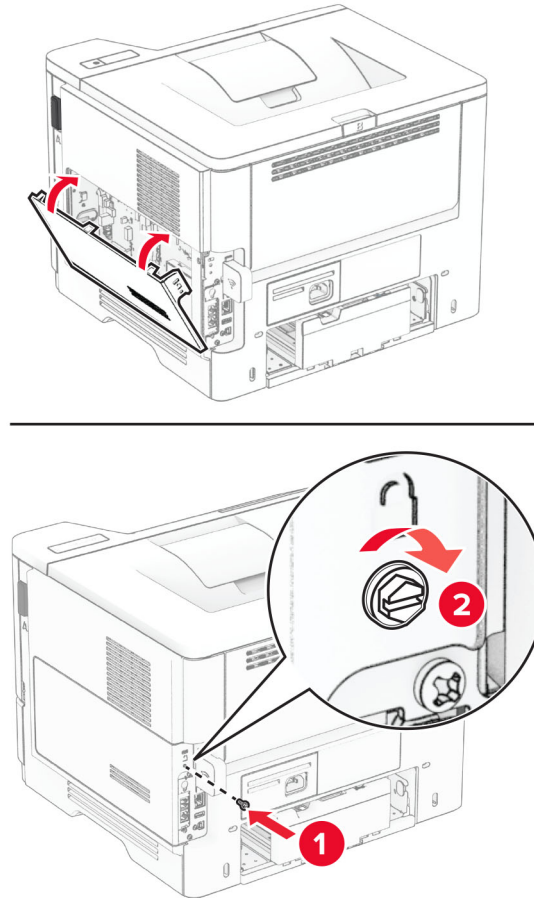

8 Tengdu straumsnúru við prentarann og síðan við rétt jarðtengda rafmagnsinnstungu.

VARÚÐ—HUGSANLEG HÆTTA: Til að koma í veg fyrir hættu á eldsvoða eða raflosti tengið rafmagnssnúruna við innstungu með viðeigandi getu og rétta jarðtengingu sem er nálægt vörunni og auðveldlega aðgengileg.

9 Kveiktu á prentaranum.

Setja upp tengi fyrir innri lausnir

VARÚÐ—HÆTTA Á RAFLOSTI: Til að koma í veg fyrir hættuna á raflosti, ef þú ert að fá aðgang að stjórnborði eða setja upp viðbótarvélbúnað eða minnisbúnað eftir að prentarinn var settur upp, þá skal slökkva á prentaranum og taka rafmagnssnúruna úr sambandi við rafmagn áður en haldið er áfram. Ef þú hefur einhverjar önnur tæki áföst prentaranum, þá skal einnig slökkva á þeim og taka snúrur sem fara í prentarann úr sambandi.

1 Slökktu á prentaranum.

2 Taktu straumsnúruna úr rafmagnsinnstungunni og síðan úr prentaranum.

3 Taktu sett fyrir tengi innri lausna (ISP) úr umbúðunum.

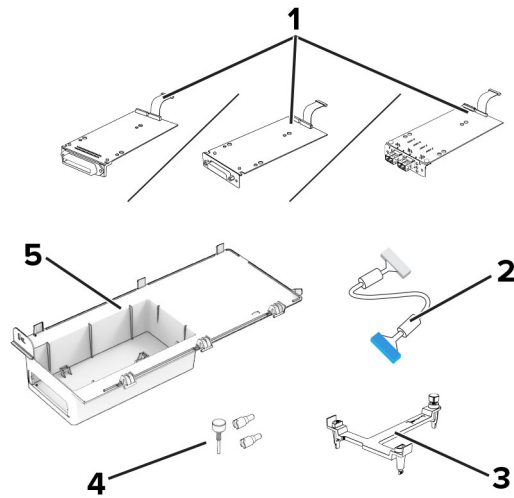

1	ISP (tengibúnaður fyrir innri lausnir) <ul style="list-style-type: none"> • RS-232C samskiptaspjald raðtengis • Samhliða 1284-B samskiptaspjald • MarkNet N8230 ljósleiðara Ethernet
2	Lengdur ISP kapall
3	Festing
4	Þumalskrúfur
5	Hús

4 Fjarlægðu fyrirfram tengdan samskiptakapal frá ISP.

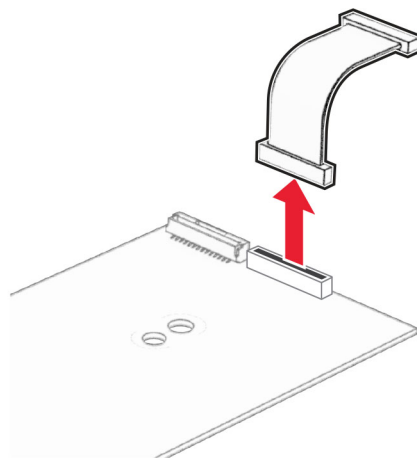

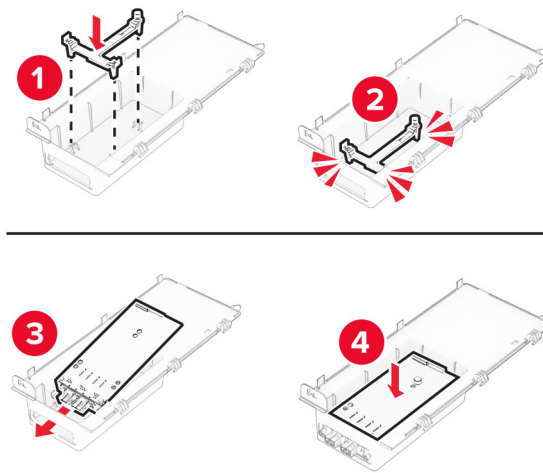
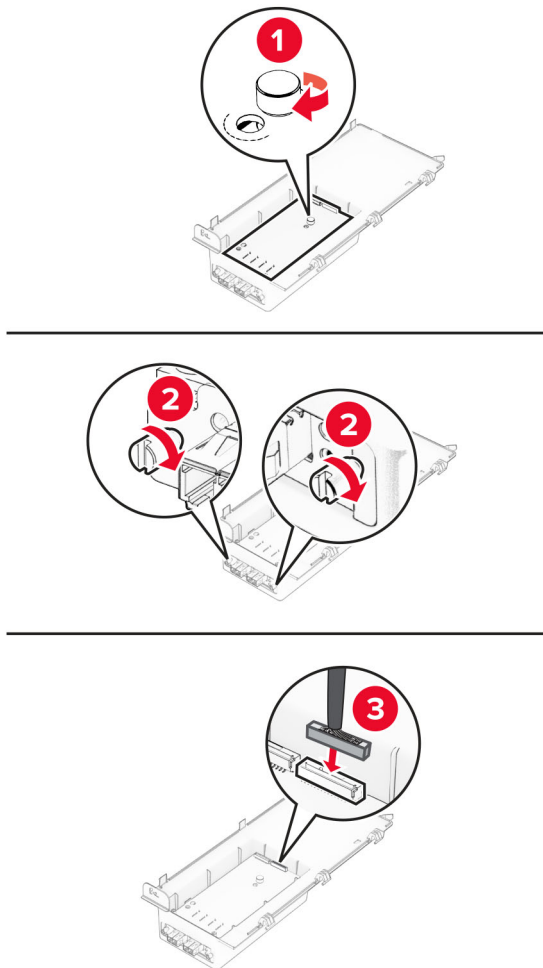
5 Komdu ISP fyrir í sínu húsi.**6** Festu ISP á sinn stað og tengdu síðan lengdan kapal fyrir ISP.**7** Fjarlægðu aðgangshlíf að stjórnborði með því að nota skrúfjárn með beinum haus.

Viðvörðun—hugsanleg hættu: Rafeindahlutir á stjórnborði geta auðveldlega orðið fyrir skemmdum vegna stöðurafmagns. Snertu yfirborð úr málm á prentaranum áður en þú snertir rafeindahluti eða tengingar á stjórnborði.

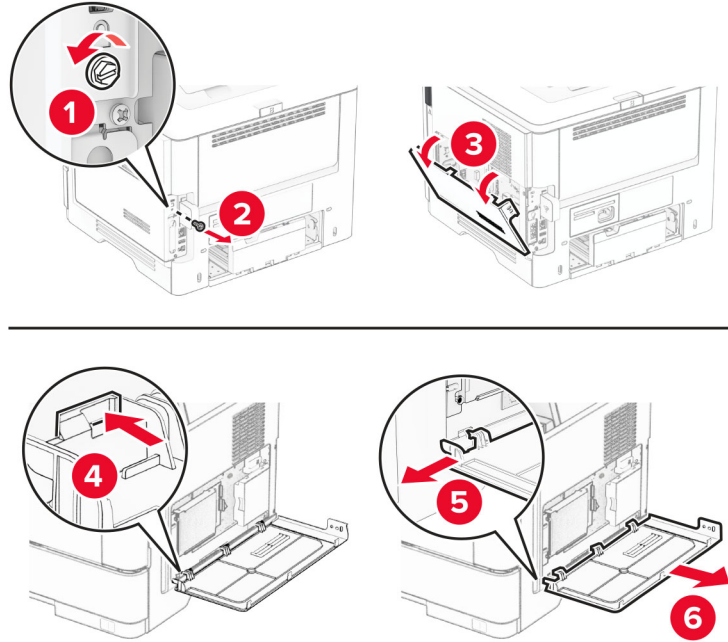

8 Festu ISP-settið við prentarann.

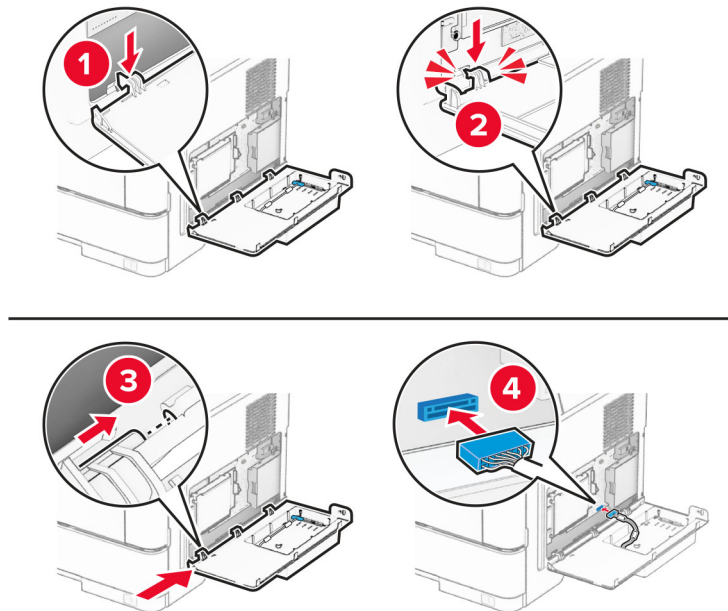

Ef harður diskur er uppsettur skal aftengja samskiptakapal harða disksins áður en ISP er sett upp.

Athugasemd: Harður diskur er aðeins studdur í sumum gerðum prentara.

a Aftengdu samskiptakapal harða disksins frá stjórnborðinu.

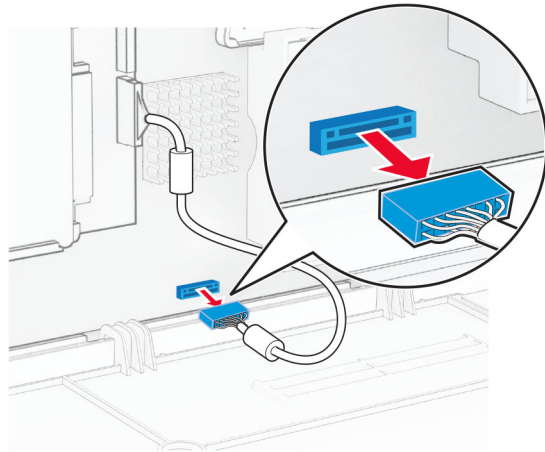

b Tengdu samskiptakapal harða disksins við ISP.

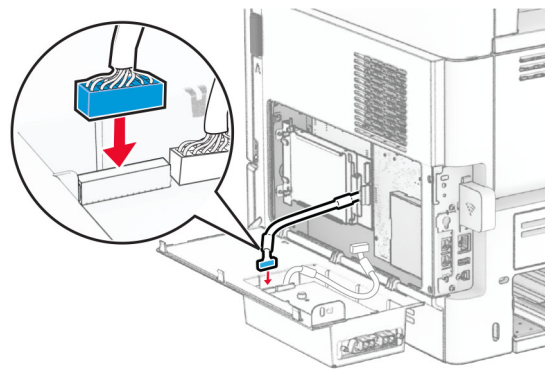

c Tengdu lengdan kapal fyrir ISP við ISP-tengið

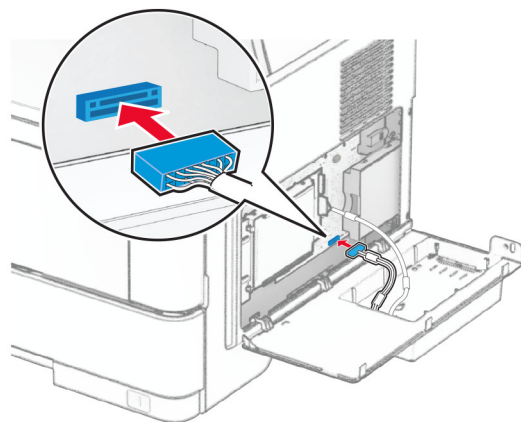

9 Lokaðu ISP-settinu og settu síðan skrúfuna í.

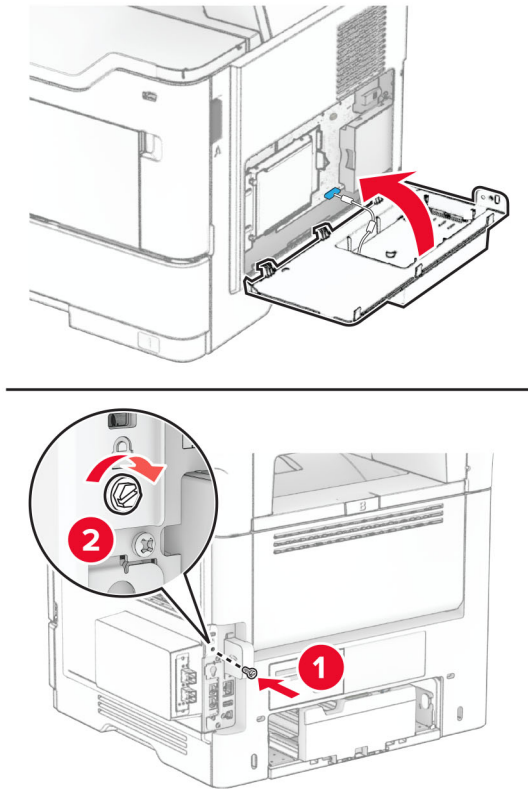

10 Tengdu straumsnúru við prentarann og síðan við rétt jarðtengda rafmagnsinnstungu.

VARÚÐ—HUGSANLEG HÆTTA: Til að koma í veg fyrir hættu á eldsvoða eða raflosti tengið rafmagnssnúruna við innstungu með viðeigandi getu og rétta jarðtengingu sem er nálægt vörunni og auðveldlega aðgengileg.

11 Kveiktu á prentaranum.

Nettenging

Stuðningur við þráðlaust net

Gerð prentara	Tegund vélar	Gerðarnúmer	Þráðlaust
MS531dw	4602	470	X
		480	✓
MS631dw		670	X
		680	✓
MS632dwe		675	X
		685	✓
MS639		630	X
M3350		695	✓

Tengja prentarann við þráðlaust netkerfi (Wi-Fi)

Vertu viss um að Virkur tengibúnaður sé stilltur á Sjálfvirkt. Á heimaskjánum, snertu **Stillingar > Netkerfi/tengi > Yfirlit netkerfis > Virkur tengibúnaður**.

Nota stjórnborð prentara

- Frá heimaskjánum, snertu **Stillingar > Netkerfi/tengi > Þráðlaust > Uppsetning á stjórnborði prentara > Velja netkerfi**.
- Veldu þráðlaust netkerfi og skráðu síðan aðgangsorð netkerfis.

Athugasemd: Fyrir gerðir prentara sem eru tilbúnir fyrir þráðlaus netkerfi (Wi-Fi) birtist kvaðning varðandi uppsetningu á þráðlausu netkerfi við fyrstu uppsetningu.

Nota „Lexmark Mobile Assistant“

- Það fer eftir þínu fartæki, hladdu niður Lexmark Mobile Assistant forritinu annað hvort frá verslun Google Play™ eða vefverslun forrita á netinu.
- Frá heimaskjánum, snertu **Stillingar > Netkerfi/tengi > Þráðlaust > Uppsetning með forriti fartækis > Auðkenni prentara**.
- Gangsettu forritið frá þínu fartæki og samþykktu síðan notkunarskilmálana.
Athugasemd: Fáðu heimildir ef þörf krefur.
- Pikkaðu á **Tengjast prentara > Fara í stillingar fyrir þráðlaust net (Wi-Fi)**.
- Tengdu fartækið þitt við þráðlaust netkerfi prentara
- Farðu til baka í forritið og pikkaðu síðan á **Setja upp þráðlausa tengingu**

7 Veldu þráðlaust netkerfi og skráðu síðan aðgangsorð netkerfis.

8 Pikkaðu á **Búið**.

Tengja prentarann við þráðlaust netkerfi með því að nota verndaða þráðlausa uppsetningu (WPS)

Áður en þú byrjar, vertu viss um:

- Aðgangsstaðurinn (þráðlaus beinir) sé vottaður sem vernduð þráðlaus uppsetning (WPS) eða WPS-samhæfður. Skoðaðu skjölin sem fylgdu með aðgangsstaðnum varðandi frekari upplýsingar.
- Tenging fyrir þráðlaust net er uppsett í prentaranum þínum. Skoðaðu leiðbeiningarskjölin sem fylgdu með tenginu varðandi frekari upplýsingar.
- Virktur tengibúnaður sé stilltur á Sjálfvirkt. Á heimaskjánum, snertu **Stillingar > Netkerfi/tengi > Yfirlit netkerfis > Virkur tengibúnaður**.

Nota stillingaraðferð með hnöppum

- 1 Frá heimaskjánum, snertu **Stillingar > Netkerfi/tengi > Þráðlaust > Vernduð þráðlaus uppsetning (Wi-Fi Protected Setup (WPS)) > Aðferð með hnöppum**.
- 2 Fylgdu leiðbeiningum á skjánum.

Nota aðferð persónuauðkennanlegs númers (PIN)

- 1 Frá heimaskjánum, snertu **Stillingar > Netkerfi/tengi > Þráðlaust > Vernduð þráðlaus uppsetning (Wi-Fi Protected Setup (WPS)) > Aðferð með PIN**.
- 2 Afritaðu átta stafa PIN fyrir WPS.
- 3 Opnaðu vafra og skráðu síðan IP-tölu aðgangsstaðarins í svæði vistfangs.

Athugasemdir:

- Skoðaðu skjölin sem fylgdu með aðgangsstaðnum til að þekkja IP-töluna.
 - Ef verið er að nota staðgengilsþjón (proxy), gerðu hann óvirkan tímabundið til að opna vefsíðuna rétt.
- 4 Aðgengi að WPS-stillingum. Skoðaðu skjölin sem fylgdu með aðgangsstaðnum varðandi frekari upplýsingar.
 - 5 Skráðu átta stafa PIN-númer, og vistaðu síðan breytingarnar.

Stilla Wi-Fi Direct

Wi-Fi Direct® er jafningjatækni byggð á Wi-Fi sem gerir þráðlausum tækjum kleift að tengjast beint við Wi-Fi Direct virkan prentara án þess að nota aðgangsstað (þráðlausan beini).

Vertu viss um að Virkur tengibúnaður sé stilltur á Sjálfvirkt. Á heimaskjánum, snertu **Stillingar > Netkerfi/tengi > Yfirlit netkerfis > Virkur tengibúnaður**.

- 1 Frá heimaskjánum, snertu **Stillingar > Netkerfi/tengi > Þráðlaust Wi-Fi Direct**.
- 2 Settu upp stillingarnar.
 - **Virkja Wi-Fi Direct**—Gerir prentaranum kleift að senda út sitt eigið Wi-Fi Direct net.
 - **Wi-Fi Direct heiti**—Úthlutar heiti fyrir Wi-Fi Direct netkerfið.
 - **Wi-Fi Direct aðgangsorð**—Úthlutar aðgangsorðinu til að semja um þráðlaust öryggi þegar notuð er tenging milli jafningja.
 - **Sýna aðgangsorð á uppsetningarsíðu**—Sýnir aðgangsorðið á uppsetningarsíðu netkerfis.
 - **Samþykkja sjálfvirkt beiðni ýtihnappa**—Lætur prentarans samþykkja tengibeiðni sjálfvirkt.

Athugasemd: Samþykki á beiðni ýtihnappa er ekki öruggt.

Athugasemdir:

- Það er sjálfvalið að aðgangsorð netkerfis Wi-Fi Direct er ekki sýnilegt á skjá prentarans. Til að sýna aðgangsorðið, virkjaðu tákni sýnileika aðgangsorðs. Á heimaskjánum, snertu **Stillingar > Öryggi > Ýmislegt > Virkja sýnileika aðgangsorðs/PIN**.
- Þú getur séð aðgangsorð Wi-Fi Direct netkerfisins án þess að sýna það á prentaraskjánum. Frá heimaskjánum, snertu **Stillingar > Skýrslur > Netkerfi > Uppsetningarsíða netkerfis**.

Tengja fartæki við prentarann

Gangtu úr skugga um að Wi-Fi Direct hafi verið sett upp áður en þú tengir fartækið þitt. Varðandi frekari upplýsingar, sjá [“Stilla Wi-Fi Direct” á síðu 48](#).

Tengja með því að nota Wi-Fi Direct

Athugasemd: Þessar leiðbeiningar eiga aðeins við um Android fartæki.

- 1 Farðu í valmynd stillinga á fartækinu.
- 2 Virkjaðu **Wi-Fi**, og smelltu síðan á **Wi-Fi Direct**.
- 3 Veldu heiti á Wi-Fi Direct prentara.
- 4 Staðfestu tenginguna á stjórnborði prentarans.

Tengja með því að nota Wi-Fi

- 1 Farðu í valmynd stillinga á fartækinu.
- 2 Smelltu á **Wi-Fi**, veldu síðan heiti á Wi-Fi Direct prentara.

Athugasemd: Strengnum DIRECT-xy (þar sem x og y eru tvö staftákn af handahófi) er bætt fyrir framan heitið á Wi-Fi prentaranum.

- 3 Skráðu aðgangsorð Wi-Fi Direct.

Tengja tölvu við prentarann

Gangtu úr skugga um að Wi-Fi Direct hafi verið uppsett áður en tölvan er tengd. Varðandi frekari upplýsingar, sjá [“Stilla Wi-Fi Direct” á síðu 48](#).

Fyrir Windows-notendur

- 1 Opnaðu prentaramöppuna og smelltu síðan á **Bæta við prentara eða skanner**.
- 2 Smelltu á **Sýna Wi-Fi Direct prentara**, veldu síðan heiti á Wi-Fi Direct prentara.
- 3 Taktu eftir átta stafa PIN prentarans á skjá prentarans.
- 4 Skráðu PIN á tölvunni.

Athugasemd: Ef prentrekill er ekki þegar uppsettur, þá hleður Windows niður viðeigandi rekli.

Fyrir Macintosh-notendur

- 1 Smelltu á þráðlausa táknið og veldu síðan heiti á Wi-Fi Direct prentaranum.

Athugasemd: Strengnum DIRECT-xy (þar sem x og y eru tvö staftákn af handahófi) er bætt fyrir framan heitið á Wi-Fi prentaranum.

- 2 Skráðu aðgangsorð Wi-Fi Direct.

Athugasemd: Settu tölvuna aftur í fyrra netkerfi eftir að hafa aftengt frá netkerfi Wi-Fi Direct.

Wi-Fi netið gert óvirkt

- 1 Á heimaskjánum, snertu **Stillingar > Netkerfi/tengi > Yfirlit netkerfis > Virkur tengibúnaður > Staðalnetkerfi**.
- 2 Fylgdu leiðbeiningum á skjánum.

Athugun á tengingu prentarans

- 1 Frá heimaskjánum, snertu **Stillingar > Skýrslur > Netkerfi > Uppsetningarsíða netkerfis**.
- 2 Athugaðu fyrsta kaflann í uppsetningarsíðu netkerfis, og staðfestu að staðan sé **Tengdur**.

Ef staðan er ekki tengdur, þá kann tengistaður við netið að vera ekki virkur eða netkapalinn er ekki tengdur eða í lagi. Hafðu samband við þinn kerfisstjóra varðandi aðstoð.

Gera prentarann öruggan

Finna öryggistengi

Prentarinn er búinn eiginleika öryggislæsingar. Festa öryggislæsingu sem er samhæfð við flestar fartölvur á staðinn sem er sýndur til að tryggja prentarann á staðnum.

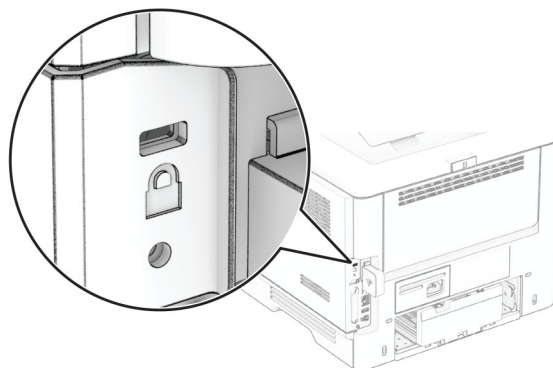

Eyða minni prentara

Til að eyða gögnum í lausheldnu minni eða biðminni, slökktu á prentaranum.

Til að eyða fastheldnu minni, stillingum tækis og nets, öryggisstillingum og innbyggðum lausnum skaltu gera eftirfarandi:

- 1 Frá heimaskjánum, snertu **Stillingar > Tæki > Viðhald > Eyða utan þjónustu**.
- 2 Veldu gátreitinn **Hreinsa allar upplýsingar á fastheldnu minni** og snertu síðan **EYÐA** eða **Í LAGI**.
- 3 Snertu **Gangsetja upphaflega leiðsagnarforrit uppsetningar** eða **Láta prentarann vera utan nets**, og snertu síðan **Næst** eða **Í lagi**.
- 4 Gangsetja aðgerðina.

Athugasemd: Þetta ferli eyðileggur einnig dulkóðunarlykilinn sem er notaður til að vernda notendagögn. Að eyða dulkóðunarlyklinum gerir gögnin óafturkræf.

Eyða af geymsludrifi prentara

- 1 Frá heimaskjánum, snertu **Stillingar > Tæki > Viðhald > Eyða utan þjónustu**.
- 2 Það fer eftir geymsludrifinu sem er uppsett á prentaranum þínum, gerðu annað hvort af eftirfarandi:
 - Fyrir harða diskinn, snertu **Hreinsa allar upplýsingar á hörðum disk** gátreitinn, snertu **EYÐA** og veldu síðan aðferð til að eyða gögnum.

Athugasemd: Ferlið að hreinsa harða diskinn getur tekið frá nokkrum mínútum í allt að meira en klukkustund, þar sem prentarinn verður ekki tiltækur fyrir önnur verkefni notenda.

- Fyrir skynvætt geymsludrif (ISD) snertu **Eyða skynvæddu geymsludrifi** og snertu síðan **EYÐA** til að eyða öllum gögnum notanda.

3 Gangsetja aðgerðina.

Endurheimta sjálfgefna verksmiðjustillingar

- 1 Á heimaskjánum, snertu **Stillingar > Tæki > Endurheimta sjálfgildi frá verksmiðju**.
- 2 Snertu **Endurheimta stillingar >** veldu stillingarnar sem þú vilt endurheimta > **ENDURHEIMTA**.
- 3 Gangsetja aðgerðina.

Yfirlýsing varðandi óstöðugleika

Gerð minnis	Lýsing
Óstöðugt minni	Prentarinn þinn notar staðalgerð vinnsluminnis (RAM) til að geyma gögn tímabundið í biðminni við einföld prentverk.
Fastheldið minni	Prentarinn þinn kann að nota tvær gerðir af fastheldnu minni: EEPROM og NAND (skyndiminni). Báðar gerðir geyma stýrikerfið, stillingar prentara og upplýsingar um netið. Þær geyma einnig stillingar bókamarkja og innbyggðar lausnir.
Harður geymsludiskur	Sumir prentarar eru með uppsettan harðan disk. Harður diskur prentara er ætlaður fyrir sérstaka prent-virkni tækisins. Harður diskur lætur prentarann viðhalda gögnum í biðminni varðandi flókin prentverk, jafnt sem gögn varðandi eyðublöð og leturgerðir.
Skynvætt geymsludrif (ISD)	Sumir prentarar eru með ISD uppsett. ISD notar fastheldið minni til að geyma notendagögn úr flóknum prentverkum, eyðublaðagögnum og leturgögn.

Eyðið innihaldi í uppsettu minni prentara við eftirfarandi aðstæður:

- Prentarinn er tekinn úr notkun.
- Skipt er um harða diskinn eða ISD í prentaranum.
- Prentarinn er fluttur í aðra deild eða staðsetningu.
- Prentarinn er þjónustaður af einhverjum fyrir utan þitt fyrirtæki.
- Prentarinn er fluttur úr þínu húsnæði vegna þjónustu.
- Prentarinn er seldur til annars fyrirtækis.

Athugasemd: Til að farga geymsludrifi skaltu fylgja reglum og verklagsreglum fyrirtækisins þíns.

Prenta

Prentun frá tölvu

Athugasemd: Fyrir miða, þykkan pappír og umslög, stilltu pappírsstærð og gerð í prentaranum áður en skjalið er prentað.

- 1 Opnaðu Prentsamskipti úr því skjali sem þú ert að reyna að prenta.
- 2 Breyttu stillingum ef þörf krefur.
- 3 Prentaðu skjalið.

Prentun frá fartæki

Prenta frá fartæki með því að nota Lexmark Mobile Print

Lexmark™ Mobile Print leyfir þér að senda skjöl og myndir beint til studs Lexmark prentara.

- 1 Opnaðu skjalið og sendu eða deildu því til Lexmark Mobile Print.

Athugasemd: Sum forrit frá þriðja aðila kunna ekki að styðja eiginleika deilingar eða sendingar. Skoðaðu skjölin sem fylgdu með forritinu varðandi frekari upplýsingar.

- 2 Veldu prentara.
- 3 Prentaðu skjalið.

Prenta frá fartæki með því að nota Lexmark Print

Lexmark Print er prentlausn fartækja fyrir fartæki sem nota Android™ útgáfu 6.0 eða nýrri. Það gerir þér kleift að senda skjöl og myndir til nettengdra prentara og prentstjórnunarþjóna.

Athugasemdir:

- Gættu þess að hlaða niður Lexmark Print forritinu frá Google Play versluninni og gera það virkt á fartækinu.
- Vertu viss um að prentarinn og fartækið séu tengd við sama netkerfið.

- 1 Í fartækinu þínu, veldu skjal í skráarstjóranum.
- 2 Sendu eða deildu skjalinu til Lexmark Print.



Athugasemd: Sum forrit frá þriðja aðila kunna ekki að styðja eiginleika deilingar eða sendingar. Skoðaðu skjölin sem fylgdu með forritinu varðandi frekari upplýsingar.

- 3 Veldu prentara og stilltu stillingar ef þörf er á.
- 4 Prentaðu skjalið.

Prenta frá fartæki með því að nota Mopria Print Service

Mopria® Print Service er prentlausn fartækja fyrir fartæki sem nota Android útgáfu 5.0 eða nýrri. Hún leyfir þér að prenta beint á einhvern Mopria-vottaðan prentara.

Athugasemd: Tryggðu að þú hlaðið niður Mopria Print Service forritinu frá Google Play versluninni og gerir það virkt á fartækinu.

- 1 Opnaðu samhæft forrit í Android fartækinu þínu eða veldu skjal í þínum skráarstjóra.
- 2 Pikkaðu á  > **Prenta**.
- 3 Veldu prentara og stilltu stillingar ef þörf er á.
- 4 Pikkaðu á .

Prenta frá fartæki með því að nota AirPrint

AirPrint-hugbúnaður er prentlausn fyrir fartæki sem leyfir þér að prenta beint frá Apple-tækjum á AirPrint-vottuðum prentara.

Athugasemdir:



- Vertu viss um að Apple-tækið og prentarinn séu tengd við sama netkerfið. Ef netið er með margar þráðlausar miðstöðvar skaltu ganga úr skugga um að bæði tækin séu tengd við sama undirnet.
- Þetta forrit er aðeins stutt í sumum tækjum Apple.

- 1 Frá fartækinu þínu veldu skjal frá þinni skjalastjórnun eða ræstu samhæft forrit.
- 2 Pikkaðu á  > **Prenta**.
- 3 Veldu prentara og stilltu stillingar ef þörf er á.
- 4 Prentaðu skjalið.

Prenta frá fartæki með því að nota Wi-Fi Direct®

Wi-Fi Direct er prentþjónusta fartækja sem gerir þér mögulegt til að prenta á hvaða Wi-Fi Direct-tilbúnum prentara sem er.

Athugasemd: Tryggðu að fartækið sé tengt við þráðlaust netkerfi prentara. Varðandi frekari upplýsingar, sjá [“Tengja fartæki við prentarann” á síðu 48](#).

- 1 Opnaðu samhæft forrit í fartækinu þínu eða veldu skjal í þínum skráarstjóra.
- 2 Það fer eftir gerð á þínu fartæki, gerðu eitt af eftirfarandi:
 - Pikkaðu á  > **Prenta**.
 - Pikkaðu á  > **Prenta**.
 - Pikkaðu á **...** > **Prenta**.
- 3 Veldu prentara og stilltu stillingar ef þörf er á.
- 4 Prentaðu skjalið.

Prentun af minnskorti

1 Settu inn minnskort.

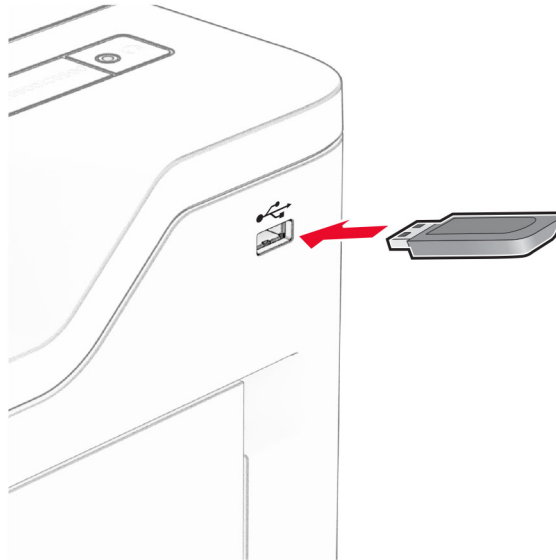

Athugasemdir:

- Ef þú setur inn minnskortið þegar villuskilaboð birtast, hunsar prentarinn minnskortið.
- Ef þú setur inn minnskort þegar prentarinn er að vinna önnur prentverk, þá birtist **Upptekinn** á skjánum.

2 Snertu skjalið á skjánum sem þú vilt prenta.

Stilltu stillingar prentara ef þörf krefur.

3 Prentaðu skjalið.

Til að prenta annað skjal, snertu **USB-drif**.

Viðvörðun—hugsanleg hættu: Til að forðast gagnatap eða truflun, ekki snerta minnskortið eða prentarann á þeim svæðum sem eru sýnd þegar prentun, lestur eða skrif er virk frá minnskorti.



Studd minniskort og skráargerðir

Minniskort

- Minniskort sem geta notað USB 2.0 eða lægra.
- Minniskort sem geta notað New Technology File System (NTFS) eða File Allocation Table (FAT32) skráarkerfið.

Skráargerðir

Skjöl	Myndir
<ul style="list-style-type: none">• PDF (útgáfa 1.7 eða eldri)• Microsoft skráarsnið (DOC, DOCX, XLS, XLSX, PPT, PPTX)*	<ul style="list-style-type: none">• JPEG eða JPG• TIFF eða TIF• GIF• BMP• PNG• PCX• DCX

Setja upp trúnaðarverk

- 1 Frá heimaskjánum, snertu **Stillingar** > **Öryggi** > **Uppsetning á prentun trúnaðarverka**.
- 2 Settu upp stillingarnar.

Stilling	Lýsing
Hámark ógildra PIN-númera	Stilla mörkin á að skrá inn ógilt PIN. Athugasemd: Þegar mörkunum er náð er prentverkum fyrir það notandaheiti eytt.
Gildislok trúnaðarverka	Stilltu einstakan tíma gildisloka fyrir hvert verk sem er í bið áður en því er sjálfkrafa eytt úr minni prentara, af harða disknum eða skynvædda geymsludrifinu. Athugasemd: Verk í bið er annað hvort Trúnaðarverk, Endurtekið, Frestað, eða Staðfest.
Gildislok endurtekinna verka	Stilla tíma gildisloka fyrir prentverk sem þú vilt endurtaka.
Gildislok staðfesta verka	Stilla tíma fyrir gildislok til að prenta afrit af verki til að athuga gæði þess áður en þú prentar afritin sem eftir eru.
Gildislok frestaðra verka	Stilla tíma fyrir gildislok fyrir verk sem þú vilt geyma í prentaranum til að prenta síðar.
Krefjast að öll verk séu geymd	Stillir prentarann til að geyma öll prentverk.
Geyma afrit skjala	Stilla prentarann til að geyma öll skjöl með sama skráarheiti.

Prentun á trúnaðarmálum og öðrum vernduðum verkum

Fyrir Windows-notendur

- 1 Með skjalið opið, smelltu á **Skrá > Prenta**.
- 2 Veldu prentara og smelltu síðan á **Eiginleikar, Kjörstillingar, Valkostir, eða Uppsetning**.
- 3 Smelltu á **Prenta og vernda**.
- 4 Veldu **Nota Prenta og vernda** og úthlutaðu notandaheiti.
- 5 Veldu gerð prentverks (trúnaðarmál, endurtaka, frestað eða staðfest).
Ef þú velur **Trúnaðarmál**, tryggðu þá prentverkið með persónulegu auðkennisnúmeri (PIN).
- 6 Smelltu á **OK** eða **Prenta**.
- 7 Sendu prentverkið frá heimaskjá prentarans.
 - Fyrir trúnaðarprentverk, snertu **Verk í bið** > veldu þitt notandaheiti > **Trúnaðarmál** > skráðu PIN > veldu prentverkið > settu upp stillingarnar > **Prenta**.
 - Fyrir önnur prentverk, snertu **Verk í bið** > veldur þitt notandaheiti > veldu prentverkið > settu upp stillingarnar > **Prenta**.

Fyrir Macintosh-notendur

Noat AirPrint

- 1 Með skjalið opið, veldu **Skrá > Prenta**.
- 2 Veldu prentara, og síðan frá felligluggavalmynd sem kemur á eftir valmyndinni Stefna veldu **Prentun með PIN**.
- 3 Virkja **Prentun með PIN**, og skráðu fjögurra stafa PIN.

4 Smelltu á **Prenta**.

5 Sendu prentverkið frá heimaskjá prentarans. Snertu **Verk í bið** > veldu nafnið á þínum prentara > **Trúnaðarmál** > skráðu PIN > veldu prentverkið > **Prenta**.

Nota rekil fyrir prentara

1 Með skjalið opið, veldu **Skrá** > **Prenta**.

2 Veldu prentara, og síðan frá felligluggavalmynd sem kemur á eftir valmyndinni Stefna veldu **Prenta og bið**.

3 Veldu **Trúnaðarprentun**, og skráðu síðan fjögurra stafa PIN.

4 Smelltu á **Prenta**.

5 Sendu prentverkið frá heimaskjá prentarans. Snertu **Verk í boð** > veldu heiti prentarans þíns > **Trúnaðarmál** > veldu prentverkið > skráðu PIN > **Prent**.

Prenta lista yfir sýnishorn leturgerða

1 Frá heimaskjánum, snertu **Stillingar** > **Skýrslur** > **Prenta** > **Prenta leturgerðir**.

2 Snertu **PCL-leturgerðir** eða **PS-leturgerðir**.

Setja aðskilnaðarsíður á milli afrita

1 Á heimaskjánum, snertu **Stillingar** > **Prenta** > **Útlit** > **Aðskilnaðarsíður** > **Á milli afrita**.

2 Prentaðu skjalið.

Hætta við verk í prentun

1 Frá heimaskjá, snertu .

2 Veldu verkið sem á að hætta við.

Athugasemd: Þú getur einnig hætt við verk með því að snerta **Biðröð verks**.

Stilla svertustig prentdufts

1 Frá heimaskjánum, snertu **Stillingar** > **Prenta** > **Gæði** > **Svertustig prentdufts**.

2 Aðlagaðu stillinguna.

Nota valmyndir prentarans

Yfirlit valmynda

Tæki	<ul style="list-style-type: none"> • Kjörstillingar • sparnaðarstilling • Fjarstýrt stjórnborð • Tilkynningar • Orkustýring • Nafnlaus söfnun gagna 	<ul style="list-style-type: none"> • Aðgengi¹ • Endurheimta sjálfgefna verksmiðjustillingar • Viðhald • Sérnið á heimaskjá^{2,3} • Uppfæra fastbúnað • Um þennan prentara
Prenta	<ul style="list-style-type: none"> • Útlit • Uppsetning • Gæði • Verkreikningar 	<ul style="list-style-type: none"> • PDF • PostScript • PCL • Mynd
Pappír	<ul style="list-style-type: none"> • Uppsetning skúffu 	<ul style="list-style-type: none"> • Uppsetning á miðli
USB-drif	Prentun frá minniskorti	
Netkerfi/tengi	<ul style="list-style-type: none"> • Yfirlit netkerfis • Þráðlaust • Wi-Fi Direct • AirPrint² • Stjórnun þjónustu fartækja • Ethernet • TCP/IP • SNMP 	<ul style="list-style-type: none"> • IPSec • 802.1x • LPD-uppsetning • HTTP/FTP-stillingar • ThinPrint¹ • USB • Takmarka ytra aðgengi að netkerfi
Öryggi	<ul style="list-style-type: none"> • Aðferðir innskráningar¹ • Skipuleggja USB-tæki¹ • Eftirlitsskrá öryggis • Stjórnun skírteinis² • Hömlur á innskráningu 	<ul style="list-style-type: none"> • Uppsetning trúnaðarprentunar • Dulkóðun disks¹ • Eyða tímabundnum gagnaskrá • Stillingar LDAP-laúsna • Ýmislegt
Skýjaþjónustur	Skráning í skýjaþjónustu Cloud Connector¹ Cloud prentútgáfa¹	
Skýrslur	<ul style="list-style-type: none"> • Síða yfir stillingar valmynda • Tæki 	<ul style="list-style-type: none"> • Prenta • Netkerfi
Bilanaleit	Prenta gæðaprófunarsíður	
Sameining eyðublaða ⁴	Sameining eyðublaða	

¹ Aðeins tiltækt í ákveðnum gerðum prentara.

² Birtist aðeins í innbyggða vefþjóninum.

³ Í sumum gerðum prentara birtist þessi valmynd sem sýnileg tákn á heimaskjá.

⁴ Birtist aðeins þegar harður diskur eða skynvætt geymsludrif eru uppsett.

Tæki

Kjörstillingar

Atriði valmyndar	Lýsing
Tungumál á skjá [Listi yfir tungumál]	Stillir tungumál texta sem birtist á skjánum.
Land/svæði [Listi yfir lönd eða svæði]	Auðkennir landið eða svæðið sem prentarinn er settur upp fyrir.
Keyra byrjunaruppsetningu Slökkt* Kveikt	Keyra leiðsagnarforrit uppsetningar.
Lyklaborð Gerð lyklaborðs [Listi yfir tungumál]	Velja tungumál sem gerð lyklaborðs. Athugasemd: Öll gildi yfir gerð lyklaborðs kunna ekki að birtast eða gætu krafist þess að sérstakur vélbúnaður sé uppsettur til að birtast.
Upplýsingar á skjá Skjátexti 1 (IP-tala*) Skjátexti 2 (Dags/Tími*) Sérniðinn texti 1 Sérniðinn texti 2	Skilgreina upplýsingar sem á að birtast á heimaskjánum.
Dagsetning og tími Setja upp Núverandi dagsetning og tími Stilla dagsetningu og tíma handvirkt Snið dagsetningar (MM-DD-ÁÁÁÁ*) Snið tíma (12 klst. F.H./E.H.*) Tímabelti UTC (GMT) hliðrun DST upphaf DST endir Hliðrun sumartíma (DST) Samskiptatími netkerfis (NTP) Virkja samskiptatíma netkerfis (NTP) (kveikt*) NTP-þjónn Virkja sannvottun (Engin*) Auðkenni lykils Aðgangsorð	Stilla dagsetningu og tíma prentarans og samskiptatími netkerfis. Athugasemdir: <ul style="list-style-type: none"> MM-DD-ÁÁÁÁ er sjálfvalin verksmiðjustilling fyrir Bandaríkin. DD-MM-ÁÁÁÁ er sjálfvalin alþjóðleg stilling. UTC (GMT) hliðrun, DST upphaf, DST endir og DST hliðrun birtast aðeins þegar tímabelti er stillt á (UTC+notandi) Sérnið. Auðkenni lykils og Aðgangsorð birtast aðeins þegar Virkja sannvottun er stillt á MD5 lykill.
Pappírsstærðir US* Metramál	Skilgreinir mælieiningar fyrir pappírsstærðir. Athugasemd: Land eða svæði sem þú valdir í leiðsagnarforriti uppsetningar í byrjun ákvarðar upphafsstillingar á pappírsstærð.
Birtustig á skjá 20–100% (100*)	Stilla birtustig á úttaki.
Athugasemd: Stjarna (*) næst gildi gefur til kynna sjálfvalda stillingu frá verksmiðju.	

Atriði valmyndar	Lýsing
Aðgengi að minniskorti Óvirkt Virkt*	Virka aðgengi að minniskorti.
Hljóð tækis Þagga öll hljóð (Slökkt*) Hnappur fyrir svörun (Kveikt*) Hljóðstig (5*) Stýring á viðvörunum (Einfalt*) Viðvörun hylkis (Einfalt*)	Setja upp hljóðstillingar prentarans. Athugasemd: Þetta atriði valmyndar birtist aðeins í sumum gerðum prentara.
Tímarof á skjá 5–300 (60*)	Stilla aðgerðalausn tíma í sekúndum áður en skjáinn sýnir heimaskjáinn, eða áður en prentari skráir sjálfkrafa út af notandareikningi.
Athugasemd: Stjarna (*) næst gildi gefur til kynna sjálfvalda stillingu frá verksmiðju.	

Sparnaðarstilling

Atriði valmyndar	Lýsing
Prenta Hliðar 1-hlið* 2-hliðar	Skilgreina hvort prentað er á eina hlið eða báðar hliðar á pappír.
Prenta Síður á hlið Slökkt* 2 síður á hlið 3 síður á hlið 4 síður á hlið 6 síður á hlið 9 síður á hlið 12 síður á hlið 16 síður á hlið	Prenta margar síðumyndir á einni hlið á pappírsörk.
Prenta Svertustig prentdufts 1–10 (8*)	Ákvarða stig birtu eða svertu í textamyndum.
Athugasemd: Stjarna (*) næst gildi gefur til kynna sjálfvalda stillingu frá verksmiðju.	

Fjarstýrt stjórnborð

Atriði valmyndar	Lýsing
Ytri VNC-tenging Ekki leyfa* Leyfa	Tengja ytri „Virtual Network Computing“ (VNC) biðlara við fjarstýrt stjórnborð.
Athugasemd: Stjarna (*) næst gildi gefur til kynna sjálfvalda stillingu frá verksmiðju.	

Atriði valmyndar	Lýsing
Gerð sannprófunar Engin* Staðal sannprófun	Stilla gerð sannprófunar þegar tengst er við VNC-þjón biðlara.
Aðgangsorð VNC	Skilgreina aðgangsorð til að tengjast við VNC-þjón biðlara. Athugasemd: Þetta atriði valmyndar birtist aðeins ef Gerð sannprófunar er stillt á Staðalgerð sannprófunar.
Athugasemd: Stjarna (*) næst gildi gefur til kynna sjálfvalda stillingu frá verksmiðju.	

Tilkynningar

Atriði valmyndar	Lýsing
Stýring á viðvörðunum Slökkt Einföld* Stöðug	Stilltu fjölda sem viðvörðun hljómar þegar prentari krefst íhlutunar notanda. Athugasemd: Þetta atriði valmyndar er aðeins tiltækt í sumum gerðum prentara.
Rekstrarvörur Sýna áætlaðar rekstrarvörur Sýna áætlun* Ekki sýna áætlun*	Sýna áætlaða stöðu á rekstrarvörum.
Rekstrarvörur Viðvörðun hylkis Slökkt Einföld* Stöðug	Stilltu fjölda skipta sem viðvörðun hljómar þegar staða á blekhyli er lág. Athugasemd: Þetta atriði valmyndar er aðeins tiltækt í sumum gerðum prentara.
Rekstrarvörur Sérniðnar tilkynningar rekstrarvöru	Setja upp stillingar á viðvörðun þegar prentarinn þarfnast inngrips notanda. Athugasemd: Þetta atriði valmyndar birtist aðeins í innbyggða vefþjónum.
Uppsetning viðvarana í tölvupósti Uppsetning tölvupósts Aðal SMTP-gátt	Sláðu inn IP-tölu eða hýsingarheiti aðal SMTP-miðlara til að senda tölvupóst.
Uppsetning viðvarana í tölvupósti Uppsetning tölvupósts Aðaltengi SMTP-gáttar (25*)	Skráðu númer á gátt fyrir aðal SMTP-miðlara.
Uppsetning viðvarana í tölvupósti Uppsetning tölvupósts Auka SMTP-gátt	Sláðu inn IP-tölu eða hýsingarheiti á vara eða öryggisafriti SMTP-miðlara.
Uppsetning viðvarana í tölvupósti Uppsetning tölvupósts Aukatengi SMTP-gáttar (25*)	Sláðu inn númer tengis á vara eða öryggisafriti SMTP-miðlara.
Athugasemd: Stjarna (*) næst gildi gefur til kynna sjálfvalda stillingu frá verksmiðju.	

Atriði valmyndar	Lýsing
Uppsetning viðvarana í tölvupósti Uppsetning tölvupósts SMTP tímarof (30*)	Tilgreindu hversu lengi prentarinn er með tímarof ef SMTP-þjónninn svarar ekki.
Uppsetning viðvarana í tölvupósti Uppsetning tölvupósts Vistfang svörunar	Skilgreina vistfang svörunar í tölvupósti.
Uppsetning viðvarana í tölvupósti Uppsetning tölvupósts Nota ávallt sjálfvalið vistfang svörunar SMTP (Slökkt*)	Notið sjálfvalið SMTP Vistfang svörunar.
Uppsetning viðvarana í tölvupósti Uppsetning tölvupósts Nota SSL/TLS (Óvirkt*)	Senda tölvupóst með því að nota dulkóð<ð<n tengil.
Uppsetning viðvarana í tölvupósti Uppsetning tölvupósts Krefjast áreiðanlegs vottorðs þegar tengst er SMTP þjóni.	Krefjast áreiðanlegs vottorðs þegar tengst er SMTP þjóni.
Uppsetning viðvarana í tölvupósti Uppsetning tölvupósts Sannvottun SMTP þjóns (Engrar sannvottunar krafist*)	Stilla gerð sannprófunar fyrir SMTP þjón.
Uppsetning viðvarana í tölvupósti Uppsetning tölvupósts Tölvupóstur að frumkvæði tækis (Engin*)	Stilla hvort þörf er á vottorðum fyrir tölvupóst að frumkvæði tækis.
Uppsetning viðvarana í tölvupósti Uppsetning tölvupósts Tölvupóstur að frumkvæði notanda (Enginn*)	Stilla hvort þörf er á vottorðum fyrir tölvupóst að frumkvæði notanda. Athugasemd: Þetta atriði valmyndar er aðeins tiltækt í sumum gerðum prentara.
Uppsetning viðvarana í tölvupósti Uppsetning tölvupósts Nota virk vottorð skráarsafns tækis (Slökkt*)	Virkja vottorð notanda og úthlutun hóps til að tengjast við SMTP-þjónninn.
Uppsetning viðvarana í tölvupósti Uppsetning tölvupósts Notandaauðkenni tækis	Skilgreina auðkenni notanda til að tengjast SMTP-þjóni.
Uppsetning viðvarana í tölvupósti Uppsetning tölvupósts Aðgangsorð tækis	Skilgreina aðgangsorð til að tengjast SMTP-þjóni.
Uppsetning viðvarana í tölvupósti Uppsetning tölvupósts Kerberos 5 REALM	Skilgreina svið fyrir samskiptareglur Kerberos 5 sannvottunar.
Uppsetning viðvarana í tölvupósti Uppsetning tölvupósts NTLM-lén	Skilgreina heiti fyrir samskipti NTLM öryggis.

Athugasemd: Stjarna (*) næst gildi gefur til kynna sjálfvalda stillingu frá verksmíðju.

Atriði valmyndar	Lýsing
Uppsetning viðvarana í tölvupósti Uppsetning tölvupósts Gera villu „SMTP-þjónn ekki uppsettur“ óvirka (Slökkt*)	Gera óvirkt að uppsetningarvilla SMTP birtist á skjánum.
Komist hjá villum Hjálp við flækju Slökkt Kveikt*	Stilla prentarann til að athuga sjálfvirkt varðandi flæktar síður.
Komist hjá villum Halda áfram sjálfvirkt Slökkt Kveikt* (5 sekúndur) Sjálfvirkur tími til að halda áfram (5*)	Láta prentarann halda sjálfvirkt áfram vinnslu eða prentun eftir hreinsun á ákveðnum aðstæðum sem þarfnast íhlutunar. Athugasemd: Sjálfvirkur tími til að halda áfram er aðeins tiltækt í sumum gerðum prentara.
Komist hjá villum Sjálfvirk endurræsing Sjálfvirk endurræsing Endurræsing þegar óvirkur Ávallt endurræsa* Aldrei endurræsa	Stilla prentarann til að endurræsa þegar villa á sér stað.
Komist hjá villum Sjálfvirk endurræsing Hám. sjálfvirkar endurræsingar (2*)	Stilla fjölda sjálfvirkra endurræsinga sem prentarinn getur framkvæmt.
Komist hjá villum Sjálfvirk endurræsing Gluggi sjálfvirkrar endurræsingar (720*)	Stilla fjölda á sekúndum áður en prentarinn framkvæmir sjálfvirka endurræsinguna.
Komist hjá villum Sjálfvirk endurræsing Teljari sjálfvirkrar endurræsingar	Sýna eingöngu lesnar upplýsingar um teljara endurræsingar.
Komist hjá villum Sjálfvirk endurræsing Endurstilla teljara sjálfvirkrar endurræsingar. Hætta við Halda áfram*	Endurstilla teljara sjálfvirkrar endurræsingar. Athugasemd: Endurstilla teljara sjálfvirkrar endurræsingar er aðeins tiltækt í sumum gerðum prentara.
Komist hjá villum Sýna villu varðandi of stuttan pappír Kveikt Sjálfvirk hreinsun*	Stilla prentarann til að sýna skilaboð þegar villan of stuttur pappír á sér stað. Athugasemd: Of stuttur pappír á við um pappír sem verið er að hlaða.
Komist hjá villum Verndun síðu Slökkt* Kveikt	Stilla prentarann til að vinna alla síðuna í minni áður en hún er prentuð.
Athugasemd: Stjarna (*) næst gildi gefur til kynna sjálfvalda stillingu frá verksmiðju.	

Atriði valmyndar	Lýsing
Endurheimta innihald flækju Endurheimta flækju Slökkt Kveikt Sjálfvirkt*	Stilla prentarann til að endurprenta flæktar síður.
Athugasemd: Stjarna (*) næst gildi gefur til kynna sjálfvalda stillingu frá verksmiðju.	

Orkustýring

Atriði valmyndar	Lýsing
Prófill svefnstillingar Prenta úr svefnstillingu Halda vakandi eftir prentun Fara í svefnstillingu eftir prentun*	Stilla prentarann til að haldast vakandi eða fara aftur til baka í Svefnstillingu eftir prentun.
Prófill svefnstillingar Snertu til að vekja úr djúpri svefnstillingu Slökkt Kveikt*	Vekja prentarann úr djúpri svefnstillingu með því að snerta prentaraskjáinn.
Tímarof Svefnstilling 1–114 mínútur (15*)	Stilla tímalengd aðgerðarleysis áður en prentarinn fer í svefnstöðu.
Tímarof Tímarof stillingar í dvala Óvirkt 1 klst. 2 klst. 3 klst. 6 klst. 1 dagur 2 dagar 3 dagar* 1 vika 2 vikur 1 mánuður	Stilla tímann áður en það slokknar á prentaranum.
Tímarof Tímarof dvala í tengingu Setja í dvala Ekki setja í dvala*	Stilla Tímarof dvala til að slökkva á prentaranum þegar virk Ethernet-tenging er til staðar.
Tímastilla straumstillingar Skipulag Bæta við nýju skipulagi	Tímastilla þegar prentarinn á að fara í svefnstillingu eða stillingu í dvala.
Athugasemd: Stjarna (*) næst gildi gefur til kynna sjálfvalda stillingu frá verksmiðju.	

Nafnlaus söfnun gagna

Atriði valmyndar	Lýsing
Nafnlaus söfnun gagna Notkun tækis og upplýsingar um frammistöðu Engin*	Senda upplýsingar um notkun prentarans og frammistöðu til Lexmark. Athugasemd: Senditími nafnlausra gagna birtist aðeins þegar þú stillir Nafnlaus söfnun gagna á Upplýsingar um notkun tækis og frammistöðu.
Senditími nafnlausra gagna Upphafstími Lokatími	
Athugasemd: Stjarna (*) næst gildi gefur til kynna sjálfvalda stillingu frá verksmiðju.	

Aðgengileiki

Athugasemd: Þessi valmynd birtist aðeins í sumum gerðum prentara.

Atriði valmyndar	Lýsing
Millibil endurtekings ásláttar lykils 0–5 (0*)	Stilltu bilið í sekúndum þar sem prentari hunsar endurtekinn þrýsting á lykil á áföstu lyklaborði.
Upphaflegur biðtími endurtekings ásláttar á lykil 0,25–5 (1*)	Stilla upphaflegan biðtíma í sekúndum áður en endurtekinn lykill byrjar endurtekningu. Athugasemd: Þetta atriði valmyndir birtist aðeins þegar lyklaborð er áfast prentaranum.
Hlutfall endurtekings lykils 0,5–30 (30*)	Stilla fjölda hve oft á sekúndu er ýtt á endurtekinn lykil. Athugasemd: Þetta atriði valmyndir birtist aðeins þegar lyklaborð er áfast prentaranum.
Lengja tímarof á skjá Slökkt* Kveikt	Láta notandann vera kyrran á sama stað og endurstilla tímarof á skjá í stað þess að fara til baka í heimaskjá.
Hljóðstig heyrnartóla 1–10 (5*)	Stilla hljóðstyrk höfuðheyrnartóla. Athugasemd: Þetta atriði valmyndar birtist aðeins þegar höfuðheyrnartól er áfast prentaranum.
Leyfa raddstýringu þegar höfuðheyrnartólk eru tengd Slökkt* Kveikt	Leyfa raddstýringu þegar höfuðheyrnartólk eru tengd prentara.
Tala aðgangsorð/PIN-númer Slökkt* Kveikt	Stilla prentarann til að tala aðgangsorð eða persónuauðkennanleg númer upphátt. Athugasemd: Þetta atriði valmyndar birtist aðeins þegar höfuðheyrnartól eða hátalari eru áföst prentaranum.
Athugasemd: Stjarna (*) við hliðina á gildi gefur til kynna sjálfvalda verksmiðjustillingu.	

Atriði valmyndar	Lýsing
Hraði tals Mjög hægt Hægt Venjulegt* Hratt Hraðara Mjög hratt Ör Mjög ör Hraðast	Stilla hraða tals í raddstýringu Athugasemd: Þetta atriði valmyndar birtist aðeins þegar höfuðheymartöl eða hátalari eru áföst prentaranum.
Athugasemd: Stjarna (*) við hliðina á gildi gefur til kynna sjálfvalda verksmiðjustillingu.	

Endurheimta sjálfgefnar verksmiðjustillingar

Atriði valmyndar	Lýsing
Endurheimta stillingar Endurheimta allar stillingar Endurheimta stillingar prentarans Endurheimta stillingar netkerfisins. Endurheimta stillingar forrits	Endurheimta sjálfgefnar stillingar frá verksmiðju. Athugasemd: Þessi valmynd birtist aðeins í sumum gerðum prentara.

Viðhald

Uppsetningarvalmynd

Atriði valmyndar	Lýsing
USB-uppsetning USB PnP 1* 2	Breyta stillingu á USB-rekli prentarans til að bæta samhæfni við einkatölvu.
USB-uppsetning USB-hraði Fullur Sjálfvirkt*	Stilla USB-tengið til að virka á fullum hraða og gera háhraðagetu þess óvirka.
Uppsetning skúffu Tenging á skúffum Sjálfvirkt* Slökkt	Stilla prentarann til að tengja skúffur sem eru með stillingar á sömu pappírsgerð og pappírstærð.
Uppsetning skúffu Sýna skilaboð um innsetningu á skúffu Slökkt Aðeins fyrir óþekktar stærðir* Alltaf	Birta skilaboð sem gerir notanda kleift að breyta pappírstærð og pappírsgerð eftir að bakinn er settur inn.
Athugasemd: Stjarna (*) næst gildi gefur til kynna sjálfvalda stillingu frá verksmiðju.	

Atriði valmyndar	Lýsing
Uppsetning skúffu Hleðsla á A5 Stutt brún* Löng brún	Ákvarða sjálfgefna hleðslustefnu fyrir A5 pappír í öllum uppruna pappírs.
Uppsetning skúffu Pappírskvaðingar Sjálfvirkt* Fjölnotamatari Handvirk stilling pappírs	Stilla uppruna pappírs sem notandinn fyllir á þegar kvaðning birtist um að hlaða pappír. Athugasemd: Til að Fjölnotamatari birtist í valmynd fyrir Pappír stilltu Stilltu MP á Kasettu.
Uppsetning skúffu Kvaðningar umslags Sjálfvirkt* Fjölnotamatari Handvirk stilling umslags	Stilla uppruna pappírs sem notandinn fyllir á þegar kvaðning birtist um að hlaða umslagi. Athugasemd: Til að Fjölnotamatari birtist í valmynd fyrir Pappír stilltu Stilltu MP á Kasettu.
Uppsetning skúffu Aðgerð vegna kvaðninga Kvaðning notanda* Halda áfram Nota núverandi	Stilla prentarann til að leysa kvaðningar vegna pappírs eða umslaga.
Uppsetning skúffu Margar alhliða stærðir Slökkt* Kveikt	Stilla skúffuna á að styðja margar alhliða stærðir.
Skýrslur Síða yfir stillingar valmyndar Atvikaskráning Samantekt atvikaskrár	Prentar skýrslur um stillingar á valmynd prentara, stöðu og atvikaskráningu.
Notkun rekstrarvöru og teljarar Hreinsa notkunarsögu rekstrarvöru	Endurstilltu notkunarferil birgða á sjálfgefið stig frá verksmiðju.
Notkun rekstrarvöru og teljarar Endurstilla viðhaldsteljara	Endurstilla teljarann eftir að nýtt viðhaldssett hefur verið sett upp.
Herming prentara PPDS-herming Slökkt* Kveikt	Stilla prentarann til að bera kennsl á og nota PPDS-gagnastreymi.
Herming prentara PS-herming Slökkt Kveikt*	Stilla prentarann til að bera kennsl á og nota PS-gagnastreymi.
Herming prentara Virka sameiningu eyðublaða Slökkt* Kveikt	Virka sameiningu eyðublaða til að geyma eyðublöðin á harða disknum eða skynvæddu geymsludrifi (ISD). Athugasemd: Harður diskur eða ISD verður að vera uppsett.
Athugasemd: Stjarna (*) næst gildi gefur til kynna sjálfvalda stillingu frá verksmiðju.	

Atriði valmyndar	Lýsing
Herming prentara Virkja Prescribe Slökkt* Kveikt	Virkja Prescribe. Athugasemd: Leyfi Prescribe verður að vera uppsett.
Herming prentara Öryggi hermingar Tímarof síðu (60 mínútur*) Endurstilla hermingu eftir verk (Slökkt*) Gera aðgengi skilaboða prentara óvirk (Kveikt*)	Stilla öryggisstillingar prentarans í stillingu hermingar.
Uppsetning prentunar Skerping leturs 0–150 (24*)	Stilla gildi fyrir punktastærð texta fyrir neðan hátiðnistasta sem er notaður við prentun leturgagna. Til dæmis ef gildið er 24, þá notar allt letur í 24 punkta stærð eða minna hátiðnistasta.
Uppsetning prentunar Þéttleiki prentunar Óvirkt 1–5 (3*)	Stilla þéttleika prentlitar þegar skjöl eru prentuð.
Notkun tækis Hljóðlát stilling Slökkt* Kveikt	Stilla prentarann til að vinna í hljóðlátri stillingu. Athugasemd: Virkjun á þessari stillingu hægir á heildarafköstum prentarans.
Notkun tækis Örugg stilling Slökkt* Kveikt	Stilla prentarann til notkunar í sérstakri stillingu, þar sem hann reynir að halda áfram að bjóða upp á eins mikla virkni og mögulegt er, þrátt fyrir þekkt vandamál. Til dæmis, þegar stillt á kveikt og mótur fyrir tvíhliða prentun (duplex) er ekki virkur, prentar prentarinn með einar hliðar prentun á skjölunum, jafnvel þótt verkið sé tvíhliða prentun.
Notkun tækis Hreinsa stöðu sérstillingar	Hreinsa notendaskilgreinda strengi fyrir sérsniðnar sjálfvaldar eða aðrar tilkynningar.
Notkun tækis Hreinsa öll fjarstillt skilaboð	Hreinsa skilaboð sem sett hafa verið inn með fjarstillingu.
Notkun tækis Sýna skjámyndir villu sjálfvirkt Slökkt Kveikt*	Sýna núverandi villuboð á skjánum eftir að prentarinn er óvirkur á heimaskjánum í ákveðinn tíma.
Uppsetning forrita LES-forrit Slökkt Kveikt*	Virkja forrit fyrir innbyggðar lausnir Lexmark (LES). Athugasemd: Þetta atriði valmyndar er aðeins tiltækt í sumum gerðum prentara.

Athugasemd: Stjarna (*) næst gildi gefur til kynna sjálfvalda stillingu frá verksmiðju.

Eyða utan þjónustu

Atriði valmyndar	Lýsing
Eyða utan þjónustu Minni síðast hreinsað Skynvætt geymsludrif síðast hreinsað	Sýna skrifvarðar upplýsingar um hvenær prentaraminni eða geymsludrifinu var síðast eytt. Athugasemd: Skynvætt geymsludrif síðast hreinsað birtist eingöngu þegar skynvætt geymsludrif er til staðar.
Eyða utan þjónustu Hreinsa allar upplýsingar á fastheldnu minni Eyða öllum stillingum fyrir prentara og netkerfi Eyða öllum forritum og stillingum forrita Eyða öllum flýtvísium og stillingum fyrir flýtvísa Eða skynvæddu geymsludrifi	Hreinsa allar upplýsingar á fastheldnu minni og á geymsludrifinu. Athugasemd: Eyða skynvættu geymsludrifi birtist eingöngu þegar skynvætt geymsludrif er til staðar.

Sérsvið á heimaskjá

Athugasemd: Þessi valmynd birtist aðeins í innbyggða vefþjóninum.

Valmynd	Lýsing
Staða/birgðir Verk í biðröð Stillingar Heimilisfangabók USB-drif Verk í bið	Skilgreina hvaða tákn á að sýna á heimaskjánum.

Uppfæra fastbúnað

Atriði valmyndar	Lýsing
Núverandi útgáfa	Sýnir núverandi fastbúnaðarútgáfu sem er uppsett á prentaranum.
Athuga með uppfærslur núna	Athugar með uppfærslur á fastbúnaði.
Athuga sjálfkrafa með uppfærslur	Stillir prentarann til að athuga sjálfvirkt með uppfærslur fastbúnaðar.

Um þennan prentara

Atriði valmyndar	Lýsing
Flipi eignar	Skilgreina auðkenni á prentaranum. Hámarkslengd er 32 staffákn.
Staðsetningu prentarans	Skilgreina staðsetningu prentarans. Hámarkslengd er 63 staffákn.
Hafa samband við	Skilgreina upplýsingar tengiliðar fyrir prentarann. Hámarkslengd er 63 staffákn.
Útgáfa fastbúnaðar	Sýna fastbúnaðarútgáfuna sem er uppsett á prentaranum.
Vél	Sýna númer vélar prentarans.
Raðnúmer	Sýna raðnúmer prentarans.
Flytja út uppsetningarskrá til USB	Flytja út uppsetningarskrár á minniskort.

Atriði valmyndar	Lýsing
Flytja út þjappaða atvikaskrá til USB	Flytja út þjappaða atvikaskrá á minniskort.
Senda atvikaskrár	Senda upplýsingar um atvikaskrá pentara til Lexmark.

Prenta

Útlit

Atriði valmyndar	Lýsing
Hliðar 1-hlið* 2-hliðar	Skilgreina hvort prentað er á eina hlið eða báðar hliðar á pappír.
Veltistíll Löng brún* Stutt brún	Ákvarða hvaða hlið á pappír er bundin þegar prentað er á báðar hliðar.
Auðar síður Prenta Ekki prenta*	Prenta auðar síður sem eru innifaldar í prentverki.
Raða Slökkt [1,1,1,2,2,2] Kveikt [1,2,1,2,1,2]*	Stafra síðum í prentverki í röð þegar verið er að prenta mörg eintök af verkinu..
Aðskilnaðarsíður Engin* Á milli eintaka Á milli verka Á milli síðna	Setja inn auðar aðskilnaðarsíður við prentun.
Uppruni aðskilnaðarsíðu Skúffa [x] (1*) Fjölnotamatari	Skilgreina uppruna pappírs á aðskilnaðarsíðum.
Síður á hlið Slökkt* 2 síður á hlið 3 síður á hlið 4 síður á hlið 6 síður á hlið 9 síður á hlið 12 síður á hlið 16 síður á hlið	Prenta margar síðumyndir á einni hlið á pappírsörk.
Athugasemd: Stjarna (*) næst gildi gefur til kynna sjálfvalda stillingu frá verksmiðju.	

Atriði valmyndar	Lýsing
Röðun á síðum á hlið Lárétt* Öfugt lárétt Lóðrétt Öfugt lóðrétt	Skilgreina staðsetningu á mörgum síðum þegar verið er að nota valmynd Síður á hlið.
Stefna á síðum á hlið Sjálfvirkt* Langsnið Skammsnið	Skilgreina stefnu á mörgum síðum þegar verið er að nota valmyndina Síður á hlið.
Spássía á síðum á hlið Engin* Heil	Prenta spássíu á hverja síðumynd þegar verið er að nota valmyndina Síður á hlið.
Eintök 1–9999 (1*)	Skilgreina fjölda eintaka fyrir hvert prentverk.
Prentsvæði Venjuleg* Heil síða	Stilla prentanlegt svæði á pappírsörk.
Athugasemd: Stjarna (*) næst gildi gefur til kynna sjálfvalda stillingu frá verksmiðju.	

Uppsetning

Atriði valmyndar	Lýsing
Tungumál prentara PCL-herming* PS-herming	Stilla tungumál prentara. Athugasemd: Stilling á sjálfgefnu tungumáli prentara kemur ekki í veg fyrir að hugbúnaður sendi prentverk sem nota annað tungumál prentara.
Verk í bið Slökkt* Kveikt	Geyma prentverk sem þarfnast rekstrarvöru þannig að hægt sé að prenta verk sem ekki þarfnast rekstrarvöru. Athugasemd: Þetta atriði valmyndar birtist aðeins þegar harður diskur eða skynvætt geymsludrif (ISD) eru uppsettir.
Tímarof verk í bið 0–255 (30*)	Stilla tímann í sekúndum sem prentarinn bíður eftir inngripi áður en hann setur verk sem þarfnast ótíltækra tilfanga í bið. Athugasemd: Þetta atriði valmyndar birtist aðeins þegar harður diskur eða ISD er til staðar.
Hlaða niður marki Vinnsluminni (RAM)* Diskur	Skilgreina hvar á að vista öll varanleg aðföng sem hefur verið hlaðið niður í prentarann. Athugasemd: Þetta atriði valmyndar birtist aðeins þegar harður diskur eða ISD er til staðar.
Athugasemd: Stjarna (*) næst gildi gefur til kynna sjálfvalda stillingu frá verksmiðju.	

Atriði valmyndar	Lýsing
Vista aðföng Slökkt* Kveikt	Skilgreina hvað prentarinn gerir með niðurhlaðin aðföng þegar hann fær verk sem krefst meira minnis en er tiltækt. Athugasemdir: <ul style="list-style-type: none"> • Þegar stillt á Slökkt þá geymir prentarinn niðurhlaðin aðföng aðeins þar til að þörf er á meira minni. Aðföngum sem eru tengd óvirku tungumáli prentara er eytt. • Þegar stillt á Kveikt geymir prentarinn öll varanleg aðföng þvert á allar tungumálastillingar. Þegar þörf krefur sýnir prentarinn skilaboð um fullt minni í stað þess að eyða varanlegum aðföngum.
Skipun prenta allt Í stafrófsröð* Nýjast fyrst Það elsta fyrst	Skilgreina röðina þegar þú velur að prenta öll geymd verk og trúnaðarprentun.
Athugasemd: Stjarna (*) næst gildi gefur til kynna sjálfvalda stillingu frá verksmiðju.	

Gæði

Atriði valmyndar	Lýsing
Prentupplausn 600 dpi 1200 myndgæði* 2400 myndgæði 1200 dpi 300 dpi	Stilla upplausn á prentuðu úttaki.
Aukning pixla Slökkt* Leturgerðir* Lárétt Lóðrétt Báðar áttir	Leyfir fleiri punkta til að prenta í klösum fyrir skýrleika, til að bæta myndir lárétt eða lóðrétt, eða til að bæta letur.
Svertustig prentdufts 1 til 10 (8*)	Ákvarða stig birtu eða svertu í textamyndum.
Hálfóna Venjuleg* Smáatriði	Bæta prentað úttak til að vera með mjúkar línur með skörpum brúnum.
Birtustig -6 til 6 (0*)	Stilla prentaða útkomu með því annað hvort að lýsa hana eða dekkja.
Birtuskil 0 til 5 (0*)	Stilla skerpu á prentuðum hlutum.
Grátónaleiðrétting Slökkt Sjálfvirkt*	Kveikir á grátónaleiðréttingu í prentaranum á prentaðar myndir á miðgrátónasviði.
Athugasemd: Stjarna (*) næst gildi gefur til kynna sjálfvalda stillingu frá verksmiðju.	

Verkreikningar

Atriði valmyndar	Lýsing
Verkreikningar Slökkt* Kveikt	Stilla prentarann til að búa loggskrá yfir prentverk sem hann tekur á móti.
Tíðni loggskrár verkreikninga Daglega Vikulega Mánaðarlega*	Skilgreina hve oft prentarinn býr til loggskrá.
Aðgerð loggskrár við lok á tíðni Engin* Senda núverandi loggskrá í tölvupósti Senda núverandi loggskrá í tölvupósti og eyða Senda núverandi loggskrá í pósti Senda núverandi loggskrá í pósti og eyða	Stilla hvernig prentarinn bregst við þegar mörk tíðni renna út. Athugasemd: Gildið sem er skilgreint í tíðni loggskrár reiknings ákvarðar hvenær þessi aðgerð er gangsett.
Loggskrá nærri því að verða full Slökkt Kveikt* (5)	Skilgreina hámarksstærð á loggskrá áður en prentarinn sendir viðvörunina loggskrá nærri því að verða full. Athugasemd: Þetta atriði valmyndar birtist aðeins þegar harður diskur eða ISD er til staðar.
Aðgerð loggskrár þegar nærri því full Engin* Senda núverandi loggskrá í tölvupósti Senda núverandi loggskrá í tölvupósti og eyða Senda elstu loggskrá í tölvupósti og eyða Senda núverandi loggskrá í pósti Senda núverandi loggskrá í pósti og eyða Senda elstu loggskrá í pósti og eyða Eyða núverandi loggskrá Eyða elstu loggskrá Eyða öllu nema núverandi Eyða öllum loggskrá	Stilla hvernig prentarinn bregst við þegar harði diskurinn eða ISD eru nánast full. Athugasemd: Gildið sem er skilgreint í loggskrá nærri því full ákvarðar hvenær þessi aðgerð er gangsett.
Aðgerð loggskrár þegar full Engin* Senda núverandi loggskrá í tölvupósti og eyða Senda elstu loggskrá í tölvupósti og eyða Senda núverandi loggskrá í pósti og eyða Senda elstu loggskrá í pósti og eyða Eyða núverandi loggskrá Eyða elstu loggskrá Eyða öllu nema núverandi Eyða öllum loggskrá	Stilla hvernig prentarinn bregst við þegar notkun á hörðum diskum eða ISD nálgast hámarksstærð (100MB).
Vefslóð til að senda loggskrár í pósti	Skilgreina hvert prentarinn sendir loggskrár verkreikninga.
Tölvupóstfang til að senda loggskrár	Skilgreinir netfangið sem tækið sendir loggskrár verkreikninga.
Athugasemd: Stjarna (*) næst gildi gefur til kynna sjálfvalda stillingu frá verksmiðju.	

Atriði valmyndar	Lýsing
Forskeyti á loggskrá	Skilgreina forskeytið sem þú setur á heiti loggskrár. Athugasemd: Núverandi hýsirnafn skilgreint í TCP/IP -valmyndinni er notað sem sjálfvalið forskeyti á loggskrár.
Athugasemd: Stjarna (*) næst gildi gefur til kynna sjálfvalda stillingu frá verksmiðju.	

PDF

Atriði valmyndar	Lýsing
Kvarða til að passa Slökkt* Kveikt	Kvarða innihald síðu til að passa á valda pappírsstærð.
Glósur Prenta Ekki prenta*	Skilgreina hvort prenta á glósur á PDF.
Villa prentun PDF Slökkt Kveikt*	Virkja prentun á PDF-villu.
Athugasemd: Stjarna (*) næst gildi gefur til kynna sjálfvalda stillingu frá verksmiðju.	

PostScript

Atriði valmyndar	Lýsing
Villa prentun PS Slökkt* Kveikt	Prenta síðu sem lýsir PostScript®-villunni. Athugasemd: Þegar villa kemur upp hættir vinnsla á verkinu, prentari prentar villuskilaboð og restin af prentuninni er sleppt.
Lágmarkslínbreidd 1–30 (2*)	Stilla lágmarksbreidd slaga. Athugasemd: Verk sem prentuð eru í 1200 dpi nota gildið beint.
Læsa PS-gangsetningarstillingu Slökkt Kveikt*	Gera SysStart-skrá óvirka. Athugasemd: Virkjun SysStart skráar getur valdið öryggishættu fyrir prentarann eða netið.
Forgangur leturtegundar Vistfast* Skyndiminni/diskur	Setja upp leitarröð leturtegunda. Athugasemdir: <ul style="list-style-type: none"> Vistfast stillir prentarann til að leita í sínu minni að umbeðinni leturgerð áður en leitað er á harða disknum eða skynvædda geymsludrifinu (ISD). Skyndiminni/diskur stillir prentarann til að leita á harða disknum eða ISD að umbeðinni leturgerð áður en leitað er í minni prentarans. Þetta atriði valmyndar birtist aðeins þegar harður diskur eða ISD er til staðar.
Tímarof í bið Slökkt Kveikt* (40 sekúndur)	Virkja prentarann til að bíða eftir fleiri gögnum áður en hætt er við prentverk.
Athugasemd: Stjarna (*) næst gildi gefur til kynna sjálfvalda stillingu frá verksmiðju.	

PCL

Atriði valmyndar	Lýsing
Uppruni leturgerða Vistfast* Diskur Niðurhal Minnskort Kort leturgerða Allt	Velja uppruna sem inniheldur sjálfvalið val á leturgerð. Athugasemdir: <ul style="list-style-type: none"> Diskur og Minnskort birtast aðeins þegar harður diskur eða skynvætt geymsludrif (ISD) sem inniheldur leturgerðir eru uppsett. Niðurhal birtist aðeins ef niðurlaðar leturgerðir eru til staðar í minni prentarans. Kort leturgerða birtist aðeins þegar ISD er sett upp.
Heiti leturgerðar [Listi yfir tiltækar leturgerðir] (Courier*)	Veldu leturgerð úr skilgreindum uppruna leturs.
Stilling á tákni [Listi yfir tiltæk sett tákna] (10U PC-8*)	Skilgreina tákni sem er stillt fyrir hvert heiti leturgerðar. Athugasemd: Stilling á tákni er sett staftákna stafrófs og talna, punkta og sérstakra tákna. Stilling tákna styður mismunandi tungumál eða sérstök kerfi, svo sem reiknitákni eða vísindatexta.
Halli 0,08–100,00 (10,00*)	Skilgreina halla á leturgerðum með föstu eða jafnbreiðu millibili. Athugasemd: Halli á við um staftákni með föstu millibili á gerð láréttar færslu.
Stefna Skammsnið* Langsnið Viðsnúðið skammsnið Viðsnúðið langsnið	Skilgreina stefnu á texta og myndefni á síðu.
Línur á síðu 1–255	Skilgreina fjölda af línunum af texta fyrir hverja síðu sem prentuð er í gegnum PCL® gagnastrauminn. Athugasemdir: <ul style="list-style-type: none"> Þetta valmyndaratriði virkjar lóðréttu stýringu sem veldur því að valinn fjöldi af umbeðnum línunum er prentaður á milli sjálfgefinnar spássía á síðunni. 60 er sjálfvalin verksmiðjustilling fyrir Bandaríkin. 64 er sjálfvalin alþjóðleg stilling frá verksmiðju.
PCL5 lágmarksbreidd á línu 1–30 (2*)	Stillir lágmark upphafsbreiddar slaga.
PCLXL lágmarksbreidd á línu 1–30 (2*)	
A4 breidd 198 mm* 203 mm	Stillir breidd á rökrænni síðu þegar prentað er á A4-stærð pappírs. Athugasemd: Rökræn síða er plássíð á raunverulegri síðu þegar gögn eru prentuð.
Sjálfvirk ný lína (CR) eftir línuskipti (LF) Kveikt Slökkt*	Stillir prentarann til að framkvæma sjálfvirk stýriskipunina ný lína (CR) eftir línuskipti (LF). Athugasemd: Ný lína er búnaður sem stjórnar prentara til að færa stöðu bendilsins í fyrstu stöðu á sömu línu.
Athugasemd: Stjarna (*) næst gildi gefur til kynna sjálfvalda stillingu frá verksmiðju.	

Atriði valmyndar	Lýsing
Sjálfvirk ný lína (LF) eftir línuskipti (CR) Kveikt Slökkt*	Stilla prentarann til að framkvæma sjálfvirk stýriskipunina línuskipti (LF) eftir nýja línu (CR).
Endurvelja númer á skúffu Úthluta fjölnotamatara Úthluta skúffu [x] Úthluta handvirkum pappír Úthluta handvirkri stillingu umslags	Stilla prentarann til að vinna með öðrum prentrekli eða sérsniðnu forriti sem notar annað sett af úthlutun verka til að biðja um tiltekinn uppruna pappírs. Veldu úr eftirfarandi valkostum: Slökkt*—Prentarinn notar sjálfvalda úthlutun frá verksmiðju á uppruna pappírs. Engin—Uppruni pappírs hunsar skipunina Velja mötun pappírs. 0–199—Velja tölugildi til að úthluta sérsniðið gildi á uppruna pappírs.
Endurvelja númer á skúffu Skoða sjálfgefnar verksmiðjustillingar	Sýna sjálfvalda verksmiðjustillingu úthlutaða fyrir hvern uppruna pappírs.
Endurvelja númer á skúffu Endurheimta sjálfvaldar stillingar	Endurvekja endurval á númeri fyrir skúffu í sjálfval frá verksmiðju.
Tímarof prentunar Slökkt Kveikt* (90 sekúndur)	Stilla prentarann til að ljúka við prentverk eftir að hann hefur verið í aðgerðarleysi í tilgreindan tíma. Athugasemd: Tími á bið tímarofs prentunar birtist aðeins þegar Bið tímarofs prentunar er virkt.
Athugasemd: Stjarna (*) næst gildi gefur til kynna sjálfvalda stillingu frá verksmiðju.	

Mynd

Atriði valmyndar	Lýsing
Sjálfvirk aðlögun Kveikt Slökkt*	Velja bestu tiltæku pappírsstærð og stillingu á stefnu fyrir mynd. Athugasemd: Þegar þetta er stillt á Kveikt mun þetta valmyndaratriði yfirkeyra stillingar fyrir kvörðun og stefnu fyrir myndina.
Snúa við Slökkt* Kveikt	Snúa við tvítóna einlitum myndum. Athugasemd: Þessi stilling á ekki við um GIF eða JPEG snið fyrir myndir.
Kvörðun Festipunktur efst vinstra megin Besta aðlögun* Festipunktur í miðju Láta hæð/breidd passa Lát hæð passa Láta breidd passa	Stilla mynd til að passa í prentanlegt svæði. Athugasemd: Þegar sjálfvirk aðlögun er stillt á kveikt, er kvörðun sjálfkrafa stillt á bestu aðlögun.
Stefna Skammsnið* Langsnið Viðsnúðið skammsnið Viðsnúðið langsnið	Skilgreina stefnu á texta og myndefni á síðu.
Athugasemd: Stjarna (*) næst gildi gefur til kynna sjálfvalda stillingu frá verksmiðju.	

Pappír

Uppsetning skúffu

Atriði valmyndar	Lýsing
Sjálfvalinn uppruni Skúffa [x] (1*) Fjölnotamatari Handvirk stilling pappírs Handvirk stilling umslags	Stilla uppruna fyrir öll prentverk.
Pappírsstærð/gerð Skúffa [x] Fjölnotamatari Handvirk stilling pappírs Handvirk stilling umslags	Skilgreina pappírsstærð eða pappír sem hlaðið er í hvern uppruna pappírs.
Stærð í staðinn Slökkt Bréf (Letter)/A4 Allt uppgefið*	Stilltu prentara til að setja tiltekna pappírsstærð í staðinn ef umbeðinni stærð er ekki hlaðið í neinn uppruna pappírs. Athugasemdir: <ul style="list-style-type: none"> Slökkt setur kvaðningu til notanda að hlaða pappírsstærð sem beðið er um. Allt uppgefið leyfir allar tiltækar skiptingar.
Setja upp fjölnotaprentara (MP) Kasetta* Handvirkt Fyrst	Ákvarða hegðun fjölnotamatara. Athugasemdir: <ul style="list-style-type: none"> Kasetta stillir fjölnotamatarann sem sjálfvirkan uppruna pappírs. Handvirkt stillir fjölnotamatarann aðeins fyrir handvirka fæðingu prentverka. Fyrst stillir fjölnotamatarann sem aðaluppruna pappírs.
Athugasemd: Stjarna (*) næst gildi gefur til kynna sjálfvalda stillingu frá verksmiðju.	

Uppsetning á miðli

Alhliða uppsetning

Atriði valmyndar	Lýsing
Mælieiningar Tommur Millímetrar	Skilgreinir mælieiningar fyrir alhliða pappír. Athugasemd: Tommur er sjálfvalin verksmiðjustilling fyrir Bandaríkin. Millímetrar er sjálfvalin alþjóðleg stilling frá verksmiðju.
Breidd á skammsniði 3,00–14,17 tommur (8,50*) 76–360 mm (216*)	Stilla breidd á skammsniði á alhliða pappír.
Hæð á skammsniði 3,00-14,17 tommur (14*) 76-360 mm (356*)	Stilla hæð á skammsniði á alhliða pappír.
Athugasemd: Stjarna (*) næst gildi gefur til kynna sjálfvalda stillingu frá verksmiðju.	

Atriði valmyndar	Lýsing
Stefna færslu Stutt brún* Löng brún	Stilla prentarann til að grípa pappír frá stuttri brún eða langri brún. Athugasemd: Löng brún birtist aðeins þegar lengsta brún er styttri en hámarks breidd sem er studd.
Athugasemd: Stjarna (*) næst gildi gefur til kynna sjálfvalda stillingu frá verksmiðju.	

Gerðir miðla

Atriði valmyndar	Lýsing
Venjulegur pappír Þykkur pappír Endurunninn Miðar Þykkur pappír Umslag Gróft umslag Bréfhäus Forprentaður Litaður pappír Þunnur pappír Mjög þykkur pappír Grófur/bómull Sérniðin gerð [X]	Skilgreina áferð, þyngd og stefnu á pappírnum.

USB-drif

Prentun frá minnskorti

Atriði valmyndar	Lýsing
Fjöldi eintaka 1–9999 (1*)	Stilla fjölda eintaka.
Uppruni pappírs Skúffa [x] (1*) Fjölnotamatari Handvirk stilling pappírs Handvirk stilling umslags	Stilla uppruna pappírs fyrir prentverk.
Raða Slökkt [1,1,1,2,2,2] Kveikt [1,2,1,2,1,2]*	Stafla síðum í prentverki í röð þegar verið er að prenta mörg eintök af verkinu..
Hliðar 1-hlið* 2-hliðar	Skilgreina hvort prentað er á eina hlið eða báðar hliðar á pappírinn.
Athugasemd: Stjarna (*) næst gildi gefur til kynna sjálfvalda stillingu frá verksmiðju.	

Atriði valmyndar	Lýsing
Veltistíll Löng brún* Stutt brún	Ákvarða hvaða hlið á pappír er bundin þegar prentað er á báðar hliðar.
Síður á hlið Slökkt* 2 síður á hlið 3 síður á hlið 4 síður á hlið 6 síður á hlið 9 síður á hlið 12 síður á hlið 16 síður á hlið	Prenta margar síðumyndir á einni hlið á pappírsörk.
Röðun á síðum á hlið Lárétt* Öfugt lárétt Öfugt lóðrétt Lóðrétt	Skilgreina staðsetningu á mörgum síðum þegar verið er að nota valmynd Síður á hlið.
Stefna á síðum á hlið Sjálfvirkt* Langsnið Skammsnið	Skilgreina staðsetningu á mörgum síðum þegar verið er að nota valmynd Síður á hlið.
Spássía á síðum á hlið Engin* Heil	Prenta spássíu á hverja síðumynd þegar verið er að nota valmynd Síður á hlið.
Aðskilnaðarsíður Slökkt* Á milli afrita Á milli verka Á milli síðna	Setja inn auðar aðskilnaðarsíður við prentun.
Uppruni aðskilnaðarsíðu Skúffa [x] (1*) Fjölnotamatari	Skilgreina uppruna pappírs á aðskilnaðarsíðum.
Auðar síður Ekki prenta* Prenta	Prenta auðar síður í prentverki.
Athugasemd: Stjarna (*) næst gildi gefur til kynna sjálfvalda stillingu frá verksmiðju.	

Netkerfi/tengi

Yfirlit netkerfis

Atriði valmyndar	Lýsing
Virkur tengibúnaður Sjálfvirk* Staðalnetkerfi Þráðlaust	Skilgreina gerð af tengingu netkerfis. Athugasemd: Þráðlaust er aðeins í boði í gerðum prentara sem eru tengdir við þráðlaust net.
Staða netkerfis	Sýna stöðu tengingar við netkerfi prentarans.
Sýna stöðu netkerfis á prentara Slökkt Kveikt*	Sýna stöðu netkerfis á skjánum.
Hraði, Duplex	Sýna hraðann á núverandi virku netkorti.
IPv4	Sýna IPv4-vistfangið.
Öll IPv6-vistföng	Sýna öll IPv6-vistföng.
Endurstilla prentþjón	Endurstilla allar virkar nettengingar prentarans. Athugasemd: Þessi stilling fjarlægir allar uppsetningarstillingar netkerfis.
Tímarof verks í netkerfi Slökkt Kveikt* (90 sekúndur)	Stilla tímann áður en prentarinn hættir við prentverk á netinu.
Upplýsingasíða Slökkt* Kveikt	Prenta upplýsingasíðu.
Virkja nettengingar Slökkt Kveikt*	Virkja tengingu á prentaranum við netkerfi.
Virkja LLDP Slökkt* Kveikt	Virkja LLDP (Link Layer Discovery Protocol) í prentaranum.
Athugasemd: Stjarna (*) næst gildi gefur til kynna sjálfvalda stillingu frá verksmiðju.	

Þráðlaust

Athugasemd: Þessi valmynd er aðeins tiltæk í gerðum prentara sem er tengdur við þráðlaust net eða prenturum sem eru með tengi fyrir þráðlaust net.

Atriði valmyndar	Lýsing
Uppsetning með því að nota forrit fyrir fartæki	Stilla tengingu við þráðlaust net með því að nota Lexmark Mobile Assistant.

Atriði valmyndar	Lýsing
Uppsetning á stjórnborði prentara Velja netkerfi Bæta við þráðlausu netkerfi Heiti netkerfis Stilling netkerfis Grunnkerfi Öryggisstilling þráðlausrar tengingar Óvirkt* WPA2/WPA - Persónulegt WPA2 - Persónulegt WPA2/WPA3 - Persónulegt WPA3 - Persónulegt 802.1x - RADIUS	Stilla þráðlausa tengingu með því að nota stjórnborðið. Athugasemd: Þetta atriði valmyndar birtist sem <i>Uppsetning á þráðlausri tengingu</i> í innbyggða vefþjóninum.
Vernduð þráðlaus uppsetning (Wi-Fi Protected Setup (WPS)) Aðferð gangsetningar með hnöppum Gangsetning með PIN-aðferð	Koma á þráðlaustu neti og virkja öryggi netkerfis Athugasemdir: <ul style="list-style-type: none"> Aðferð gangsetningar með hnöppum tengir prentara við þráðlaust net þegar ýtt er á hnappa á bæði prentara og aðgangsstað (þráðlausum beini) innan ákveðins tíma. Gangsetning með PIN-aðferð tengir prentara við þráðlaust net þegar PIN-númer á prentaranum er skráð í þráðlausar stillingar á aðgangsstaðnum.
Samhæfni 802.11b/g/n (2.4GHz)* 802.11a/b/g/n/ac (2.4GHz/5GHz) 802.11a/n/ac (5GHz)	Skilgreina staðal fyrir þráðlaust netkerfi. Athugasemd: 802.11a/b/g/n/ac (2.4GHz/5GHz) og 802.11a/n/ac (5GHz) birtast aðeins þegar þráðlaus valkostur er uppsettur.
Öryggisstilling þráðlausrar tengingar Óvirkt* WPA2/WPA-Persónulegt WPA2-Persónulegt WPA2/WPA3 - Persónulegt WPA3 - Persónulegt 802.1x - RADIUS	Stilla öryggisstillingu til að tengja prentarann við þráðlaus tæki.
WPA2/WPA Persónulegt AES*	Virkja þráðlaust öryggi með öruggu þráðlausu aðgengi (WPA). Athugasemd: Þetta atriði valmyndar birtist aðeins þegar öryggisstilling þráðlausrar tengingar er stillt á WPA2/WPA-Persónulegt.
Stilla PSK	Stilla aðgangsorð fyrir örugga þráðlausa tengingu.
WPA2-Persónulegt AES*	Virkja þráðlaust öryggi með WPA2. Athugasemd: Þetta atriði valmyndar birtist aðeins þegar öryggisstilling þráðlausrar tengingar er stillt á WPA2-Persónulegt.
802.1x dulkóðunarstilling WPA+ WPA2* WPA2 + PMF*	Virkja þráðlaust öryggi með 802.1x staðli. Athugasemd: Þetta atriði valmyndar birtist aðeins þegar öryggisstilling þráðlausrar tengingar er stillt á 802.1x - RADIUS.

Atriði valmyndar	Lýsing
IPv4 Virkja stillingu villuleiðréttingar (DHCP) Kveikt* Slökkt Stilla fasta IP-tölu IP-tala Netsía Gátt	Virkja og stilla IPv4-stillingar í prentaranum.
IPv6 Virkja IPv6 Kveikt* Slökkt Virkja DHCPv6 Kveikt Slökkt* Sjálfvirk uppsetning vistfangs án staðsetningar Kveikt* Slökkt DNS-tala netþjóns Handvirkt úthlutað IPv6 vistfang Handvirkt úthlutaður IPv6 beinir Forskeyti vistfangs Öll IPv6-vistföng Öll IPv6-vistföng beinis.	Virkja og stilla IPv6-stillingar í prentaranum.
Vistfang netkerfis UAA LAA	Skoða vistföng netkerfis.
PCL SmartSwitch Kveikt* Slökkt	Stilla prentarann til skipta sjálfkrafa í PCL-hermingu þegar prentverk krefst þess, án tillits til sjálfgefins tungumáls prentara. Athugasemd: Ef slökkt er á PCL SmartSwitch skoðar prentarinn ekki gögn á innleið og notar sjálfvalið tungumál prentara sem er skilgreint í valmynd Uppsetning.
PS SmartSwitch Kveikt* Slökkt	Stilla prentarann til skipta sjálfkrafa í PS-hermingu þegar prentverk krefst þess, án tillits til sjálfgefins tungumáls prentara. Athugasemd: Ef slökkt er á PS SmartSwitch skoðar prentarinn ekki gögn á innleið og notar sjálfvalið tungumál prentara sem er skilgreint í valmynd Uppsetning.
Verki í biðminni Kveikt Slökkt*	Geyma prentverk tímabundið á harða disknum eða skynvædda geymsludrifinu (ISD) fyrir prentun. Athugasemd: Þetta atriði valmyndar birtist aðeins þegar harður diskur eða ISD er til staðar.

Atriði valmyndar	Lýsing
Mac Binary PS Sjálfvirkt* Kveikt Slökkt	Stillir prentarann til að vinna úr Macintosh binary PostScript prentverkum. Athugasemdir: <ul style="list-style-type: none"> • Kveikt vinnur úr raw binary PostScript prentverkum. • Slökkt síar prentverk sem nota staðalsamskipti.

Wi-Fi Direct

Athugasemd: Þessi valmynd er aðeins tiltæk í gerðum prentara sem er tengdur við þráðlaust net eða prenturum sem eru með tengi fyrir þráðlaust net.

Atriði valmyndar	Lýsing
Virkja beint þráðlaust net (Wi-Fi) Kveikt Slökkt*	Stilla prentarann til að tengjast beint við tæki með þráðlausu neti (Wi-Fi).
Heiti Wi-Fi Direct	Skilgreina heiti fyrir Wi-Fi Direct netkerfi.
Wi-Fi Direct aðgangsorð	Setja aðgangsorð til að sannvotta og sannreyna notendur á Wi-Fi tengingu.
Sýna aðgangsorð á uppsetningarsíðu Slökkt Kveikt*	Sýna Wi-Fi Direct aðgangsorð á uppsetningarsíðu netkerfisins.
Forgangsrásamúmer 1–11 Sjálfvirkt*	Stilla æskilega rás í þráðlausa netkerfinu.
IP-tala eiganda hóps	Skilgreina IP-tölu fyrir eiganda hóps.
Samþykkja sjálfvirkt beiðni ýthnappa Slökkt* Kveikt	Samþykkja beiðnir til að tengjast netkerfi sjálfvirkt. Athugasemd: Sjálfvirkt samþykki viðskiptavina er ekki öruggt.
Athugasemd: Stjarna (*) næst gildi gefur til kynna sjálfvalda stillingu frá verksmiðju.	

AirPrint

Athugasemd: Þessi valmynd birtist aðeins í innbyggða vefþjóninum.

Atriði valmyndar	Lýsing
Allar AirPrint aðgerðir	Sýna AirPrint stöðu prentarans.
Virkja AirPrint Kveikt* Slökkt	Virkja AirPrint aðgerð. Athugasemd: Þetta atriði valmyndar birtist eingöngu ef slökkt er á Internet Printing Protocol (IPP) eða mDNS.
Virkja iBeacon Kveikt Slökkt*	Virkja iBeacon aðgerð.
Athugasemd: Stjarna (*) næst gildi gefur til kynna sjálfvalda stillingu frá verksmiðju.	

Atriði valmyndar	Lýsing
Bonjour Nafn	Auðkenna heiti og staðsetningu prentara.
Heiti fyrirtækis	
Fyrirtækiseining	
Staðsetning prentara	
Breiddargráða prentara	
Lengdargráða prentara	
Hæð prentara yfir sjávarmáli	
Fleiri valkostir	
Athugasemd: Stjarna (*) næst gildi gefur til kynna sjálfvalda stillingu frá verksmiðju.	

Stjórnun þjónustu fartækja

Atriði valmyndar	Lýsing
Virkja IPP prentun Kveikt* Slökkt	Leyfa prentun frá fartækjum með því að nota Internet Printing Protocol (IPP).
Virkja IPP Over USB Kveikt* Slökkt	Leyfa að prenta eða skanna verk með því að nota USB tengingu.
Virkja Mopria prentuppgötvun Kveikt* Slökkt	Leyfa tækjum sem nota Mopria að uppgötva prentarann.
Athugasemd: Stjarna (*) næst gildi gefur til kynna sjálfvalda stillingu frá verksmiðju.	

Ethernet

Atriði valmyndar	Lýsing
Hraði netkerfis	Sýna hraða á virkum tengibúnaði netkerfis.
IPv4 Virka samskiptatíma netkerfis (DHCP) (Kveikt*) Stilla fasta IP-tölu	Stilla IPv4-stillingarnar.
Athugasemd: Stjarna (*) næst gildi gefur til kynna sjálfvalda stillingu frá verksmiðju.	

Atriði valmyndar	Lýsing
IPv6 Virkja IPv6 (Kveikt*) Virkja DHCPv6 (Slökkt*) Sjálfvirk uppsetning vistfangs án staðsetninga (Kveikt*) DNS-tala netþjóns Handvirkt úthlutað IPv6 vistfang Handvirkt úthlutaður IPv6 beinir Forskeyti vistfangs (64*) Öll IPv6-vistföng Öll IPv6-vistföng beinis.	Stilla IPv6-stillingarnar.
Vistfang netkerfis UAA LAA	Skilgreina vistfang netkerfis.
PCL SmartSwitch Slökkt Kveikt*	Stilla prentarann til skipta sjálfkrafa í PCL-hermingu þegar prentverk krefst þess, án tillits til sjálfgefins tungumáls prentara. Athugasemd: Ef PCL SmartSwitch er óvirkt skoðar prentarinn ekki gögn á innleið og notar sjálfvalið tungumál prentara sem er skilgreint í valmynd Uppsetning.
PS SmartSwitch Slökkt Kveikt*	Stilla prentarann til skipta sjálfkrafa í PostScript-hermingu þegar prentverk krefst þess, án tillits til sjálfgefins tungumáls prentara. Athugasemd: Ef PCL SmartSwitch er óvirkt skoðar prentarinn ekki gögn á innleið og notar sjálfvalið tungumál prentara sem er skilgreint í valmynd Uppsetning.
Verki í biðminni Slökkt* Kveikt	Geyma prentverk tímabundið á harða disknum eða skynvædda geymsludrifinu (ISD) fyrir prentun. Athugasemd: Þetta atriði valmyndar birtist aðeins þegar harður diskur eða ISD er til staðar.
Mac Binary PS Sjálfvirkt* Kveikt Slökkt	Stillir prentarann til að vinna úr Macintosh binary PostScript prentverkum. Athugasemdir: <ul style="list-style-type: none"> Sjálfvirkt vinnur prentverkum frá tölvum sem nota annað hvort stýrikerfi frá Windows eða Macintosh. Slökkt síar PostScript-prentverk sem nota staðalsamskipti.
Ethernet með orkuskilvirkni Kveikt Slökkt Sjálfvirkt*	Draga úr orkunotkun þegar prentarinn tekur ekki við gögnum frá Ethernet-netkerfi.
Athugasemd: Stjarna (*) næst gildi gefur til kynna sjálfvalda stillingu frá verksmiðju.	

TCP/IP

Athugasemd: Þessi valmynd birtist aðeins í nettengdum prenturum eða prenturum sem eru tengdir prentþjónum.

Atriði valmyndar	Lýsing
Stilla heiti hýsis	Stilla núverandi hýsisnafn TCP/IP.
Heiti léns	Stilla heiti léns.
Leyfa DHCP/BOOTP að uppfæra NTP-þjón Kveikt* Slökkt	Leyfa DHCP og BOOTP biðlurum að uppfæra NTP-stillingar á prentaranum.
Nafn núllstillingar	Skilgreina þjónustuheiti fyrir núllstillt netkerfi.
Virkja sjálfvirka IP-tölu Slökkt Kveikt*	Úthlutar IP-tölu sjálfvirkt.
DNS-tala netþjóns	Skilgreina núverandi DNS-tölu netþjóns.
Afrit DNS-tölu	Skilgreina afritun á DNS-tölu netþjóna.
Afrit DNS-tölu netþjóns 2	
Afrit DNS-tölu netþjóns 3	
Leitarröð léns	Skilgreina lista yfir lén til að finna prentara og tilföng hans sem eru í mismunandi lénom á netinu.
Virkja stillingu villuleiðréttingar (DDNS) Slökkt* Kveikt	Uppfæra breytilegar DNS-stillingar.
DDNS TTL	Skilgreina núverandi DDNS-stillingar.
Sjálfvalið TTL	
Endurnýjunartími DDNS	
Virkja mDNS Slökkt Kveikt*	Uppfæra stillingar DNS margvarps.
WINS-tala netþjóns	Skilgreina vistfang fyrir Windows Internet Name Service (WINS).
Virkja stillingu villuleiðréttingar (BOOTP) Slökkt* Kveikt	Leyfa BOOTP að úthluta IP-tölu prentara.
Listi yfir takmarkanir netþjóns	Skilgreina IP-tölur sem hafa leyfi til að eiga samskipti við prentarann yfir TCP/IP. Athugasemdir: <ul style="list-style-type: none"> Nota kommu til að aðgreina hverja IP-tölu. Þú getur bætt við allt að 50 IP-tölum. Þetta atriði valmyndar er aðeins tiltækt í sumum gerðum prentara.
Listi yfir valkosti takmarkana netþjóns Loka á öll tengi* Loka aðeins á prentun Loka aðeins á prentun og HTTP	Skilgreina aðgangsvalkost fyrir IP-tölur sem eru ekki á listanum. Athugasemd: Þetta atriði valmyndar er aðeins tiltækt í sumum gerðum prentara.
Athugasemd: Stjarna (*) næst gildi gefur til kynna sjálfvalda stillingu frá verksmiðju.	

Atriði valmyndar	Lýsing
MTU 256–1500 Ethernet (1500*)	Skilgreina breytu hámarkseiningu samskipta (MTU) fyrir TCP-tengingar.
Raw-prentaratengi 1–65535 (9100*)	Skilgreina númer raw-tengis fyrir prentara sem tengdir eru netkerfi.
Hámarkshraði umferðar á útleið Slökkt* Kveikt	Stilla hámark flutningshraða prentarans. Athugasemd: Þegar þetta er virkt er valkosturinn fyrir þessa stillingu 100–1000000 kílóbitar/sekúndu.
TLS stuðningur Virka TLSv1.0 (Slökkt*) Virka TLSv1.1 (Slökkt*) Virka TLSv1.2 (Kveikt*)	Virka samskiptareglur „Transport Layer Security“.
SSL dulmálslisti	Skilgreina algrím dulmáls til að nota við SSL eða TLS tengingar.
TLSv1.3 SSL dulmálslisti	Tilgreina dulmálsstrenginn sem á að nota fyrir TLS v1.3.
Athugasemd: Stjarna (*) næst gildi gefur til kynna sjálfvalda stillingu frá verksmiðju.	

SNMP

Athugasemd: Þessi valmynd birtist aðeins í nettengdum prenturum eða prenturum sem eru tengdir prentþjónum.

Atriði valmyndar	Lýsing
SNMP útgáfa 1 og 2c Virkt Slökkt Kveikt* Leyfa stillingu SNMP Slökkt Kveikt* Virka PPM MIB Slökkt Kveikt* SNMP umhverfi	Setja upp „Simple Network Management Protocol“ (SNMP) útgáfur 1 og 2c til að setja upp prentrekla og forrit.
Athugasemd: Stjarna (*) næst gildi gefur til kynna sjálfvalda stillingu frá verksmiðju.	

Atriði valmyndar	Lýsing
SNMP útgáfa 3 Virkt Slökkt Kveikt* Samhengisheiti Stilla skírteini lesa/skrifa Nafn notanda Aðgangsorð sannvottunar Aðgangsorð persónuverndar Stilla skírteini aðeins lesa Nafn notanda Aðgangsorð sannvottunar Aðgangsorð persónuverndar Myllutákn vottunar MD5 SHA1* Lágmarksstig sannvottunar Engin sannvottun, engin gagnaleynd Sannvottun, engin gagnaleynd Sannvottun, gagnaleynd* Algrím gagnaleyndar DES AES-128*	Stilla SNMP útgáfu 3 til að setja upp og uppfæra öryggi prentara.
Athugasemd: Stjarna (*) næst gildi gefur til kynna sjálfvalda stillingu frá verksmiðju.	

IPSec

Athugasemd: Þessi valmynd birtist aðeins í nettengdum prenturum eða prenturum sem eru tengdir prentþjónum.

Atriði valmyndar	Lýsing
Virkja IPSec Slökkt* Kveikt	Virkja „Internet Protocol Security“ (IPSec).
Grunnuppsetning Sjálfvalið* Samhæfni Öruggt	Stilla grunnuppsetningu IPSec. Athugasemd: Þetta atriði valmyndar birtist aðeins þegar Virkja IPSec er stillt á Kveikt.
DH (Diffie-Hellman) uppástunga hóps modp2048 (14)* modp3072 (15) modp4096 (16) modp6144 (17)	Stilla grunnuppsetningu IPSec. Athugasemd: Þetta atriði valmyndar birtist aðeins þegar Grunnuppsetning er stillt á Samhæfi.
Athugasemd: Stjarna (*) næst gildi gefur til kynna sjálfvalda stillingu frá verksmiðju.	

Atriði valmyndar	Lýsing
Tillaga um dulkóðunaraðferð 3DES AES*	Stilla aðferð dulkóðunar. Athugasemd: Þetta atriði valmyndar birtist aðeins þegar Grunnuppsetning er stillt á Samhæfi.
Tillaga um staðfestingaraðferð SHA1 SHA256* SHA512	Stilla aðferð sannvottunar. Athugasemd: Þetta atriði valmyndar birtist aðeins þegar Grunnuppsetning er stillt á Samhæfi.
IKE SA líftími (klst) 1 2 4 8 24*	Skilgreina tímabil gildisloka IKE SA. Athugasemd: Þetta atriði valmyndar birtist aðeins þegar Grunnuppsetning er stillt á Öruggt.
IPSec SA líftími (klst) 1 2 4 8* 24	Skilgreina tímabil gildisloka IPSec SA. Athugasemd: Þetta atriði valmyndar birtist aðeins þegar Grunnuppsetning er stillt á Öruggt.
Skírteini IPSec-tækis	Skilgreina IPSec vottorð. Athugasemd: Þetta atriði valmyndar birtist aðeins þegar Virkja IPSec er stillt á Kveikt.
Fyrir fram samnýttar lykilvottaðar tengingar Hýsill [x]	Setja upp staðfestar tengingar á prentaranum. Athugasemd: Þessi atriði valmyndar birtast aðeins þegar Virkja IPSec er stillt á Kveikt.
Votta staðfestar tengingar Hýsill [x] Vistfang[/undirnet]	
Athugasemd: Stjarna (*) næst gildi gefur til kynna sjálfvalda stillingu frá verksmiðju.	

802.1x

Athugasemd: Þessi valmynd birtist aðeins í nettengdum prenturum eða prenturum sem eru tengdir prentþjónum.

Atriði valmyndar	Lýsing
Virkt Slökkt* Kveikt	Láta prentarann tengjast netkerfum sem þarfnast sannvottunar áður en aðgengi er leyft.
802.1x sannvottun Innskráningarnafn tækis Aðgangsorð innskráningar tækis Staðfesta vottorð þjónustu (Kveikt*) Virka atvikaskráningu (Slökkt*) 802.1x skírteini tækis	Setja upp stillingarnar fyrir sannvottun á 802.1x tengingu.
Athugasemd: Stjarna (*) næst gildi gefur til kynna sjálfvalda stillingu frá verksmiðju.	

Atriði valmyndar	Lýsing
Sannvottunarkerfi EAP - MD5 (Kveikt*) EAP - MSCHAPv2 (Kveikt*) LEAP (Kveikt*) PEAP (Kveikt*) EAP - TLS (Kveikt*) EAP - TTLS (Kveikt*) TTLS auðkenningaraðferð (MSCHAPv2*)	Stilla leyfilegt auðkenningarkerfi fyrir 802.1x tenginguna.
Athugasemd: Stjarna (*) næst gildi gefur til kynna sjálfvalda stillingu frá verksmiðju.	

LPD-uppsetning

Athugasemd: Þessi valmynd birtist aðeins í nettengdum prenturum eða prenturum sem eru tengdir prentþjónum.

Atriði valmyndar	Lýsing
Tímarof LPD 0–65535 sekúndur (90*)	Stilla gildi tímarofs til að stöðva að Line Printer Daemon-miðlarinn (LPD) sé að biða endalaust fetir föstum eða ógildum prentverkum.
Upplýsingasiða LPD Slökkt* Kveikt	Prenta upplýsingasiðu fyrir öll LPD prentverk Athugasemd: Upplýsingasiða er fyrsta blaðsíðu prentunar sem notað er sem aðskilnaðarsíða prentverka og til að bera kennsl á upphaf beiðni prentunar.
Lokasiða LPD Slökkt* Kveikt	Prenta lokasiðu fyrir öll LPD prentverk Athugasemd: Lokasiða er síðasta síðan í prentverki.
Umbreyting á nýrri línu LPD Slökkt* Kveikt	Virkja umbreytingu á nýrri línu Athugasemd: Ný lína er búnaður sem stjórnar prentara til að færa stöðu bendilsins í fyrstu stöðu á sömu línu.
Athugasemd: Stjarna (*) næst gildi gefur til kynna sjálfvalda stillingu frá verksmiðju.	

HTTP/FTP-stillingar

Atriði valmyndar	Lýsing
Proxy IP-tala HTTP Proxy HTTP sjálfvalið IP-tengi IP-tala FTP Proxy FTP sjálfvalið IP-tengi Sannvottun Nafn notanda Aðgangsorð Staðbundin lén	Setja upp stillingar fyrir HTTP- og FTP-þjón.
Aðrar stillingar Virkja HTTP-þjón (Kveikt*)	Aðgengi að innbyggðum vefþjón til að fylgjast með og stjórna prentaranum.
Athugasemd: Stjarna (*) næst gildi gefur til kynna sjálfvalda stillingu frá verksmiðju.	

Atriði valmyndar	Lýsing
Aðrar stillingar Virka samskiptatíma netkerfis (HTPPS) (Kveikt*)	Virka „Hypertext Transfer Protocol Secure“ (HTTPS) til að dulkóða gögn til og frá prentþjóni.
Aðrar stillingar Þvinga HTTPS-tengingar (Slökkt*)	Þvinga prentarann til að nota HTTPS-tengingar.
Aðrar stillingar Virka FTP/TFTP (Kveikt*)	Sendu skrár með því að nota FTP/TFTP.
Aðrar stillingar Skírteini HTTPS-tækis (sjálfvalið*)	Skoða HTTP skírteini tækis sem notað er á prentaranum.
Aðrar stillingar Tímarof fyrir HTTP/FTP beiðnir (30*)	Skilgreina tímann áður en tenging þjóns stöðvast.
Aðrar stillingar Beiðnir fyrir endurtengingu HTTP/FTP (3*)	Stilla fjölda á tilraunum til endurtengingar á HTTP/FTP-þjón.
Athugasemd: Stjarna (*) næst gildi gefur til kynna sjálfvalda stillingu frá verksmiðju.	

ThinPrint

Atriði valmyndar	Lýsing
Virka ThinPrint Slökkt* Kveikt	Prenta með því að nota ThinPrint.
Númer á tengi 4000–4999 (4000*)	Stilla númer á tengi fyrir ThinPrint-þjóninn.
Bandbreidd (bitar/sek) 100–1000000 (0*)	Stilla hraða fyrir sendingu á gögnum í ThinPrint-umhverfi.
Pakkastærð (kbæti) 0–64000 (0*)	Stilla pakkastærð fyrir sendingu á gögnum.
Athugasemd: Stjarna (*) næst gildi gefur til kynna sjálfvalda stillingu frá verksmiðju.	

USB

Atriði valmyndar	Lýsing
PCL SmartSwitch Slökkt Kveikt*	Stilla prentarann til skipta sjálfkrafa í PCL-hermingu þegar prentverk sem tekið er á móti í gegnum USB-tengi krefst þess, án tillits til sjálfgefins tungumáls prentara. Athugasemd: Ef PCL SmartSwitch er óvirkt skoðar prentarinn ekki gögn á inleið og notar sjálfvalið tungumál prentara sem er skilgreint í valmynd Uppsetning.
PS SmartSwitch Slökkt Kveikt*	Stilla prentarann til skipta sjálfkrafa í PostScript-hermingu þegar prentverk sem tekið er á móti í gegnum USB-tengi krefst þess, án tillits til sjálfgefins tungumáls prentara. Athugasemd: Ef PCL SmartSwitch er óvirkt skoðar prentarinn ekki gögn á inleið og notar sjálfvalið tungumál prentara sem er skilgreint í valmynd Uppsetning.
Athugasemd: Stjarna (*) næst gildi gefur til kynna sjálfvalda stillingu frá verksmiðju.	

Atriði valmyndar	Lýsing
Verki í biðminni Slökkt* Kveikt	Geyma prentverk tímabundið á harða disknum eða skynvædda geymsludrifinu (ISD) fyrir prentun. Athugasemd: Þetta atriði valmyndar birtist aðeins þegar harður diskur eða ISD er til staðar.
Mac Binary PS Sjálfvirkt* Kveikt Slökkt	Stillir prentarann til að vinna úr Macintosh binary PostScript prentverkum. Athugasemdir: <ul style="list-style-type: none"> Sjálfvirkt vinnur prentverkum frá tölvum sem nota annað hvort stýrikerfi frá Windows eða Macintosh. Slökkt síar PostScript-prentverk sem nota staðalsamskipti.
Virka USB-tengi Slökkt Kveikt*	Virka USB-tengi að framan.
Athugasemd: Stjarna (*) næst gildi gefur til kynna sjálfvalda stillingu frá verksmiðju.	

Takmarka ytra aðgengi að netkerfi

Atriði valmyndar	Lýsing
Takmarka ytra aðgengi að netkerfi Slökkt* Kveikt	Takmarka aðgengi að svæðum á netinu
Ytra vistfang netkerfis	Skilgreina vistfang netkerfis með takmarkað aðgengi.
Tölvupóstfang fyrir tilkynningu	Skilgreina tölvupóstfang til að senda tilkynningu um skráð atvik.
Ping-tíðni 1–300 (10*)	Skilgreina millibil leitar í netkerfi í sekúndum.
Efni	Skilgreina efni og skilaboð í tilkynningartölvupósti.
Skilaboð	
Athugasemd: Stjarna (*) næst gildi gefur til kynna sjálfvalda stillingu frá verksmiðju.	

Öryggi

Aðferðir innskráningar

Stjórna heimildum

Atriði valmyndar	Lýsing
Aðgengi að aðgerðum Breyta heimilisfangabók Stjórna flýtvísun Stofna prófíla Stjórna bókarmerkjum Prentun frá minniskorti Aðgengi að verkum í bið Nota prófíla Hætta við verk við tækið Breyta um tungumál Samskiptaaðferð internetprentunar (IPP) Svart-hvít prentun	Stjórna aðgengi að aðgerðum prentarans.
Stjórnunarlegar valmyndir Öryggisvalmynd Valmynd fyrir netkerfi/tengi Pappírivalmynd Skýrsluvalmynd Valmyndir uppsetningar aðgerða Valmynd rekstrarvöru Valmynd aukakorts SE-valmynd Valmynd tækis	Stjórna aðgengi að valmyndum prentarans
Stjórnun tækis Fjarstýrð stjórnun Uppfærsla fastbúnaðar Uppsetning forrita Stjórnborðslæsing stjórnanda Aðgengi að innbyggðum vefþjóni Flytja inn / flytja út allar stillingar Eyða utan þjónustu Skráning í skýjaþjónustu	Stjórna aðgengi að stjórnunarvalkostum prentarans.
Forrit Ný forrit Skyggusýning Breyta um veggfóður Skjáhvíla	Stjórna aðgengi að forritum prentarans

Staðbundnir reikningar

Atriði valmyndar	Lýsing
Stjórna hópum/heimildum Bæta við hóp Flytja inn aðgangsstýringar Aðgengi að aðgerðum Stjórnunarlegar valmyndir Stjórnun tækis Forrit Allir notendur Flytja inn aðgangsstýringar Aðgengi að aðgerðum Stjórnunarlegar valmyndir Stjórnun tækis Forrit Stjórnun	Stjórna aðgengi hóps eða notanda að aðgerðum prentarans, forritum og öryggisstillingum.
Bæta við notanda Nafn notanda/aðgangsorð Nafn notanda Aðgangsorð PIN-númer	Búa til staðbundna reikninga til að stjórna aðgengi að aðgerðum prentarans.
Nafn notanda/aðgangsorð reikninga Bæta við notanda	
Nafn notanda reikninga Bæta við notanda	
Aðgangsorð reikninga Bæta við notanda	
PIN reikninga Bæta við notanda	

Skipuleggja USB-tæki

Atriði valmyndar	Lýsing
Skipulag Bæta við nýju skipulagi	Skipuleggja aðgengi að USB-tengjum að framan.

Eftirlitsskrá öryggis

Atriði valmyndar	Lýsing
Virkja eftirlit Slökkt* Kveikt	Skrá atvik í örugga atvikaskrá eftirlits og fjartengda atvikaskrá kerfis.
Athugasemd: Stjarna (*) næst gildi gefur til kynna sjálfvalda stillingu frá verksmiðju.	

Atriði valmyndar	Lýsing
Virkja fjartengda kerfisskrá Slökkt* Kveikt	Senda atvikaskrár eftirlits til fjartengds þjóns.
Þjónn fjartengdrar kerfisskrár	Skilgreina þjón fjartengdrar kerfisskrár
Tengi fjartengdrar kerfisskrár 1-65535 (514*)	Skilgreina tengi fjartengdrar kerfisskrár
Aðferð fjartengdrar kerfisskrár Venjulegt UDP* Stunnel	Skilgreina aðferð kerfisskrár til að senda skráð atvik til fjartengds þjóns.
Aðstaða fjartengdrar kerfisskrár 0 - Kjarnaskilaboð 1 - Skilaboð á stigi notanda 2 - Póstkerfi 3 - Kerfispúkar 4 - Skilaboð öryggis/sannvottunar* 5 - Innri skilaboð búin til af kerfisskrám 6 - Undirkerfi línuprentara 7 - Undirkerfi fréttanetkerfis 8 - UUCP-undirkerfi 9 - Klukkupúki 10 - Skilaboð öryggis/sannvottunar 11 - FTP-púki 12 - NTP-undirkerfi 13 - Atvikaskrá endurskoðunar 14 - Atvikaskrá viðvörunar 15 - Klukkupúki 16 - Staðbundin notkun 0 (local0) 17 - Staðbundin notkun 1 (local1) 18 - Staðbundin notkun 2 (local2) 19 - Staðbundin notkun 3 (local3) 20 - Staðbundin notkun 4 (local4) 21 - Staðbundin notkun 5 (local5) 22 - Staðbundin notkun 6 (local6) 23 - Staðbundin notkun 7 (local7)	Skilgreina aðgerðarkóða sem prentari notar þegar hann sendir atvikaskrár til fjarlægs miðlara.
Alvarleiki atvika sem á að skrá 0 - Neyð 1 - Aðvörun 2 - Alvarleg 3 - Villa 4 - Viðvörun* 5 - Tilkynning 6 - Til upplýsingar 7 - Aflúsa	Skilgreina stig afmörkunar forgangs fyrir skráningu á skilaboðum og atvikum.
Athugasemd: Stjarna (*) næst gildi gefur til kynna sjálfvalda stillingu frá verksmiðju.	

Atriði valmyndar	Lýsing
Óskráð atvik fjartengdar kerfisskrár Slökkt* Kveikt	Sendu öll atvik óháð stigi alvarleika til fjartengds þjóns.
Tölvupóstfang stjórnanda	Sendu tilkynningu í tölvupósti um skráð atvik til stjórnandans.
Viðvörðun loggskrár í tölvupósti um hreinsuð atvik Slökkt* Kveikt	Sendu tilkynningu í tölvupósti um skráð atvik til stjórnandans þegar atvikaskrá er hreinsuð.
Viðvörðun í tölvupósti skrifað yfir viðvörðun Slökkt* Kveikt	Sendu tilkynningu í tölvupósti um skráð atvik til stjórnandans þegar atvikaskrá er full og byrjar að skrifa yfir atvik.
Skrá fulla hegðun Skrifa yfir elstu innfærslur* Sendu loggskrár í tölvupósti og eyða öllum færslum	Leysa geymsluvandamál þegar atvikaskrá fyllir úthlutað pláss.
Tölvupóstur % full viðvörðun Slökkt* Kveikt	Sendu tilkynningu í tölvupósti til stjórnandans þegar atvikaskrá fyllir úthlutað minni.
% stig fullrar viðvörðunar 1–99 (90*)	
Útflutt viðvörðun loggskrár í tölvupósti Slökkt* Kveikt	Sendu tilkynningu í tölvupósti til stjórnandans þegar atvikaskrá er send.
Viðvörðun stillingum loggskrár breytt í tölvupósti Slökkt* Kveikt	Sendu tilkynningu í tölvupósti til stjórnandans þegar virkja endurskoðun er stillt.
Endingar línuskráninga í atvikaskrá LF (\n)* CR (\r) CRLF (\r\n)	Skilgreina hvernig atvikaskrá lokar hverri línuendingu.
Undirrita útflutning stafrænt Slökkt* Kveikt	Bæta við stafrænni undirritun við hverja útflutta skrá.
Hreinsa atvikaskrá	Eyða öllum endurskoðunarskrám.
Flytja út loggskrá Atvikaskrá kerfis (Syslog) (RFC 5424) Atvikaskrá kerfis (Syslog) (RFC 3164) CSV	Flytja út öryggisskrá á minniskort.
Athugasemd: Stjarna (*) næst gildi gefur til kynna sjálfvalda stillingu frá verksmiðju.	

Stjórnun skírteinis

Atriði valmyndar	Atriði valmyndar
Setja upp sjálfgildi skírteinis Sameiginlegt heiti Heiti fyrirtækis Nafn á einingu Land/svæði Heiti héraðs Heiti borgar Annað heiti á viðfangi	Stilla sjálfgefin gildi á tilbúnum skírteinum.
Skírteini tækis	Búa til, eyða eða skoða skírteini tækis.
Stjórna CA skírteinum	Hlaða, eyða eða skoða „Certificate Authority“ (CA) skírteinum.

Hömlur á innskráningu

Atriði valmyndar	Lýsing
Misheppnaðar innskráningar 1–10 (3*)	Skilgreina fjölda misheppnaðra innskráningartilrauna áður en notendur eru læstir úti.
Misheppnaður tímarammi 1–60 mínútur (5*)	Skilgreina tímaramma á milli misheppnaðra innskráningartilrauna áður en notendur eru læstir úti.
Tími læsingar 1–60 mínútur (5*)	Skilgreina tímalengd lokunar.
Tímarof fjartengdrar innskráningar 1–120 mínútur (10*)	Skilgreina biðtíma fyrir fjartengda innskráningu áður en notandi er útskráður sjálfvirk.
Athugasemd: Stjarna (*) næst gildi gefur til kynna sjálfvalda stillingu frá verksmiðju.	

Uppsetning trúnaðarprentunar

Atriði valmyndar	Lýsing
Hámark ógildra PIN-númera 2–10	Stilla mörkin á að skrá inn ógilt PIN. Athugasemd: Þegar mörkunum er náð er prentverkum fyrir það notandaheiti eytt.
Gildislok trúnaðarverka Slökkt* 1 klst. 4 klst. 24 klst. 1 vika	Stilltu einstakan tíma gildisloka fyrir hvert verk sem haldið er áður en því er sjálfkrafa eytt af harða disknum eða skynvædda geymsludrifinu. Athugasemd: Verk í bið er annað hvort Trúnaðarverk, Endurtekið, Frestað, eða Staðfest.
Athugasemd: Stjarna (*) næst gildi gefur til kynna sjálfvalda stillingu frá verksmiðju.	

Atriði valmyndar	Lýsing
Gildislok endurtekinnar verka Slökkt* 1 klst. 4 klst. 24 klst. 1 vika	Stilla tíma gildisloka fyrir prentverk sem þú vilt endurtaka.
Gildislok staðfestra verka Slökkt* 1 klst. 4 klst. 24 klst. 1 vika	Stilla tíma fyrir gildislok til að prenta afrit af verki til að athuga gæði þess áður en þú prentar afritin sem eftir eru.
Gildislok frestaðra verka Slökkt* 1 klst. 4 klst. 24 klst. 1 vika	Stilla tíma fyrir gildislok fyrir verk sem þú vilt geyma í prentaranum til að prenta síðar.
Krefjast að öll verk séu geymd Slökkt* Kveikt	Stillir prentarann til að geyma öll prentverk.
Geyma afrit skjala Slökkt* Kveikt	Stilla prentarann til að geyma öll skjöl með sama skráarheiti.
Athugasemd: Stjarna (*) næst gildi gefur til kynna sjálfvalda stillingu frá verksmiðju.	

Dulkóðun disks

Athugasemd: Þetta atriði valmyndar birtist aðeins þegar harður diskur eða skynvætt geymsludrif eru uppsett.

Atriði valmyndar	Lýsing
Harður diskur	Sýnir stöðu dulkóðunar á harða disknum eða skynvædda geymsludrifinu.
Skynvætt geymsludrif	

Eyða tímabundnum gagnaskrá

Atriði valmyndar	Lýsing
Vistað í minni á staðnum Slökkt* Kveikt	Eyða öllum skráum sem eru vistaðar í minni prentara.
Athugasemd: Stjarna (*) næst gildi gefur til kynna sjálfvalda stillingu frá verksmiðju.	

Stillingar LDAP-lausna

Atriði valmyndar	Lýsing
Fylgja tilvísunum LDAP Slökkt* Kveikt	Leita á mismunandi þjónum í léninu að innþráðum notendareikningum.
LDAP staðfesting vottorðs Já Nei*	Virkja staðfestingu á LDAP-vottorðum.

Ýmislegt

Atriði valmyndar	Lýsing
Verndaðir eiginleikar Sýna* Fela	Sýna alla þá eiginleika sem aðgangsstjórnun aðgerða (FAC) verndar óháð öryggisheimildum sem notandinn hefur. Athugasemd: Fela sýnir aðeins FAC-vernda eiginleika sem notandinn hefur aðgengi að.
Prentheimildir Slökkt* Kveikt	Láta stjórnandann skrá sig inn fyrir prentun.
Sjálfsvalin innskráning prentheimilda PIN-númer* Nafn notanda/aðgangsorð Nafn notanda	Stilla sjálfvalda innskráningu fyrir Prentheimildir.
Öryggisendurstilling Virkja aðgengi „gesta“* Engin áhrif	Skilgreina aðgengi notenda að prentaranum. Athugasemdir: <ul style="list-style-type: none"> • Virkja aðgengi „gesta“ leyfir að endurheimta tækið ef aðgangsorð kerfisstjóra tynist. Hafðu síðan samband við stuðning viðskiptavina ef þetta vandamál kemur fyrir. • Engin áhrif kemur í veg fyrir að nota öryggisstillinguna til að endurheimta tæki. • Þessi atriði valmyndar birtast aðeins þegar öryggisstilling er til staðar.
Nota skynvætt geymsludrif fyrir gögn notanda Slökkt Kveikt*	Virkja skynvætt geymsludrif til að geyma gögn notanda. Athugasemd: Þetta atriði valmyndar birtist aðeins þegar skynvætt geymsludrif er uppsett.
Lágmarkslengd aðgangsorðs 0–32 (0*)	Skilgreina lengd á aðgangsorði.
Virkja birtingu á aðgangsorði/PIN Slökkt* Kveikt	Sýna aðgangsorð eða persónuauðkennanlegt númer (PIN).
Athugasemd: Stjarna (*) næst gildi gefur til kynna sjálfvalda stillingu frá verksmiðju.	

Skýjaþjónustur

Cloud Connector

Athugasemd: Þetta atriði valmyndar er aðeins tiltækt í sumum gerðum prentara.

Atriði valmyndar	Lýsing
Kveikja/slökka Box Slökkt Kveikt*	Kveikja á Box skýjaþjónustu.
Kveikja/slökka Dropbox Slökkt Kveikt*	Kveikja á DropBox skýjaþjónustu
Kveikja/slökka Google Drive Slökkt Kveikt*	Kveikja á Google Drive skýjaþjónustu.
Kveikja/slökka OneDrive Slökkt Kveikt*	Kveikja á OneDrive skýjaþjónustu.

Cloud prentútgáfa

Athugasemd: Þessi valmynd er aðeins tiltæk í ákveðnum gerðum prentara.

Atriði valmyndar	Lýsing
Vistfang þjóns	Tilgreina vistfang skýjaþjónsins.
Auðkenni viðskiptavinar	Tilgreina sértækt auðkenni viðskiptavinar fyrir fyrirtækið
Aðgangsorð viðskiptavinar	Tilgreina sértækt aðgangsorð viðskiptavinar fyrir fyrirtækið.

Skráning í skýjaþjónustu

Atriði valmyndar	Lýsing
Skoða frekari upplýsingar	Skoða frekari upplýsingar um notkun skýjaþjónustu Lexmark.
Virkja samskipti við skýjaþjónustu Lexmark Slökkt* Kveikt	Gera prentaranum kleift að eiga samskipti við skýjaþjónustu Lexmark.
Skoða núverandi stöðu	Skoða stöðu á tengingu milli prentarans og skýjaþjónustu Lexmark.
Athugasemd: Stjarna (*) næst gildi gefur til kynna sjálfvalda stillingu frá verksmiðju.	

Skýrslur

Síða yfir stillingar valmyndar

Atriði valmyndar	Lýsing
Stillingarsíða valmyndar	Prenta skýrslu sem inniheldur valmyndir prentara.

Tæki

Atriði valmyndar	Lýsing
Upplýsingar um tæki	Prenta skýrslu sem inniheldur upplýsingar um prentarann.
Tölfræði tækis	Prenta skýrslu um notkun prentarans og stöðu á rekstrarvörum.
Listi yfir prófíla	Prenta lista yfir prófíla sem eru vistaðir í prentaranum.
Eignaskýrsla	Prenta greiningartól fyrir vandamál við prentun. Athugasemd: Til að forðast að klippa innihaldið skaltu prenta skýrsluna á pappír í „letter“- eða A4-stærð.

Prenta

Atriði valmyndar	Lýsing
Leturgerðir prentunar PCL-leturgerðir PS-leturgerðir	Prenta sýnishorn og upplýsingar um leturgerðir sem eru tiltækar í hverju tungumáli prentarans.
Sýnishorn prentunar Sýnishornasíða	Prenta síðu sem sýnir getu prentarans og studdar lausnir.
Prentskrá	Prentaðu tilföngin sem eru geymd á minniskortinu, harða disknum eða skynvædda geymsludrifinu (ISD). Athugasemd: Þetta atriði valmyndar birtist aðeins þegar minniskort, harður diskur eða ISD eru uppsett.

Netkerfi

Atriði valmyndar	Lýsing
Uppsetningarsíða netkerfis	Prenta síðu sem uppsett net og bráðlausar stillingar á prentara. Athugasemd: Þetta atriði valmyndar birtist aðeins í nettengdum prenturum eða prenturum sem eru tengdir prentþjónum.
Tengdir biðlarar Wi-Fi Direct	Prenta síðu sem sýnir lista yfir tæki sem eru tengd við prentarann með því að nota Wi-Fi Direct. Athugasemd: Þetta atriði valmyndar birtist aðeins þegar Virkja Wi-Fi Direct er stillt á Kveikt.

Bilanaleit

Atriði valmyndar	Lýsing
Prenta gæðaprófunarsíður	Prenta sýnishornasíður til að finna og leiðrétta galla í prentgæðum.

Sameining eyðublaða

Athugasemd: Þessi valmynd birtist aðeins þegar harður diskur eða skynvætt geymsludrif eru uppsett.

Atriði valmyndar	Lýsing
Sameiningarhamur Prenta* Gagnaföngun Óvirkt	Tilgreinir virknistillingu fyrir sameiningu eyðublaða.
Mark gagnaföngunar Minnskort*	Stillir áfangastað þangað sem fönguð gögn eru send. Athugasemd: Þetta atriði valmyndar birtist aðeins þegar sameiningarhamur er stilltur á gagnaföngun.
Stillingar prentgáttar og síu Netkerfistengi Kveikt* Slökkt	Virkjar sameiningu eyðublaða til að vinna úr öllum gögnum sem eru send til netkerfistengis.
Stillingar prentgáttar og síu Netkerfissía Óvirkt* NULL OFIS OFIS+NULL OFIS+AS400 AS400 PCL ZPL ZPLF	Tilgreinir netkerfissíu fyrir öll gögn sem eru send til prentarans.
Stillingar prentgáttar og síu USB-tengi Kveikt* Slökkt	Virkjar sameiningu eyðublaða til að vinna úr öllum gögnum sem eru send til USB-tengis.
Athugasemd: Stjarna (*) næst gildi gefur til kynna sjálfvalda stillingu frá verksmiðju.	

Atriði valmyndar	Lýsing
Stillingar prentgáttar og síu USB-síu Óvirkt* NULL OFIS OFIS+NULL OFIS+AS400 AS400 PCL ZPL ZPLF	Tilgreinir USB-síu fyrir öll gögn sem eru send til prentarans.
Stillingar prentgáttar og síu Tímarof staðbundinnar gáttar 1–100 (10*)	Tilgreinir gildi tímarofs fyrir sameiningu eyðublaða sem er send til staðbundinnar gáttar.
Ýmislegt Prenta öll eyðublöð	Prentar öll eyðublöð sem eru vistuð í skynvædda geymsludrifinu eða á harða diskum prentarans.
Ýmislegt Vill við síðuprentun Kveikt* Slökkt	Virkjar útprintun á villusíðu þegar villa kemur upp við sameiningu eyðublaða.
Athugasemd: Stjarna (*) næst gildi gefur til kynna sjálfvalda stillingu frá verksmiðju.	

Prentar Stillingarsíðu valmyndar

Frá heimaskjánum, snertu **Stillingar > Skýrslur > Síða yfir stillingar valmyndar.**

Viðhald á prentaranum

Athugun á stöðunni á hlutum og rekstrarvörum

- 1 Á heimaskjánum, ýttu á **Staða/rekstrarvörur**.
- 2 Veldu hlutina eða rekstrarvöru sem þú vilt merkja við.

Athugasemd: Þú getur líka farið í þessa stillingu með því að snerta efsta hlutann á heimaskjánum.

Stilla tilkynningar varðandi rekstrarvöru

- 1 Opnaðu vafra og skráðu IP-tölu prentarans í svæði vistfangs.

Athugasemdir:

- Skoða IP-tölu prentara á heimaskjá prentarans. IP-talan birtist sem fjögur sett af tölum sem eru aðskildar af punktum, svo sem 123.123.123.123.
- Ef verið er að nota staðgengilsþjón (proxy), gerðu hann óvirkan tímabundið til að opna vefsíðuna rétt.

- 2 Smelltu á **Stillingar > Tæki > Tilkynningar**.
- 3 Í valmynd fyrir rekstrarvöru, smelltu á **Sérstilla tilkynningar varðandi rekstrarvöru**.
- 4 Veldu tilkynningu fyrir hvert atriði rekstrarvöru.
- 5 Beittu breytingunum.

Setja upp viðvaranir tölvupósts

Stilla prentarann til að senda viðvaranir í tölvupósti þegar birgðir eru litlar eða þegar verður að breyta pappír eða bæta við eða þegar það er pappírslækja.

- 1 Opnaðu vafra og skráðu IP-tölu prentarans í svæði vistfangs.

Athugasemdir:

- Skoða IP-tölu prentara á heimaskjá prentarans. IP-talan birtist sem fjögur sett af tölum sem eru aðskildar af punktum, svo sem 123.123.123.123.
- Ef verið er að nota staðgengilsþjón (proxy), gerðu hann óvirkan tímabundið til að opna vefsíðuna rétt.

- 2 Smelltu á **Stillingar > Tæki > Tilkynningar > Uppsetning á viðvörðun tölvupósts**, og settu síðan upp stillingarnar.

Athugasemd: Hafðu samband við tölvupóstþjónustu þína til að fá frekari upplýsingar um SMTP-stillingar.

- 3 Beittu breytingunum.
- 4 Smelltu á **Uppsetning á tölvupóstlista og viðvörðunum**, og settu síðan upp stillingarnar.
- 5 Beittu breytingunum.

Skoða skýrslur

- 1 Frá heimaskjánum, snertu **Stillingar > Skýrslur**.
- 2 Veldu skýrsluna sem þú vilt prenta.

Pöntun á hlutum og rekstrarvörum

Til að panta rekstrarvörur í Bandaríkjunum, hafið samband við Lexmark í 1-800-539-6275 varðandi viðurkenndan dreifingaraðila á vottuðum rekstrarvörum fyrir Lexmark á þínu svæði. Í öðrum löndum eða svæðum, farið á www.lexmark.com eða hafið samband við þann stað sem prentarinn var keyptur.

Athugasemd: Áætlun um endingu á rekstrarvörum prentara miðað við prentun á venjulegan pappír í bréfa- eða A4-stærð.

Viðvörðun—hugsanleg hættu: Misbrestur á að viðhalda bestu frammistöðu prentara, eða við að skipta út hlutum og rekstrarvörum, getur valdið skemmdum á prentaranum.

Nota upprunalega hluti og rekstarvörur frá Lexmark

Lexmark prentarinn þinn er hannaður til að virka best með upprunalegum hlutum og rekstrarvörum frá Lexmark. Notkun á rekstrarvörum eða hlutum frá þriðja aðila getur haft áhrif á afköst, áreiðanleika eða endingu prentarans og myndeyningar hans. Það getur einnig haft áhrif á gildi ábyrgðar. Ábyrgðin nær ekki yfir skemmdir sem verða vegna notkunar á rekstrarvörum eða hlutum frá þriðja aðila. Allar vísanir á endingu eru hannaðar til að virka með rekstrarvörum eða hlutum frá Lexmark og geta því gefið ónákvæmar niðurstöður ef rekstrarvörur eða hlutir frá þriðja aðila eru notaðir. Notkun á hlutum myndeyningar umfram ætlaða endingu geta skaðað Lexmark-prentarann þinn eða tengda hluti.

Viðvörðun—hugsanleg hættu: Rekstrarvöru og íhluti án skilakerfis er hægt að endurstilla og endurframleiða. Hins vegar nær ábyrgð framleiðanda ekki yfir tjón sem stafar af rekstrarvörum eða íhlutum sem eru ekki upprunalegir. Endurstilling teljara á rekstrarvöru eða íhlutum án réttar endurvinnslu getur valdið skemmdum á prentara. Eftir endurstillingu á teljara fyrir rekstrarvöru eða íhlut getur prentari sýnt villu sem sýnir tilvist endurstilla hlutarins.

Panta blekhylki

Athugasemdir:

- Áætluð ending blekhylkis er byggð á ISO/IEC 19752 staðlinum.
- Einstaklega lítil þekja um langan tíma kann að hafa neikvæð áhrif á raunverulega endingu.

Lexmark MS532 blekhyli í skilakerfi

Hlutur	Bandaríkin og Kanada	Evrópska efnahags-svæðið, Ísland, Liechtenstein og Noregur	Afgangurinn af Kyrrahafssvæði Asíu	Latneska Ameríka	Afgangurinn af Evrópu, Mið-Austurlönd og Afríka
Blekhyli í skilakerfi Lexmark	66S1000	66S2000	66S3000	66S4000	66S5000
Blekhyli í skilakerfi með mikið magn	66S1H00	66S2H00	66S3H00	66S4H00	66S5H00

Venjuleg Lexmark MS532 blekhyli

Hlutur	Á heimsvísu
Venjulegt blekhyli með mikla endingu	66S0HA0

Lexmark MS631, MS632 blekhyli í skilakerfi

Hlutur	Bandaríkin og Kanada	Evrópska efnahags-svæðið, Ísland, Liechtenstein og Noregur	Afgangurinn af Kyrrahafssvæði Asíu	Latneska Ameríka	Afgangurinn af Evrópu, Mið-Austurlönd og Afríka
Blekhyli í skilakerfi Lexmark	66S1000	66S2000	66S3000	66S4000	66S5000
Blekhyli í skilakerfi með mjög mikið magn	66S1X00	66S2X00	66S3X00	66S4X00	66S5X00

Venjuleg Lexmark MS632 blekhyli

Hlutur	Á heimsvísu
Venjulegt blekhyli með mjög mikla endingu	66S0XA0

Venjuleg Lexmark MS639 blekhyli

Hlutur	Kyrrahafssvæði Asíu
Venjulegt blekhyli með mikla endingu	66S300K
Venjulegt blekhyli með mjög mikla endingu	66S3H0K

Panta myndvals

Afar lítil þekja prentunar um lengri tíma getur hugsanlega valdið því að hlutir myndseiningar bili áður en prentlitur klárast í prenthylkinu.

Hlutur	Hlutanúmer
Venjuleg myndvalseining	66S0ZA0
Myndavalseining í skilakerfi	66S0Z00

Skipta um hluti og rekstrarvörur

Skipt um blekhylki

1 Opnaðu hurð A.

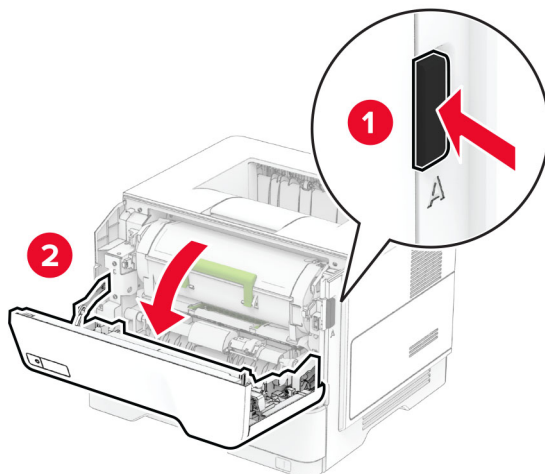

2 Fjarlægðu notaða blekhylkið.

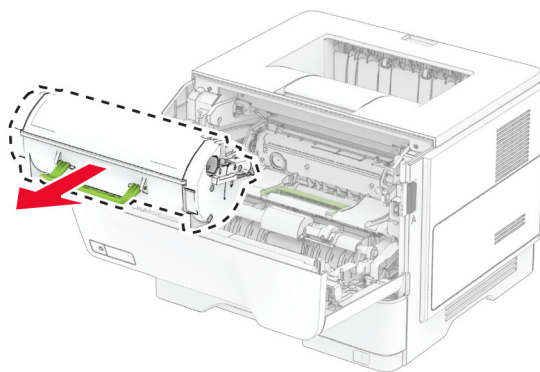

3 Taktu nýja blekhylkið úr umbúðunum.

4 Hristu blekhylkið til að jafna prentlitinn.

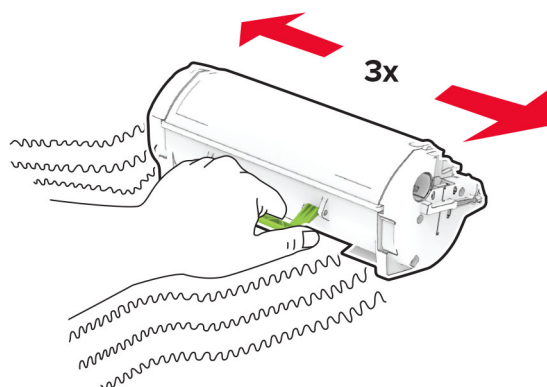

5 Settu nýja blekhylkið á sinn stað.

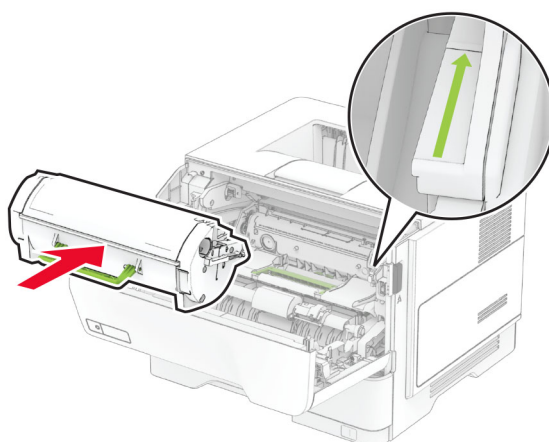

6 Loka hurð A.

Skipt um myndvalsinn

1 Opnaðu hurð A.

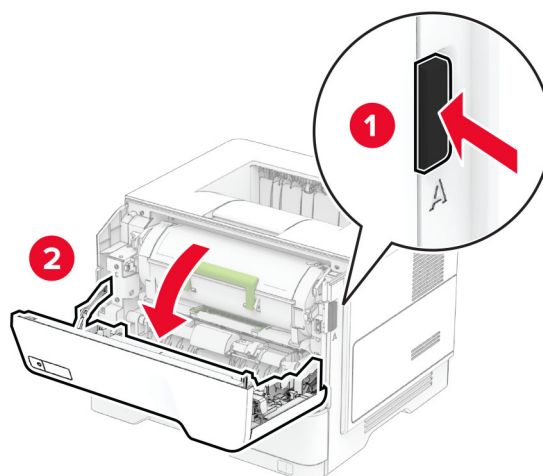

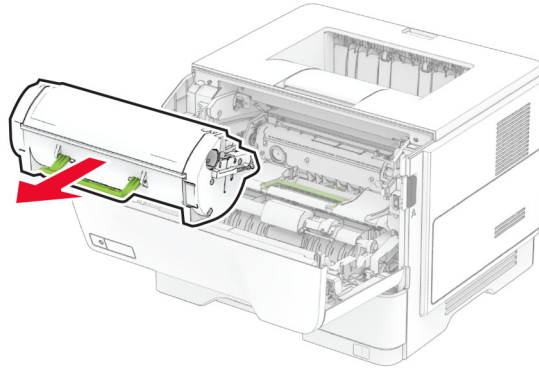
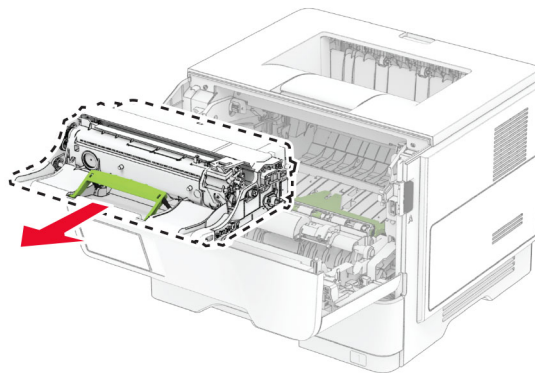
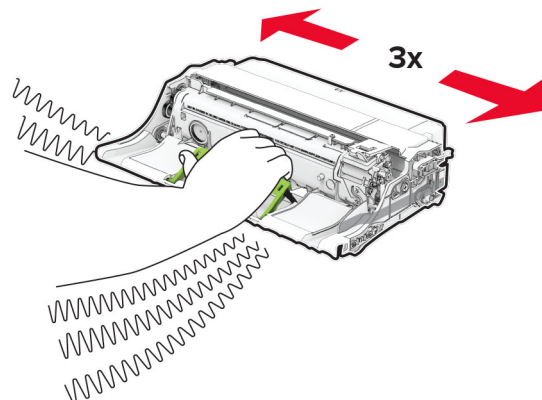
2 Fjarlægðu blekhylkið.**3 Fjarlægðu notaða myndeingarsettið.****4 Taktu nýja myndeingarsettið úr umbúðunum.****5 Hristu myndeinguna til að jafna prentlitinn.**

Viðvörðun—hugsanleg hættu: Ekki láta myndvalsinn vera í beinu ljósi meira en 10 mínútur. Löng viðvera í ljósi gæti valdið gæðavandamálum við prentun.

Viðvörðun—hugsanleg hættu: Snertu ekki myndvalsinn. Sé það gert getur það haft áhrif á prentgæði prentverka í framtíðinni.

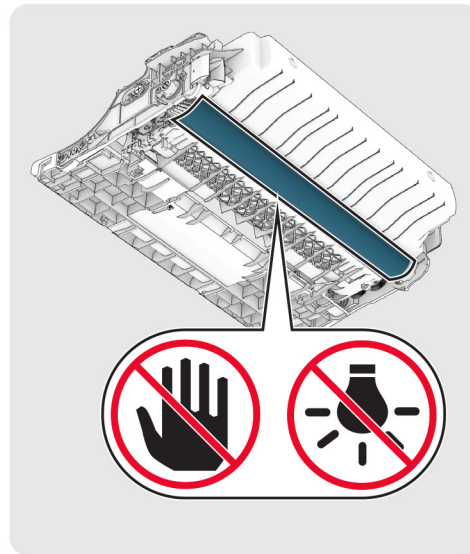

6 Settu nýja myndeingarsettið á sinn stað.

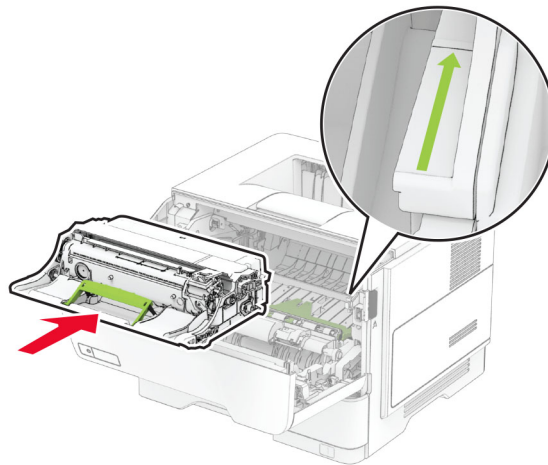

7 Settu blekhylkið á sinn stað.

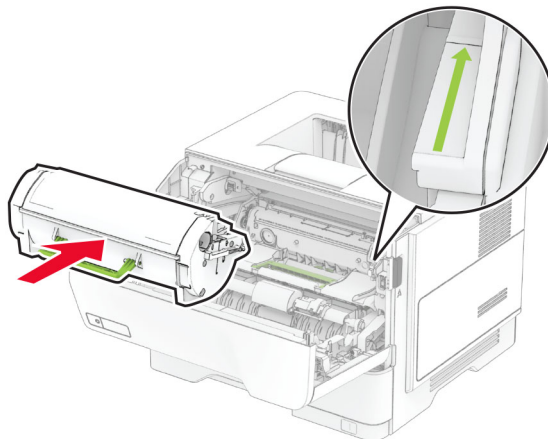

8 Loka hurð A.

Skipt um MarkNet N8450 þráðlausan prentþjón

VARÚÐ—HÆTTA Á RAFLOSTI: Til að koma í veg fyrir hættuna á raflosti, ef þú ert að fá aðgang að stjórnborði eða setja upp viðbótarvélbúnað eða minnisbúnað eftir að prentarinn var settur upp, þá skal slökkva á prentaranum og taka rafmagnssnúruna úr sambandi við rafmagn áður en haldið er áfram. Ef þú hefur einhverjar önnur tæki áföst prentaranum, þá skal einnig slökkva á þeim og taka snúrur sem fara í prentarann úr sambandi.

Athugasemd: Þetta verkefni kallar á skrufjárn með flötum haus.

- 1 Slökktu á prentaranum.
- 2 Taktu straumsnúruna úr rafmagnsinnstungunni og síðan úr prentaranum.
- 3 Opnaðu aðgangshlíf að stýrispjaldi.

Viðvörðun—hugsanleg hættu: Rafeindahlutir á stjórnborði geta auðveldlega orðið fyrir skemmdum vegna stöðurafmagns. Snertu yfirborð úr málm á prentaranum áður en þú snertir hluti eða tengingar á stjórnborði.

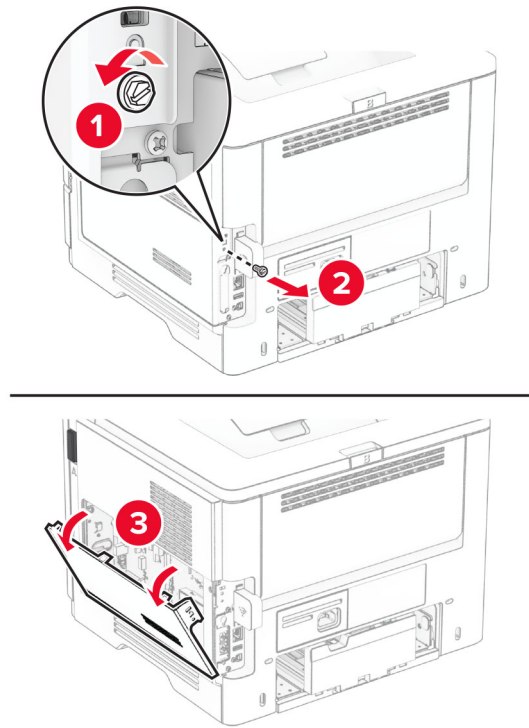

4 Fjarlægðu hlífina yfir þráðlausa prentþjóninum.

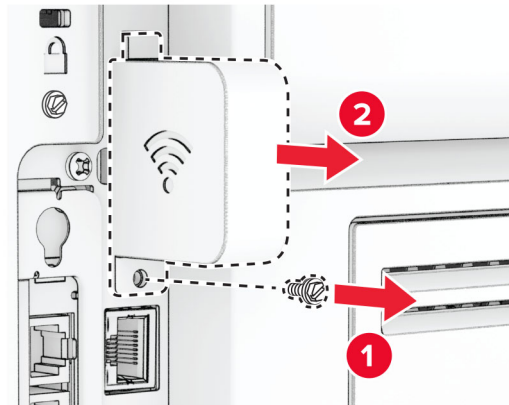

5 Fjarlægðu notaða þráðlausa prentþjóninn.

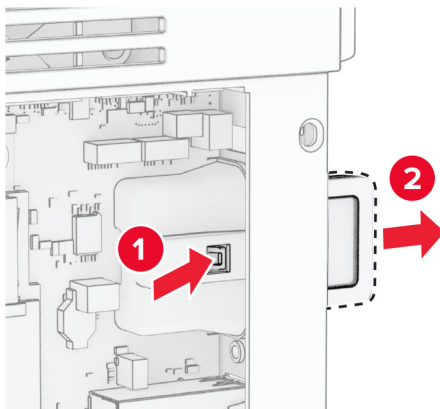

6 Taktu nýja þráðlausa prentþjóninn úr umbúðunum.

7 Settu nýjan þráðlausan prentþjón inn þar til að hann *smellur* á sinn stað.

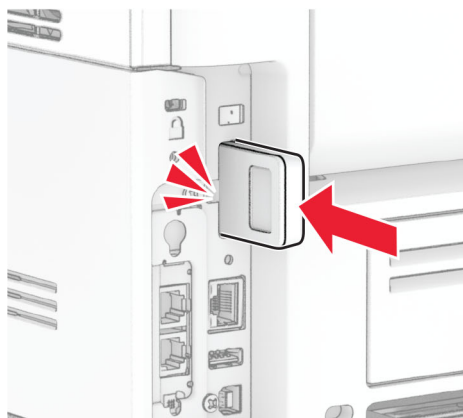
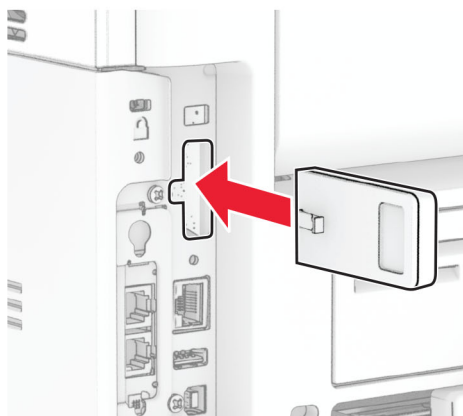

8 Settu hlífina yfir þráðlausa prentþjóninn og settu síðan skrúfuna í.

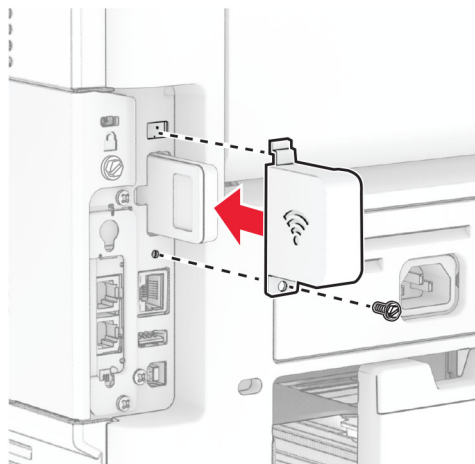

9 Lokaðu aðgangshurð að stjórnborði og settu síðan skrúfuna í.

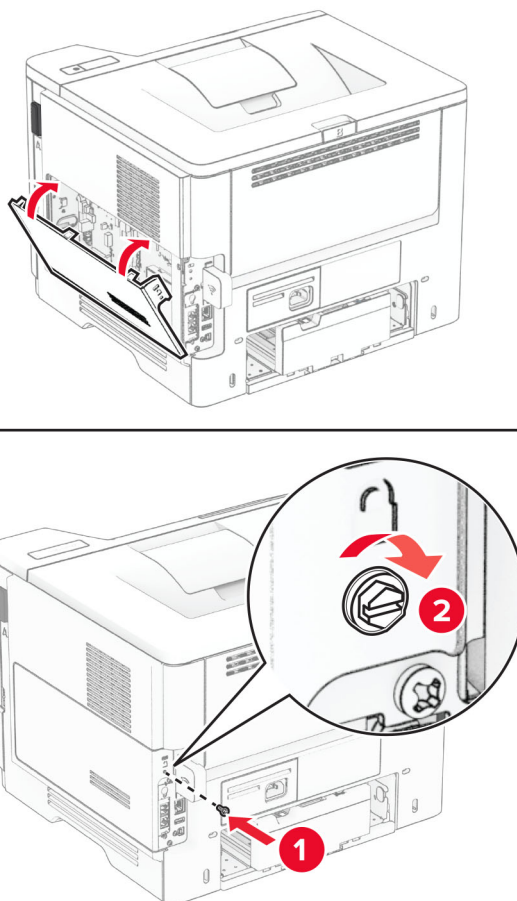

10 Tengdu straumsnúru við prentarann og síðan við rétt jarðtengda rafmagnsinnstungu.

VARÚÐ—HUGSANLEG HÆTTA: Til að koma í veg fyrir hættu á eldsvoða eða raflosti tengið rafmagnssnúruna við innstungu með viðeigandi getu og rétta jarðtengingu sem er nálægt vörinni og auðveldlega aðgengileg.

11 Kveiktu á prentaranum.

Skipt um upptökuhjólin

- 1 Slökktu á prentaranum.
- 2 Taktu straumsnúruna úr rafmagnsinnstungunni og síðan úr prentaranum.
- 3 Fjarlægðu skúffuna.

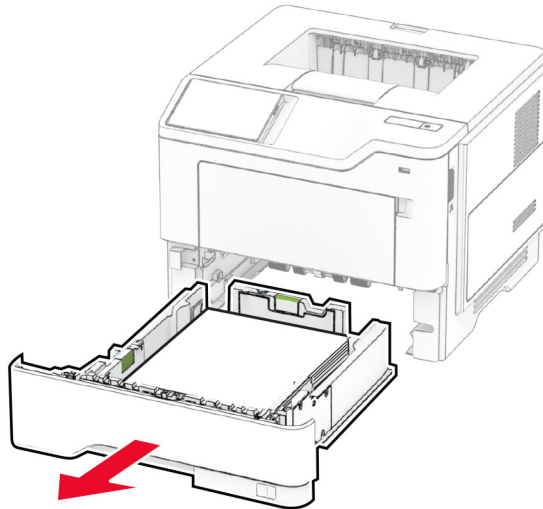

4 Fjarlægðu notuðu upptökuhjólin.

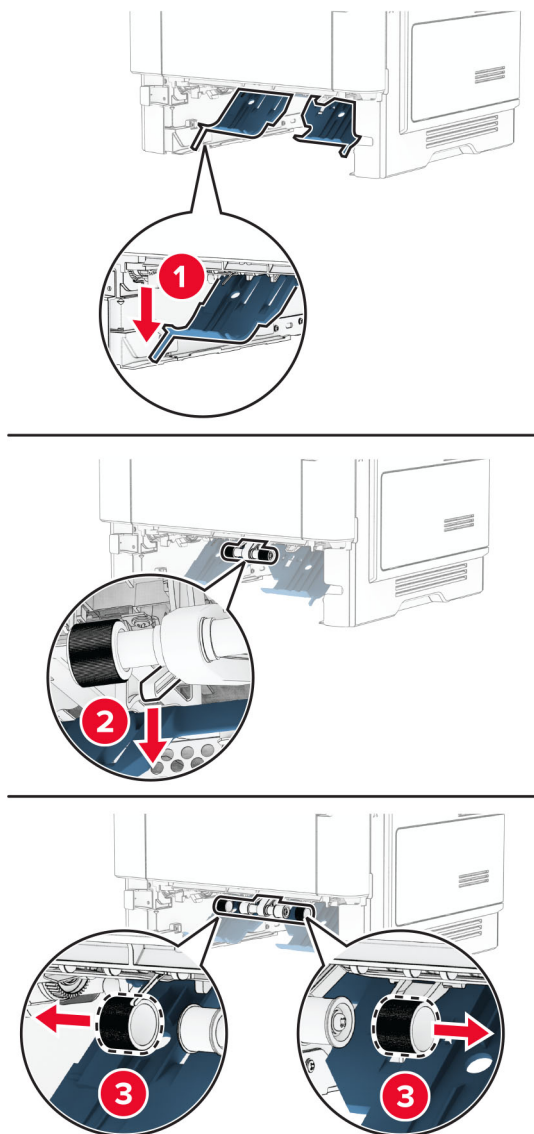

5 Taktu nýju hjólin úr umbúðum.

6 Settu nýju hjólin á sinn stað.

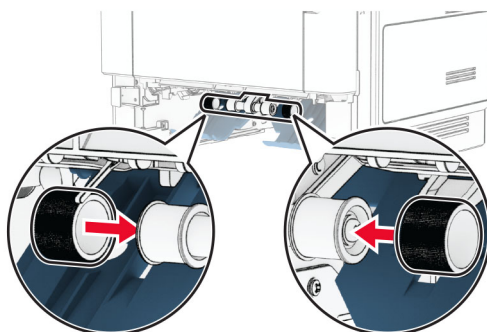

7 Settu skúffuna inn.

8 Tengdu straumsnúru við prentarann og síðan við rétt jarðtengda rafmagnsinnstungu.

 **VARÚÐ—HUGSANLEG HÆTTA:** Til að koma í veg fyrir hættu á eldsvoða eða raflosti tengið rafmagnssnúruna við innstungu með viðeigandi getu og rétta jarðtengingu sem er nálægt vörunni og auðveldlega aðgengileg.

9 Kveiktu á prentaranum.

Endurstilla teljara notkunar rekstrarvöru

1 Frá heimaskjánum, snertu **Stillingar > Tæki > Viðhald > Uppsetningarvalmynd > Notkun rekstrarvöru og teljarar**.

2 Veldu teljarann sem á að endurstilla.

Viðvörðun—hugsanleg hættu: Rekstrarvöru og íhluti án skilakerfis er hægt að endurstilla og endurframleiða. Hins vegar nær ábyrgð framleiðanda ekki yfir tjón sem stafar af rekstrarvörum eða íhlutum sem eru ekki upprunalegir. Endurstilling teljara á rekstrarvöru eða íhlutum án réttar endurvinnslu getur valdið skemmdum á prentara. Eftir endurstillingu á teljara fyrir rekstrarvöru eða íhlut getur prentari sýnt villu sem sýnir tilvist endurstilla hlutarins.

Hreinsun á hlutum prentarans

Prentarinn hreinsaður

 **VARÚÐ—HÆTTA Á RAFLOSTI:** Til að koma í veg fyrir hættu á raflosti þegar verið er að þrifa prentarann að utan, takið rafmagnssnúruna úr sambandi úr innstungunni og aftengið allar snúrur frá prentaranum áður en haldið er áfram.

Athugasemdir:

- Framkvæmdu þetta verk á nokkurra mánaða fresti.
- Skemmdir á prentaranum af völdum óviðeigandi meðhöndlunar fellur ekki undir ábyrgð prentarans.

1 Slökktu á prentaranum og taktu síðan rafmagnssnúruna úr sambandi við rafmagn.

2 Fjarlægðu pappír úr staðalskúffu og fjölnotamataranum.

3 Fjarlegið allt ryk, ló og pappírssnifsi í prentaranum með mjúkum burstu eða ryksugu.

4 Þurrkaðu af prentaranum að utan með rökum mjúkum og lófríum klút.

Athugasemdir:

- Ekki nota hreinsiefni eða sápu, þar sem slík efni geta skemmt ytra byrði prentarans.
- Vertu viss um að öll svæði prentarans séu þurr eftir hreinsun.

5 Tengdu straumsnúruna við rafmagnsinnstunguna og síðan við prentarann.

 **VARÚÐ—HUGSANLEG HÆTTA:** Til að koma í veg fyrir hættu á eldsvoða eða raflosti tengið rafmagnssnúruna við innstungu með viðeigandi getu og rétta jarðtengingu sem er nálægt vörunni og auðveldlega aðgengileg.

Hreinsun á snertiskjánum

 **VARÚÐ—HÆTTA Á RAFLOSTI:** Til að koma í veg fyrir hættu á raflosti þegar verið er að þrifa prentarann að utan, taktu rafmagnssnúruna úr sambandi úr innstungunni og aftengdu allar snúrur frá prentaranum áður en haldið er áfram.

- 1 Slökktu á prentaranum og taktu síðan rafmagnssnúruna úr sambandi við rafmagn.
- 2 Notaðu rakan, mjúkan og lófrían klút, þurrkaðu af snertiskjánum.

Athugasemdir:

- Ekki nota hreinsiefni eða sápu, þar sem slík efni geta skemmt snertiskjáinn.
- Gangtu úr skugga um að snertiskjárinn sé þurr eftir hreinsunina.

- 3 Tengdu straumsnúruna við rafmagnsinnstunguna og kveiktu síðan á prentaranum.

 **VARÚÐ—HUGSANLEG HÆTTA:** Til að koma í veg fyrir hættu á eldsvoða eða raflosti tengið rafmagnssnúruna við innstungu með viðeigandi getu og rétta jarðtengingu sem er nálægt vörunni og auðveldlega aðgengileg.

Spara orku og pappír

Setja upp stillingar orkusparnaðar

Svefnstilling

- 1 Frá heimaskjánum, snertu **Stillingar > Tæki > Orkustýring > Tímarof > Svefnstilling**.
- 2 Skrá tímalengd sem prentarinn er iðjulaus áður en hann fer í Svefnstillingu.

Stilling í dvala

- 1 Frá heimaskjánum, snertu **Stillingar > Tæki > Orkustýring > Tímarof > Tímarof stillingar í dvala**.
- 2 Skrá tímalengd sem prentarinn er iðjulaus áður en hann fer í stillingu í dvala.

Athugasemdir:

- Til að Tímarof í dvala virki, stilltu Tímarof í dvala á tengingu í Dvala.
- Innbyggði vefþjónninn er óvirkur þegar prentarinn er í stillingu fyrir Dvala.

Stilla birtustig á skjánum

- 1 Frá heimaskjánum, snertu **Stillingar > Tæki > Kjörstillingar**.
- 2 Aðlagaðu stillinguna í valmynd fyrir birtustig á skjá.

Spara rekstrarvörur

- Prentaðu á báðar hliðar á pappírnum.

Athugasemd: Prentun á báðar hliðar er sjálfvalin stilling í rekli prentarans.

- Prentaðu margar síður á eina pappírsörk.
- Notaðu eiginleika forskoðunar til að sjá hvernig skjalið lítur áður en það er prentað.
- Prentaðu eitt eintak af skjalinu til að athuga innihald þess og snið varðandi nákvæmni.

Prentarinn færður á aðra staðsetningu

 **VARÚÐ—HUGSANLEG HÆTTA:** Ef þyngd prentarans er meiri en 20 kg (44 lb), þá kann það að þarfnast tveggja eða fleiri manna til að lyfta honum á öruggan hátt.

 **VARÚÐ—HUGSANLEG HÆTTA:** Til að koma í veg fyrir hættu á eldsvoða eða raflosti notið aðeins rafmagnssnúruna sem fylgdi með þessari vöru eða viðurkennda skiptivöru frá framleiðanda.

 **VARÚÐ—HUGSANLEG HÆTTA:** Fylgdu þessum leiðbeiningum þegar verið er að flytja prentarann til að koma í veg fyrir slyss eða skemmdir á prentaranum:

- Gangið úr skugga um að allar hurðir og skúffur séu lokaðar.
- Slökktu á prentaranum og taktu síðan rafmagnssnúruna úr sambandi við rafmagn.
- Aftengdu allar snúrur og kapla frá prentaranum.
- Ef prentarinn er með aðskildar viðbótarskúffur standandi á gólfi eða áfesta úttaksvalkosti, þá á að aftengja þá áður en prentarinn er fluttur.
- Ef prentarinn er á hjólavagni, rúllið þá honum varlega á nýja staðinn. Sýnið aðgát þegar farið er yfir þröskulda og mishæðir í gólfi.
- Ef prentarinn er ekki á hjólavagni en er uppsettur með viðbótarskúffum eða úttaksvalkostum, fjarlægðu úttaksvalkostina og lyftu honum af skúffunum. Reynið ekki að lyfta prentaranum og neinum valkostum samtímis.
- Notið ávallt handföngin á prentaranum til að lyfta honum.
- Sérhver vagn sem er notaður til að færa prentarann verður að vera fær um að styðja undir allan prentarann.
- Sérhver vagn sem notaður er til að færa vélbúnaðarvalkosti verður að vera með yfirborð sem er fært um að bera búnaðinn.
- Haldið prentaranum í uppréttri stöðu.
- Varist allar harkalegar hreyfingar.
- Gangið úr skugga um að fingurnir séu ekki undir prentarann þegar hann er settur niður.
- Gangið úr skugga um að það sé fullnægjandi pláss í kringum prentarann.

Athugasemd: Skemmdir á prentaranum af völdum óviðeigandi tilfærslu fellur ekki undir ábyrgð prentarans.

Flutningur á prentaranum

Varðandi flutningsupplýsingar, farðu á <https://support.lexmark.com> eða hafðu samband við þjónustu viðskiptavina.

Leysa vandamál

Vandamál varðandi prentgæði

Finndu myndina sem líkist vandamáli prentgæða sem þú ert með og smelltu síðan á tengilinn fyrir neðan hana til að lesa skref til lausnar vandanum.

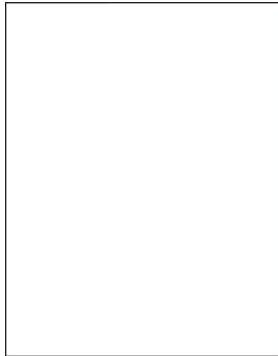

[“Auðar eða hvítar síður” á síðu 126](#)

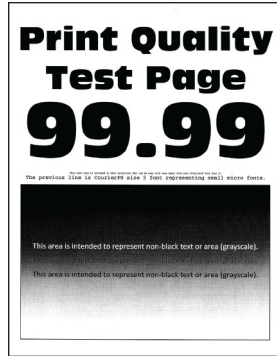

[“Dökk prentun” á síðu 127](#)

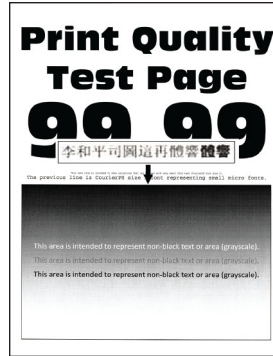

[“Fínar línur prentast ekki rétt” á síðu 129](#)



[“Brotinn eða krumpaður pappír” á síðu 129](#)

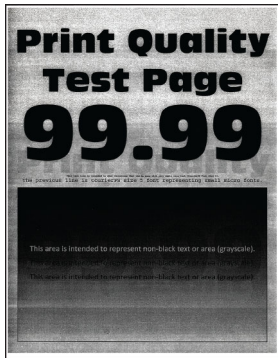

[“Grár bakgrunnur” á síðu 130](#)



[“Láréttar ljósar rendur” á síðu 140](#)



[“Rangar spássiur” á síðu 132](#)

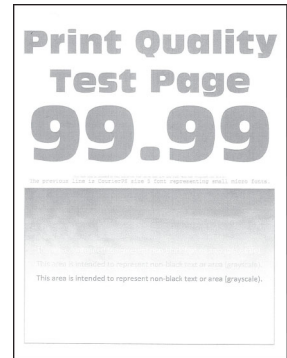

[“Ljós prentun” á síðu 133](#)



[“Flekkótt prentun og punktar” á síðu 134](#)



[“Pappír krullast” á síðu 135](#)



[“Útprentun skáhallandi eða skökk” á síðu 136](#)



[“Endurteknir gallar” á síðu 145](#)



[“Heilar svartar síður” á síðu 137](#)



[“Skorið af texta eða myndum” á síðu 138](#)



[“Prentlitur nuddast auðveldlega af” á síðu 139](#)

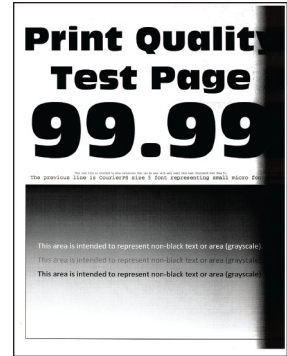

[“Lóðréttar dökkar rákir” á síðu 142](#)



[“Lóðréttar dökkar línur eða rákir” á síðu 143](#)

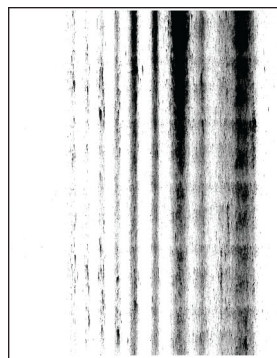

[“Lóðréttar dökkar rákir með prentun sem vantar” á síðu 144](#)



[“Lóðréttar ljóðar rendur” á síðu 141](#)

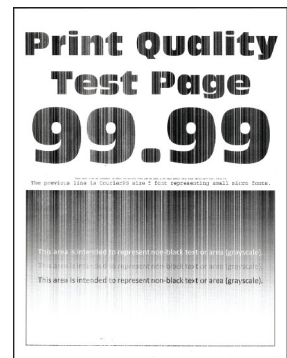



[“Lóðréttar hvítar línur” á síðu 141](#)

Villukóðar prentara

Villukóðar	Villuboð	Lausn
8,01	Loka hurð A að framan.	Halda öllum hurðum lokuðum nema þegar viðhald er framkvæmt.
9,00	Prentarinn þurfti að endur-ræsast. Síðasta verk kann að vera ófullkomið.	Snertu Halda áfram til að hreinsa skilaboðin og halda áfram að prenta.
11,11, 11,21, 11,31, 11,41	Hlaða <code><source/></code> með <code><type/></code> <code><size/></code> .	Opnaðu tilgreinda bakka og síðan hlaða pappír. Varðandi frekari upplýsingar, sjá “Hleðsla á skúffum” á síðu 27.
11,12, 11,22, 11,32, 11,42	Hlaða <code><source/></code> með <code><type/></code> <code><size/></code> <code><orientation/></code> .	
11,91	Hlaða fjölnotamatarara með <code><type/></code> <code><size/></code> .	Opnaðu fjölnota matarann og settu síðan í pappír. Varðandi frekari upplýsingar, sjá “Hlaða í fjölnotamatarara” á síðu 29.
11,92	Hlaða fjölnotamatarara með <code><type/></code> <code><size/></code> <code><orientation/></code> .	

Villukóðar	Villuboð	Lausn
12,11, 12,21, 12,31, 12,41	Breyta <source/> í <type/> <size/>.	Opnaðu tilgreindan bakka, fjarlægðu pappír og settu síðan rétta pappírsgerð og stærð. Varðandi frekari upplýsingar, sjá “Hleðsla á skúffum” á síðu 27.
12,12, 12,22, 12,32, 12,42	Breyta <source/> í <type/> <size/> <orientation/>.	
12,91	Breyta fjölnotamatara í <type/> <size/>.	Fjarlægðu pappír og settu síðan rétta pappírsgerð og stærð. Varðandi frekari upplýsingar, sjá “Hlaða í fjölnotamatara” á síðu 29.
12,92	Breyta fjölnotamatara í <type/> <size/> <orientation/>.	
29,08	Fjarlægðu umbúðirnar.	<ol style="list-style-type: none"> 1 Opnaðu hurð A. 2 Fjarlægðu blekhylkið. 3 Fjarlægðu myndeinguna. 4 Fjarlægðu umbúðirnar. <p>Viðvörðun—hugsanleg hættu: Ekki láta ljósnæmu tromluna vera í beinu ljósi meira en 10 mínútur. Löng viðvera í ljósi gæti valdið gæðavandamálum við prentun.</p> <p>Viðvörðun—hugsanleg hættu: Ekki snerta skínandi ljósnæmu tromluna undir myndeingunni. Sé það gert getur það haft áhrif á prentgæði prentverka í framtíðinni.</p> <ol style="list-style-type: none"> 5 Settu myndeinguna á sinn stað. 6 Settu blekhylkið á sinn stað. 7 Loka hurð A. 8 Fjarlægðu allar skúffur og fjarlægðu síðan allar umbúðir. 9 Settu allar skúffur inn.
31.40z	Setja hylki sem vantar eða svarar ekki inn aftur.	<ol style="list-style-type: none"> 1 Opnaðu hurð A. 2 Fjarlægðu blekhylkið. 3 Settu blekhylkið á sinn stað. 4 Loka hurð A.
31.60z	Setja upp aftur myndeingu sem vantar eða svarar ekki.	<ol style="list-style-type: none"> 1 Opnaðu hurð A. 2 Fjarlægðu blekhylkið. 3 Fjarlægðu myndeinguna. <p>Viðvörðun—hugsanleg hættu: Ekki láta ljósnæmu tromluna vera í beinu ljósi meira en 10 mínútur. Löng viðvera í ljósi gæti valdið gæðavandamálum við prentun.</p> <p>Viðvörðun—hugsanleg hættu: Ekki snerta skínandi ljósnæmu tromluna undir myndeingunni. Sé það gert getur það haft áhrif á prentgæði prentverka í framtíðinni.</p> <ol style="list-style-type: none"> 4 Settu myndeinguna á sinn stað. 5 Settu blekhylkið á sinn stað. 6 Loka hurð A.
32.40z	Skipt um óstutt hylki.	Sjá “Skipt um blekhylki” á síðu 107.
33,40	Hylki ekki frá Lexmark, sjá Notendahandbók.	Sjá “Rekstrarvara sem er ekki frá Lexmark” á síðu 165.

Villukóðar	Villuboð	Lausn
37,1	Ekki nægt minni til að samraða verki.	<p>Reyndu eitt eða fleira af eftirfarandi:</p> <ul style="list-style-type: none"> • Snertu Halda áfram til að prenta hluta verks sem er þegar vistað og byrja að samraða afgangnum af prentverkinu. • Hætta við núverandi verk í prentun.
37,3	Ekki nægt minni, sumum verkum í bið var eytt.	Snertu Halda áfram til að hreinsa skilaboðin og halda áfram að prenta.
38,1	Minni fullt.	<p>Reyndu eitt eða fleira af eftirfarandi:</p> <ul style="list-style-type: none"> • Snertu Hætta við verk til að hreinsa skilaboðin. • Prentaðu skjalið í nokkrum hlutum eða sendu það til annars prentara. • Settu upp meira minni prentara.
39,1	Margþætt síða, sum gögn kunna að hafa ekki náð að prentast.	<p>Reyndu eitt eða fleira af eftirfarandi:</p> <ul style="list-style-type: none"> • Snertu Halda áfram til að hreinsa skilaboðin og halda áfram að prenta. • Hætta við núverandi verk í prentun. • Settu upp meira minni prentara. • Minnkaðu margbreytileika og stærð prentverksins áður en þú sendir það í prentun aftur. <ul style="list-style-type: none"> – Fækkaðu fjölda á síðum sem eru í prentverkinu. – Minnkaðu fjölda og stærð allra niðurhalaðra leturgerða. – Eyddu óþarfa leturgerðum eða fjölvum úr prentverkinu. – Fækkaðu fjölda á gröfum/teikningum sem eru í prentverkinu.
42.yy	Skiptu um hylki, misræmi á svæði prentara.	Sjá " Skiptu um hylki, misræmi á svæði prentara " á síðu 165.
43.40z	Settu hylki aftur inn.	Sjá " Skiptu um blekhylki " á síðu 107.
44,40	Skiptu um svart hylki, misræmi í prentara.	Sjá " Skiptu um hylki, misræmi á svæði prentara " á síðu 165.
55,1	Villa við lestur á USB-kubb. Fjarlægja USB.	Fjarlægja minniskort til að halda áfram.
55,2	Villa við lestur á USB-tengistöð. Fjarlægja tengistöð.	Fjarlægja USB-tengistöð til að halda áfram.
58	Of margar skúffur tengdar. Eingöngu er hægt að nota <x/> skúffu(r).	<ol style="list-style-type: none"> 1 Slökktu á prentaranum og taktu síðan rafmagnssnúruna úr sambandi við rafmagn. 2 Fjarlægja eina eða fleiri skúffur. 3 Tengdu straumsnúruna við rafmagnsinnstunguna og kveiktu síðan á prentaranum. <p> VARÚÐ—HÆTTA Á RAFLOSTI: Til að koma í veg fyrir hættu á eldsvoða eða raflosti tengið rafmagnssnúruna við innstungu með viðeigandi getu og rétta jarðtengingu sem er nálægt vörunni og auðveldlega aðgengileg.</p>

Villukóðar	Villuboð	Lausn
59	Ósamhæfð skúffa [x].	<ol style="list-style-type: none"> Slökktu á prentaranum og taktu síðan rafmagnssnúruna úr sambandi við rafmagn. Fjarlægðu tilgreinda skúffu. Tengdu straumsnúruna við rafmagnsinnstunguna og kveiktu síðan á prentaranum. <p> VARÚÐ—HÆTTA Á RAFLOSTI: Til að koma í veg fyrir hættu á eldsvoða eða raflosti tengið rafmagnssnúruna við innstungu með viðeigandi getu og rétta jarðtengingu sem er nálægt vörunni og auðveldlega aðgengileg.</p>
61	Fjarlægja gallaðan disk.	Skiptu út gallaða geymsludrifinu.
62	Diskur fullur.	<p>Reyndu eitt eða fleira af eftirfarandi:</p> <ul style="list-style-type: none"> Snertu Halda áfram til að hreinsa skilaboðin. Eyða leturgerðum, fjölvum og öðrum gögnum sem vistuð eru á hörðum disk prentarans. Setja upp harðan disk prentara.
63	Forsníða disk.	<p>Forsníða núna eyðir öllum upplýsingum af geymsludrifinu.</p> <p>Til að forsníða geymsludrifið síðar skaltu gera eftirfarandi:</p> <ol style="list-style-type: none"> Frá heimaskjánum, snertu Stillingar > Tæki > Viðhald > Eyða utan þjónustu. Snertu Eyða skynvæddu geymsludrifi og snertu síðan EYÐA.
71,4	Rangur prentaratími.	<p>Til að stilla réttan prentaratíma skaltu gera eftirfarandi: To set the correct printer time, do the following:</p> <ol style="list-style-type: none"> Snertu Stillingar > Tæki > Kjörstillingar Snertu Dagsetning og tími og stilltu síðan réttan tíma.
80,01, 80,03, 80,09	Viðhaldssett að nálgast lága stöðu.	Snertu Halda áfram til að hreinsa skilaboðin.
80,11, 80,13, 80,19	Lág staða á viðhaldssetti.	
80,21, 80,23, 80,29	Mjög lág staða á viðhaldssetti.	
84, 84.01, 84.02, 84.03, 84.09	Myndeining nálægt lágrí stöðu.	Snertu Halda áfram til að hreinsa skilaboðin.
84,11, 84,12, 84,13, 84,19	Staða myndeiningar lág.	
84,21, 84,22, 84,23, 84,29	Staða myndeiningar mjög lág.	
84,31, 84,32, 84,33	Skiptu um myndeiningu, farið yfir meðmæltu endingu.	
84,41, 84,42, 84,43	Skiptu um myndeiningu til að halda áfram að prenta.	Sjá " Skipt um myndvalsinn " á síðu 108.

Villukóðar	Villuboð	Lausn
88,00, 88,08, 88,09	Hylki nálægt því að verða lágt.	Snertu Halda áfram til að hreinsa skilaboðin.
88,10, 88,18, 88,19	Hylki lágt.	
88,20, 88,28, 88,29	Hylki mjög lágt.	
88.30, 88.38	Skiptu um hylki, <num/> áætlaðar síður eru eftir.	Sjá " Skipt um blekhyli " á síðu 107.
88.30, 88.38	Skiptu um hylki.	
88,40, 88,48	Skiptu um hylki, 0 síður eru eftir.	
200,03	Pappírslækja, [flækja í haus]. [xxx.yy]	Sjá " Pappírstífla í fjölnotamatara " á síðu 161.
200.04, 200.05, 200.14, 200.24, 200.25, 200.34, 200.35, 200.44, 200.45, 202.05, 202.15, 202.25, 202.35, 202.45, 230.03, 230.13, 230.23, 230.33, 230.43	Pappírslækja, [flækja í haus]. [xxx.yy]	Sjá " Pappírslækja í hurð B " á síðu 157.
200,12, 200,15, 200,22, 200,32, 200,33, 200,42, 200,91, 202,03, 200,13, 202,33, 202,43, 202,93	Pappírslækja, [flækja í haus]. [xxx.yy]	Sjá " Pappírslækja í hurð A " á síðu 155.
200.13, 200.23, 200.33, 200.43, 241.86	Pappírslækja, [flækja í haus]. [xxx.yy]	Sjá " Pappírstífla í skúffum " á síðu 160.
230,15, 230,25, 230,33, 230,45, 232,13, 232,23, 232,33, 232,43, 232,53, 232,93	Pappírslækja, [flækja í haus]. [xxx.yy]	Sjá " Pappírstífla í tvívirtri einingu (duplex) " á síðu 159.
24x.x6, 24x.8y, 602.x9 66x.x3, 66x.8y	Villa við að hlaða pappír, [flækja í haus]. [xxx.yy]	Sjá " Pappírstífla í skúffum " á síðu 160.

Vandamál við prentun

Prentgæði eru léleg

Auðar eða hvítar síður



Athugasemd: Prenta gæðaprófunarsíður áður en reynt er að leysa vandamálið. Frá heimaskjánum, snertu **Stillingar > Bilanaleit > Prenta gæðaprófunarsíður**.

Aðgerð	Já	Nei
<p>Skref 1</p> <p>a Athugaðu hvort prentarinn er að nota ekta blekhylki frá Lexmark eða hylki sem er stutt.</p> <p>Athugasemd: Ef hylkið er ekki stutt, settu í hylki sem er stutt.</p> <p>b Prentaðu skjalið.</p> <p>Er prentarinn að prenta auðar eða hvítar síður?</p>	Farðu í skref 2.	Vandamálið er leyst.
<p>Skref 2</p> <p>a Fjarlægja umbúðir sem kunna að vera ennþá á myndvalsinum.</p> <p>1 Fjarlægðu blekhylkið og síðan myndvalsinn.</p> <p>Viðvörðun—hugsanleg hættu: Ekki láta myndvalsinn vera í beinu ljósi meira en 10 mínútur. Löng viðvera í ljósi gæti valdið gæðavandamálum við prentun.</p> <p>Viðvörðun—hugsanleg hættu: Ekki snerta ljósnæmu tromluna undir myndeiningunni. Sé það gert getur það haft áhrif á prentgæði prentverka í framtíðinni.</p> <p>2 Athugaðu myndvalsinn varðandi skemmdir og skiptu um ef þörf krefur.</p> <p>Athugasemd: Athugaðu að ljósnæma tromlan sé ekki bogin eða í rangri staðsetningu.</p> <p>3 Hristu myndeininguna vel til að jafna prentduftið.</p> <p>4 Settu myndvalsinn aftur á sinn stað og síðan blekhylkið.</p> <p>b Prentaðu skjalið.</p> <p>Er prentarinn að prenta auðar eða hvítar síður?</p>	Farðu í skref 3.	Vandamálið er leyst.

Aðgerð	Já	Nei
<p>Skref 3</p> <p>Athugaðu stöðuna á blekhylkinu og skiptu um ef þörf krefur.</p> <p>a Á heimaskjánum, snertu Staða/rekstrarvörur > Rekstrarvörur.</p> <p>b Prentaðu skjalið.</p> <p>Er prentarinn að prenta auðar eða hvítar síður?</p>	<p>Hafðu samband við stuðning viðskiptavina.</p>	<p>Vandamálið er leyst.</p>

Dökk prentun



Athugasemd: Prenta gæðaprófunarsíður áður en reynt er að leysa vandamálið. Frá heimaskjánum, snertu **Stillingar > Bilanaleit > Prenta gæðaprófunarsíður**.

Aðgerð	Já	Nei
<p>Skref 1</p> <p>a Athugaðu hvort prentarinn er að nota ekta blekhylki frá Lexmark eða hylki sem er stutt.</p> <p>Athugasemd: Ef hylkið er ekki stutt, settu í hylki sem er stutt.</p> <p>b Prentaðu skjalið.</p> <p>Er prentunin dökk?</p>	<p>Farðu í skref 2.</p>	<p>Vandamálið er leyst.</p>
<p>Skref 2</p> <p>a Slökktu á prentaranum, bíddu síðan í um það bil 10 sekúndur, og kveiktu á honum aftur.</p> <p>b Draga úr svertustigi prentdufts.</p> <p>Frá heimaskjánum, snertu Stillingar > Prenta > Gæði > Svertustig prentdufts.</p> <p>c Prentaðu skjalið.</p> <p>Er prentunin dökk?</p>	<p>Farðu í skref 3.</p>	<p>Vandamálið er leyst.</p>

Aðgerð	Já	Nei
<p>Skref 3</p> <p>a Það fer eftir þínu stýrikerfi, skilgreindu gerð pappírs í kjörstillingum prentunar eða í samskiptum prentunar.</p> <p>Athugasemdir:</p> <ul style="list-style-type: none"> • Vertu viss um að stillingin samsvari pappírnum sem var hlaðið. • Þú getur einnig breytt stillingunni á stjórnborði prentarans. Frá heimaskjánum, snertu Stillingar > Pappír > Uppsetning skúffu > Pappírsstærð/gerð. <p>b Prentaðu skjalið.</p> <p>Er prentunin dökk?</p>	Farðu í skref 4.	Vandamálið er leyst.
<p>Skref 4</p> <p>Athugaðu hvort pappírinn sé með áferð eða grófur.</p> <p>Erðu að prenta á pappír með áferð eða sem er grófur?</p>	Farðu í skref 5.	Farðu í skref 6.
<p>Skref 5</p> <p>a Skiptu út pappír með áferð með venjulegum pappír.</p> <p>b Prentaðu skjalið.</p> <p>Er prentunin dökk?</p>	Farðu í skref 6.	Vandamálið er leyst.
<p>Skref 6</p> <p>a Settu í pappír úr nýjum pakka.</p> <p>Athugasemd: Pappírinn dregur til sín raka vegna þess að rakastig er hátt. Geymdu pappír í upphaflegum umbúðum þar til það á að nota hann.</p> <p>b Prentaðu skjalið.</p> <p>Er prentunin dökk?</p>	Farðu í skref 7.	Vandamálið er leyst.
<p>Skref 7</p> <p>a Fjarlægðu myndeininguna og settu inn aftur.</p> <p>Viðvörðun—hugsanleg hættu: Ekki láta myndvalsinn vera í beinu ljósi meira en 10 mínútur. Löng viðvera í ljósi gæti valdið gæðavandamálum við prentun.</p> <p>Viðvörðun—hugsanleg hættu: Ekki snerta ljósnæmu tromluna undir myndeiningunni. Sé það gert getur það haft áhrif á prentgæði prentverka í framtíðinni.</p> <p>b Prentaðu skjalið.</p> <p>Er prentunin dökk?</p>	Farðu í skref 8.	Vandamálið er leyst.
<p>Skref 8</p> <p>a Skiptu um myndeininguna.</p> <p>b Prentaðu skjalið.</p> <p>Er prentunin dökk?</p>	Hafðu samband við stuðning viðskiptavina .	Vandamálið er leyst.

Fínar línur prentast ekki rétt

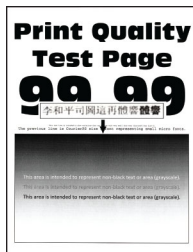

Athugasemd: Prenta gæðaprófunarsíður áður en reynt er að leysa vandamálið. Frá heimaskjánum, snertu **Stillingar > Bilanaleit > Prenta gæðaprófunarsíður**.

Aðgerð	Já	Nei
<p>Skref 1</p> <p>a Athugaðu hvort prentarinn er að nota ekta blekhyliki frá Lexmark eða hylki sem er stutt. Athugasemd: Ef hylkið er ekki stutt, settu í hylki sem er stutt.</p> <p>b Prentaðu skjalið.</p> <p>Prentast fínar línur rétt?</p>	Vandamálið er leyst.	Farðu í skref 2.
<p>Skref 2</p> <p>a Stilla gæðastillingar prentunar.</p> <ol style="list-style-type: none"> Frá heimaskjánum, snertu Stillingar > Prenta > Gæði > Aukning pixla > Leturgerðir. Stilla svertustig prentdufts í 7. Frá heimaskjánum, snertu Stillingar > Prenta > Gæði > Svertustig prentdufts. <p>b Prentaðu skjalið.</p> <p>Prentast fínar línur rétt?</p>	Vandamálið er leyst.	Hafðu samband við stuðning viðskiptavina .

Brotinn eða krumpaður pappír



Athugasemd: Prenta gæðaprófunarsíður áður en reynt er að leysa vandamálið. Frá heimaskjánum, snertu **Stillingar > Bilanaleit > Prenta gæðaprófunarsíður**.

Aðgerð	Já	Nei
<p>Skref 1</p> <p>a Athugaðu hvort prentarinn er að nota ekta blekhyliki frá Lexmark eða hylki sem er stutt.</p> <p>Athugasemd: Ef hylkið er ekki stutt, settu í hylki sem er stutt.</p> <p>b Prentaðu skjalið.</p> <p>Er pappírinn brotinn eða krumpaður?</p>	Farðu í skref 2.	Vandamálið er leyst.
<p>Skref 2</p> <p>a Settu í pappír úr nýjum pakka.</p> <p>Athugasemd: Pappírinn dregur til sín raka vegna þess að rakastig er hátt. Geymdu pappír í upphaflegum umbúðum þar til það á að nota hann.</p> <p>b Prentaðu skjalið.</p> <p>Er pappírinn brotinn eða krumpaður?</p>	Farðu í skref 3.	Vandamálið er leyst.
<p>Skref 3</p> <p>a Það fer eftir þínu stýrikerfi, skilgreindu gerð pappírs í kjörstillingum prentunar eða í samskiptum prentunar.</p> <p>Athugasemdir:</p> <ul style="list-style-type: none"> • Vertu viss um að stillingin samsvari pappírnum sem var hlaðið. • Þú getur einnig breytt stillingunni á stjórnborði prentarans. Frá heimaskjánum, snertu Stillingar > Pappír > Uppsetning skúffu > Pappírsstærð/gerð. <p>b Prentaðu skjalið.</p> <p>Er pappírinn brotinn eða krumpaður?</p>	Hafðu samband við stuðning viðskiptavina .	Vandamálið er leyst.

Grár bakgrunnur

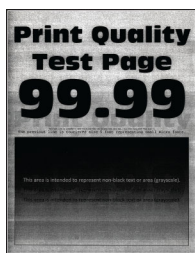

Athugasemd: Prenta gæðaprófunarsíður áður en reynt er að leysa vandamálið. Frá heimaskjánum, snertu **Stillingar > Bilanaleit > Prenta gæðaprófunarsíður**.

Aðgerð	Já	Nei
<p>Skref 1</p> <p>a Slökktu á prentaranum, bíddu síðan í um það bil 10 sekúndur, og kveiktu á honum aftur.</p> <p>b Draga úr svertustigi prentdufts. Frá heimaskjánum, snertu Stillingar > Prenta > Gæði > Svertustig prentdufts.</p> <p>c Prentaðu skjalið.</p> <p>Birtist grár bakgrunnur á útprintun?</p>	Farðu í skref 2.	Vandamálið er leyst.
<p>Skref 2</p> <p>a Athugaðu hvort prentarinn er að nota ekta blekhyllki frá Lexmark eða hylki sem er stutt. Athugasemd: Ef hylkið er ekki stutt, settu í hylki sem er stutt.</p> <p>b Prentaðu skjalið.</p> <p>Birtist grár bakgrunnur á útprintun?</p>	Farðu í skref 3.	Vandamálið er leyst.
<p>Skref 3</p> <p>a Það fer eftir þínu stýrikerfi, skilgreindu gerð pappírs í kjörstillingum prentunar eða í samskiptum prentunar. Athugasemdir:</p> <ul style="list-style-type: none"> • Vertu viss um að stillingin samsvari pappírnum sem var hlaðið. • Þú getur einnig breytt stillingunni á stjórnborði prentarans. Frá heimaskjánum, snertu Stillingar > Pappír > Uppsetning skúffu > Pappírsstærð/gerð. <p>b Prentaðu skjalið.</p> <p>Birtist grár bakgrunnur á útprintun?</p>	Farðu í skref 4.	Vandamálið er leyst.
<p>Skref 4</p> <p>a Fjarlægðu myndeyninguna og settu inn aftur. Viðvörðun—hugsanleg hættu: Ekki láta myndeyninguna lenda í beinu ljósi. Löng viðvera í ljósi gæti valdið gæðavandamálum við printun. Viðvörðun—hugsanleg hættu: Snertu ekki myndvalsinn. Sé það gert getur það haft áhrif á prentgæði prentverka í framtíðinni.</p> <p>b Prentaðu skjalið.</p> <p>Birtist grár bakgrunnur á útprintun?</p>	Farðu í skref 5.	Vandamálið er leyst.
<p>Skref 5</p> <p>a Uppfæra fastbúnað prentarans. Varðandi frekari upplýsingar, sjá "Uppfæra fastbúnað" á síðu 32.</p> <p>b Prentaðu skjalið.</p> <p>Birtist grár bakgrunnur á útprintun?</p>	Farðu í skref 6.	Vandamálið er leyst.

Aðgerð	Já	Nei
<p>Skref 6</p> <p>a Skiptu um myndeinguna.</p> <p>b Prentaðu skjalið.</p> <p>Birtist grár bakgrunnur á útrentun?</p>	<p>Hafðu samband við stuðning viðskiptavina.</p>	<p>Vandamálið er leyst.</p>

Rangar spássíur

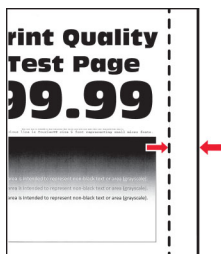

Athugasemd: Prenta gæðaprófunarsíður áður en reynt er að leysa vandamálið. Frá heimaskjánum, snertu **Stillingar > Bilanaleit > Prenta gæðaprófunarsíður**.

Aðgerð	Já	Nei
<p>Skref 1</p> <p>a Færðu stýringar í skúffunni í rétta stöðu fyrir pappír sem var hlaðið.</p> <p>b Prentaðu skjalið.</p> <p>Eru spássíur réttar?</p>	<p>Vandamálið er leyst.</p>	<p>Farðu í skref 2.</p>
<p>Skref 2</p> <p>a Það fer eftir þínu stýrikerfi, skilgreindu pappírsstærð í kjörstillingum prentunar eða í samskiptum prentunar.</p> <p>Athugasemdir:</p> <ul style="list-style-type: none"> Vertu viss um að stillingin samsvari pappírnum sem var hlaðið. Þú getur einnig breytt stillingunni á stjórnborði prentarans. Frá heimaskjánum, snertu Stillingar > Pappír > Uppsetning skúffu > Pappírsstærð/gerð. <p>b Prentaðu skjalið.</p> <p>Eru spássíur réttar?</p>	<p>Vandamálið er leyst.</p>	<p>Hafðu samband við stuðning viðskiptavina.</p>

Ljós prentun

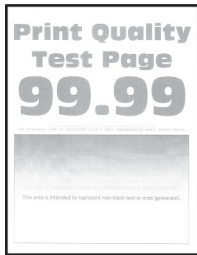

Athugasemd: Prenta gæðaprófunarsíður áður en reynt er að leysa vandamálið. Frá heimaskjánum, snertu **Stillingar > Bilanaleit > Prenta gæðaprófunarsíður**.

Aðgerð	Já	Nei
<p>Skref 1</p> <p>a Athugaðu hvort prentarinn er að nota ekta blekhylki frá Lexmark eða hylki sem er stutt.</p> <p>Athugasemd: Ef hylkið er ekki stutt, settu í hylki sem er stutt.</p> <p>b Prentaðu skjalið.</p> <p>Er prentunin ljós?</p>	Farðu í skref 2.	Vandamálið er leyst.
<p>Skref 2</p> <p>a Slökktu á prentaranum, bíddu síðan í um það bil 10 sekúndur, og kveiktu á honum aftur.</p> <p>b Auka svertustig prentdufts.</p> <p>Frá heimaskjánum, snertu Stillingar > Prenta > Gæði > Svertustig prentdufts.</p> <p>c Prentaðu skjalið.</p> <p>Er prentunin ljós?</p>	Farðu í skref 3.	Vandamálið er leyst.
<p>Skref 3</p> <p>a Það fer eftir þínu stýrikerfi, skilgreindu gerð pappírs í kjörstillingum prentunar eða í samskiptum prentunar.</p> <p>Athugasemdir:</p> <ul style="list-style-type: none"> • Vertu viss um að stillingin samsvari pappírnum sem var hlaðið. • Þú getur einnig breytt stillingunni á stjórnborði prentarans. Frá heimaskjánum, snertu Stillingar > Pappír > Uppsetning skúffu > Pappírsstærð/gerð. <p>b Prentaðu skjalið.</p> <p>Er prentunin ljós?</p>	Farðu í skref 4.	Vandamálið er leyst.

Aðgerð	Já	Nei
<p>Skref 4</p> <p>a Það fer eftir þínu stýrikerfi, skilgreindu upplausn prentunar í kjörstillingum prentunar eða í samskiptum prentunar.</p> <p>b Stílltu upplausnina á 600 dpi.</p> <p>c Prentaðu skjalið.</p> <p>Er prentunin ljós?</p>	Farðu í skref 5.	Vandamálið er leyst.
<p>Skref 5</p> <p>a Fjarlægðu myndeyninguna.</p> <p>Viðvörðun—hugsanleg hættu: Ekki láta myndeyninguna lenda í beinu ljósi. Löng viðvera í ljósi getur valdið gæðavandamálum við prentun.</p> <p>Viðvörðun—hugsanleg hættu: Snertu ekki myndvalsinn. Sé það gert getur það haft áhrif á prentgæði prentverka í framtíðinni.</p> <p>b Hristu myndeyninguna vel til að jafna prentduftið.</p> <p>c Settu myndeyninguna á sinn stað.</p> <p>d Slökktu á prentaranum, bíddu síðan í um það bil 10 sekúndur, og kveiktu á honum aftur.</p> <p>e Prentaðu skjalið.</p> <p>Er prentunin ljós?</p>	Farðu í skref 6.	Vandamálið er leyst.
<p>Skref 6</p> <p>a Athuga stöðuna á blekhyllkinu.</p> <p>Frá heimaskjánum, snertu Stillingar > Skýrslur > Tæki > Tölfræði tækis.</p> <p>b Athugaðu stöðuna á blekhyllkinu í kafla upplýsingar um rekstrarvörur á prentuðu síðunum.</p> <p>Er blekhylikið að nálgast mörk líftíma?</p>	Farðu í skref 7.	Hafðu samband við stuðning viðskiptavina .
<p>Skref 7</p> <p>a Skiptu um blekhyliki.</p> <p>b Prentaðu skjalið.</p> <p>Er prentunin ljós?</p>	Hafðu samband við stuðning viðskiptavina .	Vandamálið er leyst.

Flekkótt prentun og punktar



Athugasemd: Prenta gæðaprófunarsíður áður en reynt er að leysa vandamálið. Frá heimaskjánum, snertu **Stillingar > Bilanaleit > Prenta gæðaprófunarsíður**.

Aðgerð	Já	Nei
<p>Skref 1</p> <p>a Athugaðu hvort prentarinn er að nota ekta blekhylki frá Lexmark eða hylki sem er stutt.</p> <p>Athugasemd: Ef hylkið er ekki stutt, settu í hylki sem er stutt.</p> <p>b Prentaðu skjalið.</p> <p>Er prentunin flekkótt?</p>	Farðu í skref 2.	Vandamálið er leyst.
<p>Skref 2</p> <p>Athugaði varðandi mengun vegna leka á prentlit.</p> <p>Er prentarinn laus við leka á prentlit?</p>	Farðu í skref 4.	Farðu í skref 3.
<p>Skref 3</p> <p>a Skiptu um blekhylki.</p> <p>b Prentaðu skjalið.</p> <p>Er prentunin flekkótt?</p>	Farðu í skref 4.	Vandamálið er leyst.
<p>Skref 4</p> <p>Athuga stöðuna á myndeingunni.</p> <p>Á heimaskjánum, snertu Staða/rekstrarvörur > Rekstrarvörur.</p> <p>Er myndvalsinn að nálgast mörk líftíma?</p>	Farðu í skref 5.	Hafðu samband við stuðning viðskiptavina .
<p>Skref 5</p> <p>a Skiptu um myndeinguna.</p> <p>b Prentaðu skjalið.</p> <p>Er prentunin flekkótt?</p>	Hafðu samband við stuðning viðskiptavina .	Vandamálið er leyst.

Pappír krullast



Aðgerð	Já	Nei
<p>Skref 1</p> <p>a Athugaðu hvort prentarinn er að nota ekta blekhylki frá Lexmark eða hylki sem er stutt.</p> <p>Athugasemd: Ef hylkið er ekki stutt, settu í hylki sem er stutt.</p> <p>b Prentaðu skjalið.</p> <p>Er pappírinn krullaður?</p>	Farðu í skref 2.	Vandamálið er leyst.

Aðgerð	Já	Nei
<p>Skref 2</p> <p>a Færðu stýringar í skúffunni í rétta stöðu fyrir pappír sem var hlaðið.</p> <p>b Prentaðu skjalið.</p> <p>Er pappírinn krullaður?</p>	Farðu í skref 3.	Vandamálið er leyst.
<p>Skref 3</p> <p>a Það fer eftir þínu stýrikerfi, skilgreindu pappírsstærð og gerð pappírs í kjörstillingum prentunar eða í samskiptum prentunar.</p> <p>Athugasemdir:</p> <ul style="list-style-type: none"> Vertu viss um að stillingar samsvari pappírnum sem var hlaðið í skúffuna. Þú getur einnig breytt stillingunum á stjórnborði prentarans. <p>b Prentaðu skjalið.</p> <p>Er pappírinn krullaður?</p>	Farðu í skref 4.	Vandamálið er leyst.
<p>Skref 4</p> <p>a Fjarlægðu pappírinn úr skúffunni og snúðu honum við.</p> <p>b Prentaðu skjalið.</p> <p>Er pappírinn krullaður?</p>	Farðu í skref 5.	Vandamálið er leyst.
<p>Skref 5</p> <p>a Settu í pappír úr nýjum pakka.</p> <p>Athugasemd: Pappírinn dregur til sín raka vegna þess að rakastig er hátt. Geymdu pappír í upphaflegum umbúðum þar til það á að nota hann.</p> <p>b Prentaðu skjalið.</p> <p>Er pappírinn krullaður?</p>	Farðu í skref 6.	Vandamálið er leyst.
<p>Skref 6</p> <p>a Athugaðu hvort pappír sem var hlaðið sé studdur.</p> <p>Athugasemd: Ef pappír er ekki studdur, settu í pappír sem er studdur.</p> <p>b Prentaðu skjalið.</p> <p>Er pappírinn krullaður?</p>	Hafðu samband við stuðning viðskiptavina .	Vandamálið er leyst.

Útprintun skáhallandi eða skökk



Athugasemd: Prenta gæðaprófunarsíður áður en reynt er að leysa vandamálið. Frá heimaskjánum, snertu **Stillingar > Bilanaleit > Prenta gæðaprófunarsíður**.

Aðgerð	Já	Nei
<p>Skref 1</p> <p>a Dragðu skúffuna út.</p> <p>b Fjarlægðu pappírinn og settu síðan í pappír úr nýjum umbúðum.</p> <p>Athugasemd: Pappírinn dregur til sín raka vegna þess að rakastig er hátt. Geymdu pappír í upphaflegum umbúðum þar til það á að nota hann.</p> <p>c Klemmdu og renndu pappírsstýringum í rétta stöðu fyrir þá stærð á pappír sem verið er að hlaða.</p> <p>d Settu skúffuna inn.</p> <p>e Prentaðu skjalið.</p> <p>Er útprentun skáhallandi eða skökk?</p>	Farðu í skref 2.	Vandamálið er leyst.
<p>Skref 2</p> <p>a Athugaðu hvort þú ert að prenta á studda gerð af pappír.</p> <p>b Prentaðu skjalið.</p> <p>Er útprentun skáhallandi eða skökk?</p>	Hafðu samband við stuðning viðskiptavina .	Vandamálið er leyst.

Heilar svartar síður



Athugasemd: Prenta gæðaprófunarsíður áður en reynt er að leysa vandamálið. Frá heimaskjánum, snertu **Stillingar > Bilanaleit > Prenta gæðaprófunarsíður**.

Aðgerð	Já	Nei
<p>Skref 1</p> <p>a Athugaðu hvort prentarinn er að nota ekta blekhylki frá Lexmark eða hylki sem er stutt.</p> <p>Athugasemd: Ef hylkið er ekki stutt, settu í hylki sem er stutt.</p> <p>b Prentaðu skjalið.</p> <p>Er prentarinn að prenta heilar svartar síður?</p>	Farðu í skref 2.	Vandamálið er leyst.

Aðgerð	Já	Nei
<p>Skref 2</p> <p>a Fjarlægðu myndeininguna.</p> <p>Viðvörðun—hugsanleg hættu: Ekki láta myndvalsinn vera í beinu ljósi meira en 10 mínútur. Löng viðvera í ljósi gæti valdið gæðavandamálum við prentun.</p> <p>Viðvörðun—hugsanleg hættu: Ekki snerta ljósnæmu tromluna undir myndeiningunni. Sé það gert getur það haft áhrif á prentgæði prentverka í framtíðinni.</p> <p>b Fjarlægðu umbúðir sem kunna að vera ennþá á myndvalsinum.</p> <p>Athugasemd: Vertu viss um að fjarlægja hindrun sem kann að vera á milli hleðslurúllunnar og myndvalsins.</p> <p>c Settu myndeininguna á sinn stað.</p> <p>d Prentaðu skjalið.</p> <p>Er prentarinn að prenta heilar svartar síður?</p>	Farðu í skref 3.	Vandamálið er leyst.
<p>Skref 3</p> <p>Athugaðu myndvalsinn varðandi skemmdir.</p> <p>Er myndvalsinn laus við skemmdir?</p>	Hafðu samband við stuðning viðskiptavina .	Farðu í skref 4.
<p>Skref 4</p> <p>a Skiptu um myndeininguna.</p> <p>b Prentaðu skjalið.</p> <p>Er prentarinn að prenta heilar svartar síður?</p>	Hafðu samband við stuðning viðskiptavina .	Vandamálið er leyst.

Skorið af texta eða myndum



Athugasemd: Prenta gæðaprófunarsíður áður en reynt er að leysa vandamálið. Frá heimaskjánum, snertu **Stillingar > Bilanaleit > Prenta gæðaprófunarsíður**.

Aðgerð	Já	Nei
<p>Skref 1</p> <p>a Athugaðu hvort prentarinn er að nota ekta blekhyliki frá Lexmark eða hylki sem er stutt.</p> <p>Athugasemd: Ef hylkið er ekki stutt, settu í hylki sem er stutt.</p> <p>b Prentaðu skjalið.</p> <p>Skorið af texta eða myndum?</p>	Farðu í skref 2.	Vandamálið er leyst.

Aðgerð	Já	Nei
<p>Skref 2</p> <p>a Fjarlægðu myndeininguna.</p> <p>Viðvörðun—hugsanleg hættu: Ekki láta myndvalsinn vera í beinu ljósi meira en 10 mínútur. Löng viðvera í ljósi gæti valdið gæðavandamálum við prentun.</p> <p>Viðvörðun—hugsanleg hættu: Ekki snerta ljósnæmu tromluna undir myndeiningunni. Sé það gert getur það haft áhrif á prentgæði prentverka í framtíðinni.</p> <p>b Fjarlægðu umbúðir sem kunna að vera ennþá á myndvalsinum.</p> <p>Athugasemd: Vertu viss um að fjarlægja hindrun sem kann að vera á milli hleðslurúllunnar og myndvalsins.</p> <p>c Settu myndeininguna á sinn stað.</p> <p>d Prentaðu skjalið.</p> <p>Skorið af texta eða myndum?</p>	Farðu í skref 3.	Vandamálið er leyst.
<p>Skref 3</p> <p>a Skiptu um myndeininguna.</p> <p>b Prentaðu skjalið.</p> <p>Skorið af texta eða myndum?</p>	Hafðu samband við stuðning viðskiptavina .	Vandamálið er leyst.

Prentlitur nuddast auðveldlega af



Athugasemd: Prenta gæðaprófunarsíður áður en reynt er að leysa vandamálið. Frá heimaskjánum, snertu **Stillingar > Bilanaleit > Prenta gæðaprófunarsíður**.

Aðgerð	Já	Nei
<p>Skref 1</p> <p>a Athugaðu hvort prentarinn er að nota ekta blekhyliki frá Lexmark eða hylki sem er stutt.</p> <p>Athugasemd: Ef hylkið er ekki stutt, settu í hylki sem er stutt.</p> <p>b Prentaðu skjalið.</p> <p>Nuddast prentlitur auðveldlega af?</p>	Farðu í skref 2.	Vandamálið er leyst.

Aðgerð	Já	Nei
<p>Skref 2</p> <p>a Það fer eftir þínu stýrikerfi, skilgreindu gerð pappírs í kjörstillingum prentunar eða í samskiptum prentunar.</p> <p>Athugasemdir:</p> <ul style="list-style-type: none"> • Vertu viss um að stillingin samsvari pappírnum sem var hlaðið. • Þú getur einnig breytt stillingunni á stjórnborði prentarans. Frá heimaskjánum, snertu Stillingar > Pappír > Uppsetning skúffu > Pappírsstærð/gerð. <p>b Prentaðu skjalið.</p> <p>Nuddast prentlitur auðveldlega af?</p>	<p>Hafðu samband við stuðning viðskiptavina.</p>	<p>Vandamálið er leyst.</p>

Láréttar ljósar rendur



Athugasemd: Prenta gæðaprófunarsíður áður en reynt er að leysa vandamálið. Frá heimaskjánum, snertu **Stillingar > Bilanaleit > Prenta gæðaprófunarsíður**.

Aðgerð	Já	Nei
<p>Skref 1</p> <p>a Athugaðu hvort prentarinn er að nota ekta blekhyliki frá Lexmark eða hylki sem er stutt.</p> <p>Athugasemd: Ef hylkið er ekki stutt, settu í hylki sem er stutt.</p> <p>b Prentaðu skjalið.</p> <p>Eru láréttar ljósar rendur að birtast á því sem verið er að prenta?</p>	<p>Farðu í skref 2.</p>	<p>Vandamálið er leyst.</p>
<p>Skref 2</p> <p>a Fjarlægðu myndeyninguna og settu inn aftur.</p> <p>Viðvörðun—hugsanleg hættu: Ekki láta myndeyninguna lenda í beinu ljósi. Löng viðvera í ljósi gæti valdið gæðavandamálum við prentun.</p> <p>Viðvörðun—hugsanleg hættu: Snertu ekki myndvalsinn. Sé það gert getur það haft áhrif á prentgæði prentverka í framtíðinni.</p> <p>b Prentaðu skjalið.</p> <p>Eru láréttar ljósar rendur að birtast á því sem verið er að prenta?</p>	<p>Farðu í skref 3.</p>	<p>Vandamálið er leyst.</p>

Aðgerð	Já	Nei
Skref 3 a Skiptu um myndeinguna. b Prentaðu skjalið. Eru láréttar ljósar rendur að birtast á því sem verið er að prenta?	Farðu í skref 4.	Vandamálið er leyst.
Skref 4 a Slökktu á prentaranum, bíddu síðan í um það bil 10 sekúndur, og kveiktu á honum aftur. b Prentaðu skjalið. Eru láréttar ljósar rendur að birtast á því sem verið er að prenta?	Hafðu samband við stuðning viðskiptavina .	Vandamálið er leyst.

Lóðréttar ljósar rendur



Athugasemd: Prenta gæðaprófunarsíður áður en reynt er að leysa vandamálið. Frá heimaskjánum, snertu **Stillingar > Bilanaleit > Prenta gæðaprófunarsíður**.

Aðgerð	Já	Nei
a Athugaðu hvort prentarinn er að nota ekta blekhyliki frá Lexmark eða hylki sem er stutt. Athugasemd: Ef hylkið er ekki stutt, settu í hylki sem er stutt. b Prentaðu skjalið. Eru lóðréttar ljósar rendur að birtast á því sem verið er að prenta?	Hafðu samband við stuðning viðskiptavina .	Vandamálið er leyst.

Lóðréttar hvítar línur



Athugasemd: Prenta gæðaprófunarsíður áður en reynt er að leysa vandamálið. Frá heimaskjánum, snertu **Stillingar > Bilanaleit > Prenta gæðaprófunarsíður**.

Aðgerð	Já	Nei
<p>Skref 1</p> <p>a Athugaðu hvort prentarinn er að nota ekta blekhylki frá Lexmark eða hylki sem er stutt.</p> <p>Athugasemd: Ef hylkið er ekki stutt, settu í hylki sem er stutt.</p> <p>b Prentaðu skjalið.</p> <p>Eru lóðréttar hvítar línur að birtast á því sem verið er að prenta?</p>	Farðu í skref 2.	Vandamálið er leyst.
<p>Skref 2</p> <p>a Það fer eftir þínu stýrikerfi, skilgreindu gerð pappírs í kjörstillingum prentunar eða í samskiptum prentunar.</p> <p>Athugasemdir:</p> <ul style="list-style-type: none"> Vertu viss um að stillingin samsvari pappírnum sem var hlaðið. Þú getur einnig breytt stillingunni á stjórnborði prentarans. Frá heimaskjánum, snertu Stillingar > Pappír > Uppsetning skúffu > Pappírsstærð/gerð. <p>b Prentaðu skjalið.</p> <p>Eru lóðréttar hvítar línur að birtast á því sem verið er að prenta?</p>	Hafðu samband við stuðning viðskiptavina .	Vandamálið er leyst.

Lóðréttar dökkan rákir

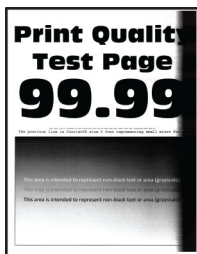

Athugasemd: Prenta gæðaprófunarsíður áður en reynt er að leysa vandamálið. Frá heimaskjánum, snertu **Stillingar > Bilanaleit > Prenta gæðaprófunarsíður**.

Aðgerð	Já	Nei
<p>Skref 1</p> <p>a Athugaðu hvort prentarinn er að nota ekta blekhylki frá Lexmark eða hylki sem er stutt.</p> <p>Athugasemd: Ef hylkið er ekki stutt, settu í hylki sem er stutt.</p> <p>b Prentaðu skjalið.</p> <p>Birtast lóðréttar dökkan rákir á því sem verið er að prenta?</p>	Farðu í skref 2.	Vandamálið er leyst.

Aðgerð	Já	Nei
<p>Skref 2</p> <p>a Fjarlægðu blekhylikið og síðan myndvalsinn.</p> <p>Viðvörðun—hugsanleg hættta: Ekki láta myndvalsinn vera í beinu ljósi meira en 10 mínútur. Löng viðvera í ljósi gæti valdið gæðavandamálum við prentun.</p> <p>Viðvörðun—hugsanleg hættta: Ekki snerta ljósnæmu tromluna undir myndeiningunni. Sé það gert getur það haft áhrif á prentgæði prentverka í framtíðinni.</p> <p>b Settu myndvalsinn á sinn stað og síðan hylkið.</p> <p>c Prentaðu skjalið.</p> <p>Birtast lóðréttar dökkar rákir á því sem verið er að prenta?</p>	Farðu í skref 3.	Vandamálið er leyst.
<p>Skref 3</p> <p>a Fjarlægðu myndeininguna.</p> <p>Viðvörðun—hugsanleg hættta: Ekki láta myndvalsinn vera í beinu ljósi meira en 10 mínútur. Löng viðvera í ljósi gæti valdið gæðavandamálum við prentun.</p> <p>Viðvörðun—hugsanleg hættta: Ekki snerta ljósnæmu tromluna undir myndeiningunni. Sé það gert getur það haft áhrif á prentgæði prentverka í framtíðinni.</p> <p>b Fjarlægðu umbúðir sem kunna að vera ennþá á myndvalsinum.</p> <p>Athugasemd: Vertu viss um að fjarlægja hindrun sem kann að vera á milli hleðslurúllunnar og myndvalsins.</p> <p>c Settu myndeininguna á sinn stað.</p> <p>d Prentaðu skjalið.</p> <p>Birtast lóðréttar dökkar rákir á því sem verið er að prenta?</p>	Farðu í skref 4.	Vandamálið er leyst.
<p>Skref 4</p> <p>a Athugaðu hvort bjart ljós kemst inn um hægri hlið prentarans og færðu prentarann ef þörf krefur.</p> <p>b Prentaðu skjalið.</p> <p>Birtast lóðréttar dökkar rákir á því sem verið er að prenta?</p>	Hafðu samband við stuðning viðskiptavina .	Vandamálið er leyst.

Lóðréttar dökkar línur eða rákir

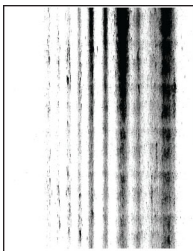

Athugasemd: Prenta gæðaprófunarsíður áður en reynt er að leysa vandamálið. Frá heimaskjánum, snertu Stillingar > Bilanaleit > Prenta gæðaprófunarsíður.

Aðgerð	Já	Nei
<p>Skref 1</p> <p>a Athugaðu hvort prentarinn er að nota ekta blekhylki frá Lexmark eða hylki sem er stutt.</p> <p>Athugasemd: Ef hylkið er ekki stutt, settu í hylki sem er stutt.</p> <p>b Prentaðu skjalið.</p> <p>Birtast lóðrétt dökk strik eða rákir á því sem verið er að prenta?</p>	Farðu í skref 2.	Vandamálið er leyst.
<p>Skref 2</p> <p>a Fjarlægðu myndeyninguna og settu inn aftur.</p> <p>Viðvörðun—hugsanleg hættu: Ekki láta myndvalsinn vera í beinu ljósi meira en 10 mínútur. Löng viðvera í ljósi getur valdið gæðavandamálum við prentun.</p> <p>Viðvörðun—hugsanleg hættu: Ekki snerta ljósnæmu tromluna undir myndeyningunni. Sé það gert getur það haft áhrif á prentgæði prentverka í framtíðinni.</p> <p>b Prentaðu skjalið.</p> <p>Birtast lóðrétt dökk strik eða rákir á því sem verið er að prenta?</p>	Farðu í skref 3.	Vandamálið er leyst.
<p>Skref 3</p> <p>a Skiptu um myndeyninguna.</p> <p>b Prentaðu skjalið.</p> <p>Birtast lóðrétt dökk strik eða rákir á því sem verið er að prenta?</p>	Hafðu samband við stuðning viðskiptavina .	Vandamálið er leyst.

Lóðréttar dökkar rákir með prentun sem vantar

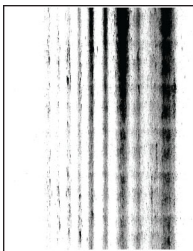

Athugasemd: Prenta gæðaprófunarsíður áður en reynt er að leysa vandamálið. Frá heimaskjánum, snertu **Stillingar > Bilanaleit > Prenta gæðaprófunarsíður**.

Aðgerð	Já	Nei
<p>Skref 1</p> <p>a Athugaðu hvort prentarinn er að nota ekta blekhylki frá Lexmark eða hylki sem er stutt.</p> <p>Athugasemd: Ef hylkið er ekki stutt, settu í hylki sem er stutt.</p> <p>b Prentaðu skjalið.</p> <p>Birtast lóðréttar dökkar rákir með myndum sem vantar á útprentun?</p>	Farðu í skref 2.	Vandamálið er leyst.

Aðgerð	Já	Nei
<p>Skref 2</p> <p>a Fjarlægðu myndeininguna.</p> <p>Viðvörðun—hugsanleg hættu: Ekki láta myndvalsinn vera í beinu ljósi meira en 10 mínútur. Löng viðvera í ljósi gæti valdið gæðavandamálum við prentun.</p> <p>Viðvörðun—hugsanleg hættu: Ekki snerta ljósnæmu tromluna undir myndeiningunni. Sé það gert getur það haft áhrif á prentgæði prentverka í framtíðinni.</p> <p>b Fjarlægðu umbúðir sem kunna að vera ennþá á myndvalsinum.</p> <p>Athugasemd: Vertu viss um að fjarlægja hindrun sem kann að vera á milli hleðslurúllunnar og myndvalsins.</p> <p>c Settu myndeininguna á sinn stað.</p> <p>d Prentaðu skjalið.</p> <p>Birtast lóðréttar dökkar rákir með myndum sem vantar á útprentun?</p>	<p>Hafðu samband við stuðning viðskiptavina.</p>	<p>Vandamálið er leyst.</p>

Endurteknir gallar



Athugasemd: Prenta gæðaprófunarsíður áður en reynt er að leysa vandamálið. Frá heimaskjánum, snertu **Stillingar > Bilanaleit > Prenta gæðaprófunarsíður**.

Aðgerð	Já	Nei
<p>Skref 1</p> <p>Notaðu gæðaprófunarsíður til að athuga hvort fjarlægðin á milli endurtekinna galla samsvari einhverju af eftirfarandi:</p> <ul style="list-style-type: none"> • 97 mm (3,82 to.) • 47 mm (1,85 to.) • 38 mm (1,5 to.) <p>Samsvarar fjarlægðin á milli endurtekinna galla einverjum af mælingunum?</p>	<p>Farðu í skref 2.</p>	<p>Skráðu fjarlægðina og hafðu síðan samband við stuðning viðskiptavina.</p>
<p>Skref 2</p> <p>a Skiptu um myndeininguna.</p> <p>b Prentaðu skjalið.</p> <p>Birtast endurteknu gallarnir?</p>	<p>Hafðu samband við stuðning viðskiptavina.</p>	<p>Vandamálið er leyst.</p>

Prentverk prentast ekki

Aðgerð	Já	Nei
<p>Skref 1</p> <p>a Opnaðu prentsamskipti í skjalinu sem þú ert að prenta og athugaðu síðan hvort þú hefur valið réttan prentara.</p> <p>b Prentaðu skjalið.</p> <p>Er skjalið prentað?</p>	Vandamálið er leyst.	Farðu í skref 2.
<p>Skref 2</p> <p>a Athugaðu hvort kveikt sé á prentaranum.</p> <p>b Leystu úr villuboðum sem birtast á skjánum.</p> <p>c Prentaðu skjalið.</p> <p>Er skjalið prentað?</p>	Vandamálið er leyst.	Farðu í skref 3.
<p>Skref 3</p> <p>a Athugaðu hvort tengin eru að virka og hvort kaplar séu örugglega tengdir á milli tölvu og prentara.</p> <p>Skoðaðu skjölin sem fylgdu með prentaranum varðandi frekari upplýsingar.</p> <p>b Prentaðu skjalið.</p> <p>Er skjalið prentað?</p>	Vandamálið er leyst.	Farðu í skref 4.
<p>Skref 4</p> <p>a Slökktu á prentaranum, bíddu síðan í um það bil 10 sekúndur, og kveiktu á honum aftur.</p> <p>b Prentaðu skjalið.</p> <p>Er skjalið prentað?</p>	Vandamálið er leyst.	Farðu í skref 5.
<p>Skref 5</p> <p>a Fjarlægðu prentrekilinn og settu síðan upp aftur.</p> <p>b Prentaðu skjalið.</p> <p>Er skjalið prentað?</p>	Vandamálið er leyst.	Hafðu samband við stuðning viðskiptavina .

Trúnaðarmál og önnur skjöl í bið prentast ekki

Aðgerð	Já	Nei
<p>Skref 1</p> <p>a Athugaðu á stjórnborðinu hvort skjölin birtast í lista yfir Verk í bið.</p> <p>Athugasemd: Ef skjölin eru ekki á listanum, prentaðu þá skjölin með því að nota valkostina Prenta og Bið.</p> <p>b Prentaðu skjölin.</p> <p>Voru skjölin prentuð?</p>	Vandamálið er leyst.	Farðu í skref 2.

Aðgerð	Já	Nei
<p>Skref 2</p> <p>Prentverkið kann að innihalda sniðvillu eða ógild gögn.</p> <ul style="list-style-type: none"> • Eyddu prentverkinu og sendu það síðan aftur. • Fyrir PDF-skrár, búðu til nýja skrá og prentaðu síðan skjölin. <p>Voru skjölin prentuð?</p>	Vandamálið er leyst.	Farðu í skref 3.
<p>Skref 3</p> <p>Ef þú ert að prenta af Netinu, þá getur prentarinn verið að lesa marga verktitla sem afrit.</p> <p>Fyrir Windows-notendur</p> <ol style="list-style-type: none"> Opnaðu samskipti kjörstillinga prentunar. Í flípa prenta og halda, smelltu á Nota prenta og halda, og smelltu síðan á Halda afriti skjala. Skráðu PIN-númer, og vistaðu síðan breytingarnar. Sendu verkið sem á að prenta. <p>Fyrir Macintosh-notendur</p> <ol style="list-style-type: none"> Vista og nefna hvert verk sérstaklega. Sendu verkin hvert fyrir sig. <p>Voru skjölin prentuð?</p>	Vandamálið er leyst.	Farðu í skref 4.
<p>Skref 4</p> <ol style="list-style-type: none"> Eyða nokkrum verkum í bið til að losa um minni prentarans. Prentaðu skjölin. <p>Voru skjölin prentuð?</p>	Vandamálið er leyst.	Farðu í skref 5.
<p>Skref 5</p> <ol style="list-style-type: none"> Bættu við prentaraminni. Prentaðu skjölin. <p>Voru skjölin prentuð?</p>	Vandamálið er leyst.	Hafðu samband við stuðning viðskiptavina .

Verk prentast úr rangri skúffu eða á rangan pappír

Aðgerð	Já	Nei
<p>Skref 1</p> <ol style="list-style-type: none"> Athugaðu hvort þú ert að prenta á rétta gerð af pappír. Prentaðu skjalið. <p>Er skjalið prentað á rétta gerð pappírs?</p>	Farðu í skref 2.	Settu í rétta stærð og gerð af pappír.

Aðgerð	Já	Nei
<p>Skref 2</p> <p>a Það fer eftir þínu stýrikerfi, skilgreindu pappírsstærð og gerð pappírs í kjörstillingum prentunar eða í samskiptum prentunar.</p> <p>Athugasemd: Þú getur einnig breytt stillingunum á stjórnborði prentarans. Frá heimaskjánum, snertu Stillingar > Pappír > Uppsetning skúffu > Pappírsstærð/gerð.</p> <p>b Vertu viss um að stillingar samsvari pappírnum sem var hlaðið í skúffuna.</p> <p>c Prentaðu skjalið.</p> <p>Er skjalið prentað á rétta gerð pappírs?</p>	Vandamálið er leyst.	Farðu í skref 3.
<p>Skref 3</p> <p>a Athugaðu hvort skúffur séu tengdar. Varðandi frekari upplýsingar, sjá “Tengja skúffur” á síðu 30.</p> <p>b Prentaðu skjalið.</p> <p>Er skjalið prentað úr réttri skúffu?</p>	Vandamálið er leyst.	Hafðu samband við stuðning viðskiptavina .

Hæg prentun

Aðgerð	Já	Nei
<p>Skref 1</p> <p>Vertu viss um að prentarakapallinn sé tengdur við prentara og tölvuna, prentþjón, valkost eða annan búnað netkerfis.</p> <p>Er prentarinn lengi að prenta?</p>	Farðu í skref 2.	Vandamálið er leyst.
<p>Skref 2</p> <p>a Vertu viss um að prentarinn sé ekki í Þögullu stillingu. Á heimaskjánum, snertu Stillingar > Tæki > Viðhald > Valmynd uppsetningar > Notkun tækis > Hljóðlát stilling.</p> <p>b Prentaðu skjalið.</p> <p>Er prentarinn lengi að prenta?</p>	Farðu í skref 3.	Vandamálið er leyst.
<p>Skref 3</p> <p>a Það fer eftir þínu stýrikerfi, skilgreindu upplausn prentunar í kjörstillingum prentunar eða í samskiptum prentunar.</p> <p>b Stilltu upplausnina á 600 dpi.</p> <p>c Prentaðu skjalið.</p> <p>Er prentarinn lengi að prenta?</p>	Farðu í skref 4.	Vandamálið er leyst.

Aðgerð	Já	Nei
<p>Skref 4</p> <p>a Frá heimaskjánum, snertu Stillingar > Prenta > Gæði > Upplausn í prentun.</p> <p>b Stilltu upplausnina á 600 dpi.</p> <p>c Prentaðu skjalið.</p> <p>Er prentarinn lengi að prenta?</p>	Farðu í skref 5.	Vandamálið er leyst.
<p>Skref 5</p> <p>a Það fer eftir þínu stýrikerfi, skilgreindu gerð pappírs í kjörstillingum prentunar eða í samskiptum prentunar.</p> <p>Athugasemdir:</p> <ul style="list-style-type: none"> • Vertu viss um að stillingin samsvari pappírnum sem var hlaðið. • Þú getur einnig breytt stillingunni á stjórnborði prentarans. • Það tekur lengi tíma að prenta á mjög þykkann pappír. • Pappír mjórri en bréf, A4 og lagalegt tekur lengri tíma í prentun. <p>b Prentaðu skjalið.</p> <p>Er prentarinn lengi að prenta?</p>	Farðu í skref 6.	Vandamálið er leyst.
<p>Skref 6</p> <p>a Vertu viss um að stillingar prentarans fyrir áferð og þyngd samsvari pappírnum sem er hlaðið.</p> <p>Frá heimaskjánum, snertu Stillingar > Pappír > Uppsetning á miðli > Gerðir miðla.</p> <p>Athugasemd: Gróf áferð pappírs og mjög þykkur pappír tekur lengri tíma í prentun.</p> <p>b Prentaðu skjalið.</p> <p>Er prentarinn lengi að prenta?</p>	Farðu í skref 7.	Vandamálið er leyst.
<p>Skref 7</p> <p>Fjarlægja verk í bið.</p> <p>Er prentarinn lengi að prenta?</p>	Farðu í skref 8.	Vandamálið er leyst.
<p>Skref 8</p> <p>a Vertu viss um að prentarinn sé ekki að ofhitna.</p> <p>Athugasemdir:</p> <ul style="list-style-type: none"> • Leyfðu prentaranum að kólna eftir löng prentverk. • Fylgstu með meðmæltum umhverfishita fyrir prentarann. Varðandi frekari upplýsingar, sjá “Velja staðsetningu fyrir prentarann” á síðu 18. <p>b Prentaðu skjalið.</p> <p>Er prentarinn lengi að prenta?</p>	Hafðu samband við stuðning viðskiptavina.	Vandamálið er leyst.

Prentarinn svarar ekki

Aðgerð	Já	Nei
<p>Skref 1 Athugaðu að rafmagnssnúran sé tengd við rafmagnsinnstungu.</p> <p> VARÚÐ—HUGSANLEG HÆTTA: Til að koma í veg fyrir hættu á eldsvoða eða raflosti tengið rafmagnssnúruna við innstungu með viðeigandi getu og rétta jarðtengingu sem er nálægt vörinni og auðveldlega aðgengileg.</p> <p>Er prentarinn að svara?</p>	Vandamálið er leyst.	Farðu í skref 2.
<p>Skref 2 Athugaðu að ekki sé slökkt á rafmagnsinnstungu með rofa eða öryggi.</p> <p>Er slökkt á rafmagnsinnstungu með rofa eða öryggi?</p>	Kveiktu á rofanum eða endurstilltu öryggið.	Farðu í skref 3.
<p>Skref 3 Athugaðu hvort kveikt sé á prentaranum.</p> <p>Er kveikt á prentaranum?</p>	Farðu í skref 4.	Kveiktu á prentaranum.
<p>Skref 4 Athugaðu hvort prentarinn sé í svefnstillingu eða stillingu í dvala.</p> <p>Er prentarinn í svefnstillingu eða stillingu í dvala?</p>	Ýttu á straumh-nappinn til að vekja prentarann,	Farðu í skref 5.
<p>Skref 5 Athugað hvort snúrur í prentara og tölvu séu í réttum tengjum.</p> <p>Eru kaplar settir í rétt tengi?</p>	Farðu í skref 6.	Settu kapla í rétt tengi.
<p>Skref 6 Slökktu á prentaranum, settu upp valkosti vélbúnaðar og kveiktu síðan á honum aftur. Skoðu skjölin sem fylgdu með aukabúnaðinum varðandi frekari upplýsingar.</p> <p>Er prentarinn að svara?</p>	Vandamálið er leyst.	Farðu í skref 7.
<p>Skref 7 Settu upp réttan rekil fyrir prentara.</p> <p>Er prentarinn að svara?</p>	Vandamálið er leyst.	Farðu í skref 8.
<p>Skref 8 Slökktu á prentaranum, bíddu síðan í um það bil 10 sekúndur, og kveiktu á honum aftur.</p> <p>Er prentarinn að svara?</p>	Vandamálið er leyst.	Hafðu samband við stuðning viðskiptavina .

Get ekki lesið minniskort

Aðgerð	Já	Nei
<p>Skref 1 Athuga hvort prentarinn er ekki upptekinn við að vinna við aðra prentun.</p> <p>Er prentarinn tilbúinn?</p>	Farðu í skref 3.	Farðu í skref 2.
<p>Skref 2</p> <ul style="list-style-type: none"> • Bíða þar til að prentarinn lýkur við vinnslu á öðru verki. • Fjarlægðu minniskortið og settu inn aftur. <p>Þekkir prentarinn minniskortið?</p>	Vandamálið er leyst.	Farðu í skref 3.
<p>Skref 3 Athugaðu hvort minniskort sé sett í USB-tengið að framan.</p> <p>Athugasemd: Minniskort mun ekki virka sé það sett í USB-tengið að aftan.</p> <p>Er minniskortið sett í rétt tengi?</p>	Farðu í skref 5.	Farðu í skref 4.
<p>Skref 4 Settu minniskortið í rétt tengi.</p> <p>Þekkir prentarinn minniskortið?</p>	Vandamálið er leyst.	Farðu í skref 5.
<p>Skref 5 Athugaðu hvort minniskortið er stutt. Varðandi frekari upplýsingar, sjá “Studd minniskort og skráargerðir” á síðu 55.</p> <p>Er minniskortið stutt?</p>	Farðu í skref 7.	Farðu í skref 6.
<p>Skref 6 Settu inn minniskort sem er stutt.</p> <p>Þekkir prentarinn minniskortið?</p>	Vandamálið er leyst.	Farðu í skref 7.
<p>Skref 7 Fjarlægðu minniskortið og settu inn aftur.</p> <p>Þekkir prentarinn minniskortið?</p>	Vandamálið er leyst.	Hafðu samband við stuðning viðskiptavina.

Virkja USB-tengið

Frá heimaskjánum, snertu **Stillingar > Netkerfi/tengi > USB > Virkja USB-tengi.**

Losa um flækjur

Komast hjá stíflum

Settu í pappír á réttan hátt

- Vertu viss um að pappírinn liggi flatur í skúffunni.

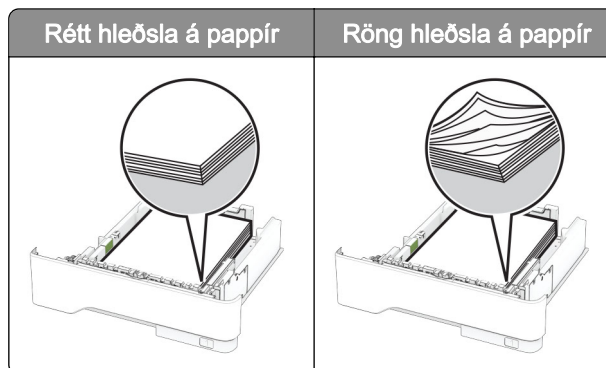

- Ekki hlaða né fjarlægja skúffu þegar prentarinn er að prenta.
- Ekki hlaða of miklum pappír. Vertu viss um að hæð á stafla sé fyrir neðan vísun á hámarksfyllingu.
- Ekki renna pappírnum í skúffuna. Hlaðið pappírnum eins og sýnt er á skýringarmyndinni.

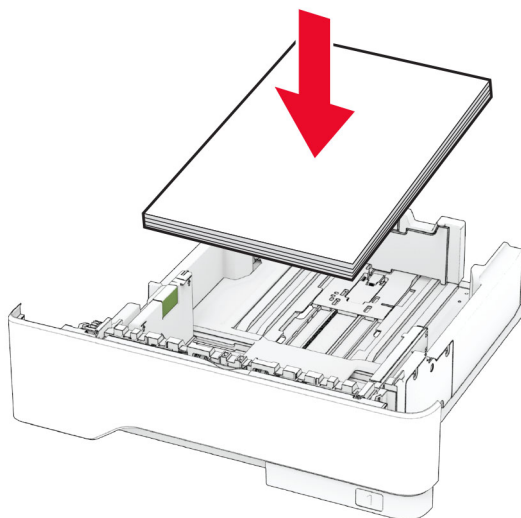

- Vertu viss um að stýringar fyrir pappír séu rétt staðsettar og eru ekki að ýta þétt á móti pappír eða umslögum.
- Ýttu skúffunni þétt inn í prentarann eftir hleðslu á pappír.

Notið meðmæltan pappír

- Notið aðeins meðmæltan pappír eða sérstakan miðil.
- Ekki hlaða krumpuðum, brotnum, rökum, beygluðum eða krulluðum pappír.

- Sveigðu, blaðaðu og jafnaðu pappírsbrúnir áður en pappírnum er hlaðið.



- Ekki nota pappír sem hefur verið skorinn eða klipptur með hendi.
- Ekki blanda saman pappírsstærðum, þyngd og gerð saman í skúffu.
- Vertu viss um að stærð og gerð pappírs sé rétt stillt í tölvunni eða á stjórnborði prentarans.
- Geymið pappír samkvæmt ráðleggingum framleiðanda.

Finna staðsetningar flækju

Athugasemdir:

- Þegar Flækjuaðstoð er stillt á Kveikt, sendir prentarinn sjálfkrafa auðar síður eða síður með prentun að hluta eftir að flækt síða hefur verið hreinsuð. Athugaðu útprintun varðandi auðar síður.
- Þegar Endurheimt flækju er stillt á Kveikt eða Sjálfvirkt, þá endurprentar prentarinn flæktar síður.

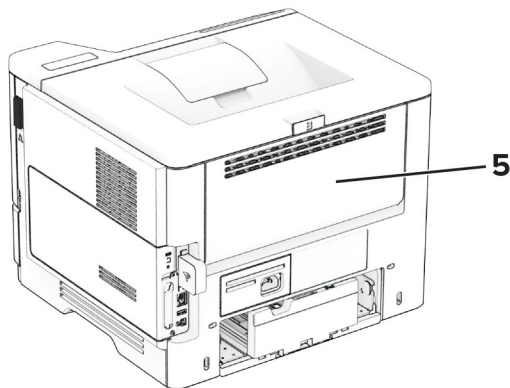
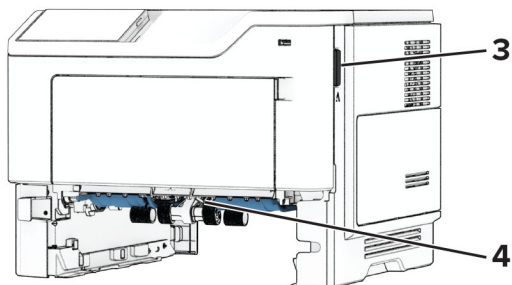
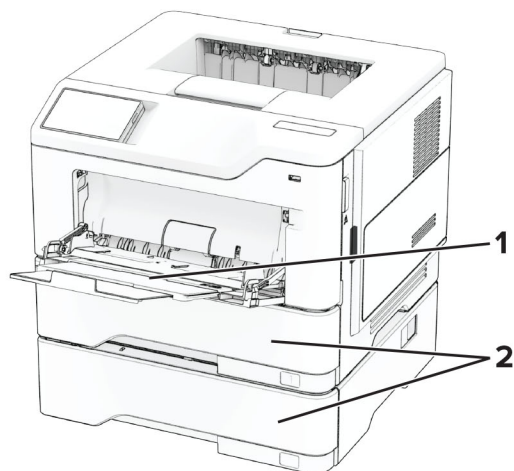

	Staðsetningar flækju
1	Fjölnotamatari
2	Skúffur
3	Hurð A
4	Tvívirk (duplex)-eining
5	Hurð B

Pappírslækja í hurð A

1 Opnaðu hurð A.

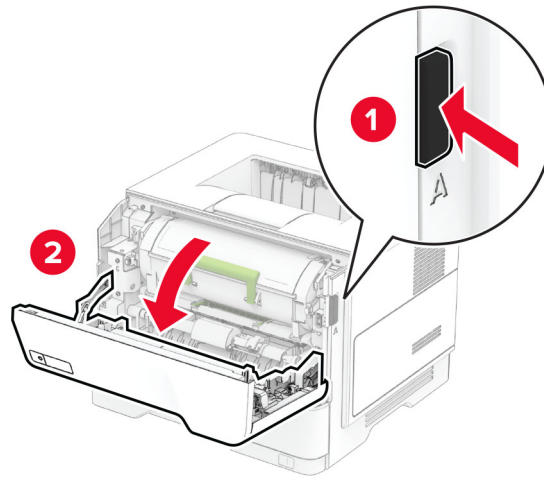

2 Fjarlægðu blekhylikið.

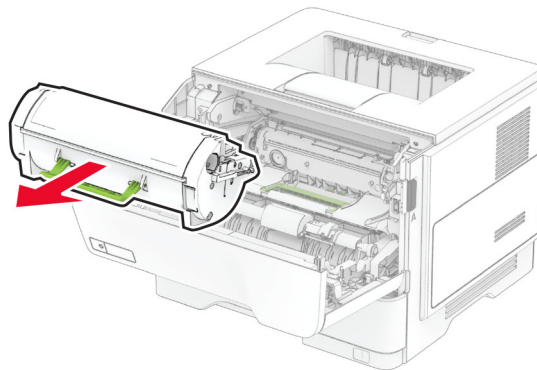

3 Fjarlægðu mynddeininguna.

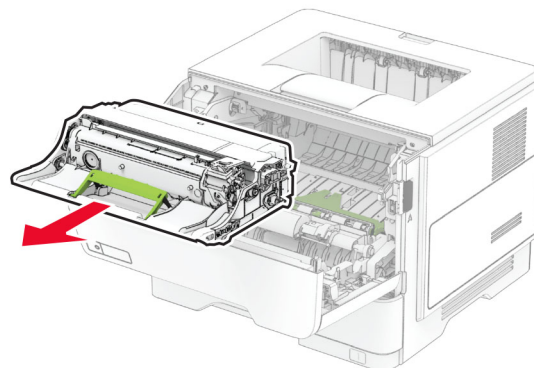

Viðvörðun—hugsanleg hættu: Ekki láta myndvalsinn vera í beinu ljósi meira en 10 mínútur. Löng viðvera í ljósi gæti valdið gæðavandamálum við prentun.

Viðvörðun—hugsanleg hættu: Snertu ekki myndvalsinn. Sé það gert getur það haft áhrif á prentgæði prentverka í framtíðinni.

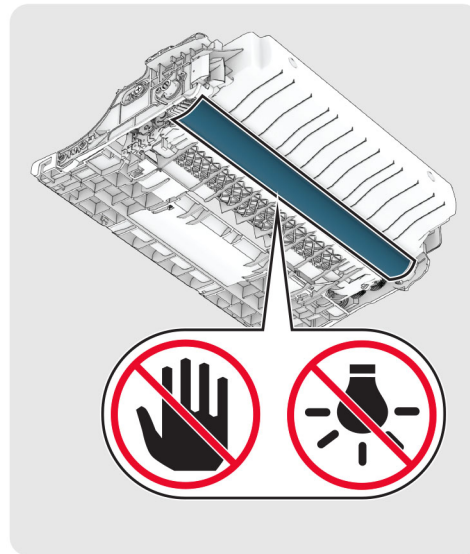

4 Fjarlægðu pappírinn sem stíflaðist.

 **VARÚÐ—HEITT YFIRBORÐ:** Prentarinn kann að vera heitur að innanverðu. Til að draga úr hættu á meiðslum frá heitum hlut, leyfið yfirborðinu að kólna áður en það er snert.

Athugasemd: Vertu viss um að öll pappírssnifsi hafi verið fjarlægð.

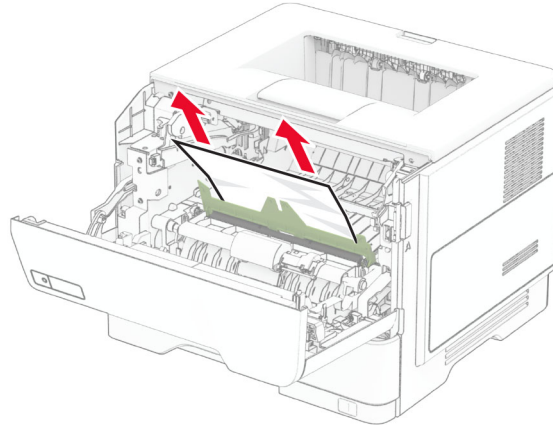

5 Settu myndeinguna á sinn stað.

Athugasemd: Notaðu örvarnar inni í prentaranum til leiðbeiningar.

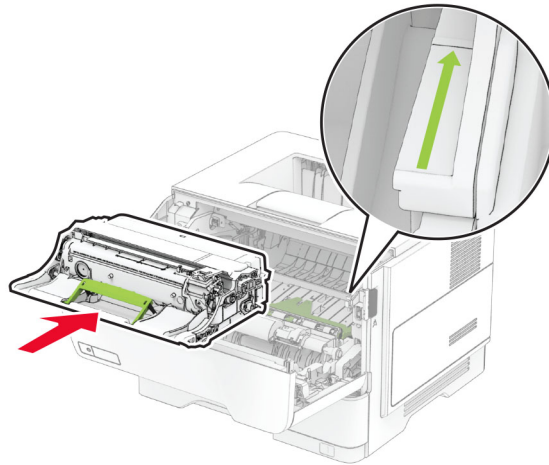

6 Settu blekhylkið á sinn stað.

Athugasemd: Notaðu örvarnar inni í prentaranum til leiðbeiningar.

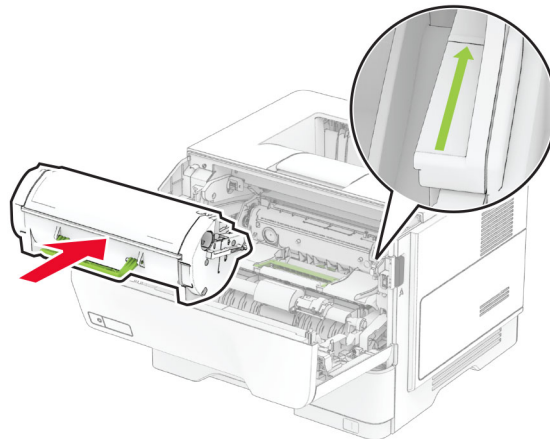

7 Loka hurð A.

Pappírslækja í hurð B

1 Opnaðu hurð B.

 **VARÚÐ—HEITT YFIRBORÐ:** Prentarinn kann að vera heitur að innanverðu. Til að draga úr hættu á meiðslum frá heitum hlut, leyfið yfirborðinu að kólna áður en það er snert.

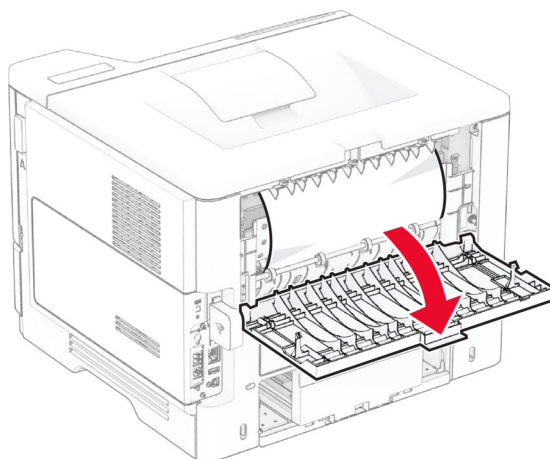

2 Fjarlægðu pappírinn sem stíflaðist.

Athugasemd: Vertu viss um að öll pappírssnifsi hafi verið fjarlægð.

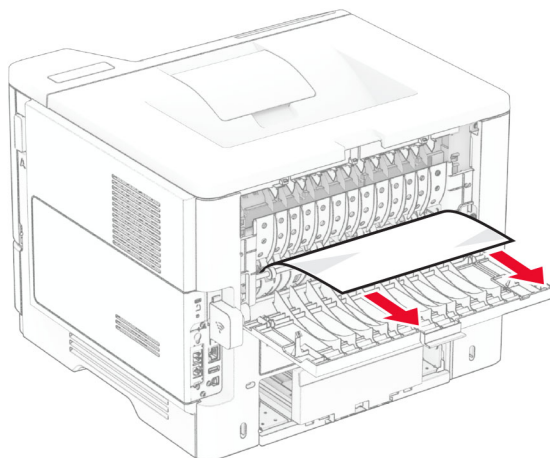

3 Loka hurð B.

Pappírstífla í tvívirkri einingu (duplex)

1 Fjarlægðu skúffuna.

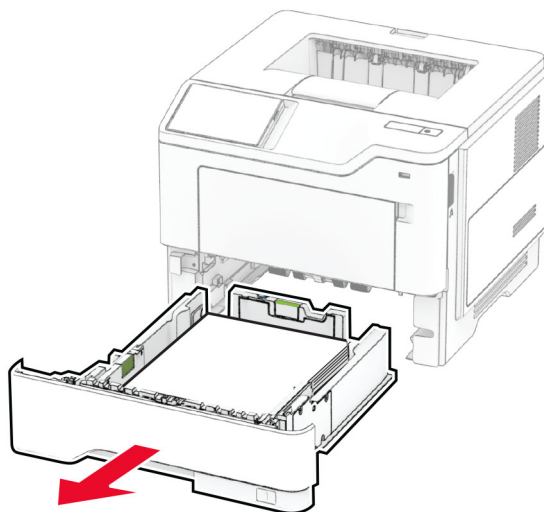

2 Ýttu á hespu á tvívirkri (duplex)-einingu til að opna hana.

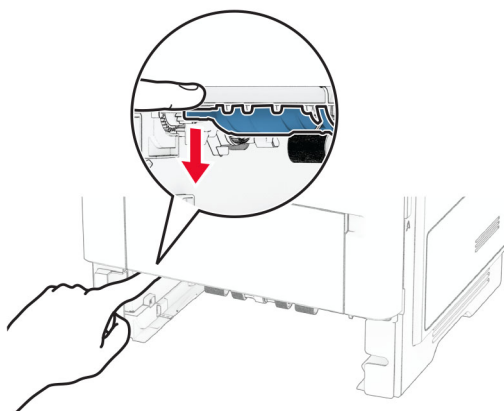

3 Fjarlægðu pappírinn sem stíflaðist.

Athugasemd: Vertu viss um að öll pappírssnifsi hafi verið fjarlægð.

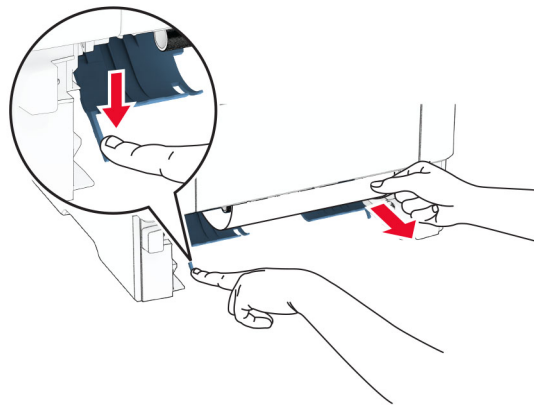

4 Settu skúffuna inn.

Pappírsstífla í skúffum

1 Fjarlægðu skúffuna.

Viðvörðun—hugsanleg hættu: Til að koma í veg fyrir skemmdir frá rafstöðuhleðslu, skaltu snerta einhvern sýnilegan málmramma í prentaranum áður en þú nálgast eða snertir innri hluta prentarans.

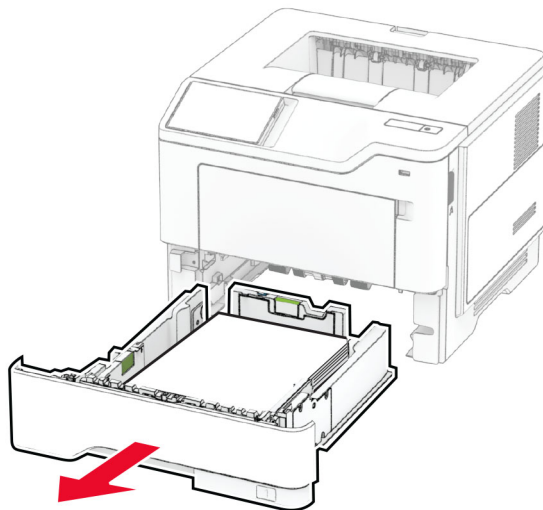

2 Fjarlægðu pappírinn sem stíflaðist.

Athugasemd: Vertu viss um að öll pappírssnifsi hafi verið fjarlægð.

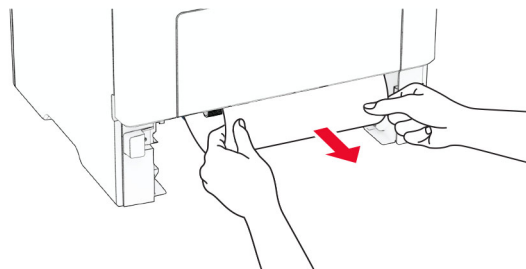

3 Settu skúffuna inn.

Pappírsstífla í fjölnotamatara

1 Fjarlægðu pappír úr fjölnotamataranum.

2 Fjarlægðu pappírinn sem stíflaðist.

Athugasemd: Vertu viss um að öll pappírssnifsi hafi verið fjarlægð.

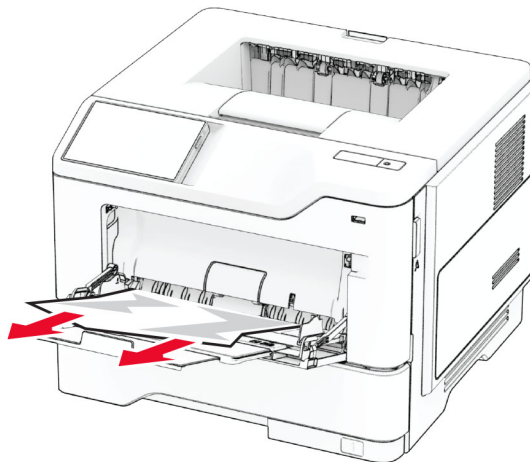

3 Settu pappírinn í aftur og stilltu stýringu fyrir pappírinn.

Vandamál við nettengingu

Get ekki opnað innfelldan vefþjón

Aðgerð	Já	Nei
<p>Skref 1</p> <p>a Athugaðu hvort kveikt sé á prentaranum.</p> <p>b Fara í innbyggða vefþjóninn (EWS).</p> <p>Geturðu opnað EWS?</p>	Vandamálið er leyst.	Farðu í skref 2.
<p>Skref 2</p> <p>a Vertu viss um að IP-tala prentarans sé rétt.</p> <p>Athugasemdir:</p> <ul style="list-style-type: none"> Skoða IP-töluna á heimaskjánum. IP-tala birtist sem fjögur sett af tölum sem eru aðskildar af punktum, svo sem 123.123.123.123. <p>b Fara í EWS.</p> <p>Geturðu opnað EWS?</p>	Vandamálið er leyst.	Farðu í skref 3.

Aðgerð	Já	Nei
<p>Skref 3</p> <p>a Gakktu úr skugga um að þú hafir sett upp studdan vafra:</p> <ul style="list-style-type: none"> • Internet Explorer útgáfa 11 eða nýrri • Microsoft Edge • Safari útgáfa 6 eða nýrri • Google Chrome™ útgáfa 32 eða nýrri • Mozilla Firefox útgáfa 24 eða nýrri <p>b Fara í EWS.</p> <p>Geturðu opnað EWS?</p>	Vandamálið er leyst.	Farðu í skref 4.
<p>Skref 4</p> <p>a Athugun hvort tenging við netkerfi sé virk.</p> <p>Athugasemd: Ef tengingin virkar ekki skaltu hafa samband við kerfisstjórnann þinn.</p> <p>b Fara í EWS.</p> <p>Geturðu opnað EWS?</p>	Vandamálið er leyst.	Farðu í skref 5.
<p>Skref 5</p> <p>a Vertu viss um að tengingar á köplum við prentarann og prentþjóninn séu rétt tengdar. Skoðaðu skjölin sem fylgdu með prentþjóninum varðandi frekari upplýsingar.</p> <p>b Fara í EWS.</p> <p>Geturðu opnað EWS?</p>	Vandamálið er leyst.	Farðu í skref 6.
<p>Skref 6</p> <p>a Athugaðu hvort staðgengilsþjónar (proxy) séu óvirkir.</p> <p>Athugasemd: Ef þjónarnir eru óvirkir skaltu hafa samband við kerfisstjórnann þinn.</p> <p>b Fara í EWS.</p> <p>Geturðu opnað EWS?</p>	Vandamálið er leyst.	Hafðu samband við stuðning viðskiptavina .

Get ekki tengt prentarann við þráðlausa netið (Wi-Fi)

Aðgerð	Já	Nei
<p>Skref 1 Vertu viss um að Virkur tengibúnaður sé stilltur á Sjálfvirkt. Á heimaskjánum, snertu Stillingar > Netkerfi/tengi > Yfirlit netkerfis > Virkur tengibúnaður > Sjálfvirkt.</p> <p>Getur prentarinn tengst við þráðlaust netkerfi (Wi-Fi)?</p>	Vandamálið er leyst.	Farðu í skref 2.
<p>Skref 2 Athugaðu hvort rétt Wi-Fi net sé valið. Athugasemd: Sumir beinar geta deilt sjálfvöldu SSID.</p> <p>Ertu að reyna að tengjast réttu Wi-Fi neti?</p>	Farðu í skref 4.	Farðu í skref 3.
<p>Skref 3 Tengstu við rétt þráðlaust net (Wi-Fi). Varðandi frekari upplýsingar, sjá "Tengja prentarann við þráðlaust netkerfi (Wi-Fi)" á síðu 46.</p> <p>Getur prentarinn tengst við þráðlaust netkerfi (Wi-Fi)?</p>	Vandamálið er leyst.	Farðu í skref 4.
<p>Skref 4 Athugaði öryggisstillingu þráðlausrar tengingar Frá heimaskjánum, snertu Stillingar > Netkerfi/tengi > Þráðlaust > Öryggisstilling þráðlausrar tengingar.</p> <p>Er rétt öryggisstilling þráðlausrar tengingar valin?</p>	Farðu í skref 6.	Farðu í skref 5.
<p>Skref 5 Veldu rétta öryggisstillingu fyrir þráðlausa tengingu.</p> <p>Getur prentarinn tengst við þráðlaust netkerfi (Wi-Fi)?</p>	Vandamálið er leyst.	Farðu í skref 6.
<p>Skref 6 Vertu viss um að þú hafir skráð rétt aðgangsorð fyrir netið. Athugasemd: Skrifaðu hjá þér millibil, tölur og upphafsstafi í aðgangsorðinu.</p> <p>Getur prentarinn tengst við þráðlaust netkerfi (Wi-Fi)?</p>	Vandamálið er leyst.	Hafðu samband við stuðning viðskiptavina .

Vandamál varðandi valkosti vélbúnaðar

Getur ekki uppgötvað innri valkost

Aðgerð	Já	Nei
<p>Skref 1 Slökktu á prentaranum, bíddu síðan í um það bil 10 sekúndur, og kveiktu á honum aftur.</p> <p>Er prentarinn að uppgötva innri valkosti?</p>	Vandamálið er leyst.	Farðu í skref 2.
<p>Skref 2 Prentaðu síður valmyndar fyrir stillingar og athugaðu hvort innri valkostur birtist á lista yfir uppsetta eiginleika.</p> <p>Er innri valkostur á listanum?</p>	Farðu í skref 4.	Farðu í skref 3.
<p>Skref 3 Athugaðu hvort innri valkostur er rétt uppsettur á stýrispjaldinu.</p> <p>a Slökktu á prentaranum og taktu síðan rafmagnssnúruna úr sambandi við rafmagn.</p> <p>b Vertu viss um að innri valkostur sé uppsettur í viðeigandi tengi á stýrispjaldinu.</p> <p>c Tengdu straumsnúruna við rafmagnsinnstunguna og kveiktu síðan á prentaranum.</p> <p> VARÚÐ—HUGSANLEG HÆTTA: Til að koma í veg fyrir hættu á eldsvoða eða raflosti tengið rafmagnssnúruna við innstungu með viðeigandi getu og rétta jarðtengingu sem er nálægt vörunni og auðveldlega aðgengileg.</p> <p>Er prentarinn að uppgötva innri valkosti?</p>	Vandamálið er leyst.	Farðu í skref 4.
<p>Skref 4 a Athugaðu hvort innri valkostur sé tiltækur í rekli prentarans. Athugasemd: Ef þörf krefur, bættu innri valkosti handvirkt inn í prentararekilinn til að gera hann tiltækan fyrir prentverk. Varðandi frekari upplýsingar, sjá "Bæta við tiltækum valkostum í prentrekli" á síðu 33.</p> <p>b Prentaðu skjalið.</p> <p>Er prentarinn að uppgötva innri valkosti?</p>	Vandamálið er leyst.	Hafðu samband við stuðning viðskiptavina .

Bilað minnskort uppgötvað

Reyndu eitt eða fleira af eftirfarandi:

- Skiptu út skynvædda geymsludrifinu.
- Á heimaskjánum, snertu **Halda áfram** til að hunsa skilaboðin og halda áfram að prenta.
- Hætta við núverandi verk í prentun.

Ekki nægilegt pláss á minnskorti fyrir tilföng

Reyndu eitt eða fleira af eftirfarandi:

- Snertu **Halda áfram** til að hreinsa skilaboðin og halda áfram að prenta.
- Eyða leturgerðum, fjölvum og öðrum gögnum á minnskortinu.
- Settu harðan disk á sinn stað.

Athugasemd: Niðurhlöðnum leturtegundum og fjölvum sem eru ekki áður vistuð á minnskorti er eytt.

Vandamál varðandi rekstarvörur

Skiptu um hylki, misræmi á svæði prentara

Til að leiðrétta þetta vandamál skaltu kaupa hylki með réttu svæði sem samsvarar svæði prentarans eða kaupa hylki sem gildir á heimsvísu.

- Fyrsta talan í skilaboðunum á eftir 42 gefur til kynna svæði prentarans.
- Önnur talan í skilaboðunum á eftir 42 gefur til kynna svæði hylkisins.

Svæði prentara og prenthylkja

Svæði	Talnakóði
Á heimsvísu eða óskilgreint svæði	0
Norður-Ameríka (Bandaríkin, Kanada), Ástralía, Nýja-Sjáland	1
Evrópska efnahagssvæðið, Ísland, Liechtenstein og Noregur	2
Kyrrahafssvæði Asíu	3
Latneska Ameríka	4
Afgangurinn af Evrópu, Mið-Austurlönd, Afríka	5
Ógilt svæði	9

Athugasemd: Prentaðu gæðaprófunarsíður til að finna svæðisstillingar á prentaranum og á prenthylki. Frá heimaskjánum, snertu **Stillingar > Bilanaleit > Prenta gæðaprófunarsíður**.

Rekstrarvara sem er ekki frá Lexmark

Prentarinn hefur uppgötvað rekstrarvöru eða hlut sem er ekki frá Lexmark sem er uppsettur í prentaranum.

Lexmark prentarinn þinn er hannaður til að virka best með upprunalegum rekstrarvörum og hlutum frá Lexmark. Notkun á rekstrarvörum eða hlutum frá þriðja aðila getur haft áhrif á afköst, áreiðanleika eða endingu prentarans og myndeiningar hans.

Allar vísanir á endingu eru hannaðar til að virka með rekstrarvörum eða hlutum frá Lexmark og geta því gefið ónákvæmar niðurstöður ef rekstrarvörur eða hlutir frá þriðja aðila eru notaðir. Notkun á hlutum myndeiningar umfram ætlaða endingu geta skaðað Lexmark-prentarann þinn eða tengda hluti.

Viðvörðun—hugsanleg hættu: Notkun á rekstrarvörum eða hlutum frá þriðja aðila getur haft áhrif á ábyrgð. Ábyrgðin nær ekki yfir skemmdir vegna notkunar á rekstrarvörum eða hlutum frá þriðja aðila.

Til að samþykkja þessa áhættu og að halda áfram með notkun á rekstrarvörum eða hlutum frá öðrum aðila í prentaranum, ýttu á og haltu villuboðum á skjá prentarans með tveimur fingrum í 15 sekúndur. Þegar staðfestingargluggi birtist skaltu snerta **Halda áfram**.

Ef þú vilt ekki samþykkja þessa áhættu, fjarlægðu þá rekstrarvöru eða hlut frá þriðja aðila úr prentaranum þínum, og settu síðan ósvikna rekstrarvöru eða hlut frá Lexmark í staðinn. Varðandi frekari upplýsingar, sjá [“Nota upprunalega hluti og rekstarvörur frá Lexmark” á síðu 105](#).

Ef prentarinn prentar ekki eftir að villuboð hafa verið hreinsuð, endurstilltu þá teljara notkunar rekstrarvöru.

- 1 Frá heimaskjánum, snertu **Stillingar > Tæki > Viðhald > Uppsetningarvalmynd > Notkun rekstrarvöru og teljarar**.
- 2 Veldu hlut eða rekstrarvöru sem þú vilt endurstilla og snertu síðan **Start**.
- 3 Lestu viðvörðunarskilaboðin og snertu síðan **Halda áfram**.
- 4 Notaðu tvo fingur og snertu skjáinn í 15 sekúndur til að hreinsa skilaboðin.

Athugasemd: Ef þú getur ekki endurstillt teljara notkunar á rekstrarvöru, skilaðu hlut rekstrarvöru til þess staðar sem hann var keyptur á.

Vandamál við mötun pappírs

Umslag lokast við prentun

Aðgerð	Já	Nei
<p>Skref 1</p> <p>a Notað umslög sem hafa verið geymd í þurru umhverfi.</p> <p>Athugasemd: Prentun á umslög með miklu rakainnihaldi getur lokað flípanum.</p> <p>b Sendu verkið sem á að prenta.</p> <p>Lokast umslagið við prentun?</p>	Farðu í skref 2.	Vandamálið er leyst.
<p>Skref 2</p> <p>a Vertu viss um að gerð pappírs sé stillt á Umslag.</p> <p>Frá heimaskjánum, snertu Stillingar > Pappír > Uppsetning skúffu > Pappírstærð/gerð.</p> <p>b Sendu verkið sem á að prenta.</p> <p>Lokast umslagið við prentun?</p>	Hafðu samband við stuðning viðskiptavina .	Vandamálið er leyst.

Prentun með samröðun virkar ekki

Aðgerð	Já	Nei
<p>Skref 1</p> <p>a Frá heimaskjánum, snertu Stillingar > Prenta > Útlit > Samröðun.</p> <p>b Snertu Kveikt [1,2,1,2,1,2].</p> <p>c Prentaðu skjalið.</p> <p>Er skjalinu raðað rétt?</p>	Vandamálið er leyst.	Farðu í skref 2.
<p>Skref 2</p> <p>a Opnaðu Prentsamskipti úr því skjali sem þú ert að reyna að prenta og veldu síðan Samraða.</p> <p>b Prentaðu skjalið.</p> <p>Er skjalinu raðað rétt?</p>	Vandamálið er leyst.	Farðu í skref 3.
<p>Skref 3</p> <p>a Fækkaðu fjölda á síðum sem á að prenta.</p> <p>b Prentaðu skjalið.</p> <p>Er síðunum raðað rétt saman?</p>	Vandamálið er leyst.	Hafðu samband við stuðning viðskiptavina .

Tenging á skúffum virkar ekki

Aðgerð	Já	Nei
<p>Skref 1</p> <p>a Athugaðu hvort skúffur séu með sömu pappírsstærð og gerð pappírs.</p> <p>b Athugaðu hvort stýringar séu rétt staðsettar.</p> <p>c Prentaðu skjalið.</p> <p>Tengjast skúffurnar rétt?</p>	Vandamálið er leyst.	Farðu í skref 2.
<p>Skref 2</p> <p>a Frá heimaskjánum, snertu Stillingar > Pappír > Uppsetning skúffu > Pappírsstærð/gerð.</p> <p>b Stillið stærð pappírs og gerð til að samsvara pappírnum sem hlaðið er í tengdu skúffurnar.</p> <p>c Prentaðu skjalið.</p> <p>Tengjast skúffurnar rétt?</p>	Vandamálið er leyst.	Farðu í skref 3.
<p>Skref 3</p> <p>a Vertu viss um að Tenging á skúffum sé stillt á Sjálfvirkt. Varðandi frekari upplýsingar, sjá "Tengja skúffur" á síðu 30.</p> <p>b Prentaðu skjalið.</p> <p>Tengjast skúffurnar rétt?</p>	Vandamálið er leyst.	Hafðu samband við stuðning viðskiptavina .

Pappír flækist oft

Aðgerð	Já	Nei
<p>Skref 1</p> <p>a Fjarlægðu skúffuna.</p> <p>b Athugaðu hvort pappír sé hlaðið rétt.</p> <p>Athugasemdir:</p> <ul style="list-style-type: none"> • Vertu viss um að pappírsstýringar séu rétt staðsettar. • Vertu viss um að hæð á stafla sé fyrir neðan vísun á hámarksfyllingu. • Vertu viss um að prenta á meðmæltu stærð og gerð pappírs. <p>c Settu skúffuna inn.</p> <p>d Prentaðu skjalið.</p> <p>Eiga pappírflækjur sér stað oft?</p>	Farðu í skref 2.	Vandamálið er leyst.
<p>Skref 2</p> <p>a Frá heimaskjánum, snertu Stillingar > Pappír > Uppsetning skúffu > Pappírsstærð/gerð.</p> <p>b Stilltu rétta stærð og gerð af pappír.</p> <p>c Prentaðu skjalið.</p> <p>Eiga pappírflækjur sér stað oft?</p>	Farðu í skref 3.	Vandamálið er leyst.
<p>Skref 3</p> <p>a Settu í pappír úr nýjum pakka.</p> <p>Athugasemd: Pappírinn dregur til sín raka vegna þess að rakastig er hátt. Geymdu pappír í upphaflegum umbúðum þar til það á að nota hann.</p> <p>b Prentaðu skjalið.</p> <p>Eiga pappírflækjur sér stað oft?</p>	Hafðu samband við stuðning viðskiptavina .	Vandamálið er leyst.

Síður sem flækjast eru ekki endurprentaðar

Aðgerð	Já	Nei
<p>a Frá heimaskjánum, veldu Stillingar > Tæki > Tilkyningar > Endurheimta innihald við flækju.</p> <p>b Í valmynd fyrir endurheimtu flækju, snertu Kveikt eða Sjálfvirkt.</p> <p>c Prentaðu skjalið.</p> <p>Eru flæktar síður endurprentaðar?</p>	Vandamálið er leyst.	Hafðu samband við stuðning viðskiptavina .

Hafa samband við stuðning viðskiptavina

Áður en samband er haft við þjónustuver, vertu viss um að hafa eftirfarandi upplýsingar:

- Vandamál prentara
- Villuboð
- Gerð á prentara og raðnúmer

Farðu á <http://support.lexmark.com> til að fá stuðningi í tölvupósti eða spjalli, eða fletta í safni handbóka, rekla eða öðru niðurhali.

Tæknilegur stuðningur í síma er einnig tiltækur. Í Bandaríkjunum eða Kanada, hringdu í 1-800-539-6275. Fyrir önnur lönd eða svæði farðu á [til að finna alþjóðlegar samskiptaupplýsingar fyrir stuðning viðskiptavina](#).

Endurvinnsla og förgun

Endurnýting á vörum Lexmark

Til að skila vörum frá Lexmark til endurnýtingar:

- 1 Farðu á www.lexmark.com/recycle.
- 2 Veldu þitt land eða svæði.
- 3 Veldu endurnýtingarleið.
- 4 Fylgdu leiðbeiningum á skjánum.

Endurvinnsla Lexmark umbúða

Lexmark leitast stöðugt við að lágmarka umbúðir. Minni umbúðir hjálpa til við að tryggja að Lexmark prentarar eru fluttir á sem skilvirkastan og umhverfisvænan hátt og að það er minna af umbúðum sem þarf að farga. Þessi framkvæmd leiðir til minni losunar efna, orkusparnaðar og nýtingu náttúrulegra gæða. Lexmark býður einnig upp á endurvinnslu umbúðanna í sumum löndum eða svæðum. Fyrir frekari upplýsingar farðu á www.lexmark.com/recycle, og veldu síðan þitt land eða svæði.. Upplýsingar um tiltæk endurvinnslukerfi fylgja með upplýsingum um endurvinnslu á vöru

Kassar Lexmark eru 100% endurvinnanlegir þar sem endurvinnslustöðvar bylgjupappa eru til staðar. Þessar aðstæður kunna ekki að vera til staðar á þínu svæði.

Frauð sem er notað í Lexmark umbúðunum er endurvinnanlegt þar sem slíkar endurvinnslustöðvar eru. Þessar aðstæður kunna ekki að vera til staðar á þínu svæði.

Þegar þú skila prenthylki til Lexmark, getur þú endurnýtt kassann sem prenthylkið kom í. Lexmark endurvinnur kassann.

Tilkynningar

Vöruupplýsingar

Heiti vöru:

Lexmark MS531dw, Lexmark MS631dw, Lexmark MS632dwe, Lexmark MS639, Lexmark M3350 prentarar

Tegund vélar:

4602

Gerðir:

470, 480, 630, 670, 675, 680, 685, 695

Tilkynning varðandi útgáfu

Apríl 2023

Eftirfarandi málsgrein gildir ekki um þau lönd þar sem slík ákvæði eru í ósamræmi við gildandi staðbundin lög: EXMARK INTERNATIONAL, INC., LÆTUR ÞESSA ÚTGÁFU Í TÉ „EINS OG HÚN KEMUR FYRIR“ ÁN NOKKURRAR ÁBYRGÐAR, HVORKI MEÐ BERUM ORÐUM EÐA GEFIÐ TIL KYNNA, INNIFALIÐ, EN EKKI TAKMARKAÐ VIÐ, ÓBEINA ÁBYRGÐ Á SELJANLEIKA EÐA HÆFNI TIL TILTEKINNAR NOTKUNAR. Sum ríki heimila ekki höfnun á ábyrgð með berum orðum eða gefinni til kynna í tilteknum viðskiptum; því kann þessi yfirlýsing ekki að eiga við þig.

Þessi útgáfa gæti verið tæknilega ónákvæm eða með innsláttarvillum. Breytingar eru reglulega gerðar á upplýsingum; þessar breytingar verða innfelldar í síðari útgáfum. Breytingar eða endurbætur á vörum eða kerfum sem er lýst hér kunna að vera gerðar hvenær sem er.

Tilvísanir í þessu riti til vöru, forrita eða þjónustu fela ekki í sér að framleiðandi hyggst koma þeim á framfæri í öllum löndum sem hann starfar í. Einhver tilvísun til vöru, kerfis eða þjónustu er ekki ætlað að sýna eða gefa í skyn að aðeins má nota þá vöru, kerfi eða þjónustu. Nota má hvers kyns aðra sambærilega vöru, kerfi eða þjónustu sem ekki brýtur á neinum hugverkaréttindum í staðinn. Mat og sannprófun á starfsemi í tengslum við aðrar vörur, kerfi eða þjónustu, að undanskildum þeim sem sérstaklega tilnefnd af framleiðanda, er á ábyrgð notanda.

Fyrir tæknistuðning Lexmark, farðu á <http://support.lexmark.com>.

Varðandi upplýsingar um persónuverndarstefnu Lexmark, sem gildir um notkun á þessari vöru, farðu á www.lexmark.com/privacy.

Fyrir upplýsingar um rekstrarvörur og niðurhal, farðu á www.lexmark.com.

© 2023 Lexmark International, Inc.

Öll réttindi áskilin.

Vörumerki

Lexmark, lógó Lexmark og MarkNet eru vörumerki eða skráð vörumerki Lexmark International, Inc. í Bandaríkjunum og/eða öðrum löndum.

Android, Google Play og Google Chrome eru vörumerki Google LLC.

Macintosh, macOS, Safari, and AirPrint are trademarks of Apple Inc., registered in the U.S. and other countries. App Store is a service mark of Apple Inc., registered in the U.S. and other countries. Use of the Works with Apple badge means that an accessory has been designed to work specifically with the technology identified in the badge and has been certified by the developer to meet Apple performance standards.

Microsoft, Internet Explorer, Microsoft Edge og Windows eru vörumerki Microsoft fyrirtækjasamstæðunnar.

Mopria® orðmerkið er skráð og/eða óskráð vörumerki Mopria Alliance, Inc. í Bandaríkjunum og öðrum löndum. Óheimil notkun er stranglega bönnuð.

PCL® er skráð vörumerki Hewlett-Packard Company. PCL er auðkenni Hewlett-Packard Company á prentaraskipunum (tungumál) og aðgerðum sem eru innifaldar í prenturum þeirra. Þessum prentara er ætlað að vera samhæfur við PCL-tungumálið. Þetta þýðir að prentarinn þekkir PCL skipanir notaðar í ýmsum forritum og að prentarinn líkir eftir aðgerðum sem samsvara skipunum.

PostScript er skráð vörumerki Adobe Systems Incorporated í Bandaríkjunum og/eða öðrum löndum.

Wi-Fi® og Wi-Fi Direct® eru skráð vörumerki Wi-Fi Alliance®.

Öll önnur vörumerki eru eign viðkomandi eigenda þeirra.

Tilkynningar varðandi leyfismál

Allar tilkynningar varðandi leyfi í tengslum við þessa vöru er hægt að skoða á geisladiskinum:\Skráasafni TILKYNNINGAR á uppsetningargeisladiski hugbúnaðar.

Stig hávaðamengunar

Eftirfarandi mælingar voru gerðar í samræmi við ISO 7779 og upplýstar í samræmi við ISO 9296.

Athugasemd: Sumar stillingar kunna ekki að eiga við um þína vöru.

1-metra meðal hljóðþrýstingur, dBA	
Prentun	Einnar hliðar: 55 (MS531dw); 56 (MS631dw, MS632dwe, M3350) Tveggja hliða: 55
Tilbúinn	14

Gildi geta breyst. Sjá www.lexmark.com varðandi núverandi gildi.

Tilskipun vegna úrgangs frá raf- og rafeindabúnaði (WEEE)

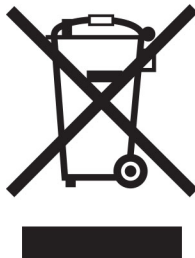

Táknmynd fyrir WEEE gefur til kynna sérstök endurvinnslukerfi og aðferðir fyrir framleiðsluvörur fyrir rafeindabúnað í löndum Evrópusambandsins. Við mælum með endurvinnslu á okkar búnaði.

Ef þú hefur frekari spurningar um valkosti fyrir endurvinnslu, komdu í heimsókn á vef Lexmark á www.lexmark.com til að finna staðbundið símanúmer fyrir söluaðila.

Lítíum-íon endurhlaðanleg rafhlaða



Þessi vara getur innihaldið lítíum-íonrafhlöðu í stærð penings, sem aðeins þjálfaður tæknimaður ætti að fjarlægja. Yfirstrikað tákn ruslatunnu á hjólum þýðir að ekki má henda vörunni sem óflokkuðum úrgangi heldur þarf að senda hana í sérstaka söfnunaraðstöðu til endurheimtu og endurvinnslu. Ef rafhlaðan er fjarlægð, ekki henda rafhlöðunni í heimilissorpið. Það getur verið sérstakt söfnunarkerfi fyrir rafhlöður í þínu nærsamfélagi, svo sem staðsetning fyrir skil á rafhlöðum til endurvinnslu. Sérstök söfnun á notuðum rafhlöðum tryggir viðeigandi meðhöndlun úrgangs, þar með talið endurnotkun og endurvinnslu og kemur í veg fyrir hugsanleg neikvæð áhrif á heilsu manna og umhverfi. Vinsamlegast fargaðu rafhlöðunum á ábyrgan hátt.

Förgun á vörunni

Ekki má farga prentaranum eða rekstrarvörum á sama hátt og venjulegu heimilissorpi. Hafið samráð við staðbundin yfirvöld varðandi kosti fyrir förgunar og endurvinnslu.

Skil á Lexmark-hylkjum til endurnota eða endurnýtingar

Skilakerfi Lexmark-blekhylkja leyfir þér að skila notuðum blekhylkjum ókeypis til Lexmark fyrir endurnotkun eða endurvinnslu. Eitt hundrað prósent af tónum blekhylkjum sem var skilað aftur til Lexmark eru annaðhvort endurnýtt eða meðhöndluð til endurvinnslu. Umbúðirnar sem notaðar eru til að skila hylkjum eru einnig endurunnar.

Framkvæmdu eftirfarandi til að skila Lexmark-hylkjum til endurnota eða endurnýtingar:

- 1 Farðu á www.lexmark.com/recycle.
- 2 Veldu þitt land eða svæði
- 3 Velja kerfi Lexmark hylkissöfnunar.
- 4 Fylgdu leiðbeiningum á skjánum.

Tilkynning vegna stöðurafragns

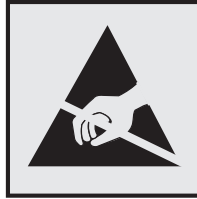

Þetta tákn auðkennir hluti sem eru viðkvæmir gagnvart stöðurafragn. Snertu ekki svæði nálægt þessum táknum án þess að snerta fyrst yfirborð úr málm á svæði fjarri táknuinu.

Til að koma í veg fyrir skemmdir frá rafstöðuhleðslu þegar verið er að framkvæma viðhaldsverkefni eins og að hreinsa pappírslækjur eða skipta um rekstrarvörur, skaltu snerta einhvern sýnilegan málmramma í prentaranum áður en þú nálgast eða snertir innri hluta prentarans jafnvel þótt táknið sé ekki til staðar.

ENERGY STAR

Sérhver vara Lexmark sem er með ENERGY STAR® merki á vörunni eða á ræsiskjá er vottað til að uppfylla kröfur Umhverfisverndarstofnunar Bandaríkjanna (EPA) ENERGY STAR frá og með framleiðsludegi.



Upplýsingar um hitastig

Notkunarhitastig og hlutfallslegur raki	10 til 32,2°C (50 til 90°F) og 15 til 80% rakastig 15,6 til 32,2°C (60 til 90°F) og 8 til 80% rakastig Hámark votur hiti ² : 22,8°C (73°F) Í umhverfi án rakapéttingar
Langtímageymsla prentara / hylkis / myndeyningar ¹	15,6 til 32,2°C (60 til 90°F) og 8 til 80% rakastig Hámark votur hiti ² : 22,8°C (73°F)
Skammtímaflutningur prentara / hylkis / myndeyningar	-40 til 40°C (-40 til 104°F)
¹ Geymslutími rekstrarvöru er um það bil 2 ár. Þetta er byggt á geymslu í venjulegu skrifstofuumhverfi við 22°C (72°F) og 45% rakastig. ² Hitastig vots hita er ákvarðað með hitastigi lofts og hlutfallslegu rakastigi.	

Tilkynning um leysigeisla

Prentarinn er vottaður í Bandaríkjunum til að vera í samræmi við kröfur DHHS 21 CFR I. kafla, millikafla J fyrir flokk I (1) vörur í leysigeislafllokki, og eru vottaðir annars staðar sem neytendavara í leysigeislafllokki I sem er í samræmi við kröfur IEC 60825-1:2014, EN 60825-1:2014+A11:2021 og EN 50689:2021.

Vörur í leysigeislaflökki I eru ekki taldar vera hættulegar. Leysikerfið og prentarinn eru hönnuð þannig að það er aldrei neitt mannlegt aðgengi að leysigeislum fyrir ofan flokk I að jafnaði við eðlilega notkun, viðhald notanda eða lýst þjónustuástand. Prentarinn er með prenthausstæðu sem ekki er hægt að þjónusta sem inniheldur leysigeisla með eftirfarandi tæknilýsingu:

Flokkur: IIIb (3b) AIGaInP

Nafngildi útaksafis (milliwött): 15

Bylgjulengd (nanómetrar): 650-670

Orkunotkun

Straumnotkun vöru

Í eftirfarandi töflu er að finna dæmigerða eiginleika orkunotkunar vörunnar.

Athugasemd: Sumar stillingar kunna ekki að eiga við um þína vöru.

Stilling	Lýsing	Straumnotkun (wött)
Prentun	Varan býr til útprentun frá rafrænu inntaki.	Einnar hliðar: 644 (MS531dw); 657 (MS631dw); 669 (MS632dwe, M3350) Tveggja hliða: 397 (MS531dw); 401 (MS631dw); 417 (MS632dwe, M3350)
Afritun	Varan býr til útprentun frá upphaflegum útprentuðum skjölum.	Á ekki við
Skönnun	Varan skannar útprentuð skjöl,	Á ekki við
Tilbúinn	Varan er að bíða eftir verki til prentunar.	6,8 (MS531dw); 7,1 (MS631dw); 7,7 (MS632dwe, M3350)
Svefnstilling	Varan er í háttsettri orkusparnaðarstillingu.	0,9 (MS531dw, MS631dw); 1,0 (MS632dwe, M3350) MS639: Á ekki við
Í dvala	Varan er í lágsettri orkusparnaðarstillingu.	0,1 MS639: Á ekki við
Slökkt	Varan er tengd við rafmagnstengil, en það er slökkt á straumrofa.	0,1

Stig orkunotkunar sem gefin eru upp í fyrri töflu tákna meðaltíma mælingar. Augnabliksorkunotkun kann að vera verulega hærrí en meðaltalið.

Gildi geta breyst. Sjá www.lexmark.com varðandi núverandi gildi.

Svefnstilling

Þessi vara er hönnuð með orkusparnaðarstillingu sem er kölluð *svefnstilling*. Svefnstilling sparar orku með því að lækka orkunotkun á lengri tímabilum af óvirkni. Svefnstilling kemur sjálfkrafa á ef varan er ekki notuð í tiltekinn tíma, sem er kallað *tímarof svefnstillingar*.

Sjálfvalin verksmiðjustilling tímarofs svefnstillingar fyrir þessa vöru (í mínútum):	15 MS639: Á ekki við
--	-------------------------

Með því að nota valmyndir stillinga er hægt að breyta tímarofi svefnstillingar frá 1 mínútu til 120 mínútna, eða á milli 1 mínútu og 114 mínútna, sem fer eftir gerð prentara. Ef prenthraði er minni eða jafn 30 síðum á mínútu þá getur þú aðeins stillt tímarof allt að 60 mínútum, eða 54 mínútna, sem fer eftir gerð prentara. Stilling á tímarofi svefnstillingar í lágt gildi dregur úr orkunotkun, en getur aukið viðbragðstíma vörunnar. Stilling á tímarofi svefnstillingar í hátt viðheldur fljóttum svartíma, en notar meiri orku.

Sumar gerðir styðja *Djúpa svefnstillingu*, sem dregur enn frekar úr orkunotkun eftir lengri tíma óvirkni.

Stilling í dvala

Þessi vara er hönnuð með ofur-lágri straumstillingu sem er kölluð *stilling í dvala*. Þegar stilling í dvala er í gangi eru slökkt á öllum öðrum kerfum og búnaði með öruggum hætti.

Hægt er að fara í stillingu í dvala með einhverri af eftirfarandi aðferðum:

- Nota tímarof dvala
- Nota tímastiltar straumstillingar

Sjálfvalin verksmiðjustilling tímarofs dvalastillingar fyrir þessa vöru í öllum löndum eða svæðum	3 dagar MS639: Á ekki við
---	------------------------------

Tíminn sem prentarinn bíður eftir að verk sé prentað áður en hann fer í tímastillingu dvala er hægt að breyta á milli einnar klukkustundar og einn mánuð.

Athugasemdir varðandi EPEAT-skráðar vörur fyrir myndbúnað:

- Styrkur biðstraums kemur fram í stillingu í dvala eða slökkt.
- Varan mun sjálfkrafa fara í stig biðstraums ≤ 1 W. Sjálfvirk aðgerð biðstöðu (í dvala eða slökkt) er virkjuð við afhendingu á vöru.

Slökkt stilling

Ef þessi vara er með slökkt stillingu sem enn eyðir lítilli orku, þá er leiðin til að stöðva orkunotkunina alveg sú að aftengja rafmagnssnúruna.

Heildarorkunotkun

Það er stundum gagnlegt að áætla heildarorkunotkun vöru. Þar sem orkunotkun er gefin upp í Wöttum ætti að margfalda orkunotkunina með þeim tíma sem varan eyðir í hverri stillingu í því skyni að reikna orkunotkun. Heildarorkunotkun vöru er summan af orkunotkun hverrar stillingar.

Tilkynningar eftirlitsaðila varðandi þráðlausar vörur

Þessi hluti inniheldur upplýsingar, sem eiga aðeins við um þráðlausar gerðir.

Ef vafi leikur á hvort þín gerð sé þráðlaus gerð, farðu á [“Stuðningur við þráðlaust net” á síðu 46](#).

Tilkynning um hlut einingar

Gerðir þúar þráðlausri tengingu innihalda eftirfarandi hlut einingar:

AzureWave AW-CM467-SUR; FCC ID:TLZ-CM467; IC:6100A-CM467

Til að ákvarða hvaða einingar íhluta eru uppsettir í þinni einstöku vöru, sjá merkingar á núverandi vöru.

Váhrif af völdum útgeislunar útvarpstíðni

Uppgefið afl útgeislunar frá þessu tæki er langt undir útvarpsbylgjumarka FCC og annarra eftirlitsstofnana. Halda verður lágmarksaðskilnaði sem nemur 20 cm (8 tommur) milli loftnets og allra einstaklinga fyrir þetta tæki til að fullnægja RF-kröfum FCC og annarra eftirlitsstofnana.

Samræmi við tilskipanir Evrópusambandsins (EB)

Þessi vara er í samræmi við verndunarkröfur tilskipunar EB ráðsins 2014/53/EB um samræmingu og samhæfingu laga aðildarríkjanna um þráðlausan fjarskipti.

Framleiðandi þessarar vöru er: Lexmark International, Inc., 740 West New Circle Road, Lexington, KY, 40550 Bandaríkjunum. Viðurkenndur fulltrúi í EES/EB er: Lexmark International Technology Hungaría Kft., 8 Lechner Ödön fasor, Millennium Tower III, 1095 Budapest UNGVERJALANDI. Innflutningsaðili í EES/EB er: Lexmark International Technology S.à.r.l. 20, Route de Pré-Bois, ICC Building, Bloc A, CH-1215 Genève, Sviss. Yfirlýsing um samræmi við kröfur tilskipananna er í boði sé þess óskað hjá viðurkenndum fulltrúa eða má nálgast hana á www.lexmark.com/en_us/about/regulatory-compliance/european-union-declaration-of-conformity.html.

Samhæfi er gefið til kynna með CE-merkingu:



Takmarkanir

Notkun á þessum útvarpsbúnaði er takmörkuð við notkun innanhúss. Notkun utanhúss er bönnuð. Þessi takmörkun á við um öll löndin sem gefin eru upp í töflunni hér að neðan.

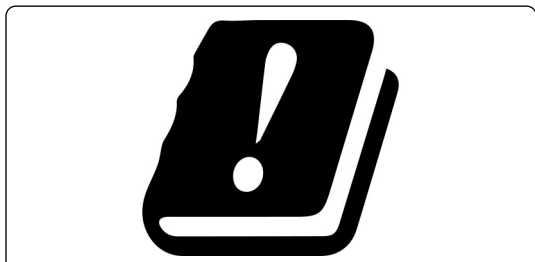

AT	BE	BG	CH	CY	CZ	DE	DK	EE
EL	ES	FI	FR	HR	HU	IE	IS	IT
LI	LT	LU	LV	MT	NL	NO	PL	PT

RO	SE	SI	SK	TR	UK (NI)			
----	----	----	----	----	---------	--	--	--

Yfirlýsing EB og annarra landa um tíðnisvið fyrir útvarpsbylgjur og hámarksafli sendinga

Þessi útvarpsbúnaður sendir annað hvort á tíðnisviðum 2,4GHz (2,412–2,472 GHz innan EB) eða 5GHz (5,15–5,35, 5,47–5,725 innan EB). Hámarks EIRP úttaksafli sendis, þar með talin aukning loftnets, er ≤ 20 dBm fyrir bæði tíðnisviðin.

Samræmi við tilskipanir Evrópusambandsins (EB)

Þessi vara er í samræmi við verndunarkröfur tilskipana EB ráðsins 2014/30/EB, 2014/35/EB, 2009/125/EB og 2011/65/EB eins og breytt með 2015/863/EB um samræmingu og samhæfingu laga aðildarríkjanna um rafsegulsviðssamhæfi, öryggi raffanga til notkunar innan ákveðinna marka spennu, varðandi vishönnun á orkutengdum vörum og á takmörkunum við notkun tiltekinna, hættulegra efna í rafbúnaði og rafeindabúnaði.

Framleiðandi þessarar vöru er: Lexmark International, Inc., 740 West New Circle Road, Lexington, KY, 40550 Bandaríkjunum. Viðurkenndur fulltrúi í EES/EB er: Lexmark International Technology Hungaría Kft., 8 Lechner Ödön fasor, Millennium Tower III, 1095 Budapest UNGVERJALANDI. Innflutningsaðili í EES/EB er: Lexmark International Technology S.à.r.l. 20, Route de Pré-Bois, ICC Building, Bloc A, CH-1215 Genève, Sviss. Yfirlýsing um samræmi við kröfur tilskipananna er í boði sé þess óskað hjá viðurkenndum fulltrúa eða má nálgast hana á

www.lexmark.com/en_us/about/regulatory-compliance/european-union-declaration-of-conformity.html.

Þessi vara uppfyllir mörk B-flokks EN 55022 og öryggiskröfur EN 62368.

Yfirlit

P

þráðlaus prentþjónn
skipt um 111
þráðlaus stuðningur 46
þráðlaust netkerfi 46
tengja prentarann við 46
Vernduð þráðlaus uppsetning
(Wi-Fi Protected Setup
(WPS)) 47

A

aftengir skúffur 30
AirPrint
notar 53
Alhliða pappírsstærð
stillir 27
athugun á stöðu á hlutum og
rekstarvörum 104
aukaspjöld 33
auðar síður 126
aðferð með hnöppum 47
aðferð persónuauðkennanlegs
númers (PIN) 47
aðskilnaðarsíður
staðsetning 57
Aðstoð við viðskiptavini
notar 22

B

bæta öppum á heimaskjáinn 20
bæta prenturum við tölvu 31
bæta við hópum tengiliða 24
bæta við innri valkostum
prentrekill 33
bæta við tengiliðum 24
bæta við valkostum vélbúnaðar
prentrekill 33
bilanaleit
get ekki opnað innfelldan
vefþjón 161
get ekki tengt prentara við
þráðlaust net (Wi-Fi) 163
prentarinn svarar ekki 150
vandamál varðandi
prentgæði 120
bilað skynvætt geymsludrif 164

birtustig á skjá
stillir 118
blekhyllki
panta 105
skipt um 107
bogin prentun 136
bókmerki
búa til möppur fyrir 23
býr til 22
bréfhaus
velur 14
breyta tengiliðum 24
breyta um veggfóður 21
brotinn pappír 129
búa til bókmerki 22
búa til möppur
fyrir bókmerki 23

D

dökk prentun 127

E

Eiginleikar pappírs 12
Ekki nægilegt pláss á minniskorti
fyrir tilföng 165
endurnýting á vörum
Lexmark 170
endurstilla
teljarar notkunar
rekstrarvöru 165
endurstilla teljara notkunar
rekstrarvöru 117, 165
endurtaka prentverk 55
endurteknir gallar sjást á
útprentun 145
endurvinnsla
Umbúðir Lexmark 170
Ethernet-tengi 19
eyða af geymsludrifi prentara 50
eyða tengiliðahópum 24
eyða tengiliðum 24
eyðir
minni prentara 50
eyðir minni prentara 51

F

færa prentarann 18, 119

fara um skjáinn
nota bendingar 25
fara um skjáinn með því að nota
bendingar 25
fartæki
prentar frá 52, 53
tengja við prentara 48
fastbúnaður, uppfæra 32
fastheldið minni 51
eyðir 50
FCC-tilkynningar 177
finar línur prentast ekki rétt 129
finna öryggistengi 50
finna pappírsflækju 153
finna upplýsingar um prentara 8
fjarlægja pappírsflækju
í fjölnotamatara 161
í hurð A 155
í hurð B 157
í skúffum 160
í tvívirkri (duplex) einingu 159
fjölnotamatari
hlaða 29
flækjur, pappír
komast hjá 152
flekkótt prentun 134
flutningur á prentaranum 119
flytja inn uppsetningarskrá
notar innbyggða vefþjóninn 32
flytja út uppsetningarskrá
notar innbyggða vefþjóninn 32
forprentuð eyðublöð
velur 14

G

gaumljós
skilja stöðuna 12
gera Wi-Fi netið óvirkt 49
get ekki lesið minniskort
villuleit, prentun 151
get ekki opnað innfelldan
vefþjón 161
get ekki tengt prentara við
þráðlaust net (Wi-Fi) 163
getur ekki uppgötvað innri
valkost 164
geymsla á pappír 14

geymsludrif
eyðir 50
grár bakgrunnur á því sem verið er að prenta 130

H

hafa samband við stuðning viðskiptavina 169
hæg prentun 148
harður diskur 33
eyðir 50
harður geymsludiskur 51
hætta við verk í prentun 57
heilar svartar síður 137
heimaskjár
notar 19
sérsníða 20
Heimilisfangabók
notar 24
hitastig umhverfis prentarann 174
hlaða bréfhaus 27
í fjölnotamatara 29
hlaða pappír 27
hlaða skúffur 27
hlaða umslögum í fjölnotamatara 29
hlutir prentarans 10
hnappaborð á skjánum
notar 26
hraði raddstýringar stillir 26
hreinsa flækju í fjölnotamatara 161
í hurð A 155
í hurð B 157
í skúffum 160
í tvívirtri (duplex) einingu 159
hreinsun prentarinn að innan 117
prentarinn að utan 117
hvítar síður 126

I

innri valkostir 33
harður diskur prentara 37
innri valkostir, bætir við prentrekill 33

K

keyra skyggnusýningu 21

komast hjá pappírflækju 152
krumpaður pappír 129
Kvótar tækis uppsetning 22

L

láréttar ljósar rendur 140
Lexmark Mobile Print notar 52
Lexmark Print notar 52
listi yfir sýnishorn leturgerða prentar 57
ljós prentun 133
lóðrétt dökk strik á útprintun 142
lóðréttar dökkar línur á útprintun 143
lóðréttar dökkar rákir 144
lóðréttar hvítar línur 141
lóðréttar ljósar rendur 141
lóðréttar rákir á útprintun 143

M

MarkNet N8450 þráðlaus prentþjónn 111
minni prentara eyðir 50
minniskort prentar frá 54
Mopria-prentþjónusta 53
myndvals panta 106
skipt um 108

N

nota Aðstoð við viðskiptavini 22
nota heimaskjárninn 19
nota upprunalega íhluti og rekstarvörur frá Lexmark 105
notar sérsníð á skjá 21
notar stjórnborð prentara 11

Ó

óstöðugt minni 51
eyðir 50

Ö

öryggistengi
finna 50

öryggisupplýsingar 5, 6, 7

P

panta rekstrarvörur
blekhyllki 105
myndvals 106
pappír
Alhliða stærðarstilling 27
bréfhaus 14
forprentuð eyðublöð 14
óásættalegt 13
velur 12
pappír flækist oft 168
pappír krullast 135
pappírflækja í hurð A 155
pappírflækja í hurð B 157
pappírflækja í skúffum 160
pappírsgerðir, studdar 17
pappírstærðir, studdar 15
pappírstífla í fjölnotamatara 161
pappírstífla í tvívirtri einingu (duplex) 159
pappírstíflur finna 153
komast hjá 152
pappírþyngdir, studdar 17
persónuauðkennanleg númer (PIN) virkja 27
Prenta gæðaprófunarsíður 102
prenta lista yfir sýnishorn leturgerða 57
prenta uppsetningarsíðu netkerfis 49
prentar frá fartæki 53
frá minniskorti 54
frá tölvu 52
listi yfir sýnishorn leturgerða 57
nota Mopria-prentþjónustu 53
nota Wi-Fi Direct 53
Síða yfir stillingar valmyndar 103
trúnaðarprentverk 56
uppsetningarsíða netkerfis 49
verk í bið 56
prentar frá tölvu 52
prentaraforrit 21
prentari flutningur 119
lágmarksmillibil 18

velja staðsetningu fyrir 18
 prentarinn hreinsaður 117
 prentarinn svarar ekki 150
 prenthugbúnaður
 setja upp 30
 prentlitur nuddast auðveldlega
 af 139
 prentrekill
 setja upp 30
 valkostir vélbúnaðar, bætir
 við 33
 prentun með samröðun virkar
 ekki 167
 prentun vantar 144
 prentverk
 hætta við 57
 prentverk prentast ekki 146
 punktar á útprentun 134

R

raddstýring
 gera óvirkt 25
 hraði tals 26
 virkjar 24
 rakastig umhverfis
 prentarann 174
 rangar spássíur 132
 raðnúmer prentara
 finna 9
 raðnúmer, prentari
 finna 9
 rekstrarvörur
 varðveitir 119
 Rekstrarvörur ekki frá
 Lexmark 165

S

sér sníða skjá
 notar 21
 sér sníða skjáinn 21
 setja aðskilnaðarsíður 57
 setja upp harðan disk
 prentara 37
 setja upp hugbúnað prentara 30
 setja upp innri valkosti
 skynvætt geymsludrif 34
 tengi fyrir innri lausnir 40
 setja upp kvóta tækis 22
 setja upp rekil fyrir prentara 30
 setja upp skúffur 34

setja upp valkosti
 harður diskur prentara 37
 setja upp viðvaranir
 tölvupósts 104
 Síða yfir stillingar valmyndar
 prentar 103
 síður sem flækjast eru ekki
 endurprentaðar 168
 sjálfvaldar verksmiðjustillingar
 endurheimtir 51
 sjálfvalinn hljóðstyrkur hátalara
 stillir 26
 sjálfvalinn hljóðstyrkur
 höfuðheyrnartóla
 stillir 26
 skáhallandi prentun 136
 skilaboð prentara
 Bilað minniskort
 uppgötvað 164
 Ekki nægilegt pláss á
 minniskorti fyrir tilföng 165
 Rekstrarvörur ekki frá
 Lexmark 165
 Skiptu um hylki, misræmi á
 svæði prentara 165
 skipt um íhluti
 upptökuhjól 115
 skipt um rekstrarvörur
 blekhylki 107
 myndvals 108
 skipt um þráðlausan
 prentþjón 111
 Skiptu um hylki, misræmi á
 svæði prentara 165
 skjöl í bið prentast ekki 146
 skjöl trúnaðarmála prentast
 ekki 146
 skjöl, prentun
 frá fartæki 52
 frá tölvu 52
 skorið af myndum í
 útprentun 138
 skorið af texta í útprentun 138
 skoða skýrslur 105
 skúffur
 aftengir 30
 setja upp 34
 tengir 30
 skynvætt geymsludrif 33, 51
 eyðir 50
 setja upp 34

skýrslur
 notkun prentara 105
 staða prentara 105
 slökkva á raddstýringu 25
 snertiskjár
 hreinsun 118
 snertiskjáriinn hreinsaður 118
 spjald fastbúnaðar 33
 Stækkunarstilling
 virkja 26
 staða á rekstrarvörum
 athugar 104
 staða hluta
 athugar 104
 staða prentara 12
 staðfesta prentverk 55
 staðsetningar flækju
 auðkennir 153
 stig hávaðamengunar 172
 stilla alhliða pappírstærð 27
 stilla birtustig
 á skjá 118
 stilla hraða tals
 raddstýring 26
 stilla pappírsgerðina 27
 stilla pappírstærðina 27
 stilla sjálfgefinn hljóðstyrk
 hátalari 26
 höfuðtöl 26
 stilla svertustig prentdufts 57
 stilla tilkynningar varðandi
 rekstrarvöru 104
 stilla Wi-Fi Direct 48
 Stilling í dvala
 stillir 118
 stillingar orkusparnaðar
 stillir 118
 stillingar prentara 10
 endurheimta sjálfgildi frá
 verksmiðju 51
 stjórná skjáhvílu 21
 stjórnborð
 notar 11
 studd forrit 21
 studd minniskort 55
 studdar pappírsgerðir 17
 studdar pappírstærðir 15
 studdar pappírspyngdir 17
 studdar skráargerðir 55
 stuðning viðskiptavina
 hafa samband 169
 svartar síður 137

Svefnstilling
 stillir 118
 svertustig prentdufts
 stillir 57
 sýna öpp á heimaskjánum 20

T

tákn á heimaskjá
 sýnir 20
 tákn á heimaskjánum
 sýna 20
 teljarar notkunar rekstrarvöru
 endurstilla 117, 165
 tengi fyrir innri lausnir
 setja upp 40
 tengi fyrir straumsnúru 19
 tengja fartæki
 við prentara 48
 tengja kapla 19
 tengja prentarann
 við þráðlaust net 46
 tengja skúffur 30
 tengja tölvu við prentarann 49
 tengjast þráðlausu neti
 nota aðferð með hnöppum
 (PBC) 47
 nota PIN-aðferð 47
 tilkynningar 172, 173, 175, 176,
 177
 tilkynningar um losun 172, 177
 tilkynningar varðandi
 rekstrarvöru
 stillir 104
 töluð aðgangsorð
 virkja 27
 tölva
 tengja við prentarann 49
 trúnaðarprentverk
 prentar 56
 stillir 55
 tryggja gögn prentara 51

U

umhverfisstillingar 118
 umslag lokast við prentun 166
 uppfæra fastbúnað 32
 upprunalegir hlutir og
 rekstrarvörur 105
 Upprunalegir íhlutir og
 rekstarvörur frá Lexmark 105

uppsetningarsíða netkerfis
 prentar 49
 upptökuhjól
 skipt um 115
 USB-tengi 19
 virkja 151

V

valkostir vélbúnaðar
 skúffur 34
 valkostir vélbúnaðar, bætir við
 prentrekil 33
 valmynd
 802.1x 89
 Þráðlaust 80
 AirPrint 83
 Alhliða uppsetning 77
 Aðgengileiki 65
 Bilanaleit 102
 Cloud Connector 100
 Cloud prentútgáfa 100
 Dulkóðun disks 98
 Eftirlitsskrá öryggis 94
 Endurheimta sjálfgefnar
 verksmiðjustillingar 66
 Ethernet 84
 Eyða tímabundnum
 gagnaskrá 98
 Eyða utan þjónustu 69
 Fjarstýrt stjórnborð 60
 Gæði 72
 Gerðir miðla 78
 Hömlur á innskráningu 97
 HTTP/FTP-stillingar 90
 IPSec 88
 Kjörstillingar 59
 LPD-uppsetning 90
 Mynd 76
 Nafnlaus söfnun gagna 65
 Netkerfi 101
 Orkustýring 64
 PCL 75
 PDF 74
 PostScript 74
 Prenta 101
 Prentun frá minniskorti 78
 Sameining eyðublaða 102
 Sérnið á heimaskjá 69
 Síða yfir stillingar
 valmyndar 101
 Skipuleggja USB-tæki 94
 Skráning í skýjaþjónustu 100

SNMP 87
 sparnaðarstilling 60
 Staðbundnir reikningar 94
 Stillingar LDAP-lausna 99
 Stjórna heimildum 93
 Stjórnun skírteinis 97
 Stjórnun þjónustu fartækja 84
 Tæki 101
 Takmarka ytra aðgengi að
 netkerfi 92
 TCP/IP 85
 ThinPrint 91
 Tilkynningar 61
 Um þennan prentara 69
 Uppfæra fastbúnað 69
 Uppsetning 71
 Uppsetning skúffu 77
 Uppsetning
 trúnaðarprentunar 97
 Uppsetningarvalmynd 66
 USB 91
 Útlit 70
 Verkreikningar 73
 Wi-Fi Direct 83
 Yfirlit netkerfis 80
 Ýmislegt 99
 valmyndir prentara 58, 103
 vandamál varðandi
 prentgæði 120
 auðar síður 126
 bogin prentun 136
 brotinn pappír 129
 dökk prentun 127
 endurteknir gallar 145
 finar línur prentast ekki rétt 129
 flekkótt prentun 134
 grár bakgrunnur á því sem
 verið er að prenta 130
 heilar svartar síður 137
 hvítar síður 126
 krumpaður pappír 129
 láréttar ljósar rendur 140
 ljós prentun 133
 lóðrétt dökk strik 142
 lóðréttar dökkar rákir með
 prentun sem vantar 144
 lóðréttar hvítar línur 141
 lóðréttar ljósar rendur 141
 pappír krullast 135
 prentlitur nuddast auðveldlega
 af 139
 punktar á útprentun 134

rangar spássíur 132
 skáhallandi prentun 136
 skorið af texta eða myndum 138
 vandamál við prentun
 hæg prentun 148
 prentverk prentast ekki 146
 varðveisla á rekstrarvörum 119
 velja staðsetningu fyrir prentarann 18
 verk í bið
 prentar 56
 stilla tíma gildisloka 55
 verk prentast á rangan pappír 147
 verk prentast úr rangri skúffu 147
 Vernduð þráðlaus uppsetning (Wi-Fi Protected Setup (WPS))
 þráðlaust netkerfi 47
 villuboð 121
 villuboð prentara 121
 villukóðar 121
 villukóðar prentara 121
 villuleit prentunar
 get ekki lesið minnskort 151
 pappír flækist oft 168
 prentun með samröðun virkar ekki 167
 tenging á skúffum virkar ekki 167
 trúnaðarmál og önnur skjöl í bið prentast ekki 146
 umslag lokast við prentun 166
 vandamál varðandi prentgæði 120
 verk prentast á rangan pappír 147
 verk prentast úr rangri skúffu 147
 villuleit valkosta prentara getur ekki uppgötvað innri valkost 164
 villuleit varðandi prentgæði
 lóðréttar dökkar línur eða rákir 143
 villuleit, gæði prentunar
 lóðréttar dökkar línur eða rákir 143
 villuleit, prentun
 pappír flækist oft 168

prentun með samröðun virkar ekki 167
 síður sem flækjast eru ekki endurprentaðar 168
 tenging á skúffum virkar ekki 167
 trúnaðarmál og önnur skjöl í bið prentast ekki 146
 umslag lokast við prentun 166
 verk prentast á rangan pappír 147
 verk prentast úr rangri skúffu 147
 villuleit, valkostir prentara getur ekki uppgötvað innri valkost 164
 virkja persónuauðkennanleg númer 27
 virkja raddstýringu 24
 virkja stækkunarstillingu 26
 virkja töluð aðgangsorð 27
 virkja USB-tengið 151
 virkja Wi-Fi Direct 48
 vistar prentverk 55
 viðmiðunarreglur varðandi pappír 12
 viðvaranir tölvupósts uppsetning 104

W

Wi-Fi Direct
 Prentun frá fartæki 53
 stillir 48
 virkja 48
 Wi-Fi netkerfi
 gera óvirkt 49

Y

yfirlýsing varðandi óstöðugleika 51