



# **B2865, M5255, M5270, MS725, MS821, MS822, MS823, MS825, MS826-printere**

---

## **Brugervejledning**

**Juli 2024**

**[www.lexmark.com](http://www.lexmark.com)**

---

Maskintype(r):

4064

Modeller:

210, 230, 235, 295, 410, 430, 438, 630, 635, 695, 830

# Indhold

<b>Sikkerhedsoplysninger.....</b>	<b>6</b>
Konventioner.....	6
Produkterklæringer.....	6
<b>Lær om printeren.....</b>	<b>9</b>
Sådan finder du oplysninger om printeren.....	9
Valg af en placering til printeren.....	10
Printerkonfigurationer.....	11
Tilslutning af kabler.....	13
<b>Brug af kontrolpanelet.....</b>	<b>15</b>
Lexmark B2865, MS725, MS821, MS823 og MS825-printere.....	15
Lexmark-printere M5255, M5270, MS822 og MS826.....	16
Om status for tænd/sluk-knappen og indikatoren.....	16
<b>Opsætning og brug af startskærmsprogrammer.....</b>	<b>17</b>
Brug af startskærmen.....	17
Tilpasning af startskærmen.....	18
Brug af Display Customization.....	18
Konfiguration af økoindstillinger.....	19
Oprettelse af en Cloud Connector-profil.....	19
Opsætning af Enhedskvoter.....	19
Brug af QR-kodegenerator.....	20
Brug af kundesupport.....	20
Håndtering af bogmærker.....	20
Håndtering af kontakter.....	21
<b>Konfiguration og brug af tilgængelighedsfunktioner.....</b>	<b>24</b>
Aktivering af stemmevejledning.....	24
Navigering på skærmen med håndbevægelser.....	24
Aktivering af forstørrelsestilstand.....	25
Justering af stemmevejledningens talehastighed.....	25
Brug af tastaturet på displayet.....	25
Aktivering af talte adgangskoder eller personlige identifikationsnumre.....	25

<b>Ilægning af papir og specialmedier.....</b>	<b>26</b>
Angivelse af papirstørrelse og -type.....	26
Konfiguration af indstillinger til papirstørrelsen Universal.....	26
Ilægning af papir i papirmagasinet til 250 ark eller 550 ark.....	26
Ilægning af papir i papirmagasinet til 2100 ark.....	29
Ilægning af papir i flerformålsarkføderen.....	34
Sammenkædning af papirmagasiner.....	35
<b>Papirstøtte.....</b>	<b>36</b>
Understøttede papirstørrelser.....	36
Understøttede papirtyper.....	39
Understøttede papirvægte.....	41
Ikke-brugbart papir.....	43
Brug af genbrugspapir.....	43
<b>Udskrivning.....</b>	<b>45</b>
Udskrivning fra en computer.....	45
Udskrive fra en mobil enhed.....	45
Udskrivning fra et flashdrev.....	46
Understøttede flashdrev og filtyper.....	47
Konfiguration af fortrolige job.....	48
Udskrive fortrolige og andre tilbageholdte job.....	48
Udskrivning fra en Cloud Connector-profil.....	49
Udskrivning af skrifttypeeksempler.....	49
Udskrive en biblioteksliste.....	50
<b>Beskrivelse af printermenuer.....</b>	<b>51</b>
Menuoversigt.....	51
Enhed.....	52
Udskriv.....	63
Papir.....	71
USB-drev.....	72
Netværk/porte.....	74
Sikkerhed.....	87
Rapporter.....	94
Hjælp.....	95

---

Fejlfinding.....	96
Udskrivning af siden med menuindstillinger.....	96
<b>Sikring af printeren.....</b>	<b>97</b>
Lokalisering af sikkerhedsåbningen.....	97
Sletning af printerhukommelse.....	97
Slette printerharddiskens hukommelse.....	97
Formatering af printerens harddisk.....	98
Gendannelse af fabriksindstillinger.....	98
Erklæring om flygtighed.....	98
<b>Vedligeholdelse af printeren.....</b>	<b>100</b>
Justering af lydstyrke for højttaler.....	100
Netværkstilslutning.....	101
Rengøring af printeren.....	103
Bestilling af dele og forbrugsstoffer.....	104
Udskiftning af dele og forbrugsvarer.....	108
Flytning af printeren.....	126
Spare energi og papir.....	127
Genbrug.....	128
<b>Fjernelse af papirstop.....</b>	<b>129</b>
Undgå papirstop.....	129
Identifikation af områder med papirstop.....	131
Papirstop i papirmagasinerne.....	133
Papirstop i panel A.....	133
Papirstop i panel C.....	136
Papirstop i standardbakken.....	137
Papirstop i flerformålsarkføderen.....	138
Papirstop i outputudvidelsesbakken.....	139
Papirstop i outputekspanderen med høj kapacitet.....	139
Papirstop i mailindbakken med 4 mapper.....	140
Papirstop i hæfteefterbehandleren.....	141
Papirstop i efterbehandleren til hæftning og hulning.....	142
Hæftestop i hæfteefterbehandleren.....	143
Hæftestop i efterbehandleren til hæftning og hulning.....	146



---

<b>Fejlfinding.....</b>	<b>149</b>
Problemer med netværksforbindelsen.....	149
Problemer med hardwareoptioner.....	151
Problemer med forbrugsstoffer.....	152
Problemer med papirindføring.....	154
Udskrivningsproblemer.....	157
Kontakt til kundesupport.....	187
<b>Opgradering og migrering.....</b>	<b>189</b>
Hardware.....	189
Software.....	214
Firmware.....	215
<b>Bekendtgørelser.....</b>	<b>217</b>
<b>Indeks.....</b>	<b>226</b>

# Sikkerhedsoplysninger







## Konventioner

**Bemærk:** En *bemærkning* henviser til oplysninger, der kan hjælpe dig.

**Advarsel:** En *advarsel* henviser til noget, der kan skade produkthardwaren eller -softwaren.









**FORSIGTIG:** Et *forsigtigt* indikerer en potentiel farlig situation, hvor du kan komme til skade.





Forskellige typer meddelelser om at være forsigtig omfatter:

-  **FORSIGTIG - RISIKO FOR SKADE:** Indikerer en risiko for personskade.
-  **FORSIGTIG - ELEKTRISK STØD:** Indikerer en risiko for elektrisk stød.
-  **FORSIGTIG - VARM OVERFLADE:** Indikerer en risiko for forbrænding ved berøring.
-  **FORSIGTIG - VÆLTEFARE:** Indikerer en knusningsfare.
-  **FORSIGTIG - KLEMNINGSFARE:** Indikerer en risiko for at blive fanget mellem bevægelige dele.
-  **FORSIGTIG – ROTERENDE VENTILATORBLADE:** Indikerer en risiko for laceration fra bevægelige ventilatorblade.

## Produkterklæringer

-  **FORSIGTIG - RISIKO FOR SKADE:** Tilslut netledningen til en passende vurderet og passende jordet stikkontakt, der er lettilgængelig og i nærheden af produktet for at undgå risikoen for brand eller elektrisk stød.
-  **FORSIGTIG - RISIKO FOR SKADE:** For at undgå risiko for brand eller elektrisk stød, skal du kun bruge den netledning, der leveres sammen med dette produkt, eller en erstatningsnetledning, som er godkendt af producenten.
-  **FORSIGTIG - RISIKO FOR SKADE:** Anvend ikke dette produkt sammen med forlængerledninger, strømskinner med flere udgange, forlængere med flere udgange eller UPS-enheder. Den nominelle effektkapacitet af disse typer tilbehør kan let overbelastes af en laserprinter og kan medføre dårlig ydeevne af printeren, tingskade eller potentiel brandfare.
-  **FORSIGTIG - RISIKO FOR SKADE:** Kun en integreret Lexmark-overspændingsbeskytter, der er korrekt tilsluttet mellem printeren og netledningen, der følger med printeren må bruges med dette produkt. Brug af overspændingsbeskyttelsesenheder fra andre producenter end Lexmark kan medføre potentiel brandfare, tingskade eller dårlig ydeevne af printeren.
-  **FORSIGTIG - ELEKTRISK STØD:** Placer eller brug ikke dette produkt i nærheden af vand eller i våde omgivelser for at undgå risikoen for elektrisk stød.
-  **FORSIGTIG - ELEKTRISK STØD:** Undlad at installere dette produkt eller foretage tilslutninger af kabler eller af elektriske tilslutninger af nogen art, f.eks. af netledningen, faxfunktionen eller telefonen, når det lynrer for at undgå risikoen for elektrisk stød.

-  **FORSIGTIG - RISIKO FOR SKADE:** Du må ikke skære i netledningen, sno den, binde den sammen, mase den eller sætte tunge genstande på den. Der må ikke fjernes noget fra netledningen, og den må ikke udsættes for tryk. Netledningen må ikke sidde i klemme mellem genstande, f.eks. møbler og vægge. Hvis en af disse ting sker, er der risiko for fare eller elektriske stød. Kontroller jævnligt, om der er tegn på disse problemer med netledningen. Fjern netledningen fra stikkontakten, før du undersøger den.
-  **FORSIGTIG - ELEKTRISK STØD:** Kontroller, at alle eksterne tilslutninger, f.eks. Ethernet-tilslutninger og tilslutninger til telefonsystemer, er sat korrekt i de markerede plug-in-porte for at undgå risikoen for elektrisk stød.
-  **FORSIGTIG - ELEKTRISK STØD:** Hvis du skal have adgang til systemkortet eller installere hardware- eller hukommelsesenhedsoptioner, efter du har installeret printeren, skal du slukke printeren og tage netledningen ud af stikkontakten, før du fortsætter for at undgå risikoen for elektrisk stød. Hvis du har andre enheder tilsluttet printeren, skal du også slukke for dem og tage alle kabler til printeren ud.
-  **FORSIGTIG - ELEKTRISK STØD:** Tag netledningen ud af stikkontakten, og fjern alle kabler fra printeren, før du går videre, for at reducere risikoen for elektrisk stød, når du skal rengøre printerens ydre.
-  **FORSIGTIG - RISIKO FOR SKADE:** Hvis printeren vejer mere end 18 kg (40 lb), kræver det to eller flere personer at løfte den sikkert.
-  **FORSIGTIG - RISIKO FOR SKADE:** Når du flytter printeren, skal du følge disse retningslinjer for at forebygge personskader eller skader på printeren:
- Undersøg, om alle paneler og bakker er lukket.
  - Sluk printeren, og tag derefter netledningen ud af stikkontakten.
  - Frakobl alle ledninger og kabler fra printeren.
  - Hvis printeren har særskilte, gulvbaserede ekstrabakker, eller outputoptioner er fastgjort til den, skal du frakoble dem, før printeren flyttes.
  - Hvis printeren har en base med hjul, så rul den forsigtigt til det nye sted. Vær forsigtig, når du passerer dørtrin og brud i gulvbelægningen.
  - Hvis printeren ikke har en base med hjul, men er konfigureret med valgfrie bakker eller outputoptioner, skal du fjerne outputoptionerne og løfte printeren af bakkerne. Forsøg ikke at løfte printeren og andre optioner på én gang.
  - Brug altid grebene på printeren til at løfte den.
  - Hvis der bruges en vogn til at transportere printeren, skal den kunne støtte hele printerens underside.
  - Hvis der bruges en vogn til at transportere hardware-optionerne, skal den kunne støtte optionernes dimensioner.
  - Sørg for, at printeren står oprejst.
  - Undgå voldsomme rystelser.
  - Undgå at holde fingrene under printeren, når du sætter den ned.
  - Sørg for, at der er tilstrækkelig luft omkring printeren.
-  **FORSIGTIG - VÆLTEFARE:** Installation af en eller flere optioner på din printer eller MFP kan påkræve en base med hjul, et møbel eller lignende for at undgå skader som følge af manglende stabilitet. Du kan få flere oplysninger om understøttede konfigurationer ved at se [www.lexmark.com/multifunctionprinters](http://www.lexmark.com/multifunctionprinters).
-  **FORSIGTIG - VÆLTEFARE:** Isæt hver enkelt bakke separat for at reducere risikoen for, at udstyret bliver ustabil. Sørg for, at alle andre bakker er lukkede, indtil du skal bruge dem.
-  **FORSIGTIG - VARM OVERFLADE:** Printeren kan være varm indvendig. For at formindske risikoen for skader pga. en varm komponent skal overfladen køle ned, før du rører den.

-  **FORSIGTIG - KLEMNINGSFARE:** For at undgå risikoen for en klemningsskade, skal du være forsigtig i områder markeret med denne mærkat. Klemningsskader kan opstå omkring bevægelige dele, f.eks. mekanismer, døre, bakker og dæksler.
-  **FORSIGTIG – ROTERENDE VENTILATORBLADE:** For at undgå risikoen for laceration fra bevægelige ventilatorblade, skal du slukke printeren og frakoble netledningen fra stikkontakten, før du forsøger at åbne områder markeret med dette symbol.
-  **FORSIGTIG - RISIKO FOR SKADE:** Dette produkt indeholder en laserenhed. Brug af kontroller eller justeringer eller udførelse af andre procedurer end dem, der er anført i *Brugervejledningen* kan medføre udsættelse for farlig stråling.
-  **FORSIGTIG - RISIKO FOR SKADE:** Litiumbatteriet i dette produkt er ikke beregnet til at blive udskiftet. Der er fare for eksplosion, hvis et litiumbatteri udskiftes forkert. Forsøg ikke at genoplade, destruere eller skille et litiumbatteri ad. Brugte litiumbatterier skal bortskaffes i overensstemmelse med producentens instruktioner og lokale retningslinjer.

Dette produkt er udviklet, testet og godkendt til at opfylde strenge, globale sikkerhedsstandarder under brug af bestemte producenters komponenter. Nogle af delenes sikkerhedsfunktioner er ikke altid tydelige. Producenten er ikke ansvarlig for brugen af andre erstatningsdele.

Service og reparationer, som ikke er beskrevet i brugerdokumentationen, skal udføres af en servicemedarbejder.

I produktet anvendes en udskriftprocedure, hvorved udskriftsmediet opvarmes, og varmen kan medføre, at mediet udsender dampe. Læs afsnittet i brugervejledningen, der beskriver retningslinjerne for valg af udskriftsmedie, så du undgår skadelige dampe.

Dette produkt kan producere små mængder ozon under normal brug og kan være udstyret med et filter, der er udviklet til at begrænse ozonkoncentrationer til niveauer langt under de anbefalede grænser for eksponering. For at undgå høje koncentrationsniveauer af ozon ved omfattende brug skal du installere dette produkt i et område med god udluftning og udskifte ozon- og udstødningsfiltrene, ved anmodning, som angivet i produktets vedligeholdelsesinstruktioner. Hvis der ikke findes nogen henvisninger til filtre i vedligeholdelsesinstruktionerne til produktet, så er udskiftning af filtre ikke nødvendigt for dette produkt.

**GEM DISSE INSTRUKTIONER.**

# Lær om printeren

## Sådan finder du oplysninger om printeren

Hvad leder du efter?	Find det her
Vejledning i indledende installation: <ul style="list-style-type: none"> <li>• Tilslutning af printeren</li> <li>• Installation af printersoftwaren</li> </ul>	Se dokumentationen om opsætning, der fulgte med printeren, eller gå til <a href="http://support.lexmark.com">http://support.lexmark.com</a> .
Yderligere opsætning og vejledning i brug af printeren: <ul style="list-style-type: none"> <li>• Valg og opbevaring af papir og specialmedier</li> <li>• Ilægning af papir</li> <li>• Konfiguration af printerindstillinger</li> <li>• Visning og udskrivning af dokumenter og fotos</li> <li>• Konfiguration og brug af printersoftwaren</li> <li>• Konfigurere printeren til et netværk</li> <li>• Pleje og vedligeholdelse af printeren</li> <li>• Fejlfinding og problemløsning</li> </ul>	<i>Informationscenter</i> —Gå til <a href="http://infoserve.lexmark.com">http://infoserve.lexmark.com</a> . <i>Hjælpemenusider</i> —Få adgang til vejledningerne til printerfirmware, eller gå til <a href="http://support.lexmark.com">http://support.lexmark.com</a> . <i>Vejledning til den berøringfølsomme skærm</i> —Gå til <a href="http://support.lexmark.com">http://support.lexmark.com</a> . Produktvideoer—Gå til <a href="http://infoserve.lexmark.com/idv/">http://infoserve.lexmark.com/idv/</a> .
Oplysninger om opsætning og konfiguration af tilgængelighedsfunktioner for printeren	<i>Lexmark-tilgængelighedsvejledning</i> —Gå til <a href="http://support.lexmark.com">http://support.lexmark.com</a> .
Hjælp til brug af printersoftwaren	Hjælp til Microsoft®- Windows®- og Macintosh-operativsystemer - Åbn et printerprogram eller en ditto applikation, og klik derefter på <b>Hjælp</b> . Klik på  for at se kontekstafhængige oplysninger. <b>Bemærkninger:</b> <ul style="list-style-type: none"> <li>• Hjælp installeres automatisk sammen med printersoftwaren.</li> <li>• Printersoftwaren findes enten i printerappen Program eller på skrivebordet afhængigt af dit operativsystem.</li> </ul>

Hvad leder du efter?	Find det her
<p>De seneste supplerende oplysninger, opdateringer og kundesupport:</p> <ul style="list-style-type: none"> <li>• Dokumentation</li> <li>• Driverdownloads</li> <li>• Livechat-support</li> <li>• E-mail-support</li> <li>• Stemmeunderstøttelse</li> </ul>	<p>Gå til <a href="http://support.lexmark.com">http://support.lexmark.com</a>.</p> <p><b>Bemærk!</b> Vælg dit land eller din region, og vælg herefter dit produkt for at se det relevante supportwebsted.</p> <p>Supportkontaktoplysninger for dit land eller område kan findes på webstedet eller i den trykte garanti, der fulgte med printeren.</p> <p>Hav følgende oplysninger parat, når du kontakter kundesupport:</p> <ul style="list-style-type: none"> <li>• Sted og dato for køb</li> <li>• Maskintype og serienummer</li> </ul> 
<ul style="list-style-type: none"> <li>• Sikkerhedsoplysninger</li> <li>• Lovgivningsmæssige oplysninger</li> <li>• Garantioplysninger</li> <li>• Miljøoplysninger</li> </ul>	<p>Garantioplysningerne varierer afhængigt af land eller område:</p> <ul style="list-style-type: none"> <li>• <b>I USA</b>—Se Erklæring om begrænset garanti, der leveres sammen med printeren, eller gå til <a href="http://support.lexmark.com">http://support.lexmark.com</a>.</li> <li>• <b>I andre lande og områder</b>—Se den trykte garanti, der fulgte med printeren.</li> </ul> <p><i>Produktinformationsvejledning</i>—Se dokumentationen, der fulgte med printeren, eller gå til <a href="http://support.lexmark.com">http://support.lexmark.com</a>.</p>

## Valg af en placering til printeren

Når du vælger en placering til printeren, skal du sørge for, at der er tilstrækkelig plads til, at bakker, dæksler og paneler kan åbnes.

- Sæt printeren i nærheden af en stikkontakt.

 **FORSIGTIG - RISIKO FOR SKADE:** Tilslut netledningen til en passende vurderet og passende jordet stikkontakt, der er lettilgængelig og i nærheden af produktet, for at undgå risikoen for brand eller elektrisk stød.

 **FORSIGTIG - ELEKTRISK STØD:** Placer ikke eller brug ikke dette produkt i nærheden af vand eller i våde omgivelser for at undgå risikoen for elektrisk stød.

- Luftcirkulationen i rummet opfylder de seneste ASHRAE 62-standarder eller CEN Technical Committee 156-standarder.
- Overfladen er flad, solid og stabil.

- Hold printeren:
  - Ren, tør og støvfri.
  - Væk fra løse hæfteklammer og papirclips.
  - Væk fra direkte luftstrøm fra klimaanlæg, varmeapparater og ventilatorer.
  - Væk fra direkte sollys og ekstrem fugtighed.
- Hold øje med de anbefalede temperaturer og undgå udsving:

Omgivelsestemperatur	10 til 32,2 °C (50 til 90 °F)
Opbevaringstemperatur	-40 til 43,3°C (-40 til 110°F)

- Af hensyn til passende ventilation anbefales følgende plads omkring printeren:

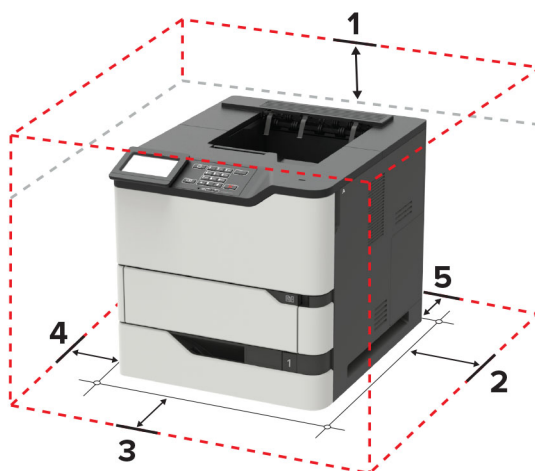

1	Top	152 mm (6")
2	Højre side	152 mm (6")
3	Forside	406 mm (16") <b>Bemærk!</b> Den minimale nødvendige plads foran printeren er 76 mm (3").
4	Venstre side	152 mm (6")
5	Bagside	152 mm (6")

## Printerkonfigurationer

**⚠ FORSIGTIG - VÆLTEFARE:** Installation af en eller flere optioner på din printer eller MFP kan påkræve en base med hjul, et møbel eller lignende for at undgå skader som følge af manglende stabilitet. Du kan få flere oplysninger om understøttede konfigurationer ved at se [www.lexmark.com/multifunctionprinters](http://www.lexmark.com/multifunctionprinters).

**⚠ FORSIGTIG - VÆLTEFARE:** Isæt hver enkelt papirmagasin separat for at reducere risikoen for, at udstyret bliver ustabil. Sørg for, at alle andre papirmagasiner er lukkede.

Du kan konfigurere din printer ved at tilføje valgfrie papirmagasiner til 250, 550 eller 2100 ark. Der er flere oplysninger i ["Ilægning af papir i papirmagasinet til 250 ark eller 550 ark" på side 198](#) eller ["Installere papirmagasin til 2100 ark" på side 199](#).

## Basismodel



1	Standard papirmagasin til 550 ark
2	Flerformålsarkføder
3	Kontrolpanel <b>Bemærk!</b> Udseendet kan variere afhængigt af din printermodel.
4	Standardbakke

## Fuldt konfigureret model





	Hardwareoption	Alternativ hardwareoption
1	Mailindbakke med 4 bakker	<ul style="list-style-type: none"> <li>• Outputudvidelsesbakke</li> <li>• Output med høj kapacitet</li> <li>• Hæfteefterbehandler</li> <li>• Efterbehandler til hæftning og hulning</li> </ul>
2	Valgfrit papirmagasin til 2100 ark	Ingen
3	Base med hjul	Ingen
4	Valgfrit papirmagasin til 550 ark	Valgfrit papirmagasin til 250 ark
5	Efterbehandler til hæftning og hulning	<ul style="list-style-type: none"> <li>• Outputudvidelsesbakke</li> <li>• Output med høj kapacitet</li> <li>• Mailindbakke med 4 bakker</li> <li>• Hæfteefterbehandler</li> </ul>

Efterbehandleren til hæftning og hulning må ikke kombineres med nogen andre outputoptioner.

I en konfiguration med to eller flere efterbehandleroptioner:

- Hæfteefterbehandleren skal altid placeres øverst.
- Outputudvidelsesbakken med høj kapacitet skal altid placeres nederst.
- Outputudvidelsesbakken er den eneste valgmulighed, der kan placeres oven på outputudvidelsesbakken med høj kapacitet.
- Outputudvidelsesbakken og postkassen kan installeres i vilkårlig rækkefølge.

Ved brug af valgfrie papirmagasiner:

- Brug altid en base med hjul, når printeren er konfigureret med et papirmagasin til 2100 ark.
- Papirmagasinet til 2100 ark skal altid være nederst i en konfiguration.
- Printeren kan højst konfigureres med fire valgfrie papirmagasiner.
- De valgfrie papirmagasiner til henholdsvis 250 og 550 ark kan installeres i vilkårlig rækkefølge.

## Tilslutning af kabler

 **FORSIGTIG - ELEKTRISK STØD:** Undlad at installere dette produkt eller foretage tilslutninger af kabler eller af elektriske tilslutninger af nogen art, f.eks. af netledningen, faxfunktionen eller telefonen, når det lyner, for at undgå risikoen for elektrisk stød.

 **FORSIGTIG - RISIKO FOR SKADE:** Tilslut netledningen til en passende vurderet og passende jordet stikkontakt, der er lettilgængelig og i nærheden af produktet for at undgå risikoen for brand eller elektrisk stød.

 **FORSIGTIG - RISIKO FOR SKADE:** For at undgå risiko for brand eller elektrisk stød, skal du kun bruge den netledning, der leveres sammen med dette produkt, eller en erstatningsnetledning, som er godkendt af producenten.

**Advarsel - Potentielt skade:** For at undgå tab af data eller printerfejl, skal du undlade at berøre USB-kablet, nogen netværksadapter eller printeren i de viste områder under selve udskrivningsprocessen.

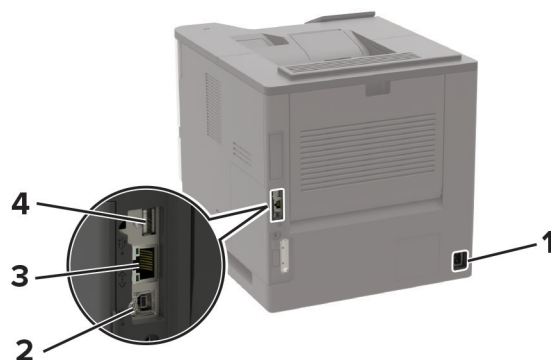

	Brug	For at
1	Strømskik	Tilslut printeren til en stikkontakt.
2	USB-printerport	Slut printeren til computeren.
3	Ethernet port	Slut printeren til et netværk.
4	USB-port	Tilslut et tastatur eller en anden kompatibel option.

## Brug af kontrolpanelet

### Lexmark B2865, MS725, MS821, MS823 og MS825-printere

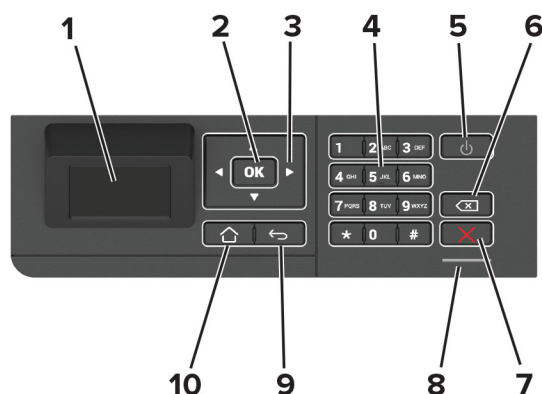

	Brug	For at
1	Vis	<ul style="list-style-type: none"> <li>Få printermeddelelser og status for forbrugsmaterialer.</li> <li>Opsætning og betjening af printeren.</li> </ul>
2	Knappen Vælg	<ul style="list-style-type: none"> <li>Vælg en menuoption.</li> <li>Gem ændringerne i en indstilling.</li> </ul>
3	pileknapper	<ul style="list-style-type: none"> <li>Rul gennem menuer eller skift mellem skærbilleder og menuoptioner.</li> <li>Justér den numeriske værdi af en indstilling.</li> </ul>
4	Numerisk tastatur	Indtaste tal eller symboler i et indtastningsfelt.
5	Tænd/sluk-knap	Tænde og slukke for printeren. <b>Bemærk!</b> Sluk for printeren ved at trykke på tænd/sluk-knappen og holde den nede i fem sekunder.
6	Tilbageknap	Flytte markøren tilbage og slette et tegn i et indtastningsfelt.
7	knappen Stop eller Annuller	Stop det aktuelle udskriftsjob.
8	Indikator	Kontroller printerens status.
9	Knappen Tilbage	Går tilbage til forrige skærbillede.
10	Knappen Hjem	Gå til startskærmen.

## Lexmark-printere M5255, M5270, MS822 og MS826

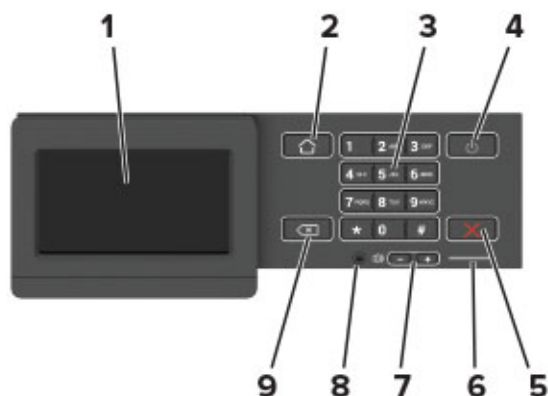

	Brug	For at
1	Vis	<ul style="list-style-type: none"> <li>Få printermeddelelser og status for forbrugsmaterialer.</li> <li>Opsætning og betjening af printeren.</li> </ul>
2	Knappen Hjem	Gå til startskærmen.
3	Numerisk tastatur	Indtaste tal eller symboler i et indtastningsfelt.
4	Tænd/sluk-knap	Tænde og slukke for printeren. <b>Bemærk!</b> Sluk for printeren ved at trykke på tænd/sluk-knappen og holde den nede i fem sekunder.
5	knappen Stop eller Annuller	Stop det aktuelle udskriftsjob.
6	Indikator	Kontroller printerens status.
7	Lydstyrkeknapper	Juster lydstyrke for højttaler.
8	Headset- eller højttalerport	Tilslut et headset eller højttaler. <b>Bemærk!</b> Denne funktion er kun tilgængelig på visse printerenheder.
9	Knappen Tilbage	Går tilbage til forrige skærbillede.

## Om status for tænd/sluk-knappen og indikatoren

Indikator	Printerstatus
Fra	Printeren er slukket eller i dvaletilstand.
Blå	Printeren er klar eller behandler data.
Rød	Printeren kræver handling fra brugeren.

Lys i tænd/sluk-knappen	Printerstatus
Fra	Printeren er slukket, klar eller behandler data.
Konstant gul	Printeren er i slumretilstand.
Blinker gult	Printeren er i dvaletilstand.

# Opsætning og brug af startskærmsprogrammer

**Bemærk!** Disse programmer understøttes kun på udvalgte printermodeller.

## Brug af startskærmen

**Bemærk!** Startskærmens udseende afhænger af de brugerdefinerede startskærmsindstillinger, administrative opsætning samt aktive integrerede løsninger.

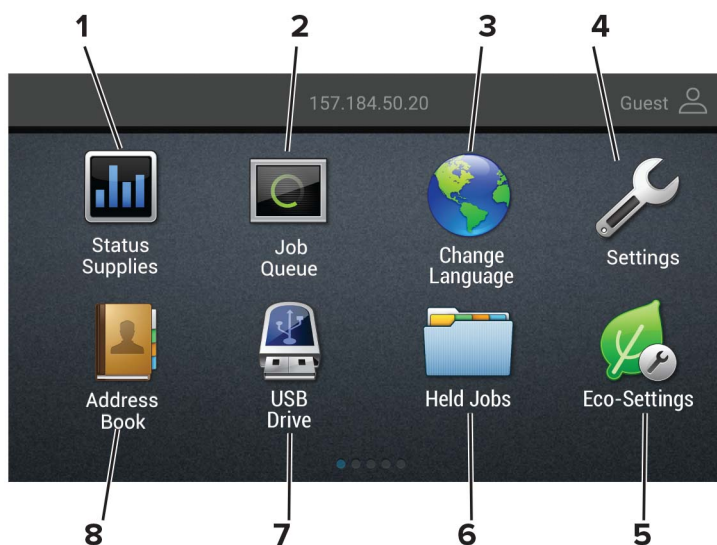

Tryk på	For at
1	Status/forbrugsvarer <ul style="list-style-type: none"> <li>• Vis en advarsel eller fejlmeddelelse, hver gang printeren kræver en handling fra brugerens side for at kunne fortsætte behandlingen.</li> <li>• Se flere oplysninger om printeradvarslen eller meddelelsen, og om, hvordan de fjernes igen.</li> </ul> <p><b>Bemærk!</b> Du kan også få adgang til denne indstilling ved at trykke på den øverste del af startskærmen.</p>
2	Jobkø <p>Vis alle aktuelle udskriftsjob.</p> <p><b>Bemærk!</b> Du kan også få adgang til denne indstilling ved at trykke på den øverste del af startskærmen.</p>
3	Skift sprog <p>Skift sproget på displayet.</p>
4	Indstillinger <p>Adgang til printermenuer.</p>
5	Økoindstillinger <p>Administrer indstillinger for energiforbrug, støj, toner og papirforbrug.</p>
6	Tilbageholdte job <p>Vis de udskriftsjob, der tilbageholdes i printerens hukommelse.</p>
7	USB-drev <p>Udskriv fotos og dokumenter fra et flashdrev.</p>
8	Adressebog <p>Administrer en kontaktliste, som andre programmer på printeren kan få adgang til.</p>

## Tilpasning af startskærmen

1 Åbn en webbrowser, og angiv derefter printerens IP-adresse i adressefeltet.

### Bemærkninger:

- Vis printerens IP-adresse på printerens startskærmbillede. IP-adressen vises som fire sæt tal, adskilt af punktummer, f.eks. 123.123.123.123.
- Hvis du bruger en proxyserver, skal du deaktivere den midlertidigt for at indlæse websiden korrekt.

2 Klik på **Indstillinger > Enhed > Synlige startskærmikoner**.

3 Vælg den ikoner, du vil have vist på startskærmen.

4 Anvend ændringerne.

## Brug af Display Customization

Før du bruger programmet, skal du sørge for at gøre følgende:

- Fra Embedded Web Server skal du klikke på **Apps > Display Customization > Konfigurer**.
- Aktiver og konfigurer pauseskærmen, diasshowet og indstillinger for startskærm.

### Administration af billeder til pauseskærm og diasshow

1 Fra afsnittet Billeder til pauseskærm og diasshow kan du tilføje, redigere eller slette et billede.

### Bemærkninger:

- Du kan tilføje op til ti billeder.
- Når aktiveret, vises statusikoner kun på pauseskærmen, når der er fejl, advarsler eller cloud-baserede meddelelser.

2 Anvend ændringerne.

### Ændring af baggrundsbillede

1 Fra startskærmen skal du trykke på **Skift baggrund**.

2 Vælg det billede, der skal bruges.

3 Anvend ændringerne.

### Visning af et diasshow fra et flashdrev

1 Sæt et flashdrev i USB-porten.

2 Tryk på **Diasshow** på startskærmen.

Billeder vises i alfabetisk rækkefølge.

**Bemærk!** Du kan fjerne flashdrevet, efter diasshowet starter, men billederne bliver ikke gemt i printerens. Hvis diasshowet stopper, skal du indsætte flashdrevet igen for at se billederne.

## Konfiguration af økoindstillinger

- 1 Fra startskærmen skal du trykke på **Økoindstillinger**.
- 2 Konfigurer Økotilstand eller Planlæg strømtilstande.
- 3 Anvend ændringerne.

## Oprettelse af en Cloud Connector-profil

Vi anbefaler, at du logger ind på printeren, før du opretter en profil. For at aktivere en loginmetode, skal du se *Embedded Web Server - Guide til Sikkerhedsadministration*.

- 1 Tryk på **Cloud Connector** på startskærmen.
- 2 Vælg en cloud-udbyder.
- 3 Tryk på **Opret en profil** eller .
- 4 Indtast et unikt profilnavn.
- 5 Indtast om nødvendigt en PIN-kode.  
**Bemærk!** Beskyt profilen med en PIN-kode, når du bruger printeren som gæst.
- 6 Tryk på **Opret**, og noter godkendelseskoden.  
**Bemærk!** Godkendelseskoden er kun gyldig i 24 timer.
- 7 Åbn en webbrowser, og gå derefter til <https://lexmark.cloud-connect.co>.
- 8 Klik på **Næste**, og accepter anvendelsesvilkårene.
- 9 Indtast godkendelseskoden, og klik herefter på **Tilslut**.
- 10 Log på din konto til cloud-udbyderen.
- 11 Giv tilladelser.  
**Bemærk!** For at udføre godkendelsesprocessen, skal du åbne profil inden for 72 timer.

## Opsætning af Enhedskvoter

Du skal muligvis have administratorrettigheder for at få adgang til programmet.

- 1 Åbn en webbrowser, og angiv derefter printerens IP-adresse i adressefeltet.

### Bemærkninger:

- Vis printerens IP-adresse på printerens startskærmbillede. IP-adressen vises som fire sæt tal, adskilt af punktummer, f.eks. 123.123.123.123.
- Hvis du bruger en proxyserver, skal du deaktivere den midlertidigt for at indlæse websiden korrekt.

- 2 Klik på **Apps > Enhedskvoter > Konfigurer**
- 3 Tilføj eller rediger en bruger i sektionen Brugerkonti, og angiv derefter brugerkvoten.
- 4 Anvend ændringerne.

**Bemærk!** Du kan finde oplysninger om, hvordan du konfigurerer programmet og sikkerhedsindstillingerne i *administratorvejledningen til Google Drev*.

## Brug af QR-kodegenerator

Du skal muligvis have administratorrettigheder for at få adgang til programmet.

- 1 Åbn en webbrowser, og angiv derefter printerens IP-adresse i adressefeltet.

### Bemærkninger:

- Vis printerens IP-adresse på printerens startskærbillede. IP-adressen vises som fire sæt tal, adskilt af punktummer, f.eks. 123.123.123.123.
- Hvis du bruger en proxyserver, skal du deaktivere den midlertidigt for at indlæse websiden korrekt.

- 2 Klik på **Apps** > **QR-kodegenerator** > **Konfigurer**.

- 3 Gør et af følgende:

- Vælg en standardværdi for QR-kode.
- Indtast en QR-kodeværdi.

- 4 Anvend ændringerne.

## Brug af kundesupport

- 1 Tryk på **Kundesupport** på startskærmen.
- 2 Udskriv oplysningerne, eller send dem via e-mail.

**Bemærk!** Du kan finde oplysninger om konfiguration af indstillingerne for programmet i *administratorvejledningen til kundesupport*.

## Håndtering af bogmærker

### Oprette bogmærker

Brug bogmærker til at udskrive hyppigt benyttede dokumenter, der er gemt på servere eller på internettet.

- 1 Åbn en webbrowser, og angiv derefter printerens IP-adresse i adressefeltet.

### Bemærkninger:

- Vis printerens IP-adresse på printerens startskærbillede. IP-adressen vises som fire sæt tal, adskilt af punktummer, f.eks. 123.123.123.123.
- Hvis du bruger en proxyserver, skal du deaktivere den midlertidigt for at indlæse websiden korrekt.

- 2 Klik på **Indstilling af bogmærke** > **Tilføj bogmærke**, og indtast derefter et unikt navn til bogmærket.



**3** Vælg en adresseprotokol-type, og gør derefter ét af følgende:

- Til HTTP og HTTPS, skal du angive den URL, du vil bogmærke.
- Til HTTPS, skal du sørge for at bruge værtsnavnet i stedet for IP-adressen. Skriv for eksempel **myWebsite.com/sample.pdf** i stedet for at indtaste **123.123.123.123/sample.pdf**. Sørg for, at værtsnavnet samtidig stemmer overens med værdien for Common Name (CN) i servercertifikatet. Du kan få flere oplysninger om, hvordan du henter CN-værdien i servercertifikatet ved at gå til din webbrowsers hjælpeoplysninger.
- Til FTP, skal du angive FTP-adressen. For eksempel **myServer/myDirectory**. Angiv FTP-porten. Port 21 er standardporten til afsendelse af kommandoer.
- Til SMB skal du angive netværksmappens adresse. For eksempel **myServer/myShare/myFile.pdf**. Skriv navnet på netværksdomænet.
- Hvis det er nødvendigt, kan du vælge godkendelsestype til FTP og SMB.

Indtast en PIN-kode for at begrænse adgangen til bogmærket.

**Bemærk!** Programmet understøtter følgende filtyper: PDF, JPEG, TIFF og HTML-baserede websider. Andre filtyper som for eksempel DOCX og XLSX understøttes i nogle printermodeller.

**4** Klik på **Gem**.

**Bemærk!** For at håndtere bogmærker, skal du klikke på **Indstilling af bogmærke**.

## Opretter mapper

**1** Åbn en webbrowser, og angiv derefter printerens IP-adresse i adressefeltet.

### Bemærkninger:

- Vis printerens IP-adresse på printerens startskærbillede. IP-adressen vises som fire sæt tal, adskilt af punktummer, f.eks. 123.123.123.123.
- Hvis du bruger en proxyserver, skal du deaktivere den midlertidigt for at indlæse websiden korrekt.

**2** Klik på **Indstilling af bogmærke > Tilføj mappe**, og indtast derefter et unikt navn til mappen.

**Bemærk!** Indtast en PIN-kode for at begrænse adgangen til mappen.

**3** Klik på **Gem**.

### Bemærkninger:

- Du kan oprette mapper eller bogmærker i en mappe. For at oprette et bogmærke, skal du se "[Oprette bogmærker](#)" på side 20.
- For at håndtere mapper, skal du klikke på **Indstilling af bogmærke**.

## Håndtering af kontakter

### Tilføjelse af kontaktpersoner

**1** Åbn en webbrowser, og angiv derefter printerens IP-adresse i adressefeltet.

**Bemærkninger:**

- Vis printerens IP-adresse på printerens startskærbillede. IP-adressen vises som fire sæt tal, adskilt af punktummer, f.eks. 123.123.123.123.
- Hvis du bruger en proxyserver, skal du deaktivere den midlertidigt for at indlæse websiden korrekt.

**2** Klik på **Adressebog**.

**3** I afsnittet Kontakter skal du tilføje en kontaktperson.

**Bemærk!** Du kan føje en kontaktperson til en eller flere grupper.

**4** Hvis det er nødvendigt, kan du angive en loginmetode for at tillade adgang til programmet.

**5** Foretag ændringerne.

## Tilføjelse af grupper

**1** Åbn en webbrowser, og angiv derefter printerens IP-adresse i adressefeltet.

**Bemærkninger:**

- Vis printerens IP-adresse på printerens startskærbillede. IP-adressen vises som fire sæt tal, adskilt af punktummer, f.eks. 123.123.123.123.
- Hvis du bruger en proxyserver, skal du deaktivere den midlertidigt for at indlæse websiden korrekt.

**2** Klik på **Adressebog**.

**3** I afsnittet Kontaktgrupper tilføjes et gruppenavn.

**Bemærk!** Du kan tildele én eller flere kontaktpersoner til gruppen.

**4** Foretag ændringerne.

## Sletning af kontakter eller grupper

**1** Åbn en webbrowser, og angiv derefter printerens IP-adresse i adressefeltet.

**Bemærkninger:**

- Vis printerens IP-adresse på printerens startskærbillede. IP-adressen vises som fire sæt tal, adskilt af punktummer, f.eks. 123.123.123.123.
- Hvis du bruger en proxyserver, skal du deaktivere den midlertidigt for at indlæse websiden korrekt.

**2** Klik på **Adressebog**.

**3** Gør et af følgende:

- I afsnittet Kontakter skal du klikke på en kontaktpersons navn og derefter redigere oplysningerne.
- I afsnittet Kontaktgrupper skal du klikke på en gruppes navn og derefter redigere oplysningerne.

**4** Foretag ændringerne.

## Sletning af kontakter eller grupper

**1** Åbn en webbrowser, og angiv derefter printerens IP-adresse i adressefeltet.

**Bemærkninger:**

- Vis printerens IP-adresse på printerens startskærmbillede. IP-adressen vises som fire sæt tal, adskilt af punktummer, f.eks. 123.123.123.123.
- Hvis du bruger en proxyserver, skal du deaktivere den midlertidigt for at indlæse websiden korrekt.

**2** Klik på **Adressebog**.**3** Gør et af følgende:

- Fra afsnittet Kontakter skal du vælge en kontaktperson, du vil slette.
- Fra afsnittet Grupper skal du vælge et gruppenavn, du vil slette.

# Konfiguration og brug af tilgængelighedsfunktioner

## Bemærkninger:

- Disse funktioner understøttes kun på udvalgte printermodeller.
- Du kan finde flere oplysninger om din printermodels tilgængelighedsfunktioner i Tilgængelighedsvejledningen på <http://support.lexmark.com>.

## Aktivering af stemmevejledning

### Fra kontrolpanelet

- 1 Tryk på og hold tasten **5** nede, indtil du hører en talemeddelelse.
- 2 Vælg **OK**.

### Fra tastaturet

- 1 Tryk på og hold tasten **5** nede, indtil du hører en talemeddelelse.
- 2 Tryk på **Tab** for at navigere fokusmarkøren til knappen OK, og tryk derefter på **Enter**.

## Bemærkninger:

- Stemmevejledning kan også aktiveres, når du indsætter hovedtelefonerne i hovedtelefonstikket.
- For at indstille lydstyrken skal du bruge lydstyrkeknapperne i den nederste del af kontrolpanelet.

## Navigering på skærmen med håndbevægelser

## Bemærkninger:

- Håndbevægelserne er kun relevante, hvis Stemmevejledning er aktiveret.
- Aktiver Forstørrelse for at bruge zoom og panorere håndbevægelser.
- Brug et fysisk tastatur til at indtaste tegn og justere visse indstillinger.

Håndbevægelse	Funktion
Dobbeltryk	Vælg en option eller et element på skærmen.
Tredobbeltryk	Zoom tekst og billeder ind eller ud.
Stryg til højre eller stryg ned	Gå til næste element på skærmen.
Stryg til venstre eller stryg op	Gå til forrige element på skærmen.
Panorering	Få adgang til dele af det zoomede billede, der ligger uden for skærmens område. <b>Bemærk!</b> Denne håndbevægelse kræver brug af to fingre, der trækkes hen over et zoomet billede.
Stryg opad og derefter til venstre	Afslut et program, og vend tilbage til startskærmen.

Håndbevægelse	Funktion
Stryg nedad og derefter til venstre	<ul style="list-style-type: none"><li>• Annuller et job.</li><li>• Gå tilbage til den forrige indstilling.</li><li>• Afslut skærbilledet, der fremkommer, uden at ændre nogen indstilling eller værdi.</li></ul>
Stryg opad og derefter nedad	Gentag en talt meddelelse.

## Aktivering af forstørrelsestilstand

- 1 På kontrolpanelet skal du trykke på og holde tasten **5** nede, indtil du hører en talemeddelelse.
- 2 Vælg **Forstørrelsestilstand**.
- 3 Vælg **OK**.

Du kan finde flere oplysninger om navigering på et forstørret skærbillede ved at gå til [“Navigering på skærmen med håndbevægelser” på side 24](#).

## Justering af stemmevejledningens talehastighed

- 1 På startskærmen skal du vælge **Indstillinger > Enhed > Tilgængelighed > Talehastighed**.
- 2 Vælg talehastighed.

## Brug af tastaturet på displayet

Gør et eller flere af følgende:

- Træk en finger hen over tasten for at angive tegnet.
- Løft fingeren for at indtaste eller skrive tegnet i feltet.
- Vælg **Backspace** for at slette tegn.
- Du kan høre indholdet i indtastningsfeltet ved at vælge **Tab** og derefter trykke på **Shift + Tab**.

## Aktivering af talte adgangskoder eller personlige identifikationsnumre

- 1 På startskærmen skal du vælge **Indstillinger > Enhed > Tilgængelighed > Sig adgangskoder/PIN-koder**.
- 2 Aktiver indstillingen.

## Ilægning af papir og specialmedier

### Angivelse af papirstørrelse og -type

1 Fra kontrolpanelet skal du navigere til:

**Indstillinger > Papir > Bakkekonfiguration > Papirstørrelse/-type > vælg en papirkilde**

På printermodeller uden berøringskærm, tryk på  for at navigere gennem indstillingerne.

2 Angivelse af papirstørrelse og -type.

### Konfiguration af indstillinger til papirstørrelsen Universal

1 Fra kontrolpanelet skal du navigere til:

**Indstillinger for > Papir > Mediekonfiguration > Universalopsætning**

På printermodeller uden berøringskærm, tryk på  for at navigere gennem indstillingerne.

2 Konfiguration af indstillinger.

### Ilægning af papir i papirmagasinet til 250 ark eller 550 ark

 **FORSIGTIG - RISIKO FOR SKADE:** Isæt hver enkelt papirmagasin separat for at reducere risikoen for, at udstyret bliver ustabil. Sørg for, at alle andre papirmagasiner er lukkede.

1 Fjern papirmagasinet.

**Bemærk!** For at undgå papirstop må du ikke fjerne papirmagasinerne, mens printeren udskriver.



2 Juster styrene, så de passer til størrelsen på det papir, du lægger i.

**Bemærk!** Brug indikatorerne i bunden af papirmagasinet til at placere styrene.

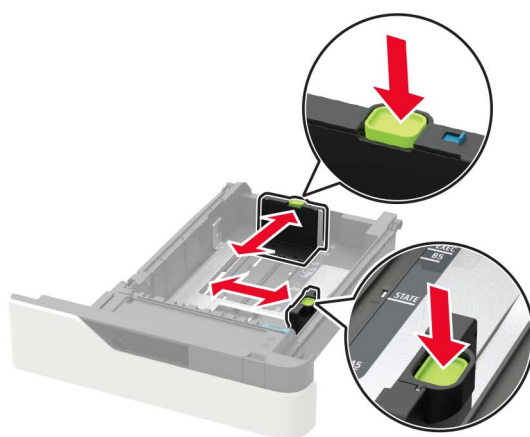
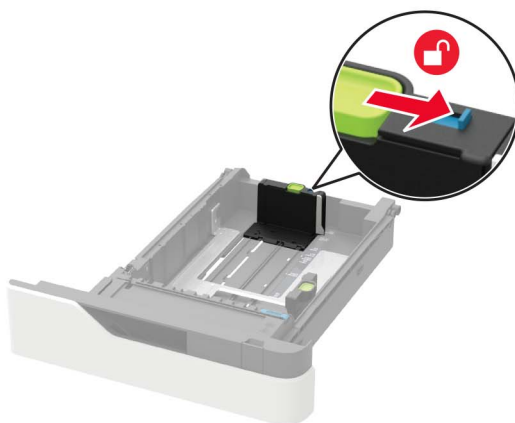

**3** Bøj, luft og juster papirkanterne inden ilægning.

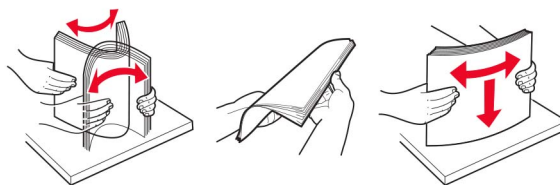

**4** Ilæg papirstakken med udskriftssiden nedad, og sørg derefter for, at sidestyrene ligger ind mod papiret.

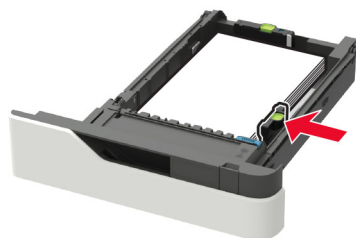

- Skub ikke papiret ind i papirmagasinet.
- For at undgå papirstop skal du sørge for, at stakkens højde ikke når op til indikatoren for maksimal papiropfyldning.

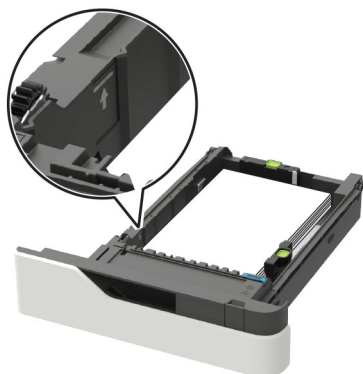

- Brevpapir skal ilægges på forskellig måde, alt efter om der er installeret en valgfri hæfteefterbehandler eller ej.

Uden en valgfri hæfteefterbehandler	Med en valgfri hæfteefterbehandler
<p>Enkelt-sided udskrivning</p>	<p>Enkelt-sided udskrivning</p>
<p>Tosidet udskrivning</p>	<p>Tosidet udskrivning</p>

- Sørg for, at hullerne på den lange kant er mod papirmagasinet højre side ved ilægning af hullet papir.

Enkelt-sided udskrivning	Tosidet udskrivning



- Læg konvolutter med flapsiden opad og mod papirmagasinetts venstre side.

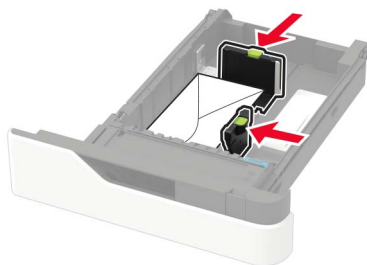

**Advarsel - Potentiell skade:** Brug aldrig konvolutter med frimærker, clips, snaplukning, ruder, indvendig belægning eller selvklæbende lim.

- 5 Isæt papirmagasinet.
- 6 Indstil papirstørrelse og papirtype, så de svarer til det ilagte papir, på kontrolpanelet.

## Ilægning af papir i papirmagasinet til 2100 ark

**⚠ FORSIGTIG - VÆLTEFARE:** Isæt hver enkelt bakke separat for at reducere risikoen for, at udstyret bliver ustabil. Sørg for, at alle andre bakker er lukkede.

- 1 Træk papirmagasinet ud.
- 2 Juster styrene.

### Ilægning af papir i A5-størrelse

- a Træk bredestyret op, og flyt det til positionen for A5.



- b** Klem og skub længdestyret til positionen for A5, indtil det *klikker* på plads.

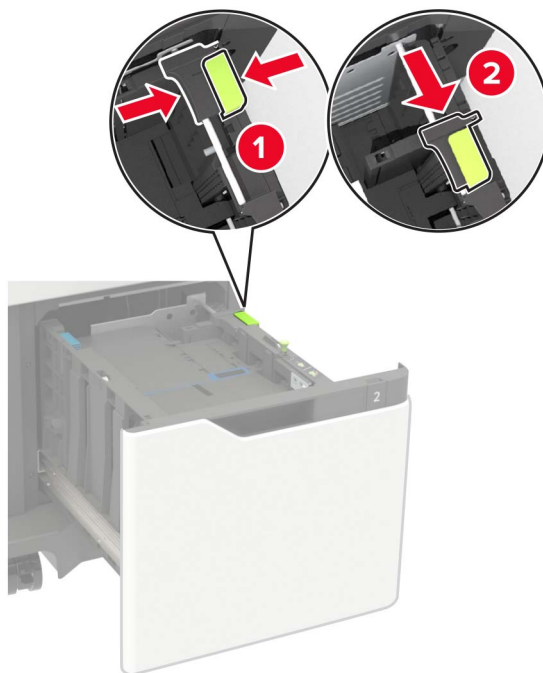

- c** Fjern A5-længdestyret fra dets holder.

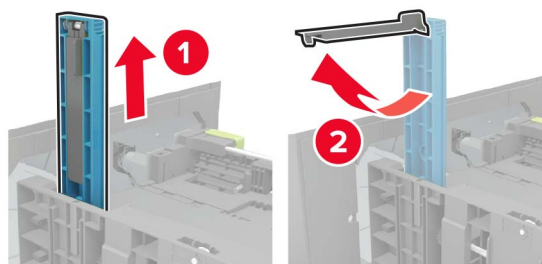

- d** Isæt styret på den plads, det er beregnet til, og tryk derefter på det, indtil det *klikker* på plads.

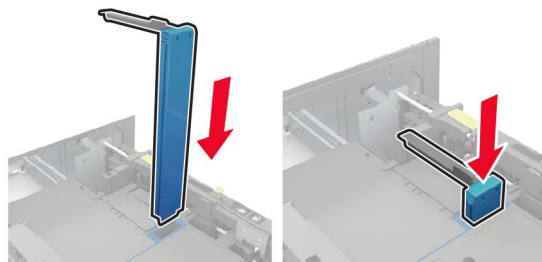

### Ilægning af papir i A4-, letter-, legal-, Oficio- og folio-størrelse

- a Træk bredestyret op, og skub det til den rigtige stilling for den papirstørrelse, der skal lægges i.



- b Fjern A5-længdestyret, hvis det stadig er monteret. Hvis styret ikke sidder på, så gå videre til [Trin d på side 32](#).

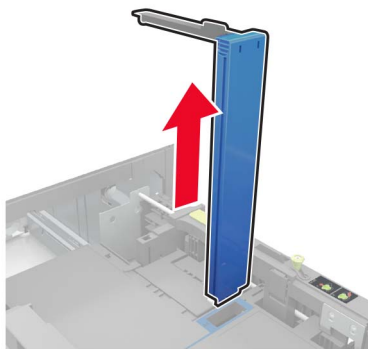

- c Placer A5-længdestyret i dets holder.

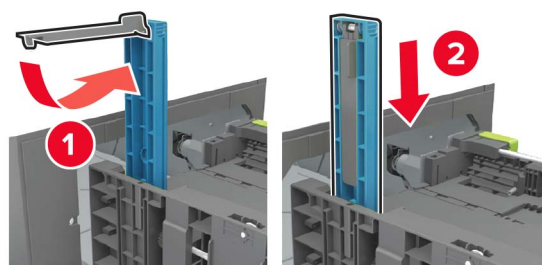

- d** Klem på længdestyret, og træk det til den korrekte position for den papirstørrelse, der lægges i.

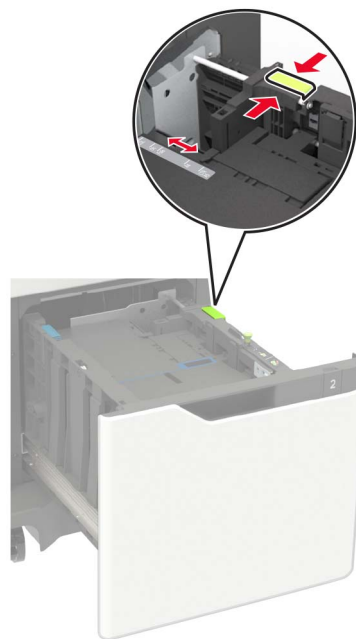

- 3** Bøj, luft og juster papirkanterne inden ilægning.

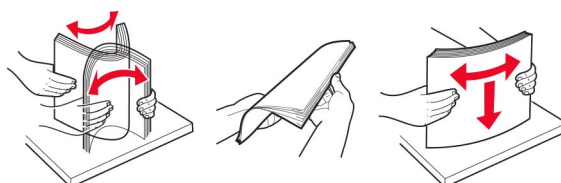

- 4** Læg papirstakken med den side, der skal udskrives, nedad.

- Brevpapir skal ilægges på forskellig måde, alt efter om der er installeret en valgfri hæfteefterbehandler eller ej.





- Sørg for, at hullerne på den lange kant er mod papirmagasinetts højre side ved ilægning af hullet papir.



5 Isæt bakken.

**Bemærk!** Tryk papirstakken ned, mens du sætter papirmagasinet ind.

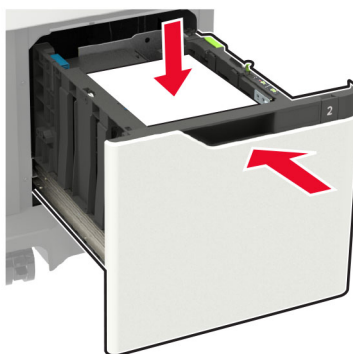

6 Indstil papirstørrelse og papirtype, så de svarer til det ilagte papir, på kontrolpanelet.

## Ilægning af papir i flerformålsarkføderen

1 Åbn flerformålsarkføderen.



2 Juster styret, så det passer til størrelsen på det papir, du lægger i.

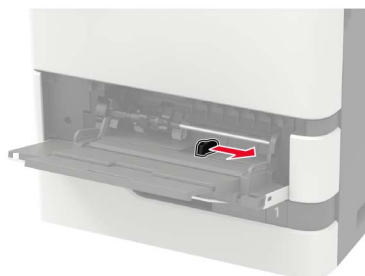

3 Bøj, luft og juster papirkanterne inden ilægning.

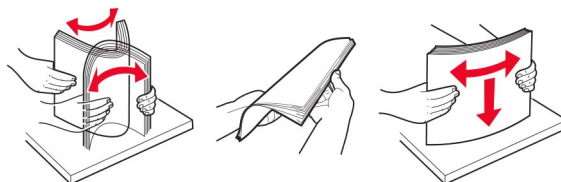

4 Læg papiret i med den side, der skal udskrives, opad.

- Brevpapir skal ilægges på forskellig måde, alt efter om der er installeret en valgfri hæfteefterbehandler eller ej.

Uden en valgfri hæfteefterbehandler	Med en valgfri hæfteefterbehandler
 <p data-bbox="509 1793 771 1818">Enkeltsidet udskrivning</p>	 <p data-bbox="940 1793 1201 1818">Enkeltsidet udskrivning</p>



- Sørg for, at hullerne på den lange kant er mod papirstyrets højre side ved ilægning af hullet papir.



- Læg konvolutter med flapsiden nedad og mod papirstyrets venstre side.

**Advarsel - Potentiel skade:** Brug aldrig konvolutter med frimærker, clips, snaplukning, ruder, indvendig belægning eller selvklæbende lim.

**5** Indstil papirstørrelse og papirtype, så de svarer til det ilagte papir, på kontrolpanelet.

## Sammenkædning af papirmagasiner

**1** Åbn en webbrowser, og angiv derefter printerens IP-adresse i adressefeltet.

### Bemærkninger:

- Vis printerens IP-adresse på printerens startskærmbillede. IP-adressen vises som fire sæt tal, adskilt af punktummer, f.eks. 123.123.123.123.
- Hvis du bruger en proxyserver, skal du deaktivere den midlertidigt for at indlæse websiden korrekt.

**2** Klik på **Indstillinger > Papir > Bakkekonfiguration**.

**3** Indstil den samme papirstørrelse og papirtype for de papirmagasiner, du sammenkæder.

**4** Gem indstillingerne.

**5** Klik på **Indstillinger > Enhed > Vedligeholdelse > Konfigurationsmenu > Bakkekonfiguration**.

**6** Indstil Kædning til papirmagasin til **Automatisk**.

**7** Gem indstillingerne.

Hvis du vil fjerne sammenkædningen af papirmagasiner, skal du sikre, at ingen bakker har samme indstillinger for papirstørrelse eller -type.

**Advarsel - Potentiel skade:** Temperaturen på fuseren varierer i forhold til den angivne papirtype. For at undgå problemer med udskrivning skal du matche papirtypeindstillinger i printerens med den papirtype, der er lagt i bakken.

# Papirstøtte

## Understøttede papirstørrelser

### Papirstørrelser, der understøttes af printeren

Papirstørrelse	Standard papirmagasin til 550 ark, valgfrit papirmagasin til 250 eller 550 ark	Valgfrit papirmagasin til 2100 ark	Flerformålsarkføder	Tosidet udskrivning
<b>A4</b> 210 x 297 mm (8,3 x 11,7 ")	✓	✓	✓	✓
<b>A5 LEF<sup>1</sup></b> 210 x 148 mm (8,3 x 5,8 ")	✓	✓	✓	✓
<b>A5 SEF<sup>1</sup></b> 148 x 210 mm (5,8 x 8,3 ")	✓	x	✓	x
<b>A6</b> 105 x 148 mm (4,1 x 5,8 ")	✓	x	✓	✓
<b>JIS B5</b> 182 x 257 mm (7,2 x 10,1 ")	✓	x	✓	✓
<b>Oficio (Mexico)</b> 216 x 340 mm (8,5 x 13,4 ")	✓	✓	✓	✓
<b>Statement</b> 140 x 216 mm (5,5 x 8,5 ")	✓	x	✓	✓
<b>Executive</b> 184 x 267 mm (7,3 x 10,5 ")	✓	x	✓	✓
<b>Letter</b> 216 x 279 mm (8,5 x 11 ")	✓	✓	✓	✓
<b>Legal</b> 216 x 356 mm (8,5 x 14 ")	✓	✓	✓	✓
<b>Folio</b> 216 x 330 mm (8,5 x 13 ")	✓	✓	✓	✓
<b>Universal</b> 105 x 148 mm (4,1 x 5,8 ") til 216 x 356 mm (8,5 x 14 ")	✓	x	✓	✓
<b>7 3/4-konvolut (Monarch)<sup>3</sup></b> 98 x 191 mm (3,9 x 7,5 ")	✓	x	✓	x

<sup>1</sup> A5-indføring af lang kant (LEF) anbefales frem for A5-indføring af kort kant (SEF).

<sup>2</sup> Konvolutter, der er bredere end 101,6 mm, (4,5 ") kan krølle. Denne papirtype skal undersøges for accept.

<sup>3</sup> Konvolutter understøttes ikke på Lexmark MS725.



Papirstørrelse	Standard papirmagasin til 550 ark, valgfrit papirmagasin til 250 eller 550 ark	Valgfrit papirmagasin til 2100 ark	Flerformålsarkføder	Tosidet udskrivning
<b>9 Konvolut<sup>3</sup></b> 98 x 225 mm (3,9 x 8,9 ")	✓	X	✓	X
<b>10 Konvolut<sup>2,3</sup></b> 105 x 241 mm (4,1 x 9,5 ")	✓	X	✓	X
<b>DL Konvolut<sup>2,3</sup></b> 110 x 220 mm (4,3 x 8,7 ")	✓	X	✓	X
<b>C5 Konvolut<sup>2,3</sup></b> 162 x 229 mm (6,4 x 9 ")	✓	X	✓	X
<b>B5 Konvolut<sup>2,3</sup></b> 176 x 250 mm (6,9 x 9,8 ")	✓	X	✓	X
<b>Anden Konvolut<sup>2,3</sup></b> 98,4 x 162 mm (3,9 x 6,4 ") til 176 x 250 mm (6,9 x 9,8 ")	✓	X	✓	X

<sup>1</sup> A5-indføring af lang kant (LEF) anbefales frem for A5-indføring af kort kant (SEF).

<sup>2</sup> Konvolutter, der er bredere end 101,6 mm, (4,5 ") kan krølle. Denne papirtype skal undersøges for accept.

<sup>3</sup> Konvolutter understøttes ikke på Lexmark MS725.

## Papirstørrelser, der understøttes af outputoptioner eller efterbehandlere

Papirstørrelse	Outputudvidel sesbakke og outputekspan der med høj kapacitet	Mailindbakke med 4 bakker	Hæfteefterbehandler		Efterbehandler til hæftning og hulning		
			Stak	Hæftning	Stak	Hæftning	Hulning
<b>A4</b> 210 x 297 mm (8,3 x 11,7 ")	✓	✓	✓	✓	✓	✓	✓
<b>A5 LEF</b> 210 x 148 mm (8,3 x 5,8 ")	✓	✓	✓	✓	✓	✓	X
<b>A5 SEF</b> 148 x 210 mm (5,8 x 8,3 ")	✓	✓	✓	X	✓	X	X
<b>A6</b> 105 x 148 mm (4,1 x 5,8 ")	✓	✓	X	X	X	X	X
<b>JIS B5</b> 182 x 257 mm (7,2 x 10,1 ")	✓	✓	✓	X	✓	X	X

Papirstørrelse	Outputudvidel sesbakke og outputekspan der med høj kapacitet	Mailindbakke med 4 bakker	Hæfteefterbehandler		Efterbehandler til hæftning og hulning		
			Stak	Hæftning	Stak	Hæftning	Hulning
<b>Oficio (Mexico)</b> 216 x 340 mm (8,5 x 13,4 ")	✓	✓	✓	✓	✓	✓	✓
<b>Statement</b> 140 x 216 mm (5,5 x 8,5 ")	✓	✓	✓	X	✓	X	X
<b>Executive</b> 184 x 267 mm (7,3 x 10,5 ")	✓	✓	✓	X	✓	X	X
<b>Letter</b> 216 x 279 mm (8,5 x 11 ")	✓	✓	✓	✓	✓	✓	✓
<b>Legal</b> 216 x 356 mm (8,5 x 14 ")	✓	✓	✓	✓	✓	✓	X
<b>Folio</b> 216 x 330 mm (8,5 x 13 ")	✓	✓	✓	✓	✓	✓	✓
<b>Universal</b> 105 x 148 mm (4,1 x 5,8 ") til 216 x 356 mm (8,5 x 14 ")	✓	✓	X	X	X	X	X
<b>7 3/4-konvolut (Monarch)</b> 98 x 191 mm (3,9 x 7,5 ")	✓	X	X	X	X	X	X
<b>9 -konvolut</b> 98 x 225 mm (3,9 x 8,9 ")	✓	X	X	X	X	X	X
<b>10 -konvolut</b> 105 x 241 mm (4,1 x 9,5 ")	✓	X	X	X	X	X	X
<b>DL -konvolut</b> 110 x 220 mm (4,3 x 8,7 ")	✓	X	X	X	X	X	X
<b>C5 -konvolut</b> 162 x 229 mm (6,4 x 9 ")	✓	X	X	X	X	X	X

Papirstørrelse	Outputudvidelsesbakke og outputekspaner med høj kapacitet	Mailindbakke med 4 bakker	Hæfteefterbehandler		Efterbehandler til hæftning og hulning		
			Stak	Hæftning	Stak	Hæftning	Hulning
<b>B5 -konvolut</b> 176 x 250 mm (6,9 x 9,8 ")	✓	X	X	X	X	X	X
<b>Andre konvolutter</b> 98,4 x 162 mm (3,9 x 6,4 ") til 176 x 250 mm (6,9 x 9,8 ")	✓	X	X	X	X	X	X

## Understøttede papirtyper

### Papirtyper, der understøttes af printeren

Papirtype	Standard papirmagasin til 550 ark, valgfrit papirmagasin til 250 eller 550 ark	Valgfrit papirmagasin til 2100 ark	Flerformålsarkføder	Tosidet udskrivning
Almindeligt papir	✓	✓	✓	✓
Karton	✓	X	✓	✓
Transparenter <sup>1</sup>	✓	X	✓	X
Etiketter	✓	X	✓	X
Vinyletiketter <sup>2</sup>	✓	X	✓	X
Bankpost	✓	✓	✓	✓
Konvolut	✓	X	✓	X
Grove konvolutter	✓	X	✓	X
Brevpapir	✓	✓	✓	✓
Forudskrevet	✓	✓	✓	✓
Farvet papir	✓	X	✓	✓

<sup>1</sup> For at forhindre transparenter i at hænge sammen, skal du kun udskrive op til 20 sider. Udskriv de efterfølgende sider efter tre minutter.

<sup>2</sup> Understøttes kun i Lexmark-printermodellen MS725.

Papirtype	Standard papirmagasin til 550 ark, valgfrit papirmagasin til 250 eller 550 ark	Valgfrit papirmagasin til 2100 ark	Flerformålsarkføder	Tosidet udskrivning
Lyst	✓	x	✓	✓
Tungt	✓	x	✓	✓
Ru/bomuld	✓	x	✓	✓
Brugerdefineret type [x]	✓	x	✓	✓

<sup>1</sup> For at forhindre transparenter i at hænge sammen, skal du kun udskrive op til 20 sider. Udskriv de efterfølgende sider efter tre minutter.

<sup>2</sup> Understøttes kun i Lexmark-printermodellen MS725.

## Papirtyper, der understøttes af outputoptioner eller efterbehandlere

Papirtype	Outputudvidel sesbakke og outputekspan der med høj kapacitet	Sorteringse nhed med 4 rum	Hæfteefterbehandler		Efterbehandler til hæftning og hulning		
			Stak	Hæftning	Stak	Hæftning	Hulning
Almindeligt papir	✓	✓	✓	✓	✓	✓	✓
Karton	✓	x	x	x	x	x	x
Transparenter	✓	x	✓	x	✓	x	x
Etiketter	✓	x	x	x	x	x	x
Vinyletiketter	✓	x	x	x	x	x	x
Bankpost	✓	✓	✓	✓	✓	✓	✓
Konvolut	✓	x	x	x	x	x	x
Grove konvolutter	✓	x	x	x	x	x	x
Brevpapir	✓	✓	✓	✓	✓	✓	✓
Forudskrevet	✓	✓	✓	✓	✓	✓	✓
Farvet papir	✓	x	x	x	x	x	x
Lyst	✓	x	x	x	x	x	x
Tungt	✓	x	x	x	x	x	x

Papirtype	Outputudvidel sesbakke og outputekspan der med høj kapacitet	Sorteringse nhed med 4 rum	Hæfteefterbehandler		Efterbehandler til hæftning og hulning		
			Stak	Hæftning	Stak	Hæftning	Hulning
Ru/bomuld	✓	X	X	X	X	X	X
Brugerdefineret type [x]	✓	X	X	X	X	X	X

## Understøttede papirvægte

### Papirvægte, der understøttes af printeren

Papirtype og -vægt	Standard papirmagasin til 550 ark, valgfrit papirmagasin til 250 eller 550 ark	Valgfrit papirmagasin til 2100 ark	Flerformålsarkføder	Tosidet udskrivning
<b>Almindeligt papir eller tykt papir<sup>1</sup></b> 60-176 g/m <sup>2</sup> langfibret papir (16-47 lb tykt)	✓	✓	✓	✓
<b>Karton</b> 203 g/m <sup>2</sup> langfibret papir (125 lb tykt)	✓	X	✓	✓
<b>Karton</b> 199 g/m <sup>2</sup> langfibret papir (110 lb tykt)	✓	X	✓	✓
<b>Karton</b> 176 g/m <sup>2</sup> langfibret papir (110 lb tykt)	✓	X	✓	✓
<b>Transparent</b> 138-146 g/m <sup>2</sup> langfibret papir (37-39 lb tykt)	✓	X	✓	X
<b>Papiretiketter</b> 180 g/m <sup>2</sup> (48 lb tykt)	✓	X	✓	✓
<b>Integrerede formularer<sup>2</sup></b> 140-175 g/m <sup>2</sup> (37-47 lb tykt)	✓	X	✓	✓
<b>Integrerede formularer</b> 75-135 g/m <sup>2</sup> (20-36 lb tykt)	✓	X	✓	✓

<sup>1</sup> For papir over 176 g/m<sup>2</sup> (47 lb) foretrækkes kortfibret papir.

<sup>2</sup> Det trykfølsomme område skal føres ind i printeren først.

<sup>3</sup> 28 lb tykke konvolutter må højst indeholde 25 procent bomuld.

Papirtype og -vægt	Standard papirmagasin til 550 ark, valgfrit papirmagasin til 250 eller 550 ark	Valgfrit papirmagasin til 2100 ark	Flerformålsarkføder	Tosidet udskrivning
<b>Konvolutter<sup>3</sup></b> 60-105 g/m <sup>2</sup> (16-28 lb tykt)	✓	x	✓	✓

<sup>1</sup> For papir over 176 g/m<sup>2</sup> (47 lb) foretrækkes kortfibret papir.

<sup>2</sup> Det trykfølsomme område skal føres ind i printeren først.

<sup>3</sup> 28 lb tykke konvolutter må højst indeholde 25 procent bomuld.

## Papirvægte, der understøttes af outputoptioner eller efterbehandlere

Papirtype og -vægt	Outputudvidel sesbakke og outputekspander med høj kapacitet	Mailindbakke med 4 bakker	Hæfteefterbehandler		Efterbehandler til hæftning og hulning		
			Stak	Hæftning	Stak	Hæftning	Hulning
<b>Almindeligt papir eller tykt papir</b> 60-176 g/m <sup>2</sup> langfibret papir (16-47 lb tykt)	✓	x	✓	x	✓	x	x
<b>Almindeligt papir eller tykt papir</b> 60-90 g/m <sup>2</sup> langfibret papir (16-24 lb tykt)	✓	✓	✓	✓	✓	✓	✓
<b>Karton</b> 203 g/m <sup>2</sup> langfibret papir (125 lb tykt)	✓	x	✓	x	✓	x	x
<b>Karton</b> 199 g/m <sup>2</sup> langfibret papir (110 lb tykt)	✓	x	✓	x	✓	x	x
<b>Karton</b> 176 g/m <sup>2</sup> langfibret papir (110 lb tykt)	✓	x	x	x	x	x	x
<b>Karton</b> 163 g/m <sup>2</sup> langfibret papir (90 lb tykt)	✓	x	✓	x	✓	x	x

Papirtype og -vægt	Outputudvidel sesbakke og outputekspander med høj kapacitet	Mailindbakke med 4 bakker	Hæfteefterbehandler		Efterbehandler til hæftning og hulning		
			Stak	Hæftning	Stak	Hæftning	Hulning
<b>Transparent</b> 138-146 g/m <sup>2</sup> langfibret papir (37-39 lb tykt)	✓	X	✓	X	✓	X	X
<b>Papiretiketter</b> 180 g/m <sup>2</sup> (48 lb tykt)	✓	X	X	X	X	X	X
<b>Integrerede formularer</b> 140-175 g/m <sup>2</sup> (37-47 lb tykt)	✓	X	X	X	X	X	X
<b>Integrerede formularer</b> 75-135 g/m <sup>2</sup> (20-36 lb tykt)	✓	X	X	X	X	X	X
<b>Konvolutter</b> 60-105 g/m <sup>2</sup> (16-28 lb tykt)	✓	X	X	X	X	X	X

## Ikke-brugbart papir

Følgende papirtyper må ikke bruges i printeren:

- Kemisk behandlet papir, der bruges til kopiering uden karbonpapir. De kaldes også karbonfrit papir, CCP-papir (carbonless copy paper) eller NCR-papir (no carbon required).
- Fortrykt papir med kemikalier, der kan kontaminere printeren.
- Fortrykt papir, der kan påvirkes af temperaturen i printerens fuserenhed.
- Fortrykt papir, der kræver en registrering (den præcise udskriftsplacering på siden), som er større end ±2,3 mm (±0,09 tommer). F.eks. OCR-formularer (optical character recognition).

I nogle tilfælde kan du justere registreringen ved hjælp af en software-app, så der kan udskrives på sådanne formularer.

- Belagt papir (raderbart tykt papir), syntetisk papir, termisk papir.
- Papir med grove kanter, grov eller meget ru overflade eller krøllet papir.
- Papir, der ikke overholder kravene i EN12281:2002 (europæisk).
- Papir, der vejer mindre end 60 g/m<sup>2</sup> (16 lb).
- Formularer eller dokumenter, der består af flere dele.

## Brug af genbrugspapir

Lexmark arbejder på at reducere den miljømæssige påvirkning af papir ved at give kunderne flere valg, når det gælder udskrivning. En af vores måder at opnå dette på er ved at teste produkter for at sikre, at genbrugspapir

kan bruges – specifikt papir, der er fremstillet med 30 %, 50 % og 100 % genanvendt indhold. Det er vores forventning, at genbrugspapir fungerer lige så godt som nyt papir på vores printere. Selvom der ikke findes nogen officiel standard for kontorudstyr til brug af papir, anvender Lexmark den europæiske standard EN 12281 som minimumsstandard. For at sikre, at vi tester bredt, omfatter testpapir 100 % genbrugspapir fra Nordamerika, Europa og Asien, og testene udføres med 8-80 % relativ fugtighed. Testene omfatter dupleksudskrivning. Kontorpapir med fornyeligt, genbrugt eller klorfrit indhold kan alle benyttes.



# Udskrivning

## Udskrivning fra en computer

**Bemærk!** Til etiketter, karton og konvolutter skal du indstille papirstørrelsen og -typen i printeren, før du udskriver dokumentet.

- 1 Fra dokumentet, som du forsøger at udskrive, skal du åbne dialogboksen Udskriv.
- 2 Juster om nødvendigt indstillingerne.
- 3 Udskriv dokumentet.

## Udskrive fra en mobil enhed

### Udskrivning fra en mobilenhed ved hjælp af Lexmark Mobile Print

Lexmark™ Mobile Print gør det muligt at sende dokumenter og billeder direkte til en understøttet Lexmark-printer.

- 1 Åbn dokumentet og send eller del derefter dokumentet til Lexmark Mobile Print.

**Bemærk!** Nogle tredjepartsprogrammer understøtter muligvis ikke funktionen Send eller Del. Se dokumentationen, der fulgte med programmet, for at få yderligere oplysninger.

- 2 Vælg en printer.
- 3 Udskriv dokumentet.

### Udskrivning fra en mobil enhed vha. Google Cloud Print

Google Cloud Print™ er en udskrivningstjeneste, der gør det muligt for dig at udskrive til enhver Google Cloud Print-kompatibel printer.

Inden du begynder, skal du kontrollere at:

- Printeren er registreret på serveren. Google Cloud Print.
  - Cloud Print-plugin'et downloades fra Google Play™ Butik og aktiveres i den mobile enhed.
- 1 Åbn et dokument fra din mobile Android™-enhed, eller vælg et dokument fra filhåndteringen.

- 2 Tryk på  > **Udskriv**.

- 3 Vælg en printer, og tryk derefter på .

### Udskrivning fra en mobil enhed vha. Mopria-udskriftstjenesten

Mopria®-udskriftstjenesten er en Mobile Printing-løsning til mobile enheder, der anvender Android version 4.4 eller nyere. Den giver dig mulighed for at udskrive direkte til enhver Mopria-certificeret printer.

**Bemærk!** Før udskrivning skal du sikre dig, at Mopria-udskriftstjenesten er aktiveret.

- 1 Fra startskærmen på din mobile enhed skal du starte et kompatibelt program.
- 2 Tryk på **Udskriv**, og vælg derefter printeren.
- 3 Send udskriftsjobbet.

## Udskrivning fra en mobil enhed vha. AirPrint

AirPrint er en mobil udskrivningsløsning, der giver dig mulighed for at udskrive direkte fra Apple-enheder til en AirPrint-certificeret printer.

### Bemærkninger:

- Dette program understøttes kun på nogle Apple-modeller.
  - Dette program understøttes kun på nogle printermodeller.
- 1 Fra startskærmen på din mobile enhed skal du starte et kompatibelt program.
  - 2 Vælg det, du vil udskrive, og tryk på ikonet for deling.
  - 3 Tryk på **Udskriv**, og vælg derefter en printer.
  - 4 Udskriv dokumentet.

## Udskrivning fra et flashdrev

- 1 Indsæt flashdrevet.



### Bemærkninger:

- Hvis du indsætter flashdrevet, når der vises en fejlmeddelelse, vil printeren ignorere flashdrevet.
  - Hvis du indsætter flashdrevet, mens printeren behandler andre job, vises meddelelsen **I brug** på displayet.
- 2 Tryk på det dokument, du vil udskrive, på displayet.  
Indstil om nødvendigt udskriftsindstillingerne.
  - 3 Send udskriftsjobbet.

Tryk på **USB-drev** for at udskrive et andet job.

**Advarsel - Potentiel skade:** For at undgå tab af data eller printerfejl må du ikke berøre flashdrevet eller printeren i viste område, mens der aktivt udskrives, læses eller skrives fra hukommelsesenheden.



## Understøttede flashdrev og filtyper

### Flashdrev

- Lexar JumpDrive S70 (16 og 32 GB)
- SanDisk Cruzer (16 og 32 GB)
- PNY Attache (16 og 32 GB)

### Bemærkninger:

- Printeren understøtter højhastigheds-USB-flashdrev af full-speed-standard.
- USB-flashdrev skal understøtte FAT-filsystemet (File Allocation Tables).

### Filtyper

#### Dokumenter

- PDF (version 1.7 eller tidligere)
- HTML
- XPS
- Microsoft-filformater (.doc, .docx, .xls, .xlsx, .ppt, .pptx)

#### Billeder

- .dcx
- .gif
- .JPEG eller .jpg
- .bmp
- .pcx
- .TIFF eller .tif
- .png

## Konfiguration af fortrolige job

1 Fra kontrolpanelet skal du navigere til:

**Indstillinger > Sikkerhed > Opsætning af fortrolig udskrivning**

På printermodeller uden berøringfølsom skærm skal du trykke på  for at navigere gennem indstillingerne.

2 Konfiguration af indstillinger.

Brug	For at
Maks. ugyldige PIN koder	Indstil det antal gange, en ugyldig PIN-kode kan indtastes. <b>Bemærk!</b> Når grænsen nås, slettes udskriftsjobbene for det pågældende brugernavn.
Fortroligt jobudløb	Angiv udløbstiden for fortrolige udskriftsjob. <b>Bemærk!</b> Fortroligt tilbageholdte job gemmes i printeren, indtil de frigives eller slettes manuelt.
Udløb for gentagne job	Angiv udløbstiden for gentagne udskriftsjob. <b>Bemærk!</b> Gentagne tilbageholdte job gemmes i printerhukommelsen, så de kan udskrives på et senere tidspunkt.
Udløb for job m. godkend	Angiv udløbstiden, hvor printeren udskriver en kopi, før de resterende kopier udskrives. <b>Bemærk!</b> Job med godkendelse udskrives i én kopi for at kontrollere, om de er tilfredsstillende, før du udskriver de resterende kopier.
Udløb for reserv. job	Angiv udløbstiden for, hvor lang tid printeren skal gemme udskriftsjob. <b>Bemærk!</b> Reserverede tilbageholdte job slettes automatisk efter udskrivning.
Kræv, at alle job skal tilbageholdes	Indstil printeren til at tilbageholde alle udskriftsjob.

## Udskrive fortrolige og andre tilbageholdte job

### Til Windows-brugere

- 1 Med et åbent dokument skal du klikke på **Fil > Udskriv**.
- 2 Klik på **Egenskaber, Foretrukne, Optioner** eller **Opsætning**.
- 3 Klik på **Udskriv og tilbagehold**.
- 4 Vælg **Brug udskriv og tilbagehold**, og tildel derefter et brugernavn.
- 5 Vælg udskriftsjobtypen (Fortrolig, Gentagne, Reserver eller Bekræft).  
Hvis udskriftsjobbet er fortroligt, skal du indtaste en firecifret PIN-kode.
- 6 Klik på **OK** eller **Udskriv**.

7 Frigiv udskriftsjobbet på printerens startskærbillede.

- For fortrolige udskriftsopgaver skal du navigere til:

**Tilbageholdte job** > vælg dit brugernavn > **Fortrolig** > angiv PIN-koden > vælg udskriftsjobbet > konfigurer indstillingerne > **Udskriv**

- For andre udskriftsjob skal du navigere til:

**Tilbageholdte job** > vælg dit brugernavn > vælg udskriftsjobbet > konfigurer indstillingerne > **Udskriv**

## Til Macintosh-brugere

1 Vælg **Arkiv** > **Udskriv**, når dokumentet er åbent.

Om nødvendig, klik på trekanten for at se flere optioner.

2 Fra udskriftsindstillingerne eller menuen Kopier og sider skal du vælge **Jobrute**.

3 Vælg udskriftsjobtypen (Fortrolig, Gentagne, Reserver eller Bekræft).

Hvis udskriftsjobbet er fortroligt, skal du tildele et brugernavn og en firecifret PIN-kode.

4 Klik på **OK** eller **Udskriv**.

5 Frigiv udskriftsjobbet på printerens startskærbillede.

- For fortrolige udskriftsopgaver skal du navigere til:

**Tilbageholdte job** > vælg dit brugernavn > **Fortrolig** > angiv PIN-koden > vælg udskriftsjobbet > konfigurer indstillingerne > **Udskriv**

- For andre udskriftsjob skal du navigere til:

**Tilbageholdte job** > vælg dit brugernavn > vælg udskriftsjobbet > konfigurer indstillingerne > **Udskriv**

## Udskrivning fra en Cloud Connector-profil

1 Tryk på **Cloud Connector** på startskærmen.

2 Vælg en cloud-udbyder, og vælg derefter en profil.

**Bemærk!** Du kan se flere oplysninger om oprettelse af en Cloud Connector-profil i [“Oprettelse af en Cloud Connector-profil” på side 19](#).

3 Vælg en fil.

**Bemærk!** Du kan ikke vælge en fil, der ikke understøttes.

4 Du kan ændre indstillingerne, hvis det er nødvendigt.

5 Tryk på **Udskriv**.

## Udskrivning af skrifttypeeksempler

1 Fra kontrolpanelet skal du navigere til:

**Indstillinger for** > **Rapporter** > **Udskriv** > **Udskriv skrifttyper**

På printermodeller uden berøringsskærm, tryk på  for at navigere gennem indstillingerne.

2 Vælg et skrifttypeeksempel.

## Udskrive en biblioteksliste

Fra kontrolpanelet skal du navigere til:

**Indstillinger > Rapporter > Udskriv > Udskriftsbibliotek**

På printermodeller uden berøringskærm, tryk på  for at navigere gennem indstillingerne.

# Beskrivelse af printermenuer

## Menuoversigt

Enhed	<ul style="list-style-type: none"> <li>• <a href="#">Præferencer</a></li> <li>• <a href="#">Fjernkontrolpanel</a></li> <li>• <a href="#">Meddelelser</a></li> <li>• <a href="#">Strømstyring</a></li> <li>• <a href="#">Info sendt til Lexmark</a></li> </ul>	<ul style="list-style-type: none"> <li>• <a href="#">Tilgængelighed</a></li> <li>• <a href="#">Gendan standardindstillinger</a></li> <li>• <a href="#">Vedligeholdelse</a></li> <li>• <a href="#">Synlige ikoner på startskærm</a></li> <li>• <a href="#">Om denne printer</a></li> </ul>
Udskriv	<ul style="list-style-type: none"> <li>• <a href="#">Layout</a></li> <li>• <a href="#">Opsætning</a></li> <li>• <a href="#">Kvalitet</a></li> <li>• <a href="#">Jobregnskab</a></li> <li>• <a href="#">XPS</a></li> </ul>	<ul style="list-style-type: none"> <li>• <a href="#">PDF</a></li> <li>• <a href="#">PostScript</a></li> <li>• <a href="#">PCL</a></li> <li>• <a href="#">HTML</a></li> <li>• <a href="#">Billede</a></li> </ul>
Papir	<ul style="list-style-type: none"> <li>• <a href="#">Konfiguration af papirmagasin</a></li> </ul>	<ul style="list-style-type: none"> <li>• <a href="#">Mediekonfiguration</a></li> </ul>
Netværk/porte	<ul style="list-style-type: none"> <li>• <a href="#">Netværksoversigt</a></li> <li>• <a href="#">Trådløs</a></li> <li>• <a href="#">Ethernet</a></li> <li>• <a href="#">TCP/IP</a></li> <li>• <a href="#">SNMP</a></li> <li>• <a href="#">IPSec</a></li> </ul>	<ul style="list-style-type: none"> <li>• <a href="#">802.1x</a></li> <li>• <a href="#">LPD-konfiguration</a></li> <li>• <a href="#">HTTP/FTP-indstillinger</a></li> <li>• <a href="#">ThinPrint</a></li> <li>• <a href="#">USB</a></li> <li>• <a href="#">Google Cloud Print</a></li> </ul>
USB-drev	<ul style="list-style-type: none"> <li>• <a href="#">Udskrivning fra flashdrev</a></li> </ul>	
Sikkerhed	<ul style="list-style-type: none"> <li>• <a href="#">Loginmetoder</a></li> <li>• <a href="#">Tidsstyrte USB-enheder</a></li> <li>• <a href="#">Sikkerhedsovervågningslog</a></li> <li>• <a href="#">Login-restriktioner</a></li> <li>• <a href="#">Indstilling af fortrolig udskrift</a></li> </ul>	<ul style="list-style-type: none"> <li>• <a href="#">Løsninger for LDAP-indstillinger</a></li> <li>• <a href="#">Diskkryptering</a></li> <li>• <a href="#">Slet midlertidige datafiler</a></li> <li>• <a href="#">Administration af mobile tjenester</a></li> <li>• <a href="#">Diverse</a></li> </ul>
Rapporter	<ul style="list-style-type: none"> <li>• <a href="#">Side med menuindstillinger</a></li> <li>• <a href="#">Enhed</a></li> </ul>	<ul style="list-style-type: none"> <li>• <a href="#">Udskriv</a></li> <li>• <a href="#">Netværk</a></li> </ul>
<a href="#">Hjælp</a>	<ul style="list-style-type: none"> <li>• Udskriv alle vejledninger</li> <li>• Tilslutningsvejledning</li> <li>• Informationsvejledning</li> <li>• Medievejledning</li> </ul>	<ul style="list-style-type: none"> <li>• Vejledning til mono-kvalitet</li> <li>• Vejl. flytn. af printeren</li> <li>• Vejledning til udskriftskvalitet</li> <li>• Vejledning til forbrugsstoffer</li> </ul>
<a href="#">Fejlfinding</a>	<ul style="list-style-type: none"> <li>• Testsider med udskriftskvalitet</li> </ul>	

# Enhed

## Præferencer

Menupunkt	Beskrivelse
<b>Displaysprog</b> [Liste over sprog]	Bestemmer, hvilket sprog teksten i displayet skal vises på.
<b>Land/område</b> [Liste over lande eller regioner]	Identificer landet eller regionen, som printeren er konfigureret til at fungere i.
<b>Kør installation</b> Fra* Til	Kør opsætningsguiden.
<b>Tastatur</b> Tastaturtype [Liste over sprog]	Vælg et sprog som en tastaturtype. <b>Bemærkninger:</b> <ul style="list-style-type: none"> <li>• Alle værdierne for Tastaturtype vises muligvis ikke eller kræver muligvis specialhardware for at blive vist.</li> <li>• Dette menupunkt vises kun på nogle printermodeller.</li> </ul>
<b>Viste oplysninger</b> Vis tekst 1 [IP-adresse*] Vis tekst 2 [Dato/klokkeslæt*] Tilpasset tekst 1 Tilpasset tekst 2	Angiv oplysningerne, der skal vises på startskærmen. <b>Bemærk!</b> Tilpasset tekst 1 og Tilpasset tekst 2 vises kun i visse printermodeller.
<b>Dato og klokkeslæt</b> Konfigurer Aktuel dato og klokkeslæt Indstil dato og klokkeslæt manuelt Datoformat [MM-DD-ÅÅÅÅ*] Klokkeslætsformat [12 timer A.M./P.M.*] Tidszone [GMT*]	Konfigurer printerdatoen og klokkeslættet.
<b>Dato og klokkeslæt</b> Netværkstidsprotokol Aktivér NTP [Til*] NTP-server Aktivér Godkendelse	Konfigurer indstillingerne for Network Time Protocol (NTP). <b>Bemærkninger:</b> <ul style="list-style-type: none"> <li>• Aktivér Godkendelse vises kun på nogle printermodeller.</li> <li>• Når Aktivér Godkendelse er indstillet til MD5-tast, vises kun Nøgle-id og Adgangskode.</li> </ul>
<b>Papirstørrelser</b> USA* Metrisk	Angiv måleenheden til papirstørrelser. <b>Bemærk!</b> Det land eller område, der er valgt i den indledende opsætningsguide bestemmer indstillingen for den indledende papirstørrelse.
<b>Skærmens lysstyrke</b> 20–100 % (100*)	Juster displayets lysstyrke. <b>Bemærk!</b> Dette menupunkt vises kun på nogle printermodeller.
<b>Bemærk!</b> En stjerne (*) ud for en værdi angiver standardindstillingen.	



Menupunkt	Beskrivelse
<b>Adgang til flashdrev</b> Aktiveret* Deaktiveret	Aktivér adgang til flashdrev. <b>Bemærk!</b> Dette menupunkt vises kun på nogle printermodeller.
<b>Lydfeedback</b> Knapfeedback Til* Fra	Aktivér lydfeedback for tryk på knapper, panelinteraktioner, prompts om ilagt papir og fejlmeddelelser. <b>Bemærk!</b> Dette menupunkt vises kun på nogle printermodeller.
<b>Lydfeedback</b> Lydstyrke 1-10 (5*)	Juster lydstyrken for printerhøjtalerne. <b>Bemærkninger:</b> <ul style="list-style-type: none"> <li>• Ændringer i lydstyrken anvendes, når den aktuelle brugersession afsluttes.</li> <li>• Dette menupunkt vises kun på nogle printermodeller.</li> </ul>
<b>Skærmtimeout</b> 5-300 (60*)	Indstil den inaktive periode i sekunder, der skal gå, før displayet viser startskærmen, eller før printeren automatisk logger ud fra en brugerkonto.
<b>Bemærk!</b> En stjerne (*) ud for en værdi angiver standardindstillingen.	

## Fjernkontrolpanel

Menupunkt	Beskrivelse
<b>Ekstern VNC-forbindelse</b> Tillad ikke* Tillad	Tilslut en ekstern Virtual Network Computing-klient (VNC) til det eksterne kontrolpanel.
<b>Godkendelsestype</b> Ingen* Standardgodkendelse	Indstil godkendelsestypen, når du får adgang til VNC-klientserveren. <b>Bemærk!</b> VNC-adgangskoden vises, når den er indstillet til Standardgodkendelse.
<b>Bemærk!</b> En stjerne (*) ud for en værdi angiver standardindstillingen.	

## Meddelelser

Menupunkt	Beskrivelse
<b>Lys ved fejl</b> Fra Til*	Indstil indikatorlampen til at tænde, når der opstår en printerfejl.
<b>Alarmkontrol</b> Fra Enkelt* Kontinuerligt	Indstil antallet af gange, alarmen lyder, når printeren kræver handling fra brugeren.
<b>Bemærk!</b> En stjerne (*) ud for en værdi angiver standardindstillingen.	

Menupunkt	Beskrivelse
<b>Forbrugsstoffer</b> Vis beregninger over forbrugsstoffer Vis beregninger* Vis ikke beregninger	Vis den forventede status for forbrugsstoffer.
<b>Forbrugsstoffer</b> Vis estimater Sider* Procent	Angiv den enhed, som printeren bruger til at estimere forbrug og til at starte brugerdefinerede meddelelser, når der kræves brugerhandling. <b>Bemærk!</b> Dette menupunkt er kun tilgængeligt i den indbyggede webserver.
<b>Forbrugsstoffer</b> Kasettealarm Fra Enkelt* Kontinuerligt	Indstil antallet af gange, alarmen lyder, når tonerkassetten er ved at være tom.
<b>Forbrugsstoffer</b> Tilpassede meddelelser om forbrugsstoffer.	Konfigurer meddelelsesindstillinger, printeren kræver handling fra brugeren. <b>Bemærk!</b> Dette menupunkt er kun tilgængeligt i den indbyggede webserver.
<b>Opsætning af e-mailadvarsel</b> E-mailopsætning Primær SMTP gateway	Skriv IP-adressen eller værtsnavnet på den primære SMTP-server til afsendelse af e-mail.
<b>Opsætning af e-mailadvarsel</b> E-mailopsætning Primær SMTP gatewayport 1-65535 (25*)	Indtast portnummeret på den primære SMTP-server.
<b>Opsætning af e-mailadvarsel</b> E-mailopsætning Sekundær SMTP gateway	Indtast IP-adressen eller værtsnavnet på den sekundære server eller backup-SMTP-serveren. <b>Bemærk!</b> Dette menupunkt vises kun på nogle printermodeller.
<b>Opsætning af e-mailadvarsel</b> E-mailopsætning Sekundær SMTP gatewayport 1-65535 (25*)	Indtast serverens portnummer på den sekundære server eller backup-SMTP-serveren.
<b>Opsætning af e-mailadvarsel</b> E-mailopsætning SMTP Timeout 5-5 til 30 sekunder (30*)	Angiv hvor lang tid, der skal gå, inden printeren får timeout, hvis SMTP-serveren ikke svarer.
<b>Opsætning af e-mailadvarsel</b> E-mailopsætning Svaradresse	Angiv en svaradresse i e-mailen.
<b>Bemærk!</b> En stjerne (*) ud for en værdi angiver standardindstillingen.	

Menupunkt	Beskrivelse
<b>Opsætning af e-mailadvarsel</b> E-mailopsætning Brug altid SMTP-standard svaradresse Fra* Til	Brug SMTP-standard svaradressen.
<b>Opsætning af e-mailadvarsel</b> E-mailopsætning Brug SSL/TLS Deaktiveret* Forhandle Påkrævet	Send en e-mail ved hjælp af et krypteret link.
<b>Opsætning af e-mailadvarsel</b> E-mailopsætning Kræver Betroet certifikat Til* Fra	Kræver et betroet certifikat for at få adgang til SMTP-serveren.
<b>Opsætning af e-mailadvarsel</b> E-mailopsætning SMTP servergodkendelse Kræver ingen godkendelse* Logon/almindelig NTLM CRAM-MD5 Digest-MD5 Kerberos 5	Indstil godkendelsestypen for SMTP-serveren.
<b>Opsætning af e-mailadvarsel</b> E-mailopsætning Enhedsinitieret E-mail Ingen* Brug enhed SMTP kreditering	Angiv, om legitimationsoplysninger er påkrævet for enhedsinitierede e-mails.
<b>Opsætning af e-mailadvarsel</b> E-mailopsætning Brugerinitieret e-mail Ingen Brug enhed SMTP kreditering Brug sessionens bruger-id og adgangskode Brug e-mailadresse og adgangskode fra session* Spørg bruger	Angiv, om legitimationsoplysninger er påkrævet til brugerinitierede e-mails.
<b>Opsætning af e-mailadvarsel</b> E-mailopsætning Brug legit.opl. for Active Directory-enh Fra Til*	Aktivér brugeroplysninger og gruppebetegnelser for at oprette forbindelse til SMTP-serveren.

**Bemærk!** En stjerne (\*) ud for en værdi angiver standardindstillingen.

Menupunkt	Beskrivelse
<b>Opsætning af e-mailadvarsel</b> E-mailopsætning Bruger-id til enheden	Angiv bruger-id'et for at oprette forbindelse til SMTP-serveren.
<b>Opsætning af e-mailadvarsel</b> E-mailopsætning Adgangskode til enheden	Angiv den adgangskode, der skal bruges til at oprette forbindelse til SMTP-serveren.
<b>Opsætning af e-mailadvarsel</b> E-mailopsætning Kerberos 5-OMRÅDE	Angiv ressourcen for Kerberos 5-godkendelsesprotokollen.
<b>Opsætning af e-mailadvarsel</b> E-mailopsætning NTLM-Domæne	Angiv domænenavnet for NTLM-sikkerhedsprotokol.
<b>Opsætning af e-mailadvarsel</b> E-mailopsætning Deaktiver fejlen "SMTP-server ikke konfigureret" Fra* Nej	Deaktiver en SMTP-konfigurationsfejlmeldelse, så den vises på displayet.
<b>Forebyggelse af fejl</b> Papirstophjælp Fra Til*	Indstil printeren til at fjerne tomme sider eller sider med delvise udskrifter, når fastklemte sider er blevet fjernet.
<b>Forebyggelse af fejl</b> Fortsæt automatisk Fra Til* (5 sekunder)	Lad printeren fortsætte med automatisk at behandle eller udskrive et job, efter visse printerbetingelser, der kræver brugerhandling, er ryddet.
<b>Forebyggelse af fejl</b> Automatisk genstart Automatisk genstart Genstart ved inaktivitet Genstart altid* Genstart aldrig	Indstil printeren til at genstarte, hvis der opstår en fejl.
<b>Forebyggelse af fejl</b> Automatisk genstart Maks. autom. genstarter 1-20 (2* )	Indstil det antal automatiske genstarter, som printeren kan udføre.
<b>Forebyggelse af fejl</b> Automatisk genstart Automatisk genstart af vindue 1-525600 (720 Wh* )	Angiv antallet af sekunder, inden printeren udfører en automatisk genstart.
<b>Forebyggelse af fejl</b> Automatisk genstart Automatisk genstart af tæller	Vis skrivebeskyttet information om genstart af tæller.
<b>Bemærk!</b> En stjerne (*) ud for en værdi angiver standardindstillingen.	

Menupunkt	Beskrivelse
<b>Forebyggelse af fejl</b> Automatisk genstart Nulstil automatisk genstart af tæller Annuller Fortsæt	Nulstil automatisk genstart af tæller.
<b>Forebyggelse af fejl</b> Vis fejl på Kort papir Til Automatisk fjernelse*	Indstil printeren, så du får vist en meddelelse, når der opstår en fejl på grund af kort papir. <b>Bemærk!</b> Kort papir refererer til størrelsen på det ilagte papir.
<b>Forebyggelse af fejl</b> Beskyt side Fra* Til	Indstil printeren til at behandle hele siden i hukommelsen, inden den udskrives.
<b>Gendan indh. v. papirstop</b> Genopret ved stop Fra Til Automatisk*	Indstil printeren til at genudskrive fastklemte sider.
<b>Bemærk!</b> En stjerne (*) ud for en værdi angiver standardindstillingen.	

## Strømstyring

Menupunkt	Beskrivelse
<b>Slumretilstandsprofil</b> Udskriv m. skærm fra Skærm til under udskrivning Tillad udskrivning m. skærm fra*	Giver mulighed for udskrivning med skærmen slukket.
<b>Timeout</b> Slumretilstand 1-120 minutter (15*)	Indstil den inaktive periode, der skal gå, før printeren begynder at køre i slumretilstand.
<b>Timeout</b> Dvaletimeout Deaktiveret 1 time 2 timer 3 timer 6 timer 1 dag 2 dage 3 dage* 1 uge 2 uger 1 måned	Indstil tidsrummet, der skal gå, før printeren går i dvaletilstand.
<b>Bemærk!</b> En stjerne (*) ud for en værdi angiver standardindstillingen.	

Menupunkt	Beskrivelse
<b>Timeout</b> Dvaletimeout ved forbindelse Dvale Sæt ikke i dvale*	Indstil printeren til dvaletilstand, selvom der findes en aktiv Ethernet-forbindelse.
<b>Økotilstand</b> Fra* Energi Energi/Papir Papir	Minimer forbruget af energi, papir eller specialmedier.  <b>Bemærk!</b> Indstilling af Økotilstand til Energi eller Papir kan påvirke printerens ydeevne, men ikke udskriftskvaliteten.
<b>Planlæg strømtilstande</b> Tidsplaner	Indstil printeren til at gå i slumre- eller dvaletilstand.  <b>Bemærk!</b> Dette menupunkt vises kun på nogle printermodeller.
<b>Bemærk!</b> En stjerne (*) ud for en værdi angiver standardindstillingen.	

## Info sendt til Lexmark

Menupunkt	Beskrivelse
<b>Info sendt til Lexmark</b> Forbrug af forsyninger og sideantal (anonym) Enhedens ydeevne (anonym) Ingen af ovenstående	Send oplysninger om printerbrug og ydeevne til Lexmark.  <b>Bemærk!</b> Oplysninger om afsendelsestid og Brugeroplysninger – niveau vises kun, når du vælger indstillingerne i Info sendt til Lexmark, undtagen Ingen af ovenstående.
<b>Oplysninger om Afsendelsestid</b> Starttidspunkt Stoptidspunkt	
<b>Brugeroplysninger – niveau</b> Kun anonyme sessionsoplysninger* Sessionsoplysninger med generiske brugeroplysninger Oplysninger om session med faktiske bruger-id'er	

## Tilgængelighed

**Bemærk!** Denne menu vises kun på nogle printermodeller.

Menupunkt	Beskrivelse
<b>Tidsperiode for ens tastetryk</b> 0-5 (0*)	Angiv det interval, i sekunder, som printeren ignorerer ens tastetryk på et tilsluttet tastatur.
<b>Indledende forsinkelse ved tastegentagelse</b> 0,25-5 (1*)	Angiv den første forsinkelsesvarighed, i sekunder, før et gentaget tastetryk begynder gentagelsen.  <b>Bemærk!</b> Dette menupunkt vises kun, når der sluttes et tastatur til printeren.
<b>Bemærk!</b> En stjerne (*) ud for en værdi angiver standardindstillingen.	

Menupunkt	Beskrivelse
<b>Hastighed på tastegentagelse</b> 0,5-30 (30*)	Angiv antal tryk pr. sekund for et gentaget tastetryk. <b>Bemærk!</b> Dette menupunkt vises kun, når der slutes et tastatur til printeren.
<b>Forlæng skærmtimeout</b> Fra* Til	Lad brugeren blive på samme sted, og nulstil timeren for Skærmtimeout, når den udløber, i stedet for vende tilbage til startskærmen.
<b>Headphone-lydst.</b> 1-10 (5*)	Juster hovedtelefonens lydstyrke. <b>Bemærk!</b> Dette menupunkt vises kun, når der slutes en hovedtelefon til printeren.
<b>Aktiver stemmevejledning, når hovedtelefonen er tilsluttet</b> Fra* Til	Aktiver stemmevejledning, når hovedtelefonen er sluttet til printeren.
<b>Indtal adgangs-/PIN-koder</b> Fra* Til	Indstil printeren til at læse adgangskoder eller personlige identifikationsnumre højt. <b>Bemærk!</b> Dette menupunkt vises kun, når der slutes en hovedtelefon eller en højttaler til printeren.
<b>Talehastighed</b> Meget langsom Langsom Normal* Hurtig Hurtigere Meget hurtig Hastig Meget hastig Hurtigst	Angiv stemmevejledningens talehastighed. <b>Bemærk!</b> Dette menupunkt vises kun, når der slutes en hovedtelefon eller en højttaler til printeren.
<b>Bemærk!</b> En stjerne (*) ud for en værdi angiver standardindstillingen.	

## Gendan standardindstillinger

Menupunkt	Beskrivelse
<b>Gendan indstil.</b> Gendan alle indstillinger Gendan printerindstillinger Gendan netværksindstillinger Gendan appindstillinger	Gendan printerens standardindstillinger. <b>Bemærk!</b> Gendan appindstillinger vises kun på nogle printermodeller.

## Vedligeholdelse

### Konfigurationsmenu

Menupunkt	Beskrivelse
<b>USB-Konfiguration</b> USB-PnP 1* 2	Skift USB-drivertilstand for printeren for at forbedre dens kompatibilitet med en pc.
<b>USB-Konfiguration</b> USB-hastighed Fuld Auto*	Indstil USB-porten til at køre med fuld hastighed, og deaktivér dens højhastighedsmuligheder.
<b>Konfiguration af papirmagasin</b> Størrelsesregistrering Bakke [x] Registrering Fra Til*	Indstil printeren til at registrere størrelsen for det papir, der er lagt i bakken.
<b>Konfiguration af papirmagasin</b> Kædning til papirmagasin Automatisk* Fra	Indstil printeren til at forbinde de bakker, der har de samme indstillinger for papirtype og -størrelse.
<b>Konfiguration af papirmagasin</b> Vis meddelelse om Indsæt bakke Fra Kun i forbindelse med ukendte størrelser* Altid	Indstil printeren til at vise meddelelsen <b>Indsæt bakke</b> .
<b>Konfiguration af papirmagasin</b> A5 ilægges Kort kant Lang kant*	Angiv sideretning, når papirstørrelsen A5 ilægges.
<b>Konfiguration af papirmagasin</b> Papirprompt Auto* Flerformålsarkføder Manuelt papir	Indstil papirkilden, som brugeren fylder i, når der vises en meddelelse om ilægning af papir.  <b>Bemærk!</b> Hvis Flerformålsarkføder skal vises, skal du angive Konfigurer MP til Kasette fra menuen Papir.
<b>Konfiguration af papirmagasin</b> Konvolutprompte Auto* Flerformålsarkføder Manuel konvolut	Indstil papirkilden, som brugeren fylder i, når der vises en meddelelse om ilægning af konvolut.  <b>Bemærk!</b> Hvis Flerformålsarkføder skal vises, skal du angive Konfigurer MP til Kasette fra menuen Papir.
<b>Bemærk!</b> En stjerne (*) ud for en værdi angiver standardindstillingen.	



Menupunkt	Beskrivelse
<b>Konfiguration af papirmagasin</b> Prompthandling Spørg bruger* Fortsæt Brug nuværende	Indstil printeren til at løse papir- eller konvolutrelaterede, når du bliver bedt om det.
<b>Rapporter</b> Side med menuindstillinger Log m. Begivenh. Oversigt over log m. begivenhed Statistik for sundhedstjek	Udskriv rapporter om printerens menuindstillinger, printerhændelser og hændelseslogs.
<b>Brug af forbrugsstoffer og tællere</b> Ryd oversigt over forbrug af forbrugsstoffer	Ryd sideforbrugstælleren, eller se det totale antal udskrevne sider.
<b>Printeremuleringer</b> PPDS-emulering Fra* Til	Indstil printeren til at genkende og bruge PPDS-datastrømmen.
<b>Printerkonfiguration</b> Font-skarphed 0-150 (24*)	Indstil en værdi for tekstens punktstørrelse, under hvilken højfrekvensskærm-billederne bruges ved udskrivning af skrifttypedata. Hvis værdien f.eks. er 24, vil alle skrifttyper med punktstørrelsen 24 eller mindre bruge højfrekvensskærm-billederne.
<b>Printerkonfiguration</b> Udskriftstæthed Deaktiveret 1-5 (3*)	Juster tonertæthed ved udskrivning og kopiering af dokumenter.
<b>Printerkonfiguration</b> A4-fuser Komprimer* Klip	Vælg den fuser, der skal bruges.
<b>Enhedsdrift</b> Lydløs tilstand Fra* Til	Indstil printeren til at køre i Lydløs tilstand. <b>Bemærk!</b> Aktivering af denne indstilling mindsker printerens ydeevne.
<b>Enhedsdrift</b> Panelmenuer Fra Til*	Aktiver adgang til kontrolpanelets menuer.
<b>Enhedsdrift</b> Minimum hukommelse til kopiering 80MB* 100MB	Indstil hukommelsesallokering til opbevaring af kopijob. <b>Bemærkninger:</b> <ul style="list-style-type: none"> <li>• Værdierne vises kun, hvis mængden af installeret DRAM er mindst dobbelt så høj som værdien.</li> <li>• Dette menupunkt vises kun på nogle printermodeller.</li> </ul>
<b>Bemærk!</b> En stjerne (*) ud for en værdi angiver standardindstillingen.	

Menupunkt	Beskrivelse
<b>Enhedsdrift</b> Sikker tilstand Fra* Til	Indstil printeren til at fungere i en særlig tilstand, hvor den fortsat forsøger at tilbyde så meget funktionalitet som muligt på trods af kendte problemer.  Når printeren f.eks. er sat på Til, og dupleksmotoren ikke er i drift, foretager printeren enkeltsidet udskrivning af dokumenter, selv om jobbet angiver tosidet udskrivning.
<b>Enhedsdrift</b> Ryd brugerdefineret status	Slet brugerdefinerede strenge for standard eller alternative brugerdefinerede meddelelser.
<b>Enhedsdrift</b> Fjern alle eksternt installerede meddelelser	Slet meddelelser, der blev installeret eksternt.
<b>Enhedsdrift</b> Vis automatisk fejlskærme Fra Til*	Vis eksisterende fejlmeddelelser på displayet, når printeren forbliver inaktiv på startskærbilledet i et tidsrum svarende til indstillingen Skærmtimeout.
<b>Enhedsdrift</b> Aktiver valgfri parallelport Fra* Til	Aktiver en valgfri parallelport.  <b>Bemærk!</b> Når den er indstillet til positionen Til, genstarter printeren.
<b>Appkonfiguration</b> LES-applikationer Fra Til*	Aktivér Lexmark Embedded Solutions (LES) for programmer.  <b>Bemærkninger:</b> <ul style="list-style-type: none"> <li>Når den er indstillet til positionen Til, påvirker denne indstilling ikke indbyggede programmer.</li> <li>Dette menupunkt vises kun på nogle printermodeller.</li> </ul>
<b>Bemærk!</b> En stjerne (*) ud for en værdi angiver standardindstillingen.	

## Ude af drift – slet

Menupunkt	Beskrivelse
<b>Ude af drift – slet</b> Hukommelse sidst rensed Harddisk sidst rensed	Vis oplysninger om, hvornår printerens hukommelse eller harddisk sidst blev rensed.  <b>Bemærk!</b> Harddisk sidst rensed vises kun på printere med en harddisk installeret.
<b>Ude af drift – slet</b> Rens alle oplysninger på ikke-flygtig hukommelse Slet alle printer- og netværksindstillinger Slet alle apps og appindstillinger Rens alle oplysninger på harddisken	Fjern alle indstillinger og programmer, der er lagret på printerens hukommelse eller harddisk.  <b>Bemærk!</b> Rens alle oplysninger på harddisken vises kun på printere med en harddisk installeret.

## Synlige ikoner på startskærm

**Bemærk!** Denne menu vises kun på nogle printermodeller.

Menu	Beskrivelse
Status/forbrugsvarer	Angiv, hvilke ikoner der vises på startskærmen.
Jobkø	
Skift sprog	
Adressebog	
Bogmærker	
Tilbageholdte job	
USB	
App-profiler	
Display Customization	
Økoindstillinger	

## Om denne printer

Menupunkt	Beskrivelse
<b>Aktivmærke</b>	Vis printerens serienummer.
<b>Printerens placering</b>	Identificer printerens placering. Maks. længde er 63 tegn.
<b>Kontakt</b>	Tilpas printernavnet Maks. længde er 63 tegn.
<b>Eksporter konfigurationsfil til USB</b>	Eksporter konfigurationsfiler til et flashdrev.
<b>Eksporter komprimeret logfil til USB</b>	Eksporter komprimerede logfiler til et flashdrev.

## Udskriv

### Layout

Menupunkt	Beskrivelse
<b>Sider</b> 1-sidet* 2-sidet	Angiv, om der skal udskrives på én side, eller på begge sider af papiret.
<b>Metode anvendt til at blade</b> Lang kant* Kort kant	Bestem, hvilken side af papiret (lang kant eller kort kant) der indbindes ved tosidet udskrivning. <b>Bemærk!</b> Afhængigt af den valgte indstilling forskyder printeren automatisk alle udskrevne oplysninger på siden for at indbinde jobbet korrekt.
<b>Tomme sider</b> Udskriv Udskriv ikke*	Udskriv tomme sider, der medtages i et udskriftsjob.
<b>Sætvis</b> Fra [1,1,1,2,2]* Til [1,2,1,2,1,2]	Denne indstilling holder siderne i et udskriftsjob stakket i rækkefølge, især når der udskrives flere kopier af jobbet.
<b>Bemærk!</b> En stjerne (*) ud for en værdi angiver standardindstillingen.	

Menupunkt	Beskrivelse
<b>Skilleark</b> Ingen* Mellem kopier Mellem job Mellem sider	Indsæt tomme skilleark, når der udskrives.
<b>Skillesidekilde</b> Papirmagasin [x] (1*) Flerformålsarkføder	Angiv papirkilden til skillesiden.
<b>Sider pr. ark</b> Fra* 2 sider pr. ark 3 sider pr. ark 4 sider pr. ark 6 sider pr. ark 9 sider pr. ark 12 sider pr. ark 16 sider pr. ark	Udskriv multisidebilleder på den ene side af et ark papir.
<b>Bestilling af sider pr. ark</b> Vandret* Omvendt, vandret Lodret Omvendt, lodret	Angiv placeringen af flere sidebilleder, når der bruges Sider pr. ark. <b>Bemærk!</b> Placeringen afhænger af antallet af sidebilleder og sidernes retning.
<b>Retning af Sider pr. ark</b> Auto* Liggende Stående	Angiv papirretningen for et flersidet dokument, når du bruger Sider pr. ark.
<b>Ramme for Sider pr. ark</b> Ingen* Konstant	Udskriv en ramme omkring hver side, når du bruger Sider pr. ark.
<b>Kopier</b> 1-9999 (1*)	Angiv antallet af kopier til hvert udskriftsjob.
<b>Udskriftsområde</b> Normal* Tilpas til side Hele siden	Indstil området, der kan udskrives på et ark papir.
<b>Bemærk!</b> En stjerne (*) ud for en værdi angiver standardindstillingen.	

## Opsætning

Menupunkt	Beskrivelse
<b>Printersprog</b> PCL Emulation* (PCL-emulering*) PS-emulering	Angiv printersproget. <b>Bemærk!</b> Indstilling af et printersprog forhindrer ikke et softwareprogram i at sende udskriftsjob, der bruger andre sprog.
<b>Bemærk!</b> En stjerne (*) ud for en værdi angiver standardindstillingen.	

Menupunkt	Beskrivelse
<b>Job der venter</b> Fra* Til	Bevar udskriftsjob, der kræver forbrugsstoffer, så job, der ikke kræver disse forbrugsstoffer, kan udskrives. <b>Bemærk!</b> Dette menupunkt vises kun, hvis der er installeret en printerharddisk.
<b>Timeout for tilbageholdelse af job</b> 0–255 (30*)	Indstil det tidsrum i sekunder, printeren afventer brugerindgreb, før den tilbageholder job, der kræver utilgængelige ressourcer, og fortsætter med at udskrive andre job i udskriftskøen. <b>Bemærk!</b> Dette menupunkt vises kun, hvis der er installeret en printerharddisk.
<b>Indlæs til</b> RAM* Disk	Angiv, hvor du vil gemme alle permanente ressourcer, f.eks. skrifttyper og makroer, der er blevet downloadet til printeren. <b>Bemærk!</b> Dette menupunkt vises kun, hvis der er installeret en printerharddisk.
<b>Spar ressourcer</b> Fra* Til	Bestem, hvad printeren skal gøre med downloadede ressourcer, såsom skrifttyper og makroer, når den modtager et job, som kræver mere hukommelse, end der er tilgængeligt. <b>Bemærkninger:</b> <ul style="list-style-type: none"> <li>• Når den er indstillet til Fra, bevarer printeren kun indlæste ressourcer, indtil der er behov for mere hukommelse. Ressourcer, der er knyttet til det inaktive printersprog, slettes.</li> <li>• Når den er indstillet til Til, bevarer printeren alle de permanent downloadede ressourcer på tværs af alle sprogkontakter. Printeren viser om nødvendigt meddelelser om hukommelse fuld i stedet for at slette permanente ressourcer.</li> </ul>
<b>Rækkefølge for Udskriv alt</b> Alfabetisk* Nyeste først Ældste først	Angiv rækkefølgen for udskrivning af tilbageholdte og fortrolige job, når Udskriv alt er valgt. <b>Bemærk!</b> Dette menupunkt vises kun, hvis der er installeret en printerharddisk.
<b>Bemærk!</b> En stjerne (*) ud for en værdi angiver standardindstillingen.	

## Kvalitet

Menupunkt	Beskrivelse
<b>Udskriftsopløsning</b> 300 dpi 600 dpi* 1200 dpi 1200 billedkvalitet 2400 billedkvalitet	Angiv opløsningen for tekst og billeder på udskrifterne. <b>Bemærk!</b> Opløsning defineres som punkter pr. tomme (dpi) eller billedkvalitet.
<b>Bemærk!</b> En stjerne (*) ud for en værdi angiver standardindstillingen.	

Menupunkt	Beskrivelse
<b>Pixelforbedring</b> Fra* Skrifttyper Vandret Lodret Begge retninger	Aktivér flere pixel, der skal udskrives i klynger af hensyn til klarheden og bedre kvalitet af tekst og billeder.
<b>Tonersværtning</b> 1-10 (8*)	Fastsæt, hvor lyse eller mørke tekstbilleder skal være.
<b>Halvtone</b> Normal* Detaljer	Forbedr udskriften for at få mere jævne linjer med skarpere kanter.
<b>Lysstyrke</b> -6 til 6 (0*)	Juster, hvor lys udskriften skal være.
<b>Kontrast</b> 0 til 5 (0*)	Juster kontrasten for udskriften.
<b>Grå korrektion</b> Fra Auto*	Juster den kontrastforbedring, der foretages på billeder.
<b>Bemærk!</b> En stjerne (*) ud for en værdi angiver standardindstillingen.	

## Jobregnskab

**Bemærk!** Denne menu vises kun, hvis der er installeret en printerharddisk.

Menupunkt	Beskrivelse
<b>Jobregnskab</b> Fra* Til	Indstil printeren til at oprette en logfil for de udskriftsjob, den modtager.
<b>Frekvens for jobstatistiklog</b> Dagligt Ugentligt Månedligt*	Angiv, hvor ofte printeren opretter en logfil.
<b>Loghandling i slutningen af frekvensen</b> Ingen* E-mail aktuel logfil E-mail og slet aktuel logfil Anbring aktuel logfil Anbring og slet aktuel logfil	Angiv, hvordan printeren reagerer, når frekvenstærsklen udløber. <b>Bemærk!</b> Den værdi, der defineres i Frekvens for jobstatistiklog, bestemmer, hvornår denne handling udløses.
<b>Logfør næsten fuld-niveau</b> Fra* Til	Angiv det maksimale antal logfiler, før printeren udfører loghandlingen Næsten fuld.
<b>Bemærk!</b> En stjerne (*) ud for en værdi angiver standardindstillingen.	

Menupunkt	Beskrivelse
<b>Logfør handling ved Næsten fuld</b> Ingen* E-mail aktuel logfil E-mail og slet aktuel logfil E-mail og slet ældste logfil Anbring aktuel logfil Anbring og slet aktuel logfil Anbring og slet ældste logfil Slet aktuel logfil Slet ældste logfil Slet alle undtagen den aktuelle Slet alle logfiler	Angiv, hvordan printeren reagerer, når harddisken er næsten fuld. <b>Bemærk!</b> Den værdi, der defineres i niveauet Log næsten fuld, bestemmer, hvornår denne handling udløses.
<b>Logfør handling ved Fuld</b> Ingen* E-mail og slet aktuel logfil E-mail og slet ældste logfil Anbring og slet aktuel logfil Anbring og slet ældste logfil Slet aktuel logfil Slet ældste logfil Slet alle undtagen den aktuelle Slet alle logfiler	Angiv, hvordan printeren reagerer, når diskforbruget når maksimumgrænsen (100 MB).
<b>URL til pub.log</b>	Angiv, hvor printeren anbringer logfiler for jobstatistik.
<b>E-mailadresser til afsendelse af logfiler</b>	Angiv den e-mailadresse, som printeren skal sende logfiler for jobstatistik til.
<b>Logfilpræfiks</b>	Angiv præfiks for logfilnavnet. <b>Bemærk!</b> Det aktuelle værtnavn, der er defineret i menuen TCP/IP, bruges som standardpræfiks for logfiler.
<b>Bemærk!</b> En stjerne (*) ud for en værdi angiver standardindstillingen.	

## XPS

Menupunkt	Beskrivelse
<b>Udskriv fejlsider</b> Fra* Til	Udskriv en testside, der indeholder oplysninger om fejl, inklusive XML-markup-fejl.
<b>Minimum linjebredde</b> 1-30 (2*)	Indstil minimumsbredde på anslag for et hvilket som helst job, der udskrives i 1200 dpi.
<b>Bemærk!</b> En stjerne (*) ud for en værdi angiver standardindstillingen.	

## PDF

Menupunkt	Beskrivelse
<b>Skalér til papir</b> Fra* Til	Skaler sideindhold, så det passer til den valgte papirstørrelse.
<b>Bemærkninger</b> Udskriv Udskriv ikke*	Angiv, om anmærkninger i PDF'en skal udskrives.
<b>Bemærk!</b> En stjerne (*) ud for en værdi angiver standardindstillingen.	

## PostScript

Menupunkt	Beskrivelse
<b>Udskriv PS-fejl</b> Fra* Til	Udskriv en side, der indeholder PostScript-fejlen. <b>Bemærk!</b> Når der opstår en fejl, stopper behandlingen af jobbet, printerens udskriver en fejlmeddelelse, og resten af jobbet ryddes.
<b>Minimum linjebredde</b> 1-30 (2*)	Angiv minimumstregbredden. <b>Bemærk!</b> Job, der udskrives i 1200 dpi, bruger værdien direkte.
<b>Lås PS-starttilstand</b> Fra* Til	Deaktiver PostScript SysStart-filen.
<b>Vent timeout</b> Fra Til* (40)	Indstil printerens til at vente på yderligere data, før et udskriftsjob annulleres.
<b>Bemærk!</b> En stjerne (*) ud for en værdi angiver standardindstillingen.	

## PCL

Menupunkt	Beskrivelse
<b>Fontkilde</b> Integreret* Disk Blitz Alle	Vælg den kilde, som indeholder standardskrifttypevalget. <b>Bemærkninger:</b> <ul style="list-style-type: none"> <li>• Flash og Disk vises kun på nogle printermodeller.</li> <li>• For at få vist Flash og Disk, skal du sørge for, at de ikke er læse- eller skrivebeskyttet.</li> </ul>
<b>Skrifttypenavn</b> [Liste over tilgængelige skrifttyper] (Courier*)	Vælg en skrifttype fra den angivne fontkilde.
<b>Symbolsæt</b> [Liste med tilgængelige symbolsæt] (10U PC-8*)	Angiver symbolsættet for hvert skrifttypenavn. <b>Bemærk!</b> Et symbolsæt er et sæt alfabetiske og numeriske tegn, tegnsætningstegn og symboler. Symbolsæt understøtter de forskellige krav for sprog eller bestemte anvendelser, f.eks. matematiske symboler til videnskabelig tekst.
<b>Bemærk!</b> En stjerne (*) ud for en værdi angiver standardindstillingen.	



Menupunkt	Beskrivelse
<b>Pitch</b> 0,08-100 (10*)	Angiv tegnbredde for skrifttyper med almindelig eller fast tegnbredde. <b>Bemærk!</b> Tegnbredde refererer til antallet af tegn med faste mellemrum pr. vandrette tomme.
<b>Papirretning</b> Stående* Liggende	Angiv tekst- og grafikretning på siden.
<b>Linjer pr. side</b> 1-255	Angiv antallet af linjer med tekst for hver side, der udskrives via PCL®-datastrømmen. <b>Bemærkninger:</b> <ul style="list-style-type: none"> <li>• Dette menupunkt aktiverer vertikal afstand mellem typer, der får det valgte antal anmodede linjer til at blive udskrevet mellem standardmargenen på siden.</li> <li>• 60 er standardindstilling i USA. 64 er den internationale standardindstilling.</li> </ul>
<b>PCL5 Minimum linjebredde</b> 1-30 (2*)	Angiv den indledende minimumsbredde på anslag. <b>Bemærk!</b> Job, der udskrives i 1200 dpi, bruger værdien direkte.
<b>PCLXL Minimum linjebredde</b> 1-30 (2*)	
<b>A4-bredde</b> 198 mm* 203 mm	Indstil bredden af den logiske side på A4-papir. <b>Bemærk!</b> Logisk side er mellemrummet på den fysiske side, hvor data er udskrevet.
<b>Auto CR efter LF</b> Fra* Til	Indstil printeren til at udføre en vognretur efter en linjeskiftkommando. <b>Bemærk!</b> Vognretur er en mekanisme, der får printeren til at flytte markøren til den første position på den samme linje.
<b>Auto LF efter CR</b> Fra* Til	Indstil printeren til at udføre et linjeskift efter en vognreturkommando.
<b>Nyt bakkenummer</b> Tildel MP-arkføder Tildel bakke [x] Tildel manuelt papir Tildel manuel konvolut	Konfigurer printeren til at fungere med en anden printerdriver eller et brugerdefineret program, der bruger et andet sæt kildetildelinger til at bede om en given papirkilde. Vælg mellem følgende indstillinger: 0-199 – En numerisk værdi for at tildele en standardværdi til en papirkilde. 200 – Printeren bruger standardindstillingerne for papirkildetildelinger. 201 – Papirkilden ignorerer kommandoen til valg af papirindføring.
<b>Nyt bakkenummer</b> Vis fabriksindstillinger	Vis standardværdien, der er knyttet til hver papirkilde.
<b>Nyt bakkenummer</b> Gendan standard	Gendan værdien til papirmagasinsnummeret til standardindstillingerne.
<b>Udskriftstimeout</b> Fra Til* (90)	Indstil printeren til at afslutte et udskriftsjob, efter den har været inaktiv i en angivet tidsperiode i sekunder.
<b>Bemærk!</b> En stjerne (*) ud for en værdi angiver standardindstillingen.	

## HTML

Menupunkt	Beskrivelse
<b>Skrifttypenavn</b> [Liste over skrifttyper] (Times*)	Indstil skrifttype til brug for HTML-dokumenter.
<b>Fontstørrelse</b> 1-255 (12*)	Indstil skriftstørrelsen til brug for HTML-dokumenter.
<b>Skaler</b> 1-400 % (100*)	Skaler HTML-dokumenter.
<b>Papirretning</b> Stående* Liggende	Angiv retningen for HTML-dokumenter.
<b>Margenstørrelse</b> 8-255 mm (19*)	Angiv sidemargen for HTML-dokumenter.
<b>Baggrunde</b> Udskriv ikke Udskriv*	Udskriv baggrundsoplysninger eller grafik for HTML-dokumenter.
<b>Bemærk!</b> En stjerne (*) ud for en værdi angiver standardindstillingen.	

## Billede

Menupunkt	Beskrivelse
<b>Autotilpas</b> Til Fra*	Vælg den bedste, tilgængelige papirstørrelse og papirretning til et billede. <b>Bemærk!</b> Når indstillingen er Til, tilsidesætter dette menupunkt den skalering og retning, der er indstillet for billedet.
<b>Inverter</b> Fra* Til	Inverter bi-tonale monokrombilleder. <b>Bemærk!</b> Dette menupunkt gælder ikke for GIF- eller JPEG-billedformater.
<b>Skalering</b> Forankres øverst til v. Bedste tilpasning* Forankres i centrum Tilpas i højden/bredden Tilpas i højden Tilpas i bredden	Juster billedet, så det passer til udskriftsområdet. <b>Bemærk!</b> Når Autotilpas er angivet til Aktiveret, indstilles skaleringen automatisk til Tilpas.
<b>Papirretning</b> Stående* Liggende Omvendt stående Omvendt liggende	Angiv tekst- og grafikretning på siden.
<b>Bemærk!</b> En stjerne (*) ud for en værdi angiver standardindstillingen.	

# Papir

## Konfiguration af papirmagasin

Menupunkt	Beskrivelse
<b>Standardkilde</b> Papirmagasin [x] (*) Flerformålsarkføder Manuelt papir Manuel konvolut	Indstil papirkilden til alle udskriftsjob. <b>Bemærk!</b> Flerformålsarkføderen vises kun, når Konfigurer MP er indstillet til Kasette.
<b>Papirstørrelse/type</b> Bakke [x] Flerformålsarkføder Manuelt papir Manuel konvolut	Angiv den papirstørrelse eller papirtype, der er lagt i hver papirkilde.
<b>Erstat med størrelse</b> Fra Letter/A4 Alle viste*	Indstil printeren til at erstatte den angivne papirstørrelse, hvis den påkrævede størrelse ikke er lagt i en af papirkilderne. <b>Bemærkninger:</b> <ul style="list-style-type: none"> <li>• Slået fra beder brugeren om at ilægge den påkrævede papirstørrelse.</li> <li>• Letter/A4 udskriver A4-dokument på Letter/A4 ved ilægning af Letter/A4 og Letter/A4-job på papirstørrelsen A4, når du ilægger Letter/A4.</li> <li>• Alle viste erstatter Letter/A4.</li> </ul>
<b>Konfigurer MP</b> Kasette* Manuel Først	Indstil printeren til, hvornår den skal indføre papir, der er lagt i flerformålsarkføderen. <b>Bemærkninger:</b> <ul style="list-style-type: none"> <li>• Når printeren er indstillet til Kasette, behandler den flerformålsarkføderen som en bakke.</li> <li>• Når den er indstillet til Manuel, anser printeren flerformålsarkføderen som en manuel arkføder.</li> <li>• Når printeren er indstillet til Første, vælger den papir fra flerformålsarkføderen, indtil den er tom, uanset hvilken papirkilde eller størrelse der er angivet.</li> </ul>
<b>Bemærk!</b> En stjerne (*) ud for en værdi angiver standardindstillingen.	

## Mediekonfiguration

### Generel opsætning

Menupunkt	Beskrivelse
<b>Måleenheder</b> Tommer Millimeter	Angiv måleenheden til papirstørrelsen Universal. <b>Bemærk!</b> Tommer er den amerikanske standardindstilling i USA. Millimeter er den internationale standardindstilling.
<b>Bemærk!</b> En stjerne (*) ud for en værdi angiver standardindstillingen.	

Menupunkt	Beskrivelse
<b>Bredde stående</b> 3-14,17 " (8,50*) 76-359,91 mm (216*)	Indstil stående bredde til papirstørrelsen Universal.
<b>Højde stående</b> 3-14,17 " (14*) 76-359,91 mm (356*)	Indstil stående højde til papirstørrelsen Universal.
<b>Indføringsretning</b> Kort kant* Lang kant	Indstil printeren til at tage papir fra den korte eller den lange kant.  <b>Bemærk!</b> Lang kant vises kun, hvis den længste kant er kortere end den understøttede maksimale bredde.
<b>Bemærk!</b> En stjerne (*) ud for en værdi angiver standardindstillingen.	

## Medietyper

Menupunkt	Beskrivelse
Almindeligt papir Karton Transparent Genbrug Etiketter Vinyletiketter Bankpost Konvolut Grov konvolut Brevpapir Forudskrevet Farvet papir Lyst Tungt Ru/bomuld Brugerdefineret type [x]	Angiv strukturen, vægten og retningen af det ilagte papir.

## USB-drev

### Udskrivning fra flashdrev

Menupunkt	Beskrivelse
<b>Antal kopier</b> 1-9999 (1*)	Indstil antal kopier.
<b>Bemærk!</b> En stjerne (*) ud for en værdi angiver standardindstillingen.	

Menupunkt	Beskrivelse
<b>Papirkilde</b> Papirmagasin [x] (1*) Flerformålsarkføder Manuelt papir Manuel konvolut	Indstil papirkilden til udskriftsjobbet.
<b>Sætvis</b> (1,1)(2,2,2) (1,2,3)(1,2,3)*	Udskriv flere kopier i rækkefølge.
<b>Sider</b> 1-sidet* 2-sidet	Angiv, om der skal udskrives på én side, eller på begge sider af papiret.
<b>Metode anvendt til at blade</b> Lang kant* Kort kant	Bestem, hvilken side af papiret (lang kant eller kort kant) der indbindes ved tosidet udskrivning.  <b>Bemærk!</b> Afhængigt af den valgte indstilling forskyder printeren automatisk alle udskrevne oplysninger på siden for at indbinde jobbet korrekt.
<b>Sider pr. ark</b> Fra* [n] sider pr. ark	Udskriv multisidebilleder på den ene side af et ark papir.
<b>Bestilling af sider pr. ark</b> Vandret* Omvendt, vandret Omvendt, lodret Lodret	Angiv placeringen af flere sidebilleder, når der bruges Sider pr. ark.  <b>Bemærk!</b> Placeringen afhænger af antallet af sidebilleder og sidernes retning.
<b>Retning af Sider pr. ark</b> Auto* Liggende Stående	Angiv papirretningen for et flersidet dokument, når du bruger Sider pr. ark.
<b>Ramme for Sider pr. ark</b> Ingen* Konstant	Udskriv en ramme omkring hver side, når du bruger Sider pr. ark.
<b>Skilleark</b> Fra* Mellem kopier Mellem job Mellem sider	Angiv, om der skal indsættes tomme skillesider, når der udskrives.
<b>Skillesidekilde</b> Papirmagasin [x] (1*) Flerformålsarkføder	Angiv papirkilden til skillesiden.  <b>Bemærk!</b> For at flerformålsarkføderen vises, skal du angive Konfigurer MP til Kasette fra menuen Papir.
<b>Tomme sider</b> Udskriv ikke* Udskriv	Angiv, om der skal udskrives tomme sider i et udskriftsjob.
<b>Bemærk!</b> En stjerne (*) ud for en værdi angiver standardindstillingen.	

## Netværk/porte

### Netværksoversigt

Menupunkt	Beskrivelse
<b>Aktiv adapter</b> Auto* Standardnetværk Trådløs	Angiv, hvordan et netværk er tilsluttet. <b>Bemærk!</b> Trådløs vises kun når der er installeret en trådløs netværksadapter.
<b>Netværksstatus</b>	Vis forbindelsesstatus for printernetværket.
<b>Vis Netværksstatus på printeren</b> Til* Fra	Vis netværksstatus på displayet.
<b>Hastighed, dupleks</b>	Se hastigheden på det netværkskort, der er aktivt på nuværende tidspunkt.
<b>IPv4</b>	Vis IPv4-adressen.
<b>Alle IPv6-adresser</b>	Vis alle IPv6-adresser.
<b>Nulstil printserver</b>	Nulstil alle aktive netværksforbindelser til printeren. <b>Bemærk!</b> Denne indstilling fjerner alle netværkskonfigurationsindstillinger.
<b>Timeout for netværksjob</b> Fra Til* (90 sekunder)	Indstil tiden før printeren annullerer et netværksudskriftsjob.
<b>Bannerside</b> Fra* Til	Udskriv en bannerside.
<b>Bemærk!</b> En stjerne (*) ud for en værdi angiver standardindstillingen.	

### Trådløs

**Bemærk!** Denne menu er kun tilgængelig på printere, der er koblet til et Wi-Fi-netværk, og på printere med en trådløs netværksadapter.

Menupunkt	Beskrivelse
<b>Opsætning via mobilapp</b>	Konfigurer Wi-Fi-forbindelse ved hjælp af Lexmark Mobile Assistent.

Menupunkt	Beskrivelse
<b>Konfigurer på printerpanelet</b> Vælg netværk Tilføj Wi-Fi-netværk Netværksnavn Netværkstilstand Infrastruktur Trådløs sikkerhedstilstand Deaktiveret* WEP WPA2/WPA - Personal WPA2 - Personal 802.1x - RADIUS	Konfigurer Wi-Fi-forbindelsen ved hjælp af kontrolpanelet. <b>Bemærk!</b> 802.1x - RADIUS kan kun konfigureres fra Embedded Web Server.
<b>Wi-Fi Protected Setup</b> Start-trykknapp-metode Start PIN-metode	Opret et Wi-Fi-netværk, og aktiver netværkssikkerhed. <b>Bemærkninger:</b> <ul style="list-style-type: none"> <li>• Start-trykknapp-metoden slutter printeren til et Wi-Fi-netværk, når der trykkes på knapper på både printeren og adgangspunktet (trådløs router) inden for et givet tidsrum.</li> <li>• Start PIN-metoden slutter printeren til et Wi-Fi-netværk, når en PIN-kode på printeren indtastes i adgangspunktets trådløse indstillinger.</li> </ul>
<b>Netværkstilstand</b> BSS-type Infrastruktur*	Indstil netværkstilstanden.
<b>Aktivér Wi-Fi Direct</b> Til Fra*	Aktiver Wi-Fi Direct-kompatible enheder til direkte tilslutning til printeren.
<b>Kompatibilitet</b> 802.11b/g/n (2,4GHz)* 802.11a/b/g/n/ac (2,4 GHz/5 GHz) 802.11a/n/ac (5 GHz)	Angiv standarden for Wi-Fi-netværket. <b>Bemærk!</b> 802.11A/b/g/n/ac (2,4 GHz/5 GHz) og 802.11 a/n/ac (5 GHz) vises kun, når en Wi-Fi-option er installeret.
<b>Trådløs sikkerhedstilstand</b> Deaktiveret* WEP WPA2/WPA-Personal WPA2-Personal 802.1x - RADIUS	Indstil sikkerhedstilstand for tilslutning af printeren til Wi-Fi-enheder. <b>Bemærk!</b> 802.1x - RADIUS kan kun konfigureres fra Embedded Web Server.
<b>WEP Godkendelsestilstand</b> Auto* Åbn Delt	Angiv typen af Wireless Encryption Protocol (WEP) for printeren. <b>Bemærk!</b> Dette menupunkt vises kun, når Trådløs sikkerhedstilstand er indstillet til WEP.
<b>Angiv WEP-nøgle</b>	Angiv en WEP-adgangskode til sikker Wi-Fi-forbindelse.
<b>WPA2/WPA Personal</b> AES	Aktiver Wi-Fi-sikkerhed via Wi-Fi Protected Access (WPA). <b>Bemærk!</b> Dette menupunkt vises kun, når Trådløs sikkerhedstilstand er indstillet til WPA2/WPA-Personal.

Menupunkt	Beskrivelse
<b>Angiv forhåndsdelte nøgle</b>	Angiv adgangskoden for sikker Wi-Fi-forbindelse.
<b>WPA2-Personal</b> AES	Aktivér Wi-Fi-sikkerhed via WPA2. <b>Bemærk!</b> Dette menupunkt vises kun, når Trådløs sikkerhedstilstand er indstillet til WPA2-Personal.
<b>802.1x Krypteringstilstand</b> WPA+ WPA2*	Aktivér Wi-Fi-sikkerhed via 802.1x standard. <b>Bemærkninger:</b> <ul style="list-style-type: none"> <li>• Dette menupunkt vises kun, når Trådløs sikkerhedstilstand er indstillet til 802.1x - RADIUS.</li> <li>• 802.1x - RADIUS kan kun konfigureres fra Embedded Web Server.</li> </ul>
<b>IPv4</b> Aktivér DHCP Til* Fra Indstil statisk IP-adresse IP-adresse Netmaske Gateway	Aktivér DHCP (Dynamic Host Configuration Protocol), og konfigurer statisk IP-adresse. <b>Bemærk!</b> DHCP er en standardprotokol, der giver en server mulighed for at videregive IP-adresserings- og konfigurationsoplysninger til klienter.
<b>IPv6</b> Aktivér IPv6 Til* Fra Aktivér DHCPv6 Til Fra* Automatisk konfiguration af statsløs adresse Til* Fra DNS-serveradresse Manuelt tildelt IPv6-adresse Manuelt tildelt IPv6-router Adressepræfiks Alle IPv6-adresser Alle IPv6-routeradresser	Aktivér og konfigurer IPv6-indstillinger i printeren.
<b>Netværksadresse</b> UAA LAA	Se netværksadresserne.
<b>PCL SmartSwitch</b> Fra Til*	Konfigurer printeren, så den automatisk skifter til PCL-emulering, når et udskriftsjob kræver det, uanset standardsproget for printeren. <b>Bemærk!</b> Hvis PCL SmartSwitch er slukket, undersøger printeren ikke indgående data, og den bruger det standardprintersprog, der er angivet i menuen Opsætning.



Menupunkt	Beskrivelse
<b>PS SmartSwitch</b> Fra Til*	Konfigurer printeren, så den automatisk skifter til PS-emulering, når et udskriftsjob kræver det, uanset standardsproget for printeren.  <b>Bemærk!</b> Hvis PS SmartSwitch er slukket, undersøger printeren ikke indgående data, og den bruger det standardprintersprog, der er angivet i menuen Opsætning.
<b>Jobbuffering</b> Til Fra*	Lagrer midlertidigt udskriftsjob på printerens harddisk, før de udskrives.  <b>Bemærk!</b> Dette menupunkt vises kun, hvis der er installeret en harddisk.
<b>Mac binær PS</b> Auto* Til Fra	Konfigurer printeren, så den kan behandle binære PostScript-udskriftsjob fra Macintosh.  <b>Bemærkninger:</b> <ul style="list-style-type: none"> <li>• Indstillingen Til konfigurerer rå binære PostScript-udskriftsjob.</li> <li>• Indstillingen Fra filtrerer udskriftsjob ved brug af standardprotokol.</li> </ul>

## Ethernet

Menupunkt	Beskrivelse
<b>Netværkshastighed</b>	Vis hastigheden for en aktiv netværksadapter.
<b>IPv4</b> Aktivér DHCP Til* Fra	Aktiver DHCP (Dynamic Host Configuration Protocol).  <b>Bemærk!</b> DHCP er en standardprotokol, der giver en server mulighed for dynamisk at videregive IP-adresserings- og konfigurationsoplysninger til klienter.
<b>IPv4</b> Indstil statisk IP-adresse IP-adresse Netmaske Gateway	Angiv printerens statiske IP-adresse.
<b>IPv6</b> Aktivér IPv6 Fra* Til	Aktiverer IPv6 i printeren.
<b>IPv6</b> Aktivér DHCPv6 Fra* Til	Aktiverer DHCPv6 i printeren.
<b>IPv6</b> Automatisk konfiguration af statsløs adresse Fra Til*	Indstil netværksadapteren, så den accepterer automatiske IPv6-adressekonfigurationsindgange som angives af en router.
<b>IPv6</b> DNS-serveradresse	Angiv DNS-servernes adresse.
<b>Bemærk!</b> En stjerne (*) ud for en værdi angiver standardindstillingen.	

Menupunkt	Beskrivelse
<b>IPv6</b> Manuelt tildelt IPv6-adresse	Tildel IPv6-adressen.
<b>IPv6</b> Manuelt tildelt IPv6-router	Tildel IPv6-adressen.
<b>IPv6</b> Adressepræfiks 0-128 (64*)	Angiv adressepræfiks.
<b>IPv6</b> Alle IPv6-adresser	Vis alle IPv6-adresser.
<b>IPv6</b> Alle IPv6-routeradresser	Vis alle IPv6-routeradresser.
<b>Netværksadresse</b> UAA LAA	Få vist printerens MAC-adresser (Media Access Control): Lokalt administreret adresse (LAA) og universelt administreret adresse (UAA). <b>Bemærk!</b> Du kan ændre printerens LAA manuelt.
<b>PCL SmartSwitch</b> Fra Til*	Konfigurer printeren, så den automatisk skifter til PCL-emulering, når et udskriftsjob kræver det, uanset standardsproget for printeren. <b>Bemærk!</b> Hvis PCL SmartSwitch er slukket, undersøger printeren ikke indgående data, og den bruger det standardprintersprog, der er angivet i menuen Opsætning.
<b>PS SmartSwitch</b> Fra Til*	Konfigurer printeren, så den automatisk skifter til PS-emulering, når et udskriftsjob kræver det, uanset standardsproget for printeren. <b>Bemærk!</b> Hvis PS SmartSwitch er slukket, undersøger printeren ikke indgående data, og den bruger det standardprintersprog, der er angivet i menuen Opsætning.
<b>Jobbuffering</b> Fra Til*	Gem job på printerens harddisk midlertidigt, før de udskrives. <b>Bemærkninger:</b> <ul style="list-style-type: none"> <li>• Dette menupunkt vises kun, hvis der er installeret en harddisk.</li> <li>• Dette menupunkt vises kun på nogle printermodeller.</li> </ul>
<b>Mac binær PS</b> Auto* Til Fra	Konfigurer printeren, så den kan behandle binære PostScript-udskriftsjob fra Macintosh. <b>Bemærkninger:</b> <ul style="list-style-type: none"> <li>• Indstillingen Til konfigurerer rå binære PostScript-udskriftsjob.</li> <li>• Indstillingen Fra filtrerer udskriftsjob ved brug af standardprotokol.</li> </ul>
<b>Energieffektivt Ethernet</b> Fra Til*	Reducer strømforbruget, når printeren ikke modtager data fra Ethernet-netværket.
<b>Bemærk!</b> En stjerne (*) ud for en værdi angiver standardindstillingen.	

## TCP/IP

**Bemærk!** Denne menu vises kun for netværksprintere eller printere, som er sluttet til printerservere.

Menupunkt	Beskrivelse
<b>Angiv værtsnavn</b>	Angiv det aktuelle TCP/IP-værtsnavn.
<b>Domænenavn</b>	Indstil domænenavn.
<b>Tillad DHCP/BOOTP at opdatere NTP-server</b> Fra Til*	Tillad DHCP- og BOOTP-klienterne at opdatere printerens NTP-indstillinger.
<b>Konfigurationsfrit navn</b>	Angiv et navn på tjenesten for konfigurationsfrit netværk.
<b>Aktiver Auto IP</b> Fra* Til	Tildel en IP-adresse automatisk.
<b>DNS-serveradresse</b>	Angiv den aktuelle DNS-serveradresse (Domain Name System).
<b>Backup DNS-adresse</b>	Angiv DNS-backupservernes adresser.
<b>Backup DNS-adresse 2</b>	
<b>Backup DNS-adresse 3</b>	
<b>Søgerækkefølge i domæne</b>	Angiv en liste over domænenavne for at finde printeren og dens ressourcer, der tilhører forskellige domæner på netværket.
<b>Aktivér DDNS</b> Fra* Til	Opdater indstillingerne for dynamisk DNS.
<b>DDNS TTL</b> 300-31536000 (3600*)	Angiv de aktuelle DDNS-indstillinger.
<b>Standard TTL</b> 5-254 (254*)	
<b>DDNS-opdateringstid</b> 300-31536000 (604800*)	
<b>Aktivér mDNS</b> Fra Til*	Opdater multicast DNS-indstillinger.
<b>WINS-adresse</b>	Angiv en serveradresse til WINS (Windows Internet Name Service).
<b>Aktivér BOOTP</b> Fra* Til	Tillad BOOTP at tildele printeren en IP-adresse.
<b>Begrænset serverliste</b>	Angiv en IP-adresse for FTP-tilslutningerne. <b>Bemærkninger:</b> <ul style="list-style-type: none"> <li>• Brug komma til at adskille IP-adresserne.</li> <li>• Du kan tilføje op til 50 IP-adresser.</li> </ul>
<b>Bemærk!</b> En stjerne (*) ud for en værdi angiver standardindstillingen.	

Menupunkt	Beskrivelse
<b>Begrænsede serverlistefunktioner</b> Bloker alle porte* Bloker kun Udskrivning Bloker kun Udskrivning og HTTP	Angiv, hvordan IP-adresserne på listen kan få adgang til printerens funktioner.
<b>MTU</b> 256-1500 (1500*)	Angiv en parameter for maksimal transmissionsenhed (MTU) for TCP-forbindelserne.
<b>Ubehandlet port til udskrivning</b> 1-65535 (9100*)	Angiv et ubehandlet portnummer til printere, der er sluttet til et netværk.
<b>Maksimal hastighed for udgående trafik</b> Fra* Til	Aktivér printerens maksimale overførselshastighed.
<b>Aktiver SSLv2</b> Fra* Til	Aktiver SSLv2-protokollen.
<b>Aktiver SSLv3</b> Fra* Til	Aktiver SSLv3-protokollen.
<b>Aktiver TLSv1.0</b> Fra Til*	Aktiver TLSv1.0-protokollen.
<b>Aktiver TLSv1.1</b> Fra Til*	Aktiver TLSv1.1-protokollen.
<b>SSL-cifferliste</b>	Angiv den cifferalgoritmen til brug for SSL- eller TLS-forbindelser.
<b>Bemærk!</b> En stjerne (*) ud for en værdi angiver standardindstillingen.	

## SNMP

**Bemærk!** Denne menu vises i netværksprintere eller printere, der er tilsluttet printerservere.

Menupunkt	Beskrivelse
<b>SNMP-version 1 og 2c</b> Aktiveret Fra Til* Tillad SNMP-sæt Fra Til* Aktivér PPM MIB Fra Til* SNMP-community	Konfigurer SNMP (Simple Network Management Protocol) version 1 og 2c for at installere printerdrivere og programmer.
<b>SNMP version 3</b> Aktiveret Fra Til* Indstil læse/skrive-oplysninger Brugernavn Adgangskode Indstil Kun læse-oplysninger Brugernavn Adgangskode Godkendelseshash MD5 SHA1* Laveste godkendelsesniveau Ingen godkendelse, ingen fortrolighed Godkendelse, ingen fortrolighed Godkendelse, fortrolighed* Privatlivsalgoritme DES AES-128*	Konfigurer SNMP version 3 for at installere og opdatere printersikkerhed.
<b>Bemærk!</b> En stjerne (*) ud for en værdi angiver standardindstillingen.	

## IPSec

**Bemærk!** Denne menu vises i netværksprintere eller printere, der er tilsluttet printerservere.

Menupunkt	Beskrivelse
<b>Aktivér IPSec</b> Fra* Til	Aktivér IPsec (Internet Protocol Security).
<b>Bemærk!</b> En stjerne (*) ud for en værdi angiver standardindstillingen.	

Menupunkt	Beskrivelse
<b>Grundkonfiguration</b> Standard* Kompatibilitet Sikker	Indstil IPsec-grundkonfigurationen. <b>Bemærk!</b> Dette menupunkt vises kun, når Aktivér IPsec er indstillet til Til.
<b>DH-gruppeforslag (Diffie-Hellman)</b> modp2048 (14)* modp3072 (15) modp4096 (16) modp6144 (17)	Indstil IPsec-kryptering. <b>Bemærk!</b> Dette menupunkt vises kun, når Grundkonfiguration er indstillet til Kompatibilitet.
<b>Foreslået krypteringsmetode</b> 3DES AES*	Angiv de krypterings- og godkendelsesmetoder, der skal bruges for at oprette en sikker forbindelse til netværket. <b>Bemærk!</b> Disse menupunkter vises kun, når Grundkonfiguration er indstillet til Kompatibilitet.
<b>Foreslået godkendelsesmetode</b> SHA1 SHA256* SHA512	
<b>IKE SA-levetid (timer)</b> 1 2 4 8 24*	Angiv, hvor lang tid der skal gå, før der genereres en ny godkendelsesnøgle. <b>Bemærk!</b> Disse menupunkter vises kun, når Grundkonfiguration er indstillet til Sikker.
<b>IPsec SA-levetid (timer)</b> 1 2 4 8* 24	
<b>IPsec-enheds-certifikat</b>	Angiv et IPsec-certifikat. <b>Bemærk!</b> Dette menupunkt vises kun, når Aktivér IPsec er indstillet til Til.
<b>Forhåndsdelte nøglegodkendte forbindelser</b> Vært [x] Adresse Nøgle	Konfigurer de godkendte forbindelser på printeren. <b>Bemærk!</b> Disse menupunkter vises kun, når Aktivér IPsec er indstillet til Til.
<b>Certifikatgodkendte forbindelser</b> Værts [x] adresse[/undernet] Adresse[/undernet]	
<b>Bemærk!</b> En stjerne (*) ud for en værdi angiver standardindstillingen.	

## 802.1x

**Bemærk!** Denne menu vises i netværksprintere eller printere, der er tilsluttet printerservere.

Menupunkt	Beskrivelse
<b>Aktiv</b> Fra* Til	Lad printeren slutte sig til netværk, der kræver godkendelse, før der kan opnås adgang. <b>Bemærk!</b> Gå til Embedded Web Server for at konfigurere indstillingerne for dette menupunkt.
<b>Bemærk!</b> En stjerne (*) ud for en værdi angiver standardindstillingen.	

## LPD-konfiguration

**Bemærk!** Denne menu vises i netværksprintere eller printere, der er tilsluttet printerservere.

Menupunkt	Beskrivelse
<b>LPD Timeout</b> 0-65535 sekunder (90*)	Indstil timeoutværdien for at stoppe LPD-daemon-serveren (Line Printer Daemon), så den ikke venter på udskriftsjob, der hænger eller er ugyldige, på ubestemt tid.
<b>LPD-bannerside</b> Fra* Til	Udskriv en bannerside til alle LPD-udskriftsjob. <b>Bemærk!</b> Et banner er den første side i et udskriftsjob og bruges som separator af udskriftsjob og til identifikation af den afsender, der anmodede om udskriftsjobbet.
<b>LPD trailerside</b> Fra* Til	Udskriv en trailerside for alle LPD-udskriftsjob. <b>Bemærk!</b> En trailerside er den sidste side i et udskriftsjob.
<b>LPD-konvertering af vognretur</b> Fra* Til	Aktivér konvertering af vognretur <b>Bemærk!</b> Vognretur er en mekanisme, der får printeren til at flytte markøren til den første position på den samme linje.
<b>Bemærk!</b> En stjerne (*) ud for en værdi angiver standardindstillingen.	

## HTTP/FTP-indstillinger

**Bemærk!** Denne menu vises kun for netværksprintere eller printere, som er sluttet til printerservere.

Menupunkt	Beskrivelse
<b>Aktivér HTTP-server</b> Fra Til*	Få adgang til Embedded Web Server for at overvåge og styre printeren.
<b>Aktivér HTTPS</b> Fra Til*	Konfigurer indstillingerne for HTTPS (Hypertext Transfer Protocol Secure).
<b>Gennemtvung HTTPS-forbindelser</b> Fra* Til	Tving printeren til at bruge HTTPS-forbindelser.
<b>Bemærk!</b> En stjerne (*) ud for en værdi angiver standardindstillingen.	

Menupunkt	Beskrivelse
<b>Aktivér FTP/TFTP</b> Fra Til*	Send filer via FTP.
<b>Lokale domæner</b>	Angiv domænenavne til HTTP- og FTP-servere. <b>Bemærk!</b> Dette menupunkt vises kun på nogle printermodeller.
<b>IP-adr. på HTTP-proxy</b>	Konfigurer indstillingerne til HTTP- og FTP-serveren. <b>Bemærk!</b> Disse menupunkter vises kun på nogle printermodeller.
<b>IP-adresse på FTP-proxy</b>	
<b>HTTP standard-IP-port</b> 1-65535 (80*)	
<b>HTTPS-enhedscertifikat</b>	
<b>FTP standard-IP-port</b> 1-65535 (21*)	
<b>Timeout for HTTP/FTP-anmodninger</b> 1-299 (30*)	Angiv, hvor lang tid der skal gå, inden serverforbindelsen stopper.
<b>Forsøg for HTTP/FTP-anmodninger</b> 1-299 (3*)	Indstil antal nye forsøg på at oprette forbindelse til HTTP-/FTP-serveren.
<b>Bemærk!</b> En stjerne (*) ud for en værdi angiver standardindstillingen.	

## ThinPrint

Menupunkt	Beskrivelse
<b>Aktivér ThinPrint</b> Fra Til*	Udskriv ved brug af ThinPrint.
<b>Portnummer</b> 4000-4999 (4000*)	Angiv portnummeret for ThinPrint-serveren.
<b>Båndbredde (bits/sek.)</b> 100-1000000 (0*)	Indstil hastigheden for at overføre data i et ThinPrint-miljø.
<b>Pakkestørrelse (kbytes)</b> 0-64000 (0*)	Indstil pakkestørrelsen for dataoverførsel.
<b>Bemærk!</b> En stjerne (*) ud for en værdi angiver standardindstillingen.	

## USB

**Bemærk!** Denne menu vises kun på nogle printermodeller.



Menupunkt	Beskrivelse
<b>PCL SmartSwitch</b> Fra Til*	Indstil printeren, så den skifter til PCL-emulering, når et udskriftsjob, der modtages via en USB-port, kræver det, uanset standardprintersproget <b>Bemærk!</b> Hvis PCL SmartSwitch er slukket, undersøger printeren ikke indgående data, og den bruger det standardprintersprog, der er angivet i menuen Opsætning.
<b>PS SmartSwitch</b> Fra Til*	Indstil printeren, så den skifter til PS-emulering, når et udskriftsjob, der modtages via en USB-port, kræver det, uanset standardprintersproget. <b>Bemærk!</b> Hvis PS SmartSwitch er slukket, undersøger printeren ikke indgående data, og den bruger det standardprintersprog, der er angivet i menuen Opsætning.
<b>Jobbuffering</b> Fra* Til	Gem job på printerens harddisk midlertidigt, før de udskrives. <b>Bemærk!</b> Dette menupunkt vises kun, hvis der er installeret en harddisk.
<b>Mac binær PS</b> Til Auto* Fra	Konfigurer printeren, så den kan behandle binære PostScript-udskriftsjob fra Macintosh. <b>Bemærkninger:</b> <ul style="list-style-type: none"> <li>• Når den er slået til, behandler printeren rå binære PostScript-udskriftsjob fra computere ved hjælp af Macintosh-operativsystemet.</li> <li>• Når den er indstillet til Auto, behandler printeren udskriftsjob fra computere ved hjælp af enten Windows- eller Macintosh-styresystemer</li> <li>• Når den er indstillet til Fra, filtrerer printeren PostScript-udskriftsjob ved hjælp af standardprotokollen.</li> </ul>
<b>Aktivér USB-port</b> Fra Til*	Aktivér standard-USB-porten.
<b>Bemærk!</b> En stjerne (*) ud for en værdi angiver standardindstillingen.	

## Google Cloud Print

Menupunkt	Beskrivelse
<b>Registrering</b> Registrer	Registrer printeren på Google Cloud Print-serveren.
<b>Optioner</b> Aktivér Google Cloud Print Fra Til*	Udskriv direkte fra din Google-konto.
<b>Optioner</b> Aktivér Lokal søgning Fra Til*	Tillad den registrerede brugere og andre brugere på samme undernet at sende job til printeren lokalt.
<b>Bemærk!</b> En stjerne (*) ud for en værdi angiver standardindstillingen.	

Menupunkt	Beskrivelse
<b>Optioner</b> Aktivér SSL Peer-bekræftelse Fra Til*	Kontrollér ægtheden af peer-certifikatet for at oprette forbindelse til din Google-konto.
<b>Optioner</b> Udskriv altid som billede Fra* Til	Konfigurer printeren, så den kan behandle PDF-filer som et billede for at øge udskrivningshastigheden.
<b>Bemærk!</b> En stjerne (*) ud for en værdi angiver standardindstillingen.	

## Wi-Fi Direct

**Bemærk!** Denne menu vises kun, når et Direct Wi-Fi-netværk er det aktive netværk.

Menupunkt	Beskrivelse
<b>SSID</b>	Angiv Wi-Fi-netværkets SSID (Service Set Identifier).
<b>Indstil forhåndsdelte nøgle</b>	Indstil den forhåndsdelte nøgle (PSK) til at godkende og validerer brugere på en Wi-Fi-forbindelse.
<b>Vis PSK på opsætningssiden</b> Fra Til*	Vis PSK'en på netværksopsætningssiden.
<b>Gruppeejers IP-adresse</b>	Angiv IP-adressen til gruppeejeren.
<b>Acceptér automatisk tryknapanmodninger</b> Fra* Til	Acceptér anmodninger om at oprette forbindelse til netværket automatisk. <b>Bemærk!</b> Automatisk accept af klienter er ikke sikkert.
<b>Bemærk!</b> En stjerne (*) ud for en værdi angiver standardindstillingen.	

# Sikkerhed

## Login-metoder

### Administrer tilladelser

Menupunkt	Beskrivelse
<b>Funktionsadgang</b> Rediger adressebog Opret profiler Håndter bogmærker Udskrivning fra flashdrev Adgang til tilbageholdte job Brugerprofiler Annuller job ved enheden Skift sprog Internet Printing Protocol (IPP) Sort-hvid udskrivning	Kontroller adgangen til printerfunktionerne.
<b>Administrative menuer</b> Menuen Sikkerhed Menuen Netværk/porte Menuen Papir Menuen Rapporter Menuer til funktionskonfiguration Menuen Forbrugsstoffer Udvidelseskortmenu Menuen SE Enhedsmenu	Kontroller adgangen til printermenuerne.
<b>Enhedsstyring</b> Ekstern håndtering Firmwareopdateringer Konfiguration af applikationer Kontrolpanelets lås Importer/eksporter alle indstillinger Ude af drift – slet	Kontroladgang til printerens administrationsindstillinger.
<b>Apps</b> Nye apps Diasshow Skift baggrund Pauseskærm Øko-indstillinger	Kontroller adgangen til printerprogrammerne. <b>Bemærk!</b> Listen kan variere afhængigt af de programmer, som er aktiveret fra Embedded Web Server.

## Lokale konti

Menupunkt	Beskrivelse
<b>Håndter grupper/tilladelser</b> Tilføj gruppe Importér adgangskontrol Funktionsadgang Administrative menuer Enhedsstyring Apps Alle brugere Importér adgangskontrol Funktionsadgang Administrative menuer Enhedsstyring Apps Admin	Kontrolgruppe eller brugeradgang til printerfunktioner, programmer og sikkerhedsindstillinger.
<b>Tilføj bruger</b> Brugernavn/adgangskode Brugernavn Adgangskode PIN-kode	Opret lokale konti for at administrere adgang til printerfunktioner.
<b>Konti for brugernavn/adgangskode</b> Tilføj bruger	
<b>Konti for brugernavn</b> Tilføj bruger	
<b>Konti for adgangskode</b> Tilføj bruger	
<b>PIN-konti</b> Tilføj bruger	

## Standard login-metoder

**Bemærk!** Denne menu vises kun, når du konfigurerer indstillingerne i menuen Lokale konti.

Menupunkt	Beskrivelse
<b>Kontrolpanel</b> Brugernavn/adgangskode Brugernavn Adgangskode PIN-kode	Angiv standard login-metode for at få adgang til kontrolpanelet.
<b>Browser</b> Brugernavn/adgangskode Brugernavn Adgangskode PIN-kode	Angiv standard login-metode for at få adgang til browseren.

## Tidsstyrede USB-enheder

Menupunkt	Beskrivelse
<b>Tidsplaner</b> Tilføj ny tidsplan	Planlæg adgang til USB-portene.

## Sikkerhedsovervågningslog

Menupunkt	Beskrivelse
<b>Aktivér overvågning</b> Fra* Til	Notér hændelser i sikkerhedsovervågningsloggen og den eksterne syslog.
<b>Aktivér ekstern syslog</b> Fra* Til	Send overvågningslogfilerne til en ekstern server.
<b>Ekstern syslog-server</b>	Angiv den eksterne syslog-server.
<b>Ekstern syslog-port</b> 1-65535 (514*)	Angiv den eksterne syslog-port.
<b>Ekstern syslog-metode</b> Normal UDP* Stunnel	Angiv en syslog-metode til at overføre logførte hændelser til en ekstern server.
<b>Bemærk!</b> En stjerne (*) ud for en værdi angiver standardindstillingen.	

Menupunkt	Beskrivelse
<b>Ekstern syslog-funktion</b> 0 – Kernel-meddelelser 1 – Brugerniveaumeddelelser 2 – Postsystem 3 – System-daemons 4 – Sikkerheds-/godkendelsesmeddelelser* 5 – Meddelelser genereret internt af syslogs 6 – Subsystem til linjeprinter 7 – Subsystem til netværksnyheder 8 – UUCP-subsystem 9 – Ur-daemon 10 – Sikkerheds-/godkendelsesmeddelelser 11 – FTP-daemon 12 – NTP-undersystem 13 – Overvågningslogfiler 14 – Logadvarsel 15 – Ur-daemon 16 – Lokal brug 0 (lokal0) 17 – Lokal brug 1 (lokal1) 18 – Lokal brug 2 (lokal2) 19 – Lokal brug 3 (lokal3) 20 – Lokal brug 4 (lokal4) 21 – Lokal brug 5 (lokal5) 22 – Lokal brug 6 (lokal6) 23 – Lokal brug 7 (lokal8)	Angiv en enhedskode, som printeren bruger, når den sender logførte hændelser til en ekstern server.
<b>Grad af alvor for hændelser, der skal logges</b> 0 – Nødsituation 1 – Alarm 2 – Kritisk 3 – Fejl 4 – Advarsel* 5 – Besked 6 – Oplysning 7 – Fejlfinding	Angiv prioritetsniveauet for beskæring for logningsmeddelelser og hændelser.
<b>Ekstern syslog ikke-loggede hændelser</b> Fra* Til	Send alle hændelser, uanset sværhedsgrad, til den eksterne server.
<b>Admins e-mailadresse</b>	Send e-mailmeddelelse om logførte hændelser til administratoren.
<b>Bemærk!</b> En stjerne (*) ud for en værdi angiver standardindstillingen.	

Menupunkt	Beskrivelse
<b>Advarsel om rydning af e-maillog</b> Fra* Til	Send e-mailmeddelelse til administratoren, når en logindtastning er slettet.
<b>Advarsel om overskrivning af e-maillog</b> Fra* Til	Send e-mailmeddelelse til administratoren, når loggen er fuld og begynder at overskrive de ældste poster.
<b>Logfør hele adfærden</b> Overskriv ældste poster* Logfør e-mail, derefter slet alle poster	Løs problemer med logopbevaring, når logfilen fylder den tildelte hukommelse.
<b>Advarsel om e-mail % fuld</b> Fra* Til	Send e-mailmeddelelse til administratoren, når logfilen fylder den tildelte hukommelse.
<b>Advarselsniveau om % fuld</b> 1-99 (90*)	
<b>Advarsel om eksporteret e-maillog</b> Fra* Til	Send e-mailmeddelelse til administratoren, når en log er eksporteret.
<b>Advarsel om ændrede e-maillogindstillinger</b> Fra* Til	Send e-mailmeddelelse til administratoren, når Aktivér overvågning er indstillet.
<b>Loglinjeslutninger</b> LF (\n)* CR (\r) CRLF (\r\n)	Angiv, hvordan logfilen afslutter enden af hver linje.
<b>Signer eksporteret digitalt</b> Fra* Til	Føj en digital signatur til hver eksporteret logfil.
<b>Ryd log</b>	Slet alle overvågningslogfiler.
<b>Eksporter log</b> Syslog (RFC 5424) Syslog (RFC 3164) CSV	Eksporter en konfigurationslog til et flashdrev.
<b>Bemærk!</b> En stjerne (*) ud for en værdi angiver standardindstillingen.	

## Login-restriktioner

Menupunkt	Beskrivelse
<b>Login-fejl</b> 1-10 (3*)	Angiv antallet af fejlslagne forsøg på login, før brugere udsættes for logout.
<b>Bemærk!</b> En stjerne (*) ud for en værdi angiver standardindstillingen.	

Menupunkt	Beskrivelse
<b>Tidsramme for fejl</b> 1-60 minutter (5*)	Angiv tidsrammen mellem fejlslagne loginforsøg, før brugeren bliver udsat for logout.
<b>Lockout-tid</b> 1-60 minutter (5*)	Angiv varighed for låsning.
<b>Timeout for weblogin</b> 1-120 minutter (10*)	Angiv forsinkelsen for en fjernlogon, før brugeren automatisk logges af.
<b>Bemærk!</b> En stjerne (*) ud for en værdi angiver standardindstillingen.	

## Indstilling af fortrolig udskrift

Menupunkt	Beskrivelse
<b>Maks. ugyldige PIN koder</b> 2-10	<p>Indstil det antal gange, en ugyldig PIN-kode kan indtastes.</p> <p><b>Bemærkninger:</b></p> <ul style="list-style-type: none"> <li>• En værdi på nul slår denne indstilling fra.</li> <li>• Når grænsen nås, slettes udskriftsjobbene for det pågældende brugernavn og den tilhørende PIN-kode.</li> <li>• Dette menupunkt vises kun, hvis der er installeret en harddisk.</li> </ul>
<b>Fortroligt jobudløb</b> Fra* 1 time 4 timer 24 timer 1 uge	<p>Angiv udløbstiden for fortrolige udskriftsjob.</p> <p><b>Bemærkninger:</b></p> <ul style="list-style-type: none"> <li>• Hvis dette menupunkt ændres, mens der er fortrolige udskriftsjob i printerens hukommelse eller harddisk, vil udløbstiden for disse udskriftsjob ikke ændres til den nye standardværdi.</li> <li>• Hvis printeren slukkes, slettes alle fortrolige udskriftsjob i printerhukommelsen.</li> </ul>
<b>Udløb for gentagne job</b> Fra* 1 time 4 timer 24 timer 1 uge	Indstil udløbstiden for et udskriftsjob, som du ønsker at gentage.
<b>Udløb for job m. godkend.</b> Fra* 1 time 4 timer 24 timer 1 uge	Indstil udløbstiden, som printeren bruger til at udskrive en kopi til brugeren, så kopiens kvalitet kan undersøges, før de resterende kopier udskrives.
<b>Udløb for reserv. job</b> Fra* 1 time 4 timer 24 timer 1 uge	Angiv en tidsfrist for, hvor lang tid printeren skal gemme udskriftsjob til senere udskrivning.
<b>Bemærk!</b> En stjerne (*) ud for en værdi angiver standardindstillingen.	



Menupunkt	Beskrivelse
<b>Kræv, at alle job skal tilbageholdes</b> Fra* Til	Indstil printeren til at tilbageholde alle udskriftsjob.
<b>Bevar identiske dokumenter</b> Fra* Til	Indstil printeren til at udskrive andre dokumenter med det samme filnavn uden at overskrive andre udskriftsjob.
<b>Bemærk!</b> En stjerne (*) ud for en værdi angiver standardindstillingen.	

## Slet midlertidige datafiler

Menupunkt	Beskrivelse
<b>Lagres i intern hukommelse</b> Fra* Til	Slet alle filer, der er gemt i printerens hukommelse.
<b>Bemærk!</b> En stjerne (*) ud for en værdi angiver standardindstillingen.	

## Løsninger for LDAP-indstillinger

Brug	For at
<b>Følg LDAP-henvisninger</b> Fra* Til	Søg efter forskellige servere i domænet for den brugerkonto, der er logget på.
<b>LDAP-certifikatverificering</b> Nej* Ja	Aktiver bekræftelse af LDAP-certifikater.

## Diskkryptering

**Bemærk!** Denne menu vises kun, hvis der er installeret en printerharddisk.

Menupunkt	Beskrivelse
<b>Status</b> Aktiveret Deaktiveret	Bestem, om Diskkryptering er aktiveret.
<b>Start kryptering</b>	Undgå tab af følsomme data, hvis printeren eller harddisken skulle blive stjålet. <b>Bemærk!</b> Hvis du aktiverer diskryptering, slettes hele harddiskens indhold. Du kan evt. lave en sikkerhedskopi af vigtige data fra printeren, før du starter med at bruge kryptering.

## Administration af mobile tjenester

Brug	For at
<b>AirPrint</b> Udskriv Fra Til*	Aktiver AirPrint-udskrivning.

## Diverse

Menupunkt	Beskrivelse
<b>Beskyttede funktioner</b> Vis* Skjul	Viser alle de funktioner, som funktionsadgangskontrollen (FAC) beskytter uanset den sikkerhedstilladelse, som brugeren har.  <b>Bemærkninger:</b> <ul style="list-style-type: none"> <li>• FAC administrerer adgangen til bestemte menuer og funktioner eller deaktiverer dem helt.</li> <li>• Dette menupunkt vises kun på nogle printermodeller.</li> </ul>
<b>Udskriv tilladelse</b> Fra* Til	Lader brugeren logge på inden udskrivning.
<b>Standardlogin til udskrivningstilladelse</b> Brugernavn/adgangskode* Brugernavn Løsninger for LDAP	Angiv standardlogin til udskrivningstilladelse.
<b>Sikkerhedsnulstillingsjumper</b> Aktivér Gæstegang* Ingen effekt	Angiv effekten af at bruge Sikkerhedsnulstillingsjumperen.  <b>Bemærkninger:</b> <ul style="list-style-type: none"> <li>• Jumperen findes ved siden af et låseikon på systemkortet.</li> <li>• "Aktiver gæstegang" giver fuld adgangsstyring til brugere, der ikke er logget på.</li> <li>• Ingen effekt betyder, at nulstillingen ikke har nogen effekt på printerens sikkerhedskonfiguration.</li> </ul>
<b>Mindste længde på adgangskode</b> 0-32 (0*)	Angiv det mindste antal tegn, der er tilladt for en adgangskode.
<b>Bemærk!</b> En stjerne (*) ud for en værdi angiver standardindstillingen.	

## Rapporter

### Side med menuindstillinger

Menupunkt	Beskrivelse
<b>Side med menuindstillinger</b>	Udskrive en rapport, der indeholder de printerindstillinger, indstillinger og konfigurationer.

## Enhed

Menupunkt	Beskrivelse
<b>Enhedsoplysninger</b>	Udskriv en rapport med oplysninger om printeren.
<b>Enhedsstatistik</b>	Udskriv en rapport om printerbrug og status for forbrugsstoffer.
<b>Profilliste</b>	Udskriv en liste med profiler, der er gemt i printeren.
<b>Aktivrapport</b>	Udskriv en rapport, der indeholder printerens serienummer og modelnavn.

## Udskriv

Menupunkt	Beskrivelse
<b>Udskriv fonte</b> PCL-fonte PS-skrifttyper	Udskriv eksempler og oplysninger om de skrifttyper, der er tilgængelige i hvert printersprog.
<b>Udskriv bibliotek</b>	Udskriv de ressourcer, der er gemt på flashdrevet eller på printerens harddisk. <b>Bemærk!</b> Dette menupunkt vises kun, hvis der er installeret et flashdrev eller en printerharddisk.
<b>Udskriv demo</b> Demoside	Udskriv en side, der viser printerens funktioner og understøttede opløsninger.

## Netværk

Menupunkt	Beskrivelse
<b>Netværksinstallationsside</b>	Udskriv en side, der viser de konfigurerede netværk og trådløse indstillinger på printeren. <b>Bemærk!</b> Dette menupunkt vises kun for netværksprintere eller printere, som er tilsluttet en printerserver.

## Hjælp

Element i menuen	Beskrivelse
Udskriv alle vejledninger	Udskriver alle vejledninger
Medievejledning	Indeholder oplysninger om ilægning af papir og andre specialmedier
Vejledning til udskriftskvalitet	Indeholder oplysninger om, hvordan man løser problemer med udskriftskvaliteten
Vejledning til mono-kvalitet	Indeholder oplysninger om indstillinger for mono-udskriftskvalitet
Informationsvejledning	Indeholder kilder til flere oplysninger om printeren
Tilslutningsvejledning	Indeholder oplysninger om, hvordan du tilslutter printeren som en lokal printer (USB) eller en netværksprinter
Vejl. flytn. af printeren	Indeholder oplysninger om at flytte, finde eller sende printeren
Vejledning til forbrugsstoffer	Indeholder oplysninger om bestilling af forbrugsstoffer

## Fejlfinding

### Fejlfinding

Menupunkt	Beskrivelse
<b>Testsider med udskriftskvalitet</b>	Udskriv eksempelsider for at identificere og rette problemer med udskriftskvaliteten.

## Udskrivning af siden med menuindstillinger

Fra kontrolpanelet skal du navigere til:

**Indstillinger for > Rapporter > Side med menuindstillinger**

På printermodeller uden berøringsfølsom skærm skal du trykke på  for at navigere gennem indstillingerne.

# Sikring af printeren

**Bemærk!** Harddisken understøttes kun på nogle printermodeller.

## Lokalisering af sikkerhedsåbningen

Printeren er udstyret med en sikkerhedslås. Sæt en sikkerhedslås, der er kompatibel med de fleste bærbare computere, på den viste placering for at holde printeren på plads.

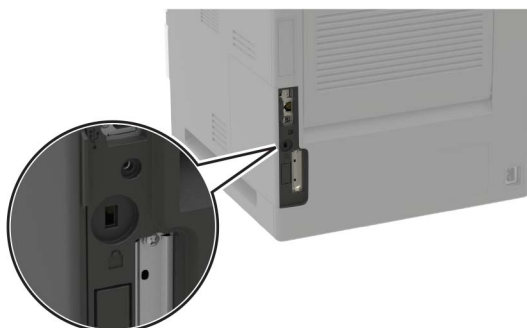

## Sletning af printerhukommelse

Sluk for printeren for at slette midlertidig hukommelse eller data i printerens buffer.

Gør følgende for at slette permanent hukommelse eller individuelle indstillinger, enheds- og netværksindstillinger, sikkerhedsindstillinger og indbyggede løsninger:

**1** Fra kontrolpanelet skal du navigere til:

**Indstillinger for > Enhed > Vedligeholdelse > Ude af drift – Slet > Rens alle oplysninger på ikke-flygtig hukommelse**

På printermodeller uden berøringskærm, tryk på **OK** for at navigere gennem indstillingerne.

**2** Afhængigt af din printermodel, skal du vælge **SLET** eller **Fortsæt**.

**3** Følg vejledningen i displayet.

## Slette printerharddiskens hukommelse

**1** Fra kontrolpanelet skal du navigere til:

**Indstillinger > Enhed > Vedligeholdelse > Ude af drift - Slet > Rens alle oplysninger på harddisken**

På printermodeller uden berøringskærm, tryk på **OK** for at navigere gennem indstillingerne.

**2** Afhængigt af din printermodel, skal du vælge **SLET** eller **Fortsæt**.

**3** Følg vejledningen i displayet.

**Bemærk!** Denne proces kan tage fra nogle minutter til mere end en time, og i den periode kan printeren ikke bruges til andre opgaver.

## Formatering af printerens harddisk

Denne proces sletter alt indhold på harddisken. Du kan evt. lave en sikkerhedskopi af vigtige data fra printeren, før du starter med at bruge kryptering.

1 Fra kontrolpanelet skal du navigere til:

**Indstillinger > Sikkerhed > Diskkryptering > Start kryptering**

På printermodeller uden berøringsskærm, tryk på  for at navigere gennem indstillingerne.

2 Følg vejledningen i displayet.

### Bemærkninger:

- For at undgå tab af data, må du ikke slukke printeren under krypteringsprocessen.
- Denne proces kan tage fra nogle minutter til mere end en time, og i den periode kan printeren ikke bruges til andre opgaver.
- Efter kryptering genstarter printeren automatisk.

## Gendannelse af fabriksindstillinger

1 Fra kontrolpanelet skal du navigere til:

**Indstillinger for > Enhed > Gendan fabriksindstillinger**

På printermodeller uden berøringsskærm, tryk på  for at navigere gennem indstillingerne.

2 I menuen Gendan standardindstillinger skal du vælge de indstillinger, du ønsker at gendanne.

3 Vælg **GENDAN**.

4 Følg vejledningen i displayet.

## Erklæring om flygtighed

Hukommelsestyper	Beskrivelse
Flygtig hukommelse	Din printer bruger standard-RAM (Random Access Memory) til midlertidigt at bufferlagre brugerdata under enkle udskrifts- og kopijob.
Ikke-flygtig hukommelse	Printeren bruger muligvis to slags ikke-flygtig hukommelse: EEPROM og NAND (flashhukommelse). Begge typer bruges til at gemme operativsystemet, printerindstillinger, netværksoplysninger, scanner- og bogmærkeindstillinger og integrerede løsninger.

Hukommelsestyper	Beskrivelse
Harddiskhukommelse	I visse printere kan der være installeret et harddiskdrev. Printerharddisken er beregnet til printerspecifik funktionalitet. Harddisken giver printeren mulighed for at bevare brugerdata fra komplekse udskriftsjob, formulardata og skrifttypedata.

Slet indholdet af en installeret printerhukommelse under følgende omstændigheder:

- Printeren er taget ud af brug.
- Printerens harddisk er udskiftet.
- Printeren er flyttet til en anden afdeling eller placering.
- Printeren efterses af udefrakommende.
- Printeren er fjernet fra arbejdspladsen i forbindelse med eftersyn.
- Printeren er solgt til en anden virksomhed.

### Bortskaffelse af en printerharddisk

- **Afmagnetisering** – Rydder harddisken med et magnetfelt, der sletter alle gemte data
- **Knusning** – Sammenpresser fysisk harddisken, så komponenterne ødelægges og ikke kan læses
- **Makulering** – Optrævler fysisk harddisken til små metalstykker

**Bemærk!** For at garantere, at alle data er helt slettet, skal du fysisk destruere hver enkelt harddisk, der hvor dataene lagres.

# Vedligeholdelse af printeren

**Advarsel - Potentiel skade:** Hvis du ikke opretholder den optimale ydeevne eller udskifter dele eller forbrugsstoffer når der bedes om det, kan det forårsage skade på printeren.

## Justering af lydstyrke for højttaler

### Justering af standardlydstyrken i den indbyggede højttaler

- 1 Fra kontrolpanelet skal du navigere til:  
**Indstillinger > Enhed > Præferencer > Lydfeedback**
- 2 Juster lydstyrken.

#### Bemærkninger:

- Hvis Lydløs tilstand er aktiveret, er hørbare meddelelsesalarmer slået fra. Denne indstilling forringer også printerens ydeevne.
- Lydstyrken nulstilles til standardværdien efter sessionen er logget ud eller når printeren vågner op fra slumre- eller dvaletilstand.

### Justering af hovedtelefonens standardlydstyrke

**Bemærk!** Hovedtelefonstikket er kun tilgængelig på nogle printermodeller.

- 1 Fra kontrolpanelet skal du navigere til:  
**Indstillinger > Enhed > Tilgængelighed**
- 2 Juster hovedtelefonens lydstyrke.

**Bemærk!** Lydstyrken nulstilles til standardværdien efter sessionen er logget ud eller når printeren vågner op fra slumre- eller dvaletilstand.



## Netværkstilslutning

**Bemærk!** Du finder oplysninger om installation af den trådløse netværksadapter i det opsætningsark, der fulgte med adapteren.

### Tilslutning af printeren til et Wi-Fi-netværk

#### Brug af kontrolpanelet

- 1 På startskærmen skal du navigere til:

**Indstillinger > Netværk/porte > Trådløst**

På printermodeller uden berøringsfølsom skærm skal du trykke på  for at navigere gennem indstillingerne.

- 2 Vælg **Opsætning på printerpanelet** og følg derefter vejledningen på displayet.

**Bemærk!** Til Wi-Fi-netværksparate printermodeller vises en prompt til opsætning af Wi-Fi-netværk under startkonfigurationen.

#### Brug af Lexmark Mobile Assistant

- 1 Afhængig af din mobilenhed skal du downloade Lexmark Mobile Assistant-programmet fra enten Google Play -butikken eller onlinebutikken App Store.

- 2 Fra kontrolpanelet skal du navigere til:

**Indstillinger > Netværk/porte > Trådløs > Opsætning via mobilapp > Fortsæt til printer-id**

På printermodeller uden berøringsfølsom skærm skal du trykke på  for at navigere gennem indstillingerne.

- 3 Fra din mobilenhed skal du starte programmet og derefter acceptere anvendelsesvilkårene.
- 4 Giv tilladelser.
- 5 Tryk på **Start Wi-Fi-opsætning**, og vælg derefter printeren.
- 6 Vælg et Wi-Fi -netværk, og indtast derefter dine brugeroplysninger.
- 7 Tryk på **Afslut Wi-Fi-opsætning**.

### Tilslutning af printeren til et trådløst netværk ved brug af Wi-Fi Protected Setup (WPS).

Inden du begynder, skal du kontrollere at:

- Adgangspunktet (trådløs router) er WPS-godkendt eller WPS-kompatibelt. Du kan finde flere oplysninger i den dokumentation, der fulgte med adgangspunktet.
- En trådløs netværksadapter er installeret i din printer. Se instruktionerne, der fulgte med adapteren for flere oplysninger.

## Brug af trykknapsmetoden

- 1 Fra kontrolpanelet skal du navigere til:  
**Indstillinger > Netværk/Porte > Trådløs > Wi-Fi Protected Setup > Start trykknapsmetode**
- 2 Følg vejledningen i displayet.

## Brug metoden personligt identifikationsnummer (PIN)

- 1 Fra kontrolpanelet skal du navigere til:  
**Indstillinger > Netværk/Porte > Trådløs > Wi-Fi Protected Setup > Start PIN-metode**
- 2 Kopier den ottecifrede WPS PIN.
- 3 Åbn en webbrowser, og skriv derefter det trådløse adgangspunkts IP-adresse i adressefeltet.

### Bemærkninger:

- Vis printerens IP-adresse på printerens startskærbillede. IP-adressen vises som fire sæt tal, adskilt af punktummer, f.eks. 123.123.123.123.
  - Hvis du bruger en proxyserver, skal du deaktivere den midlertidigt for at indlæse websiden korrekt.
- 4 Åbn WPS-indstillingerne. Du kan finde flere oplysninger i den dokumentation, der fulgte med adgangspunktet.
  - 5 Indtast den ottecifrede PIN, og gem ændringerne.

## Deaktivering af Wi-Fi-netværk

- 1 Naviger til følgende via printerens kontrolpanel:  
**Indstillinger > Netværk/Porte > Netværksoversigt > Aktiv Adapter > Standard netværk**

På printermodeller uden berøringsskærm, tryk på  for at navigere gennem indstillingerne.

- 2 Følg vejledningen i displayet.

## Ændring af printerportindstillinger efter installation af en intern løsningsport

### Bemærkninger:

- Hvis printeren har en statisk IP-adresse, skal du ikke ændre konfigurationen.
- Hvis computerne er konfigureret til at benytte netværksnavnet i stedet for en IP-adresse, skal du ikke ændre konfigurationen.
- Hvis du tilføjer en trådløs intern løsningsport (ISP) til en printer, som tidligere var konfigureret til en Ethernet-forbindelse, skal du koble printeren fra Ethernet-netværket.

### Til Windows-brugere

- 1 Åbn mappen Printere.
- 2 Åbn printeregenskaberne fra genvejsmenuen til printeren med den nye ISP.

- 3 Konfigurere porten fra listen.
- 4 Opdater IP-adressen.
- 5 Anvend ændringerne.

#### Til Macintosh-brugere

- 1 Fra Systemindstillinger i Apple-menuen skal du navigere til listen over printere, og derefter vælge + > IP.
- 2 Skriv IP-adressen i adressefeltet.
- 3 Anvend ændringerne.

## Rengøring af printeren

 **FORSIGTIG - ELEKTRISK STØD:** Tag netledningen ud af stikkontakten, og fjern alle kabler fra printeren, før du går videre, for at reducere risikoen for elektrisk stød, når du skal rengøre printerens ydre.

#### Bemærkninger:

- Udfør denne opgave med nogle måneders mellemrum.
  - Garantien dækker ikke skader på printeren, der er forårsaget af, at printeren håndteres forkert.
- 1 Sluk printeren, og tag derefter netledningen ud af stikkontakten.
  - 2 Fjern alt papir fra standardbakken og MP-arkføderen.
  - 3 Fjern støv, fnug og papirstumper omkring printeren med en blød børste eller en støvsuger.
  - 4 Aftør apparatets yderside med en fugtig, blød, fnugfri klud.

#### Bemærkninger:

- Brug ikke husholdningsrengøringsmidler, da de kan beskadige printerens finish.
  - Sørg for, at alle områder af printeren er tørre efter rengøringen.
- 5 Sæt netledningen i stikkontakten, og tænd derefter for printeren.

 **FORSIGTIG - RISIKO FOR SKADE:** Tilslut netledningen til en passende vurderet og passende jordet stikkontakt, der er lettilgængelig og i nærheden af produktet, for at undgå risikoen for brand eller elektrisk stød.

## Bestilling af dele og forbrugsstoffer

Hvis du skal bestille dele og forbrugsstoffer i USA, skal du kontakte Lexmark på 1-800-539-6275 for at få oplysninger om autoriserede Lexmark-forhandlere i dit område. I andre lande eller områder kan gå til [www.lexmark.com](http://www.lexmark.com) eller kontakte den forhandler, som du har købt printeren af.

**Bemærk!** Alle beregninger af forbrug af forbrugsstoffer til printeren forudsætter udskrift på almindeligt Letter eller A4 papir.

## Kontrol af status for dele og forbrugsstoffer

1 Fra kontrolpanelet skal du navigere til:

**Indstillinger > Rapporter > Enhed > Enhedsstatistik**

På printermodeller uden berøringfølsom skærm skal du trykke på  for at navigere gennem indstillingerne.

2 Fra afsnittet Oplysninger om forbrugsstoffer i de udskrevne sider, skal du kontrollere status for dele og forbrugsstoffer.

## Brug af originale Lexmark-dele og -forbrugsstoffer.

Din Lexmark-printer er designet til at fungere bedst med originale Lexmark-dele og -forbrugsstoffer. Brug af forbrugsstoffer eller enheder fra en tredjepart påvirker muligvis printerens og de tilhørende billedkomponenters ydeevne, pålidelighed eller levetid. Det kan også påvirke garantidækningen. Skader, som skyldes, at der er brugt dele og forbrugsstoffer fra en tredjepart, dækkes ikke af garantien. Alle indikatorer for levetid er udviklet til at fungere sammen med Lexmark-dele og -forbrugsstoffer og giver muligvis uforudsigelige resultater, hvis der bruges forbrugsvarer eller dele fra en tredjepart. Brug af billedkomponenter ud over den tilsigtede levetid kan beskadige Lexmark-printeren eller de tilknyttede komponenter.

## Bestilling af tonerkassette

### Bemærkninger:

- Den estimerede kassettekapacitet er baseret på standarden ISO/IEC 19752.
- Meget lav udskriftsdækning i længere perioder kan have en negativ effekt på den faktiske kapacitet.

**Tonerkassetter i Lexmark MS821, MS822, MS823, MS725, MS825 og MS826-returprogrammet**

Element	USA og Canada	Det Europæiske Økonomiske Samarbejdsområde	Asien/Stillehavsområdet	Latinamerika	Resten af Europa, Mellemøsten og Afrika	Australien og New Zealand	Verdensomspændende
Tonerkassetter fra returprogrammet	58D1000	58D2000	58D3000	58D4000	58D5000	58D6000	58D000G
Tonerkassetter med høj kapacitet i returprogrammet	58D1H00	58D2H00	58D3H00	58D4H00	58D5H00	58D6H00	58D0H0G
Tonerkassetter med høj kapacitet i virksomhedsreturprogrammet <sup>1</sup>	58D1H0E	58D2H0E	58D3H0E	58D4H0E	58D5H0E	58D6H0E	Ikke tilgængelig
Tonerkassetter <sup>2</sup> med ekstra høj kapacitet i returprogrammet	58D1X00	58D2X00	58D3X00	58D4X00	58D5X00	58D6X00	58D0X0G
Tonerkassetter med ekstra høj kapacitet i virksomhedsreturprogrammet <sup>1,2</sup>	58D1X0E	58D2X0E	58D3X0E	58D4X0E	58D5X0E	58D6X0E	Ikke tilgængelig
Tonerkassetter med ultrahøj kapacitet i returprogrammet <sup>2</sup>	58D1U00	58D2U00	58D3U00	58D4U00	58D5U00	58D6U00	58D0U0G
Tonerkassetter med ultrahøj kapacitet i virksomhedsreturprogrammet <sup>1,2</sup>	58D1U0E	58D2U0E	58D3U0E	58D4U0E	58D5U0E	58D6U0E	Ikke tilgængelig

<sup>1</sup> Kun tilgængelig for kontrakt-administrerede printere. Du kan få yderligere oplysninger ved at kontakte din Lexmark-repræsentant eller din systemadministrator.

<sup>2</sup> Understøttes kun i Lexmark-printermodellerne MS725, MS823, MS825 og MS826.

**Tonerkassetter i Lexmark M5255 og M5270 returprogrammet**

Element	USA, Canada, Australien og New Zealand	Europa, Mellemøsten og Afrika	Asien/Stillehavsområdet	Latinamerika
Tonerkassette fra returprogrammet	25B3074	25B3079	25B3120	25B3124

**Tonerkassetter i Lexmark B2865-returprogrammet**

Element	USA og Canada	Det Europæiske Økonomiske Samarbejdsområde	Asien/Stillehavsområdet	Latinamerika	Resten af Europa, Mellemøsten og Afrika	Australien og New Zealand
Tonerkassette fra returprogrammet	B281000	B282000	B283000	B284000	B285000	B286000
Tonerkassette med høj kapacitet i returprogrammet	B281H00	B282H00	B283H00	B284H00	B285H00	B286H00
Tonerkassette med ekstra høj kapacitet i returprogrammet	B281X00	B282X00	B283X00	B284X00	B285X00	B286X00

**Almindelige tonerkassetter**

Element	Verdensomspændende
Tonerkassette med høj kapacitet <sup>1</sup>	58D0HA0
Tonerkassette med ekstra høj kapacitet <sup>2</sup>	B280XA0
Tonerkassette med ultrahøj kapacitet <sup>3</sup>	58D0UA0
<sup>1</sup> Understøttes kun i Lexmark-printermodellerne MS821 og MS822.	
<sup>2</sup> Understøttes kun i Lexmark-printermodellen B2865.	
<sup>3</sup> Understøttes kun i Lexmark-printermodellerne MS725, MS823, MS825 og MS826.	

**Bestilling af en billedenhed**

Meget lav udskriftsdækning i længere perioder kan betyde, at billedenhedens dele ikke fungerer korrekt, før toneren er opbrugt.

Element	Lexmarks returprogram	Virksomhedsreturprogram*	Normal
Billedenhed	58D0Z00	58D0Z0E	58D0ZA0

\* Denne billedenhed er kun tilgængelig for kontrakt-administrerede printere. Du kan få yderligere oplysninger ved at kontakte din Lexmark-repræsentant eller din systemadministrator.

## Bestilling af en hæftekassette

Varenavn	Varenummer
Hæftekassette	35S8500

## Bestilling af et vedligeholdelseskit

Åbn døren A for at fastslå fusertypen, og tag derefter tonerkassette og billedenhed ud. Find den tocifrede fusertype foran på fuseren, f.eks. 00 eller 01.

**Advarsel - Potentiel skade:** Billedenheden må ikke udsættes for direkte lys i mere end 10 minutter. Hvis produktet udsættes for lys i længere tid, kan det skabe problemer med udskriftskvaliteten.

### Bemærkninger:

- Brugen af bestemte typer papir eller specialmedier kan kræve en hyppigere udskiftning af vedligeholdelseskitet.
- Skilleenhed, fuser, opsamlingsrulleenhed og overførselsrulle medfølger alle i vedligeholdelseskitet og kan bestilles enkeltvist og udskiftes, hvis der er brug for det.
- Du finder oplysninger om, hvordan du udskifter vedligeholdelseskitet, i dokumentationen, der fulgte med sættet.

### Returprogram for vedligeholdelseskit til fuseren

Type af vedligeholdelseskit til fuser	Varenummer
Type 00	41X2233
Type 01	41X2234
Type 02	41X2235
Type 03	41X2236
Type 04	41X2237
Type 11	41X2242
Type 13	41X2243
Type 32	41X2250
Type 33	41X2251
Type 35	41X2252
Type 36	41X2253

### Almindelige vedligeholdelseskit til fuser

Type af vedligeholdelseskit til fuser	Varenummer
Type 05	41X2238
Type 06	41X2239
Type 07	41X2240
Type 08	41X2241
Type 17	41X2244

Type af vedligeholdelseskit til fuser	Varenummer
Type 19	41X2245

### Vedligeholdelseskit til rulle

Element	Varenummer
Vedligeholdelseskit til printermotorrulle	41X2352

## Konfiguration af meddelelser om forbrugsstoffer

1 Åbn en webbrowser, og angiv derefter printerens IP-adresse i adressefeltet.

#### Bemærkninger:

- Vis printerens IP-adresse på printerens startskærbillede. IP-adressen vises som fire sæt tal, adskilt af punktummer, f.eks. 123.123.123.123.
- Hvis du bruger en proxyserver, skal du deaktivere den midlertidigt for at indlæse websiden korrekt.

2 Klik på **Indstillinger > Enhed > Meddelelser**.

3 Fra menuen Forbrugsvarer, skal du klikke på **Meddelelser om brugerdefinerede forbrugsstoffer**.

4 Vælg en meddelelse for hvert forbrugsstof.

5 Anvend ændringerne.

## Udskiftning af dele og forbrugsvarer

### Udskiftning af tonerkassetten

1 Åbn panel A.

**Advarsel - Potentielt skade:** For at undgå beskadigelse fra elektrostatisk afladning, skal du trykke på en hvilken som helst ikke-tildækket metalramme på printeren, før du forsøger at få adgang til eller røre ved dele i printeren.





2 Fjern den brugte tonerkassette.

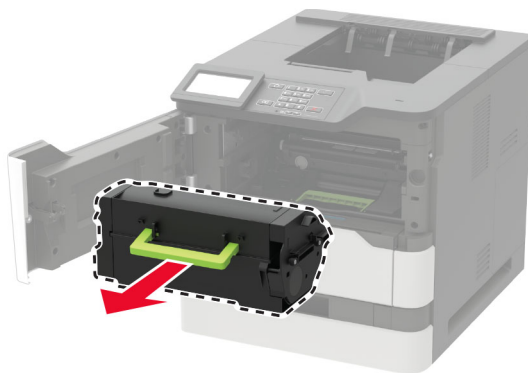

3 Pak den nye tonerkassette ud, og ryst den derefter for at fordele toneren i kassetten.

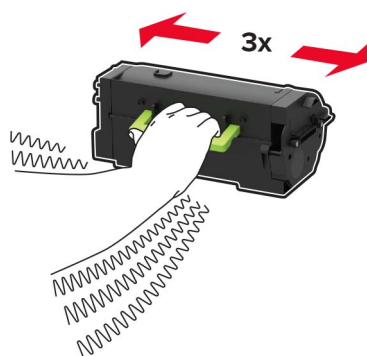

4 Indsæt den nye tonerkassette.

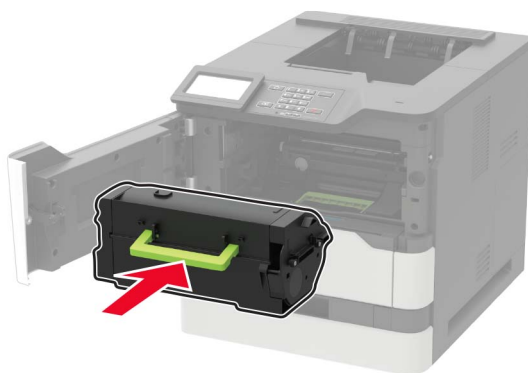

5 Luk panelet.

## Udskiftning af billedenheden

1 Åbn panel A.

**Advarsel - Potentiel skade:** For at undgå beskadigelse fra elektrostatisk afladning, skal du trykke på en hvilken som helst ikke-tildækket metalramme på printeren, før du forsøger at få adgang til eller røre ved dele i printeren.



**2** Fjern tonerkassetten.



**3** Fjern den brugte billedenhed.



- 4 Pak den nye billedenhed ud, og ryst den kraftigt for at omfordele toneren i kassetten.

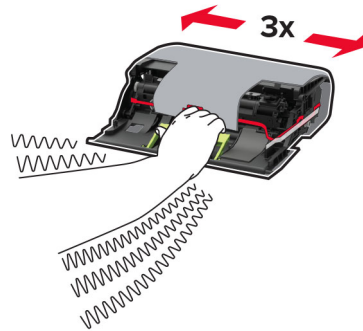

**Advarsel - Potentiel skade:** Billedenheden må ikke udsættes for direkte lys i mere end 10 minutter. Hvis produktet udsættes for lys i længere tid, kan det skabe problemer med udskriftskvaliteten.

**Advarsel - Potentiel skade:** Undgå at berøre fotokonduktortromlen. Hvis du gør det, kan det påvirke kvaliteten på fremtidige udskriftsjob.



- 5 Fjern emballagematerialet.  
6 Indsæt den nye billedenhed.



7 Isæt tonerkassetten.



8 Luk panelet.

## Udskiftning af fuseren

1 Åbn panel C.



**FORSIGTIG - VARM OVERFLADE:** Printeren kan være varm indvendig. For at formindske risikoen for skader pga. en varm komponent skal overfladen køle ned, før du rører den.

**Advarsel - Potentiel skade:** For at undgå beskadigelse fra elektrostatisk afladning, skal du trykke på en hvilken som helst ikke-tildækket metalramme på printeren, før du forsøger at få adgang til eller røre ved dele i printeren.

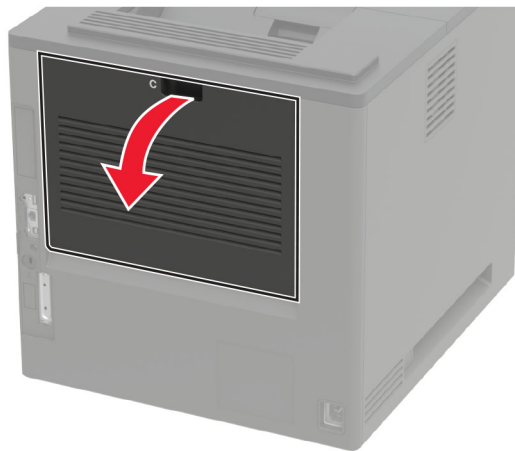

**2** Lås fuseren op.

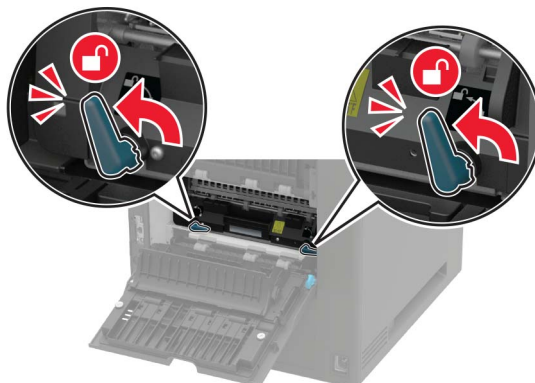

**3** Fjern den brugte fuser.

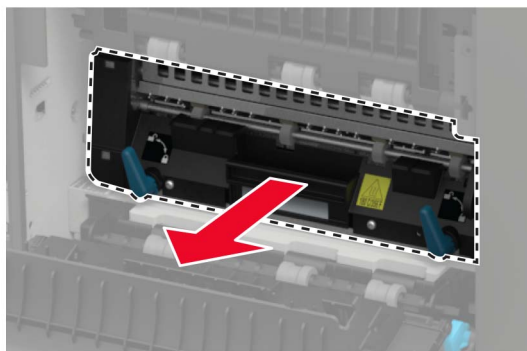

**4** Pak den nye fuser ud.

**5** Skub den nye fuser ind, indtil den *klikker* på plads.

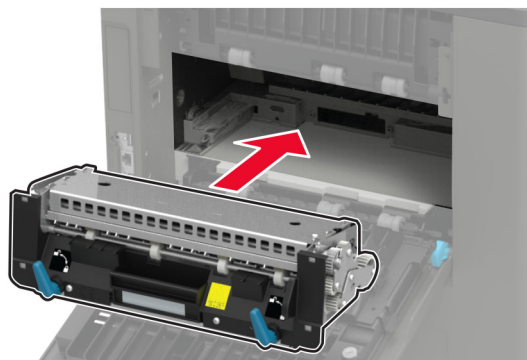

## 6 Lås fuseren.

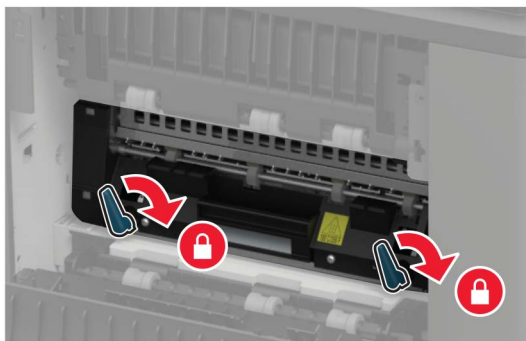

## 7 Luk panelet.

# Udskiftning af varmerulle i fuser

## 1 Fjern standardbakkedækslet.

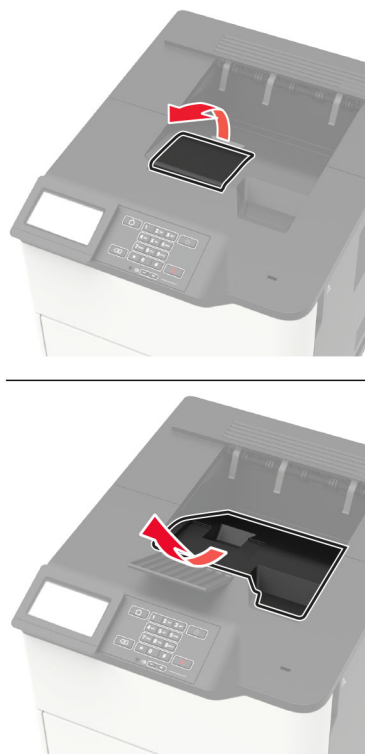

## 2 Åbn panel C.

 **FORSIGTIG - VARM OVERFLADE:** Printeren kan være varm indvendig. For at formindske risikoen for skader pga. en varm komponent skal overfladen køle ned, før du rører den.

**Advarsel - Potentiel skade:** For at undgå beskadigelse fra elektrostatisk afladning, skal du trykke på en hvilken som helst ikke-tildækket metalramme på printeren, før du forsøger at få adgang til eller røre ved dele i printeren.

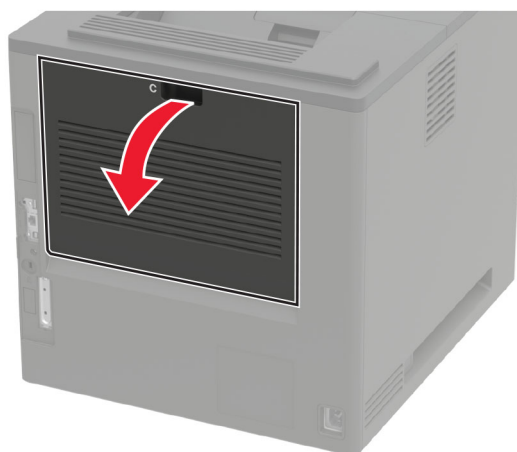

**3** Lås varmerullen i fuseren op.

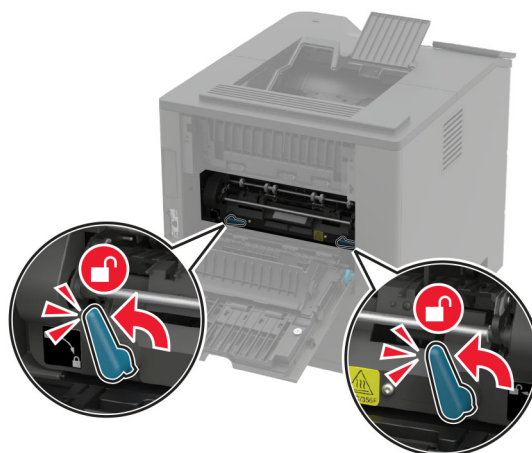

**4** Fjern den brugte varmerulle i fuseren.

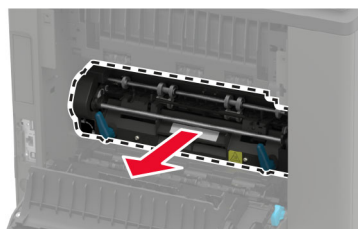

**5** Pak den nye varmerulle i fuseren ud.

- 6 Skub den nye varmerulle i fuseren ind, indtil den *klikker* på plads.

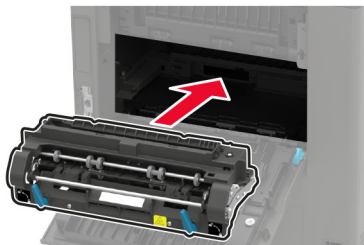

- 7 Lås varmerullen i fuseren.

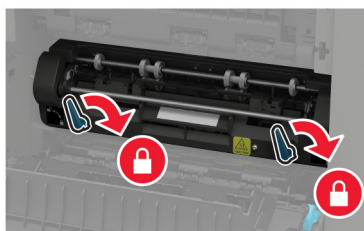

- 8 Luk panelet.

- 9 Sæt standardbakkedækslet på.

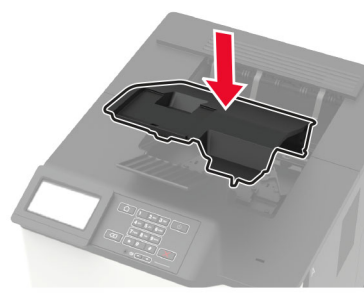

## Udskiftning af overføringsrulle

- 1 Åbn panel A.

**Advarsel - Potentiel skade:** For at undgå beskadigelse fra elektrostatisk afladning, skal du trykke på en hvilken som helst ikke-tildækket metalramme på printeren, før du forsøger at få adgang til eller røre ved dele i printeren.





2 Fjern tonerkassetten.



3 Fjern billedenheden.

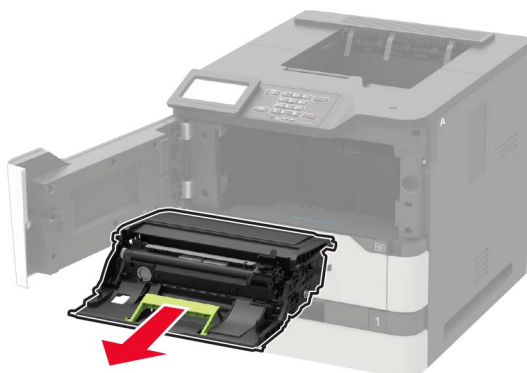

4 Fjern den brugte overføringsrulle.



**FORSIGTIG - VARM OVERFLADE:** Printeren kan være varm indvendig. For at formindske risikoen for skader pga. en varm komponent skal overfladen køle ned, før du rører den.

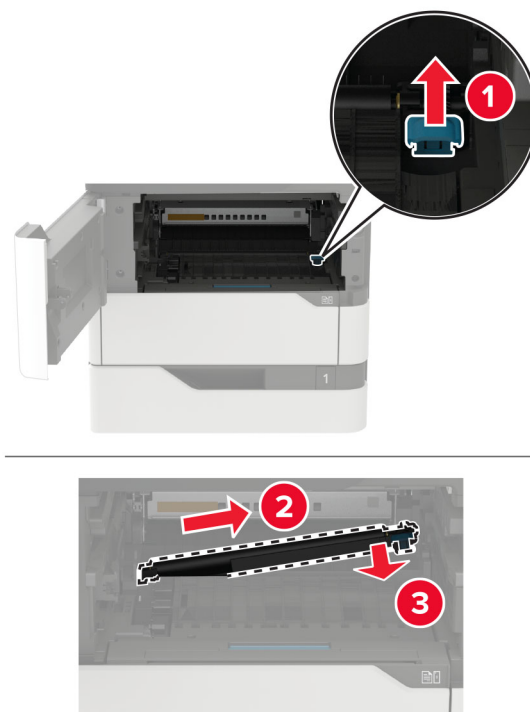

**5** Pak den nye overføringsrulle ud.

**6** Indsæt den nye overføringsrulle, indtil den *klikker* på plads.

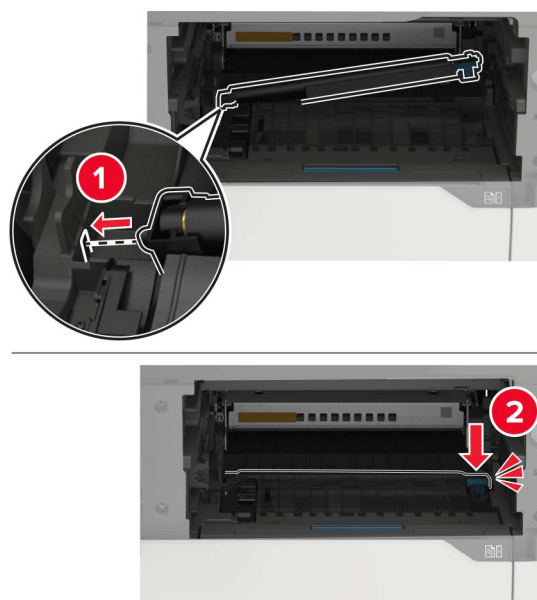

7 Indsæt billedenheden.



8 Isæt tonerkassetten.

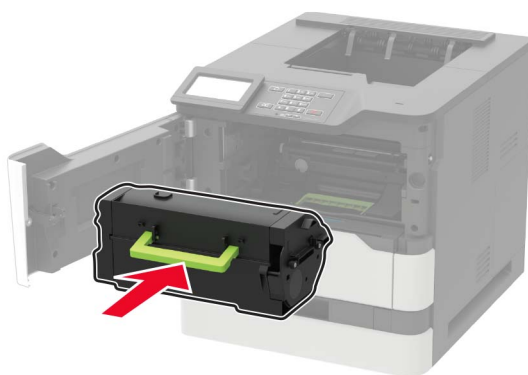

9 Luk panelet.

## Udskiftning af opsamlingsrullen

1 Fjern bakken.

**Advarsel - Potentiel skade:** For at undgå beskadigelse fra elektrostatisk afladning, skal du trykke på en hvilken som helst ikke-tildækket metalramme på printeren, før du forsøger at få adgang til eller røre ved dele i printeren.



- 2 Fjern den brugte opsamlingsrulle.

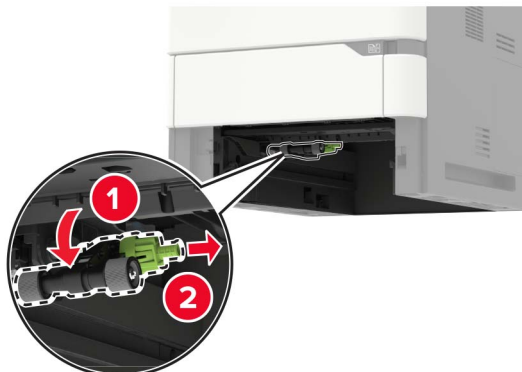

- 3 Pak den nye opsamlingsrulle ud.
- 4 Installer den nye opsamlingsrulle.



- 5 Isæt bakken.

## Udskiftning af opsamlingsrullen i MP-arkføderen

- 1 Åbn flerformålsarkføderen.

**Advarsel - Potentiel skade:** For at undgå beskadigelse fra elektrostatisk afladning, skal du trykke på en hvilken som helst ikke-tildækket metalramme på printeren, før du forsøger at få adgang til eller røre ved dele i printeren.

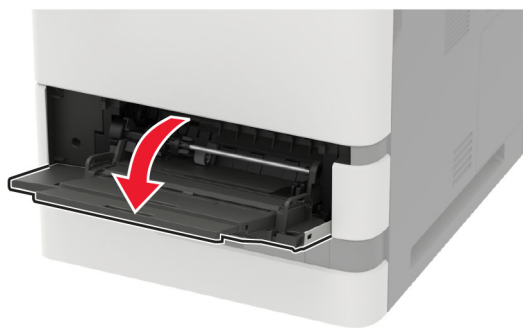

**2** Fjern den brugte opsamlingsrulle.

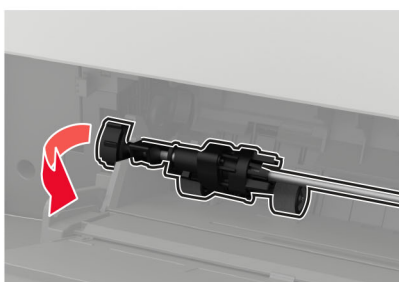

**3** Pak den nye opsamlingsrulle ud.

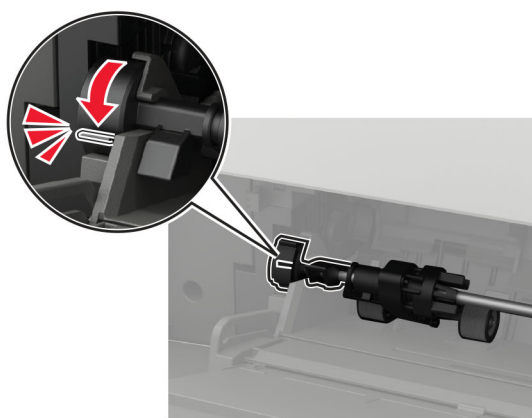
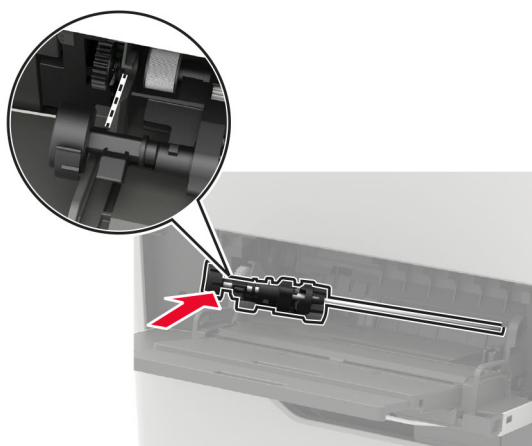
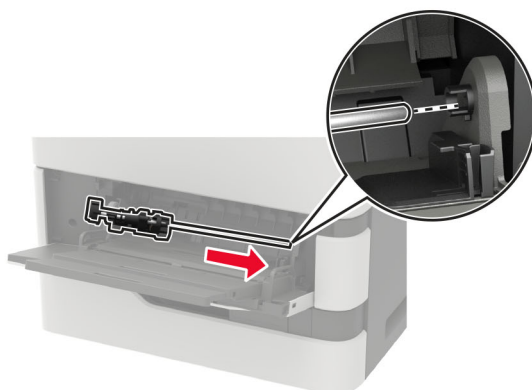
**4** Installer den nye opsamlingsrulle.**5** Luk flerformålsarkføderen.

## Udskiftning af hæftekassetten i hæfteefterbehandleren

1 Åbn panel F.

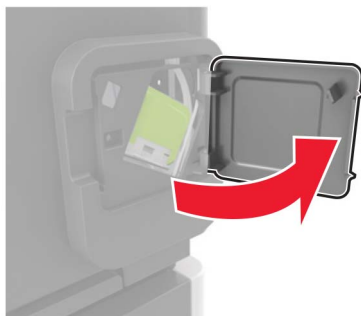

2 Fjern hæftekassetteholderen.

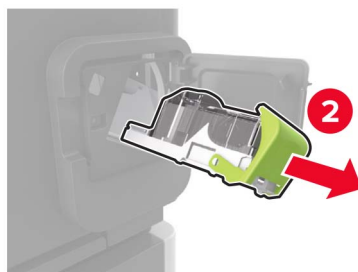
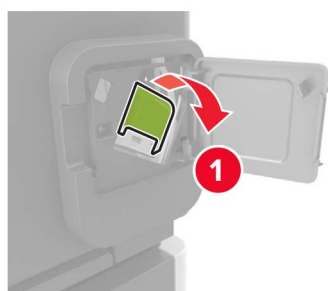

3 Fjern den tomme hæftekassette.

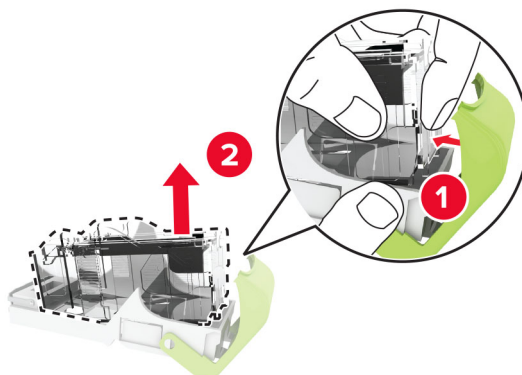

4 Indsæt den nye hæftekassette.

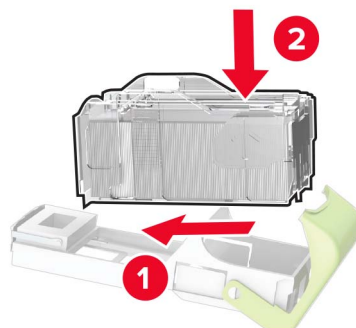

5 Indsæt hæftekassetteholderen.

6 Luk panelet.

## Udskiftning af hæftekassetten i efterbehandleren til hæftning og hulning

1 Åbn panel F eller panel G afhængigt af hvilken hæftekassette, du skal udskifte.

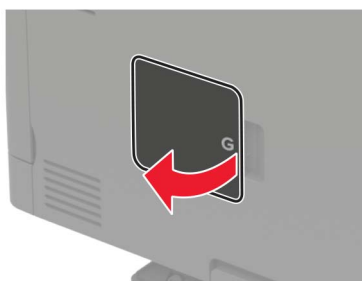



**2** Fjern hæftekassetteholderen.

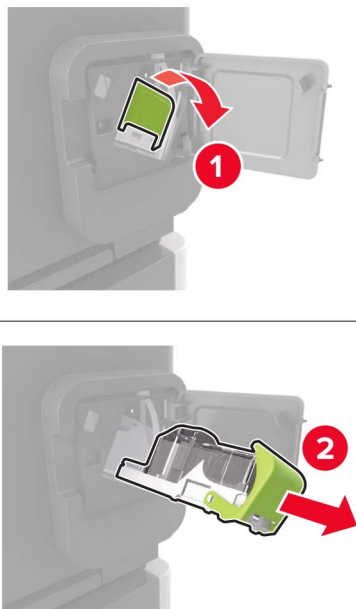

**3** Fjern den tomme hæftekassette.

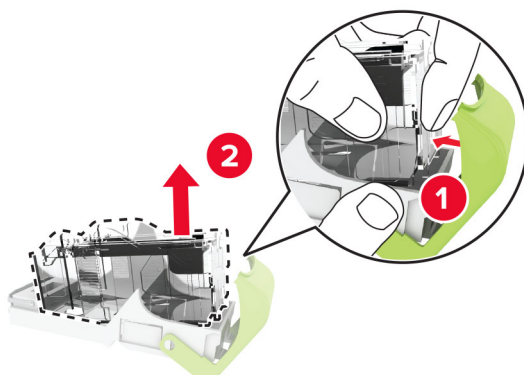

**4** Indsæt den nye hæftekassette.

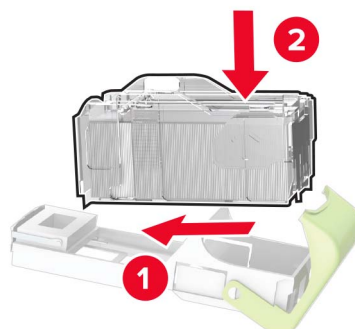



**5** Indsæt hæftekassetteholderen.

**6** Luk panelet.

## Flytning af printeren

### Flytning af printeren til et andet sted

 **FORSIGTIG - RISIKO FOR SKADE:** Hvis printeren vejer mere end 18 kg (40 lb), kræver det to eller flere personer at løfte den sikkert.

 **FORSIGTIG - RISIKO FOR SKADE:** For at undgå risiko for brand eller elektrisk stød, skal du kun bruge den netledning, der leveres sammen med dette produkt, eller en erstatningsnetledning, som er godkendt af producenten.

 **FORSIGTIG - RISIKO FOR SKADE:** Når du flytter printeren, skal du følge disse retningslinjer for at forebygge personskader eller skader på printeren:

- Undersøg, om alle paneler og bakker er lukket.
- Sluk printeren, og tag derefter netledningen ud af stikkontakten.
- Frakobl alle ledninger og kabler fra printeren.
- Hvis printeren har særskilte, gulvbaserede ekstrabakker, eller outputoptioner er fastgjort til den, skal du frakoble dem, før printeren flyttes.
- Hvis printeren har en base med hjul, så rul den forsigtigt til det nye sted. Vær forsigtig, når du passerer dørtrin og brud i gulvbelægningen.
- Hvis printeren ikke har en base med hjul, men er konfigureret med valgfrie bakker eller outputoptioner, skal du fjerne outputoptionerne og løfte printeren af bakkerne. Forsøg ikke at løfte printeren og andre optioner på én gang.
- Brug altid grebene på printeren til at løfte den.
- Hvis der bruges en vogn til at transportere printeren, skal den kunne støtte hele printerens underside.
- Hvis der bruges en vogn til at transportere hardware-optionerne, skal den kunne støtte optionernes dimensioner.
- Sørg for, at printeren står oprejst.
- Undgå voldsomme rystelser.
- Undgå at holde fingrene under printeren, når du sætter den ned.
- Sørg for, at der er tilstrækkelig luft omkring printeren.

**Bemærk!** Skader på printeren, der skyldes forkert håndtering, dækkes ikke af printerens garanti.

### Transport af printeren

Du kan få instruktioner til transport ved at gå til <http://support.lexmark.com> eller kontakte kundesupport.

## Spare energi og papir

### Konfiguration af indstillinger for strømbesparetilstand

På printermodeller uden berøringsskærm, tryk på  for at navigere gennem indstillingerne.

#### Økotilstand

- 1 Fra kontrolpanelet skal du navigere til:  
**Indstillinger for > Enhed > Strømstyring > Økotilstand**
- 2 Vælg en indstilling.

#### Slumretilstand

- 1 Fra kontrolpanelet skal du navigere til:  
**Indstillinger for > Enhed > Strømstyring > Timeouts > Slumretilstand**
- 2 Angiv den tid, printeren forbliver inaktiv, før den skifter til slumretilstand.

#### Dvaletilstand

- 1 Fra kontrolpanelet skal du navigere til:  
**Indstillinger for > Enhed > Strømstyring > Timeouts > Dvaletimeout**
- 2 Vælg den tid, printeren forbliver inaktiv, før den skifter til dvaletilstand.

#### Bemærkninger:

- For at få Timeout for dvaletilstand til at fungere, skal du indstille Timeout for dvaletilstand for Forbindelse til Dvale.
- Den integrerede webserver er deaktiveret, når printeren er i dvaletilstand.

### Justere lysstyrke for displayet

**Bemærk!** Denne funktion er kun tilgængelig på visse printermodeller.

- 1 Fra kontrolpanelet skal du navigere til:  
**Indstillinger > Enhed > Præferencer**

På printermodeller uden berøringsskærm, tryk på  for at navigere gennem indstillingerne.

- 2 I skærmens lysstyrkemenu skal du justere indstillingen.

### Spare på forbrugsvarer

- Udskriv på begge sider af papiret.  
**Bemærk!** Tosidet udskrivning er standardindstillingen i printerdriveren.
- Udskriv flere sider på et enkelt ark papir.

- Brug funktionen Vis udskrift for at se, hvordan dokumentet ser ud, inden du udskriver det.
- Udskriv én kopi af dokumentet for at kontrollere indholdet og formatet for eventuelle fejl.

## Genbrug

### Genbrug af Lexmark-produkter

Sådan returnerer du produkter til Lexmark med henblik på genbrug:

- 1 Gå til [www.lexmark.com/recycle](http://www.lexmark.com/recycle).
- 2 Vælg produktet, du vil genbruge.

**Bemærk!** Printerforsyningsstoffer og -hardware, der ikke er en del af Lexmarks indsamlings- og genbrugsprogram, kan afleveres til genbrug på din lokale genbrugscentral.

### Genbrug af Lexmark-emballage

Lexmark bestræber sig på at minimere emballage. Mindre emballage hjælper med til at sikre, at Lexmark printere transporteres på den meste effektive og miljøvenlige måde, og at der er mindre emballage, der skal bortskaffes. Denne effektivitet medfører færre drivhusgasser, energibesparelser og bevaring af naturlige ressourcer. Lexmark tilbyder også genbrug af emballage i visse lande og regioner. Du kan finde yderligere oplysninger ved at besøge [www.lexmark.com/recycle](http://www.lexmark.com/recycle) og vælge dit land eller region. Oplysninger om tilgængelig emballagegenbrug findes i oplysningerne om genbrug af produkter.

Lexmark-æsker er 100% genbrugelige hos genbrugsstationer, der behandler bølgepap. Sådanne faciliteter findes muligvis ikke dit område.

Den skum, der bruges i Lexmark-emballage kan genbruges hos genbrugsstationer, der behandler skum. Sådanne faciliteter findes muligvis ikke dit område.

Når du returnerer en patron til Lexmark, kan du genbruge patronens æske. Lexmark genbruger æsken.

### Returnering af Lexmark-tonerpatroner til genbrug eller genvinding

Lexmark Cartridge Collection Program gør det muligt at returnere brugte tonerpatroner gratis til Lexmark til genbrug eller genvinding. 100 procent af de tomme tonerpatroner, som returneres til Lexmark, bliver enten genbrugt eller adskilt til genvinding. Kasserne, som tonerpatronerne returneres i, genbruges også.

Hvis du vil returnere Lexmark-kassetter til genbrug eller genvinding, skal du gøre følgende:

- 1 Gå til [www.lexmark.com/recycle](http://www.lexmark.com/recycle).
- 2 Vælg produktet, som du vil genbruge.

# Fjernelse af papirstop

## Undgå papirstop

### Ilæg papiret korrekt

- Kontroller, at papiret ligger plant i skuffen.

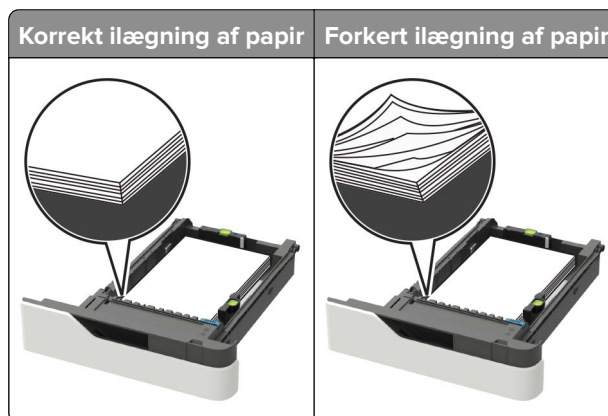

- Du må ikke fjerne en skuffe, mens printeren udskriver.
- Du må ikke lægge papir i en skuffe, mens printeren udskriver. Læg papir i bakken før udskrivning, eller vent på, at du bliver bedt om det.
- Du må ikke ilægge for meget papir. Sørg for, at stakken ikke når op til indikatoren for maksimal papirofyldning.
- Skub ikke papiret ind i skuffen. Ilæg papiret som vist på billedet.



- Kontroller, at styrene i papirskuffen eller MP-føderen er korrekt placeret og ikke trykker hårdt mod papiret eller konvolutterne.
- Skub skuffen helt ind i printeren, når papiret er lagt i.
- Hvis du ilægger papir med huller til brug sammen med hæftefinisheren, skal du sørge for, at hullerne på papirets lange kant vender mod skuffens højre side. Se afsnittet "Ilægning af papir og specialmedier" i *Brugervejledningen* for at få flere oplysninger.

## Papiret skal indføres korrekt i postkassebakkerne (option)

- Sørg for at justere bakkeforlængerens, så indikatorerne for papirstørrelse passer til størrelsen på det anvendte papir.

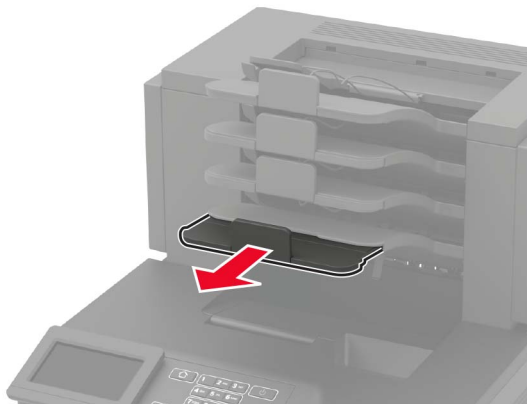

### Bemærkninger:

- Hvis bakkeforlængerens er kortere end den papirstørrelse, du udskriver på, vil der opstå papirstop i postkassebakken. Hvis du f.eks. udskriver på papir i Legal-størrelse, og bakkeforlængerens er indstillet til Letter-størrelse, opstår der papirstop.
- Hvis bakkeforlængerens er længere end den papirstørrelse, du udskriver på, bliver kanterne ujævne, og papiret stables ikke rigtigt. Hvis du f.eks. udskriver på papir i Letter-størrelse, og bakkeforlængerens er indstillet til Legal-størrelse, stables papiret ikke rigtigt.
- Hvis du har brug for at lægge papir tilbage i postkassebakken, skal du lægge papiret under bakkearmen og skubbe papiret helt tilbage.

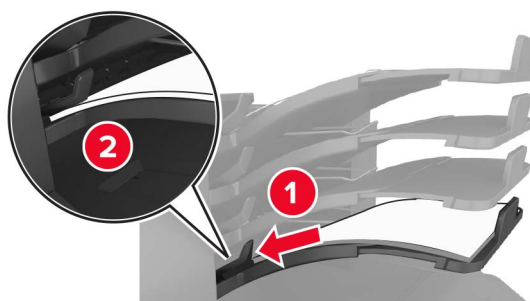

**Bemærk!** Hvis papiret ikke anbringes under bakkearmen, opstår der papirstop på grund af en overfyldt bakke.

## Anvend det anbefalede papir

- Brug kun det anbefalede papir eller specialmedie.
- Læg ikke rynket, krøllet eller fugtigt papir i bakkerne.

- Bøj, luft og ret papir og specialmedier ud, før du lægger dem i skufferne.

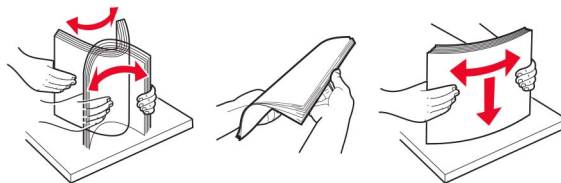

- Anvend ikke papir, der er klippet eller beskåret manuelt.
- Bland ikke papir af forskellige størrelser, vægt eller typer i den samme skuffe.
- Kontroller, at papirstørrelsen og -typen er angivet korrekt på computeren eller printerens kontrolpanel.
- Opbevar papiret i overensstemmelse med fabrikantens anbefalinger.

## Identifikation af områder med papirstop

### Bemærkninger:

- Når Papirstophjælp er indstillet til Til, flytter printeren automatisk tomme sider eller sider med delvise udskrifter, når fastklemte sider er blevet fjernet. Undersøg, om udskriften har tomme sider.
- Hvis Genopret ved stop er indstillet til Til eller Auto, udskriver printeren de fastklemte sider igen.

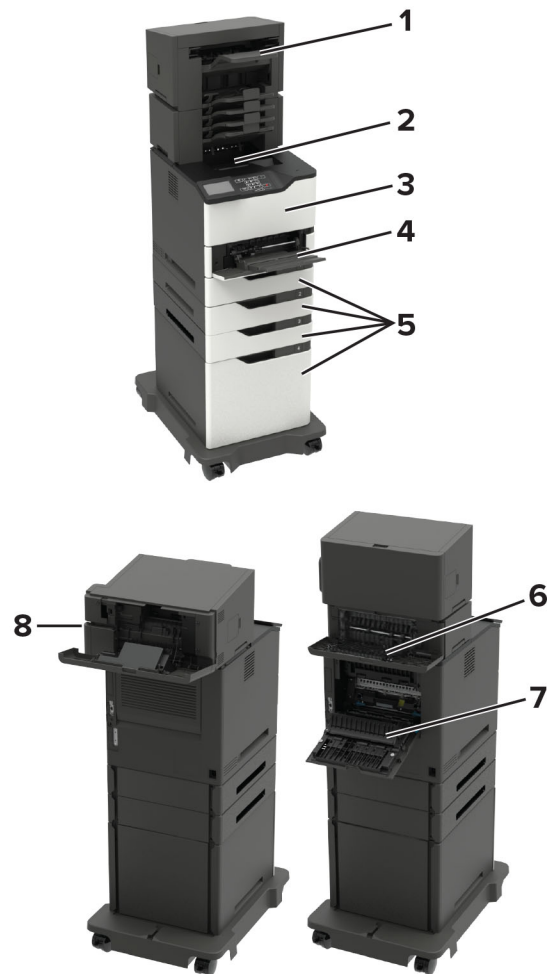

Områder med papirstop	
<b>1</b>	Efterbehandler eller mappe til outputoption
<b>2</b>	Standardbakke
<b>3</b>	Panel A
<b>4</b>	Flerformålsarkføder
<b>5</b>	Papirmagasiner
<b>6</b>	Efterbehandler eller bagpanel på outputoption <ul style="list-style-type: none"> <li>• Panel H</li> <li>• Panel K</li> <li>• Panel L</li> <li>• Panel N</li> <li>• Panel P</li> </ul>
<b>7</b>	Panel C
<b>8</b>	Panel til hæftekassette <ul style="list-style-type: none"> <li>• Panel F</li> <li>• Panel G</li> </ul>



## Papirstop i papirmagasinerne

- 1 Fjern papirmagasinet.

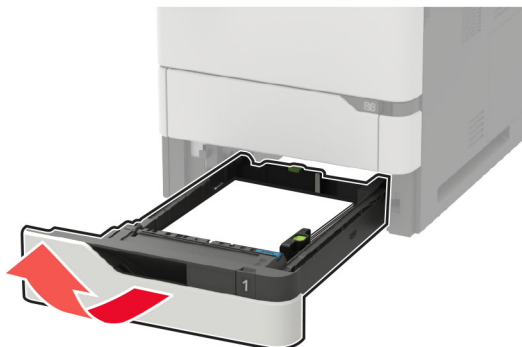

- 2 Fjern det fastklemte papir.

**Bemærk!** Sørg for at fjerne alle papirdele.



- 3 Isæt papirmagasinet.

## Papirstop i panel A

- 1 Åbn panel A.

**Advarsel - Potentiel skade:** For at undgå beskadigelse fra elektrostatisk afladning, skal du trykke på en hvilken som helst ikke-tildækket metalramme på printeren, før du forsøger at få adgang til eller røre ved dele i printeren.



**2** Fjern tonerkassetten.**3** Fjern billedenheden.

**Advarsel - Potentiel skade:** Billedenheden må ikke udsættes for direkte lys i mere end 10 minutter. Hvis produktet udsættes for lys i længere tid, kan det skabe problemer med udskriftskvaliteten.

**Advarsel - Potentiel skade:** Undgå at berøre fotokonduktortromlen. Hvis du gør det, kan det påvirke kvaliteten på fremtidige udskriftsjob.



4 Træk dupleksenheden ud.

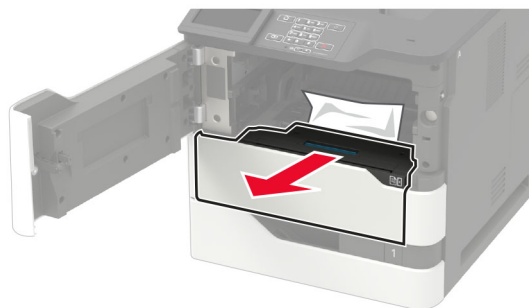

5 Fjern det fastklemte papir.

**Bemærk!** Sørg for at fjerne alle papirdele.

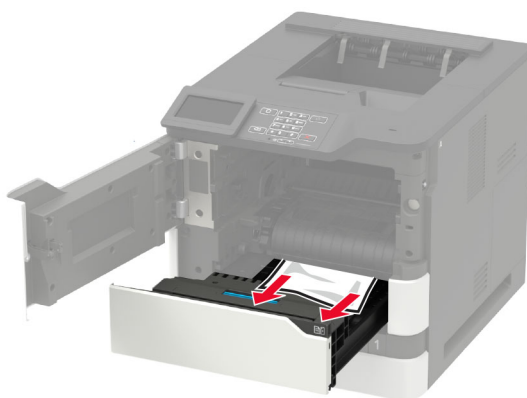

6 Indsæt dupleksenheden.

7 Indsæt billedenheden.



8 Isæt tonerkassetten.

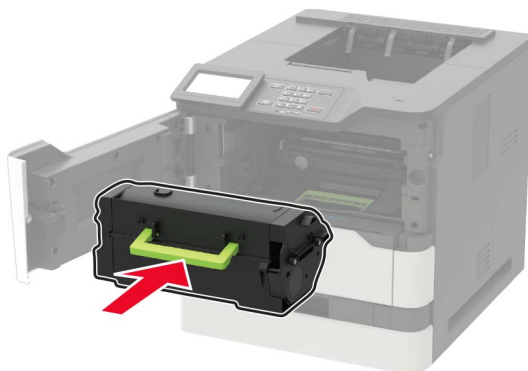

9 Luk panelet.

## Papirstop i panel C

1 Åbn panel C.

 **FORSIGTIG - VARM OVERFLADE:** Printeren kan være varm indvendig. For at formindske risikoen for skader pga. en varm komponent skal overfladen køle ned, før du rører den.

**Advarsel - Potentiel skade:** For at undgå beskadigelse fra elektrostatisk afladning, skal du trykke på en hvilken som helst ikke-tildækket metalramme på printeren, før du forsøger at få adgang til eller røre ved dele i printeren.

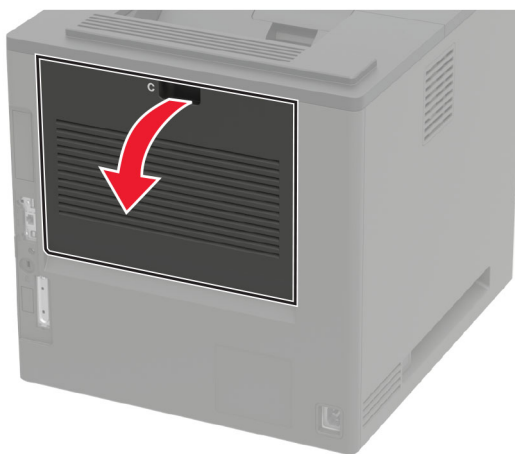

2 Fjern fastklemt papir fra et af følgende områder:

**Bemærk!** Sørg for at fjerne alle papirdele.

- Fuserområde



- Under fuserområdet

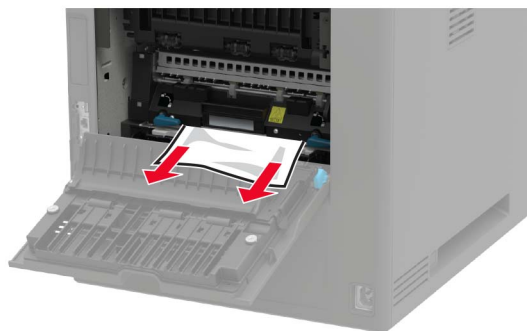

- Dupleksområde



**3** Luk panelet.

## Papirstop i standardbakken

Fjern det fastklemte papir.

**Bemærk!** Sørg for at fjerne alle papirdele.



## Papirstop i flerformålsarkføderen.

- 1 Fjern alt papir fra flerformålsarkføderen.



- 2 Fjern det fastklemte papir.

**Bemærk!** Sørg for at fjerne alle papirdele.

- 3 Bøj, luft og juster papirkanterne inden ilægning.

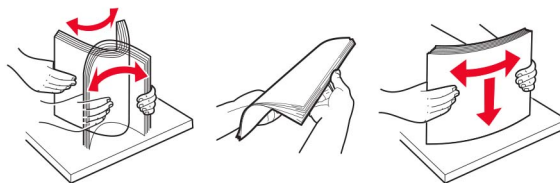

- 4 Ilæg papiret igen.



## Papirstop i outputudvidelsesbakken

- 1 Åbn dæksel K.

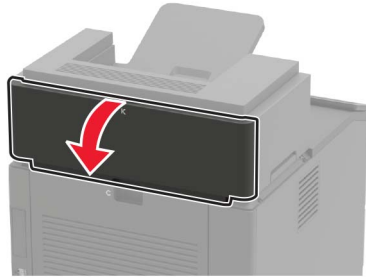

- 2 Fjern det fastklemte papir.

**Bemærk!** Sørg for at fjerne alle papirdele.



- 3 Luk panelet.

## Papirstop i outputekspanderen med høj kapacitet

- 1 Åbn panel L.

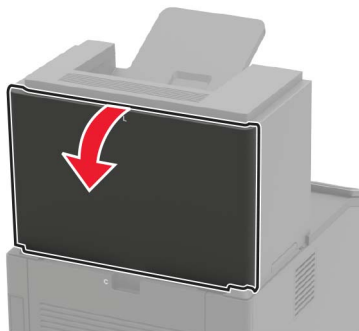

- 2 Fjern det fastklemte papir.

**Bemærk!** Sørg for at fjerne alle papirdele.



3 Luk panelet.

## Papirstop i mailindbakken med 4 mapper

### Papirstop i panel N

1 Åbn panel N.

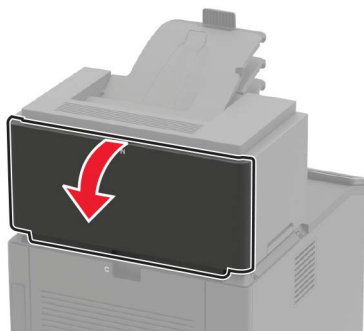

2 Fjern det fastklemte papir.

**Bemærk!** Sørg for at fjerne alle papirdele.

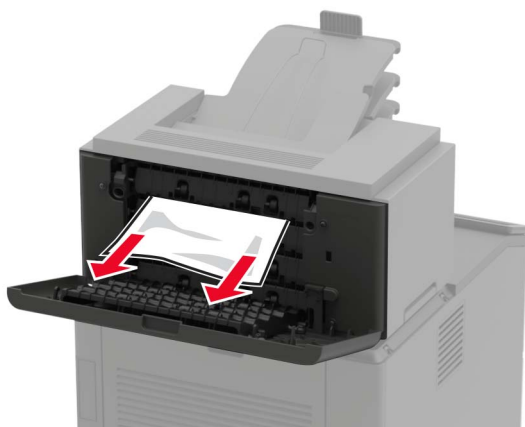



**3** Luk panelet.

### Papirstop i mappen til mailindbakken

Fjern det fastklemte papir.

**Bemærk!** Sørg for at fjerne alle papirdele.

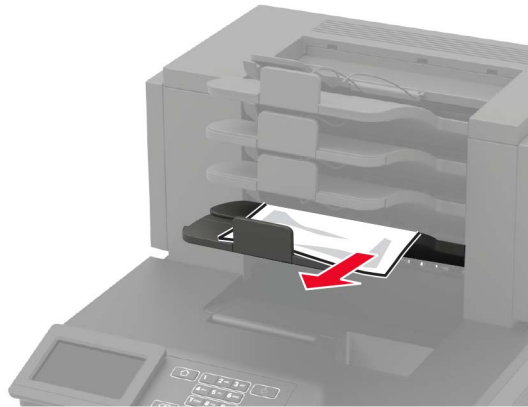

## Papirstop i hæfteefterbehandleren

### Papirstop i panel H

**1** Åbn panel H.

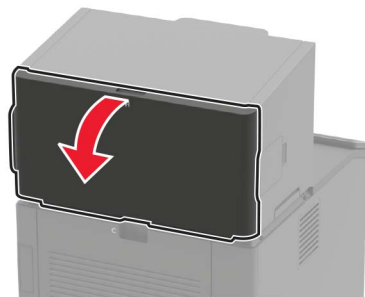

**2** Fjern det fastklemte papir.

**Bemærk!** Sørg for at fjerne alle papirdele.



**3** Luk panelet.

### Papirstop i mappe til hæfteefterbehandler

Fjern det fastklemte papir.

**Bemærk!** Sørg for at fjerne alle papirdele.

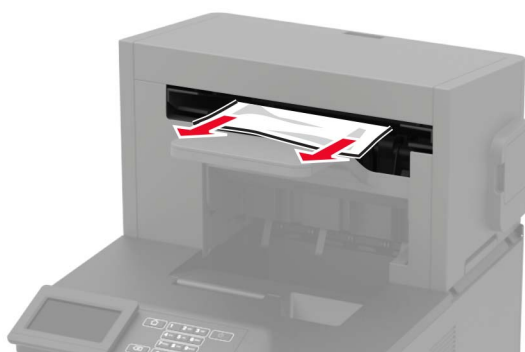

## Papirstop i efterbehandleren til hæftning og hulning

### Papirstop i panel P

**1** Åbn panel P.

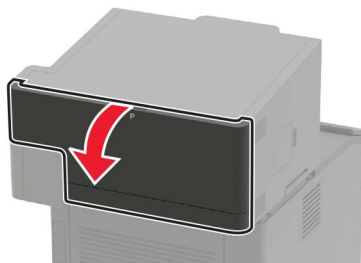

**2** Fjern det fastklemte papir.

**Bemærk!** Sørg for at fjerne alle papirdele.



**3** Luk panelet.

### Papirstop i efterbehandleren til hæftning og hulning

Fjern det fastklemte papir.

**Bemærk!** Sørg for at fjerne alle papirdele.



### Hæftestop i hæfteefterbehandleren

**1** Åbn panel F.

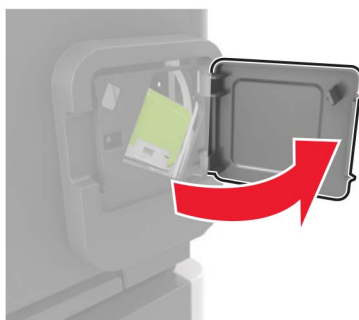

**2** Fjern hæftekassetteholderen.

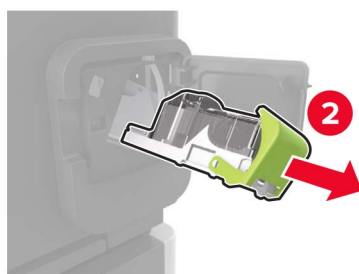
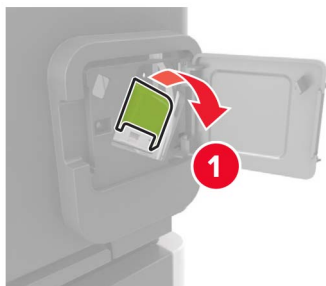

**3** Fjern de løse hæfteklammer.

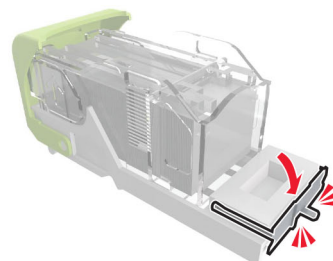
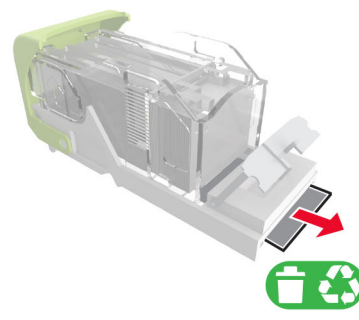
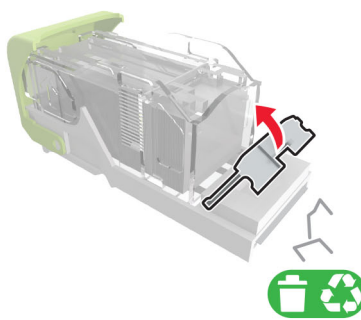

4 Pres hæfteklammerne ind imod metalbeslaget.



**Bemærk!** Hvis hæfteklammerne er bagest i kassetten, skal du ryste kassetten nedad for at skubbe hæfteklammerne ind mod metalbeslaget.

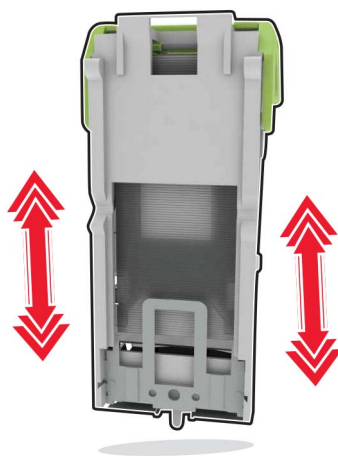

5 Indsæt hæftekassetteholderen, indtil den *klikker* på plads.

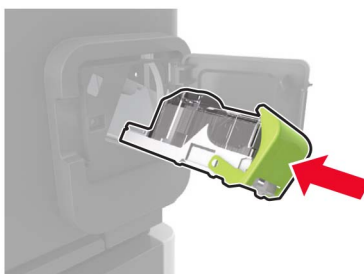

6 Luk panelet.

## Hæftestop i efterbehandleren til hæftning og hulning

1 Åbn enten panel F eller panel G afhængigt af, hvor der er hæftestop.

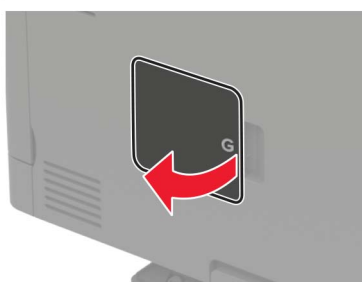

2 Fjern hæftekassetteholderen.

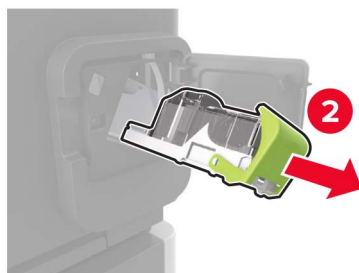
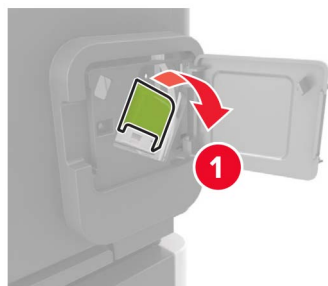

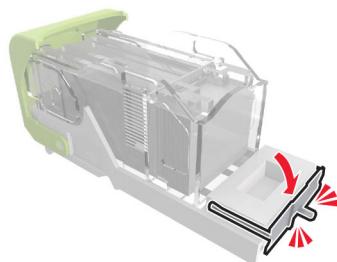
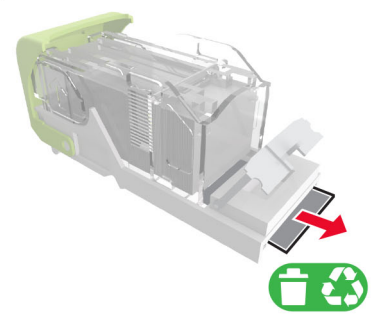
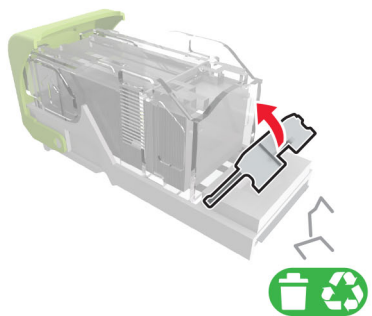
**3** Fjern de løse hæftelammer.**4** Pres hæftelammerne ind imod metalbeslaget.

**Bemærk!** Hvis hæftelammerne er bagest i kassetten, skal du ryste kassetten nedad for at skubbe hæftelammerne ind mod metalbeslaget.

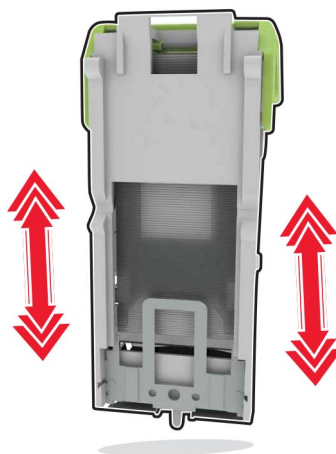

**5** Indsæt hæftekassetteholderen, indtil den *klikker* på plads.

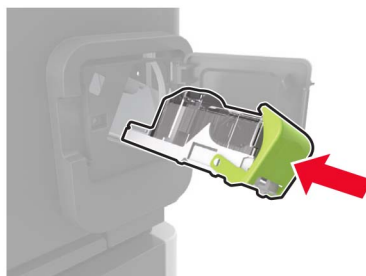

**6** Luk panelet.



# Fejlfinding

## Problemer med netværksforbindelsen

### Kan ikke åbne Embedded Web Server

Handling	Ja	Nej
<p><b>Trin 1</b> Kontroller, om printeren er tændt.</p> <p>Er printeren tændt?</p>	Gå til trin 2.	Tænd printeren.
<p><b>Trin 2</b> Sørg for, at printerens IP-adresse er korrekt. Sådan kan du se printerens IP-adresse:</p> <ul style="list-style-type: none"> <li>• Fra startside</li> <li>• Fra afsnittet TCP/IP i menuen Netværk/porte</li> <li>• Ved at udskrive en netværksinstallationsside eller menuindstillingsside og derefter finde afsnittet TCP/IP</li> </ul> <p><b>Bemærk!</b> En IP-adresse vises som fire sæt tal, adskilt af punktummer, f.eks. 123.123.123.123.</p> <p>Er printerens IP-adresse korrekt?</p>	Gå til trin 3.	Skriv den korrekte IP-adresse til printeren i adressefeltet.
<p><b>Trin 3</b> Kontroller, om du bruger en understøttet browser.</p> <ul style="list-style-type: none"> <li>• Internet Explorer® version 11 eller nyere</li> <li>• Microsoft Edge™</li> <li>• Safari version 10 eller nyere</li> <li>• Google Chrome™ version 60 eller nyere</li> <li>• Mozilla Firefox version 54 eller nyere</li> </ul> <p>Er din browser understøttet?</p>	Gå til trin 4.	Installer en understøttet browser.
<p><b>Trin 4</b> Kontroller, om netværksforbindelsen fungerer.</p> <p>Fungerer netværksforbindelsen?</p>	Gå til trin 5.	Kontakt din administrator.
<p><b>Trin 5</b> Kontroller, om kabelforbindelserne til printeren og printerserveren er sikre. Du kan finde flere oplysninger i den dokumentation, der leveres sammen med printeren.</p> <p>Er alle kabelforbindelser sikre?</p>	Gå til trin 6.	Fastgør kabeltilslutningerne.

Handling	Ja	Nej
<b>Trin 6</b> Kontrollér, at webproxyserverne er deaktiverede.  Er webproxyserverne deaktiverede?	Gå til trin 7.	Kontakt din administrator.
<b>Trin 7</b> Få adgang til Embedded Web Server:  Åbnede Embedded Web Server?	Problemet er løst.	Kontakt <a href="#">kundesupport</a> .

## Det var ikke muligt at læse flashdrevet

Handling	Ja	Nej
<b>Trin 1</b> Kontroller, at printeren ikke er i gang med at behandle et andet udskrifts-, kopierings-, scannings- eller faxjob.  Er printeren klar?	Gå til trin 2.	Vent, indtil printeren er færdig med at behandle det andet job.
<b>Trin 2</b> Kontroller, om flashdrevet er sat i USB-porten på forsiden. <b>Bemærk!</b> Flashdrevet fungerer ikke, når det indsættes i USB-porten på bagsiden.  Er flashdrevet sat i den rigtige port?	Gå til trin 3.	Indsæt flashdrevet i den rigtige port.
<b>Trin 3</b> Kontroller, om flashdrevet understøttes. Der er flere oplysninger i " <a href="#">Understøttede flashdrev og filtyper</a> " på side 47.  Understøttes flashdrevet?	Gå til trin 4.	Indsæt et understøttet flashdrev.
<b>Trin 4</b> <b>a</b> Kontroller, om USB-porten er aktiveret. Der er flere oplysninger i " <a href="#">Aktivering af USB-porten</a> " på side 150. <b>b</b> Fjern flashdrevet, og indsæt det derefter igen.  Genkender printeren flashdrevet?	Problemet er løst.	Kontakt <a href="#">kundesupport</a> .

## Aktivering af USB-porten

Fra kontrolpanelet skal du navigere til:

**Indstillinger for > Netværk/porte > USB > Aktivér USB-port**

På printermodeller uden berøringskærm, tryk på  for at navigere gennem indstillingerne.

## Kontrol af printerens tilslutning

1 Udskriv netværksopsætnings siden.

Fra kontrolpanelet skal du navigere til:

**Indstillinger for > Rapporter > Netværk > Netværksopsætnings side**

På printermodeller uden berøringsskærm, tryk på  for at navigere gennem indstillingerne.

2 Kontroller det første afsnit på siden, og bekræft, at status er Tilsluttet.

Hvis status er Ikke tilsluttet, er LAN-droppet måske ikke aktivt, eller netværksskabet er frakoblet eller fungerer måske ikke korrekt. Kontakt systemadministratoren for at få hjælp.

## Problemer med hardwareoptioner

### Kan ikke registrere intern option

Handling	Ja	Nej
<p><b>Trin 1</b> Sluk for printeren, og vent ca. 10 sekunder. Tænd derefter printeren igen.</p> <p>Fungerer den interne option korrekt?</p>	Problemet er løst.	Gå til trin 2.
<p><b>Trin 2</b> Udskriv Siden med menuindstillinger, og kontroller derefter, om den interne option vises på listen med Installerede funktioner.</p> <p>Vises den interne option på Siden med menuindstillinger?</p>	Gå til trin 4.	Gå til trin 3.
<p><b>Trin 3</b> Kontroller, om den interne option er korrekt installeret i systemkortet.</p> <p><b>a</b> Sluk printeren, og tag derefter netledningen ud af stikkontakten.</p> <p><b>b</b> Sørg for, at den interne option er installeret i det rigtige stik i systemkortet.</p> <p><b>c</b> Sæt netledningen i stikkontakten, og tænd derefter for printeren.</p> <p> <b>FORSIGTIG - RISIKO FOR SKADE:</b> Tilslut netledningen til en passende vurderet og passende jordet stikkontakt, der er lettilgængelig og i nærheden af produktet, for at undgå risikoen for brand eller elektrisk stød.</p> <p>Fungerer den interne option korrekt?</p>	Problemet er løst.	Gå til trin 4.

Handling	Ja	Nej
<p><b>Trin 4</b></p> <p><b>a</b> Kontroller, om den interne option er tilgængelig i printerdriveren.</p> <p><b>Bemærk!</b> Tilføj om nødvendigt den interne option manuelt i printerdriveren for at gøre den tilgængelig for udskriftsjob. Der er flere oplysninger i <a href="#">"Tilføjelse af tilgængelige optioner i printerdriveren" på side 215.</a></p> <p><b>b</b> Send udskriftsjobbet igen.</p> <p>Fungerer den interne option korrekt?</p>	Problemet er løst.	Kontakt <a href="#">kundesupport</a> .

## Defekt flash fundet

Prøv et eller flere af følgende forslag:

- Udskift den defekte flashhukommelse.
- Tryk på **Fortsæt** på printerkontrolpanelet for at ignorere meddelelsen og fortsætte udskrivningen.
- Annuller det aktuelle udskriftsjob.

## Ikke plads nok i flashhukommelsen til ressourcer

Prøv et eller flere af følgende forslag:

- Vælg **Fortsæt** på printerkontrolpanelet for at fjerne meddelelsen og fortsætte udskrivningen.
- Slet skrifttyper, makroer og andre data, der er gemt i flashhukommelsen.
- Installer en flashhukommelse med større kapacitet.

**Bemærk!** Overførte skrifttyper og makroer, der ikke tidligere er blevet gemt i flashhukommelsen, slettes.

## Ikkeformateret Flash fundet

Prøv et eller flere af følgende forslag:

- Tryk på **Fortsæt** på kontrolpanelet for at stoppe defragmenteringen og fortsætte udskrivningen.
- Formater flashhukommelsen.

**Bemærk!** Hvis fejlmeddelelsen fortsat vises, er flashhukommelsen muligvis defekt og skal udskiftes.

## Problemer med forbrugsstoffer

### Udskift kassette, matcher ikke printerområde

Dette problem kan udbedres ved at købe en kassette med det rigtige område, der matcher printerområdet, eller købe et verdensomspændende kassette.

- Det første ciffer i meddelelsen efter 42 angiver printerområdet.
- Et andet nummer i meddelelsen efter 42 angiver området for kassetten.

## Områder for printere og tonerkassette

Område	Numerisk kode
Verdensomspændende eller udefineret område	0
Nordamerika (USA, Canada)	1
Europæiske Økonomiske Samarbejdsområde, Vesteuropa, Nordiske lande, Schweiz	2
Asien/Stillehavsområdet	3
Latinamerika	4
Resten af Europa, Mellemøsten, Afrika	5
Australien, New Zealand	6
Ugyldig region	9

**Bemærk!** Find de regionale indstillinger på printeren og tonerkassetten ved at udskrive kvalitetstestsiderne. Fra kontrolpanelet skal du navigere til: **Indstillinger > Fejlfinding > Udskriv kvalitetstestsider**.

## Forbrugsstoffer, der ikke kommer fra Lexmark

Printeren har registreret ikke-Lexmark-forbrugsstoffer eller -enheder i printeren.

Lexmark-printeren er udviklet til at fungere bedst med ægte Lexmark-forbrugsstoffer og -enheder. Brug af forbrugsstoffer eller enheder fra en tredjepart påvirker muligvis printerens og de tilhørende billedkomponenters ydeevne, pålidelighed eller levetid.

Alle indikatorer for levetid er udviklet til at fungere sammen med Lexmark-forbrugsstoffer og -enheder og giver muligvis uforudsigelige resultater, hvis der bruges forbrugsstoffer eller enheder fra tredjepart. Brug af billedkomponenter ud over den tilsigtede levetid skader muligvis Lexmark-printeren eller de tilknyttede komponenter.

**Advarsel - Potentiel skade:** Brug af forbrugsstoffer eller enheder fra tredjepart kan påvirke garantidækningen. Skader, som skyldes, at der er brugt forbrugsstoffer eller enheder fra tredjepart, er muligvis ikke dækket af garantien.

Afhængigt af din printermodel, skal du trykke samtidigt på **X** og **#**, eller **X** og  på kontrolpanelet, og holde dem nede i 15 sekunder for at acceptere alle disse risici og fortsætte med at bruge ikke-originale forbrugsstoffer eller enheder i printeren.

Hvis du ikke ønsker at acceptere disse risici, skal du fjerne forbrugsstoffet eller enheden fra tredjepart og installere originale Lexmark-forbrugsstoffer eller -enheder i printeren. Der er flere oplysninger i ["Brug af originale Lexmark-dele og -forbrugsstoffer."](#) på side 104.

Hvis printeren ikke udskriver, selvom du har holdt **X** og **#**, eller **X** og  nede samtidigt i 15 sekunder, skal du nulstille forbrugssoftælleren.

**1** Fra kontrolpanelet skal du navigere til:

**Indstillinger > Enhed > Vedligeholdelse > Konfigurationsmenu > Forbrugsstoffer og tællere**

På printermodeller uden berøringsfølsom skærm skal du trykke på  for at navigere gennem indstillingerne.

**2** Vælg den enhed eller det forbrugsstof, du vil nulstille, og vælg derefter **Start**.

**3** Læs advarslen, og vælg derefter **Fortsæt**.

**4** Tryk på og hold **X** og **#**, eller **X** og  nede samtidigt i 15 sekunder for at fjerne meddelelsen.

**Bemærk!** Hvis du ikke kan nulstille forbrugsstofmålerne, skal du returnere produktet til købsstedet.

## Problemer med papirindføring

### Konvolut klæber sammen under udskrivning

Handling	Ja	Nej
<p><b>Trin 1</b></p> <p><b>a</b> Brug en konvolut, der har været opbevaret tørt.</p> <p><b>Bemærk!</b> Udskrivning på konvolutter med højt fugtindhold kan få flappen til at klæbe sammen.</p> <p><b>b</b> Send udskriftsjobbet.</p> <p>Klæbede konvolutten sammen under udskrivning?</p>	Gå til trin 2.	Problemet er løst.
<p><b>Trin 2</b></p> <p><b>a</b> Sørg for, at papirtype er indstillet til Konvolut.</p> <p>Fra kontrolpanelet skal du navigere til:</p> <p><b>Indstillinger &gt; Papir &gt; Bakkekonfiguration &gt; Papirstørrelse/-type</b></p> <p>På printermodeller uden berøringfølsom skærm skal du trykke på  for at navigere gennem indstillingerne.</p> <p><b>b</b> Send udskriftsjobbet.</p> <p>Klæbede konvolutten sammen under udskrivning?</p>	Kontakt <a href="#">kundesupport</a> .	Problemet er løst.

### Sætvis udskrivning fungerer ikke

Handling	Ja	Nej
<p><b>Trin 1</b></p> <p><b>a</b> Naviger til følgende via printerens kontrolpanel:</p> <p><b>Indstillinger &gt; Udskriv &gt; Layout &gt; Sorter</b></p> <p>På printermodeller uden berøringsskærm, tryk på  for at navigere gennem indstillingerne.</p> <p><b>b</b> Indstil Sorter til <b>Til</b>.</p> <p><b>c</b> Udskriv dokumentet.</p> <p>Er siderne samlet korrekt?</p>	Problemet er løst.	Gå til trin 2.
<p><b>Trin 2</b></p> <p><b>a</b> Fra dokumentet, som du forsøger at udskrive, skal du åbne dialogboksen Udskriv, og derefter vælge <b>Sorter</b>.</p> <p><b>b</b> Udskriv dokumentet.</p> <p>Er siderne samlet korrekt?</p>	Problemet er løst.	Gå til trin 3.

Handling	Ja	Nej
<p><b>Trin 3</b></p> <p><b>a</b> Reducer antallet af sider, der skal udskrives.</p> <p><b>b</b> Udskriv dokumentet.</p> <p>Er siderne samlet korrekt?</p>	Problemet er løst.	Kontakt <a href="#">kundesupport</a> .

## Bakkesammenkædning virker ikke

Handling	Ja	Nej
<p><b>Trin 1</b></p> <p><b>a</b> Kontroller, om papirmagasinerne indeholder samme papirstørrelse og papirtype.</p> <p><b>b</b> Undersøg, om papirstyrene er placeret korrekt.</p> <p><b>c</b> Udskriv dokumentet.</p> <p>Sammenkædes papirmagasinerne korrekt?</p>	Problemet er løst.	Gå til trin 2.
<p><b>Trin 2</b></p> <p><b>a</b> Fra kontrolpanelet skal du navigere til:  <b>Indstillinger &gt; Papir &gt; Bakkekonfiguration &gt; Papirstørrelse/-type</b></p> <p>På printermodeller uden berøringsskærm, tryk på  for at navigere gennem indstillingerne.</p> <p><b>b</b> Indstil papirstørrelse og papirtype, så de passer til det papir, der er lagt i de sammenkædede papirmagasiner.</p> <p><b>c</b> Udskriv dokumentet.</p> <p>Sammenkædes papirmagasinerne korrekt?</p>	Problemet er løst.	Gå til trin 3.
<p><b>Trin 3</b></p> <p><b>a</b> Sørg for, at Kædning til papirmagasin er indstillet til Automatisk. Der er flere oplysninger i <a href="#">"Sammenkædning af papirmagasiner" på side 35</a>.</p> <p><b>b</b> Udskriv dokumentet.</p> <p>Sammenkædes papirmagasinerne korrekt?</p>	Problemet er løst.	Kontakt <a href="#">kundesupport</a> .

## Der opstår ofte papirstop

Handling	Ja	Nej
<p><b>Trin 1</b></p> <p><b>a</b> Fjern bakken.</p> <p><b>b</b> Undersøg, om papir er korrekt ilagt.</p> <p><b>Bemærkninger:</b></p> <ul style="list-style-type: none"> <li>• Kontroller, om papirstyrene er placeret korrekt.</li> <li>• Sørg for, at stakkens højde ikke når op til indikatoren for maksimal papiropfyldning.</li> <li>• Sørg for at udskrive på den anbefalede papirstørrelse og -type.</li> </ul> <p><b>c</b> Isæt bakken.</p> <p><b>d</b> Udskriv dokumentet.</p> <p>Optræder papirstop jævnligt?</p>	Gå til trin 2.	Problemet er løst.
<p><b>Trin 2</b></p> <p><b>a</b> Fra kontrolpanelet skal du navigere til:  <b>Indstillinger &gt; Papir &gt; Bakkekonfiguration &gt; Papirstørrelse/-type</b>                      På printermodeller uden berøringfølsom skærm skal du trykke på  for at navigere gennem indstillingerne.</p> <p><b>b</b> Angivelse af korrekt papirstørrelse og -type.</p> <p><b>c</b> Udskriv dokumentet.</p> <p>Optræder papirstop jævnligt?</p>	Gå til trin 3.	Problemet er løst.
<p><b>Trin 3</b></p> <p><b>a</b> Ilæg papir fra en ny pakke.</p> <p><b>Bemærk!</b> Papiret bliver fugtigt pga. høj luftfugtighed. Opbevar papiret i den originale indpakning, indtil det skal bruges.</p> <p><b>b</b> Udskriv dokumentet.</p> <p>Optræder papirstop jævnligt?</p>	Kontakt <a href="#">kundesupport</a> .	Problemet er løst.

## Fastklemte sider udskrives ikke igen

Handling	Ja	Nej
<p><b>a</b> Fra kontrolpanelet skal du navigere til:                      Indstillinger for Enhed Meddelelser Gendan indh. v. papirstop</p> <p>På printermodeller uden berøringsskærm, tryk på  for at navigere gennem indstillingerne.</p> <p><b>b</b> Vælg <b>Til</b> eller <b>Automatisk</b>, og anvend derefter ændringerne.</p> <p><b>c</b> Udskriv dokumentet.</p> <p>Udskrives de fastklemte sider igen?</p>	Problemet er løst.	Kontakt <a href="#">kundesupport</a> .



# Udskrivningsproblemer

## udskriftskvaliteten er dårlig

### Tomme eller hvide sider



**Bemærk!** Før du løser problemet, skal du udskrive kvalitetstestsiderne. Gå til **Indstillinger > Fejlfinding > Udskriv kvalitetstestsider** fra kontrolpanelet. På printermodeller uden berøringfølsom skærm skal du trykke på **OK** for at navigere gennem indstillingerne.

Handling	Ja	Nej
<p><b>Trin 1</b></p> <p><b>a</b> Kontroller, om der er sat en original og understøttet Lexmark-tonerkassette i printeren.</p> <p><b>Bemærk!</b> Hvis kassetten ikke understøttes, skal du installere en understøttet kassette.</p> <p><b>b</b> Udskriv dokumentet.</p> <p>Udskriver printeren tomme eller hvide sider?</p>	Gå til trin 2.	Problemet er løst.
<p><b>Trin 2</b></p> <p><b>a</b> Fjern eventuelt tilbageværende emballage på billedenheden.</p> <p><b>1</b> Fjern tonerkassetten, og fjern derefter billedenheden.</p> <p><b>Advarsel - Potentiel skade:</b> Billedenheden må ikke udsættes for direkte lys i mere end 10 minutter. Hvis produktet udsættes for lys i længere tid, kan det skabe problemer med udskriftskvaliteten.</p> <p><b>Advarsel - Potentiel skade:</b> Undgå at berøre fotokonduktortromlen under billedenheden. Hvis du gør det, kan det påvirke kvaliteten på fremtidige udskriftsjob.</p> <p><b>2</b> Undersøg billedenheden for at se, om der er tegn på beskadigelse.</p> <p><b>Bemærk!</b> Sørg for, at fotokonduktortromlens kontakt ikke er bøjet eller ikke sidder på plads.</p> <p><b>3</b> Ryst billedenheden grundigt for at omfordele toneren.</p> <p><b>4</b> Isæt billedenheden og derefter tonerkassetten.</p> <p><b>b</b> Udskriv dokumentet.</p> <p>Udskriver printeren tomme eller hvide sider?</p>	Gå til trin 3.	Problemet er løst.

Handling	Ja	Nej
<p><b>Trin 3</b> Kontroller, at overførselsrullen er isat korrekt.</p> <p>Er overførselsrullen sat korrekt i?</p>	Gå til trin 5.	Gå til trin 4.
<p><b>Trin 4</b> <b>a</b> Fjern overførselsrullen, og indsæt den igen. <b>b</b> Udskriv dokumentet.</p> <p>Udskriver printeren tomme eller hvide sider?</p>	Gå til trin 5.	Problemet er løst.
<p><b>Trin 5</b> <b>a</b> Udskift billedenheden. <b>b</b> Udskriv dokumentet.</p> <p>Udskriver printeren tomme eller hvide sider?</p>	Kontakt <a href="#">kundesupport</a> .	Problemet er løst.

**Mørk udskrift**

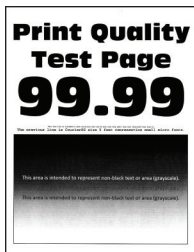

**Bemærk!** Før du løser problemet, skal du udskrive kvalitetstestsiderne. Gå til **Indstillinger > Fejlfinding > Udskriv kvalitetstestsider** fra kontrolpanelet. På printermodeller uden berøringfølsom skærm skal du trykke på **OK** for at navigere gennem indstillingerne.

Handling	Ja	Nej
<p><b>Trin 1</b> <b>a</b> Kontroller, om der er sat en original og understøttet Lexmark-tonerkassette i printeren. <b>Bemærk!</b> Hvis kassetten ikke understøttes, skal du installere en understøttet patron. <b>b</b> Udskriv dokumentet.</p> <p>Er udskriften mørk?</p>	Gå til trin 2.	Problemet er løst.

Handling	Ja	Nej
<p><b>Trin 2</b></p> <p><b>a</b> Sluk for printeren, og vent ca. 10 sekunder. Tænd derefter printeren igen.</p> <p><b>b</b> Reducer tonersvævningsgraden. Fra kontrolpanelet skal du navigere til:  <b>Indstillinger &gt; Udskrift &gt; Kvalitet</b></p> <p><b>c</b> Udskriv dokumentet.</p> <p>Er udskriften mørk?</p>	Gå til trin 3.	Problemet er løst.
<p><b>Trin 3</b></p> <p><b>a</b> Afhængigt af dit operativsystem skal du angive papirtypen i Udskriftsindstillinger eller i dialogboksen Udskriv.</p> <p><b>Bemærkninger:</b></p> <ul style="list-style-type: none"> <li>• Sørg for, at indstillingen passer til det ilagte papir.</li> <li>• Du kan også ændre indstillingen i kontrolpanelet på printeren.</li> </ul> <p><b>b</b> Udskriv dokumentet.</p> <p>Er udskriften mørk?</p>	Gå til trin 4.	Problemet er løst.
<p><b>Trin 4</b></p> <p>Kontroller, om papiret har struktur eller ru overflade.</p> <p>Udskriver du på papir med struktur eller ru overflade?</p>	Gå til trin 5.	Gå til trin 6.
<p><b>Trin 5</b></p> <p><b>a</b> Udskift strukturpapiret med almindeligt papir.</p> <p><b>b</b> Udskriv dokumentet.</p> <p>Er udskriften mørk?</p>	Gå til trin 6.	Problemet er løst.
<p><b>Trin 6</b></p> <p><b>a</b> Ilæg papir fra en ny pakke.</p> <p><b>Bemærk!</b> Papiret bliver fugtigt pga. høj luftfugtighed. Opbevar papiret i den originale indpakning, indtil det skal bruges.</p> <p><b>b</b> Udskriv dokumentet.</p> <p>Er udskriften mørk?</p>	Gå til trin 7.	Problemet er løst.

Handling	Ja	Nej
<p><b>Trin 7</b></p> <p><b>a</b> Fjern billedenheden, og indsæt den igen.</p> <p><b>Advarsel - Potentiel skade:</b> Billedenheden må ikke udsættes for direkte lys i mere end 10 minutter. Hvis produktet udsættes for lys i længere tid, kan det skabe problemer med udskriftskvaliteten.</p> <p><b>Advarsel - Potentiel skade:</b> Undgå at berøre fotokonduktortromlen under billedenheden. Hvis du gør det, kan det påvirke kvaliteten på fremtidige udskriftsjob.</p> <p><b>b</b> Udskriv dokumentet.</p> <p>Er udskriften mørk?</p>	Gå til trin 8.	Problemet er løst.
<p><b>Trin 8</b></p> <p><b>a</b> Udskift billedenheden.</p> <p><b>b</b> Udskriv dokumentet.</p> <p>Er udskriften mørk?</p>	Kontakt <a href="#">kundesupport</a> .	Problemet er løst.

### Fine linjer udskrives ikke korrekt

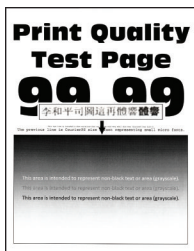

**Bemærk!** Før du løser problemet, skal du udskrive kvalitetstestsiderne. Gå til **Indstillinger > Fejlfinding > Udskriv kvalitetstestsider** fra kontrolpanelet. På printermodeller uden berøringfølsom skærm skal du trykke på **OK** for at navigere gennem indstillingerne.

Handling	Ja	Nej
<p><b>Trin 1</b></p> <p><b>a</b> Kontroller, om der er sat en original og understøttet Lexmark-tonerkassette i printeren.</p> <p><b>Bemærk!</b> Hvis kassetten ikke understøttes, skal du installere en understøttet patron.</p> <p><b>b</b> Udskriv dokumentet.</p> <p>Udskrives fine linjer ikke korrekt?</p>	Gå til trin 2.	Problemet er løst.

Handling	Ja	Nej
<p><b>Trin 2</b></p> <p><b>a</b> Tilpas indstillingerne for udskrivningskvalitet.</p> <p><b>1</b> Fra kontrolpanelet skal du navigere til:  <b>Indstillinger &gt; Udskrift &gt; Kvalitet &gt; Fremhævning af pixler &gt; Skrifttyper</b></p> <p><b>2</b> Juster tonersvævningsgraden til 7. Fra kontrolpanelet skal du navigere til:  <b>Indstillinger &gt; Udskrift &gt; Kvalitet</b></p> <p><b>b</b> Udskriv dokumentet.</p> <p>Udskrives fine linjer ikke korrekt?</p>	<p>Kontakt <a href="#">kundesupport</a>.</p>	<p>Problemet er løst.</p>

### Foldet eller krøllet papir



**Bemærk!** Før du løser problemet, skal du udskrive kvalitetstestsiderne. Gå til **Indstillinger > Fejlfinding > Udskriv kvalitetstestsider** fra kontrolpanelet. På printermodeller uden berøringfølsom skærm skal du trykke på **OK** for at navigere gennem indstillingerne.

Handling	Ja	Nej
<p><b>Trin 1</b></p> <p><b>a</b> Kontroller, om der er sat en original og understøttet Lexmark-tonerkassette i printeren.</p> <p><b>Bemærk!</b> Hvis kassetten ikke understøttes, skal du installere en understøttet patron.</p> <p><b>b</b> Udskriv dokumentet.</p> <p>Er papiret foldet eller krøllet?</p>	<p>Gå til trin 2.</p>	<p>Problemet er løst.</p>
<p><b>Trin 2</b></p> <p><b>a</b> Ilæg papir fra en ny pakke.</p> <p><b>Bemærk!</b> Papiret bliver fugtigt pga. høj luftfugtighed. Opbevar papiret i den originale indpakning, indtil det skal bruges.</p> <p><b>b</b> Udskriv dokumentet.</p> <p>Er papiret foldet eller krøllet?</p>	<p>Gå til trin 3.</p>	<p>Problemet er løst.</p>

Handling	Ja	Nej
<p><b>Trin 3</b></p> <p><b>a</b> Afhængigt af dit operativsystem skal du angive papirtypen i Udskriftsindstillinger eller i dialogboksen Udskriv.</p> <p><b>Bemærkninger:</b></p> <ul style="list-style-type: none"> <li>• Sørg for, at indstillingen passer til det ilagte papir.</li> <li>• Du kan også ændre indstillingen via printerens kontrolpanel.</li> </ul> <p><b>b</b> Udskriv dokumentet.</p> <p>Er papiret foldet eller krøllet?</p>	Kontakt <a href="#">kundesupport</a> .	Problemet er løst.

## Grå baggrund



**Bemærk!** Før du løser problemet, skal du udskrive kvalitetstestsiderne. Gå til **Indstillinger > Fejlfinding > Udskriv kvalitetstestsider** fra kontrolpanelet. På printermodeller uden berøringfølsom skærm skal du trykke på **OK** for at navigere gennem indstillingerne.

Handling	Ja	Nej
<p><b>Trin 1</b></p> <p><b>a</b> Sluk for printeren, og vent 10 sekunder. Tænd derefter printeren igen.</p> <p><b>b</b> Reducer tonersværningsgrad. Fra kontrolpanelet skal du navigere til: <b>Indstillinger &gt; Udskrift &gt; Kvalitet</b></p> <p><b>c</b> Udskriv dokumentet.</p> <p>Forekommer der en grå baggrund på udskrifterne?</p>	Gå til trin 2.	Problemet er løst.
<p><b>Trin 2</b></p> <p><b>a</b> Kontroller, om der er sat en original og understøttet Lexmark-tonerkassette i printerens.</p> <p><b>Bemærk!</b> Hvis kassetten ikke understøttes, skal du installere en understøttet kassette.</p> <p><b>b</b> Udskriv dokumentet.</p> <p>Forekommer der en grå baggrund på udskrifterne?</p>	Gå til trin 3.	Problemet er løst.

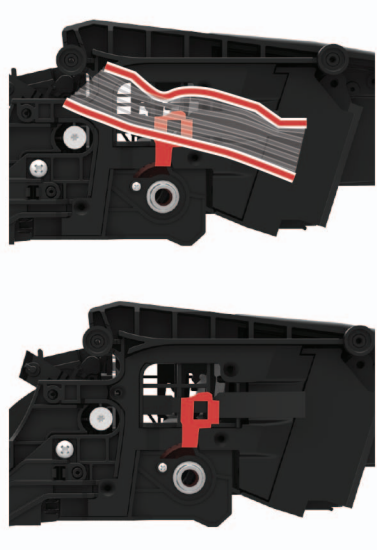
Handling	Ja	Nej
<p><b>Trin 3</b></p> <p><b>a</b> Afhængigt af dit operativsystem skal du angive papirtypen i Udskriftsindstillinger eller i dialogboksen Udskriv.</p> <p><b>Bemærkninger:</b></p> <ul style="list-style-type: none"> <li>• Sørg for, at indstillingen matcher det papir, der er lagt i.</li> <li>• Du kan også ændre indstillingen via printerens kontrolpanel.</li> </ul> <p><b>b</b> Udskriv dokumentet.</p> <p>Forekommer der en grå baggrund på udskrifterne?</p>	<p>Gå til trin 4.</p>	<p>Problemet er løst.</p>
<p><b>Trin 4</b></p> <p><b>a</b> Fjern billedenheden.</p> <p><b>Advarsel - Potentiel skade:</b> Billedenheden må ikke udsættes for direkte lys i mere end 10 minutter. Hvis produktet udsættes for lys i længere tid, kan det skabe problemer med udskriftskvaliteten.</p> <p><b>Advarsel - Potentiel skade:</b> Undgå at berøre fotokonduktortromlen under billedenheden. Hvis du gør det, kan det påvirke kvaliteten på fremtidige udskriftsjob.</p> <p><b>b</b> Fjern al tilbageværende emballage, der sidder fast på billedenheden.</p> <div data-bbox="402 1024 776 1570" style="text-align: center;">  </div> <p><b>Bemærk!</b> Sørg for at fjerne eventuelle forhindringer mellem opladningsrullen og fotokonduktortromlen.</p> <p><b>c</b> Indsæt billedenheden.</p> <p><b>d</b> Udskriv dokumentet.</p> <p>Forekommer der en grå baggrund på udskrifterne?</p>	<p>Gå til trin 5.</p>	<p>Problemet er løst.</p>

Handling	Ja	Nej
<p><b>Trin 5</b></p> <p><b>a</b> Udskift billedenheden.  <b>b</b> Udskriv dokumentet.</p> <p>Forekommer der en grå baggrund på udskrifterne?</p>	<p>Kontakt <a href="#">kundesupport</a>.</p>	<p>Problemet er løst.</p>

## Forkerte margener



Handling	Ja	Nej
<p><b>Trin 1</b></p> <p><b>a</b> Juster papirstyrene til den korrekte position for det papir, der er lagt i.  <b>b</b> Udskriv dokumentet.</p> <p>Er margenerne korrekte?</p>	<p>Problemet er løst.</p>	<p>Gå til trin 2.</p>
<p><b>Trin 2</b></p> <p><b>a</b> Afhængigt af dit operativsystem skal du angive papirstørrelsen enten under Udskriftsindstillinger eller i dialogboksen Udskriv.</p> <p><b>Bemærkninger:</b></p> <ul style="list-style-type: none"> <li>Sørg for, at indstillingen matcher det papir, der er lagt i.</li> <li>Du kan også ændre indstillingen via printerens kontrolpanel.</li> </ul> <p><b>b</b> Udskriv dokumentet.</p> <p>Er margenerne korrekte?</p>	<p>Problemet er løst.</p>	<p>Kontakt <a href="#">kundesupport</a>.</p>

## Lys udskrift

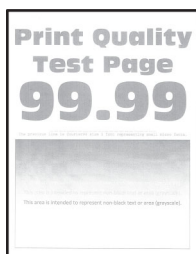



**Bemærk!** Før du løser problemet, skal du udskrive kvalitetstestsiderne. Gå til **Indstillinger > Fejlfinding > Udskriv kvalitetstestsider** fra kontrolpanelet. På printermodeller uden berøringfølsom skærm skal du trykke på **OK** for at navigere gennem indstillingerne.

Handling	Ja	Nej
<p><b>Trin 1</b></p> <p><b>a</b> Kontroller, om der er sat en original og understøttet Lexmark-tonerkassette i printeren.</p> <p><b>Bemærk!</b> Hvis kassetten ikke understøttes, skal du installere en understøttet kassette.</p> <p><b>b</b> Udskriv dokumentet.</p> <p>Er udskriften lys?</p>	Gå til trin 2.	Problemet er løst.
<p><b>Trin 2</b></p> <p><b>a</b> Sluk for printeren, og vent ca. 10 sekunder. Tænd derefter printeren igen.</p> <p><b>b</b> Øg tonersvævningsgrad. Fra kontrolpanelet skal du navigere til: <b>Indstillinger &gt; Udskrift &gt; Kvalitet</b></p> <p><b>c</b> Udskriv dokumentet.</p> <p>Er udskriften lys?</p>	Gå til trin 3.	Problemet er løst.
<p><b>Trin 3</b></p> <p><b>a</b> Afhængigt af dit operativsystem skal du angive papirtypen i Udskriftsindstillinger eller i dialogboksen Udskriv.</p> <p><b>Bemærkninger:</b></p> <ul style="list-style-type: none"> <li>• Sørg for, at indstillingen matcher det papir, der er lagt i.</li> <li>• Du kan også ændre indstillingen i kontrolpanelet på printeren.</li> </ul> <p><b>b</b> Udskriv dokumentet.</p> <p>Er udskriften lys?</p>	Gå til trin 4.	Problemet er løst.
<p><b>Trin 4</b></p> <p>Kontrollér, at udskriftsopløsningen er indstillet til 600 dpi.</p> <p><b>a</b> Fra kontrolpanelet skal du navigere til: <b>Indstillinger &gt; Udskriv &gt; Kvalitet &gt; Udskriftsopløsning</b></p> <p><b>b</b> Udskriv dokumentet.</p> <p>Er udskriften lys?</p>	Gå til trin 5.	Problemet er løst.

Handling	Ja	Nej
<p><b>Trin 5</b></p> <p><b>a</b> Fjern tonerkassetten, og fjern derefter billedenheden.</p> <p><b>Advarsel - Potentiel skade:</b> Billedenheden må ikke udsættes for direkte lys i mere end 10 minutter. Hvis produktet udsættes for lys i længere tid, kan det skabe problemer med udskriftskvaliteten.</p> <p><b>Advarsel - Potentiel skade:</b> Undgå at berøre fotokonduktortromlen under billedenheden. Hvis du gør det, kan det påvirke kvaliteten på fremtidige udskriftsjob.</p> <p><b>b</b> Fjern eventuelt tilbageværende emballage på billedenheden.</p> <p><b>c</b> Ryst billedenheden grundigt for at omfordele toneren, og indsæt den derefter.</p> <p><b>d</b> Isæt tonerkassetten.</p> <p><b>e</b> Sluk for printeren, og vent 10 sekunder. Tænd derefter printeren igen.</p> <p><b>f</b> Udskriv dokumentet.</p> <p>Er udskriften lys?</p>	Gå til trin 6.	Problemet er løst.
<p><b>Trin 6</b></p> <p><b>a</b> Hvis problemet opstår efter installation af et nyt vedligeholdelsessæt, skal du kontrollere, om overførselsrullen, der følger med sættet, er isat.</p> <p><b>Bemærk!</b> Udskift om nødvendigt overførselsrullen.</p> <p><b>b</b> Udskriv dokumentet.</p> <p>Er udskriften lys?</p>	Gå til trin 7.	Problemet er løst.
<p><b>Trin 7</b></p> <p>Kontroller billedenhedens status. Fra kontrolpanelet skal du navigere til:</p> <p><b>Status/forbrugsstoffer &gt; Forbrugsstoffer</b></p> <p>Er billedenheden snart opbrugt?</p>	Gå til trin 8.	Kontakt <a href="#">kundesupport</a> .
<p><b>Trin 8</b></p> <p><b>a</b> Udskift billedenheden.</p> <p><b>b</b> Udskriv dokumentet.</p> <p>Er udskriften lys?</p>	Kontakt <a href="#">kundesupport</a> .	Problemet er løst.

## Meleret udskrift og pletter



**Bemærk!** Før du løser problemet, skal du udskrive kvalitetstestsiderne. Gå til **Indstillinger > Fejlfinding > Udskriv kvalitetstestsider** fra kontrolpanelet. På printermodeller uden berøringfølsom skærm skal du trykke på **OK** for at navigere gennem indstillingerne.

Handling	Ja	Nej
<p><b>Trin 1</b></p> <p><b>a</b> Kontroller, om der er sat en original og understøttet Lexmark-tonerkassette i printeren.</p> <p><b>Bemærk!</b> Hvis kassetten ikke understøttes, skal du installere en understøttet kassette.</p> <p><b>b</b> Udskriv dokumentet.</p> <p>Er udskriften plettet?</p>	Gå til trin 2.	Problemet er løst.
<p><b>Trin 2</b></p> <p>Kontrollér, om printeren forurener med lækket toner.</p> <p>Lækker printeren ikke toner?</p>	Gå til trin 3.	Kontakt <a href="#">kundesupport</a> .
<p><b>Trin 3</b></p> <p>Kontroller billedenhedens status. Fra kontrolpanelet skal du navigere til:</p> <p><b>Status/forbrugsstoffer &gt; Forbrugsstoffer</b></p> <p>Er billedenheden snart opbrugt?</p>	Gå til trin 4.	Kontakt <a href="#">kundesupport</a> .
<p><b>Trin 4</b></p> <p><b>a</b> Udskift billedenheden.</p> <p><b>b</b> Udskriv dokumentet.</p> <p>Er udskriften plettet?</p>	Kontakt <a href="#">kundesupport</a> .	Problemet er løst.

## Papiret krøller



**Bemærk!** Før du løser problemet, skal du udskrive kvalitetstestsiderne. Gå til **Indstillinger > Fejlfinding > Udskriv kvalitetstestsider** fra kontrolpanelet. På printermodeller uden berøringfølsom skærm skal du trykke

på **OK** for at navigere gennem indstillingerne.

Handling	Ja	Nej
<p><b>Trin 1</b></p> <p><b>a</b> Kontroller, om der er sat en original og understøttet Lexmark-tonerkassette i printeren.</p> <p><b>Bemærk!</b> Hvis kassetten ikke understøttes, skal du installere en understøttet patron.</p> <p><b>b</b> Udskriv dokumentet.</p> <p>Er papiret krøllet?</p>	Gå til trin 2.	Problemet er løst.
<p><b>Trin 2</b></p> <p><b>a</b> Juster styrene i bakken til den korrekte position for det papir, der er lagt i.</p> <p><b>b</b> Udskriv dokumentet.</p> <p>Er papiret krøllet?</p>	Gå til trin 3.	Problemet er løst.
<p><b>Trin 3</b></p> <p><b>a</b> Afhængigt af dit operativsystem skal du angive papirstørrelse og papirtype enten under Udskriftsindstillinger eller i dialogboksen Udskriv.</p> <p><b>Bemærkninger:</b></p> <ul style="list-style-type: none"> <li>• Sørg for, at indstillingerne passer til det ilagte papir.</li> <li>• Du kan også ændre indstillingerne via printerens kontrolpanel.</li> </ul> <p><b>b</b> Udskriv dokumentet.</p> <p>Er papiret krøllet?</p>	Gå til trin 4.	Problemet er løst.
<p><b>Trin 4</b></p> <p><b>a</b> Fjern papiret fra bakken, og vend papiret om.</p> <p><b>b</b> Udskriv dokumentet.</p> <p>Er papiret krøllet?</p>	Gå til trin 5.	Problemet er løst.

Handling	Ja	Nej
<p><b>Trin 5</b></p> <p><b>a</b> Ilæg papir fra en ny pakke.</p> <p><b>Bemærk!</b> Papiret bliver fugtigt pga. høj luftfugtighed. Opbevar papiret i den originale indpakning, indtil det skal bruges.</p> <p><b>b</b> Udskriv dokumentet.</p> <p>Er papiret krøllet?</p>	Gå til trin 6.	Problemet er løst.
<p><b>Trin 6</b></p> <p><b>a</b> Kontroller, om det ilagte papir understøttes.</p> <p><b>Bemærk!</b> Hvis papiret ikke understøttes, skal du ilægge en understøttet papirtype.</p> <p><b>b</b> Udskriv dokumentet.</p> <p>Er papiret krøllet?</p>	Kontakt <a href="#">kundesupport</a> .	Problemet er løst.

## Udskriv forvrænget eller skævt



**Bemærk!** Før du løser problemet, skal du udskrive kvalitetstestsiderne. Gå til **Indstillinger > Fejlfinding > Udskriv kvalitetstestsider** fra kontrolpanelet. På printermodeller uden berøringfølsom skærm skal du trykke på **OK** for at navigere gennem indstillingerne.

Handling	Ja	Nej
<p><b>Trin 1</b></p> <p><b>a</b> Juster styrene i bakken til den korrekte position for det papir, der er lagt i.</p> <p><b>b</b> Udskriv dokumentet.</p> <p>Er udskriften forvrænget eller skæv?</p>	Gå til trin 2.	Problemet er løst.
<p><b>Trin 2</b></p> <p><b>a</b> Kontroller, om det ilagte papir understøttes.</p> <p><b>Bemærk!</b> Hvis papiret ikke understøttes, skal du ilægge en understøttet papirtype.</p> <p><b>b</b> Udskriv dokumentet.</p> <p>Er udskriften forvrænget eller skæv?</p>	Gå til trin 3.	Problemet er løst.

Handling	Ja	Nej
<p><b>Trin 3</b></p> <p><b>a</b> Kontroller opsamlingsrullerne i bakken for tegn på beskadigelse og tilsmudsning, og udskift dem om nødvendigt.</p> <p><b>b</b> Udskriv dokumentet.</p> <p>Er udskriften forvrænget eller skæv?</p>	<p>Kontakt <a href="#">kundesupport</a>.</p>	<p>Problemet er løst.</p>

### Helt sorte sider

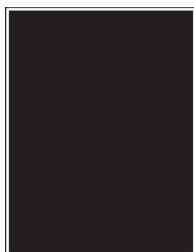

**Bemærk!** Før du løser problemet, skal du udskrive kvalitetstestsiderne. Gå til **Indstillinger > Fejlfinding > Udskriv kvalitetstestsider** fra kontrolpanelet. På printermodeller uden berøringfølsom skærm skal du trykke på **OK** for at navigere gennem indstillingerne.

Handling	Ja	Nej
<p><b>Trin 1</b></p> <p><b>a</b> Kontroller, om der er sat en original og understøttet Lexmark-tonerkassette i printeren.</p> <p><b>Bemærk!</b> Hvis kassetten ikke understøttes, skal du installere en understøttet kassette.</p> <p><b>b</b> Udskriv dokumentet.</p> <p>Udskriver printeren helt sorte sider?</p>	<p>Gå til trin 2.</p>	<p>Problemet er løst.</p>
<p><b>Trin 2</b></p> <p><b>a</b> Fjern billedenheden, og indsæt den igen.</p> <p><b>Advarsel - Potentiel skade:</b> Billedenheden må ikke udsættes for direkte lys i mere end 10 minutter. Hvis produktet udsættes for lys i længere tid, kan det skabe problemer med udskriftskvaliteten.</p> <p><b>Advarsel - Potentiel skade:</b> Undgå at berøre fotokonduktortromlen under billedenheden. Hvis du gør det, kan det påvirke kvaliteten på fremtidige udskriftsjob.</p> <p><b>b</b> Udskriv dokumentet.</p> <p>Udskriver printeren helt sorte sider?</p>	<p>Gå til trin 3.</p>	<p>Problemet er løst.</p>

Handling	Ja	Nej
<p><b>Trin 3</b></p> <p><b>a</b> Fjern billedenheden.</p> <p><b>Advarsel - Potentiel skade:</b> Billedenheden må ikke udsættes for direkte lys i mere end 10 minutter. Hvis produktet udsættes for lys i længere tid, kan det skabe problemer med udskriftskvaliteten.</p> <p><b>Advarsel - Potentiel skade:</b> Undgå at berøre fotokonduktortromlen under billedenheden. Hvis du gør det, kan det påvirke kvaliteten på fremtidige udskriftsjob.</p> <p><b>b</b> Fjern al tilbageværende emballage, der sidder fast på billedenheden.</p> <div data-bbox="402 663 776 1199" style="text-align: center;"> </div> <p><b>Bemærk!</b> Sørg for at fjerne eventuelle forhindringer mellem opladningsrullen og fotokonduktortromlen.</p> <p><b>c</b> Indsæt billedenheden.</p> <p><b>d</b> Udskriv dokumentet.</p> <p>Udskriver printeren helt sorte sider?</p>	<p>Gå til trin 4.</p>	<p>Problemet er løst.</p>
<p><b>Trin 4</b></p> <p>Undersøg billedenheden for at se, om der er tegn på beskadigelse.</p> <p>Er billedenheden ikke beskadiget?</p>	<p>Kontakt <a href="#">kundesupport</a>.</p>	<p>Gå til trin 5.</p>
<p><b>Trin 5</b></p> <p><b>a</b> Udskift billedenheden.</p> <p><b>b</b> Udskriv dokumentet.</p> <p>Udskriver printeren helt sorte sider?</p>	<p>Kontakt <a href="#">kundesupport</a>.</p>	<p>Problemet er løst.</p>

## Beskåret tekst eller billeder

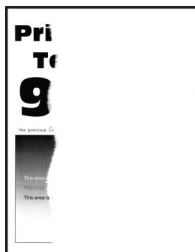

**Bemærk!** Før du løser problemet, skal du udskrive kvalitetstestsiderne. Gå til **Indstillinger > Fejlfinding > Udskriv kvalitetstestsider** fra kontrolpanelet. På printermodeller uden berøringfølsom skærm skal du trykke på **OK** for at navigere gennem indstillingerne.

Handling	Ja	Nej
<p><b>Trin 1</b></p> <p><b>a</b> Kontroller, om der er sat en original og understøttet Lexmark-tonerkassette i printeren.</p> <p><b>Bemærk!</b> Hvis kassetten ikke understøttes, skal du installere en understøttet kassette.</p> <p><b>b</b> Udskriv dokumentet.</p> <p>Er tekst eller billeder beskåret?</p>	Gå til trin 2.	Problemet er løst.
<p><b>Trin 2</b></p> <p><b>a</b> Fjern billedenheden, og indsæt den igen.</p> <p><b>Advarsel - Potentiel skade:</b> Billedenheden må ikke udsættes for direkte lys i mere end 10 minutter. Hvis produktet udsættes for lys i længere tid, kan det skabe problemer med udskriftskvaliteten.</p> <p><b>Advarsel - Potentiel skade:</b> Undgå at berøre fotokonduktortromlen under billedenheden. Hvis du gør det, kan det påvirke kvaliteten på fremtidige udskriftsjob.</p> <p><b>b</b> Udskriv dokumentet.</p> <p>Er tekst eller billeder beskåret?</p>	Gå til trin 3.	Problemet er løst.



Handling	Ja	Nej
<p><b>Trin 3</b></p> <p><b>a</b> Fjern billedenheden.</p> <p><b>Advarsel - Potentiel skade:</b> Billedenheden må ikke udsættes for direkte lys i mere end 10 minutter. Hvis produktet udsættes for lys i længere tid, kan det skabe problemer med udskriftskvaliteten.</p> <p><b>Advarsel - Potentiel skade:</b> Undgå at berøre fotokonduktortromlen under billedenheden. Hvis du gør det, kan det påvirke kvaliteten på fremtidige udskriftsjob.</p> <p><b>b</b> Fjern al tilbageværende emballage, der sidder fast på billedenheden.</p> <div data-bbox="402 663 781 1199" style="text-align: center;"> </div> <p><b>Bemærk!</b> Sørg for at fjerne eventuelle forhindringer mellem opladningsrullen og fotokonduktortromlen.</p> <p><b>c</b> Indsæt billedenheden.</p> <p><b>d</b> Udskriv dokumentet.</p> <p>Er tekst eller billeder beskåret?</p>	<p>Gå til trin 4.</p>	<p>Problemet er løst.</p>
<p><b>Trin 4</b></p> <p><b>a</b> Udskift billedenheden.</p> <p><b>b</b> Udskriv dokumentet.</p> <p>Er tekst eller billeder beskåret?</p>	<p>Kontakt <a href="#">kundesupport</a>.</p>	<p>Problemet er løst.</p>

## Toner smitter nemt af

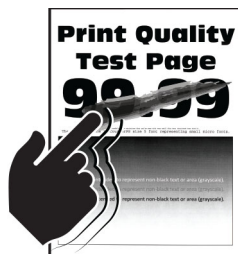

**Bemærk!** Før du løser problemet, skal du udskrive kvalitetstestsiderne. Gå til **Indstillinger > Fejlfinding > Udskriv kvalitetstestsider** fra kontrolpanelet. På printermodeller uden berøringfølsom skærm skal du trykke på **OK** for at navigere gennem indstillingerne.

Handling	Ja	Nej
<p><b>Trin 1</b></p> <p><b>a</b> Kontroller, om der er sat en original og understøttet Lexmark-tonerkassette i printeren.</p> <p><b>Bemærk!</b> Hvis kassetten ikke understøttes, skal du installere en understøttet patron.</p> <p><b>b</b> Udskriv dokumentet.</p> <p>Smutter toneren nemt af?</p>	Gå til trin 2.	Problemet er løst.
<p><b>Trin 2</b></p> <p><b>a</b> Afhængigt af dit operativsystem skal du angive papirtypen i Udskriftsindstillinger eller i dialogboksen Udskriv.</p> <p><b>Bemærkninger:</b></p> <ul style="list-style-type: none"> <li>• Sørg for, at indstillingen passer til det ilagte papir.</li> <li>• Du kan også ændre indstillingen i kontrolpanelet på printeren.</li> </ul> <p><b>b</b> Udskriv dokumentet.</p> <p>Smutter toneren nemt af?</p>	Gå til trin 3.	Problemet er løst.
<p><b>Trin 3</b></p> <p><b>a</b> Fjern fuserenheden, og indsæt den igen.</p> <p><b>b</b> Udskriv dokumentet.</p> <p>Smutter toneren nemt af?</p>	Kontakt <a href="#">kundesupport</a> .	Problemet er løst.

## Vandrette lyse striber



**Bemærk!** Før du løser problemet, skal du udskrive kvalitetstestsiderne. Gå til **Indstillinger > Fejlfinding > Udskriv kvalitetstestsider** fra kontrolpanelet. På printermodeller uden berøringfølsom skærm skal du trykke på **OK** for at navigere gennem indstillingerne.

Handling	Ja	Nej
<p><b>Trin 1</b></p> <p><b>a</b> Kontroller, om der er sat en original og understøttet Lexmark-tonerkassette i printeren.</p> <p><b>Bemærk!</b> Hvis kassetten ikke understøttes, skal du installere en understøttet kassette.</p> <p><b>b</b> Udskriv dokumentet.</p> <p>Fremkommer der vandrette lyse striber på udskrifterne?</p>	<p>Gå til trin 2.</p>	<p>Problemet er løst.</p>
<p><b>Trin 2</b></p> <p><b>a</b> Sluk for printeren, og vent ca. 10 sekunder. Tænd derefter printeren igen.</p> <p><b>b</b> Udskriv dokumentet.</p> <p>Fremkommer der vandrette lyse striber på udskrifterne?</p>	<p>Kontakt <a href="#">kundesupport</a>.</p>	<p>Problemet er løst.</p>

## Lodrette lyse striber



**Bemærk!** Før du løser problemet, skal du udskrive kvalitetstestsiderne. Gå til **Indstillinger > Fejlfinding > Udskriv kvalitetstestsider** fra kontrolpanelet. På printermodeller uden berøringfølsom skærm skal du trykke på **OK** for at navigere gennem indstillingerne.

Handling	Ja	Nej
<p><b>a</b> Kontroller, om der er sat en original og understøttet Lexmark-tonerkassette i printeren.</p> <p><b>Bemærk!</b> Hvis kassetten ikke understøttes, skal du installere en understøttet patron.</p> <p><b>b</b> Udskriv dokumentet.</p> <p>Fremkommer der lodrette lyse striber på udskrifterne?</p>	<p>Kontakt <a href="#">kundesupport</a>.</p>	<p>Problemet er løst.</p>

### Lodrette hvide streger



**Bemærk!** Før du løser problemet, skal du udskrive kvalitetstestsiderne. Gå til **Indstillinger > Fejlfinding > Udskriv kvalitetstestsider** fra kontrolpanelet. På printermodeller uden berøringfølsom skærm skal du trykke

på **OK** for at navigere gennem indstillingerne.

Handling	Ja	Nej
<p><b>Trin 1</b></p> <p><b>a</b> Kontroller, om der er sat en original og understøttet Lexmark-tonerkassette i printeren.</p> <p><b>Bemærk!</b> Hvis kassetten ikke understøttes, skal du installere en understøttet kassette.</p> <p><b>b</b> Udskriv dokumentet.</p> <p>Forekommer der lodrette hvide streger på udskrifterne?</p>	<p>Gå til trin 2.</p>	<p>Problemet er løst.</p>
<p><b>Trin 2</b></p> <p>Løs problemer med langsom udskrivning. Der er flere oplysninger i <a href="#">"Langsom udskrivning"</a> på side 183.</p> <p>Forekommer der lodrette hvide streger på udskrifterne?</p>	<p>Gå til trin 3.</p>	<p>Problemet er løst.</p>
<p><b>Trin 3</b></p> <p><b>a</b> Udskift billedenheden.</p> <p><b>b</b> Udskriv dokumentet.</p> <p>Forekommer der lodrette hvide streger på udskrifterne?</p>	<p>Kontakt <a href="#">kundesupport</a>.</p>	<p>Problemet er løst.</p>

## Lodrette mørke striber

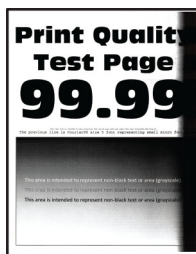

**Bemærk!** Før du løser problemet, skal du udskrive kvalitetstestsiderne. Gå til **Indstillinger > Fejlfinding > Udskriv kvalitetstestsider** fra kontrolpanelet. På printermodeller uden berøringfølsom skærm skal du trykke på **OK** for at navigere gennem indstillingerne.

Handling	Ja	Nej
<p><b>Trin 1</b></p> <p><b>a</b> Kontroller, om der er sat en original og understøttet Lexmark-tonerkassette i printeren.</p> <p><b>Bemærk!</b> Hvis kassetten ikke understøttes, skal du installere en understøttet kassette.</p> <p><b>b</b> Udskriv dokumentet.</p> <p>Fremkommer der lodrette mørke striber på udskrifterne?</p>	Gå til trin 2.	Problemet er løst.
<p><b>Trin 2</b></p> <p><b>a</b> Fjern tonerkassetten, og fjern derefter billedenheden.</p> <p><b>Advarsel - Potentiel skade:</b> Billedenheden må ikke udsættes for direkte lys i mere end 10 minutter. Hvis produktet udsættes for lys i længere tid, kan det skabe problemer med udskriftskvaliteten.</p> <p><b>Advarsel - Potentiel skade:</b> Undgå at berøre fotokonduktortromlen under billedenheden. Hvis du gør det, kan det påvirke kvaliteten på fremtidige udskriftsjob.</p> <p><b>b</b> Indsæt først billedenheden, og indsæt derefter kassetten.</p> <p><b>c</b> Udskriv dokumentet.</p> <p>Fremkommer der lodrette mørke striber på udskrifterne?</p>	Gå til trin 3.	Problemet er løst.

Handling	Ja	Nej
<p><b>Trin 3</b></p> <p><b>a</b> Fjern billedenheden.</p> <p><b>Advarsel - Potentiel skade:</b> Billedenheden må ikke udsættes for direkte lys i mere end 10 minutter. Hvis produktet udsættes for lys i længere tid, kan det skabe problemer med udskriftskvaliteten.</p> <p><b>Advarsel - Potentiel skade:</b> Undgå at berøre fotokonduktortromlen under billedenheden. Hvis du gør det, kan det påvirke kvaliteten på fremtidige udskriftsjob.</p> <p><b>b</b> Fjern al tilbageværende emballage, der sidder fast på billedenheden.</p> <div data-bbox="402 663 776 1199" style="text-align: center;"> </div> <p><b>Bemærk!</b> Sørg for at fjerne eventuelle forhindringer mellem opladningsrullen og fotokonduktortromlen.</p> <p><b>c</b> Indsæt billedenheden.</p> <p><b>d</b> Udskriv dokumentet.</p> <p>Fremkommer der lodrette mørke striber på udskrifterne?</p>	<p>Gå til trin 4.</p>	<p>Problemet er løst.</p>
<p><b>Trin 4</b></p> <p><b>a</b> Kontroller, om der trænger et klart lys ind fra højre side af printeren, og flyt printeren, hvis det er nødvendigt.</p> <p><b>b</b> Udskriv dokumentet.</p> <p>Fremkommer der lodrette mørke striber på udskrifterne?</p>	<p>Kontakt <a href="#">kundesupport</a>.</p>	<p>Problemet er løst.</p>

## Lodrette mørke streger eller striber



**Bemærk!** Før du løser problemet, skal du udskrive kvalitetstestsiderne. Gå til **Indstillinger > Fejlfinding > Udskriv kvalitetstestsider** fra kontrolpanelet. På printermodeller uden berøringfølsom skærm skal du trykke på **OK** for at navigere gennem indstillingerne.

Handling	Ja	Nej
<p><b>Trin 1</b></p> <p><b>a</b> Kontroller, om der er sat en original og understøttet Lexmark-tonerkassette i printeren.</p> <p><b>Bemærk!</b> Hvis kassetten ikke understøttes, skal du installere en understøttet kassette.</p> <p><b>b</b> Udskriv dokumentet.</p> <p>Fremkommer der lodrette mørke linjer eller streger på udskrifterne?</p>	Gå til trin 2.	Problemet er løst.
<p><b>Trin 2</b></p> <p><b>a</b> Fjern billedenheden, og installer den igen.</p> <p><b>Advarsel - Potentiel skade:</b> Billedenheden må ikke udsættes for direkte lys i mere end 10 minutter. Hvis produktet udsættes for lys i længere tid, kan det skabe problemer med udskriftskvaliteten.</p> <p><b>Advarsel - Potentiel skade:</b> Undgå at berøre fotokonduktortromlen under billedenheden. Hvis du gør det, kan det påvirke kvaliteten på fremtidige udskriftsjob.</p> <p><b>b</b> Udskriv dokumentet.</p> <p>Fremkommer der lodrette mørke linjer eller streger på udskrifterne?</p>	Gå til trin 3.	Problemet er løst.
<p><b>Trin 3</b></p> <p><b>a</b> Udskift billedenheden.</p> <p><b>b</b> Udskriv dokumentet.</p> <p>Fremkommer der lodrette mørke linjer eller streger på udskrifterne?</p>	Kontakt <a href="#">kundesupport</a> .	Problemet er løst.

### Lodrette mørke streger med manglende udskrift

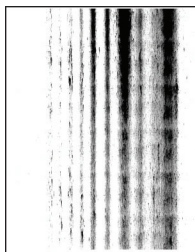

**Bemærk!** Før du løser problemet, skal du udskrive kvalitetstestsiderne. Gå til **Indstillinger > Fejlfinding > Udskriv kvalitetstestsider** fra kontrolpanelet. På printermodeller uden berøringfølsom skærm skal du trykke på **OK** for at navigere gennem indstillingerne.

Handling	Ja	Nej
<p><b>Trin 1</b></p> <p><b>a</b> Fjern billedenheden.</p> <p><b>Advarsel - Potentiel skade:</b> Billedenheden må ikke udsættes for direkte lys i mere end 10 minutter. Hvis produktet udsættes for lys i længere tid, kan det skabe problemer med udskriftskvaliteten.</p> <p><b>Advarsel - Potentiel skade:</b> Undgå at berøre fotokonduktortromlen under billedenheden. Hvis du gør det, kan det påvirke kvaliteten på fremtidige udskriftsjob.</p> <p><b>b</b> Fjern al tilbageværende emballage, der sidder fast på billedenheden.</p> <div data-bbox="402 1171 776 1717" style="text-align: center;"> </div> <p><b>Bemærk!</b> Sørg for at fjerne eventuelle forhindringer mellem opladningsrullen og fotokonduktortromlen.</p> <p><b>c</b> Indsæt billedenheden.</p> <p><b>d</b> Udskriv dokumentet.</p> <p>Fremkommer der lodrette mørke streger med manglende billeder på udskrifterne?</p>	<p>Gå til trin 2.</p>	<p>Problemet er løst.</p>



Handling	Ja	Nej
<p><b>Trin 2</b></p> <p><b>a</b> Kontroller, om der er sat en original og understøttet Lexmark-tonerkassette i printeren.</p> <p><b>Bemærk!</b> Hvis kassetten ikke understøttes, skal du installere en understøttet kassette.</p> <p><b>b</b> Udskriv dokumentet.</p> <p>Fremkommer der lodrette mørke streger med manglende billeder på udskrifterne?</p>	<p>Kontakt <a href="#">kundesupport</a>.</p>	<p>Problemet er løst.</p>

### Gentagne fejl på udskriftet





**Bemærk!** Før du løser problemet, skal du udskrive kvalitetstestsiderne. Gå til **Indstillinger > Fejlfinding > Udskriv kvalitetstestsider** fra kontrolpanelet. På printermodeller uden berøringfølsom skærm skal du trykke på **OK** for at navigere gennem indstillingerne.

Handling	Ja	Nej
<p><b>Trin 1</b></p> <p>Brug kvalitetstestsiderne til at kontrollere, om afstanden mellem gentagne fejl svarer til en af følgende:</p> <ul style="list-style-type: none"> <li>• 96,8 mm (3,81 ")</li> <li>• 47,8 mm (1,88 ")</li> <li>• 28,5 mm (1,12 ")</li> </ul> <p>Svarer afstanden mellem gentagne fejl til nogen af målene?</p>	<p>Gå til trin 2.</p>	<p>Notér afstanden, og kontakt derefter <a href="#">kundesupport</a>.</p>
<p><b>Trin 2</b></p> <p><b>a</b> Udskift billedenheden.</p> <p><b>b</b> Udskriv dokumentet.</p> <p>Forekommer der gentagne fejl?</p>	<p>Kontakt <a href="#">kundesupport</a>.</p>	<p>Problemet er løst.</p>

## Fortrolige og andre tilbageholdte dokumenter udskrives ikke

Handling	Ja	Nej
<p><b>Trin 1</b></p> <p><b>a</b> Fra kontrolpanelet skal du kontrollere, om dokumenterne vises på listen Tilbageholdte job.</p> <p><b>Bemærk!</b> Hvis dokumenterne ikke er på listen, kan du udskrive dokumenterne ved hjælp af indstillingerne Udskriv og Tilbagehold.</p> <p><b>b</b> Udskriv dokumenterne.</p> <p>Udskrives dokumenterne?</p>	Problemet er løst.	Gå til trin 2.
<p><b>Trin 2</b></p> <p>Udskriftjobbet kan indeholde en formatfejl eller ugyldige data.</p> <ul style="list-style-type: none"> <li>• Slet udskriftjobbet, og send det igen.</li> <li>• For PDF-filer skal du generere en ny fil, og derefter udskrive dokumenterne.</li> </ul> <p>Udskrives dokumenterne?</p>	Problemet er løst.	Gå til trin 3.
<p><b>Trin 3</b></p> <p>Hvis du udskriver fra internettet, kan printeren være ved at læse flere jobtitler som dubletter.</p> <p><b>Til Windows-brugere</b></p> <p><b>a</b> Åbn dialogboksen Udskriftsindstillinger</p> <p><b>b</b> Gå til afsnittet Udskriv og tilbagehold og vælg <b>Behold dupliserede dokumenter</b>.</p> <p><b>c</b> Indtast en PIN-kode.</p> <p><b>d</b> Send udskriftsjobbet igen.</p> <p><b>Til Macintosh-brugere</b></p> <p><b>a</b> Gem og navngiv hvert job forskelligt.</p> <p><b>b</b> Send jobbet individuelt.</p> <p>Udskrives dokumenterne?</p>	Problemet er løst.	Gå til trin 4.
<p><b>Trin 4</b></p> <p><b>a</b> Slet nogle andre tilbageholdte job for at frigøre mere hukommelse i printeren.</p> <p><b>b</b> Send udskriftsjobbet igen.</p> <p>Udskrives dokumenterne?</p>	Problemet er løst.	Gå til trin 5.
<p><b>Trin 5</b></p> <p><b>a</b> Tilføj printerhukommelse.</p> <p><b>b</b> Send udskriftsjobbet igen.</p> <p>Udskrives dokumenterne?</p>	Problemet er løst.	Kontakt <a href="#">kundesupport</a> .

## Langsom udskrivning

Handling	Ja	Nej
<p><b>Trin 1</b> Sørg for, at printerkablet sidder godt fast i printeren og computeren, printserver, ekstraudstyr eller anden netværksenhed.</p> <p>Udskriver printeren langsomt?</p>	Gå til trin 2.	Problemet er løst.
<p><b>Trin 2</b></p> <p><b>a</b> Sørg for, at printeren ikke er i økotilstand eller lydløs tilstand.</p> <ul style="list-style-type: none"> <li>Fra kontrolpanelet skal du navigere til: <b>Indstillinger for &gt; Enhed &gt; Strømstyring &gt; Økotilstand</b></li> <li>Fra kontrolpanelet skal du navigere til: <b>Indstillinger for &gt; Enhed &gt; Vedligeholdelse &gt; Konfigurationsmenu &gt; Enhedsdrift &gt; Lydløs tilstand</b></li> </ul> <p>På printermodeller uden berøringsfølsom skærm skal du trykke på  for at navigere gennem indstillingerne.</p> <p><b>b</b> Udskriv dokumentet.</p> <p>Udskriver printeren langsomt?</p>	Gå til trin 3.	Problemet er løst.
<p><b>Trin 3</b></p> <p><b>a</b> Afhængigt af dit operativsystem skal du angive printopløsning i Udskriftsindstillinger eller i dialogboksen Udskriv.</p> <p><b>b</b> Indstil opløsningen til 600 dpi.</p> <p><b>c</b> Udskriv dokumentet.</p> <p>Udskriver printeren langsomt?</p>	Gå til trin 4.	Problemet er løst.
<p><b>Trin 4</b></p> <p><b>a</b> Fra kontrolpanelet skal du navigere til: <b>Indstillinger &gt; Udskriv &gt; Kvalitet &gt; Udskriftsopløsning</b></p> <p>På printermodeller uden berøringsfølsom skærm skal du trykke på  for at navigere gennem indstillingerne.</p> <p><b>b</b> Indstil opløsningen til 600 dpi.</p> <p><b>c</b> Udskriv dokumentet.</p> <p>Udskriver printeren langsomt?</p>	Gå til trin 5.	Problemet er løst.

Handling	Ja	Nej
<p><b>Trin 5</b></p> <p><b>a</b> Afhængigt af dit operativsystem skal du angive papirtypen i Udskriftsindstillinger eller i dialogboksen Udskriv.</p> <p><b>Bemærkninger:</b></p> <ul style="list-style-type: none"> <li>• Sørg for, at indstillingen matcher det papir, der er lagt i.</li> <li>• Kraftigere papir udskrives langsommere.</li> <li>• Papir mindre end Letter, A4 og Legal udskrives muligvis langsommere.</li> </ul> <p><b>b</b> Udskriv dokumentet.</p> <p>Udskriver printeren langsomt?</p>	Gå til trin 6.	Problemet er løst.
<p><b>Trin 6</b></p> <p><b>a</b> Sørg for, at printerindstillingerne for Struktur og Vægt svarer til det papir, der er ved at blive indlæst.</p> <p><b>Bemærk!</b> Groft papir og kraftigt papir udskrives muligvis langsommere.</p> <p><b>b</b> Udskriv dokumentet.</p> <p>Udskriver printeren langsomt?</p>	Gå til trin 7.	Problemet er løst.
<p><b>Trin 7</b></p> <p>Ryd tilbageholdte job.</p> <p>Udskriver printeren langsomt?</p>	Gå til trin 8.	Problemet er løst.
<p><b>Trin 8</b></p> <p><b>a</b> Sørg for, at printeren ikke overopheder.</p> <p><b>Bemærkninger:</b></p> <ul style="list-style-type: none"> <li>• Lad printeren køle ned efter et langt udskriftsjob.</li> <li>• Vær opmærksom på den anbefalede omgivende temperatur for printeren. Der er flere oplysninger i "<a href="#">Valg af en placering til printeren</a>" på side 10.</li> </ul> <p><b>b</b> Udskriv dokumentet.</p> <p>Udskriver printeren langsomt?</p>	Gå til trin 9.	Problemet er løst.
<p><b>Trin 9</b></p> <p><b>a</b> Tilføj mere printerhukommelse.</p> <p><b>b</b> Udskriv dokumentet.</p> <p>Udskriver printeren langsomt?</p>	Kontakt <a href="#">kundesupport</a> .	Problemet er løst.

## Udskriftsjob udskrives ikke

Handling	Ja	Nej
<p><b>Trin 1</b></p> <p><b>a</b> Åbn dialogboksen Udskriv fra det dokument, du prøver at udskrive, og kontroller, om du har valgt den rigtige printer.</p> <p><b>b</b> Udskriv dokumentet.</p> <p>Udskrives dokumentet?</p>	Problemet er løst.	Gå til trin 2.
<p><b>Trin 2</b></p> <p><b>a</b> Kontroller, om printeren er tændt.</p> <p><b>b</b> Afhjælp eventuelle fejlmeddelelser, der vises på displayet.</p> <p><b>c</b> Udskriv dokumentet.</p> <p>Udskrives dokumentet?</p>	Problemet er løst.	Gå til trin 3.
<p><b>Trin 3</b></p> <p><b>a</b> Undersøg, om portene fungerer, og om kablerne er sat helt ind i computeren og printeren.</p> <p>Du kan finde yderligere oplysninger i den opsætningsvejledning, der leveres sammen med printeren.</p> <p><b>b</b> Udskriv dokumentet.</p> <p>Udskrives dokumentet?</p>	Problemet er løst.	Gå til trin 4.
<p><b>Trin 4</b></p> <p><b>a</b> Sluk for printeren, og vent ca. 10 sekunder. Tænd derefter printeren igen.</p> <p><b>b</b> Udskriv dokumentet.</p> <p>Udskrives dokumentet?</p>	Problemet er løst.	Gå til trin 5.
<p><b>Trin 5</b></p> <p><b>a</b> Fjern printerdriveren, og indsæt den igen.</p> <p><b>b</b> Udskriv dokumentet.</p> <p>Udskrives dokumentet?</p>	Problemet er løst.	Kontakt <a href="#">kundesupport</a> .

## Printeren reagerer ikke

Handling	Ja	Nej
<p><b>Trin 1</b> Kontroller, om netledningen er sluttet til stikkontakten.</p> <p> <b>FORSIGTIG - RISIKO FOR SKADE:</b> Tilslut netledningen til en passende vurderet og passende jordet stikkontakt, der er lettilgængelig og i nærheden af produktet for at undgå risikoen for brand eller elektrisk stød.</p> <p>Reagerer printereren?</p>	Problemet er løst.	Gå til trin 2.
<p><b>Trin 2</b> Kontroller, om der er slukket for strømmen på stikkontakten eller en anden afbryder.</p> <p>Er der slukket for strømmen på stikkontakten eller en anden afbryder?</p>	Tænd stikkontakten, eller nulstil afbryderen.	Gå til trin 3.
<p><b>Trin 3</b> Kontroller, om printereren er tændt.</p> <p>Er printereren tændt?</p>	Gå til trin 4.	Tænd printereren.
<p><b>Trin 4</b> Kontroller, om printereren er i slumre- eller dvaletilstand.</p> <p>Er printereren i slumre- eller dvaletilstand?</p>	Tryk på tænd/sluk-knappen for at vække printereren.	Gå til trin 5.
<p><b>Trin 5</b> Kontroller, om kablerne mellem printereren og computeren er sat i de rigtige porte.</p> <p>Er kablerne sat i de rigtige porte?</p>	Gå til trin 6.	Indsæt kablerne i de korrekte porte.
<p><b>Trin 6</b> Sluk for printereren, installer hardware-indstillingen, og tænd derefter for printereren. Du kan finde flere oplysninger i den dokumentation, der leveres sammen med ekstraudstyret.</p> <p>Reagerer printereren?</p>	Problemet er løst.	Gå til trin 7.
<p><b>Trin 7</b> Installer den korrekte printerdriver.</p> <p>Reagerer printereren?</p>	Problemet er løst.	Gå til trin 8.
<p><b>Trin 8</b> Sluk for printereren, og vent ca. 10 sekunder. Tænd derefter printereren igen.</p> <p>Reagerer printereren?</p>	Problemet er løst.	Kontakt <a href="#">kundesupport</a> .

## justere tonersværningsgrad

1 Fra kontrolpanelet skal du navigere til:

**Indstillinger > Udskriv > Kvalitet > Tonersværningsgrad**

På printermodeller uden berøringsskærm, tryk på  for at navigere gennem indstillingerne.

2 Justere indstillingen.

3 Anvend ændringerne.

## Job udskrives fra den forkerte skuffe eller på det forkerte papir

Handling	Ja	Nej
<p><b>Trin 1</b></p> <p><b>a</b> Kontroller, om du udskriver på det korrekte papir.</p> <p><b>b</b> Udskriv dokumentet.</p> <p>Udskrives dokumentet på det korrekte papir?</p>	Gå til trin 2.	Ilæg den korrekte papirstørrelse og papirtype.
<p><b>Trin 2</b></p> <p><b>a</b> Afhængigt af dit operativsystem skal du angive papirstørrelse og papirtype enten under Udskriftsindstillinger eller i dialogboksen Udskriv.</p> <p><b>Bemærk!</b> Du kan også ændre indstillingerne i kontrolpanelet på printeren. Gå til:</p> <p><b>Indstillinger &gt; Papir &gt; Bakkekonfiguration &gt; Papirstørrelse/-type</b></p> <p>På printermodeller uden berøringfølsom skærm skal du trykke på  for at navigere gennem indstillingerne.</p> <p><b>b</b> Sørg for, at indstillingerne passer til det ilagte papir.</p> <p><b>c</b> Udskriv dokumentet.</p> <p>Udskrives dokumentet på det korrekte papir?</p>	Problemet er løst.	Gå til trin 3.
<p><b>Trin 3</b></p> <p><b>a</b> Kontroller om papirmagasinerne er sammenkædet. Der er flere oplysninger i "<a href="#">Sammenkædning af papirmagasiner</a>" på <a href="#">side 35</a>.</p> <p><b>b</b> Udskriv dokumentet.</p> <p>Udskrives dokumentet fra den korrekte bakke?</p>	Problemet er løst.	Kontakt <a href="#">kundesupport</a> .

## Kontakt til kundesupport

Før du henvender dig til kundesupport, skal du sørge for at have følgende oplysninger:

- Printerproblem
- Fejlmeddelelse
- Printermodel og serienummer

Gå til <http://support.lexmark.com> for at modtage e-mail- eller chatsupport eller gennemse biblioteket med manualer, supportdokumentation, drivere og andre downloads.

Du kan også få teknisk support via telefon. I USA eller Canada skal du ringe 1-800-539-6275. I andre lande eller regioner skal du gå til <http://support.lexmark.com>.



# Opgradering og migrering

## Hardware

### Tilgængelige interne optioner

- Flashhukommelse
- Skrifttypekort
- Firmwarekort
  - Former og stregkoder
  - PRESCRIBE
  - IPDS
- Printerens harddisk
- Internal Solutions Port
  - Parallelt 1284-B-netværkskort
  - RS-232C serielt netværkskort
  - Fiberinterfacekort
  - N8370 802.11a/b/g/n trådløst printserverinterfacekort

### Adgang til systemkortet



**FORSIGTIG - ELEKTRISK STØD:** Hvis du skal have adgang til systemkortet eller installere hardware- eller hukommelsesenhedsoptioner, efter du har installeret printeren, skal du slukke printeren og tage netledningen ud af stikkontakten, før du fortsætter for at undgå risikoen for elektrisk stød. Hvis du har andre enheder tilsluttet printeren, skal du også slukke for dem og tage alle kabler til printeren ud.

- 1 Sluk for printeren.
- 2 Fjern netledningen fra stikkontakten og derefter fra printeren.
- 3 Åbn adgangspanelet til systemkortet ved hjælp af en skruetrækker med fladt hoved.

**Advarsel - Potentiel skade:** Systemkortets elektroniske komponenter beskadiges let af statisk elektricitet. Rør ved en metaloverflade på printeren, før du rører ved systemkortets elektroniske komponenter eller stik.

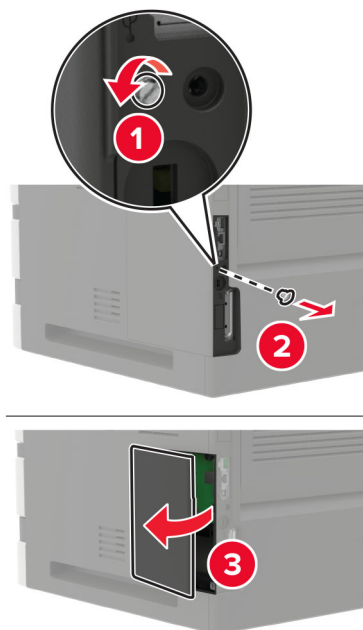

- 4 Installer eventuelt understøttede, interne funktioner. Du kan finde flere oplysninger i den dokumentation, der leveres sammen med ekstraudstyret.
- 5 Luk dækslet.
- 6 Indsæt netledningen i printeren og derefter i en stikkontakt.

**⚠ FORSIGTIG - RISIKO FOR SKADE:** Tilslut netledningen til en passende vurderet og passende jordet stikkontakt, der er lettilgængelig og i nærheden af produktet, for at undgå risikoen for brand eller elektrisk stød.

- 7 Tænd printeren.

## Installation af et hukommelseskort

**⚠ FORSIGTIG - ELEKTRISK STØD:** Hvis du skal have adgang til systemkortet eller installere hardware- eller hukommelsesenhedsoptioner, efter du har installeret printeren, skal du slukke printeren og tage netledningen ud af stikkontakten, før du fortsætter for at undgå risikoen for elektrisk stød. Hvis du har andre enheder tilsluttet printeren, skal du også slukke for dem og tage alle kabler til printeren ud.

- 1 Sluk for printeren.
- 2 Fjern netledningen fra stikkontakten og derefter fra printeren.
- 3 Åbn dækslet til systemkortet ved hjælp af en skruetrækker med fladt hoved.

**Advarsel - Potentiel skade:** Systemkortets elektroniske komponenter beskadiges let af statisk elektricitet. Rør ved en metaloverflade på printeren, før du rører ved systemkortets elektroniske komponenter eller stik.

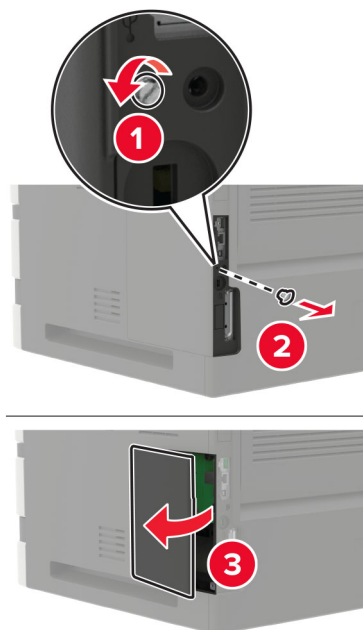

4 Pak hukommelseskortet ud.

**Advarsel - Potentiel skade:** Rør ikke ved tilslutningspunkterne langs kortets kant.

5 Skub hukommelseskortet ind, indtil det *klikker* på plads.

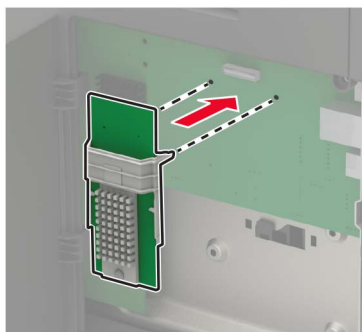

6 Luk dækslet.

7 Indsæt netledningen i printeren og derefter i en stikkontakt.

**⚠ FORSIGTIG - RISIKO FOR SKADE:** Tilslut netledningen til en passende vurderet og passende jordet stikkontakt, der er lettilgængelig og i nærheden af produktet, for at undgå risikoen for brand eller elektrisk stød.

8 Tænd printeren.

## Installere et optionskort

**⚠ FORSIGTIG - ELEKTRISK STØD:** Hvis du skal have adgang til systemkortet eller installere hardware- eller hukommelsesenhedsoptioner, efter du har installeret printeren, skal du slukke printeren og tage netledningen ud af stikkontakten, før du fortsætter for at undgå risikoen for elektrisk stød. Hvis du har andre enheder tilsluttet printeren, skal du også slukke for dem og tage alle kabler til printeren ud.

- 1 Sluk for printeren.
- 2 Fjern netledningen fra stikkontakten og derefter fra printeren.
- 3 Åbn dækslet til systemkortet ved hjælp af en skruetrækker med fladt hoved.

**Advarsel - Potentiel skade:** Systemkortets elektroniske komponenter beskadiges let af statisk elektricitet. Rør ved en metaloverflade på printeren, før du rører ved elektroniske komponenter eller stik.

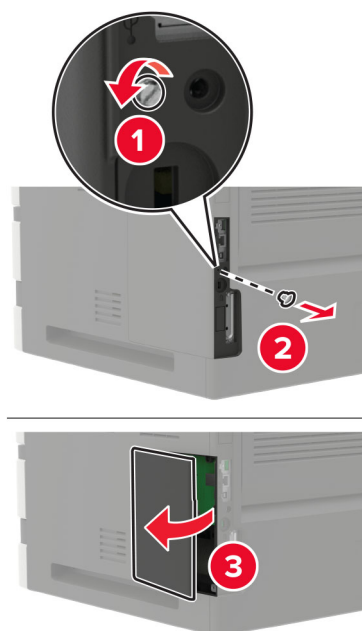

- 4 Pak optionskortet ud.

**Advarsel - Potentiel skade:** Rør ikke ved tilslutningspunkterne langs kortets kant.

- 5 Tryk kortet godt fast.

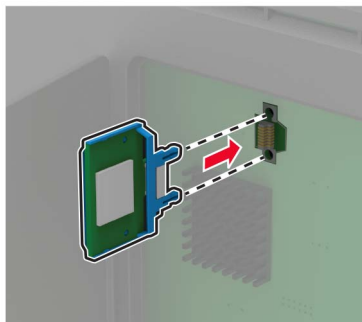

**Bemærk!** Hele kortets stik skal berøre og flugte helt med systemkortet.

**Advarsel - Potentiel skade:** Forkert installation af kortet kan forårsage skade på kortet og systemkortet.

6 Luk dækslet.

7 Indsæt netledningen i printeren og derefter i en stikkontakt.

**⚠ FORSIGTIG - RISIKO FOR SKADE:** Tilslut netledningen til en passende vurderet og passende jordet stikkontakt, der er lettilgængelig og i nærheden af produktet, for at undgå risikoen for brand eller elektrisk stød.

8 Tænd printeren.

## Installation af en printerharddisk

**⚠ FORSIGTIG - ELEKTRISK STØD:** Hvis du skal have adgang til systemkortet eller installere hardware- eller hukommelsesenhedsoptioner, efter du har installeret printeren, skal du slukke printeren og tage netledningen ud af stikkontakten, før du fortsætter for at undgå risikoen for elektrisk stød. Hvis du har andre enheder tilsluttet printeren, skal du også slukke for dem og tage alle kabler til printeren ud.

1 Sluk for printeren.

2 Fjern netledningen fra stikkontakten og derefter fra printeren.

3 Åbn dækslet til systemkortet ved hjælp af en skruetrækker med fladt hoved.

**Advarsel - Potentiel skade:** Systemkortets elektroniske komponenter beskadiges let af statisk elektricitet. Rør ved en metaloverflade på printeren, før du rører ved systemkortets elektroniske komponenter eller stik.

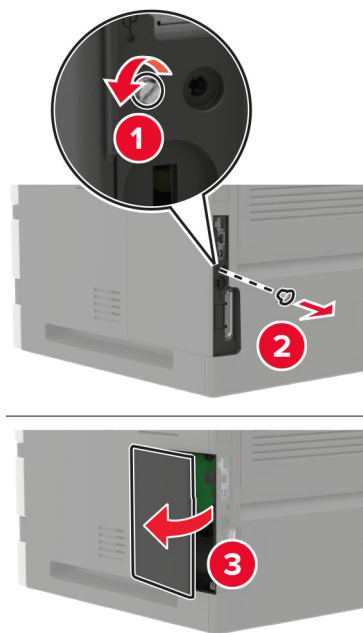

4 Pak printerens harddisk ud.

5 Tilslut harddisken, og tilslut derefter harddiskens interfacekabel til systemkortet.

**Advarsel - Potentiel skade:** Undlad at røre ved eller trykke på midten af harddisken.

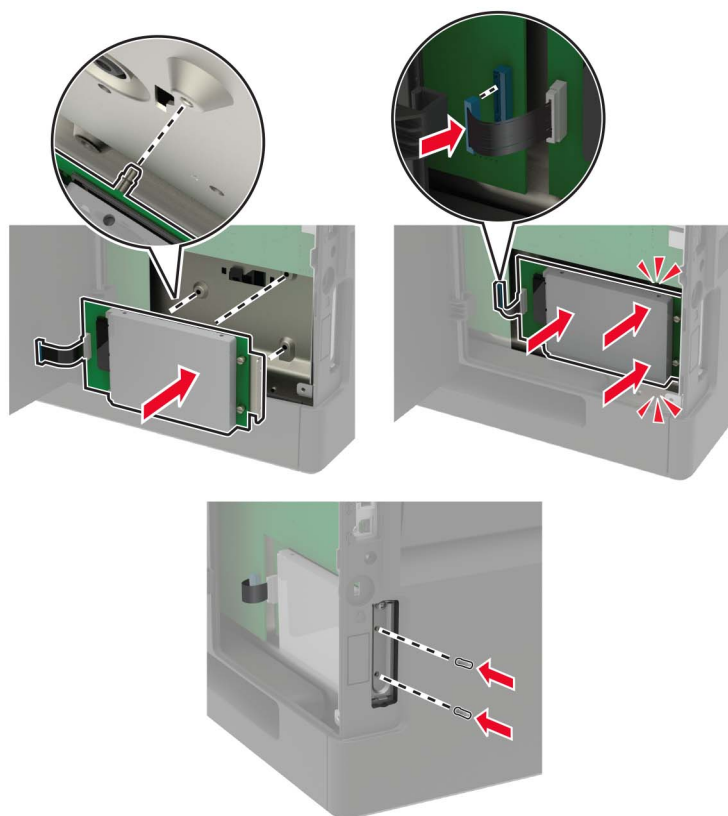

6 Luk dækslet.

7 Indsæt netledningen i printeren og derefter i en stikkontakt.

**⚠ FORSIGTIG - RISIKO FOR SKADE:** Tilslut netledningen til en passende vurderet og passende jordet stikkontakt, der er lettilgængelig og i nærheden af produktet, for at undgå risikoen for brand eller elektrisk stød.

8 Tænd printeren.

## Installation af en Internal Solutions Port

**⚠ FORSIGTIG - ELEKTRISK STØD:** Hvis du skal have adgang til systemkortet eller installere hardware- eller hukommelsesenhedsoptioner, efter du har installeret printeren, skal du slukke printeren og tage netledningen ud af stikkontakten, før du fortsætter for at undgå risikoen for elektrisk stød. Hvis du har andre enheder tilsluttet printeren, skal du også slukke for dem og tage alle kabler til printeren ud.

1 Sluk printeren, og tag derefter netledningen ud af stikkontakten.

2 Åbn dækslet til systemkortet ved hjælp af en skruetrækker med fladt hoved.

**Advarsel - Potentiel skade:** Systemkortets elektroniske komponenter beskadiges let af statisk elektricitet. Rør ved en metaloverflade på printeren, før du rører ved systemkortets elektroniske komponenter eller stik.

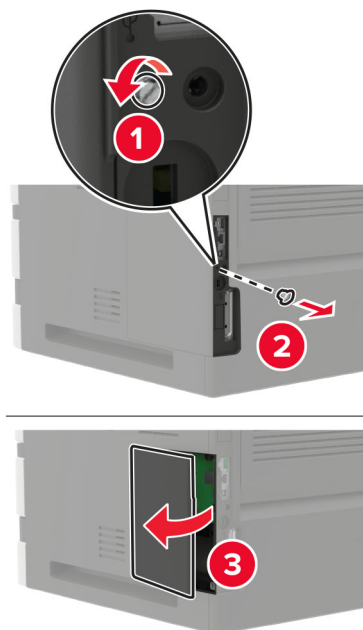

**3** Pak Internal Solutions Port-sættet ud.

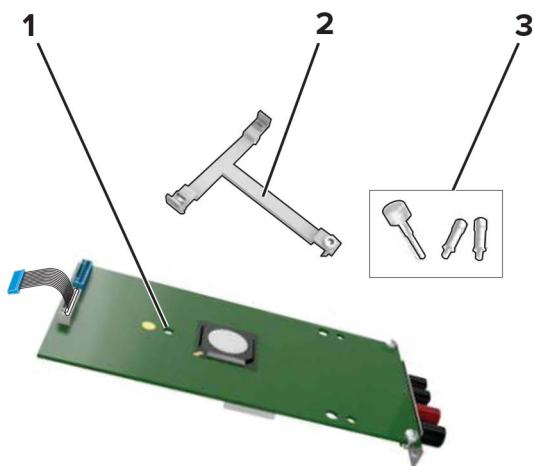

1	ISP
2	Monteringsbeslag
3	Vingeskruer

**4** Fjern om nødvendigt printerens harddisk.

**5** Skub beslaget ind i kortet, indtil det *klikker* på plads.

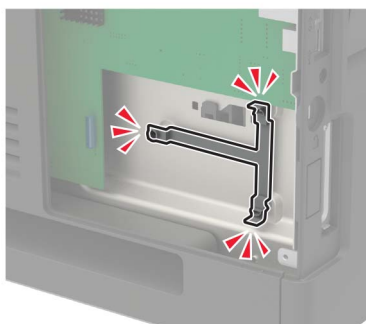
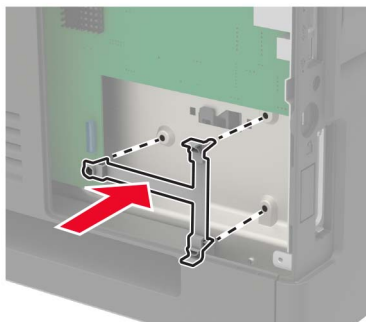

**6** Fastgør ISP'en på beslaget.

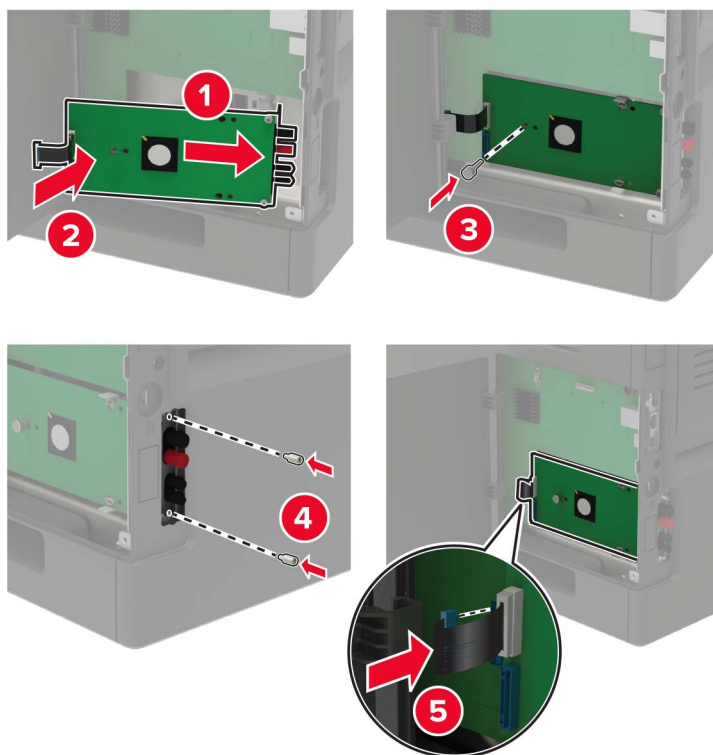

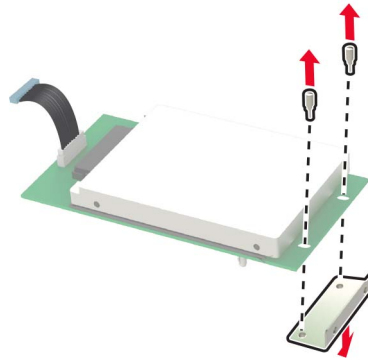

**7** Fastgør om nødvendigt harddisken til ISP'en.**a** Fjern harddiskbeslaget.**b** Tilslut harddisken til ISP'en.

**Advarsel - Potentiel skade:** Undlad at røre ved eller trykke på midten af harddisken.

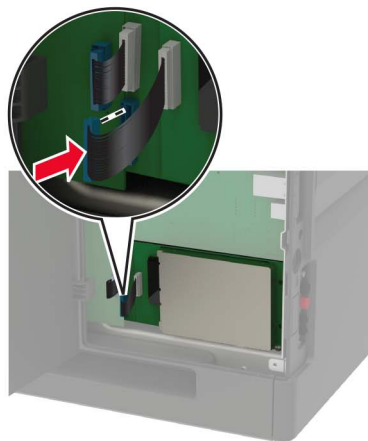
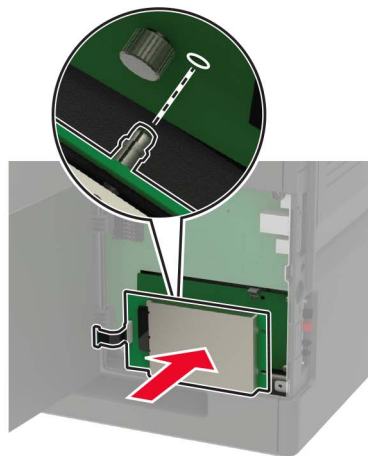

- 8 Luk dækslet.
- 9 Sæt netledningen i stikkontakten, og tænd derefter for printeren.

**⚠ FORSIGTIG - RISIKO FOR SKADE:** Tilslut netledningen til en passende vurderet og passende jordet stikkontakt, der er lettilgængelig og i nærheden af produktet for at undgå risikoen for brand eller elektrisk stød.

## Ilægning af papir i papirmagasinet til 250 ark eller 550 ark

**⚠ FORSIGTIG - ELEKTRISK STØD:** Hvis du skal have adgang til systemkortet eller installere hardware- eller hukommelsesenhedsoptioner, efter du har installeret printeren, skal du slukke printeren og tage netledningen ud af stikkontakten, før du fortsætter for at undgå risikoen for elektrisk stød. Hvis du har andre enheder tilsluttet printeren, skal du også slukke for dem og tage alle kabler til printeren ud.

**⚠ FORSIGTIG - VÆLTEFARE:** Installation af en eller flere optioner på din printer eller MFP kan påkræve en base med hjul, et møbel eller lignende for at undgå skader som følge af manglende stabilitet. Du kan få flere oplysninger om understøttede konfigurationer ved at se [www.lexmark.com/multifunctionprinters](http://www.lexmark.com/multifunctionprinters).

- 1 Sluk for printeren.
- 2 Fjern netledningen fra stikkontakten og derefter fra printeren.
- 3 Udpak det valgfri papirmagasin, og fjern al emballage.

**Bemærk!** Hvis de valgfrie papirmagasiner allerede er installeret, skal du frigøre dem fra printeren, før du løfter printeren. Forsøg ikke at løfte printeren og papirmagasinerne på én gang.

- 4 Juster printeren med det valgfri papirmagasin, og sænk derefter printeren, indtil den *klikker* på plads.

**⚠ FORSIGTIG - RISIKO FOR SKADE:** Hvis printeren vejer mere end 18 kg (40 lb), kræver det to eller flere personer at løfte den sikkert.

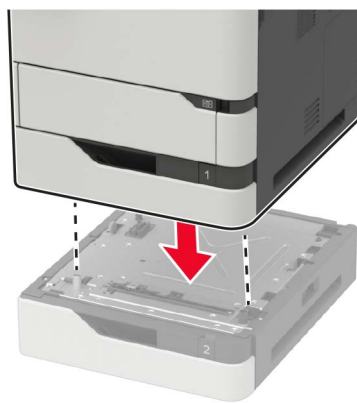

- 5 Indsæt netledningen i printeren og derefter i en stikkontakt.

**⚠ FORSIGTIG - RISIKO FOR SKADE:** Tilslut netledningen til en passende vurderet og passende jordet stikkontakt, der er lettilgængelig og i nærheden af produktet for at undgå risikoen for brand eller elektrisk stød.

- 6 Tænd printeren.

Føj papirmagasinet til printerdriveren for at gøre den tilgængelig for udskriftsjob. Der er flere oplysninger i ["Tilføjelse af tilgængelige optioner i printerdriveren"](#) på side 215.

## Installere papirmagasin til 2100 ark

**⚠️ FORSIGTIG - ELEKTRISK STØD:** Hvis du skal have adgang til systemkortet eller installere hardware- eller hukommelsesenhedsoptioner, efter du har installeret printeren, skal du slukke printeren og tage netledningen ud af stikkontakten, før du fortsætter for at undgå risikoen for elektrisk stød. Hvis du har andre enheder tilsluttet printeren, skal du også slukke for dem og tage alle kabler til printeren ud.

**⚠️ FORSIGTIG - VÆLTEFARE:** Installation af en eller flere optioner på din printer eller MFP kan påkræve en base med hjul, et møbel eller lignende for at undgå skader som følge af manglende stabilitet. Du kan få flere oplysninger om understøttede konfigurationer ved at se [www.lexmark.com/multifunctionprinters](http://www.lexmark.com/multifunctionprinters).

- 1 Sluk for printeren.
- 2 Fjern netledningen fra stikkontakten og derefter fra printeren.
- 3 Pak papirmagasinet ud, og fjern al emballagen.

**Bemærk!** Hvis de valgfrie papirmagasiner allerede er installeret, skal du frigøre dem fra printeren, før du løfter printeren. Forsøg ikke at løfte printeren og papirmagasinerne på én gang.

- 4 Installer papirmagasinet på basen med hjul.

**Bemærk!** Sørg for, at hjulene på basen med hjul er låst.

**⚠️ FORSIGTIG - RISIKO FOR SKADE:** Hvis papirmagasinet vejer mere end 18 kg (40 lb), kræver det to eller flere personer at løfte den sikkert.

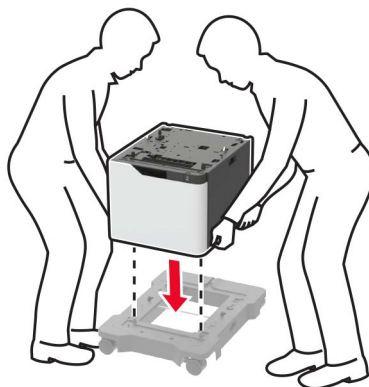

- 5 Ret printeren ind efter papirmagasinet, og sænk derefter printeren, indtil den *klikker* på plads.

**⚠️ FORSIGTIG - RISIKO FOR SKADE:** Hvis printeren vejer mere end 18 kg (40 lb), kræver det to eller flere personer at løfte den sikkert.

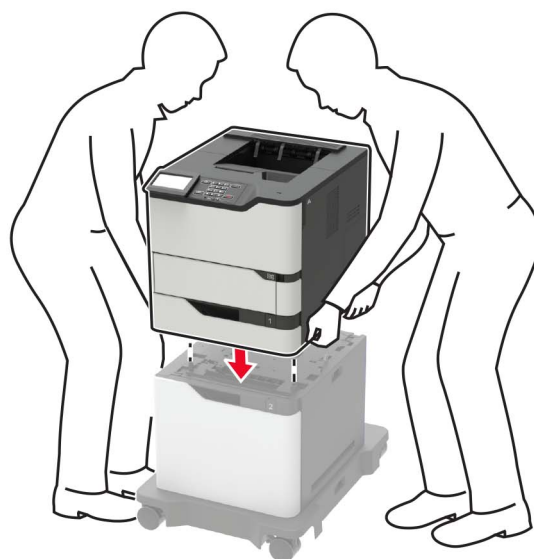

**6** Indsæt netledningen i printeren og derefter i en stikkontakt.

**⚠ FORSIGTIG - RISIKO FOR SKADE:** Tilslut netledningen til en passende vurderet og passende jordet stikkontakt, der er lettilgængelig og i nærheden af produktet for at undgå risikoen for brand eller elektrisk stød.

**7** Tænd printeren.

Føj papirmagasinet til printerdriveren for at gøre den tilgængelig for udskriftsjob. Der er flere oplysninger i ["Tilføjelse af tilgængelige optioner i printerdriveren"](#) på side 215.

## Installation af mailindbakke med 4 mapper

**⚠ FORSIGTIG - VÆLTEFARE:** Installation af en eller flere optioner på din printer eller MFP kan påkræve en base med hjul, et møbel eller lignende for at undgå skader som følge af manglende stabilitet. Du kan få flere oplysninger om understøttede konfigurationer ved at se [www.lexmark.com/multifunctionprinters](http://www.lexmark.com/multifunctionprinters).

- 1 Sluk for printeren.
- 2 Fjern netledningen fra stikkontakten og derefter fra printeren.
- 3 Pak mailindbakken ud.
- 4 Fastgør papirstyret til mailindbakken.

**Bemærk!** Når du installerer flere optioner, skal du kun fastgøre papirstyret til optionen, der er direkte forbundet til printeren.

- a Læg mailindbakken på siden.

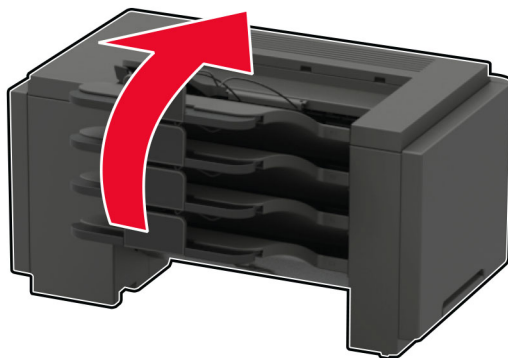

**b** Indsæt papirstyrets tapper i mailindbakken.

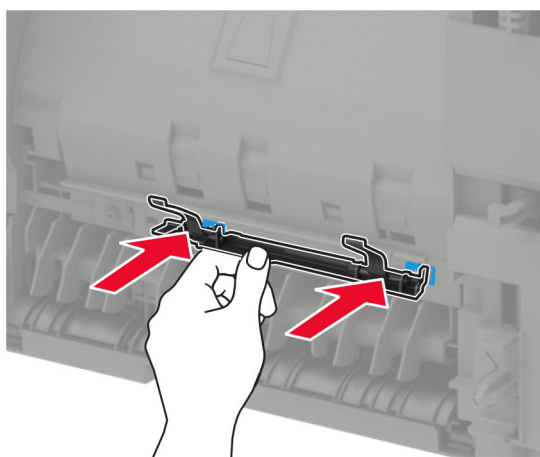
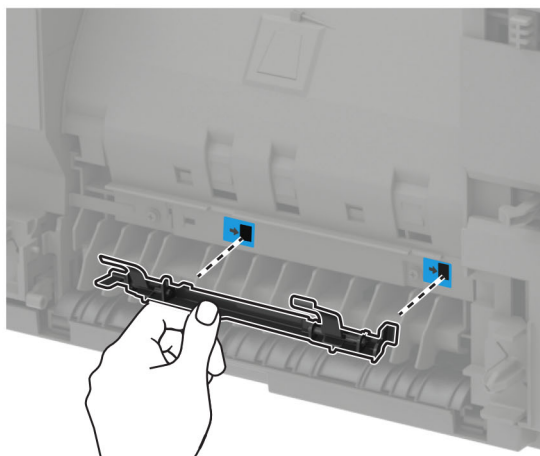

**c** Skub papirstyret mod højre, indtil det *klikker* på plads.

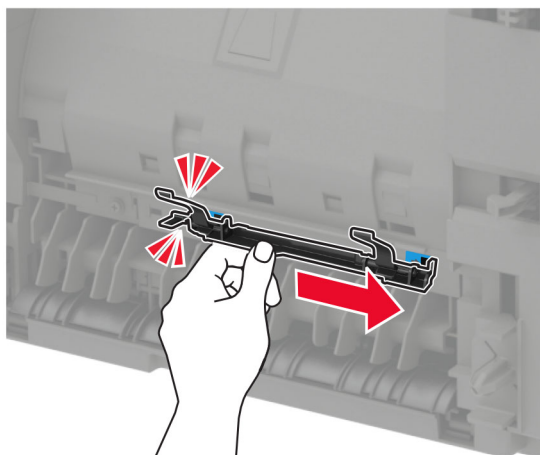

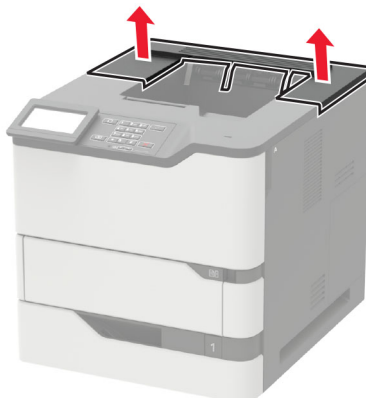
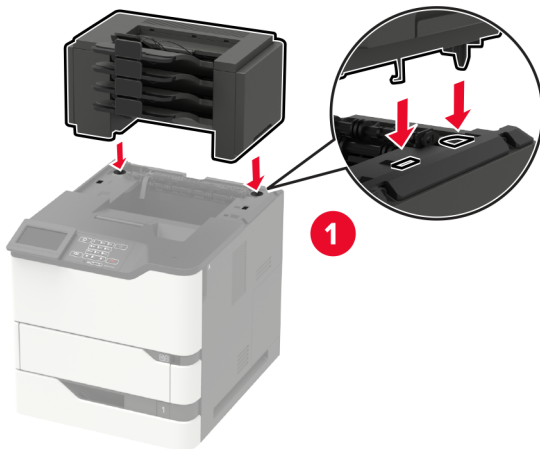
**5** Fjern printerens topdæksel.**6** Installer mailindbakken på printeren.

- Printerens kan højst konfigureres med tre mailindbakker.
- Når printerens er konfigureret med outputudvidelsesbakke, kan mailindbakken og outputudvidelsesbakke monteres i vilkårlig rækkefølge.

7 Sæt netledningen i printeren og derefter i en stikkontakt.

**⚠ FORSIGTIG - RISIKO FOR SKADE:** Tilslut netledningen til en passende normeret og passende jordet stikkontakt, der er lettilgængelig og i nærheden af produktet, for at undgå risikoen for brand eller elektrisk stød.

8 Tænd printeren.

Føj mailindbakken til printerdriveren for at gøre den tilgængelig for udskriftsjob. Der er flere oplysninger i ["Tilføjelse af tilgængelige optioner i printerdriveren"](#) på side 215.

## Installation af outputudvidelsesbakke eller outputekspander med høj kapacitet

**⚠ FORSIGTIG - VÆLTEFARE:** Installation af en eller flere optioner på din printer eller MFP kan påkræve en base med hjul, et møbel eller lignende for at undgå skader som følge af manglende stabilitet. Du kan få flere oplysninger om understøttede konfigurationer ved at se [www.lexmark.com/multifunctionprinters](http://www.lexmark.com/multifunctionprinters).

- 1 Sluk for printeren.
- 2 Fjern netledningen fra stikkontakten og derefter fra printeren.
- 3 Pak outputudvidelsesbakken eller outputekspanderen med høj kapacitet ud.
- 4 Fastgør papirstyret til outputudvidelsesbakken eller til outputudvidelsesbakken med høj kapacitet.

**Bemærk!** Når du installerer flere optioner, skal du kun fastgøre papirstyret til optionen, der er direkte forbundet til printeren.

- a Læg outputudvidelsesbakken på siden.

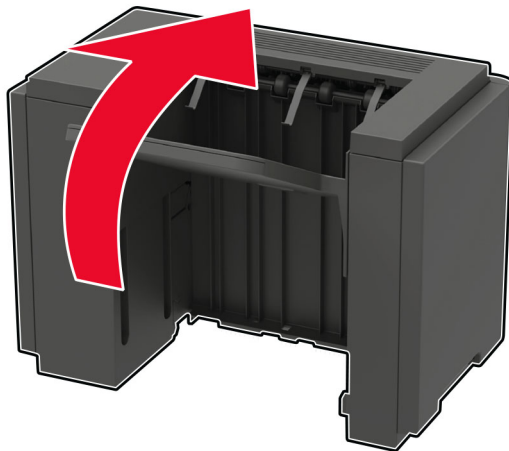



**b** Indsæt papirstyrets tapper i outputudvidelsesbakken.

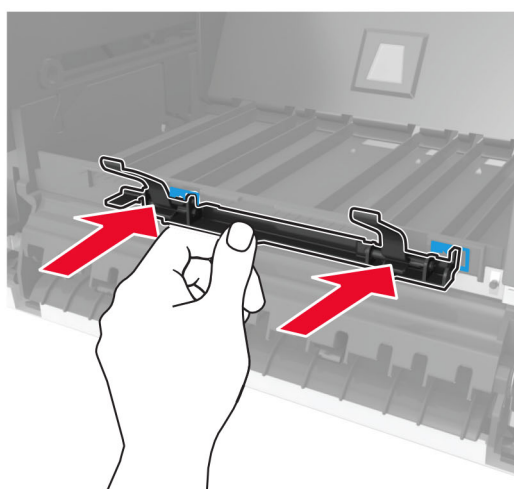
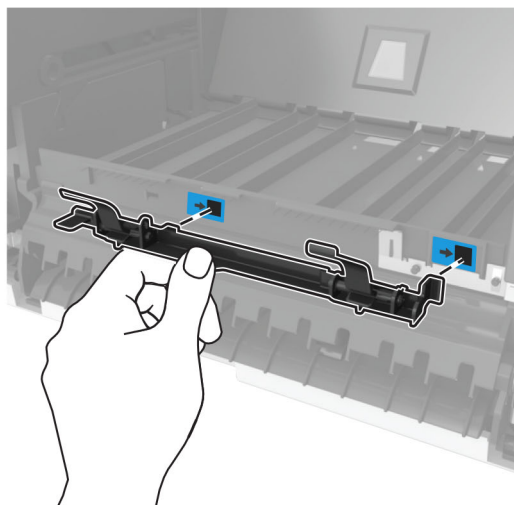

- c Skub papirstyret mod højre, indtil det *klikker* på plads.

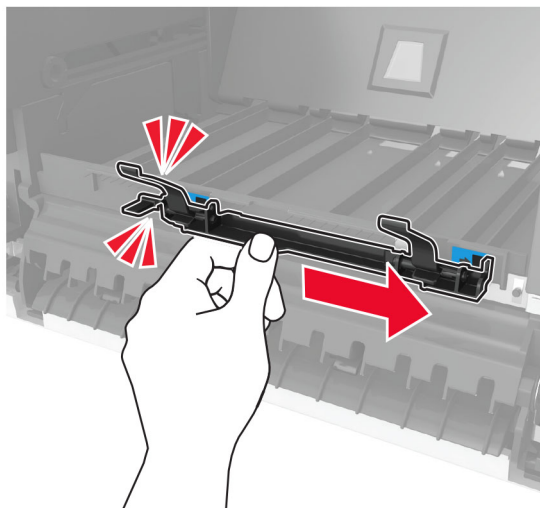

- 5 Fjern printerens topdæksel.

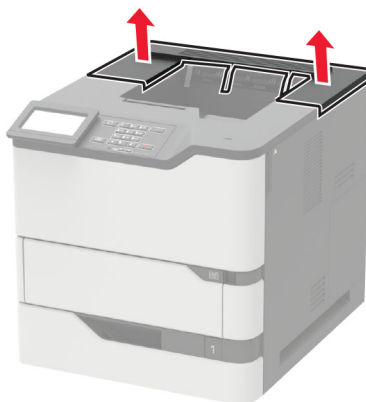

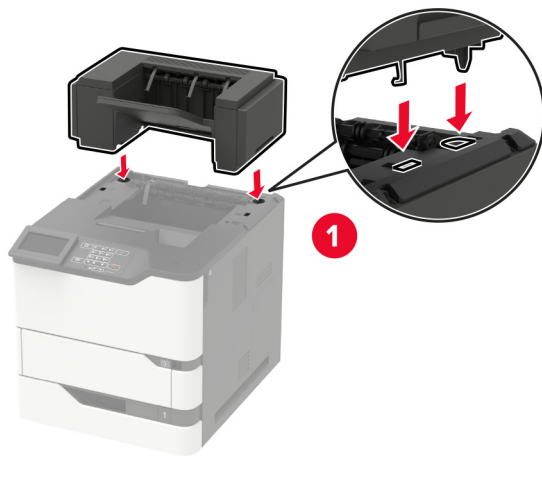
**6** Monter outputudvidelsesbakken på printeren.

I en konfiguration med to eller flere hardwareindstillinger:

- Outputudvidelsesbakken er den eneste valgmulighed, der kan placeres oven på outputudvidelsesbakken med høj kapacitet.
- Outputudvidelsesbakken med høj kapacitet skal altid placeres nederst i en konfiguration.

**7** Sæt netledningen i printeren og derefter i en stikkontakt.

**⚠ FORSIGTIG - RISIKO FOR SKADE:** Tilslut netledningen til en passende normeret og passende jordet stikkontakt, der er lettilgængelig og i nærheden af produktet, for at undgå risikoen for brand eller elektrisk stød.

**8** Tænd printeren.

Føj outputudvidelsesbakken til printerdriveren for at gøre den tilgængelig for udskriftsjob. Der er flere oplysninger i ["Tilføjelse af tilgængelige optioner i printerdriveren" på side 215.](#)

## Installere hæfteefterbehandleren

**⚠ FORSIGTIG - VÆLTEFARE:** Installation af en eller flere optioner på din printer eller MFP kan påkræve en base med hjul, et møbel eller lignende for at undgå skader som følge af manglende stabilitet. Du kan få flere oplysninger om understøttede konfigurationer ved at se [www.lexmark.com/multifunctionprinters](http://www.lexmark.com/multifunctionprinters).

- 1 Sluk for printeren.
- 2 Fjern netledningen fra stikkontakten og derefter fra printeren.
- 3 Udpak hæfteefterbehandleren.
- 4 Fastgør papirstyret til hæfteefterbehandleren.

**Bemærk!** Når du installerer flere optioner, skal du kun fastgøre papirstyret til optionen, der er direkte forbundet til printeren.

- a Placer hæfteefterbehandleren på siden.

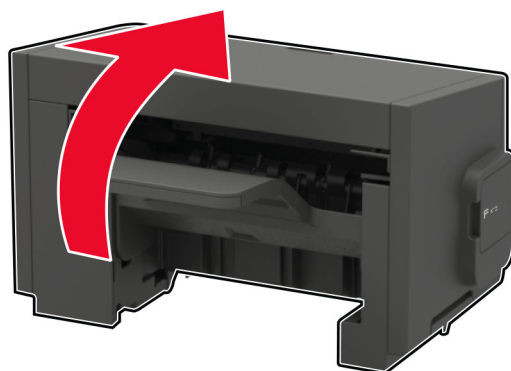

**b** Indsæt papirstyrets tapper i hæfteefterbehandleren.

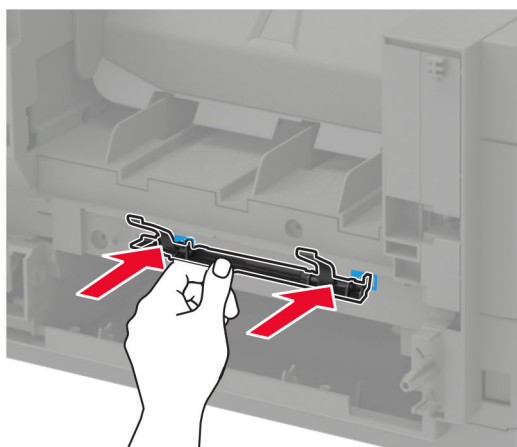
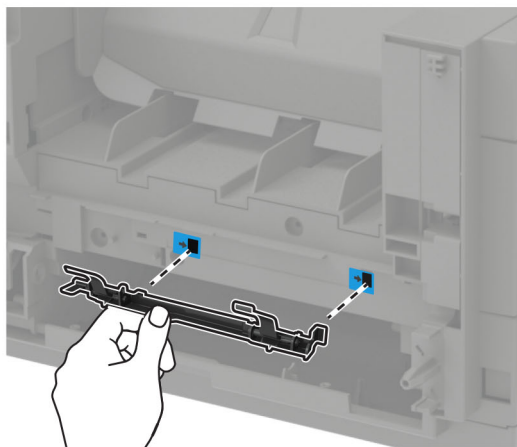

**c** Skub papirstyret mod højre, indtil det *klikker* på plads.

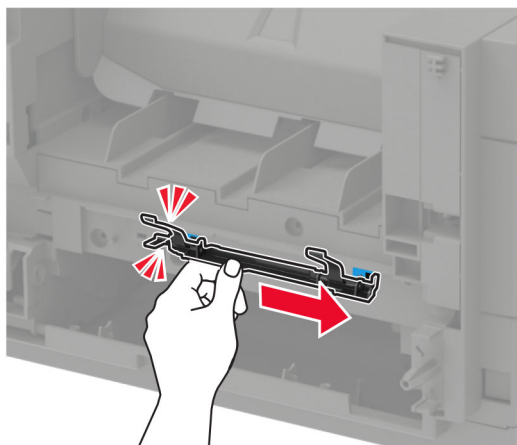

**5** Fjern printerens topdæksel.

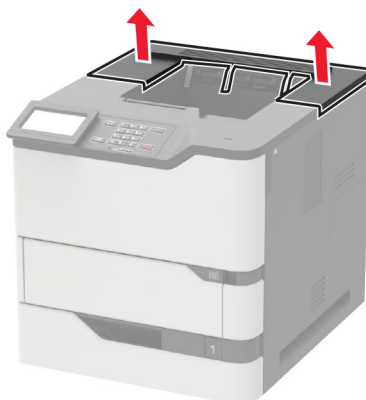

**6** Installer hæfteefterbehandleren på printeren.

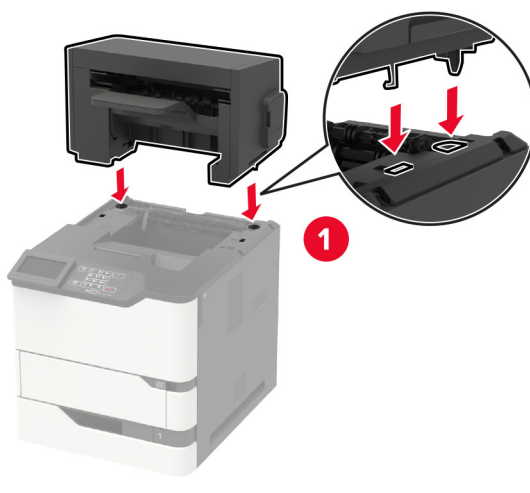

Når printeren er konfigureret med to eller flere indstillinger, skal hæfteefterbehandleren altid være øverst.

7 Sæt netledningen i printeren og derefter i en stikkontakt.

**⚠ FORSIGTIG - RISIKO FOR SKADE:** Tilslut netledningen til en passende normeret og passende jordet stikkontakt, der er lettilgængelig og i nærheden af produktet, for at undgå risikoen for brand eller elektrisk stød.

8 Tænd printeren.

Føj hæfteefterbehandleren til printerdriveren for at gøre den tilgængelig for udskriftsjob. Der er flere oplysninger i ["Tilføjelse af tilgængelige optioner i printerdriveren"](#) på side 215.

## Installation af efterbehandler til hæftning og hulning

**⚠ FORSIGTIG - VÆLTEFARE:** Installation af en eller flere optioner på din printer eller MFP kan påkræve en base med hjul, et møbel eller lignende for at undgå skader som følge af manglende stabilitet. Du kan få flere oplysninger om understøttede konfigurationer ved at se [www.lexmark.com/multifunctionprinters](http://www.lexmark.com/multifunctionprinters).

1 Sluk for printeren.

2 Fjern netledningen fra stikkontakten og derefter fra printeren.

3 Pak efterbehandleren til hæftning og hulning ud.

4 Fastgør papirstyret til hæftnings- og huludstansningsefterbehandleren.

**Bemærk!** Når du installerer flere optioner, skal du kun fastgøre papirstyret til optionen, der er direkte forbundet til printeren.

a Placer hæftnings- og huludstansningsefterbehandleren på siden.

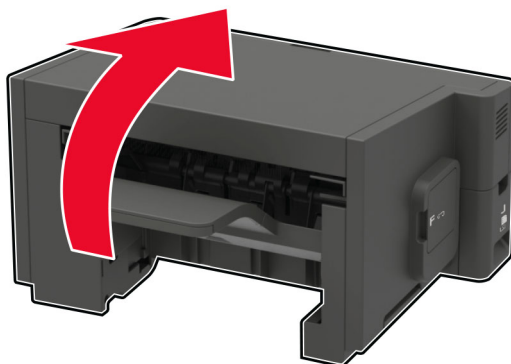

- b** Indsæt papirstyrets tapper på hæftnings- og huludstansningsefterbehandleren.

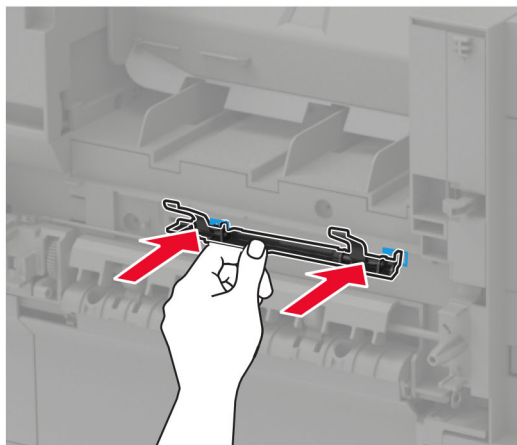
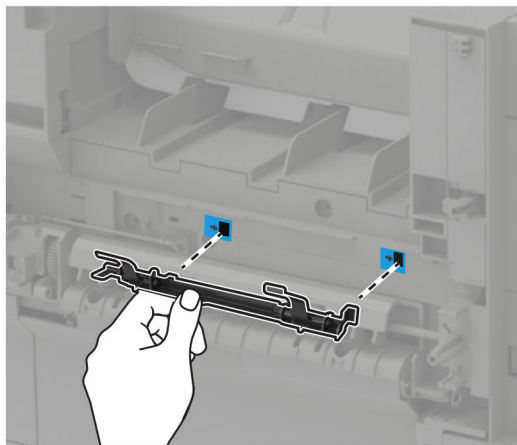

- c** Skub papirstyret mod højre, indtil det *klikker* på plads.

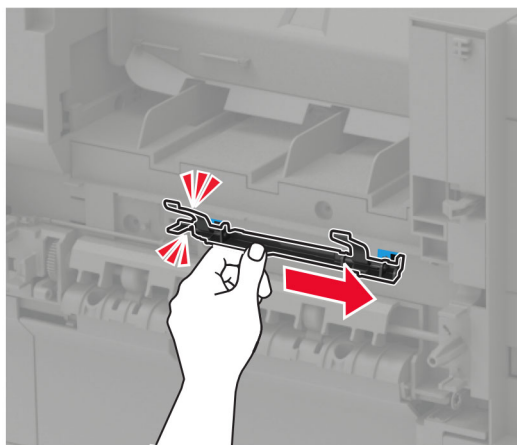



**5** Fjern printerens topdæksel.

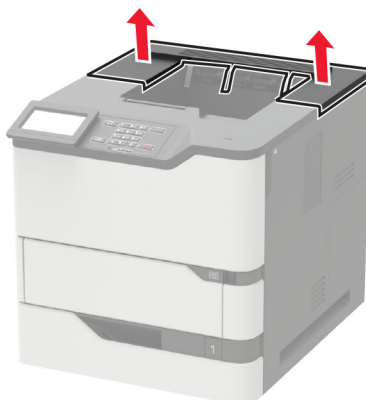

**6** Installer efterbehandleren på printeren.

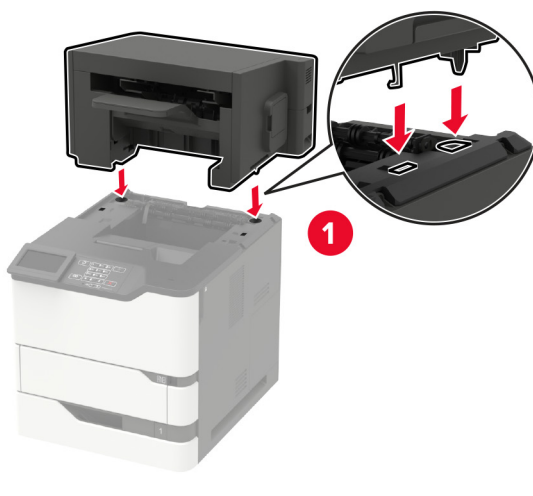

Efterbehandleren må ikke kombineres med andre optioner.

7 Sæt netledningen i printeren og derefter i en stikkontakt.



**FORSIGTIG - RISIKO FOR SKADE:** Tilslut netledningen til en passende normeret og passende jordet stikkontakt, der er lettilgængelig og i nærheden af produktet, for at undgå risikoen for brand eller elektrisk stød.

8 Tænd printeren.

Føj efterbehandleren til printerdriveren for at gøre den tilgængelig for udskriftsjob. Der er flere oplysninger i ["Tilføjelse af tilgængelige optioner i printerdriveren" på side 215](#).

## Software

### Understøttede operativsystemer

Ved hjælp af software-cd'en kan du installere printersoftware på følgende operativsystemer:

- Windows 10
- Windows 8,1
- Windows Server 2012 R2
- Windows Server 2012
- Windows 7 SP1
- Windows Server 2008 R2 SP1
- Windows Server 2008 SP2
- Windows Vista SP2
- Mac OS X version 10.7 eller nyere
- Red Hat Enterprise Linux WS
- openSUSE Linux
- SUSE Linux Enterprise Server
- Debian GNU/Linux
- Ubuntu
- Fedora
- IBM AIX
- Oracle Solaris SPARC
- Oracle Solaris x86

#### Bemærkninger:

- Printerdrivere og hjælpeprogrammer til Windows-operativsystemer understøttes af både 32- og 64-bit versioner.
- For drivere og hjælpeprogrammer, der er kompatible med Mac OS X version 10.6 eller tidligere og for specifikke understøttede Linux- eller UNIX-operativsystemversioner, skal du besøge <http://support.lexmark.com>.
- Kontakt kundesupport, hvis du har brug for yderligere oplysninger om softwarekompatibilitet med alle andre operativsystemer.

## Installation af printersoftware

- 1 Få en kopi af softwareinstallationspakken.
  - Fra cd'en Software, der fulgte med din printer.
  - Gå til <http://support.lexmark.com>, og vælg derefter din printer og dit operativsystem.
- 2 Kør installationsprogrammet, og følg derefter instruktionerne på computerskærmen.
- 3 For Macintosh-brugere skal du tilføje printerens.  
**Bemærk!** Hent printerens IP-adresse i TCP/IP-afsnittet i menuen Netværk/porte.

## Tilføjelse af tilgængelige optioner i printerdriveren

### Til Windows-brugere

- 1 Åben mappen Printere.
- 2 Vælg den printer, du ønsker at opdatere, og gør derefter et af følgende:
  - I Windows 7 eller senere skal du vælge **Printeregenskaber**.
  - I tidligere versioner skal du vælge **Egenskaber**.
- 3 Naviger til fanen Konfiguration, og vælg derefter **Opdater nu - Spørg printer**.
- 4 Anvend ændringerne.

### Til Macintosh-brugere

- 1 Fra Systemindstillinger i Apple-menuen skal du navigere til din printer, og vælg derefter **Indstillinger & forbrugsstoffer**.
- 2 Naviger til listen over hardwareoptioner, og tilføj derefter eventuelle installerede optioner.
- 3 Anvend ændringerne.

## Firmware

### Eksportere eller importere en konfigurationsfil

Du kan eksportere konfigurationsindstillingerne for din printer til en tekstfil, og derefter importere filen for at anvende indstillingerne til andre printere.

- 1 Åbn en webbrowser, og angiv derefter printerens IP-adresse i adressefeltet.

#### **Bemærkninger:**

- Vis printerens IP-adresse på printerens startskærbillede. IP-adressen vises som fire sæt tal, adskilt af punktummer, f.eks. 123.123.123.123.
  - Hvis du bruger en proxyserver, skal du deaktivere den midlertidigt for at indlæse websiden korrekt.
- 2 Eksporter eller importer en konfigurationsfil til et eller flere programmer.

**Til ét specifikt program**

- a** Fra Embedded Web Server skal du klikke på **Apps >** , det program, du vil **> konfigurere**.
- b** Klik på **Eksporter** og **Importer**.

**Til flere programmer**

- a** Fra Embedded Web Server skal du klikke på **Eksporter konfiguration** eller **Importer Configuration**.
- b** Følg vejledningen på skærmen.

**Opdatering af firmware**

Visse programmer kræver et minimumsniveau af firmware på enheden for at fungere korrekt.

Du kan få flere oplysninger om opdatering af enhedens firmware ved at kontakte din Lexmark-repræsentant.

- 1** Klik på **Indstillinger > Enhed > Opdater firmware** fra Embedded Web Server.
- 2** Søg efter den ønskede flashfil.
- 3** Anvend ændringerne.

# Bekendtgørelser

## Produktinformation

Produktnavn:

Lexmark B2865dw, Lexmark M5255, Lexmark M5270, Lexmark MS725dvn; Lexmark MS821n, Lexmark MS821dn; Lexmark MS822de; Lexmark MS823n, Lexmark MS823dn; Lexmark MS825dn, Lexmark MS826de-printere

Maskintype:

4064

Model(ler):

210, 230, 235, 295, 410, 430, 438, 630, 635, 695, 830

## Bekendtgørelse om version

Juli 2024

**Følgende afsnit gælder ikke for lande, hvor sådanne regler ikke er i overensstemmelse med den lokale lovgivning:** LEXMARK INTERNATIONAL, INC., UDSENDER DETTE DOKUMENT "SOM DET ER OG FOREFINDES" UDEN ANSVAR AF NOGEN ART, HVERKEN UDTRYKKELT ELLER STILTIENDE, HERUNDER, MEN IKKE BEGRÆNSET TIL, STILTIENDE ANSVAR FOR SALGBARHED ELLER EGNETHED TIL BESTEMTE FORMÅL. Nogle stater tillader ikke ansvarsfraskrivelse for udtrykkeligt eller stiltiende ansvar ved bestemte transaktioner, og derfor er denne erklæring måske ikke gældende for dig.

Dette dokument kan indeholde tekniske unøjagtigheder eller typografiske fejl. Der foretages regelmæssige ændringer af oplysningerne heri. Ændringerne inkluderes i senere udgaver. Forbedringer eller ændringer af de beskrevne produkter eller programmer kan foretages på et hvilket som helst tidspunkt.

Henvisninger til produkter, programmer eller tjenester i dette dokument indebærer ikke, at producenten ønsker at gøre disse tilgængelige i alle de lande, hvor producenten opererer. En henvisning til et produkt, et program eller en tjeneste angiver eller antyder ikke, at kun dette produkt, dette program eller denne tjeneste kan anvendes. Eventuelle produkter, programmer eller tjenester med tilsvarende funktionalitet, som ikke er i strid med eksisterende immaterialret, kan anvendes i stedet. Evaluering og godkendelse af brug i forbindelse med andre produkter, programmer eller tjenester, undtagen de af producenten udtrykkeligt tildelte, er brugerens ansvar.

Hvis du ønsker teknisk support fra Lexmark, skal du besøge <http://support.lexmark.com>.

Du kan finde oplysninger om Lexmark's politik tillader brugen af dette produkt ved at besøge til [www.lexmark.com/privacy](http://www.lexmark.com/privacy).

Besøg [www.lexmark.com](http://www.lexmark.com) for at få oplysninger om levering og download.

© 2018 Lexmark International, Inc.

**Alle rettigheder forbeholdes.**

## Varemærker

Lexmark og Lexmark-logoet er varemærker eller registrerede varemærker tilhørende Lexmark International, Inc. i USA og/eller andre lande.

Google Cloud Print og Google Chrome er varemærker tilhørende Google Inc. Android og Google Play er varemærker tilhørende Google LLC.

Macintosh, Mac, App Store og Safari er varemærker tilhørende Apple Inc. AirPrint og AirPrint-logoet er varemærker tilhørende Apple Inc.

Microsoft, Windows og Internet Explorer er enten registrerede varemærker eller varemærker tilførende Microsoft-virksomhedsgruppen i USA og andre lande.

Mopria®, Mopria®-logoet og Mopria® Alliance-logoet er registrerede varemærker og servicemærker tilhørende Mopria Alliance, Inc. i USA og andre lande. Uautoriseret brug er strengt forbudt.

PCL® er et registreret varemærke tilhørende Hewlett-Packard Company. PCL er Hewlett-Packard Companys betegnelse for et sæt printerkommandoer (sprog) og -funktioner, der findes i firmaets printerprodukter. Denne printer er kompatibel med PCL-sproget. Det betyder, at printeren genkender PCL-kommandoer, der bruges i forskellige programmer, og at printeren emulerer de funktioner, der svarer til kommandoerne.

PostScript er et registreret varemærke tilhørende Adobe Systems Incorporated i USA og/eller andre lande.

Alle andre varemærker tilhører deres respektive ejere.

## Licensmeddelelser

Alle licensmeddelelser, der har tilknytning til dette produkt, findes på CD'en:\NOTICES-mappen på installationssoftware-cd'en.

## Støjemissionsniveauer

Følgende målinger blev foretaget i henhold til ISO 7779 og rapporteret i overensstemmelse med ISO 9296.

**Bemærk!** Nogle af tilstandene gælder muligvis ikke for dit produkt.

1 meters gennemsnitligt lydtryk, dBA	
Udskriver	56 (MS725dvn); 57 (B2865dw, M5255, MS821n, MS821dn, MS822de, MS823n, MS823dn); 58 (M5270, MS825dn, MS826de)
Klar	28 (MS725dvn); 14 (B2865dw, M5255, M5270, MS821n, MS821dn, MS822de, MS823n, MS823dn, MS825dn, MS826de)

Værdierne kan ændres. Se [www.lexmark.com](http://www.lexmark.com) for at få oplysninger om de aktuelle værdier.

## Direktiv om affald af elektrisk og elektronisk udstyr (WEEE)

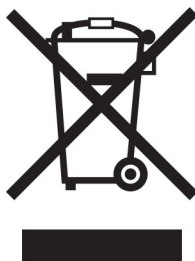

WEEE-logoet står for specielle genbrugsprogrammer og procedurer for elektroniske produkter i lande i Den Europæiske Union. Vi opfordrer til, at vores produkter genbruges.

Hvis du har spørgsmål om genbrugsmuligheder, kan du få oplyst nummeret på dit lokale salgskontor ved at besøge Lexmarks websted på adressen [www.lexmark.com](http://www.lexmark.com).

## Environmental labeling for packaging

Per Commission Regulation Decision 97/129/EC Legislative Decree 152/2006, the product packaging may contain one or more of the following symbols.

<p>20 PAP</p>	<p>This symbol indicates that the packaging may contain corrugated fiberboard.</p>
<p>21 PAP</p>	<p>This symbol indicates that the packaging may contain non-corrugated fiberboard.</p>
<p>22 PAP</p>	<p>This symbol indicates that the packaging may contain paper.</p>

For more information, go to [www.lexmark.com/recycle](http://www.lexmark.com/recycle), and then choose your country or region. Information on available packaging recycling programs is included with the information on product recycling.

## Bortskaffelse af produktet

Bortskaf ikke printeren eller forbrugsstofferne som normalt husholdningsaffald. Kontakt de lokale myndigheder for at få oplysninger om muligheder for bortskaffelse og genbrug.

## Genopladeligt litium-ion-batteri

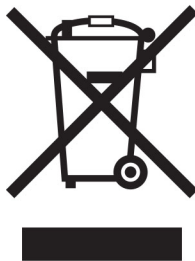

Dette produkt kan indeholde et genopladeligt litium-ion-knapcellebatteri, som kun bør fjernes af en uddannet tekniker. Den overkrydsede affaldsspand på hjul betyder, at produktet ikke må bortskaffes som usorteret affald, men skal sendes til separate indsamlingssteder med henblik på genindvinding og genanvendelse. Hvis batteriet fjernes, må det ikke bortskaffes sammen med husholdningsaffaldet. Der kan være separate indsamlingssystemer for batterier i dit lokalområde, f.eks. et afleveringssted til genbrug af batterier. Separat indsamling af brugte batterier sikrer passende behandling af affald, herunder genbrug og genanvendelse, og forhindrer eventuelle negative indvirkninger på menneskers sundhed og miljøet. Bortskaf batterierne på ansvarlig vis.

## Regulering (EU) 2023/1542

Dette produkt kan indeholde et genopladeligt knapcelle-litiumbatteri. Batteriet overholder Forordning (EU) 2023/1542. Kompatibilitet angives af CE-mærkningen:



Dette produkt kan indeholde et af følgende møntcellebatterier:

- Batteriidentifikation: Seiko Modelnummer MS621FE  
Producent: Seiko Instruments Inc.  
Producentadresse: 8, Nakase 1-chome, Mihama-ku, Chiba-shi, Chiba 261-8507, Japan
- Batteriidentifikation: Panasonic Modelnummer ML621  
Producent: Panasonic Energy Co., Ltd.  
Producentadresse: 1-1 Matsushita-cho, Moriguchi City, Osaka 570-8511, Japan
- Batteriidentifikation: FDK Modelnummer ML621  
Producent: FDK Corporation  
Producentadresse: Shibaura Crystal Shinagawa, 1-6-41 Konan, Minato-ku, Tokyo 108-8212, Japan

## Returnering af Lexmark-tonerpatroner til genbrug eller genvinding

Lexmark Cartridge Collection Program gør det muligt at returnere brugte tonerpatroner gratis til Lexmark til genbrug eller genvinding. 100 procent af de tomme tonerpatroner, som returneres til Lexmark, bliver enten genbrugt eller adskilt til genvinding. Kasserne, som tonerpatronerne returneres i, genbruges også.

Hvis du vil returnere Lexmark-kassetter til genbrug eller genvinding, skal du gøre følgende:

- 1 Gå til [www.lexmark.com/recycle](http://www.lexmark.com/recycle).



- 2 Vælg land eller område.
- 3 Vælg **LCCP-program (Lexmark Cartridge Collection Program)**.
- 4 Følg vejledningen på skærmen.

## Meddelelse om statisk følsomhed

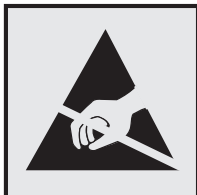

Dette symbol angiver komponenter, der er følsomme over for statisk elektricitet. Undgå at berøre områder nær disse symboler uden først at røre en metaloverflade på et sted væk fra symbol.

For at undgå beskadigelse fra elektrostatisk afladning, når du udfører vedligeholdelsesopgaver som f.eks. afhjælper papirstop eller udskifter forbrugsvarer, skal du trykke på en hvilken som helst ikke-tildækket metalramme på printeren, før du forsøger at få adgang til eller røre ved dele i printeren, selv om symbolet ikke er til stede.

## ENERGY STAR

Alle Lexmark-produkter, der bærer ENERGY STAR®-mærket på produktet eller viser det på startskærmen, er certificeret som værende i overensstemmelse med miljøbeskyttelsesagenturet EPA's ENERGY STAR-standard på forsendelsestidspunktet fra Lexmark.



## Temperaturoplysninger

Driftstemperatur og relativ luftfugtighed	15,3 til 32,2 °C (60 til 90 °F) og 8 til 80 % RH
Langtidsopbevaring af printer/kassette/billedenhed <sup>1</sup>	1,1 til 35°C (34 til 95°F) og 8 til 80 % RH Maks. vådtemperatur <sup>2</sup> : 22,8 °C (73 °F) Ikke-kondenserende miljø
Kortvarig forsendelse af printer/kassette/billedenhed	-40 til 43,3°C (-40 til 110°F)
<sup>1</sup> Forbrugsvarers holdbarhed er ca. 2 år. Dette er baseret på lagring i et standardkontormiljø ved 22° C og en luftfugtighed på 45 %.	
<sup>2</sup> Vådtemperatur bestemmes af lufttemperaturen og den relative luftfugtighed.	

## Lasererklæring

Printeren er certificeret i USA i henhold til kravene i DHHS 21 CFR kapitel I, underafsnit J for klasse I (1) laserprodukter og er andre steder certificeret som et klasse I-laserprodukt i henhold til kravene i IEC 60825-1: 2014.

Klasse I-laserprodukter anses ikke som farlige. Lasersystemet og printeren er designet på en sådan måde, at der ikke er en direkte laserstråling, der overskrider Klasse I-niveauet under normal brug, brugers vedligeholdelse eller de foreskrevne servicebetingelser. Printerens har en printerhovedenhed, som ikke skal serviceres, og som indeholder en laser med følgende specifikationer:

Klasse: IIIb (3b) AlGaAs

Nominal udgangseffekt (milliwatt): 25

Bølgelængde (nanometer): 755-800

## Strømforbrug

### Produktets strømforbrug

Følgende tabel dokumenterer de forhold vedrørende energiforbrug, der gør sig gældende for produktet.

**Bemærk!** Nogle af tilstandene gælder muligvis ikke for dit produkt.

Tilstand	Beskrivelse	Strømforbrug (watt)
Udskriver	Produktet genererer udskrifter fra elektroniske input.	800 (MS725dvn); 670 (M5255, MS821n, MS821dn); 700 (MS822de); 770 (B2865dw, MS823n, MS823dn); 830 (M5270, MS825dn, MS826de)
Kopier	Produktet genererer udskrifter fra trykte originaldokumenter.	Ikke tilgængelig
Scan	Produktet scanner trykte dokumenter.	Ikke tilgængelig
Klar	Produktet venter på et udskriftsjob.	Stort strømforbrug: 95 (MS725dvn); 39 (M5255, MS821n, MS821dn, MS822de); 34 (B2865dw, MS823n, MS823dn); 38,5 (M5270, MS825dn, MS826de) Lavt strømforbrug: 75 (MS725dvn); 21,5 (M5255, MS821n, MS821dn, MS822de); 20 (B2865dw, MS823n, MS823dn); 21 (M5270, MS825dn, MS826de)
Slumringstilstand	Produktet er i energibesparende tilstand på højt niveau.	1,3 (MS725dvn); 1,4 (M5255, M5270, MS821n, MS821dn, MS822de, MS825dn, MS826de); 1,6 (B2865dw, MS823n, MS823dn)
Dvale	Produktet er i energibesparende tilstand på lavt niveau.	0,2
Fra	Produktet er tilsluttet en stikkontakt, men afbryderknappen er slukket.	0,2

De niveauer for strømforbrug, der er angivet i ovenstående tabel, repræsenterer gennemsnitsmålinger over tid. Et momentant strømforbrug kan være væsentligt højere end gennemsnitsværdien.

Værdierne kan ændres. Se [www.lexmark.com](http://www.lexmark.com) for at få oplysninger om de aktuelle værdier.

## Slumringstilstand

Dette produkt er designet med en energibesparende funktion, der kaldes *Slumringstilstand*. Slumringstilstanden sparer energi ved at sænke strømforbruget i perioder med inaktivitet. Slumringstilstanden aktiveres automatisk, når produktet ikke har været i brug i et nærmere angivet tidsrum, der kaldes *Slumringstilstands-timeout*.

Fabriksindstilling for slumringstilstands-timeout for dette produkt (i minutter):	15
---	----

Du kan angive slumringstilstands-timeout til at være mellem 1 minut og 120 minutter på konfigurationsmenuerne. Indstilling af slumringstilstands-timeout på en lav værdi reducerer energiforbruget, men kan øge produktets svartid. Indstilling af slumringstilstands-timeout på en høj værdi, giver en hurtig svartid, men bruger mere energi.

## Dvaletilstand

Dette produkt er designet med en driftstilstand, der bruger meget lidt strøm, som kaldes *Dvaletilstand*. I dvaletilstand lukkes alle de andre systemer sikkert ned.

Printeren kan gå i Dvaletilstand på en af følgende måder:

- Anvendelse af Dvale-timeout
- Brug af Planlæg strømtilstande

Fabriksstandard Dvaletimeout for dette produkt i alle lande eller områder	3 dage
---	--------

Den tid, printerens venter efter et job er udskrevet, inden printerens går i Dvaletilstand, kan indstilles mellem en time og en måned.

## Slukket tilstand

Hvis dette produkt har en slukket tilstand, hvor der stadig bruges en lille mængde strøm, skal du tage netledningen ud af stikkontakten for at sørge for, at produktets strømforbrug ophører helt.

## Samlet energiforbrug

Det er nogle gange praktisk at beregne produktets samlede energiforbrug. Eftersom strømforbrug angives i watt, skal strømforbruget ganges med den tid, som produktet bruger i hver tilstand, med henblik på at beregne energiforbruget. Produktets samlede energiforbrug udgøres af summen af de enkelte tilstandes energiforbrug.

## Lovgivningsmæssige oplysninger for trådløse produkter

Dette afsnit indeholder lovgivningsmæssige oplysninger, der kun gælder for trådløse modeller.

Hvis du er i tvivl med hensyn til hvorvidt din model er en trådløs model, skal du gå til <http://support.lexmark.com>.

## Noter om modulkomponenter

Trådløse modeller indeholder følgende modulkomponenter:

Lexmark lovmæssig type/model: LEX-M07-001; FCC ID: IYLLEXM07001; Industry Canada IC: 2376A-M07001

## Udsættelse for radiofrekvens

Den udsendte strålingseffekt for denne enhed ligger langt fra FCC-grænserne (og andre reguleringsmyndigheders grænser) for udsættelse for radiofrekvens. Der skal være mindst 20 cm mellem enhedens antenne og en person for at overholde FCC-grænserne (og andre reguleringsmyndigheders grænser) for udsættelse for radiofrekvens.

## Overensstemmelse med De Europæiske Fællesskabers (EF) direktiver

Dette produkt overholder beskyttelseskravene i EU-rådets direktiv 2014/53 /EU om tilnærmelse og harmonisering af lovene i medlemslandene vedrørende radioudstyr.

Producenten af dette produkt er: Lexmark International, Inc., 740 West New Circle Road, Lexington, KY, 40550 USA. Den autoriserede repræsentant er: Lexmark International Technology Hungária Kft., 8 Lechner Ödön fasor, Millennium Tower III, 1095 Budapest UNGARN. En overensstemmelseserklæring angående kravene i direktiverne kan fås ved henvendelse til den autoriserede repræsentant eller kan hentes på [www.lexmark.com/en\\_us/about/regulatory-compliance/european-union-declaration-of-conformity.html](http://www.lexmark.com/en_us/about/regulatory-compliance/european-union-declaration-of-conformity.html).

Kompatibilitet angives af CE-mærkningen:



## Begrænsninger

Dette radioudstyr er begrænset til indendørs brug. Udendørs brug er forbudt. Denne begrænsning gælder for alle lande anført i tabellen nedenfor:

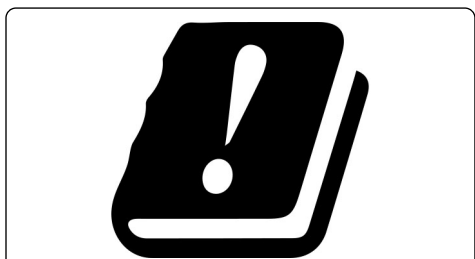

AT	BE	BG	CH	CY	CZ	DE	DK	EE
EL	ES	FI	FR	HR	HU	IE	IS	IT
LI	LT	LU	LV	MT	NL	NEJ	PL	PT
RO	SE	SI	SK	TR	UK			

## EU-erklæring om operationelle frekvensbånd og maks. RF-effekt for radiosender

Dette radioprodukt sender i bånd på enten 2,4 GHz (2,412–2,472 GHz i EU) eller 5 GHz (5,15–5,35, 5,47–5,725 i EU). Den maksimale sender-udgangs-effekt for EIRP, herunder antenneforstærkning, er  $\leq 20$  dBm for begge bånd.

## Overensstemmelse med De Europæiske Fællesskabers (EF) direktiver

Dette produkt overholder beskyttelseskravene i EU-rådets direktiver 2014/30/EU, 2014/35/EU samt 2011/65/EU om tilnærmelse og harmonisering af lovene i medlemslandene vedrørende elektromagnetisk kompatibilitet, sikkerhed for elektrisk udstyr, der er beregnet til brug inden for visse spændingsområder og om begrænset brug af visse farlige stoffer i elektrisk og elektronisk udstyr.

Producenten af dette produkt er: Lexmark International, Inc., 740 West New Circle Road, Lexington, KY, 40550 USA. Den autoriserede repræsentant er: Lexmark International Technology Hungária Kft., 8 Lechner Ödön fasor, Millennium Tower III, 1095 Budapest UNGARN. En overensstemmelseserklæring angående kravene i direktiverne kan fås ved henvendelse til den autoriserede repræsentant eller kan hentes på [www.lexmark.com/en\\_us/about/regulatory-compliance/european-union-declaration-of-conformity.html](http://www.lexmark.com/en_us/about/regulatory-compliance/european-union-declaration-of-conformity.html).

Dette produkt ligger inden for Klasse A-grænserne i EN 55022 og EN 55032 og opfylder sikkerhedskravene i EN 60950-1 eller EN 62368-1.

## Bekendtgørelse om radiointerferens

### Advarsel

Dette er et produkt, der overholder emissionskravene i EN55022 og EN55032 Klasse A-grænser og immunitetskravene i henhold til EN55024. Dette produkt er ikke beregnet til at blive brugt i boligmiljøer/private miljøer.

Dette er et Klasse A-produkt. I et privat miljø kan produktet forårsage radiointerferens, hvilket brugeren kan være nødsaget til at tage forholdsregler over for.

# Indeks

## Tal

Papirmagasin til 2100 ark  
installation 199  
ilægning 29

## A

Menuen Om denne printer 63  
adgang til systemkortet 189  
aktivering af  
stemmevejledning 24  
tilføjelse af kontakter 21  
tilføjelse af grupper 22  
tilføjer hardwareoptioner  
printerdriver 215  
tilføjer interne optioner  
printerdriver 215  
justering af standardlydstyrke  
højttaler 100  
justering af talehastighed  
Stemmevejledning 25  
justere lysstyrken  
skærm 127  
justering af standardlydstyrken i  
hovedtelefon 100  
justere tonersvætningsgrad 187  
AirPrint  
brug af 46  
Android-enhed  
udskrive fra 45  
tilslutte kabler 13  
undgå papirstop 129

## B

tomme sider 157  
bogmærker  
oprettelse 20  
opret mapper for 21

## C

Embedded Web Server kan ikke  
åbne 149  
ændring af printerens  
portindstillinger efter installation  
af ISP 102  
ændring af startskærmen 18  
kontrol af printerens  
tilslutning 151

kontrol af status for dele og  
forbrugsstoffer 104  
rengøre  
printerens yderside 103  
printerens indvendige dele 103  
rengøring af printerens 103  
fjerne papirstop  
i panel A 133  
i panel H 141  
i panel N 140  
i outputekspander med høj  
kapacitet 139  
i mappen til mailindbakken 140  
i outputudvidelsesbakke 139  
i dupleksenheden 136  
i fuseren 136  
i flerformålsarkføderen 138  
i hæfteefterbehandleren 143  
i mappe til  
hæfteefterbehandleren 141  
i efterbehandleren til hæftning  
og hulning 142  
i efterbehandleren til hæftning  
og hulning 142  
i papirmagasiner 133  
fjern hæftestop  
i efterbehandleren til hæftning  
og hulning 146  
Cloud Connector-profil  
oprettelse 19  
udskrive fra 49  
sætvis udskrivning fungerer  
ikke 154  
fortrolige udskriftsjob 48  
udskrive fra en Macintosh  
computer 48  
udskrivning fra Windows 48  
konfigurere  
økotilstandsindstilling 19  
konfigurere økoindstillinger 19  
konfigurere meddelelser om  
forbrugsstoffer 108  
konfigurere papirstørrelsen  
Universal 26  
tilslutte printerens  
til trådløst netværk 101

oprette forbindelse til trådløst  
netværk  
brug af PIN-metoden 101  
brug af trykknappemoden 101  
spare på forbrugsstoffer 127  
kontakte kundesupport 187  
kontakter  
tilføj 21  
slette 22  
redigere 22  
systemkort  
tilgå 189  
oprettelse af en Cloud  
Connector-profil 19  
oprette bogmærker 20  
opret mapper  
for bogmærker 21  
forvrænget udskrift 169  
Kundesupport  
brug af 20  
kundesupport  
kontakte 187  
tilpasning af skærmen 18

## D

deaktivering af Wi-Fi-  
netværk 102  
standardlydstyrke i hovedtelefon  
justere 100  
standardlydstyrke i højttaler  
justere 100  
Defekt flash fundet 152  
sletning af kontakter 22  
slette grupper 22  
Enhedskvoter  
installere 19  
biblioteksliste  
udskriver 50  
displayets lysstyrke  
justere 127  
Skærmtilpasning  
brug af 18  
dokumenter, udskrivning af  
fra en computer 45  
fra en mobil enhed 45, 46

**E**

Økotilstand  
konfigurere 127

Økoindstillinger  
konfigurere 19

redigering af kontakter 22

redigere grupper 22

bemærkninger om  
emission 218, 224

aktivering af  
forstørrelsestilstand 25

aktivering af personlige  
identifikationsnumre 25

aktivering af talte  
adgangskoder 25

aktivere USB-porten 150

kryptere printerens harddisk 98

konvolutter  
ilægning 34

miljømæssig indstilling  
Økotilstand 127  
Dvaletilstand 127  
slumringstilstand 127

sletning af hukommelse  
fra printerens harddisk 97

slette harddiskens ikke-flygtige  
hukommelse 97

sletter printerharddiskens  
hukommelse 97

sletning af  
printerhukommelse 97, 98

slette harddiskens flygtige  
hukommelse 97

Ethernet port 13

Eksport af en konfigurationsfil  
via Embedded Web Server 215

eksportere komprimerede  
logs 63

eksportere konfigurationsfil 63

**F**

standardindstillinger  
gendanne 98

FCC-bekendtgørelser 224

finde flere oplysninger om  
printerens 9

firmware  
opdater 216

flashdrev  
udskrive fra 46

foldet papir 161

liste over skrifttypeeksempler  
udskriver 49

fuser  
udskifte 112

**G**

Google Cloud Print  
brug af 45

grupper  
tilføje 22  
slette 22  
redigere 22

**H**

hardwareoptioner, tilføjer  
printerdriver 215

tilbageholdte job 48

udskrive fra en Macintosh  
computer 48

udskrivning fra Windows 48

Dvaletilstand  
konfigurere 127

startskærmbillede  
tilpasse 18  
viser ikoner 18  
brug af 17

ikoner på startskærmen 17

varmerulle i fuser  
udskifte 114

luftfugtighed omkring  
printerens 221

**I**

ikoner på startskærmbilledet  
viser 18

identifikation af områder med  
papirstop 131

billedenhed  
bestille 106  
udskifte 109

Import af en konfigurationsfil  
via Embedded Web Server 215

indikator  
forståelse af status 16

installation af et  
hukommelseskort 190

installere et optionskort 192

installere optioner  
printerens harddisk 193

installation af papirmagasinet til  
2100 ark 199

installere printersoftware 215

installation af  
papirmagasiner 198

intern option registreres ikke 151

interne optioner  
firmwarekort 189  
flashhukommelse 189  
skrifttypekort 189  
internal solutions port 189  
printerens harddisk 189

interne optioner, tilføjer  
printerdriver 215

internal solutions port  
installation 194

**J**

papirstop  
forebygge 129

stop, afhjælpe  
i standardbakken 137

**K**

tastatur på displayet  
brug af 25

**L**

brevhoved  
ilægning 34

indføring, papirmagasin til 2100  
ark 29

Lexmark Mobile Print  
brug af 45

sammenkæde  
papirmagasiner 35

ilægning  
Papirmagasin til 2100 ark 29  
brevpapir i papirmagasin til  
2100 ark 29

ilægge papir i  
flerformålsarkføderen 34

ilægning i papirmagasiner 26

lokalisering af områder med  
papirstop 131

lokalisere af sikkerhedslåsen 97

**M**

Forstørrelsestilstand  
aktivere 25

vedligeholdelseskit  
bestille 107

håndtering af pauseskærm 18

hukommelseskort  
   installation 190  
 menu  
   802.1x 82  
   Tilgængelighed 58  
   Indstilling af fortrolig udskrift 92  
   Konfigurationsmenu 60  
   Standard login-metoder 88  
   Enhed 95  
   Slet midlertidige datafiler 93  
   Ethernet 77  
   Udskrivning fra flashdrev 72  
   Google Cloud Print 85  
   Hjælp 95  
   HTML 70  
   HTTP/FTP-indstillinger 83  
   Billede 70  
   Info sendt til Lexmark 58  
   IPSec 81  
   Jobregnskab 66  
   Layout 63  
   Lokale konti 88  
   Login-restriktioner 91  
   LPD-konfiguration 83  
   Administrer tilladelser 87  
   Medietyper 72  
   Side med menuindstillinger 94  
   Diverse 94  
   Administration af mobile  
   tjenester 94  
   Netværk 95  
   Netværksoversigt 74  
   Meddelelser 53  
   Ude af drift – slet 62  
   PCL 68  
   PDF 68  
   PostScript 68  
   Strømstyring 57  
   Præferencer 52  
   Udskriv 95  
   Kvalitet 65  
   Fjernkontrolpanel 53  
   Gendan  
   standardindstillinger 59  
   Sikkerhedsovervågningslog 89  
   Opsætning 64  
   SNMP 80  
   Løsninger for LDAP-  
   indstillinger 93  
   TCP/IP 78  
   ThinPrint 84

Konfiguration af  
   papirmagasin 71  
 Fejlfinding 96  
 Generel opsætning 71  
 USB 84  
 Synlige ikoner på  
   startskærm 62  
 Trådløs 74  
 Wi-Fi Direct 86  
 XPS 67  
 Menuoversigt 51  
 Side med menuindstillinger  
   udskriver 96  
 menuer  
   Om denne printer 63  
   Diskkryptering 93  
   Tidsstyrede USB-enheder 89  
 mobil enhed  
   udskrive fra 45, 46  
 Mopria-udskriftstjeneste  
   brug af 45  
 flytte printeren 10, 126  
 flerformålsarkføder  
   ilægning 34

## N

navigering på skærmen  
   brug af håndbevægelser 24  
 navigering på skærmen med  
   håndbevægelser 24  
 støjniveauer 218  
 Forbrugsstof, der ikke er fra  
 Lexmark 153  
 ikke-flygtig hukommelse 98  
 Ikke plads nok i  
 flashhukommelsen til  
 ressourcer 152  
 bekendtgørelser 218, 219, 221,  
 222, 223, 224

## O

operativsystemer  
   understøttede 214  
 optionskort  
   installation 192  
 bestille  
   vedligeholdelseskit 107  
 bestille forbrugsstoffer  
   billedenhed 106  
   hæftekassette 107  
   tonerkassette 104

## P

papirstop  
   i dupleksområdet 136  
   i fuseren 136  
 papirstop i panel A 133  
 papirstop i panel C 136  
 papirstop i panel H 141  
 papirstop i panel N 140  
 papirstop i mailindbakken med 4  
 mapper 140  
 papirstop i outputekspanderen  
 med høj kapacitet 139  
 papirstop i  
   flerformålsarkføderen 138  
 papirstop i  
   outputudvidelsesbakken 139  
 papirstop i mappe til  
   hæfteefterbehandleren 141  
 papirstop i papirmagasiner 133  
 papirstop  
   forebygge 129  
   placering 131  
 papirstop, afhjælp  
   i standardbakken 137  
 metoden Personligt  
 identifikationsnummer (PIN) 101  
 personlige identifikationsnumre  
   aktivere 25  
 opsamlingsrulle  
   udskifte 119  
 opsamlingsrulle i  
   flerformålsarkføderen  
   udskifte 120  
 lys i tænd/sluk-knappen  
   forståelse af status 16  
 strømstik 13  
 papir med huller  
   ilægning 34  
 printerdriver  
   hardwareoptioner, tilføjer 215  
 udskriftsjob ikke udskrevet 185  
 Testsider med  
   udskriftskvalitet 96  
 fejlfinding af udskriftskvalitet  
   tomme eller hvide sider 157  
   forvrænget eller skæv  
   udskrift 169  
   mørk udskrift 158  
   fine linjer udskrives ikke  
   korrekt 160  
   foldet eller krøllet papir 161



grå baggrund på  
udskifterne 162  
vandrette lyse striber 175  
lys udskrift 164  
meleret udskrift og pletter 167  
papiret krøller 168  
gentagne fejl 181  
sider, der kun indeholder  
sort 170  
beskåret tekst eller billeder 172  
toner smitter nemt af 174  
lodrette mørke striber 177  
lodrette mørke streger eller  
striber 179  
lodrette mørke streger med  
manglende udskrift 180  
lodrette lyse striber 175  
lodrette hvide streger 176  
udskrive fejlfinding  
fortrolige og andre  
tilbageholdte job udskrives  
ikke 182  
konvolut klæber sammen under  
udskrivning 154  
forkerte margener 164  
fastklemte sider udskrives ikke  
igen 156  
job udskrives fra det forkerte  
papirmagasin 187  
job udskrives på det forkerte  
papir 187  
der opstår ofte papirstop 156  
udskriftsjob udskrives ikke 185  
langsom udskrivning 183  
papirmagasinsammenkædning  
virker ikke 155  
det var ikke muligt at læse  
flashdrevet 150  
printer  
minimumsafstande 10  
flytte 10  
vælge en placering 10  
transport 126  
printerkonfigurationer 11  
printertilslutning  
kontrollere 151  
printerens harddisk  
kryptering 98  
installation 193  
printerharddiskens  
hukommelse 98  
slette 97

printeroplysninger  
finde 9  
printereren reagerer ikke 186  
printermenuer 63  
printermeddelelser  
Defekt flash fundet 152  
Forbrugsstof, der ikke er fra  
Lexmark 153  
Ikke plads nok i  
flashhukommelsen til  
ressourcer 152  
Udskift kassette, matcher ikke  
printerområde 152  
Ikke-formateret Flash  
fundet 152  
printeroptioner, fejlfinding  
kan ikke registrere intern  
option 151  
indstillinger for printerport  
ændre 102  
printerporte 13  
printerindstillinger  
gendannelse af  
fabriksindstilling 98  
printersoftware, installation 215  
printerstatus 16  
udskriver  
AirPrint 94  
biblioteksliste 50  
liste over  
skrifttypeeksempler 49  
fra en Cloud Connector-  
profil 49  
fra en computer 45  
fra et flashdrev 46  
fra en mobil enhed 45  
fra en Android-enhed 45  
Side med menuindstillinger 96  
med Google Cloud Print 45  
udskrive fortrolige og andre  
tilbageholdte job  
fra en Macintosh-computer 48  
fra Windows 48  
udskrivning fra en computer 45  
udskrive fra et flashdrev 46  
Trykknappmetode 101

## Q

QR-koder  
tilføje 20

## R

genbrug  
Lexmark-emballage 128  
Lexmark-produkter 128  
tonerkassetter 128  
fjerne papirstop  
i panel A 133  
i panel H 141  
i panel N 140  
i outputekspander med høj  
kapacitet 139  
i mappen til mailindbakken 140  
i dupleksenheden 136  
i fuseren 136  
i flerformålsarkføderen 138  
i outputudvidelsesbakken 139  
i mappe til  
hæfteefterbehandleren 141  
i efterbehandleren til hæftning  
og hulning 142  
i efterbehandleren til hæftning  
og hulning 142  
i papirmagasiner 133  
fjernelse af hæftestop 143, 146  
gentagelse af udskriftsjob 48  
udskrive fra en Macintosh  
computer 48  
udskrivning fra Windows 48  
Udskift kassette, matcher ikke  
printerområde 152  
udskifte  
opsamlingsrulle i  
flerformålsarkføderen 120  
udskiftning af dele  
fuser 112  
varmerulle i fuser 114  
opsamlingsrulle 119  
overføringsrulle 116  
udskiftning af forbrugsstoffer  
billedenhed 109  
hæftekassette 123, 124  
tonerkassette 108  
reservation af udskriftsjob  
udskrive fra en Macintosh  
computer 48  
udskrivning fra Windows 48  
nulstille  
brug af forbrugsstoffællere 153  
gendanne  
standardindstillinger 98  
visning af et diasshow 18

**S**

oplysninger om sikkerhed 7, 8  
planlægge strømtilstande 19  
sikring af printerhukommelse 98  
sikkerhedsåbning  
finder 97  
vælge en placering til  
printerens 10  
indstille papirstørrelse 26  
indstille papirtype 26  
indstille Enhedskvoter 19  
transport af printerens 126  
viser ikoner på  
startskærmbilledet 18  
skæve udskrifter 169  
slumringstilstand  
konfigurere 127  
talte adgangskoder  
aktivere 25  
hæftekassette  
bestille 107  
udskifte 123, 124  
erklæring om flygtighed 98  
status for dele  
kontrollere 104  
status/forbrugsstoffer  
kontrollere 104  
lagring af udskriftsjob 48  
forbrugsstoffer  
spare på 127  
meddelelser om forbrugsstoffer  
konfigurere 108  
brug af forbrugsstof-tællere  
nulstille 153  
understøttede filtyper 47  
understøttede flashdrev 47  
understøttede  
operativsystemer 214  
understøttede papirstørrelser 36  
understøttede papirtyper 39  
understøttede papirvægte 41

**T**

temperatur omkring  
printerens 221  
tonerkassette  
bestille 104  
udskifte 108  
tonerkassetter  
genbrug 128

tonersværningsgrad  
justere 187  
overføringsrulle  
udskifte 116  
papirmagasiner  
ilægning 26  
fejlfinding  
Embedded Web Server kan ikke  
åbne 149  
printerens reagerer ikke 186  
fejlfinding, udskrive  
sætvis udskrivning fungerer  
ikke 154  
fortrolige og andre  
tilbageholdte job udskrives  
ikke 182  
konvolut klæber sammen under  
udskrivning 154  
forkerte margener 164  
fastklemte sider udskrives ikke  
igen 156  
job udskrives fra det forkerte  
papirmagasin 187  
job udskrives på det forkerte  
papir 187  
der opstår ofte papirstop 156  
udskriftsjob udskrives ikke 185  
langsom udskrivning 183  
papirmagasinsammenkædning  
virker ikke 155  
fejlfinding, udskriftskvalitet  
tomme eller hvide sider 157  
forvrænget eller skæv  
udskrift 169  
mørk udskrift 158  
fine linjer udskrives ikke  
korrekt 160  
foldet eller krøllet papir 161  
grå baggrund på  
udskrifterne 162  
vandrette lyse striber 175  
lys udskrift 164  
meleret udskrift og pletter 167  
papiret krøller 168  
gentagne fejl 181  
sider, der kun indeholder  
sort 170  
beskåret tekst eller billeder 172  
toner smitter nemt af 174  
lodrette mørke striber 177  
lodrette mørke streger eller  
striber 179

lodrette mørke streger med  
manglende udskrift 180  
lodrette lyse striber 175  
lodrette hvide streger 176  
printeroptioner, fejlfinding  
kan ikke registrere intern  
option 151

**U**

det var ikke muligt at læse  
flashdrevet  
fejlfinding, udskrive 150  
Ikke-formateret Flash fundet 152  
papirstørrelsen Universal  
konfigurere 26  
fjern  
papirmagasinsammenkædning  
35  
opdatering af firmware  
flashfil 216  
USB-port 13  
aktivere 150  
brug af  
originale Lexmark-dele 104  
originale Lexmark-  
forbrugsvarer 104  
brug af kundesupport 20  
brug af Skærmtilpasning 18  
brug af QR-kodegenerator 20  
bruge kontrolpanelet  
Lexmark M5255 16  
Lexmark M5265 16  
Lexmark M5270 16  
Lexmark MS725 15  
Lexmark MS821 15  
Lexmark MS822 16  
Lexmark MS823 15  
Lexmark MS825 15  
Lexmark MS826 16  
brug af startskærmen 17

**V**  
godkendelse af udskriftsjob 48  
udskrive fra en Macintosh  
computer 48  
udskrivning fra Windows 48  
lodrette mørke streger på  
udskrifterne 179  
lodrette streger på  
udskrifterne 179

virtuelt tastatur  
  brug af 25  
Stemmevejledning  
  aktivering 24  
  talehastighed 25  
Stemmevejledningens  
talehastighed  
  justere 25  
flygtig hukommelse 98

## **W**

hvide linjer 176  
hvide sider 157  
trådløst netværk  
  tilslutte printeren til 101  
  Wi-Fi Protected Setup 101  
trådløs netværkstilslutning 101  
Wi-Fi-netværk  
  deaktivering 102  
Wi-Fi Protected Setup  
  trådløst netværk 101  
krøllet papir 161