



Skrivarna B2865, M5255, M5270, MS725, MS821, MS822, MS823, MS825, MS826

Användarhandbok

Juli 2024

www.lexmark.com

Maskintyp(er):

4064

Modeller:

210, 230, 235, 295, 410, 430, 438, 630, 635, 695, 830

Innehåll

Säkerhetsinformation.....	6
Skrivsätt.....	6
Information om produkten.....	6
Lär dig mer om skrivaren.....	9
Hitta information om skrivaren.....	9
Välja en plats för skrivaren.....	10
Skrivarkonfigurationer.....	11
Ansluta kablar.....	13
Använda kontrollpanelen.....	15
Lexmark-skrivarna B2865, MS725, MS821, MS823 och MS825.....	15
Lexmark-skrivarna M5255, M5270, MS822 och MS826.....	16
Så här används statusarna på strömknappen och indikatorlampan.....	16
Konfigurera och använda programmen på huvudmenyn.....	17
Använda startskärmen.....	17
Anpassa startskärmen.....	18
Använda Anpassning av visning.....	18
Konfigurera ekoinställningar.....	19
Skapa en Cloud Connector-profil.....	19
Konfigurera enhetskvoter.....	19
Använda QR-kodgenerator.....	20
Använda kundsupport.....	20
Hantera bokmärken.....	20
Hantera kontakter.....	22
Konfigurera och använda tillgänglighetsfunktionerna.....	24
Aktivera röstvägledning.....	24
Navigera på skärmen med hjälp av gester.....	24
Aktivera förstöringsläge.....	25
Justera talhastigheten för röstvägledning.....	25
Använda tangentbordet på skärmen.....	25
Aktivera talade lösenord och pin-koder.....	25

Fylla på papper och specialmedia.....	26
Ställa in pappersstorlek och papperstyp.....	26
Konfigurera universella pappersinställningar.....	26
Fylla på magasinet för 250 eller 550 ark.....	26
Fylla på 2 100-arksmagasinet.....	29
Fylla på universalarkmataren.....	34
Länka magasin.....	35
Pappersstöd.....	37
Pappersstorlekar som kan användas.....	37
Papperstyper som kan användas.....	40
Pappersvikter som kan användas.....	42
Papper som inte kan användas.....	43
Använda returpapper.....	44
Skriva ut.....	45
Skriva ut från en dator.....	45
Skriva ut från en mobil enhet.....	45
Skriva ut från flashenhet.....	46
Flashenheter och filtyper som stöds.....	47
Konfigurera konfidentiella jobb.....	48
Skriva ut konfidentiella jobb och andra stoppade jobb.....	48
Skriva ut från en Cloud Connector-profil.....	49
Skriva ut en lista med teckensnittsprov.....	49
Skriva ut en kataloglista.....	50
Förstå skrivarmenyerna.....	51
Menyöversikt.....	51
Enhet.....	52
Skriv ut.....	63
Papper.....	71
USB-enhet.....	72
Nätverk/portar.....	74
Säkerhet.....	86
Rapporter.....	93
Hjälp.....	94

Felsökning.....	94
Skriver ut en sida med menyinställningar.....	95
Säkra skrivaren.....	96
Lokalisera säkerhetsplats.....	96
Radera skrivarminnet.....	96
Rensa skrivarens hårddisk.....	96
Kryptera skrivarens hårddisk.....	97
Återställa fabriksinställningar.....	97
Flyktighetsredogörelse.....	97
Underhålla skrivaren.....	99
Justera högtalarvolymen.....	99
Nätverk.....	100
Rengöra skrivaren.....	102
Beställa delar och förbrukningsartiklar.....	103
Byta ut delar och förbrukningsartiklar.....	107
Flytta skrivaren.....	125
Spara energi och papper.....	126
Återvinning.....	127
Åtgärda pappersstopp.....	128
Undvika pappersstopp.....	128
Hitta var papper har fastnat.....	130
Pappersstopp i magasin.....	132
Pappersstopp i lucka A.....	132
Pappersstopp i lucka C.....	135
Pappersstopp i standardfacket.....	136
Pappersstopp i universalarkmataren.....	137
Pappersstopp i det extra utmatningsfacket.....	138
Pappersstopp i det extra utmatningsfacket med hög kapacitet.....	138
Pappersstopp i utmatningsenheten med 4 fack.....	139
Pappersstopp i häftenhetens fack.....	140
Pappersstopp i häft- och håslagningsenheten.....	141
Häftningsstopp i häftenheten.....	142
Häftningsstopp i häft- och håslagningsenheten.....	145

Felsökning.....	148
Problem med nätverksanslutningen.....	148
Problem med maskinvarutillval.....	150
Problem med förbrukningsmaterial.....	151
Pappersmatningsproblem.....	153
Utskriftsproblem.....	156
Kontakta kundsupport.....	185
Uppgradera och migrera.....	187
Maskinvara.....	187
Programvara.....	212
Fast programvara.....	213
Meddelanden.....	215
Index.....	224

Säkerhetsinformation







Skrivsätt

Obs! Obs! anger information som kan vara till hjälp.







Varning! Varning! anger att något kan skada produktens maskin- eller programvara.









VAR FÖRSIKTIG! Var försiktig! anger en möjlig riskfylld situation som kan leda till personskada.





Olika typer av varningsmeddelanden:

-  **VAR FÖRSIKTIG – RISK FÖR SKADA:** anger risk för personskada
-  **VAR FÖRSIKTIG– RISK FÖR ELEKTRISK STÖT:** anger risk för elektrisk stöt
-  **VAR FÖRSIKTIG – VARM YTA:** anger risk för brännskada vid beröring
-  **VAR FÖRSIKTIG – VÄLTRISK:** anger klämrisk
-  **VAR FÖRSIKTIG – KLÄMRISK:** anger risk för att fastna mellan rörliga delar
-  **VAR FÖRSIKTIG – ROTERANDE FLÄKTBLAD:** anger risk för att roterande fläktblad kan orsaka skärsår

Information om produkten

-  **VAR FÖRSIKTIG – RISK FÖR SKADA:** För att undvika risk för eldsvåda eller elstöt ansluter du nätsladden direkt till lämpligt och jordat vägguttag som är i närheten av produkten och är lättillgängligt.
-  **VAR FÖRSIKTIG – RISK FÖR SKADA:** För att undvika brandrisk eller att få en elektrisk stöt använd endast den nätsladd som levererades med produkten eller en utbytesnätsladd som godkänts av tillverkaren.
-  **VAR FÖRSIKTIG – RISK FÖR SKADA:** Använd inte produkten med förlängningssladdar, grenuttag, förlängare med grenuttag eller enheter för avbrottsfri strömförsörjning. Strömkapaciteten i den här typen av tillbehör kan enkelt överbelastas av en laserskrivare, vilket kan leda till brandrisk, materiella skador och sämre skrivarprestanda.
-  **VAR FÖRSIKTIG – RISK FÖR SKADA:** Endast ett inbyggt överspänningsskydd från Lexmark som är korrekt anslutet mellan skrivaren och nätsladden som hör till skrivaren får användas med den här produkten. Användningen av överspänningsskydd som inte är från Lexmark kan leda till brandrisk, materiella skador och sämre skrivarprestanda.
-  **VAR FÖRSIKTIG– RISK FÖR ELEKTRISK STÖT:** För att undvika att få en elektrisk stöt bör du inte placera eller använda den här produkten i närheten av vatten eller våtutrymmen.
-  **VAR FÖRSIKTIG– RISK FÖR ELEKTRISK STÖT:** För att undvika att få en elektrisk stöt bör du inte konfigurera produkten eller göra andra elektriska anslutningar med t.ex. nätsladden, faxfunktionen eller telefonen under åskväder.

-  **VAR FÖRSIKTIG – RISK FÖR SKADA:** Klipp, vrid, knyt eller kläm inte strömsladden. Placera inte heller tunga föremål på den. Se till så att strömsladden inte skavs eller belastas. Kläm inte fast strömsladden mellan föremål, t.ex. möbler och väggar. Om något av ovanstående sker finns det risk för brand eller elstötar. Inspektera strömsladden regelbundet för tecken på sådana problem. Koppla bort strömsladden från eluttaget innan du inspekterar den.
-  **VAR FÖRSIKTIG – RISK FÖR ELEKTRISK STÖT:** För att undvika att få en elektrisk stöt bör du se till att alla externa anslutningar (som Ethernet- och telefonanslutningar) är ordentligt installerade i de markerade inkopplingsportarna.
-  **VAR FÖRSIKTIG – RISK FÖR ELEKTRISK STÖT:** För att undvika att få en elektrisk stöt när du vill komma åt systemkortet eller installera ytterligare maskinvara eller minnesenheter efter att du har installerat skrivaren ska du först stänga av skrivaren och dra ut nätsladden från eluttaget innan du fortsätter. Om några andra enheter är anslutna till skrivaren bör du stänga av dem också och dra ut eventuella kablar till skrivaren.
-  **VAR FÖRSIKTIG – RISK FÖR ELEKTRISK STÖT:** För att undvika att få en elektrisk stöt när du rengör skrivarens utsida ska du dra ut nätsladden ur eluttaget och koppla bort alla sladdar från skrivaren innan du fortsätter.
-  **VAR FÖRSIKTIG – RISK FÖR SKADA:** Om skrivaren väger mer än 18 kg behövs det minst två personer för att lyfta den på ett säkert sätt.
-  **VAR FÖRSIKTIG – RISK FÖR SKADA:** När skrivaren ska flyttas följer du dessa riktlinjer för att undvika personskada eller att skrivaren skadas:
- Se till att alla luckor och magasin är stängda.
 - Stäng av skrivaren och dra ut nätsladden ur eluttaget.
 - Koppla bort alla sladdar och kablar från skrivaren.
 - Om skrivaren har separata golvstående tillvalsmagasin eller utmatningstillval anslutna måste dessa kopplas från innan skrivaren flyttas.
 - Om skrivaren har en hjulbas kan den rullas till den nya platsen. Var försiktig när du går över hinder och avbrott i golvet.
 - Om skrivaren inte har någon hjulbas, men har tillvalsmagasin eller utmatningstillval, tar du bort utmatningstillvalen och lyfter sedan av skrivaren från tillvalsmagasinen. Försök inte lyfta skrivaren och tillval samtidigt.
 - Använd handtagen när du lyfter skrivaren.
 - Om ni transporterar skrivaren på en kärra måste den vara så stor att hela skrivarens bottenplatta får plats på den.
 - Om ni transporterar maskintillval på kärra måste den vara så stor att respektive tillval får plats på den.
 - Skrivaren måste alltid vara upprätt.
 - Undvik kraftigt vibrerande rörelser.
 - Se till att du inte har fingrarna under skrivaren när du ställer ner den.
 - Se till att det finns tillräckligt med utrymme runt skrivaren.
-  **VAR FÖRSIKTIG – VÄLTRISK:** Vid installation av en eller fler tillval på skrivaren eller flerfunktionsenheten kanske en hjulbas, möbel eller annan funktion krävs för att förhindra instabilitet som kan riskera personskada. Mer information om vilka konfigurationer som stöds finns på www.lexmark.com/multifunctionprinters.
-  **VAR FÖRSIKTIG – VÄLTRISK:** Fyll på varje fack separat för att minska risken för utrustningsinstabilitet. Låt alla andra fack vara stängda tills de behövs.

-  **VAR FÖRSIKTIG – VARM YTA:** Insidan av skrivaren kan vara varm. Förebygg risken för brännskador genom att vänta tills ytan har svalnat.
-  **VAR FÖRSIKTIG – KLÄMRISK:** För att undvika risken för klämskador ska du vara försiktig i områden märkta med den här etiketten. Klämskador kan ske vid rörliga delar, t.ex. kugghjul, luckor och fack.
-  **VAR FÖRSIKTIG – ROTERANDE FLÄKTBLAD:** De roterande fläktbladen kan orsaka skärsår. Innan du hanterar komponenter som är försedda med den här symbolen ska du därför stänga av skrivaren och dra ut nätsladden från eluttaget.
-  **VAR FÖRSIKTIG – RISK FÖR SKADA:** Produkten använder laser. Användning av kontroller, justeringar eller utförande av andra procedurer än de som angivits här i *användarhandboken* kan resultera i farlig strålning.
-  **VAR FÖRSIKTIG – RISK FÖR SKADA:** Litiumbatteriet i produkten är inte utbytbart. Om ett litiumbatteri byts ut på fel sätt finns det risk att det exploderar. Ladda inte upp, ta isär eller bränn ett litiumbatteri. Gör dig av med använda litiumbatterier enligt tillverkarens instruktioner och lokala föreskrifter.

Produkten är utformad, testad och godkänd för att uppfylla internationella säkerhetsstandarder vid användning av specifika delar från tillverkaren. Vissa delars säkerhetsfunktioner kanske inte alltid är självklara. Tillverkaren ansvarar inte för användning av andra ersättningsdelar.

Se till att en servicerepresentant utför service och reparationer som inte beskrivs i användarhandboken.

Produkten utnyttjar en utskriftsprocess som värmer utskriftsmaterialet, och värmen kan få materialet att avge ångor. Du måste känna till avsnittet i handböckerna som har anvisningar om hur du väljer utskriftsmaterial för att undvika risken för skadliga ångor.

Den här produkten kan alstra små mängder av ozon vid normal användning och kan därför vara utrustad med ett filter utformat för begränsning av ozonkoncentrationen till nivåer långt under rekommenderade exponeringsgränsvärden. För att undvika höga nivåer av ozonhalter vid omfattande användning ska den här produkten installeras i ett välventilerat område och ozon- och utsläppsfiltren bytas om så anges i anvisningarna för produktunderhåll. Om inga filter omnämns i anvisningarna för produktunderhåll finns det inga filter som behöver bytas ut för den här produkten.

SPARA DESSA ANVISNINGAR.

Lär dig mer om skrivaren

Hitta information om skrivaren

Vad letar du efter?	Här kan du hitta det
Instruktioner för första inställning: <ul style="list-style-type: none"> • Ansluta skrivaren • Installera skrivarprogramvara 	Se installationsdokumentationen som medföljde skrivaren eller gå till http://support.lexmark.com .
Fler inställningar och instruktioner för användning av skrivaren: <ul style="list-style-type: none"> • Välja och lagra papper och specialmaterial • Fylla på med papper • Konfigurera skrivarinställningar • Visa och skriv ut dokument och foton • Installera och använda skrivarprogrammet • Konfigurera skrivaren i ett nätverk • Hantera och underhålla skrivaren • Felsökning och problemlösning 	<i>Informationscenter</i> – Gå till http://infoserve.lexmark.com . <i>Hjälpmenysidor</i> – Få åtkomst till guiderna gällande skrivarens fasta programvara eller gå till http://support.lexmark.com . <i>Pekskärmsguide</i> – Gå till http://support.lexmark.com . Produktvideoklipp – Gå till http://infoserve.lexmark.com/idv/ .
Information om hur du installerar och konfigurerar funktionerna för tillgänglighet på skrivaren	<i>Lexmark Tillgänglighetsguide</i> – Gå till http://support.lexmark.com .
Hjälp att använda skrivarprogramvaran	Hjälp för Microsoft® Windows®- och Macintosh-operativsystem – Öppna ett skrivarprogram och klicka på Hjälp . Om du vill se sammanhangsberoende information klickar du på  . Anmärkingar: <ul style="list-style-type: none"> • Hjälpen installeras automatiskt med skrivarprogrammet. • Skrivarprogramvaran finns i mappen för skrivarprogram eller på skrivbordet, beroende på operativsystem.

Vad letar du efter?	Här kan du hitta det
<p>Den senaste tilläggsinformationen, uppdateringar och kundsupport:</p> <ul style="list-style-type: none"> • Dokumentation • Nedladdningar av drivrutiner • Support via live-chatt • Support via e-post • Samtalssupport 	<p>Gå till http://support.lexmark.com.</p> <p>Obs! Välj land eller region och välj sedan produkt för att visa lämplig support-webbplats.</p> <p>Du hittar kontaktuppgifter och öppettider för support i din region eller ditt land på webbplatsen eller på den tryckta garantisedel som medföljde skrivaren.</p> <p>Ha följande information till hands när du kontaktar kundtjänst:</p> <ul style="list-style-type: none"> • Inköpsställe och -datum • Skrivartyp och serienummer 
<ul style="list-style-type: none"> • Säkerhetsinformation • Information om regler • Garantiinformation • Miljöinformation 	<p>Garantiinformation varierar mellan länder eller regioner:</p> <ul style="list-style-type: none"> • USA – läs Statement of Limited Warranty som medföljer skrivaren och som även finns på http://support.lexmark.com. • I andra länder eller regioner – Se den tryckta garantin som medföljde skrivaren. <p><i>Produktinformationsguide</i>– Se dokumentationen som medföljde skrivaren eller gå till http://support.lexmark.com.</p>

Välja en plats för skrivaren

Lämna tillräckligt med utrymme så att det går att öppna fack, höljen och luckor när du väljer en plats för skrivaren och för att installera maskinvarutillval.

- Installera skrivaren nära ett eluttag.

⚠ VAR FÖRSIKTIG – RISK FÖR SKADA: För att undvika risk för eldsvåda eller elstöt ansluter du nätsladden direkt till lämpligt och jordat vägguttag som är i närheten av produkten och är lättillgängligt.

⚠ VAR FÖRSIKTIG– RISK FÖR ELEKTRISK STÖT: För att undvika att få en elektrisk stöt bör du inte placera eller använda den här produkten i närheten av vatten eller våtutrymmen.

- Säkerställ att luftflödet i rummet uppfyller den senast reviderade ASHRAE 62-standarden eller CEN Technical Committee 156-standarden.
- Att skrivaren står på en plan, stadig yta.
- Att skrivaren hålls:
 - ren, torr och dammfri.
 - borta från lösa häftklamrar och gem.
 - borta från direkt luftflöde från luftkonditioneringsapparater, värmeelement eller ventilation.
 - borta från direkt solljus och extrem luftfuktighet.

- Observera de rekommenderade temperaturerna och undvik temperaturförändringar:

Omgivningstemperatur	10 till 32,2 °C
Lagringstemperatur	-40 till 43,3 °C

- Du bör ha följande rekommenderade utrymme runt skrivaren för god ventilation:

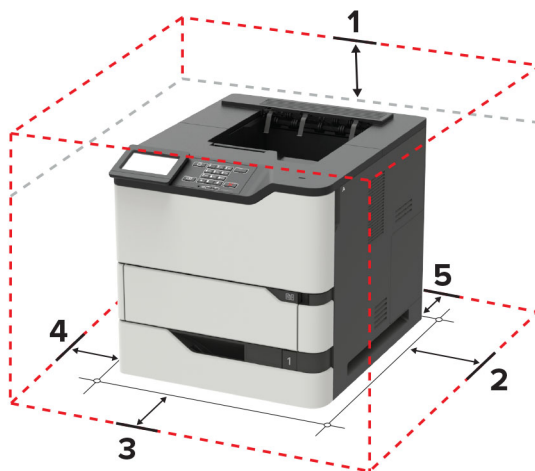

1	Överst	152 mm (6 tum)
2	Höger sida	152 mm (6 tum)
3	Främre	406 mm (16 tum) Obs! Minsta utrymme som behövs framför skrivaren är 76 mm (3 tum).
4	Vänster sida	152 mm (6 tum)
5	Bakre	152 mm (6 tum)

Skrivarkonfigurationer

VAR FÖRSIKTIG – VÄLTRISK: Vid installation av ett eller fler tillval på skrivaren eller flerfunktionsenheten kanske en hjulbas, möbel eller annan funktion krävs för att förhindra instabilitet som kan riskera personskada. Mer information om vilka konfigurationer som stöds finns på www.lexmark.com/multifunctionprinters.

VAR FÖRSIKTIG – VÄLTRISK: Fyll på varje magasin separat för att minska risken för utrustningsinstabilitet. Låt alla andra magasin vara stängda tills de behövs.

Du kan konfigurera skrivaren genom att lägga till ett 250-, 550- eller 2 100-arksmagasin (tillval). Mer information finns i ["Installera magasinet för 250 eller 550 ark" på sidan 196](#) och ["installera magasin för 2 100 ark" på sidan 197](#).

Basmodell



1	Standardmagasin för 550 ark
2	Universalarkmatare
3	Kontrollpanel Obs! Utseendet kan variera beroende på skrivarmodellen.
4	Standardfack

Helt konfigurerad modell



	Maskinvarutillval	Alternativt maskinvarutillval
1	Utmatningsenhet med 4 fack	<ul style="list-style-type: none"> • Extra utmatningsfack • Extra utmatningsfack med hög kapacitet • Häftenhet • Häft- och håslagningsenhet
2	Tillvalsmagasin för 2 100 ark	Aldrig
3	Hjulbas	Aldrig
4	Magasin för 550 ark som tillval	Tillvalsmagasin för 250 ark
5	Häft- och håslagningsenhet	<ul style="list-style-type: none"> • Extra utmatningsfack • Extra utmatningsfack med hög kapacitet • Utmatningsenhet med 4 fack • Häftenhet

Häft- och håslagningsenheten kan inte kombineras med något annat utmatningstillval.

I en konfiguration med två eller flera extra efterbehandlare:

- Häftenheten måste alltid vara överst.
- Det extra utmatningsfacket med hög kapacitet måste alltid vara längst ned.
- Det extra utmatningsfacket är det enda tillvalet som kan placeras ovanpå utmatningsfacket med hög kapacitet.
- Det extra utmatningsfacket och utmatningsenheten kan installeras i valfri ordning.

När du använder tillvalsmagasin:

- Använd alltid en hjulbas om skrivaren är konfigurerad med magasinet för 2 100 ark.
- Magasinet för 2 100 ark måste alltid vara längst ned i en konfiguration.
- Högst fyra tillvalsmagasin kan konfigureras med skrivaren.
- Tillvalsmagasinen för 250 och 550 ark kan installeras i valfri ordning.

Ansluta kablar

 **VAR FÖRSIKTIG – RISK FÖR ELEKTRISK STÖT:** För att undvika att få en elektrisk stöt bör du inte konfigurera produkten eller göra andra elektriska anslutningar med t.ex. nätsladden, faxfunktionen eller telefonen under åskväder.

 **VAR FÖRSIKTIG – RISK FÖR SKADA:** För att undvika brandrisk eller att få en elektrisk stöt ansluter du nätsladden direkt till lämpligt och jordat vägguttag som är i närheten av produkten och är lättillgängligt.

 **VAR FÖRSIKTIG – RISK FÖR SKADA:** För att undvika brandrisk eller att få en elektrisk stöt använd endast den nätsladd som levererades med produkten eller en utbytesnätsladd som godkännts av tillverkaren.

Varning – risk för skador: Vidrör inte USB-kabeln, någon trådlös nätverksadapter eller skrivaren på de ställen som visas, under tiden som utskrift pågår. Om du gör det kan du förlora data, alternativt så kan det medföra att skrivaren inte fungerar på rätt sätt.

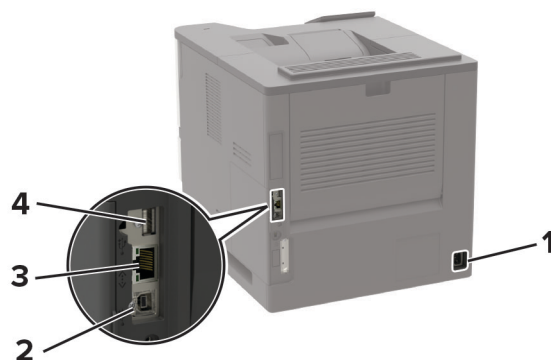

	Använd	För att
1	Nätkabelkontakt	Ansluta skrivaren till ett elektriskt uttag.
2	USB-skrivarport	Ansluta skrivaren till en dator.
3	Ethernet-port	Anslut skrivaren till ett nätverk.
4	USB-port	Ansluta ett tangentbord eller annat kompatibelt alternativ.

Använda kontrollpanelen

Lexmark-skrivarna B2865, MS725, MS821, MS823 och MS825

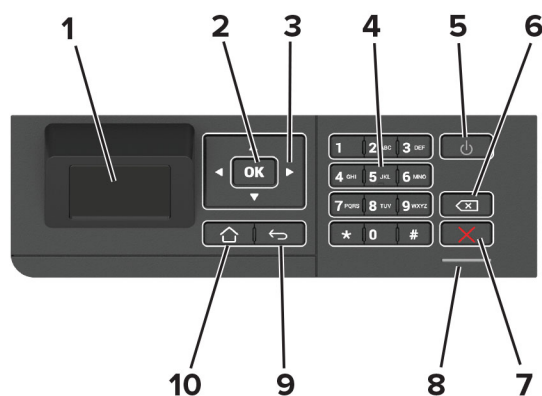

	Använd	För att
1	Skärmen	<ul style="list-style-type: none"> • Visa skrivarmeddelanden och status för förbrukningsmateriel. • Installera och använda skrivaren.
2	Väljarknapp	<ul style="list-style-type: none"> • Välj ett menyalternativ. • Spara ändringarna för en inställning.
3	Pilknapparna	<ul style="list-style-type: none"> • Bläddra igenom menyer och förflytta dig mellan skärmar och menyalternativ. • Justera numeriskt värde för en inställning.
4	Numeriskt tangentbord	Ange siffror eller symboler i ett inmatningsfält.
5	Strömbrytare	Sätta på eller stänga av skrivaren. Obs! Om du vill stänga av skrivaren trycker du på och håller in strömbrytaren i fem sekunder.
6	Backstegsknapp	Flytta markören bakåt och ta bort ett tecken i ett inmatningsfält.
7	Stopp- eller avstängningsknapp	Stoppa pågående utskriftsjobb.
8	Indikatorlampa	Kontrollera skrivarstatusen.
9	Tillbakaknapp	Gå tillbaka till den tidigare visningen.
10	Hemknapp	Gå till startskärmen.

Lexmark-skrivarna M5255, M5270, MS822 och MS826

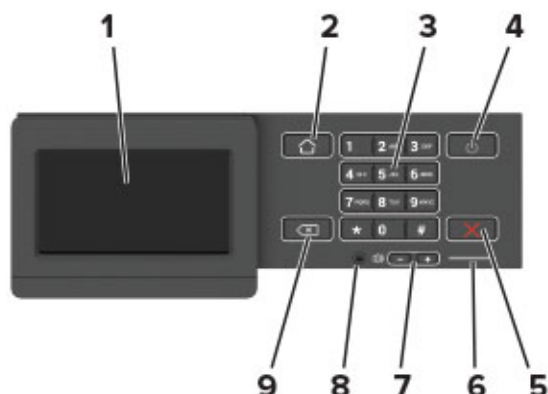

	Använd	För att
1	Skärmen	<ul style="list-style-type: none"> • Visa skrivarmeddelanden och status för förbrukningsmateriel. • Installera och använda skrivaren.
2	Hemknapp	Gå till startskärmen.
3	Numeriskt tangentbord	Ange siffror eller symboler i ett inmatningsfält.
4	Strömbrytare	Sätta på eller stänga av skrivaren. Obs! Om du vill stänga av skrivaren trycker du på och håller in strömbrytaren i fem sekunder.
5	Stopp- eller avstängningsknapp	Stoppa pågående utskriftsjobb.
6	Indikatorlampa	Kontrollera skrivarstatusen.
7	Volymknappar	Justera högtalarvolymen.
8	Headset- eller högtalarport	Anslut ett headset eller högtalare. Obs! Den här funktionen är endast tillgänglig på vissa skrivarenheter.
9	Tillbakaknapp	Gå tillbaka till den tidigare visningen.

Så här används statusarna på strömknappen och indikatorlampan

Indikatorlampa	Skrivarstatus
Av	Skrivaren är avstängd eller i standbyläge.
Blå	Skrivaren är redo eller bearbetar data.
Röd	Skrivaren kräver åtgärd av användare.

Lampan på strömknappen	Skrivarstatus
Av	Skrivaren är avstängd, redo eller bearbetar data.
Fast gult	Skrivaren är i viloläge.
Blinkande gult	Skrivaren är i standbyläge.

Konfigurera och använda programmen på huvudmenyn

Obs! De här programmen stöds endast i vissa skrivarmodeller.

Använda startskärmen

Obs! Huvudmenyn kan variera beroende på huvudmenyns anpassade inställningar, administrativa inställningar och aktiva inbäddade lösningar.

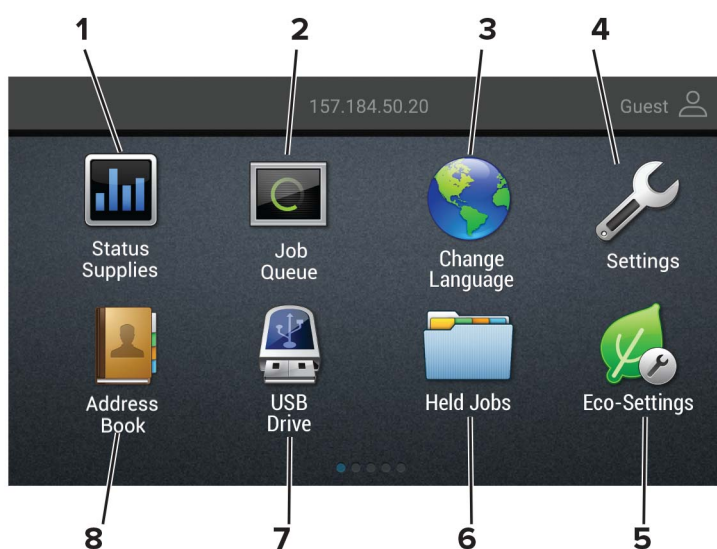

Tryck på	För att
1 Status/förbrukningsartiklar	<ul style="list-style-type: none"> • Visa en skrivarvarning eller ett felmeddelande när skrivaren kräver att användaren ingriper för att fortsätta bearbetningen. • Visa mer information om skrivarvarningen eller meddelandet och hur du tar bort det. <p>Obs! Du kan också komma åt den här inställningen genom att trycka på den översta delen av startskärmen.</p>
2 Jobbkö	<p>Visa alla pågående utskriftsjobb.</p> <p>Obs! Du kan också komma åt den här inställningen genom att trycka på den översta delen av startskärmen.</p>
3 Ändra språk	Ändra språket på displayen.
4 Inställningar	Komma åt skrivarmenyerna.
5 Ekoinställningar	Hantera energiförbrukning, bullernivå, toner och pappersanvändning.
6 Stoppade jobb	Visa utskriftsjobb som finns lagrade i skrivarminnet.
7 USB-enhet	Skriv ut fotografier och dokument från en flashenhet.
8 Adressbok	Hantera en kontaktlista som andra program på skrivaren kommer åt.

Anpassa startskärmen

1 Öppna en webbläsare och ange skrivarens IP-adress i adressfältet.

Anmärkningar:

- Visa skrivarens IP-adress på skrivarens huvudmeny. IP-adressen visas som fyra nummergrupper som är åtskiljda med punkter, till exempel 123.123.123.123.
- Om du använder en proxyserver inaktiverar du den tillfälligt för att kunna öppna webbsidan på rätt sätt.

2 Klicka på **Inställningar > Enhet > Synliga ikoner på huvudmenyn**.

3 Välj vilka ikoner som ska visas på huvudmenyn.

4 Verkställ ändringarna.

Använda Anpassning av visning

Innan du använder programmet ser du till att göra följande:

- Från den inbyggda webbservern klickar du på **Program > Anpassning av visning > Konfigurera**.
- Aktivera och konfigurera skärmläcker-, bildspels- och bakgrundsbildsinställningarna.

Hantera skärmläcker- och bildspelsbilder

1 Från avsnittet Skärmläcker- och bildspelsbilder lägger du till, redigerar eller tar bort en bild.

Anmärkningar:

- Du kan lägga till upp till tio bilder.
- När de är aktiverade visas statusikonerna på skärmläckaren endast vid fel, varningar eller molnbaserade aviseringar.

2 Verkställ ändringarna.

Byta bakgrundsbilden

1 Tryck på **Byt bakgrundsbild** på startskärmen.

2 Välj en bild.

3 Verkställ ändringarna.

Visa ett bildspel från en flashenhet

1 Sätt i en flashenhet i USB-porten.

2 På startskärmen trycker du på **Bildspel**.

Bilderna visas i alfabetisk ordning.

Obs! Du kan ta ut flashenheten efter att bildspelet startat, men bilderna lagras inte i skrivaren. Om bildspel stoppas måste du sätta in flashenheten igen om du vill visa bilderna.

Konfigurera ekoinställningar

- 1 På huvudmenyn trycker du på **Ekoinställningar**.
- 2 Konfigurera ekoläget eller schemalägg energilägen.
- 3 Verkställ ändringarna.

Skapa en Cloud Connector-profil

Vi rekommenderar att du loggar in på skrivaren innan du skapar en profil. Se *Administratörsguiden för Embedded Web Server – Säkerhet* för information om hur du aktiverar en inloggningsmetod.

- 1 På startskärmen trycker du på **Cloud Connector**.
- 2 Välj en molntjänsteleverantör.
- 3 Tryck på **Skapa en profil** eller .
- 4 Ange ett unikt profilnamn.
- 5 Om det behövs anger du en PIN-kod.
Obs! När du använder skrivaren som gäst ska du skydda profilen med en PIN-kod.
- 6 Tryck på **Skapa** och skriv sedan ner auktoriseringskoden.
Obs! Auktoriseringskoden är endast giltig i 24 timmar.
- 7 Öppna en webbläsare och gå till <https://lexmark.cloud-connect.co>.
- 8 Klicka på **Nästa** och godkänn sedan användningsvillkoren.
- 9 Ange auktoriseringskoden och klicka sedan på **Anslut**.
- 10 Logga in på ditt molntjänsteleverantörskonto.
- 11 Bevilja behörigheter.
Obs! Öppna profilen inom 72 timmar för att slutföra auktoriseringsprocessen.

Konfigurera enhetskvoter

Du kan behöva administrationsbehörighet för att komma åt programmet.

- 1 Öppna en webbläsare och ange skrivarens IP-adress i adressfältet.

Anmärkningar:

- Visa skrivarens IP-adress på skrivarens huvudmeny. IP-adressen visas som fyra nummergrupper som är åtskilda med punkter, till exempel 123.123.123.123.
- Om du använder en proxyserver inaktiverar du den tillfälligt för att kunna öppna webbsidan på rätt sätt.

- 2 Klicka på **Program > Enhetskvoter > Konfigurera**.

3 I avsnittet Användarkonton lägger du till eller redigerar en användare och sedan ställer du in användarkvoten.

4 Verkställ ändringarna.

Obs! Om du vill ha information om hur du konfigurerar programmet och dess säkerhetsinställningar kan du se *administratörsguiden för enhetskvoter*.

Använda QR-kodgenerator

Du kan behöva administrationsbehörighet för att komma åt programmet.

1 Öppna en webbläsare och ange skrivarens IP-adress i adressfältet.

Anmärkningar:

- Visa skrivarens IP-adress på skrivarens huvudmeny. IP-adressen visas som fyra nummergrupper som är åtskilda med punkter, till exempel 123.123.123.123.
- Om du använder en proxyserver inaktiverar du den tillfälligt för att kunna öppna webbsidan på rätt sätt.

2 Klicka på **Program > QR-kodgenerator > Konfigurera**.

3 Gör något av följande:

- Välj standardvärde för QR-kod.
- Ange ett värde för QR-kod.

4 Verkställ ändringarna.

Använda kundsupport

1 Tryck på **Kundsupport** på startskärmen.

2 Skriv ut informationen eller skicka den med e-post.

Obs! Om du vill ha information om hur du konfigurerar programmets inställningar kan du se *administratörsguiden för kundsupport*.

Hantera bokmärken

Skapa bokmärken

Använd bokmärken för att skriva ut dokument som ofta visas som är lagrade på servrar eller webben.

1 Öppna en webbläsare och ange skrivarens IP-adress i adressfältet.

Anmärkningar:

- Visa skrivarens IP-adress på skrivarens startskärm. IP-adressen visas som fyra nummergrupper som är åtskilda med punkter, till exempel 123.123.123.123.

- Om du använder en proxyserver inaktiverar du den tillfälligt för att kunna öppna webbsidan på rätt sätt.

2 Klicka på **Bokmärkesinställningar > Lägg till bokmärke** och ange sedan ett unikt namn för bokmärket.

3 Välj en protokolltyp för adressen och gör sedan något av följande:

- För HTTP eller HTTPS skriver du in den URL som du vill ange som bokmärke.
- För HTTPS, se till att använda värddamn i stället för IP-adressen. Skriv till exempel **myWebsite.com/sample.pdf** i stället för att skriva **123.123.123.123/sample.pdf**. Se även till att värddamnet överensstämmer med värdet för Allmänt namn (CN) i servercertifikatet. Se hjälpinformationen för din webbläsare för mer information om hur du får CN-värdet i servercertifikatet.
- För FTP anger du FTP-adressen. Till exempel **myServer/myDirectory**. Ange FTP-porten. Port 21 är standardporten för att skicka kommandon.
- För SMB anger du adressen till nätverksmappen. Till exempel **myServer/myShare/myFile.pdf**. Skriv in nätverkets domännamn.
- Vid behov väljer du autentiseringstyp för FTP och SMB.

Ange en PIN-kod för att begränsa åtkomsten till bokmärket.

Obs! Programmet stöder följande filtyper: PDF, JPEG, TIFF och HTML-baserat webbsidor. Andra filtyper, som DOCX och XLXS, stöds i vissa skrivarmodeller.

4 Klicka på **Spara**.

Obs! Klicka på **Bokmärkesinställningar** för att hantera bokmärken.

Skapa mappar

1 Öppna en webbläsare och ange skrivarens IP-adress i adressfältet.

Anmärkningar:

- Visa skrivarens IP-adress på skrivarens startskärm. IP-adressen visas som fyra nummergrupper som är åtskilda med punkter, till exempel 123.123.123.123.
- Om du använder en proxyserver inaktiverar du den tillfälligt för att kunna öppna webbsidan på rätt sätt.

2 Klicka på **Bokmärkesinställningar > Lägg till mapp** och ange sedan ett unikt namn för mappen.

Obs! Ange en PIN-kod för att begränsa åtkomsten till mappen.

3 Klicka på **Spara**.

Anmärkningar:

- Du kan skapa mappar eller bokmärken inuti en mapp. Se ["Skapa bokmärken" på sidan 20](#) för information om hur du skapar ett bokmärke.
- Klicka på **Bokmärkesinställningar** för att hantera mappar.

Hantera kontakter

Lägga till kontakter

1 Öppna en webbläsare och ange skrivarens IP-adress i adressfältet.

Anmärkningar:

- Visa skrivarens IP-adress på skrivarens huvudmeny. IP-adressen visas som fyra nummergrupper som är åtskiljda med punkter, till exempel 123.123.123.123.
- Om du använder en proxyserver inaktiverar du den tillfälligt för att kunna öppna webbsidan på rätt sätt.

2 Klicka på **Adressbok**.

3 Från avsnittet Kontakter kan du lägga till en kontakt.

Obs! Du kan lägga till kontakten i en eller flera grupper.

4 Om det behövs kan du ange en inloggningsmetod för att tillåta programåtkomst.

5 Verkställ ändringarna.

Lägga till grupper

1 Öppna en webbläsare och ange skrivarens IP-adress i adressfältet.

Anmärkningar:

- Visa skrivarens IP-adress på skrivarens huvudmeny. IP-adressen visas som fyra nummergrupper som är åtskiljda med punkter, till exempel 123.123.123.123.
- Om du använder en proxyserver inaktiverar du den tillfälligt för att kunna öppna webbsidan på rätt sätt.

2 Klicka på **Address Book (Adressboken)**.

3 Från avsnittet Kontaktgrupper kan du lägga till ett gruppnamn.

Obs! Du kan lägga till en eller flera kontakter i gruppen.

4 Verkställ ändringarna.

Redigera kontakter eller grupper

1 Öppna en webbläsare och ange skrivarens IP-adress i adressfältet.

Anmärkningar:

- Visa skrivarens IP-adress på skrivarens huvudmeny. IP-adressen visas som fyra nummergrupper som är åtskiljda med punkter, till exempel 123.123.123.123.
- Om du använder en proxyserver inaktiverar du den tillfälligt för att kunna öppna webbsidan på rätt sätt.

2 Klicka på **Address Book (Adressboken)**.

3 Gör något av följande:

- Från avsnittet Kontakter klickar du på ett kontaktnamn och redigerar sedan informationen.
- Från avsnittet Kontaktgrupper klickar du på ett gruppnamn och redigerar sedan informationen.

4 Verkställ ändringarna.

Ta bort kontakter eller grupper

1 Öppna en webbläsare och ange skrivarens IP-adress i adressfältet.**Anmärkningar:**

- Visa skrivarens IP-adress på skrivarens huvudmeny. IP-adressen visas som fyra nummergrupper som är åtskiljda med punkter, till exempel 123.123.123.123.
- Om du använder en proxyserver inaktiverar du den tillfälligt för att kunna öppna webbsidan på rätt sätt.

2 Klicka på **Address Book (Adressboken)**.**3** Gör något av följande:

- Från avsnittet Kontakter väljer du den kontakt som du vill ta bort.
- Från avsnittet Kontaktgrupper väljer du det gruppnamn som du vill ta bort.

Konfigurera och använda tillgänglighetsfunktionerna

Anmärkningar:

- De här funktionerna stöds endast i vissa skrivarmodeller.
- Om du vill ha mer information om tillgänglighetsfunktioner på din skrivarmodell kan du se Tillgänglighetshandboken på <http://support.lexmark.com>.

Aktivera röstvägledning

Från kontrollpanelen

- 1 Tryck på och håll ned knappen **5** tills du hör ett röstmeddelande.
- 2 Välj **OK**.

Från tangentbordet

- 1 Tryck på och håll ned knappen **5** tills du hör ett röstmeddelande.
- 2 Tryck på **Tabb** och navigera fokusmarkören till knappen OK. Tryck sedan på **Enter**.

Anmärkningar:

- Röstvägledning aktiveras också när du sätter i hörlurar i hörlursuttaget.
- Du kan justera volymen med volymknapparna längst ned på kontrollpanelen.

Navigera på skärmen med hjälp av gester

Anmärkningar:

- Gesterna är bara giltiga när röstvägledning är aktiverad.
- Aktivera Förstoring för att använda gester för zoomning och panorering.
- Använd ett fysiskt tangentbord för att skriva tecken och justera vissa inställningar.

Gest	Funktion
Dubbeltryckning	Välja ett alternativ eller objekt på skärmen.
Trippeltryckning	Zooma in eller ut i text och bilder.
Dra åt höger eller nedåt	Flytta till nästa objekt på skärmen.
Dra åt vänster eller uppåt	Flytta till föregående objekt på skärmen.
Panorera	Kom åt delar av den inzoomade bilden som ligger utanför skärmens gränser. Obs! För den här gesten måste du dra med två fingrar över en inzoomad bild.
Dra uppåt och sedan åt vänster	Avsluta ett program och återgå till startskärmen.

Gest	Funktion
Dra nedåt och sedan åt vänster	<ul style="list-style-type: none">• Avbryta en utskrift.• Återgå till föregående inställning.• Avsluta skärmen som visas utan att ändra inställningar eller värden.
Dra uppåt och sedan nedåt	Upprepa ett talat meddelande.

Aktivera förstöringsläge

- 1 Tryck på och håll ned knappen **5** på kontrollpanelen tills du hör ett röstmeddelande.
- 2 Välj **Förstöringsläge**.
- 3 Välj **OK**.

Om du vill ha mer information om navigering på skärmar med förstöring kan du läsa [“Navigera på skärmen med hjälp av gester” på sidan 24](#).

Justera talhastigheten för röstvägledning

- 1 Öppna startskärmen och välj **Inställningar > Enhet > Tillgänglighet > Talhastighet**.
- 2 Välj talhastigheten.

Använda tangentbordet på skärmen

Prova något/några av följande alternativ:

- Dra ett finger över knappen så att tecknet läses upp.
- Lyft fingret om du vill skriva tecknet i fältet.
- Välj **Backsteg** om du vill radera tecken.
- Om du vill få innehållet i inmatningsfältet uppläst väljer du **Tabb** och sedan **Skift + Tabb**.

Aktivera talade lösenord och pin-koder

- 1 Öppna startskärmen och välj **Inställningar > Enhet > Tillgänglighet > Talade lösenord/pin-koder**.
- 2 Aktivera inställningen.

Fylla på papper och specialmedia

Ställa in pappersstorlek och papperstyp

1 På kontrollpanelen går du till:

Inställningar > Papper > Magasinkonfiguration > Pappersstorlek/-typ > välj en papperskälla

På skrivarmodeller som inte har en pekskärm kan du trycka på  för att navigera genom inställningarna.

2 Ställ in pappersstorlek och papperstyp.

Konfigurera universella pappersinställningar

1 På kontrollpanelen går du till:

Inställningar > Papper > Mediekonfiguration > Universell inställning

På skrivarmodeller som inte har en pekskärm kan du trycka på  för att navigera genom inställningarna.

2 Konfigurera inställningarna.

Fylla på magasinet för 250 eller 550 ark

 **VAR FÖRSIKTIG – RISK FÖR SKADA:** Fyll på varje magasin separat för att minska risken för utrustningsinstabilitet. Låt alla andra magasin vara stängda tills de behövs.

1 Ta ut magasinet.

Obs! För att undvika pappersstopp ska du inte ta bort magasinet när utskrift pågår.



2 Justera pappersstöden efter storleken på det papper du fyller på.

Obs! Använd indikatorerna på magasinets botten när du positionerar stöden.

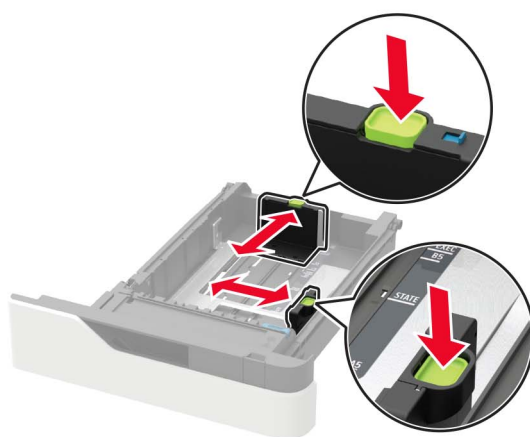
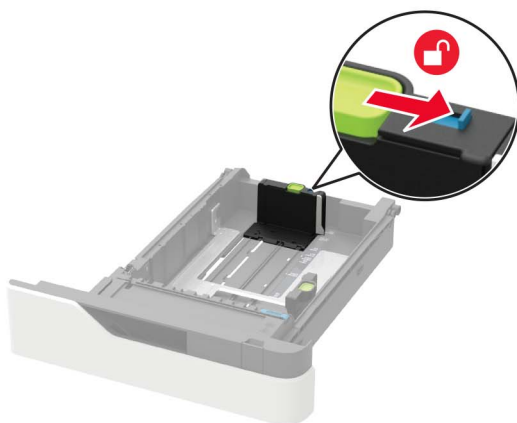

3 Böj, lufta och justera papperskanterna innan du lägger i bunten.

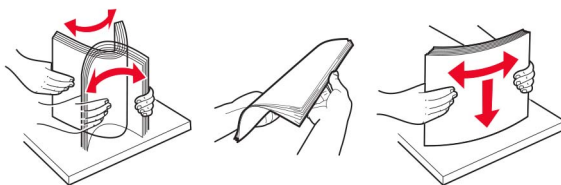

4 Fyll på pappersbunten med utskriftssidan nedåt, och kontrollera att stöden sitter tätt mot papperet.



- Skjut inte in papper i magasinet.
- Du kan undvika pappersstopp genom att se till att buntens höjd är under märket som anger maxgränsen för papperspåfyllning.

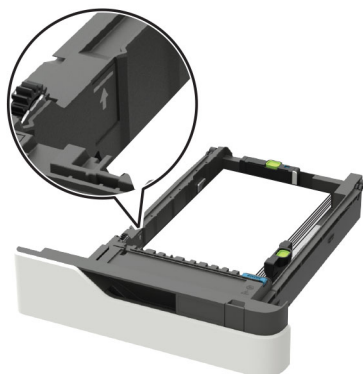

- Hur brevpapper fylls på beror på om en häftenhet (tillval) är installerad.

Utan häftenhet (tillval)	Med häftenhet (tillval)
<p>Enkelsidig utskrift</p>	<p>Enkelsidig utskrift</p>
<p>Dubbelsidig utskrift</p>	<p>Dubbelsidig utskrift</p>

- När du fyller på hålslaget papper ska du se till att hålen på papperets långsida är inriktade mot magasinet högra sida.

Enkelsidig utskrift	Dubbelsidig utskrift

- Fyll på kuvert med fliken uppåt mot den vänstra sidan av magasinet.

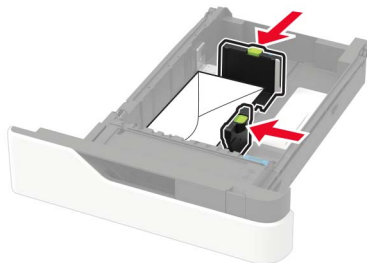

Varning – risk för skador: Använd inte frankerade kuvert eller kuvert med förslutningsdetaljer av metall, fönster, bestrukna ytor eller självhäftande klaff.

- 5 Sätt tillbaka magasinet.
- 6 På kontrollpanelen ställer du in pappersstorlek och -typ så att de överensstämmer med papperet som fyllts på.

Fylla på 2 100-arksmagasinet

VAR FÖRSIKTIG – VÄLTRISK: Fyll på varje magasin separat för att minska risken för utrustningsinstabilitet. Låt alla andra magasin vara stängda tills de behövs.

- 1 Dra ut magasinet.
- 2 Justera stöden.

Fylla på papper med A5-format

- a Dra upp och justera breddstödet till rätt läge för A5.



- b** Skjut längdstödet mot mitten av magasinet till A5-läget tills det *klickar* på plats.

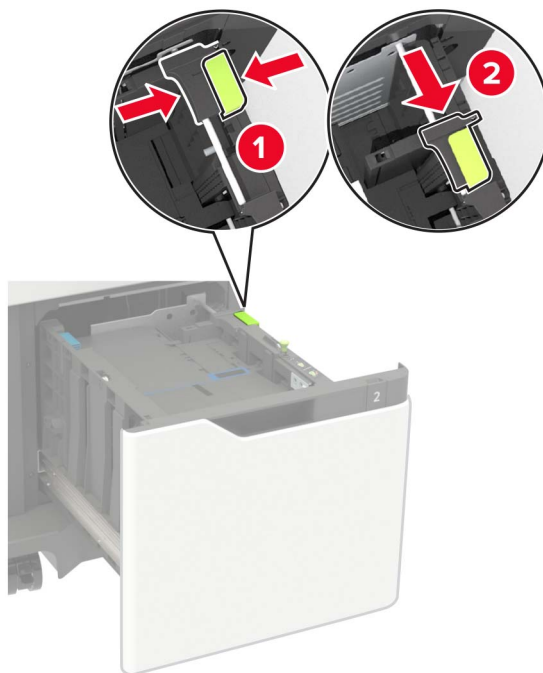

- c** Avlägsna A5-längdstödet från sin hållare.

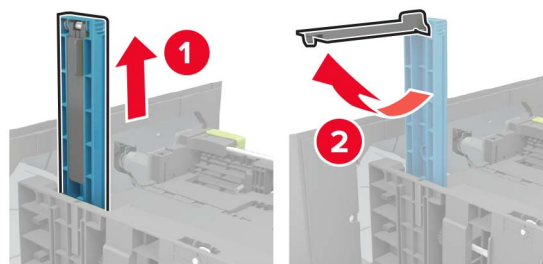

- d** Sätt in stödet i den avsedda platsen och tryck sedan tills det *klickar* på plats.

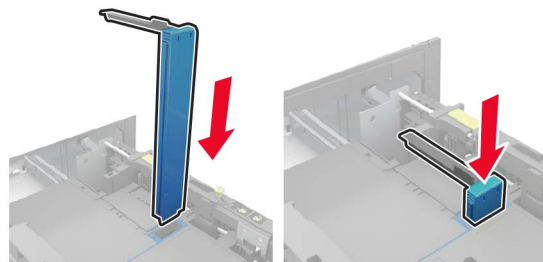

Fylla på papper med storlekarna A4, Letter, Legal, Oficio och Folio

- a** Dra upp och skjut breddstödet till rätt läge för den pappersstorlek som du fyller på.



- b** Om A5-längdstödet fortfarande är anslutet ska du ta bort det. Om A5-längdstödet inte är anslutet kan du fortsätta till [steg d på sidan 32](#).

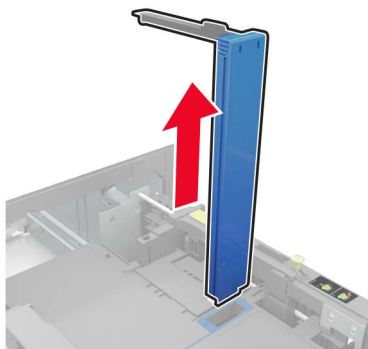

- c** Placera A5-längdstödet i sin hållare.

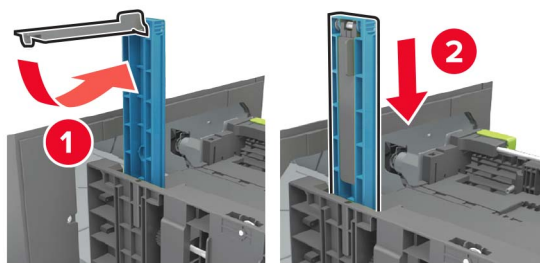

- d Pressa ned och skjut sedan längdstödet till rätt läge för den pappersstorlek du fyller på.

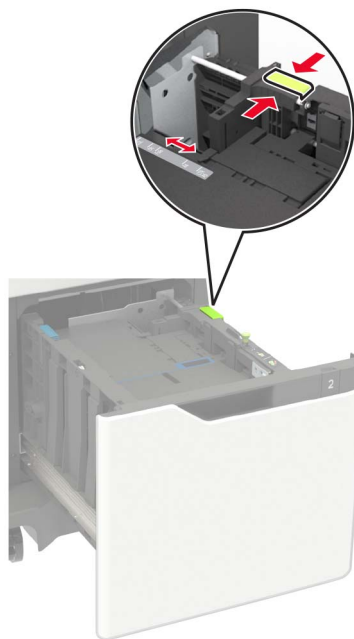

- 3 Böj, lufta och justera papperskanterna innan du lägger i bunten.

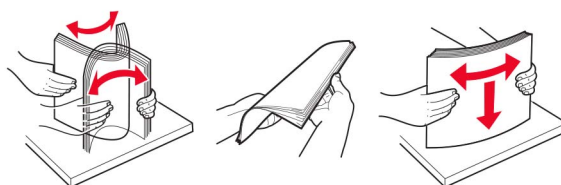

- 4 Fyll på pappersbunten med utskriftssidan nedåt.

- Hur brevpapper fylls på beror på om en häftenhet (tillval) är installerad.



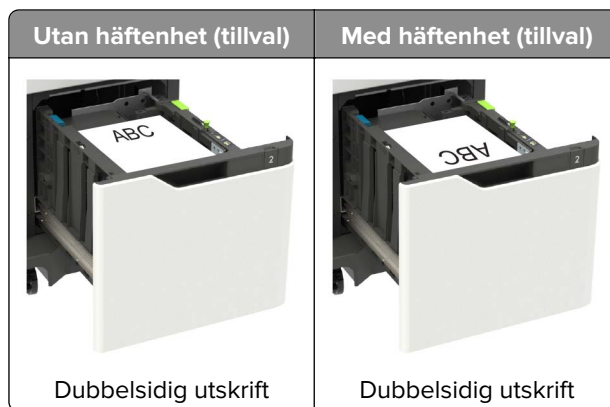

- När du fyller på hålslaget papper ska du se till att hålen på papperets långsida är inriktade mot magasinet högra sida.

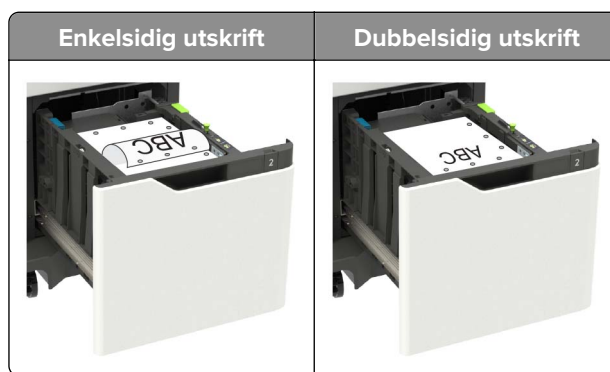

5 Sätt tillbaka magasinet.

Obs! Tryck pappersbunten nedåt när du sätter in magasinet.

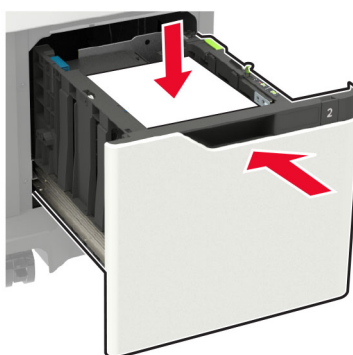

6 På kontrollpanelen ställer du in pappersstorlek och -typ så att de överensstämmer med papperet som fyllts på.

Fylla på universalarkmataren

1 Öppna universalarkmataren.



2 Justera pappersstödet efter storleken på det papper du fyller på.



3 Böj, lufta och justera papperskanterna innan du lägger i bunten.

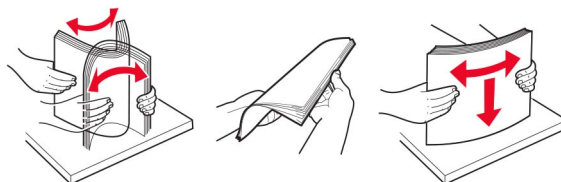

4 Fyll på papper med utskriftssidan uppåt.

- Hur brevpapper fylls på beror på om en häftenhet (tillval) är installerad.

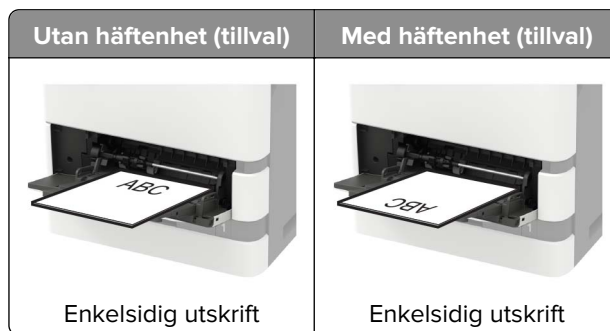

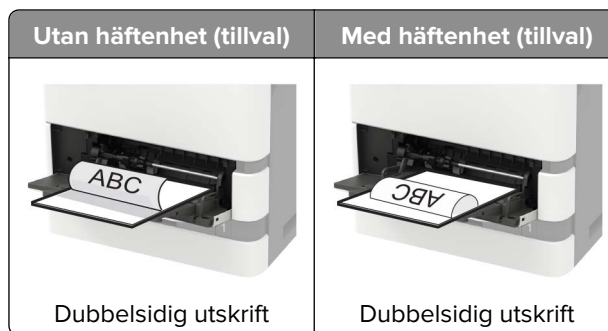

- När du fyller på hålslaget papper ska du se till att hålen på papperets långsida är inriktade mot pappersstödetets högra sida.

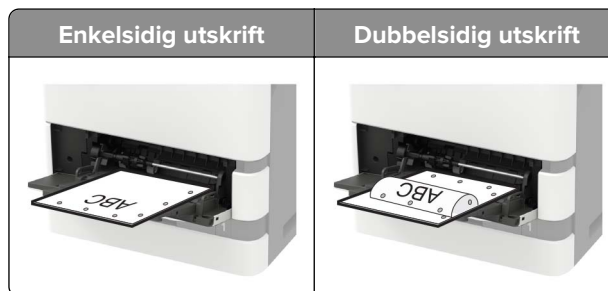

- Lägg i kuvert med fliken nedåt mot den vänstra sidan av pappersstödet.

Varning – risk för skador: Använd inte frankerade kuvert eller kuvert med förslutningsdetaljer av metall, fönster, bestrukna ytor eller självhäftande klaff.

- På kontrollpanelen ställer du in pappersstorlek och -typ så att de överensstämmer med papperet som fyllts på.

Länka magasin

- Öppna en webbläsare och ange skrivarens IP-adress i adressfältet.

Anmärkningar:

- Visa skrivarens IP-adress på skrivarens startskärm. IP-adressen visas som fyra nummergrupper som är åtskilda med punkter, till exempel 123.123.123.123.
- Om du använder en proxyserver inaktiverar du den tillfälligt för att kunna öppna webbsidan på rätt sätt.

- Klicka på **Inställningar > Papper > Magasinkonfiguration**.

- Ange samma pappersstorlek och -typ för de magasin du länkar.

- Spara inställningarna.

- Klicka på **Inställningar > Enhet > Underhåll > Konfigurationsmeny > Magasinkonfiguration**.

- Konfigurera Länka magasin till **Automatisk**.

- Spara inställningarna.

När du tar bort länkar till magasin ska du se till att inga magasin har samma inställningar för pappersstorlek och -typ.

Varning – risk för skador: Fixeringsenhetens temperatur varierar beroende på den angivna papperstypen. För att undvika utskriftsproblem ska skrivarens papperstypinställningar matcha det papper som fylls på i magasinet.

Pappersstöd

Pappersstorlekar som kan användas

Pappersstorlekar som går att använda i skrivaren

Pappersstorlek	Magasin för 550 ark (standard), tillvalsmagasin för 250 eller 550 ark	Tillvalsmagasin för 2 100 ark	Universalarkmatare	Dubbelsidig utskrift
A4 210 x 297 mm (8,3 x 11,7 tum)	✓	✓	✓	✓
A5 LEF¹ 210 x 148 mm (8,3 x 5,8 tum)	✓	✓	✓	✓
A5 SEF¹ 148 x 210 mm (5,8 x 8,3 tum)	✓	x	✓	x
A6 105 x 148 mm (4,1 x 5,8 tum)	✓	x	✓	✓
JIS B5 182 x 257 mm (7,2 x 10,1 tum)	✓	x	✓	✓
Oficio (Mexiko) 216 x 340 mm (8,5 x 13,4 tum)	✓	✓	✓	✓
Statement 140 x 216 mm (5,5 x 8,5 tum)	✓	x	✓	✓
Executive 184 x 267 mm (7,3 x 10,5 tum)	✓	x	✓	✓
US Letter 216 x 279 mm (8,5 x 11 tum)	✓	✓	✓	✓
US Legal 216 x 356 mm (8,5 x 14 tum)	✓	✓	✓	✓
Folio 216 x 330 mm (8,5 x 13 tum)	✓	✓	✓	✓
Universal 105 x 148 mm (4,1 x 5,8 tum) till 216 x 356 mm (8,5 x 14 tum)	✓	x	✓	✓
7 3/4-kuvert (Monarch)³ 98 x 191 mm (3,9 x 7,5 tum)	✓	x	✓	x

¹ A5-långsidematning (Long Edge Feed, LEF) rekommenderas framför A5-kortsidematning (Short Edge Feed, SEF).

² Kuvert bredare än 101,6 mm kan skrynklas. Papperstypen måste acceptanstestas.

³ Kuvert kan inte användas på Lexmark MS725.

Pappersstorlek	Magasin för 550 ark (standard), tillvalsmagasin för 250 eller 550 ark	Tillvalsmagasin för 2 100 ark	Universalarkmatare	Dubbelsidig utskrift
9-kuvert³ 98 x 225 mm (3,9 x 8,9 tum)	✓	X	✓	X
10-kuvert^{2,3} 105 x 241 mm (4,1 x 9,5 tum)	✓	X	✓	X
DL-kuvert^{2,3} 110 x 220 mm (4,3 x 8,7 tum)	✓	X	✓	X
C5-kuvert^{2,3} 162 x 229 mm (6,4 x 9 tum)	✓	X	✓	X
B5-kuvert^{2,3} 176 x 250 mm (6,9 x 9,8 tum)	✓	X	✓	X
Övriga kuvert^{2,3} 98,4 x 162 mm (3,9 x 6,4 tum) till 176 x 250 mm (6,9 x 9,8 tum)	✓	X	✓	X

¹ A5-långsidematning (Long Edge Feed, LEF) rekommenderas framför A5-kortsidematning (Short Edge Feed, SEF).

² Kuvert bredare än 101,6 mm kan skrynklas. Papperstypen måste acceptanstestas.

³ Kuvert kan inte användas på Lexmark MS725.

Pappersstorlekar som går att använda med utmatningstillvalen eller häftenheter

Pappersstorlek	Extra utmatningsfack eller extra utmatningsfack med hög kapacitet	Utmatningsenhet med 4 fack	Häftenhet		Häft- och hålslagningseenhet		
			Buntning	Häftning	Buntning	Häftning	Hole punch (Hålslagning)
A4 210 x 297 mm (8,3 x 11,7 tum)	✓	✓	✓	✓	✓	✓	✓
A5 LEF 210 x 148 mm (8,3 x 5,8 tum)	✓	✓	✓	✓	✓	✓	X
A5 SEF 148 x 210 mm (5,8 x 8,3 tum)	✓	✓	✓	X	✓	X	X
A6 105 x 148 mm (4,1 x 5,8 tum)	✓	✓	X	X	X	X	X
JIS B5 182 x 257 mm (7,2 x 10,1 tum)	✓	✓	✓	X	✓	X	X

Pappersstorlek	Extra utmatningsfack eller extra utmatningsfack med hög kapacitet	Utmatningsenhet med 4 fack	Häftenheter		Häft- och hålslagning		
			Buntning	Häftning	Buntning	Häftning	Hole punch (Hålslagning)
Oficio (Mexiko) 216 x 340 mm (8,5 x 13,4 tum)	✓	✓	✓	✓	✓	✓	✓
Statement 140 x 216 mm (5,5 x 8,5 tum)	✓	✓	✓	x	✓	x	x
Executive 184 x 267 mm (7,3 x 10,5 tum)	✓	✓	✓	x	✓	x	x
US Letter 216 x 279 mm (8,5 x 11 tum)	✓	✓	✓	✓	✓	✓	✓
US Legal 216 x 356 mm (8,5 x 14 tum)	✓	✓	✓	✓	✓	✓	x
Folio 216 x 330 mm (8,5 x 13 tum)	✓	✓	✓	✓	✓	✓	✓
Universal 105 x 148 mm (4,1 x 5,8 tum) till 216 x 356 mm (8,5 x 14 tum)	✓	✓	x	x	x	x	x
7 3/4-kuvert (Monarch) 98 x 191 mm (3,9 x 7,5 tum)	✓	x	x	x	x	x	x
9-kuvert 98 x 225 mm (3,9 x 8,9 tum)	✓	x	x	x	x	x	x
10-kuvert 105 x 241 mm (4,1 x 9,5 tum)	✓	x	x	x	x	x	x
DL-kuvert 110 x 220 mm (4,3 x 8,7 tum)	✓	x	x	x	x	x	x
C5-kuvert 162 x 229 mm (6,4 x 9 tum)	✓	x	x	x	x	x	x
B5-kuvert 176 x 250 mm (6,9 x 9,8 tum)	✓	x	x	x	x	x	x

Pappersstorlek	Extra utmatningsfack eller extra utmatningsfack med hög kapacitet	Utmatningsenhet med 4 fack	Häftenhets		Häft- och hålslagingsenhet		
			Buntning	Häftning	Buntning	Häftning	Hole punch (Hålslagning)
Övriga kuvert 98,4 x 162 mm (3,9 x 6,4 tum) till 176 x 250 mm (6,9 x 9,8 tum)	✓	X	X	X	X	X	X

Papperstyper som kan användas

Papperstyper som går att använda i skrivaren

Papperstyp	Magasin för 550 ark (standard), tillvalsmagasin för 250 eller 550 ark	Tillvalsmagasin för 2 100 ark	Universalarkmatare	Dubbelsidig utskrift
Vanligt papper	✓	✓	✓	✓
Styvt papper	✓	X	✓	✓
OH-film ¹	✓	X	✓	X
Etiketter	✓	X	✓	X
Vinyletiketter ²	✓	X	✓	X
Finpapper	✓	✓	✓	✓
Kuvert-	✓	X	✓	X
Grovt kuvert	✓	X	✓	X
Brevpapper	✓	✓	✓	✓
Förtryckta	✓	✓	✓	✓
Färgat papper	✓	X	✓	✓
Lätt	✓	X	✓	✓
Tungt	✓	X	✓	✓

¹ För att förhindra att OH-film fastnar i varandra kan du endast skriva ut upp till 20 sidor. Skriv ut efterföljande sidor efter tre minuter.

² Kan endast användas i skrivarmodellen Lexmark MS725.

Papperstyp	Magasin för 550 ark (standard), tillvalsmagasin för 250 eller 550 ark	Tillvalsmagasin för 2 100 ark	Universalarkmatare	Dubbelsidig utskrift
Grovt/bomull	✓	x	✓	✓
Anpassad typ [x]	✓	x	✓	✓

¹ För att förhindra att OH-film fastnar i varandra kan du endast skriva ut upp till 20 sidor. Skriv ut efterföljande sidor efter tre minuter.

² Kan endast användas i skrivarmodellen Lexmark MS725.

Papperstyper som går att använda med utmatningstillvalen eller häftningsenheter

Papperstyp	Extra utmatningsfack eller extra utmatningsfack med hög kapacitet	Utmatningsenhet med 4 fack	Häftningsenhet		Häft- och håslagningsenhet		
			Buntning	Häftning	Buntning	Häftning	Håslagning
Vanligt papper	✓	✓	✓	✓	✓	✓	✓
Styvt papper	✓	x	x	x	x	x	x
OH-filmer	✓	x	✓	x	✓	x	x
Etiketter	✓	x	x	x	x	x	x
Vinyletiketter	✓	x	x	x	x	x	x
Finpapper	✓	✓	✓	✓	✓	✓	✓
Kuvert-	✓	x	x	x	x	x	x
Grovt kuvert	✓	x	x	x	x	x	x
Brevpapper	✓	✓	✓	✓	✓	✓	✓
Förtryckta	✓	✓	✓	✓	✓	✓	✓
Färgat papper	✓	x	x	x	x	x	x
Lätt	✓	x	x	x	x	x	x
Tungt	✓	x	x	x	x	x	x
Grovt/bomull	✓	x	x	x	x	x	x
Anpassad typ [x]	✓	x	x	x	x	x	x

Pappersvikter som kan användas

Pappersvikter som går att använda i skrivaren

Papperstyp och -vikt	Magasin för 550 ark (standard), tillvalsmagasin för 250 eller 550 ark	Tillvalsmagasin för 2 100 ark	Universalarkmatare	Dubbelsidig utskrift
Vanligt papper eller bond¹ 60–176 g/m ² långfibrigt (16–47 lb bond)	✓	✓	✓	✓
Styvt papper 203 g/m ² långfibrigt (125 lb bond)	✓	x	✓	✓
Styvt papper 199 g/m ² långfibrigt (110 lb bond)	✓	x	✓	✓
Styvt papper 176 g/m ² långfibrigt (65 lb bond)	✓	x	✓	✓
OH-film 138–146 g/m ² långfibrigt (37–39 lb bond)	✓	x	✓	x
Pappersetiketter 180 g/m ² (48 lb bond)	✓	x	✓	✓
Integrerade formulär² 140–175 g/m ² (37–47 lb bond)	✓	x	✓	✓
Integrerade formulär 75–135 g/m ² (20–36 lb bond)	✓	x	✓	✓
Kuvert³ 60–105 g/m ² (16–28 lb bond)	✓	x	✓	✓

¹ Kortfibrigt är att föredra för papper över 176 g/m².

² Det tryckkänsliga området måste matas in i skrivaren först.

³ Kuvert på 105 g/m² får högst innehålla 25 % bomull.

Pappersvikter som går att använda med utmatningstillvalen eller häftenheter

Papperstyp och -vikt	Extra utmatningsfack eller extra utmatningsfack med hög kapacitet	Utmatningsenhet med 4 fack	Häftenhet		Häft- och håslagningsenhet		
			Buntning	Häftning	Buntning	Häftning	Hole punch (Håslagning)
Vanligt papper eller bond 60–176 g/m ² långfibrigt (16–47 lb bond)	✓	x	✓	x	✓	x	x

Papperstyp och -vikt	Extra utmatningsfack eller extra utmatningsfack med hög kapacitet	Utmatningsenhet med 4 fack	Häftenhets		Häft- och hålslagning		
			Buntning	Häftning	Buntning	Häftning	Hole punch (Hålslagning)
Vanligt papper eller bond 60–90 g/m ² långfibrigt (16–24 lb bond)	✓	✓	✓	✓	✓	✓	✓
Styvt papper 203 g/m ² långfibrigt (125 lb bond)	✓	✗	✓	✗	✓	✗	✗
Styvt papper 199 g/m ² långfibrigt (110 lb bond)	✓	✗	✓	✗	✓	✗	✗
Styvt papper 176 g/m ² långfibrigt (65 lb bond)	✓	✗	✗	✗	✗	✗	✗
Styvt papper 163 g/m ² långfibrigt (90 lb bond)	✓	✗	✓	✗	✓	✗	✗
OH-film 138–146 g/m ² långfibrigt (37–39 lb bond)	✓	✗	✓	✗	✓	✗	✗
Pappersetiketter 180 g/m ² (48 lb bond)	✓	✗	✗	✗	✗	✗	✗
Integrerade formulär 140–175 g/m ² (37–47 lb bond)	✓	✗	✗	✗	✗	✗	✗
Integrerade formulär 75–135 g/m ² (20–36 lb bond)	✓	✗	✗	✗	✗	✗	✗
Kuvert 60–105 g/m ² (16–28 lb bond)	✓	✗	✗	✗	✗	✗	✗

Papper som inte kan användas

Följande papperstyper rekommenderas inte för skrivaren:

- Kemiskt behandlade papper som används för att göra kopior utan karbonpapper. De kallas även självkopierande papper, karbonlöst kopieringspapper (CCP) eller papper som inte kräver karbon (NCR).
- Förtryckt papper som innehåller kemikalier som kan förorena skrivaren.
- Förtryckt papper som kan påverkas av den höga temperaturen i fixeringsenheten.

- Förtryckt papper som kräver en registrering (exakt utskriftsplats på sidan) som är större än $\pm 2,3$ mm ($\pm 0,09$ tum). Till exempel, formulär med optisk teckenigenkänning (OCR).

Passningen kan ibland justeras med hjälp av ett program så att det går att skriva ut på den här typen av formulär.

- Bestruket papper (raderbart finpapper), syntetiska papper eller termopapper.
- Papper med ojämna kanter, papper med grov eller mycket strukturerad yta eller böjda papper.
- Papper som inte uppfyller EN12281:2002 (europeisk standard).
- Papper som väger mindre än 60 g/m^2 .
- Flersidiga formulär eller dokument.

Använda returpapper

Lexmark arbetar för att minska pappers miljöpåverkan genom att ge kunderna alternativ när det gäller utskrift. Ett sätt som vi uppnår detta på är att testa produkter som säkerställer att återvunnet papper kan användas – i synnerhet papper som tillverkas av 30, 50 och 100 procent återvunnet innehåll. Vår förväntan är att återvunnet papper ska fungera lika bra som nytillverkat papper i våra skrivare. Det finns ingen officiell standard för användningen av papper i kontorsutrustning, men Lexmark använder den europeiska standarden EN 12281 som lägsta standard. För att säkerställa maximal testbredd innefattar testpapperet 100 procent återvunnet papper från Nordamerika, Europa och Asien, och testerna utförs i en relativ luftfuktighet på 8–80 procent. Testerna innefattar dubbelsidig utskrift. Kontorspapper med återvunnet, återanvänt eller klorfritt innehåll kan användas.

Skriva ut

Skriva ut från en dator

Obs! För etiketter, styvt papper och kuvert ställer du in pappersstorlek och papperstyp i skrivaren innan du skriver ut dokumentet.

- 1 Öppna dialogrutan Skriv ut i det dokument som du försöker skriva ut.
- 2 Justera inställningarna om det behövs.
- 3 Skriv ut dokumentet.

Skriva ut från en mobil enhet

Skriva ut från en mobil enhet med Lexmark Mobile Print

Lexmark™ Med hjälp av Mobile Print kan du skicka dokument och bilder direkt till en Lexmark-skrivare som stöds.



- 1 Öppna dokumentet och skicka eller dela sedan dokumentet till Lexmark Mobile Print.
Obs! Vissa program från tredje part kanske inte har stöd för funktionen för att skicka eller dela. Mer information finns i dokumentationen som medföljde programmet.
- 2 Välj en skrivare.
- 3 Skriv ut dokumentet.

Skriva ut från en mobil enhet med Google Cloud Print

Google Cloud Print™ är en utskriftstjänst som gör att du kan skriva ut till Google Cloud Print-förberedda skrivare.

Innan du börjar ser du till att:

- Skrivaren är registrerad på Google Cloud Print-servern.
- Insticksprogrammet Cloud Print har hämtats från Google Play™ Store och är aktiverad på den mobila enhet.

- 1 Öppna ett dokument eller välj ett dokument från filhanteraren i Android™-enheten.
- 2 Tryck på  > **Skriv ut**.
- 3 Välj en skrivare och trycker sedan på .

Skriva ut från en mobil enhet med Mopria Print Service

Mopria® Print Service är en mobilutskriftslösning för mobila enheter som körs med Android version 4.4 eller senare. Lösningen gör att du kan skriva ut direkt till alla Mopria-certifierade skrivare.

Obs! Innan du skriver ut kontrollerar du att Mopria Print Service är aktiverat.

- 1 Starta ett kompatibelt program från startskärmen på din mobila enhet.
- 2 Tryck på **Skriv ut** och välj sedan skrivare.
- 3 Skicka utskriftsjobbet.

Skriva ut från en mobil enhet med AirPrint

AirPrint är en mobil utskriftslösning som gör att du kan skriva ut direkt från Apple-enheter till en AirPrint-certifierad skrivare.

Anmärkningar:

- Programmet stöds endast på vissa Apple-enheter.
 - Endast vissa skrivarmodeller har stöd för den här funktionen.
- 1 Starta ett kompatibelt program från startskärmen på din mobila enhet.
 - 2 Välj ett alternativ att skriva ut och tryck sedan på delningsikonen.
 - 3 Tryck på **Skriv ut** och välj sedan skrivare.
 - 4 Skriv ut dokumentet.

Skriva ut från flashenhet

- 1 Sätt i flashenheten.



Anmärkningar:

- Om du sätter i flashenheten när ett felmeddelande visas ignorerar skrivaren flashenheten.
 - Om du sätter i flashenheten när skrivaren är upptagen med andra utskriftsjobb visas meddelandet **Upptagen** på skärmen.
- 2 På skärmen trycker du på dokumentet du vill skriva ut.
Konfigurera de övriga utskriftsinställningarna om det behövs.
 - 3 Skicka utskriftsjobbet.

För att skriva ut ett annat dokument, tryck på **USB-enhet**.

Varning – risk för skador: Vidrör inte flashenheten eller skrivaren i de områden som visas när utskrift, läsning eller skrivning från flashenheten pågår. Om du gör det kan du förlora data, alternativt så kan det medföra att skrivaren inte fungerar på rätt sätt.



Flashenheter och filtyper som stöds

Flashenheter

- Lexar JumpDrive S70 (16 GB och 32 GB)
- SanDisk Cruzer (16 GB och 32 GB)
- PNY Attache (16 GB och 32 GB)

Anmärkningar:

- Skrivaren stöder USB-flashenheter med hög hastighet som stöder standarden för hög hastighet.
- USB-flashenheterna måste ha stöd för FAT-filsystemet (File Allocation Tables).

Filtyper

Dokument

- PDF (version 1.7 eller tidigare)
- HTML
- XPS
- Microsoft-filformat (.doc, .docx, .xls, .xlsx, .ppt, .pptx)

Bilder

- .dcx
- .gif
- .JPEG eller .jpg
- .bmp
- .pcx

- .TIFF eller .tif
- .png

Konfigurera konfidentiella jobb

1 På kontrollpanelen går du till:

Inställningar > Säkerhet > Konfidentiell skrivarinställning

På skrivarmodeller utan pekskärm kan du trycka på  för att navigera genom inställningarna.

2 Konfigurera inställningarna.

Använd	För att
Max ogiltig PIN	Ange hur många gånger en ogiltig PIN-kod kan anges. Obs! När gränsen är nådd raderas utskriftsjobben för användarnamnet.
Giltighetstid för konfidentiellt jobb	Ställ in giltighetstiden för alla konfidentiella utskriftsjobb. Obs! Konfidentiella lagrade jobb sparas i skrivarminnet tills de startas eller tas bort manuellt.
Upprepa utgångsdatum	Ställ in giltighetstiden för en upprepad utskrift. Obs! Upprepa lagrade jobb som har sparats i skrivarminnet för upprepad utskrift.
Bekräfta utgångsdatum	Ställ in giltighetstid för utskrift av en kopia innan resten skrivs ut. Obs! Med funktionen Bekräfta utskriftsjobb kan du kontrollera den första kopian och se om du är nöjd med den innan du skriver ut resten.
Reservera utgångsdatum	Ange giltighetstid för lagring av utskrifter. Obs! Reserverade lagrade jobb tas bort automatiskt efter utskrift.
Kräv att alla jobb pausas	Ange att alla utskriftsjobb ska stoppas på skrivaren.

Skriva ut konfidentiella jobb och andra stoppade jobb

För Windows-användare

- 1 Med dokumentet öppet går du till **Arkiv > Skriv ut**.
- 2 Klicka på **Egenskaper**, **Inställningar** eller **Alternativ**.
- 3 Klicka på **Skriv ut och lagra**.
- 4 Välj **Använd skriv ut och lagra** och tilldela sedan ett användarnamn.
- 5 Välj typ av utskriftsjobb (Konfidentiellt, Reservera, Upprepa eller Bekräfta).
Om utskriftsjobbet är konfidentiellt anger du en fyrsiffrig PIN-kod.
- 6 Klicka på **OK** eller **Skriv ut**.

7 Släpp utskriftsjobbet på skrivarens huvudmeny.

- Om utskriftsjobbet är konfidentiellt går du till:

Stoppade jobb > välj ditt användarnamn > **Konfidentiellt** > ange PIN-koden > välj utskriftsjobbet > konfigurera inställningarna > **Skriv ut**

- För andra utskriftsjobb går du till:

Stoppade jobb > välj ditt användarnamn > välj utskriftsjobbet > konfigurera inställningarna > **Skriv ut**

För Macintosh-användare

1 Med ett dokument öppet väljer du **File** (Arkiv) > **Print** (Skriv ut).

Vid behov kan du klicka på utökningstriangeln för att se ytterligare alternativ.

2 Välj **Jobbdirigering** bland utskriftsalternativen eller på menyn Exemplar och sidor.

3 Välj typen av utskriftsjobb (Konfidentiellt, Reservera, Upprepa eller Bekräfta).

Om utskriftsjobbet är konfidentiellt tilldelar du ett användarnamn och en fyrsiffrig PIN-kod.

4 Klicka på **OK** eller **Skriv ut**.

5 Släpp utskriftsjobbet på skrivarens huvudmeny.

- Om utskriftsjobbet är konfidentiellt går du till:

Stoppade jobb > välj ditt användarnamn > **Konfidentiellt** > ange PIN-koden > välj utskriftsjobbet > konfigurera inställningarna > **Skriv ut**

- För andra utskriftsjobb går du till:

Stoppade jobb > välj ditt användarnamn > välj utskriftsjobbet > konfigurera inställningarna > **Skriv ut**

Skriva ut från en Cloud Connector-profil

1 På startskärmen trycker du på **Cloud Connector**.

2 Välj en molntjänsteleverantör och välj sedan en profil.

Obs! Om du vill ha mer information om hur du skapar en Cloud Connector-profil kan du se [“Skapa en Cloud Connector-profil” på sidan 19](#).

3 Välj en fil.

Obs! Du kan inte välja en fil som inte stöds.

4 Ändra inställningarna om det behövs.

5 Tryck på **Skriv ut**.

Skriva ut en lista med teckensnittsprov

1 På kontrollpanelen går du till:

Inställningar > **Rapporter** > **Utskrift** > **Skriv ut teckensnitt**

På skrivarmodeller som inte har en pekskärm kan du trycka på  för att navigera genom inställningarna.

2 Välj ett teckensnittsprov.

Skriva ut en kataloglista

På kontrollpanelen går du till:

Inställningar > Rapporter > Skriv ut > Skriv ut katalog

På skrivarmodeller som inte har en pekskärm kan du trycka på  för att navigera genom inställningarna.

Förstå skrivarmenyerna

Menyöversikt

Enhet	<ul style="list-style-type: none"> • Egenskaper • Fjärrstyrd funktionspanel • Meddelanden • Energihantering • Information som skickats till Lexmark 	<ul style="list-style-type: none"> • Tillgänglighet • Återställa fabriksinställningar • Underhåll • Synliga ikoner på startskärmen • Om den här skrivaren
Skriv ut	<ul style="list-style-type: none"> • Layout • Installation • Kvalitet • Utskriftsinfo • XPS 	<ul style="list-style-type: none"> • PDF • PostScript • PCL • HTML • Bild
Papper	<ul style="list-style-type: none"> • Magasinkonfiguration 	<ul style="list-style-type: none"> • Mediekonfiguration
Nätverk/portar	<ul style="list-style-type: none"> • Nätverksöversikt • Trådlöst • Ethernet • TCP/IP • SNMP • IPSec 	<ul style="list-style-type: none"> • 802.1x • LPD-konfiguration • HTTP-/FTP-inställningar • ThinPrint • USB • Google Cloud Print
USB-enhet	<ul style="list-style-type: none"> • Skriv ut från flash-enhet 	
Security (säkerhet)	<ul style="list-style-type: none"> • Inloggningsmetoder • Schemalägg USB-enheter • Säkerhetsgranskningslogg • Inloggn.begräns. • Konfidentiell skrivarinställning 	<ul style="list-style-type: none"> • Lösningar för LDAP-inställningar • Diskkryptering • Radera tillfälliga datafiler • Mobiltjänsthantering • Övrigt
Rapporter	<ul style="list-style-type: none"> • Sida med menyinställningar • Enhet 	<ul style="list-style-type: none"> • Skriv ut • Nätverk
Hjälp	<ul style="list-style-type: none"> • Skriv ut alla handböcker • Anslutningsguide • Informationsguide • Utskriftsmaterialguide 	<ul style="list-style-type: none"> • Guide för mono-kvalitet • Flyttguide • Guide för utskriftskvalitet • Guide för förbrukningsmaterial
Felsökning	<ul style="list-style-type: none"> • Print Quality Test Pages (Skriva ut testsidor) 	

Enhet

Egenskaper

Menyalternativ	Beskrivning
Skärmspråk [Lista med språk]	Ange vilket språk som ska visas på skärmen.
Land/region [Lista över länder eller områden]	Identifiera landet eller området där skrivaren är konfigurerad för att fungera.
Kör första installation Av* På	Kör installationsguiden.
Tangentbord Tangentbordstyp [Lista med språk]	Välj ett språk som tangentbordstyp. Anmärkningar: <ul style="list-style-type: none"> • Alla värden för Tangentbordstyp kanske inte visas eller så kan särskild programvara behövas för att de ska visas. • Det här menyalternativet visas endast på vissa skrivarmodeller.
Visad information Visad text 1 (IP-adress*) Visad text 2 (datum/tid*) Anpassad text 1 Anpassad text 2	Ange vilken information som ska visas på startskärmen. Obs! Anpassad text 1 och Anpassad text 2 visas endast på vissa skrivarmodeller.
Datum och tid Konfigurera Dagens datum och tid Ställa in datum och tid manuellt Datumformat (MM-DD-ÅÅÅÅ*) Tidsformat (12 timmar FM/EM*) Tidszon (GMT*)	Konfigurera datum och tid för skrivaren.
Datum och tid Network Time Protocol Aktivera NTP (På*) NTP-server Aktivera autentisering	Konfigurera inställningarna för Network Time Protocol (NTP). Anmärkningar: <ul style="list-style-type: none"> • Aktivera autentisering visas endast på vissa skrivarmodeller. • När Aktivera autentisering ställs in på MD5-nyckel visas Nyckel-ID och Lösenord.
Pappersstorlekar USA* Meter	Ange måttenhet för pappersstorlekar. Obs! Grundinställningen för pappersstorlek beror på valet av land eller region i installationsguiden.
Ljusstyrka för skärm 20–100 % (100*)	Justera ljusstyrkan på skärmen. Obs! Det här menyalternativet visas endast på vissa skrivarmodeller.
Flashenhetsåtkomst Aktiverad* Inaktiverad	Aktivera åtkomst till flashenheten. Obs! Det här menyalternativet visas endast på vissa skrivarmodeller.
Obs! En asterisk (*) bredvid ett värde anger fabriksstandardinställningen.	

Menyalternativ	Beskrivning
Ljudfeedback Knappen Feedback På* Av	Aktivera ljudfeedback för tangenttryckningar, panelinteraktioner, meddelanden om påfyllt papper och felmeddelanden. Obs! Det här menyalternativet visas endast på vissa skrivarmodeller.
Ljudfeedback Volym 1–10 (5*)	Justera volymen för skrivarens högtalare. Anmärkningar: <ul style="list-style-type: none"> • Volymändringar tillämpas efter att den aktuella användarsessionen avslutas. • Det här menyalternativet visas endast på vissa skrivarmodeller.
Skärmtidsgräns 5–300 (60*)	Ange inaktivitetstiden i sekunder innan skärmen visar startskärmen, eller innan skrivaren automatiskt loggar ut ett användarkonto.
Obs! En asterisk (*) bredvid ett värde anger fabriksstandardinställningen.	

Fjärrstyrd funktionspanel

Menypost	Beskrivning
Extern VNC-anslutning Tillåt inte* Tillåt	Anslut en extern VNC-klient (Virtual Network Computing) till fjärrkontrollpanelen.
Autentiseringstyp Ingen* Standardautentisering	Ställ in autentiseringstyp för åtkomst till VNC-klientservern. Obs! När skrivaren ställs in på Standardautentisering visas VNC-lösenordet.
Obs! En asterisk (*) bredvid ett värde anger fabriksstandardinställningen.	

Meddelanden

Menyalternativ	Beskrivning
Fel på lampa Av På*	Ange att indikatorlampan tänds när ett skrivarfel inträffar.
Alarmkontroll Av En gång* Fortlöpande	Ange antalet gånger som larmet ska avges när åtgärd från användaren krävs.
Förbrukningsmaterial Visa materialuppskattning Visa uppskattningar* Visa inte uppskattningar	Visa uppskattad status för förbrukningsmaterial.
Obs! En asterisk (*) bredvid ett värde anger fabriksstandardinställningen.	

Menyalternativ	Beskrivning
Förbrukningsmaterial Visa uppskattningar Sidor* Procent	Ange vilken enhet som skrivaren ska använda för att uppskatta användning av förbrukningsmaterial och utlösa anpassade meddelanden när användaren måste vidta åtgärder. Obs! Det här menyalternativet visas endast i Embedded Web Server.
Förbrukningsmaterial Kassettalarm Av En gång* Fortlöpande	Ange antalet gånger som larmet ska avges när nivån i tonerkassetten är låg.
Förbrukningsmaterial Anpassade förbrukningsmeddelanden	Konfigurera meddelandeinställningar för när användaråtgärd krävs. Obs! Det här menyalternativet visas endast i Embedded Web Server.
Inställningar för e-postaviseringar E-postinställningar Primär SMTP-gateway	Ange IP-adressen eller värdnamnet för den primära SMTP-servern som används för att skicka e-post.
Inställningar för e-postaviseringar E-postinställningar Primär SMTP-gatewayport 1–65 535 (25*)	Ange portnumret för den primära SMTP-servern.
Inställningar för e-postaviseringar E-postinställningar Sekundär SMTP-gateway	Ange serverns IP-adress eller värdnamnet för den sekundära SMTP-servern (SMTP-reservservern). Obs! Det här menyalternativet visas endast på vissa skrivarmodeller.
Inställningar för e-postaviseringar E-postinställningar Sekundär SMTP-gatewayport 1–65 535 (25*)	Ange serverportnumret för den sekundära SMTP-servern (SMTP-reservservern).
Inställningar för e-postaviseringar E-postinställningar SMTP-tidsgräns 5–30 sekunder (30*)	Ange hur länge skrivaren ska vänta om SMTP-servern inte svarar.
Inställningar för e-postaviseringar E-postinställningar Svarsadress	Ange en svarsadress för e-postmeddelanden.
Inställningar för e-postaviseringar E-postinställningar Använd alltid SMTP-standardsvarsadress Av* På	Använd SMTP-standardsvarsadress.
Obs! En asterisk (*) bredvid ett värde anger fabriksstandardinställningen.	

Menyalternativ	Beskrivning
Inställningar för e-postaviseringar E-postinställningar Använd SSL/TLS Avaktiverad* Förhandla Obligatorisk	Skicka ett e-postmeddelande med hjälp av en krypterad länk.
Inställningar för e-postaviseringar E-postinställningar Kräv betrott certifikat På* Av	Kräv ett betrott certifikat när du öppnar SMTP-servern.
Inställningar för e-postaviseringar E-postinställningar SMTP-serverautentisering Ingen autentisering krävs* Inloggning/Enkel NTLM CRAM-MD5 Digest-MD5 Kerberos 5	Ställ in autentiseringstyp för SMTP-servern.
Inställningar för e-postaviseringar E-postinställningar Enhetsinitierad e-post Aldrig* Använd enhetens SMTP-uppgifter	Ange om inloggningsuppgifter krävs för enhetsinitierad e-post.
Inställningar för e-postaviseringar E-postinställningar Användarinitierad e-post Aldrig Använd enhetens SMTP-uppgifter Använd sessionsanvändar-ID och lösenord Använd sessions-e-postadress och lösenord* Begär användare	Ange om inloggningsuppgifter krävs för användarinitierad e-post.
Inställningar för e-postaviseringar E-postinställningar Anv. enhetsuppgifter för Active Directory Av På*	Aktivera användarinloggningsuppgifter och gruppmedlemskap för att ansluta till SMTP-servern.
Inställningar för e-postaviseringar E-postinställningar Enhetens användar-ID	Ange användar-ID för att ansluta till SMTP-servern.
Inställningar för e-postaviseringar E-postinställningar Enhetens lösenord	Ange lösenordet för att ansluta till SMTP-servern.

Obs! En asterisk (*) bredvid ett värde anger fabriksstandardinställningen.

Menyalternativ	Beskrivning
Inställningar för e-postaviseringar E-postinställningar Kerberos 5 REALM	Ange sfär för autentiseringsprotokollet Kerberos 5.
Inställningar för e-postaviseringar E-postinställningar NTLM-domän	Ange domännamn för säkerhetsprotokollet NTLM.
Inställningar för e-postaviseringar E-postinställningar Avaktivera felet "SMTP-servern är inte konfigurerad" Av* Nej	Avaktivera att ett felmeddelande om SMTP-inställningar visas på skärmen.
Felundvikande Stopp hjälp Av På*	Konfigurera att skrivaren matar ut tomma eller delvis utskrivna sidor automatiskt efter att en sida som fastnat har åtgärdats.
Felundvikande Auto fortsättn. Av På* (5 sekunder)	Låt skrivaren fortsätta att bearbeta eller skriva ut ett jobb automatiskt efter att den har rensat vissa skrivarvillkor som kräver åtgärd från användaren.
Felundvikande Starta om automatiskt Starta om automatiskt Starta om när inaktiv Starta alltid om* Starta aldrig om	Ställa in skrivaren för att starta om när ett fel uppstår.
Felundvikande Starta om automatiskt Max antal automatiska omstarter 1–20 (2*)	Ställ in antalet automatiska omstarter som skrivaren kan utföra.
Felundvikande Starta om automatiskt Fönster för automatisk omstart 1–525 600 (720*)	Ange antalet sekunder innan skrivaren startas om automatiskt.
Felundvikande Starta om automatiskt Räknare för automatisk omstart	Visa skrivskyddad information om omstartsräknaren.
Felundvikande Starta om automatiskt Återställ räknaren för automatisk omstart Avbryt Fortsätt	Återställ räknaren för automatisk omstart.

Obs! En asterisk (*) bredvid ett värde anger fabriksstandardinställningen.

Menyalternativ	Beskrivning
Felundvikande Visa fel för kort papperfel På Automatisk återgång*	Ställ in skrivaren för att visa ett meddelande när ett fel på grund av kort papper inträffar. Obs! Kort papper är det påfyllda papperet.
Felundvikande Skydda sida Av* På	Ställ in skrivaren på att bearbeta hela sidan i minnet innan den skrivs ut.
Åtgärdande av papper som har fastnat Åtgärda stopp Av På Auto*	Ställ in skrivaren för att skriva ut de sidor som har fastnat.
Obs! En asterisk (*) bredvid ett värde anger fabriksstandardinställningen.	

Energihantering

Menyalternativ	Beskrivning
Väntelägesprofil Utskrift med displayen av Displayen på vid utskrift Tillåt utskrifter när displayen är avstängd*	Tillåt utskrifter när displayen är avstängd.
Tidsgränser Vänteläge 1–120 minuter (15*)	Ange hur länge skrivaren får vara inaktiv innan den försätts i vänteläge.
Tidsgränser Tidsgräns för standbyläge Avaktiverad 1 timme 2 timmar 3 timmar 6 timmar 1 dag 2 dagar 3 dagar* 1 vecka 2 veckor 1 månad	Ange tiden det tar innan skrivaren försätts i standbyläge.
Tidsgränser Tidsgräns för standbyläge vid anslutning Standbyläge Ej standbyläge*	Ställ in skrivaren på standbyläge även om det finns en aktiv Ethernet-anslutning.
Obs! En asterisk (*) bredvid ett värde anger fabriksstandardinställningen.	

Menyalternativ	Beskrivning
Ekoläge Av* Energi Energi/papper Papper	Minska förbrukningen av energi, papper och specialmedia. Obs! När Ekoläge anges till Energi eller Papper kan skrivarens prestanda påverkas, men inte utskriftskvaliteten.
Ställa in energilägen Scheman	Schemalägg när skrivaren ska försättas i vänte- eller standbyläge. Obs! Det här menyalternativet visas endast på vissa skrivarmodeller.
Obs! En asterisk (*) bredvid ett värde anger fabriksstandardinställningen.	

Information skickad till Lexmark

Menyalternativ	Beskrivning
Information skickad till Lexmark Förbrukningsmaterial och pappersanvändning (anonymt) Enhetsprestanda (anonymt) Inget av ovanstående	Skicka information om skrivaranvändning och prestanda till Lexmark. Obs! Sändningstid för information och Användarinformation – nivå visas endast när du väljer någon av inställningarna i Information skickad till Lexmark, förutom Inget av ovanstående.
Sändningstid för information Starttid Stopptid	
Användarinformation – Nivå Endast anonym sessionsinformation* Sessionsinformation med allmän användarinformation Sessionsinformation med faktiska användar-ID:n	

Tillgänglighet

Obs! Den här menyn visas endast på vissa skrivarmodeller.

Menyalternativ	Beskrivning
Intervall för dubbel knapptryckning 0–5 (0*)	Anger tidsintervallet under vilket skrivaren ignorerar dubbla knapptryckningar på ett anslutet tangentbord i sekunder.
Ursprunglig fördröjning för upprepning av tangenter 0,25–5 (1*)	Ange ursprunglig fördröjning för upprepning av tangenter i sekunder. Obs! Det här menyalternativet visas bara om ett tangentbord är anslutet till skrivaren.
Tangentupprepningsfrekvens 0,5–30 (30*)	Ange antal knapptryckningar per sekund vid tangentupprepning. Obs! Det här menyalternativet visas bara om ett tangentbord är anslutet till skrivaren.
Obs! En asterisk (*) bredvid ett värde anger fabriksstandardinställningen.	

Menyalternativ	Beskrivning
Förläng skärmtidsgräns Av* På	Låt användaren stanna kvar på samma plats och återställ Tidsgräns för skärm när den utgår i stället för att återgå till startskärmen.
Hörlursvolym 1–10 (5*)	Justera hörlursvolymen. Obs! Det här menyalternativet visas bara om hörlurar är anslutna till skrivaren.
Aktivera röststyrning när hörlurar är anslutna Av* På	Aktivera röststyrning när hörlurar är anslutna till skrivaren.
Talade lösenord/pin-koder Av* På	Konfigurera att skrivaren läser ut lösenord och pin-koder högt. Obs! Det här menyalternativet visas bara om hörlurar eller högtalare är anslutna till skrivaren.
Talhästighet Mycket långsamt Sakta Normal* Snabbt Snabbare Mycket snabbt Hög hastighet Mycket hög hastighet Snabbast	Justera talhästigheten för röststyrning. Obs! Det här menyalternativet visas bara om hörlurar eller högtalare är anslutna till skrivaren.
Obs! En asterisk (*) bredvid ett värde anger fabriksstandardinställningen.	

Återställa fabriksinställningar

Menyalternativ	Beskrivning
Återställa inställningar Återställ alla inställningar Återställ skrivarinställningar Återställ nätverksinställningar Återställ programinställningar	Återställ standardinställningarna för skrivaren. Obs! Återställ programinställningar visas endast på vissa skrivarmodeller.

Underhåll

Konfigurationsmeny

Menyalternativ	Beskrivning
USB-konfiguration USB PnP 1* 2	Ändra skrivarens USB-drivrutinsläge för att förbättra dess kompatibilitet med en persondator.
Obs! En asterisk (*) bredvid ett värde anger fabriksstandardinställningen.	

Menyalternativ	Beskrivning
USB-konfiguration USB-hastighet Full Auto*	Ställ in USB-porten på att köra i full hastighet och inaktivera dess höghastighetsfunktioner.
Magasinkonfiguration Storleksavkänning Avkänning för magasin [x] Av På*	Ställ in skrivaren så att den känner av vilken pappersstorlek som har fyllts på i magasinet.
Magasinkonfiguration Länkade magasin Automatisk* Av	Ställ in skrivaren så att den länkar magasin som har samma inställningar för papperstyp och pappersstorlek.
Magasinkonfiguration Visa meddelande om magasininsatsen Av Endast för okända storlekar* Alltid	Ställ in skrivaren på att visa meddelandet Magasininsats .
Magasinkonfiguration Laddar A5 Kortsida Längsida*	Ange sidriktning när du fyller på papper i A5-storlek.
Magasinkonfiguration Pappersinfo Auto* Universalarkmatare Manuellt papper	Ange den papperskälla som användaren ska fylla på när ett meddelande visas om att fylla på papper. Obs! På menyn Papper ställer du in Konfigurera universalmatare på Kasset för att Universalarkmatare ska visas som ett menyalternativ.
Magasinkonfiguration Kuvertinfo Auto* Universalarkmatare Manuellt kuvert	Ange den papperskälla som användaren ska fylla på när ett meddelande visas om att fylla på kuvert. Obs! På menyn Papper ställer du in Konfigurera universalmatare på Kasset för att Universalarkmatare ska visas som ett menyalternativ.
Magasinkonfiguration Åtgärd för uppman. Uppmana användare* Fortsätt Använd aktuellt	Ställ in skrivaren så att den kan lösa meddelanden om att byta papper eller kuvert.
Rapporter Sida med menyinställningar Händelselogg Sammanfattning av händelselogg HealthCheck-statistik	Skriv ut rapporter om skrivarens menyinställningar, skriverhändelser och händelseloggar.
Obs! En asterisk (*) bredvid ett värde anger fabriksstandardinställningen.	

Menyalternativ	Beskrivning
Användning av förbrukningsmaterial och räknare Rensa historik för materialanvändning	Rensa förbrukningsräknaren för papper eller visa det totala antalet utskrivna sidor.
Skrivaremuleringar PPDS-emulering Av* På	Ställ in skrivaren på att känna igen och använda PPDS-dataströmmen.
Utskriftskonfiguration Teckensnittsskärpa 0–150 (24*)	Ange ett värde för textens punktstorlek under vilket högfrekvensskärmarna används när teckensnittsdata skrivs ut. Exempel: Om värdet är 24 använder alla teckensnitt med storleken 24 punkter eller färre högfrekvensskärmarna.
Utskriftskonfiguration Utskriftstäthet Inaktiverad 1–5 (3*)	Justera tonertätheten när du skriver ut eller kopierar dokument.
Utskriftskonfiguration A4-fix.enhet Komprimera* Klämma	Välja vilken fixeringsenhet som ska användas.
Enhetsåtgärder Tyst läge Av* På	Sätt skrivaren i Tyst läge. Obs! Skrivarens prestanda försämras när den här inställningen aktiveras.
Enhetsåtgärder Panelmenyer Av På*	Aktivera åtkomst till kontrollpanelens menyer.
Enhetsåtgärder Minsta kopieringsminne 80 MB 100 MB	Ställ in minnesfördelning för lagring av kopieringsjobb. Anmärkningar: <ul style="list-style-type: none"> • Värdena visas endast om mängden installerat DRAM-minne är minst två gånger värdet. • Det här menyalternativet visas endast på vissa skrivarmodeller.
Enhetsåtgärder Säkert läge Av* På	Ställ in skrivaren på ett speciälläge där den försöker fortsätta att tillhandahålla så mycket funktionalitet som möjligt, trots kända problem. Exempel: Om den angivna inställningen är På och motorn för dubbelsidig utskrift inte fungerar utför skrivaren enkelsidig utskrift av dokumenten även om jobbet är dubbelsidig utskrift.
Enhetsåtgärder Rensa anpassad status	Radera användardefinierade strängar för anpassade meddelanden av typ Standard eller Alternativ.
Enhetsåtgärder Rensa alla fjärrinstallerade meddelanden	Radera meddelanden som fjärrinstallerats.
Obs! En asterisk (*) bredvid ett värde anger fabriksstandardinställningen.	

Menyalternativ	Beskrivning
Enhetsåtgärder Visa auto. felmeddelanderutor Av På*	Visa befintliga felmeddelanden på skärmen när skrivaren förblir inaktiv på startskärmen under en tidsperiod som motsvarar inställningen Skärm-tidsgräns.
Enhetsåtgärder Aktivera tillvalsparallellporten Av* På	Aktivera en tillvalsparallellport. Obs! Skrivaren startar om när den konfigurerad till På.
Appkonfiguration LES-program Av På*	Aktivera LES-programmen (Lexmark Embedded Solutions). Anmärkningar: <ul style="list-style-type: none"> När den här inställningen är På påverkar den inte inbyggda program. Det här menyalternativet visas endast på vissa skrivarmodeller.
Obs! En asterisk (*) bredvid ett värde anger fabriksstandardinställningen.	

Radering ur funktion

Menyalternativ	Beskrivning
Radering ur funktion Minne senast rensat Hårddisk senast rensad	Visa information om när skrivarens minne eller hårddisk senast rensades. Obs! Hårddisk senast rensad visas endast på skrivare med en installerad hårddisk.
Radering ur funktion Rensa all information i det beständiga minnet Ta bort alla skrivar- och nätverksinställningar Radera alla appar och appinställningar Rensa all information på hårddisken	Rensa alla inställningar och program som är lagrade på skrivarens minne eller hårddisk. Obs! Rensa all information på hårddisken visas endast på skrivare med en installerad hårddisk.

Synliga ikoner på startskärmen

Obs! Den här menyn visas endast på vissa skrivarmodeller.

Meny	Beskrivning
Status/förbrukningsartiklar Jobbkö Ändra språk Adressbok Bokmärken Stoppade jobb USB Approfiler Anpassning av visning Ekoinställningar	Ange vilka ikoner som ska visas på startskärmen.

Om den här skrivaren

Menypost	Beskrivning
Inventarienummer	Visa skrivarens serienummer.
Skrivarens plats	Identifiera skrivarens plats. Maxlängden är 63 tecken.
Kontakta	Anpassa skrivarens namn. Maxlängden är 63 tecken.
Exportera konfigurationsfil till USB	Exportera konfigurationsfiler till en flashenhet.
Exportera komprimerade loggar till USB	Exportera komprimerade loggfiler till en flashenhet.

Skriv ut

Layout

Menyalternativ	Beskrivning
Sidor enkelsidigt dubbelsidigt	Ange om skrivaren ska skriva ut på en sida eller på båda sidorna av papperet.
Vändningsformat Långsida* Kortsida	Avgör vilken papperssida (lång- eller kortsidan) som binds vid dubbelsidig utskrift. Obs! Skrivaren förskjuter automatiskt text och bilder på utskriftssidor för att binda jobbet på rätt sätt, beroende på vilket alternativ som väljs.
Tomma sidor Skriv ut Skriv inte ut*	Skriv ut tomma sidor som ingår i ett utskriftsjobb.
Sortera Av [1,1,1,2,2,2]* På [1,2,1,2,1,2]	Se till att sidorna i ett utskriftsjobb matas ut i rätt ordning vid utskrift av flera kopior av jobbet.
Skiljeblad Ingen* Mellan kopior Mellan jobb Mellan sidor	Infoga tomma skiljeblad vid utskrift.
Skiljebladskälla Magasin [x] (1*) Universalarkmatare	Ange papperskällan för skiljebladet.
Obs! En asterisk (*) bredvid ett värde anger fabriksstandardinställningen.	

Menyalternativ	Beskrivning
Sidor per ark Av* Två sidor per sida Tre sidor per sida Fyra sidor per sida Sex sidor per sida Nio sidor per sida Tolv sidor per sida Sexton sidor per sida	Skriv ut flera sidbilder på samma sida av ett pappersark.
Ordning för Sidor per sida Horisontellt* Omvänt horisontellt Vertikal Omvänt vertikalt	Ange placeringen av flera bilder på en sida när du använder Sidor per sida. Obs! Placeringen beror på antal sidbilder och deras sidriktning.
Riktning för Sidor per sida Auto* Liggande Stående	Ange riktningen för ett dokument med flera sidor när du använder Sidor per sida.
Ram för Sidor per sida Ingen* Fast	Skriv ut en ram runt varje sidbild när du använder Sidor per sida.
Kopior 1–9999 (1*)	Ange antal kopior för varje utskriftsjobb.
Utskriftsområde Normal* Anpassa till sida Helsida	Ställ in det utskrivbara området för ett pappersark.
Obs! En asterisk (*) bredvid ett värde anger fabriksstandardinställningen.	

Installation

Menyalternativ	Beskrivning
Skrivarspråk PCL-emulering * PS-emulering	Ställa in skrivarens språk. Obs! Att ett visst skrivarspråk är inställt som standard hindrar inte att ett program skickar utskriftsjobb som använder ett annat skrivarspråk.
Jobb väntar Av* På	Spara utskriftsjobb som är i behov av förbrukningsmaterial, så att jobb som inte kräver dessa förbrukningsmaterial kan skrivas ut. Obs! Det här menyalternativet visas bara om en hårddisk har installerats på skrivaren.
Tidsgr. jobblagr. 0–255 (30*)	Ange hur lång tid i sekunder som skrivaren väntar på information från användaren innan den lagrar jobb som kräver resurser som inte är tillgängliga och fortsätter att skriva ut andra jobb i skrivarkön. Obs! Det här menyalternativet visas bara om en hårddisk har installerats på skrivaren.
Obs! En asterisk (*) bredvid ett värde anger fabriksstandardinställningen.	

Menyalternativ	Beskrivning
Ladda ned till RAM-minne* Disk	Ange var du vill spara alla permanenta resurser, som teckensnitt och makron, som har hämtats till skrivaren. Obs! Det här menyalternativet visas bara om en hårddisk har installerats på skrivaren.
Spara resurser Av* På	Avgör vad skrivaren ska göra med hämtade resurser, som teckensnitt och makron, när skrivaren tar emot ett jobb som kräver mer minne än vad som finns tillgängligt. Anmärkningar: <ul style="list-style-type: none"> När funktionen är avaktiverad behåller skrivaren bara de hämtade resurserna tills minnet behövs. Resurser som är associerade med det inaktiva skrivarspråket tas bort. När funktionen är aktiverad sparar skrivaren alla permanent hämtade resurser för alla språkändringar. Vid behov visar skrivaren meddelanden om att minnet är fullt istället för ta bort permanenta resurser.
Ordning för Skriv ut alla Alfabetisk* Nyast först Äldst först	Ange i vilken ordning som sparade och konfidentiella jobb skrivs ut om Skriv ut alla väljs. Obs! Det här menyalternativet visas bara om en hårddisk har installerats på skrivaren.
Obs! En asterisk (*) bredvid ett värde anger fabriksstandardinställningen.	

Kvalitet

Menyalternativ	Beskrivning
Utskr-upplösning 300 dpi 600 dpi* 1 200 dpi 1200 bildkvalitet 2 400 bildkvalitet	Ange upplösningen för text och bilder på utskriften. Obs! Upplösningen bestäms i punkter per tum eller bildkvalitet.
Pixelökning Av* Teckensnitt Horisontellt Vertikalt Båda riktningarna	Aktivera fler pixlar för att skriva ut i kluster, vilket ger tydlighet och förbättrar text och bilder.
Tonersvärta 1–10 (8*)	Ange hur ljusa eller mörka textbilder ska vara.
Raster Normal* Detaljer	Förbättra utskriften med jämnare linjer och skarpare konturer.
Ljusstyrka -6 till 6 (0*)	Justera ljusstyrkan i utskriften.
Kontrast 0 till 5 (0*)	Justera kontrasten i utskriften.
Obs! En asterisk (*) bredvid ett värde anger fabriksstandardinställningen.	

Menyalternativ	Beskrivning
Gråkorrigering Av Auto*	Justera kontrastförbättringen som används för bilder.
Obs! En asterisk (*) bredvid ett värde anger fabriksstandardinställningen.	

Utskriftsinfo

Obs! Den här menyn visas bara om en hårddisk har installerats på skrivaren.

Menyalternativ	Beskrivning
Utskriftsinfo Av* På	Ange att skrivaren ska skapa en logg över de utskriftsjobb den tar emot.
Informationsloggsintervall Varje dag Varje vecka Varje månad*	Ange hur ofta skrivaren ska skapa en loggfil.
Logga åtgärd i slutet på intervall Ingen* E-posta aktuell logg E-posta och ta bort aktuell logg Lägg upp aktuell logg Lägg upp och ta bort aktuell logg	Ange hur skrivaren ska reagera när frekvenströskelvärdet upphör att gälla. Obs! Värdet som anges i Informationsloggsintervall avgör när denna åtgärd ska utföras.
Logga Nästan full-nivå Av* På	Ange hur stor loggfilen får vara innan skrivaren utför åtgärden Logga åtgärd vid Nästan full.
Logga åtgärd vid Nästan full Ingen* E-posta aktuell logg E-posta och ta bort aktuell logg E-posta och ta bort den äldsta loggen Lägg upp aktuell logg Lägg upp och ta bort aktuell logg Lägg upp och ta bort äldsta loggen Ta bort aktuell logg Ta bort äldsta loggen Ta bort alla utom aktuell Ta bort alla loggar	Ange hur skrivaren ska reagera när hårddisken nästan är full. Obs! Värdet som anges i Logga Nästan full-nivå avgör när den här åtgärden ska utföras.
Obs! En asterisk (*) bredvid ett värde anger fabriksstandardinställningen.	

Menyalternativ	Beskrivning
Logga åtgärd vid Full Ingen* E-posta och ta bort aktuell logg E-posta och ta bort den äldsta loggen Lägg upp och ta bort aktuell logg Lägg upp och ta bort äldsta loggen Ta bort aktuell logg Ta bort äldsta loggen Ta bort alla utom aktuell Ta bort alla loggar	Ange hur skrivaren ska reagera när det använda utrymmet på hårddisken når gränsen (100 MB).
URL till postlogg	Ange var jobbinformationsloggarna ska skapas.
E-postadress för att skicka loggar	Ange den e-postadress som skrivaren ska skicka utskriftsinformationsloggar till.
Loggfilsprefix	Ange prefix för loggfilsnamnet. Obs! Det aktuella värdnamnet som är angivet i TCP/IP-menyn används som standardloggfilsprefix.
Obs! En asterisk (*) bredvid ett värde anger fabriksstandardinställningen.	

XPS

Menypost	Beskrivning
Skriv ut felsidor Av* På	Skriv ut en testsida med information om felen, inklusive XML-märkordsfel.
Minsta linjebredd 1–30 (2*)	Ställ in minsta linjebredd för alla utskriftsjobb som skrivs ut i 1 200 dpi.
Obs! En asterisk (*) bredvid ett värde anger fabriksstandardinställningen.	

PDF

Menypost	Beskrivning
Anpassa Off* (Av) På	Skala sidinnehållet för att passa den valda pappersstorleken.
Anteckningar Skriv ut Skriv inte ut*	Ange om anteckningar ska skrivas ut i PDF-filen.
Obs! En asterisk (*) bredvid ett värde anger fabriksstandardinställningen.	

PostScript

Menyalternativ	Beskrivning
Skriv ut PS-fel Av* På	Skriv ut en sida med PostScript-felet. Obs! När ett fel inträffar upphör bearbetningen av jobbet, skrivaren skriver ut ett felmeddelande och resten av utskriftsjobbet rensas.
Minsta linjebredd 1–30 (2*)	Ange minsta linjebredd. Obs! Jobb som skrivs ut i 1 200 dpi använder värdet direkt.
PS-uppstärkläge Av* På	Avaktivera PostScript SysStart-filen.
Väntetidsgräns Av På* (40)	Ange att skrivaren ska invänta mer data innan ett utskriftsjobb avbryts.
Obs! En asterisk (*) bredvid ett värde anger fabriksstandardinställningen.	

PCL

Menyalternativ	Beskrivning
Teckensnittskälla Inbyggd* Disk Flashenhet Alla	Välj den källa som innehåller standardteckensnittsalternativet. Anmärkningar: <ul style="list-style-type: none"> Flashenhet och disk visas endast på vissa skrivarmodeller. För att flashenhet och disk ska visas får de inte vara inte läs- eller skrivskyddade.
Teckensnittsnamn [Lista över tillgängliga teckensnitt] (Courier*)	Välj ett teckensnitt i en angiven teckensnittskälla.
Symboluppsättning [Lista över tillgängliga symboluppsättningar] (10U PC-8*)	Ange symboluppsättningen för varje teckensnittsnamn. Obs! En symboluppsättning är en uppsättning alfabetiska och numeriska tecken, skiljetecken och specialtecken. I symboluppsättningar finns tecken som är speciella för vissa språk eller program, t.ex. matematiska symboler för vetenskapliga texter.
Breddsteg 0,08–100 (10*)	Ange breddsteg för fasta teckensnitt eller teckensnitt med fast teckenbredd. Obs! Med breddsteg avses antal fasta tecken som upptar en tum i sidled.
Riktning Stående* Liggande	Ange riktningen för texten och bilderna på sidan.
Rader per sida 1–255	Ange antalet textrader för varje sida som skrivs ut genom PCL®-dataström. Anmärkningar: <ul style="list-style-type: none"> Det här menyalternativet aktiverar vertikalt radavstånd som gör att det valda antalet rader skrivs ut mellan standardmarginalerna på sidan. 60 är fabriksinställt som standard i USA. 64 är fabriksinställt som standard internationellt.
Obs! En asterisk (*) bredvid ett värde anger fabriksstandardinställningen.	

Menyalternativ	Beskrivning
Minsta linjebredd för PCL5 1–30 (2*)	Ange inledande minsta linjebredd. Obs! Jobb som skrivs ut i 1 200 dpi använder värdet direkt.
Minsta linjebredd för PCLXL 1–30 (2*)	
A4-bredd 198 mm* 203 mm	Ange bredd för den logiska sidan på A4-papper. Obs! Den logiska sidan är mellanrummet på den fysiska sida där data skrivs ut.
Auto CR efter LF Av* På	Ställ in skrivaren så den gör en automatisk vagnretur efter styrkommandot för radmatning. Obs! Vagnretur är en mekanism som ger kommando till skrivaren att flytta positionen för markören till den första positionen på samma linje.
Auto LF efter CR Av* På	Ställ in skrivaren så att den gör en automatisk radmatning efter styrkommandot för vagnretur.
Omnumr. magasin Tilldela univ.arkmatare Tilldela magasin [x] Tilldela man. papper Tilldela manuellt kuvert	Konfigurera så att skrivaren arbetar med en annan skrivardrivrutin eller ett anpassat program som använder en annan uppsättning källtilldelningar för att begära en given papperskälla. Välj bland följande alternativ: 0–199 – Ett numeriskt värde för att tilldela ett anpassat värde till en papperskälla. 200 – Skrivaren använder fabriksinställda standardinställningar för papperskällor. 201 – Papperskällan ignorerar kommandot om att välja pappersmatning.
Omnumr. magasin Visa fabriksinställningar	Visa det fabriksinställda värdet som tilldelats för varje papperskälla.
Omnumr. magasin Återställ original	Återställ magasinets omnumreringsvärden till fabriksinställningar.
Utskriftstidsgr. Av På* (90)	Ställ in att skrivaren ska avsluta ett utskriftsjobb när den har varit inaktiv under ett visst antal sekunder.
Obs! En asterisk (*) bredvid ett värde anger fabriksstandardinställningen.	

HTML

Menypost	Beskrivning
Teckensnittsnamn [Lista över teckensnitt] (Times*)	Ställ in vilket teckensnitt som ska användas för HTML-dokument.
Teckenstorlek 1–255 (12*)	Ställ in vilken teckenstorlek som ska användas för HTML-dokument.
Skala 1–400 % (100*)	Skala HTML-dokument.
Obs! En asterisk (*) bredvid ett värde anger fabriksstandardinställningen.	

Menypost	Beskrivning
Riktning Stående* Liggande	Ange sidriktning för HTML-dokument.
Marginalstorlek 8–255 mm (19*)	Ange sidmarginal för HTML-dokument.
Bakgrunder Skriv inte ut Utskrift*	Skriv ut bakgrundsinformation eller grafik för HTML-dokument.
Obs! En asterisk (*) bredvid ett värde anger fabriksstandardinställningen.	

Bild

Menyalternativ	Beskrivning
Autoanpassa På Av*	Välj den bästa tillgängliga pappersstorleken och riktningensinställningen för en bild. Obs! När inställningen är På ersätter det här menyalternativet inställningarna för skalning och riktning för bilden.
Invertera Av* På	Invertera monokroma tvåtonsbilder. Obs! Inställningen gäller inte för bildformatet GIF och JPEG.
Skalning Ankare överst vänster Bästa passning* Ankare i mitten Anpassa höjd/bredd Anpassa höjd Anpassa bredd	Justera bilden så att den får plats i utskriftsområdet. Obs! När Autoanpassa är ställt till På, ställs Skalning automatiskt in på Bästa passning.
Riktning Stående* Liggande Omvänt stående Omvänt liggande	Ange riktningen för texten och bilderna på sidan.
Obs! En asterisk (*) bredvid ett värde anger fabriksstandardinställningen.	

Papper

Magasinkonfiguration

Menyalternativ	Beskrivning
Standardkälla Magasin [x] (*) Universalarkmatare Manuellt papper Manuellt kuvert	Ange en papperskälla för alla utskriftsjobb. Obs! Universalarkmataren visas bara när Konf. univ.matare är inställd på Kasset.
Pappersstorlek/-typ Magasin [x] Universalarkmatare Manuellt papper Manuellt kuvert	Ange den pappersstorlek och papperstyp som fyllts på i varje papperskälla.
Ersättningsstorlek Av Letter/A4 Alla i listan*	Ställ in skrivaren så att den ersätter angiven pappersstorlek om den angivna storleken inte har fyllts på i den valda papperskällan. Anmärkningar: <ul style="list-style-type: none"> • Med inställningen Av uppmanas du att fylla på rätt pappersstorlek. • Inställningen Letter/A4 skriver ut A4-format på papper i US letter-storlek när du fyller på US Letter och US Letter-format på papper i A4-storlek när du fyller på A4. • Inställningen Alla i listan ersätter Letter/A4.
Configure MP (konf. univ.matare) Kasset* Manuell Först	Ställ in när skrivaren ska välja papper som har fyllts på i universalarkmataren. Anmärkningar: <ul style="list-style-type: none"> • När skrivaren är inställd på Kasset behandlar skrivaren universalarkmataren som ett magasin. • När skrivaren är inställd på Manuellt behandlar skrivaren universalarkmataren som en manuell matare. • När skrivaren är inställd på Först hämtar skrivaren papper från universalarkmataren tills den är tom, oavsett vilken papperskälla eller vilken pappersstorlek som angetts.
Obs! En asterisk (*) bredvid ett värde anger fabriksstandardinställningen.	

Mediakonfiguration

Universal Setup (Universell inställning)

Menyalternativ	Beskrivning
Måttenheter Tum Millimeter	Ange måttenhet för den universella pappersstorleken. Obs! Tum för USA. fabriksinställt som standard i USA. Millimeter är fabriksinställt som standard internationellt.
Obs! En asterisk (*) bredvid ett värde anger fabriksstandardinställningen.	

Menyalternativ	Beskrivning
Stående bredd 3–14,17 tum (8,50*) 76–359,91 mm (216*)	Ange bredd för stående för den universella pappersstorleken.
Stående höjd 3–14,17 tum (14*) 76–359,91 mm (356*)	Ange höjd för stående riktning för den universella pappersstorleken.
Matningsriktning Kortsida* Långsida	Ställ in skrivaren så att den väljer papper från kort- eller långsidan. Obs! Långsida visas endast när den längsta sidan är kortare än den högsta tillåtna bredd som kan hanteras.
Obs! En asterisk (*) bredvid ett värde anger fabriksstandardinställningen.	

Medietyper

Menyalternativ	Beskrivning
Plain Styvt papper OH-film Återvunnet papper Etiketter Vinyletiketter Finpapper Kuvert Grovt kuvert Brevpapper Förtryckta Färgat papper Lätt Tungt Grovt/bomull Anpassad typ [x]	Ange struktur, vikt och riktning för papperet som fylls på.

USB-enhet

Skriv ut från flash-enhet

Menyalternativ	Beskrivning
Antal kopior 1–9999 (1*)	Ange antal kopior.
Obs! En asterisk (*) bredvid ett värde anger fabriksstandardinställningen.	

Menyalternativ	Beskrivning
Papperskälla Magasin [x] (1*) Universalarkmatare Manuellt papper Manuellt kuvert	Konfigurera papperskälla för utskriftsjobbet.
Sortera (1,1)(2,2,2) (1,2,3)(1,2,3)*	Skriv ut flera kopior i ordningsföljd.
Sidor Enkelsidigt* 2-sidig	Ange om skrivaren ska skriva ut på en sida eller på båda sidorna av papperet.
Vändningsformat Långsida* Kortsida	Avgör vilken papperssida (lång- eller kortsidan) som binds vid dubbelsidig utskrift. Obs! Skrivaren förskjuter automatiskt text och bilder på utskriftssidor för att binda jobbet på rätt sätt, beroende på vilket alternativ som väljs.
Sidor per ark Av* [N] sidor per ark	Skriv ut flera sidbilder på samma sida av ett pappersark.
Ordning för Sidor per sida Horisontellt* Omvänt horisontellt Omvänt vertikalt Vertikal	Ange placeringen av flera bilder på en sida när du använder Sidor per sida. Obs! Placeringen beror på antal sidbilder och deras sidriktning.
Riktning för Sidor per sida Auto* Liggande Stående	Ange riktningen för ett dokument med flera sidor när du använder Sidor per sida.
Ram för Sidor per sida Ingen* Fast	Skriv ut en ram runt varje sidbild när du använder Sidor per sida.
Skiljeblad Av* Mellan kopior Mellan jobb Mellan sidor	Ange om tomma skiljeblad ska infogas vid utskrift.
Skiljebladskälla Magasin [x] (1*) Universalarkmatare	Ange papperskällan för skiljearket. Obs! På menyn Papper ställer du in Konf. univ.matare på Kasset för att Universalarkmatare ska visas som ett menyalternativ.
Tomma sidor Skriv inte ut* Skriv ut	Ange om tomma sidor ska skrivas ut i ett utskriftsjobb.
Obs! En asterisk (*) bredvid ett värde anger fabriksstandardinställningen.	

Nätverk/portar

Nätverksöversikt

Menyalternativ	Beskrivning
Aktiv adapter Auto* Standardnätverk Trådlöst	Ange hur ett nätverk är anslutet. Obs! Trådlöst är endast tillgängligt när en trådlös nätverksadapter är installerad.
Nätverksstatus	Visa skrivarnätverkets anslutningsstatus.
Visa nätverksstatus på skrivaren På* Av	Visa nätverksstatusen på skärmen.
Hastighet för dubbelsidiga utskrifter	Visa hastigheten för nätverkskortet som är aktivt för närvarande.
IPv4	Visa IPv4-adresserna.
Alla IPv6-adresser	Visa alla IPv6-adresser.
Starta om skrivarservern	Återställ alla aktiva nätverksanslutningar till skrivaren. Obs! Med den här inställningen tar du bort alla konfigurationsinställningar för nätverket.
Tidsgräns för nätverksjobb Av På* (90 sekunder)	Ställ in hur länge skrivaren ska vänta innan den avbryter ett utskriftsjobb via nätverket.
Försättsblad Av* På	Skriv ut ett försättsblad.
Obs! En asterisk (*) bredvid ett värde anger fabriksstandardinställningen.	

Trådlöst

Obs! Menyn är endast tillgänglig på skrivare som är anslutna till ett Wi-Fi-nätverk eller skrivare som har en trådlös nätverksadapter.

Menyalternativ	Beskrivning
Konfiguration via mobilapp	Konfigurera Wi-Fi-anslutningen med Lexmark Mobile Assistant.

Menyalternativ	Beskrivning
Konfiguration på skrivarpanelen Välj nätverk Lägg till Wi-Fi-nätverk Nätverksnamn Nätverksläge Infrastruktur Trådlöst säkerhetsläge Inaktiverad* WEP WPA2/WPA – Personal WPA2 – Personal 802.1x – RADIUS	Konfigurera Wi-Fi-anslutningen med hjälp av kontrollpanelen. Obs! 802.1x – RADIUS kan endast konfigureras från Embedded Web Server.
Wi-Fi Protected Setup Tryckknappsstartmetod PIN-startmetod	Skapa ett Wi-Fi-nätverk och aktivera nätverkssäkerhet. Anmärkningar: <ul style="list-style-type: none"> • Med Tryckknappsstartmetod ansluts skrivaren till ett Wi-Fi-nätverk när knapparna på både skrivaren och åtkomstpunkten (trådlös router) trycks in inom en given tidsperiod. • Med PIN-startmetod ansluts skrivaren till ett Wi-Fi-nätverk när en PIN-kod på skrivaren anges i de trådlösa inställningarna för åtkomstpunkten.
Nätverksläge BSS-typ Infrastruktur*	Konfigurera nätverksläget.
Aktivera Wi-Fi Direct På Av*	Aktivera Wi-Fi Direct-kompatibla enheter för att ansluta direkt till skrivaren.
Kompatibilitet 802.11b/g/n (2,4 GHz)* 802.11a/b/g/n/ac (2,4 GHz/5 GHz) 802.11a/n/ac (5 GHz)	Ange standarden för Wi-Fi-nätverket. Obs! 802.11a/b/g/n/ac (2,4 GHz/5 GHz) och 802.11a/n/ac (5 GHz) visas endast när ett Wi-Fi-alternativ är installerat.
Trådlöst säkerhetsläge Inaktiverad* WEP WPA2/WPA-Personal WPA2-Personal 802.1x – RADIUS	Ställ in säkerhetsläget för att ansluta skrivaren till Wi-Fi-enheter. Obs! 802.1x – RADIUS kan endast konfigureras från Embedded Web Server.
WEP autentiseringsläge Auto* Öppna Delad	Ange typen av Wireless Encryption Protocol (WEP) för skrivaren. Obs! Det här menyalternativet visas endast när Trådlöst säkerhetsläge är inställt på WEP.
Ange WEP-nyckeln	Ange ett WEP-lösenord för säker Wi-Fi-anslutning.
WPA2/WPA-Personal AES	Aktivera Wi-Fi-säkerhet genom Wi-Fi Protected Access (WPA). Obs! Det här menyalternativet visas endast när Trådlöst säkerhetsläge är inställt på WPA2/WPA-Personal.
Ange fördelad nyckel	Ange lösenordet för säker Wi-Fi-anslutning.

Menyalternativ	Beskrivning
WPA2-Personal AES	Aktivera Wi-Fi-säkerhet genom WPA2. Obs! Det här menyalternativet visas endast när Trådlöst säkerhetsläge är inställt på WPA2-Personal.
802.1x krypteringsläge WPA+ WPA2*	Aktivera Wi-Fi-säkerhet genom 802.1x standard. Anmärkningar: <ul style="list-style-type: none"> • Det här menyalternativet visas endast när Trådlöst säkerhetsläge är inställt på 802.1x – RADIUS. • 802.1x – RADIUS kan endast konfigureras från Embedded Web Server.
IPv4 Aktivera DHCP På* Av Ange statisk IP-adress IP-adress Nätmask Gateway	Aktivera Dynamic Host Configuration Protocol (DHCP) och konfigurera statisk IP-adress. Obs! DHCP är ett standardprotokoll som möjliggör att en server kan distribuera IP-adresser och konfigurationsinformation dynamiskt till klienter.
IPv6 Aktivera IPv6 På* Av Aktivera DHCPv6 På Av* Stateless Address Autoconfiguration På* Av DNS-serveradress Manuellt tilldelad IPv6-adress Manuellt tilldelad IPv6-router Adressprefix Alla IPv6-adresser Alla IPv6-routeradresser	Aktiverar och konfigurerar IPv6-inställningar på skrivaren.
Nätverksadress UAA LAA	Se nätverksadresserna.
PCL SmartSwitch Av På*	Ange att skrivaren ska växla automatiskt till PCL-emulering när det krävs för ett utskriftsjobb, oberoende av skrivarens standardspråk. Obs! Om PCL SmartSwitch är inaktiverat undersöks inte inkommande data och det standardskrivarspråk som är angett på menyn Inställningar används.
PS SmartSwitch Av På*	Ange att skrivaren ska växla automatiskt till PS-emulering när det krävs för ett utskriftsjobb, oberoende av skrivarens standardspråk. Obs! Om PS SmartSwitch är inaktiverat undersöks inte inkommande data och det standardskrivarspråk som är angett på menyn Inställningar används.

Menyalternativ	Beskrivning
Jobb-buffring På Av*	Spara utskriftsjobb tillfälligt på skrivarens hårddisk innan de skrivs ut. Obs! Det här menyalternativet visas bara om en hårddisk är installerad.
Mac Binary PS Auto* På Av	Ställa in skrivaren för att bearbeta binära PostScript-jobb från Macintosh. Anmärkningar: <ul style="list-style-type: none"> • Med inställningen På bearbetas PostScript-jobb i binärt råformat. • Med inställningen Av filtreras utskriftsjobben med standardprotokollet.

Ethernet

Menyalternativ	Beskrivning
Nätverkshastighet	Visa hastigheten för den aktiva nätverksadaptorn.
IPv4 Aktivera DHCP På Av	Aktivera Dynamic Host Configuration Protocol (DHCP). Obs! DHCP är ett standardprotokoll som möjliggör att en server dynamiskt kan distribuera IP-adresser och konfigurationsinformation till klienter.
IPv4 Ange statisk IP-adress IP-adress Nätmask Gateway	Konfigurera skrivarens statiska IP-adress.
IPv6 Aktivera IPv6 Av* På	Aktivera IPv6 i skrivaren.
IPv6 Aktivera DHCPv6 Av* På	Aktivera DHCPv6 i skrivaren.
IPv6 Stateless Address Autoconfiguration Av På	Ange att nätverksadaptorn ska acceptera automatiska IPv6-adresskonfigurationsposter som tillhandahålls av en router.
IPv6 DNS-serveradress	Ange DNS-serveradress.
IPv6 Manuellt tilldelad IPv6-adress	Tilldela IPv6-adressen.
IPv6 Manuellt tilldelad IPv6-router	Tilldela IPv6-adressen.

Obs! En asterisk (*) bredvid ett värde anger fabriksstandardinställningen.

Menyalternativ	Beskrivning
IPv6 Adressprefix 0–128 (64*)	Ange adressprefix.
IPv6 Alla IPv6-adresser	Visa alla IPv6-adresser.
IPv6 Alla IPv6-routeradresser	Visa alla IPv6-routeradresser.
Nätverksadress UAA LAA	Visa MAC-adresser (Media Access Control) för skrivaren: LAA (Locally Administered Address) och UAA (Universally Administered Address). Obs! Du kan ändra LAA manuellt för skrivaren.
PCL SmartSwitch Av På	Ange att skrivaren ska växla automatiskt till PCL-emulering när det krävs för ett utskriftsjobb, oberoende av skrivarens standardspråk. Obs! Om PCL SmartSwitch är avaktiverat undersöks inte inkommande data och det standardskrivarspråk som är angett på menyn Inställningar används.
PS SmartSwitch Av På	Ange att skrivaren ska växla automatiskt till PS-emulering när det krävs för ett utskriftsjobb, oberoende av skrivarens standardspråk. Obs! Om PS SmartSwitch är avaktiverat undersöks inte inkommande data och det standardskrivarspråk som är angett på menyn Inställningar används.
Jobb-buffring Av På	Lagra jobb tillfälligt på skrivarens hårddisk innan de skrivs ut. Anmärkningar: <ul style="list-style-type: none"> • Det här menyalternativet visas bara om en hårddisk är installerad. • Det här menyalternativet visas endast på vissa skrivarmodeller.
Mac Binary PS Auto* På Av	Ställa in skrivaren för att bearbeta binära PostScript-jobb från Macintosh. Anmärkningar: <ul style="list-style-type: none"> • Med inställningen På bearbetas PostScript-jobb i binärt råformat. • Med inställningen Av filtreras utskriftsjobben med standardprotokollet.
Energibesparande Ethernet Av På	Minska strömförbrukning när skrivaren inte tar emot data från Ethernet-nätverket.
Obs! En asterisk (*) bredvid ett värde anger fabriksstandardinställningen.	

TCP/IP

Obs! Den här menyn visas endast för nätverksskrivare och för skrivare som är anslutna till skrivarservrar.

Menyalternativ	Beskrivning
Ange värdnamn	Ange det aktuella TCP/IP-värdnamnet.
Domännamn	Ange domännamnet.
Obs! En asterisk (*) bredvid ett värde anger fabriksstandardinställningen.	

Menyalternativ	Beskrivning
Tillåt DHCP/BOOTP att uppdatera NTP-servern Av På*	Tillåt att NTP-inställningarna för skrivaren får uppdateras från DHCP- och BOOTP-klienter.
Namn på nollkonfiguration	Ange ett tjänstenamn för nollkonfigurationsnätverket.
Aktivera Automatisk IP Av* På	Tilldela en IP-adress automatiskt.
DNS-serveradress	Ange serveradress för den aktuella DNS-servern (Domain Name System).
Adress till säkerhetskopierings-DNS	Ange adresser för DNS-reservservrar.
Adress till säkerhetskopierings-DNS 2	
Adress till säkerhetskopierings-DNS 3	
Domänsökordning	Ange en lista med domännamn för att söka efter skrivaren och skrivarresurser i andra domäner i nätverket.
Aktivera DDNS Av* På	Uppdatera de dynamiska DNS-inställningarna.
DDNS TTL 300-31536000 (3600*)	Ange de aktuella DDNS-inställningarna.
Standard-TTL 5-254 (254*)	
Uppdateringstid för DDNS 300-31536000 (604800*)	
Aktivera mDNS Av På*	Uppdatera DNS-inställningar för fleranvändarkommunikation.
WINS-adress	Ange adressen till en WINS-server (Windows Internet Name Service).
Aktivera BOOTP Av* På	Tillåt att en IP-adress får tilldelas till skrivaren från BOOTP.
Serverrestriktionslista	Ange en IP-adress för TCP-anslutningar. Anmärkningar: <ul style="list-style-type: none"> • Använd kommatecken till att avgränsa IP-adresser. • Du kan läggs till upp 50 IP-adresser.
Alternativ för serverrestriktionslistan Blockera alla portar* Blockera endast utskrift Blockera endast utskrift och HTTP	Ange hur IP-adresserna i listan kan kunna få åtkomst till skrivarfunktioner.
MTU 256-1500 (1500*)	Ange en parameter för högsta överföringshastighet för TCP-anslutningar.
Obs! En asterisk (*) bredvid ett värde anger fabriksstandardinställningen.	

Menyalternativ	Beskrivning
Raw Print Port 1–65535 (9100*)	Ange ett råportnummer för skrivare som är anslutna i ett nätverk.
Maximal hastighet för utgående trafik Av* På	Aktivera högsta överföringshastighet för skrivaren.
Aktivera SSLv2 Av* På	Aktivera SSLv2-protokoll.
Aktivera SSLv3 Av* På	Aktivera SSLv3-protokoll.
Aktivera TLSv1.0 Av På*	Aktivera TLSv1.0-protokoll.
Aktivera TLSv1.1 Av På*	Aktivera TLSv1.1-protokoll.
SSL-chifferlista	Ange de chifferalgoritmer som ska användas för SSL- eller TLS-anslutningarna.
Obs! En asterisk (*) bredvid ett värde anger fabriksstandardinställningen.	

SNMP

Obs! Den här menyn visas endast för nätverksskrivare och för skrivare som är anslutna till skrivarservrar.

Menypost	Beskrivning
SNMP-version 1 och 2c Aktiverad Av On* (På) Tillåt SNMP-inmatning Av On* (På) Aktivera PPM MIB Av On* (På) SNMP-gemenskapsnamn	Konfigurera SNMP (Simple Network Management Protocol) version 1 och 2c för att installera drivrutiner och program.
Obs! En asterisk (*) bredvid ett värde anger fabriksstandardinställningen.	

Menypost	Beskrivning
SNMP version 3 Aktiverad Av On* (På) Ange inloggningsuppgifter för att läsa/skriva User Name (Användarnamn) Lösenord Ange inloggningsuppgifter för att läsa User Name (Användarnamn) Lösenord Autentiseringshashning MD5 SHA1* Lägsta autentiseringsnivå Ingen autentisering, ingen sekretess Autentisering, ingen sekretess Autentisering, sekretess* Personuppgiftsalgoritm DES AES-128*	Konfigurera SNMP version 3 för att installera och uppdatera skrivarsäkerhet.
Obs! En asterisk (*) bredvid ett värde anger fabriksstandardinställningen.	

IPSec

Obs! Den här menyn visas endast för nätverksskrivare och för skrivare som är anslutna till skrivarservrar.

Menyalternativ	Beskrivning
Aktivera IPSec Av* På	Aktivera IPSec (Internet Protocol Security).
Baskonfiguration Standard* Kompatibilitet Säker	Ange baskonfiguration för IPSec. Obs! Den här menyalternativet visas endast när Aktivera IPSec är inställt på På.
DH-gruppförslag (Diffie-Hellman) modp2048 (14)* modp3072 (15) modp4096 (16) modp6144 (17)	Ange kryptering för IPSec. Obs! Det här menyalternativet visas endast när Baskonfiguration är angett till Kompatibilitet.
Obs! En asterisk (*) bredvid ett värde anger fabriksstandardinställningen.	

Menyalternativ	Beskrivning
Föreslagen krypteringsmetod 3DES AES*	Ange kryptering- och autentiseringsmetoder för att ansluta till ett nätverk på ett säkert sätt. Obs! Dessa menyalternativ visas endast när Baskonfiguration är inställd på Kompatibilitet.
Föreslagen autentiseringsmetod SHA1 SHA256* SHA512	
SA-livslängd för IKE (timmar) 1 2 4 8 24*	Ange tidslängden innan en ny autentiseringsnyckel genereras. Obs! Dessa menyalternativ visas endast när Baskonfiguration är inställd på Säker.
SA-livslängd för IPSec (timmar) 1 2 4 8* 24	
IPSec-enhetscertifikat	Ange ett IPSec-certifikat. Obs! Den här menyalternativet visas endast när Aktivera IPSec är inställt på På.
Autentiserade anslutningar med hjälp av fördelad nyckel Värld [x] Adress Nyckel	Konfigurera autentiserade anslutningar för skrivaren. Obs! Dessa menyalternativ visas endast när Aktivera IPSec är inställt på På.
Certifikatautentiserade anslutningar Värld [x] adress[/subnät] Adress[/subnät]	
Obs! En asterisk (*) bredvid ett värde anger fabriksstandardinställningen.	

802.1x

Obs! Den här meny visas endast för nätverksskrivare och för skrivare som är anslutna till skrivarservrar.

Menyalternativ	Beskrivning
Aktiv Av* På	Låt skrivaren ansluta till nätverk som kräver autentisering innan åtkomst medges. Obs! Öppna Embedded Web Server för att konfigurera inställningarna för det här menyalternativet.
Obs! En asterisk (*) bredvid ett värde anger fabriksstandardinställningen.	

LPD-konfiguration

Obs! Den här menyn visas endast för nätverksskrivare och för skrivare som är anslutna till skrivarservrar.

Menypost	Beskrivning
LPD-tidsgräns 0–65 535 sekunder (90*)	Ange ett tidsgränsvärde för att förhindra att LDP-servern (Line Printer Daemon) väntar oändligt länge på utskriftsjobb som inte svarar och ogiltiga utskriftsjobb.
LPD-försättsblad Off* (Av) På	Skriv ut ett försättsblad för alla LPD-utskriftsjobb. Obs! Ett försättsblad är den första sidan i ett utskriftsjobb som används som avgränsare för utskriftsjobb och till att identifiera den som har skapats utskriftsjobbsbegäran.
LPD-slutsida Off* (Av) På	Skriv ut ett en slutsida för alla LPD-utskriftsjobb. Obs! En slutsida är den sista sidan i ett utskriftsjobb.
LPD-vagnreturkonvertering Off* (Av) På	Aktivera vagnreturkonvertering. Obs! Vagnretur är en mekanism som ger kommando till skrivaren att flytta positionen för markören till den första positionen på samma linje.
Obs! En asterisk (*) bredvid ett värde anger fabriksstandardinställningen.	

HTTP-/FTP-inställningar

Obs! Den här menyn visas endast för nätverksskrivare och för skrivare som är anslutna till skrivarservrar.

Menyalternativ	Beskrivning
Aktivera HTTP-server Av På	Öppna Embedded Web Server för att övervaka och hantera skrivaren.
Aktivera HTTPS Av På	Konfigurera HTTPS-inställningarna (Hypertext Transfer Protocol Secure).
Forcera HTTPS-anslutningar Av* På	Tvinga skrivaren att använda HTTPS anslutningarna.
Aktivera FTP/TFTP Av På	Skicka filer med FTP.
Lokala domäner	Ange domännamn för HTTP- och FTP-servrarna. Obs! Det här menyalternativet visas endast på vissa skrivarmodeller.
Obs! En asterisk (*) bredvid ett värde anger fabriksstandardinställningen.	

Menyalternativ	Beskrivning
IP-adress för HTTP-proxy	Konfigurera inställningar för HTTP- och FTP-serverna. Obs! Dessa menyalternativ visas endast på vissa skrivarmodeller.
IP-adress för FTP-proxy	
HTTP, IP-standardport 1–65535 (80*)	
HTTPS-enhetscertifikat	
FTP, IP-standardport 1–65535 (21*)	
Tidsgräns för HTTP-/FTP-begäran 1–299 (30*)	Ange tidslängden innan serveranslutningen avbryts.
Återförsök för HTTP-/FTP-begäran 1–299 (3*)	Ange antal återförsök för att ansluta till HTTP-/FTP-servern.
Obs! En asterisk (*) bredvid ett värde anger fabriksstandardinställningen.	

ThinPrint

Menypost	Beskrivning
Aktivera ThinPrint Av On* (På)	Skriv ut med ThinPrint.
Portnummer 4000–4999 (4000*)	Ange portnummer för ThinPrint-servern.
Bandbredd (bitar/sek) 100–1 000 000 (0*)	Ange hastighet för att överföra data i en ThinPrint-miljö.
Paketstorlek (kB) 0–64 000 (0*)	Ange paketstorlek för dataöverföringar.
Obs! En asterisk (*) bredvid ett värde anger fabriksstandardinställningen.	

USB

Obs! Den här menyn visas endast på vissa skrivarmodeller.

Menyalternativ	Beskrivning
PCL SmartSwitch Av På*	Ange att skrivaren ska växla till PCL-emulering när en utskrift som tas emot via en USB-port kräver det, oberoende av skrivarens standardspråk. Obs! Om PCL SmartSwitch är avaktiverat undersöks inte inkommande data och det standardskrivarspråk som är angett på menyn Inställningar används.
PS SmartSwitch Av På*	Ange att skrivaren ska växla till PS-emulering när en utskrift som tas emot via en USB-port kräver det, oberoende av skrivarens standardspråk. Obs! Om PS SmartSwitch är avaktiverat undersöks inte inkommande data och det standardskrivarspråk som är angett på menyn Inställningar används.
Obs! En asterisk (*) bredvid ett värde anger fabriksstandardinställningen.	

Menyalternativ	Beskrivning
Jobb-buffring Av* På	Lagra jobb tillfälligt på skrivarens hårddisk innan de skrivs ut. Obs! Det här menyalternativet visas bara om en hårddisk är installerad.
Mac Binary PS På Auto* Av	Ställa in skrivaren för att bearbeta binära PostScript-jobb från Macintosh. Anmärkningar: <ul style="list-style-type: none"> När den är konfigurerad som På bearbetar skrivaren binära PostScript-jobb från Macintosh-datorer. När den är konfigurerad som Auto bearbetar skrivaren utskriftsjobb från både Windows och Macintosh. När den är konfigurerad som Av filtrerar skrivaren PostScript-jobb enligt standardprotokollet.
Aktivera USB-port Av På*	Aktivera USB-standardporten.
Obs! En asterisk (*) bredvid ett värde anger fabriksstandardinställningen.	

Google Cloud Print

Menyalternativ	Beskrivning
Registrering Register	Registrera skrivaren på Google Cloud Print-servern.
Alternativ Aktivera Google Cloud Print Av På	Skriv ut direkt från ditt Google-konto.
Alternativ Aktivera lokal identifiering Av På	Låt registrerade användare och andra användare på samma subnät skicka jobb till skrivaren lokalt.
Alternativ Aktivera SSL Peer-verifiering Av På	Verifiera certifikatet för att ansluta till ditt Google-konto.
Alternativ Skriv alltid ut som bild Av* På	Konfigurera att skrivaren behandlar PDF-filer som bilder för snabbare utskrift.
Obs! En asterisk (*) bredvid ett värde anger fabriksstandardinställningen.	

Wi-Fi Direct

Obs! Den här menyn visas endast när ett Wi-Fi Direct-nätverk är det aktiva nätverket.

Menyalternativ	Beskrivning
SSID	Ange SSID (Service Set Identifier, nätverksnamn) för Wi-Fi-nätverket.
Konfigurera PSK (PreShared Key, i förväg delad nyckel)	Konfigurera PSK för att autentisera och validera användare på en Wi-Fi-anslutning.
Visa PSK på inställningssidan Av På	Visa PSK på sidan med nätverksinställningar.
Gruppägarens IP-adress	Ange gruppägarens IP-adress.
Godkänn automatiskt tryckknappsbegäran Av* På	Godkänn automatiskt begäran om anslutning till nätverket. Obs! Det är inte säkert att automatiskt godkänna klienter.
Obs! En asterisk (*) bredvid ett värde anger fabriksstandardinställningen.	

Säkerhet

Inloggningsmetoder

Hantera behörigheter

Menyalternativ	Beskrivning
Funktionsbehörighet Ändra adressbok Skapa profiler Hantera bokmärken Skriv ut från flash-enhet Behörighet till lagrade jobb Användarprofiler Avbryt jobb vid enheten Ändra språk Internet Printing Protocol (IPP) Svartvit utskrift	Kontrollera åtkomst till skrivarfunktioner.
Administrativa menyer Menyn Säkerhet Menyn Nätverk/portar Pappersmeny Menyn Rapporter Menyerna för funktionskonfiguration Tillbehörsmeny Tillvalskortmeny SE Meny Enhetsmenyn	Kontrollera åtkomst till skrivarmenyerna.

Menyalternativ	Beskrivning
Enhetshantering Fjärrhantering Uppdateringar av fast programvara Appkonfiguration Manöverpanelens lås Importera/exportera alla inställningar Radering ur funktion	Kontrollera åtkomst till skrivarhanteringsalternativen.
Appar Nya program Bildspel Ändra bakgrundsbild Skärmläck. Ekoinställningar	Kontrollera åtkomst till skrivarprogram. Obs! Listan kan variera beroende på vilka program som är aktiverade från Embedded Web Server.

Lokala konton

Menypost	Beskrivning
Hantera grupper/behörigheter Lägg till grupp Importera åtkomstkontroller Funktionsbehörighet Administrativa menyer Enhetshantering Appar Alla användarna Importera åtkomstkontroller Funktionsbehörighet Administrativa menyer Enhetshantering Appar Admin	Kontrollera grupp- eller användaråtkomst till skrivarfunktioner, program och säkerhetsinställningar.
Lägg till användare Användarnamn/lösenord User Name (Användarnamn) Lösenord PIN	Skapa lokala konton för att hantera åtkomst till skrivarfunktionerna.
Användarnamns-/lösenordskonton Lägg till användare	
Användarnamnskonton Lägg till användare	
Lösenordskonton Lägg till användare	
PIN-kodskonton Lägg till användare	

Standardinloggningsmetoder

Obs! Den här meny visas endast när du konfigurerar inställningarna i meny Lokala konton.

Menyalternativ	Beskrivning
Kontrollpanelen Användarnamn/lösenord Användarnamn Lösenord PIN	Ange standardinloggningsmetod för åtkomst till kontrollpanelen.
Webbläsare Användarnamn/lösenord Användarnamn Lösenord PIN	Ange standardinloggningsmetod för åtkomst till webbläsaren.

Schemalägg USB-enheter

Menypost	Beskrivning
Scheman Lägg till nytt schema	Schemalägg åtkomst till USB-portarna.

Säkerhetsgranskningslogg

Menyalternativ	Beskrivning
Aktivera granskning Av* På	Registrera händelser i säkerhetsgranskningsloggen och i fjärrsystemloggen.
Aktivera fjärr-syslog Av* På	Skicka granskningsloggar till en fjärrserver.
Fjärrsystemloggserver	Ange fjärrsystemloggservern.
Fjärrsystemloggport 1–65535 (514*)	Ange fjärrsystemloggporten.
Fjärrsystemloggmetod Normal UDP* Stunnel	Ange en systemloggsmetod för att överföra loggade händelser till fjärrserver.
Obs! En asterisk (*) bredvid ett värde anger fabriksstandardinställningen.	

Menyalternativ	Beskrivning
Fjärrsystemloggfunktionen 0 - kärnmeddelanden 1 - användarnivåmeddelanden 2 - postsystem 3 - systemdemoner 4 - säkerhets-/behörighetsmeddelanden* 5 - interna systemloggsmeddelanden 6 - linjeskrivarundersystem 7 - nätverksnyhetsundersystem 8 - UUCP-undersystem 9 - klockdemon 10 - säkerhets-/behörighetsmeddelanden 11 - FTP-demon 12 - NTP-undersystem 13 - loggranskning 14 - loggvarning 15 - klockdemon 16 - lokal användare 0 (lokal 0) 17 - lokal användare 1 (lokal 1) 18 - lokal användare 2 (lokal 2) 19 - lokal användare 3 (lokal 3) 20 - lokal användare 4 (lokal 4) 21 - lokal användare 5 (lokal 5) 22 - lokal användare 6 (lokal 6) 23 - lokal användare 7 (lokal 7)	Ange en anläggningskod som används när logghändelser skickas till fjärrservern.
Allvarlighetsgrad för händelser som ska loggas 0 - nödfall 1 - avisering 2 - kritiskt 3 - fel 4 - varning 5 - meddelande 6 - informativt 7 - felsökning	Ange tröskelvärde för prioritetsnivå för loggning av meddelanden och händelser.
Fjärrsystemlogg även för ej loggade händelser Av* På	Skicka alla händelser, oberoende av allvarlighetsgraden, till fjärrservern.
E-postadress till administratören	Skicka e-postavisering för loggade händelser till administratören.
Skicka e-postavisering om rensad logg Av* På	Skicka e-postavisering till administratören när en loggpost tas bort.
Skicka e-postavisering om avslutad logg Av* På	Skicka e-postavisering till administratören när loggen är full och de äldsta posterna börjar skrivas över.
Obs! En asterisk (*) bredvid ett värde anger fabriksstandardinställningen.	

Menyalternativ	Beskrivning
Logga fullständigt beteende Avsluta äldsta poster* Skicka loggen med e-post och ta sedan bort alla poster	Lös loggningslagringsproblem när det tilldelade minnet för loggen är fullt.
Varning: % nivå full Av* På	Skicka e-postavisering till administratören när det tilldelade minnet för loggen är fullt.
Aviseringsnivå för procentandel full 1–99 (90*)	
Skicka e-postavisering vid loggexport Av* På	Skicka e-postavisering till administratören när en logg exporteras.
Skicka e-postavisering när logginställningarna ändras Av* På	Skicka e-postavisering till administratören när Aktivera granskning anges.
Logglinjeslut LF (\n)* CR (\r) CRLF (\r\n)	Ange hur rader i loggfilen ska avslutas.
Signera exporterat digitalt Av* På	Lägg till en digital signatur i slutet av varje exporterad loggfil.
Rensa loggar	Ta bort alla granskningsloggar.
Exportera logg Syslog (RFC 5424) Syslog (RFC 3164) CSV	Exportera en säkerhetslogg till en flashenhet.
Obs! En asterisk (*) bredvid ett värde anger fabriksstandardinställningen.	

Inloggning.begräns.

Menypost	Beskrivning
Inloggningsfel 1–10 (3*)	Ange antal misslyckade inloggningsförsök innan användaren låses ute.
Tidsram för fel 1–60 minuter (5*)	Ange tidsram mellan misslyckade inloggningsförsök innan användaren låses ute.
Låstid 1–60 minuter (5*)	Ange låstid.
Tidsgräns för webbinloggning 1–120 minuter (10*)	Ange fördröjning för fjärrinloggning innan användaren loggas ut automatiskt.
Obs! En asterisk (*) bredvid ett värde anger fabriksstandardinställningen.	

Konfidentiell skrivarinställning

Menyalternativ	Beskrivning
Max ogiltig PIN 2–10	Ange hur många gånger en ogiltig PIN-kod kan anges. Anmärkningar: <ul style="list-style-type: none"> • Om du anger värdet 0 avaktiveras den här inställningen. • När gränsen är nådd raderas utskriftsjobben för användarnamnet och PIN-koden. • Det här menyalternativet visas bara om en hårddisk är installerad.
Giltighetstid för konfidentiellt jobb Av* 1 timme 4 timmar 24 Hours (24 timmar) 1 vecka	Ställ in giltighetstiden för alla konfidentiella utskriftsjobb. Anmärkningar: <ul style="list-style-type: none"> • Om det här menyalternativet ändras och det finns konfidentiella utskriftsjobb i RAM-minnet eller på hårddisken i skrivaren ändras inte giltighetstid för utskriftsjobb till det nya standardvärdet. • Om skrivaren stängs av tas alla konfidentiella jobb i skrivarens minne bort.
Upprepa utgångsdatum Av* 1 timme 4 timmar 24 Hours (24 timmar) 1 vecka	Ställ in giltighetstid för ett utskriftsjobb som du vill upprepa.
Bekräfta utgångsdatum Av* 1 timme 4 timmar 24 Hours (24 timmar) 1 vecka	Ställ in giltighetstid för utskrift av en kopia som användaren kan använda till att granska kvaliteten innan resten skrivs ut.
Reservera utgångsdatum Av* 1 timme 4 timmar 24 Hours (24 timmar) 1 vecka	Ange giltighetstid för lagring av utskriftsjobb för utskrift vid senare tillfälle.
Kräv att alla jobb pausas Av* På	Ange att alla utskriftsjobb ska stoppas på skrivaren.
Behåll dubbla dokument Av* På	Konfigurera att skrivaren skriver ut andra dokument med samma filnamn utan att skriva något av utskriftsjobben.
Obs! En asterisk (*) bredvid ett värde anger fabriksstandardinställningen.	

Radera tillfälliga datafiler

Menyalternativ	Beskrivning
Lagrade i inbyggt minne Av* På	Ta bort alla filer som har sparats i minnet i skrivaren.
Obs! En asterisk (*) bredvid ett värde anger fabriksstandardinställningen.	

Lösningar för LDAP-inställningar

Använd	För att
Följ LDAP-hänvisning Av* På	Söka i alla servrar i domänen efter det inloggade användarkontot.
LDAP-certifikatverifiering Nej* Ja	Aktivera verifiering av LDAP-certifikat.

Diskkryptering

Obs! Den här menyn visas bara om en hårddisk har installerats på skrivaren.

Menyalternativ	Beskrivning
Status Aktiverad Avaktiverad	Avgör om diskkryptering är aktiverad.
Starta kryptering	Förhindra förlust av känslig information om skrivaren eller dess hårddisk blir stulen. Obs! Om diskkryptering aktiveras raderas allt innehåll på hårddisken. Om det behövs säkerhetskopierar du viktig information från skrivaren innan du startar krypteringen.

Mobiltjänsthantering

Använd	För att
AirPrint Skriv ut Av På	Aktivera AirPrint-utskrift.

Diverse

Menyalternativ	Beskrivning
Skyddade funktioner *Visa Dölj	Visa alla funktioner som Funktionsåtkomstkontroll (Function Access Control, FAC) skyddar oavsett vilka säkerhetsbehörigheter användaren har. Anmärkningar: <ul style="list-style-type: none"> FAC hanterar åtkomst till vissa menyer och funktioner eller avaktiverar dem helt. Det här menyalternativet visas endast på vissa skrivarmodeller.
Utskriftsbehörighet Av* På	Låt användaren logga in innan utskrift.
Standardinloggning för utskriftsbehörighet Användarnamn/lösenord* Användarnamn Lösningar LDAP	Konfigurera standardinloggning för utskriftsbehörighet.
Bygel för säkerhetsåterställning Aktivera gäståtkomst* Ingen effekt	Ange hur effekten av att använda säkerhetsåterställningsbygeln. Anmärkningar: <ul style="list-style-type: none"> Bygeln finns bredvid en låsikon på styrenhetskortet. Aktivering av gäståtkomst ger fullständig åtkomstkontroll till användare som är inte inloggade. Ingen effekt innebär att återställningen inte har någon effekt på säkerhetsinställningarna för skrivaren.
Minsta längd på lösenord 0–32 (0*)	Ange minsta antal tecken för lösenord.
Obs! En asterisk (*) bredvid ett värde anger fabriksstandardinställningen.	

Rapporter

Sida med menyinställningar

Menyalternativ	Beskrivning
Sida med menyinställningar	Skriv ut en rapport som innehåller utskriftsegenskaper, utskriftsinställningar och utskriftskonfigurationer.

Enhet

Menypost	Beskrivning
Enhetsinformation	Skriv ut en rapport med information om skrivaren.
Enhetsstatistik	Skriv ut en rapport över skrivaranvändning och status för förbrukningsmaterial.
Profillista	Skriv ut en lista med de profiler som är lagrade på skrivaren.
Inventarierapport	Skriv ut en rapport som innehåller serienummer och modellnamn för skrivaren.

Skriv ut

Menyalternativ	Beskrivning
Skriva ut teckensnitt PCL-teckensnitt PS-teckensnitt	Utskriftsprover och information om de teckensnitt som finns tillgängliga för varje skrivarspråk.
Skriv ut katalog	Skriv ut de resurser som finns lagrade på flashenheten eller skrivarhårddisken. Obs! Det här menyalternativet visas bara om en flashenhet eller skrivarhårddisk har installerats.
Demoutskrift Demo Page (Testsida)	Skriv ut en sida som visar skrivarfunktioner och lösningar som stöds.

Nätverk

Menypost	Beskrivning
Sida med nätverksinställningar	Skriv ut en sida som visar det konfigurerade nätverket och inställningarna för trådlöst för skrivaren. Obs! Menyalternativet visas endast för nätverksskrivare eller skrivare som är anslutna till skrivarservrar.

Hjälp

Menypost	Beskrivning
Skriv ut alla handböcker	Skriva ut alla guider
Utskriftsmaterialguide	Information om hur du fyller på papper och specialmaterial
Guide för utskriftskvalitet	Information om hur du löser problem med utskriftskvalitet
Guide för mono-kvalitet	Information om inställningar för utskrifter av mono-kvalitet
Informationsguide	Informationskällor om skrivaren
Anslutningsguide	Information om hur du ansluter skrivaren lokalt (USB) eller till ett nätverk
Flyttguide	Information om att flytta, lokalisera och skicka skrivaren
Guide för förbrukningsmaterial	Information om hur du beställer förbrukningsmaterial

Felsökning

Felsökning

Menypost	Beskrivning
Print Quality Test Pages (Skriva ut testsidor)	Skriv ut exempelsidor för att identifiera och korrigera defekter i utskriftskvalitet.

Skriva ut en sida med menyinställningar

På kontrollpanelen går du till:

Inställningar > Rapporter > Menyinställningssida

På skrivarmodeller utan pekskärm kan du trycka på  för att navigera genom inställningarna.

Säkra skrivaren

Obs! Hårddisken stöds endast på vissa skrivarmodeller.

Lokalisera säkerhetsplats

Skrivaren är utrustad med ett säkerhetslås. Installera ett säkerhetslås som är kompatibelt med de flesta bärbara datorer på den plats som visas för att låsa skrivaren på plats.

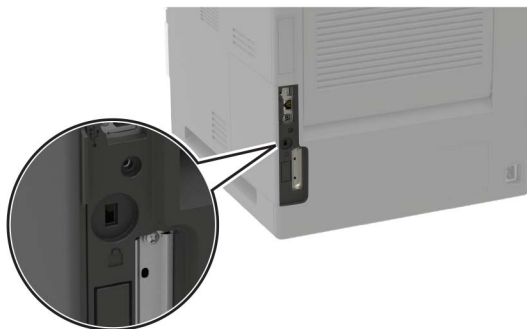

Radera skrivarminnet

För att radera flyktigt minne eller buffrade data i skrivaren stänger du av den.

För att radera beständigt minne eller enskilda inställningar, enhets- och nätverksinställningar, säkerhetsinställningar och inbäddade lösningar gör du följande:

1 På kontrollpanelen går du till:

Inställningar > Enhet > Underhåll > Radering ur funktion > Rensa all information på det beständiga minnet

På skrivarmodeller som inte har en pekskärm kan du trycka på **OK** för att navigera genom inställningarna.

2 Beroende på vilken skrivarmodell du har väljer du **RADERA** eller **Fortsätt**.

3 Följ instruktionerna på skärmen.

Rensa skrivarens hårddisk

1 På kontrollpanelen går du till:

Inställningar > Enhet > Underhåll > Radering ur funktion > Rensa all information på hårddisken

På skrivarmodeller som inte har en pekskärm kan du trycka på **OK** för att navigera genom inställningarna.

2 Beroende på vilken skrivarmodell du har väljer du **RADERA** eller **Fortsätt**.

3 Följ instruktionerna på skärmen.

Obs! Den här processen kan ta allt från några minuter till över en timme och det går inte att använda skrivaren till andra uppgifter under tiden.

Kryptera skrivarens hårddisk

Den här processen raderar allt innehåll på hårddisken. Om det behövs säkerhetskopierar du viktig information från skrivaren innan du startar krypteringen.

1 På kontrollpanelen går du till:

Inställningar > Säkerhet > Diskkryptering > Starta kryptering

På skrivarmodeller som inte har en pekskärm kan du trycka på  för att navigera genom inställningarna.

2 Följ instruktionerna på skärmen.

Anmärkningar:

- Stäng inte av skrivaren under krypteringen. Data kan försvinna om du stänger av skrivaren.
- Den här processen kan ta allt från några minuter till över en timme och det går inte att använda skrivaren till andra uppgifter under tiden.
- Efter kryptering startar skrivaren automatiskt om.

Återställa fabriksinställningar

1 På kontrollpanelen går du till:

Inställningar > Enhet > Återställ fabriksinställningar

På skrivarmodeller som inte har en pekskärm kan du trycka på  för att navigera genom inställningarna.

2 På menyn Återställ inställningar väljer du de inställningar du vill återställa.

3 Välj **ÅTERSTÄLL**.

4 Följ instruktionerna på skärmen.

Flyktighetsredogörelse

Minnestyp	Beskrivning
Flyktigt minne	Skrivaren använder vanligt RAM-minne (Random Access Memory) för att tillfälligt spara användarinformation för enkla utskrifts- och kopieringsjobb.
Icke-flyktigt minne	Skrivaren kan använda två olika typer av icke-flyktigt minne: EEPROM och NAND (flashminne). Båda typerna används för lagring av operativsystemet, skrivar- och nätverksinformationen, skanner- och bokmärkesinställningarna samt de inbyggda lösningarna.
Hårddiskutrymme	Vissa skrivare kan ha en inbyggd hårddisk. Skrivarens hårddisk är utformad för skrivarspecifika funktioner. Hårddisken gör att skrivaren kan lagra buffrad användarinformation för avancerade utskriftsjobb samt formulär- och teckensnittsinformation.

Ta bort innehållet från någon av minnesenheterna som är installerade på skrivaren i följande situationer:

- Skrivaren kasseras.
- Skrivarens hårddisk byts ut.
- Skrivaren flyttas till en annan avdelning eller plats.
- Skrivaren får service av någon som inte tillhör företaget.
- Skrivaren skickas iväg för service.
- Skrivaren säljs till ett annat företag.

Kassera skrivarhårddisken

- **Avmagnetisera** – Utsätta hårddisken för ett magnetfält som raderar lagrad information
- **Krossa hårddisken** – Fysiskt trycka ihop hårddisken för att förstöra komponenter och göra dem oläsliga
- **Mala ner** – Fysiskt strimla hårddisken till små metallbitar

Obs! För att vara säker på att all information är fullständigt raderad ska du fysiskt förstöra alla hårddiskar med information.

Underhålla skrivaren

Varning – risk för skador: Om du inte upprätthåller en så optimal skrivarprestanda som möjligt eller byter ut delar och förbrukningsmaterial kan skrivaren skadas.

Justera högtalarvolymen

Justera standardvolymen för de interna högtalarna

- 1 På kontrollpanelen går du till:
Inställningar > Enhet > Inställningar > Ljudfeedback
- 2 Justera volymen.

Anmärkningar:

- Om Tyst läge är aktiverat så spelas inga ljudsignaler upp. Den här inställningen försämrar även skrivarens prestanda.
- Volymen återställs till standardvärdet vid utloggning från sessionen eller när skrivaren aktiveras från vänteläge eller viloläge.

Justera standardvolym för hörlurar

Obs! Hörlursuttaget finns endast på vissa skrivarmodeller.

- 1 På kontrollpanelen går du till:
Inställningar > Enhet > Tillgänglighet
- 2 Justera hörlursvolymen.

Obs! Volymen återställs till standardvärdet vid utloggning från sessionen eller när skrivaren aktiveras från vänteläge eller viloläge.

Nätverk

Obs! Om du vill ha mer information om att installera en trådlös nätverksadapter läser du instruktionsbladet som medföljde adaptorn.

Anslut skrivaren till ett Wi-Fi-nätverk

Använda kontrollpanelen

1 Från huvudmenyn går du till:

Inställningar > Nätverk/Portar > Trådlöst

På skrivarmodeller som inte har en pekskärm kan du trycka på  för att navigera genom inställningarna.

2 Välj **Konfiguration på skrivarpanelen** och följ sedan anvisningarna på skärmen.

Obs! Om skrivarmodellen är Wi-Fi-nätverksredo visas en uppmaning om Wi-Fi-nätverkskonfiguration under den första installationen.

Använda Lexmark Mobile Assistant

1 Beroende på vilken mobil enhet du har hämtar du programmet Lexmark Mobile Assistant från onlinebutiken Google Play eller App Store.

2 På kontrollpanelen går du till:

Inställningar > Nätverk/Portar > Trådlöst > Konfiguration via mobilapp > Fortsätt för skrivar-ID

På skrivarmodeller som inte har en pekskärm kan du trycka på  för att navigera genom inställningarna.

3 Starta programmet från din mobila enhet och godkänn sedan användningsvillkoren.

4 Bevilja behörigheter.

5 Tryck på **Starta Wi-Fi-installation** och välj sedan skrivare.

6 Välj ett Wi-Fi-nätverk och ange dina inloggningsuppgifter.

7 Tryck på **Slutför Wi-Fi-installation**.

Ansluta skrivaren till ett trådlöst nätverk med WiFi Protected Setup (WPS)

Innan du börjar ser du till att:

- Åtkomstpunkten (trådlös router) är WPS-certifierad eller WPS-kompatibel. Mer information finns i dokumentationen som levererades tillsammans med åtkomstpunkten.
- En trådlös nätverksadapter finns installerad i skrivaren. Mer information finns i instruktionsbladet som medföljde adaptorn.

Använda tryckknappsmetoden

1 På kontrollpanelen går du till:

Inställningar > Nätverk/portar > Trådlöst > Wi-Fi Protected Setup > Starta tryckknappsmetod

2 Följ instruktionerna på displayen.

Använda PIN-metoden

- 1 På kontrollpanelen går du till:
Inställningar > Nätverk/portar > Trådlöst > Wi-Fi Protected Setup > Starta PIN-metod
- 2 Kopiera den åttasiffriga PIN-koden för WPS.
- 3 Öppna en webbläsare och skriv sedan in åtkomstpunktens IP-adress i adressfältet.

Anmärkningar:

- Visa skrivarens IP-adress på skrivarens huvudmeny. IP-adressen visas som fyra uppsättningar siffror som skiljs åt med punkter, t.ex. 123.123.123.123.
 - Om du använder en proxyserver inaktiverar du den tillfälligt för att kunna öppna webbsidan på rätt sätt.
- 4 Komma åt WPS-inställningarna. Mer information finns i dokumentationen som levererades tillsammans med åtkomstpunkten.
 - 5 Ange den åttasiffriga PIN-koden och spara sedan ändringarna.

Inaktivera Wi-Fi-nätverket

- 1 På skrivarens kontrollpanel går du till:
Inställningar > Nätverk/Portar > Nätverksöversikt > Aktiv adapter > Standardnätverk

På skrivarmodeller som inte har en pekskärm kan du trycka på  för att navigera genom inställningarna.

- 2 Följ instruktionerna på skärmen.

Ändra skrivarens portinställningar efter installation av en intern ISP (Internal Solutions Port)

Anmärkningar:

- Om skrivaren har en statisk IP-adress ska du inte ändra konfigurationen.
- Om datorerna är konfigurerade för att använda nätverksnamnet istället för en IP-adress ska du inte ändra konfigurationen.
- Om du lägger till en trådlös ISP (Internal Solutions Port) för en skrivare som tidigare var konfigurerad för Ethernet-anslutning kopplar du ifrån skrivaren från Ethernet-nätverket.

För Windows-användare

- 1 Öppna mappen Skrivare.
- 2 Öppna skrivaregenskaperna på snabbmenyn till skrivaren med ny ISP.
- 3 Konfigurera porten i listan.
- 4 Uppdatera IP-adressen.
- 5 Verkställ ändringarna.

För Macintosh-användare

- 1 I Systeminställningar i Apple-menyn går du till listan med skrivare och väljer + > IP.
- 2 Ange IP-adressen i adressfältet.
- 3 Verkställ ändringarna.

Rengöra skrivaren

 **VAR FÖRSIKTIG – RISK FÖR ELEKTRISK STÖT:** För att undvika att få en elektrisk stöt när du rengör skrivarens utsida ska du dra ut nätsladden ur eluttaget och koppla bort alla sladdar från skrivaren innan du fortsätter.

Anmärkningar:

- Upprepa ungefär varannan månad.
 - Skador på skrivaren som orsakats av att skrivaren har hanterats på felaktigt sätt täcks inte av skrivarens garanti.
- 1 Stäng av skrivaren och dra ut nätsladden ur eluttaget.
 - 2 Ta bort allt papper från standardfacket och flerfunktionsmataren.
 - 3 Ta bort eventuellt damm, ludd och pappersbitar runt skrivaren med en mjuk borste eller en dammsugare.
 - 4 Torka av skrivarens utsida med en fuktig, ren och luddfri trasa.

Anmärkningar:

- Använd inte vanliga rengöringsmedel, eftersom de kan skada skrivarens yta.
 - Se till att skrivaren är helt torr överallt.
- 5 Anslut nätsladden till vägguttaget och slå sedan på skrivaren.

 **VAR FÖRSIKTIG – RISK FÖR SKADA:** För att undvika brandrisk eller att få en elektrisk stöt ansluter du nätsladden direkt till lämpligt och jordat vägguttag som är i närheten av produkten och är lättillgängligt.

Beställa delar och förbrukningsartiklar

Om du vill beställa förbrukningsartiklar i USA kontaktar du Lexmark på 1-800-539-6275 där du kan få information om auktoriserade återförsäljare av Lexmark-tillbehör på orten. I andra länder eller regioner går du till www.lexmark.com eller kontaktar det ställe där du köpte skrivaren.

Obs! Alla livslängdsuppskattningar för förbrukningsenheterna förutsätter utskrift på vanligt papper i storlek US Letter eller A4.

Kontrollera status för skrivarens delar och förbrukningsmaterial

1 På kontrollpanelen går du till:

Inställningar > Rapporter > Enhet > Enhetsstatistik

På skrivarmodeller utan pekskärm kan du trycka på  för att navigera genom inställningarna.

2 I avsnittet Information om förbrukningsmaterial för de utskrivna sidorna kan du kontrollera statusen för delar och förbrukningsmaterial.

Använda äkta delar och förbrukningsartiklar från Lexmark

Lexmark-skrivaren fungerar bäst med äkta delar och förbrukningsmaterial från Lexmark. Användning av tredje parts förbrukningsmaterial eller delar kan påverka prestanda, driftsäkerhet, eller livslängd för skrivaren och dess bildhanteringskomponenter. Det kan också påverka garantin. Skador som orsakas genom användning av tredje parts förbrukningsmaterial eller delar omfattas inte av garantin. Alla livslängdsindikatorer är utformade för att fungera med Lexmark-tillbehör och -delar och kan ge oförutsedda resultat om material eller delar från tredje part används. Användning av bildhanteringskomponenter utöver den avsedda livslängden kan skada din Lexmark-skrivare eller tillhörande komponenter.

Beställa en tonerkassett

Anmärkningar:

- Den beräknade kapaciteten för en kassett baseras på standarden ISO/IEC 19752.
- Extremt låg täckning under långa perioder kan påverka den faktiska kapaciteten negativt.

Lexmark MS821, MS822, MS823, MS725, MS825 och MS826 Returprogram för tonerkassetter

Artikel	USA och Kanada	EES	Asien/Stilla-havsområdet	Latina-merika	Övriga Europa, Mellan-östern och Afrika	Australien och Nya Zeeland	Hela världen
Returprogram för tonerkassett	58D1000	58D2000	58D3000	58D4000	58D5000	58D6000	58D000G

¹ Endast tillgängligt för avtalshanterade skrivare. Om du vill ha mer information kan du kontakta systemadministratören eller en Lexmark-återförsäljare.

² Kan endast användas i Lexmark-skrivarmodellerna MS725, MS823, MS825 och MS826.

Artikel	USA och Kanada	EES	Asien/Stilla-havsområdet	Latina-merika	Övriga Europa, Mellan-östern och Afrika	Australien och Nya Zeeland	Hela världen
Returprogram för tonerkassett med hög kapacitet	58D1H00	58D2H00	58D3H00	58D4H00	58D5H00	58D6H00	58D0H0G
Företagsreturprogram för tonerkassett med hög kapacitet ¹	58D1H0E	58D2H0E	58D3H0E	58D4H0E	58D5H0E	58D6H0E	E/T
Returprogram för tonerkassett med extra hög kapacitet ²	58D1X00	58D2X00	58D3X00	58D4X00	58D5X00	58D6X00	58D0X0G
Företagsreturprogram för tonerkassett med extra hög kapacitet ^{1,2}	58D1X0E	58D2X0E	58D3X0E	58D4X0E	58D5X0E	58D6X0E	E/T
Returprogram för tonerkassett med ultrahög kapacitet ²	58D1U00	58D2U00	58D3U00	58D4U00	58D5U00	58D6U00	58D0U0G
Företagsreturprogram för tonerkassett med ultrahög kapacitet ^{1,2}	58D1U0E	58D2U0E	58D3U0E	58D4U0E	58D5U0E	58D6U0E	E/T

¹ Endast tillgängligt för avtalshanterade skrivare. Om du vill ha mer information kan du kontakta systemadministratören eller en Lexmark-återförsäljare.

² Kan endast användas i Lexmark-skrivarmodellerna MS725, MS823, MS825 och MS826.

Lexmark M5255 och M5270 Returprogram för tonerkassetter

Artikel	USA, Kanada, Australien och Nya Zeeland	Europa, Mellanöstern och Afrika	Asien/Stilla-havsområdet	Latinamerika
Returprogram för tonerkassett	25B3074	25B3079	25B3120	25B3124

Lexmark B2865 Returprogram för tonerkassetter

Artikel	USA och Kanada	EES	Asien/Stilla-havsområdet	Latina-merika	Övriga Europa, Mellanöstern och Afrika	Australien och Nya Zeeland
Returprogram för tonerkassett	B281000	B282000	B283000	B284000	B285000	B286000
Returprogram för tonerkassett med hög kapacitet	B281H00	B282H00	B283H00	B284H00	B285H00	B286H00
Returprogram för tonerkassett med extra hög kapacitet	B281X00	B282X00	B283X00	B284X00	B285X00	B286X00

Vanliga tonerkassetter

Artikel	Hela världen
Toner-kassett med hög kapacitet ¹	58D0HA0
Toner-kassett med extra hög kapacitet ²	B280XA0
Toner-kassett med ultrahög kapacitet ³	58D0UA0
¹ Kan endast användas i Lexmark-skrivarmodellerna MS821 och MS822. ² Kan endast användas i Lexmark-skrivarmodellen B2865. ³ Kan endast användas i Lexmark-skrivarmodellerna MS725, MS823, MS825 och MS826.	

Beställa en bildhanteringsenhet

Extremt låg täckning under en längre tid kan göra så att bildhanteringsenhetsdelarna slutar att fungera innan tonern är slut.

Artikel	Lexmarks returprogram	Returprogram för företag*	Normal
Bildhanteringsenhet	58D0Z00	58D0Z0E	58D0ZA0

* Den här bildhanteringsenheten är endast tillgänglig för avtalshanterade skrivare. Om du vill ha mer information kan du kontakta systemadministratören eller en Lexmark-återförsäljare.

Beställa en häftkassett

Artikelnamn	Artikelnummer
Häftkassett	35S8500

Beställa en underhållssats

Öppna lucka A och ta bort tonerkassetten och bildhanteringsenheten för att identifiera fixeringsenhetstypen. Hitta den tvåsiffriga fixeringsenhetssiffran framför fixeringsenheten, till exempel 00 eller 01.

Varning – risk för skador: Utsätt inte bildhanteringsenheten för direkt ljus under mer än tio minuter. Lång exponering för ljus kan leda till problem med utskriftskvaliteten.

Anmärkningar:

- Användning av vissa typer av papper kan kräva att underhållssatsen byts oftare.
- Separeringsenheten, fixeringsenheten, inmatningsvalsensheten och överföringsrullen ingår alla i underhållssatsen och kan även beställas och bytas ut enskilt om så krävs.
- Om du vill ha mer information om hur du byter ut underhållssatsen kan du läsa dokumentationen som medföljde satsen.

Returprogram för underhållssatser för fixeringsenheter

Typ av underhållssats för fixeringsenhet	Artikelnummer
Typ 00	41X2233
Typ 01	41X2234
Typ 02	41X2235
Typ 03	41X2236
Typ 04	41X2237
Typ 11	41X2242
Typ 13	41X2243
Typ 32	41X2250
Typ 33	41X2251
Typ 35	41X2252
Typ 36	41X2253

Vanliga underhållssatser för fixeringsenheter

Typ av underhållssats för fixeringsenhet	Artikelnummer
Typ 05	41X2238
Typ 06	41X2239
Typ 07	41X2240
Typ 08	41X2241
Typ 17	41X2244
Typ 19	41X2245

Underhållssats för rulle

Artikel	Artikelnummer
Underhållssats för skrivarmotorns rulle	41X2352

Konfigurera meddelanden om förbrukningsmaterial

- 1 Öppna en webbläsare och ange skrivarens IP-adress i adressfältet.

Anmärkningar:

- Visa skrivarens IP-adress på skrivarens startskärm. IP-adressen visas som fyra nummergrupper som är åtskiljda med punkter, till exempel 123.123.123.123.
- Om du använder en proxyserver inaktiverar du den tillfälligt för att kunna öppna webbsidan på rätt sätt.

2 Klicka på **Inställningar > Enhet > Meddelanden**.

3 Från menyn Förbrukningsmaterial klickar du på **Anpassade meddelanden om förbrukningsmaterial**.

4 Välj ett meddelande för varje förbrukningsmaterial.

5 Verkställ ändringarna.

Byta ut delar och förbrukningsartiklar

Byta ut tonerkassetten

1 Öppna lucka A.

Varning – risk för skador: Berör en synlig metallram på skrivaren innan du berör eller kommer åt skrivarens invändiga ytor för att förhindra skador som kan uppstå genom elektrostatisk urladdning.



2 Ta bort den förbrukade tonerkassetten.

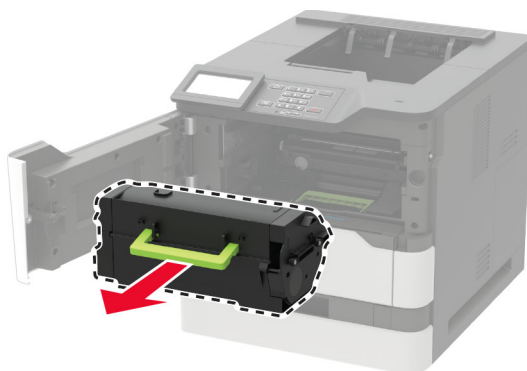

- 3 Packa upp den nya tonerkassetten och skaka den så att tonern omfördelas.

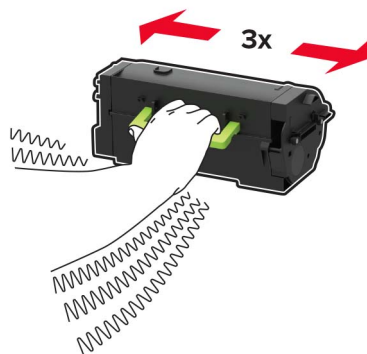

- 4 Sätt i den nya tonerkassetten.

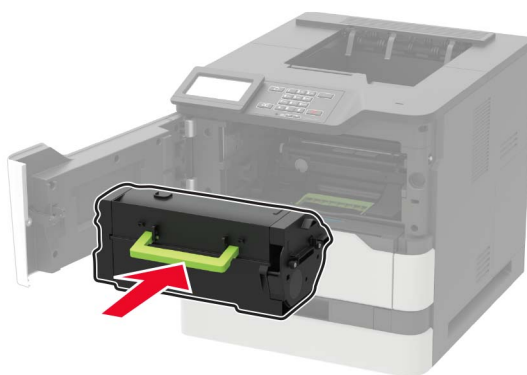

- 5 Stäng luckan.

Byta ut bildhanteringsenheten

- 1 Öppna lucka A.

Varning – risk för skador: Berör en synlig metallram på skrivaren innan du berör eller kommer åt skrivarens invändiga ytor för att förhindra skador som kan uppstå genom elektrostatisk urladdning.



2 Ta bort tonerkassetten.



3 Ta bort den förbrukade bildhanteringsenheten.



4 Packa upp den nya bildhanteringsenheten och skaka den så att tonern omfördelas.

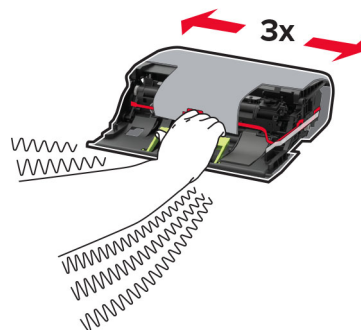

Varning – risk för skador: Utsätt inte bildhanteringsenheten för direkt ljus under mer än tio minuter. Lång exponering för ljus kan leda till problem med utskriftskvaliteten.

Varning – risk för skador: Vidrör inte fotoledarcylindern. Det kan påverka kvaliteten på kommande utskriftsjobb.



5 Ta bort förpackningsmaterialet.

6 Sätt i den nya bildhanteringsenheten.



7 Sätt i tonerkassetten.



8 Stäng luckan.

Byta ut fixeringsenheten

1 Öppna lucka C.



VAR FÖRSIKTIG – VARM YTA: Insidan av skrivaren kan vara varm. Förebygg risken för brännskador genom att vänta tills ytan har svalnat.

Varning – risk för skador: Berör en synlig metallram på skrivaren innan du berör eller kommer åt skrivarens invändiga ytor för att förhindra skador som kan uppstå genom elektrostatisk urladdning.

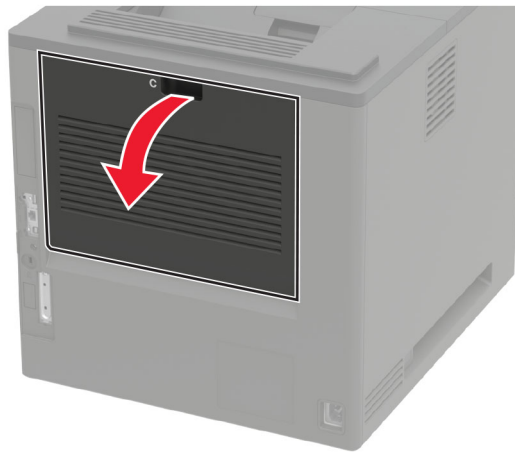

2 Lås upp fixeringsenheten.

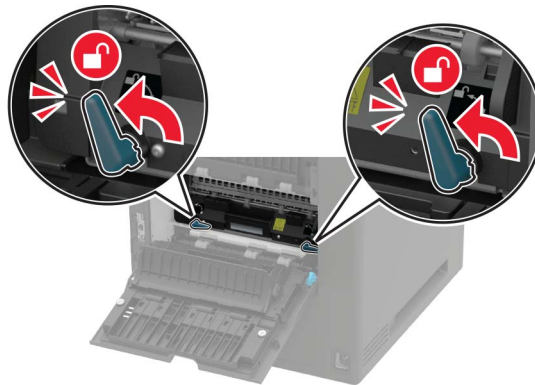

3 Ta bort den använda fixeringsenheten.

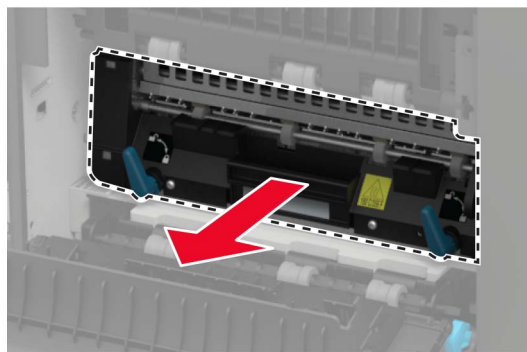

4 Packa upp den nya fixeringsenheten.

5 Sätt in den nya fixeringsenheten tills den *klickar* fast.

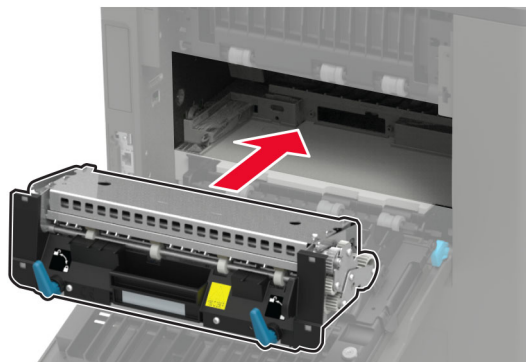

6 Lås fixeringsenheten.

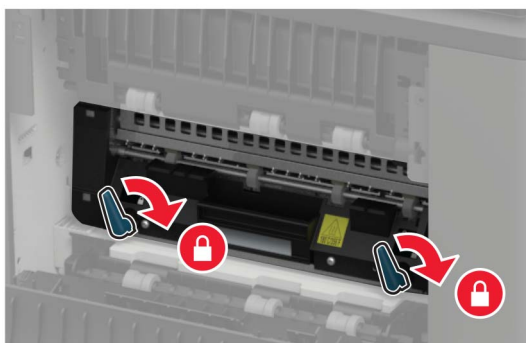

7 Stäng luckan.

Byta ut fixeringsenheten

- 1 Ta bort standardfackets lock.



- 2 Öppna lucka C.

 **VAR FÖRSIKTIG – VARM YTA:** Insidan av skrivaren kan vara varm. Förebygg risken för brännskador genom att vänta tills ytan har svalnat.

Varning – risk för skador: Berör en synlig metallram på skrivaren innan du berör eller kommer åt skrivarens invändiga ytor för att förhindra skador som kan uppstå genom elektrostatisk urladdning.

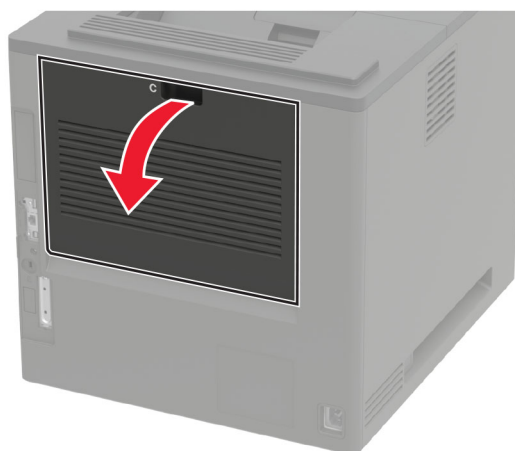

3 Lås upp fixeringsenheten.

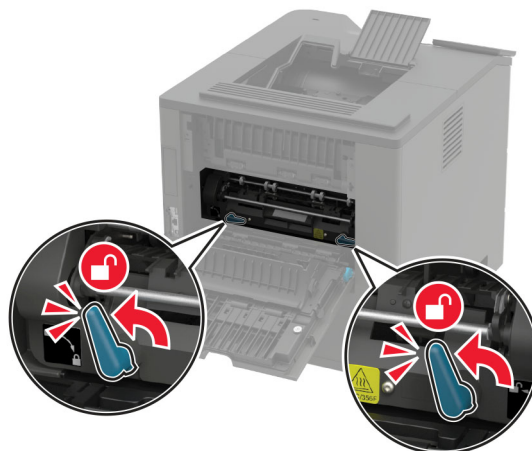

4 Ta bort den använda fixeringsenheten.

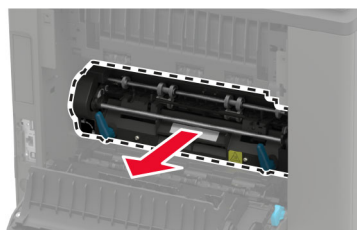

5 Packa upp den nya fixeringsenheten.

6 Sätt in den nya fixeringsenheten tills den *klickar* på plats.

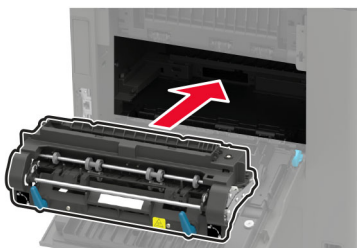

7 Lås fixeringsenheten.

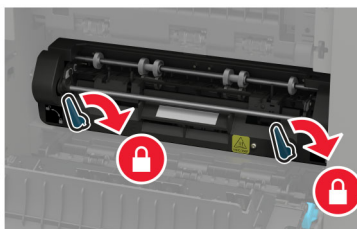

8 Stäng luckan.

- 9 Sätt tillbaka standardfacketets lock.

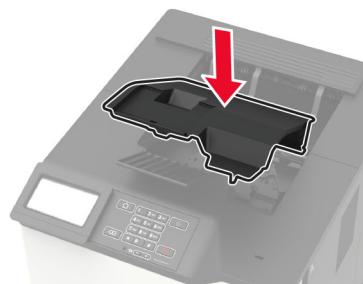

Byta ut överföringsrullen

- 1 Öppna lucka A.

Varning – risk för skador: Berör en synlig metallram på skrivaren innan du berör eller kommer åt skrivarens invändiga ytor för att förhindra skador som kan uppstå genom elektrostatisk urladdning.



2 Ta bort tonerkassetten.



3 Ta bort bildhanteringsenheten.



4 Ta bort den använda överföringsrullen.



VAR FÖRSIKTIG – VARM YTA: Insidan av skrivaren kan vara varm. Förebygg risken för brännskador genom att vänta tills ytan har svalnat.

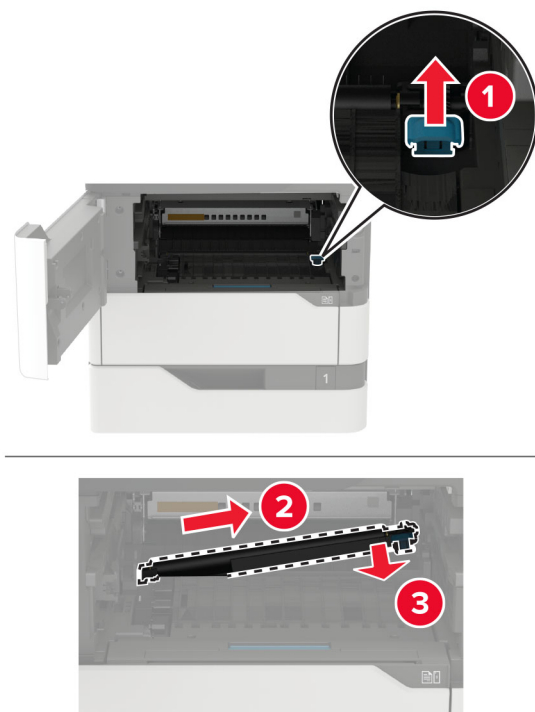

5 Packa upp den nya överföringsrullen.

6 Sätt in den nya överföringsrullen tills den *klickar* på plats.

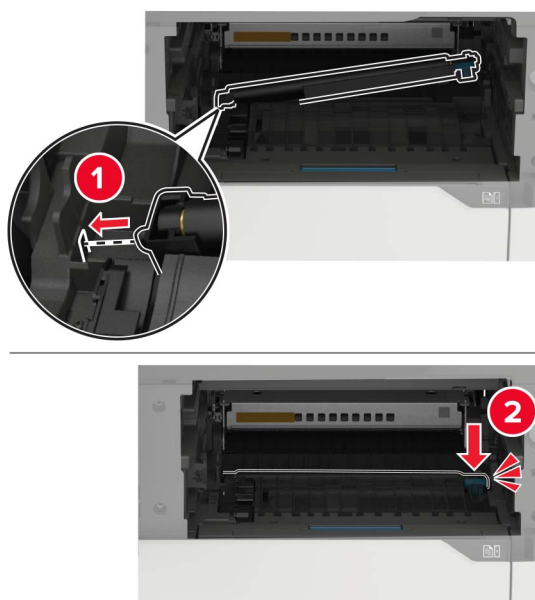

7 Sätt i bildhanteringsenheten.



8 Sätt i tonerkassetten.

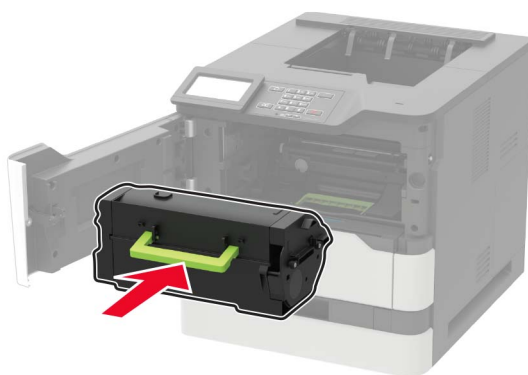

9 Stäng luckan.

Byta ut inmatningsrullen

1 Ta ut magasinet.

Varning – risk för skador: Berör en synlig metallram på skrivaren innan du berör eller kommer åt skrivarens invändiga ytor för att förhindra skador som kan uppstå genom elektrostatisk urladdning.



- 2 Ta bort den använda inmatningsrullen.

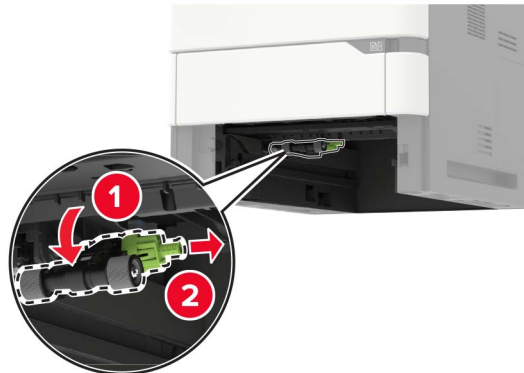

- 3 Packa upp den nya inmatningsrullen.
- 4 Installera den nya inmatningsrullen.

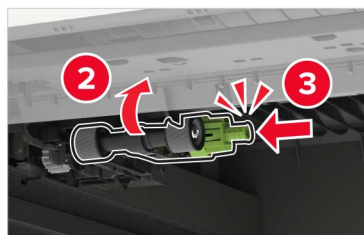

- 5 Sätt tillbaka magasinet.

Byta ut inmatningsrullen i universalarkmataren

- 1 Öppna universalarkmataren.

Varning – risk för skador: Berör en synlig metallram på skrivaren innan du berör eller kommer åt skrivarens invändiga ytor för att förhindra skador som kan uppstå genom elektrostatisk urladdning.

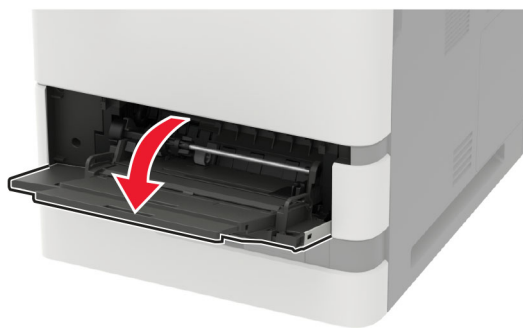

2 Ta bort den använda inmatningsrullen.

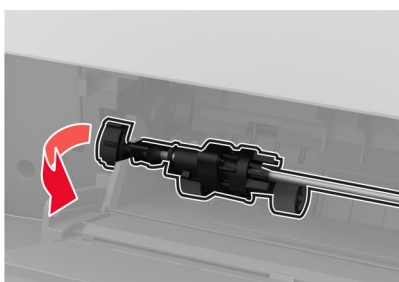

3 Packa upp den nya inmatningsrullen.

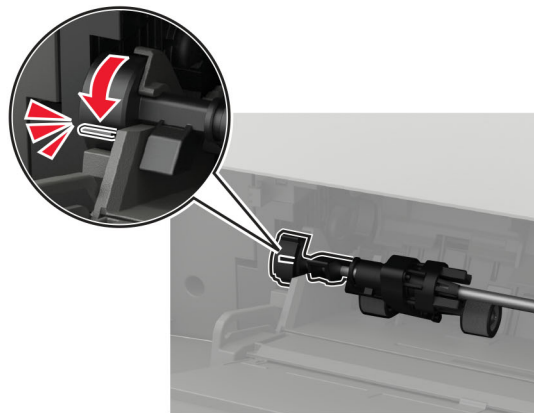
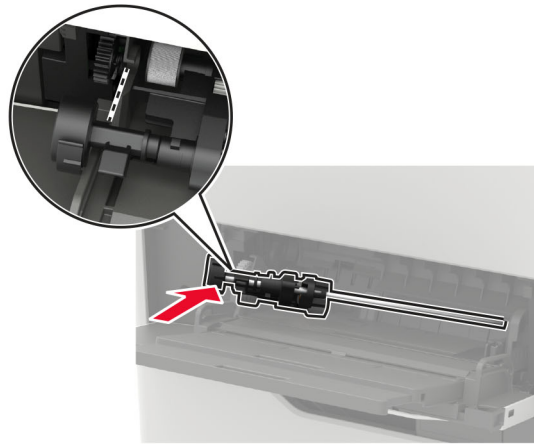
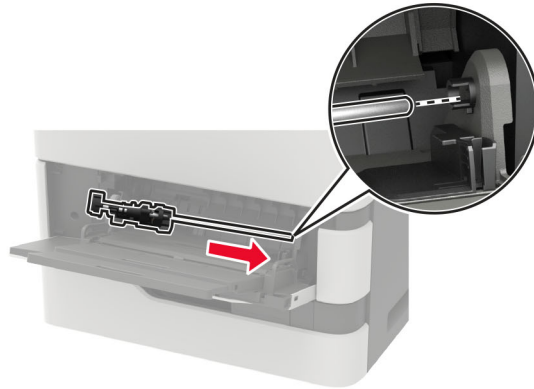
4 Installera den nya inmatningsrullen.**5** Stäng universalarckmataren.

Byta ut häftkassetten i häftenheten

1 Öppna lucka F.

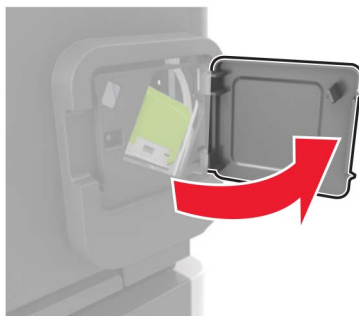

2 Ta bort häftkassetthållaren.

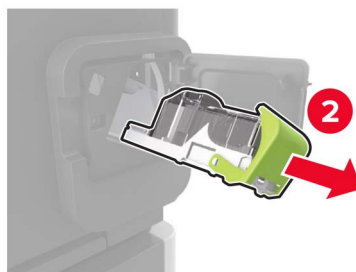
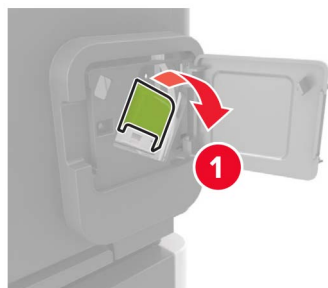

3 Ta bort den tomma häftkassetten.

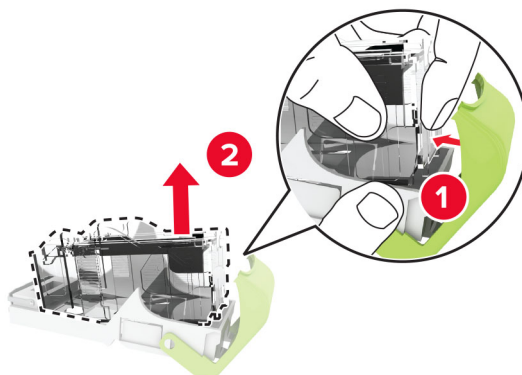

4 Sätt i den nya häftkassetten.

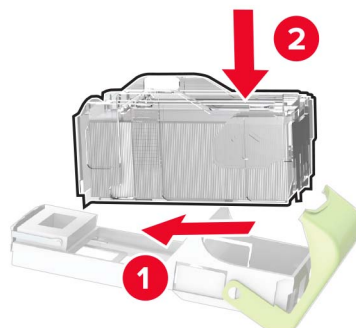

5 Sätt i häftkassetthållaren.

6 Stäng luckan.

Byta ut häftkassetten i häft- och håslagningsenheten

1 Öppna antingen lucka F eller lucka G, beroende på vilken häftkasset som ska bytas.

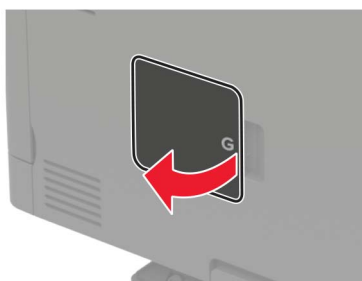

2 Ta bort häftkassetthållaren.

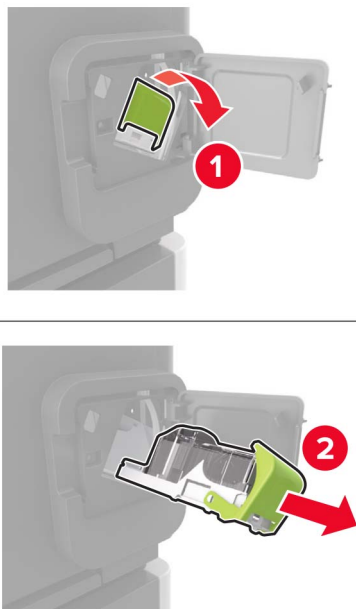

3 Ta bort den tomma häftkassetten.

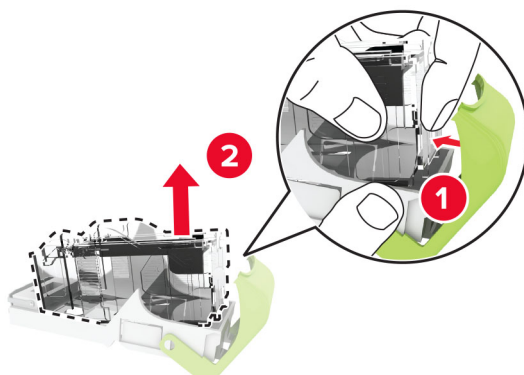

4 Sätt i den nya häftkassetten.

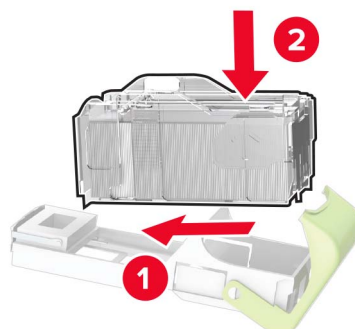



5 Sätt i häftkassetthållaren.

6 Stäng luckan.

Flytta skrivaren

Flytta skrivaren till en annan plats

 **VAR FÖRSIKTIG – RISK FÖR SKADA:** Om skrivaren väger mer än 18 kg behövs det minst två personer för att lyfta den på ett säkert sätt.

 **VAR FÖRSIKTIG – RISK FÖR SKADA:** För att undvika brandrisk eller att få en elektrisk stöt använd endast den nätsladd som levererades med produkten eller en utbytesnätsladd som godkänts av tillverkaren.

 **VAR FÖRSIKTIG – RISK FÖR SKADA:** När skrivaren ska flyttas följer du dessa riktlinjer för att undvika personskada eller att skrivaren skadas:

- Se till att alla luckor och magasin är stängda.
- Stäng av skrivaren och dra ut nätsladden ur eluttaget.
- Koppla bort alla sladdar och kablar från skrivaren.
- Om skrivaren har separata golvstående tillvalsmagasin eller utmatningstillval anslutna måste dessa kopplas från innan skrivaren flyttas.
- Om skrivaren har en hjulbas kan den rullas till den nya platsen. Var försiktig när du går över hinder och avbrott i golvet.
- Om skrivaren inte har någon hjulbas, men har tillvalsmagasin eller utmatningstillval, tar du bort utmatningstillvalen och lyfter sedan av skrivaren från tillvalsmagasinen. Försök inte lyfta skrivaren och tillval samtidigt.
- Använd handtagen när du lyfter skrivaren.
- Om ni transporterar skrivaren på en kärra måste den vara så stor att hela skrivarens bottenplatta får plats på den.
- Om ni transporterar maskintillval på kärra måste den vara så stor att respektive tillval får plats på den.
- Skrivaren måste alltid vara upprätt.
- Undvik kraftigt vibrerande rörelser.
- Se till att du inte har fingrarna under skrivaren när du ställer ner den.
- Se till att det finns tillräckligt med utrymme runt skrivaren.

Obs! Skador på skrivaren som uppkommit i samband med felaktig flyttning täcks inte av skrivarens garanti.

Skicka skrivaren

Anvisningar om frakt finns på <http://support.lexmark.com> eller så kontaktar du kundtjänst.

Spara energi och papper

Konfigurera inställningarna för energisparläget

På skrivarmodeller som inte har en pekskärm kan du trycka på  för att navigera genom inställningarna.

Ekoläge

1 På kontrollpanelen går du till:

Inställningar > Enhet > Energihantering > Ekoläge

2 Välj en inställning.

Vänteläge

1 På kontrollpanelen går du till:

Inställningar > Enhet > Energihantering > Tidsgränser > Vänteläge

2 Ange hur länge skrivaren får vara inaktiv innan den försätts i vänteläge.

Standbyläge

1 På kontrollpanelen går du till:

Inställningar > Enhet > Energihantering > Tidsgränser > Tidsgräns för standbyläge

2 Ange hur länge skrivaren får vara inaktiv innan den försätts i standbyläge.

Anmärkningar:

- Konfigurera Tidsgräns för standbyläge vid anslutning till Standby för att Tidsgräns för standbyläge ska fungera.
- Embedded Web Server avaktiveras när skrivaren är i standbyläget.

Justera ljusstyrkan på displayen

Obs! Den här inställningen är endast tillgänglig på vissa skrivarmodeller.

1 På kontrollpanelen går du till:

Inställningar > Enhet > Inställningar

På skrivarmodeller som inte har en pekskärm kan du trycka på  för att navigera genom inställningarna.

2 På menyn Ljusstyrka för skärm justerar du inställningen.

Spara förbrukningsmaterial

- Skriv ut på båda sidorna av papperet.

Obs! Dubbelsidig utskrift är standardinställningen i skrivardrivrutinen.

- Skriv ut flera sidor på ett enda pappersark.

- Använd förhandsgranskningsfunktionen till att se hur dokumentet ser ut innan du skriver ut det.
- Skriv ut ett exemplar av dokumentet om du vill kontrollera att dess innehåll och format är korrekt.

Återvinning

Återvinna produkter från Lexmark

Så här gör du för att lämna Lexmark-produkter till återvinning:

- 1 Gå till www.lexmark.com/recycle.
- 2 Välj den produkt du vill återvinna.

Obs! Förbrukningsartiklar och maskinvara till skrivaren som inte finns med i Lexmarks insamlings- och återvinningsprogram kan återvinnas på en lokal återvinningsstation.

Återvinna förpackningar från Lexmark

Lexmark strävar kontinuerligt efter att ta fram mindre förpackningar. Mindre förpackningar betyder att Lexmark-skrivare kan transporteras på det mest effektiva och miljövänliga sättet samt att det innebär färre sopor. Den effektiva hanteringen leder till minskade utsläpp av växthusgaser, energibesparingar och sparade naturresurser. Lexmark erbjuder även återvinning av förpackningskomponenter i vissa länder och regioner. Mer information finns att läsa på www.lexmark.com/recycle efter att du har valt land eller region. Information om tillgängliga återvinningsprogram för paketering finns i informationen om produktåtervinning.

Lexmark-kartonger är 100 % återvinningsbara i återvinningsanläggningar för wellpapp. Dessa anläggningar kanske inte finns i ditt område.

Skumplasten som används i Lexmark-förpackningar är återvinningsbar i återvinningsanläggningar för skumplast. Dessa anläggningar kanske inte finns i ditt område.

När du returnerar en bläckpatron till Lexmark kan du återanvända kartongen som den levererades i. Lexmark återvinner kartongen.

Lämna tillbaka Lexmark-kassetter för återanvändning eller återvinning

Genom Lexmarks insamlingsprogram kan du lämna tillbaka använda kassetter gratis till Lexmark för återanvändning eller återvinning. Alla kassetter som återlämnas till Lexmark antingen återanvänds eller monteras isär för återvinning. Förpackningarna som kassetterna återlämnas i återvinns också.

Om du vill lämna tillbaka Lexmark-kassetter för återanvändning eller återvinning gör du följande:

- 1 Gå till www.lexmark.com/recycle.
- 2 Välj den produkt du vill återvinna.

Åtgärda pappersstopp

Undvika pappersstopp

Fylla på papper på rätt sätt

- Se till att papperet ligger plant i facket.

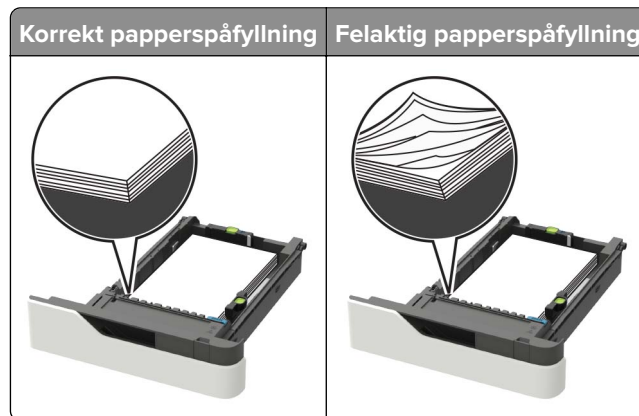

- Ta inte bort ett fack när skrivaren skriver ut.
- Fyll inte på ett fack när skrivaren skriver ut. Fyll på före utskrift eller vänta tills du uppmanas fylla på.
- Lägg inte i för mycket papper. Se till att buntens höjd är under märket som anger maxgränsen för papperspåfyllning.
- Skjut inte in papperet i facket. Fyll på papper enligt bilden.

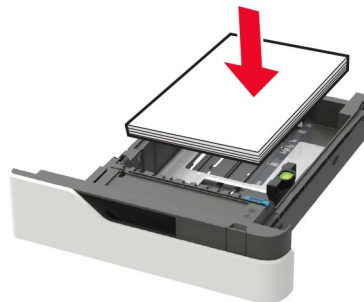

- Kontrollera att pappersstöden i facket eller flerfunktionsmataren är rätt inställda och att de inte trycker hårt mot papperet eller kuverten.
- Skjut in facket ordentligt i skrivaren efter att du har fyllt på papper.
- När du fyller på hålslaget papper för användning med häftenheten ser du till att hålen på papperets långsida är på fackets högra sida. Mer information finns i avsnittet "Fylla på papper eller specialmaterial" i *användarhandboken*.

Se till att papperet matas in i det extra utmatningsfacket på rätt sätt

- Se till att justera fackets förlängare så att indikatorerna för pappersstorlek stämmer överens med papperet som används.

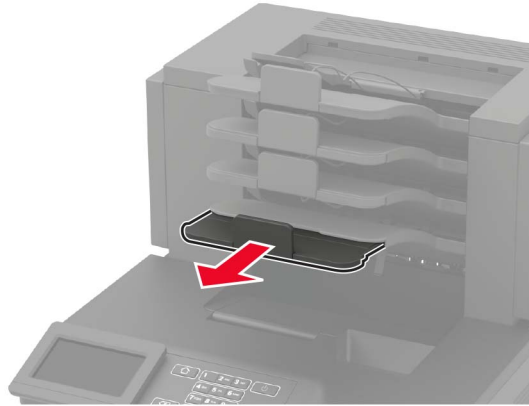

Anmärkningar:

- Om fackets förlängare är kortare än den pappersstorlek du skriver ut på kan det uppstå pappersstopp i utmatningsfacket. Om du till exempel skriver ut på ett US Legal-papper och fackets förlängare är inställd på US Letter-storlek, inträffar ett pappersstopp.
- Om fackets förlängare är längre än den pappersstorlek som du skriver ut på blir kanterna ojämna och papperet staplas inte ordentligt. Om du till exempel skriver ut på ett papper i storleken Letter och fackets förlängare är inställd på US Legal-storlek staplas inte papperet ordentligt.
- Om papperet måste läggas tillbaka i utmatningsfacket för du in papperet i facket och skjuter in det så långt det går bakåt.

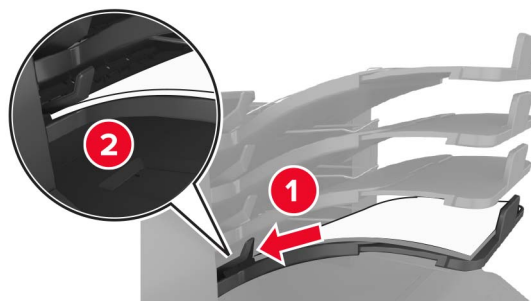

Obs! Om papperet inte är under armen inträffar ett pappersstopp på grund av ett överfyllt fack.

Använd rekommenderat papper

- Använd rekommenderat papper och specialmaterial.
- Lägg inte i skrynkliga, vikta, fuktiga eller böjda papper.

- Böj och bläddra igenom materialet innan du fyller på det.

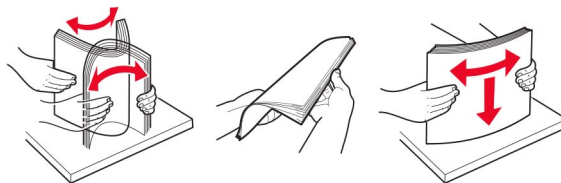

- Använd inte papper som har beskurits eller klippts för hand.
- Blanda inte olika papper av olika storlek, vikt eller typ i samma fack.
- Kontrollera att inställningen för pappersstorlek och papperstyp har ställts in korrekt på datorn eller på skrivarens kontrollpanel.
- Förvara pappret enligt tillverkarens rekommendationer.

Hitta var papper har fastnat

Anmärkningar:

- Om Stopp Hjälps är aktiverat skickar skrivaren automatiskt tomma sidor eller sidor med ofullständiga utskrifter när en sida som fastnat avlägsnats. Sök i utskriften efter tomma sidor.
- Om Åtgärda pappersstopp är inställt på På eller Auto skriver skrivaren ut de sidor som fastnat en gång till.

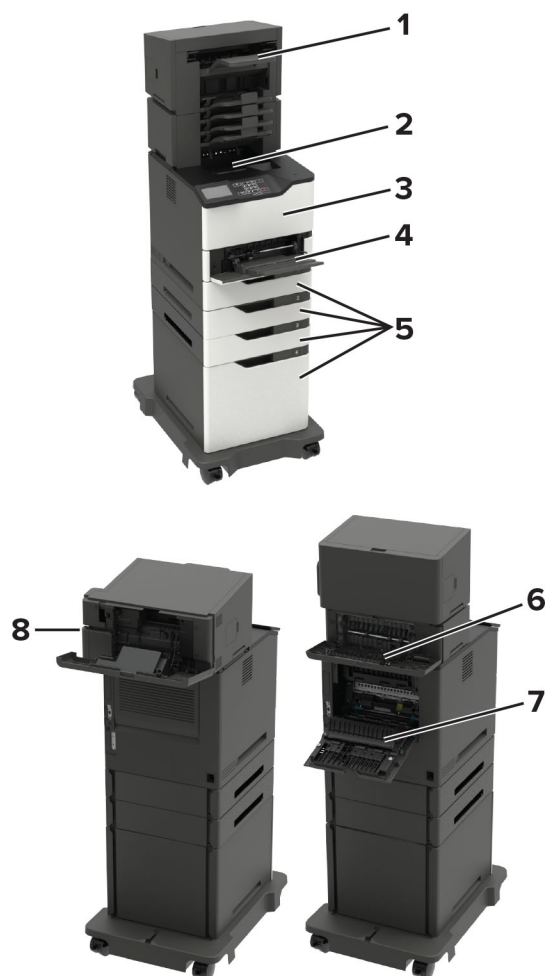

Pappersstopp	
1	Fack för enheter eller utmatningstillval
2	Standardfack
3	Lucka A
4	Universalarkmatare
5	Magasin
6	Baklucka för enheter eller utmatningstillval <ul style="list-style-type: none"> • Lucka H • Lucka K • Lucka L • Lucka N • Lucka P
7	Lucka C
8	Åtkomstlucka för häftkassett <ul style="list-style-type: none"> • Lucka F • Lucka G

Pappersstopp i magasin

- 1 Ta ut magasinet.



- 2 Ta bort papperet som har fastnat.

Obs! Kontrollera att alla pappersrester är borttagna.

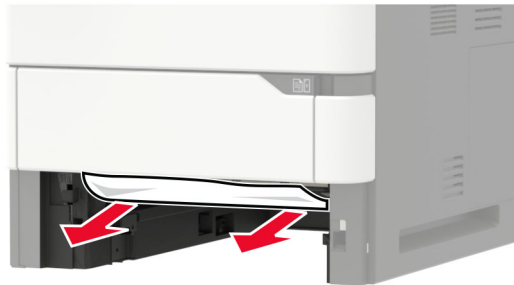

- 3 Sätt tillbaka magasinet.

Pappersstopp i lucka A

- 1 Öppna lucka A.

Varning – risk för skador: Berör en synlig metallram på skrivaren innan du berör eller kommer åt skrivarens invändiga ytor för att förhindra skador som kan uppstå genom elektrostatisk urladdning.



2 Ta bort tonerkassetten.



3 Ta bort bildhanteringsenheten.



Varning – risk för skador: Utsätt inte bildhanteringsenheten för direkt ljus under mer än tio minuter. Lång exponering för ljus kan leda till problem med utskriftskvaliteten.

Varning – risk för skador: Vidrör inte fotoledarcylindern. Det kan påverka kvaliteten på kommande utskriftsjobb.



4 Dra ut enheten för dubbelsidig utskrift.

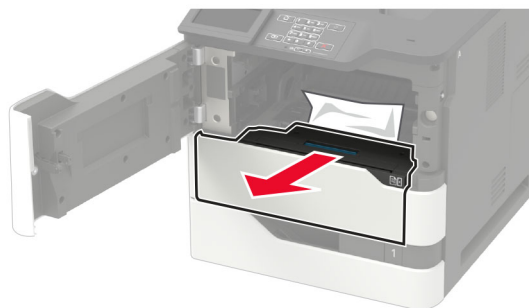

5 Ta bort papperet som har fastnat.

Obs! Kontrollera att alla pappersrester är borttagna.

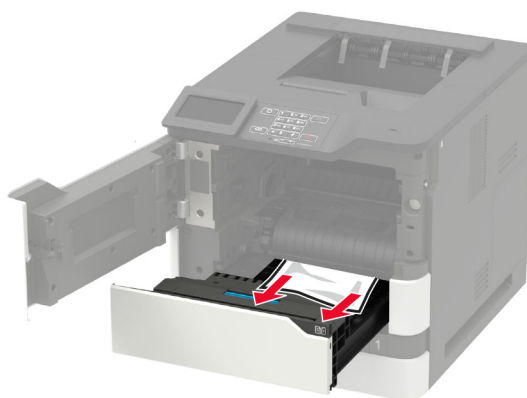

6 Sätt i enheten för dubbelsidig utskrift.

7 Sätt i bildhanteringsenheten.



- 8 Sätt i tonerkassetten.



- 9 Stäng luckan.

Pappersstopp i lucka C

- 1 Öppna lucka C.

 **VAR FÖRSIKTIG – VARM YTA:** Insidan av skrivaren kan vara varm. Förebygg risken för brännskador genom att vänta tills ytan har svalnat.

Varning – risk för skador: För att förhindra att skador uppstår på grund av elektrostatisk urladdning ska du beröra en exponerad metallram på skrivaren innan du rör skrivarens invändiga delar.

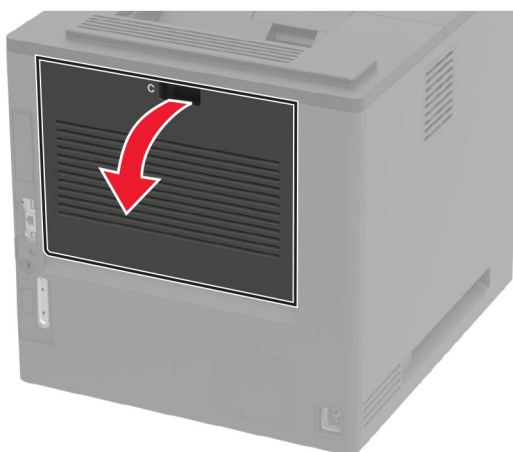

- 2 Ta bort eventuellt papper som fastnat från följande ytor:

Obs! Kontrollera att alla pappersrester är borttagna.

- Fixeringsenhetsområde



- Under fixeringsenhetsområdet

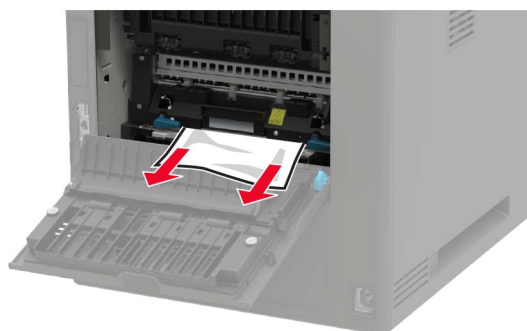

- Området för dubbelsidig utskrift



3 Stäng luckan.

Pappersstopp i standardfacket

Ta bort papperet som har fastnat.

Obs! Kontrollera att alla pappersrester är borttagna.



Pappersstopp i universalarkmataren

- 1 Ta bort papper från universalarkmataren.



- 2 Ta bort papperet som har fastnat.

Obs! Kontrollera att alla pappersrester är borttagna.

- 3 Böj, lufta och justera papperskanterna innan du lägger i bunten.

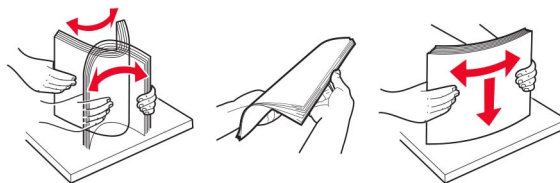

- 4 Lägg i papper igen.



Pappersstopp i det extra utmatningsfacket

- 1 Öppna lucka K.

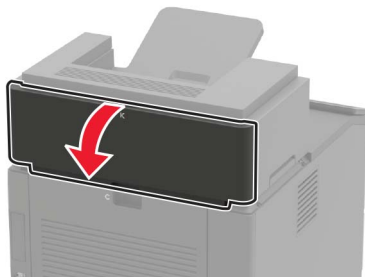

- 2 Ta bort papperet som har fastnat.

Obs! Kontrollera att alla pappersrester är borttagna.



- 3 Stäng luckan.

Pappersstopp i det extra utmatningsfacket med hög kapacitet

- 1 Öppna lucka L.

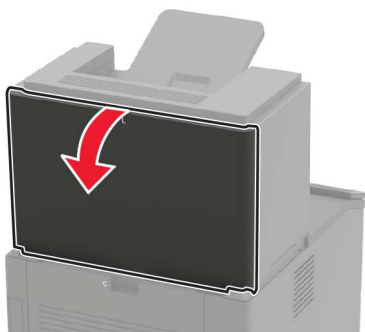

- 2 Ta bort papperet som har fastnat.

Obs! Kontrollera att alla pappersrester är borttagna.



3 Stäng luckan.

Pappersstopp i utmatningsenheten med 4 fack

Pappersstopp i lucka N

1 Öppna lucka N.

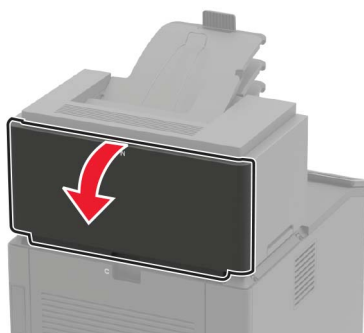

2 Ta bort papperet som har fastnat.

Obs! Kontrollera att alla pappersrester är borttagna.



3 Stäng luckan.

Pappersstopp i utmatningsenhetens fack

Ta bort papperet som har fastnat.

Obs! Kontrollera att alla pappersrester är borttagna.



Pappersstopp i häftenhetens fack

Pappersstopp i lucka H

1 Öppna lucka H.

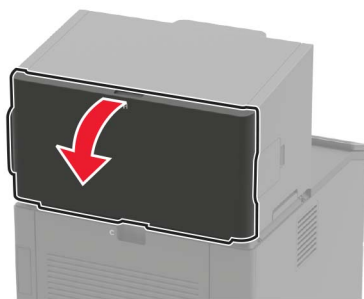

2 Ta bort papperet som har fastnat.

Obs! Kontrollera att alla pappersrester är borttagna.



3 Stäng luckan.

Pappersstopp i häftenhetens fack

Ta bort papperet som har fastnat.

Obs! Kontrollera att alla pappersrester är borttagna.

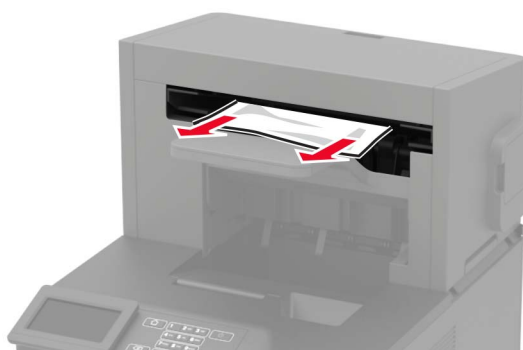

Pappersstopp i häft- och håslagningsenheten

Pappersstopp i lucka P

1 Öppna lucka P.

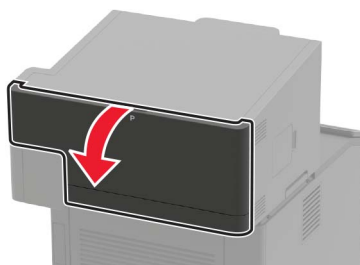

2 Ta bort papperet som har fastnat.

Obs! Kontrollera att alla pappersrester är borttagna.



3 Stäng luckan.

Pappersstopp i häft- och håslagningsenhetens fack

Ta bort papperet som har fastnat.

Obs! Kontrollera att alla pappersrester är borttagna.



Häftningsstopp i häftenheten

1 Öppna lucka F.

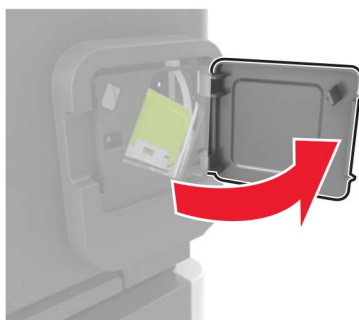

2 Ta bort häftkassetthållaren.

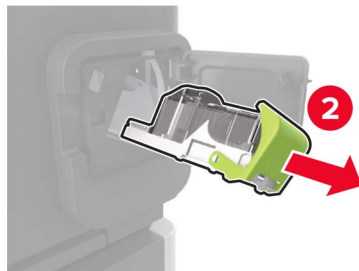
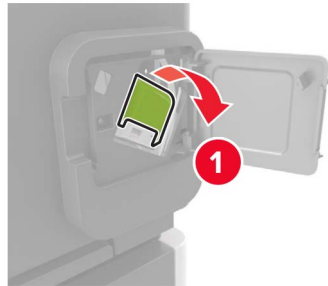

3 Ta bort lösa häftklamrar.

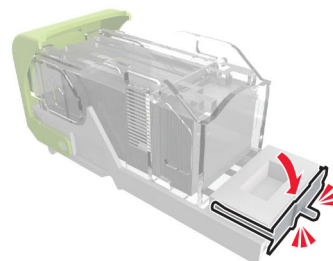
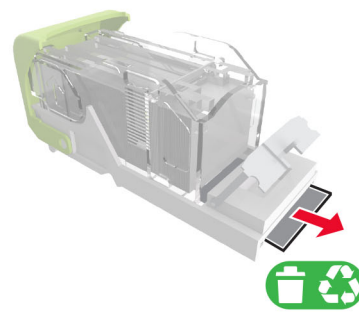
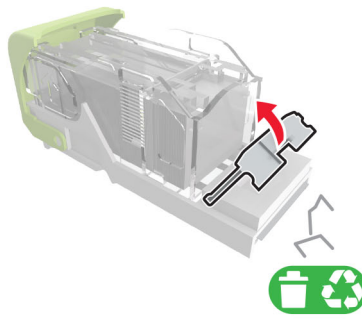

4 Tryck häftklamrarna mot metallfästet.



Obs! Om häftklamrarna finns längst bak i kassetten kan du skaka kassetten nedåt för att få häftklamrarna nära metallfästet.

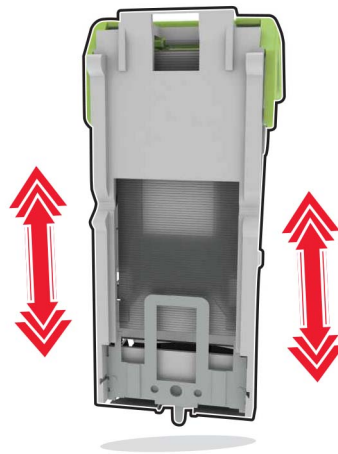

5 Sätta i häftkassetthållaren så att den *klickar* fast.

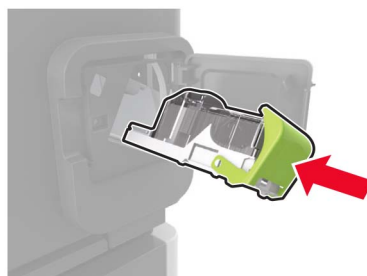

6 Stäng luckan.

Häftningsstopp i häft- och håslagningsenheten

1 Öppna antingen lucka F eller lucka G, beroende på var häftningsstoppet är placerat.

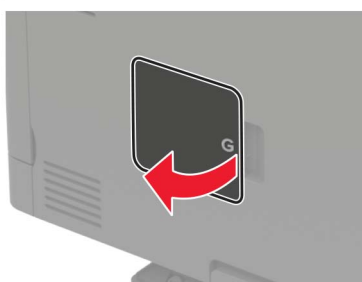

2 Ta bort häftkassetthållaren.

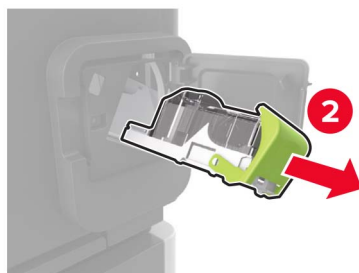
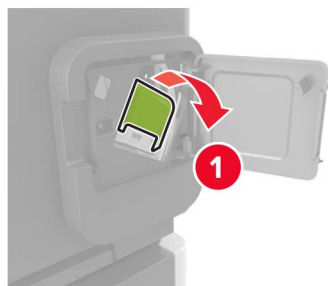

3 Ta bort lösa häftklamrar.

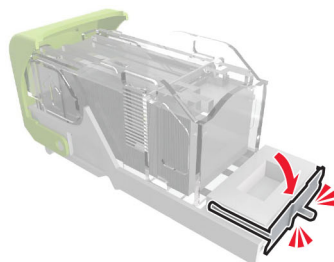
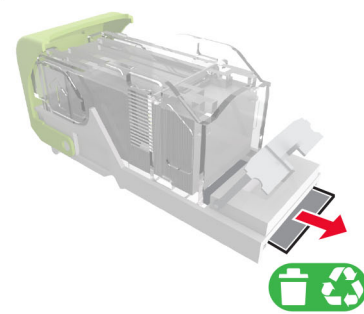
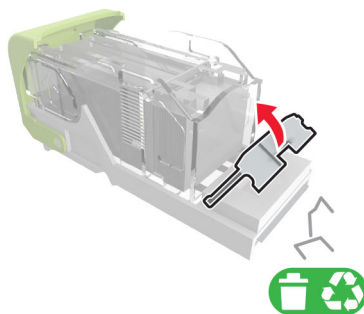

4 Tryck häftklamrarna mot metallfästet.



Obs! Om häftklamrarna finns längst bak i kassetten kan du skaka kassetten nedåt för att få häftklamrarna nära metallfästet.

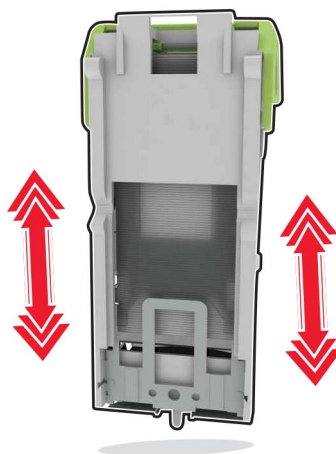

5 Sätta i häftkassetthållaren så att den *klickar* fast.

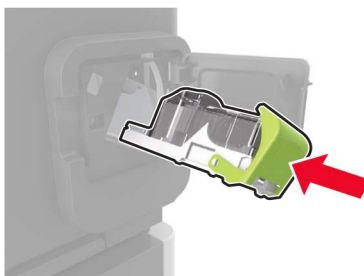

6 Stäng luckan.

Felsökning

Problem med nätverksanslutningen

kan inte öppna Embedded Web Server

Åtgärd	Ja	Nej
<p>Steg Kontrollera att skrivaren är på.</p> <p>Är skrivaren på?</p>	Gå till steg 2.	Slå på skrivaren.
<p>Steg Kontrollera att skrivarens IP-adress är korrekt. Visa skrivarens IP-adress:</p> <ul style="list-style-type: none"> • Från startskärmen • Från avsnittet TCP/IP i menyn Nätverk/portar • Genom att skriva ut en nätverksinstallationssida eller en menyinställningssida och sedan leta upp avsnittet TCP/IP <p>Obs! En IP-adress visas som fyra uppsättningar siffror som skiljs åt med punkter, t.ex. 123.123.123.123.</p> <p>Är skrivarens IP-adress korrekt?</p>	Gå till steg 3.	Ange rätt IP-adress för skrivaren i adressfältet.
<p>Steg Säkerställ att du använder en kompatibel webbläsare:</p> <ul style="list-style-type: none"> • Internet Explorer® version 11 eller senare • Microsoft Edge™ • Safari version 10 eller senare • Google Chrome™ version 60 eller senare • Mozilla Firefox version 54 eller senare <p>Har du en kompatibel webbläsare?</p>	Gå till steg 4.	Installera en kompatibel webbläsare.
<p>Steg Kontrollera att nätverksanslutningen är aktiv.</p> <p>Fungerar nätverksanslutningen?</p>	Gå till steg 5.	Kontakta administratören.
<p>Steg Kontrollera att kabelanslutningarna till skrivaren och skrivarservern sitter ordentligt. Mer information finns i dokumentationen som levererades med skrivaren.</p> <p>Är alla kablar ordentligt anslutna?</p>	Gå till steg 6.	Säkra kabelanslutningarna.

Åtgärd	Ja	Nej
<p>Steg Kontrollera att webbproxyservrarna är avaktiverade.</p> <p>Är webbproxyservrarna avaktiverade?</p>	Gå till steg 7.	Kontakta administratören.
<p>Steg Öppna den inbäddade webbservern.</p> <p>Öppnades Embedded Web Server?</p>	Problemet är löst.	Kontakta kundsupport .

Det går inte att läsa flashenheten

Åtgärd	Ja	Nej
<p>Steg Kontrollera att skrivaren inte är upptagen med annan utskrift, kopiering, skanning eller fax.</p> <p>Är skrivaren redo?</p>	Gå till steg 2.	Vänta tills skrivaren har slutfört det andra jobbet.
<p>Steg Kontrollera om flashenheten har satts in i det främre USB-porten.</p> <p>Obs! Flashenheten fungerar inte om den sitter i den bakre USB-porten.</p> <p>Sitter flashenheten i rätt port?</p>	Gå till steg 3.	Sätt i flashenheten i rätt port.
<p>Steg Kontrollera om flashenheten stöds. Mer information finns i "Flashenheter och filtyper som stöds" på sidan 47.</p> <p>Stöds flashenheten?</p>	Gå till steg 4.	Sätt i en flashenhet som stöds.
<p>Steg</p> <p>a Kontrollera att USB-porten är aktiverad. Mer information finns i "Aktivera USB-porten" på sidan 149.</p> <p>b Ta bort flashenheten och sätt i den igen.</p> <p>Känns flashenheten igen på skrivaren?</p>	Problemet är löst.	Kontakta kundsupport .

Aktivera USB-porten

På kontrollpanelen går du till:

Inställningar > Nätverk/portar > USB > Aktivera USB-port

På skrivarmodeller som inte har en pekskärm kan du trycka på  för att navigera genom inställningarna.

Kontrollera skrivarens anslutning

1 Skriv ut sidan för nätverksinställningar.

På kontrollpanelen går du till:

Inställningar > Rapporter > Nätverk > Sida för nätverksinställningar

På skrivarmodeller som inte har en pekskärm kan du trycka på  för att navigera genom inställningarna.

2 På den första delen av sidan kontrollerar du att statusen är Ansluten.

Om statusen är Ej ansluten kan det bero på att den lokala anslutningen är inaktiv eller på att nätverkskabeln är urdragen eller trasig. Kontakta systemadministratören för att få hjälp.

Problem med maskinvarutillval

Kan inte identifiera internt tillval

Åtgärd	Ja	Nej
<p>Steg</p> <p>Stäng av skrivaren, vänta i ungefär 10 sekunder och sätt sedan på skrivaren.</p> <p>Fungerar det interna tillvalet korrekt?</p>	Problemet är löst.	Gå till steg 2.
<p>Steg</p> <p>Skriv ut menyinställningssidan och kontrollera om det interna tillvalet visas på listan Installerade funktioner.</p> <p>Visas det interna tillvalet på sidan med menyinställningar?</p>	Gå till steg 4.	Gå till steg 3.
<p>Steg</p> <p>Kontrollera att det interna tillvalet har installerats korrekt på systemkortet.</p> <p>a Stäng av skrivaren och dra ut nätsladden ur eluttaget.</p> <p>b Kontrollera att det interna tillvalet är installerat i lämplig kontakt på systemkortet.</p> <p>c Anslut nätsladden till vägguttaget och slå sedan på skrivaren.</p> <p> VAR FÖRSIKTIG – RISK FÖR SKADA: För att undvika brandrisk eller att få en elektrisk stöt ansluter du nätsladden till ett lämpligt och jordat vägguttag som är i närheten av produkten och är lättillgängligt.</p> <p>Fungerar det interna tillvalet korrekt?</p>	Problemet är löst.	Gå till steg 4.

Åtgärd	Ja	Nej
<p>Steg</p> <p>a Kontrollera om det interna tillvalet är tillgängligt i skrivardrivrutinen.</p> <p>Obs! Om det behövs lägger du till det interna tillvalet i skrivardrivrutinen manuellt för att det ska vara tillgängligt för utskriftsjobb. Mer information finns i "Lägga till tillgängliga tillval i skrivardrivrutinen" på sidan 213.</p> <p>b Skicka utskriftsjobbet igen.</p> <p>Fungerar det interna tillvalet korrekt?</p>	Problemet är löst.	Kontakta kundsupport .

Defekt flashtillval har upptäckts

Prova något/några av följande alternativ:

- Byt det defekta flashminneskortet.
- På skrivarens kontrollpanel väljer du **Fortsätt** om du vill ignorera meddelandet och fortsätta skriva ut.
- Avbryt aktuellt utskriftsjobb.

Inte tillräckligt med ledigt utrymme i flashminnet för resurser

Prova något/några av följande alternativ:

- På skrivarens kontrollpanel väljer du **Fortsätt** om du vill ta bort meddelandet och fortsätta skriva ut.
- Ta bort teckensnitt, makron och andra data som lagrats i flashminnet.
- Sätt i ett flashminneskort med högre kapacitet.

Obs! Teckensnitt och makron som du hämtat och som inte tidigare sparats i flashminnet tas bort.

Oformaterat flashminne har upptäckts

Prova något/några av följande alternativ:

- På kontrollpanelen väljer du **Fortsätt** om du vill stoppa defragmenteringen och fortsätta skriva ut.
- Formatera flashminnet.

Obs! Om felmeddelandet kvarstår kan flashminnet vara defekt och behöva bytas ut.

Problem med förbrukningsmaterial

Byt kassetten, fel skrivarområde

Om du vill åtgärda det här problemet köper du en kassett med rätt område som matchar skrivarområdet, alternativt så köper du en kassett som kan användas i hela världen.

- Det första numret i meddelandet efter "42" anger området för skrivaren.
- Det andra numret i meddelandet efter "42" anger området för kassetten.

Områden för skrivare och tonerkassett

Region	Numerisk kod
Hela världen eller odefinierat område	0
Nordamerika (USA och Kanada)	1
EU, Västeuropa, Norden, Schweiz	2
Asien/Stillahavsområdet	3
Latinamerika	4
EMEA (Europa, Mellanöstern och Afrika)	5
Australien och Nya Zeeland	6
Ogiltigt område	9

Obs! Om du vill visa områdesinställningarna för skrivaren och tonerkassetten skriver du ut testsidor för utskriftskvalitet. På kontrollpanelen går du till: **Inställningar > Felsökning > Testsidor för utskriftskvalitet.**

Förbrukningsmaterial som inte är Lexmark-förbrukningsmaterial

Skrivaren har upptäckt att material eller reservdel från en annan tillverkare än Lexmark är installerad i skrivaren.

Din Lexmark-skrivare är utformad att fungera bäst med äkta Lexmark-förbrukningsartiklar och -delar. Användning av tredje parts förbrukningsmaterial eller delar kan påverka prestanda, driftsäkerhet, eller livslängd för skrivaren och dess bildhanteringskomponenter.

Alla livslängdsindikatorer är utformade för att fungera med Lexmark-tillbehör och -delar och kan ge oförutsedda resultat om material eller delar från tredje part används. Användning av bildhanteringskomponenter utöver den avsedda livslängden kan skada din Lexmark-skrivare eller tillhörande komponenter.

Varning – risk för skador: Användning av tredje parts förbrukningsmaterial eller delar kan påverka garantiskyddet. Skador som orsakas genom användning av tredje parts förbrukningsmaterial eller delar kanske inte omfattas av garantin.

Om du vill godkänna alla eventuella risker och fortsätta använda förbrukningsmaterial eller delar från andra tillverkare i skrivaren trycker du på och håller ned **X** tillsammans med **#**, eller **X** tillsammans med  (beroende på skrivarmodell), på kontrollpanelen i femton sekunder.

Om du inte vill acceptera de här riskerna ska du ta bort förbrukningsartiklar eller delar från tredje part från skrivaren och installera äkta förbrukningsartiklar eller delar från Lexmark. Mer information finns i ["Använda äkta delar och förbrukningsartiklar från Lexmark" på sidan 103.](#)

Om skrivaren inte skriver ut när du har tryckt på och hållit ned **X** tillsammans med **#**, eller **X** tillsammans med **OK**, i femton sekunder återställer du räknaren för användning av förbrukningsmaterial.

1 På kontrollpanelen går du till:

Inställningar > Enhet > Underhåll > Konfigurationsmenyn > Användning av förbrukningsmaterial och räknare

På skrivarmodeller utan pekskärm kan du trycka på **OK** för att navigera genom inställningarna.

2 Välj den del eller det förbrukningsmaterial du vill återställa och välj sedan **Starta**.

3 Läs varningsmeddelandet och välj sedan **Fortsätt**.

4 Tryck på och håll ned **X** tillsammans med **#**, eller **X** tillsammans med **OK**, i femton sekunder för att stänga meddelandet.

Obs! Om du inte kan återställa räknarna för användning av förbrukningsmaterial återlämnar du artikeln till inköpsstället.

Pappersmatningsproblem

Kuverten klistras igen vid utskrift

Åtgärd	Ja	Nej
<p>Steg</p> <p>a Använd ett kuvert som förvarats i torr miljö.</p> <p>Obs! Om du skriver ut på kuvert med hög fukthalt kan de klistras igen.</p> <p>b Skicka utskriftsjobbet.</p> <p>Klistras kuverten igen när du skriver ut?</p>	Gå till steg 2.	Problemet är löst.
<p>Steg</p> <p>a Kontrollera att papperstypen är inställd på Kuvert.</p> <p>På kontrollpanelen går du till:</p> <p>Inställningar > Papper > Magasinkonfiguration > Pappersstorlek/-typ</p> <p>På skrivarmodeller utan pekskärm kan du trycka på OK för att navigera genom inställningarna.</p> <p>b Skicka utskriftsjobbet.</p> <p>Klistras kuverten igen när du skriver ut?</p>	Kontakta kundsupport .	Problemet är löst.

Sortering av utskrift fungerar inte

Åtgärd	Ja	Nej
<p>Steg</p> <p>a På skrivarens kontrollpanel går du till: Inställningar > Utskrift > Layout > Sortera</p> <p>På skrivarmodeller som inte har en pekskärm kan du trycka på  för att navigera genom inställningarna.</p> <p>b Aktivera inställningen Sortera.</p> <p>c Skriv ut dokumentet.</p> <p>Sorteras siffora korrekt?</p>	Problemet är löst.	Gå till steg 2.
<p>Steg</p> <p>a Öppna dialogrutan Skriv ut i det dokument som du försöker skriva ut och välj sedan Sortera.</p> <p>b Skriv ut dokumentet.</p> <p>Sorteras siffora korrekt?</p>	Problemet är löst.	Gå till steg 3.
<p>Steg</p> <p>a Minska antalet sidor som ska skrivas ut.</p> <p>b Skriv ut dokumentet.</p> <p>Sorteras siffora korrekt?</p>	Problemet är löst.	Kontakta kundsupport .

Det går inte att länka magasin

Åtgärd	Ja	Nej
<p>Steg</p> <p>a Kontrollera om magasinerna innehåller samma pappersstorlek och -typ.</p> <p>b Kontrollera att pappersstöden befinner sig där de ska.</p> <p>c Skriv ut dokumentet.</p> <p>Länkas magasinerna korrekt?</p>	Problemet är löst.	Gå till steg 2.
<p>Steg</p> <p>a På kontrollpanelen går du till: Inställningar > Papper > Magasinkonfiguration > Pappersstorlek/-typ</p> <p>På skrivarmodeller som inte har en pekskärm kan du trycka på  för att navigera genom inställningarna.</p> <p>b Ställ in pappersstorlek och -typ till det påfyllda papperet i det länkade facket.</p> <p>c Skriv ut dokumentet.</p> <p>Länkas magasinerna korrekt?</p>	Problemet är löst.	Gå till steg 3.

Åtgärd	Ja	Nej
<p>Steg</p> <p>a Kontrollera att Länkade magasin är konfigurerat till Automatisk. Mer information finns i "Länka magasin" på sidan 35.</p> <p>b Skriv ut dokumentet.</p> <p>Länkas magasinerna korrekt?</p>	Problemet är löst.	Kontakta kundsupport.

Papper fastnar ofta

Åtgärd	Ja	Nej
<p>Steg</p> <p>a Ta ut magasinet.</p> <p>b Se till att du har lagt i papperet på rätt sätt.</p> <p>Anmärkningar:</p> <ul style="list-style-type: none"> • Se till att pappersstöden är rätt placerade. • Se till att buntens höjd är under märket som anger maxgränsen för papperspåfyllning. • Använd rekommenderad pappersstorlek och -typ. <p>c Sätt tillbaka magasinet.</p> <p>d Skriv ut dokumentet.</p> <p>Uppstår papperstopp ofta?</p>	Gå till steg 2.	Problemet är löst.
<p>Steg</p> <p>a På kontrollpanelen går du till: Inställningar > Papper > Magasinkonfiguration > Pappersstorlek/-typ</p> <p>På skrivarmodeller utan pekskärm kan du trycka på  för att navigera genom inställningarna.</p> <p>b Ställ in rätt pappersstorlek och papperstyp.</p> <p>c Skriv ut dokumentet.</p> <p>Uppstår papperstopp ofta?</p>	Gå till steg 3.	Problemet är löst.
<p>Steg</p> <p>a Fyll på med papper från ett nytt paket.</p> <p>Obs! Papperet absorberar fukt på grund av hög luftfuktighet. Låt papperet ligga kvar i sin originalförpackning tills du behöver använda det.</p> <p>b Skriv ut dokumentet.</p> <p>Uppstår papperstopp ofta?</p>	Kontakta kundsupport.	Problemet är löst.

Sidor som fastnat skrivs inte ut igen

Åtgärd	Ja	Nej
<p>a På kontrollpanelen går du till: Inställningar > Enhet > Meddelanden > Åtgärdande av papper som har fastnat</p> <p>På skrivarmodeller som inte har en pekskärm kan du trycka på  för att navigera genom inställningarna.</p> <p>b Välj På eller Auto och tillämpa sedan ändringarna.</p> <p>c Skriv ut dokumentet.</p> <p>Skrivs de sidor som fastnat ut igen?</p>	Problemet är löst.	Kontakta kundsupport .

Utskriftsproblem

Utskriftskvaliteten är dålig

Tomma eller vita sidor

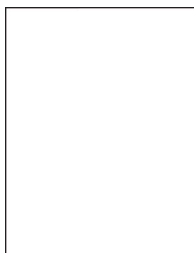

Obs! Innan du löser problemet kan du skriva ut testsidor för utskriftskvalitet. På kontrollpanelen väljer du **Inställningar > Felsökning > Testsidor för utskriftskvalitet**. På skrivarmodeller utan pekskärm kan du trycka på  för att navigera genom inställningarna.

Åtgärd	Ja	Nej
<p>Steg</p> <p>a Kontrollera om skrivaren använder en äkta Lexmark-tonerkassett som stöds.</p> <p>Obs! Om kassetten inte stöds installerar du en som stöds.</p> <p>b Skriv ut dokumentet.</p> <p>Skriver skrivaren ut tomma eller vita sidor?</p>	Gå till steg 2.	Problemet är löst.

Åtgärd	Ja	Nej
<p>Steg</p> <p>a Avlägsna allt emballage från bildhanteringsenheten.</p> <p>1 Ta ut tonerkassetten och sedan bildhanteringsenheten.</p> <p>Varning – risk för skador: Utsätt inte bildhanteringsenheten för direkt ljus under mer än tio minuter. Lång exponering för ljus kan leda till problem med utskriftskvaliteten.</p> <p>Varning – risk för skador: Rör inte vid fotoledartrumman under bildhanteringsenheten. Det kan påverka kvaliteten på kommande utskriftsjobb.</p> <p>2 Kontrollera om det finns skador på bildhanteringsenheten.</p> <p>Obs! Säkerställ att fotoledarcylindern kontakter inte är böjda eller felriktade.</p> <p>3 Fördela om tonern i bildhanteringsenheten genom att skaka den ordentligt.</p> <p>4 Sätt tillbaka bildhanteringsenheten och sätt sedan tillbaka tonerkassetten.</p> <p>b Skriv ut dokumentet.</p> <p>Skriver skrivaren ut tomma eller vita sidor?</p>	Gå till steg 3.	Problemet är löst.
<p>Steg</p> <p>Kontrollera att överföringsrullen är rätt installerad.</p> <p>Har överföringsrullen installerats korrekt?</p>	Gå till steg 5.	Gå till steg 4.
<p>Steg</p> <p>a Ta bort överföringsrullen och sätt i den igen.</p> <p>b Skriv ut dokumentet.</p> <p>Skriver skrivaren ut tomma eller vita sidor?</p>	Gå till steg 5.	Problemet är löst.
<p>Steg</p> <p>a Byt ut bildhanteringsenheten.</p> <p>b Skriv ut dokumentet.</p> <p>Skriver skrivaren ut tomma eller vita sidor?</p>	Kontakta kundsupport .	Problemet är löst.

Mörk utskrift



Obs! Innan du löser problemet kan du skriva ut testsidor för utskriftskvalitet. På kontrollpanelen väljer du **Inställningar > Felsökning > Testsidor för utskriftskvalitet**. På skrivarmodeller utan pekskärm kan du trycka

på **OK** för att navigera genom inställningarna.

Åtgärd	Ja	Nej
<p>Steg</p> <p>a Kontrollera om skrivaren använder en äkta Lexmark-tonerkasset som stöds.</p> <p>Obs! Om kassetten inte stöds installerar du en som stöds.</p> <p>b Skriv ut dokumentet.</p> <p>Är utskriften mörk?</p>	Gå till steg 2.	Problemet är löst.
<p>Steg</p> <p>a Stäng av skrivaren, vänta i ungefär 10 sekunder och sätt sedan på skrivaren.</p> <p>b Minska tonersvärta. På kontrollpanelen går du till: Inställningar > Utskrift > Kvalitet</p> <p>c Skriv ut dokumentet.</p> <p>Är utskriften mörk?</p>	Gå till steg 3.	Problemet är löst.
<p>Steg</p> <p>a Ange papperstypen i Utskriftsinställningar eller dialogrutan Skriv ut, beroende på vilket operativsystem du har.</p> <p>Anmärkningar:</p> <ul style="list-style-type: none"> • Kontrollera att inställningen överensstämmer med papperet som är påfyllt. • Du kan även ändra inställningen på skrivarens kontrollpanel. <p>b Skriv ut dokumentet.</p> <p>Är utskriften mörk?</p>	Gå till steg 4.	Problemet är löst.
<p>Steg</p> <p>Kontrollera att papperet inte är strukturerat eller har grov yta.</p> <p>Skriver du ut på papper som är strukturerat eller har grov yta?</p>	Gå till steg 5.	Gå till steg 6.
<p>Steg</p> <p>a Byt ut strukturerat papper mot vanligt papper.</p> <p>b Skriv ut dokumentet.</p> <p>Är utskriften mörk?</p>	Gå till steg 6.	Problemet är löst.

Åtgärd	Ja	Nej
<p>Steg</p> <p>a Fyll på med papper från ett nytt paket.</p> <p>Obs! Papperet absorberar fukt på grund av hög luftfuktighet. Låt papperet ligga kvar i sin originalförpackning tills du behöver använda det.</p> <p>b Skriv ut dokumentet.</p> <p>Är utskriften mörk?</p>	Gå till steg 7.	Problemet är löst.
<p>Steg</p> <p>a Ta ut bildhanteringsenheten och sätt sedan tillbaka den igen.</p> <p>Varning – risk för skador: Utsätt inte bildhanteringsenheten för direkt ljus under mer än tio minuter. Lång exponering för ljus kan leda till problem med utskriftskvaliteten.</p> <p>Varning – risk för skador: Rör inte vid fotoledartrumman under bildhanteringsenheten. Det kan påverka kvaliteten på kommande utskriftsjobb.</p> <p>b Skriv ut dokumentet.</p> <p>Är utskriften mörk?</p>	Gå till steg 8.	Problemet är löst.
<p>Steg</p> <p>a Byt ut bildhanteringsenheten.</p> <p>b Skriv ut dokumentet.</p> <p>Är utskriften mörk?</p>	Kontakta kundsupport .	Problemet är löst.

Tunna linjer skrivs inte ut korrekt



Obs! Innan du löser problemet kan du skriva ut testsidor för utskriftskvalitet. På kontrollpanelen väljer du **Inställningar > Felsökning > Testsidor för utskriftskvalitet**. På skrivarmodeller utan pekskärm kan du trycka

på **OK** för att navigera genom inställningarna.

Åtgärd	Ja	Nej
<p>Steg</p> <p>a Kontrollera om skrivaren använder en äkta Lexmark-tonerkassett som stöds.</p> <p>Obs! Om kassetten inte stöds installerar du en som stöds.</p> <p>b Skriv ut dokumentet.</p> <p>Skrivs inte tunna linjer ut korrekt?</p>	Gå till steg 2.	Problemet är löst.
<p>Steg</p> <p>a Justera inställningarna för utskriftskvalitet.</p> <p>1 På kontrollpanelen går du till: Inställningar > Utskrift > Kvalitet > Pixelökning > Teckensnitt</p> <p>2 Justera tonersvärtan till 7. På kontrollpanelen går du till: Inställningar > Utskrift > Kvalitet</p> <p>b Skriv ut dokumentet.</p> <p>Skrivs inte tunna linjer ut korrekt?</p>	Kontakta kundsupport .	Problemet är löst.

Vikt eller skrynkligt papper



Obs! Innan du löser problemet kan du skriva ut testsidor för utskriftskvalitet. På kontrollpanelen väljer du **Inställningar > Felsökning > Testsidor för utskriftskvalitet**. På skrivarmodeller utan pekskärm kan du trycka på **OK** för att navigera genom inställningarna.

Åtgärd	Ja	Nej
<p>Steg</p> <p>a Kontrollera om skrivaren använder en äkta Lexmark-tonerkassett som stöds.</p> <p>Obs! Om kassetten inte stöds installerar du en som stöds.</p> <p>b Skriv ut dokumentet.</p> <p>Är papperet vikt eller skrynkligt?</p>	Gå till steg 2.	Problemet är löst.

Åtgärd	Ja	Nej
<p>Steg</p> <p>a Fyll på med papper från ett nytt paket.</p> <p>Obs! Papperet absorberar fukt på grund av hög luftfuktighet. Låt papperet ligga kvar i sin originalförpackning tills du behöver använda det.</p> <p>b Skriv ut dokumentet.</p> <p>Är papperet vikt eller skrynkligt?</p>	Gå till steg 3.	Problemet är löst.
<p>Steg</p> <p>a Ange papperstypen i Utskriftsinställningar eller dialogrutan Skriv ut, beroende på vilket operativsystem du har.</p> <p>Anmärkningar:</p> <ul style="list-style-type: none"> • Kontrollera att inställningen överensstämmer med papperet som är påfyllt. • Du kan även ändra inställningen på skrivarens kontrollpanel. <p>b Skriv ut dokumentet.</p> <p>Är papperet vikt eller skrynkligt?</p>	Kontakta kundsupport .	Problemet är löst.

Grå bakgrund



Obs! Innan du löser problemet kan du skriva ut testsidor för utskriftskvalitet. På kontrollpanelen väljer du **Inställningar > Felsökning > Testsidor för utskriftskvalitet**. På skrivarmodeller utan pekskärm kan du trycka på **OK** för att navigera genom inställningarna.

Åtgärd	Ja	Nej
<p>Steg</p> <p>a Stäng av skrivaren, vänta i 10 sekunder och sätt sedan på skrivaren.</p> <p>b Minska tonersvärta.</p> <p>På kontrollpanelen går du till:</p> <p>Inställningar > Utskrift > Kvalitet</p> <p>c Skriv ut dokumentet.</p> <p>Uppstår det en grå bakgrund på utskrifterna?</p>	Gå till steg 2.	Problemet är löst.
<p>Steg</p> <p>a Kontrollera om skrivaren använder en äkta Lexmark-tonerkasset som stöds.</p> <p>Obs! Om tonerkassetten inte stöds installerar du en som stöds.</p> <p>b Skriv ut dokumentet.</p> <p>Uppstår det en grå bakgrund på utskrifterna?</p>	Gå till steg 3.	Problemet är löst.

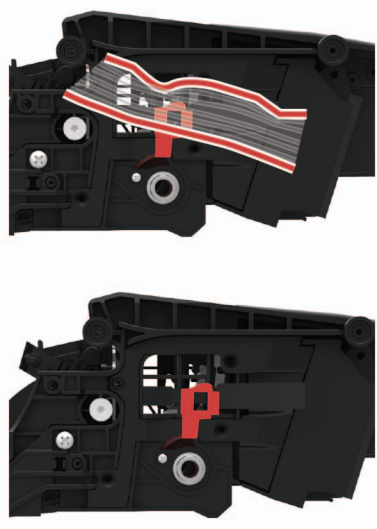
Åtgärd	Ja	Nej
<p>Steg</p> <p>a Ange papperstypen i Utskriftsinställningar eller dialogrutan Skriv ut, beroende på vilket operativsystem du har.</p> <p>Anmärkningar:</p> <ul style="list-style-type: none"> • Kontrollera att inställningen överensstämmer med papperet som är påfyllt. • Du kan även ändra inställningen på skrivarens kontrollpanel. <p>b Skriv ut dokumentet.</p> <p>Uppstår det en grå bakgrund på utskrifterna?</p>	Gå till steg 4.	Problemet är löst.
<p>Steg</p> <p>a Ta bort bildhanteringsenheten.</p> <p>Varning – risk för skador: Utsätt inte bildhanteringsenheten för direkt ljus under mer än tio minuter. Lång exponering för ljus kan leda till problem med utskriftskvaliteten.</p> <p>Varning – risk för skador: Rör inte vid fotoledartrumman under bildhanteringsenheten. Det kan påverka kvaliteten på kommande utskriftsjobb.</p> <p>b Avlägsna allt emballage från bildhanteringsenheten.</p> <div data-bbox="402 1003 776 1528" style="text-align: center;">  </div> <p>Obs! Se till att ta bort eventuella hinder mellan laddningsrullen och fotoledarcylindern.</p> <p>c Sätt i bildhanteringsenheten.</p> <p>d Skriv ut dokumentet.</p> <p>Uppstår det en grå bakgrund på utskrifterna?</p>	Gå till steg 5.	Problemet är löst.
<p>Steg</p> <p>a Byt ut bildhanteringsenheten.</p> <p>b Skriv ut dokumentet.</p> <p>Uppstår det en grå bakgrund på utskrifterna?</p>	Kontakta kundsupport .	Problemet är löst.

Fel marginaler



Åtgärd	Ja	Nej
<p>Steg</p> <p>a Justera pappersstöden till korrekt läge för det papper som har fyllts på.</p> <p>b Skriv ut dokumentet.</p> <p>Är marginalerna korrekta?</p>	Problemet är löst.	Gå till steg 2.
<p>Steg</p> <p>a Du anger pappersstorleken från Utskriftsinställningar eller dialogrutan Skriv ut, beroende på vilket operativsystem du har.</p> <p>Anmärkningar:</p> <ul style="list-style-type: none"> • Kontrollera att inställningen överensstämmer med papperet som är påfyllt. • Du kan även ändra inställningen på skrivarens kontrollpanel. <p>b Skriv ut dokumentet.</p> <p>Är marginalerna korrekta?</p>	Problemet är löst.	Kontakta kundsupport .

Ljus utskrift



Obs! Innan du löser problemet kan du skriva ut testsidor för utskriftskvalitet. På kontrollpanelen väljer du **Inställningar > Felsökning > Testsidor för utskriftskvalitet**. På skrivarmodeller utan pekskärm kan du trycka på  för att navigera genom inställningarna.

Åtgärd	Ja	Nej
<p>Steg</p> <p>a Kontrollera om skrivaren använder en äkta Lexmark-tonerkassett som stöds.</p> <p>Obs! Om kassetten inte stöds installerar du en som stöds.</p> <p>b Skriv ut dokumentet.</p> <p>Är utskriften ljus?</p>	Gå till steg 2.	Problemet är löst.
<p>Steg</p> <p>a Stäng av skrivaren, vänta i ungefär 10 sekunder och sätt sedan på skrivaren.</p> <p>b Öka tonersvärta. På kontrollpanelen går du till: Inställningar > Utskrift > Kvalitet</p> <p>c Skriv ut dokumentet.</p> <p>Är utskriften ljus?</p>	Gå till steg 3.	Problemet är löst.
<p>Steg</p> <p>a Ange papperstypen i Utskriftsinställningar eller dialogrutan Skriv ut, beroende på vilket operativsystem du har.</p> <p>Anmärkningar:</p> <ul style="list-style-type: none"> • Kontrollera att inställningen överensstämmer med papperet som är påfyllt. • Du kan även ändra inställningen på skrivarens kontrollpanel. <p>b Skriv ut dokumentet.</p> <p>Är utskriften ljus?</p>	Gå till steg 4.	Problemet är löst.
<p>Steg</p> <p>Kontrollera om utskriftsupplösningen är konfigurerad till 600 dpi.</p> <p>a På kontrollpanelen går du till: Inställningar > Utskrift > Kvalitet > Utskriftsupplösning</p> <p>b Skriv ut dokumentet.</p> <p>Är utskriften ljus?</p>	Gå till steg 5.	Problemet är löst.

Åtgärd	Ja	Nej
<p>Steg</p> <p>a Ta ut tonerkassetten och sedan bildhanteringsenheten.</p> <p>Varning – risk för skador: Utsätt inte bildhanteringsenheten för direkt ljus under mer än tio minuter. Lång exponering för ljus kan leda till problem med utskriftskvaliteten.</p> <p>Varning – risk för skador: Rör inte vid fotoledartrumman under bildhanteringsenheten. Det kan påverka kvaliteten på kommande utskriftsjobb.</p> <p>b Avlägsna allt emballage från bildhanteringsenheten.</p> <p>c Skaka bildhanteringsenheten ordentligt så att tonern omfördelas, och sätt sedan in den.</p> <p>d Sätt i tonerkassetten.</p> <p>e Stäng av skrivaren, vänta i 10 sekunder och sätt sedan på skrivaren.</p> <p>f Skriv ut dokumentet.</p> <p>Är utskriften ljus?</p>	Gå till steg 6.	Problemet är löst.
<p>Steg</p> <p>a Om problemet uppstår efter att en ny underhållssats har installerats kan du kontrollera om överföringsrullen som medföljer satsen är installerad.</p> <p>Obs! Byt ut överföringsrullen vid behov.</p> <p>b Skriv ut dokumentet.</p> <p>Är utskriften ljus?</p>	Gå till steg 7.	Problemet är löst.
<p>Steg</p> <p>Kontrollera bildhanteringsenhetens status. På kontrollpanelen går du till:</p> <p>Status/förbrukningsmaterial > Förbrukningsmaterial</p> <p>Är bildhanteringsenheten nästan slut?</p>	Gå till steg 8.	Kontakta kundsupport .
<p>Steg</p> <p>a Byt ut bildhanteringsenheten.</p> <p>b Skriv ut dokumentet.</p> <p>Är utskriften ljus?</p>	Kontakta kundsupport .	Problemet är löst.

Fläckiga utskrifter och punkter

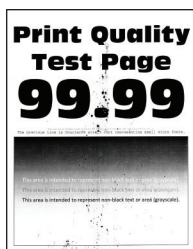

Obs! Innan du löser problemet kan du skriva ut testsidor för utskriftskvalitet. På kontrollpanelen väljer du **Inställningar > Felsökning > Testsidor för utskriftskvalitet**. På skrivarmodeller utan pekskärm kan du trycka på **OK** för att navigera genom inställningarna.

Åtgärd	Ja	Nej
<p>Steg</p> <p>a Kontrollera om skrivaren använder en äkta Lexmark-tonerkasset som stöds.</p> <p>Obs! Om kassetten inte stöds installerar du en som stöds.</p> <p>b Skriv ut dokumentet.</p> <p>Är utskriften fläckig?</p>	Gå till steg 2.	Problemet är löst.
<p>Steg</p> <p>Kontrollera om skrivaren smutsats ned av tonerläckage.</p> <p>Är skrivaren fri från tonerläckage?</p>	Gå till steg 3.	Kontakta kundsupport .
<p>Steg</p> <p>Kontrollera bildhanteringsenhetens status. På kontrollpanelen går du till:</p> <p>Status/förbrukningsmaterial > Förbrukningsmaterial</p> <p>Är bildhanteringsenheten nästan slut?</p>	Gå till steg 4.	Kontakta kundsupport .
<p>Steg</p> <p>a Byt ut bildhanteringsenheten.</p> <p>b Skriv ut dokumentet.</p> <p>Är utskriften fläckig?</p>	Kontakta kundsupport .	Problemet är löst.

Pappersböjning



Obs! Innan du löser problemet kan du skriva ut testsidor för utskriftskvalitet. På kontrollpanelen väljer du **Inställningar > Felsökning > Testsidor för utskriftskvalitet**. På skrivarmodeller utan pekskärm kan du trycka på **OK** för att navigera genom inställningarna.

Åtgärd	Ja	Nej
<p>Steg</p> <p>a Kontrollera om skrivaren använder en äkta Lexmark-tonerkassett som stöds.</p> <p>Obs! Om kassetten inte stöds installerar du en som stöds.</p> <p>b Skriv ut dokumentet.</p> <p>Är papperet böjt?</p>	Gå till steg 2.	Problemet är löst.
<p>Steg</p> <p>a Justera pappersstöden i facket till korrekt läge för det papper som har fyllts på.</p> <p>b Skriv ut dokumentet.</p> <p>Är papperet böjt?</p>	Gå till steg 3.	Problemet är löst.
<p>Steg</p> <p>a Ange pappersstorlek och papperstyp i Utskriftsinställningar eller dialogrutan Skriv ut, beroende på vilket operativsystem du har.</p> <p>Anmärkningar:</p> <ul style="list-style-type: none"> • Kontrollera att inställningarna överensstämmer med papperet som är påfyllt. • Du kan även ändra dessa inställningar på skrivarens kontrollpanel. <p>b Skriv ut dokumentet.</p> <p>Är papperet böjt?</p>	Gå till steg 4.	Problemet är löst.
<p>Steg</p> <p>a Ta bort papperet från facket, och vänd sedan på pappret.</p> <p>b Skriv ut dokumentet.</p> <p>Är papperet böjt?</p>	Gå till steg 5.	Problemet är löst.
<p>Steg</p> <p>a Fyll på med papper från ett nytt paket.</p> <p>Obs! Papperet absorberar fukt på grund av hög luftfuktighet. Låt papperet ligga kvar i sin originalförpackning tills du behöver använda det.</p> <p>b Skriv ut dokumentet.</p> <p>Är papperet böjt?</p>	Gå till steg 6.	Problemet är löst.
<p>Steg</p> <p>a Kontrollera om det påfyllda papperet stöds.</p> <p>Obs! Om papperet inte stöds lägger du i ett som stöds.</p> <p>b Skriv ut dokumentet.</p> <p>Är papperet böjt?</p>	Kontakta kundsupport .	Problemet är löst.

Skev eller sned utskrift



Obs! Innan du löser problemet kan du skriva ut testsidor för utskriftskvalitet. På kontrollpanelen väljer du **Inställningar > Felsökning > Testsidor för utskriftskvalitet**. På skrivarmodeller utan pekskärm kan du trycka på **OK** för att navigera genom inställningarna.

Åtgärd	Ja	Nej
<p>Steg</p> <p>a Justera pappersstöden i facket till korrekt läge för det papper som har fyllts på.</p> <p>b Skriv ut dokumentet.</p> <p>Är utskriften skev eller sned?</p>	Gå till steg 2.	Problemet är löst.
<p>Steg</p> <p>a Kontrollera om det påfyllda papperet stöds.</p> <p>Obs! Om papperet inte stöds lägger du i ett som stöds.</p> <p>b Skriv ut dokumentet.</p> <p>Är utskriften skev eller sned?</p>	Gå till steg 3.	Problemet är löst.
<p>Steg</p> <p>a Kontrollera att matningshjulet i facket inte är skadat eller nedsmutsat och byt ut om det behövs.</p> <p>b Skriv ut dokumentet.</p> <p>Är utskriften skev eller sned?</p>	Kontakta kundsupport .	Problemet är löst.

Helsvarta sidor

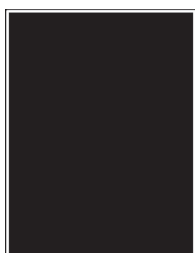

Obs! Innan du löser problemet kan du skriva ut testsidor för utskriftskvalitet. På kontrollpanelen väljer du **Inställningar > Felsökning > Testsidor för utskriftskvalitet**. På skrivarmodeller utan pekskärm kan du trycka på **OK** för att navigera genom inställningarna.

Åtgärd	Ja	Nej
<p>Steg</p> <p>a Kontrollera om skrivaren använder en äkta Lexmark-tonerkassett som stöds.</p> <p>Obs! Om tonerkassetten inte stöds installerar du en som stöds.</p> <p>b Skriv ut dokumentet.</p> <p>Skriver skrivaren ut helsvarta sidor?</p>	Gå till steg 2.	Problemet är löst.
<p>Steg</p> <p>a Ta ut bildhanteringsenheten och sätt sedan tillbaka den igen.</p> <p>Varning – risk för skador: Utsätt inte bildhanteringsenheten för direkt ljus under mer än tio minuter. Lång exponering för ljus kan leda till problem med utskriftskvaliteten.</p> <p>Varning – risk för skador: Rör inte vid fotoledartrumman under bildhanteringsenheten. Det kan påverka kvaliteten på kommande utskriftsjobb.</p> <p>b Skriv ut dokumentet.</p> <p>Skriver skrivaren ut helsvarta sidor?</p>	Gå till steg 3.	Problemet är löst.

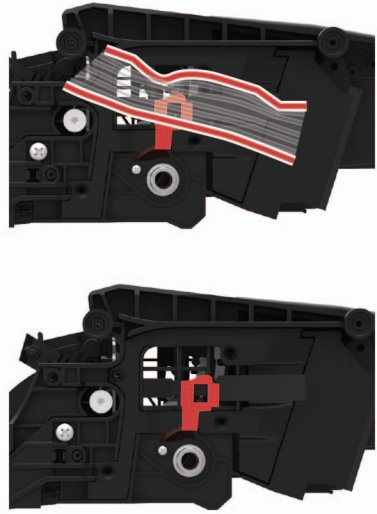
Åtgärd	Ja	Nej
<p>Steg</p> <p>a Ta bort bildhanteringsenheten.</p> <p>Varning – risk för skador: Utsätt inte bildhanteringsenheten för direkt ljus under mer än tio minuter. Lång exponering för ljus kan leda till problem med utskriftskvaliteten.</p> <p>Varning – risk för skador: Rör inte vid fotoledartrumman under bildhanteringsenheten. Det kan påverka kvaliteten på kommande utskriftsjobb.</p> <p>b Avlägsna allt emballage från bildhanteringsenheten.</p> <div data-bbox="402 625 776 1136" style="text-align: center;">  </div> <p>Obs! Se till att ta bort eventuella hinder mellan laddningsrullen och fotoledarcylindern.</p> <p>c Sätt i bildhanteringsenheten.</p> <p>d Skriv ut dokumentet.</p> <p>Skriver skrivaren ut helsvarta sidor?</p>	Gå till steg 4.	Problemet är löst.
<p>Steg</p> <p>Kontrollera om det finns skador på bildhanteringsenheten.</p> <p>Finns det inga skador på bildhanteringsenheten?</p>	Kontakta kundsupport .	Gå till steg 5.
<p>Steg</p> <p>a Byt ut bildhanteringsenheten.</p> <p>b Skriv ut dokumentet.</p> <p>Skriver skrivaren ut helsvarta sidor?</p>	Kontakta kundsupport .	Problemet är löst.

Text eller bild som skärs av

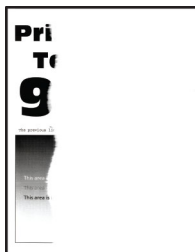

Obs! Innan du löser problemet kan du skriva ut testsidor för utskriftskvalitet. På kontrollpanelen väljer du **Inställningar > Felsökning > Testsidor för utskriftskvalitet**. På skrivarmodeller utan pekskärm kan du trycka på **OK** för att navigera genom inställningarna.

Åtgärd	Ja	Nej
<p>Steg</p> <p>a Kontrollera om skrivaren använder en äkta Lexmark-tonerkasset som stöds.</p> <p>Obs! Om tonerkassetten inte stöds installerar du en som stöds.</p> <p>b Skriv ut dokumentet.</p> <p>Har text eller bilder beskurits?</p>	Gå till steg 2.	Problemet är löst.
<p>Steg</p> <p>a Ta ut bildhanteringsenheten och sätt sedan tillbaka den igen.</p> <p>Varning – risk för skador: Utsätt inte bildhanteringsenheten för direkt ljus under mer än tio minuter. Lång exponering för ljus kan leda till problem med utskriftskvaliteten.</p> <p>Varning – risk för skador: Rör inte vid fotoledartrumman under bildhanteringsenheten. Det kan påverka kvaliteten på kommande utskriftsjobb.</p> <p>b Skriv ut dokumentet.</p> <p>Har text eller bilder beskurits?</p>	Gå till steg 3.	Problemet är löst.

Åtgärd	Ja	Nej
<p>Steg</p> <p>a Ta bort bildhanteringsenheten.</p> <p>Varning – risk för skador: Utsätt inte bildhanteringsenheten för direkt ljus under mer än tio minuter. Lång exponering för ljus kan leda till problem med utskriftskvaliteten.</p> <p>Varning – risk för skador: Rör inte vid fotoledartrumman under bildhanteringsenheten. Det kan påverka kvaliteten på kommande utskriftsjobb.</p> <p>b Avlägsna allt emballage från bildhanteringsenheten.</p> <div data-bbox="402 625 776 1136" style="text-align: center;"> </div> <p>Obs! Se till att ta bort eventuella hinder mellan laddningsrullen och fotoledarcylindern.</p> <p>c Sätt i bildhanteringsenheten.</p> <p>d Skriv ut dokumentet.</p> <p>Har text eller bilder beskurits?</p>	<p>Gå till steg 4.</p>	<p>Problemet är löst.</p>
<p>Steg</p> <p>a Byt ut bildhanteringsenheten.</p> <p>b Skriv ut dokumentet.</p> <p>Har text eller bilder beskurits?</p>	<p>Kontakta kundsupport.</p>	<p>Problemet är löst.</p>

tonern suddas lätt bort



Obs! Innan du löser problemet kan du skriva ut testsidor för utskriftskvalitet. På kontrollpanelen väljer du **Inställningar > Felsökning > Testsidor för utskriftskvalitet**. På skrivarmodeller utan pekskärm kan du trycka på **OK** för att navigera genom inställningarna.

Åtgärd	Ja	Nej
<p>Steg</p> <p>a Kontrollera om skrivaren använder en äkta Lexmark-tonerkasset som stöds.</p> <p>Obs! Om kassetten inte stöds installerar du en som stöds.</p> <p>b Skriv ut dokumentet.</p> <p>Går tonern att gnida bort?</p>	Gå till steg 2.	Problemet är löst.
<p>Steg</p> <p>a Ange papperstypen i Utskriftsinställningar eller dialogrutan Skriv ut, beroende på vilket operativsystem du har.</p> <p>Anmärkningar:</p> <ul style="list-style-type: none"> • Kontrollera att inställningen överensstämmer med papperet som är påfyllt. • Du kan även ändra inställningen på skrivarens kontrollpanel. <p>b Skriv ut dokumentet.</p> <p>Går tonern att gnida bort?</p>	Gå till steg 3.	Problemet är löst.
<p>Steg</p> <p>a Ta bort fixeringsenheten och sätt i den igen.</p> <p>b Skriv ut dokumentet.</p> <p>Går tonern att gnida bort?</p>	Kontakta kundsupport .	Problemet är löst.

Horisontella ljusa band

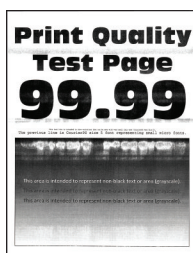

Obs! Innan du löser problemet kan du skriva ut testsidor för utskriftskvalitet. På kontrollpanelen väljer du **Inställningar > Felsökning > Testsidor för utskriftskvalitet**. På skrivarmodeller utan pekskärm kan du trycka på **OK** för att navigera genom inställningarna.

Åtgärd	Ja	Nej
<p>Steg</p> <p>a Kontrollera om skrivaren använder en äkta Lexmark-tonerkassett som stöds.</p> <p>Obs! Om kassetten inte stöds installerar du en som stöds.</p> <p>b Skriv ut dokumentet.</p> <p>Uppstår horisontella ljusa band fortfarande på utskrifter?</p>	Gå till steg 2.	Problemet är löst.
<p>Steg</p> <p>a Stäng av skrivaren, vänta i ungefär 10 sekunder och sätt sedan på skrivaren.</p> <p>b Skriv ut dokumentet.</p> <p>Uppstår horisontella ljusa band fortfarande på utskrifter?</p>	Kontakta kundsupport .	Problemet är löst.

Vertikala ljusa band



Obs! Innan du löser problemet kan du skriva ut testsidor för utskriftskvalitet. På kontrollpanelen väljer du **Inställningar > Felsökning > Testsidor för utskriftskvalitet**. På skrivarmodeller utan pekskärm kan du trycka på **OK** för att navigera genom inställningarna.

Åtgärd	Ja	Nej
<p>a Kontrollera om skrivaren använder en äkta Lexmark-tonerkassett som stöds.</p> <p>Obs! Om kassetten inte stöds installerar du en som stöds.</p> <p>b Skriv ut dokumentet.</p> <p>Uppstår vertikala ljusa band fortfarande på utskrifter?</p>	Kontakta kundsupport .	Problemet är löst.

Vertikala vita streck



Obs! Innan du löser problemet kan du skriva ut testsidor för utskriftskvalitet. På kontrollpanelen väljer du **Inställningar > Felsökning > Testsidor för utskriftskvalitet**. På skrivarmodeller utan pekskärm kan du trycka

på **OK** för att navigera genom inställningarna.

Åtgärd	Ja	Nej
<p>Steg</p> <p>a Kontrollera om skrivaren använder en äkta Lexmark-tonerkasset som stöds.</p> <p>Obs! Om kassetten inte stöds installerar du en som stöds.</p> <p>b Skriv ut dokumentet.</p> <p>Uppstår det vertikala vita streck på utskrifterna?</p>	Gå till steg 2.	Problemet är löst.
<p>Steg</p> <p>Åtgärda problem rörande långsam utskrift. Mer information finns i "Långsam utskrift" på sidan 181.</p> <p>Uppstår det vertikala vita streck på utskrifterna?</p>	Gå till steg 3.	Problemet är löst.
<p>Steg</p> <p>a Byt ut bildhanteringsenheten.</p> <p>b Skriv ut dokumentet.</p> <p>Uppstår det vertikala vita streck på utskrifterna?</p>	Kontakta kundsupport .	Problemet är löst.

Vertikala mörka band

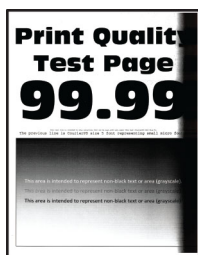

Obs! Innan du löser problemet kan du skriva ut testsidor för utskriftskvalitet. På kontrollpanelen väljer du **Inställningar > Felsökning > Testsidor för utskriftskvalitet**. På skrivarmodeller utan pekskärm kan du trycka

på **OK** för att navigera genom inställningarna.

Åtgärd	Ja	Nej
<p>Steg</p> <p>a Kontrollera om skrivaren använder en äkta Lexmark-tonerkasset som stöds.</p> <p>Obs! Om tonerkassetten inte stöds installerar du en som stöds.</p> <p>b Skriv ut dokumentet.</p> <p>Uppstår vertikala mörka band på utskrifter?</p>	Gå till steg 2.	Problemet är löst.

Åtgärd	Ja	Nej
<p>Steg</p> <p>a Ta ut tonerkassetten och sedan bildhanteringsenheten.</p> <p>Varning – risk för skador: Utsätt inte bildhanteringsenheten för direkt ljus under mer än tio minuter. Lång exponering för ljus kan leda till problem med utskriftskvaliteten.</p> <p>Varning – risk för skador: Rör inte vid fotoledartrumman under bildhanteringsenheten. Det kan påverka kvaliteten på kommande utskriftsjobb.</p> <p>b Sätt tillbaka bildhanteringsenheten och sätt sedan tillbaka kassetten.</p> <p>c Skriv ut dokumentet.</p> <p>Uppstår vertikala mörka band på utskrifter?</p>	Gå till steg 3.	Problemet är löst.
<p>Steg</p> <p>a Ta bort bildhanteringsenheten.</p> <p>Varning – risk för skador: Utsätt inte bildhanteringsenheten för direkt ljus under mer än tio minuter. Lång exponering för ljus kan leda till problem med utskriftskvaliteten.</p> <p>Varning – risk för skador: Rör inte vid fotoledartrumman under bildhanteringsenheten. Det kan påverka kvaliteten på kommande utskriftsjobb.</p> <p>b Avlägsna allt emballage från bildhanteringsenheten.</p> <div data-bbox="402 1087 776 1596" style="text-align: center;"> </div> <p>Obs! Se till att ta bort eventuella hinder mellan laddningsrullen och fotoledarcylindern.</p> <p>c Sätt i bildhanteringsenheten.</p> <p>d Skriv ut dokumentet.</p> <p>Uppstår vertikala mörka band på utskrifter?</p>	Gå till steg 4.	Problemet är löst.

Åtgärd	Ja	Nej
<p>Steg</p> <p>a Kontrollera om ljus kommer in på högersidan av skrivaren och flytta på skrivaren om det behövs.</p> <p>b Skriv ut dokumentet.</p> <p>Uppstår vertikala mörka band på utskrifter?</p>	Kontakta kundsupport .	Problemet är löst.

Vertikala mörka streck eller ränder

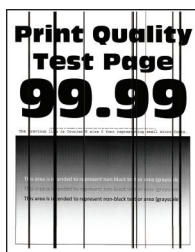

Obs! Innan du löser problemet kan du skriva ut testsidor för utskriftskvalitet. På kontrollpanelen väljer du **Inställningar > Felsökning > Testsidor för utskriftskvalitet**. På skrivarmodeller utan pekskärm kan du trycka på **OK** för att navigera genom inställningarna.

Åtgärd	Ja	Nej
<p>Steg</p> <p>a Kontrollera om skrivaren använder en äkta Lexmark-tonerkassett som stöds.</p> <p>Obs! Om tonerkassetten inte stöds installerar du en som stöds.</p> <p>b Skriv ut dokumentet.</p> <p>Uppstår vertikala mörka streck eller ränder på utskrifter?</p>	Gå till steg 2.	Problemet är löst.
<p>Steg</p> <p>a Ta ut bildhanteringsenheten och sätt sedan tillbaka den igen.</p> <p>Varning – risk för skador: Utsätt inte bildhanteringsenheten för direkt ljus under mer än tio minuter. Lång exponering för ljus kan leda till problem med utskriftskvaliteten.</p> <p>Varning – risk för skador: Rör inte vid fotoledartrumman under bildhanteringsenheten. Det kan påverka kvaliteten på kommande utskriftsjobb.</p> <p>b Skriv ut dokumentet.</p> <p>Uppstår vertikala mörka streck eller ränder på utskrifter?</p>	Gå till steg 3.	Problemet är löst.
<p>Steg</p> <p>a Byt ut bildhanteringsenheten.</p> <p>b Skriv ut dokumentet.</p> <p>Uppstår vertikala mörka streck eller ränder på utskrifter?</p>	Kontakta kundsupport .	Problemet är löst.

Vertikala mörka band och bilder saknas på utskrifterna

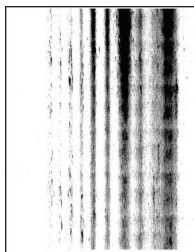

Obs! Innan du löser problemet kan du skriva ut testsidor för utskriftskvalitet. På kontrollpanelen väljer du **Inställningar > Felsökning > Testsidor för utskriftskvalitet**. På skrivarmodeller utan pekskärm kan du trycka

på **OK** för att navigera genom inställningarna.

Åtgärd	Ja	Nej
<p>Steg</p> <p>a Ta bort bildhanteringsenheten.</p> <p>Varning – risk för skador: Utsätt inte bildhanteringsenheten för direkt ljus under mer än tio minuter. Lång exponering för ljus kan leda till problem med utskriftskvaliteten.</p> <p>Varning – risk för skador: Rör inte vid fotoledartrumman under bildhanteringsenheten. Det kan påverka kvaliteten på kommande utskriftsjobb.</p> <p>b Avlägsna allt emballage från bildhanteringsenheten.</p> <div data-bbox="402 1102 776 1627" style="text-align: center;"> </div> <p>Obs! Se till att ta bort eventuella hinder mellan laddningsrullen och fotoledarcylindern.</p> <p>c Sätt i bildhanteringsenheten.</p> <p>d Skriv ut dokumentet.</p> <p>Förekommer vertikala mörka band och saknas bilder på utskrifterna?</p>	<p>Gå till steg 2.</p>	<p>Problemet är löst.</p>

Åtgärd	Ja	Nej
<p>Steg</p> <p>a Kontrollera om skrivaren använder en äkta Lexmark-tonerkasset som stöds.</p> <p>Obs! Om tonerkassetten inte stöds installerar du en som stöds.</p> <p>b Skriv ut dokumentet.</p> <p>Förekommer vertikala mörka band och saknas bilder på utskrifterna?</p>	Kontakta kundsupport .	Problemet är löst.

Återkommande defekter



Obs! Innan du löser problemet kan du skriva ut testsidor för utskriftskvalitet. På kontrollpanelen väljer du **Inställningar > Felsökning > Testsidor för utskriftskvalitet**. På skrivarmodeller utan pekskärm kan du trycka



på **OK** för att navigera genom inställningarna.

Åtgärd	Ja	Nej
<p>Steg</p> <p>Genom att skriva ut testsidor för utskriftskvalitet kontrollerar du om avstånden mellan de återkommande defekterna är samma som något av följande:</p> <ul style="list-style-type: none"> • 96,8 mm (3,81 tum) • 47,8 mm (1,88 tum) • 28,5 mm (1,12 tum) <p>Stämmer avstånden mellan de återkommande defekterna med något av måtten?</p>	Gå till steg 2.	Notera avståndet och kontakta sedan kundsupport .
<p>Steg</p> <p>a Byt ut bildhanteringsenheten.</p> <p>b Skriv ut dokumentet.</p> <p>Visas de återkommande defekterna?</p>	Kontakta kundsupport .	Problemet är löst.

Konfidentiella och övriga lagrade dokument skrivs inte ut

Åtgärd	Ja	Nej
<p>Steg</p> <p>a Gå till kontrollpanelen. Se efter om dokumenten visas i listan över lagrade jobb.</p> <p>Obs! Om dokumenten inte visas där: skriv ut dem med hjälp av Skriv ut och lagra.</p> <p>b Skriv ut dokumenten.</p> <p>Skrivs de ut?</p>	Problemet är löst.	Gå till steg 2.
<p>Steg</p> <p>Utskriftsjobbet kan innehålla ett formateringsfel eller felaktig data.</p> <ul style="list-style-type: none"> • Ta bort utskriftsjobbet och skicka det sedan igen. • PDF-filer: Skapa en ny fil. Skriv ut dokumenten. <p>Skrivs de ut?</p>	Problemet är löst.	Gå till steg 3.
<p>Steg</p> <p>Om du skriver ut från internet kan skrivaren läsa jobbtitlarna som dubletter.</p> <p>För Windows-användare</p> <p>a Öppna dialogrutan Utskriftsegenskaper.</p> <p>b I Skriv ut och lagra markerar du Behåll dubbla dokument.</p> <p>c Ange en PIN-kod.</p> <p>d Skicka utskriftsjobbet igen.</p> <p>För Macintosh-användare</p> <p>a Ge de olika jobben separata namn när du sparar dem.</p> <p>b Skicka jobbet enskilt.</p> <p>Skrivs dokumenten ut?</p>	Problemet är löst.	Gå till steg 4.
<p>Steg</p> <p>a Ta bort några lagrade jobb för att frigöra skrivarminne.</p> <p>b Skicka utskriftsjobbet igen.</p> <p>Skrivs dokumenten ut?</p>	Problemet är löst.	Gå till steg 5.
<p>Steg</p> <p>a Lägg till skrivarminne.</p> <p>b Skicka utskriftsjobbet igen.</p> <p>Skrivs dokumenten ut?</p>	Problemet är löst.	Kontakta kundsupport .

Långsam utskrift

Åtgärd	Ja	Nej
<p>Steg Kontrollera att skrivarkabeln är ordentligt ansluten till skrivaren och till datorn, skrivarservern, tillvalet eller annan nätverksenhet.</p> <p>Är skrivaren långsam?</p>	Gå till steg 2.	Problemet är löst.
<p>Steg a Se till att skrivaren inte är i ekoläge eller tyst läge.</p> <ul style="list-style-type: none"> På kontrollpanelen går du till: Inställningar > Enhet > Energihantering > Ekoläge På kontrollpanelen går du till: Inställningar > Enhet > Underhåll > Konfigurationsmeny > Enhetsåtgärder > Tysy läge <p>På skrivarmodeller utan pekskärm kan du trycka på  för att navigera genom inställningarna.</p> <p>b Skriv ut dokumentet.</p> <p>Är skrivaren långsam?</p>	Gå till steg 3.	Problemet är löst.
<p>Steg a Ange utskriftsupplösningen i Utskriftsinställningar eller dialogrutan Skriv ut, beroende på vilket operativsystem du har.</p> <p>b Konfigurera upplösningen till 600 dpi.</p> <p>c Skriv ut dokumentet.</p> <p>Är skrivaren långsam?</p>	Gå till steg 4.	Problemet är löst.
<p>Steg a På kontrollpanelen går du till: Inställningar > Utskrift > Kvalitet > Utskriftsupplösning</p> <p>På skrivarmodeller utan pekskärm kan du trycka på  för att navigera genom inställningarna.</p> <p>b Konfigurera upplösningen till 600 dpi.</p> <p>c Skriv ut dokumentet.</p> <p>Är skrivaren långsam?</p>	Gå till steg 5.	Problemet är löst.

Åtgärd	Ja	Nej
<p>Steg</p> <p>a Ange papperstypen i Utskriftsinställningar eller dialogrutan Skriv ut, beroende på vilket operativsystem du har.</p> <p>Anmärkningar:</p> <ul style="list-style-type: none"> • Kontrollera att inställningen överensstämmer med papperet som är påfyllt. • Tyngre papper skrivs ut långsammare. • Papper som är smalare än brevpapper, A4 och Legal kan skrivas ut långsammare. <p>b Skriv ut dokumentet.</p> <p>Är skrivaren långsam?</p>	Gå till steg 6.	Problemet är löst.
<p>Steg</p> <p>a Se till att skrivarinställningarna för Struktur och Vikt stämmer överens med det papper som fylls på.</p> <p>Obs! Grova pappersstrukturer och tunga pappersvikter kan skrivas ut långsammare.</p> <p>b Skriv ut dokumentet.</p> <p>Är skrivaren långsam?</p>	Gå till steg 7.	Problemet är löst.
<p>Steg</p> <p>Ta bort stoppade jobb.</p> <p>Är skrivaren långsam?</p>	Gå till steg 8.	Problemet är löst.
<p>Steg</p> <p>a Se till att skrivaren inte är överhettad.</p> <p>Anmärkningar:</p> <ul style="list-style-type: none"> • Låt skrivaren svalna efter ett långt utskriftsjobb. • Observera rekommenderad omgivningstemperaturer för skrivaren. Mer information finns i "Välja en plats för skrivaren" på sidan 10. <p>b Skriv ut dokumentet.</p> <p>Är skrivaren långsam?</p>	Gå till steg 9.	Problemet är löst.
<p>Steg</p> <p>a Lägg till mer skrivarminne.</p> <p>b Skriv ut dokumentet.</p> <p>Är skrivaren långsam?</p>	Kontakta kundsupport.	Problemet är löst.

Utskriftsjobb skrivs inte ut

Åtgärd	Ja	Nej
<p>Steg</p> <p>a I det dokument du försöker skriva ut öppnar du dialogrutan Utskrift och kontrollerar att du har valt rätt skrivare.</p> <p>b Skriv ut dokumentet.</p> <p>Har dokumentet skrivits ut?</p>	Problemet är löst.	Gå till steg 2.
<p>Steg</p> <p>a Kontrollera att skrivaren är på.</p> <p>b Åtgärda eventuella felmeddelanden som visas på skärmen.</p> <p>c Skriv ut dokumentet.</p> <p>Har dokumentet skrivits ut?</p>	Problemet är löst.	Gå till steg 3.
<p>Steg</p> <p>a Kontrollera att portarna fungerar och att kablarna är ordentligt anslutna till datorn och skrivaren.</p> <p>Mer information finns i installationsdokumentationen som kom med skrivaren.</p> <p>b Skriv ut dokumentet.</p> <p>Har dokumentet skrivits ut?</p>	Problemet är löst.	Gå till steg 4.
<p>Steg</p> <p>a Stäng av skrivaren, vänta i ungefär 10 sekunder och sätt sedan på skrivaren.</p> <p>b Skriv ut dokumentet.</p> <p>Har dokumentet skrivits ut?</p>	Problemet är löst.	Gå till steg 5.
<p>Steg</p> <p>a Ta bort och installera om skrivarens drivrutiner.</p> <p>b Skriv ut dokumentet.</p> <p>Har dokumentet skrivits ut?</p>	Problemet är löst.	Kontakta kundsupport .

Skrivaren svarar inte

Åtgärd	Ja	Nej
<p>Steg Kontrollera att nätsladden är ansluten till vägguttaget.</p> <p> VAR FÖRSIKTIG – RISK FÖR SKADA: För att undvika brandrisk eller att få en elektrisk stöt ansluter du nätsladden direkt till lämpligt och jordat vägguttag som är i närheten av produkten och är lättillgängligt.</p> <p>Svarar skrivaren?</p>	Problemet är löst.	Gå till steg 2.
<p>Steg Kontrollera om vägguttaget är frånslaget med en ström- eller säkerhetsbrytare.</p> <p>Är vägguttaget frånslaget med en strömbrytare eller säkerhetsbrytare?</p>	Slå på strömbrytaren eller återställ säkerhetsbrytaren.	Gå till steg 3.
<p>Steg Kontrollera att skrivaren är på.</p> <p>Är skrivaren på?</p>	Gå till steg 4.	Slå på skrivaren.
<p>Steg Kontrollera om skrivaren är i vänteläge eller standbyläge.</p> <p>Är skrivaren i vänteläge eller standbyläge?</p>	Tryck på strömbrytaren för att aktivera skrivaren.	Gå till steg 5.
<p>Steg Kontrollera om kablarna mellan skrivaren och datorn har anslutits till rätt portar.</p> <p>Är kablarna anslutna till rätt portar?</p>	Gå till steg 6.	Anslut kablarna till rätt portar.
<p>Steg Stäng av skrivaren, installera maskinvarutillvalen och sätt på skrivaren igen.</p> <p>Mer information finns i dokumentationen som levererades med tillvalsutrustningen.</p> <p>Svarar skrivaren?</p>	Problemet är löst.	Gå till steg 7.
<p>Steg Installera rätt skrivardrivrutin.</p> <p>Svarar skrivaren?</p>	Problemet är löst.	Gå till steg 8.
<p>Steg Stäng av skrivaren, vänta i ungefär 10 sekunder och sätt sedan på skrivaren.</p> <p>Svarar skrivaren?</p>	Problemet är löst.	Kontakta kundsupport .

Justera tonersvärtan

1 På kontrollpanelen går du till:

Inställningar > Utskrifts > kvalitet > Tonersvärta

På skrivarmodeller som inte har en pekskärm kan du trycka på  för att navigera genom inställningarna.

2 Justera inställningen.

3 Verkställ ändringarna.

Jobben skrivs ut från fel magasin eller på fel material

Åtgärd	Ja	Nej
<p>Steg</p> <p>a Kontrollera att du skriver ut på rätt typ av papper.</p> <p>b Skriv ut dokumentet.</p> <p>Har dokumentet skrivits ut på rätt typ av papper?</p>	Gå till steg 2.	Fyll på med rätt pappersstorlek och papperstyp.
<p>Steg</p> <p>a Ange pappersstorlek och papperstyp i Utskriftsinställningar eller dialogrutan Skriv ut, beroende på vilket operativsystem du har.</p> <p>Obs! Du kan även ändra dessa inställningar på skrivarens kontrollpanel. Navigera till:</p> <p>Inställningar > Papper > Magasinkonfiguration > Pappersstorlek/-typ</p> <p>På skrivarmodeller utan pekskärm kan du trycka på  för att navigera genom inställningarna.</p> <p>b Kontrollera att inställningarna överensstämmer med papperet som är påfyllt.</p> <p>c Skriv ut dokumentet.</p> <p>Har dokumentet skrivits ut på rätt typ av papper?</p>	Problemet är löst.	Gå till steg 3.
<p>Steg</p> <p>a Kontrollera att magasinerna är länkade.</p> <p>Mer information finns i "Länka magasin" på sidan 35.</p> <p>b Skriv ut dokumentet.</p> <p>Skrivs dokumentet ut från rätt magasin?</p>	Problemet är löst.	Kontakta kundsupport.

Kontakta kundsupport

Se till att ha följande information innan du kontaktar kundsupport:

- Skrivarproblem
- Felmeddelande
- Skrivarens modell och serienummer

Gå till <http://support.lexmark.com> för att få support via e-post eller chatt eller för att bläddra bland handböcker, supportdokumentation, drivrutiner, och andra nedladdningar.

Teknisk support är även tillgänglig på telefon. I USA eller Kanada ringer du 1-800-539-6275. För övriga länder och områden, gå till <http://support.lexmark.com>.

Uppgradera och migrera

Maskinvara

Tillgängliga interna tillval

- Flashminne
- Teckensnittskort
- Kort för fast programvara
 - Formulär och streckkod
 - PRESCRIBE
 - IPDS
- Skrivarhårddisk
- ISP (Internal Solutions Port)
 - 1284-B parallellgränssnittskort
 - Seriellt RS-232C-gränssnittskort
 - Fibergränssnittskort
 - N8370 802.11a/b/g/n, gränssnittskort för trådlös skrivarserver

Få åtkomst till systemkortet



VAR FÖRSIKTIG – RISK FÖR ELEKTRISK STÖT: För att undvika att få en elektrisk stöt när du vill komma åt systemkortet eller installera ytterligare maskinvara eller minnesenheter efter att du har installerat skrivaren ska du först stänga av skrivaren och dra ut nätsladden från eluttaget innan du fortsätter. Om några andra enheter är anslutna till skrivaren bör du stänga av dem också och dra ut eventuella kablar till skrivaren.

- 1 Slå av skrivaren.
- 2 Koppla bort nätsladden från vägguttaget och sedan från skrivaren.
- 3 Öppna systemkortets åtkomstlucka med en spårskruvmejsel.

Varning – risk för skador: Systemkortets elektriska komponenter kan lätt skadas av statisk elektricitet. Rör vid någon av skrivarens metallkomponenter innan du rör vid någon av systemkortets komponenter eller kontakter.

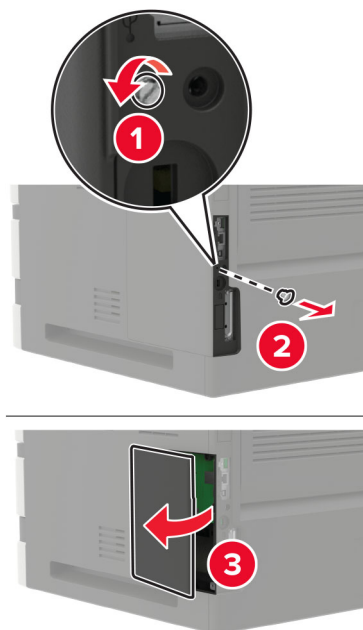

- 4 Installera något av de interna tillval som kan användas. Mer information finns i dokumentationen som levererades med tillvalsutrustningen.
- 5 Stäng åtkomstluckan.
- 6 Anslut strömsladden till skrivaren och sedan till eluttaget.

⚠ VAR FÖRSIKTIG – RISK FÖR SKADA: För att undvika brandrisk eller att få en elektrisk stöt ansluter du nätsladden till ett lämpligt och jordat vägguttag som är i närheten av produkten och är lättillgängligt.

- 7 Slå på skrivaren.

Installera ett minneskort

⚠ VAR FÖRSIKTIG – RISK FÖR ELEKTRISK STÖT: För att undvika att få en elektrisk stöt när du vill komma åt systemkortet eller installera ytterligare maskinvara eller minnesenheter efter att du har installerat skrivaren ska du först stänga av skrivaren och dra ut nätsladden från eluttaget innan du fortsätter. Om några andra enheter är anslutna till skrivaren bör du stänga av dem också och dra ut eventuella kablar till skrivaren.

- 1 Slå av skrivaren.
- 2 Koppla bort nätsladden från vägguttaget och sedan från skrivaren.
- 3 Öppna systemkortets åtkomstlucka med en spårskruvmejsel.

Varning – risk för skador: Systemkortets elektriska komponenter kan lätt skadas av statisk elektricitet. Rör vid någon av skrivarens metallkomponenter innan du rör vid någon av systemkortets komponenter eller kontakter.

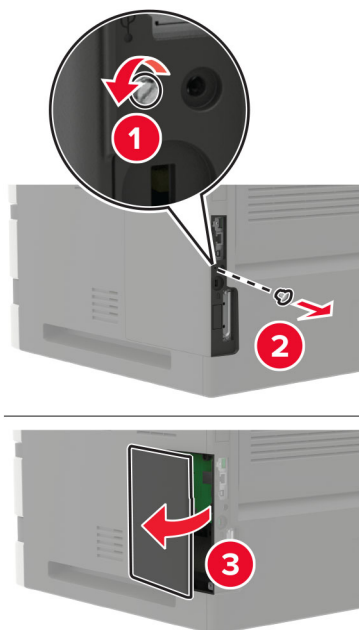

4 Packa upp minneskortet.

Varning – risk för skador: Rör inte vid anslutningspunkterna längs kortets kant.

5 Sätt in minneskortet tills det *klickar* fast.

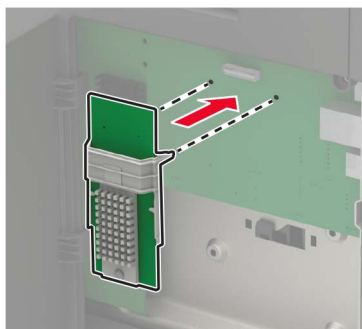

6 Stäng åtkomstluckan.

7 Anslut strömsladden till skrivaren och sedan till eluttaget.

⚠ VAR FÖRSIKTIG – RISK FÖR SKADA: För att undvika brandrisk eller att få en elektrisk stöt ansluter du nätsladden till ett lämpligt och jordat vägguttag som är i närheten av produkten och är lättillgängligt.

8 Slå på skrivaren.

Installera ett tillvalskort

⚠ VAR FÖRSIKTIG – RISK FÖR ELEKTRISK STÖT: För att undvika att få en elektrisk stöt när du vill komma åt systemkortet eller installera ytterligare maskinvara eller minnesenheter efter att du har installerat skrivaren ska du först stänga av skrivaren och dra ut nätsladden från eluttaget innan du fortsätter. Om några andra enheter är anslutna till skrivaren bör du stänga av dem också och dra ut eventuella kablar till skrivaren.

- 1 Slå av skrivaren.
- 2 Koppla bort nätsladden från vägguttaget och sedan från skrivaren.
- 3 Öppna systemkortets åtkomstlucka med en spårskruvmejsel.

Varning – risk för skador: Systemkortets elektriska komponenter kan lätt skadas av statisk elektricitet. Rör vid någon av skrivarens metallkomponenter innan du rör vid någon av komponenterna eller kontaktarna.

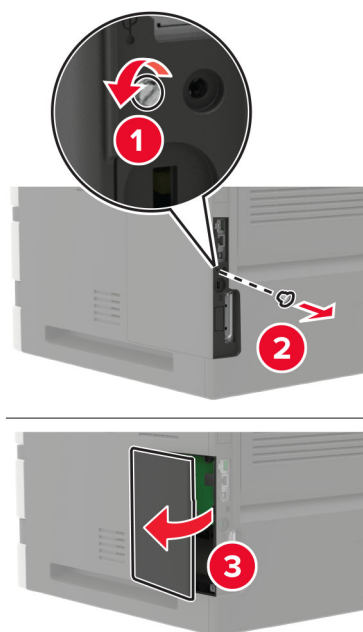

- 4 Packa upp tillvalskortet.

Varning – risk för skador: Rör inte vid anslutningspunkterna längs kortets kant.

- 5 Skjut kortet ordentligt på plats.

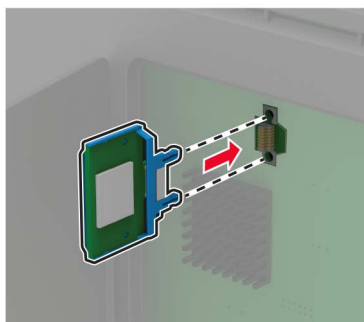

Obs! Kontakten på kortet måste i hela sin längd ligga an mot systemkortet.

Varning – risk för skador: Felaktig installationen av kortet kan orsaka skador på kortet och systemkortet.

6 Stäng åtkomstluckan.

7 Anslut strömsladden till skrivaren och sedan till eluttaget.

VAR FÖRSIKTIG – RISK FÖR SKADA: För att undvika brandrisk eller att få en elektrisk stöt ansluter du nätsladden till ett lämpligt och jordat vägguttag som är i närheten av produkten och är lättillgängligt.

8 Slå på skrivaren.

Installera en hårddisk på skrivaren

VAR FÖRSIKTIG – RISK FÖR ELEKTRISK STÖT: För att undvika att få en elektrisk stöt när du vill komma åt systemkortet eller installera ytterligare maskinvara eller minnesenheter efter att du har installerat skrivaren ska du först stänga av skrivaren och dra ut nätsladden från eluttaget innan du fortsätter. Om några andra enheter är anslutna till skrivaren bör du stänga av dem också och dra ut eventuella kablar till skrivaren.

1 Slå av skrivaren.

2 Koppla bort nätsladden från vägguttaget och sedan från skrivaren.

3 Öppna systemkortets åtkomstlucka med en spårskruvmejsel.

Varning – risk för skador: Systemkortets elektriska komponenter kan lätt skadas av statisk elektricitet. Rör vid någon av skrivarens metallkomponenter innan du rör vid någon av systemkortets komponenter eller kontakter.

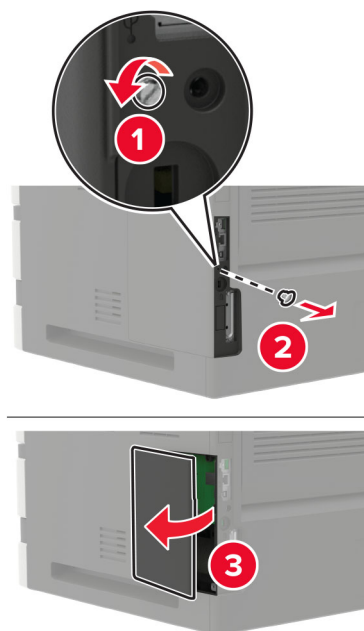

4 Packa upp skrivarens hårddisk.

5 Sätt fast hårddisken, och anslut sedan hårddiskens gränssnittskabel till systemkortet.

Varning – risk för skador: Vidrör eller tryck inte i mitten av hårddisken.

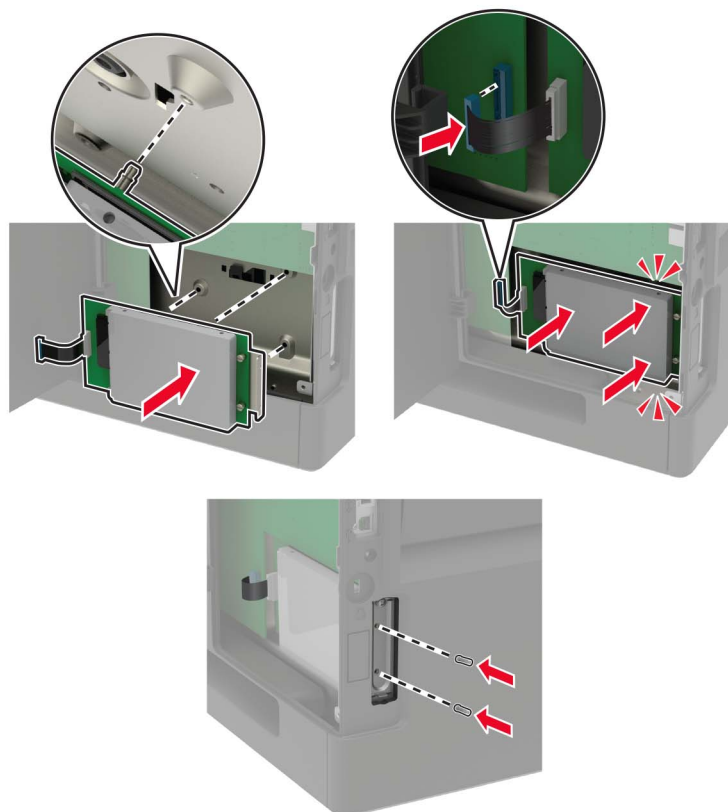

6 Stäng åtkomstluckan.

7 Anslut strömsladden till skrivaren och sedan till eluttaget.

⚠ VAR FÖRSIKTIG – RISK FÖR SKADA: För att undvika brandrisk eller att få en elektrisk stöt ansluter du nätsladden till ett lämpligt och jordat vägguttag som är i närheten av produkten och är lättillgängligt.

8 Slå på skrivaren.

Installera en ISP (Internal Solutions Port)

⚠ VAR FÖRSIKTIG – RISK FÖR ELEKTRISK STÖT: För att undvika att få en elektrisk stöt när du vill komma åt systemkortet eller installera ytterligare maskinvara eller minnesenheter efter att du har installerat skrivaren ska du först stänga av skrivaren och dra ut nätsladden från eluttaget innan du fortsätter. Om några andra enheter är anslutna till skrivaren bör du stänga av dem också och dra ut eventuella kablar till skrivaren.

1 Stäng av skrivaren och dra ut nätsladden ur eluttaget.

2 Öppna systemkortets åtkomstlucka med en spårskruvmejsel.

Varning – risk för skador: Systemkortets elektriska komponenter kan lätt skadas av statisk elektricitet. Rör vid någon av skrivarens metallkomponenter innan du rör vid någon av systemkortets komponenter eller kontakter.

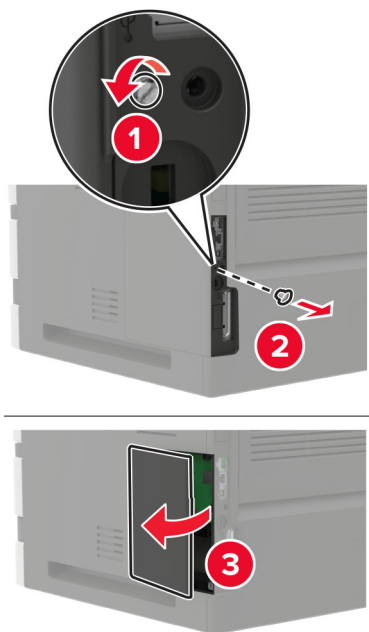

3 Packa upp ISP-satsen.

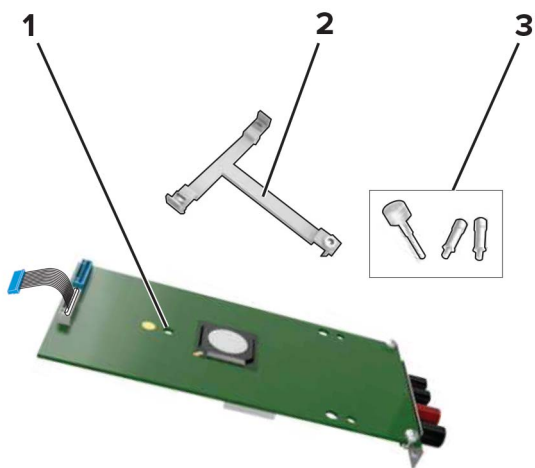

1	ISP
2	Monteringsfäste
3	Vingskruvar

4 Ta bort skrivarhårddisken om det behövs.

5 Sätt in fästet i kortet tills det *klickar* fast.

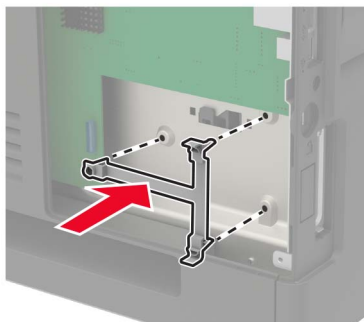

6 Sätt fast ISP-enheten på fästet.

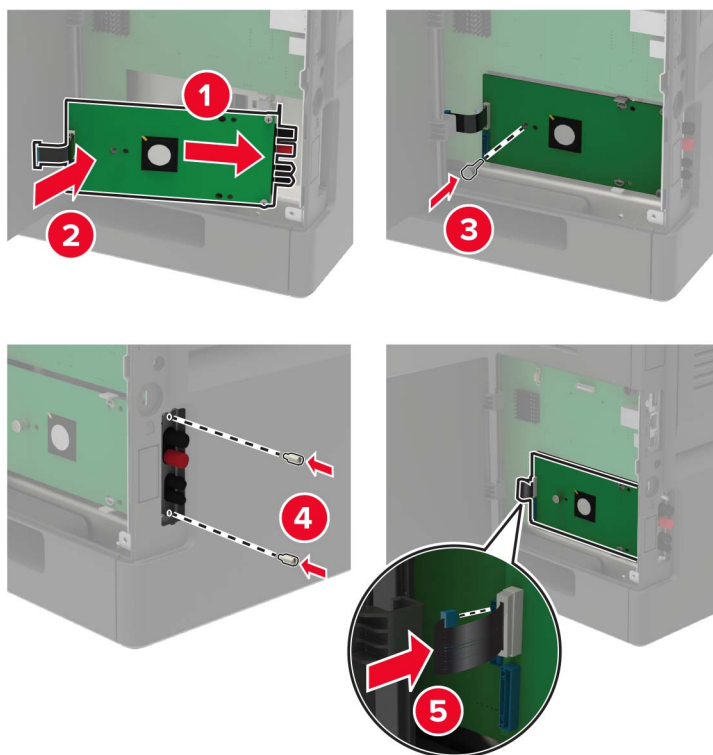

7 Installera hårddisken på ISP-enheten om det behövs.

- a**
- Ta ut hårddiskkonsolen.

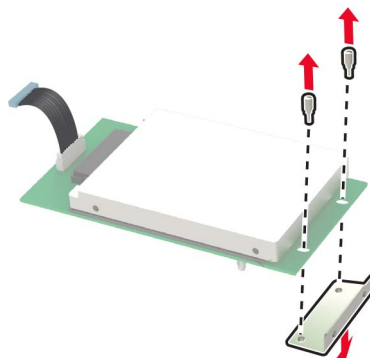

- b**
- Anslut hårddisken till ISP-enheten.

Varning – risk för skador: Vidrör eller tryck inte i mitten av hårddisken.

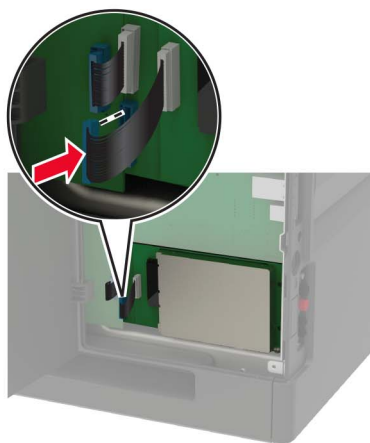
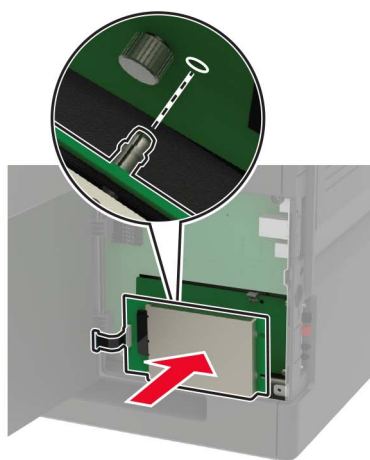

- 8 Stäng åtkomstluckan.
- 9 Anslut nätsladden till vägguttaget och slå sedan på skrivaren.

⚠ VAR FÖRSIKTIG – RISK FÖR SKADA: För att undvika brandrisk eller att få en elektrisk stöt ansluter du nätsladden direkt till lämpligt och jordat vägguttag som är i närheten av produkten och är lättillgängligt.

Installera magasinet för 250 eller 550 ark

⚠ VAR FÖRSIKTIG – RISK FÖR ELEKTRISK STÖT: För att undvika att få en elektrisk stöt när du vill komma åt systemkortet eller installera ytterligare maskinvara eller minnesenheter efter att du har installerat skrivaren ska du först stänga av skrivaren och dra ut nätsladden från eluttaget innan du fortsätter. Om några andra enheter är anslutna till skrivaren bör du stänga av dem också och dra ut eventuella kablar till skrivaren.

⚠ VAR FÖRSIKTIG – VÄLTRISK: Vid installation av ett eller fler tillval på skrivaren eller flerfunktionsenheten kanske en hjulbas, möbel eller annan funktion krävs för att förhindra instabilitet som kan riskera personskada. Mer information om vilka konfigurationer som stöds finns på www.lexmark.com/multifunctionprinters.

- 1 Slå av skrivaren.
- 2 Koppla bort nätsladden från vägguttaget och sedan från skrivaren.
- 3 Packa upp tillvalsmagasinet och ta bort allt emballage.

Obs! Om tillvalsmagasin redan är installerade låser du upp dem från skrivaren innan du lyfter den. Försök inte lyfta skrivaren och magasinen samtidigt.

- 4 Rikta in skrivaren mot tillvalsmagasinet och sänk ner skrivaren tills den *klickar* fast.

⚠ VAR FÖRSIKTIG – RISK FÖR SKADA: Om skrivaren väger mer än 18 kg behövs det minst två personer för att lyfta den på ett säkert sätt.

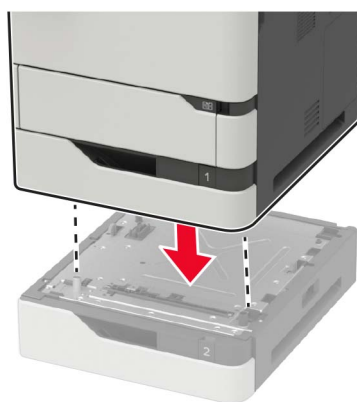

- 5 Anslut strömsladden till skrivaren och sedan till eluttaget.

⚠ VAR FÖRSIKTIG – RISK FÖR SKADA: För att undvika brandrisk eller att få en elektrisk stöt ansluter du nätsladden direkt till lämpligt och jordat vägguttag som är i närheten av produkten och är lättillgängligt.

- 6 Slå på skrivaren.

Lägg till magasinet i skrivardrivrutinen så att det blir tillgängligt för utskriftsjobb. Mer information finns i [“Lägga till tillgängliga tillval i skrivardrivrutinen” på sidan 213](#).

installera magasin för 2 100 ark

⚠ VAR FÖRSIKTIG – RISK FÖR ELEKTRISK STÖT: För att undvika att få en elektrisk stöt när du vill komma åt systemkortet eller installera ytterligare maskinvara eller minnesenheter efter att du har installerat skrivaren ska du först stänga av skrivaren och dra ut nätsladden från eluttaget innan du fortsätter. Om några andra enheter är anslutna till skrivaren bör du stänga av dem också och dra ut eventuella kablar till skrivaren.

⚠ VAR FÖRSIKTIG – VÄLTRISK: Vid installation av ett eller fler tillval på skrivaren eller flerfunktionsenheten kanske en hjulbas, möbel eller annan funktion krävs för att förhindra instabilitet som kan riskera personskada. Mer information om vilka konfigurationer som stöds finns på www.lexmark.com/multifunctionprinters.

- 1 Slå av skrivaren.
- 2 Koppla bort nätsladden från vägguttaget och sedan från skrivaren.
- 3 Packa upp magasinet och ta sedan bort allt förpackningsmaterial.

Obs! Om tillvalsmagasin redan är installerade låser du upp dem från skrivaren innan du lyfter den. Försök inte lyfta skrivaren och magasinerna samtidigt.

- 4 Installera magasinet på hjulbasen.

Obs! Se till att hjulbasen hjul är låsta.

⚠ VAR FÖRSIKTIG – RISK FÖR SKADA: Om magasinet väger mer än 18 kg behövs det minst två personer för att lyfta den på ett säkert sätt.

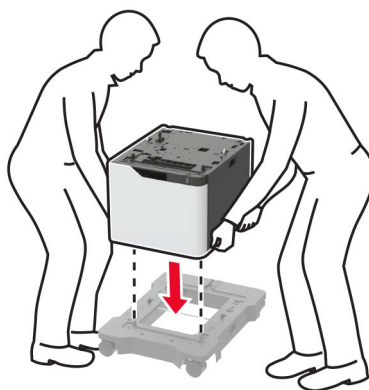

- 5 Rikta skrivaren mot magasinet och sänk ned den tills den *klickar* fast.

⚠ VAR FÖRSIKTIG – RISK FÖR SKADA: Om skrivaren väger mer än 18 kg behövs det minst två personer för att lyfta den på ett säkert sätt.

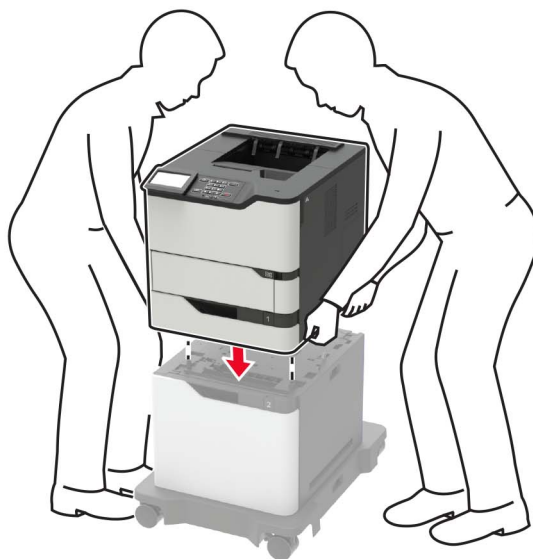

6 Anslut strömsladden till skrivaren och sedan till eluttaget.

⚠ VAR FÖRSIKTIG – RISK FÖR SKADA: För att undvika brandrisk eller att få en elektrisk stöt ansluter du nätsladden direkt till lämpligt och jordat vägguttag som är i närheten av produkten och är lättillgängligt.

7 Slå på skrivaren.

Lägg till magasinet i skrivardrivrutinen så att det blir tillgängligt för utskriftsjobb. Mer information finns i [“Lägga till tillgängliga tillval i skrivardrivrutinen” på sidan 213.](#)

Installera utmatningsenheten med 4 fack

VAR FÖRSIKTIG – VÄLTRISK: Vid installation av ett eller fler tillval på skrivaren eller flerfunktionsenheten kanske en hjulbas, möbel eller annan funktion krävs för att förhindra instabilitet som kan riskera personskada. Mer information om vilka konfigurationer som stöds finns på www.lexmark.com/multifunctionprinters.

- 1 Slå av skrivaren.
- 2 Koppla bort nätsladden från vägguttaget och sedan från skrivaren.
- 3 Packa upp utmatningsenheten.
- 4 Fäst löpskenan på utmatningsenheten.

Obs! När du installerar flera tillval, fäster du bara löpskenan på det tillval som är anslutet direkt till skrivaren.

- a Ställ utmatningsenheten på sidan.

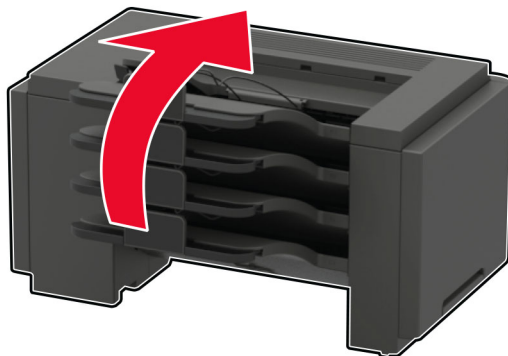

b Sätt in löpskenans fästen i utmatningsenheten.

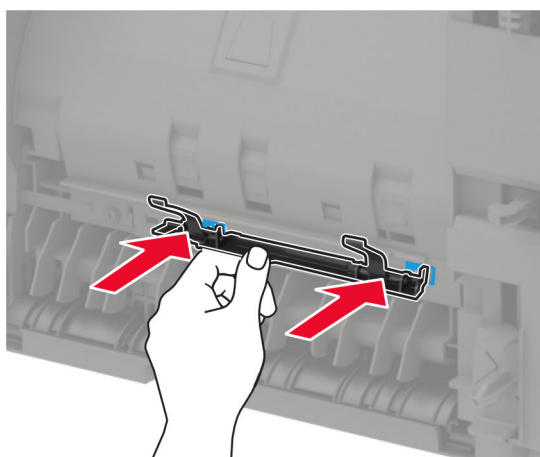
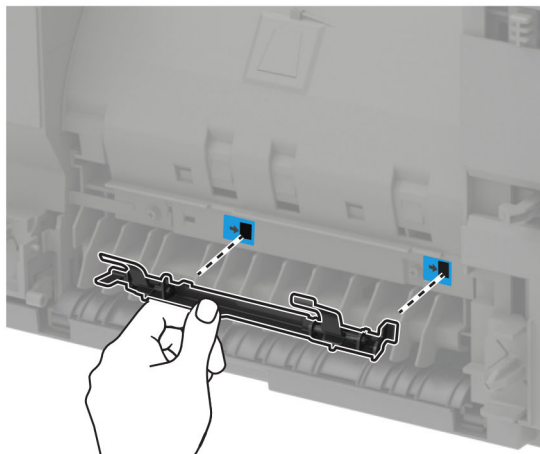

c Skjut löpskenan till höger tills den *klickar* på plats.

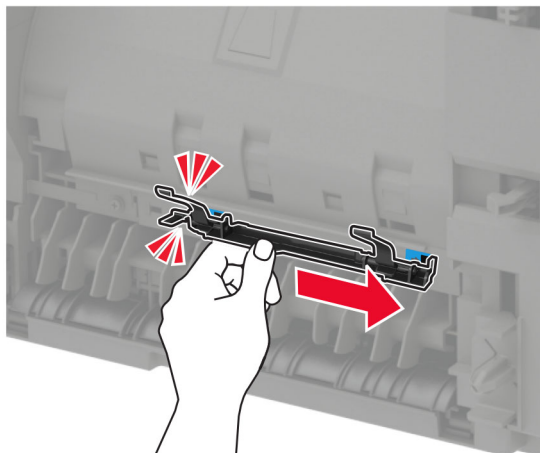

5 Ta bort skrivarens dokumentlock.

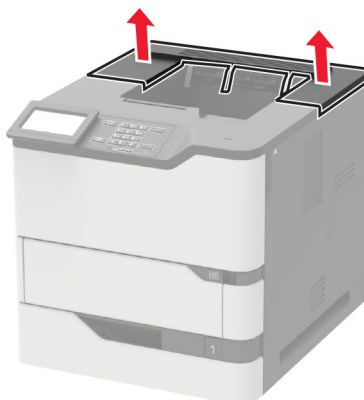

6 Installera utmatningsenheten på skrivaren.

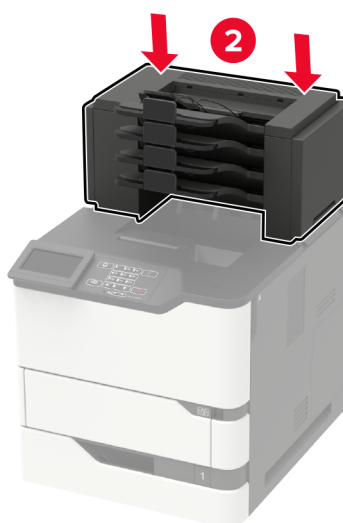
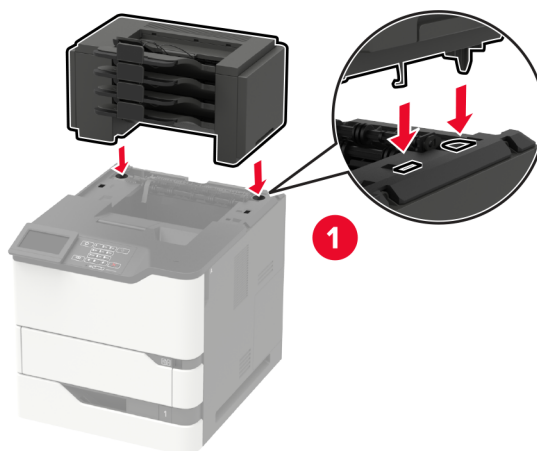

- Högst tre utmatningsenheter kan konfigureras med skrivaren.
- När skrivaren har ett extra utmatningsfack kan utmatningsenheten och det extra utmatningsfacket installeras i valfri ordning.

7 Anslut nätsladden till skrivaren och sedan till eluttaget.

⚠ VAR FÖRSIKTIG – RISK FÖR SKADA: För att undvika brandrisk eller att få en elektrisk stöt ansluter du nätsladden direkt till lämpligt och jordat vägguttag som är i närheten av produkten och är lättillgängligt.

8 Slå på skrivaren.

Lägg till utmatningsenheten i skrivardrivrutinen så att den blir tillgänglig för utskriftsjobb. Mer information finns i ["Lägga till tillgängliga tillval i skrivardrivrutinen"](#) på sidan 213.

Installera extra utmatningsfack eller extra utmatningsfack med hög kapacitet

⚠ VAR FÖRSIKTIG – VÄLTRISK: Vid installation av ett eller fler tillval på skrivaren eller flerfunktionsenheten kanske en hjulbas, möbel eller annan funktion krävs för att förhindra instabilitet som kan riskera personskada. Mer information om vilka konfigurationer som stöds finns på www.lexmark.com/multifunctionprinters.

1 Slå av skrivaren.

2 Koppla bort nätsladden från vägguttaget och sedan från skrivaren.

3 Packa upp det extra utmatningsfacket eller det extra utmatningsfacket med hög kapacitet.

4 Fäst löpskenan på det extra utmatningsfacket eller det extra utmatningsfacket med hög kapacitet.

Obs! När du installerar flera tillval, fäster du bara löpskenan på det tillval som är anslutet direkt till skrivaren.

a Ställ det extra utmatningsfacket på sidan.

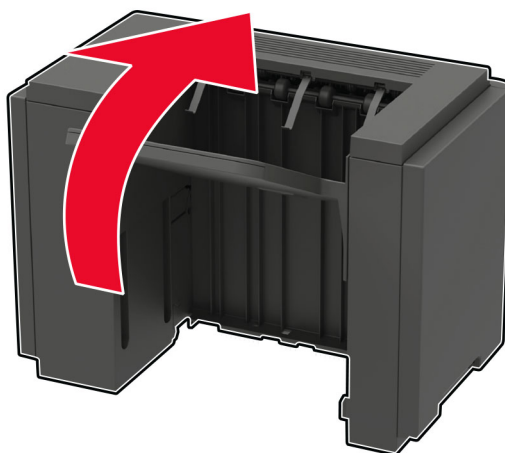

- b** Sätt in löpskenans fästen i det extra utmatningsfacket.

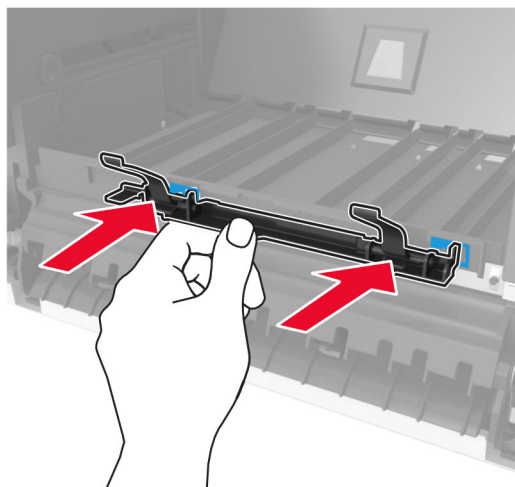
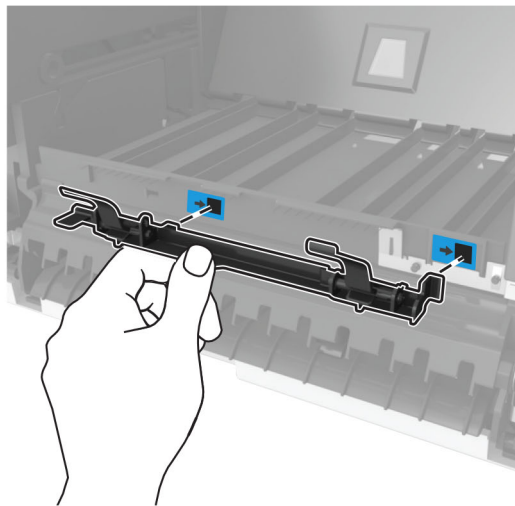

- c Skjut löpskenan till höger tills den *klickar* på plats.

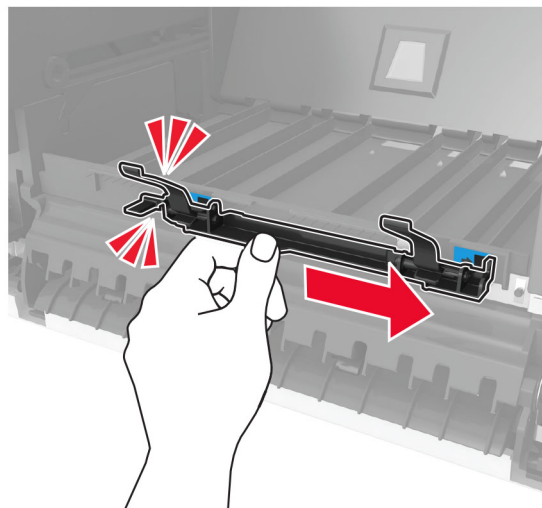

- 5 Ta bort skrivarens dokumentlock.

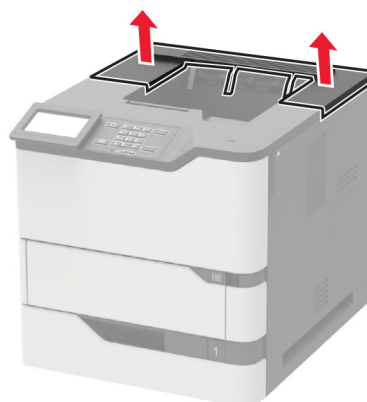

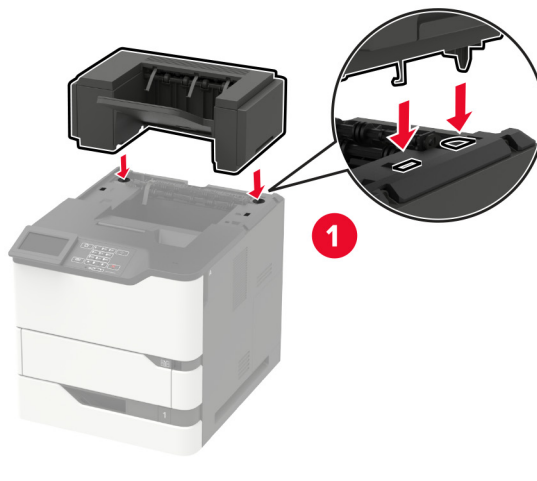
6 Installera det extra utmatningsfacket på skrivaren.

I en konfiguration med två eller fler maskinvarutillval:

- Det extra utmatningsfacket är det enda tillvalet som kan placeras ovanpå utmatningsfacket med hög kapacitet.
- Det extra högkapacitetsutmatningsfacket måste alltid vara längst ned i konfigurationen.

7 Anslut nätsladden till skrivaren och sedan till eluttaget.

⚠ VAR FÖRSIKTIG – RISK FÖR SKADA: För att undvika brandrisk eller att få en elektrisk stöt ansluter du nätsladden direkt till lämpligt och jordat vägguttag som är i närheten av produkten och är lättillgängligt.

8 Slå på skrivaren.

Lägg till det extra utmatningsfacket i skrivardrivrutinen så att den blir tillgänglig för utskriftsjobb. Mer information finns i ["Lägga till tillgängliga tillval i skrivardrivrutinen"](#) på sidan 213.

Installera häftningsenheten

VAR FÖRSIKTIG – VÄLTRISK: Vid installation av ett eller fler tillval på skrivaren eller flerfunktionsenheten kanske en hjulbas, möbel eller annan funktion krävs för att förhindra instabilitet som kan riskera personskada. Mer information om vilka konfigurationer som stöds finns på www.lexmark.com/multifunctionprinters.

- 1 Slå av skrivaren.
- 2 Koppla bort nätsladden från vägguttaget och sedan från skrivaren.
- 3 Packa upp häftningsenheten.
- 4 Fäst löpskenan på häftningsenheten.

Obs! När du installerar flera tillval, fäster du bara löpskenan på det tillval som är anslutet direkt till skrivaren.

- a Placera häftningsenheten på sidan.

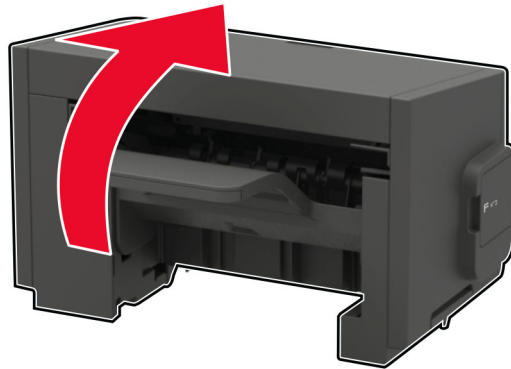

b Sätt in löpskenans fästen i häftningsenheten.

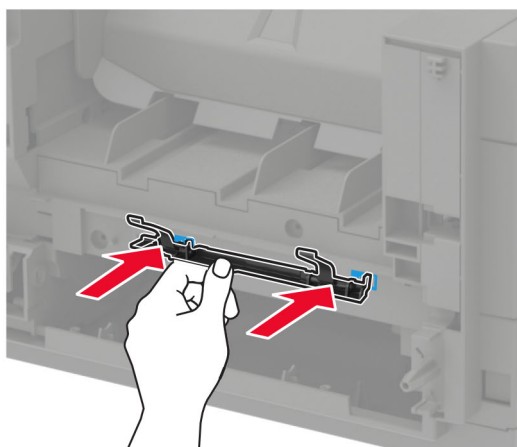
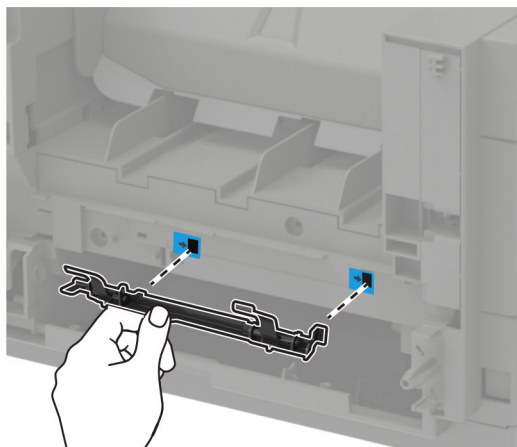

c Skjut löpskenan till höger tills den *klickar* på plats.

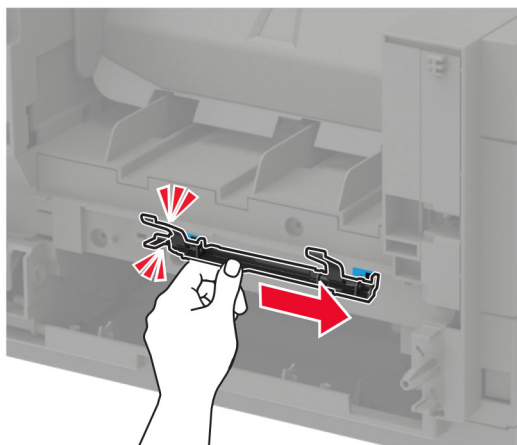

5 Ta bort skrivarens dokumentlock.

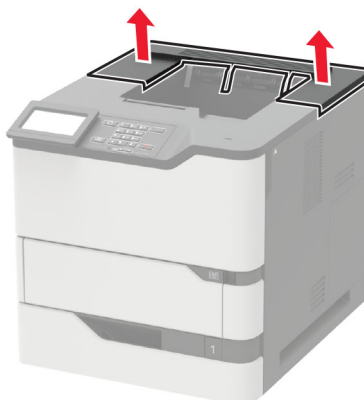

6 Installera häftningsenheten på skrivaren.

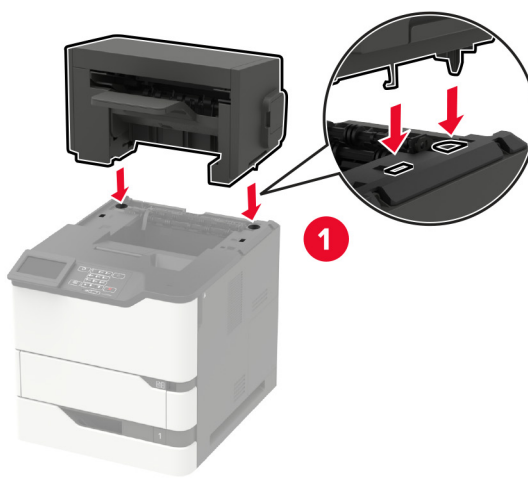

När skrivaren konfigurerats med två eller fler tillval måste alltid häftningsenheten vara överst.

7 Anslut nätsladden till skrivaren och sedan till eluttaget.

⚠ VAR FÖRSIKTIG – RISK FÖR SKADA: För att undvika brandrisk eller att få en elektrisk stöt ansluter du nätsladden direkt till lämpligt och jordat vägguttag som är i närheten av produkten och är lättillgängligt.

8 Slå på skrivaren.

Lägg till häftningsenheten i skrivardrivrutinen så att den blir tillgänglig för utskriftsjobb. Mer information finns i ["Lägga till tillgängliga tillval i skrivardrivrutinen"](#) på sidan 213.

Installera häft- och håslagningsenheten

⚠ VAR FÖRSIKTIG – VÄLTRISK: Vid installation av ett eller fler tillval på skrivaren eller flerfunktionsenheten kanske en hjulbas, möbel eller annan funktion krävs för att förhindra instabilitet som kan riskera personskada. Mer information om vilka konfigurationer som stöds finns på www.lexmark.com/multifunctionprinters.

1 Slå av skrivaren.

2 Koppla bort nätsladden från vägguttaget och sedan från skrivaren.

3 Packa upp häft- och håslagningsenheten.

4 Fäst löpskenan på häft- och håslagningsenheten.

Obs! När du installerar flera tillval, fäster du bara löpskenan på det tillval som är anslutet direkt till skrivaren.

a Placera häft- och håslagningsenheten på sidan.

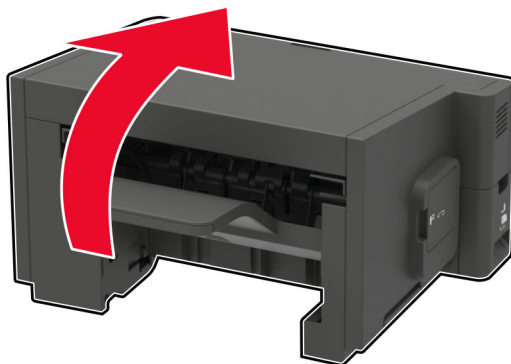

- b** Sätt in löpskenans fästen i häft- och hålslagningsenheten.

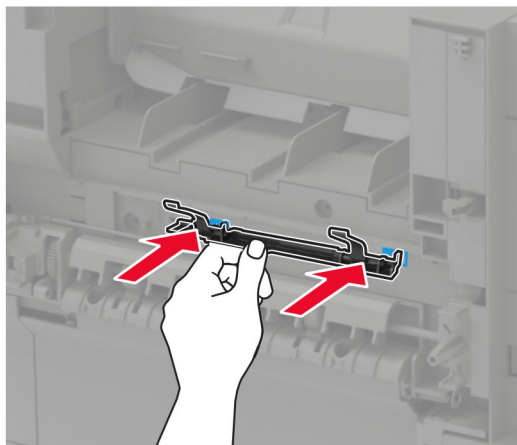
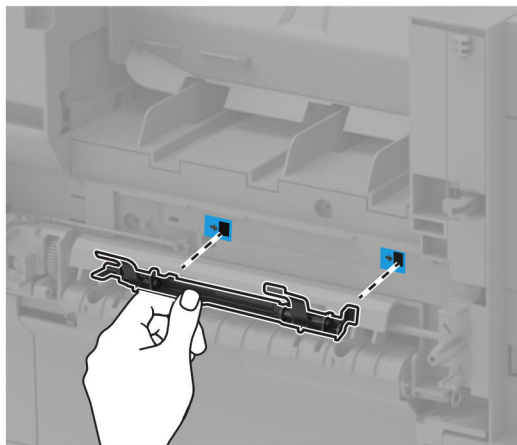

- c** Skjut löpskenan till höger tills den *klickar* på plats.

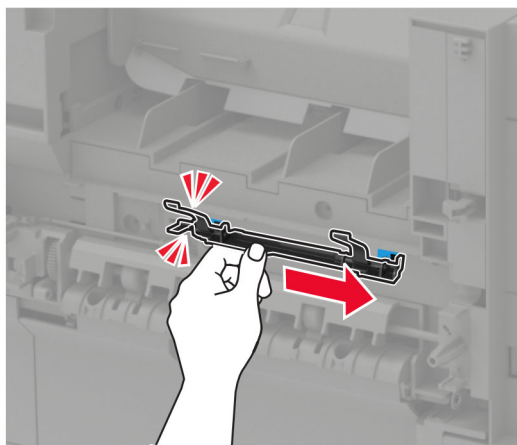

5 Ta bort skrivarens dokumentlock.

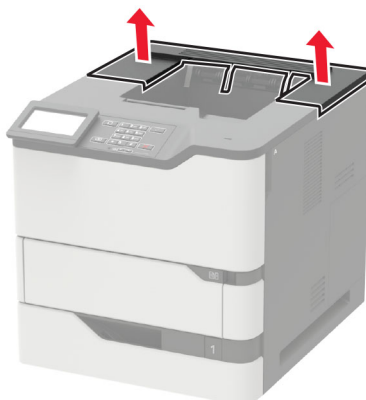

6 Installera enheten på skrivaren.

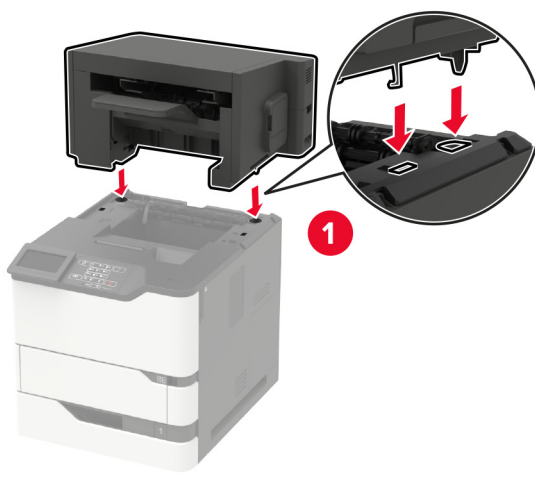

Häft- och håslagningsenheten får inte kombineras med något annat tillval.

7 Anslut nätsladden till skrivaren och sedan till eluttaget.



VAR FÖRSIKTIG – RISK FÖR SKADA: För att undvika brandrisk eller att få en elektrisk stöt ansluter du nätsladden direkt till lämpligt och jordat vägguttag som är i närheten av produkten och är lättillgängligt.

8 Slå på skrivaren.

Lägg till efterbehandlaren i skrivardrivrutinen så att den blir tillgänglig för utskriftsjobb. Mer information finns i [“Lägga till tillgängliga tillval i skrivardrivrutinen”](#) på sidan 213.

Programvara

Operativsystem som kan användas

Med cd-skivan med programvara kan du installera skrivarprogrammet på följande operativsystem:

- Windows 10
- Windows 8.1
- Windows Server 2012 R2
- Windows Server 2012
- Windows 7 SP1
- Windows Server 2008 R2 SP1
- Windows Server 2008 SP2
- Windows Vista SP2
- Mac OS X version 10.7 eller senare
- Red Hat Enterprise Linux WS
- openSUSE Linux
- SUSE Linux Enterprise Server
- Debian GNU/Linux
- Ubuntu
- Fedora
- IBM AIX
- Oracle Solaris SPARC
- Oracle Solaris x86

Anmärkningar:

- För Windows-operativsystem stöds skrivardrivrutinerna och verktygen i både 32- och 64-bitarsversioner.
- Information om drivrutiner och verktyg som är kompatibla med Mac OS X version 10.6 eller tidigare och specifika operativsystemversioner av Linux eller UNIX som stöds finns på <http://support.lexmark.com>.
- Om du vill ha mer information om programmets kompatibilitet med andra operativsystem kan du kontakta kundsupport.

Installera skrivarprogramvara

- 1 Hämta en kopia av programinstallationspaketet.
 - Från cd-skivan med programvara som medföljde skrivaren
 - Gå till <http://support.lexmark.com> och välj därefter skrivare och operativsystem.
- 2 Kör installationen och följ anvisningarna på datorskärmen.
- 3 För Mac-användare: lägg till skrivaren.

Obs! Hämta skrivarens IP-adress från TCP/IP-avsnittet på menyn Nätverk/portar.

Lägga till tillgängliga tillval i skrivardrivrutinen

För Windows-användare

- 1 Öppna mappen Skrivare.
- 2 Välj den skrivare du vill uppdatera och gör sedan något av följande:
 - För Windows 7 eller senare väljer du **Egenskaper för skrivare**.
 - För tidigare versioner väljer du **Egenskaper**.
- 3 Gå till fliken Konfiguration och välj **Uppdatera nu - Fråga skrivaren**.
- 4 Verkställ ändringarna.

För Macintosh-användare

- 1 Från Systeminställningar i Apple-menyn går du till skrivaren och välj sedan **Tillval och förbrukningsmaterial**.
- 2 Bläddra i listan över maskinvarutillval och lägg till installerade alternativ.
- 3 Verkställ ändringarna.

Fast programvara

Exportera eller importera en konfigurationsfil

Du kan exportera skrivarens konfigureringsinställningar till en textfil och sedan importera filen och använda inställningarna på andra skrivare.

- 1 Öppna en webbläsare och ange skrivarens IP-adress i adressfältet.

Anmärkningar:

- Visa skrivarens IP-adress på skrivarens huvudmeny. IP-adressen visas som fyra nummergrupper som är åtskiljda med punkter, till exempel 123.123.123.123.
 - Om du använder en proxyserver inaktiverar du den tillfälligt för att kunna öppna webbsidan på rätt sätt.
- 2 Exportera eller importera en konfigurationsfil för en eller flera program.

För ett program

- a Från den inbyggda webbservern klickar du på **Program** > det program du önskar > **Konfigurera**.
- b Klicka på **Exportera** eller **Importera**.

För flera program

- a Från den inbyggda webbservern klickar du på **Exportera konfiguration** eller **Importera konfiguration**.
- b Följ anvisningarna på skärmen.

Uppdatera inbyggd programvara

I vissa program krävs det en viss version av den inbyggda programvaran.

Kontakta en Lexmark-återförsäljare för information om hur du uppdaterar den inbyggda programvaran i enheten.

- 1 Från den inbyggda webbservern klickar du på **Inställningar** > **Enhet** > **Uppdatera fast programvara**.
- 2 Bläddra fram till den aktuella flashfilen.
- 3 Verkställ ändringarna.

Meddelanden

Produktinformation

Produktnamn:

Skrivarna Lexmark B2865dw, Lexmark M5255, Lexmark M5270, Lexmark MS725dvn; Lexmark MS821n, Lexmark MS821dn; Lexmark MS822de; Lexmark MS823n, Lexmark MS823dn; Lexmark MS825dn, Lexmark MS826de

Produkttyp:

4064

Modell(er):

210, 230, 235, 295, 410, 430, 438, 630, 635, 695, 830

Om utgåvan

Juli 2024

Följande stycke gäller inte i de länder där sådana föreskrifter står i strid med gällande lag. LEXMARK INTERNATIONAL, INC., LEVERERAR DENNA SKRIFT I BEFINTLIGT SKICK, UTAN NÅGON SOM HELST GARANTI, VARE SIG UTTRYCKLIG ELLER UNDERFÖRSTÅDD, INKLUSIVE, MEN EJ BEGRÄNSAT TILL, UNDERFÖRSTÅDDA GARANTIER GÄLLANDE SÄLJBARHET ELLER LÄMPLIGHET FÖR ETT VISST SYFTE. Vissa stater tillåter inte friskrivningar från explicita eller implicita garantier vid vissa transaktioner, och därför är det möjligt att uttalandet ovan inte gäller just dig.

Denna skrift kan innehålla tekniska felaktigheter eller tryckfel. Innehållet är föremål för periodiska ändringar, sådana förändringar införlivas i senare utgåvor. Förbättringar eller förändringar av de produkter eller programvaror som beskrivs kan när som helst ske.

Hänvisningar till produkter, program och tjänster i det här dokumentet innebär inte att tillverkaren avser att göra dessa tillgängliga i alla länder. Hänvisningar till olika produkter, program eller tjänster innebär inte att endast dessa produkter, program eller tjänster kan användas. Andra produkter, program eller tjänster med likvärdiga funktioner där ingen konflikt föreligger vad gäller upphovsrätt kan användas istället. Det är upp till användaren att utvärdera och kontrollera funktionen i samverkan med produkter, program eller tjänster andra än de som uttryckligen anges av tillverkaren.

Teknisk support från Lexmark finns på <http://support.lexmark.com>.

Om du vill ha information om Lexmarks sekretesspolicy som reglerar användning av denna produkt, gå till www.lexmark.com/privacy.

Mer information om förbrukningsmaterial och nedladdningar finns på www.lexmark.com.

© 2018 Lexmark International, Inc.

Med ensamrätt.

Varumärken

Lexmark och Lexmarks logotyp är varumärken eller registrerade varumärken som tillhör Lexmark International, Inc. i USA och/eller andra länder.

Google Cloud Print och Google Chrome är varumärken som tillhör Google Inc. Android och Google Play är varumärken som tillhör Google LLC.

Macintosh, Mac, App Store och Safari är varumärken som tillhör Apple Inc. AirPrint och AirPrint-logotypen är varumärken som tillhör Apple, Inc.

Microsoft, Windows och Internet Explorer är antingen registrerade varumärken eller varumärken som tillhör Microsoft-gruppens företag i USA och andra länder.

Mopria®, Mopria®-logotypen och Mopria® Alliance-logotypen är registrerade varumärken och tjänstemärken som tillhör Mopria Alliance, Inc. i USA och andra länder. Obehörig användning är strängt förbjuden.

PCL® är ett registrerat varumärke som tillhör Hewlett-Packard Company. PCL är en uppsättning skrivarkommandon (språk) och funktioner som finns i skrivarprodukter från Hewlett-Packard Company. Skrivaren är avsedd att vara kompatibel med språket PCL. Det innebär att skrivaren känner igen PCL-kommandon som används i olika program och att den emulerar motsvarande funktioner.

PostScript är ett registrerat varumärke som tillhör Adobe Systems Incorporated i USA och/eller andra länder.

Alla andra varumärken tillhör sina respektive ägare.

Licensinformation

All licensinformation som är associerad med den här produkten kan visas från cd-skivan: katalogen \NOTICES på installations-cd:n.

Bullerniåver

Följande mätningar har utförts i enlighet med ISO 7779 och rapporterats i enlighet med ISO 9296.

Obs! Alla lägen kanske inte är tillämpliga för din produkt.

Medelljudtryck 1 meter, dBA	
Skriver ut	56 (MS725dvn); 57 (B2865dw, M5255, MS821n, MS821dn, MS822de, MS823n, MS823dn); 58 (M5270, MS825dn, MS826de)
Klar	28 (MS725dvn); 14 (B2865dw, M5255, M5270, MS821n, MS821dn, MS822de, MS823n, MS823dn, MS825dn, MS826de)

Värdena kan ändras. Se www.lexmark.com för aktuella värden.

WEEE-direktivet (Waste from Electrical and Electronic Equipment)

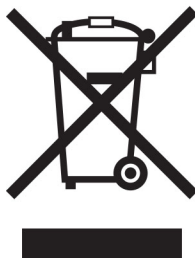



WEEE-logotypen betecknar specifika återvinningsprogram och -procedurer för elektroniska produkter i EU-länderna. Vi uppmuntrar återvinning av våra produkter.

Om du har frågor om återvinningsalternativ kan du besöka Lexmarks webbplats på www.lexmark.com och slå upp ditt lokala säljkontors telefonnummer.

Environmental labeling for packaging

Per Commission Regulation Decision 97/129/EC Legislative Decree 152/2006, the product packaging may contain one or more of the following symbols.

 <p>20 PAP</p>	<p>This symbol indicates that the packaging may contain corrugated fiberboard.</p>
 <p>21 PAP</p>	<p>This symbol indicates that the packaging may contain non-corrugated fiberboard.</p>
 <p>22 PAP</p>	<p>This symbol indicates that the packaging may contain paper.</p>

For more information, go to www.lexmark.com/recycle, and then choose your country or region. Information on available packaging recycling programs is included with the information on product recycling.

Produktkassering

Skrivaren eller dess tillbehör får inte kastas bland hushållsavfall. De lokala myndigheterna kan ge information om kasserings- och återvinningsalternativ.

Laddningsbart litiumjonbatteri

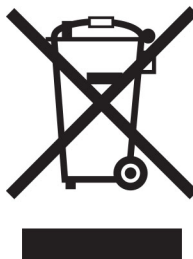

Den här produkten kan innehålla ett laddningsbart litiumjonknappcells batteri som endast bör tas bort av en utbildad tekniker. En överkryssad soptunna betyder att produkten inte ska kasseras som osorterat avfall utan måste skickas till separata insamlingsanläggningar för återvinning och återanvändning. Om batteriet tas bort ska du inte kassera det i hushållsavfall. Det kan finnas separata insamlingsystem för batterier i din kommun, till exempel en insamlingsplats för batteriåtervinning. Genom särskild insamling av förbrukade batterier säkerställs lämplig hantering av avfall, inklusive återanvändning och återvinning, samtidigt som eventuella negativa effekter på hälsa och miljö undviks. Kassera batterierna på ett ansvarsfullt sätt.

Förordning (EU) 2023/1542

Denna punkt kan innehålla ett uppladdningsbart litiumknappcells batteri. Detta batteri överensstämmer med förordning (EU) 2023/1542. Uppfyllandet av kravet visas med CE-märkning:



Denna produkt kan innehålla ett av följande knappcells batterier:

- Batteriidentifiering: Seiko modellnummer MS621FE
Tillverkare: Seiko Instruments Inc.
Tillverkarens adress: 8, Nakase 1-chome, Mihama-ku, Chiba-shi, Chiba 261-8507, Japan
- Batteriidentifiering: Panasonic modellnummer ML621
Tillverkare: Panasonic Energy Co., Ltd.
Tillverkarens adress: 1-1 Matsushita-cho, Moriguchi City, Osaka 570-8511, Japan
- Batteriidentifiering: FDK modellnummer ML621
Tillverkare: FDK Corporation
Tillverkarens adress: Shibaura Crystal Shinagawa, 1-6-41 Konan, Minato-ku, Tokyo 108-8212, Japan

Lämna tillbaka Lexmark-kassetter för återanvändning eller återvinning

Genom Lexmarks insamlingsprogram kan du lämna tillbaka använda kassetter gratis till Lexmark för återanvändning eller återvinning. Alla kassetter som återlämnas till Lexmark antingen återanvänds eller monteras isär för återvinning. Förpackningarna som kassetterna återlämnas i återvinns också.

Om du vill lämna tillbaka Lexmark-kassetter för återanvändning eller återvinning gör du följande:

- 1 Gå till www.lexmark.com/recycle.
- 2 Välj land eller område.
- 3 Välj **Lexmarks program för insamling av tonerkassetter (LCCP)**.
- 4 Följ anvisningarna på skärmen.

Meddelande om statisk elektricitet

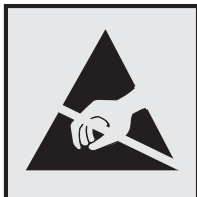

Den här symbolen identifierar delar som är känsliga för statiska laddningar. Rör aldrig områden kring denna symbol utan att först beröra en metallyta vid någon yta i ett område på avstånd från symbolen.

Berör en synlig metallram på skrivaren innan du berör eller kommer åt skrivarens invändiga ytor för att förhindra skador som kan uppstå genom elektrostatisk urladdning när du utför underhåll, som att rensa papperstopp eller byta ut förbrukningsmaterial.

ENERGY STAR

Alla Lexmark-produkter som har ENERGY STAR®-emblemet på produkten eller startskärmen är certifierade för och överensstämmer med kraven för EPA:s ENERGY STAR när de levereras från Lexmark.



Temperaturinformation

Driftstemperatur och relativ luftfuktighet	15,3 till 32,2 °C och 8 till 80 % relativ luftfuktighet
Långvarig förvaring av skrivare/kassett/bildhanteringsenhet ¹	1,1 till 35 °C och 8 till 80 % relativ luftfuktighet Maximal våttemperatur ² : 22,8 °C Icke-kondenserande miljö
Kortvarig transport av skrivare/kassett/bildhanteringsenhet	-40 till 43,3 °C
¹ Förbrukningsmaterialet har en hållbarhetstid på ca 2 år. Detta baseras på förvaring i en vanlig kontorsmiljö vid 22 °C och 45 % luftfuktighet. ² Våttemperaturen avgörs av lufttemperaturen och den relativa luftfuktigheten.	

Meddelande om laser

Skrivaren är certifierad i USA i enlighet med kraven i DHHS 21 CFR kapitel I, underkapitel J för klass I (1)-laserprodukter, och på andra platser certifierad som en klass I-laserprodukt i enlighet med kraven i IEC 60825-1: 2014.

Laserprodukter av klass I anses inte vara skadliga. Lasersystemet och skrivaren är utformade så att människor aldrig utsätts för laserstrålning över klass I-nivå under normala förhållanden vid användning, underhåll eller

service. Skrivaren har en icke-servicebar skrivarhuvudenhet som innehåller en laser med följande specifikationer:

Klass: IIIb (3b) AlGaAs

Nominell uteffekt (milliwatt): 25

Våglängd (nanometer): 755–800

Strömförbrukning

Produktens strömförbrukning

I följande tabell dokumenteras produktens olika lägen för strömförbrukning.

Obs! Alla lägen kanske inte är tillämpliga för din produkt.

Läge	Beskrivning	Strömförbrukning (Watt)
Skriver ut	Produkten skapar en papperskopia av elektroniska indata.	800 (MS725dvn); 670 (M5255, MS821n, MS821dn); 700 (MS822de); 770 (B2865dw, MS823n, MS823dn); 830 (M5270, MS825dn, MS826de)
Kopiera	Produkten skapar en papperskopia av originalpapperskopior.	E/T
Skanna	Produkten skannar pappersdokument.	E/T
Klar	Produkten väntar på ett utskriftsjobb.	Hög energiförbrukning: 95 (MS725dvn); 39 (M5255, MS821n, MS821dn, MS822de); 34 (B2865dw, MS823n, MS823dn); 38,5 (M5270, MS825dn, MS826de) Låg energiförbrukning: 75 (MS725dvn); 21,5 (M5255, MS821n, MS821dn, MS822de); 20 (B2865dw, MS823n, MS823dn); 21 (M5270, MS825dn, MS826de)
Viloläge	Produkten är i energisparläge (hög nivå).	1,3 (MS725dvn); 1,4 (M5255, M5270, MS821n, MS821dn, MS822de, MS825dn, MS826de); 1,6 (B2865dw, MS823n, MS823dn)
Dvala	Produkten är i energisparläge (låg nivå).	0,2
Av	Produkten är ansluten till ett eluttag, men strömbrytaren är avstängd.	0,2

Strömförbrukningsnivåerna som listades i föregående tabell representerar genomsnittsmätningar. Momentaneffekten kan vara betydligt högre än genomsnittet.

Värdena kan ändras. Se www.lexmark.com för aktuella värden.

Viloläge

Den här produkten är utrustad med ett energisparläge som kallas *Viloläge*. Viloläget sparar ström genom att minska strömförbrukningen under längre inaktiva perioder. Viloläget aktiveras automatiskt när produkten inte har använts en viss tidsperiod, vilket kallas *vilolägestimeout*.

Fabriksstandard för vilolägestimeouten för den här produkten (i minuter):	15
---	----

Med hjälp av konfigurationsmenyerna kan du ändra vilolägestimeouten mellan 1 och 120 minuter. Om du ställer in vilolägestimeouten på ett lågt värde minskar strömförbrukningen, men produktens svarstid kan då öka. Om du ställer in vilolägestimeouten på ett högt värde bibehålls en snabb svarstid, men mer ström förbrukas.

Standbyläge

Den här produkten är utrustad med ett driftläge som drar mycket lite ström och som kallas *Standbyläge*. När skrivaren är i standbyläge stängs alla andra system och enheter av på ett säkert sätt.

Skrivaren kan gå in i standbyläget med följande metoder:

- Använda standbylägestimeouten
- Använda schemalagda energilägen

Standardtimeout för standbyläget för den här produkten i alla länder och regioner	3 dagar
---	---------

Hur lång tid skrivaren ska vänta efter att ett jobb har skrivits ut innan den går in i standbyläget kan ändras mellan en timme och en månad.

Avstängt läge

Om den här produkten har ett avstängt läge som ändå drar en mindre mängd ström måste du koppla bort nätsladden från eluttaget för att stoppa strömförbrukningen helt.

Total energiförbrukning

Ibland kan det vara användbart att kunna uppskatta produktens totala energiförbrukning. Eftersom uppgifter om energiförbrukningen står i Watt ska energiförbrukningen multipliceras med den tid produkten befinner sig i varje enskilt läge om du vill beräkna den totala förbrukningen. Produktens totala energiförbrukning är summan av förbrukningen i varje läge.

Information om regler för trådlösa produkter

Det här avsnittet innehåller information om regler som endast gäller för trådlösa modeller.

Om du inte är säker på om din modell är en trådlös modell går du till <http://support.lexmark.com>.

Meddelande om modulkomponenter

Modeller som är förberedda för trådlös användning modulkomponenter innehåller följande:

Lexmark-regeltyp/-modell: LEX-M07-001; FCC ID: IYLLEXM07001; Industry Canada IC: 2376A-M07001

Exponering för RF-strålning

Strålningen från den här enheten ligger långt under FCC:s och andra reglerande myndigheters gränser för exponering av RF-strålning. Enligt FCC:s och andra reglerande myndigheters krav gällande RF-strålning måste ett avstånd på minst 20 cm hållas mellan antennen och människor.

EU-regler

Den här produkten överensstämmer med skyddskraven i EG:s direktiv 2014/53/EU om anpassning och harmonisering av medlemsstaternas lagstiftning som rör radioutrustning.

Tillverkare av denna produkt är: Lexmark International, Inc., 740 West New Circle Road, Lexington, KY, 40550 USA. Auktoriserad representant är: Lexmark International Technology Hungária Kft., 8 Lechner Ödön fasor, Millennium Tower III, 1095 Budapest UNGERN. En försäkran om överensstämmelse med direktivens krav kan fås på begäran från den auktoriserade representanten eller erhållas på www.lexmark.com/en_us/about/regulatory-compliance/european-union-declaration-of-conformity.html.

Uppfyllandet av kravet visas med CE-märkning.



Begränsningar

Den här radioutrustningen får endast användas inomhus. Användning utomhus är förbjuden. Den här begränsningen gäller för alla länder som är angivna i tabellen nedan:

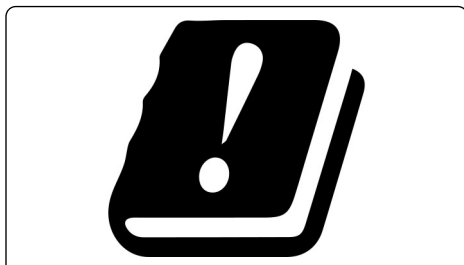

AT	BE	BG	CH	CY	CZ	DE	DK	EE
EL	ES	FI	FR	HR	HU	IE	IS	IT
LI	LT	LU	LV	MT	NL	NO	PL	PT
RO	SE	SI	SK	TR	UK			

EU-uttalande om radiosändares operationella frekvensband och maximala RF-effekt

Denna radioprodukt överför antingen inom band 2,4 GHz (2,412–2,472 GHz inom EU) eller 5 GHz (5,15–5,35, 5,47–5,725 inom EU). Sändarens maximala EIRP-ut effekt, inklusive antennförstärkning, är ≤ 20 dBm för båda banden.

EU-regler

Denna produkt överensstämmer med skyddskraven i EG:s direktiv 2014/30/EU, 2014/35/EU och 2011/65/EU om anpassning och harmonisering av medlemsstaternas lagstiftning som rör elektromagnetisk kompatibilitet, säkerhet hos elektrisk utrustning som konstruerats för användning inom vissa spänningsgränser och begränsningar för användning av vissa farliga ämnen i elektrisk och elektronisk utrustning.

Tillverkare av denna produkt är: Lexmark International, Inc., 740 West New Circle Road, Lexington, KY, 40550 USA. Auktoriserad representant är: Lexmark International Technology Hungária Kft., 8 Lechner Ödön fasor,

Millennium Tower III, 1095 Budapest UNGERN. En deklaration om överensstämmelse med direktivens krav kan fås på begäran från den auktoriserade representanten eller erhållas på

www.lexmark.com/en_us/about/regulatory-compliance/european-union-declaration-of-conformity.html.

Produkten uppfyller begränsningarna för klass A i EN 55022 och EN 55032 och säkerhetskraven i EN 60950-1 eller EN 62368-1.

Om radiostörningar

Varning

Den här produkten följer bestämmelser om radiostörningar enligt EN 55022 och EN 55032 klass A och bestämmelser om immunitet mot elektromagnetiska störningar enligt EN 55024. Produkten är inte avsedd för användning i bostads-/hemmiljöer.

Detta är en klass A-produkt. I en hemmiljö kan den här produkten orsaka radiostörningar. Användaren kan i vissa fall behöva vidta lämpliga åtgärder.

Index

Siffror

magasin för 2 100 ark
installera 197
läsa in 29

A

Menyn Om den här skrivaren 63
få åtkomst till systemkortet 187
aktivera röstvägledning 24
lägga till kontakter 22
lägga till grupper 22
lägga till maskinvarualternativ
skrivardrivrutin 213
lägga till interna tillval
skrivardrivrutin 213
justera standardvolym
högtalare 99
justera talhastigheten
Röstvägledning 25
justera ljusstyrkan
display 126
justera standardvolym för
hörlurar 99
justera tonersvärtan 185
AirPrint
använda 46
Android-enhet
skriva ut från 45
ansluta kablar 13
undvika pappersstopp 128

B

tomma sidor 156
bokmärken
skapa 20
skapa mapper för 21

C

kan inte öppna Embedded Web
Server 148
ändra skriveportsinställningar
efter att du har installerat ISP 101
ändra bakgrundsbild 18
kontrollera skrivarens
anslutning 150
kontrollera status för delarna och
förbrukningsmaterial 103

rengöra
skrivarens exteriör 102
skrivarens insida 102
rengöra skrivaren 102
åtgärda pappersstopp
i lucka A 132
i lucka H 140
i lucka N 139
i det extra utmatningsfacket
med hög kapacitet 138
i utmatningsenhetens fack 139
i det extra utmatningsfacket 138
i enheten för dubbelsidig
utskrift 135
i fixeringsenheten 135
i universalarkmataren 137
i häftningsenheten 142
i häftningsenhetens fack 140
i häft- och
hålslagningssenheten 141
i häft- och hålslagningssenhetens
fack 141
i magasin 132
åtgärda häftningsstopp
i häft- och
hålslagningssenheten 145
Cloud Connector-profil
skapa 19
skriva ut från 49
sortering av utskrift fungerar
inte 154
konfidentiella utskriftsjobb 48
skriva ut från en Macintosh-
dator 48
skriva ut från Windows 48
konfigurera inställningen
Ekoläge 19
konfigurera ekoinställningar 19
konfigurera meddelanden om
förbrukningsmaterial 106
konfigurera universellt
papper 26
ansluta skrivaren
till ett trådlöst nätverk 100
ansluta till ett trådlöst nätverk
använda PIN-metoden 100
använda
tryckknappsmetoden 100

spara förbrukningsmaterial 126
kontakta kundsupport 185
kontakter
lägga till 22
ta bort 23
redigera 22
systemkort
öppna 187
skapa en Cloud Connector-
profil 19
skapa bokmärken 20
skapa mapper
för bokmärken 21
sned utskrift 168
Kundsupport
använda 20
kundsupport
kontakta 185
anpassa skärmen 18

D

inaktivera Wi-Fi-nätverket 101
standardvolym för hörlurar
justera 99
standardvolym för högtalare
justera 99
Defekt flashtillval har
upptäckts 151
ta bort kontakter 23
ta bort grupper 23
Enhetskvoter
konfigurera 19
kataloglista
skriva ut 50
displayens ljusstyrka
justera 126
Anpassning av visning
använda 18
dokument, skriva ut
från en dator 45
från en mobil enhet 45, 46

E

Ekoläge
konfigurera 126
Ekoinställningar
konfigurera 19
redigera kontakter 22

redigera grupper 22
strålningsinformation 216, 221
aktivera förstoringsläge 25
aktivera pin-koder 25
aktivera talade lösenord 25
aktivera USB-porten 149
kryptera skrivarens hårddisk 97
kuvert
läsa in 34
miljöinställning
Ekoläge 126
Standbyläge 126
vänteläge 126
rensa minne
från skrivarens hårddisk 96
rensa beständigt minne 96
radera skrivarens hårddisk 96
radera skrivarminnet 96, 97
rensa flyktigt minne 96
Ethernet-port 13
exportera en konfigurationsfil
använda Embedded Web
Server 213
exportera komprimerade
loggar 63
exportera konfigurationsfilen 63

F

originalvärden
återställa 97
FCC-meddelanden 221
hitta mer information om
skrivaren 9
Fast programvara
uppdatera 214
flashenhet
skriva ut från 46
vikt papper 160
lista med teckensnittsprov
skriva ut 49
fixeringsenhet
byta ut 110

G

Google Cloud Print
använda 45
grupper
lägga till 22
ta bort 23
redigera 22

H

maskinvarutillval, lägga till
skrivardrivrutin 213
stoppade jobb 48
skriva ut från en Macintosh-
dator 48
skriva ut från Windows 48
Standbyläge
konfigurera 126
huvudmeny
anpassa 18
visa ikoner 18
använda 17
startskärmsikoner 17
fixeringsenhet
byta ut 113
luftfuktigheten runt skrivaren 219

I

ikoner på huvudmenyn
visa 18
hitta var papper har fastnat 130
bildhanteringsenhet
beställa 105
byta ut 108
importera en konfigurationsfil
använda Embedded Web
Server 213
indikatorlampa
förstå statusen 16
installera ett minneskort 188
installera ett tillvalskort 190
installationsalternativ
skrivarhårddisk 191
installera magasin för 2 100
ark 197
installera
skrivarprogramvaran 213
installera magasin 196
interna tillval identifieras inte 150
interna tillval
kort för fast programvara 187
flashminne 187
teckensnittskort 187
ISP (Internal Solutions Port) 187
skrivarhårddisk 187
interna tillval, lägga till
skrivardrivrutin 213
ISP (Internal Solutions Port)
installera 192

P

pappersstopp
undvika 128
pappersstopp, åtgärda
i standardfacket 136

K

tangentbord på skärmen
använda 25

L

brevpapper
läsa in 34
fylla på, magasin för 2 100
ark 29
Lexmark Mobile Print
använda 45
länka magasin 35
läsa in
magasin för 2 100 ark 29
brevpapper i magasin för 2 100
ark 29
fylla på universalarkmataren 34
fylla på i magasin 26
lokalisera områden med
stopp 130
lokalisera säkerhetsplats 96

M

Förstoringsläge
aktivera 25
underhållssats
beställa 105
hantera skärmläckare 18
minneskort
installera 188
meny
802.1x 82
Tillgänglighet 58
Konfidentiell
skrivarinställning 91
Konfigurationsmeny 59
Standardinloggningsmetoder
88
Enhet 93
Radera tillfälliga datafiler 92
Ethernet 77
Skriv ut från flash-enhet 72
Google Cloud Print 85
Hjälp 94

- HTML 69
 - HTTP-/FTP-inställningar 83
 - Bild 70
 - Information som skickats till
 - Lexmark 58
 - IPSec 81
 - Utskriftsinfo 66
 - Layout 63
 - Lokala konton 87
 - Inloggn.begräns. 90
 - LPD-konfiguration 83
 - Hantera behörigheter 86
 - Medietyper 72
 - Sida med menyinställningar 93
 - Diverse 93
 - Mobiltjänsthantering 92
 - Nätverk 94
 - Nätverksöversikt 74
 - Meddelanden 53
 - Radering ur funktion 62
 - PCL 68
 - PDF 67
 - PostScript 68
 - Energihantering 57
 - Egenskaper 52
 - Skriv ut 94
 - Kvalitet 65
 - Fjärrstyrd funktionspanel 53
 - Återställa
 - fabriksinställningar 59
 - Säkerhetsgranskningslogg 88
 - Installation 64
 - SNMP 80
 - Lösningar för LDAP-inställningar 92
 - TCP/IP 78
 - ThinPrint 84
 - Magasinkonfiguration 71
 - Felsökning 94
 - Universell inställning 71
 - USB 84
 - Synliga ikoner på startskärmen 62
 - Trådlöst 74
 - Wi-Fi Direct 85
 - XPS 67
 - Menyöversikt 51
 - Sida med menyinställningar skriva ut 95
 - menyer
 - Om den här skrivaren 63
 - Diskryptering 92
 - Schemalägg USB-enheter 88
 - mobil enhet
 - skriva ut från 45, 46
 - Mopria Print Service
 - använda 45
 - flytta skrivaren 10, 125
 - universalarkmatare
 - läsa in 34
- ## N
- navigera på skärmen
 - använda gester 24
 - navigera på skärmen med hjälp av gester 24
 - bullernivåer 216
 - Förbrukningsmaterial som inte är Lexmark-förbrukningsmaterial 152
 - beständigt minne 97
 - Inte tillräckligt med ledigt utrymme i flashminnet för resurser 151
 - meddelanden 216, 217, 219, 220, 221
- ## O
- operativsystem
 - som kan användas 212
 - tillvalskort
 - installera 190
 - beställa
 - underhållssats 105
 - beställa förbrukningsmaterial
 - bildhanteringsenhet 105
 - häftkassett 105
 - tonerkassett 103
- ## P
- pappersstopp
 - i området för dubbelsidig utskrift 135
 - i fixeringsenheten 135
 - pappersstopp i lucka A 132
 - pappersstopp i lucka C 135
 - pappersstopp i lucka H 140
 - pappersstopp i lucka N 139
 - pappersstopp i utmatningsenheten med 4 fack 139
 - pappersstopp i det extra utmatningsfacket med hög kapacitet 138
 - pappersstopp i universalarkmataren 137
 - pappersstopp i det extra utmatningsfacket 138
 - pappersstopp i häftningsenhetens fack 140
 - pappersstopp i magasin 132
 - pappersstopp
 - undvika 128
 - plats 130
 - pappersstopp, rensa i standardfacket 136
 - PIN-metod 100
 - pin-koder
 - aktivera 25
 - inmatningsrulle
 - byta ut 118
 - byta ut inmatningsrullen i universalarkmataren
 - byta ut 119
 - lampan på strömknappen
 - förstå statusen 16
 - nätkabelkontakt 13
 - hålslaget papper
 - läsa in 34
 - skrivardrivrutin
 - maskinvarutillval, lägga till 213
 - utskriftsjobb ej utskrivet 183
 - Testsidor för utskriftskvalitet 94
 - utskriftskvalitet, felsökning
 - tomma eller vita sidor 156
 - skev eller sned utskrift 168
 - mörk utskrift 157
 - tunna linjer skrivs inte ut
 - korrekt 159
 - vikt eller skrynkligt papper 160
 - grå bakgrund på utskrifter 161
 - horisontella ljusa band 173
 - ljus utskrift 163
 - fläckiga utskrifter och punkter 165
 - pappersböjning 166
 - återkommande defekter 179
 - helsvarta sidor 168
 - text eller bild som skärs av 171
 - tonern suddas lätt bort 172
 - vertikala mörka band 175
 - vertikala mörka streck eller ränder 177

- vertikala mörka band och bilder saknas på utskrifterna 178
 - vertikala ljusa band 174
 - vertikala vita streck 174
 - skriva ut, felsökning
 - konfidentiella och övriga lagrade dokument skrivs inte ut 180
 - kuverten klistras igen vid utskrift 153
 - fel marginaler 163
 - sidor som fastnat skrivs inte ut igen 156
 - jobbet skrivs ut från fel magasin 185
 - jobbet skrivs ut på fel papper 185
 - papper fastnar ofta 155
 - utskriftsjobb skrivs inte ut 183
 - långsam utskrift 181
 - det går inte att länka magasin 154
 - det går inte att läsa flashenheten 149
 - skrivare
 - friyta minimum 10
 - flytta 10
 - välja en plats 10
 - skicka 125
 - skrivarkonfigurationer 11
 - skrivarens anslutning
 - kontrollera 150
 - skrivarhårddisk
 - kryptering 97
 - installera 191
 - skrivarens hårddiskminne 97
 - rensa 96
 - skrivarinformation
 - hitta 9
 - skrivaren svarar inte 184
 - skrivarmenyer 63
 - skrivarmeddelanden
 - Defekt flashtillval har upptäckts 151
 - Förbrukningsmaterial som inte är Lexmark-förbrukningsmaterial 152
 - Inte tillräckligt med ledigt utrymme i flashminnet för resurser 151
 - Byt kassetten, fel skrivarområde 151
 - Oformaterat flashminne har upptäckts 151
 - felsökning för skrivaralternativ kan inte identifiera internt tillval 150
 - skrivarportsinställningar
 - ändra 101
 - skrivarportar 13
 - skrivarinställningar
 - återställa fabriksinställningar 97
 - skrivarprogramvara, installera 213
 - skrivarstatus 16
 - skriva ut
 - AirPrint 92
 - kataloglista 50
 - lista med teckensnittspröv 49
 - från en Cloud Connector-profil 49
 - från en dator 45
 - från en flashenhet 46
 - från en mobil enhet 45
 - från en Android-enhet 45
 - Sida med menyinställningar 95
 - använda Google Cloud Print 45
 - skriva ut konfidentiella jobb och andra stoppade jobb
 - från en Macintoshdator 48
 - från Windows 48
 - skriva ut från en dator 45
 - skriva ut från en flashenhet 46
 - Tryckknappsmetod 100
- Q**
- QR-koder
 - lägga till 20
- R**
- återvinning
 - Lexmarks förpackningar 127
 - produkter från Lexmark 127
 - tonerkassetter 127
 - ta bort pappersstopp
 - i lucka A 132
 - i lucka H 140
 - i lucka N 139
 - i det extra utmatningsfacket med hög kapacitet 138
 - i utmatningsenhetens fack 139
 - i enheten för dubbelsidig utskrift 135
 - i fixeringsenheten 135
 - i universalarkmataren 137
 - i det extra utmatningsfacket 138
 - i häftningsenhetens fack 140
 - i häft- och hålslagingsenheten 141
 - i häft- och hålslagingsenhetens fack 141
 - i magasin 132
 - ta bort häftningsstopp 142, 145
 - upprepa utskriftsjobb 48
 - skriva ut från en Macintoshdator 48
 - skriva ut från Windows 48
 - Byt kassetten, fel skrivarområde 151
 - byta ut
 - byta ut inmatningsrullen i universalarkmataren 119
 - byta ut delar
 - fixeringsenhet 110
 - fixeringsenhet 113
 - inmatningsrulle 118
 - överföringsrulle 115
 - ersätta förbrukningsmaterial
 - bildhanteringsenhet 108
 - häftkassett 122, 123
 - tonerkassett 107
 - reservera utskriftsjobb
 - skriva ut från en Macintoshdator 48
 - skriva ut från Windows 48
 - återställa
 - användningsräknare för förbrukningsmaterial 152
 - återställa fabriksinställningar 97
 - visa ett bildspel 18
- S**
- säkerhetsinformation 7, 8
 - schemalägga energilägen 19
 - säkra skrivarminnet 97
 - säkerhetsplats
 - lokalisera 96
 - välja en plats för skrivaren 10
 - ställa in pappersstorleken 26
 - ställa in papperstypen 26
 - konfigurera enhetskvoter 19
 - skicka skrivaren 125
 - visa ikoner på huvudmenyn 18
 - skev utskrift 168

vänteläge
konfigurera 126
talade lösenord
aktivera 25
häftkassett
beställa 105
byta ut 122, 123
flyktighetsredogörelse 97
status för delar
kontrollera 103
status för förbrukningsmaterial
kontrollera 103
spara utskriftsjobb 48
förbrukningsmaterial
spara 126
meddelanden om
förbrukningsmaterial
konfigurera 106
användningsräknare för
förbrukningsmaterial
återställa 152
filtyper som stöds 47
flashenheter som stöds 27
operativsystem som kan
användas 212
pappersstorlekar som kan
användas 37
papperstyper som kan
användas 40
pappersvikter som kan
användas 42

T
temperatur runt skrivaren 219
tonerkassett
beställa 103
byta ut 107
tonerkassetter
återvinning 127
tonersvärta
justera 185
överföringsrulle
byta ut 115
magasin
läsa in 26
felsökning
kan inte öppna Embedded Web
Server 148
skrivaren svarar inte 184
felsökning, skriva ut
sortering av utskrift fungerar
inte 154

konfidentiella och övriga
lagrade dokument skrivs inte
ut 180
kuverten klistras igen vid
utskrift 153
fel marginaler 163
sidor som fastnat skrivs inte ut
igen 156
jobbet skrivs ut från fel
magasin 185
jobbet skrivs ut på fel
papper 185
papper fastnar ofta 155
utskriftsjobb skrivs inte ut 183
långsam utskrift 181
det går inte att länka
magasin 154
felsökning, utskriftskvalitet
tomma eller vita sidor 156
skev eller sned utskrift 168
mörk utskrift 157
tunna linjer skrivs inte ut
korrekt 159
vikt eller skrynkligt papper 160
grå bakgrund på utskrifter 161
horisontella ljusa band 173
ljus utskrift 163
fläckiga utskrifter och
punkter 165
pappersböjning 166
återkommande defekter 179
helsvarta sidor 168
text eller bild som skärs av 171
tonern suddas lätt bort 172
vertikala mörka band 175
vertikala mörka streck eller
ränder 177
vertikala mörka band och bilder
saknas på utskrifterna 178
vertikala ljusa band 174
vertikala vita streck 174
felsökning, skrivaralternativ
kan inte identifiera internt
tillval 150

U
det går inte att läsa flashenheten
felsökning, skriva ut 149
Oformaterat flashminne har
upptäckts 151
Universellt papper
konfigurera 26

ta bort länkar till magasin 35
uppdatera fast programvara
flash-fil 214
USB-port 13
aktivera 149
använda
äka Lexmark-delar 103
äka Lexmark-
förbrukningsmaterial 103
använda kundsupport 20
använda Anpassning av
visning 18
använda QR-kodgenerator 20
använda kontrollpanelen
Lexmark M5255 16
Lexmark M5265 16
Lexmark M5270 16
Lexmark MS725 15
Lexmark MS821 15
Lexmark MS822 16
Lexmark MS823 15
Lexmark MS825 15
Lexmark MS826 16
använda startskärmen 17

V
bekräfta utskriftsjobb 48
skriva ut från en Macintosh-
dator 48
skriva ut från Windows 48
vertikala mörka streck på
utskrifter 177
vertikala ränder på utskrifter 177
virtuellt tangentbord
använda 25
Röstvägledning
aktivera 24
talhastighet 25
Talhastighet för röstvägledning
justera 25
flyktigt minne 97

W
vita streck 174
vita sidor 156
trådlöst nätverk
ansluta skrivaren till 100
Wi-Fi Protected Setup 100
trådlös nätverkshandling 100
Wi-Fi-nätverk
inaktivera 101

Wi-Fi Protected Setup
trådlöst nätverk 100
skrynkligt papper 160